

L I E T U V O S V A L S Č I A I

Raguvė



LIETUVOS VALSČIAI

Knyga skiriama

LIETUVOS TŪKSTANTMEČIUI
1009–2009

LIETUVOS TARPTAUTINIO PRIPAŽINIMO
750-OSIOMS METINĖMS
1253–2003

RAGUVOS 500 METŲ JUBILIEJUI
1501–2001

Raguva

Versmė
Vilnius
2001

UDK 908(474.5)
Ra-118



*Lietuvos
tūkstantmečio
programos
leidinys*

Vyriausiasis redaktorius
ROMALDAS SAMAVIČIUS

Sudarytojai:
ROMALDAS SAMAVIČIUS,
POVILAS KRIKŠČIŪNAS,
VENANTAS MAČIEKUS

Redaktoriai:
STANISLOVAS BUCHAVECKAS,
VIDA GIRININKIENĖ, PETRAS JONUŠAS,
ARTŪRAS JUDŽENTIS, POVILAS KRIKŠČIŪNAS,
ALBINAS MASAITIS, VACYS MILIUS,
KAZYS MIŠIUS, KAZYS MORKŪNAS,
ŽILVYTIS ŠAKNYS, AUŠRA ŽIČKIENĖ

Stilistė
ASTA ŽERNIENĖ

Korektorė
RASA KAŠĖTIENĖ

Dailininkas
ALVYDAS LADYGA

Maketuotojos:
INA BUDRYTĖ,
SIGRIDA ŠIMKŪNIENĖ

Rėmėjai:
Lietuvos paštas
UAB „Magnolija“
Petras Jonušas

Viršelyje
Šv. Florijono paminklas
Raguvos centrinėje aikštėje.
2000 m. Klaudijaus Driskiaus nuotr.

Knygą elektroniniu formatu išleido
„Versmės“ leidyklos Elektroninių knygų rengimo centras.
Vilnius, 2016-11-30

ISBN 9986-9236-6-2 (popierinė kn.)
ISBN 978-609-8148-49-7 (elektroninė kn.)

© Leidykla „Versmė“, 2001

Turinys

21 Pratarinė

GAMTA

25 *Steponas Deveikis*. Nevėžio, Juostos ir Juostino kloniuose

28 *Petras Juknevičius*. Raguvos apylinkių upeliai

30 *Antanas Slučka*. Augalija

32 *Antanas Slučka*. Vaišvilų parkas

35 *Antanas Slučka*. Gyvūnija

41 *Antanas Slučka*. Raguvos vidurinės mokyklos gyvasis kampelis

45 *Rimvydas Kuskas*. Raguvos apylinkių kraštovaizdis

PRAEITIS

63 *Valdas Steponaitis*. Archeologijos paminklai

73 *Vytautas Smilgevičius*. Prahos grašis iš Pakritižio senkapio

77 *Vytautas Smilgevičius*. 1610 m. Raguvos dvaro inventorius: keletas numizmatikos ir ekonomikos aspektų

84 *Algirdas Baliulis*. Iš seniausios Raguvos praeities

92 1610 m. balandžio 7 d. Raguvos dvaro, Ukmergės pavieto, inventorius. *Vertė Zigmantas Namavičius*

113 *Petras Juknevičius*. Raguvos valsčiaus dvarai

117 *Petras Juknevičius*. Bajorų Komarų giminės istorijos fragmentai

122 *Petras Juknevičius*. Raguvos krašto bajorai Zarembos

123 *Steponas Deveikis*. Raguvėlės dvaras ir bažnytkaimis

131 *Jūratė Gaideliėnė, Petras Juknevičius*. Iš Raguvos bažnyčios ir parapijos istorijos

136 *Arūnas Giraitis*. Trumpa Raguvėlės parapijos istorija

140 *Romualdas Julius Apanavičius*. XVIII a. Raguvos parapijos metrikų knygų išrašai

- 144 Statistinės žinios apie Raguvos parapijos ir valsčiaus gyvenvietes XVIII–XIX a. *Parengė Kazys Misius*
- 153 *Vitalija Maciejauskienė*. 1852 m. Raguvos Romos katalikų tikėjimo tikinčiųjų sąrašas
- 162 *Stėponas Deveikis*. XVIII a. pabaigos – XIX a. pradžios Raguvos bajorijos siluetai (Medžiaga Strašėvičių šeimos istorijai)
- 171 1863–1864 m. sukilėlių kovos Raguvos miškuose. *Parengė Vida Girininkienė, Petras Juknevičius*
- 174 *Kazys Misius*. Lietuvių spaudos draudimo metai Raguvos valsčiuje
- 174 Trumpai apie lietuvių spaudos draudimą
- 176 M. Valančiaus spaudos platinimo organizacija ir knygnešys Stasys Račiukas (Račiūga)
- 183 Garšvių knygnešių draugijos ryšiai su Raguvos apylinkėmis
- 186 Kiti lietuvių spaudos platintojai Raguvos apylinkėse
- 187 Lietuviškos spaudos persekiojimas Alantėse
- 191 Slaptos lietuviškos mokyklos
- 195 *Kazys Misius*. Raguvos paštas iki 1940 m.
- 195 Arklių pašto stotis
- 199 Raguvos pašto telegrafo skyrius iki 1919 m.
- 201 Nepriklausomos Lietuvos paštas Raguvoje
- 208 *Vytautas Urbonas*. 1918–1919 m. Raguvos savanoriai
- 210 *Eugenija Vaitiekūnienė*. Savanoris Jurgis Milinskas
- 211 Nepriklausomybės kovų (1918–1920) dalyviai, kilę iš Raguvos valsčiaus. *Parengė Eugenijus Ivaškevičius*
- 213 *Ričardas Čėpas*. Raguvos valsčiaus savivaldybė 1918–1940 m.
- 214 Pirmieji metai
- 219 Valsčiaus savivaldybės rinkimai. Jos tarnautojai
- 240 Savivaldybės biudžetas
- 244 Savivaldybės darbų apžvalga
- 255 *Ričardas Čėpas*. Raguvos valsčiaus mokyklos 1918–1940 m.
- 256 Kirmėlių pradžios mokykla
- 257 Naujųjų Levaniškių pradžios mokykla
- 258 Marijamboro pradžios mokykla
- 258 Raguvelės pradžios mokykla
- 260 Rukiškio pradžios mokykla
- 262 Traupio pradžios mokykla
- 263 Užuprūdžių pradžios mokykla
- 264 *Romaldas Samavičius*. Iš Raguvos pradžios mokyklos istorijos
- 274 *Romaldas Samavičius*. Raguvos vidurinė mokykla 1919–1929 m.
- 280 *Roza Bieliauskienė*. Apie Raguvos žydus
- 283 *Romaldas Samavičius*. Raguvos žydų pradžios mokykla 1919–1941 m.

- 286 *Grigorijus Potašenko*. Lietuvos sentikiai: Raguvos bendruomenės istorija
- 300 *Jūratė Gaideliėnė*. 1930 m. Raguvos valsčiaus žemės ūkio apžvalga
- 304 *Romaldas Samavičius*. Raguvos pieno perdirbimo bendrovė 1925–1944 m.
- 309 *Romaldas Samavičius*. Pirmieji sovietų okupacijos metai
- 313 *Romaldas Samavičius*. Nacių okupacijos metai Raguvoje
- 316 *Stanislovas Buchaveckas*. Raguvos valsčiaus mokyklos nacių okupacijos laikotarpiu (1941–1944)
- 317 Vokietijos ir Sovietų Sąjungos karo išvakarėse
- 318 Nacmečio valsčiaus mokyklų tinklas
- 320 Raguvos pradžios mokykla
- 321 Kirmėlių pradžios mokykla
- 322 Užuprūdžių pradžios mokykla
- 323 Rukiškio pradžios mokykla
- 324 Raguvelės pradžios mokykla
- 325 Marijamboro pradžios mokykla
- 325 Levaniškių pradžios mokykla
- 327 Traupio pradžios mokykla
- 328 1941–1944 m. mokyklų veiklos ypatybės
- 333 *Stanislovas Buchaveckas*. Žvilgsnis į 1942 m. Raguvos valsčių ir Raguva
- 334 Raguvos valsčius 1942 m. gegužės 27 d. gyventojų surašymo duomenimis
- 334 Raguvos miestelis
- 335 S. Dariaus ir S. Girėno gatvės gyventojai
- 336 Nevėžio gatvės gyventojai
- 338 Kėdainių gatvės gyventojai
- 340 Sinagogos gatvė
- 340 Žvilgsnis į Laisvės gatvės gyventojus
- 341 Pabaigos žodis
- 341 *Donatas Pilkauskas*. Raguvos krašto partizanai
- 358 Jono Baltušniko-Vienuolio būrio partizanų, žuvusių 1945–1948 m., sąrašas
- 361 *Živilė Baltušnikaitė*. Baltušnikų šeimos tragedija
- 364 Partizanų ryšininkė Raganėlė. *Parengė Živilė Baltušnikaitė*
- 368 Raguvos valsčiaus 1940–1952 m. tremtiniai. *Parengė Birutė Burauskaitė*
- 382 *Elojra Straševičienė*. Raguvos valsčiaus Straševičiai
- 383 Juzinavos palivarko Straševičiai
- 384 Juzinavos dvaras XX a. pirmojoje pusėje
- 388 Permainos Juzinavos palivarke sovietų santvarkos metais
- 397 Tremtis
- 399 Kas liko iš dvaro...

- 400 Valstiečių, gavusių žemę, likimas
- 417 Straševičių palikuonys
- 422 *Vytautas Skebas*. Žemės ūkio raida 1940–2000 m.
- 422 Sovietų okupantų reformos
- 425 Valdant naciams
- 426 Bolševikams sugrįžus
- 427 Žemės ūkio produktų prievolės ir mokesčiai
- 431 Atgavus Nepriklausomybę
- 432 Sociologinio etiuodo rezultatai
- 433 *Romaldas Samavičius*. Jie rūpinosi raguvių sveikata
- 436 *Jadvyga Jurevičienė*. Apie sklandytuvus ir liaudies meno dirbinius
- 437 *Jadvyga Jurevičienė*. Iš Raguvos apylinkės istorijos
- 442 Raguvos vidurinės mokyklos istorijos (1947–1968) akimirkos fotonuotraukose. *Sudarė Romaldas Samavičius*
- 449 *Steponas Deveikis*. Raguvos miestelio urbanistinės raidos bruožai
- 458 *Kazys Misius*. Keletas žodžių apie Skauradų kaimą
- 460 *Donatas Ragauskas*. Skauradų kaimo žmonės
- 473 *Gitana Kielaitė*. Šilai
- 476 Raguvos praeities atspindžiai nuotraukose (1903–1952)
- IŠ KULTŪROS GYVENIMO
- 487 *Petras Juknevičius, Steponas Deveikis*. Raguvos simbolis – šv. Florijonas
- 488 *Petras Juknevičius*. Raguvos bažnyčios dailės paminklai
- 495 *Romaldas Samavičius*. 1920–1940 m. Raguvos kultūros gyvenimo apžvalga
- 506 *Aldona Blauzdienė*. Iš Raguvos bibliotekų istorijos
- 511 Raguvos bibliotekininkės
- 514 Apie kilnojamasias bibliotekėles
- 514 Bibliotekos skaitytojai
- 515 *Zigmantas Namavičius*. Raguvos vidurinės mokyklos bibliotekos istorija
- 517 *Valentina Falamejeva*. Raguvos vidurinės mokyklos kraštotyros muziejus
- 519 *Jadvyga Jurevičienė*. Iš Raguvos saviveiklininkų gyvenimo
- 524 *Vincas Ruzas*. Klemenso Šulgos numizmatinė kolekcija
- 530 *Vincas Ruzas*. Raguvos medaliai
- 534 Raguvos kultūros vertybių sąrašas. *Parengė Petras Juknevičius*
- 536 *Gvidas Vilys*. Raguvos valsčiaus bažnyčių varpai

ATSIMINIMAI

- 541 *Živilė Baltušnikaitė*. Iš partizano Aniceto Simanonio-Sigito pasakojimų
- 543 *Rūta Trimonienė*. Raguvos valsčiaus partizanų atminimo įamžinimas
- 564 *Egidijus Žičkus*. Iš Algimanto Baltušniko atsiminimų
- 568 *Stėponas Deveikis*. Menu sodžių prie Noriškių miško
- 573 *Edvardas Žvirblis*. Raguvos vidurinės mokyklos VI laidos (1954) abiturientų portretas
- 578 *Bronislovas Saulius Tarabilda*. Raguva ir Tarabildų giminė

ATKŪRUS NEPRIKLAUSOMYBĘ

- 585 *Rita Karpavičienė*. Atgimimas Raguvoje
- 591 *Valentina Falamejeva*. Raguvos vidurinė mokykla 1990–2000 m.
- 592 Ugdymo procesas
- 595 Mokyklos taryba
- 595 Mokyklos rėmėjai
- 596 Mokyklos vadovai
- 596 Mokytojai
- 601 Mokiniai
- 603 *Kristina Falamejeva*. 1997-ieji – Raguvos vidurinės mokyklos jubiliejiniai metai

ETNINĖ KULTŪRA

- 605 *Rita Karpavičienė*. Žemdirbystės tradicijos
- 607 *Inga Levickaitė, Janina Samulionytė*. Iš pasakojimų apie Raguvos miestelį
- 619 *Inga Levickaitė*. Šis tas apie Raguvos amatininkus ir prekybą
- 619 Petro Vanago atsiminimai
- 620 Onos Jackevičiūtės-Ramoškienės-Nakrošienės atsiminimai
- 621 Broniaus Rinkevičiaus atsiminimai
- 621 Genovaitės Januškienės-Grigaliūnaitės atsiminimai
- 622 Vlodo Ivanausko atsiminimai
- 622 *Inga Levickaitė*. Apie batsiuvius ir apavą
- 626 *Elojra Straševičienė*. Senasis Raguvos turgus
- 630 *Gražina Žumbakienė*. Sodybų želdiniai
- 630 Dekoratyviniai medžiai
- 631 Sodai
- 632 Gėlių darželiai
- 639 Kambarinės gėlės

- 640 *Vacys Milius*. Raguvos apylinkių kapinės
- 650 *Alė Počiulpaitė*. Raguvos kryžiai
- 672 *Janina Samulionytė*. Valgiai, stalo indai ir įrankiai
- 672 Valgiai
- 674 Valgių indai
- 678 Gėrimų indai
- 682 Įrankiai
- 685 *Inga Nėnienė*. Raguvos valsčiaus moterų užsupalai
- 699 *Živilė Driskiuvienė*. Tradicinė raguvių šeima ir vaikų auklėjimas
- 718 *Auksuolė Čepaitienė*. Giminytės reikšmė: vienos šeimos atvejis
- 719 Kas yra giminytė
- 719 Bendravimas, pagalba, pareiga
- 720 Šaknys
- 721 Kapai – giminės pradžia
- 721 Tikėjimas ir šeimos tradicija
- 722 Bendra daina
- 722 Giminių suėjimai per atlaidus
- 723 Giminių sąskrydžiai
- 725 Parengėjos pastabos
- 726 *Vytautas Stanikūnas*. Klepšių dūminė gryčia
- 728 *Vitalija Vasiliauskaitė*. Senieji raguvių tikėjimai, burtai ir prietarai
- 728 Mirtis ir laidotuvės
- 732 Gimimas ir krikštas
- 734 Vestuvės ir vedybinė laimė
- 736 Tikėjimai ūkine sėkme
- 738 Tikėjimai žmonėmis su ypatingomis galiomis
- 741 Tikėjimai mitinėmis būtybėmis
- 742 Tikėjimas gamtos šventumu
- 743 Tikėjimai šventa vieta
- 744 *Anelė Vosyliūtė*. Iš Raguvos apylinkių žmonių gyvenimo istorijų
- 744 Apylinkės vietų reikšmė
- 756 Valdžia ir pavaldiniai, priklausymas socialiniam sluoksniui
- 761 Valdžia
- 762 Karas: patirta baimė ir susidūrimai su svetimaisiais
- 766 Prisiminimai apie kitataučius
- 767 Religinė žmonių patirtis
- 776 Vaikystės metų išgyvenimai
- 784 Girtuoklystės pančiuose

KALBA

- 787 *Milda Norkaitienė*. Kas gyvena Raguvoj
- 788 *Marija Razmukaitė*. Raguvos apylinkių gyvenamųjų vietų vardai (kilmės ir darybos aspektu)
- 792 *Aloyzas Vidugiris*. Raguviškių šnekta
- 795 *Aloyzas Vidugiris, Adelė Trečiokaitė*. Raguviškių šnektos žodynėlis

TAUTOSAKA

- 813 *Povilas Krikščiūnas*. Raguvos apylinkių tautosaka archyvų lentynose ir leidiniuose
- 819 *Daiva Račiūnaitė-Vyčinienė*. Raguvos dainų melodikos ir dainavimo stiliaus ypatumai
- 829 *Benigna Skalauskienė*. Emilija Vaičiulienė: „Nugi buvau pagiarbtu tarp žmonių“
- 843 Raguviškių dainynėlis. *Parengė Daiva Račiūnaitė-Vyčinienė, Lina Vilienė, Povilas Krikščiūnas*
- 922 Rateliai nuo Raguvos. *Parengė Lina Kirsnytė-Vilienė*
- 942 Keturios smuiko melodijos. *Parengė Rūta Žarskienė*
- 950 Raguviškių pasakojimai, smulkioji tautosaka. *Parengė Povilas Krikščiūnas*
- 984 Mįslės
- 985 *Jurijus Novikovas*. Praeities atmintis
- 988 *Žana Lebedeva*. Terentijus Mitrofanovas – dvasinių eilių pateikėjas

IŽYMŪS ŽMONĖS

- 993 *Romaldas Samavičius*. Istorikė Jonė Deveikytė-Navakienė ir jos mokslinis palikimas
- 997 *Romaldas Samavičius*. Žurnalistas Jurgis Savaitis (Savickas)
- 998 *Romaldas Samavičius*. Kunigas ir publicistas Titas Narbutas
- 999 *Romaldas Samavičius*. Juozas Burba ir jo pedagoginės idėjos
- 1002 *Valentina Falamejeva*. Pedagogas ir dailininkas Vytautas Narečionis
- 1005 *Valentina Falamejeva*. Mokytojas Česlovas Vaišvila

- 1007 *Roza Bieliauskienė*. Eliezeris Heimanas ir Raguva
- 1008 *Živilė Baltušnikaitė*. Dailininkė Valerija Ostrauskienė
- 1009 *Živilė Baltušnikaitė*. Profesorė Vanda Maselytė-Žekonienė
- 1010 *Laima Urbonienė*. Poetė Marija Karalevičiūtė-Butkienė
- 1012 *Romaldas Samavičius*. Poetas Povilas Kulvinskas
- 1013 *Vidmantas Jankauskas*. Dailininkas Jonas Mackevičius
- 1031 *Romaldas Samavičius*. Tautodailininkas Aleksandras Tarabilda
- 1033 *Živilė Baltušnikaitė*. Poetas ir partizanas Kostas Tvaska-Rugelis
- 1034 *Živilė Baltušnikaitė*. Bronius Krivickas – poetas ir karys
- 1037 *Živilė Baltušnikaitė*. Raguva mano širdyje
- 1042 *Vidmantas Jankauskas*. Dailėtyrininkas Tadas Adomonis
- 1046 *Petras Juknevičius*. Lietuvos cirko pradininkas Šilų Petras
- 1047 *Kazys Morkūnas*. Raguvos mokytoja Elena Žvirblytė-Birbilienė
- 1049 *Kazys Morkūnas*. Broniaus Masioko pėdsakai Žemėje ir Mėnulyje
- 1054 *Rita Karpavičienė*. Raguvos klebonas Kazimieras Baronas
- 1055 *Romaldas Samavičius*. Laivų kapitonas Algirdas Kulbokas
- 1058 *Živilė Baltušnikaitė*. Aktorė Eugenija Šulgaitė-Karkienė
- 1060 *Loreta Šilenkaitė*. Taurūs žmonės permainų metais
- 1076 Biografijų sąvadas. *Parengė Emilija Bielskienė*
- 1076 I. Gimę Raguvos valsčiuje
- 1082 II. Gyvenę arba gyvenantys Raguvos krašte
- 1089 Apie autorius
- 1097 Santrumpos
- 1100 Asmenvardžių rodyklė
- 1121 Buvusio Raguvos valsčiaus žemėlapis. *Sudarė Lidija Kavaliauskienė*
- 1122 Dabartinė kartografinė ir demografinė situacija buvusio Raguvos valsčiaus teritorijoje. *Sudarė Lidija Kavaliauskienė*
- 1123 Raguvos seniūnijos žemėlapis. *Sudarė Lidija Kavaliauskienė*
- 1124 Buvusių Lietuvos valsčių žemėlapis
- 1126 Serija „Lietuvos valsčiai“

Spalvotos iliustracijos 401–416 p.

Contents

- 21 Preface

NATURE

- 25 *Steponas Deveikis*. In the valleys of the rivers Nevėžis, Juosta and Juostinas
- 28 *Petras Juknevičius*. Raguva environments' rivulets
- 30 *Antanas Slučka*. Flora
- 32 *Antanas Slučka*. The park of Vaišvilai
- 35 *Antanas Slučka*. Fauna
- 41 *Antanas Slučka*. An animate natural nook of Raguva middle school
- 45 *Rimvydas Kuskas*. Raguva environments' landscape

THE PAST

- 63 *Valdas Steponaitis*. Archaeological monuments
- 73 *Vytautas Smilgevičius*. Prague's farthing (a small coin) from Pakritižis' old age graves
- 77 *Vytautas Smilgevičius*. Raguva manor's stock inventory of 1610: some numismatical and economical aspects
- 84 *Algirdas Baliulis*. From the most ancient past of Raguva
- 92 Raguva manor's stock inventory of April 7, 1610. *Translated by Zigmantas Namavičius*
- 113 *Petras Juknevičius*. The manors of Raguva *valsčius* (a small self-governing district)
- 117 *Petras Juknevičius*. Some historical fragments of the gentry Komarai family
- 122 *Petras Juknevičius*. Raguva land's gentry Zarembos
- 123 *Steponas Deveikis*. The manor and church village of Raguvėlė
- 131 *Jūratė Gaidelienė, Petras Juknevičius*. From the history of Raguva church and parish
- 136 *Arūnas Giraitis*. A short history of Raguvėlė parish
- 140 *Romualdas Julius Apanavičius*. The excerpts of the 18th cent. Raguva parish birth certificates' books

- 144 Some statistical data about the settlements of Raguva parish and *valsčius* in the 18th – 19th cent. *Prepared by Kazys Misius*
- 153 *Vitalija Maciejauskienė*. The nominal list of Raguva Rome catholic believers of 1852
- 162 *Steponas Deveikis*. The silhouettes of Raguva nobles of the end of the 18th cent. – the beginning of the 19th cent. (Some material for the Straševičiai family history)
- 171 The battles of the 1863–1864 uprising in the environs of Raguva. *Prepared by Vida Girininkienė, Petras Juknevičius*
- 174 *Kazys Misius*. The Lithuanian press ban years in Raguva *valsčius*
- 174 About the Lithuanian press ban in short
- 176 M. Valančius' press spreading organization and book-carrier Stasys Račiukas (Račiūga)
- 183 The links of Garšviai book-carriers society with the area of Raguva
- 186 Other Lithuanian press spreaders in the environs of Raguva
- 187 The Lithuanian press persecution in Alantės
- 191 Secret Lithuanian schools
- 195 *Kazys Misius*. The post office of Raguva till 1940
- 195 The coach post office station
- 199 Raguva post office telegraph section till 1919
- 201 Raguva post office of Independent Lithuania
- 208 *Vytautas Urbonas*. The 1918–1919 volunteers of Raguva
- 210 *Eugenija Vaitiekūnienė*. Volunteer Jurgis Milinskas
- 211 The participants of the Independence battles (1919–1920) who descended from Raguva *valsčius*. *Prepared by Eugenijus Ivaškevičius*.
- 213 *Ričardas Čepas*. Raguva *valsčius* municipality in 1918–1940
- 214 The first years
- 219 The elections to the *valsčius* municipality. Its officials
- 240 The municipality budget
- 244 The municipality works' review
- 255 *Ričardas Čepas*. The schools of Raguva *valsčius* in 1918–1940
- 256 Kirmėliai primary school
- 257 Naujieji Levaniškiai primary school
- 258 Marijamboras primary school
- 258 Raguvelė primary school
- 260 Rukiškis primary school
- 262 Traupis primary school
- 263 Užuprūdžiai primary school
- 264 *Romaldas Samavičius*. From the history of Raguva primary school
- 274 *Romaldas Samavičius*. Raguva middle school in 1919–1929
- 280 *Roza Bieliauskienė*. About the jews of Raguva

- 283 *Romaldas Samavičius*. The primary school of Raguva jews in 1919–1941
- 286 *Grigorijus Potašenko*. Lithuania's old believers: the history of Raguva community
- 300 *Jūratė Gaidelienė*. The 1930 review of Raguva *valsčius* agriculture
- 304 *Romaldas Samavičius*. The company of Raguva dairy produce processing in 1925–1944
- 309 *Romaldas Samavičius*. The first soviet occupation years
- 313 *Romaldas Samavičius*. The nazi occupation years in Raguva
- 316 *Stanislovas Buchaveckas*. The schools of Raguva *valsčius* during the nazi occupation period (in 1941–1944)
- 317 On the eve of Germany and the Soviet Union war
- 318 The *valsčius* school-net during the nazi period
- 320 Raguva primary school
- 321 Kirmėliai primary school
- 322 Užuprūdžiai primary school
- 323 Rukiškis primary school
- 324 Raguvėlė primary school
- 325 Marijamboras primary school
- 325 Levaniškiai primary school
- 327 Traupis primary school
- 328 The peculiarities of school activities in 1941–1944
- 333 *Stanislovas Buchaveckas*. A glimpse of 1942 Raguva *valsčius* and Raguva
- 334 Raguva *valsčius* on the 27th of May, 1942, according to the population census data
- 334 Raguva little town
- 335 The inhabitants of S. Darius and S. Girėnas street
- 336 The inhabitants of Nevėžis street
- 338 The inhabitants of Kėdainiai street
- 340 The street of Synagogue
- 340 A look at the inhabitants of Freedom street
- 341 Some concluding remarks
- 341 *Donatas Pilkauskas*. The partisans of Raguva land
- 358 The roll of Jonas Baltušnikas-Vienuoelis detachment's partisans, killed in 1945–1948
- 361 *Živilė Baltušnikaitė*. The tragedy of the Baltušnikai family
- 364 *Živilė Baltušnikaitė*. Partisans' woman-liaison officer Raganėlė
- 368 The 1940–1952 deportees of Raguva *valsčius*. Prepared by *Birutė Burauskaitė*
- 382 *Elvyra Straševičienė*. The Straševičiai of Raguva *valsčius*
- 383 The Straševičiai of Juzinava manor
- 384 The manor of Juzinava in the first half of the 20th cent.
- 388 The changes in the manor of Juzinava during the years of soviet power

- 397 Deportation
- 399 What remained of the manor
- 400 The destiny of the peasants who were given the land
- 417 The descendants of the Straševičiai
- 422 *Vytautas Skebas*. The development of agriculture in 1940–2000
- 422 The reforms of soviet occupants
- 425 Under the nazi rule
- 426 After the return of bolsheviks
- 427 The obligations in agricultural products and taxes
- 431 After regaining the Independence
- 432 The results of sociological study
- 433 *Romaldas Samavičius*. They took care of Raguva people's health
- 436 *Jadvyga Jurevičienė*. About gliders and folk-art articles
- 437 *Jadvyga Jurevičienė*. From the history of Raguva environs
- 442 Some moments from Raguva middle school history (1947–1968) in photographs. *Prepared by Romaldas Samavičius*
- 449 *Steponas Deveikis*. The urban development features of Raguva little town
- 458 *Kazys Misius*. A few words of the village of Skauradai
- 460 *Donatas Ragauskas*. The people of Skauradai village
- 473 *Gitana Kielaitė*. Šilai
- 476 The reflections of Raguva past in photographs (1903–1952)
- FROM CULTURE LIFE
- 487 *Petras Juknevičius, Steponas Deveikis*. Saint Florian, the symbol of Raguva
- 488 *Petras Juknevičius*. The art monuments of Raguva church
- 495 *Romaldas Samavičius*. The cultural life of Raguva in 1920–1940
- 506 *Aldona Blauzdiene*. From the history of Raguva libraries
- 511 The women-librarians of Raguva
- 514 About the travelling libraries
- 514 The readers of the library
- 515 *Zigmantas Namavičius*. The history of Raguva middle school library
- 517 *Valentina Falamejeva*. The ethnographical museum of Raguva middle school
- 519 *Jadvyga Jurevičienė*. From the life of Raguva amateur performers
- 524 *Vincas Ruzas*. Klemensas Šulga's numismatical collection
- 530 *Vincas Ruzas*. The medals of Raguva
- 534 The list of Raguva cultural valuabilities. *Prepared by Petras Juknevičius*

536 *Gvidas Vilys*. The bells of Raguva *valsčius* churches

REMINISCENCES

541 *Živilė Baltušnikaitė*. From the retellings of partisan Anicetas Simanonis-Sigitas

548 *Rūta Trimonienė*. The memory perpetuation of Raguva *valsčius* partisans

564 *Egidijus Žičkus*. From the reminiscences of Algimantas Baltušnikas

568 *Stėponas Deveikis*. I remember a village at the forest of Norišķiai

573 *Edvardas Žvirblis*. The portrait of the sixth finishing school pupils' class (1954)

578 *Bronislovas Saulius Tarabilda*. Raguva and the family of Tarabildos

AFTER REGAINING INDEPENDENCE

585 *Rita Karpavičienė*. Rebirth in Raguva

591 *Valentina Falamejeva*. Raguva middle school in 1990–2000

592 The training and educational process

595 The school council

595 The school supporters

596 The school masters

596 The teachers

601 The schoolchildren

603 *Kristina Falamejeva*. 1997 – the jubilee year of Raguva middle school

ETHNIC CULTURE

605 *Rita Karpavičienė*. Agricultural traditions

607 *Inga Levickaitė, Janina Samulionytė*. From the stories about Raguva little town

619 *Inga Levickaitė*. Something about Raguva artisans and trade

619 The reminiscences of Petras Vanagas

620 The reminiscences of Ona Jackevičiūtė-Ramoškienė-Nakrošienė

621 The reminiscences of Bronius Rinkevičius

621 The reminiscences of Genovaitė Janušķienė-Grigaliūnaitė

622 The reminiscences of Vladas Ivanauskas

622 *Inga Levickaitė*. About the shoe-makers and footwear

626 *Elvyra Strašėvičienė*. The old market of Raguva

630 *Gražina Žumbakienė*. The farm-steads' green-plantations

630 Ornamental trees

631 Orchards

- 632 Flower gardens
639 Indoor flowers
- 640 *Vacys Milius*. Raguva environs' cemeteries
- 650 *Alė Počiulpaitė*. The crosses of Raguva
- 672 *Janina Samulionytė*. Food-stuffs, dishes and table utensils
672 Food-stuffs
674 Plates and dishes
678 Glasses, cups and jugs for drinks
682 Eating utensils
- 685 *Inga Nėnienė*. Raguva *valsčius* women *užsupalai* (a kind of wraps)
- 699 *Živilė Driskiuvienė*. A traditional family of Raguva people and children's up-bringing, training and education
- 718 *Auksuolė Čepaitienė*. The importance of kinship: a case of one family
719 What kinship is
719 Personal contacts, help, duty
720 Roots
721 Graves – the beginning of a family
721 Faith and family tradition
722 A common song
722 The comings of relatives together during Church festivals
723 The rallies of relatives
725 Some notes of the authoress of the articles
- 726 *Vytautas Stanikūnas*. A hut without a chimney to its fireplace in Klepšiai
- 728 *Vitalija Vasiliauskaitė*. Some old Raguva people's faiths, witchcraft and prejudices
728 Death and funeral
732 Birth and christening
734 Wedding and wedding happiness
736 Trust in farming success
738 Trust in people with some special might
741 Trust in mythical personages
742 Trust in nature's sanctity
743 Faith in sacred places
- 744 *Anelė Vosyliūtė*. From the stories of Raguva environs' people life
744 The meanings of the environ's places
756 The authority and the subordinates, the belonging to a social stratum
761 The power
762 The war: an experienced fear and encounters with the strangers
766 Reminiscences about foreigners
767 The religious people experience
776 The childhood years' experiences
784 In the chains of hard-drinking

LANGUAGE

- 787 *Milda Norkaitienė*. Who lives in Raguva
- 788 *Marija Razmukaitė*. The names of Raguva environs' populated places (from the point of view of their origin and formation aspect)
- 792 *Aloyzas Vidugiris*. The dialect of Raguva people
- 795 *Aloyzas Vidugiris, Adelė Trečiokaitė*. A vocabulary of Raguva people dialect

FOLK-LORE

- 813 *Povilas Krikščiūnas*. The folk-lore of Raguva environs on the archive shelves and in the publications
- 819 *Daiva Račiūnaitė-Vyčinienė*. The peculiarities of Raguva songs melodiousness and singing style
- 829 *Benigna Skalauskienė*. Emilija Vaičiulienė: „Well, I was honoured among the people“
- 843 A little book of songs of Raguva people. *Prepared by Daiva Račiūnaitė-Vyčinienė, Lina Kirsnytė-Vilienė, Povilas Krikščiūnas*
- 922 Some spinning-wheels from Raguva. *Prepared by Lina Kirsnytė-Vilienė*
- 942 Four violin melodies. *Prepared by Rūta Žarskienė*
- 950 The stories of Raguva people, their petty folk-lore. *Prepared by Povilas Krikščiūnas*
- 984 Riddles
- 985 *Jurijus Novikovas*. The memory of the past
- 988 *Žana Lebedeva*. Terentijus Mitrofanovas – a presenter of emotional verses

OUTSTANDING PEOPLE

- 993 *Romaldas Samavičius*. Historian Jonė Deveikytė-Navakienė and her scholarly heritage
- 997 *Romaldas Samavičius*. Journalist Jurgis Savaitis (Savickas)
- 998 *Romaldas Samavičius*. Priest and publicist Titas Narbutas
- 999 *Romaldas Samavičius*. Juozas Burba and his pedagogical ideas
- 1002 *Valentina Falamejeva*. Pedagogue and painter Vytautas Narečionis
- 1005 *Valentina Falamejeva*. Teacher Česlovas Vaišvila
- 1007 *Roza Bieliauskienė*. Eliezeris Heimanas and Raguva
- 1008 *Živilė Baltušnikaitė*. Woman-painter Valerija Ostrauskienė

- 1009 *Živilė Baltušnikaitė*. Professor Vanda Maselytė-Žekonienė
- 1010 *Laima Urbonienė*. Poetess Marija Karalevičiūtė-Butkienė
- 1012 *Romaldas Samavičius*. Poet Povilas Kulvinskas
- 1013 *Vidmantas Jankauskas*. Painter Jonas Mackevičius
- 1031 *Romaldas Samavičius*. Aleksandras Tarabilda, a specialist in folk-art
- 1033 *Živilė Baltušnikaitė*. Poet and partisan Kostas Tvaska-Rugelis
- 1034 *Živilė Baltušnikaitė*. Bronius Krivickas – a poet and a soldier
- 1037 *Živilė Baltušnikaitė*. Raguva is in my heart
- 1042 *Vidmantas Jankauskas*. Art researcher Tadas Adomonis
- 1046 *Petras Juknevičius*. Lithuanian circus initiator Šilų Petras
- 1047 *Kazys Morkūnas*. Elena Žvirblytė-Birbilienė, a teacher of Raguva
- 1049 *Kazys Morkūnas*. Bronius Masiokas' traces on the Earth and in the Moon
- 1054 *Rita Karpavičienė*. Raguva church dean Kazimieras Baronas
- 1055 *Romaldas Samavičius*. Ship captain Algirdas Kulbokas
- 1058 *Živilė Baltušnikaitė*. Actress Eugenija Šulgaitė-Karkienė
- 1060 *Loreta Šilenskaitė*. Noble-minded people during the years of changes
- 1076 The summary of biographies. *Prepared by Emilija Bielskienė*
- 1076 I. Born in Raguva *valsčius*
- 1082 II. Having lived or living in the land of Raguva
- 1089 About the authors
- 1097 Abbreviations
- 1100 The index of personal names
- 1121 The map of former Raguva *valsčius*. *Made up by Lidija Kavaliauskienė*
- 1122 The present cartographical and demographical situation within the limits of former Raguva *valsčius*. *Made up by Lidija Kavaliauskienė*
- 1123 A map of the former Lithuanian *valsčiai* (the small self-governing districts)
- 1126 The series „Lietuvos valsčiai“

Coloured illustrations (p. 401–416)

Pratarmė

Raguva – Vidurio Lietuvos miestelis, įsikūręs abipus Nevėžio. Šiose vietose žmonės gyveno jau akmens amžiuje – tai liudija archeologų rasti akmens kirviai, datuojami vėlyvuju neolitu ir žalvario amžiumi. Vietovės išskirtinumą ikirikriščioniškoje Lietuvoje rodo ir jos pavadinimas su šaknimi *rag*. Pasak archeologo Petro Tarasenkos, šia šaknimi su įvairiomis priesagomis yra išreiškiamas „*bendras visiems aisčiams ir daugumai kitų indoeuropiečių tautų nekrokulto šventovių pavadinimas*“. Beje, lotynų kalbos žodis *rogus* turi ir laužo, ir kapo prasmes. Tokios pat kilmės yra ir garsiojo Šventaragio slėnio Vilniuje pavadinimas (šaltiniuose lotynų k. – *Sanctorogus*), kuriame, anot Lietuvos metraščio, deginę ir laidoję visus Lietuvos didžiuosius kunigaikščius ir kilmingesnius bajorus iki Vytauto. Vadinasi, senojoje Raguvoje galėjo būti pagonių kulto apeigų vieta. Tai liudija ir mitologinis akmuo, kurį pirmą kartą paminėjo istorikas Mykolas Balinskis 1846 m. Varšuvoje išleistoje knygoje „Senovės Lenkija“: „*Prie Raguvos, ant Nevėžio kranto, gulėjo senovinis, išpūdingo dydžio granitinis akmuo, lietuviškai vadintas Žalčiu, ... kadangi ant jo buvo iškalti trijų žalčių siluetai*“. Šis akmuo buvo nuvežtas į grafo Čapskio dvarą Kėdainiuose; ten jį 1867 m. aprašė, nupiešė ir spaudoje paskelbė senovės tyrinėtojas, archeologas, Senienu muziejaus Vilniuje steigėjas Eustachijus Tiškevičius. Vykstant sukilimui, 1863 m. Čapskių dvaras buvo nacionalizuotas, o kur dingo akmuo – neaišku.

Rašytiniuose šaltiniuose Raguvos žemės pirmą kartą paminėtos 1501 m. Vilkmergės (Ukmergės) vietininko Boriso Semenavičiaus prašyme Lietuvos didžiajam kunigaikščiui Aleksandrui. 1501 m. liepos 22 d. Aleksandro dovanojimo raštu Raguva su žmonėmis, žemėmis, vandenimis ir viskuo, kas tuo metu ten buvo, buvo atiduota B. Semenavičiui. 1586 m. dokumentuose jau minimas Raguvos miestelis, 1610 m. balandžio 7 d. dvaro inventoriuje – Šv. Jono bažnyčia ir priešais dvaro vartus buvusi sena cerkvė. 1740 m. gruodžio 12 d. Raguvai suteikta turgaus (penktadieniais ir sekmadieniais) bei prekymečių privilegija. XVI a. Raguva valdė kunigaikščiai Žilinskiai (kitur – Zilinskiai), XVII a. – Oginskiai, XVIII a. (iki 1831 m. sukilimo) – Straševičiai. Raguvos istorijoje rasime 1831

ir 1863–1864 metų sukilimų, 1905–1907 m. įvykių, Nepriklausomybės kovų puslapių, daugelį iškilių asmenybių: knygnešių, mokslininkų, dailininkų, poetų, kunigų, visuomenininkų. Nuo XVII a. Raguvoje apsigyveno žydų, šiek tiek karaimų, nuo XIX a. – rusų sentikių. 1867 m. Kritižio k. pastatyti mediniai sentikių maldos namai, 1873 m. – mūrinė stačiatikių cerkvė. XIX a. mena šv. Agotos (prie miestelio, kelių sankryžoje) ir šv. Florijono (miestelio centre) medinės skulptūros, anot senųjų gyventojų, sergstinčios Raguvą nuo ugnies.

1861 m. buvo įkurtas Raguvos valsčius, išrinktas viršaitis, jo padėjėjai, seniūnijų seniūnai, mokesčių rinkėjai, teismo teisėjai ir kiti pareigūnai. Sovietmečiu nuo 1950 m. Raguvos valsčius, kaip ir kiti Lietuvos valsčiai, buvo reorganizuotas ir pavadintas apylinke. 1995 m. gegužės 9 d. apylinkė panaikinta, o jos vietoje įsteigta Raguvos seniūnija, bet jau gerokai mažesnė už buvusį valsčių.

Pirmosios knygelės apie Raguvą iniciatorius buvo Lietuvos nacionalinio muziejaus vyresnysis muziejininkas Vincas Ruzas, kurio pastangomis 1993 m. Panevėžyje išleista 70 p. apimties iliustruota knygelė „Raguvos praeitis“. Į šį darbą įsijungus Romaldui Samavičiui, Vilniuje buvo išleistos dar dvi, jau didesnės apimties, „Raguvos praeities“ knygos (1997 ir 1998 m.); šiose knygose (tomuose) buvo paskelbta dokumentų, istorikų tyrinėjimų, vietos žmonių atsiminimų. Raguvos vardo pirmojo paminėjimo istorijos šaltiniuose 500 metų sukaktis ir numatomos 2001 m. rugpjūčio 18–19 d. iškilmės paskatino imtis didesnio darbo. Tarpininkaujant „Vermės“ leidyklos vadybininkei Živilei Driskiuvienei ir istorikui Kaziui Misiui, 2000 m. pradžioje buvo kreiptasi į „Lietuvos valsčių“ serijos leidėją, „Vermės“ leidyklos vadovą Petrą Jonušą, kuris ėmėsi finansuoti knygos rengimą ir leidybą. P. Jonušo lėšomis 2000 m. liepos 10–17 d. Raguvoje ir jos apylinkėse vyko kompleksinė „Vermės“ leidyklos knygos autorių ekspedicija. Ekspediciją organizuoti padėjo Ž. Driskiuvienė, o jos dalyviams talkino Raguvos vidurinės mokyklos direktorius Sigitas Žudys, Raguvos seniūnas Antanas Mitkus, seniūnijos darbuotoja Jadvyga Jurevičienė, mokytoja Eugenija Vaitiekūnienė, klebonas kun. Kazimieras Baronas, kiti raguviai. Ekspedicijoje dalyvavo 20 įvairių specialybių darbuotojų iš Lietuvos istorijos instituto, Lietuvos liaudies buities, Nacionalinio, Panevėžio kraštotyros muziejų, Vytauto Didžiojo universiteto, Vilniaus dailės akademijos, „Vermės“ leidyklos. Ekspedicijos dalyviai domėjosi amatais, namų apyvokos daiktais, šeimos papročiais, vyresnio amžiaus žmonių gyvenimo istorijomis, liaudies mažosios architektūros paminklais, kryždirbystės tradicijomis. Aplankytos buvusio Raguvos valsčiaus (1923 m. ribose) svarbesnės gyvenvietės: Raguvėlė, Juostininkai, Užunevėžiai, Praščiučiai, Vėjeliškiai, Rukiškis, Nibragalys, Skauradai, Kirmėliai, Putiliškės, Užuprūdžiai, Ferma, Kritižis, Paliečiai ir kt., fotografuoti ir piešti istorijos paminklai, statiniai, kapinės, kryžiai, namų apyvokos daiktai. Ekspedicijos dalyviai Užunevėžiuose rado dūminę gryčią, o Kirmėlių, Kirmėliukų, Skauradų kaimuose – meniškų kryžių. Ekspedicijos dalyvių (habil. dr. prof. Vacio Miliaus, dr. Anelės Vosyliūtės, dr. Alės Počiulpaitės, dr. Vytauto Skebo ir kt.) straipsniai skelbiami šioje knygoje.

Knygoje yra 7 skyriai: Gamta (sudarė R. Samavičius, parengti padėjo dr. Filomena Kavoliutė), Praeitis (sudarė R. Samavičius, redagavo Stanislovas Buchaveckas, Vida Girininkienė, K. Misius), Atkūrus Nepriklausomybę (sudarė ir redagavo R. Samavičius), Etninė kultūra (sudarė Venantas Mačiekus, R. Samavičius,

redagavo habil. dr. prof. V. Milius, dr. Žilvytis Šaknys), Tautosaka (sudarė ir redagavo Povilas Krikščiūnas, melodijas redagavo Aušra Žičkienė), Kalba (sudarė dr. Artūras Judžentis, R. Samavičius, redagavo dr. A. Judžentis, dr. Kazys Morkūnas), Įžymūs žmonės (sudarė ir redagavo R. Samavičius).

Knygoje yra 130 straipsnių, kuriuos parašė 68 autoriai. Pusė šių straipsnių (67) išspausdinta Praeities skyriuje. Iš jų išsiskiria pirmą kartą Raguvo sentikių istoriją išsamiai nušviečiantys dr. Grigorijaus Potašenkos, habil. dr. prof. Jurijaus Novikovo straipsniai, etnomuzikologės Žanos Lebedevos paskelbtos raguvio sentikio Terentijaus Mitrofanovo dvasinės eilės ir jų analizė. XVI–XIX a. Raguvo praeitį išsamiai apžvelgė istorikas dr. Algirdas Baliulis, valsčiaus savivaldybės veiklą 1918–1940 m. – dr. Ričardas Čepas. Pirmą kartą skelbiamas istorikės Lietuvos gyventojų genocido ir rezistencijos tyrimo centro direktoriaus pavaduotojos Birutės Burauskaitės sudarytas Raguvo tremtinių sąrašas. Daug straipsnių parašė panevėžietis paminklotvarkininkas Petras Juknevičius, raguvė, dabar gyvenanti Kaune, Živilė Baltušnikaitė-Baltė ir kiti. Etninės kultūros skyriuje išsamūs yra Lietuvos liaudies buities muziejaus darbuotojų Ingos Levickaitės ir Janinos Samulionytės rašiniai apie Raguvo amatininkus, prekeivius, prof. V. Miliaus – apie Raguvo kapines, dr. A. Počiulpaitės – apie senuosius kryžius. Gamtos skyriuje dėmesį patraukia Raguvo vidurinės mokyklos biologijos mokytojo eksperto Antano Slučkos straipsniai. Raguvių vardu nuoširdžiai dėkoju visiems straipsnių autoriams.

Gal tik reikėtų pridurti, kad į leidyklą suplaukus visiems straipsniams ir sukomplektavus knygos skyrius, paaiškėjo – knyga turės daugiau kaip 1300 puslapių! Nelengva būtų tokios apimties knygą išleisti, nepatogu būtų ir ja naudotis. Tad teko knygą „ploninti“: kai ko atsisakyti, nespausdinti. Net ir parengtos vertingos medžiagos, pvz., straipsnio apie Raguvo istorijos šaltinius (visa nepanaudota medžiaga būtų užėmusi apie 200 knygos puslapių). Viliamės, kad šie straipsniai bus išleisti vėliau kituose leidiniuose.

Knygoje publikuojami dailininkų Inos Budrytės, Jurgos Jonutytės, Martos Vosilytės, Vytauto Narečionio piešiniai. Pateikti kartografės Lidijos Kavaliauskienės sudaryti buvusio Raguvo valsčiaus (1923 m. duomenimis), bendras buvusių Lietuvos valsčių, 1999 m. Raguvo seniūnijos žemėlapiai bei dabartinė buvusio Raguvo valsčiaus teritorijos kartografinė ir demografinė situacija. Knygoje spausdinamos Bronislovo, Rimto ir Aleksandro Tarabildų, Giedrės Tarabildaitės-Kontvainienės nuotraukos. Ypač vertingų tarpukario Raguvo nuotraukų pateikė Rimtautas Šilinis, Zita Narbutaitė, partizanų – Živilė Baltušnikaitė, Rūta Trimonienė ir kt. Partizanų nuotraukas iš Genocido aukų muziejaus atrinkti padėjo Gediminas Tyla. Knygos viršelyje pateiktas Raguvo herbas, kurį miestelio 500 metų jubiliejui sukūrė dailininkas prof. Juozas Galkus (herbas patvirtintas Lietuvos Respublikos Prezidento Valdo Adamkaus 2001 m. liepos 4 d.). Knygos turinį į anglų kalbą išvertė Algis Starkus. Skaitytojui orientuotis padės asmenvardžių (3725 vnt.) rodyklė, santrumpų sąrašas.

Knyga išleista „Versmės“ leidyklos vadovo P. Jonušo lėšomis (leidinio sąmatinė vertė viršijo 95 tūkst. Lt). Jos leidybą parėmė UAB „Magnolija“, suteikusi nemokamų paslaugų (patalpų, baldų ir kompiuterių panaudos, kopijavimo ir kt. už 4700 Lt), valstybės įmonė „Lietuvos paštas“ (generalinis direktorius Jonas Šalavė-

jus), užsakiusi straipsnį apie paštą (2100 Lt), Raguvos seniūnija, iš anksto užsakiusi dalį tiražo (už 5000 Lt). Nors ir labai trūko lėšų, deja, daugiau nei rėmėjų, nei finansavimo rasti nepavyko.

Nuoširdžiai ačiū visiems rėmėjams, o taip pat ir žinomam fotografui Klaudijui Driskiui už nemokamai atliktas puikias nuotraukas, panaudotas knygos viršelyje ir spalvotų iliustracijų lanke.

Esu dėkingas V. Mačiekui, pateikusiam vertingų patarimų, Albinui Masaičiui, talkinusiame kalbos redagavimo darbuose, V. Girininkienei, prisidėjusiai prie Praeities skyriaus straipsnių rengimo, S. Buchaveckui, garsinusiame knygą periodikoje, redaktoriams, leidyklos darbuotojams Virginijai Pociutei, Violetai Barkauskaitei, Tomui Mačiekui, Žilvinui Pukiui, Danutei Kasinskienei, Rasai Vaigauskaitei.

Ši monografija – aštunta „Lietuvos valsčių“ serijos knyga. Ji skiriama Lietuvos vardo paminėjimo rašytiniuose šaltiniuose tūkstantmečiui, Lietuvos tarptautinio pripažinimo 750-osioms metinėms ir Raguvos 500 metų jubiliejui.

Esame ir amžinai būsime skolingi savo Gimtinei. Šia knyga siekėme gražinti nors dalelę tos skolos – tebūnie ji kuklus paminklas Raguvos kraštui ir jo žmonėms.

Romaldas Samavičius

GAMTA

Nevėžio, Juostos ir Juostino kloniuose

Steponas Deveikis

Kalbėdami apie šį kraštą, neišsiversime be minėtų, o ir kitų upių ir upelių vardų. Juk Nevėžio lygumoje, kadaise pašlapuose, pelkėtose plynumose vingiavo daugybė Nevėžio aukščiau baseino vandens tėkmių, tik XX a. paverstų grioviais ir kanalais. Tokiame krašte glaudėsi raguvių protėviai, atkaklūs žemdirbiai ir krašto tvarkytojai. Kiek besižvalgysi po apylinkes – lėkštos lygumos, kadaise pelkėtos upelių slėnumos, kur ne kur žvyro ar smėlio kalvelės, tuojau kapinaitėmis padabintos, legendomis ir sakmėmis apipintos, alkais, salomis vadintos, protėvių kaulais ar archeologiniais įdomiais radiniais parbarstytos, dabar jau daug kur nukastos, į kelius ar statybų pamatus supiltos...

Nenuotakiose vandenskyrų plynumose plyti miškų lopai ar didesni masyvai – lapuotynai, pakaišyti žaliaskarėmis eglėmis, o kai kur, pakilumose, – ir pušynų guotais. Tarpumiškėse glaudėsi kaimavietės ir bažnytkaimiai, linijiniai ir padriki vienkiaminiai kaimai. Ir vis palei Nevėžį ar kitus upelius, tiksliau sakant, tarpupių pakilumose ir panuovaliuose: Užunevėžiai, Raguva, Putliškiiai, Užuprūdžiai, Limeikiai, Tumagalys, Trumpragys, Budriónys... Visas tas senas kaimavietes gražiai juosia vandens tėkmių kloniai ir jungia senkeliai, žemės paviršiaus gūbriais praminti. Nuo jų gali dairytis į klonių lankas. Senieji krašto gyventojai gražiai ir taikliai apibūdino aplinkinių upelių savybes, jų klonių vingiuotumą – anapus Nōriškių miško, pro Juostininkus, Rūkiškį, Raguvelę Júosta kilpinėjo, lankas juosė, nuo Kirmėlių kalno ir kaimo oriai, neskubriai Juostinas rangėsi. Nuo Traūpio pro Levāniškius atplūstantis durpingu slėniu Nevėžis nebuvo vandens kelias, neteikė džiaugsmo važiuotiems, ypač per potvynius... Kairysis Nevėžio intakas prie Praščiūnų kaimo vadinamas Laňkstupiu.

Žemės paviršiaus formos lygumose neišraiškios, todėl gal ne iš karto pastebimos. O juk tai vis tiek svarbus vietovės bruožas. Gražiai reljefo svarbą apibūdino profesorius Česlovas Kudaba:

„Mūsų gamtos aplinkumoje, kraštovaizdyje svarbiausia paviršiaus skulptūra, jos veidas. Būtent gamtos jėgų gimdytieji žemės kaupai

savo būtimi skleidžia dvasingumą. Kitąkart, atrodo, jie tarsi mąsto, veikiausiai net atmintį turi”¹.

Turi atmintį bei savo mįslių ir Raguvės valsčiaus kloniai, laukai, pamiškės. Saugo gamtos atmintį sukultūrintų laukų dirvų mozaika: durpžemio duburiai, kur dalgiu neišsukami žolynai griūva, priemolio armenys, smėlio ir žvyro lopai, kur java ar bulvę kaitresnę vasarą sunku išauginti.

Mūsų aprašoma Raguvos valsčiaus teritorija pagal Lietuvos fizinių geografinių rajonavimą (A. Basalykas, 1965) priskiriama Pabaltijo žemumos srities Nevėžio lygumos Troškūnų–Taujėnų mikrorajonui². Pagal kraštovaizdžio teritorinį rajonavimą (P. Kavaliauskas, 1986) teritorija priskiriama Centrinės Lietuvos žemumos sričiai, Nevėžio miškingai agrarinei lygumai³. Abi rajonavimo skalės akcentuoja mūsų krašto lyguminę padėtį, Nevėžio ir Šventosios, o kartu ir Lėvens miškingą vandenskyrą (takoskyrą), Nevėžio aukštupio (viršutinio lygio) lygumą, kurioje gausu gūbriškų bangų, kalvučių ir kitokių pakraštinių moreninių darinių.

Ieškodami atsakymo, kas nulėmė Raguvos krašto gamtinę išraišką, gamtinį savitumą, prisiminkime prieš keliolika tūkstančių metų buvus ledynmetį, tiksliau sakant, jo pabaigą ir smarkų ledyno tirpimą. Traukdamasis ledynas Vidurio ir Šiaurės Lietuvoje paliko labai karbonatingą moreną, sukrėtą iš ledynmečio pradžioje pasiglemžtų jūros, kreidos, devono sluoksnių masės.

Nevėžio lygumos monotoniškas gūbrėtumas prieštarauja nuomonei, kad ledynas tirpdamas visas sutrūko į gabalus, – teigia paleogeografas R. Kuskas. Tokiu atveju ledynas būtų palikęs lėkštas kalvas ir daubas kaip Vakarų Aukštaičių ar Rytų Žemaičių plynaukštėse. Jis traukėsi kaip plaštaka su pirštais⁴. „Tarpupirščiais“ sruvo ledyno upių tėkmės, kurios klostė smėlingas ir žvyringas nuogulas, virtusias gūbriais. O lomoose gulinčių „pirštų“ galai sutirpdami padrėbė moreninio priemolio ir priemolio.

Senasis Nevėžis rinkosi taką ne pačiame lygumos slėnyje, bet į vakarus nuo jo. Žemiausiomis vietomis – pietryčiau Raguvos – traukėsi pats storiausias ledyno „pirštas“ ir liejo poledynmečio ežerėlius, vėliau tapusius pelkėmis. Tad čia, rytinėje Nevėžio lygumos dalyje, Ukmergės ir Panevėžio rajonų paribiais tyvuliuoja didesnieji ežerai: Siesikas, Krūtas, Lėnas, Ilgajis, Jūodis. Iš tos slėnumos ežerų grandies prie Raguvos tik mažytis Vėjėliškių ežeras.

Visas senasis Nevėžio lygumos rytinės dalies upynas, ledynui stabtelėjus ties dabartiniu Linkuvos gūbriu (Pakruojo r.), plūdo į Šventosios baseiną: Viešintà – Griežošs upe, Vašuokà – Latavà, Juosta – Susienà, Nevėžio aukštupys – Pienià. Taigi XX amžiaus antroje pusėje, ties Kavarsku pastačius vandens permetimo į Nevėžį sistemą, Šventosios upė skolą gražina... Poledynmečio laikotarpiu Nevėžio aukštupio upynui buvo proga pasukti į Dauguvos (Lėvens ir Mūšos) baseiną, tačiau visos Raguvos apylinkių upelės tapo Nemuno upyno dalimi. O pavasariais prieš 2,5 tūkst. metų Nevėžio slėnis virsdavo ištisu 130 kilometrų ilgio ežeru, ir tada per Sanžilės senslėnį (už Panevėžio) atiduodavo vandenį Lėveniui, Mūšai, Dauguvai. Beje,

¹Nemunus. – 1987, Nr. 7.

²Basalykas A. Lietuvos TSR fizinė geografiija, – Vilnius: Mintis, t. 2, 1965.

³Кавалюскас П. Ландшафтное районирувание Литвы // Географіја. – Vilnius: Mokslas, 1986, 22 t., p. 11–24.

⁴Kuskas R. Paleogeografijos pastabos apie Nevėžio lygumą ir Upytės apylinkę // Upytė. – Vilnius: Mintis, 1986, p. 7–20.

XX a. pradžioje, po Pirmojo pasaulinio karo, buvo bandymų atgaivinti tą gamtos tėkmę, įrengiant Sanžilės kanalą.

Nesureguliuotas Nevėžio upynas garsėjo dideliais *patapais* – potvyniais, kuriuos sukeldavo ne tik pavasario polaidis, bet ir stipresnės liūtys. Šiaip Nevėžio upynas labai sezoniškas – vidurvasarį vandens plukdo 300–500 kartų mažiau nei pavasarį⁵. Bet tai jau po sausavimo ir upelių kanalizavimo darbų; anksčiau pelkėtos ir krūmuotos, kemsėtos plynės ilgam sulaikydavo vandens perteklių ir palaipsiui atiduodavo jį upeliams. Šiuo metu metinė paviršinio vandens nuotėkio norma Raguvos apylinkėse vos 6–7 litrai per sekundę iš kvadratinio kilometro. Nevėžis yra lėčiausia Lietuvos upė⁶, krintanti vos 16 cm/km, ne ką greitesnė Juosta ar kiti upeliai. Todėl Nevėžio aukštupio upeliai anksti patyrė kanalų, griovių dalią. Šiuo požiūriu labiausiai gaila Juostos ties Raguvėle. Hidrografiskai įdomi upė XX a. septintajame dešimtmetyje buvo išprausta į kanalą, kurio dugnu virvena sekli tėkmė.

Dabar galima sakyti, kad vandens Raguvos apylinkėse negausu – ir paviršiuje, ir šuliniuose. Savotiška bevandenė aplinka, kurią kiek praturtina ir gelbsti žvyruobių vandens telkinėliai ir prie Raguvos, ir prie Limeikių, ir kitose vietose bei prie didesnių gamybinių centrų iškastos kūdros⁷.

Apylinkių dirvožemiai priemolingi ir priesmėlingi, ir pasiskirsto pagal nuotėkio nuo dirvų sąlygas: nenuotakiose vietose vyrauja velėniniai glėjiniai, tuo tarpu nuotakiose vietose – velėniniai karbonatiniai ir velėniniai jauriniai dirvožemiai. Lomose pasitaiko didokų pelkių ir puveninių dirvožemių. R. Kunsko teigimu⁸, karbonatiniai dirvožemiai išsaugo gerąsias savybes ir klimatui kintant. Tiek sauso šilto klimato periodo žalvario laikais (XVI–VI a. pr. Kr.) bei klimato pasausėjimo (IV–VIII a.), tiek vėsiais drėgnais laikotarpiais (V–I a. pr. Kr. ir IX–XIV a.) velėninių karbonatinių dirvožemių ruožai išlaikė sėslių artojų gyvenvietes.

Molingos lygumos su peršlapusiomis sunkiomis dirvomis buvo pradėtos dirbti vėliau už kitus žemėvaizdžius, – teigė A. Basalykas (1977). Į jas agrarinis kraštovaizdis skverbėsi trimis keliais. Ariami plotai pirmiausia plėtėsi molingųjų lygumų pakraščiuose nuo anksčiau dirbamų kalvotųjų moreninių aukštumų pusės, nuo papučių ir paslėnių, kur dirvos sausesnės, o paruošta mediena galėjo būti lengviau išgabenuota upėmis. Įsisavinant lygumas didelę reikšmę turėjo ir senoviniai tranzitiniai keliai, ėję sausesniais ruožais, dažniausiai gūbrių ar kitų teigiamų reljefo mezoformų keteromis⁹. Taigi keliai ir upės – svarbios gamtos ir sociumo gijos. Visuose trijuose agrarinės ekspansijos židiniuose prie tų gijų ir kūrėsi seniausios molingųjų lygumų gyvenvietės.

R. Kunsko teigimu, kiti Nevėžio lygumos ruožai, linkę drėgnaisiais periodais užmirkti, o vietomis ir pelkėti, žalvario amžiuje buvo apgyvendinti artojų ir gyvulių augintojų palei Juostą, Nevėžio aukštupį, tačiau geležies amžiaus pradžioje (IV a. pr. Kr.) tų vietų artojai turėjo vargti, skursti¹⁰. Toks buvo mūsų protėvių raguviškių likimas. Gal todėl V–VIII a. Raguva tapo savotiškas Upytės ir Deltuvos (Ukmergės) žemių paribys, kaip vėliau ir rečiau apgyvendinta plynė.

⁵Kunskas R. *Min. veik.*

⁶Kunskas R. *Min. veik.*

⁷Deveikis S. *Juostino kloniai // Tėvynė. – 1989, vas. 16, p. 4–5.*

⁸Ten pat.

⁹Basalykas A. *Lietuvos TSR kraštovaizdis. – Vilnius: Mokslas, 1977.*

¹⁰Kunskas R. *Min. veik.*

Nevėžio aukštupio lygumoje išliko dideli miškų masyvai, kuriuose vyrauja šilagirių augimvietės. Kadaisė čia augo eglynai su plačialapių priemaiša. Po to jų vietą užėmė dideli drebulynai su eglių arba ažuolų, uosių priemaiša, rečiau beržynai ir juodalksnynai. Miškininkų pastangomis ir dabar apylinkių miškuose vyrauja mišrūs eglingi lapuotynai. Miškuose gausu beržynų, juodalksnynų, drebulynų, eglynų, yra uosių, ažuolų. Tačiau miškai pašlapę ir pelkėti, nelengvi miškininkams, nejaukūs ir grybautojams, uogautojams. Svarbiausi valsčiaus miškų masyvai vadinami gyvenviečių vardais: Raguvos, Juostiniūnų, Skaurādų, Raguvėlės (Rekstino), Noriškių. Miškuose nuo seno gausu žvėrių. Kai kurios vietovės (kaimai) turi „žvėriškus“ pavadinimus: Taurinė, Barsukinė. Smulkesni apylinkių miškai vadinami Varnašiliu, Kalnuotėmis, Trako mišku ir panašiai.

Apie Raguvėlę vyrauja pušynai, tuo Raguvėlės–Gitėnų miškų masyvas išsiskiria iš kitų valsčiaus miškų. Per juos dar 1898 m. buvo nutiestas siaurasis geležinkelis Anykščių, Rubikių, Utenos link – būtent gamtos turtams eksploatuoti. Raguvėlės girininkija įkurta 1921 m., nusavinus apylinkės dvarininkų, pirmiausia grafo Komaro miškus. Prieš šimtą metų šiuose miškuose medžioklės reikalams buvo iškirstos 6 metrų pločio kvartalinės linijos ir abipus jų iškasti grioveliai. Pirmąkart miškotvarka čia atlikta 1933 m. Girininkijos plotas ir ribos, kaip ir girininkai, daug kartų keitėsi, tačiau tvirto ūkininkavimo tradicija išliko. Kaip, beje, ir Raguvos girininkijos valdose.

Tikriausiai iš girininkijų, o gal ir dvaro sodybų plito medžių sodinimo tradicija. Raguvos apylinkėse gausu ūksmingų, senų medžių guotais, želdinių kepurėmis papuoštų sodybų. Želdiniai kompensuoja kiek menką apylinkių išraišką, pataiso, paįvairina siluetą, akcentuoja kalveles ir panuovalius. Minėtinas ir lankytinas prie Raguvos vidurinės mokyklos ošiantis parkas, sodintas apie 1970 m. ir kiek vėliau daugelio mokyklos jaunųjų gamtininkų, kuriems taip jautriai vadovavo mokytojas Česlovas Vaišvila¹¹.

Dar minėtina Raguvos apylinkių ypatybė – keletas „kalnų“, kurie pakankamai lygioje aplinkoje gerai pastebimi ir teikia netikėtumo išpūdį. Tai Kirmėlių kalnas (kiek čia apylinkės vaikų slidžių sulaužyta!) ir Salos kalnas (o čia gegužinių ir jaunimo vakaronių vieta, anksčiau alkakalnis). Abu „kalnai“ Juostino slėnyje. Palei šią vandens tėkmę buvo ir daugiau smėlio ir žvyro kalnelių...¹² Tai jie saugojo gentainių tikėjimo ir vilčių paslaptis, buvo, kai kurie ir tebėra, slėpingos Dievo kepurės ar tėvynainių amžino poilsio vietos.

Raguvos apylinkių upeliai*

Petras Juknevičius

Raguvos apylinkės nepasižymi upelių gausumu. Gal dėl to, kad šią teritoriją tarsi padalina į dvi dalis Nevėžio juosta, surinkdama apylinkės vandenį. (Apylinkės sąvoka maždaug atitin-

¹¹Deveikis S. Kur Nevėžis savo vandenį gena // *Tėvynė*. – 1991, rugpj. 6, p. 3.

¹²Deveikis S. Juostino kloniai...

*Perspausdinta iš: *Raguvos praeitis*. – Vilnius, 1998, t. 3, p. 5–6.

ka buvusio Raguvos kolūkio ribas). Taigi pagrindinė Raguvos valsčiaus upė – *Nevėžis*. Atiteka jis miestelio link iš pietryčių, nuo Levaniškių¹, perskirdamas Levaniškių kaimą į dvi dalis: dešiniajame krante Senieji, kairiajame – Naujieji Levaniškiai. Nevėžio kanaluota vaga su nedideliais svyravimais išlaiko pagrindinę kryptį – į šiaurės vakarus. Teka Nevėžis Praščiūnų, Vilkonių kaimų laukais, pro Rāguvą ir jau Putiliškių laukuose baigia savo kelionę Raguvos apylinke. Nevėžio pavadinimą A. Vanagas linkęs sieti su neiginiu *ne-* ir šaknimi *vėž-*². *Lankstupys* – kairysis Nevėžio intakas, kanaluotas. Į Nevėžį įteka netoli Praščiūnų kaimo kapinių³. Tai vienintelis toks vandenvardis Lietuvoje. Pavadinimas kildinamas iš žodžio *lankstas*, t. y. „vingis, alkūnė“⁴. *Intaitė* – kairysis kanaluotas Nevėžio intakas, į Nevėžį įteka šiauriau Praščiūnų kaimo kapinių⁵. Pavadinimo kilmė neaiški. *Dubė* – dešinysis kanaluotas Nevėžio intakas. Teka iš pietryčių į šiaurės vakarus, per Padėmbio kaimo laukus, beveik lygiagrečiai keliui Vilnius–Panevėžys. Prieš Paliepių kaimą upelis perkerta plentą ir netoli Pakritižio (Paliepių) senkapių įteka į Nevėžį⁶. Pavadinimo kilmė sietina su žodžiu *dubti*, t. y. „darytis dubiam, rastiš dubiai, linkti, klimpti, smegti, grimzti“⁷. Prof. S. Kolupaila pateikia žinių, kad anksčiau Dubės vaga buvusi ilgesnė. Dubės slėnis buvęs labai žemas, todėl 1913 m. suprojektuotas kanalas, kuriuo vandens perteklius iš supelkėjusio Nevėžio aukštupio turėjo būti nuleistas į Alantą. Prie kanalo prijungė Dubės aukštupį, kuris dabar vadinamas *Skerdimū* ir teka už 1,5 km nuo Raguvos apylinkės⁸. Raguvos apylinkės šiaurinę kampą liečia *Juostinas* su intaku *Prūdupiu*⁹. Juostino pavadinimas kildinamas iš žodžio *juosti*, t. y. „supti, diržą ar kitką aplinkui rišti“¹⁰, Prūdupio – su žodžiu „tvenkinys“¹¹. Juostinas įteka į Jūostą, o ši – į Nevėžį Pajuostės dvaro rajone¹². *Baltramiškis* – dešinysis Nevėžio intakas, kanaluotas, tekantis Putiliškių kaimo laukais. Pavadinimas kilęs iš raisto vardo *Baltramiškis*¹³. *Bikilys* prasideda Praščiūnų kaimo laukuose, pasuka į vakarus ir Taurinės laukais tolsta nuo Nevėžio¹⁴. Įteka į Alantą. Pavadinimas kilęs iš žodžio *bikis*, t. y. „striukis“¹⁵.

Šilų krašto upeliai*

Pelkėtos Šilų apylinkės nepasižymi upelių gausumu. Dabar kai kurių kanaluotų upelių net tekėjimo kryptis pakeista.

Vakariniu apylinkės pakraščiu teka kanaluota *Alantà*. Pro Šilūs ji teka iš pietų į šiaurę. Atiteka iš Ukmergės rajono. Šio 32 km ilgio upelio pradžia, pagal enciklopedijas, – prie Alantės kaimo. Alanta į Nevėžį įteka ties Tautkūnais. Pasak kalbininkų, šaknis *al-* siejama su lietuvišku žodžiu *alėti*, t. y. *tekėti, varvėti*. Toliau į vakarus, lygiagrečiai su Alantos upeliu, teka grioviu paversta *Girnapė*. Pietinėje Šilų pusėje, surinkęs

¹Obelienius J. Lietuvos TSR vandens turistų keliai. – Vilnius, 1982, p. 163; Tarybų Lietuvos enciklopedija (TLE). – Vilnius, 1987, t. 3, p. 211.

²Vanagas A. Lietuvių hidronimų etimologinis žodynas. – Vilnius, 1981, p. 229, 376.

³Panevėžio rajono Raguvos kolūkis: planas // Gamtos, istorijos ir kultūros paminklai. – 1982.

⁴Vanagas A. Lietuvių hidronimų etimologinis žodynas. – P. 180.

⁵Panevėžio rajono Raguvos kolūkis...

⁶Ten pat.

⁷Vanagas A. Lietuvių hidronimų etimologinis žodynas. – P. 93.

⁸Kolupaila S. *Nevėžis*. – Kaunas, 1936, p. 61–62.

⁹Panevėžio rajono Raguvos kolūkis...

¹⁰Vanagas A. Lietuvių hidronimų etimologinis žodynas. – P. 139.

¹¹Ten pat. – P. 266.

¹²TLE. – Vilnius, 1986, t. 2, p. 149.

¹³Vanagas A. Lietuvių hidronimų etimologinis žodynas. – P. 57.

¹⁴Panevėžio rajono Raguvos kolūkis...

¹⁵Vanagas A. Lietuvių hidronimų etimologinis žodynas. – P. 64.

*Perspausdinta iš: Tėvynė. – 1995, gruod. 16, p. 3.

Briėžvalkio kaimo laukų vandenį, pietų kryptimi į Ukmergės rajoną nuteka *Ataušimas*. Jo pavadinimas kilęs iš tokio pat balos vardo.

Iš Šilų raisto išteka ir Báuriškio, Šilgalio, Dūdelėnų kaimų laukais į šiaurę skuba dešinysis Alantos intakas *Bikilys*.

Augalija

Antanas Slučka

Jei pavyktų prakalbinti Raguvės miestelio šimtmetes liepas arba apylinkių miškuose augančius kelių šimtmečių ažuolus, neabejotinai išgirstume nuostabių istorijų apie šio krašto gamtą, augalus, gyvūnus. Deja, skaityti Gamtos knygą nėra lengva, tad reikia tenkintis išlikusiais rašytiniais dokumentais, gyva žmonių atmintimi. Tiksi laikrodis skaičiuodamas sekundes, minutes, valandas, ir nė viena iš jų nebeprisikartos. Ilgainiui gyvoji gamta, jautriai reaguodama į aplinkos pokyčius, į žmogaus veiklą, kinta pati. Vienos gyvų organizmų rūšys prarandamos amžiams, jas pakeičia kitos, labiau savo savybėmis prisitaikiusios prie pakitusių sąlygų. Raguvos apylinkės, pats miestelis per paskutinius šimtą metų patyrė tokių intensyvių žmonių veiklos poveikį, kad natūralios, kitados savaimė susiformavusios augalų bendrijos visiškai išnyko. Tik kai kuriose vietose išliko senesni pavieniai medžiai, krūmai. Miško aikštelėse, tarpumiškėse dar galima rasti žmogaus nepalietų žolinės augmenijos lopinėlių. Visoje seniūnijoje neišliko nė vieno nenumelioruoto (nekanalizuoto) upelio, nėra nė vieno natūralaus vandens telkinio. Net ir Vėjėliškių ežerėlio pakrantės tiek kartų pertvarkytos, kirsti medžiai, artos dirvos, išvažinėti keliai, išminti takai – neliko nieko natūralaus, nepalieto, nepakeisto.

Kiek pamenu, prieš paskutinį Nevėžio upės „valymą“ ligi tol buvęs gyvas, linksmas čiurlenantis upelis, vingiuotas, duburiuotas, įvairiausių vandens augalų prižėlęs, turėjęs nepaprastai turtingą rūšių gyvų organizmų bendriją, virto tiesiu, nuobodžiu kanalizacijos grioviu lygiais, vienodais krantais! Numelioruotos, suartos Nevėžio užliejamos pievos virto kultūrinėmis ganyklomis. Čia, visai šalia Raguvos bažnyčios žemės, tyvuliavo pelkė, bauginusi žmones akivarais, giliais šaltiniais, storu pažliugusių durpių sluoksniu, padengtu puplaiškiais, siūbuojančiu, smingančiu po kojomis samanų kilimu. Kiek tekdavo vargti žmonėms traukiant virvėmis užklydusias ir ligi pilvo durpyne įklampusias karves! Šieną – žalias, vos apvytusias viksvas – žmonės nešdavo rankomis, sukrovę ant ilgų neštuvų. Viksvų čia augo įvairių: dvinamė (*Carex dioica*), dvieilė (*C. disticha*), žvaigždėtoji (*C. echinata*) ir kitos rūšys. Sužydėdavo aukšti vaistinio valerijono (*Valeriana officinalis*), geltoni vilkdalgių (*Iris pseudocorus*) stiebai. Visur buvo gausu balinių ajerų (*Acorus calamus*), pelkinių žinginių (*Calla palustris*), purienų (*Caltha sp.*), vikšrių (*Juncus sp.*) ir ypač gražių, storais, šliaužiančiais šakniastiebiais, žvilgančiais, atvirkščiai kiaušiniškais lapais ir nemažomis žiedų kekėmis pasipuošusių trilapių puplaiškių (*Menyanthes trifoliata*). Rasdavome čia ir orchidinių šeimos augalų – gegužraibių (*Orchis sp.*), pelkinių skiautalūpių (*Epipactis palustris*). Pelkės pakraščiais augo maži kelių rūšių gluosnių (*Salix sp.*) krūmeliai, žemi berželiai (*Betulus sp.*). Paupiu driekėsi paprastųjų nendrių

(*Phragmites communis*), ežerinių meldų (*Schoenoplectus a lacustris*) sąžalynai. Numeliioravus ir suarus pelkė virto durpinga didžiųjų dilgėlių (*Urtica dioica*) prižėlusia pieva. Anksčiau išvardytų augalų dabar galima rasti tik toli nuo miestelio, užpelkėjusiose miškų vietose. Iš buvusios augalų bendrijos dabartiniame mokyklos parke išliko keletas juodalksnių (*Alnus glutinosa*) bei trys bebaigia išgriūti trapieji gluosniai (*Salix fragilis*) (žmonių vadinami žilvičiais). Iš buvusios žemapelkės relikto galime paminėti dar vietomis tebeaugančias pelkines vingiorykštes (*Filipendula ulmaria*), karklavijus (*Solanum dulcamara*), vikšvas, nendres. Vyraujančiu apylinkių pievų žoliniu augalu tapo paprastoji kiaulpienė (*Taraxacum officinale*), labai paplitusi varpinė žolė – paprastoji šunažolė (*Dactylis glomerata*). Sausesnėse vietose auga kiečiai (*Artemisia sp.*), usnys (*Cirsium sp.*), įvairios ramunių (*Matricaria sp.*) rūšys. Pakelėse, soduose aptinkamos paprastosios bitkrėslės (*Tanacetum vulgare*). Visur labai išplitusi didžioji ugniažolė (*Chelidonium majus*) – aguoninių šeimos nuodingas augalas. Dirbtinės augalų bendrijos skiriasi nuo natūralių tuo, kad dirbtinėse kur kas mažiau žolinių augalų rūšių. Natūralių pievų 1 m² plote kartais galima priskaičiuoti iki pusės šimto augalų rūšių. Floristiniu požiūriu įdomesnis tarp Paliepių ir Vėžiškių kaimų buvęs žvyro karjeras, jo sauspievės. Dabar žvyro karjero vietoje yra didelis, raguviškių pamėgtas vandens telkinys. Vasarą jis gausiai lankomas poilsiautojų, todėl labai gaila, kad niokojamos Raguvos apylinkėms nebūdingos augalų bendrijos, teršiama aplinka.

Specialūs floristiniai tyrimai, bendroji aplinkosaugai svarbių objektų inventurizacija visame Panevėžio rajone nėra atlikta, todėl čia pateikiami tik epizodiniai duomenys, paremti asmeniniais stebėjimais.

Palyginti netoli Raguvos miestelio yra didesni Raguvos ir Alančių miškai. Važiudami žvyrkeliu per Užunevėžių kaimą Šilų link, prie autostrados Vilnius–Panevėžys pamatysime Šilų mišką. Už Nevežio, Troškūnų link, pakely auga nedideli miškeliai, kiek toliau, dešinėj pusėj, pereinantys į Alksnytės mišką. Raguvos miškai – daugiausia drėgni mišrieji. Čia pagrindinius medynus sudaro eglės, beržai, pavieniai ar grupėmis augantys uosiai, ažuolai, rečiau liepos. Gausu drebulynų. Drėgnesnėse vietose auga baltalksnynai, šlapiose – juodalksnynai. Trake auga lazdynai, šalteksniai, sausmedžiai, karklai, rečiau putinai ir kiti krūmai. Miškai prižėlę dilgėlių, garšvų, varpotųjų juodžolių. Aikštelėse gausu aviečių, kai kur gervuogių. Mėlynynų, bruknynų labai mažai. Nedaug ir spanguolynų. Miško paklotėj apstu samanų rūšių, kerpių. Drėgnais metais miškai gana grybingi. Ne kasmet, bet kartais gausiai dygsta raguviškių mėgstami tikrieji ir rudkepuriai baravykai, raudonviršiai, lepšės. Renkamos rudmėsės, paprastieji kelmučiai. Be šių, kai kuriais metais labai gausiai auga ir kitų vertingų grybų. Žmonės, menkai juos pažindami, rinkti nedrįsta. Būtina paminėti piengrybius – gelsvajį, geltonajį, pūkuotąjį, juosvajį, įvairiaspalves ūmėdes. Kartais aptinkami valgomieji bobausiai, krūmiškieji penkiapirščiai, nepaprastai puošnūs grybai – skėtinės žvynabudės. Aišku, visur gana gausu nuodingųjų grybų, iš kurių bene dekoratyviausios – paprastosios musmirės.

Miško augalų bendrijos daugiaaukštės, žmogui ypač vertingos tiek dvasine, tiek rekreacine, tiek materialine prasme. Nepamirškime gamtinės miškų vertės. Manau, kiekvienam mūsų būtinas miškas, kur galime atgauti dvasios ramybę, sugrįžti iš jo bent kiek geresni.

Vaišvilų parkas

Antanas Slučka

Dendrologiniu požiūriu Raguvojė neabejotinai vertingiausias mokyklos teritorijoje pasodintas ir prižiūrimas Vaišvilų parkas. Paties parko idėjos iniciatoriai ir pagrindiniai įgyvendintojai buvo ilgamečiai mokyklos mokytojai Emilija ir Česlovas Vaišvilos. Jų idėją palaikė ir padėjo ją įgyvendinti tuometinis mokyklos direktorius Vytautas Narečionis, kiti mokytojai, mokiniai. Medelių, – tiek vaismedžių, tiek dekoratyvinių, – auginimo tradicijos mokykloje buvo gyvos nuo senų laikų. Ilgai žemės ūkio darbus mokykloje dėstė puikus pedagogas Kazimieras Venckūnas. Mokyklos daržas, už kurį atsakingas tuomet ir buvo mokytojas K. Venckūnas, dar 1951–1956 m. puikiai tvarkytas. Išlikę dokumentai byloja, kad vien 1955–1956 m. čia buvo išauginta 500 vaiskrūmių, šimtai obelaičių, dekoratyvinių augalų sodinukų. Didelė jų dalis buvo perkeliama prie senosios mokyklos, puosė miestelio kapines, žmonių sodybas. Vėliau, pastačius naujosios mokyklos pastatą, statybų metu nunio-kotos, tuščios teritorijos apželdinimo entuziastingai ėmėsi mokytojai Vaišvilos. Jų vadovaujami mokiniai kūrė įvairius aplinkos tvarkymo projektus, formavo didžiulius gėlynų plotus. Naujame mokomųjų bandymų sklype buvo surinkti ir dauginami rečiausi apylinkių dekoratyviniai augalai. Čia pirmiausia sudygdavo ir jėgų įgydavo iš svetur atvežtų egzotinių augalų sėklos, jauni medeliai. Sutvirtėję jie buvo sodinami prie mokyklos. Kartu su mokytojais mokyklos gamtininkai retesnių, vertingesnių rūšių dekoratyvinių medžių ir krūmų ieškojo senose kaimų sodybose, dvarų parkuose, medelynuose. Vėliau E. ir Č. Vaišvilų tradicijas tęsė ir puoselėjo juos pakeitusi mokytoja Elena Slučkienė ir šių eilučių autorius. Mūsų iniciatyva 1997 m. švenčiant vidurinės mokyklos 50 metų jubiliejų mokyklos parkas Panevėžio rajono savivaldybės sprendimu buvo įteisintas ir pavadintas Vaišvilų parko vardu. Dabar čia auga apie 130 dekoratyvinių medžių ir krūmų rūšių. Pabandykime bent iš dalies su jomis susipažinti.

Parke gausi plikasėklių kolekcija. Be pagrindinių trijų mūsų krašto plikasėklių augalų rūšių – paprastosios eglės (*Picea abies*), paprastosios pušies (*Pinus sylvestris*) ir paprastojo kadagio (*Juniperus communis*), – čia puikiai auga ir dera prie aplinkos ateiviai iš kitų kraštų: kalninė pušis (*P. montana*), veimutinė pušis (*P. strobus*), sibirinė pušis (*P. sibirica*), dekoratyvi, svyruoklinė paprastosios eglės forma – gyvatšakė eglė (*Picea a. f. virgata*), dygioji eglė (*P. pungens*). Įdomūs, dekoratyvūs dygiosios, baltosios ir paprastosios eglėlių hibridiniai medžiai. Jų spygliai trumpučiai, tačiau ant ūglių pasišiaušę, labai dygūs, melsvai balti. Medžiai gražūs pavasarį, kai jų viršūnės pasipuošia miniatiūrinių kankorėžėlių girliandomis. Galingi, grakštūs išaugo ateiviai iš Kanados miškų – didžiosios pocūgės (*Pseudotsuga taxifolia*). Žiemą maumedžiai atrodo negyvi, plikomis, be spyglių šakomis. Tačiau kaip staiga jie atgyja pavasarį! Tiek sibirinis (*Larix sibirica*), tiek europinis (*L. decidua*) maumedžiai per porą savaitių sužaliuoja. Iš mažyčių pumpurėlių pasipila dideli kuokštai be galo švelnių šviesiai žalių spyglių. Visos šakutės aplimpa gausybe raudonų lyg gėlių žiedai kankorėžiukų kekėmis. Šaltomis, snieguotomis žiemomis parke gerai jautėsi net trys kėnių rūšys. Tačiau šiltnamio efekto neigiamas pasekmes pirmiausia pajuto

parkas. Neįprastai šiltos, besniegės žiemos pražudė visus parke augusius kėnius. Į atšilusius orus kėniai jautriai reaguoja: jų pumpurai bematant išsprogsta, šakų viršūnėlės viduržiemį pasipuošia minkštais, gležnučiais spyglių kuokštais. Po atšilimo prasidėję kad ir menki šalčiai medžius pražudo. Jie lieka visai be pumpurų. Nustoja augti, skursta. Dar kartą tokiam reiškiniui pasikartojus, medis žūsta. Nušąla esant 15–20° šalčiui, kai jų broliai, augantys Sibire, už poliarinio rato, nesunkiai išsveria 60° šaltį! Taigi teko iškirsti išnykusius balzaminį (*Abies balsamea*), europinį (*Abies alba*) ir pilkajį (*Abies concolor*) kėnius. Parke gerai jaučiasi kiparisinių šeimos plikasėkliai medžiai ir krūmai. Tai vakarinės (*Thuja occidentalis*) ir didžiosios (*T. plicata*) tujos. Ypač dekoratyvios vakarinės tujos formos – kūgiška, rutulinė, piramidinė, šliaužiančioji ir kitos. Daug sunkiau išsaugoti ypač jautrų pavasarinėms šalnoms žirniavaisio puskiparisio krūmą (*Chamaecyparis pisifera*). Sunku išsaugoti ir įprastą mūsų miškų augalą – paprastąjį kadagį, jis daugiausia nukenčia pavasarį, prieš Verbų sekmadienius... Gražiai žaliuoja nelaužomas, savo giminičio likimo išvengiantis kazokinis kadagys (*J. sabina*). Gerai auga ir europinio kukmedžio (*Taxus baccata*) krūmeliai.

Tikrai daug jėgų ir sumanumo, kartais netgi užsispyrimo reikėjo parodyti E. ir Č. Vaišviloms, kol surinko tokią įdomią gaubtasėklių augalų kolekciją. Jų pastangų dėka parke galima pamatyti net penkias klevų rūšis – paprastąjį (*Acer platanoides*), platanalapį (*A. pseudoplatanus*), totorinį (*A. tataricum*), sidabrinį (*A. saccharinum*) ir uosialapį (*A. negundo*) klevus. Daug derančių paprastųjų kaštonų (*Aesculus hippocastanum*). Vaikus rudenio pavilioja didžiulėmis riešutų kekėmis pasipuošiantis turkinis lazdynas (*Corylus colurna*) (dar vadinamas stambiaūgiu, meškiniu ir kitais vardais). Šis lazdynas medžio pavidalo, išauga iki 30 ir daugiau metrų aukščio. Netoli šio išpūdingo lazdyno auga gerokai palinkusi, milžiniškais lapais, respublikoje gana reta kryminė liepa (*Tilia sp.*). Ją pavyko išsaugoti tik bažnyčios klebonui leidus gerokai praretinti didžiulį šešėlių metančius paprastuosius uosius (*Fraxinus excelsior*), augusius prie pat šventoriaus. Toliau auga dar dvi liepų rūšys – mažalapė (*Tilia cordata*) ir didžialapė (*T. platyphylla*). Vasarą sužydėjus liepoms, parką apgaubia medaus kvapas, lydymas bičių dūzgimo. Po paprastaisiais uosiais prie pat bažnyčios šventoriaus akmeninės tvoros spiečiasi lanksvų (*Spiraea sp.*), darželių jazminų (*Philadelphus coronarius*) krūmai. Jie ypač gražūs pavasarį, kai pasipuošia gelsvai baltais labai kvapniais žiedais. Šalia takelio, vedančio prie muziejaus pastato, po žiemos visada skurdokas, bet greit atželiantis margalapis šėivamedis (*Sambucus sp.*).



Jaukus mokyklos parko gyventojas. Iš A. Slučkos asmeninio albumo

Parke labai daug savaime išplitusių jo brolių raudonuočių šeivamedžių (*S. racemosa*) ir vos keli krūmai juodauogio (karpytalapio) šeivamedžio (*S. nigra f. laciniata*), šaltomis žiemomis iššalancio ligi šaknų, bet vėl greitai atželiančio. Tai vaistinis augalas. Aikštelėje prie mokyklos ir žemiau auga nemaža grupė sodinių putinų (*Viburnum lantana*). Prie jų šliejasi ir mūsų miškų puošmena – paprastasis putinas (*V. opulus*). Deja, džiaugtis galima tik putino žiedais. Vaisiai, nespėję nunokti, kasmet pajuoduoja pažeisti kenkėjų.

Greičiausiai augantys medžiai – tuopos. Baltųjų tuopų (*Populus alba*) šakos galingos, tiesiasi virš kitų, jautresnių medžių ir krūmų. Tenka jas kasmet trumpinti. Be baltųjų tuopų, parke auga berlyninė (*P. berolinensis*) ir balzaminė (*P. balsamifera*) tuopos, drebulė (*P. tremula*). Vaikų ypač mėgstami gudobelių (*Crataegus sp.*) medeliai. Visą rudenį pertraukų metu mokiniai vaišinas švelnaus skonio raudonais gudobelių vaisiais. Parke jų keturios rūšys. Įdomi šermukšnių grupė – švedinis (*Sorbus intermedia*), miltuotasis (*S. aria*), paprastasis (*S. aucuparia*). Skiriasi jie lapų forma, vaisių spalva ir dydžiu. Šermukšniai puikiai tinka tyrinėti lapo sandaros kitimą. Paprastojo šermukšnio lapai plunksniški (sudėtiniai), kitų – paprasti. Švedinio (*S. intermedia*) lapalakštis skiautėtas, miltuotojo (*S. aria*) – ištisinis, dantytai pakraščiais. Paprastai daug rūgštokų kaulavaisių kiekvieną rudenį pribarsto skėstašakės slyvos (*Prunus cerasifera*), vadinamos kaukazinėmis (*P. divaricata*) ir beveik nederanti dygioji slyva (*P. spinosa*). Kaukazinės sodinukai puikūs poskiepiai naminei slyvai (*P. domestica*). Po lazdynų, juodalksnių bene pirmosios parke pražysta ievos (*Padus avium*). Užtat rudenį dekoratyvumu visus pranoksta raudonomis vaisių dėžutėmis pasipuošę ožekšniai – europinis (keturbriaunis) (*Euonymus europaeus*) ir karpotasis (*E. verrucosus*). Rudenį puošnūs rūgščiojo žagrenio krūmai (*Rhus typhina*). Tai Šiaurės Amerikos akmeningų kalnų papėdžių augalas. Jo lapuose net iki 25% tanidų, vaisiuose daug acto rūgšties.

Matyt, visų rūšių neišvardysiu. Iš kitų medžių, augančių mūsų mokyklos parke, vertingiausi įvairiais aspektais bекotis ažuolas (*Quercus petraea*, raudonlapė jo forma), paprastojo buko raudonlapė forma (*Fagus sylvatica f. atropurpurea*), riešutmedžiai: juodasis (*Juglans nigra*), pilkasis (*J. cinerea*) bei mandžiūrinis (*J. mandshurica*), ir ypač mūsų mylimas ir globojamas geltonžiedis tulpmedis (*Liriodendron tulipifera*). Visada jaudinamasi dėl vienintelio parke amūrinio kamštenio (*Phellodendron amurense*) likimo. Šiaip jo lapai šiek tiek primena paprastąjį uosį, tačiau žievės kamštinis sluoksnis jau dabar išpūdingas.

Pasakojant apie mokyklos aplinką, parko medžius, negalima nepaminėti gėlynų. Parkas, gėlynai, kiti želdiniai visada buvo naudojami mokyklos mokomiesiems bandymams. Žemės ūkio darbus dėstant mokytojai Elenai Slučkienei, ištisą dešimtmetį mokomųjų bandymų sklypas buvo puikiai tvarkomas, bandymai su augalais atliekami preciziškai tiksliai, metodiškai. Mokiniai čia mokėsi daugelio botanikos temų, išbandydavo visus augalų dauginimo būdus. Išmokdavo skiepyti ne tik vaismedžius, bet ir spygliuočius medžius. Kasmet mokomųjų bandymų sklype buvo išauginami šimtai vienmečių ir daugiamečių gėlių, kurios ištisus metus puošdavo mokyklos aplinką. Didžiuliams gėlynų plotams reikėjo nuolatinės kvalifikuotos priežiūros. Mokiniais tai buvo vertinga praktika. Gausybė įvairių medžių, krūmų, žydinčios gėlės mokyklos teritorijoje, Vaisvilų parke visada traukė raguviškius pail-

sėti nuo kasdienių darbų. Tai žalioji gamtos klasė, kurioje mokosi pradinukai, vyresniųjų klasių mokiniai, jaunieji gamtininkai atlieka savo stebėjimus, įvairius bandymus.

Mokytojų Kazimiero Venckūno, Emilijos ir Česlovo Vaišvilų, kitų pedagogų pasėta gerumo sėkla suvešėjo raguviškių širdyse. Daugelio jų sodybos puikiai prižiūrimos, puošiamos retomis dekoratyvinių medelių bei krūmų rūšimis, gėlynais, žolynais. Negalima nepaminėti Jovitos ir Egidijaus Šikšnų, Vandos ir Petro Radinų Užunevėžių kaime sodybų. Raguvos miestelyje ypač puikiai tvarko savo sodybas Marija ir Jonas Pabrinkiai (deja, Joną Pabrinkį raguviškiai ką tik palydėjo į amžinojo poilsio vietą), Steponas Tarabilda, Eugenija Vaitiekūnienė, Rima ir Sigitas Juodeliai, Kristina ir Robertas Grušauskai, Auksė ir Jonas Vanagai ir ypač turtingą augalų kolekciją surinę Vida ir Vilmantas Bernadišiai. Manau, šios gėrosios, žmogų ir gamtą siejančios tradicijos išliks gyvos ir ateityje.

Gyvūnija

Antanas Slučka

Gyvūnijos atžvilgiu Lietuvos mastu Raguvà ir jos artimiausios apylinkės neturi nieko išskirtinio, savito tik šiai mažai teritorijai. Gyvūnai, ypač stuburiniai, yra gana judrūs. Jų populiacijų užimama teritorija paprastai daug kartų didesnė nei vienos seniūnijos ar vieno valsčiaus teritorija. Štai kodėl kalbėti apie Raguvos gyvūnijos įvairovę yra beveik tas pat, kaip kalbėti apie visos Lietuvos gyvūniją. Savaiame aišku, visų Raguvos apylinkėse gyvenusių ir dabar gyvenančių gyvūnijos karalystės tipų, klasių, būrių, šeimų ir t. t. atstovų tikrai nebandysiu vardyti ar apibūdinti. Paminėsiu tik tuos faktus, kurie įdomūs raguviškiams ir turi išliekamosios mokslinės vertės. Kadangi mokslinėje biologinėje literatūroje patikimų duomenų konkrečiai apie Raguvos apylinkėse aptiktus gyvūnijos atstovus yra labai nedaug, esu priverstas remtis savo ar savo mokinių stebėjimais, atliktais per paskutinius 40 metų, bei gana patikimais Raguvos gyventojų pasakojimais.

Dar kartą apgailestaudamas primenu, kad ligi šiol Panevėžio rajone kompleksiniai faunos ir floros tyrimai nebuvo vykdomi, todėl apsiribosiu tik stuburinių gyvūnų faunos aprašymu ir pateiksiu kai kuriuos įdomesnius duomenis.

Žuvys

Raguvos seniūnijos teritorijoje vandens telkinių nedaug. Pagrindinis – upė Nevėžis. Atiteka į miestelį jis nuo Levaniškių ir teka į šiaurės vakarus Putiliškių kaimo link, kurio laukai ribojasi su Miežiškių seniūnijos laukais. Nevėžio intakai – kanalizuoti maži laukų upeliukai. Vienas jų – Lankstupys, įtekantis į Nevėžį ties Praščiūnų kaimu. Netoli – į Laňkstupį panaši Intaitė. Arčiau Raguvos, prieš Paliepių kaimą, iš dešinės pusės įteka Dūbė. Žemiau Raguvos į Nevėžį įteka Baltramiškis (kanalizsuotas kaip ir kiti). Praščiūnų teritorijoje prasideda Bikilys. Teka jis Užunevėžių kaimo laukais, suka į Raguvos girią, tolsta nuo Nevėžio ir įteka į Ąlantą. Stovinčio vandens baseinai – tai du tvenkiniai. Vienas miestelio teritorijoje, antras

maždaug už 1,5 km nuo miestelio, tarp autostrados ir Nevėžio, Levaniškio link, išėikvoto žvyro karjero vietoje. Prieš melioraciją, iki 1977–1978 m., miestelio apylinkėse dažnoje sodyboje buvo tvarkingai prižiūrimos, švarios kūdros. Pavasariais potvynio metu jos grioviais susisiekdavo su Nevėžio vandenimis. Visi išvardyti vandens telkiniai labai svarbūs ne tik kaip žuvų bei varliagyvių gyvenamoji aplinka, bet ir kaip aplinka, būtina jų dauginimuisi (nerštavietės).

Iki Nevėži sujungiant kanalu su Šventosios upės baseinu (Kavárske) Nevėžyje, jo intakuose buvo gausu lydekų (*Esox lucius*), kartais tikrai stambių – 5–6 kg svorio, kuojų (*Rutilus rutilus*), šapalų (*Leuciscus cephalus*), raudžių (*Scardinius erythrophthalmus*), lynų (*Tinca tinca*), gruzlių (*Gobio gobio*), paprastųjų karosų (*Carasius carasius*), šližių (*Nemacheilus barbatulus*), kirtiklių (*Cobitis taenia*), vijūnų (*Misgurnus fossilis*), gana daug ir didelių vėgėlių (*Lota lota*). Neteko girdėti, kad kam nors būtų pavykę sugauti ešerinių žuvų, dyglių, nebuvo apskritažiomenių klasės atstovų – nėgių. Pavasariais ir liūčių metu Nevėžis labai patvindavo, plačiai užliedamas pakrančių pievas. Atslūgus vandeniui, žemesnėse pievų lomose likdavo žuvų. Vandeniui džiūstant duobėse paaugliai tiesiog rankomis gaudydavo lydekaites, kuojas, išilgai dryžuotus, slidžius vijūnus. Tirpstant ledui pavasarį toli į laukus grioviais plaukdavo neršti lydekos, pasiekdamos užliejamose pievose esančias dideles kūdras. Neršdavo kartais tiesiog balose. Pamenu, 1956 m. pavasarį su broliu Juozu grįždami iš mokyklos pačiame Užunevėžių kaimo kelio viduryje, džiūstančioje traktoriaus ratų provėžoje, rankomis sugavome net 15 į šiuos spąstus patekusių jau paaugusių lydekiukų. Tačiau juos pavyko išgelbėti paleidus į netoliese tekantį griovį, susisiekiantį su Nevėžiu. Daugelis anksčiau išvardytų žuvų buvo sugaunamos Bikilyje bei gilesniuose Nevėžio intakuose. Tuo metu visi jie buvo daug vandeningesni nei dabar. Nevėži sujungus su Šventosios upe, dar kartą ją perkasus (išvalius), jis tapo panašesnis į platų griovį nei į buvusį sraunų, vingiuotą, duburiuotą, pilną paslapčių upelį. Nevėžyje visiškai išnyko vėžiai, labai sumažėjo visų rūšių žuvų. Atsirado ir naujų rūšių – ešerių (*Perca fluviatilis*), apskritažiomenių klasės atstovių mažųjų nėgių (*Lampetra planeri*), labai pagausėjo trispyglių dyglių (*Gasterosteus aculeatus*).

Varliagyviai

Varliagyvių gyvenimas irgi labai susijęs su vandeniu. Apie juos galime taip pat pateikti daugiamečių stebėjimų duomenų. Raguvos apylinkių pievose, miškuose telkšojusiuose vandens telkiniuose iki 1978–1980 m. buvo aptinkamos visos Lietuvos teritorijai būdingos varliagyvių rūšys. Užunevėžių k. gyventojų Broniaus Žamžicko, Vlodo Slučkos sodybų kūdrose pavasariais neršdavo paprastieji (*Triturus vulgaris*) ir skiauterėtieji (*T. cristatus*) tritonai. Vasarą pasitaikydavo neįprastai didelių česnakinų (*Pelobates fuscus*) buožgalvių, matydavome mažyčių, pilkomis karpuotomis nugarytėmis raudonpilvių kūmučių (*Bombina bombina*). Užunevėžių kaimo smėlio karjero duburiuose neršė gausybė žaliųjų rupūžių (*Bufo viridis*). Gana dažnai tarp gausybės žaliųjų ir paprastųjų rupūžių (*B. bufo*) jauniklių aptikdavome ir nendrinės rupūžės (*B. calamita*) jauniklių. Nevėžyje, žolių tankmėje kurkė didžiulės ežerinės varlės (*Rana ridibunda*), kūdrose, grioviuose buvo gausu mažųjų kūdrinių (*Rana lessonae*). Tuo metu jų neskyrė nuo didžiųjų kūdrinių (*Rana esculen-*

ta) varlių. Totališkai numelioravus apylinkes beveik visai išnyko skiauterėtieji tritonai, raudonpilvės kūmutės. Sausos vasaros, labai užterštos paskutinės nerštavietės baigia išnaikinti nendrinės rupūžės populiacijos likučius. Paskutinį kartą jų jaunikliai Raguvos apylinkėje rasti 1997 metais. Dabar dar palyginti gausi pievinių varlių (*Rana temporaria*), smailiasnukių varlių (*R. arvalis*), paprastųjų tritonų bei paprastųjų rupūžių populiacija. Kiti varliagyviai nyksta, kasmet jų sparčiai mažėja. Būtina išsaugoti išlikusias jų nerštavietes, atlikti nuodugnius varliagyvių ekologijos tyrimus.

Ropliai

Ropliai – išskirtinio dėmesio verta gyvūnų grupė. Tai mažiausiai rūšių Lietuvoje turinti stuburinių klasė. Daugelis roplių rūšių – gerokai šiltesnių kraštų gyventojai. Visoje Lietuvos teritorijoje aptinkamos tik 7 rūšys roplių, Raguvos apylinkėse – vos keturios. Iš jų gausiausia ir rūpesčių nekelianti rūšis – gyvavedis driežas (*Lacerta vivipara*). Kita driežų rūšis – bekojis driežas gluodenas (*Anguis fragilis*) – Raguvos apylinkėje labai retas. Tinkamuose biotopuose dar aptinkama vienintelė nuodingų roplių atstovė Lietuvoje – gyvatė marguolė, arba paprastoji angis (*Vipera berus*). Be jos, apylinkių miškuose kartais galima sutikti geltonskruostį žaltį (*Natrix natrix*). Apie kitų trijų roplių rūšių buvimą – vikrujį driežą (*Lacerta agilis*), balinį vėžlį (*Emys orbicularis*) bei juo labiau lygiažvynį žaltį (*Coronella austriaca*) – patikimų žinių nėra.

Paukščiai

Paukščiai yra žmonių mylimi, spalvingi, gražūs gyvūnai. Tačiau svarbiausia jų savybė – didelis mobilumas. Raguvos apylinkėse nuolat perinčių paukščių rūšių yra daug. Smulkius paukštelių, kurių dauguma priklauso žvirblinių būriui, žmonės paprastai menkai pažįsta, todėl trumpai juos visus paminėti nėra prasminga. Plačiau aprašinėti kiekvieną seniūnijos teritorijoje gyvenančią paukščių rūšį – ne šios knygos paskirtis. Taigi išvardysiu tik tuos ypatingus atvejus, kai Raguvos apylinkėse buvo pastebėti ar nušauti reti, išskirtinio dėmesio verti paukščiai. Juk visos šalies teritorijai būdingas nelabai malonus faktas, – nepaliojama mažėja gražių, retų paukščių ir katastrofiškai auga varninių (ypač kovų, kranklių) paukščių pulkai.

Vaikystėje, 1950–1955 m., su tėveliu arkliniu vežimu važiuodami į Raguvos mišką malkų, pakely Genėtinių kaimo link ant laidų visada matydavome pasakiškai gražių spalvų paukščius – žalvarnius (*Coracias garrulus*). Rečiau pastebėdavome kukutį (*Upupa epops*). Dabar jau daugiau kaip 20 metų šių paukščių Raguvos apylinkėse nematyti. Iš kitų, dabar įrašytų į Lietuvos raudonąją knygą paukščių rūšių Raguvos apylinkėse buvo pastebėti šie:

O (EX) kategorija (išnykę). Kilnasis erelis (*Aquila chrysaetus*) apie 1952 m. buvo sugautas Raguvoje. Deja, jokių duomenų apie tolesnį jo likimą neišliko. Paukštis pateko į žmonių rankas sužeistu sparnu. Kurį laiką buvo laikytas po karo apgriuvusiame dviejų aukštų mūriniame name Raguvos miestelio centre.

I (E) kategorija (nykstančios rūšys). Juodakaklis naras (*Gavia arctica*) – 1950–1954 m. nuolat gyveno Užunevėžių kaimo kūdrose (*Pikšroje*). 2000 m. birželio mėnesį

rastas ant žvyrkelio, vedančio Troškūnų link. Paukštis paleistas į laisvę netoli radimo vietos, bebrų užtventkame griovyje. Tuo pat metu ten pastebėtas kitas poros narys.

Putpelė (*Coturnix coturnix*). Iki 1998 m. jų apylinkėse nebuvo pastebėta. 1998 m. gegužės mėn. keletą dienų buvo girdėti vieno patinuko balsas Užunevėžių kaimo pievoje. 2000 m. vasarą Bikilio pakrančių nušienautoje pievoje pastebėta patelė su jaunikiiais.

Dirvinis sėjikas (*Pluvialis apricaria*). Iki 1960 m. rudens traukimo metu buvo matomi dideli sėjikų pulkai. Vėliau jų skaičius labai sumažėjo. Dabar stebimi ne kasmet.

2 (V) kategorija (sparčiai nykstančios rūšys). Tetervinas (*Lyrurus tetrix*). Iki 1962 m. Alančių miške, Raguvos girioje buvo palyginti gausios tetervinų burbulynės. Dabar retai sutinkami pavieniai paukščiai.

Didžioji kuolinga (*Numenius arquatus*). Retai stebimi pavieniai paukščiai.

Paprastasis gričiuukas (*Limosa limosa*). Iki 1957–1958 m. perėjo Bakštelių pievose (pelkė Užunevėžių kaimo teritorijoje). Ją nusausinus išnyko.

Karvelis (*Columba oenas*). Retai stebimas traukimo metu.

Pilkoji meleta (*Picus canus*). 1979 m. medkirčiai rado negyvą patiną nupjautoje drebulės drevėje. Iškamša ilgai buvo naudojama mokymo tikslams mokyklos biologijos kabinete.

3 (R) kategorija (retos rūšys). Juodasis gandras (*Ciconia nigra*). Nuolat gyvena ir peri Levaniškių apylinkių miškuose.

Pilkoji žąsis (*Anser anser*). Stebima praskrendanti migracijos metu.

Vapsvaėdis (*Pernis apivorus*). 1980 m. Genėtinių k. medžiotojas nušovė vieną suaugusį paukštį iškamšai.

Pievinė lingė (*Circus pygargus*). Nuo 1996–1997 m. kasmet peri Raguvos apylinkių laukuose.

Mažasis erelis rėksnys (*Aquila pomarina*). 1987 m. jaunas paukštis sugautas Raguvos apylinkėje (sužeistas), padovanotas mokyklos gyvajam kampeliui. Perduotas Kauno zoologijos sodui.

Pilkoji gervė (*Grus grus*). 1998–1999 m. perėjo Alančių miško kirtimuose. Užaugino 2 jaunikius.

Lututė (*Aegolius funereus*). Iki 1957 m. apylinkėse buvo dažna. Vėliau skaičius sumažėjo. Paskutinį kartą negyva lututė į mūsų rankas pateko 1979 m.

Liepsnotoji pelėda (*Tyto alba*). 1986–1987 m. gyveno Užunevėžių kaime, K. Čyvo sodybos klojime.

Žalioji meleta (*Picus viridis*). Ne kartą buvo atskridusi rudenį ir pavasarį į Raguvos mokyklos Vaišvilų parką.

Plėšrioji medšarkė (*Lanius excubitor*). Stebima (retai) migracijos metu.

4 (I) kategorija (nepakankamai iširtos, retos rūšys). Griežlė (*Crex crex*) visą laiką buvo įprastas paukštis. Paskutiniaisiais metais jų balsai girdimi labai retai.

Balinė pelėda (*Asio flammeus*). Kartais medžiotojai nušaudavo žiemą. Nuo 1985 m. nebepasitaiko.

Pelėdikė (*Athene noctua*). 1958–1962 m. pavieniai paukščiai įskrisdavo į karvelidę Užunevėžių k. V. Slučkos sodyboje. Vėliau apie ją neteko nieko girdėti.

Laplandinė pelėda (*Strix nebulosa*). 1963 m. Užunevėžių k., Alančių miške, Teklyčių pelkės pakraštyje, buvo jos lizdas su 3 jaunikliais. 1982 m. žiemą ten pat brakonierius nušovė bado išsekintą patelę. Iškamša saugoma Vilniaus universiteto zoologijos muziejuje.

Nuo 1999 m. apylinkėje pasitaiko pavienių medžioklinių fazanų (*Phasianus colchicus*).

Žinduoliai

Žinduolius stebėti gamtoje lengviau. Net ir didelių slapukų gyvenimo paslaptis išduoda jų pėdsakai, paliekami žiemą sniege. Smulkius pelinius graužikus gaudome mušamaisiais ir gyvagaudžiais spąsteliais. Stambius žvėris žmonės nuo seno medžioja, o medžiotojai nesidrovi pasigirti savo trofėjais. Raguvos apylinkių miškuose stambių žinduolių apsaugos problemos buvo išspręstos dar sovietiniais metais. Suinteresuoti medžiokle žmonės reguliariai tvarkė jų apskaitą. Griežtai reglamentuota medžioklė, gerai finansuojami gamtosaugos projektai davė teigiamų rezultatų. Mūsų duomenimis, kanopiniai žvėrys ypač nukentėjo Atgimimo laikais. Nekontriuojama medžioklė, brakonieravimas labai pakenkė stirnų (*Capreolus capreolus*) populiacijai, briedžiams (*Alces alces*). Dabartiniu metu padėtis nėra visiškai aiški. Išvados padarytos remiantis asmeniniais stebėjimais Alančių ir Raguvos giriose. Oficialūs apskaitos duomenys nėra tikslūs. 1999–2000 m. pagausėjo stirnų. Paskutinį dešimtmetį minėtuose miškuose vis daugiau pasitaiko taurių elnių (*Cervus elaphus*). Dideli šernų (*Sus scrofa*) populiacijos svyravimai.

Raguviškiams geriau pažįstami gyvūnai, gyvenantys šalia, jų sodybose. Daugelis nemėgsta plėšrūnų, dažnai pridarančių nemažų nuostolių. Raguvos miestelio teritorijoje kasmet sugaunama keletas akmeninių kiaunių (*Martes foina*). Kartais į šeškams pastatytus spąstus pakliūva miškinė kiaunė (*Martes martes*), dažniau juodasis šeškas (*Mustela putorius*).

Gana dažnas ir pats mažiausias kiauninių šeimos žvėrelis – žebenkštis. Deja, nemažai jų patenka į dantis valkataujančioms katėms arba žūsta pelėkautuose bei apsinuodija suėdusios nuuodytas peles. Įdomių rezultatų gavome kelerius metus paeilui tyrinėdami mokyklos parko žinduolių faunos sudėtį. Buvo konstatuota, kad čia nuolat gyvena ar reguliariai lankosi šios žinduolių rūšys:

Vabzdžiaėdžių būrys:

1. Paprastasis ežys (*Erinaceus europaeus*).
2. Vandeninis kirstukas (*Neomys fodiens*).
3. Paprastasis kirstukas (*Sorex araneus*).
4. Kirstukas nykštukas (*Sorex minutus*).

Graužikų būrys:

1. Geltonkaklė pelė (*Apodemus flavicollis*).
2. Dirvinė pelė (*Apodemus agrarius*).
3. Naminė pelė (*Mus musculus*).
4. Pievinis pelėnas (*Microtus agrestis*).
5. Paprastasis pelėnas (*Microtus arvalis*).

6. Rudasis pelėnas (*Clethrionomys glareolus*).
7. Retai užsuka vandeninė žiurkė (*Arvicola terrestris*).
8. Dažna rudoji žiurkė (*Rattus norvegicus*). Juodąją žiurkę (*R. rattus*) išstūmė per keletą metų, pasirodžiusi apie 1960 m.
9. Paprastoji voverė (*Sciurus vulgaris*).

Kiškių būrys:

1. Pilkasis kiškis (*Lepus europaeus*).

Plėšriųjų būrys:

Be nuolat bėginėjančių naminių kačių ir šunų, parke pastebėti:

1. Žebenkštis (*Mustela nivalis*).
2. Juodasis šeškas (*Mustela putorius*).
3. Kanadinė audinė (*Mustela vison*) (epizodiškai).
4. Akmeninė kiaunė (*Martes foina*).
5. Miškinė kiaunė (*Martes martes*).
6. Kartais ateina iš Nevėžio ūdra (*Lutra lutra*).
7. Žiemą užklysta rudoji lapė (*Vulpes vulpes*).

2000-ųjų vasarą užfiksuotas neįprastas atvejis. Kartą pavakare namuose pastebėjau savo katina, ėdantį mažytį žvėrelį. Įtariau, kad jis surijo šokliukų giminaitį, Raguvo apylinkių miškuose iki šiol nematytą žvėriuką – beržinę sicistą (*Sicista betulina*). Faktas būtų pamirštas, tačiau kitą dieną, pjaudamas žolę, visiškai netoli namo durų po obelį sugavau kitą gyvą sicistą! Išties neįtikėtinas dalykas. Biologų nuomone, sicista – tik miško gyventoja! Gyvūnėlis kurį laiką buvo laikomas mokyklos gyvajame kampelyje. Jį rodėme Ekologijos instituto zoologui, biologijos daktarui P. Ivinskiui ir jo kolegoms. Kaip sicista atsidūrė tokioje neįprastoje vietoje, liko biologinė mįslė.

Anot raguviškių medžiotojų, Raguvo miško glūdumoj retkarčiais jie pamato ir išties egzotišką plėšrūnę lūšį (*Felis lynx*), kartais vilką (*Canis lupus*). Iš kitų žinduolių liko nepaminėti nuolatiniai mūsų miškų gyventojai, rausiantys gilius urvus – barsukai (*Meles meles*), mangutai (*Nyctereutes procyonoides*), ir Bikilio upelio krantuose, Nevėžyje gyvenantys upiniai bebrai (*Castor fiber*). Apie bebrų aktyvumą byloja šviežiai nugrauzti medžiai, nuolat remontuojamos užtvankos, nauji urvai stačiuose griovių krantuose. Taigi gyvūnijos įvairovė raguviškiai skūstis negali. Manome, kad dar daug rūšių yra nerastos. Prieš keletą metų Alančių miške atsitiktinai į rankas pateko lazdyninė miegapelė (*Muscardinus avellanarius*), po atplyšusia eglės žieve radome snaudžiantį mažą šikšnosparnį. Deja, neturėdami patirties ir specialios literatūros tos grupės žinduolių tyrinėti neturime galimybių.

Raguviškiams mažai pažįstamas bestuburių pasaulis. Gaila, bet tos srities specialistų, atvykstančių tyrinėti bestuburių gyvūnų, yra nedaug. Savo pastangomis kurį laiką tyrėme iksodinių erkių skaičiaus dinamiką per metus. Jas pažinti būtina, nes jau ne vienas žmogus susirgo jų platinamomis pavojingomis ligomis – erkiniu encefalitu bei Laimo liga.

Dar vienas gyvūnas, gerai žinomas visiems, liko nepaminėtas. Tai pilvakojų moliuskų atstovė vynuoginė sraigė (*Helix pomatia*). Ji į Raguvos mokyklos parką atkeliavo 1980 m. Vienos jų atgabentos iš Vilniaus Sántariškių miškelio, kitos – iš Vilniaus universiteto kiemo, dar kitos – iš Taujėnų parko. Vynuoginė sraigė dabar jau sutinkama visoje Raguvos miestelio teritorijoje.

Gyvūnai žmogui labai svarbūs. Kuo geriau juos pažinsime, tuo protingiau elgsimės gamtoje.

Raguvos vidurinės mokyklos gyvasis kampelis

Antanas Slučka



1977 m. pradėjęs dirbti biologijos mokytoju Raguvės mokykloje, paklusęs biologijos kurso programos reikalavimui, pradėjau kurti gyvąjį kampelį. Pradžia užtruko, nes tuometinis biologijos kabinetas tam visiškai netiko. Po metų, iš pusrūsio į buvusios pradinės mokyklos patalpas išsikėlus kartingo būreliui, persikraustėme į pusrūsį. Aišku, daug teko įdėti lėšų ir energijos, kol tas patalpas buvo galima rodyti labai rimtiems ponams (ne kartą lankėsi LKP vadovai, švietimo ministrai, įvairių užsienio šalių delegacijos). Svarbiausia, kad galėjome sudaryti gana neblogas sąlygas gausėjantiems augintiniams. Jau po trejų metų (1980) gyvajame kampelyje gy-

Pirmoji raguviškių ekspedicija Turkmėnijoje, Kopetdago kalnuose 1980 m. Iš kairės Aldona Valiukaitė, Vilmas Narečionis ir mokyt. Antanas Slučka



Raguvos vidurinės mokyklos jaunieji zoologai mokyklos gyvajame kampelyje. 1979 m.

veno 37 rūšių gyvūnai. Tarp jų zebrinės ir japoniškosios amadinos, raudonskruosčiai agaporniai, banguotosios papūgėlės, korelos, brilantiniai karveliai, kiniškos nykštukinės ir japoniškos putpelės, retos roplių rūšys – scinkiniai gekonai, kaukazinės, stepinės agamos, Vidurinės Azijos vėžliai, geltonskruosčiai, raštuotieji, didžiaakiai žalčiai, nuodingiausios Vidurinės Azijos gyvatės – giurzos, kobros. Mokyklos jaunieji gamtininkai dalyvavo rajono ir šalies jaunųjų biologų olimpiadoje, jų darbai eksponuoti Liaudies ūkio pasiekimų parodoje Maskvoje. Gyvojo kampelio patalpos kasmet remontuojamos, dezinfekuojamos. Įrengiami nauji terariumai ropliams, voljerai paukščiams. Pavasario atostogų metu kasmet organizuotos zoologų ekspedicijos į tolimas SSRS respublikas, tirta roplių ekologija, jų veisimo nelaisvės sąlygomis galimybės. Gyvūnų maitinimui dalis pašarų auginama mokomųjų bandymų sklype, kuris ištisą dešimtmetį buvo pripažįstamas geriausiu, ir ne tik Panevėžio rajone. Mokinių darbas tiriant naujas bulvių veisles mokomųjų bandymų sklype (bandymo vadovė mok. E. Slučkienė) SSRS Liaudies ūkio pasiekimų parodoje buvo įvertintas trimis medaliais. 1983 m. organizuota zoologų ekspedicija į Tolimuosius Rytus – Sachaliną, Kurilų salas (Kunašyro salą), Primorjės kraštą. Ekspedicijos dalyviai Kunašyro salos Mendelejevo, Golovnino vulkanų apylinkėse tyrinėjo rečiausių SSRS roplių – Tolimųjų Rytų scinkų, salinių ir smulkiažvynių žalčių biologiją, stebėjo unikalią to krašto augalų įvairovę. Primorjės krašte, Chasano ežero apylinkėse gaudėme nuostabius tigrinius žalčius, didžiulius šrenko žalčius, raštuotuosius žalčius, plonyčius japoniškuosius žalčiuokus. Atvežti į mokyklos gyvajį kampelį visi ropliai daugelį metų puikiai jautėsi. Sulaukėme jų jauniklių.

Jau kitais metais – 1984-aisiais – organizavome bene pačią išpūdingiausią zoologų ekspediciją į Vidurinę Aziją. Planavome apsilankyti piečiausiame Uzbekijos mieste Termeze, Karakumų dykumoje, palei Amudarjos upę atvažiuoti iki Čardžou; paskui kirsti skersai Karakumų dykumą, trumpai sustoti Repeteko gyvenvietėje, pasiekti Aščabada, aplankyti Bachardeno požeminį ežerą, jo apylinkes, net pasiekti piečiausią Turkmėnijos tašką – Kušką. Kelionė buvo nepakartojama, ypač mano bendrakeleivėms, Raguvos vidurinės mokyklos mokinėms, aštunto-

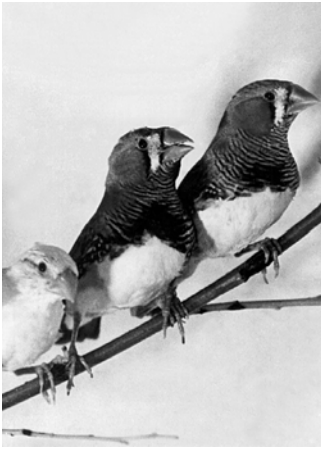

kėms Alai, Eiridai ir devintokei Margaritai. Atsivežėme į mokyklos gyvąjį kampilį gausybę unikalių to krašto roplių – scinkų, mabuijų, gekonų, agamų, varanų, dvi kobras, giurziukę, vėžliukų, daug nepaprastai įdomių dykumų vabalų, vorų, skorpionų. Gyvasis kampilis tapo bene labiausiai lankoma ekskursijų vieta Panevėžio rajone. Rūpesčių buvo daug. Gyvūnus reikėjo apgyvendinti, parūpinti jiems maisto, sukurti tinkamą mikroklimatą. Rašėme dieno-raščius, fiksavome stebėjimų duomenis. Rezultatai paskelbti knygoje „Gyvasis kampilis“ (Vilnius: Mokslas, 1984) ir „Gyvačių takais“ (Kaunas: Šviesa, 1995).

1988 m. mane paskyrė Kauno zoologijos sodo direktoriumi. Gyvasis kampilis gyvavo mokytojos E. Slučkienės rūpesčiu. Reikia pasakyti, kad jos rūpinimosi dėka ne tik buvo išlaikytos pagrindinės gyvūnų grupės, bet ir atlikta gyvojo kampilio bei biologijos kabineto rekonstrukcija. Lietuvai tapus nepriklausoma valstybe, praktiškai užsidarė Rytų siena, tačiau pasidarė kur kas lengviau keliauti į Vakarų. Į Lietuvą plūstelėjo gausybė egzotinių gyvūnų iš viso pasaulio. Naujais gyvenotojais praturtėjo ir mokyklos gyvasis kampilis. Užsiauginome didžiulių tigrinių pitonų, amerikinių smauglių, nuostabių spalvų karališkųjų žalčiukų. Gyvajame kampelyje apsigyveno rečiausi pasaulio ropliai, išveisti čekų, lenkų, vokiečių terariumuose, tolimų šalių roplių veislynuose.

Zebrinės amadinos

(Australija)

Lazdyninė miegapelė

Sirijos žiurkėnas

Žalioji žiogas

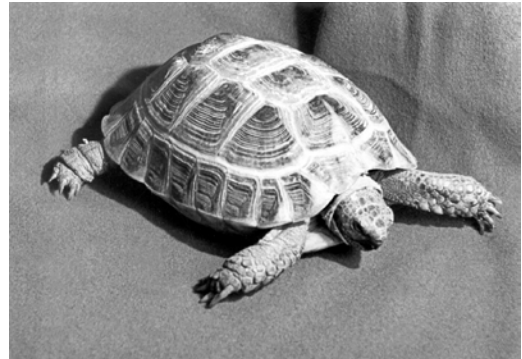

Vidurinės Azijos

vėžlys

Pilkasis varanas

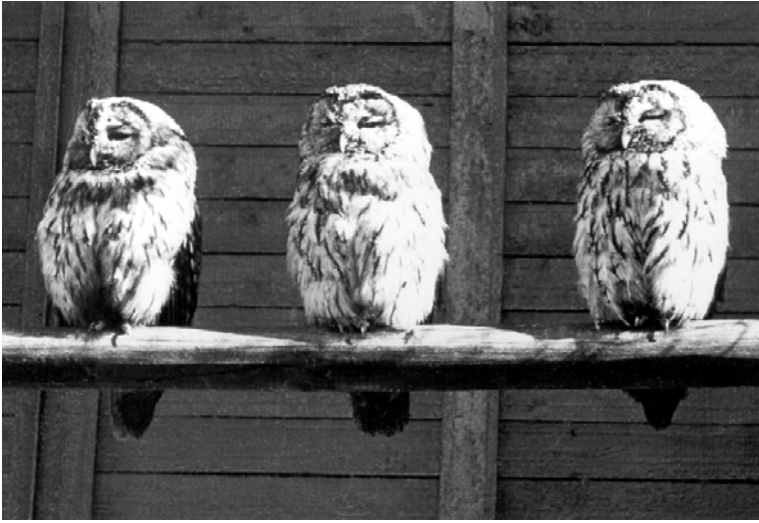

*Naminių pelėdų
šeimyna*

Šiuo metu gyvajame kampelyje, be nuostabių spalvų papūgų, žydrųjų, glian-cinių, margų (mutantų) Naujosios Zelandijos kakarikų, didžiulių aleksandrinių žie-duotojų papūgų, auksinių Kinijos fazanų, yra daug įdomių rūšių roplių. Turime porelę jaunų Australijos mėlynliežuvių scinkų, penkias tikrai išpūdingas iguanas, grupę jų jauniklių, be to, Irano eublefarų, Pietų Afrikos gyvūnų – gekonų, kurie, beje, susilaukė jauniklių, didžiulių Indokinijos gekonų – tokių, vandeninių agamų, grupę įdomių korėjiškų plonauodegių žalčių, Brazilijos lygiųjų žalčių, tikrųjų smauglių, tigrinių pitonų, vandeninių pitonų, Kalifornijos karališkųjų žalčių ir net keturias rūšis chameleonų. Vieni iš jų – Džeksono chameleonai – ką tik atsivedė pulkelį miniatiūrinių driežiukų. Jie tokie maži ir gležni, praryja vos drozofilas, o jau puikiai geba keisti spalvą! Aišku, visų gyvūnų neišvardysiu. Reikia auginti gausybę gyvo maisto: svirplių, tarakonų, zoofobų, didžiųjų milčiaus lervų, vaškinių ugniukų, Kon-go bronzinukų ir kt. Žalčiams, smaugliams ir pitonams auginame laboratorines peles, žiurkes, Sirijos žiurkėnus. Gyvajame kampelyje mokiniai dirba, stebi gyvūnus. Mokosi ne tik juos pažinti, prižiūrėti, bet ir veisti nelaisvės sąlygomis. Mokiniai stengiasi kruopščiai prižiūrėti išsiritusius jauniklius, gydyti susirgusius. Tai pade-da išėiti biologijos programą, pamilti nuo-stabų gyvūnų pasaulį.



*Ilgaausis ežys
(Turkmėnija)*

Raguvos apylinkių kraštovaizdis

Rimovydas Kuskas

Geografijos institutas

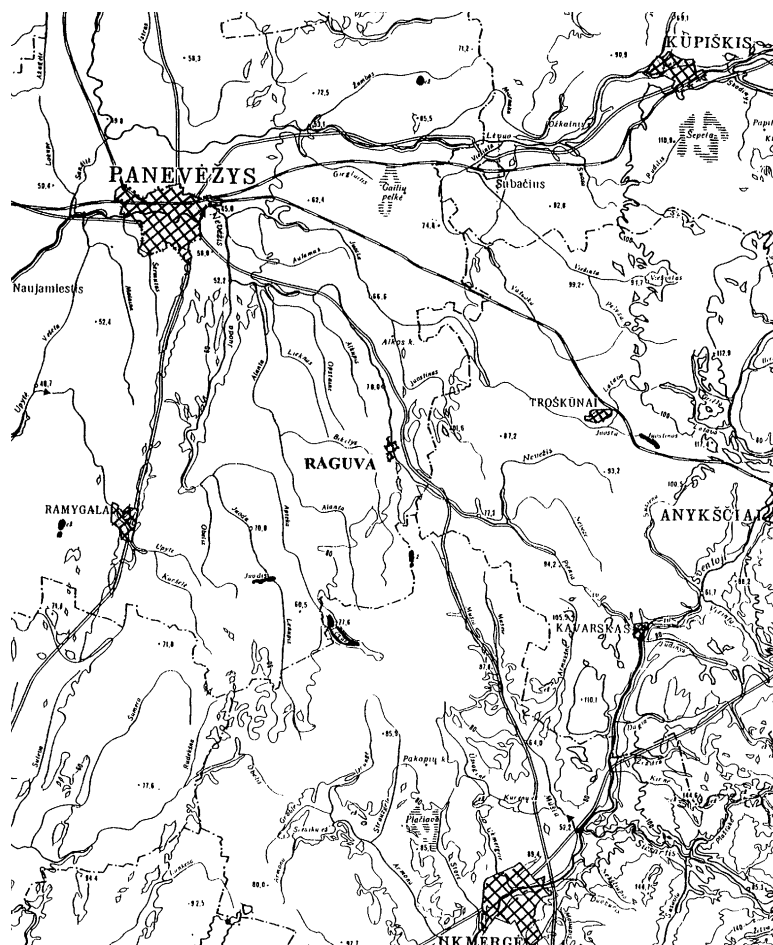

1 pav. Šiaurrytinės Nevėžio lygumos dalies reljefas. Lietuvos reljefo žemėlapis 1:300 000, išleisto Respublikos žemėtvarkos projektavimo instituto 1988 m., fragmentas

Kiekvienas kraštas yra šiek tiek savitas ir gamta, ir žmonių gyvenama bei papročiais. Lietuvoje didžiausioje Nevėžio lygumoje, viename seniausių Pabaltijo žemdirbystės lopšių, kiekviena upė, pelkė, kiekvienas miškas, laukas ir kaimas aiškiai skiriasi vienas nuo kito.

Lygumos sąrangai, nors ji iš pirmo žvilgsnio ir apyvienuodė, pažinti reikėjo daug dešimtmečių upių, pelkių, dirvų, žemės gelmių tyrimų. Tolydžio pasipildant medžiagai ir klausimų ratui, ryškėjo sudėtingas lygumos vaizdas, gamtos sąlygų nulemti įvairių vietovių deriniai.

Nevėžio aukštupio, arba šiaurrytinės Nevėžio lygumos dalies, kraštovė, kurios viduryje plyti Raguvo apylinkė, prieš keturiolika penkiolika tūkstantmečių sukūrė ledyno Nevėžio plaštakos rytiniai „pirštai“. Tačiau tik patį paviršiaus reljefą (1 pav). Šio darbo autoriui prieš ketvirtį amžiaus rašant straipsnį apie Nevėžio lygumą, apie lygumos paveldėjimą iš ankstesniųjų ledynmečių, šiai hipotetiškai tezei argumentų

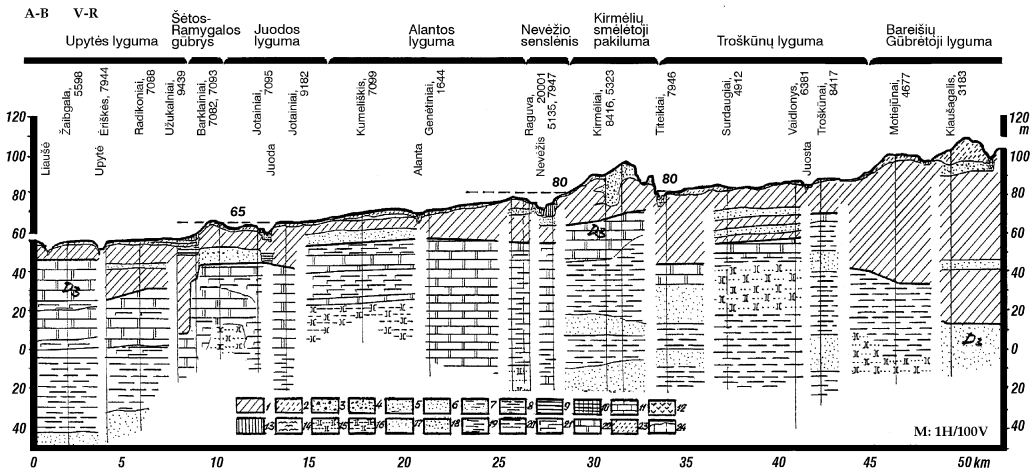

nebuvo labai daug¹. Dabar tūkstančio ir vieno geologinio gręžinio suvarpytoje lygumoje senosios lygumos sandaros paveldėtųjų elementų pakankamai gausu. Tai priešpaskutinis, vadinamasis Riso, arba Medininkų, ledynas prieš 125–160 tūkstantmečių paliko apytikrius ir dabartinių aukštumų stuomenis, ir lygumų kontūrus.

Šio, priešpaskutiniojo, o iš dalies ir paskutiniojo ledyno, Europoje vadina mo Viurmo, o Lietuvoje Nemuno vardu, gigantiškos storumės beveik visai nuskobė ankstesnių penkių ledynų Šiaurės Lietuvoje paliktas nuogulas. Maža to, apatiniai, mažiau paslankūs ledyno sluoksniai atplėšė ir piečiau nuvilko daugybę kreidos ir net viršutinio devono padermių. Tirpdamas ledynas Nevėžio lygumoje paliko labai karbonatingą, šviešiai rusvą ir pilkšvą moreną. Nevėžio baseine ir šiauriau jo viršutinio devono sluoksniai buvo nuardyti daugiausia šiaurės ir pietų krypties lobais, slėniais bei tarp jų kyšančiomis keteromis. Ties Panėvėžiu, Lyberiškiu, Krekenava dolomitiniai gūbriai tūno 6–10 m gylyje, o šalia jų moreninės dangos storis jau matuojamas 20–30 m. Keteros lyg peiliai turėjo rėžtis į progresuojančio ledyno padą, o jo tirpimo metu nulemti ledyno ar jo plaštakos sąskaidą. Tačiau visai nesenos Nevėžio ledyninės plaštakos studijos parodė keletą įdomių vėlyvųjų plaštakų savybių: tiek Nevėžio plaštakos, nušliaužusios iki Kauno apylinkių Vidurio Lietuvos stadijos metu, tiek ir Mūšos plašt-

2 pav. Geologinis profilis Ēriškiai–Raguva–Troškūnai (sudarė R. Kunskas).

1 – moreninis priemolis su žvyru ir gargždu, 2 – moreninis priesmėlis, 3 – žvyras su gargždu, 4 – žvyras su smėliu, 5 – įvairiagrūdis smėlis, 6 – smulkus smėlis, 7 – labai smulkus, tarpais aleuritingas smėlis, 8 – aleuritas, 9 – molis, 10 – sapropelis, 11 – ežerinės klintys, 12 – karbonatingas sapropelis, 13 – žemapelkės durpės, 14 – aukštapelkės durpės; iki-kvarterinės nuogulos, 15 – smiltainis, 16 – aleuritingas smiltainis, 17 – smulkus smėlis, 18 – vidutinis ir rupus smėlis, 19 – aleuritas, 20 – molis, 21 – mergelis, 22 – dolomitas, 23 – priesmėlis, 24 – gręžinio vieta profilyje, vietovardis ir gręžinio numeris. D3 – viršutinis devonas. Stora linija sluoksniuose žymi kvartero nuogulų padą. Profilio viršuje žymimas vietovės (apyrubių komplekso) pavadinimas ir tįsa

sluoksniai buvo nuardyti daugiausia šiaurės ir pietų krypties lobais, slėniais bei tarp jų kyšančiomis keteromis. Ties Panėvėžiu, Lyberiškiu, Krekenava dolomitiniai gūbriai tūno 6–10 m gylyje, o šalia jų moreninės dangos storis jau matuojamas 20–30 m. Keteros lyg peiliai turėjo rėžtis į progresuojančio ledyno padą, o jo tirpimo metu nulemti ledyno ar jo plaštakos sąskaidą. Tačiau visai nesenos Nevėžio ledyninės plaštakos studijos parodė keletą įdomių vėlyvųjų plaštakų savybių: tiek Nevėžio plaštakos, nušliaužusios iki Kauno apylinkių Vidurio Lietuvos stadijos metu, tiek ir Mūšos plašt-

¹Kunskas R. Paleogeografijos pastabos apie Nevėžio lygumą ir Uptytės apylinkę // Uptytė. – Vilnius, 1986, p. 7–20.

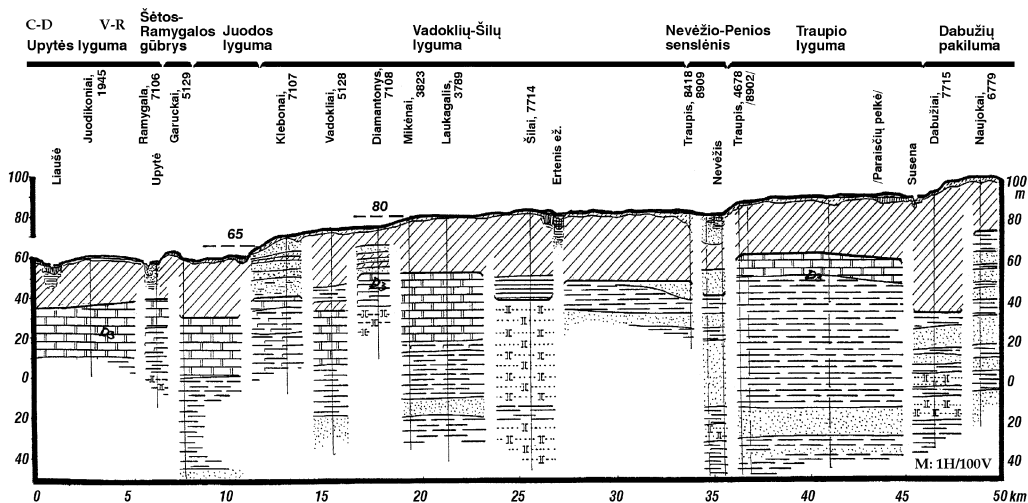

takos Šiaurės Lietuvos stadijos metu. Įdomu, kad vienos stadijos plaštakos buvo nevienalaidės ir nevienajėgės tarpusavyje (pavyzdžiui, Nemuno žemupio ir Nevėžio plaštakos). Dar svarbiau, kad jos plastiško ledo masėje nešėsi labai nedaug morenos – riedulių, gargždo, žvyro ir smėlio mišinio, sudariusio moreninį priemolį ir priesmėlį. Kalvoms, gūbriams, pasitaikantiems skersai plaštakų kelio, jos atliko vidutiniškų buldozerių vaidmenį, tačiau sąvartos ir išlankstymai matyti tik šlaituose, ir tai nedažnuose ir stačiuose, kuriuos įprasta vadinti kontaktiniais.

Pagrindinis lygumų reljefo kūrėjas tiek paskutiniojo, tiek priešpaskutiniojo, tiek dar ankstesnių ledynų traukimosi metu buvo palyginti plonų ledyno plaštakų plyšiai – „tarpupirščiai“, kurių tįsa dažniausiai atsekama nuo pat Vidurio Lietuvos moreninio gūbrio (pakaunės) iki Šiaurės Lietuvos gūbrio (palinkuvio).

Taigi ne vien devono sluoksniai kalti dėl ledyno ir jo nuogulų sąskaidos. Priežastys slypi kur kas giliau ir yra daug amžinesnės. Ir ikikvarterinio (ikiledyninio), ir giluminio kristalinių uolienuų pamato, esančio 500–700 m gylyje, sąranga ryškėja didelių blokų pavidalu. Tokią blokinę sąrangą lėmė labai gilūs tektoniniai linijiniai lūžiai, einantys net nuo Žemės mantijos – uolienuų kilmės vietų.

Naujai sudarytuose geologiniuose kvartero nuogulų pjūviuose (2–4 pav.) ir gelmių sandaros žemėlapiuose (5 pav.) tokia lūžių sistema ir nuo jos priklausantys viršutinio devono likučių gūbriai bei keteros gana gerai matyti. Vidurinėje Nevėžio lygumos dalyje ižiūrima Panevėžio–Uliūnų–Ramygalos–Truskavos ledyno plyšinio moreninio gūbrio, seniau vadinto ozu-keimu, priklausomybė nuo dienovidžio krypties tektoninio lūžio. Rytinėje Nevėžio lygumos dalyje lūžių zonų ir devono dolomitinių cokolių sąsaja dar ryškesnė.

Nevėžio lyguma apyvienodžiai gūbrėta, netgi monotoniška. Ir šis reljefo bruožas prieštarauja kai kurių tyrinėtojų ar kilmės aiškintojų išikaltai nuomonei, jog ledynas tirpdamas greitai sutrūko į gabalus. Tokiu atveju jis turėjo palikti ir skersinių kalvų, nors ir lėkštų, daug daugiau daubų, keimų, kokius matome Vakarų Aukštaičių ir Rytų Žemaičių plynaukštėse. Taigi Nevėžio plaštaka nebuvo sutrūkusiai nei senatviškai suglebusi. Tačiau nerandame ir ledyno pakraščio sankrovų, kalvų

3 pav. Geologinis profilis Ramygalas–Šilai–Dabužiai. Sudarė R. Kunskas

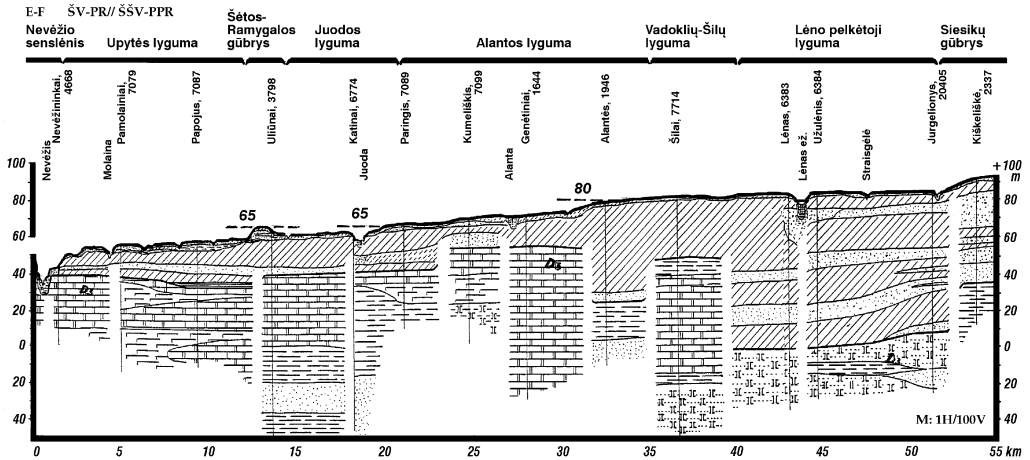

ar kalvelių, būdingų aukštumas bei plynaukštės kūrusiam storesniam ledynui. Bėlieka daryti prielaidą apie greitą, bet svaringą plastiškos plaštakos pasitraukimą. Ledynas turėjo tenkintis plona elegantiška pirštuota pirštine, tuo tarpu prieš tris keturis tūkstantmečius kalvyne jis dar „mūvėjo“ kiūrančiomis kumštinėmis pirštinėmis. Vidinę ledyno sankabą jo „pirštuose“ – lomų lygintuose, – matyt, turėjo išlaikyti nedideli ledo sluoksnių poslinkiai šaltesniais ar sniegingesniais dešimtmečiais bei trisdešimtmečiais.

Dar prieš keturis dešimtmečius A. Basalykas pastebėjo, kad, be pagrindinio Nevėžio plaštakos masyvo, atšliaužusio per Žemgalės lygumą tiesiai iš šiaurės, iš rytų prie jos buvo prisiliejusi mažesnė šoninė plaštaka, atšliaužusi per Rytų Latvijos žemumą iš šiaurričių.² Tarp šių Viešintės ir Nevėžio plaštakų, jų sąlyčio vietoje pietuose susidarė nedidelis Panoterių kalvynėlis, šiauriau jau siauresnis Siesikų gūbrys, žvyringas bei smėlingas. Dar toliau į šiaurę kiek pakilesnis moreninis ir smėlingas ruožas eina pro Lėną ir Šilų. Įdomios sandaros Raguvo apylinkė, regis, irgi turi būti dėkinga šių ledyno plaštakų sąlyčiui. Dešiniajame Nevėžio aukštupio senslėnio krante dienovidžio kryptimi nutįsta iškilus Kirmėlių-Limeikių smėlingas bei žvyringas gūbrys. A. Basalykas Siesikų gūbrį ir 15 km toliau į vakarus stūksantį Žemųjų-Šėtos gūbrį laikė palaipsnio ledyno plaštakos pasitraukimo nevienalaikiais dariniais. Tačiau sudėtinga ir ne vieno ledyno kurta gūbrių sąranga daugiau paliudija tektonikos, o ne ledyno pakraščio pirmenybę.

Toliau į lygumos šiaurę „pirštų“ skaičius didėjo, jie plonėjo. Jau šiauriau Panevėžio, apie Vabalinką ir Pušalotą matyti „tarpupirščių“ gūbriai kas 2–4 km. Ten ir ledyno plaštaka persidalijo į Nemunėlio ir Lėnos-Mūšos plaštakėles.

Pietinėje Nevėžio lygumos dalyje aktyvūs ledyno plyšiai paliko moreninio priemolio ir žvirgždo sankrovas – tokie yra Taujėnų, Siesikų ir Šėtos dienovidiniai gūbriai, seniau vadinti net šoninėmis morenomis. Tarp Kėdainių, Taujėnų ir Panevėžio retoki „tarpupirščių“ gūbriai gerokai apkrauti, prisluoksniuoti ledynų nešmenų: smėlio, žvyro. Beje, turima grėžinių ir atodangų medžiaga jau lei-

²Basalykas A. Lietuvos TSR fizinė geografija, – Vilnius, 1965, t. 2, p. 207–224.

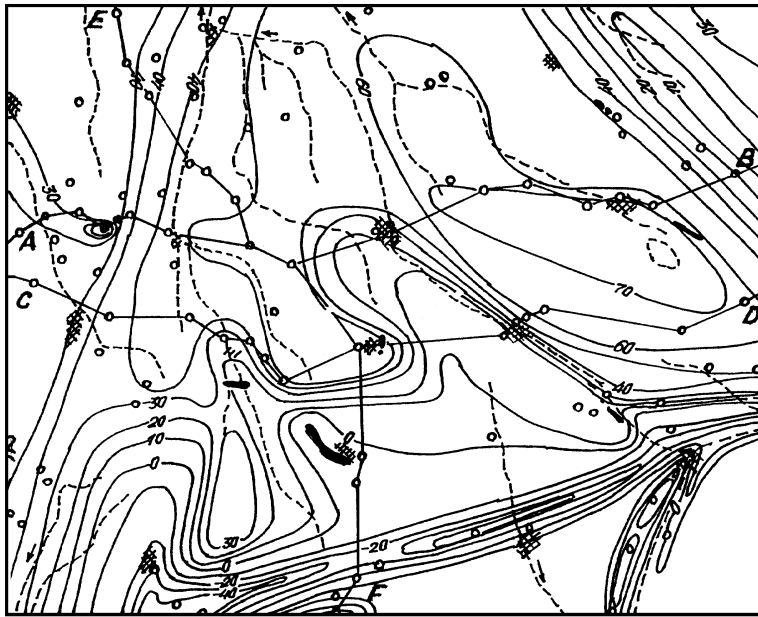

5 pav. Šiaurrytinės Nevėžio lygumos dalies gelmių sandaros žemėlapis (sudarė R. Kunkskas).

Viršuje: kvartero (ledynmečių) nuogulų pado izohipsės; matyti aukštumų likučiai iš viršutinio devono dolomitų ir molių ir skersinis ikikvarterinis senslėnis-įrėžis; skrituliukai žymi geologinius gręžinius; A-B, C-D, E-F – geologinių profilių vietos (2–4 pav.).

Apačioje: tektoninių lūžių zonų žemėlapis

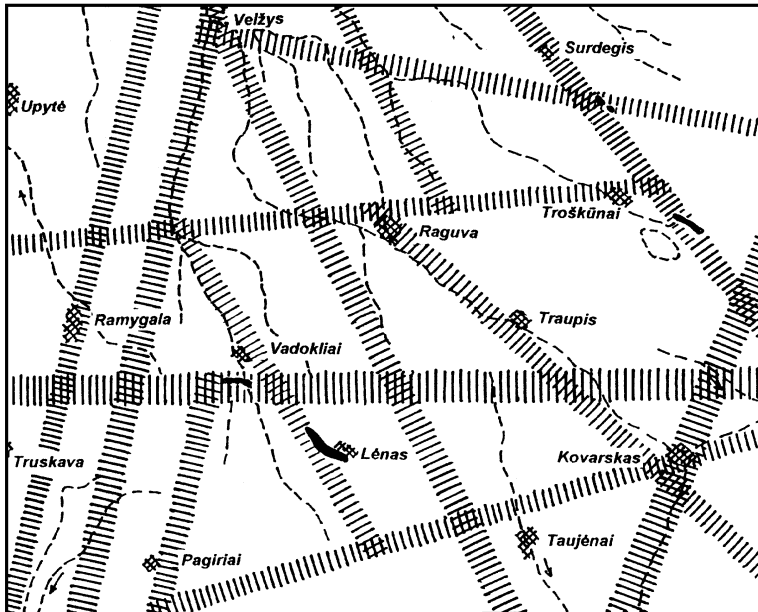

džia tvirtinti, kad toli gražu ne vienas ledynas rinkosi maždaug tą pačią ledynupės, vėliau virtusios gūbriu, vietą. Tą paveldimumą, arba recidyvumą, ledynmečiais sprendė kristalinio pamato lūžiai. Kuo storesnis ledynkalnis užspausdavo, tuo labiau pasireiškėdavo vadinamoji glacitektonika: abipus tektoninio lūžio uolienos buvo išspaudžiamos nevienodai ir sudarydavo pretekstą ledyno plyšiui formuotis, o vėliau ir ledynupei susidaryti.

Lomose ir ilguose lygumos bangų šlaituose randame paliktą įvairaus sunkumo moreninių priemolių, priemėlių, yra žvyro, smėlio, net molio lopinių. Moreninius gana margus Nevėžio lygumos darinius reikėtų sieti daugiausia su progresuojančio

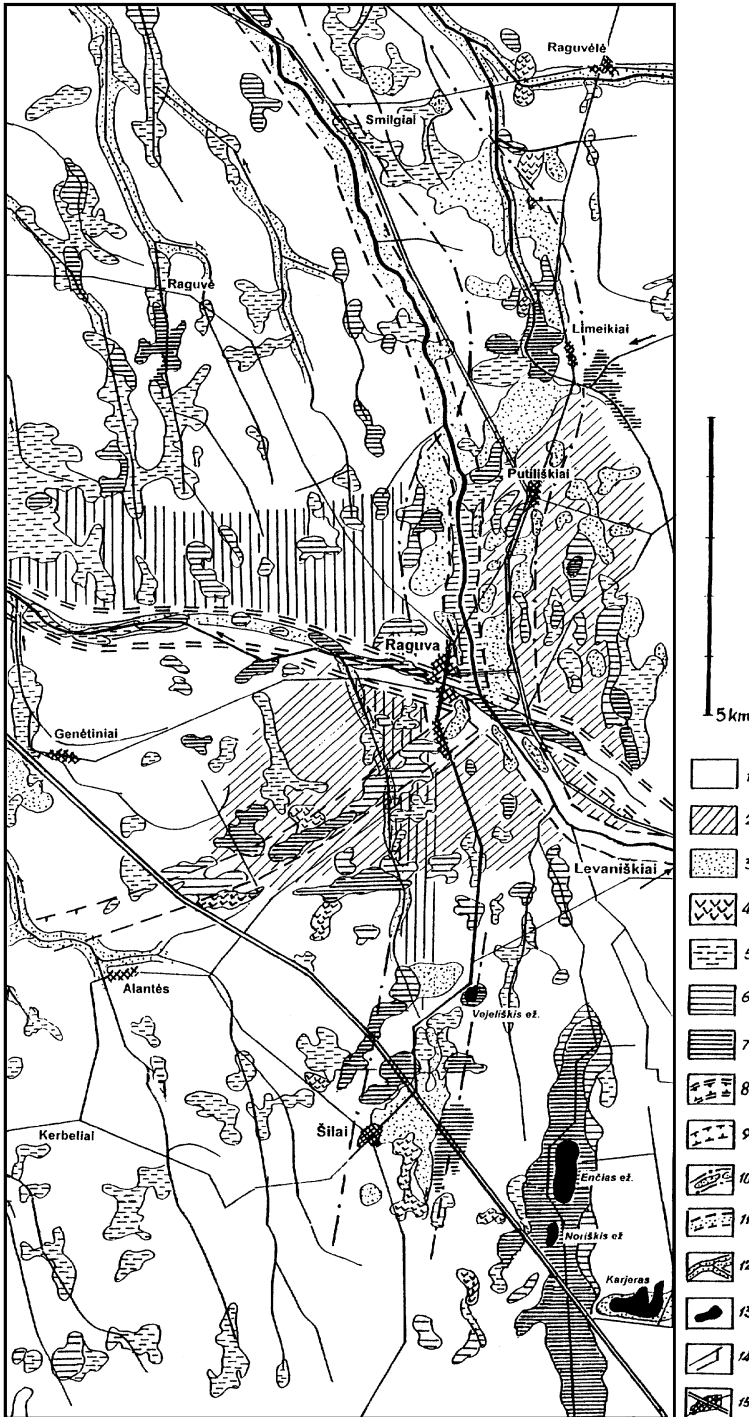

6 pav. Raguvos ir gretimų vietovių svarbiausi geomorfologiniai elementai.

1 – pamatinės morenos lygumos, 2 – paskutinio ledyno moreninės dangos paslėpti ankstyvesnių slėnių, lomų ir geldų paplitimas ties tektoniniu lūžiu (devono nuogulų pakopa), 3 – smėliniai gūbriai ir smėlingi ruožai, palikti ledyno plyšiuose ties Raguvos tektoniniu lūžiu, sutampantys su 80 m ledynmarių pakraščiu, 4 – karbonatingo priemolio ir žvyro arealai, susiję su buvusių ledyno plyšinių upių pakraščiais, 5 – periodiškai užmirkstantys jauriniai puveniniai dirvožemiai lomose, turintys dalinį giluminį arba upelių sausinimą, 6 – seklos žemapelkės, susikūrusios vėlyoajame poledynmetyje per paskutiniuosius du tūkstantmečius, 7 – storaklodės, dažniausiai ežerinės kilmės žemapelkės bei tarpinio tipo pelkės su paveldėtais daubų ele-

mentais, 8 – iš ankstesniojo ledyno (stadijos ?) paveldėtas ir palaidotas Bikilio–Nevėžio–Pienios senslėnis, 9 – žemesniojo rango senslėniai, pridengti paskutiniojo ledyno sąnašų ir poledynmečio durpių, 10 – ledyno plyšio meridianinės krypties smėlingas ruožas su ozų (ledynupių sąnašų) likučiais, 11 – ankstyvojo poledynmečio senslėniai, 12 – Nevėžio ir jo intakų poledynmečio senslėniai ir slėniai, 13 – ežerai, 14 – kanalizautos upių dalys, 15 – miestelių ir kaimų vietos



*Naujasis kastinis
Raguvos tvėnkiny
Bikilio–Nevėžio
senslėnį gale ir
senslėnį lydintis ozo
likutis su iškeltu
šlaito rieduliu.
R. Kunsko nuotr.*



*Eglynas su beržais
Raguvos miške,
pakopomis besilei-
džiantis į senslėnį.
Šiame miške 1863 m.
balandžio viduryje
stovyklavo Z. Siera-
kausko vadovaujami
sukilėliai ir sumušė
carinės armijos būrį.
R. Kunsko nuotr.*



Nevežio senslėnis pietinėje Raguvos dalyje ir senovinė gili Dubės pelkė. R. Kunsko nuotr.

Nevežio senslėnio išplėtimasis į šiaurę nuo Raguvos ir nusausinga, pievomis paversta Fermos pelkė. R. Kunsko nuotr.

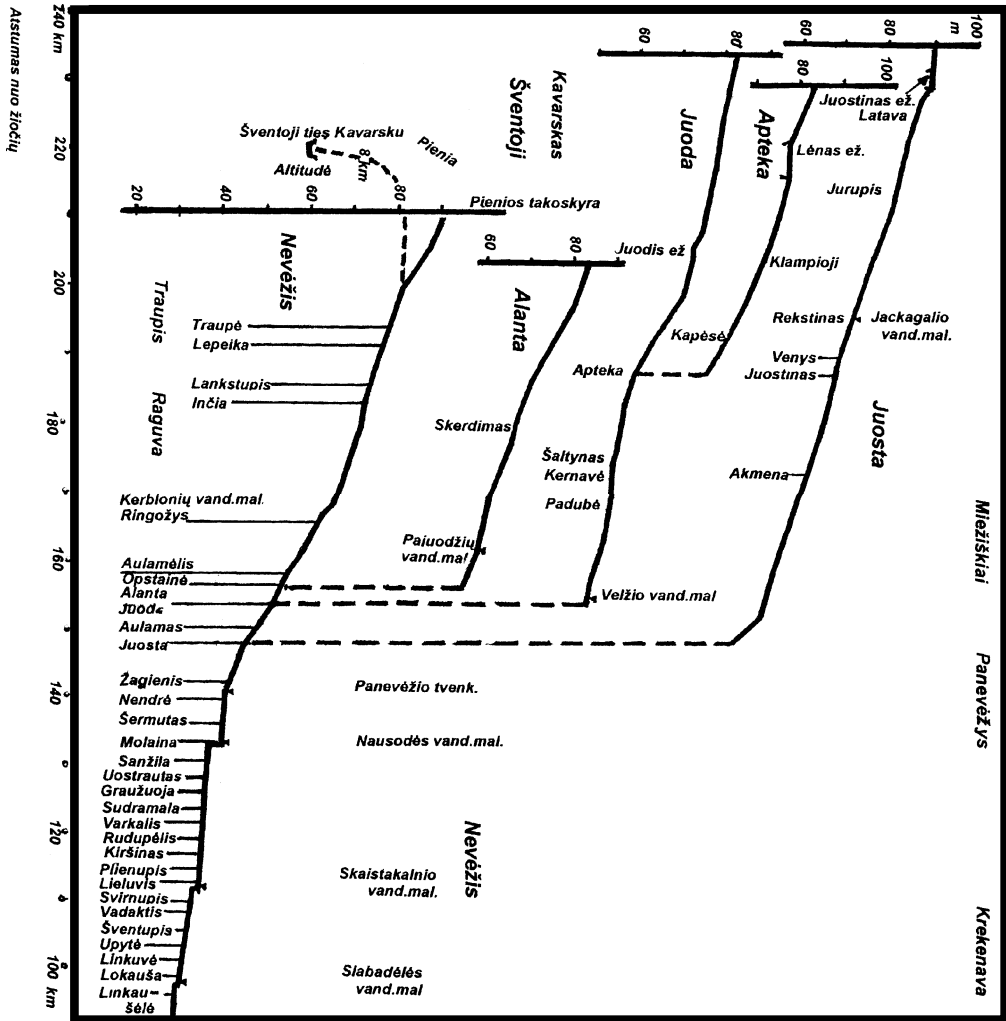

□ Lygumų su stambiomis bangomis ir įlomėmis priemolingasis vtvz. (Troškūnų-Taujėnų mkrj.)

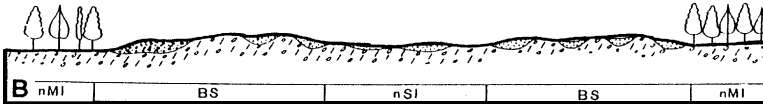

□ □ Nenuotakių lygumų priemolingasis vtvz.
 □ □ Stambių bangų priemolingasis vtvz.
 □ Nenuotakių lygumų priemolingasis vtvz. (□ □ □ □ Ramygalos-Šėtos mkrj.)

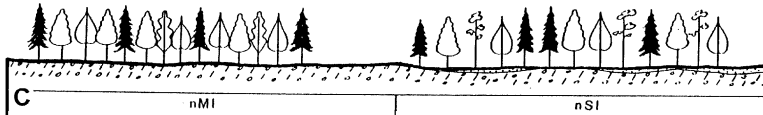

□ Nenuotakių lygumų priemolingasis vtvz.
 □ Nenuotakių lygumų priemolingasis vtvz. (□ □ Troškūnų-Taujėnų, Miežiškių-Pagirių ir Ramygalos-Šėtos mkrj.).



□ Lygumų su lėkštais slėniais priemolingasis vtvz. (Miežiškių-Pagirių mkrj.)

7 pav. Nevėžio aukštupio ir jo svarbesnių intakų išilginiai profiliai

8 pav. Šiaurrytinės Nevėžio lygumos dalies svarbiausių vietovaizdžių profiliai pagal A. Basalyką

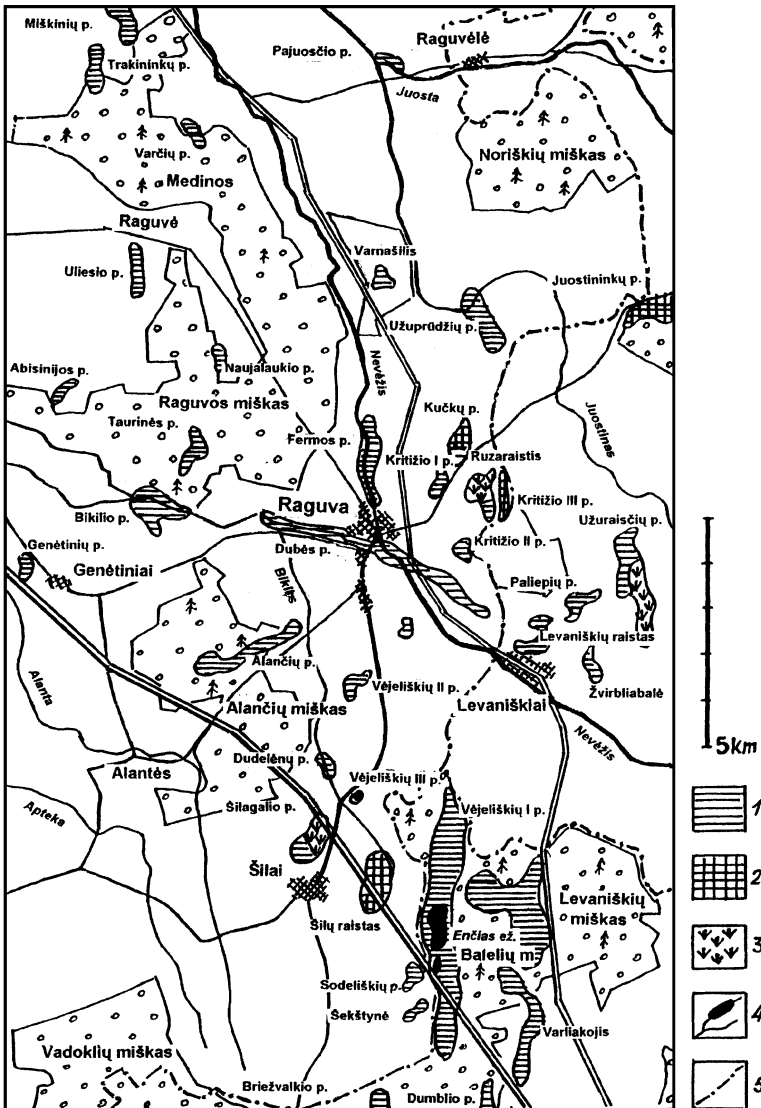

9 pav. Raguvos ir gretimų vietovių svarbesnės šiandieninės pelkės.

1 – žemapelkės,
2 – nusausintos arba apsausintos žemapelkės, 3 – aukštapelkės bei tarpinio tipo pelkės, 4 – ežerai, upeliai ir upės, 5 – rajonų ribos

ledyno dugnine (padinė) akumuliacija, tuo tarpu ledynupių ir viršinių ledynežerių nuogulas lengviau paaiškinti pasitraukiančios Nevėžio plaštakos tirpimu.

Svarbiausius Raguvos apylinkės bei paslėnių geomorfologinius bruožus priima schematizuotas žemėlapis (6 pav). Jame matyti įvairių laikotarpių senslėnių, atvirų bei palaidotų, kryptys. Deja, šis geomorfologinis, vietovės elementų kilme aiškinantis žemėlapis nepajėgia pavaizduoti dar dviejų svarbių Nevėžio lygumos bruožų: trijų lygumos pakopų arba lygių ir palyginti trumpalaikių ledynmarių krantų darinių, jų vietos. Mat ledyno plaštakos pakraščiuose kurį laiką tyvuliavo marios, ilgiau užtrukusios apie 80 ir 65 m lygius. Šie lygumos rytinės dalies bruožai iš dalies matyti geologiniuose profiliuose (2–4 pav.), kuriuose pažymėtos 80 ir 65 m ledynmarių krantų vietos.

Senslėnių ir juose susidariusių pelkių bendrą vaizdą galima matyti 7–10 paveiksluose-fotografijose.



Vėjeliškių ežerėlis su pelkaite, reikšmingas kaip kaimo vasaros maudyklė. R. Kunsko nuotr.

Nusausinta Bikilio pelkė Bikilio–Nevėžio senslėnio vietoje su gausia ir įvairia pievų augalija ir vaistinio valerijono bendrija. R. Kunsko nuotr.



Nevėžio plaštakinės lygumos reljefas akivaizdžiai dalijasi į tris pakopines lygumas, o pakopos kaip tik ryškesnės rytinėje lygumos dalyje. 80–90 m absoliutinio aukščio pakiliausioji lygumos dalis nuo likusios žemesniosios vakarinės dalies atskirta jau minėtų tarpplaštakinių moreninių ir smėlinių darinių Siesikų–Lėno–Šilų–Raguvos ruože. Taigi į rytus nuo Nevėžio senslėnio plyti Traupio ir Troškūnų lygumos, išraižytos senslėnių, kurie tai užpelkėję, tai apseklinti ledynmarių, o vietomis paveldėti ir iš tarpledynmečio. Ne vienos generacijos senslėniai drenuodavo iš pradžių vietinių ledynmarių vandenį į Šventosios magistralę. Vėliau, susidarius Nevėžio magistralei, o dar vėliau – Mūšos–Lielupės magistralei – vandenys tekėjo jau priešinga kryptimi, į šiaurės vakarus. Bene ryškiausias, giliausias ir aiškiai recidyviškas yra Pienios–Nevėžio senslėnis tarp Kavarsko ir Traupio. Priešpaskutiniojo ledynmečio pabaigoje tas senslėnis ties Kritižiū ir Rāguva ėjo beveik vakarų kryptimi, dabartinio Bīkilio upelio vieta. Užtat giliosios vietovės pelkės – Dūbė ties Raguva, Pienia už Traupio ir Levāniškių siaura gili pelkaitė – turi durpių ir sapropelio storą sudėtingą klodą, kai kur storesnį nei 10 m, turi iš tarpledynmečio atsikūrusias senslėnių atkarpas, yra stipriai veikiamos požeminių vandenų (2, 6, 7, 9, 11 pav.).

Gana didelį šiaurytinės Nevėžio lygumos dalies plotą užima vidurinis pakopinis lygis maždaug 70–80 m aukštyje. Tai ledynmarių gerokai apskalauta, aplyginta priesmėlėta lyguma, paskutinį tūkstantmetį šiek tiek papelkėjusi. Jos plotis apie 15–20 km (tarp Šilų ir Jotāinių, tarp Lėno ir Klebōnų). Lėkšti slėniukai prastai drenavo plokščią lygumą, miškai ėmė supelkėti. Dabar tanki kanalų sistema pagerino ne tik nuotėkį, bet ir dirvožemį bei medynų bonitetą.

Šilų raisto beržynas, perkirstas sausinimo kanalo ir autostrados. R. Kunsko nuotr.

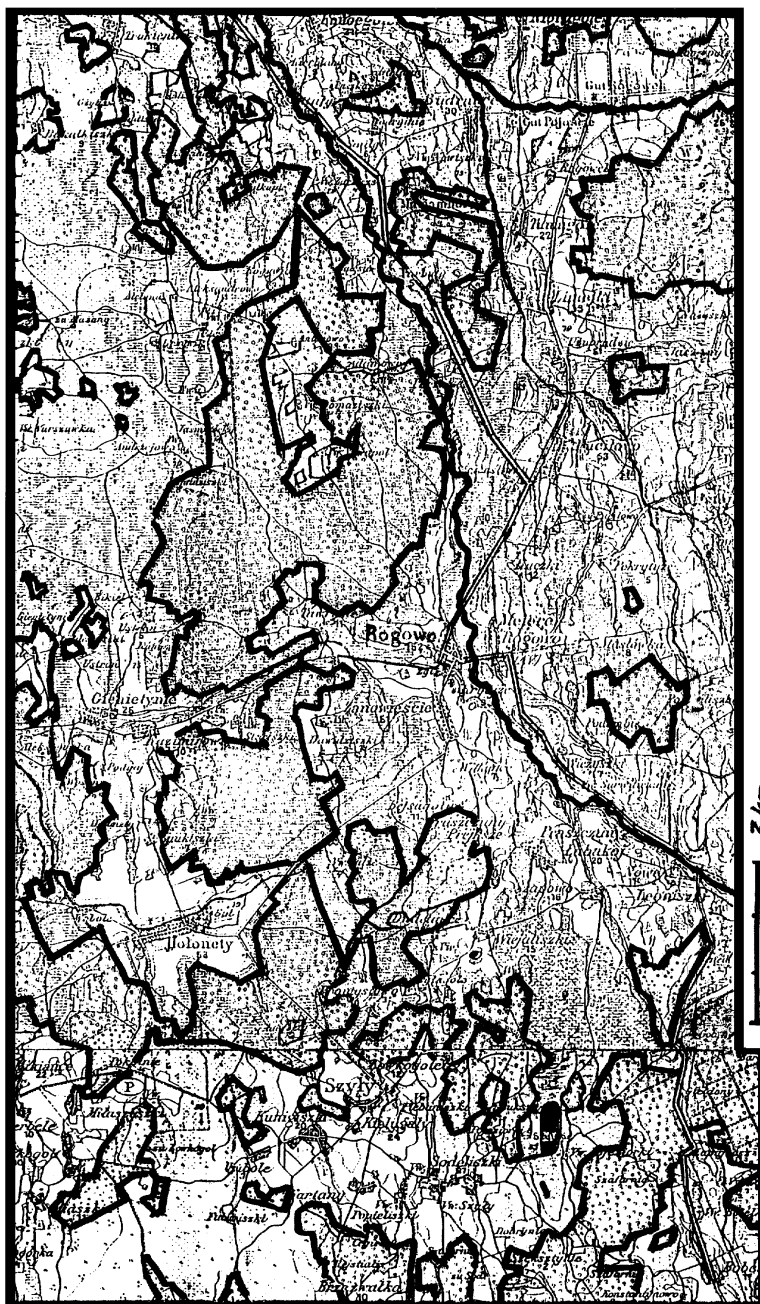

10 pav. XIX a. pabaigos topografinio žemėlapiio fragmentas (1:100 000), vaizduojantis pagrindinių žemėveikšlių – miškų, pelkių, laukų – padėtį (vietovardžiai parašyti lenkiškai)

Didžiausią plotą apimantis žemasis pakopinis lygis yra dar žemiau nei 65 m. Tai žemiausių ledynmarių vieta (Sulevos, Juodos, Upytės baseinai). Tačiau tai jau atokesnės nuo Raguvos vietovės.

Nevėžio aukštupio slėnis, nors nepasižymi dideliu nuolydžiu kaip aukštumų ar plynaukščių upių, atskirose atkarpose turi permainingą tėkmę bei dugno nuolydį, kurios nelabai tepakeitė ir visuotinis vagos kanalizavimas XX a. šeštajame–aštuntajame dešimtmečiais (11 pav.). Antai pats Nevėžio aukštupis Traupio lygumoje, nors ir senslėniškas, plačiaslėnis, prieš įtekėdamas į didįjį Pienos–Nevėžio senslėnį,

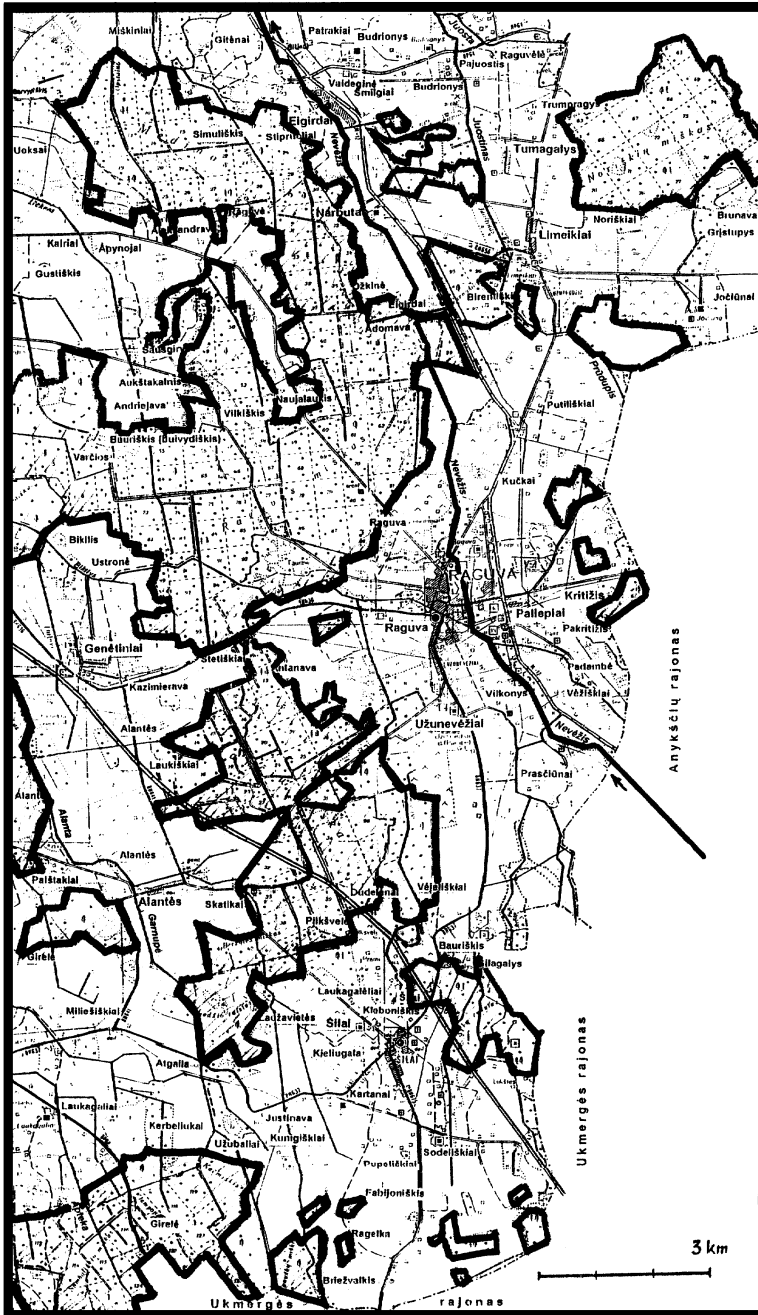

11 pav. Raguvos ir gretimų vietovių 8-ojo dešimtmečio žemėveikliai.

Respublikos žemėtvarkos projektavimo instituto 1:50 000 žemėlapių fragmento kopija

10 km teka net 1‰ (1m į 1km) nuolydžiu. Didysis senslėnis 20 km ruože turi daug lėkštesnį, lygumoms būdingą dugną – apie 0,4‰. Ties Raguva geologiškai ir istoriškai išsivystė nedidelė pakopa. Galėjo tam reikšmės turėti ir upės sankirta su ledyno plyšiniu gūbriu (Praščiūnai–Kritiškis–Limeikiai). Žemiau Raguvos apie 15 km Nevėžis vėl turi senslėniui būdingą 0,4–0,5‰ nuolydį. Dar žemiau į šiaurės vakarus, per 30 km nusidriekiančius vingius ligi Panevėžio Nevėžis užkliudo ledynmarių kranto pakopą, todėl nuolydis padidėja iki 0,66‰. Tuo tarpu žemiau Panevėžio



Beržyno su labai derlinga miškinė usnimi bendrija Raguvos miške. R. Kunsko nuotr.

Antanina Kizienė su anūkėliu Vilmantu seniausioje Vėjeliškių kaimo sodyboje po 200 m. senumo liepomis. R. Kunsko nuotr.

plačiame giliame Nevėžio senslėnyje nuolydis beveik dvigubai sumažėja – tiktai 0,3‰. Reljefo ir geomorfologijos skirtumus taip pat atspindi ir Nevėžio intakai. Juoda pasraunėja prieš įtekant Aptekai: tenai priartėja vidurinėsios lygumos kraštas, sutampantis su 65 m lygio ledynmarių krantu.

Šiaurritinės Nevėžio lygumos dalies vietovės, kitaip – A. Basalyko vartojamos sąvokos – vietovaizdžių – deriniai, arba kompleksai, nėra labai įvairūs, tiktai jų medžiaginė ir dirvožemių danga, jų hidrogeologinis režimas vietomis tampa margesnis. Matyt, tai nulemia giliau slypinčios geologinės tektoninės struktūros. Gana apibendrintai ir vaizdingai A. Basalykas tos lygumos dalies vietovaizdžius išreiškė kompleksiniais profiliais (12 pav.; santrumpos: vtvz – vietovaizdis, mkrj – mikro-rajonas).

Rytinės lygumos dalies vietovėse nemažą vaidmenį atlieka pelkės: ir indikacinį (struktūrų bei procesų parodomąjį), ir reljefo konservacinį, ir gamtinių reiškinių archyvavimo durpių klode, ir gamtosauginį, ypač saugant upių bei ežerų vandenį, natūralios augalijos ir gyvūnijos ekotopus (būstines).

Viršutinio lygio lyguma labiausiai pelkinga. Ten dirvožemių karbonatai kiek giliau išplauti. Ledyno vandenų pamesti skaitlingi senslėniai tapo gerais pelkių guoliais. Yra ir storoko klodo pelkių, kurios virsta tarpinio tipo ar net aukštapelkėmis (mažamaistėmis). Dalį pelkių apibūdina 13 pav. ir 1 lentelė.

Pelkės pavadinimas	Atstumas ir kelio kryptis nuo gyvenvietės	Bendras pelkės plotas ha	Didžiausias klodo storis m	Vidutinis klodo storis m	Pelkės tipas	Ežerinio klodo storis m	Pelkės natūralizavimo ir ūkinio panaudojimo būdas
1(63) Alančių	Raguva, 2 km, PV	73	2,5	1,20	Ž-80%, T-20%	1,5/0,7	Renatūralizuoti regresavusį tarpinio tipo pušyną
2(73) Balėlių	Taujėnai, 6 km, ŠV	16	1,8	0,96	Ž-100%	0,4	Renatūralizuoti labai kupstuotą beržyną
3(76) Bikičio	Raguva, 4 km, ŠV	51	1,0	0,66	Ž-100%	–	Renatūralizuoti beržyną su juodalksniais
4(64) Briėžvalkio	Šilai, 4,5 km, PR	18	0,7	0,57	Ž-100%	–	Renatūralizuoti kupstuotą juodalksnyną
5(18) Dūbės	Raguva, pietinė dalis	110	7,2	2,75	Ž-100%	1,7	Renatūralizuoti vakar. pakraštį su beržynėliais, pievas kultūrinti
6(64) Dūdelėnų	Šilai, 2,5 km, Š	16	0,7	0,57	Ž-100%	–	Renatūralizuoti krūmėtą pievą
7(101) Duřnblio I	Šilai, 6 km, PR	33	3,4	1,34	T-48%, Ž-52%	4,0/2,0	Renatūralizuoti raistą
8(99) Duřnblio II	Taujėnai, 7,5 km, ŠV	10	1,5	0,64	Ž-100%	–	Renatūralizuoti kupstuotą beržyną su juodalksniais
9(149) Fėrmos	Raguva, 0,5 km, Š	70	1,3	0,65	Ž-100%	–	Gerinti kultūrinę pievą
10(56) Juostiniūku	Raguva, 8 km, ŠR	20	2,0	1,4	T-100%	–	Renatūralizuoti prastą kultūrinę pievą
11(110) Kirmėliūku	Raguva, 7 km, ŠR	41	1,3	0,78	Ž-100%	–	Renatūralizuoti krūmėtąją dalį, pievą kultūrinti
12(66) Kritižio I	Raguva, 2 km, ŠR	8	1,1	0,77	Ž-100%	0,5	Gerinti kultūrinę pievą
13(49) Kritižio II	Raguva, 3 km, R	20	1,2	1,0	T-100%	–	Renatūralizuoti beržyną su pušimis
14(138) Kučkų	Raguva, 2,5 km, ŠR	37	1,1	0,77	T-47%, Ž-53%	0,2	Renatūralizuoti kupstuotą juodalksnyną ir beržyną

(tęsinys)

Pelkės pavadinimas	Atstumas ir kelio kryptis nuo gyvenvietės	Bendras pelkės plotas ha	Didžiausias kłodo storis m	Vidutinis kłodo storis m	Pelkės tipas	Ežerinio kłodo storis m	Pelkės natūralizavimo ir ūkinio panaudojimo būdas
15(2) Levaniškių	Traupis, 4,5 km, PV	178	4,3	1,24	Ž-100%	3,2	Renatūralizuoti kupsuotą raistą
16(107) Levaniškių raistas	Traupis, 3,5 km, ŠV	10	1,5	0,75	Ž-100%	1,2	Gerinti kultūrinę pievą
17(32) Miškinių	Miežiškiai, 0,5 km, P	53	0,7	0,54	Ž-100%	–	Gerinti kultūrinę pievą
18(78) Naujalaukio	Raguva, 5 km, Š	7	0,7	0,56	Ž-100%	–	Renatūralizuoti beržyną
19(115) Paliepių	Raguva, 5 km, PR	23	2,2	1,07	Ž-100%	1,7/0,8	Renatūralizuoti raistą
20(15) Pienios	Kavarskas, 4,5 km, ŠV	218	6,0	2,10	Ž-100%	2,2	Storakłode šiaurvakarinę dalį renatūralizuoti, likusioje gerinti pievas
21(65) Praščiūnų	Raguva, 3,5 km, P	9	0,7	0,55	Ž-100%	–	Gerinti kultūrinę pievą
22(67) Ruzaraitis	Raguva, 2 km, R	24	1,5	0,90	A-94%, Ž-6%	0,7	Renatūralizuoti kupsuotą pušyną
23(110) Sodėliškių	Šilai, 2,5 km, PR	10	2,5	0,83	Ž-100%	1,0/0,5	Renatūralizuoti beržyną su pušimis ir eglėmis
24(109) Šekštyinė	Šilai, 3,5 km, PR	3	2,2	0,92	Ž-100%	–	Renatūralizuoti juodalksnyną
25(212) Šilagalio	Šilai, 0,5 km, Š	38	1,5	0,75	A-35%, Ž-65%	–	Renatūralizuoti pušyną ir eglyną su beržais
26(21) Šilų raistas	Šilai, 1 km, R	72	2,7	1,43	A-30%, T-70%	0,3	Renatūralizuoti pušyno su beržais ir eglėmis uogynus
27(75) Taurinės	Raguva, 4 km, ŠV	20	2,1	1,24	Ž-100%	2,4/1,0	Renatūralizuoti beržyną ir juodalksnyną
28(143) Uliesio	Raguva, 7 km, ŠV	24	1,6	0,87	Ž-100%	–	Renatūralizuoti kupsuotą beržyną su juodalksniais
29(48) Užuprūdžių	Raguva, 4 km, ŠR	56	3,2	1,21	Ž-100%	0,8	Renatūralizuoti kupsuotą beržyną su juodalksniais
30(77) Varčių	Raguva, 9 km, ŠV	16	0,8	0,6	Ž-100%	–	Pietinėje dalyje renatūralizuoti kupsuotą raistą, šiaurinėje gerinti kultūrinę pievą
31(95) Varliakojis	Traupis, 6 km, PV	70	4,0	1,28	T-26%, Ž-76%	3,0/0,8	Beržyną ir pušyną su eglėmis renatūralizuoti dėl vertingo kłodo, pievą pietinėje dalyje gerinti
32(73) Varnašilis	Raguva, 5 km, Š	7	0,7	0,60	Ž-100%	–	Sukultūrinti mišką
33(1) Vėjeliškių I	Raguva, 5,5 km, PR	358	4,2	1,5	Ž-100%	2,1	Išsaugoti natūralias paėžerių (Enčio ir Noriškio ež.) ekosistemas
34(125) Vėjeliškių II	Raguva, 3 km, P	6	4,4	1,7	Ž-100%	2,1	Renatūralizuoti visą raistą su Vėjeliškio ežerėliu, sutvarkyti vakarinį krantą - maudyklę
35(101) Žvirblialabė	Raguva, 4,5 km, PR	12	4,0	1,32	Ž-100%	1,9	Pagerinti kultūrinę pievą

Vakariau esanti vidurinė lyguma turi turtingesnius dirvožemius, tačiau ji ėmė supelkėti daug vėliau už rytinę lygumą – tik pastaraisiais tūkstantmečiais. Durpių klodai ploni. Daug reikšmingesnės senslėnių likučių ir paežerių pelkės (Šilų, Vėjėliškių, Užulėnio; 14–16 pav.).

Įdomus Raguvos ir netolimų vietovių bruožas yra miškų ir kitų žemėveikslių santykinis pastovumas paskutinį šimtmetį, o tai daugiau būdinga aukštumų vietovėms, ne lygumų. Tai galima aiškinti ir gamtinėmis priežastimis (miškų drėgnumas, santykinai didelis miškingumas), ūkiniais bei socialiniais santykiais (mažos buvusių dvarų valdos, ankstyvi naujakuriai servitutinių pievų ir ganyklų vietoje), gyventojų kultūrinėmis tradicijomis, prisirišimu prie upelių slėnių, lankų, miškelių (konservatyvumu gerąja prasme). Nelabai didelis miškų ploto sumažėjimas matyti iš dviejų žemėlapių palyginimo (17 ir 18 pav). Miškai paraguvy tvarkomi su pavyzdingu pomėgiu, globojami žvėrys, žvėreliai ir paukščiai (19 pav). Senieji sodybų šeiminingai rūpestingai globoja ūksmingus medynus, ypač liepynus, ir nepaiso jų šešėlių, skriaudžiančių daržus (20 pav.). Miškų ir sodybų bitininkystė Raguvos apylinkėje išlaikė ir savo tradicijas, ir bičių ganyklas.

PRAEITIS

Archeologijos paminklai

Valdas Steponaitis

Lietuvos nacionalinis muziejus

Lėkštoje Nevėžio lygumoje, kadaise pelkėtų upelių apsuptas yra įsikūręs Raguvės miestelis. Kitados šių upelių slėniai su molingomis peršlapusiomis dirvomis nebuvo labai patogūs žmonėms gyventi. Tačiau sausesnio, šiltesnio klimato laikotarpiu lygumų pakraščiuose, nedidelėse kalvelėse atsirado tinkamų vietų žmonių ūkinei veiklai. Nors Raguvos apylinkėse nerasta nė viena akmens amžiaus stovyklavietė ar gyvenvietė, tačiau žmonių pėdsakai šiose apylinkėse siekia akmens amžių. Seniausi gyventojai, matyt, buvo įsikūrę Pakritižyje ant nedidelės kalvelės – čia archeologinių tyrinėjimų metu¹ buvo rastos kelios titnago skeltės, kurių apdirbimo technologija siekia mezolito laikotarpį. Raguvėje ir artimiausiose jos apylinkėse bent 14-oje skirtingų vietų buvo surasta apie 40 akmeninių kirvių (1 pav.), datuojamų vėlyvuoju neolitu ir žalvario amžiumi, dalis jų galėjo būti naudoti ir ankstyvajame geležies amžiuje (šie laikotarpiai apima II–I tūkstantmečius pr. Kr. – V. S.). Kai kurie iš šių kirvių, matyt, buvo rasti senųjų gyvenviečių vietose, keletas jų galėjo būti iš to laikotarpio sunykusių kapų. Pušiliškių kaime esančioje kalvelėje surasta apie 18 akmeninių kirvukų, kai kurie jų net nebaigti gludinti². Matyt, šioje vietoje galėjo būti senovės gyvenvietė. Pavieniai akmeniniai kirviai su skylė kotui keturkampėmis, siaurėjančiomis, suapvalintomis pentimis bei keletas dviašmeninių kirvių buvo rasta Raguvoje³, Genėtinų⁴, Jočiūnų⁵, Kritižio⁶, Nōriškių⁷, Pakritižio⁸, Praščiūnų⁹, Sodėliškių¹⁰, Tūmagalio¹¹, Vėžiškių¹², Vilconių¹³ kaimuose ir Palizės¹⁴, Paprūdžiū¹⁵, Užubrasčio¹⁶ vienkiemiuose. Raguvos mokyklos muziejuje saugomas gyvatgalvis kaplys (2 pav.), rastas Raguvos apylinkėse (tiksliai radimo vieta nežinoma)¹⁷. Šis Pamarių kultūros žemės įdirbimo įrankis tokį pavadinimą gavo dėl savo į gyvatės galvą panašaus praplatinimo aplink skylę kotui.

¹Markelevičius J. *Žvalgomųjų archeologinių tyrinėjimų Panevėžio rajone ataskaita*. – Vilnius, 1977. – Lietuvos nacionalinio muziejaus (toliau LNM) *Archeologijos skyrius ARA*. – B. 117.

²Černiauskas M. 1970 m. liepos mėn. 6–16 d. aplankyti bei patikrinti Panevėžio rajono-miesto kultūros paminklai // *Lietuvos istorijos institutas (toliau LII)*. – F. 1, b. 127, p. 13.

³Lietuvos TSR *archeologijos atlasas (toliau LAA)*. – Vilnius, 1974, t. 1, p. 172. *Raguvos mokyklos kraštotyros muziejaus kolekcija*.

⁴LAA. – T. 1, p. 125.

⁵Ten pat. – P. 130.

⁶Ten pat. – P. 142.

⁷Ten pat. – P. 157.

⁸Ten pat. – P. 160.

⁹Ten pat. – P. 168.

¹⁰Ten pat. – P. 180.

¹¹Ten pat. – P. 189.

¹²Ten pat. – P. 195.

¹³Ten pat. – P. 196.

¹⁴Ten pat. – P. 161.

¹⁵Ten pat. – P. 163.

¹⁶Ten pat. – P. 191.

¹⁷Falamejeva V. *Raguvos vidurinės mokyklos kraštotyros muziejus // Raguvos praeitis. Kultūra ir švietimas*. – Vilnius, 1997, t. 2, p. 143.

Raguvos gyvatgalvis kaplys iš kitų kaplių išsiskiria praplatintais ašmenimis ir yra kol kas vienintelis tokios formos kaplys Lietuvos archeologijos radinys. Šis kaplys gali būti datuojamas II tūkstantmečio pr. Kr. pradžia – I tūkstantmečio pr. Kr. pabaiga. Akmeniniai gyvatgalviai kapliai yra vienas iš to laiko įrankių, liudijančių, kad mūsų protėviai jau vertėsi ir žemdirbyste.

Labai menki duomenys apie gyvenimą I tūkstantmetyje po Kr. liudija retą šios teritorijos apgyvendinimą. Kol kas nerasta nė viena to laikotarpio gyvenvietė, nes jos praktiškai neišsiskiria iš aplinkos, be to, pagrindiniai gyvenviečių radiniai yra šukės, į kurias žmonės kreipia kur kas mažiau dėmesio nei į kitus radinius. Raguvos apylinkių gyventojai I tūkstantmečio pirmojoje pusėje priklausė plačiai Žemaitijos ir Šiaurės Lietuvos pilkapių etnokultūrinei sričiai, kuriai būdingas paprotys nedegintus mirusiuosius laidoti iš žemių supiltuose ir akmenų vainikais apjuosytuose pilkapiuose. Dirbant žemę tokie pilkapiai labai nukentėjo ir dabar daugiausia randame tik laidojimo liekanas. Vienintelė III a. datuojama laiptelinė segė su Raguvos metrika yra saugoma Kaune, Vytauto Didžiojo karo muziejuje (VDKM, 885:12) (3 pav.). Ji į muziejų pateko su K. Šulgos kolekcija, tačiau gali būti iš Pajūosčio (Budrionių), Miežiškių apyl. pilkapių, kuriuos K. Šulga kasinėjo, ar iš netoliese esančių Juostiniškų (Anykščių r.) pilkapių, iš kurių keletas segių taip pat buvo jo rinkinyje. Spėjama, kad Putiliškių kaime būta milžinkapio¹⁸, bet dar 1970 m. Panevėžio rajoną žvalgę Mokslinės metodinės kultūros paminklų apsaugos tarybos (toliau MMT) archeologai konstatavo, kad pilkapiai sunaikinti vykdant žemės darbus¹⁹, tačiau jokių radinių ar konkretnių duomenų apie čia tikrai buvusius pilkapius nėra. Nedidelį netoli Raguvos, Nevėžio girininkijos miške esantį kalnelį, vadinamą Zako (Zoko, Žako) kalneliu, mini įvairūs šaltiniai²⁰, ir teigia, kad jame randama „žmonių kaulų ir įvairių sukilimo metais vartojamų ginklų: durtuovų ir šiaip kokių surūdijusių gelžgalių“²¹. 1982 m. MMT žvalgė šį kalnelį ir spėjo jį esant pilkapiu²², tačiau 1996 m. atlikus jo tyrinėjimus, duomenų, kurie leistų šį objektą traktuoti kaip pilkapį, neaptikta. Todėl buvo pasiūlyta šį kalnelį išbraukti iš Nekilnojamojo kultūros vertybių sąrašo²³.

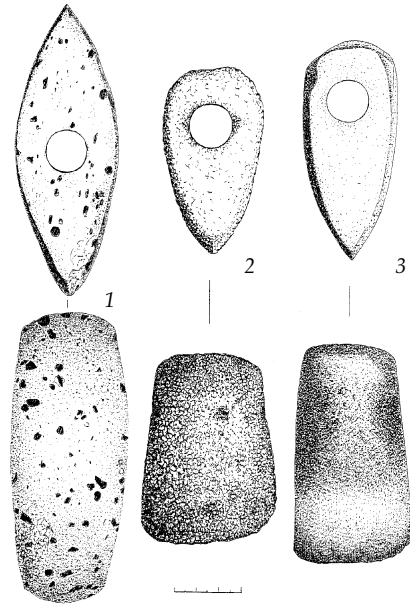

1 pav. Dviašmenis ir pentiniai kirviai.

Raguvos apylinkės. Akmuo

1, 3 – Raguvos mokyklos muziejus (toliau RMM)

2 – V. Ruzo nuosavybė. Piešė A. Ruzienė

¹⁸Tarasenka P. Lietuvos archeologijos medžiaga. – Kaunas, 1928, p. 219.

¹⁹Černiauskas M. 1970 m. liepos mėn... – P. 13.

²⁰Tarasenka P. Lietuvos... – P. 221. Valstybės archeologijos komisijos medžiaga (toliau VAK). – F. 1, ap. 1, b. 31, p. 94–99.

²¹VAK. – B. 31, p. 99.

²²Dakanis B. Mažai žinomi I–XV a. pilkapiai // Muziejai ir paminklai. – 1985, kn. 7, p. 61.

²³Urbanavičienė S. Raguvos pilkapio (AV 1996) žvalgomųjų archeologinių tyrinėjimų 1996 m. ataskaita // LII. – F. 1, b. 2724, p. 4.

Raguvos apylinkių gyventojų pagausėjimą vėlyvajame geležies amžiuje liudija senienų radiniai, surasti Pakritižio²⁴ ir Raguvos²⁵ vardais vadinamuose senkapiuose. Vienas ir tas pats senkapis įvairių informacijos pateikėjų buvo vadinamas Raguvos, Pakritižio, Paliepių ar Vėžiškių vardais. Radiniai iš šio senkapiro su skirtingomis metrikomis yra saugomi Lietuvos nacionaliniame muziejuje (toliau LNM), Vytauto Didžiojo karo muziejuje ir Raguvos mokyklos kraštotyros muziejuje. Įdomi ir šio senkapiro istorija.

Senkapis paminėtas 1889 m. Raguvos senkapiro vardu. Manytume, kad vėliau, XX a. trečiajame ir ketvirtajame dešimtmetyje, iš tos pačios vietos į Kauno miesto muziejų (dabar Vytauto Didžiojo karo muziejus – V. S.) patekę radiniai priskirtini Raguvos ir Pakritižio senkapiams. 1975 m. Mokslinei metodinei kultūros paminklų apsaugos tarybai žvalgant Panevėžio rajono archeologinius paminklus, buvo ištirta senkapiro dalis, esanti netoli K. Juškos sodybos, ir šis senkapis vadintas Pakritižio vardu. Iš skirtingų autorių tyrinėjimų vietos aprašymo matome, kad tai tas pats senkapis. Todėl reikėtų kiek plačiau apžvelgti jo tyrinėjimų istoriją bei radinius.

Fiodoras Pokrovskis 1889 m. laikraštyje „Vilenskij vestnik“ išspausdino straipsnį „Archeologinis kasinėjimas“²⁶. Straipsnyje rašoma, kad 1889 m. rugsėjo 4 d. į Vilniaus senienų muziejų (dabar LNM – V. S.) (inv. Nr. LNM AR 49:1-9) pateko Raguvos cerkvės djačioko Kušikovičiaus dovana – keliolika žalvario ir geležies dirbinių. Remdamasis radėjo pateiktomis duomenimis, F. Pokrovskis aprašo jų radimo aplinkybes bei pačius radinius. Tiksliai nurodoma senkapiro vieta: „Vilkmergės traktas, išeidamas iš Raguvos miestelio, eidamas per Nevėžio upę į rytus ir 1/4 varsto²⁷ stačiu kampu pasuka

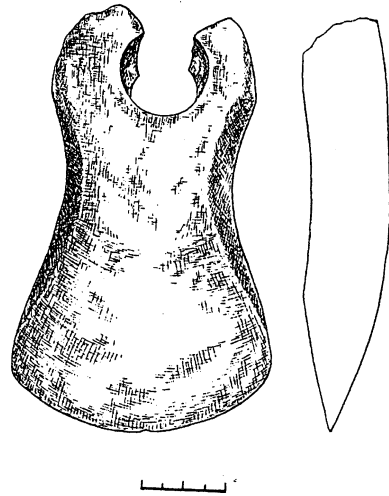

2 pav. Gyvatgalvis kaplys. Raguvos apylinkės. Akmuo. RMM. Piešė A. Ruzienė

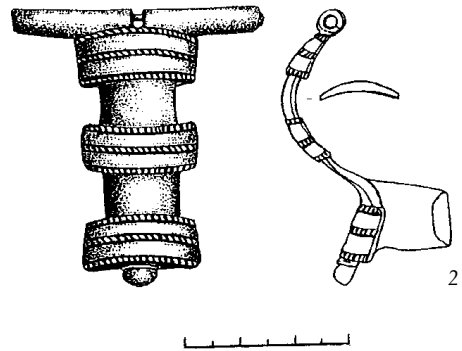
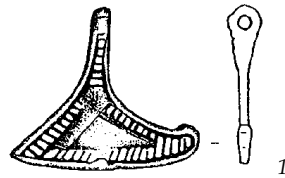

3 pav. Pakritižio–Raguvos senkapiro radiniai. Žalvaris

1 – kabutis. VDKM 1904:52

2 – laiptelinė segė. VDKM 885:12

Piešė A. Ruzienė

²⁴LAA. – T. 3, p. 80.

²⁵Ten pat. – P. 94, 95.

²⁶Покровский Ф. Археологическая раскопка // Виленский вестник. – 1889, сентябрь, 21, № 203, с. 1–2.

²⁷XIX–XX a. pr. ilgio vienetai. 1 aršinas = 16 verškų = 71,12 cm, 1 sieksnis = 3 aršiniai = 2,13 m, 1 varstas = 500 sieksnių = 1,0668 km.

į pietus, lygiagrečiai Nevėžiui. Jeigu pas-
kutiniają kryptimi atmatuotume nuo kelio
posūkiu apie 3/4 varsto ir nuo galutinio
punkto nubrėžtume tiesią liniją į Raguvos
miestelį, tai susidarytų trikampis plotas. Šis
plotas vadinamas Raguvos Ferma ir užsta-
tytas dvasininkų ir valstiečių statiniais. Šio
ploto pietiniame kampe, beje, yra valstiečio
Juškos namas, nuo kurio į vakarus, t. y. upės
kryptimi, yra taisyklinga kalvelė, 5 sieks-
nių skersmens pagal pagrindą ir apie 1 sieksnį
aukščio nuo dirvos paviršiaus. Iš vakarų ir
pietų pusių kalvelę supa didelė (šlapia) pel-
kė, taip pat ir iš kitų dviejų pusių ją skiria
nuo Fermos pelkinga dirva (sausapelkė). Ši
kalvelė, jeigu nekreipsime dėmesio į netolie-
se esančius vėlesnių laikų lenkų kapus, yra
vienintelė kalva reljefe. Nors tai neįprasta
kalvelės forma šiai vietai, ši valstiečio Juškos
valda iki paskutinio meto nekėlė jokie su-
sidomėjimo²⁸. Ardami šį lauką valstie-
čiai ne kartą rasdavo metalinių daiktų nuolaužų, o 1887 m.
pavasariį rado geležinį kalaviją. Tie radiniai, Kušikovičiaus tei-
gimu, jau buvo dingę, o iš kalavijo Juška padarė 4 peilius.
Todėl Kušikovičius nusprendė, kad čia galėjo būti kapinės. No-
rėdamas apsaugoti senovinius radinius ir šiaip sudomintas, jis
iškasė kalnelio viduryje 4 aršinių ilgio ir 2 aršinių pločio tran-
šėją, už tai žemės savininkui sumokėjęs 2 rublius. Vieno aršino
gylyje rado 8 palaidojimų liekanas – 7 gulimoje ir 1 sėdimoje
padėtyje galvomis į vakarus. Kušikovičiaus manymu, griaučiai
buvo neliesti, kaulai labai sunykę, išskyrus kaukoles, o palai-
dojimuose buvo mažai radinių. F. Pokrovskis toliau tiksliai ap-
rašo rastus daiktus. Tai 2 plačiašmeniai kirviai, vienas peiliu-
kas, iš abiejų pusių prie nugarėlės papuoštas grioveliu ir smulkių
taškučių linija, be to, nurodo, kad ten buvo rasti dar 3 peiliai,
bet jie į muziejų nepateko; ovalo formos skiltuvas, 2 žalvarinės
apskritos segės iš gaubtos skardelės, dviejų pasaginių segių
dalys bei žalvarinių skardelių dalelės²⁹. Be to, F. Pokrovskis
straipsnyje rašo, kad Kušikovičius mini kalvelės šiauriniame
pakraštyje radęs Kristinos (1632–1654) vieną Livonijos ir tris
Rygos šilingus, Karolio X Gustavo (1650–
1660) Rygos šilingą ir Jekaterinos II (1762–
1796) labai nudilusią polušką. Baigdamas
tų kasinėjimų apžvalgą, autorius
pabrėžia, kad ištirta tik nedidelė kalne-

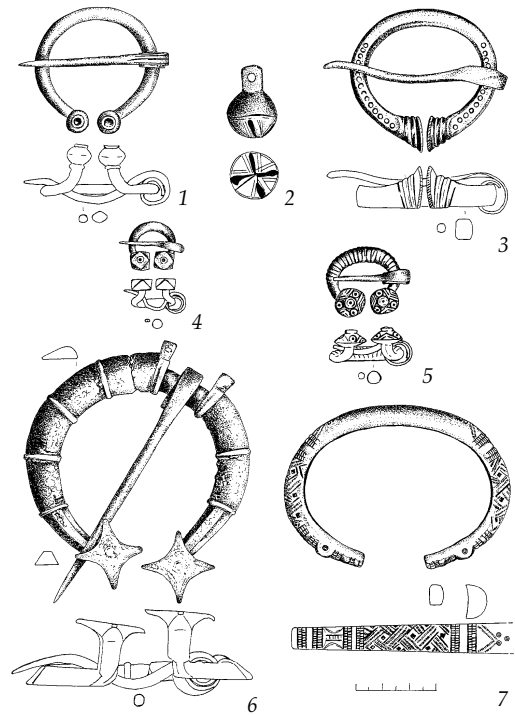

4 pav. Pakritižio–
Raguvos senkapio
radiniai. Žalvaris
1 – pasaginė segė.
VDKM 885:17
2 – žvangutis.
VDKM 1149:94
3 – pasaginė segė.
LNM AR 596:18
4 – pasaginė segė.
VDKM 1904:19
5 – pasaginė segė.
VDKM 885:28
6 – pasaginė segė.
VDKM 885:15/1623
7 – apyrankė. VDKM
885:2
Piešė A. Ruzienė

²⁸Покровский Ф. Мин. век.

²⁹Steponaitis V. Raguvo–Pakritižio senkapis // Raguvos
praetis. Kultūra ir švietimas. – Vilnius, 1997, t. 2,
p. 19.

lio dalis, iškasti radiniai priklauso jau seniai čia gyvenančiai lietuvių genčiai. Šis kalnelis galėjęs būti kapinės ne vieną amžių. Radinių aprašymas paskelbtas 1899 m. išleistame Vilniaus Senienų muziejaus kataloge³⁰.

1899 m. F. Pokrovskio parengtame Kauno gubernijos archeologiniame žemėlapyje jau yra pažymėtas Raguvo senkapis bei pateiktos kelios pastabos apie Kušikovičiaus kasinėjimus³¹. Tyrėjo nepatyrimu jis aiškino viename kape esančio mirusiojo, palaidoto sėdimoje padėtyje, aprašymą, be to, atkreipė dėmesį, kad radiniai yra apdege.

Vėliau ta kalvelė buvo ariama, radiniai pateko vietiniams gyventojams, o iš jų įvairiais keliais – kolekcininkams ar muziejams. Raguvo valsčiaus sekretorius, kolekcininkas Klemensas Šulga, nepamiršdamas kvietimo rinkti medžiagą apie Lietuvos archeologijos paminklus, 1925 m. rugpjūčio 7 d. laiške P. Tarasenkai rašydamas apie vietas, į kurias reikėtų atkreipti dėmesį, nurodo, kad „tarp Ukmergės vieškelio ir Nevėžio upės ties Pakritižio (Paliepių) kaimu, kaip žmonės pasakoja, apie 100 metų atgal toji vieta, nedidelis kalnelis, buvusi apaugusi karklais ir niekas jokių padavimų apie ją nežino. Vėliau kalnelį pradėjo arti ir išardavo visokių ginklų, senovinių kirvių, durtuvų, kardų, milžinų žiedų, visokių sagtelių. Prieš karą atvykęs iš Petrapilio archeologas, kasinėjęs minėtą kalnelį ir čielą dėžę prikasęs visokių daiktų“³². Paskui vietinis djačiokas (psalomščikas) „kasinėjo ten pat ir dar radęs nemaža daiktų“³³.

P. Tarasenka, rinkdamas duomenis knygai „Lietuvos archeologijos medžiaga“, stengėsi surinkti ir pateikti kuo daugiau informacijos apie paminklus, todėl 1928 m. išleistoje knygoje mini Raguvo senkapį („Ties Raguvo pil. Juškos lauku yra senkapis, kuriame randama bronzos pa-

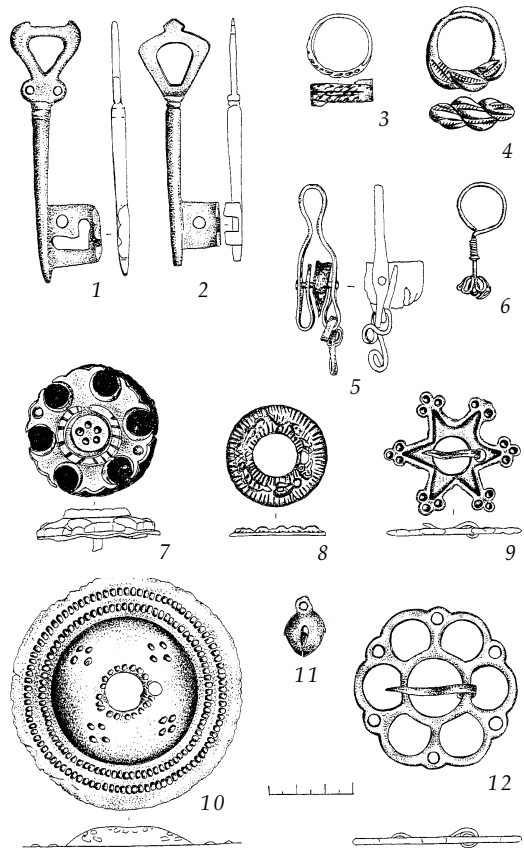

5 pav. Pakritižio–Raguvo senkapio radiniai.
Žalvaris

- 1 – raktas. VDKM 1149:85
- 2 – raktas. VDKM 1149:90
- 3 – žiedas. LNM AR 596:14
- 4 – žiedas. LNM AR 596:50
- 5 – kabutis-amuletas. VDKM 1904:54
- 6 – auskaras. LNM AR 596:15
- 7 – apkalas. VDKM 1149:77
- 8 – apskrita lieta segė. VDKM 1904:5
- 9 – žvaigždinė lieta segė. VDKM 1149:62
- 10 – plokštinė skardinė segė. VDKM 1904:2
- 11 – žvangutis. LNM AR 596:51
- 12 – ažuvinė lieta segė. VDKM 1149:60

Piešė A. Ruzienė

³⁰Каталог предметов музея древностей, состоящего при Виленской публичной библиотеке. – Вильна, 1898–1899. с. 99–100.

³¹Покровский Ф. Археологическая карта Ковенской губернии. – Вильна, 1899, с. 115–116.

³²VAK. – F. 1, ap. 1, b. 31, p. 70.

³³Ten pat. – P. 71.

darų")³⁴, remdamasis Vilniaus senienų muziejaus radiniais, bei mini, kad „Pakritižės kaime... tarp Nevėžio ir vieškelio yra pilkapių“³⁵ ir kaip informacijos pateikėją nurodo K. Šulga. Vėliau, 1935 m. Valstybės archeologijos komisijai (toliau VAK) registruojant archeologinius paminklus ir jų naudotojus, į Raguvos policijos nuovadą buvo atsiųstos dvi anketos, kuriose rašoma: pirmoje – „Pakritižės kaime, pil. Skrebės Motiejaus, Juškos Juozapo ir Juškos Jurgio žemėse yra vietos žmonių vadinamas „Kalnelis“, kuriame randama įvairių dirbinių“³⁶, antroje – „Raguvos mst. pil. Juškos žemėje yra senkapis, apleistas, be globos“³⁷. Atsakydamas į šiuos raštus, Raguvos policininkas Petras Chmiliauskas ant užklauso užrašė tokią pastabą:

„Kalnelis – Pilkapiai, esantys Pakritižės km., Raguvos valsčiuje, yra apie 1/4 hektaro ploto ariamos žemės, palei Nevėžio upę, pakilę nuo žemės paviršiaus apie 1 1/2 m“³⁸. O Raguvos policijos nuovados viršininkas, gražindamas VAK užpildytą formuliara „apie Pakritižės kaimo pilkapi ir to pilkapio savininkų Skrebės Motiejaus, Juškos Juozo ir Juškos Jurgio, gyv. Pakritižės kaime Raguvos vals., pasirašytą pasižadėjimą“³⁹, rašo, kad tai ta pati vieta, apie kurią užklausiama antrąja anketa. Taigi tas susirašinėjimas patvirtina teiginį, kad šioje vietoje yra tik vienas archeologijos paminklas.

K. Šulga, būdamas aistringas kolekcininkas, rinko, supirkinėjo archeologijos radinius ir pats bandė kasinėti kai kuriuos archeologijos paminklus. 1935 m. liepos mėn., pateikdamas VAK savo kolekcijos aprašą⁴⁰, jis nurodė, kad turi Pakritižio kalnelyje rastus 8 įvairių formų kirvius, pabrėždamas, kad dalis jų yra iš Vėžiškių žvyrdubės (netoliese buvusio kito senkapio), daugiau kaip 50 įvairių žalvarinių papuošalų, sagčių, žiedų, geležinių ietigalių, peilių, kardų, galastuvėlių, karolių, „molio skrituliukų“ ir kitų smulkių daiktų, vieną molinį puodą, vieną lietuvišką monetėlę su Gediminaičių stulpais ir Vyčiu, bei 3 lietuviškas Jono Kazimiero (1649–1668) monetėles. Dalis K. Šulgos surinktų daiktų pateko į VDKM. Jame šiuo metu yra saugomos 3 radinių kolekcijos iš Raguvos (viena iš jų, inv. Nr. KVIM 885:1-167, pažymėta kaip K. Šulgos kolekcija, kita, inv. Nr. KVIM 1149; 1-120 – Raguvos,

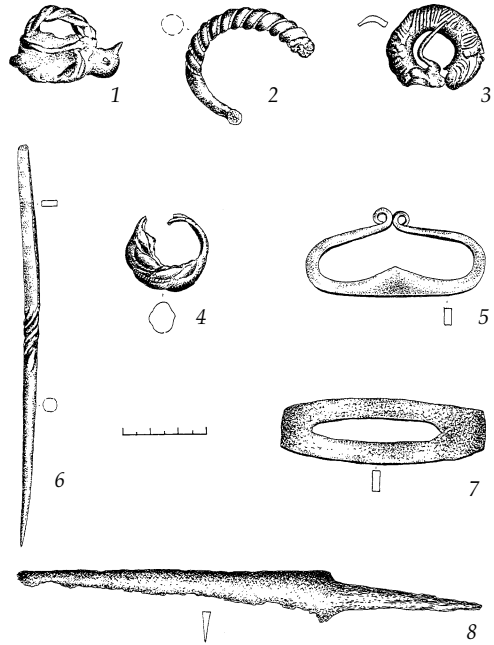

6 pav. Pakritižio–Raguvos senkapio radiniai. 1–4 žalvaris, 5–8 geležis

1 – žiedo dalis.

VDKM 885:45

2 – segės dalis.

VDKM 885:31

3 – segės dalis.

VDKM 1149:57

4 – žiedo dalis.

VDKM 1149:72

5 – skiltuvas. VDKM

1149:95

6 – yla. VDKM

1149:18

7 – skiltuvas. VDKM

885:150

8 – peilis. VDKM

1149:12

Piešė A. Ruzienė

³⁴Tarasenka P. Lietuvos... – P. 221

³⁵Ten pat. – P. 201.

³⁶VAK. – F. 1, ap. 1, b. 31, p. 69.

³⁷Ten pat. – P. 67.

³⁸Ten pat. – P. 62.

³⁹Ten pat. – P. 65.

⁴⁰VAK. – F. 1, ap. 1, b. 88, p. 157–163.

trečia, inv. Nr. KVIM 2361:1-4 – Raguvos senkapio)⁴¹ bei 2 iš Pakritižio (inv. Nr. KVIM 954:1-14 – Pakritižio (Paliepių) kaimo, surinkta 1927 m. Juozo Skrabio (Skrebio – V. S.) žemėje – pievoje esančiame pilkapyje; ją muziejui dovanavo Bumbulienė, ir inv. Nr. KVIM 1904:1-77 – atsitiktiniai radiniai, K. Šulgos surinkti Pakritižio kalnelyje).

Palyginę K. Šulgos 1935 m. kolekcijos aprašymą su radiniais iš Pakritižio, galime teigti, kad tai yra tie patys daiktai. Iš jų paminėtinos žalvarinės plokštinės apskritos segės, iš skardelės ir lietos, pasaginės segės storėjančiais ir aguoniniais galais, apyrankė trikampio pjūvio lankeliu, įvairių formų žiedai, sagtys, raktai, geležiniai ietigaliai, peiliai, kirviai, akmeniniai verpstukai, karoliai, žiestas puodas pūstais šonais. Labai panašūs yra ir Bumbulienės dovanoti daiktai. Dalis tų daiktų yra apdege, daugumą galima datuoti XIV–XVI a., tik keletą galima priskirti IX–XIII a.

1975 m. MMT žvalgomoji ekspedicija aplankė Raguvos vidurinės mokyklos visuomeninį kraštotyros muziejėlį. Jo organizatorė ir mokyklos kraštotyrininkų vadovė mokytoja Eugenija Vaitiekūnienė parodė Pakritižio senkapio radinius, papasakojo, kad senkapis ir dabar ardomas. Todėl ekspedicija tyrinėjo pelkėtose ganyklose į vakarus nuo K. Juškos sodybos esančią apvalią 1,5 m aukščio ir 50 m skersmens kalvelę. Rado 6 palaidojimus ir nemažai atsitiktinių radinių, datuojamų XIV–XVI a.⁴² Senkapis įtrauktas į archeologijos paminklų sąrašą (AR 1531), o radiniai saugomi LNM, inv. Nr. AR 596:1-68.

Archeologijos radiniai Raguvoje yra labai įvairūs ir įdomūs. Daugiausia žalvarinių papuošalų (4; 5:3-12; 6:1-4 pav): vytinės antkaklės kilpiniais galais, antkaklė su karoliais ant lankelio, pasagi-

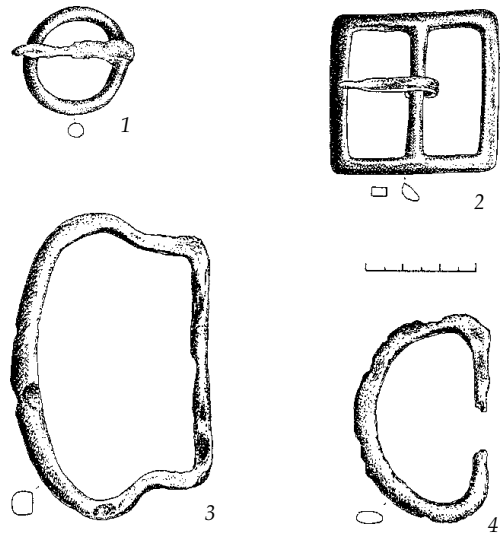

7 pav. Pakritižio–Raguvos senkapio radiniai.

1–2 žalvaris, 3–4 geležis

1 – sagtis. LNM AR 596:43

2 – sagtis. VDKM 1904:42

3 – sagtis. LNM AR 596:37

4 – sagtis. LNM AR 596:38

Piešė A. Ruzienė

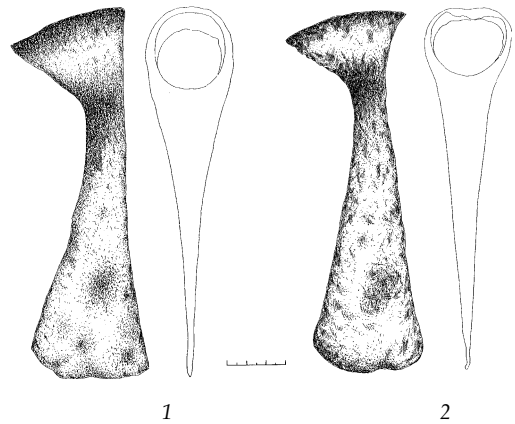

8 pav. Pakritižio–Raguvos senkapio radiniai.

Geležis

1, 2 – pentiniai siauraašmeniai

kirviai. RMM. Piešė A. Ruzienė

⁴¹Radiniai su metrikomis „Raguva“ buvo kelis kartus inventorinami perrašant iš KMM inventorinių knygų į VDKM knygas, todėl atsirado inv. Nr. KVIM 2361, tada buvo pastebėta, kad ne visi radiniai yra suinventorinti.

⁴²Merkelevičius J. Žvalgomųjų... // LNM ARA. – B. 117.

nės segės aguoniniais, cilindriniais, žvaigždiniais, gyvuliniais, daugiakampiais galais, lygiais ir tordiruotais lankeliais, kelių rūšių apskritos skardinės, ažūrinės ir kitokių formų segės. Ant rankų nešiotos įvijinės masyvios apyrankės gyvulių formos galais, sudėtingais ornamentais puošti lankeliai bei įvairių formų žiedai – pinta, pastorinta priekine dalimi, sukeistais siaurėjančiais galais. Be to, rinkinyje yra įvairių formų diržų sagčių (7 pav.), ypač gražūs odinio diržo fragmentai, vieni puošti 3 eilėm žalvarinių vinučių, kiti – per vidurį kryželio formos apkalėliais, o iš šonų – vinučių eilute, keletas diržo skirstiklių, pentino dalis. Iš darbo įrankių reikėtų paminėti įtveriamuosius bei kriauninius peilius, kelių formų pjautuvus, galastuvėlius, pentinius siauraašmenius (8 pav.) ir kelis plačiašmenius kirvius (9 pav.), tordiruotas prie įkotelės ylas, žalvarinių adatinių dalis bei piniginių liekanas ir nemažą kiekį įvairiausių formų raktų. 1975 m. tyrinėjimų metu rastas raktas su užsilenkiančia rakinamąja dalimi, kuri buvo skirta atitraukti arba užstumti skląstį (10:1 pav.). Tokie raktai labai reti Lietuvos kapinynuose. Skiltuvai buvo ovalo formos, dviejų rūšių: vieni su ovaline skylė viduryje, kiti – su atrietais galais (6:5,7 pav.). Jie buvo nešiojami kišeneje ar maišelyje kartu su titnago gabaliukais, skirtais išgauti ugnį, nes prie skiltuvų rasta prilipusių (prirūdijusių) titnago gabalėlių. Ištyrus keletą audinių fragmentų nustatyta, kad vieni jų austi iš lininių, kiti iš vilnonių siūlų drobeline audimu. Kaip retesnį radinį, rodantį prekybos išsivystymą, reikėtų paminėti žalvarinį svarstyklį svarelį bei šiferinius verpstukus, patekusius iš Kijevo Rusios. Archeologinių tyrimų metu 1975 m. rastas Vaclovo IV (1378–1419) Prahos grašis. Iš ginklų paminėtini kelių formų ie-

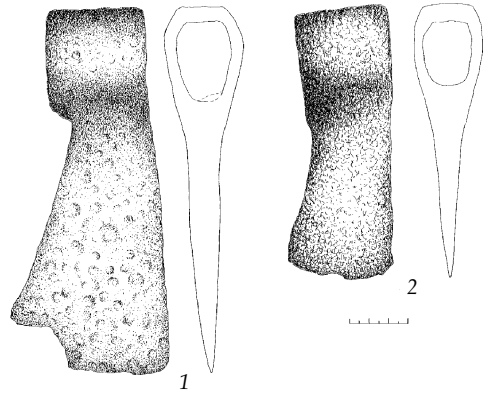

9 pav. Pakritižio–Raguvos senkapio radiniai.
Geležis

1 – pentinis plačiašmenis kirvis. LNM AR 596:21

2 – pentinis plačiašmenis kirvis. RMM
Piešė A. Ruzienė

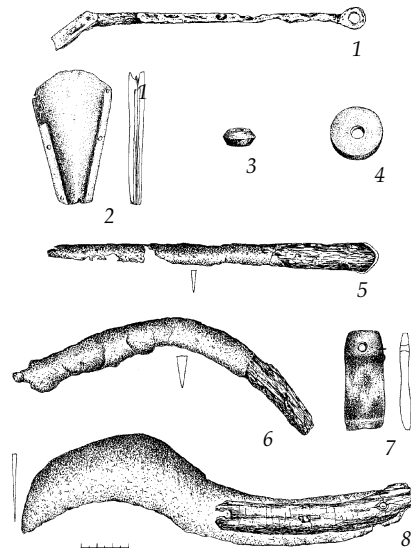

10 pav. Pakritižio–Raguvos senkapio radiniai.

1 – raktas. Geležis. LNM AR 596:22

2 – adatinė. Žalvaris. VDKM 1149:100

3 – verpstukas. Šiferis. VDKM 1904:71

4 – verpstukas. Smiltainis. LNM AR 596:24

5 – peilis. Geležis, medis, žalvaris. LNM AR 596:67

6 – peilis-pjautuvėlis. Geležis. LNM AR 596:26; 53

7 – galastuvas. Akmuo. VDKM 1149:23

8 – peilis. Geležis, medis. RMM

Piešė A. Ruzienė

tigaliai, iš kurių išsiskiria Raguvos mokyklos muziejuje saugomas 29 cm ilgio ietigalis lanceto formos plunksna (11 pav.). Jo įmova aštuonkampė, neryškiomis briaunomis, puošta dviem 3 horizontalių griovelių grupėmis. Ietigalis datuojamas XIII–XIV a. Išlikę keli kalavijų makščių galų žalvariniai apkalai, kalavijo rankenos buoželės dalis (12 pav.), puošta duobučių ornamentu. Dalis minėtų radinių yra apdegę. Visus šiuos radinius galima priskirti gana plačiam IX–XVI a. pirmosios pusės laikotarpiui. Smulkiau kalbėti apie laidoseną yra sunku, nes 1889 ir 1975 m. ištirta tik labai nedidelė kalvelės dalis bei surasta tik 14 griautinių palaidojimų. Visai nerasta degintinių kapų, nors degintiems kapams būdingų apdegusių atsitiktinių radinių yra. Mirusieji XIV–XVI a. (A. Merkelevičiaus tyrinėjimų medžiaga – V. S.) laidoti nesudeginti, aukštelninki, galvomis į vakarus ar pietvakarius, ant dubens arba prie šonų padėtomis rankomis, ištiesiomis kojomis. Laidoti mediniuose karstuose ovalo formos 1,8–2,1 x 0,7–0,8 m dydžio duobėse. Įdomesnis kapas Nr. 4, kuriame mirusiajam į kapą buvo įdėtas diržas su žalvarine sagtimi, drabužis susegtas apskrita plokšteline sege, o po kairiuoju šlaunikauliu rastas maišelis iš audinio ir odos su trumpomis medienos skalelėmis jame. Ant dešinės rankos uždėtas žiedas pinta priekine dalimi ir sukeistais galais, ant krūtinės – yla, o prie kojų – molinis puodas su angliukais. Puodas neaukštas, pūstais šonais, petelių srityje puoštas įstrižomis įkartėlėmis (13 pav.). Gali būti, kad puodas su žarijomis turėjo simbolizuoti namų židinio šilumą ar nubaidyti piktašias dvasias pomirtiniame gyvenime. Puodų su žarijomis dėjimas į kapą būdingas ir kitiems šio laikotarpio kapinynams.

Remdamiesi įvairių tyrinėtojų pateiktais kasinėjimų ir vietos aprašymais bei radiniais, esančiais LNM ir VDKM, galime daryti išvadą, kad 1889 m. djačiokas Kušikovičius, o 1975 m. MMT archeologai kasinėjo tą patį senkapį, o VDKM esantys radiniai su Raguvos ir Pakritižio metrikomis bei LNM esantys 1889 ir 1975 m. tyrinėjimų radiniai yra iš to paties senkapio, kuriame žmonės laidoti ilgą laiką tarpą, nuo IX iki XVI a. Tačiau turime apgailestauti, kad dauguma radinių yra surinkta ardant senkapį, nežinoma tiksliai jų suradimo vieta ir aplinkybės. Skirtingą šio senkapio pavadinimą nulėmė tai, kad F. Pokrovskis (ir Kušikovičius) jo vardą siejo su didesne šalia esančia gyvenviete – Raguvos miesteliu, o vėlesni radėjai bei kasinėtojai, norėdami ir galėdami tiksliau nurodyti šio senkapio padėtį, jį vadino netoliese esančio Pakritižio (dar vadinto Paliepių, Kritižio) kaimo vardu; o jo įvardinimas „Kalneliu“, pilkapiu, senkapiu priklausė tik nuo subjektyvių informacijos pateikėjo žinių. Šį senkapį reikėtų vadinti abiem – Raguvos ir Pakritižio – vardais, pirmenybę teikiant Raguvos vardui, nes jis, matyt, priklausė Raguvoje gyvenusiai žmonių bendruomenei (deja, Raguvos miestelis nėra archeologų tyrinėtas), o išlikusią kalvelę reikėtų saugoti kaip labai įdomų archeologijos paminklą.

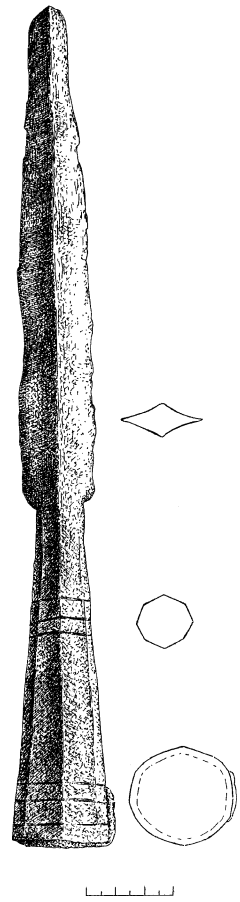

11 pav. Pakritižio–Raguvos senkapio radinys. Ietigalis. Geležis. RMM. Piešė A. Ruzienė

Gaila, kad iki šių dienų neišliko dar vienas Raguvą garsinantis paminklas – mitologinis akmuo su ženklais. Pirmasis akmenį paminėjo M. Balinskis 1846 m., tačiau žinutė nėra labai detali: „Prie Raguvos, ant Nevėžio kranto, gulėjo senovinis, įspūdingo dydžio granitinis akmuo, lietuviškai vadintas Žalčiu, ... kadangi ant jo buvo iškalti trijų žalčių siluetai. Tuo metu akmuo jau buvo perkeltas į Kėdainius“⁴³. 1867 m. Raguvos akmenį Kėdainiuose aprašė ir nupiešė (14 pav.) grafas Eustachijus Tiškevičius: „Granitinis lauko akmuo su trijų žalčių atvaizdais anksčiau buvo prie Raguvos miestelio, ... prie Nevėžio upės, akmuo vadinosi Žaltys... ir buvo garbinamas ne tik senųjų lietuvių pagonių, bet ir mūsų laikų prastuomenės. Žaltys Lietuvos ir Žemaitijos mitologijoje buvo namų dievybė ir turėjo galią gydyti ligas... Senieji lietuviai tikėjo didele žalčio išmintimi ir netgi laikė nemirtingu, toks tikėjimas buvo palaikomas ir to paprasto reiškiniu, kad žalčiai kasmet keisdavo odą. Šis paminklas yra beveik vienintelis iki mūsų dienų išlikęs lietuvių dievo pavaizdavimas ir yra 2 ir 1/4 aršino ilgio, 1/4 aršino pločio ir 3/4 aršinių aukščio“⁴⁴. Toliau E. Tiškevičius rašo, kad ketvirtajame dešimtmetyje akmenį atvežė į grafo Čapskio dvarą Kėdainiuose, deja, neatsargiai vežant, jis buvo sudaužytas į dvi dalis. 1863 m. Kėdainių dvaras buvo nacionalizuotas ir apie tolesnį akmens likimą žinių nebėra.

Šalia Pakritižio esančiame Vėžiškių kaime taip pat yra minimas senkapis. „Žvyrduobėj iškasama žmonių kaulų ir senovinių padarų“⁴⁵, – rašo P. Tarasenka, remdamasis J. Elisono medžiaga, o K. Šulga savo kolekcijos aprašyme⁴⁶ mini, kad turi įvairių formų geležinių kirvių bei toje pačioje Vėžiškių žvyrduobėje rastas 4 molines pypkes. Atrodo, kad Vėžiškių senkapiai jau sunaikinti nuo 1927 m. čia kasant žvyrą. Kurį laiką archeologijos

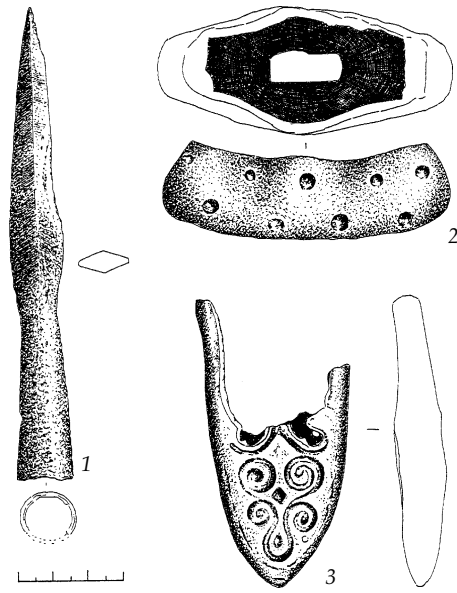

12 pav. Pakritižio–Raguvos senkapio radiniai.

1 – ietigalis. Geležis. LNM AR 596:25

2 – kalavijo rankenos buoželė. Geležis. LNM AR 596:23

3 – kalavijo makštų galo apkalas. Žalvaris. VDKM 1149:21

Piešė A. Ruzienė



13 pav. Pakritižio–Raguvos senkapio radinys, kapas Nr. 4. Puodas. Molis. LNM AR 596:12

Piešė A. Ruzienė

⁴³Baliński M. *Starożytna Polska. Wielkie księstwo Litewskie opisanie przez Michala Balińskiego*. – Warszawa, 1886, t. 4. (1-asis leidimas: Warszawa, 1846, t. 3).

⁴⁴Тышкевич Е. П. Археологическая известия и корреспонденция. // Археологический вестник. – С-Петербург, 1867, май–июнь, с. 137–138.

⁴⁵Tarasenka P. *Lietuvos...* – P. 260.

⁴⁶VAK. – F. 1, ap. 1, b. 88, p. 158.

paminklų sąrašė buvo minimas Užnevėžių senkapis. Prieš Antrąjį pasaulinį karą pilietis J. Anikevičius, statydamas namą ir ūkinius pastatus, rasdavo kaulų, monetų. Apie tai liudija jo susirašinėjimas su VAK⁴⁷. Matyt, kuriantis sodybai, didžioji senkapio dalis buvo sunaikinta ir 1984 m. senkapiai išbraukti iš paminklų sąrašo. Greičiausiai tai sunaikintos kaimo kapinaitės. Ga-

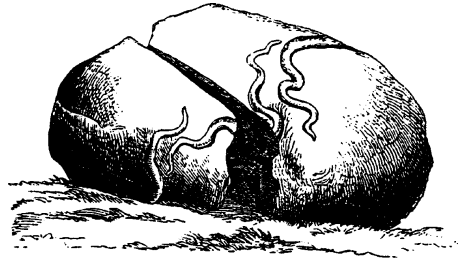

limas dalykas, kad ir kiti vėlyvųjų viduramžių senkapiai, kuriuose mirusieji laidoti beveik be įkapių, buvo suardyti įvairių darbų metu arba atsidūrė vėlesnių kaimo kapinaičių aplinkumoje, todėl liko nežinomi ir netyrinėti.

Tokie negausūs archeologinių tyrinėjimų duomenys – žinomi tik pavieniai akmeniniai kirveliai, mitologinis akmuo bei IX–XVI a. Raguvos–Pakritižio kapinynas – verčia manyti, kad Raguvos apylinkės tuo metu buvo menkai apgyvendintos. Kol kas neturime žinių apie I ir II tūkstantmečio pradžios gyvenvietes, I tūkstantmečio pradžios laidojimo paminklus, netyrinėtas Raguvos, kuri minima jau 1501 m., senamiestis, todėl Raguva ir jos apylinkės laukia naujų senovės mylėtojų ir archeologų atradimų.

14 pav. Akmuo su žalčiais iš Raguvos apylinkių. Iliustr. iš: *Археологический вестник, 1867, май–июнь*

Prahos grašis iš Pakritižio senkapio

Vytautas Smilgevičius

Lietuvos nacionalinis muziejus

Lietuvos nacionalinio muziejaus Archeologijos skyriuje saugomas Pakritižio (Panevėžio r.) senkapyje 1975 m. J. Merkelevičiaus archeologinių tyrinėjimų metu rastas Vaclavo IV (1378–1419) Prahos grašis. Moneta rasta atsitiktinai¹. Vėlesniame straipsnyje teigiama², kad tarp vertingesnių įkapių yra „sidabrinė moneta“. Matyt, kalbama apie Vaclavo IV Prahos grašį, tačiau kasinėjimų ataskaitoje jis minimas tarp atsitiktinių radinių. Toliau laikysimės versijos, kad moneta rasta atsitiktinai. Nors apie šią monetą jau buvo skelbta³, verta smulkiau sustoti prie jos. Kapinyuose rasti 7 Prahos grašiai⁴, senkapių medžiaga kol kas nesusisteminta. Jei kapinynų medžiagą laikysime esant būdinga archeologijos paminklams, santykis tarp lobiuose ir archeologijos paminkluose rastų Prahos grašių bus 257:1. Vadinausi, yra didesnė tikimybė rasti Prahos grašių lobį negu pavienę monetą. Tai svarbus faktas, liudijantis, kad Prahos grašiai buvo naudojami palyginti stambiems atsiskaitymams ir į kapus nepakliūdavo.

⁴⁷VAK. – F. 1, ap. 1, b. 31, p. 117–130.

¹Merkelevičius J. Kelmės r. žvalgomosios ekspedicijos 1974 m. Panevėžio r. žvalgomųjų ekspedicijų 1975 m. ataskaitos ir radinių sąrašai // LNM Archeologijos skyrius.

²Archeologiniai tyrinėjimai Lietuvoje 1974 ir 1975 metais. – Vilnius, 1977, p. 148–150; Merkelevičius J. Pakritižio (Panevėžio r.) senkapio tyrinėjimai 1975 m. // Raguvos praeitis. – Vilnius, 1998, t. 3, p. 7; iliustracija Nr. 5, p. 13 (piešė A. Ruzienė).

³Ten pat.

⁴Svetikas E. Monetos XIV–XVII a. Lietuvos kapinyuose // Lietuvos archeologija. – Vilnius, 1995. t. 11.

rime ankstyviausią, ar vėlyviausią monetą. Šių eilučių autorius remiasi čekų tyrinėtojo S. Veselio tipologija¹³, laikydamas ją logiškiausia iš visų žinomų. S. Veselis visus Vaclavo IV Prahos grašius suskirstė į 3 grupes, o grupes – į variantus. Visi variantai išdėstyti tipologine seka. Chronologinė seka S. Veselio sistemoje nenustatyta. Pagal esamas tris tipologines grupes galima rekonstruoti tris Vaclavo IV laikų ordinacijas: 1378, 1405 ir 1407 m. Paskutinioji užfiksuota dokumentiškai, kitos rekonstruojamos. Ordinacijų normas rekonstravo K. Kastelinas¹⁴:

- 1 ordinacija: masė 2,90, praba 820, gryno sidabro 2,38;
- 2 ordinacija: masė 2,66, praba 666, gryno sidabro 1,77;
- 3 ordinacija: masė 2,70, praba 610, gryno sidabro 1,62.

Prahos grašis buvo pradėtas kalti 1300 m., Čekijos karaliaus Vaclavo II. Jo kalyba pradėta radus didelius sidabro klotus Kutna Horos vietovėje, kur įsikūrė karališkoji monetų kalykla. Monetos averse vaizduota karūna ir dviejuose apskritimuose telpanti legenda: WENCEZLAVS SECVNDVS (*Vaclavas antrasis*) vidiniame ratelyje ir DEI GRATIA REX BOEMIE (*Dievo malone Čekijos karalius*) – išoriniame. Reverse vaizduotas Čekijos liūtas, apskritiminė legenda GROSSI PRAGENSES. Valdant kitiems valdovams, monetose keitėsi tik valdovo vardas. Prahos grašio kalyba realizavo populiarią viduramžiais „amžino pinigų“ idėją. Valdant Vaclavui II, Prahos grašio kokybė nebuvo bloginama, todėl Prahos grašis greitai užėmė viešpatuojančią padėtį Lenkijos ir Lietuvos valstybėje, dalyje Vokietijos žemių. Lietuvoje jis tapo toks populiarus, kad iki XV a. dokumentuose buvo vadinamas tiesiog *grašiu*. Pirmąsyk Prahos grašis Lietuvoje paminėtas Algirdo laikais, plačiau paplito tik valdant Vytautui. Skaičiuotas, kaip ir Čekijoje, kapomis (po 60 vnt.), o ne pagal masę¹⁵. Prahos grašis Lietuvoje užėmė tarpinę padėtį tarp lietuviško ilgojo (kapos), buvusio itin stambia mokėjimo priemone, bei pirmųjų lietuviškų monetų, kurių vertė buvo nedidelė (apie 1/10 Prahos grašio*)¹⁶.

Klausimas, kuris neišvengiamai iškyla tyrinėjant Prahos grašius Lietuvoje, yra dėl jų chronologijos. Ankstyviausi rasti Prahos grašiai priklauso Karliui I. Daugiausia rasta Vaclavo IV Prahos grašių. Vėlesnių valdovų monetos randamos itin retai. Lietuvoje rasti Karlo I Prahos grašiai priklauso vėlyviausioms atmainoms, kaltoms po 1370 metų¹⁷. Ankstyvųjų Vaclavo IV grašių, kaltų nuo 1378 m., Lietuvoje rasta nedaug. Kodėl? Galimas toks atsakymas: iki 1387 m. Lietuva buvo izoliuota, tik krikštas atvėrė jai duris į Europos valstybių šeimą. 1387 m. galėjo būti prekybinių santykių su kitomis valstybėmis, iš jų ir su Čekija, suaktyvėjimo pradžia. Tačiau 1387 m. Čekijoje greičiausiai nustota kalti I or-

¹³Veselý S. *Nález v Jarošově nad Nežarkou (Příspěvek k chronologii grošů Václava IV)* // Numismatický sborník 1965. Ročník VIII.

¹⁴Castelin K. *Grossus Pragensis. Der Prager Groschen und seine Teilstücke. 1300–1547.* – Braunschweig, 1973, S. 23–24.

¹⁵Janušonis S. *Pragos grašis Lietuvos piniginėje apyvartoje XIV–XVI amž.* // Spalio revoliucija ir visuomeniniai mokslai Lietuvoje. – Vilnius, 1967.

*Klausimas dėl pirmųjų lietuviškų monetų kol kas neišspręstas. Vieni tyrinėtojai jų kaldinimo pradžią sieja su Algirdu ir Kęstučiu, kalybą pradžios Jogaila, Vytautas, Švitrigaila ir Kazimieras IV Jogailaitis. Kiti tyrinėtojai lietuviškų monetų kaldinimo pradžią sieja su 1387 m. Lietuvos krikštu, kalybą – su Jogailos, Vytauto bei Kazimiero IV Jogailaičio laikais.

¹⁶Sajauskas S., Kaubrys D. *Lietuvos didžiosios kuni-gaikštystės numizmatika.* – Vilnius, 1994, p. 41–43, Nr. 20–30.

¹⁷Смильгевичюс В. *Пражские гроши Карла I в кладах Литвы* // Восьмая всероссийская нумизматическая конференция. Москва 17–21 апреля 2000 г.: тезисы докладов и сообщений. – Москва, 2000, с. 96–97.

dinacijos (1378–1386) monetas. Vėlyvieji Karlo I Prahos grašiai dar naudojami apyvartoje, tačiau geresnės monetos išrinktos^{**}. Naujos monetos kaltos tik 1405 metais, tai vadinamosios antrosios ordinacijos monetos, kaltos apie 2 metus (1405–1407). Trečiosios ordinacijos monetos buvo kalamos 1407–1419 metais. Jų kalybą pratęsė husitai, kaip spėjama, jie kalė Prahos grašius senais spaudais¹⁸ iki 1430 m. Lietuvos lobių medžiagoje daugiausiai sutinkama II ir III ordinacijų monetų. Vadinasi, gausiau Prahos grašiai į Lietuvą galėjo patekti 1405–1407 m. Tuo metu pirmosios ordinacijos Prahos grašiai Čekijoje buvo gana reti, panašus likimas ištiko ir Karlo I grašius. Masinis Vaclavo IV Prahos grašių importas į Lietuvą sietinas su paskutinąja šio valdovo ordinacija ir husitų revoliucija. Deja, husitų kalti grašiai įvėlė daugiausia painiavos, nes monetos buvo kalamos senais spaudais, Vaclavo IV vardu, nesistengiant dėti skiriamųjų ženklų, kurie padėtų atskirti šias monetas nuo karališkųjų. Galima spėti, kad pirmiausia buvo panaudoti kalykloje esantys III ordinacijos monetų spaudai, kuriais iki Vaclavo IV mirties ir buvo kalami Prahos grašiai. Kol kas sunku atsakyti į kitą svarbų klausimą – koku būdu Prahos grašiai patekdavo į Lietuvos teritoriją? Iki šiol buvo populiarī teorija, esą Vytautas užsakydavęs nukalti stambias Prahos grašių partijas ir šias monetas atgabendavęs į Lietuvą. Deja, ši hipotezė smarkiai kritikuotina – tokių veiksmų nefiksuoja mums žinomi šaltiniai, be to, gabenti didelius kiekius Prahos grašių viduramžių keliais buvo nesaugu. Būtų tekę samdyti gausią ir gerai ginkluotą apsaugą, kurios išlaidymas nemažai kainuotų. Kita versija – esą Prahos grašius čia veždavę pirkliai. Lietuvos atveju tokia hipotezė mažai tikėtina. Vargu ar pirkliai galėjo atvežti tokią gausybę Prahos grašių, juo labiau, jei jie būtų vežę monetas, galbūt būtų atvežę ir smulkesnių čekiškų monetų – pusgrašių, helerių. Kaip tik smulkių čekiškų monetų Lietuvoje nerandama. Be to, vežtis didesnį kiekį monetų buvo nesaugu, o samdytis apsaugą brangu. Kol kas turimi šaltiniai ir tyrinėjimai neleidžia aiškiai pasakyti, kas konkrečiai reguliavo Prahos grašių srautą, plūstantį į Lietuvos teritoriją.

Palyginę ordinacines normas ir Pakritižio senkapyje rasto Vaclavo IV Prahos grašio masę, matome, kad senkapyje rastas Prahos grašis neteko apie 0,4 g norminės masės^{***}. Sprendžiant pagal nudilimo laipsnį, šis Prahos grašis apyvartoje turėjo būti ilgą laiką. Palyginti galime su Vilniaus Gvazdikų gatvės lobia (užkasto apie XV a. 3–4 ketvirtį) antrosios ordinacijos Prahos grašiais. Vidutiniškai jie neteko 0,10 g norminės masės. Iš 36 šio lobia antrosios ordinacijos monetų 5 neteko 0,40 g ir daugiau. Mūsų paskaičiavimais, Lietuvos muziejų lobiuose yra 142 antrosios ordinacijos Prahos grašiai. Jų masės vidurkis – 2,52 g (t. y. neteko apie 0,14 g norminės masės)^{****}. Deja, sunku atsakyti į klausimą, kada Pakritižio senkapyje

^{**}Išrinkinėjimu vadinamas procesas, kada sunkesnės monetos išimamos iš apyvartos, o paleidžiamos apyvartoti lengvesnės. Kadangi Prahos grašiai buvo priimami ne pagal masę, o pagal skaičių, išrinkinėjimas galėjo duoti tam tikros naudos. Šių eilučių autoriaus atlikti skaičiavimai rodo, kad smulkiems ir vidutiniams verslininkams išrinkinėjimas negalėjo būti naudingas. Jis būtų apsimokėjęs tik karališkajai administracijai. Lietuvoje išrinkinėjimo proceso greičiausiai nebuvo.

¹⁸Castelin K. Grossus Pragensis. Der Prager Groschen und seine Teilstücke. 1300–1547. – Braunschweig, 1973, S. 33; Veselý S. Nález v Jarošově nad Nežarkou (Příspevek k chronologii grošů Václava IV) // Numismatický sborník 1965. – Ročník VIII, s. 43.

^{***}Ši hipotezė keliamą su sąlyga, kad aptariamieji Prahos grašiai buvo nukalti norminės masės ir norminės prabos. Viduramžiais monetos buvo kalamos pagal al marco principą – iš tam tikro kiekio metalo turėjo būti nukaltas tam tikras kiekis monetų. Individualios masės ir prabos nežiūrėta.

^{****}Į skaičiavimus neįtraukti nerestauruoti Vaclavo IV Prahos grašiai, kadangi jų masės rodikliai neobjektyvūs.

moneta pateko į Lietuvos rinką ir kada ji atsidūrė žemėje. Bet kuriuo atveju tai įvyko ne anksčiau kaip 1405–1407 m. Ar Raguvoje ateityje gali būti randama Prahos grašių, lieka neaišku. Raguvos dvarvietė minima nuo 1501 m., miestelis gerokai vėliau. Prahos grašis iš LDK rinkos pradėtas išstumti apie XV a. pabaigą, Aleksandro Jogailaičio valdymo metais, apyvarton aktyviai leidžiant lietuviškus denarus ir pusgrašius¹⁹. Ši procedūra užtruko – tuo galima įsitikinti, pamačius Vilniaus arkivyskupijos dokumentuose 1502 m. įrašą, minintį 3 markes „plačiųjų grašių“ (lot. *tres marcas grossorum latiorum*²⁰). Tačiau daugumoje XVI a. dokumentų sąvoką *n kápų Prahos grašiais* išstumia *n kápų Lietuvoje kursuojančia moneta, Lietuvoje įprasta moneta*. XVI a. dokumentuose Prahos grašis minimas palyginti retai. Tai liudija, kad Prahos grašis XV a. pabaigoje – XVI a. pradžioje nebeteko turėtų pozicijų, užleisdamas jas lietuviškoms monetoms. Raguvos dvaro, minimo jau 1501 m., teritorijoje, be lietuviškų monetų, galėjo kursuoti Prahos grašiai. Taigi Raguvos žemėje galbūt slepiasi dar ne vienas Vaclavo IV grašis.

Autorius nuoširdžiai dėkoja Vilniaus universiteto Klasikinės filologijos katedros profesorei hab. dr. Eugenijai Ulčinaitei, padėjusiai išversti nelengvus lotyniškus tekstus.

1610 m. Raguvos dvaro inventorių: keletas numizmatikos ir ekonomikos aspektų

Vytautas Smilgevičius

Lietuvos nacionalinis muziejus

Dvarų inventoriai yra vertinga medžiaga išsamiau susipažinti su XVII–XIX a. dvarais, jų ekonominiu pajėgumu, prievolių dydžiu ir jų kaita. Raguvos dvaro 1610 m. inventorių, skelbtas leidinyje „Raguvos praeitis“¹, – ne išimtis. Dvarų inventoriai nebuvo skiriami kitiems, todėl gali būti vertinami kaip patikimi – klastoti sau pačiam skirto dokumento neapsimokėjo.

Raguvos dvaro inventorių įdomus tiek numizmatiniu požiūriu, tiek finansiniu aspektu. Jame randame minimumus pinigų, jų skaičiavimo būdus. Finansinis aspektas irgi svarbus – pažinę jį, galėsime atsakyti į klausimą, koks buvo Raguvos dvaro ekonominis pajėgumas XVII a. pirmojoje pusėje.

Aptardami šį inventorių, remsimės lietuviškuoju jo vertimu² ir skelbtu originalu³. Lietuviškajame vertime įsibrovė klaida – žodis *srzebszyczyzna* išverstas kaip *sidabriniai (grašiai)*. Šios sąvokos tikroji prasmė – sidabrinė, mokestis, imamas nuo valstiečių. Neaiški lieka ir žodžio *untarnik* prasmė. Jį paliekame neišverstą. Skaičiuojant prievoles, jei nieko nenurodyta, laikoma, kad jos yra standartinės, t. y. mažiau nei 60 grašių nuo valako, 24 grašiai sidabrinės ir 60 grašių *untarniko*.

Raguvos dvaro kompleksas – tai apie 193 šeimos, valdančios 125 valakus ir mokančios 21,917 grašių mokesčių per metus. Čia būtina pažymėti, kad Raguvos dvaro inventoriuje fiksuojami ūkio

¹⁹Sajauskas S., Kaubrys D. *Lietuvos didžiosios kuni-gaikštystės numizmatika*. – Vilnius, 1994, p. 18.

²⁰*Kodex dyplomatyczny katedry i diecezji wileńskiej*. – Kraków, 1932, s. 625.

¹*Raguvos praeitis*. – Panevėžys, 1993, t. 1, p. 11–36.

²*Ten pat.*

³Jurginis J. *Lietuvos valstiečių istorija*. – Vilnius, 1978.

subjektai (toliau vadinami *šeima*), o ne pavieniai žmonės. Charakteringi tokie įrašai: *Povilas Vėžonis – pusė valako, vienas sūnus, žentas, vienas jautis, viena kumelė*⁴. Tokiame įrašė – jokių smulkmenų, tik mokesčiams ir prievolei reikalinga informacija. Nemažą problemą sudaro servitutininkai, kadangi prie šeimynos nerašoma, kiek valakų ji valdo. Remiantis inventoriumi, galima išskirti šias mokesčių mokėtojų grupes Raguvos dvare: miestelio gyventojai, valakininkai, servitutininkai.

Atskirai paminėtini bajorai – jie nemokėjo mokesčių. Nuo mokesčių buvo atleisti ir pareigas dvare ėję asmenys bei dvarą aptarnaujantis, nors už dvaro ribų gyvenantis, personalas. Tokiai kategorijai priklauso: kalvis, dailidė, vaitas, vaito padėjėjas, vyresnysis arklaininkas, vežėjas (3 žmonės), tįjūnas. Prie „nemokestinių“ kategorijų priskirtini asmenys, tarnaujantys dvare („šeimynykščiai“)⁵. Jie mus domina tik tiek, kad tarp jų yra aludaris. Jo buvimas leistų spėti, kad miestelyje galėjo būti viena karčema.

Inventorius fiksuoja šias mokesčių rūšis:

1. Už valaką dirbamos žemės	–	60 grašių
2. Sidabrinė	–	24 grašiai
3. <i>Untarnikas</i>	–	60 grašių
4. Karčemos mokestis	–	30 grašių
5. Mokestis už namą	–	6 grašiai
6. Už sodybas prie Nevėžio	–	90 grašių
7. Už margą dvaro ganyklos	–	4 grašiai
8. Viensėdijos mokestis už namą ir sklypą	–	6 grašiai

Raguvos miestelis nemokėjo mokesčių Nr. 2, 3. Savo ruožtu, valstiečiams buvo privalomi 1–3 mokesčiai. Mokesčiai buvo renkami kartą per metus. Paprastai būdavo nustatoma, kurią būtent dieną, tačiau Raguvos dvasro inventoriuje to nerandame. Išimtys – „*miestiečiai už įvairias sodybas už Nevėžio kiekvienais metais rudenį privalo mokėti <...>*“⁶ ir <...> „*šv. Martyno dieną nuo vieno valako moka šešiasdešimt grašių*“⁷. Šv. Martyno diena – lapkričio 11 d.

Egzistavo ir mokesčių lengvatos bei didesni nei norma mokesčiai. Sidabrinės norminis dydis buvo 24 grašiai, tačiau inventoriuje randame ir šias jos išraiškas: 18 grašių (1 atvejis), 24 grašiai (97 atvejai), 36 grašiai (31 atvejis), 50 grašių (1 atvejis), 72 grašiai (1 atvejis). Mokestis už servitutą irgi įvairavo – randame šias jo pinigines išraiškas: 120 grašių (12 atvejų), 156 grašiai (1 atvejis), 160 grašių (1 atvejis), 180 grašių (2 atvejai), 240 grašių (3 atvejai), 360 grašių (1 atvejis). Mokestis už viensėdijas įvairavo: 5 grašiai (1 atvejis), 6 grašiai (6 atvejai), 10 grašių (14 atvejų), 40 grašių (1 atvejis). Problemiškiau su duoklininkais. Aiškiai jų prievolės minimos 3 atvejais, likusiais tik nurodoma, kad šeima yra duoklininkė, tačiau prievolės atskirai neapartiamos. Išimtis – Nibragalio kaimo duoklininkai, kuriems nustatyta standartinė prievolė, išskyrus *untarniko* mokesť⁸. Duoklė aiškiau nustatyta Putiliškių kaimo duoklininkams –120, 180 grašių už pusę valako, t. y. 240 arba 360 grašių už valaką. Valaką turintiems duoklininkams nustatyta prievolė: „*jų prievolės tokios kaip bočarnikiečių ir lesnikų, dar mokėti po penkias lietuviškas kapas*“⁹. Tai būtų galima suprasti kaip nurodymą mokėti už valaką ne kapą, o 4 kapas grašių. Kirmėlių kai-

⁴Raguvos praeitis. – Panevėžys, 1993, t. 1, p. 35.

⁵Ten pat. – P. 16.

⁶Ten pat. – P. 18.

⁷Ten pat. – P. 17.

⁸Ten pat. – P. 31.

⁹Ten pat. – P. 28.

mo duoklininkams (2 šeimos) duoklė nurodoma kartu su *untarniko* mokesčiu ir pinigine išraiška – 144 grašiais.

Nevienodi mokesčiai šienautojams – inventorius fiksuoja tokias jų pinigines išraiškas: 14 grašių (1 atvejis), 15 grašių (2 atvejai), 20 grašių (1 atvejis), 30 grašių (2 atvejai), 35 grašiai (1 atvejis), 50 grašių (1 atvejis). Įvairavo ir nuoma. Už valaką nuomojamos žemės mokėta nuo 120 iki 240 lietuviškų grašių. Pigiau įvertinta neapgyvendinta žemė – 40 grašių (1 atvejis), 60 grašių (8 atvejai), 120 grašių (1 atvejis). Už miško valako nuomą nenustatytas pastovus mokestis – 6 grašiai (1 atvejis), 15 grašių (1 atvejis), 30 grašių (1 atvejis), 40 grašių (1 atvejis), 45 grašiai (1 atvejis). Vienu atveju inventoriuje nurodoma, kad mokesčiai mokami turint rašytinį leidimą („<...> *nes turi ypatingą leidimą raštu*“¹⁰). Pažymėtina, kad jis išduotas šienautojui. Tokį dvaro elgesį sunku vertinti kaip mokesčių lengvatą, nes tokią pačią pinigų sumą, tik jau be leidimų, mokėjo dar vienas šienautojas. Lengvatinius mokesčius mokėjusios šeimos, matyt, neturėjo rašytinių leidimų.

Kokia buvo Raguvos miestelio dalis šioje sistemoje? Raguvos miesteliui priklausė 23 gyventojai, turintys 20 apgyvendintų valakų. Mieste veikė karčema, prekiausi alumi, kalvė, mėsinė, dirbo dailidė, gyveno trys vežėjai, vyresnysis arklininkas, vaitas, vaito padėjėjas. Miestelis turėjo ir žvejį. Pastarajam ypatingų prievolių nenustatyta, kitaip kaip, pvz., mėsininkui. Miestelyje gyvenęs skrybėlių velėtojas greičiausiai aptarnavo dvarą. Prie miestelio buvo šešios viensėdijos. Miestelyje gyveno 11% visų Raguvos dvaro gyventojų, visi jie, kartu sudėjus, mokėjo apie 1480 grašių mokesčių per metus. Mieste dominavo palyginti stambūs ūkiai – 13 šeimų turėjo po 1 valaką žemės, 8 – po 1/2 valako, 2 – po 1,5 valako. Pažymėtina, kad 1,5 valako dydžio sklypai priklausė dailidei ir vaitui, kurie buvo atleisti nuo mokesčių ir prievolių dvarui. „Naudingų“ šeimos narių buvo 28. Miestiečiai turėjo 33 jaučius, 18 kumelių ir 33 arklius. Miestiečiai pagal turėtų žemių dydį skirstytini į tris grupes. Pirmoji grupė (turintys 0,5 valako) pati neturtingiausia. Jai priklausė 8 šeimos ir bendras 4 valakų dydžio žemės plotas, 4 jaučiai, 6 kumelės ir 4 arkliai. 4 šeimos iš šios grupės neturėjo nė vieno jaučio, likusios – po 1; 3 šeimos neturėjo kumelės, 4 – po 1 kumelę, 1 – net 2; 5 šeimos neturėjo arklio, 1 turėjo arklį, 1 – tris. Antrai grupei (turintiems 1 valaką) priklauso 13 šeimų. Iš šios grupės 2 šeimos turėjo po 1 jautį, 11 – po 2; 8 šeimos neturėjo nė vienos kumelės, 3 – po 2 kumelės, 2 – po 3; 5 šeimos neturėjo nė vieno arklio, 1 – 1 arklį, 2 arklius turėjo 1 šeima, po 3 arklius – 4 šeimos, po 4 arklius – 2 šeimos. Trečiajai grupei priklauso 2 šeimos, turėjusios 1,5 valako dydžio sklypus. Viena jų turėjo 1 jautį, kita – 4; kumelių neturėjo nė viena, žirgų viena laikė 1, kita 5. Pažiūrėkime, kokiam konkrečios grupės šeimų skaičiui tenka vienas turimas gyvulys:

Gyvulys	I grupė	II grupė	III grupė
Jautis	0,5	1,71	2,5
Kumelė	1,5	0,92	0
Arklys	0,5	1,77	3

Matome, kad didėjant gerovei, didėja jaučių ir arklių skaičius ūkyje. Ku-

¹⁰Ten pat. – P. 20.

melių skaičius, priešingai, – mažėja. Tačiau ar būdingos tokios tendencijos visam Raguvos dvaro kompleksui? Ieškodami atsakymo, deja, negalime į statistiką įtraukti servitutų, kadangi ten nenurodytas konkretus valakų skaičius, bei atskirų atvejų, kada ties duoklininko ar bajoro pavarde nenurodyta, kiek turto jis valdo – tik prievolės ar jų nebuvimas. Šeimų, valdančių 0,5 valako, grupę sudaro 96 šeimos, turinčios 125 jaučius, 58 kumeles ir 107 arklius. Viena šeima neturėjo nė vieno gyvulio. Po vieną arklį turėjo 24 šeimos, po 2 – 25 šeimos, po 3 – 7 šeimos, po 4 – 3 šeimos. Nė vieno jaučio neturėjo 12 šeimų, po 1 – 46 šeimos, po 2 – 36 šeimos, 3 – 1 šeima, 4 – 1 šeima. Nė vienos kumelės neturėjo 60 šeimų, po 1 turi 19, po 2 – 13 šeimų, po 3 – 3 šeimos, 4 – 1 šeima. Šeimų, valdančių 1 valaką, buvo 61, jos turėjo 169 jaučius, 56 kumeles ir 148 arklius. Iš jų 2 neturėjo nė vieno jaučio, po 1 jautį turėjo 4, po 2 – 19 šeimų, po 3 – 14, po 4 – 19 šeimų, po 6 – 3 šeimos. Nė vienos kumelės neturėjo 43 šeimos, po 1 – 2 šeimos, po 2 – 4 šeimos, po 3 – 8 šeimos, 4 – 1 šeima, po 6 – 3 šeimos. Nė vieno arklio neturėjo 18 šeimų, po 1 turėjo 2 šeimos, po 2 – 11 šeimų, po 3 – 9 šeimos, po 4 – 13 šeimų, po 5 – 3 šeimos, po 6 – 2 šeimos, 8 – 1 šeima, po 10 – 2 šeimos. 1,5 valako valdė viena šeima, todėl jos į statistiką neįtraukėme. Viena šeima valdė 1 valaką, tačiau dėl prastos žemės jai pridėtas dar valakas. Tokią šeimą priskyrėme II grupei. Pažiūrėkime, kokiam konkrečios grupės žmonių skaičiui tenka vienas gyvulys:

Gyvulys	I grupė	II grupė
Jautis	1,30	1,85
Kumelė	0,60	0,81
Arklys	1,11	2,42

Jaučių ir arklių skaičiaus didėjimą priklausomai nuo turtingumo grupės galima pripažinti dėsningu. Šia prasme Raguvos miestelio duomenys atitinka bendras tendencijas, bet ne absoliučias išraiškas. Kitas dalykas – turimų kumelių skaičius. Čia tektų pripažinti, kad Raguvos miestelio duomenys prieštarauja likusio dvaro (neskaitant servitutininkų ir bajorų) duomenims ir todėl negali būti laikomi tipiškais. Pažymėtina, kad šeimos, laikiusios arklius, nelaikė kartu kumelių, ir atvirksčiai. Atskirai galime panagrinti servitutininkų turėtą turtą. Ši grupė – tai 19 šeimų, turinčių 19 servitutų, 59 jaučius, 56 kumeles ir 17 arklių. Iš jų 2 šeimos turėjo 0,5 servituto, 1 šeima – 2 servitutus, likusios – po 1. 0,5 servituto turėjusios šeimos laikė 2 jaučius, 4 kumeles, arklių neturėjo. 1 servitutą turėjusios šeimos laikė 55 jaučius, 49 kumeles ir 17 arklių. Viena šeima, turėjusi 2 servitutus, į statistiką neįtraukta. Remdamiesi aukščiau pateikta lentele, pažiūrėkime, keliems žmonėms tenka vienas gyvulys:

Gyvulys	I grupė	II grupė
Jautis	1	3,44
Kumelė	0,5	3,06
Arklys	0	1,06

Matome, kad servitutininkų duomenys aiškiai skiriasi nuo bendrų duomenų. Tai leistų teigti, kad servitutų dydis įvairavo. Vienu atveju, matyt, servitutas galėjo reikšti 1, kitu – 2 ar daugiau valakų. Taigi Raguvos gyventojų turimų galvijų pro-

centinė išraiška 75% sutampa su bendra tokia pačia Raguvos dvaro išraiška. Raguvos miestelio gyventojai turėjo ir kelias prievoles, nebūdingas kitiems dvaro pavaldiniams: vežti laiškus, eiti sargybą, kai ponų nėra namie. Iš miestelio gyventojų prievolių išsiskiria mėsaininko prievolė kasmet pristatyti dvarui apie 15 kg lajaus¹¹. Įdomu, kad žvejui nenumatyta nei ypatingų prievolių, nei atleidimo nuo darbų. Matyt, žvejojama buvo tik dvarui ir tik epizodiškai. Dvarui greičiausiai tarnavo ir skrybėlių vėlėjas, kuris neatleistas nuo prievolių ir jam nenumatytos jokios papildomos prievolės. Jo darbas buvo gana epizodiškas. Klausimas, kiek jis aptarnavo miestelį, o kiek – dvarą, lieka atviras. Aludaris, gyvenęs viensėdijoje prie Raguvos, aptarnavo Raguva, nes dvaras turėjo nuosavą aludarį. Sprendžiant iš dvaro urėdų skaičiaus, Raguva 1610 m. inventoriuje – administracinis centras, kuriame sukoncentruota absoliuti dauguma dvarui reikalingų žmonių. Mokesčių požiūriu Raguva buvo tarp stambesnių mokesčių mokėtojų. Sugrupavę visas mokesčius mokančias gyvenvietes, gavome 15 pozicijų. Jas galime sugrupuoti taip: mokančias per 1000 grašių ir mokančias iki 1000 grašių per metus. Duomenys pateikiami lentelėje:

Nr.	Vietovė	Mokėta per metus, grašiais
1.	Lesninkai	3336
2.	Užunevėžiai	3254
3.	Putiliškiai	2709
4.	Alūkėnai	2250
5.	Survilčionys	1830
6.	Raguva	1480
7.	Klaibūnai	858
8.	Nibragalys	858
9.	Budriai	800
10.	Jančiūnai	624
11.	Rimkūnai	528
12.	Dorpiei	252
13.	Jankūnų Narbutavičiai	240
14.	Juodapetriai	234
15.	Titeikiai	210

Matome, kad tarp stambiausių mokesčių mokėtojų Raguvos miestelis užima paskutinę vietą, tačiau dauguma kaimų mokėjo nuo ~ 50% iki 14% to, ką mokėjo viena Raguva. Taigi fiskaliniu požiūriu Raguva buvo gana svarbus mokesčių mokėtojas dvarui.

Raguvos dvaras XVII a. pirmojoje pusėje savo produktus parduodavo turguje. Jis parduodavęs 120 statinių rugių, 150 statinių avižų, 12 statinių kviečių ir 30 statinių miežių. Palyginimui galime pateikti tokius skaičius: 1610 m. inventorių fiksuoja, kad dvare vien sėklai saugota: miežių – 16 statinių, kviečių – 10, rugių – 30, žirnių – 4, grikių – 10, vasarojaus – 4, avižų – 120. Rugių inventorius sudarymo dieną buvo pasėta 125 statinės¹², dvaro laukuose galima pasėti „132 statines ir daugiau“. Juostkos dvarelyje rasta: kviečių – 4 statinės, miežių – 5, vasarojaus – 4, žirnių – 3, grikių – 5, avižų – 70, rugių – 53¹³. Lokiejų dvarelyje rasta: kviečių sėklai – 2 statinės, miežių – 2, vasarojaus – 4, žirnių – 1, avižų – 30¹⁴. Vadinasi, tik-tai sėklai dvaro ribose saugota: miežių –

¹¹Ten pat. – P. 17.

¹²Ten pat. – P. 15.

¹³Ten pat. – P. 30.

¹⁴Ten pat. – P. 33.

23 statinės, kviečių – 16, rugių – 83, žirnių – 8, grikių – 15, vasarojaus – 12, avižų – 220 statinių. Pažymėtina, kad tarp turguje parduodamų prekių neminimi linai, nors linų prievolė (dešimtinė) minima visame Raguvos dvaro 1610 m. inventoriuje. Matyt, tai buvo eksportinė prekė, vežta į Rygos, Gdanskio uostus, ir pardavinėti tokios „strateginės žaliavos“ vidaus rinkose neapsimokėjo. Preliminariais paskaičiavimais, valstiečiai dvarui kasmet mokėjo po 319 statinių rugių ir 319 statinių avižų prievolių, neskaičiuojant linų ir apynių. Apskaičiuoti linų prievolę sunku, nes nežinomas pasėlių plotas. Sakykime, kad 1609 m. dvarui buvo atliktos visos nustatytos tiek piniginės, tiek natūrinės prievolės, o rugių pasėliai tokie patys kaip 1610 m. – 125 statinės. Vadinasi, dvaras tiesiogiai gavo 194 statines rugių (319–125=194). Iš jų 120 skirta parduoti. Dvaro tiesioginėms reikmėms lieka apie 38% viso derliaus. Čia reikia pridurti, kad dalis pasėlių galėjo būti sunaudojama degtinei varyti. Kadangi neaišku, kiek tiksliai statinių pasėlių buvo galima sėti dvaro laukuose (132 statinės ir daugiau¹⁵), sunku nustatyti kitų pasėlių naudingumo koeficientą. Miežiai, grikiiai, kviečiai, matyt, buvo auginami tik dvaro reikmėms, kaip ir žirniai. Apynių prievolė yra suprantama – taip buvo aprūpinamas dvare esantis bravoras. Deja, negalime tiksliai pasakyti, kiek pajamų dvaras gaudavo iš tokios prekybos. Galime remtis tik 1595–1601 m. kainomis Vroclave, Krokuvoje, Liubline, Gdanske ir Torūnėje¹⁶: kartis rugių – nuo 15 iki 55 grašių, kviečių – nuo 12 iki 50 grašių, žirnių – nuo 22 iki 40 grašių. Kadangi kainos labai svyruoja, išveskime hipotetinių kainų vidurkį, kuriuo vadovausimės, bandydami nustatyti Raguvos dvaro pajamas. Tuomet: kartis rugių – 35 grašiai, kviečių – 31 grašis, žirnių – 31 grašis. Kadangi 5 kartys sudarė 1 lietuvišką statinę, perskaičiuojame kainas: statinė rugių – 7 grašiai, kviečių – 6 grašiai, žirnių – 6 grašiai. Kartis avižų 1599 m. Silezijoje kainavo apie 24 grašius, taigi statinė – apie 5 grašius. Vadinasi, preliminarios Raguvos dvaro pajamos tik iš prekybos turguje sudarytų apie 1662 grašius. Ši suma ne visa, nes neradome miežių kainos. Su miežių kaina suma siektų apie 1800 grašių (jei miežių statinę įvertinsime mažiausia turima kaina, gausime 150 grašių už 30 statinių miežių ir bendrą pajamų rodiklį – 1812 grašių). Lieka neaiškios kitos neabejotinai egzistavusios dvaro pajamos: alaus ir degtinės prekyba, linų eksportas, prekyba gyvuliais ir jų mėsos produktais, galbūt prekyba namininiais paukščiais (žąsimis, vištomis, gaidžiais) ir kiaušiniai. Pagrindinis dvaro pajamų šaltinis, be valstiečių prievolių, neabejotinai buvo linų eksportas, kuris vėliau, XVII a. penktajame–šeštajame dešimtmetyje, sudarė apie 3/4 viso Lietuvos eksporto¹⁷. Mokesčių dydis nustatomas grašiais, kai kada pabrėžiant, kad lietuviškais. Grašiams skaičiuoti naudojama kapa, retsykais nurodant „lietuviška“. Tai leistų spėti, kad turima omenyje 60 vienetų turinti tradicinė lietuviška kapa. Kartu būtina pabrėžti, kad daugeliu atvejų nurodoma ir suma „šešiasdešimt lietuviškų grašių“. Skaičiai, didesni nei 60 ir dalūs iš 60, pateikiami tik lietuviškomis kapomis. Iš 23 įvairių prievolių piniginių išraiškų, 14 yra tiesiogiai dalios iš 60, tai 4 grašiai (1/15), 5 grašiai (1/12 kapos), 6 grašiai (1/10), 10 grašių (1/6), 15 grašių (1/4), 20 grašių (1/3), 30 grašių (1/2), 45 grašiai (3/4), 60 grašių.

1, 2, 3, 4 ir 5 kapų mokesčiai išreiškiami tik kapomis grašių. Taigi pusė visų mokesčių tiesiogiai susieti su lietuviška skaičiuotinė kapa. Kitas galimas skaičiavi-

¹⁵Ten pat. – P. 16.

¹⁶Szwagrzyk J. A. *Pieniądz na ziemiach polskich*. – 1973, s. 133.

¹⁷Lietuvos TSR istorija. Nuo seniausių laikų iki 1917 metų. – Vilnius, 1985, t. 1, p. 160.

mo variantas – piniginės išraiškos susiejimas su Žygimanto III Vazos laikų taleriu, turėjusiu apie 40 grašių¹⁸. Tokiu atveju logiškai atrodo į tradicinius rėmus netelpančios 40 ir 160 grašių sumos, iš dalies – 50 grašių (1 taleris ir 1 ortas = 1,25 talerio). Ortas Lenkijos ir Lietuvos valstybėje buvo įvestas 1609 metais, jis prilygo 1/4 talerio, t. y. 10 grašių¹⁹. Dalį mokėjimo išraiškų galima susieti su sidabrinės mokesčiu valstiečiams (24 grašiai) – tai 18 grašių (3/4), 36 grašiai (1,5), 72 grašiai (3), 156 grašiai (6,5). Kadangi visos šios sumos dalios iš 6, galbūt dalį jų (bent jau mažesnes) buvo planuojama gauti šeštokais. Neaiškiai sistemai priklausytų dvi mokesčių išraiškos – 14 ir 35 grašiai. Dalis mokestinių išraiškų šioje sistemoje vienodai gerai derinasi tiek prie kapų, tiek prie talerių sistemos, pvz. 4, 10, 20 grašių. Būtų galima svarstyti ir kitą variantą – gal esamos mokesčių išraiškos priderintos prie skaičiuotinio lenkiško zloto, turėjusio 30 grašių. Tačiau tokie svarstymai būtų spekuliaciniai dėl labai aiškaus zloto ir lietuviškos kapos grašių santykio (1:2), todėl neaptartini.

Išvados

1. *Raguvos dvaro 1610 m. inventorių yra skelbtas tiek 1962, tiek 1993 m. leidiniuose. 1993 m. vertime padaryta klaida, žodį „srebrszczyzna“ su-pratus ne kaip „sidabrinę“ (mokestis), o kaip „sidabriniai“ (grašiai).*
2. *1610 m. inventorių, fiksuojantis Raguvos dvarą, rodo šiame dvare bu-vus 23 šeimas ir 20 valakų dirbamos žemės. Raguva pagal šeimų skaičių sudarė 11% visų dvaro valdų gyventojų, mokėjo apie 7% visų dvaro gaunamų mokesčių.*
3. *Raguvos miestelis mokėjo apie 1480 grašių mokesčių per metus. Remian-tis šiuo kriterijumi Raguva užima 6 vietą pagal mokesčių mokėjimą. Tarp stambiausių (mokančių per 1000 grašių per metus) mokesčių mokėtojų Raguva užima paskutinę vietą.*
4. *Raguva buvo svarbus administracinis centras, kuriame gyveno pagrin-diniai dvaro urėdai.*
5. *Pagal laikomų gyvulių procentą vienam gyventojui Raguvos rodikliai 2 at-vejis iš 3 atitinka bendras Raguvos dvaro tendencijas.*
6. *Raguvos dvare yra tik vienas fiksuotas mokestis, būtent 60 grašių už valaką. Likę mokesčiai įvairuoja, jų keitimo priežastys inventoriuje nenu-rodomos. Mokesčių ir prievolių mokėjimo (pristatymo) terminai, išskyrus 2 atvejus, Raguvos dvaro inventoriuje nenurodomi.*
7. *Dvare egzistavo mokesčių lengvatos, kurios buvo suteikiamos specialiu raštu.*
8. *Prekyba turguje, sprendžiant iš turimos medžiagos, nesudarė pagrin-dinių dvaro pajamų. Pajamos iš šio verslo nedaug viršijo pajamas, gau-namas iš Raguvos miestelio. Pagrindinis dvaro pajamų šaltinis turėjo būti javų ir linų eksportas, tačiau pajamų iš šio verslo negalime kon-kretizuoti.*
9. *Mokėjimus už konkrečias prievoles galima suderinti su šiomis pagrindi-nėmis skaičiavimo sistemomis: kàpų (skaičiavimo pagrindas – 60 grašių turinti lietuviška kapa) ir talerių (skaičiavimo pagrindas – 40 grašių turintis lenkiškas taleris). Kaip atskira (?) skaičiavimo sistema galėjo būti sidab-rinė, standartiškai sudaranti 24 grašius arba 1/2 lenkiškos markės (48 vie-netai). Dviejų mokėjimų piniginių išraiškų ne-galėjome priskirti jokiai sistemai.*

¹⁸Żabiński Z. *Systemy pieniężne na ziemiach polskich.* – 1981, s. 111.

¹⁹Ten pat. – s. 112–113, tab. 65, Nr. 5.

Iš seniausios Raguvos praeities

Algirdas Baliulis

Lietuvos istorijos institutas

Apie Raguvės miestelį nemažai rašyta, dokumentų skelbta raguviškių leidinyje „Raguvos praeitis“. Apie Raguvos bažnyčią (paminėdamas ir miestelį bei dvarą) dar 1946 m. parašė Raguvos dekanas kun. Jonas Andriejauskas, bet straipsnis buvo išspausdintas tik 1998 m., tuo pačiu metu net dviejuose leidiniuose¹. Vis dėlto pati seniausia Raguvos praeitis skendi istorijos miglose, nes privačių valdų šaltinių nėra gausu, juose vietovardžiai dažniausiai labai iškraipyti. Šiuo metu ankstesnis Raguvos paminėjimas, negu 1501 m.², nežinomas. 1501 m. tuometinis Vilkmėrgės vietininkas (kituose šaltiniuose vadinamas Smolensko teisėju) Borisas Semenavičius (šaltiniuose – *Семенович*) Lietuvos didžiojo kunigaikščio Aleksandro prašė jam duoti Raguvos valsčiuoką Vilkmėrgės valsčiuje. Lenkų mokslininkas Zbyslavas Wojtkowiakas to valsčiuoko ribas apytikriai tapatina su 1610 m. Raguvos dvaro inventoriuje nurodytų kaimų ribomis³, nors kai kuriuos kaimus Borisas Semenavičius pirkė iš aplinkinių bajorų jau valdydamas tą valsčiuoką. 1501 m. liepos 22 d. Lietuvos didžiojo kunigaikščio Aleksandro dovanojimo rašte nurodoma, kad tame valsčiuoke yra tik 13 ½ žmonių tarnybų. Ten buvo nuvykęs valdovo dvarionis ir tuos žmones surašė, be to, kad tik tiek žmonių yra, valdovą informavo ir Vilniaus vaivada, Lietuvos Didžiosios Kunigaikštystės kancleris Mikalojus Radvila. Borisui Semenavičiui Raguvą buvo atiduota amžinai, su žmonėmis, žemėmis, vandenimis, duoklėmis ir viskuo, kas ten tuo metu buvo⁴.

1516 m. sausio 26 d. Žygimantas Senasis patvirtino teisę valdyti Raguvos dvarą Vilkmėrgės paviete Boriso Semenavičiaus našlei. Rašte nurodoma, kad Borisui Semenavičiui Raguvą buvo davęs amžinai valdyti Lietuvos didysis kunigaikštis Aleksandras. Be to, dalį Raguvos valdų – 6 dvarus su žmonėmis – Borisas prisiteisė iš Raguvos bajorų Jamonto Borisaičio, Bartošo Mišutkaičio, Nacaus Andriuševičiaus, Jono Montrimaičio, Mikalojaus ir našlės Rimkienės, ir tai patvirtinęs savo privilegija didysis kunigaikštis Aleksandras. Aleksandro privilegija su kitais dokumentais skrynelėje buvusi padėta pas Vilniaus miestietį Grickų Dudiną ir ten sudegusi. Tai paliudijo ir žemės išdininkas Abraomas Jezofovičius, taip pat ir apie tai žinoję kai kurie Ponų Tarybos nariai. Atsižvelgdamas į tai, kad našlė pati valdė dvarą, o nuosavybės dokumentų žuvimas buvo paliudytas aukštų valstybės pareigūnų, Žygimantas Senasis paliko Borisovienei ir jos palikuonims amžinai valdyti Raguvos dvarą⁵.

1522 m. Rāguvą (matyt, kitą kuri dvarą tuo pačiu vardu) valdė Jonas Steckaitis arba Steckus. Pagal tų metų lapkričio 26 d. didžiojo kunigaikščio bylos sprendimą (tarp ieškovės Jokūbienės Davainavičienės ir valdovo maršalo Jono

¹Andriejauskas J. *Raguva: Panevėžio vyskupija. Istoriniai duomenys, pastoracinė veikla.* – Vilnius: Lietuvių katalikų mokslo akademija, 1998, p. 359–369; Andriejauskas J. *Raguvos dekanatas // Raguvos praeitis / Parengė R. Samavičius ir V. Ruzas.* – Vilnius: Leidybos centras, 1998, t. 3, p. 86–102.

²Koiklys B. *Mūsų Lietuva.* – Vilnius, 1991, t. 2 (fotogr. leidimas), p. 651; Šešelgis K. *Lietuvos urbanistikos istorijos bruožai (nuo seniausių laikų iki 1918 m.).* – Vilnius, 1996, p. 73.

³Wojtkowiak Z. *Litwa Zawilejska w XV i pierwszej połowie XVI w.* – Poznań: Uniwersytet Adama Mickiewicza, 1980, s. 70.

⁴Акты Литовской Метрики. Собраны... Ф. И. Леонтовичем. Вып. 2. – Варшава, 1897, т. 1, № 600, с. 89–90.

⁵LM. – Kn. 9, l. 152v.

Steckaus) ieškovė turėjo būti įvesdinta į Raguvos dvarą, jeigu Steckus jai nesumokėtų 500 kapų grašių už turta, kuri jis paėmė vesdamas Davainavičienės mirusio sūnaus žmoną, taip pat dėl kitų skriaudų⁶.

Vėliau kurį laiką Raguvą valdė kunigaikščiai Žilinskiai. Vasilijaus Semenavičiaus Žilinskio našlei Onai 1539 m. gegužės 23 d. Žygimantas Senasis leido ir toliau valdyti vyro turėtą Raguvos dvarą su plačiomis apylinkėmis, išskyrus tas žemes, kurios Lietuvos didžiosios kunigaikštienės Elenos (Aleksandrienės) buvo duotos Jurgiui Stankevičiui be Žygimanto Senojo leidimo. Tos turėjo būti gražintos Vilkmargės dvarui. Dokumente rašoma, kad išsiaiškinti, kam priklauso kaimai, ir surašyti žmones buvo pavesta Vilkmargės seniūnui Kmitai Kuncevičiui, tad ir įrašyta, kiek kuriame kaime buvo žmonių tarnybų. Rašoma, kad Borisas Semenavičius dvarą buvo įkūręs Pajúostyje (*?Pojezdskij dvorec*), tuščiose Pračovščinos, Rimkovščinos ir Kojnekovščinos žemėse⁷. Sulietuvinus būtų galima manyti, kad tose žemėse kadaise gyventa Pračaus, Rimkaus ir Koneko. Apskritai reiktų pastebėti, kad XVI a. dokumente slaviškai įrašytus vietovardžius identifikuoti su dabartiniais dažniausiai neįmanoma – vieni jau išnykę, kiti labai iškraipyti.

1540 m. Raguvos dvarą tebevaldė Ona Žilinskienė; su ja bylinėjosi Raguvos dvaro kaimynas Jonas Jurgaitis Komajevskis, kaltindamas ją jėga užgrobus jo tėvovines žemes, nusipjovus javus jo laukuose bei išsikirtus keliasdešimt bartinių medžių bendroje girioje. Be to, ji paviliojusi vokiečių, ruošiantį miško medžiagas. Bylai išspręsti Žygimantas Senasis pasiuntė du teisėjus – Vilniaus arklidininką Jukną Volčkaitį ir bajorą Vaitiekų Jokūbaitį. O. Žilinskienė iš savo pusės nustatytu terminu turėjo skirti irgi du teisėjus⁸.

Kovų su Maskva dėl Livonijos metu, 1560 m. gruodžio mėn. siunčiant pėsčiuosius kareivius į Livoniją, tam tikroms kuopoms buvo numatyti tam tikri maršrutai, kad galėtų apsirūpinti pagal valdovo išleistus nuostatus maisto produktais. Rotmistro Petro Miklašovskio 100 karių kuopa žygiavo per Veisiejus, Širvintas, Ukmergę, Raguvą, Parnėvėžį⁹. Kadangi aplinkiniai gyventojai už iš anksto nustatytą mokestį privalėjo tiekti kariuomenei gyvulius ir paukščius, grūdus ir šieną, tikriausiai dėl to turėjo nuostolių.

Iš 1596 m. gruodžio 4 d. dokumento, įrašyto į Vilkmargės pilies teismo knygas, matyti, kad tuo metu Raguvą valdė Andrius Žilinskis, Vitebsko vaisks: Vilkmargės maršalka Stanislovas Mikalojaitis Šovkovskis prašė įrašyti į knygas, kad jis iš Andriaus Žilinskio pasiskolino 70 kapų grašių ir išsipareigojo skolą gražinti kitais metais Raguvos dvare¹⁰. A. Žilinskis mirė prieš 1606 m., nes jo žmona Jadvyga Zavišaitė 1606 m. balandžio mėn. ištekėjo už Petro Paco¹¹. Ji mirė 1610 m. ir Raguva atiteko A. Žilinskio dukroms Daratai ir Kotrynai. Žilinskienės (Pacienės) testamentu vyrui Petruui Pacui užrašytą 10 000 lenkiškų auksinų sumą sumokėjo A. Žilinskio dukterų globėjas Jurgis Samsonas Pod-

⁶Lietuvos Metrika (1522–1530). 4-oji Teismų bylų knyga / Parengė S. Lazutka ir kt. – Vilnius: Vilniaus universiteto leidykla, 1997, p. 62, Nr. 31.

⁷LM. – Kn. 20, l. 285–288v.

⁸1540 m. rugšėjo 3 d. Žygimanto Senojo raštas, minintis Raguvos dvarą // Raguvos praeitis / Parengė R. Samavičius ir V. Ruzas. – Vilnius: Leidybos centras, 1998, t. 3, p. 14–15.

⁹Lietuvos Metrika. Knyga Nr. 564. Viešųjų reikalų knyga 7 / Parengė A. Baliulis. – Vilnius: Mokslo ir enciklopedijų leidykla, 1996, p. 38, Nr. 14–15.

¹⁰Акты издаваемые Виленскою комиссиею... Акты Вилкомирского городского суда. – Вильна, 1907, т. 32, № 233, с. 472.

¹¹Lulewicz H. Pac Piotr h. Gozdawa / Polski słownik biograficzny (toliau PSB). – Wrocław, Warszawa, Kraków, Gdańsk, 1979, t. 23, s. 743.

bereskis¹². Dėl 1610 m. inventoriaus publikavimo klaidos (ne vietoje padėto taško) B. Kviklys Petrą Pacą palaikė dar vienu A. Žilinskio turto paveldėtoju¹³. Iš minėto inventoriaus matyti, kad Raguvos dvaras buvo vienoje Nevėžio pusėje, o miestelis – kitoje. Lenkų mokslininko Stanisłavo Aleksandrovičiaus nuomonė, kad Raguva, kaip miestelis, minimas nuo 1586 m.¹⁴, visiškai pagrįsta, nes 1610 m. jame buvo 23 amatininkų (dailidė, kalvis, vežėjas, arklidžių prižiūrėtojas) ir dirbančiųjų žemės valakus sodybos bei 6 daržininkų sodybos. Miestelio gyventojai, dirbantys valakus, per šv. Martyną už valaką dvarui mokėjo 60 grašių, už sklypą 26 grašius, prekiaujantys alumi (t. y. laikantys smukles) mokėjo po 30 grašių per metus. Be to, po dvi dienas turėjo eiti pjauti žiemkenčių, vasarojaus, šieno ir vežti mėšlo (taigi turėjo atidirbti 8 dienas), iš eilės eiti sargybą dvare; moterys turėjo prižiūrėti daržus ir verpti linus; daržininkai už daržus mokėjo po 6 grašius, bet turėjo dirbti ir dvaro darbus. Be to, aprašant dvarą paminėta Šv. Jono bažnyčia, stovinti aštriakuoliais aptvertame šventoriuje, neseniai naujai dengta malksnomis (*gontais*), taigi galėjo stovėti jau apie 15–20 metų. Kurioje vietoje stovėjo bažnyčia – tiksliau neaprašyta. Be to, priešais dvaro vartus buvo sugriuvusi cerkvė¹⁵, matyt, dar iš tų laikų, kai Lietuvos didysis kunigaikštis Aleksandras Raguva buvo davęs valdyti Smolensko teisėjui, Vilkmergės vietininkui Borisui Semenavičiui.

Skaitant šaltinius, ne visada būna aišku, apie kurią ir kur esančią Raguva kalbama. Pavyzdžiui, 1605 m. spalio 26 d. Raguvos savininkas Romanas Sumorokas, Kauno pavieto valdovo pastalininkis, buvo šaukiamas į teismą pono Jono Šunko ir jo žmonos Onos Sumorokaitės (Romano sesers) dėl jai priklausančių 6000 kapų grašių dalies. Raguva vadinama R. Sumoroko tėvoniniu dvaru. 1647 m. Raguva tebe priklausė Sumorokui, nes šaukimai į teismą jam įteikiami Raguvoje, tuo tarpu 1650 m. gegužės 20 d. šaukimas į teismą įkišamas į Raguvos dvaro, priklausančio Onai Kurpskai Jaroslavskai Sumorokienei, vartus (nes niekas nenorėjo jo priimti)¹⁶. Tikriausiai Romanas Sumorokas jau buvo miręs. 1653 m. šaukimai į teismą dėl skolų Romanienei-Sumorokienei, tada jau Adomienei-Sakalauskienei (Sokolovska), įkišami į Raguvos dvaro vartus¹⁷. Galimas daktas, kad Raguvos vardu buvo vadintas ne vienas dvaras, nes dvarą tokiu pat Raguvos vardu tuo pat metu valdė ir Oginskiai.

1623 m. Jonas Oginskis iš Lydos seniūno Mikalojaus Franckevičiaus Radziminškio nupirko pusę Raguvos valdų. Antrąją pusę Raguvos dvaro atsinešė kraičio antroji žmona Kotryna Žilinskaitė¹⁸. Kaip Raguvos savininkas Jonas Oginskis, jau Mscislavlio kaštelionas, minimas 1639 m.¹⁹ 1640 m. jis mirė nepalikęs vaikų, o žmona netrukus ištekėjo už Vitebsko vaivados Kristupo Kiškos²⁰; 1646 m. gale jau buvo mirusi²¹. Neaišku, kam po jos mirties atiteko Raguvos dvaras, nes 1650 m. liepos 11 d. Jonas Donovajus su žmona Judita Zolderbachova valdovo teisme bylinėjosi su Vilniaus ka-

¹²1610 m. balandžio 7 d. Raguvos dvaro inventorių // Lietuvos inventoriai XVII a.: dokumentų rinkinys / Sudarė K. Jablonskis ir M. Jučas. – Vilnius, 1962, p. 45.

¹³Kviklys B. *Mūsų Lietuva*. – T. 2, p. 651.

¹⁴Alexandrowicz S. *Geneza i rozwój sieci miasteczek Białorusi i Litwy do połowy XVII w.* // *Acta Baltico-Slavica*. – Białystok, 1970, t. 7, s. 80.

¹⁵1610 m. balandžio 7 d. Raguvos dvaro inventorių // Lietuvos inventoriai XVII a. ... – P. 45–48.

¹⁶Lietuvos valstybės istorijos archyvas (toliau LVIA). – F. 1177, ap. 1, b. 2576, l. 1–6.

¹⁷LVIA. – F. 447, ap. 25, b. 18, l. 27–29.

¹⁸Lulewicz H. *Ogiński Jan h. własnego (ok. 1582–1640)* // *PSB*. – T. 23, s. 611–612.

¹⁹Lietuvos valstiečių ir miestelėnų ginčai su dvarų valdytojais: dokumentų rinkinys. XVI–XVII amžiai / Sudarė K. Jablonskis. – Vilnius, 1959, d. 1, p. 226.

²⁰Lulewicz H. *Ogiński Jan...* – P. 612.

²¹Ten pat. – P. 229–231.

nauninku Jonu Pacu bei Steponu Šaulianskiu, kurie, nepaisydami 1648 m. balandžio 15 d. asesorių teismo sprendimo dėl 131 275 auksinų išieškojimo iš Raguvos dvaro (Kristupo Kiškos ir Kotrynos Žilinskaitės (Oginskienės) skola), užėmė dvarą ir jėga neleido išieškoti skolos²².

Raguvos bažnyčios 1784 m. vizitacijos akte nurodoma, kad Trakų vaivada Marcijonas Aleksandras Oginskis su žmona Mercibele Ona Hlebavičiūte-Oginskiene bažnyčią Raguvoje fundavo 1670 m. gegužės 2 d. Fundacijos dokumentai esą diecezijos archyve²³. Pirmosios Raguvos bažnyčios įkūrimo data dažniausiai laikomi 1668 m. – nuo tų metų yra jungtinių ir krikšto metrikų knygos²⁴, tačiau kai kuriuose leidiniuose nurodomos ir kitos datos – ir 1669 m.²⁵, ir 1678 m.²⁶ Andžejus Rachuba nurodo, kad 1688 m. M. Oginskis dar buvo stačiatikis ir Raguvos katalikų bažnyčią įkūrė perėjęs į katalikybę²⁷. Raguvos ir kiti M. Oginskio valdomi dvarai turbūt turėdavo nemažai pajamų, nes iš jų buvo užrašomos didelės pinigų sumos ir kitoms bažnyčioms – 1688 m. sausio 3 d. Marcijonas Aleksandras Oginskis, LDK kancleris, Trakuose įkurdinamiems dominikonams užrašė 30 000 auksinų, iš jų 6000 auksinų atidavė iškart, likusią sumą įsipareigojo išmokėti iš Raguvos dvaro po 3000 auksinų kasmet²⁸, o 1689 m. – 10 000 auksinų ir savo pastatytai bažnyčiai Naujamiestyje²⁹. M. Oginskis mirė 1690 m. sausio 26 d. nepalikęs įpėdinių, tad jo turtai atiteko giminaičiams.

1699 m. liepos 23 d. Polocko vaivadaitis Marcijonas Mykolas Oginskis pakvietavo, kad pagal dėdės Marcijono Oginskio testamentą gavo valdyti Raguvą ir iš Boguslavo Oginskio paėmė tam dvarui priklausančius dokumentus³⁰. 1699 m. rugpjūčio 28 d. Lietuvos Tribunole jis pripažįsta savo tų pačių metų gegužės 4 d. pasižadėjimą mokėti iš Raguvos dvaro pajamų Trakų dominikonams dėdės Marcijono Oginskio ir Marcibelės Hlebavičiūtės-Oginskienės užrašytą pinigų sumą³¹.

1702 m. pradžioje švedų karaliaus Karolio XII kariuomenės korpusas, vadovaujamas generolo majoro Karolio Gustavo Miornerio, turėjęs dengti pagrindinę švedų armiją nuo Oginskio dalinių, iš Kuršo Vilniaus link žygiavo per Naujamiestį, Raguvą, Kavarską – pastarosiose dviejose vietose įsikūrė pirmiausia. Suprantama, labai kentėjo gyventojai. Švedų pulko vadas M. Štenbokas laiškuose žmonai iš Raguvos, Kavarsko, Ukmergės rašo, kad visur uždeda rekvizicijas, turtėja ir pats (išsivardija, kiek turi sidabrinių šaukštų, žirgų, rūbų), gailisi, kad neturi kaip pasiųsti į Rygą iš Kavarsko linų, kurie ten pusvelčiui³².

Neaišku, koku būdu Raguva buvo atsidūrusi Radvilų rankose. 1739 m. gegužės 2 d. Izabelė Radvilaitė Raguvos dvarą su miesteliu užrašė savo vyrui Taduui Oginskiui (Marcijono Mykolo Oginskio sūnui); užrašymo dokumentas buvo aktuotas ir Lietuvos Tribunolo knygoje³³; dėl dvaro Oginskiui teko ne kartą byli-

²²LM. – Kn. 34, l. 29–32.

²³Raguvos bažnyčios 1784 01 25 vizitacijos aktas // LVIA. – F. 694, ap. 1, b. 3507, l. 90–94.

²⁴Andriejauskas J. Raguva // Panevėžio vyskupija. Istoriniai duomenys, pastoracinė veikla. – Vilnius: Lietuvos katalikų mokslo akademija, 1998, p. 360.

²⁵Katalikų kalendorius žinynas 1994. – Vilnius: Katalikų pasaulis, 1994, p. 113.

²⁶Katalikų kalendorius žinynas 1983. – Vilnius–Kauņas: Lietuvos vyskupų konferencijos leidinys, 1983, p. 137.

²⁷Rachuba A. Ogiński Marcján Aleksander // PSB. – T. 23, s. 618–620.

²⁸LM. – Kn. 141, l. 136–139.

²⁹Pergamentų katalogas / Sudarė R. Jاسas // Lietuvos mokslų akademijos biblioteka. – 1980, p. 415–416 (Nr. 1040, 1041).

³⁰LVIA. – F. 1177, ap. 1, b. 2577, l. 1–3.

³¹LVIA. – SA 45, l. 1171–1172v.

³²Dundulis B. Švedų feodalų įsiveržimai į Lietuvą XVII–XVIII a. – Vilnius: Mokslas, 1977, p. 117–118.

³³LVIA. – F. 1177, ap. 1, b. 2579, l. 23, 108.

nėtis su Radvilomis. 1740 m. lapkričio 12 d. Tadui Oginskiui leidžiama Raguvoje rengti turgų ir prekymečius³⁴. Elmantas Meilus nurodo, kad Raguvai turgaus teisė buvo patvirtinta (?) 1738 m.³⁵

Tadas ir Izabelė Oginskiai 1751 m. Raguvą pardavė Starodubo seniūnui Straševičiui³⁶; Straševičių giminė Raguvą valdė iki 1831 m. sukilimo.

1784 m. sausio 25 d. bažnyčios vizitacijos akte (vizitavo Livonijos kanauninkas, Vilkmergės dekanas, Žeimių klebonas Juozapas Zabielskis) rašoma, kad Švč. Mergelės Marijos Ėmimo į dangų bažnyčia sena, medinė, apkalta lentomis, viduje dažyta, grindys – plytų, 11 langų su į alavą įtaisytais stiklais, 3 didelės ir 6 mažesnės durys. Buvo 3 klausyklos, 12 suolų, 5 senoviški dažyti ir paausuoti altoriai, chore – pozityvas. Šventoriuje stovėjo atskira raudonai dažyta varpinė su 3 varpais. Bažnyčiai priklausančiame sklype stovėjo špitolė, joje iš aukų gyveno 2 vyrai ir 4 moterys. Klebonija su ūkio pastatais ir sodu (26 obelys, 34 vyšnios, slyvos iššalusios) buvo už 100 žingsnių nuo bažnyčios. Klebonas Martynas Straševičius (54 metų, baigęs Varnių seminariją, iššventintas kunigu 1747 m.) kartu buvo ir Skuodo prelatas (*infulat*) bei Žemaičių kanauninkas, klebonavo šeštus metus – į tas pareigas buvo rekomenduotas Upytės apskrities maršalkos ir tuometinio Raguvos savininko Mykolo Straševičiaus; kadangi klebonas turėjo ir kitų pareigų, buvo dar ir vikaras Kazimieras Ryla, 34 metų, penkti metai Raguvoje, iššventintas 1775 m., pareigoms tinkamas, ir gaudavo 300 auksinų algos per metus. Bažnyčiai priklausė Alūkėnų (*Ūtukiany*) palivarkas, esantis už mylios nuo Raguvos, duotas M. Oginskio 1670 m. Palivarko žemės plotas – 16 valakų, 13 valdinių. Tuo tarpu Raguvos miestelyje, priklausiusiame M. Straševičiui, buvo 14 katalikų ir 8 žydų sodybos. Parapijoje gyveno 155 žydai ir 45 schizmatikai. Žydai su dvaro leidimu miestelyje turėjo savo maldos namus ir kapines. Iš viso parapijoje buvo 20 kapinių; koplyčia buvo tik Ignaco Komaro Raguvėlės dvare. Miestelyje dukart per metus būdavo prekymečiai – per Švč. Mergelės Marijos Ėmimo į dangų ir Dievo Kūno šventes. Nors prie bažnyčios ir buvo pastatyta mokykla, bet nebuvo mokinių, nes parapijiečiai neturtingi, tik po keletą vaikų kasmet už tėvų duodamą atlygį vargonininkas mokydavo skaityti³⁷.

1790 m. gyventojų surašymo duomenyse nurodoma, kad Raguvos parapijoje gyveno 206 krikščionys (104 vyrai, 102 moterys) bei 118 žydų (56 vyrai, 62 moterys), taigi iš viso tik 324 žmonės; regis, tai duomenys tik apie Raguvos miestelį. Gyventojų natūralaus judėjimo lentelėje randame, kad Raguvos parapijoje per metus buvo sutuokta 14 porų, pakrikštyti 74 vaikai (43 berniukai, 31 mergaitė), mirė 40 krikščionių (po 20 vyrų ir moterų) bei 8 žydai (5 vyrai, 3 moterys). O tokie duomenys galėjo atsirasti tik esant maždaug 10–11 kartų didesniai gyventojų skaičiui, tuo labiau, kad ten pat lyginant duomenis su kitais šaltiniais nurodoma, kad 1780 m. Raguvos parapijoje gyveno 2309 katalikai, o 1790 m. buvo 296 dūmai, 1795 m. nurodomi 262 dūmai ir 1895 gyventojai³⁸.

1796 m. vizituojuojant Ukmergės dekanatą, apie Raguvą rašoma, kad „parapijos mokykla kadaise buvo gera, o dabar

³⁴LM. – Kn. 172, l. 401–402.

³⁵Meilus E. *Lietuvos miestų ir miestelių išsidėstymo raida (XVII a. antroje pusėje – XVIII a.) / Urbanistika ir rajoninis planavimas: aukštųjų mokyklų mokslo darbai // Lietuvos teritorijos apgyvendinimo raida. – Vilnius: Mokslas, 1988, t. 15, p. 67.*

³⁶Ruzas V. *Raguva senųjų enciklopedijų duomenimis // Raguvos praeitis. – Vilnius, 1998, t. 3, p. 23.*

³⁷LVIA. – F. 694, ap. 1, b. 3507, l. 90–94.

³⁸Jasas R., Truska L. *Lietuvos Diđžiosios Kunigaikštystės gyventojų surašymas 1790 m. // Lietuvos mokslų akademijos centrinė biblioteka. – 1972, p. 39, 42–43, 78.*

joje gyvena kamininkai. Brolijos nėra. Klebonas – Martynas Straševičius, gimęs Žemaitijos kunigaikštystėje, 67 metų; parapiją valdo 21 metus. Mokėsi Vilniaus seminarijoje, išventintas 1755 m. Turi kitas pareigas – yra Skuodo infulotas ir dažniausiai gyvena Skuode. Sekmadieniais ir per kitas šventes pamaldas laiko ir sako pamokslą jo vikaras ir administratorius...“³⁹.

1818 m. Raguvos bažnyčios vizitacijos akte nurodoma, kad medinė bažnyčia yra Kupiškio dekanate, Upytės maršalkos Juozapo Straševičiaus dvare; klebonauja Jurgis Zubavičius, 52 metų, mokėsis Vilniaus seminarijoje, išventintas 1797 m., Raguvoje jau 3 metai; kamendorius – Juozapas Bedelis. Bažnyčiai priklauso 41 dūmas baudžiauninkų, kurie iš dūmo ėjo lažą nuo šv. Jurgio (balandžio 23) iki Visų šventųjų (lapkričio 1) dienos 3 dienas per savaitę dviese, o nuo Visų šventųjų iki šv. Jurgio dienos – po vieną (su vežimu ar pėsčias); be to, turėjo per metus atlikti 6 dienas skubos darbų (*gvołtu*), važiuoti į pastotes į Rygą ir Vilnių⁴⁰.

1830–1831 m. sukilimo metu per Raguva tai į vieną, tai į kitą pusę žygiavo ir sukilėlių, ir jų persekiotojų rusų kariuomenės. Raguvos savininkas Juozapas Straševičius buvo Upytės (Panevėžio) apskrities sukilėlių vyriausiojo komiteto narys, netrukus pakviestas Laikinosios vyriausybės patarėju ir jam buvo pavesti užsienio reikalai. Jis tvarkė visą dokumentaciją, ruošė atsišaukimus, skelbimus ir potvarkius, rinko medžiagą sukilimo istorijai⁴¹. Be abejo, prie sukilimo prisidėjo ir Raguvos gyventojai. Pralaimėjus sukilimą, Raguvos dvaras buvo konfiskuotas, buvo represuojami miestelio bei apylinkių gyventojai. Dideliam vyrų ir moterų skaičiaus skirtumui Raguvoje tikriausiai turėjo įtakos sukilimas: 1833 m. statistikos duomenimis, Raguvoje gyveno 299 žmonės (109 vyrai ir 190 moterų), buvo 26 mediniai gyvenamieji namai, 1 medinė bažnyčia, 4 smuklės⁴². 1834 m. minima Raguvos pašto stotis, į kurią buvo priversti pristatyti arklius net Biržų kunigaikštystės valstiečiai⁴³.

1839 m. gegužės 31 d. 3 val. dienos Raguvos miestelyje kilo gaisras, prasidėjęs nuo žydo Rubino Šmuilovičiaus namų – ten priemenėje žydė Lėja Davidovna virė valgi ir sukėlė gaisrą. Per valandą sudegė 8 namai (tarp jų kafenhauzas su policijos būstine, špitolė, klebono Bedelio namas), apdegė bažnyčia; nuostoliai įvertinti 1918 sidabro rublių⁴⁴.

1850 m. Raguvoje klebonavo Andrius Dulskis, 1848 m. baigęs Vilniaus seminariją, vikaras buvo Vladislovas Bačevskis, vargonininkas – Juozapas Stankevičius. Bažnyčia statyta 1818 m., 4 ažuolinių stulpų varpinė su trim varpais apkalta lentomis. Šventorius aptvertas dilėmis; kapinės buvo už pusės varsto, jose sena medinė koplyčia kiauru stogu. Bažnyčios filija buvo Raguvelėje. Parapijoje buvo 2848 parapijiečiai (1433 vyrai, 1415 moterų)⁴⁵.

1853 m. vizitacijos akte (vizitatorius vyskupas Motiejus Valančius) nurodoma, kad 1850 m. dilėmis aptvertas šventorius ir perstatyta kapų koplyčia. Klebonija 30x15 uolekčių dydžio, apkalta lentomis, dengta malksnomis, joje 8 kambariai, 2 priemenės, 10 langų, 11 durų,

³⁹Lebedys J. *Lietuvių kalba XVII–XVIII a. viešajame gyvenime*. – Vilnius: Mokslas, 1976, p. 187.

⁴⁰Raguvos bažnyčios vizitacija 1818 m. // LVIA. – F. 694, ap. 1, b. 3640, l. 100–103.

⁴¹Sliesoriūnas F. *1830–1831 metų sukilimas Lietuvoje*. – Vilnius: Mintis, 1974, p. 101, 103, 207–208 ir kt.

⁴²LVIA. – F. 378, b. s., 1833 m., b. 1055.

⁴³Instrukcijos feodalinių valdų administracijai Lietuvoje XVII–XIX a. / Parengė Z. Kiaupa ir J. Kiaupienė // Lietuvos mokslų akademijos Istorijos institutas. – Vilnius, 1985, p. 91.

⁴⁴Apie Raguvos gaisrą // LVIA. – F. 378, b. s., 1839 m., b. 1279, l. 1–6.

⁴⁵Raguvos bažnyčios Vilkmėrgės dekanate 1850 m. vizitacijos aktas // LVIA. – F. 669, ap. 2, b. 273, l. 51–55.

3 švediškos krosnys ir 1 kepimo; be to, buvo svirnas, arklidė, vežiminė, tarnų namas ir kiti ūkio pastatai. Administratorius – Andrius Dulskis, vikaras – Vladislovas Bačevskis. Raguvėlės filijos kapelionas – Tomas Petrasevičius. Raguvos miestelyje buvo 13 dūmų, gyveno 107 vyrai, 111 moterų, o dvare (1 dūmas) gyveno 14 vyrų, 10 moterų. Visoje parapijoje buvo 1 miestelis, 8 dvarai, 6 palivarkai, 23 kaimai, 18 užsienių (vienkiemiu), arba 263 dūmai, gyveno 2913 žmonių (1415 vyrų, 1498 moterys)⁴⁶. O kituose šaltiniuose pateikiamas didesnis miestelio namų ir gyventojų skaičius – 1859 m. buvo 112 namų ir 465 gyventojai⁴⁷.

Per 1863 m. sukilimą sukilėliai organizavo ginkluotus būrius ir Raguvos bei Lėno apylinkėse. Raguvos miške, netoli Genėtinių kaimo, balandžio 21 d. (senuoju stiliumi – 9 d.) Zigmantas Sierakauskas surengė pasalą ir po kautynių privertė rusus pasitraukti; vis dėlto abi pusės turėjo nuostolių⁴⁸. Rusų pulkininko Ivano Skvorcovo pranešime Vasilijui Dolgorukovui nurodoma, kad Raguvos apylinkėse susirinkę apie 1500 sukilėlių ir įvykę du didesni susirėmimai balandžio 9 ir 14 d. (senuoju stiliumi), žuvę 150 maištininkų, rusų nuostoliai – 6 nukauti ir 12 sužeistų. Kautynių dalyvis, vienas iš sukilimo vadų Boleslovas Kolyška, tardymo metu duodamas parodymus, kautynes aprašo taip: „*Kai atžygiavome į Raguvos miškus, kitą dieną sužinojome, jog paskui mus iš Ukmergės žygiuoja kariuomenė: 1½ kuopos ir ulonų eskadronas. Mes prie tilto, ant į mus vedančio kelio išsidėstėme grandine, o iš šonų, priešais tiltą, įrengėme pasalą. Kariuomenė pražygiavo pro pasalą, bet sutikta mūsų šūvių, ėmė trauktis ir norėjo slėptis miške, bet buvo nelauktai atakuota pasaloje buvusių žmonių, o iš priekio – viso mūsų būrio; po valandą trukusių kautynių [rusai] iš pradžių traukėsi tvarkingai, o paskui kaip pakliuvo, palikdami mūsų rankose 2 karinius ir 1 karininko vežimus, keletą nukautų, sužeistą feldfelbę ir sužeistą karininką, kuri kitą dieną rado gydytojas miške, apžiūrėjo žaizdą ir pasiuntė į Panevėžį; be to, mano būrys paėmė 5 štucerus, kiek kiti – nežinau“⁴⁹. Kitas sukilimo vadas A. Mackevičius nurodo, kad jo „54 kareiviai atsilaukė prieš 410 maskolių“ ir nukovę 105 prieš kareivius patys neteko 6 (3 nukauti, 3 sužeisti)⁵⁰. O rusų pareigūnų raportuose kalbama apie 150 nukautų sukilėlių ir nedidelius rusų nuostolius. A. Nezabitausko nuomone, iš dokumentų galima susidaryti tik apytikrą mūšio vaizdą. Rusų pranešimuose nurodomi sukilėlių nuostoliai perdėti, nes Raguvos miške carinės kariuomenės būriui sukilėlių nepavyko išblaškyti ir jie turėjo pasitraukti į Panevėžį. Tad Raguvos miško mūšis buvo vienas pirmųjų Panevėžio apylinkėse ir jį laimėjo sukilėliai⁵¹. Vėliau, pralaimėjus sukilimą, paskutinius sukilėlių būrius Raguvos miškuose rusų kariuomenė sunaikino tik 1864 m. rudenį⁵².*

Raguvoje, kaip matyti 1866 m. miestelio plane⁵³, buvo stačiakampė turgaus aikštė, dvi pagrindinės gatvės (abi vadintos Didžiąja gatve), namai prie jų stovėjo galais į gatvę, bažnyčia buvo mies-

⁴⁶Raguvos bažnyčios 1853 m. vizitacija // LVIA. – F. 669, ap. 2, b. 581, l. 3–5.

⁴⁷Ruzas V. *Raguva senųjų enciklopedijų duomenimis // Raguvos praeitis*. – Vilnius, 1998, t. 3, p. 23.

⁴⁸Maksimaitienė O. *Lietuvos sukilėlių kovos 1863–1864 m.* – Vilnius: Mintis, 1969, p. 111, 116–117.

⁴⁹Восстание 1863 года. Материалы и документы. Восстание в Литве и Белоруссии 1863–1864 г. – Москва: Наука, 1965, с. 188, 200–201.

⁵⁰Paberžės būrio vado [A. Mackevičiaus] raštas, minintis kautynes prie Raguvos 1863 m. // *Raguvos praeitis / Parengė R. Samavičius ir V. Ruzas*. – Vilnius: Leidybos centras, 1998, t. 3, p. 38.

⁵¹Nezabitauskas A. 1863 m. balandžio 9 d. mūšis Raguvos miške // *Raguvos praeitis / Parengė R. Samavičius ir V. Ruzas*. – Vilnius: Leidybos centras, 1998, t. 3, p. 35–37.

⁵²Maksimaitienė O. *Lietuvos sukilėlių kovos ...* – P. 244.

⁵³1866 m. Raguvos miestelio planas // LVIA. – F. 526, ap. 7, b. 2367.

telio pakraštyje, į šiaurę nuo turgavietės, tarsi atskiroje aikštėje stovėjo 2 žydu sinagogos. Viena buvusi labai sena, medinė (nugriauta 1941 m.), kita – mūrinė⁵⁴, statyta XIX a.; jos išliko du nepakeisti fasadai (Nevėžio g. 9)⁵⁵. Panašiai kaip 1866 m. miestelis vaizduojamas ir 1867 m. bendrame Raguvos dvaro plane⁵⁶.

1873 m. inžinierius Fesalonickis suprojektavo Raguvos cerkvę⁵⁷, nes buvusiam dvare (pavadintame *Ferma*) buvo įkurdinti rusai kolonistai. Iki Pirmojo pasaulinio karo ten nuolat gyveno valdžios išlaikomas šventikas⁵⁸.

1877 m. bažnyčia ir varpinė aprašomos panašiai kaip ir ankstesnių metų vizitacijos aktuose, tik dar nurodyta, kad šventorius aptvertas mūriniu tvora su vartais ir 4 varteliais⁵⁹. Tais metais liaudies mokykloje mokėsi 76 vaikai⁶⁰.

Žemaičių vyskupas Motiejus Valančius, 1853 m. vizituodamas bažnyčias, pabuvojo ir Raguvoje; ten apsilankė ir 1862 bei 1863 m. Jo veikalo „Palangos Juzė“ veikėjo – piršlio – prototipas buvęs Raguvos valsčiaus Jočiūnų kaimo knygnešys Stanislovas Račiūga, gabenęs į Lietuvą Prūsijoje išspausdintas vyskupo knygeles ir turėjęs didelį vyskupo pasitikėjimą⁶¹. S. Račiūga 1871 m. buvo suimtas ir Vilniaus generalgubernatoriaus įsakymu ištremtas į Tomsko guberniją⁶². Būtina paminėti, kad spaudos draudimo metu caro valdžios represijų susilaukė ir kiti raguviškiai, vienaip ar kitaip pakliuvę į žandarų rankas – profesorius Vytauto Merkio parengtoje informacinėje knygoje „Draudžiamosios lietuviškos spaudos kelias 1864–1904“ yra paminėtas ne vienas miestelio ir apylinkių gyventojas, nebijodamas pavojaus platinęs lietuvišką spaudą. Pavyzdžiui, Raguvos vikaras Kazys Domarkas caro paliepimu uždarytas į vienuolyną; tais pačiais metais prie Raguvos bažnyčios pardavinėjęs knygas Juozas Samas nubaustas 7 dienų areštu; Raguvos gyventojos Viktorija Keirienė ir jos duktė Ona Keirytė slaptoje Juostiniūnų kaimo mokykloje mokiusios vaikus, 1898 m. buvo nubaustos 25 rublių bauda arba sėdėjimu areštinėje⁶³ ir t. t. Apie raguviškius spaudos platintojus ir knygnešius plačiau yra rašęs Romaldas Samavičius⁶⁴.

1896 m. lapkričio 30 d. Raguvos klebonas Ignas Lapinskis rašė Žemaičių vyskupui, jog norėtų išplėsti Raguvos kapines (po 3 sieksnius iš trijų pusių) ir prašė tarpininkauti; 1897 m. kovo 24 d. papildomai nusiuntė kapinių planą ir valstiečių pasižadėjimą išpirkti iš valstybės žemę, panaudotą kapinėms praplėsti. Tik 1899 m. spalio 13 d. Kauno gubernijos valdyba parašė konsistorijai, kad iš Užūnevėžių (*Zanovezcy*) kaimo žemės kapinėms išplėsti galima paimti 540 kvadratinį sieksnių⁶⁵. 1897 m. Raguvoje gyveno 1762 gyventojai⁶⁶.

1898 m. nurodoma, kad Raguvos bažnyčia buvo praplėsta 1887 m. klebo-

⁵⁴Andriejauskas J. *Raguva...* – P. 368.

⁵⁵Lietuvos architektūros istorija. – Vilnius: Savastis, 2000, t. 3, p. 336.

⁵⁶1867 m. *Raguvos dvaro planas* // LVIA. – F. 526, ap. 7, b. 2363.

⁵⁷Lietuvos architektūros istorija. – Vilnius: Savastis, 2000, t. 3, p. 320.

⁵⁸Andriejauskas J. *Raguva...* – P. 368.

⁵⁹Raguvos bažnyčios 1877 m. vizitacija // LVIA. – F. 669, ap. 2, b. 581, l. 7–12.

⁶⁰Ruzas V. *Raguva senųjų enciklopedijų duomenimis* // *Raguvos praeitis*. – Vilnius, 1998, t. 3, p. 23.

⁶¹Merkys V. *Motiejus Valančius. Tarp katalikiškojo universalizmo ir tautiškumo*. – Vilnius: Mintis, 1999, p. 219, 225, 500, 722, 741.

⁶²Merkys V. *Draudžiamosios lietuviškos spaudos kelias 1864–1904*. – Vilnius: Mokslo ir enciklopedijų leidykla, 1994, p. 318 (Nr. 1708).

⁶³Ten pat. – P. 107 (Nr. 483), 339 (Nr. 1844), 194 (Nr. 998–999).

⁶⁴Samavičius R. *Raguvos apylinkių knygnešiai ir spaudos platintojai* // *Raguvos praeitis* / Parengė R. Samavičius ir V. Ruzas. – Vilnius: Leidybos centras, 1998, t. 3, p. 39–42.

⁶⁵Dėl *Raguvos kapinių išplėtimo* // LVIA. – F. 669, ap. 3, b. 2562, l. 1, 3, 7.

⁶⁶Kviklys B. *Mūsų Lietuva*. – T. 2, p. 652.

no Igno Lapinskio ir parapijiečių rūpesčiu, iš išorės apkalta lentomis ir nudažyta aliejiniais dažais, dengta malksnomis, jos ilgis 14 sieksnių, plotis 7 sieksniai, o su priestatais – 12 sieksnių. Mūrinė 3 aukštų varpinė dengta skarda, statyta 1883 m. parapijiečių ir klebono Dulskio rūpesčiu ir lėšomis. Klebonija statyta iš eglinių rąstų, 10 1/2x4 1/2 sieksnių dydžio, joje 5 kambariai, 16 langų, 6 švediškos krosnys. Tarnų namas po vienu stogu su arklide; be to, buvo vežiminė, daržinė, klojimas, tvartas. Bažnyčia priklausė 33 dešimtinės žemės. Špitolė taip pat buvo iš eglinių rąstų, 10x4 sieksnių dydžio, su 5 kambariais, 3 krosnimis, joje gyveno vargonininkas, zakristijonas ir 4 varpininkai. Metrikų knygos buvo šios: gimimo – nuo 1668 m. birželio 17 d. iki 1891 m. ir tęsiama (22 knygos); vedybų – nuo 1668 m. birželio 15 d. iki 1893 m. (11 knygų); vedybų užsakų – nuo 1827 iki 1889 m. (9 knygos); mirusiųjų – nuo 1745 m. liepos 1 d. iki 1894 m. (10 knygų)⁶⁷.

Jau buvo minėta, kad apie parapiją, bažnyčią ir miestelį (ypač jų būklę XX a. pirmojoje pusėje) daug tikslios informacijos pateikė Raguvos klebonas Jonas Andriejauskas, tad nebėra reikalo viską vėl kartoti.

1610 m. balandžio 7 d. Raguvos dvaro, Ukmergės pavieto, inventorius*

Iš lenkų kalbos vertė Zigmantas Namavičius

Asmenvardžių vertimą konsultavo Vitalija Maciejauskienė

Inventorinis sąrašas Raguvos dvaro vertybių garbingo atminimo didžiai gerbiamo kunigaikščio Andriaus Zylnskio, Ukmergės maršalkos, Jo didenybės palikuonims amžinai priklausančio, t. y. kunigaikštytei Daratai ir kunigaikštytei Kotrynai bei didžiai gerbiamai Jadvygai Zavišaitėi, velionio sutuoktinei.

Kitas Jo didenybė ponas Petras Pacas, Mscislavlio ir Radomo seniūnas, gavo iš velionio žmonos dešimt tūkstančių lenkiškų zlotų, užrašytų jai didžiai gerbiamo pono Jurgio Samsono Podberecko, Jo didenybės karaliaus maršalkos breslaviškio, kaip globėjo, pagal velionio kunigaikščio Andriaus Zylnskio, tų vaikų tėvo, testamentą, pagal teisę ir didžiai gerbiamo pono seniūno mscislaviškio parašą ir visuomeninę valstybinę statutą, didžiai gerbiamo maršalkos aplinkinių kaimynų ir kviestinių, žemiau savo antspaudais patvirtinusių, akivaizdoje, oficialiai per mane, Petrą Stanislavičių Peslevičių, Ukmergės pavieto generalinio teismo notarą, pateikta ir tinkamai surašyta, kaip antai:

Raguvos dvaro pastatai

Pirmas didelis namas yra prieš įvažiuojamuosius vartus nuo bažnyčios ir miesto. Jame ir dabar gyvenama. Prie to namo –

⁶⁷Raguvos bažnyčios 1898 m. inventorius // LVIA. – F. 669, ap. 2, b. 644, l. 1–6.

*Iš 1610 m. balandžio 16 d. įrašo Ukmergės pilies teismo knygoje // Vilniaus universiteto biblioteka. – UKP 6, p. 259–271. Perspausdinta iš: Raguvos praeitis. – Panevėžys, 1993, t. 1, p. 11–35.

prieangis, durys ant vyrių su sklendėmis iš abiejų pusių. Priemenėje – dvi didelės skrynios su užraktais ir pertvaromis. Prieš tas priemenės duris – sandėliukas visokiems podėliams; sandėliuko durys ant vyrių su sklende. Nuo priemenės durų į kairę yra didžioji menė. Menės durys ant vyrių, iš abiejų pusių sklendės, trejos langinės, įstiklinti trys langai, prie trijų sienų – suolai, vienas stalas, glazūruota krosnis su židiniu. Be menės ir priemenės, priešingoje pusėje – kita tokia pat menė, durys ir langinės ant vyrių, keturi įstiklinti langai, prie trijų sienų suolai, vienas stalas, glazūruota krosnis su židiniu. Už menės – durys ant vyrių į kambarį, kuriame du langai su senais stiklais, du suolai. Iš priemenės prie sienos – laiptai su baliustromis (tekinti turėklų stulpeliai – Z. N.) į aukšto priemenę. Tarp kambarių durų – įstiklintas langas į kiemą. Toje priemenėje – spinta su užraktais, šone – kamara, durys ant vyrių, langinės su kabliukais, įstiklintas langas, prie visų sienų – suolai, trylika lentynėlių, keturkampis stalelis. Iš tos priemenės – didelė menė-valgomasis, durys su langinėmis ant vyrių, duryse vidinė spyna, penki įstiklinti langai, suolai prie sienų, keturi stalai, penktas nedidelis, pristatomas, prie stalų – suolai, glazūruota krosnis su židiniu; iš menės – valgomojo durys ant vyrių su dviem sklendėmis į kambarį su trimis įstiklintais langais, du suolai, meniškai išraižytas stalas, spinta su grotelėmis ir kabliukais, glazūruota krosnis su židiniu. Iš to kambario į kairę – durys ant vyrių su sklęstais į kambarėlį su vienu langu, jame – dvi vaikiškos lovelės. Iš kambario į dešinę – kamara, jos durys ir langinės ant vyrių su kabliukais ir vidiniu užraktu. Trys įstiklinti langai. Vietoj suolų – trys dažytos skrynios su kabliukais ir vyriais. Ant sienų žaliai dažytos lystelės juosia kambarį aplinkui, sienų viršutinėje dalyje. Vėlgi prieš didelę menę-valgomąjį per priesienį – kita menė. Jos durys ir langinės ant vyrių su kabliukais ir vidiniu užraktu. Suolai aplinkui, dažytas stalas, skrynia su užraktu, penki įstiklinti langai, glazūruota krosnis su židiniu. Iš tos menės – durys į kambarį. Jame suolai, stalelis, dvi taburetės, du įstiklinti langai su langinėmis, už kambario – kamarėlė. Kamarėlės ir kambario durys ant vyrių su sklendėmis.

Iš priemenės – įėjimas į aukštą.

Namo stogas ant gegnių, dengtas malksnomis, du mūriniai dūmtraukiai.

Prie šoninės kamaros yra užrakinamas priestatėlis, apkaltas lentelėmis.

Po namo langais rytinėje pusėje aptvertas darželis, jame – įvairių žolynų ir gėlių.

Antras namas taip pat nemažas, į priesienį – durys ant vyrių su sklendėmis. Priemenėje – naujai įrengta kamara tarnams. Prieš kamaros duris – dvi kamarėlės. Nuo laukųjų durų į dešinę – didžioji menė, jos durys ir langinės ant vyrių su kabliukais; penki įstiklinti langai, vienas stalas, apie jį suolai, glazūruota krosnis. Sienoje, kur yra durys, langas su kabliukais. Prieš tą menę priešingoje pusėje – kita didelė menė su kambariu, durys ir penki langai ant vyrių su kabliukais.

Vidury stalias, prie vienos sienos – suolas, glazūruota krosnis. Už kambario, lauke, – šunidė su aptvaru. Namu stogas ant gegnių, dengtas malksnomis.

Trečias didelis namas su prieangiu yra kitoje kiemo pusėje. Jame dvi menės su kambariais, viena priešais kitą. Jose penkerios durys su kabliukais ir rankenomis. Du nedideli stalai, prie dviejų sienų – suolai, aštuonios langinės su kabliukais. Šeši sveiki langų stiklai, dvi glazūruotos krosnis. Už to namo – maža arklidė su ėdžiomis ir aptvaru laisviems arkliams. Šis namas taip pat malksnomis dengtas.

Ketvirtame namelyje gyveno ūkvedys. Prieš namelį – pirtis su palomis, durys ant vyrių su kabliukais. Keturi ištiklinti langai, vienas stalias, du suolai, glazūruota krosnis, priemenėje prieš pirtį – kamarėlė. Prie namo šalinė padargams, ištiklintas langelis, glazūruota krosnis, aplink suolai, durys ant vyrių su kaištuku. To namo užpakalinėje pusėje – maža arklidė su nauju aptvaru. Arklidė dengta malksnomis.

Penktas – troba su prieangiu. Joje trys langai, vienas langas ištiklintas. Prieangyje – du suolai. Troboje – glazūruota krosnis. Priesienyje buvo sunkiama degtinė. Namelis dengtas šiaudais.

Kiemo viduryje, tarp liepų, iš tašytų sienojų suręstas sandėlis, dengtas malksnomis: durys ant vyrių, vidinis užraktas, dar grandinė ir kabanti spyna. Sandėlyje sukrauti įvairūs ūkio padargai, taip pat velionio pono Ciechanoveckio laidotuvių reikmenys, buvę velionio kunigaikščio Zylinskio globojami, o po jo mirties Raguvos dvare likę, yra kitame rejestre aprašyti ir išvardinti.

Didelė klėtis su prieklėčiu pastatyta ant rūsio: durys ant vyrių su sklendim ir vidiniu užraktu, dengta malksnomis. Po klėtim – rūsysis su dvejomis durimis ant didelių vyrių su sklėsčiu ir pakabinama spyna. Grindys išklotos lentomis. Yra krosnelė ir šulinėlis.

Pirma klėtis – grūdams laikyti: dengta šiaudais, durys su sklėsčiais ir pakabinama spyna. Joje įvairūs aruodai. Viename šešiolika statinių miežių, skirtų sėklai.

Antra klėtis nauja, dengta šiaudais, durys ant didelių vyrių su sklėsčiu ir pakabinama spyna. Viduje aruodai, juose sėklai skirtų: dešimt statinių kviečių, trisdešimt – rugių, keturios – žirnių, dešimt – grikių, keturios – vasarajui, šimtas dvidešimt – avižų. Šalia klėties du seni rūšiai: viename gėrimai, kitame – įvairūs žolynai.

Kieme yra dar ir ledainė, dengta šiaudais, durys su sklėsčiu.

Nauja virtuvė su prieangiu, dengta malksnomis. Joje ugniakuras su dūmtraukiu, du stalai, durys ant vyrių į kamara, kitos durys į nedidelį kambarėlį. Durys ant vyrių, su sklėsčiais ir rankenomis. Keturi sveiki langai (su stiklais), ilgas stalias, trys suolai, glazūruota krosnis, lenty nos. Iš kitos virtuvės pusės yra kepykla: durys ant vyrių su sklėsčiu, stalias, suolai, duonkepė krosnis.

Šalia virtuvės – šulinys, apdengtas lentelėmis, kibiras ant geležimi kaustyto rentinio.

Šiaudais dengta spirito varykla, prieš seną pirtį. Vartai su sklendimi, keturių kibirų katilas, keturi kubilai, trys dideli loviai. Šalia jos – rū-

sys, dengtas šiaudais, skirtas daržovėms laikyti. Jame – kubilai, ketaus katilai ir kitokie indai, esantys tįjūno žinioje.

Arklidė. Dvaro arklidė sena. Joje iš abiejų pusių po tris gardus su ėdžiomis, atskirti sienomis. Sienos iškaltos lentelėmis. Užrakinama.

Antra arklidė taip pat nauja, po tris gardus, sienomis atskirtus, ėdžios, lovy, kopėčios. Dengta šiaudais. Prie jos – nauja troba, joje stalas, suolai, krosnis. Šalia trobelės – maža arklidė kumeliukams, su ėdžiomis, loviu, vežimais.

Trobėsių kiemas aptvertas statine tvora.

Didieji, įvažiuojamieji vartai – nuo bažnyčios pusės su įėjimo gonkiniais varteliais, apdengtais malksnomis, o kiti – į ūkinį kiemą ir kluoną. Prieš didžiuosius vartus pradėta rėsti salyklinė su prieangiu.

Ūkinis kiemas

Ūkiniame kieme nauja šeimynykščių troba, dengta šiaudais, durys ant vyrių su sklāstimi, langai, suolai, stalai, dvi krosnys; prieš jas – nedidelė menė, į ją durys, paprasti langai, glazūruota krosnis, židiny su geležimi (vagiū) apšvietimui, katilėlis šeimynykščiams naudotis.

Antra šeimynykščių troba sena, su kambarėliu, dengta šiaudais, užrakinamas senas priestatas įvairiems padargams, dengtas šiaudais.

Dvi užrakinamos kiaulidės, nauja sūrių džiovykla su prieangiu, gonkomis, dvejios durys su sklāščiais, dengta malksnomis.

Ūkiniame kieme už daržo stovi karvidės. Pirmoje, senoje, šiaudais dengtoje, – šeši gardai, antroje – naujoje – aštuoni, trečioje – šeši gardai su trimis pertvaromis. Visos dengtos šiaudais. Karvidžių kiemo gale yra nedidelė kiaulidė, skirta paršiukams ir meitėliams. Karvidėse laikomos keturios šiemet apsiveršiausios melžiamos karvės, trys karvės dabar turi veršiukus, dešimt veršingų senų karvių, penkios trimetės, penkios dvimetės karvės, bulius, devyni vienmečiai veršiukai, trys vienmečiai buliukai, septyniasdešimt senų avių, trys avinai, penkiasdešimt du šiemečiai ėriukai, šeši seni ožiai, šešios senos ožkos, trys jaunos ožkos, aštuonios olandiškos kiaulės, vienas paprastas kuilys, penki maži olandiški paršeliai, aštuonios žąsys, trys žąsinai, šešios indiškos kalakutės, penki povai, šešiolika vištų, du gaidžiai.

Kaimenė: viena šyva stambi kumelė; bėra, juodais karčiais kumelė; stambi, šviesiai bėra kumelė baltomis kojomis ir baltomis dėmėmis dešiniame šone; trimetė palša kumelė, trimetė tamsiai bėra kumelė; trimetė šviesiai bėra kumelė; stambi su akidangčiais (*šorais*) bėra kumelė, baltomis užpakalinėmis kojomis virš kanopų; šyva kumelė su nuplikusia kakta ir apie šnerves, baltomis kojomis; stambi trimetė bėra, baltais karčiais su balta žvaigžde kaktoje kumelė; palša, ketverių metų su nuplikusia kakta kumelė; trimetė šviesiai bėra su baltais karčiais kumelė; trejų metų su žvaigždute kaktoj šviesiai bėra kumelė su baltom dviem kojom; šviesiai bėra trimetė kumelė.

Kumeliukai: šviesiai bėras dvimetis su plike, dvimetis bėras kumeliukas, dvimetis bėras su žvaigždute kaktoj, vienmetis šviesiai bėras su žyme virš šnervių.

Kumelaitės: dvi dvimetės bėros be žymių; dvimetė tamsiai šyva be žymių; dvimetė šyva baltais karčiais ir balta uodega; vienmetė ruda, maža plike kaktoj; vienmetė, pelės spalvos; vienmetė šviesiai pilka; vienmetė šviesiai bėra; palva vienmetė.

Ūkinis kiemas aptvertas skaldytais ir tašytais statiniais. Aptvare – vartai su užraktais į ganyklą.

Klojimai

Klojimų pastatai aptverti tvora. Juos sudaro dvi jaujos, viena prieš kitą stovinčios, tarp jų – rąstų kluonas, ilgas, su trimis sieninėmis pertvaromis, dengtas šiaudais, dvi didelės išilgai trimis sienomis perkirstos, šiaudais dengtos daržinės, stovinčios šalia; trys mažesnės, šiaudais dengtos. Iš žagarų nauja, didelė, užrakinama, taip pat iš žagarų mažesnė su pertvaromis kumeliukams, apsaugota šiaudais. Ypatinga daržinė iš skaldytų lentų, dvejomis didelėmis durimis, labai gražiai šiaudais dengta. Septyniasdešimt devynios naujos ir senos stoginės. Daug šiaudų, tiek palaidų, tiek kūliuose.

Pasėtų rugių ateinantiems 1610 metams – šimtas dvidešimt penkios statinės.

Dvaro laukai. Ariamoje žemėje galima pasėti šimtas trisdešimt dvi statines ir daugiau, kitais metais sėjama mažiau, trečiais – pagal arimų dydį. Galima prišienauti šieno iki septyniasdešimt vežimų, priklausomai nuo oro sąlygų. Kai kuriais metais šienautojams netenka prakaituoti.

Dvare trys aptverti sodai, du daržai.

Dvaro bažnyčia

Bažnyčios durys ant vyrių, su kabančia spyna. Pati bažnyčia dengta malksnomis, langai stikliniai, nedidelis varpas prie sienos. Šventorius aptvertas statine tvora. Jo šviesybės seniūno tarnas pasakojo, kad tai Šv. Jono katalikų bažnyčia.

Cerkvė sena, tūno prieš didžiuosius vartus.

Tam dvarui priklauso tvenkinys ir vieno rato malūnas ant Júostos upės už Pušliškių kaimo. Prie malūno gyvena Jurgis Janavičius, malūninkas. Jo pareiga – malti miltus dvaro reikalams ir juos nuvežti į dvarą.

Šeimynykščiai, likę tarnauti dvare

Jonas, virėjas, ir žmona Giendrutė, rykūnė (gyvulių auginimo ir maito produktų perdirbimo prižiūrėtoja – Z. N.).

Mačiulis, kepėjas, ir žmona Barbora.
 Kristupas, aludaris.
 Motiejus, dūdorius, žvejys.
 Darata, tarnaitė.
 Juodytės, dvi dvarininkės tarnaitės.
 Bikinienė, verpėja.
 Ona, skalbėja.
 Rykūnaitė, siuvėja.
 Prieš tai, iki Jų Malonybės Zylinskių, Zaputę ir Barborytę namo išleido.
 Maruška, mezgėja.
 Kitas dvaro moteris po velionio mirties paleido pas tėvus, to paties Raguvos valsčiaus kumečius.

Raguvos dvaro miestelis prie Nevėžio

Miestiečių vardai:

Jurgis Tamošiūnas Dargis – valakas žemės, vienas posūnis, pora jaučių, trys kumelės.

Valiulis Byčkavičius – valakas, pora jaučių, dvi kumelės.

Baniulis – kalvis; valakas, trys sūnūs, pora jaučių, trys kumelės; laisvas nuo mokesčių ir darbų dvare.

Stasius Ostapkunis – pusė valako, vienas sūnus, jautis, vienas arklys.

Janiulis Besonis – valakas, pora jaučių, trys arkliai.

Braziulis – dailidė; pusanthro valako, du posūniai, keturi jaučiai, penki arkliai, laisvas dailidės darbams.

Jurgis – kalvis; valakas, vienas sūnus, pora jaučių, trys arkliai.

Andrejus Jaroševičius – vaito padėjėjas; pusė valako, du sūnūs, vienas jautis, viena kumelė, laisvas, kadangi turi pareigas.

Tamulis Svajalavičius – pusė valako, du sūnūs, viena kumelė.

Staniulis – skrybėlių vėlėjas; valakas, žentas, vienas sūnus, pora jaučių, keturi arkliai.

Grigas Navikavičius – valakas, trys sūnūs, vienas jautis, pora kumelių.

Povilas Svarelis – mėsininkas; valakas, du sūnūs, du jaučiai, dvi kumelės. Kiekvienais metais privalo dvarui pristatyti pusę akmens* lajus.

Povilas Byčkavičius – vežėjas; valakas, pora jaučių, keturi arkliai, laisvas.

Jonas Byčkavičius – vežėjas; valakas, trys sūnūs, pora jaučių, trys arkliai, laisvas.

Jonas Sobniskis – vaitas; pusanthro valako, vienas jautis, trys arkliai. Laisvas, nes turi pareigas.

Stasys Cindulevičius – valakas, du jaučiai, trys arkliai.

Matijošius Burauskas – vyresnysis arklininkas; valakas, vienas jautis, arklys, laisvas dėl savo pareigų.

Andriejus Žegauskas – pusė valako, vienas jautis, trys arkliai.

*Svorio matas, lygus 40 lietuviškų svarų (14–15 kg).

Matijošius Navikas – vežėjas; valakas, trys sūnūs, du jaučiai, du arkliai, laisvas.

Andriejus Šačevičius – pusė valako, vienas sūnus, vienas jautis, dvi kumelės.

Petras Dambrauskas – pusė valako, vienas sūnus.

Mikelis Baronėlis – pusė valako, viena kumelė.

Kuryla – žvejys; pusė valako, vienas sūnus, viena kumelė.

Miestelyje yra dvidešimt apgyvendintų valakų. Miestelio prievolės: šv. Martyno dieną nuo vieno valako moka šešiasdešimt grašių. Sklypininkai nuo vieno namo – šešis grašius. Nuo karčemos, kas alumi prekiauja, per metus – trisdešimt grašių. Vasarą, per rugiapjūtę, – dvi dienos daržovėms prižiūrėti ir nuimti, kitos dvi dienos – šienapjūtei ir mėšlavežiui. Kiekviena moteris nuo namo turi duoti dešimtinę linų. Laiškus privalo vežti, kai bus įsakyta. Nesant ponų dvare, privalo eiti sargybą. Taip pat privalo eiti daržus ravėti ir daržoves nuimti. Visi miestiečiai už įvairias sodybas už Nevėžio kiekvienais metais rudenį privalo mokėti devyniasdešimt grašių, o už margą (0,5 ha) dvaro ganyklos – keturis grašius.

Miestelio viensėdijos:

Pirmas – Mykolas Bikinas.

Antras – Maciulis Jonavičius.

Trečias – Prakapas Murinavičius.

Ketvirtas – Kristupas ir Petras Paulavičiai.

Penktas – Martynas Mosėnas, aludaris.

Šeštas – Tamulis Klimavičius.

Jų prievolės: už sklypą ir namą – šešis grašius, linų dešimtinę, arti su savo jaučiais per orę, su savo dalgiais pjūties metu, vasarą gyvulius ganyti, žiemą kelius taisyti. Minėtiems darbams gali būti išvartyti esant reikalui (dvaro nuožiūra).

Užunevėžių kaimo valakininkai

Grigas Samoška – pusė valako, du sūnūs, jautis, vienas arklys.

Jokūbas Dagelis – pusė valako, vienas sūnus, vienas jautis ir arklys.

Tamošius Dūdela – pusė valako, vienas sūnus, vienas jautis ir arklys.

Martynas Ramoškevičius – pusė valako, viena kumelė.

Stasys Ramoškevičius – valakas, vienas brolis, du jaučiai, arklys.

Motiejus ir Jonas Kuknevičiai – valakas, du sūnūs, keturi jaučiai, penki arkliai.

Martynas Sietkelis – pusė valako, sūnus ir žentas, du jaučiai, trys arkliai.

Čepas Butrimavičius – pusė valako, jautis ir arklys.

Martynas Baltikenis – pusė valako, du sūnūs, du jaučiai, du arkliai.

Motiejus Žvairys – duoklininkas; valakas, du sūnūs, keturi jaučiai, šeši arkliai.

- Staniulis Baltikis – valakas, vienas sūnus, keturi jaučiai, šeši arkliai.
 Simas Puknis – pusė valako, jautis ir arklys.
 Matulis Šepetys – pusė valako, jautis ir arklys, vienas sūnus.
 Martynas Petkūnas – pusė valako, trys sūnūs, du jaučiai, trys kumelės.
 Stasys Andrejūnas – pusė valako, trys sūnūs, du jaučiai, du arkliai.
 Tamošius Cyvas – pusė valako, du sūnūs, arklys.
 Valiulis Žvairys – pusė valako, du jaučiai, keturi arkliai.
 Vaitiekus Dudonis – pusė valako, vienas sūnus, keturi jaučiai, du arkliai.
 Valiulis Dudela – suolininkas (tarėjas – Z. N.); valakas, du sūnūs, keturi jaučiai, penki arkliai.
 Motiejus Danilonis – valakas, žentas, keturi jaučiai, šešios kumelės.
 Kasparas Mineišis – valakas, du sūnūs ir žentas, keturi jaučiai, du arkliai.
 Jokūbas Matilonis – valakas, du sūnūs, du anūkai, trys jaučiai, penki arkliai.
 Sargaltas Labagonis ir Jonas Meluta – valakas, trys sūnūs, du jaučiai, keturi arkliai.
 Povilas Šilela – pusė valako, vienas jautis ir arklys.
 Misius Danilonis – pusė valako, du sūnūs, du jaučiai, du arkliai.
 Grigas Pociūnas – pono teisėjo duoklininkas; nuomoja pusę valako dirvonų, moka šešiasdešimt lietuviškų grašių, du gaidžius, dešimt kiaušinių, o karvę turi pats nusipirkti.
 Tame kaime yra septyniolika su pusė dirbamo valako ir pusė dirvonoujančio valako; jį nuomoja aukščiau minėtas Pociūnas.
 Šio kaimo prievolės: kiekvienais metais už valaką mokėti šešiasdešimt lietuviškų grašių, dvidešimt keturis sidabrinus grašius, vieną statinę rugių, vieną statinę avižų, vieną žąsį, penkias vištas – rudenį, Velykoms, Kalėdoms, dešimt kiaušinių, vežimą šieno, nuo dviejų valakų – aviną, meitėlį nuo trijų valakų trečiaisiais metais, dvi statines apynių nuo viso kaimo; susidėję pristato bergždžią karvę. Dirba dvare keturias dienas per savaitę su savais įrankiais, o už antrininkus (*untarnikus*) kiekvienas nuo valako moka šešiasdešimt lietuviškų grašių, keturias dešimtines linų, malkų – du vežimus; rugiapjūtei ir mėšlavežiui būtinai privalo prisistatyti, o pastotėms – esant reikalui; medaus, kas laiko bites, pusę pristato veltui, o už kitą pusę atlyginama.

Užunevėžių viensėdijios

- Pirmas – Dūdela, suolininkas.
 Antras – Motiejus Danielavičius.
 Trečias – Motiejus Žvairys.
 Ketvirtas – Dūdela, suolininkas, taip pat.
 Penktas – Stasys Andrejavičius.
 Šeštas – Kasparas Mineišis.

Septintas – Martynas Sietkelis.
Aštuntas – Jonas, Sargalto žentas.

Kitoje kaimo pusėje:

Pirmas – Stasys Ramoškevičius.
Antras – Jokūbas Dagelis.
Trečias – Martynas Petkūnas.
Ketvirtas – Vaitiekus Dūdelonis.
Penktas – Valiulis Žvairys.
Šeštas – Motiejus Kulmonis su broliu.
Septintas – Čepas Bulirimavičius.
Aštuntas – Grigas Pociūnas, pono teisėjo duoklininkas.

Nuo kiekvienos viensėdijos moka dešimt grašių per metus, išskyrus Joną, Sargalto žentą, kuris moka penkis grašius.

Viensėdija, esanti abiejuose Šilų kelio pusėse, moka keturiasdešimt lietuviškų grašių per metus.

Anksčiau minėtas Motiejus Žvairys turi pusę dirbamo valako, kita pusė nuo seno duoklinė. Kiekvienais metais už visą valaką moka keturias lietuviškas kapas.

Parduotuvė ir šienpjoviai, kurie mišką nuomoja, privalo mokėti: Motiejus Žvairys – penkiolika grašių, Pociūnas – dešimt vištų, Vaitiekus Budelonis – tris vištas, tijūnas Baltikis – aštuonias vištas, Martynas Sietkelis – dvi vištas.

Šienpjoviai, kurie nuomoja pievas už Nevėžio upės, moka: Kasparas Mineišis už šienavimą – penkiolika grašių, Pociūnas už šienavimą – penkiolika grašių, nes turi ypatingą leidimą raštu, Dūdela už šienavimą prie šilelio dvaro žemėje moka kasmet po trisdešimt grašių.

Survilčionių kaimo servitutai

Petras Bortkevičius – suolininkas; keturi sūnūs, keturi jaučiai, penkios kumelės, už servitutą moka dvi lietuviškas kapas ir penkiasdešimt sidabrinųjų grašių, tris statines avižų, aviną, žąsį, penkias vištas, kaip ir užunevėžiečiai, penkiolika kiaušinių, du vežimus šieno, pusę statinaitės (nuo druskos) apynių, keturias dešimtines linų, trečiaisiais metais – meitėlių, bergždžių karvę, susidėjęs su kitais, darbams prisistato dviese kiekvieną savaitę po tris dienas, pastotėms – esant reikalui.

Andriejus Skieveris – trys sūnūs, keturi jaučiai, penkios kumelės. Už servitutą moka dvi lietuviškas kapas, keturiasdešimt grašių, trisdešimt šešis sidabrinus grašius, turi servitutą kaip suolininkas, su sūnumis turi kitą servitutą, už kurį privalo mokėti kiekvienais metais penkias lietuviškas kapas, tris statines rugių, tris statines avižų, vištų, žąsų kaip ir kiti, aukščiau minėti. Kitko neprivalo duoti.

Broliai Stasys ir Kasparas Grigoliechnavičiai – vienas sūnus, du jaučiai, keturios kumelės, už servitutą moka tris lietuviškas kapas, trisdešimt šešis sidabrinus grašius, kitos prievolės kaip ir kitų.

Petras, Mykolas, Laurynas, Jonas Adomavičiai – trys sūnūs, trys jaučiai, penkios kumelės. Už servitutą moka dvi lietuviškas kapas, trisdešimt šešis sidabrinus grašius. Kitos prievolės kaip ir kitų.

Jonas Vingelavičius ir Jasiulis užkurys – trys posūniai, trys jaučiai, penkios kumelės. Už servitutą moka kaip ir kiti.

Stasys Butrikavičius ir Maciulis Vaiciehavičius – vienas sūnus, trys jaučiai, trys kumelės. Prievolės kaip ir kitiems.

Motiejus ir Lenartas Aleknavičiai – du sūnūs, kiti du mirę, keturi jaučiai, keturios kumelės, už servitutą moka tris lietuviškas kapas, trisdešimt šešis sidabrinus grašius, kitos prievolės kaip ir kitų.

Stasys, Petras, Maciulis Dobičkavičiai – penki sūnūs, vienas jautis, dvi kumelės.

Grigulis Dobričkavičius su pusbroliais – du sūnūs, du jaučiai, trys kumelės. Už du servitutus moka keturias lietuviškas kapas, sidabrinų vieną kapą, dvylika grašių. Kitos prievolės kaip ir kitų.

Kaime nuo seno buvo aštuoni servitutai, dabar dešimt.

Juodapetrių kaimo servitutai

Laurynas ir Motiejus Juodapetrai – du sūnūs, du jaučiai, dvi kumelės.

Kasparas Juodapetris – pusė servituto, vienas sūnus, du jaučiai, trys kumelės. Kita pusė servituto skirta duoklininkui Jonui Šopauskui, kalviui, už ją moka vieną lietuvišką kapą per metus.

To kaimo prievolės: Laurynas ir Motiejus už servitutą moka dvi lietuviškas kapas, trisdešimt šešis grašius, tris statines rugių, tris statines avių, aviną, žąsį, penkias vištas, penkiolika kiaušinių, du vežimus šieno, keturias dešimties linų, du vežimus malkų, o Kasparas už pusę moka vieną lietuvišką kapą, aštuoniolika sidabrinų grašių, dvylika su puse statinės rugių, dvylika su puse statinės avių, kitų prievolių – pusę.

Visas kaimas trečiais metais pristato meitėlių, pusę statinės apynių. Kiekvienais metais susidėję visas kaimas pristato karvę, senu papročiu darbams ir kitai priedermei atvykti privalo kaip survilčioniškiai.

Klaibūnų kaimo servitutai

Valiulis Vazikonis, suolininkas, ir Jokūbas Bucelis – vienas sūnus, keturi jaučiai, trys kumelės.

Grigas Kirkutis ir Petras Šimkūnas su užkuriu – vienas sūnus, keturi jaučiai, trys kumelės.

Jusis Mazlonis ir Mikalojus Janonis – keturi sūnūs, vienas jautis, du arkliai.

Grigas Šilaikonis ir Andriejus Zabiela – du sūnūs, viena kumelė.

Mykolas Rakučevičius – pusė servituto, viena kumelė.

Grigas Kirkutis – pusė servituto žemei, už tai moka vieną kapą.

Kaime apgyventų servitūtų yra penki su puse, o neapgyventų – pusė.

Prievolės nuo kiekvieno servituto per metus: vieną lietuvišką kapą, trisdešimt šešis sidabrinus grašius, už antrininkus – kaip ir užunevėžiečiai, vieną rugių ir vieną avižų statinę, žąsį, penkias vištas, vieną aviną, penkiolika kiaušinių, du vežimus šieno, keturias dešimties linų, nuo dviejų kiemų trečiais metais meitėlių, karvę su veršiu velykoms, su kitais susidėję, apynių statinę nuo viso kaimo. Darbams atvyksta keturias dienas per savaitę su reikalingais įrankiais, pastotėms – esant reikalui.

Alukėnų valakininkai

Tamošius ir Stasys Bagdonavičiai – valakas, du sūnūs, du jaučiai, dvi kumelės.

Petras, Stanislovas, Stasys Mackavičiai – vienas valakas, vienas sūnus, viena kumelė.

Baltramiejus Januškonis ir brolis Motiejus – vienas valakas, vienas sūnus, du jaučiai, dvi kumelės.

Kasparas Marsanis – suolininkas; valakas, trys sūnūs, trys jaučiai, keturi arkliai.

Martynas Andrejavičius – pusė valako, vienas sūnus, vienas jautis, viena kumelė.

Andriejus, Martynas, Jonas Šapovalavičiai – vienas valakas, vienas sūnus, trys jaučiai, trys kumelės.

Motiejus Tulalis – valakas, du sūnūs, vienas jautis, du arkliai.

Vaitiekus Janavičius – pusė valako, du sūnūs, du jaučiai, du arkliai.

Stanislovas Pučkela – pusė valako, trys sūnūs, vienas jautis, dvi kumelės.

Povilas Vabalas – pusė valako, vienas jautis, dvi kumelės.

Vaitiekus Navikas – pusė valako, du sūnūs, viena kumelė.

Petras Kunčionis – pusė valako, vienas jautis, vienas arklys.

Baniulis Šileikonis su broliu – valakas, du sūnūs, keturi jaučiai, keturi arkliai.

Pranas Navikas su broliu Martynu – valakas, keturi sūnūs, trys jaučiai, trys arkliai.

Kasparas, Martynas, Mikalojus Krikščiūnai – vienas valakas, sūnus, trys jaučiai, trys kumelės.

Kaimui priklauso duoklininkai Baniulis ir Vaitiekus Šileikoniai – pusė valako; moka už tai vieną lietuvišką kapą, po vieną statinę rugių ir avižų. Kitos prievolės – kaip nuo valako, išskyrus darbus.

Staniulis Pučkela turi žemės rėžį, už tai visada moka trisdešimt grašių.

Kaime yra dvylika apgyventų valakų, vienas neapgyventas, nedirbami du toliau esantys valakai.

Kaimo prievolės: nuo kiekvieno valako vieną lietuvišką kapą, dvidešimt keturis sidabrinus grašius, už antrinę kiekvienais metais šešiasdešimt grašių, rugių ir avižų po statinę, nuo dviejų valakų avižų, žąsį, penkias vištas, nuo trijų valakų trečiaisiais metais meitėlių, dešimt kiaušinių, karvę nuo viso kaimo. Darbus su arkliais ir kitas prievolės atlieka kaip ir Užunevėžių kaimas.

Bečerninkų kaimo duoklininkai – valakininkai

Kasparas Janavičius – valakas, trys sūnūs, šeši jaučiai, dešimt arklių.

Simantas Janavičius – pusė valako, vienas sūnus, du jaučiai, trys kumelės.

Jurgis Vaitiekūnas – valakas, du sūnūs, trys jaučiai, trys arkliai.

Stanislovas Skierelis – pusė valako, trys sūnūs, vienas jautis, du arkliai.

Matulis Vaitiekūnas – pusė valako, vienas sūnus, trys jaučiai, trys arkliai.

Motiejus Blauzdis – valakas, trys sūnūs ir anūkas, šeši jaučiai, dešimt arklių.

Stasys Užkuryš – pusė valako, du sūnūs, vienas jautis, du arkliai.

Mikalojus Povilonis – pusė valako, vienas sūnus, vienas jautis, du arkliai.

Stasys Pusdienis – pusė valako, du jaučiai, du arkliai.

Tame kaime yra šeši su puse apgyventų valakų, neapgyventų – pusantrą valako. Juos nuomoja Kasparas Janavičius, Blauzdis, Vaitiekivičiai. Jie moka dvi lietuviškas kapas, penkiasdešimt grašių.

Kaimo prievolės: iš apgyventų valakų – po penkias lietuviškas kapas. Nuo valako kiekvienais metais: vieną statinę rugių, vieną statinę avižų, žąsį, penkias vištas, kaip ir užunevėziečiai, dvidešimt kiaušinių, nuo valako po aviną, nuo trijų valakų trečiaisiais metais – meitėlių, statinę apynių, nuo viso kaimo – vežimą šieno, du vežimus malkų. Susidėję Velykoms pristato karvę su veršiu, keturias dešimties linų. Arimui – paeiliui, rugiapjūtei – privalomai, mėšlavežiui – du kartus per metus, pastotėms – privalo atvykti penkis kartus per metus.

Lesnikų kaimo valakininkai

Mikalojus Puiponis – pusė valako, penki sūnūs, du jaučiai, dvi kumelės.

Petras Puiponis – pusė valako, du sūnūs, du jaučiai, vienas arklys.

Jonas Sargutonis – pusė valako, trys sūnūs, du jaučiai, du arkliai.

Petras Sargutonis – pusė valako, trys sūnūs, du jaučiai, du arkliai.

Jonas Bajorūnas – pusė valako, du sūnūs, du jaučiai, du arkliai.

Jonas Gurnis – pusė valako, du sūnūs, du jaučiai, du arkliai.

Jonas Ivaškūnas – pusė valako, vienas sūnus, du jaučiai, keturios kumelės.

Jurgis Ivaškūnas – pusė valako, du sūnūs, vienas jautis, trys arkliai.

Kasparas – kalvis; vienas valakas, vienas sūnus, keturi jaučiai, keturi arkliai.

Elena Ambrasienė – pusė valako, trys sūnūs, du jaučiai, du arkliai.

Stasys Misiūnas – pusanthro valako, du sūnūs, du jaučiai, du arkliai.

Jonas Misevičius – valakas, du broliai, keturi jaučiai, šešios kumelės.

Matulis Stanislavavičius – valakas, du sūnūs, keturi jaučiai, trys arkliai.

Jokūbas Maksimavičius – valakas, trys sūnūs, du jaučiai, du arkliai.

Petras Žydonis – pusė valako, du sūnūs, vienas jautis, du arkliai.

Mikalojus Žydonis – pusė valako, du sūnūs, vienas jautis, du arkliai.

Jokūbas Vnigelionis – valakas, trys sūnūs, keturi jaučiai, aštuoni arkliai.

Motiejus Jurevičius – vaitas; valakas, vienas sūnus, keturi jaučiai, keturi arkliai.

Stanislovas Vnigelionis – valakas, du sūnūs, keturi jaučiai, keturi arkliai.

Povilas Januškonis – valakas, du broliai, keturi jaučiai, keturi arkliai.

Baltramiejus Šikulevičius – pusė valako, vienas sūnus, du jaučiai, du arkliai.

Stasys Bartaševičius – pusė valako, du sūnūs, vienas jautis, vienas arklys.

Jonas Vitas – pusė valako, vienas sūnus, vienas jautis, vienas arklys.

Čepas Stanionis – valakas, du jaučiai, du arkliai.

Grigeris Jurevičius – pusė valako, vienas sūnus, vienas jautis, vienas arklys.

Motiejus Maksimavičius – valakas, du jaučiai, du arkliai.

Tame kaime yra aštuoniolika apgyventų valakų, du neapgyventi valakai netoli Bečerninkų, iš kurių už vieną valaką bečerninkiškiai moka kiekvienais metais keturiasdešimt grašių, o už kitą valaką moka keturiasdešimt grašių lesnikiškiai. Penkių valakų miško plotu naudojasi: vaitas su savo bičiuliais vienu valaku, už kurį moka trisdešimt grašių; Jonas ir Jurgis Vaškavičiai, Matulis Staniulavičius – vienu valaku, už kurį moka keturiasdešimt grašių; Kasparas, kalvis, – vienu valaku, moka keturiasdešimt grašių; Ambrasas, Stasys, Misius Bartaševičiai – dviem valakais, moka devyniasdešimt grašių.

Prievolės tokios pat, kaip ir Bečerninkų kaimo, ir dar trys statinės apynių.

Putiliškių kaimo valakininkai

Jasius Banionis – pusė valako, mažas sūnus, vienas jautis, viena kumelė.

Motiejus Oškuenis – pusė valako, išūnis, du jaučiai, dvi kumelės.

Petras Navikas Dabričkonis – pusė valako, penki sūnūs, vienas jautis, viena kumelė.

Valiulis Siebanavičius – pusė valako, du sūnūs, vienas posūnis, viena kumelė.

Andriejus Puiponis – pusė valako, du jaučiai, du arkliai.

Augustinas Januškavičius – pusė valako, du posūniai, sūnus, viena kumelė.

Jurgis Milčevičius – valakas, vienas sūnus, du jaučiai, trys kumelės. Jis – duoklininkas už pusė valako, o už kitą pusę privalo eiti į darbus. Duoklę sudaro trys lietuviškos kapos sidabrinų, rugių ir avižų po statinę, taip pat ir kitos prievolės.

Motiejus Bušmakas – pusė valako, du sūnūs.

Jonas Bušmakas – pusė valako, trys sūnūs, vienas jautis, dvi kumelės, duoklininkas.

Vasilijus Bušmakas – suolininkas; valakas, penki sūnūs, trys jaučiai, trys arkliai, duoklininkas.

Prakapas Bušmakas – bajoras; valakas, laisvas nuo visų prievolių, laisvai gali medžioti ir paukščius gaudyti.

Vaitiekus Pucilonis – valakas, du sūnūs, vienas jautis, trys kumelės, duoklininkas.

Andriejus Pucilonis – valakas, vienas sūnus, keturi jaučiai, keturi arkliai ir Ambrozejus Gudelis.

Petras Katinėlis – valakas, trys sūnūs, du jaučiai, trys arkliai, duoklininkas.

Petras Bušmakas – valakas, du sūnūs, du jaučiai, du arkliai.

Jonas Nibravičius – pusė valako, vienas jautis, dvi kumelės.

Jonas Baltramiejavičius – pusė valako, du jaučiai, du arkliai.

Valiulis Nibravičius – valakas, vienas sūnus, du jaučiai, trys arkliai. Nuo pusės valako moka duoklę: vieną kapą, rugių ir avižų po statinę, o už kitą pusę – prievolė kaip ir kitiems.

Staniulis Aleknavičius – valakas, keturi sūnūs, du jaučiai, trys kumelės.

Povilas Pindelis – pusė valako, du sūnūs, viena kumelė.

Misius Narbutonis – pusė valako, vienas jautis, du arkliai.

Jurgis Šimanonis – malūnininkas; pusė valako, vienas sūnus, du jaučiai, viena kumelė. Nuo darbų laisvas. Prievolė priklauso kaip ir kitiems.

Simas Grigažentis – pusė valako, vienas sūnus, vienas jautis, dvi kumelės.

Vaitiekus Navikavičius – valakas, vienas jautis, du arkliai.

Petras Setrlonis – valakas, penki broliai, trys jaučiai, trys arkliai. Duoklininkas nuo pusės valako kaip ir Milčoras.

Prie kaimo neapgyventus valakus nuomoja

Prakapas Bušmakas – pusė valako, moka trisdešimt grašių.

Vasilijus Bušmakas – suolininkas; pusė valako, gauna už suolininkystę ir yra laisvas nuo mokesčių.

Petras Sietelis už pusę valako moka trisdešimt grašių.
 Andriejus Pucilavičius už pusę valako moka trisdešimt grašių.
 Jonas Bušmakas už pusę valako – trisdešimt grašių.
 Staniulis Aleknavičius už pusę valako – trisdešimt grašių.
 Motiejus Ošukenis už pusę valako – trisdešimt grašių.
 Valiulis Šiebonis už pusę valako – trisdešimt grašių.
 Vaitiekus Mitėnas už pusę valako – trisdešimt grašių.
 Misius Narbutonis už pusę valako – dvidešimt grašių.

Prie kaimo trys su puse valako laisvų dirvonuoja. Varnašilio vienkėmis dėl labai blogos žemės priskirtas kaimui.

Petrui Sieteliui, kadangi jo valako žemė labai bloga, atiduotas vienkėmis už tvenkinio už vieną statinę rugių.

Putiliškių kaimo šienautojai prie Nevėžio

Pirmas – Vasilijus ir Prakapas Bušmakai šienauja prie seno malūno ir už tai moka trisdešimt grašių.

Antras – Vaitiekus Gucilonis su Katinėliu, pravarde Gaukupiška, moka penkiasdešimt grašių.

Trečias – Jurgis Milčevičius su Valiuliu Nibravičiumi, pravarde Nardziškės, moka trisdešimt penkis grašius.

Ketvirtas – Misius Narbutavičius, pravarde Šlynupis, moka dvidešimt grašių.

Penktas – Andrius Pucilavičius, pravarde Nadšapa, moka keturiolika grašių.

Kaimo prievolės: išskyrus duoklininkus, kiekvienais metais nuo valako moka vieną lietuvišką kapą, dvidešimt keturis sidabrinus grašius, o už antrininkus Raguvoje tarnaujantieji privalo mokėti vieną lietuvišką kapą, o tie, kurie Juostkai (Juostos dvarui – Z. N.) priklausė – po dvi lietuviškas kapas, vasarą eiti darbus privalo, o už antrininką nemokėti, pristatyti rugių ir avižų po statinę, vieną žąsį, penkias vištas, dešimt kiaušinių, nuo dviejų valakų – aviną, trečiaisiais metais – meitėlį, trečiaisiais iš viso kaimo – dvi statines apynių, vieną vežimą šieno. Darbams ir pastotėms taip kaip ir Užunevėžių kaimas.

Duoklininkų tame kaime penki. Jų prievolės tokios kaip Bečerninkų ir Lesnikų, dar turi mokėti po penkias lietuviškas kapas.

Kaime apgyventų valakų kartu su duoklininkų valakais – devyniolika, neapgyvendintų ant duoklės – keturi, dirvonuojančių – keturi valakai.

Kirmėlių kaimo valakininkai

Matulis Šlubonis – pusė valako, vienas jautis, vienas arklys.

Valiulis Kazulis – pusė valako, vienas sūnus, vienas jautis, vienas arklys.

Gricius Urbanonis – pusė valako, žentas, du jaučiai, trys arkliai.

Grigas Plikolis – pusė valako, vienas sūnus, vienas jautis, vienas arklys.

Florijonas Povilonis – pusė valako, sūnus, du arkliai.

Petras Petrikonis – pusė valako, sūnus ir žentas, du jaučiai, keturi arkliai.

Grigas Petrikonis – pusė valako, vienas sūnus ir žentas, du jaučiai, trys arkliai.

Mikalojus Užukulnis – pusė valako, šeši sūnūs, vienas jautis, vienas arklys.

Ambrasas Matulonis su žentu – pusė valako, du jaučiai, trys arkliai.

Matulis Nartautonis su broliu – valakas, trys sūnūs, du jaučiai, keturi arkliai.

Kasparas užkuris – valakas, du sūnūs, du jaučiai, keturi arkliai.

Petras Liubionis – pusė valako, vienas arklys.

Andriejus Matelionis – pusė valako, vienas brolis, vienas jautis, arklys.

Jasius Mitasiūnas – valakas, keturi sūnūs, du jaučiai, trys arkliai.

Matulis Jurgiūnas – pusė valako, sūnus, jautis, du arkliai.

Martynas Nartautonis – pusė valako, sūnus, du jaučiai, trys arkliai.

Kadangi žemė nederlinga, kaimui pridėtas neapgyventas valakas.

Kasparas užkuris, nuo pusės valako duoklininkas, privalo mokėti už valaką kiekvienais metais dvi lietuviškas kapas, penkiasdešimt keturis grašius, su antrininku, rugių ir avižų po statinę ir atlikti kitas prievoles.

Kaime apgyventa dešimt su puse valako, neapgyventų – pusantro valako. Nuo neapgyvento valako pusės, užsėtos rugiais, suolininkas atsisakė.

Kaimo prievolės: nuo kiekvieno valako viena lietuviška kapa, dvidešimt keturi sidabriniai grašiai, už antrininką – vieną lietuvišką kapą privalo mokėti tarnaujantys Raguvoje, o tie, kurie tarnauja Lokėj, privalo vasarą po du nuo valako išeiti į darbą, pristatyti rugių ir avižų po statinę, nuo dviejų valakų – aviną, žąsų, vištų, kiaušinių, atlikti kitas prievoles kaip Užunevėžių kaimas.

Suolininkui, pusės valako duoklininkui, kaip ir nuo viso valako, mokesčiai priklauso kartu su antrininku – dvi sidabrinės lietuviškos kapas, dvidešimt keturi lietuviški grašiai.

Jusis, duoklininkas, irgi nuo pusės valako prievoles moka kaip ir suolininkas.

Rimkūnų servitutai

Pirmas – Jurgis Janonis, jo sūnus Baltramiejus, Jonas Mykolajavičius su broliu, – servitutas, šeši sūnūs, septyni jaučiai, aštuoni arkliai.

Antras – Staniulis Janavičius, Adomas Janavičius, Petras Drumpa, – servitutas, keturi sūnūs, septyni jaučiai, septyni arkliai.

Tų servitūtų prievolės: nuo kiekvieno servituto per metus – keturios lietuviškos kapos, dvidešimt keturi sidabriniai grašiai, rugių ir avižų po tris statines, žąsis, penkios vištos, penkiolika kiaušinių, du šieno vežimai, apynių statinė kartu su Narbutais, keturios dešimtinės linų, avinas nuo abiejų servitūtų, antraisiais metais – meitėlis, talkoms, pastotėms ir kitokioms priedermėms – esant reikalui prisistatyti.

Jankūnų Narbutavičiai

Jurgis ir Povilas Narbutavičiai – servitutas, du sūnūs, šeši jaučiai, septynios kumelės.

Prievolės nuo servituto: šešios lietuviškos kapos, rugių ir avižų po dvi statines, žąsis, penkios vištos, penkiolika kiaušinių, du vežimai šieno, antraisiais metais – meitėlis, statinė apynių (kartu su Rinkūnais). Privalo atlikti kitas prievoles.

Raguvos dvarui priklausantis Juostkos dvarelis

Pastatai: namas su priemene ir gonkomis, dengtas malksnomis. Iš priemenės – įėjimas į menę. Priešais – durys į kitą menę su kamara. Iš tos pačios priemenės įėjimas į kamarėlę. Durys ir langinės ant vyrų, penki įstiklinti langai, du suolai, glazūruota krosnis su židiniu. Durims ir langams įtaisyti kabliukai.

Trys svirnai-klėtys – du perstatyti, o trečias naujas. Dengti šiaudais; su sklendėmis, aruodais. Užrakinami. Aruoduose keturios statinės kviečių, penkios statinės miežių, keturios statinės vasarojaus, trys statinės žirnių, penkios statinės grikių, septyniasdešimt statinių avižų, ketvirtis kanapių, truputis aguonų. Ateinantiems metams pasėta penkiasdešimt trys statinės rugių. Bėralo šeimynai – keturiasdešimt viena su puse statinės.

Troba šeimynykščiams naujai statyta. Priemenė ir kamara dengta malksnomis. Kamaroje įvairiausi indai, kibirai, sietai ir t. t. Keturi kubilai daržovėms laikyti, kubilas, kur javus vežioja. Ten ir priestatas su prieangiu daržovėms laikyti. Naujas rūsys dengtas šiaudais, užrakinamas. Sūrinė sena, iš rąstų, o kita nauja, ant stulpų, užrakinama ir užsklendžiama viršuje ir apačioje.

Sena troba su priesieniu, šiaudais dengta, joje veršiai per žiemą buvo laikomi. Pirtis dengta, su priepirčiu.

Likusi dvarelyje šeimyna

Sakalėlis, piemuo.

Darata, gyvulių prižiūrėtoja.

Sofija Marinovna su dviem vaikais – gyvulių prižiūrėtoja.

Ūkinis kiemas: dvi didelės rąstinės kūtės, dvi senos, dvi mažos vi-sokiams rakandams. Dvylika veršingų ir apsiveršiovusių karvių, vie-nas diendaržis, jame – penki dvimečiai buliukai, trys telyčios, keturi vienmečiai buliukai, penkios telyčaitės, trys veršiukai, trisdešimt trys avys, dvidešimt trys ėriukai, šešios kiaulės, devyni meitėliai (nepjau-tini), trys pjautini meitėliai, dvylika žąsų, keturi žąsinai, penkiolika vištų, du gaidžiai.

Nauja šunidė. Jaunas sodelis. Keturi daržai: vaisiams ir daržovėms.

Dveji dvaro mūriniai vartai, vieni – įvažiuojamieji, kiti – į tvenkinį, tretį – į ūkinį kiemą. Dvaras aptvertas statine tvora. Keturios didelės šiaudais dengtos daržinės, penkta nauja. Naujas kluonas ir jauja deng-ti šiaudais, ten pat daržinė vežimams laikyti, dvidešimt aštuonios sto-ginės. Visi šie pastatai aptverti statine tvora. Daug šiaudų – palaidų ir kūliuose.

Dvarelio duoklininkai (priklausantys dvarui)

Andriejus Vazinelis – vienas sūnus, vienas jautis, viena kumelė.

Jonelis Vazinelis – du sūnūs, vienas jautis, dvi kumelės.

Tomas Sabolis – keturi sūnūs.

Jų prievolės: dvare dirbti kas įsakyta, būtent, gyvulius ganyti, pa-sikeičiant kas savaitė, o žiemą juos šerti.

Nibragalio kaimo duoklininkai

Jonas Pociūnas-Raudonikis – vienas valakas, vienas sūnus ir posūnis, trys jaučiai, trys kumelės.

Mikalojus Nibris – vienas valakas, du sūnūs, šeši jaučiai, šešios ku-melės.

Grigas Vingelis su Baltramiejumi – vienas valakas, vienas sūnus, keturi jaučiai, kumelė.

Valentas Stanislavavičius – pusė valako, vienas sūnus, du jaučiai, dvi kumelės.

Povilas Bublīs – pusė valako, vienas sūnus, du jaučiai, du arkliai.

Baltramiejus Bublīs – pusė valako, vienas jautis, vienas arklys.

Andriejus Nibronis – valakas, keturi sūnūs, du jaučiai, du arkliai.

Jokūbas Mackonis – pusė valako, keturi sūnūs, vienas jautis, dvi kumelės.

Grigas Pleta su Baltramiejumi Steponavičiumi – vienas valakas, du sūnūs, trys jaučiai, dvi kumelės.

Mikalojus Steponavičius – valakas, du sūnūs, trys jaučiai, dvi ku-melės.

Juzis Brazonis – užkurys; valakas, du svainiai, trys jaučiai, trys ku-melės.

Jokūbas Mackonis su Baltramiejumi Steponavičiumi perėmė pusę valako dabar, todėl kitais metais mokės vieną lietuvišką kapą.

Kaimui, kadangi jo žemė prasta, priskirta Lauryniškių sodyba, esanti šile.

Apygyventų yra devyni su pusę valako, o pusė valako atiduota už duoklę. To kaimo prievolės: už kiekvieną apgyventą valaką privalo mokėti vieną lietuvišką kapą, dvidešimt keturis sidabrinus grašius, avižų ir rugių po vieną statinę, nuo dviejų valakų – aviną, nuo valako – žąsį, penkias vištas, dešimt kiaušinių, keturias dešimtines linų, vežimą šieno, du vežimus malkų, nuo viso kaimo – dvi statines apynių, nuo trijų valakų – meitėlį trečiaisiais metais. Darbams keturias dienas per savaitę prisistato, dviese nuo valako vasarą pastotėms ir rugiapjūtei esant reikalui, o mėšlavežiui – privalomai.

Dorpių kaimo valakai

Tamošius Motiejūnas, Karolis – pusė valako, du broliai, du jaučiai, vienas arklys.

Staniulis Kunča – valakas, žentas, keturi broliai, keturi arkliai.

Matijošius Kulboka – pusė valako, du sūnūs, jautis, dvi kumelės.

Baniulis Gregorevičius – pusė valako, du sūnūs, du jaučiai, du arkliai.

Kaimui pridėtas vienas valakas, kadangi žemė prasta. Staniulis Kunča turi dar pusę valako ir moka trisdešimt grašių.

Petras Gregorevičius turi pusę valako, moka trisdešimt grašių.

Kaime apgyventi trys valakai, vienas valakas neapgyvendintas, atiduotas už duoklę, vienas valakas dirvonuoja.

Prievolės tokios pat kaip ir Nibragalio kaimo.

Budrių kaimo valakininkai

Ambraziejus Gregorevičius – pusė valako, du posūniai, vienas sūnus, du jaučiai, dvi kumelės.

Martynas Budronis – tijųnas; vienas valakas, trys sūnūs, keturi jaučiai, trys arkliai. Atleistas nuo darbu, mokesčių ir duoklių dėl savo tarnystės.

Laurynas Vnigelis – pusė valako, vienas sūnus, vienas jautis, vienas arklys.

Laurynas Gulbis – pusė valako, vienas sūnus, du jaučiai, du arkliai.

Jonas Budronis – pusė valako, žentas, du jaučiai, dvi kumelės.

Petras Budronis – valakas, išūnis, keturi jaučiai, trys kumelės.

Martynas Juksionis – pusė valako, žentas, jautis, viena kumelė.

Jurgis Sargaltonis ir Tomas Mikalajūnas – valakas, vienas sūnus, trys jaučiai, keturios kumelės. Kadangi žemė prasta, pridėtas vienas valakas.

Tamulis Vėželis – duoklininkas; pusė valako, moka už jį penkiasdešimt grašių.

Martynas Budrenis – tijūnas; už neapgyvendintą valaką moka dvi kapas.

Vnigelis ir Gulbis už pusę neapgyvendinto valako moka vieną lietuvišką kapą.

Kaime apgyventų yra penki su puse, o neapgyventų, bet apmokestintų – du valakai.

Kaimo prievolės tokios pat kaip ir aukščiau išvardintų.

Raguvos dvarui priklausantis Lokiejų dvarelis

Pastatai: troba su priemene, prieš ją kita troba su penkiais langais. Joje suolai, indai. Šalia jos trobelė – tai šeimos gyvenamosios patalpos, dengtos malksnomis. Sūrinė su aukštu ir gonkom, yra užraktas bei kabliukai. Vėl kita troba su duonkepe krosnimi, joje stalai, suolai.

Trys užrakinami svirnai, dengti malksnomis. Juose dvi statinės kviečių sėklai, dvi statinės miežių, keturios statinės vasarojaus, viena statinė žirnių, keturios statinės grikių, trisdešimt statinių avių.

Yra apgriuvęs rūsys.

Ūkiniame kieme – dvi gana geros daržinės, trečia iš žagarų. Ten pat jauja ir kluonas su dvidešimčia pertvarų šonuose. Šiaudų, sukrautų bei kūliuose, – pakankamai.

Arklidė šiaudais dengta su gardais ir loviais, prie jos – kūtelė. Trys kūtės gyvuliams, dengtos šiaudais.

Kūtėse šešios karvės su veršiukais, trys melžiamos, viena veršinga, dvi dvimetės telyčios, viena trimetė, du trimečiai buliukai, vienas dvimetis buliukas, trys vienmetės telyčios, trys vienmečiai buliukai, šešiasdešimt šešios senos avys, keturi avinai, dvidešimt aštuoni ėriukai, devynios senos didelės kiaulės, šeši paršiukai, keturios žąsys, vienas žąsinas, šešios vištos, vienas gaidys.

Dvaras ir ūkinis kiemas aptvertas žagarais, dalis – statine tvora.

Šalia plytinė, dengta šiaudais. Prie dvarelio – tvenkinys ant Jústos upės. Prie plytinės yra mažas tvenkinėlis.

Dvarelyje likusi šeimyna

Sonka, gyvulių prižiūrėtoja, su dviem vaikais, priskirta gyvulius globoti.

Janiulis, piemuo.

Tam dvarui priklauso Jančiūnų valakininkai

Užkurys Petras Šukelionis – suolininkas; valakas, turi posūnį. Trys jaučiai, trys arkliai. Jis atlieka prievolę nuo pusės valako, už kitą pusę

eina į darbą. Už visą valaką moka kiekvienais metais vieną lietuvišką kapą, penkiasdešimt keturis grašius. Kitos prievolės – kaip ir visiems.

Povilas Degutis – pusė valako, trys sūnūs, viena kumelė.

Jonas Deveikonis – pusė valako, du sūnūs, vienas jautis, viena kumelė.

Alekna Stasiūnis – pusė valako, keturi broliai, du jaučiai, du arkliai.

Povilas Daneikonis – pusė servituto, trys sūnūs, du jaučiai, vienas arklys.

Našlė Jurkuvienė – pusė valako, du sūnūs, vienas jautis, vienas arklys.

Valiulis Jukšta – pusė valako, vienas sūnus, vienas jautis, viena kumelė.

Čepas Skilundelis – pusė valako, trys sūnūs, vienas jautis, viena kumelė.

Andriejus Baniulionis – pusė valako, du sūnūs, jautis, dvi kumelės.

Matulis Bliuvononis – pusė valako, keturi broliai, du jaučiai, trys kumelės.

Jokūbas Kulbokonis – pusė valako, du sūnūs, jautis, viena kumelė.

Kaime apgyventi šeši, apmokestinti du valakai. Už juos moka aukščiau išvardinti po vieną lietuvišką kapą kiekvienais metais.

Šukelionis, suolininkas, už pusę valako moka šešiasdešimt grašių.

Alekna Stasiūnis už pusę valako – šešiasdešimt grašių.

Jokūbas Daveikonis už pusę valako – šešiasdešimt grašių.

Matulis Bliuvononis už pusę valako – šešiasdešimt grašių.

Kaimo prievolės: nuo kiekvieno apgyvento valako – po vieną lietuvišką kapą, dvidešimt keturis sidabrinus grašius, po vieną statinę rugių ir avižų, nuo dviejų valakų – aviną, žąsį, penkias vištas, dešimt kiaušinių, keturias dešimtines linų, statinę apynių nuo viso kaimo. Vieną vežimą šieno, trečiaisiais metais nuo trijų valakų – meitėlių, susidėję pristato bergždžią karvę. Darbams prisistatyti su įsakymais įrankiais keturias dienas po du, vasarą – du vežimus malkų, pastotėms ir kitiems darbams – esant reikalui.

Titeikių kaimo valakininkai

Janulis Meškoniš – pusė valako, viena kumelė.

Staniulis Likonis – pusė valako, vienas sūnus, vienas jautis, vienas arklys.

Vaitiekus Stanionis – pusė valako, viena kumelė.

Jonas Ščeponavičius – bajoras; valakas, vienas sūnus, keturi jaučiai, keturi arkliai.

Čepas Šlapsnalis – suolininkas; valakas, du sūnūs, vienas jautis, du arkliai. Prievolininkas nuo pusės valako, o prievolė ir darbas toks, kaip Jačiūnų suolininko, aukščiau aprašyto.

Povilas Vėžonis – pusė valako, vienas sūnus, žentas, vienas jautis, viena kumelė.

Tomas Čebatorius – pusė valako, trys sūnūs, du jaučiai, du arkliai.
 Čepas Supinis – pusė valako, vienas jautis, viena kumelė.
 Jaroslavas Čepanavičius – bajoras; valakas, du sūnūs, du jaučiai, du arkliai.

Leonas Ščeponavičius – bajoras; valakas, du jaučiai, du arkliai.
 Kaime dešimt valakų. Apgyvendintų bajorais šeši su puse, pusantro valako apmokestinta; moka po kapą kiekvienais metais žemiau išvardinti:
 Čebatorius – nuomoja vieną valaką, už kurį moka šešiasdešimt grašių.
 Staniulis Likonis – pusė valako, moka trisdešimt grašių.
 Kadangi tvenkinys užliejo dalį kaimo žemių, pridėtas vienas valakas, bajorams – vienas valakas.

Kaimo prievolės: atlieka tas pačias prievoles kaip ir kitų kaimų prievolinkai, išskyrus bajorus.

Originalė tokie parašai: Tą inventorių surašė, aš, Petras Peslevičius, generolas, Ukmergės Pilies knygoje, patvirtinau antspaudu ir pasirašiau savo ranka. Taip pat patvirtinta mirusio Jo Šviesybės kunigaikščio Andriejaus Zylinskio svainio Matyso Pavlovičiaus Vroblio antspaudu ir parašu. Taip pat Jo Šviesybės Karaliaus valdinių Ukmergės pavieta aplinkinių kaimynų pono Juro Baltramiejevičiaus, pono Vaitiekaus Andriejevičiaus Kugių, pono Jono Černevičiaus ir pono Matyso Jurievičiaus Mielkovskio. Rašytas Raguvoje 1610 m. balandžio 7 d.

Pastaba: Inventorius verstas iš publikacijos, skelbtos leidinyje: Lietuvos inventoriai XVII a. / Sudarė K. Jablonskis ir M. Jučas. – Vilnius, 1962.

Raguvos valsčiaus dvarai

Petras Juknevičius

Duomenų apie Raguvos krašto dvarus kaupimą ap sunkino tai, kad čia buvusių dvarų ir palivarkų sodybos, jų vietos liko nekartografuotos. Apie Raguvėlės dvarą rašoma šioje knygoje atskirame straipsnyje. Šiame straipsnyje apsiribosime kitų, mažesnių dvarų ir palivarkų aptarimu. Jų buvo ir netoli Raguvos, ir pats miestelis kūrėsi prie dvaro.

Raguvos dvaras. Dvaro būta dešiniajame Nevėžio krante. Dabar dvaro sodybos vietoje stovi stačiatikių cerkvė, sūrių gamyklos pastatai.

Istoriniuose šaltiniuose Raguvos dvaras minimas nuo 1501 m.¹ XVII amžiuje jis priklausė Oginskams. Lietuvos Didžiosios Kunigaikštystės kanclerio, Trakų vaivados Marcijono Aleksandro Oginskio ir jo žmonos Onos Glebavičiūtės-Oginskienės rūpesčiu 1678 m. pastatyta antroji Raguvos bažnyčia². 1674–1677 m. dokumentuose nurodyta, kad Raguvos bažnyčia yra viena didžiausių medinių visoje Vilniaus vyskupijoje³. Tiesa, 1610 m. Raguvos dvaro inventoriuje minima bažnyčia galėjo būti pirmoji Raguvos bažnyčia⁴. Tuo

¹Raguva // *Mažoji lietuviškoji tarybinė enciklopedija*. – Vilnius, 1971, t. 3, p. 23.

²Kviklys B. Lietuvos bažnyčios. Panevėžio vyskupija. – Chicago, Illinois, 1984, t. 4, p. 308; Bočiulytė A., Juknevičius P. Panevėžio rajono bažnyčios. – *Panevėžys*, 1995, p. 18.

³Misius K., Šinkūnas R. Lietuvos katalikų bažnyčios. – Vilnius, 1993, p. 290.

⁴1610 m. balandžio 7 d. Raguvos dvaro, Ukmergės pavieto, inventorius // *Raguvos praeitis*. – *Panevėžys*, 1993, t. 1, p. 16.

metu dvaras priklausė Ukmergės bajorų maršalkai kunigaikščiui Andriui Zylinskiui. Vėliau atiteko jo dukroms Daratai ir Kotrynai.

Oginskiai Raguvos dvarą tebevaldė ir XVIII a. pradžioje. Tai patvirtina ir švedų karvedžio M. Stenboko laiškas žmonai, rašytas 1702 m. kovo 1 d. Raguvoje. Jis rašo, kad apsistojęs Oginskiui priklausančiose žemėse („*nous vivons à discrétion sur les terres d'Aginskij*“)⁶. Vėliau dvaras ilgus metus buvo Straševičių nuosavybė⁷. Čia gimė 1830–1831 metų sukilimo dalyvis istorikas Juozas Straševičius (1801–1838). Numalšinusi sukilimą, caro valdžia 1833 m. Raguvos dvarą konfiskavo. Dvaro centras su parku buvo padovanoti stačiatikiams⁸. 1877 m. čia pastatyta cerkvė⁹. Likęs be šeiminių dvaras sunyko.

Fėrmos palivarkas. Sunaikintas. Žemėtvarkos specialistų duomenimis, palivarko būta 800 m į šiaurės rytus nuo kelių Raguva–Juostiniškiai ir Kritižis–Kirmėliai sankryžos, į rytus nuo kelio Raguva–Juostininkai¹⁰.

Istorinių duomenų apie šį palivarką labai mažai. Kol kas pavyko rasti tik 1923 m. palivarko paminėjimą. Bet jau tada čia buvo 23 ūkiniai kiemai su 171 gyventoju¹¹.

Antanāvos palivarkas. Sunaikintas. Buvo 1,2 km į pietvakarius nuo pralaidos per Bikičio upelį kelyje Maženiai–Raguva, 1,1 km į pietus nuo minėto kelio¹².

1882 m. Antanavos palivarkas minimas kaip Dovydiškių dvaro palivarkas. Tada priklausė Januškevičiams¹³. 1923 m. čia buvo 1 ūkinis kiemas su 27 gyventojais¹⁴. 1940 m. nacionalizuojant palivarką, jo savininkas Rapolas Šveikauskas turėjo 111,45 ha žemės¹⁵. 1941 m., sulaukęs 73 metų, R. Šveikauskas ir 65 metų jo žmona Marija buvo ištremti į Sibirą.

Dovydiškių palivarkas. Sunaikintas. Palivarkas buvo 1,6 km nuo buvusio Raguvos kolūkio Užunevėžių technikos kiemo, 1,1 km į šiaurės vakarus nuo pralaidos per Bikičio upelį, kelyje Skatikai–Užunevėžiai¹⁶.

1882 m. Dovydiškių dvaras kartu su Antanavos palivarku priklausė Antanui Januškevičiui, Ipolito sūnui. Jis turėjo 85 dešimtinės dirbamos ir 105 dešimtinės netinkamos dirbti žemės bei 106 dešimtinės miško¹⁷. 1903 m. Dovydiškių dvare gyveno 10, o minėtame Antanavos palivarke – 5 žmonės¹⁸. 1923 m. Dovydiškių dvaras jau vadinamas palivarku.



Odrovaž

*Straševičių herbo
faksimilė*

⁵Kviklys B. *Mūsų Lietuva*. – Vilnius, 1991, t. 2, p. 651.

⁶Lakocinski Z. *Magnus Stenbock w Polsce*. – Wrocław, Warszawa, Kraków, 1967, s. 28.

⁷Samavičius R. *Tyli vieta // Valstiečių laikraštis*. – 1995, rugs. 19, Nr. 75, p. 12.

⁸Ruzas V. *Juozas Straševičius – 1831 m. sukilimo dalyvis ir istorikas // Raguvos praetis*. – Panevėžys, 1993, t. 1, p. 40–41.

⁹Būčys P. *Rusai stačiatikiai ir sentikiai Lietuvoje // Athenaeum*. – 1937, t. 7, sąs. 1, p. 104.

¹⁰Lietuvos TSR Panevėžio rajono gamtos, istorijos ir kultūros paminklų katalogas. 2-asis leid. / Respublikinis žemėtvarkos projektavimo institutas (toliau RŽPI). – Vilnius, 1985, l. 249. – Mašinėraštis.

¹¹Lietuvos apgyvendintos vietos: pirmojo visuotinio Lietuvos gyventojų 1923 m. surašymo duomenys. – Kaunas, 1925, p. 173.

¹²Lietuvos TSR Panevėžio rajono gamtos, istorijos ir kultūros paminklų katalogas... – L. 253.

¹³Алфавитный список землевладельцев Ковенской губернии. Издание 2-ое. – Ковна, 1889, с. 569.

¹⁴Lietuvos apgyvendintos vietos... – P. 173.

¹⁵Lietuvos TSR valstybinės žemės ūkio komisijos protokoliai. 1940 m. – Vilnius, 1976, p. 92.

¹⁶Lietuvos TSR Panevėžio rajono gamtos, istorijos ir kultūros paminklų katalogas... – P. 253.

¹⁷Алфавитный список землевладельцев Ковенской губернии... – С. 569.

¹⁸Алфавитный список населенных мест Ковенской губернии. – Ковна, 1903, с. 65, 91.



Marijamboro dvaras.
1993 m.

Tada čia buvo 1 ūkinis kiemas su 12 gyventojų¹⁹. Paskutinis dvaro savininkas Feliksas Januškevičius 1940 m. turėjo 68,29 ha žemės²⁰.

Marijamboro dvaras. Buvusio dvaro sodybos fragmentai yra 150 m į vakarus nuo senojo kelio Panevėžys–Ukmergė, apie 500 m į pietus nuo pietinio Nevėžio gyvenvietės pakraščio²¹. 1990 m. kartografuojant sodybos fragmentus čia buvo užfiksuoti 5 pastatai²². Tiesa, dvaro statinius labiau primena tik trys iš jų: gyvenamasis namas, tvartas ir svirnas su rūsiu²³.

Bene seniausias Marijamboro dvaro paminėjimas – 1862 metai. Tada valstiečiai skundėsi dvarininku Zaremba, kad šis juos prievarta pavertęs „laisvaisiais žmonėmis“. Carinė valdžia valstiečių skundą atmetė²⁴.

1845 m. dvarą paveldėjo Napoleonas Zaremba. Zarembos ilgus metus šeiminkavo šiame dvare, tad neatsitiktinai vietos gyventojai sodybą vadina Zarembyne²⁵. 1882 m. N. Zaremba turėjo 290 dešimtinių dirbamos ir 40 dešimtinių netinkamos dirbti žemės bei 227 dešimtinės miško²⁶. Įdomu tai, kad Marijamboro nebemini XIX a. pabaigos – XX a. pradžios rusų informaciniai leidiniai²⁷. Gal jis įrašytas kitu pavadinimu? Dvaras vėl minimas 1923 metais. Tada čia užfiksuoti 3 ūkiniai kiemai su 28 gyventojais²⁸. Nacionalizuojant dvarą 1940 m., jo savininkas Stasys Zaremba valdė 98,5 ha žemės²⁹. Tų metų rugpjūčio mėnesį dvare apsilankę kultūros vertybių registruotojai V. Dilka ir J. Puzinas čia aptiko du XIX amžiaus paveikslus: vyro ir moters portretus³⁰. Beje, jie aprašyme pažymėjo, kad „dvaras blogame stovyje. Rūmas medinis“³¹.

¹⁹Lietuvos apgyvendintos vietos... – P. 173.

²⁰Lietuvos TSR valstybinės žemės ūkio komisijos protokolai... – P. 92.

²¹Lietuvos TSR Panevėžio rajono gamtos, istorijos ir kultūros paminklų katalogas... – P. 124.

²²Panevėžio rajono Marijamboro buvusio dvaro sodybos inventORIZACIJOS MEDŽIAGA / RŽPI. – Vilnius, 1991. – Mašinisraštis.

²³Juknevičius P. Marijamboras // Panevėžio balsas. – 1994, geg. 31, Nr. 103.

²⁴Bičkauskas-Gentvila L. 1863 metų sukilimas Lietuvoje. – Vilnius, 1958, p. 138–139.

²⁵Juknevičius P. Dvarai mūsų praeityje. Miežiškių kraštas // Atsigrėžkime į praeitį. – Tėvynė. – 1999, vas. 17, Nr. 1(6), priedas.

²⁶Алфавитный список землевладельцев Ковенской губернии... – С. 131.

²⁷Juknevičius P. Marijamboras...

²⁸Lietuvos apgyvendintos vietos... – P. 173.

²⁹Lietuvos TSR valstybinės žemės ūkio komisijos protokolai... – P. 92.

³⁰Valstybės archeologijos komisijos archyvas (toliau VAK). – B. 184, l. 49.

³¹VAK. – B. 150, l. 19.



*Pajuosčio dvaro vieta.
1993 m.
Petro Juknevičiaus
nuotr.*

Pajuosčio dvaras. Buvusio dvaro sodybos vieta yra 160 m į pietus nuo kelių Panevėžys–Raguvėlė ir Pajuostis–Bajoriškiai sankryžos, Júostos kairiajame krante. Iš buvusios dvaro sodybos likę tik parko medžiai³².

Kol kas seniausias žinomas dokumentas apie šį dvarą – 1790 m. rugpjūčio 7 d. inventorių. Tada trys broliai Ignas, Jokūbas ir Jonas Šiukštos dalinosi Stebėkių ir Pajuosčio dvarų turta. Inventoriuje surašyti Bajoriškių, Klepšiū, Tautkūnų ir kitų kaimų valstiečiai³³. Kauno gubernijos žemvaldžių sąrašė nurodoma, kad 1881 m. dvarą valdė paveldėję jį Šiukštos. Jiems priklausė 56 dešimtinės netinkamos dirbti žemės ir 171 dešimtinė miško³⁴. Lenkiškoje informacijoje randame, kad XIX a. pabaigoje dvarą neseniai buvo pirkęs artilerijos generolas Mateušas Riomeris³⁵. 1903 m. gyvenamųjų vietų sąrašė Panevėžio apskrityje nurodyti 4 Pajuosčio dvarai, o Ukmergės apskrityje – 1³⁶. Dvaras pateko į 1925 m. numatomų išparceliuoti dvarų sąrašą. Tuomet jo savininkai valdė 174,28 ha žemės³⁷. B. Kviklys, aprašydamas šalia dvaro buvusį pilkapyną, nurodo, kad dvaras priklausė Zilniams³⁸. Nacionalizuojant dvarą 1940 m., jo savininkė Mikalina Zilnienė turėjo 80 ha žemės³⁹. Tais pačiais metais dvare meno vertybes registravę dailininkai pateikė tokią dvaro aprašymą: „Dvaras stovi ant Juostos upelio (kranto), apaugęs didžiulių medžių. Gyv. namas paprastas ir nuomininkų gyvenamas“⁴⁰.

Mažai ką galima pasakyti apie Judzinavos, Surviliškio, Zažėčės palivarkus. Apie juos išlikę tik 1923 m. duomenys. Tada Judzinavos palivarke buvo 1 ūkinis kiemas su 13 gyventojų⁴¹, Surviliškyje atitinkamai 2 ir 50⁴², o Zažėčės palivarke – 1 ūkinis kiemas su 9 gyventojais⁴³. Visi šie palivarkai buvo Raguvėlės apylinkėse.

³²Lietuvos TSR Panevėžio rajono gamtos, istorijos ir kultūros paminklų katalogas... – P. 123.

³³Акты издаваемые Виленскою комиссиею для разбора древних актов. – Вильна, 1914, т. 38, с. 105–115.

³⁴Алфавитный список землевладельцев Ковенской губернии... – С. 538.

³⁵Słownik geograficzny królestwa Polskiego i innych krajów słowiańskich. – Warszawa, 1887, t. 8, s. 537.

³⁶Алфавитный список населенных мест Ковенской губернии... – С. 140, 333.

³⁷Panevėžio apskrities dvarų ir kaimų, numatytų išparceliuoti ir išskirstyti 1925 m., sąrašas // Panevėžio balsas. – 1925, geg. 25, Nr. 21.

³⁸Квикльс В. Мūsų Lietuva. – Т. 2, p. 569.

³⁹Lietuvos TSR valstybinės žemės ūkio komisijos protokoliai... – P. 92.

⁴⁰VAK. – B. 150, l. 19.

⁴¹Lietuvos apgyventos vietos... – P. 173.

⁴²Ten pat. – P. 174.

⁴³Ten pat. – P. 175.

Bajorų Komarų giminės istorijos fragmentai

Petras Juknevičius

Komarai – viena garsiausių ne tik Raguvo, bet ir viso Panevėžio krašto bajorų giminių. Jie turėjo savo herbą: raudoname fone balta lelija viršūne žemyn, o ant jos kryžius. Ant šalmo – trys stručio plunksnos¹. Tiesa, žinoma ir kita Komarų giminės šaka, turėjusi herbą „Korczak“². Mūsų aprašomieji Komarai priklausė pirmiesiems, turėjusiems savą herbą.

Bene pirmasis Komarų paminėjimas – 1481 metai³. S. Uruskis, remdamasis A. Kojelavičiumi, rašo, kad Komaras, vadintas Zabožinskiu, žinomas iš Jogailos valdymo laikų, netoli Užgoredro įkūrė Komargradą⁴. Jo palikuonys įsikūrė didžiosiose paveldėtojų žemėse padniestrėje. Komaras Zabožinskis turėjo tris sūnus: Ivaną, Ostapijų ir Semioną⁵. K. Niesieckis nurodo trečiuoju sūnumi buvus Vladimirą⁶. Labiau tikėtini S. Uruski duomenys, nes A. Bonieckis, minėdamas 1538 m. savo dvarą Sirvičiuose palikusį Motiejų Semionovičių Komarą, nurodo jį buvus Komaro Zabožinskio anūku⁷. Ivanas buvo Černiechovskio vaivada, o jo sūnus Aleksandras – Vinicos seniūnas⁸. Tą patį rašo ir K. Niesieckis, bet pastebi, kad čia yra klaida, nes tuo metu Černiachovskio vaivadijos dar nebuvo⁹. Ostapijus buvo Volynės stalininkas. Jis turėjo tris sūnus: Vasilį, Ivaną ir Vladimirą. Vasilis buvo Haličo pakamaris, Ivanas – karaliaus dvariškis. Pastarasis persikėlė iš Ukrainos į Lietuvą. Jo sūnūs – Gavrila ir Mykolas. Mykolas buvo karaliaus rotmistras ir žuvo kare¹⁰. Gavrila (S. Uruskis pataiso, kad tai Gabrielius¹¹) turėjo sūnus Bogdaną, Jurgį ir Vasilį. Jurgis turėjo šešis sūnus: Mykolą, Juozapą, Mikalojų, Aleksandrą, Leoną ir Joną. Mykolas tapo jėzuitu.

Trečias Komaro Zabožinskio sūnus Semionas, Lucko išdininkas, turėjo 4 sūnus: Bogdaną, Elijošų, Petrą ir Motiejų. Bogdanas buvo Pšemyslio pataurininkis, o Elijošius – Latyčovskio pataurininkis. Motiejus – karaliaus Aleksandro dvariškis. Jis buvo gavęs valdas Mstislavlio vaivadijoje, vėliau persikėlė į Lietuvą¹². Su žmona Zdania Klučina sugyveno dukterį Barborą, ištekėjusią už Mstislavlio vaivados, ir sūnus Jeronimą, Motiejų, Joną, Mykolą ir Bieniašą (Benediktą). Jeronimas buvo paveldėjęs Žodziškus. Jono sūnus Aleksandras paveldėjo Šipūs (Szypy), 1648 m. jis – Mstislavlio tarpuvaldžio metų teisėjas. Buvo vedęs Bogumilą Kochovską.

Motiejus su žmona Chodkevičiūte turėjo sūnų Kristupą. Šis paveldėjo Žodziško dvarus, buvo karaliaus rotmistras, Zebžydovskio rokošo metu liko ištikimas Žygimantui III. Su Agnieška Černicka jis turėjo sūnus Jeronimą ir Vladislovą.

Jeronimas 1651 m. buvo pastalininkis, vėliau teisėjo padėjėjas, o 1668 m. – Oršos žemės teisėjas. Jis 1661 ir 1668 m.



*Komarų herbo
faksimilė*

¹Boniecki A. *Herbarz polski*. – Warszawa, 1906, t. 9, s. 357; Niesiecki K. *Herbarz polski*. – Lipsk, 1840, t. 5, s. 164; Uruski S. *Rodzina. Herbarz schlachty polskiej*. – Warszawa, 1910, t. 7, s. 122.

²Niesiecki K. *Herbarz polski...* – S. 165–166; Uruski S. *Rodzina...* – S. 125–126.

³Boniecki A. *Herbarz polski...* – S. 357.

⁴Uruski S. *Rodzina...* – S. 122.

⁵Ten pat.

⁶Niesiecki K. *Herbarz polski...* – S. 165.

⁷Boniecki A. *Herbarz polski...* – S. 357.

⁸Uruski S. *Rodzina...* – S. 122.

⁹Niesiecki K. *Herbarz polski...* – S. 165.

¹⁰Ten pat.

¹¹Uruski S. *Rodzina...* – S. 122.

¹²Niesiecki K. *Herbarz polski...* – S. 165.

buvo pasiuntinys į Seimą, 1648 ir 1674 m. pasirašė elekciją nuo Oršos pavieta. Buvo vedęs Kristiną Dzievaltovską. Jų duktė Ona ištekėjo už Arciševskio, o sūnus Kazimieras, 1704 m. Ašmenos žemės teisėjas, buvo vedęs Durasevičiūtę. Sūnus Kristupas, Ašmenos pilies teisėjas 1680 m., Braclavo taurininkas 1690 m., su žmona Ona Matusevičiūte turėjo sūnų Vaitiekų, vedusį Ivanauskaitę¹³.

Vladislovas, Ašmenos žemės teisėjas, kunigaikščio Čartoryskio pasiuntinybės sekretorius, 1656 ir 1658 m. buvo pasiuntinys į Maskvą, turėjo ir kitų pareigų. Buvo vedęs kunigaikštę Izabelę Dolskytę. Jų duktė Barbora ištekėjo už Smolensko kardininko Kazimiero Minkievičiaus.

Ketvirtasis karaliaus dvariškio Motiejaus sūnus Mykolas paveldėjo Klukino dvarą ir 1580 m. vedė Rainą Poniatovską. Jų duktė Hališka ištekėjo už Andriejaus Ostroucho. Sūnus Jonas paveldėjo Turzeco ir Hankovičių dvarus. Su Raina Stoilovska turėjo dukteris Joaną, ištekėjusią už Mateušo Lomnickio, ir Zuzaną, ištekėjusią už Eustachijaus Norniekiu, bei sūnus Samuelį ir Tobiašą.

Samuelis į žmonas buvo paėmęs Trepalovo valdytojo Piotro Ostroucho dukterį Oną. Jų vaikai – duktė Konstancija ir sūnus Juozapas. Iš pastarojo santuokos su Ona Jachimavičiūte minimas sūnus Tomašas, vedęs Oną Vojevudskaitę. Jų sūnūs – Jonas, Juozapas ir Antanas. Jonas vedė Mstislavlio vaito dukterį Elžbietą Ciechanovieckaitę. Juozapas 1766 m. buvo Ašmenos stovyklininkas. Antanas, paveldėjęs Podlužą, 1787 m. buvo karališkasis šambelionas. Su žmona Tekle Holynskaite sugyveno dukteris: Antaniną, ištekėjusią už Petro Krogerio, Marianą – už Jono Sobianskio, ir Teklę, tapusią Marijono Valavičiaus žmona. Sūnus Ignacijus, 1845 m. Klimoviecko pavieto bajorų maršalka, vedė Aliną Halynskaite. Jų sūnus Alfonsas paveldėjo Podlužą ir Zabyčanus, vedė Aleksandrą Halynskaite, su kuria turėjo du vaikus: sūnus Antanas vedė Aliciją Ciechanovieckaitę, o duktė Ona ištekėjo už Vladimiro Gavronskio.

Tobiašas Ašmenos paviete valdė Vysokių dvarą. Jis vedė Marianą Špakovskaite, su kuria turėjo sūnų Andriejų. Pastarojo sūnus Mikalojus su žmona Bielskyte sugyveno sūnus Tadeušą, tapusį augustijonų kunigu, ir Joną Petrą, paveldėjusį Gardino paviete Turzeco ir Trepalovo dvarus. J. P. Komaras buvo vedęs Ievą Gurskytę. Jų sūnus Jokūbas vedė Eleonorą Vronską, su kuria turėjo tris sūnus: Liudviką, Ignacijų ir Juozapą. Liudvikas tapo Augustavo gubernijos tarybos valdininku, 1837 m. Lenkijoje įrodinėjo savo bajorystę. Ignacijus paveldėjo Chorzėlės dvarą, 1837 m. Lenkijoje kartu su sūnumis Raimundu Feliksu ir Vladislovu Herardu įrodė bajorystę. Juozapas su žmona Viktorija Ziezilevičiūte turėjo sūnų Aleksandrą Adomą, tarnavusį rusų kariuomenėje.

Paskutinysis Motiejaus Komaro sūnus Bieniašas turėjo sūnus Mykolą, paveldėjusį 1625 m. Klukiną, ir Jurgį, Butėnų valdytoją. 1662 m. jis buvo Vilniaus pilies raštininkas ir karaliaus rotmistras, Venedo (Cėsio) vaiskas¹⁴. Jo dievobaimingumą ir ryžtą giria 1662 m. Konstitucija. Jis savo lėšomis įkūrė šarvuotą vėliavą (pulką) ir visur už Tėvynę su ja kovojo. Už nuopelnus Dobeikių dvare gavo Butėnų, Voitūnų, Zybartanų ir Kolčmy-Voiskininkų kaimus¹⁵.

Jurgis Komaras turėjo sūnus Danielių, Vladislovą, Jeronimą, Joną ir Mykolą.

Vladislovas, Braclavo pataurininkis, 1697 m. Vilniaus pataurininkis, bu-

¹³Uruski S. Rodzina... – S. 122.

¹⁴Ten pat. – P. 123.

¹⁵Niesiecki K. Herbarz polski... – S. 165; Uruski S. Rodzina... – S. 123.

vo vedęs Šližniuvaite. Jie turėjo dukrą Oną, ištekėjusią už Sielavos, ir sūnus Jurgį, Petrą ir Stanislovą. Jurgis vedė Seibertuvaite ir susilaukė sūnaus Tadeušo, vėliau tapusio Rusovsko seniūnu. Petras turėjo du sūnus – Jeronimą ir Vincentą. Stanislovas buvo vedęs du kartus: pirmą kartą Galeckaitę, o antrą – Kozakievičiūtę.

Jeronimas – 1701 m. Mozyriaus pastalininkis, 1707 m. Ašmenos paseniūnis ir Smolensko pastalininkis. Buvo vedęs Juškievičiūtę. Susilaukė sūnų Mykolo, Vladislovo, Jurgio ir Kazimiero. Vladislovas, Viešvėnų seniūnas, Vilniaus kalavijininkas, buvo vedęs Marianą Pliaterytę. Jurgis, 1717 m. Vilniaus medžioklis, turėjo sūnus Jeronimą, Mykolą ir Antaną. Pastarasis tapo Starodubo medžiokliu. Turėjo dukrą Kordulę, ištekėjusią už Sielavos, ir sūnus Baltazarą, Kasparą ir Melchiorą. Kazimieras su žmona Kijanovska turėjo sūnų Liudviką, 1748 m. Mozyriaus pastalininkį, vedusį Prancišką Kovnackaitę. Jų sūnūs – Anupras ir Tadeušas. Anupras, 1763 m. Mozyriaus pastalininkis, su žmona Rachele Chodžkuvaite turėjo dukterį Teklę ir sūnų Tadeušą. Teklė buvo ištekėjusi 3 kartus: pirmą – už Lietuvos kariuomenės pulkininko Juozapo Kozielos, antrą – už Užnerio (Švenčionių) stalininko Juozapo Kulviečio, trečią – už Antano Lappo. Tadeušas su žmona Odachovskaite susilaukė sūnų Antano ir Jurgio.

Paskutinis Cėsio vaiksio sūnus Mykolas turėjo sūnų Mikalojų, paveldėjusį 1701 m. Palėvenės ir Raguvėlės dvarus. Mikalojus Komaras buvo vedęs Joaną Sokolovską¹⁶. Jų sūnūs Ignacijus ir Antanas 1744 m. tapo Palėvenės ir Raguvėlės paveldėtojais¹⁷. Ignacijus Komaras 1767 m. buvo pataurininkis, o 1774 m. – Ukmergės žemės teisėjas. Antanas – 1765 m. Volkovysko kardininkas¹⁸. Po kiek laiko Antanas valdė abu dvarus. Jis buvo vedęs du kartus: pirmą – I. Stankevičiūtę, o po jos mirties – N. Korf¹⁹. A. Komaras turėjo du sūnus – Ignacijų ir Juozapą. Juozapas Komaras 1791 m. buvo Ukmergės civilinis ir karinis komisaras, 1812 m. Lietuvos kariuomenės pulkininkas ir pasiuntinys į Seimą, vėliau – Vilniaus vyriausiojo teismo 2-ojo departamento prezidentas²⁰. J. Komaras didino giminės turtą. Apie 1830 m. jis iš Eustachijaus Chrapovickio nupirko Baisógalos dvarą. Be to, jis nupirko savo gimtinę Palėvenę, Raguvėlę, Panemunį, Ūnuškį ir kitus dvarus²¹. Jis buvo vedęs Teklę Zyndram-Koscalkovskaite. Su ja sugyveno tris sūnus: Teofilį, Konstantiną ir Juozapą. Tiesa, R. Aftanazis mini dar vieną J. Komaro sūnų Julijoną, kuris nesėkmingai nukritęs nuo žirgo mirė 1878 metais²². J. Komaras mirė 1847, o jo žmona – 1855 metais. Turtas buvo padalintas sūnums. Vyriausias Teofilis (1800–1861) gavo valdyti Ūnuškį ir Panemunį, Vladislovui (1810–1896) atiteko Baisógala, o Konstantinui (1813–1880) – Palėvenė ir Raguvėlė²³.

Ūnuškio, Čedasų ir Panemunio dvarų šeimnininkas Teofilis Komaras buvo vedęs Rachelą Meištavičiūtę²⁴. Jų duktė Marija ištekėjo už Henriko Venslavovičiaus, kita duktė Felicija – už Stanislovo Molemo. Sūnus Juozapas paveldėjo Panemunį ir Čedasus, vedė grafitę Gabrielę Staženskaite, su kuria sugyveno dukras Zofiją, ištekėjusią už Pranciškaus

¹⁶Uruski S. *Rodzina...* – S. 124.

¹⁷Aftanazy R. *Dzieje rezydencji na dawnych kresach Rzeczpospoliteij*. – Wrocław, Warszawa, Kraków, 1993, t. 4, s. 296; Juknevičius P. *Ar atgims Palėvenės dvaras? // Panevėžio rytas*. – 1995, rugs. 19.

¹⁸Uruski S. *Rodzina...* – S. 124.

¹⁹Aftanazy R. *Dzieje rezydencji...* – S. 296.

²⁰Uruski S. *Rodzina...* – S. 124.

²¹Juknevičius P. *Nuostabus Komarų įkurtas Baisogalos dvaro ansamblis // Panevėžio rytas*. – 1995, lapkr. 10.

²²Aftanazy R. *Dzieje rezydencji...* – T. 3, s. 175.

²³Aftanazy R. *Dzieje rezydencji...* – T. 4, s. 296.

²⁴Meysztowicz W. *Gawędy o czasach i ludziach*. – Londyn, 1986, s. 88; Uruski S. *Rodzina...* – S. 124.

Gurskio, ir Elzbieta, tapusią grafo Viktoro Krasickio žmona. Onuškę paveldėjo Teofilio ir Rachelos Komarų sūnus Vladislovas. Jis vedė Mariją Kerbedytę. Jų dukros – Eugenija, Irena ir Zofija, ištekėjusi už Stanislovo Niezabitovskio, sūnus Vitoldas²⁵. Beje, Onuškie Komaras dalyvavo 1905 m. lapkričio 21–22 dienomis vykusiame Vilniaus suvažiavime²⁶. Nemaži šios šeimos nuopelnai katalikų bažnyčiai. 1859 m. Teofilis Komaras ėmėsi mūryti naują Panemunio kleboniją²⁷. Juozapas Komaras 1862 m. davė lėšų Panemunio bažnyčiai išdažyti²⁸. Komarai – Onuškie bažnyčios altoriaus fundatoriai²⁹. Čedasų bažnyčia pastatyta 1788 m. Teofilio Komaro žemėje³⁰. Neaplenkė Čedasų, Onuškie ir Panemunio dvarų ir valstiečių judėjimo apraiškos³¹. Tarpukario metais Onuškie parapijoje angelaičiams vadovavo viena iš Komaraičių³².

Baisogalos dvaro paveldėtojas Vladislovas Komaras dar valdė Skašaičių, Vainiūnų, Jordaičių, Kepėlių, Kálvių, Satkūnų, Švaininkų ir kitus dvarus. Jis buvo Panevėžio apskrities bajorų maršalka³³. V. Komaras buvo vedęs du kartus. Pirmoji jo žmona buvo Kotryna Zajančkovskaitė (1810–1873). Su ja turėjo dukterį Jadvygą, ištekėjusią už Henriko Zabelos. Su antrąja žmona, Ukmergės bajorų maršalkos dukterimi Ona Končiuvaitė (1847–1900) turėjo dukras Kotryną, ištekėjusią už Konstantino Komaro, ir Mariją bei sūnus: Medardą (1881–1937), vedusį Mariją Komaraitę (1881–1956), ir Vladislovą. Pastarasis tapo paskutiniu dvaro šeimininku. Mat mirdamas V. Komaras prisakė dvarą perduoti sūnui Vladislovui (1885–1941). Jis buvo vedęs Rožę Voroneckaitę (1885–1962)³⁴. Ji už 1 mln. rublių iš grafų Kudelovų nupirko Gelgaudiškio dvarą su 20 palivarkų ir padovanojo jauniausiajam vyro broliui Medardui³⁵.

Valstiečiai bruzdėjo šių Komarų Kūrmaičių bei Kepalių dvaruose³⁶. Švaininkų dvare neramumai vyko 1879 ir 1906 m.³⁷

Konstantinas Komaras, paveldėjęs Palėvenės ir Raguvėlės dvarus, 1844 m. Rusijos gvardijos poručikas, Ukmergės apskrities bajorų maršalka, buvo vedęs vengrę Olgą Balugianską (1817–1880). Konstantinas ir Olga Komarai turėjo dvi dukras ir tris sūnus. Duktė Olga ištekėjo už barono Karolio Holsteno, o kita duktė Teklė – už Edvardo Hilcheno. Sūnus Antanas vedė Elžbietą Labincuvaitę³⁸. 1882 m. Antanas Komaras valdė Vašuokėnus ir Koločius su užsieniais ir palivarkais, kuriuose buvo 1094 dešimtinės dirbamos ir 126 dešimtinės netinkamos dirbti žemės bei 2285 dešimtinės miško. Jam priklausė ir nedidelis Pamarnakių dvaras netoli Gelažių bei Šveicarijos dvarėlis Zarasų apskrityje. Elžbietai Komarienei priklausė Surdėgio dvaras, kur buvo 497 dešimtinės dirbamos ir 56 dešimtinės netinkamos dirbti žemės bei 155 dešimtinės miško. Be to, jos žinioje buvo ir nedideli Dūdiškių, Traškių ir Marijonavo palivarkai Subāčiaus valsčiuje³⁹. Antanas ir Elžbieta Komarai turėjo dukrą Kotryną.

²⁵Uruski S. *Rodzina...* – S. 124.

²⁶Tyla A. *1905 metų revoliucija Lietuvos kaime.* – Vilnius, 1968, p. 76.

²⁷Panevėžio vyskupija. – Vilnius, 1998, p. 447.

²⁸Ten pat. – P. 444.

²⁹Ten pat. – P. 481.

³⁰Ten pat. – P. 495.

³¹Jučas M., Mulevičius L., Tyla A. *Lietuvos valstiečių judėjimas 1861–1914 metais.* – Vilnius, 1975, p. 124.

³²Panevėžio vyskupija... – P. 483.

³³Uruski S. *Rodzina...* – S. 125.

³⁴Ten pat; Juknevičius P. *Nuostabus Komarų įkurtas...*

³⁵Aftanazy R. *Dzieje rezydencji...* – T. 3, s. 225–226.

³⁶Jučas M., Mulevičius L., Tyla A. *Lietuvos valstiečių...* – P. 135.

³⁷Ten pat. – P. 243; Juknevičius P. *Abipus Šuojos. Švaininkų dvaras // Tėvynė.* – 1996, spal. 12.

³⁸Uruski S. *Rodzina...* – S. 124; Aftanazy R. *Dzieje rezydencji...* – T. 4, s. 330.

³⁹Алфавитный список землевладельцев Ковенской губернии. Составлен в Ковенском Губернском Статистическом Комитете. Издание 2-е исправленное и дополненное. – Ковна, 1889, с. 232.

Kitas Konstantino sūnus Jurgis Komaras buvo vedęs Mariją Čechovskaitę. Jų duktė Marija ištekėjo už Medardo Komaro⁴⁰. 1882 m. Jurgiui Komarui priklausė Miežiškių dvaras su 287 dešimtinėm dirbamos bei 44 netinkamos dirbti žemės ir 136 dešimtinėmis miško, Kazimieravà Raguvės valsčiuje su 137 dešimtinėm dirbamos žemės ir 123 dešimtinėm miško, Palėvenės dvaras su 1259 dešimtinėm dirbamos bei 248 dešimtinėm netinkamos dirbti žemės ir 2093 dešimtinės miško, keli Baisogalos dvaro palivarkai su 918 dešimtinių dirbamos ir 44 netinkamos dirbti žemės bei 443 dešimtinėmis miško⁴¹.

Paskutinyasis Konstantino Komaro sūnus Mykolas (1842–1933) buvo vedęs du kartus: pirmą kartą Liudviką Valickaitę (1842–1893), antrą – Rozą Michelson⁴². V. Meištavičius prisimena, kad M. Komaras atvykdamas į Pajūostį puikiais arkliais, buvęs „*aukštas, elegantiškas*“⁴³. 1882 m. M. Komarui priklausė Raguvėlė su Rūkiškiu ir Polianciais, kur buvo 1494 dešimtinės dirbamos ir 136 dešimtinės netinkamos dirbti žemės bei 1932 dešimtinės miško. Be to, jis valdė Bartkūniškių dvarą prie Krakių su 242 dešimtinėm dirbamos ir 10 dešimtinių netinkamos dirbti žemės bei 150 dešimtinių miško. Kavarsko apylinkėse jis turėjo Šventežerio dvarą su 340 dešimtinių dirbamos bei 262 dešimtinėm netinkamos dirbti žemės ir 115 dešimtinių miško. Prie Taujėnų jis valdė Vaviškių ir Benediktavo dvarus su 307 dešimtinėm dirbamos ir 152 dešimtinėm netinkamos dirbti žemės bei 121 dešimtinė miško. Raseinių apskrityje jam priklausė didelis Drutoviškių dvaras: 1016 dešimtinių dirbamos ir 125 dešimtinės nedirbamos žemės bei 142 dešimtinės miško⁴⁴.

M. Komaras turėjo 4 vaikus: dukteris Ievą ir Mariją bei sūnus Konstantiną ir Mykolą⁴⁵. Viena Palėvenės Komaraitė buvo ištekėjusi už Nafaltų dvarininko Peliškos. Pastarajam mirus ji sugrįžo į tėviškę. Nafaltuose likusį jos sūnų Lėvens upėje prigirdė kumečiai⁴⁶.

Paskutiniu juo Palėvenės dvaro savininku tapo Mykolo brolėnas, Jurgio sūnus Bogdanas Komaras (1884–1962), vedęs Mariją Rostropovič, o po jos mirties 1910 m. antrą kartą vedęs Kseniją Katalymovą. Ji mirė Panevėžyje 1983 m. B. Komaras buvo baigęs Peterburgo žemės ūkio mokyklą ir Krokuvos Jogailos universiteto Agronomijos fakultetą. Mokėjo lenkų, rusų, prancūzų, vokiečių kalbas⁴⁷. Ksenija ir Bogdanas Komarai turėjo dvi dukras: Ireną ir Mariją. Dabar Palėvenės dvaras gražintas Bogdano Komaro anūkei Nijolei Marijai Milaknieni⁴⁸.

Mykolo Komaro sūnus Konstantinas vedė giminaitę Kotryną Komaraitę (1878–1919) iš Baisogalos⁴⁹. Konstantinas Komaras mirė 1940 metais. Paskutiniu juo, tik nominaliu Raguvėlės dvaro šeimininku buvo jo sūnus Vladislovas (1910–1944), vedęs Vandą Jasienskaitę⁵⁰. Jų duktė Marija Renata ištekėjo už grafo Pšezdeckio. Pastaraisiais metais gyveno Lenkijoje. Vladislovo Komaro sūnus, taip pat Vladislovas, – žymus sportininkas, rutulio stūmikas, 1964, 1968 ir 1972 m.

⁴⁰Uruski S. Rodzina... – S. 124.

⁴¹Алфавитный список землевладельцев... – С. 231–232.

⁴²Aftanazy R. Dzieje rezydencji... – T. 4, s. 296.

⁴³Meysztowicz W. Gawędy... – S. 86.

⁴⁴Алфавитный список землевладельцев... – С. 232.

⁴⁵Uruski S. Rodzina... – S. 124.

⁴⁶Panevėžio vyskupija... – P. 181.

⁴⁷Aftanazy R. Dzieje rezydencji... – T. 4, s. 296; Juknevičius P. Ar atgims Palėvenės dvaras?..

⁴⁸Urbonas R. Sugrįžimas į Palėvenę // Valstiečių laikraštis. – 1995, spal. 14; Urbonienė E., Šaknys R. Žydra svajonių paukštė palaužtais sparnais // Panevėžio rytas. – 1995, rugs. 27, 29; Lietuvos bajorų palikuo-nys. – Vilnius, 2000, p. 124.

⁴⁹Aftanazy R. Dzieje rezydencji... – T. 4, s. 330; Meysztowicz W. Gawędy... – S. 330.

⁵⁰Aftanazy R. Dzieje rezydencji... – T. 4, s. 330.

olimpinių žaidynių dalyvis. Miunchene 1972 m. jis tapo olimpinis čempionas, nustumęs rutulį 21 m 18 cm⁵¹. V. Komaras gimė Kaune. Svajoto tapti boksininku⁵². Gniezno (Lenkija) gyvenantis Burbiškio dvaro savininkas Adomas Baženskis šių eilučių autoriui yra pasakojęs apie V. Komarą: 1993 m. V. Komaras išleido autobiografinę knygą „Wszystko Porąbane“, kur pateikė daug žinių apie Raguvėlės dvarą ir savo tėvus. V. Komaras žuvo 1998 m. autokatastrofoje netoli Štettino⁵³.

1992 m. Raguvėlės dvaras gražintas Alvilinai Rimševičienei-Komaraitei. Mat anksti mirus žmonai, Konstantinas Komaras vedė Palėvenės dvaro administratore Janiną Buivydaitę. Santuoka buvo registruota Lenkijoje⁵⁴.

K. Niesieckis dar mini Blandiną Komaraiteį, ištekėjusią už Jono Bžoskos. 1700 m. minimi Andriejus ir Jonas Komarai⁵⁵.

Neaišku, ar šiai Komarų giminės šakai priklausė 1789 m. Minske mokėsi Martynas ir Tomas Komarai⁵⁶.

Raguvos krašto bajorai Zarembos

Petras Juknevičius

Zarembos – Raguvės krašto bajorai. Lietuvos ir Lenkijos valstybėje žinoma keletas šios giminės atšakų. Čia paliesime tik Zarembas, turėjusius savą herbą. Šie Zarembos gyveno Lenkijoje, Lietuvoje, Volynėje, Galicijoje. Giminė žinoma jau nuo XI amžiaus. Iš Zarembų giminės kilę 3 vyskupai, 14 vaivadų, 16 kaštelionų, 1 Lenkijos Karalystės maršalka¹. Bet tas aukštas pareigas daugiausia užėmė Lenkijoje gyvenę Zarembos. Lietuvoje jie aukštų valstybinių postų neužėmė². XV a. kovose dėl sosto po Vytauto Didžiojo mirties neeilinį vaidmenį suvaidino Lenkijos diplomatija. Čia pirmuoju smuiku grojo Laurynas Zaremba³. Jis ne kartą lankėsi pas Žygimantą⁴. Kaip karaliaus pasiuntinys, jis kartu su Vaitiekumi Masalskiu 1431 m. vyko pas Švitrigailą⁵. „Lenkų diplomatija surado puikų intrigų meistrą“, – taip Lauryną Zarembą charakterizuoja E. Gudavičius⁶. I. Lukšaitė mini XVI a. gyvenusį giesmių kūrėją ir vertėją Joną (Janą) Zarembą⁷. J. Lebedys yra pateikęs ištrauką iš F. Benkovskio 1783 m. Kretingoje rašyto raporto, kur minimas kunigas Zaremba („X. Zaremba ma Uczniow 56...“)⁸.

Raguvos krašte Zarembų pėdsakus aptinkame tik XIX šimtmetyje. Išli-



Zarembų herbo
faksimilė

⁵¹Barysas M. Miunchenas, olimpinis ir kasdieniškas. – Vilnius, 1974, p. 172.

⁵²Ten pat. – P. 135–137.

⁵³A. Baženski 1999 11 17 laiškas. Saugomas straipsnio autoriaus.

⁵⁴Pocius J. Sunkus sugrįžimas // Respublika. – 1994, birž. 1, p. 18.

⁵⁵Niesiecki K. Herbarz polski... – P. 165.

⁵⁶Raporty generalnych wizatatorow szkol Komisji Edukacji Narodowej w Wielkiem Księstwie Litewskim 1782–1792. – Wrocław, Warszawa, Kraków, Gdansk, 1974, s. 387.

¹Niesiescki K. Herbarz polski. – Lipsk, 1845, t. 10, s. 80–89; Żychlinski T. Złota księga szlachty polskiej. – Poznan, 1881, t. 3, s. 316–322.

²Juknevičius P. Zarembos // Tėvynė. – 1999, gruod. 15.

³Kojelavičius-Vijūkas A. Lietuvos istorija. – Vilnius, 1988, p. 441.

⁴Ten pat. – P. 272.

⁵Gudavičius E. Lietuvos istorija. Nuo seniausių laikų iki 1569 metų. – Vilnius, 1999, p. 194.

⁶Ten pat. – P. 272.

⁷Lukšaitė I. Reformacija Lietuvos Didžiojoje Kunigaikštystėje ir Mažojoje Lietuvoje. XVI a. trečias dešimtmetis – XVII a. pirmas dešimtmetis. – Vilnius, 1999, p. 295.

⁸Lebedys J. Lietuvių kalba XVII–XVIII a. viešajame gyvenime. – Vilnius, 1976, p. 194.



Zarembos dvaras prie
Smilgių. Piešė
I. Budrytė. 2000 m.



Namelis Zarembos
dvaro darbininkams.
Piešė I. Budrytė.
2000 m.

kęs iki šiol vietos gyventojų Zarembyne vadinamas dvaras⁹. 1845 m. šį dvarą paveldėjo Napoleonas Zaremba. Krašte jis labiau pagarsėjo bylinėjimusi su valstiečiais, o ne kitais darbais¹⁰. Paskutinis dvaro savininkas, valdęs dvarą 1940 m. nacionalizacijos metu, buvo Stasys Zaremba¹¹.

Raguvėlės dvaras ir bažnytkaimis

Steponas Deveikis

Raguvėlės dvaras ir bažnytkaimis nuo seno buvo administraciniuose paribiuose: Upytės žemės ir Deltuvos žemės (XII–XV a.), vėliau Upytės pavieto ir Ukmergės pavieto (XVII–XIX a.), pagaliau XX a. administracinės ir politinės reformos išskaidė buvusį Raguvės valsčių dviem rajonams – Panevėžio ir Anykščių, o dabar ir dviem apskritims – Panevėžio ir Utenos. Todėl Raguvėlės gyvensena ir istorija platesnei Lietuvos visuomenei menkai pažįstama. Taip jau susiklostė, kad spaudoje ilgą laiką buvo populiarinta tik architektūrinė ir meninė Raguvėlės dvaro sodybos komplekso analizė. Mūsų apžvalga, teigu ir sintezuojanti istorines žinias apie šį bažnytkaimį, irgi tėra bendro pobū-

⁹Juknevičius P. Dvarai mūsų praeityje. Miežiškių kraštas. Marijamboro dvaras // Tėvynė. – 1999, vas. 17, priedas „Atsigrėžkime į praeitį“, Nr. 1 (6).

¹⁰Juknevičius P. Marijamboras // Panevėžio balsas. – 1994, geg. 31.

¹¹Lietuvos TSR valstybinės žemės ūkio komisijos protokolai. 1940 m. – Vilnius, 1976, p. 92.

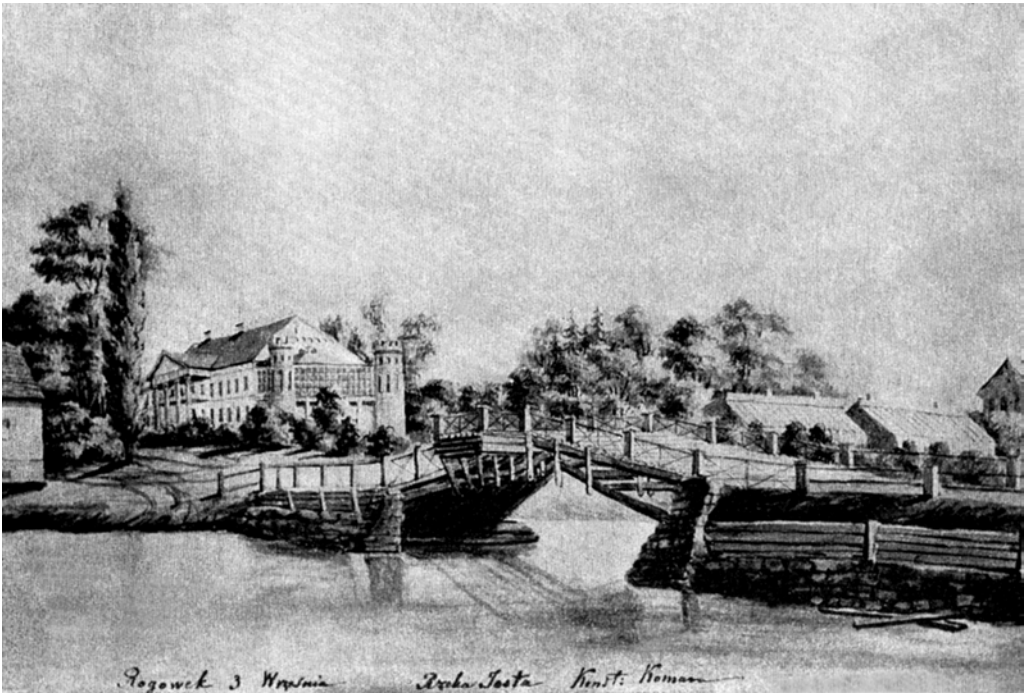

džio kraštotyrinis pristatymas, galintis skaitytojus paskatinti nuodugniau domėtis šios gyvenvietės istorijos ir architektūros raida.

Raguvėlės dvaro ir miestelio seniausios istorijos reikėtų ieškoti Raguvos dvaro istorijos šaltiniuose, netgi 1610 m. Raguvos dvaro inventoriuje¹. Raguvėlės dvarvietės ir bažnyčios istorijai gali būti reikšmingi minėto inventoriaus Juostkos ir Lokiejų dvarelių aprašymai. Mano nuomone, tai galėtų ir turėtų būti ir dabar žinomų vietovių vardai. Šiame Raguvos dvaro, kuris tada apėmė teritoriją nuo Alūkėnų iki Nibragalio ir Budrionių kaimų, inventoriuje minimas dvarelis (palivarkas) Juostka yra tikriausiai dabartinės Raguvėlės arba Pajuosčio dvarvietė, nes šalia minimi Nibragalio (Nibravo) ir Budrių (Budrionių?) kaimai. Minimas kitas – Lokiejų dvarelis (Lokieje) – matyt, yra dabartiniai Juostiniškai, nes inventoriuje minimas prie dvarelio esantis tvenkinys ant Jústos upės. Tam dvareliui priklauso Jančiūnų (dabar Jočiūnų) kaimas. Aišku, tai tėra atsargios prielaidos.

Pajuosčio dvarelis ir pavadinimu panašus prie Panevėžio buvęs Pajuostės dvaras, rodos, mena XX a. pradžios Lenkijos visuomenės veikėjų Meištavičių giminę. Aleksandras Mykolas Meištavičius, kaip nurodoma literatūroje, gimęs Raguvos valsčiaus Pajuostės dvare, buvo Želigovskio bendrininkas ir kūrė Vidurinę Lietuvą (*Litwa Srodkowa*)². Beje, įdo-

Raguvėlė. Komarų dvaro rūmai nuo upės pusės. Piešė Napoleonas Orda.

1875–1876 m.

¹1610 m. balandžio 16 d. įrašas Ukmergės pilies teismo knygoje (Vilniaus universiteto bibliotekos Rankraščių skyrius. – UKP6, p. 259–271), skelbtas K. Jablonskio ir M. Jučo sudarytame XVII a. dvarų inventorių rinkinyje (1962); iš lenkų k. 1991 m. išverstas mokytojo Z. Namavičiaus. Žr.: Raguvos praeitis. – *Panevėžys*, 1993, t. 1, p. 11–35.

²Zinkevičius Z. *Notos verta istorija // Lietuvos aidas*. – 1994, kovo 10.

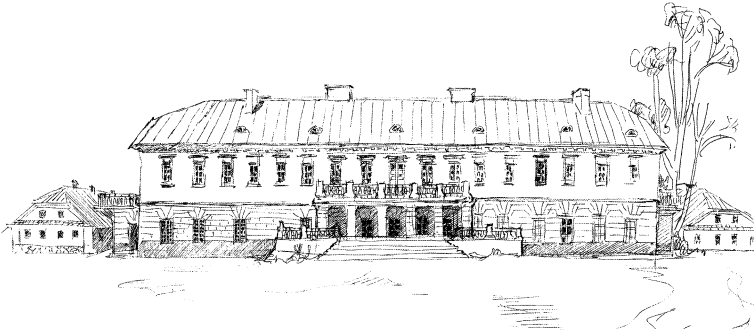

Centriniai dvaro rūmai. Piešė I. Budrytė. 2000 m.

mi detalė – daugelis po Pirmojo pasaulinio karo Atgimstančios Lenkijos politikos vyrų (J. Pilsudskis, Narutavičius ir kt.) kilę iš etnografinės Lietuvos. Regiono dvaruose, kaip ir kituose Lietuvos dvaruose, nesvetimos buvo XIX a. Europos nacionalinio atgimimo idėjos ir mintys, rungėsi lietuviškoji ir mesianistinė lenkiškoji politinės kryptys.

Tačiau grįžkime prie Raguvėlės dvaro ir bažnytkaimio raidos istorijos. Raguvėlė siejama su Komarų gimine. Tai plati giminė, jos istorinės šaknys bene Ukrainoje. Pagal istorinius šaltinius Komarai Lietuvoje jau nuo XVIII amžiaus. Jiems priklausė Baisogalos (Radviliškio r.), Palėvenės (Stirniškių, Kupiškio r.), Raguvėlės, Šumsko (Vilniaus r.) ir kiti dvarai.

Komarai buvo lojalūs Rusijos carinei administracijai, matyt, pakankamai konservatyvūs ir reakcingi savo politinėmis nuostatomis, tačiau pažangaus ūkio sistemų šalininkai, mėgę tvarką ir architektūrinę bei funkcinę darną. Tą liudytų ir Raguvėlės dvaro statybos užmojis. Faktiškai tai klasicistinio stiliaus išplėtotas dvaro sodybos ansamblis, susietas su gyvenviete panašiai kaip Karpių Joniškėlis ar Tyzenhauzų Rokiškis. Jeigu būtų buvusios palankesnės sąlygos, architektūrinis ansamblis būtų peraugęs į urbanistinį kompleksą kaip Rokiškis arba bent Joniškėlis, Švėkšna (Šilutės r.). Tačiau, matyt, tam nebuvo pakankamai ūkinių ir prekybinių paskatų, miestelėnų gyvenamosios veržlumo. Taigi vis tie administraciniai nuošalumos veiksniai.



Spirito varykla. Piešė I. Budrytė. 2000 m.



*Tarnų namas.
Piešė I. Budrytė.
2000 m.*

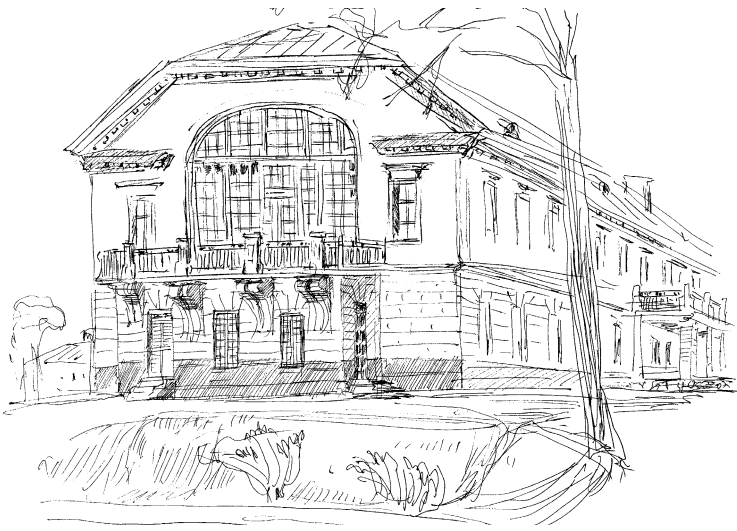

*Centrinių rūmų
balkonas iš Juostos
pusės. Piešė
I. Budrytė. 2000 m.*

Paties dvaro sodybos ansamblis statytas keliasdešimt metų – pradėtas XVIII a. pabaigoje, baigtas XIX a. antrojoje pusėje. Ansamblio planas ir pagrindiniai pastatai klasicistiniai, kiti ūkinės bei gamybinės paskirties trobesiai, dvaro kapinių koplyčia turi eklektinių neogotikos ir liaudies mūro architektūros bruožų³.

Pagal griežtus klasicistinius sodybų kūrimo principus originaliai suplanuotas sodybos ansamblis turi tris integralines kompozicines ašis, sujungiančias į darnią visumą įvairių funkcijų (gyvenamuosius, visuomeninius ūkinius ir gamybinius) pastatus, didelį parką ir sodą, vandens telkinius, bažnyčią ir kapines⁴. Dvaro sodyba užėmė netaisyklingo apie 20 ha stačiakampio plotą abipus Juostos upės. Upė čia buvo svarbi kompozicinė formantė, kurią atkartoję reprezentacinė per 400 m ilgio ašis nuo smuklės į dvaro rūmus (sodybos centrą), akcentuota aštuonkampiais kupoliniais svirniais ir jungianti du erdvinius centrus – individualųjį rūmų parterą ir visuomeninę aikštę su smukle bei prišlieta ir varpinių bokšteliais išryškinta bažny-

³Čerbulėnas K. Raguvėlės sodybinis ansamblis // *Statyba ir architektūra*. – 1970, Nr. 10, p. 22–23; Čerbulėnas K., Kazlauskas R. *Sodyba kryžkelėje* // *Literatūra ir menas*. – 1978, birž. 30, Nr. 22 (1644), p. 8.

⁴Ten pat.



*Raguvėlės bažnyčia.
Piešė I. Budrytė.
2000 m.*



*Aštuonkampio plano
svirnas. Piešė
I. Budrytė. 2000 m.*

čia. Bažnyčia medinė, statyta Komarų rūpesčiu 1796 m., aiškių klasicistinių formų. Už dviaukščių dvaro rūmų su keturių dorėninių kolonų portiku rytų pusėje kompozicinė ašis atsiremia į parko pakraštyje stovintį visuomeninį ūkinį pastatą – monumentalų akmens mūro grūdų sandėlį (*magaziną*).

Antrąją, lygiagrečią pagrindinei ir Juostos upei kompozicinę sodybos ašį rytų ir vakarų kryptimi formuoja vienpusiai sustatyti ūkiniai trobesiai. Įvairių aukščių ir skirtingų tūrių bei sienų faktūros (tašyto akmens mūras, raudonos plytos, baltas tinkas) pastatai suteikia jų išsklotinei žaismingumo, sudaro kontrastingą ir išraiškią kompoziciją.

Trečiąją, skersinę kompozicijos ašį sudaro kelias, nuo Raguvos ir Limeikių pusės pro koplyčią-mauzoliejų, per buvusią malūno užtvanką, pro glaudžiai į kranto reljefą įkomponuotą dviaukštį mūrinį malūno pastatą atvedantis į kryžkelę (ir aikštę), kur stovi smuklė ir bažnyčia, o kitoje aikštės pusėje – senosios klebonijos pastatas.

Sodybos parko želdiniai mišrios kompozicijos, gerai priderinti prie architektūrinių funkcinių ir Juostos prievagio reljefo ypatumų. Parkotyrininkai čia randa daug

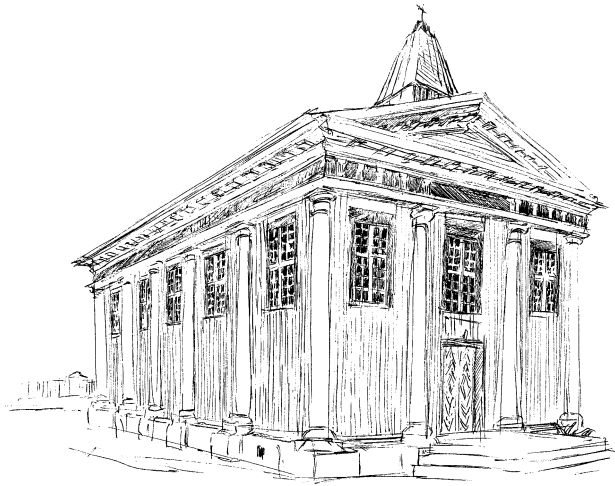

Raguvėlės bažnyčia.
Piešė I. Budrytė.
2000 m.



ką įdomaus⁵. Yra retesnių medžių ir krūmų, ypač spygliuočių, kurie buvo ir lieka dvaro sodybos puošmena.

Komarų dvarai augino žirgus, kuriuos pirkto Varšuvos ir Sankt Peterburgo hipodromai, carinė kariuomenė. XIX a. viduryje dvaro savininkas Konstantinas Komaras turėjo gvardijos kavalerijos pulkininko laipsnį. Tai jis 1849 m. Kauno gubernijos statybos komisijai pateikė prašymą ir gavo leidimą statyti dvaro kapinaitėse mūrinę koplyčią⁶. Tose kapinėse ilsisi Komarų giminės dviejų šimtmečių laikmai ir istorija. Yra ir bevardžių kapų... Kaip ir tie bevardžiai 1863 m. sukilėlių kapai Kalnuočių miške, už kelių šimtų metrų nuo dvaro kapinaičių, prie kelio į Raguvos pusę.

XX a. pradžioje dvaro rūmai buvo išplėsti pristačius galuose po pusseptinto metro ilgio priestatus, pertvarkius parko pusėje esančią terasą ir balkoną⁷. Bažnyčia ir prie jos gyvenantis kunigas buvo ilgą laiką dvaro išlaidininkai. 1902 m. Mykolas Komaras pasky-

Spirito varykla.
Piešė I. Budrytė.
2000 m.

⁵Isokas G. Raguvėlės parkas // *Girios*. – 1987, Nr. 4 (463), p. 28.

⁶Kauno apskrities archyvas. – F. 473, ap. 1, b. 874 (5 lapai).

⁷Čerbulėnas K. Raguvėlės sodybinis ansamblis // *Statyba ir architektūra*. – 1970, Nr. 10, p. 22–23.



Raguvėlės dvaro rūmų fragmentas. P. Juknevičiaus nuotr. 1993 m.



Dvaro alėja. P. Juknevičiaus nuotr. 1993 m.

rė bažnyčiai 16 dešimtinių žemės ir nutraukė išlaikymą⁸. Parapines teises Raguvėlė gavo 1924 m. ir priklausė Raguvos dekanatui. 1940 m. Raguvėlės parapija turėjo 2014 parapijiečių. 1930 m. kunigas Juozapas Savukaitis su parapijiečiais atnaujino bažnyčios interjerą⁹.

Tarpukario metais Raguvėlė priklausė Raguvos valsčiui. Čia buvo pašto agentūra, pradžios mokykla. Prie siaurojo geležinkelio stotelės įsikūrė girininkija. Joje girininkavo Algirdas Matulionis, vėliau, sovietiniais metais, ilgai dirbęs miškų ūkio ir miško pramonės ministru. Raguvėlėje sovietmečiu veikė parduotuvė, septynmetė (aštuonmetė) mokykla. Dvaro rūmuose 1959–1973 m. buvo įsikūręs žemės ūkio technikumai, vėliau – sodininkystės ir bitininkystės meistrų mokykla ir jos bandomasis ūkis, dar vėliau – Raguvėlės tarybinis ūkis. Raguvėlė buvo priskirta Anykščių rajono Juostininkų apylinkei. 1970 m. čia gyveno 430, 1980 m. – 330 gyventojų.

Raguvėlės dvaro sodybos ansamblis – architektūros paminklas, todėl dar 1955–1960 m. padaryti moksliniai tyrimai ir matavimai; 1961 m. pradėtas restauruoti¹⁰. Tačiau restauravimo ir funk-

⁸Ten pat.

⁹Ten pat.

¹⁰Čerbulėnas K., Kazlauskas R. Sodyba kryžkelėje // *Literatūra ir menas*. – 1978, birž. 30, Nr. 22 (1644), p. 8.



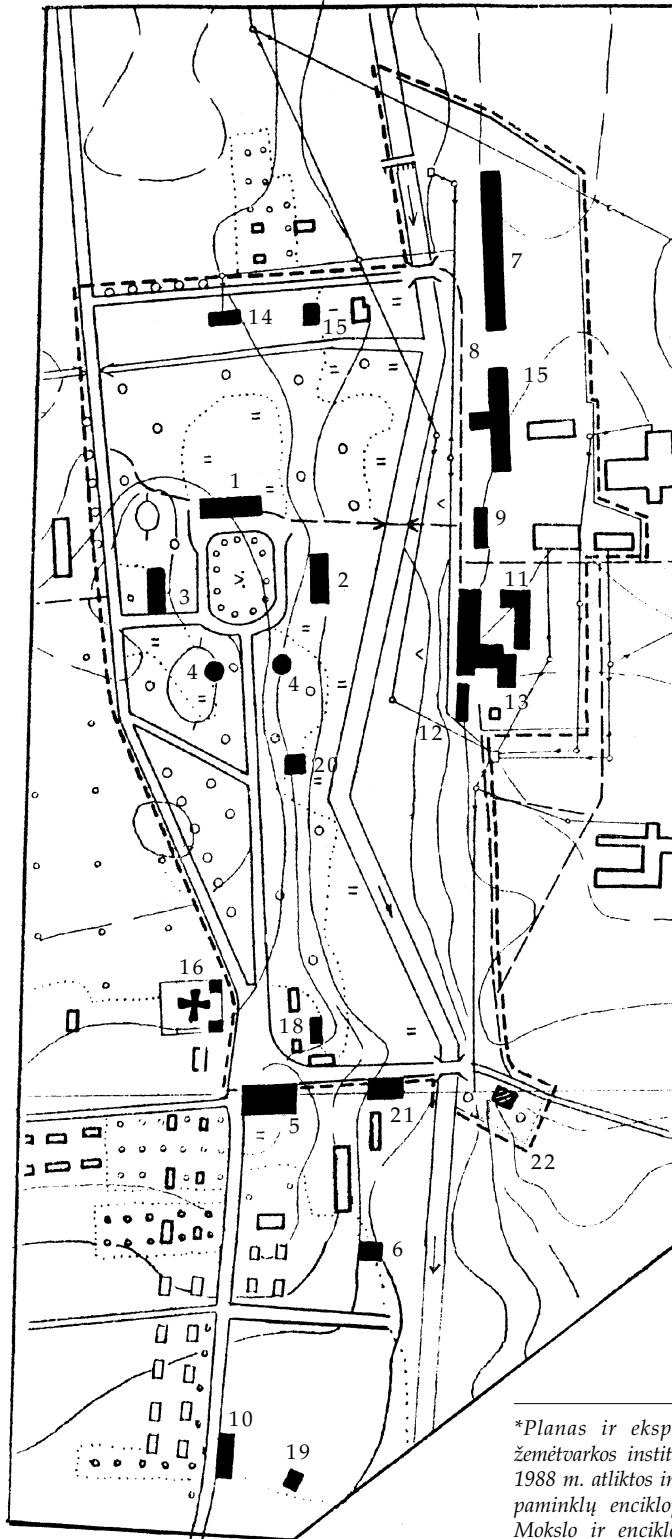

Raguvėlės dvaro sodybos pastatų eksplikacija*

Raguvėlės dvaro
sodybos su parku,
respublikinės reikšmės
architektūros paminklo
(AtR) Nr. 95,
respublikinės reikšmės
gamtos paminklo,
teritorijos planas



- 1 – dvaro rūmai
- 2 – ratinė
- 3 – oficina (tarnų namas)
- 4 – svirnai
- 5 – smuklė (užvažiuojamasis namas)
- 6 – pirtis
- 7 – kluonas
- 8 – daržinė
- 9 – kumetynas
- 10 – kumetynas
- 11 – arklidė
- 12 – spirito varykla ir sandėlis
- 13 – karvidė
- 14 – magazinas
- 15 – sodininko namas
- 16 – bažnyčia
- 17 – varpinės
- 18 – klebonijos pastatai
- 19 – kumečių virtuvė
- 20 – kalvė
- 21 – malūnas
- 22 – koplyčia ir kapinės

Sutartiniai ženklai

-  parko teritorija
-  pastatai-paminklai
-  pastatai, siūlomi įtraukti į paminklų sąrašą
- 13 numeris eksplikacijoje
-  kiti pastatai

*Planas ir eksplikacija sudaryti pagal Valstybinio žemėtvarkos instituto Kraštovarkos ir želdynų sektoriaus 1988 m. atliktos inventORIZACIJOS archyvinę bylą ir kultūros paminklų enciklopediją Rytų Lietuva, 1 t. – Vilnius: Mokslo ir enciklopedijų leidykla, 1996. – P. 73–81.

cinio pritaikymo projektai dėl prasto darbų finansavimo daugeliu atvejų liko neįgyvendinti.

Poniai Alvilinai Rimševičienei, dvaro savininko teisių paveldėtojai, 1992 m. atgavus nuosavybės teises į išlikusią nekilnojamąjį turta, restauravimo darbai tęsiasi. Dvaro sodyba atsigauja ir keliasi iš užmaršties¹¹. Atnaujinti pastatai kviečia sustoti pakeleivį, malonina akį. Gaivinamas ūkis ir verslas traukia žemės ūkio specialistus, teikia žmonėms pragyvenimo šaltinį, skatina gyvenvietės socialinės infrastruktūros plėtimą. Taigi ir bažnytkaimis nuošalumoje, ir dvaro sodyba kryžkelėje turės istorijos tęsinį.

Iš Raguvos bažnyčios ir parapijos istorijos

Jūratė Gaidelienė, Petras Juknevičius

Raguvos Švč. Mergelės Marijos Ėmimo į dangų bažnyčios istorijos pradžios reikėtų ieškoti XVII amžiuje. 1610 m. Raguvos dvaro inventoriuje minima medinė, malksnomis dengta bažnyčia. Yra „*nedidelis varpas prie sienos*“. Bažnyčios šventorius aptvertas statine tvora. „*Jo šviesybė seniūno tarnas pasakojo, kad tai Šv. Jono katalikų bažnyčia*“. Tokios žinios pateikiamos minėtame inventoriuje¹. B. Kviklys daro išvadą, jog bažnyčia galėjo būti pastatyta apie 1570–1590 metus². Todėl, nors kun. Jonas Andriejauskas teigia, kad pirmoji Raguvos bažnyčia pastatyta 1678 m.³, pirmaja reikėtų laikyti 1610 m. dvaro inventoriuje minimą bažnyčia.

Jungtvių ir metrikų knygos siekia 1668 m., bet mirusiųjų knygos tėra tik nuo 1745 m.⁴ Antrąją medinę bažnyčią ir varpinę 1678 m. pastatė Trakų vaivada Martynas Aleksandras Oginskis ir jo žmona Ona Glebavičiūtė⁵. Statybai vadovavo kunigas Lukas Jonas Vaicekavičius⁶. Oginskiai bažnyčiai „*suteikė amžiną teisę į dvaro žemes, vadinamas Alukėnais; žemės dydis 15,5 valako. Raguvos miestelyje paskirtas 21 margas kartu su lankomis prie Nevėžio upės, o Raguvos miestelio lauke – žemės su pievomis 1 valakas be šeštosios dalies, arba 25 margai. Skiriamas įėjimas į Raguvos girią su teise kirsti bažnyčios statybai ir apšildymui, taip pat klebonijai, užrašyta tikslu padidinti Dievo garbinimą*“.

Raguvos altarija žemės su pastatais turi 120 rykščių ir tris margus lankų, taip pat ordinacijos 10 pūrų rugių, kviečių 6 pūrus ir avižių 6 pūrus. Medžio apkūrenimui metams 10 sieksnių keturių uolekčių tam pa-



Kunigas Liudas Adomauskas. 1910–1915 m. vikaras Raguvoje. Vėliau metė kunigystę ir tapo komunistiniu veikėju. 1913 m. Nuotr. iš Marcinkevičių ir Šilinių šeimų archyvo

¹¹Žilevičius R. Baltojo dvaro atgimimas // *Tėvynė*. – 1995, rugpj. 5, Nr. 60, p. 2.

¹1610 m. balandžio 7 d. Raguvos dvaro, Ukmergės pavieto, inventorius // *Raguvos praeitis*. – Panevėžys, 1993, t. 1, p. 16.

²Kviklys B. *Mūsų Lietuva*. – Vilnius, 1991, p. 651.

³Andriejauskas J. *Raguvos dekanatas* // *Raguvos praeitis*. – Vilnius, 1998, t. 3, p. 87; *Tas pats* // *Panevėžio vyskupija*. – Vilnius, 1998, p. 360.

⁴Juknevičius P. *Raguvos bažnyčia* // *Raguvos praeitis*. – Panevėžys, 1993, t. 1, p. 38.

⁵Bočiulytė A., Juknevičius P. *Panevėžio rajono bažnyčios*. – Panevėžys, 1995, p. 18; Juknevičius P. *Nors plėšė priešai* // *Tėvynė*. – 1992, gruod. 22.

⁶Misius K., Šinkūnas R. *Lietuvos katalikų bažnyčios*. – Vilnius, 1993, p. 290.



čiam tikslui, tų pačių fundatorių ir ta pačia data užrašyta, kaip ir pirmame punkte. Raguvoos klebonija turi 12 dūmų Ukmergės pavieta, Taujėnų parapijoje. Po paskutinės revizijos buvo 68 vyrų ir 53 moteriškų dūšių⁷. Tokius duomenis pateikė kun. Juozapas Bedelis. Dokumentą išvertė ir publikavo Vincas Ruzas. Bažnyčia buvo medinė, pailga, su dviem bokštais, keturiais altoriais. 1745 m. akte nurodyta, kad ji jau supuvusi, bokšte daug skylių. Klebonas Mykolas Gulbinauskas bažnyčią suremontavo. 1764 m. joje buvo 6 altoriai⁸. Juos išvardijo kun. J. Andriejauskas⁹. 1749 m. buvo pastatyta nauja klebonija¹⁰.

Beveik pusantro šimto metų ištovėjusi bažnyčia 1816 m. klebono Jurgio Zubavičiaus rūpesčiu naujai perstatyta, nes senoji 1798 m. sudegė¹¹, kitur teigiama, kad paseno¹². 1887-aisiais bažnyčia padidinta, pristatytos šoninės koplyčios. Bažnyčios planas tapo kryžminis, kampuose atsirado nedidelės zakristijos. Fasadas klasicistinis, su 4 kolonų portiku, trikampių frontonu. Viršuje ant kraigo – mažytis keturkampis bokštelis. Langai stačiakampiai, padalyti į daug smulkių padalų. Sienos pakaltos lentomis vertikaliai, kertės – rustuotos. Frontone – dvigubai aprėmintas Švč. Mergelės Marijos paveikslas. Fasade yra trejos durys, virš šoninių – šv. Kazimiero ir Mykolo Arkangelo skulptūros¹³.

Iš Raguvoos krašto kilęs dailininkas Jonas Mackevičius 1929 m. dekoravo bažnyčios interjerą. Tuo metu bažnyčios tvarkymu rūpinosi prelatas J. Maciejauskas. 1933-aisiais buvo įvesta elektra¹⁴. Prelato J. Maciejausko ir Čikagoje gyvenusių raguviškių lėšomis 1931 m. išigyti trys bronziniai varpai. Mat 1915 m. trys Ra-

Kun. M. Šermukšnio išleistuovės Raguvoje. 1932 m. birželio 26 d.



Kunigas Juozas Mickevičius. 1924–1930 m. vikaras Raguvoje. Nuotr. iš Marcinkevičių ir Šilinių šeimų archyvo

⁷Žinios apie Raguvoos klebonijos lėšas // Raguvoos praeitis. – Panevėžys, 1993, t. 1, p. 37.

⁸Kviklys B. Lietuvos bažnyčios: Panevėžio vyskupija. – Chicago, 1984, t. 4, p. 308.

⁹Žr. Raguvoos praeitis. – T. 3, p. 87.

¹⁰Misius K., Šinkūnas R. Lietuvos katalikų bažnyčios... – P. 291.

¹¹Ten pat.

¹²Raguvoos praeitis. – T. 3, p. 90.

¹³Kviklys B. Lietuvos bažnyčios: Panevėžio vyskupija... – P. 308; Juknevičius P. Nors plėšė priešai...

¹⁴Raguvoos praeitis. – T. 1, p. 18.

guvos bažnyčios varpai buvo išvežti į Rusiją. Per Antrąją pasaulinį karą dingo 2 mažesnieji 1931 m. išgyti varpai¹⁵.

Bažnyčia nukentėjo 1944 m. liepos 23–25 d. bombarduojant miestelį. Be to, tada buvo išvogta daug bažnyčios inventoriaus¹⁶. 1958 m. kanauninkas J. Andriejauskas pasirūpino, kad būtų nudažyta išorė, o 1959 m. kunigo P. Adomonio rūpesčiu dekoruotas bažnyčios vidus. Nuo 1963 m. Raguvos klebonu, o nuo 1966 m. dekanu ilgą laiką buvo kunigas Antanas Petrauskas (1916–1987). Šis paprastas, žmonėms prieinamas parapijos vadovas, ištiktas staigios mirties, amžiams atgulė Raguvos bažnyčios šventoriuje¹⁷. Kunigui A. Petrauskui teko iškęsti ateistų išpuolius. Antai 1975-aisiais apylinkės valdžia su mokyklos atstovais už vaikų rengimą pirmajai išpažinčiai surašė klebonui aktą, kuriuo remdamasi Panevėžio rajono administracinė komisija kunigą nubaudė¹⁸.

Raguvos bažnyčia yra liaudies architektūros su klasicizmo bruožais, kryžminio plano, 24x8 m dydžio, su 4 kolonų portiku, bokšteliu. Bažnyčia vienanavė, su 5 altoriais¹⁹. Šventorius aptvertas akmenų mūro tvora.

Mūrinė 20 m aukščio neoklasicistinė varpinė statyta 1883 metais²⁰.

Žinių apie Raguvos parapiją yra pateikęs kunigas J. Andriejauskas²¹. Jis rašo, kad gyventojų skaičius parapijoje niekuomet nebuvo didelis, o atsiskyrus Raguvėlei, tesiekęs apie 3200. Pagal 1939 m. parapijos surašymą, čia gyvenę 3965 žmonės²². Duomenų apie parapiją yra Panevėžio kraštotyros muziejuje saugomame Panevėžio vyskupijos kurijos archyve²³. Iš šių dokumentų galima daugiau sužinoti apie parapijos gyvenimą. Antai dar 1919 m. spalio 6 d. buvo įkurta „Pavasario“ federacijos vyrų kuopa, kuriai vadovavo Antanas Narbutas. Kuopje buvo 65 nariai²⁴. 1926 m. pavasari-

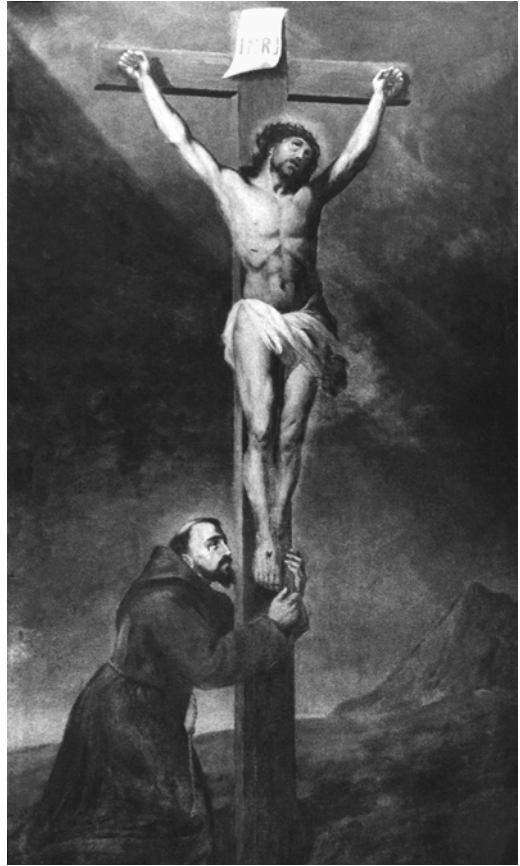

Paveikslas „Šv. Pranciškus“

(tapant šv. Pranciškaus rankas pozavo M. Juška iš Paliepių k.). Dail. J. Mackevičius

¹⁵Misius K., Šinkūnas R. Lietuvos bažnyčios... – P. 291.

¹⁶Raguvos praeitis. – T. 3, p. 93–94; Misius K., Šinkūnas R. Lietuvos bažnyčios... – P. 291; Samavičius R. Raguvos bažnyčia matoma iš toli // Panevėžio rytas. – 1995, rugpj. 22.

¹⁷Juknevičius P. Nors plėšė priešai...; Raguvos praeitis. – T. 1, p. 39; A. a. kun. Antanas Petrauskas // Katalikų kalendorius žinynas – Kaunas, Vilnius, 1989, p. 140.

¹⁸Raguva // Lietuvos katalikų bažnyčios kronika. – Čikaga, 1978, t. 4, p. 108–109.

¹⁹Misius K., Šinkūnas R. Lietuvos bažnyčios... – P. 291.

²⁰Raguvos praeitis. – T. 1, p. 39.

²¹Žr.: Raguvos praeitis. – T. 3, p. 99–100.

²²Ten pat. – P. 100.

²³Gaideliene J. Panevėžio vyskupijos kurijos archyvo, esančio Panevėžio kraštotyros muziejuje, apžvalga // Kultūros paminklai. – Vilnius, 2000, Nr. 6, p. 47–49.

²⁴Raguvos dekanato Raguvos parapijos valdytojo pranešimas Panevėžio vyskupijos kurijai apie katalikų organizacijų būklę už 1936 m. // Panevėžio kraštotyros muziejaus gaunamų eksponatų knyga (toliau PKM GEK). – Nr. 5512, R 4839.



*Panevėžio vyskupo
Kazimiero Paltaroko
vizitas į Raguvą.
1935 m. liepos mėn.
Nuotr. iš
Marcinkevičių ir
Šilinių šeimų archyvo*



*Ūkininko Jono
Marcinkevičiaus
laidotuvės. 1923 m.
Nuotr. iš
Marcinkevičių ir
Šilinių šeimų
archyvo*



*Raguvos bažnyčia.
1998 m. V. Ruzo
nuotr.*



ninkams priklausė 156 žmonės²⁵. Bet 1930 m. Raguvos klebonas pranešė vyskupui: „Jaunimas dedasi į savo Pavasario sąjungos kuopą, kurioje tikrų narių yra 70“²⁶. Vėliau narių skaičius vėl padidėjo. 1932–1933 m. Pavasario sąjungos kuopai priklausė 123 vyrai ir 189 merginos. Valdybos pirmininkas buvo Antanas Blynas, vicepirmininkė – Emilė Kukuoškaitė, sekretorius – Antanas Strazdas, išdininkas – Bronius Rinkevičius²⁷. Klebonas prelatas J. Maciejauskas savo 1934 m. raporte nurodo, kad „Pavasario“ sąjungos kuopa Raguvoje išikūrė 1924 m. kovo 13 d. Jo ataskaitiniu laikotarpiu (1934 m. – J. G., P. J.) kuopai priklausė 75 vyrai ir 99 merginos. Valdybai pirmininkavo Antanas Kvedarauskas, išdininkas buvo A. Vanagas, knygų tvarkytoja – M. Kavaliauskaitė. Beje, kuopos knygyne buvo 409 knygos²⁸. 1936 m. pavasarininkų vyrų kuopai priklausė tik 65 nariai. Bet tuomet jau veikė ir „Pavasario“ federacijos mergaičių kuopa, vienijusi 80 narių, ir jaunesniųjų pavasarininkų kuopa, įkurta 1934 m., turėjusi 83 narius²⁹.

1930 m. Raguvos klebonas raporte vyskupui pažymėjo, kad prie pradžios mokyklų yra vaikelių Angelo sargo kuopelės³⁰. Angelo sargo pulkas Raguvos parapijoje buvo įsteigtas 1928 m. lapkri-

Aušros Vartų Marijos paveikslas kopija. Dail.

J. Mackevičius

Raguvos bažnyčios varpinė. 1998 m.

V. Ružo nuotr.

²⁵1926 11 12 Raguvos klebono J. Norvilos raportas Panevėžio vyskupui // PKM GEK. – 5445.

²⁶Raguvos klebono raportas // PKM GEK. – 5482, R 4871.

²⁷Raguvos parapijos valdytojo pranešimas Panevėžio vyskupijai apie katalikų organizacijų būklę parapijoje už 1932–1933 m. sausio mėn. // PKM GEK. – 5483, R 4807.

²⁸Raguvos parapijos valdytojo pranešimas Panevėžio vyskupijai apie katalikų organizacijų būklę už 1933 ir 1934 metus (iki vasario 15 d.) // Ten pat.

²⁹Raguvos dekanato Raguvos parapijos valdytojo pranešimas (...) už 1936 m. // PKM GEK. – 5512, R 4839.

³⁰Raguvos klebono raportas // PKM GEK. – 5482, R 4871.

čio 2 d. 1936 m. 7 kuopelės vienijo 281 angelaitį³¹. Tiesa, angelaičių pulko įsteigimo datos įvairiuose klebonų pranešimuose nesutampa. Antai 1934 m. pranešime rašoma, kad įsteigimo data – 1928 m. gruodžio 14 d.³²

Parapijoje veikė Šv. Vincento à Paulo draugijos skyrius, įsikūręs 1932 m. kovo 28 d. 1936 m. jis turėjo 69 narius. Šiam skyriui priklausanti senelių prieglauda tuomet išlaikė 19 invalidų ir senelių³³. Organizacijos narių skaičius nesmarkiai kito. Antai 1934 m. jai priklausė 48 nariai³⁴.

Parapijoje ir dekanate veikė ir kitos katalikiškos organizacijos. 1929 m. reliacijoje vyskupui dekanas prelatas J. Maciejauskas pažymėjo, kad prie Raguvos dekanato bažnyčių yra tretininkų kongregacijos, pavasarininkai, Katalikų veikimo centro skyriai (išskyrus Surdėgi), Šv. Sakramento brolijos³⁵. Raguvos dekanatui priklausė 10 parapijų: Kařsakiškio, Lėno, Raguvos, Raguvelės, Subāčiaus, Šilų, Traūpio, Troškūnų ir Vadoklių³⁶.

Raguvos klebonui teko rūpintis ir kapinių tvarkymu. Pirmosios katalikų kapinės iki XVIII a. pabaigos buvo bažnyčios šventoriuje. Vėliau Raguvos kapinėmis tapo Užnevėžių kaimo kapinaitės³⁷. 1939 m. pusė hektaro naujų kapinių aptverta akmens mūro tvora³⁸. Nėra aišku, kada kapinėse pastatyta medinė koplyčia.

Trumpa Raguvelės parapijos istorija

Arūnas Giraitis

Raguvelės dvaras žinomas nuo XVIII a. pradžios. Jis priklausė garsiai ir labai turtingai Komarų giminei. XVIII a. pabaigoje – XIX a. jie pastatė puošnius rūmus, kitus dvaro pastatus, sumaniai ūkininkavo.

Raguvelės bažnyčią 1796 m. pastatė dvarininkas Jurgis Komaras. Iki tol šioje vietovėje bažnyčios nebuvo. Augant dvarui ir daugėjant gyventojų skaičiui, aplinkinės bažnyčios negalėjo tenkinti visų poreikių. Todėl dvarininkas Ignotas Komaras XVIII amžiaus aštuntajame dešimtmetyje Raguvelėje pastatė koplyčią¹. Dokumentuose ji minima 1784 m.² Į koplyčią pamaldų laikyti atvykdavo vienuoliai bernardinai iš Troškūnų. 1796 m. pastatyta Raguvelės bažnyčia buvo medinė, stačiakampio plano, 24x12 m, su stačiakampio apside bei 4 kolonų dorėniniu portiku, nusižiūrėta į to laiko mūrinės klasicistinės bažnyčias. Lentomis apkaltas sienas, dažytas geltona spalva, skaido pseudo-peripeterinis medinių puskolonių ritmas. Langai stačiakampiai. Ant skarda dengto stogo, greičiausiai vėliau, uždėtas masyvus bokštas, kuris, būdamas nesuderintas su stiliumi, darko gražų klasicistinių proporcijų tūrį. Vidus 3 navų. Šventoriaus tvora metalinė (buvo medinė) ažū-

³¹Raguvos dekanato Raguvos parapijos valdytojo pranešimas (...) už 1936 m. // PKM GEK. – 5512, R 4839.

³²Raguvos parapijos valdytojo pranešimas (...) už 1933 ir 1934 metus... // PKM GEK. – 5483, R 4807.

³³Raguvos dekanato Raguvos parapijos valdytojo pranešimas (...) už 1936 m. // PKM GEK. – 5512, R 4839.

³⁴Raguvos parapijos valdytojo pranešimas (...) už 1933 ir 1934 metus... // PKM GEK. – 5483, R 4807.

³⁵1929 m. Raguvos dekanato prelado J. Maciejausko reliacija Panevėžio vyskupui // PKM GEK. – 5445.

³⁶Samavičius R. Raguvos bažnyčia matoma iš toli // Panevėžio rytas. – 1995, rugpj. 22.

³⁷Kviklys B. Lietuvos bažnyčios... – P. 311.

³⁸Raguvos dekanato kun. J. Andriejausko 1939 m. reliacija Panevėžio vyskupui // PKM GEK. – 5445.

¹Kultūros paminklų enciklopedija. – Vilnius: Mokslo ir enciklopedijų leidykla, 1996, p. 73.

²Misius K., Šinkūnas R. Lietuvos katalikų bažnyčios (žinytas). – Vilnius: Pradai, 1993, p. 291.

rinė, su plytų mūro stulpais. Šventoriaus vartai puošti keturiais kaltiniais kryžiais. Priešais bažnyčią kitoje aikštės pusėje – klebonijos medinis gyvenamasis namas ir jos mediniai ūkiniai trobesiai. Be tradicinio socialinio ir teologinio vaidmens, bažnyčios kompleksas yra svarbus Raguvėlės kaimo apstatymo komponentas, dvaro sodybos ansamblio dalis.

1849 metais Konstantinas Komaras pagal architekto Anokino (?) projektą pietvakarinėje Raguvėlės dvaro sodybos dalyje, kairiajame Jústos krante, pastatė mūrinę koplyčią³ – neogotikinio stiliaus mauzoliejų. Jame palaidoti Komarų šeimos nariai. Po 1863 m. sukilimo koplyčia rusų buvo paversta stačiatikių cerkve. Sovietų laikais čia buvo laikomos dujos.

Nuo 1850 m. minimos bažnyčios varpinės⁴. Jos neoklasicistinės, koplytėlių tipo. Simetriškai išdėstytos šventoriaus kampuose, pietinėje pusėje. Abi vienodų formų, 2 aukštų, kvadrato plano. Plytų mūro, tinkuotos. Apatinius tarpsnius skaido linijinė rustika. Bažnyčios pusėje yra pusapskričių arkų įėjimo angos, aikštės pusėje – tokių pat formų nišos. Viršutiniai tarpsniai lengvesni, ažūriškai skaidomi pusapskričių arkų; kampus remia piliastrai. Pastogėse – trikampiai frontonėliai. Anot architektės Nijolės Lukšionytės, šių varpinių formos būdingesnės XIX a. pabaigai⁵.

1859 m. birželio mėnesį vizituodamas bažnyčias, Raguvėlėje lankėsi Žemaičių vyskupas Motiejus Valančius⁶.

1887 m. bažnyčia buvo remontuota. Tada pertvarkyti altoriai, aptinkuoti akmenis mūro pamatai, pakeisti sienų apkalai, perdirtos langų angos.

Steigimo proga žemės valdų Raguvėlės bažnyčia negavo. Prie jos gyvenantis kunigas ilgą laiką buvo dvaro išlaikomas: jis ir jo tarnai gyvendavo dvaro patalpose, gaudavo butą, maistą, algą ir kitą aprūpinimą. 1902 m. Mykolas Komaras paskyrė bažnyčiai 16 dešimtinių žemės už 1 km nuo bažnyčios, tačiau išlaikymą nutraukė⁷.

XIX a. pabaigoje Raguvėlės bažnyčios vargonininku dirbo Juozas Gruodis, vėliau tapęs žymiu kompozitoriumi ir dirigentu. Matyt, jis buvo pakviestas tuometinio dvaro savininko Michailo Komaro (1842–1933).

Raguvėlėje dirbo kunigas Vincentas Zakarevičius (1877–1918), palaidotas šventoriuje.

Nuo 1918 metų balandžio 8 dienos Raguvėlės kuratoriumi buvo kun. Adomas Vyšniauskas (1887–1967), 1924 metais tapęs įkurtos parapijos klebonu. Čia jis dirbo iki 1928 metų pabaigos⁸.

Parapijos teises Raguvėlė gavo 1924 m., Bažnyčios turtų valdymo tarybai patenkinus Raguvėlės bažnyčios komiteto prašymą. Parapija priklausė Raguvės dekanatui ir 1924 m. apėmė: Raguvėlės dvarą (195 žmonės), kaimus: Truėpragio (45), Tūmagalio (115), Limeikių (175), Nōriškių (82), Grīstupio (38), Budrionių (105), Smilgių (24), Nībragalio (165), Užūbalių (17), Pa-grandėlės (28), Bajōriškių (136), Naūso-dės (22), Pavašuōkių (8 0); vienkiemius: Limeikių (25), Paprūdžių (7), Māžojo Rūkiškio (7), Noriškių (6), Smilgelių (10), Vaīdeginės (13), Patrakių (11), Giraiškės (20), Lukošiskos (12), Šeibokinės (5), Pajūos-čio dvarą (41), Konciapōlio palivarką (50), Raguvėlės geležinkelio stotį (43); kaimus:

³Kultūros paminklų enciklopedija. – P. 78. Gal tai buvo architektas Laurynas Cezaris Anikinis?

⁴Ten pat.

⁵Ten pat.

⁶Kupiškio kraštas. – Vilnius: A. Varno PJ, 1997, p. 145.

⁷Kviklys B. Lietuvos bažnyčios. Panevėžio vyskupija. – Chicago: Amerikos lietuvių bibliotekos leidykla, 1984, t. 4, p. 312.

⁸Panevėžio vyskupijos kurijos archyvas.



Raguvėlės bažnyčia.
1993 m. P. Juknevičiaus nuotr.

Jäckagalio (120), Naujojo Rukiškio (58), Rukiškio (150); vienkiemius: Mačutkos (16), Ratundavos (15), Petkūnų dvarą (105), Šiaurės vienkiemį (15), Kūzmiškės dvarą (95)⁹.

Popiežiaus Pijaus XI Apaštališkąja Konstitucija (*Lituanorum gente*) 1926 m. balandžio 4 d. buvo įsteigta Panevėžio vyskupija. Nuo tada jai priklauso Raguvėlės parapija. Iki tol Raguvėlė buvo Vilniaus, o nuo 1849 m. – Žemaičių vyskupijos dalis.

1930 m. kun. Juozapas Savukaitis (1887–1959), neilgai tebuvęs Raguvėlėje, su parapijiečiais naujai dekoravo bažnyčios interjerą. Raguvėlės bažnyčia garsėja vertingais dailės kūrinių: „Šv. Kazimieras“ (XIX a. pirmoji pusė, DV 3630), „Šv. Juozapas“ (du paveiksai), „Nukryžiuotasis“ (XVIII a., DV 3628), „Šv. Barbora“ (XVIII a., DV 4407), „Šv. Teklė“ (XIX a.), Komarienės su sūnumi portretas (XVIII a. pabaiga, DV 730), paveikslas su aptaisais „Marija“ (XVIII–XIX a., DV 731), Gvido Reni paveikslo „Marijos dangun ėmimas“ XVIII amžiaus kopija, „Kankinys šv. Steponas“. Bažnyčios sandėliuke yra P. T. Petrusevičiaus 1841 m. nutapytas „Šv. Jono Kantiečio“ paveikslas (DV 3632), dailės paminklų sąrašė pavadintas „Šventasis teikia išmalda“. Tai tiksliai Tado Kuncės Koničiaus apie 1765 m. sukurtą paveikslo kopija, kurio originalas saugomas Varšuvos nacionaliniame muziejuje. Dar yra dailininko L. Švedko 1967 m. nutapyta Rafaelio paveikslo „Siksto madona“ (1515–1519 m. originalas Drezdeno galerijoje) kopija, šv. Kazimiero bei šv. Antano (1973 m.) paveiksai.

Apie 53 procentai moterų ir 65 procentai vyrų 1938 m. bažnyčios ataskaitoje apibūdinami kaip susipratę katalikai, bažnyčios sekmadieniais ir šventadieniais nelanko tik apie 0,5 procento parapijiečių, o prie bažnyčios palaikymo prisideda 99 procentai¹⁰.

Iki Antrojo pasaulinio karo, Lietuvos Respublikos metais, Raguvėlės parapijoje veikė tokios katalikiškos organizacijos, kaip antai Šv. Sakramento (157 nariai), Mokslo brolija (23), Tretininkų (78), Gyvojo Rožančiaus (10 vainikų), Lietuvos katalikų moterų draugija (37), Angelo sargo (57), Lietuvos katalikų vyrų sąjunga (26), Pavasario vyrų (17), Pavasario mergaičių (43), Katalikų veikimo centro skyrius (76)¹¹.

1940 m. Raguvėlės parapija turėjo 2014 parapijiečių¹². Klebonu dirbo kun. Bronislavas Kazakauskas (1879–1972). Karo metu klebonas buvo kun. J. Vaičiūnas.

⁹Ten pat.

¹⁰Ten pat.

¹¹Ten pat. 1939 metų duomenys.

¹²Kviklys B. *Mūsų Lietuva*. – Vilnius: Mintis, 1991, t. 2, p. 654.



*Raguvėlės kapinių
koplyčia. 1993 m.
P. Juknevičiaus nuotr.*

Lietuvos Respublikos metais Raguvėlė priklausė Raguvos valsčiui, sovietiniais metais – Anykščių rajono Juostiniškų apylinkei, dabar – Troškūnų seniūnijai. 1954–1964 m. Raguvėlės administratorius buvo kun. Jonas Butkys, 1964–1975 m. Raguvėlės klebonas – kun. Povilas Varžinskas (1922–1975), 1975–1977 m. – kun. Bronius Simsonas, 1977–1983 m. – kun. Juozas Merkys (1916–1983), iki 1996 m. – kun. Povilas Šliauteris.

1990 m. šalia bažnyčios pastatyta nauja mūrinė klebonija. Šiuo metu nenaudojama, nes Raguvėlė neturi vietinio parapijos klebono. Nuo 1996 m. šias pareigas eina Troškūnų klebonas bei Anykščių dekanas kun. Saulius Filipavičius. Senojoje klebonijoje bei kituose pastatuose apsigyveno kaimo žmonės.

1996 m. liepos 27–28 dienomis vyko bažnyčios 200 metų jubiliejaus paminėjimas. Jam aktyviai ruošėsi Raguvėlės parapijiečiai, vadovaujami savo parapijos komiteto. Jubiliejaus proga buvo išleista jubiliejinė gairėlė, lankstinukas, puikiomis gėlių puokštėmis išpuošta bažnyčia, už Troškūnų seniūnijos lėšas nudažyta bažnyčios tvora. Panevėžio vyskupas Juozas Preikšas aukojo iškilmingas šv. Mišias, pašventino koplytstulpį, pastatytą šventoriuje 200-osioms bažnyčios metinėms atminti, vaikams suteikė Sutvirtinimo sakramentą.

Iki šių dienų išliko originalūs bažnyčios vargonai. Ant prospekto užrašyta raidės IR ir pastatymo data – 1795. Vargonininkais dirbo jau minėtas Juozas Gruodis, Jonas Lelys, Genovaitė Žukauskienė. Šiuo metu vargonuoja Troškūnų bažnyčios vargonininkė Laima Tiknytė. Parapijos chore gieda Raguvėlės bei kitų kaimų tikintieji. Tai Stanislava Barkauskienė bei Petronėlė Kurulienė iš Nibragalio kaimo, Ona Šukienė iš Raguvėlės ir kt.

1998 m. gegužės 27 d. Panevėžio vyskupo J. Preikšo dekretu buvo panaikintas Raguvos dekanatas ir Raguvėlės parapija priskirta Anykščių dekanatui¹³.

¹³Panevėžio vyskupijos kurijos archyvas.

XVIII a. Raguvos parapijos metrikų knygų išrašai*

Romualdas Julius Apanavičius

Pateikiame kelias dešimtis Raguvos parapijos XVIII a. metrikų knygų išrašų: 1725 m. lapkričio – 1728 m. kovo, 1730 m. rugpjūčio – 1731 m. sausio santuokų iš E-2631 (1725–1744 m. santuokų ir mirties metrikų knyga) bei 1771 m. rugpjūčio – 1773 m. sausio mirties iš E-2632 (1771–1805 m. mirties metrikų knyga); abi saugomos Lietuvos nacionaliniame muziejuje. Iš viso muziejuje yra keli tūkstančiai XVIII–XIX a. Raguvos parapijos krikšto, santuokų ir mirties metrikų įrašų. Pvz., E-2631 1834 m. pažymėta, kad 75 lapuose įrašyta 845 santuokų ir 6 lapuose 114 mirties aktų. Čia skelbiame pasirinktus lengviausiai įskaitomų pirmųjų lapų įrašus.

Abi metrikų knygos yra 31 cm ilgio, 10 cm pločio, 3 cm storio, gerai išsilaičiusios. Patikrintos, sunumeruotos, perrištos virvute ir antspauduotos Kupiškio dekanas kun. Gasparo Dulskio 1834 m. kovo 21–24 dienomis. Popierius šiurkštus, pageltęs, pirmųjų lapų kampeliai apdege. Knygos prirašytos rudu ir juodu rašalu įvairiomis rašysenomis. Įrašai vieni kaligrafiški, kiti netvarkingi. Tekstas, rašytas lotyniškai, vienur ryškus, kitur išblukęs, beveik neįskaitomas. Lotyniški žodžiai dažnai trumpinami viduramžišku brūkšneliu virš žodžio (pvz., *Septer = September*), nes metrikų įrašai yra standartiški, nuolatos kartojami tie patys žodžiai, o tarp jų įrašomi tik vardai, pavardės, vietovardžiai ir (mirusio) žmogaus amžius. Žmonių vardų formos rašomos lotyniškos arba sulotynintos (su lotyniškais galūnėmis *-us*), pasitaiko lenkiškų (pvz., *Adam – Adomas, Symon – Simonas, Pawel – Paulius, David – Dovydas*), bet nėra lietuviškų gyvosios kalbos pavyzdžių. Tačiau, be abejo, lotyniški (katalikiški) vardai lietuvių lūpose skambėjo taip: *Andreas – Andrius, Antonius – Antanas, Adam – Adomas, Balto-romeus – Baltrus, Baltramiejus, David – Dovydas, Georgius – Jurgis, Iacobus – Jokūbas, Ioannes – Jonas, Iosephus – Juozas, Casimirus – Kazimieras, Iustinus – Justinas, Lavrentius – Laurynas, Martinus – Martynas, Mattias – Matas, Michael – Mykolas, Paulus, Pawel – Paulius, Petrus – Petras, Symon – Simas, Simonas, Stanislaus – Stanislovas, Stasys, Stephanus – Steponas, Stepas; Agatha – Agota, Anna – Ona, Apolonia – Apolonija, Barbbara – Barbora, Dorota, Dorothea – Darata, Eva – Ieva, Helena – Elena, Catharina – Katrė, Krystina – Kristina, Magdalena – Magdalena, Magdė, Marianna – Marija, Marijona, Marytė, Zophia – Zofija, Zuzanna – Zuzana, Zosė.*

Tuo tarpu pavardžių formos lietuviškos, t. y. su lietuviškais priesagomis ir galūnėmis (pvz., *Wanagas, Iurenas, Werikas, Witaycie, Skrebieńie*), nors užrašytos netiksliai, bet lengvai lietuviškai perskaitomos. Pasitaiko ir sulenkintų pavardžių (*Ianulowna, Mazuchno, Cymont, Bokiewicz*), tačiau jos nedažnos. Jų daugiau 1771–1773 m. įrašuose (pastebimas stipresnis lenkinimas). Vietovardžiai dėsningai rašomi visi sulenkinti (*Szyly – Šilai, Wadakie – Vadokliai, Klaybuny – Klai būnai, Boleli – Balėliai, Gitany – Gitėnai, Uzuniewiadzie – Užunevėžiai*), tačiau jie visi yra lietuviški. Todėl matyti, kad beveik visi Raguvos parapijos XVIII a. katalikai buvo lietuviškai kalbantys lietuviai. Tėra vos keli ponų metrikų įrašai ir tik vienas neabejotinai nelietuvių (rusų ar gudų) santuokos įrašas (1728 m. vasario

*Perspausdinta iš: *Raguvos praeitis // Kultūra ir švietimas. – Vilnius, 1997, t. 2, p. 31–46.*

1 d. – *Trafyn Bielaic, Anna Maximowna, Iacobus Iurowik*). Matome, kad niekas nekeldavo vestuvių per adventą, gavėnią, retas kuris per vasaros darbymetį ir ankstyvą rudenį. Dažniausiai tuokdavosi lapkritį bei sausį (po Trijų karalių) ir vasarį. XVIII a. pabaigoje mirties metrikose įrašyta nemažai kūdikių ir vaikų.

Pateikdami įrašus (ypač vardyną) stengėmės perrašyti tiksliai. Iš pradžių spausdinome nuorašus tokius, kokie jie rašyti knygoje, po to – trumpindami nuolat besikartojančius lotyniškus žodžius. Skliaustuose (...) įrašytą raidę ar žodžio dalį atkūrėme neabejodami, su klaustuku – abejodami, klaustukas skliaustuose (?) – neatkurta ar neperskaityta vieta (nudegę, išblukę, perverta virvele, nutrinta, prikeverzota).

Santrumpų ir lotyniškų žodžių sąrašas: Pavyzdžiai

9 = -us (*uni* 9 = *unius*)
Anno (Annus) Dni = *Viešpaties metais (metai)*
cum = *su*
de = *iš*
et = *ir*
Ianuaris = *sausis*
Februarius = *vasaris*
Martius = *kovas*
Aprilis (Aplis) = *balandis*
Maius = *gegužė*
Iunius (Iunysus) = *birželis*
Iulius = *liepa*
Augustus (August 9) = *rugpjūtis*
September (Septer, 7 ber) = *rugsėjis*
October (8 ber) = *spalis*
November (9 ber) = *lapkritis*
December (10ber, Xber) = *gruodis*
ambo = *abudu*
Asistentes = *liudijo*
CM, Contraxit Matrimonium = *susituokė*
Ga Dna = *panelė, ponia*
G. Dus, Gg Dns, cum 6. Dno = *ponas*
T, Testes (fuerunt) = *liudijo*
vacant, vacat, vacte = *tuščia, nėra*
vidua = *našlė*
anni = (1) *metų*
annorum, annor, anr = (kelerių) *metų*
duorum, duor = *dviejų*
gemini = *dvynukai*
hebdoma ((ad)) tar = *savaičių*
in adulta aetate = *brandos, suaugusio amžiaus*
(apie 40 m.)
infans = *kūdikis*
in virii aetate = *vyro, suaugusiojo amžiaus*
medii anni = *pusės metų*
munitg Sacr. S = *sutvirtintas Šv. Sakramentu*
O, Obiit, Obierunt = *mirė*
penes eandem Villam = *prie to paties kaimo*
puella = *mergytė*
senex = *senis*
sepultus, -a e (est) = *palaidotas, -a*
sepE, sepultus, -a e penes Ecclesiam = *palaidotas*
prie bažnyčios
unius, unig = 1
unius mensis = *vieno mėnesio*

1725.12.2 –
die 2 Contraxit Matrino: Adam Swilas
de Klaybuny Cum Zophia Witaycie
de Szyly Testes Fu: Petrus Werikas de Klaybuny

Vertimas

Gruodžio 2 dieną susituokė Adomas Swilas
(Švilas)
iš Klaibūnų su Zofija Vitaite (Vytaite) iš Šilų.
Liudijo Petras Vėrikas iš Klaibūnų.

1771.08.21 –
die 21 Obiit Puella Catharina Ma-
zulicie medij anni de Pucilow
sepulta e penes Ecclesiam.

Vertimas:

Rugpjūčio 21 dieną mirė mergytė Katarina
(Katrė) Mažulytė, pusės metų, iš Pucilų
(Pušiliškių). Palaidota prie bažnyčios.

Tikslus nuorašas:

Anno Domini 1725
1 November
die 25. Contraxit Matrimoniu Tomas
Wanagas de Szyly Cum Apolonia Fran
(s)kowska. Testes Symon Jurenas
cum Cazymiro K(uco-?)is de Wadaklie.

2 December
die 2. Contraxit Matrino: Adam Swilas
de Klaybuny Cum Zophia Witaycie
de Szyly Testes Fu: Petrus Werikas
de Klaybuny

Anno Dni: 1726
3 Ianuaris
di 6. Contraxit Matrino: G. Dus: Stef
anus Sacewicz de boleli Testes
G. Dus. Rafal Franckiewicz cum G.
Dno. Michaeli Dilkiewicz de Syrdow gie

die 9. Contr. Matri.: *Jacobus Werikas de Klaybuny Cum Catharina Janulowna Testes Matias Mruzynski et Pawel Gri-niunas de Klaybuny.*

die 17. *Contraxit Matrimoniu Josephus Mazukno cum Vidua Anna Skrebiene de gitany Testes Fuerum Georgius Skrebis cum Antoni Mazuchno de Gitany.*

die 17. *Contra. Matr. Lavrentius Pranis Cum Marianna Valicaycie de Trawpia(n)y Testes Casirus Cymont et Symon Bokiewicz de Klaybuny.*

Februarius

die 3. *Contraxit Martium: Josephus Bikin de uzuniewiazy Cum Catharina Maczulowna Testes Andreas Malczun Joanne(s) Kugel de weczerniki.*

die 3. *Contraxit Matrimoniu. Mattias geru(?)kscicz de Miklieny Cum Catharyna Miknienaycie de Wadaklie Testes David Syron Stefan Burak de Wadaklie.*

Martius

die 1. *Cnt. Matriu. Stanislaus grisko Cum Krystina Sirmikaycie Testes Mi(c)hael aponas de Pokiamy*

die 4. *Contraxit Matriu Lavrentius Si(niukoszt-?)as Cum Eva Blawd(u?)cie de Novasady Testes Stanislaus Soie Andreas Grunza de pusBaski*

Aplis. Maius Vacat

Junyus

die 30. *Contraxit Matrimo: Josephus Medinis de Medini Cum Dorota Kwastewiczowa de laukagali Testes Casimirus Medinis de Me*

Julius Augustus Vacat

September

die 22. *Contra: Matrimo. Josephus Pupelle de Kaspariski Cum Anna Szirlaycie Testes Mattias Wayczunas Tomas Pupelle de Wad(o)*

die 25. *Contra. Matri. Pawel Bikin Cum Anna Bezkaycie de uzulany Testes Georgius Barszewski Michael Kapscis de Szopow*

October vacat

November

die 24. *Contraxit Matriu Georgius Barszewski Cum Helena Czep linkaycie de uzuniewiadzi Testes Martinus Kuncie Andreas Barsciewski de weczerniki.*

December vacat

Sutrumpintas nuorašas:

Anno Dni 1727.

Januarius, Februarius, Martius vaca(nt)

Aprilis

2 CM *Stanislaus Ikonovicz cum Anna (?)ynska de Jos(t)yniki T Anizka Nowik Maius*

5 CM *Andreas Wyrza cum Zofia Padazuycie de uzuniewia(dz)i T Georgius Nareyka(s?) Marian Nowikas de uzuniewia(dz)i ambo. eodem die CM Symon Mikoloiunas de Szyly cum Catharyna Szeszokiene T Jopsephus Senawaytys et Stanislaus Senawaytys de wadokli.*

Junius

1 CM *Casimirus Skieris de Vadoklie cum Apolonia Nucicie T Martinus Cuncie Josephus Karwelis de Iostiniki*

8 CM *Casimirus Karkasonas de poiosce cum Kristina Tkuwicie T Jacobus Wanagas Joannes Grudzis de Bliny*

Julius vacat et August 9

November

13 CM *Gg Dus Michael Towianski cum Ga Dna Zofia Cerniawska de Wadakli T Gus Dus Michael Lukaszewicz et Gus Dus Joannes Towianski.*

20 CM *Michael Pupela de lany cum*

Zofia Stonuaycie T David Pupela

Joannes Lacewski de uzulany

23 CM *Stephanus Budikis de olonety cum Dorota Iryskaycie T Baltromeus Nowikas de lany*

eodem die CM Stanislaus Senawaytis de Szyly cum Krystyna Szeszokayte de uzuniewiadzi T Frie. Joannes Czesznelis, Georgius Mikoloiunas de uzuniewiadzi

eodem di CM Jacobus Araminas cum Anna Adomaycie de Kwiedery T Mattias Tidikis Josephus Baltakis de Kwiedery

29 CM *Stanislaus Niekunas de Nibragali*

cum Catharyna gruzdzicie de uzuraycie

T Baltromeus gruzdis Jacobus Wienazyndis de B(?)tyniki eodem die CM Stanislaus Burokas de

Nibragali cum Barbbara Padzucie de

Tumagali T Jozephus Bykinas Josephus

Tydikis de Nibragali

29 CM *Lavrentius Kiela de Szyly cum*

Zophia Kiernagicie de Szyly T Joannes

Czesunelis Lavrentius Tamolunas de

Szyly.

Anno Dni 1728

Januarius

11 CM *Symon Mikoloiunas de Boleli cum*

Catharyna Stanunaycie de puny T Mattias

Baltakis de Boleli Symon Wilkiewicz de puny

eode die CM Joannes Poskiewicz de pusBaski
cum Krystyna Talaskaycie T Andreas
grunza Symon Iwanski de pusbaski

eode die CM Michael Czyczulas de Kowarsk
cum Maryanna Werykaycie de Klaybuny
T Casimirus Jureis Michael wilkowski
de Kowarsk

18 CM Stefanus Ryska de Kuklesody
cum Anna Drobicze de Szapi T
Casimirus Gryszka Josephus Kiela de
Kolonely
eode die CM Casimirus Kawalunas de
(T-?)esra-
ny cum elena Januszkaycie de Tuma-
gal(i). T Josephus Kawalunas Georgius
Baltikis de Tumagali

25 CM Andreas Dizkunas de Tumagali
cum Magdalena Noreykaycie de Tuma-
gali T Mathias Woytiekunas de tuma-
gali Baltoromeus wareykis

Februarius

1 CM Stanislaus Mickienas de Wadaklie
cum Dorota Skieruycie de wadaklie
T Michael warykonas Jacobus Kizus
de wadaklie

eodem die CM Buiokas de uzulany cum
dorota de Wilkaycie de uzulany T
Mattias Kiewlis Petrus Jacuczunas de
uzulany

eodem die CM Michael (?)raskiewicz de Szapi
cum Catharyna Tarbaycie de Szapi T
laurentius padegielis de wilkanci
Georgius (?)zka de uzunie.

eodem die CM Trafyn Bielaie de
lukiany
cum Anna Maximovna de l(u)kiany T
jacobus Jurowik Marcin Blawdzis de lukiany

Martius vacat
(1730)

Augustus vacat
Septer

21 CM Pavlus gritenas de Vadaklie cum
Catharyna Jokubaycie de Szyly T Sta-
nislaus (?)olga de uzuniewiadze

October

29 CM Michael Jurenas de Szyly cum
Dorota Szestokaycie de Olonety T
Michael Budris Mattias Karalus de
Szyly

November

5 CM Georgius Iwaska de Szapow cum
Apolonia de Klaybuny T laurentius
Padegiel(is) de Szapi Jopzephus Szyleyka
de Klaybuny

12 CM Symon Pakulwis de Boleli cum
Anna Kygalicie T Casimirus Ilkun de
upniki Casimirus Antononis de Bolelij

23 CM Georgius Rydmatis de Radzuni
cum Anna Stonczowskaycie de apidwary
T Antonius Wainelis de Jukagali cum
Georgius lapeykis de Radzuni

Xber vacte

A: 1731

Januarius

14 CM Michael Szukis de Szyly cum
Cristina Zekajcie de Kleybunij Asistentes
Michael Juzenas de Szyly Teresa
Blaudziowa de Olukiany

eodem di CM Casimirus Ilgunas de wieprze
cum Anna Pakulniowa de Kiszkanca
Jacobus Pranis de Gielwany
Jadwiga Pakulniowa de Boleli

21 CM Josephus Raudonis de Swirny
cum Anna Paczunaycie de lanij T
Josephus Rimonis de Butki Cecilia
Wingrowa de Szyly Josephus Panunas
Stanislaus Pa(vi-?)unas de lany
eodem di CM Michael Waynonis de Budrance
cum (?) Skrebiaycie de Gitany T
Michael Skrebis de Gitany Marianna
Szlinowa de Gitany

Mirties metrikų knyga

Tikslus nuorašas

Annus Dni 1771

Augustus

die 21 Obiit Puella Catharina Ma-
zulicie medij anni de Pucilow
sepulta e penes Ecclesiam.

7ber

die 14 obiit Agatha Kazinskaycie
(?)di anni sepulta e penes Eccle
die 1(?) obiit Jonnes Blinas in a:
dulta aetate de Pucilow sepul-
tus e penes Ecclesiam.

die 19 Obiit Andreas Narbutas de Už-
prudzie in adulta aetate sepultus e penes
Ecclesiam.

10ber

die 15 Obiit G. D. Jonnes Piotrow-
ski de Wilkanca in adulta aetate
sepultus e penes Ecclesiam.

die 23 Obiit Agatha Marciekiewi:
czowna 5(?) anr de Zaniewiezcie
sepulta e penes Ecclesiam.

Sutrumpintas nuorašas:

Annus Dni 1772

Februarius

19 O Gasper Sawicki unius
mensis de Szapow sepE

Martius

1 O Brigida Maximowna
trium annorum de Rogow sepE
Aprilis

21 O Simon Sznuksza in
virili aetate sepE

25 O Casimirus Wiezis in
virili aetate sepE

26 Obierunt Gemini Georgius
et Petrus 4 hebdoma (ad)-
tar sepulti snt penes

Ecclesiam

Majus

1 O Georgius Spitrus de
Nibrago(l) (?) duor annr
sepultg e penes eandem
Villam.

6 O Zuzanna Mikolaju-
(nay)cie annor 4 de Za-
niewiez (?) sepE

(1)0 O Josephus Turewicz
3um annor sepE

(e)odem die o Georgi 9 Duczynski

(?) ani de Rogow sepE

20 O Martin 9 Sieztokas senex

Junius

7 O Agatha Kalendowna 5 anr sepE

8 O Dorothea Ditkuymlowa
anr 59 sepE

14 O Anna Romaszkiewiczowna sepE

20 O Infans Georgi 9 Blinas

12 hebdomatar sepE

7ber

1 O Georgi 9 Baltusznikas

3um annor sepE

(?)2 O Justin9 Maliszewski
duor anor sepE

2(?) o Catharina Gienienia
annor 70 de Zaniewiezcie sepE

8ber

17 O Casimir 9 Jamziunas
annor 70 munit 9 Sacr

S. de Narbuty sepE

9ber

9 O Joannes Gruzdis anr

5(?) de Uzurayscie sepE

15 O Michael Kotkiewicz anr

5 de Rogow sepE

23 O Jozephus Kotkie(w)icz

anr 9 sepE

10ber

2 O Anna Kotkiewicz (?)

3um anr de Rogow sepE

10 O Thomas Jurgielonis

unig anni de Rogow sepE

25 O Anna Piotrowska unig

anr de Wilkance sepE

28 o Barbara Rynkiewi-

czowna 27 annor de Rogow

sepE

(2)9 O Carolus Rynkiewicz

4 anr de Rogow sepE

Annus Dni 1773

Januarius

3) Stephan 9 Kapoczuka(s)

3 anr de Rogow sepE

7) Georgius Rutkowski de

Zaniewiezcie 3 anr sepE.

Statistinės žinios apie Raguvos parapijos ir valsčiaus gyvenvietes XVIII–XIX a.

Parengė Kazys Misius

Kultūros paveldo centras

1744 m. Vilniaus vyskupijos sinode Raguvoės parapijai priskirtų gyvenviečių sąrašas. Skliausteliuose pateikiama originalo rašyba.

Apydvaris*? (Apidworce)

Bečėrninkai (Beczerniki)

Gitėnai (Gitany)

Jackagalys (Jackagalis)

Jočiūnai (Jačiuony)

Juostiniškai (Jostyniki)

Laibakojai*? (Łabakoie)

Limeikiai (Limeyki)

Prekšiai** (Preyksy)

*Taip pažymėtos vietovės jau XVIII a. pabaigos do-
kumentuose nebeaptinkamos.

**Neišlikusios vietovės nesukirčiuotos

Raguvà [ir kaimai palei ją] (Podrogowce)
 Raguvĕlĕ (Maly Rogow)
 Rùkiškis (Rukiszki)
 Šāpis (Podszapie)
 Tumagalŷs (Tumagalis)
 Trumpaliai*? (Trumpole)

Originalas lenkų kalba

*Synodus dioeciesana Vilnensis ab... Michaelae Joanne Zienkowicz, ...episcopo
 Vilnensi in ecclesia cathedrali sua A. D. 1744 diebus 10, 11, 12 m. Febr.
 celebrata. Vilnae. [1744].*

1775 m. Raguvos parapijos dūmų (kiemų) tarifai

Padūmės mokesčių reikalu 1775 m. Ukmergės aps. dūmai surašyti pagal inventorių principą. Todėl šis surašymas yra reikšmingas šaltinis kaimų istorijoms, žemėvaldos tyrinėjimams, nors surašyme ir nenurodytos daržininkų sodybos. Dūmai grupuoti parapijomis, tačiau griežtai išlaikyti parapijų ribas buvo keblu, nes valdos neretai būdavo keliose parapijose. Todėl, be ištisai skelbiamo Raguvos parapijos 1775 m. dūmų surašymo, dar pateikiami ir Gītėnų seniūnijos, priskirtos Subāčiaus parapijai, dūmų tarifai. Tos seniūnijos Gītėnų ir Jočiūnų kaimai priklausė Raguvos parapijai. Seniūniju, tai yra Lietuvos didžiojo kunigaikščio valdų, gyventojai mokėjo hibernos mokesį, skirtą kariuomenei išlaikyti. Dūmų tarifai surašyti lentelėse.

Žemvaldžių dūmai	Bažnytiniai dūmai	Hiberniniai dūmai	Raguvos parapija	Metinis mokesis auksinais
Dvarų ir ūkininkų, mokančių po 10 auksinų	Dvarų ir ūkininkų, mokančių po 10 auksinų	Dvarų ir ūkininkų, mokančių po 10 auksinų		
Šlėktų, mokančių po 6,5 auksino				
2	2		Šāpyje (w Szopowie)	13
	1		Raguvōs klebonija su jurisdika	80
	5		Klebonijos dvaras 8**	
1			Alūkėnai (Oūukiany), kaimas	
4			Raguvà, Straševičių dvaras	896
16			Raguvà (Rogow), miestelis	
3			Užūnevėžiai (Zaniewiesie), kaimas	
11			Kučkaĩ (Kuczki), kaimas	
3			Putiliškiai (Pucilowo), kaimas	87
1			Užūprūdžiai (Uzuprudzie), kaimas	4
3			Surviliškis (Survilince), palivarkas	
7			Užūraisčiai (Uzuroúcie), kaimas	
6			Kirmėliai (Kirmelance), kaimas	
8			Naūsodė (Nowosady), kaimas	
1			Titeikiai (Tyteykie), kaimas	
6			Pajūostis (Pojuócie), palivarkas	
			Budriónys (Budrance), kaimas	

*Taip pažymėtos vietovės jau XVIII a. pabaigos dokumentuose nebeaptinkamos.

**Valdos dūmai pagal mokesčių rūšis.

(tęsinys)

Žemvaldžių dūmai		Bažnytiniai dūmai	Hiberniniai dūmai	Raguvos parapija	Metinis mokesčio auksinai
Dvarų ir ūkininkų, mokančių po 10 auksinų	Šlėktų, mokančių po 6,5 auksino	Dvarų ir ūkininkų, mokančių po 10 auksinų	Dvarų ir ūkininkų, mokančių po 10 auksinų		
9				Nibragalys (Nibragole), kaimas	
6				Kunciagalys (Kunciegole), kaimas	
2	4			Bajoriškiai (Bojary), kaimas	
12				Juostiniškiai (Justyniki), Antano Kosakovskio dvaras ir kaimas	190
7				Bečeřninkai (Beczerniki), kaimas	19
1				Raguvėlė (Rogow), Komaro dvaras	490
8	2			Limeikiai (Lameykie), kaimas	
8				Tumagalys (Tumgole), kaimas	
6				Šapis (Szopow), kaimas	
8	3			Rūkiškis (Rukiszki), palivarkas ir kaimas	
				Pajúodžiai (Jodzie), kaimas	45
5				Jackagalys (Jackogole), kaimas	6
6				Pašiliai (Poszile), kaimas	
3	1			Pavašuokiai (Powoszoki), kaimas	
151	12	8			1670
				Subačiaus parapija, Gitėnų seniūnija	
			1	Terėsdvaris (Terazdwor), dvaras	1000
			10	Aščiagaliai (Aszczagaly), kaimas	
			11	Bikėlis (Bigiele), kaimas	
			14	Gitėnai (Gitany), kaimas	
			5	Kulbagalys (Kulbagoüy), kaimas	100
			29	Miežiškiai (Miezyszki), kaimas	
			1	Miežiškiai (Miezyszki), miestelis	
			3	Patrakiai (Potraki), kaimas	
			15	Pūčekai (Puczakany), kaimas	
			6	Trakininkai (Trakieniki), kaimas	
			5	Vareikiai (Wereykie), kaimas	
			100		1000

Originalas lenkų kalba

Lietuvos valstybės istorijos archyvas (toliau LVIA). – SA-18584, l. 157 (Raguvos parapija); l. 159 (Subačiaus parapija).

1784 m. Raguvos parapijos gyvenvietės

1784 m. pagal Vilniaus vyskupo Ignoto Masalskio parengtą instrukciją ir pavyzdį vyskupijoje buvo surašomos parapijų gyvenvietės, nurodant atstumus ir kryptis nuo parapijų centrų, be to, būdavo pateikiami ir kiti duomenys. Tokie parapijų gyvenviečių sąrašai, nenurodant jų sodybų skaičiaus, buvo renkami numatomam išleisti Vilniaus vyskupijos žemėlapiui, tačiau sumanytas nebuvo įgyvendintas.

Raguvos parapija

- Bajoriškėliai (Boiaryszki), kaimas, Straševičiaus
 Bajōriškiai (Boiary), kaimas, Straševičiaus
 Bečėrninkai (Beczerniki), kaimas, karčema, Straševičiaus
 Budriónys (Budrance), kaimas, Straševičiaus
 Gitėnai (Gitany), kaimas, Gitėnų seniūnijos
 Jackagalys (Jackagole), kaimas, Komaro
 Jočiūnai (Jaczuny), kaimas, Gitėnų seniūnijos
 Juostiniņkai (Jostyniki), palivarkas, kaimas, karčema, Komaro
 Kerblónys (Kierblonie), kaimas, Gitėnų seniūnijos
 Kirmėliai (Kiermelance), kaimas, Komaro
 Kuncialgalys (Koncagole), kaimas, Komaro
 Kučkaĩ (Kuczki), kaimas, Komaro
 Limeĩkiai (Limeykie), kaimas, Komaro
 Narbutai (Narbuty), kaimas, Komaro
 Naūsodė (Nowosady), kaimas, karčema, Komaro
 Nibragalys (Nibragale), kaimas, karčema, Komaro
 Pajúostis (Poioscie), palivarkas, Komaro
 Pułiliškiai (Pucilow), kaimas, Komaro
 Raguvà (Rogow), kaimas, dvaras, parapinė bažnyčia, Komaro
 Raguvėlė (Rogow Maly), dvaras, Komaro
 Rūkiškis (Rukiszki), palivarkas, kaimas, karčema, Komaro
 Smilgiai (Smilgie), karčema, Komaro
 Surviliškis (Surwiliciany), palivarkas, Komaro
 Šāpis (Szapie), kaimas, Komaro
 Šāpis (Szapie), kaimas, Legovičiaus
 Titeĩkiai (Tyteykie), kaimas, Legovičiaus
 Tumagalys (Tumagole), kaimas, Komaro
 Užūnevėžiai (Zaniewiesie), kaimas, Legovičiaus
 Užūprūdžiai (Uzuprudzie), kaimas, karčema, Komaro
 Užūraisčiai (Uzuroyscie), kaimas, Komaro
 Vėžiškiai (Wiezyszki), karčema, Komaro
 Vilkónys (Wilkance), kaimas, karčema, Legovičiaus
 Parapijoje trys malūnai: 1) Juostiniņkų palivarke, prie Júostos upės; 2) prie Juostinėlio upelio, ištekančio iš Užūprūdžių pelkės; 3) prie Júostos upės.

Originalas lenkų kalba

LVI A. – F. 694, ap. 1, b. 3504, l. 217–218.

1866 m. Raguvos parapijos katalikų gyventojų statistika

1866 m. Kauno ir Vilniaus gubernijose rusų valdžia per vyskupijas pareikalavo statistinių žinių apie parapijų gyventojus katalikus. Gauti iš vyskupijų duomenys buvo siunčiami tikrinti vietos valdžios pareigūnams, kurių patikslinta statistika ir skelbiama.

Raguvos parapija. Bažnyčia V klasės.

Eil. nr.	Vietovės pavadinimas	Vietovės pobūdis	Patikrintas gyventojų skaičius	Kiemų skaičius
1.	Raguvà	miestelis	255	11
2.	Raguvà	ferma	96	1
3.	Pajúostis	vienkiemis	14	1
4.	Raguvėlė	vienkiemis	73	1
5.	Bajōriškiai	palivarkas	7	1
6.	Dovýdiškiai	palivarkas	20	1
7.	Dūdelėnai	palivarkas	9	1
8.	Juzinava	palivarkas	10	1
9.	Kazimieravà	palivarkas	20	1
10.	Marijamborgas	palivarkas	1	1
11.	Surviliškis	palivarkas	28	1
12.	Užūraisčiai	palivarkas	10	1
13.	Vilkónys	palivarkas	4	1
14.	Zažecė	palivarkas	2	1
15.	Budriónys	kaimas	137	10
16.	Gitėnai	kaimas	130	10
17.	Jočiūnai	kaimas	138	12
18.	Juostiniškai	kaimas	123	18
19.	Kerblónys	kaimas	68	6
20.	Kirmėliai	kaimas	179	18
21.	Kučkai	kaimas	54	4
22.	Kunciagalys	kaimas	96	8
23.	Limeikiai	kaimas	127	13
24.	Narbutai	kaimas	43	6
25.	Naūsodė	kaimas	106	11
26.	Nibragalys	kaimas	129	10
27.	Nōriškiai	kaimas	24	3
28.	Praščiūnai	kaimas	149	13
29.	Putiliškiai	kaimas	202	19
30.	Smiłgiai	kaimas	29	4
31.	Titeikiai	kaimas	124	8
32.	Tumaagalys	kaimas	135	7
33.	Užūnevėžiai	kaimas	208	23
34.	Užūprūdžiai	kaimas	10	3
35.	Vėžiškiai	kaimas	48	5
36.	Vilkónys	kaimas	13	2
37.	Adomavà	užežis (užusienis)	10	1
38.	Bajōriškiai	užežis (užusienis)	28	2
39.	Bajōriškiai	užežis (užusienis)	73	5
40.	Bikinis	užežis (užusienis)	6	1
41.	Bodapolis	užežis (užusienis)	7	1
42.	Gristupys	užežis (užusienis)	8	1
43.	Kritižis	užežis (užusienis)	21	2
44.	Navapōlis (Birentiškis)	užežis (užusienis)	6	1
45.	Oškiniai	užežis (užusienis)	6	1
46.	Pāalkupis	užežis (užusienis)	7	1
47.	Pailgamiškis	užežis (užusienis)	32	1
48.	Paprūdžiai	užežis (užusienis)	6	1
49.	Simūliškis	užežis (užusienis)	10	1
50.	Statiškiai	užežis (užusienis)	36	2
51.	Ščensliva	užežis (užusienis)	34	1
52.	Taurinė	užežis (užusienis)	27	2
53.	Trumpragys	užežis (užusienis)	94	2
54.	Užūraisčiai	užežis (užusienis)	6	1

Originalas rusų kalba

1902 m. Raguvos valsčiaus gyvenvietės ir jų gyventojų skaičius

Šio valsčiaus gyvenvietės išrinktos iš Kauno gubernijos statistikos komiteto leidinio, Ukmergės apskrities gyvenviečių rusiško sąrašo; lentelėje pateiktos lietuviškos abėcėlės tvarka.

Eil. nr.	Vietovės pavadinimas	Vietovės pobūdis	Gyventojų skaičius
1.	Adámpolis	užežis	5
2.	Adomavà	sarginė	4
3.	Álantės	kaimas	185
4.	Álantės	dvaras	53
5.	Álantės	užežis	3
6.	Aleksiejevka	viensėdis	3
7.	Aleksiejevka	viensėdis	8
8.	Almazava	užežis (užusienis)	6
9.	Alubiškis	užežis	6
10.	Alùkėnai	kaimas	224
11.	Alùkėnai	viensėdis	8
12.	Anitava (Pajuodis)	dvaras	11
13.	Antanavà	palivarkas	5
14.	Báuriškis	užežis	6
15.	Bečeřninkai	kaimas	122
16.	Bečeřninkai	kaimas	22
17.	Bečeřninkai	kaimas	12
18.	Bečeřninkai	viensėdis	7
19.	Beinorava	užežis	10
20.	Beinorava	viensėdis	4
21.	Benediktavà	dvaras	8
22.	Beržiškis	viensėdis	4
23.	Bikelis	viensėdis	4
24.	Briėžvalkis	viensėdis	5
25.	Briėžvalkis	užežis	3
26.	Briėžvalkis	kaimas	116
27.	Bùkaltiškiai	kaimas	47
28.	Dalia (Naujoji)	sodyba	7
29.	Datùniškis	palivarkas	4
30.	Datùniškis	užežis	3
31.	Deglė	nausėdija	7
32.	Degsniaĩ	užežis	4
33.	Dembuvkà (gal Ažuolynė)	nausėdija	5
34.	Dementónys 1	kaimas	84
35.	Dementónys 2	kaimas	136
36.	Dovýdiškiai	sodyba	10
37.	Dūdelėnai	palivarkas	5
38.	Eidrigoniai	sodyba	22
39.	Gegužinė	miško sarginė	3
40.	Gegužinė	užežis	4
41.	Gelėžiai	kaimas	12
42.	Girėlė	nausėdija	4
43.	Gitėnai	nausėdija	6
44.	Gitėnai	nausėdija	4
45.	Gitėnai	kaimas	186
46.	Grekova (Pagėldonis)	kaimas	74
47.	Gudžiùpis	viensėdis	7
48.	Gudžiùpis	viensėdis	6
49.	Gudžiùpis	viensėdis	4
50.	Izabeliškė	užežis	3
51.	Janápolis	sodyba	3

(tęsinys)

Eil. nr.	Vietovės pavadinimas	Vietovės pobūdis	Gyventojų skaičius
52.	Janāpolis	užežis	4
53.	Jasnogurka (Skaistkalnis)	užežis	4
54.	Jočiūnai	kaimas	76
55.	Juostiniškai	kaimas	184
56.	Juostiniškai	viensėdis	12
57.	Juozapavà	užežis	2
58.	Jurgiūnys	sodyba	16
59.	Justikai	kaimas	79
60.	Justinavà	kaimas	42
61.	Juzinava	sodyba	7
62.	Kalnėliai	užežis	3
63.	Kalnuočiai	užežis	3
64.	Kamisaravà	kaimas	9
65.	Kamisaravà	kaimas	42
66.	Kapesys	sarginė	5
67.	Karāliai	sarginė	4
68.	Karāliai	kaimas	39
69.	Kartānai	kaimas	126
70.	Kartānai	palivarkas	8
71.	Kazimieravà	sodyba	15
72.	Kazimieravà	kaimas	46
73.	Kerbeliai	kaimas	83
74.	Kerblūnys	kaimas	96
75.	Kieliūgala	kaimas	249
76.	Kirmėliai	kaimas	202
77.	Kirmėliai	užežis	10
78.	Klebūniškis	dvaras	22
79.	Kleitaliūlieknis	užežis	3
80.	Kleitaliūlieknis	užežis	5
81.	Kovališkiai	užežis	2
82.	Kritižis	viensėdis	11
83.	Kučkai	kaimas	88
84.	Kunigiškiai	kaimas	174
85.	Kunigiškiai	kaimas	18
86.	Laukagaliai	dvaras	14
87.	Laukagaliai	bajorkaimis	11
88.	Laukagaliai	kaimas	58
89.	Laukagaliai	kaimas	8
90.	Laukagaliai	užežis	2
91.	Laukagaliai	sarginė	2
92.	Laukiškiai	kaimas	44
93.	Laužavietės	užežis	4
94.	Levāniškiai	kaimas	170
95.	Liepagalė	sarginė	3
96.	Liepona	užežis	2
97.	Lindakrūmis	užežis	4
98.	Litovka	užežis	3
99.	Mačiuliškės	užežis	4
100.	Maslovka	gyvenvietė	26
101.	Maslovka	viensėdis	11
102.	Mažeikonys	sodyba	14
103.	Meškiai	kaimas	62
104.	Meškiai	užežis	3
105.	Miežiškiai	miestelis	87
106.	Miežiškiai 1	kaimas	360
107.	Miežiškiai 2	kaimas	36
108.	Miežiškiai	kaimas	31
109.	Mikėnai	kaimas	54

(tęsinys)

Eil. nr.	Vietovės pavadinimas	Vietovės pobūdis	Gyventojų skaičius
110.	Mikėnai	dvaras	8
111.	Miškiniai	kaimas	23
112.	Nausėtinė	užėžis	4
113.	Naūsodė	kaimas	113
114.	Naūsodė	viensėdis	16
115.	Navapòlis (Bìrentiškis)	užėžis	3
116.	Navapòlis	užėžis	3
117.	Navapòlis	užėžis	3
118.	Navapòlis	užėžis	3
119.	Nōriškiai	kaimas	74
120.	Nōriškiai	viensėdis	4
121.	Pāalkupis	nausėdija	4
122.	Paaptekýs	gyvenvietė	2
123.	Pabaliai	viensėdis	5
124.	Padámbė	kaimas	48
125.	Padámbė	viensėdis	8
126.	Pāežeris	užėžis	4
127.	Pagojus	viensėdis	8
128.	Pagojus	dvaras	8
129.	Pagojus	viensėdis	10
130.	Pagojus	sodyba	5
131.	Pailgamiškis	kaimas	37
132.	Pailgamiškis	viensėdis	8
133.	Pakaīniai	užėžis	3
134.	Pakalniškiai	nausėdija	4
135.	Pakritižis	viensėdis	3
136.	Pakritižis	gyvenvietė	18
137.	Pakritižis	užėžis	6
138.	Pakritižis	viensėdis	10
139.	Palepeikiai	sarginė	2
140.	Pamiškė	užėžis	4
141.	Papiliškiai	dvaras	23
142.	Papiliškiai	užėžis	4
143.	Papušiai	kaimas	58
144.	Pašilė	užėžis	3
145.	Paupys	viensėdis	4
146.	Pelkelė	nausėdija	3
147.	Petroniškis	užėžis	4
148.	Petroniškis	užėžis	2
149.	Petroniškis	palivarkas	6
150.	Piliakalnis	kaimas	15
151.	Pilkšvelė	viensėdis	5
152.	Plāčkelis	užėžis	3
153.	Požečiai	kaimas	17
154.	Pramislavà	kaimas	60
155.	Pramislavà	užėžis	4
156.	Praščiūnai	kaimas	77
157.	Praščiūnai	užėžis	4
158.	Praščiūnai	viensėdis	3
159.	Pūsbačkiai	užėžis	8
160.	Puškareva	viensėdis	7
161.	Putiliškiai	kaimas	296
162.	Raguvà	miestelis	1675
163.	Raguvà	ferma	225
164.	Raistelis	viensėdis	4
165.	Semenovka	viensėdis	12
166.	Sibirka	užėžis	3

(tęsinys)

Eil. nr.	Vietovės pavadinimas	Vietovės pobūdis	Gyventojų skaičius
167.	Sidabrinė	sodyba	48
168.	Sidabriškis	viensėdis	4
169.	Simūliškis	užežis	5
170.	Sodėliškiei	kaimas	218
171.	Sodėliškiei	kaimas	48
172.	Sodėliškiei	gyvenvietė	72
173.	Statiškiai	palivarkas	12
174.	Statiškiai	dvaras	7
175.	Statiškiai	dvaras	6
176.	Steponiškis	nausėdija	4
177.	Stumbriai	kaimas	38
178.	Stumbriai	užežis	3
179.	Surdaūgiai	kaimas	10
180.	Surdaūgiai	dvaras	11
181.	Surviliškis	sodyba	32
182.	Surviliškis	viensėdis	10
183.	Šāpis	kaimas	214
184.	Ščensliva (prie Putiūškių)	užežis	6
185.	Ščiuprai	užežis	6
186.	Šilagalys	užežis	9
187.	Šilagalys	palivarkas	6
188.	Šilai-Sodėliškiei	dvaras	17
189.	Šilai	miestelis	34
190.	Šilai	dvaras	28
191.	Taurinė	viensėdis	3
192.	Taurinė	viensėdis	4
193.	Taurinė	sodyba	13
194.	Teofiliskis	dvaras	14
195.	Teofiliskis	nausėdija	4
196.	Titeikiai	kaimas	148
197.	Trākininkai	kaimas	32
198.	Traūpis	dvaras	12
199.	Traūpis	kaimas	17
200.	Ustrōnė	gyvenvietė	6
201.	Užūbaliai	kaimas	91
202.	Užūbrasčiai	sodyba	4
203.	Užūbrasčiai	nausėdija	4
204.	Užūnevėžiai	kaimas	399
205.	Užūnevėžiai	užežis	52
206.	Užūprūdžiai	kaimas	46
207.	Užūprūdžiai	užežis	5
208.	Užūraisčiai	kaimas	32
209.	Užūraisčiai	viensėdis	4
210.	Užūraisčiai	užežis	3
211.	Užvandė	nausėdija	3
212.	Vadōkliai	miestelis	160
213.	Vadōkliai	dvaras	16
214.	Vadōkliai	gyvenvietė	4
215.	Vadōkliai	gyvenvietė	6
216.	Vadōkliai	malūnas	6
217.	Vadōkliai	dvaras	13
218.	Vadōkliai	užežis	4
219.	Vaitkūpis	nausėdija	6
220.	Vasilius	užežis	3
221.	Vėjėliškiei	kaimas	97
222.	Vėjėliškiei	užežis	9
223.	Veliāpolis	dvaras	14

(tęsinys)

Eil. nr.	Vietovės pavadinimas	Vietovės pobūdis	Gyventojų skaičius
224.	Veselovka	nausėdija	5
225.	Vėžiškiai	kaimas	50
226.	Vėžiškiai	viensėdis	12
227.	Vičiūnai	kaimas	86
228.	Vidugojus	nausėdija	2
229.	Vilkónys	kaimas	68
230.	Vobolė (Paištakiai)	kaimas	28
231.	Žandarinė	užėžis	3
232.	Žérkiškiai	kaimas	182
233.	Žérkiškiai	palivarkas	20
234.	Žérkiškiai	užėžis	9
235.	Žérkiškiai	sodyba	6
236.	Žiurliai	kaimas	40
237.	Žuguntrakis	viensėdis	3

Originalas rusų kalba

Алфавитный список населенных мест Ковенской губернии. – Ковна, 1903. (Išrinkta iš Ukmergės aps. gyvenviečių. – P. 65–173).

1852 m. Raguvos Romos katalikų tikėjimo tikinčiųjų sąrašas*

Vitalija Maciejauskienė

Lietuvių kalbos institutas

Tai, kas čia pateikiama, nėra Raguvės parapijiečių sąrašo, sudaryto 1852 m. ir rašyto rusų kalba, vertimas į lietuvių kalbą. Greičiau tai tuo metu Raguvos parapijoje gyvenusių žmonių vardų ir pavardžių (ar kitokių įvardijimų) perrašymas lietuvių kalba.

Vertinant šį Raguvos parapijos gyventojų sąrašą kaip istorijos dokumentą, taip pat reikėtų žiūrėti ir į jame užfiksuotus lietuvių įvardijimus. Tai irgi istorija, liudijanti, kaip mūsų vardai ir pavardės buvo pateikiami rusų kalba rašytuose šaltiniuose.

Taigi perrašant dokumentą lietuviškai, nesistengta labai keisti asmenvardžių, jų lietuvininti. Tiesa, nevienodai elgtasi su vardais ir pavardėmis – pateikiamos lietuviškos krikščioniškų vardų formos, nors labai mažai keičiamos dokumente užrašytos pavardės bei kitokie įvardijimo komponentai. Taip daroma dėl tokių priežasčių.

Yra žinoma, kad dvinariame lietuvių įvardijime svarbiausias narys yra pavardė. Tai bendras visiems vienos šeimos (giminės) asmenims, paveldimas, t. y. iš kartos į kartą perduodamas, asmenvardis. Be to, pavardė yra ir savitas juridinis faktas, ji negali keistis ar būti savavališkai keičiama, nes kad ir vienos raidės pakeitimas pavardėje juridškai jau yra naujos pavardės sudarymas. O mūsų vardai yra nepaveldimi ir paprastai skiria vienodą pavardę turinčius vienos šeimos asmenis.

**Perspausdinta iš: Raguvos praeitis. Kultūra ir švietimas. – Vilnius, 1997, t. 2, p. 47–62.*

Šiandien bendrinėje kalboje yra vartojamos tik lietuviškos tradicinių krikščioniškų vardų formos, pvz., *Antanas, Barbora, Juozapota, Mykolas, Pranciškus* ir pan. Jos ir pateikiamos vietoje dokumente užrašytų *Antonij, Barbara, Jozefata, Michal, Francišek* ir kitų rusų kalboje vartojamų bei suslavintų vardų formų.

Kitaip yra su pavardėmis. XIX a. istorijos dokumentuose jos nebuvo kaip nors dėsningai slavinamos. Tai matyti ir Raguvos parapijiečių sąrašė. Pavyzdžiui, čia yra ir su galūnėmis, ir be jų užrašytų lietuvių pavardžių. Kai kurios pavardės suslavintos, o kitos užrašytos labai tiksliai (štai *Matulionis*, iš *Masiokų* ir kt. pavardėse išlaikyta net minkštinamasis *i*). Tie patys lietuvių kalbos garsai dažnai rašomi nevienodai. Štai dvibalsis *au*: *Žoštovtas*, iš *Dovnarovičių* (liet. k. *au* pakeistas į *ov*), *Pavlovičius, Lavrinovičevna* (*au* pakeista į *av*) ir *Blauzdys* (nepakeistas *au*). Tokių bei panašių atvejų yra ne vienas. Perrašant pavardes lietuvių kalba neretai sunku atskirti raides *e* ir *ė*. Rašant *Luckėnas, Gavėnas* greičiausiai perteikiama taisyklinga pavardės forma (*-ėnas* yra lietuviška priesaga), tačiau neaišku, kaip yra pavardžių *Skeveris, Česnelis, Daugėlevičius, Nemeška* ir kitų panašių pavardžių atveju. Visiška painiava su *a* ir *o* rašymu. O juk yra nemaža dabartinių pavardžių, tesiskiriančių tik šia viena raide, pvz., *Ignatavičius* ir *Ignotavičius, Jakimas* ir *Jokimas, Ramaškevičius* ir *Romaškevičius*. Tai tik dalis atvejų, liudijančių, kad sulietuvinti sąrašo pavardės nebūtų paprasta, o pastangos tai padaryti neduotų gerų rezultatų. Mat vietoje dokumentų rusų kalba užrašytos pavardės ne vienu atveju atsirastų vėl netaisyklingas, netiksliai į lietuvių kalbą atstatytas jos variantas. Juolab, kad dalis šiandien Lietuvoje oficialiai vartojamų pavardžių yra išsaugojusios aiškiausių vienokio ar kitokio suslavinimo bei šiaip iškraipymo požymių, pvz., *Avgà* (iš *Augà*), *Dovnoras, Játovtas, Kontovtas* (iš *Daūnoras, Jótautas, Kántautas*), *Jādviršis, Jodáitis* (iš *Juodviršis, Juodáitis*), *Daugielis, Gavėnas* (iš *Daugėlis, Gavėnas*). Be to, yra ir labai nepanašių į lietuviškas ar lietuviams įprastas dabartinių mūsų pavardžių, pvz., *Pšemenėckas, Pševėrskas, Sčiučka, Užesniáuskas, Zagrābskas, Zakarževskis* ir pan.

Todėl ir buvo nuspręsta šio dokumento pavardes tik perrašyti lietuvių kalba, išsaugant jų fonetiką, slaviškas priesagas ir kitą specifiką. Vienintelis didesnis pakeitimas yra tai, kad be galūnių užrašytoms pavardėms yra pridėtos galūnės. Tebūna tai, kaip jau buvo minėta, tam tikra Raguvos parapijos istorijos atkarpėlė.

Norint padėti tiems, kurie šiame sąrašė ieškos savo šaknų ir čia pateiktas pavardes mėgins sieti ar lyginti su dabartinėmis, reikėtų dar paaiškinti keletą dalykų.

1. Slaviška priesaga, dokumente rašoma *-ovič*, šiuo metu bendrinėje kalboje virtusi į *-avič* (*-avičius*): *Juozapāvičius, Karnāvičius, Kukulāvičius*. Nors funkcionuoja ir dabartinės lietuvių pavardės su priesagos variantu *-ovič* (*-ovičius*): *Jurōvičius, Rimōvičius, Tarvydōvičius*.

2. Slaviška priesaga *-evič* grafiškai yra nepakitusi. Dokumento pavardės su ja perrašant į lietuvių kalbą yra pateiktos su galūnėmis: *Rinkevičius, Romaškevičius, Stankevičius*.

3. Slaviškos priesagos *-ovsk-*, *-evsk-* šiuo metu bendrinėje kalboje yra virtusios į *-(i)auskas*, *-(i)auskis*: *Baranāuskas, Kavaliāuskas, Kulakāuskis*. Nors yra dabartinių pavardžių ir su priesagų variantais *-ovsk-*, *-evsk-* (*-ovskas*, *-ovskis*, *-evskas*, *-evskis*): *Baranōvskas, Baranōvskis, Kavalēvskas, Kavalēvskis*.

4. Moterų pavardžių priesagos dokumente rašomos *-eva, -ova* (su jomis sudaromos ištekėjusių moterų pavardės iš vyro pavardės) ir *-evna, -ovna* (vartotos neištekėjusių moterų pavardėms sudaryti iš tėvo pavardės), kaip žinoma, dabar bendrinėje kalboje nevartojamos. Vietoje jų turime priesagas *-ienė* ir *-uvienė* (ištekėjusių moterų pavardėms sudaryti) ir *-aitė, -ytė, -utė, -(i)ūtė* (neištekėjusių moterų pavardėms sudaryti). Atkreiptinas dėmesys į tai, kad slaviškos priesagos *-evna, -ovna* dokumente gali būti pakeitusios ne tik minėtas bendrinėje kalboje vartojamas priesagas. Jos gali „slėpti“ ir ne vieną iš šiuo metu tik tarmėse paplitusių priesagų, vartotų dukterų pavardėms sudaryti iš tėvo pavardės, pvz., *-aičia, -yčia, -(i)ūčia* bei pan.

5. Kaip matyti, įvardijant dokumente ištekėjusią moterį pateikiama ne tik jos pavardė pagal vyrą, sudaryta su priesagomis *-eva, -ova*. Dar yra nurodoma, iš kokios šeimos yra moteris, t. y. jos tėvo pavardės kilmininko linksnio forma su prielinksniu *iš*. Atrodė netikslinga keisti šią konstrukciją mergautine moters pavarde. Taigi palikta taip, kaip yra dokumente, šitaip išsaugant to meto įvardijimo specifiką. Tačiau rusų kalba pateikta *iz Romaškevičev, iz Rinkevičev, iz Šeštokasov* ir pan. perrašant buvo vėrciama į *iš Romaškevičių, iš Rinkevičių, iš Šeštoku*.

6. Dėl minėtų priežasčių atsisakyta kaip nors keisti moterų pavardes su *-sk-* tipo priesagomis, pvz., *Blinska, Ručinska, Meškovska, Verzbicka* ir pan. Kaip žinoma, dabar tokios lietuvių moterų pavardžių formos nevartojamos. Tačiau ne visuomet aišku – ištekėjusi ar neištekėjusi moteris minima dokumente, tad neįmanoma būtų pridėti reikalingą (ar tikrai tą, kuri turėtų būti) priesagą.

7. Ir dar viena smulkmena. Dokumente nevienodai yra sudarytos moterų pavardės su priesagomis *-ova, -ovna* iš tų lietuvių pavardžių, kurios užrašytos su galūnėmis. Kartais galūnė atmetama, pvz., *Varnovna (iš Varnas), Nemekšova (iš Nemekša)*, o kartais minėtos priesagos pridedamos prie visos pavardės, pvz., *Jakimasovna (iš Jakimas), Garniliovna (greičiausiai iš Garnelis), Adamanisovna (iš Adamanis, kuri iš Adamonis, Adomaitis)* ir pan. Tai reikėtų turėti omenyje, jeigu bus mėginama lyginti dokumento pavardes su dabartinėmis.

Baigiant reikėtų pasakyti, kad 1852 m. Raguvo parapijiečių vardų bei pavardžių perrašymas iš rusų kalbos į lietuvių kalbą tėra tik vienas iš pirmųjų bandymų tai daryti. Todėl galbūt kai kur klysta, pasielgta ne taip kaip reikėtų. Be abejo, galimi ir kitokie tokio darbo keliai bei būdai. Tad čia pateiktas variantas jokių būdu nėra tai, ko negalima būtų keisti ar koreguoti.

Ir dar – jau išleistoje knygelėje „Raguvo praeitis“ (Panevėžys, 1993) yra išspausdintas 1610 m. Raguvo dvaro inventorių. Jį iš lenkų kalbos vertė Zigmantas Namavičius, o dėl asmenvardžių rašymo konsultavo šių eilučių autorė. Ten asmenvardžiai buvo pateikti kiek kitaip – kai kurių jų formos labiau sulietuvinotos. Šitaip bent iš dalies buvo stengtasi atsižvelgti ir į vertėjo nuostatą.

Kiemų skaičius	N			Metai	
	vyrų	moterų		vyrų	moterų
Raguvos miestelis					
1.	1	1	Tamošius Latušinskis Jo žmona Barbora iš Romaškevičių	38	27
	2		Jų sūnūs: Juozapas	4	
	3		Zigmantas		1
		2	Agnieška iš Rinkevičių Romaškevičeva		?
2.	4	3	Vincentas Rinkevičius Jo žmona Agnieška iš Raznevičių	46	40
	5		Jų sūnūs: Ignotas	21	
	6		Antanas		18
	7		Mykolas		16
	8		Juozapas		9
		4	Grasilda Vaitkevičevna		23
		5	Katarina iš Šeštokų		
		6	Luckėnasova, našlė		53
		6	Apolonija Alkovska		24
		7	Jos duktė Juozapota		1
3.	9	8	Adomas Blinskis Julija Blinska	20	14
		9	Ieva iš Malinovskių Blinska, našlė		53
	10		Tamošius Romaškevičius	20	
		10	Barbora Šešetovna		23
		11	Teresė iš Narbutų Kuncova, našlė		58
	11		Antanas Skeveris	43	
		12	Jo žmona Magdalena iš Kuncų	40	
4.	12		Adomas Jakimas	21	
	13		Jonas Jakimas	19	
		13	Teklė Jakimasovna		9
		14	Juozapota iš Rinkevičių Jakimasova, našlė		49
		15	Rozalija Romaškevičevna		22
		16	Klara iš Petelkevičių Romaškevičeva, našlė		52
	14		Juozapas Vroblevskis	34	
		17	Ona iš Petkevičių Ručinska, našlė		34
	15		Jos sūnus Juozapas	7	
	16		Adomas Daugelevičius	27	
		18	Jo žmona Karolina iš Meškovskių		26
	17		Jų sūnus Juozapas	1	
		19	Ona Daugelevičevna		33
		20	Anelė iš Obuchovičių Meškovska, našlė		54
5.	18		Juozapas Žalga	46	
		21	Jo žmona Judita iš Kartanų		39
	19		Jų sūnūs: Petras	9	
	20		Jonas	7	
		22	duktė Elžbieta		2
	21		Juozapas Žalga	19	
	22		Tamošius Kartanas	64	
		23	Jo žmona Elžbieta iš Šeštokų		62

(tęsinys)

Kiemų skaičius	N			Metai	
	vyrų	moterų		vyrų	moterų
		24	Marta iš Markevičių Urbanova		35
	23		Jos sūnūs: Antanas	6	
	24		Jonas	3	
	25		Juozapas	1	
	26		Rapolas Žostovtas	39	
		25	Jo žmona Agota iš Daugelevičių		29
	27		Jų sūnus Povilas	6	
	28		Mykolas Lopacinskis	29	
		26	Jo žmona Zofija iš Eigirdų		27
	29		Jų sūnus Jonas	1	
6.	30		Konstantinas Olševskis	32	
		27	Jo žmona Eufrozina iš Tetiškevičių		29
	31		Jų sūnūs: Pranciškus	5	
	32		Juozapas	1	
		28	Elžbieta Garnilisovna		29
		29	Pranciška iš Kvedorovskių Bikinova		40
		30	Elžbieta iš Mikovskių Veržbicka		67
		31	Pranciška Veržbicka		18
		32	Jos duktė Barbora		1
		33	Kazimiera Kosmovska		21
	33		Karolis Kosmovskis	87	
		34	Jo žmona Zuzana iš Leonovičių		41
7.	34		Kazimieras Deveikis	53	
		35	Jo žmona Katarina iš Romaškevičių		43
		36	Jų dukterys: Rožė		21
		37	Eleonora		8
		38	Bogumila		2
	35		Karolis Matulionis	22	
		39	Petronėlė iš Bujevičių Matulionisova		41
8.	36		Antanas Varnas	30	
		40	Jo žmona Domicelė iš Blynų		29
	37		Jų sūnus Juozapas	1	
		41	Bogumila Varnovna		20
	38		Stanislovas Stankevičius	36	
		42	Jo žmona Teofilė iš Rutkovskių		26
	39		Jų sūnūs: Antanas	3	
	40		Bronislovas	1	
		43	Ona iš Dovnarovičių Staškevičėva, našlė		63
	41		Jos sūnūs: Simonas	32	
	42		Aleksandras	23	
		44	Uršulė Skukovska		25
	43		Jonas Jozefovičius	33	
		45	Jo žmona Darata iš Ostrovskių		27
	44		Jų sūnus Vincentas	1	
	45		Vincentas Jozefovičius	17	
	46		Jonas Kosmovskis	23	
9.	47		Georgijus Kunca	35	
		46	Jo žmona Agota iš Romaškevičių		36

(tęsinys)

Kiemų skaičius	N		Metai	
	vyrų	moterų	vyrų	moterų
	48		Gabrielius Žalga	17
	49		Jo broliai: Bernardas	7
	50		Julijonas	4
	51		Kazimieras	2
		47	Jų sesuo Apolonija	9
		48	Julijona Blinovna	10
	52		Juozapas Palšūnas	28
		49	Jo žmona Katarina iš Blinų	26
		50	Jų duktė Agota	1
	53		Petras Novickis	60
		51	Jo žmona Marijona iš Paškevičių	50
	54		Atitarnavęs kareivis Juozapas Česnelis	50
	55		Atitarnavęs kareivis Karolis Tvaska	76
		52	Jo žmona Agota iš Minciu	70
10.	56		Silvestras Kovalevskis	53
		53	Jo žmona Apolonija iš Laurinčių	49
	57		Antanas Kartanas	22
		54	Jo žmona Barbora iš Kovalevskių	17
	58		Juozapas Bikinas	16
	59		Juozapas Minickis	48
		55	Jo žmona Agota iš Masiokų	42
	60		Jų sūnus Gasparas	7
	61		Georgijus Lukminovičius	49
		56	Jo žmona Marcijona iš Kučinskių	43
		57	Jų duktė Mikalina	16
		58	Julijona iš Sinkevičių Marcinkevičeva	33
	62		Jos sūnus Maksimilijonas	6
	63		Simonas Urbanovičius	41
		59	Jo žmona Marijona iš Soltanų	38
	64		Jų sūnus Augustinas	3
		60	duktė Teklė	9
	65		Mykolas Raznevičius	45
		61	Jo žmona Katarina iš Romaškevičių	43
		62	Jų duktė Eleonora	20
		63	Judita iš Romaškevičių Romanovska	60
	66		Juozapas Petkevičius	26
		64	Jo žmona Juozapa iš Taseckiu	21
	67		Julijonas Petkevičius	33
		65	Jo žmona Apolonija iš Jachimovičių	29
	68		Jų sūnus Juozapas	6
	69		Pranciškus Nemekša	28
		66	Jo žmona Ona iš Romaškevičių	26
		67	Jų duktė Katarina	1
	70		Antanas Raznevičius	33
		68	Jo žmona Rožė iš Blinskių	26
		69	Jų duktė Juozapa	1
	71		Adomas Raznevičius	25

(tęsinys)

Kiemų skaičius	N			Metai	
	vyrų	moterų		vyrų	moterų
	72		Zigmuntas Raznevičius	21	
		70	Ieva Raznevičevna		27
		71	Ona Raznevičevna		13
	73		Antanas Marcinkevičius	62	
		72	Jo žmona Elžbieta iš Lukminovičių		60
	74		Motiejus Lukminovičius	17	
	75		Juozapas Čechatovskis	52	
		73	Jo žmona Antanina iš Ivovičių		43
	76		Jų sūnūs: Liudvikas	18	
	77		Julijonas	16	
	78		Mykolas	2	
	79		Juozapas	1	
		74	duktė Kazimiera		19
	80		Motiejus Pavlovičius	59	
		75	Jo žmona Marcijona iš Paškovičių		49
	81		Jų sūnus Julijonas	19	
	82		Antanas Daškevičius	78	
		76	Jo žmona Petronėlė iš Visockių		59
	83		Jų sūnūs: Vincentas	28	
	84		Pranciškus	22	
		77	Marcijona Virmontovna		19
		78	Uršulė iš Abakanovičių Volkova		48
	85		Juozapas Matusevičius	29	
		79	Jo žmona Vincenta iš Svirskių		23
		80	Eleonora Svirskė		28
	86		Atitarnavęs kareivis Tamošius Jakubaitis	45	
		81	Jo žmona Kristina iš Janulevičių		29
		82	Jų dukterė Rožė		7
	87		Antanas Labanovskis	60	
		83	Jo žmona Katarina iš Žilinskių		53
		84	Jų dukterė Ona		18
		85	Marijona iš Kosobuckių Cemnolonska		45
	88		Jos sūnus Antanas	2	
		86	dukterys: Kazimiera		12
		87	Teklė		5
		88	Teklė iš Romaškevičių Kvedorovska, našlė		35
	89		Jos sūnus Adomas	5	
		89	duktė Marijona		1
		90	Ona iš Krasovskių Borusevičeva, našlė		64
		91	Katarina Žoštovtova, našlė		63
		92	Marijona Sadvovska		55
	90		Kazimieras Žoštovtas	67	
		93	Jo žmona Elena iš Reutų		64
		94	Agota iš Reutų Bartoševičeva, našlė		
	91		Jos sūnus Juozapas	15	
	92		Apolinaras Mileris	36	
		95	Jo žmona Juozapa iš Jackovskių		41
		96	Ieva Davidovičevna		18

(tęsinys)

Kiemų skaičius	N		Metai	
	vyrų	moterų	vyrų	moterų
		97	Pranciška Lavrinovičevna	17
93		98	Adomas Germanas	19
			Liudvika iš Ramanauskų	
94			Snitkova, našlė	40
95			Jos sūnūs: Steponas	12
			Julijonas	8
		99	duktė Marijona	3
Klebonija				
12.	96		Adm. Kunigas Andriejus Dulskis	34
	97		Kunigas vikaras Vladislovas	
			Bačevskis	60
		100	Dominyka iš Belkovskių	
			Dulska, našlė	90
		101	Jos duktė Antanina	40
	98		Tamošius Blynas	56
	99		Petras Reutas	21
	100		Konstantinas Meškovskis	8
	101		Kazimieras Gavėnas	49
		102	Antanina Dmochovska	29
		103	Marijona Stefanovičevna	21
		104	Liudvika Madkevičevna	15
		105	Karolina iš Leonovičių	
			Bobrikova, našlė	39
Prieglauda				
	102		Juozapas Bronevičius	41
	103		Adomas Bronevičius	20
		106	Eleonora Bronevičevna	18
		107	Antanina Rimkevičevna	12
		108	Kristina Stefanovičeva, našlė	57
		109	Jadvyga Nemekšova	46
Raguvos viensėdija				
13.	104		Zigmundas Strumila	32
	105		Stanislovas Jakucevičius	61
	106		Antanas Liutkevičius	39
	107		Georgijus Šablevičius	26
	108		Juozapas Skukovskis	59
		110	Brigita Volodkovna	89
		111	Pranciška iš Petrovskių	
			Juchnevičeva	44
	109		Aleksandras Lipka	38
		112	Jo žmona Mikalina iš Kolendų	25
		113	Jų duktė Marija	5
	110		Aleksandras Matkevičius	26
	111		Kanutas Zakrževskis	29
	112		Feliksas Orlukovičius	29
	113		Mykolas Losis	47
		114	Elžbieta Šleginovna	44
		115	Justina Voitkevičevna	27
	114		Ignacijus Subočius	19
	115		Antanas Toporovičius	19
		116	Ona Adamanisovna	34

(tęsinys)

Kiemų skaičius	N			Metai	
	vyrų	moterų		vyrų	moterų
	116		Juozapas Pavlovskis	59	
		117	Jo žmona Bogumila iš Vasilevskių		56
		118	Rožė Pavlovska		17
	117		Zigmundas Raževičius	29	
		119	Grasilda Raževičevna		19
Užunevėžių kaimas (fragmentas)					
14.	118		Pranciškus Šimonis	45	
		120	Jo žmona Juozapota iš Mincių		44
	119		Jų sūnūs: Jonas	19	
	120		Antanas	12	
	121		Mykolas	8	
		121	dukterys: Ieva		16
		122	Rozalija		14
		123	Katarina iš Masiokų Reutova		50
	122		Jos sūnus Ignacijus	8	
		124	duktė Marta		11
15.	123		Karolis Narbutas	50	
		125	Jo žmona Barba iš Žoštovtų		47
	124		Jų sūnus Adomas	8	
		126	duktė Barbora		6
	125		Juozapas Pliuras	50	
		127	Jo žmona Pranciška iš Untanonių		40
		128	Jų dukte Ieva		9
16.	126		Kazimieras Blauzdys	27	
		129	Jo žmona Karolina iš Diševskių		18
		130	Jų dukte Uršulė		1
		131	Pranciška iš Jasevičių		40
			Diševska, našlė		
	127		Jos sūnus Antanas	10	
		132	dukterys: Darata		15
		133	Marijona		13
		134	Anelė		11
17.	128		Pranciškus Genys	50	
		135	Jo žmona Rozalija iš Sav[...]		37
		136	Jų dukterys: Katarina		11
		137	Juozapota		9
		138	Ona iš Buikų Genisova		70

[...] Tekstas neišskaitomas

Šaltiniai

1. *Vilniaus universiteto bibliotekos Rankraščių skyrius.* – F. 207–19, l. 132–136.
2. *Книга списков прохожан Вилкомирского деканата составлена в 1853 году.*

XVIII a. pabaigos – XIX a. pradžios Raguvos bajorijos siluetai (Medžiaga Straševičių šeimos istorijai)

Steponas Deveikis

Ši apžvalga, ar studija, nebūtų atsiradusi be padrašinančio Egidijaus Aleksandravičiaus kartos istorikų požiūrio į istoriją, kaip mokslą ir meną ar epochos atspindžių mozaiką, išreiškiančią individualybės ir visuotinės savybės santykį. Istoriko išsakytos mintys¹, laisvesnis požiūris į istoriografiją ir istorijos epochų interpretavimą drašina mane kelti plunksnų ir imtis kompiuterio klaviatūros. Pasiremdamas įvairiais šaltiniais ir kitų autorių mintimis, noriu pabandyti sudėstyti Raguvos bajorų Straševičių ir carinės Rusijos priespaudos išsigalėjimo Raguvoje epochos mozaikos metmenis. Tai nėra nuosekli studija, veikia bandymas apžvelgti ir pačiam suvokti sunkios ir skaudžios istorijos ištakas ir pasekmes, žmonių ir valstybę ar jos regioną istorijos kontekste.

Lietuvos valstybė, dar XIII a. atsiradusi Europos žemėlapiuose, nuo 1569 m. Liublino unijos susiejusi savo politinį likimą su Lenkijos Karalyste, iki pat XVIII a. pabaigos, kada 1772–1795 m. buvo aneksuota Rusijos, išlaikė aiškias valstybingumo ir politinės kultūros formas. Abiejų tautų respublika (istoriografinis terminas *Żečpospolita*, *Rzeczpospolita*) turėjo ne tik Ponų tarybą, bet ir išpuoselėtą bajorijos luomą, seimų ir seimelių sistemą, leidusią 1791 m. gegužės 3 d. priimti bene iškiliausią Europoje konstituciją. Lietuvos Didžioji Kunigaikštystė nuolat siekė atskirumo bendrame tautų katilė. Tai jos etnonai ryžtingai stjo prieš XVII a. vidurio negandas, kada Ukrainos kazokų sukilimas, Maskvos caro Aleksiejaus Michailovičiaus puolimas, pagaliau švedų invazija į Livoniją sukėlė šalyje tvano laikotarpį ir būseną, paskatinusią kunigaikščio Jonušo Radvilos žygius ir žingsnius, pasibaigusius Kėdainių sutartimi². Šie žingsniai vėliau buvo Abiejų tautų respublikos bajorų poliarizacijos pagrindas ir seimų diskusijų objektas.

Lietuvos Statutas, turėjęs tris legislatūrines laidas: 1529 m., 1566 m. ir 1588 m., buvo svarbus ir pažangus teisės aktas tuometinėje Rytų ir Centrinėje Europoje. Jo veikimą paneigė ir sustabdė tik caro administracija XIX a. viduryje. Abiejų tautų respublikos Ketverių metų seimas (1788–1792 m.) buvo pasiryžęs didelėms reformoms ir ūkyje, ir visuomenės gyvenime. Daugeliui Lietuvos miestelių buvo suteikta Magdeburgo savivaldos teisė, herbai, skatinta ūkio ir komercijos plėtra, švietimo reformos. Visa tai lėmė visuomenės raidą, vertybių kaitą, regionų plėtrą, kaip dabar moksliskai pasakytume, socialines ir ūkines permainas. Raguvà negalėjo likti nuošalyje nuo šių procesų. Miestelis, tiesa, tebeprisklausė dvarui, tačiau patys dvarininkai turėjo ieškoti ir ieškojo naujų vertybių ir gyvenimos pokyčių.

Visuomenės vertybių hierarchija XVII a. pabaigos – XIX a. pradžios Lie-

¹Aleksandravičius E. *XIX amžiaus profiliai*. – Vilnius: Lietuvos rašytojų sąjungos leidykla, 1993.

²Šapoka A. *1655 m. Kėdainių sutartis*. – Vilnius: Mokslas, 1990; Wisner H. *Jonušas Radvila (1612–1655): Kėdainių šešėlyje*. – Vilnius: Vaga, 2000.

tuvoje tebebuvo luominė, bajoriška. Bajoriškumo idealų diktatui pakluso netgi inteligentiškumas, intelektualioji veikla, išsilavinimo siekiai ir galimybės, pagaliau veikla visuomenėje. Vakarų Europoje XIX a. pradžioje intelektualusis klimatas persisunkė romantizmu, būsena, artima XVI a. Renesanso laikotarpiui. Po Apšvietos (Švietimo) laikotarpio idėjų intelektualusis romantizmas turėjo žadinti, kviesti ir Lietuvos bajoriją persiformuoti iš bajorų–karių luomo į savotišką intelektualiosios bajorijos luomą. Tačiau tai vyko vėliau, o pačioje XVIII a. pabaigoje ir XIX a. pradžioje dar gyvos politinės ir nacionalinės pilietinės laisvės ambicijos. Jas reikėjo ginti ne tik plunksna, bet ir ginklu, politinėmis akcijomis.

Lietuvos bajorijai skaudus buvo Tado Kosciuškos sukilimo pralaimėjimas ir galutinė krašto aneksija prie Rusijos 1795 m., vėliau sužlugusi Napoleono ofenzyva į Rusiją 1812 m. Būtent šių istorinių įvykių paveldas Lietuvos žemėse paliko ryškius pėdsakus visų luomų, taip pat ir bajorų pasaulėžiūroje. Vidurio Lietuvoje Upytės ar Ukmergės pavieta bajorų seimeliai bene nuo XVII a. dažnai turėdavo išskirtinę ir labai patriotinę nuomonę šalies tvarkymo ir gynimo klausimais³. Ji buvo gyva iki pat XVIII a. pabaigos. Todėl vėliau galingos politinio išsivadavimo judėjimų srovės – 1831 m. ir 1863 m. sukilimai – neaplenkė nė vienos XIX a. bajorų šeimos ar giminės. Didžioji dalis Lietuvos bajorijos savo lietuviškumo sandą įvardindavo lotyniška formule *gente lituanus, natione polonus*. Tačiau tai netrukdė tapti didele rakštimi Rusijos imperijoje. Šiuo atveju reikšmingas Č. Milošo⁴ cituojamas J. Geištoro (*Gieysztor*) pokalbis su Grothusu:

„Nuoširdžiam pokalbyje Grothusas labai delikačiai palietė mūsų santykius su valdžia, sakydamas, kad po šalies padalijimo lenkų bajorai nemokėję elgtis su valdžia, ir pavyzdžiu teikė vokiečių bajoriją Pabaltijo provincijose. „Turime beveik viską – net sakoma, kad mes valdome Rusiją, o Jūs, ponai, po kiekvieno sukilimo prarandate privilegijų likučius“. Į ką atsakiau: „Pone barone, juk tai mums turite būti dėkingi už išimtinę savo padėtį. /.../ Jeigu mūsų bajorai susitaikytų su likimu ir panorėtų tapti rusų bajorais, tuomet, pone barone, jūsų privilegijos ilgiau kaip metus neišsilaikytų“. Baronas nusijuokė: „Jūs tauri tauta, bet savojo patriotizmo apakinti manote esantys reikalingi ne tik mums, o ir visam pasauliui“. Tuo pokalbis baigėsi“.

Raguvos bajorų Straševičių (*Straszewicz*) šeimos, kurioje XVIII ir XIX amžių sandūroje gimė būsiamasis 1831 m. sukilėlis, visuomeninė padėtis buvo gana reikšminga Upytės pavietė. Giminės vyrai ėjo aukštas pareigas, jai nesvetimos buvo Lietuvos bajorijos idėjos ir siekiai, bendros Abiejų tautų respublikos gaivinimo troškimai, galbūt ir konkretūs planai, puoselėjami prancūzmečio J. Poniatovskio kavalerijos pulkų pratybose ar šokių salėse. Tos Napoleono žygių įkvėptos viltys, deja, nutolo, pasitraukė sykiu su prie Berezinos išblaškytos prancūzų kariuomenės likučiais ir ariergardu, su 1815 m. Vienos kongreso sprendimais...

Bajorų Straševičių šeima buvo ekonomiškai tvirta, turinti keletą, netgi keilolika dvarų ir palivarkų Upytės ir Ukmer-

³Wisner H. *Jonušas Radvila (1612–1655): Kėdainių šešelyje*. – Vilnius: Vaga, 2000.

⁴*Lietuvos aidas*. – 1992, geg. 23.

gės pavietuose, susipažinusi su Europos civilizacijos ir kultūros klodais, ūkininkavimo principais, sekusi Ketverių metų seimo reformų paskatas ir novatoriškus sprendimus. Privačiuose dvaruose, taigi ir Raguvos dvare, XVIII a. pabaigoje – XIX a. pirmojoje pusėje vyravo atodirbinė renta (lažas, skubos darbai, normuoti darbai ir pan.). Tačiau Apšvietos (Švietimo) epocha į Lietuvą nešė Vakarų Europos mąstytojų idėjas ir planus. Ž. Ž. Ruso (*J. J. Rousseau*) Baro konfederacijos užsakymu rašė Lenkijos ir Lietuvos valstybės reformų projektą, kuris numatė ištisu miestelių nobilitaciją ir pilietinių teisių suteikimą valstiečiams. Didžioji Prancūzijos 1789 m. revoliucija skatino mąstyti apie pilietinę visuomenę, luomų bendrabūvio sąlygas. Lietuvos bajorų luomas gavo paskatą ieškoti savojo kelio ir ūkiniu naujovių, ypač po prancūzmečio galutinai išgalėjęs carinės Rusijos administracijai. Tokių paskatų neišvengiamai gavo ir Raguvos Straševičiai. Jas reikėjo svarstyti.

Įdomų faktą mini istorikas A. Tyla⁵. Vilniaus gubernijos bajorų seimelis 1817 m. pabaigoje svarstė valstiečių išlaisvinimo idėją. Iš carinės Rusijos administracijos organizuotos apklausos paaiškėjo dvarininkų teigiamas požiūris į šią idėją, tačiau caro valdžia jokio sprendimo nedarė. Gal nujautė krašto išskirtinumą ir dar nežinojo, kaip čia tvarkytis.

Apie Juozą Straševičių (*Jozef Straszewicz, Иосиф Страсевиц*), 1831 m. sukilėlių, ir jo veiklą yra rašyta, deja, pasitaiko ir prieštaringų faktų. Plačiausiai apie jį rašė enciklopedijos ir Vincas Ruzas⁶, kuris apžvelgė ir biografiją, ir kūrybą. Dera atkreipti dėmesį į J. Straševičiaus gimimo ir mirimo datų neatitikimą įvairiuose šaltiniuose. Kai kuriuos šaltinius pacituosime. Tarybų Lietuvos enciklopedijoje⁷ rašoma:

„Gimė 1800. I. 1 Raguvoje, mirė 1883. V. 5 Paryžiuje. 1817–21 Vilniaus un-te studijavo tapybą. 1822 m. gilinti studijų išvyko į užsienį. Nutapė paveikslų Raguvos bažnyčiai. 1826–29 Upytės apskrities žemės teisėjas. 1831.IV.2 išrinktas Upytės apsk. sukilėlių vyriausiojo komiteto nariu. 1831.VI Laikinosios Lietuvos sukilėlių Vyriausybės užsienio reikalų tvarkytojas. Emigravęs Paryžiuje priklausė Lietuvos draugijai. Parašė monografiją apie Emiliją Pliaterytę (1835, pranc.), sukilimo dalyvių biografijų (1832–1834, 2 t., pranc.)“.*

Tuo tarpu lenkiški enciklopediniai šaltiniai⁸ liudija kiek kitaip:

„Straszewicz (Jozef) – Upytės pavieto maršalkos Michallo Straszewicziaus sūnus. Baigė mokslus Vilniaus universitete. Po 1831 m. sukilimo apsigyveno Paryžiuje ir leido mokslinius bei politinius veikalus. Mirė Paryžiuje 1839 m.“

Vincas Ruzas nurodo⁹, kad J. Straševičius gimė 1801 m. Raguvoje, Upytės

⁵Tyla A. Lietuvos valstiečių istorijos (1795–1861) bruožai // Liaudis virsta tauta: lietuvių atgimimo istorijos studijos. – Vilnius: Baltoji varnelė, 1993, t. 4, p. 7–102.

⁶Ruzas V. Juozas Straševičius – 1831 m. sukilimo dalyvis ir istorikas // Raguvos praeitis. – Panevėžys, 1993, t. 1, p. 40–42.

⁷Tarybų Lietuvos enciklopedija. – Vilnius, 1988, t. 4, p. 113.

⁸Aiški korektūros klaida: turi būti 1838.V.5. – S. D. Encyklopedyja powszechna Orgelbranda. – Warszawa, 1867, t. 24.

⁹Ruzas V. Juozas Straševičius – 1831 m. sukilimo dalyvis ir istorikas // Raguvos praeitis. – Panevėžys, 1993, t. 1, p. 40–42.

pavieto kašteliono (o iki 1793 m. maršalkos) Mykolo ir Kazimieros Košcicaitytės šeimoje. Baigęs Vilniaus universitete literatūrą ir laisvuosius menus, keliavo po Vakarų Europą. 1831 m. J. Straševičius aktyviai įsijungė į prasidėjusį Lietuvoje sukilimą.

1830–1831 metų sukilimo Lietuvoje tyrinėtojas F. Sliesoriūnas¹⁰ pabrėžia, kad sukilimas turėjo europinės reikšmės: buvo to meto revoliucinių bei demokratiškosios jėgų judėjimo dalis po Burbonų dinastijos nuvertimo Prancūzijoje 1830 m. liepos mėn. Istoriko knygoje akcentuojama, kad iki generolo A. Gelgaudo vadovaujamos lenkų kariuomenės atvykimo 1831 m. birželio mėnesį daugelyje apskričių veikė atskiri sukilėlių komitetai ir sukilimo vadai. Upytės apskrities komitetui vadovavo grafas K. Zaluskis. Komiteto narys buvo ir J. Straševičius.

Dar balandžio mėnesį buvo bandyta išsirinkti Lietuvos apskričių sukilimo vadovą. Tam, kad grafas K. Zaluskis buvo išrinktas kelių apskričių (Ukmergės, Upytės, Vilniaus) sukilėlių vadu, lemiamos įtakos turėjo ir J. Straševičius¹¹.

Atvykus generolui A. Gelgaudui, prie jo štabo 1831 m. birželio 11 d. buvo sudaryta minėta Laikinoji centrinė sukilėlių vyriausybė Lietuvoje (*Rząd Polski centralny tymczasowy w Litwie*). Į ją patarėju pakviestas ir Upytės (Panevėžio) apskrities sukilėlių Vyriausiojo komiteto narys J. Straševičius, kuriam buvo pavesti užsienio reikalai. Tačiau yra duomenų, kad iš tikrųjų J. Straševičius tvarkė visą dokumentaciją, ruošė atsisaukimus, skelbimus ir potvarkius, rinko medžiagą sukilimo istorijai¹². Laikinoji vyriausybė tegyvavo mėnesį ir nesugebėjo sujungti sukilėlių kariuomenės ir apskričių valdžios pastangų rimtesniam pasipriešinimui. Liepos viduryje prasidėjo apskričių sukilėlių valdžios narių ir sukilėlių dalinių atsitraukimas Prūsijos ir Lenkijos link. Sukilėliams taip ir nepavyko užimti Vilniaus. Caro kariuomenė triuškinamai išblaškė būrius, o administracija ėmėsi represinių akcijų: kvotė sukilimo dalyvius ir rėmėjus, sekvestravo ir konfiskavo jų turtą, bajorų dvarus.

J. Straševičius, kaip ir daugelis sukilimo dalyvių, pasitraukė į Prancūziją. Kodėl ten? Matyt, porevoliucinė ir pogiljotininė, pagaliau ponapoleoninė Prancūzija imponavo savo sociumo laisve, visuotiniu žmogaus ir piliečio teisių deklaravimu, dvasiniais ir materialiniais turtais, aristokratijos ir kilmingosios bajorijos sambūviais ir bandymais atkurti Senąjį režimą (*Ancien regime*) arba imtis visuomeninės kūrybos. Šlėktos jausmus ir protą turėjo kaitinti bei kelti pasitikėjimą Napoleono nuopelnai lenkų tautai ir nacijai bei jo ryšiai su žaviąja lenkų grafiene Marija Walewska (Leczynska, 1789–1817), kuri pagimdė imperatoriui Napoleonui sūnų Aleksandrą (1810–1868), būsimą Napoleono III vyriausybės ministrą. Teigiama imperatorių rašius¹³:

„Oh. Venez! Venez! Tous vos desirs seront remplis. Votre patrie me sera plus chère quand Vous aurez pitié de mon coeur. N.“

„O. Ateikite! Ateikite! Visi jūsų troškimai bus išpildyti. Jūsų Tėvynė man bus brangesnė, kai jūs pagailėsite mano vargšės širdies. N[apoleonas]“.

¹⁰Sliesoriūnas F. 1830–1831 m. sukilimas Lietuvoje. – Vilnius: Mintis, 1974.

¹¹Ten pat.

¹²Ten pat.

¹³Chiappe J.-F. *Le monde au féminin. Encyclopédie des femmes célèbres.* – Paris: Somogy, 1976, p. 278.

Tautų jausmai, matyt, buvo abipusiai. O ir apskritai XIX a. kilmingoji

bajorija, kunigaikščiai ir karaliai puolė tremtin į Paryžių, – ne veltui prancūzų rašytojas A. Dodė (A. Daudet) vėliau, jau XIX a. antrojoje pusėje parašė romaną „Karaliai tremtyje“ („Les rois en exil“)¹⁴.

Paryžiuje romantikas J. Straševičius gyveno Colombier gatvėje^{15**} ir aktyviai įsitraukė į literatūrinę veiklą, pasinerė į savo šalies ir *gente lituanus, natione polonus* (o gal *gente polonus, natione lituanus*) istorijos ir pilietiško šaknų paiešką. Štai bajoriškojo romantizmo dvasia! 1833–1834 m. J. Straševičius buvo vienas iš periodinio leidinio „Souvenirs de la Pologne, historiques, statistiques et litteraires“ bei 1833–1836 m. mėnesinio žurnalo „Le Polonais“ („Lenkas“) redaktorių, priklausė „Lenkų literatūrinei draugijai“¹⁶. Jis darė tai, ką darė istorikai (S. Daukantas, J. Perkovskis, T. Narbutas ir kt.) ar kraštotyrininkai, kultūrologai (J. Bušinskis, M. Griškevičius, A. H. Kirkoras ir kt.) Lietuvoje. Gaila, gyvenimas buvo trumpas. Padarė tai, ką galėjo: įrašė Lietuvos ir Abiejų tautų respublikos vardą Prancūzijos ir Europos literatūros vainike.

Istorikai teigia, kad sukilėlis ir literatas, būdamas vientisos Lietuvos ir Lenkijos valstybės šalininkas, karštai mylėjo savo kraštą – Lietuvą. Žymiausiame veikle „Les Polonais et les Polonaises de la Révolution...“ rašydamas apie Julijų Gruševskį iš Žemaitijos ir Emiliją Pliaterytę iš Rytų Lietuvos, pabrėždavo jų lietuvišką kilmę. Gražiai rašė ir apie Lietuvos herbą – Vytį, tačiau Vytį jis matė viename skyde kartu su lenkų Ereliu¹⁷.

Kita veiklos sritis, kurioje pasireiškė J. Straševičius, buvo tėvynainių darbų leidyba. Jis daug prisidėjo, kad būtų išspausdintas reikšmingiausias buvusio Vilniaus universiteto profesoriaus Joachimo Lelevelio darbas „Numismatique du Moyen âge...“ („Viduramžių numizmatika“)¹⁸.

Neaišku, kaip caro administraciją supykdęs sukilėlis palaikė ryšį su gimtine, kaip bendravo, ar rašė laiškus į Raguvą motinai, kuri kentė caro valdžios represijas. Anot istoriko V. Ruzo, mirė J. Straševičius 1838 metais, nesulaukęs nė keturiasdešimties, paliko našlę prancūzę Frinetę ir sūnų Edmundą, o motina ir sesuo pasirūpino, kad jo atminimas būtų įamžintas ir gimtinėje Raguvoje, skyrė lėšų, už kurias Raguvos bažnyčios šventoriuje buvo pastatytas metalinis kryžius¹⁹.

Lietuvoje caro valdžia įnirtingai kapojo ekonomines šeimos egzistencijos šaknis ištisis 16 metų, ir dar ilgiau²⁰ – iki 1864-ųjų, nors maištininko motina mirė 1842 metais.

Byla apie J. Straševičiaus dvarų sekvestravimą ir konfiskavimą pradėta 1832 m. vasario 22 d., baigta 1848 m. vasario 27 d.²¹ Šioje apie 1000 lapų ir 254 dokumentų byloje minimi ne tik Raguvos, bet ir Pamūšio, Berklainių, Linkaučių, Jotainių, Kuciškių, Padėmbio ir kiti dvarai.

¹⁴Daudet A. *Les rois en exil*. – Moscou: Editions du Progrès, 1979.

¹⁵Ruzas V. Juozas Straševičius – 1831 m. sukilimo dalyvis ir istorikas // *Raguvos praeitis*. – Panevėžys, 1993, t. 1, p. 40–42.

**Šiuolaikinio XX a. pabaigos Paryžiaus planuose randame Colombier gatvę rytinėje didmiesčio dalyje, šalia 20 apygardos (arrondissement) esančioje Les Lilas (lietuviškai būtų Alyvų) merijos teritorijoje. Ar toks buvo ikihausmaniškojo Paryžiaus ir jo priemiesčių gatvių tinklas, nesiryžtume tvirtinti.

¹⁶Ruzas V. Juozas Straševičius – 1831 m. sukilimo dalyvis ir istorikas // *Raguvos praeitis*. – Panevėžys, 1993, t. 1, p. 40–42.

¹⁷Ten pat.

¹⁸Ten pat.

¹⁹Ten pat.

²⁰Deveikis S. *Raguvos istorijos šaltiniai Kauno valstybiname archyve* // *Raguvos praeitis*. – Vilnius: Leidybos centras, 1998, t. 3, p. 18–19.

²¹Kauno apskrities archyvas. – F. 525, ap. 23, b. 34.

Paviršutiniškas susipažinimas su bylos dokumentais neleidžia interpretuoti aplinkinių dvarininkų (bajorų) nuotaikų. Tačiau čia rasime minint ne vieną Upytės ir Ukmergės apskrities dvarininką, būtent Kosakauskį, baroną Aleksandrą Roppą, Komarus ir kitus. Rodos, kad apylinkių (apskrities) dvarininkai pretendavo į J. Straševičiaus dvarus arba bent į jų administravimą dėl ekonominių sumetimų, vyko, matyt, netgi savotiškos varžytuvės.

Caro administracijos Vilniaus gubernijos konfiskacinė komisija 1832 m. vasario 18 d. sprendimu Nr. 891 pradėjo J. Straševičiaus dvarų konfiskavimo procesą; dvarus administruoti buvo pavesta patikimam dvarininkui, leibgardijos Lietuvos pulko atsargos štabskapitonui J. Gerštencveigui, kuris, anot dokumento, „nebuvo įtrauktas į sukilime dalyvavusių asmenų knygas“. Bajoras J. Straševičius buvo įtrauktas į maištininkų sąrašus Upytės apskrities bajorų vado 1831 m. gruodžio 22 d. pranešimu Nr. 1 414. Apskrities bajorų vadu buvo, bent jau 1832 m., baronas Aleksandras Roppas.

K. Straševičienė rašė prašymą carui (advokatas Stanislavas Jakovlevas), kuriame nurodė įvairias aplinkybes, ypač dėl Raguvos. 1819 m. sūnus Juozapas buvo užstatęs motinai savo dvarus už 473 000 auksinų. Raguva buvo užstatyta iki 1825 m., tačiau užstatas nepatvirtintas. Kuciškės 1829 m. buvo užstatytos Kosakovskiui. Raguva bylos pradžioje buvo motinos K. Straševičienės iš Košcicų (z *Koszcicow*) žinioje: 284 gyventojai, 3600 dešimtinių žemės, 3000 rb pajamų.

Tačiau 1832 m. balandžio 7 d. teismo sprendimu maištininko bajoro J. Straševičiaus dvarai buvo atimti. Iš motinos paimtas užstatas ir pasižadėjimas, kad dvaruose nebus naikinamas turtas (rašytas 1832 m. birželio 20 d. lenkų k.). Sprendimas sekvestruoti priimtas 1832 m. rugpjūčio 13 d. Vėliau Raguvos dvarą administravo Raimundas Kaminskas.

Dar vėliau Kazimiera Straševičienė (*Straszewiczowa*) atgavo Raguvos dvarą už 70 800 sidabro rublių. Po jos mirties 1842 m. Raguvos dvaro prašė atsiskaitytinai M. A. Sgavrukas ir kiti. 1842 m. spalio 2 d. teismas nežinojo, ar perduoti Raguvą Komarui. Tačiau Kauno apskrities archyve saugoma byla²², liudija apie žemės dalies ir 8 valstiečių perdavimą iš konfiskuoto Raguvos dvaro grafui Komarui (byla apima 1849 m. kovo 28 d. – 1863 m. gegužės 28 d. laikotarpį, joje 48 lapai). Kita byla²³ apie Bočernikų palivarko konfiskavimą ir Straševičių nušalinimą (1853–1864 m. laikotarpis, 280 lapų) teigia, kad šis palivarkas atiduotas valstiečiui Dominykui Balčiūnui, kuriam reikėjo sumokėti į carinį iždą 376 rb ir 38,5 kp su procentais.

Vėliau, jau po agrarinės reformos (baudžiovos panaikinimo) ir 1863 m. sukilimo, Raguvos dvaro žemės (Fërma, Kritižis ir Pakritižis) apgyvendintos „*rusų kilmės asmenimis*“²⁴. Dvaro teritorijoje pastatyta stačiatikių cerkvė. Dvaras išparceliuotas, Straševičių šeima ekonomiškai sunaikinta. Sukilėlio sesers likimas nežinomas.

Sukilėlio Juozapo Straševičiaus tėvas Mykolas (*Michal Straszewicz*) buvo Upytės pavieto maršalka, arba bajorų vadas (iki 1793 m.), o vėliau pavieto kaštelionas. Dėdė, taip pat Juozapas (*Ocun*

²²Ten pat. – B. 3245.

²³Ten pat. – B. 429.

²⁴Ten pat. – B. 567.

Cmpauebu)²⁵, buvo Upytės pavieto pakamaris, mūsiškai dabar sakytume – žemėtvarkininkas, žemės teisėjas. Nesu įsitikinęs, bet atrodo, kad pagal Straševičių dvarų sekvestravimo ir konfiskavimo bylą nukentėjo ir pakamario dvarai.

„*Kiekviename paviete, taip pat Žemaitijos žemėse turi būti ten gyvenantis prisiekusysis pakamaris*“, – skelbė 1588 m. Lietuvos Statuto 9 skyriaus pirmasis straipsnis. Pakamari skirdavo Lietuvos didysis kunigaikštis iš keturių kandidatų, kuriuos pasiūlydavo pavieto bajorai. Svarbiausias pakamario darbas buvo spręsti žemės savininkų ir naudotojų ginčus dėl žemės valdų ribų. Tai buvo garbingos ir svarbios žemės teisėjo pareigos, atliekamos davus priesaiką.

Kultūros paveldo vertybių sąrašuose²⁶ nurodyti XVIII a. dailės paminklai, saugomi Raguvos bažnyčioje. Šios studijos autorių ir maloningąjį skaitytoją pirmiausia turėtų dominti tai, kas įvardijama Mykolo Straševičiaus antkapiniu paminklu (DV–4606) ir Upytės pakamario Juozapo Straševičiaus portretu (XVIII a. pabaiga, DR–801), bei Mykolo Straševičiaus (vyro su peruku) portretu (XVIII a., DR–803).

Raguvos bažnyčioje saugomi Mykolo Straševičiaus atminimo ženklai liudydų apie šio bajoro nuopelnus bažnyčiai. Iš įvairių senraščių krislų susiklosto uolaus kataliko ir bažnyčios veikėjo portretas. Lietuvos mokslų akademijos bibliotekos Rankraščių skyriaus A. L. Zoštauto kolekcijoje saugomi du Upytės pavieto maršalkos M. Straševičiaus 1780 m. rašyti laišakai apie Raguvos parapiją, tiksliau apie pastangas Raguvos parapijoje išsaugoti (neatiduoti Vadoklių klebonijai) Genėtinių kaimą²⁷. „*Genėtinių kaimo valstiečiams į mano globojamą [Raguvos] bažnyčią yra arčiau ir patogiau*“, – rašė bajoras Vilniaus vyskupui kunigaikščiui Masalskiui.

1823 m. balandžio 23 d. Kazimiera Straševičienė ir sūnus Juozapas užrašė ir patvirtino Raguvos bažnyčiai fundacinę 2 000 sidabro rublių sumą už šv. Mišijų laikymą tris kartus per savaitę²⁸.

Carinė Rusija pagrįstai buvo laikoma Europos žandarų. Dar 1815 m. Vienos kongrese Rusijos, Prūsijos ir Austrijos (Austrijos–Vengrijos) monarchai sudarė vadinamąją Šventąją Sąjungą, kurios tikslas buvo kovoti su revoliucinėmis respublikoniškėmis idėjomis Europoje. Carinė administracija siaurino visų laisvųjų luomų teises, manipuliavo sau ištikima bajorija, liustruodama ir sekvestruodama 1832–1840 metais sukilėlių bajorų dvarus gniaužė nepaklusniusius.

1840 m. Rusijos valdžia absoliučiai sugriežtino administracinį režimą Lietuvoje: uždraudė oficialiuose raštuose vartoti pavadinimus *Lietuva* ir *Žemaitija* (*Samogitia*), panaikino kitą lietuvių politinės civilizacijos relikvą – Lietuvos Statutą, kuris iki tol vis dar veikė visoje LDK teritorijoje.

To laikotarpio dvasia ir caro represinis mechanizmas atsispindi daugelio bajorų laiškuose, dienoraščiuose, rašto ir studijų darbuose. Kultūrinėje intelektualiojo romantizmo sintezėje formavosi naujasis tautos elitas – inteligentija. Nepaisant komplikuoto ir prieštaringo LDK

²⁵Ten pat. – B. 34.

²⁶Panevėžio rajono istorijos ir kultūros paminklai. – Panevėžys, 1990.

²⁷Du Upytės pavieto maršalkos M. Straševičiaus laišakai apie Raguvos parapiją / Iš lenkų k. vertė Z. Namavičius // *Raguvos praeitis*. – Vilnius: Leidybos centras, 1998, t. 3, p. 16–17.

²⁸Žinios apie Raguvos klebonijos lėšas, užrašytos kunigo J. Bedelio 1838 m. / Iš lenkų k. vertė V. Ruzas // *Raguvos praeitis*. – Panevėžys, 1993, t. 1, p. 36–37.

etnopolitinio bei etnokultūrinio ir etnosocialinio palikimo, visuomenėje ėmė reikštis luomų integracijos tendencijos.

Kilnios revoliucinio romantizmo idėjos plito tarp bajorų, augo ir plėtėsi ryžtas ieškoti kovos būdų prieš caro priespaudą. Kultūrinė ir intelektualinė veikla brandino savo vaisius XIX a. vidurio Lietuvos dvaruose. Čia neblėso tai, ką suformavo XIX a. pradžios pasišventėliai romantikai, brazdinę ginklus ir plunksną. Bajorija pamažu ėmėsi tapybos (Römerių šeimos pavyzdžiai), krašto tyrinėjimų (M. Griškevičius, J. Bušinskis ir kt.), archeologijos (Vilniaus archeologijos komisija ir jos Senienu muziejus), muzikavimo ir kompozicijos (M. K. Oginskis ir kiti Oginskiai). Dar kiti griebėsi literatūrinės veiklos, kuri tik dabar, XX a. pabaigoje, lietuviškai kalbančiam skaitytojui tapo pažįstama (A. H. Kirkoro, V. Sirokomlės ir kt. veikalai). Ir tik vėliau Lietuvos bajorija atsidūrė nacionalinio pasirinkimo, etnopolitinės orientacijos kryžkelėje, jauno lietuviško ir lenkiško nacionalizmo atpažinimo ženklų dvasioje.

Dviejų XIX a. krašto sukilimų ribojamo laikotarpio dvasia ir nuotaikos jaučiamos dailininko Edvardo Römerio dienoraščiuose. Beje, E. Römeris (1806–1878) mokėsi Vilniaus universiteto Dailės katedroje kiek vėliau negu J. Straševičius. Galėjo būti kokių nors pilietinio ir dvasinio ryšio apraiškų tarp šių asmenybių dar prieš sukilimą arba sukilimo metu, nes Edvardo Römerio lenkų kalba rašytuose dienoraščiuose yra minima raguvė dvarininkė *Straszewiczowa Kazimiera z Koszyczow*, kurią persekiojęs, alinęs ir gniuždęs caro režimas.

XVIII a. pabaigoje – XIX a. pradžioje ekonomiškai stipriame Raguvos dvare spietėsi iškiliojo bajorijos sparno atstovai. Straševičių giminė aktyviai reikėsi socio-kultūriniam ir etnopolitiniame gyvenime. Bažnyčių rėmimo tradicija (būtent pačioje XIX a. pradžioje, 1816 m., pastatyta nauja Raguvos bažnyčia, rūpintis parapijos reikalais), intelektualinės veiklos ieškojimai (jaunojo J. Straševičiaus studijos Vilniaus universitete, kalbų mokėjimas, kuris, matyt, ir nulėmė vietą sukilėlių vyriausybėje) ir realizavimas (leidybos veikla Paryžiuje) leidžia spėti šią bajorų šeimą buvus iškiliam visuomenės sparne, kuris pirmasis gavo skaudų caro okupacinės sistemos smūgį.

Bajorų Straševičių šeimos istorija nusipelnė gilesnių studijų, negu čia mums pavyko pateikti. XIX a. pirmosios pusės archyvai, senieji raštai ar leidiniai gali slėpti netikėtų atradimų ar paralelių, kurios padėtų papildyti Raguvos dvaro mozaikos kontūrus, paryškinti bajorų siluetus.

Juozo Straševičiaus kūryba
(publikuojama pagal V. Ružą [9]).

Autoriniai leidiniai:

1. Do ziomków. – Paryž, 1832.
(laiško „Souvenirs de la Pologne“ prospektas).
2. Les Polonais et les Polonaises de la Révolution du 29 novembre 1830, ou cent portraits des personnes qui ont figurés dans la dernière guerre de l'indépendance polonaise. – Paris, 1832–1837.

- K. André vertimas į vokiečių kalbą: Die Polen und die Polinnen der Revolution vom 29 November 1830. Hundert del 29 novembre 1830. Osia ritratti dei personaggi che hanno figurato nell' ultima guerra dell' indipendenza polacca. T. 1–2. – Capolago, 1833–1834.
3. Armée polonaise. Révolution du 29 novembre 1830. Costumes militaires, de toute armée et de tout grade. Notice historique sur chaque regiment avec les portraits des principaux généraux. – Paris, 1835.
 4. Emilie Plater, sa vie et sa mort. Avec une préface de M. Ballanche. – Paris, 1835. J. K. Salomonskio vertimas į anglų kalbą: The Life Countess Emily Plater. – New-York, 1843.
 5. Les femmes célèbres de tous les pays, leurs vies et leurs portraits. – Paris, 1835. Antras leidimas. – Paris, 1835. (Bendraautorė kunigaikštienė L. Junot d'Abrantes).
 6. La nuit du 29 novembre 1830 a Varsovie. Dédié aux élèves de l'Ecole Polytechnique. Orné de quinze gravures. – Paris, 1835.
Po tekstu pastaba: Les matériaux de cette notice ont été recueillis par M. Podczaszynski.
 7. Ouvrages publiés par... – Paris, 1835.

Leidybiniai darbai

1. Lelewel J. Numismatique du moyen âge considérée sous le rapport du type. T. 1–3, – Paris, 1835.
2. Niemcewicz J. U. Biographie du prince Adam-Georges Czartoryski, ex-président du gouvernement national de Pologne. – 1835. Antrasis leidimas: London, 1835.
3. Lelewel J. Pythéas de Marseille et la géographie de son temps. – Paris, 1836. 2-asis leidimas: Bruxelles, 1836.

Laiškai (neiškile)

Laiškai L. Chodzakai, J. Leleveliui, L. Plateriui ir V. Plateriui. // Varšuvos Nacionalinė Biblioteka. Rapersvilio rinkiniai; sunaikinti 1944.

Literatūra apie J. Straševičių

1. Lelewel J. Listy emigracyjne. Wyd i wstępem poprzedzila H. Więtkowska. T. 1–5. – Kraków, Wrocław, 1948–1956.
2. Plater W. Biografia J. Straszewicza. – Paryz, 1838.
3. Sobieszczanski F. M. Encyklopedyja powszechna Orgelbranda. – 1867, t. 24.
4. Bielinski J. Uniwersytet Wilenski (1579–1831). – Kraków, 1899–1900, t. 3.
5. Gadon L. Emigracja polska. Pierwsze lata po upadku powstania listopadowego. – Kraków, 1902, t. 3.
6. Lewak A. Katalog rękopisow Biblioteki Narodowej. // Zbiory Biblioteki Raperswilskiej. Warszawa, 1928, t. 1.
7. Nowy Korbut. – 1972. t. 9.
8. Sliesoriūnas F. 1830–1831 m. sukilimas Lietuvoje. – Vilnius, 1974.
9. Ruzas V. Juozas Straševičius – 1831 m. sukilimo dalyvis ir istorikas // Raguvos praeitis. – Panevėžys, 1993, t. 1, p. 40–42.

1863–1864 m. sukilėlių kovos Raguvos miškuose

Parengė Vida Girininkienė, Petras Juknevičius

Raguvos miško pakraštyje, pievoje netoli Skaistakalnio vienkiemio, yra nedidelė, maždaug 6x6 m kapavietė, aptverta medine tvora. Laidojimo vietoje – nedidelis žemės sampilas, jo kampuose auga keturios tujos. Maždaug už 10 metrų nuo aptvertos teritorijos pastatytas 5 m aukščio trijų stulpų stogastulpis, su kūgio formos lentelėmis dengtu stogu. Virš stogo – metalinė stilizuota vėjarodė su skaičiais 1863. Ant stogastulpio prikaltose žalvarinėje juostoje įrašyta: „*Čia palaidoti 1863 m. sukilėliai*“. Stogastulpis pastatytas 1971 m. pagal architekto V. Gabriūno projektą. Tokia pirmoji pažintis su vietinės reikšmės istorijos paminklu – sukilėlių kapais, esančiais Vėlykių apylinkės Raguvos miške. Norint aplankyti paminklą, geriausia važiuoti per Maženių kaimą keliu, vedančiu Skaistakalnio link.

1863–1864 m. Raguvos miškuose vyko ne vienerios kautynės. Kai kurioms iš jų vadovavo Zigmantas Sierakauskas ir Antanas Mackevičius.

Vienos iš didžiausių kautynių Raguvos miškuose įvyko 1863 m. balandžio 21 (9) d. Sukilėlių būriui vadovavo Z. Sierakauskas. Prie jo tuo metu buvo prisijungęs ir bajoro Benedikto Olšausko (kilusio iš Pabaisko) apie 30 žmonių būrys. Z. Sierakauskas surengė pasalą, kurios kpt. Kavero vadovaujama pėstininkų kuopa ir ulonų eskadronas nepastebėjo. Užpultas carinės kariuomenės dalinys po valandos kautynių pasitraukė, anot Boleslovo Kolyškos, palikdamas sukilėlių rankose 3 vežimus, keletą nukautų bei sužeistą viršilą ir karininką¹. Žuvusiųjų skaičius visuose šaltiniuose nurodomas skirtingas. Čia skelbiamame raporte aprašytos šios kautynės ir jų tolesnė eiga pateikia duomenų apie sukilėlių kovų veiksmus. Carinės valdžios pareigūnai, net ir nenorėdami turėjo konstatuoti sukilėlių organizuotumą, susitelkimą, gebėjimą kautis dažnai sunkiai prieinamose pelkėtose vietose. Ataskaitose jie dažniausiai padidindavo sukilėlių skaičių, juolab nukautų ar sužeistų, o savų karių, priešingai, sumažindavo. Šiandien daugybė tokių dokumentų liudija apie buvusią didelę sukilėlių galią, kuriai įveikti carinės Rusijos kariuomenei prireikė ir kelerių metų, ir daug aukų.

1863 m. balandžio 19 d. – Kauno gubernijos ir Marijampolės apskrities I grupės kariuomenės viršininko raportas Vilniaus karinės apygardos kariuomenės vadui apie mūšį su sukilėliais Raguvos miške

Ukmergės miesto karinis viršininkas pulkininkas Baranovskis, gavęs žinią, jog miškuose prie Šėtos miestelio koncentruojasi maištininkai, nedelsdamas pasiuntė jų ieškoti būrį iš jo dispozicijoje esančios įgulos; būrį sudarė Nevos pėstininkų pulko 3-ioji kuopa ir jo didenybės Kuršo leibulonų pulko 5-asis rezervinis eskadronas. Būriui vadovavo kuopos vadas kapitonas Kaveras. Išžygiavęs balandžio 6 d., jis nuvedė būrį nurodyta kryptimi

Šėtos miestelio link; iš ten balandžio 7 d., ¹LVIA. – F. 494, ap. 1, b. 27, l. 7.

remdamasis surinktomis žygiavimo metu žiniomis, jis su būriu pasuko prie Kremenciškių kaimo, netoli kurio buvo rasti išvakarėse maištininkų paliktos sustojimo vietos pėdsakai.

Pėdsakai rodė, kad maištininkai, kurių, remiantis įvairiomis žiniomis, galima numanyti buvus apie 1000 žmonių, nužygiavo į Raguvos miškus. Būrys ten atvyko balandžio 9 d. Gyvenęs pamiškėje eigulus nurodė, jog maištininkai apsistojo miško gilumoje per 18 varstų nuo jo namo ir apsiėmė nuvesti būrį iki pat jų pasislėpimo vietos. Artėjo vakaras, todėl kapitonas Kaveras ketino organizuoti puolimą kitą dieną ir nutarė likti nakvoti palydovo nurodytame kaime, iki kurio nuo pamiškės buvo neva 5 varstai.

Tuo tarpu būrys, nužygiavęs 3 varstus, buvo sutiktas salvėmis iš priekio ir dešiniojo sparno, o atvedęs būrį į mūšio vietą palydovas išdavikas nusikvatojo ir pasakė: „Atvedžiau jus, kur norėjote“ ir pasileido bėgti priešo pusėn.

Kapitonas Kaveras, nepraradęs šaltakraujiškumo, nedelsdamas įsakė eskadronui pasitraukti į pamiškę, o pats su patikėta jam kuopa, pradėjęs smarkiai šaudyti, veikė taip sėkmingai, jog maištininkai, išrikiuoti į dideles kolonas ir šaukdami valio, du kartus puolę tankią neviečių grandinę, pakrikai pasileido bėgti. Kaip vėliau paaiškėjo, kapitonas Kaveras su 140 žmonių laikėsi prieš 2000 žmonių minią iki 8 valandos vakaro ir neperėjo į puolimą vien tik todėl, kad, sutemus ir nebūdamas susipažinęs su vietove tankiame pelkėtame miške, jis, esant tokiam dideliame priešų skaičiui, galėjo atsidurti pavojuje. Todėl jis ir nutarė pasitraukti į Panevėžį, esantį už 4 varstų, kad kitą dieną su didesnėmis jėgomis imtųsi tolesnių priemonių gaujai visiškai sunaikinti.

Per šį susirėmimą priešas neteko daugiau kaip 150 žmonių. Šią žinią pranešė vietos gyventojai, matę surinktus laidoti kūnus; tai matyti taip pat iš nuovados viršininko raporto Ukmergės kariniam viršininkui, kuriame jis praneša, kad pats palaidojo 21 žmogų. Tarp nukautųjų, reikia manyti, buvo du vadai. Šis spėliojimas pagrįstas tuo, kad jie dėvėjo raudonas kepures su baltomis plunksnomis, o vienas iš jų dar buvo persijuosęs per petį geltona juosta.

Mūsų nuostoliai buvo tokie: 5 žemesniųjų laipsnių kariai nukauti, 7 sužeisti, sužeisti du ulonų arkliai ir nukauti 6 arkliai iš tų, kurie buvo paimti su pastotėmis.

Vėliau paimtas sužeistas maištininkas parodė, jog pasaloje, organizuotoje prieš mūsų būrį, buvo iki 1000 žmonių, o su dalgininkais ir kavalerija, kur buvo iki 300 žmonių, iš viso buvo daugiau kaip 2000. Maištininkai turėjo 3 falkonetes, dviejų žmonių nešamas ant rankų.

Aukščiau nurodytu tikslu iš Panevėžio išžygiavęs naktį iš balandžio 10 į 11 d. būrys, susidedas iš dviejų pėstininkų kuopų (3-iojo šaulių, 6-ojo linijinio Narvos pulko 1/2 Peterburgo ulonų eskadrono), vadovaujamas to paties pulko rezervinio diviziono vado majoro Chitrovo, prie kurio prisijungė taip pat kapitono Kavero būrys, vykęs į išvakarėse vykusio mūšio vietą ir neberadęs ten maištininkų, nužygiavo

jų pėdomis. Maištininkai pasitraukė iš Raguvos miško, perėjo per dvarininko Komaro mišką ir trečią dieną, t. y. balandžio 14 d., buvo užklupti dvarininko Karpio miške, 14 varstų nuo Panevėžio.

Įsitaisiusią šiame miške gaują supo nepereinamos pelkės; prie gaujos galima buvo prieiti tik labai siaurais takeliais. Neturėdamas galimybės panaudoti kavalerijos, majoras Chitrovas paliko ją pamiškės pievoje; ją dengė Narvos pėstininkų pulko 6-oji linijinė kuopa. Ėję grandinės priekyje žvalgai netrukus aptiko vietą, kur buvo išsidėstę maištininkai; tos vietos centre buvo girininko namas.

Po neilgai trukusio susišaudymo įsitvirtinę troboje ir už tvorų maištininkai buvo išstumti. Buvo rasti ginklų, maisto produktų sandėliai ir įvairių tvarstomųjų medžiagų atsargos, bet, neturėdamas laiko ir transporto priemonių, būrio viršininkas buvo priverstas sudeginti visa tai. Išstūmus maištininkus iš šios pievos ir jiems pasileidus bėgti į mišką, pasirodė, kad už jų, per 400 žingsnių, buvo kita pamiškės pieva, atskirta nuo pirmosios nepereinama pelke. Toje pievoje buvo susidurta su dalgininkais ir 150 maištininkų kavaleristų. Mūsų grandinė atidengė į juos tankią ugnį ir pastebėjusi jos stiprų poveikį puolė pirmyn, bet dėl nepereinamos pelkės turėjo sustoti. Maištininkai pabėgo į mišką už pelkės.

Pastebėjęs, kad maištininkai bėgdami pasirinko kryptį į dešinę nuo būrio, majoras Chitrovas, nukreipęs savo grandinę į tą pačią pusę, skubiai nužygiavo paskui juos ir persekiojo juos daugiau kaip 4 var.[stus], kol pagaliau visiškai išsklaidyta gauja galutinai pasislėpė. Maištininkų nuostolius per šį susirėmimą sunku tiksliai nustatyti, bet galima manyti, jog žuvo ne mažiau kaip 100 žmonių, nes jų lavonų buvo matyti visur. Vien tik dalgininkų ir kavalerijos kolonoje, prieš kurią buvo nukreipta tanki neviečių ir šaulių ugnis, liko ištisa krūva lavonų. Būtinai reikalingas persekioti maištininkus neleido jų suskaičiuoti, o grįžti negalima buvo todėl, kad, Panevėžyje likus silpnai įgulai, reikėjo kuo skubiausiai sugrąžinti išsiųstą iš ten būrį. Dėl tos pačios priežasties negalima buvo surinkti dalgininkų paliktų už pelkės dalgių, o nukautųjų šautuvai, kaip buvo pasakyta aukščiau, stokojant transporto priemonių, buvo kareivių sulaužyti ir sudeginti kartu su ginklais, rasta is girininko troboje. Mūsų nuostoliai – tik vienas nukautas ir vienas lengvai sužeistas kareivis. Iš užantspauduoto laiško, kuris buvo rastas maištininkų užimtoje troboje (laiške, be kita ko, buvo pranešama apie gaujos padėtį), matyti, kad gaujoje buvo daugiau kaip 2000 žm.[onių]. Kapitonas Kaveras, pažymėdamas didelį visų karininkų ir kareivių uolumą bei narsumą mūšyje, įvykusiame Raguvos miške balandžio 9 d., pateikia aukštesniajai vadovybei spręsti apie puikų šių žmonių organizuotumą ir narsumą...

LVIA. – F. 494, ap. 1, b. 759, l. 96–99 / Skelbta: Lietuvos TSR istorijos šaltiniai. – Vilnius, 1965, t. 2, p. 55–56.

Antano Mackevičiaus 1863 m. gruodžio 28 (16) d. prašymas sukilėlių vadovybės Kauno vaivadijų vaivada

*Paberžės būrio vadas
Kauno vaivadijos vaivada*

Gera žinoma, jog dabartinė mano padėtis sunki. Generolas Ganeckis*, norėdamas mane apsupti, rodo savo sugebėjimus. Iki šiol aš nuo jo išsisukdavau, bet ar pavyks jį galų gale apgauti? Nes jeigu pakliūsiu į kokius spąstus – likimas aiškus: mirtis! Taigi, jeigu mano būrys kuo nors nusipelnė liaudžiai, drįstu nuolankiai prašyti palikti būrio pavadinimą, kurio vardu pasivadinę kovojame jau 7 mėnesius. Už kautynes prie Raguvos, kur mano 54 [kareiviai] atsilaukė prieš 410 maskolius ir kol mano būriui į pagalbą atskubėjo kiti būriai, mes netekome 3 užmuštais ir 3 sužeistais, 105 priešus nukovę, [kitus] privertę bėgti, šviesios atminties Sierakauskas**, kaip atpildą, pažadėjo mano kareiviams gauti iš Tautinės vyriausybės leidimą suformuoti Padubysio pulką ir tuokart esančią saujelę pavadinti tuo vardu. Taip pat prie Biržų, nors ir sužeistas, matydamas, kad nepaisant pragariškos ugnies, [būrys] nepasitraukė iš [užimtos] pozicijos, savo gyvybe pridengdamas stovyklą ir joje esančius sužeistuosius, mudviem susitikus, pakartojo šį savo pažadą. Taigi, jeigu mano prašymas ne per didelis, teiktės jį maloningai priimti ir pristatyti valdžiai.

A. Mackevičius

*Istorijos instituto Sank Peterburgo skyriaus
Kauno gubernatoriaus fondas. – Kol. 115, b. 419,
l. 49 / Skelbtas leid.: Antanas Mackevičius. Laiškai
ir parodymai. – Vilnius, 1988, p. 125–126.*

Lietuvių spaudos draudimo metai Raguvos valsčiuje

Kazys Misius

Kultūros paveldo centras

Trumpai apie lietuvių spaudos draudimą

Iš lietuviškų leidinių spaudos statistikos žinoma, kad 1850–1864 m. Didžiojoje Lietuvoje pasirodė 284 leidiniai, t. y. ketvirtadaliu daugiau negu per visą pirmąjį XIX a. pusamžį. Tai sietina su raštingumo padidėjimu, baudžios panaikinimu. Deja, išsilaisvinusio iš baudžios, iki tol beteisio Lietuvos valstiečio laukė dar ilga kova už teisę savo vaikus mokyti gimtąja kalba ir galimybę legaliai skaityti lietuvišką spaudą tradiciniu lotynišku raidynu.

*Nikolajus Ganeckis, generolas leitenantas, Rusijos kariuomenės dalinių, dislokuotų Gardino, Augustavo ir Kauno gubernijose, vadas.

**Zigmantas Sierakauskas buvo sužeistas gegužės 8 d. mūšyje ties Gudiškių kaimu. Po kelių dienų jis buvo suimtas, įkalintas Vilniaus šv. Jokūbo ligoninėje ir birželio 27 d. 10 val. ryto pakartas Vilniaus Lukiškių priemiesčio turgaus aikštėje.

Po 1863 m. sukilimo caro valdžia, siekdama kuo greičiau surusinti lietuvius, kuriuos vadino tik gentimi, ėmėsi brutalių prievartos priemonių. Tikėtina, kad caro valdžia neabejojo savo veiksmų sėkme. Iš tiesų didesnė dalis bajorijos buvo lenkų kultūros įtakoje. Dauguma dvasininkijos taip pat buvo prolenkiškos orientacijos. Matyt, tikėtasi, kad amžiais beteisiai lietuviai valstiečiai turi silpnas etnines šaknis, o būdami dėkingi caro valdžiai už panaikintą baudžiavą, lengvai pasiduos rusifikacijai ir priims stačiatikybę.

1863 m. uždraustos Žemaičių vyskupijoje veikusios katalikų parapiinės mokyklos, kuriose neretai būdavo mokoma ir lietuviškai. O valdinėse mokyklose viskas pradėta dėstyti rusiškai. Net tikybą kunigai lietuviškai galėjo aiškinti mokiniams tik pirmus metus. Vilniaus ir Kauno gubernijose mokytojai negalėjo dirbti katalikų tikybos asmenys.

1864 m. birželio mėn. pradėtas lietuvių spaudos draudimas. 1864 m. birželio 17 d. Vilniaus generalgubernatoriaus Muravjovo-Koriko nurodymu uždrausta spausdinti lietuviškus elementorius lotyniškais raidėmis, o nuo 1864 m. lapkričio 23 d. šis draudimas išplėstas ir pasaulietinio turinio leidiniams.

Dar 1864 m. gegužės mėn. to paties M. Muravjovo įsakymu išspausdintas lietuviškas elementorius rusiškais raidėmis (kirilica). 1865 m. vasario 15 d. uždrausta platinti anksčiau cenzūros leistas 6 lietuviškas knygas.

M. Muravjovo pradėtą lietuvių spaudos draudimą toliau tęsė jo įpėdiniai. 1865 m. rugsėjo 18 d. generalgubernatorius Konstantinas Kaufmanas išleido šešių jam pavaldžių gubernijų gubernatoriams aplinkraščių, kuriame reikalavo, kad tose gubernijose visos lietuviškos knygos būtų leidžiamos tik rusiškais raidėmis. Taip pat uždrausta įvežti iš užsienio lietuviškus leidinius lotyniškais raidėmis ir juos platinti. Be to, sustabdytas cenzūros aprobuotų lietuviškų leidinių, esančių knygynuose ir spaustuvų sandėliuose, platinimas. 1865 m. spalio 5 d. vidaus reikalų ministro aplinkraščiu lietuvių spaudos draudimas išplėstas visoje Rusijos imperijoje, o 1866 m. vasario 11 d. gautas žodinis caro sutikimas lietuvių spaudos draudimui. Matyt, toks caro nurodymas buvo reikalingas, nes, pavyzdžiui, leidybos teisę turėjusi Rusijos mokslų akademija arba universitetai nebuvo pavaldūs vidaus reikalų ministrui. Be to, universitetų moksliniams leidiniams nereikėjo cenzūros.

1873 m. sausio 2 d. uždrausta lietuvių spauda ir gotiškais raidėmis. Lietuvių spaudos lotyniškais (gotiškais) raidėmis draudimas nebuvo paskelbtas. Todėl, vadovaujantis tais pačiais Rusijos įstatymais, neturėjo teisinės galios.



*Koplytstulpis
Raguvos
Knygnešiams atminti.
Autorius
A. Tarabilda. 1990 m.
Iš A. Tarabildos
albumo*

1864–1904 m. lietuvių spaudos draudimas – išsamiausiai ištyrinėtas Lietuvos istorijos laikotarpis. Tačiau lietuvių spaudos plitimas tam tikruose regionuose, jos išsigijimo keliai, nelegalus švietimas gimtąja kalba yra kultūros faktai, o knygnešiai, pakilę į kovą, rizikavę būti įkalinti ar ištremti į Sibirą, verti ne tik pagarbos bei amžinos atminties, bet ir papildomų tyrimų.

M. Valančiaus spaudos platinimo organizacija ir knygnešys Stasys Račiukas (Račiūga)

1867 m. kovo mėn. Žemaičių vyskupas Motiejus Valančius prašė Vilniaus generalgubernatoriaus leidimo perspausdinti liaudžiai maldaknygę lotyniškais raidėmis. Vyskupas teigė, kad vyresnio amžiaus žmonės negali skaityti maldaknygių rusišku šriftu. Į šį prašymą Kauno gubernatorius ciniškai atsakė, kad rusiškos raidės geriau išreiškiančios lietuviškus garsus negu lotyniškos. Anot gubernatoriaus, po keleto metų dauguma Lietuvos kaimo gyventojų lengvai skaitys ne tik lietuviškus tekstus rusiškais raidėmis, bet ir rusiškas knygas. M. Valančiaus prašymas atmestas.

Supratęs caro valdžios kėslus, Kaune gyvendamas faktiškai namų arešto sąlygomis, Žemaičių vyskupas suorganizavo lietuviškų maldaknygių spausdinimą užsienyje, jų gabenimą ir platinimą Lietuvoje. Maldaknygė „Kalvarya...“ Tilžėje išspausdinta jau 1867 m. Pats M. Valančius rašė rusų valdžiai nepalankias politines brošiūras, kurių net 8 išleistos užsienyje ir ėmė plisti Lietuvoje. M. Valančiaus knygnešių organizacija išsamiai ištyrinėta Vytauto Merkio¹.

Nuo 1867 m. Didžiąjai Lietuvai skirtos knygos daugiausia buvo spausdinamos Tilžėje. Oficialiu leidėju skelbėsi katalikų kunigas, Tilžės dekanas Jonas Zabermanas. Knygų į Lietuvą gabenimui palengvinti Ropkojuose, pasienyje netoli Sartininkų, pastatyta iš Vainuto pervežta senoji katalikų bažnyčia. Ropkojai tapo svarbiu knygų gabenimo į Lietuvą punktu.

Nors iš kunigo Mykolo Miežinio caro valdžia apie Lietuvoje plitusias užsienyje spausdintas antivyriausybinės knygas sužinojo 1869 m. rudenį, tačiau knygnešių organizacijos taip lengvai nepavyko sunaikinti. Vėliau Peterburgą pasiekė gandai, kad Prūsijoje ruošiami ginklai gabenti į Lietuvą. Į Tilžę atsiųstas patyręs žandaras Lietuvai skirtų ginklų sandėlių nerado, tačiau sužinojo apie lietuviškų knygų gabenimo į Rusijos imperiją punktą.

1870 m. vasarą Prūsijos valdžia perdavė rusų žandarams lietuvių spaudos rėmėją, Ropkojų kunigą Antaną Brundžą ir jo talkininkus Simoną Kulakauską ir Simoną Petraitį. Šie anksčiau pabėgę iš Lietuvos asmenys atgabenti į Vilnių ir perduoti dėl 1863 m. sukilimo caro įsaku įsteigta Vilniaus politinių bylų tardymo komisijai.

Sunkios kalinimo sąlygos, didelė tardytojų patirtis palaužė suimtuosius. 1870 m. pabaigoje tardytojai išgavo kun. A. Brundzos „nuoširdžius“ prisipažinimus. Prasadėjo kitų žmonių areštai. 1870 m. gruodžio 16 (28) d. Kauno gubernatorius pranešė, kad Vilniaus politinių bylų tardymo komisijai siunčia Žygaičių kleboną Vincą Norvaišą. Tai buvo aktyvus vyskupo M. Valančiaus talkininkas, kilęs iš Panevėžio

¹Merkys V. *Knygnešių laikai. 1864–1904. – Vilnius, 1994, p. 235–245.*

aps. bajorų. Kunigu išventintas 1852 m. Kunigą V. Norvaišą tardytojai greit palaužė. Tardomas Žygičių klebonas paminėjo ir Raguvės parapijos valstiečio Stanislovo Račiuko pavardę, kuris pas jį buvęs du kartus. M. Valančius siuntęs S. Račiuką į Tilžę pas kunigą J. Zabermaną. Valsčiaus dokumentuose jis buvo užrašytas kaip Račiūga.

S. Račiukas (gim. apie 1841 m.) suimtas 1871 m. sausio 17 (29) d. ir atgabentas į Vilnių minėtos tardymo komisijos žinion. Jis gyveno Raguvos vls. Jočiūnų k. Politinių bylų tardymo komisijos išvadoje apie S. Račiuką rašoma:

„Tuo metu komisijai pristatytas valstietis Račiukas nurodė, kad du kartus važiavo pas kunigą Norvaišą, pavedus, beje, ne pačiam vyskupui, bet jo tarnui Jonui. Pirmą kartą Norvaišai nuvežė raštelį, rašytą nesuprantama jam kalba, smulkiu braižu, o antrą kartą – pinigų paką, antspaudoją monetą. Iš Norvaišos su valstiečiu Kačionu atvežė gana daug knygų. Jas pirmą kartą nugabeno į vyskupo namą per vežėją, o antrą – knygas nuvežti pasiuntė Kačioną.

Kačiono popieriuose rasti kai kurių kunigų, kurie kreipėsi į jį su prašymais būti tarpininku tarp jų ir vyskupo, nereikšmingo turinio raštelis, rašytas Valančiaus ranka, ir kiti popieriai, įrodantys, kad Račiukas buvo vyskupo patikėtinis ir su juo taip artimai bendravo, kad jiems esant skirtingos visuomeninės padėties būtų nesuprantama, jeigu Račiukas būtų neįtrauktas į kai kurias vyskupo paslaptis. Šiuo reikalu Račiukas buvo antrąkart apklaustas ir paaiškino, kad tikrai vyskupas juo pasitikėjo, o pasitikėjimą pelnė šiomis aplinkybėmis. Būdamas pažįstamas su juo daugiau negu trejus metus, nes pardavinėjo jo ekonomijai avižas ir kitas atsargas, jis, Račiukas, 1869 m. vasarą gavo iš jo įpareigojimą nuvažiuoti į Tilžę ir nuvežti pinigų 1000 rublių dekanui Zabermanui. Taip pat Valančius jam davė laišką, parašytą ant tokio popieriaus, kuris grablojant nešlama, ir patarė paslėpti rankovės atlanke. Kai pinigus atidavė Zabermanui, šis tuoj pat juos pasiuntė paštu, tačiau kur ir kokių reikalu, jam nežinoma, ir įdavė laišką įteikti Valančiui. Įvykdžius šį įpareigojimą, vyskupas Račiukui pasakė: „*O aš maniau, kad tu su pinigais išėjai namo*“. Nuo to laiko jis turėjo vyskupo pasitikėjimą. Vėliau Račiukas ėmė pardavinėti knygas, kartais didelėmis partijomis. Knygas gaudavo iš vyskupo tarno; iš viso jų pardavė daugiau negu už 500 rublių“².

1871 m. balandžio 11 (23) d. Vilniaus generalgubernatoriaus įsakymu Stasys Račiukas išstremtas įkurdinti, t. y. visam laikui, į Tomsko guberniją. 1879 m. S. Račiukas prašė Kauno gubernatoriaus leisti laikinai grįžti namo, nes mirdamas brolis Jočiūnuose paliko pusę žemės³.

Matyt, vėliau S. Račiukui buvo lemta grįžti į tėvynę. 1926 m. rinkusi žinias apie knygnešius Kavarsko mokytoja G. Kuzmaitė-Mikalajūnienė pagal Račiuko (vadina Juozu Račiūga) antros žmonos sesers pasakojimą paskelbė trum-

²Misius K. *Pavojingiausias ginklas lietuviška spauda // Metai*. – 1994, Nr. 6, p. 119.

³Merkys V. *Draudžiamosios lietuviškos spaudos kelias 1864–1904*. – Vilnius, 1994, p. 318.

pą žinią. Paminėtos jo sunkios kalinimo sąlygos Vilniuje, tamsioje mažoje vienutėje. S. Račiukas miręs apie 1900 m.⁴ Ir niekas jam neparašė nekrologo.

Kadangi Raguvos vls. valstietis Stanislovas Račiukas (Račiūga) buvo vienas reikšmingiausių vyskupo M. Valančiaus talkininkų, pridedami penki su S. Račiuku susiję dokumentai. Tardymo protokoluose kvočiamojo žodžiai nėra autentiški. Tai pačių tardytojų formuluotės, išgautos iš kaltinamųjų įvairiais metodais: akistatomis, apeliacijomis ir kitų parodymus, ir neva turimas tardymo žinias, grasinimais, šantažu, sunkiomis kalinimo sąlygomis, psichologinėmis ir kitokiomis poveikio priemonėmis.

Reikia pasakyti, kad pirmieji palūžo kunigai. Kunigai Antanas Brundza, Vitalis Dembskis, Vincas Norvaiša tardomi gynėsi blogai, išdavė vyskupą M. Valančių. Nesigilinant ir tardymo peripetijas, norisi tik pasakyti, kad kunigas V. Norvaiša S. Račiuko neturėjo išduoti. Niekas kitas iš kaltinamųjų jo neminėjo.

Skelbiami kunigo Juozapo Stakausko surinktų dokumentų nuorašų vertimai. Dokumentai surinkti iš įvairių bylų, ne visos jos išlikusios. Skelbiamų dokumentų nuorašų mikrofilmas saugomas Lietuvos mokslų akademijos bibliotekoje (Mf. 703. 3, d. 1).

Nr. 1

1870 m. gruodžio 30 d. kunigo Vinco Norvaišos kvotos Vilniaus politinių bylų tardymo komisijoje protokolas

Papildydamas mano anksčiau duotus parodymus, laikau pareiga štai ką pridurti. Aš daug ką nuslėpiau per pirmą kvotą tiktai todėl, kad norėjau išvengti akistatų su tais asmenimis, kuriuos turiu nurodyti, tačiau dabar įsitikinau, kad visi tiek Pono Pirmininko, tiek ir komisijos narių patarimai siekia tik kilnių rezultatų ir todėl ryžtuosi viską nuoširdžiai parodyti pagal mano titulo pareigą ir duotą ištikimybės priesaiką. 1868 m. pavasarį aš gavau iš kunigo Antano Brundzos dvi brošiūras žemaičių kalba, priešvyriausybinių piktinančio turinio, vyskupo Valančiaus kūrinius, rašytus jo ranka, nes aš vyskupo stilių ir mintis, taip pat ir rašyseną gerai pažįstu. Tų brošiūrų rankraščius man atnešė kažkokia nepažįstama prūsė, tiktai ne pataisyti, kaip parodžiau anksčiau, bet perskaityti kai kuriuos žodžius, kurie buvo parašyti gana neaiškiai ir todėl jų negalėjo įskaityti dekanas Zabermanas ir kunigas Antanas Brundza. Kadangi aš pats negalėjau perskaityti tų žodžių, tai abi tas brošiūras tokiu pavidalu, kokiu gavau, pasiunčiau atgal kunigui Brundzai per Simoną Petraitį, užsukusį pas mane pakeičiui į Ropkojus. Tuo metu aš tas pačias brošiūras parodžiau ir daviau perskaityti Vincui Butvydui, kuris tuo metu buvo djakonas Žygaičių bažnyčioje, pareikšdamas jam, kad tai vyskupo kūrinys, rašytas jo ranka. Žmogus, apie kurį anksčiau sakiau, kad nežinau pavardės, yra Stanislovas Račiukas iš Ukmergės apskrities, Raguvos parapijos. Jis pas mane buvo du kartus: pirmą kartą rugpjūčio mėnesį, o antrą kartą žiemą, – jį siuntė į Prūsiją pas Zabermaną vyskupas Valančius. Pats Račiukas man pasakojo, kad daž-

⁴Kuzmaitė-Mikalajūnienė G. Juozas Račiūga // *Knygnešys*. – Kaunas, 1928, t. 2, p. 18.

nai tokias [knygas] pirkdavo ir sau. Transportą su knygomis ir brošiūromis jam į Žygaičius atgabendavo Jonas Janulis. Kai pereitą vasarą buvau Kaune pas vyskupą Valančių ir Brundzos prašymu paprasčiau perduoti man įteikti Brundzai pinigus, priklausančius už knygų pirkimą, į tai vyskupas atsakė: „*Aš pats juos pristatysiu, kam reikia*“. Kartu vyskupas asmeniškai prašė manęs jam persiųsti su kuo nors jo nupirktas Prūsijoje atspausdintas knygas. Praėjus kuriam laikui, aš tokias knygas pasiunčiau vyskupui Valančiui per vieną neturtingą žmogų, kuriam Kaune jis asmeniškai sumokėjo pinigus. Pagarbiausiai prašau komisiją nereikalauti iš manęs nurodyti tą žmogų, kadangi aš, turėdamas dvasininko titulą, nenoriu jį pražudyti už tai, ką jis padarė, man asmeniškai pamokius ir manimi pasitikėdamas, tose knygoose nieko priešvyriausybinių nebuvo.

*Prie šio parodymo kunigas Norvaiša pasirašė.
(Originale paties parašo nėra)*

*Parodymus paėmė: Pirmininkas Aleksandras Dreniakinas
Nariai: A. Losevas, N. Kurnickis, M. Jakovlevas,
D. Pozdniakas, I. Pikaras*

Vertimas iš rusų kalbos

Nr. 2

1871 m. sausio 21 d. Stanislovo Račiuko parodymų
Vilniaus politinių bylų tardymo komisijai protokolas

1871 m. sausio 21 d. dalyvaujant jo didenybės patvirtintam Vilniaus miesto politinių bylų tardymo komitetui buvo klausinėjamas valstietis Stanislovas Račiukas ir parodė:

Klausimai

Atsakymai

Koks tavo vardas, pavardė, tėvo vardas, iš kokio luomo kilęs, kur gimęs, kiek tau metų, ar raštingas?

Stanislovas Račiukas, Mykolo s., iš Kauno gubernijos, Ukmergės apskrities, Raguvos bendruomenės, Jočiūnų kaimo, esu 30 metų, moku lenkiškai skaityti ir truputį rašyti.

Kokio tikėjimo, ar eini išpažinties ir prie šv. Komunijos?

Romos katalikų tikėjimo, išpažinties einu kasmet.

Viengungis ar vedęs, iš ko susideda šeima?

Viengungis.

Ar gyvi tavo tėvai ir kur dabartiniu metu gyvena?

Tėvas mirė seniai, o motina Juzefa gyva, turiu vieną brolių Vinčą, kuris gyvena kartu su manimi.

Ar moki kokį amatą, kuo vertiesi ir kokių turi lėšų pragyvenimui? Verčiuosi žemdirbyste.

Ar anksčiau buvai tardytas arba teistas, kuo baigėsi byla? Nebuvau.

Komisijai žinoma, kad tu vyskupo Valančiaus įpareigojimu važiavai į Žygaičius pas kunigą Norvaišą ir atvežei iš jo užsienyje spausdintas knygas. Paaiškink tas aplinkybes su visomis smulkmenomis.

1869 metais prieš rudenį aš važiauvau į Kauno miestą parduoti avižų. Vienas žydas man pasakė, kad vyskupo Valančiaus tarnas nori pirkti avižų. Aš užėjau pas jį į butą, ten mes susitarėme dėl kainos ir aš gavau pinigų už parduotas avižas. Ši aplinkybė ir buvo pirmas pretekstas mano pažinčiai su vyskupo tarnu. Jį vadinu Jonu, o pavardės nežinau. Po kurio laiko aš vėl buvau Kaune. Kadangi jau buvau pažįstamas su vyskupo tarnu, tai ir vėl užėjau pas jį. Tuo metu tarnas paklausė, ar aš nenorėčiau nuvažiuoti į Žygaičius pas kunigą Norvaišą ir iš ten atvežti knygas. Anksčiau Žygaičiuose aš nebuvau buvęs ir kunigo Norvaišos nepažinojau. Išsiklausinęs tarno, kiek iki Žygaičių varstų, sutikau ten važiuoti. Tarnas man davė kortelę arba laišką, kuris nebuvo užantspauduotas, tačiau parašytas man nežinoma kalba, kiek prisimenu, smulkiu braižu. Aš išvažiauvau į Žygaičius su vežiku žydu ir atidaviau kortelę kunigui Norvaišai. Kieno ranka parašyta kortelė, turėtų žinoti Norvaiša. Norvaiša man pasakė, kad knygos greitai bus. Aš pas Norvaišą nakvojau ir atsimenu, kad pas jį atvažiavo, iš kur nežinau, kažkoks man nepažįstamas žmogus, nedidelio ūgio, jaunas, sveiku raudonu veidu. Ar tikrai jis atvežė knygas, nežinau, tačiau kai šis žmogus atvažiavo pas Norvaišą, tai jis man pasakė, kad štai jau greitai bus paruošta; tada aš paprašiau tuoj pat važiuoti, bet Norvaiša pasakė, kad dar ne visos knygos. Kitą dieną kunigas Norvaiša pranešė, kad knygos paruoštos ir jas nuvežti į Kauną gali jo, Norvaišos, pusininkas, pavarde Kačionas, kuris gyvena jo name. Aš sutikau. Tada į vežimą sudėjo du ar tris maišus su knygomis, o iš viršaus apdėjo šieniu. Kokios knygos buvo maišuose, nuoširdžiai ir sąžiningai sakau, kad nežinojau. Aš maniau, kad tai paprastos knygos, tai niekada nebūčiau sutikęs vykdyti vyskupo tarno Jono įpareigojimą. Su Kačionu mes nuvežėme knygas į Kauną. Ten atvažiavęs aš pasiunčiau knygas su vežėju į vyskupo namus, o paskui, kitą dieną, užėjau pas vyskupo tarną, tai jis man pasakė, kad knygos gautos. Paties vyskupo tada nemačiau. Tarnas už darbą man davė šiek tiek pinigų, o už knygas nesumokėjo; jie su Norvaiša turėjo savo sąskaitas. Pereitų (1870) metų pradžioje prieš rekrūtų ėmimą antrą ar trečią dieną aš išvykau į Raseinius ieškoti norinčio ir rekrūtus, kurį galvojau pristatyti už savo giminaitį; man žydai sakė, kad Raseiniuose lengva rasti norinčių. Pravažiudamas pro Kauną, vėl užėjau pas vyskupo Valančiaus tarną ir jis mane įpareigojo nuvežti Norvaišai pinigų. Kiek pinigų buvo, nežinau,

jie buvo įdėti į voką ir užantspauduoti kažkokiu paprastu antspaudu. Pinigus Norvaišai aš nuvežiau ir atidaviau. Tada Norvaiša vėl pasiuntė Kačioną su knygomis į Kauną. Gi aš pernakvojęs išvykau į Raseinius savo reikalui, o Kačionui nurodžiau karčėmą, kurioje jis gali apsisotiti ir laukti manęs. Išbuvęs Raseiniuose dvi dienas ir atvykęs į Kauną, aš jį ten radau, o tada mes kartu su juo, Kačionu, nuvežėme knygas į vyskupo namus. Tą kartą aš neužėjau, tik nurodžiau vyskupo namą, pasakęs, kad jis ten važiuotų, o pats ėmiausi kažko kito. Jau paskui mačiau, kaip Kačionas išvažiavo iš vyskupo Valančiaus kiemo tuščiomis. Jis turėtų žinoti, kam perdavė tas knygas. Daugiau knygų aš nė karto niekam nevežiau.

Stanislovas Račiukas

Parodymus paėmė: Pirmininkas Aleksandras Dreniakinis

*Nariai: M. Markovas, A. Losevas, A. Laptevas,
M. Jakovlevas, D. Pozdniakas*

Vertimas iš rusų kalbos

Nr. 3

1871 m. kovo 5 d. S. Račiuko parodymų Vilniaus
politinių bylų tardymo komisijai protokolas

1871 m. kovo 5 d. valstietis Stanislovas Račiukas, iškviestas į Jo Didenybės patvirtintą Vilniaus miesto politinių bylų tardymo komisiją buvo klausinėjamas ir parodė:

Papildydamas ankstesnius savo parodymus turiu garbės pridurti, kad aš su vyskupu Valančiumi pažįstamas daugiau negu trejus metus; pretekstas pažinčiai buvo tai, jog keletą kartų buvau pas jį gauti palaiminimo, o paskui, kaip jau paaiškinau, pardaviau avižų jo tarnui Jonui. Vyskupas prašė manęs nuvažiuoti į Žygaičius, bet iš pradžių aš atsisakiau, nes dėl tolumo ir nepažįstamų vietovių laikiau neparankiu, tačiau vėliau sutikau, kaip išsamiai parodžiau anksčiau. Dar prieš mėnesį negu aš pirmą kartą atvažiavau į Žygaičius, 1869 metų vasarą, vyskupas įpareigojo mane nuvažiuoti į Tilžę pas tuometinį dekaną Zabermaną. Man šis pasiūlymas atrodė malonus, be to, norėjau pamatyti prūsų gyvenimą. Vyskupas mane įpareigojo nuvežti Zabermanui 1000 rb. Pinigus jis man padavė neužantspauduotus, 10 šimtarublinių banknotų ir, be to, laišką lotynų kalba, rašytą ant kažkokio ypatingo popieriaus, kuris glamžant nešlamėjo, o aš, vyskupui patarus, įsidėjau tą laišką už rankovės atlanko, ir dar jis pasakė, kad aš nebijočiau apžiūros, nes popierius čiupinėjant nešlamės. Į Prūsiją iškeliavau garlaiviu ir atvykęs į Tilžę susiradau Zabermaną ir atidaviau jam pinigus bei laišką. Gi Zabermanas prie manęs tuos pinigus nunešė į paštą ir 950 rublių išsiuntė, o kur, nežinau, nes aš negalėjau suprasti vokiško pokalbio. Už išsiuntimą sumokėjo 5 rb, o vyskupo tam reikalui buvo duota 10 rb, tad likusius 5 rb vyskupas padovanojo man, pridėjęs prie pinigų, kuriuos jis man sumokėjo už įvykdytą įpareigojimą. Kitą

dieną rytiniu garlaiviu aš iš Tilžės atvykau atgal, gavęs iš Zabermano užantspauduotą laišką vyskupui. Nuo to laiko vyskupas pradėjo manimi pasitikėti, nes man grįžus jis pasakė, kad labai nerimavo, ar aš su tais pinigais neišėjau namo. Paskui pas vyskupą būdavau neretai, nes savo reikalais man Kaune pasitaikydavo buvoti gana dažnai. Per vieną iš tokių apsilankymų aš pas vyskupo tarną sutikau kažkokį vokiečių ir pastebėjau, kad turbūt tarp jų vyksta slaptas pokalbis, o po keleto valandų tą vokiečių aš mačiau tarp tarnų garlaivyje.

Stanislovas Račiukas

Parodymus paėmė: Pirmininkas Aleksandras Dreniakinas

*Nariai: M. Markovas, A. Losevas, M. Jakovlevas,
A. Laptevas, N. Kurnickis, D. Pozdniakas*

Vertimas iš rusų kalbos

Nr. 4

1873 m. balandžio 16 d. Kauno gubernijos Valstybės turtų valdybos raštas Kauno gubernatoriui dėl tremtinio S. Račiuko žemės konfiskavimo

Ypatingosios kanceliarijos rusų žemvaldžių įkurdinimui prie Vilniaus generalgubernatoriaus valdytojas 1871 m. gruodžio 10 d., Nr. 58, be kitko, pranešė Valstybės turtų valdybai, kad Ukmergės apskrityje, Raguvos valsčiuje, Jočiūnų kaime yra žemės sklypas, likęs 1871 m. už politinius nusikaltimus į Tomsko guberniją ištrėmus valstietį Račiūgą ir priklausantis perimti į išdą, paskirti apgyvendinamiems rusų naujakuriams.

Iš vykusio susirašinėjimo apie minėto sklypo priėmimą išdo žinion valdyba pereito sausio 20 d., Nr. 180, atsiklausė Kauno gubernijos valdybos, ar buvo išleistas potvarkis dėl minėto Račiūgos turto konfiskavimo. Į tai gubernijos valdyba šių metų kovo 23 d., Nr. 1406, pranešė valdybai, kad iš gubernijos valdybos bylų nematyti, jog Račiūgos turtas būtų sekvestruotas arba konfiskuotas, prašė, jeigu surinktomis žiniomis minėto Račiūgos turtas turi būti konfiskuotas arba sekvestruotas, apie tai pranešti gubernijos valdybai.

Todėl Valstybės turtų valdyba turi garbės Jūsų Prakilnybės nuolankiausiai prašyti, jeigu valstiečio Stanislovo Račiūgos turtas turi būti konfiskuotas, tai išleisti potvarkį apie jo perdavimą išdo žinion nustatyta tvarka ir apie pasekmes pranešti valdybai.

Valstybės turtų valdytojas (Parašas neįskaitomas)

Vertimas iš rusų kalbos

Nr. 5

1873 m. gegužės 23 d. Raguvos valsčiaus valdybos raštas Ukmergės aps. 2-os policijos nuovados pristavui dėl S. Račiuko (Račiūgos) žemės

Vykdydama Jūsų Kilnybės šių metų birželio 27 d. Nr. 2874 pasiūlymą, valsčiaus valdyba turi garbės pranešti, kad Stanislovas Račiūga, už politinius nusikaltimus išstremtas gyventi į Tomsko guberniją, šio valsčiaus Jočiūnų kaime valdė normalų valstybinės žemės sklypą lygiomis teisėmis su kitais dabar besinaudojančiais Jočiūnų kaimo valstybiniais valstiečiais ir kad dabartiniu metu tas sklypas, turintis 15^{61/100} dešimtinės ploto, laikinai yra naudojamas tikrojo Stanislovo brolio Vinco Račiūgos ir kitų jo šeimos [narių] už iliustracijos apskaičiuotą išperkamąjį mokestį po 24 rb 60 kp per metus*.

Einantis viršaičio pareigas (Parašas neįskaitomas)

Valsčiaus raštininkas (Parašas neįskaitomas)

Vertimas iš rusų kalbos

Garšvių knygnešių draugijos ryšiai su Raguvos apylinkėmis

Nereikėtų abejoti, kad 1869–1870 m. S. Račiukas Raguvos parapijoje išplatino nemažai lietuviškų knygų. Ištrėmus S. Račiuką, į Raguvos apylinkes knygas atgabendavo žymiausias Lietuvos knygnešys Jurgis Bielinis, kilęs iš Biržų krašto Purviškių vienkiemio (netoli Suosto). J. Bielinis irgi buvo M. Valančiaus talkininkas, o nuo 1873 m. aktyviai įsijungė į tautinį judėjimą, lietuvišką spaudą gabelo iki jos draudimo lotyniškomis raidėmis panaikinimo. „Aušros“ pasirodymo metais į Raguvos apylinkes draudžiamų knygų atgabendavo raseiniškis Vincas Kazanauskas. Jis gimė 1863 m. Plauginių k., gyveno Raseiniuose, mūrydavo krosnis.

1883 m. iš Raguvos vls. pauperio Mikalojaus Ševčenkos buvo atimtos 3 lietuviškos knygos⁵. Konkretesnių žinių apie tai rasti nepavyko.

Apie 1882–1883 m. susibūrė žymūs knygnešiai Jurgis Bielinis, Kazimieras Ūdra, Juozas Neteckis, Vincas Kazanauskas. 1884 m. pabaigoje ar 1885 m. pradžioje Panevėžio aps., Naujamiesčio vls. Garšvių k. įsisteigė knygnešių draugija ir pradėjo aktyviai veikti. Draugijos knygnešiai turėjo savo apylinkes, į kurias pristatydavo spaudą. Raguvos, Troškūnų, Debeikių, Užpalių parapijas spauda aprūpindavo Kazys Ūdra. Į Raguvos, Vadoklių ir kitas apylinkes lietuviškų leidinių atgabendavo ir V. Kazanauskas. Pačioje Raguvoje nemažai spaudos platino vikaras kunigas Kazys Domarkas ir zakristijonas Kazys Juozaitis, kilęs iš Naujamiesčio vls. Mickiemės k.⁶

Raguvos vikaras Kazys Domarkas gimė apie 1865 m. Kartenoje, valstiečių šeimoje. 1885 m. įstojo į Kauno kunigų

*Žinių, kad Vincui Račiukui likusi po brolio tremties žemė būtų konfiskuota, nerasta.

⁵Merkys V. *Draudžiamosios...* – P. 377.

⁶Tyla A. *Garšvių knygnešių draugija*. – Vilnius, 1991, p. 10–14, 41.

seminariją. Kunigu išventintas 1889 m. ir paskirtas vikaru į Rāguvą. Jam lietuviškos spaudos atgabendavo Kazys Ūdra.

1894 m. vasario mėn. netoli Raseinių policija sulaukė du vežimus, kuriais Garšvių draugijos nariai gabeno spaudą ir buvo sustoję poilsio. Knygnešiai J. Bielinis, K. Ūdra ir Antanas Bružas pabėgo. Vežimuose rasta 17 ryšulių (4068 egz.) knygų. Netekusi tiek spaudos, arklių ir vežimų, Garšvių draugija patyrė didžiulius nuostolius, bet ir tada nežlugo. Tačiau tai buvo tolesnių nesėkmių pradžia.

Garšvių kaime gyveno caro kariuomenėje tarnavęs ir išauklėtas prorusiška dvasia Nikodemas Škutas. Šis 80-metis senis 1894 m. balandžio mėn. kaime atsitiktinai surado paslėptos spaudos ir ją nuvežė į policiją. Prasidėjo tardymai, o vėliau ir kratos, areštai.

1895 m. birželio mėn. eidamas iš Anykščių į Troškūnus buvo lemtingai sulaikytas Kazys Ūdra. Nors K. Ūdrą iškrėtę policininkai knygų nerado, tačiau atėmė du laiškus. Viename jų, skirtame Raguvos vikarui kunigui K. Domarkui, buvo rašoma:

„Būdamas nuo Jūsų išbartas, nors nežinau užu ką, ar už mano vargus, ar už mano ištikimą tarnavimą, nedrįstu stotis į akis Jūsų mylistos, bet šiuomi laiškeliu meldžiu prigulinčius man už penkias „Apžvalgas“ 94 metų 9 rublius 30 kapeikų (nes esu gavęs tikrai 70 kp) pasiųsti paštu pagal pridėtą antrašą. Jeigu gi lig šventam Petruui pinigų nesulauksiu, tai priverstas būsiu skųstis Jo Mylistai šviesiausiaiam vyskupui; aš, varguolis žmogus, negaliu daleisti savęs skriausti“.

Prie laiškelio buvo pridėta ir sąskaita, kurioje nurodyta, kad kunigas K. Domarkas neatsiskaitęs už 1893 m. 15 numerių „Žemaičių ir Lietuvos apžvalgos“, už to paties laikraščio 1894 m. Nr. 1–24 ir keletą knygelių⁷. Galima manyti, jog kunigas K. Domarkas laikė, kad už lietuvišką spaudą imama per brangiai, tačiau jos atgabenimas iš užsienio buvo susijęs su nemaža rizika ir išlaidomis.

Kadangi ant voko buvo pavardė, kitos dienos vakare pas kunigą K. Domarką padaryta krata, tačiau lietuviškos spaudos ir jokių įkalčių nerasta. Kunigo nesuėmė. Apie tai rašyta ir lietuvių spaudoje⁸.

Kunigas K. Domarkas teigė K. Ūdros nepažįstas ir jokios spaudos iš jo negavęs. Padarius ekspertizę nustatyta, kad laiškas kunigui K. Domarkui rašytas K. Ūdros ranka. Savo ruožtu K. Ūdra irgi sakė kunigo K. Domarko nepažįstas ir su juo reikalų neturėjęs⁹.

Vaizdžiausiai tuos įvykius aprašo bene pats kunigas K. Domarkas:

„1895 m. birželio 13 dienoje keliauja iš Anykščių į Troškūnus ant šv. Antano atlaidų žmogelis, pavardžia Uzdras. Pamatęs atvažiuojančius paskui Anykščių asesorių ir tris uriadnikus, jis persigando ir bijodamas užkabinimo, pasisukė į šalį. Tie gi išvydę, kad žmogus nuo jų tolinas, sušuko: „A, tai paukštis, reikia jį sugauti!“ Ir tuojaus uriadnikai puola kaip liūtai ant aukos, iškratė ir, atradę pas jį tris knygeles gyvojo rožančiaus ir laišką, jau nebepaleido. Nemokėdamas nė lenkiškai, nė lietuviškai skai-

⁷Tyla A. Garšvių... – P. 22.

⁸Bajorėlis. Raguva // Žemaičių ir Lietuvos apžvalga. – 1895, Nr. 23.

⁹Tyla A. Garšvių... – P. 72–75.

tyti, asesorius, atvykęs į Troškūnus, padavė laišką perskaityti pačtoriaus paččiai. Ant kopertos* antrašas lenkiškai pabrėžtas kun. Domarkui, Raguvoos kamendoriui, patsai gi laiškas parašytas lietuviškai nežinomo žmogaus, nes nė jokio parašo nėra.

Nežinomas rašytojas savo laiške visų pirma išmetinėja kun. Domarkui tą, būk jo nepriėmęs su lietuviškomis knygomis ir laikraščiais, išbaręs ir liepęs išsinešinti; toliau reikalauja atsiuntimo skolos ant 9 rb 30 kp į Panevėžio paštą ant vardo, paženklinto dviem litarom, gąsdindamas įskundimu vyskupui, jeigu iki šv. Petruui tų pinigų jam neprisiūsta; antroje gi laiško pusėje išrodyta už ką ta skola priguli: čia paminėta keletą knygelių ir „Apžvalga“. Asesorius įpykęs ant kunigo Domarko ir seniai jau ieškodamas prakės** prie jo prisikabinti, labai pradžiugo, išgirdęs tokį laiško turinį. Prasidėjo tyrimas. Pirmiausiai, žinoma, kamantinėjo Uzdrą. Šis kalinyje uždarytas teisinis, jog kun. Domarko visai nepažįstas ir pas jį niekuomet nebuvęs; einant jam į Troškūnus nepažįstamas žmogus įdavęs tą laišką nunešti kunigui, kurs ten pat turėjo būti ant atlaidų; laiškas ne jo rašytas, nes ten matyti ranka žmogaus, tankiai vartojančio plunksną, antrašas gi lenkiškai pabrėžia drebančią ranką, su kuria jo rašymo būdas irgi nesutinkas; todėl specialistų pripažinimas neteisingas esąs.

Po keturių mėnesių tyrinėtojas (sledovatelis), prokuroras ir žandarų pulkaunykas apniko kun. Domarką kratyti ir teirautis. Atėję vakare, patylomis, iškratė visas kertes, pervartė knygas ir raštus, bet nieko neradę į didelį apmaudą įėjo. Ant visokių užklausimų trumpai atsakydamas, kunigas priminė jiems gubernatoriaus parėdymą, pagal kurį anonimiški (be parašo) laiškai turi būti naikinami, o ne vartojami kaip įrodymai apkaltinimo, kadangi panašius laiškus kiekvienas gali apturėti, nes pagaliau užgintas knygas ir laikraščius ne kartą pakiša norint kam atsikeršyti; ant kunigų šioje gadyneje daug atsiranda įnirtusių, o kas žino, gal ir policijos koks tarnas tą laišką parašė, norėdamas kunigą įvelti ir parodyti save „diejatelium“, ant galo, patsai rašytojas sakos savo laiške tapęs išvartytas kunigo su lietuviškais raštais, kame gi įrodymas susinešimo kunigo su laikraščių gabentojais...“¹⁰

Tikėtina, kad kunigas K. Domarkas taip gynėsi ir kvočiamas žandarų. Tikriausiai ir carinės Rusijos teismai, neturėdami jokių kitų įkalčių, išskyrus laiškelių, būtų kunigą K. Domarką išteisinę. Deja, kaip ir kitais atvejais, už antivyriausybines literatūros platinimą Garšvių knygnešių byla buvo išspręsta administracine tvarka. Vilniaus teismo rūmų prokuroro siūlymu skirti bausmes caro vardu teikė teisingumo ministras. 1896 m. lapkričio 14 d. caro paliepimu Garšvių knygnešių byloje 5 asmenims skirta 1–2 metai kalė-

*Voko.

**Priežasties.

¹⁰Ramunėlis [Domarkas K.]. Raguva // Tėvynės sąrašas. – 1897, Nr. 3, p. 28–30.

jimo ir 3–5 metus gyventi policijos priežiūroje tremtyje. Kunigas K. Domarkas 6 mėnesiams uždarytas į Kretingos vienuolyną ir 5 metams ištremtas už Pavyslio ir Vakarų kraštų.

1896 m. lapkričio 14 (28) d. atlikęs bausmę Kretingos vienuolyne, kunigas K. Domarkas buvo ištremtas į Pskovo guberniją. Jis tremtyje prarado sveikatą, į Lietuvą grįžo suvargęs ir visai sublogęs. 1902 m. birželio mėn. kunigas K. Domarkas paskirtas Židikų altaristu, kur 1902 m. spalio 1 (14) d. mirė¹¹.

Šioje byloje neįkliuvo ir nebuvo baustas platinęs Garšvių knygnešių draugijos spaudą Raguvos zakristijonas Kazys Juozaitis.

Kiti lietuvių spaudos platintojai Raguvos apylinkėse

1893 m. sausio 6 (18) d. Raguvos vls. Naūsodės kaimo gyventojas Antanas Sargautas policijai atnešė punda lietuviškų knygeliių ir pareiškė, kad spaudą paliko iš sausio 4 į 5 d. jo namuose nakvojęs nepažįstamas asmuo, pasivadinęs Ignotu Ladausku. Į policiją A. Sargautas atnešė 4 pavadinimų 39 egz. pasaulietinio turinio knygeliių. Tą pačią dieną I. Ladauskas Raguvoje sulaikytas. Jis buvo pauperis (škaplierininkas) iš Anykščių vls., gim. apie 1854 m. Prisipažino, kad pas A. Sargautą buvo palikęs knygeliių. Teigė jas pirkęs Panevėžyje iš nepažįstamo asmens pardavimui. Siūlydamas I. Ladauskui bausmę, Kauno generalgubernatorius rašė, kad jis prekiauja knygomis ir religiniais reikmenimis, anksčiau dukart teistas neva už vagystes. 1893 m. kovo 10 d. generalgubernatorius I. Ladauskui skyrė administracinę bausmę – 3 mėnesius arešto policijos areštinėje¹².

XIX a. pabaigoje Raguvoje gyveno pauperė Ona Buturlevičienė, iš pirmos santuokos Antanavičienė. Teigė esanti bajorė. 1894 m. vasario mėn. Kauno gubernatorius pranešė caro vietininkui, kad jam Ukmergės aps. ispravnikas atsiuntęs 284 knygas, iš kurių 269 lietuviškos, 13 lenkiškų ir 2 rusiškos atimtos pristavo iš Raguvoje gyvenančios Onos Buturlevičienės. Pastaroji sakiusi, kad leidinius pirkė iš nepažįstamo asmens ir tikėjosi gauti leidimą prekiauti knygomis, nežinojusi, jog lietuviškos knygos lotyniškais raidėmis uždraustos. Kauno gubernatoriaus raštinės dokumentuose rasta žinia, kad 1890 m. Ona Antanavičienė-Buturlevičienė buvo „*demaskuota prekyvusi knygomis be tam reikiamo leidimo*“. 1894 m. birželio 21 d. generalgubernatorius O. Buturlevičienę nubaudė 1 savaitę arešto policijos areštinėje¹³.

Po dviejų savaičių Kauno gubernatorius pranešė, kad Ukmergės ispravnikas atsiuntęs 80 knygų, 25 skirtingų pavadinimų. Iš jų 79 knygos atimtos iš valstietės Rožės Šakalytės, sulaikytos kelyje netoli Raguvos. Kvočiama mergina teigė leidinius pirkusi iš nepažįstamo asmens už 25 rb ir ketinusi parduoti ir užsidirbti. Padarius krata jos tėvų, gyvenusių Kavarsko vls. Dečionių k., namuose, rasta dar viena knygelė „Katakizmai katalikiški“. Rožės tėvas Stanislovas Šakalys

¹¹Paminėjimai // *Tėvynės sargas*. – 1903, Nr. 5/6, p. 1.

¹²Merkys V. *Draudžiamosios...* – P. 219; 1893 01 06 policijos pristavo protokolas // *Kauno apskrities archyvas*. – F. 1–50, ap. 1, 2313, l. 2.

¹³1894 02 17 Kauno gubernatoriaus teikimas generalgubernatoriui ir šio 1894 06 21 atsakymas // *Lietuvos mokslų akademijos biblioteka (toliau MAB)*. – Mf. 703. 3, d. 3, l. 395.

pasakė, kad rasta knygelė yra Onos Buturlevičienės. Šiuo reikalu Kauno gubernatorius rašė:

„Šis Jono Šakalio pareiškimas pasirodė neteisingas, nes iš Onos Buturlevičienės ir policijos uriadniko Puškariovo parodymų matyti, jog Buturlevičienė Šakalio apkalbėta iš piktumo už tai, kad ji pranešė uriadnikui Puškariovui apie paminėto Šakalio sesers Rožės Šakalytės laikomas iš jos atimtas knygas“¹⁴.

1894 m. kovo 17 d. generalgubernatorius Rožę Šakalytę nubaudė 3 mėnesiais, o jos brolių Joną – 3 dienomis arešto policijos areštineje.

Kas ką šioje istorijoje skundė, nelabai aišku, o nukentėjo abi moterys. Tiek O. Buturlevičienė, tiek R. Šakalytė vien dėl atimtų knygų patyrė nemažai nuostolių.

1895 m. vasarą policija patikrino ties Raguvos bažnyčia prekiavusį Aloyzą Samą. Be 5 rusiškų elementorių, kurie tikriausiai buvo kaip priedanga, pas jį rasta 12 lietuviškų ir viena lenkiška knyga. Nerusiški leidiniai atimti. 1895 m. lapkričio 18 d. Vilniaus generalgubernatorius padienį darbininką, atsargos kareivį A. Samą už lietuviškos spaudos platinimą nubaudė savaite arešto policijos areštineje¹⁵.

Lietuviškos spaudos persekiojimas Alantėse

Į pietvakarius nuo Raguvos, beveik pusiaukelėje į Vadokliūs, yra Alančių kaimas. Carinės Rusijos valdymo metais šis kaimas priklausė Raguvos vls., tačiau Vadoklių parapijai. 1875–1902 m. Vadokliuose klebonavo liaudies švietėjas kunigas Jonas Balvočius (1842–1915). Jis buvo žemaitis, kilęs iš Viekšnių vls. Purvėnų k. Knyges kunigas J. Balvočius pradėjo rašyti palyginti vėlai – 1898 m. Stengdamasis šviesinti liaudį, jis prisidėjo ir prie draudžiamos lietuvių spaudos platinimo.

1898 m. pavasarį kunigas J. Balvočius įteikė prašymus vidaus reikalų ministrui ir Vyriausiajai spaudos reikalų valdybai, kuriuose prašė panaikinti lietuvių spaudos draudimą, leisti *„spausdinti ir platinti elementorius, maldaknyges, kalendorius ir liaudies ūkinio dorinio religinio mokslinio turinio laikraštį“*¹⁶.

1898 m. liepos mėn. Rokiškio ir Zarasų žandarmerijos punktų puskarininkiai, vykdami į Panevėžį atsiimti algos, Subačiaus geležinkelio stotyje laukė traukinio. Smuklėje prie žandarų priėjo jaunuolis Klemensas Telksnys, kilęs iš Alantos vls. Runionių k., ir įteikė „Ūkininko“ 1894 m. Nr. 11, „Žemaičių ir Lietuvos apžvalgos“ 1895 m. Nr. 11 ir 8 lapus, išplėstus iš lietuviškų 1894 ir 1895 m. kalendorių. Jaunuolis pareiškė tuos kalendorius gavęs iš Šeštoko, gyvenančio Raguvos vls. Alančių k. Įteikta spauda priskirta antivyriausybinei. Skundikas teigė, kad panašius leidinius turi ir to kaimo valstiečiai Antanas Balčiūnas, Simonas Kiela, taip pat Alantos vls. gyven-tojai Antanas ir Motiejus Jakučioniai.

K. Telksnys apie mėnesį Alančių k. rengė Antano Balčiūno ir Krištopaičio sūnus stoti į Panevėžio realinę mokyklą. Jis matė, jog pas Antaną Balčiūną

¹⁴Ten pat. – L. 387–389.

¹⁵Merksys V. *Draudžiamosios...* – P. 339.

¹⁶Merksys V. *Knygnešių...* – P. 152–153.

rinkdavosi to sodžiaus valstiečiai pasiskaityti ir pasiklausyti garsiai skaitomos lietuviškos spaudos¹⁷.

Be to, skundikas pareiškė, kad Alančių kaime lietuviškus priešvyriausybinus leidinius platina Vadoklių kunigas Balvočius. Vėliau Ukmergės aps. ispravnikas apie kunigą Joną Balvočių pranešė Kauno gubernatoriui:

„Protingai gana išprusęs, ramaus charakterio, turėdamas pakankamai piniginių lėšų gyvena kukliai, mėgsta ūkio darbus, <...> skaito pasaulietines knygas, žurnalus bei laikraščius, beje, pats yra laikraščio „Sanktpeterburgskije vedomosti“ („Sankt Peterburgo žinios“) bendradarbis, politiškai nepatikimu nepastebėtas“¹⁸.

Dėl šio skundo kunigas J. Balvočius nebuvo persekiotas.

Įdomu, kad jau kitą dieną Naujamiesčio vls., ties Biručių k., pakelės griovyje buvo rastas minėto skundiko K. Telksnio lavonas. Gydytojas nustatė, kad žmogus mirė nuo širdies smūgio. Kilus įtarimui, ar K. Telksnio mirties priežastis nebuvo nunuodijimas, Kauno apygardos teismo prokuroro sprendimu lavonas buvo iškastas ir atlikta medicinos ekspertizė. Patvirtinta ankstesnė mirties priežastis – plyšo širdis¹⁹.

Tiktai 1898 m. liepos 26 (rugpjūčio 7) d., per šv. Onos atlaidus, į Alančių kaimą, pas skundiko nurodytus asmenis daryti kratos atvyko Raguvos policija.

Pas **Simoną Augulį**, gim. apie 1858 m., rastos 6 lietuviškos maldaknygės, 1 giesmynas, 5 lapai iškarpu iš lietuviškos spaudos, keli senų knygų likučiai. Be to, buvo rasti sūnaus Kazimiero Augulio iš Amerikos 27 laišakai, rašyti lietuviškai rusiškomis raidėmis. Taigi rusinimas per mokyklas neliko valstiečių vaikams be pasekmių.

Pas **Antaną Balčiūną**, gim. apie 1858 m., rasta 10 lietuviškų knygų.

Pas **Silvestrą Kielą** (Kiele) rasta 20-ies lietuviškų knygų bibliotekėlė.

Pas **Juožą Krištopaitį**, gim. apie 1858 m., aptiktos 6 lietuviškos knygos.

Pas **Petrą Krištopaitį**, gim. apie 1835 m., krėtikai surado 15-os lietuviškų knygų bibliotekėlę.

Iš **Mykolo Šeštoko**, gim. apie 1864 m., paimtos 6 lietuviškos maldaknygės.

Pas **Juožą Šeštoką**, Mykolo brolių, gim. 1857 m., rasta viena lietuviška maldaknygė.

Tai ir visas Raguvos policijos grobis. Išlikusiuose dokumentuose atimtų leidinių sąrašo nėra, tiktai nurodyta, jog visi jie pripažinti neantivyriausybiniams.

Nežinia, ar Alančių kaimo valstiečiai rusų valdžiai priešiškos literatūros neturėjo, ar ji buvo gerai paslėpta, bet policija jos nerado²⁰.

Aišku, kad Alančių kaimo valstiečiai, iš kurių atimtos lietuviškos knygos, buvo tik spaudos laikytojai, o ne platintojai.

Nė vienas Alančių kaimo gyventojas už tada atimtą lietuvišką spaudą nebuvo baustas, tiktai prarado leidinius – jie buvo sunaikinti.

¹⁷Tyla A. Rytų Lietuvos valstiečio bibliotekėlė XIX a. pabaigoje // Kraštotyra. – Vilnius, 1978, p. 78–79.

¹⁸1898 12 21 Ukmergės aps. ispravniko raštas Kauno gub. // Lietuvos valstybės istorijos archyvas (toliau LVIA). – F. 378, ps. 1898 m., b. 11, l. 188.

¹⁹Susirašinėjimas dėl K. Telksnio mirties priežasties // Ten pat. – L. 189, 210.

²⁰Tyla A. Rytų... – P. 79–80.

Minėtos kratos dėl lietuviškos spaudos vaizdžiai aprašytos lietuvių periodikoje. Nors ta žinutė visai nepasirašyta, tikėtina, kad jos autorius buvo Vadoklių klebonas Jonas Balvočius. Norint autentiškiau parodyti tų laikų nuotaikas, straipsnelis perspausdinamas beveik ištisai.

„...Atėjo šiemetiniai šv. Onos (liepos mėn. 26 d.) atlaidai. Diena pasitaikė giedra. Žmonės, kas tik galėjo, išvirto į Traupį į atlaidus, nes šiemet jie pakliuvo į sekmadienį. Alančių sodžius visiškai ištuštėjo; paliko tik keletas senų moteriškių, kad sergėtų namus ne tiek nuo pikto žmogaus, kiek nuo savo mažųjų, kad neuždegtų arba patys siausdami sau galo nepasidarytų. Štai pačiame šv. Mišių laike apie 12 adyną, pusiaudienį, kaip Liuciperis su savo talkininkais atleikia Raguvos asesorius Ajipovas su uriadniku ir 10-čia dešimtininkų ir užpuola tuščius namus. Persigandę vaikai ir bobelės išsislapstė drebdami į tamsiausias kertes, kiti žviegdami laukan išbėgo, ir ponas asesorius su savo banda bašibuzukų pasiliko visišku tuščio sodžiaus ponu. Pradėjo tada pliondravoti visus užkampius, visas paslapčiausias vietas, ieškodamas... skaitytojas pamislų – pinigų. O, ne! Mūsų asesorius yra „čestnyj čeloviek“, ant pinigų nevagia! Anas šiaip jau žmogų aiškioje dienoje moka nulupti, bet tai vadinasi padėkavone už apgynimą ar kitą ką. Ajipovas ieškojo lietuviškų knygų. Ieškojo „so vsiem userdiem“. Kur galėjo, įėjo; kur rado duris užrakintas, išlaužė zamkus, sulaužė lentas ir visgi įėjo. Taip išdraskė namus keturių ar daugiau gaspadorių: Silvestro Kielos, Petro Izėno, Balčiūno, Budrio ir kt. ir prisigrobė pilną maišą visokių religiškų knygelių, nes, be vienai vieno seno „Apžvalgos“ nr., nieko daugiau nerado, – nei gazetų, nei kalendorių, nei šiaip jau nemalonių maskoliams knygelių. Pasiėmė viską, išsivežė į Raguva, idant paskui neva žandarų kapitoniui pristatytų. Reikia matyti išgąstį sugrįžusių namon žmonių. Namai išversti, svirnių durys sulaužytos, likusiųjų namie – nei vieno. Aiškus daiktas, kad čia buvo užpuolę razbaininkai, vaikus ir kitus gyvuosius išpjovė, o turtus išsivežė. Vos tik po valandos lankymo visų kraštų pavyko atrasti vieną antrą gyvą sutvėrimą, kurie drebdami iš baimės laukė, kada gi ateis su peiliais razbaininkai, idant aniems gyvastį išplėštų. Maži ir seni, kurie pergyveno tą valandą, nebeužmirš jos per visą savo amžių. Turtų, grūdų, drabužių rado neliesta, bet pinigų tai jau ne vienas pasigedo; gavome girdėti, kad Izėnas pasigedęs 15 rublių, Balčiūnas 65 rublių, o apie kitus nėra žinios. Tuodu tuoj nusivijo paskui, reikalaudami sugražinimo, bet kąsnio iš vilko gerklės niekas nebeištrauks. Žmonės apskundė asesorių už užpuolimą: 1) šventą dieną, 2) gaspadoriams nesant namie, 3) ant balių vaikų ir senų bobų, 4) už įsilaužimą į vidų ir 5) už vagystę pinigų. Kuom galėtų toksai Ajipovas išsiteisinti prieš teisingą sudą? Išsivežė cielą maišą maldaknygių ir kitų nekaltų knygelių, bet tas jo neišteisins: tokių knygų žandarai neieško ir neima, kad ir randa kratyda-

mi. Teisinas vykdamas žandarų paliepiamą; ale ir žandarai negalėjo liepti užpulti ant tuščių namų ir laužyti duris ir zamkus. Duris ir zamkus laužyti tik tada tegal, kada patsai valdytojas, čia būdamas, nenori įsileisti. Razbaininkas Ajipovas, prispirtas prie sienos, ant galo išvydo visą bjaurumą savo darbo; nusigandęs malonėja jau vyrus, kad niekam nesiskųstų, žadėdamas savo kaštu pataisyti visas iškadas, bet tas gal nenuramins alantiškių. Ir gerai padarys, nes tokius bašibuzukus reikia mokyti. Lietuva, tiesa, apleista, teisybės niekur neranda, bet visgi čia ne Armėnija, kad tokie Ajipovai pliondravotų, kuomet jiems patiks. Begalinis pamokinimas tegul bus jiems vertu užmokesčiu! Doras ir išmintingas Troškūnų ponas Stanislovas Montvilas padarė pradžią. Kada ant prašytų pietų suvažiavo pas aną daugybę ponų iš apylinkės ir atsilvilo taipogi šiuo kartu neprašytas asesorius (seniaus ir jį p. M. prašydavo), tai p. Stanislovas visiems girdžiant paklausė, ar tikrai jis užpuolė tuščių sodžių ir laužė duris. Gavęs patvirtinantį atsakymą, išbrukė asesorių laukan pro duris, užgrėsdamas, kad daugiau nė kojos nebekeltų į jo dvarą. Tai tik pradžia. Toliau gal susilauks dar geresnio užmokesnio. Iš pradžios gana bus ir to, kad niekas jo į savo namus nepriims. Atmenate, neseniai rašėme (Nr. 9), kaip Ramygaloje paspaudė uodegą patsai tarpininkas, kad lietuviai priešais pasistatė. Asesorpalaikis turės taipogi uodegą paspausti, kai išvys drąsius. Tai gi neapsileiskite. Negalite rasti teisybės pas vyresnybę, apleido mus razbaininkais, tai ginkimės patys!

Sako, kad neteisengą „donosą“ ant alantiškių davęs buvęs ten vaikų mokytojas, lietuvis. Jei tiesa, nereikia jam dovanoti. Judošius – bus nuo šio laiko jo vardas. Savuosius norėjo parduoti“²¹.

Tikriausiai tik todėl, jog žmonės skundėsi dėl neteisėtų policijos veiksmų, niekas iš alantiškių už lietuviškos spaudos laikymą ir nenukentėjo.

Nuo 1896 m. mokėsis Ukmergės miesto mokykloje Raguvos vls. Justināvos k. valstiečio Jono Miškinio sūnus Ignas 1899 m. rugsėjo 23 d. buvo iškrėstas mokyklos direktoriaus, nes kartu su kitais mokiniais priešinosi reikalavimui dalyvauti stačiatikių pamaldose. I. Miškinio bute rastas „Tėvynės sargo“ 1899 m. Nr. 2, 5, „Blaivinikų kniugelė“, užrašų knygutė su lietuviška daina ir kt. I. Miškinis pašalintas iš mokyklos ir perduotas žandarmerijai. Kadangi buvo nepilnametis, jam bausmė dovanota²².

Su lietuviška spauda įkliūdavo toli gražu ne visi knygnešiai, vietiniai platintojai. Žinoma atvejų, kai dalis įkliuvusių išsipirkdavo ir jiems nebūdavo surašomi protokolai arba būdavo sunaikinami jau surašyti. Be to, ne visi vietos valdžios pareigūnai uoliai persekiojo lietuvišką spaudą. Skaitydami bei platindami spaudą gimtąja kalba lotyniškais raidėmis Raguvos krašto žmonės irgi prisidėjo prie lietuvių spaudos draudimo žlugimo.

Galima priminti, kad 1895 m. rugsėjo 8 (20) d. Raguvos valsčiaus gyven-

²¹Isz Vaduoklių parapijos. Neteisingas policijos užpuolimas // Tėvynės sargas. – 1898, Nr. 10, p. 17–19.

²²Merkys V. Draudžiamosios... – P. 272.

tojai nusiuntė prašymą carui panaikinti lietuvių spaudos draudimą. Kitą prašymą tuo pačiu reikalu 1896 m. balandžio 12 (24) d. raguviškiai nusiuntė carienei²³.

Slaptos lietuviškos mokyklos

Turėdami draudžiamos lietuviškos spaudos, žmonės rūpinosi mokyti savo atžalas bent tokius leidinius paskaityti. 1863 m. uždraudus parapines mokyklas, lietuviai švietimo gimtąją kalbą nebeturėjo. Todėl kaimuose steigėsi nelegalios (daraktorinės) mokyklėlės.

Iki 1849 m. Raguva priklausė Vilniaus vyskupijai. Žinoma, kad Vilniaus vyskupijos bažnyčiose lietuvių kalbą turėjo kur kas mažiau teisių negu kaimyninėje Žemaičių vyskupijoje. Beveik neaptinkama duomenų, kad XIX a. pradžioje Vilniaus vyskupijos parapinėse mokyklose būtų mokoma lietuviškai. Ukmergės dekanatą su Raguvos parapija nuo 1850 m. prijungus prie Žemaičių vyskupijos, jos ganytojui M. Valančiui reikalaujant, Raguvoje irgi veikė parapinė mokykla. Joje turėjo būti mokoma ir lietuviškai.

1861 m. Raguvos parapinė mokykla veikė prieglaudoje (špitolėje). Joje mokėsi 16 berniukų ir 4 mergaitės²⁴.

Bakalorijomis vadinamos daraktorinės kaimų mokyklėlės yra gana senos. Žinoma, kad norėdami pamokyti savo vaikus paskaityti iš maldaknygių gimtąją kalbą, valstiečiai tokias bakalorijas kaimuose steigė dar XVIII a.

Po 1863 m. lietuviškai skaityti ir rašyti buvo galima tik slaptose mokyklose arba namuose prie motinos ratelio, kaip pavaizduota Petro Rimšos skulptūroje.

Tėvai lietuviai nenoriai leisdavo savo vaikus į rusiškas vadinamąsias liaudies mokyklas, kurių daugumą turėjo išlaikyti patys valsčių gyventojai. Po 1870 m. Kauno gubernijos mokyklų direkcija įvairiais būdais rinko žinias apie nelegalias mokyklas. Tos direkcijos žiniomis, 1874 m. Raguvos vls. vaikus mokė kažkoks Sabaliauskas, kuris perduotas taikos teisėjui²⁵. Taikos teisėjų dokumentų beveik neišliko, todėl konkrečių žinių apie minėtą mokyklą aptikti nepavyko.

1884 m. pabaigoje policija Raguvos vls. Juostiniškų k. užklupo slaptą mokyklą. Augustino Debeikio namuose mokėsi 5 berniukai ir 2 mergaitės, daraktorius – Zigmas Bernotas, kuris jokio turto neturėjo. Rasta lietuviškų maldaknygių ir rusiškų vadovėlių. Z. Bernotas perduotas teismo tardytojui.

1886 m. kovo mėn. Raguvos vls. Putiliškių k., Kazio Vaičiulio namuose, policija irgi aptiko slaptą mokyklėlę, kurioje mokėsi 3 berniukai ir 2 mergaitės. Juos mokė Anelė Vaičiulytė, iš kurios policija pareikalavo raštiško pasižadėjimo daugiau nebe-mokyti. Rastas lietuviškas elementorius ir 4 maldaknygės. A. Vaičiulytė perduota teismo tardytojui²⁶.

Kaip baigėsi bylos dėl šių mokyklėlių, duomenų nerasta. Kauno apskrities archyve tarp Kauno apygardos teismo bylų yra ir bylos dėl slaptų lietuviškų mokyklų. Tačiau Zigmo Bernoto ir Anelės Vaičiulytės bylų nerasta. Gal jos buvo nutrauktos ir teismui neperduotos.

²³Merkys V. *Knygnešių...* – Vilnius, 1994, p. 162.

²⁴1863 m. Ukmergės dekanato pranešimas vyskupijos kurijai // LVIA. – F. 669, ap. 3, b. 859, l. 65.

²⁵Žinios apie nelegalias mokyklas Kauno gub. // MAB. – F. 198–234, l. 131.

²⁶Merkys V. *Draudžiamosios...* – P. 59, 410.

Apygardos teismo skiriamos bausmės už nelegalią mokyklą būdavo palyginti švelnios: dažniausiai bauda nuo 1 iki 5 rb, o negalint sumokėti, bauda būdavo pakeičiama vienos dienos areštu. Teismai bausdavo tik už nelegalų mokymą be valdžios leidimo. Įdomu, kad teismų nuosprendžiuose būdavo nurodoma grąžinti atimtas knygas, nors jos ir lietuviškos. Teismams neužkliūdavo, kad lietuviškos knygos lotyniškais raidėmis uždraustos. Tai tik patvirtina, kad lietuvių spaudos draudimas neturėjo teisinės galios.

Teismų skiriamos bausmės už nelegalias mokyklas caro valdžios pareigūnams buvo per menkas vėzdas kovojant su lietuvių tautiniu judėjimu. Todėl 1892 m. balandžio 3 (15) d. caras patvirtino „Laikinasias taisykles“ dėl baudų už nelegalų mokymą Vilniaus, Kauno ir kitose 7 gubernijose. Šios taisyklės numatė bausmes ne tik daraktoriams, slaptų mokyklų laikytojams, bet ir besimokančių vaikų tėvams. Bylas keldavo gubernijų liaudies mokyklų direkcijos, bausmę gubernatorių teikimu skirdavo generalgubernatorius. Didžiausia numatyta bauda – 300 rb arba 3 mėnesiai arešto. Kadangi beveik visi daraktoriai būdavo neturtingi ir baudų negalėdavo sumokėti, jiems dažniausiai tekdavo išbūti areštinėje nuo savaitės iki 3 mėn. Mokyklų laikytojams būdavo skiriamos 25–50 rb baudos arba dvi savaitės arešto. Mokinių tėvams tekdavo mokėti 1–10 rb baudos arba išbūti 1–7 dienas arešto.

1897 m. sausio 15 (27) d. Raguvos vls. Meškių k. valstiečio Jokūbo Dirsės namuose uriadnikas aptiko slaptą mokyklą, kurioje mokėsi 10 mokinių. Besimokantys sėdėjo prie dviejų greta sustatytų stalų. Daraktorius – bajorų kilmės Mykolas Rafanovičius, gim. apie 1876 m. Jis mokė lietuvių bei rusų kalbų. Rasta 11 lietuviškų knygų, viena rusiška ir grifelinė lentelė. Mokykla kilnojosi iš namo į namą.

Užklypti besimokant šie mokiniai: Jonas Dirsė (12 m.), Simas Dirsė (10 m.), Motiejus Jasanis (10 m.), Antanina Jasanytė (8 m.), Veronika Mikėnaitė (7 m.), Jonas Mikėnas (10 m.), Aleksas Sliesorius (7 m.), Povilas Zenevičius (10 m.), Zigmas Zenevičius ir Ona Zenevičiūtė (7 m.).

1897 m. kovo 26 (balandžio 8) d. generalgubernatorius M. Rafanovičių nubaudė 25 rb bauda arba dvejomis savaitėmis arešto policijos areštinėje. Mokinių tėvai turėjo sumokėti po 10 rb baudos, o negalintys sumokėti turėjo išbūti savaitę policijos areštinėje²⁷.

1898 m. sausio 28 (vasario 9) d. policija Raguvos vls. Juostininkų k. aptiko net dvi slaptas lietuviškas mokyklas. Apie tai Kauno gubernijos liaudies mokyklų direktorius rašė:

„Panevėžio valsčiaus valstietė mergina Ona Kairytė, Karolio d., 32 metų, Romos katalikų tikėjimo, išsilavinusi namuose, rusiškai neraštinga, Juostininkų kaime, savo tėvo namuose, atidarė slaptą mokyklą, kurioje nuo praėjusios vasaros mokė 6 valstiečių berniukus ir 7 mergaites lietuviškų bei lenkiškų maldų iš knygelių, rastų ant stalo. Kairytė pareiškusi, kad jos priklauso mokiniams ir mokinėms, tačiau nežinanti, iš kur jas gavo. Tos Kairytės mama Viktorija irgi slapta mokė vaikus tame pačiame kaime besikilnojančioje mokykloje, policijos aptiktoje tą pačią sausio 28 d.

²⁷Merkys V. *Draudžiamosios...* – P. 320; LVIA. – F. 567, ap. 11, b. 4443, l. 21–22.

Rastose mokykloje mokėsi valstiečių vaikai iš aplinkinių kaimų ir galėjo nuolat lankytis bei mokytis Kairytės bute. Turtin-gesni už mokymą visą laiką mokėjo po 2 rb, o neturtingieji mokėsi veltui.

Pas Kairytę mokėsi šie Romos katalikų tikybos vaikai:

1. Teodora, 10 m., našlės Mortos Janulienės duktė, iš Raguvos valsčiaus Janapolio dvaro, turto neturi.
2. Antanas, 10 m., valstiečio Adomo Kavaliausko sūnus, Raguvos miestelyje turi 6 dešimtines išperkamos žemės.
3. Eleonora, 7 m., valstiečio Kazimiero Žalgos, turinčio Raguvos miestelyje 6 dešimtines žemės, duktė.
4. Sofija, 12 m., Rozalijos Veisonienės duktė, turto neturi.
5. Eleonora, 12 m., duktė Mykolo Būčio, turinčio Raguvos miestelyje 3 dešimtines žemės.
6. Simas, 11 m., sūnus valstietės Juozapotos Krikščiūnienės, turinčios 10 dešimtinių žemės Raguvos fermoje.
7. Mykolas, 12 m., Pailgamiškio kaimo valstiečio Kazimiero Zinkevičiaus sūnus, turto neturi.
8. Marijona, 13 m., Juzės Janulienės duktė, turto neturi, iš Kirmėlių kaimo.
9. Pranciška, 11 m., duktė Raguvos valsčiaus Kunigiškių kaimo valstietės Elžbietos Svetikienės, turinčios 9 dešimtinių žemės sklypą.
10. ir 11. Johana, 11 m., ir Feliksas, 8 m.; Karalevičiaus vaikai, gyvena Troškūnų valsčiuje.
12. ir 13. Petras, 12 m., ir Juozas, 9 m.; vaikai Petro Jaki-mavičiaus, valstiečio iš Sidabrinės kaimo, Kirmėlių kaime turinčio 3 dešimtines žemės²⁸.

Apie kitą to paties kaimo slaptą mokyklą rašoma:

„Panevėžio valsčiaus valstietė Viktorija Kairienė, Jeronimo d., mergautine pavarde Bielskytė, nuolat gyvenanti pas savo vyrą Juostinin-kų kaime, nuosavame name, 57 m., Romos katalikų tikėjimo, rusiškai neraštinga ir mokanti tik skaityti lietuviškai, mokė lietuviškų maldų iš lietuviškų maldaknygių bei katekizmo 7 berniukus ir 9 mergaites, būtent:

- 1–2. Joną, 9 m., ir Mariją, 8 m.; vaikai valstiečio Jono Leima-kio, kurio žmona turi 10 dešimtinių žemės sklypą.
- 3–4. Kazimieras, 8 m., ir Marijona, 7 m.; vaikai valstiečio Klemenso Vaičiulio, turinčio 10 dešimtinių žemės.
5. Antanas, 7 m., sūnus valstiečio Simo-no Baltušniko, turinčio 10 dešimtinių žemės.
6. Vladislovas, 10 m., valstietės Ele-nos Jemeliauskienės sūnus, turto neturi.

²⁸1898 06 18 Kauno gub. mokyklų direkcijos raštas Vilniaus švietimo apygardai // LVIA. – F. 567, ap. 11, b. 4836, l. 88–89.

7. Teofilė, 8 m., duktė Eleonoros Baltušnikienės, neturinčios turto.

8–9. Simas, 12 m., Salomėja, 11 m.; vaikai Lauryno Mačionio, turinčio 20 dešimtinių žemės sklypą.

10–11. Marijona, 9 m., Ona, 7 m.; vaikai Jono Ūdros, turinčio 10 dešimtinių žemės.

12–13. Rozalija, 9 m., Emilija, 7 m.; vaikai Motiejaus Vengalio, turinčio 20 dešimtinių žemės.

14. Kazimieras, 11 m., sūnus Vinco Bernatavičiaus, esančio pusininku pas valstietį Vengalį.

15. Teofilė, 9 m., duktė Jono Kulos, turinčio 20 dešimtinių žemės.

16. Jonas, 9 m., sūnus Domininko Tamulionio.

Visi paminėti vaikai Romos katalikų tikėjimo ir jų tėvai gyvena Raguvos valsčiaus Juostininkų kaime.

Mokymas prasidėjo rudenį ir vyko paeiliui paminėtų valsctiečių namuose, taigi mokykla kilnojosi. Už mokymą Kairienė gaudavo maistą, nakvynę ir nedidelį atlyginimą, po 10 rb nuo mokinio²⁹.

Iš Onos Kairytės mokinių atimtos 8 lietuviškos ir 2 lenkiškos maldaknygės. Iš Viktorijos Kairienės mokinių policija surinko 10 lietuviškų maldaknygių, 3 katekizmus ir 1 elementorių.

1898 m. rugpjūčio 31 (rugsėjo 12) d. generalgubernatorius Oną Kairytę nubaudė 25 rb bauda arba dviem savaitėmis arešto policijos areštinėje, o mokinių 11 tėvų – po 10 rb baudos arba po savaitę arešto policijos areštinėje. Viktorija Kairienė ir pas ją aptiktų mokinių 11 tėvų nubausti vienodai – po 25 rb baudos arba savaitę arešto policijos areštinėje³⁰.

Po 1936 m. buvo rengiamas leidinys apie mokytojas-daraktoras, tačiau išspausdintas nebuvo. Ten nurodyta, kad Ona Kairytė anksčiau gyvenusi Kirmėlių kaime, o tuo metu – Traūpio parapijos prieglaudoje. Vaikus pradėjusi mokyti apie 1885 m. Platinusi ir draudžiamą lietuvišką spaudą, kurią iš Šilų bažnytkaimio atnešdavęs Poviliūnas. Jos motina Viktorija Kairienė buvo mirusi³¹.

Nors nėra tyrinėta, tačiau tikėtina, kad valdžios pareigūnai susekdavo tik nedidelį procentą veikusių daraktorių mokyklų. Juk ir O. Kairytė įkliuvo, kai jau slapta buvo mokiusi vaikus daugiau negu 12 metų.

Apie nelegalų lietuvių švietimą Raguvos parapijoje 1900 m. spaudoje rašoma:

„Tuo tarpu ir apšvietimas visur platinas, pasiekė ir Raguvos kampą. Geri žmonės dvasiškieji pradėjo karštai drausti žmones nuo pikty papratimų, raginti prie apšvietos. Pasirodė daugybė elementorių, knygų dvasiško turinio; prasidėjo po sodžius mokymas vai-

²⁹Ten pat. – L. 96–97.

³⁰Merkys V. Draudžiamosios... – P. 194–195.

³¹Slaptos mokytojos-daraktorės // MAB. – F. 12–3080, l. 26.

ku skaityti ir tikybos dalykų, o policija medžioti ant tų knygų ir mokyklų. Nuo to žmonės dar labiau sukruto prie knygų“³².

Šios korespondencijos autorius – kunigas Juozapas Bikinas, kunigu išventintas 1898 m. Buvo kilęs iš Raguvos parapijos Pajúosčio dvaro. Gimė 1875 m. balandžio 16 d. Augo netoli Raguvėlės, Naviškiuose. Vėliau jis tapo žymiu spaudos darbuotoju. Nors 1898–1902 m. buvo Endriejave, tačiau, be abejo, domėjosi ir savo gimtąja parapija, ragino raguviškius skaityti „Tėvynės sargą“. Tikėtina, kad kunigas J. Bikinas rūpinosi, jog šis laikraštis pasiektų ir Raguvos parapiją.

Daraktorinės mokyklos veikė ir po lietuvių spaudos draudimo panaikinimo. Prieš 1940 m. Raguvoje dar gyveno Morta Rakovičiūtė, kuri prieš Pirmąjį pasaulinį karą daraktoriavo Raguvos apylinkėse³³.

Raguvos paštas iki 1940 m.

Kazys Misius

Kultūros paveldo centras

Arklių pašto stotis

Pašto, vieno iš žmonijos civilizacijos pasiekimų, istorija Lietuvoje prasideda XVI amžiuje. XVIII a. antrojoje pusėje Lietuvos paštas jau buvo gerai organizuotas. Visuose apskričių centruose veikė pašto kontoros, iš kurių nusistovėjusia tvarka korespondenciją atsiimdavo įvairios apskrities institucijos ir privatūs asmenys.

Per Lietuvą ėjo keletas tarptautinių pašto traktų, kurie nurodomi XVIII a. leistuose kalendoriuose. Būdavo pažymimos ir pašto stotys. Vietinių pašto traktų kalendoriai neskelbdavo. Vis dėlto tuometiniuose Vilniaus kalendoriuose buvo įprasta skelbti pašto atvykimo iš įvairių vietų į Vilnių (ir išvykimo) laiką. Pavyzdžiui, 1772 m. „Vilniaus kalendoriuje“ nurodoma, kad pirmadieniais ankstų rytą (apie 7 val.) paštas atvyksta iš Pinsko, Polocko, Vitebsko, Oršos, Mogiliovo ir kitų miestų, laiškai iš visos Baltarusijos, Radoškovičių, Molodečno, Smurgainių, Smolensko ir Maskvos. Ketvirtadieniais apie 8 val. atvykdavo Kauno, Kėdainių, Raseinių paštas su laiškais iš visos Žemaitijos, iš Panevėžio, Jurbarko, Varšuvos (skubus), Tilžės, Karaliaučiaus bei tolimesnio Prūsijos pašto, Gdansko (per Karaliaučių), Mintaujos, Rygos, Peterburgo ir kitų Kuršo vietų. Šeštadieniais apie 6 val. paštas atvažiuodavo iš Varšuvos, Gardino, Bresto, Slonimo, Pinsko, Merkinės, Gdansko (per Varšuvą), taip pat laiškai iš Lenkijos, Prūsų, Romos, Prancūzijos ir tolimesnių svetimų kraštų. Tą pačią dieną apie 8 val. būdavo atgabnamas paštas iš Naugarduko, Nesvyžiaus, Slucko. Šeštadieniais apie vidudienį atvykdavo paštas iš Ukmergės, Kraslavos, Ikaznės, Breslaujos ir kitų vietų. Po vidudienio į Vilnių atidardėdavo pašto siuntos iš Dusetų, Alūstos, Anykščių, Daugpilio. Iš Vilniaus į Panevėžį paštas išvažiuodavo penktadieniais prieš vidudienį. Tame pat kalendoriuje rašoma, kad į Panevėžį paštas atvyksta pirmadieniais iš Kėdainių¹.

³²Dumbrė [Bikinas J.] Iš Raguvos // Tėvynės sargas. – 1900, Nr. 12, p. 64.

³³Morta Rakovičiūtė // MAB. – F. 12–3080, l. 90.

¹Kalendarz Wileński na rok przestępny i przybyszowy 1772. (Puslapiai nenumeruoti).

Iš minėtos informacijos susidaro išpūdis, kad paštas iš Panevėžio į Vilnių ir atgal keliaudavo per Kėdainius, o ne tiesiai per Rāguvą, Ukmergę. Pats Raguvos dvaras korespondenciją atsiimdavo apskrities centre, t. y. Ukmergės pašte.

Dvarų pavaldiniams, be kitų, būdavo ir pastočių prievolė. Tokios pastotės veždavo ir dvaro korespondenciją, o bažnytiniai valstiečiai – klebono korespondenciją.

Per 1794 m. sukilimą ir dėl Rusijos kariuomenės veiksmų LDK pašto tvarka buvo suardyta. Po trečiojo Lietuvos ir Lenkijos padalijimo Lietuva, išskyrus Užnemunę, atiteko Rusijai. Rusijos atkurta pašto tvarka Lietuvoje buvo labiau pritaikyta imperijos poreikiams. Rusijos valdžios reikalavimu paštui išlaikyti lėšų turėjo skirti bajorija ir miestiečiai. Žemvaldžiai paštui imdavo nuo dūmo po 32 1/4 kp per metus.

1797 m. buvo išspausdintas per Lietuvos guberniją einančių pašto traktų sąrašas, jame nurodytos pašto stotys. Iš šio ir vėlesnių pašto traktų sąrašų galima sužinoti, kad iš Panevėžio ėjo tik vietinis pašto kelias į Šeduvą. Šiame mieste kirtosi du dideli pašto traktai iš Kauno ir Vilniaus Mintaujos link. Iš Vilniaus į Mintaują pašto kelias ėjo pro Maišiagalą, Širvintas, Ukmergę, Kėdainius, Šeduvą, Šiaulius. Taigi Panevėžio pašto siuntos Vilnių pasiekdavo per Šeduvą, Kėdainius, Ukmergę, Širvintas.

Vėliau keičiant ir tobulinant pašto susisiekimą buvo numatytas pašto kelias ir pro Raguvą. Raguvos pašto stotis turėjo būti pastatyta arba įrengta 1829 m. 1830 m. sausio 20 d. data spaudoje paskelbti pašto traktai, tarp kurių buvo ir naujas Vilniaus–Šiaulių traktas su Maišiagalos, Širvintų, Taujėnų, Raguvos, Panevėžio, Smilgių, Šeduvos, Radviliškio pašto stotimis. Taujėnų ir Raguvos pašto stotyse nurodyta po 12 arklių².

Kilus 1831 m. sukilimui, civilinis pašto susisiekimas kurį laiką neveikė, stotyse neliko arklių, pašto karietas lydėdavo stipri karinė apsauga. Sukilimui pralaimėjus, caro valdžia atkūrė reguliarių pašto ryši visais prieš sukilimą veikusiais maršrutais. Rusijos pašto departamento įsake teigiama, kad 1833 m. vasario 15 (27) d. Ypatingasis komitetas įrašė žurnale siūlymus dėl pašto Vilniaus gubernijoje, kuriuos patvirtino caras. Įrašas žurnale pagrindė dar 1829 m. siūlymą paleisti pašto traktą iš Vilniaus į Rygą per Ukmergę, Panevėžį, Šiaulius. Tai esąs trumpiausias kelias tarp gubernijos centrų – Rygos ir Vilniaus. Kitas to trakto privalumas – kelias ėjo per apskričių centrus ir buvo ypač patogus greitam Šiaulių, Panevėžio, Ukmergės susisiekimui su gubernijos sostine Vilniumi. Be to, šis pašto kelias sujungė du reikšmingus Kauno–Mintaujos ir Vilniaus–Daugpilio–Peterburgo pašto traktus. Tame pat įsake nurodytas būtinas arklių skaičius pašto stotyse. Tiek Taujėnų, tiek Raguvos pašto stotyse turėjo būti laikoma po 18 arklių³. Taip Raguvos pašto stotis buvo patvirtinta net caro įsaku. Kaip matysime vėliau, abejotina, ar pačioje Raguvoje buvo pašto stotis.

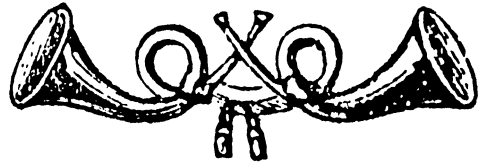

*Rusijos arklių
pašto stočių
simbolika XIX a.*

*Tokiais sumažintais
ženklais žemėlapiuose
buvo žymimos
pašto stotys*

²*Kurier litewski. – 1830, Nr. 9. (Priedas)*

³*Собрание законов по управлению почтовому. – Санкт-Петербург, 1850, т. 5, с. 101–109.*

№ 18.

ПРИВАВЛЕНИЕ КЪ ЛИТОВСКОМУ
В Ъ С Т Н И К У.DODATEK DO GAZETY KURYERA
LITEWSKIEGO.

Вильна. Вторникъ 23 Января — 1834 — Wilno. Wtorck. 23 Stycznia.

		Бар. по разд. фран.	Термом. Реомюра	В ъ и р ъ.	Состояніе атмосферы.
22 Дня.	У т р о.	28 дюй. 1,2 лин.	+ 9,6	СЗ. сильный.	Пасмурно.
	П о л д н ѣ.	28 — 1,2 —	+ 1,2	З. слабый.	Пасмурно.
	В е ч е р ѣ.	28 — 1,8 —	— 1,5	СЗ. —	Пасмурно.

КАЗЕННЫЯ ОБЪЯВЛЕНІЯ.

I. Отдана въ аренду.

1. Отъ Виленскаго Губернскаго Правленія. По случаю неисправнаго содержанія Виленскими Евреями Абрамомъ Вишникимъ и Лейбою Мендельсомъ Роговскою Почтовой Станціи и непредставленія ими залога, на отдачу въ содержаніе сей Станціи до исхода прехъ лѣтъ, согласно предложенію Г. Начальника Губерніи, назначенъ для произведенія въ Виленской Казенной Палатѣ торговъ срокъ 6го, а перешоржа 6го числа будущаго Февраля; и по тому желающие участвовать въ сихъ торгахъ и жившій явится съ благонадѣжными залогами въ оную Палату. Января 22го дня 1834 года.

Совѣтникъ и Кавалеръ Новицкій.
Секретарь Язонтъ.
Начальникъ Снола В. Шарскій.

(104)

OGŁOSZENIA URZĘDOWE.

I. Do dzierżawy.

1. Od Wileńskiego Gubernialnego Rządu. Z powodu nieakuratnej dzierżawy przez wileńskich Żydów Abrama Witkina i Leybę Mendelsa Rogowskiej pocztowej stacyi, i nieprzedstawienia przez nich zalogu, na oddanie w dzierżawę tej stacyi do upływnia trzech-lata, zgodnie z przełożeniem P. Naczelnika Gubernii, przeznaczony dla odbycia w Wileńskiej Izbie Skarbowej targow termin 6go, a przetargu 6go dnia następującego Lutego; a zatem żyjący uczestniczyć w tych targach, mają przybyć z pewnymi zalogami do pomienionej Izby. Stycznia 22go dnia 1834 roku.

Suwietnik i Kawaler Nowicki.
Sekretarz Jamont.
Naczelnik Stołu W. Szarski.

(104)

Pašto stočių darbą reglamentavo valdžios išleistos taisyklės. Kadangi tuo metu pašto traktai turėjo svarbią valstybinę, net karinę reikšmę, pašto stočių tikrintojų netrūkdavo. Ir jie rasdavo nemažai aplaidumo atvejų. Valdžia reikalaudavo, kad pašto stotyse būtų ne tik tam tikras arklių skaičius, bet ir keli atsarginiai. Pašto stotyse turėdavo būti kambariai tarnautojams, vežėjams, taip pat poilsio kambarys keleiviams. Stotyse, kurioms skirta laikyti po 15 arklių, turėjo dirbti 7 vežėjai-paštininkai. Iš jų 4 arkliai ir du paštininkai privalėjo būti pasiruošę bet kuriuo momentu išvykti kelionėn. Kiekviena pašto stotis taip pat privalėjo turėti po 2 atsarginius vežimus (karietas) vasarą ir po dvejus roges žiemą.

Pašto vežimais buvo vežama ne tik korespondencija, spauda (laikraščiai), siuntiniai, pinigai, bet ir žmonės. Keleivis, vykstantis pašto vežimu, turėjo iš anksto sumokėti po 15 kapeikų už 10 varstų. Pašto stotys būdavo iš varžytinių sutartam terminui atiduodamos laikytojams, kurie, gavę iš valdžios pašto stočiai suderėtus pinigus, privalėjo rūpintis visais tų stočių reikalais. Pačiose pašto stotyse registruotos ne tik pašto karietos, bet ir jose važiuojantys keleiviai. Paštininkai (vežėjai) turėjo vilkėti tam tikrą uniformą, važiuoti su trimitu⁴. Žinoma, šiame rašinyje nesiimama nagrinėti visų pašto stotims nustatytų taisyklių.

Tikėtina, kad pašto stotis buvo ne Raguvėje, bet apie 4 km nuo miestelio Panevėžio link, prie buvusios karčemos, slaviškai vadinamos *Ščensliva*. Tokia vietovardžio forma neišliko. Karčema ir pašto stotis buvo prie kelių atsišakojimo į Miežiškis ir Raguvėlę, ties Putiliškių kaimu. Šiandien galima tik spėlioti, kaip ją tada vadino lietuviai, gal *Laimingaja*, gal *Ščensliva* ar dar kitaip. 1833–1834 m. stotis vadinama Raguvos pašto stotimi, nors tikrai buvo už miestelio, ties minėta kelių sankryža. 1836, 1838 m. ir vėlesniuose pašto stočių sąrašuose nurodyta tik *Ščensliva*. 1833 m. Raguvos pašto stoties laikytojai Abraomas Vitkinas ir Leiba Mendelsonas nesirūpino šia stotimi. Dėl nepatenkinamos jos būklės 1834 m. vasario mėn., nepasibaigus sutarčiai, paskelbtos varžytinės perduoti šią stotį kitiems laikytojams⁵.

⁴Русская государственная почта // Вестник Европы. – 1869, кн. 11, с. 294–301.

⁵Kurier litewski. – 1834, Nr. 18. (Priedas).

1836 m. kovo 13 (25) d. vėlų vakarą Ščenslivos pašto stotyje kilo gaisras. Sudegė Raguvos dvarininkės Straševičienės išnuomoti pašto stočiai pastatai: arklidė, svirnas ir gyvenamasis namas, kuriame buvo pašto stoties raštinė, vežėjų bei keleivių poilsio kambariai. Be to, sudegė arklių pašaras. Pašto laikytojas Mauša Koiranskis teigė patyręs apie 790 rb nuostolių. Aiški ir gaisro priežastis. Tą vakarą grįžęs iš Panevėžio vežėjas Vincas Beneckis išskinkė arklius, juos įleido į arklidę ir neuždaręs vartelių nuėjo į vežėjų kambarį, paskui, užsidedęs žibinto žvakę, – į tvartą. Tuo metu keli palaidi arkliai išėjo į lauką. Palikęs žibintą prie ėdžių, V. Beneckis nubėgo varyti arklių. Nuo žibinto užsidedę ėdžiose buvęs šienas ir liepsnos pasiglemžė minėtus tris pastatus. V. Beneckis tvarte likusius arklius suspėjo išvaryti į lauką. Valdžia pageidavo, kad Raguvos dvaro savininkė atstatytų pašto stotį, o nuostolius dėl sudegusių pastatų per teismą išsireikalautų iš gaisro kaltininkų⁶.

Netrukus pašto stotis buvo atstatyta. Jos laikytojas Mauša Koiranskis dėl gaisro pripažintas nekaltu. Jis Raguvos pašto savininkei Straševičienei nebuvo sumokėjęs nuomos mokesčio.

Už neatsargų elgesį su ugnimi devyniolikmetis vežėjas Vincas Beneckis nu-teistas dviem savaitėms arešto su savo maistu. Be to, jis turėjo atlyginti gaisro nuos-tolius dvaro savininkei ir pašto stoties laikytojui. Nors V. Beneckis buvo bajorų kilmės, tačiau vargu ar jis turėjo iš ko atlyginti nuostolius⁷.

Įsteigus Kauno guberniją, nuo 1843 m. žinių apie Raguvos, arba Ščenslivos, pašto stotį gali būti tos gubernijos valdybos bylose, kurios saugomos Kauno apskrities archyve. Deja, patyrinti šį fondą nebuvo galimybių.

Caro patvirtintas Vilniaus–Šiaulių pašto traktas veikė gana ilgai. 1859 m. Ščen-slivos pašto stotyje buvo net 33 arkliai⁸.

Iki to laiko įvyko keletas permainų, dėl to gyventojams paštu naudotis tapo kur kas paprasčiau. 1843 m. Rusijoje įvesti bendri tarifai už siunčiamą korespon-denciją nepriklausomai nuo atstumo. 1848 m. pasirodė vokai su juose atspaustais pašto ženklais – Rusijos herbu. Po dešimties metų Rusijoje išleistas pirmasis klijuo-jamas pašto ženklas.

Pro Vilnių nutiesus Peterburgo–Varšuvos geležinkelį ir jo atšaką iš Vilniaus į Kauną, Virbalį, nuo 1861 m. per Lietuvą paštas pradėtas gabenti ir geležinkeliais. Vėliau per Lietuvą nutiestos dar dvi geležinkelio linijos: iš Kaišiadorių į Liepoją ir iš Daugpilio į Šiaulius pro Panevėžį.

Elektromagnetinio telegrafo išradimas ir jo pritaikymas buvo tų laikų tech-nikos stebuklas. Palei geležinkelius ir svarbiausius plentus buvo tiesiami telegrafo ryšio linijų laidai. Pirmiausia telegrafo ryšys nutiestas į pašto kontorą, o XIX a. pabaigoje – XX a. pradžioje telegrafas palyginti plačiai paplito visoje Lietuvoje.

Panaikinus baudžiavą, nuo 1861 m. iki tol buvusiems beteisiam valstiečiams paštas irgi tapo vis labiau reikalingas. 1865 m. Rusijos imperijoje atsirado va-dinamasis zemskinis paštas. Adresuota į kaimus korespondencija iš apskričių pašto kontorų būdavo paimama į vals-čių valdybas. Gyventojams ją įteikdavo kaimų bendruomenių seniūnai.

⁶1837 07 28 Vilniaus baudžiamojo teismo rūmų pra-nešimas Vilniaus gubernijos valdybai // LVIA. – F. 381, ap. 10, b. 4563, l. 1–6.

⁷Теп пат. – L. 14.

⁸Маршрутная книжка. Издание почтового департа-мента. – Санкт-Петербург, 1860, с. 133.

Nuo XIX a. antrosios pusės arklių pašto stočių reikšmė tolydžio mažėjo. Miesteliuose pradėti steigti pašto arba pašto telegrafo skyriai, neturintys arklių. Dauguma arklių pašto stočių irgi pradėjo priiminėti bei išdavinėti įvairios rūšies korespondenciją.

Raguvos pašto telegrafo skyrius iki 1919 m.

Kasmetinėse Kauno gubernijos atmintinėse būdavo skelbiamos ir gubernijoje esančios pašto įstaigos. Iš tų atmintinių matyti, kad Ščenslivos pašto stotis 1872 m. pradėjo iš gyventojų priiminėti visų rūšių korespondenciją (paprastą ir registruotą). Raguvos miestelėnams tokia pašto stotis buvo nepatogi. Dėl to ši arklių pašto stotis, vykdžiusi ir pašto operacijas, 1877 m. perkelta į Raguvą. Tada stotis turėjo 8 arklius⁹.

Tokiose pašto stotyse tvarkyti arklių, vežimų ūki ir rūpintis korespondencijos priėmimu ir išdavimu būdavo kebloka. Todėl arklių pašto stočių vis mažėjo. 1883 m. Raguvos pašto stotis arklių jau nebeturėjo. Vėliau arklių pašto stotys visai išnyko. Paštą pagal sutartis gabendavo įsteigtos žygiinių arklių firmos, privatūs asmenys. 1886 m. Raguvos pašto stotis pavadinta pašto skyriumi. Šis pašto skyrius dirbo nuo 8 iki 19 val., priimdamas ir išduodamas visų rūšių korespondenciją.

1888 m. Raguvos pašto stotis turėjo 1566 rb pajamų. Iš jų 472 rb gauti už parduotus pašto ženklus, vokus, atvirlaiškius, blankus. Už įvertintą korespondenciją, banderoles, siuntinius ir kitas paslaugas gauta apie 129 rb. Pagal tuometinius Rusijos įstatymus 766 rb Raguvos paštui skirti iš valstybės kontrolės rūmų¹⁰.

Užsienio valstybių pavyzdžiu, dar 1882 m. Rusijoje kilo idėja steigti pašto įstaigose taupomasias valstybės kasas. Jos buvo steigiamos Belgijos pavyzdžiu. 1889 m. išleistos pašto-telegrafo taupomųjų kasų laikinosios taisyklės. Pašto darbuotojai už taupomųjų kasų indėlių priėmimą ir išdavimą gaudavo atlyginimo priedą iš banko priskaičiuotų palūkanų. Kiekvienas gyventojas vienu kartu į taupomąją kasą galėjo padėti ne mažiau kaip 25 kp ir ne daugiau kaip 1000 rb. Matyt, didesnę pinigų kiekį priimti ir išduoti neleista saugumo sumetimais. O galimybė į taupomasias kasas dėti nedaug pinigų buvo palanki taupyti neturtingiems žmonėms.

Nuo 1889 m. pradėtos steigti taupomosios kasos netrukus ėmė veikti beveik kiekviename pašto telegrafo skyriuje. Taupomosios kasos tikrai priimdavo ir išduodavo indėlius. Priimti indėliai būdavo išvežami į valstybinį banką, kuris priskaičiuodavo ir nustatytas palūkanas. Taupomosios kasos jokių kitų operacijų neatlikdavo, paskolų neišduodavo.

Raguvos pašte taupomoji kasa pradėjo veikti nuo 1894 m. rugsėjo 1 (12) d. 1915 m. pabaigoje ši kasa dar turėjo 62 indėlininkus, kurių laikomų pinigų suma buvo apie 25,5 tūkst. rb. Iš tikrųjų tai buvo dėl karo veiksmų jau prarasti pinigai. Iki vokiečių atėjimo 468 asmenys suspėjo iš Raguvos pašto taupomosios kasos atsiiimti iš viso 25,4 tūkst. rb¹¹.

Kaip liudija Kauno gubernijos atmintinėse skelbiama kronika, nuo 1896 m.

⁹Памятная книжка Ковенской губернии (ПККГ) на 1878 год. – С. 212–213.¹

¹⁰Vilniaus pašto telegrafo apygardos įstaigų 1888 m. gautų pajamų žiniaraštis // LVIA. – F. 558, ap. 2, b. 4, l. 79, 96, 119, 123.

¹¹Taupomųjų kasų žiniaraštis // LVIA. – F. 558, ap. 2, b. 97, l. 486–487.

lapkričio 1 (12) d. pradėjo veikti Raguvos pašto telegrafo skyrius, priimantis tik vidaus telegramas. Keista, kad tose pačiose atmintinėse tarp skelbiamų pašto bei pašto telegrafo skyrių sąrašų net iki 1905 m. būdavo nurodomas tik Raguvos pašto skyrius. Matyt, atmintinių rengėjai pašto įstaigų sąrašė laiku neištaisė pasikeitimų Raguvoje ir 8 metus spausdino netiksliai žinias.

Pašte priimtose telegramose būdavo pristatomos ir į kaimus. Tiesa, už telegramos atnešimą reikėdavo mokėti priklausomai nuo atstumo. Ne pasienyje esančiuose pašto telegrafo skyriuose dirbdavo vienas arba du tarnautojai.

1909 m. pavasarį Rusijoje pašto tarnautojams padidinti atlyginimai. Raguvos pašto viršininko metinis atlyginimas pakilo nuo 204 iki 240 rb, o pašto sargo – nuo 120 iki 180 rb¹².

1896 m. Raguvos pašto viršininku tapo Josifas Pijuta. Jis buvo stačiatikių tikėjimo. Paštininku dirbo nuo 1883 m. Jo tarnybos asmens bylos nepavyko aptikti. Iš minėtų Kauno gubernijos atmintinių matyti, kad J. Pijuta Raguvos pašto viršininku dirbo iki 1915 m.

Kilus 1905 m. revoliucijai, netoli Raguvos buvo nupjauti keli telegrafo stulpai. Vėliau dėl šio įvykio valdžios pareigūnai apkaltino keturis asmenis. Kaltinamųjų Kasparo Mažeikos ir Vinco Stankevičiaus pareigūnai nerado. Jie tikriausiai pabėgo į Ameriką. 1907 m. lapkričio 28 (gruodžio 11) d. Vilniaus teismo rūmai Panevėžyje teisė Raguvos miestelio gyventojus Petrą Brazdžionį ir Aleksandrą Genį. Jie kaltinti tuo, kad nešini raudona vėliava nupjovė telegrafo stulpus. P. Brazdžionis nuteistas kalėti dvejus metus, o A. Genys – metus ir keturis mėnesius¹³.

Per 1905 m. revoliuciją išsikovojus laisvių, Raguvos paštas prisidėjo ir prie vietos žmonių kultūros lygio kilimo. Nuo 1904 m. raguviškiai per pašta prenumeravo lietuvišką spaudą. 1905 m. pirmąjį pusmetį į Raguvos pašta atėdavo 24 egz. pirmojo lietuviško „Vilniaus žinių“ dienraščio, jo 4 egz. prenumeruodavo kunigai¹⁴.

1914 m. kilus Pirmajam pasauliniam karui buvo įvesta griežta karinė per pašta siunčiamų laiškų cenzūra. Vykstant vokiečių ir rusų kovoms pašto įstaigos gaudavo ypač daug įvairių valdžios institucijų telegramų. Paštininkų darbas tapo įtemptas ir gana atsakingas.

Vokiečiams priartėjus prie Raguvos, paštas iš miestelio evakuotas. Tai greičiausiai įvyko 1915 m. liepos pabaigoje. Iš Pirmojo pasaulinio karo kronikos žinoma, kad 1915 m. liepos 15 (28) d. vokiečiai apšaudė Raguva ir netrukus ją užėmė. Evakuotas į rytines Rusijos gubernijas Raguvos paštas formaliai dar veikė apie trejus metus. Raguvos pašto viršininkas gaudavo įvairių cirkuliarų. Raguvos paštas kartu su Vilniaus pašto telegrafo apygardos įstaiga likviduotas 1918 m. Raguvos pašto viršininkas Josifas Pijuta į Lietuvą, regis, nebegrižo.

Kaizerinės Vokietijos okupacijos metai Raguvoje liko nepatyrinėti, todėl neišsiaiškinta, ar vokiečiai čia buvo atidarę pašto įstaigą, ar ne. Pralaimėję Pirmąjį pasaulinį karą, 1918 m. pabaigoje vokiečiai pradėjo kraustyti iš Lietuvos.

¹²Pašto darbuotojų etatų sąrašas // *Ten pat.* – B. 21, l. 89; ПККГ на 1897 г.; на 1904 г.; на 1905 г.

¹³Raguva // *Vienybė.* – 1908, Nr. 1, p. 11.

¹⁴Biržiška M. Iš mūsų kultūros ir literatūros istorijos. – *Kaunas, 1938, kn. 2, p. 283.*

Paskui besitraukiančius kaizerio karius į Lietuvą slinko Raudonoji armija. Neturėdama reikiamos karinės jėgos pasipriešinti, 1919 m. sausio 2 d. Lietuvos Vyriausybė iš Vilniaus pasitraukė į Kauną. Nepraėjus nė savaitei, raudonarmiečiai užėmė Raguva ir Panevėžį. Vilniuje šeiminkaujantys bolševikai steigė savo įstaigas.

1919 m. sausio 26 d. bolševikų valdomo Vilniaus pašto telegrafo tarnyboje įsiregistravo iš Rusijos grįžęs Girša Bedorfas ir jo brolis Valentinas Bedorfas. Jie į Rusiją buvo pasitraukę iš Suvalkų miesto. Girša Bedorfas buvo 14 metų dirbęs pašto tarnautoju. Jis mokėjo lietuvių, lenkų ir rusų kalbas. G. Bedorfas paskiriamas Raguvos pašto viršininku. Nurodyta, kad Raguvos pašte taip pat pageidavo dirbti ir jo brolis Valentinas Bedorfas, irgi buvęs pašto tarnautojas¹⁵.

Vėliau bolševikų Vilniaus pašto telegrafo valdyba aplinkraščiu pašto įstaigoms reikalavo pristatyti pašto darbuotojų sąrašus. Raguvos pašto tarnautojų sąrašas nebuvo atsiųstas arba neišliko, tačiau 1919 m. kovo 10 d. sudarytame pašto įstaigų sąrašė nurodytas ir Raguvos paštas, kuriame dirbo du asmenys¹⁶. Raguvoje bolševikams ilgai šeiminkauti nebuvo lemta.

Nepriklausomos Lietuvos paštas Raguvoje

1919 m. gegužės 14 d. lietuvių kovų su bolševikais frontas ėjo nuo Molėtų pro Želvą, Balninkus, Žemaitkiemį, Kavarską, Raguva, Barklainius, Upytę, Pumpėnus.

1919 m. gegužės 19 d. ankstų rytą lietuviams talkinantys vokiečių kariai užėmė Raguva. Kitą dieną vokiečiai pasuko Traūpio link. Gegužės 24 d. į Raguva atvyko Kauno 2-ojo pėstininkų pulko kariai¹⁷.

Atsikovuotuose miesteliuose steigėsi Lietuvos Respublikos valsčių savivaldybės, buvo organizuojamos pašto įstaigos. Nuo 1919 m. rugsėjo 1 d. Raguvos pašto įgaliotiniu paskirtas Mykolas Čereška. Pašto, telegrafo ir telefono valdybos paskyrimo rašte prašoma „*vietos valdžios įstaigų bei atstovų teikti minėtam įgaliotiniui M. Čereškai visokeriopą paramą vykdant savo tarnybos pareigas*“¹⁸. Detalesnių žinių apie pašto steigimą Raguvoje nepavyko aptikti, tačiau netrukus ši įstaiga pradėjo veikti.

Lietuvos mokslų akademijos bibliotekoje esančiame 1921 m. spausdintame pašto įstaigų sąrašė yra ties Raguva ranka prirašyta data – 1919 m. rugsėjo 9 d. Matyt, nuo tos dienos Raguvoje pradėjo veikti Lietuvos Respublikos pašto įstaiga.

Pirmasis Nepriklausomos Lietuvos Raguvos pašto įgaliotinis Mykolas Čereška gimė 1880 m. Baltarusijoje, netoli Smurgainių, stačiatikių šeimoje. Baigęs rusišką Dunilovičių pradžios mokyklą jis atvyko į Vilniaus pašto telegrafo apygardos įstaigą ir pasiprašė tarnybos. 1898 m. M. Čereška paskirtas paštininku į Kupiškį. Tikriausiai M. Čereškos gimtinėje lietuviškai jau nebuvo šnekama. Neaišku, ar todėl, kad laikė save lietuvių kilmės, ar todėl, jog pamilo Kupiškio vls. valstietę Aleksandrą Griškevičiūtę, su kuria susituokė, M. Čereška išmoko lietuviškai ne tik kalbėti, bet ir gana taisyklingai rašyti.

¹⁵1919 02 26 grįžusių iš Rusijos ir Vilniaus pašto telegrafo valdyboje užsiregistravusių pašto tarnautojų sąrašas // Lietuvos centrinis valstybės archyvas (toliau LCVA). – F. R-17, b. 2, l. 4.

¹⁶Ten pat. – L. 512.

¹⁷Ališauskas K. Kovos dėl Lietuvos nepriklausomybės 1918–1920. – Čikaga, 1972, t. 1, p. 211, 225, 231, 233.

¹⁸1919 08 28 įsakymo apie M. Čereškos paskyrimą nuorašas // LCVA. – F. 1016, ap. 1, b. 777, l. 22.

1904 m. M. Čereška paskirtas į Luokės pašta, o 1906 m. – į Gruzdzius. Nuo 1911 m. jis Jonišio pašto telegrafo viršininkas. 1902–1909 m. Aleksandros ir Mykolo Čereškų šeimoje gimė keturi vaikai.

Jau 1919 m. birželio 23 d. M. Čereška prašė tarnybos Lietuvos Respublikos pašte, pageidavo dirbti Anykščių pašto įgaliotiniu. Užpildytoje anketoje nurodė esąs stačiatikių tikybos, lietuvių tautybės.

1919 m. lapkričio mėn. Pašto, telegrafo ir telefono valdyba gavo Raguvos pašto įgaliotinio M. Čereškos ir Kupiškio pašto tarnautojo Juozapo Lapienio bendrą prašymą sukeisti juos vietomis. Buvo gauti ir atskiri šių asmenų prašymai dėl jų tarnybų vietų pakeitimo.

Nuo 1919 m. gruodžio 1 d. M. Čereška paskirtas pašto valdininku Kupiškyje. Nuo 1920 m. rugpjūčio 21 d. jis tapo Kupiškio pašto viršininku ir šias pareigas ėjo iki mirties.

Tiesa, 1930 m. Panevėžio paštas gavo anoniminį skundą, kuriame, be kita ko, siūlyta M. Čerešką iš Kupiškio iškelti. Gavę žinią, jog M. Čereška iškeliamas į Panevėžį, nemažai žymių kupiškėnų kreipėsi į Pašto valdybą ir prašė jį palikti Kupiškyje „kaipo gerą, sąžiningą ir prieinamą žmogų ir nekreipti dėmesio į blogos valios asmenų skundus, kurie turi Panevėžio pašto viršininko pasitikėjimą“¹⁹. M. Čereška liko Kupiškyje, tačiau netrukus pradėjo blogėti jo sveikata. M. Čereška mirė 1933 m. rugsėjo 2 d.

Nuo 1919 m. gruodžio 1 d. pradėjęs vadovauti Raguvos paštui Juozas Lapienis buvo kilęs iš Kupiškio krašto, gimė 1888 m. 1913 m. gavo tarnybą pašte. Po Pirmojo pasaulinio karo grįžęs į Lietuvą bolševikų buvo paskirtas Kupiškio pašto viršininku. Išvijus bolševikus J. Lapienis liko Kupiškyje ir netrukus pasiprašė tarnybos Lietuvos Respublikos pašte. Nuo 1919 m. birželio 16 d. jis paskirtas tarnautoju į Kupiškio pašta²⁰.

1920 m. pabaigoje Raguvos pašto įstaigoje, be viršininko J. Lapienio, dar dirbo du laiškinkai ir sargė²¹.

1921 m. pabaigoje miestelių pašto įstaigose sargų etatai panaikinti. 1922 m. rugsėjo mėn. Raguvos pašte dirbo Juozas Lapienis, viršininkas, Kirilas Juchna, valdininkas, ir Konstantinas Lupeikis, laiškinkas²². Įsteigtas Raguvos paštas buvo priskirtas žemiausiai rūšiai – septintai.

Nuo 1923 m. rugpjūčio 16 d. J. Lapienis paskirtas Šiaulių pašto valdininku. 1924 m. spalio 22 d. J. Lapienis iš tarnybos pašte atleistas jo paties prašymu, tačiau 1925 m. kovo mėn. vėl priimtas valdininku į Pasvalio pašta. J. Lapienis tarnybos nusižengimų neturėjo, tačiau mėgdavo išgerti, dėl to išpėtas. 1925 m. birželio mėn. J. Lapienis paskirtas pašto valdininku į Panevėžį, o nepraėjus nė keturiems mėnesiams išvyko dirbti į Jonavos pašta.



Pirmasis Nepriklausomos Lietuvos įgaliotinis Raguvos paštui atkurti Mykolas Čereška. Nuotrauka perfotografuota iš jo asmens bylos

¹⁹Kupiškio gyventojų prašymas Pašto valdybai // Ten pat. – L. 66 (M. Čereškos asmens byla).

²⁰J. Lapienio asmens byla // LCVA. – F. 1016, ap. 1, b. 2817, l. 4, 13.

²¹1920 12 20 Raguvos pašto viršininko pranešimas // Ten pat. – Ap. 4, b. 199, l. 49.

²²1922 09 Raguvos pašto darbuotojų atlyginimų žiniaraštis // Ten pat. – Ap. 8, b. 223, l. 7–8.

Susidaro įspūdis, kad Juozas Lapienis, kaip dirbęs bolševikų pašto įstaigoje, valdžiai buvo įtartinas. 1925 m. lapkričio mėn. su išgėrusiu J. Lapieniu bendravo politinės policijos darbuotojas. Atsirado oficialus skundas. Prasidėjus kvotoms, paties prašymu nuo 1925 m. gruodžio 30 d. J. Lapienis iš tarnybos pašte atleistas²³.

1923 m. vietoj J. Lapienio Raguvos pašto viršininku paskiriamas raguviškis Antanas Žalga. Jis gimė 1876 m. Raguvoje, baigė rusų pradžios mokyklą. Tarnaudamas kariuomenėje išmoko šaltkalvio specialybės ir buvo šautuvų meistras. Grįžęs iš kariuomenės, A. Žalga dirbo net Raguvos valsčiaus viršaičiu. 1918 m. kuriantis vietos savivaldai A. Žalga buvo išrinktas valsčiaus komiteto sekretoriumi, tačiau netrukus atėjo bolševikai.

Išvijus bolševikus, A. Žalga paskiriamas Raguvos miško žvalgu. Panaikinus šią pareigybę, 1920 m. rugpjūčio mėn. jis pasiprašė į pašto darbuotojų kursus. Baigęs kursus, A. Žalga nuo 1921 m. vasario 16 d. paskiriamas vadovauti Taujėnų paštui, o 1923 m. tapo Raguvos pašto viršininku. Raguvoje A. Žalga turėjo savo namus, jo šeimoje augo 7 vaikai.

A. Žalga buvo pareigingas tarnautojas, dirbo kruopščiai ir sąžiningai. 1929 m. rugsėjo 18 d. už pavyzdingą darbą jam pareikšta padėka. A. Žalga Raguvos pašto viršininku tebedirbo ir 1941 m. gegužės mėn.²⁴

Raguva korespondencija keitėsi su Panevėžio–Utenos pašto vagonu Raguvėlės geležinkelio stotyje. Traukinys į Raguvėlę atvykdavo naktį. 1924 m. spalio 11 d. penki ginkluoti asmenys užpuolė iš Raguvėlės geležinkelio stoties į Raguvą vežamą pašta. Plėšikai sumušė pašto vežėją ir atėmė 3600 Lt valdiškų pinigų. Po trijų dienų Panevėžio kriminalinė policija suėmė plėšikus, iš kurių trys už vagystes jau buvo teisti anksčiau. Apieškojusi nusikaltėlius policija rado tik 300 Lt²⁵.

1925 m. balandžio–birželio mėn. Raguvos pašte buvo gaunami šie laikraščiai ir žurnalai²⁶:

„Darbininkas“	16 egz.
„Ganytojas“	2 egz.
„Garnys“	6 egz.
„Kauno diena“	10 egz.
„Klaipėdos žinios“	2 egz.
„Kultūra“	4 egz.
„Lietuva“	15 egz.
„Lietuvis“	2 egz.
„Lietuvos dirva“	5 egz.
„Lietuvos ūkininkas“	14 egz.
„Lietuvos žinios“	4 egz.
„Pavasaris“	14 egz.
„Rytas“	7 egz.
„Sargyba“	10 egz.
„Socialdemokratas“	5 egz.
„Šiaulių naujienos“	1 egz.
„Švietimo darbas“	8 egz.
„Talka“	7 egz.
„Tėvynės sargas“	10 egz.



Ilgametis Raguvos pašto viršininkas Antanas Žalga. Nuotrauka perfotografuota iš jo asmens bylos

²³J. Lapienio asmens byla // LCVA. – F. 1016, ap. 1, b. 2817, l. 13-27.

²⁴A. Žalgos asmens byla // Ten pat. – B. 6195, l. 1-137.

²⁵Apiplėšė pašta // Panevėžio balsas. – 1924, Nr. 33.

²⁶1925 m. paštuose gaunamos spaudos žiniaraštis // LCVA. – F. 1016, ap. 3, b. 8, l. 29.



„Trinitas“	14 egz.	<i>Raguvos paštininkai.</i>
„Ūkininkas“	36 egz.	<i>Iš dešinės pirmas –</i>
„Vienybė“	40 egz.	<i>pašto viršininkas</i>
„Žiburėlis“	11 egz.	<i>Antanas Žalga.</i>
„Žiezirba“	1 egz.	<i>Nuotr. iš Marcin-</i>
„Žvaigždutė“	3 egz.	<i>kevičių ir Šilinių</i>
		<i>šeimų archyvo</i>

Be šių, palyginti daug prenumeruota lenkiško laikraščio „Chata rodzina“ – 40 egz. Kitų pavadinimų laikraščių ir žurnalų atėdavo 75 egz.

1928 m. Raguvos paštas gavo 22 352 Lt pajamų, o išlaidų turėjo 15 605 Lt. Taigi per metus paštas pelnė 6747 Lt. Tais metais iš Raguvos pašto išsiųsta perlaidų už 258,4 tūkst. Lt, o atsiųsta už 474,7 tūkst. Lt.

Kitais, 1929 m., gauta 25 347 Lt pajamų, o išleista 16 058 Lt; Raguvos paštas turėjo 9289 Lt pelno. 1929 m. per šį paštą išsiųsta 301,8 tūkst. Lt, o gauta 507,7 tūkst. Lt perlaidų²⁷.

Kadangi įstaiga dirbo pelningai, nuo 1930 m. gegužės 1 d. Raguvos paštas pakeliamas iš VII į VI eilę. Nuo to laiko pašte galėjo dirbti trys laiškinių. 1933 m. turinčio VII tarnautojo kategoriją Raguvos pašto viršininko A. Žalgos mėnesio alga buvo 280 Lt. Be to, jam dar būdavo mokamas trimetis priedas ir priedas už vaikus. Su šiais priedais jis per mėnesį gaudavo 356 Lt. 1933 m. visi trys Raguvos pašto laiškanėšiai uždirbdavo po 160 Lt per mėnesį (be priedų)²⁸.

Lietuvos Respublikos taupomošios valstybės kasos įsteigtos dar 1919 m.

²⁷1928 ir 1929 m. pašto įstaigų pajamų-išlaidų žiniaraščiai // LCVA. – F. 1016, ap. 6, b. 89, l. 2; b. 92, l. 13.

²⁸A. Žalgos asmens byla // Ten pat. – Ap. 1, b. 6195, l. 70.

Ilgokai delse finansų ir bankų pareigūnai nieko geriau nesugalvojo kaip steigti taupomąsias kasas pašto skyriuose. 1933 m. susitarus finansų ir susisiekimo ministrams taupomųjų kasų skyriai pradėti steigti pašto įstaigose, parengti laikini jų nuostatai.

Tarp pirmųjų 120 taupomųjų valstybės kasų skyrių Raguva nenurodyta, tačiau antspauda turėjo²⁹. Kyla abejonų, ar taupomoji kasa iki 1940 m. Raguvoje veikė. 1937 ir 1938 m. Lietuvos pašto apyskaitų žiniaraštyje pažymėta, kad Raguvos pašto įstaigoje taupomųjų kasų operacijos nebuvo vykdomos.

1934 m. Raguvos pašto 8 m³ tūrio patalpų šildymui ir kitoms ūkinėms išlaidoms buvo skirta 80 Lt. Iš jų raštinės reikmėms – 5 Lt, apšvietimui – 8 Lt, švarai palaikyti – 8 Lt. Tiek pat pinigų ūkinėms Raguvos pašto išlaidoms skirta ir 1935 m. 1936 metais ūkinės išlaidos sumažintos 20 Lt³⁰.

Raguvos laiškinkai korespondenciją nešiodavo tik miestelio ir aplinkinių kaimų gyventojams. Tolimesniems kaimams skirta korespondencija būdavo paliekama sutartose vietose. Telegramas pristatydavo kiekvienam adresatui.

1937 m. Raguvos paštas turėjo 20 709 Lt pajamų ir 16 869 Lt išlaidų, o 1938 m. gauta 22 378 Lt pajamų, išleista 17 288 Lt. Paštas dirbo pelningai. Raguvos paštas gaudavo kur kas daugiau piniginių perlaidų negu jų išsiųsdavo. Pavyzdžiui, 1938 m. paštas priėmė 169,3 tūkst. Lt perlaidų, o išmokėjo 738,9 tūkst. Lt. Kaip minėta anksčiau, tais metais Raguvos paštas taupomųjų valstybės kasų operacijų nevykdė³¹.

Telefono linijos Lietuvoje pradėtos tiesti dar valdant carinei Rusijai. Kaip liudija telefonų abonentų knyga, 1921 m. Raguva turėjo tiesioginį telefono ryšį su Panevėžiu ir Ukmerge, tačiau miestelyje dar nebuvo nė vieno abonto. 1925 m. Raguvos paštas turėjo du telefonų abonentus, taip pat ir telefoną įstaigoje viešiesiems pokalbiams.

Iš vėlesnių metų Lietuvos telefonų abonentų sąrašų galima sužinoti, kad, pavyzdžiui, 1931 m. Raguvos paštas turėjo 6 abonentus, o 1939 m. – 14 abonentų. Žinoma, telefonais galima buvo naudotis tik pašto darbo laiku: nuo 8 iki 14 val. ir nuo 17 iki 19 val.

Įvairiu laiku Raguvos paštui priklausė net 5 pašto agentūros: Vadoklių, Traupio, Raguvėlės, Raguvėlės geležinkelio stoties ir Šilų.



Raguvos pašto darbuotojos senajame pašte. Apie 1965 m.

²⁹1933 07 31 taupomųjų valstybės kasų paštuose tvarkymo taisyklės ir vėlesnis šių kasų sąrašas // *Ten pat.* – Ap. 6, b. 189, l. 76–78, 124–126.

³⁰1934–1936 m. paštų ūkinių išlaidų paskirstymo žiniaraščiai // LCVA. – F. 116, ap. 6, b. 161, l. 5, 16, 24.

³¹1937, 1938 m. paštų pajamų-išlaidų žiniaraščiai // *Ten pat.* – Ap. 3, b. 51, l. 47, 50.



Raguvos pašto
antspaudas (1923 m.),
kalendoriniai žymekliai
ir spaudai

L. R.
SUSISIEKIMO MINISTERIJA

RAGUVOS
Paštas, telegrafas
ir telefonas

684 Nr.
28 rugpjūtė m. 24 d.
Raguva.

L. R.
Susisieikimo Ministerija

RAGUVOS
PAŠTAS

1938 m. sausio mėn. 17 d.
Nr. 87
Raguva

Pašto agentūros buvo steigiamos gyventojų patogumui tose vietose, kur dėl mažos apyvartos pašto įstaiga dirbtų nuostolingai. Pašto agentūros priimdavo ir išduodavo paprastą bei registruotą korespondenciją, tačiau didesnių perlaidų ir siuntinių nepriimdavo. Pašto agentūros įsikurdavo privačiuose namuose, parduotuvėse ar kitose įstaigose. Atsižvelgiant į apyvartą, jos buvo skirstomos į tris rūšis. Naujai atidaromai pašto agentūrai visada tekdavo žemiausia, trečia rūšis.

Vadoklių pašto agentūra. Įsteigta 1921 m. gegužės 14 d. Korespondencija keisdavosi su Raguvos paštu antradieniais ir šeštadieniais. Nuo 1922 m. gruodžio 1 d. ši agentūra priskirta antrai, o nuo 1925 m. lapkričio 1 d. – pirmai rūšiai. 1937 m. sausio 2 d. vietoj Vadoklių pašto agentūros pradėjo veikti VII eilės pašto įstaiga. Šios pašto agentūros vedėju visą laiką dirbo Tadas Markuvėnas³².

Traupio pašto agentūra. 1925 m. spalio mėn. įsteigta pašto agentūra Traupyje iš pradžių buvo priskirta Kavarsko paštui, tačiau 1926 m. rugsėjo mėn. perduota Raguvai, su kurios paštu keitėsi korespondencija antradieniais ir šeštadieniais. 1926 m. Traupio pašto agentūra pakelta iki antros, o 1927 m. pavasarį – iki pirmos rūšies.

Pirmasis Traupio pašto agentūros vedėjas Motiejus Bernatonis mirė 1937 m. balandžio 23 d. Po jo mirties šios agentūros vedėju paskirtas krautuvinkininkas Antanas Kazlauskas. Prieš tai jis vadovavo šaulių būriui. Lietuvą okupavus bolševikams, 1940 m. rugpjūčio 2 d. Raguvos pašto viršininkas gavo telegramą, kurioje buvo reikalaujama tučtuojau iš Antano Kazlausko perimti Traupio pašto agentūrą. Vietoj jo agentūros vedėju paskirtas Antanas Ulevičius, tačiau pastarasis netrukus perkeltas dirbti Raguvos vls. vykdomojo komiteto pirmininku³³.

Šilų pašto agentūra. Šilų bažnytkaimyje pašto agentūra pradėjo veikti 1930 m. sausio 29 d. Korespondencija su



Taupomosios valstybės
kasos skyriaus
Raguvos pašte
antspaudas. LCVA. –
F. 1016, ap. 6,
b. 189, l. 155 atv.

³²Vadoklių pašto agentūros byla // LCVA. – F. 116, ap. 3, b. 801, l. 2–23.

³³Traupio pašto agentūros byla // Ten pat. – B. 774, l. 1–22.



*Ilgiausiai Raguvos
pašte dirbusios:
viršininkės
pavadootoja
D. Baltušnikienė
(22 metus) ir pašto
viršininkė
L. Švarlienė (40 metų)*



*Laiškininkai
A. Šereikienė,
L. Kubilius,
A. Kepalinskienė,
A. Valiukienė*

Raguva keitėsi antradieniais ir ketvirtadieniais. Vedėju dirbo vargonininkas Petras Valeika, kuris Šiluose vargonininkavo nuo 1903 m. Nuo 1930 m. rugpjūčio 30 d. Šilų pašto agentūra priskirta antrai rūšiai. 1937 m. gegužės 31 d. Šilų vargonininkas Petras Valeika mirė. Vietoj jo pašto agentūros vedėju tapo naujas Šilų vargonininkas Leonas Marcinkevičius. 1938 m. vasario mėn. Šiluose vargonininkauti pradėjo Jonas Kubiliūnas. Su juo sudaryta sutartis nuo 1938 m. kovo 1 d. dirbti ir vietos pašto agentūros vedėju³⁴.

Raguvėlės pašto agentūra. 1927 m. birželio 28 d. Raguvos pašto viršininkas sudarė sutartį su Juozu Vaidotu (Voidatu) nuo liepos 1 d. eiti Raguvėlės pašto agentūros vedėjo pareigas. Iš tikrųjų ši agentūra pradėjo veikti nuo liepos 10 d. Tuo metu trečios eilės pašto agentūrų vedėjai gaudavo po 25 Lt algos per mėnesį. Tik pradėjusi veikti pašto agentūra Raguvėlėje vien iš pašto ženklų kas mėnesį turėdavo per 100 Lt pajamų. 1928 m. pradžioje per šią agentūrą buvo prenumeruojama daugiau negu 200 egz. laikraščių bei žurnalų. Nuo 1928 m. gegužės 1 d. Raguvėlės pašto agentūra priskirta antrai rūšiai, nuo tol jos vedėjo mėnesinė alga tapo 40 Lt.

³⁴Šilų pašto agentūros byla // *Ten pat.* – B. 744, l. 1–20.



*Raguvėlės pašto
agentūros antspaudas,
kalendorinis žymeklis*

1928 m. gegužės 28 d. į Raguvėlės pašto agentūrą įvestas telefonas. Netrukus telefono abonentu panoro būti Raguvėlės dvaras. 1938 m. ši pašto agentūra turėjo 6 telefonų abonentus. Nuo 1928 m. rugsėjo 1 d. Raguvėlės pašto agentūra priskirta pirmai rūšiai, jos vedėjo alga padidėjo iki 60 Lt per mėnesį.

1928 m. gruodžio 20 d. Raguvėlės pašto agentūros vedėjas J. Vaidotas mirė. Agentūros vedėjo pareigos atiteko jo sūnui Antanui. Jis dar dirbo ir Raguvėlės pieninės buhalteriu³⁵.

Raguvėlės geležinkelio stoties pašto agentūra. Veikė nuo 1929 m. liepos 27 d. Jos vedėju iš pradžių dirbo Mykolas Hilchinas. Regis, jis buvo tos geležinkelio stotelės viršininkas. Korespondencija keitėsi su pašto vagonu dukart per naktį. Nuo 1932 m. rugsėjo 15 d. tos agentūros vedėju paskirtas Raguvėlės geležinkelio stoties viršininkas Kostas Astikas, kilęs iš Švenčionių vls. Nuo 1933 m. vasario 10 d. agentūra priskirta antrai eilei. Nuo 1938 m. kovo mėn. jos vedėja ėmė dirbti iešmininko dukra Ona Janavičiūtė³⁶.

1918–1919 m. Raguvos savanoriai*

Vytautas Urbonas

Paskelbus Nepriklausomybę, Lietuva dar tebebuvo vokiečių okupuota. Be to, į jauną valstybę kėsinosi bolševikai, bermontininkai ir lenkai. Kovai su Lietuvos priešais reikėjo jėgos – kariuomenės, kurios dar nebuvo. Ginti šalį buvo šaukiami savanoriai. Atsiliepė ir Raguvos apylinkės gyventojai. Kovose už Lietuvos laisvę dalyvavo:

1. LIUDVIKAS BERNATAVIČIUS iš Užunėvėžių k., siuvėjas, vadintas „Palangos Juze“, palaidotas Raguvoje kapinėse; buvo kalbus, linksmo būdo žmogus.
2. PRANAS ŠATKAUSKAS, kovojo su lenkais, buvo sužeistas, gavęs Vyčio kryžių už narsumą kovose prie Lenkijos sienos. Palaidotas Raguvoje.
3. JURGIS MILINSKAS gimė 1890 m. Vėliu gyveno Klaipėdoje. Karo metais emigravo į Vokietiją. Turėjo dukrą. 1978 m. mirė Vokietijoje.

³⁵Raguvėlės pašto agentūros byla // *Ten pat.* – B. 624, l. 1–19.

³⁶Raguvėlės geležinkelio stoties pašto agentūros byla // *Ten pat.* – B. 625, l. 1–19.

*Perspausdinta iš: *Raguvos praeitis.* – Vilnius, 1998, t. 3, p. 45–46.



4. JONAS MATULIONIS, Užunevėžių k. gyventojas. Po kovų gavo 14 ha žemės Alantėsė. Turėjo dukrą ir sūnų. Palaidotas Šilų kapinėse. *Raguvos savanoriai. Apie 1920 m.*
5. ANTANAS ŠILEIKA, raguviškis batsiuovys. Po Antrojo pasaulinio karo išsikėlė gyventi į Kėdainius. Turėjo dukrą. Palaidotas Kėdainiuose. *Raguvos savanoriai. Pirmas ir dešinės Povilas Bucys. Apie 1920 m.*
6. ANTANAS STATKEVIČIUS iš Užunevėžių k. Turėjo dvi dukras. Palaidotas Raguvoje.
7. POVILAS BUCYS, raguviškis, vėliau gyveno Kaune. Ten ir mirė.
8. ANTANAS RINKEVIČIUS iš Užunevėžių k., kaip savanoris žemės gavo Pociūnėliuose. Ten gyveno, turėjo du sūnus ir dukrą.
9. JONAS JANULIS iš Užunevėžių k. gavo žemės Alantėse. Stalino represijų metais ištremtas į Sibirą. Ten išbuvo 12 metų. 1968 m. mirė, palaidotas Raguvos kapinėse.
10. ANTANAS STRIOGA iš Užunevėžių k. gavo žemės Alančių dvare. Auksarankis stalius. Mirė 1929 m., palaidotas Raguvoje.
11. PETRAS LAZAUSKAS iš Užunevėžių k. gavo žemės Pociūnėliuose. Ten ir gyveno.
12. JUOZAS BIALEVIČIUS, Juozo s. Raguviškis. Buvo labai aukštas (2 m 5 cm ūgio), labai stiprus.
13. IGNAS MASYS, raguviškis, gavo žemės Alantėse. Ten ir gyveno. Palaidotas Alančių kapinėse.
14. POVILAS GENYS iš Kritižio k. gyveno Alantėse.
15. MOTIEJUS SADAUSKAS gimė 1900 m., gyveno Užunevėžių kaime. Kovose sužeistas. Mirė 1937 m., palaidotas Raguvoje.

16. ALEKSAS STIKLINSKAS, raguviškis, palaidotas Raguvoje.
17. JUOZAS ŽVIRBLIS, raguviškis.
18. JUOZAS STATKEVIČIUS išvyko į užsienį.
19. ANTANAS SLUČKA išvyko į užsienį.
20. MYKOLAS SLUČKA gyveno Pociūnėliuose, užunevėžiškis.
21. DOMINYKAS ŽVIRBLIS, raguviškis, vėliau gyveno Šiluose.

Galbūt liko ir nepamintų pavardžių. Teatleidžia jie ir skaitytojas. Daugelio jau nebėra tarp gyvųjų, ne apie visus pavyko surinkti žinių.

Savanoris Jurgis Milinskas*

Eugenija Vaitiekūnienė

Jurgis Milinskas (1890–1978) gimė Raguvės vls., Užūnėvėžių k. Tėvai – bežemiai kumečiai (*ardinarščikai*). Baigė rusišką pradžios mokyklą Raguvoje. Mokėsi paštinininkų kursuose Kaune. Lietuviškai rašyti išmoko pats. Vokiečių kalbą irgi pats išmoko. Į savanorius išėjo 1918 m., turėdamas 30 m. 1918 m. susikūrus sovietų valdžiai Raguvoje, Jurgis buvo paimtas į raudonųjų komitetą raštinininku. Raudonųjų idėjos Jurgiui nepatiko. Raštiniėje parašė: „*Šalin raudonieji, tegyvuoja baltieji*“, ir išėjo į savanorius. Su juo kartu išėjo Bucys, Matulionis ir Janulis. Ėjo į Kėdainius. Raudonieji vijosi, bet, žmonių suklaidinti, nepavijo. Kelionė buvo sunki – reikėjo slapstytis nuo raudonųjų. Eidami išsiskirstė. Jurgis nuėjo pas dėdę Mikšionį Stebeikiuose ir paprašė, kad pavežtų pro Ramygalą, nes ten buvo raudonieji. Dėdė pakinkė arklius į dvejus ratus, prisikrovė maišų ir važiavo „į malūną“. Pasivijo raudonieji ir paklausė, ar nematė keturių vyrų. Dėdė parodė visai į kitą pusę, o Jurgio, apsisiautusio sermėga, nepažino. Už tai, kad Jurgis išėjo į savanorius, raudonieji baudė tėvą. Namiškiai žinojo, kad jis laimingai pasiekė Kėdainius, bet kitokių žinių nesulaukę, išėjo ieškoti. Ieškoti išėjo sesuo Marija, dvi Bucytės, Janulytė ir Matulionytė. Ėjo basos į Vėlykius, Truskāvą. Truskavoj pernakvojo. Kelio į Kėdainius nežinojo, tad merginas vedė moteris. Nuėjusios į Kėdainius, susirado kareivines. Savanorių jau buvo daug. Jurgis dirbo sandėlininku, pavaišino kariškais kopūstais. Vienas raguvis gulėjo ligoninėje (neatsimenu, kuris), o kitas buvo išėjęs žvalgybon. Kaip ir kur kariavo – neatsimenu. Žemės gavo, miško medžiagos gavo. Žemės nedirbo. Nepriklausomoj Lietuvoj dirbo pašte Kaune, Klaipėdos krašte. Mokėjo skaityti ir rašyti žydiškai. 1938 m. iš Klaipėdos pabėgo į Panevėžį, o 1940 m. pasitraukė į Vakarus. Mirė Vokietijoje.



*Savanoris Jurgis
Milinskas*

*Pagal Marijos Juodienės (1903–1994), Jurgio Milinsko sesers, pasakojimą. Perspausdinta iš: *Raguvos praitis*. – Vilnius, 1998, t. 3, p. 48.

Nepriklausomybės kovų (1918–1920) dalyviai, kilę iš Raguvos valsčiaus

Parengė Eugenijus Ivaškevičius

Kultūros paveldo centras

1. PETRAS ALEKSANDRAVIČIUS – gim. Raguvos mstl., Raguvos vls., Panevėžio aps., žūties laikas nežinomas, mirė nuo ligos. Informacijos šaltinis: Kovoje dėl tėvynės // Kariškių žodis. – 1919, liep. 24, Nr. 10, p. 82; Lietuvos apgyventos vietos: pirmojo visuotinio Lietuvos gyventojų 1923 m. surašymo duomenys. – Kaunas, 1923, p. 174.
2. JUOZAS BAUSYS – gim. 1897 m. Skauradų vns., Raguvos vls., Panevėžio aps., 4-ojo pėstininkų Lietuvos karaliaus Mindaugo pulko jaun. ltn. Išsilavinimas – trys vidurinės mokyklos klasės. Agronomas. 1919 06 22 pašauktas į 2-ąją atsargos batalioną. Mūšio su Lenkijos kariuomene metu sužeistas ir nuo žaizdų 1920 10 16 mirė lenkų nelaisvėje. Informacijos šaltinis: Lietuvos centrinis valstybės archyvas (toliau LCVA). – F. 929, ap. 6, b. 425, l. 17–19; b. 437, l. 41–43 (?), 53; f. 1764, ap. 1, b. 157, l. 22; b. 267, l. 167; Savanorių žygiai: Nepriklausomybės karų atsiminimai / Sudarė P. Ruseckas. – Vilnius, 1991, t. 1, p. 322; Lietuvos apgyventos vietos: pirmojo visuotinio Lietuvos gyventojų 1923 m. surašymo duomenys. – Kaunas, 1923, p. 174. Pastabos: LCVA. – F. 929, ap. 6, b. 425, l. 19 nurodytas leitenantas Juozas Bausys; f. 1764, ap. 1, b. 157, l. 22 – 4-ojo pėstininkų pulko 24 metų ltn. Juozas Bausis, Jono s., kilęs iš Skauradų k., Raguvos vls., Panevėžio aps., 1920 10 16 mūšyje su lenkais sužeistas ties Poviance ir miręs nuo žaizdų lenkų nelaisvėje; „Savanorių žygiai...“ nurodo, jog 4-ojo pėstininkų pulko ltn. Juozas Bausis, kilęs iš Panevėžio mst. ar apskrities, žuvęs 1920 10 16 ir palaidotas Sudeikiuose; „Lietuvos apgyventos vietos...“ Raguvos vls. nurodo Skauradų, Skauradų (Pagurkų) ir Skauradų (Pagrundos) viensėdžius.
3. POVILAS KUODYS – gim. Raguvos valsčiuje, Panevėžio aps., 4-ojo pėstininkų Lietuvos karaliaus Mindaugo pulko eilinis. Žuvo 1919 06 13. Palaidojimo vieta nežinoma. Informacijos šaltinis: Savanorių žygiai: Nepriklausomybės karų atsiminimai / Sudarė P. Ruseckas. – Vilnius, 1991, t. 1, p. 332.
4. JUOZAS RASINSKAS – gim. 1900 m. Raguvos mstl. ar valsčiuje, Panevėžio aps., 4-ojo pėstininkų Lietuvos karaliaus Mindaugo pulko eilinis. Savamokslis. Savanoris, 1919 03 16 įstojo į Panevėžio srities apsaugos būrį (4-ąją pėstininkų pulką). 1919 03 22 mūšio su Sovietų Rusijos kariuomene metu nukautas ties Vadoklių mstl. Informacijos šaltinis: LCVA. – F. 929, ap. 6, b. 425, l. 14–16, b. 437,

- l. 41–43, 52; f. 1764, ap. 1, b. 267, l. 165; Lietuvos apgyventos vietos: pirmojo visuotinio Lietuvos gyventojų 1923 m. surašymo duomenys. – Kaunas, 1923, p. 193.
5. ADOMAS UŽUSIENIS – gim. Kuncėpolio vns., Raguvos vls., Panevėžio aps., 19 metų, 9-ojo pėstininkų Lietuvos didžiojo kunigaikščio Vytenio pulko, 1-osios kuopos eilinis. Žemdirbys. Savanoris, 1919 04 06 įstojo į Atskirąjį Joniškėlio partizanų mirties batalioną. 1919 06 21 mūšio su Sovietų kariuomene metu nukautas ties Romanavos k., Subačiaus vls. (prigėręs Rokiškio dvare). Informacijos šaltinis: LCVA. – F. 929, ap. 6, b. 435, l. 58, 59, 61; b. 437, l. 47, 56; f. 1764, ap. 1, b. 267, l. 158, 170; Savanorių žygiai: Nepriklausomybės karų atsiminimai / Sudarė P. Ruseckas. – Vilnius, 1991, t. 1, p. 343; Lietuvos apgyventos vietos: pirmojo visuotinio Lietuvos gyventojų 1923 m. surašymo duomenys. – Kaunas, 1923, p. 173, 185. Pastabos: LCVA. – F. 1764, ap. 1, b. 267, l. 158 – 9-ojo pėst. pulko eilinis Adomas Užusienis įtraukas į Aiškinamųjų karių sąrašą (1938 09 12); „Savanorių žygiai...“ nurodo 9-ojo pėst. pulko eilinį Adomą Užusienį, kilusį iš Subačiaus vls., Panevėžio aps., žuvusį 1919 06 21 ir palaidotą Pušalote.
6. ANTANAS VIENAŽINDIS – gim. 1898 m. Budrionių k., Raguvos vls., Panevėžio aps., 7-ojo pėstininkų Žemaičių kunigaikščio Butėgeidžio pulko 7-osios kuopos eilinis (22 metų). Žemdirbys. 1919 08 15 mobilizuotas į Kauno batalioną. 1920 11 21 mūšio su Lenkijos kariuomene metu nukautas ties Širvintų mstl. Palaidotas Širvintų mstl. kapinėse. Informacijos šaltinis: LCVA. – F. 929, ap. 6, b. 424, l. 205, 206; b. 425, l. 7, 10, 11, 72, 73, 143–146; b. 428, l. 175, 177; b. 429, l. 25, 36; b. 431, l. 6; b. 437, l. 45, 46, 55; f. 1764, ap. 1, b. 157, l. 32, b. 267, l. 170; Savanorių žygiai: Nepriklausomybės karų atsiminimai / Sudarė P. Ruseckas. – Vilnius, 1991, t. 1, p. 344; Lietuvos apgyventos vietos: pirmojo visuotinio Lietuvos gyventojų 1923 m. surašymo duomenys. – Kaunas, 1923, p. 173, 185. Pastabos: LCVA. – F. 929, ap. 6, b. 424, l. 206; b. 425, l. 10, 11, 72, 73; b. 429, l. 25, 36; b. 432, l. 6 nurodo 7-ojo pėstininkų pulko eilinį Antaną Vienažindį; f. 1764, ap. 1, b. 157, l. 32 nurodytas 7-ojo pėstininkų pulko eilinis, 22 metų Antanas Vienažindis, kilęs iš Rudžionių k., Raguvos vls., Panevėžio aps.; 1920 11 19 nukautas ir palaidotas kovos lauke; „Savanorių žygiai...“ nurodo 7-ojo pėstininkų pulko eilinį Antaną Vienažindį, kilusį iš Raguvos vls., Panevėžio aps., žuvusį 1920 02 21 ir palaidotą Širvintose.
7. JURGIS VIENAŽINDIS – gim. 1897 m. Nibragalio k., Raguvos vls., Panevėžio aps. 7-ojo pėstininkų Žemaičių kunigaikščio Butėgeidžio pulko 7-osios kuopos eilinis (23 metų). Žemdirbys. 1919 08 15 mobilizuotas į Kauno batalioną. 1920 11 19 mūšio su Lenkijos kariuomene metu nukautas ties Širvintų mstl. Palaidotas Širvintų mstl.

- kapinėse. Informacijos šaltinis: LCVA. – F. 929, ap. 6, b. 424, l. 205, 206; b. 425, l. 5–7, 9–11, 72, 73, 145, 146; b. 428, l. 176, 177; b. 429, l. 25, 36; b. 413, l. 6; b. 437, l. 45, 46, 55; f. 1764, ap. 1, b. 157, l. 32, b. 267, l. 170; Lietuvos apgyventos vietos: pirmojo visuotinio Lietuvos gyventojų 1923 m. surašymo duomenys. – Kaunas, 1923, p. 174, 507. Pastabos: LCVA. – F. 929, ap. 6, b. 424, l. 206; b. 425, l. 10, 11; b. 429, l. 25, 36; b. 431, l. 6 nurodo 7-ojo pėstininkų pulko eilini Jurgį Vienžandį; b. 437, l. 55 – Jurgį Vienažinskį; F. 1764, ap. 1, b. 157, l. 32 nurodytas 7-ojo pėstininkų pulko eilinis, 23 metų Jurgis Vienžindis, kilęs iš Nebragelių k., Raguvos vls., Panevėžio aps.; 1920 11 19 nukautas ir palaidotas kovos lauke.
8. VINAUSKAS Jonas – gim. 1901 Užuprūdžių k., Raguvos vls., Panevėžio aps. 4-ojo pėstininkų Lietuvos karaliaus Mindaugo pulko eilinis (21 metų). Žemdirbys. Savanoris, 1919 05 24 įstojęs į kariuomenę. 1919 08 19 mūšio su Sovietų Rusijos kariuomene metu nukautas ties Daugpilio mst. Palaidotas Subatės kapinėse. Informacijos šaltinis: LCVA. – F. 929, ap. 6, b. 425, l. 12, 13; b. 437, l. 41–43, 52; f. 1764, ap. 1, b. 157, l. 25, b. 267, l. 166; Savanorių žygiai: Nepriklausomybės karų atsiminimai / Sudarė P. Ruseckas. – Vilnius, 1991, t. 1, p. 344; Lietuvos apgyventos vietos: pirmojo visuotinio Lietuvos gyventojų 1923 m. surašymo duomenys. – Kaunas, 1923, p. 173, 185. Pastabos: LCVA. – F. 1764, ap. 1, b. 157, l. 25 nurodytas 4-ojo pėstininkų pulko eilinis, 21 metų Jonas Vinauskas, kilęs iš Užuprūdžių k., Raguvos vls., Panevėžio aps.; 1919 08 29 nukautas ties Subate ir palaidotas Subatės kapinėse; „Savanorių žygiai...“ nurodo IV-ojo pėstininkų pulko eilini Joną Vinauską, kilusį iš Raguvos vls., Panevėžio aps., žuvusį 1919 08 19 ir palaidotą Subatės mst., Latvijoje.

Raguvos valsčiaus savivaldybė 1918–1940 m.

Ričardas Čepas

Lietuvos Nepriklausomybės dešimtmečiui paminėti Savivaldybių departamentas 1927 m. ėmėsi iniciatyvos parengti knygą apie savivaldybių veiklą. Buvo išsiuntinėtas aplinkraštis apskričių ir miestų valdyboms su prašymu pateikti autentiškos medžiagos¹. Parengtos žinios iš valsčių savivaldybių per apskričių valdybas atitinkamai patekdavo į Departamentą. Pagal apskričių savivaldybių veiklos apžvalgas buvo parašyta knyga „Lietuvos savivaldybės“, išleista Kaune 1928 m. Joje pateikta nemažai bendrų istorinių faktų, būdingų to meto apskričių ir valsčių savivaldybėms. Lietuvos centriname valstybės archyve (toliau LCVA) išliko kai kurių

¹Savivaldybių departamento 1927 m. liepos 8 d. aplinkraštis apskričių ir miestų valdyboms // LCVA. – F. 797, ap. 1, b. 137, l. 1–2.

apskričių savivaldybių veiklos apybraižos, kurių kai kurie statistiniai duomenys panaudoti minėtoje knygoje. Panevėžio aps. valdybos fonde yra ano meto savivaldybių pirmojo dešimtmečio istorijos apžvalga². Joje glaustai aprašoma ir Raguvos vls. valdybos veikla. Viename rašinyje³ nušviečiamos pirmųjų vietos valdžios organų kūrimosi Raguvojė aplinkybės ir eiga. Iki šiol neteko rasti autentiškų 1918–1919 m. dokumentų.

Vėlesnio laikotarpio savivaldybių veikla dar nesulaukė platesnio istorikų dėmesio. Vieno ar kito miesto bei apskrities savivaldybių istorijos trumpai aprašomos lokalinėse monografijose, kraštotyros knygelėse ar laikraščių straipsniuose.

Raguvos savivaldybės tarpukario istorijos klausimus yra tyrinėjęs Romaldas Samavičius⁴. Savo darbe jis naudojo archyvine medžiaga, saugoma LCVA. Iki mūsų dienų išliko daug dokumentų, kuriais remiantis galima atkurti Raguvos vls. savivaldybės istoriją. Visų pirma, tai beveik visi 1920–1940 m. valsčiaus tarybos posėdžių protokolai, tarybos narių, viršaičių, jų padėjėjų, kitų savivaldybės darbuotojų rinkimų medžiaga, savivaldybės žinios, įvairūs duomenys apie valsčiaus gyventojus, įstaigas, mokyklas, susirašinėjimas su apskrities valdyba, apskrities viršininku ir kitais pareigūnais. Kai kuriems šio laikotarpio savivaldybės klausimams nagrinėti medžiagos yra Lietuvos Respublikos savivaldybių departamento, Švietimo ministerijos ir kitų įstaigų fonduose.

Pirmieji metai

Pirmasis pasaulinis karas atnešė daugybę nuostolių Lietuvai. Daug krašto gyventojų žuvo frontuose, daug pasitraukė į Rusiją, neteko turto ir pragyvenimo šaltinių ir vėliau kaip tremtiniai grįžo į tėvynę. Nuo karo veiksmų nukentėjo Panevėžio apskrities miesteliai ir kaimai. Buvo sudeginta: Panevėžio vls. 7 sodžiai ir 2 vienkiemiai; Andriónišio vls. – 3 sodžiai, Vadoklių vls. – 1 sodžius ir 2 vienkiemiai, Krekenavos vls. – Krekenavos miestelis, Šimonių vls. – 18 sodžių, 2 vienkiemiai ir 1 dvaras, Troškūnų vls. – 3 sodžiai ir 2 dvarai; Subačiaus vls. – 8 sodžiai ir 1 dvaras; Viešintų vls. – 6 sodžiai ir 1 dvaras, Gelėžių vls. – 4 sodžiai, Naujāmiesčio vls. – 2 sodžiai ir 2 dvarai, Piniāvos vls. – 2 sodžiai ir 1 dvaras; Kūpiškio vls. – 22 sodžiai, 2 vienkiemiai ir 1 dvaras; Raguvos vls. – 4 sodžiai. Raguvos vls. visiškai sudegintų sodžių, kaip kitur, nebuvo. Rūkiškio k. buvo sudeginta 14 trobų, Limeikių – 18, Jāckagalio – 28, Vāždėlių – 52⁵.

Pirmieji gandai, kad vokiečiai paliks Lietuvą, Rāguvą pasiekė 1918 m. rugsėjo mėn. Valstybės Tarybos atsišaukimas apie parapinių komitetų kūrimą traukiantis vokiečiams Raguvos nepasiekė.

1918 m. lapkričio 2 d., kunigui Simui Žižiui iš sakyklos bažnyčioje paraginusi, parapijos gyventojai susirinko į mokyklą ir išrinko pirmąjį Raguvos valsčiaus komitetą. Okupacinės vokiečių val-

²Panevėžio apskrities savivaldybių kūrimosi ir veiklos aprašymas // *Ten pat.* – L. 46-53.

³Raguvos valsčiaus viršaičio 1927 m. rugsėjo 30 d. raštas Panevėžio apskrities valdybai // *Ten pat.* – F. 379, ap. 2, b. 1763, l. 74-76.

⁴Samavičius R. *Raguvos valsčiaus savivaldybė 1918–1940 metais* // *Raguvos praeitis.* – Vilnius, 1998, t. 3, p. 39-43.

⁵Raguvos valsčiaus valdybos 1919 m. gruodžio 14 d. raštas apskrities viršininkui // LCVA. – F. 404, ap. 1, b. 5, l. 11, 23.

džios pareigūnai rinkimams netrukde, bet pareiškė, kad komiteto netvirtins. Komiteto pirmininku buvo išrinktas Jonas Keraitis, vicepirmininku S. Žižys, nariais – Jonas Matulionis, Mykolas Sargautas, Vladas Survila, Povilas Narbutas, Povilas Deveikis, Antanas Žalga ir Povilas Vingris⁶.

1918 m. lapkričio mėn. Panevėžyje įvyko pirmasis parapinių komitetų atstovų suvažiavimas. Jis nebuvo gausus, nes apie jį ne visi sužinojo laiku, kai kur nespėjo išrinkti atstovų. Suvažiavimo tikslas – pasitarti bendrais apskrities politiniais ir ekonominiais klausimais. Laikinais išrinktam Panevėžio apskrities komitetui buvo pavesta sušaukti visų parapinių komitetų suvažiavimą ir paruošti veikimo planą ateičiai.

Pirmasis apskrities komitetas ko nors svarbaus negalėjo nuveikti – jam trukdė dirbti okupantai. Be to, jis neturėjo lėšų savo sumanymams vykdyti. Buvo užmegzti ryšiai su tuometine Panevėžio miesto valdyba ir susitarta, kad į apskrities komitetą bus įtraukti du miesto valdybos atstovai⁷.

1918 m. gruodžio mėn. pradžioje vokiečiai pasitraukė iš Raguvos vls. Raguvoje jie paliko tik kai kuriuos baldus ir 560 markių vertės grūdų sandėlį. Raguvelės dvare jie paliko 11 arklių ir ūkio inventorių, bet išvežė raguočius. Vokiečiams išėjus, valsčiaus komitetas dirbo labai daug, beveik kasdien posėdžiavo. Leido privalomus įstatymus, draudžiančius spekuliaciją, miškų naikinimą, girtavimą, įsteigė komitetus varguomenei šelpti. Iš kiekvieno kaimo išrinkta po du įgaliotinius, kad būtų lengviau administruoti. Jiems pavesta rinkti produktus varguomenei šelpti. Įgaliotiniai rinkdavosi į komitetą kas savaitę. Tvarkai palaikyti buvo pasamdyta 10 milicininkų. Jų vadu buvo paskirtas komiteto narys Povilas Vingris⁸.

1918 m. gruodžio antroje pusėje įvyko antrasis Panevėžio apskrities parapijų atstovų suvažiavimas. Jis buvo gausus, nes atstovų skaičius iš valsčių buvo neribotas. Suvažiavime reiškesi bolševikų veikėjai, jo išvakarėse įvyko jų organizuota demonstracija. Tačiau perrenkant komitetą į jį buvo išrinkti Nepriklausomos Lietuvos šalininkai. Dėl užsitęsusių politinių diskusijų suvažiavimas nebeturėjo laiko aptarti konkrečių klausimų. Bandant surasti lėšų savivaldybių veiklai, buvo nutarta įvesti 25 kp (*ostais*) mokestį nuo dešimtinės valdomos žemės.

Panevėžio, Kupiškio ir kitų apskričių komitetai iš visų jėgų stengėsi sustabdyti Lietuvos turto gabenimą Vokietijon. Vokiečiai plėšė ką galėdami, reiške simpatijas bolševikams, o besikuriančioms savivaldybėms nepadėjo, visai joms trukdė. Savivaldybių organizuota policija priešinosi vokiečiams netgi jėga⁹.

Vokiečių okupacijos metais Kupiškio apskrčiai (*kreisui*) priklausė Kupiškio, Raguvos, Subačiaus, Troškūnų, Viešintų, Šimonių, Raguvelės, Jonavos, Skapiškio, Geležių ir Salāmiesčio valsčiai. Todėl okupacijos pabaigoje kuriantis vietiniams valdžios organams, Kupiškis kurį laiką buvo apskrities centras. 1918 m. lapkričio 17 d. Kupiškyje įvykusiame susirinkime-mitinge buvo sudarytas valsčiaus komitetas, nutarta išrinkti iš apskrities kaimų po vieną įgaliotinį. Toks 120 įgaliotinių iš 71 gyvenvietės susirinkimas įvyko 1918 m. lapkričio 20 d. Jame išrinktas 12 asmenų

⁶Raguvos valsčiaus viršaičio 1927 m. rugsėjo 30 d. raštas Panevėžio apskrities valdybai // *Ten pat.* – F. 379, ap. 2, b. 1763, l. 74.

⁷Panevėžio apskrities savivaldybių kūrimosi ir veiklos aprašymas // *Ten pat.* – F. 379, ap. 3, b. 10, l. 138.

⁸Raguvos valsčiaus viršaičio 1927 m. rugsėjo 30 d. raštas Panevėžio apskrities valdybai // *Ten pat.* – F. 379, ap. 2, b. 1763, l. 74.

⁹Panevėžio apskrities savivaldybių kūrimosi ir veiklos aprašymas // *Ten pat.* – F. 379, ap. 3, b. 10, l. 138.

laikinasis komitetas vykdė ne tik valsčiaus, bet iš dalies ir apskrities komiteto funkcijas, nes kituose valsčiuose komitetai buvo ką tik pradėję veikti, nerinko mokesčių, neturėjo lėšų ir policijos. Tokios vietovės buvo Šimónys, Viekšintos, Andrióniškis, Raguvelė. Lietuvos vyriausybės atstovu Kupiškio apskrčiai 1918 m. lapkričio 18 d. paskirtas J. Baronas lapkričio 28 d. organizavo valsčių komitetų pasitarimą. Savo pirmajame rašte Vidaus reikalų ministerijai jis rašė, kad tų komitetų rinkimai įvyko skubotai – kur parapijų, kur apskričių ribose, juose dalyvavo ne visi gyventojai, todėl komitetai pripažinti laikiniais¹⁰. 1918 m. gruodžio 20 d. visame Kupiškio valsčiuje įvyko valsčių tarybų rinkimai. 57 rinkimų apylinkėse buvo išrinkti 106 valsčių tarybų nariai. 1919 m. sausio 1 d. Kupiškį užėmė bolševikai ir visuose valsčiuose įkūrė revkomus. Bolševikus išvijus, 1919 m. birželio 1 d. Kupiškio komendanto iniciatyva buvo sukviestas pirmas buvusio valsčiaus komiteto posėdis. Be kitų darbų, šis komitetas stengėsi Kupiškį palikti apskrities centru, bet apskritį panaikinus, laikinasis apskrities komitetas 1919 m. birželio 19 d. nutraukė savo veiklą¹¹.

1919 m. sausio 2 d. Raguvos valsčiaus komitetas buvo perrinktas. Pirmininku išrinktas Antanas Riška, nariais Simas Žižys, Zelmanas Narvičas, Stasys Levanavičius, sekretoriumo provizorius Žvirblis¹².

1919 m. sausio 8 d. V. Kapsuko įgaliotinis Liudas Verbliugevičius sušaukė Raguvos valsčiaus komitetą ir apklausė, kas iš jo narių sutinka tarnauti bolševikų valdžiai. A. Riška, Z. Narvičas ir S. Levanavičius pasiliko dirbti komitete, Žvirblis atsisakė, S. Žižio tuo metu nebuvo. Įgaliotinis papildomai paskyrė į komitetą Joną Baltušniką, Juozą Nainį ir Juozą Straševičių. Milicija pasiliko ta pati¹³.

1919 m. sausio 6 d. bolševikai užėmė Panevėžį, nuginklavo miliciją, apskrities komitetą jam posėdžiaujant suspendavo, laikinai areštavo jo narius¹⁴. 1919 m. apie gegužės 15 d. lietuvių kariuomenė ir apie 50 vokiečių kareivių išvaikė bolševikus, bet Raguvoje nepasiliko. Bolševikai grįžo ir ėmėsi kerštauti. Užunevėžių kaime buvo pristatyta kulkosvaidžių, gyventojai areštuoti, bet niekas nenukentėjo, nes bolševikų ieškomi asmenys jau buvo išvykę į Lietuvos kariuomenę.

1919 m. gegužės 19 d. lietuviai užėmė Panevėžio miestą, bet po atkaklių mūšių pasitraukė. Gegužės 25 d. prasidėjo naujas puolimas Raguvos rajone ir Panevėžys buvo paimtas. Birželio 1 d. bolševikai buvo galutinai išvyti iš Raguvos. Kariuomenei išėjus, Raguvoje liko karo komendantas Sroganas, 30 pėstininkų ir 8 raiteliai. Vėliau buvo atsiųstas komendantas Oziembla.

1919 m. birželio 1 d. karo komendantui įsakius susirinkę valsčiaus, nors ir ne viso, atstovai slaptu balsavimu išrinko valsčiaus valdybą. Pirmininku (viršaičiu) buvo išrinktas Kazys Kuncė, jo padėjėju – Vincas Marcinkevičius ir išdininku – Jonas Savickas.

Vokiečių okupacijos metais gyventojai buvo išvarginti visokių prievolių ir suvaržymų, apsunkinti rekvizicijų ir pastotės prievolės. Ne lengvesnis laukė gyvenimas ir kuriantis Lietuvos valdžiai. Pasilikusius Raguvoje lietuvių kareivius apie mėnesį reikėjo maitinti, šerti jų arklius. Buvo papjautos trys karvės, duota lašinių, tūkstantis kiaušinių ir kep-

¹⁰1918 m. lapkričio 29 d. raštas Vidaus reikalų ministerijai // *Ten pat.* – Ap. 2, b. 13, l. 1–2.

¹¹Kupiškio valsčiaus viršaičio 1927 m. spalio 10 d. raštas Panevėžio apskrities valdybai // *Ten pat.* – B. 1763, l. 19–27.

¹²*Ten pat.*

¹³*Ten pat.*

¹⁴Panevėžio apskrities savivaldybių kūrimosi ir veiklos aprašymas // *Ten pat.* – F. 379, ap. 3, b. 10, l. 140.

tos duonos. Duoną rinkdavo gabalais iš kiekvieno kiemo pagal valdomos žemės kiekį. Taip renkant duona susendavo ir kareiviai jos neimdavo. Be to, prasidėjo visokios rinkliavos kariuomenės reikalams: produktais, drobėmis, maišais. Daugiausia vargo vis dėlto buvo su pastotėmis. Vien tik į Panevėžį buvo reikalaujama po 25 pastotes per dieną, neskaitant naudojamų vietoje. Dėl tų priežasčių, kaip ir kitose apskrityse, kiekvienas kaimas norėjo būti toliau nuo savivaldybės centro, kad mažiau reikėtų vykdyti prievolių. Naujai formuojamų valsčių sienos iš pradžių kai kur susidarė visai nenatūralios. Antai Dūdelėnų kaimas nuo Raguvos buvo ne daugiau kaip 3 km, bet priskirtas prie Vadoklių vls.; Šāpio, Levāniškių ir Alūkėnų kaimai, nutolę nuo Raguvos 4–5 km – prie Traūpio vls., Genėtinių kaimas (apie 6 km nuo Raguvos) – net prie Panevėžio vls. Vėliau kai kurie Traupio vls. kaimai norėjo grįžti į Raguvos valsčių, bet Ukmergės apskrities taryba nesutiko. Nemažai prieš karą naujai susikūrusių kaimų iš Traupio, Vadoklių ir Miežiškių valsčių priklausė Raguvos valsčiui¹⁵.

Kūrimosi pradžioje Kupiškis buvo lyg atskira apskritis ir jungė Rāguvą, Subāčių, Troškūnus, Vīešintas, Raguvėlę, bet 1919 m. viduryje ta apskritis iširo, ir ją sudariusios apylinkės, išskyrus Skāpiškį ir Salāmiestį, įėjo į Panevėžio apskritį. Vadoklių valsčius susidarė iš nedidelių Raguvos ir Ramýgalos valsčių dalių. Į Miežiškių valsčių įėjo Panevėžio, Raguvos, Subačiaus ir Troškūnų vls. dalys¹⁶. Toks kaitaliojimas vyko dėl to, kad iki tol apskričių ribos nebuvo fiksuotos, jos buvo nustatytos tai pagal rusų apskričių ribas, tai pagal vokiečių *kreisus*. Be to, atsižvelgiant į vietos gyventojų interesus, vienur jos buvo praplėstos, kitur susiaurintos¹⁷.

Pagal 1919 m. liepos 1 d. įstatymą nustatytos apskričių ribos vėliau mažai keitėsi. Atkūrus Panevėžyje apskrities valdžios organus, 1919 m. birželį Raguvoje buvo gauti pirmieji raštai iš Panevėžio aps. komiteto, apskrities viršininko, milicijos vado ir kitų įstaigų. 1919 m. birželio 3 d. apskrities viršininkas išsiuntė visiems valsčių komitetams raštą, prašydamas parengti 1898 bei 1899 m. gimusių vyrų sąrašus ir juos pristatyti iki birželio 15 d. Po to buvo pareikalauta parengti 1894–1895 m. gimusiųjų sąrašus¹⁸.

Pamažu atsigavo ir kultūros veikla. Panevėžio apskrities komendantas leido 1919 m. lapkričio 16 d. surengti Raguvoje koncertą. Jo lėšos buvo skirtos beturčiams¹⁹.

1919 m. gegužės mėn. vėl pradėjo veikti apskrities komitetas, o birželio 12 d. Panevėžyje buvo sukviestas apskrities valsčių seimelis. Jame dalyvavo 54 atstovai iš 15 valsčių: Subačiaus, Troškūnų, Krekenavos, Pāįstrio, Smīlgīų, Naujamiesčio, Rozalimo, Raguvos, Šeduvos, Miežiškių, Pūmpėnų ir Upýtės. Atstovų neatsiuntė Andrioniškio ir Kupiškio valsčiai, nors buvo kviesti raštu ir asmeniškai. Kupiškio vls. atstovai buvo išvykę į Kauną prašyti, kad Kupiškio apskritis nebūtų panaikinta. Į seimelį atvykusieji jau atstovavo valsčių komitetams, vėliau – valdyboms. Vadovaudamiesi vyriausybės instrukcijomis parapiniai komitetai savo pavadinimus buvo pakeitę, jų atstovai išrinkti demokratišku būdu. Pirmąjį Pa-

¹⁵Raguvos valsčiaus viršaičio 1927 m. rugsėjo 30 d. raštas Panevėžio apskrities valdybai. // Ten pat. – Ap. 2, b. 1763, l. 74–76.

¹⁶Panevėžio apskrities valsčių savivaldybių kūrimosi ir veiklos aprašymų santrauka // Ten pat. – F. 797, ap. 1, b. 137, l. 44–45.

¹⁷Survilā A. Nepriklausomos Lietuvos valstybės administracija. Lietuva 1918–1938. – Kaunas, 1990, p. 105.

¹⁸LCVA. – F. 404, ap. 1, b. 8, l. 1.

¹⁹Pranešimas apie leidimą surengti koncertą // Ten pat. – B. 7, l. 533.

nevėžio apskrities seimelio posėdį pradėjo Panevėžio miesto ir apskrities viršininkas P. Braždys. Susirinkimą vesti buvo išrinktas pirmininkas Bronis Braždys, sekretorius Juozas Stanikūnas. B. Braždys seimelio pirmininku buvo iki 1920 m. Susirinkime buvo išrinktas 5 asmenų apskrities komitetas: Petras Liubinas – pirmininkas, Juozas Sabaliauskas – pavaduotojas, Povilas Kubilis, Pranas Čeponis ir Jurgis Žilis – nariai²⁰.

Po aštuonerių metų tų įvykių liudytojais rašė:

„Apskrities seimelis pradėjo posėdžiauti jau nebe tokiose sąlygose, kaip buvo vokiečių okupacijai tebesant ir bolševikams užėinant. Dabar darbui dirbti trukdytojų nebebuvo, bet nebuvo nei nurodymų kaip dirbti. Seimelis, nagrinėdamas įvairius klausimus, dažnai nukrypdavo nuo savo kompetencijų, o svarstydamas tai, kas tuo sunkiu karo metu vietos gyventojams buvo skaudžiausia. „Padvadų“, „rekvizicijų“, „karo nuostolių“ ir tiems panašūs klausimai kildavo beveik kiekviename Seimelio posėdy. Sunku buvo dirbti be atatinamų savivaldybėms įstatymų, be praktikos, žmonėms atėjusiems nuo arklo, o kas svarbiausia... be pinigų. Seimelis atsistojo didelių pareigų akivaizdoje. Kreipiasi į seimelį mokyklų instruktoriai, ligoninės vedėjai, pavargėlių, beturčių rūpintojai ir visi šaukia pagalbos, prašo lėšų savoms įstaigoms palaikyti. Karo audroms siaučiant visi svarbieji ant vieškelio tiltai ir tilteliai buvo sunaikinti ar laikinai taisyti – jie reikalauja skubaus atstatymo arba kapitalinių remontų. Vaduojant Lietuvos nepriklausomybę sunki karo veiksmų našta slegia kraštą. Čia nuolatinės rekvizicijos, gabenimas kuro, žygiuojantiems tiekimas pastočių ir t. t. Visos šitos ir joms panašios prievolės pirmaisiais valstybės kūrimosi metais teko savivaldybei“²¹.

Apskrities savivaldybių atstovai kantriai ir ryžtingai nešė sunkią valstybės kūrimosi našą. Antai 1919 m. spalio 1 d. Panevėžio aps. seimelis nutarė per valsčių komitetus ir kaimų seniūnus rinkti aukas Lietuvos kariuomenei. Per 16 dienų aukos buvo surinktos ir įteiktos kariuomenės atstovams. Spalio 16 d. seimelio nariai jiems skirtus dienpinigius taip pat paaukojo kariuomenei²².

Seimelio nutarimų buvo laikomasi gana griežtai, valsčių atstovai už neatvykimą į posėdžius, dokumentų nepristatymą laiku buvo baudžiami 250–500 auksinų baudomis. 1919 m. lapkričio 3 d. posėdyje seimelis nutarė pavesti valsčių komitetams per dvi savaites sutaisyti visus tiltus, o nepaklusniusius bausti ligi 1000 auksinų baudomis²³.

Pirmaisiais darbo metais apskrities ir valsčiaus savivaldybės nedaug ką tenuveikė. Jos nebuvo dar kaip reikiant susiformavusios, neturėjo lėšų ir patyrimo. Nebuvo reikiamų specialistų, gerų sekretorių ir raštininkų. Krašte vyko kovos dėl Nepriklausomybės, tiesiogiai palietusios ir Panevėžio aps. miestelius ir kaimus.

1919 m. spalio 28 d. „Laikinosiose Vyriausybės žiniuose“ buvo paskelbtas

²⁰Panevėžio apskrities savivaldybių kūrimosi ir veiklos aprašymas // Ten pat. – F. 379, ap. 3, b. 10, l. 141.

²¹Ten pat. – L. 142.

²²Ten pat.

²³LCVA. – F. 404, ap. 1, b. 15, l. 14.

Savivaldybių įstatymas. Įstatyme nurodyta tvarka 1919 m. pabaigoje ir 1920 m. pradžioje įvyko savivaldybių rinkimai, išrinktos savivaldybės ėmėsi darbo, nes iš esmės baigėsi jų kūrimosi pradinis etapas.

Valsčiaus savivaldybės rinkimai. Jos tarnautojai

1919 m. Savivaldybių įstatymas numatė, kad valsčiuose turi būti apie 5000 gyventojų, o ploto spindulys apie 15 varstų. Savivaldybių organai turėjo būti tarybos ir valdybos. Valsčiaus valdybos pirmininkas – valsčiaus viršaitis. Valsčiaus tarybą sudarė išrinkti valsčiaus atstovai, po vieną nuo 300 gyventojų. Tarybos narių privalėjo būti ne mažiau kaip 12, juos rinko dvejiems metams. Valsčiaus tarybos narių rinkimuose galėjo dalyvauti abiejų lyčių Lietuvos piliečiai, sulaukę 21 m. amžiaus, jeigu jie gyvena valsčiuje arba turi ten butą ar nuolatinį verslą ne mažiau kaip pusę metų. Buvo neleidžiama balsuoti nuteistiems už garbę žeminančius nusikaltimus ir tiems, kuriems teismo sprendimu susiaurintos teisės. Tarybos nariais galėjo būti renkami ne jaunesni kaip 24 m. piliečiai. Buvo balsuojama su kamuolėliais už kiekvieną kandidatą atskirai. Atstovus į apskrities tarybą rinko valsčiaus taryba slaptu balsavimu.

Prieš rinkimus Raguvos valsčius buvo suskirstytas apskritėlėmis, sudarytos rinkimų komisijos. Jos ir įvykdė rinkimus. 1919 m. gruodžio 17 d. Raguvos vls. valdyba atsiuntė apskrities viršininkui 1919 m. gruodžio 16 d. valsčiaus rinkimų komisijos protokolą (pasirašė pirmininkas D. Narbutas, raštvedys J. Urbaitis). Komisija, peržiūrėjusi tarybos narių rinkimų apskritėlėse protokolus, konstatavo, kad visur jie įvyko teisėtai. Į valsčiaus tarybą buvo išrinkti: Kazys Kartanas iš Raguvos, Dominikas Narbutas iš Kučkų k., Antanas Vilkonis iš Fėrmos k., Jonas Vanagas iš Užunevėžių k., Povilas Narbutas iš Užunevėžių k., Jonas Slučka iš Užunevėžių k., Povilas Deveikis iš Jočiūnų k., Jurgis Deveikis iš Juostiniūnų k., Kazys Survila iš Titeikių k., Antanas Gasiūnas iš Siaurių vns., Antanas Birbilas iš Tūmagalio k., Pranas Maselis iš Nibragalio k.²⁴

1920 m. sausio 9 d. įvyko pirmasis valsčiaus tarybos posėdis. Jame slaptu balsavimu pirmininku buvo išrinktas Antanas Gasiūnas, jo padėjėju – Povilas Deveikis. Jie abu išrinkti atstovais į apskrities tarybą. Posėdyje buvo nustatytos algos tarnautojams. Nutarta prašyti girininko skirti malkų mokyklai, valsčiaus administracijai, milicijai, kol bus priimtas atskiras vyriausybės nutarimas tuo klausimu. Buvo sudaryta komisija išsiaiškinti, kokių baldų reikia Raguvėlės mokyklai. Pašto įstaigai apšviesti nutarta skirti 240 auks. per metus iš valsčiaus išdo, nupirkti ir atvežti 4 sieksnius malkų, nuomoti butą už 60 auks. per mėn., du kartus per savaitę skirti arklių²⁵.

1919 m. pabaigoje išrinktos savivaldybės veikė iki 1921 m. birželio mėn. Savivaldybių rinkimuose 1921 m. Panevėžio apskrityje buvo panaudoti vokai ir balsadėžės, likusios po rinkimų į Steigiamąjį seimą.

Rinkimams į savivaldybes buvo pradėta rengtis gana anksti. 1921 m. balandžio 19 d. slaptu balsavimu buvo iš-

²⁴Ten pat.

²⁵Raguvos valsčiaus valdybos 1927 m. rugsėjo 30 d. raštas apskrities valdybai // Ten pat. – F. 379, ap. 2, b. 1763, l. 75.

rinkta valsčiaus rinkimų komisija. Ją sudarė kunigas Simas Žižys, mokytojas Petras Micevičius, Antanas Blynas, Jonas Janulis, Zelmanas Narvič ir Vincas Kovaliauskas²⁶. Balandžio 29 d. įvykusiame rinkimų komisijos posėdyje buvo nutarta valsčių padalinti į dvi rinkimų apylinkes: Raguvos ir Raguvėlės. Išrinkta Raguvėlės apyl. rinkimų komisija: mokytojas Juozas Račkauskas – pirmininkas, Antanas Birbilas ir Kostas Žilnis – nariai. Remiantis Savivaldybių įstatymu, nustatytas valsčiaus tarybos narių skaičius – 19²⁷.

Iškelti trys sąrašai: Raguvėlės rinkimų kuopos (13 asmenų), ūkininkų, mažažemių ir darbininkų (25) ir Raguvos žydų (4)²⁸. Abiejose apylinkėse rinkimai vyko 1921 m. birželio 15–16 dienomis nuo 8 val. ryto. Pirmąją dieną apylinkės būstinės buvo uždarytos 8 val. vakaro, prie jų pastatyta sargyba. Antrąją dieną Raguvėlėje būstinė uždaryta taip pat 8 val. vakaro, Raguvoje – 10 val. Trečią dieną buvo suskaičiuoti rezultatai abiejose apylinkėse. Raguvoje rasta 1350 vokų, 6 kortelės pripažintos negaliojančios, Raguvėlėje – 233 vokai. Abiejų apylinkių sąrašuose buvo 3184 rinkėjai, balsavo 1577 žmonės. Sąrašas Nr. 1 gavo 210 balsų, Nr. 2 – 1229, Nr. 3 – 138 balsus. Taryboje vietų gavo: sąrašas Nr. 1 – 2, Nr. 2 – 15, Nr. 3 – 2²⁹. Į valsčiaus tarybą išrinkti nariai nurodyti sąrašė³⁰.

Raguvos valsčiaus tarybos ir valdybos narių sąrašas (1921 m. liepos 17 d.)

Eil.Nr.	Pavardė ir vardas	Amžius	Einamos pareigos	Gyvenamoji vieta
1.	Antanas Jonušis	35 m.	Tarybos narys	Tūmagalio k.
2.	Jonas Birbilas	27 m.	Tarybos narys	Rūkiškio k.
3.	Petras Micevičius	28 m.	Tarybos narys	Raguvės mstl.
4.	Julius Matulionis		Tarybos narys	Užunevėžių k.
5.	Mykolas Urbonas	40 m.	Tarybos narys	Kazimieravos k.
6.	Karolis Juška	32 m.	Tarybos narys	Pakritižio k.
7.	Matas Strioga	46 m.	Tarybos narys	Užunevėžių k.
8.	Kazys Survila	55 m.	Tarybos narys	Titeikių k.
9.	Povilas Bucys	24 m.	Tarybos narys	Raguvos vnk.
10.	Antanas Kuncė	25 m.	Tarybos narys	Kučkų k.
11.	Jonas Kulbokas	28 m.	Tarybos narys	Kirmėlių k.
12.	Kazys Kizis	55 m.	Tarybos narys	Vilizonių k.
13.	Kazys Kartanas	43 m.	Tarybos narys	Raguvos k.
14.	Antanas Vilkonis	50 m.	Tarybos narys	Fėrmos k.
15.	Pranas Slučka	31 m.	Tarybos narys	Užunevėžių k.
16.	Jonas Genys	32 m.	Tarybos narys	Kritižio k.
17.	Kazys Kuncė	53 m.	Tarybos pirmininkas	Raguvos mstl.
18.	Zelmanas Narvič	31 m.	Tarybos pirmininkas	Raguvos mstl.
19.	Rafal Segal	41 m.	Tarybos pirmininkas	Raguvos mstl.
20.	Jonas Janulis	24 m.	Valdybos pirmininkas	Užunevėžių k.
21.	Jurgis Blauzdys	64 m.	Iždininkas	Užunevėžių k.
22.	Antanas Blynas	24 m.	Valdybos narys	Užunevėžių k.

Iš išrinktųjų tarybos ir valdybos narių 9 priklausė ar prijautė krikščionių demokratų partijai, du – sionistams, kiti buvo nepartiniai. Keturi iš jų buvo šauliai, tarp jų ir šaulių būrio valdybos pirmininkas. Beveik visi buvo ūkininkai, turėjo žemės su trobesiais. Tik vienas – R. Segalis – valdė du namus su krautuve,

²⁶Raguvos valsčiaus tarybos 1921 m. balandžio 19 d. posėdžio protokolas // *Ten pat.* – F. 404, ap. 1, b. 25, l. 72.

²⁷*Ten pat.* – L. 58.

²⁸*Ten pat.* – L. 233–234.

²⁹Rinkimų komisijų 1921 m. birželio 15–17 d. protokoliai // *Ten pat.* – L. 54–60.

³⁰*Ten pat.* – L. 62, 69–70.



*Raguvos malūnai.
Iš Narbutų šeimos
albumo*

nors dirbo kalviu, be to, buvo dar du amatininkai ir vienas mokytojas. Beveik visi išrinktieji buvo baigę pradinį mokslą arba savamoksliai, tik vienas beraštis³¹.

1921 m. liepos 16 d. įvykusiame valsčiaus tarybos posėdyje slaptu balsavimu valsčiaus tarybos pirmininku buvo išrinktas Kazys Kuncė iš Raguvos mstl., jo pavaduotoju – Jonas Janulis iš Užunevėžių k. Nariais ir į apskrities tarybą išrinkti Kazys Kuncė ir Mykolas Urbonas. Valsčiaus pirmininku – viršaičiu – išrinktas Jonas Janulis, jo pavaduotoju – Antanas Blynas iš Užunevėžių k. Viršaičiui skirta 400 auks. per mėn. alga. Išdininku liko Jurgis Blauzdys³².

Ministrų kabineto nutarimu 1923 m. rugsėjo 17 d. buvo įvykdytas pirmasis Lietuvos Respublikoje visuotinis gyventojų surašymas. Jam vadovavo Vyriausioji visuotinio Lietuvos gyventojų surašymo komisija prie Ministrų kabineto. Surašymo komisijos pirmininkas Panevėžio apygardoje, kaip ir kitur, buvo apskrities viršininkas. Parengiamasis darbas buvo pradėtas jau 1923 m. kovo mėn. Surašymo komisija, norėdama sudaryti tikslus surašomų vietovių sąrašus, parengė tam tikrus lapelius, į kuriuos iš anksto buvo įtraukiama kiekviena apgyvendinta vietovė. Lapelius užpildyti buvo pavesta valsčių taryboms, kurios padedant seniūnams turėjo surinkti tikslus duomenis. Valsčiaus savivaldybės iki 1923 m. birželio 5 d. privalėjo apskrities valdybai atsiųsti abėcėlės tvarka užpildytus apgyvendintų vietovių lapelius ir sąrašus³³. Raguvos vls. valdyba tokį sąrašą ir 89 atskirus užpildytus lapelius atsiuntė birželio 3 d.³⁴

Pagal 1923 m. rugpjūčio mėn. surinktus duomenis, Panevėžio apskrityje buvo 1857 gyvenamosios vietovės (be Panevėžio miesto): du miestai – Kupiškis ir Šeduva, 807 kaimai, 13 bažnytkaimių, 252 dvarai – palivarkai, 734 vienkiemiai su savo pavadinimais. Apskrityje buvo 5 malūnai, 1 lentpjūvė, 1 priemiestis, 9 geležinkelio stotys, 11 geležinkelio sargyklų,



*Antanas Blynas iš
Užunevėžių kaimo.
Buvoęs Raguvos
valsčiaus tarybos
pirmininko
pavaduotojas.
A. Grosso nuotr.
Iš Narbutų šeimos
albumo*

³¹Ten pat.

³²Ten pat. – L. 77–78.

³³Vyriausiosios visuotinio gyventojų surašymo komisijos 1923 m. balandžio 19 d. raštas Panevėžio apskrities valdybai // Ten pat. – F. 797, ap. 1, b. 50, l. 1–4.

³⁴Ten pat. – L. 8.

2 eigulių butai. Iš viso buvo 19 089 kiemai, juose 110 453 abiejų lyčių gyventojai. Raguvo vls. buvo 1 miestelis, 30 kaimų, 8 dvarai ir palivarkai, 47 vienkiemiai, 1 priemiestis, 1 geležinkelio stotis, 1 eigulio butas. Iš viso 89 gyvenamosios vietovės. Jose buvo 1131 kiemas ir gyveno 6184 žmonės³⁵. 1922 m. Raguvo vls. gyventojų skaičius, tautybės ir tikybos nurodytos lentelėse³⁶.

1924 m. rugsėjo 17 d. įvyko Raguvo vls. tarybos paskutinis posėdis. Užbaigdamą darbus taryba nutarė nusifotografuoti³⁷.

1924 m. rugsėjo 19–20 d. įvyko nauji savivaldybių rinkimai. Rugsėjo 10 d. buvo sudaryta valsčiaus rinkimų komisija. Valsčius buvo suskirstytas, kaip ir anksčiau, į dvi apylinkes. Raguvo vls. komisijos pirmininkas buvo K. Šulga, Raguvelės – kun. A. Vyšniauskas. Rinkimų komisijoms atidarius rinkimų skrynutes, Raguvoje buvo rasti 1796 vokai, o balsų suskaičiuota 1790. Raguvelėje rasti 845 vokai, netikrų kortelių rasta 13. Abiejose apylinkėse balsavo 2622 rinkėjai. Sąrašai Nr. 3, 6, 8 ir 15 susijungė ir gavo 542 balsus³⁸.



Pirma iš dešinės – seniausia Raguvo gyventoja Teklė Marcinkevičiūtė (104 m.). Apie 1928 m. Iš Marcinkevičių ir Šilinių šeimų archyvo

Raguvo valsčiaus gyventojai 1922 m.

Eil. nr.	Gyvenamosios vietovės pavadinimas	Iš bendro gyventojų skaičiaus:								
		Bendras gyventojų skaičius			Nepilnamečių					
		Vyrų	Moterų	Iš viso	Iki 7 m.		Iš viso	Nuo 14 iki 20 m.		Iš viso
Berniukų	Mergaičių				Berniukų	Mergaičių				
1	2	3	4	5	6	7	8	9	10	11
1.	Vėjeliškiai (k.)	36	35	71	6	7	13	5	5	10
2.	Bauriškis (vnk.)	3	4	7	–	1	1	–	–	–
3.	Šilagalys (vnk.)	5	4	9	–	–	–	–	1	1
4.	Praščiūnai (k.)	54	54	108	12	5	17	8	5	13
5.	Prekšiai (k.)	31	23	54	4	1	5	5	3	8
6.	Vilkonys (k.)	21	32	53	–	4	4	7	5	12
7.	Padambė (k.)	14	20	34	3	1	4	4	4	8
8.	Pailgamiškės (k.)	14	21	35	2	2	4	1	2	3
9.	Kritižis (k.)	76	78	154	9	11	20	9	19	39
10.	Pakritižis (k.)	66	54	120	6	7	13	5	5	10
11.	Vėžiškiai (k.)	18	30	48	–	1	1	5	11	16
12.	Surviliškis (plv.)	16	20	36	–	3	3	–	2	2

³⁵Ten pat. – L. 59.

³⁶Ten pat. – B. 51, l. 18–21.

³⁷Ten pat. – F. 404, ap. 1, b. 158, l. 32.

³⁸Ten pat. – L. 27–32.

(tęsinys)

1	2	3	4	5	6	7	8	9	10	11
13.	Užuraisčiai (plv. ir vnk.)	18	24	42	5	3	8	4	7	11
14.	Kirmėliai (k.)	75	83	158	13	6	19	11	7	18
15.	Kirmėliukai (vnk.)	11	17	28	4	8	12	3	–	3
16.	Sidabrinė (vns.)	9	16	25	2	4	6	2	–	2
17.	Nausodis (k.)	69	63	132	17	13	30	7	8	15
18.	Skauradai (k.)	71	58	129	6	5	11	24	13	37
19.	Titeikiai (k.)	53	67	120	8	4	12	9	10	19
20.	Titeikėliai (v.)	7	13	20	2	3	5	2	7	9
21.	Juostininkai ir Papušiai	98	150	248	33	16	49	23	33	56
22.	Jočiūnai (k.)	57	49	106	7	6	13	5	6	11
23.	Juzinava (dv.)	6	4	10	1	1	2	1	1	2
24.	Rukiškis (k.)	60	57	117	8	2	10	5	8	13
25.	Naujasis Rukiškis (k.)	29	32	61	3	1	4	5	4	9
26.	Naujasis Rukiškis (vnk.)	7	5	12	–	2	2	–	–	27
27.	Raguvėlė (dv.)	82	96	178	6	10	16	22	18	40
28.	Raguvėlė (gel.st.)	5	7	12	–	3	3	–	–	–
29.	Konceptolis (vnk.)	19	16	35	1	3	4	3	1	4
30.	Važdėlės (k.)	47	71	118	9	11	20	14	10	24
31.	Siauriai (vnk.)	3	4	7	–	–	–	–	1	1
32.	Močiutkalnis (vnk.)	2	2	4	1	–	1	–	–	–
33.	Ratandava (vnk.)	3	3	6	1	1	2	–	–	–
34.	Pavašuokiai (k.)	42	38	80	8	4	12	5	4	9
35.	Pajuostis (dv.)	30	24	54	–	3	3	4	7	11
36.	Nibragalys (k.)	64	89	153	9	15	24	9	10	19
37.	Jackagalys (k.)	49	53	102	5	10	15	6	9	15
38.	Bajoriškiei (k.)	73	85	158	19	20	39	5	6	11
39.	Tumagalys (k.)	46	55	101	4	5	9	6	10	16
40.	Trumpragys (k.)	18	16	34	2	2	4	1	2	3
41.	Noriškiai (k.)	23	25	48	–	2	2	6	7	13
42.	Gristupys (vnk.)	10	12	22	–	–	–	–	1	1
43.	Pagrudžiai (vnk.)	4	3	7	–	–	–	–	–	–
44.	Brunava (vnk.)	2	5	7	–	1	1	–	2	2
45.	Budrionys (k.)	53	61	114	9	8	17	4	6	10
46.	Limeikiai (k.)	80	88	168	9	11	20	16	5	21
47.	Birentiškis (vnk.)	3	2	5	–	–	–	–	1	1
48.	Užuprūdžiai	25	39	64	6	12	18	5	8	13
49.	Putiliškiai ir Bobiliai	131	161	292	20	19	39	16	26	42
50.	Kučkai (k.)	32	34	66	4	4	8	6	3	9
51.	Raguva (Ferma)	63	62	125	6	7	15	18	17	35
52.	Raguva (mstl.)	387	468	855	39	58	47	45	49	94
53.	Raguva (k.)	144	152	296	23	19	42	22	24	46
54.	Užunevėžiai (k.)	149	184	333	20	27	47	10	14	24
55.	Paližė (vnk.)	4	5	9	–	–	–	–	1	1
56.	Baisogala (vnk.)	16	13	29	2	1	3	3	3	6
57.	Statiškiai (plv.)	19	22	41	1	3	4	3	4	7
58.	Taurinė (vnk.)	48	30	78	13	3	16	6	2	8
59.	Antanava (plv.)	11	14	25	2	3	5	–	3	3
60.	Dovydiškiai (plv.)	7	6	13	1	–	1	1	1	2
61.	Jadlūvka (vnk.)	7	4	11	1	–	1	2	–	2
62.	Narbutai (k.)	14	21	35	3	3	6	3	7	10
63.	Antanava-Kaželava (vnk.)	2	1	3	–	–	–	–	–	–
64.	Adamava (vnk.)	1	4	5	–	2	2	–	–	–
65.	Simuliškis (vnk.)	7	3	10	4	1	5	1	–	1
66.	Marijamboras (dv.)	9	4	13	4	1	5	1	–	1
67.	Požečiai (k.)	13	16	29	3	5	8	–	2	2
68.	Zažečiai (vnk.)	4	5	9	–	–	–	3	1	4

(tęsinys)

1	2	3	4	5	6	7	8	9	10	11
69.	Zalesiai (vnt.)	3	4	7	–	1	1	–	–	–
70.	Kazimierava (k.)	25	33	58	4	3	7	5	4	9
71.	Smilgiai (k.)	11	7	18	2	–	2	–	–	–
72.	Noviškė (vnk.)	2	1	3	–	–	–	–	–	–
73.	Puškoreva (vnk.)	4	8	12	–	1	1	–	–	–
74.	Girelka (vnk.)	3	10	13	–	–	–	–	2	2
75.	Vaideginė	3	8	11	1	–	1	–	1	1
Iš viso:		2726	3087	5813	395	398	793	402	426	828

Raguvos valsčiaus gyventojai pagal tautybę 1922 m.

Eil. nr.	Gyvenamosios vietovės pavadinimas	Pagal tautybę																								
		Lietuvių			Žydų			Lenkų			Rusų			Latvių			Gudų			Vokiečių			Kitų tautybių			
		Vyrų	Moterų	Iš viso	Vyrų	Moterų	Iš viso	Vyrų	Moterų	Iš viso	Vyrų	Moterų	Iš viso	Vyrų	Moterų	Iš viso	Vyrų	Moterų	Iš viso	Vyrų	Moterų	Iš viso	Vyrų	Moterų	Iš viso	
1	2	12	13	14	15	16	17	18	19	20	21	22	23	24	25	26	27	28	29	30	31	32	33	34	35	
1.	Vėjeliškiai (k.)	36	35	71																						
2.	Bauriškis (vnk.)	3	4	7																						
3.	Šilagalys (vnk.)	5	4	9																						
4.	Praščiuonai (k.)	54	53	107					1	1																
5.	Prekšiai (k.)	15	11	26	–	–	–	13	8	21	3	4	7													
6.	Vilkonys (k.)	16	27	43							5	5	10													
7.	Padambė (k.)	10	16	26							4	4	8													
8.	Pailgamiškės (k.)	13	17	30							1	4	5													
9.	Kritižis (k.)	38	77								37	40	77													
10.	Pakritižis (k.)	60	44	104				2	4	6	4	6	10													
11.	Vėžiškiai (k.)	18	30	48																						
12.	Surviliškis (plv.)	15	20	35							1	–	1													
13.	Užuraisčiai (plv. ir vnk.)	17	22	39							1	2	3													
14.	Kirmėliai (k.)	75	83	158																						
15.	Kirmėliukai (vnk.)	11	17	28																						
16.	Sidabrinė (vns.)	8	14	22				1	2	3																
17.	Nausodis (k.)	69	63	132																						
18.	Skauradai (k.)	53	39	92																						
19.	Titeikiai (k.)	53	67	120																						
20.	Titeikėliai (v.)	7	13	20																						
21.	Juostininkai ir Papušiai	93	144	237	5	3	8	–	–	–	3	3														
22.	Jočiuonai (k.)	57	49	106																						
23.	Juzinava (dv.)	6	4	10																						
24.	Rukiškis (k.)	60	57	117																						
25.	Naujasis Rukiškis (k.)	29	32	61																						
26.	Naujasis Rukiškis (vnk.)	7	5	12																						
27.	Raguvėlė (dv.)	73	85	158				5	5	10						3	6	9	1	–	1					
28.	Raguvėlė (gel.st.)	4	6	10							1	1	2													
29.	Koncepolis (vnk.)	19	16	35																						
30.	Važdėlės (k.)	47	71	118																						
31.	Siauriai (vnk.)	2	4	7																						

(tęsinys)

1	2	12	13	14	15	16	17	18	19	20	21	22	23	24	25	26	27	28	29	30	31	32	33	34	35
32.	Močiutkalnis (vnk.)	2	2	4																					
33.	Ratandava (vnk.)	3	3	6																					
34.	Pavašuokiai (k.)	42	38	80																					
35.	Pajuostis (dv.)	30	24	54																					
36.	Nibragalys (k.)	64	89	153																					
37.	Jackagalys (k.)	49	53	102																					
38.	Bajoriškiečiai (k.)	73	85	158																					
39.	Tumagalys (k.)	46	55	101																					
40.	Trumpragys (k.)	18	16	34																					
41.	Noriškiai (k.)	23	25	48																					
42.	Gristupys (vnk.)	10	12	22																					
43.	Pagrudžiai (vnk.)	4	3	7																					
44.	Brunava (vnk.)	2	5	7																					
45.	Budrionys (k.)	52	56	108	1	5	6																		
46.	Limeikiai (k.)	80	86	166					2	2															
47.	Birentiškis (vnk.)										3	2	5												
48.	Užuprūdžiai	18	28	46							7	11	18												
49.	Putiliškiai ir Bobiliai	130	159	289							1	2	3												
50.	Kučkai (k.)	32	34	66																					
51.	Raguva (Ferma)	44	41	85	1	1	2	8	12	20	10	8	18												
52.	Raguva (mstl.)	115	165	280	253	292	545	4	4	8	12	7	19	-	-	-	3	-	3						
53.	Raguva (k.)	100	107	207	1	2	3	24	20	44	14	16	30					5	7	12					
54.	Užunevėžiai (k.)	143	173	316							6	11	17												
55.	Paližė (vnk.)	4	5	9																					
56.	Baisogala (vnk.)	16	13	29																					
57.	Statiškiai (plv.)	9	6	15				10	16	26															
58.	Taurinė (vnk.)	36	18	54				8	7	15	-	1	1					4	4	8					
59.	Antanava (plv.)	3	4	7				2	5	7								6	5	11					
60.	Dovydiškiai (plv.)							7	6	13															
61.	Jadlūvka (vnk.)	6	4	10							1	-	1												
62.	Narbutai (k.)	14	21	35																					
63.	Antanava- Kaželava (vnk.)	-	-	-				2	1	3															
64.	Adamava (vnk.)	-	-	-				1	4	5															
65.	Simuliškis (vnk.)	7	3	10																					
66.	Marijamboras (dv.)	7	3	10				2	1	3															
67.	Požečiai (k.)	8	10	18				5	6	11															
68.	Zažečiai (vnk.)	-	-	-				4	5	9															
69.	Zalesiai (vnt.)	-	-	-				3	4	7															
70.	Kazimierava (k.)	25	33	58																					
71.	Smilgiai (k.)	11	7	18																					
72.	Noviškė (vnk.)	2	1	3																					
73.	Puškoreva (vnk.)	3	6	9				1	2	3															
74.	Girelka (vnk.)	3	10	13																					
75.	Vaideginė	8	11																						
Iš viso:		2501	4713	261	303	564	120	134	254	111	127	238					21	22	43	1		1			

Raguvos valsčiaus gyventojai pagal tikybą 1922 m.

Eil. nr.	Gyvenvietė	Iš bendro gyventojų skaičiaus																				
		Pagal tikybą																				
		Romos katalikai			Evan-gelikai liuteronai			Evan-gelikai reformatai			Stačia-tikiai			Sentikiai			Judėjai			Kitų tikybų		
Vyrų	Moterų	Iš viso	Vyrų	Moterų	Iš viso	Vyrų	Moterų	Iš viso	Vyrų	Moterų	Iš viso	Vyrų	Moterų	Iš viso	Vyrų	Moterų	Iš viso	Vyrų	Moterų	Iš viso		
1	2	36	37	38	39	40	41	42	43	44	45	46	47	48	49	50	51	52	53	54	55	56
1.	Vėjeliškiai (k.)	36	35	71																		
2.	Bauriškis (vnk.)	3	4	7																		
3.	Šilagalys (vnk.)	5	4	9																		
4.	Praščiūnai (k.)	54	54	108																		
5.	Prekšiai (k.)	28	19	47										3	4	7					4	7
6.	Vilkonys (k.)	16	27	43										5	5	10					5	10
7.	Padambė (k.)	10	16	26										4	4	8					4	8
8.	Pailgamiškis (k.)	13	17	30							1	4	5									
9.	Kritižis (k.)	39	38	77							3	5	8	34	35	69						
10.	Pakritižis (k.)	62	48	110										4	6	10						
11.	Vėžiškiai (k.)	18	30	48																		
12.	Surviliškis (plv.)	15	20	35							1	-	1									
13.	Užuraisčiai (plv. ir vnk.)	17	22	39							1	2	3									
14.	Kirmėliai (k.)	75	83	158																		
15.	Kirmėliukai (vnk.)	11	17	28																		
16.	Sidabrinė (vnk.)	9	16	25																		
17.	Nausodė (k.)	69	63	132																		
18.	Skauradai (k.)	71	58	129																		
19.	Titeikiai (k.)	53	67	120																		
20.	Titeikėliai (vnk.)	7	13	20																		
21.	Juostininkai ir Papušiai	93	144	237										3	3	5	3	8				
22.	Jočiūnai (k.)	57	49	106																		
23.	Juzinava (dv.)	6	4	10																		
24.	Rukiškis (k.)	60	57	117																		
25.	Naujasis Rukiškis (k.)	29	32	61																		
26.	Naujasis Rukiškis (vnk.)	7	5	12																		
27.	Raguvėlė (dv.)	81	96	177	1	-	1															
28.	Raguvėlė (gel. st.)	4	6	10						1	1	2										
29.	Koncepolis (vnk.)	19	16	35																		
30.	Važdėlės (k.)	47	71	118																		
31.	Siauriai (vnk.)	3	4	7																		
32.	Močiutkalnis (vnk.)	2	2	4																		
33.	Ratandava (vnk.)	3	3	6																		
34.	Pavašuokiai (k.)	42	38	80																		
35.	Pajuostis (dv.)	30	24	54																		
36.	Nibragalys (k.)	64	89	153																		
37.	Jackagalys (k.)	49	53	102																		
38.	Bajoriškiečiai (k.)	73	85	158																		
39.	Tumagalys (k.)	46	55	101																		

(tęsinys)

1	2	36	37	38	39	40	41	42	43	44	45	46	47	48	49	50	51	52	53	54	55	56	
40.	Trumpragys (k.)	18	16	34																			
41.	Noriškiai (k.)	23	25	48																			
42.	Gristupis (vnk.)	10	12	22																			
43.	Pagrudžiai (vnk.)	4	3	7																			
44.	Brunava (vnk.)	2	5	7																			
45.	Budrionys (k.)	52	56	108				5	6														
46.	Limeikiai (k.)	80	88	168											3	2	5						
47.	Birentiškis (vnk.)																						
48.	Užuprūdžiai	18	28	46											7	11	18						
49.	Putiliškiai ir Bobiliai	130	159	289								1	2	3									
50.	Kučkai (k.)	32	34	66																			
51.	Raguva (Ferma)	52	53	105								5	3	8	5	5	10	1	1		2		
52.	Raguva (mstl.)	122	169	291								1	1	2	11	6	17	253	292		545		
53.	Raguva (k.)	129	134	263											14	16	30	1	2		3		
54.	Užunevėžiai (k.)	143	173	316								-	2	2	6	9	15						
55.	Paližė (vnk.)	4	5	9																			
56.	Baisogala (vnk.)	16	13	29																			
57.	Statiškiai (plv.)	19	22	41																			
58.	Taurinė (vnk.)	48	29	77													1	1					
59.	Antanava (plv.)	11	14	25																			
60.	Dovydiškiai (plv.)	7	6	13																			
61.	Jadluvka (vnk.)	6	4	10											1	-	1						
62.	Narbutai (k.)	14	21	35																			
63.	Antanava-Kaželava (vnk.)	2	1	3																			
64.	Adomava (vnk.)	1	4	5																			
65.	Simuliškis (vnt.)	7	3	10																			
66.	Marijamboras (dv.)	9	4	13																			
67.	Požečiai (k.)	13	16	29																			
68.	Zažečiai (vnk.)	4	5	9																			
69.	Zaliesiai (vnk.)	3	4	7																			
70.	Kazimierava (k.)	25	33	58																			
71.	Smilgiai (k.)	11	7	18																			
72.	Noviškė (vnk.)	2	1	3																			
73.	Puškoreva (vnk.)	4	8	12																			
74.	Girelka (vnk.)	3	10	13																			
75.	Vaideginė	3	8	11																			
Iš viso:		2363	5657	5010	1		1				23	31	52	90	96	186	261	303	564				

Raguvos valsčiaus tarybos rinkimai 1924 m.³⁹

Sąrašo Nr.	Sąrašo pavadinimas	Gavo balsų	Gavo vietų	Išrinkti į tarybą
1.	Užunevėžių seniūnijos	295	3	Antanas Blynas, Petras Blauzdys, Jonas Matulionis
2.	Vėžiškių ir Kirmėlių apylinkės	140	1	Povilas Baltušnikas
3.	Rusų kuopos	113	1	Jefimas Gludkinas
4.	Vilkonių k.	27	–	
5.	Raguvės k.	157	1	Pranas Kartanas
6.	Nepartinių ūkininkų-žemdirbių	143	3	Motiejus Sakalauskas, Juozas Pielius, Motiejus Narbutas
7.	Raguvos žydų	285	3	Zelmanas Kovalskis, Rapolas Segalis, Gabrielis Narvičas, Stasys Vilkončius
8.	Raguvos valsčiaus lenkų	169		
9.	Ūkininkų partijos	36	–	
10.	Praščiūnų kaimo	150	1	Jonas Sargautas
11.	Rūkiškio seniūnijos	253	2	Antanas Birbilas, Petras Vareika
12.	Raguvėlės apylinkės	306	3	Anzelmas Vėžys, Vladas Vėžys, Juozas Žukas
13.	Kritižio ir Fėrmos k.	74	1	Antanas Vilkonis
14.	Kazimieravos k.	37	–	
15.	Ūkininkų sąjungos	118	1	Petras Laurinčikas
16.	Raguvos miestelio	110	1	Stepas Spurgis
17.	Smiłgių seniūnijos nepartinių kuopa	210	1	Jonas Vėžys

Į naująją valsčiaus tarybą buvo išrinkti beveik vien ūkininkai, vienas kalvis, vienas malūnininkas ir vienas pirklys.

Spalio 15 d. ir lapkričio 8 d. įvyko naujosios tarybos posėdžiai. Juose valsčiaus tarybos pirmininku buvo išrinktas P. Blauzdys, jo pavaduotoju – P. Baltušnikas. Kandidatais į viršaičius išrinkti P. Baltušnikas, J. Pielis ir J. Matulionis. Viršaičio padėjėju išrinktas M. Narbutas. Atstovais nuo Raguvos valsčiaus į Panevėžio apskrities tarybą išrinkti A. Blynas ir P. Blauzdys. Valsčiaus viršaičiu ir toliau dirbo P. Baltušnikas, patvirtintas apskrities viršininko⁴⁰.

Pagal 1919 m. savivaldybių įstatymą, valsčiai buvo dalinami seniūnijomis. Seniūniją sudarė valsčiaus dalis, kurioje gyveno apie šimtas žmonių. Seniūniją galėjo sudaryti: arba tik vienas didelis kaimas, miestelis, dvaras, arba keli maži kaimai, dvarai (palivarkai). Seniūnijos buvo mažiausias valsčiaus administracinis vienetas. Visus seniūnijos reikalus sprendavo seniūnijos gyventojų susirinkimas, vadinamas krivūle. Seniūnijos gyventojai rinko seniūną ir jo padėjėją. Seniūnas buvo seniūnijos atstovas ir veikė pagal aukštesnių savivaldybės įstaigų nurodymus. Faktiškai jis buvo valsčiaus viršaičio potvarkių bei nurodymų vykdytojas seniūnijoje.

Ypač daug netvarkos seniūnijų darbe buvo pirmaisiais Nepriklausomy-



Povilas Baltušnikas. Raguvos valsčiaus viršaitis 1921–1928 m. Iš Ž. Baltušnikaitės asmeninio albumo

³⁹Ten pat.

⁴⁰Ten pat. – L. 34–44; Panevėžio apskrities viršininko 1924 m. spalio 31 d. raštas Savivaldybių departamentui // Ten pat. – B. 167, l. 13–14.

bės metais. Antai 1921 m. vasario 25 d. valsčių instruktorius rašė Panevėžio apskrities valdybai: „*Važinėjant po valsčius pastebėjau, kad nekuriuos valsčiuose, kaip tai Raguvoje, Miežiškiuose, Vadokliuose ir kituose, seniūnai mainomi kas mėnuo ar savaitė. Taip tankiai mainydamiesi seniūnai suvis nepildo valsčių valdybų įsakymų, laukdami, kad tik šiaip taip perleidus trumpą laiką tarnystės arba stengiasi atiduoti kitam pildyti. Kadangi savivaldybių įstatymuose nėra nustatytas laikas tarnystės seniūno prašau apskrities valdybos nustatyti, ant kiek laiko turi būti renkami seniūnai*“⁴¹.

Vėlesniais metais, norint sumažinti kanceliarijos išlaidas, buvo imtasi žygių sumažinti seniūnijų skaičių. 1925 m. spalio 7 d. Raguvos vls. taryba nutarė 40 buvusių seniūnijų sumažinti per pusę, sujungiant po dvi ar daugiau į vieną⁴².

Eil.Nr.	Naujoji seniūnija	Senosios seniūnijos, iš kurių sudaryta naujoji
1.	Bajoriškių	Bajoriškių ir Pavašuokių
2.	Jočiūnų	Jočiūnų ir Nōriškių
3.	Juostiniūnų	Paliekama atskira
4.	Kirmėlių	Kirmėlių, Kirmėliųkų ir Paigamiškio
5.	Kritižio	Kritižio, Pakritižio ir Fėrmos
6.	Limeikių	Limeikių, Tūmagalio ir Užuprūdžių
7.	Narbutų	Narbutų ir Smiūgių
8.	Pajúosčio	Budrionių ir Nibragalio
9.	Praščiūnų	Praščiūnų, Prekšių ir Vilkonių
10.	Putiliškių	Putiliškių ir Kučkų
11.	Raguvėlės	Raguvėlės ir Jäckagalio
12.	Raguvės k.	Paliekama atskira
13.	Raguvos mstl.	Paliekama atskira
14.	Rūkiškio	Rūkiškio ir Vāždėlių
15.	Skaurādų	Paliekama atskira
16.	Statiškių	Taurinės ir Kazimierāvos
17.	Surviliškio	Surviliškio ir Užūraisčių
18.	Titeikių	Titeikių, Titeikėlių ir Naūsodės
19.	Užūnevėžių	Paliekama atskira
20.	Vėjėliškių	Paliekama atskira
21.	Vėžiškių	Vėžiškių ir Padėmbio

Šie pakeitimai buvo vykdomi nuo 1926 m. sausio 1 d. Tokios seniūnijos išsilaukė dar keletą metų. Žemiau pateiktas Raguvos valsčiaus seniūnų sąrašas. Ketvirtoje skiltyje nurodytos žinios apie seniūnų politinę priklausomybę ar orientaciją yra gana apytikrės.

Raguvos valsčiaus seniūnai 1927 m.⁴³

1929 m. rugsėjo 7 d. buvo priimtas naujas Vietos savivaldybių įstatymas, skyręs daugiau dėmesio seniūnijai, kaip žemiausiam savivaldybės organui. Naujiems savivaldybių rinkimams valsčiai turėjo būti suskirstyti naujomis seniūnijomis. Seniūnijų skaičius ir jų dydis (plotas ir gyventojų skaičius) įstatyme nebuvo numatytas ir paliktas apskričių viršininkų nuožiūrai. Valsčiaus sueigą sudarė vir-

⁴¹Ten pat. – F. 797, ap. 1, b. 7, l. 7. (Dokumento kalba netaisyta, – vyr. red.)

⁴²Ten pat. – F. 404, ap.1, b. 201, l. 30–31.

⁴³III nuovados viršininko 1927 m. balandžio 25 d. slapto raštas Panevėžio apskrities viršininkui // Ten pat. – F. 404, ap. 1, b. 350, l. 238–239.

šaitis ir po vieną atstovą nuo kiekvienos seniūnijos. Viršaitis sumanydavo naują valsčiaus suskirstymą seniūnijomis, o tą sumanyimą tvirtindavo apskrities valdyba, stebėdama, kad valsčiuje nebūtų daugiau kaip 15 seniūnijų. Seniūnijoje turėjo būti apie 600–800 gyventojų. Raguvos vls. suskirstymas į 10 seniūnijų buvo patvirtintas apskrities valdybos 1929 m. rugsėjo 21 d.⁴⁴

Eil. Nr.	Seniūnijos pavadinimas	Seniūno vardas ir pavardė	Policijos nuovados žinios apie politines pažiūras ar priklausymą organizacijoms
1.	Bajoriškių	Juozas Žukas	Tautininkas, priklauso ūkininkų sąjungai
2.	Jočiūnų	Jonas Padleckis	Valstietis liaudininkas
3.	Juostiniškių	Kazys Mačionis	Krikščionis demokratas
4.	Kirmėlių	Jonas Tarutis	Valstietis liaudininkas
5.	Kritižio	Mykolas Žvirblis	Valstietis liaudininkas
6.	Limeikių	Petras Stitilis	Nežymus visuomenės veikėjas
7.	Narbutų	Augustas Eigirdas	Nežymus visuomenės veikėjas
8.	Pajūosčio	Jokūbas Vienažindis	Nežymus visuomenės veikėjas
9.	Praščiuūnų	Jonas Kapočius	Ūkininkų sąjunga
10.	Putiliškių	Kazys Vanagas	Krikščionis demokratas
11.	Raguvėlės	Rapolas Radeckis	Nepartinis
12.	Raguvės k.	Vincas Urbonas	Ūkininkų sąjunga
13.	Raguvėlės mstl.	Jankelis Pazol	Socialdemokratas
14.	Rūkiškio	Jurgis Birbilas	Valstietis liaudininkas
15.	Skaurādų	Petras Lapas	Lenkas
16.	Statiškių	Antanas Aleliūnas	Ūkininkų sąjunga
17.	Surviliškio	Petras Laurinskas	Tautininkas
18.	Titeikių	Teofilis Kairys	Krikščionis demokratas
19.	Užunevežių	Vincas Slučka	Ūkininkų sąjunga
20.	Vėjėliškių	Jokūbas Kiela	Valstietis liaudininkas
21.	Vėžiškių	Antanas Baltušnikas	Ūkininkų sąjunga

Seniūnų ir atstovų rinkimus apskrities viršininkas Raguvos seniūnijoms paskyrė 1929 m. spalio 12–18 d.⁴⁵ Lapkričio 4 d. Kritižio seniūnijoje įvyko perrinkimas⁴⁶.

Rinkėjų sąrašus apskrityje pagal naujas seniūnijas valsčių viršaičiai privalėjo paruošti iki rugsėjo 21 d. Per savaitę tuos sąrašus reikėjo peržiūrėti ir patikrinti⁴⁷.

Lentelės rodo gyventojų pasiskirstymą valsčiuje ir jų valdomos žemės kiekį, seniūnijų dydį, rinkėjų ir dalyvavusių sueigose skaičių⁴⁸.

⁴⁴Savivaldybių departamento 1929 m. birželio 11 d. ir rugpjūčio 7 d. aplinkraščiai apskričių valdyboms; Raguvos valsčiaus valdybos 1929 m. rugsėjo 2 d. raštas Panevėžio apskrities viršininkui // *Ten pat.* – B. 396, l. 67, 194.

⁴⁵Panevėžio m. ir aps. viršininko 1929 m. rugsėjo 21 d. raštas Raguvos valsčiaus viršaičiui // *Ten pat.* – L. 220.

⁴⁶1929 m. spalio 22 d. telefonograma // *Ten pat.* – L. 221.

⁴⁷Panevėžio m. ir aps. viršininko 1929 m. rugsėjo 13 d. raštas visiems valsčiaus viršaičiams // *Ten pat.* – L. 104.

⁴⁸Panevėžio apskrities valdybos žinios apie seniūnijų dydį ir rinkėjų bei dalyvavusių sueigose skaičių // *Ten pat.* – L. 192–193, 280.

Raguvos valsčiaus gyventojai ir valdoma žemė 1929 m.

Eil.Nr.	Seniūnijų ir gyvenviečių pavadinimas		Žemės plotas (ha)	Ūkių skaičius	Gyventojų skaičius
1	2		3	4	5
I. BAJORIŠKIŲ seniūnija					
1.	Bajoriškiai	vnk.	796,04	26	133
2.	“ /Pagrundėlė/	“	112,57	5	35
3.	“ /Užubaliai/	“	64,45	3	19
4.	Pavašuokiai	“	307,15	15	83
5.	Nibragalys	“	388,33	34	167
		Iš viso:	1668,54	83	437
II. JOČIŪNŲ seniūnija					
6.	Jočiūnai	vnk.	389,24	28	139
7.	Juostiniškiai	“	556,29	52	295
8.	“ /Papušiai/	“	61,27	15	50
9.	Juzinava	plv.	124,53	1	8
10.	Titeikiai	vnk.	256,26	22	121
11.	Titeikėliai	“	54,79	22	50
		Iš viso:	1442,38	140	605
III. KIRMĖLIŲ seniūnija					
12.	Kirmėliai	k.	552,55	34	165
13.	Kirmėliukai	vnk.	54,96	12	53
14.	“ /Sidabrinė/	“	38,56	6	23
15.	Naūsodė	k.	350,16	25	122
16.	Skaurādai	vnk.	736,77	25	155
17.	“ /Pagurkai/	“	21,86	1	13
18.	“ /Pagrunda/	“	26,24	1	6
19.	“ /Vismalai/	“	1	15	
20.	“ /Padeglys/	“	21,86	1	2
		Iš viso:	1782,96	106	554
IV. KRITIŽIO seniūnija					
21.	Kritižio	vnk.	172,32	19	134
22.	“ /Maslovka/	“	133,16	5	33
23.	Fėrma	k.	210,48	42	164
24.	Pakritižio	“	47,00	14	69
25.	Kritižio, Pakritižio ir Fėrmos bendros ganyklos		90,00		
26.	Vėžiškiai	k.	137,24	11	49
27.	Padėmbis	“	76,06	9	38
28.	Surviliškis	plv.	363,95	2	50
29.	Užūraiščiai	vnk.	169,28	10	47
30.	Paigamiškis	“	91,13	8	26
31.	“ /Semionovka/	“	19,00	1	8
		Iš viso:	1509,64	121	618
V. NARBUTŲ seniūnija					
32.	Narbutai	k.	161,81	8	46
33.	Adomavà	vnk.	29,70	1	7
34.	Antanavà = Kazelava	“	22,87	1	7
35.	Požėčiai	k.	76,52	6	33
36.	Simūliškis	vnk.	7,55	2	12
37.	Marijámboras	dv.	241,66	20	28
38.	Zalėsė	vnk.	66,64	1	9
39.	Zažėčė	“	72,75	1	12
40.	Smiłgiai	k.	92,75	5	27
41.	Vaideginė	vnk.	68,00	2	14
42.	Girelka	“	39,40	1	9

(tęsinys)

1	2		3	4	5
43.	Noviškis	“	35,25	1	10
44.	Puškariova	“	12,57	1	5
45.	“ / Patrakiai, Karklynė/	“	45,57	2	15
46.	Budriūnys	k.	171,17	23	116
47.	Birentiškis	vnk.	30,97	2	6
		Iš viso:	1175,18	77	353
VI. RAGUVOS mstl. seniūnija					
48.	Raguvà	mstl.	57,63	191	962
VII. RAGUVOS k. seniūnija					
49.	Raguvà	k.	320,68	45	317
50.	Taurinė	vnk.	198,59	8	66
51.	Putiliškiai	k.	691,34	80	280
52.	“ /Ščenslivka/	vnk.	6,65	5	35
53.	Kučkai	k.	204,97	21	63
		Iš viso:	1422,23	159	761
VIII. RAGUVĖLĖS seniūnija					
54.	Raguvėlė	dv.	492,45	28	179
55.	“	stotis	3,29	1	36
56.	Kalnuočiai	vnk.			9
57.	Konceptolis	“	154,89	12	57
58.	Šeibokynė	“	26,99	1	3
59.	Noriškiai	“	135,05	10	61
60.	Brunavà	“	59,56	2	14
61.	Gristupys	“	67,06	6	28
62.	Pajuostis	dv.	179,76	14	35
63.	Limeikiai	k.	390,00	31	172
64.	Užuprūdžiai	“	123,69	9	54
65.	Paprūdžiai	vnk.	22,95	1	6
66.	Tumagalys	k.	319,99	20	105
67.	Trumpragys	k.	48,13	7	36
		Iš viso:	2023,81	142	795
IX. RUKIŠKIO seniūnija					
68.	Rūkiškis	k.	351,8	28	129
69.	Vidūgiriai	vnk.	218,92	16	73
70.	Naujasis Rukiškis	“	94,67	3	5
71.	Močiutkalnis	“	65,56	1	13
72.	Vāždėlis	“	265,13	31	140
73.	Siauriai	“	83,10	5	12
74.	Ratandava	“	58,45	3	17
75.	Jackagalys	“	271,61	25	137
		Iš viso:	1409,24	112	526
X. UŽUNEVĖŽIŲ seniūnija					
76.	Užunevėžiai	k.	887,43	56	376
77.	Baisogala	vnk.	18,57	7	34
78.	Paližė	“	87,39	2	11
79.	Statiškiai	“	211,01	5	41
80.	Antanavà	“	111,45	1	24
81.	Dovydiškiai	“	68,29	1	12
82.	Juodlūvka	“	60,88	2	11
83.	Užubrastis	“			6
84.	Kazimieravà	k.	227,00	10	60
85.	Praščiūnai	“	429,06	29	124
86.	Prekšiai	k.	200,75	12	55
87.	Vilkónys	“	265,28	11	62

(tęsinys)

1	2	3	4	5	
88.	Báuriškis	“	30,61	2	9
89.	Šilagalys	vnk.	23,32	3	8
90.	Žalianka	“	0,50	1	3
91.	Vėjėliškiai	k.	141,36	26	80
92.	Promislavà	vnk.	56,50	4	
		Iš viso:	2819,30	172	916
	Iš viso:		15310,91	1304	6585

Raguvos valsčiaus seniūnijų dydis, rinkėjų bei dalyvavusių seniūnijos sueigoje 1929 m. skaičius⁴⁹

Seniūnija	Seniūnijų žemės plotas (ha)	Gyventojų skaičius seniūnijoje	Ištrauktų į rinkėjų sąrašus asmenų skaičius	Sueigoje dalyvavusių asmenų skaičius	Dalyvavo sueigoje %
Bajoriškių	1668,54	437	80	25	31
Jočiūnų	1442,38	605	108	37	34
Kirmėlių	1782,96	554	92	23	25
Kritižio	1509,64	618	98	24	24
Narbutų	1175,18	353	58	20	34
Raguvės mstl.	58,63	962	96	17	17
Raguvės k.	1422,23	761	118	23	19
Raguvėlės	2023,81	795	110	26	23
Rūkiškio	1409,24	526	95	39	41
Užūnevėžių	2819,30	916	150	35	23
Iš viso:	15311	6527	1005	269	26

Panevėžio miesto ir apskrities viršininkas, remdamasis Vietos savivaldybių įstatymu, nustatė naujų valsčių tarybų posėdžiams atitinkamas dienas. Raguvoje toks posėdis įvyko 1929 m. lapkričio 1 d. Posėdyje dalyvavo visi devyni valsčiaus tarybos nariai, išrinkę valsčiaus viršaitį: Antanas Gasiūnas gavo 7 balsus, Juozas Rukšėnas – 6, Antanas Blynas – 5. Dalyvavęs rinkimuose apskrities viršininkas valsčiaus viršaičiu paskyrė J. Rukšėną, jo pavaduotoju – A. Gasiūną. Pastarasis buvo išrinktas atstovu į apskrities tarybą. Raguvos valsčiaus tarybos nariai, seniūnai ir jų pavaduotojai nurodyti lentelėje⁴⁹.

Išrinkti pareigūnai, dalyvaujant apskrities viršininkui, davė priesaiką. Ją priėmė prelatas kun. Jonas Maciejauskas⁵⁰. Priesaikos tekstas su atitinkamais parašais išliko apskrities viršininko fondo byloje⁵¹:

„*Panevėžio apskrities Raguvos valsčiaus viršaičio Rukšėno Juozo PRIESAIKA*

Aš, Raguvos valsčiaus viršaitis Rukšėnas Juozas, prisiekiu Visagaliui Dievui pildyti valstybės įstatymus ir eiti sąžiningai man pavestą pareigą. Taip man, Dieve, padėk. Amen. J. Rukšėnas.

Ši priesaika padaryta Raguvos valsčiaus tarybos 1929 m. lapkričio 1 d. posėdyje mano akivaizdoje.

Panevėžio miesto ir apskrities viršininkas R. Stasiūnas“.

⁴⁹Žinios apie naujai išrinktus Panevėžio apskrities seniūnus ir jų pavaduotojus // Ten pat. – F. 797, ap. 1, b. 167, l. 79.

⁵⁰Panevėžio aps. viršininko 1929 m. spalio 12 d. raštas visiems apskrities valsčių viršaičiams // Ten pat. – F. 404, ap. 1, b. 397, l. 1.

⁵¹Ten pat. – L. 52–53.

1931 m. Raguvos valsčiuje jau buvo 13 seniūnijų. Be jau paminėtų, buvo Alūkėnų seniūnija (seniūnas Jurgis Mačiokas, padėjėjas – Andrius Blauzdys), Klaibūnų seniūnija (seniūnas Juozas Abraškevičius, jo padėjėjas – Jonas Verikas), Levaniškių seniūnija (seniūnas Juozas Mincė, jo padėjėjas – Ignas Dirsė)⁵². Tuo metu Raguvos vls. gyveno 7848 žmonės, bendras valsčiaus žemės plotas buvo 19 832 ha, apmokestinamos žemės – 18 738 ha⁵³.

1929 m. buvusių 10 seniūnijų valsčiaus tarybos narių skaičių 1931 m. papildė dar trys naujų seniūnijų atstovai – Povilas Abraškevičius, Stasys Voroneckas ir Jurgis Birbilas⁵⁴.

Seniūno ir jo padėjėjo darbą prižiūrėjo viršaitis. Už netinkamai einamas pareigas ar kokius nusižengimus viršaitis galėjo seniūną nubausti arba prašyti apskrities viršininką jį atleisti. Antai Raguvos vls. viršaitis 1934 m. vasario 28 d. kreipėsi į apskrities viršininką, prašydamas atleisti Alūkėnų seniūnijos seniūną Andrių Blauzdį už netinkamai atliekamas pareigas. Panevėžio miesto ir apskrities viršininkas nuo kovo 15 d. jį atleido ir paskyrė naujo seniūno rinkimų dieną. 1934 m. balandžio 6 d. seniūnijos sueigoje seniūnu buvo išrinktas Petras Abraškevičius, gyvenęs Alūkėnų k., jo pavaduotoju – Antanas Jakūnas iš to paties kaimo⁵⁵.

1934 m. valsčiaus seniūnijose įvyko nauji rinkimai. Bajoriškių seniūnijos krivulėje, įvykusioje 1934 m. rugsėjo 28 d. Nibragalio k. pas Felicijoną Valentinavičių, pirmininkaujant viršaičiui Juozui Rukšėnui buvo renkamas seniūnas, jo padėjėjas ir valsčiaus tarybos narys. Iš 82 turinčių teisę krivulėje dalyvauti asmenų dalyvavo 34. Seniūnu buvo išrinktas Justinas Bikinas (29 balsai), jo padėjėju – Antanas Tvaska, atstovu į valsčiaus tarybą – Steponas Skrebė. Rinkimai įvyko ir kitose seniūnijose.

Jočiūnų seniūnijos krivulėje, įvykusioje 1934 m. rugsėjo 26 d. Juznavos dvare, Jono Straševičiaus namuose, iš 111 turinčių teisę dalyvauti asmenų dalyvavo 37. Seniūnu buvo išrinktas Mykolas Tarabilda (20 balsų), seniūno padėjėju – Antanas Stulginskas, atstovu į valsčiaus tarybą – Jonas Straševičius.

Kirmėlių seniūnijos krivulėje, įvykusioje 1934 m. rugsėjo 26 d. Kirmėlių k., Antano Kirsnio bute, turėjo teisę dalyvauti 102 asmenys, dalyvavo 53. Seniūnu buvo išrinktas Antanas Kirsnys (35 balsai), jo padėjėju – Jonas Laurinčikas, atstovu į valsčiaus tarybą – A. Kirsnys.

Užunevėžių seniūnijos krivulėje, įvykusioje 1934 m. rugsėjo 25 d. savivaldybėje, iš turėjusių teisę dalyvauti 148 asmenų dalyvavo 51. Seniūnu buvo išrinktas Jurgis Blauzdys (28 balsai), padėjėju – Vincas Slučka, atstovu į valsčiaus tarybą – Antanas Blynas.

Klaibūnų seniūnijos krivulėje, įvykusioje 1934 m. rugsėjo 24 d. to paties kaimo gyventojų Antano Paurazo namuose, iš 111 žmonių, turėjusių teisę dalyvauti, dalyvavo 38. Seniūnu buvo išrinktas Bronius Mikeška (38 balsai), padėjėju – Kazimieras Augulis, atstovu į valsčiaus tarybą – Edvardas Andriūnas.

Alūkėnų seniūnijos krivulėje, įvykusioje 1934 m. rugsėjo 24 d. Janapolio dvare, Jurgio Tilindžio bute, iš 132 asmenų, turėjusių teisę dalyvauti, dalyvavo 45. Seniūnu buvo išrinktas Pet-

⁵²Ten pat. – L. 54.

⁵³Savivaldybių žinytas. – Kaunas, 1932, p. 642.

⁵⁴Ten pat. – P. 637.

⁵⁵Raguvos viršaičio ir Panevėžio viršininko susirašinėjimas Alūkėnų seniūnų rinkimų klausimu, krivulės protokolas // Ten pat. – B. 648, l. 37–41.

ras Abraškevičius (30 balsų), jo padėjėju – Petras Blauzdys, atstovu į valsčiaus valdybą – Povilas Abraškevičius.

Levaniškių seniūnijos krivūlėje, įvykusioje 1934 m. rugsėjo 24 d., turėjo teisę dalyvauti 94 asmenys, atvyko 41. Seniūnu buvo išrinktas Juozas Mincė (25 balsai), jo padėjėju – Povilas Mincė, atstovu į valsčiaus tarybą – Juozas Sadauskas.

Raguvos kaimo seniūnijos krivūlėje, įvykusioje 1934 m. rugsėjo 22 d. valsčiaus savivaldybės patalpose, iš turinčių teisę dalyvauti 111 žmonių dalyvavo 42. Seniūnu buvo išrinktas Petras Valiukas (14 balsų), padėjėju – Jonas Kvederauskas, atstovu į valsčiaus tarybą – Jonas Deveikis.

Narbutų seniūnijos krivūlėje, įvykusioje 1934 m. rugsėjo 23 d. tame pačiame kaime, Jono Mikaliūno namuose, iš turinčio teisę balsuoti 61 asmens dalyvavo 36. Seniūnu buvo išrinktas Jonas Mikaliūnas (13 balsų), seniūno padėjėju – Pranas Kuncė, atstovu į valsčiaus tarybą – Mykolas Poviliūnas.

Rukiškio seniūnijos krivūlėje, įvykusioje 1934 m. rugsėjo 28 d., iš turinčių teisę dalyvauti 100 asmenų dalyvavo 34. Seniūnu buvo išrinktas Jurgis Birbilas (30 balsų), jo padėjėju – Matas Lupekis, atstovu į valsčiaus tarybą – Antanas Gasiūnas. Spalio 22 d. pastarąjį išrinkus viršaičiu, lapkričio 28 d. krivūlėje atstovu į tarybą išrinktas Julius Butautas⁵⁶.

Kitose seniūnijose rinkimus sekėsi organizuoti sunkiau.

1934 m. rugsėjo 27 d. įvykusi Raguvėlės seniūnijos krivūlė buvo Panevėžio apylinkės teismo spalio 12 d. viešame posėdyje pripažinta neteisėta, nes ne visiems rinkėjams seniūnas apie ją buvo pranešęs, joje dalyvavo neturinčių teisės balsuoti žmonių ir dėl to viršaitis gavo gyventojų skundų. Apie tuos pažeidimus apskrities viršininkas pranešė Panevėžio apylinkės teisėjui, prašydamas rinkimus panaikinti. Kita krivūlė įvyko 1934 m. lapkričio 7 d. pradžios mokyklos patalpose. Iš turinčio teisę balsuoti 121 asmens dalyvavo 83. Seniūnu buvo išrinktas Antanas Imbrasas (83 balsai), jo padėjėju – Motiejus Urbonas, atstovu į valsčiaus tarybą – Jonas Risovas.

1934 m. rugsėjo 22 d. Raguvos mstl. seniūnijos seniūnu išrinktas Jankelis Chaimovičius šioms pareigoms apskrities viršininko nebuvo patvirtintas. Viršaitis dar du kartus šaukė krivūlę, bet į ją nesusirinkdavo pakankamai rinkėjų. Tik trečią kartą – 1935 m. vasario 17 d. – iš 114 asmenų, turinčių teisę balsuoti, dalyvavo 50. Viešai balsuojant Raguvos seniūnu vienbalsiai buvo išrinktas Juozas Bernatavičius, jo padėjėju – Mauša Segalis⁵⁷.

Kritižio seniūnijos krivūlėje, įvykusioje 1934 m. rugsėjo 25 d. Padėmbio kaime, Petro Blauzdžio name, turėjo teisę dalyvauti 95 asmenys, atvyko 51. Seniūnu buvo išrinktas Petras Blauzdys (51 balsas), jo padėjėju – Petras Skrebys, atstovu į valsčiaus tarybą – Juozas Deveikis. Pastarąjį išrinkus viršaičio padėjėju, 1934 m. gruodžio 18 d. krivūlėje, dalyvaujant 39 asmenims, atstovu į valsčiaus tarybą buvo išrinktas Efimas Fominas. Tačiau vietos seniūnui nepranešus apie rinkimus prieš tris dienas, apskrities viršininkas, gavęs dėl to skundą, kreipėsi į teismą, prašydamas rinkimus panaikinti. 1935 m. sausio 3 d. Panevėžio apylinkės teismas, viešame posėdyje peržiūrėjęs Kritižio seniūnijos rinkimų bylą, nutarė 1934 m. gruodžio 18 d. rinkimus

⁵⁶Krivūlių protokolai // *Ten pat.* – F. 797, ap. 1, b. 405, l. 233–251.

⁵⁷Raguvos valsčiaus viršaičio susirašinėjimas su apskrities viršininku ir 1935 m. vasario 17 d. krivūlės protokolas // *Ten pat.* – F. 404, ap. 1, b. 702, l. 37–41; b. 642, l. 323–325.

pripažinti neteisėtais, juos panaikinti ir šio nutarimo nuorašą nusiųsti apskrities viršininkui. Pastarasis paskyrė naujus rinkimus 1935 m. vasario 10 d. Kritižio seniūnijos krivūlėje iš 94 turinčių teisę balsuoti dalyvavo 40 asmenų. Viršaičiui paaiškinus, kad E. Fominas išrinktas atstovu į valsčiaus tarybą neteisėtai, įvyko nauji rinkimai. Iš trijų kandidatų buvo išrinktas Ignas Žvirblis, gavęs 19 balsų⁵⁸.

1934 m. Panevėžio apskrities 202 seniūnijose turėjo teisę balsuoti 20 833 rinkėjai. Balsavo 45,5%, arba 9486. Iš viso išrinko 606 asmenis, po 202 seniūnus, padėjėjus ir atstovus į tarybą. Iš jų 388, arba 96%, buvo lietuviai, 3 žydai ir du rusai. Iš 202 valsčiaus tarybos narių – 92 lietuviai (95,8%), du žydai, 1 lenkas ir 1 kitos tautybės žmogus⁵⁹.

13-oje Raguvos valsčiaus seniūnijų turėjo teisę balsuoti 1 375 asmenys, balsavo 592, arba 43%. Išrinko po 13 seniūnų, jų padėjėjų ir atstovų į tarybą (iš viso 39). Seniūnais ir jų padėjėjais išrinkti 25 lietuviai ir 1 žydas, valsčiaus tarybos nariais – 11 lietuvių, 1 žydas ir 1 rusas⁶⁰.

Išrinktieji pagal politinę priklausomybę ar pažiūras

	Tarybos nariai		Seniūnai	Seniūnų padėjėjai
	1929 m.	1934 m.		
Tautininkai	3	3	3	1
Nepartiniai (palankūs tautininkams)	2	7	8	12
Liaudininkai	3			
Krikščionys demokratai	5	2	1	

1934 m. iš buvusių tarybos narių 6 vėl buvo išrinkti į naują tarybą⁶¹. Prieš patvirtindamas naujai išrinktus seniūnus ir jų padėjėjus, Panevėžio apskrities viršininkas išsiuntinėjo visiems valsčių viršaičiams aplinkrašti, kuriame pažymėjo, kad tokiais tarnautojais bus „*tvirtinami tik visiškai patikimi, dori ir moką žodžiu ir raštu lietuvių kalbą*“. Kitu aplinkraščiu jis nurodė, kad seniūnai turi mokėti reikšti mintis raštu ir bent pirmuosius keturis aritmetikos veiksmus. Viršaičiams buvo pavesta patikrinti jų žinias, o rašto darbus atsiųsti. Atsakydamas į tai, Raguvos valsčiaus viršaitis rašė, kad išrinktieji seniūnai, išskyrus naujai išrinktus Raguvos miestelio ir Raguvos kaimo seniūnus, yra tarnavę iki tol ir žinomi kaip ištikimi ir dori tarnautojai. Komisija, sudaryta iš dviejų mokytojų ir savivaldybės sekretoriaus, patikrinusi seniūnų ir jų pavaduotojų rašinius, konstatavo, kad jie lietuvių kalbą moka patenkinaimai, jų parašytus įsakymus įmanoma perskaityti ir suprasti. Vis dėlto išlikę rašinių originalai rodo, kad dauguma jų buvo pilni gramatinių klaidų, aritmetikos žinios taip pat minimalios⁶².

Kokie gi žmonės vadovavo valsčiaus savivaldybės darbui?

⁵⁸Teismo posėdžio rezoliucija ir krivulės protokolas // Ten pat. – B. 701, l. 33–36.

⁵⁹1934 m. seniūnų, jų padėjėjų ir valsčių tarybų narių rinkimų Lietuvoje daviniai // Ten pat. – F. 379, ap. 1, b. 20, l. 1.

⁶⁰Panevėžio miesto ir apskrities 1934 m. seniūnų, jų padėjėjų ir valsčių tarybų narių rinkimų daviniai // Ten pat. – L. 47.

⁶¹Panevėžio miesto ir apskrities viršininko 1934 m. spalio 1 d. pranešimas Savivaldybių departamento viršininkui // Ten pat. – L. 236.

⁶²1934 m. spalio 5 ir spalio 11 d. aplinkraščiai // Ten pat. – F. 404, ap. 1, b. 648, l. 82–87; 1934 m. spalio 9 d. komisijos protokolas ir seniūnų rašiniai // Ten pat. – L. 311–339.

1934 m. rugsėjo 14 d. Panevėžio miesto ir apskrities viršininko pateiktame sąrašė kandidatu į Raguvos vls. viršaičius buvo nurodytas Juozas Rukšėnas, ūkininkas, Lietuvos tautininkų sąjungos Raguvos skyriaus pirmininkas, Šaulių sąjungos ir kitų tautiškų organizacijų narys. Tuo metu jis dirbo valsčiaus viršaičiu⁶³. Vėliau jį pakeitė A. Gasiūnas.

Antanas Gasiūnas, Antano s., gim. 1884 m. Raguvos vls. Vāzdėlių k., buvo baigęs pradžios mokyklą. Mokėjo rusų ir lenkų kalbas. Vāzdėlių k. jis turėjo 29,32 ha žemės, kurią buvo gavęs kaimą skirstant į viensėdžius. A. Gasiūnas 1918 m. buvo Raguvėlės parapijos komiteto pirmininkas, nuo 1919 iki 1921 m. liepos mėn. – Raguvos vls. ir Panevėžio aps. tarybos narys, 1922 m. – valsčiaus revizijos komisijos narys, nuo 1929 m. lapkričio 1 d. iki 1934 m. lapkričio 15 d. – valsčiaus viršaičio pavaduotojas ir Panevėžio aps. tarybos narys. 1934 m. jis turėjo žmoną Veroniką (46 m.), sūnų Povilą (9 m.), dukteris Marijoną (7 m.) ir Bronislavą (5 m.). A. Gasiūnas 1934 m. spalio 22 d. valsčiaus tarybos posėdyje buvo išrinktas viršaičiu⁶⁴.

Raguvos vls. viršaičio padėjėjas Juozas Deveikis, Andriaus s., gim. 1893 m. gruodžio 15 d. Pailgamiškio k., buvo baigęs pradžios mokyklą. Mokėjo rusų ir lenkų kalbas. Nuo 1919 m. gegužės 14 d. iki 1921 m. vasario 21 d. tarnavo savanoriu 4-ajame pėstininkų pulke. Pailgamiškio kaime buvo pirkęs 15 ha žemės. Nuo 1922 m. trejus metus buvo seniūnas, 1929–1934 m. – valsčiaus tarybos narys. 1934 m. turėjo žmoną Oną (35 m.), sūnus Algirdą (3 m.), Vytautą (11 m.), dukrą Eleną (5 m.)⁶⁵. 1934 m. spalio 22 d. valsčiaus taryboje J. Deveikis buvo išrinktas viršaičio padėjėju.

Nuo 1934 m. lapkričio 15 d. A. Gasiūnas ir J. Deveikis buvo patvirtinti apskrities viršininko ir priėmė iš buvusio viršaičio valsčiaus raštinę bei turtą.

1937 m. lapkričio 30 d. Raguvos nuovados viršininkas apskrities viršininkui slaptai pristatė žinias apie naujai išrinktus seniūnus ir jų padėjėjus. Tų žinių slaptumą lėmė gana abejotina policijos valdininko nuomonė apie seniūnų ir jų padėjėjų politines pažiūras. Žemiau pateikiame šį dokumentą beveik ištisai⁶⁶.

Eil. nr.	Pavardė ir vardas	Kurioms pareigoms išrinktas	Tautybė	Tikyba	Gimimo metai	Politinis nusistatymas
1	2	3	4	5	6	7
1.	Bikinas Justinas	Seniūnas	Lietuvis	Romos katalikas	1897	Prijaučiąs tautininkams
2.	Laurinčikas Jurgis	“	“	“	1912	Tautiškų pažiūrų
3.	Stulginskis Antanas	“	“	“	53	Be politinio nusistatymo
4.	Mikeška Bronius	“	“	“	39	Kairiųjų pažiūrų
5.	Slučka Viktoras	“	“	“	1908	Be politinio nusistatymo
6.	Bikinas Edvardas	“	“	“	1894	Tautiškų pažiūrų

⁶³Ten pat. – L. 243.

⁶⁴A. Gasiūno 1934 m. gruodžio 3 d. anketa // Ten pat. – F. 404, ap. 1, b. 643, l. 132. Valsčiaus tarybos 1934 m. spalio 22 d. posėdžio protokolas // Ten pat. – L. 153.

⁶⁵J. Deveikio 1934 m. gruodžio 3 d. anketa // Ten pat. – L. 133, valsčiaus tarybos 1934 m. spalio 22 d. posėdžio protokolas // Ten pat. – L. 153.

⁶⁶Ten pat. – B. 882, l. 62.

(tęsinys)

1	2	3	4	5	6	7
7.	Blauzdys Petras	“	“	“	1898	Be politinio nusistatymo
8.	Riška Antanas	“	“	“	45	Krikščionis demokratas
9.	Valiukas Petras	“	“	“	1895	Be politinio nusistatymo
10.	Birbilas Jurgis	“	“	“	1898	Be politinio nusistatymo
11.	Baniukonis Kazys	“	“	“	1902	Prijaučias tautininkams
12.	Bernatavičius Juozas	“	“	“	50	Be politinio nusistatymo
13.	Eigirdas Mykolas	“	“	“	40	Prijaučias tautininkams
14.	Stakėnas Kazys	Padėjėjas	”	“	40	Prijaučias krikščionims demokratams
15.	Dailidėnas Jonas	“	“	“	42	“
16.	Blauzdys Petras	“	“	“	24	Be politinio nusistatymo
17.	Vanagas Kazys	“	“	“	38	“
18.	Laurinčikas Jonas	“	“	“	45	Krikščionis demokratas
19.	Kuncė Jonas	“	“	“	28	Be politinio nusistatymo
20.	Pakėnas Kazys	“	“	“	43	Prijaučias tautininkams
21.	Lupeikis Matas	“	“	“	70	Be politinio nusistatymo
22.	Murmokas Povilas	“	“	“	40	“
23.	Lazdauskas Bronius	“	“	“	26	Prijaučias krikščionims demokratams
24.	Kapšys Zigmas	“	“	“	26	Prijaučias tautininkams
25.	Skrebė Petras	“	“	“	29	Tautiško nusistatymo
26.	Vareika Kazys	“	“	“	30	Be politinio nusistatymo

Pagal 1931 m. Vietos savivaldybių įstatymą, valsčių, apskričių ir miestų tarybos buvo renkamos 3 metams, tačiau 1937 m. išleistas Vietos savivaldybių įstatymo pakeitimas tarybų kadenciją pratęsė iki penkerių metų. Dėl to 1934 m. rugsėjo–spalio mėn. išrinktų valsčių, apskričių ir miestų tarybų kadencija baigėsi 1939 m. lapkričio–gruodžio mėn. Naujų tarybų rinkimai turėjo įvykti ne vėliau kaip per du mėnesius senosios tarybos kadencijai pasibaigus. Rinkimų diena turėjo būti paskelbta ne vėliau kaip prieš šešias savaites⁶⁷.

1940 m. vasario 22–24 d. įvyko Raguvos valsčių seniūnijų krivulės, kuriose buvo išrinkti atstovai į valsčiaus tarybą. Rinkimų rezultatai parodyti lentelėje⁶⁸.

Seniūnija	Turėjo teisę dalyvauti	Dalyvavo	Balsavo už išrinktus kandidatus	Išrinktas atstovu į valsčiaus tarybą
Alūkėnų	124	48	48	Kazys Banikonis
Bajoriškių	87	44	20	Justinas Bikinas
Jočiūnų	95	54	19	Jonas Stulginskas
Kirmėlių	103	35	24	Antanas Kirsnis
Klaibūnų	111	47	30	Jonas Ribokas
Kritižio	88	47	20	Ignas Žvirblis
Levāniškių	129	58	32	Teofilis Savickas
Narbutų	59	22	11	Vladas Karalevičius
Raguvėlės	97	38	20	Mykolas Eigirdas
Raguvos k.	101	44	41	Jonas Deveikis
Rūkiškio	88	31	21	Jurgis Birbilas
Užūnevėžių	140	82	66	Antanas Blynas

Vasario 24 d. Raguvos mstl. seniūnijos krivulėje iš turinčių teisę dalyvauti 182 žmonių dalyvavo 121. Kovo 8 d. gavęs miestelio žydų gyventojų skun-

⁶⁷Ten pat. – F. 379, ap. 1, b. 294, l. 26.

⁶⁸Min. seniūnijų krivulių protokolai // Ten pat. – F. 404, ap. 1, b. 991, l. 174–194.

da, Panevėžio apylinkės teismas peržiūrėjo rinkimų bylą ir rinkimus Raguvoje panaikino. 1940 m. kovo 27 d. krivūlėje, kurioje dalyvavo 159 asmenys, atstovu į valsčiaus savivaldybę buvo išrinktas Antanas Žalga, gavęs 64 balsus⁶⁹.

Penkiose iš minėtų seniūnijų krivūlių buvo išrinkti seniūnų padėjėjai: Kirmėlių – Juozas Bartkus, Klaibūnų – Kazys Pakėnas, Raguvėlės – Antanas Imbrasas, Raguvos mstl. – Kazys Stakėnas, Užunevėžių – Bronius Matulionis⁷⁰.

Panevėžio apskrityje 1940 m. buvo renkami atstovai į valsčiaus tarybas 202-jose seniūnijose. Iš 22 117 rinkėjų dalyvavo 9009, arba 40,73% (1934 m. dalyvavo 45,53%). Dėl kvorumo stokos neįvyko rinkimai dviejose vietose, 11 rinkimų buvo apskūsta, 3 rinkimus teismas panaikino, patenkindamas skundus, 8 skundus teismas atmetė. Buvo išrinkti 128 nauji valsčių tarybų nariai, iš jų 45 seniūnai. Iš visų išrinktųjų 185 buvo ūkininkai, 4 pramonininkai, 9 tarnautojai, 4 dvasiškiai – iš viso 202, tarp jų 201 lietuvis⁷¹.

13-oje Raguvos valsčiaus seniūnijų buvo 1 404 rinkėjai, rinkimuose dalyvavo 671. 1934 m. balsavo 671, arba 43%, rinkėjų, 1940 m. – 47,79%. Buvo perrinkti 5 buvę tarybų nariai, 8 išrinkti naujai. Tarp išrinktųjų buvo 7 seniūnai. 12 išrinktųjų buvo ūkininkai, 1 valstybės tarnautojas⁷². 1940 m. kovo 20 d. valsčiaus taryba atstovu į Panevėžio aps. tarybą išrinko Antaną Tubį, 26 m., savivaldybės tarnautoją, turintį 24 ha žemės, baigusį 5 klases⁷³. Išrinktąją tarybą sudarė 20 žmonių, iš jų jauniausias buvo 25-erių metų, vyriausias – 58-erių. Dauguma iš jų buvo ūkininkai, turėję nuo 5,5 ha iki 106 ha žemės, trys buvo tarnautojai, du klebonai. Aštuoni iš jų buvo baigę pradinės mokyklas, du – savamoksliai, kiti baigę kelias gimnazijos klases⁷⁴.

Deja, 1940 m. okupacija nutraukė Raguvos vls. savivaldybės darbą. Sovietų valdžia pasinaudojo Lietuvos įstatymais ir be jokių rinkimų pakeitė viršaičius ir seniūnus. Nuo 1940 m. rugpjūčio 5 d. naujasis apskrities viršininkas Kazys Jonušas pradėjo atleidinėti senuosius seniūnus. Aktyviai talkinant LKP valsčiaus komitetams, *piliečių komitetams*, Raguvos vls. seniūnai buvo apkaltinti kaip „smetonininkai“, netinkami naujajai santvarkai, neturį liaudies pasitikėjimo, antikomunistiškai nusiteikę, trukdą žemės reformai⁷⁵. Todėl viršaitis Baltūsis, susitaręs su Komunistų partijos komitetu ir seniūnijų *valsčių komitetais* parinko naujus kandidatus į seniūnus. 1940 m. spalio 2 d. raštu apskrities viršininkas K. Jonušas pranešė valsčiaus viršaičiui, kad nuo tos dienos „už netinkamą pareigų ėjimą atleisti senieji seniūnai, vietoj jų skiriami nauji“. Raguvos k. atleistas Petras Valiukas, vietoj jo paskirtas Jonas Kaniukinas; Narbutų k. Edvardą Bikiną pakeitė Jurgis Urbonas; Levaniškių k. Teofilį Savickį pakeitė Vincas Liutkevičius; Alukėnų k. Kazį Banikonį pakeitė Kazys Verikas; Klaibūnų k. Joną Riboką pakeitė Juozas Kezevičius; Kritižio k. Petrą Blauzdį pakeitė Jurgis Juška; Užunevėžių k. Bronių Rinkevičių pakeitė Vladas Barzda; Rukiškio k. Jurgį Birbilą pakei-

⁶⁹Straipsnyje minėtų krivūlių protokolai, Panevėžio apylinkės teismo rezoliucija // *Ten pat.* – L. 186–194.

⁷⁰Raguvos valsčiaus viršaičio 1940 m. vasario 29 d. raštas Panevėžio apskrities viršininkui // *Ten pat.* – L. 173.

⁷¹Panevėžio apskrities rinkimų į valsčių tarybas žinios (lentelė) // *Ten pat.* – F. 379, ap. 1, b. 294, l. 19.

⁷²Panevėžio apskrities seniūnijų atstovų į valsčiaus tarybą 1940 m. rinkimų duomenys // *Ten pat.* – L. 157–158, 160.

⁷³Raguvos valsčiaus savivaldybės 1940 m. kovo 21 d. raštas apskrities viršininkui // *Ten pat.* – F. 404, ap. 1, b. 1005, l. 10.

⁷⁴Panevėžio apskrities viršininko žinios apie 1940 m. išrinktus valsčių atstovus į apskrities tarybą // *Ten pat.* – L. 19.

⁷⁵Panevėžio apskrities viršininko susirašinėjimas su valsčių viršaičiais // *Ten pat.* – F. 404, ap. 1, b. 1024, l. 62–190.

tė Vareika; Raguvos mstl. Juozą Bernatavičių pakeitė Pranas Prišgintas; Raguvelės k. Mykolą Eigirdą pakeitė Juozas Kropas⁷⁶.

Vienas iš Alukėnų seniūnijos valstiečių spalio 14 d. parašė skundą prieš valsčiaus viršaitį ir kompartijos sekretorių, kad jie neleido išrinkti kaimo žmonėms jiems tinkamų seniūnų, tačiau viršaitis pasiteisino, kad seniūnai paskirti ne jo vieno iniciatyva. „*Nebuvo atkreiptas dėmesys ir į Šeduvos valsčiaus seniūno P. Kliorės pageidavimą, kad naujai paskirti seniūnai būtų raštingi...*“⁷⁷

Savivaldybės biudžetas

Valsčiaus savivaldybės darbo barai buvo platūs. Savivaldybė rūpinosi visais viešojo gyvenimo reikalais, kuriais nesirūpino vyriausybė ir apskrities savivaldybė. Tiems darbams finansuoti reikėdavo nemažai lėšų. Pirmaisiais savivaldybių gyvavimo metais mokesčiai ir rinkliavos buvo renkamos nuo valdomos žemės dešimtinės. Ir vėlesniais metais pagrindinį pajamų šaltinį sudarė žemės mokestis. Jo dydį nustatydavo valsčiaus taryba, apskrities valdybai sutikus. Jis buvo ne mažesnis kaip 20% ir ne didesnis kaip 35% valstybinio žemės mokesčio. Savivaldybės imdavo dalį valstybinio mokesčio nuo nekilnojamojo turto miesteliuose, valstybinių miškų ir ežerų, prekybos ir pramonės įmonių. Savivaldybių lėšas papildydavo rinkliavos, jos turto ir kapitalo pajamos, verslo mokesčiai.

Valsčiaus savivaldybė turėjo finansinių sunkumų, tai rodo tas faktas, jog 1920 m. kovo mėn. Raguvos vls. taryba atsisakė sumokėti valsčiaus valdybai ir įstaigų tarnautojams algas, nors buvo pažadėta, kad jos bus mokamos iš valstybės išdo⁷⁷. Norint valsčiaus tarnautojams išmokėti algas ir įstaigas aprūpinti šviesa, buvo nutarta surinkti iš gyventojų po 1 auks. nuo kiekvienos valdomos žemės dešimtinės, imti mokesčius iš namų ir sklypų savininkų bei privačių įstaigų, o turgaus dienomis nuo kiekvieno vežimo imti 40 skatikų⁷⁸.

1920 m. valsčiaus savivaldybės sąmata buvo gana kukli, numatytos algos tarybos pirmininkui, jo padėjėjui, sekretoriui ir sargui, išlaidos raštinei ir paštui, be to, remontui. Savivaldybė nuomodavo butus mokytojams, skyrė 6 mėnesiams po 24 auks. už šviesą, sargams mokėjo po 30 auks. per mėn.⁷⁹ Tačiau lėšų nuolat trūko. 1920 m. rugsėjo mėn. savivaldybės kasoje pasibaigus pinigams, surinktiems už antrąjį pusmetį, buvo nutarta apdėti mokesčiais Raguvos miestelio savininkus ir įstaigų laikytojus⁸⁰.

Savivaldybės sąmatoje 1921 m. pagrindinis pajamų šaltinis taip pat buvo žemės mokestis. Kadangi 20% bendro žemės mokesčio aiškiai neužteko visoms išlaidoms padengti, tai per apskrities valdybą buvo kreiptasi į Savivaldybių departamentą su prašymu leisti imti iš žemės savininkų papildomą mokestį.

Savivaldybės išlaidas 1921 m. sudarė: atlyginimas viršaičiui – 300 auks. per mėn., jo padėjėjui – 200 auks. per metus, išdininkui – 400 auks. per metus, sargui – 80 auks. per mėn., kurui –

⁷⁶Ten pat. – L. 135, 188.

⁷⁷P. Kliorės 1940 m. rugsėjo 9 d. raštas apskrities viršininkui // Ten pat. – L. 80.

⁷⁸1920 m. sausio 30 d. ir kovo 3 d. valsčiaus tarybos protokolas // Ten pat. – B. 25, l. 3–5.

⁷⁹1920 m. vasario 9 d. valsčiaus tarybos protokolas // Ten pat. – L. 4–5.

⁸⁰1920 m. rugsėjo 21 d. valsčiaus tarybos protokolas // Ten pat. – L. 21.

304 auks. per metus. Už šviesą sekretoriui reikėjo mokėti po 50 auks. 6 žiemos ir rudens mėnesius. Raštinės išlaidoms numatyta skirti po 200 auks. per mėn. Valsčiaus būstinės remontui skirta 3000 auks. Kita didelė išlaidų dalis buvo skiriama pradinėms mokykloms: patalpų nuomai 3000 auks., šviesai 1100 auks. per metus, kurui 830 auks., sargams – po 150 auks. mokslo mėnesiais. Vidurinės mokyklos reikalams skirta 4000 auks. per metus. Arešto namų patalpų nuomai skirta 200 auks. per metus ir 76 auks. kurui⁸¹. Kiek vėliau jau papildomai buvo numatyta skirti 4000 auks. mokyklų baldams įsigyti⁸².

1922 m. valsčiaus savivaldybės sąmatoje pajamas, be mokesčio už žemę, sudarė mokesčiai už pramonės ir prekybos įmonių patentus, tarp jų du garinius Kovalskio ir Berkovičiaus malūnus, tris vėjinius ir vieną vandens malūną, užveigų (*traktierių*) laikymą. Savivaldybės išlaidos 1922 m. buvo panašios kaip ir anksčiau.

Dėl nepastovios auksinų vertės negalima susidaryti tikresnio vaizdo apie to meto savivaldybės biudžetą. 1922 m. sausio 4 d. valsčiaus sąmatoje buvo numatyta 31 666 auks. pajamų, 126 958 auks. išlaidų, o kovo mėnesį, papildomai apsvarsčius sąmatą, patvirtinta 209 617 auks. tiek pajamų, tiek išlaidų suma⁸³.

Raguvos vls. savivaldybės 1923–1940 m. išlaidos ir pajamos parodomos žemiau pateikiamose lentelėse.

Raguvos valsčiaus savivaldybės 1923–1940 m. išlaidos

Metai	I sk.	II sk.	III sk.	IV sk.	V sk.	VI sk.	VII sk.
	Bendrosios valdymo išlaidos	Išlaidos žemės ūkiui	Išlaidos švietimo, meno ir kultūros reikalams	Išlaidos socialiniams reikalams	Išlaidos sveikatos reikalams	Išlaidos suimtujų reikalams	Išlaidos valst. ir savivald. policijai
1	2	3	4	5	6	7	8
1923	5400		19681			118	182
1924	6012,50		4252,50	180		194	244,10
1926	11807,40		58729	1699	1300	202	970
1927	17216		77184	2339	3390,35	192	
1928	15738			4783,35	3390,35	272	
1929	14435		5166	2300,70	4180	200	
1932	12031		9790,55	600	10800	340	
1933	10821		10955	1263	14000	880	
1934	10682		7722	1013	5200	740	540
1935	9809		5644	1382	6340	705	540
1936	16031		10862	2163	7581	755	540
1937	17834,81		1236,78	2203,11	3499,85	907,36	475
1938	19587,93		12277,70	1506,10	5603,08	1382,88	540
1939	20220		13271	1434	2900	1375	540
1940	20300		13411	1537	3000	1453	540

⁸¹1921 m. sausio 7 d. valsčiaus tarybos protokolas // *Ten pat.* – L. 37

⁸²1921 m. sausio 21 d. valsčiaus tarybos protokolas // *Ten pat.* – L. 44.

⁸³1922 m. sausio 4 d. ir 1922 m. kovo 16 d. valsčiaus tarybos posėdžių protokolai // *Ten pat.* – B. 73, l. 7–10, 24–25.

(tęsinys)

Metai	VIII sk.	IX sk.	X sk.	XI sk.	XII sk.	XIII sk.	IV sk.	Iš viso
	Išlaidos naujokų šaukimui	Išlaidos susisiekimo reikalams	Išlaidos miestams tvarkyti	Apsaugos nuo gaisrų reikalams	Fondams ir skoloms mokėti	Turtui valdyti	Kitos išlaidos	
	9	10	11	12	13	14	15	16
1923	–	630				362,25		1373,25
1924	15	800			469,41			4702,86
1926	70	2800	18		84	50		7929,40
1927	202	8600				168		2034,35
1928	70	7600		165,75	395,10	1005	300	0569,55
1929	70	584	16,55		5870,50	50	300	28993
1932	30	7997	570	200	10641			53600
1933	30	6929	1570	100	100	115	217	41654
1934	30	4240	420	500	5995	100	93	4241,38
1935	20	4839	431	100	12106	455	657	43028
1936	26	1767	568	100	5892	967	1936	59360
1937		3130,82	1193,70	176	8811,19	633,89	2418,5	3421,02
1938		3204,86	552,75	212	7433,88	485,60	1706,87	4493,66
1939		4920	780	770	6008	720	1697	53165
1940		3870	1240	300	5000	4000	2027	57278

Raguvos valsčiaus savivaldybės 1923–1940 m. pajamos

Metai	I sk. Tiesioginiai mokesčiai			II sk.	III sk.	
	Žemės mokestis	Nekilnojamojo turto mokesčiai	Valstybinių miškų ir ežerų bruto pajamos	Verslo mokesčiai	Įvairūs mokesčiai	Rinkliavos
1	2	3	4	5	6	7
1923	36899			1500		200
1924		2662	2662,92	2100	–	600
1926	12032,40	200	969,68	627,72		
1927	12245	1729	1933,90	900		2080
1928	11711	1652	1938,60	2240		650
1929	11746	1652	969	1545		140
1932	28456	1243	600	2253	100	2150
1933	29850	1226	600	2061	1793	2300
1934	27941	1226		1524		2000
1935	31123	1207	448	1178	–	2830
1936	33250	1228	361	2760	125	2199
1937	30457,33	1148,16	375,54	35523,41	324,28	339,17
1938	31695,97	2267,74	390,76	3183,77		2713,47
1939	34496	1597	375	2722		2800
1940	35322	1765	390	3171		3800

(tęsinys)

Metai	IV sk.	V sk.	VI sk.	VI sk.	Nepaprastos pajamos	Iš viso
	Savivaldybės įmonės pajamos	Savivaldybės turto ir kapitalo pajamos	Skolų ir išlaidų grąžinimo	Įvairios pajamos		
	8	9	10	11	12	13
1923						41375,25
1924				9339,94		14702,86
1926			64000	200		77929,40
1927				200	46060,86	72921,60
1928				650		33444,82

(tęsinys)

	8	9	10	11	12	13
1929			1400	200		28993
1932		342	13254	5203		53600
1933		316	3084	5750		46980
1934		290	530	4590		54566,72
1935	571	253	1453	5368		44431
1936	2697	6085	3980	2922	4000	59607
1937	2863,73	6625,08	4372,97	2340,82		54629,76
1938	2277,52	6508,61	1275,20	2702,16		53015,23
1939	2500	6410	1600	2700		55200
1940	2500	6480	1200	2650		57278

Lentelės sudarytos remiantis tik valsčiaus tarybos protokolų medžiaga, todėl kai kurios skiltys yra neužpildytos, skaičiai netikslūs arba abejotini. Tikslūs duomenys pateikti 1932–1939 m. laikotarpiu, nes jie paimti iš faktiškai surinktų pajamų ir padarytų išlaidų apyskaitų. Pateiktus 1926–1927 m. duomenis apie išlaidas švietimo reikalams reikia vertinti kritiškai, nes savivaldybė planuotų lėšų mokyklos statybai iš Švietimo ministerijos negavo. Duomenų apie 1925, 1930–1931 m. valsčiaus pajamas ir išlaidas nepavyko rasti.

Raguvos vls. savivaldybė ilgai neturėjo savo įmonių ar kredito organizacijų. Nuo senų laikų turėjo nuosavą mūro namą ir 1 dešimtinę žemės. Parceliuojant cerkvės žemę, valsčiaus savivaldybei buvo pridėta apie 2 ha. 1927 m. savivaldybės turtą sudarė: valdybos namas (40 000 Lt vertės), tvartai (*gurbai*) (4000 Lt vertės), Raguvos vidurinės mokyklos mūro namas (55 000 Lt vertės), medinis namas prie tos mokyklos (500 Lt vertės), tvartas su ratine (200 Lt vertės). Pagal Žemės reformos įstatymą, savivaldybė buvo įgijusi Raguvos, Raguvėlės ir Rukiškio pradinį mokyklų namus (po 30 000 Lt vertės). Visas tas turtas buvo įkainotas 189 700 Lt⁸⁴.



Raguvos bankelio valdyba.

Sėdi (iš kairės):

ūkininkas Deveikis,
bankelio direktorius
Rasiulis, kasininkas
Vincas Marcinkevičius.

Stovi (iš kairės):

ūkininkas Morkūnas
iš Kazimieravos k.,
ūkininkas Janulis,
neatpažintas.

Iš Marcinkevičių
ir Šilinių šeimų
albumo

⁸⁴1927 m. rugsėjo 30 d. Raguvos valsčiaus valdybos raštas Panevėžio apskrities valdybai // Ten pat. – F. 379, ap. 2, b. 1763, l. 76.

Raguvos savivaldybė įsteigė ir išlaikė tuo metu dažną savivaldybių ūkyje įmonę – skerdyklą. Ji duodavo savivaldybei šiek tiek pelno, nors dalis lėšų buvo panaudojama skerdyklai išlaikyti ir darbui gerinti bei plėsti. Nuo 1935 m. lapkričio 1 d. žemės ūkio ministro įsakymu Raguvos miestelyje buvo įvesta mėsos priežiūra ir įsteigta skerdykla. Iš pradžių skerdyklai patalpos buvo nuomojamos. Pastatas buvo be langų, be durų ir be šildymo. Žiemą jame dirbti buvo beveik neįmanoma. Todėl jau 1936 m. liepos 31 d. Raguvos vls. savivaldybė sudarė sutartį su rangovu Aleksu Aleksandravičiumi, kad šis ant savivaldybės žemės sklypo, buvusio tuomet žemiau Raguvos miestelio, per tris mėnesius pastatytų už 8600 Lt plytinių pastatą skerdyklai. Savivaldybė išpareigojo duoti ir pristatyti statybinių medžiagų. 1937 m. sąmatoje skerdyklai išlaikyti buvo numatyta 1850 Lt, atlyginimas vedėjui (veterinarijos technikui), kasininkui ir sargui, kitos išlaidos⁸⁵. Per 1936 m. devynis mėnesius skerdykla davė 1826 Lt pajamų. 1937 m. buvo numatyta gauti 2500 Lt pajamų.

Savivaldybės darbų apžvalga

Vienas iš svarbiausių savivaldybės veiklos barų buvo švietimo sritis. Be švietimo, savivaldybė rūpinosi socialine apsauga, sveikatos reikalais, susisiekimo klausimais, statyba.

Kaip ir kitų Lietuvos vietovių gyventojus, taip ir Raguvos valsčiaus ūkininkus vargino 1918–1923 m. rekvizicijos. Valsčiaus taryba siekė kiek galima tikslingiau jas paskirstyti gyventojams. Antai 1920 m. kovo 3 d. posėdyje valsčiaus taryba nutarė reikalaujamą mėsos rekviziciją uždėti didžiažemiams, skirstant juos į dvi grupes: turinčius nuo 50 iki 100 dešimtinių ir turinčius per 100 dešimtinių žemės. Riebalų rekvizicija buvo paskirta mažazemiams ūkininkams, juos skirstant taip pat į dvi grupes: turinčius nuo 4 iki 20 dešimtinių ir nuo 20 iki 50 dešimtinių. Pirmųjų grupių ūkininkams buvo skiriama 1 dalis rekvizicijos, antrųjų – dvi dalys⁸⁶. 1920 m. lapkričio 18 d. taryba apsvarstė 13 stambesnių ūkininkų prašymus dėl atleidimo nuo jiems uždėtos kailinių rekvizicijos ir beveik visų prašymų nepatenkino⁸⁷. 1920 m. gruodžio 10 d. rekvizicijos komisijos siūlymu taryba nepatenkino 23 ūkininkų ir žemės nuomotojų prašymų atleisti juos nuo rekvizicijos, tačiau kitai grupei asmenų rekviziciją sumažino arba iš viso nuo jos (kaip padegėlius) atleido⁸⁸. Vėlesniais metais taryba taip pat ne kartą svarstė rekvizicijos klausimus, kai pagal apskrities suėmimo komiteto reikalavimus reikėjo pristatyti arklius, šieną, javus, mėsą ir kt. 1921 m. spalio 7 d. taryba nutarė rekviziciją skirti tik turintiems daugiau kaip 6 dešimties žemės, o mėsos ir javų rekviziciją atlikti vien tik nuo dirbamos žemės ir atsižvelgiant į šeimos dydį⁸⁹.

Rekvizicijų dydį parodo Panevėžio apskrities intendantūros nurodyta norma 1922–1923 metams Raguvos valsčiui: rugių – 55 843 kg, kviečių – 9050 kg, miežių – 4024 kg ir avižų – 53 990 kg⁹⁰.

Didelės rekvizicijos ir mokesčiai vertė ūkininkus slėpti valdomos žemės

⁸⁵Ten pat. – L. 43.

⁸⁶Ten pat. – F. 404, ap. 1, b. 25, l. 4–5.

⁸⁷Ten pat. – L. 25.

⁸⁸Ten pat. – L. 31.

⁸⁹Ten pat. – L. 82.

⁹⁰1922 m. spalio 16 d. valsčiaus tarybos posėdžio protokolas // Ten pat. – B. 52, l. 56.

kiekį, o tai apsunkindavo savivaldybės darbą. Savivaldybė išaiškino, kad trys ūkininkai – Antanas Gasiūnas, Domininkas Gruzdis ir Petras Laurenčikas – vengdami rekvizijų, išdalijo savo ūkius šeimos nariams, todėl jiems nustatė rekvizicijas kaip didžiažemiams⁹¹. Paaiškėjo, kad Budrionių kaimo gyventojai, nors turėjo po 27 dešimties žemės, užsirašė valdą tik po 15 dešimtinių⁹². Buvo nutarta imtis griežtų priemonių ieškant nuslėptų dešimtinių. Valsčiaus taryba susekė iš viso 699 dešimties nuslėptos žemės, už kurią nustatė 1919 ir 1920 metų rekvizicijas⁹³.

Pirmaisiais metais žemės mokestis buvo imamas nuo valdomos žemės ploto, o jau 1922 m. žemė pradėta diferencijuoti. Tų metų valsčiaus sąmatoje buvo numatyta už 6696 dešimties I rūšies žemės imti po 3 auksinus 10 skatikų už dešimtinę ir už 3821 dešimties IV rūšies – po 1 auksiną 18 skatikų⁹⁴. Kai kurių ūkininkų žemės įvertinimą valsčiaus taryba pakeisdavo. Antai 1924 m. liepos 6 d. posėdyje buvo pakeista Užunevižių k. piliečio Jurgio Gabrio žemės rūšis, nurodant, kad II rūšies yra 25 ha, o IV – 3,96 ha. Atitinkamai reikėjo išieškoti žemės mokestį už 1924 m. ir už 1923 m.⁹⁵

Raguvos valsčiaus ūkininkus, kaip ir kitur, labai vargino pastočių prievolė. Ypač daug pastočių reikėdavo kariuomenės pervežinėjimams Nepriklausomybės kovų metu. 1920 m. sausio 15 d. valsčiaus tarybos posėdyje nutarta nuo pastočių (*stoikos*) atleisti visus valsčiaus tarybos narius. Juozas Rukšėnas buvo įgaliotas važiuoti į apskritį tartis, kad prievolė būtų sumažinta visam valsčiui⁹⁶. Už pastočių prievolės nevykdymą valdyba griežtai baudavo. 1920 m. kovo 18 d. sprendimu Juozas Jagmenas ir Juozas Lipnevičius iš Skauradų kaimo buvo nubausti po 50 auks. už tai, kad „nebuvo kovo 16 d. ant *stoikos*“⁹⁷.

Pirmojo pasaulinio karo metais kaizeriniai okupantai buvo sutvarkę Lietuvos kelius, tačiau vėliau jų būklė pablogėjo, daug kur mediniai tiltai supuvo, keliai ilgą laiką nebuvo taisomi. Raguvos valsčiaus keliais rūpinosi iš valsčiaus tarybos narių renkama kelių komisija; komisijos darbą bendra tvarka prižiūrėjo viršaitis ir seniūnai. 1921 m. Raguvos savivaldybei priklausė šešios kelių atkarpos maždaug 58,5–60,5 km ilgio. Kelius pagal jų būklę tuo metu skirstė į keturias rūšis. Jie buvo išdalinami taip, kad būtų kuo arčiau jų esančio kaimo. Priežiūrai skiriamas kelio atkarpos ilgis priklausė nuo valdomos žemės kiekio. Paprastus kelius ir jų tiltus privalėjo taisyti seniūnijos⁹⁸.

Daug keblumų ir trukdymų sudarė nuolatiniai skundai dėl neteisingo kelių paskirstymo. 1922 m. birželio 9 d. posėdyje taryba išplėtė kelių komisijos sudėtį ir jai pavedė patikrinti, ar teisingai surūšiuoti keliai⁹⁹. Panevėžio apskrities taryba 1923 m. nutarimu paskyrė gyventojams specialų mokestį, kad už surinktas lėšas galėtų pastatyti ir suremontuoti dalį sugriuvusių tiltų. Tuo metu savivaldybė statė ligoninę, o bloga kelių būklė trukdė statyti tokią reikalingą įstaigą¹⁰⁰.

⁹¹1921 m. gruodžio 30 d. posėdžio protokolas // *Ten pat.* – L. 13.

⁹²1920 m. gruodžio 10 d. posėdžio protokolas // *Ten pat.* – B. 25, l. 31.

⁹³1921 m. sausio 7 d. posėdžio protokolas // *Ten pat.* – L. 37.

⁹⁴1921 m. gruodžio 30 d. ir 1922 m. sausio 4 d. posėdžių protokolai // *Ten pat.* – B. 73, l. 6–10.

⁹⁵*Ten pat.* – B. 158, l. 22.

⁹⁶*Ten pat.* – B. 25, l. 17.

⁹⁷*Ten pat.* – L. 7.

⁹⁸1922 m. balandžio 21 d. valsčiaus tarybos protokolas // *Ten pat.* – B. 73, l. 32–33.

⁹⁹*Ten pat.* – L. 45.

¹⁰⁰Panevėžio apskrities viršininko 1923 m. kovo 24 d. raštas Piliečių apsaugos departamentui // *Ten pat.* – F. 404, ap. 1, b. 114, l. 5.



*Tarpukario Raguva.
Laisvės gatvė.
Iš R. Samavičiaus
albumo*



*Tarpukario Raguva.
Laisvės gatvės
tęsinys.
Iš R. Samavičiaus
albumo*



*Laukiant autobuso.
Pirmas iš dešinės
Antanas Narbutas.
Iš Narbutų šeimos
albumo*

1924 m. lapkričio mėn. Raguvos vls. viršaitis P. Baltušnikas su padėjėju M. Narbutu ir atstatymo komisijos nariais patikrino valsčiaus kelius bei tiltus ir pripažino, kad valsčiaus keliai yra vidutinės būklės, dalis jų gerai pataisyti. Blogiausias buvo vieškelis nuo Raguvelės dvaro iki Smilgių kaimo ir nuo Smilgių kaimo iki Kučkų lauko. Šis kelias turėjo būti taisomas Miškų departamento lėšomis. Trys tiltai buvo beveik avarinės būklės, nors vienas iš jų valsčiaus valdybos buvo laikinai sutaisytas¹⁰¹.

Nuo 1920 iki 1926 m. valsčiaus gyventojai taisė 53 km vieškelio, 1927 m. – 6,5 km naujai nutiesto vieškelio nuo Raguvos į Panevėžį pro Kazimierėvos kaimą ir 6 km iš Raguvos į Šilūs. Tad 1928 m. jau buvo taisoma 65,5 km vieškelio.

Žinios apie taisomus tiltus¹⁰²

Metai	Pastatyta tiltų		Suremontuota tiltų
	Medinių	Cementinių	
1920	5	-	4
1921	6	-	5
1922	7	-	12
1923	14	-	15
1924	14	-	33
1925	2	12	14
1926	1	28	25
1927	4	15	11
1928	7	11	1
Iš viso:	60	66	120

Kelių taisymo taisyklės nuo 1919 m. buvo kelis kartus keičiamos. Ilgą laiką buvo sunku nustatyti ūkininkų pareigas taisyti kelius pagal skiriamas prievoles nuo valdomos žemės kiekio, kelio grunto, medžiagos gavimo sąlygų ir kitų aplinkybių. Dėl to kildavo daugybė nusiskundimų ir kivirčių.

Vietos savivaldybė buvo atsakinga už kelius. Už jų blogą būklę buvo baudžiami jų tiesioginiai taisytojai, taip pat seniūnai ir viršaitis. Panevėžio aps. valdyba 1928 m. liepos 10 d. nutarimu suspendavo Raguvos valsčiaus viršaitį P. Baltušniką, nes jis, apskrities viršininko nuomone, netaiso valsčiaus kelių, taigi netinkamai eina savo pareigas. Jo pareigas eiti pavesta viršaičio padėjėjui M. Narbutui¹⁰³. 1928 m. rugpjūčio 3 d. Raguvos valsčiaus tarybos posėdyje buvo renkamas kandidatas į valsčiaus viršaičius. Antanas Kuncė gavo 9 balsus. Rugpjūčio 16 d. jį apskrities viršininkas patvirtino¹⁰⁴.

Vėlesniais metais savivaldybės taryba taip pat daug dėmesio skyrė susisiekimo reikalams: dėl pasikeitusių aplinkybių persvarstydavo kelių taisymo prievoles, kasmet skirdavo lėšų valsčiaus tiltams statyti ir remontuoti, vieškeliams ir keliams laikyti ir taisyti, sumokėdavo už žvyrą.

Sveikatos reikalais daugiausia rūpindavosi Panevėžio aps. savivaldybė. Raguvos vls. savivaldybė tik iš dalies apmokėdavo savo valsčiaus gyventojų gydymą įvairiose ligoninėse.

1919 m. lapkričio mėn. Raguvoje dirbo akių gydytojas Kazys Kociello, gim.

¹⁰¹1924 m. lapkričio 7 d. Raguvos valsčiaus vieškelių ir tiltų apžiūros aktas // *Ten pat.* – B. 158, l. 40–41.

¹⁰²Raguvos valsčiaus valdybos 1928 m. liepos 30 d. raštas Panevėžio apskrities valdybai // *Ten pat.* – F. 797, ap. 1, b. 137, l. 71.

¹⁰³*Ten pat.* – B. 141, l. 90.

¹⁰⁴*Ten pat.* – L. 95–96.

1878 m. liepos 15 d., 1903 m. baigęs Karo medicinos akademiją Petrapilyje, akušerė Rachilė Haikin, gim. 1876 m. kovo 25 d., 1909 m. baigusi Varšuvos akušerių mokyklą, felčeris Geršonas Abramovičius, gim. 1860 m., baigęs felčerių mokyklą Šiauliuose¹⁰⁵. Daugiausia tuo metu gydytojų gyveno Panevėžyje – 9. Tarp jų – Vladas Kuzma, Pranas Mažylis, Antanas Didžiulis¹⁰⁶. Visi jie dirbo Trečiojoje Lietuvos Raudonojo Kryžiaus ligoninėje (Vienuolyno g.). Be jų, dirbo vaistininkas ir 8 gailastingosios seserys. Ligoninėje tuo metu buvo 150 lovų. Nuo 1918 m. gruodžio 16 d. veikė Panevėžio miesto ir apskrities savivaldybės ligoninė (nuo 1924 m. rugpjūčio 1 d. – apskrities savivaldybės ligoninė). Joje buvo 100 lovų, vedėju dirbo P. Mažylis. Šioje ligoninėje daugiausia gydėsi neturtingi raguviškiai. Ramygalos g. 19 veikė 28 lovų Panevėžio žydų bendruomenės ligoninė¹⁰⁷.

1922 m. sausio 19 d. valsčiaus taryba svarstė medicinos pagalbos reikalus Raguvoje. Be gydytojo Karlinskio, visoje plačioje apylinkėje nebuvo daugiau nei gydytojų, nei felčerių, kad būtų galima suteikti medicinos pagalbą. Todėl buvo nutarta prašyti apskrities gydytojo arba Sveikatos departamento, kad Karlinskis būtų paliktas. Raguvoje tuo metu buvo per 1000 gyventojų, veikė vidurinė mokykla, todėl susirgus mokiniui ar kitam gyventojui parvežti gydytoją iš Panevėžio ar iš kitur ne kiekvienas būtų galėjęs¹⁰⁸.

1924 m. rugpjūčio 10 d. valsčiaus taryba skyrė 100 Lt per mėnesį stipendiją nuo 1925 m. sausio 1 d. gydytojui Abramui Kapelmanui, kad jis apsigyventų Raguvos miestelyje. Tačiau šiuo gydytoju gyventojai greitai nusivylė, suabejojo jo kvalifikacija. Valsčiaus taryba paprašė apskrities gydytoją ir Sveikatos departamentą atimti iš jo praktikos teisę valsčiuje. Vėliau dirbo gydytojas Kriščiūnas ir nuo 1925 m. spalio 1 d. jam kas mėnesį buvo mokama po 100 Lt iš savivaldybės išdo¹⁰⁹.

1928 m. rugpjūčio 3 d. valsčiaus taryba dauguma balsų (9 prieš 8) nutarė kaip ir anksčiau skirti subsidiją vietiniam gydytojui (po 100 Lt per mėn.)¹¹⁰. 1929 m. rugpjūčio 23 d. valsčiaus taryba nutarė pavesti valsčiaus valdybai pakviesti į Raguvos miestelį gydytoją. Valdyba galėjo pažadėti pakviestąjį aprūpinti kuru iki 1930 m. sausio 1 d.¹¹¹

Prityrusio kvalifikuoto gydytojo problema ir vėliau liko aktuali. 1932 m. Raguvos žydų labdaringos draugijos „Ezra“ atstovai pranešė savivaldybės tarybai, kad žydų visuomenė prityrusio gydytojo išlaikymui skirtų po 50 Lt per mėn., jeigu valdyba tam reikalui skirtų po 100 Lt. Tačiau valsčiaus valdyba su tuo nesutiko¹¹². 1933 m. gegužės 17 d. valsčiaus taryba vėl svarstė sveikatos reikalus ir nutarė skirti didesnę subsidiją gydytojui tam tikromis sąlygomis. Geram, patyrusiam, visuomenei tinkamam gydytojui nutarta mokėti 800 Lt subsidiją su sąlyga, kad iš ligonių jis imtų: už apžiūrėjimą namie – 2 Lt, pas ligonį Raguvos miestelyje – 5 Lt, 1 km už miestelio ribų – 6 Lt, už kiekvieną papildomą kilometrą – dar po 1 Lt. Vykdamas pas gimdyvę, be nurodyto kelionės atlyginimo, turėjo imti po 5 Lt už pirmą pas ligonę praleistą

¹⁰⁵1919 m. spalio mėn. Sąrašas medicinos personalo, gyvenančio Panevėžio apskrityje // *Ten pat.* – F. 404, ap. 1, b. 5, l. 37–40, 46.

¹⁰⁶*Ten pat.* – L. 27–28.

¹⁰⁷*Ten pat.* – L. 39–40; *Duomenys apie Panevėžio apskrities savivaldybės sveikatos reikalus* // *Ten pat.* – F. 797, ap. 1, b. 137, l. 156.

¹⁰⁸*Ten pat.* – F. 404, ap. 1, b. 73, l. 15–16.

¹⁰⁹*Ten pat.* – B. 158, l. 24; b. 201, l. 3, 19–20.

¹¹⁰*Ten pat.* – B. 291, l. 21.

¹¹¹*Ten pat.* – B. 380, l. 25.

¹¹²1932 m. vasario 29 d. posėdžio protokolas // *Ten pat.* – B. 465, l. 13.

valandą, o už kiekvieną kitą valandą – po 2 Lt. Taip pat buvo nutarta pranešti Raguvos vaistininkui, kad pagal gaunančio subsidiją gydytojo receptus vaistus pardavinėtų su tokia nuolaida kaip ir ligonių kasai. Antraip būtų steigiama savivaldybės vaistinė¹¹³.

Vėlesniais metais savivaldybė rūpindavosi ir Raguvos ambulatorija: vedėjui mokėdavo 100 Lt pašalpą per mėn., duodavo 1 m³ malkų¹¹⁴. 1938 m. gydytojui Urbonavičiui buvo išmokėta 1521 Lt subsidija ir 86 Lt dienpinigių¹¹⁵.

Socialinės apsaugos srityje Raguvos savivaldybė daugiausia dėmesio ir lėšų skyrė beturčiams ligoniams gydyti. Beveik kiekviename posėdyje buvo svarstomi prašymai atleisti nuo mokesčių už gydymą. Jei tik žmogus turėdavo namą, žemės, tarnybą ar kitą pragyvenimo šaltinį, jo nuo mokesčio paprastai neatleisdavo. Nebent leisdavo skolą po nedidelę sumą išmokėti per metus.

1933 m. sausio 12 d. posėdyje valsčiaus taryba apsvarstė beturčių ligonių gydymą. Turėdama galvoje sunkią ekonominę ūkininkų būklę ir poreikį sumažinti valsčiaus biudžeto išlaidas, ji nutarė prašyti Panevėžio aps. valdybą leidimo, kad tie ligoniai, kurių gydymas ilgai užsitęsia arba yra nepagydomi (bet priimami į ligonines), būtų gydomi apskrities savivaldybės ar valstybės lėšomis. Be to, buvo nutarta prašyti apskrities valdžios sumažinti mokesčių už gydymą apskrities ligoninėje¹¹⁶.

1936 m. kovo 10 d. valsčiaus taryba, apsvarsčiusi policijos surašytus neturto aktus, pagal kuriuos nebuvo įmanoma išieškoti skolų už gydymą ligoninėje, ir turėdama galvoje, kad nėra vilties tą skolą išieškoti, nutarė 41 žmogų atleisti nuo jos. 1939 m. sausio 11 d. buvo atleista 113 asmenų. Kai kurių iš jų skola siekė 1200–1300 Lt¹¹⁷.

Raguvos savivaldybė suteikdavo, kad ir nedideles, pašalpas neturtingiesiems. Iš pradžių pašalpa buvo maisto produktais, vėliau – pinigais. 1924 m. iš valsčiaus savivaldybės lėšų buvo suteikta 180 Lt pašalpa 1 žmogui, 1925 m. – 3 (660 Lt), 1926 m. – 7 (798 Lt), 1927 m. – 11 (1282 Lt)¹¹⁸. Dėl ribotų lėšų savivaldybė tokias pašalpas skirdavo kiekvienais metais. Antai 1934 m. birželio 20 d. valsčiaus taryba K. Januliui ir J. Visockui, nebegalintiems dirbti ir neturintiems jokio turto, nutarė mokėti pašalpą – kas mėnesį po 5 Lt¹¹⁹. 1935 m. gegužės 15 d. tokią pat pašalpą paskyrė O. Gervetavičienei, beturtei našlei, gyvenusiai Jäckagalio kaime ir auginusiai du mažamečius vaikus¹²⁰; tą pačių metų birželio 26 d. – J. Butkui, negalinčiam vaikščioti ir neturinčiam gyvenamojo ploto, kol sugis koja, nutarė padidinti pašalpą iki 10 Lt¹²¹; tą pačių metų spalio 14 d. valdyba skyrė 10 Lt pašalpą I. Gritėnienei, sunkiai sergančiai džiova ir auginančiai mažus vaikus¹²². 1936 m. kovo 18 d. valdyba svarstė Traupio parapijos namuose gyvenančių penkių elgetaujančių moterų prašymus dėl pašalpos; skyrė 5 Lt pašalpą per mėnesį Užūraisčių dvare gyvenusiai našlei P. Simonavičienei, auginusiai 6 mažamečius vaikus¹²³. Savivaldybė remdavo labdaringas draugijas, kurios padėdavo,

¹¹³Ten pat. – B. 575, l. 36.

¹¹⁴1935 m. spalio 14 d. posėdžio protokolas // Ten pat. – B. 689, l. 39.

¹¹⁵1937 m. pajamų–išlaidų apyskaita // Ten pat. – B. 868, l. 16.

¹¹⁶Ten pat. – F. 404, ap. 1, b. 575, l. 6–7.

¹¹⁷Valsčiaus tarybos posėdžių protokolai // Ten pat. – B. 913, l. 5–6.

¹¹⁸Žinios apie Raguvos valsčiaus savivaldybės socialinės apsaugos reikalus // Ten pat. – F. 379, ap. 2, b. 1763, l. 80.

¹¹⁹Ten pat. – F. 404, ap. 1, b. 631, l. 44.

¹²⁰Ten pat. – B. 689, l. 14.

¹²¹Ten pat. – L. 23.

¹²²Ten pat. – L. 42.

¹²³Ten pat. – B. 752, l. 12.

nors ir ribotai, neturtingiems gyventojams. Valsčiaus viršaitis sudarydavo sutartį su Raguvos labdaringos draugijos „Ezro“ valdyba ir jai skirdavo pašalpą neturtingiems miestelio žydams gydyti. Antai 1935 m. buvo skirta tokia 500 Lt pašalpa¹²⁴.

Savivaldybės ypač remdavo labdaringų draugijų išlaikomas prieglaudas. Panevėžio apskrityje ilgą laiką veikė valsčių savivaldybių išlaikomos senelių ir vaikų prieglaudos Ramýgaloje ir Rozalimè, nors kitur jas išlaikė labdaringos draugijos. 1932 m. vasario 29 d. posėdyje Raguvos vls. taryba nutarė prašyti Šv. Vincento à Paulo draugijos Panevėžio skyrių priimti į savo prieglaudą beturtę ir neturinčią galinčių ją išlaikyti giminių Tumagalio k. gyventoją B. Skrebaite. Jai išlaikyti buvo skirta 30 Lt per mėn.¹²⁵ Jau tuo metu savivaldybė rūpinosi įsteigti prieglaudą savo valsčiuje. 1932 m. spalio 21 d. valsčiaus tarybos posėdyje patvirtintoje sąmatoje buvo numatyta 600 Lt suma, skirta Šv. Vincento à Paulo draugijos Raguvos skyriui senelių prieglaudai statyti. Vėlesniais metais prieglaudos įrengimas taip pat buvo finansuojamas¹²⁶. 1938 m. 8 ha žemės sklypą prieglaudai padovanojo Surviliškio vienkiemio gyventoją Bernotienė. 1939 m. Raguvos valsčiuje jau veikė du Šv. Vincento à Paulo draugijos skyriai. Remiami savivaldybės, jie išlaikė 15 senelių Raguvoje ir Traūpyje¹²⁷. 1940 m. Raguvos senelių prieglaudos turtą sudarė 4000 Lt vertės sklypas ir 13 824 Lt vertės trobesiai. Dirbo 3 asmenų personalas. Įstaigai išlaikyti per mėnesį reikėdavo 480 Lt. Tuo metu buvo globojama 16 senelių¹²⁸.

Valsčiaus savivaldybė daug dėmesio skyrė Raguvos miesteliui tvarkyti, gatvėms grįsti, cementiniams šaligatviams tiesti.

1922 m. balandžio 21 d. posėdyje valsčiaus taryba suteikė miestelio gatvėms pavadinimus: gatvę nuo Raguvos kaimo iki šv. Agotos statulos pavadino Laisvės gatve; gatvei, vokiečių pramintai Malūno gatve, suteikė Kėdainių pavadinimą; gatvę nuo Janonio namų iki Raguvos kaimo pavadino Nevėžio gatve; gatvę nuo turgaus aikštės iki sinagogos pavadino Sinagogos gatve; nuo pašto įstaigos iki Dūbės upelio – Pašto gatve; nuo Pašto gatvės iki Kėdainių gatvės – Dubios gatve¹²⁹. 1925 m. per naujai išdalintos cerkvės žemės sklypus einantys vieškeliai buvo pavadinti Ukmergės ir Troškūnų gatvėmis. Gatvė, lygiagreti Ukmergės gatvei, pavadinta Aušros, artimiausia lygiagreti Troškūnų gatvei – Žalgirio gatve, tolimesnė – Trakų¹³⁰. 1933 m. lapkričio 10 d. valsčiaus taryba pritarė Raguvos šaulių būrio valdybos pasiūlymui miestelio Panevėžio gatvę pavadinti tragiškai žuvusių lakūnų S. Dariaus ir S. Girėno vardu¹³¹.

Nuo 1931 m. Raguvos miestelio namų savininkams buvo privaloma įrengti prie savo sklypų cemento šaligatvius ir taisyti gatvių grindinį. Kurį laiką jie turėjo dar taisyti apie 2 kilometrus kelio Kirmėliai–Skaurādai.

Raguvos miestelyje 1930 m. rugpjūčio mėn. nekilnojamojo turto savininkų lietuvių buvo 20, žydų – 80; pramonės, amatų įmonių ir prekybos įstaigų savininkų tarpe buvo 11 lietuvių, 39 žydai, 1 rusas, 2 lenkai.

Tuo metu Panevėžyje ir apskrities miesteliuose gyveno: lietuvių – 3988, latvių – 7, vokiečių – 73, lenkų – 360, ru-

¹²⁴1934 m. lapkričio 8 d. valsčiaus tarybos protokolas // *Ten pat.* – B. 631, l. 69.

¹²⁵*Ten pat.* – L. 13.

¹²⁶*Ten pat.* – L. 34.

¹²⁷1939 m. kovo 23 d. Raguvos savivaldybės pranešimas Panevėžio apskrities viršininkui // *Ten pat.* – B. 482, l. 284.

¹²⁸*Duomenys apie Raguvos valsčiuje esančias socialinės globos įstaigas* // *Ten pat.* – B. 1008, l. 373.

¹²⁹*Ten pat.* – B. 73, l. 33–34.

¹³⁰1925 m. kovo 5 d. ir lapkričio 12 d. valsčiaus tarybos posėdžių protokoliai // *Ten pat.* – B. 201, l. 3,16.

¹³¹*Ten pat.* – B. 631, l. 14.

sų – 134, anglų – 4, žydų – 2703, baltgudžių – 3, karaimų – 21, ukrainiečių – 1 (iš viso 7294 gyventojai). Į šį skaičių neįtraukti Panevėžio miesto ir savivaldybių įstaigų tarnautojai¹³².

1931 m. spalio 21 d. valsčiaus taryba atmetė miestelio gyventojų siūlymą už Laisvės alėjos išgrindimą savivaldybės medžiagomis atleisti juos 25 metams nuo kelių taisymo prievolės¹³³. Gyventojams apskundus savivaldybės sprendimą apskrities viršininkui ir jam įsikišus, vėl buvo grįžta prie to klausimo. 1933 m. spalio 18 d. vis dėlto buvo nutarta Raguvos miestelio gyventojams skirtą gatvių ir šaligatvių priežiūros pareigą įskaityti į III rūšies kelių taisymo pareigą, t. y. visai atleisti nuo tos rūšies kelių taisymo. Tiems piliečiams, kurie šaligatvių neturi, – taisyti negrįstas gatves. Viso miestelio gyventojų naudojamas II rūšies vieškelio atkarpas priversti taisyti natūriniu būdu. Norinčiam nuo tos prievolės atsisakyti – sumokėti į valsčiaus savivaldybės kasą po 1000 Lt per metus. 1934 m. balandžio 24 d. nutarta, kad miestelio nejudamojo turto savininkams privalomas šaligatvių įrengimas ir taisymas bus įskaitytas kaip kelių taisymas¹³⁴.

1935 m. balandžio mėn. duomenimis, Raguvos miestelio nekilnojamojo turto savininkai buvo įrengę 1306 m įvairaus pločio šaligatvių. Miestelyje buvo 1104 m negrįstų gatvių¹³⁵.

Todėl Raguvos valsčiaus taryba nuo 1936 m. antrojo pusmečio gatvių ir aikščių grindimo reikalams miestelio nekilnojamojo turto savininkams bei valdytojams skyrė specialų grindinio mokestį (15% nuo mokamo valstybinio nekilnojamojo turto mokesčio)¹³⁶. 1937 m. buvo numatytas 869 Lt mokestis. 1939–1940 m. savivaldybė ėmėsi grįžti Raguvos turgavietę. Raguvos turgaus reikalai dažnai buvo svarstomi valsčiaus tarybos posėdžiuose, nes turgaus rinkliava sudarydavo savivaldybės pajamų dalį. 1921 m. birželio 2 d. valsčiaus taryba nutarė už vietą turguje iš pardavėjų imti po 1 auksiną, už tuos pinigus pataisyti aplink turgavietę išlaužtas tvoras¹³⁷.

1922 m. kovo 16 d. valsčiaus taryba paskelbė varžytines dėl rinkos rinkliavos turgaus dieną Raguvos miestelyje nuomos. Buvo numatyta sąlyga, kad už kiekvieną vežimą su arkliu būtų imamas 1 auks., už porines vežėčias – 2 auks., už kiekvieną atvedamą parduoti gyvulį – po 1 auks. Pradinė varžytinių suma – 8000 auks.¹³⁸ Rinkliava iš varžytinių atiteko Jurgiui Januliui. Papildomai buvo nutarta imti po 10 auks. iš užimančių daugiau vietos su savo prekėmis, pvz., puodais, ratais, odomis ir kt. Nenorintieji gera valia mokėti rinkliavos buvo baudžiami iki 200 auks. bauda. Vietinė milicija, be to, privalėjo palaikyti tvarką turguje, kad vežimai ir gyvuliai būtų sustatyti eilėmis, kad būtų galima įeiti ir išvažiuoti į turgavietę¹³⁹.

Įvedus litus, turgaus rinkliava buvo pakeista. Savivaldybės naudai nuo vežimo su vienu arkliu imta 5 ct, su dviem arkliais – 10 ct, už atskirai vedamus gyvulius po 5 ct, nuo prekiaujančių smulkios prekėmis būdose – 5 ct, nuo prekiaujančių odomis ir kitais brangesniais ir daugiau vietos užimančiais daiktais –

¹³²Raguvos valsčiaus viršaičio 1930 m. rugpjūčio 21 d. sl. raštas apskrities viršininkui // *Ten pat.* – B. 428, l. 200.

¹³³*Ten pat.* – B. 465, l. 36.

¹³⁴*Ten pat.* – B. 575, l. 54; b. 631, l. 39.

¹³⁵Panevėžio apskrities viršininko 1935 m. gruodžio 18 d. raštas vidaus reikalų ministrui // *Ten pat.* – B. 752, l. 1–3.

¹³⁶1936 m. balandžio 27 d. valsčiaus tarybos posėdžio protokolas // *Ten pat.* – L. 32.

¹³⁷*Ten pat.* – B. 25, l. 50.

¹³⁸*Ten pat.* – B. 73, l. 24.

¹³⁹1922 m. birželio 28 d. valsčiaus tarybos posėdžio protokolas // *Ten pat.* – L. 48–49.



Dviejų savaičių namų ruošos kursai Juostininkuose. Stovi (iš kairės): Baltušnikaitė, Jakimavičiūtė, Strazdaitė, Bartaševičiūtė. Sėdi (iš kairės): Zalagėnaitė, Adomonytė. Juostininkai, 1932 m. Iš Br. Tarabildos asmeninio albumo

po 50 ct, nuo puodžių – 5 ct. Rinkėjui mokėta po 10 ct nuo kiekvieno iš surinktos sumos lito¹⁴⁰. 1925 m. turgaus rinkliava vėl buvo pakeista. Siekiant geriau tvarkyti rinkos aikštę, padidintas mokestis – nuo kiekvieno vežimo ar atvesto parduoti gyvulio imta po 20 ct, o nuo prekybininkų, užimančių didesnę plotą ar prekiaujančių būdose, – po 50 ct¹⁴¹.

1925 m. Raguvoje susikūrė gaisrininkų komanda. Savivaldybė jai perdavė prieš karą gaisrininkų žinioje buvusį gyvenamąjį namą su patalpa (*šūopa*) gaisro gesinimo įrankiams laikyti¹⁴². Ugniagesių draugijai 1927 ir 1928 m. tomis pačiomis sąlygomis buvo perduota turgaus rinkliava, be to, ji buvo įpareigota baigti įrengti šulinį miestelio turgavietėje¹⁴³.

Vėliau turgaus rinkliava buvo atiduodama iš varžytinių privatiems asmenims. Regis, tai nebuvo pastovus ir patikimas pajamų šaltinis. Rinkėjai beveik kasmet keisdavosi, vis prašydami sumažinti rinkos mokesčius, ypač nederliaus metais, kai į turgų suvažiuodavo mažiau ūkininkų. Pagal Savivaldybių departamento ir apskrities valdybos įsakymą vėliau rinkos rinkliavą privalėjo rinkti pati savivaldybė. Atitinkamu aplinkraščiu buvo nustatyta tokia rinkliava: nuo vežimų – 10 ct, nuo gyvulių – 25 ct, nuo būdų ir staliukų – po 50 ct. 1937 m. savivaldybė planavo iš turgaus surinkti 2500 Lt.

Valsčiaus savivaldybė rūpinosi ir bendrosios sanitarijos reikalais. 1920 m. kovo 3 d. valsčiaus taryba nutarė: „Apskelbti miestelio gyventojams, kad gyvuliai nesivalkiotų turgavietėse ir gatvėse. Neklausančius bausti po 4 auksinus nuo gyvulio už kiekvieną kartą...“¹⁴⁴ Kadangi miestelio gyventojai nesilaikė sanitarinių reikalavimų – mesdavo ant gatvės įvairiausias atliekas, – valsčiaus taryba 1927 m. gruodžio 29 d. posėdyje nutarė priminti vietinei policijai ir sanitarinei komisijai, kad stropliau prižiūrėtų švarą, taip pat kontroliuotų miestelio gyventojus, nes pastaruoju laiku atsirado daugybė nelegalių smuklių¹⁴⁵.

Užėigos namų su svaiginamaisiais gėrimais, arba smuklių, veiklą kontro-

¹⁴⁰1922 m. lapkričio 20 d. valsčiaus tarybos posėdžio protokolas // *Ten pat.* – L. 60.

¹⁴¹1925 m. vasario 5 d. valsčiaus tarybos protokolas // *Ten pat.* – B. 201, l. 8.

¹⁴²1925 m. rugpjūčio 1 d. valsčiaus tarybos posėdžio protokolas // *Ten pat.* – B. 201, l. 21.

¹⁴³*Ten pat.* – L. 25.

¹⁴⁴*Ten pat.* – B. 25, l. 4.

¹⁴⁵*Ten pat.* – B. 291, l. 3.

liuodavo, leidimus joms veikti išduodavo savivaldybė. Savivaldybė buvo suinteresuota jų veikla, nes gaudavo iš to pajamų. 1921 m. veikė 4 smuklės, o 1922 m. – 5. Pirmos rūšies smuklė buvo Izraelio Brenerio, kitos keturios smuklės – Stefanijos Ališauskienės, Maušos Levino, Stasio Januškos ir Vinco Ivaskos – buvo antros rūšies¹⁴⁶. Valsčiaus valdyba sekmadieniais ir švenčių dienomis smukles leido atidaryti nuo 3 val. dienos, o uždaryti reikalavo kasdien 8 val. vakaro. Girti asmenys, tvarkos ir ramybės viešose vietose pažeidėjai buvo baudžiami 50 auks. bauda, o beturčiai verčiami atidirbti valsčiaus valdybos numatytus darbus. Įstaigos, kurioje žmogus prisigėrė, savininkas taip pat turėjo būti baudžiamas iki 100 auksinų. Per šventes ir sekmadieniais visos krautuvės turėjo būti uždarytos nuo 9 val. ryto iki 1 val. dienos.

1922 m. balandžio 21 d. posėdyje valsčiaus valdyba išrinko komisiją, kuri privalėjo kartu su vietos milicija prižiūrėti visų šių nutarimų vykdymą. 1923 m. kovo 22 d. sudaryta komisija turėjo kontroliuoti, kad nebūtų pardavinėjami svaigieji gėrimai privačiuose namuose Raguvoje. Komisijos nariai apie kiekvieną asmenį, pardavinėjantį degtinę, turėjo pranešti milicijai ir surašyti protokolą¹⁴⁷.

Kai kurios savivaldybės versdavosi žemės ūkiu arba išlaikydavo žemės ūkio įmones. Panevėžio aps. savivaldybė turėjo 17 javų valomųjų punktų. Kiekviename punkte buvo pastatyta po vieną trejerį ir po vieną fuchtelį. Mašinoms pirkti buvo išleista 92 000 Lt¹⁴⁸. Raguvos javų valymo punkte 1923–1928 m. buvo išvalyta javų: fuchteliu 2798 cnt, trejeriu – 2654 cnt. Šis punktas veikė ir vėliau. 1931 m. balandžio 30 d. posėdyje valsčiaus taryba nustatė mokesčių už naudojimąsi javų valomosiomis punkto mašinomis – po 30 ct už 1 cnt javų. Trečdalis pajamų priklausė valsčiaus sekretoriui už mašinų priežiūrą¹⁴⁹.

Pirmaisiais savivaldybės veiklos metais nemažai rūpesčių sudarydavo pašto reikalai. Nuo 1920 m. sausio 1 d. savivaldybė išsipareigojo mokėti už iš M. Povilonio paštui nuomojamą namą, nors pašto įgaliotinio įstaiga veikė ir 1919 m., o ja naudojosi ne tik Raguvos, bet ir gretimų – Traupio ir Vadoklių – valsčių žmonės¹⁵⁰.

Raguvos valsčiaus savivaldybė apmokėdavo patalpas, kurą ir šviesą milicininkams (vėliau policininkams) – III nuovados viršininko padėjėjui ir eiliniui, – be to, apmokėdavo policijos arklį kaustymą, remontuodavo areštinę. 1932 m. persikėlus policijos nuovadai į Raguvą, buvo apmokėta policijos raštinės patalpų nuoma. Valsčiaus taryba griežtai vertindavo policininkų darbą, už aplaidumą, blogai einamas pareigas reikalavo juos perkelti kitur¹⁵¹.

Raguvos vls. savivaldybė aktyviai reaguodavo į kai kuriuos politinius įvykius šalyje. Valsčiaus taryba pakiliai sutiko 1926 m. gruodžio 17 d. valstybės perversmą. Gruodžio 28 d. tarybos protokole yra užrašyti sveikinimai Respublikos Prezidentui A. Smetonai, Ministrui Pirmininkui A. Voldemarui ir kariuomenės vadui S. Žukauskui. Šiuos sveikinimus buvo nutarta paskelbti spaudoje. 1927 m. sausio 24 d. protokole yra įrašyta, kad A. Smetona atsiuntė padėkos raštą už sveikinimus¹⁵².

¹⁴⁶1922 m. sausio 19 ir kovo 16 d. valsčiaus tarybos posėdžių protokolai // *Ten pat.* – B. 73, l. 17–18, 23.

¹⁴⁷*Ten pat.* – L. 35.

¹⁴⁸*Lietuvos savivaldybės 1918–1928.* – Kaunas, 1928, p. 127.

¹⁴⁹*Ten pat.* – F. 404, ap. 1, b. 404, l. 4.

¹⁵⁰Raguvos valsčiaus tarybos 1920 m. kovo 18 d. posėdžio protokolas // *Ten pat.* – F. 404, ap. 1, b. 25, l. 7.

¹⁵¹1933 m. gegužės 17 d. valsčiaus tarybos posėdžio protokolas // *Ten pat.* – B. 575, l. 37.

¹⁵²1926 m. gruodžio 28 d. ir 1927 m. sausio 24 d. valsčiaus tarybos posėdžių protokolai // *Ten pat.* – B. 292, l. 2, 8.



1929 m. gegužės 6 d. grupė eserų organizavo pasikėsinimą į A. Voldemarą. Raguvos vls. taryba, sužinojusi apie tai, pareiškė užuojautą ir griežtai pasmerkė pasikėsinimo dalyvius. Užuojauta buvo išsiųsta raštu¹⁵³.

Mirus tautos patriarchui dr. J. Basanavičiui, valsčiaus taryba posėdžio metu pagerbė jo atminimą tylos minute. Tame pačiame posėdyje pagerbtas ir miręs tarybos narys Stasys Vilkončius, per spaudą pareikšta užuojauta jo šeimai¹⁵⁴.

Savivaldybė remdavo, kad ir kukliai, pagal savo išgales, įvairias visuomenines organizacijas. Valsčiaus taryba 1922 m. rugpjūčio 23 d. (6 balsavo už, 5 – prieš) paskyrė 1000 auksinų Lietuvai pagražinti draugijos reikalams¹⁵⁵. 1924 m. kovo 31 d. taryba nusprendė, kad savivaldybė turi įstoti į Lietuvai pagražinti draugiją¹⁵⁶. Tų pačių metų gegužės 1 d. du tarybos nariai dalyvavo draugijos Panevėžio skyriaus posėdyje dėl paminklo žuvusiems už Lietuvos Nepriklausomybę pastatymo Panevėžyje. Netrukus buvo sudarytas komitetas rinkti aukas paminklo statybai¹⁵⁷. 1925 m. spalio 7 d. iš valsčiaus tarybos narių buvo išrinktas trijų žmonių komitetas aukoms rinkti¹⁵⁸. Apskrities valdybai paraginus, 1935 m. kovo 23 d. valsčiaus savivaldybė vienbalsiai nutarė stoti į šio paminklo statybos komitetą ir mokėti 10 Lt mokesčių per metus, kol paminklas bus pastatytas¹⁵⁹.

1924 m. balandžio 27 d. valsčiaus taryba svarstė miestelio pagražinimo klausimą ir nutarė gegužės 1–7 dienomis prisidėti prie medžių sodinimo šventės. Valsčiaus valdyba turėjo aprūpinti medžių sodinimo komisiją pastotėmis medeliams

*Juostininkietis
lakūnas Vytautas
Sargautas.
1933 m.*

*Iš Br. Tarabildos
asmeninio albumo*

¹⁵³1929 m. gegužės 8 d. valsčiaus tarybos posėdžio protokolas // Ten pat. – B. 380, l. 15.

¹⁵⁴1927 m. kovo 31 d. posėdžio protokolas // Ten pat. – B. 292, l. 13.

¹⁵⁵Ten pat. – B. 73, l. 52.

¹⁵⁶Ten pat. – B. 158, l. 12.

¹⁵⁷1924 m. balandžio 27 ir birželio 24 d. valsčiaus tarybos posėdžių protokoliai // Ten pat. – L. 14.

¹⁵⁸1925 m. spalio 7 d. valsčiaus tarybos posėdžio protokolas // Ten pat. – B. 201, l. 25.

¹⁵⁹Ten pat. – B. 689, l. 25.

iš miško atvežti ir paskirti darbininkų duobėms kasti. Duobes privalėjo iškasti sklypų, ties kuriais bus sodinami medžiai, savininkai. Tie patys asmenys privalėjo medelius laistyti, kol prigis, juos aptverti, sunykusius medelius atsodinti. Valsčiaus savivaldybės lėšomis buvo numatyta apgenėti didelius medžius, įrengti miestelyje barjerus arkliais rišti. Miestelio gyventojai buvo įpareigoti sutvarkyti savo namų prieangius¹⁶⁰.

Vykdydama Panevėžio aps. valdybos nurodymą dėl istorinių vietų globos, valsčiaus taryba 1933 m. gegužės 17 d. sudarė komisiją, kuri privalėjo pranešti apie globos reikalingus istorinius objektus¹⁶¹.

1933 m. birželio 26 d. savivaldybės taryba skyrė 50 Lt Vytauto Didžiojo muziejaus statybai¹⁶². Atsakydama į Vilniaus geležinio vilko fondo komiteto raštą, 1935 m. kovo 28 d. taryba vienbalsiai nutarė iš savivaldybės lėšų šiam fondui paaukoti 50 Lt¹⁶³. 1937 m. balandžio 2 d. posėdyje valsčiaus taryba nusprendė „lietuvių tautos laisvės ir nepriklausomybės atgavimui įamžinti Kaune statomam paminklui – Prisikėlimo bažnyčiai paaukoti 50 litų“¹⁶⁴.

Raguvos valsčiaus mokyklos 1918–1940 m.

Ričardas Čepas

Apie Raguvos pradinės mokyklas tarpukaryje yra rašęs Romaldas Samavičius¹. Šiame straipsnyje, naudojantis Lietuvos centrinio valstybės archyvo Lietuvos Respublikos švietimo ministerijos fondo dokumentais, apžvelgiama 1918–1940 m. Raguvos valsčiuje veikusių pradinių mokyklų, apie kurias dar nebuvo rašyta, veikla.

Valsčiaus mokyklų istorija parengta daugiausia remiantis mokyklų inspektorių ataskaitomis. Jos tik iš dalies atspindi to periodo sunkumus ir mokyklų raidą. Ypač tingas Panevėžio apskrities gyvenimo sunkmetis buvo kovų už Nepriklausomybę laikotarpiu, kai mokykloms trūko visko – patalpų, suolų, malkų. Apie tai 1919 m. birželio 20 d. pradžios mokyklų instruktorius M. Grigonis rašė Švietimo ministerijai:

„Panevėžio aps. dauguma mokytojų nėra gavę algos nuo 1 d. balandžio, nes bolševikai liaudies mokytojams, kaip kontrrevoliucionieriams, nebepanorėjo mokėti algų. Mokytojai laukė laukė mūsų kariuomenės ateinant. Mūsų valstybės pareiga sumokėti mokytojams algą nuo to laiko, nuo kurio jie nėra gavę algos. Neužimtąjai apskrities daliai Pradžios mokslo departamentas leido dviem mėnesiams duoti mokytojams padidintą priedą po 400 markių. Tas pats reikia daryti ir tik ką paliuosuotai daliai – nes čia mokytojai dar didesnę skurdą kentė, o kai kurie ir badauja. Ne vienai mokytojai akyse pasirodė ašaros, kad aš neturėdamas lėšų, negaliu dabar duoti mokytojams priedų prie algų“².

¹⁶⁰Ten pat. – B. 158, l. 13.

¹⁶¹Ten pat. – B. 545, l. 36.

¹⁶²Ten pat. – L. 45.

¹⁶³Ten pat. – B. 689, l. 25.

¹⁶⁴Ten pat. – B. 815, l. 14.

¹Raguvos praeitis. Kultūra ir švietimas – Vilnius, 1997, t. 2, p. 79–136.

²LCVA. – F. 391, ap. 3, b. 649, l. 165.

Vėliau buvo gana ilgas ir permainingas mokyklų kūrimosi laikotarpis nuo privalomo pradinio mokymo paskelbimo iki jo įgyvendinimo.

Kirmėlių pradžios mokykla

Įsteigta 1926 m. Archyve išliko 1927–1940 m. mokyklos lankymo apyskaitos. Jos padeda atkurti kai kuriuos to meto mokyklos istorijos aspektus.

Mokyklos vedėju 1926–1928 m. dirbo Juozas Tamošiūnas, baigęs du mokytojų seminarijos kursus. Nuo 1930 m. sausio 21 d. atidarius kitą komplektą, dvejus metus antra mokytoja dirbo Barbora Gritėnaitė (gim. 1904 m. vasario 13 d. Pagiriuose – mirė 1936), baigusi Kauno mergaičių mokytojų seminariją. Vėliau mokytojavo Valė Tamošiūnienė. 1937–1940 m. mokyklos vedėjas buvo Aleksandras Marcinkevičius, 1932 m. baigęs S. Daukanto mokytojų seminariją Kaune, o mokytoja – Anelė Marcinkevičienė, 1932 m. baigusi Panevėžio mokytojų seminariją.

Pradžioje mokykla buvo įsikūrusi 1900 m. statytoje kaimo ūkininko seklyčioje. Inspektorius rašė, kad klasė buvo 72 m² dydžio, gana jauki ir nelabai ankšta, tik kiek žema, šviesos beveik pakanka. Nors, jo nuomone, klasė pakenčiama, bet oras joje tvankus, nes per žemos lubos.

1931 m. sausio 29 d. buvo baigtas statyti naujas mokyklos pastatas. Jo priėmimo dalyvavęs inspektorius apyskaitoje nurodė, kad klasės šviesios, aukštos, erdvios. Viena jų buvo 49 m², kita – 52 m². Tačiau tiek klasės, tiek butai žiemą būdavo šalti. Mokykla tuo metu turėjo 0,5 ha žemės, kiemą vaikams žaisti. 1940 m. mokyklos apyskaitoje įrašyta, kad mokykla turėjo 2 ha žemės. Mokinių ir mokyklą baigusiųjų skaičius nurodytas lentelėje:

Metai	Mokinių skaičius	Mokyklą baigusiųjų skaičius
1926	45	–
1927	48	–
1928	–	–
1929	67	2
1930	70	4
1931	73	3
1932	78	12
1933	69	10
1934	74	11
1935	74	8
1936	82	8
1937	55	12
1938	79	10
1939	63	14

Mokyklos bibliotekoje 1930 m. buvo 6 knygos mokytojams, 72 – mokiniams (66 pavadinimų), 2 vadovėliai beturčiams mokiniams, 9 mokymo priemonės. 1931 m. mokinių bibliotekoje jau buvo 96 knygos, 1932 m. – 189. Valsčiaus savivaldybė, rūpindamasi mokyklos išlaikymu, skirdavo lėšų knygoms ir mokymo priemonėms įsigyti, paremdavo neturtingus mokinius.

Nuo 1926 m. mokykloje buvo knygrišystės, medžio darbelių, mezgimo, karpymo pamokos. Nuo 1927 m. buvo rašoma mokyklos kronika. 1930–1932 m. prie mokyklos veikė žemės ūkio klasė. Lėšas jai skirdavo Žemės ūkio rūmai. 1938–1940 m. mokykloje vykdavo Liaudies universiteto Raguvos skyriaus organizuojamos paskaitos. Buvo mi-

nimos valstybinės šventės – Vasario 16-oji, Kariuomenės diena, mokiniams kasmet rengiama kalėdinė eglutė³.

Naujųjų Levaniškių pradžios mokykla

Įkurta 1924 m. Duomenų apie mokyklos veiklą 1924–1930 m. beveik nepavyko rasti. Išliko tik vėlesnių metų mokyklos lankymo apyskaitos.

1925–1931 m. mokyklos vedėjas buvo Antanas Gruzdyš (gim. 1905 m. rugpjūčio 8 d. Kirmėlių k.), baigęs du Panevėžio mokytojų seminarijos kursus. 1931–1935 m. vedėja dirbo Sofija Valeikaitė (gim. 1906 m.). Ji buvo baigusi gimnaziją ir išlaikusi egzaminų komisijos prie Švietimo ministerijos egzaminus. 1935–1940 m. vedėjas buvo Kajetonas Jurėnas, baigęs mokytojų seminarijos 4 kursus. Mokinių ir mokyklą baigusiujų skaičius nurodytas lentelėje:

Metai	Mokinių skaičius	Mokyklą baigė
1928	–	5
1929	–	–
1930	47	5
1931	69	1
1932	–	6
1933	68	–
1934	39	5
1935	47	5
1936	37	5
1937	34	9
1938	40	8
1939	47	10

1931 m. lankymo apyskaitoje nurodyta, kad patalpos mokyklai nuomojamos iš privataus asmens, klasė 25 m², šviesi ir švari, tik ankštoka. Vėliau patalpos buvo nuomojamos mediniame 1933 m. statytame name, klasės dydis 35 m². Vaikams žaisti buvo 420 m² aikštelė. Mokykla turėjo 3 ha žemės, kurią išnuomodavo. Mokyklos išlaikymu rūpinosi valsčiaus savivaldybė – mokėjo patalpų nuomą, išlaikė sargą, skyrė lėšų šviesai, smulkiems ūkio reikalams. 1930 m. valsčiaus savivaldybė mokyklai skyrė 690 Lt, atvežė malkų.

Mokyklos bibliotekoje 1931 m. buvo 11 knygų mokytojams, 162 – mokiniams, 13 vadovėlių beturčiams vaikams, 12 mokymo priemonių.

Mokykloje tėvų komiteto iniciatyva buvo rengiami vakarai, kuriuose surinktą pilną skirdavo neturtingiems vaikams sąsiuviniams ir kitoms mokslo priemonėms įsigyti. Ypač aktyvi užklasinė veikla buvo 1937–1940 m., daugiausia mokytojo K. Jurėno dėka. Buvo rengiami valstybinių švenčių minėjimai, mokinių ir jaunimo vakarai, mokyklos šventės, žemės ūkio kursai, skaitomos paskaitos, organizuojamos ekskursijos, rašoma mokyklos kronika⁴.

³Šaltiniai: Mokyklos lankymo apyskaitos // LCVA. – F. 391, ap. 3, b. 1442, l. 41; b. 1453, l. 64; b. 1464, l. 235; b. 1486, l. 208–209, 269–270, 318–319; b. 1523, l. 62–63; b. 1602, l. 52–53; b. 164, l. 77–78; b. 1682, l. 115–116; b. 1691, l. 340–341; b. 1717, l. 51–52; b. 1729, l. 127–128; b. 1745, l. 77–78.

⁴Šaltiniai: 1931–1940 m. mokyklos lankymo apyskaitos // LCVA. – F. 391, ap. 1, b. 1485, l. 15–16, 207; b. 1602, l. 4–5, 131–132; b. 1642, l. 150–151; b. 1691, l. 367; b. 1717, l. 13–14; b. 1729, l. 123–124; b. 1745, l. 71–72.

Marijamboro pradžios mokykla

Išteigta 1930 m. spalio 16 d. Apie mokyklos istoriją išsamesnių duomenų nepavyko rasti – išliko tik jos lankymo 1931–1933 ir 1940 m. apyskaitos.

Pirmoji mokytoja ir vedėja buvo Marija Repšytė, 26 m. amžiaus, baigusi keturis mokytojų seminarijos kursus. Nuo 1932 m. lapkričio 21 d. vedėja dirbo Jadvyga Kiukytė, baigusi keturis mokytojų seminarijos kursus. Dėl mokinių trūkumo mokykla kelerius metus neveikė. Tik 1939 m. lapkričio 6 d. ji vėl buvo atidaryta. Vedėja dirbo 26 m. amžiaus Bronė Chainauskaitė, baigusi gimnaziją ir 3 mėnesių kursus pradžios mokyklų mokytojų cenzui įgyti. Mokykloje dirbę pedagogai buvo daugiausia pradedantieji, be reikiamo išsilavinimo ir praktikos.

Pirmaisiais metais I klasėje mokėsi 11, II – 6, III – 7 vaikai. Dėl mokinių trūkumo dvejus metus nebuvo sudarytas ketvirtas skyrius. Kitais metais mokinių skaičius ne tik nepadidėjo, bet sumažėjo. Vis dėlto mokykla buvo pažymėta bendrame mokyklų tinkle, nes jos rajonas buvo gana nemažas, bet dėl miškų ir balų retai apgyventas, kai kurios kaimyninės mokyklos buvo labai toli, o su artimesnėmis susisiektis beveik neįmanomas. Dėl tų priežasčių mokykla ir buvo išlaikoma. Švietimo ministerija mokėdavo mokytojai algą, 1932 m. skyrė 59 Lt knygoms ir mokymo priemonėms įsigyti. 1933 m. tiems patiems reikalams 35 Lt skyrė valsčiaus savivaldybė.

1933 m. mokyklos bibliotekoje buvo 23 knygos mokytojams, 44 – mokiniams, 23 vadovėliai beturčiams mokiniams ir 4 mokymo priemonės.

Iš pradžių mokykla buvo nuomojamame, 1920 m. statytame name, klasės dydis – 32,8 m². 1932 m. rudenį jai buvo išnuomos naujos patalpos tame pačiame Narbutų kaime, ten klasė buvo erdvesnė, aukštesnė ir šviesesnė. 1940 m. vaikai mokėsi taip pat nuomojamame, 1934 m. pastatytame name. Klasės dydis buvo 40,5 m², kiemo – 110 m², mokykla turėjo 3 ha žemės. Klasė buvo ankštoka ir tamsoka, suolai seni ir suklypę.

1931 m. mokėsi 24 mokiniai, 1932 m. – 23, 1933 m. – 16, 1940 m. – 23.

1940 m. vasario 6 d. mokykloje buvo surengtas vakaras, kuriame mokiniai suvaidino trijų veiksmų scenos vaizdelį „Be motulės“⁵.

Raguvėlės pradžios mokykla

Išteigta 1918 m. spalio 17 d. Išliko beveik visų metų mokyklos lankymo apyskaitos, kai kurios statistinės žinios.

1919–1920 mokslo metais mokyklos vedėja buvo Rozalija Senionytė, nuo 1919 m. lapkričio 1 d. išteigus antrą komplektą, mokytoja dirbo Katrė Markevičaitė. 1920–1921 mokslo metais vedėjas buvo Juozas Račkauskas, nuo 1921 m. gruodžio 1 d. – Augustinas Juozėnas, 1923–1925 m. – Ona Gedžaitė. 1921–1923 m. antra mokytoja dirbo Lidija Michalovaitė, 1923–1924 m. Anelė Jurpalytė, po jos – Kostė Lėlaitė-Banionienė. Tik 1928–1930 m. vietoje jos mokytoja dirbo Adelė Abukevičiūtė-Jankauskienė. Nuo 1925 m. rugsėjo 20 d. mokyklos vedėju buvo paskirtas Kazimieras Banionis, kartu su žmona dirbęs iki 1939 m. gruodžio 1 d. Nuo 1940 m. sausio 1 d. vedėju dirbo Antanas Žilėnas, o mokytoja – Albina Žilėnienė.

Žemiau pateikta lentelė apie mokinių skaičių, sudaryta pagal inspektorius lankymo apyskaitas, nėra tiksli, ka-

⁵Šaltiniai: Min. Panevėžio apskrities II rajono pradžios mokyklų inspektoriaus lankymo apyskaitos // LCVA. – F. 391, ap. 1, b. 1486, l. 206–207; b. 1523, l. 52–53; b. 1563, l. 147–148; b. 1745, l. 140–141.

dangi kai kurie duomenys pateikiami remiantis mokslo metais sudarytu sąrašu, nors dalis mokinių nelankydavo mokyklos, nutraukdavo mokslą ir eidavo dirbti. Vaikai dažnai sirgdavo gripu, tymais ir kitomis ligomis. Mokinių ir mokyklą baigusiujų skaičius nurodytas lentelėje:

Metai	Mokinių skaičius	Mokyklą baigusiujų skaičius
1919	78	
1920	122	
1921	101	
1922	70	
1923	70	
1924	69	
1925	72	
1926	72	–
1927	66	–
1928	63	–
1929	58	6
1930	67	10
1931	68	7
1932	88	6
1933	47	12
1934	118	15
1935	77	15
1936	74	10
1937	68	13
1938	73	10
1939	78	15

Pirmaisiais mokslo metais mokykla vertėsi sunkiai. Nelaiku buvo pristatoma malkų, teko net nutraukti mokslą, trūko valymo priemonių. Mokiniai dėl blogų kelių ir kitų priežasčių pamokas lankė nereguliariai. 1925 m. knygų su gaunamais laikraščiais buvo tik 22 egzemplioriai. Mokyklą reikėjo remontuoti, bet savivaldybė neturėjo lėšų, o savininkas, negaudamas mokesčio už patalpas, taip pat nebuvo suinteresuotas tai daryti.

Raguvėlės mokykla buvo įsikūrusi dvarininko Komaro dvaro rūmų, statytų 1908 m., patalpose. Dviejų klasių dydis – 56 m², bet tik į vieną klasę patekdavo saulės. Prie mokyklos buvo 1800 m² aikštė vaikams žaisti. Mokykla turėjo 3,7 ha žemės. Prie mokyklos mokytojai turėjo vieno kambario butus.

Kaip atrodė eilinė mokslo diena Raguvėlės pradžios mokykloje, rodo mokyklų inspektoriaus, apsilankiusio 1924 m. kovo 22 d. apyskaita. Mokykloje buvo 79 mokiniai, apsilankymo dieną – 46. Iš jų I skyriuje buvo 18 berniukų ir 11 mergaičių, II – 5 berniukai ir 2 mergaitės, III – 7 berniukai ir 3 mergaitės. Dėl prasto oro ir labai pablogėjusių kelių mokykloje mokinių daug nebuvo. Darbą mokytojos buvo pasidalinusios skyriais: mokyklos vedėja Ona Gedžaitė mokė III skyrių ir vyresnę II skyriaus grupę, antroji mokytoja – Anelė Jurpalytė – II skyrių ir jaunesnę I skyriaus grupę, be to, visuose skyriuose dėstė dainavimą. IV skyriaus dėl mokinių trūkumo nebuvo.

Mokyklos bibliotekoje 1931 m. buvo 94 knygos mokytojams, 294 mokiniams (113 pavadinimų), 12 vadovėlių beturčiams mokiniams, 17 mokymo priemonių, iš jų Europos ir Lietuvos žemėlapiai, 4 sieniniai paveikslai ir kt. Knygoms ir mokymo priemonėms įsigyti lėšų skirdavo Švietimo ministerija. 1932 m. mokinių bibliotekoje jau buvo 136 pavadinimų 317 knygų. 1933 m. mokytojai prenumeravo 9 laikraščius

ir žurnalus, tarp jų „Tautos mokyklą“, „Vairą“, „Naują Romuvą“, „Trimitą“, „Lietuvos aidą“, „Žemės ūkį“, „Mūsų kraštą“, „Ūkininko patarėją“.

Mokytojas J. Banionis buvo įsirengęs nedidelę laboratoriją, kur su mokiniais atlikdavo gamtos mokslų bandymus. 1926 m. prie mokyklos veikė vakariniai kursai suaugusiesiems, į kuriuos buvo užsirašę net 80 žmonių. Mokslas juose vyko 3 grupėse. Prie mokyklos veikė žemės ūkio klasės, kuriose dirbo tie patys mokytojai. Nuo 1931 m. lapkričio 5 d. Žemės ūkio rūmų finansuojamoje žemės ūkio klasėje lankėsi 17 klausytojų. 1932 m. balandžio 20 d. įvyko šios klasės baigiamieji egzaminai, kuriuos išlaikė 15 asmenų. Mokyklos vedėjo rūpesčiu prie mokyklos buvo įsteigtas jaunųjų ūkininkų ratelis. Jis gerai tvarkėsi ir buvo gavęs premiją.

Mokykloje buvo minimos visos tautinės ir valstybinės šventės, pažymimi jubiliejiniai įvykiai, 1937 m. jau klausomasi radijo transliacijų mokiniams. Nuo 1930 m. buvo rašoma mokyklos kronika, renkamos senienos: buvo surinkta apie 20 akmens kirvukų, kuriuos 1938 m. išsivežė archeologas Jonas Puzinas⁶.

Rukiškio pradžios mokykla

Įsteigta 1920 m. Archyviniam Švietimo ministerijos fonde išliko beveik visos mokyklos lankymo 1923–1940 m. apyskaitos. 1923 m. balandžio 19 d. apyskaitoje įrašyta, kad mokykla veikia pirmi metai, o 1930 m. ir kitose apyskaitose įsteigimo data nurodomi 1920-ieji.

Nuo 1922 m. rugsėjo 1 d. mokyklos vedėju dirbo Domas Urbonas, nuo 1924 m. rugsėjo – Jonas Motiekaitis, nuo 1927 m. rugsėjo 1 d. – Antanina Povilaitienė, baigusi tris „Saulės“ mokytojų seminarijos kursus. Nuo 1933 m. rugsėjo 1 d. visą laiką dirbo vedėju Leonas Augulis, gim. 1907 m. sausio 12 d. Kupiškio vls. Virbališkių k., baigęs Skapiškio dvejų metų mokytojų kursus. 1939 m. tris mėnesius dirbo antra mokytoja Janina Šimkūnienė, baigusi tris seminarijos kursus ir turinti 6 metų pedagoginio darbo stažą. L. Augulis 1941 m. birželį buvo išvežtas į Sibirą.

Kaip mokykla atrodė pirmaisiais mokslo metais, gana vaizdžiai parodo jos lankymo apyskaitos. 1924 m. kovo 22 d. inspektorius, aplankęs Rukiškio vieno komplekto pradžios mokyklą, rado 29 mokinius: I skyriuje buvo 7 berniukai ir 3 mergaitės, II – 1 berniukas ir 2 mergaitės, III – 14 berniukų ir 2 mergaitės. Iš viso mokykloje mokėsi 37 mokiniai. Mokykla tuo metu buvo įsikūrusi mūriniuose namuose, statytuose 1912 m., klasė gana šviesi ir aukšta. Mokytojo Domo Urbono rūpesčiu ir pastangomis buvo padarytas didelis remontas ir viskas gražiai sutvarkyta. Iš mokymo priemonių buvo Europos žemėlapis, gaublys, kilnojamoji abėcėlė. Tiek auklėjimo, tiek mokymo atžvilgiais mokykla inspektoriui padarė gerą įspūdį.

1925 m. kovo 17 d. inspektorius pažymėjo, kad dėl mokytojo pasikeitimo ir persikėlimo mokslo metai prasiždėjo tik rugsėjo 22 d. Sausį pagal sąrašą buvo 43 mokiniai, balandį – 36, apsilankymo metu – 31. Iš jų I skyriuje mokėsi 4 berniukai ir 8 mergaitės, II – 8 berniukai ir 1 mergaitė, III – 10 berniukų.

⁶Šaltiniai: 1919–1940 m. mokyklos lankymo apyskaitos // LCVA. – F. 391, ap. 3, b. 1358, l. 104; b. 1375, l. 68; b. 1386, l. 62; b. 1397, l. 98; b. 1413, l. 246; b. 1430, l. 239; b. 1442, l. 39, 89; b. 1453, l. 62; b. 1464, l. 179; b. 1486, l. 53–54, 267–268, 345; b. 1523, l. 68–69; b. 1602, l. 35–36, 59–60; b. 1642, l. 147–148; b. 1682, l. 25–26; b. 1691, l. 344–345; b. 1717, l. 49–50; b. 1729, l. 272–273; b. 1745, l. 134–135.



Mokinių ir mokyklą baigusiųjų skaičius nurodytas lentelėje:

*Buvusios Rukiškio
pradinės mokyklos
pastatas. 2000 m.
Iš K. R. Tarabildos
albumo*

Metai	Mokinių skaičius	Mokyklą baigusių skaičius
1923	47	
1924	43	
1925	34	
1926	33	–
1927	37	–
1928	39	–
1929	40	2
1930	53	–
1931	63	–
1932	58	6
1933	49	2
1934	46	8
1935	55	–
1936	55	–
1937	70	4
1938	70	10
1939	54	10

Lentelėje pateikta statistika apie mokinių skaičių yra apytikrė. Antai 1931 m. rugsėjo 29 d. lankymo apyskaitoje nurodoma, kad iš 53 mokslo metais įrašytų mokinių tą dieną 42 mokinių mokykloje nebuvo. Dažnai vyresnių skyrių mokiniai pradėdavo lankyti mokyklą nuo lapkričio mėn. pradžios, o kovo mėn. ją jau nustodavo lankę.

Pirmaisiais metais mokykla turėjo nemažai trūkumų – pastatas buvo apleistas, klasę reikėjo remontuoti, 1924 m. lapkritį – 1925 m. vasarį nebuvo malkų, jų reikėjo prašinėti iš mokinių tėvų. Tik 1925–1926 m. savivaldybė suremontavo mokyklą. Vis dėlto ir sunkiomis sąlygomis besimokydami gabetesni mokiniai išsiskirdavo, juos pa-

stebėdavo pedagogai. 1923 m. balandžio 19 d. lankymo apyskaitoje inspektorius pažymėjo, kad ypatingais piešimo gabumais pasižymi I skyriaus 10 metų mokinė Tarabildaitė*.

Palaiapsniui buvo kuriama biblioteka. 1931 m. mokyklos bibliotekoje mokytojams buvo 80 pavadinimų knygų 167 egz., mokiniams – 110 pavadinimų knygų 131 egz., mokymo priemonių – 10.

1923 m. mokykloje veikė vakariniai kursai, 1926 m. pradžioje – žemės ūkio klasė, kuriai vadovavo Karolis Paliejus, 1937 m. – jaunųjų ūkininkų ratelis. Čia buvo minimos valstybinės šventės, vykdavo mokinių ir jaunimo vakarai, buvo skaitomos paskaitos. 1939 m. buvo organizuota ekskursija su mokiniais į pajūrį, aplankyta Palanga, Šventoji, Šatrija, Šiauliai⁷.

Traupio pradžios mokykla

Išsteigta 1919 m. Apie mokyklos veiklą 1919–1929 m. duomenų nepavyko rasti. Išliko tik vėlesnių metų mokyklos lankymo apyskaitos.

Nuo 1929 m. rugsėjo 1 d. iki 1931 m. rugsėjo 1 d. mokykloje vedėju dirbo Alfonsas Skorupskas, gim. 1905 m. gruodžio 22 d., baigęs du Kėdainių mokytojų seminarijos kursus, prieš tai mokytojavęs Vaiškonyse ir Pesliuose. Vėliau visą laiką vedėju dirbo Antanas Gruzdis (gim. 1905 m. rugpjūčio 6 d. Kirmėlių k. – miręs 1943 m. Rešiotų lageryje). 1928 m. spalio 1 d. – 1931 m. antra mokytoja dirbo Kostė Jankauskaitė, po jos – Marija Žiaugrytė. Nuo 1936 m. lapkričio 1 d. mokytoja dirbo Sofija Riškaitė (gim. 1914 m. rugpjūčio 30 d. Raguvoje – mirė 1988 m. liepos 24 d. Kaune), prieš tai dvejus metus dirbusi Girėlės pradžios mokyklos vedėja. Visi minėti mokytojai buvo baigę du mokytojų seminarijos kursus ir tik S. Riškaitė – keturis. 1938 m. rugpjūčio 21 d. ji ištekėjo už A. Gruzdzio. Mokytojų Gruzdzlių šeimos likimas susiklostė tragiškai. 1941 m. birželį S. Gruzdienė su vienerių metų sūneliu Gediminu buvo ištremti į Altajaus kr. Talmenkos r., o A. Gruzdis buvo atskirtas nuo šeimos, suimtas ir pateko į Rešiotų lagerį Kansko r. Krasnojarsko kr., kur 1943 m. pradžioje nuo sunkių gyvenimo sąlygų mirė. S. Gruzdienė su vaiku 1946 m. pabėgo į Lietuvą.

Traupio pradžios mokykla buvo viena iš didžiausių valsčiųiuje. Mokinių ir mokyklą baigusiujų skaičius nurodytas lentelėje, kuri dėl duomenų trūkumo yra nepilna:

Metai	Mokinių skaičius	Mokyklą baigusiujų skaičius
1928	–	14
1929	–	8
1930	165	4
1931	119	9
1932	–	9
1933	158	9
1934	131	8
1935	136	8
1936	134	20
1937	128	11
1938	132	20
1939	175	22
1940	–	21

*Kazio Rimto Tarabilos patikslinimu – Domicelė Tarabildaitė (Tarabildienė).
⁷Šaltiniai: Mokyklos lankymo 1923–1940 m. apyskaitos // LCVA. – F. 391, ap. 1, b. 1386, l. 54; b. 1397, l. 99; b. 1413, l. 242; b. 1430, l. 229, 240; b. 1442, l. 40; b. 1453, l. 63; b. 1464, l. 235; b. 1486, l. 51–52, 320–321; b. 1523, l. 64–65; b. 1563, l. 157–158; b. 1602, l. 30–31; b. 1642, l. 75–76, 114–115; b. 1682, l. 101–102; b. 1691, l. 338–339; b. 1717, l. 311; b. 1729, l. 121; b. 1745, l. 132.

Be mokytojų atlyginimo, gaunamo iš Švietimo ministerijos, valsčiaus savivaldybė pagal savo galimybes skirdavo lėšų mokyklai. Antai 1933 m. buvo skirta 960 Lt mokyklos patalpų nuomai, 100 Lt beturčiams mokiniams šelpti, 160 Lt švarai palaikyti, 84 Lt šviesai, 72 Lt mokyklos ūkiui (iš viso 1386 Lt). Tais metais Traupio mokyklai išlaikyti buvo skirta 8926 Lt.

Ilgą laiką mokyklos patalpos buvo nuomojamos. Inspektorius lankymo apyskaitoje nurodoma, kad mokyklos pastatai seni, apgriuvę, viena klasė parapijos namuose 67 m², antra – 37 m², jos abi šaltos. Prie antrojo komplekto nebuvo aikštelės žaidimams.

1932 m. rugpjūčio 31 d. Raguvos valsčiaus taryba įgaliojo valsčiaus atstatymo komisiją pradėti rūpintis Traupio pradinės mokyklos pastato statyba. Buvo nutarta prašyti apskrities valdybą parūpinti planą ir sąmatą mokyklai statyti, o Švietimo ministeriją prašyti pašalpos. 1933 m. savivaldybė 0,5 ha savo ir 3,16 ha mokyklos žemės sukeitė su klebonu už 2,2 ha Traupio mokyklai ir 0,3 ha savivaldybei. 1934 m. buvo pastatyta medinė mokykla. Jos klasės dydis buvo 48 m², įrengta aikštelė vaikams žaisti.

1930 m. mokyklos bibliotekoje buvo 78 pavadinimų 146 egz. knygų mokytojams, 172 egz. mokiniams, 29 egz. vadovėlių beturčiams mokiniams, 38 mokymo priemonės. Mokinių biblioteka palaiapsniui didėjo. 1934 m. joje jau buvo 221 pavadinimo 857 egz. knygų.

Mokytojai dažnai rengdavo ekskursijas į gamtą, lėntpjuvę, surengdavo keliones į Panevėžį. Nuo 1931 m. mokykloje buvo įsteigtas gamtos muziejėlis, renkamos senienų ir vabzdžių kolekcijos. Mokytojas A. Gruzdis aktyviai dalyvavo visuomeninėje veikloje, priklausė Tautininkų sąjungai, jaunalietuvių ir šaulių organizacijoms⁸.

Užuprūdžių pradžios mokykla

Įsteigta 1930 m. Mokykla pradėjo veikti 1930 m. spalio 15 d. Tais metais mokėsi 18 berniukų ir 16 mergaičių. I skyrius buvo suskirstytas į dvi grupes. Antrasis ir ketvirtasis skyriai dar nebuvo suformuoti, nes trūko kandidatų.

1930–1944 m. mokyklos vedėja dirbo Barbora Gritėnaitė-Imbrasienė. Nuo 1937 m. vasario 1 d. kurį laiką vedėja dirbo Felicija Varkulytė.

1930–1932 m. mokyklai nuomotas senas aplūžęs pastatas. Jame buvo dvi klasės: 22,5 m² ir 27 m² ploto. Ypač bloga buvo sanitarinė mokyklos būklė, tačiau tuo metu kaime nebuvo kitų tinkamų patalpų. 1932 m. lapkričio mėn. savivaldybės iniciatyva baigtas statyti pastatas mokyklai. Tam tikslui iš Švietimo ministerijos gauta pašalpos 4545 Lt. Mokykloje įrengta erdvi, aukšta ir gana šviesi 54 m² ploto klasė, didelė rūbinė. Mokytojui gyventi prie klasės skirti du kambariai ir virtuvė. Trūkstant lėšų apdengti tvartą, pastatytą prie mokyklos, savivaldybės nurodymu buvo surinkta 70 kūlių šiaudų iš mokyklos rajono ūkininkų.

Prie mokyklos buvo 760 m² kiemas vaikams žaisti, jai buvo skirta 0,25 ha žemės. Buvo užveistas sodelis.

Mokinių ir mokyklą baigusiuju skaičius nurodytas lentelėje:

⁸Šaltiniai: 1930–1940 m. mokyklos lankymo apyskaitos // LCVA. – F. 391, ap. 3, b. 1501, l. 223–224; b. 1562, l. 23–24; b. 1602, l. 2–3, 127–127; b. 1642, l. 113–114, 133–134; b. 1682, l. 79–80, b. 1691, l. 369–370; b. 1717, l. 43–44; b. 1729, l. 207–208; b. 1745, l. 67–68.

Metai	Mokinių skaičius	Mokyklą baigė
1930	34	–
1931	50	–
1932	24	–
1933	44	–
1934	39	2
1935	70	4
1936	79	2
1937	79	4
1938	81	3
1939	69	7

Ši statistika yra apytikrė. Bendrame sąraše visada buvo įrašoma daugiau mokinių, o į mokyklą visi retai susirinkdavo. Rudenį dalis jų ateidavo, kai baigdavosi ganiava, o pavasarį jai prasidėjus jie nustodavo lankyti mokyklą. Mokyklai išlaikyti lėšų duodavo Švietimo ministerija – algoms, o visa kita finansuodavo valsčiaus savivaldybė. Ministerija skirdavo lėšų knygoms ir mokymo priemonėms įsigyti: 1931 m. buvo skirta 319 Lt.

Mokyklos biblioteka nebuvo gausi. 1934 m. buvo 7 knygos mokytojams, 64 – mokiniams (8 pavadinimų), 30 egz. vadovėlių beturčiams vaikams.

Mokiniai mokėsi mezgimo, siuvinėjimo, medžio drožybos, lipdymo iš molio ir kitų darbų. Buvo organizuojamos ekskursijos į Panevėžį, į mišką ir kitur. 1940 m. įvyko iškylos į Salų kalną, Raguvėlės ir Marijamboro pradžios mokyklas⁹.

Iš Raguvos pradžios mokyklos istorijos*

Romaldas Samavičius

Žinių apie mokyklą Raguvojė randame jau XVIII a. dokumentuose. Jie liudija, kad jau 1777 m. paprinėje mokykloje mokėsi šeši vaikai, iš jų penki miestiečių ir valstiečių, vienas – šlėktos. 1781 m. mokėsi keturi vaikai: po vieną kilę iš miestiečių ir valstiečių, du iš šlėktos. Mokykla veikė ir 1798 m. 1804 m. mokėsi 20, 1805 m. – taip pat 20 mokinių. XVIII a. pabaigoje mokykloje mokytojavo Martynas Straševičius, 67 m. amžiaus, baigęs Vilniaus seminariją. 1838 m. dokumente apie Raguvės klebonijos lėšas mokykla neminama¹.

Vėl atsiradusi XIX a. viduryje (1858 m.) paprinė mokykla buvo pertvarkyta į valstybinę. 1871 m. Vilniaus mokymo apygardos globėjas, revizavęs Raguvos mokyklą, berniukų mokykloje rado besimokančius 30 vaikų, mergaičių – 14. Jis pažymėjo, kad gerai dirba mergaičių mokykla, kur mokinės mokomos gražiai siūti ir megzti.

Po 1863 m. sukilimo numalšinimo į Rāguvą atkėlė rusų, kuriems 1873 m. pastatyta cerkvė, o prie jos 1895 m. – mokykla. XIX a. pabaigoje miestelyje taip pat veikė dvi mokyklos – berniukų ir mer-

⁹*Saltiniai: LCVA. – F. 391, ap. 3, b. 1486, l. 155–156; b. 1486, l. 54–55; b. 1523, l. 54–55; b. 1563, l. 198–199; b. 1602, l. 57–58; b. 1642, l. 142–143; b. 1682, l. 33–34; b. 1691, l. 278–279; b. 1717, l. 55–56; b. 1729, l. 141–142; b. 1745, l. 136–137.*

**Perspausdinta iš: Raguvos praeitis // Kultūra ir švietimas. – Vilnius, 1997, t. 2, p. 79–92.*

¹*Raguvos praeitis. – Panevėžys, 1993, t. 1, p. 36–37.*

gyveno mokyklos pastate, mokytojos turėjo nuomotis butus. Valsčiaus savivaldybė joms mokėjo po 15 Lt per mėnesį už butų nuomą. Kitais metais vietoje E. Laurenčikaitės pradėjo dirbti Marijona Kaspučaitė. Mokyklai priklausė vienas mūrinis ir trys mediniai namai. Buvo viena žaidimų salė, du kambariai mokytojoms, viena virtuvė. Norėdama paremti mokyklą, savivaldybė skyrė 700 auksinų, nors reikiamos finansinės ir materialinės paramos ne visada buvo sulaukiama. 1921 m. mokyklų inspektorius Sideravičius, patikrinęs mokyklos darbą, ataskaitoje rašė, kad mokykla nesutaria su viršaičiu: jis neduoda patalpų, malkų.

Mokyklos patalpų ir remonto klausimai buvo aktualūs visą jos veiklos laiką. 1922 m. mokyklų inspektorius konstatavo, kad mokinių klasės perpildytos, oras drėgnas, troškus. Dėl patalpų stokos apie 100 vaikų buvo nepriimti į mokyklą. Patalpų ir mokyklos remonto problemą buvo bandoma spręsti kreipiantis į valsčių ir apskrities savivaldą. 1923 m. sausio 18 d. valsčiaus taryba nutarė prašyti Panevėžio apskrities valdybą ir žemės tvarkytoją skirti pradžios mokyklai stačiatikių cerkvei priklausiusius mūrinį namą, klėtį ir žemės prie namo. Tuo reikalu pavesta rūpintis Motiejui Slučkai ir Kaziui Kartanui. 1923 m. planuota statyti naują mokyklą. Mokyklos statybai parinkta aikštė prie vieškelio priešais stačiatikių cerkvę. Panevėžio apskrities švietimo komisija buvo sutikusi, kad Raguvoje statytų keturių komplektų mokyklą, tačiau vėliau to plano buvo atsisakyta. 1924 m. liepos 6 d. valsčiaus savivaldybė nutarė suremontuoti mūrinį namą, buvusį šalia stačiatikių cerkvės, ir ten įrengti pradžios mokyklą. Mokyklai iš pradžių priklausė apie 3 ha žemės. Dar caro laikais iliustracijos komisija buvo davusi vieną dešimtinę žemės berniukų pradžios mokyklai ir 0,57 dešimtinės – mergaičių pradžios mokyklai. Dalis žemės gauta 1925 m. parceliuojant stačiatikių cerkvės sklypą. Panaikinus Raguvos vidurinę mokyklą, pradžios mokyklai skirta dar 5 ha. 1930 m. žemės plotas padidėjo iki 8 ha. Žemę naudojo įvairiai: didesniąją plotą (5 ha) nuomojo, dalis priklausė mokytojams, likusiuose plotuose įveisė mokyklos sodą ir daržą.

Nuo 1923 m. rugsėjo 1 d. mokyklos vedėju paskirtas Mykolas Stankevičius. Jis buvo baigęs tris Kauno gimnazijos klases ir Panevėžio vasaros mokytojų kursus. Į Raguvos pradžios mokyklą mokytojo pareigoms buvo atkeltas 1921 m. iš Smilgių.

mūris

Statybos darbai ir mokymo klaidos bei mokymo taryba esantys darbai ir mokymo taryba

Numeras ir Pavardė	Bauda				
	Ne teisingai Bauda	Ne teisingai Bauda	Bauda teisingai Bauda	Ne teisingai Bauda	Ne teisingai Bauda
1, <i>Pradžia Sideravičius</i>					
1, <i>Užsienio Tarybų mokykla</i>	4	5	5	5	5
2, <i>Užsienio Tarybų mokykla</i>	3	5	5		5
3, <i>Užsienio Tarybų mokykla</i>	3	4+			4
4, <i>Užsienio Tarybų mokykla</i>	3		4+		4+
5, <i>Užsienio Tarybų mokykla</i>	4	5		5	4
2, <i>Pradžia Sideravičius</i>					
1, <i>Užsienio Tarybų mokykla</i>		5			4+
2, <i>Užsienio Tarybų mokykla</i>			4+		4
3, <i>Pradžia Sideravičius</i>					4
4, <i>Pradžia Sideravičius</i>		5			4
5, <i>Pradžia Sideravičius</i>	4	5			
6, <i>Pradžia Sideravičius</i>		4			3
7, <i>Pradžia Sideravičius</i>	3				
8, <i>Pradžia Sideravičius</i>			4		
9, <i>Pradžia Sideravičius</i>	1	3+			
10, <i>Pradžia Sideravičius</i>			3		
11, <i>Pradžia Sideravičius</i>	2				
12, <i>Pradžia Sideravičius</i>	3				4
13, <i>Pradžia Sideravičius</i>		4			
14, <i>Pradžia Sideravičius</i>		3			
15, <i>Pradžia Sideravičius</i>	2		3		
16, <i>Pradžia Sideravičius</i>					3
17, <i>Pradžia Sideravičius</i>					
18, <i>Pradžia Sideravičius</i>					
19, <i>Pradžia Sideravičius</i>					

1874 m. 01.

Raguvos berniukų
liaudies mokyklos
mokinių sąrašo pagal
pažangumą faksimilė.
1874 m. KAA



СВИДѢТЕЛЬСТВО.

— * * * —

Предъявитель сего, *Августинъ Анто-
новичъ Эйгеръ*, сынъ *мѣщанинъ* ?
Вилкомира, Ковенской губернии,
р.- католическаго исповѣданія,
родившійся „ — “ *двадцать восьмого августа 1897 г.*
успѣшно окончилъ курсъ ученія въ *1915 году*
въ Роговскомъ мужскомъ народномъ училищѣ,
Вилкомирскаго уѣзда, Ковенской губернии, въ чемъ
и выдано ему это свидѣтельство за печатью
Уцянскаго высшаго начальнаго училища
„28“ декабря 1916 г.

 Инспекторъ Народныхъ училищъ
..... участка, *Ковенской губернии П. Витковскій*

Инспекторъ Уцянскаго
высшаго начальнаго училища *П. Злозинко*

Законоучитель

..... училища

Учитель

..... училища

Ближконзидательство М. Шенгера, Одесса.

Antano Eigirdo
Raguvos berniukų
liaudies mokyklos
baigimo pažymėjimo
faksimilė.
1915 m. KAA

Vedėju M. Stankevičius dirbo septynerius metus – iki 1930 m. Jo vadovavimo metais mokytojais dirbo Aloyzas Paliulis, Barbė Masiulytė. Tikyba dėstė kunigas Juozas Mickevičius, prelatas J. Maciejauskas, sentikių vaikams – Jefimas Fominas. Žemdirbystės, sodininkystės ir daržininkystės kursą dėstė agronomas Žilnevičius. Dainavimo mokė bažnyčios vargonininkas. Mokinių buvo palyginti nedaug. 1924 m. mokėsi 121 mokinys. 1928–1931 m. (mokyklos veiklos pirmojo dešimtmečio pabaigoje) mokinių sumažėjo. 1928 m. pradžios mokyklų inspektorius, patikrinęs mokyklos darbą, atkreipė dėmesį į prastą lankomumą, mokinių skaičiaus mažėjimą. Toliau rūpintis pa-



*Raguvos pradinė
mokykla. Piešė
V. Narečionis*

talpomis. 1926 m. rugsejo 15 d. valsčiaus savivaldybė skyrė 1500 Lt remonto darbams, planuota naujos mokyklos statybai skirti 55 tūkst. Lt.

Mokyklos mokymosi ir materialinė bazė buvo silpna. 1930 m. mokykla turėjo 59 suolus, 3 stalus, spintą, 3 rašomąsias lentas, 13 paveikslų, 8 žemėlapius, 108 knygas mokiniams ir 28 mokytojams. Visas mokyklos turtas įvertintas 70727 Lt 35 ct. Iš šio turto žemės ir sodo vertė siekė 9287 Lt, pastatų – 2917 Lt 60 ct. Mokymo priemonių buvo už 915 Lt 50 ct. Knygynėlis sudarė 837 Lt 25 ct bendros turto vertės. Apie moksleivių užklasinę ir mokytojų visuomeninę veiklą 1920–1930 m. žinių stokojame. Archyviniai dokumentai liudija, kad jau 1924 m. mokykloje veikė mokinių kooperatyvėlis. Prie mokyklos buvo kursai suaugusiems, kuriuos lankė 29 žmonės. Dalyvauta įvairiose ekskursijose, sporto renginiuose. 1930 m. Panevėžyje įvykusioje sporto ir dainų šventėje dalyvavo 16 Raguvos pradžios mokyklos moksleivių. Tų pačių metų lapkričio 23 d. mokykloje įvyko vaikų vakarėlis „Laimės gėlė“, kuriame dalyvavo apie 200 vaikų.

Naujas mokyklos veiklos etapas prasidėjo 1930 m. lapkričio 8 d. vedėju paskyrus Bronių Antanaitį. Br. Antanaitis gimė 1900 m. Krekenavos valsčiuje, Orelių k. 1913 m. jis baigė Krekenavos pradinę mokyklą. Po Pirmojo pasaulinio karo mokėsi Ramygalos progimnazijoje. Su pirmąja laida baigė Panevėžio mokytojų seminariją. Būdamas seminaristu dalyvavo 1923 m. Klaipėdos sukilime. Dirbo Rukų, Velėkių, Alančių, Naujāmiesčio mokyklose. Paskui baigė žemės ūkio ir kūno kultūros kursus. Jo vadovavimo metu mokyklos gyvenimas buvo aktyvesnis. Didėjo moksleivių skaičius. 1930 m. mokykloje mokėsi 127 moksleiviai, 1937 m. – 245 moksleiviai. 1931–1938 m. mokyklą baigė 169 moksleiviai. Iš valsčiuje veikusių 9 pradžios mokyklų Raguvos pradžios mokykloje mokinių buvo daugiausia.



Nuo 1932 m. mokyklą išplėtė į šešerių metų mokyklą. Pačioje mokykloje vyko svarbiausi miestelio, apylinkės ir valsčiaus renginiai, susirinkimai, paskaitos.

1931 m. vasario 8 d. čia įvyko valsčiaus pradžios mokyklų mokytojų konferencija. Jos dienotvarkėje – referato „Moteris pedagogė“ skaitymas, mokinių darbų paroda, sporto ir dainų šventė, paskaitos temomis „Karinis tautos paruošimas“, „Žemės ūkis pradžios mokykloje“, „Privalomo mokslo įvedimas“. 1934 m.

šaulių būrio valdybos pirmininkas mokytojas J. Jončys Respublikos prezidento 60-mečio minėjimo proga visuomenei skaitė paskaitą apie A. Smetonos gyvenimą. 1936 m. mokykloje šaulių ir kitų organizacijų dalyviai surengė vakaronių su šokiais. Prie mokyklos ir toliau veikė mokinių kooperatyvėlis. Vedėjas Br. Antanaitis įkūrė vaikų chorą, organizavo ekskursijas. 1932 m. suorganizuota ekskursija į Panevėžį, aplankyta elektros stotis, Konrado cirkas, muziejus, katedra, pradinė mokykla. Nuo 1932 m. pradėta rašyti mokyklos kronika.

Rūpintasi mokymo priemonių įsigijimu. 1930 m. per Švietimo ministeriją gauta 30 knygų ir mokymo priemonių. Tarp gautų buvo Šatrijos Raganos, P. Mašiotos knygų, P. Rusecko „Lietuvos kariuomenė“, „Knygnešio“ I tomas, „Lietuvos konstitucija“, A. Vireliūno „Lietuvos žemėlapiai“, „Europos žemėlapiai“. Knygų ir mokymo priemonių išsirūpinta ir vėlesniais metais. 1933 m. gautos 33 knygos, 1935 m. – 16, 1937 m. – 26, 1938 m. – 41. Didėjo mokyklos knygų fondas. 1930 m. mokykla turėjo 139 knygas, iš kurių 28 buvo skirtos mokytojams, 108 – moksleiviams, 3 – beturčių vaikams. 1934 m. buvo 509 knygos, iš jų 105 mokytojams, 261 – moksleiviams, 145 – beturčių vaikams.

Raguvos pradžios mokyklos pirmo skyriaus mokiniai. Iš E. Chmiliauskienės šeimos albumo



Mokyklos mokytojai aktyviai dalyvavo vietos visuomeninių ir politinių organizacijų veikloje, buvo jų kūrimo organizatoriai. Pavyzdį rodė mokyklos vedėjas Bronius Antanaitis. Jis buvo Šaulių, Vilniui vaduoti, Tautininkų, „Jaunosios Lietuvos“ sąjungų narys, Raguvoje įkūrė Lietuvių mokytojų sąjungos daktaro Jono Basanavičiaus skyrių. Už aktyvią veiklą ir nuopelnus Lietuvai Br. Antanaitis buvo apdovanotas Gedimino ordinu, Vytauto Didžiojo ir Nepriklausomybės dešimtmečio medaliais. Raguvos Lietuvos tautinio jaunimo sąjungos „Jaunoji Lietuva“ Raguvos skyriaus pirmininkais yra buvę mokytojai A. Paliulis, Br. Antanaitis, Br. Saladžius, J. Tamošiūnas. Lietuvos katalikių moterų draugijos Raguvos skyriaus pirmininkė 1930 m. buvo B. Masiulytė. J. Antanaitienė 1937 m. buvo Šv. Vincento à Paulo draugijos Raguvos skyriaus valdybos vicepirmininkė. 1935 m. įsteigtos Lietuvos mokytojų tautininkų sąjungos Raguvos skyriaus valdybos pirmininku išrinktas Br. Antanaitis, išdininku – J. Jončys, sekretoriumi – J. Tamošiūnas. Tais pačiais metais Valstybės archeologijos komisijos bendradarbiais sutiko būti Br. Antanaitis ir J. Jončys.

Daug rūpesčių mokyklos vedėjui sukeldavo mokytojų buitinių sąlygų ir mokyklos materialinės bazės būklė. Nemažai jėgų įdėta ieškant lėšų mokyklos ir mokytojų namo remontui, baldams. Jų gauta iš Panevėžio apskrities ir valsčiaus savivaldybių, Švietimo ministerijos.

1930 m. rugpjūčio 26 d. Raguvos valsčiaus viršaitis Juozas Rukšėnas ir miestelio gyventojas Stasys Stankevičius pasirašė sutartį. S. Stankevičius sutiko padaryti valsčiaus mokykloms reikalingus baldus pagal apskrities techniko inž. K. Germano paruoštus pavyzdžius. Kiekvienos rūšies baldų turėjo būti padaryta po vieną, o vėliau, pažiūrėjus

Raguvos pradinės mokyklos II klasės mokiniai. 1922 m. Iš Marcinkevičių ir Šilinių šeimų archyvo



mokytojams, daromi likusieji. Mokyklos pastatai buvo prasti: pusės mokyklos langų nebuvo galima atidarinėti, durys nedažytos daugiau kaip 20 metų, grindys supuvę, mokytojų namui (statytas prieš 80 metų) reikėjo remonto. Darbus organizavo valsčiaus savivaldybė. 1934 m. birželio 27 d. valsčiaus viršaitis išplatino skelbimą, kuriame buvo rašoma, kad liepos 2 d. valsčiaus savivaldybėje įvyks pradžios mokyklos namo remonto varžytinės. Mokytojų namui, buvusiam mokyklos sode, reikėjo įdėti grindis (130,56 m²), 12 langų, 10 durų, sutvarkyti duonkepę krosnį, sumūryti dvi švediškas naujas krosnis. Varžytinėse žemiausią kainą pasiūlė panevėžietis A. Šepeliovas, kuriam ir buvo patikėti darbai. Tų pačių metų rudenį remontas buvo padarytas, A. Šepeliogui už darbą sumokėta 3235 Lt. Didesniam mokyklos remontui lėšų gauta iš apskrities valdybos 1933 m. – 1300 Lt, 1934 m. – 3000 Lt, 1935 m. – 1870 Lt. Valsčiaus valdyba 1927–1934 m. skyrė daugiau kaip 1000 Lt. Mokyklą remontavo 1935, 1937 m. Nelengvos buvo ir mokyklos vedėjo buitinės sąlygos. 1938 m. sausio 27 d. jis skundėsi valsčiaus savivaldybei, kad butas drėgnas, šaltas, miegamajame žiemą temperatūra tesiekdavo 8 °C šilumos, kūrena kilnojamą krosnį. Tais metais mokyklos vedėjas Br. Antanaitis išsikėlė dirbti į Panevėžį.

Paskutiniaisiais Nepriklausomos Lietuvos metais ir pirmaisiais sovietų okupacijos metais mokyklai vadovavo Juozas Tamošiūnas. J. Tamošiūnas gimė 1902 m. kovo 18 d. Panevėžio apskrities Subačiaus valsčiuje, Žilėškių kaime, baigė Panevėžio mokytojų seminarijos du kursus, mokėjo rusų, lenkų kalbas. Iki atvykdamas į Raguva, jis dirbo mokytoju Kudrėnų, Šilų pradžios mokyklose, Kirmėlių pradžios mokyklos vedėju. Į Raguva atkeltas 1937 m., o nuo 1938 m. rugsėjo 1 d. paskirtas vedėju. Kartu su juo atvyko ir mokytoja Valerija Tamošiūnienė-Misiūnaitė. J. Tamošiūno vedėjavimo metais (1938–1941) rūpintasi mokyklos pastatų remontu. Mokinių skaičius 1940 m.

Raguvos pradžios mokyklos mokiniai su mokytojais popo sode. 1936 m. balandžio 29 d.

Iš E. Chmieliauskienės albumo

siekė 209, iš kurių 11 buvo žydų, 27 rusai, dauguma lietuvių. Tais metais pirmasis skyrius mokėsi iš „Aušrelės“, „Aritmetikos uždavinyno“, antrasis skyrius – iš Paltaroko „Šventosios istorijos“, „Sakalėlio“, „Lietuvių kalbos gramatikos“, penktasis – iš Šležo ir Čižiūno „Lietuvos istorijos“. 1939 m. pradėtas kurti gamtos muziejėlis. Į mokyklą atvyko dirbti naujų mokytojų: Ona Užkuraitytė (nuo 1939), Gražina Mackevičiūtė (nuo 1940), Jadvyga Paulauskaitė. Mokytojai aktyviai dalyvavo visuomeninių organizacijų veikloje. Lietuvos tautinio jaunimo „Jaunoji Lietuva“ sąjungos Raguvos skyriaus vadas buvo J. Tamošiūnas, sporto ir karinio parengimo vadovas M. Janionis, mergaičių vadovė J. Paulauskaitė. 1939 m. Raguvos šaulių būrio vadovas buvo jaun. ltn. M. Janionis, narys J. Tamošiūnas. 1940 m. gegužės 2 d. Lietuvos mokytojų sąjungos Raguvos skyriaus susirinkime išrinktas atstovas į skyrių suvažiavimą, klausyta mokytojo P. Kuzminsko paskaitos apie lietuvių kalbos mokymą, nutarta prašyti pradžios mokyklų inspektorių, kad valsčiaus mokytojams algos būtų mokamos per Raguvos smulkaus kredito draugiją.

1940 m. Sovietų Sąjungai okupavus Lietuvą, sovietų valdžios organų nurodymu spalio mėnesį įsteigti bendrojo lavinimo kursai suaugusiems. Jie veikė pradžios mokyklos patalpose. Jų vedėja ir lektore tapo mokytoja O. Užkuraitytė, lektorais – E. Geležiūnaitė, J. Tamošiūnas, J. Mackevičiūtė. Iki 1940 m. gruodžio 1 d. buvo dvi klausytojų grupės, vėliau viena. Kursuose vakarais mokėsi 56 žmonės: 5 kartus per savaitę, paskui – 3 kartus. Sumažėjus užsiėmimų skaičiui, sumažėjo ir lektorių. Kursų vedėja O. Užkuraitytė dėstė matematiką, E. Geležiūnaitė – lietuvių kalbą, D. Gefenienė – rusų ir žydų kalbas, J. Tamošiūnas – lietuvių literatūrą. Be to, J. Tamošiūnas turėjo vadovauti Raguvos valsčiaus kultūros židiniui. Kultūros židinys vienijo tris suaugusiųjų švietimo kursus: Raguvoje, Levāniškiuose ir Traūpyje. Traūpyje kursai veikė trumpai ir greitai buvo uždaryti.

1941 m. išbėgdami bolševikai sunaikino mokyklos mokymo priemones. Mokyklos vedėju nuo 1941 m. rugsėjo 16 d. paskirtas Stasys Lingys. Mokytojų 6 mokytojai. Tikyba dėstė kunigas St. Ramanauskas. Nacių okupacijos metais mokykla išliko šešių skyrių*.

Su karo pabaiga baigėsi ir paskutinis pradinės mokyklos veiklos laikotarpis. 1919–1944 m. veikusi Raguvos pradžios mokykla atliko savo darbą: suteikdavo valsčiaus ir aplinkinių kaimų gyventojų vaikams pradinį išsilavinimą, mokytojai prisidėjo prie jaunimo, suaugusiųjų švietimo, aktyviai kūrė ir patys dalyvavo visuomeniniame gyvenime. Per tą laiką mokykloje įvairiais mokslo metais dirbo per dvidešimtį mokytojų, penki vedėjai. 1929–1938 m. mokyklą baigė 187 moksleiviai. Nežinomas daugelio mokinių ir mokytojų tolesnis likimas. Aktyviausiai dirbę mokyklos vedėjai Br. Antanaitis ir J. Tamošiūnas, kai kurie kiti mokytojai neišvengė okupantų represijų.

1940 m. liepos 12 d. suimtas ir išvežtas į Sibirą buvęs Raguvos pradinės mokyklos mokytojas Jonas Jončys, 38 m. amžiaus, tuo metu dirbęs Kupiškio 1-osios pradinės mokyklos vedėju. Jis kalintas Panevėžio, Vilniaus kalėjimuose. Ypatingasis pasitarimas nuteisė jį kalėti aštuonerius metus. Mokytoją ištrėmė į Kotlo lagerį (Archangelsko sr.), ten jis ir žuvo. 1941 m. birželio 14 d. areštuoti Juozas ir Valerija Tamošiūnai su vaikais. Naujosios Vilnios geležinkelio stotyje vyrą nuo še-

*Nacių okupacijos laikotarpio valsčiaus pradžios mokyklos aprašytos S. Buchavecko str. šioje knygoje. Žr. p. 333.

mos atskyrė, ir Valerija jo daugiau nematė. J. Tamošiūną ištrėmė į Krasnojarsko lagerį ir ten 1942 m. jis mirė. V. Tamošiūniene ištrėmė į Altajaus krašto Tolmensko rajono miškus. 1942 m. ten nuo tymų mirė jos vienerių metų ir trijų mėnesių sūnus Arutis. Kartu buvo ištrėmta devynerių metų dukra Dainora, kurią po karo paėmė komisija iš Lietuvos, atvykusi susigražinti tremtinių vaikų našlaičių. 1946 m. V. Tamošiūniene slaptai grįžo į Lietuvą ir dirbo Kupiškio rajone. Buvęs mokyklos vedėjas Br. Antanaitis buvo suimtas, kelis mėnesius kalintas Panevėžio kalėjime, bet lagerio išvengė. 1945 m. jį vėl areštavo, savaitę laikė Raguvoje, buvusios degtinės parduotuvės rūsyje, po to Panevėžyje. Br. Antanaitį nuteisė dešimčiai metų priverčiamųjų darbų lagerio, konfiskavo visą turtą. 1955 m. jis grįžo į Lietuvą. Savo kančias, patirtas Šilutės, Uchtos, Vorkutos lageriuose, aprašė prisiminimų knygoje „Žodžiai iš pragaro“ (1991). Vaikystės prisiminimus jis vaizdžiai aprašė knygoje „Vaikystė Oreliuose“ (1992). Kartu su vyru buvo suimta ir mokytoja Juzė Antanaitienė. Ji kalėjo Vilniaus Rasų kalėjime, Mordovijos lageriuose. Į Lietuvą grįžo 1955 m. Abiems mokytojams ir grįžus į Lietuvą mokytojauti neteko. Nugyvenęs beveik 93 metus, Br. Antanaitis mirė 1993 m. sausio mėn., o žmona Juzė – 1991 m. vasarą Panevėžyje.

1 lentelė. Raguvos pradžios mokyklos vedėjai 1919–1944 m.

Vardas, pavardė	Vadovavimo metai
Julija Laurenčikaitė	1919–1923
Mykolas Stankevičius	1923–1930
Bronius Antanaitis	1930–1938
Juozas Tamošiūnas	1938–1941
Stasys Lingys	1941–1944

2 lentelė. Raguvos pradžios mokykloje besimokiusių ir ją baigusiu mokslėvių skaičius 1928–1940 m.

Metai	Mokinių skaičius	Baigusiujų mokyklą skaičius
1928	91	–
1929	–	10
1930	127	8
1931	–	6
1932	181	8
1933	33	9
1934	233	29
1935	232	19
1936	249	17
1937	245	45
1938	–	36
1939	236	–
1940	209	–

Lentelės ir mokytojų sąrašas parengtas remiantis archyvų medžiaga, nurodyta literatūros sąrašo pirmojoje pozicijoje.

Raguvos pradžios mokyklos mokytojų, dirbusių 1919–1944 m., sąrašas

- | | |
|----------------------|---------------------|
| 1. J. Antanaitienė | 13. E. Lingienė |
| 2. M. Bačiulis | 14. G. Mackevičiūtė |
| 3. E. Bačiulienė | 15. B. Masiulytė |
| 4. Br. Balčiūnaitė | 16. A. Paliulis |
| 5. E. Čerkesaitė | 17. J. Paulauskaitė |
| 6. E. Geležiūnaitė | 18. B. Saladžius |
| 7. M. Janonis | 19. J. Skiauteris |
| 8. B. Janionienė | 20. M. Stankevičius |
| 9. J. Jončys | 21. J. Tamošiūnas |
| 10. V. Jončienė | 22. V. Tamošiūnienė |
| 11. B. Kiukytė | 23. O. Užkuraitytė |
| 12. E. Laurenčikaitė | 24. J. Valeikienė |

Šaltiniai ir literatūra

1. Lietuvos centrinis valstybės archyvas. – F. 404, ap. 1, 2; f. 391, ap. 3, 6; R-223, ap. 2; f. 629, ap. 1; f. 1650, ap. 1; f. 651, ap. 2; f. 762, ap. 1.
2. Antanaitis Br. Žodžiai iš pragaro. – Vilnius, 1991; *Vaikystė Oreliuose*. – Vilnius, 1992.
3. Bukauskienė T. Lietuvos mokykla ir pedagoginė mintis 1918–1940 m. – Vilnius, 1989.
4. Garliauskas A. *Inteligentija 1940–1941 metais*. – Vilnius, 1991.
5. Karčiauskienė M. Pradinio švietimo raida Lietuvoje XIX a. I pusėje ir XX a. pradžioje. – Kaunas, 1989.
6. Kaubrys S. Lietuvos pradinės mokyklos istorinė raida 1918–1940 m. – Vilnius, 1992.
7. Lebedys J. *Lietuvių kalba XVII–XVIII a. viešajame gyvenime*. – Vilnius, 1976.
8. *Lietuvių enciklopedija*. – Bostonas, 1961, t. 24.
9. *Mokykla ir gyvenimas 1905–1925*. – Kaunas, 1925.
10. Mordaitė L. *Pokalbj pradžioje // Tėvynė – Panevėžys*, 1966, gruod. 3.
11. Valerijos Breivienės-Tamošiūnienės prisiminimai. – 1991 / *Prisiminimų kopija yra R. Samavičiaus asmeniniame archyve*.
12. *Tarybų Lietuvos enciklopedija*. – Vilnius, 1987, t. 3.
13. Tyla A. 1905 m. revoliucija Lietuvos kaime. – Vilnius, 1968.
14. Wierzbowski T. *Szkoly parafialne w Polsce i na Litwie za Zasow komisji Edukacji narodowej 1773–1794*. – Kraków, 1921.
15. Žilėnas V. *Dėl lietuviškos mokyklos*. – Vilnius, 1935.
16. Žukauskas K. *Iš Lietuvos mokyklos istorijos 1905–1907 m.* – Kaunas, 1960.

Raguvos vidurinė mokykla 1919–1929 m.*

Romaldas Samavičius

Išskirtinis įvykis Raguvos miestelio ir valsčiaus istorijoje buvo vidurinės mokyklos įkūrimas. Dar prieš Pirmąjį pasaulinį karą Raguvoje buvo bandyta įsteigti aukštesniąją mokyklą, bet valdant caro administracijai, to padaryti nepavyko. Miestelyje veikė tik dviklasė pradžios

*Perspausdinta iš: *Raguvos praeitis // Kultūra ir švietimas*. – Vilnius, 1997, t. 2, p. 93–103.



Raguvos vidurinės mokyklos pirmoji laida. 1923 m.

Pirmoje eilėje (iš kairės): vargonininkas Žukauskas, direktorius Simonas Aksamitauskas, kunigas (pavardė nežinoma), mokytoja M. Bičkaitė, mokytojas Vaclovas Karvelis, mokytojas Karlinskis.

Antroje eilėje (iš kairės): moksleiviai: Aleksandra Slučkaitė, Ona Misiūnaitė, Marytė Slučkaitė, Ursulė Baltušnikaitė, Marija Milinskaitė, Marija Karalevičiūtė, Marija Žukauskaitė, Bronė Tvaskaitė, Kotryna Masiokaitė, Irena Tarabildaitė.

Trečioje eilėje (iš kairės): Jonas Slučka, Kazys Vitkevičius, Pranas Augulis, Povilas Bikinas, Povilas Straževičius, Antanas Gruzdis, Antanas Blauzdis, Antanas (pavardė nežinoma), Dragūnas, Edvardas Kukoška, Švilpa.

Iš M. Juodienės-Milinskaitės asmeninio archyvo

mokykla. 1918 m. vasario 16 d. Lietuvai paskelbus Nepriklausomybę, pradėta rūpintis ir jaunimo švietimu bei auklėjimu, priimti atitinkami įstatymai, kuriais remiantis buvo plėtojamas švietimo darbas. 1919–1920 mokslo metais pradėtos steigti vidurinės mokyklos, skirtos vaikams, išėjusiems pradžios mokyklos kursą. Raguvos mokyklos įkūrimo iniciatoriai buvo vietos gyventojai, valsčiaus valdžia, pradžios mokyklos mokytojai. 1919 m. birželio 24 d. Raguvos valsčiaus seniūnų susirinkimas išrinko piliečių įgaliotinius, kuriems pavedė rūpintis keturklasės mokyklos steigimu. 1919 m. vasarą jie kreipėsi raštu į Švietimo ministerijos Panevėžio apskrities įgaliotinį su prašymu įsteigti aukštesniąją mokyklą. Šį raštą pasirašė Elena Laurenčikaitė, Juozapas Rukšėnas, Pranas Gerulis, M. Strioga. Liepos mėnesį Švietimo ministerija atsakė, kad sutinka steigti aukštesniąją mokyklą, jei vietos gyventojai skirs patalpas, žemės, butą vedėjui ir kuro. Gavę sutikimą, pradėjo mokyklos kūrimo darbus: skyrė patalpas ir žemės, parinko darbuotojus. 1919 m. rugpjūčio 30 d. valsčiaus



Raguvos vidurinės mokyklos III klasės mokiniai su mokytojais. 1927 m.

Pirmoje eilėje (iš kairės): mokytojas Jonas Dvylaitis, jo žmona Jasikonytė-Dvylaitienė, direktorius Ak-samitauskas, kun. Juozas Mickevičius ir Vaclovas Karvelis.

Antroje eilėje (iš kairės): moksleiviai Domicelė Tarabildaitė, Veronika Kielaitė, Ona Juknevičiūtė, Van-da Vizbaraitė, Uršulė Pakalnūtė, Anelė Dailidėnaitė, Ona Kielaitė, Cecilija Malinauskaitė, Antanina Slučkaitė.

Trečioje eilėje (iš kairės): Antanas Beliūnas, Vytautas Sargautas, Jonas Paštukas, Vilhelmas Šilaika, Kazys Valeika, Pranas Skaržauskas, Eugenijus Kabuošius ir Marijonas Krištopaitis.

Vilniaus universiteto bibliotekos Rankraščių skyrius. F. 82-621

seniūnų susirinkimas nutarė paskirti naujai mokyklai buvusį pradžios mokyklos mūrinių namą su „pleciumi ir trobesiais“. Be to, jai paskirta šešios dešimtinės žemės iš 30 ha valdų, priklausiusių stačiatikių cerkvei. Mokyklos remontu rūpintis pavesta išrinktai ūkio reikalų komisijai. Buvęs pradžios mokyklos pastatas buvo pritaikytas dviklasei pradinei, o ne keturklasei vidurinei mokyklai, todėl dirbti teko ankštai. Mokykla savo inventoriaus neturėjo, suolus pasiskolino iš pradžios mokyklos. Mokyklos vedėju nuo 1919 m. rugpjūčio 20 d. dirbo žymus pedagogas, publicistas Juozas Burba. Rugsėjo 23 d. po pamaldų bažnyčioje ir mokyklos pašventinimo prasidėjo pirmieji mokslo metai. Pirmojoje klasėje mokyti pradėjo 30 berniukų ir 11 mergaičių. Į mokyklą stėjo aplinkinių kaimų ir miestelio gyventojų vaikai, baigę pradžios mokyklą, daugiausia iš Raguvos ir jos apylinkių, bet buvo ir iš tolimesnių kaimų ir miestelių: Traūpio, Rūkiškio, Vadoklių. Stojamieji egzaminai į mokyklą, kaip ir pats mokslas, buvo mokami. Pirmaisiais metais už mokslo metus reikėjo mokėti po 150



Raguvos vidurinės mokyklos mokiniai su gimnastikos mokytoju. 1925 m. birželio 18 d.

auksinų, antraisiais – po 200 auksinų. Mokykla turėjo rūpintis ir suaugusiųjų švietimu. 1919 m. gruodžio mėnesį prie jos įsteigti dviejų mėnesių vakariniai kursai suaugusiems.

Mokykla kūrėsi sunkiomis sąlygomis, mokslo metai ne visada prasidėdavo laiku, dėl įvairių priežasčių nutrūkdavo pamokos. Antai 1920 m. lapkričio mėnesį visą savaitę nebuvo pamokų, nes Raguvos apylinkėse siautėjo lenkų generolo Želigovskio gaujos. 1920 m. atidarė antrąją, 1921 m. – trečiąją, o 1922 m. – ketvirtąją mokyklos klases. Tais metais jau susiformavo visa keturklasė vidurinioji mokykla: I klasėje mokėsi 46, II klasėje – 30, III klasėje – 39, IV klasėje – 26 mokiniai. Mokykloje dirbo šeši mokytojai, buvo kaupiamos knygos, įkurti gamtos ir geografijos kabinetai.

Kadangi darbo sąlygos buvo sunkios, 1921 m. kovo mėnesį mokytojų taryba nutarė mokyklai priklausiusią žemę išnuomoti iš varžytinių. Dalyvaujantys varžytinėse turėjo iš anksto sumokėti 300 auksinų įnašą. Per varžytines nuomos suma pakilo iki 1270 auksinų. Už tokią sumą mokyklos žemė vieneriems metams buvo išnuomota Raguvos miestelio gyventojui Skliarui Leibai. Mokyklos biudžetą papildydavo ir kiti šaltiniai. Finansinę paramą teikė Švietimo ministerija, valsčiaus savivaldybė. Dalį lėšų surinkdavo iš mokesčių už mokslą, stojamuosius egzaminus, iš organizuojamų renginių. Mokyklos išlaidų ir pajamų balansą rodo kai kurie statistiniai duomenys. 1919 m. Švietimo ministerija skyrė 5606 auksinus. 1920 m. mokytojų algoms išmokėti – 32 232 auksinai, mokslo priemonėms ir knygynui panaudoti – 1020 auksinų, inventoriui įsigyti – 920, remontui – 663 auksinai. Iš viso – 35 435 auksinai. Iš valstybės išdo padengta 33 482 auksinai. Iš mokinių tėvų už mokslą ir stojamuosius egzaminus gauta 10 205 auksinai, iš kitų šaltinių – 2000 auksinų. Iš viso – 45 687 auksinai. Vieno mokinio išlaikymas kainavo 656 auksinus. 1922 m. per pirmąjį pusmetį surinkta 3280 auksinų mokesčio už mokslą, antrąjį pusmetį – 6200. Už stojamuosius egzaminus gauti 725 auksinai. Švietimo ministerija suteikė 33 482 auksinų pašalpą, valsčiaus savivaldybė – 2000 auksinų. 1923 m. mokyklos remontui savivaldybė skyrė 1550 Lt. Kitais metais išrinktas mokyklos ūkio komitetas, kurį sudarė A. Blynas, J. Vilkonis, Matulionis, M. Sakalauskas. 1921 m. vieno mokinio išlaikymas kainavo 909 Lt 45 ct, 1928 m. – 620 Lt. Ne visų vaikų tėvai galėjo sumokėti už mokslą, todėl prašė juos atleisti nuo mokesčio. Vien tik 1922 m. gauti 28 tėvų pareiškimai su prašymu atleisti jų vaikus nuo mokesčio už mokslą. Dalis prašymų buvo patenkinta. 1920 m. nuo mokesčio buvo atleisti 7 mokiniai, 1921 m. – 18, 1928 m. – 23 mokiniai. Vargingų tėvų vaikams buvo skiriamos pašalpos. Lėšų pašalpoms mokykla sukaupdavo iš organizuojamų vakarėlių metu gauto pelno. Mokyk-

loje vykdavo daug įvairių renginių, viešų paskaitų. 1923 m. lapkričio mėnesį vakarėlį surengė ateitininkai. 1924 m. lapkričio mėnesį vykusio vakaro metu surinkta 349 Lt 50 ct beturčiams moksleiviams sušelpiti. Tais pačiais metais įsteigtas mokinių kooperatyvas.

Mokykloje dėstytos įvairios disciplinos: lietuvių ir vokiečių kalbos, aritmetika, tikyba, geografija, istorija, gamta, dailė, raštis, piešimas. 1922–1923 m. m. III klasės mokiniai mokėsi dar lotynų kalbos, geometrijos, fizikos, gimnastikos, dainavimo. 1928–1929 m. m. moksleiviai buvo supažindinami su sodininkystės ir daržininkystės pagrindais.

Mokyklai per visą jos darbo laiką vadovavo keli direktoriai. Pirmuoju vedėju buvo J. Burba. Jis vadovavo mokyklai nepilnus dvejus metus. Dirbo jau sunkiai sirgdamas džiova ir greitai mirė. Mirus J. Burbai, direktoriumi paskirtas Petras Micevičius (nuo 1921 m. vasario iki lapkričio mėn.). P. Micevičius 1913 m. buvo baigęs Panevėžio mokytojų seminariją, prieš atvykdamas į Raguvą dirbęs Panevėžio srities vartotojų bendrovių sąjungoje buhalteriu ir raštvedžiu. Jis vadovavo mokyklai neilgai, o išvykęs iš Raguvos dirbo Sedos, Užpalių vidurinių mokyklų direktoriumi. Ilgiausiai mokyklai vadovavo Simas Aksamitauskas (1921–1927). 1927 m. rugpjūčio mėnesį direktore paskirta Morta Dvylaitienė. Ji vadovavo mokyklai labai trumpai. Paskutiniais mokyklos gyvavimo metais direktoriumi dirbo Antanas Savickis (1928–1929), baigęs „Saulės“ mokytojų seminariją, išklauses Kauno universiteto Teologijos-filosofijos fakulteto šešių semestrų kursą. Prieš atvykdamas į Raguvą, jis dirbo sekretoriumi Švietimo ministerijoje.

Pedagogų kolektyvą 1919–1929 m. sudarė 5–8 etatiniai darbuotojai. Per tą dešimtmetį įvairiu metu dirbo mokytojai P. Micevičius, F. Karvelienė, V. Karvelis, S. Gutmanaitė, A. Pelėnaitė, M. Bičkaitė, M. Dvylaitienė, J. Dvylaitis. Mokytojai dėstė po kelias disciplinas: A. Aksamitauskas – aritmetiką, geometriją, algebrą, piešimą; V. Karvelis – lietuvių ir lotynų kalbas, gamtą, fiziką; M. Bičkaitė – vokiečių kalbą, istoriją, geografiją, rankų darbus. Tikyba dėstė kunigai S. Žižys, J. Norvila, J. Mickevičius. Pagal išsilavinimą mokytojai buvo baigę gimnazijas, vienas kitas – universitetą. Tikyba dėstęs Juozapas Mickevičius buvo baigęs Kauno universitetą, Filomena Karvelienė – Vilniaus moterų gimnaziją, Vaclovas Karvelis – Ukmergės gimnaziją, Alisa Pelėnaitė – Liepojos gimnaziją. Mokytojai aktyviai dalyvavo miestelyje veikusių visuomeninių organizacijų, vietos valdžios organų veikloje. 1921 m. į valsčiaus tarybą išrinktas P. Micevičius. 1922 m. bandyta įkurti Žemdirbių sąjungos Raguvos skyrių. Pirmininku išrinko mokytoją V. Karvelį. Deja, greitai skyrių uždarė. 1925 m. mokytojas J. Dvylaitis buvo Tautininkų sąjungos Raguvos skyriaus pirmininkas, V. Karvelis sekretorius. Pedagoginio darbo klausimais į spaudą straipsnius rašė J. Burba, P. Micevičius, V. Karvelis. Mokinių mokykloje buvo nedaug. Daugiausia jų buvo 1924 m. – 155. Nuo 1925 m. mokinių po truputį pradėjo mažėti. 1928 m. mokėsi 90, o 1929 m. – 47 mokiniai. Pasklidus gandams apie mokyklos uždarymą, 1927 m. gegužės mėn. tėvų komitetas svarstė mokinių mažėjimo priežastis. Pagrindine priežastimi laikė sunkią gyventojų ekonominę padėtį. Komitetas kreipėsi į Švietimo ministeriją, prašydamas



Mokytojas Jonas Dvylaitis. 1927 m. birželio 26 d. Iš Marcinkevičių ir Šilinių šeimų archyvo

neuždaryti mokyklos. 1927 m. gegužės 30 d. įvykęs pedagogų tarybos posėdis taip pat svarstė mokinių mažėjimo priežastis ir konstatavo, kad taip yra dėl sunkios ekonominės krašto padėties, realinio mokyklos tipo, vietos stokos kaimyninių gimnazijų penktose klasėse, mažo baigusiųjų pradžios mokyklas skaičiaus. Kitais metais uždarė pirmąją klasę. 1929 m. kovo 4 d. miestelio ir apylinkės gyventojai, žinodami, kad bus uždaryta mokykla, parašė prašymą Ministrui Pirmininkui A. Voldemarui. Jame išanalizavo mokinių mažėjimo priežastis, bandė įrodyti, kad mokykla būtina ir prašė jos neuždaryti. Gyventojai nesutiko su tuo metu vyravusia nuomone, jog Lietuvoje yra inteligentų perteklius, rašė, kad šiose vietose jų per mažai. Tuo tarpu tautinės mažumos – lenkai, gudai, vokiečiai – nesibijo inteligentų pertekliaus ir net nemano uždarinėti savo mokyklų. Uždarius mokyklą, bus pažeista lietuvių ir kitataučių inteligentų proporcija. Prašyme pažymėta, kad mokykla aptarnauja didelę teritoriją, kurioje gyvena apie 16 tūkst. gyventojų. Nurodyta, kokį vaidmenį apylinkėje suvaidino mokykla, kokie sunkumai laukia tėvų, kurie norės leisti vaikus į mokyklas, esančias už keliasdešimties kilometrų. Atsakydami į valdininkų argumentą, kad mokykloje mokosi mažai vaikų, apylinkės gyventojai rašė, kad tam didelės įtakos turėjo Pirmasis pasaulinis karas, sumažėjęs gimstamumas, nepakankamas mokytojų skaičius, dažnas jų keitimas, keli nederliaus metai. Didėjant gyventojų skaičiui, išaugo ir mokinių skaičius. Panašius prašymus švietimo ministrui siuntė mokyklos tėvų komitetas, Raguvo ir Vadoklių valsčių tarybos. Savivaldybės atstovai buvo nuvykę į Kauną pas Ministrą Pirmininką prof. Voldemarą ir švietimo ministrą. Tėvų komiteto įgaliotiniai P. Laurenčikas, K. Šulga, Marcinkevičius net nusiuntė telegramą Prezidentui A. Smetonai, kuria nuolankiai prašė ir maldavo palikti veikiančią mokyklą. Tačiau prašymai nepadėjo. 1929 m. rugpjūčio 28 d. mokyklą uždarė. Jos turtą perdavė Molėtų vidurinei mokyklai, pastatą – valsčiaus savivaldybei, o žemę (5 ha), kurioje augo 96 liepos, 46 vyšnios, 8 slyvos, 6 kriaušės, 15 obelų, – pradžios mokyklai. Uždarius mokyklą vietos valdžia dar dėjo bevaisių pastangų ją atkurti. 1930 m. gruodžio 4 d. valsčiaus valdyba kreipėsi į Savivaldybių departamentą, norėdama atgauti buvusią prie mokyklos žemę. Planavo atkurti vidurinę mokyklą arba įkurti amatų mokyklą. 1932 m. vasario 8 d. Raguvo miestelio gyventojai parašė prašymą Respublikos Prezidentui A. Smetonai. Prašė duoti nurodymą Švietimo ministerijai atidaryti vidurinę mokyklą nuo 1932 m. rugsėjo 1 d. Prašyme pažadėjo, kad valsčiaus savivaldybė duos kuro ir patalpas. Deja, ir šie prašymai nepasiekė rezultatų.

Nors mokykla gyvavo labai trumpai, ji atliko svarbų vaidmenį šviesdama bei auklėdama miestelio ir valsčiaus jaunimą ir gyventojus. 1923 m. mokykla išleido pirmąją moksleivių laidą. Iš viso šioje laidoje buvo 20 mokinių. Tarp jų A. Blauzdys, P. Bikinas, M. Milinskaitė, J. Slučka, A. Dragūnas, I. Tarabildaitė, U. Baltušnikaitė, P. Augulis. Mokyklą baigę moksleiviai stodavo į specialiąsias mokyklas, gimnazijas. Antai 1924 m. iš 26 baigusių mokyklą moksleivių 12 įstojo į mokytojų seminarijas, 11 į gimnazijas, 1 į telegrafo ir telefono kursus, 1 liko žemę dirbti. 1925 m. iš baigusios mokyklą laidos 5 įstojo į mokytojų seminarijas, 10 į gimnazijas, 3 į technikos mokyklas, 1 į buhalterių kursus, 5 liko ūkiuose. Kai kurie mokiniai vėliau tapo Lietuvoje plačiai žinomais žmonėmis. Mokykloje mokėsi Rapolas Kvedarauskas, vėliau tapęs kunigu, 1945 m. nužudytas bolševikų ir palaidotas Raguvo kapinėse. Raguvo vidurinėje mokykloje mokėsi būsimois redaktorius ir poetas Kazys Kecorius-Zupka,

kilęs iš Vadoklių valsčiaus (vėliau išleidęs eilėraščių rinkinius: „Žuvėdros bangose“ (1931), „Balsas žemei“ (1935), „Mergaitė su žibuoklėmis“ (1938)), dailininkai Petras ir Domicelė Tarabildos.

1 lentelė

Mokinių skaičius Raguvos vidurinėje mokykloje 1919–1929 m.

Metai	Mokėsi sausio 1 d.	Baigė
1919	41	–
1920	65	–
1921	65	–
1922	141	–
1923	138	20 (pirmoji laida)
1924	155	26
1925	127	33
1926	127	24
1927	–	–
1928	90	14
1929	47	–

LCVA. – F. 391, ap. 2; f. 786, ap. 1; Švietimo darbas (1920–1925 m.).

2 lentelė

Raguvos vidurinės mokyklos vadovai 1919–1929 m.

Eil. Nr.	Vardas, pavardė	Direktoriavimo metai
1.	Juozas Burba	1919 08–1921
2.	Petras Micevičius	1921 02–1921 10
3.	Simonas Aksamitauskas	1921–1927
4.	Morta Dvylaitienė	1927–1928
5.	Antanas Savickis	1928–1929

Literatūra

1. *Lietuvių enciklopedija*. – Bostonas, 1964, t. 30, p. 353.
2. *Tarybų Lietuvos enciklopedija*. – Vilnius, 1988, t. 4, p. 262.
3. Žemaitytė A. *Domicelė Tarabildienė*. – Vilnius, 1973.

Apie Raguvos žydus

Roza Bieliauskienė

Lietuvos valstybinis Vilniaus Gaono žydų muziejus

Susidomėjau šiuo miesteliu... Kaip jau ne kartą, ir ši sykį išgelbėjo ilgamečio YIVO (žydų mokslinio instituto) darbuotojo Berlo Kogano sudaryta knyga „Jidišė štet un štetleh in Lite“ („Lietuvos žydų miestai ir miesteliai“; Niujorkas, 1990). Susižavėjau gražia istorija apie dvarininkę Rogov, kuri netoli savo dvaro pastatė paminklą, norėdama įamžinti savo žuvusio sūnaus atminimą, ir pakvietė aplink gyvenančius žydus apsigyventi netoli šio paminklo. Per trumpą laiką čia atsirado nauja žydų gyvenvietė, kuri egzistavo 250 metų. Žydai čia užsiiminėjo prekyba, amatais, vežiojo



vandenį. Prieš Pirmąjį pasaulinį karą Faivlas Framas įkūrė odos apdirbimo dirbtuves, kuriose dirbo apie 50 darbuotojų.

Raguvoje gyveno keletas įdomių asmenybių. Vienas iš jų buvo Alteris, pravarde Mağidas (pamokslautojas), vieną gražų rytą nežinia iš kur atsiradęs Raguvos sinagogoje ir ten pasilikęs ilgiems laikams. Šeštadienį po maldų jis pradėdavo savo ugningus pamokslus, kurių vyrai klausydavo sulaukę kvapą, o moterys nesiliaudavo verkusios. Tačiau kaip staiga jis atsirado, taip staiga ir dingso be žinios, ir daugiau niekas apie jį nieko negirdėjo.

Kitas Raguvos keistuolis buvo taip pat nevietinis, irgi atkeliavęs iš svetur. Buvo jis visada elegantiškai apsirengęs ir

Medinė Raguvos sinagoga (neišlikusi). Iš Lietuvos valstybinio Vilniaus Gaono žydų muziejaus fondų



Buvusi Raguvos žydų sinagoga (dabar Raguvos baldų dirbtuvės). Iš D. Žalnieriuono albumo



*Raguvos žydų
kapinių fragmentas.
1989 m. A. Tarabildos
nuotr.*



*Raguvos žydų
antkapinis paminklas.
1989 m.
A. Tarabildos nuotr.*



*Raguvos žydų
antkapiniai paminklai.
1989 m.
A. Tarabildos nuotr.*

prisistatydavo kaip... Mesijas, Dovydo sūnus. Kaip įrodymą jis turėjo ant piršto žiedą, kuriame buvo išgraviruota „Mesijas ben Dovyd“. Iš smalsumo jam buvo leista pasisakyti sinagogoje. Tačiau niekas jo žodžiais ir raginimais nepatikėjo, ir jis dingo nieko nepešęs.

Nuo XX a. pradžios Raguvos jaunimas susidomėjo revoliucijos idėjomis, bet šis susidomėjimas pasireiškė nebent tuo, kad 1905 m. vienas iš jaunų revoliucionierių sinagogoje šeštadienei maldai įpusėjęs išsiėmė iš kišenės revolverį ir pasakė drastišką antireliginę kalbą. Tačiau vėliau sionistinis jaunimas jau veikė aktyviau ir savo veikla toli pralenkė savo pirmtakus.

Raguvoje, be abejo, buvo juntama netolimo Panevėžio – didelio žydų dvasinumo centro – įtaka. Įvairiu laiku Raguvoje gyveno ir dirbo daugiau ar mažiau žinomi žydų rabinai, kurie pasižymėjo giliomis judaizmo žiniomis, patys rašė ir komentavo bei ruošė leidybai kitų autorių knygas.

Raguvos vardas ir šio miestelio kultūros veikėjų pavardės minimos žydų enciklopedijose bei žinyuose. Tai – rašytojas ir poetas, sionistinio himno „Di švue“ („Priesaika“) autorius Jehuša Pelovičius (gim. 1875 m. Raguvoje, mirė 1937 m. Baltimorėje, JAV); talmudinės literatūros kritikas Michalas Higeris (gim. 1898 m. Raguvoje, mirė JAV); žurnalistas Henechas Šteinas (gim. 1910 m., mirė JAV). H. Šteinas spausdino savo straipsnius ikikarinio Kauno jidiš laikraščiuose, buvo vienas iš bendraautorių „Lite“ (Lietuva) almanacho, išleisto jidiš kalba Niujorke 1951 m., rašė dramos kūrinis anglų kalba. Čia praėjo ir rašytojo Eliezerio Heimano geriausi ir kūrybingiausi gyvenimo metai.

Raguvos žydų pradžios mokykla 1919–1941 m.*

Romaldas Samavičius

Žydai nuo senų laikų gyveno Raguvojė. Jie buvo amatininkai, batsiuviai, krautvininkai. Apie tai liudija ir išlikę seni žydų kapai miestelio pakraštyje. Senųjų raguviškių pasakojimu, į šiuos kapus žydus laidoti veždavo net iš Panevėžio, nes Raguvoės žydų kapinės buvo įrengtos anksčiau. Nepriklausomos Lietuvos laikais miestelyje veikė dvi sinagogos. Žydai sudarė didelę gyventojų dalį. Antai 1922 m. Raguvos valsčiuje gyveno 564 žydai, o miestelyje – 545. 1940 m. 4% valsčiaus gyventojų sudarė žydai. Tai buvo gausiausia tautinių mažumų gyventojų grupė. Besikurdama jauna Lietuvos valstybė, jos vyriausybė stengėsi sudaryti sąlygas mokytis visų tautybių jaunimui. Todėl ir Raguvoje 1919 m. lapkričio 1 d. buvo įsteigta žydų pradžios mokykla. Apie ją išlikę duomenys labai fragmentiški. Archyvų dokumentai leidžia tik gana bendrais bruožais atkurti šios mokyklos dviejų dešimtmečių veiklą. Pirmosios pamokos prasidėjo 1919 m. lapkričio 14 d. Penkių kambarių patalpos buvo išnuomos Abelio Rieznikovo na-



*Fotografo A. Grosso
spaudo faksimilė*

*Perspausdinta iš: *Raguvos praeitis // Kultūra ir švietimas.* – Vilnius, 1997, t. 2, p. 104–108.

muose. Pirmąją mokyklos vedėja tapo Šeinė Gutmanaitė. Kartu su ja dirbo dar du mokytojai.

Mokyklos materialinė bazė buvo vargana. Pradžioje turėtas nedidelis turtas: 28 paveikslai, 49 knygos, iš kurių 8 lietuvių kalba, likusios – hebrajų kalba. Lėšas mokyklai išlaikyti skyrė Švietimo ministerija, Raguvos žydų bendruomenė ir valsčiaus savivaldybė. 1924 m. iš Švietimo ministerijos gauta 2548 Lt, iš Raguvos valsčiaus savivaldybės – 784 Lt, iš žydų bendruomenės – 456 Lt. Tais metais mokykla turėjo 17 trisėdžių suolų, 3 rašomąsias lentas, kelis žemėlapius, 10 egzempliorių knygų mokytojams. Po dvejų metų, 1926-aisiais, valsčiaus savivaldybės sąmatoje buvo numatyta skirti 300 Lt mokyklai už nuomojamas patalpas ir 240 Lt per metus mokytojui susimokėti už butą. Neturtingus moksleivius šelpė labdaros organizacijos. 1939 m. Raguvos žydų labdaros, socialinės pagalbos ir kultūros draugija „Ezro“ skyrė 300 Lt vargingiems moksleiviams paremti. Gaunamos lėšos buvo naudojamos patalpoms remontuoti, mokytojų atlyginimams išmokėti, mokymo priemonėms ir knygoms įsigyti. 1926 m. mokykla turėjo 96 egzempliorius knygų vaikams ir 35 egzempliorius mokytojams, 1927 m. – atitinkamai 263 ir 65 egzempliorius. Po trejų metų moksleivių bibliotekos fondas išaugo iki 417 egzempliorių knygų ir laikraščių. Centralizuotai knygos buvo gaunamos iš Švietimo ministerijos. 1933 m. gautos 22 knygos. Iš jų: „D. L. K. Kęstutis“, P. Rusecko „Spaudos draudimo gadynė“, I. Kraševskio „Vitolio rauda“, K. Pakšto „Lietuvos klimatas“, P. Šinkūno „Geografijos chrestomatija“, M. Valančiaus „Raštai“, P. Šležo „Vytautas Didysis“, „Prezidentas A. Smetona“ (jidiš kalba) ir kt. 1939 m. gauta 18 knygų. Mokymas mokykloje buvo organizuojamas vadovaujantis Lietuvos Respublikos įstatymais, visų pirma Pradžios mokyklų įstatymu. Pagrindinė dėstomoji kalba buvo hebrajų. Mokyta iš lietuvių ir hebrajų kalbų vadovėlių: „Kelias į šviesą“, „Tal Jaldut“, „Alef-Bet“, Šaragorodskio „Hašachar“, Dumblianskio „Sakalėlio“ ir kt. Per tikybos pamokas buvo aiškinama ir žydų tautos istorija.

Reikiamas dėmesys buvo skiriamas moksleivių užklausinei veiklai: buvo rengiami nedideli vakarėliai, organizuojamos ekskursijos. Antai 1939 m. gruodžio mėnesį įvyko Hanukos šventė, tėvams skaityta paskaita „Auklėjimo idealai“.

Visą laiką mokyklai vadovavo Švietimo ministerijos skiriami vedėjai, kurių būta kelių. Neilgai dirbusią Š. Gutmanaitę 1921 m. pakeitė Geimanas Šachno. Kitais metais vedėju tapo Faiba Šapiro. Nei vedėjas, nei su juo dirbę du samdomi mokytojai nemokėjo lietuviškai, todėl reikėjo dar samdyti ir lietuvių kalbos mokytoją. Nuo 1924 m. vedėjauti pradeda Irša Hameris. Vedėju jis dirbo ketverius metus. I. Hameris buvo baigęs Kauno vakarinius mokytojų kursus ir prieš tai mokytojavęs Dusetų, Rokiškio žydų pradžios mokyklose. 1928 m. jis išvyko iš Raguvos, atrodė, dėl nesutarimų su mokyklos tėvų komitetu. Tais pačiais metais, spalio 19 d., mokyklos vedėju paskirtas Chanovičius Zalmanas, prieš tai dirbęs Šakiuose. Jis buvo baigęs gimnaziją, metinius pedagogų kursus, mokėjo hebrajų, lietuvių, vokiečių kalbas. Po ketverių Ch. Zalmano vadovavimo metų jį pakeitė 22 m. amžiaus mokytoja Chonė Leizerovičiūtė. Ji vadovavo mokyklai ilgiausiai – septynerius metus (nuo 1931 iki 1938 m.), kartu būdama ir Lietuvos žydų draugijos „Tarbut“ Raguvos skyriaus narė. Paskutinius trejus metus, 1938–1941 m., mokyklai vedėjauja Zelmanas Gefenas. Tai buvo plataus akiračio, puikios erudicijos pedagogas. Pedagogines žinias jis gilino dvejų metų kursuose Kaune, išklausė Vytauto Didžiojo universiteto istorijos ir semitologijos kursus, mokėjo

jidiš, hebrajų, rusų, vokiečių, lietuvių, lotynų kalbas. Be vedėjų, mokykloje dirbdavo dar vienas arba du samdomi mokytojai, kuriems atlyginimą mokėjo mokinių tėvai. Įvairiu metu laisvai samdomais ir etatiniais mokytojais dirbo A. Žibucas, Jochelis Vakeris, Leibas Hešelsonas, Irša Bunas, Pesė Levinaitė, Judelis Joselevičius, Motelis Golbickis, Bušmicas, Milšteinaitė. Tikyba dėstė rabinas Chaimas Milšteinas, Mozė Leibzonas, Joffė Pinchus. Mokykloje beveik visą laiką buvo trys, o kai kuriais metais ir keturi skyriai. Joje mokėsi keliasdešimt vaikų. Antai 1921 m. pirmame skyriuje mokėsi 6 berniukai ir 9 mergaitės, antrame – 16 ir 8, trečiame – 9 ir 2. Daugiausia – 64 moksleiviai – mokėsi 1921, 1922 ir 1936 metais, mažiausiai – 15 – priešpaskutiniiais, t. y. 1940 metais. Mokyklą baigdavo irgi nedaug vaikų: 1927 m. – 2, 1930 m. – 5, 1933 m. – 4, 1935 m. – 11, 1936 m. – 5. Pedagogai ne visada sugebėdavo parengti mokinius baigiamiesiems egzaminams. 1926 m. komisija egzaminavo ketvirto skyriaus baigiamąją klasę, bet egzaminus nutraukė, nes vaikai nebuvo parengti iš lietuvių kalbos ir aritmetikos. Kitais mokslo metais baigiamuosius egzaminus priėmė komisija, kurioje dalyvavo Raguvos lietuvių pradžios mokyklos vedėjas M. Stankevičius, žydų pradžios mokyklos vedėjas I. Hameris, savivaldybės atstovas P. Baltušnikas, žydų pradžios mokyklos tėvų komiteto pirmininkas M. Framas.

Rūpintasi ir ikimokyklinio amžiaus žydų vaikais: 1926 m. buvo įsteigtas vaikų darželis, kurį lankė 15 vaikų. Taip pat rūpintasi šviesti ir suaugusius raguviškius žydus. Jiems mokykla buvo suorganizavusi vakarinius kursus. Kursai veikė 1922, 1923 ir 1927 metais. 1922 m. juos lankė 42 asmenys. Mokydavosi vakarais, po 14 pamokų per savaitę. Kursuose buvo dėstoma lietuvių ir hebrajų kalbos, aritmetika, Lietuvos istorija. 1927 m. ten mokėsi 20 klausytojų. 1941 m. vasarą, vokiečiams okupavus Lietuvą, mokykla buvo uždaryta. Dvidešimt dvejus metus veikusi Raguvos žydų pradžios mokykla rūpinosi savo tautiečių jaunosios kartos auklėjimu ir švietimu, mokė suaugusiuosius. Nepriklausomos Lietuvos metais ji buvo vienintelė žydų mokykla Raguvos valsčiuje. Daugumos mokyklos mokytojų ir buvusių mokinių tolesnis likimas nežinomas, bet tikriausiai jie buvo sušaudyti jau pirmaisiais nacių okupacijos metais.

1 lentelė

Raguvos žydų pradžios mokyklos moksleivių skaičius 1919–1941 m.

Metai	Moksleivių skaičius
1919	58
1921	62
1922	64
1924	40
1925	43
1926	36
1927	26
1928	26
1929	34
1930	39
1932	46
1934	48
1935	60
1936	64
1940	15

Statistiniai duomenys ir straipsnio faktinė medžiaga pateikti iš: Lietuvos centrinis valstybės archyvas. – F. 852, ap. 2, b. 18.

2 lentelė

Raguvos žydų pradžios mokyklos vedėjų sąrašas 1919–1941 m.

Eil. Nr.	Vardas ir pavardė	Vadovavimo mokyklai metai
1.	Šeinė Gutmanaitė	1919
2.	Geimanas Šachno	1921
3.	Faiba Šapiro	1922
4.	Abraomas Žybucas	1924
5.	Irša Hameris	1924–1928
6.	Chanovičius Zalmanas	1928–1931
7.	Chonė Leizerovičiūtė	1931–1938
8.	Zelmanas Gefenas	1938–1941

Lietuvos sentikiai: Raguvos bendruomenės istorija

Grigorijus Potašenko

Vilniaus universitetas

Sentikiai (rus. старообрядцы – *besilaiką senųjų apeigų, староверы – sentikiai*) – Rusijos stačiatikių bažnyčios išpažinėjų dalis, nepripažįstanti XVII a. Maskvos patriarcho Nikono (1652–1666) įvykdytos religinės reformos. Tai savita eschatologinė rusų stačiatikybės atmaina*. Nuo oficialiosios Rusijos stačiatikių bažnyčios sentikiai skiriasi ne tiek dogmatika, kiek liturgija ir apeigomis, o vadinamieji bepopiai – dar ir bažnytine struktūra bei kiek kitokiu Šv. Rašto ir tradicijų aiškinimu. Sentikiai tradiciškai žegnojasi dviem pirštais, pripažįsta tik senąsias ikonas, liturgines knygas ir apeigas, aštuongalį kryžių; bepopiai neturi dvasininkų (vadinasi, ir tripakopės hierarchijos), todėl pamaldas laiko ir religines apeigas atlieka iš jų pačių išsirinkti parapijiečiai arba šventikai (rus. духовный отец, наставник). Ankstyvajai sentikybei būdingas pasaulio (t. y. valstybės ar visuomenės, kurioje, sentikių įsitikinimu, viešpatauja antikristas) neigimas, atsisakymas bet kokio bendravimo su pasauliečiais (valgant, geriant, meldžiantis ir t. t.), įtemptas pasaulio pabaigos laukimas, griežtas asketizmas, prisirišimas prie senųjų tradicijų, apeigų, gyvenimo būdo ir t. t. XIX–XX a. sociokultūriniai pokyčiai bei vidinė polemika sentikybėje paskatino tai, kad joje susilpnėjo eschatologinės nuotaikos, atsisakoma asketiškų apribojimų bei ilgainiui vis labiau prisitaikoma prie „pasaulio“. Nuo oficialiosios Rusijos stačiatikių bažnyčios ji skiriasi dar ir tuo, kad sentikybėje, ypač tarp bepopių, didelį vaidmenį atlieka eiliniai parapijiečiai.

Rusijos valstybė bažnytinę reformą vykdė jėga, sentikius ekskomunikavo ir iki 1905 m. persekiojo, ypač žiauriai ankstyvuoju laikotarpiu (maždaug iki 1761 m.). Stalino valdymo metais Sovietų Sąjungoje griežtos represijos prieš sentikius (kaip ir prieš kitas bažnyčias bei tikinčiuosius) vėl atsinaujino. 1971 m. Rusijos stačiatikių bažnyčios susirinkime Maskvoje bu-

*Eschatologija (gr. eschatos – paskutinis + ...logija) – žmogaus, žmonijos ir pasaulio likimo teorija, sudėtinė daugelio religijų ir kai kurių filosofijų dalis, ypač išplėta judaizmo ir krikščionybės.

vo panaikinta senųjų apeigų anatema*. Tai pašalino tris amžius trukusią rusų stačiatikybės atšakų priešpriešą ir atvėrė skirtingų stačiatikių bažnyčių dialogo galimybę.

Sentikybė nebuvo vienalytė nei organizaciniu, nei religinio mokymo požiūriu. Dar XVII a. pabaigoje joje susidarė dvi didžiulės atšakos: popininkai ir bepopiai; pirmieji turi popus, antrieji – neturi jų, kadangi, jų įsitikinimu, įsigalėjus antikristui, nebeliko „tikrųjų“ dvasininkų. Popininkai ir bepopiai dar skilo į daugybę srovių ir krypčių, kurių dauguma išnyko iki Pirmojo pasaulinio karo.

Šiuo metu yra per dešimt sentikių bažnyčių ir religinių organizacijų, veikiančių Rusijoje, Baltarusijoje, Ukrainoje, Lietuvoje, Latvijoje bei Estijoje. Apytikriais rusų tyrinėtojų duomenimis, Rusijoje ir užsienyje yra apie du milijonus sentikių. Oficialūs dviejų sentikių popininkų srovių pavadinimai – *Rusų stačiatikių sentikių bažnyčia* (nuo 1988 m. taip vadinami popininkai, pripažįstantys Belakrinicką hierarchijos dvasininkus; jų administracinis centras yra Rogožės bendruomenė Maskvoje) bei *Senųjų stačiatikių bažnyčia* (palikuonys popininkų, nepripažįstančių 1846 m. įsteigtos Belakrinicką hierarchijos, bet 1923 m. sukūrusių savo hierarchiją, priėmusią arkivyskupą Nikolą (Pozdejevą); nuo 1963 m. jų administracinis centras yra Novozybkove, Briansko srityje, Rusijoje). Jų bendruomenės veikia Rusijoje, NVS šalyse, Rumunijoje ir kt.

Dabar tarp sentikių bepopių labiausiai paplitę pamariečiai (поморцы) ir fedosejevininkai (федосеевцы). XX a. pradžioje fedosejevininkai buvo viena didžiausių bepopių srovių. Kai kuriais duomenimis, jų buvo apie 2,5 mln. Tačiau XIX a. ir ypač XX a. pirmojoje pusėje daugelis bepopių parapijų pripažino bažnytinę santuoką ir tapo pamariečiais. Šiuo metu fedosejevininkai neturi jokios oficialios juos vienijančios struktūros, tačiau tradiciškai autoritetingas religinis centras yra Maskvos Preobraženskajos bendruomenė, kuri vadinama *Senųjų pamariečių nesantuokinių atšakos krikščionių sentikių bendrija*. Oficialus sentikių bepopių pamariečių pavadinimas – *Senųjų stačiatikių pamariečių bažnyčia*. Jų parapijos veikia Lietuvoje, Latvijoje, Estijoje, Lenkijoje, Baltarusijoje, Ukrainoje, Rusijoje (šiose šalyse joms vadovauja nacionalinės aukščiausiosios tarybos ir dvasinės komisijos), JAV, Brazilijoje ir kitose valstybėse. 1995 m. *Senųjų stačiatikių sentikių pamariečių bažnyčių* Lietuvoje sudarė 58 parapijos. Joms vadovauja *Sentikių aukščiausioji taryba* Vilniuje. Įvairiais duomenimis, Lietuvoje yra nuo 35 iki 100 tūkstančių sentikių (1–3% visų šalies gyventojų).

Lietuvos sentikių istorija

Sentikių emigracija į dabartinę Lietuvos teritoriją prasidėjo XVII a. aštuntojo dešimtmečio pabaigoje. Svarbiame sentikių istorijos šaltinyje, *Degučių metraštyje*, rašoma, jog buvęs šaulių dešimtininkas Trofimas Ivanovas – vienas iš pirmųjų sentikių emigrantų, 1679 m. įsikūrusių Lietuvos šiaurės vakaruose. Pirmoji cerkvė, dėl kurios įkūrimo datos neabejojama, pastatyta 1710 m. Puščios kaime prie Kriaunų, dabar Rokiškio r. (1819 m. šie maldos namai iš Puščios perkelti į kaimyninį Bobriškių kaimą).

Masinės rusų emigracijos pradžia į LDK šiaurės vakarus bei vakarinę dalį laikoma XVIII a. antrasis ir trečiasis dešimtmetis. Pagrindiniai rusų emigracijos motyvai buvo šie: religinis persekiojimas ir sentikių diskriminavimas Rusijoje; socialinė valstiečių ir posados gyventojų spauda; žinia, kad rusų persikėlėlius glo-

*Anatema (gr. anathema – atskyrimas, pašalinimas) – atskyrimas nuo bažnyčios, prakeikimas.

boja ir gina bajorai, Katalikų bažnyčia bei karaliaus dvarai Lenkijoje ir Lietuvoje; be to, įtemptas eschatologinis jausmas vertė sentikius bėgti iš valstybės ir visuomenės, kurioje, jų įsitikinimu, išviešpatavo dvasinis antikristas. Sentikių emigraciją į LDK ir fedosejevininkų bendrijos formavimąsi jos teritorijoje skatino vyriausybės, vietos dvarininkų bei Katalikų bažnyčios religinis pakantumas jų atžvilgiu.

XVIII a. daugiausia sentikių į LDK atsikėlė iš Pskovo, Novgorodo bei Tverės gubernijų. Pagrindiniai rusų sentikių centrai šiaurės rytų, vidurio bei pietinėje Lietuvos dalyje susiformavo jau aštuntame ir devintame XVIII a. dešimtmetyje ir gyvuoja (ar gyvavo) iki šių dienų. XVIII a. pabaigoje dabartinėje Lietuvos teritorijoje gyvavo ne mažiau kaip 16 parapijų (skaičius pateikiamas pagal maldos namus).

1728–1755 m. veikęs Gudiškių vienuolynas (dabar Ignalinos r.) buvo žymus fedosejevininkų religinis centras, kuris gana stipriai veikė ir fedosejevininkų bendrijos Rusijoje raidą. 1752 m. vadinamasis *Lenkų susirinkimas* Gudiškėse priėmė pagarsėjusius fedosejevininkų istorijoje nuostatus, kurie įtvirtino Feodosijaus Vasiljevo mokymą ir pasižymėjo griežtumu. Tai ženklino lūžį fedosejevininkų istorijoje, kuomet „nuosaikiai radikali“ bepopių bendrija tapo radikalesnė. Sunykus Gudiškių vienuolynui, XVIII a. antrojoje pusėje LDK šiaurės vakaruose susikūrė kitas svarbus sentikių centras Degučiuose (dabar Zarasų r.).

Kaip ir antrojoje XVIII a. pusėje, XIX a. pradžioje Degučių parapija buvo žymus sentikių religinis ir kultūrinis centras Baltijos regione. Degučių sentikiai buvo gerai informuoti apie Lietuvos ir kitų Rusijos kraštų sentikių bažnytinių gyvenimą. Jie palaikė šeimyninius, religinius ir ūkinius ryšius su Vilniaus, Kauno, Kuršo, Livonijos gubernijų, Maskvos, Peterburgo bei Starodubo sentikiais. Palaikydami glaudžius ryšius, Degučių fedosejevininkai nuolat buvo sentikių bepopių religinio gyvenimo įvykių sukuryje. 1819 m. naujam Degučių šventikui Avtomonui Myšniakovui atiteko „bendro senųjų stačiatikių krikščionių Lietuvoje ir Kurše ganytojo“ vardas. Turbūt šventiko autoritetas leido jam žengti drąsų žingsnį: 1822 m. Degučiuose pirmą kartą buvo sudaryta santuokos apeigų tvarka, o 1823 m. įvestos metrikų knygos (krikšto, santuokos, mirties). Tai reiškė, jog Degučių parapija, įtakingas LDK fedosejevininkų centras XIX a. pradžioje, pripažino ir priėmė mokymą apie santuoką, palaimintą ne dvasininkų (*бессвященнословный брак*), ir pradėjo įvedinėti santuokos institutą. Santuoką ėmė laiminti ne rusų (stačiatikių) dvasininkas, o bepopių šventikas.



Raguvos Fermos sentikių maldos namai. 1997 m.

A. Petrašiūno nuotr.

1823–1906 metus Lietuvos sentikių istorijoje galima vadinti pereinamuoju iš fedosejevininkų į pamariečius laikotarpiu. Tuo metu tarp fedosejevininkų palikuonių dabartinėje Lietuvos teritorijoje vyko santuokos instituto įteisinimas ir suartėjimas su nuosaikesnės pamariečių bendrijos mokymu bei praktika. Jo pradžia, galima sakyti, sutapo su Nikolajaus I valdymo metais vėl prasidėjusiu sentikių persekiojimu.

Dėl Rusijos imperijoje vyraujančios religinio bei pilietinio sentikių diskriminavimo politikos bažnytinės santuokos išitvirtinimas tarp Lietuvos bėpopių vyko lėtai ir baigėsi tik XX a. pradžioje. Tuo metu Lietuvos sentikiai sukūrė bendrą bažnytinę organizaciją. Vilniaus sentikių parapija, kurios pirmininku nuo 1885 m. buvo Aristarchas Pimonovas, tapo religiniu pamariečių centru. 1901 m. Vilniaus parapijoje įvyko pirmasis Rusijos pamariečių šventikų suvažiavimas. 1906 m. sausio 25–27 d. Vilniuje įvyko pirmasis pamariečių šventikų ir dabartinės Lietuvos, Latvijos, Estijos, Lenkijos ir Baltarusijos parapijų atstovų suvažiavimas. Jame, be tikėjimo mokymo klausimų, buvo svarstomi ir apeigų, parapijų vidaus organizavimo ir kt. klausimai.

Skirtingais XIX a. laikotarpiais sentikių padėtis Rusijoje buvo nevienoda. Santykinį religinį pakantumą Aleksandro I valdymo metais pakeitė griežtos priemonės prieš „atskalūnus“ (*raskolnikus*), kurių buvo griebtasi caro Nikolajus I valdymo metais. Pavyzdžiui, tik 1837–1838 m. Novo Aleksandrovsko jerėjus Lukjanovas ir pulkininkas Kamajevskis septynis kartus „įkalbinėjo“ Degučių sentikius prisijungti prie sinodinės bažnyčios. Vieną kartą į tokius Vilniaus Šv. Dvasios vienuolyno archimandrito Platono „įkalbinėjimus“ Degučių šventikas Titas Tanajevus įtikinamai atsakė: „*Tiek mano protėviai buvo sentikiai, tiek aš pats senasis stačiatikis sentikis krikščionis*“.

Nuo 1825 iki 1855 m. Lietuvoje buvo uždaryta 13 (8 iš jų sunaikinti) iš 33 žinomų sentikių maldos namų, o kai kurie šventikai nubausti administracinėmis bausmėmis.

Antrojoje XIX a. pusėje sentikių padėtis palaipsniui gerėjo: visuomenės nuomonė jų atžvilgiu tapo pakantesnė, vyriausybė pamažu plėtė sentikių pilietines teises. 1883 m. gegužės 3 d. įstatymas suteikė sentikiams pamaldų laisvę, bet draudė viešus pasirodymus: eiti pasauliu (taip, kaip sukasi saulė), skambinti varpais, dvasininkams ir šventikams vilkėti atitinkamus bažnytinius drabužius ir t. t.

Po 1863–1864 m. sukilimo Lietuvoje rusų administracija vietinių sentikių atžvilgiu vykdė dvilypę politiką. Caro valdžia įvairiais būdais siekė skatinti sentikius pereiti į vientikystę ir oficialiąją stačiatikybę bei tokiu būdu dar labiau įtvirtinti viešpataujančią Stačiatikių bažnyčios padėtį, tačiau tuo pat metu valdžia pradėjo „flirtuoti“ su sentikiais, tikėdamasi įtraukti juos į atviro visuomenės rusifikavimo politiką Lietuvoje. 1890 m. Kauno gubernatorius Melnickis ketino pagerinti vadinamųjų *rusų persikėlėlių* ekonominę padėtį ir padidinti jų visuomeninę reikšmę. Jis parengė specialią ekonominės ir kultūrinės rusų gyvenviečių plėtros programą, kuri turėjo padėti sukurti ir plėsti Lietuvoje rusų žemėvaldą.

Tik 1905 m. balandžio 17 ir spalio 17 d. buvo paskelbtas caro potvarkis ir manifestas dėl religinio pakantumo ir sąžinės laisvės. Šie įstatymai pirmą kartą leido Rusijoje veikti sentikių parapijoms, o 1906 m. spalio 17 d. įsaku buvo nustatyta jų sukūrimo tvarka, parapijų narių bei vadovų teisės.

1906–1940 m. Lietuvoje formavosi sentikių pamariečių bažnyčia. Tuo laikotarpiu sentikių parapijos Rusijos imperijoje (iki 1915 m.) ir jų religinė organizacija

Nepriklausomoje Lietuvoje buvo pripažintos valstybės. Sentikių istorikas I. Prozorovas pavadino pirmuosius XX a. dešimtmečius sentikystės išlaisvinimo laikotarpiu, o XX a. trečiąją ir ketvirtąją dešimtmetį laikė „visiškos tikėjimo išpažinimo laisvės ir lygybės su kitomis religijomis laikotarpiu“ Lietuvoje, kaip ir Latvijoje, Estijoje bei Lenkijoje (Sovietų Rusijoje, anot jo, tuo metu vyko „kova už bedievybę“). Būtent trečiajame ir ketvirtajame XX a. dešimtmetyje rusai sentikiai tapo viena iš labiausiai integruotų etninių Lietuvos visuomenės grupių.

Pirmasis pasaulinis karas nutraukė XX a. pirmąjį dešimtmetį prasidėjusį religinį bei kultūrinį sentikybės atgimimą Rusijos imperijoje. 1914–1918 m. daug sentikių buvo priversti evakuotis iš Lietuvos į Rusijos gilumą. Pasibaigus karui, dauguma išvykusiųjų sugrįžo į gimtąsias vietas.

1922 m. gegužės 6 d. Kaune įvyko pirmasis sentikių pamariečių bažnyčios suvažiavimas Lietuvoje. Jis išrinko administracinį šalies sentikių bendruomenių valdymo organą – Sentikių centro tarybą (toliau SCT). Jos pirmininku tuomet buvo išrinktas Vasilijus Prozorovas, 1934–1938 m. jai vadovavo Aristarchas Jefremovas, o nuo 1938 m. – Ivanas Prozorovas. 1923 m. prie SCT buvo įsteigta Dvasinė komisija, kurią sudarė 5 šventikai. Dvasinė komisija sprendė kanonų klausimus. Trečiajame ir ketvirtajame XX a. dešimtmetyje Lietuvoje įvyko 8 sentikių suvažiavimai. 1923 m. šalyje gyveno daugiau kaip 32 000 sentikių. Tuo metu veikė 53 sentikių maldos namai.

SCT rūpinosi dvasinės bei pamaldų literatūros, vadovėlių ir žurnalų leidimu. 1931 m. SCT iniciatyva Kaune pradėjo veikti dvejų metų trukmės dvasiniai kursai šventikams bei tikybos mokytojams rengti. Šių kursų vadovas ir įkvėpėjas, sentikių kultūrinio gyvenimo bei religinio švietimo organizatorius buvo I. Prozorovas. 1933 m. buvo paskelbtas jo veikalas *Sentikybės istorija*. Ši knyga, sumanyta kaip dvasinių kursų klausytojų mokymo priemonė, dar ir dabar neprarado mokslinės pažintinės reikšmės.

1945–1990 m. laikotarpis pasižymėjo ypač griežta sovietų valdžios kontrole religijos, bažnyčių ir tikinčiųjų atžvilgiu. Itin sudėtingi ir net tragiški sentikių bažnyčiai, kaip ir Katalikų bažnyčiai bei Lietuvos visuomenei apskritai, buvo pokario metai. Po 1945 m. sovietų vyriausybė forsavo Lietuvos sovietizavimo procesą. Pirmaisiais pokario metais prasidėjęs šioks toks sentikių gyvenimo suaktyvėjimas buvo greitai nuslopintas. Sovietų valdžia pradėjo šiurkščiai ir sistemingai kištis į Lietuvos sentikių bažnyčios vidaus reikalus. 1945–1947 m. Religinių kultūrų reikalų tarybos įgaliotinis neleido sušaukti Sentikių aukščiausiosios tarybos (toliau SAT) posėdžių Vilniuje. Norėdama sustiprinti bažnyčios kontrolę, 1946 m. valdžia įvedė visų Lietuvos religinių organizacijų privalomą registravimą. Iš sentikių parapijų buvo reikalaujama, kad jų išrinkti komitetai (dvidešimtukai) patvirtintų pradėjusį eiti pareigas šventiką, kuris vėliau privalėjo užsiregistruoti vykdomajame komitete. Masinės Lietuvos gyventojų deportacijos palietė ir sentikius. Apie dešimt sentikių šventikų bei bažnyčios vadovų buvo areštuoti ir ištremti.

SAT pirmininko Ivano Romanovo tremtis ir griežta antireliginė valstybės politika dar labiau apsunkino bažnyčios veiklą. Jos vadovybė jautė stiprų valdžios organų bei specialiųjų tarnybų spaudimą, dėl to teko ieškoti kitų santykių su komunistine valstybe formų. 1948 m. gegužės mėn. atsirado nevienareikšmiškas Dvasinio teismo nutarimas, kuriame rašoma, jog „vadovaudamasi Šventuoju Raštu Sen-

tikių bažnyčia... sovietų valdžią pripažino ir pripažįsta Dievo siūsta valdžia". Sentikių bažnyčia ištraukė į judėjimą už taiką, kuris neretai tarnavo sovietų vyriausybės propagandos tikslams.

1953 m. iš 74 sentikių maldos namų, veikusių 1944 m., liko tik 58 (9 iš 16 uždarytų maldos namų esą „patys užsidarė“); juose pamaldas laikė 51 šventikas. 1945–1953 m. nemaža rusų sentikių kaimų ištuštėjo dėl kolektyvizacijos ir sovietų valdžios kovos su partizanais.

Sentikių parapijų, kurių didžioji dalis buvo sukoncentruota kaimo vietovėse, padėti neigiamai paveikė antireliginė valdžios politika ir Bažnyčios persekiojimas, taip pat industrializacija bei urbanizacija. XX a. penktajame–devintajame dešimtmetyje parapijų, parapijiečių bei šventikų skaičius kaimo vietovėse smarkiai sumažėjo. 1948 m. Lietuvoje buvo 56 registruotos parapijos, daugiau kaip 50 šventikų ir 88 700 parapijiečių; 1969 m. – 56 parapijos, o 1995 m. – 58 registruotos parapijos (veikiančių parapijų skaičius buvo kur kas mažesnis), 11 šventikų ir, bažnyčios vadovybės duomenimis, nuo 70 000 iki 100 000 sentikių. Tačiau minėtu laikotarpiu labai išaugo sentikių parapijos Vilniuje, Kaune, Klaipėdoje, Utenoje, Panevėžyje ir kituose miestuose.

1944–1990 m. sentikių bažnyčiai Lietuvoje vadovavo Sentikių aukščiausioji taryba. Tuo metu SAT Vilniuje buvo vienintelis Sentikių pamariečių bažnyčios religinis centras Sovietų Sąjungoje. Tokiomis nepalankiomis sąlygomis SAT dvasiškai globojo ir registravo naujas sentikių parapijas, kvietė suvažiavimus ir rengė savo posėdžius, kuriuose buvo svarstomi einamieji reikalai.

1948–1965 m. SAT pirmininku buvo Vilniaus parapijos šventikas Fiodoras Kuznecovas (1869–1965), tuo pačiu metu ėjęs ir Dvasinės komisijos pirmininko pareigas. Vėliau jį pakeitė Kauno parapijos šventikas Josifas Nikitinas (1905–1996). 1969 m. SAT pirmininku tapo ir vėliau dar dviem kadencijoms buvo perrinktas Ivanas Jegorovas (1905–1998).

SAT iniciatyva Vilniuje buvo sušaukti trys bažnytiniai susirinkimai, nurodę sentikių pamariečių Sovietų Sąjungoje religinio gyvenimo gaires. 1966 m. spalio mėn. Vilniuje įvyko Sentikių pamariečių bažnyčios susirinkimas, skirtas sentikybės 300-osioms metinėms paminėti. Jame dalyvavo Latvijos, Estijos, Baltarusijos, Ukrainos ir Rusijos pamariečių parapijų atstovai. Daugelis iš jų pripažino dvasinę SAT Vilniuje globą.

1974 m. Sentikių pamariečių bažnyčios (toliau SPB) susirinkime Vilniuje dalyvavo jau 116 šventikų ir apie 400 pamariečių parapijų atstovų iš įvairių Sovietų



Raguvos Fermos sentikių kapinių fragmentas. 1997 m. A. Petrašiūno nuotr.

Sajungos kraštų. Viename iš susirinkimo nutarimų kalbama apie tai, jog 1971 m. Rusijos stačiatikių bažnyčios susirinkime panaikinta senųjų apeigų anatema pašalina daug amžių trukusią įtampą tarp atskirų rusų stačiatikybės atšakų. Sentikiai pamariečiai vertina tai kaip **didelę istorinę reikšmę** turintį sprendimą. 1988 m. Vilniuje vykęs iškilmingas Sentikių pamariečių bažnyčios susirinkimas buvo skirtas Rusios krikšto 1000-mečiui paminėti.

Po 1995 metų Lietuvoje susikūrė ir veikia du sentikių religiniai centrai: Sentikių centro taryba (pirmininkas Rokiškio sentikių parapijos šventikas A. Kudrešovas) ir Sentikių aukščiausioji taryba (pirmininkas N. Pilnikovas).

Raguvos sentikių bendruomenės istorija

Pirmieji patikimesni duomenys apie Raguvos sentikių bendruomenės įsikūrimą siekia penktąjį XIX a. dešimtmetį, nors sentikiai kaimyninėse apylinkėse pradėjo kurtis dar XVIII a. pradžioje: Paežeriuose (dabar Kupiškio r.) sentikių parapija veikė nuo 1715 m., Puščioje (dabar Anykščių r.) – maždaug nuo antrosios XVIII a. pusės. Ketvirtojo XX a. dešimtmečio pabaigoje parapijos istorijos anketoje parašyta, kad Raguvos sentikių bendruomenė buvo įkurta 1840 m.¹ (kitais duomenimis – 1804 m.²). Tai buvo viena iš 33 sentikių bendruomenių, XIX a. viduryje veikusių dabartinės Lietuvos teritorijoje. Įsikūrus sentikių bendruomenei, Raguva tapo kelių religijų, tautų ir kultūrų miesteliu. Taip buvo truputį daugiau nei šimtą metų. XIX a. viduryje Raguvojė gyveno lenkų dvarininkai, lietuvių valstiečiai, žydų amatininkai ir prekyautojai, rusų tarnautojai, smulkūs prekyautojai ir ūkininkai. Čia veikė katalikų bažnyčia, žydų sinagoga, stačiatikių cerkvė bei sentikių maldos namai (iki 1855 m. privačiuose namuose). 1897 m. Raguvoje buvo 1762 įvairių tautybių ir tikybų gyventojai.

Kitai negu rusų (stačiatikių) tarnautojai ir jų šeimos, kurios apsigyveno miestelyje po 1831 m. sukilimo, dauguma rusų sentikių Raguvoje ir jos apylinkėse buvo persikėlėliai iš gretimų Kauno gubernijos sentikių gyvenviečių. Dalis sentikių buvo atvykę iš Vilniaus gubernijos, kita nedidelė dalis galėjo būti iš Kuršo, Livonijos bei Vitebsko gubernijų. Tuo metu sentikiai nebuvo Rusijos valdžios proteguojami kolonistai. Tai pažymi ir B. Kviklys knygoje „Mūsų Lietuva“³. Rusų sentikių Lietuvoje ekonominis protegavimas tapo caro valdžios atviros rusifikacinės politikos dalimi tik po 1863–1864 m. sukilimo. Tačiau nei po 1831 m., nei po 1863–1864 m. sukilimo caro valdžia neatsisakė tikslo (bent iki 1905 m.) atversti sentikius į stačiatikybę. Todėl tiek caro administracijos požiūris į sentikius Lietuvoje, tiek sentikių požiūris į valdžios pastangas įtraukti juos į savo rusifikacinės ir stačiatikybės protegavimo krašte politikos pinkle nebuvu vienareikšmis. 1864–1914 m. dalis Lietuvos rusų sentikių, visų pirma bežemiai ir mažžemiai ūkininkai, pasinaudojo caro vyriausybės nekatalikams teikiama ekonomine lengvatomis krašte, bet beveik niekada nesutiko mainais už tai atsisakyti savo tikėjimo. Tai savo ruožtu kėlė caro administracijos ir įtakingų stačiatikių hierarchų tam tikrą nepasitenkinimą ir nepasitikėjimą sentikiais, kaip užsispyrusiais viešpataujančios Rusų stačiatikių bažnyčios oponentais.

¹Lietuvos centrinis valstybės archyvas (toliau LCVA). – F. 1215, ap. 1, b. 1169, l. 2–3.

²Список старообрядческих общин в Литовской Республике по состоянию на 1 июля 1992 года (копия). – Личный архив Г. Поташенко.

³Krašto vietovių istoriniai, geografiniai ir etnografiniai bruožai // Mūsų Lietuva / Paruošė B. Kviklys. – Bostonas, 1965, t. 2, p. 650–653.

Apie Raguvos bendruomenės istoriją XIX a. turime nedaug žinių. Žinoma, kad nuo 1840 iki 1855 m. pirmasis šventikas buvo Stefanas Kaštalianovas. Pirmuosius penkiolika metų sentikiai Raguvoje bendroms pamaldoms rinkdavosi privačiuose namuose. Caro Nikolajaus I valdymo metais sustiprėjus sentikių religiniams persekiojimams ir nuo 1826 m. pakartotinai uždraudus jiems statyti savo cerkves ar maldos namus, sentikiai Lietuvoje ir visoje Rusijos imperijoje buvo priversti melstis slapta ar pusiau slapta. 1855 m. Rusijos valdovu tapo liberalesnių pažiūrų ir labiau valstybės reformoms nusiteikęs Aleksandras II. Caro vyriausybės religinė politika sentikių atžvilgiu šiek tiek sušvelnėjo. Netrukus tuo pasinaudojo Lietuvos sentikiai. Apie 1855 m. sentikiai Raguvoje pasistatė maldos namus⁴. Kaip ir visi XIX a. Lietuvos sentikių maldos namai, Raguvos maldos namai buvo mediniai. Be to, sentikių parapijos dar įsikūrė Aukštakalnyje (1854 m., dabar Ignalinos r.), Sližiškėse (1855 m., dabar Raseinių r.), Panevėžyje (1858 m.) ir kai kuriose kitose krašto vietose⁵.

1863 m. Kauno gubernijos statistikos komiteto tarnautojo P. Koreckio surinktais duomenimis, sentikiai gyveno Raguvoje ir dar devyniose jos apylinkių gyvenvietėse: Raguvoje (6 žmonės), Vilkonių (rus. *Вилканицы*; 7 žmonės), Darkiškių (?) (rus. *Даркишки*; 4 žmonės), Zapovecės (?) (rus. *Заповец*; 10 žmonių), Kučkų (rus. *Кучки*; 10 žmonių), Praščiuų (rus. *Прищуньы*; 28 žmonės), Puščios (?) (rus. *Пущи*; 15 žmonių), Putiliškių (rus. *Пуцилов*; 30 žmonių), Užuprūdžių (rus. *Ужупрудз*; 9 žmonės) ir Birentiškių (rus. *Берецишки*; 4 žmonės) kaimuose⁶. Taigi, remiantis P. Koreckio duomenimis, Raguvoje ir jos apylinkėse gyveno 123 sentikiai, o iš viso 1863 m. Kauno gubernijoje buvo 15 211 sentikių, kurie buvo įsikūrę 730-yje įvairaus dydžio gyvenviečių⁷. Tai neabejotinai ne visi duomenys, jie buvo renkami nesistemiškai ir neretai slapta. Sentikiai labai nenoriai dalyvaudavo apklausose ar teikdavo duomenis apie save caro pareigūnams, nes baiminosi galimų persekiojimų ir represijų, lydėjusių juos nuo Rusų stačiatikių bažnyčios skilimo XVII a. viduryje. Manytume, kad vien Kauno gubernijoje tuo metu galėjo būti 20–25 tūkst. sentikių. (Oficialiais duomenimis, XIX a. viduryje Rusijos imperijoje buvo apie 1 mln. sentikių. Tačiau nepriklausomų sentikybės tyrinėtojų nuomone, sentikių valstybėje galėjo būti apie 8,5 mln.).

Kaip ir daugelis vidurio bei vakarų Lietuvos sentikių bendruomenių, XIX a. Raguvos sentikių bendruomenė buvo gana nedidelė. Septintajame dešimtmetyje šią bendruomenę ištiko nelaimė: maždaug 1865 m. sudegė jos maldos namai. Tačiau 1870 m. Raguvos sentikiai pasistatė naujus maldos namus⁸. Nuo 1865 iki 1885 metų bendruomenės šventikas buvo Gavrijilas Zvonarevas, o po jo – Feodoras Jakovlevas (1885–1895), Gavrijilas Šorochovas (1895–1910), Simeonas Vorobjovas (1910–1918). XX a. pradžioje Raguvos bendruomenėje buvo apie 200–300 sentikių. 1914 m. Ukmergės apskrityje iš viso buvo 6664 sentikiai, o Kauno gubernijoje – per 50 tūkst. Tai sudarė apie 2,8% visų jos (beveik 1,8 mln.) gyventojų⁹.

Patyrę priverstinių klajonių dramatiškumą, šimtmečius gyvendami svetimose tautinėse ir kultūrinėse aplinkoje, ken-

⁴LCVA. – F. 1215, ap. 1, b. 1169, l. 2–3.

⁵LCVA. – F. 1215, ap. 1, b. 1169, l. 10–11, 16–17, 64–66.

⁶Šešių lietuviškų kaimų pavadinimai pateikti pagal leidinį: Lietuvos apgyventos vietos – Kaunas, 1925, p. 173–175.

⁷Корецкий П., О раскольниках в Ковенской губернии // Памятная книжка Ковенской губернии на 1863 год. – Ковно, 1863, ч. 2, с. 3–46.

⁸LCVA. – F. 1215, ap. 1, b. 1169, l. 2–3.

⁹Памятная книжка Ковенской губернии на 1915 год. – Ковно, 1915, с. 2–5.

tėdami carų valdžios religinių persekiojimą ir pažeminimą, sentikiai Lietuvoje puoselėjo ir saugojo savo religines tradicijas, savitą kultūrą ir stengėsi neprarasti savo tapatybės. Štai kaip šio krašto sentikių religinius papročius ir kasdienį gyvenimo būdą 1863 m. aprašė P. Koreckis straipsnyje „*Apie raskolnikus (sentikius – G. P.) Kauno gubernijoje*“, kuriame atsispindi ir autoriaus pastabumas, ir paviršutiniškas bei perdėtai kritiškas caro valdininko požiūris į sentikius:

„...Raskolnikų [sentikių], gyvenančių Kauno gubernijoje, moralę galima apibūdinti dviem – prigimties polinkių ir religinių įsitikinimų – požiūriais. Savo prigimtiniais bruožais jie išsaugojo senąsias protėvių slavų dorybes. Nesigilinant į kai kurias išimtis, būdingas ir kitoms tautoms, negalima nesistebėti savita jų namų buitimi, taip gerai išlaikyta nutolu ir atskirai gyvenant nuo kitų slavų grupių, jų dorybėmis: susilaikymu, pasninku, malda, labdarybe, tvarkingumu, dorumu, darbštumu ir blaivumu. Šios jų savybės yra išpuoselėtos labiausiai. Raskolnikas [sentikis] pasitenkina pačiu kukliausiu maistu ir netrokšta jokios gastronominės prabangos: pasninkų jie laikosi nepriekaištinais, nors daugelis jų dažnai bendrauja su kitatikiais, ir išvykus iš savo gimtųjų vietų, jiems nelengva laikytis šios nuostatos. Bet raskolnikas [sentikis] geriau badaus, negu nesilaikys pasninko. Maldose jie stengiasi laikytis senųjų bažnyčios, nuo kurios jie atsiskyrė, nurodymų; jų pamaldumas stebėtinai: maldų skaitymas ryte, vidudienį, prieš pradėdant kiekvieną darbą, dažnos naktinės pamaldos kiekvienos šventės metu, jeigu yra šventikas ir maldos namai, arba bent dvasinių knygų skaitymo klausymasis naktimis, jeigu atsiranda tarp jų mokantis skaityti...

Savitas raskolnikų [sentikių] bruožas yra ir švaros laikymasis, tvarka namuose, jų valgymas ir rengimasis. Nepasiturinčiųjų namuose šis bruožas išlieka ir ribojamas materialinių išgalių. Jų drabužiai visada ganėtinai elegantiški, išskiriantys raskolnikus [sentikius] iš kitų prastuolių švenčių dienomis, prekybiniuose sambūriuose. Pasiturinčiųjų moteris dažnai galima pamatyti vilkinčias brangiausiomis šilko suknelėmis, o žiemą raskolnikai [sentikiai] puikuoja kailinėmis palaidinėmis bei prabangiomis vilnonėmis skaromis. Tačiau visais atvejais jų drabužiai nėra šiuolaikiški; jie griežtai laikosi senovės. Šeimos ir santuokos ištikimybė tarp vedusiųjų pavyzdinė, apie pagundas beveik nežinoma...

Kiek kitaip atrodo kai kurios šios, rodos, pagirtinos savybės, jeigu pažvelgtume į jas tada, kai moralinės normos, pagal raskolnikų [sentikių] religinius įsitikinimus, taikomos visuomenės gyvenime. Religinių pareigų atlikimas pasižymi akivaizdžiu fanatizmu, netolerantiškumu kitų grupių, nepriklausančių raskolnikams [sentikiams], tikybės reikalavimams. Net kai kurie išoriniai jų apeigų ir [religinių] normų panašumai su stačiatikių bažnyčia, nuo kurios jie atsiskyrė, nesumažina jų neapykantos stačiatikybei. Jie netgi mažiau priešiški

kitoms tikyboms negu stačiatikybei. Jų labdarybė ir gailestingumas apsiriboja išskirtinai savo tikėjimo asmenims, ypač patekusiems į teisėsaugos rankas...

Jie nelaiko nusikaltimu vyriausybės reikalavimų ir pilietinių pareigų nevykdymo. Kiekvieną įstatymo pažeidėją, pabėgusį rekrūtą, karinį dezertyrą, nusikaltėlį [pagal galiojančius tuomet Rusijos įstatymus sentikybės išpažinimas taip pat buvo kriminalinis nusikaltimas – G. P.], pabėgusį iš kalėjimo, įtariamąjį, besislapstantį nuo valdžios paieškų ir panašius savo vientikius jie, savo iškreiptu supratimu, laiko ir vadina **Kristaus kankiniais**, slepia juos, duoda lėšų pragyvenimui, slapta perkelia iš vienos vietos į kitą, kur jie būtų saugesni nuo vyriausybės paieškos. Nėra atvejų, kad tokius žmones būtų išdavę patys raskolnikai [sentikiai]. Neturėti pasų, pagal jų religiją, taip pat yra normalu, nes pasas, jų požiūriu, turi antikristo žymę... Pasų neturėjimas sudaro palankias sąlygas nuslėpti buvimo vietą, jei kartais asmuo yra ieškomas pareigūnų.

Būdami riboto supratimo ir norėdami išvengti savo senųjų papročių sąlyčio su naujaisiais, raskolnikai [sentikiai] vengia ne tik išsimokslinimo, bet ir bet kokio lavinimosi, net meninio, jei tik jis pagrįstas mokslu.

Išskyrus nesudėtingą ikonų tapybą, apsiribojančią senųjų ikonų kopijavimu, raskolnikai [sentikiai] nepripažįsta jokių kitų menų. Jie mano esant nuodėmę perimti ką nors iš nepriklausančių jų sektai. Aukščiausiu savo žinių lygiu laiko sugebėjimą skaityti ir rašyti slavaiškai [bažnytinė slavų kalba]. Ir toks prasilavinimas gana menkai paplitęs tarp jų; nėra jokių mokyklų. Tad tik retsykais berniukai mokomi Kurše ar pavieniui gyvenamoje vietoje pas kokį nors pusiau raštingą šventiką senį, kuris be skaitymo ir rašymo nieko kito dėl savo fanatiško tamsuoliškumo jų ir negali išmokyti¹⁰. Apskritai Kauno gubernijos raskolnikų [sentikių] raštingumas palaikomas labiausia ateivių iš Lifliandijos ir Kuršo, kur šie žmonės, gyvendami kartu su vokiečiais, yra kur kas aukščiau už vietinius visais požiūriais ir kur, kaip žinia, raskolnikai [sentikiai] nevensia net leisti savo vaikų į mokyklas, ko nėra Kauno gubernijoje. Čia visas šis menkas ir retas mokslas apsiriboja vien religinių knygų skaitymu. Uždarius didžiąją dalį Lietuvos krašto raskolnikų [sentikių] maldos namų, daug juose rastų knygų atimta. Tačiau liko dar nemaža jų dalis, kruopščiai saugoma net nuo pašaliečių akių¹¹.

Oficialiais duomenimis, 1890 m. Ukmergės apskrityje gyveno iš viso apie 230 tūkst. gyventojų, iš kurių 4429 buvo sentikiai (apie 2% apskrities gyventojų). Tuo metu Kauno gubernijoje buvo

¹⁰Tikriausiai ne mokymosi ir lavinimosi vengė sentikiai, bet kaip ir lietuviai katalikai, vengė lankyti pradinės mokyklas ar gimnazijas, kuriose susidurdavo su stačiatikybės propaganda ir savo tikybos bei kultūros žeminimu, todėl slapta ir mokėsi savo ar kitų sentikių namuose. Be to, sentikiams buvo uždrausta steigti savo mokyklas, stoti į Rusijos aukštąsias mokyklas ir nuo 1852 m. turėti savo ikonų dirbtuves.

¹¹Корецкий П. О раскольниках в Ковенской губернии // Памятная книжка Ковенской губернии на 1863 год. – Ковно, 1863, ч. 2, с. 35–39.

apie 1,560 mln. gyventojų¹². Daugumas rusų sentikių turėjo smulkius arba vidutinius ūkius ir vertėsi žemdirbyste (augino grūdus, bulves, linus ir kt.). 1890 m. Raguvos valsčiuje gyveno 271 rusas valstietis (neskaitant kitų rusų grupių – pirklių, miestiečių), kurių daugumą sudarė sentikiai. 1890 m. Ukmergės apskrityje buvo 2403 rusų valstiečiai, gyvenę 397 ūkiuose ir turėję 6277 dešimtines žemės, t. y. vienam ūkiui teko 16 dešimtinių žemės¹³. Taigi vidutinis rusų sentikių ūkių dydis viršijo žemės minimumą, nustatytą Kauno gubernijoje (10 dešimtinių) ir galintį tenkinti elementarius vidutinės valstiečio šeimos poreikius. Raguvos apylinkių sentikiai, kaip ir kiti Kauno gubernijos sentikiai, vertėsi dar pagalbiniais verslais ir darbais: paukštininkyste, bitininkyste, įvairiais sezoniniais darbais vietoje ar kitose gubernijose, supirkinėjo apylinkėse kiaules.

Septintajame dešimtmetyje P. Koreckis rašė ir apie Kauno gubernijos sentikių ekonominę padėtį bei jų savitarpio pagalbą:

„...Tarp raskolnikų [sentikių] visiškai nėra vargšų; bendruomenės sudėtinėmis pašalpomis neleidžia savo broliams nuskursti ir todėl, kai reikalas susijęs su pinigais, moka ir už kitus... Pagrindiniai jų užsiėmimai: sėslųjų – žemdirbystė, o besikilnojančių iš vienos vietos į kitą – iš dalies smulki prekyba, priskirtina trečiai kategorijai, bet labiau verslai ir darbai, iš kurių svarbiausi: vežikavimas, dailidystė, griovių kasimas, sodų nuoma ir apskritai padienis darbas, kuris atitinka jų mėgstamiausią įprotį keisti vietas... Labdarybė sentikiams yra įprastas dalykas. Jie nepalieka savo skurstančio brolio be pagalbos, ją noriai suteikia kiekvienas, kurio paprašoma arba kuris pats apie tai sužino. Labiausiai verti pagyrimo bešališkam stebėtoju iš šalies atrodo raskolnikų [sentikių] aistra darbui ir blaivumas: iš jų nėra girtuoklių. Visi jie veikliai užsiima žemdirbyste ir įvairiais verslais; nėra vel-tėdžių, savanorių elgetų, besibastančių po kaimus ir kelius“¹⁴.

Tačiau Ukmergės apskritis nepasižymėjo žemės derlingumu ir technikos naujovėmis. Be to, ne visi sentikiai turėjo pakankamai žemės, o kiti iš viso jos neturėjo (1890 m. Ukmergės apskrityje buvo 15% bežemių valstiečių). XIX a. pabaigoje amžininkas rašė apie rusų valstiečių Ukmergės apskrityje ekonominę padėtį: „Rusų persikėlėlių padėtis nepavydėtina: žemė bloga, gyvena varganai“¹⁵.

Tarpukaris buvo bene geriausias laikotarpis Lietuvos sentikių gyvenime, nes susiklostė palankios socialinės ir politinės sąlygos. 1923 m. gegužės 20 d. Lietuvos vyriausybė išleido „Laikinas taisykles, reguliuojančias Lietuvos sentikių organizacijos ir Lietuvos vyriausybės santykius“. Tad pirmą kartą sentikių istorijoje juridiškai buvo pripažinta Sentikių bažnyčios autonomija valstybėje. Nuo 1925 m. vyriausybė reguliariai suteikdavo Sentikių bažnyčiai tam tikrą finansinę paramą. Šventikams už metrikų knygų tvarkymą buvo mokamas atlyginimas iš valstybės biudžeto.

¹²Памятная книжка Ковенской губернии на 1891 год. – Ковно, 1890, с. 324, 334, 384, 418.

¹³Теп рат. – С. 418.

¹⁴Корецкий П. О раскольниках в Ковенской губернии // Памятная книжка Ковенской губернии на 1863 год. – Ковно, 1863, ч. 2, с. 30, 32, 37.

¹⁵Памятная книжка Ковенской губернии на 1891 год. – Ковно, 1890, с. 419.

Sentikiai buvo lojalūs Nepriklausomos Lietuvos piliečiai. Bažnyčios vadovybės nuomone, Lietuvos vyriausybės požiūris į sentikius buvo labai geranoriškas. Savo ruožtu, sentikiai reiškė dėkingumą valstybei už religinį pakantumą jų atžvilgiu, suteiktas teises ir laisves bei vyriausybės skiriamą jiems dėmesį. 1923 m. gyventojų surašymo duomenimis, Lietuvoje gyveno 32 149 sentikiai (1,59% visų Lietuvos gyventojų). Tuo metu sentikiai turėjo 53 parapijas, 51 šventiką.

Kaip ir XIX a., tarpukaryje Raguvos sentikių bendruomenė buvo nedidelė. Jai priklausė 300–400 miestelio ir jos apylinkių sentikių. (1923 m. pačioje Raguvoje buvo 1347 gyventojai.) Dauguma vietinių sentikių vertėsi žemdirbyste. Kai kurie – prekyba ir įvairiais amatais: dailidyste, statyba ir t. t. Trečiajame dešimtmetyje sentikiai savo jėgomis pasistatė Raguvoje naujus medinius maldos namus, kurie išliko iki šių dienų. Maldos namų statybą parėmė Artemijus Mojisejevas, Vlasas Švarcovas ir kiti¹⁶.

Nuo 1920 iki maždaug 1945 m. šventikas buvo Grigorijus Jelisejevičius Dorondo (1865–1955), kurį prisimena ir geru žodžiu mini net kai kurie dabartiniai parapijiečiai. Kartu su kitais parapijos atstovais jis buvo daugelio Lietuvos sentikių suvažiavimų Kaune dalyvis. Šventikas Dorondo rūpinosi ne tik religiniu ir dvasiniu sentikių gyvenimu, bet globojo bei palaikė savo parapijiečius kasdieniauose reikaluose ar nesėkmių metu. Atsakydamas į SCT prašymą paremti lėšomis šiaurės Lietuvos gyventojus po 1929 m. nederliaus, jis rašė: „*Mūsų didieji Centrinės tarybos geradariai. Mes, Fermos-Raguvos parapijos piliečiai, patys kreipiamės jūsų didelės pagalbos. Dėl 1929 m. nederliaus neturtingieji miršta iš bado nuo didelio duonos trūkumo. Kai kurie vargšai pasodino tik bulves. Rinkti nebuvo ko. Darbo nėra... Dėl Dievo meilės, atleiskite, kad negalime padėti [kitiems]. Mes patys lenkiamės prieš jus. Maloningiausiai prašome pagal galimybes jūsų pagalbos. Dievo įsakymas: išalkusius pamaitinkite. Tai svarbiausias ir didis priesakas*“¹⁷.

1929–1933 m. JAV ir daugelį Vakarų Europos šalių apėmė pasaulinė ekonominė krizė, palietusi ir Lietuvos ūkį. Žemės trūkumas, nedarbas kaime bei sunki Lietuvos ekonominė padėtis skatino ketvirtajame dešimtmetyje Raguvos sentikių emigraciją. Jakovas Visockis ir kiti sentikiai ieškojo laimės JAV. Kai kurie „geri meistrai – staliai, statybininkai“ išvyko į Rusiją. Vėliau ne visi jie sugrįžo į tėvynę¹⁸.

1940–1941 m. Lietuvoje (kartu su Vilniaus kraštu) buvo 106 sentikių bendruomenės ir apie 80–90 tūkst. sentikių. Sovietų valdžios Lietuvoje kūrimas skaudžiai palietė Sentikių bažnyčios religinį, visuomeninį ir ekonominį gyvenimą. Prasidėjo sentikių mokyklų uždarymas, bažnyčios ir privačios nuosavybės nacionalizacija. Buvo suimti ir represuoti sentikių religiniai ir visuomenės veikėjai: Sentikių centro tarybos Lietuvoje pirmininkas Vasilijus Prozorovas (mirė 1950 m. tremtyje Novosibirsko srityje), Georgijus Pimonovas (mirė 1955 m. tremtyje) ir kt. Tikslinės 1940–1941 m. sentikių trėmimų statistikos nėra. Kaip ir Latvijos bei Estijos, Lietuvos sentikių religinis ir intelektualinis elitas buvo sunaikintas arba išblaškytas. 1940–1941 ir 1944–1945 m. dėl represijų grėsmės ir politinių priežasčių dalis sentikių patys pasitraukė į užsienį. Iš jų – Borisas, Leonidas, Irina Pimonovai su šeimomis ir nemažai kitų.

1941–1944 m. nacių okupuotoje Lietuvoje pasiliko didesnė dalis sentikių. Raguvos sentikių, ypač jaunimo, kuriuos

¹⁶LCVA. – F. 1215, ap. 1, b. 1169, l. 2–3.

¹⁷Asmeninis G. Potašenko archyvas.

¹⁸Irinės Švarcovos (gim. 1928) pasakojimas (Raguva, 1997 m. liepa). Asmeninis G. Potašenko archyvas.

nacių valdžia išvežė darbams į Vokietiją, likimas nežinomas. Kiti turėjo stoti ar stojo tarnauti į Vokietijos kariuomenę. Pavyzdžiui, septyniolikmetis Ivanas Švarcovas (gim. 1926 m. Raguvoje) pats nuvyko į Panevėžį ir įstojo į vokiečių armiją, pateko į priešlėktuvinės gynybos būrį, netrukus už nusižengimą (užmigo poste) buvo nubaustas ir pateko į baudžiamąjį lagerį. 1945 m. Raudonoji armija išlaisvino jį Austrijoje, apie penkerius metus jam teko tarnauti sovietų kariuomenėje. Po to jis sugrįžo į Lietuvą ir, norėdamas išvengti tremties į Sibirą, pats išvyko į Uralą, vėliau persikėlė gyventi į Kazachstaną, iš kur sugrįžo į Raguva¹⁹. Dar kiti sentikiai laukė geresnių, ramesnių laikų.

Naciai, atrodo, netrikdė Raguvos sentikių bendruomenės religinės veiklos. 1942 m. birželio 19 d. reichskomisaras Lozė išleido nutarimą apie teisinę religinių organizacijų padėtį Ostlande, kuriuo pastarosios buvo įpareigosios ne vėliau kaip per 3 mėnesius įteikti registravimosi paraiškas. 1943 m. pabaigoje Kaune buvo atkurta ir pradėjo veikti Sentikių centro taryba. Jos pirmininku buvo Borisas Leonovas. 1944 m. sausio 28 d. Lietuvos generalinės apygardos komisaras leido atkurti Sentikių bažnyčios valdymo organą – Sentikių aukščiausiąją tarybą, kuri turėjo būti sudaryta iš buvusių Kauno SCT bei Vilniaus SAT narių. Pirmininku buvo išrinktas B. Pimonovas. Ši Sentikių aukščiausioji taryba veikė neilgai. Tų pačių metų pabaigoje „Pravda“ rašė, jog „Lietuva sugražinta į tarybinių tautų šeimą“²⁰.

Pirmaisiais pokario metais Sovietų Sąjungoje buvo pastebimas tam tikras sentikybės aktyvumas. 1944 m. gruodį Vilniuje įvyko pirmas SAT posėdis. Buvo papildyta Tarybos sudėtis ir išrinktas jos pirmininkas Ivanas Romanovas. Sentikių bažnytinė vadovybė demonstravo lojalumą sovietų valdžiai Lietuvoje, pabrėždama daugiau patriotinius jausmus idealizuojamai Rusijos valstybei ir ieškodama patikimesnės padėties savo bažnyčiai.

Nuo 1945 m. pavasario sustiprėjo antireliginė propaganda. 1945–1950 m. Lietuvos komunistų partijos Centro Komiteto plenumai skelbė kovos su bažnyčiomis, visų pirma su Katalikų bažnyčia, laimėjimus. Siekdama sustiprinti savo kontrolę bažnyčioms, sovietų valdžia 1946 m. pradžioje įvedė visų religinių bendrijų Lietuvoje registraciją. Buvo reikalaujama, kad tikinčiųjų išrinkti parapijos maldos namų komitetai („dvidešimtukai“) tvirtintų pradėjusį eiti pareigas šventiką, kuris po to turėjo užsiregistruoti vietiniame vykdomajame komitete. Šie „dvidešimtukai“ tvarkė visus religinius ir finansinius reikalus prižiūrimi vietinės valdžios administracijos. Tai reišė bažnytinės hierarchinės struktūros panaikinimą, dvasiškių ar šventikų vadovavimo parapijoje apribojimą. Katalikų vyskupai tam atvirai pasipriešino, o Panevėžio vyskupas K. Paltarokas padarė kompromisą – pasiūlė tarpinį, vadinamąjį Paltaroko, statutą. Sentikiai į valdžios reikalavimus atsižvelgė formaliai ir užregistravo daugumą savo bendruomenių ir šventikų: 1949 m. pradžioje Lietuvoje buvo 56 užregistruotos ir 18 neregistruotų sentikių bendruomenių. Tuo metu Sentikių bažnyčiai Lietuvoje priklausė 88 tūkst. tikinčiųjų. 1949 m. Raguvos bendruomenė buvo viena iš 18 neregistruotų sentikių parapijų. Tuo metu jos šventikas buvo Maskarovas. Bendruomenę sudarė apie 300 tikinčiųjų²¹ (1959 m. Raguvoje buvo 709 gyventojai.)

¹⁹Ivano Švarcovo (gim. 1926) pasakojimas (Raguva, 1997 m. liepa). Asmeninis G. Potašenko archyvas.

²⁰Truska L. Lietuva 1938–1953 metais. – Kaunas: Šviesa, 1995, p. 130–131.

²¹LCVA. – F. R-181, ap. 1, b. 39, l. 6.

1948 m. liepos 8 d. nutarimu Lietuvos SSR Ministrų Taryba nacionalizavo visų tikybų maldos namus bei kitus bažnytinius pastatus ir kulto reikmenis. Įvedus naują bažnyčių administravimo tvarką, kulto pastatai buvo perduoti vietinei valdžiai, kuri išnuomodavo juos naujai įregistruotoms religinėms bendruomenėms. Taigi bažnyčių administravimas Lietuvoje buvo baigtas suvienodinti pagal Sovietų Sąjungos religinių bendrijų pavyzdį.

1949 m. pradžioje Religinių kultūrų reikalų komiteto įgaliotinis Lietuvoje Pušinis ataskaitoje Maskvai taip apibūdino sentikius:

„Išsibarsčiusi, kamuojama vidinių nesutarimų, linkstanti į pasinaikinimą Sentikių bažnyčia Sovietų Lietuvoje suteiktų jai galimybių dėka atgijo, suaktyvėjo, sukūrė tvirtą centralizuotą vadovybę – Sentikių aukščiausiąją tarybą.

Dar daugiau. SAT, sustiprinusi savo padėtį Sovietų Lietuvoje, išplėtė savo veiklą ir įtaką sentikių religinėms bendruomenėms Latvijos SSR ir Baltarusijos SSR. Šiuo metu SAT stengiasi sukurti Dvasios teismą visoms trimis minėtoms respublikoms su centru Vilniuje.

Organizaciniu požiūriu Sentikių bažnyčia šiandien Sovietų Lietuvoje yra stipri kaip niekada centralizuota organizacija, galvojanti atkurti sentikių apmokymo kursus. Suprasdami, kad šias galimybes jai sudarė Sovietų valdžia, sentikių vadovai stengiasi atrodyti visiškai lojalūs Sovietų valdžiai, o kartais net palankūs jai. Nepaisant to, Sentikių bažnyčia, kaip buvo, taip ir lieka pačia konservatyviausia ir pačia fanatiškiausia.

Lietuvos SSR Ministrų Tarybos pirmininkas draugas Gedvilas pareiškė, kad nuolaidos, suteikiamos Sentikių bažnyčiai, žalingos ir būtina jų nekartoti”²².

Nuo 1946 m. prasidėjęs sovietų teroras prieš Katalikų bažnyčią, valdžios išitikinimu, priešiška jai, skaudžiai, nors ir ne tokiu mastu, palietė ir Lietuvos sentikius. Buvo uždarinėjamos ir naikinamos sentikių cerkvės (pvz., Kalbutiškių, Rokiškio r.; Survydžių, Utenos r.; sudegė Dovidėnų, Ignalinos r.), suimti ir įkalinti žymūs religiniai veikėjai, šventikai bei šimtai parapijiečių: SAT Lietuvoje pirmininkas I. Romanovas, SCT tarpukario Lietuvoje pirmininkas I. Prozorovas, šventikai A. Volkovas, P. Pankratjevas, D. Pancyrevas ir daugelis kitų. Didesnių sentikių trėmimų Raguvoje ir jos apylinkėse pokaryje, atrodo, nebuvo. Anot vietinių sentikių pasakojimų, iš Raguvos „nebuvo ką tremti, dauguma buvo mažžemiai”.

Sovietmečiu nedideliame Raguvos miestelyje veikė katalikų, sentikių ir stačiatikių bažnyčios. 1950–1980 m. griežta sovietų valdžios antireliginė politika, ateistinė propaganda bei urbanizacijos procesas, padaugėjusios mišrios vedybos lėmė, kad nedidelė Raguvos sentikių bendruomenė sparčiai mažėjo ir nyko. Dabartiniai parapijiečiai prisimena, kad dar pokario metais per pamaldas Raguvos sentikių maldos namai būdavo pilni tikinčiųjų. Vėliau parapijiečių skaičius vis mažėjo. Dažnai

²²Lietuvos visuomenės organizacijų archyvas. – F. 1771, ap. 52, b. 78.

keisdavosi arba kuri laiką nebūdavo parapijoje ir savo šventiko. Nuo 1950 m. tarp buvusių Raguvoje šventikų minimi Kostiukovas, Baranovas, Ševelevas bei Sopakinas. Kai kurie iš jų tik atvažiuodavo pamaldoms iš Panevėžio ar kitų sentikių bendruomenių. Sovietmečiu nemažai sentikių išvyko iš Raguvos ir jos apylinkių, kai čia kūrėsi kolūkiai. Kai kurie ieškojo darbo didesniuose miestuose, ypač Panevėžyje, Vilniuje ir kt. Dar kiti sentikiai ar jų vaikai išvyko dėl šeimyninių aplinkybių, pvz., viena iš Irinos Švarcovos dukrų su vyru persikėlė gyventi į Tverės sritį.

Šiuo metu Raguvoje veikia tik katalikų bažnyčia. 1994–1995 m. nedidelė medinė sentikių cerkvė buvo kelis kartus apvogta ir nuo tada neveikia; joje retsykais atliekamos tik gedulingos pamaldos, meldžiamasi laidojant mirusiuosius. Dalis maldos namų ikonų buvo perduota Panevėžio sentikių cerkvei, kurią dabar vietiniai sentikiai ir lanko, ypač per didžiąsias religines šventes. Dabar Raguvos sentikių bendruomenė yra labai maža. Ją sudaro apie 30 žmonių. 1997 m. bendruomenės pirmininku buvo Nikolajus Ivanovas. Vietos sentikiai turi atskiras kapines, kurios yra netoli jų maldos namų.

Svarbu, kad tokia nedidelė Raguvos miestelio sentikių bendruomenė lietuviškoje (katalikiškoje) aplinkoje išlaikė ir pagal galimybes puoselėja savo tradicinę kultūrą, konfesinį ir tautinį tapatumą. 1997 m. liepos mėnesį Lietuvos sentikių tyrimų grupės prie Vilniaus universiteto nariai ekspedicijos Raguvoje metu kalbėjosi su vietiniais sentikiais ir užfiksavo keletą jų prisiminimų apie šeimos bei sentikių bendruomenės istoriją, religinius papročius, atsiliepimų apie santykius su aplinkiniais gyventojais ir retų bei vertingų tradicinės kultūros elementų (dvasinių eilių, žodinių sakmių ir kt.). Už tai visiems jiems nuoširdžiai dėkojame.

1930 m. Raguvos valsčiaus žemės ūkio apžvalga

Jūratė Gaidelienė

Panevėžio kraštotyros muziejus

„1930-ųjų Vytauto Didžiojo metų Panevėžio apskrities agronomiškojo veikimo apyskaitoje“¹, be kitų vietovių, aprašomos ir Raguvos apylinkės. Šio straipsnio tikslas – remiantis minėtu dokumentu, aptarti 1930 metų Raguvos krašto žemės ūkio būklę, ūkininkų švietimą. Jį sudarė Raguvos, Ramýgalos, Troškūnų, Míežiškių ir Vadoklių valsčiai (73 045 ha žemės). 50% žemės buvo ariama, 27% – pievos ir ganyklos, 16,4% – miškai, 6,6% – įvairi kitokia. Geriausios kokybės žemė – daugiausia II rūšies – buvo Miežiškių ir Ramýgalos valsčiuose, Troškūnų valsčiaus žemė buvo blogesnė – III rūšies, o Raguvos ir Vadoklių valsčių – visiškai bloga, IV rūšies. Daugiau nei pusė rajono ūkininkų (52%) turėjo ūkius iki 10 ha, 39% – iki 30 ha, 6% – iki 50 ha ir apie 3% ūkininkų valdė daugiau kaip po 50 ha.

Šiame regione, kaip ir visoje Lietuvoje, vyko dar prieš Pirmąjį pasaulinį karą prasidėjęs kaimų skirstymas į vienkiamius. Tai reikalavo nemažų investicijų, tad procesas nevyko greitai, bet šalyje

¹1930 Vytauto Didžiojo metų Panevėžio apskrities agronomiškojo veikimo apyskaita // Panevėžio kraštotyros muziejus. – GEK. 5349.

vykdoma žemės reforma ir akivaizdus vienkieminio ūkio pranašumas labai skatino šį procesą. 1930 m. 35% Raguvos apylinkių kaimų jau buvo išsiskirstę į vienkiemius. Aktyviausi čia buvo Raguvos ir Troškūnų ūkininkai. Daugumai gyventojų tebegyvenant gatviniuose kaimuose, dominavo trilaukė žemdirbystės sistema. Tik apie 15% ūkininkų šiame regione naudojo daugialaukė sistemą. Žemę dažniausiai apdirbdavo paprastais padargais: plūgais, purentuvais, akėčiomis. Ir tik nedaugelis ūkininkų turėjo ir naudojo geresnę techniką: kultivatorius, lėkštines akėčias, gilintuvus ir kt. Raguvos agronomas V. Rimkus 1930 m. atskaitoje rašo, kad nors žemės darbų šabloniškumas po truputį nyksta, bet iki šiol mažai kas iš ūkininkų supranta, jog norint gauti gerą derlių būtina rudenį žemę suarti du kartus².



Šiame regione daugiausia buvo auginami žieminiai rugiai, kviečiai, miežiai, avižos, linai, žirniai, bulvės, pašariniai runkeliai. Mažai sėta vasarinių rugių, cukrinių runkelių, grikių. Derlingumas nebuvo didelis. 1930 m. iš 1 ha vidutiniškai prikulta 20 cnt (1 cnt – 50 kg) žieminių rugių, 25 cnt žieminių kviečių, 10 cnt miežių, 25 cnt avižų, 23 cnt žirnių, gauta 5 cnt linų pluošto, 6 cnt sėmenų. Panašus derlius buvo ir 1929 m. Derlingumas priklausė nuo žemės kokybės, gamtinių sąlygų, investicijų bei sugebėjimo ūkininkauti. Žemės našumui padidinti ūkininkai naudojo superfosfatą, azotines trąšas, rečiau – kalio trąšas. Suprantama, derliui įtakos turėjo ir gera sėkla, tačiau dėl aukštų jos kainų ne visi galėjo ją įsigyti. Geresnės sėklos ūkininkai galėjo gauti Troškūnų ir Raguvelės dvaruose. Panevėžio apylinkių žemės buvo pelkėtos, tad jas reikėjo sausinti. 1930 m. šiam reikalui buvo gauta valstybės pašalpa ir panaudota Ramygalos valsčiaus Jotainių kaimo laukams sausinti.

Nors regione geriausiai buvo išvystyta laukininkystė, tačiau pasaulinės krizės (1929–1934) metais susiklosčiusios nepalankios aplinkybės vertė keisti ūkininkavimo kryptį: nuo dominuojančio grūdų ir linų auginimo reikėjo greitai pereiti prie gyvulininkystės. Sumažėjus grūdų ir linų pluošto eksportui iš Lietuvos, labai kritus jų kainoms vidaus rinkoje bei tuo metu užsienyje išaugus mėsos ir sviesto paklausai, Lietuvos žemdirbiai kitaip elgtis ir negalėjo. 1930-ieji metai buvo pereinamasis laikotarpis žemės ūkyje. Jį vaizdžiai api-

Girininkas Jurgis Karosas (pirmas iš kairės), šalia – miško žvalgas Vincas Marcinkevičius, centre (sėdi) agronomas Vincas Rimkus. Iš Marcinkevičių ir Šilinių šeimų archyvo

²Ten pat. – L. 30.



*Melioravimo darbai.
1931 m.*



*Raguviai ant
motociklų. Iš kairės:
veterinarijos
kontrolierius L. Kitra,
ūkininkas
V. Marcinkevičius,
neatpažintas.
Apie 1939 m.
Iš Marcinkevičių ir
Šilinių šeimų archyvo*

būdino agronomas V. Rimkus: ūkininkai dar vis per mažai stengiasi gerinti gyvulių laikymo sąlygas, prastai juos prižiūri, blogos ganyklos ir pievos (nemaža jų dalis per šlapios, reikia nusausinti), dauguma ūkininkų dar gyvena susispaudę gatviniuose kaimuose. Tad rajone dar nėra visai tinkamų sąlygų gyvulininkystei vystyti³. Norint pagerinti gyvulių priežiūrą, 1928 m. buvo įsteigtas Raguvos galvijų kontrolės ratelis. Jam 1930 m. priklausė 13 žmonių. Tokią draugiją buvo ketinta įkurti ir Ramygaloje.

Tuomet Raguvos krašte 1 ha žemės teko: arklių – 0,1, raguočių – 0,4, kiaulių – 0,5, avių – 0,7, paukščių – 2. Ūkininkai vis labiau pradėjo domėtis veisliniais gyvuliais. Dažniausiai jie norėdavo išigyti didžiųjų anglų jorkšyrų veislės kiaulių, danų žalujų ir Rytprusių margųjų veislės karvių bei vietinės veislės arklių.

Išaugus užsienyje pieno produktų paklausai, daugėjo modernesnių pieninių. 1930 m. didžiausia rajone Raguvos pieno perdirbimo bendrovė, kurioje visi darbai būdavo atliekami rankiniu būdu, buvo mechanizuota, perorganizuota į garinę. Bendrovė turėjo 6 pieno nugriebimo punktus, jai priklausė 97 nariai. Per 1930 m. bendrovė supirko 709 565 kg pieno, pagamino 30 064 kg sviesto. Regione dar veikė Ramygalos, Miežiškių, Troškūnų (Lata-

³Ten pat. – L. 30–31.



*Ant užšalusio
Nevėžio. Raguvos
agronomas Vladas
Šilinis su žmona
Angele. 1934 m.
Iš Marcinkevičių
ir Šilinių šeimų
archyvo*

vėnų), Juostiniūkų, Aukštākalnio bei 1930 m. įkurta Raguvėlės pieno perdirbimo bendrovės.

Iš smulkiųjų ūkio šakų pirmavo naminių paukščių auginimas. Rajone buvo keletas paukštynų.

Apie 80% ūkininkų turėjo savo sodus. Jie buvo nuo 2 a iki 2 ha. Naujai užveisiamuose soduose daugiausia buvo sodinama žieminių atmainų obelių ir kriaušių.

Rajone nebuvo ūkių, kurie verstųsi vien daržininkyste. Ūkininkai augino daržoves daugiausia tik savo reikmėms. Bitininkystė dėl nedidelės medaus ir vaško paklausos neklestėjo. Tik apie 40 ūkininkų turėjo po keletą bičių šeimynų.

Žemės ūkio produktų supirkimo kaina priklausė nuo jų kokybės, tad ūkininkai buvo suinteresuoti ne tik jų kiekybe, bet ir kokybe. Tai skatino ūkininkus daugiau domėtis naujovėmis, šviestis. Žemės ūkio problemoms gvildinti buvo leidžiama speciali literatūra, skaitomos paskaitos, organizuojami kursai, parodos, ekskursijos, draugijos bei rateliai, teikiamos pašalpos.

1930 m. Raguvos krašte buvo surengta 14 paskaitų įvairiomis temomis: žemės dirbimas bei tręšimas, sodybų bei sėjomainos planavimas, gyvulių, pievų ir ganyklų priežiūra, pieno ūkio reikšmė ir kt. Paskaitas skaitė Panevėžio apskrities agronomai A. Gilvydis, V. Rimkus, S. Vaitkevičius, A. Morkūnas. Įvairiose rajono vietovėse (Troškūnuose, Ramýgaloje, Anciškuiuose, Šiluosė, Jotáiniuose, Kùlbiuose) buvo surengti 3–7 dienų žemės ūkio kursai. Paskaitose lankėsi vidutiniškai 45 klausytojai, aktyvesni buvo vyrai (jie sudarė 85% lankytojų). 1929–1930 mokslo metais Troškūnuose, Raguvėlėje ir Miežiškiuose veikė žemės ūkio klasės, kiekvienoje vidutiniškai mokėsi 12 klausytojų. 1929 m. pavasarį jas baigė 42 mokiniai. 1930 m. įsteigtos dvi naujos – Gudėlių ir Kirmėlių – žemės ūkio klasės. Ūkininkams bei žemės ūkio klasių mokiniams buvo organizuojamos ekskursijos į pavyzdinius ūkius. 1930 m. vasarą 30 žmonių grupė aplankė tris pagirtinai tvarkomus ūkininkų bei Raguvėlės ir Troškūnų dvarų ūkius.

Rajone veikė Raguvos ir Vadoklių žemės ūkio draugijos.

Pradėti darbai, sumanymai buvo tęsiami kitą Nepriklausomybės dešimtmetį.

Raguvos pieno perdirbimo bendrovė 1925–1944 m.*

Romaldas Samavičius

Atkurta Nepriklausoma Lietuvos Respublika stengėsi sudaryti pasaulines sąlygas vystyti ūkiui. Ypač rūpintasi žemės ūkiu, nes Lietuva nuo seno buvo žemdirbių kraštas. Viena iš žemės ūkio vystymo krypčių – pienininkystė. Lietuvoje pradėtos kurti pieno perdirbimo bendrovės. 1926 m. jų jau buvo 182. Raguvos pieno perdirbimo bendrovė įsteigta 1925 m., o po metų, 1926 m. gegužės mėnesį, pradėjo darbą ir pieninė. Į bendrovę susivienijo kelios dešimtys ūkininkų, išsirinko valdybą.

Pirmaisiais valdybos nariais išrinkti: pirmininku – Juozas Narvila, sekretoriumi – Antanas Žalga, kasininku – Petras Laurenčikas. Revizijos komisijoje dirbo Jonas Janulis, Povilas Deveikis, Petras Zalagėnas. Norintys tapti bendrovės nariais, turėjo sumokėti 5 Lt stojamojo mokesčio. Ūkininkai, įstoję į bendrovę, turėjo mokėti įnašus po 5 Lt už karvę. Pagrindinė bendrovės paskirtis buvo supirkti aplinkinių kaimų ūkininkų pieną ir gaminti iš jo grietinę, sviestą, varškę, pasukas. Pieną pirkto po 27 ct už 1 kg. Pieninė nuomojosi pastatus, technika buvo dar primityvi, rankinė, gamybos apimtis palyginti nedidelė. 1928 m. Raguvos bendrovės pieninė priėmė 159 100,5 kg pieno. Iš to skaičiaus pieno priėmimo punktuose priimta 113 099 kg. Sviesto sumušta 7069,83 kg.

Pieną pristatė 122 gyventojai, 60 iš jų – bendrovės nariai. Pienas melžtas iš 480 karvių. Ilgainiui keitėsi bendrovės narių skaičius, valdybos sudėtis, joje dirbantys žmonės. 1933 m. valdybos pirmininku išrinktas Jonas Straševičius, 1935 m. – Jonas Deveikis. Daug metų pienininku dirbo Juozas Taraška, Kazys Gutauskas, vėliau, nuo 1934 m. – Marijonas Valeika. Kasininku dirbo (1937 m.) Petras Juzėnas, sekretoriumi – P. Deveikis, buhalteriu nuo 1929 m. – Antanas Kvedarauskas, kiaušinių supirkėja – O. Pikturnaitė. 1936 m. revizijos komisijos pirmininku išrinktas žinomas visuomenės veikėjas prelatas J. Maciejauskas. Nuo 1931 m. bendrovė įstojo į Centralinę Lietuvos pieno perdirbimo bendrovių sąjungą.

Didelis įvykis miesteliui ir pačiai bendrovei buvo naujos pieninės statyba. 1930 m. rugsėjo 21 d. visuotinis bendrovės narių susirinkimas patvirtino pieninės statybos sąmatą, įgaliojo bendrovės valdybą paimti Žemės ūkio banke paskolą iki 100 000 Lt garinių mašinų komplektui įsigyti ir pastatui statyti. Naujai pieninei statyti išrinkta trijų asmenų taryba. Į ją įėjo prelatas J. Maciejauskas, J. Janulis, S. Balčiūnas. Vienas pagrindinių pieninės statybos iniciatorių buvo žinomas Raguvoje kooperatininkas J. Straševičius. Jis buvo pieno perdirbimo, vartotojų bendrovių bei Smulkaus kredito draugijos pirmininkas. Nauja pieninė pastatyta gana greitai, 1932 m.

Naujai pieninei veikti Finansų ministerija leido nuo 1933 m. spalio 5 d. Nešvarų pieninės vandenį leido į Nevėžį už 0,5 km nuo miestelio, prieš tai perleidę per valomąją duobę. Klausimų lape, užpildytame 1933 m. liepos 13 d., pažymėta, kad pieninė pajinė, turinti 1844 Lt 43 ct pagrindinio kapitalo. Pieninė sudaryta iš keleto skyrių. Pieno priėmimo ir išdavimo skyriuje – garo katilas, garo mašina, du vandens siurbliai, rezervuaras kondensuo-

*Perspausdinta iš: *Raguvos praeitis*. – Vilnius, 1998, t. 3, p. 78–85.

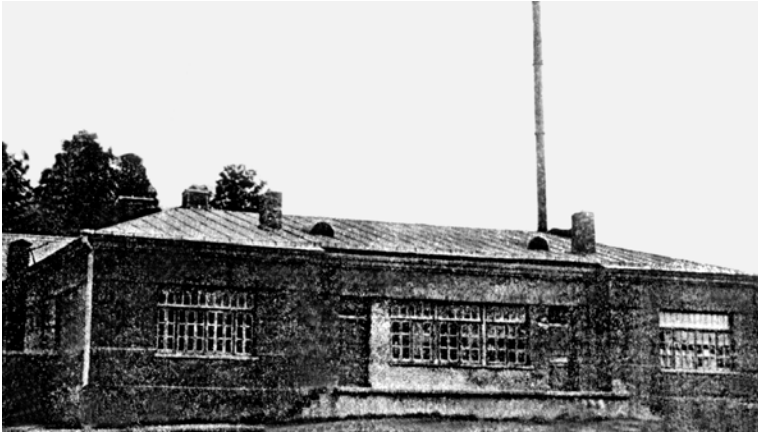

*Raguvos pieninė.
1939 m.
Iš R. Samavičiaus
archyvo*

tam vandeniui. Separatorių skyriuje buvo laikomas separatorius, šilumos keitiklis, lieso pieno pasterizatorius, grietinės pasterizatorius. Kituose skyriuose – sviesto muštuvas, vandens filtras, grietinės šaldytuvas, vonios, laboratorija ir raštinė. Garo mašina buvo pagaminta firmos „Astra“ 17 P. S.

Pastačius pieninę, pagal sutartį su valsčiaus valdyba, bendrovė perėmė ir elektros šviesos koncesiją. Pagal ją garinės pieninės variklis turėjo sukti dinamo mašiną ir tiekti elektros energiją. Miestelių apšvietė nemokamai.

Bendrovė buvo Pienocentro ir Raguvos smulkaus kredito draugijos narė. Pagal savo gamybos produkcijos apimtį keletą metų Raguvos pieno perdirbimo bendrovė buvo viena iš pirmaujančių apskrityje. 1936 m. apskrityje buvo 19 pieno perdirbimo bendrovių, turėjusių 177 grietinės nugriebimo punktus. Daugiausia tokių punktų (23) priklausė Raguvos bendrovei. Pagal pieno tiekėjų skaičių (1147) ji taip pat pirmavo. Minimaliais metais daugiausia pieno priėmė ir sviesto sumušė Šeduvos ir Raguvos bendrovės. Bendrovė daugiausia gavo ir pelno (55 496,31 Lt), bet ir skolų turėjo daugiau už kitas (82 540,5 Lt). 1937 m. sausio 1 d. jos turto vertė siekė 85 280 Lt. Tais metais pieno daugiausia priėmė Šeduvos, šiek tiek mažiau – Raguvos bendrovė.

Geriausią sviestą apskrityje gamino abi minėtos bendrovės. Raguviškiai pagamintus pieno produktus eksportavo į užsienį, siuntė į Pienocentrą, parduodavo pieno tiekėjams, duodavo bendrovės tarnautojams. 1938 m. gamybinės išlaidos 1000 kg pieno buvo 2684 ct. 1939 m. pieną pristatė 1483 pieno tiekėjai iš 4590 karvių. Tais metais Raguvos pieno perdirbimo bendrovė Pienocentre turėjo 25 pajus – daugiausia iš visų apskrities pieno bendrovių. Daugelį metų bendrovė dirbo rentabiliai, gaudavo nemažą pelną, kurį panaudojo labai įvairiai.

1939 m. gegužės 16 d. visuotinis susirinkimas iš gauto pelno 4000 Lt skyrė fondui padegėliams šelpti, 2000 Lt – Raguvos šaulių namų statybai, 1000 Lt – parapijos salės statybai, 250 Lt – Vadoklių šaulių būriui, 100 Lt – to paties miestelio savanorių skyriui, 300 Lt – kooperacijos šventės iškilmėms, 250 Lt – Raguvos šv. Vincento à Paulo draugijai, 100 Lt – pieninės tarnautojų namui pašventinti, 3500 Lt – bendrovės nariams, kiekvienam už karvę – po du vaismedžius.

1938 m. skirta lėšų apskrities Jaunųjų ūkininkų ratelio (toliau JŪR) Globos tarybai, Ginklų fondui, Žemės ūkio įrankių ir mašinų naudojimo rateliui įsteigti (5000 Lt).



1940 m. balandžio 27 d. bendrovės narių visuotiniame susirinkime, įvykusiame pradžios mokykloje, gautas pelnas buvo paskirstytas šitaip: galvijų prieauglio parodėlei – 100 Lt, Raguvos, Kirmėlių, Traūpio, Vadoklių, Miliėšiškių, Šilū JŪR – po 100 Lt. Už pajus nustatytas 8% dividendas. Skirta lėšų Kovos su tuberkulioze draugijai, bendrovės narių ekskursijai į Vilnių.

Bendrovė gaudavo pajamų už parduotą pieną, sviestą, grietinę, pasukas, kiaušinius, gaminamą elektros energiją. Rentabili bendrovės veikla pritraukdavo vis daugiau ūkininkų. Nepriklausomos Lietuvos metais bendrovės narių skaičius gerokai išaugo. 1927 m. joje buvo 23 nariai, o 1940 m. – jau 321, t. y. per 13 metų jis padidėjo beveik 14 kartų. Padaugėjo ir pieno tiekėjų. Antai 1928 m. pieno pristatydavo 360 tiekėjų, o 1939 m. – jau 1483. Jų per tą laiką padaugėjo keturis kartus. Nuolatos didėjo gaminamos produkcijos kiekis. 1928 m. bendrovė priėmė 159 100 kg pieno, sumušė 7070 kg sviesto. 1939 m. jau priimta 5 557 421 kg pieno ir pagaminta 243 683 kg sviesto.

Apie bendrovės veiklą 1940–1941 m., kai Sovietų Sąjunga pirmą kartą okupavo Lietuvą, žinių stokojame. 1940 m. liepos mėnesį joje buvo 20 darbuotojų. Kitų metų birželyje teliko 11, iš kurių – 6 darbininkai ir 5 tarnautojai. 1941 m. už gegužės–birželio mėnesiais realizuotus pieno produktus sumokėta 2927,24 Lt apyvartos mokestio.

Dalis bendrovės narių 1941 m. buvo represuoti. Idelfonsas Anusevičius (73 m. ūkininkas) 1941 m. buvo ištremtas į Altajaus kraštą, kur žuvo 1945 m. Kartu buvo ištremta ir jo žmona Viktorija Anusevičienė. Ji iš tremties emigravo į Lenkiją, kur mirė 1956 m.

Mečys Kontautas (54 m. ūkininkas iš Skaurādų kaimo) 1941 m. ištremtas į Krasnojarsko krašto Kansko rajono Rešiotų lagerį. 1943 m. Ypatingasis pasitarimas

Raguvos pieno perdirbimo bendrovės nariai dešimtmečio proga. 1936 m. Iš R. Samavičiaus albumo



Raguvos Pieno Perdirbimo Bendrovė

RAGUVOS PAŠT., PANEVĖŽIO APŠKR. TELEFONAS Nr. 3 Nr. 154 Įmonės: GARO PIENINĖ ir ELEKTROS STOTIS

Raguvos pieno
perdirbimo bendrovės
rašto faksimilė.
1940 m. PAA

Panevėžio Apygardos Darbo
I n s p e k c i j a i,

P a n e vė ž y j e.

Jūsų rašto data Jūsų ženklas Mūsų ženklas Mūsų rašto data
1940.III.19. Nr.1170 1940.IV.2.

Liėdia:

Pranešame, kad mūsų garo pieninės vedėju yra pienininkas p. Marijonas VALEIKA, gyv. Raguvos miest., Raguvos vals.



Inspekcijos Priežiūra
Raguvos Pieno Perdirbimo Bendrovės
Valdyba

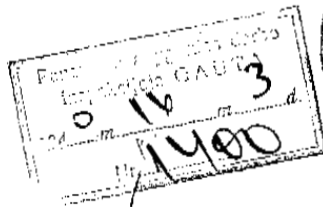

jį nuteisė penkeriems metams. Žuvo lageryje 1944 m. Jo žmona Antanina Kontautienė ištremta į Altajaus kraštą, po to – į Jakutiją, paleista 1956 m. 1958 m. dėl kliūčių gyventi Lietuvoje išvyko atgal į Jakutiją, ten ir mirė.

Juozapas Rukšėnas (50 m. ūkininkas iš Narbutų kaimo) ištremtas į Jakutiją, grįžo į Lietuvą 1956 m. ir mirė. Jis buvo ištremtas su žmona Julija, sūnumi Vilhelmu (22 m.), dukra Angele (20 m.).

Vytautas Ramanauskas iš Viškonių kaimo (45 m.) ištremtas į Krasnojarsko kraštą su žmona Janina, sūnumis Bagdonu (19 m.) ir Vytautu (11 m.).

Tokia pati lemtis ištiko ir M. Pavilonį.

Vokiečių okupacijos metais (1941–1944) bendrovė dirbo. Vykdavo visuotiniai narių susirinkimai. 1942 m. kovo 22 d. tokiame susirinkime dalyvavo 88 bendrovės nariai. Tuo metu iš viso buvo 37 darbuotojai, iš jų pieninėje – 6 tarnautojai, 30 darbininkų (17 vyrų ir 13 moterų), 1 mokinys. Pienininkais dirbo M. Valeika, J. Radžiūnas, buhalteriu – V. Mileris. Nemažai nuostolių patirta karo pradžioje. Tiesioginiai

karo nuostoliai siekė 2687137 rb. Be to, liko negražintos asmenų ir įstaigų sąskaitoje likusios nužudytų žydų ir jų įstaigų skolos (1474,91 rb). Nors ir patyrusi nuostolių, bendrovė veiklos nenutraukė. Pagamintą sviestą vežė į Panevėžio, Kauno, Šiaulių sandėlius ir šaldytuvus.

1941 m. liepos–rugpjūčio mėnesiais į Kauną išvežtos 52 statinės ir 111 dėžių sviesto. Į Šiaulių sandėlius tų pačių metų rugpjūčio mėnesį išvežtos 44 dėžės sviesto. Iš viso 1941 m. į minėtus sandėlius ir šaldytuvus Raguvos pieninė pristatė 1084 statines ir 535 dėžes sviesto. Iš jų: 54 statines ekstra klasės, 919 statinių ir 506 dėžes aukščiausios ir 111 statinių ir 29 dėžes pirmos rūšies sviesto. Vidutiniškai į vieną statinę buvo dedama apie 50 kg, o į dėžę – po 25 kg sviesto.

Vien tik 1942 m. rugpjūčio mėnesį pieninė priėmė 34 908 kg pieno, priėmimo punktuose – 404 583,5 kg, iš viso – 439 491,5 kg. Sviesto gamybai sunaudota 437 454 kg pieno. Iš jo pagaminta: 18 242,9 kg sviesto, kurio 15 037,9 kg išsiųsta į Pienocentrą, 408,5 kg duota pieno tiekėjams, 788,16 kg parduota bei duota vietoje, 637,5 kg varškės, 48 465 kg pasukų, 27 957 kg lieso pieno. Per visus 1942 m. pagaminta 91 896,1 kg sviesto. Jis realizuotas: Pienocentru – 82 369,3 kg, vietos kooperatyvams ir gyventojams – 5979,18 kg, pieno tiekėjams – 2697,2 kg, tarnautojams ir darbuotojams – 331,52 kg.

Per pirmąją 1943 m. pusmetį į Kauno, Vilniaus, Panevėžio šaldytuvus buvo išsiųsta 579 statinės sviesto.

Darbas pieninėje trukdavo 9 val. Ji turėjo 24 punktus, kurie surinko 4 045 835 kg pieno. Iš viso buvo 1864 bendrovės pieno tiekėjai, pristatydavę 4337 karvių pieną. Pieninei pieną tiekė 143 tiekėjai iš turimų 399 karvių. Bendras pieno tiekėjų skaičius buvo 2007, jie laikė 4736 karves.

Ir toliau išliko geras raguviškių pienininkų vardas. 1943 m. spalio 13 d. Panevėžio amatų mokykloje įvykusioje pieno gaminių parodoje tarp dalyvavusių 46 pieno perdirbimo bendrovių atstovų trečiąją premiją gavo Raguvos pienininkas M. Valeika.

Karo metais nuolat mažėjo pieno surinkimas ir sviesto gamyba. Palyginkime: 1939 m. surinkta 5 557 420,5 kg pieno ir pagaminta 243 682,7 kg sviesto, 1940 m. atitinkamai – 4 138 030,5 kg ir 177 041,4 kg, 1941 m. – 2 293 876,5 kg ir 98 088,1 kg, 1942 m. – 2 259 913,5 kg ir 91 896,1 kg. Nuolat didėjo bendras išsiskolinimas. Bendrovė 1944 m. bandė gauti paskolą kiaušiniams supirkti ir atsiskaityti už supirktą pieną.

1944 m. kovo 1 d. bendrovė turėjo 13 939 RM skolos – 2655 RM Pienocentru ir kitiems kreditoriams.

1944 m. pabaigoje, antrą kartą sovietų kariuomenei okupavus Lietuvą, Raguvos pieno perdirbimo bendrovė buvo likviduota, išliko tik pieninė, vėliau tapusi sviesto ir sūrių gamykla.

Pagrindiniai Raguvos pieno perdirbimo bendrovės rodikliai 1928–1943 m.*

Metai	Narių skaičius	Sumušta sviesto (kg)	Supirкта pieno (kg)	Pajų Pienocentre skaičius ir suma (Lt)	Pieno tiekėjų skaičius
1928	60	7069,83	272 200	–	–
1929	95	12 335,85	408 383	1;	1000
1930	97	30 064,9	709 565,5	1;	2000
1931	130	43 406,05	1 023 403	4;	2082,64
1932	121	57 978,5	1 336 683	5;	2500
1933	103	59 012,1	1 309 602	6;	3000
1934	112	95 928,9	2 112 154,5	10;	5000
1935	101	143 214,5	3 053 785	14;	7000
1936	131	181 669,40	4 053 160	19;	–
1937	157	194 299,6	4 345 448	20;	–
1938	173	221 388,5	5 033 673,5	23;	–
1939	271	243 682,7	5 557 421	25;	–
1940	319	177 041,4	4 138 031	25;	–
1941	319	98 058	2 293 957		
1942	–	91 896,1	2 259 913,5		
1943	318	16 631,6	455 126,5		
01–05 mėn.					2007

Šaltiniai ir literatūra

1. LCVA. – F. 1675, ap. 1–9; R-223, ap. 2; f. 404, ap. 1.
2. Lietuvos gyventojų genocidas. 1939–1941. – Vilnius, t. 1, 1992.
3. Panevėžio balsas. 1924–1935 m.
4. Panevėžio garsas. 1935–1940 m.
5. Pienocentras. 1927–1941 m. apyskaitos.
6. Pienocentras. 1941–1943 m. sviesto kontrolės biuletėnis.
7. Visockas A. Lietuvos pieno pramonė iki 1941 m. – Vilnius, 1990.

Pirmieji sovietų okupacijos metai**

Romaldas Samavičius

Raudonajai armijai okupavus Lietuvą, miestelyje kurį laiką veikė ankstesnės įstaigos, visuomeninės organizacijos, dirbo tie patys vadovai, buvo tęsiami 1940 m. pradėti darbai.

1940 m. planuota baigti tvarkyti miestelio turgavietę – išgrįsti 4500 m². 1940 m. rugsėjo 16 d. savivaldybės rašte atsispindi 1941 m. viešųjų darbų planas. Pagal jį numatyta suremontuoti pirtį, naujai išgrįsti Nevėžio (2400 m²), S. Dariaus ir S. Girėno (900 m²) gatves, Kėdainių gatvės tęsinį, du skersgatvius iš Laisvės gatvės į Nevėžio gatvę, pergrįsti Laisvės gatvės seną duobėtą grindinį².

Valsčiaus gyventojų socialinę padėtį, raštingumo, išsimokslinimo lygį, tautinį susiskirstymą rodo 1940 m. gruo-

*Lentelė sudaryta remiantis: Lietuvos centrinis valstybės archyvas (toliau LCVA). – F. 1675, ap. 1–9; Pienocentras. 1927–1941 m. apyskaitos.

**Perspausdinta iš: Raguvos praeitis. – Panevėžys, 1993, t. 1, p. 60–65.

¹LCVA. – F. R-223, ap. 2, b. 8, l. 1.

²Ten pat. – B. 9, l. 85.

džio 28 d. valsčiaus vykdomojo komiteto pateikti duomenys. Pagal socialinę padėtį gyventojai buvo pasiskirstę taip: darbininkų – 2000, valstiečių – 7000 (neturtingų – 3500, vidutinių – 2100, buožių – 1400), prekybininkų – 100, namų savininkų – 150, mokytojų – 24, gydytojų – 2, kitų profesijų atstovų – 100. Raštingų buvo 2000, mažai raštingų apie 5000, neraštingų – apie 3000³.

Valsčiuje veikė 9 pradžios mokyklos, kuriose mokėsi 1000 mokinių, viena specialioji mokykla su 30 mokinių. 1-ojoje pradžios mokykloje dirbo mokytojai J. ir V. Tamošiūnai, G. Mackevičiūtė, J. Valeikienė, O. Užkuraitytė, G. Geležiūnaitė⁴.

Šiek tiek dėmesio skirta sveikatos apsaugai.

1940 m. rugpjūčio mėnesį sveikatos reikalams subsidijų išmokėta: Raguvos gydytojui A. Stankevičiui – 250 Lt, akušerei J. Segalytei – 125 Lt⁵. Vasarą įvyko rinkimai į žydų maldos namų valdžios organus.

1940 m. liepos 22 d. trejiems metams patvirtintos žydų sinagogų ir maldos namų valdybos. Į maldos namų valdybą išrinkti rabinas Melas, seniūnas N. Berkavičius, išdininkas M. Kulberis. Į sinagogos valdybą – M. Zagaras, seniūnas R. Gulbickas, išdininkas C. Kreinas⁶.

Normaliai tebeveikė pieno perdirbimo bendrovė. 1940 m. liepos mėnesį joje dirbo per 20 darbininkų⁷. Valsčiaus kultūros techniku dirbo A. Gaška, veterinarijos techniku – L. Kitra⁸.

Tikrieji „išvaduotojų“ tikslai išryškėjo jau 1940 m. vasarą ir rudenį. Į miestelio kultūrinį gyvenimą pradėta sėti stalinistinės „kultūros“ grūdai. Paskelbus sovietų valdžią, įsikūrė Raguvos kultūros židinys. Nuo 1940 m. lapkričio 1 d. jo vadovu paskirtas J. Tamošiūnas⁹. Suorganizuoti rusų kalbos ir bendro lavinimo kursai, daugiau skirti kariuomenės naujokams. Bendro lavinimo kursus lankė 90, rusų kalbos kursus – 159 klausytojai¹⁰. Kursai buvo dėstomi lietuvių kalba. Kaip atskiri dalykai buvo dėstomos rusų ir žydų kalbos. 1941 m. sausio 17 d. kursus klausė 31 lietuvis, 28 žydai, 3 rusai¹¹. Kursuose buvo mokoma skaičiuoti, lietuvių kalbos ir literatūros, LSSR Konstitucijos, Lietuvos žydų literatūros, gamtos, geografijos, VKP(b) istorijos pagrindų. Sudarytoje kultūros židinio taryboje buvo KP atstovas Chonė Železnikas, komjaunimo – Elena Konovaitė, profsąjungos – Ferapontas Kolesnikovas, liaudies pagalbos sąjungos – Hoka Izraelis, valsčiaus tarybos pirmininkas – K. Baltušnikas¹². Planuota steigti atskiri kursai žydų kalba, bet dėl patalpų stokos jie nesuorganizuoti. Istoriją dėstė Z. Gefenas, baigęs Kauno universiteto Humanitarinių mokslų fakulteto Istorijos skyrių, lietuvių kalbą – viešosios bibliotekos vedėja, gamtą – agronomas Bušackis.

1940 m. pirmą kartą Lietuvoje oficialiai buvo švenčiamos vadinamosios Spalio socialistinės revoliucijos metinės. Archyve išliko šiai datai skirto renginio Raguvos mokykloje patosinis aprašymas. Tai buvo renginys, vėliau tapęs tipišku sovietinės kultūros elementu¹³. Kultūriname gyvenime padaugėjo ideologizuotų renginių.

1940 m. trečiajame ketvirtyje iš valsčiaus milicijos leistų susirinkimų apy-

³Ten pat. – B. 12, l. 297.

⁴Ten pat. – B. 27, l. 22–23.

⁵Ten pat. – B. 10, l. 1.

⁶Ten pat. – F. 404, ap. 1, b. 1030, l. 25–26.

⁷Ten pat. – R-223, ap. 2, b. 12, l. 97.

⁸Ten pat. – B. 58, l. 7; b. 57, l. 7.

⁹Ten pat. – R-762, ap. 1, b. 310, l. 161.

¹⁰Ten pat. – B. 355, l. 31.

¹¹Ten pat. – B. 310, l. 184.

¹²Ten pat. – L. 198.

¹³Ten pat. – B. 234, l. 149.

skaitoje paminėtas tik vienas susirinkimas, organizuotas Šv. Vincento à Paulo draugijos, ir vienas – apylinkės darbininkų, o komjaunimas suorganizavo penkias pramogas, KP – mitingą ir gegužinę¹⁴.

Pradėtos uždarinėti ir likviduoti visos miestelyje veikusios visuomeninės organizacijos.

1940 m. birželio 19 d. vidaus reikalų ministras uždarė Lietuvių tautininkų sąjungą ir jos skyrius. Birželio 22 d. policijos nuovados viršininkas sustabdė šios sąjungos miestelio apylinkės veiklą ir perėmė turtą: ginklų fondo bylą (67 lapai), M. Yčo „Atsiminimus“, aplinkraščių bylą (142 lapai), susirašinėjimų, protokolų, apyskaitų bylas (170 lapų), spaudos, narių ir kasos knygas. LKP Panevėžio apskrities komiteto įgaliojimu šį turtą miestelio kompartijos naudai perėmė Raguvos valsčiaus kompartijos narys H. Bencikovičius¹⁵. Liepos mėnesį uždarytas Lietuvos mokytojų tautininkų dr. J. Basanavičiaus vardo sąjungos skyrius, perimta dokumentacija, spauda. Kito turto nebūta. Bylos perduotos apskrities viršininkui¹⁶. Sustabdytas Lietuvos tautinio jaunimo „Jaunosios Lietuvos“ sąjungos Raguvos apylinkės veikimas (vadas J. Tamošiūnas)¹⁷. 1940 m. liepos 22 d. paimtas Lietuvos katalikų jaunimo (toliau LKJ) „Pavasario“ mergaičių sąjungos kuopos (pirmininkė Akvilė Aleliūnaitė, dvasios vadas kun. A. Žalkauskas) turtas, spauda, vėliava, dokumentai¹⁸, rekvizuota LKJ „Pavasario“ vyrų sąjungos kuopos (pirmininkas A. Sriubas, dvasios vadas kun. M. Stonys) nuosavybė¹⁹. Likviduota LKJ „Pavasario“ vyrų ir mergaičių sąjungų federacijos kuopa²⁰. Rugsėjo mėnesį uždaryti katalikų organizacijų draugijų sąjungos „Katalikų veikimų centras“, Lietuvos katalikų moterų skyriai²¹. Rugsėjo mėnesį panaikintas Lietuvos katalikų vyrų sąjungos rajonas (pirmininkas A. Blynas)²², o spalį likviduotas nuo 1932 m. veikęs Šv. Vincento à Paulo draugijos skyrius (pirmininkas klebonas J. Andriejauskas, vicepirmininkas ūkininkas J. Deveikis)²³.

1940 m. lapkričio 17 d. Raguvos žydų labdarybės socialinės pagalbos ir kultūros draugijos „EZRO“ turtas (gyvenamasis namas (Kėdainių g. 4), medicinos indai, 207 Lt 54 ct) perduotas miestelio kompartijos sekretoriui²⁴.

Kurių laiką leista veikti smulkiems amatininkams: batsiuviams, siuvėjams, aulininkams. Bandyta sukurti jų artelę „Padas“. 1941 m. pavasarį Kooperatinės-verslinės gamybinės odos sąjungos vadovybė pasiūlė kuo greičiau įsteigti miestelyje Panevėžio batsiuvių artelės „Yla“ skyrių, nes reikėjo priimti ten esančius bedarbius batsiuvius ir aulininkus²⁵. Tuo metu miestelyje buvo 25 batsiuviai, kurie ir sudarė atskirą artelę²⁶. 1941 m. balandžio 28 d. penki artelės steigėjai įteikė prašymą Vietinės pramonės liaudies komisariatui leisti steigti artelę²⁷. Artelės sąmatos projekte nuo 1941 m. gegužės 1 d. iki rugsėjo 30 d. numatyta 120 193 rb, iš jų: gamybai – 33 738, prekybai – 4605, žaliavoms pirkti – 81 850 rb. Planuota gauti 25 407 rb pelno. Jis turėjo būti gautas pardavus 600 porų vyriškų, 100 porų vyriškų aulinių, 500 porų moteriškų, 800 porų vai-

¹⁴Ten pat. – F. 404, ap. 1, b. 1008, l. 410.

¹⁵Ten pat. – Ap. 2, b. 75, l. 24–25.

¹⁶Ten pat. – B. 147, l. 24.

¹⁷Ten pat. – B. 393, l. 4.

¹⁸Ten pat. – B. 500, l. 11.

¹⁹Ten pat. – B. 501, l. 14, 17.

²⁰Ten pat. – B. 502, l. 5.

²¹Ten pat. – B. 651, l. 8; b. 576, l. 24.

²²Ten pat. – B. 612, l. 7.

²³Ten pat. – B. 280, l. 28.

²⁴Ten pat. – B. 294, l. 31, 39.

²⁵Ten pat. – R. 382, ap. 1, b. 34, l. 2.

²⁶Ten pat. – L. 3.

²⁷Ten pat. – R-1389, ap. 1, b. 146, l. 350.

kiškų batų, 1000 porų vyriškų ir moteriškų sandalų. Artelės steigėjų buvo 5. Iš viso artelės narių sąrašė – 23 darbuotojai ir 2 patarnautojai. Artelės steigėjai – I. Notelevičius, Vainas Nachmanas, A. Blo, Jankelevičius, A. Martusevičius. Tarp artelės narių – 17 batsiuvių, 2 administratoriai, 1 buhalteris, 1 patarnautojas. Narių pajų gryniaisiais pinigais sudarė 1105 rb. Iš viso turto balanse buvo 4870 rb: mašinos sudarė 2200 rb, varstotai – 61 rb, kurpaliai – 766 rb, dirbtuvės įrankiai – 441 rb ir kitos priemonės²⁸.

Šalia senųjų įstaigų buvo įkurtos naujos sovietinės įstaigos. Raguvos valsčiaus komunistų partijos sekretoriais dirbo Ch. Železnikas, H. Bencikovičius, K. Baltušnikas. Pastarasis buvo išrinktas LKP V suvažiavimo delegatu. Valsčiaus komjaunimo sekretoriumi patvirtintas B. Samavičius²⁹. Buvęs komunistų pogrindininkas F. Kolesnikovas pradžioje dirbo milicininku Raguvoje, o 1941 m. balandžio 25 d. paskirtas Panevėžio apskrities milicijos skyriaus politiniu vadovu. Miestelio KP pirminės partinės organizacijos sekretore tapo buvusi pogrindininkė J. Michailova. Vykdomoji valdžia atiteko valsčiaus vykdomajam komitetui, kuriame dirbo 29 žmonės³⁰. Iš viso valsčiaus įmonėse, įstaigose ir ūkiuose dirbo 297 žmonės³¹. Pradėti rinkti duomenys apie dirbančius samdinius, tarnautojus.

Valsčiaus vykdomasis komitetas 1941 m. birželio 4 d. nusiuntė duomenis Panevėžio apskrities vykdomojo komiteto Darbo skyriui apie privačiame ūkyje dirbančius samdomus darbininkus, įmonėse, įstaigose bei ūkiuose dirbančių darbuotojų ir tarnautojų sąrašus. Darbininkus samdė 46 ūkininkai ir vienas nacionalizuotas ūkis. Iš viso dirbo 67 samdiniai: 34 vyrai, 33 moterys ir 1 piemuo – moteris³².

Kaip ir visos Lietuvos, taip ir valsčiaus neaplenkė žmonių trėmimai. Pirmiausia nukentėjo mokytojai: 1941 m. birželio 14 d. suimtas ir išvežtas 1-osios Raguvos valsčiaus Traūpio mokyklos vedėjas A. Gruzdyš su žmona, Rūkiškio pradinės mokyklos mokytojas L. Augulis su žmona ir dukra ir kt.³³ Iš pieno perdirbimo bendrovės į Sovietų Sąjungą buvo išvežti M. Kontautas, J. Rukšėnas, J. Anusevičius, V. Ramanauskas, M. Pavilionis, kuriuos dar ir 1943 m. bendrovė laikė teisėtais savo nariais³⁴.

Taip stalinizmas pradėjo reikštis visa jėga. „Išvaduotojai“ išvadavo raguviškius nuo savo namų, žemės, mėgstamo darbo. Birželio mėnesio pabaigoje vienus okupantus pakeitė kiti.

²⁸Raguvos batsiuvių ir aulininkų kooperatinės gamybinės artelės „Padas“ sąmatos projektas nuo 1941 05 01 iki 08 30 // *Ten pat.* – L. 345, 346, 348.

²⁹*Ten pat.* – R-650, ap. 1, b. 12, l. 293.

³⁰Raguvos valsčiuje esamose įmonėse, įstaigose bei ūkiuose dirbančių darbininkų ir tarnautojų sąrašas // *Ten pat.* – R-1394, ap. 1, b. 43, l. 35.

³¹*Ten pat.*

³²Raguvos valsčiaus privačiame ūkyje dirbančių samdomų darbininkų sąrašas // *Ten pat.* – L. 34.

³³Čepas R. Švietimo darbuotojų likimai 1941 metais // *Lietuvos archyvai: Str. rinkinys.* – Vilnius, 1989, kn. 2, p. 67; Išvežtųjų politkalinių sąrašas // *Išlaisvintas panevėžietis.* – 1941, liep. 20, Nr. 3, p. 3.

³⁴Raguvos pieno perdirbimo bendrovės veikimo patikrinimo aktas (1943 08 04) // LCVA. – F. 1675, ap. 8, b. 90, l. 120.

Nacių okupacijos metai Raguvoje*

Romaldas Samavičius

Miestelis ir valsčius vokiečių buvo užimtas jau pirmomis karo su SSRS dienomis. Praėjęs frontas didelių nuostolių nepadarė. Valsčiuje vokiečiai ir besitraukiantys rusų kareiviai paliko 26 arklius, 5 vežimus, 6 sunkvežimius, 3 dviračius, automobilių, traktorių, 15 dėžių prieštankinių šovinių¹. Birželio 24 d. Skaurādų kaime numuštas vienas rusų lėktuvas². Pražygiuodama vokiečių kariuomenė ėmė iš gyventojų arklius, pašarus, gyvulius, dviračius. Iš viso paimta turto, kurio vertė 167 427,50 rb³. Raguvoje partizanų būrys suėmė beveik visus aktyviausius bolševikus, paėmė į nelaisvę daug rusų⁴. Pradėta kurti nauja civilinė valdžia. Nuovados policijos viršininku paskirtas P. Chmiliauskas, tvarką palaikė penki policininkai ir 24 žmonės iš pagalbinės policijos⁵. Valsčiaus savivaldybėje dirbo viršaitis (J. Deveikis), sekretorius, žemės ūkio gaminių tiekimo įstaigos vedėjas, kontrolieriai, maitinimo ir ūkio punkto vedėjas, ugniagesių seniūnas⁶. Vokiečių okupacija valsčiui ir miesteliui atnešė daug aukų. Labiausiai nukentėjo žydai, kurie beveik visi 1941 m. vasarą buvo sušaudyti prie Panevėžio. Dviejose žydų sinagogose nebeliko vidaus įrangos, pastatai buvo užkalti ir perimti savivaldybės. Žydų biblioteka, turėjusi 400 knygų, atiteko valstybinei bibliotekai, likęs žydų turtas – Traūpio ir Raguvos prieglaudoms, pradžios mokyklai, savivaldybei, gyventojams⁷.

Pirmomis karo dienomis buvo sušaudyti buvę sovietų valdžios aktyvistai – Lisauskas, Gutmanas, Leimontas, valsčiaus vykdomojo komiteto pirmininkas K. Baltušnikas, P. Misiukonis, F. Kononovas, F. Gavrilovas⁸.

Paleidus Lietuvos laikinąją vyriausybę, įvesta okupacinė tvarka. Vokiečių kariuomenei pralaimėjus prie Stalingrado, pradėta registruoti vyrus šaukimui į kariuomenę. 1943 m. iš visų 320 valsčiaus vyrų, gimusių 1912–1918 m. ir 1925 m., į šaukimo komisijas atvyko 128, priimta 16. Iš jų į Vermachtą stojo tik 13⁹. Daugiausia vyrų neatvyko į šaukimo komisijas.

Ūkinė veikla buvo pajungta karo reikalams, vokiečių kariuomenei aptarnauti. Vermachtui reikėjo teikti pastotes, rinkti metalo laužą, taisyti kelius. Šiam reikalui buvo registruojami arkliai, kurių dalis 1943 m. liepos mėn. buvo paimti, surinkta apie 400 kg metalo laužo¹⁰. Už tai bandyta atsilyginti: už 100 kg geležies arba 50 kg kitų metalų buvo duodamos 2 pasagos arba 300 gramų druskos¹¹. Iki spalio mėnesio papildomai surinkta 1500 kg metalo laužo¹². Pastotės buvo imamos malkoms, medienai, telefono stulpams vežti. Malkos buvo vežamos Panevėžio saldainių dirbtuvei, valsstybiniam malūnui, apskrities ligoninei,

*Perspausdinta iš: *Raguvos praeitis. – Panevėžys, 1993, t. 1, p. 66–71.*

¹*Žinios apie paliktą vokiečių ir rusų kariuomenių turtą Raguvoje valsčiuje (1941 09 15) // Lietuvos centrinis valstybės archyvas (toliau LCVA). – R-729, ap. 1, b. 11, l. 93.*

²*Ten pat. – L. 8.*

³*Ten pat. – B. 10, l. 8–10.*

⁴*Ten pat. – B. 17, t. 1, l. 7.*

⁵*Ten pat. – L. 29, 110.*

⁶*Ten pat. – Ap. 2, b. 4, l. 42.*

⁷*Ten pat. – R-729, ap. 1, b. 74, l. 9; ap. 2, b. 5, l. 84, 90, 102–104.*

⁸*Einorius H., Černa A. Neramūs metai // Panevėžio tiesa. – 1965, geg. 23; Vinciūnas S. Kad gyvieji atmintų // Kolektyvinis darbas. – 1963, bal. 14, 17; Komunistų nebaugino pavojai // Kolektyvinis darbas. – 1963, liep. 28.*

⁹*LCVA. – R-279, ap. 2, b. 4, l. 91.*

¹⁰*Ten pat. – Ap. 1, b. 44, l. 29.*

¹¹*Ten pat. – L. 2, 41.*

¹²*Ten pat. – L. 60.*

„Pienocentro“ Panevėžio skyriui, muilo, „Maisto“ fabrikams, vermachto tarnautojams, karo ir lauko ligoninėms, savisaugos daliniui; mediena – tiltams remontuoti, apkasams tvirtinti. Gyventojai vengė dalyvauti pastotėse, juos valdžia daug kartų turėdavo raginti.

Raguvos pieno perdirbimo bendrovei priklausė 0,596 ha žemės sklypas, garinė pieninė su 3000 l pajėgumo mašinomis, mūrinė ledainė, 24 grietinės nugriebimo, 9 kiaušinių supirkimo punktai, elektros jėgainė, javų valymo punktas ir nuomojamas durpynas¹³. 1942 m. bendrovė supirko 460 244 kiaušinius, kuriuos siuntė „Pienocentru“ ir Raguvos žemės ūkio kooperatyvui¹⁴. Pagal koncesinę sutartį, turėjusią galioti iki 1952 m., bendrovė tiekė miesteliui elektros energiją, imdama po 1 RM už kilovatvalandę. Vasarą elektra gyventojams nebuvo tiekama. Javų valymo punkte gyventojai galėjo išsivalyti grūdus, mokėdami po 0,20 RM už vieną centnerį. Durpyne buvo pardavinėjamos durpės po 24 RM už toną. Ekonominė bendrovės padėtis buvo sunki. Valdžiai ji buvo išiskolinusi 50 000 RM. 1943 m. pieno gauta 47% mažiau negu 1942 m.¹⁵ „Pienocentro“ atsiųstame aplinkraštyje kaltinama bendrovės valdyba, jog nesiiama reikiamų priemonių padėčiai pagerinti. Buvo gąsdinama, jog atitinkamos įstaigos padarys reikiamas išvadas, nukentės bendrovės laikytojai ir karvių savininkai, prašoma nurodyti pieno sumažėjimo priežastis¹⁶. 1943 m. lapkričio 29 d. bendrovės atsakyme „Pienocentru“ nurodyta, jog ūkininkai neturi pašaro, konfiskuoti gyvuliai. Sviestą parduodavo vietos gyventojams, kariuomenei, daugiausia siūsdavo į „Pienocentrą“.

1943 m. rugpjūčio 4 d. buvo patikrinta bendrovės veikla. Pagal tikrinimo aktą, bendrovėje buvo 318 narių, turinčių 856 užregistruotas karves. Bendrovės valdybos pirmininkas buvo P. Deveikis, kasininkas – P. Juzėnas, reikalų vedėjas – J. Rimkus. Įkurta revizijos komisija¹⁷. Darbuotojų atlyginimai buvo gana menki. Valytojos gaudavo 57,50 RM, vyr. darbininkas – 57,50 RM, vedėjas – 160 RM. Vedę darbuotojai kasdien gaudavo po 1 l pieno, nevedę – ½ l. Visi nariai gaudavo pagal korteles dvigubą sviesto davinį ir neribotą pasukų kiekį. Grietinės nugriebimo punktų darbuotojai gaudavo po 20 RM per mėnesį ir premiją nuo parduotų produktų kiekio¹⁸.

Bendrovės vadovybė prašė Panevėžio apskrities profsajungų Centro biuro skirti profsajungos nariams darbo drabužių ir avalynės. Panevėžio apskrities profsajungos atstovo rašte pieninei pažymėta, kad pieninė galės gauti darbo drabužių: prijuosčių – 3, darbo kelnių – 8, kombinezonų – 3, darbo batų odiniais padais – 10, mediniais padais – 15²⁰. 1944 m. gegužės 1 d. proga bendrovė kreipėsi į apskrities profsajungą dėl degtinės, marmelado, saldainių skyrimo. Savo darbuotojams buvo prašoma 10,5 l degtinės, 10,5 kg marmelado, 10,5 kg saldainių²¹.

Materialinė gyventojų būklė buvo sunki, prekės skirstomos normuotai. Antai vienam gyventojui per mėnesį priklausė du pakeliai tabako arba 4 pakeliai papirosų²². Ne visada prekės buvo skirstomos sąžiningai. Dėl blogo Raguvos kooperatyvo darbo valsčiaus gyven-

¹³Raguvos pieno perdirbimo bendrovės veikimo patikrinimo aktas (1943 08 04) // *Ten pat.* – F. 1675, ap. 8, b. 90, l. 120.

¹⁴*Ten pat.* – L. 122.

¹⁵*Ten pat.* – L. 142.

¹⁶*Ten pat.* – Ap. 9, b. 27, l. 358.

¹⁷*Ten pat.* – L. 377.

¹⁸*Ten pat.* – Ap. 8, b. 90, l. 120; R-1394, ap. 1, b. 175, l. 4.

¹⁹*Ten pat.* – R-1394, ap. 1, b. 175, l. 5

²⁰*Ten pat.* – L. 2.

²¹*Ten pat.* – L. 1.

²²*Ten pat.* – R-729, ap. 1, b. 17, t. 2, l. 279.

tojai 1941 m. lapkričio 28 d. parašė skundą apskrities viršininkui, jog jie prastai aprūpinami cigaretėmis, skalbimo milteliais, prekės skirstomos ne pagal korteles, o pagal „privilegijuotą“ sąrašą – viršaičiui, policijai, pienininkui²³. Viršaitis turėjo duoti atsakymą ir paaiškinimus apskrities valdybai.

Nors ir labai nepalankiomis vokiečių okupacijos sąlygomis miestelyje ir valsčiuje vyko šioks toks kultūrinis gyvenimas, veikė mokykla, rūpintasi sveikatos apsauga. Viešoji biblioteka persikėlė į naujas patalpas²⁴.

Vietinis valsčiaus savitarpio pagalbos komitetas, padedamas pirmininko P. Janulio, 1942 m. rugpjūčio 16 ir 23 dienomis surengė literatūros ir meno koncertus „Tėvynės garsų“ motyvais. Operos solistė Dagelytė-Valatkienė, solistai A. Žalkauskas, J. Rimkus dainavo lietuvių ir kitų tautų kūrinius. Renginiuose dalyvavo moksleiviai, parapijos bažnytinis choras. Prozą skaitė rašytoja E. Bujokaitė. Pajamos už renginius (1030 RM) buvo skirtos savitarpio pagalbai²⁵.

1943 m. liepos 29 d. įvedus akušerių išikūrimo ir praktikos tvarką Lietuvos generalinėje srityje, Raguvai buvo leista turėti du tokius punktus²⁶. 1943 m. žiemą paskelbtas apskrities medicinos, dantų, gydytojų ir akušerių, priimančių apdraustuosius ir jų šeimos narius, sąrašas. Jame – Raguvos gydytojas A. Balsevičius, dantų gydytoja Žalgaitė, akušerė C. Dinavičienė²⁷.

Raguvos pradžios mokykla 1943–1944 mokslo metais tebeturėjo 8 ha žemės sklypą Fėrmos kaime, du mūrinius namus. Klasėms naudoti 6 kambariai. Mokytojams buvo skirti du butai. 1943 m. mokslas prasidėjo rugsėjo 16 d. Dirbo šeši mokytojai. Mokėsi 234 mokiniai. Iš jų 219 lietuvių, 14 rusų. Pagal tikyba: katalikų – 220, stačiatikių – 2, sentikių – 12²⁸. Be kitų disciplinų, buvo dėstoma ir tikyba. Ją dėstė kunigai Ramanauskas ir Andriejauskas.

Karo pabaigoje pradžios mokykloje valsčiaus viršaitis sukviėtė pasitarimą, kuriame dalyvavo vietinės rinktinės kariai, girininkas, veterinarijos gydytojas, malūnininkas. Viršaičiui pasiūlius, įsteigtas Lietuvos aktyvistų fronto Raguvos štabas. Štabo tikslas – gintis nuo bolševikų. Dėl to į bažnyčios varpinę buvo įkeltas kulkosvaidis²⁹.

Naujų nuostolių gyventojai patyrė vokiečiams traukiantis į vakarus ir prasi-dėjus antrajai sovietų okupacijai. Apie karo pabaigoje padarytą žalą miesteliui ir bažnyčiai pateikiama žinių Raguvos dekanato (1944 m. gruodžio 27 d.) reliacijoje Panevėžio vyskupui ir raporte vyskupijos Kurijai apie nuostolius bažnyčioms bei raporte Kurijai apie Raguvos bažnyčios, klebonijos ir beneficijos būklę (1944 m. rugpjūčio 23 d.)³⁰.

Mūšių su atsitraukiančiais vokiečiais metu daugiausia nukentėjo Lėno ir Raguvos bažnyčios. Dekanatas kiekvienoje parapijoje sudarė komisijas, kurios įkainojo nuostolius. Sovietų kariuomenė Raguvą užėmė liepos 22 d. Liepos 23–25 d. ją bombardavo vokiečiai. Vienu metu atakuodavo 6–8 smogiamieji lėktuvai. Liepos 23 d. įvyko net penkios atakos. Ant

²³Raguvos valsčiaus gyventojų skundas Panevėžio apskrities viršininkui (1941 11 28) // *Ten pat.* – L. 277.
²⁴Provincijos žinios: Raguva // *Panevėžietis.* – 1941, lapkr. 21, Nr. 19, p. 5.

²⁵Savitarpinės pagalbos naudai surengti du literatūros ir meno koncertai // *Panevėžio Apygardos balsas.* – 1942, rugs. 5, Nr. 32, p. 6.

²⁶Panevėžio Apygardos balsas. – 1943, rugp. 15, Nr. 30–31.

²⁷Panevėžio Apygardos balsas. – 1943, gruod. 24, Nr. 47, p. 4.

²⁸Raguvos pradžios mokyklos statistikos žinios 1943–1944 mokslo metų pradžioje // *LCVA.* – R-629, ap. 1, b. 795, l. 118.

²⁹Einorius H., Černa A. *Neramūs metai // Panevėžio tiesa.* – 1965, geg. 25.

³⁰LCVA. – F. 1650, ap. 1, b. 350, l. 18, 111.

miestelio numesta apie 100 bombų. Daugiausia jų krito prie bažnyčios. Buvo pramuštas bažnyčios stogas, išbyrėjo stiklai, sudegė klebonijos ūkio darbininkų gyvenamasis namas ir arklidė, klojimas, kiaulidė, malkinė. Sugriauta nauja senelių prieglauda³¹. Prasidėjus mūšiams, miestelio gyventojai šeimas iškėlė į kaimą.

Kai gyventojai pasitraukė iš miestelio, rusų kareiviai pradėjo plėsti bažnyčia. Kunigai, išvykę iš bažnyčios 8 val. ir grįžę 17 val., jau rado ją išplėštą. Liepos 24–26 d. įsiveržę rusų kareiviai išnešė vėliavas, baldakimus, kunigų kamžas, skaras, medžiagas, altorių uždangalus, rankšluosčius, kapas, lempas, net medinę dėžutę aukoms. Iš viso bažnyčiai buvo padaryta 14 810 aukso vertės rublių nuostolis³². Kai kuriuos vertingesnius bažnyčios daiktus išgelbėjo kun. R. Kvedaruskas, kun. S. Ramanauskas. Apiplėšti buvo ir gyventojų namai. Miestelį grobė ir kai kurie iš kaimo atvykę vietos gyventojai.

Nukentėjo šv. Florijono paminklas, kurį apdraskė sprogsi vokiečių bomba. Dievo Kūno procesijų metu prie jo būdavo įrengiamas altorėlis. 1944 m. liepos mėn. rusai prie šio paminklo palaidojo savo žuvusį kareivį, pastatė paminklėlį su žvaigžde. Senoji, juosusi paminklą, geležinė tvorelė buvo nuimta, vietoj jos abu paminklai aptverti medine tvorele. Paminklo postamentas ir šventoji statula ištepta raudonais dažais³³.

Neišvengta ir žmonių aukų. Žuvo 11 žmonių, daug gyventojų sužeista, sugriauti ir apgadinti pastatai. Klebonijos trobesiuose užmušta moteris; vienas vyras ir moteris sužeisti. Prieglaudos namuose užmuštos dvi sentetės³⁴.

Karas, 1944 m. vasarą prasidėjusi antroji bolševikų okupacija sujaukė žmonių likimus. Raguviškiai, kaip ir visa lietuvių tauta, patyrė daug materialinių ir dvasinių skriaudų. Dalis jų žuvo arba buvo priversti tarnauti okupantams: eiti į vokiečių ar rusų armiją, kiti pasitraukė į Vakarus, tretį dalyvavo beveik dešimt metų trukusiose pokario partizanų kovose.

Raguvos valsčiaus mokyklos nacių okupacijos laikotarpiu (1941–1944)

Stanislovas Buchaveckas

1940 m. vasarą Lietuvai netekus Nepriklausomybės, šalies gyventojams prasidėjo su okupacijomis susijęs sunkių išbandymų laikotarpis. Ypač sunki ir tragiška buvo šio periodo pradžia, kuomet Lietuvos okupantai kelis kartus keitė vieni kitus. Tačiau ir tuomet, nepaisant kruvinių įvykių, karo padarytų nuostolių ir nepriteklių, Lietuvos bendrojo lavinimo mokyklos ne tik veikė, bet ir atliko svarbų vaidmenį tautos pasipriešinime okupantams. Tuose valsčiuose, kuriuose nebuvo vidurinių mokyklų, šios misijos ėmėsi pradžios mokyklos. Kaip tik toks ir buvo Panevėžio apskrities Raguvoš valsčius.

³¹Raguvos bažnyčios nuostolių įkainavimo komisijos protokolas (1944 12 31) // *Ten pat.* – L. 52–53.

³²*Ten pat.*

³³Kviklys B. Lietuvos bažnyčios: Panevėžio vyskupija. – Chicago, 1984, t. 4, p. 312.

³⁴Raguvos klebono raportas Panevėžio vyskupijos Kurijai apie Raguvos bažnyčios, klebonijos ir beneficijos būklę (1944 08 23) // LCVA. – F. 1650, ap. 1, b. 350, l. 111.

Vokietijos ir Sovietų Sąjungos karo išvakarėse

Pirmosios sovietų okupacijos metais Raguvos valsčiaus pradžios mokyklos (Raguvėlėje dar veikė žemės ūkio mokykla), kaip ir visos Lietuvos švietimo įstaigos, buvo svarbūs pasipriešinimo sovietizacijai židiniai. Todėl pirmiausia reikėtų prisiminti pradžios mokyklų mokytojus, kurie tuomet mokė ir auklėjo jaunuosius raguviškius, taip pat susipažinti ir su 1941 m. pavasario pradžios mokyklų „geografija“ Raguvos valsčiuje.

Centrinė pradžios mokykla valsčiuje veikė Raguvos miestelyje ir buvo pažymėta pirmuoju numeriu. Šioje mokykloje dirbo pedagogai Juozas Tamošiūnas (vedėjas), Valė Tamošiūnienė, Gražina Mackevičienė, Jadvyga Valeikienė, Ona Užkuraitytė, Elena Geležiūnaitė. Antruoju numeriu miestelyje buvo paženklinta žydų pradžios mokykla, kurioje vaikus mokė tik vienas mokytojas – Zelmanas Gefenas.

Kitos didelės valsčiaus mokyklos veikė Raguvėlėje ir Traūpyje. Čia dirbo po tris pedagogus. Raguvėlėje – Antanas Žilėnas (vedėjas), Albina Žilėnienė ir Vytautas Jankauskas, Traupyje – Antanas Gruzdis (vedėjas), Sofija Gruzdienė ir Ignas Penkauskas.

Dvikomplektės mokyklos veikė Rūkiškyje ir Kirmėlių kaime. Pirmojoje iš jų kartu su vedėju Leonu Auguliu mokytojavo Vanda Jankauskienė, o antrojoje – Aleksas Martinkaitis (vedėjas) ir Anelė Martinkaitienė.

Dar trys pradžios mokyklos buvo viena komplektės, jose dirbę mokytojai kartu buvo ir vedėjai. Taip pedagoginį darbą Užuprūdžių kaime dirbo Ona Liesytė, Levaniškių mokykloje – Kajetonas Jurėnas, o Marijamboro mokykloje – Bronė Sudavičienė¹.

1940–1941 mokslo metais Raguvos valsčiaus pradžios mokyklų mokytojai, išaukę ir subrendę Nepriklausomoje Lietuvoje, net ir sovietinės ideologijos brukimo sąlygomis sugebėjo ir toliau diegti krikščioniškas ir kitas humanizmo bei tolerancijos vertybes. Todėl neatsitiktinai net ketvirtadalis mokytojų, kurie dirbo valsčiaus pradžios mokyklose dar ir 1941 m. birželio mėn. pradžioje, per didįjį birželio 14-osios trėmimą su šeimomis buvo sugrūsti į gyvulinius vagonus ir išvežti į atšiauriausius sovietų imperijos regionus. Kitus masinius trėmimus, kurie tikriausiai būtų kliudę dar ne vieną Raguvos valsčiaus pedagogą, sutrukdė Vokietijos ir Sovietų Sąjungos karas. Tačiau iki jo Lietuvos okupantai, padedami vietos sovietinių aktyvistų, su kitais valsčiaus gyventojais ištrėmė ir Raguvos pirmosios pradžios mokyklos vedėją Juozą Tamošiūną ir jo žmoną mokytoją Valę Tamošiūnienę su dviem vaikais.

Mokytojo J. Tamošiūno likimas liudija apie tai, kaip buvo susidorojama su miestelio mokytojais, turėjusiais didžiulį autoritetą tarp vietos gyventojų. Raguvoje toks įtakingas veikėjas buvo J. Tamošiūnas, čia nuo 1938 m. dirbęs miestelio pradžios mokyklos vedėju. Prieš tai jis 1928–1937 m. buvo Kirmėlių pradžios mokyklos vedėjas, o 1937–1938 m. m. – eilinis mokytojas Raguvos pradžios mokykloje. Šio pedagogo visuomeninį ir patriotinį aktyvumą rodo ir 1942 m. sausio 14 d. Krasnojarsko saugumiečių ir tardytojų sukurpta „Kaltinamoji išvada“. Joje pabrėžiama, kad J. Tamošiūnas 1924–1940 m. buvo

¹*Panevėžio aps. Raguvos valsčiaus pradžios mokyklų mokytojų 1941 m. birželio mėn. žiniaraštis // Lietuvos centrinis valstybės archyvas (toliau LCVA). – F. R-223, ap. 2, b. 27, l. 22.*

tautininkų partijos narys (1939–1940 m. – dar ir šios partijos Raguvos apylinkės komiteto pirmininkas), nuo 1924 m. priklausė šaulių sąjungai, o 1937 m. įstojo ir į organizaciją „Jaunoji Lietuva“. Mokytojas taip pat buvo J. Basanavičiaus vardu vadintos mokytojų sąjungos ir Vilniui vaduoti sąjungos aktyvus narys. Ir už šią veiklą nepriklausomos Lietuvos valstybėje „Kaltinamosios išvados“ autoriai „pasiūlė“ J. Tamošiūną sušaudyti. Tačiau jau 1942 m. sausio mėn. įkalintasis J. Tamošiūnas buvo visiškai išsekintas, sirgo chronišku bronchitu ir 1942 m. balandžio 8 d., kaip rašoma buv. sovietinės Lietuvos KGB archyve rastos J. Tamošiūno baudžiamosios bylos mirties akte, šis Raguvos valsčiaus mokytojas ir visuomenės veikėjas mirė „nuo plaučių uždegimo“.

J. Tamošiūno byloje atsispindi ir sovietinių saugumiečių „darbo“ Lietuvoje stilius, ruošiantis 1941 m. birželio mėn. trėmimams ir masinėms represijoms. Kai 1941 m. birželio 7 d. Panevėžio NKGB įstaigoje apie J. Tamošiūno antisovietinę veiklą (iki 1940 m. okupacijos!) buvo apklausinėjamas suimtas Valdas Žagrakalis, pats mokytojas dar buvo laisvėje ir net nenujautė apie jam gresiantį susidorojimą. Tačiau tą pačią 1941 m. birželio 7 d. Raguvos valsčiaus vykdomajame komitete V. Gavrilovas pasirašė saugumiečiams adresuotą pažymą apie J. Tamošiūną. Ir represijų mašinos smagračiai ėmė suktis labai greitai. Jau 1941 m. birželio 11 d. Raguvos pradžios mokyklos vedėjas buvo suimtas, o birželio 14 d. (tą tragišką Lietuvai dieną) J. Tamošiūną jau tardė NKGB tardytojas Vilemas. Sovietų Rusijos baudžiamojo kodekso straipsniai, kurie buvo taikomi Lietuvos mokytojams už darbą ir veiklą 1918–1940 m. laikotarpiu, buvo numatyti jau iš anksto. Į bylą tereikėjo įrašyti žmogaus gyvenimo ir jo veiklos konkretesnius faktus ir jis tapdavo „buržuazinės fašistinės santvarkos aktyviu šalininku“. Taip buvo pasielgta ir su J. Tamošiūnu. Taip pat buvo parašytas ir nutarimas (be datos) „išskeldinti“, t. y. išstremti iš Lietuvos ir visą Raguvos pradžios mokyklos vedėjo Juozo Tamošiūno šeimą.

Dviejų mokytojų neteko ir Traūpio mokykla. Čia dirbusių Sofijos ir Antano Gruzdžių šeima su kūdikiu irgi pateko į tremtinių vagonus. Rūkiškio pradžios mokykla per birželio trėmimus neteko Leono Augulio².

Nacmečio valsčiaus mokyklų tinklas

Naciams atėmus iš Lietuvos žydų pilietines teises ir panaikinus mokyklas žydų vaikams, o paskui ir išžudžius vietos žydų bendruomenę, antrosios pradžios mokyklos Raguvoje neliko. Todėl iš devynių pradžios mokyklų Raguvos valsčiuje liko tik aštuonios. Jos visos vadinosi pavadinimais tų gyvenviečių, kuriose buvo įkurdintos (kituose valsčiuose kartais mokyklos pavadinimas neatitikdavo kaimo, kuriame buvo mokykla, vardo). Raguvos valsčiaus mokyklos neturėjo ir gretimuose kaimuose įsteigtų filialinių kompleksų. Tuo nuo kitų Lietuvos vietovių skyrėsi ne tik Raguvos valsčius, bet ir visa Panevėžio apskritis.

1941–1944 m. Raguvos valsčius paveldėjo pradžios mokyklų tinklą iš Nepriklausomos Lietuvos laikų, o antrosios sovietų okupacijos metais buvo pakeista visa bendrojo lavinimo mokyklų struktūra. Tad pirmiausia apžvelkime nacmečio

²Sąrašas mokytojų ir kitų Švietimo Vadybos įstaigų tarnautojų, kuriuos bolševikai 1941 m. birželio mėnesį yra suėmę ir išvežę į Rusiją // Lietuvos archyvai. – Vilnius, 1990, t. 2, p. 67.

pradžios mokyklų išsidėstymą, kuris padės geriau pažinti ir prieškarinę švietimo padėtį Raguvos valsčiuje.

Centrinė valsčiaus mokykla liko Raguvos miestelio pirmoji mokykla. Ji Raguvoje jau buvo vienintelė, todėl nebebuvo numeruojama. Raguvos pradžios mokykla buvo netoli valsčiaus geografinio centro ir prie kelio, jungiančio Panevėžį su Ukmerge ir Vilniumi. Tai leido mokyklos vedėjui lengviau atlikti tarpininko vaidmenį tarp Panevėžio apskrities pradžios mokyklų inspekcijos ir Raguvos valsčiaus kitų mokyklų. Tas buvo aktualu nacių okupacijos sąlygomis, kuomet Lietuvoje buvo suvaržytas susisiekimas ir ryšiai.

Raguvos pradžios mokyklą lankė ne tik miestelio vaikai, bet ir gretimų Užunėvių, Fėrmos, Kritižio, Pakritižio kaimų bei kitų gyvenviečių vaikai.

Į rytus nuo Raguvos, t. y. vidurinėje valsčiaus dalyje, buvo Kirmėlių pradžios mokykla. Ją lankė ne tik didoko Kirmėlių kaimo vaikai, bet ir atėję iš palyginti netolimų Titeikių, Skaurādų, Kirmėliųkų, Naūsodės kaimų ir tarp jų pabirusių viensėdžių.

Valsčiaus šiaurinėje dalyje buvo trys mokyklos, kurių rajonus (teritorijas, iš kurių vaikai ėjo į atitinkamą mokyklą) skyrė Nōriškių miškų masyvas. Arčiausiai Raguvos (ir Kirmėlių kaimo) buvo Užuprūdžių mokykla. Netoli šios mokyklos stovėjo gatvinio Limeikių kaimo sodybos. Kitapus, pietų pusėje, buvo Putiliškių kaimas, kurio dauguma vaikų taip pat lankė Užuprūdžių pradžios mokyklą. Be to, joje mokėsi Jočiūnų kaimo ir mažesnių gyvenviečių vaikai.

Į rytus nuo Noriškių miško, šiaurrytiniame valsčiaus kampe, pradžios mokykla veikė Rukiškio kaime. Čia mokėsi ir didelio Juostiniūnų kaimo bei Jäckagalio vaikai. Šiauriau Noriškių miško buvo įsikūrusi Raguvelės pradžios mokykla. Ji veikė šalia dvaro sodybos augančioje gyvenvietėje ir buvo patogi prie Panevėžio–Ukmergės plento įsikūrusių kaimų ir viensėdžių vaikams. Netoli tos kryžkelės, šiaurvakariniame valsčiaus kampe, buvo nedidelė Marijamboro pradžios mokyklėlė. Arti jos gyveno Budrionių, Narbutų, Smiġgių (dabar vadinamų Užunėvių vardu) kaimų ir tarpumiškiuose įsikūrusių viensėdžių bei kaimelių mokyklinio amžiaus vaikai.

Valsčiaus pietinėje ir pietrytinėje dalyje tebuvo dvi mokyklos. Nedidelė Levaniškių mokykla buvo įsikūrusi prie Raguvos, Ukmergės ir Kavarsko kelių kryžkelės. Už 4 km nuo Levaniškių, Kavarsko link, didesnė mokykla veikė Traupio kaime, kuris tuomet priklausė Raguvos valsčiui. Tiek Levaniškiai, tiek Traupis pirmaisiais Nepriklausomos Lietuvos metais priklausė tuometiniam Traupio valsčiui. Vėliau Traupio valsčius buvo panaikintas ir jo dalis pateko į Raguvos valsčių. Nacmečiu Traupis ir Levaniškiai su aplinkiniais kaimais jau buvo natūraliai integruoti į Raguvos valsčiaus pradžios mokyklų tinklą.

Gerą mokyklų išdėstymą labai lėmė valsčiaus teritoriją kertantys svarbūs plentai bei vieškeliai, o prie jų pritaikyti kiti taisomi ir gerinami keliai palengvino ir atokiau gyvenančių vaikų kelią į pradžios mokyklas. Be to, tik nedaugeliui Raguvos valsčiaus moksleivių iki mokyklos tekdavo eiti daugiau kaip 5 km. Tačiau padidėjusių karo nepriteklių ir Lietuvos gyventojus plėšusios nacių okupacijos sąlygomis ir kelių kilometrų atstumas tapdavo didele kliūtimi lankantiems mokyklą vaikams. Dalis moksleivių, daugiausia šaltomis dienomis ar esant labiausiai pažliugusiems

keliukams, praleisdavo nemažai mokslo dienų vien dėl avalynės ir šiltesnių rūbų stygiaus. Kai kurie ir ištisus metus negalėjo lankyti mokyklos.

Smulkiau susipažinkime su kiekviena nacių okupacijos metais veikusia Raguvos valsčiaus mokykla.

Raguvos pradžios mokykla

Raguvos senamiesčio rytiniame pakraštyje, prie miestelio bažnyčios buvusi mokykla nacių okupacijos metais turėjo tris pastatus. Viena iš jų, statytame specialiai mokyklai, buvo įrengtos šešios klasės. Klasių bendras plotas – 320 m². Mokykloje buvo T raidės formos koridoriai. Dar buvo patalpa mokytojams (25 m² ploto). Salės mokykloje nebuvo. Didesniems renginiams erdvesnę patalpą padarydavo sujungę tam pritaikytas dvi klases, kurias skyrė nesunkiai pašalinama pertvara.

Šalimais stovinčiame name buvo įrengti du butai su keturiais kambariais (jų bendras plotas – 110 m²) ir dviem virtuvėmis. Trečiame mokyklos pastate (dabar čia stovi sovietmečių pastatytas bendrabutis) buvo įsikūręs mokyklos sargas. Pas jį ir mokytojų butuose buvo įrengta po viryklę. Iš viso mokyklos pastatuose buvo vienuolika krosnių, kurioms dar vasarą reikėjo pasiruošti malkų³.

Nacių okupacijos metais, lyginant su 1940–1941 mokslo metais, dėl sovietų trėmimų ir kitų priežasčių pasikeitė pusė Raguvos pradžios mokyklos mokytojų. 1941 m. vasarą mokykla ilgokai neturėjo naujo nuolatinio vedėjo. Ir tik 1941 m. rugsėjo mėnesį vietoje J. Tamošiūno, kuris tuomet merdėjo Rešiotų konclageryje (Krasnojarsko krašte), moteriškam mokytojų kolektyvui ėmė vadovauti keturiolikos metų pedagoginį stažą turintis Stasys Lingys. Jo žmona Elzė Lingienė irgi buvo mokytoja ir pradėjo dirbti Raguvos mokykloje. Vietoje ištremtos mokytojų Tamošiūnų šeimos Raguva gavo kitą, taip pat patyrusių pedagogų šeimą. Lingiai turėjo tris vaikus⁴.

Neliko ir trumpai Raguvoje mokytojavusios Gražinos Mackevičienės. Ją nacimečiu pakeitė Eugenija Čerkesaitė, pradėjusi dirbti Raguvos pradžios mokykloje 1942 m. rudenį. Okupacijos nepriteklius ir sunkias darbo sąlygas ištvėrė jau minėtos Raguvos mokytojos Jadvyga Valeikienė, Ona Užkuraitytė ir Elena Geležiūnaitė⁵.

Daugiakomplektėje Raguvos pradžios mokykloje mokslas vyko šešiuose skyriuose. Esant šešioms pedagogams buvo galima mokyti visus skyrius ištisus mokslo metus. Tačiau, kaip rodo 1943–1944 mokslo metų pradžios duomenys, atokiau gyvenantys pirmojo skyriaus vaikai ir Raguvos mokykloje mokėsi pagal semestrinę sistemą. Pagal ją pirmojo skyriaus moksleiviai į mokyklą eidavo tik rugsėjo–spalio bei gegužės–birželio mėnesiais. Tokių moksleivių Raguvos mokyklos pirmajame skyriuje 1943 m. rudenį buvo dešimt. Lapkričio mėnesį pirmame skyriuje dar liko 61 vaikas. Didelis buvo ir antrasis skyrius, kuriame mokėsi net 63 vaikai. Aukštesniuose skyriuose buvo mažiau moksleivių: trečiajame – 38, ketvirtajame – 25, penktajame – 24 ir šeštajame – 13. Tad 1943 m. vėlų rudenį Raguvos pradžios mokykloje mokėsi 224 moksleiviai. O su dešimčia į ilgalaikes atostogas išėjusių pirmojo skyriaus vaikų (2 berniukai ir

³Raguvos pradžios mokyklos statistinės žinios 1943–1944 mokslo metų pradžioje // LCVA. – F. R-629, ap. 1, b. 795, l. 118; Broniaus Rinkevičiaus (gim. 1917) atsiminimai, užrašyti S. Buchavecko 2000 m.; Mykolo Kvedaravičiaus (gim. 1931 m.) atsiminimai, užrašyti S. Buchavecko 2000 m.

⁴S. Lingio anketa tarnautojo stažui nustatyti // LCVA. – F. R-629, ap. 1, b. 750, l. 173.

⁵1943 m. balandžio–gruodžio mėn. atlyginimų skirtumo išmokėjimo lapas // Ten pat. – B. 751, l. 82–83.

8 mergaitės), su kuriais mokytojams teko ir papildomai padirbėti, 1943–1944 mokslo metais mokykloje mokėsi 234 moksleiviai⁶.

Dauguma moksleivių buvo lietuviai – 219. Dar mokėsi vienas lenkas ir 14 rusų. Religinis susiskirstymas: 220 katalikų, 2 stačiatikiai ir 12 sentikių.

Mokykloje daugiau mokėsi berniukų. Tarp visus mokslo metus besimokiusių pirmo skyriaus vaikų buvo beveik dukart daugiau berniukų nei mergaičių (atitinkamai 40 ir 21). Dar ryškesnė berniukų persvara buvo ketvirtajame skyriuje (atitinkamai 19 ir 6) bei tarp mokyklą bebaigiančių šeštojo skyriaus moksleivių (atitinkamai 9 ir 4). Ir tik penktajame skyriuje mokėsi daugiau mergaičių (atitinkamai 10 ir 14).

Įdomu pažvelgti ir į besimokiusių amžių. Pavyzdžiui, tarp pirmojo skyriaus vaikų septynerių metų dar nebuvo sulaukę 6 moksleiviai. Su jais mokėsi 21 septynmetis ir 21 aštuonmetis. Tačiau buvo ir gerokai ūgtelėjusių. Net 14 vaikų jau turėjo devynerius metus, o 6 buvo dešimtmečiai.

Antrajame skyriuje 6 jauniausiems tebuvo septyneri metai, o vyriausiems – net vienuolika (dviem vaikams) ir dvylika (vienam) metų. Čia daugiausia buvo aštuonmečių (21 vaikas) ir devynmečių (25 vaikai).

Trečiajame skyriuje mokėsi po vieną aštuonmetį ir trylikametį, o daugiausia – devynmečių (14 vaikų) ir dešimtmečių (11 vaikų). Ketvirtajame skyriuje buvo 2 devynmečiai, vyriausias čia turėjo keturiolika metų (ir dar 2 trylikamečiai).

Vyriausias amžiumi – penkiolikmetis moksleivis – mokėsi penktajame skyriuje, kuriame jauniausiam tebuvo devyneri metai. Šiame skyriuje daugiausia buvo vienuolikmečių (8 vaikai) ir dvylikamečių (6 vaikai).

Šeštajame skyriuje mokėsi 9 dvylikamečiai, 2 trylikamečiai ir po 1 vienuolikmetį ir keturiolikmetį.

1943 m. rudenį ne visi Raguvos miestelio ir jo apylinkių mokyklinio amžiaus vaikai lankė pirmojo–ketvirtojo skyriaus klases. Mokytojams ir viršaičiui nepavyko prikalbinti 34 mokyklinio amžiaus vaikų tėvų, kad šie leistų savo dukras ir sūnus į Raguvos pradžios mokyklą⁷.

Kirmėlių pradžios mokykla

Kirmėlių mokykla taip pat veikė specialiai mokyklai statytame pastate. Tačiau šis, skirtingai nuo Raguvos mokyklos, buvo medinis. Jame buvo dvi didelės klasės, kurių bendras plotas – 100 m². Dar buvo nedidelė salė (36 m²) ir mažesnė patalpa (19,5 m²) mokyklos inventoriui ir kitiems poreikiams. Nedidelė, bet jauki mokykla buvo aprūpinta ir butu mokytojui. Šį butą sudarė trys kambariai (jų plotas – 46 m²) ir virtuvė. Mokykloje buvo penkios krosnys, iš kurių trys stovėjo mokslui skirtose patalpose bei po vieną mokytojo ir mokyklos sargo butuose. Kirmėlių mokykla turėjo 2 ha žemės plotą⁸.

Mokytojų Anelės ir Alekso Martinkaičių šeima, dirbusi Kirmėlių mokykloje nuo 1937 metų, mokė šios pradžios mokyklos vaikus ir didesnę nacmečio dalį. Tačiau 1943 m. rudens pradžioje vedėjo A. Martinkaičio šeima, kurioje dar buvo du vaikai, išsikėlė į didesnę Mėžiškių pradžios mokyklą (Panevėžio aps. Panevėžio valsčiuje), kur buvo geresnės dar-

⁶Raguvos pradžios mokyklos statistinės žinios // *Ten pat.* – B. 795, l. 118.

⁷*Ten pat.* – L. 118.

⁸Kirmėlių pradžios mokyklos statistikos žinios 1943–1944 mokslo metų pradžioje // *Ten pat.* – L. 115.

bo ir gyvenimo sąlygos, o ir Panevėžys arčiau. Tuo tarpu Kirmėlių kaimas buvo nuošali vietovė. Tad Panevėžio apskrities pradžios mokyklų inspekcijai teko skubiai ieškoti naujų mokytojų.

1943 m. rudenį Kirmėlių pradžios mokyklos vedėja buvo paskirta mokytoja Leokadija Urbelytė. Antrąją mokytoja Kirmėliuose pradėjo dirbti jauna ir dar pedagoginio stažo bei reikiamo cenzo neturėjusi Valė Buliolytė (gim. 1919 m.)⁹.

Dvikomplektėje Kirmėlių mokykloje veikė penki skyriai. 1943 m. rudenį juose buvo 80 moksleivių (39 berniukai ir 41 mergaitė). Daugiausia jų mokėsi pirmajame skyriuje – 27 vaikai. Jie mokyklą lankė tik iki lapkričio 1 dienos. Po to abi mokytojos pasidalino po du skyrius, su kuriais dirbo iki kitų metų gegužės mėnesio. Klasės nebuvo perpildytos, nes kiek daugiau vaikų mokėsi antrajame skyriuje, o trečiajame, ketvirtajame ir penktajame buvo atitinkamai 11, 10 ir 12 moksleivių.

Reikia pastebėti, jog „peraugusių“ moksleivių mokykloje buvo mažiau, negu Raguvoje. Pavyzdžiui, antrame skyriuje dviem vyriausiems vaikams tebuvo po dešimt metų. Tik dešimt metų turėjo ir keturi vyriausi trečiojo skyriaus moksleiviai. Dvylikos metų tesulaukę buvo vyriausi ketvirtojo ir penktojo skyrių moksleiviai (atitinkamai 3 ir 7 vaikai). Tačiau nacių okupacijos metais mokyklinio amžiaus vaikų privalomo pradžios mokyklos lankymo situacija pablogėjo. Tai rodo ir tas faktas, jog 1943 m. rudenį Kirmėlių mokyklos nelankė 25 jos rajono vaikai, kurie privalėjo lankyti pagal minėtą reikalavimą¹⁰.

Užuprūdžių pradžios mokykla

Užuprūdžių mokykla taip pat veikė specialiai mokyklai statytame mediniame pastate. Jo viename gale buvo 52 m² ploto erdvi klasė, kitame gale – mokytojų butas. Jį sudarė du kambariukai, užimantys 52 m², ir virtuvė. Pastate buvo keturios krosnys – po dvi mokyklos pusėje ir mokytojo bute. Mokykla šalimais turėjo nedidelį 0,25 ha dydžio žemės sklypą. Jame augo moksleivių pasodintas ir prižiūrimas dekoratyvinių medžių ir vaismedžių sodas. Šalia mokyklos sodybos driekėsi vieškelis, vedantis iš Limeikių kaimo į Panevėžio–Raguvoje plentą. Klasės patalpoje stovėjo keturios mokyklinių suolų eilės¹¹.

Užuprūdžių mokykla buvo pastatyta 1937 m. Joje planuota įrengti dvi klases. Tad ateityje turėjo būti dar vienas moksleivių kompleksas. Ir mokytojas būsimoje antrosios klasės patalpoje apsigyveno laikinai. Lietuvos Nepriklausomybės saulėlydyje buvo atvežta medžiagų netgi mokytojų namui, kuris turėjo iškilti šalia mokyklos pastato. Tačiau iki 1940 m. vasaros to nespėta padaryti. Tad Užuprūdžių mokykla taip ir liko vienakomplektė.

Nacių okupacijos metais Užuprūdžiuose pasikeitė mokytoja. Ona Liesytė išsikėlė iš šio kaimo. 1942 m. rudenį mokyklos vedėja ir mokytoja tapo Janina Indrašūnienė, viena mokiusi visų keturių skyrių moksleivius.

1943–1944 m. mokslo metais Užuprūdžių pradžios mokykloje daugiausia vaikų mokėsi pirmajame skyriuje – net

⁹Panevėžio aps. pradžios mokyklų mokytojų sąrašas // *Ten pat.* – Ap. 2, b. 163, l. 50–56; 1943 m. balandžio–gruodžio mėn. atlyginimų skirtumo išmokėjimo lapas // *Ten pat.* – Ap. 1, b. 751, l. 86–87.

¹⁰Kirmėlių pradžios mokyklos statistinės žinios 1943–1944 mokslo metų pradžioje // *Ten pat.* – L. 115.

¹¹Užuprūdžių pradžios mokyklos statistinės žinios 1943–1944 mokslo metų pradžioje // *Ten pat.* – L. 122; Juzefos Ambrasaitės-Glutkinienės (gim. 1930 m.) ir Vytauto Vinausko (gim. 1934 m.) atsiminimai, užrašyti S. Buchavecko 2000 m.



32 (11 berniukų ir 21 mergaitė). Jie mokyklą lankė iki lapkričio mėnesio. Po lapkričio liko trys aukštesnieji skyriai, kurių daliai moksleivių mokslo metai prasidėdavo vėliau. Tokia semestrinė mokyimo sistema leido kiek sumažinti vienakomplektėje mokykloje vienam pedagogui tenkantį didžiulį darbo krūvį pamokos metu. Pažymėtina, kad 1943 m. rudenį mokytoja dar mokė 21 antrojo skyriaus moksleivį. Mažiau auklėtinių buvo tik trečiajame ir ketvirtajame skyriuose – atitinkamai 11 ir 7 vaikai. Tad iš viso J. Indrašūnienė tuomet turėjo net 71 moksleivį. Ir dažniausiai reikėjo mokyti vienoje klasėje sėdinčių trijų skyrių auklėtinius.

Rukiškio pradžios mokyklos mokiniai. 1941 m.

Aptariamam laikotarpiu Užuprūdžių pradžios mokykloje stigo tik 4 mokyklinio amžiaus vaikų, turėjusių lankyti pirmojo skyriaus pamokas. Du iš jų sirgo. Kitų dviejų vaikų tėvai neleido į mokyklą todėl, kad jie buvo reikalingi dirbti ūkiuose (ganyti karves)¹².

Rukiškio pradžios mokykla

Rukiškio mokykloje dirbo du mokytojai. Tačiau jų darbo sąlygos nebuvo lengvos. Mat pradžios mokykla buvo įsikūrusi dviejuose pastatuose. Vienas jų buvo kitos paskirties statinys, pritaikytas mokyklai. Antrai mokyklos klasei patalpa buvo nuomojama iš kaimo gyventojų. Tačiau mokytojų dalią, ypač jeigu tai buvo šeima, lengvino ta aplinkybė, jog Rukiškio mokykloje buvo dviejų kambarių ir virtuvės valdiškas butas. Be to, čia pat, kaime, mokykla turėjo 2,28 ha ploto žemės sklypą, kuris labai palengvino mokytojų pragyvenimą sunkiu nacmečiu¹³.

Rukiškio mokykloje, lyginant su 1940–1941 mokslo metais, taip pat pa-

¹²Užuprūdžių pradžios mokyklos statistinės žinios 1943–1944 mokslo metų pradžioje // LCVA. – F. R–629, ap. 1, b. 795, l. 122.

¹³Rukiškio pradžios mokyklos statistinės žinios 1943–1944 mokslo metų pradžioje // Ten pat. – L. 220.

sikeitė mokytojai. Nuo 1941 m. rudens čia dirbo būtent mokytojų šeima. Vedėju tapo beveik du dešimtmečius pedagoginį darbą dirbęs Bronius Žiaunys, didesnę dalį to laiko buvęs vedėju ir net kelis mėnesius – pradžios mokyklų inspektoriumi. Rukiškyje auklėjant ir mokant vaikus B. Žiauniui talkino žmona pedagogė Marija Žiaunienė. Mokytojų šeimoje augo vienas vaikas.

Rukiškio mokykloje 1943–1944 mokslo metais veikė keturi skyriai, kuriuose mokėsi 88 moksleiviai. Pirmasis skyrius buvo padalintas į dvi grupes. Viena grupė mokėsi pagal rudens–vasaros semestrų sistemą. Tokių vaikų buvo dvylika ir jie lankė mokyklą tik iki lapkričio 1 dienos. Kita pirmojo skyriaus grupė buvo didesnė – 17 vaikų. Jie su aukštesniųjų skyrių moksleiviais vaikščiojo į pamokas ir lapkričio mėn., ir žiemą, ir pavasario pradžioje. Tuomet mokytojai buvo pasidalinę po du moksleivių skyrius. Antrajame skyriuje mokėsi 22 vaikai, 24 vaikai trečiajame skyriuje, o ketvirtajame – 13 moksleivių. Dar 7 vaikai dėl įvairių aplinkybių nelankė Rukiškio mokyklos¹⁴.

Raguvėlės pradžios mokykla

Raguvėlės mokykla nacmečiu irgi veikė toje pačioje gyvenvietėje dviejose vietose. Dvi klasės buvo įrengtos mokyklai pritaikytame mūriniame pastate (netoli gyvenvietės kapinių). Šių klasių bendras plotas – 82,5 m². To paties pastato antrame aukšte dar buvo 3 kambarėlių (jų plotas – 38 m²) butas mokytojui ir virtuvės. Tačiau dviejų klasių jau nepakako. Trečioji patalpa vaikų mokymui buvo nuomojama Komaro dvare. Ji buvo didesnė (48,5 m²), tačiau ne itin jaukiame dvaro kumetyno pastate įsteigtoje klasėje stigo šviesos (tebuvo du nedideli langai). Mokyklos savose patalpose įrengtos klasės ir mokytojų butas buvo apšildomas radiatoriais, kuriais cirkuliavo nuo krosnių išvedžiotais vamzdžiais tekantis vanduo. Tai kaimo gyvenvietėse dar buvo reta. Be to, Raguvėlės mokykla buvo viena iš nedaugelio, turėjusių telefoną. Mokyklai priklausė 3 ha žemės sklypas¹⁵.

Nacių okupacijos metais mokytojai tebebuvo Albina ir Antanas Žilėnai, mokytojavę Raguvėlėje nuo 1939 m. paėmę. Jų šeima, auginusi vaiką, gyvena mokyklos pastato antrajame aukšte. O trečias mokytojas pasikeitė. Tik vienerius metus sovietmečiu Raguvėlėje išdirbusį Vytautą Jankauską nuo 1941 m. rudens pakeitė mokytoja Elzė Lipnickienė. Jai teko ne tik mokyti vaikus moks-

*Raguvėlės žemės-
niosios žemės ūkio
mokyklos dėstytojai.
1943 m. rugsėjo 1 d.
Iš Marcinkevičių ir
Šilinių šeimų archyvo*



¹⁴Ten pat. – L. 220.

¹⁵Raguvėlės pradžios mokyklos statistinės žinios 1943–1944 mokslo metų pradžioje // Ten pat. – L. 119; Zofijos Giedrienės-Žiedavičūtės (gim. 1934 m.) ir Marijono Giedrio (gim. 1929 m.) atsiminimai, užrašyti S. Buchavecko 2000 m.

lui nepritaikytose patalpose (minėtame kumetyne), bet ir nuomotis sau butą. Iš atlyginimo nacmečiu mokytojui buvo neįmanoma pragyventi, o E. Lipnickienės giminaičiai gyveno, atrodo, tolokai (ten, atskirai nuo motinos, kuri laiką augo ir mokytojos vaikas). Dauguma moksleivių buvo neturtingų dvaro darbininkų vaikai. Todėl iš tėvų paramos maistu mokytoja ne visada sulaukdavo. Tad jai dažnai tekdavo būti pusiau alkanai. Namu, kuriame gyveno nuomininkė mokytoja E. Lipnickienė, savininkė Ona Kazlauskienė prašydavo moksleivių tėvų, kad šie atneštų vargingai gyvenančiai mokytojai maisto produktų¹⁶.

1943 m. rudenį Raguvėlės pradžios mokykloje mokėsi 115 moksleivių. Dar 20 mokyklinio amžiaus vaikų, turėjusių lankyti šią mokyklą, tėvai neleido arba nesudarė sąlygų vaikščioti į pamokas.

Raguvėlės pradžios mokykloje buvo galima įsigyti penkių skyrių išsilavinimą. Trims mokytojams teko mokyti palyginti nedaug vaikų. Pavyzdžiui, 1943–1944 mokslo metais pirmajame skyriuje žinių siekė 26 moksleiviai, antrajame ir trečiajame – po 22. Panašūs buvo ir ketvirtasis bei penktasis skyriai. Juose mokėsi atitinkamai 25 ir 20 moksleivių.

Marijamboro pradžios mokykla

Marijamboro pavadinimą turinčios nedidelės dvarvietės gyvenamajame pastate įsikūrusi pradžios mokykla buvo pati mažiausia Raguvos valsčiuje. Vienakomplektei mokyklai buvo išnuomotas ir pagal galimybes pritaikytas 60 m² ploto kambarys. Mokytojui pačiam teko nuomotis butą ar kambarį. Marijambore dirbančio pedagogo materialinę padėtį ne ką galėjo pagerinti ir mokyklai perduotas 3 ha žemės sklypas. Tad mokytojai negalėjo būti patenkinti darbo ir gyvenimo sąlygomis ir ilgai Marijamboro mokykloje neišdirbdavo. Nacmečiu Marijamborą paliko ir mokytoja B. Sudavičienė. O 1943 m. rudenį pradžios mokykla čia net nepradėjo veikti, nes nebuvo surastas mokytojas. Tai liudija Panevėžio apskrities pradžios mokyklų inspekcijoje paties inspektoriaus ranka tik keliais įrašais užpildytas lapas¹⁷.

Apie tai, kad kai kuriais mokslo metais Marijamboro mokykla neveikdavo, taip pat prisimena jos buvę mokiniai ir kiti žmonės. 1943–1944 mokslo metais dalis Marijamboro mokyklos moksleivių turėjo praleisti nesimokydami. Kiti vaikščiavo 4–5 km ar net didesnę atstumą į Miežiškių (kitame valsčiuje) ar Raguvėlės pradžios mokyklą. Raguvėlė tapdavo tolesnio mokymosi vieta (siekiant penktojo skyriaus žinių) ir tiems vaikams, kurie baigdavo Marijambore keturis skyrius¹⁸.

Levaniškių pradžios mokykla

Levaniškiuose mokykla taip pat neturėjo nuosavo pastato. Ji buvo įsikūrusi nedideliame nuomojamame name (jis tebestovi ir šiandien). Tačiau namas buvo statomas numatant, jog čia veiks mokykla. Todėl viduje yra šviesu, nes nemažai langų trijose sienose. Langai nedideli (senoviniai). Vienintelėje klasėje, kuri užėmė beveik visą namelį (dar buvo nedidelė priemenė, kurioje vaikai kabindavo drabužius), buvo šilta ne tik dėl sandarių nedidelių

¹⁶Genovaitės Vinauskienės-Jaloveckaitės (gim. 1933 m.) atsiminimai, užrašyti S. Buchavecko 2000 m.

¹⁷Marijamboro pradžios mokyklos statistinės žinios 1943–1944 mokslo metų pradžioje // LCVA. – F. R-629, ap. 1, b. 795, l. 117.

¹⁸Elvyros Mackevičienės-Kuncytės (gim. 1937 m.) ir kitų asmenų atsiminimai, užrašyti S. Buchavecko 2000 m.



langų bei rūpestingai surešto pastato, bet ir dėl kaitraus stačiamalkio „pečiuko“ ir šalčiausią žiemą. Šį vienakomplektei mokyklai patogų pastatą pastatydino Juozas Sadauskas. Jis taipogi buvo mokyklos sargas bei rūpinosi klasės apkūrenimu žiemą. Šį sovietų valdžios atimtą namą Sadauskai atgavo dar sovietmečiu ir dabar šalia plento geltonuojančiame buvusios mokyklos pastate gyvena jo statytojo sūnus Antanas Sadauskas¹⁹.

Levaniškių mokykloje nebuvo buto mokytojui. Todėl pedagogams tai nebuvo labiau pageidautina darbo vieta. Jos patrauklumui ne ką galėjo pagelbėti ir valsčiaus savivaldybės paskirtas mokyklos nuosavybėn 3,04 ha žemės plotas. Todėl neatsitiktinai nacmečiu čia mokytojai keitėsi kiekvienais mokslo metais.

Nacių okupacijos pradžioje Levaniškiuose vedėju ir mokytoju buvo Kajetonas Jurėnas. Jį pakeitė vienerius mokslo metus Levaniškių mokykloje teišdirbusi Ona Vaičiūnaitė, po to išvykusi į Panevėžio aps. Krekenavos valsčiuje veikusią Papalčių mokyklą. Tačiau ir 1943 m. rudenį Levaniškiai neliko be mokytojo. Mat vaikus čia ėmė mokyti iš Raguvo valsčiaus kilusi Vladislava Kizaitė²⁰. Ji gyveno Praščiūnų kaime, savo tėviškėje, buvusioje nuo mokyklos mažiau nei už 3 km. Tad, galima sakyti, 1943 m. rudenį, kuomet daliai Lietuvos pradžios mokyklų stigo mokytojų, Levaniškiams pavyko išvengti Marijamboro mokyklos lemties.

1943 m. rudenį Levaniškių pradžios mokykloje mokėsi 70 moksleivių. Mokslas tuomet buvo pradėtas rugsėjo 16 d., o naujoji pedagogė į mokyklos vedėjos rūpesčius pasinėrė nuo rugsėjo 1 dienos. Tuomet mokytoja V. Kizaitė didžiausią dėmesį skyrė pirmojo skyriaus vaikams, kurių buvo dvylika. Tad pamokas lankantiems aukštesnių skyrių moksleiviams dažnai teko atlikti savarankiškas užduotis.

Tuometinė mokytoja V. Kizaitė-Ramanavičienė prisimena: „Turėjome dirbti dviese, bet pagalbininkės taip ir nesulaukiau. Taigi visus mokslo metus dirbau viena su visais 4 skyriais. Vaikai buvo be galo

*Levaniškių
pradžios mokyklos
moksleiviai su
mokytoja
Vladislava Kizaitė
1944 m. pavasarį.
Iš V. Ramanavičienės
albumo*

¹⁹Stefanijos Repčiūtės (gim. 1937 m.), Bronislavo Repčio (gim. 1940 m.) ir Genovaitės Pečiukėnienės-Tučiūtės (gim. 1932 m.) atsiminimai, užrašyti S. Buchavecko 2000 m.

²⁰1943 m. balandžio-gruodžio mėn. atlyginimų skirtumo išmokėjimo žiniaraštis // LCVA. – F. R-629, ap. 1, b. 751, l. 87–88.



Levaniškių pradžios mokyklos moksleiviai su mokytoja Vladislava Kizaitė 1944 m. pavasarį. Iš V. Ramanavičienės albumo

drausmingi. Vienas skyrius piešė, antras – rašė, trečias – skaičiavo. O su ketvirtuoju kalbėjaisi. Kitą pamoką atvirkščiai ir t. t. Su malonumu prisimenu vaikų sąžiningumą. Klasėje stovėjo didžiulė spinta, prikrauta knygų ir rašomosios medžiagos, bet nebuvo atvejo, kad kas iš jos dingtų“.

Lapkričio mėn., pasibaigus pirmojo skyriaus moksleivių rudens semestru ir jiems nebevaikštant į mokyklą, mokytoja dirbo taip pat su nemažu auklėtinių būriu – net 58 vaikų. Didesnė moksleivių dalis mokėsi antrajame skyriuje – net 32. Trečiajame ir ketvirtajame skyriuose buvo atitinkamai 16 ir 10 moksleivių. Dar penki mokyklos rajone gyvenantys vaikai nesimokė „dėl drabužių ir autuvo stokos“²¹.

Traupio pradžios mokykla

Nacių okupacijos metais Traupio pradžios mokykla buvo antra pagal svarbą ir dydį Raguvos valsčiaus mokykla. Jai tarpukariu pastatytame name buvo įrengtos keturios klasės. Jų bendras plotas – 169 m². Mokykloje dar buvo 55 m² dydžio salė ir dvi patalpos (šių bendras plotas 43 m²). Pasirūpinta ir mokytojais: jiems skirti trys butai su dviem virtuvėmis. Mokytojų butams ir mokymo patalpoms apšildyti stovėjo 8 krosnys. Miestelyje mokyklai priklausė 2,5 ha žemės sklypas²².

Ne visada keturi komplektai Traupio mokykloje veikė. Tik trys mokytojai dirbo ir 1940–1941 mokslo metų pabaigoje. Tuomet, kaip jau minėta, Traupyje mokytojavusių Sofijos ir Antano Gruzdužių šeima buvo sovietų ištremta. Tad pradžios mokyklų inspekcijai teko ieškoti naujų mokytojų ir į ištremtųjų vietą, ir į jau anksčiau buvusią vakuojančią vietą. Nacmečiu neliko ir mokytojo Igno Penkausko, taigi šios okupacijos laikotarpiu Traupio pradžios mokykloje pasikeitė visi pedagogai. Bet jų 1941–1944 m. nestigo, ir miestelyje veikė visi keturi moksleivių komplektai.

Visais nacių okupacijos mokslo metais Traupyje mokytojavo Vanda Šeškauskienė (gim. 1920 m.), kuri iš pradžių dar neturėjo pakankamo išsimokslinimo cenzo ir patirties. Visą tą laiką čia vaikus mokė ir dvidešimties metų pedagoginį stažą turėjęs Domas Urbonas, daugiausia vedėjas. Tačiau nuo 1942 m. rudens Traupio pradžios mokyklos vedėju tapo nedidelę mokytojo patirtį įgijęs Pranas Pakšys

²¹Vladislavos Kizaitės-Ramanavičienės 2000 m. lapkričio 1 d. laiškas straipsnio autoriui; *Levaniškių pradžios mokyklos statistikos žinios 1943–1944 mokslo metų pradžioje // Ten pat. – B. 795, l. 116.*

²²Traupio pradžios mokyklos statistinės žinios 1943–1944 mokslo metų pradžioje // *Ten pat. – L. 121.*

(gim. 1917 m.). Tais pačiais 1942 m. Traupyje, jau prasidėjus mokslo metams, pradėjo dirbti Antanas Lekas. Tad Traupio mokykloje, kaip ir anksčiau, mokytojų buvo daugiau vyrų.

1943–1944 mokslo metais Traupio mokykloje veikė šeši skyriai. Juose mokėsi 162 moksleiviai. Gausiausias buvo pirmasis skyrius, kurį lankė 40 vaikų. 33 moksleiviai mokėsi antrajame skyriuje. Trečiajame ir ketvirtajame skyriuose buvo po 27 vaikus. O penktajame ir šeštajame mokėsi mažiau moksleivių – atitinkamai 20 ir 15. Dar 20 vaikų negalėjo siekti pradžios mokyklos mokslo. Apie juos mokyklos vedėjas parašė: „*Vieni neturi apsiauti bei apsilvilti, o kiti tarnauja arba dirba namuose*“²³.

1941–1944 m. mokyklų veiklos ypatybės

Kaip matyti iš pateiktų faktų, Raguvos valsčiuje nacių okupacijos metais, palyginus su 1940–1941 m. sovietiniu laikotarpiu, sumažėjo pradžios mokyklų skaičius. Vietoje buvusių devynių liko tik aštuonios. Tačiau 1941–1943 m., dvejus mokslo metus, Traupio pradžios mokykloje atsiradus dar vienam mokytojui, valsčiuje veikiančių moksleivių komplektų (klasių) skaičius liko tas pats – dvidešimt. Ir tik 1943–1944 mokslo metais veikiančių mokyklų sumažėjo iki septynių, o mokytojų – iki devyniolikos (nebuvo surastas mokytojas Marijamboro vienakomplektei mokyklai). Tie metai buvo patys sunkiausi Lietuvos pradžios mokykloms nacių okupacijos laikotarpiu, nes mokytojus būtent tada labiausiai prislėgė tebevykstančio karo ir tebesitęsiančios okupacijos išbandymų našta.

Tad neatsitiktinai iš nuošalios Kirmėlių mokyklos į kito valsčiaus mokyklą, kur bent darbo sąlygos buvo palankesnės, persikėlė mokytojų Anelės ir Alekso Martinaičių šeima. Iš Levaniškių pradžios mokyklos išvyko Ona Vaičiūnaitė. Dalis mokytojų paliko Raguvos valsčiaus pradžios mokyklas 1942 metais. Kai kurie pedagogai, paskirti į šį valsčių, tešdirbdavo vos vienerius mokslo metus. Tokių mokytojų buvo ir tarp tų, kurie užėmė ištremtų mokytojų vietas.

Nacių okupacijos pabaigoje Raguvos valsčiaus pradžios mokyklose vaikus mokė ir auklėjo tik ketvirtadalis mokytojų, t. y. penki asmenys, iš tų, kurie čia dirbo 1940–1941 mokslo metais: Jadvyga Valeikienė, Ona Užkuraitytė, Elena Geležiūnaitė, Albina Žilėnienė ir Antanas Žilėnas. Visą nacmetį Raguvos valsčiaus pradžios mokyklose mokytojavo Elzė Lingienė, Stasys Lingys, Marija Žiaunienė, Bronius Žiaunys, Vanda Šeškauskienė ir Domas Urbonas, kurie čia pradėjo dirbti 1941 metų rudenį²⁴.

Mokytojų atlyginimas nacių okupacijos metais buvo menkas. Ir kasmet jo perkamoji galia mažėjo, nes smuko specialiai okupuotiems kraštams išleistų reichsmarkių kursas. Todėl prekinis santykius vis labiau keitė mainai. Parduotuvėse stigo maisto produktų net pagal korteles. O turguje ar spekuliacinėje rinkoje kainos vis didėjo. Ir todėl mokytojų materialinės būklės niekaip negalėjo pagerinti 1943 m. keliasdešimčia reichsmarkių padidintas atlyginimas.

Pavyzdžiui, šešiakomplektės Raguvos pradžios mokyklos vedėjas Stasys Lingys, priklausęs devintajai atlyginimų kategorijai, per mėnesį uždirbdavo 275 reichsmarkes (RM). Iš šios sumos buvo

²³Ten pat.

²⁴1943 m. balandžio–gruodžio mėn. atlyginimų skirtumo išmokėjimo lapas // Ten pat. – B. 751, l. 82–90.

išskaičiuojama 19,90 RM algų mokesčio, 2,75 RM – profsajungos nario mokesčio. Dar 8,25 RM sudarė draudimas nuo ligų (3% nuo atlyginimo sumos) bei 1,37 RM – draudimas nuo nelaimingų atsitikimų (0,5%). O būsimoms pensijoms buvo išskaičiuojama 4,12 RM (arba 1,5% nuo algos). Raguvėlės pradžios mokyklos vedėjo Antano Žilėno, vadovavusio mažesnei mokyklai, alga buvo mažesnė – tik 265 RM. O išsilavinimo cenzo neturėję pedagogai, priklausę vadinamajai laisvai samdomų mokytojų kategorijai, tegaudavo 80% pagal atlyginimų normas numatytos pinigų sumos. Taip Traupyje mokytojavirusiam Pranui Pakšiui tepriskaičiuodavo 176 RM (nuo 220 RM), Raguvoje dirbusiai Eugenijai Čerkesaitei – 128 RM (nuo 160 RM), o Levaniškių mokytojai ir vedėjai Vladislavai Kizaitėi – 152 RM (nuo 190 RM). Iš šių sumų dar buvo išskaičiuojami mokesčiai²⁵.

O ką buvo galima nusipirkti už tą mokytojo atlyginimą? Parduotuvėje šiek tiek maisto produktų pagal korteles galėjo tikėtis įsigyti nebent Raguvos miestelio mokytojai. Tačiau nacių okupacijos pabaigoje trūkdavo pačių elementariausių prekių ir pagal korteles, kurios taip ir likdavo nepanaudotos. Tad, kaip prisimena žmonės, mokytojo mėnesinės algos užtekdavo tik vienam kilogramui sviesto turguje nusipirkti. Apie kokių nors rūbų ar batų pirkimą nacmečio mokytojai dažniausiai galėjo tik svajoti. Netgi priešingai – jie patys būdavo priversti parduoti dalį dar Nepriklausomybės metais įsigytų drabužių ar kitų daiktų, o dažniau – juos išmainyti į maisto produktus. Blogiausia buvo su avalyne. Todėl ir imta avėti medinpadžius, kurie tarp mokytojų buvo ypač populiarūs vasaros metu²⁶.

Levaniškių mokykloje dirbusi mokytoja Vladislava Kizaitė prisimena, jog ne kartą per šventes ar gavus uždirbtus pinigus ji už savo mėnesinę algą nusipirkdavo 2 kilogramus cukraus spekuliacine kaina, nes parduotuvėje cukraus pagal korteles tik retkarčiais gaudavo pirkti labai nedidelį kiekį, ir eidavo pas savo draugę Raguvos mokyklos mokytoją Oną Užkuraitytę virti saldainių²⁷.

Kaip jau minėta, mokytoja V. Kizaitė, beje, jauniausia tarp Raguvos valsčiaus pradžios mokyklų pedagogų, tuomet gyveno ne taip toli nuo darbo vietos esančioje tėviškėje, Praščiūnų kaime. Tad ūkininko dukra neįtento to maisto stygiaus, kuris persekiojo daugelį kitų nacmečio mokytojų.

Gerai, jeigu tuometinį mokytoją kaimiškomis gėrybėmis bent retkarčiais galėdavo paremti žemės ūkiu besiverčiantys giminaičiai. Tačiau susilaukti tokios pagalbos trukdė susisiekimo sunkumai ir nacių įvesti kelionių suvaržymai.

Varganą mokytojų būtį matė ir moksleivių tėvai bei kiti žmonės, supratę mokyklų išsaugojimo svarbą negandų prispaustame krašte. Tad pedagogams būdavo padedama įvairiaisiais būdais. Dažnai mokyklos moksleivių tėvų komitetas vykdavo net sistemingą maisto produktų tiekimą mokytojui viengungiui ar mokytojo šeimai. Vienas ūkininkas atveždavo bulvių ar miltų maišą, kitas – dešros, lašinių ar sviesto, trečias – kiaušinių ir t. t. Atsirasdavo ūkininkas, pas kurį mokytojas nuolat gaudavo pieno. Ta nacmečio savotišką labdarą maisto produktais mokytojams moksleivių tėvai tekdavo ir savo iniciatyva. Net nunešdavo paruošto maisto. Pavyzdžiui, Raguvėlės mokytojas Antanas Žilėnas gaudavo šaltienos. Mokslei-

²⁵Ten pat. – L. 82–88.

²⁶Bronės Budrytės (gim. 1922 m.) atsiminimai, užrašyti S. Buchavecko 2000 m.

²⁷Vladislavos Kizaitės (gim. 1923 m.) atsiminimai, užrašyti S. Buchavecko 2000 m.

vių tėvai, matydami, kad pedagogai už savo algą beveik nieko negali nusipirkti, sakydavo, jog „mokytojai dirba už dyką“. Todėl tuometinio Raguvos valsčiaus ūkininkai jautė pareigą padėti mokytojams, kurie lavino ir auklėjo jų vaikus²⁸.

Mokytojams stigo ne tik maisto, naujesnių drabužių ar namų apyvokos daiktų. Sutrumpėjus dienos, sudėtinga buvo patikrinti ir ištaisyti moksleivių namų darbus ar parašytus diktantus. Kaimo vietovėse elektros nebuvo. Labai sunku būdavo gauti stalinėms lempoms reikalingo žibalo, kuris nacmečiu darėsi vis labiau nepasiekiamu deficitu. Į žibalinę lempą tekdavo pilti bjauriai rūkstantį ir pavojingą gazoliną, kuri mokytojai kartais gaudavo iš vokiečių kareivių ar Panevėžio turguje. Tačiau būdavo ir taip, jog pritrūkus ir žibalo pakaitalo, moksleivių sąsiuvinius tekdavo taisyti atsidarius kūrenamo *pečiuko* dureles. Tuometinės kaimo pradžios mokyklos mokytojos moters portretą papildė ir švelnia ironija nuspalvinti prisiminimai: „*Gyvenau pas tėvus ūkininkus Praščiūnų kaime. Tėvai mane maitino ir rengė pasiūtais mamos drabužiais. Basutės buvo tėtės išdrožtas medinis padas, o juosteles ant pado prisikabindavau pati. Kosmetikos nenaudojome. Tada buvo sakoma, kad nepadoru naudoti kosmetiką. Taigi pigiai tekainavau*“²⁹.

Nelengva buvo mokytis ir daugeliui moksleivių. Vieni jų rudenį ir pavasarį buvo reikalingi dirbti tėvų ūkiuose. Mažesniems, kaip jau buvo minėta, trūkdavo avalynės ir šiltų drabužių. Į nacių okupacijos pabaigą daugėjo mokslo metus pradėjusių ir nebaigusių moksleivių. Jie likdavo antriems mokslo metams. Dalis vaikų, dėl įvairių kitokių priežasčių praleisdavo pamokas ir nesugebėdavo „pasivyti“ savo draugų. Nebuvo toleruojami ir nerodantys noro mokytis vaikai. O nacmečiu (kaip ir 1918–1940 m.), skirtingai nuo sovietmečiu įsigalėjusių pažangumo „soclenktynių“, į kitą skyrių moksleiviai būdavo perkeliama laikantis griežtų taisyklių, ir pritingintiems mokytojai nuolaidų nedarydavo. Todėl įdomu susipažinti su paliktųjų antriems mokslo metams statistika.

Pavyzdžiui, Raguvos pradžios mokykloje po 1942–1943 mokslo metų tame pačiame skyriuje buvo palikta ne mažiau kaip 21 moksleivis. Tiek iš paliktųjų antriesiems metams atėjo į mokyklą 1943 m. rudenį. Dar kažkiek į aukštesnį skyrių neperkeltų vaikų į mokyklą nacių okupacijos pabaigoje neleido tėvai. O tarp atėjusių antramečių 6 vėl mokėsi pirmajame skyriuje, 4 – antrajame, 5 – trečiajame bei po 3 – ketvirtajame ir penktajame. Mokykloje kas vienuoliktas moksleivis buvo antrametis.

Raguvėlės mokykloje 1943 m. rudenį tarp pirmąjį skyrių lankančių vaikų antramečių nebuvo. Tačiau net po 5 antramečius buvo antrajame ir trečiajame skyriuose. O su ketvirtojo skyriaus 4 vaikais bei vienu, kartojančiu penktojo skyriaus kursą, susidaro 15 antramečių (iš 115 moksleivių). Tad Raguvėlėje daugiau nei kas aštuntas buvo antrametis.

Palyginimui susipažinkime ir su padėtimi vienakomplektėje Užuprūdžių mokykloje. Čia antramečių 1943 m. rudenį buvo net 16. Dar 10 vaikų tame pačiame skyriuje mokėsi trečius mokslo metus iš eilės, kai visoje mokykloje tebuvo 71 moksleivis. Tuo tarpu irgi vienakomplektėje Levaniškių mokykloje, kurioje mokėsi beveik tiek pat vaikų (70), 1943 m. rudenį tebuvo 8 antramečiai. Dar geresni 1942–

²⁸Rimtauto Šilinio (gim. 1937 m.) atsiminimai, užrašyti S. Buchavecko 2000 m., taip pat min. V. Vinauskos, B. Rinkevičiaus atsiminimai.

²⁹Min. B. Budrytės atsiminimai; Vladislavos Kizaitės-Ramanavičienės 2000 m. lapkričio 1 d. laiškas straipsnio autoriui.

1943 mokslo metų rezultatai buvo dvikomplektėje Kirmėlių mokykloje, kur 1943 rudenį tame pačiame skyriuje „sėdėjo“ tik 4 vaikai³⁰.

Be abejo, moksleivių pažangumas ir sugebėjimas įsisavinti žinias nepriklausė vien tik nuo pačių moksleivių pastangų. Mokymosi rezultatams įtakos turėjo nacmečiui būdinga dažna mokytojų kaita. Neretai ilgesniam ar trumpesniam laikui nutrūkdavo pamokos. 1941–1942 metų žiemą mokyklos kurį laiką neveikė dėl išplitusios šiltinės epidemijos. Nemažos pauzės susidarydavo ir vienam mokytojui išsikėlus, o kitam dar neatvykus. Mokslas nutrūkdavo ir kai mokytojams tekdavo surašinėti pasėlių plotus, gyvulius ar pan. Raguvėlės pradžios mokykloje 1944 m., kai sovietiniai partizanai susprogdino pieninę (ši buvo prie pat mokyklos pastato), net dvi savaites nebuvo pamokų. Tuomet diversiją tyrė vokiečių gestapininkai, įtare, jog Raguvėlėje sovietiniai partizanai turi rėmėjų, buvo suėmę ir tardę Panevėžyje nemažai Raguvėlės gyventojų³¹.

Kita vertus, to laikotarpio kaimo vaikai daugiausia būdavo drausmingi, galima sakyti, netgi nedrąsūs, labai gerbdavo mokytojus, bet kartu ištvėringi ir kantrūs. Pastarosios savybės padėdavo vaikams bendromis su mokytojais pastangomis išverti nepriteklius, mokytis, kai neužtekdavo visiems netgi vadovėlių. Tekdavo džiaugtis tuo, kad dviems ar trimis vaikams ant suolo būdavo bent vienas vadovėlis. O vadovėlių ypač stigdavo mokslo metų pradžioje. Tuomet mokytojams neretai tekdavo viską aiškinti žodžiu ir ieškoti įvairių būdų perteikti dėstomo dalyko medžiagą. Tik po savaitės kitos mokytojui ir jo auklėtiniams pavykdavo iš visur susirinkti bent minimalų senų, anksčiau naudotų vadovėlių skaičių. Retkarčiais kai kuriuos vadovėlius pavykdavo nusipirkti Masiulio knygyne Panevėžyje. Iš šio knygyno mokyklos mokytojos parveždavo ir sąsiuvinį, kuriuos naudoti reikėjo taupiai, bei kai kurių pačių elementariausių mokymo priemonių³².

Pamokos pradžios mokyklose nacmečiu dažniausiai prasidėdavo rugsėjo mėn. viduryje. O iki tol mokytojai pradėdavo raginti tėvus, – ypač tuos, kurie atsainiai žiūrėjo į savo vaikų mokslus, – kad mokyklinio amžiaus vaikai ateitų į mokyklą. Įtemptas būdavo mokytojui ir birželio mėnuo, kuomet mažesnėse mokyklose dar tekdavo mokytį žemiausią skyrių bei rūpintis ketvirtjo ar aukštesnio skyriaus egzaminais. Egzaminų metu dalyvaudavo ir kitos mokyklos mokytojas. O viena komplekčių mokyklų ketvirtąjį skyrių baigiantys moksleiviai su mokytoja paprastai keliaudavo laikyti egzaminų į didesnę kaimyninę mokyklą. Pavyzdžiui, Levaniškių mokyklos vaikai vykdavo į Traupį.

Po 1940–1941 m. sovietų diegto ateizmo nacmečiu į mokyklas vėl buvo sugrąžintos su religija susijusios tradicijos ir tikybos pamokos. Iš ryto, prieš pamokas, visa klasė sukalbėdavo maldą. O į Raguvėlės mokyklą kasdien ateidavo klebonas ir vadovaudavo rytmetinei maldai. Tikybos pamokas kiekvienai klasei (komplektui) kas dvi ar vieną savaitę vesdavo Raguvos, Traupio ir Raguvėlės kunigai. Pavyzdžiui, į tikybos pamokas Levaniškių mokykloje jos mokinių tėvai kunigą atveždavo iš Traupio. Kunigams negalint suspėti į visas mokyklas, pamokas vesdavo patys mokytojai, patariamai dvasininkų.

³⁰Mokyklų statistinės žinios // LCVA. – F. R-629, ap. 1, b. 795.

³¹Min. R. Šilinio ir M. Giedrio atsiminimai.

³²Min. M. Kvedaravičiaus, J. Glutkinienės, V. Kizaitės ir kt. atsiminimai.

Tikybai visuose skyriuose būdavo skiriama po dvi savaitines valandas. Pagal 1941–1942 mokslo metų pamokų lentelę daugiausia pamokų buvo skiriama lietuvių kalbai (skaitymui ir rašymui). Šiam dalykui pradžios mokykloje per savaitę pirmajam skyriui tekdavo 8 pamokos, antrajam – 9, trečiajam – 7, o penktajam ir šeštajam – po 4 pamokas. Pastaruosiuose skyriuose prisidėdavo po 4 savaitines vokiečių kalbos pamokas. Vokiečių pareigūnai ketino įvesti ją jau nuo pirmojo skyriaus. Tačiau Lietuvos generalinės srities (taip vadinosi nacių okupuota Lietuva) Švietimo vadyba, vadovaujama švietimo generalinio tarėjo Prano Meškausko-Germanto, sugebėjo pasipriešinti šiai krašto germanizacijai turėjusiai pasitarnauti užmačiai.

Skaičiavimui pirmajame ir penktajame bei šeštajame skyriuose buvo skirta po 5 pamokas, o kituose – po 6 savaitines pamokas. Aplinkos ir tėvynės pažinimo pamokos būdavo trijuose pirmuosiuose skyriuose (atitinkamai 2, 3 ir 6 pamokos per savaitę). Aukštesniuosiuose skyriuose šią discipliną pakeisdavo istorijos pamokos, kurių būdavo po 3 (išskyrus penktąjį skyrių, kuriame vaikai istorijos mokydavosi dvi pamokas per savaitę; tačiau tik jiems vykdavo dar ir pilietinio lavinimo pamokos). Nuo ketvirtojo skyriaus prasidėdavo ir geografijos mokymas (2 pamokos per savaitę) bei gamtos pažinimo pamokos (po 3 arba 4 pamokas, kurios būdavo sujungiamos, kai vykdavo užsiėmimai gamtoje).

Savaitės pamokų krūvis moksleiviams buvo toks: pirmajame skyriuje – 24 pamokos, antrajame – 27, trečiajame – 29, likusiuose trijuose aukštesniuosiuose skyriuose – po 30 pamokų per savaitę.

Į šį skaičių įeina ir dar nepaminėtos meninio ugdymo disciplinos: dailės dalykų ir rankų darbų pamokos (visiems skyriams po 2 per savaitę) bei dainavimo (irgi visiems po 2).

Kūno kultūros pamokų visiems irgi buvo vienodai – 3 pamokos per savaitę. Tuomet kaimo mokyklos beveik neturėdavo kamuolių. Berniukams futbolą tekdavo žaisti su rutulio formos megztu daiktu. Be to, mokytojai išmokydavo savo auklėtinius įvairių judrių žaidimų, gimnastikos pratimų ir kt.

Vykdavo Raguvos valsčiaus pradžios mokyklose ir užmokyklinė veikla. Retas mokytojas nepradžiugindavo nacmečio sunkumų prislėgtų tėvų vaidinimais, koncertais ar kitokia menine programa, kurią atlikdavo moksleiviai. Tokiems renginiams patys mokytojai rašydavo scenarijus. Moksleiviai surengdavo spektaklius ir kaimyninėse mokyklose. Nemažai sceninių renginių buvo skirta propaguoti blai-vybės judėjimą, kuris Lietuvoje nuo 1943 m. pabaigos buvo įgijęs ypač didelį mastą, nes visuomenė jį siejo su patriotiniais motyvais – reikėjo tausoti lietuvių tautos jėgas.

Buvusi mokytoja V. Kizaitė-Ramanavičienė prisimena: „Per 1943 m. Kalėdas mokykloje suruošiau eglutę. Ją papuošėme pačių vaikų pagamintais papuošalais. Buvo atlikta mano pačios sugalvota programa. Prisimenu, kad į eglutę atėjo ne tik vaikų tėvai, bet ir *Levaniškių jaunimas*“.

Raguvos valsčiaus neaplenkė ir pagalbos Vilniaus ir visos Rytų Lietuvos lietuviams kampanija. Įsijungti į ją paragino Raguvos pradžios mokyklos vedėjas Stasys Lingys. Mokytojai tapo maisto produktų, knygų ir pinigų rinkimo svarbiausiais iniciatoriais ir tarpininkais tarp savo mokyklos rajono kaimų bei valsčiaus savivaldybės pareigūnų. Suaukoti dalykai buvo atvežami į Raguva, o vėliau gabenami vargstan-

tiems tautiečiams Rytų Lietuvoje, pasiekdavo tuomet lietuvių pareigūnų administruojamas Ašmenos ir Svyrių apskritys (dabar – Gudija)³³.

Nacių okupacijos metais mokytojas Raguvos valsčiuje tebebuvo autoritetas. Ūkininkai ateidavo pasitarti įvairiais klausimais ne tik pas patyrusį, bet ir pas jauną mokytoją. Labai dalykiškai vykdavo moksleivių tėvų susirinkimai, kurių metu būdavo svarstomos visos mokyklos problemos. Aišku, būdavo ir konfliktinių situacijų, ir nesutarimų. Tačiau būtent dėl mokytojų ir moksleivių tėvų bendrų pastangų ir bendradarbiavimo 1941–1944 metais Raguvos valsčiaus pradžios mokyklos veikė geriau, negu buvo įmanoma nacių okupacijos sąlygomis. Tuomet išaugo ir mokyklų, kaip kultūros židinių, vaidmuo. Ir pagaliau – nacmečio mokykla itin nepalankiomis sąlygomis puoselėjo meilę Lietuvai, patriotizmą, krikščioniškas vertybes, t. y. tai, kas leido Lietuvai ir lietuvių tautai nepalūžti tragiškais pokario metais ir kaupti jėgas dar vienam Nepriklausomybės atkūrimui.

Žvilgsnis į 1942 m. Raguvos valsčių ir Raguva

Stanislovas Buchaveckas

Nacių okupacijos metais Lietuva, 1940–1941 m. buvusi „sovietinė respublika“, tapo tik sritimi. 1941–1944 m. mūsų šalis vadinosi Lietuvos generaline sritimi, kuri kartu su Latvijos, Estijos ir Gudijos generalinėmis sritimis sudarė vokiečių pareigūnų įsteigtą Ostlandą (išvertus iš vokiečių kalbos – *Rytų kraštą* ar *Rytų žemę*). Kai kuriose Lietuvos apskrityse buvo pradėta kolonizacija. Vokiečių kolonistai daugiausia kūrėsi Kaune, Tauragės, Marijampolės, Vilkaviškio ir kitose apskrityse, esančiose vakarinėje Lietuvos dalyje ir prie magistralinių kelių, jungiančių Rytprūsius su Latvija. Tad Vokietijos karinės mašinos pergalės prieš Sovietų Sąjungą atveju Lietuvai grėsė germanizavimo pavojus. Ji turėjo tapti Ostlandu vadinamos naujos vokiečių žemės dalimi. Pagal nacių planus, Lietuvos teritorijoje turėjo išikurti nemažai karo veteranų vokiečių. Dalį Lietuvos gyventojų planuota iškelti į Rusijos vakarines sritis. Būsimiems planams konkretizuoti turėjo padėti ir 1942 m. gegužės 27 d. Lietuvos generalinės srities (tuomet jai priklausė taip pat Svyrių ir Ašmenos apskritys bei Vidžių ir Benekainių valsčiai, tačiau nepriklausė Druskininkų ir Marcinkonių valsčiai) gyventojų surašymas.

1942 m. gyventojų surašymas turėjo ir kitą tikslą. Šie duomenys padėjo planuoti į Vokietiją darbams išvežamų Lietuvos gyventojų skaičių. Žmonių gabenimas buvo pradėtas su vokišku pedantiškumu, kartu stengiantis nepadaryti didesnio nuostolio vietos pramonei ir žemės ūkiui, amatams. Lietuvos ūkis turėjo būti maksimaliai panaudotas Vokietijos karo mašinai. Tiesa, vokiečių pareigūnams nepavyko išgabenti (kaip 1943 m. nepavyko surinkti lietuvių SS legiono) numatyto gyventojų skaičiaus. Tačiau tie, kurie pateko į tokios „darbo jėgos“ būrius (darbingų vokiečių vyrų didesnė dalis kariavo ar buvo žuvę Antrojo pasaulinio karo frontuose ir dėl to

³³Min. V. Kizaitės laiškas straipsnio autoriui, B. Rinkevičiaus ir kt. atsiminimai.

Vokietijoje labai stigo darbininkų bei įvairių profesijų specialistų), kartais jautėsi ne daug ką geriau, negu koncentracijos stovyklų kaliniai.

Kita vertus, 1942 m. gegužės 27 d. gyventojų surašymas – įdomus istorijos dokumentas. Jis atspindi Lietuvos demografinę padėtį po 1940–1941 m. sovietų represijų, 1941 m. birželio masinių trėmimų, Vokietijos ir Sovietų Sąjungos karo pradžios žydų žudynių. Nacmečio gyventojų surašymas, nors užduodamų klausimų spektras ir buvo gana siauras, suteikia galimybę atidžiau pažvelgti į to meto Raguvės valsčiaus ir Raguvos miestelio gyventojus.

Raguvos valsčius 1942 m. gegužės 27 d. gyventojų surašymo duomenimis

Raguvos valsčius tuomet priklausė Panevėžio apskrīčiai, kuri buvo viena didžiausių Lietuvos generalinėje srityje. 1942 m. Panevėžio apskrities teritorija užėmė 4366 km². Tų metų gegužės 27 d. surašymo duomenimis, šioje teritorijoje buvo 155 906 gyventojai.

Raguvos valsčius pagal plotą buvo tarp vidutinių Panevėžio apskrities valsčių ir užėmė 254 km² teritoriją (Panevėžio apskrityje didesni buvo Krekenavės, Kūpiškio, Naujāmiesčio, Panevėžio, Ramýgalos, Subāčiaus, Šeduvės, Šimónių valsčiai, o mažesni – Pūmpėnų, Pūšaloto, Rozalimo, Smiĳgių, Troškūnų, Vadōklių ir Viešintų valsčiai). 1942 m. gegužės 27 d. Raguvos valsčiuje gyventojų surašinėtojai surašė 8389 žmones. Iš jų – 3925 vyrus ir 4464 moteris¹.

Šie duomenys nebuvo labai tikslūs, nes dėl nacių vykdytos politikos, dėl nepriteklių bei kitų priežasčių dalis žmonių iš miestų ir miestelių persikėlė pas giminaičius, todėl galėjo būti nesurašyti ar surašyti du kartus. Taigi kiti surašymo statistiniai duomenys rodo, jog Raguvos valsčiuje gyveno 8392 asmenys². Didžioji jų dalis nurodė esantys lietuvių tautybės – 8127 žmonės. Tai sudarė 96,84% (visoje Panevėžio apskrityje šis rodiklis buvo didesnis – 97,43%). Buvo nemažai ir rusų tautybės gyventojų (236 asmenys, arba 2,81%). Kitų tautybių žmonių buvo surašyta tik 13 (iš jų – du latviai ir vienas vokietis).

Raguvos miestelis

Nors ne visa 1942 m. gyventojų surašymo medžiaga išliko, bet archyvų šaltiniuose yra duomenų apie Raguvos miestelį nacių okupacijos metais. Jis nuo priekario valsčiaus centrinės gyvenvietės 1942 m. pavasarį labiausiai skyrėsi tuo, jog nebeliko žydų bendruomenės, kurios nariai anksčiau sudarė didelę Raguvos gyventojų dalį. 1940 m. sausio 1 d. statistikos duomenimis, Raguvos miestelyje buvo 1400 gyventojų (neįskaitant savotiškais priemiesčiais tapusių kaimų ir dvarvietės gyventojų). 1942 m. gegužės mėn. jų buvo mažiau nei tūkstantis³. Apie dar 1941 m. vasarą išžudytus miestelio žydus primena Sinagogos gatvės pavadinimas ir šioje gatvėje tebestovintis buvusios sinagogos pastatas.

Lyginant nacmečio Raguvą su mūsų dienų Rāguva, joje daug kas pasikeitė. Ir pati gyvenvietė, ir jos gyventojai.

¹1942 05 27 Lietuvos generalinės srities gyventojų surašymo duomenys (suvestinė valsčiais) // Lietuvos centrinis valstybės archyvas (toliau LCVA). – F. R-743, ap. 5, b. 46, l. 60.

²Ten pat. – B. 45, l. 57.

³Ten pat. – B. 47, l. 57.

Dalis nacmečio raguviškių palikuonių tebegyvena tėvų miestelyje ar net tuose pačiuose namuose. Kitus likimas ir pokario įvykiai išblaškė po kitas Lietuvos vietas ar tolimesnius kraštus. Nemažai raguviškių žuvo pokario rezistencinėje kovoje ar nuo sovietų represijų. Nedaug beliko Raguvoje žmonių, kurie nacių okupacijos metais dar buvo jauni ir gerai prisimena ano meto miestelį, įvykius, savo kaimynus. Vienas jų – Bronius Rinkevičius⁴. B. Rinkevičius prisimena ir kai kuriuos 1942 m. Raguvos gyventojus. Jis geriausiai pažįsta žmones, gyvenusius S. Dariaus ir S. Girėno gatvėje, mat joje gyveno ir pats. Tik nuo 1942 m. kiek pasikeitė namų numeracija, nes kai kurių namų neliko, o kai kur iškilo nauji. Tuomet miestelyje buvo S. Dariaus ir S. Girėno, Nevėžio, Dubijos (Dubios), Sinagogos, Kėdainių, Laisvės ir kelios kitos mažesnės gatvės. Tad susipažinkime su kai kuriais nacmečio Raguvos gyventojais.

S. Dariaus ir S. Girėno gatvės gyventojai

S. Dariaus ir S. Girėno gatvėje, kuri buvo ilgiausia miestelyje, 1942 m. stovėjo apie 100 gyvenamųjų pastatų. Kai kuriuose iš jų gyventa po vieną šeimą, kituose – po kelias. Kai kurie namai išvis neturėjo savo numerio, bet buvo priskiriami S. Dariaus ir S. Girėno gatvei. Daugiau sodybų ir didesnių pastatų būta toje gatvės pusėje, kurioje stovėjo neporiniais numeriais paženklinėti namai.

Didžiausiu, 63-uoju numeriu buvo pažymėtas Kazio Ščevinsko namas (netoli buvusių žydų kapinių). K. Ščevinskas (gim. 1912 m.) dirbo vežėju žemės ūkio kooperatyve. Jo žmona Genovaitė (metais jaunesnė) buvo kilusi iš Vadoklių valsčiaus. Šeimoje augo du mažamečiai vaikai⁵. Dabar tame name gyvena kiti žmonės. Netoliese numeriais nepažymėtuose namuose gyveno dvi netekėjusios raguviškės – Juozapota Janulytė (gim. 1885 m.) ir Salomėja Bikinaitė (gim. 1886 m.). Iš Raguvos buvo kilęs ir kaimynystėje gyvenęs ūkininkas Jonas Milinskas (gim. 1910 m.). Jis su žmona Veronika turėjo net penkis vaikus (vyriausioji Gražina buvo gimusi 1936 m., o mažiausiam Laimučiu nebuvė nė metų). J. Milinsko palikuonys tėvų name tebegyvena ir šiandien. Kitoje sodyboje buvo išikūrusi žemės ūkio darbininko Kazio Bernatonio (gim. 1914 m.) ir jo žmonos Emilijos (gim. 1908 m.) šeima, kurioje augo trys mažamečiai vaikai. Kartu gyveno garbaus amžiaus seserys Petronėlė ir Marijona Mažėnaitės (gim. atitinkamai 1862 ir 1877 m.).

Tame pačiame S. Dariaus ir S. Girėno gatvės gale dar gyveno Antano Ščevinsko penkių žmonių šeima. Valerijos Andrejauskienės name gyveno tik du žmonės. O Vlodo Čielio šeimą sudarė keturi asmenys. 55 numeriu pažymėtoje sodyboje gyveno penkių žmonių Antano Tvaskos šeima, o kitame bute – įvairiais darbais besiverčianti Salomėja Malinauskaitė. Gretimame name iš Traūpio kilęs žemės ūkio darbininkas Vincas Užkurys (gim. 1902 m.) su žmona Marijona (gim. 1899 m.) augino net šešis vaikus. O šalia buvusiam name gyveno našlė Elena Petravičienė (gim. 1888 m.), kurios vienuolikmetis sūnus Mykolas lankė Raguvos pradžios mokyklą.

Toje pačioje neporiniais numeriais pažymėtų namų pusėje gyveno daržinin-kyste besiverčiančios giminaitės Marijona Lapušauskaitė ir Karolina Latušinskienė. Jų kaimyno Jono Rinkevičiaus namas 1942 m. buvo pažymėtas 43 nu-

⁴Broniaus Rinkevičiaus (gim. 1917 m.) atsiminimai, užrašyti S. Buchavecko 2000 m. „Vermės“ leidyklos ekspedicións metu.

⁵Raguvos miestelio parengiamasis butų-ūkių sąrašo fragmentas // LCVA. – F. R-743, ap. 2, b. 4208, l. 1.

meriu, o šiandien ant jo prikaltas 47 numeris. To paties namo kitame bute gyveno Teklė Marcinkevičiūtė, kuri tarpukario metais Raguvoje turėjo krautuvę. Gretimame name buvo įsikūrusi Vinco Stiklinsko keturių žmonių šeima. Pokario metais V. Stiklinskas išstojo į liaudies gynėjų, raguviškių vadinamą *skrebukais*, būrį, o vėliau, išsiskyres su žmona, išvyko gyventi į Karaliaučiaus sritį. Tragiškų pokario metų įvykiai palietė ir Jurgio Aleliūno šeimą. J. Aleliūną, kaip 1944–1945 m. sovietų aktyvistą, nušovė lietuviai partizanai. 1941 m. birželio sukilimo dalyvis Antanas Skukauskas pokario metais patyrė ir kalėjimo, ir tremties, o grįžęs netrukus išsikėlė į Panevėžį⁶.

S. Dariaus ir S. Girėno gatvėje taip pat gyveno pašto tarnautojų Vacio Lileikio ir Juozo Danilos šeimos. O mokytoja Elena Geležiūnaitė nuomojosi butą 11 numeriu pažymėtame name. Tame name buvo dar du butai, kuriuose gyveno Juozo Kartano ir Gražinos Mackevičiūtės šeimos (po du asmenis)⁷.

Per pusę šimtmečio pasikeitė nemažai gyventojų ir kitoje S. Dariaus ir S. Girėno gatvės pusėje stovinčiuose namuose. Juose neliko Vinco Marcinkevičiaus, Adolfo Vaškevičiaus, Broniaus Morkūno ir kitų šeimų, gyvenusių 1942 m., artimųjų.

Nevėžio gatvės gyventojai

Miestelio gyventojų socialinė būklė, raguviškių pragyvenimo šaltiniai, tam tikrais dešimtmečiais gimusių žmonių raštingumas, su šeimos situacija susiję ir kai kurie kiti tuometinės Raguvos gyvenimo faktai atsispindi surašymo medžiagoje, kuri leidžia susipažinti su nacmečio gyventojais Nevėžio gatvėje.

Pavyzdžiui, Nevėžio gatvės name, pažymėtame 25 numeriu, su dukra Eleonora gyveno savo dirbtuvėlėje batsiuvio amatu vertęsis našlys Vladas Zamackas (gim. 1875 m. Traūpyje). Siuvėjos amatu besiverčianti dukra buvo tik prieš kelias savaites ištekėjusi ir tapusi Ginetiene, taigi susigiminiavusi su kaimyniniame name gyvenančia Vlodo ir Genės Ginečių šeima. V. Ginetis (gim. 1911 m.) buvo baigęs pradžios mokyklos 2 skyrius ir dirbo mašinistu malūne⁸.

Raguvos kooperatyve grūdų priėmėju dirbo Nevėžio gatvėje gyvenęs Liudvikas Karpavičius (gim. 1899 m. Troškūnų vls.). Jis su žmona Zofija (gim. 1912 m.) turėjo pradžios mokyklos išsilavinimą, augino keturis vaikus. Kaimynystėje gyveno irgi keturis panašaus amžiaus vaikus turėjusi žemės ūkio darbininko Jono Trofimovo (gim. 1913 m. katalikų šeimoje Kuktiškių vls.) ir Janinos (kilusi iš Troškūnų vls.) šeima. Kitas kaimynas – ūkininkas Petras Žigas (gim. 1900 m. Panevėžyje), kurio šeima – raguviškė žmona ir net penkios dukros.

Privataus darbo bare – savo baldų dirbtuvėje – pragyvenimui užsidirbo iš Ukmergės aps. kilęs Adomas Lajauskas (gim. 1897 m.). Jis su vieneriais metais jaunesne žmona Ona buvo beraščiai. Turėjo keturis vaikus (iš penkių gimusių). Vyriausiasis sūnus Vytautas (gim. 1922 m.) buvo beraštis, kiti du vaikai (dukra ir sūnus) buvo baigę po tris pradžios mokyklos skyrius, o jauniausiasis 1942 m. rudenį dar tik turėjo eiti į pirmąjį skyrių. Šios šeimos kaimynas – irgi privačiu odadirbio verslu vertęsis Stanislovas Sinkevičius. S. Sinkevičius gyveno su motina, žmona ir pastarosios sūnumi (1933 m. gim. Povilu Kulboku, jau baigusių du pradžios mokyklos skyrius) iš ankstesnės santuokos.

⁶B. Rinkevičiaus atsiminimai.

⁷Min. butų-ūkių sąrašas // LCVA. – F. R-743, ap. 2, b. 4208, l. 1.

⁸Ten pat. – B. 4209, l. 1.

Amatininkas buvo ir Povilas Vansavičius (gim. 1907 m.), kuris su žmona Veronika (gim. 1902 m.) buvo raguviškiai. Baldų dirbtuvę turėjęs vyras buvo baigęs du pradžios mokyklos skyrius, o žmona – beraštė. Šeimoje augo keturi vaikai (penktasis miręs). Vansavičių kaimynai – sentikių Agripinos (gim. 1920 m.) ir Lazariaus (gim. 1911 m.) Orlovų šeima. Vyras buvo beraštis račiaus dirbtuvės darbininkas, o žmona (baigusi tris pradžios mokyklos skyrius) vertėsi kaip privati siuvėja. 1941 m. jiems gimė dukra (prieš tai du gimdymai buvo nesėkmingi). Vėliau per karo sumaištį Orlovai iš Raguvos dingo. Laikui bėgant išsikėlė iš Raguvos ir raguviškė našlė Ona Vilkontienė (gim. 1877 m.) su netekėjusia dukterimi Veronika, kuri užsidirbdavo pinigų iš privačios siuvėjos verslo, o motina pragyvenimui dar prisidurdavo kaip padienė žemės ūkio darbininkė⁹.

Kaip siuvėja, bet jau kitos savininkės siuvykloje, dirbo ir iš Troškūnų valsčiaus kilusi Monika Kavaliūnaitė (gim. 1903 m.). Ji buvo netekėjusi, bet turėjo 1941 m. gimusią dukterį. M. Kavaliūnaitė mokyklos nelankė, bet skaityti ir rašyti mokėjo.

Staliaus dirbtuvėje darbininku dirbo našlys Jonas Sinkevičius (gim. 1890 m.). Jis taip ir liko beraštis, buvo kilęs iš Raguvos, gyveno vienas. Atrodo, jog tame pačiame name, neturėjusiame numerio, viena gyveno ir 1890 m. kažkur Rusijoje gimusi Anelė Jakubavičiūtė, į Lietuvą atvykusi 1919 m. Ji užrašyta kaip lietuvių tautybės gyventoja, bet moters gimtoji kalba – gudų (baltarusių). A. Jakubavičiūtė buvo beraštė, vertėsi žemės ūkio padieniais darbais.

Raguviškis žemdirbys Julius Umbrasas (gim. 1903 m.) buvo baigęs pradžios mokyklą. Jo žmona Valė (gim. 1902 m.) – beraštė, darbavosi miške. Nevėžio gatvės 22 numeriu pažymėtoje sodyboje Umbrasų šeima augino septynmetę dukrą ir trejais metais jaunesnį sūnų. Vienas vaikas jau gyveno atskirai, o du buvo mirę.

Nevėžio gatvės pradžioje, pirmuoju numeriu pažymėtame name, gyveno iš Raguvos valsčiaus kilęs Jonas Ščiavinskas (gim. 1907 m.). Jis, nors ir beraštis, buvo nagingas stalius. Darbavosi su broliais, irgi staliais, savo dirbtuvėje. J. Ščiavinskas su žmona Marijona (gim. 1911 m.), kuri mokėjo tik skaityti, turėjo mažametę dukterį¹⁰.

Nedidelė buvo ir kaimynystėje (Nevėžio g. 3) gyvenusi jauno raguviškio Kazio Mikėno (gim. 1912 m.) šeima. Jo vienmetė, taip pat iš Raguvos vls. kilusi žmona Bronė jau buvo gimdžiusi tris kartus, bet augino tik 1940 m. gimusią dukterį. K. Mikėnas dirbo vežiku pieno bendrovėje.

Kitoje gatvės pusėje (Nevėžio g. 4) gyveno dar viena Mikėnų šeima, irgi vietinė. Tai vežiku pieno bendrovėje 1942 m. dirbęs Jonas Mikėnas (gim. 1906 m.) su žmona Domicela (gim. 1911 m.). Abu buvo baigę po du pradžios mokyklos skyrius. Šeimoje augo du vaikai.

Gretimame name buvo įsikūrusi Čielių šeima. Iš Vadoklių valsčiaus kilęs Jeronimas Čielis (gim. 1904 m.) buvo beraštis ir dirbo *gizeliu* malūne. Ona Čilienė (gim. 1910 m. Subačiaus vls.) turėjo trijų gimnazijos klasių išsilavinimą. Augino tris sūnus. 1931 m. gimęs Antanas jau buvo baigęs tris pradžios mokyklos skyrius, dvejais metais jaunesnis Povilas – du skyrius, o trečias sūnus Aleksandras dar buvo mažametis. Pokario metais J. Čielis tapo „liaudies gynėju“ ir buvo nušautas.

⁹Ten pat; min. B. Rinkevičiaus atsiminimai.

¹⁰Ten pat.

Nevėžio gatvės pradžioje dar gyveno iš Kavarsko valsčiaus kilęs jau senyvas Augustas Tamuliūnas (gim. 1864 m.). Tačiau jis tebebuvo guvus ir su sūnumi Juozu (gim. 1905 m., baigęs tris pradžios mokyklos skyrius) vertėsi šiaudinių stogų dengimu. Be šių dviejų vyrų ir šeimnininko žmonos Elenos (gim. 1877 m.), sodyboje dar gyveno duktė Antosė (gim. 1920 m.). Ji buvo baigusi pradžios mokyklą ir dirbo namų ūkio tarnaitė. E. Tamuliūnienė buvo pagimdžiusi devynis vaikus. Augo septyni, o iš jų penki gyveno jau savarankiškai ir atskirai nuo tėvų. Pasak J. Rinkevičiaus, A. Tamuliūnas „niekur nesikišo, nei kairėn, nei dešinėn, ramiai gyveno dengdamas stogus ir ramiai numirė“¹¹.

Kaip matyti, to meto Raguvos miestelio gyventojų šeimos, su nedidelėmis išimtimis, nebuvo gausios. Šeimose daugiausia augo po du tris vaikus. Tarp XX a. pradžioje gimusių ir 1942 m. Raguvoje gyvenusių žmonių buvo nemažai beraščių. Neraštingų asmenų daug mažiau kartoje, brendusioje tarpukario nepriklausomybės metais. O Nevėžio gatvė buvo „amatininkiška“, nes joje buvo įsikūrę įvairių amatų specialistai, kartais perduodavę verslo paslaptis ir savo vaikams, jei šie profesinėje srityje sekdamo tėvų pėdomis.

Kėdainių gatvės gyventojai

Nacių okupacijos metais Kėdainių gatvė buvo kiek didesnė už Nevėžio gatvę. Ji taip pat turėjo savo socialinę specifiką. Mat Kėdainių gatvėje 1942 m. būta nemažai iš savo santaupų gyvenančių ir iš samdinio darbo kartkartėmis prisiduriančių asmenų. Pavyzdžiui, Raguvoje 1881 m. gimusi ir Kėdainių gatvės dideliame name Nr. 4 gyvenusi Antanina Povilonienė (buvusi Kielaitė) gyveno iš savo santaupų. Moteris nebuvo lankiusi mokyklos ir mokėjo tik skaityti. Kartu su ja gyveno tris pradžios mokyklos skyrius baigęs sūnus Petras (gim. 1916 m.), kuris tuo metu buvo bedarbis¹².

Tame pačiame name buvo dar keli gyventojai. Tai Raguvos žemės ūkio kooperatyvo vedėjas Motiejus Dailydėnas (gim. 1916 m.), vietinės kilmės miestelio gyventojas. Kita namo, kuris tebestovi ir šiandien, gyventoja – Ona Glebavičienė (gim. 1894 m.). Ji mokyklos nebuvo lankiusi, bet skaityti ir rašyti mokėjo. Vienintelis jos vaikas jau gyveno savarankiškai.

Kėdainių gatvės name Nr. 29 su žmona Antanina (gim. 1905 m. Vadoklių vls.) gyveno bedarbis Pranas Paukštys. Jis buvo gimęs 1904 m. Rygoje, iš kurios 1916 m. atvažiavo į Lietuvą. Abu buvo beraščiai. Šeima vaikų neturėjo. Pragyvenimui šiek tiek užsidirbdavo parsisamdydami padieniais žemės ūkio darbininkais. Tame pačiame name iš savo santaupų gyveno senutė našlė Morta Blamdienė (gim. 1857 m. Panevėžyje). Ji irgi nebuvo lankiusi mokyklos, bet skaityti ir rašyti mokėjo.

Buvo Kėdainių gatvėje ir privačių žemdirbių. Pavyzdžiui, 16 numeriu paženklintame name (jis nėra išlikęs) buvo įsikūrusi savo nedideliame žemės sklype be samdinių ūkininkaujanti našlė Salomėja Keraitienė (gim. 1872 m. Vadoklių vls.). Kartu su ja gyveno vaikaitė Antosė Keraitytė (gim. 1912 m. Troškūnų vls.). Abi moterys buvo berašės.

Žemės ūkiu vertėsi ir jauna Mykolo (gim. 1910 m. Raguvoje) ir Emilės

¹¹B. Rinkevičiaus atsiminimai.

¹²Raguvos miestelio gyventojų surašymo lapai // LCVA. – F. R-743, ap. 2, b. 4208.

(gim. 1907 m. Panevėžio vls.) Sabaliauskų šeima. Abu mokėjo skaityti ir rašyti, nors mokyklos nebuvo lankę. Turėjo du mažamečius vaikus.

Nemažai gatvės gyventojų vertėsi kaip samdomi darbininkai. Pavyzdžiui, namo Nr. 10 (vėliau irgi nugriautas) gyventojas Pranas Pranckūnas (gim. 1910 m. Raguvos vls.) dirbo pieno bendrovėje vežiku. O žmona Ona (gim. 1908 m., susituokė 1932 m.), kaip ir daugelis to meto vaikus auginusių moterų, šeiminkavo namuose. Šeimoje augo du mažamečiai vaikai. Abu Pranckūnai mokėjo skaityti ir rašyti.

Iš Taujėnų valsčiaus kilęs Juozas Bielevičius (gim. 1894 m.), gyvenęs vėliau nugriautame name Nr. 8, buvo miško darbininkas Raguvos girininkijoje. J. Bielevičius mokėjo skaityti ir rašyti, o jo žmona Teklė (gim. 1892 m. Vadoklių vls.) buvo beraštė. Moteris (susituokė 1917 m.) buvo pagimdžiusi penkis vaikus, iš kurių gyveno keturi. Trys vaikai jau gyveno savarankiškai. Anksčiau šeima gyveno Vadokliuose, kur 1920 m. buvo gimęs ir kartu gyvenantis sūnus Petras.

Miško kirtėju dirbo ir Antanas Daukšys (gim. 1906 m. Rygoje, į Lietuvą atvažiavęs 1919 m.). Jis buvo labiau išsimokslinęs – baigęs keturis pradžios mokyklos skyrius. Tokį patį išsilavinimą turėjo ir jo žmona Veronika (gim. 1909 m. Raguvos vls.), Raguvos pieninės darbininkė. Daukšiai sukūrė šeimą 1930 m. Tais pačiais metais gimė dukra Elena, kuri 1942 m. buvo penktojo skyriaus moksleivė. Antroji dukra Ona (gim. 1934 m.) lankė pirmąjį skyrių. Tame pačiame name Nr. 33 dar gyveno senukai Karolina (gim. 1881 m.) ir Justinas (gim. 1867 m.) Bieliūnai. Jų abu vaikai gyveno kitur.

Valstybinėje įmonėje dirbo iš Naujamiesčio kilęs Stasys Busvilas (gim. 1883 m.), kurio žmona Marė (gim. 1884 m.) buvo raguviškė. Rašto abu nebuvo išmokę.

Ir dabar tebestovinčiame name Nr. 33 (tik pasikeitė numeracija) gyvenęs Jonas Mikšys (gim. 1910 m. Vadokliuose) buvo žemės ūkio darbininkas. Jo žmonos Leonoros (gim. 1914 m.) tėviškė – Raguva. Susituokė 1934 m. Augino tris mažametes dukteris. Vyriausioji Vanda (gim. 1934 m.) dar į mokyklą nėjo. Tėvai šiek tiek pradžios mokyklą buvo lankę – J. Mikšys baigęs tris skyrius, o L. Mikšienė – vieną. Kartu gyveno vyro motina našlė Salomėja Mikšienė (gim. 1884 m.).

Kėdainių gatvėje gyveno ir kelios rusų sentikių šeimos. Tai buvo palikuonys žmonių, gyvenusių miestelyje ar kitose Raguvos valsčiaus gyvenvietėse XIX a. viduryje.

Namo Nr. 14 (vėliau nugriauto) gyventojas sentikis Marka Stepanovas buvo gimęs Raguvoje 1867 m. Jis mokėjo skaityti ir rašyti, o žmona Evdokija (gim. 1870 m.) buvo beraštė. M. Stepanovas buvo lentų pjovėjas, einantis „per žmones“. Stepanovai jau buvo užauginę ir išleidę vaikus savarankiškam gyvenimui. O nacmečiu kartu gyveno tik du vaikaičiai. Vyresnysis iš jų, Aleksandras (gim. 1926 m.), dar tebelankė Raguvos pradžios mokyklos šeštąjį skyrių.

Kaimyniniame name buvo įsikūrusi sentikių Mikailovų šeima. Našlys Ustinas Mikailovas (gim. 1862 m. Raguvoje) vertėsi žemės ūkio darbais („pas žmones“). Su tėvu gyveno 1911 m. gimęs sūnus ir trejais metais jaunesnė dukra Ona (Ana), kuri buvo netekėjusi, bet augino dvi mažametes dukras. Sūnus, kuris, kaip ir tėvas, uždarbiavo kaip samdomas žemės ūkio darbininkas, buvo baigęs du pradžios mokyklos skyrius, o kiti du suaugusieji buvo beraščiai.

Kėdainių gatvės pabaigoje gyveno našlės sentikės Feoktistos Kanonovienės (gim. 1887 m. Raguvoje) šeima. Gyvenimas šios moters nelepino. Iš penkių pagimdytų

vaikų išaugo tik du – abu gyveno savarankiškai. F. Kanonovienė buvo beraštė, vertėsi žemdirbyste, o 1942 m. dar augino septynmetę vaikaitę Iną Lebidovaitę, kuri buvo gimusi Viešintose. Kanonovų namas irgi neišliko¹³.

Pokario metais daugelis namų, 1942 m. stovėjusių Kėdainių gatvėje, buvo nugriauti.

Sinagogos gatvė

Tai buvo neilga Raguvos miestelio gatvė. Iki 1941 m. Sinagogos gatvėje lietuvių kaimynystėje gyveno ir žydai. Į kai kuriuos buvusius žydų namus dar 1941 m. rudenį, gavę valsčiaus savivaldybės leidimus, persikėlė lietuviai. Dalis namų, kuriuose iki žydų bendruomenės išnaikinimo 1941 m. gyveno lietuvių kaimynai žydai, 1942 m. pavasarį dar tebestovėjo tušti ne tik Sinagogos, bet ir kitose gatvėse.

Sinagogos gatvės pradžioje gyveno penkių žmonių Jono Urbono ir dviejų žmonių Marijonos Dovicionienės šeimos. Didžiausios buvo Kazio Stakėno (9 asmenys) ir Jono Miliškevičiaus (7 asmenys) šeimos. O gatvės didžiausiais numeriais pažymėtuose namuose „šeimos galvos“ buvo vyrų jau netekusios moterys. Viktorijos Baltakienės tuometinę šeimą sudarė du žmonės (Sinagogos g. 16), o Augustinos Lisauskienės – trys (Sinagogos g. 18)¹⁴.

Žvilgsnis į Laisvės gatvės gyventojus

Daugelyje Laisvės gatvės namų gyventojai pasikeitė. Mat iki 1941 m. vasaros jų savininkai buvo žydų tautybės miestelėnai. 1942 m. dalis buvusių žydų pastatų tebestovėjo užkaltais langais. Kita vertus, nacmečiu daugelyje Laisvės gatvės namų gyveno po dvi, o kai kuriuose – ir po tris šeimas. Tarp Laisvės gatvės gyventojų buvo zakristijono Vlado Bako šeima, kurioje 1942 m. buvo keturi asmenys. Ji gyveno katalikų bažnyčiai priklausančiame pastate Nr. 35 kartu su Jono Kubiliūno ir Jono Varanecko šeimomis. Kaimynystėje gyveno vieniša Morta Kielvienė ir Juozo Tarvydžio šeima.

Tolėliau buvo įsikūrusi šešių žmonių Vinco Ragauskio šeima, kuri vienu metu turėjo krautuvę. Krautuvę laikė ir Pranas Družinskas, kuris buvo įsteigęs ir restoranu vadintą užėigą.

Iki 1940 m. savo krautuvėlę iš žydo išsinuotame namo gale turėjo Laisvės gatvės gyventoja Elena Zdanavičienė, nacmečiu gyvenusi iš savo santaupų. Tame pačiame name (Nr. 13) 1942 m. gyveno ir viengungis siuvėjas Simonas Skrebys. Jis, kaip ir M. Valančiaus Palangos Juzė, pragyvenimui užsidirbdavo eidamas per žmones.

Tarp Laisvės gatvės gyventojų 1942 m. buvo įvairios socialinės ir turinės padėties žmonių. 1941–1944 m., nacių okupacijos laikotarpiu, jų gyvenimo tradicijas ir įpročius daugiausia lėmė dar iki 1940 m. susiformavusi gyvensena. O pokario sovietų okupacijos metais kaimynų keliai neretai išsiskirdavo. Pavyzdžiui, „liaudies gynėjo“ šautuvą paėmęs Vladas Barzda (1942 m. jo šeimą sudarė trys žmonės) vėliau nerado tinkamo užsiėmimo tėviškėje ir išvyko dirbti į Kareliją, iš ten į Raguvą nebegrižo. 1942 m. su savo šeima Laisvės gatvėje gyvenęs Antanas Miknevičius buvo tarp tų, kurie žuvo kaip par-

¹³Ten pat; B. Rinkevičiaus atsiminimai.

¹⁴Sinagogos gatvės parengiamasis butų-ūkių sąrašas // LCVA. – F. R-743, ap. 2, b. 4209, l. 2.

tizanai pokario metų antisovietinėje kovoje. Sibiro tremtį teko patirti Kazio Dobrovolso šeimos nariams¹⁴.

Pabaigos žodis

Rašant apie miestelius ir vietas, paprastai daugiausia dėmesio skiriama žmonėms jų gyventojams. O šiame straipsnyje paminėti beveik vien eiliniai žmonės, nepadarę didesnės įtakos Raguvos, kaip valsčiaus centrinės gyvenvietės ir administracinio-kultūrinio židinio, raidai. Dalis tų žmonių apibūdinta plačiau, aprašyta jų šeimyninė padėtis, darbinis užsiėmimas. Pateikti duomenys apie 1942 m. Raguvoje gyvenusių žmonių socialinę padėtį, raštingumą, apie XX a. pirmosios pusės tradicijas ir dėsningumus, kuriant šeimas. Tam pasitarnauja šeimyninio gyvenimo tarpsnius atskiriančios datos. Yra ir išsamesniems demografiniams apibendrinimams tinkamų faktų, rodančių, iš kurių valsčių gyventi į Raguvą atvykdavo žmonės.

Tiesa, supažindinta tik su keliomis Raguvos gatvėmis ir su nedidele 1942 m. Raguvos miestelio gyventojų dalimi. Tačiau jų pavardės ir pateikti faktai raguviškiams ir kitiems skaitytojams leis bent kiek pajusti praeities miestelio pulsą. O straipsnyje paminėti nacmečio Raguvos žmonės jų buvusiems kaimynams ar palikuonims primins ir kitus raguviškius, jau išėjusius Anapilin.

Pabaigoje dar norisi pridurti, jog be apibūdintose 1942 m. Raguvos gatvėse stovėjusiuose namuose ir sodybose gyvenusių eilinių žmonių kasdienio darbo savo amatų dirbtuvėse, miestelio statybose ir kitose ūkinės sferos baruose Raguva nebūtų jau XX a. ketvirtojo dešimtmečio pabaigoje, Nepriklausomybės praradimo išvakarėse, tapusi svarbiu prekybiniu-ūkiniu židiniu prie Panevėžio–Ukmergės–Vilniaus kelio. Tad tie Raguvos gyvenvietę plėtę ir puoselėję žmonės, tegu ir ne visi (dėl elementaraus teksto apimties ribotumo), taip pat turi teisę patekti į lokalinės istoriografijos knygą.

Raguvos krašto partizanai

Donatas Pilkauskas

Panevėžio kraštotyros muziejus

Pasitraukus vokiečių kariuomenei ir prasidėjus antrajai sovietų okupacijai, Panevėžio krašte, kaip ir visoje Lietuvoje, ėmė kurtis partizanų būriai. Kovai su partizanais iš Krymo 1944 m. rugpjūčio mėnesį buvo atkelta 4-oji NKVD šaulių divizija. Lietuvos teritorijoje ji išbuvo iki partizaninio karo pabaigos. Pagelbėti okupantams buvo kuriami vietiniai naikintojų (stribų) būriai. Iki 1944 m. gruodžio mėnesio Panevėžio apskrityje įkurta 16 stribų būrių. Juose buvo 572 asmenys¹.

1944 m. rugsėjo mėn. Panevėžyje NKVD komisaras N. Kruglovas sušaukė slaptą susirinkimą². Jame nurodoma suaktyvinti karinių pajėgų veiksmus. Visus rastus besislapstančius žmones šaudyti ir naikinti, jeigu bandys pasislėpti ar pabėgti. Jeigu slėptųsi ūkiuose, šias

¹⁴B. Rinkevičiaus atsiminimai; *Laisvės gatvės parengiamasis butų-ūkių sąrašas* // LCVA. – F. R-743, ap. 2, b. 4209, l. 3.

¹Lietuvos ypatingasis archyvas (toliau LYA). – F. K-1, ap. 3, b. 1349, l. 141.

²Kardas. – 1999, Nr. 3–4, p. 23.

gyvenvietes ir vienkiemius deginti. Tardant suimtuosius taikyti įvairius metodus, kad tik būtų gauti teisingi parodymai. Esant tokiai okupantų savivalei, partizanų būrių gretos tik didėjo. Panevėžio apskrityje didžiausias partizanų organizatorius buvo J. Krikštonis. 1944 m. rugpjūčio–rugsėjo mėn. atsišaukimuose jis ragino steigti ginkluotus būrius, jaunimą nestoti į okupacinę armiją³. 1944 m. Panevėžio apskrities partizanai jau dalyvavo kariniuose susidūrimuose su okupantų armija.

Raguvės valsčiuje vyrai irgi jungėsi į partizanų būrius. Mokytojo P. Rutkausko vadovaujamas būrys minimas kaip pirmasis⁴. Pranas Rutkauskas buvo tautininkų partijos narys, šaulys. Jo būryje buvo iki 100 narių. Partizanai turėjo šaunamuosius ginklus. Raguvos valsčiuje partizaninio karo pradžioje minimi dar keli partizanų būriai. Pagal atsiminimus, vienas pirmųjų organizatorių buvo B. Pakalnis iš Raguvos miestelio⁵. Pagal kito asmens atsiminimus, vieni pirmųjų buvo A. Vidugirio-Raitelio ir J. Žalgos-Karklo būriai. Abiejuose būriuose buvo per 100 partizanų. Karklo būryje žinomi trys aktyvūs partizanai – broliai Rimavičiai.

Kovai su partizaniais Raguvoje įsikūrė 4-osios šaulių divizijos 25-ojo šaulių pulko kuopa⁶. Pirmieji susidūrimai su okupantų armija Raguvos valsčiuje įvyko 1944 m. lapkričio mėnesį: lapkričio 18 d. Raguvos valsčiaus Narbūčių kaime rasti nušauti du J. Krištonio būrio kariškiai⁷.

Dalis Lietuvos gyventojų 1944 m. pasitraukė su vokiečių kariuomene. Kai kurie vyrai pateko į specialias mokyklas, kurios ruošė partizaninei kovai. Pagrindinis dėmesys mokyklose buvo skiriamas sprogdinimui, be to, buvo mokoma karinės topografijos, karinio ir taktinio pasirengimo⁸. 1944 m. lapkričio – 1945 m. sausio mėn. į Panevėžio apskritį buvo permesta apie 70 šias mokyklas baigusių asmenų. Į Raguvos valsčių pateko penki. Pirmas su žvalgybos grupe 1944 m. lapkričio 18 d. buvo išmestas Petras Bučinskas, slapyvardžiu Žilvitis. Iš pradžių partizanavo Žaliojoje girioje, vėliau – Raguvos valsčiuje. 1944 m. gruodžio mėnesį kaip diversinių grupių nariai buvo permesti Mykolas Dobrovolskis, slapyvardžiu Čeponis, ir Stasys Dirsė, slapyvardžiu Prabaščius. 1945 m. sausio 21 d. buvo permesti Bronius Urbonas, slapyvardžiu Viesulas, ir Alfonsas Blėka, slapyvardžiu Patrimpas. Iš pradžių jie pateko į kitas vietas, bet vėliau – į Raguvos valsčių. Jų visų bendras uždavinys buvo įsilieti į partizanų būrius⁹. Ne visi ilgai dalyvavo partizaninėje kovoje. 1945 m. spalio 15 d. Stasys Dirsė-Prabaščius suimtas¹⁰. Tuo metu jis priklausė 3-iajai šiaurės Lietuvos laisvės armijos (toliau LLA) apygardai. Dauguma Raguvos valsčiaus partizanų priklausė Vyčio apygardai. LLA 3-ioji šiaurės apygarda įsikūrė 1945 m. pradžioje, Vyčio apygarda – 1944 m. pabaigoje, išsilaikė iki 1953 m. Suimtas Stasys Dirsė buvo LLA 3-iosios šiaurės apygardos štabo narys.

Vienas žinomiausių partizanų, baigusių žvalgybos mokyklą, buvo Alfonsas Blėka-Patrimpas, gimęs 1913 m. rugsėjo 1 d. Rokiškio aps., Čedasų vls. Paviržonių k. Tarnavo Nepriklausomos Lietuvos kariuomenėje, vėliau, 1936–1937 m., baigė liktinių puskarininkių kursus (pirmoji laida). Baigęs žvalgybos mokyklą, 1945 m. sausį permestas į Pa-

³Kasparas K. *Lietuvos karas*. – Kaunas, 1999, p. 218.

⁴LYA. – F. K-1, ap. 3, b. 1349, p. 4.

⁵Aukštaitijos partizanų prisiminimai. – Vilnius, 1998, d. 1, kn. 1, p. 426.

⁶Starkauskas J. *Čekistinė kariuomenė Lietuvoje 1944–1953*. – Vilnius, 1998, p. 446.

⁷LYA. – F. K-1, ap. 3, b. 1349, p. 113.

⁸Lietuvos visuomenės organizacijų archyvas (toliau LVOA). – F. 3377, ap. 55, b. 114, p. 49.

⁹LYA. – F. K-1, ap. 3, b. 1350, p. 62.

¹⁰Ten pat. – F. K-1, ap. 3, b. 1351, p. 196.



Vienuolio būrio partizanai. Dešinėje – būrio vadas Jonas Baltušnikas-Vienuolis. Iš D. Pilkausko archyvo

nevėžio aps. Šeduvos apylinkes. Iš pradžių priklausė LLA 3-iajai šiaurės apygardai. Buvo apygardos štabo apsaugos būrio vado pavaduotojas. Vėliau pateko į Raguvos valsčių. Žuvo 1946 m. rugsėjo pabaigoje. 1989 m. perlaidotas Šilaičių kapinėse.

Kitas plačiai žinomas Raguvos valsčiaus partizanas – Mykolas Dobrovolskis-Čeponis. Jis buvo kilęs iš Raguvos vls. Taurinės kaimo. Partizaninėje kovoje dalyvavo ir jo broliai. Tėvai Veronika ir Pranas Dobrovolskiai ir seserys Stefa ir Teklė ištremti dar 1945 m. Mykolas Dobrovolskis buvo būrio vadas, kovojo Raguvos valsčiuje. Respublikos laikais jis buvo tarnavęs puskarininkiu Pajūstyje¹¹. Mykolas Dobrovolskis žuvo 1947 m. vasario mėn.

Raguvos valsčiuje veikė panevėžiškio Broniaus Urbono-Viesulo būrys. B. Urbonas mokėsi Panevėžio berniukų gimnazijoje, 1944 m. tarnavo Vietinėje rinktinėje. Iš pradžių jis partizanavo Šimonių apylinkėse, vėliau pateko pas Raguvos valsčiaus partizanus. Bronius Urbonas žuvo 1946 m. sausio 10 d. Paskutinis iš baigusių žvalgybos mokyklą buvo Petras Bučinskas-Žilvitis. Jis žuvo kartu su B. Urbonu 1946 m. sausio 10 d.

Žvalgybos mokyklas buvo baigę nedaug Raguvos partizanų. Per visą partizaninės kovos laikotarpį Raguvos valsčiuje minima apie 10 partizanų būrių vadų. Tai P. Blėka-Plerpa, M. Dobrovolskis-Čeponis, J. Baltušnikas-Vienuolis, A. Miknevičius-Vilkas, Jonas Bartusevičius-Kiaunė, M. Giedraitis-Kaštonas, Bronius Urbonas-Viesulas, lttn. Vaclovas Juospaitis, A. Blėka-Patrimpas, J. Žalga-Karklas, A. Vaičekonis-Šermukšnis, A. Aliukas-Kuprys, Bronius Blauzdys. V. Juospaitis žuvo Vadoklių apylinkėse. Vėlesniais metais Raguvos, Ramýgalos ir Vadoklių valsčių partizanų kovą koordinavo Lietuvos armijos karininkas P. Blėka-Plerpa¹². P. Blėka tapo Vyčio apygardos, kuri apėmė Panevėžio ir Ukmergės apskritis, vado D. Vaitelio pavaduotoju. P. Blėka žuvo 1947 m. lapkričio 13 d.¹³ Partizaninės kovos pradžioje Raguvos valsčiu-

¹¹LVOA. – F. 3377, ap. 55, b. 157, p. 9.

¹²Kasparas K. Lietuvos karas. – Kaunas, 1999, p. 484.

¹³LYA. – F. K-1, ap. 3, b. 203, p. 252.

je gana gerai buvo žinomas A. Miknevičiaus-Vilko būrys. A. Miknevičius turėjo puskarininkio laipsnį, žuvo 1945 m. rugsėjo mėnesį. 1945 m. partizanams buvo padaryti pirmieji žymesni nuostoliai. 1945 m. vasario mėnesį žuvo jaunesnysis puskarininkis A. Bieliūnas. 1945 m. balandžio 6 d. žuvo A. Vaičiulis, o 15 d. – Jonas Aliukas. 1945 m. gegužės 12 d. žuvo būrio vadas Bronius Blauzdys, Antanas Blauzdys, Stasys Blauzdys, Stasys Alkauskas ir Ignas Abraškevičius. Partizanai irgi padarė nuostolių okupantams ir jų talpininkams. 1945 m. per Velykas 5 km nuo Raguvos partizanai, vadovaujami Antano Aliuko-Kuprio, apšaudė sribus, keli iš jų buvo nukauti¹⁴. 1945 m. birželio 24 d. partizanai puolė Raguvos miestelį. Po 1 val. 20 min. kautynių partizanai pasitraukė. 1945 m. gruodžio 9 ar 10 dieną nukauti keturi Raguvos sribai¹⁵.

1945 m. liepos 17 d. miško „valymo“ metu žuvo partizanai Stasys Nainys-Šarūnas, Bronius Bielinis-Aušra ir Alfonsas Ruzas-Uosis. 1945 m. lapkričio 8 d. išduoti žuvo 6 partizanai: Bronius Pakalnis-Klajūnas, J. Marozas-Šernas, A. Šimoliūnas-Tarzanas, D. Vienožindis-Lokys, A. Žostautas-Dagilis, J. Kiela. Sunki partizanams buvo 1946 m. pradžia. Vasario 15 d. žuvo 7, o vasario 18 dieną – 6 partizanai. Vasario 15 d. žuvo P. Urbonas-Jaunutis, A. Ginotas-Erelis, P. Morkūnas-Kėkštas, P. Savickas-Lakūnas, B. Vanagas-Gandrelis, A. Statkevičius-Ažuolas ir P. Tamošiūnas, o vasario 18 d. – K. Baltušnikas-Jupiteris, Bronius Vareika-Kūmas, A. Jakimavičius-Baravykas, A. Meištas-Tarzanas, K. Janonis-Derešius, M. Tvaska-Papartis. Daug partizanų žuvo ir 1946 m. rugsėjo mėnesį: būrių vadai A. Blėka-Patrimpas, J. Žalga-Karklas, partizanai J. Vaičekonis-Dobilas, J. Dobrovolskis, A. Vidugiris-Raitelis, Bronius Lazdauskas-Šeškas ir A. Grigaliūnas-Šamatas. Daug partizanų žūdavo dėl to, kad partizanų būriai būdavo per dideli. Todėl vėliau buvo keičiama partizaninės kovos taktika. Dideli būriai skaidomi į mažesnius, įrengiama daugiau partizanų žeminių. Dalis partizanų slapstėsi, ypač žiemą, pas gyventojus. Okupacinė valdžia naudojo įvairias kovos skatinimo priemones, pvz., MGB ministrai žadėjo piniginių atlyginimą už nukautus ar paimtus į nelaisvę partizanus¹⁶.

Pamažu Raguvos valsčiuje susikūrė keli garsiausi partizanų būriai. Tai buvo Antano Aliuko-Kuprio, Jono Baltušniko-Vienuolio ir A. Vaičekonio-Šermukšnio būriai. Vienas garsiausių buvo Jono Bal-



Jonas Baltušnikas-Vienuolis.

Iš D. Pilkausko archyvo

¹⁴Aukštaitijos partizanų prisiminimai. – Vilnius, 1998, d. 2, kn. 1, p. 237.

¹⁵Anušauskas A. Kučinskas V. Lietuvos laisvės kovos. – Vilnius, 1991, p. 45.

¹⁶Starkauskas J. Čekistinė kariuomenė Lietuvoje 1944–1953 m. – Vilnius, 1998, p. 228.

tušniko-Vienuolio būrys. Jame partizano Liudvikas Baltušnikas, Antanas Tvaska-Tėvas, Kostas Tvaska-Rugelis, M. Janulis-Tautvydas, Benediktas Blauzdys-Konkurentas, Jonas Dagelis, Antanas Jakimavičius-Baravykas, Povilas Urbonas-Jaunutis ir kiti partizanai. Būrio vadas Jonas Baltušnikas-Vienuolis buvo kilęs iš Vėžiškių kaimo. Brolis Povilas buvo ištremtas į SSRS tolimuosius rajonus, o broliai Kazimieras, Liudvikas ir Jonas tapo partizanais. Namai buvo sunaikinti stribų. Tėvai vertėsi žemės ūkiu. Šeimoje dar buvo kelios seserys. J. Baltušniko-Vienuolio būrio partizanai platinavo atsišaukimus, ragindavo nebaluoti, aktyviai kovojo su okupacinės valdžios talkininkais, dalyvavo kautynėse su okupacine armija ir jų padėjėjais. Vienuolio būrys buvo vienas ilgiausiai išsilaikiusių partizaninėje kovoje. Kitas gar-



sus buvo Antano Aliuko-Kuprio būrys, susikūręs 1945 m. pradžioje. Jame kovojo Antanas Dailidėnas, Simonas Dailidėnas, Juozas Kirsnyš-Raudonikis, A. Blauzdys-Konkurentas, Romas Mačiulis, Jonas Dagelis, Jonas Bernatonis, V. Juzėnas-Vaikas, Adolfas Mačiulis, Juozas Ivanauskas, Petras Šakėnas-Kūmas, Bronius Dailidėnas, Juozas Ivanauskas, Stasys Keraitis ir kiti. Būrys veikė Raguvoje ir Troškūnų valsčiuose. Bazavosi daugiausia Alukėnų miške ir priklausė ne Vyčio, bet Algimanto apygardai. Antanas Aliukas-Kupris žuvo 1948 m. kovo 21 d. Ilgiausiai partizaninėje kovoje išsilaikė Antano Vaičekonio-Šermukšnio būrys, susikūręs karo pabaigoje. Antanas Vaičekonis buvo kilęs iš turtingos šeimos. Trys broliai Vaičekoniai žuvo anksčiau. Būrys veikė Raguvoje ir Miežiškių apylinkėse. 1948 m. būriui priklausė A. Vaičekonis-Šermukšnis, Mykolas Blinkevičius-Nemunėlis, Jonas Deveikis-Žemaitukas, Kazys Šinkūnas-Ožys, Antanas Mockūnas-Lenas, Kazys Riauba-Kazokas, Survila Vytautas-Drūtas. Šiame būryje iki suėmimo aktyviai dalyvavo Bronius Grigonis. Jis pateikė daug vertingos medžiagos apie Raguvoje krašto partizanus. Pats būrys veikė iki 1951 m. kovo mėnesio¹⁷. A. Vaičekonis žuvo 1951 m. kovo 4 d. Narbutų kaime, Kaminskienės sodyboje¹⁸.

XX a. penktojo dešimtmečio pabaigoje Vyčio apygardos, vadovaujamos A. Smetonos-Žygaudo, buvę Raguvoje partizanų būrių vadai J. Baltušnikas-Vienuolis ir A. Vaičekonis-Šermukšnis buvo paskirti rajonų vadais. Pirmojo rajono vadu tapo A. Vaičekonis, o antrojo – J. Baltušnikas-Vienuolis¹⁹.

1949 m. balandžio 20 d. Vyčio apygardos vado įsakymu Jonas Baltušnikas-

J. Baltušniko-Vienuolio žuvimo 1949 m. liepos 30–31 d. vieta. Iš D. Pilkausko archyvo

¹⁷LVOA. – F. 3377, ap. 55, b. 157, p. 279.

¹⁸Ten pat. – P. 77.

¹⁹Ten pat. – P. 217.



*Raguvos partizanų
antkapiniai paminklai
Šapio k. kapinėse.
D. Pilkausko nuotr.*



*Prie atstatyto
J. Baltušniko-Vienuolio
bunkerio.
D. Pilkausko nuotr.*

Vienuolis paskirtas Krikštaponio rinktinės vadu, o jam žuvus, Krikštaponio rinktinės vadu tapo A. Vaičekonis-Šermukšnis²⁰. Raguvos partizanai dalyvavo kautynėse: 1947 m. gegužės 7 d. kelyje Raguva–Kavarskas nukauti 6 sovietiniai aktyvistai ir vienas stribas; 1948 m. balandžio 23 d. buvo nukautas Raguvos milicijos įgaliotinis M. Kazlauskas²¹. 1949 m. liepos pabaigoje susirėmime su sovietų armija Šilų miške žuvo Krikštaponio rinktinės vadas J. Baltušnikas-Vienuolis ir dar keli partizanai. Žuvusių partizanų kūnai buvo išvogti ir palaidoti Šapio kaimo kapinėse. J. Baltušnikui-Vienuoliui žuvus, Krikštaponio rinktinės vadu tapo A. Vaičekonis-Šermukšnis. Rinktinei jis vadovavo iki žūties 1951 m. kovo 4 d. 1951 m. į Raguvos miškus atsikėlė Bronius Krivickas-Vilnius. Jis buvo garsiausias Lietuvos partizanų poetas, tuo metu – Šiaurės rytų srities visuomeninės dalies viršininkas. Bronius Krivickas Raguvos apylinkėse partizanavo apie metus. Tuo metu jis buvo LLKS Prezidiumo narys, srities štabo narys bei partizanų laikraščių redaktorius. B. Krivickas žuvo 1952 m. rugsėjo 21 d. Raguvos miške²². Kartu žuvo Mykolas Blin-

²⁰Laisvės kovų archyvas. – Kaunas, 1994, t. 10, p. 23.

²¹Anušauskas A. Kučinskis V. Lietuvos laisvės kovos. – Vilnius, 1991, p. 46.

²²Valstiečių laikraštis. – 1997, lapkr. 15.



*Nukauti Žaibo ir
Vienuolio būrių
partizanai.
Iš D. Pilkausko
archyvo*

kevičius-Nemunėlis. Jie palaidoti Raguvos valsčiaus Putiliškių kaimo kapinėse. 1951–1953 m. liko tik pavieniai partizanai. 1953 m. suimtas Kazys Riauba-Kazokas. Vėliau jis sutiko tapti agentu smogiku. 1953 m. suimtas Juozas Blinkevičius, tais pačiais metais – Mykolas Janulis-Tautvydas. Iš pradžių jis sutiko bendradarbiauti su okupacine valdžia, bet vėliau pabėgo, bandė vėl kariauti kaip partizanas. Pagal atsiminimus, buvo Raguvos sribų nušautas Dailidėno namuose²³. 1953 m. – partizaninio karo pabaiga Raguvos valsčiuje. Kova tęsėsi apie 10 metų. Raguvos valsčiaus vyrai partizaninėje kovoje suvaidino nemažą vaidmenį.

Iš Broniaus Grigonio atsiminimų*

Bronius Grigonis gimė 1926 m. rugpjūčio 10 d. Miežiškių vls. Miežiškių kaime. Partizanu tapo ne iš karto. Iš pradžių slapstėsi su pusbroliu. Pusbrolio tėvas vokiečių metais dirbo seniūnu. Slapstydavosi krūmuose, vėliau prasidėjo kratos. Pusbrolių suėmė. Tada Bronius Grigonis nusprendė tapti partizanu. Raguvos girioje per Kūčias priėmė priesaiką. Būrio vadu tapo Antanas Vaičekonis. Stovyklas išsirengė Raguvos miškuose, su jais jungėsi Gitėnų miškai. Stovykloms rinkdavosi vietas, kur mažai žmonių, nedaug kalnelių, kur jaunuolynas, kur žmonės neidavo malkų kirsti. Raguvos apylinkėse išsirengti stovyklas nebuvo lengva – miškai žemi, labai drėgni. Po miškus šniukštindavo specialiai pasiūsti žmonės. Kartais partizanai susidurdavo su medkirčiais, tada reikėdavo keisti stovyklas. Būrio vadas Antanas Vaičekonis buvo sumanus vyras. Jis buvo kilęs iš Nibragalio kaimo. Kartą partizanus pastebėjo praskridamas lėktuvo pilotas. Kitą dieną okupantai pradėjo supti mišką. Partizanai traukėsi į Šilų mišką, vėliau Vadoklių link, apsistojo Pagirių miške. Ilgą laiką išbuvo nevalgę, permirkę, šlapi. Pagirių girioje partizanai pagaliau atsikratė persekiotojų. Čia susitiko su kitais partizanais. Be kautynių, partizanų gyvenime buvo daug kitų įvykių. Jiems tekdavo dalyvauti ir neįprastose operacijose. Vienas iš garsių partizanų tose vietovėse buvo V. Zalagėnas. Jo žmona buvo areštuota, jų metų sūnus buvo laikomas J. Nakvosio namuose. Jį saugojo 16 kareivių. V. Zalagėnas sugebėjo

²³Aukštaitijos partizanų prisiminimai. – Vilnius, 1998, d. 2, kn. 1, p. 321.

*Atsiminimus pateikė D. Pilkauskas.

išlaisvinti sūnų. Būrio vadas Antanas Vaičekonis suprato, kad tai labai rizikinga operacija. Jis nusprendė, kad eiti turi savanoriai. Iš pradžių vaiką kareiviai akylai saugojo, vėliau ėmė girtuokliauti ir saugojo prasčiau. Į operaciją išsirengė pats V. Zalagėnas, Bronius Grigonis ir kt. Berniukas buvo sėkmingai iškeltas per langą. Prikeltas iš miego, jis buvo visai ramus ir neverkė. Taip baigėsi ši labai rizikinga operacija. Po daugelio metų Bronius Grigonis vėl sutiko tą partizano sūnų, gyvenusį Anykščiuose. Jo abu tėvai buvo žuvę partizaninėje kovoje. Jaudinantis ir nepaprastas buvo šis susitikimas.

Broniui Grigoniui teko dalyvauti kautynėse. Šimonių girioje net kelis kartus susidūrė su priešais, kurie buvo daug pranašesni skaičiumi, be to, gerai ginkluoti. Dideli partizanų būriai turėjo nemaža nuostolių. Vienu metu A. Vaičekonio būryje buvo apie 80 partizanų. 1946–1947 m. partizanų būriai pradėti smulkinti. Šermukšnio būrys buvo suskirstytas į 3 būrius. Žiemos metu partizanai ėmė slapstytis pas gyventojus. Tokiomis sąlygomis buvo svarbu šaltakraujiškai elgtis ir žaibiškai orientuotis. Jei partizanai imdavo bėgti, žūdavo. Kartą Broniui Grigoniui slapstantis pas gyventojus, atvyko trys mašinos, pilnos kareivių. Šaltakraujiška reakcija padėjo išlikti prieš nepastebėtam. Kartą teko slėptis šiauduose. Kareiviai badė šiaudus, bet partizanų taip ir nesurado. Kartą partizanams pavyko pasislėpti tarp labai tankių eg-laičių, nors okupantų armijos kariai tiesiog „šukavo“ visą mišką. Kitą kartą Bronius Grigonis su dar vienu bendražygiu slapstėsi Bygailių durpyno miške. Juos atakavo apie 140 Subačiaus garnizono kareivių. Partizanai energingai atsišaudė. Povilas Samuolis žuvo, o Bronius Grigonis pateko į nelaisvę. Okupantai norėjo jį pribaigti, bet neleido kapitonas. B. Grigonį sužeistą nuvežė į Subačių. Tardė žiauriai: rovė plaukus, sužeistos rankos pirštus kišo tarp durų, spardė kojomis. Naktį vedė sušaudyti. Bronius Grigonis sužeistas ir neperrištas išbuvo visą parą. Daug kartų neteko sąmonės. Kitą dieną išvežė į Kupiškį. Čia kankinimai buvo „švelnesni“: okupantai su pistoletu kelis kartus prakirto galvą. Kupiškyje išbuvo apie mėnesį. Iš Kupiškio išgabeno į Panevėžį. Panevėžyje uždarė į bendrą kamerą, tardė mandagiai. Užbaigė bylą 1947 m. gruodžio mėnesį. Naktį buvo suorganizuotas teismas. Nė vieno kovos draugo B. Grigonis neišdavė. Buvo nuteistas 25-eriems metams ir ištremtas į Magadano srities Kolymos vietovę. Čia buvo daug ukrainiečių ir lietuvių. Kiekvienas kalinys lageryje turėjo nešioti savo numerį. Šachtoje dirbdavo po 12 valandų. Keturis kilometrus eidavo į darbą. Šachtos buvo iki 900 metrų po žeme. Per dieną mirdavo 14–18 kalinių. Kapinių nebuvo, naktį lavonus nutempdavo už lagerio. Mėnesienoje meškos tampydavo palaikus. Padėtis pasikeitė mirus Stalinui. Tada nuimti lageriniai numeriai, nuo langų nuimtos grotos. 1956 m. peržiūrėtos bylos. Broniaus Grigonio kalėjimo terminas buvo sumažintas iki 10 metų. 1956 m. jis grįžo į Lietuvą. Nelengvas gyvenimas buvo ir tėvynėje. Dirbo muilo fabrike.



*Partizanų vadų suvažiavime.
Antroje eilėje trečias iš dešinės
sėdi Jonas Baltušnikas-Vienulis,
ketvirtas – Alfonsas Smetona-
Žygaudas. Iš Ž. Baltušnikaitės
albumo*

*Partizanai. Iš kairės pirmas Alfonsas
Masiliūnas-Oželis, Mykolas Janulis-
Tautvydas. Iš Ž. Baltušnikaitės
albumo*



*Šermukšnio būrio partizanai.
Iš Ž. Baltušnikaitės albumo*



*Šermukšnio būrio partizanai –
Bronius Grigonis-Bijūnas ir
Povilas Bačiulis-Kudirka.
Iš Ž. Baltušnikaitės albumo*



Jono Baltušniko-Vienušolio ir Kosto Tvaskos-Rugelio giminės prie partizanų kapų Šapio k. 1990 m. Iš Ž. Baltušnikaitės albumo

Vyčio apygardos partizanai (1946–1947 m.): antras iš kairės sėdi M. Šemežys-Aras, A. Smetona-Žygaudas, Jonas Baltušnikas-Vienušolis, Kostas Tvaska-Rugelis. Iš Genocido aukų muziejaus fondų



Vienuolio būrio partizanų, žuvusių Šilų miške 1949 m. liepos 31 d., kūnai. Jonas Baltušnikas-Vienuolis, Kostas Tvaska-Rugelis, Kazys Rimkevičius-Berželis, Kazimieras Janonis-Perlas, Kazys Bareika, Antanas Vengrys. Iš Genocido aukų muziejaus fondų

Partizanai švenčia Kalėdas. 1949 m. Pagirių miškas. Iš Genocido aukų muziejaus fondų



A. Smetonos-Žygaudo būrio partizanai pietauja. Iš Genocido aukų muziejaus fondų

Partizanų amunicija. Iš Genocido aukų muziejaus fondų



*Jono Baltušniko-Vienuolio partizanų būrys.
Iš Genocido aukų muziejaus fondų*

*Jono Baltušniko-Vienuolio partizanų būrio
priesaika. Iš Genocido aukų muziejaus fondų*



Vyčio apygardos vadai su ryšininkėmis. Iš kairės: O. Vasiliauskaitė-Eglaitė, Birutė, J. Kimštas-Žalgiris (partizanų išdavikas), J. Stasiukaitis, M. Šemežys-Aras, V. Burbulis, Pr. Graužinis. Iš Genocido aukų muziejaus fondų

Vyčio apygardos partizanai. Iš kairės: būrio vadas Antanas Juzukėnas-Liūtas (žuvo 1948 m.), Kirkus-Plienas ir Romas Launikas-Šturmas. Iš Genocido aukų muziejaus fondų



Vyčio apygardos partizanai žiemą. Iš Genocido aukų muziejaus fondų



Vienuolio būrio partizanas Stasys Jakimavičius-Bežencas (buvęs Raguvos valsčiaus sekretorius). Rašė ir spausdino visus būrio dokumentus. Žuvo 1946 m. Narbutų k. Iš Genocido aukų muziejaus fondų

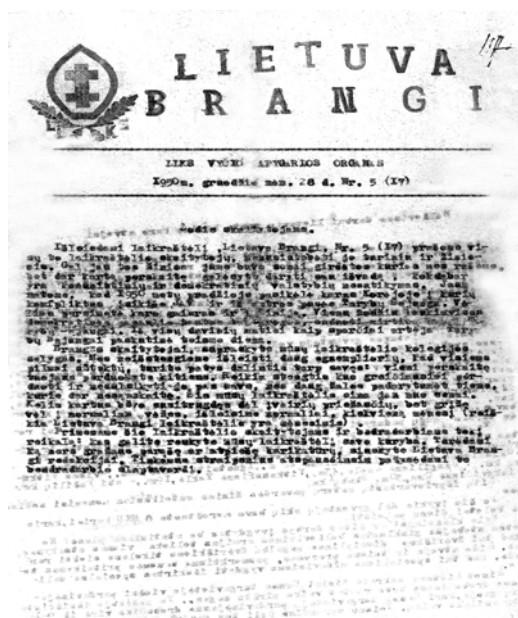

Vyčio apygardos laikraščio „Lietuva brangi“ (1950 m. gruodžio 28 d.) faksimilė. Iš Genocido aukų muziejaus fondų

Jono Baltušniko-Vienuolio būrio partizanų, žuvusių 1945–1948 m., sąrašas*

Eil. nr.	Vardas ir pavardė	Slapyvardė	Gyvenamoji vieta	Gimimo metai ir mėnuo	Užsiėmimas prieš partizanavimą	Karinę prievolę atliko ar ne ir koks laipsnis	Kokias pareigas ėjo partizinaudamas	Kada žuvo	Žuvimo priežastis
1.	Antanas Povilauskas	–	Ušionių k.	1924	žemdirbys	netarnavęs	eilinis partizanas	1945 02	Tarp savų nelaimingas šūvis Pasaloje
2.	Jonas Poviliūnas	–	Kirlių gale	1927	“	“	“	1945 02	“
3.	Antanas Bieliūnas	–	Raguvos k.	1913	tarnautojas valsčiaus sekretorius	atlikęs jaun. pusk. laips.	“	1945 02	Žvirblaičių k.
4.	Antanas Vaičiulis	–	Putiliškių k.	1912	žemdirbys	“	“	1945 04 06	Per Raguvos miško valymą
5.	Jonas Revitas	–	“	1910	ūkininkas	netarnavęs	“	“	“
6.	Jonas Aliukas	–	Nausodės vnk.	“	“	“	“	1945 04 15	Pamiškėje eidamas žvalgybą
7.	Bronius Blauzdys	–	Alukėnų k.	1916	“	atlikęs jaunesnysis puskarininkis	Būrio vadas	1945 05 12	Šnipui pranešus, žuvo Alukėnų vnk. pamiškėje
8.	Antanas Blauzdys	–	“	1917	“	atliko grandinis	eilinis partizanas	“	“
9.	Stasys Blauzdys	–	“	1925	“	netarnavęs	“	“	“
10.	Ignas Abraškevičius	–	“	1924	“	“	“	“	“
11.	Stasys Alkauskas	–	“	1915	“	atlikęs jaunesnysis puskarininkis	“	“	“
12.	Stasys Nainys	Šarūnas	Raguvos k.	1911 11	darbininkas	atlikęs eilinis	“	1945 07 17	Raguvos miško valymo metu
13.	Bronius Bielinis	Aušra	“	1924	“	netarnavęs	“	“	“
14.	Alfonas Rūkas	Uosis	“	1920	“	“	“	“	“
15.	Vladas Eimontas	Špokas	“	1916	siuvėjas	tarnavęs eilinis	“	1948 08 17	Šnipui pranešus
16.	Antanas Vaičiulis	Žolynas	Putiliškių vnk.	1915	darbininkas	tarnavęs grandinis	“	“	“
17.	Vladas Kiela	“	Vilkonių vnk.	1921	žemdirbys	netarnavęs	“	1945 07 20	Per Taujėnų girios valymą
18.	Jonas Čeponis	Kapitonas	Konec-galių vnk.	1923	“	“	“	1945 09 14	Šnipui pranešus
19.	Antanas Miknevičius	Vilkas	Raguvos k.	1916	policijos tarnautojas	atlikęs jaunesnysis puskarininkis	Būrio vadas	1945 09 29	Einant po susitikimo, pasaloje

*Partizanų sąrašą sudarė „Vyčio“ apygardos Vienuolio partizanų būrio vadas Jonas Baltušnikas-Vienuolis 1947 m. spalio 15 d. Dokumento kalba redaguota. Sąrašo kopiją knygos vyr. redaktoriui pateikė Živilė Baltušnikaitė-Baltė.

(tėsinys)

Eil. nr.	Vardas ir pavardė	Slapyvardė	Gyvenamoji vieta	Gimimo metai ir mėnuo	Užsiėmimas prieš partizanavimą	Karinę prievolę atliko ar ne ir koks laipsnis	Kokias pareigas ėjo partizanaudamas	Kada žuvo	Žuvimo priežastis
20.	Bronius Pakalnis	Klajūnas	“	1910	kalvis,	atlikęs grandinis tarnavęs	eilinis partizanas	1945 11 08	
21.	Juozas Mamozas	Šernas	“	1916	darbininkas		“	“	
22.	Šimiliūnas	Tarzanas	Genėtinių k.	1903	geležinkelio tarnautojas	“	“		
23.	Danielius Vienožindis	Lokys	Budzionių vnk.	1919	žemdirbys	atlikęs eilinis	“	“	Rimavičiaus Povilo į stovyklą atvedimas. Žuvo Varčiouse
24.	Antanas Žostautas	Dagilis	Rutiškio vnk.	1922	4-os kl. mokinys	netarnavęs	“	“	
25.	Jonas Kiela	Pempė	Paištokių vnk., Vadoklių vs.	1924	žemdirbys	“	“	“	
26.	Juozas Gailiūšis	“	Nausodės vnk.	1914	tarnautojas	liktinis puskarininkis		1946 01 01	Troškūnų miške per valymą
27.	St. Mickūnas	Katinas	Putiliškių k.	1927 05 08	žemdirbys	netarnavęs	“	1946 01 05	Pasūkininką šnipą
28.	Jurgis Mačiulis	Rudutis	Laukagalių vnk.	1910	“	“	“	1946 01 06	Troškūnų miške bunkeryje šnipu išduotas
29.	Algirdas Pūkas	Janonis	Radžiūnų k.	1907	tarnautojas inžinierius	atsargos jaun. leitenantas	“	“	
30.	Bronius Urbonas	Viesulas	Titeikių vnk.	1923	policijos tarnautojas vach.	netarnavęs	Būrio vadas ir desantas	1946 01 10	
31.	Petras Bučinskas	Žilvitis	Raguvos k.	1921	policijos tarnautojas	“	“		
32.	Motiejus Urbonas	Seržantas	Trumpragio vnk.	1923	siuvėjas	“	eilinis partizanas	1946 01 12	Tumagalio k. pasaloje
33.	Povilas Urbonas	Jau-nutis	Putiliškių k.	1924 07 10	žemdirbys	“	“	1946 02 15	Per miško valymą, Raguvos girioje
34.	Antanas Ginetas	Erelis	Raguvos k.	1917	darbininkas	tarnavęs jaunesnysis puskarininkis	Būrio vado pavaduotojas	“	
35.	Pranas Morkūnas	Kėkštas	“	1916	“	tarnavęs, grandinis netarnavęs	eilinis partizanas	“	
36.	Petras Savickas	Lakūnas	Titeškių vnk.	1923	žemdirbys	“	“	“	
37.	Bronius Vanagas	Gandrelis	Nava-duolio v. Troškūnų vs.	1923 11 27	“	“	“	“	
38.	Alfonsas Stackevičius	Ažuolas	Raguvos vnk.	1924	darbininkas	“	“	“	
39.	Petras Tamošiūnas	Pazanas	Varčių vnk.	1917	žemdirbys	“	“	“	
40.	Kazys Baltušnikas	Jupiteris	Vėžiškių vnk.	1911 01 01	policijos tarnautojas	atlikęs jaunesnysis puskarininkis	Būrio vado pavaduotojas	1946 02 18	
41.	Bronius Vareika	Kūmas	Limeikių k.	1911	ūkinin.	atlikęs eilinis netarnavęs	eilinis partizanas	“	
42.	Antanas Jakimavičius	Baravykas	Kirmėlių vnk.	1924	žemdirbys	“	“	“	
43.	Antanas Maištas	Tarzanas	Kritžės vnk.	1920	žemdirbys	“	“	“	
44.	Kazys Janionis	Derešis	Miliešiškių vnk. Vadoklių vs.	1910	darbininkas	“	“	“	

(tęsinys)

Eil. nr.	Vardas ir pavardė	Slapyvardė	Gyvenamoji vieta	Gimimo metai ir mėnuo	Užsiėmimas prieš partizanavimą	Karinę prievolę atliko ar ne ir koks laipsnis	Kokias pareigas ėjo partizanuodamas	Kada žuvo	Žuvimo priežastis
45.	Marijonas Tvaska	Papartis	Kielių vnk.	1927 01	žemdirbys	“	“	“	
46.	Jonas Bartaševičius	Kiaunė	Raguvos k.	1908	tarnautojas	atlikęs jaunesnysis puskarininkis	Būrio vadas	1946 05 09	Susitikimas pas ūkininką, visai netikėtas
47.	Mečys Giedraitis	Kaštonas	“	1909	“	atlikęs puskarininkis	“	“	
48.	Albertas Kuncė	Pušis	Kučkų k.	1920	4-os kl. mokinys	netarnavęs	eilinis partizanas	1946 07 26	Pasaloje
49.	Juozas Ramuoška	Briedis	Užunėvėžių k.	1915	policijos tarnautojas	atlikęs grandinis	“	1946 08 30	Pas ūkininką
50.	Alfonas Blėka	Patrimpas	Panevėžyje	?	tarnautojas valsčiaus viršaitis	puskarininkis	“	1946 09 24	Susitikimo metu Butkūnų k. pas ūkininką, šnipui pranešus
51.	Juozas Žalga	Karklas	Apšutų vnk.	1916	ūkininkas	atlikęs jaunesnysis puskarininkis	Būrio vadas	“	
52.	Jonas Varčikonis	Dobilas	Girelės vnk.	1925 07 29	7-os kl. mokinys	netarnavęs	eilinis partizanas	“	
53.	Juozas Dobrovolskis	Štuka	Taurinės vnk.	1925	7-os kl. mokinys	“	“	“	
54.	Alfonas Vidugiris	Raitelis	“	1926	žemdirbys	“	“	“	
55.	Bronius Lazdauskas	Šeškas	Užunėvėžių k.	1910	ūkininkas	“	“	“	
56.	Antanas Grigaliūnas	Šamatas	Butkūnų k.	1922	žemdirbys	“	“	“	
57.	Aleksas Švarlys	–	Buivydiškio k.	1900	ūkininkas	19 metų savanoris	“	1946 11	Paimtas iš bunkerio sergantis. Ligoninėje mirė
58.	Mykolas Dobrovolskis	Čeponis	Pajuostis	1908	Taurinėje tarnautojas	viršilos laips.	Būrio vadas	1947 02 03	Raguvos girioje, šnipui pranešus
59.	Antanas Ažusenis	Smauglys	Važdėlių vnk.	1921	žemdirbys	netarnavęs	eilinis partizanas	1947 03	Bunkeryje pas ūkininką, įskundus
60.	Juras Jakaitis	Pacas	Ustionių vnk.	1912	batsiuovys	?	“	1947 04 01	Pranešus šnipui
61.	Antanas Vaitelis	Profesorius	Raudondvaris Ramygalos vls.	1921	tarnautojas	netarnavęs	“	“	
62.	Jonas Kuncė	Žirnikas	Kučkų k.	1914	ūkininkas	atlikęs grandinis	Būrio vadas	1947 04 20	Per miško valymą Raguvos girioje
63.	Antanas Kuncė	Žalgiris	“	1924	žemdirbys	netarnavęs	eilinis partizanas	“	
64.	Antanas Aleliūnas	Medelis	Bedvių vnk.		ūkininkas	“	“	“	
65.	Juozas Kiela	Starkas	Paištakių vnk. Vadoklių vls.	1915	tarnautojas	tarnavęs	“	1947 05 23	Bunkeryje pas šnipus
66.	Jonas Rimavičius	Strazdas	Genėtinių vnk.	1924	darbininkas	“	“	“	
67.	Bronius Dailidėnas	Miesčionis	Navadolio vnk. Troškūnų vls.	1918	žemdirbys	tarnavęs?	“	1947 10 30	Miške per kautynes

(tęsinys)

Eil. nr.	Vardas ir pavardė	Slapyvardė	Gyvenamoji vieta	Gimimo metai ir mėnuo	Užsiėmimas prieš partizanavimą	Karinę prievolę atliko ar ne ir koks laipsnis	Kokias pareigas ėjo partizanaudamas	Kada žuvo	Žuvimo priežastis
68.	Stasys Jakimavičius	Biežancas	Kritižės vnk.	1917	tarnautojas	tarnavęs grandinis	“	1947 11 14	
69.	Jonas Kirsnyš	Piršlys	Užunevežių k.	1921	tarnautojas	netarnavęs	eilinis partizanas	1947 12 11	
70.	Juozas Varčikonis	Meška	Girelės k.	1912	ūkininkas	tarnavęs, grandinis	“	1947 12 24	
71.	Antanas Gaidukas	Aras	Raguvos k.	1917	darbininkas	tarnavęs eilinis	“	1948 02 07	
72.	Vytautas Jusėnas	Vaškas	Šikšnalaukio k.	?	žemdirbys	netarnavęs	“	1948 02 19	
73.	Povilas Mačiulis	Kudirka	Surviliškio vnk.	?	žemdirbys	“	“	1948 03 07	Šnipui pranešus
74.	Antanas Aliukas	Kupris	Nausodės vnk.	1916	tarnautojas	“	Būrio vadas	1948 03 21	Šnipui pranešus
75.	Juozas Kirsnyš	Juozukas	Kirmėlių k.	?	“	“	“	“	
76.	Ivanauskas	Berniukas	Kirmėlių vnk.		“	“	“	“	

Baltušnikų šeimos tragedija

Živilė Baltušnikaitė

XIX a. ūkininkų Baltušnikų šeima gyveno Vėžiškių k., Raguvės vls. Petras Baltušnikas (gim. 1880 m.) vedė Eleonorą Vanagaitę (gim. 1877 m.). Jų šeimoje buvo dešimt vaikų, užaugo devyni: Povilas, Jonas, Liudvikas, Kazys, dukros Salomėja, Marijona, Rožė, Elena. Tvarkingi, religingi tėvai nuo mažens vaikus pratino prie darbų. Sūnūs buvo darbštūs, negėrė, nerūkė. Dukterys padėdavo dirbti ūkio darbus. Ūkį turėjo paveldėti jauniausias sūnus Liudvikas. Šeima gyveno ramiai, tvarkingai, žmonių gerbiama. Tėvas mirė 1944 m., motinai teko iškęsti tragišką pokario lemtį, apraudoti tris savo sūnus.

Povilas Baltušnikas gimė 1897 m., mokėsi carinėje rusiškoje mokykloje. 1922–1928 m. buvo Raguvos viršaitis. 1933 m. vedė Mariją Kuncaitę, iš dvarininko Bernatonio pirko 20 ha žemės ir persikėlė gyventi į Surviliškio vienkiemį. Jų šeimoje augo Eleonora, Nijolė ir Algimantas. 1948 m. Povilas Baltušnikas ir sūnus Algimantas buvo ištremti į Buriatiją–Mongoliją. Darbštūs lietuviai ten išliko, grįžo į Lietuvą 1956 m. Dukras Eleonorą ir Nijolę nuo ištremimo išgelbėjo Vaclovas Kizys. Jos ir Elena Baltušnikaitė slapstėsi, nešė partizanams maistą, vaistus. Kai namai liko tušti, sribai eidavo, plėšdavo ką radę. Senelio Petro baldus išvežė. 1952 m. gavusios Maskvos leidimą, abi dukros išvažiavo pas tėvus, tremtyje dirbusius miškų pramonės ūkyje.

Buvo ištremta Marijonos, ištekėjusios už Antano Kuncės, šeima su trimis vaikais – Vladu, Algiu, Gediminu.

Kazys, Jonas ir Liudvikas Baltušnikai mokėsi Raguvėje, vėliau tarnavo Lietuvos kariuomenėje, gavo puskarininkių laipsnį. Visi trys, baigę Karo policijos mokyklą Kaune, saugojo valstybinės reikšmės pastatus, Prezidento rūmus. Aukšti, gražiai nuauge, jie buvo skiriami garbės sargybiniais. Keletą metų Jonas Baltušnikas

buvo Raguvos policijos nuovados viršininku. Kazys Baltušnikas tarnavo pasienio apsaugoje Klaipėdos krašte, Šakūnėlių rajone.

Rusams okupavus Lietuvą, 1944 m. rudenį visi trys broliai Baltušnikai – Kazys, Jonas ir Liudvikas – išėjo į partizanų gretas ginti Tėvynės. Tą jų apsisprendimą lėmė ir išugdytas patriotizmas, ir okupantų skelbiama prievartinė mobilizacija į sovietų armiją. Pradžioje broliai buvo kartu Vienuolio būryje, kuriam vadovavo Jonas Baltušnikas.

Kazys Baltušnikas-Jupiteris gimė 1911 m. Vėžiškių k. 1939 m. vedė Elžbietą Masytę iš Užūnevėžių kaimo. Pirmas sūnus Alvydas mirė, augo dvi dukros – Vida ir Živilė. Labai mylėjo savo šeimą, bet karas viską sugriovė. Stribai persekiojo partizanų šeimą. Elžbieta Baltušnikienė su dukromis pasitraukė iš taip labai mylimų Raguvos apylinkių. Jos slapstėsi ir išvengė ištremimo. Tačiau gyveno svetima pavarde kaip tremtinės savo Tėvynėje. Kazys Baltušnikas buvo rimtas, ramaus būdo. Partizanų susirinkimuose paprastai tylėdavo, bet tardavo paskutinį žodį, ir jis būdavo svariausias. Žuvo 1946 m. vasario 18 d. Jo kūnas ilsisi bendrame partizanų kape Raguvoje.

Jonas Baltušnikas-Vienuoelis gimė 1915 m. Vėžiškių kaime. Nuo mažens buvo labai pamaldus, malonus, kalbėdavo mandagiai, ramiai. Žmonės vertino Vienuolio būrį. Jei kituose būriuose atsirasdavo keblumų, patarimo kreipdavosi į Vienuolį, kuris mokėjo ramiai apsvastyti, numatyti. Vienuolio pamėgtas posakis: „Nuo likimo nepabėgsi“. 1949 m. pavasarį jis paskirtas Krištaponio rinktinės vadu. Žuvo 1949 m. liepos 31 d. Po žūties kūnas perlaidotas Šąpio kapinėse.

Liudvikas Baltušnikas-Meška, Leika gimė 1917 m. Labai aukšto ūgio, ilgais, banguotais plaukais, buvo linksmo būdo, mėgo pajuokauti. Bet svajonės apie gyvenimą, ateitį žlugo prasidėjus okupacijai. Jo jaunystė paaukota ant Tėvynės laisvės aukuro. Žuvo 1949 m. liepos 26 d. Palaidotas Tumagalio kapinėse, Budrionių kaime.

Trys broliai žuvo gindami Raguvos apylinkes, pratęsdami Lietuvos laisvės kovų grandinę. Bet kas gali apsaakyti skausmą jų motinos, apraudojusios tris sūnus? Motina Eleonora Baltušnikienė mirė 1959 m. Palaidota Raguvos kapinėse.

Algimantas Baltušnikas gimė 1934 m. rugsėjo 5 d. Mokėsi Raguvos mokykloje. 1948 m. kartu su tėvais ištremtas į Buriatiją–Mongoliją, Zagrajevsko miškų ūkį. Ten garsėjo dideliais sporto laimėjimais. Grįžęs iš tremties, baigė Kauno kūno kultūros institutą, dėstė Kauno aukštesniojoje technikos mokykloje. Diską numesdavo 58 metrus. Algimantas Baltušnikas – geriausias disko metikas, daugkartinis SSRS čempionatų nugalėtojas:



*Kazimieras
Baltušnikas
(1911–1946).
Iš Ž. Baltušnikaitės
albumo*



*Jonas Baltušnikas
(1915–1949).
Iš Ž. Baltušnikaitės
albumo*



*Liudvikas
Baltušnikas
(1917–1949).
Iš Ž. Baltušnikaitės
albumo*



*Paminklas prie
atstatyto Jono
Baltušniko-Vienuolio
būrio partizanų
bunkerio. 1998 m.
Ž. Baltušnikaitės
nuotr.*

1957 m., 1960 m., 1961 m. Kaip buvusio tremtinio, jo neišleisdavo į tarptautines varžybas. A. Baltušniko nuomone, jam reikėjo gimti trimis dešimtmečiais vėliau – tada būtų galėjęs garsinti Lietuvos vardą. Stipraus žmogaus nepalaužė nei tremties sunkumai, nei sovietinis režimas. Neužmiršti liko siaubingi pokario metai, Raguvos aikštėje numestų partizanų kūnų vaizdai. Jis slapta lankė, vėliau sutvarkė dėdės Jono Baltušniko-Vienuolio kapą, atstatė Vienuolio bunkerį Šilų miške. Dalyvavo atkasant ir perlaidojant partizanų palaikus Raguvoje. Daug nuveikė įamžindamas žuvusių partizanų atminimą. Atsiėmęs tėvų žemę, kartu su sūnaus Mindaugo šeima ūkininkavo Vėžiškių kaime. Jo anūakai Juozas ir Vytenis mokėsi Raguvos vidurinėje mokykloje. Šiuo metu gyvena Kaune.



*Iš kairės: Liudvikas Baltušnikas-Leika,
Eleonora Baltušnikienė, Elena Baltušnikaitė,
Jonas Baltušnikas-Vienuolis. 1948 m. vasara.
Iš Ž. Baltušnikaitės albumo*

Partizanų ryšininkė Raganėlė

*Pagal Elenos Vasiliauskienės-Kizytės pasakojimą
parengė Živilė Baltušnikaitė*

Raganėlė – legenda tapusi Vyčio apygardos Vienuolio būrio partizanų ryšininkė. Jai nebuvo lemta žūti tais kraupiais pokario laikais, kai ugnyje maišėsi dangus ir žemė, kai kiekviename žingsnyje tykojo pavojai ir mirtis. Ji gali paliudyti apie Laisvės kovą 1944–1953 m.

Elena Kizytė gimė 1933 m. gruodžio 8 d. Praščiūnų kaime. Ūkininkų Uršulės ir Mykolo Kizių šeimoje augo penki vaikai: Juozas, Vaclovas, Marijonas, Adelė ir Elena. Paaugusi Elytė pradėjo ganyti gyvulius. Nors smulkaus sudėjimo, bet guvi ir labai drąsi, nieko nebijojo, sau sakydavo: „*Mirk ar gyvenk – ištoversiu*“. Kizių sodyba buvo prie miško. 1944 m. rudenį miške, netoli salelės, partizanai įsirengė 6 palapines, „būdomis“ vadintas, padarytas iš šiaudų kūlių ir eglėšakių. Būrio vadas Jonas Baltušnikas-Vienuolis, jo pavaduotojas Kazys Baltušnikas-Jupiteris, Liudvikas Baltušnikas-Leika, Kostas Tvaska-Rugelis dažnai užeidavo į Kizių sodybą. Abi Kizių dukters ir Elena Baltušnikaitė nešdavo partizanams U. Kizienės pagamintą maistą, vaistus. Mažoji Elytė buvo gudri, ganydama karves pamiškėje dainuodavo: „*Tra lia lia*“. O jei pavojus, perspėdavo partizanus: „*Pilna grybų, pilna uogų*“, – šaukdavo garsiai, kad miške išgirstų. Kartą Vienuolis ir Rugelis atėjo pas Kizius ir paklausė, ar Elytė nesutiktų būti partizanų ryšininke. Ji sutiko, gavo Raganėlės slapyvardį ir dokumentus su nuotrauka. Juos motina, įdėjusi į butelį, užkasė žemėje. Kai paaugo, Vienuolis siūsdavo Elytę pas Alfonsą Smetoną-Žygaudą, pas būrių vadus Antaną Žilį-Žaibą, Antaną Vaičekonį-Šermukšni, Antaną Aliuką-Kuprį, Mykolą Dobrovolskį-Čeponį, į Vilko būrį pas jo vadą Antaną Minkevičių. Šie būriai veikė Raguvos apylinkėse. Vyčio apygardos vadas kpt. Danielius-Briedis dažnai lankydavo būrius, savo nurodymus duodavo žodžiu, rečiau raštu. Į susitikimus atvykdavo Antanas Žilyš-Žaibas su žmona, Antanas Jazukėnas-Liūtas su žmona, Stasys Keraitis, Jonas Bernatonis, Vladas Rukuiža-Lampeo, Vadoklių būrio vadas Pranas Kecioris ir kiti. Pasklido žinia, kad už A. Žilio-Žaibo galvą valdžia pažadėjo 40 tūkst. rublių.

Vienuolis kruopščiai tvarkė dokumentus, dienyne registravo žuvusiuosius. Visi būrio partizanai turėjo jo patvirtintus pažymėjimus. Vyrai buvo tvarkingai apsirengę partizanų uniformomis su skiriamaisiais lietuviškais ženklais. Jie turėjo automatų, kulkosvaidžius, žiūronus, dvi rašomąsias mašinėles. Vienuolio būryje buvo tokia tvarka: kiekvieną rytą partizanai pradėdavo malda ir giedodavo Lietuvos himną. Po to vadas duodavo nurodymus. Po pusryčių visi užsiimdavo savo reikalais. Kostas Tvaska-Rugelis spausdindavo mašinėle, rašydavo raštus, partizanų dokumentus. Budėdavo sargybinis, kuris žinojo slaptažodį. Visada paminėdavo Vasario 16-ąją. Religinės šventės švėsdavo išsiskirstę pas žmones arba miške. Raganėlė prisimena Vienuolio būrio partizanus Antaną Gedutį-Arą iš Raguvos, Stasį Jakimavičių-Biežančą iš Raguvos, jo pusbrolių Antaną Jakimavičių-Baravyką, Anicetą Simanonį-Sigitą, Kazį ir Liudviką Baltušnikus, du Rimkevičius – Berželį ir Griausmą iš Putiliškių, Joną Masiliūną-Oželį iš Praščiūnų kaimo, Joną Tumšį, du Tvaskas – Joną ir Marijoną – iš Šilų ir kitus. Partizanų vis mažėjo, daug žuvo. Jų gyvenimas nepavydėtinas – sunki,

pilna pavojų kasdienybė. Alfonsą Rutkauską iš Praščiūnų sužeistą ilgai gydė Raganėlės šeima. Šie gražūs, augaloti vyrai tikėjosi atkovoti Nepriklausomybę.

1946 m. vasario 18 d. rytą buvo didelė pūga. 18 mašinų su gerai ginkluotais rusų kareiviais nuvažiavo Šilų miško link, kur buvo Vienuolio vadovaujamų partizanų stovykla: šešiose paplatinėse 30 vyrų. Rusai glaudžiai apsupo stovyklą. Kurie bėgo į tarpą, išsigelbėjo. Antanas Maištas-Tarzanas sužeistas pasiliko prie kulkosvaidžio dengdamas kitus ir garbingai žuvo. Kaziui Baltušnikui kulkosvaidžiu buvo peršautos kojos. Vienuolis matė jį parkritusį, tuo metu sužeistasis išsitraukė granatą ir susisprogdino, nes partizanai buvo davę priesaiką gyvi nepasiduoti priešams. Žuvo Antanas Jakimavičius-Baravykas, Bronius



Vareika-Kūmas, Kazys Janionis-Derešis ir Marijonas Tvaska-Partis, 19 metų valstietis. Visų šešių partizanų kūnai buvo nuvežti ir numesti Raguvos aikštėje. Povilo Baltušniko sūnus Algimantas eidamas į mokyklą matė sudarkytus, nurengtus partizanų lavonus. Po kelių dienų jie buvo pakasti Melinsko krėmuose, Raguvos pakraštyje. Motina Eleonora Baltušnikienė tuo metu slapstėsi su dukromis miške, o nakvodavo Praščiūnuose pas Alkauskus, Birbilus, Dailidėnus. Sužinojusi kraupią naujieną, motina raudėjo, bet negalėjo net atsiveikinti su žuvusiu sūnumi ir jo palaidoti.

*Partizanų ryšininkės.
Kairėje – Elena
Kizytė-Raganėlė*

Po šių skaudžių netekčių Vienuolis perkėlė stovyklą 3–4 km arčiau Šilų. Įrengė 5 požemines slėptuves – bunkerius. Jose buvo drėgna, vyrai peršaldavo, sirgdavo, pavasari būdavo tokie suvargę, sulyse, lyg iš konclagerio. Liudvikas perėjo į Šermukšnio būrį. Vyrai, persirengę moteriškais drabužiais, padėdavo ūkininkams šienauti, rudenį derlių nuimti. Jų namai liko tušti, ką galėjo, moterys suslėpė po žeme, nes sribai plėšikaudavo, viską grobdavo. Stribai su šautuvais priversdavo žmones važiuoti „padvadomis“ kitų turto vežti, ypač ištremtųjų. Grobį veždavo į Rāguvą ir ten dalindavosi. Kazio Baltušniko baldai atsidūrė Mykolo Skrebio troboje. Išvežė ir Petro Baltušniko baldus.

Raganėlė, Eleonora ir Nijolė Baltušnikaitės ir jų teta Elena ir toliau rūpinosi partizanais, nešė jiems maistą, vaistus. Partizanus rėmė Bronė ir Monika Savickaitės, Antosė ir Valė Gritėnaitės, Tibušauskaitės, Indriūnai, Taručiai ir kiti. Vienas bunkeris buvo Žostautų, du Simono Kizio, du Raganėlės tėvų, J. Tvaskos sodybose. Vienuolis slėpdavosi ir pas Taručius, jie girdėdavo, kaip Jonas Baltušnikas meldavosi. Buvo labai pamaldus, gal todėl Vienuolio slapyvardį pasirinko. Žaibo vyrai dažnai atėdavo pas Liudą ir Vincentą Indriūnus. Duktė Angelė, Ona ir Emilija Mincaitės, Apo-

linėja Juospaitytė buvo Žaibo ryšininkės. Žiemą partizanai atvažiuodavo su baltais apsiaustais. Maudydavosi pirtyje. O kai uždainuodavo, tai net žibalinė lempa užgesdavo. Ypač gražus buvo Aniceto Simanonio-Sigito balsas. Tai buvo smarkūs vyrai, veikdavo žaibiškai. Užeidavo ir Vienuolio partizanai, dažniau Kostas Tvaska-Rugelis. Šapiro ir Praščiūnų kaimo žmonės buvo vieningi, palaikė partizanus, todėl jie taip ilgai atsilaikė prieš daug kartų galingesnę ir gausesnę okupantą.

Prieš Žolinės atlaidus Antanas Lurenčikas su seserimi atvežė partizanams pyragų, alaus. Per Jonines bendražygiai sveikino Vienuolį. Elena Baltušnikaitė pasiuvo Raganėlei naują suknelę ir ši skaitė Rugelio parašytą eilėrašį atvykusiam apygardos vadui D. Vaiteliui:

*Mylimas vade,
Liūdi ir vargsta mūsų jaunystė,
Nešviečia saulė, kančių gana,
Žaliukų paukščių kas nepažįsta,
Ko nežavėjo laisvės daina...*

Kostas Tvaska-Rugelis kūrė eilėraščius, mašinėle spausdindavo dokumentus, ataskaitas. Sakydavo: „*Nors kaulai trūnys po velėna, bet mūsų atminimas nežus*“. 1949 m. pradžioje Rugelis buvo paskirtas Vyčio apygardos štabo viršininku. Jonas Baltušnikas-Vienuoelis tapo Krištaponio rinktinės vadu. Jis dalyvavo vadų suvažiavimuose 1947 m.

1949 m., apie liepos 20 d., Jonas Baltušnikas-Vienuoelis papasakojo savo sapną. Sapne jo miręs tėvas sako: „*Gana jums vargti, atėjau pasiimti pirma Liudviko, paskui tavęs*“. Vienuolis apsilankė pas Kizius nusiminęs, paėmė jaunėlį Marijoną ant rankų, pabučiavo: „*Kad kitą kartą rastume dar didesnę*“. Raganėlės mama paklausė: „*Kada vėl ateisite?*“ Vienuolis atsakė: „*Tetulyt, jei neužmuš, gal po trijų dienų*“. Sudėjo dokumentus, nuotraukas į du bidonus ir parodė, kur juos užkasė. Vietą žinojo Mykolas Janulis-Tautvydas. Kostas Tvaska sakė: „*Jei žūsime, gal kam bus reikalinga mūsų būrio archyvinė medžiaga, tegul visu tuo pasinaudos*“. Dalį nuotraukų, dienyną Vienuolis perdavė seseriai Elenai, kuri šventai saugojo brangų palikimą. Vienuolis nujautė žūtį: „*Nesimato jokios prošvaistės, mūsų gretos retėja, niekas neateina mūsų vaduoti, juk amerikoniai žadėjo*“. Vyrai tarėsi, kad geriau žūti, negu kęsti kankinimus, lagerius.

1949 m. liepos 26 d. per šv. Oną Vėjėliškių miško „valymo“ metu rusų kariai peršovė Liudvikui Baltušnikui kojas. Enkavėdistai miške jo nerado, jis liko gulėti, smarkiai kraujuodamas. Antanas Kiela ir Šermukšnis jo ieškojo. Po dviejų dienų rado nusišovusį. Palaidojo Tūmagalio kapinėse. Antrą kartą raudėjo motina, besislapstanti tai Balėliuose, tai Kazimieravoje. Liepos 31 d., sekmadienį, kai žmonės važiavo į Onos atlaidus, prie Šilų matė daugybę mašinų su ginkluotais kariais, pasigirdo baisi kulkosvaidžių kanonada, iki 15 valandos šūviai, sprogimai draskė orą ir motinos Eleonoros Baltušnikienės širdį. Klūpėdama prieš šventųjų paveikslus, iškėlusį rankas raudėjo: „*Dieve, negi pasiimsi ir trečią mano sūnų?*“ Deja, Jonui Baltušnikui taip pat buvo lemta žūti. Priešų apsupti Šilų miške sanitariniame bunkeryje trys Vienuolio būrio partizanai atsišaudė, o paskui susisprogdino. Žuvo rinktinės vadas Jonas Baltušnikas-Vienuoelis, Jonas Tumšys-Kytras, Kostas Tvaska-Rugelis. Jų



*Elena Kizytė-
Vasiliauskienė su
šeima Kazimieravos k.
1999 m.*

kūnus sribai išvežė į Raguvą ir nurengtus, išniekintus numetė aikštėje. Ten jau gulėjo žuvusių Žaibo būrio partizanų kūnai; žuvo Stasys Bareika-Krienas, Kazimieras Janionis-Perlas, Edvardas Vingrys. Po kelių dienų juos visus užpylė žemėmis Melinsko krūmuose.

Tuoj po Vienuolio žūties Monika Savickaitė ir Janina Kizytė nuėjo prie bunkerio ir matė išmėtytus rožančius, maldaknyges. Raganėlė ir Elena Baltušnikaitė neberado užkastų bidonų su archyvine medžiaga. Jie buvo dingę. Likusiems gyviems partizanams vadovavo Mykolas Janulis-Tautvydas. Jis legalizavosi, bet buvo sugrįžęs pas partizanus. Vienuoliui žuvus, po trijų dienų pas Kizius prisistatė enkavėdistai ir suėmė Raganėlę. Laikė Raguvos karceryje. Ypač žiauri buvo Golubkova, Sologubovas. Po to išvežė į Panevėžio kalėjimą, mušė, nedavė miegoti, tardė. Į kamerą įleido šnipę, bet Raganėlė tvirtino: „*Nežinau*“, – ir viskas. Tris savaites tardė – nieko neišgavo. Paleido kaip nepilnametę. Kitą kartą ji Tautvydo įsakymu turėjo nuvesti vyrus iš Krištoponio būrio į bunkerį. Kai buvo netoli jo, rusai atidengė ugnį. Ipolis Mulevičius bėgo į vieną pusę, Raganėlė – į kitą, šaukdama: „*Vyrai, nepalikit, jei mane pavys rusai, geriau nušaukit!*“. Du kilometrus bėgo, staiga pajuto kojoj stiprų skausmą – kulka peršovė raumenis. Nulėkė į Šilus pas Gritėnaites. Antosė ir Valė aprenė ją kitais rūbais ir sekmadienį nuėjo visos į Šilų bažnyčią. Pranas Tarutis tarnavo mišioms. Pas Juospaites penkias dienas slapstėsi, bet vis tiek rado, suėmė, nors keli žmonės liudijo matę ją bažnyčioje. Savaitę tardė, kankino, nedavė valgyti ir miegoti. Tokia buvo šios bebaimės Aukštaitijos mergaitės jaunystė. Vėliau ji ištekėjo už Albino Vasiliausko, užaugino Ramintą ir Audrių, turi anūką.

Raganėlei skaudžiausia, kad 50 metų buvo šmeižiami partizanai, niekinamas jų atminimas. Ji pasakojo, kad tai buvo geri, dori žmonės, niekada negirdėjo jų kei-

kiantis. Jie vargo, kentėjo be namų, artimųjų, bet mėgo pasišnekėti, pajuokauti. O daugiausia kalbėdavo apie laikus, kai Lietuva atgaus Nepriklausomybę, nes dėl jos kovojo. Atgimimo metais Elena Vasiliauskienė džiaugiasi, kad gražiai pagerbiamas partizanų atminimas, statomi paminklai žuvusiesiems, atstatytas Vienuolio būrio bunkeris Šilų miške. Nors ir labai skauda kojas, bet ji dalyvauja tautinėse ir religinėse šventėse. Tėvynės meilė, pasiaukojimas telieka ainiams kaip brangiausia dovana, nes jos gyvenimas yra žygdarbis.

Raguvos valsčiaus 1940–1952 m. tremtiniai

Parengė Birutė Burauskaitė

Lietuvos gyventojų genocido ir rezistencijos tyrimo centras

Iš Adomāvos k.

Kostas KARALEVIČIUS, gim. 1887, ištremtas 1948 05 22 į Zaigrajevo r. (Buriatija), paleistas 1955 11 10; kartu ištremta žmona Barbora, gim. 1888, mirė tremtyje.

Iš Antanāvos k.

Rapolas ŠVEIKAUSKAS, Antano s., gim. 1868, ūkininkas, ištremtas 1941; kartu ištremta žmona Marija, gim. 1876 m.

Juozas GLEBAVIČIUS, gim. 1879, ištremtas 1951 10 02 į Tomsko sr., paleistas 1956 10 29; kartu ištremti: žmona Emilija, gim. 1896; sūnus Bronius, gim. 1925.

Juozas KEPALAS, gim. 1906, ištremtas 1951 10 02 į Tomsko sr.; kartu ištremti: duktė Vida, gim. 1948; sesuo Janina, gim. 1919; tėvas Juozas, gim. 1871; motina Marija, gim. 1885.

Iš Bajōriškių k.

Kazys Juozas SVALDENIS, gim. 1905, ištremtas 1947 12 29 į Tomsko sr. Asino r., paleistas 1958 06 04; kartu ištremti: žmona Nastė, gim. 1900, mirė tremtyje; duktė Adelė Angelė, gim. 1940; duktė Julė, gim. 1934, paleista 1958 05 26; sūnus Stasys, gim. 1939.

Elžbieta BALČIŪNIENĖ, gim. 1891, ištremta 1948 05 22 į Tomsko sr. Asino r., paleista 1959 05 23.

Julius KULBĖ, gim. 1929, ištremtas 1949 03 25 į Irkutsko sr. Tulūno r., paleistas 1957 07 29; kartu ištremta žmona Emilija, gim. 1927.

Jonas KARVELIS, gim. 1900, ištremtas 1949 03 25 į Irkutsko sr. Zimos r., paleistas 1956 03 15; kartu ištremta duktė Janina, gim. 1927.

Vladas KAPŠYS, gim. 1920, ištremtas 1949 03 25 į Irkutsko sr. Manos-Čiujos r., paleistas 1955 11 25.

Janina MOSELYTĖ, gim. 1926, ištremta 1949 03 25 į Irkutsko sr. Manos-Čiujos r., paleista 1955 11 25; kartu ištremti: tėvas Jonas, gim. 1883; motina Teofilė, gim. 1894.

Paulina ŽUKIENĖ, gim. 1895, ištremta 1951 10 02 į Tomsko sr. Teguldeto r., paleista 1958 07 15; kartu ištremti: duktė Paulina, gim. 1935, paleista 1957 03 27; duktė Emilija, gim. 1931; duktė Janina, gim. 1927; sūnus Jonas, gim. 1929; paleisti 1958 07 15.

Iš Briėžvalkio k.

Antanas KABOŠIS, gim. 1896, ištremtas 1948 05 22 į Zaigrajevo r. (Buriatija); kartu ištremti: žmona Marijona, gim. 1893; sūnus Jonas, gim. 1942; duktė Genė, gim. 1936; duktė Janė, gim. 1936; paleisti 1957 07 23.

Kazimieras STANKEVIČIUS, gim. 1890, ištremtas 1948 05 22 į Zaigrajevo r. (Buriatija); kartu ištremti: žmona Antanina, gim. 1890; duktė Paulina, gim. 1920; paleisti 1958 01 04.

Iš Eglaičių k.

Petras PIELYS, gim. 1879, ištremtas 1949 03 25 į Irkutsko sr. Tangujaus r.; kartu ištremti: žmona Antanina, gim. 1885; duktė Bronė, gim. 1911; sūnus Viktoras, gim. 1921; paleisti 1958 07 04.

Iš Fėrmos k.

Ona LUPEŠKIENĖ, gim. 1896, ištremta 1945 07 24 į Komijos ASSR Kožvos r., paleista 1947 06 14.

Iš Grįstupio k.

Vladas KRIŠTANAVIČIUS (KRIŠTANOVIČIUS), Juozo s., gim. 1896, dvarininkas, ištremtas 1941 06 14 į Altajaus kr., 1942 m. vasarą – į Bulūno r. (Jakutija), ten mirė 1944; kartu ištremtos: motina Ksavera Krištanavičienė, gim. 1861, mirė 1941 m. Altajaus kr.; sesuo Aleksandra Krištanavičiūtė, gim. 1891, mirė 1944 Jakutijoje; sesuo Krištanavičiūtė Elena, Juozo, gim. 1898, mirė 1944 Jakutijoje; sesuo Sofija Krištanavičiūtė, gim. 1894, mirė 1944 Jakutijoje; sesuo Alina Krištanavičiūtė, gim. 1910, paleista iš tremties 1958.

Iš Jäckagalio k.

Antanas Baltušnikas, gim. 1890, ištremtas 1948 05 22 į Zaigrajevo r. (Buriatija); kartu ištremti: žmona Veronika, gim. 1911; duktė Vida, gim. 1936; sūnus Mindaugas, gim. 1936; sūnus Ringaudas, gim. 1944; paleisti 1957 12 14.

Iš Jočiūnų k.

Mykolas Gruockis, Mykolo s., gim. 1905, ūkininkas, ištremtas 1941 į Norilską (Krasnojarsko kr.), 1946 grįžo į Lietuvą, 1976 mirė.

Kazys MURMOKAS, gim. 1892, ištremtas 1948 05 22 į Zaigrajevo r. (Buriatija); kartu ištremti: žmona Veronika, gim. 1903; sūnus Povilas, gim. 1929; sūnus Petras, gim. 1938; sūnus Jonas, gim. 1935; paleisti 1958 10 07.

Povilas DEVEIKIS, gim. 1883, ištremtas 1948 05 22 į Zaigrajevo r. (Buriatija), paleistas 1955 10 19.

Jonas DEVEIKIS, gim. 1888, ištremtas 1949 03 25 į Irkutsko sr. Nižneudinsko r., paleistas 1951 08 01; kartu ištremta žmona Kostė, gim. 1889; paleisti 1951 08 01.

Petras RACIŪGA, gim. 1907, ištremtas 1949 03 28 į Irkutsko sr. Čeremchovo r.; kartu ištremti: žmona Emilija, gim. 1912; duktė Bronė, gim. 1922; sūnus Vytautas, gim. 1946; sūnus Rimantas, gim. 1941; paleisti 1958 05 28; sūnus Gintautas, gim. 1938, paleistas 1957 12 25; sūnus Algimantas, gim. 1925, paleistas 1958 05 28.

Iš Juostiniūnų k.

Juozas DEVEIKIS, gim. 1903, ištremtas 1948 05 22 į Ulan Udės r. (Buriatija).

Emilija SARGAUTIENĖ, gim. 1872, ištremta 1948 05 22 į Zaigrajevo r. (Buriatija).

Vladas MAČIONIS, gim. 1928, ištremtas 1948 05 22 į Ulan Udės r. (Buriatija), paleistas 1960 02 15; kartu ištremti: motina Veronika, gim. 1876, mirė tremtyje; duktė Salomėja, gim. 1928; duktė Teofilė, gim. 1922; paleistos 1958 08 15.

Stasys BALTUŠNIKAS, gim. 1888, ištremtas 1949 03 25 į Irkutsko sr. Tulūno r., mirė tremtyje; kartu ištremtos: žmona Agota, gim. 1901; duktė Valė, gim. 1928; duktė Alma, gim. 1931; paleistos 1957 05 28.

Iš Justināvos k.

Marija SMETONIENĖ, gim. 1890, ištremta 1947 12 29 į Tomsko sr. Zyrianskojės r.; kartu ištremtas sūnus Vladas, gim. 1926; paleisti 1960 02 16.

Motiejus MIŠKINIS, gim. 1891, ištremtas 1948 05 22 į Irkutsko sr. Tulūno r., mirė tremtyje; kartu ištremti: žmona Elena, gim. 1902; duktė Valė, gim. 1922, mirė tremtyje; duktė Bronė, gim. 1932, mirė tremtyje; duktė Alfonsa, gim. 1924; sūnus Marijonas, gim. 1928; sūnus Jonas, gim. 1936; paleisti 1958 02 21.

Stefa URBONIENĒ, gim. 1923, ištremta 1949 03 25 ģ Irkutsko sr. Tulūno r.; kartu ištremtos: duktē Bronē, gim. 1923; duktē Danutē, gim. 1923; paleistos 1957 11 02.

Marijona BUJOKIENĒ, gim. 1894, ištremta 1951 10 02 ģ Tomskā (Tomsko sr.), paleista 1956 08 09; sūnus Alfonsas, gim. 1928, ištremtas 1952 01 23 ģ Tomskā, paleistas 1956 08 17.

Iš Juzinavos k.

Vladas ČEŠKAUSKAS, gim. 1906, ištremtas 1948 05 22 ģ Zaigrajevo r. (Buriatija); kartu ištremti: žmona Jadvyga, gim. 1912; sūnus Antanas, gim. 1943; sūnus Gasparas, gim. 1944; paleisti 1958 10 08; duktē Julija, gim. 1946; duktē Danutē, gim. 1941; paleistos 1958 10 07.

Iš Kartānu k.

Birutē KARTANAITĒ, gim. 1929, ištremta 1947 12 29 ģ Tomsko sr. Aukštutinēs Ketēs r.; kartu ištremta sesuo Aldona Ona, gim. 1929, paleistos 1957 05 29.

Petras JUOŽĒNAS, gim. 1895, ištremtas 1948 05 22 ģ Krasnojarsko sr. Nižnij Ingašo r.; kartu ištremtos: žmona Elena, gim. 1900; duktē Bronē, gim. 1930; paleisti 1958 07 06.

Pranas KARTANAS, gim. 1895, ištremtas 1948 05 22 ģ Irkutsko sr. Golumētēs r.; kartu ištremtos: žmona Ona, gim. 1895; duktē Aldona, gim. 1936; duktē Angelē, gim. 1938; paleisti 1958 06 26.

Vladas PRASKŪNAS, gim. 1894, ištremtas 1948 05 22 ģ Irkutsko sr. Golumētēs r.; kartu ištremti: žmona Sofija, gim. 1903; paleisti 1957 09 03; duktē Monika, gim. 1927; sūnus Vytautas, gim. 1931, paleistas 1957 09 03; sūnus Rimas, gim. 1940; sūnus Aloyzas, gim. 1933.

Kotryna VANAGIENĒ, gim. 1900, ištremta 1948 05 22 ģ Irkutsko sr. Golumētēs r., paleista 1958 06 26.

Iš Kieļiūgalos k.

Antanina Kieļienē, gim. 1908, ištremta 1948 05 22 ģ Irkutsko sr. Golumētēs r.; kartu ištremtas sūnus Jonas, gim. 1938; paleisti 1957 08 08.

Karolis MIŠKINIS, gim. 1894, ištremtas 1948 05 22 ģ Krasnojarsko sr. Ilanskio r.; kartu ištremtos: žmona Kotryna, gim. 1885; duktē Marijona, gim. 1928; paleisti 1957 09 03.

Juozapas POVILIŪNAS, gim. 1896, ištremtas 1948 05 22 ģ Krasnojarsko sr. Nižnij Ingašo r.; kartu ištremti: žmona Bronē, gim. 1900; sūnus Aloyzas, gim. 1936; sūnus Petras, gim. 1943, paleisti 1957 07 23.

Ona TVASKIENĖ, gim. 1900, ištremta 1948 05 22 į Irkutsko sr. Golumetės r.; kartu ištremti: duktė Marijona, gim. 1921; paleistos 1958 01 20; sūnus Juozas, gim. 1935, mirė tremtyje.

Sofija ATKOČIŪNIENĖ, gim. 1903, ištremta 1949 03 25 į Irkutsko sr. Tulūno r.; kartu ištremtos: duktė Alina, gim. 1928; duktė Jantina, gim. 1927; paleistos 1958 06 04.

Marija KUZMICKIENĖ, gim. 1909, ištremta 1952 09 01 į Kazachiją, Kokčėtavo sr. Asykbalyko r.; kartu ištremti: duktė Gražina, gim. 1947; sūnus Laimutis Alfredas, gim. 1940; sūnus Arvydas, gim. 1937; sūnus Algimantas, gim. 1934.

Iš Kirmėlių k.

Kazimieras KIELA, gim. 1886, ištremtas 1951 10 02 į Tomsko sr. Aukštutinės Ketės r.; kartu ištremtos: žmona Teofilija, gim. 1901; duktė Alfonsa, gim. 1930; paleistos 1956 04 17; duktė Ona, gim. 1932, paleista 1956 03 15.

Iš Kirmėlių k.

Juozas BARTKUS, gim. 1910, ištremtas 1948 05 22 į Zaigrajevo r. (Buriatija), paleistas 1957 11 14; kartu ištremtos: Elena Bartkienė, gim. 1919, paleista 1960 02 15; Liuda Bartkienė, gim. 1921, paleista 1957 11 14.

Iš Klebōniškio k.

Ildelfonsas ANUSEVIČIUS, gim. 1868, ūkininkas, ištremtas 1941 m. į Sincyną, Talmenkos r., Altajaus kr., ten mirė 1945; kartu ištremta žmona Viktorija Anusevičienė-Danilevičiūtė, gim. 1875, iš tremties emigravo į Lenkiją, 1956 mirė.

Petras MONTVILAS, Petro s., gim. 1916, ištremtas 1941 06 15 į Medvežjegorsko lagerį (Karelija), 1941 08 – į Višerą (Usollagas), Molotovo sr.; Ypatingojo pasitarimo 1942 05 13 nuteistas mirti už bandymą pabėgti iš lagerio, sušaudytas 1942 06 10 Solikamske, Molotovo sr.

Iš Kritižo k.

Antanas JAKIMAVIČIUS, gim. 1868, ištremtas 1945 07 24 į Komijos ASSR Kožvos r., paleistas 1957 10 31.

Stasė MARKŪNIENĖ, gim. 1918, ištremta 1945 07 24 į Komijos ASSR Kožvos r., paleista 1957 10 31.

Emilija MARUZIENĖ, gim. 1904, ištremta 1945 07 24 į Komijos ASSR Kožvos r., paleista 1957 10 31.

Iš Kučkėlių k.

Kazys KAPLERIS, gim. 1899, ištremtas 1949 03 25 į Kazachija, Kirovo sr. Asykbalyko r.; kartu ištremti: žmona Marijona, gim. 1906; duktė Audrutė, gim. 1944; duktė Bronė, gim. 1927; sūnus Kęstutis, gim. 1944; sūnus Antanas, gim. 1929; sūnus Alfonsas, gim. 1934.

Iš Konciapòlio k.

Pranas SKEIVERYS, gim. 1928, ištremtas 1949 03 25.

Iš Kunigiškių k.

Jonas MAŠAUSKAS, gim. 1914, ištremtas 1947 12 29 į Tomsko sr. Zyrianskojės r.; kartu ištremti: žmona Paulina, gim. 1919; paleisti 1956 07 03; sūnus Algimantas, gim. 1942, paleistas 1960 02 16; duktė Danutė, gim. 1944; duktė Veronika, gim. 1932; tėvas Juozas, gim. 1858; motina Ona, gim. 1888; paleisti 1956 07 03.

Ipolitas ALIUKAS, gim. 1920, ištremtas 1948 05 22 į Krasnojarsko sr. Ilanskio r., paleistas 1957 09 09.

Juozas JUOŽENAS, gim. 1882, ištremtas 1949 03 25 į Irkutsko sr. Tulūno r.; kartu ištremti: sūnus Marijonas, gim. 1920; duktė Genė, gim. 1929; paleisti 1957 05 30.

Iš Laukagalėlių k.

Jonas KULIAVAS, gim. 1888, ištremtas 1948 05 22 į Krasnojarsko sr. Manos r.; kartu ištremta marti Jadvyga Butrevičiūtė-Kuliatvienė; paleisti 1957 07 03.

Iš Limeikių k.

Joana GRIGIENĖ, gim. 1879, ištremta 1948 05 22 į Zaigrajevo r. (Buriatija); kartu ištremtos: duktė Ona, gim. 1914; duktė Marijona, gim. 1919; paleistos 1957 07 27.

Mykolas SELIAVA, gim. 1908, ištremtas 1949 03 25 į Irkutsko sr. Zimos r., paleistas 1956 06 10; kartu ištremti: žmona Adelė, gim. 1915; sūnus Antanas, gim. 1941; sūnus Petras, gim. 1943; sūnus Juozas, gim. 1946; duktė, gim. 1943; motina Ieva, gim. 1878; paleisti 1956 05 19; tėvas Antanas, gim. 1864, paleistas 1956 06 10.

Iš Lūkščių k.

Motiejus BUJOKAS, gim. 1882, ištremtas 1949 03 25 į Irkutsko sr. Zimos r.; kartu ištremtas vaikai Alfonsas Bujokas, gim. 1932, paleistas 1956 05 19.

Iš Marijámboro k.

Nastė ZARUMBIENĖ, gim. 1903, ištremta 1948 05 22 į Zaigrajevo r. (Buriatija); kartu ištremtos: duktė Zosė, gim. 1930; duktė Stasė, gim. 1942; paleistos 1957 07 27.

Iš Narbutų k.

Juozapas RUKŠĖNAS, gim. 1891, ūkininkas, ištremtas 1941 m. į Altajaus kr., 1942 – į Bykovą, Bulūno r. (Jakutija), 1956 grįžo į Lietuvą; kartu ištremtos: žmona Julija Rukšėnienė, Kazimiero d., gim. 1896, ūkininkė; duktė Angelė Rukšėnaitė, gim. 1921.

Petrė DZENIENĖ, gim. 1908, ištremta 1948 05 22 į Krasnojarsko sr. Manos r., paleista 1958 07 01; kartu ištremti: sūnus Alfonsas, gim. 1934, paleistas 1957 09 15; sūnus Vytautas, gim. 1929; duktė Genovaitė, gim. 1935; duktė Janė, gim. 1931, paleista 1957 09 15; duktė Palmira, gim. 1942; duktė Aldona, gim. 1943; paleistos 1957 09 15.

Iš Naūsodės k.

Salomėja GAILIUŠIENĖ, gim. 1880, ištremta 1948 05 22 į Zaigrajevo r. (Buriatija); kartu ištremtas sūnus Simonas, gim. 1916; paleisti 1958 06 26.

Iš Naviškių k.

Anzelmas VĖŽYS, gim. 1888, ištremtas 1949 03 25 į Irkutsko sr. Zimos r.; kartu ištremti: žmona Ona, gim. 1891; sūnus Jonas, gim. 1928; sūnus Povilas, gim. 1923; duktė Genė, gim. 1925; duktė Ona, gim. 1932; duktė Petrusė, gim. 1927; paleisti 1957 12 23.

Iš Padėmbio k.

Matas POVILIONIS (PAVILIONIS), gim. 1866, ūkininkas, suimtas 1941 05 26, kalintas Panevėžyje. Tolimesnis likimas nežinomas.

Iš Pajúosčio k.

Povilas Jankauskas, gim. 1898, tarnautojas, išvežtas 1941 06 14 į Rešiotų lagerį, Nižnij Ingašo r., Krasnojarsko kr., mirė lageryje 1941 10 15; žmona Adelė Jankauskienė, gim. 1903, mokytoja, ištremta 1941 į Altajaus kr., 1942 – į Tit Ary, Bulūno r. (Jakutija); kartu ištremti: duktė Ona, gim. 1937; sūnus Kazimieras, gim. 1931.

Kostas ZELNYS, gim. 1873, ištremtas 1945 08 30 į Permės sr.

Stasys TOMKEVIČIUS, gim. 1893, ištremtas 1949 03 28 į Irkutsko sr. Osos r., mirė tremtyje; kartu ištremtos: žmona Teodora, gim. 1889; duktė Vanda, gim. 1935.

Iš Pramislāvos k.

Petras JAZOKAS, gim. 1904, ištremtas 1949 03 25 į Irkutsko sr. Žimos r., paleistas 1958 07 01; kartu ištremti: žmona Kamilija, gim. 1910; sūnus Anicetas, gim. 1933, paleistas 1958 07 01; duktė Karolina, gim. 1936, paleista 1958 07 01.

Emilija JAZOKAITĖ, gim. 1920, ištremta 1952 05 23 į Krasnojarsko sr. Manos r., paleista 1958 05 05.

Antanas VALEIKA, gim. 1880, ištremtas 1952 01 23 į Krasnojarsko sr. Nižnij Ingašo r., paleistas 1960 02 18; kartu ištremta žmona Sofija, gim. 1885.

Iš Praščiūnų k.

Bronė SARGAUTIENĖ, gim. 1915, ištremta 1948 05 22 į Zaigrajevo r. (Buriatija); kartu ištremti: sūnūs Jonas, Julius; paleisti 1958 10 07; anyta Juzė Sargautienė mirė tremtyje.

Petras LAURENČIKAS, gim. 1883, ištremtas 1948 05 22 į Zaigrajevo r. (Buriatija); kartu ištremtas sūnus Bronius, gim. 1928; paleisti 1957 05 30.

Juozas DAMAŠEVIČIUS, gim. 1886, ištremtas 1952 01 23 į Krasnojarsko sr. Partizanskojės r.; kartu ištremti: žmona Ona, gim. 1896; sūnus Adolfas, gim. 1919; sūnus Henrikas, gim. 1924; duktė Helė, gim. 1926; paleisti 1957 09 02.

Iš Putiliškių k.

Antanas MICKŪNAS, gim. 1890, ištremtas 1947 12 19 į Tomsko sr. Asino r.; kartu ištremti: žmona Valerija, gim. 1900; duktė Adelė, gim. 1937; duktė Ona, gim. 1940; duktė Marijona, gim. 1929; sūnus Jonas, gim. 1937; paleisti 1958 05 05.

Ieva KVEDARAITĖ, gim. 1870, ištremta 1947 12 29 į Tomsko sr. Zyrianskojės r., mirė tremtyje.

Ona ORLOTIENĖ, gim. 1921, ištremta 1948 05 22 į Zaigrajevo r. (Buriatija); kartu ištremtas sūnus Vytas, gim. 1946; paleisti 1957.

Aleksas VAIČIULIS, gim. 1872, ištremtas 1948 05 22 į Zaigrajevo r. (Buriatija); kartu ištremti: žmona Cecilija, gim. 1885; sūnus Kazys, gim. 1926; sūnus Rapolas, gim. 1932.

Emilija DOBROVOLSKIENĖ, gim. 1909, ištremta 1948 05 22 į Zaigrajevo r. (Buriatija); kartu ištremti: sūnus Alfonsas, gim. 1939; duktė Aldona, gim. 1942; paleisti 1958 01 30.

Salomėja VALIUKIENĖ, gim. 1909, ištremta 1948 05 22 į Irkuto sr. Tangujaus r.; sūnus Antanas, gim. 1930; duktė Valė, gim. 1926; paleisti 1958 02 21.

Iš Raguvės

Vladas AUGULIS, gim. 1906, mokytojas, ištremtas 1941.

Juozas TAMOŠIŪNAS, Juozo s., gim. 1902, mokytojas, išvežtas 1941 06 11 į Rešiotų lagerį, Nižnij Ingašo r., Krasnojarsko kr., mirė lageryje 1942 04 08; žmona Valerija, Stanislovo d., gim. 1907, mokytoja, ištremta 1941 į Šipiciną, Talmenkos r., Altajaus kr., 1946 pabėgo į Lietuvą; kartu ištremti: duktė Dainora, gim. 1932, 1946 pabėgo į Lietuvą; sūnus Arūnas, gim. 1940, ten mirė 1941 12 05.

Antanina PRANSKŪNIENĖ, gim. 1908, ištremta 1945 07 24 į Komijos ASSR Kožvos r.

Elena NAINYTĖ, gim. 1918, ištremta 1948 05 22 į Krasnojarsko sr. Zaoziorno r., paleista 1957 12 13.

Marijona STARUKIENĖ, gim. 1895, ištremta 1948 05 22 į Krasnojarsko sr. Ilanskio r., paleista 1957 06. Kartu ištremtas Benadas Starukas, gim. 1938, paleistas 1957 06 05.

Motiejus MALINAUSKAS, gim. 1904, ištremtas 1949 03 25 į Irkuto sr. Zimos r., paleistas 1955 12 12; kartu ištremti: žmona Teodora, gim. 1917 m.; sūnus Algimantas, gim. 1942, paleistas 1955 12 12; sūnus Jonas, gim. 1946, paleistas 1955 12 12.

Antanas ŽALGA, gim. 1876, ištremtas 1949 03 25 į Krasnojarsko sr. Čeremchovo r.; kartu ištremti: žmona Marijona, gim. 1885; sūnus Titas, gim. 1916; duktė Bronė, gim. 1920; paleisti 1957 12 09.

Iš Raguvėlės k.

Steponas Radeckas, gim. 1908, ištremtas 1945 08 14 į Permės sr. Jusvos r.; kartu ištremti: žmona Elena, gim. 1902; sūnus Vilius, gim. 1941; paleisti 1958 07 03; duktė Justina, gim. 1943, paleista 1957 01 12; duktė Eugenija, gim. 1945, mirė tremtyje.

Iš Rūkiškio k.

Leonas AUGULIS, gim. 1907, mokytojas, suimtas ir 1941 06 13 išvežtas į Rešiotų lagerį, Nižnij Ingašo r., Krasnojarsko kr., ten tardytas ir Ypatingojo pasitarimo 1942 09 19 nuteistas 10 metų, lageris pakeistas tremtimi 1951 01 04 į Počiotą, Abano r., Krasnojarsko kr., paleistas 1957 07 03, 1959 grįžo į Lietuvą, 1968 mirė; žmona Stefanija, gim. 1907, ištremta 1941 į Barnaulo r., Altajaus kr., 1942 į Ambarčianą, Ust Janos r. (Jakutija), 1943 – į Romansyrą, Ust Janos r. (Jakutija), 1952 – į Po-

čiota, Abano r., Krasnojarsko kr., paleista 1957 07 03, 1959 grįžo į Lietuvą; kartu ištremta dukterė Milda, gim. 1939, 1959 m. grįžo į Lietuvą; dukterė Julija, gim. 1941 tremtyje, Barnaulo r., Altajaus kr., ten 1942 mirė.

Julija ČEPONIENĖ, gim. 1874, ištremta 1948 05 22 į Buriatiją, Kižingos r.; kartu ištremti: sūnus Valerijonas, gim. 1915; dukterė Juzė, gim. 1909; paleisti 1958 06 24.

Ona ČEPONIENĖ, gim. 1922, ištremta 1948 05 22 į Buriatiją, Kižingos r., paleista 1958 06 24; kartu ištremtas sūnus Arvydas, gim. 1944, mirė tremtyje.

Iš Simūlišio k.

Juozas PREIDYS, gim. 1883, ištremtas 1948 05 22 į Krasnojarsko sr. Partizanskąjės r., mirė tremtyje; kartu ištremti: žmona Adelė, gim. 1900, paleista 1958 07 18; dukterė Albina, gim. 1929; dukterė Janina, gim. 1939; sūnus Antanas; paleisti 1958 07 18.

Kazė JANULEVIČIŪTĖ, gim. 1904, ištremta 1949 04 20 į Irkutsko sr. Bodaibo r., paleista 1957 10 05.

Iš Skaurādų k.

Mečislovas KONTAUTAS, gim. 1885, ūkininkas, išvežtas 1941 06 14 į Rešiotų lagerį Nižnij Ingašo r., Krasnojarsko kr., Ypatingojo pasitarimo 1943 01 02 nuteistas 5-iems metams, mirė lageryje 1944 02 22; žmona Antanina, gim. 1898, ūkininkė, ištremta 1941 į Barnaulo r., Altajaus kr., 1942 į Ambarčianą, Ust Janos r. (Jakutija), 1956 paleista, grįžo į Lietuvą, išvyko atgal į tremtį dėl kliūčių Lietuvoje.

Jonas BAUSYS, gim. 1890, ištremtas 1948 05 22 į Zaigrajevo r. (Buriatija); kartu ištremtas sūnus Kasparas, gim. 1930, paleisti 1958 04 28.

Juozas RIMŠEVIČIUS, gim. 1893, ištremtas 1948 05 22 į Zaigrajevo r. (Buriatija); kartu ištremti: žmona Elena, gim. 1905, paleista 1958 04 27; dukterė Alicija, gim. 1931; dukterė Leonila, gim. 1936; paleistos 1958 06 30; sūnus Artūras, gim. 1934, paleistas 1958 04 27.

Iš Sodėliškių k.

Petronėlė ADOMONIENĖ (ADOMIENĖ), gim. 1898, ištremta 1948 05 22 į Zaigrajevo r. (Buriatija); kartu ištremti: sūnus Vaclovas, gim. 1929; sūnus Juozas, gim. 1935; sūnus Jonas, gim. 1939; paleisti 1957 07 31.

Jonas ALELIŪNAS, gim. 1906, ištremtas 1948 05 22 į Ilką, Zaigrajevo r. (Buriatija); kartu ištremti: žmona Marija, gim. 1907; sūnus Jonas, gim. 1932; sūnus Stasys, gim. 1933; paleisti 1956 09 24, grįžo į Lietuvą 1958.

Petras ALELIŪNAS, gim. 1903, ištremtas 1948 05 22 į Toms-ko sr. Asino r.; kartu ištremti: sesuo Marija, gim. 1914; brolis Jonas, gim. 1913; brolis Lionginas, gim. 1919; paleisti 1956 07 14.

Emilija ALELIŪNIENĖ, gim. 1920, ištremta 1948 05 22 į Toms-ko sr. Asino r., paleista 1956 07 14; kartu ištremta giminaitė Ona Vasiliauskienė, gim. 1912, paleista 1954 05 12.

Romualdas BUČIŪNAS, gim. 1932, ištremtas 1948 05 22 į Zaigrajevo r. (Buriatija), paleistas 1957 08 20.

Antanas BUČIŪNAS, gim. 1894, ištremtas 1948 05 22 į Zaigrajevo r. (Buriatija); kartu ištremti: žmona Kotryna, gim. 1907; sūnus Romualdas, gim. 1932; sūnus Algimantas, gim. 1929; duktė Gražina, gim. 1933; paleisti 1957 08 20; uošvė Petronėlė Šiškienė, gim. 1861.

Ieva KIZIENĖ, gim. 1875, ištremta 1948 05 22 į Chorinsko r. (Buriatija), mirė tremtyje; kartu ištremti: sūnus Vladas, mirė tremtyje; sūnus Jonas, gim. 1898; sūnus Ignas, gim. 1903; duktė Antanina, gim. 1894; paleisti 1957 07 23.

Juozas MIŠKINIS, gim. 1913, ištremtas 1948 05 22 (1952 07 11) į Zaigrajevo r. (Buriatija); kartu ištremti: žmona Kotryna, gim. 1920; sesuo Stepunė, gim. 1905; duktė Danutė, gim. 1943; sūnus Vytautas, gim. 1942; tėvas Ignas, gim. 1879; paleisti 1956 09 24.

Kazimiera SALDANAVIČIENĖ, gim. 1891, ištremta 1948 05 22 į Irkutsko sr. Golumetės r.; kartu ištremtos: duktė Ona, gim. 1918; duktė Janina, gim. 1925; duktė Valerija, gim. 1930; paleistos 1957.

Jonas VERIKAS, gim. 1910, ištremtas 1948 05 22 į Zaigrajevo r. (Buriatija); kartu ištremta žmona Antanina, gim. 1907; paleisti 1957 06 12.

Justinas ŠLIKAS, gim. 1894, ištremtas 1949 04 30 į Irkutsko sr. Čeremchovo r., mirė tremtyje; kartu ištremti: žmona Anastazija, gim. 1893; duktė Danutė, gim. 1938; duktė Stasė, gim. 1927; sūnus Bronius, gim. 1924; paleisti 1958 07 04; brolis Povilas, gim. 1906, paleistas 1958 06 14.

Uršulė JUSEVIČIENĖ, gim. 1899, ištremta 1951 10 02 į Toms-ko sr. Asino r.; kartu ištremti: duktė Bronė, gim. 1925; sūnus Lionginas, gim. 1921; paleisti 1958 07 10.

Iš Surviliškio k.

Elena VIGELIENĖ, gim. 1892, ištremta 1949 04 30 į Irkutsko sr. Zalarių r., paleista 1958 07 09; kartu ištremta duktė Genovaitė, gim. 1930.

Iš Šilagalio k.

Petras BURNIŪNAS, Stanislovo s., gim. 1920, ūkininkas, ištremtas 1941.

Bronius LAPAVIČIUS, Jurgio s., gim. 1920, ūkininkas, išvežtas į lagerį (tremtį?) 1941 06 14.

Alfonsas MARKEVIČIUS, Petro s., gim. 1921, išvežtas į lagerį (tremtį?) 1941.

Antanina KUZMIENĖ, gim. 1888, ištremta 1945 07 24 į Komijos ASSR Pečioros r., mirė tremtyje; kartu ištremta dukterė Alfa, gim. 1925, paleista 1959 08 21.

Marija NEVULIENĖ (NEULIENĖ), gim. 1920, ištremta 1945 07 24 į Komijos ASSR Pečioros r., paleista 1959 08 21; kartu ištremti: sūnus Algis, gim. 1943; dukterė Irena, gim. 1941; paleisti (pabėgo?) 1946 08 06.

Elžbieta ALELIŪNIENĖ, gim. 1864, ištremta 1948 05 22 į Staraja Brenia Zaigrajevo r. (Buriatija), tremtyje mirė; kartu ištremti: vaikaitė Antanina Kuzmaitė, gim. 1922, 1966 grįžo į Lietuvą; vaikaitis Bronius Kuzma, gim. 1921, 1956 grįžo į Lietuvą.

Kazys KUZMA, gim. 1892, ištremtas 1948 05 22 į Čelutajų Zaigrajevo r. (Buriatija), mirė 1959 08; kartu ištremtos: žmona Kotryna, gim. 1892; dukterė Ona, vėliau Žostautienė, gim. 1921; paleisti 1957 10 07, 1958 03 grįžo į Lietuvą; vaikaitė Stasė Žostautaitė, gim. 1955 tremtyje, 1958 03 grįžo į Lietuvą.

Jonas NEVULIS, gim. 1901, ištremtas 1948 05 22 į Zaigrajevo r. (Buriatija); kartu ištremti: žmona Katryna, gim. 1903; tėvas Rapolas, gim. 1873; paleisti 1957 07 23.

Povilas PELECKAS, gim. 1895, ištremtas 1948 05 22 į Ulan Udės r. (Buriatija); kartu ištremti: žmona Katryna, gim. 1898; paleisti 1959 05 23; sūnus Stasys, gim. 1934, paleistas 1958 04 17.

Veronika SMALINSKIENĖ, gim. 1893, ištremta 1948 05 22 į Zaigrajevo r. (Buriatija); kartu ištremtas sūnus Stasys, gim. 1932; paleisti 1958 01 30.

Antanina ŠIPELIENĖ, gim. 1889, ištremta 1948 05 22 į Zaigrajevo r. (Buriatija), kartu ištremti: sūnus Bronius, gim. 1915, paleisti 1956 10 13; dukterė Ona, gim. 1919, paleista 1958 01 30; vaikaitė Vida, gim. 1946, paleista 1956 10 13.

Antanas VALENTONIS, gim. 1889, ištremtas 1948 05 22 į Zaigrajevo r. (Buriatija); kartu ištremti: žmona Marcijona, gim. 1889; duktė Ona, sūnus Povilas; paleisti 1957 05 07.

Ona BALAIŠIENĖ, gim. 1886, ištremta 1949 04 20 į Irkutsko sr. Bodaibo r.; kartu ištremti: Justinas Balaišis, gim. 1888; vaikai Vytautas, gim. 1930; paleisti 1958 06 28.

Iš Šilū k.

Inocentas SMETONA, gim. 1907, ištremtas 1951 10 02 į Tomsko sr. Asino r.; kartu ištremti: žmona Ona, gim. 1914; duktė Irena Milda, gim. 1939; paleisti 1958 07 10.

Marijonas SMETONA, gim. 1924, ištremtas 1949 03 25 į Irkutsko sr.; kartu ištremti: senelis Juozas, gim. 1869; sesuo Elena, gim. 1922; sesuo Ona, gim. 1914; paleisti 1958 05 28.

Iš Taurinės k.

Pranas DOBROVOLSKIS, gim. 1877, ištremtas 1945 08 į Permės sr. Gainų r., mirė tremtyje; kartu ištremti: žmona Veronika, gim. 1881; duktė Stefa, gim. 1921; duktė Teklė, gim. 1913; paleisti 1958 08 31.

Iš Titeikių k.

Veronika URBONIENĖ, gim. 1900, ištremta 1949 03 25 į Irkutsko sr. Zimos r.; kartu ištremta duktė Danguolė, gim. 1933; paleistos 1957 03 02.

Iš Truņpragio k.

Marijona URBONIENĖ, gim. 1884, ištremta 1948 05 22 į Irkutsko sr., paleista 1956 03 15.

Iš Užubalio k.

Petras ŠLEGERIS, gim. 1878, ištremtas 1948 05 22 į Buriatijos ASSR Zaigrajevo r., mirė tremtyje, kartu ištremti: žmona Anastazija, gim. 1879; sūnus Stasys, gim. 1910; marti Valerija, gim. 1924; paleisti 1957 08 28.

Jurgis ŠLEVYS-ŽYGAS, gim. 1933, ištremtas 1949 03 27 į Irkutsko sr. Tulūno r., paleistas 1958 07 02.

Matas BIRBILAS, gim. 1876, ištremtas 1945 07 24 į Komijos ASSR; kartu ištremta žmona Marijona, gim. 1891, abu mirė tremtyje.

Iš Užūnevėžių k.

Emilija ŽALGIENĖ, gim. 1918, ištremta 1945 08 30 į Permės sr. Jusvos r.; kartu ištremtos: duktė Monika, gim. 1943; anyta Emilija, gim. 1877; paleistos 1956 02 06.

Bronius GENYS, gim. 1917, ištremtas 1948 05 22 į Buriatijos ASSR Zaigrajevo r., grįžo į Lietuvą 1961 06 12; kartu ištremtos: žmona Janina, gim. 1917; duktė Regina, gim. 1948 tremtyje; duktė Nijolė, gim. 1952 tremtyje; duktė Eugenija, gim. 1956 tremtyje; visos grįžo 1961 06 12; motina Veronika, gim. 1888, mirė tremtyje 1959; sesuo Marijona, gim. 1922, grįžo į Lietuvą 1960 07 18.

Pranas KARTANAS, gim. 1896, ištremtas 1951 10 02 į Tomsko Aukštutinės Ketės; kartu ištremtos: žmona Elžbieta, gim. 1901; duktė Birutė, gim. 1935; duktė Genovaitė, gim. 1927; paleisti 1957 11 20.

Antanina LAZDAUSKIENĖ, gim. 1913, ištremta 1945 07 24 į Komijos ASSR Kožvos r.; kartu ištremti: duktė Aldona, gim. 1939; sūnus Antanas, gim. 1933; sūnus Vitas, gim. 1936; paleisti 1947 05 17.

Iš Užuraisčių k.

Bronius DANIŪNAS, gim. 1904, ištremtas 1948 05 22 į Krasnojarsko kr. Jeniseisko r.; žmona Veronika, gim. 1908; duktė Genė, gim. 1934; sūnus Algirdas, gim. 1944; paleisti 1957 05 13.

Iš Vėjėliškių k.

Liudvika TVASKIENĖ, gim. 1902, ištremta 1947 12 į Tomsko sr. Zyrianskojės r.; kartu ištremti: sūnus Bronius, gim. 1933; duktė Elena, gim. 1944; duktė Ona, gim. 1939; duktė Salomėja, gim. 1928; duktė Valė, gim. 1941; paleisti 1957 10 02.

Iš Vėžiškių k.

Antanas KUNCĖ, gim. 1898, ištremtas 1949 03 27 į Irkuto sr. Tangujaus r.; kartu ištremti: žmona Marijona, gim. 1894; sūnus Gediminas, gim. 1935; sūnus Vladas, gim. 1930; sūnus Algimantas, gim. 1935; paleisti 1958 06 04.

Iš Vilkonių k.

Emilija BALTUŠKAITĖ, gim. 1900, ištremta 1948 05 22 į Irkuto sr. Tulūno r., paleista 1956 04 16.

Antanas KIZYS, gim. 1903, ištremtas 1948 05 22 į Buriatijos ASSR Zaigrajevo r., paleistas 1957 02 08.

Jurgis MINCĖ, gim. 1888, ištremtas 1948 05 22 į Buriatijos ASSR Zaigrajevo r.; kartu ištremta duktė Kotryna, gim. 1909; paleisti 1958 10 07.

Raguvos valsčiaus Straševičiai

Elvyra Straševičienė

Lietuvos liaudies buities muziejus

Lietuvos valstybės istorijos archyve Vilniaus gubernijos bajorų deputatų susirinkimo fonde saugomi Straševičių giminės genealoginiai medžiai¹, kurie rodo giminę Lietuvoje plitęs dviem kryptimis, – tuometinės Vilkmėgės ir Ašmenos apskrityse. Raguvos apylinkėse Straševičių dvarai buvo Deltuvos, Gulbinų, Pušaloto, Truskavos, Upytės, Raguvos žemėse, taip pat ir Biržų–Pasvalio apskrityje. Giminės herbas, pavadinimu „Odrovonž“, patvirtintas 1804 m. vasario 23 d. Vilniaus deputatų susirinkime².

Dvarų ir turtų Straševičiai neteko po 1831 m. sukilimo. Raguvos dvaro savininkas Juozapas Straševičius Upytės (Panevėžio) apskrities sukilėlių vyriausiojo komiteto narys, nuo 1831 m. birželio Laikinosios Lietuvos sukilėlių vyriausybės užsienio reikalų tvarkytojas. Už tai buvo pripažintas antro laipsnio valstybės nusikaltėliu. Todėl, 1832 m. lapkričio 25 d. sprendimu Nr. 7587, buvo konfiskuotas Juozapui Straševičiui priklausęs Raguvos dvaras ir jo palivarkai su 284 baudžiaviniais valstiečiais ir motinai priklausę Pamūšės, Kuciškių, Tišonių, Puknėnų, Berlainių, Jotainių dvarai su 632 baudžiaviniais ir 28 laisvaisiais valstiečiais³. Dvarų nusavinimo byla tęsėsi iki 1848 m.

1841 m. vasario 19 d., iliustracijos duomenimis, buvo konfiskuota⁴:

Apskritis	Dvaro pavadinimas	Valstiečių skaičius		Žemės kiekis dešimtinėmis	Motinai priklausę dvarai ir Raguvos dvarų palivarkai
		vyrų	moterų		
Upytės	1. Pušaloto dvaras, Pobervalco palivarkas, Pušaloto miestelis ir 8 kaimai	234	247	5000	
	2. Gulbinų ir Skrebotiško dvarai su kaimais	931	952	9620	
	3. Truskavos dvaras ir Gimelenų palivarkas	144	113	3429	
	4. Pomornikų 2/7 dvaro	25	21	380	
	5. Pamūšio dvaro 6 palivarkai	380	383	6543	
Šiaulių	6. Eirimaičių	36	36	500	
	7. neįskaitomas pavad.	129	127	2314	
Vilkmėgės	Raguvos dvaro palivarkai:				
	1. Jotainių palivarkas	45	43		Šių palivarkų žemė nebuvo išmatuota
	2. Juostininkų palivarkas	89	109		
	3. Užraisčio palivarkas	39	29		
	4. Podembės palivarkas	24	21		
	2076	2081			

Skaitytojui pateikiu trumpąją santrauką iš 1000 lapų Juozapo Straševičiaus dvarų nusavinimo bylos, rodančią, kokiomis priemonėmis carinės Rusijos valdžia trypė bet kokią laisvesnę lietuvišką mintį, persekiojo, teisė, atiminėjo, trėmė ir vertė tuometinę inteligentiją bėgti iš Lietuvos.

¹LVIA. – F. 391, ap. 4, b. 2831; ap. 5, b. 627; ap. 8, b. 2576; ap. 9, b. 2688.

²LVIA. – F. 391, ap. 10, b. 359.

³Kauno apskrities archyvas (toliau KAA). – F. I-525, ap. 23, b. 34, p. 76–78.

⁴KAA. – F. I-525, ap. 32, b. 3574, l. 52.

1990 m. bandžiau pakalbinti keletą vyresnio amžiaus raguviškių – ką mena apie buvusį Raguvos dvarą. Istoriniai 1831 m. sukilimo įvykiai išblėšę. Jaunimas istorijos pamokose nebuvo skatinamas giliau pažinti Raguvos krašto istorijos. Vyrų porino apie senąjį raudonplytį dvaro bravorą, iš kurio dar jų tėvai prievarta turėję pirkti degtinę, apie tarpukaryje stūksojusį malūną, pieninę. Prisiminė energingą kooperatininką, bankininką Joną Straševičių ir visi, tarsi susitarę, rodė į Raguvos bažnyčią, tvirtindami, jog Straševičiai bažnyčią pastatę, ten ir jų kapai.

Raguvos pašonėje iki Sovietų Sąjungos išsiviešpatavimo Lietuvoje egzistavo trys Straševičių giminės valdomi dvarai: Naūdvario (XIX a. pr. priklausęs magnatui Valerijonui Kerbedžiui) – Naujāmiesčio valsčiuje, Latavėnų – Troškūnų valsčiuje ir Juzinavos – Raguvos valsčiuje.

Teatleidžia man gerbiami skaitytojai už trumpą ekskursą į Naujamiesčio valsčių. Mat Naūdvario dvaro (jame 1810 m. gimė ir Stanislovas Kerbedis, vienas žymiausių carinės Rusijos inžinierių) savininkas magnatas Valerijonas Kerbedis ir Augustavo dvaro savininkas Boleslovas Straševičius vedė seseris Malinskaitės: Boleslovas – Liudvika, Valerijonas – Gabrielė. Jaunieji Kerbedžiai palikuonių neturėjo ir dvaras atiteko, pagal V. Kerbedžio palikimą, B. Straševičiui. Atsidėkodamas už tai, Boleslovas vieną iš savo sūnų pavadino Valerijono vardu. Boleslovo sūnaus Valerijono Straševičiaus atminimą saugo Panevėžio kraštotyros muziejus. Muziejaus 3-iajame aukšte įrengta V. Straševičiaus surinktų drugelių ekspozicija. Jo tyrimo darbų rankraščiai (tyrinėjo vabzdžius ir Naūdvaryje) 1932 m. perduoti VU Zoologijos katedrai. V. Straševičius dirbo 1923 m. VU įsteigto vaistingųjų augalų sodo inspektoriumi.

Juzinavos palivarko Straševičiai

Dokumentuose Juzinava vadinama dvaro vardu, o šeimos atmintyje – tai palivarkas. Palivarku ji įvardinta ir 1923 m. surašymo lapuose. Dvarvietę surasime paėję apie šešetą kilometrų nuo Raguvos Juostiniūnų kryptimi. Šiandien čia driekiasi Nausedės žemės ūkio bendrovės laukai.

Pavadinimas (tikėtina, nuo besikartojančių giminėje Juozų, Juozapų, Juzefų, Josifų vardų) ir įkūrimo data slypi archyvų puslapiuose. Žinoma, kad XIX a. viduryje dvarą, turėjusį 13 baudžiavinių valstiečių, valdė Jono Straševičiaus sūnus Domas (rusiškuose raštuose minimas Domarjevo vardu). Iš 1851 ir 1866 m. Vilkmėgės apskrities protokolų⁵ sužinome, jog Domas buvęs patiklus, tačiau reiklus žmogus. Jis paskolino ūkininkui Justinui Kašėpai 500 rb, sulygęs, jog šis pinigus gražins per 10 metų, išmokėdamas kasmet po 350 rb. J. Kašėpai nevykdant sutarties sąlygų, Domas tik po 9 metų jį apskundė teisme. 1864 m. išnuomojęs valstiečiui Ignotui Jurevičiui dvaro žemę ir pastebėjęs, kad valstietis jį pergudravo, 1866 m. kreipėsi į teismą ir sutartį nutraukė.

Mirė Domas Straševičius 1872 m. įpėdinystės teisėmis Juzinavos dvarą palikdamas sūnui Donatui Straševičiui⁶.

Donatas, 1854 m. baigęs Panevėžio apskrities dvarininkų mokyklą, reikalavusią kilmės dokumentų (akte įrašyta: „Heraldika patvirtinta dvarininkų šeimos“), buvo paskirtas dirbti į Vilkmėgės apskrities teismą. Vedė Vilkmėgės 2-os nuovados viršininko dukrą Sofiją Zveraitę (gimusią Maskvoje). Išaugino penketą sūnų.

⁵KAA. – F. I-1601, ap. 1, b. 344, l. 424–427; b. 345, l. 5–8.

⁶Ten pat. – F. 78, ap. 3, b. 640, l. 39.

Vėliau grįžo gyventi į Juzinavos dvarą, Raguvojė įkūrė smulkaus kredito banką, kuriame kurį laiką dirbo drauge su sūnumi Jonu. Mirė Donatas 1896 m., dvarą paveldėjimo teisėmis palikęs Jonui Straševičiui.

Juzinavos dvaras XX a. pirmojoje pusėje

Iš tėvo Donato Straševičiaus Jonas paveldėjo 93 dešimtinės dirbamos žemės, 5 dešimtinės miško ir 14 dešimtinių nedirbamos žemės. Vykdydamas 1922 m. Lietuvos Vyriausybės žemių reformos įstatymą, 1924 m. spalio 16 d. Panevėžio apskrities žemės tvarkytojas aprašė ir apkarpė žemę, palikęs maksimalų leistiną jos kiekį – 80 ha. Po 1929 m. Žemės reformos pataisų – padidinti žemės plotą iki 150 ha, – žemė buvo gražinta.

Dvarkiemyje stovėjo 10 trobesių, erdvių, pritaikytų stambiam ūkiui: gyvenamasis namas, klojimas, daržinė, trys tvartai, klėtis, pirtis, antžeminis rūsys, pieninė. Kai kuriuos pastatus reikėjo remontoti, perstatyti. Apie 1930 m. sudegė gyvenamasis namas, teko jį naujai pastatyti. Apie tai pasakojo Titeikėlių kaimo gyventojos Ona Baibokaitė (gim. XIX a. pabaigoje), Emilija Kulbokienė (gim. 1911 m.) ir Bronė Kulbokienė (gim. 1918 m.). Abiejų Kulbokienių vyrai (gimę XX a. pirmajame dešimtmetyje) tarnavo dvare, dirbo ūkvedžiais ir žmonoms daug yra pasakoję apie ponų gerumą – B. Kulbokienės vyrą Petrą Kulboką (gim. 1909 m.) užauginusi dvaro savininkė Marija Straševičienė, tyli, rami, be galo darbšti moteris. O Jonas Straševičius samdinius labiau mylėjęs nei savus vaikus. Vedęs nekilmingą ūkininkaitę Mariją Užpalevičiūtę, užrūstino brolius, nutraukė ryšius su jais. Dirbo, kaip ir dirbęs, Raguvos banke ir tęsė šeimos vyriškosios pusės tradicijas – aktyviai dalyvavo Raguvos valsčiaus visuomeniniame gyvenime. Buvo Raguvos valsčiaus savivaldybės narys, Lietuvos centrinės galvijų kontrolės sąjungos Galvijų kontrolės ratelio narys, aktyvus kooperatininkas, Anykščių žemės ūkio kooperatyvo „Aruodas“ narys, kooperatinio judėjimo Raguvoje kūrėjas, Pieno perdirbimo, vartotojų bendrovės bei smulkaus kredito bendrovės pirmininkas. Vienas iš garinės pieninės statybos iniciatorių. „Jis geras žmogus, kaip tėvas. Viso kaimo jaunimui vestuves iškėlė ir mane už B. Kulboko ištekino“, – gyrė E. Kulbokienė. „Padieniai darbininkai vogdavo miltus, kiaušinius. Jei sugaudavo ką nors vagiant, apibardavo, bet vėl darban priimdavo“, – teigė O. Baibokaitė.

Žvelgiu į Pirmojo pasaulinio karo metais Maskvoje darytą nuotrauką ir galvoju, kas paskatino ar privertė lietuvis katalikės



Pirmas iš dešinės sėdi Jonas Straševičius (gim. 1868 m.)



motinos ir lietuvių kataliko tėvo (Jono tėvas dokumentuose taip pat lietuvis katalikas) vaikus krikštyti cerkvėje. Taip, vyriausi vaikai buvo pakrikštyti Raguvos cerkvėje. Tik Emilija, gimusi 1905 m. birželio 30 d., buvo pakrikštyta Raguvos bažnyčioje, o vyresnieji vaikai 1905 m. liepos 22 d. Raguvos Romos katalikų bažnyčios protokolu pervesti iš stačiatikių į katalikų tikybą. Gal senelės paveiktas, gal dėl šeimą vis dar persekiojančio 1831 metų šešėlio, 1898 m. Boleslovo sūnus Valerijonas Straševičius Kauno gubernijos pareigūnams raštu aiškino, jog nėra teistas ar nusiteikęs prieš caro valdžią⁷.

Mirė Jonas Straševičius 1939 m. rugsėjo 19 d. Palaidotas Jočiūnų kaimo kapinėse, kaip pats yra prašęs, kad savus namus, savąją žemę matytų. Išties, Jočiūnų kaimo kapai ant aukšto kalno, stataus tarsi pilkapis, lygutėlių laukų masyve. Kažkada puoselėti, prižiūrėti (paskutinį kartą čia laidota 1952 m.), šandien jau vos matomi. Kalną juosiantys laukai apžėlę metrinėmis piktžolėmis ir tik akyliau išžiūrėję nuo apleistų kažkada buvusio kolūkio fermų gali išvysti siaurutį plyšelį – pėdsaką į kapus vedusio takelio.

Juzinavos dvare liko žmona Marija Užpolevičiūtė, kaip prieš šimtmetį Raguvos dvare viena buvo likusi Kazimiera Košcicaite, Upytės pavieto maršalkos Mykolo Straševičiaus žmona. Dvi atskirais šimtmečiais gyvenusios moterys, skirtingais

Jono Straševičiaus ir Marijos Užpolevičiūtės-Sraševičienės šeima Pirmojo pasaulinio karo metais Maskvoje



Vienulė Ona Straševičiūtė Kaune

⁷KAA. – F. I-49, ap. 1, b. 20677.

gyvenimo keliais ir vienoda baigtimi – abi Didžiosios Rusios išplitusi valstybė sugniuždė, palaužė, išvarė iš savųjų namų. Abiejų dvarų neliko nė pėdsako.

Sodyba. Sodybą žymėjo didelės obelų, kriaušių, vyšnių sodas; iš tolo švietė naujojo namo baltos langinės. Kiemas erdvus – tvartai toli nuo gyvenamojo namo, – gyvuliai po kiemą nevaikščiojo, nors sodybos nejuosė tvora. Didelis darželis žaliavo veik apie visą namą. Šeimnininkė labai mėgo jurginus, jų visur prisodindavo. Ištisą vasarą žydėjo vienmetės ir daugiametės gėlės.

Šeimos poreikiams augino daug daržovių. Daržuose triūsė keletas padidinių darbininkų: laistė, ravėjo, derlių nuimdavo, sandėliavo, raugė kopūstus. Augino nemažai pomidorų. Juos šeimnininkė parduodavo.

Už trobų ir daržų driekėsi ariama žemė. Nemažą plotą užsėdavo javais, augino bulves, pašarinius runkelius. Dalį derliaus šeimnininkas parduodavo, dalį sunaudodavo ūkio reikams. Pamiškėje buvo pievos ir ganyklos. Ariamos žemės plotai buvo kaitaliojami.

Gyvuliai. Iš Raguvos kontroliuojamų karvių piningumo ratelio (pirmininkas S. Ališauskas) apyskaitų sužinome, jog J. Straševičiaus karvių banda priklausė Lietuvos žalmargių A grupei. Bandoje 1938–1939 m. buvo 26–28 melžiamos karvės, 2–3 buliai, prieauglis. Kontrolės rezultatai:



*Камова К. А.
№ 10109
Lindymas.*

Šiuo tvirtinu, kad atargus Juonosegių pašarininkas LEONAS STRAŠEVIČIUS, gimęs 13 rugsėjo mėn., Raguvos valsčiuje, Jastinavo vienkiemio, tikrai yra Lietuvos kariuomenės kūrėjas-savanoris, įstojęs į jos eilės 1919 metų birželio mėnesio 1 dieną. Pasiremdamas Ministerių Kabineto patvirtintomis Lietuvos kariuomenės kūrėjų-savanorių sąlykėmis (Pavyzd. Nr. 208 NK) apdovanoju atargus Juonosegių pašarininką LEONĄ STRAŠEVIČIŲ kūrėjų-savanorių medaliu.

Kaunas, 1929 m. lapkričio mėn. 4 d.

4112 Nr.

*po Ališauskai
Pulkininkas Vokietijos
Kariuomenės Ministras*

*po Kubilovs
Gen. leitenantas
Vyriausybės Kabinetas*



Lietuvos kariuomenės valdybos taryba Nr. 4330 Ar. 4 1929. 12.6

Leono Straševičiaus apdovanojimo Lietuvos kariuomenės kūrėjo-savanorio medaliu pažymėjimo 1929 m. faksimilė. LCVA

Metai	Vidutiniškai vienos karvės produkcija				Vidutiniškai viena karvė gavo pašarinių vienetų				
	Pieno kg	Riebumas %	Riebalų kg	Sunaudota pašarinių vienetų	100 pašarinių vienetų davė riebalų kg	Koncentruotuose pašaruose	Sultinguose pašaruose	Dobiuose ir šiene	Ganyvoje
1938	2207	3,63	80,1	1856	4,3	109	30	82	1257
1939	1933	3,73	72,2	1826	4,0	84	162	47	850

Dvare buvo 10 arklių, 8 iš jų darbiniai, vienas eržilas šeimnininkų pramogai, antruoju šeimnininkas kasdien vykdavo į darbą Raguvos banke. Laikė keliolika kiaušinių, avių, žąsų, vištų. Gyvuliai ganė samdyti piemenys. Ganyti teko ir saviems vaikams – Jadvygai, Stanislovui.

Samdiniai. Nuolat ūkyje dirbo trys metams samdomos mergos ir du bernai. Vienas bernas prižiūrėjo gyvulius, antras dirbo laukuose. Viena mergina ruošė valgį,

antroji dirbo ūkyje. Mažus vaikus prižiūrėti samdė atskirą tarnaitę. Samdiniai gyveno tame pačiame name, kaip ir šeiminkai, – jiems buvo įrengti atskiri kambariai. Mokėjo samdiniams po 220 Lt metinį atlyginimą, aprūpino maistu ir drabužiais, gimtadieniais nupirkdavo dovanų, atveždavo saldinių. Padieniams už darbo dieną mokėjo po 1 Lt ir maitino, o žiemą, žiūrint koks darbas, maitino ir mokėjo po 0,5 Lt.

Maitinimas. „Maitino gerai, sriubos labai gardžios buvo“, – teigia E. Kulbokienė (gimusi ir gyvenanti Titeikėlių k.). Kasdien, išskyrus penktadienį, duodavo mėsos. Pusryčiams dažniausiai keptavo miltinius ar bulvinius blynus, pietums sriuba (burokėlių, kopūstų, kitų daržovių, kruopų), virta su mėsa, vakarienei – košės. Ant stalo padėdavo didelį dubenį ir kiekvienam valgančiam išdalindavo po dubenėlį. Dubenyje – samstis, kiekvienas sau išsipila. Mėsą patiekdavo porcijomis.

Papročiai. „J. Straševičius samdiniams buvo per geras“, – teigia E. ir B. Kulbokienės iš Titeikėlių k. Sekmadieniais, pakinkęs arklį ir susisodinęs vaikus ir šeimyną, pats važnyčiodamas važiuodavo į miestelį. Paaugę vaikai labai pykdavo ant tėvo, nenorėdavo važiuoti, bet tėvas priversdavo. Bažnyčioje išsiskirdavo kas sau – samdiniai stovėdavo vienoje bažnyčios pusėje, vaikai – kitoje. Beje, motina dažniausiai pasilikdavusi namuose, prižiūrėdavusi ūkį.

Kalėdoms šeiminkai puošdavo eglutę. Susirinkdavo visa šeimyna – ir savi, ir samdiniai.

Sekminėms nuosavame miškelyje „pataisydavo stalą“ (B. Kulbokienė). Priruošdavo valgių, atvykdavo daug svečių: agronomų, veterinarų... Samdinius taip pat pakviesdavo prie stalo. Vaišindavo vynu. Šeiminkai patys vyną pasigamindavo, iš savo sodo uogų, obuolių.

Šeiminkė daug dirbo namuose. Ji vėliausiai guldavo ir anksčiausiai keldavosi, prikeldavo šeimyną. Kartais ir valgį virėdavo, pati vaikus prižiūrėjo.

Pieninė. Emilijos Kulbokienės-Mesčionaitės, dvejus metus dirbusios dvaro pieninėje, teigimu, naujoji pieninė dvare buvo pastatyta trečiojo dešimtmečio pabaigoje, greta senosios. Naująją, jau „sukirptą“, atvežęs Jonas Straševičius, belikę tik rąstus vieną ant kito sukrauti ir stogą uždengti. Stogą dengė iš Ra-



Leonas Straševičius su žmona Konstancija ir vaikais Gražina ir Tadu Kaune. 1939 m.



Marija Straševičiūtė Kaune. 1927 m.

guvos atvežtomis čerpėmis. Pieninės vedėjai (ja dirbo šeiminių dukra Jadvyga) talkino viena darbininkė, privalėjusi prinešti malkų, užkurti krosnį, atnešti ir sušildyti vandens, išplauti separatorių, indus, grindis. Pieną separavo pati Jadvyga. Straševičių karves melžė 4–6 melžėjos. Buvo skaičiuota, jog vasara viena melžėja turinti pamelžti rankomis keturias karves. Pieną pieninės sunešdavo ir aplinkinių kaimų valstiečiai.



Varnių veterinarijos gydytojas Povilas Straševičius. 1936 m.

Permainos Juzinavos palivarke sovietų santvarkos metais

1940 m. liepos 21 d. „liaudies seimas“ paskelbė Lietuvą Tarybų Socialistine Respublika, o kita, liepos 22 d., priėmė žemės nacionalizavimo deklaraciją, paskelbusią Lietuvos žemę visos liaudies nuosavybe. Šia deklaracija buvo nustatyta maksimali valstiečio ūkiui asmeninės žemės norma – 30 ha. Viršplotis turėjo pereiti į Valstybinį žemės fondą. Deklaracijoje pabrėžta: „Visoki bandymai pasikėsinti į asmeninę valstiečių nuosavybę arba prieš darbo valstiečių valią primesti jiems kolūkių organizavimą bus griežtai nubausti, kaip kenkia liaudies ir valstybės interesams“^{8*}.

1940 m. rugpjūčio 5 d. buvo priimtas Valstybinio žemės fondo įstatymas, numatęs žemės fondą sukaupti 1940 m. rugsėjo 25 d. – 1940 m. spalio 31 d., t. y. per 35 dienas, ir iš sukaupto žemės fondo duoti iki 10 ha žemės visiems bežemiams ir mažažemiams valstiečiams. Kaimo amatininkams, besiverčiantiems ir žemės ūkiu, suteikta teisė gauti po 2–3 ha žemės. Pirmenybę turėjo gausios šeimos, smulkūs nuomininkai, kumečiai, ilgą laiką dirbę dvarų ūkiuose. Žemės komisijos buvo įpareigosios pasiręgti nusavintam gyvajam ir negyvajam inventoriui panaudoti. Dvarų sodybos numatytos panaudoti valstybės reikalams. Laikytasi kieminės struktūros: mažažemiams atrėžiama stambaus ūkio gabalas greta jų turimos žemės. Bežemiams žemė buvo skiriama vienoje vietoje⁹.

Tai žinodami, pažvelkime, kaip šie nutarimai buvo vykdomi Juzinavos palivarko (Raguvos vls., Jočiūnų apyl.) žemėje. Istorinė tiesa slypi 68 lapų apimties „Jono Straševičiaus dvaro nusavinimo byloje, 1940 m. rugpjūčio 1 d. – 1946 m. liepos 12 d.“, saugomoje Panevėžio apskrities archyve¹⁰.

Pirmieji bylos lapai – spaustuvėje atspausdinta anketa – pavadinta „Žinios apie imamą žemės reformos reikalams ūkį“. Anketos kairėje pateikti klausimai. Atsakymus dešinėje privalėjo įrašyti valsčiaus žinių rinkėjas. Anketa užpildyta 1940 m. rugpjūčio 1 d.

Anketoje nurodyta:

1. Ūkio vieta:	Juzinavos plv., Raguvos vls., Panevėžio aps.
2. Žemės plotas:	124,53 ha
3. Buvęs savininkas:	Jono Straševičiaus įpėdiniai: žmona Marija, vaikai Juozas, Leonas, Povilas, Stasys, Ona, Marijona, Emilė ir Jadvyga.
4. Buvusio savininko giminių skaičius ir amžius	Motina Marija – 71 m., vaikai: Stasys – 25 m., Juozas – 39 m., Jadvyga – 27 m. ir jos vyras Vladas Čerkauskas, 33 m.

*Straipsnyje cituojamų dokumentų ištraukų kalba netaisyta.

⁸Lietuvos TSR įstatymų, Aukščiausiosios Tarybos Prezidiumo įsakų ir vyriausybės nutarimų chronologinis rinkinys. – Vilnius, 1956, t. 1, p. 9.

⁹Lietuvos TSR istorija. – Vilnius, 1975, t. 4, p. 35–36.

¹⁰ Panevėžio apskrities archyvas (toliau – PAA) – F. 498, ap. 1, b. 329.

5. Kiek kumečių bei darbininkų šeimynų ir kokiomis sąlygomis gyveno ūkyje		Dvi kumečių šeimos gauna trijų ordinarijų atlyginimą ir dvi tarnaitės gauna metinį atlyginimą.						
6. Žemės suskirstymas naudojimo atžvilgiu								
a) sodybos		1,5 ha						
b) ariamos		60,0 ha						
c) miškų ir durpynų		5,0 ha						
d) pievų ir ganyklų		57,5 ha						
e) netinkamos		0,53 ha						
Iš viso		124,53 ha						
7. Kas valdo ūkį		Ūkį valdo buvusio savininko įpėdiniai, kurie gyvena tame ūkyje.						
8. Žemės rūšys								
a) I rūšies		20,00 ha						
b) II rūšies		12,00 ha						
c) III rūšies		47,00 ha						
d) IV rūšies		45,00 ha						
e) mokesčiais neapdedamų		0,53 ha						
9. Kokiu būdu, kada ir iš ko ūkis įgytas		Paveldėtas						
10. Ar buvęs savininkas turi kitos žemės ar kito nekilnojamojo turto		Neturi						
11. Trobesiai:								
Eil. Nr.	Trobesio pavadinimas	ilgis metrais	plotis metrais	aukštis metrais	Kokios medžiagos		Trobesių būklė: gera, vidutinė, bloga	Kam trobesiai priklauso
					sienos	stogas		
1.	Gyvenamasis namas	19,5	9,5	3	raštų	cinkuotos skardos	gera	buvusiam savininkui
2.	Klojimas	29	13,5	3,75	lentų	šiaudų	vidutinė	
3.	Daržinė	49,75	7,5	2,25	raštų ir lentų	šiaudų	bloga	
4.	Tvartas	25	9	2,5	raštų	šiaudų	vidutinė	
5.	Tvartas	29	11	3,25	raštų	šiaudų	gera	
6.	Klėtis	11	6,5	3	raštų	lentų	vidutinė	
7.	Kiaulidė ir vištidė	24	4,5	2	raštų	lentų	gera	
8.	Pirtis	4,25	3	2	raštų	lentų	gera	Raguvos pieno perdirbimo bendrovei
9.	Rūsysis	8	4	1,5	akmenuų	lentelių	gera	
10.	Pieninė	12,25	4,75	3	raštų	molinių čerpių	gera	
12. Ar yra trobesių, tinkamų medicinos, socialiniams, kultūriniais ir kitiems visuomeniniams reikalams ir turinčių istorinę bei meninę vertę		Nėra						
13. Ar yra ūkyje pramonės įmonių (spirito varyklų, malūnų, plytinių ir kt.)		Nėra						
14. Gyvasis inventorius								
		a) arklių (suaugusių)		8		Prieauglio		2
		b) galvijų		20		“		8
		c) kiaulių		5		“		12
		d) avių		1		“		2
		e) ožkų		–		“		–
15. Negyvasis ūkio inventorius								
		1. Plūgų		6 poriniai vnt.		4. Vežimų		5
		2. Akėčių		12		5. Rogių		6
		3. Drapakų		2		8. Grėbiamoji		1

10. Kultivatorius	1	13. Volas (cementinis)	1
11. Lėkštiniai	1	14. Važis	1
12. Javapjovė	1	15. Pakinktų	
16. Ar žemė nėra apsinkinta servitutais ir, jei ūkis yra prie miestų ar miestelių, tai ar nėra toje žemėje činčininkų bei nuomininkų trobesių	Nėra		
17. Kurie gretimi kaimai nėra išsiskirstę į vienkiemius	Nėra		
18. Kurių mažžemių žemės susisieja su aprašomąja žeme	Antano Šileikos, Juozo Vaičiulio, Kazio Buliolio, Jono Blauzdžio, Antano Bernatavičiaus, Jono Demeikio, Petrés Tarabildienės		
19. Ar yra reikalo aprūpinti iš tos žemės miesto ar miestelio gyventojus statybiniais sklypais	Nereikalinga		
20. Buvusio ūkio savininko pajamos ne iš žemės ūkio (tarnyba, pensija, prekyba, pramonė ir kt.) per metus litais	Juozas Straševičius gauna pensiją		
21. Ar yra ūkio planas	Nėra		
22. Ar turi kokį turtą sutuoktinis ar kiti šeimos nariai	Neturi		
23. Kokia ūkio valdymo forma (žemė vienoje vietoje, rėžiais ar išmėtyta atskirais gabalais)	Žemė vienoje vietoje		
24. Ar yra ūkyje vaisių sodas, o jei yra – nurodyti medžių kelmų ir vaiskrūmių skaičių	Neužpildytas		
25. Ar yra ūkyje šiltnamiai, medelynai ir kt.	Nėra		

Anketą pasirašė buvusio dvarininko Jono Straševičiaus sūnus Stasys Straševičius bei žinių rinkėjas (parašas neįskaitomas), Raguvos vls. ūkio komisijos narys P. Sargautas, seniūnas A. Stulginskis¹¹.

Tuo pat metu, 1940 m. rugpjūčio 1 d., ta pačia rašysena, tikėtina, kad valsčiaus darbuotojo, užpildyta 19 anketų „Žinios apie kandidatą žemei gauti“. Pretendentai žemei gauti privalėjo atsakyti į 19 anketos klausimų.

1. Nurodyti vardą, pavardę, tėvo vardą, amžių.
2. Gyvenamąją vietą (adresą).
3. Šeimos narius (vardai ir jų amžius).
4. Kurie šeimos nariai prie jo nuolat gyvena.
5. Kur ir kiek iš viso turi žemės.
6. Kur ir kiek turi žemės kandidato žmona, tėvai, jo vaikai, broliai ir seserys.
7. Ar žemė žemėtvarkos įstaigų sutvarkyta.
8. Ar turi pasistatęs trobesius ir kokius (savo ar nuomojamoje žemėje).
9. Nuo kurių metų savo vardu moka už žemę mokesčius.
10. Prie kokio dvaro ar parceliuotino ūkio žemė priena.
11. Jei nepriena, tai kaip toli nuo parceliuotinos žemės sienos.
12. Ar vien iš žemės darbo gyvena, ar turi ir kitų pajamų šaltinių (alga, pensija ir kt.).

¹¹PAA. – F. 498, ap. 1, b. 329, l. 1, 2.

13. Jei dvaro darbininkas (kumetis), tai kokiam dvare ir nuo kurių ligi kurių metų tarnavo.
14. Jei žemės nuomininkas, tai kur ir kokius žemės plotus nuomojo.
15. Jei yra amatininkas, tai kokį amatą moka ir ar nuolat juo užsiima.
16. Kokį gyvą ir negyvą inventorių žemei dirbti turi (išvardinti gyvulius ir ūkio padargus).
17. Ar nėra teismo teistas, jei teistas, tai už ką ir kokia bausme.
18. Ar nėra savo žemės pardavęs, jei pardavęs, tai kur, kokį plotą, kada ir kaip, laisvu susitarimu ar iš varžytinių.
19. Ar Lietuvos pilietis.

Užpildytos anketos buvo tvirtinamos valsčiaus antspaudu ir valsčiaus viršaičio bei sekretoriaus parašais. Po parašais, lapo apačioje, išspausdintas pareiškimo tekstas:

...Valsčiaus Žemės Ūkio Komisijai
PRAŠYMAS

Prašau man, kaip žemės darbininkui
(bežemiui ar mažažemiui)

skirti išūkio arba kito kurio ūkioha žemės.
.....
(parašas)

1940 m.mėn.d.

Visos anketos-pareiškimai numeruoti keturžekliais skaitmenimis, pradedant 38... Žemės prašė 19 Titeikių, Titeikėlių, Kirmėlių, Jočiūnų, Papušių, Juostiniūnų kaimų valstiečių. Visi prašė žemės iš parceliuojamo J. Straševičiaus ūkio. Vienų žemės prišlijusios prie dvaro, kitų nutolusios 200–500 m nuo dvaro. Vyriausias kandidatas žemei gauti buvo gimęs 1877 m., jauniausias – 1915 m. Žemės prašė ir viena moteris (gim. 1877 m.). Mat jos vyras tarnautojas, o pagal aukščiau minėtą deklaraciją, žemė duodama tik valstiečiams ir amatininkams. Gausiausia buvusi Adomo Bernatavičiaus šeima – 7 vaikai (vyriausiai – 21 m., ištekėjusi, jauniausiai Alenai – 1 metai). Nė vienoje šeimoje nebuvo senelių ar giminaičių¹².

Tačiau įrašai apie valdomą žemės plotą anketose ir įrašai 1940 m. spalio 15 d. Raguvos vls. žemės ūkio komisijos protokole (J. Straševičiaus dvaro nusavinimo byla. – F. 498, ap. 1, b. 329, l. 12–13) nesutampa. Anketose 6 iš prašiusiųjų nurodo visai neturį žemės, „Protokole“ tokių atsiranda tik du. B. Janulis anketoje nurodo neturįs žemės, tik žmona Emilė Titeikėlių k. turinti 3 ha žemės, – „Protokole“ įrašyta, jog B. Janulis valdo apie 7 ha žemės sklypą. Panašios klaidos ir kitų pretendentų valdomos žemės apskaitoje. Kas tai? Apsirikimai? O gal sąmoningai valstiečiai nurodė turį mažesnę žemės plotą, trokšdami gauti kuo didesnę dvaro žemės gabalą. Gal dėl tos pačios priežasties nė vienas valstietis nepasiskė esąs amatininkas, žinodamas, kad pagal 1940 m. liepos

¹²PAA. – F. 498, ap. 1, b. 329, l. 3–11, 14–23.

22 d. deklaraciją bei 1940 m. rugpjūčio 5 d. įstatymą amatininkams numatyta skirti tik 2–3 ha žemės. Visi, net bežemiai, nurodė gyveną iš žemės ir turį visą inventorių žemei apdirbti. Keista, žmogus neturi žemės, bet laiko arklį ir visą žemei apdirbti reikiamą inventorių. Išvada tegali būti viena – duokit žemės, o ją apdirbti turėsiu kuo. Anketų duomenimis, tik du valstiečiai nurodo nuomoją žemę: K. Imbrasas (gim. 1899 m.) Jočiūnų k. nuomoja 6 ha, A. Šileika – 0,5 ha. K. Poviliūnas (gim. 1879 m.) yra kalvio Narbuto 24 ha sklypo pusininkas. Iš atsitiktinių darbų gyvena J. Deveikio šeima.

Visi, ir bežemiai, turėjo savas sodybas su būtiniaisiais pastatais: gyvenamuoju namu, tvartu, klojimu. Jonas Deveikis, Bronius Zakarevičius turėjo ir daržines, Antanas Buliokas, be pagrindinių pastatų, turėjo ir klėtį. 15 pretendentų laikė po 1 arklį, Antanas Mackevičius – 2, Jonas Blauzdys – 3 arklius. Visi pretendentai – po 1–2 karves, 1–3 kiaules.

Raguvos valsčiaus žemės ūkio komisija, atsižvelgdama į panorusių gauti žemę bežemių ir mažžemių (jų buvo 19) prašymus, pavedė matininkui Jonui Biliūnui išmatuoti dvaro žemę ir parengti žemės pertvarkymo brėžinį. J. Biliūnas Juzinavos dvaro ūkyje rado 125,54 ha žemės ir, remdamasis Raguvos valsčiaus žemės ūkio komisijos sprendimu, kiek žemės kuriam valstiečiui skirti, nubraižė Juzinavos dvaro žemės planą ir suskirstė jį į atitinkamo ploto lopinėlius, juos sunumeruodamas.

1940 m. spalio 15 d. Raguvos valsčiaus žemės ūkio komisija, pirmininkaujama S. Stulginskio ir dalyvaujant komisijos nariams V. Radzevičiui, J. Butmonui, P. Sargautui ir A. Ulevičiui bei kviestiniams agronomui Nikolajui Bušackui, matininkui Jonui Biliūnui, svarstė klausimą apie Juzinavos žemės, priklausiusios Jono Straševičiaus įpėdiniams, išparceliavimą. Komisija nutarė žemę paskirstyti devyniolikai jos prašiusių bežemių ir mažžemių valstiečių, o dvidešimtąjį sklypą, pažymėtą antruoju numeriu, skirti savininkams – Jono Straševičiaus įpėdiniams. Mažiausias paskirtosios žemės plotas buvo 1,45 ha, didžiausias – 10,0 ha. Jono Straševičiaus įpėdiniui Vladui Čerkauskui atmatuota 30,0 ha.

1940 m. spalio 20 d. Raguvos valsčiaus žemės ūkio komisijos pirmininkas Stasys Stulginskis, vykdydamas Žemės ūkio komisijos 1940 m. spalio 15 d. nutarimą, dvare susirinkusiems valstiečiams nurodė jiems skirtų žemės sklypų ribas ir surašė Panevėžio aps., Raguvos vls. Juzinavos dvaro žemės perdavimo aktą, pabrėždamas: „*Perdaviau žemiau nurodytiems asmenims jiems skirtus naudotis sklypus, kurie vietoje paženklinti ir žemės naudotojams parodyti*“. Akte spausdintinėmis raidėmis pažymėtas žemės naudotojo vardas, pavardė, sklypo numeris, plotas hektarais ir žemę priėmusio valstiečio parašas. Iš viso 19 parašų. Valstiečiams išskirstyta 95,54 ha žemės. Pagal šį aktą, naujakuriai tapo teisėtais buvusio dvaro žemės šeimininkais.

Kokia padėtis dvare buvo karo metais, nėra aišku. 1944 m. rugsėjo 28 d. pareiškimuose žemei gauti dalis valstiečių nurodo, jog žemė iš jų buvo atimta, keletas rašo esą dvaro kumečiai arba nuomoją žemę iš dvaro. Antai Antanas ir Bronius Januliai rašo nuomoją po 14 ha, Motiejus Malkevičius nurodo gyvenąs dvare ir nuomojās dvaro žemę, Juozas Sipavičius turįs 20 ha dvaro žemės. Iš 1945 m. kovo 29 d. rašyto dvaro įpėdinio V. Čerkausko pareiškimo paaiškėja, jog jis valdęs 15 ha. 1940 m. gavusiųjų ir 1944 m. rugsėjo 28 d. prašiusiųjų dvaro žemės pavardės ne visai sutampa. Be to, tąkart prašė tik 17 žmonių.

Pagal 1944 m. gruodžio 18 d. Raguvos valsčiaus žemės ūkio komisijos protokolą Nr. 13, Juzinavos dvaro žemė perkirstyta. Vėl nurodyti žemės savininkai, sklypų numeriai, dydis.

Remiantis LSSR Konstitucijos 9 straipsniu, LSSR AT III sesijos 1944 m. rugpjūčio 30 d. priimto įstatymo 6 straipsniu ir Raguvos valsčiaus žemės komisijos 1944 m. gruodžio 11 d. nutarimais, valstiečiams, gavusiems žemės, buvo įteikti žyminiai valstybinio žemės paskyrimo aktai: gelsvos spalvos popieriaus lape, kuri puošė Lenino ir Stalino atvaizdai, o pakraščius – tautinės juostos ornamentas, geltonos (aukso) ir raudonos spalvos raidėmis buvo įrašyta, jog žemė skiriama „naudotis neatlyginimai ir neribotam laikui“. Raštus pasirašė apskrities vykdomojo komiteto pirmininkas ir sekretorius. Vienas toks aktas, pažymėtas Nr. 1343, išduotas Juozui Sipavičiui, Ievos s., saugomas Panevėžio valstybiniame archyve, minėtoje Jono Straševičiaus dvaro nusavinimo byloje.

Sulyginę datas – gruodžio 18 d. ir gruodžio 11 d., – matome, kaip buvo skubama: pirma įteikti savininko aktai, po to parodyti sklypai.

Tačiau tuo Juzinavos dvaro žemės dalyba nesibaigė. Minimose Jono Straševičiaus dvaro nusavinimo byloje saugomas pluoštas spaustuvejė atspausdintų anketų „Pareiškimas žemei gauti“, kurių antroje pusėje, skiltyje „Žinios“, prašoma pateikti žinias „apie naujakurio ūkį, kuris pagal įstatymą „Dėl vokiečių okupacijos padarinių žemės ūkyje likvidavimo“ gavo ar gauna žemę, gyvulius, žemės ūkio inventorių ir trobesius“. Pareiškimus rašė tie patys valstiečiai, 1944 m. gruodžio 11 d. neatlyginamai ir neribotam laikui gavę žemės nuosavybės dokumentus. Šį kartą „Pareiškime žemei gauti“ prašoma „apie save suteikti šias žinias“:

1. Pavardė, vardas, tėvo vardas ir amžius.
2. Gyvenamoji vieta (adresas).
3. Šeimos nariai (vaikai ir jų amžius).
4. Ar yra bežemis, mažžemis, žemės ūkio darbininkas ar kaimo amatininkas.
5. Kas iš šeimos narių tarnauja Raudonojoje Armijoje arba buvo tarybiniu partizanau.

Pareiškimai surašyti ir pasirašyti be datų, tačiau antroje lapo pusėje spausdintose „Žiniuose“ prašoma pateikti informaciją:



Sovietinio žemės paskyrimo akto 1944 m. faksimilė.
PAA

1. Kiek žemės turėjo iki žemės pertvarkymo.
2. Kiek gavo žemės 1944–1945 m. iki 1945 08 21.
3. Kiek žemės papildomai skirta po 1945 08 21.

Valstietis privalėjo nurodyti, kiek ir kokios rūšies žemės turėjo ir kiek kokios rūšies yra gavęs. Analogiškai klausimai pateikti apie gyvulius, žemės ūkio inventorių, trobesius. Valstiečiai privalėjo turimą turtą diferencijuoti, nurodydami, kiek ir kokių gyvulių, plūgų, akėčių, vežimų ir kt., trobesių turėjo ir papildomai gavo. Iš „žinių“ reikalavimo, kuriose pabrėžta 1945 m. rugpjūčio 21 d. data, galime spręsti, jog valstiečiai pareiškimus žemei gauti paskutinį kartą pildė 1945 m.

Sumanesni valstiečiai dar 1945 m., supratę, kad paėmę žemę „neatlyginamai ir neribotam laikui“ įklimpo į valstybės žabangas, suskubo atsisakyti gautosios žemės. Atsisakė žemės ir Jonas Sipavičius. Jo puošniojo „Valstybinio žemės paskyrimo akto Nr. 1343“ antroje pusėje Raguvos žemės ūkio komisijos pirmininkas 1945 m. spalio 19 d. įrašė: „1945 m. spalio mėn. 19 d. nutarimu žemės komisijos sklypas Sipavičiaus Jono dešimts (10,00) ha yra skyrtas (taip parašyta – E. St.) Čekatauskui Petru, sūn. Mykolo, gyv. Raguvos miest.“

1944–1945 m. valstiečiai, žemės savininkai, ypač gavę daugiau žemės, savo noru prašė sumažinti jos kiekį. Ne, jie nenusikalto karo metais Lietuvai, jie neištraukti į numatytą sumažinti turimą žemės kiekį valstiečių skaičių. Jie patys prašė, nes nepajėgė savo jėgomis įdirbti žemės. 1945 m. kovo 29 d. buvęs Juzinavos dvaro įpėdinis Vladas Čerkauskas kreipėsi į Raguvos vykdomojo komiteto žemės reformos pirmininką, pareiškimu nurodydamas, jog jam per 1945 m. žemės padalinimą prie turėtų 15 ha dirbamos žemės buvo priskirta dar 15 ha. Valstietis rašė: „Vaikai mažamečiai, trūksta arklių. Vienam su žmona sunku 30 ha plotą įdirbti“. Ir prašė palikti buvusį žemės sklypą – 15–20 ha. Deja, pareiškimas nebuvo patenkintas. V. Čerkauskui palikta 30 ha žemės.

Paskutinis Jono Straševičiaus dvaro nusavinimo bylos lapas – 1946 m. liepos 12 d. aktas¹³, kuriame nurodyta, jog V. Čerkausko 30 ha ūkyje yra 2 arkliai, 3 karvės, 2 avys, 2 kiaulės ir 6 št. priauglio; neapsėta gautoji J. Janulio, J. Deveikio, J. Urbono, A. Buliolio žemė; valstiečiai patenkinti gautąja žemės kokybe, tačiau, gavę žemę, negavo nei gyvo, nei negyvo inventorius“.

Šis aktas visiškai apibendrina pirmųjų socialistinės santvarkos metų rezultatus, ir ne vien Juzinavos palivarko žemėje. Išdraskyti dvarai ir stambesni ūkiai, žemė išdalinta valstiečiams, pasikliaujant vien jų teigimu: „*turiu visą žemei apdirbti reikiamą inventorių*“, neišsigilinus, ar tikrai turimo inventorius ir gyvulių pakaks padidėjusiam žemės plotui įdirbti, ar pakaks šeimoje darbo jėgos, ar sugebės, ar norės dirbti. O kaimui reikėjo išsimaitinti pačiam, išmaitinti karo audrų nualintą ir išsekintą miestą, padėti „plačiajai tėvynei“. Valstietį užgriuvo nepakeliama pyliavų, mokesčių našta. Juoba kad mokesčiai buvo skaičiuojami ne nuo turimos, o nuo ariamos ir apsėjamos žemės kiekio, nuo gyvulių skaičiaus, veik neatsižvelgiant į tą žemę dirbančiųjų skaičių. Ši neganda užklupo ir Juzinavos dvaro naujakurius. Tiesa, turintys iki 30 ha žemės, nebuvo apmokestinami. Tai paskatino valstiečius kreiptis į valsčiaus vykdomąjį komitetą ir prašyti priimti jų gautąją žemę į Valstybinį žemės fondą. Pirmieji pareiškimai buvo patenkinti, o vėliau,

¹³PAA. – F. 498, ap. 1, b. 329, l. 68.

Valstybiniame žemės fonde susikaupus tūkstančiams nepaimtų hektarų, valstiečių pareiškimai nebuvo patenkinami, jiems pasiūlyta dirbti žemę arba stoti į kolūkį. Antai Teklė Dabužienė iš Skaurādų kaimo prašė jos paimtąją žemę priimti į Valstybinį žemės fondą, nes vyras beprotis. Nutarta: „*Atmesti kaipo per vėlai paduotą, pasiūlyti eiti į kolūkį*“¹⁴.

Kitas valstietis prašė atleisti jį, kaip naujakurį ir nusenusių, nuo valstybinių prievolių, nes visi jo vaikai yra moksleiviai. Nutarta: „*Atmesti, kaipo turintį darbo jėgą*“¹⁵.

Valstiečiai, turintys per 20 ha žemės, taip pat prašė priimti jų žemę į Valstybinį žemės fondą. Ir šiems pasiūlyta stoti į kolūkį.

Tačiau kolūkio Juzinavoje, o ir Raguvos valsčiuje, dar nebuvo. Valstybė tebeskaičiavo būsimas pajamas: už ariamą žemę, šienaujamas pievas, gyvulius. 1947 m. rugsėjo 21 d. Finansų skyriaus vedėjas, remdamasis SSRS Finansų liaudies komisarariato 1944 m. spalio 6 d. instrukcija Nr. 541, patvirtino apmokestinamų ūkių sąrašą ir šiems ūkiams apskaičiuotą žemės ūkio mokestį. Kaip minėta, mokėtina mokesčių suma priklausė nuo ariamos žemės, šienaujamų pievų ir gyvulių skaičiaus.

Jočiūnų apylinkėje buvo trys valstiečiai, turintys po 30 ha žemės, tačiau jiems buvo apskaičiuoti skirtingi mokesčiai:

1. V. Čerkauskas – 7 asmenys, 6 iš jų nedarbingi, 16 ha ariamos, 9,5 ha pievų, 2 arkliai, 2 karvės, 1 kiaulė, 2 avys, – mokesčių priskaičiuota 3595,5 rb.

2. S. Mačionis – 3 asmenys, 1 iš jų nedarbingas, – 10 ha ariamos, 14 ha pievų, 2 arkliai, 4 karvės, 1 kiaulė, 2 avys, – mokesčių priskaičiuota 2711 rb.

3. S. Baltušnikas – 4 asmenys, 1 iš jų nedarbingas, 10,5 ha ariamos, 10 ha pievų, 2 arkliai, 3 karvės, 1 kiaulė, – mokesčių priskaičiuota 2001 rb.

Analogiški skaičiavimai ir vidutiniokų ūkiuose. Du valstiečiai – J. Urbonas ir P. Konstantinavičius – turėjo po 13,8 ha žemės. J. Urbonas buvo našlys ir vienas augino 3 mažamečius vaikus. Jam priskaičiuota 459 rb mokesčių suma. P. Konstantinavičius gyveno vienas. Jam priskaičiuota 301,5 rb mokesčių. Abiejų valstiečių ariamų (6,5 ha) ir šienaujamų pievų (7 ha) plotai vienodi, abu valstiečiai laikė po vieną arkli, tačiau J. Urbonas, turėdamas tris mažamečius vaikus, laikė 2 karves, 1 kiaulę, 1 avi, – tad už darbštumą, už vaikų priežiūrą jam valstybė paskaičiavo daugiau nei trečdaliu didesnę mokesčių sumą. Analogiškus kuriozinius pavyzdžius randame palyginę ir kitiems valstiečiams apskaičiuotus mokesčius¹⁶.

Neapgalvotai, kartu ir nesąžiningai apskaičiuoti mokesčiai vertė valstiečius meluoti, nuslėpti gyvulius, parodyti mažesnę ariamos žemės plotą, o dar blogiau – paversti ją dirvonu. Valstybinės prievolės, tapusios našta valstiečiui, atsigrėžė prieš pačią valstybę. Kas mėnesį ir dažniau rengti valsčiaus apylinkių pirminkų posėdžiai neatnešė reikiamos nau-

¹⁴PAA. – F. 2, ap. 1, b. 70.

¹⁵Ten pat.

¹⁶Ten pat. – F. 346, ap. 1, b. 86.

dos, greičiau jų protokolai atskleidė ir atskleis ateities kartoms, kaip neapgalvotai vykdant Sovietų Sąjungos nutarimus buvo sugriautas Lietuvos žemės ūkis. Pasklaidykime „Raguvos valsčiaus apylinkių pirmininkų posėdžių protokolų bylą, 1947 m. sausio 4 d. – 1947 m. spalio 13 d.“¹⁷

Iš 1947 m. sausio 23 d. protokolo*:

„Tenka pastebėti, kad daugelis valstiečių, sudarant prievolių pristatymų sąrašus, daro visokias kombinacijas: nuslepia žemę, mažina ariamos žemės plotą ir t. t.“ Išpėjama, kad „visokios kombinacijos laikui bėgant bus išaiškintos ir pačiam kombinatoriui teks nukentėti“.

Iš 1947 m. balandžio 25 d. protokolo:

„Žemės ūkio produktų paruošos stovi kritiškoje padėtyje. Teiškildyta 4%, nors jau prasidėjo II ketvirtis“.

Iš 1947 m. gegužės 24 d. protokolo:

„Svarstyta: Valstybinės prievolės įstatymų klausimas.

Nutarta: Norint išvengti nemalonumų ir sau, ir patiems ir, kad nesudaryti nemalonumų šios apylinkės gyventojams, reikalinga praveisti aiškinamąjį darbą apylinkėje“.

Iš 1947 m. gegužės 26 d. protokolo:

„Nežiūrint pakartotinių raginimų ir išpėjimų iš valsčiaus Vykdomojo komiteto pusės prievolių pristatymo rezultatai nei kiek nepagerėjo“. „Kelių taisymo reikalingumą supranta kiekvienas pilietis, tačiau ir po daugelio raginimų kelių stovis nepagerėjo. Jeigu savaitės bėgyje visi keliai nebus nors pakenčiamai sutaisyti, apylinkių pirmininkai, kurių kelias rastas blogiausiam stovyje, bus be jokios atodairos perduoti prokurorui“.

Iš 1947 m. birželio 7 d. protokolo:

„Kelių taisymo planas neįvykdytas. Dalis valstiečių kelių padengė tik labai plonu žvyro sluoksniu. Toks darbas neleistinas“.

Iš 1947 m. liepos 12 d. protokolo:

„Į raginimus Vykd. komitetai bei valstiečiai nekreipė dėmesio... Tokį šaltą atsinešimą ir nepaisymą įsakymų bus laikoma sabotažu, už kurį bus traukiama teismo atsakomybė“.

¹⁷Ten pat. – F. 2, ap. 1, b. 63.

*Protokolų kalba netaisyta.

Iš 1947 m. liepos 19 d. protokolo:

„Kaip ir miško paruoša, taip ir valstybinių prievolių pristatymo klausimai valsčiuje yra „škandalingiausia padėtis“.

Norėdami įvykdyti valstybinių prievolių planą, sąžiningesnieji, ypač turintys daugiau žemės ir mažai darbingų žmonių šeimoje, valstiečiai buvo priversti samdyti pagalbinius darbininkus, ir jie, kaip samdantys papildomą darbo jėgą ar turintys žemės ūkio padargų (kuliąmąją ar pjaunamąją), buvo įtraukiami į buožinių ūkių sąrašus. 1948 m. į buožinių ūkių sąrašus buvo įtrauktas ir Juzinavos palivarko įpėdinis, visą gyvenimą buvęs samdiniu, Vladas Čerkauskas. Jis, auginęs keturis mažamečius vaikus, kurių vyriausiam nebuvo nė penkerių, ir prižiūrintis 90-metę buvusio Juzinavos dvaro savininę invalidę, privalėjo įdirbti 30 ha žemės ir valstybei kasmet sumokėti po 4000 rb žemės ūkio mokesčio. Jis prašė sumažinti jam priskirtos žemės plotą, tačiau jam skirtoji žemė ar jos dalis nebuvo paimta. Norėdamas tinkamai įdirbti žemę, išlaikyti šeimą ir sumokėti valstybei didžiulę pinigų sumą, V. Čerkauskas buvo priverstas samdyti pagalbinį darbininką. Dėl to buvo išstremtas.

Tremtis

Lietuvos ypatingajame archyve saugoma tremtinio Vlodo Čerkausko, įvardyto „*kūlak*“ (buožė), asmens byla. Ilgamečio Juzinavos dvaro samdinio, bežemio valstiečio, 1948 m. gegužės 22 d. išstremto su visa šeima į Buriatijos ASSR, Zaigrajevo rajoną, byla. Samdinys – kalinys. Kas tai?

1939 m. rugsėjo 19 d., eidamas 72-uosius metus, mirė paskutinis Juzinavos palivarko savininkas Jonas Straševičius, išauginęs keturis sūnus: Juozapą, Leoną, Povilą, Stanislovą ir keturias dukteris: Oną, Mariją, Emiliją, Jadvygą, našle palikęs žmoną Mariją Užpolevičiūtę-Straševičienę, gim. 1858 m. Kai kurie suaugę vaikai jau buvo sukūrę savo šeimas ir nutolę nuo namų. Dvare gyveno ir dvaro pieninėje dirbo jaunėlė dukra Jadvyga. Retsykiais į namus, atostogoms, atvykdavo medicinos mokslus studijavęs Stanislovas. Ūkio reikalais rūpinosi dvaro prievaizda Vladas Čerkauskas, dar paauglystėje atėjęs į dvarą, darbštumu, sąžiningumu užsitarnavęs šeiminių meilę.

Ūkiui buvo reikalingas tikrasis šeimnininkas. Tad sugužėję tėviškėn broliai įkalbėjo jauniausią seserį Jadvygą tekėti už Vlodo. Šiandien belieka tik spėlioti, kas sujungė jaunuosius: meilė – abu seniai pažinojo vienas kitą, o ir abiejų amžius, kai verta pagalvoti apie vedybas – ar skubotos permainos Lietuvoje. Gal viltasi, jog Jadvygos santuoka su samdiniu išsaugos dvarą. 1940 m. liepos 24 d. Raguvos bažnyčioje buvo paskelbti pirmieji, ir paskutinieji, užsakai, o 1940 m. liepos 27 d. Raguvos bažnyčios klebonas M. Stonys *suvinčiavo* jaunuosius: Troškūnų valsčiaus mažžemių valstiečių Vincento Čerkausko ir Filomenos Krasnavičiūtės sūnų Vladą Čerkauską, gim. 1906 m. liepos 7 d., ir jauniausią dvaro šeimnininko dukrą Jadvygą Straševičiūtę, gim. 1912 m. lapkričio 2 d., Jono Straševičiaus ir Marijos Užpolevičiūtės dukrą.

Santuoka įteisino Juzinavos palivarko įpėdinį Vladą Čerkauską, net nenujautusį, kad po penkių dienų, 1940 m. rugpjūčio 1 d., bus surašytas ūkio inventoriųs,

spalį bus nusavinti trobesiai, žemė, gyvuliai, žemės ūkio padargai, ir jam viso labo bus paliktas maksimalus leistinas žemės kiekis – 30 ha; kad po metų gims Onutė, dar po metų – Antanas, vėliau – Gasparas, Julija, – keturi veik pametinukai; kad visa ūkio našta kris ant jo pečių, o ir vėliau, vykdant įstatymą „Dėl vokiečių okupacijos padarinių žemės ūkyje likvidavimo“ iš jo, kaip pasiturinčio ūkininko, bus atimtas arklis ir keturi raguočiai¹⁸.

Nenujautė V. Čerkauskas, kad jam, darbščiam ūkininkui, o darbštumo tuomet niekas nepaisė, bus priskaičiuotas 4000 rb žemės ūkio mokestis, bene didžiausias valsčiuje, kad jis prašys paimti ir tą pačią, jo turimą žemę, bet nebus išklaustas, o įstatymas diktuos viena – valdai daugiau nei 20 ha – esi buožė, samdai pagalbininką – esi buožė, turi mechaninę darbo priemonę – esi buožė ir savo egzistavimu griauni „Tarybų Lietuvos santvarką“, – tau nebėra vietos tėvų žemėje.

1948 m. gegužės 22 d. rytmetį rusakalbiai vyrai pasibeldė į duris. „*Sobiraites!*“ (ruoškitės), – sukomandavo. Šeima tremčiai nebuvo pasiruošusi. Vaikai dar miegojo. Senelė, Marija Straševičienė, jaunystę praleidusi Maskvoje, prabilo raiškia rusų kalba. „*A, russkaja, Ivanovna*“ (o rusė, Ivanovna), – sukľuso atvykėliai ir leido susikrauti didesnę nei leistina mantą, pasiimti kailinius. Vežiman sukrovė patalynę, savo ir vaikų drabužėlius, pasiėmė maisto. Tarp ryšulių sutupdė vaikus: Danutę (gim. 1941 m.), Antaną (gim. 1943 m.), Gasparą (gim. 1944 m.), Juliją (gim. 1946 m.). Jadvygos motina Marija Straševičienė (gim. 1858 m.) buvo taip pat įtraukta į tremtinių sąrašus¹⁹, bet būdama senyvo amžiaus ir nebepaieinanti buvo palikta tremtinių surinkimo punkte Lietuvoje. Beje, vežimą pakinkė ir į tremties punktą nuvežė Liudas Kulbokas, Kirmėlių k. gyventojas, dažnai pagelbėjęs Vladui ūkio darbuose.

Nuvežė į Buriatiją, tuometinę Buriat-Mongoliją. Novostroikos gyvenvietėje, viename barake apgyvendino tremtinių lietuvių, ukrainiečių, gruzinų, armėnų šeimas. Vladą Čerkauską įdarbino „*špalzavode*“ (pabėgių gamykloje). Teko į vagonus krauti rąstus, pabėgius, lentas. Jadvygai leido prižiūrėti vaikus. Ji rūpinosi maistu, kaupė atsargas žiemai: prisirinkdavo grybų – lepšių, ūmėdžių. Miške augo sulaukėję juodieji ir raudonieji serbentai, noko mėlynės, bruknės, rudeniop sirpo spanguolės, kedro riešutai. Buriatai iš už 50 km esančios gyvenvietės retsykais atveždavo bulvių. Iš jų nusipirko ožką. Pavasarį susikasė žemę, prisodino savų bulvių. Po keleto metų Novostroikoj pasirodė karvės. Ganyklų nebuvo, ganė ir pašarą ruošė miške. Paūgėjo vaikai, baigė Zagrajevo septynmetę mokyklą, vyresnieji Danutė ir Antanas buvo įdarbinti vietos medžio apdirbimo kombinate, dar po metų ir Gasparas pradėjo dirbti plytų fabrikelyje. Sibire, 1957 m., gimė brolis Stasys.

Tremtis baigėsi 1958 m. spalio 18 d., tačiau į Lietuvą buvo leista grįžti 1962 m. sausio 22 d. „Lietuvos TSR Ministrų Tarybos nutarimu Nr. 38“²⁰.

Pagaliau Lietuva. Tačiau čia ir iškilo problema: buvusios sodybvietės vietoje, Juzinavoje – ariamos kolūkio žemės laukai. Įbauginti tremties, įtarinėjimu, Vlodo giminės atsisakė priimti tremtinių šeimą. Gausi Jadvygos šeima buvo pakrikusi: kas miręs, kas pasitraukęs į Vakarus. Pasuko į Anykščius, arčiau brolio Povilo, kažkada, tremties dieną, prigludusio motiną Mariją Straševičienę. Komunaliniame bute gyveno gausi Povilo šeima – savi

¹⁸PAA. – F. 498, ap. 1, b. 328, l. 67.

¹⁹Lietuvos ypatingasis archyvas (toliau LYA). – F. 5, ap. 1, b. 8666, l. 10, 12.

²⁰Ten pat. – F. 5, ap. 1, b. 8666, pažymėjimo Nr. 10800-S.

ir įvaikiai. Čerkauskų šeimą priglaudė anykštėnas Povilas Repšys. Padedami anykštėnų, tėvas Vladas ir abu vyresnieji sūnūs – Antanas ir Gasparas – įsidarbino „siauruke“ (taip anykštėnai vadino siaurąjį geležinkelį), duktė Danutė – vyno fabrike. Sužinoję, kad Pakruojo r. geležinkeliečiams skirtame name yra butas, išvyko dirbti į Pakruojį. Visa septynių asmenų šeima apsigyveno vieno kambario bute, Šukionių geležinkelio stotyje. Sibiro ir Lietuvos nepritekliai pakirto Vlado Čerkausko ir vyresniųjų vaikų Danutės ir Antano sveikatą. Visi trys atgulė Panevėžio kapinėse.

Kas liko iš dvaro...

Išvežtųjų turtas buvo registruojamas keturių tipų aktais: turto surašymo, turto įkainavimo ir perdavimo, perdavimo–priėmimo ir „Perduoto bei priimto apskaiton turto surašymo akto Nr. ... akivaizdine sąskaita Nr. ...“. Tremtiniams, greta minėtųjų aktų, buvo pradėtos bylos rusų kalba, kuriose buvo aprašomas turėtasis turtas.

Lietuviškajame V. Čerkausko „Turto surašymo akte“, sudarytame Raguvo vls. vykdomojo komiteto atstovo Jono Lukoševičiaus, apylinkės tarybos atstovo Jono Žutauto ir mažžemių valstiečių atstovo Petro Abukausko, išvardyta: viena žala trijų veršiukų karvė, dvejų metų telyčia, avis ir 3 ėriukai, trejų metų veislinė kiaulė ir 3 paršiukai. Iš žemės ūkio inventoriaus terastas tik vienas arpas, o namų turtą tesudarė viena rausvos spalvos medinė spinta ir dvi senos metalinės lovos. Iš žemės ūkio produktų tesurasta 1500 kg bulvių ir 300 kg javų („mišankos“). Žiemkenčiais užsėta 0,25 ha, bulvėmis – 0,15 ha.

Žemiau paaiškinta, jog namų turtas ir žemės ūkio inventorius perduotas vartotojų kooperacijos sąjungai, kiaulės, avys, išskyrus veislines, ir žemės ūkio produktai – valstybiniams paruošų punktams. Arkliai, karvės – kolektyviniams ūkiams, MTS arba mažžemiams, neturintiems gyvulių, pagal valsčiaus vykdomojo komiteto nurodymą. Tiksliai akto data nenurodyta²¹.

Matyt, šeima nujautė tremtį, nes apsejo bei apšodino, palyginti su ūkiu, labai mažą žemės plotą. Apraše pasigendame arklio – gal neturėjo kuo tą žemę įdirbti? Buvusio samdinio teigimu, išvežus šeiminkus, ūkyje šeiminkavo ir turtą nešė iš ūkio, kas tik norėjo.

„Akivaizdinėje sąskaitoje Nr. 592“, surašytoje Vlado išvežimo dieną, aprašytasis turtas jau be savininko vardo ir pavardės. Kieno turtas ir kiek žmonių tą atmintiną 1948 m. gegužės 22 d. buvo iš Raguvo valsčiaus išvežta, sunku pasakyti. Akte nurodyta Vartotojų kooperatyvui perduoto turto vertė – 397 rb, Pienininkystės-gyvulininkystės draugijai „Ažuolas“ perduota 645 rb vertės pieninė, o Žemės ūkio kooperacijos draugijai perduoto turto vertė tesudarė 2060 rb.²² 1948 m. gegužės 24 d. žiniaraščiuose, o jų net 11, rašoma, jog kiaulės, paršiukai, veršiai, avys, vištos perduoti į Panevėžio priėmimo punktą, sąskaita Nr. 160, bei nurodyta, kiek ir kokių galvijų perduota į Panevėžio mėsos kombinatą „Maistas“²³.

Tad tikėtina, kad dvaro gyvuliai buvo suvalgyti, o menkavertis turtas – spinta ir dvi lovos – priskirtos nešeimyninio turto kategorijai, pabuvoję vartotojų kooperatyvo krautuvėje, buvo nurašyti kaip niekam nereikalingi. O gal kam ir buvo reikalingi?

²¹PAA. – F. 346, ap. 4, b. 6, l. 223.

²²Ten pat. – P. 198–200.

²³Ten pat. – F. 346, ap. 4, b. 46.

Valstiečių, gavusių žemę, likimas

Tremties šmėkla per kaimą slinko ir 1948, ir 1949 m., ir... Spaudžiami centro vadovybės, vietinės valdžios vadovai, kilę iš tų pačių valsčiaus valstiečių, puikiai suprasdami esamą padėtį, bet neturėdami kelio atgal, priiminėjo švelninančius padėtį pareiškimus. 1947 m. gegužės 24 d. Raguvos vls. vykdomojo komiteto apylinkių pirmininkų posėdyje nutarta²⁴: „Norint išvengti nemalonumų ir sau, ir patiems ir, kad nesudaryti nemalonumų šios apylinkės gyventojams, reikalinga pravesti aiškinamąjį darbą apylinkėje“.

Nepakeliami mokesčiai, pyliavos, kolektyvizacijos baimė slėgė kaimą. Nepasitikėjimo, abejingumo ir abejojimo, pasipriešinimo banga plūdo į kaimą. Ypač ji sustiprėjo 1949 m. pavasaryje, po lemtingos 1949 m. vasario 8 d. Raguvos vls. Darbo žmonių deputatų tarybos (DŽDT) šeštosios sesijos, kurios darbe, dalyvaujant valsčiaus deputatams, partorgui, mokesčių inspektoriui, kooperatyvo pirmininkui, namų valdybos pirmininkui, apylinkių tarybų pirmininkams ir sekretoriams, dešimtininkams, Panevėžio LKP(b) atstovei, nutarta (dokumento kalba netaisyta):

„1. Įpareigoti Raguvos valsčiaus žemės ūkio skyriaus vedėją drg. Gilmavičių, org. drg. Baltušniką ir agrotechnikę drg. Lokuševičiūtę, kad kasdien vestų masinį aiškinamąjį darbą valstiečių tarpe, išaiškinti kolektyvinių ūkių pranašumą, prieš individualinius ir kad artimiausiu metu kiekvienoje apylinkėje suorganizuotų kolektyvinių ūkių.“

2. Įpareigoti Raguvos valsčiaus mokytojus, klubų ir skaityklų vedėjus ruošti apylinkėse susirinkimus ir paskaitas kolektyvinių ūkių klausimais, plėsti masinį-agitacinį darbą valstiečių tarpe.

3. Įpareigoti apylinkių tarybų pirmininkus, apylinkių deputatus ir dešimtininkus pirmoje eilėje stoti į kolektyvininkų eiles, tuo duodami patrauklų pavyzdį kitiems valstiečiams.

4. Iki VI LKP(b) suvažiavimo Raguvos valsčiuje suorganizuoti nemažiau 3 kolektyvinius ūkius“.

Nutarimu paminta 1940 m. liepos 22 d. deklaracija, skelbusi, jog „bandymai pasikėsinti į valstiečių nuosavybę, ...prievartinę kolektyvizaciją bus griežtai nubausti“. Prievarta palietė ir Juzinavos žemę gavusius valstiečius. Žinant, kad VI LKP(b) suvažiavimas turėjo įvykti (ir įvyko) 1949 m. vasario 15–18 d., matyti, kaip kaimo inteligentija buvo pažabota ir įkinkyta į staigų (per savaitę) kolektyvizacijos kūrimą Raguvos valsčiuje. Vykdamas nutarimą, privalėjo būti kuo skubiausiai nusavintas trijų kaimų valstiečių gyvasis ir negyvasis inventorių, o patys valstiečiai priversti savo rankomis parašyti tuos lemtingus Lietuvai žodžius: „Prašau priimti...“ 1949 m. Juzinavos palivarko žemėje, apimdamas ir Titeikėlių kaimą, įsikūrė kolūkis „Tvirtasis ažuolas“, turėjęs galutinai iš valstiečių sąmonės ištrinti dvaro ir gerojo šeimnininko atminimą, gautąją „neatlyginamai ir neribotam laikui“ Juzinavos palivarko žemę. Dvaro, vėliau valstiečių, žemėje suosė ne jų, o kolūkio – visų javai. Valstiečiams teatrėžta po 60 arų buvusios savos žemės, mažiau nei bežemiai turėjo iki sovietinės santvarkos reformų.

²⁴PAA. – F. 2, ap. 1, b. 63.

²⁵Ten pat. – B. 64.



*Šv. Florijono skulptūra.
Klaudijaus Driskiaus
nuotr. 2000 m.*

*Šv. Agotos skulptūra.
K. Driskiaus nuotr.
2000 m*



*Juozapo Straševičiaus (1754–1817),
Upytės pavieto pakamario, Raguvos
bažnyčios kolatoriaus portretas.
XVIII a. pabaiga – XIX a. pradžia.
K. Driskiaus nuotr.
2000 m.*

*Mykolo Straševičiaus (1750–1818),
Upytės apskrities maršalkos, Raguvos
bažnyčios kolatoriaus, portretas.
XVIII a.
K. Driskiaus nuotr.
2000 m.*





*Kunigo Luko Jono Vaicekavičiaus
portretas. 1692 m.*

*K. Driskiaus nuotr.
2000 m.*

*Raguvos bažnyčios fundatorės
Marcelės Onos Oginskienės
portretas. XIX a.*

*K. Driskiaus nuotr.
2000 m.*





*Raguvos bažnyčia.
Ž. Baltušnikaitės nuotr.
2000 m.*

*Raguvėlės bažnyčios
vargonai. 1795 m.
A. Giraičio nuotr.
2000 m.*





Komarienės su sūnumi portretas
Raguvėlės bažnyčioje.
XVIII a. pabaiga.
A. Giraičio nuotr.
2000 m.



*Namas Pašto g. 2. Pokario metais čia
buvo NKVD–MGB būstinė.*

R. Trimonienės nuotr.

2000 m.

Buvusi Šilų pradžios mokykla. Čia nuo 1948 m.

*pavasario iki 1949 m. rugpjūčio mėn.
veikė Vyčio apygardos partizanų štabas.*

R. Trimonienės nuotr.

2000 m.



*Raguvos kultūros
namai.
V. Bernadišienės nuotr.
2000 m.*



*Raguvos senelių
namai.
P. Šileikos nuotr.
2000 m.*



*Buvusi Raguvos
pradžios mokykla.
K. Driskiaus nuotr.
2000 m.*



*Šilų kapinės. Partizanų
kapai ir kryželiai
savanoriams atminti.
R. Trimonienės nuotr.
2000 m.*

*Miestelio aikštė.
Paminklas Raguvos
valsčiuje žuvusiems
partizanams atminti.
Pastatytas 1995 m.
R. Trimonienės nuotr.
2000 m.*



*Koplyčia Raguvos
valsčiuje gimusiems
bei žuvusiems
partizanams atminti.
Pastatyta 1992 m.
R. Trimonienės nuotr.
2000 m.*



*Raguvos vidurinė mokykla.
1999 m.*

*Raguvos vidurinės
mokyklos mokytojai.
L. Valiuko nuotr.
1998 m.*



*Prie Lietuvos
Respublikos ambasados
Vašingtone (JAV).
Iš kairės antras –
A. Tarabilda,
trečias – S. Lozoraitis.
1990 m.*



*Skulptūra „Raguvei“.
Autorius A. Tarabilda.
A. Tarabildos nuotr.
1997 m.*



Tarabildų sodybos šeimininkas
 Steponas Tarabilda prie A. Tarabildos skulptūros
 „Sudegintai Raguvos praeičiai atminti“.
 A. Tarabildos nuotr.
 2000 m.

A. Tarabildos skulptūra „Gabija“.
 L. Dailidonio nuotr.
 2000 m.

A. Tarabildos skulptūra „Bočius“.
 L. Dailidonio nuotr.
 2000 m.





*A. Tarabildos skulptūra „Laisvės
gynėjams atminti“ Vašingtone (JAV).
A. Tarabildos nuotr.
1989 m.*

*A. Tarabildos skulptūra
„Raguos rūpintojėlis“.
L. Dailidonio nuotr.
2000 m.*



*Vidos ir Vilmanto
Bernadišių sodyba.
1999 m.*



*Biologijos mokytojas
ekspertas Antanas Slučka
su tigriniais pitonais ir
amerikietišku smaugliu.
2001 m.*



*Kristinos ir Roberto
Grušauskų sodyba.
1999 m.*



*Živilė Baltušnikaitė.
„Mergelė-obelis“.
1991 m.*

*Živilė Baltušnikaitė.
„Sesulė“.
1999 m.*



Straševičių palikuonys

Ona STRAŠEVIČIŪTĖ-MOTIEJŪNIENĖ, gim. 1898 m., mokėsi Raguvoje, Kaune. Kaune įgijo medicinos seselės specialybę. Vienuolė. Dirbo ligi pat mirties Panevėžio daktaro Domaševičiaus ligoninėje „Sveikata“. Ištekėjusi už Motiejūno, šeimynine laime džiaugėsi neilgai. Savų vaikų neturėjo. Priglaudė pasitraukusios į Vakarų sesers Marijos dukrą Virginiją. Įsidukrino ją, suteikdama Motiejūnaitės pavardę. Susirgo tuberkulioze. Mirė 1951 m., palaidota Panevėžyje.

Marija STRAŠEVIČIŪTĖ-KONCIENĖ mokėsi Raguvoje, Pirmojo pasaulinio karo metais – Maskvoje. Gimnaziją baigė Kaune. Ištekėjo už Antano Koncės (gim. 1902 m. gruodžio 23 d.), buvusio „Lietūkio“ darbuotojo. Gyveno Panevėžyje. Čia pagimdė sūnų Alvydą ir dvi dukrytes: Birutę ir Virginiją. 1944 m. pasitraukė į Vokietiją, palikusi Panevėžyje gyvenančiai seseriai Onutei mažylę, vos pusmečio sulaukusią dukrytę Virginiją. 1949 m. persikėlė į JAV. Nuo 1957 m. gyveno Market (Marquette) Parko mikrorajone Čikagoje. Drauge su kitais Panevėžio krašto lietuviais įkūrė Čikagos panevėžiškių klubą. Marijos vyras Antanas Koncė 1960–1967, 1979–1981 m. buvo šio klubo pirmininkas, o 1971–1979 m. – vicepirmininkas. Jis vadovavo klubui iki pat mirties (mirė 1981 m. vasario 26 d.). Beje, Antanas Koncė Antrojo pasaulinio karo metais dalyvavo pasipriešinimo kovose, kalėjo Panevėžio kalėjime, artėjant vokiečiams iš kalėjimo pabėgo ir pasitraukė į Vokietiją. M. Straševičiūtė-Konciėnė išaugino sūnų Alvydą, dukras Birutę ir dvynes Dalią ir Danutę, visokeriopai padėjo Lietuvoje pasilikusiai Virginijai. Mirė 1997 m. sausio 2 d.

Sūnus Alvydas, gim. 1942 m. Panevėžyje, – gydytojas chirurgas. Gyvena Kalifornijos valstijoje, San Franciske. Turi nuosavą kliniką, atlieka sudėtingas stuburo operacijas. Vedęs. Žmona Danutė Miškinytė – scenografė.

Dukra Birutė, gim. 1940 m. Panevėžyje, gyvena Čikagoje. Verslininkė.

Dvynės Dalia ir Danutė gimė Vokietijoje. Dalia ištekėjo už lietuvių verslininko Algio Juškos. Verslininkė. Turi nuosavą paroduotuvę. Danutė dirba lietuvių mokykloje. Vyras – pianistas.

Virginija, gim. 1943 m., – „Amerikos balso“ korespondentė. Apie ją rašyta aukščiau.

Juozapas STRAŠEVIČIUS, gim. 1900 m. kovo 31 d., – vyriausias sūnus šeimoje. Karo technikos dalių geležinkelių kuopos karininkas. Nuo 1927 m. spalio 17 d. – kapitonas. Apdovanotas Lietuvos Nepriklausomybės medaliu. Nuo 1935 m. gruodžio

1 d. – 2-ojo inžinerijos bataliono majoras. Apdovanotas Gedimino IV laipsnio ordinu. J. Straševičius gyveno ir dirbo Panevėžyje. Vedė. Gimė sūnus Romas. Žmonai mirus (sirgo tuberkulioze), persikėlė į Kauną. Kurį laiką gyveno brolio Leono namuose, vėliau įsigijo namą Vilijampolėje. 1940 m. pradžioje išėjo į pensiją.

Tolesnio jo likimo nežinau. Žinau, kad iki karo slapstėsi. O toliau – gal gyveno Kaune, gal išvežtas, gal pabėgo? Gal kur nors... Aišku, jau nebėra gyvo. Sūnus Romas miręs. Palikuonių neturėjo.

Leonas STRAŠEVIČIUS, gim. 1901 m. balandžio 16 d., 1919 m. birželio 1 d. įstojo savanoriu į Lietuvos kariuomenę. Tarnavo jaunesniuju puskarininkiu 5-ajame pėstininkų Lietuvos didžiojo kunigaikščio Kęstučio pulke štabo raštininku. Apdovanotas kūrėjų-savanorių medaliu. L. Straševičius Dotnuvos žemės ūkio akademijoje įgijo matininko specialybę. Dirbo Lietuvos žemės reformos departamente. Gyveno Kaune. 1932 m. gegužės 14 d. vedė kaimynų dukrą Konstanciją Zenkevičiūtę (gim. 1911 m.). Kaip matininkas su šeima gyveno „čigonišką“ gyvenimą: žiemą – Kaune, vasaromis – įvairiuose Žemaitijos miesteliuose. Išaugino dukrą Gražiną ir sūnų Tada.

Gražina (gim. 1933 m.) baigė Kauno politechnikos instituto Technologijos fakultetą. Dirbo Vilniaus mėsos kombinate, Vilniaus kooperacijos technikume dėstytoja. Ištekėjo 1955 m. Vyras Petras Abukevičius – Lietuvos kino studijos režisierius, baigęs tuometinį Sąjunginį valstybinį kinematografijos institutą. Išaugino sūnų Ramūną ir dukrą Ugnę.

Ramūnas – Vilniaus valstybinio ir Kauno dramos teatrų aktorius. Baigė Vilniaus konservatorijos teatrinį fakultetą. Vedęs. Iš pirmos santuokos augina sūnų Margirį (Vilniaus universiteto studentas), iš antrosios santuokos – sūnų Erdvilą (lanko darželį).

Ugnė baigė Kauno politechnikos instituto Automatikos fakultetą. Ištekėjo už kurso draugo. Dirba „Alma Littera“ leidykloje. Augina sūnų ir dukrą. Duktė Ūla – pirmokė, sūnus Naglis lanko darželį.

Tadas (gim. 1936 m.) studijavo KPI Statybos fakultete ir dirbo Kaune. Palikuonių nėra. Mirė 1997 m.

Povilas STRAŠEVIČIUS, gim. 1903 m. balandžio 29 d. – Raguvos vidurinės mokyklos pirmos laidos (1923 m.) abiturientas. Mokėsi Dotnuvos žemės ūkio technikume, Rygos universiteto Veterinarijos-medicinos fakultete. Jį baigęs (1935 m. gegužės 28 d.), įgijo veterinarijos gydytojo specialybę ir iki 1940 m. dirbo Varnių r. veterinarijos gydytoju. Čia gyvendamas sutiko jaunystės dienų draugę (karo metais abu mokėsi Voroneže), geležin-

kelių inžinieriaus dukrą, tapusią Kumžaičių dvaro dvarininke, trijų vaikų motiną Valeriją Kibišaitę-Novadzelskienę. Antrą kartą ištekanti Valerijai, o kartu ir Povilui, teko pakeisti tikėjimą. Povilas ir Valerija susituokė 1937 m. Varniuose.

Pirmasis Valerijos vyras Novadzelskis baigė Sorbonos universiteto medicinos fakultetą. Grįžęs į Lietuvą, dirbo policijoje, Plungės r. nuovados viršininku. 1941 m. ištremtas į Krasnojarsko sritį.

1940 m. P. Straševičius paskirtas Lietuvos žemės ūkio ministerijos Veterinarijos valdybos vyriausiuoju gydytoju. Šeima apsigyveno Vilniuje.

Deja, pabūgę santvarkų kaitos, nusprendė palikti sostinę ir keltis arčiau tėviškės, į Anykščius. Sunkiai mantos prikrautą vežimą, riedantį Anykščių link, važnyčiojo Juzinavos dvaro įpėdinis Vladas Čerkauskas. Matyt, skubėjo. Perkrautas vežimas apvirto ir prislėgė sūnų Eugenijų, gim. 1939 m., ir kūdikio besilaukiančią Valeriją. Eugenijus augo liguistas, dažnai sirgdavo. Baigęs Veprių žemės ūkio technikumą, dirbo zootechniku Skuodo rajone. Mirė vos sulaukęs trisdešimties.

Patirta trauma apsunkino Valerijos gimdymą. Akušerei teko panaudoti tuomet populiarių sudėtingo gimdymo įrankių – žnyples, tačiau nesėkmingai. Dukra gimė invalidė. Nejudantį kūdikį motina slaugė ligi pat savo mirties. Mirė abi 1973 m.

Anykščių rajono veterinarijos gydytoju P. Straševičius dirbo iki pensijos (1970 m. gruodžio 1 d.). Mirė Rumšiškėse 1977 m. gegužės 5 d. Palaidotas šeimos kape Anykščiuose.

P. Straševičius išaugino septynetą vaikų: tris įdukras. Iš pirmosios santuokos – Eliutą ir Vladislavą, o seseriai Onutei mirus, priglaudė jos įdukra, sesers Marijos dukrą Virginiją Koncycę-Motiejūnaitę bei ketvertą savųjų: Eugenijų, Nijolę, Eduardą ir Arnoldą.

Eliuta Novadzelskytė – P. Straševičiaus įdukra, gim. 1919 m. Baigė Kauno „Saulės“ gimnaziją ir Mokytojų seminariją. Ištekėjo už P. Straševičiaus brolio Stanislovo (plačiau – Stanislovas Straševičius).

Vladislava Novadzelskytė – P. Straševičiaus įdukra, gim. 1934 m. Baigė vidurinę mokyklą Anykščiuose ir Lietuvos veterinarijos akademiją. Dirbo Lietuvos žemės ūkio ministerijoje, Baisogalos mokslinio tyrimo instituto vyr. moksline bendradarbe. Ištekėjo už Petro Skripausko (Radviliškio r. Melioracijos statybos valdybos direktoriaus pavaduotojo). Išaugino sūnų Evaldą – Panevėžio centrinės ligoninės gydytoją traumatologą. Turi anūkę Eglę – Panevėžio J. Balčikonio gimnazijos moksleivę.

Virginija – P. Straševičiaus įdukra, gim. 1943 m. Mokėsi Anykščių J. Biliūno mokykloje. Vilniaus universitete studijavo chemiją. Žinoma V. Motiejūnaitės pavarde. Tikriesiems tėvams

besitraukiant į Vakarus, Virginija buvo pernelyg maža tokiai kelionei, tad tėvai Koncés išsivežė vyresnius, o jaunėlę paliko tetos Onutės globai. N. Chruščiovo valdymo laikais, „atšilus“ politiniam klimatui Lietuvoje, Virginija išvyko į JAV (1964 m.), pas tikruosius tėvus, seseris, brolių. Dirba „Amerikos balso“ redakcijoje. Ištekęs už lietuvių, kauniečio, panašiomis aplinkybėmis išvykusio į JAV Vitolio Vengrio. Tad kas vakarą, girdėdami minint Virginijos Vengrienės vardą ir jos balsą, žinokime – tai Juzinavos dvarininko anūkė. Gyvena Vašingtone, augina dukrą Indrę (ji jau universiteto studentė) ir sūnų Tomą, moksleivį.

Eduardas – P. Straševičiaus sūnus, gim. 1943 m. Studijavo Veterinarijos akademijoje. Iš II kurso pašauktas į sovietinę armiją, jūrininku ištarnavo ketvirtą metų. Grįžęs įstojo į Kauno Medicinos institutą. Dirba ir gyvena Rumšiškėse. Šeimos gydytojas. Išaugino du sūnus: Darių ir Povilą. Darius baigė VU Gamtos fakultetą, Umėjo (Švedija) universiteto doktorantas. Augina dukrą Medeina. Sūnus Povilas – Teisės akademijos neakivaizdininkas, diplomatinio korpuso darbuotojas. Šeimoje – darželinukė Justė.

Arnoldas – P. Straševičiaus sūnus, gim. 1945 m. Studijavo Vilniaus pedagoginiame ir Kauno kūno kultūros institute. Vedęs. Žmona baltarusė. Gyvena Baltarusijoje. Išaugino du sūnus: Algirdą ir Arnoldą.

Emilija STRAŠEVIČIŪTĖ-SPRINDIENĖ, gim. 1905 m. birželio 30 d. Baigė Raguvos mergaičių mokyklą. Susipažinusi su ka, tik iš Vokietijos grįžusiu pranciškonų vienuoliu Kazimieru Sprindžiu, ištekėjo. Begyvendamas vienuolyne, K. Sprindis buvo išmokęs siuvėjo amato ir dirbo „Dobilo“ siuvimo fabrike siuvėju.

Artimiesiems padedant jie įsigijo namelį Kaune. Čia gimė vaikai: Danutė, Birutė, Algirdas.

Dukra Danutė, gim. 1948 m., baigė St. Žuko taikomosios dailės technikumą. Dirbo Rokiškio kultūros namuose dailininkė-metodininkė. Ištekęs už Pranciškaus Vilkečio. Gyvena Kaune. Turi sūnų Petrą, gim. 1981 m., VDA Kauno dailės instituto II kurso studentą, būsimąjį architektą.

Dukra Birutė, gim. 1949 m., kaip ir sesuo, baigė St. Žuko taikomosios dailės technikumą, įgijo tekstilininkės specialybę. Vėliau baigė Kauno politechnikos instituto Ekonomikos fakultetą. Dirbo ekonomiste Kauno gamyklose. Netekėjusi.

Sūnus Algirdas, gim. 1952 m., vidurinį išsilavinimą įgijo vakarinėje mokykloje. Ilgametis troleibusų parko vairuotojas.

Jadvyga STRAŠEVIČIŪTĖ-ČERKAUSKIENĖ, gim. 1912 m. lapkričio 2 d. – jauniausia dukra šeimoje. Mokėsi Antalieptės

žemės ūkio mokykloje. Linkusi į meną: karpė, lankstė darbelius iš popieriaus, tapė. Išaugino 5 vaikus: Danutę, Antaną, Gasparą, Juliją, Stasį. Tremtinė.

Auga anūkai:

Sūnaus Antano iš pirmosios santuokos dukra Vaida ir sūnus Artūras, iš antrosios – dukra Viktorija ir dvynukės Viktė ir Agnė – visos moksleivės.

Sūnaus Gasparo sūnus Andrius gyvena ir dirba Ispanijoje, dukra Vida, baigusi Vilniaus aukštesniąją prekybos mokyklą, dirbo Panevėžyje, valgykloje.

Dukra Julija – Joniškio r. vaikų darželio vedėja. Augina 4 sūnus: Ovidijų, Žydrūną, Žilviną, Ramūną ir dukrą Živilę. Visi moksleiviai.

Sūnus Stasys – baigė Vilniaus pedagoginį institutą, dirbo Panevėžio sporto mokykloje. Pastaruoju metu gyvena Klaipėdoje. Augina sūnų Dovydą ir dukrą Ievą – abu moksleiviai. Žmona – mokytoja.

Stanislovas STRAŠEVIČIUS. Jauniausias sūnus šeimoje. Baigęs Raguvos vidurinę mokyklą, studijavo mediciną Vytauto Didžiojo universitete Kaune. Čia vis dažniau sutikdavo giminaite (brolio idukra) tapusią „Saulės“ gimnazijos moksleivę Eliutą Novadzelskytę. Draugystė baigėsi santuoka. 1944 m. pasitraukė į Vakarų. Apsigyveno Vokietijoje, Ruetlinge. Čia gimė dukros Virginija ir Marytė. 1949 m. išvyko į JAV. Apsigyveno Čikagoje, lietuvių kolonijoje Market parke pasistatė dviaukštį namą. Amerika nesutiko atvykėlių išskėstomis rankomis. Amerikos medicina nepripažino lietuviško gydytojo diplomo. Teko tenkintis felčerio darbu. Pedagogės žmonos Eliutos diplomą taip pat neturėjo pasisekimo – iškrypę, išsišokę rankų pirštų sąnariai rodo dirbus sunkų fizinį darbą. Norėdama išmaitinti šeimą, įsigyti būstą, Eliuta dirbo paukštienos paruošimo ceche. Reikėdave kuo skubiau atskirti apvirtų karštų vištų mėsą nuo kaulų. „Buvo nepaprastai sunku, rankos tarsi ugnyje degdavo“, – tą laikotarpį prisiminė viešėdama Lietuvoje Eliuta. Susirgo Eliuta Novadzelskytė-Straševičienė slaugydama sunkia Alzheimerio liga sergantį vyrą Stanislovą. Mirė 2000 m. rugsėjį, ruošiant šį straipsnį spaudai. Išaugino dukras Marytę ir Virginiją ir sūnų Stasį.

Duktė Marytė – dailininkė, 1976 m. apgynė dailės magistrės laipsnį Southern Pietų Iliojaus universitete. 1990 m. laimėjo Amerikos Arst Michwest valstybinę stipendiją, gyvena Čikagoje. Čikagos galerijoje surengė keliolika personalinių parodų. Kuria akrilinės tapybos drobes, piešia spalvotais pieštukais. 1995 m. birželio 16 d. – liepos 23 d. Mary Straševičius (tokia pavardė JAV) su savo kūryba supažindino Lietuvos meno

mylėtojus Vilniuje, Šiuolaikinio meno centre surengtoje parodoje. Ištekėjusi. Vyras amerikietis Džimas – turistinės firmos vadovas. Augina du sūnus – Raily ir Roweną.

Duktė Virginija gyvena Sietle. Ištekėjusi. Vyras amerikietis Russelas Metz. Turi nuosavą firmą. Augina sūnus Andrių ir Alių.

Sūnus Stasys – gydytojas, gyvena Mičigano valstijoje. Turi nuosavą kliniką. Išaugino du sūnus, Eliutos ir Stanislovo anūkus: Antanas – advokatas, Jonas – architektas.

Žemės ūkio raida 1940–2000 m.

Vytautas Skebas

Sovietų okupantų reformos

SSRS okupavo Lietuvos valstybę 1940 m. birželio 15 d. Tų pačių metų liepos 22 d. naujoji valdžia paskelbė deklaraciją, kad visa žemė yra „liaudies nuosavybė“ (taip buvo vadinamas žemės nusavinimas). Paskelbta maksimali žemės naudojimo norma – 30 ha. Taip buvo sudaromas Žemės fondas, kuris turėjo būti paskirstytas bežemiams, mažžemiams, steigiamiems sovietiniams ūkiams ir kariniams objektams.

Raguvės valsčiuje, sudarant Žemės fondą, nukentėjo 122 žemės savininkai. Visa žemė buvo atimta iš Laukagalių dvaro savininko Mečio Kontauto (113,87 ha) ir iš Raguvėlės dvaro savininko Kosto Komaro įpėdinio (304 ha). Tūmagalio dvaro savininkai Kazys Viršila ir Jonas Plėta iš turėtų 144,44 ha neteko 114,44 ha žemės. Užunevėžių k. ūkininkas Juozas Žalga turėjo 31,03 ha žemės. Viršnorminis 1,03 ha žemės gabalėlis irgi buvo paimtas į Žemės fondą. Raguvos vls. visą Žemės fondą sudarė 3343,67 ha žemės. Dalis žemės iš fondo buvo nemokamai išdalinta agrariams darbininkams, amatininkams ir mažžemiams. Taip naujoji valdžia kūrė socialinės atramos bazę kaime. Apie kolchozų steigimą dar buvo tylima.

Sovietų valdžia labiausiai gerinosi ūkininkams, kurie iki paskelbiant žemę valstybės nuosavybe jos turėjo ne daugiau kaip 5 ha. Šios grupės ūkiams buvo panaikinti nesumokėti mokesčiai ir rinkliavos už 1940 m. Valdžia prarado tam tikrą sumą pinigų, tačiau 50–200% padidino mokesčių už 1940 metus ūkiams, turėjusiems per 10 ha žemės. Padidintam mokesčiui sumokėti buvo duotas vos vienas mėnuo laiko (iki 1941 m. kovo 1 d.).

Sovietų valdžia nuo 1941 m. balandžio 18 d. pradėjo skelbti augalininkystės ir gyvulininkystės produktų prievolės. Verta pacituoti grūdų prievolės nutarimo punktą: „5. Nustatyti, kad ūkiai, valdžiusieji ligi 1940 m. liepos 22 d. daugiau kaip 25 ha, apdedami privalomuoju grūdų pristatymu kartu ir nuo 1940 m. derliaus <...> 25 procentais šio nutarimo tai valstiečių grupei nustatytų normų“. Raguvos vls. tokių ūkių buvo gerokai per 100, Lietuvoje – 33 451¹.

Sovietų valdžia pareikalavo atgabenti grūdus į nurodytus punktus iki 1941 m. gegužės 1 d. Jai nerūpėjo, kad

¹Vakaris P. *Privalomasis žemės ūkio produktų statymas // Lietuvių archyvas. Bolševizmo metai. – Kaunas, 1942, t. 1, p. 253.*

1940 m. grūdų derlius jau buvo suvalgytas, sušertas gyvuliams, parduotas, paliktas sėklai. Sovietiniai teisėjai skirdavo 10 m. bausmę su turto konfiskavimu už prievolės neįvykdymą.

Kita augalininkystės produktų prievolė buvo bulvės. Ūkininkai galėjo bulves pakeisti grūdais pagal tam tikrą ekvivalentą.

Sovietų valdžia paskyrė šias gyvulininkystės produktų prievoles: pieno, mėsos ir vilnų. Skiriant pieno prievolę, nebuvo atsižvelgiama, ar laikoma karvių. Nuo pieno prievolės nebuvo atleisti karvių nelaikę prievolinkai. Pieno prievolė buvo paskirta kaimuose gyvenantiems ir turintiems vos kelias dešimtis arų žemės darbininkams, amatininkams ir tarnautojams.

Pristatomas pienas buvo perskaičiuojamas pagal 3,8 proc. riebumo normą. Tokia pieno norma buvo didelė. Jei 2 kilometrų atstumu nebuvo pieno priėmimo punktu, tai ūkininkai ir kiti prievolinkai turėjo teisę pristatyti sviestą, kurio 1 kg, priklausomai nuo riebumo, buvo prilyginamas 25 arba 19 litrų pieno. Visais atvejais už gražinamą nugriebtą pieną jo savininkai privalėjo mokėti po 2 kp už litrą (už nugriebtą nustatyto riebumo pieną valstybė mokėjo 20 kp).

Mėsos prievolė nebuvo diferencijuota pagal apskričių grupes. Ūkininkams palikta teisė pasirinkti, kokius gyvulius ir paukščius jie pristatys. Šiuo tikslu buvo paskelbta gyvojo mėsos svorio skaičiuotė.

Ūkininkams, taip pat kaimuose gyvenusiems ir turėjusiems „lauko žemės sklypus“ (nepriklausomai nuo jų dydžio) darbininkams, amatininkams ir tarnautojams buvo paskirta vilnų prievolė. Prievolinkai galėjo pasirinkti vilnų rūši, tačiau prievolė buvo perskaičiuojama pagal paskelbtą koeficientą nuo 900 iki 1100 gramų. Ar žmogus laikė avis, nebuvo atsižvelgiama.

Augalininkystės ir gyvulininkystės produktų kainos buvo tvirtos, tačiau labai žemos (žr. 1 lent.). „Tuo laiku vietos rinkoje už tuos pačius produktus buvo mokama penkeriopai ir net dešimteriopai brangiau“². Prievolės ir žemės mokestis buvo subalansuotas taip, kad prievolinkai gautus pinigus už produktus privalėjo sugrąžinti valdžiai. Be to, tik mažžemiai ūkininkai galėjo sumokėti mokestį tais pinigais, kuriems jų neužteko, nes tokia buvo skaičiavimo tvarka. Vadinas, ūkininkai ir kiti žemės naudotojai privalėjo atiduoti naujajai valdžiai grūdų, bulvių, pieno arba sviesto, mėsos, vilnų prievoles ir dar primokėti. Mažžemiai ūkininkai jokių lengvatų nebegavo, net bežemiai, tapę naujakuriais, nebuvo atleisti nuo grūdų ir pieno arba sviesto prievolių. Tokia tvarka nedžiugino Raguvos naujakurių.

1 lentelė. **Prievolių produktų kainos (rubliais)**

Produktas	Svoris arba tūris	Kaina
Kviečiai	100 kg	16,40
Rugiai	100 kg	11,10
Miežiai	100 kg	9,90
Bulvės	100 kg	5,50
Stambieji raguočiai	100 kg (gyvojo svorio)	0,27–0,42
Avys ir ožkos	100 kg (gyvojo svorio)	0,26–0,37
Kiaulės	100 kg (gyvojo svorio)	0,83–1,18

²Ten pat. – P. 241.

(tęsinys)

Produktas	Svoris arba tūris	Kaina
Vištos	100 kg (gyvojo svorio)	1,30
Žąsys	100 kg (gyvojo svorio)	0,90
Antys	100 kg (gyvojo svorio)	1,00
Kalakutai	100 kg (gyvojo svorio)	1,10
Vilnos (švelniosios)	1 kg	10,50
Vilnos (šurkščiosios)	1 kg	3,80
Pienas	1 litras	0,20

Žemės ūkio mokesčio Lietuvos ūkininkams projektą atsiuntė Maskva 1940 m. spalio mėnesį. Projektas buvo siaubingas: mokėdami tokį didelį mokestį, dauguma Lietuvos ūkininkų būtų sužlugę. Archyviniai šaltiniai rodo, kad LKP(b) CK bandė gėlbėti padėtį, tačiau į Vilniaus pasiūlymus Maskva neatsižvelgė³.

1941 m. gegužės mėn. buvo panaikinti ankstesni mokesčiai ir rinkliavos, vietoj jų paskirtas labai didelis žemės ūkio mokestis. Ūkininkai, kurie ūkininkavo intensyviai (laikė daugiau gyvulių), privalėjo mokėti žymiai didesnę mokestį už tą patį žemės plotą.

Mokesčio mokėtojams buvo nustatyta labai griežta baudžiamoji atsakomybė.

Mokesčio įsakas buvo pasirašytas 1941 m. gegužės 14 d., tačiau paskelbtas spaudoje birželio 20 d. („Valstiečių laikraštysje“). Kodėl taip delsta? Didelės natūrinės prievolės pagrįstai piktino ūkininkus. Tikriausiai buvo nuspręsta palaukti, kol prievolininkus įbaugins 1941 m. birželio 14–15 d. trėmimai.

2 lentelė. Vidutinis žemės mokestis*

Ūkio dydis (ha)	Gyvulių skaičius ūkyje			Ūkio įvertinimas (rb)	Reikia sumokėti ž. ū. mokesčio (rb)	Tenka mokesčio vienam žemės ha (rb)
	Karvių	Arklių nuo 3 m.	Kiaulių nuo 9 mėn.			
30	5	4	4	10 280	1669	55,6
25	4	4	4	8474	927	37,0
20	4	3	4	6954	527	26,3
18	3	2	3	5644	309	17,1
15	3	2	3	5006	225	15,0
12	2	2	3	4176	151	12,6
10	2	2	2	3558	108	10,8
8	2	1	2	2938	70	8,7
5	1	1	2	1808	29	5,8
3	1	1	1	1288	14	4,6

Pastaba. Paskutinės skilties duomenys apskaičiuoti autoriaus.

Pagrindinis natūrinių prievolių ir mokesčio tikslas buvo priversti ūkininkus stoti į kolchozus. Prievolių ir mokesčio našta skatino valstiečių pasipriešinimą sovietiniam režimui. Tai parodė birželio 23 d. sukilimas (1941 m.).

Nuo bėgančių iš Lietuvos raudonarmiečių rankos žuvo Raguvos vls. Li-

³LKP(b) CK biuro 1940 m. spalio 2 ir 3 d. posėdžių protokolai Nr. 4 // Lietuvos visuomenės organizacijų archyvas (toliau LVOA). – F. 1771, ap. 1, b. 7, l. 1–2; LKP(b) CK biuro 1940 gruodžio 4 d. posėdžio protokolai Nr. 30 // LVOA. – F. 1771, ap. 1, b. 67, l. 28–31; Skebas V. Ekonominės valstiečių genocido prielaidos 1941 m. pirmojoje pusėje // Lietuvos gyventojų genocido ir rezistencijos tyrimo institutas. Darbai. – 1996, Nr. 1, p. 29–41.

*Valstiečių laikraštis. – 1941 06 20.

meikių kaimo amatininkas Baltrus Vareika (g. 1913). Jis nukautas Subačiaus vls. Skvarbų k. birželio 24 d.⁴

Valdant naciams

1941 m. birželio 22 d. prasidėjęs Sovietų Sąjungos ir Vokietijos karas nesuteikė lauktosios laisvės. Naciai nepripažino nei Lietuvos laikinosios vyriausybės, nei jos teisinių aktų.

Naciai paskyrė Lietuvai augalininkystės ir gyvulininkystės produktų prievolės. Grūdų prievolė buvo paskirta 1941 m. spalio 14 d.⁵ Nuo 1942 m. rugsėjo 1 d. buvo uždrausta duoninius grūdus, žirnius, net mišinius šerti gyvuliams. 1943 m. rugpjūčio 10 d. potvarkiu buvo griežtai uždrausta malti grūdus naminėmis girmomis. Malti buvo leidžiama tik okupacinės valdžios užregistruotuose malūnuose, išduodamos specialios malimo kortelės.

1941 m. rugsėjo 6 d. naciai paskyrė pieno bei riebalų prievolę. Pristatytino pieno kiekis buvo apskaičiuojamas po 700 kg per metus už kiekvieną karvę. 1943 m. kovo 10 d. pieno prievolė buvo padidinta. Skaičiuojant pieno riebumą 3,2%, iš ūkininkų buvo reikalaujama iki 1100 kg pieno per metus. Dar 1941 m. gruodžio mėn. nacių valdžia uždraudė naudotis pieno separatoriais.

Nacių paskirta mėsos prievolė buvo diferencijuota atsižvelgiant į žemės derlingumą ir skaičiuojant už kiekvieną hektarą. Pasiskersti kiaulę arba avį galėjo tik tie ūkininkai, kurie buvo atlikę mėsos pristatymo prievolę ir gavę tam reikalui viršaičio leidimą.

Nuo 1942 m. naciai paskyrė paukščių prievolę (bolševikai paukščius priimdavo mėsos prievolės sąskaita pagal paskelbtą ekvivalentą). Be to, naciai paskyrė kiaušinių prievolę: po 50 kiaušinių už kiekvieną laikomą vištą. Kiaušinių prievolė buvo smulkmeniškai paskirstyta mėnesiais: kovo – 5, balandžio – 8 ir t. t.

Nacių paskirtų prievolių sąrašas ilgesnis už analogišką bolševikų. Naciai paskyrė linų pluošto, sėmenų, dobilų sėklos, šieno, šiaudų, net tabako žaliavos prievolės. Meškeriotojai, grybautojai ir uogautojai privalėjo savo laimikį parduoti naciams už jų nustatytą mažą kainą. Už parduotus grybus buvo leidžiama nusipirkti druskos. Naciai reikalavo iš ūkininkų parduoti jiems avikailius. 1943 m. paskyrė medaus prievolę (po 25 kg už kiekvieną bičių šeimą).

Daugybė mažų mokesčių ūkininkus alino ne mažiau nei bolševikų paskirtasis vienas labai didelis žemės ūkio mokestis. Nacių mokesčiai buvo tokie: žemės, kito nekilnojamojo turto, verslo, darbo pajamų, apyvartos, gyvulių, nuo 1943 m. spalio 18 d. – asmenų. Atsižvelgiant į amžiaus grupes, už kalendorinius metus vyrai privalėjo sumokėti 10–15, moterys – 8–12 markių.

Didelę žalą ūkininkams darė arklių, pakinktų ir vežimų mobilizacijos. Jų metu ūkininkai prarado maždaug pusę arklių. Raguviai taip pat nukentėjo.

Naciai pabrėždavo, kad prievolės skiriamos vietos gyventojams ir kariuomenei maitinti. Iš tikrųjų vietos gyventojams buvo skiriama apie 20% duoninių grūdų ir 10% pieno. Už pristatytus prievolių produktus naciai mokėjo apie

⁴Liekis A. *LKP agonijos kronika*. – Vilnius, 1996, kn. 2, p. 85.

⁵Bulavas J. *Vokiškųjų fašistų okupacinis Lietuvos valdymas*. – Vilnius, 1969, p. 100; Skebas V. *Agrarinė politika Lietuvoje 1940–1944 metais // Žemės ūkio mokslai*. – Vilnius, 1997, p. 94–101.

10–12 kartų mažiau negu jie kainavo tuometinėje rinkoje (maždaug tiek pat mokėjo bolševikai).

Už atliktas prievolės valsčiaus viršaitis išduodavo ūkininkams premijinius ženklus vieno, dviejų, trijų ir t. t. *taškų* vertės. Taškai – tai leidimas nusipirkti reikalingą prekę (jeigu ji buvo parduotuvėje). Taškų sistema galiojo ir maisto, ir pramonės prekėms. Dalgiui arba kastuvui nupirkti reikėjo 4 taškų. Tiek taškų buvo išduodama už prievolių tvarka parduotą 101–110 kg kiaulę.

Už prievolių nevykdymą arba nepatenkinamą jų vykdymą ūkininkai buvo paįmami į priverstinių darbų stovyklą, kol kiti šeimos nariai atlikdavo prievolę. To meto laikraštyje patalpinta žinutė, kad tokia stovykla įsteigta Raguvoje. Žinutėje rašoma, kad paimtas į stovyklą ūkininkas turės kirsti mišką. „Jis turės turėti savo maistą ir aprangą; tik nakvynė – lageris bus jam parūpinta“⁶.

Bolševikams sugrižus

1944 m. vasarą Sovietų Sąjungos kariuomenė vėl okupavo Raguvo vls. ir didžiąją Lietuvos dalį. Bolševikai keršijo tiems, kurie dirbo nacių įstaigose. Jie tokius asmenis vadindavo vokiškųjų fašistų talkininkais, atimdavo žemę, palikdavo tik 5 ha. Dalį pastatų, gyvulių, žemės ūkio inventoriaus taip pat atimdavo.

Kitas gyventojų sluoksnius, kuris kentėjo nuo bolševikų valdžios, buvo už Lietuvos laisvę ir Nepriklausomybę kovojusių partizanų bei jų rėmėjų šeimos. Raguvo vls. iš 25 šeimų, apkaltintų partizanavimu ar partizanų rėmimu, valdžia atėmė 623,9 ha žemės, įvairaus žemės ūkio inventoriaus, 27 gyvenamuosius namus ir t. t. Archyvine dokumente minimos Vinco Kontrimavičiaus, Antano ir Stasio Blauzdžių, Jurgio Kuncos, Jurgio Urbono, Jono Šinkūno ir kitos šeimos. 1946 m. kovo 15 d. duomenimis, iš partizanų ir jų rėmėjų ūkių buvo atimta 55 stambūs raguočiai, 30 kiaulių, 53 avys, 23 tvartai ir t. t.⁷

Raguvo vls. žemės fondą sudarė 4134 ha (1946 m. gegužės 15 d.). Jis buvo paskirstytas taip: 296 bežemiams ir mažąžemiams – 2135 ha, tarybiniam ūkiams – 558, mašinų ir arklių nuomojimo punktams – 50 ha. Liko nepaskirstyta 201 ha žemės⁸.

Keletas Raguvo vls. lenkų tautybės šeimų, pasinaudodami tuometiniu sovietiniu įstatymu, gelbėdamiesi nuo represijų, išsikėlė į Lenkiją. Iš jų valdžiai atiteko 216,3 ha žemės, 5 gyvenamieji namai, 6 plūgai, 9 akėčios ir kitas inventorių. Lyginant žemės plotą su inventoriaus kiekiu, susidaro išpūdis, kad buvę ūkininkai paliko valdžiai tik jo dalį.

Iš partizanų bei jų rėmėjų šeimų atimti gyvuliai buvo paskirstomi tarybiniam ūkiams, valgykloms, sovietiniams aktyvistams, stribams, asmenims, kuriuos nubausdavo partizanai. Pvz., avys buvo paskirtos stribui Antanui Januliui, aktyvistui Petruui Sargautui ir t. t.⁹

Žemės gavę raguviai negalėjo džiaugtis, nes juos jaudino nežinia: bus ar nebus kolektyviniai ūkiai Lietuvoje. 1948 m. neliko abejonių dėl prievartinės kolektyvizacijos. Galimas dalykas, kad kolektyvizacija nebūtų sulaukusi tokio atkaklaus valstiečių pasipriešinimo, jeigu

⁶*Panevėžio apygardos balsas. Aukštaičių laikraštis.* – 1943, kovo 13.

⁷*Santrauka žinių apie ūkius, iš kurių paimama žemė, gyvuliai, žemės ūkio inventorių ir trobesiai // Lietuvos centrinis valstybės archyvas (toliau LCVA).* – F. R-61, ap. 2, b. 23, l. 4–10.

⁸*Ten pat.* – L. 23.

⁹*Ten pat.* – L. 30.

ji būtų vykdoma nesityčiojant iš ūkininkų. Reikalas tas, kad valdžios nurodymu ūkininkai privalėjo rašyti prašymus paimti jų žemę, arklius, karves, avis, vežimus, roges, įvairių inventorių ir priimti į kolūkius, apie kuriuos buvo girdėję, kad už darbą labai menkai atlyginama, kad juose badaujama ir t. t.

Žemės ūkio produktų prievolės ir mokesčiai

Sovietų valdžia ūkininkams prievolių ir mokesčių nepašyktėjo. Oficialiai grūdų, bulvių, mėsos, pieno, kiaušinių, vilnų ir šieno prievolės buvo paskelbtos 1944 m. rugpjūčio 7 d. Jau rugpjūčio 11 d. tuometinis oficiozas „Tiesa“ atspausdino vedamąjį „Tinkamai organizuokime privalomų pristatymų darbą“. Ūkininkams negalėjo būti aišku, kaip 20% grūdų prievolės pristatyti rugpjūčio mėnesį, nes tuo laiku javai dar nebuvo kuliami.

Skirstant natūrinės prievolės (išskyrus vilnų prievolę), kiekvieno ūkininko žemė buvo perskaičiuojama III rūšies žeme. Perskaičiavimo koeficientai: pirmarūšei žemei – 2,0, antrarūšei – 1,6, trečiarūšei – 1,0, ketvirtarūšei – 0,4¹⁰.

Mėsos prievolė už vieną trečiarūšės žemės hektarą nepriklausė nuo sklypo dydžio. Ne visos prievolės vienodai prislėgė ūkininkus. Nebuvo sunki šieno prievolė, tačiau ji buvo neparanki, nes nugabenti vežimą šieno į tolimus surinkimo punktus nebuvo paprasta.

Lašininės kiaulės buvo labiau vertinamos už bekonus. Mėsą buvo galima pakeisti kitais gyvulininkystės produktais: vienas jos kilogramas prilygintas 3 kg pieno arba 10 kiaušinių.

Ūkininkai buvo raginami parduoti supirkėjams tabaką ir machorką. Šių derlių numatyta supirkinėti nuo 1944 m. gruodžio 20 d., mokant 7 rb už 1 kg. Ne augintojus, o tik supirkėjus buvo numatyta premijuoti popirosais: už 1 kg sausų tabako lapų duoti po vieną popirosą¹¹. Tiek daug surinkti buvo nerealu.

3 lentelė. Natūrinės prievolės už vieną hektarą III rūšies žemės 1945 m. (kg)*

	Ūkių dydis (ha)					daugiau kaip 25
	1–10	10–15	15–20	20–25		
Augalininkystės produkcija:						
grūdai	30	42	55	65	80	
bulvės	25	35	45	65	80	
šienas	5	10	15	20	25	
Gyvulininkystės produkcija:						
mėsa	6	6	6	6	6	
pienas (už vieną karvę)	165	186	232	269	310	
kiaušiniai	70	100	120	150	170	
vilnos (už vieną avį)	0,4	0,4	0,4	0,4	0,4	

¹⁰LKP(b) CK ir LSSR sov-narkomo 1945 m. birželio 5 d. nutarimas // LCVA. – F. R-49, ap. 5, b. 8, l. 48; Valstiečių laikraštis. – 1945, birž. 22.

¹¹LKP(b) CK ir LSSR sov-narkomo 1944 m. gruodžio 16 d. nutarimas „Dėl tabako ir machorkos supirkimo“ // LCVA. – F. R-164, ap. 3, b. 1, l. 485.

*Lentelė sudaryta remiantis: LCVA. – F. R-754, ap. 1, b. 22, l. 45, 51, 57, 62, 68, 74, 79; f. R-49, ap. 5, b. 8, l. 34, 39, 45, 50; f. 9, l. 16, 20, 25 /46/.

Labai didelės buvo grūdų ir mėsos prievolės. Vos 10 ha (su trupučiu) turėjusi ūkininko šeima privalėjo už simbolišką kainą atvežti okupantams 420 kg grūdų ir 60 kg mėsos.

Naujakuriai, anksčiau neturėję žemės, buvo atleidžiami nuo visų natūrinių prievolių. Mažžemiai ūkininkai, gavę žemės papildomai, anksčiau turėję mažiau kaip 5 ha, galėjo susimąžinti natūrinės prievolės 50%.

Bolševikų valdžia paskyrė ūkininkams šiuos mokesčius: 1) žemės, 2) karo, 3) pajamų, 4) vienkartinį, 5) trobesių, 6) žemės rentos, 7) bevaikių. Pastarąjį mokestį privalėjo mokėti tiek vedę, tiek nevedę asmenys. Jeigu vaikas mirdavo, tėvams buvo skiriamas bevaikių mokestis. Visi gyventojai buvo verčiami pirkti obligacijas, kurių apmokėjimas numatytas po 20 m. Trobesių mokestis neturėjo nieko bendra su jų draudimu nuo nelaimių.

Iš 4 lentelės matyti, kad žemės ūkio mokestis sparčiai didėjo nuo 1948 m. Pasunkėjo natūrinės prievolės: grūdų, mėsos ir kiaušinių prievolės 1947–1948 m. buvo 20–50% didesnės negu 1946 m. Ūkininkų pajamos po 1947 m. gruodžio 14 d. pinigų reformos smarkiai sumažėjo, nes labai atpigo žemės ūkio produktai. Daugelis ūkininkų, ypač turėjusių daugiau žemės, nuo 1948 m. atlikti prievolių jau neįstengė.

Kodėl valdžia taip elgėsi? Natūrinės prievolės ir mokesčiai buvo ekonominės prievartos svertai. Juos naudodama, bolševikų valdžia planavo pasipelnyti ir ūkininkus suvaryti į kolūkius. Raguviai nebuvo išimtis.

4 lentelė. 1947–1950 m. ūkininkų žemės ūkio mokestis*

Ūkių dydis (ha)	Vidutinė mokesčio norma 1 ūkiui (rb)				1947–1950 m. padidėjo (kartais)
	1947	1948	1949	1950	
Iki 1 ha	5	5	62	218	43,6
1–2	12	24	119	512	42,7
2–3	25	52	210	815	32,6
3–5	51	88	301	1246	24,4
5–7	99	170	436	2173	22,0
7–10	208	343	684	3525	17,0
10–13	405	696	1091	4754	11,7
13–16	738	1140	1710	6496	8,8
16–20	1365	2221	2879	8076	6,0
20–25	2186	3784	4619	11 220	5,1
25–30	3648	5144	7208	12 247	3,4
Vidurkis	378	547	778	2048	5,4

Iš 4 lentelės matyti, kad ūkiai, kurie turėjo žemės iki 1 ha, buvo negailestingai apmokestinami. Bolševikų valdžia skelbėsi remianti smulkiuosius ūkius, tačiau nuo 1947 iki 1950 m. žmonėms, turintiems 2 ir 3 ha žemės, mokesčius padidino 32,6 karto.

Bolševikų valdžia galėjo triumfuoti: beveik visus ūkininkus (išskyrus vienetus) privertė prašytis į kolūkius, atėmė žemę, ūkinius pastatus, kitą turtą ir padarė vienodai neturtingus. Kolūkiečiai labai skurdo, nes už darbą gaudavo tik simbolinį at-

*Truska L. Lietuvos valstiečių kolektyvizavimas // Lietuvos istorijos metraštis. 1988 metai. – Vilnius, 1989, p. 81.



lyginimą grūdais ir pinigais. Pagrindiniu kolūkiečių pragyvenimo šaltiniu tapo sodybinis 0,60 ha žemės sklypelis ir karvutė.

Ekonominė kolūkiečių padėtis sparčiai blogėjo, artėjo badas. Tačiau 1953 m. kovo mėn. mirė Stalinas, o naujoji SSRS vadovybė, kovodama dėl politinės valdžios, ėmėsi tam tikrų priemonių gyventojų materialinei padėčiai gerinti. Lietuvos kolūkiečiams buvo paranku, kad nuo 1953 m. rugpjūčio 21 d. padidintos gyvulininkystės produktų supirkimo kainos: už 1 kg prievolių mėsos mokėta 1,5 rb, už litrą pieno – 0,55 rb, pagal papildomų produktų pardavimą valstybei – atitinkamai 4,1 rb ir 1,2 rb. Nuo 1954 m. sausio mėn. kolūkiečiams kiekvieną ketvirtį numatyti 25% avansai nuo kolūkio piniginių pajamų, gaunamų už gyvulininkystės produktų realizavimą¹². Kolūkiečių prievolės buvo sumažintos iki 30 kg mėsos ir 100 litrų pieno nuo vienos karvės per metus. Kolūkiečių prievolės panaikintos nuo 1958 m. sausio 1 d. Raguvių materialinė padėtis pamažu gerėjo.

1964 m. buvo priimtas SSRS įstatymas dėl pensijų kolūkiečiams. Nustatytas pensijų dydis: minimalus – 12 rb, maksimalus – 102 rb. Tai buvo nedidelė, tačiau reali materialinė parama senatvės sulaukusiems kolūkiečiams. Vėlesniais metais kolūkiečių pensijos buvo po truputį didinamos.

1966 m. valdžia rekomendavo kolūkiams įvesti garantuotą piniginių ar natūrinių apmokėjimą pagal tarybinių ūkių darbuotojų tarifinius atlygius ir išdirbio normas. Pamažu pradėta mokėti darbo užmokestį pinigais kas mėnesį.

Po kolūkių stambinimo ir smulkinimo vajú nusistovėjo jų sujungimo tendencija. 1982 m. Raguvos kolūkio bendras plotas buvo 4389 ha, iš jų 2166 ha (arba 67,5%) ariamos (nuo žemės ūkio naudmenų, kurių buvo 3209 ha)¹³. To meto sąlygomis vadovauti panašaus dydžio kolūkiui buvo sunku ir brangu, nes reikėjo daug mobilaus ryšio priemonių, atsirado žmonių vežimo į darbą ir iš darbo problema, pareikalavusi didelių kuro sąnaudų ir didinusi produkcijos savi kainą.

*Emilija ir Vladas
Radzevičiai iš
Raguvėlės vienkiemio
1988 m. S. Bagdonavičiaus nuotr.*

¹²Streikus A. Politinės ir ekonominės raidos bruožai Lietuvoje 1953–1955 m. // Lietuvos gyventojų genocido ir rezistencijos tyrimo institutas. Darbai. – Vilnius, 1996, Nr. 2, p. 75.

¹³Panevėžio rajono kolūkių, tarybinių ir valstybinių ūkių 1979–1982 m. gamybiniai ir ekonominiai rodikliai. – Panevėžys, 1983, p. 6.



5 lentelė. Raguvos kolūkio narių ir samdomų darbuotojų profesinė struktūra 1986 m.*

Profesija, specialybė	Skaičius
Vadovai, specialistai, tarnautojai	32
Traktorininkai	42
Automašinių vairuotojai	30
Gyvulininkystės darbuotojai	61
tarp jų: melžėjos	10
kiaulininkės	10
Kiti darbuotojai	350

Naujakuriai. 1988 m. vasara.

S. Bagdonavičiaus nuotr.

Pagal planą, Raguvos kolūkyje turėjo dirbti 500 darbuotojų, o faktiškai dirbo 515. Tiek darbuotojų neužteko, kad laukų ir kiti darbai būtų atlikti laiku. Buvo organizuojama daugybė talkų, privaloma tvarka dirbo jauni ir pagyvenę žmonės iš mokymo ir kitokių įstaigų, organizacijų ir gamyklų. Talkininkų kontingentas kvalifikacijos požiūriu buvo labai margas: nuo paauglių iki aukštąjį išsilavinimą turinčių specialistų, dažniausiai nesusijusių su žemės ūkiu. Nepriklausomai nuo amžiaus, išsilavinimo ir specialybės, talkininkai dirbo nekvalifikuotą fizinį darbą. Už darbą jiems buvo atlyginama tik simboliškai arba vien gražiais pažadais.

Duomenys rodo, kad Raguvos kolūkio gamybinė bazė (pagrindiniai fondai) 1975–1980 m. didėjo, tačiau bendroji žemės ūkio produkcija, taip pat grynosios pajamos (pelnas) keletu procentų sumažėjo. Ne vien gamybinės sąlygos buvo kaltos. Nuo 1981 m. gamyba pradėjo didėti, todėl kolūkyje dirbusių žmonių darbo dienos vertė taip pat augo.

1980 m. 6 kolūkiai iš 21 pelno neturėjo. Šiame šešete Raguvos nebuvo. Vadinasi, šis kolūkis Panevėžio rajone nebuvo ekonomiškai atsilikęs.

Sovietinė propaganda tvirtino, kad kolūkiai valdomi demokratiškai: patys kolūkiečiai išsirenka pirmininką, jo sprendimai kolegialūs ir t. t. Tikrovė buvo kitokia, todėl kolūkio plėtrai labai daug reiškė pirmininko asmenybė. Tas faktas, kad buvęs Raguvos kolūkio pirmininkas Antanas Mitkus tapo šios seniūnijos se-

**Panevėžio rajono kolūkių, tarybinių ir valstybinių ūkių 1979–1982 m. gamybiniai ir ekonominiai rodikliai. – Panevėžys, 1983, p. 151.*



niūnu laisvų rinkimų keliu, rodo jį esant neeiline asmenybe, sumaniu reikalų tvarkytoju.

Kolūkiai – prievartos kūdikiai. Raguvos kolūkis nebuvo išimtis. Kolūkiai žlugo ne dėl to, kad politikai nemylėjo prievartos kūdikių. Laisvosios rinkos sąlygomis kolūkių žlugimas buvo neišvengiamas.

Kolūkių laikais žemės ūkio produkcijos gamintojai nesuko galvos dėl rinkos, nes ekonomika buvo planinė, pasiūla buvo mažesnė už paklausą. Neturime pamiršti, kad 1982 m. gegužės mėn. SSRS vadovybė neoficialiai pripažino, jog kolūkiai nepateisino lūkesčių, nepavyko „pakelti žemės ūkio“, todėl buvo pradėtas dar vienas nesibaigiančių eksperimentų etapas, kurį paženklino Valstiečių ūkio įstatymas, priimtas Maskvoje jau pertvarkos metais.

*Jonas Sabaliauskas
iš Raguvėlės
vienkiemio.
1988 m.
S. Bagdonavičiaus
nuotr.*

Atgavus Nepriklausomybę

Sovietinis Valstiečių ūkio įstatymas buvo įrodymas, kad keisis agrarinė politika. Radikalūs pokyčiai vyko 1990 m. kovo 11 d. Vilniuje priėmus aktą, paskelbusį Nepriklausomos Lietuvos valstybės atkūrimą. Vėliau buvo paskelbtas įstatymas „Dėl piliečių nuosavybės teisių į išlikusį nekilnojamąjį turtą atstatymo tvarkos ir sąlygų“. Juo remiantis, buvo atstatomos nuosavybės teisės į žemę. Šis procesas užsitęsė dėl įvairių priežasčių. 2000 m. vasarą Raguvos kadastrinės vietovės bendras plotas buvo 5999 ha, įskaitant 1103 ha valstybinių miškų. 1998 m. Raguvos kadastrinėje vietovėje gyveno 486 ūkininkai, turintys 3 ha žemės. Jų skaičius beveik nepasikeitė. Žemės naudotojų (įskaitant namų valdas) buvo 583. Suteiktoji neatlygintinai (atsikelta iš kitur) žemė sudarė 369 ha. Buvę žemės savininkai ir paveldėtojai paprašė kompensuoti pinigais 1060 ha, vertybiniais popieriais 31 ha, mišku 100 ha. Dar nesutvarkyti dokumentai 387 ha žemės atmatuoti. Dėl 823 ha žemės pretendentų neatsirado, niekas neatsisaukė. Ši žemė yra išsimėčiusi mažais ploteliais.

Raguvių vidutinis ūkio dydis yra vos 5,94 ha bendro ploto. Panašaus dydžio sklypų savininkų galimybė prasigvyventi yra daugiau teorinė negu praktinė. Panevėžio rajono žemėtvarkos skyriaus vyresnieji specialistai Raguvos seniūnijai Jonas Ralys

ir Gražina Masiliūnaitė galėjo pasakyti vos tris pavardes ūkininkų, turinčių perspektyvaus dydžio ūkius.

Raguvoje sėkmingai funkcionuoja Stasio Staskevičiaus vadovaujamas daržovių auginimo kooperatyvas. Jame auginamos įvairios daržovės, daugiausia – kopūstai. Daržovės realizuojamos Vilniuje. Raguvos seniūnijoje gerai atsiliepiama apie perspektyvų O. Skersienės pienininkystės ūkį.

Minėtose šeimose auga sūnūs ir dukterys, tačiau ūkininkavimas jų nežavi, nors ši verslą išmano abiejų šeimų atžalos. Su jomis kalbėtasi. Verta konstatuoti, kad vaikai neabejingi tėvų darbui, todėl jie verti pagarbos ir supratimo.

Sociologinio etiudo rezultatai

Raguvoje buvo atliktas nedidelis sociologinis tyrimas, kuriam labiau tiktų sociologinio etiudo pavadinimas. Jo pagrindas buvo klausimynas ūkininkams. Turėtas tikslas patikrinti, kaip ūkininkai supranta klausimą, kaip jį reikėtų patobulinti, norint iširti situaciją Lietuvos kaime, suformuluoti tam tikrus pasiūlymus, padaryti apibendrinimus. Ypač domino, kaip ūkininkai vertina dabartinę Lietuvos valdžios agrarinę politiką, mūsų valstybės siekį stoti į Europos Sąjungą (toliau ES).

Buvo suformuluotos tam tikros hipotezės, kaip antai: 1) ūkininkams labiausiai reikia sutarčių su produkcijos supirkėjais, kad žinotų, ką ir kiek auginti; 2) aukštąjį išsilavinimą turintys ūkininkai palankiau vertins dabartinę agrarinę politiką; 3) dauguma ūkininkų pripažins, kad stoti į ES „reikėtų, tačiau būtina susitarti dėl stojimo sąlygų“.

Speciali respondentų atranka nebuvo daroma. Atsakyti į klausimus paprašydavome tuos ūkininkus, kurie ateidavo pas žemėtvarkininkus, arba seniūnijos darbuotojus. Nemanome, kad ši aplinkybė skatino respondentus slėpti tikrąją savo nuomonę, nes klausimų apie šių tarnybų darbą nebuvo.

Iš ūkininkų atsakymų į klausimą „Ar Jums užtenka žemės?“ paaiškėjo, kad 48% respondentų dalį žemės nuomojasi. Šiek tiek stebina, kad turintys 3 ha žemdirbiai patenkinti tokiu žemės plotu. Tik vienas kitas dalį žemės taip pat nuomojasi. Beveik visi nuomotojai turi nuosavos žemės nuo 3 iki 20 ha.

Vertinga respondentų nuomonė apie tai, ko labiausiai reikėtų Lietuvos ūkininkams. Pasirinkdami atsakymus į šį klausimą, respondentai galėjo pareikšti savo nuomonę. Tokių ūkininkų buvo 25%, tačiau kai kurios nuomonės buvo abstrakčios („reikia valstybės paramos“). Svarbi respondento nuomonė, kad laikas turėti aiškesnę žemės ūkio plėtros strategiją, nes žmonės pavargo nuo nepastovumo ir netvarkos iš perdirbėjų pusės. 96% respondentų nurodė, kad Lietuvos ūkininkams labiausiai reikia sutarčių su produkcijos supirkėjais, kad žinotų, ką ir kiek auginti. Toks ūkininkų pageidavimas pagrįstas ir įgyvendinamas, tačiau to vis dar nėra. Naujojo LR Seimo nariams yra apie ką susimąstyti.

12% respondentų pažymėjo, kad svarbu išmokti ūkininkauti, tačiau kaip tai padaryti, jei tiek daug neaiškumų agrarinėje politikoje.

Vertindami dabartinę žemės ūkio politiką, respondentai galėjo pasirinkti vieną iš keturių atsakymų. Jų pasiskirstymas parodytas 6 lentelėje.

6 lentelė. Agrarinės politikos įvertinimas

	Geras	Patenkinamas	Blogas	Agrarinė politika dar neaiški
Atsakymų skaičius (proc.)	–	–	68	32

Iš atsakymų matyti, kad ūkininkai vertino dabartinę agrarinę politiką rūsčiai ir negailestingai. Nepasitvirtino mūsų hipotezė, kad aukštąjį išsilavinimą turintys respondentai ją vertins palankiau.

Ne mažiau pesimistinė Lietuvos įstojimo į ES prognozė, nes 72% respondentų galvojo, kad „įstojus į ES, sužlugtų dauguma Lietuvos ūkininkų“. Reikia paaiškinti, kad tokia skeptiška nuomonė susiformavo todėl, kad nėra išsamesnės informacijos apie ES, neaišku, ką ūkininkai laimės ir ką praras. Mūsų hipotezė, kad vadinamųjų euroskeptikų bus mažuma, nepasitvirtino. Siekiant narystės ES, reikia pasirūpinti, kad ūkininkus pasiektų dalykiška informacija jiems rūpimais klausimais.

Lietuvos stojimas į ES tikriausiai neišvengiamas. Manytume, kad referendumas šiuo esminiu klausimu įvyks, tačiau dar iki jo paskelbimo Lietuvos vyriausybė turėtų išsamiai ir konkrečiai susitarti dėl stojimo į ES sąlygų. Vien deklaruoti, kad Lietuva, įstojusi į ES, laimės milijardus litų, neužtenka. Vadinasi, ne vien Raguva yra kryžkelėje*.

Jie rūpinosi raguvių sveikata**

Romaldas Samavičius

Papildyta Ritos Karpavičienės surinkta medžiaga

Nepriklausomos Lietuvos laikotarpiu iki 1925 m. Raguvoje daugiausia dirbo medicinos felčeriai, veikė privati Girzono Nockumo vaistinė. Gydytojais dirbo Kapelmanas, Kriščiūnas. Svarbus įvykis miestelio ir apylinkės gyvenime buvo ambulatorijos įkūrimas. Ji pradėjo veikti 1933 m. gruodžio 3 d. Pirmuoju jos vedėju buvo paskirtas gydytojas H. Urbonavičius, geras specialistas, turėjęs autoritetą tarp gyventojų. Jam išvykus, pradėjo dirbti A. Balsevičius, kartu su žmona, medicinos seserimi. Ji perrišdavo žaizdas, kartais suleisdavo vaistų, nors tuo metu vaistų leidimas buvo mažai praktikuojamas. Pirmosios sovietų okupacijos metu gydytoju dirbo A. Stankevičius, akušere J. Segalytė. Nacių okupacijos metu žmones gydė A. Balsevičius, stomatologė B. Žalgaitė, akušerė C. Dinavičienė. Po karo kurį laiką Raguvoje dirbo tik medicinos felčeriai – Survila ir A. Cholodova. 1947 m. į Raguva paskirta dirbti gydytoja J. Mažylytė, ką tik baigusi Vilniaus universiteto Medicinos fakultetą. Jos darbo sąlygos buvo nelengvos: pacientai priimami ir apžiūrimi viename kambarėlyje, ten pat atliekamos visos procedūros, *kerogazu* virinami instrumentai, daug iškvietimų į namus. Ambulatorijoje, be gydytojos, dar dirbo medicinos sesuo B. Matuzienė-Latušinskaitė, akušerė A. Čiūrienė, stomatologė B. Žalgaitė.

Dirbant gydytojai J. Aramavičienei-Mažylytei, 1949 m. lapkričio 1 d. Ragu-

*Straipsnis parašytas 2000 m. rugsėjo 18 d. – vyr. red. pastaba.

**Perspausdinta iš: *Raguvos praeitis*. – Vilnius, 1998, t. 3, p. 140–142.

vos miestelyje buvo įsteigti dešimties lovų gimdymo namai. Artimiausios ligoninės bei gimdymo skyriai tebuvo Panevėžyje, Ukmergėje, Anykščiuose, todėl į Raguvos gimdymo namus atvykdavo gimdyvės iš Troškūnų, Vadoklių, Taujėnų, Raguvelės, Velėkių, Šilų. Tuo metu ligoninėje dirbo akušerės A. Čiūrienė, M. Šidlauskaitė, B. Matuzienė. Gimdymo skyriui buvo suremontuotos patalpos miestelio pakraštyje, už pieninės, vadinamajame „popų sode“. Dešimčiai lovų vietos užteko, bet patalpos drėgnos, šaltos, nebuvo nei telefono, nei elektros. Gydytojai J. Aramavičienei išvykus į Panevėžį, 1950 m. iš Alytaus atvyko gydytojas Masaitis. Bet jis dirbo neilgai, kaip ir jį pakeitęs nervų ligų specialistas Janulis. 1951 m. į Raguva buvo paskirta gydytoja M. Kavaliauskaitė, baigusi Kauno medicinos institutą. Tais pačiais metais gimdymo skyrius perkeltas į buvusias klebonijos patalpas, kuriose, be dešimties lovų, skirtų gimdyvėms, buvo vidaus ligų skyriaus priimamasis su 5 lovomis, vėliau papildytas dar dešimčia. Tuo metu Raguvos ligoninė buvo Troškūnų rajono sveikatos apsaugos struktūrinis padalinys. Ligoninei išsiplėtus, padaugėjo ir medicinos personalo: dirbo gydytojai Mikalčiukas, Makarskaitė, Spiritavičiūtė, atvyko medicinos seserys A. Ardavičiūtė, I. Vasalauskaitė, K. Kuncaitė, J. Dargytė, B. Vičaitė ir kt.

Troškūnuose įrengus naujas ligoninės patalpas, iš Raguvos išsikėlė kai kurie gydytojai, medicinos seserys ir sanitarės. Gydytoja M. Kavaliauskaitė, baigusi rentgenologų kursus, liko dirbti Troškūnuose.

Nuo 1953 m. lapkričio mėn. Raguvoje liko penkių lovų gimdymo ir dešimties lovų vidaus ligų skyriai. Ligoninei tuo metu vadovavo ką tik baigusi Vilniaus universitetą gydytoja Z. Sapožnikovaitė, kuri ketverius metus dirbo naujoviškai, nuoširdžiai, rūpestingai.

1957 m. rugpjūčio 1 d. ją pakeitė taip pat Vilniaus universiteto Medicinos fakultetą baigusi gydytoja terapeutė Prima Matikonytė, vadovavusi Raguvos gydymo įstaigai iki 1991 m. (nuo 1991 iki 1996 m. vadovavo Raimundas Galiauskas).

Nuo 1960 m., kai buvo panaikintas Troškūnų rajonas, kuriam Raguvos apylinkė priklausė iki tol, Raguvos apylinkės ligoninė (stacionaras ir ambulatorija) tapo Panevėžio rajono sveikatos priežiūros įstaigų tinklo dalimi. Vyriausiasis rajono gydytojas ir rajono poliklinika tuomet buvo Ramygaloje. 1957 m. uždarius gimdymo skyrių, ligoninėje liko tik bendrasis skyrius.

Raguvoje pasiaukojamai, labai kantriai ir atsakingai ilgus metus dirbo puikūs specialistai: medicinos sesuo Bronė Matuzienė (nuo 1948 m.), stomatologė Gražina Narėcionienė (nuo 1949 m.), gydytoja terapeutė Prima Matikonytė (nuo 1957 m.), medicinos sesuo Eleonora Butkienė (nuo 1958 m.), akušerė Marija Kairienė (nuo 1959 m.), gydytoja terapeutė Marija Kavaliauskaitė (nuo 1962 m.), medicinos felčerės Henrika Mačionienė (nuo 1962 m.), Stasė Petraitienė (nuo 1967 m.), medicinos seserys Vera Krupenkinienė (nuo 1965 m.), Jadvyga Bajorūnienė (nuo 1964 m.), Janina Kežienė (nuo 1966 m.) ir daugelis kitų.

Žmonės konsultuotis ir gydytis atvykdavo ir iš kitų apylinkių, nes raguviškiai gydytojai turėjo labai gerą vardą. Ligoninėje buvo teikiama pirmoji medicinos pagalba

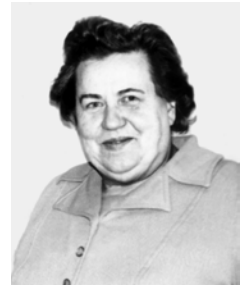

*Raguvos
gydytoja Prima
Matikonytė*

ne tik Raguvos apylinkės gyventojams, bet ir visiems, kuriuos nelaimė ištikdavo netoli Raguvos (važiuojantiems Vilniaus–Panevėžio magistrale ir kt.).

Daug lengviau dirbti pasidarė nuo 1977 m., kai buvusiose rajono vykdomojo komiteto patalpose buvo atidaryta Panevėžio rajono poliklinika, kurioje dirbo daugiau specialistų, buvo modernios aparatūros.

Nepriklausomoje Lietuvoje vykdant sveikatos apsaugos reformą, rajone buvo pradėtas riboti stacionaro lovų skaičius. Tuo metu Raguvos apylinkės ligoninės stacionaras veikė buvusioje klebonijoje. Tas patalpas grąžinus teisėtiems savininkams, teko pradėti mokėti nuomą, buvo būtinas kapitalinis remontas, kuriam reikėjo daug lėšų. Pritrūko energijos ir užsispyrimo ieškant naujų patalpų bei lėšų, tad Raguvos apylinkės ligoninė 1995 m. balandžio 1 d. Lietuvos Respublikos sveikatos apsaugos ministerijos įsakymu pertvarkyta į ambulatoriją, uždarius stacionarą. Raguvos ligoninė uždaryta pirmoji rajone. Daug procedūrų pradėta atlikinėti ligonių namuose: leisti vaistus, statyti taures, lašelines, perrišti žaizdas ir kt.

Ambulatorija, kaip sudedamoji Raguvos apylinkės ligoninės dalis, nuo 1949 m. buvo įsikūrusi S. Dariaus ir S. Girėno gatvės 14 name. Čia dirbo tie patys specialistai kaip ir ligoninėje, materialinė bazė taip pat buvo bendra. 1985 m. vasario 14 d. ji perkelta į naujas patalpas. Tipinė ambulatorija, skirta 100 apsilankymų per pamainą, kurios priestatuose yra vaistinė, vaikų konsultacija, 10 kabinetų ir 2 butai medicinos darbuotojams, įsikūrė Laisvės gatvėje Nr. 10. Šiuo metu (2001 m.) ambulatorijoje dirba vedėja Jūratė Montvilienė (nuo 1996 m.), gydytoja terapeutė Apolonija Bimbirienė (nuo 1989 m.), pediatrė Aušra Morkūnienė (nuo 1995 m.), vaikų slaugytoja Milda Kvedarauskiene (nuo 1966 m.), stomatologė Vitalija Tošnickienė (nuo 1995 m.), bendruomenės slaugytojos Dalia Žalgaitė (nuo 1985 m.), Danguolė Stackevičienė (nuo 1989 m.), Jadvyga Vainonienė (nuo 1973 m.), Rima Turulienė (nuo 1986 m.), klinikos laborantė Janina Žalgienė (nuo 1977 m.), masažuotoja Kristina Grušauskienė (nuo 1990 m.), kartą per savaitę iš Panevėžio atvyksta gydytoja ginekologė Aldona Žukauskienė.

Ambulatorijoje yra fizioterapijos kabinetas, kuriame pacientai gydomi įvairiais aparatais, daromos elektrokardiogramos, atliekami masažai. Skubiausia ir būtiniausia pagalba teikiama procedūrų kabinete.

Ligoniams lankyti namuose gydytojai turi automobilius.

Ambulatorijoje aptarnaujami Raguvos seniūnijos ir Anykščių rajono Levaniškio kaimo gyventojai. 2000 m. užregistruota daugiau kaip 8500 pacientų apsilankymų, į namus gydytojai iškviesti 932 kartus. Apskaičiuota, kad daugiausia sergama kraujotakos sistemos ligomis (hipertenzinėmis, išeminėmis širdies ligomis ir kt.).

Raguviškiai nuoširdžiai dėkingi medicinos darbuotojams, kurie atskuba į pagalbą ir po darbo valandų, dažnai gydo ne vien kūno, bet ir sielos negalavimus.

Apie sklandytuvus ir liaudies meno dirbinius

Jadvyga Jurevičienė

Tarpukariu Raguvės miestelyje buvo žydų maldos namai, raguviškių vadinami *škala*. Po karo šiame pastate buvo įkurta Raguvos vidurinės mokyklos sporto salė. Pastačius naują mokyklą su sporto sale, šis pastatas liko tuščias.

1969 m. *škaloje* (taip vietos gyventojai ir toliau vadino šį pastatą) buvo Prienu eksperimentinės aviacijos gamyklos filialas, kuris gamino mažus mokomuosius sklandytuvus. Sklandytuvams gaminti reikėjo erdvių patalpų. Įdarbinti apie 24 vietiniai žmonės. Čia, Raguvojė, iš medžio, faneros ir audinio staliai pagamindavo detales, jas suklijuodavo, nudažydavo gelsvai ir išveždavo į aeroklubus (ir ne tik Lietuvos!). Kai kuriuos sklandytuvus išbandydavo: buvo speciali sklandytuvų „užtempimo“ mašina, ją pagamintą sklandytuvą nuveždavo prie seno tilto ir „ištempdavo“ nuo skardžio į orą. Nuskridęs apie 300 metrų, sklandytuvas nusileisdavo. Raguvoje buvo gaminami maži mokomieji sklandytuvai „Zylė“, kiek vėliau – patobulinti BRO 11-M (konstruktorius Bronius Oškinis) pradedantiesiems.

Raguvos filialą ikūrė ir jam vadovavo žinomas Lietuvoje aviatorius, sklandytuvų konstruktorius Bronius Oškinis. Po jo atėjo dirbti žinomas tarpukario lakūnas Alfonsas Pumputis, vėliau – Zenonas Feliksas Katelė.

Kad filialas būtų našus, nenuostolingas ir darbininkai turėtų nuolatinį darbą, kai nebūdavo užsakymų gaminti sklandytuvus, buvo gaminama įvairaus dydžio medinė tara Vilniaus gražtų gamyklai.

Filiale dirbo nemažai raguviškių: staliai J. Juška, M. Galeckas, V. Kirsnyš, J. Kirsnyš, A. Mikėnas, J. Paškevičius, J. Ruzas, J. Slučka, B. Ščevinskas; sargai A. Juškienė, V. Ruzienė, S. Vingilienė, pagalbiniai darbininkai M. Galeckienė, G. Kartanienė, S. Kirsnienė, A. Ščevinskienė ir kt.

1978 m. Prienuose pastačius naują eksperimentinės aviacijos gamyklą, Raguvos filialas buvo uždarytas, bet tų pačių metų kovo mėnesį čia pradėjo veikti Plungės liaudies kūrybos gaminių įmonės „Minija“ Raguvos cechus. Beveik visi žmonės perėjo dirbti į naują cechą. Staliai, pasitobulinę Panevėžio ceche, ėmė gaminti naujus, mažus, dailius suvenyrus, reikalingus rankų darbo, buityje naudojamus gaminius. Iš Plungės įmonės cechus gaudavo Dailininkų tarybos patvirtintą autoriaus sukurto gaminio, skirto masinei gamybai, etaloną, brėžinius ir reikiamus instrumentus. Gamybos procese buvo leidžiami tik labai maži nukrypimai nuo etalono. Stalių, drožėjų, tekintojų gaminiai buvo gana įvairūs: suvenyrinės dėžutės, pakabučiai raktams, pieštukinės, dekoratyvinės drožinėtos lėkštės. Tuo laiku ypač paklausūs buvo buitinės paskirties gaminiai: virtuvinės lentutės, duoninės, rinkiniai prieskoniams, lentynėlės, rankšluostinės, kočėlai ir kt. Gerai dirbantys cechai gaudavo užsakymų eksportui. Raguvos cechus eksportui gamino maždaug 10 gaminių.

1978 m. cechą reorganizavo ir meistrų dirbo Z. F. Katelė, po jo – Vytautas Šlekonis, o 1978 m. rugsėjo mėn. meistrė pradėjo dirbti Rūta Kuzmienė. Tuo metu padidėjo gamyba, asortimentas, buvo priimti dirbti drožėjai namudininkai, atidarytas lakavimo cechus. R. Kuzmienė dirbo iki 1984 m. vasaros. Po jos meistrė buvo

Petras Juodiškis, Jadvyga Jurevičienė, Irena Rapalavičienė ir Domas Žalnierius. 1990 m. balandžio 17 d. liaudies kūrybos gaminių įmonės „Minija“ Raguvos cechas buvo privatizuotas ir *škaloje* įsikūrė uždaroji akcinė bendrovė „Raguvos baldų dirbtuvės“.

Iš Raguvos apylinkės istorijos

Jadvyga Jurevičienė

1944 m. rudenį Panevėžio apskrityje buvo atkurti vietiniai sovietų valdžios organai. Atkurtas ir Raguvos valsčius, kuriam priklausė Jočiūnų, Kritižio, Putiliškių, Raguvos, Užunevėžių, Juostiniškų, Levaniškių, Traūpio ir kitos apylinkės.

Jočiūnų apylinkę sudarė Adomāvos, Birentišio, Jočiūnų, Limeikių, Užuprūdžių kaimai.

Kritižio apylinkę – Fėrmos, Kritižio, Paigamiškio, Pākritižio, Surviliškio kaimai.

Putiliškių apylinkę – Kučku, Putiliškių kaimai, Raguvos vienkiemis, dalis Taurinės kaimo.



Buvęs apylinkės administracinis pastatas (iki 1973 m.). Iš Raguvos seniūnijos archyvo (toliau RSA)



Naujasis Raguvos apylinkės administracinis pastatas. RSA



Raguvos apylinkės deputatai. 1980 m. RSA



Ilgametės Raguvos apylinkės darbuotojos (iš kairės) Aldona Šikšnienė ir Romualda Buinauskienė. RSA

Raguvos apylinkei priklausė tik Raguvos miestelis, kuriame gyveno apie 650 gyventojų. Buvo 1 parduotuvė, valgykla, vietos gyventojų vadinama *peklala*, klubas, skaitykla, ambulatorija (joje dirbo gydytoja), gimdymo namai (popo sode), mokykla, pieninė. 1946 m. įkurtas vaikų darželis.

Užunevėžių apylinkę sudarė Antanāvos, Baurišio, Dračiūnų, Eglaičių, Padėmbio, Preikšių kaimai, dalis Taurinės kaimo, Užunevėžių, Vėjėliškių, Vėžiškių, Vilkonių kaimai.

Apylinkėse dirbo apylinkių pirmininkai ir sekretoriai. Raguvos apylinkės pirmininkas ir sekretorius dirbo valsčiaus pastate. Kitų apylinkių darbuotojai dirbo namie ir pas juos gyventojai eidavo į jų namus. Apylinkių darbuotojai išduodavo mirties ir gimimo liudijimus, reikiamas pažymas, tvarkydavo gyventojų apskaitą, ragindavo žmones atlikti prievoles, mokėti mokesčius ir t. t. 1949 m. Raguvos valsčiuje vyko kolektyvizacija. Susikūrė pirmieji kolūkiai: „Gegužės pirmosios“, „Lenino keliu“,

„Tarybinio plieno“, „Naujo gyvenimo“, „Naujo kelio“, Limeikių, „Vienybės“, „Gedimino pilies“. Jie buvo maži, sudaryti iš dviejų ar trijų kaimų. Raguvos pieninė jau vadinosi Raguvos sūrių gamybos įmone. 1949 m. Raguvos valsčius turėjo transporto priemonę – arklį.

1950 m. liepos mėnesį respublikoje vykdomo administracinio teritorinio padalijimo metu buvo likviduoti valsčiai bei apskritys ir atlikta rajonizacija. Raguvos valsčius buvo panaikintas, Raguvos ir kitos apylinkės perėjo Troškūnų rajono žinion.

Remdamasis Lietuvos SSR konstitucija, apylinkės darbo žmonių deputatų tarybos vykdomasis komitetas, kaip valstybinio valdymo institucija apylinkėje, vadovavo pagal savo kompetenciją ūkinei, švietimo, kultūrinei veiklai ir buvo tiesiogiai pavaldus Troškūnų darbo žmonių deputatų tarybos (DŽDT) vykdomajam komitetui.

1954 m. stambinant apylinkes pagal Lietuvos SSR Aukščiausiosios Tarybos prezidiumo 1954 m. gegužės 25 d. įsaką, prie Raguvos apylinkės buvo prijungtos Kritižio, Putiliškių, Jočiūnų ir Užunevėžių apylinkės.

Apylinkės pirmininkas vieną kartą per savaitę dviračiu ar arkliuku (valdiško transporto neturėjo) vykdavo į Troškūnus spręsti įvairių klausimų. Iš Troškūnų rajono dažnai atvykdavo tikrintojų. Vieną kartą per savaitę atvažiuodavo Troškūnų rajono kilnojamas kinas ir rodydavo kiną klube, paskui ten vykdavo šokiai.

Raguvos ambulatorijoje dirbo gydytoja ir gydytoja stomatologė, buvo 20 vietų ligoninė, veikė gimdymo skyrius. Raguvos vaikų darželį lankė 20 vaikų. Visos valstybinės įstaigos įsikūrė nacionalizuotuose žydų namuose.

1959 m. Raguvos apylinkės teritorija – 59,9 km². Priklausė 17 kaimų, Raguvos ir „Ažuolo“ kolūčiai (Lietuvos SSR administracinis suskirstymas 1959 m.).

1959 m. vykdant administracinę reformą ir stambinant rajonus, buvo likviduotas Troškūnų rajonas ir Raguvos apylinkės DŽDT vykdomasis komitetas perėjo Panevėžio rajono žinion. Raguvos DŽD tarybą sudarė 15 deputatų. Apylinkės pirmininku dirbo Rapolas Šapola. Raguvos miestelyje gyveno 709 žmonės.

1962 m. likvidavus Ramygalos rajoną, buvo sustambintos Panevėžio rajono apylinkės. Prie Raguvos apylinkės prijungta Maženių apylinkė su 33 kaimais ir Šilų apylinkė su 22 kaimais.



Raguvos seniūnijos darbuotojai (iš kairės) R. Kecorienė, A. Šikšnienė, seniūnas P. Šileika, J. Jurevičienė



Raguvos seniūnas Antanas Mitkus

1963 m. buvo paruoštas Raguvos miestelio statybų generalinis projektas, suprojektuotas Fėrmos ir Užunevėžių kaimų gyventojų namų kvartalas.

1963 m. liepos 22 d. Raguvos apylinkėje sąskaitininke-kasininke pradėjo dirbti Aldona Šikšnienė, kuri įvairias pareigas (apylinkės pirmininkė, sekretorė, vyr. buhalterė) ėjo 32 metus (išskyrus 1985–1992 m., kai dirbo Raguvos kolūkyje). 1966 m. buvo parengtas Raguvos sūrių gamyklos rekonstrukcijos projektas ir pradėtos statybos. 1968 m. pastatyta Raguvos vidurinė mokykla, o šalia jos – vandens bokštas.

1964 m. apylinkėje gyveno maždaug 3014 žmonių. Gimė 64 vaikai, mirė 29 žmonės. Apylinkės tarybą sudarė 25 deputatai. Sesijos vyko vieną kartą per ketvirtį.

1967 m. balandžio mėnesį apylinkės tarybos pirmininke pradėjo dirbti Romualda Buinauskienė ir ėjo šias pareigas iki 1986 m. gegužės mėn. Paskui dar 2 metus ji dirbo apylinkės pasininke.

1967 m. rudenį Panevėžio rajone buvo kuriama Vėlykių apylinkė ir 17 kaimų perduota jos žinion.

1965–1975 m. Raguvos miestelis labai pasikeitė. Buvo pastatytos parduotuvės, valgykla, kapitališkai rekonstruotos gatvės, tiesiamos vandentiekio ir kanalizacijos trasos, pastatyti valomieji įrenginiai. Atsirado naujų statinių: buitinis gyventojų aptarnavimo paviljonas, 3 daugiabučiai gyvenamieji namai, du Raguvos girininkijos gyvenamieji namai, Raguvos kolūkio kontora. Gyventojai statėsi gyvenamuosius namus, iš vienkiamų kėlėsi gyventi į centrą. Taip susidarė nauji gyvenamųjų namų kvartalai: Raguvos miestelyje Taurinės gatvėje, Fėrmos kaime, Užunevėžių kaime. Buvo statomas fermų kompleksas Fėrmos kaime.

1973 m. rugsėjo 21 d. pastatytame naujame apylinkės administraciniame pastate įsikūrė apylinkės vykdomasis komitetas, ryšių skyrius, biblioteka.

1973 m. rudenį paskutinį kartą vyko administracinė reforma. Raguvos apylinkė buvo sumažinta: 5 kaimai perėjo Mėžiškių apylinkės žinion.

1973 m. Raguvos apylinkėje gyveno 2585 gyventojai. Gimė 29 vaikai, mirė 36 žmonės. Apylinkės teritoriją sudarė 35 kaimai, jos plotas – 79,03 km².

1975–1990 m. Raguva gražėjo, statėsi. 1975 m. buvo 5 parduotuvės ir valgykla, buitinio aptarnavimo paviljonas teikė gyventojams nemažai paslaugų. Išasfaltuotos Užunevėžių ir Fėrmos kaimų gatvės, nutiesti šaligatviai. 1979 m. pastatyta: naujas



Naujausia A. Tarabildos skulptūra „Varpininkas–gandralizdis“. Šalia skulptūros – Janina ir Steponas Tarabildos. 2001 m. balandis. Iš A. Tarabildos albumo

120 vietų darželis, 90 vietų mokyklos bendrabutis, 8 butų gyvenamasis namas. 1985 m. miestelio centre pastatyta nauja erdvi ambulatorija, naujai sutvarkyta šv. Florijono aikštė. Raguvos kolūkis buvo rentabilus ir pajėgus. Pastatė fermų kompleksą, sandėlius ir dirbtuves – techninį kiemą. Pagerėjo darbuotojų darbo sąlygos. Daug statyta gyvenamųjų namų. Išaugo gyvenamųjų namų kvartalai Užunevėžių kaime, Raguvos miestelyje pastatytas Alytaus gamybos namų kvartalas. 1986 m. lapkričio 21 d. Raguvos apylinkės pirmininku buvo išrinktas Edvardas Kalasauskas, dirbo iki 1995 m. birželio 8 d.

1990-ieji – pertvarkos metai. Į Raguvos apylinkės tarybą buvo išrinkta 11 deputatų ir viršaitis. Raguvos apylinkės plotas buvo 79,03 km². Gyveno 2087 gyventojai, buvo 942 ūkiniai kiemai (šeimos). Gimė 34 vaikai, mirė 36 žmonės. 1991 m. buvo įkurta agrarinės reformos tarnyba, kuri rūpinosi žemės gražinimo savininkams reikalais.

1992 m. Raguvos kolūkio teritorijoje susikūrė 14 žemės ūkio bendrovių ir 3 uždarnosios akcinės bendrovės. Šilų kolūkio teritorijoje susikūrė 2 žemės ūkio bendrovės. Tačiau bendrovės išsilaikė neilgai, vienos greit iširo, kitos dar bandė dirbti, tačiau nesėkmingai. 1995 m. balandžio 5 d. įvyko paskutinė apylinkės tarybos sesija, buvo paleisti deputatai, apylinkė pavadinta seniūnija ir vadovauti ėmė rajono paskirtas seniūnas Petras Šileika. Dirbo iki 2000 m. balandžio 21 d. Nuo 2000 m. balandžio 21 d. seniūnu dirba Antanas Mitkus.

Raguvos apylinkės pirmininkai:

Petras Ramaškevičius	1944–1953 03 01
Juozas Juška	1953 03 01–1956
Rapolas Šapola	1956–1956 m. pradžia
Algimantas Storasta	8 mėn.
Aldona Šikšnienė	1965–1966
Romutis Romualdas Matusevičius	1966–1967
Eugenijus Juška	2 mėn.
Romualda Buinauskienė	1967 04 01 – 1986 05 15
Romualdas Žemantauskas	6 mėn.
Edvardas Kalasauskas	1986 11 21 – 1995 05 09
Raguvos seniūnijos seniūnai:	
Petras Šileika	1995 05 09 – 2000 04 21
Antanas Mitkus	2000 04 21



Ilgametis Raguvos sūrių gamyklos direktorius ir apylinkės deputatas Česlovas Ožekauskas. RSA

Raguvos vidurinės mokyklos istorijos (1947–1968) akimirkos fotonuotraukose

Sudarė Romaldas Samavičius

Apie sovietinio laikotarpio Raguvos mokyklos istoriją išsamaus straipsnio parašyti nebesuspėta. Todėl norėdami užpildyti šią spragą, pateikiame mokyklos įsteigimo akto faksimilę ir 1947–1968 m. laikotarpio nuotraukų.

Ranka rašytame akte įskaitomos Panevėžio apskrities vykdomojo komiteto pirmininko B. Pranevičiaus, švietimo skyriaus vedėjo A. Putelio, švietimo skyriaus inspektorių P. Mačio, D. Urbono, Raguvos progimnazijos direktoriaus D. Petrausko, Raguvos valsčiaus vykdomojo komiteto pirmininko G. Krupenkinio ir kitų pavardės. Jie, remdamiesi Švietimo ministerijos raštu Nr. 2478, 1947 m. vasario 2 d. Raguvoje atidarė vidurinę mokyklą – gimnaziją.

Iš fotonuotraukų daugiausia pateikta atskirų abiturientų laidų grupinės, senojo mokyklos pastato, sporto komandų, saviveiklininkų nuotraukos.

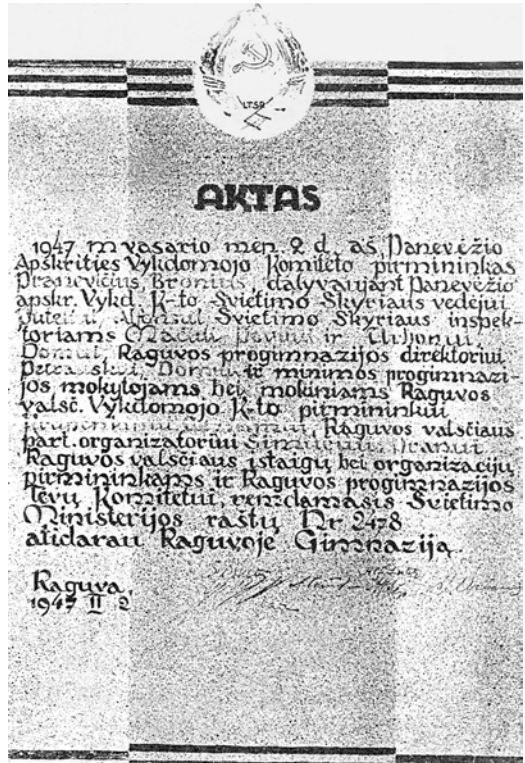

1947 m. vasario 2 d.
Raguvos gimnazijos
įsteigimo akto
faksimilė.
Iš R. Samavičiaus
archyvo

Senasis Raguvos
vidurinės mokyklos
pastatas.
Iš Raguvos
vidurinės mokyklos
archyvo
(toliau RVMA)



*Senasis Raguvos
vidurinės mokyklos
pastatas.*

Iš V. Ruzo archyvo



*II laidos moksleiviai.
1947 m. RVMA*



*Raguvos vidurinės
mokyklos saviveikli-
ninkai. II laidos
moksleiviai. 1947 m.
RVMA*



Raguvos vidurinės mokyklos septintokai su mokytojais. Pirmoje eilėje iš kairės sėdi: penktas – mokytojas Česlovas Vaišvila, antras iš dešinės mokytojas Vytautas Narečionis. 1952 m. gegužės 13 d. RVMA

Raguvos vidurinės mokyklos V laidos abiturientai. Sėdi iš kairės trečia mokytoja Marija Kretavičiūtė. 1953 m. RVMA



Raguvos vidurinės mokyklos pirmokai. Centre – auklėtoja Marija Kretavičiūtė. 1957 m. Iš R. Samavičiaus albumo



Raguvos vidurinės mokyklos mergaičių krepšinio komanda. Viduryje sėdi komandos kapitone A. Šimeliūnaitė. 1954 m. spalio 10 d. RVMA



X laidos abiturientai. Antroje eilėje antra iš kairės sėdi mokytoja Valerija Petrašiūnaitė-Tonkienė, ketvirtas – mokytojas Česlovas Vaišvila, mokytoja Elena Birbilienė, antras iš dešinės mokytojas Vytautas Narečionis. 1958 m. RVMA

XVIII laidos vinjetė. 1966 m. RVMA



*XX laidos abiturientai.
1968 m. Iš R. Samavičiaus
albumo*



*Raguvos vidurinės
mokyklos mokytojas –
treneris Jonas Strazdas
su savo mokiniais –
gokartų būrelio nariais.
K. Driskiaus nuotr.*



*Raguvos vidurinės mokyklos dešimtokai karinio parengimo pamokoje.
1953 m. balandžio 24 d. Iš Br. Tarabildos šeimos albumo*

*Raguvos vidurinės mokyklos moksleiviai prie Puntuko Anykščiuose.
1953 m. Iš Br. Tarabildos šeimos albumo*

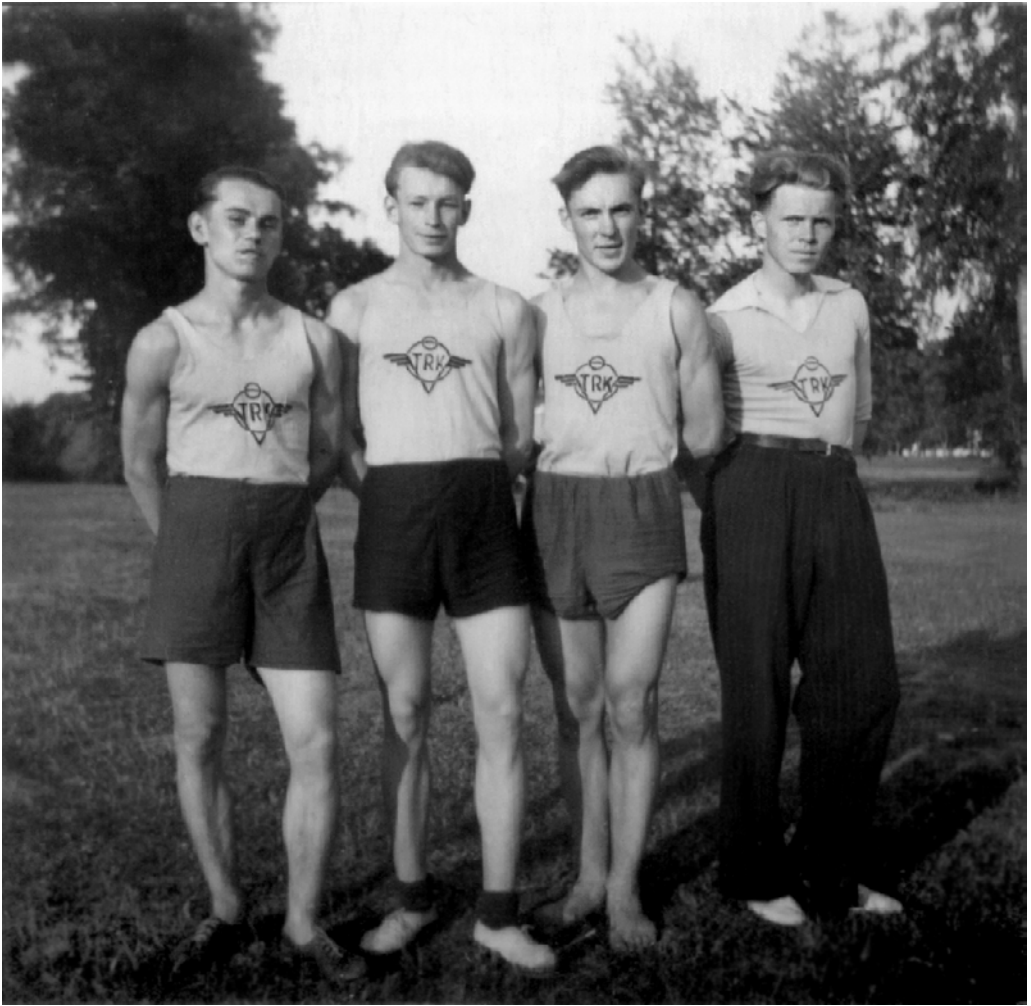

Raguvos vidurinės mokyklos lengvaatlečių komanda.

Iš kairės: Zenonas Bajorūnas, Algirdas Kulbokas, Bronislovas Tarabilda, Aloyzas Šiaučiūnas. 1954 m. birželio 4 d. Iš Br. Tarabildos šeimos albumo

Raguvos miestelio urbanistinės raidos bruožai

Steponas Deveikis

Gyvenvietė, kaip savitas ir aktyvus kraštovaizdžio komponentas, aktyviai veikia ir keičia vietovės kraštovaizdį, sudvasina jį. Tos sąsajos visada dinamiškos ir įdomios tyrėjams. Pagal kraštovaizdininkų pateikiamą Lietuvos gyvenviečių lokalizacijos klasifikaciją (R. Kudirkienė, A. Basalykas; 1973), Raguvà, kaip ir kaimyninis Traūpis, priskiriama lyguminiams papelkiniams miesteliams¹. Manychiau,

¹Basalykas A. Lietuvos TSR kraštovaizdis. – Vilnius: Mokslas, 1977.

kad būtina pažymėti nors ir menką miestelio elevacinę (išikūręs ant pakilumėlės), bet kartu ir lyguminę paupinę padėtį. Nuo pat gyvenvietės užuomazgų būtent gamtinė aplinka ir jos pertvarkymo užmojai sukuria savitą medžiagišką sanklodą, planinę ir erdvinę struktūrą ir lemia gyvenvietės raidą.

Raguvos miestelio, kaip gyvenvietės, pradžia skęsta istorijos miglose. Anot istorikės mokytojos E. Vaitiekūnienės, Raguva senovėje turėjusi būti didelė gyvenvietė. Tą liudytų bene penki senkapiai, kurių vienas – tarp senojo Ukmergės–Panevėžio kelio ir Nevėžio dešiniojo kranto (žvyrduobėse) – yra pažėrus daug archeologinių radinių. Patvirtinant papelkinę gyvenvietės situaciją, manoma, kad įėjimas į Raguvą buvęs tik vienas – šiaurės vakaruose. Pasakojama, kad dabartinės S. Dariaus ir S. Girėno gatvės gale, žydų kapinių ir karių kapinių vietoje, kadaise stovėjo pilaitė. Istorikės teigimu, „galėjo taip ir būti, nes toje vietoje lyg supiltą kalnelį supa didelis griovys, kuris šiandien dar gerai matyti“².

Kartografijoje Nevėžio upė parodyta jau XVI a. žemėlapiuose (tegu ir netiksluose, mūsų akimis žiūrint): B. Vapovskio (1470–1535) „Mappa Regni Poloniae ac M. Ducatus Lithuaniae“ ir vėlesniuose to žemėlapių variantuose – G. Merkatoriaus (1554; atskiru lapu išspausdintas 1595 m.), V. Grodeckio (1561), M. Strubičiaus (1589). Raguvos čia nerasime, kaip, deja, nerasime ir svarbiame Lietuvos kartografijos istorijoje M. K. Radvilos Našlaitėlio (1549–1616) XVI a. pabaigoje redaguotame ir 1613 m. Amsterdame išleistame žemėlapyje, kurį braižė T. Makovskis. Ketvirtį amžiaus kurtas žemėlapis buvo gana tikslus ir gerokai lenkė to meto Vakarų Europoje sudarytus žemėlapius. Vien dabartinės Lietuvos teritorijoje pavaizduota apie 150 gyvenviečių ir 60 upių³. Iš aplinkinių Raguvos vietovių šiame žemėlapyje pažymėti Anykščiai, Ukmergė, Kavarskas, Siesikai, Panevėžys, Ramygalas, Krekenava... Tiesa, Kavarskas čia pažymėtas Pienionių dvaro vietoje⁴.

Nėra Raguvos ir 1749 m. jėzuito J. Nepšėckio (*Niepszecki*) išleistame Lietuvos Didžiosios Kunigaikštystės žemėlapyje. Raguva pažymėta tik pačioje XVIII a. pabaigoje sudarytuose žemėlapiuose.

Tačiau Raguvos miestelis, tiksliau gyvenvietė prie dvaro, reikia manyti, augo nuo XVI a. pirmosios pusės, kada, kaip ir dauguma Lietuvos dvarų, išikūrė ir Raguvos dvaras. Raguvos gyvenvietę prie kelio iš Vilniaus ir Ukmergės pro Upytės pavieta gyvenvietes į Rygą galėjo ir turėjo suformuoti ir valakų reformos programa. Teko girdėti esant XVI a. dokumentą, liudijantį miestelio aikštės suformavimą bei valakinių sodybų išmatavimą. Beje, remiantis valakų reformos duomenimis ir buvo rengiamas minėtas M. K. Radvilos Našlaitėlio žemėlapis. Pati valakų reforma buvo pažangesnio ūkininkavimo ir gyvenamosios modelio diegimas. Iš to laikotarpio, kai buvo sudaromas ir leidžiamas M. K. Radvilos Našlaitėlio žemėlapis, turime autentišką ir reikšmingą dokumentą – 1610 m.

Raguvos dvaro inventorių, skelbtą J. Jablonskio sudarytame XVII a. dvarų inventorių rinkinyje (1954), istoriko V. Ruzo pristatytą žemiečiams, pagaliau iš lenkų kalbos 1991 m. išverstą mokytojo Z. Namavičiaus ir išspausdintą knygelėje „Raguvos praeitis“⁵.

²Vaitiekūnienė E. *Raguva // Tėvynė*. – 1990, lapkr. 7.

³*Lietuva žemėlapiuose // Lietuvos Nacionalinio muziejaus biblioteka. Parodos katalogas*. – Vilnius, 1999.

⁴Maksimaitienė O. *Lietuvos istorinės geografijos ir kartografijos bruožai*. – Vilnius: Mokslas, 1991.

⁵*Raguvos dvaro 1610 m. inventorių / Iš lenkų k. vertė Z. Namavičius. // Raguvos praeitis*. – Panevėžys, 1993, t. 1, p. 11–35.

Istorikų teigimu (J. Jurginis, 1972), per visą šimtmetį nuo XVI a. vidurio iki XVII a. vidurio dvaro sodyba, visada aptverta tvora, buvo skirstoma į 3 pagrindines dalis: trobesių kiemą (dvaro savininko namo aplinką), ūkinį kiemą (kiemelį; čia gyveno šeimynykščiai) ir kluoną. Taip buvo ir Raguvos dvaro sodyboje. Trobesių kieme priskaičiuojame: 5 gyvenamuosius namus, 4 klėtis, 3 rūsius, ledainę, bravorą, virtuvę, 2 arklides, įvažiuojamuosius vartus, šulinį, dar du statinius ir pradėtą rėsti salyklinę. Ūkiniame kieme – 9 pastatai, pats „*kiemas skaldytais ir tašytais statiniais aptvertas. Aptvare vartai su užraktais į ganyklą*“. Kluone – klojimų ir daržinių sektoriuje – 11 pastatų ir 79 stoginės.

Bažnyčia buvo į miestelio pusę, gal net už Nevėžio – iš inventoriaus neaišku. Didieji įvažiuojamieji dvaro sodybos vartai – nuo bažnyčios pusės. Bažnyčia, aišku, medinė, „*malksnomis dengta, langai stikliniai, nedidelis varpas prie sienos. Šventorius aptvertas statine tvora*“. Buvo ir cerkvė. Taigi 1610 m. Raguvos dvare jau žinome buvus 39 pastatus, 79 stogines, 2 kulto pastatus. Pačiame miestelyje buvo 20 apgyvendintų valakų, 23 kiemai. Išmatavimo ir apgyvendinimo sistema neminima. Aišku, kad buvo kelias nuo dvaro į miestelį (taip pat nuo Vilniaus, Ukmergės per miestelį link Putiškų, Raguvėlės, Panevėžio). Buvo kelias ir į Užunėvėžius, apie kuriuos sakoma, kad „*tame kaime dirbamų valakų 17,5 ir 0,5 valako dirvonuojančio*“⁶.

Raguva XVII–XVIII a., matyt, buvo gana judri Ukmergės ir Uplytės pavietai paribio gyvenvietė su prekybos, turgaus tradicijomis, dažnais gaisrais, kitomis negandomis. Kunigaikščių Oginskių giminės valda. Dvaro sodyba ir miestelis, ko gero, neišvaizdūs, niekuo neįsimenantys – mediniai pastatai ir šiaudais bei malksnomis dengtų stogų siluetai, padriekti palei pelkingą Nevėžio klonį. Tačiau apie 1678–1680 metus Oginskiai funduoja parapinę bažnyčią. Iki tolei buvusi, 1610 m. minėta, galėjo būti dvaro filijinė. Tikėtina, kad dabartinės bažnyčios vietoje ant pelkėto klonio pakriaušio ir stojosi Oginskių bažnyčia, – jau dvasinis ir urbanistinis akcentas⁷, parbrėžęs ir miestelio plano ypatybes. Būtent plano ypatybės – dvi aikštės, viena – didžioji, stačiakampė, kita – maža trikampė, išplatėjusios lenktos gatvės pavidalo prie bažnyčios – yra išimtinės ir įdomios Lietuvos miestelių žinovams urbanistams. Miestelio vietą ir struktūrą, statybas teko derinti prie kalvelės sąlygų.

Kunigas Jonas Andriejauskas 1946 m. studijoje⁸ apie Raguvos dekanatą ir Raguvos bažnyčią nurodo bažnyčios pastatymo ir parapijos įsteigimo datą – 1678 metai. Bažnyčia buvusi medinė, pailga, su dviem bokštais. Joje buvę 4 altoriai. Šventoriuje stovėjusi medinė varpinė, statyta tuo pačiu laiku kaip ir bažnyčia. 1745 m. inventoriuje nurodoma, kad bažnyčia jau pairusi, iš išorės ir vidaus supuvusi, prasta ir apleista. Panašiai tame pat inventoriuje apibūdinama ir klebonija, tačiau šeimos namas buvęs geras (galbūt vėliau statytas); jame – gryčia, kamara, seklyčia ir virtuvė. Klebonijos kieme buvo kūdra, netoli – bravoras su pirtimi ir žvakių liejykla. 1749 m. buvo pastatyta nauja klebonija, kuri, J. Andriejausko duomenimis, vėliau buvo padidinta ir išstovėjo iki XX a. vidurio⁹.

XVIII a. viduryje – XIX a. pirmojoje pusėje, Raguvos dvarui nuo 1751 m. perėjus Straševičių nuosavybėn, žinant Straševičių padėtį Uplytės paviete (M. Stra-

⁶Ten pat.

⁷Juknevičius P. *Raguvos bažnyčia // Raguvos praeitis. – Panevėžys, 1993, t. 1, p. 38–39.*

⁸Andriejauskas J. *Raguvos dekanatas // Raguvos praeitis. – Vilnius: Leidybos centras, 1998, t. 3, p. 86–102.*

⁹Ten pat.



*Dubios gatvė.
2000 m.*

ševičius buvo Upytės pavieto maršalka – bajorų vadas, J. Straševičius – Upytės pavieto pakamorė – žemės teisėjas), tikėtina, kad dvaro sodyba buvo pakankamai išplėtota ir tvarkoma; įrenginėjamas parkas su tvenkinių sistema, panaudojant Nevėžio senvages; tvarkomas ir miestelis. 1816 m. pastatoma dabartinė Raguvos bažnyčia, kuri vėliau, 1887 m., buvo padidinta ir išplėsta. Miestelis turėjo būti atkūtas: veikė mokykla, dar XVIII a. viduryje statyta žydų sinagoga. Laidojama buvo bažnyčios šventoriuje. Anot J. Andriejausko, taip buvo iki XVIII a. pabaigos, maždaug iki 1795 m. Vėliau Raguvos kapinės persikėlė į Užunevėžių kaimo kapines, kurios minimos nuo 1774 m.¹⁰ ir buvo ne kartą didintos.

Raguva palietė 1831 metų sukilimas. Aktyviai jame dalyvavus J. Straševičiui (1800–1838), carinė administracija konfiskavo Raguvos dvarą, buvo uždariusi ir Raguvos bažnyčią. Po šio ir po 1863 metų sukilimo Raguva įgavo rusišką bruožų¹¹. Čia gyveno rusų administracijos valdininkai. Prie Raguvos buvo atkelta rusų kolonistų: ir sentikių, ir stačiatikių; prie dvaro sodybos ar sodyboje 1877 m. pastatyta mūrinė cerkvė. Mediniai sentikių maldos namai buvo pastatyti dar 1867 m. Kritižio kaime.

XIX–XX amžių sandūroje Raguva – nemažas ir dinamiškas miestelis. 1888 m. enciklopedijoje rašoma, kad Raguva yra parapijos ir kaimo bendruomenės, kuri apima 97 kaimus (juose gyvena 2277 valstiečiai), centras; joje yra katalikų bažnyčia, kaimo bendruomenės valdyba, liaudies mokykla (1877 m. čia mokėsi 76 mokiniai), du žydų maldos namai, cerkvė, taikos teismas, pašto stotis. Pravoslavų parapija turi 283 narius. Miestelyje 1859 m. buvo 112 namų ir 465 gyventojai¹².

Kaip jau minėta, 1887 m. buvo padidinta ir išplėsta Raguvos bažnyčia, pristatius iš abiejų pailgos bažnyčios šonų koplyčias ir pakėlus lubas. Bažnyčios planas tapo kryžminis; ilgis liko 28 m, plotis 14 m, tačiau plotis tarp koplyčių siekė 24 metrus. Iš lauko bažnyčia atrodė paprasta, jos aukštis nuo pamatų iki šelmens tebuvo 11 m, o nuo grindų iki lubų – 8 m, tad sumanyta pastatyti nors varpinę, tinkamą būti miestelio akcentu. Mūrinė varpinė buvo pastatyta 1883 m. klebono ir dekanos Andriejaus Dulskio rūpesčiu ir

¹⁰Ten pat.

¹¹Deveikis S. Raguvos istorijos šaltiniai Kauno valstybiniame archyve // Raguvos praeitis. – Vilnius: Leidybos centras, 1998, t. 3, p. 18–19.

¹²Ruzas V. Raguva senųjų enciklopedijų duomenimis // Raguvos praeitis. – Vilnius: Leidybos centras, 1998, t. 3, p. 22–23.

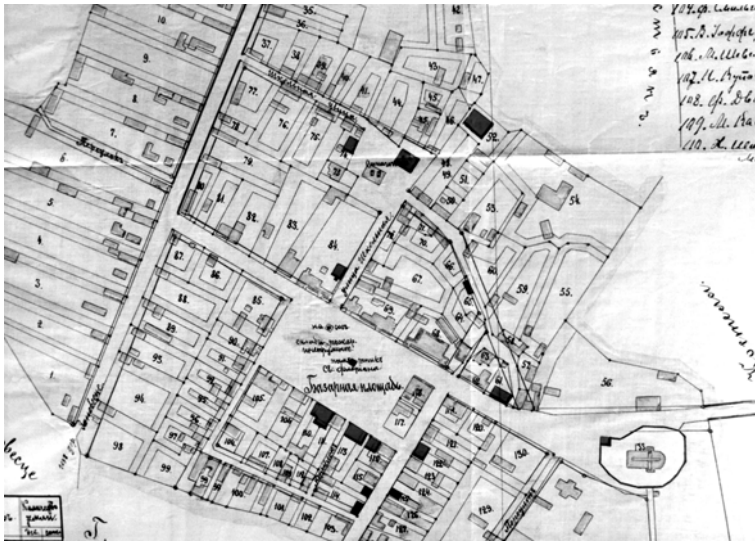

1901 m. Raguvos miestelio plano faksimilės. LCVA

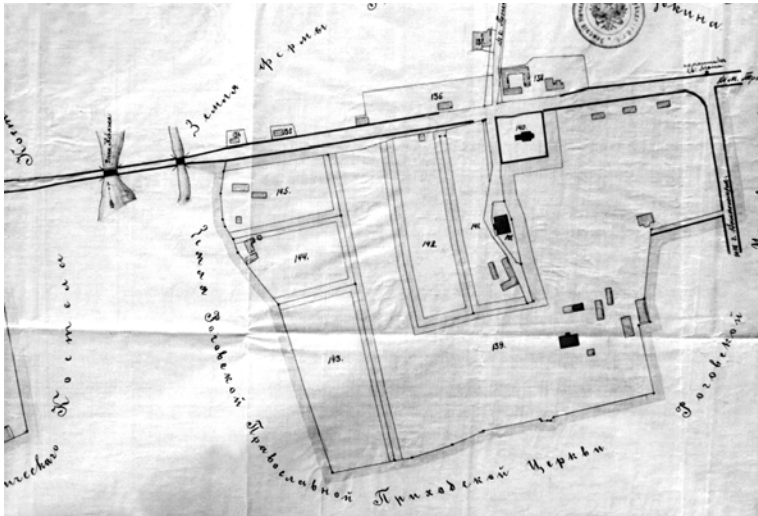

parapijiečių lėšomis. Neoklasicistinio stiliaus statinio sienos labai storos, ir nors aukštis siekia 20 m, masyvus trijų aukštų statinys atrodo kiek žemas, kresnas, juolab, kad nebuvo sumūrytas plane numatytas dar ir ketvirtas aukštas (lygis). Varpinėje buvo pakabinti trys varpai, kurie 1915 m. išvežti į Rusiją ir negražinti¹³. To paties klebono rūpesčiu Raguvos kapinėse buvo pastatyta medinė koplyčia¹⁴.

1897 metais Raguvoje surašyti 1762 gyventojai¹⁵. J. Andriejausko teigimu, miestelis jau prieš Pirmąjį pasaulinį karą užėmė visą kalvą ir nebeturėjo kur plėstis, nes aplinkui buvo vanduo, o visos gatvės pasibaigdavo balose¹⁶. 1905 m. Raguvą ištiko didelis gaisras, sudegė 50 gyvenamųjų namų. Užtat po to – reikšmingas mūrinės statybos proveržis. Miestelio centre statėsi mūriniai namai. Pagrindiniais akcentais tapo įvairių konfesijų kulto pastatai: bažnyčia, mūrinė varpinė, cerkvė,

¹³Juknevičius P. Raguvos bažnyčia // *Raguvos praeitis*. – Panevėžys, 1993, t. 1, p. 38–39.

¹⁴Andriejauskas J. *Raguvos dekanatas* // *Raguvos praeitis*. – Vilnius: Leidybos centras, 1998, t. 3, p. 94.

¹⁵Kviklys B. *Mūsų Lietuva. 2-oji laida*. – Vilnius: Mintis, 1991, t. 2, p. 650–653.

¹⁶Andriejauskas J. *Raguvos dekanatas* // *Raguvos praeitis*...

sinagogos, taip pat akmenų mūro malūnai, bei mūriniai administracijos ir prekybos pastatai, keletas paminklų. 1911–1912 m. žemės savininkų lėšomis pastatytas mūrinis pradžios mokyklos pastatas, kainavęs 12–15 tūkstančių rublių¹⁷.

Miestelio centro stačiakampė aikštė ir trikampė aikštė prie bažnyčios buvo reikalingos ir svarbios Žolinės atlaidų ir mugių metu suvažiuavusiems prekeiviams ir valstiečiams. Reikšminga, kad abi aikštės puošia skulptūros: šv. Marijos (su 1917 m. data) – Žolinės atlaidų reminiscencija prie bažnyčios ir šv. Florijono – gaisrų reminiscencija miestelio viduryje¹⁸. Ši ant aukšto postamento (kolonos) pakylėta medinė skulptūra – svarbus ir neatsiejamas miestelio erdvinės aplinkos akcentas. Prieš įvažiuojant į Raguvą, Fermos kaime, ant panašios mūrinės kolonos buvo pastatyta šv. Agotos skulptūra, – anot vienu raguviškių pasakojimų, žuvusiems ir ištremtiems sukilimų dalyviams atminti, anot kitų – sergėtoja nuo gaisrų ir nelaimių.

Tarpukario Nepriklausomoje Lietuvoje Raguva priklausė Panevėžio apskrčiai ir buvo valsčiaus centras. 1923 m. čia buvo 186 sodybos, gyveno 1347 gyventojai¹⁹. Miestelis toliau statėsi kairiajame Nevėžio upės krante. Vakariniėje aikštės pusėje, mūriniame pastate (sovietiniais metais čia buvusi vidurinė mokykla ir paštas, dabar – butai), buvo įsikūrusi valsčiaus savivaldybė, policijos nuovada, paštas, gyveno ir priiminėjo ligonius gydytojas. Aplink aikštę esančiuose pastatuose veikė įvairios parduotuvės. 1928 m. miestelio prieigose nuo bažnyčios pusės pastatomas gelžbetoninis tiltas per Nevėžį (inž. V. Anforavičius; kainavo 20 750 Lt). Techninės sąlygos numatė atlaikyti 12 t apkrovą. Tiltas galutinai priimtas 1930 m. lapkritį²⁰.

Miestelio aikštės gatvės XX a. ketvirtojo dešimtmečio pradžioje buvo išgrįstos akmenimis. Apie 1933 m. išgrindžiama atkarpa nuo aikštės iki ką tik buvusioje dvaro sodybos teritorijoje pastatytos pieninės. Pieninės įrangą montavo čekai. Įrenginius vėliau prižiūrėjo mechanikas Vladas Kvedaruskas. Pieninėje veikė elektros generatorius, kuris tiekė elektrą ir miestelio gyventojams²¹.

Apie 1936 m. išgrindžiama S. Dariaus ir S. Girėno gatvė. Taigi visa kelio Ukmergė–Panevėžys dalis per miestelį (apvažiavimo, kad nereikėtų užsukti į miestelį, nebuvo) buvo tvarkingai išgrįsta. Nevėžio upę tekdavo kirsti du kartus. Betoninį tiltą prie bažnyčios per pagrindinę upės vagą jau minėjome. Kitas tiltas buvęs medinis. Dar vienas medinis tiltas buvo per Nevėžio senvagę ties ta vieta, kur dabar yra tvenkinys su sala. Grindžiant kelio atkarpą ši „duobė“ buvo užpilta. Nevėžio upę ties Raguva „zimagorai“ kanalizavo po 1937 metų²².

1939 m. Raguvoje gyveno apie 1600 gyventojų. Čia buvo valsčiaus savivaldybė, paštas, sveikatos ir veterinarijos punktai, vaistinė, policijos nuovada, girininkija, rajono agronomas, biblioteka, galvijų kontrolės ratelis, garinė pieninė, linų pluošto ir sėmenų apdirbimo įmonė, kooperatyvas, smulkaus kredito draugija, trys malūnai, lentpjūvė. Gyveno nemažai amatininkų. Miestelis tvarkėsi neskubria provincijos maniera ir dvasia. Gausi žydų bendruomenė turėjo didžiules kapines ir

¹⁷Samavičius R. Iš Raguvos pradžios mokyklos istorijos // *Raguvos praeitis*. – Vilnius: Leidybos centras, 1997, t. 2, p. 80.

¹⁸Juknevičius P. *Raguvos Florijonas* // *Tėvynė*, 1983, rugs. 8, Nr. 106, p. 3.

¹⁹Kviklys B. *Mūsų Lietuva. 2-oji laida*. – Vilnius: Minintis, 1991, t. 2, p. 650–653.

²⁰Samavičius R. *Trumpa miestelio istorijos apžvalga Nepriklausomos Lietuvos laikotarpiu (1918–1940 m.)* // *Raguvos praeitis*. – Panevėžys, 1993, t. 1, p. 52.

²¹*Raguvos senbuvii pasakojimai, užrašyti V. Ružo* // *Asmeninis V. Ružo archyvas*.

²²*Ten pat*.



*Gyvenamasis namas.
Pastatas, kuriame
veikė Raguvo
vidurinė mokykla.
RSA*



*Raguvo sūrių
gamyklos pastatas.
RSA*



*Raguvo vaikų
darželis.
Pastatytas 1979 m.
RSA*



Raguvos buitinio aptarnavimo paviljonas. 1972 m. RSA



Raguvos girininkijos pastatas. 1985 m. RSA

sinagogą, klestinčias dirbtuvėles ir krautuves. Pravoslavų kapinės sutilpo apie cerkvę. Katalikų kapinės, kaip minėta, glaudėsi Užunevėžių kaime.

Sovietų invazija, karo ir pokario metai Raguvą nualino, bet neatėmė plačios apylinkės centro funkcijos. 1944 m. vasarą miestelis buvo subombarduotas, nukentėjo bažnyčios prieigos, klebonijos pastatai, senelių prieglauda, kiti miestelio namai. Pokario metais urbanistiniai ir statybų „įvykiai“ pirmiausia rutuliojosi centrinės aikštės prieigose. Apie 1960 metus nutiestas dar nuo 1940 m. planuotas apvažiavimo kelias suteikė postūmį augti miestelio sodyboms dešiniajame Nevėžio krante. Besikeliančiųjų iš vienkiamų srautas plėtė ir kėlė Raguvą.

Iš „brandaus socializmo“ kūrimo laikų paminėtinos naujos statybos, gerokai pakeitusios ir įtakojusios miestelio urbanistinę sanklodą. Tai pirmiausia Raguvos vidurinės mokyklos naujo pastato statyba septintojo dešimtmečio pabaigoje. Balto mūro solidaus tūrio pastatas atsistojo ant Nevėžio slėnio krašto šalia bažnyčios ir vylingai prisidengė mokyklos parko želdiniais...

Pieno perdirbimo, t. y. sviesto ir sūrių gamyklos išplėtimas ir rekonstrukcija suformavo buvusio Raguvos dvaro sodybos vietovėje taip pat solidų urbanistinį maz-



*Raguvos panorama
iš paukščio skrydžio.
2001 m. gegužės 10 d.
H. Sabaliausko nuotr.*

ga, padėjo Raguvai galutinai aptūpti Nevėžio krantus. Priešingoje Raguvos pusėje kūrėsi kolūkio technikos kiemas. Fermos kaime augo gamybinis centras. Tai skatino ir padėjo išaugti miestelio parkraščiams ir prieigoms, ypač S. Dariaus ir S. Girėno gatvės bei Fermos kaimo aplinkumoje. Tokie buvo Raguvos generolinių planų autorių sprendimai...

Miestelio centre išaugo prekybos ir buities paviljonai, apylinkės administracijos būstinė, Raguvos ambulatorija ir vaistinė. Įsidėmėtina didžiosios aikštės su šv. Florijonu rekonstrukcija, girininko Č. Butkaus talento ir pastangų vainikas sukuriant unikalią Raguvos girininkijos sodybos aplinką vakarinėje miestelio dalyje.

Pagaliau Lietuvos Atgimimo laikotarpiu reikšmingai formavo miestelio aplinką šv. Agotos skulptūros (aut. A. Tarabilda) atstatymas, sovietų teroro pokario metais aukų kapų paminklų pastatymas, žydų ir kitų kapinių tvarkymas. Reikšmingai pasikeitė senosios pradžios mokyklos, bažnyčios ir vidurinės mokyklos aplinka. Bet tai kito straipsnio – apie šiandienos Raguva, jos planinę ir erdvinę struktūrą bei sanklodą – tema.



Šv. Agotos paminklas.
2000 m.

Ž. Baltušnikaitės
nuotr.

Keletas žodžių apie Skauradų kaimą

Kazys Misius

Kultūros paveldo centras

Skauradų kaimas buvo išsikūręs apie 7 km į šiaurę nuo parapijos centro Traupio. Šis vietovardis seniau nebuvo retas. 1889 m. išspausdintas „Geografinio žodyno“ tomas nurodo net 9 Skauradų gyvenvietes¹. XX a. antrojoje pusėje Lietuvoje buvo žinomi Skauradai Traupio parapijoje ir Širvintų rajone.

XVIII a. Traupio parapijoje buvo šie bajorkaimiai: Daunōriškės, Eīdrigoniai, Jūrgėnai, Puniaī, Surdaūgiai. Bajorų gyveno ir kituose kaimuose. Kaip žinia, dauguma Lietuvos bajorų kalbėjo lenkiškai. Jie lenkino savo pavardes, versdami lietuviškas reikšmes į lenkiškas, pridėdami slaviškas priesagas. Vietovardžiai irgi buvo slavinami.

¹*Słownik geograficzny królestwa Polskiego i innych krajów słowiańskich.* – Warszawa, 1889, t. 10, s. 713.

Skauradų kaimo pavadinimas turėtų būti asmenvardinės kilmės. Pavardė *Skauradzius* išliko iki mūsų dienų². Pati pavardė kilusi iš slaviško žodžio (*skowroda*), liaudies vartoto kaip *skaurada* ir reiškiančio keptuvę. Seniau taip buvo vadinami moliniai puodai, skirti kepimui. Tikėtina, kad vienas pirmųjų būsimo kaimo gyventojų žiedė tokias keptuves ir buvo vadinamas *Skauradziumi*. Neatmestina ir pravardinė šios pavardės kilmė. Žmogus galėjo gauti *Skaurados*, t. y. *Keptuvės*, pravardę. Atrodo, kad šią pavardę turėjo tik valstiečiai.

Traupio parapijos Skauradų kaimo istorija nėra lengvai narpliojama, o detalesniam tyrinėjimui, dokumentų paieškoms pritrūko laiko. 1784 m. Traupio parapijos klebono pasirašytame gyvenviečių sąrašė teigiama, kad Skauradai priklauso Vilniaus katedros altarijai³. Nuo čia prasideda painiava.

Istorikas kun. Janas Kurčevskis, rašydamas apie pono Vaitkevičiaus 8 tūkst. auksinų dovanojimą Vilniaus katedros Šv. Povilo altarijai ir pastarojo įpareigojimą kas savaitę atlaikyti dvejus skaitytines mišias, mini Skauradų žemę (turtus) buvus Traupio parapijoje, tačiau nenurodo fundacijos datos. Atpasakotame dokumente yra painių Lietuvos Didžiosios Kunigaikštystės teisinių peripetijų, kurias nelengva suprasti⁴.

1828 m. Vilniaus katedros vizitacijoje nurodyta, kad Šv. Povilo altarija funduota 1708 m. spalio 15 d. Benedikto, Andriaus ir Juozapo Vaitkevičių, kurie jai užrašė 7 tūkst. timfų. Pati altarija nei funduotos žemės, nei gyvenamojo namo altaristai neturėjo⁵.

Nors paties fundacijos dokumento aptikti nepavyko, tačiau išeity, kad Skauradai minimi 1708 m. Skauradai, kaip žemės valda, Vilniaus katedros Šv. Povilo altarijai nepriklausė.

Tai patvirtina ir 1775 m. Ukmergės aps., Traupio parapijos dūmų tarifai, surašyti inventorių suvestinės principu. Tarp Janapolio, arba Kugiškio, dvaro, tada priklausiusio Pranskevičiui (*Frąckiewicz*), nurodyti ir Laukagliai su Skauradais, turintys 3 dūmus (sodybas). Be to, prie Klaibūnų dar prirašyti ir Skauradai, turėję 2 dūmus. 1775 m. Skauraduose galėjo būti 3 ar 4 ūkininkų kiemai⁶.

Beveik nereikėtų abejoti, jog ateityje bus surastas ankstesnis Skauradų paminėjimas negu 1708 m.

Traupio klebono duomenimis, tikrintais valdžios, 1866 m. Skauraduose buvo 12 sodybų ir 115 gyventojų katalikų⁷.

Jeigu tos žinios patikimos, neaišku, kodėl beveik po keturiasdešimtmečio, t. y. 1902 m., Skauraduose nurodytos tik 8 sodybos su 83 gyventojais. Tarp sodybų – du palivarkai, 5 ūkiai vienkiauose ir miško sarginė⁸.

1923 m. surašymo duomenimis, Skauraduose buvo 20 kiemų, 157 gyventojai. Be to, Skauradų Pagrundos ir Pagurkių viensėdžiuose dar buvo 3 sodybos, 19 gyventojų.

²Lietuvių pavardžių žodynas. L–Ž. – Vilnius, 1989, p. 733.

³1784 m. Traupio parapijos gyvenviečių sąrašas // Lietuvos valstybės istorijos archyvas (toliau LVIA). – F. 694, ap. 1, b. 3504, l. 177.

⁴Kurczewski J. Kościół zamkowy czyli Katedra Wileńska. – Wilno, 1910, t. 2, p. 277.

⁵1828 m. Vilniaus katedros vizitacija // Vilniaus universiteto bibliotekos Rankraščių skyrius. – F. 57, B. 53–1, l. 211.

⁶1775 m. Traupio parapijos dūmų tarifai // LVIA. – F. SA–18594, l. 157.

⁷1866 m. statistinės žinios apie Traupio parapijos gyventojus katalikus // LVIA. – F. 378, BS. 1867 m., b. 2547, l. 519.

⁸Алфавитный список населенных мест Ковенской губернии. – Ковно, 1903, с. 153.

Pokario kaimo „sodybų tuštėjimo metais“ Skauradai sparčiai nyko. Gyventojų surašymo duomenimis, 1959 m. Skauraduose buvo 171, 1970 m. – 90, 1979 m. – 54 gyventojai, o 1989 m. surašinėtojai ten gyventojų neberado.

Skauradų kaimo žmonės

Donatas Ragauskas

1. Benediktas ir Genovaitė ANDRIŪNAI

Benediktas Andriūnas susituokė su Genovaite Maleckaite, pasistatė namus. B. Andriūnui buvo tekę pusė tėvo žemės. Šeimoje užaugo trys vaikai: Regimantas, Genovaitė, Rita. Sūnus Regimantas dirba gydytoju Kauno rajone.

B. Andriūnas palaidotas Traupio kapinėse, o žmona gyvena Troškūnuose.

2. Ignas ir Domicelė ANDRIŪNAI

Ignas Andriūnas buvo vedęs Domicelę Strolytę, kilusią iš Piėnagalio kaimo. Andriūnai kilę iš Klaibūnų kaimo. I. ir D. Andriūnų šeimoje užaugo vaikai Juozas, Edvardas, Leonora, Vladas, Genovaitė, Stefa ir Benediktas. Sūnus Juozas tarnavo carinėje armijoje ir nebegrižo, dingo be žinios. Edvardas Andriūnas du kartus buvo Amerikoje – iš viso 20 metų. Grįžęs iš pusbrolio nusipirko žemės, o pokario metais jo šeima ištremta į Sibirą.

Sūnus Vladas Andriūnas paveldėjo tėvų sodybą, o žemę su broliu Benediktu pasidalijo. Su žmona Teofile, kilusia nuo Anykščių, vaikų nesusilaukė. Laikydavo daug bičių. V. Andriūnas darydavo statines alui.

Palaidoti Traupio kapinėse.

3. Jonas ir Liuda, Ona BAUSIAI

Bausiai kilę nuo Gelėžių, į Skauradus atsikėlė 1890 m. Turėjo 70 ha žemės. Likęs našliu J. Bausys antrą kartą susituokė su Ona Chmiliauskaite. Bausių atžalos – Jonas, Kasparas, Zita.

1948 m. Jonas Bausys su sūnumi Kasparu ištremti į Sibirą. Sūnus Jonas ir duktė Zita tuo metu mokėsi Vilniuje ir tremties išvengė. Grįžę iš Sibiro Jonas ir Kasparas Bausiai savo namuose negalėjo apsigyventi.

Ištrėmus Bausius, jų namuose apsigyveno Petras ir Elena Butkevičiai. Elena kilusi iš Rusijos. Ją per Antrąjį pasaulinį karą atvežė vokiečiai. Butkevičiai užaugino sūnų Marijoną, o jų vaikas Mečislovas mirė mažas.

Be to, Bausių sodybos atskirame namelyje dar gyveno Antanas ir Genovaitė Januliai. A. Janulis buvo pirmasis vietos kolūkio „Aukšinė varpa“ pirmininkas. Janulių

⁹*Lietuvos apgyventos vietos. – Kaunas, 1925, p. 170.*

šeimoje užaugo du vaikai: Eugenija ir Vytautas.

Jonas ir Liuda Bausiai, taip pat ir jų sūnus palaidoti Traupio kapinėse.

4. Jurgis ir Ona BAUSIAI

Jurgis buvo aukščiau minėto Jono Bausio brolis. Turėjo 50 ha žemės. J. ir O. Bausiai susilaukė 4 sūnų: Alekso, Adolfo, Benedikto, Igno.

Aleksas Bausys buvo Lietuvos Nepriklausomybės kovų savanoris. Už tai Noriūnuose gavo žemės ir ten gyveno.

Adolfas Bausys buvo kunigas, palaidotas Traupio šventoriuje.

Benediktas Bausys buvo garsus giedorius, priklausė parapijos komitetui.

Tėvų sodybą paveldėjo Ignas Bausys. Ilgus metus jis dirbo kolūkio kalviu. Buvo susituokęs su Genovaite Gruzdyte iš Kirmėlių k. Jų šeimoje užaugo Albertas, Irena, Genovaitė, Aloyzas, Vilius, Gražina.

5. Antanas ir Marijona BIELIŪNAI

Ši šeima iš Jono Bausio pirko 12 ha žemės. Nors jie turėjo sūnų Alfonsą, tačiau abiem sutuoktiniams mirus, jų ūkyje apsigyveno Antanas ir Karolina Vilkončiai. Karolina Aukštulytė-Vilkončienė buvo kilusi iš Surdaugių k. Jos vyras mokėjo batsiuvio amatą. Vilkončiai užaugino Vacę ir Marijoną.

6. Andrius ir Stefanija DILKEVIČIAI

Jie vaikų neturėjo. Sodybą ir 32 ha ūkį paveldėjo giminaičiai Stasys ir Antanina Mackevičiai. Stasys Mackevičius mirė dar jaunas. Jo žmona su sūnumis Stasiu ir Antanu pokario metais išvyko į Lenkiją.

1932 m. Mackevičių žemėje buvo pastatytas „Pienocentro“ grietinės nugriebimo punktas, kuris panaikintas 1964 m. Šio punkto vedėjomis dirbo Genė Bausienė, Irena Vilkončiūtė-Ragauskienė, Adelė Vilkončienė.

Antaninai Mackevičienei išvykus į Lenkiją, sodyboje apsigyveno dvi šeimos. Viename sodybos gale įsikūrė Mykolas ir Apolonija Zamackaitė Vilkončiai, auginę Vacę, Vaclovą, Leoną, Joną.

Kitame minėto namo gale įsikūrė bendrapavardžiai, tačiau ne giminės, Vaclovas ir Adelė Vilkončiai. Adelė Vilkončienė-Šeštokaitė buvo kilusi iš Repšėnų k. (Anykščių r.). Šios šeimos atžalos – Vladas ir Ona. Tėvas V. Vilkončius dirbo kolūkio grūdų sandėlininku, briga-

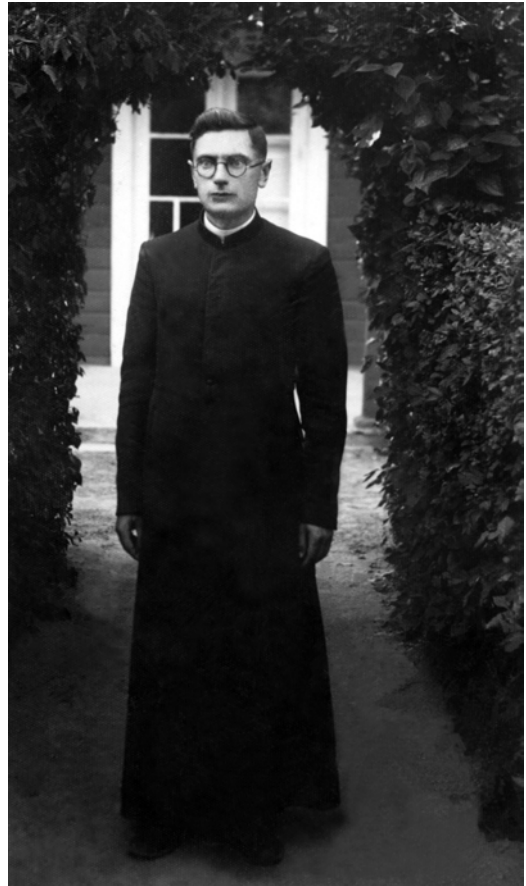

Kunigas Adolfas Bausys.

Iš D. Ragausko albumo

dininku, paštininku. Sūnus Vladas ilgą laiką dirbo Panevėžio r. priešgaisrinės apsaugos tarnyboje.

7. Antanas ir Emilija CHMIELIAUSKAI

Antanas Chmieliauskas susituokė su Emilija Didžiulyte, kilusia iš Didžiulių dvarelio (Troškūnų parapija). Šeima gyveno Skaurādų kaimo Pagurkų viensėdyje, turėjo 120 ha žemės. Jų atžalos: Mykolas, Antanas, Petras, Stasys, Jonas, Ona.

8. Adolfas ir Pranė CHMIELIAUSKAI

Adolfo Chmieliausko žmona Pranė Klivickaitė buvo kilusi iš Kirmėlių k. Chmieliauskai turėjo 34 ha žemės. Šioje šeimoje augo 7 vaikai: Antanas, Petras, Adolfas, Elena, Juozas, Bronė, Zofija. Pastaroji su broliu Adolfu 1945 m. išvyko į Lenkiją. Kiti vaikai vėliau dirbo kolūkyje. Elena Chmieliauskaitė melžė karves.

9. Mykolas ir Anastazija CHMIELIAUSKAI

Mykolas Chmieliauskas susituokė su Anastazija Juozapavičiūte iš Genėtinių kaimo ir gyveno 34 ha ūkyje. Jų šeimoje užaugo Zuzana, Mykolas, Jadvyga. Pastaroji ištekėjo už Henriko Varanavičiaus ir 1945 m. išvyko į Lenkiją. Dukra Zuzana susituokė su Antanu Mikalausku, liko gyventi tėvų ūkyje. Užaugino vaikus: Antaną, Jadvygą, Zitą. Tėvai Mikalauskai dirbo kolūkyje (gyvulių fermoje, laukininkystėje).

Visa šeima kalbėjo lenkiškai.

10. Leonas ir Marytė CHMIELIAUSKAI

(Žr. apie Vlado Chmieliausko šeimą). 1959–1960 m. Leonas ir Marytė Chmieliauskai pasistatė namus suprojektuotoje grupinėje kaimo gyvenvietėje. Šeimoje gimė ir užaugo Aldona, Alvydas, Vilius, Danutė ir Birutė (dvynukės).

Leonas Chmieliauskas laikydavo bičių, buvo medžiotojas. Palaidotas Raguvės kapinėse.

11. Vladas ir Apolonija SURVILAITĖ CHMIELIAUSKAI

Ši šeima turėjo 34 ha ūkį, užaugino 6 vaikus: Kajetoną, Apoloniją, Leoną, Vytautą, Stasę, Stasį.

Tėvų ūkį paveldėjo Leonas, kuris buvo susituokęs su Maryte Vilkaite iš Rūkiškio k. Abu kolūkio darbininkai.

Stasė Chmieliauskaitė tapo medike, gyvena Vilniuje.

12. Mykolas ir Liuda IVANAUSKAI

Jie buvo pirkę 19 ha žemės iš Vitoldo Gontauto. Mirus žmonai Liudai, kuri buvo iš Viltupio k. (netoli Raguvėlės geležinkelio stoties), M. Ivanauskas susituokė su tremtine Valerija Jagėlaite iš Repšėnų kaimo.

M. Ivanauskas dirbo kolūkio grūdų sandėlininku, o vėliau – paštininku. M. ir L. Ivanauskai mokėjo kalbėti lenkiškai. Palaidoti Traupio kapinėse.

13. Mykolas ir Paulina IVANAUSKAI

Mykolas Ivanauskas susituokė su Paulina Lipnickaite. Gyveno 16 ha ūkyje. Šeimoje užaugo Elena, Leonas, Rapolas, Antanas, Vytautas.

Tėvų sodyboje pasiliko sukūręs šeimą sūnus Leonas ir jo brolis Rapolas, susituokęs su Emilija Čyvaite iš Užunevėžių k.

Pokario metais Rapolas Ivanauskas dirbo Alūkėnų miško eiguliu ir dėl nežinomų priežasčių 1948 m. rugpjūčio 9 d. buvo nužudytas. Jo žmona Emilija, likusi su maža dukrele Nijole, išsikėlė į gimtuosius Užunevėžius.

14. Jonas ir Genovaitė JAKIMAVIČIAI

Jonas Jakimavičius, kilęs iš Kirmėlių kaimo, buvo susituokęs su bendrapavarde Genovaite Jakimavičiūte iš Kirmėlių k. Jie į Skauradus atsikėlė 1959 m. J. Jakimavičius dirbo fermos vedėju, brigadininku, vežiojo pieną į Raguvos pieninę. Jakimavičių vaikai: Antanas, Janina, Vincas, Mykolas, Alė, Vytautas.

Sūnus Vytautas žuvo tarnaudamas sovietinėje kariuomenėje, palaidotas Raguvos kapinėse.

Apie 1982 m. Jakimavičiai išsikėlė į Troškūnus.

15. Bronius ir Marijona KERAIČIAI

Bronius Keraitis susituokė su Marijona Laurinavičiūte ir atėjo į 18 ha ūkį. Jiems gimė dukros Janina ir Genovaitė.

Mirus žmonai, B. Keraitis antrąkart susituokė su Ieva Bieliūnaitė iš Kirmėlių kaimo. Šioje santuokoje gimė Bronė, Bronius, Aldona, Vytautas, Valė ir Kęstutis. Sūnus Bronius dirbo melioracijoje, o Vytautas – kolūkyje traktorininku. Valė Keraitytė tapo gydytoja, gyvena Vilniuje.

Genovaitė Keraitytė ištekėjo už Mykolo Chmieliausko ir liko tėvų ūkyje. Jiems gimė ir užaugo Regina, Genovaitė, Gediminas, Valentinas, Lionginas.

M. Chmieliauskas dirbo kolūkio fermoje, žmona melžė karves, sūnus Gediminas kurį laiką ten dirbo traktorininku.

16. Petras ir Agota KERAIČIAI

Skauradų kaimo Pagrundos viensėdyje buvo Motiejaus ir Elžbietos Keraičių sodyba. Žemę jie buvo pirkę iš Deveikių. M. ir E. Keraičiai užaugino vaikus: Jurgį, Bronių, Kostę, Petrą, Veroniką.

Sūnus Petras susituokė su Agota Buliolyte iš Titeikių k. ir gyveno 18 ha ūkyje. Užaugino dukras Danutę ir Moniką. Pastaroji kolūkyje melžė karves.

17. Adomas ir Marijona KUCHALSKIAI

Adomas Kuchalskis per Pirmąjį pasaulinį karą buvo Peterburge ir matė bolševikų revoliucijos įvykius. Grįžęs į Lietuvą gyveno 10 ha ūkyje. Užaugino dukrą Eleną ir sūnų Liudą. Pastarasis 1944 m. įstojo į

Vietinę rinktinę, vadovaujamą generolo Povilo Plechavičiaus. Užėjus raudonarmiečiams, L. Kuchalskis tapo stribu. Jo sesuo Elena pirmisiais pokario metais dirbo mokesčių inspekcijoje, vaikščiojo saugoma stribu.

18. Petras ir Ona LAPAI

Petras Lapas susituokė su Ona Trečiokaite. Šeimoje užaugo vaikai Petras, Vincentas, Paulina, Zigmas. Ūkį (40 ha žemės) paveldėjo vyriausias sūnus Petras, kuris susituokė su Maryte Ivanauskaite iš Kirmėlių kaimo. P. Lapas, Petro s., buvo neblogas stalius, dailidė, grojo harmonika. Jo žmona Marytė mokėjo verpti, austi.

Kalbėjo lenkiškai.

19. Zigmas ir Julija LAPAI

Zigmas Lapas susituokė su Julija Aleksūnaite iš Mickūniškių k. Ji turėjo mergautinį sūnų Praną, kuris pokario metais ištojo į partizanus ir žuvo Repšėnų miške. Z. Lapas buvo dainininkas, turėjo gražų balsą. Z. ir J. Lapai turėjo 12 ha žemės. Jų šeimoje užaugo Valerija, Zenonas, Kostė. Atitarnavęs sovietinėje kariuomenėje sūnus Zenonas Lapas liko Rusijoje.

20. Marcelijus ir Veronika LAURINAVIČIAI

Jie iš varžytinių pirkto Gergautienės-Gontautaitės 60 ha ūkį. 1932 m. Gergautienės namuose pradėjo veikti nelegali lenkiška „Svetlicos“ mokykla, kurioje mokėsi vietinių sulenkėjusių gyventojų vaikai. Mokytoja buvo Mitašiūnaitė nuo Traupio.

Ši lenkiška mokykla nustojo veikti 1938 m.

1940 m. Lietuvą įjungus į SSRS ir pradėjus atiminėti žemę, Laurinavičiai iš savo namų pasitraukė. Jų namuose apsigyveno Jankauskai.

21. Bronius ir Elena LEGECKAI

Legeckai kilę bene iš Raseinių parapijos. Tėvas Juozas Legeckas buvo našlaitis. Jį užaugino kunigas ir nupirko žemės. Juozo ir Marijonos, kilusios nuo Viešintų, šeimoje gimė vaikai Bronius, Jeronimas, Jurgis, Domas, Zofija ir Kotryna.

Vyriausias sūnus Bronius Legeckas susituokė su Elena Simonavičiūte iš Peslių k. Jų šeimoje užaugo 4 vaikai: Stasė, Vladas, Ipolitas ir Elena.



*Skauradiškis
Jeronimas Legeckas.
Iš R. Samavičiaus
albumo*

22. Domininkas ir Teklė LEGECKAI
Domininkas Legeckas susituokė su Tekle Benilevičiūte. Turėjo 16 ha žemės. Šeimoje augo duktė Jadvyga ir sūnus Marijonas. D. Legeckui mirus, našlė ištekėjo už Drobužo nuo Kavarsko.

Jadvyga Legeckaitė dirbo kolūkyje melžėja, o jos brolis Marijonas – melioracijoje. Kalbėdavo lietuviškai ir lenkiškai.

23. Jeronimas ir Apolonija
LEGECKAI

Jeronimas Legeckas buvo Lietuvos kariuomenės savanoris. Susituokė su Apolonija Dobrovolskaite ir gyveno 12 ha ūkyje. Užaugino 6 vaikus: Vandą, Vitoldą (Vitutę), Aldoną, Antaną, Teresę, Zofiją.

Namuose kalbėjo lenkiškai.

24. Juozas ir Vincė LEGECKAI

Juozas Legeckas paveldėjo tėvo sodybą ir 20 ha žemės. Susituokė su Vince Gergautaitė. Jiems gimė duktė Kristina, sūnūs Valentas bei Juozas. 1948 m. šeima ištremta į Sibirą. Kadangi buvo užsirašę lenkais, iš tremties išvyko į Lenkiją.

Į ištremtųjų sodybą atsikėlė našlė Zofija Simonavičienė-Legeckaitė su vaikais Jane, Maryte, Zuzana, Kotryna, Zofija, Vladu ir Stasiu.

Į šią sodybą dar atsikėlė Mykolas ir Kotryna Banilevičiai. M. Banilevičius, kilęs nuo Punių k., buvo susituokęs su Kotryna Legeckaitė. Jie vaikų neturėjo. Kalbėjo ir lenkiškai.

25. Adomas ir Jadvyga LIPNICKAI,
Juozas ir Elena RIMŠEVIČIAI

59 ha Adomo ir Jadvygos Tiškevičiūtės Lipnickų ūkį 1938 m. iš varžytinių nupirko Juozas ir Elena Rimševičiai. J. Rimševičius buvo Varšuvoje mokėsis sodininkystės. Jis ne tik pats užsiveisė didelį sodą, bet ir patardavo bei padėdavo sodininkauti kaimynams. Jo įtaikoje visi Skauradų kaimo ūkininkai turėjo sodus.

1948 m. gegužės 22 d. visa Rimševičių šeima: vyras, žmona, vaikai (Alicija, Artūras, Leonija) ištremti į Buriatiją, Čelutaisko rajoną. Iš tremties 1956 m. šeima išvyko į Lenkiją. 1963 m. Alicija Rimševičiūtė grįžo į Lietuvą, o kiti šeimos nariai liko Lenkijoje.

Ištrėmus Rimševičius, jų sodyboje apsigyveno Vladas ir Ona Jagminai su vaikais Romu, Irena, Janina. Vėliau Jagminai išsikėlė į Kauną.



*Skauradiškė Apolonija
Dobrovolskaitė-
Legeckienė.*

*Iš R. Samavičiaus
albumo*



Skauradų pradinės mokyklos moksleiviai su mokytoju Pauliumi Glemža. 1952 m. gegužės 12 d. Iš D. Ragausko albumo

26. Jonas ir Kamilė, Marijona MISEVIČIAI

Jonas Misevičius buvo susituokęs su Kamile Šveikauskaite nuo Raguvos. Šeimoje gimė Antanas, Jonas ir Ona. Pirmajai žmonai mirus, J. Misevičius antrąkart susituokė su Marijona Dilkevičiūte, kilusia iš Kavarsko parapijos. Gyvenant su antra žmona, gimė dukros Aleksandra ir Zofija. Jonas buvo jau minėto Mykolo Misevičiaus brolis. Jis prie Mykolo apsigyveno kampininku atskiroje grytelėje. Mokėjo lenkiškai.

27. Leonardas ir Jadvyga MISEVIČIAI

Leonardo tėvas Mykolas Misevičius į Skauradus atėjo užkuriu, vedė 110 ha žemės palivarko savininę Marcinkevičiūtę. Iš tėvo paveldėjęs palivarką, Leonardas žemės nedirbo, nuo 1938 m. ją dirbo nuomininkas Butkevičius. Leonardo Misevičiaus brolis Antanas buvo inžinierius, o Marijonas – mokytojas. 1941 m. Leonardas iš savo ūkio pasitraukė į žmonos Jadvygos tėviškę, o 1945 m. išvyko į Lenkiją.

1940–1941 m. į Misevičių palivarką atsikraustė Petras ir Teklė Butkai. Jie apsigyveno viename didžiojo namo gale. Jų vaikai: Regina, Vaclovas, Lionė, Povilas, Adolfas, Algis.

Kitame minėto namo gale 1946 m. pradėjo veikti pradinė mokykla. Tame pat name įsikūrė ir mokytojai. Pirmasis Skauradų pradžios mokyklos mokytojas buvo Vaclovas Buinauskas. Vėliau mokytojavo Albinas Mačiulis, Paulius Glemža, kilęs nuo Pasvalio, Vilė Poviliūnaitė-Kaminskienė, Apolinaras Kaminskas, Elena Kirsnienė, Albina Nevierienė. Ši mokykla uždaryta 1967 m.

Kitame to paties palivarko name gyveno Butkevičiai, Vladas ir Janė Marozai. Dar gyveno bene Janės Marozienės sesuo Bronė Butkevičiūtė su dukromis Jane ir Ona.

Vladas Marozas, kilęs nuo Raguvos, buvo susituokęs su Jane Butkevičiūte iš Troškūnų parapijos. Jie vaikų neturėjo. Užaugino partizanų Felikso ir Bronislavos Ginetų dukrą Janiną, kurią priėmė 1947 m.

28. Ona ir Petras MORKŪNAI

Šeima Skauradų kaime iš Bausio pirko 5 ha žemės. Morkūnų šeimoje vienas po kito gimė ir užaugo šie vaikai: Albinas, Janina, Genovaitė, Povilas, Valė, Vytautas, Zita. Sūnelis Rapolas mirė mažas.

Petras Morkūnas dirbo kolūkyje, kurią laiką buvo brigadininku. Tai buvo linksmas žmogus, mėgdavo dainuoti.

29. Petras ir Vincė, Elžbieta POLIKEVIČIAI

Petras Polikevičius kilęs nuo Vadoklių, į Skauradus atėjo užkuriom, susituokė su Vince Lapaite. Mirus pirmajai žmonai, su kuria vaikų neturėjo, susituokė su Elžbieta Ribokaite. Pastarosios sužadėtinis Antanas Karvelis išėjo į partizanus ir žuvo Troškūnų miške. Iš šios draugystės buvo gimusi dukra Aldona. Polikevičių šeimoje dar užaugo sūnus Albertas.

Partizanas Antanas Karvelis ir Petras bei Elžbieta Polikevičiai palaidoti Troškūnų kapinėse.

30. Vincas ir Ona, Petronėlė PŠIGOCKAI

Vincas Pšigockas susituokė su Ona Balčiūnaite iš Surdaugių k. Savo žemės neturėjo, gyveno Mackevičiams priklausančiame name lyje. Jiems gimė vaikai Ignas, Zofija ir Bronė.

V. Pšigocko žmonai Onai mirus, jis susituokė su Mackevičių tarnaitė Petronėle Slapšyte.

31. Kazimieras ir Uršulė RAGAUSKAI

Kazimieras Ragauskas kilęs iš Radžiūnų k., Kupiškio r., o jo žmona Uršulė Ribokaitė iš Žališios k. Jų šeima į Skauradus atsikėlė 1958 m., kai numatytoje grupinėje gyvenvietėje pasistatė namus. K. Ragauskas buvo stalius, dirbo kolūkyje statybininku, vėliau laiškininku. Ragauskų vaikai: Donatas, Danutė, Valdas, Vida, Irena, Stasys.

K. Ragauskas palaidotas Troškūnų kapinėse.

32. Jonas ir Ona RARIVANAI (LEONAVIČIAI)

Onos mergautinė pavardė – Lipnickaitė. Ši šeima turėjo tik 5 ha žemės. Užaugino vaikus Petra, Antaną, Joną, Stasę. Nuo 1949 m. buvo kolūkiečiai, laukininkystės darbininkai.

33. Povilas ir Paulina LAPAITĖ RIAUBIŠKIAI

Povilas Riaubiškis kilęs iš Putiliškių kaimo. Ši šeima turėjo tik 5 ha žemės. 1929 m. P. Riaubiškis išvyko į Kanadą. Kilus Antrajam pasauliniam karui, jo ryšiai su Lietuvoje likusiu sūnumi Antanu nutrūko.

Pokario metais sūnus Antanas Riaubiškis dirbo kolūkio brigadininku, vėliau traktorininku. 1969 m. jis išsikėlė į Panevėžį, o 1995 m. grįžo į Skauradus ir yra vienintelis to kaimo gyventojas.

Visa šeima kalbėjo lenkiškai.

34. Juozas ir Julė SAKALAUSKAI

Juozo tėvas Stanislovas Sakalauskas buvo susituokęs su Marijona Ašbežkevičiūte, kilusia nuo Maženių (Panevėžio r.), abu bajorai. Kadangi Genėtinių kaime buvusį Sakalauskų dvarelį paveldėjo vyriausias sūnus, Stanislovas nuomodavo įvairius dvarelius ir taip vertėsi. S. Sakalauskas kalbėjo lenkiškai, buvo aistringas medžiotojas. Stanislovo ir Marijonos Sakalauskų šeimoje gimė Stanislovas, Boleslovas, Alfonsas, Marijona, Juozas, Elena, Antanas ir Pranas.

Juozui Sakalauskui buvo lemta apsigyventi Skaurāduose. Jis metė iššūkį bajoriškoms tradicijoms ir susituokė su valstietė, gera audėja Jule iš Alantės parapijos Užuprūdžių k. J. Sakalauskas Skauradų kaime iš Ivanausko pirkto 12 ha žemės. Šeimoje gimė vaikai Stasys, Kazimieras, Juozapas, Birutė, Povilas (mirė mažas). Trys sūnūs gyvena Vilniuje, duktė Birutė ūkininkauja Traupio parapijoje.

Juozas Sakalauskas yra dirbęs kolūkio brigadininku. Jis – pradinės mokyklos Skauraduose įsteigimo iniciatorius (kartu su Petru Batkumi).

35. Juozas ir Magdalena SKORULSKIAI

Juozo Skorulskio gimtinė – Punių k. (Ukmergės r.). Jis su žmona (mergautine pavarde Durasevičiūtė) ir vaikais į Skauradus atsikėlė apie 1916 m. ir dirbo eiguliu.

Apie 1918 m. J. ir M. Skorulskiai kartu su Kaziu Tomkevičiumi kaimo dalyje, vadinamoje Vismalais arba Degėšiais, iš Zigmo Gontauto pirkto žemės. Iš pradžių abi šeimos gyveno viename dviejų galų name. Galas, kuriame gyveno Tomkevičiai, buvo dūminė pirkia. Vėliau abi šeimos, turėjusios po 55 ha žemės, pasistatė atskirus namus.

Skorulskių šeimoje gimė šie vaikai: Vladas (1904), Henrikas (1906, mirė mažas), Julius (1908), Adolfas (1910), Janė (Joana, 1913), Antanina (1918), Ona (1922). 1916 m. viena mergaitė gimė negyva.

1948 m. Antaniną ir Julijų Skorulskius ištrėmė į Sibirą. Kiti vaikai buvo sukūrę savo šeimas. Antanina Skorulskytė tremtyje mirė, o brolis Julius paleistas 1958 m., tačiau be teisės gyventi Lietuvoje.

Išskyrus Oną Sulvitiene-Skorulskytę, visi vaikai jau mirę. Juozas ir Magdalena Skorulskiai palaidoti Traupio kapinėse.

Šeima kalbėjo lenkiškai.

36. Vladas ir Kazimiera SKORULSKIAI

Vladas Skorulskis susituokė su Kazimiera Zamackaite. Turėjo 15 ha žemės, vertėsi žemdirbyste, vėliau dirbo kolūkyje. V. Skorulskis gerai grojo armonika. Jo žmona mokėjo siūti, verpti, austi. Jų šeimoje užaugo vaikai Antanas, Jonas, Stasė, o dar trys gimę vaikučiai (Kazys, Jonas, Janė) mirė maži. Vladas ir Kazimiera Skorulskiai palaidoti Traupio kapinėse.

Visa šeima kalbėjo lenkiškai.

37. Danielius ir Elena SURVILAI

Danielius Survila kilęs iš Punių kaimo. Jis vedė Elena Juozapavičiūtę iš Genėtinių k. (Panevėžio r.). Survilos Skauradų kaime iš Barasevičienės-Gontautaitės pirko 7 ha žemės. Jų šeimoje gimė vaikai: Anelė (1920), Mečislovas (1923) ir Kazys (mirė mažas).

1945 m. Mečislovas Survila susituokė su Ona Skorulskyte. Mečislovas paveldėjo tėvo ūkį. M. Survila buvo pirmas vietos kolūkio „Auksinė varpa“, įsteigto 1948 m., buhalteris, vėliau dirbo statybos brigadininku.

Pokario metais Anelė Survilaitė išvyko į Lenkiją.

M. ir O. Survilos 1967 m. išsikėlė į Raguva. Turėjo du vaikus: Česlova, gim. 1946 m. ir Janina, gim. 1950 m. Č. Survila 1964 m. įstojo į Lvovo priešgaisrinę mokyklą, kurią baigęs dirbo gaisrininku Panevėžyje. Neakivaizdiniu būdu mokėsi Maskvos aukštojoje priešgaisrinėje mokykloje. Nuo 1969 m. gyvena Vilniuje.

38. Petras ir Stefa ŠČEVINSKAI

Petras Ščevinskas susituokė su Stefa Jagminaitė. Turėjo 8 ha žemės. Jų šeimoje užaugo Marytė ir Stasys. Pastarasis pokario metais dirbo elektriku ir tragiškai žuvo, palaidotas Surdėgyje. Duktė Marytė ištekėjo už Antano Lazdausko iš Pailgamiškio k. ir liko tėvų ūkyje. Jų šeimoje užaugo Regina ir Jolanta. Mirus Marytei Lazdauskienei (palaidota Raguvos kapinėse), likęs našlys A. Lazdauskas antrą kartą susituokė su Adele Vingiliene. Dabar gyvena Titeikių k.

39. Mykolas ŠVARCAS

M. Švarcas turėjo 3 ha žemės. Jam mirus namelyje apsigyveno Juozapota Vanagaitė su sūnumi Jonu.

40. Antanas ir Elena TOMKEVIČIAI

Jų šeimoje gimė duktė Jadvyga (gyvena Elektrėnuose). A. Tomkevičius buvo medžiotojas, turėjo bičių ir 11 ha žemės. Jis kurį laiką dirbo kolūkio brigadininku.

Abu palaidoti Traupio kapinėse.

Šeima mokėjo kalbėti lenkiškai.

41. Kazys ir Antanina TOMKEVIČIAI

Likusi našle Antanina Mulevičienė-Jovaišaitė ištekėjo už Kazio Tomkevičiaus. Iš pirmos santuokos turėjo dukrą Elena Matulevičiūtę.

Tomkevičių šeimoje gimė Mykolas ir Antanas.

Mykolas Tomkevičius susituokė su Brone Dzivaševičiute ir liko tėvų žemėje, 55 ha ūkyje. Jų šeimoje gimė Genovaitė, Zofija, Jadvyga, Vanda, Nijolė ir Mečislovas.

M. Tomkevičius buvo vietos kolūkio darbininkas, jo žmona mokėjo megzti ir siūti.

Visa šeima kalbėjo lenkiškai.



*Skauradiškis
Aleksandras
Vilkončius prie
lėktuvo, kuriuo
skraidė.
Iš D. Ragausko
albumo*

42. Antanas ir Juozapota TUNKEVIČIAI

Antanas Tunkevičius susituokė su Juozapota Jagminaite ir gyveno 10 ha ūkyje. Šeimos galva dirbo kolūkyje, kurį laiką buvo grūdų sandėlininku. Šeima palikuonių nesusilaukė.

43. Petras ir Emilija VANAGAI

Tai buvo brolis ir sesuo, gyvenę 4 ha ūkelyje. Abu liko viengungiai. Iš kur kilę, neaišku. Palaidoti Traupio kapinėse.

44. Pranas ir Morta VANAGAI

Turėjo tik 5 ha žemės. Užaugino tris vaikus: Benediktą, Alfonsą, Alvytę. Sūnus Benediktas pašauktas į kariuomenę liko Rusijoje ir niekas gimtajame kaime jo likimo nežino.

P. ir M. Vanagai palaidoti Traupyje.

45. Maletonas ir Zofija VARANAVIČIAI

Maletonas Varanavičius susituokė su Zofija Ivanauskaite, iš Vitoldo Gontauto pirkto 19 ha žemės. Šeimoje užaugo trys vaikai: Janina, Henrikas, Elena. Pokario metais Henrikas Varanavičius išvažiavo į Lenkiją. Duktė Janina ištekėjo už Tamašausko ir išsikėlė į Dabūžių parapiją. Elena ištekėjo už Gaidamavičiaus ir liko tėviškėje. Pokario metais jos vyras išvyko į Lenkiją, o žmonos valdžia neišleido. Jų vaikai Ema ir Bagdonas liko Lietuvoje su motina. Elena Gaidamavičienė gyvena Panevėžyje. Ten gyvena ir jos vaikai.

Maletonas ir Zofija Varanavičiai palaidoti Traupio kapinėse.

Visa šeima kalbėjo lenkiškai.

46. Motiejus ir Teklė VILKONČIAI

Motiejus Vilkončius susituokė su Tekle Ščevinskaite iš Raguvos. Susilaukė keturių palikuonių: Zofijos, Irenos, Aleksandro, Stasio. Gyveno 8 ha ūkelyje, žemę pirkto iš Jono Bausio. Teklė Vilkončienė buvo siuvėja, šio amato išmoko ir dukros.

Sūnus Aleksandras baigė karinę jūreivystės mokyklą, vėliau lakūnu tarnavo jūrų aviacijoje.

Irena Vilkončiūtė ištekėjo už Donato Ragauskio ir liko tėvų namuose. D. Ragauskas dirbo kolūkyje traktorininku, kombainininku, o jo žmona 12 m. išdirbo pieno priėmimo punkte. Šeimoje užaugo 3 dukros: Dalia, Virginija, Janina. 1982 m. Ragauskai išsikėlė į Užunevižių k. prie Raguvos.

Motiejus, Teklė ir Aleksandras Vilkončiai palaidoti Traupio kapinėse.

47. Antanas ir Emilija VIRŠYLOS

Antanas Viršyla buvo kilęs nuo Andrioniškio, susituokė su Emilija Padleckaite iš Jäckagalio ir Skauraduose gyveno 26 ha ūkyje. A. Viršyla buvo ilgametis parapijos maršalka. Viršylų šeimoje gimė ir užaugo trys vaikai: Antanas, Emilija, Kazimieras.

Sūnus Antanas išvyko į Rusiją ir ten liko. Emilija Viršylaitė ištekėjo už Povilo Žarskaus ir liko tėvų sodyboje. P. Žarskus dirbo melioracijoje, o jo žmona – kolūkyje. Žarskai užaugino dukrą Valeriją, dabar gyvena Troškūnuose.

Antanas ir Emilija Viršylos palaidoti Traupio kapinėse.

48. Adomas ir Morta ZAMACKAI

Jų šeimoje augo du vaikai: Vincas ir Kazimieras. Sūnus Vincas susituokė su Stefanija Tunkevičiūte ir paveldėjo 9 ha tėvų ūkį. Užaugino dukrą Vandą, kuri gyvena Kaune.

Vincas Zamackas dirbo kolūkio eiguliu, buvo medžiotojas. Vandai Zamackaitei kolūkio kuliamoji nutraukė koją. Vėliau ji išmoko siuvėjos amato, o tėvams mirus, išsikėlė į Kauną.

Tėvai ir seneliai palaidoti Traupio kapinėse.

Visa šeima mokėjo lenkiškai.

Nors pokario metais buvo pradėta formuoti grupinė Skauradų gyvenvietė, tačiau namus joje pasistatė tik trys jau anksčiau minėti asmenys: Kazimieras Ragauskas



*Šienapjūtė
Skauraduose.
Iš D. Ragauskio
albumo*



(1958 m.), Jonas Jakimavičius (1959 m.) ir Leonas Chmieliauskas (1960 m.). 1960 m. šiems naujakuriams įvesta elektra.

Deja, vėliau planuojant kaimų gyvenvietes Skauradų plėsti nenumatyta. Iš melioruojamų plotų to kaimo žmonės turėjo keltis kitur. 1982 m. gandras paskutinį kartą aplankė Skauradus: tada gimė Irena Ragauskaitė. 1983–1984 m. iš kaimo išsikėlė paskutiniai gyventojai.

Skauraduose gyvenusių žmonių pastangomis išnykusiam kaimui atminti 1991 m. pastatytas ažuolinis kryžius. Nuo to laiko kasmet rengiami skauradiškių susitikimai, per kuriuos prisimenami ir tais metais mirusieji. O jų vis daugėja. Vien 1992–2000 m. mirė 42 skauradiškiai.

*Skauradiškiai
rugiapjūteje.*

1955 m.

*Iš D. Ragausko
albumo*

Šilai*

Gitana Kielaitė

MANO KAIMAS

*Senoviškos girios kur šnara,
Mūs protėviai kūrės kadais.
Išaugo kaimelis prie dvaro
Pramintas nuo seno Šilais.*

*Nėra čia smėlėtų kalnelių,
Nei upių gilių ir plačių.
Mūs lygumas puošia berželiai
Ir sodai sodybų jaukių.*

Nežinia, kas ir kada sukūrė šiuos posmus apie Šilus. Tačiau dar ir dabar vyresnio amžiaus žmonės dainuoja šią dainą.

Šilai – tai nedidelis kaimelis Panevėžio rajone, šalia didžiosios autostrados Vilnius–Panevėžys. Matyt, ir vietovės pavadinimas kilęs nuo čia žaliuojančių miškų miškelių.

Seniausia rašytinė žinia apie Šilus istorijos šaltiniuose – 1567 metų dvaro dokumentai. Nuo seno buvo trys dvarai: Šilų, Klebōniškių, Pūpeliškių. Tose vietose belikę tik medžiai, krūmai, keletas vaismedžių, kūdros. XIX–XX a. Šilų dvaras priklausė broliams Kulviečiams. Paskutinis šio dvaro šeimininkas Bogomilas Kulvietis dalyvavo Lietuvos Nepriklausomybės karuose 1918–1920 m. Kleboniškių dvaras priklausė Strumiloms, vėliau jį nusipirko ūkvedys Anusevičius. Jo šeima 1941 m. buvo išvežta į Sibirą. Seni žmonės puikiai prisimena Pupeliškių dvarininkus Rinkevičius. Pokario metais viename iš dvaro pastatų buvo įrengta pradinė mokykla.

Šilų savanoriai

Šilų krašto vyrai dalyvavo Lietuvos Nepriklausomybės kovose. Yra žinomi šie Šilų savanoriai: Jonas Janulis, Povilas Janulis, Petras Juzėnas, Ipolitas Kartanas, Juozas Kartanas, Pranas Kartanas, Romas Kartanas, Jonas Kiela, Kazys Kiela, Simonas Kizys, Bogomilas Kulvietis, Vladas Mačiulis, Algis Matulionis, Povilas Mikėnas, Vladas Miškinis, Laurenčikas, J. Mulevičius, Dominykas Narbutas, Jonas Narbutas, Rasinskas, Petras Tarutis, Jurgis Tvaska, Vladas Vaičiūnas, Dominykas Žvirblis.

Jurgis Tvaska kovojo su lenkais, buvo paimtas į nelaisvę.

Šilų bažnyčia

Šilų parapiją sudaro Šilų gyvenvietė ir aplinkiniai kaimai.

Pasakojama, kad toje vietoje, kur dabar stovi bažnyčia, anksčiau buvo smėlio kalnelis. (1744 m. Vilniaus sinodo sąrašai byloja, kad tais metais Šilai priklausė Traūpio parapijai (Ukmergės dekanatas). 1773 ar 1779 m. Šilų dvarininkas

*Perspausdinta iš: Šilai / Parengė G. Kielaitė // Tėvy-
nė. – 2000, rugpj. 16, p. 5.*

Franckevičius (ar Pranckevičius) dvaro žemėje pastatė medinę bažnytelę. Iki 1906 m. pirmoji Šilų bažnyčia stovėjo prie Keliūgalos kaimo. Jos šventoriuje buvo laidojami Šilų, Lėno bei Užūgirių kaimų mirusieji.

Kai 130 metų stovėjusi bažnytelė paseno, 1909 m. klebonas kun. Juozapas Stonis, remiamas parapijiečių, pastatė mūrinę bažnyčią. Statybą parėmė ne tikai paprasti parapijiečiai, bet ir Alančių dvaro savininkės Rudaminaitės, Mecenaitės. Jos bažnyčios statybai paaukavo du tūkstančius auksinų, davė miško medžiagos, nupirko vargonus. Pasakojama, kad dvarininkų pagėdavimu miške buvo iškiršta tiesi proskyna, kad jos iš dvaro matytų naujosios bažnyčios bokštą. Bažnyčioje buvo įrengti specialūs suolai aukštos kilmės lankytojams, tačiau dvarininkės Rudaminaitės ten nesėdėdavo, sakydamos, kad tokios garbingos vietos neužsitarnavusios. Dvarininkės bažnyčiai padovanojo ir nėrinių.

Šilų bažnyčią statė vokiečių meistrai, darbus prižiūrėjo inžinierius Nikolajus Andrejevas. Jis tik atvažiuodavo pažiūrėti, kaip vyksta darbai. Kunigas J. Stonis, mokėsis inžinerijos, buvo perpratęs statybos eigą, todėl pats prižiūrėdavo darbą. Jeigu mūrijama siena išeidavo kreivoka, kunigas liepdavęs ją išversti ir mūryti iš naujo. Pasakojama, kad kunigas J. Stonis, net mokydamas vaikus katekizmo, vis lėkdavo per pastolius kontroliuoti darbininkų. Akmenis bažnyčios statybai vežė ir tašė vietos gyventojai. Šilų vyrai dar vežė kalkes, pjovė lentas (jos džiovintos dvarininko Anusevičiaus jaujoje).

Mūrinė bažnyčia buvo statoma aplink senąją bažnytelę. Kai mūras iškilo iki langu, medinė bažnyčia buvo nugriauta. Iš jos medžiagų buvo pastatyta *špitolinė*, kurioje carinės Rusijos laikais ir Nepriklausomybės pradžioje buvo mokykla.

Naujoji bažnyčia buvo pastatyta greitai – per metus. 1914 m. gruodžio 31 d. vyskupas Pranciškus Karevičius iškilmingai ją konsekavo. Pastacių bažnyčia, šventoriuje uždarytos kapinės. Sodėliškių dvarininkas Kulvietis bažnyčiai dovanavo 10 dešimtinių (apie 10,9 ha) žemės. Joje buvo įrengtos naujos kapinės. Kaip jų įrengimo liudytoja, kapinėse tebestovi neogotikinio stiliaus mūrinė koplytelė, statyta 1909 m.

Per Pirmąjį pasaulinį karą iš Šilų bažnyčios išvežti du varpai, nuniokoti vargonai. Po karo klebono A. Žakevičiaus ir parapijiečių rūpesčiu vargonai sutaisyti, bažnyčia suremontuota. 1924 m. šalia bažnyčios pastatyta medinė klebonija, ūkiniai pastatai. Bažnyčiai daug padėjo Čikagoje gyvenantys emigrantai. Išėiviai iš Šilų Jonas Zalagėnas ir Vladislovas Janulis, paaukoję ir surinkę nemažą pinigų sumą, nuliedino ir į gimtąją parapiją atsiuntė varpus. 1925 m. šie varpai buvo atsiųsti į Šilus. JAV lietuvių dovanoti varpai buvo pavadinti žmonių, daugiausia paaukėjusių pinigų varpams nulieti, vardais: „Vladislovas“ (sveriantis 370 kg) ir „Jonas“ (sveriantis 730 kg).

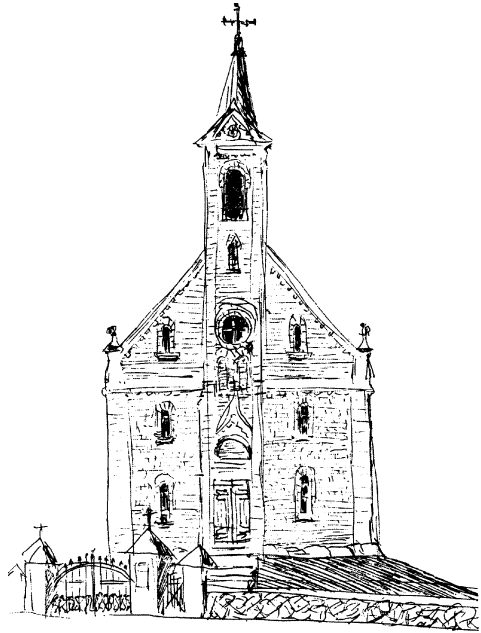

Šilų bažnyčia.

Piešė I. Budrytė.

2000 liepos mėn.

Varpai buvo įkelti į bažnyčios bokštą. Antrojo pasaulinio karo metais vietos gyventojai varpus buvo paslėpę (užkasę žemėje). Vėliau varpai buvę atkasti ir vėl įkelti į bažnyčios bokštą.

Nuo 1938 m. Šiluose kunigavo Antanas Mikonis. Jo rūpesčiu 1940 m. dekoruotas bažnyčios vidus, įrengtos reljefinės kryžiaus kelių stotys, pastatytas didysis altorius. Prezidentas, lankydamasis Šiluose (apie 1936 m.), paaukojo pinigų bažnyčios remontui, pažadėjo savo lėšomis pastatyti didįjį altorių (tam paskyrė 500 Lt). Deja, pažado negalėjo ištesėti dėl 1940 metų įvykių.

Šilų bažnyčia turi neoromantinės ir neogotikinės architektūros bruožų, ji yra stačiakampio plano, vienabokštė. Bokštas – virš fasadinės sienos. Sienose yra plokšti tinkuoti piliastrai. Pačios sienos netinkuotos. Langai arkiniai bei apskriti.

Bažnyčios didžiajame altoriuje stovi medinė Kristaus statula. Kristus pavaizduotas surištomis rankomis, su erškėčių vainiku ant galvos, apsisiautęs vyšnių spalvos rūbu. Ši statula yra iš senosios medinės bažnytėlės.

Pagrindinių altorių puošia skulptūros „Šv. Petras“ ir „Šv. Povilas“. Tai vietinės reikšmės dailės paminklai. Manoma, kad skulptūros į šį altorių pateko 1880 m., kada buvo remontuojama senoji bažnyčia. 1878 m. bažnyčios inventoriuje didysis altorius aprašytas kitaip.

Skulptūros „Šv. Petras“ ir „Šv. Povilas“ minimos 1898 m. inventoriniame apraše. Skulptūros sukurtos XVIII a. pabaigoje, turbūt vietos meistrų. Jos baroko stiliaus, tačiau ryškios ir liaudies meno tradicijos.

Šv. Petras vaizduojamas garbanotais plaukais, užapvalinta trumpa barzda, dešinėje rankoje laiko raktus, kairėje – knygą. Vyrauja geltona tunika ir ruda skraistė, ochros spalvos su rausvu atspalviu veidas ir rankos. Rūbas – lengvai krintantis. Veido išraiška sentimentali. Skulptūra medinė, gruntuota gipsu ir padengta aliejine polichromija.

Šv. Povilas – siauraveidis, ilgabarzdis, su kalaviju ir knyga. Tunika – žalios, skraistė – geltonos, veidas ir rankos – su rausvu atspalviu ochros spalvos. Šv. Povilo kūnas pasuktas į dešinę, galva – į kairę. Rūbo klostės krinta įstrižai. Modeliuota detalai, siekiant tikroviškumo išpūdžio. Skulptūra medinė, gruntuota gipsu ir padengta aliejine polichromija.

Bažnyčioje yra daugiau įvairių skulptūrėlių, paveikslų. Juose vaizduojami šventieji (Švč. Marija, Šv. Juozapas, Šv. Antanas). Vertingos bažnyčios žvakidės.

Šventoriuje yra medinė varpinė. Be to, čia stovi 1884 m. sukurtas V. Svirskio koplytstulpis. Jo viršuje – iš medžio išdrožta Jono Nepomuko skulptūra. Figūra ran-



*Šilų bažnyčios
varpinė.*

*Piešė I. Budrytė.
2000 liepos mėn.*

koje laiko kryžių ir augalo šakelę. Koplytstulpio aukštis – 4,69 m, skulptūros – 1,37 m. Tai respublikinės reikšmės paminklas. 1983 m. virš skulptūros uždėtas metalinis stogelis su kryžiumi – saulutė.

Šventoriuje palaidoti prezidento A. Smetonos tėvai – J. Smetona ir J. Smetonienė-Kartanaitė. Manoma, kad jų antkapinis paminklas išlikęs su užmūryta nauja lenta, skirta visiems čia palaidotiesiems. Motina mirė vėliau, kai jau buvo įrengtos ir veikė naujosios Šilų kapinės, bet palaidota šventoriuje, šalia vyro.

1997 m. birželio 14 d. bažnyčios šventoriuje pastatyta skulptūra Šilų gyventojams – sovietinio genocido ir laisvės kovų aukoms. Skulptūros autorius – A. Tarabilda.

Šilų bažnyčioje kunigavo Juozas Stonis, Antanas Žakevičius, Masilionis, Antanas Mikonis, Benediktas Urbonas, Antanas Zakrys, Juozas Balčiūnas. Pastarajam išvykus, Šilų parapiją aptarnavo Raguvos dekanas Giedraitis.

Raguvos praeities atspindžiai nuotraukose (1903–1952)



Kauno Karo policijos mokyklos auklėtiniai.

Antroje eilėje (stovi) Jonas Baltušnikas. Iš Ž. Baltušnikaitės asmeninio albumo



Klaipėdos krašto pasienio policininkai. Stovi (antras iš dešinės) Kazimieras Baltušnikas. 1936 m. gegužės 15 d. Iš Ž. Baltušnikaitės asmeninio albumo

Husaras Pranas Tarabilda. Kaunas, 1934 m. Iš Br. Tarabildos albumo



Tarpukario Raguvos bažnyčios choras.

Iš R. Samavičiaus asmeninio archyvo



E. Marcinkevičienė (antra iš kairės) su Raguvos vidurinės mokyklos mokytojomis. Iš Marcinkevičių ir Šilinių šeimų archyvo



*Iš kairės: Aleksandra
Užkurėlytė, Liuda
Verikaitė, Stasė Verikaitė.
Apie 1938 m.
A. Grosso nuotr.
Iš Aleksandros Vorsienės
asmeninio albumo*



*Salomėja ir Jonas Blynai
iš Užunevėžių k.
A. Grosso nuotr.
Iš Narbutų šeimos
albumo*



*Iš kairės: Eleonora
Marcinkevičienė,
Vincas Marcinkevičius,
Vladas Šilinis,
Angelė
Marcinkevičiūtė-
Šiliniene,
Stasys Marcinkevičius.
1935 m.*

*Iš Marcinkevičių
ir Šilinių šeimų
archyvo*

*Raguvos vidurinės
mokyklos mokytojas
Jonas Dvylaitis.
1927 m. rugpjūčio
26 d. A. Grosso nuotr.
Iš Marcinkevičių ir
Šilinių šeimų archyvo*



Raguvos moksleiviai. Apie 1932 m. Iš Narbutų šeimos albumo

*Raguvos pradžios mokyklos I skyriaus mokiniai.
Iš Emilijos Chmieliauskienės šeimos albumo*



Giminės prie vieno iš kapinių koplyčios fundatoriaus Andriaus Marcinkevičiaus kapo. Apie 1903 m. Iš Marcinkevičių ir Šilinių šeimų archyvo



Baltušnikų šeima trentyje. Sėdi tėvai Marija ir Povilas Baltušnikai, stovi (iš kairės): Eleonora, Algimantas, Nijolė Baltušnikai. 1952 m. Iš Ž. Baltušnikaitės asmeninio albumo



Raguvos gimnazistės. Apie 1922–1924 m. Iš Narbutų šeimos albumo

Karo laivo „Prezidentas A. Smetona“ jūrininkas raguvis Stasys Marcinkevičius. Klaipėda. 1935 m. Iš Marcinkevičių ir Šilinių šeimų archyvo

Raguvos vidurinės mokyklos direktorius (1921–1927) Simonas Aksamitauskas. Iš V. Ruzo archyvo



*Raguviai miškininkai prie Raguvos bažnyčios.
Iš Marcinkevičių ir Šilinių šeimų archyvo*

*Bronislavo Tarabildos laidotuvės Raguvoje. Kryžių laiko
Povilas Deveikis, šalia – kapelionas Juozas Mickevičius.
1928 m. Iš Br. Tarabildos asmeninio albumo*



*Prie Panevėžio miškų urėdijos.
Iš Marcinkevičių ir Šilinių šeimų archyvo*

*Raguvos miškininkai išlydi svečius iš Panevėžio.
Iš Marcinkevičių ir Šilinių šeimų archyvo*



*Raguvos miškininkai prie šv. Florijono paminklo. Apie 1930 m.
Iš Marcinkevičių ir Šilinių šeimų archyvo*

*Prie Raguvos skerdyklos. Apie 1951 m. Iš Marcinkevičių ir Šilinių
šeimų archyvo*

Raguvos simbolis – šv. Florijonas

Petras Juknevičius, Steponas Deveikis

Sunku įsivaizduoti Raguvės miestelį be šv. Florijono paminklo. Jis tapo Raguvos simboliu. Daugiau nei šimtmetį miestelio aikštėje jis stovi, „pasilypėjęs su kibirėliu rankoj ant aukšto postamento“¹. Paminklas statytas ir pritaikytas aikštei. Skulptūra pagaminta XIX a. Manoma, kad tai liaudies meistro Žigo kūrinys².

Šv. Florijonas – III–IV a. sandūroje gyvenęs krikščionis kankinys. Kilęs iš Aukštutinės Austrijos, jis tarnavo Romos imperijos Šiaurinėje kariuomenėje, viename iš legionų raštininku.

Mūsų laikus pasiekė legenda apie šv. Florijono žygdarbį ir nueitą kančios kelią. Tarnaudamas raštinėje, Florijonas sužinojo, kad iš vieno jo gimtinės miestelio bus paimta vergijon į imperiją keliasdešimt vaikų. Jis parašė apsauginius raštus tiems vaikams, kartu perspėdamas ir jų tėvus. Taip vaikai buvo išgelbėti.

Netrukus atėjo oficialus raštas, skelbiantis mirties nuosprendį Florijonui. Šiam pavyko pasislėpti, tačiau po kelių dienų pats pasidavė Romos legionieriams. Florijoną suėmė kaip krikščionį, nes imperatoriui Gajui Valerijui Aurelijui Doklecianui valdant (284–305 m.) krikščionybė buvo ypač persekiojama. 303 m. Doklecianas išleido ediktą, draudžiantį krikščionims atlikinėti savo apeigas. Krikščionys buvo šalinami iš armijos ir valdininkų postų.

Florijoną kankino jo gimtajame mieste Enns'e. Po to, sukvietę miestelėnus, paskelbė mirties nuosprendį. Užvedę ant aukšto skardžio, po kaklu pririšę girnapses, Florijoną nustūmė į upę. Išmestą į krantą miestelėnai Florijoną palaidojo. Vėliau ant jo kapo buvo pastatyta vaikų prieglauda, po kiek laiko tose patalpose įsikūrė šv. Florijono vienuolynas. Vėliau dar keletas šv. Florijono vienuolynų buvo pastatyta Italijoje, Prancūzijoje.

Šv. Florijonas vaizduojamas apsirengęs Romos legionieriaus uniforma, su šalmu ant galvos. Kaire ranka laiko ietį, o dešine iš molinio ąsočio pila vandenį. Jis dažniausiai vaizduojamas ir sėdintis. Populiarumu krikščioniškuose Vakarų kraštuose ugniagesių patronas nusileidžia tik šv. Jurgiui.

Šv. Florijonas dažnai gretinamas su šventąja kankine Agota, kuri taip pat vaizduojama pilanti vandenį iš ąsočio. Skiriasi tik objektai, ant kurių šie šventieji lieja vandenį. Šv. Florijonas saugo nuo gaisrų, o šv. Agota nuo pernelyg didelių aistrų ir palaidumo...

Lietuvoje šv. Florijono įvaizdis niekuo nesiskyrė nuo visuotinai priimto katalikiškuose kraštuose. Daugiausia jo atvaizdų buvo Žemaitijoje. Žymiausi, meniškiausi yra Vilniuje šv. Petro ir Povilo bažnyčioje, Trakuose, Švėkšnoje, Raguvoje.

Šv. Florijonas turėjo miestelį saugoti nuo gaisrų, kurie seniau dažnai kildavo. Antai 1801 m. birželio mėnesį Raguvoje sudegė bažnyčia, karčema, užvažiuojamasis kiemas ir 17 namų³. Po 1890 m. didelio gaisro netoli Raguvos, Fėrmos kaime

¹Stanevičius A. *Miestely prie upės ir plento* // *Literatūra ir menas*. – 1985, liep. 13, p. 8.

²Juknevičius P. *Raguvos Florijonas* // *Tėvynė*. – 1983, rugs. 8.

³Lietuvos miestų bei miestelių gaisrų ir kitų stichinių nelaimių statistika 1801–1838 metais // *Lietuvos archyvas*. – Vilnius, 1992, t. 3, p. 158; Juknevičius P. *Kai ugnis pasiglemžia...* // *Tėvynė* – 1997, spal. 1, priedas „Trečiadieniukas“.

pastatyta šv. Agotos skulptūra⁴. Sovietmečiu ji buvo nugriauta, o 1989 m. atstatyta. Skulptūrą sukūrė dailininkas A. Tarabilda⁵. B. Kviklys mini 1905 m. Raguva ištikusį didelį gaisrą. Tada sudegė net 50 gyvenamųjų namų⁶.

Norint išsaugoti unikalią šv. Florijono skulptūrą, 1970 m. buvo pagaminta jos kopija (autorius G. Plechavičius). Originalas perduotas saugoti Kauno M. K. Čiurlionio dailės muziejui⁷.

Stačiakampis stulpas stovi ant trigubo laiptuoto pagrindo. Viršuje – medinė šv. Florijono skulptūra. Jis pavaizduotas stovintis griežta frontalia poza. Dešinėje rankoje šventasis laiko kibirelį, kairėje – dviodegę vėliavėlę ant trumpo koto. Florijonas dėvi šalną, ilgą apsiaustą, trumpą (per liemenį plačiu diržu sujuostą) striukę – šarvus, kelnes ir ilgaulius batus. Skulptūra polichromuota. Paminklas keletą kartų remontuotas.

Pasakojama, kad norėdami apsaugoti ugniagesių patroną nuo sunaikinimo, pokario metais raguviškiai jį buvo nudažę raudonai, o rusų karininkui paaiškinę, kad tai... kažkoks revoliucionierius⁸.



Šv. Florijono
paminklas.

J. Ambraškos nuotr.
1989 m. gruodžio mėn.

Raguvos bažnyčios dailės paminklai

Petras Juknevičius

Dabartinė Raguvo bažnyčia pastatyta 1887 m.¹ Joje esantys dailės paminklai išlikę dar iš ankstesnių bažnyčių. Šiuo metu Raguvo bažnyčioje yra 16 valstybės saugomų dailės paminklų². Panevėžio rajono savivaldybės paminklotvarkininko archyve sukaupta nemažai medžiagos apie šiuos objektus. Čia saugomi ir Raguvo bažnyčios dailės paminklų pasai. Juos 1985 m. pildė menotyrininkai V. Cibulskas, L. Mertinienė, N. Nevčesauskienė, R. Stankevičienė³.

⁴Kas prikels paminklą? // *Tėvynė*. – 1989, geg. 1.

⁵Saladzius P. Šv. Agotos skulptūra sugrižo į Raguva // *Tėvynė*. – 1989, rugs. 14.

⁶Kviklys B. *Mūsų Lietuva*. – Vilnius, 1991, t. 2, p. 652.

⁷Juknevičius P. Raguvo Florijonas...

⁸Juknevičius P. Šv. Florijonas // *Tėvynė*. – 1994, gruod. 14.

¹Plačiau žr.: *Panevėžio vyskupija. Istoriniai duomenys, pastoracinė veikla*. – Vilnius, 1998, p. 358–369; *Misius K., Šinkūnas R. Lietuvos katalikų bažnyčios*. – Vilnius, 1993, p. 290–291; *Bočiulytė A., Juknevičius P. Panevėžio rajono bažnyčios*. – *Panevėžys*, 1995, p. 17–19; *Kviklys B. Lietuvos bažnyčios. Panevėžio vyskupija*. – *Chicago, Illinois*, t. 4, p. 307–313; *Juknevičius P. Raguvo bažnyčia // Raguvo praeitis*. – *Panevėžys*, 1993, t. 1, p. 38–39; *Juknevičius P. Nors plėšė priešai // Tėvynė*. – 1992, gruod. 22, Nr. 96; *Samavičius R. Raguvo bažnyčia matoma iš toli // Panevėžio rytas*. – 1995, rugp. 22, Nr. 187.

²*Panevėžio rajono istorijos ir kultūros paminklai*. – *Panevėžys*, 1995, p. 10–11.

³*Panevėžio rajono paminklotvarkos dokumentų archyvas (toliau PRPDA)*.

Pirmiausia reikia paminėti šv. Agotos skulptūrą (DV 3968), esančią šventoriuje prie varpinės sienos. Ji buvo apie 120 cm aukščio, polichromuota⁴. 1982 m. tuometinis Raguvos klebonas A. Petrauskas (1916–1987) šių eilučių autoriui papasakojo, kad skulptūra prieš keletą metų pavogta. Naujoji skulptūra nepatikusi parapijiečiams, tada buvo padaryta dar viena, dabar tebesanti. Jos menotyrininkai nepasportizavo ir nesiūlė rašyti į kultūros vertybių registrą.

Dvi skulptūros yra bažnyčios fasade.

Skulptūra „Šv. Kazimieras“ (DV 3966). Tai XVIII a. pabaigos – XIX a. pradžios meno kūrinys. Autorius nežinomas. Menotyrininkas V. Cibulskas pastebi, kad skulptūros nemini XVIII–XIX a. archyvų šaltiniai ir daro išvadą, kad ji atgabenta vėliau iš kitos vietos⁵. Tai apvalioji skulptūra, pasižyminti dekoratyvumu, savitu plastiniu sprendimu. Ji rodo baroko dailės įtaką liaudies kūrybai. Šventasis stovi ant stačiakampės konsolės, dešinėje rankoje laiko lotyniškos formos kryželį, o kairėje – palmės šakelę. Poza būdinga baroko laikotarpio skulptūrai. Judesiai grakštūs, teatrališki. Dinamiškumo teikia rankų gestai, galvos pakreipimas ir atkišta į priekį koja. Proporcijos artimos liaudies skulptūrai: ilgos rankos, netaisyklingas liemens ir kojų santykis. Veidas apvalus, anot V. Cibulsko, „mongoliškų bruožų“, modeliuotas minkštai⁶. Didelis dėmesys skirtas medžiagiškumui: detalai modeliuotos mantijos klostės, puošnūs apvadai imituoja kailio faktūrą. Klosčių vertikalus ritmas sugrakština figūrą. Vyrauja ryškios spalvos: mantija ir karališka kepurė tamsiai raudona su geltonais kailio apvadais. Toga sodriai žalia. Kontrastingas spalvų derinys sukuria dekoratyvumą, ekspresyvumą. Skulptūra medinė, dažyta aliejiniais dažais⁷, 157 cm aukščio⁸.

Kita bažnyčios fasade esanti apvalioji skulptūra – „Šv. Mykolas Arkangelas“ (DV 3967). Tai taip pat nežinomo vietinio meistro darbas, greičiausiai atgabentas iš kitur. Skulptūra medinė, 186 cm aukščio⁹, įkomponuota ant stačiakampio medinio paaukštinimo, puošto drožtu akanto lapu. Vaizduojamas dangaus karvedys, kosminiame kare nugalėjęs velnią drakono pavidalu. Figūra netaisyklingų proporcijų, pailgintos rankos, ilgas kaklas, netaisyklingas liemens ir kojų santykis. Skulptūra statiška, tačiau nevienokia



Šv. Kazimieras.
XVIII a. pab. –
XIX a. pr. skulptūra.
J. Ambraškos nuotr.
1989 m.

⁴Ten pat.

⁵Ten pat.

⁶Ten pat.

⁷Bočulytė A. Apvalioji skulptūra // Tėvynė. – 1995, liep. 29, Nr. 58.

⁸PRPDA.

⁹Ten pat.

rankų padėtis, pakreipta galva teikia pozai dinamiškumo. Judėjimą pabrėžia ir įstrižai figūros krentančios apsiausto klostės. Formų modeliavimas profesionalus: minkštai perteiktas veidas, detaliai išdrožti raumenys, drabužių klostės, sparnai.

Drakonas, ant kurio stovi Arkan-gelo figūra, labai stilizuotas ir sumažintas. Skulptūra polichromuota. Tunika ryškiai raudona, apsiaustas mėlynas, sparnai geltoni, sandalai raudoni, kūnas šviesios ochrinės spalvos su raudoniu. Skydas pilkas su įrašu: „Qvis ut deus“¹⁰.

Gausiausią Raguvos bažnyčios dailės paminklų dalį sudaro portretai, paveikslai. Jie 1980 metais buvo restauruoti (dail. E. Olubienė).

Bažnyčioje saugomas fundatorės Marcelės Onos Oginskienės portretas (DV 1903). (Aleksandras Oginskis (1632–1690), nuo 1670 m. Trakų vaivada, nuo 1684 m. – Lietuvos Didžiosios Kunigaikštystės (LDK) kancleris, buvo vedęs Marcelę Oną Glebavičiūtę). Paveikslas 63,3x51,2 cm dydžio, tapytas ant drobės aliejiniais dažais. Autorius nežinomas. Neutraliame fone, pirmame plane nutapyta moters pusfigūrė nuleistomis rankomis. M. Oginskienė vaizduojama be jokių atributų. Tamsus, pilkas samanų atspalvio fonas ir lygi juoda suknelė išryškina siaurą veidą. Kunigaikštienė vaizduojama kaip pagyvenusi dama, rimtos veido išraiškos, žvelgianti susimąšiusiomis, liūdnomis akimis. Portreto išraišką paįvairina dekoratyviai, grafiškai traktuotas suklostytas ir kaspiniu perrištas gobtuvas, karpyta dvieilė apykaklė. Jie puošti kiauraraščiu siuvinėjimu, tapyti blyškiais samaniniais tonais. Santūrus, tamsus, beveik monochrominis koloritas, linijinis piešinys, neryški toninė modeliuotė artina tapytą vaizdą prie paspalvinto grafikos kūrinio¹¹.

Portretas laikomas pirmosios Raguvos bažnyčios, konsekruotos 1698 m., fundatorės M. O. Glebavičiūtės-Oginskienės atvaizdu¹². Tačiau menotyrininkė R. Stankevičienė tuo suabejojo. Mat portreto stilistika – kostiumas, konkreti vaizduojamosios psichologinė charakteristika – leidžia manyti, kad tai ne XVII a., o XIX a. gyvenusios moters atvaizdas. Menotyrininkė daro prielaidą, kad čia galėtų būti kurio nors iš bažnyčios kolatorių brolių Stra-



Skulptūra šv. Mykolas
Arkangelas.

J. Ambraškos nuotr.
1989 m.

¹⁰Bočiulytė A. Skulptūra Raguvos bažnyčios fasade // *Tėvynė*. – 1995, liep. 29, Nr. 58.

¹¹Bočiulytė A. Bažnyčios fundatorė // *Tėvynė*, – 1995, geg. 17, Nr. 38.

¹²Lietuvos TSR kultūros paminklų sąrašas. – Vilnius, 1973, p. 696.

ševičių žmonos portretas¹³. Be to, šis portretas neminimas 1820 m. inventoriuje, kuriame kiti šios bažnyčios portretai išvardinti¹⁴.

Kunigo Luko Jono Vaicekavičiaus portretas (DV 1901) yra 90x71,5 cm dydžio. Tapytas aliejiniais dažais ant drobės. Datuojamas 1692 metais. Tai liudija lotyniškas įrašas. Autorius nežinomas. Portretas turi baroko stiliaus bruožų. Tamsiame fone pirmame plane kiek labiau į dešinę įkomponuota 3/4 pasisukusi figūra iki lubų. Žemyn plėtėjančios figūros masyvumą paryškina ir sąlygiškų grindų juosta paveikslu apačioje. Kairėje pusėje lygiame fone nutapytas tarsi erdvėje pakibęs stalas, užtiestas staltiese. Jis vaizduojamas perspektyviškai, iš viršaus, be to, sumažintu masteliu. Ant jo išdėstyti kunigo profesiją bei būdo bruožus atskleidžiantys atributai: knyga, Nukryžiuotasis ant kryželio, smėlio laikrodis, neįtikėtina mažo mastelio kaukolė. Portretuojamasis sulenktose rankose laiko rožančių¹⁵. Beje, kultūros paminklų sąrašė jis ir vadinamas „Kun. Jono Vaicekavičiaus su rožančiumi portretas“¹⁶. Menotyrininkė R. Stankevičienė pastebi, kad piešinys ne visur tikslus, itin netaisyklingai perteikti gestai. Ryškia spalva išskirtos veido, plaštakų, atributų formos modeliuotos šviesokaita¹⁷.

Kunigas Jonas Lukas Vaicekavičius (Woiciechowicz, Woyciechowicz) buvo Oginskių funduotos bažnyčios statytojas.

Bažnyčioje yra saugomas ir kitas portretas (DV 1902), kultūros paminklų sąrašė įvardijamas „Kun. Jono Vaicekavičiaus su knyga portretu“¹⁸. Šis nežinomo autoriaus paveikslas 90x70,5 cm dydžio, tapytas ant drobės aliejiniais dažais. Pasak R. Stankevičienės, tai barokinio intymaus portreto pavyzdys. Tipažas artimas anksčiau aprašytam J. Vaicekavičiaus atvaizdui. Portretuojamasis vaizduojamas iki klubų, pasisukęs 3/4. Siluetas piramidiškas, fonas tamsus su raudona juosta apačioje. Šviesiomis plotmėmis išryškėja veidas ir rankos. Ramus judesys, natūralus knygą laikančių rankų gestas perteikia susimąšciusio žmogaus nuotaiką. Intymumo teikia abstraktus fonas, atributų nebuvimas. Piešinys tikslus, lankstus. Fonas juosvai samaninis, apačioje raudonas. Rūbas juodas, pilkšvais rankogaliais, apykakle. Knyga ochros spalvos. Plaukai rusvai pilki, veidas, rankos – gelsvai rusvos spalvos. Menotyrininkė mano, kad šis portretas yra vėlyvesnis ir derintas prie jau minėto XVII a. kun. J. Vaicekavičiaus portreto. Šį portretą ji datuoja XVII amžiumi¹⁹.

Upytės pakamario Juozapo Straševičiaus portretas (DR 801), tapytas nežinomo autoriaus XVIII–XIX amžių sandūroje, yra 73x57,8 cm dydžio. Tapytas ant drobės aliejiniais dažais. Portretas yra pereinamojo iš baroko į klasicizmą stiliaus. Į bažnyčią pateko kaip jos kolatoriaus atvaizdas. 1820 m. jau joje buvo²⁰. Didikas vaizduojamas pirmame plane, nuleistomis rankomis, iki juosmens, neutraliame fone. Figūra statiška, nors nuolaidžiais pečiais, bet masyvi, perteikianti vaizduojamojo pilnumą. Piešinyje labiau pabrėžtos kontūrinės linijos, detaliau nei veidas nupieštas žabo. Perukas purus, tarsi iš vatos. Veido ir truputį įstrižo žabo asių nesutapimas paryškina nepatogią pozą. Portretinis panašumas perteiktas išoriškai. Koloritas

¹³PRPDA.

¹⁴Upytės, Kupiškio, Kuršo, Žemgalos dekanatų vizitų aktai // Centrinis valstybės istorijos archyvas (toliau CVIA). – F. 669, ap. 2, b. 22, l. 241.

¹⁵PRPDA

¹⁶Lietuvos TSR kultūros paminklų... P. 696.

¹⁷PRPDA.

¹⁸Lietuvos TSR kultūros paminklų... P. 696.

¹⁹PRPDA.

²⁰Ten pat.

dekoratyvus. Fonas rusvai pilkas, apie veidą, pečius – pilkai žalsvas. Surdutas ryškiai raudonas, aštrokai žalia apykakle, žabo pilkšvas. Veidas blyškiai rausvas. Menotyrininkų teigimu, tapyta šiek tiek mechaniškai, išsiskiria gyvesni veido bruožai, nėrinių piešinys²¹.

Juozapas Straševičius (1754–1817) buvo Upytės pavieto pakamaris, Raguvos bažnyčios kolatorius²².

Kultūros paminklų sąrašė buvo įrašytas „Vyro su peruku portretas“ (DR 803), datuotas XVIII amžiumi²³. Menotyrininkė R. Stankevičienė nustatė, kad tai Mykolo Straševičiaus (1750–1818) portretas²⁴. Paveiksle vyrauja klasicizmo bruožai, bet dar ryškios ir rokoko portretinės tapybos liekanos. M. Straševičiaus atvaizdas – profesionalus XVIII amžiaus tapybinio portreto pavyzdys. Tapyta ant drobės aliejiniiais dažais. Portreto matmenys – 72,5x58,5 cm. Portretuojamasis įkomponuotas centrinėje ašyje, nedaug pasisukęs, neutraliame fone. Portreto plastinė išraiška būdinga klasicizmui. Vaizduojamas ryžtingas žmogus. Pasitempusi laikysena, išpuoselėta išvaizda paryškina kilmingumą, teikia reprezentatyvumo. Psichologine išraiška perteikti individualūs M. Straševičiaus būdo bruožai. Negausių spalvinių derinių koloritas pagyvintas ryškiomis dekoratyvinių drabužių spalvomis. Fonas juosvas, apie galvą pilkšvas. Rausvą veido plotmę (su pilkais šešėliais) rėmina balkšvas perukas ir tokia pat apykaklė. Su šviesia galva figūrą sieja balkšvas žabo, ordino juostos apvadais²⁵.

M. Matušakaitė rašo, kad fundatorių šeimos portretų buvo ir bažnyčiose, kurios neretai virsdavo tokių šeimų mauzoliejais²⁶. Upytės apskrities bajorų maršalka bei Raguvos bažnyčios kolatorius Mykolas Straševičius palaidotas po bažnyčia, centrinėje navoje. Prie pilioriaus yra šio didiko meniškasis memorialinis antkapinis paminklas. Dvi skulptūros vaizduoja liūdinčias moteris. Rankose jos laiko lentą su lenkišku užrašu:

*Brangūs pelenai – gyvenimo likučiai,
Lentis uždengia jus mirties skraiste –
Tu išėjai, našlaičiams taip nyku čia,
Dalinasi skausmu su motina liūdna.
Tavęs nebėr. Prisiminimai
brangūs žudo,
Bet tu neatsiliepsi. Mūsų tėve, vyre,
Tu nutilai. Prislėgė akmens gūdūs...*



Mykolo Straševičiaus antkapinis paminklas. XIX a. antroji pusė. J. Ambraškos nuotr. 1989 m.

²¹Bočiulytė A. Juozapo Straševičiaus portretas // *Tėvynė*. – 1995, geg. 17, Nr. 38.

²²Ten pat.

²³Lietuvos TSR kultūros paminklų... P. 511.

²⁴PRPDA.

²⁵Bočiulytė A. Mykolo Straševičiaus įamžinimas // *Tėvynė*. – 1995, geg. 17, Nr. 38.

²⁶Matušakaitė M. *Portretas XVI–XVIII a. Lietuvoje*. – Vilnius, 1984, p. 9.

*Ir aš numirsiu prie tavęs atėjus.
Jautrus praeivi, atsidusk už vėles –
Dėkingi bus šie praeities šešėliai.*

Mykolas Straševičius

Ulytės apskrities maršalka, šv. Stanislavo I klasės ord. kavaličius,

šv. Onos II ord. komandorius.

Gimęs 1750 06 29. Miręs 1818 09 01²⁷.

Mykolo Straševičiaus antkapinis paminklas taip pat yra įrašytas į dailės paminklų sąrašą (DV 4606). Tai XIX a. antrosios pusės kūrinys. Gali būti, kad jau minėtas Mykolo Straševičiaus portretas anksčiau kabojo virš antkapinio paminklo²⁸.

Juozapo Bedelio portretas (DR 802), sąrašė, beje, vadintas „Kun. Juozapo Bedelio portretu“²⁹. Autorius nežinomas. Tapyta ant drobės aliejiniais dažais. Dydis 72,5x58 cm. Portretas turi klasicizmo, romantizmo, realizmo bruožų. R. Stankevičienė spėja, kad tai gali būti Vilniaus meno mokyklos auklėtinio darbas. Paminklas datuojamas XIX a. antruoju trečiuoju dešimtmečiu. Portretuojamasis vaizduojamas iki pusės, įkomponuotas kiek labiau į kairę, pasisukęs nevisai 3/4, neutraliame fone. Piešinys judrus, kiek prislopinta, bet gyva šviesokaita, turtinga toninė veido gradacija, įkvėpta jausminga veido išraiška artina jį prie romantizmo stiliaus darbų. Fonas pilkšvai žalias, apie galvą raustelėjęs. Drabužis juosvas su žalsvu atspalviu. Gražius veido bruožus paryškina apykaklė. Piešinys konstruktyvus, bet minkštas, formas paryškina šviesokaita veide.

J. Bedelis nuo 1825 iki 1835 metų buvo Raguvos altarista, greičiausiai dėl ligos. Nuo 1835 m. iki savo mirties 1848 m. buvo Raguvos klebonas³⁰.

Kitas vertingas meno kūrinys – XVIII a. tapytas paveikslas „Marijos ėmimas į dangų“ (DV 3963). Paminklas 280x145 cm dydžio, tapytas ant drobės aliejiniais dažais. Autoriai – nežinomi profesionalūs meistrai. Tapyba barokinė, rokoko stiliaus metalo plastika.

Leidinyje „Panevėžio vyskupija“ rašoma: „Kleb. Mykolas Gulbinavičius Marijos paveikslui 1761 m. įtaisė paausnotą sidabro rūbą, sveriantį 24 grivenas, dirželį, galionus, žvaigždėtą vainiką ir mėnulį po kojų“³¹. Paminklas minimas ir 1784 m.³² Paveiksle pavaizduota tradicinė, populiari Naujųjų amžių tapybos Marijos dangun ėmimo scena – angelų apsupta kylanti Dievo Motina. Pagrindinis personažas įkomponuotas centre, sąlyginėje erdvėje. Aplinkui jį – kraštuose ir apačioje – simetriškai išdėstyti įvairiais rakursais angelai. Koloritas kontrastiškas, jame dominuoja šaltų ir šiltų tonų baltų kūnų, juodos aplinkos ir raudonų drabužių deriniai. Veidų tipai individualūs, Marijos proporcijos anatominio atžvilgiu taisyklingos, angelai stilizuoti, jų judesiai nerangūs. Menotyriminkė L. Mertinienė pastebi, kad antraeilių personažų stilizacija artima vietinės XVIII a. tapybos tradicijoms.

Sidabro spalvos metalinis aptaisas dengia Dievo Motinos rūbus, aukso spalvos ažūrinę karūną, skeptrą, 12 žvaigždžių aplink galvą ir psmėnulį po ko-

²⁷Bočiulytė A. *Mykolo Straševičiaus įamžinimas...*

²⁸PRPDA.

²⁹Lietuvos TSR kultūros paminklų... P. 511.

³⁰PRPDA.

³¹Panevėžio vyskupija... P. 360.

³²Stan Plebanii Rogowskey podczas wizyty Generalney (...) Roku 1784 // CVIA. – F. 649, ap. 1, b. 3507, l. 90.

jomis. Nemažiau kaip iš 4 dalių sudarytame rūbų aptaisė reljefinis išlankstymas akcentuoja atskirus elementus – rankoves, apsiaustą. Juos pabrėžia ir skirtingas dekoras. Apsiaustas ištisai dengtas aukšto reljefo fantastine jūros augmenija, stilizuotomis kriauklėmis ir gėlių žiedais. Apatinis rūbas dekoruotas mažo reljefo, kai kur net įgilinto reljefo augaliniu ornamentu – tulpių, rožių žiedais³³.

Paveikslas „Šv. Pranciškus“ (DV 3964) – raguviškio dailininko Jono Mackevičiaus (1872–1954) kūrinys. Paminklo dydis 215x120 cm, tapyta ant drobės aliejiniiais dažais. L. Mertinienė pastebi, kad tai eilinis J. Mackevičiaus religinės tapybos pavyzdys, formos atžvilgiu priskirtinas realizmui. Tapytas XX a. pirmojoje pusėje³⁴. Dailininkas pasirinko populiarią XIX a. – XX a. pradžios šv. Pranciškaus ikonografinį tipą – Nukryžiuotojo ir šventojo bendravimo sceną. Personažų figūros įkomponuotos centre, pirmame plane, niūrioje aplinkoje. Kompozicinės schemos griežtumą sušvelnina lanksčios Kristaus kūno formos ir energingai brėžtas šv. Pranciškaus siluetas. Didesnioji paveikslo dalis nutapyta nekontrastingomis pilkai rudomis, melsvomis ir gelsvomis šiltų ir šaltų tonų spalvomis. Piešinys tikslus, racionalus³⁵.

Dailės paminklų sąrašė yra ir Raguvos bažnyčios sakykla (DV 396). Medinė, 365 cm aukščio (tribūnos aukštis 150 cm) ir 107 cm ilgio sakykla padaryta iki 1784 metų. Šio rokoko stiliaus meno kūrinio autorius nežinomas. Menotyrininkas V. Cibulskas rašo, kad tai vietinių meistrų darbas. Sakykla perkelta iš pirmosios Raguvos bažnyčios. Visuose vizitacijų ir inventoriaus aprašymuose dominuoja ta pati sakykla³⁶. Sakykla yra priesieninė, įkomponuota kairėje navoje, prie zakristijos. Vyrauja balta spalva, kurią praturtina bronzinės spalvos drožti ornamentai. Toks spalvų derinys būdingas rokoko stiliaus dirbiniams. Sakykla grakščių proporcijų, vientiso silueto. Pūstą šešiabriaunę tribūną atkartoja karpytos, banguotos, neramių linijų baldakimo formos. Jo viršuje – nežinomo šventojo ekspresyvi figūra. Užnugaris papuoštas labai stilizuoto, bet šiek tiek grubaus piešinio kriauklių ir šakelių motyvais. Sakykla padirbta iš medžio lentų, dažytų aliejiniiais dažais. Visam paminklui būdingas grakštumas, švelnūs spalvų deriniai, žaismingo piešinio drožiniai. Tokių vietinių meistrų dirbinių Lietuvoje nedaug³⁷.

Kultūros paminklų sąrašė yra ir Raguvos bažnyčios žvakidės. Dėl spe-



Marijos ėmimas į dangų. XVIII a. paveikslas. J. Ambraškos nuotr. 1989 m.

³³PRPDA.

³⁴Ten pat.

³⁵Juknevičius P. J. Mackevičiaus paveikslas Raguvos bažnyčioje // *Tėvynė* – 1995, bal. 8, Nr. 28.

³⁶PRPDA.

³⁷Bočiulytė A. Puošni sakykla // *Tėvynė*. – 1995, liep. 29, nr. 58.

cifinės jų apsaugos čia plataus jų aprašymo nepateiksime, o tik paminėsime bendrais bruožais. Šešios žvakidės (DV 1904), pagamintos garsaus lenkų auksakalio Norbleno dirbtuvėje XIX a. antrojoje pusėje, yra ypatingos eklektišku vėlyvojo baroko ir rokoko bei klasicistinių elementų jungimu. Trys baroko ir klasicizmo elementų turinčios žvakidės (DV 1905) pagamintos J. Fražė dirbtuvėse Varšuvoje taip pat XIX a. antrojoje pusėje³⁸.

Vėliausiai į kultūros paminklų sąrašus pateko medinė Nukryžiuotojo skulptūra (DV 4607), pagaminta XIX amžiuje³⁹.

Šalia Krekenavės ir Smilgių bažnyčių, Raguvos bažnyčia yra viena turtingiausių meno vertybių Panevėžio rajone.

1920–1940 m. Raguvos kultūros gyvenimo apžvalga*

Romaldas Samavičius

Nepriklausomos Lietuvos laikotarpiu provincijos miesteliuose nebuvo specialių valstybės įstaigų, kurios rūpintųsi kultūra. Daugiausia tai darė įvairios visuomeninės, tautinės, religinės organizacijos, mokyklos. Kultūrinio gyvenimo turinį lėmė gyventojų darbo specifika, tautinė sudėtis, išsilavinimas, religingumas.

Raguvos miestelio ir aplinkinių kaimų gyventojų pagrindinės iškilmių vietos būdavo bažnyčia, mokyklos ir parapijos salės, centrinė aikštė su šv. Florijono skulptūra, kapinės. Valstybinės reikšmės datas, įvairius minėjimus, valstybės vadovų ir žymių žmonių pagerbimą organizuodavo valsčiaus savivaldybė.

1924 m. gegužės 15 d. paminėtos Lietuvos Seimo ketverių metų sukaktuvės. Tą dieną įvyko pamaldos bažnyčioje. Po jų šaulių būrys ir pradžios bei vidurinės mokyklos moksleiviai su vėliava atžygiavo į turgaus aikštę. Raguvos choras ir moksleiviai sugiedojo himną. Mokytojas V. Karvelis apibūdino Lietuvos praeitį, paragino susirinkusiuosius prisidėti prie Vilniaus vadavimo. Po to buvo surengtas vakarėlis, kurio metu gautas pelnas skirtas Vilniui vaduoti.

1926 m. gruodžio 17 d. įvykus Lietuvoje valstybiniam perversmui, valsčiaus taryba gruodžio mėn. pabaigoje sukvietė posėdį. Pranešimą perskaitė A. Blynas. Taryba nutarė išsiųsti sveikinimą Respublikos Prezidentui, Vyriausybei ir kariuomenei. Sveikinime Prezidentui buvo rašoma: „Būk sveikas, valstybės kūrėjau ir pirmasis jos Prezidente, paėmęs šiuo kritinguoju metu mūsų valstybės vadovybę! Mes esame tikri, kad kaip Tamsta sugebėjai pirmosiomis mūsų valstybės dienomis vesti ją ir išsaugoti jos neliečiamybę, taip ir šiandieną pašalinsi kiekvieną susidariusį jos gyvavimui rimtą pavojų“¹.

Rūpintasi ir kultūros paminklų globa. 1933 m. gegužės 17 d. sudaryta komisija (J. Deveikis, K. Šulga) turėjo apžiūrėti valsčiuje esančius piliakalnius, senkapius. Žuvus išzymiesiems lietuvių lakūnams, Panevėžio gatvė pavadinta

³⁸PRPDA.

³⁹Panevėžio rajono istorijos ir kultūros paminklai... P. 10.
*Perspausdinta iš: Raguvos praeitis. Kultūra ir švietimas. – Vilnius, 1997, t. 2, p. 65–78.

¹Panevėžio balsas (toliau – PB). 1927, sausio 27.



*Vasario 16 d.
minėjimas prie
šv. Florijono paminklo.
Iš R. Samavičiaus
albumo*



*Raguvos inteligentų
pobūvis. 1933 m.
A. Patamsio nuotr.
Iš Marcinkevičių
ir Šilinių šeimų
archyvo*

S. Dariaus ir S. Girėno vardu. Kaip rašoma valsčiaus tarybos susirinkimo protokole, padaryta tai todėl, „...kad visados turėti priminimą, kaip reikia Tėvynę mylėti ir kelti jos garbę“². 1934 m. Lietuvos Prezidento A. Smetonos 60-mečio proga valsčiaus taryba surengė minėjimą, kurio metu perskaitytas Tautos vado žodis, vyriausybės žodis, sugiedotas himnas, klausytasi paskaitos apie A. Smetonos gyvenimą. Renginys baigėsi sugiedojus „Ilgiausių metų“ ir pasiuntus Prezidentui sveikinimo telegramą³. Tais pačiais metais pažymėtos Panevėžio apskrities išvadavimo iš bolševikų penkioliktosios metinės.

1919–1940 m. Lietuvos provincijos miesteliuose veikė įvairios organizacijos, sąjungos, draugijos. Jos dirbo ir kultūros bei švietimo darbą. 1919–1920 m. Panevėžio apskrityje įregistruotų draugijų sąrašė jau buvo Raguvos jaunimo draugija „Rūta“, katalikiškojo jaunimo sąjungos „Pavasaris“ skyrius. 1922–1924 m. veikė Lietuvos baltgudžių, Žemdirbių, Ūkininkų sąjungos, Gimnastikos ir sporto federacijos skyriai, Žemės ūkio draugija⁴.

1925 m. įsteigtas Smulkiųjų pirklųjų sąjungos skyrius⁵. Tais pačiais metais įsteigtas Lietuvos darbo federacijos

²Lietuvos centrinis valstybės archyvas (toliau – LCVA). – F. 404, ap. 1, b. 291, l. 7.

³Ten pat. – B. 575, l. 31, 37.

⁴Ten pat. – B. 631, l. 14.

⁵Ten pat. – L. 60.

Raguvos valsčiaus (pirmininkas K. Tarabilda, apylinkės pirmininkas L. Bernatavičius) skyriai, Lietuvos sionistų-socialistų partijos „Cerei-Cion“ (Hitachduth, pirmininkas J. Krikštanskis) ir Tautininkų sąjungos skyriai⁶. „Cerei-Cion“ skyriaus aktyvą sudarė jauni žydai: 23 m. malūnininkas B. Berkovičius, 23 m. skardininkas Izraelis Grosmanas, 20 m. mokinys Jokūbas Chaikinas, krautuvininkės – Sora Fainaitė (20 m.) ir Chaja Šteinaitė (21 m.)⁷.

1926 m. rugpjūčio 29 d. Jono Lissausko bute įvyko Žemės ūkio darbuotojų profsąjungos Raguvos skyriaus susirinkimas. Priimta 15 narių. Skyriaus valdyba: pirmininkas Pr. Augulis, sekretorius A. Januška, išdininkas K. Rinkevičius. Susirinkimus nutarta šaukti pas A. Janušką, Sinagogos gatvėje⁸.

Jaunalietuvių skyrių įsteigė mokytojas A. Deveikis 1929 m. vasario 8 d. Narių skaičius: 1930 m. – 18, 1931 m. – 23, 1938 m. – 23. Skyriaus vadais po A. Deveikio buvo A. Stakėnas, J. Tvaska, mokytojai Paliulis, Br. Antanaitis, Br. Saladžius, Raguvos ūkininkų smulkaus kredito draugijos buhalteris K. Cirtautas, J. Danyla. Raguvos jaunalietuvių skyrius įėjo į Raguvos apylinkę, kuriai dar priklausė Raguvėlės ir Kirmėlių skyriai⁹. 1937 m. skyrius jau turėjo 20 narių ir du kandidatus. „Jaunąją kartą“ prenumeravo 14, skaitė 19 narių. Tais metais jaunalietuviai išklaušė ir organizavo 10 paskaitų temomis: „Mūsų kenkėjai“, „J. Tumas-Vaižgantas“, „Tautos vadas A. Smetona“. Paminėtos Klaipėdos išvadavimo metinės, Vasario 16-oji, A. Smetonos vardinės. Už „Jaunosios kartos“ platinimą skyrius gavo dovaną ir rajono vado padėką. Skyriui aktyviai talkino mokytojas Br. Antanaitis, agronomas Butavičius. Jaunalietuviai nesutarė su pavasarininkais¹⁰.

„Jaunosios Lietuvos“ Raguvos skyriuje 1938 m. buvo 23 nariai: 19 vyrų ir 4 merginos. Jaunalietuviai knygyne turėjo 192 knygas. 20 narių prenumeravo „Jaunąją kartą“. Penki nariai turėjo radijo imtuvus. Daugiausia jaunalietuvių veiklą palaikė mokytojai, inteligentai. Jie nesutarė su katalikiškomis organizacijomis, kurios agitavo nestoti į jaunalietuvių gretas¹¹.

Platų kultūros ir tautinio auklėjimo veiklos barą varė Raguvos šaulių būrys. Šauliai minėdavo valstybines šventes, dalyvaudavo sporto varžybose, rengdavo vaidinimus, šokių vakarus, įvairius pasilinksminimus. 1932 m. vasario 16 d. išvakarėse šaulių būrio iniciatyva su-



Raguvos skautų vimpelas. V. Bortkevičiaus nuotr. KČDM

⁶Ten pat. – L. 112, 132, 278.

⁷Ten pat. – B. 6, l. 82, 138, 281, 324, 328; *Mūsų kraštas (toliau – MK)*. 1931, balandžio 2.

⁸LCVA. – F. 1078, ap. 2, b. 59, l. 2–3, 6.

⁹Ten pat. – F. 651, ap. 2, b. 37, l. 1; b. 39, l. 47.

¹⁰Ten pat. – B. 37, l. 18.

¹¹Ten pat. – L. 7.

daryta Nepriklausomybės šventės programa. 7 val. iškelta vėliava, 10 val. buvo laikomos pamaldos. Po to mokykloje įvyko visuomenės posėdis, kuriame pagerbtas kunigaikštis Kęstutis, dr. J. Basanavičius ir žuvusieji kovose už Lietuvos Nepriklausomybę. Paskaitos klausėsi apie 300 žmonių. Nutarta pasveikinti prezidentą A. Smetoną, užsienio reikalų ministrą D. Zaunį, Klaipėdos krašto gubernatorių A. Merkį. Priimta protesto rezoliucija dėl vokiečių kišimosi į Lietuvos vidaus reikalus, jų represijas prieš lietuvių studentus Berlyne. 17 val. nuleista vėliava¹². 1932 m. rugpjūčio mėnesį buvo švenčiama Raguvos šaulių būrio 12-os metų sukaktis. Ta proga įvyko iškilmės ir rajono sporto šventė. Sporto varžybose dalyvavo 32 šauliai. Turgaus aikštėje šauliai surengė parodą, 23 iš jų priėmė priesaiką.

Vakare dalyvavo Panevėžio šaulių choras, Raguvos šaulių būrio atstovai suvaidino spektaklį „Šauliška meilė“¹³. 1934 m. lapkričio 25 d. Raguvos apylinkėse vyko rajono šaulių būrių manevrai. Dalyvavo Raguvos, Vadoklių, Traūpio, Šilū, Velýkių šauliai. Po manevrų Raguvos šaulių būrys suvaidino spektaklį „Leitenantas Antanas“¹⁴.

Didelis įvykis valsčiuje būdavo miestelyje rengiamos parodos. Antai 1931 m. rugsėjo 1 d. Raguvoje buvo surengta rajono žemės ūkio ir namų pramonės paroda, kurioje buvo eksponuojama 67 arkliai, 43 raguočiai, 7 grupės kiaulių, 8 grupės avių, 35 lizdai ančių, paukščių. Žemės ūkio produktų skyriuje buvo 44 eksponatai, 39 rankdarbiai. Premijoms skirta 3580 Lt. Parodą aplankė 2000 žmonių. Vėliau šauliai surengė vakarą su vaidinimu¹⁵.

Svarbiu įvykiu tapdavo ir žymių žmonių apsilankymas. 1927 m. gegužės 23 d. į Raguva buvo atvykęs neseniai prezidentu tapęs Antanas Smetona¹⁶. Raguva patraukdavo ir žymių mokslininkų dėmesį. 1930 m. birželio 15 d. miestelį aplankė garsus filologas, etnografas, tuo metu Kauno universiteto profesorius ir miesto muziejaus direktorius Eduardas Volteris. Jo dėmesį patraukė Raguvos valsčiaus sekretoriaus Klemenso Šulgos surinkti muziejaus eksponatai. K. Šulga muziejuje buvo sukaupęs to meto dokumentikos, atsiminimų, iškarpu, įrankių, ginklų. Buvo



Raguvis Lietuvos šaulys Jonas Atraskėvičius. 1923 m. Klaipėdos sukilimo dalyvis, ilgametis chorų organizatorius ir dirigentas. Klaipėda. 1937 03 07. Iš Marcinkevičių ir Šilinių šeimų archyvo

¹²MK. 1932, vasario 25.

¹³MK. 1932, rugpjūčio 18.

¹⁴PB. 1934, gruodžio 16.

¹⁵PB. 1931, rugsėjo 13; MK. 1931, rugsėjo 17.

¹⁶PB. 1927, gegužės 26.



Panevėžio jūrų skautai sveikina prezidentą A. Smetoną vardinių progą. Antroje eilėje stovi švietimo ministras K. Šakenis, šalia – raguvis Stasys Marcinkevičius. Užulėnis. 1935 06 13. Iš Marcinkevičių ir Šilinių šeimų archyvo

saugoma dailininko Guido Reni paveikslo kopija. E. Volteris dalį vertingos medžiagos išvežė saugoti į Kauno miesto muziejų¹⁷.

Daug K. Šulgos muziejaus eksponatų buvo rodyta 1933 m. Šiaulių „Aušros“ muziejaus organizuotoje parodoje apie 1863 m. sukilimą¹⁸.

Nemaža dalis inteligentų buvo susibūrę į sąjungos Vilniui vaduoti skyrių. Skyrius organizuodavo akcijas, nukreiptas prieš Vilniaus krašte lenkų vykdomą polonizaciją. 1932 m. sausio 17 d. skyriaus susirinkime priimta protesto rezoliucija dėl Vilniaus krašto lietuvių mokyklų uždarymo¹⁹.

Nors nuo seno Raguvoje veikė Blaivybės draugijos skyrius, propaguoti sveiką gyvenimą buvo nelengva. Miestelyje buvo trys valstybinės degtinės parduotuvės, keletas alinių ir arbatinių²⁰. 1928 m. birželio 15 d. „Panevėžio balsas“ kritikavo raguviškius už gėrimą, didelį alkoholinių gėrimų parduotuvių skaičių. Laikraštyje rašė: „...visur matosi pavadinimai: „Traktierius“, „Aludė“, „Valstybinės degtinės parduotuvė“, „Mažalkolinių gėrimų parduotuvė“. Sprendimus dėl teisės laikyti tokias privačias įstaigas priimdavo valsčiaus taryba. Antai 1933 m. lapkričio 28 d. valsčiaus taryba leido Raguvoje laikyti 1 traktierių, 2 alines, 2 vaisvynių krautuves. Krautuves laikė O. Skaržauskaitė, J. Chaimovičius, traktierių – V. Zvonariovas²¹. Kitais metais vartotojų bendrovei leista savo krautuveje pardavinėti vyną išsineštinai. Kėdainių gatvėje, Zeliko Štromo namuose leista laikyti vyno parduotuvę E. Zdanavičiūtei²².

Valsčiaus taryba kūrė ir kultūros įstaigas. 1936 m. spalio 21 d. tarybos sprendimu nutarta įsteigti viešąją miestelio biblioteką²³. Vykdydama valstybinių viešųjų bibliotekų įstatymą, Švietimo ministerija 1937 m. vasario 1 d. įsteigė Lietuvoje 16 pirmųjų valstybinių viešųjų bibliotekų, tarp jų buvo ir Raguvos biblioteka²⁴.

1938 m. planuota prie miestelio įrengti vandens baseiną²⁵.

Sporto reikalais daugiau rūpinosi Gimnastikos ir sporto federacijos skyrius (pirmininkas Povilas Straševičius), mokyklos, šauliai, kai kurios visuomeninės organizacijos. Būta ir žymesnių sporto laimėjimų. Daktaras H. Urbanavičius

¹⁷PB. 1930, birželio 26; MK. 1933, kovo 9.

¹⁸MK. 1933, rugsėjo 28.

¹⁹MK. 1932, sausio 28.

²⁰Malickas J. Raguva // *Dirva*. 1931, balandžio 10, Nr. 15, p. 6.

²¹LCVA. – F. 404, ap. 1, b. 575, l. 32.

²²Ten pat. – B. 631, l. 34.

²³Ten pat. – B. 752, l. 58.

²⁴Sinkevičius K. *Lietuvos TSR bibliotekų istorija: Ikitarybinis laikotarpis*. – Vilnius, 1982, p. 50.

²⁵LCVA. – F. 404, ap. 1, b. 868, l. 25.

1934 m. rugpjūčio mėnesį dalyvavo tarptautinėse šaudymo iš medžioklinio šautuvo varžybose ir užėmė antrąją vietą. Prieš tai jis buvo laimėjęs Lietuvoje pirmąją vietą ir pereinamąją Prezidento aukso taurę²⁶.

Ne tik politikos, bet ir kultūros įvykiu tapdavo rinkimai į valsčiaus tarybą. Rinkimuose dalyvaudavo įvairių tautybių, politinių partijų atstovai. 1924 m. rugsėjo 19 d. Raguvos valsčiaus tarybos rinkimų komisijoje dalyvavo ir rinkėjų atstovai: Raguvos žydų – Isakas Krikštanskis, rusų kuopos – Efimas Gludkinas, ūkininkų, žemdirbių, nepartinių – Petras Pielis, Raguvos valsčiaus lenkų – Feliksas Januškevičius, ūkininkų – Jeronimas Legeckas²⁷.

Plačią kultūros veiklą buvo išvysčiusios ir katalikiškos organizacijos. 1930 m. Raguvoje veikė Gyvojo rožančiaus (36 vainikai), Švč. Sakramento (8–12 narių), tretininkų (142 nariai), pavasarininkų (70 narių) organizacijos, Angelo sargo kuopelė (70 narių), Blaivybės draugijos ir Katalikų veikimo centro skyriai²⁸. Po penkerių metų iš katalikiškų organizacijų buvo vienas pulkas Angelo sargo sąjungos (7 kuopelės), 266 nariai angelaičių. Jų laikraštį „Žvaigždutė“ prenumeravo 74 nariai. Veikė dvi „Pavasario“ kuopos: vyrų – 57, mergaičių – 96. Laikraštį „Pavasaris“ prenumeravo 24 pavasarininkai. Lietuvos katalikų moterų draugijos Raguvos skyrius buvo įkurtas 1930 m. 1935 m. jis vienijo 85 nares, iš jų 69 prenumeravo laikraštį „Moteris“. Šio skyriaus moterys rengė loterijas, aukojo maisto produktus, drabužius senelių prieglaudai, organizuodavo paskaitas, susirinkimus, platino laikraščius.

Blaivybės draugijoje buvo 35 nariai, iš kurių 9 prenumeravo laikraštį „Sargyba“. Šv. Vincento à Paulo labdaringoji draugija turėjo 54 narius, globojo 5 seneles, pastatė prieglaudą. Katalikų vyrų sąjunga jungė 48 narius, Švč. sakramento brolija – 829, Maldos apaštalavimo – 155, Šv. Pranciškaus tretininkų kongregacija – 148 narius. Gyvojo rožančiaus draugijoje buvo 38 vainikai. Visos katalikiškos organizacijos vienijosi į Katalikų veikimo centro Raguvos skyrių²⁹.

Prie kultūros plėtojimo labiausiai prisidėjo Lietuvos katalikų jaunimo sąjungos „Pavasaris“ skyrius. 1924 m. jis vienijo 165 narius, turėjo 160 knygų ir 65 skaitytuosius. Skyriuje veikė abstinentų ir meno

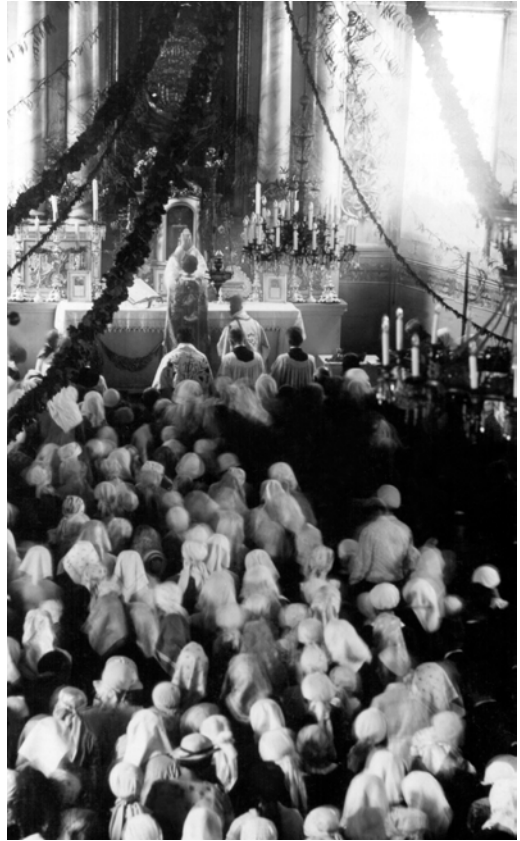

Pirmosios kun. Tito Narbuto šv. Mišios Raguvos bažnyčioje. 1937 m. Iš Narbutų šeimos albumo

²⁶PB. 1934, rugp. 19.

²⁷LCVA. – F. 404, ap. 1, b. 158, l. 27.

²⁸Ten pat. – F. 1650, ap. 1, b. 167, l. 5.

²⁹Ten pat. – B. 254, l. 19–20.



Raguvos pavasarininkai. Sėdi (iš kairės): antras Antanas Narbutas, kun. Pelešynas, Ona Blynaitė, stovi (iš kairės): Marytė Kavaliauskaitė, Bronius Rinkevičius, Genė Žalgaitė. 1935 m. Iš Narbutų šeimos albumo



Raguvos bažnyčios choras. Centre prelatas J. Maciejauskas. Iš Narbutų šeimos albumo

sekcijos. Pavasarininkai buvo įvairių renginių organizatoriai: dažnai surengdavo vaidinimus, platino spaudą, buvo pagrindiniai Raguvos bažnyčios choro dainininkai³⁰.

Organizacijos nariai dažniausiai vaidindavo istorinius veikalus „Genovaitė“, „Šv. Cecilija“, „Betliejus“. Antai 1933 m. Sekminių pirmąją dieną Raguvos pavasarininkai Juostiniškuose vaidino „Genovaitė“. Gautą pelną – 200 Lt – skyrė Juostininkų koplyčios statybai³¹. Tų pačių metų rugsėjo 3 dieną paminėta šv. Aloyzo šventė. Vakare suvaidinta religinė trijų veiksmų drama „Šv. Cecilija“³². Pavasarininkai rūpinosi savo knygynu, katalikiškos spaudos platinimu. 1934 m. jie nusipirko apie 100 naujų knygų. Knygų paaukojo ir prelatas J. Maciejauskas³³.

1936 m. pavasarininkės dalyvavo susirinkimuose temomis „Moters pasaulis“, „Mergaičių pasiruošimas šeimai“, „Auklėjimas“, „Daržininkystė“. Tais metais organizuotas grybų balius, naujokų išleistuvės, Motinos diena, įsteigta sporto sekcija, sutvarkytos kapinės, dalyvauta dviejose Komunijose³⁴. Pavasarininkai turėjo savo vėliavą, nešiojo uniformas, ženklelius. Jų keliami tikslai apėmė gana

³⁰Ten pat. – F. 572, ap. 2, b. 259, l. 2.

³¹PB. 1933, birž. 15.

³²PB. 1933, rugs. 10.

³³PB. 1934, sausio 7.

³⁴LCVA. – F. 1679, ap. 1, b. 31, l. 37.

platų klausimų ratą. Antai 1936 m. Raguvos „Pavasario“ kuopos (tiek vyrų, tiek moterų) veiklos plane numatyta gilintis į religijos, ideologijos, visuomeninio veikimo, kūno kultūros, higienos, žemės ūkio, gyvulininkystės, namų ruošos, rankdarbių, bitininkystės sritis. Planuota organizuoti įvairius konkursus: vyrams – smulkių ūkio šakų tvarkymo, tėviškės ūkio priežiūros; moterims – seklyčių ir gryčių tvarkymo, gražiausių audinių, darželių; jauniems pavasarininkams – inkilėlių, drožinių, gražaus elgesio, kraštotyros, referatų. Numatyta organizuoti higienos, sporto, pedagogikos, liturgikos kursus³⁵.

„Pavasario“ mergaičių kuopa rengdavo susirinkimus prieglaudos salėje. Susirinkimų metu klausydavosi referatų, paskaitų, eilėraščių. 1939 m. gegužės mėnesį kapų aikštelėje paminėjo Motinos dieną³⁶. 1939 m. „Pavasario“ federacijos mergaičių kuopos valdyba sudarė darbo planą. Pagal jį buvo numatyta surengti 12 posėdžių, 14 susirinkimų, 2 religinius susirinkimus, Motinos dieną dalyvauti Dievo Kūno šventės procesijoje, savo globėjos šv. Teresėlės šventėje, organizuoti dvi ekskursijas, sutvarkyti kapines, puošti bažnyčią per atlaidus, suruošti jaunimo teismą, platinti katalikų spaudą, įrengti sporto aikštelę, suorganizuoti darželių konkursą³⁷. Pavasarininkai rengdavo gegužines, vakarus, šokius su vaidinimais, laužais. Gegužinės vykdavo už tilto, gražiam kalnelyje, Titeikių kaimo gyventojų Br. Kulboko sklype, Užunevėžių kaime, Miesčionių lauke³⁸.

Be tokių renginių, numatyta suruošti jaunuolio teismą, Bažnyčios, Tautos ir visuomenės šventes, rinkti žinias apie pavasarininkus, savanorius ir jų darbus kovose už Nepriklausomybę, surengti tris vakarus: per gavėnią, atvelykį ir apie Žolinę³⁹.

Pagrindiniai pavasarininkų renginiai vykdavo prie jų pastatyto kryžiaus arba klebonijos sodelyje.

Angelaičiai pasireiškėdavo per Rožančiaus atlaidus. 1939 m. spalio mėnesį įvyko angelaičių pulko iškilminga Angelų sargų šventė. Šventės išvakarėse mokyklos salėje įvykusiame susirinkime 47 organizacijos nariai pakelti į vyriausius angelaičius, 20 – į angelaičius. Kitą dieną angelaičiai rikiuotėje su savo vėliava išvygiavo į bažnyčią, sugiedojo himną, išklauė šv. Mišių⁴⁰.



Užunevėžių kaimo merginos. Apie 1933 m. Iš Narbutų šeimos albumo

³⁵Ten pat. – L. 41.

³⁶Ten pat. – L. 35.

³⁷Ten pat. – L. 9.

³⁸Ten pat. – L. 15–18, 20, 22, 23.

³⁹Ten pat. – L. 41.

⁴⁰PG. 1939, spalio 14.



*Pirmoji šv. Komunija.
Centre prelatas
J. Maciejauskas.
1934 m.*



*Prelato J. Maciejausko
vardinės. Apie
1936 m. Iš Marcinke-
vičių ir Šilinių šeimų
archyvo*

Ypač daug kultūrai nusipelnė tuo metu Raguvoje dirbę kunigai. Žymiausias iš jų buvo prelatas Jonas Maciejauskas. Gimė jis 1878 m. liepos 17 d. Ukmergės apskrityje, Žėlvos miestelyje. 1887–1891 m. mokėsi Ukmergės miesto mokykloje, 1891–1894 m. – Liepojos gimnazijoje. Vikaravo Liepojoje, Šiauliuose, klebonu dirbo Lāpėse. 1913 m. vasario 13 d. paskirtas Šv. Stanislovo bažnyčios klebonu, po 10 metų, 1923 m., tapo Panevėžio dekanu. Nuo 1928 m. paskirtas Raguvos klebonu ir dekanu⁴¹. Čia išdirbo dešimt metų, iki pat savo mirties. J. Maciejauskas aktyviai dalyvavo visuomeniniame ir katalikiškame gyvenime. Dar 1906 m. Šiauliuose jis įkūrė Šv. Juozapo darbininkų draugiją, 1924 m. išrinktas Panevėžio apskrities švietimo komisijos pirmininku. Jau dirbdamas Raguvoje, prelatas 1930 m. sausio 21 d. išrinktas Panevėžio miesto tarybos pirmininku. J. Maciejauskas buvo vienas pirmųjų Panevėžio vyskupijos kanauninkų, įėjo į vyskupijos patarėjų kolegiją, buvo prosinodinis teisėjas, priklausė bažnyčios turtų valdymo tarybai⁴². Ne maži prelato nuopelnai ir Raguvai. Atvykus J. Maciejauskui, pirmiausia pasirūpinta bažnyčia: dekoruotas jos vidus,

⁴¹LCVA. – F. 1650, ap. 1, b. 410, l. 3, 5, 10, 36, 56.

⁴²Kviklys B. Lietuvos bažnyčios: Panevėžio vyskupija. – Chicago, 1984, t. 4, p. 11–12.



Raguvos varpų priėmimo komitetas su Kotryna Sriubiene. 1931 m. Iš Marcinkevičių ir Šilinių šeimų archyvo



Raguvos varpų priėmimo iškilnių dalyviai su orkestru. 1931 m. Iš Marcinkevičių ir Šilinių šeimų archyvo

įvesta elektra, uždengtas naujas stogas, 1931 m. įsigyti trys nauji varpai. Buvo projektuojama padidinti bažnyčią, pastatyti parapijos salę. Iš Kauno atvykęs meistras J. Astrauskas sutaisė vargonus⁴³. Prelato pastangomis įkurtas Šv. Vincento à Paulo draugijos skyrius, rūpintis senelių prieglaudos statyba. J. Maciejauskas mirė 1938 m. balandžio 1 d. Kaune, Gilio ligoninėje, palaidotas Kurkliuose. Laidotuvėse dalyvavo apie šimtas raguviškių.

Aktyviai pavasarininkų veikloje pasireiškė ir kunigas Matas Šermukšnis. Raguvoje jis dirbo dvejus metus (1930–1932). M. Šermukšnio iniciatyva buvo įsteigtas pavasarininkų knygynas, kooperatyvas, krautuvė. Tuo metu gerokai padidėjo pavasarininkų skaičius. 1932 m. pavasarininkų gretos vienijo 327 narius. M. Šermukšnis jau vėliau, po karo, 1949 m. buvo bolševikų suimtas ir ištremtas į Sibirą. Į Lietuvą sugrįžo 1956 m. Mirė 1975 m.⁴⁴

Didelio atgarsio susilaukdavo Panevėžio vyskupo vizitai į Raguvą. Vizituodamas parapiją, jis buvo atvykęs į Raguvą 1930 m. gegužės 28–29 d. Tą dieną vyskupą prie Miežiškių pasitiko Raguvos viršaitis Rukšėnas. Miestelis buvo papuoštas tautinėmis vėliavomis. Ta proga mokyklos salėje 70-iai įvairių luomų asmenų surengta arbatėlė⁴⁵.

⁴³PB. 1933, birž. 15.

⁴⁴Kviklys B. Lietuvos bažnyčios... – P. 45.

⁴⁵LCVA. – F. 1650, ap. 1, b. 167, l. 5; PB. 1930, birž. 19.



*Kunigo Mato
Šermukšnio išleistu-
vės 1932 06 26.
Raguvos bažnyčios
choras ir orkestras.
Iš Narbutų šeimos
albumo*

Antrą kartą vyskupas lankėsi Raguvoje 1935 m. liepos 13–15 d. Jau Praščiūnuose prie vartų jį pasitiko 24 raiteliai ir lydėjo iki pat bažnyčios. Miestelyje prie garbės vartų laukė šauliai, angelaičiai, ateitininkai, pavasarininkai. Žydų atstovai pasitiko su tortu ir iškilmingomis kalbomis⁴⁶.

Parapijos gyventojai tais metais prenumeravo 414 katalikiškų, 475 neutralius, 12 antireliginių laikraščių. Raguvos klebono raporte, pateiktame vyskupui, buvo pabrėžta, kad raguviškiai pamaldūs, nors ne visi. Nenoriai į katalikiškas organizacijas stoja vyrai, mažai vaikų vedama į bažnyčią, daugiau skaitoma neutrali spauda. Per paskutinius penkerius metus nuo pirmojo vyskupo vizito parapijoje mirė 236 asmenys, gimė 511. Parapijiečių skaičius padidėjo 248, susituokė 156 poros⁴⁷.

Be minėtų renginių, labai populiarios buvo Žolinės. Jose dalyvaudavo daug žmonių, dvasiškių. Būdavo šventinės eisenos, sakomos kalbos prie šv. Florijono paminklo. Didelį pasisekimą turėdavo visuomeniniai teismai. 1935 m. liepos 21 d. inscenizuotas tėvų ir motinų teismas klebonijos sodelyje. Renginyje dalyvavo apie 500 žmonių⁴⁸. Kitais metais Raguvoje vyko didelis jomarkas, parodytas kinas „Mėlynas kraujas“⁴⁹. Kasmet gegužės 1–7 dienomis miestelyje vykdavo medžių sodinimo šventės. Miestelyje ir valsčiuje rūpinasi ir spaudos platinimu. 1921 m. sausio 31 d. valsčiaus savivaldybė leido centrinės laikraščių ekspedicijos „Spauda“ savininkei Z. Galvydienei, gyvenančiai Kaune, pastatyti Raguvoje laikraščių kioską. Vieta kioskui suteikta šešeriems metams⁵⁰. Katalikų spaudos platinimu rūpinosi 1937 m. sudarytas komitetas. Visa parapija buvo padalinta į 12 rajonėlių⁵¹.

Iš pateiktų kultūros gyvenimo faktų galima susidaryti tam tikrą vaizdą apie Nepriklausomos Lietuvos laikų provincijos miestelio gyventojų dvasinę pasaulėjautą ir kultūrinius interesus, tradicijas.

⁴⁶Ten pat. – B. 254, l. 19.

⁴⁷Ten pat. – L. 20.

⁴⁸PG. 1935, rugpj. 4.

⁴⁹PG. 1936, rugpj. 22.

⁵⁰LCVA. – F. 404, ap. 1, b. 380, l. 2.

⁵¹PG. 1937, lapkr. 20.

Iš Raguvos bibliotekų istorijos*

Aldona Blauzdiene

1. **Mokyklų bibliotekos.** Po ilgų spaudos, kalbos ir mokyklos draudimo dešimtmečių, Nepriklausomybės metais mokykla negalėjo nebūti prioritetas. Pirmojo Ministrų kabineto švietimo ministras Jonas Yčas 1919 m. balandžio 14 d., perduodamas pareigas naujam ministrui Juozui Tūbeliui, sakė: „Žmonių švietimas – tai mūsų gyvybės ir ateities klausimas“¹. O tuometinė pedagogika rėmėsi mokinio mokymosi prioritetu. Žinomas pedagogas Antanas Vokietaitis 1921 m. pradžioje rašė, kad mokinį lavina „sisteminiis, savaiminiais sąmoningais skaitymais“ ir „be tokio skaitymo mokykla žymiai nustoja savo reikšmės“, dėl to ir „mokykla be knygyno – lyg troba be stogo: visa, ką jona sudėsi, dargana ir vėjas išnaikins“ (knygynais tuo metu vadintos bibliotekos – A. B.)². Jau 1920 m. buvo parengtas sąrašas tuo metu išleistų knygų, kurias privalėjo perskaityti pradžios mokyklos mokiniai, pradedant antruoju pirmųjų mokslo metų pusmečiu³.

Lietuvos bibliotekinių draugijos anketą 1932 m. užpildė šios Raguvės valsčiaus mokyklos: Raguvos pradžios mokykla Nr. 1 – 317 knygų ir 100 skaitytojų, Kirmėlių pradžios mokykla – 537 knygos ir 50 skaitytojų, Levaniškių pradžios mokykla – 315 knygų ir 36 skaitytojai, Traupio pradžios mokykla – 445 knygos ir 80 skaitytojų, Raguvos žydų pradžios mokykla – 520 knygų⁴.

Neturime žinių apie šių bibliotekų fondus 1940 m. vasarą. Galime tik daryti prielaidą, kad jie galėjo būti padidėję maždaug dviem trečdaliais. Toks buvo bendras mokyklų bibliotekų augimo tempas. 1929–1930 mokslo metais Lietuvoje (be Klaipėdos krašto) mokyklų bibliotekose buvo 430 956 knygos, o 1940 m. pradžioje – 1 019 222 knygos⁵.

2. **Organizacijų bibliotekos.** Tuo metu Lietuvoje reikšmingą vaidmenį atliko nevalstybinės bibliotekos.

Apie Lietuvos šaulių sąjungos būrių Raguvos valsčiuje bibliotekas žinių dar neaptikta. Jų, be abejojimo, buvo.

Jaunųjų ūkininkų rateliai (JŪR) irgi turėjo savo bibliotekėles. Kirmėlių JŪR 1936 m. dalyvavo knygynėlių steigimo konkurse, sudarė 170 knygų fondą, gavo premiją. Metu gale jame buvo 313 knygų. Raguvos JŪR 1934 m. kovo 18 d. atidarė seklyčią, jos knygynėlyje buvo 140 knygų. 1936 m. Raguvėlės JŪR turėjo 31 knygą, Traupio – 41 knygą. Kirmėlių ir Traupio JŪR 1938 ir 1939 m. buvo kilnojamieji knygynėliai. JŪR knygynėlius rėmė visuomenė. Pavyzdžiui, daug knygų Raguvos JŪR paaugojo mokyklos vedėjas B. Antanaitis.

Yra žinių, kad Traupyje veikė ir lenkų švietimo organizacijos „Oświata“ biblioteka, o 1939 m. Lenkų švietimo draugija Panevėžyje buvo įrengusi biblioteką su skaitykla Raguvoje.

*Daliį medžiagos straipsniui pateikė prof. Klemensas Sinkevičius.

¹Švietimo ministerijos įsakymai ir nutarimai // Lietuvos mokykla. – 1919, kn. 1, p. 126.

²A. Vokietaitis vaikų literatūros gaminimo klausimu // Švietimo darbas. – 1921, Nr. 1/2, p. 98.

³Šių 1920/21 m. m. darbas pradžios mokykloje // Mokykla ir gyvenimas. – 1920, rugs.–spal., Nr. 1/2, p. 3–8. Parašas: J. M-a.

⁴Ružancovas A. Lietuvos bibliotekos 1932 metais // Bibliografijos žinios. – 1933, Nr. 5, p. 153.

⁵Pradžios mokyklų apžvalga // Židinys. – 1930, Nr. 8/9, p. 183; Pradžios mokyklos 1940 metų sausio mėn. 1 dieną // Tautos mokykla. – 1940, Nr. 7, p. 198.

Visos organizacijų bibliotekėlės buvo sunaikintos 1940 m. rudenį. JŪR bibliotekėlių agonija, beje, tęsėsi iki 1941 m. pavasario. Vokiečių okupacijos metais buvo bandoma jas atgaivinti.

Raguvos jaunalietuvių skyrius 1930 m. birželio 1 d. ataskaitoje įrašė turįs 91 knygos knygyną. 1938 m. skirtas knygų vajeaus 190 knygų knygynas. 1940 m. kovo 12 d. skyrius gavo Lietuvių tautinės jaunuomenės sąjungos „Jaunoji Lietuva“ vyriausiosios vadovybės knygynų papildymo komplektą – 47 pavadinimų 172 knygas. Jos įrašytos į inventoriaus knygą nuo 193 iki 246 numerio. Uždarius sąjungą, 1940 m. birželio mėn. pabaigoje skyriaus turtą paėmė policijos nuovada ir perdavė Komunistų partijos Raguvos komitetui. Švietimo liaudies komisariato Suaugusiųjų švietimo valdyba 1940 m. lapkričio 16 d. raštu pavedė Raguvos valstybinės viešosios bibliotekos vedėjui jaunalietuvių biblioteką atsiimti ir knygas laikyti iki atskiro parėdymo⁶.

3. Raguvos valstybinė viešoji biblioteka įsteigta 1937 m. pavasarį. Pirmoji jos vedėja Aldona Kudarauskaitė švietimo ministro įsakymu buvo skirta tų metų gegužės 1 d.⁷ Nuo 1939 m. vasario 1 d. bibliotekos vedėju paskirtas Jonas Šantaras⁸.

Raguvos valstybinės viešosios bibliotekos ataskaitos rodo:

1939 m. ketvirtajame ketvirtyje buvo įrašyti 42 nauji skaitytojai, išbraukti 9, ketvirčio pabaigoje buvo 160 skaitytojų, per ketvirtį biblioteka buvo lankyta 1900 kartų, skaitytojams išduota 2151 knyga;

1940 m. pirmajame ketvirtyje biblioteka naudojosi 177 skaitytojai, jie lankėsi 2006 kartus, į namus buvo išduotos 24287 knygos, iš jų vaikams iki 10 metų – 54;

1940 m. antrajame ketvirtyje įsirašė 16, išsibraukė 14 skaitytojų, lankytojų buvo 1060, išduotos 1239 knygos⁹.

Pastaba: Vaikai iki 10 metų arba iki 4-ojo pradžios mokyklos skyriaus nebuvo aptarnaujami. Didelę bibliotekos lankytojų dalį sudarė kiek vyresni moksleiviai, pvz., 1940 m. pirmajame ketvirtyje jie lankėsi 1468 kartus.

Ketvirčių ataskaitose žinių apie turimą knygų kiekį nėra. Sprendžiant pagal kitų tuo metu steigtų bibliotekų turimus fragmentinius fondų augimo duomenis, galima manyti, kad 1940 m. vasarą Raguvos bibliotekoje galėjo būti apie 1500 knygų.

Sovietmečiu viešosios bibliotekos buvo verčiamos partinės propagandos kanalais. Bibliotekose įsteigtos skaityklos, kurioms gausiai prenumeruota periodinė spauda. Parūpinta naujų sovietinių knygų, panaikintas abonentinis mokestis, praejęs knygų keitimo laikas. Raguvos valstybinės viešosios bibliotekos vedėju 1941 m. sausio 6 d. buvo paskirtas Izraelis Hakas. Bibliotekos fondas, gavęs knygų iš likviduojamų bibliotekų, 1941 m. gegužę turėjo 1988 knygas¹⁰.

⁶Sinkevičius K. *Lietuvių tautinės jaunuomenės „Jaunosios Lietuvos“ sąjungos knygynai ir skaityklos 1927–1940.* – Vilnius, 1996, p. 96.

⁷*Bibliotekininkų paskyrimai. Kronika // Bibliografijos žinios.* – 1937, Nr. 2, p. 85.

⁸*Lietuvos viešosios bibliotekos 1943 metų anketos duomenimis.* – Vilnius, 1996, p. 19.

⁹*Lietuvos centrinis valstybės archyvas (toliau LCVA).* – F. 391, ap. 4, b. 1949, l. 200; b. 1950, l. 205; b. 1951, l. 150.

¹⁰LCVA. – F. R-629, ap. 1, b. 1052, l. 19–22.

1941 m. birželio 22 d. kilus Vokietijos ir SSRS karui, frontui slenkant į rytus, biblioteka nebuvo sunaikinta.

Vokietmečiu I. Hakas, kaip žydų tautybės žmogus, buvo atleistas¹¹. Bibliotekos vedėju nuo spalio 16 d. grįžo dirbti Jonas Šantaras¹².

Vokiečių okupacijos metais viešųjų bibliotekų komplektavimas iš esmės nutrūko. Tik 1942 m. vasarą Švietimo vadyba išsiuntinėjo bibliotekoms maždaug po 300 knygų, išleistų Lietuvoje iki 1940 m.

Raguvos viešoji biblioteka 1943 m. balandžio 1 d. anketoje įrašė turinti 2236 knygas, bibliotekos patalpos buvo patenkinamos, veikė skaitykla¹³.

1944 m., slenkant karo frontui į vakarus, Raguvos viešoji biblioteka neteko maždaug 1000 knygų¹⁴.

Per karą išlikusios knygos, kaip ikisovietinio laikotarpio literatūra, iš bibliotekos buvo pašalintos pirmaisiais pokario metais. Buvo atleistas iš darbo ir J. Šantaras.

Biblioteka pradėta gausiai aprūpinti naujais sovietinio meto leidiniais. Tačiau, vykstant intensyviai fondo „valymui“ nuo sovietizmui netinkamų leidinių, fondas didėjo lėtai. 1949 m. sausio 1 d. Raguvos valstybinės viešosios bibliotekos fonde buvo 2371 knyga¹⁵.

1944 m. vėl pradėjo veikti Raguvos biblioteka ir skaitykla. Tačiau padėtis ir pirmaisiais pokario metais buvo ne ką geresnė. Knygos buvo gaunamos iš skaitytojų – senos. Fondas mažas, knygos pasenusio turinio, mažai skaitytojų. Svarbiausias bibliotekininko darbas – paskaitų skaitymas.

Panaši padėtis buvo beveik iki 1949 m., nors knygų tada jau galėjo šiek tiek papildyti ir Švietimo ir kultūros skyrius, tuometinis – Troškūnų rajone.

Nuo 1949 m. knygos pradedamos inventorinti, po truputį kataloguoti. Fondą sudarė apie 2,5 tūkstančio knygų. Skaitytojų nedaug, daugiausia moksleiviai. Patalpos prastos (žydų name Kėdainių g., dabar nugriautas). Apšvietimas – žibalinės lempos. Fondas nuolat papildomas. Tačiau dar iki 1956 m. būta nemažai pasenusios literatūros. Skaitytojų jau turėta 300.

Įdomus 1952 m. liepos 29 d. knygų perdavimo ir priėmimo aktas. Bibliotekos vedėja A. Ramoškevičiūtė priėmė 3337 egz. knygų už 14 802 rb 70 kp. (Skaitytojai turėjo 194 egz., kilnojamose bibliotekėlėse buvo 10 egz., nesuinventorintų knygų – 196 egz.). Inventoriaus rasta: 2 kėdės, 1 suolas, 1 žibalinė lempa, rašalinė, 4 lentynos knygoms, 20 kataloginių dėžučių, stalas, iškaba, 1 užuolaida langams, 1 šachmatų komplektas. 1959 m. pagrindinis inventorių – suolas – nurašomas (aktas Nr. 1, 1959 m. gruodžio 30 d.).

A. Ramoškevičiūtė už tinkamai išleistą sienlaikraštį „Šviesos spindulys“ 1953 m. apdovanota I laipsnio pagyrimo raštu. 1954 m. apdovanota už gerai suorganizuotą jaunimą derliui nuimti. Tokie apdovanojimai gerai atspindi bibliotekininko pareigas.

1959 m. knygų fondą jau sudarė 7087 egz. knygų, išduota 3482 egz. Skaitytojų buvo 403. Daugiau dėmesio skiriama knygai. Organizuojami įvairūs renginiai – literatūros vakarai, literatūriniai

¹¹LCVA. – F. R-629, ap. 2, b. 176^a, l. 30.

¹²LCVA. – F. R-629, ap. 1, b. 1065, l. 43.

¹³Lietuvos viešosios bibliotekos 1943 metų anketos duomenimis. – Vilnius, 1996.

¹⁴Sinkevičius K. Uždrausti autoriai ir leidiniai. Vokietmetis (1941–1944). – Vilnius, 1988, p. 119.

¹⁵Lietuvos literatūros ir meno archyvas. – F. 476, ap. 1, b. 67, l. 7.

teismai, inscenizacijos. Bibliotekoje buvo leidžiamas sienlaikraštis, daromi plakatai, fotomontažai, po ilgos pertraukos įsteigta kilnojamoji bibliotekėlė.

1960 m. knygų fondas sumažėjo iki 5607 egz., nes buvo nurašyta nepaklausi literatūra. Knygų išduota 8637 egz., skaitytojų – 327. Tų metų pabaigoje atėjusi dirbti specialistė J. Miškinytė rado kritišką padėtį: daug pasenusios literatūros, knygos ne-kataloguotos, daug skolininkų, lentynose nebuvo skirtukų. Ji pradėjo kataloguoti knygas, padarė skirtukus. Buvo neblogo organizatorė, surengė kelis vakarus, popietes, knygų apžvalgas. Daug renginių skirta SSKP XXI ir XXII suvažiavimams: 17 stambių masinių renginių, 24 bibliografinės apžvalgos, 27 garsiniai skaitymai.

Siekta, kad iš kiekvienos šeimos būtų po 1 suaugusį skaitytoją, išplėstas kilnojamojų bibliotekėlių tinklas. Skaitytojų skaičius išaugo iki 1364, išduota 17583 egz. 1962 m. J. Miškinytė už gerą darbą apdovanota „Knygos bičiulio“ ženkleliu.

1963 m. knygų fondas – 8243 egz., išduota 10913 egz. Daugiau dėmesio skiriama skaitytojams pritraukti, individualiam darbui su jais. Skaitytojų buvo 1005.

1964-ieji – tai cheminės pramonės propagandos metai. „Chemija – žemės ūkiui“, – skambėdavo kiekviename pokalbyje, plakate ir pan. Biblioteka turėjo 1005 skaitytojus.

Biblioteka suaktyvino knygnešių veiklą, turėjo 3 visuomeninius pavaduotojus, veikė 10 kilnojamojų bibliotekėlių (kartais knygas reikėjo pristatyti už 7 kilometrų).

1965-ieji – jubiliejiniai metai – LSSR 25-metis. Dauguma renginių skirti šiai datai. Daugiau dėmesio skiriama bibliografiniam-informaciniam darbui, darbui su vaikais.

1966 m. fondas padidėjo iki 8594 egz., išduota 12017 knygų. Šie metai – SSKP XXIII suvažiavimo, Didžiojo Spalio 50-mečio metai. Viskas „žmogui, jo gerovei“. Sumažintas bibliotekos mikrorajonas. Limeikių kaime, Užuprūdžių pradinės mokyklos patalpose, įsteigta biblioteka (ten buvo Raguvos bibliotekos kilnojamoji bibliotekėlė).

1967–1970-ieji – rodiklių augimo metai, jubiliejų metai: Spalio 50-metis, Lenino šimtmetis. Viskas apie „šlovingąją“ revoliuciją, apie jos vadą Leniną, jo bendražygius. Bibliotekoje padaugėjo skaitytojų (858), išduota 13050 knygų (skaičiai, aišku, išpūsti). Biblioteka palaikė glaudžius ryšius su mokykla, apylinke, kultūros namais, kolūkiu, suaktyvino bibliotekos tarybos veiklą. Išstis dienas buvo kas nors organizuojama, rengiama. Bibliotekininkams tai buvo vaisingi, bet varginantys metai.

1970–1975 m. bibliotekos įsijungė į socialistinį lenktyniavimą: kuri biblioteka ir kiek pralenks kitas – toks buvo bibliotekininkų tikslas. Rengiami naujų tradicijų vakarai, šventės, organizuojamos iškilmingos vardynos apylinkėje. „Daryk viską, kad kelias į bažnyčią būtų užmirštas“, – toks devizas lydėjo ilgus metus. Organizuojami susitikimai su LKP suvažiavimo delegatais, ruošiamos parodėlės „Penkmečio Lietuvai“, įvairūs renginiai ir pokalbiai. Ir toliau biblioteka dirbo atsiliepdama į naujus įvykius, žymias datas. 1972 m. – Tarptautiniai knygos metai. Ta proga jaučiamas masinio knygos propagavimo pakilimas, paminėta M. Mažvydo pirmoji knyga, paruoštas renginių ciklas „Knygų bičiuliai“, vakaronė „Knyga – gyvenimo palydovas“, knygų paroda „Imki mane ir skaityki“. Tais metais sumažintas bibliotekos mikrorajonas. Iš 858 skaitytojų liko 505. Knygų išduota 8164 egz.

1974 m. biblioteka persikėlė į geras patalpas naujuose Raguvos apylinkės rūmuose. Gautos naujos lentynos, rašomasis stalas, kėdės, televizorius. Naujos patalpos, gera materialinė bazė skatino geriau dirbti.

1975–1985 m. bibliotekos darbas buvo propagandinio pobūdžio – įvairių jubiliejų, žymių datų minėjimai, rankdarbių, liaudies meistrų parodos. Reikėdavo padėti organizuoti renginius kitoms organizacijoms. Tačiau knygų išdavimo mažinti buvo nevalia. Todėl 1975–1985 m. palaipsniui „augo“ skaitytojų skaičius ir išdavimas. Biblioteka gaudavo nemažai knygų: pvz., 1975 m. gauta 449 egz., o 1985 m. – jau 783 egz.

Nuo 1986 m. darbuotojai pamažu tapo abejingi darbui, žmogui, dingo entuziazmas. Vadovai perspėdavo dėl rodiklių stabilumo – knygų išdavimas nors ir nemažėjo, bet buvo kur kas mažesnis negu kitų bibliotekų. Nors renginius organizuodavo, ypač gausūs būdavo tik žiemos švenčių, Užgavėnių. Pradėta skirti daugiau dėmesio individualiam darbui su skaitytojais: daugiau individualių pokalbių, individualių rekomendacijų. Bet ir tie pašnekesiai nebuvo nuoširdūs (tuo metu taip atrodė), atsirado nepasitenkinimas gyvenimu pagal komandą, pagal planą. Mokyklose prasidėjo kalbos apie Lietuvos laisvę, pasisakymai prieš rusų kalbą. Dar stipriau pasireiškė lietuviybės atgarsiai 1990 m. vasarą, studentų atostogų metu. Tačiau biblioteka tebuvo knygų išdavimo taškas ir dirbo planų apribota.

Baltijos kelias sustiprino tikėjimą laisve. Renginiai „Čia Lietuva“, „Lietuva – Tėvyne mūsų“, „Graži tu, mano Tėvyne“ lyg sustiprino, įkvėpė laisvės, vilties, kad ateina kažkas nauja, trokštama ir seniai laukta.

1991 m. sausio 13 d. prižadino mus iš letargo miego. Visi suprato, kad laisvę reikia ginti aktyviai.

Bibliotekoje lyg ir niekas nepakito. Tos pačios lentynos, knygos. Aišku, nurašytos „raudonosios“ knygos, gerokai išvalytas fondas (nurašyta 3,5 tūkstančio knygų, kurios anksčiau stovėjo pirmose lentynose). Svarbiausia permaina – bibliotekoje skaitė tie, kurie norėjo, kurie vertino knygą. Tačiau knygų buvo gaunama ir laikraščių užsakoma vis mažiau. Nebeliko to didelio skaitytojų srauto, bet į biblioteką ėjo žmonės, žinantys, ko nori.

Pirmaisiais Nepriklausomybės metais biblioteka gyveno visuotinio pakilimo nuotaikomis. Toliau buvo tvarkomas fondas: perinventorintos knygos. Bibliotekininkai nebelakstė paskui skaitytojus, o laukė jų ateinant į biblioteką. Laisvė, demokratija.

Biblioteka turėjo 150 skaitytojų, vėliau jų daugėjo. Nuo 1997 m. jų skaičius nekinta – 240.

Per metus išduodama apie 3000 knygų. Bibliotekoje skaitytojas gali gauti ir periodinių spaudinių. Jų paklausa labai didelė – išduodama iki 11 tūkst. Tačiau dėl pinigų stygiaus 2000 m. biblioteka gauna tik 3 pavadinimų laikraščius ir 3 pavadinimų žurnalus. Naujų knygų skaitytojais nemato – biblioteka jų negauna. Todėl kreiptasi į gyventojus. Jie skolina bibliotekai knygas, kiti dovanoja. Tačiau naujų knygų vis tiek labai trūksta.

Kadangi knygų mažai, pakito skaitytojų požiūris į jas: jie ėmė labiau knygas vertinti, tausoti, ypač moksleiviai. Patalpos bibliotekai nuomojamos iš savininko. Tai septintos patalpos per 37 darbo metus. Biblioteka keliavo, kėlėsi iš vienos trobos į kitą, visur palikdama pėdsakus... Kurie ir surašyti šiame straipsnyje.

Raguvos bibliotekininkės

Po karo (1944–1945) bibliotekoje dirbo **Bronė Matuzienė-Latušinskaitė** (1905–1989). „Knygas rinkdavau iš gyventojų. Po keletą atveždavo švietimo skyrius. Knygos daugiausia pasenusio turinio. Fondas mažas. Planų jokių neturėdavome, ataskaitas šiokias tokias duodavau. Apie fondo komplektavimą nebuvo ir kalbos. Skaitytojų turėjau mažai, nes mažai buvo mokančių skaityti. Dirbdavau masinį darbą – skaitydavau paskaitas. Išsilavinimas – keturios gimnazijos klasės“, – pasakojo B. Matuzienė 1969 m.

Ona Kudzevičienė (1933–1993): „Dirbau bibliotekoje 1945–1946 m. Bibliotekos darbui skirdavome mažai dėmesio. Daugiausia dirbdavau visuomeninį darbą: rinkdavau rekviziciją, platindavau obligacijas, dirbau kitokių propagandinių darbų, kurių įpareigodavo valsčius. Fondą papildydavau iš gyventojų surinktomis knygomis, kurias patikrindavo švietimo skyrius. Knygas rinkti padėdavo aktyvistai. Darbas buvo neplanuojamas“. Užrašyta 1966 m.

Eleonora Misiukonienė dirbo bibliotekoje 1949 m. „Darbas nelengvas. Pirmieji kolektyvizacijos metai. Dirbau agitacinį darbą su gyventojais. Darbo bibliotekoje neplanuodavau. Knygų fondą papildydavau iš gyventojų surinktomis knygomis, daugiausia brošiūromis“.

M. Baltušnikaitė dirbo po E. Misiukonienės, iki 1951 m. Apie tai papasakojo E. Misiukonienė 1967 m.

Ona Čielienė „bibliotekoje dirbo nuo 1946 m. spalio 1 d. iki 1950 m. kovo 1 d. Baigusi tris gimnazijos klases ir mokytojų kursus. Dirbo gerai, turėjo aktyvą. Knygų fondas buvo mažas, knygos pasenusio turinio, susidėvėjusios. Fondą tekdavo papildyti iš gyventojų



*Bronė Latušinskaitė-Matuzienė. 1920 m.
A. Grosso nuotr. Iš A. Blauzdienės albumo*



*Ona Kudzevičienė, iš kairės pirma. 1946 m.
Iš A. Blauzdienės albumo*



*Eleonora Misiukonienė.
1955 m. Iš A. Blauz-
dienės albumo*



*Albina Ramoškevičiū-
tė (pirma iš dešinės).
1955 m. Iš A. Blauz-
dienės albumo*

surinktomis knygomis, nes kultūros-švietimo skyrius siūsdavo mažais kiekiais. Ji labai stengėsi, kad pagerintų darbą. 1950 m. buvo perkelta dirbti į Raguvos kultūros namus direktore, kur gerai užsirekomendavo, subūrė gražų šokių kolektyvą”, – 1965 m. papasakojo sūnus A. Čielis.

Albina Ramoškevičiūtė dirbo 1951–1957 m. Pradžioje skaitykloje, po to bibliotekoje. Vėliau laikinai buvo perkelta į Troškūnų rajoninę biblioteką. Išsilavinimas septynmetis. „Fondas nemažas, tačiau labai daug pasenusio turinio knygų, kurias po truputį nurašinėdavome. Inventorius – stalas, kėdė, suolas, leidyvės lentynos”.

A. Ramoškevičiūtė buvo labai aktyvi, turėjo daug pagalbinių. Be bibliotekinio darbo, dirbdavo ir visuomeninį. Apdovanota keliais pagyrimo raštais.

Tuo laikotarpiu skaitykloje dirbo Vlada Plėtaitė pasikeisdama su Ona Ščevinskiene. Jos daugiausia dirbo agitacinį darbą: skaitydavo paskaitas kolūkiečiams, rengdavo pokalbius laukuose. „Kartais tekdavo išgirsti ir priekaištų, kad mes dykaduonės,



*Ona Čielienė. 1953 m.
Iš A. Blauzdienės
albumo*



o kartais vydavo šalin. Tačiau kantrybė ir valia viską nugalėdavo", – pasakojo O. Ščevinskienė, A. Ramoškevičiūtė 1967 m.

Ona Sabaliauskaitė-Karpavičienė bibliotekoje dirbo 1957–1959 m. Aktyvi saviveiklininkė. Mokėsi Raguvos vidurinės mokykloje, kurią baigė 1955 m. Šiuo metu pensininkė, gyvena Raguvoje.

Vida Matulionytė-Vanagienė dirbo bibliotekoje 1959 m. Baigė Raguvos vidurinę mokyklą (1958 m.). Ištekėjo ir išvažiavo gyventi į Vilnių.

Angelė Bajorūnaitė dirbo bibliotekoje 1959–1960 m. 1959 m. baigė Raguvos vidurinę mokyklą. Ištekėjo ir išvyko gyventi į Klaipėdą.

Irena Miškinytė-Mackevičienė dirbo bibliotekoje nuo 1960 m. rugpjūčio 1 d. iki 1963 m. spalio 10 d. Dirbo gerai, aptarnavo kiekvieną galintį skaityti gyventoją, turėjo apie 900 skaitytojų, išdavė po 20 knygų kiekvienam. 1962 m. apdovanojama „Knygos bičiulio“ ženkleliu. Baigusi kultūros mokyklą. Tolimesnis likimas nežinomas.

Aldona Blauzdienė (gim. 1941 m.) dirba bibliotekoje nuo 1963 m. spalio 20 d. Baigusi Vilniaus kultūros mokyklą. 1978 m. apdovanojama „Knygos bičiulio“ ženkleliu. 1966 m. surinko buvusių bibliotekininkių prisiminimus apie darbą bibliotekoje.



Irena Miškinytė-Mackevičienė. 1959 m. Iš A. Blauzdienės albumo

Vida Matulionytė-Vanagienė. 1958 m. Iš A. Blauzdienės albumo

Angelė Bajorūnaitė. 1959 m. Iš A. Blauzdienės albumo

Ona Sabaliauskaitė-Karpavičienė. 1957 m. Iš A. Blauzdienės albumo

Raguvos bibliotekininkė Aldona Blauzdienė. 1996 m. Iš A. Blauzdienės albumo

Apie kilnojamasias bibliotekėles

Kilnojamosios bibliotekėlės buvo įkurtos pradinėse Praščiūnų, Užuprūdžių k. mokyklose, kolūkio kontoroje (Užūnevėžių k.), kolūkių fermų poilsio kampeliuose. Į šias bibliotekėles reikėjo nuolat pristatyti knygas (knygas, kurios „padėtu“ nupenėti bekoną, „pakelti“ karvių pieningumą ir pan.). Tolimiausia bibliotekėlė – Užuprūdžių pradinėje mokykloje – už 7 km. Į artimesnes vietas pristatyti knygas problemų nebuvo, o į tolimesnes buvo sunkiau. Ypač žiemos metu, kada žmonės daugiausia skaitė. Kai užpustydavo kelius, arklys vos ištraukdavo roges, tekdavo ir pusnyje su knygomis atsidurti. Sunku buvo, bet ir įdomu.

Kilnojamųjų bibliotekėlių buvo daug – 10, be to, biblioteka turėjo ir apie 15 knygnešių, kurie nešdavo knygas tėvams, kaimynams. Kilnojamosios bibliotekėlės ir knygnešiai daug knygų pradangindavo. Bibliotekininkai raminosi tik tuo, kad netgi dingusi knyga duoda naudos – ji skaitoma.

Biblioteka kaime visą laiką buvo ir yra žinių šaltinis, žmonių susibūrimo vieta, šviesos žiburėlis. O kiek žmonių ją pasiekia – tai jau bibliotekininko nuopelnas. Kaip šauksi, taip atsilies, – sako liaudies patarlė.

Bibliotekos skaitytojai

Elena Birbilienė (1928–1997) – nusipelnusi mokytoja. Buvo pirmoji bibliotekos pagalbininkė. Padėdavo rengti literatūrinius montažus, inscenizacijas, paminėti žymias datas ir t. t.

Česlovas Vaišvila – mokytojas, Raguvos vidurinės mokyklos gamtos puoselėtojas. Pasodino egzotiškų augalų parką. Skaitydavo bibliotekoje, vesdavo valandėles gamtos mylėtojams, vadovavo gamtos bičiulių būreliui. Vaikų buvo mylimas ir gerbiamas.

Kazys Venckūnas – mokytojas. Labai inteligentiškas, apsi-skaitęs. Buvo nuolatinis bibliotekos lankytojas, dalijosi mintimis apie perskaitytas knygas, labai nuoširdus. Bibliotekos skaitytojas nuo 1952 m., žmonių vadinamas „vaikščiojančia enciklopedija“.

Regina Kuliukaitė, Valė Krikštaponienė, Danutė Pilipūnaitė – skaitytojos nuo 1973 m. Padėdavo organizuoti žiemos šventes, Užgavėnes. Kūrė montažus, įvairius scenarijus, kupletus. Tai skaitytojos, savo jausmus išreiškusios eilėraščiais (keletas jų yra bibliotekoje).

Marijona Revitienė. „Skaityčiau nuo pat pirmųjų bibliotekos įkūrimo dienų – dar prieš karą“, – sakė M. Revitienė 1969 m. 1997 m. sūnus Petras pasakojo: „Mano motinai 92 metai. Po truputį dar skaitinėja. Dažnai prisimena biblioteką“. 2000 m.: „Mama dar gerai mato ir paskaito“.

Povilas Kulvinskas – dažnas bibliotekos lankytojas. Poetas. Išleido 11 poezijos knygų. Ruošiami jo poezijos vakarai, knygų parodėlės.

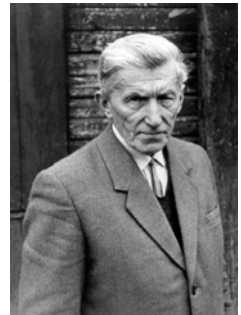

*Ilgametis bibliotekos
skaitytojas
mokytojas Kazys
Venckūnas.
1970 m.
Iš A. Blauzdienės
albumo*

Vytautas Narečionis – mokytojas, menininkas. Dažnai organizuodavo dailės dienas mokykloje – kviesdavo dailininkus profesionalus. Palaikė ryšius su biblioteka. Buvo suruošęs keletą savo darbų parodėlių bibliotekoje, paremdavo renginius meno tema – aptardavo parodas, skaitydavo paskaitas.



Aktyvi bibliotekos skaitytoja Marijona Revitienė. 1968 m. Iš A. Blauzdienės albumo



Ilgametė bibliotekos skaitytoja Faustina Užkurėlienė. 1991 m. Iš A. Blauzdienės albumo

Faustina Užkurėlienė – pensininkė. Skaityti bibliotekoje pradėjo dar prieš karą. „Nemėgstu lakstyti pakiemiais ir plepėti. Geriau paskaitau. Knyga man geras draugas“. Kupina gerų patarimų.

Eugenija Vaitiekūnienė – mokytoja. Nuolatinė bibliotekos pagalbininkė istorijos klausimais. Dabar pensininkė, bet bibliotekos nepamiršta.

Šiems žmonėms biblioteka yra be galo dėkinga, nes su jų pagalba čia vyko ir vyksta renginiai, garsinantys Raguvą, biblioteką.

Raguvos miestelio bibliotekos veiklos rodikliai 1959–1999 m.

Knygų fondas

Metai	1959	1960	1961	1962	1963	1964	1965	1966	1999
Skaičius	7087	5907	7677	8083	8243	8053	8114	8594	7319

Knygų išdavimas

Metai	1959	1960	1961	1962*	1963	1964	1965	1966	1999
Skaičius	3482	8637	12524	17583	10913	11255	12057	12017	13534

Skaitytojų skaičius

Metai	1959	1960	1961	1962	1963	1965	1966	1999
Skaičius	355	327	1067	1364	1005	1005	858	245

Raguvos vidurinės mokyklos bibliotekos istorija**

Zigmantas Namavičius

Apie tarpukario Raguvės progimnazijos biblioteką žinių neturime. Remdamiesi buvusių mokinių atsiminimais, galime teigti, kad progimnazijos knygų fondas buvo nedidelis. Knygas laikė knygų spintoje. Jas skaitytojams paduodavo lietuvių kalbos mokytojas. Žinių apie knygų kiekį, jų apskaitą nėra.

1947–1951 m. mokyklos biblioteka rūpinosi mokytoja Anelė Dailėdienaitė. Už tą darbą ji gaudavo priemoną. Knygas laikė mokytojų kambaryje dviejose spintose.

*1962 m. skaitytojų ir knygų išdavimo skaičiai neatitinka tiesos. Tokių rodiklių daugiau niekada nebuvo.
**Perspausdinta iš: *Raguvos praeitis. Kultūra ir švietimas.* – Vilnius, 1997, t. 2, p. 137–140.

1947 m. knygas iš pradinės mokyklos patalpų perkėlė į Pašto g., kur Povilonio namuose įsikūrė vidurinė mokykla. Bibliotekai skyrė mažą kambarėlį. Lentynose knygas išdėstė abėcėlės tvarka. Mokytoja A. Dailydėnaitė iš savo auklėtinių subūrė bibliotekos aktyvą. Aktyvas tvarkė knygas, jas klįjavo, padėjo mokytojai aptarnauti skaitytojus. Fondas buvo uždaras, apie 1000 knygų.

1951 m. biblioteką perkėlė į pradinės mokyklos patalpas, į daug erdvesnį kambarį.

1952 m. bibliotekai vadovavo mokytoja E. Vaišvilienė, 1953 m. – mokytoja Genovaitė Šukytė. 1945–1953 metų dokumentacijos nėra. Knygas registruodavo sąsiuvinuose.

1954 m. įsteigtas bibliotekos vedėjo etatas. Iki 1958 metų bibliotekai vadovavo mokytoja Ona Kriščiūnienė. Ji inventorizavo turimas knygas, pradėjo fondo apskaitos knygą. Tuomet knygų fondą sudarė 2802 knygos. Apie skaitytojus (manoma, kad dauguma skaitytojų buvo mokiniai), knygų išdavimą, renginius žinių nėra.

1959–1960 m. bibliotekoje dirbo mokytoja Boleslova Šantarienė. Knygos buvo inventorizuojamos. Tada bibliotekos fondą sudarė 3087 knygos.

1961 m. biblioteką perkėlė į Pašto g., į mokyklai priklausantį namą. Jame paskyrė du kambarius: viename įsikūrė skaitykla, kitame – knygų fondas, jau atviras. Bibliotekai vadovauti paskirta mokytoja Birbilienė, o jai išėjus į dekretines atostogas, laikinai dirbo mokytoja Teklė Čielienė. Knygas išdėstė pagal autorius ir mokslo šakas. Skaitykloje laikė laikraščius ir žurnalus. Sudarė aktyvą, organizuodavo parodas, knygų aptarimus. 1966–1970 m. bibliotekai vadovavo mokytojas Zigmantas Namavičius, sudaręs abėcėlinį ir sisteminių katalogus, fondą pertvarkęs pagal mokyklos bibliotekų reikalavimus. Fonde išskyrė pedagoginę literatūrą. Pradėjo bibliografinį-informacinį darbą. 1969 m. biblioteka perkelta į naujos mokyklos patalpas.

1968–1969 m. apžiūrose mokyklos biblioteka užėmė pirmąją vietą tarp rajono vidurinių mokyklų bibliotekų.

1970–1971 m. bibliotekoje dirbo Albina Savickaitė, 1971–1974 m. – mokytoja Angelė Aleksiūnaitė. Ji sudarė I–IV, V–VIII, IX–XI klasių knygų katalogus.

1974–1977 m. bibliotekininkė buvo Valė Krištaponienė, 1977–1978 m. – Vida Stackevičienė. Tuo metu didesnių pakeitimų nepadaryta.

1978–1982 m. bibliotekai vadovavo mokytoja T. Čielienė. Ji plėtė darbą su skaitytojais, sudarė papildomas kartotekas, rinko informacinę medžiagą aktualiais klausimais, sutvarkė fondą pagal 1973 m. klasifikacines lenteles, inventorizavo fondus. Aktyviai dirbo bibliotekos taryba.

1982–1983 m. bibliotekininkė buvo mokytoja Audronė Butkevičienė, 1983–1984 m. – mokytoja O. Daugėlaitė, 1984–1988 m. – mokytojas Z. Namavičius. Vėl inventorizuotas fondas, pereita prie BBK sistemos. Išplėstas bibliotekinių-bibliografinių žinių skleidimas mokiniams. Bibliotekos aktyvo narys Vepštas atstovavo Panevėžio rajonui Respublikinio bibliografinių-bibliotekinių žinių konkurso baigiamajame ture Vilniuje.

1989 m. bibliotekai vadovavo Daiva Ligaitytė. Tai pirmoji profesionali bibliotekininkė Raguvos vidurinėje mokykloje. Ji dirbo iki 1991 metų. Nuo 1991 m. bibliotekoje dirba Vida Babickaitė.

Lentelėje pateiktos žinios apie bibliotekos fondą, skaitytojus, knygų išdavimą, renginius (knygų aptarimai, parodos, publikacijos) pagal bibliotekos darbo dienoraščius, fondo visuminės apskaitos knygą.

Metai	Knygų fondas	Skaitytėjai	Išduota	Renginiai (knygų aptarimai, knygų parodos, publikacijos)
1961	3087	–	–	–
1962	3768	203	2736	21
1963	5465	209	2410	19
1964	5881	217	3760	27
1965	6450	301	4243	36
1966	6395	311	5309	32
1967	7851	317	5210	30
1968	7803	382	6107	77
1969	7868	454	7186	65
1970	7888	463	7381	56
1971	8098	495	8342	31
1972	8436	449	6548	20
1973	9041	410	8051	26
1974	10190	442	7981	22
1975	12187	483	8525	17
1976	14281	501	9632	18
1977	15843	539	10180	24
1978	16256	554	8243	11
1979	17523	537	10563	18
1980	18080	504	7942	25
1981	19675	495	8505	30
1982	22709	499	7982	10
1983	22709	451	7031	7
1984	28594	421	7280	25
1985	19960	391	4271	16
1986	19960	380	3917	13
1987	20663	343	2761	9
1988	20404	301	2885	10
1989	20476	302	2139	6
1990	13191	349	2001	7
1991	13191	312	1027	6
1992	12362	345	998	4
1993	12830	306	770	8

Raguvos vidurinės mokyklos kraštotyros muziejus*

Valentina Falamejeva

Mokyklos kraštotyros muziejus lankytojams duris atvėrė 1978 m. balandžio 22 d. tradicinių dailės dienų mokykloje metu. Muziejus įkurtas netoli mokyklos stovinčioje klėtelėje.

Mokytojų Č. Vaišvilos ir E. Vaitiekūnienės vadovaujami mokiniai buvo surinkę daug vertingos kraštotyros medžiagos, kuriai eksponuoti nebuvo patalpų. Eksponatus kilnojo iš vienos vietos į kitą, todėl daugelis jų, ypač vertingų, dingo. Mokyklos direktorius V. Narečionis pradėjo rūpintis kraštotyros muziejaus įkūrimu. Tam geriausiai tiko klėtelė, stovėjusi netoli mokyklos naujojo priestato, priklausiusi Raguvės klebonijai. Raguvos klebonas A. Petrauskas mokyklai ją padovanojo. Klėtelę reikėjo restauruoti, išsaugant senąją paskirtį. Atkakliomis direktoriaus pastangomis buvo rasta lėšų, medžiagų (medienos, šiaudų stogui) ir darbininkų. Klėtelę restauravo

*Perspausdinta iš: *Raguvos praeitis. Kultūra ir švietimas*. – Vilnius, 1997, t. 2, p. 141, 146.



*Raguvos vidurinės mokyklos kraštotyros muziejus.
Iš R. Samavičiaus archyvo*



*Raguvos vidurinės mokyklos kraštotyros muziejaus ekspozicijos fragmentas.
Iš R. Samavičiaus archyvo*



*Raguvos vidurinės mokyklos kraštotyros muziejaus etnografiniai eksponatai.
Iš R. Samavičiaus archyvo*

Panevėžio rajono liaudies menininkas, medžio drožėjas A. Polujanskas. Jis padovanojo ir meniškai išraižytą stalą bei suolelį.

Kraštotyros medžiagos ekspoziciją parengė istorijos mokytoja E. Vaitiekūnienė. Muziejaus ekspozicija keitėsi.

Dabar Kraštotyros muziejuje yra per 100 eksponatų. Ekspoziciją sudaro etnografijos, archeologijos ir Raguvos apylinkės istorijos skyriai.

Etnografijai skirtuose stenduose yra pagal temas sudėstyti linų apdirbimo įrankiai, amatininkų (siuvėjo, batsiuvio, skardininko) reikmenys, žemės ūkiui skirti padargai (pjautuvai, spragilai, arklai ir t. t.). Archeologijos skyriuje eksponuojami Raguvos apylinkėse rasti akmeniniai kirvukai, Pakritižio pilkapiu kasinėjimų metu rasti geležiniai iečių antgaliai, kirvukai, peiliai.

Raguvos apylinkės istorijos skyriuje yra medžiagos apie knygnešius, Antrojo pasaulinio karo dalyvius, mokyklos praeitį.

Mokyklos muziejui svarbu ne tik sukaupti vertingą kraštotyros medžiagą, bet ir panaudoti ją mokymui ir auklėjimui.

Gaila, kad dalis Raguvos miestelio visuomenės neįvertino nei mokytojų, nei mokinių darbo. Klėtelę dažnai niokoja Raguvos „barbarai“, dūžta stiklai (vietoje jų reikėjo įdėti skardą), išlaužyti klėtelės „žirgeliai“, puošę jos prieangį, subadytos durys.

Iš Raguvos saviveiklininkų gyvenimo

Jadvyga Jurevičienė

Kultūros gyvenimas glaudžiai susijęs su tautos likimu – tradicijos, meilė liaudies dainai ir muzikai, nuo mažumės girdėtai, išlieka visais laikais. Nors sunkūs laikai buvo po karo, tačiau raguviai dainavo, šoko. Repetudavo senos mokyklos salyėje.

1956 m. raguvių prašymu buvo kapitališkai suremontuoti (praktiškai ant dviejų senų namų pastatyti) kultūros namai, išlikę iki šių dienų, dar kartą kapitališkai suremontuoti 1978–1979 m. Nuo 1956 m. kultūros namuose (iki tol vadi-



Raguvos vidurinės mokyklos kraštotyros muziejus.

Dail. V. Narečionis



Raguvos mergaičių šokių būrelis. 1954 m. Iš Raguvos kultūros centro archyvo (toliau RKCA)



*Raguvos kultūros
namų mišrus choras.
Apie 1973 m. RKCA*



*Raguvos bažnyčios
choras. Apie 1963–
1964 m. RKCA*



*Algis Šulskis ir jo
„gamtos išdaigos“
RKCA*



*Raguvos šokėjai.
Apie 1960 m.
RKCA*



*Liaudies muzikantai.
Iš kairės Algis
Šulskis ir Antanas
Kartanas. RKCA*

nosi klubas) dirbo nuolatiniai darbuotojai, kurie tvarkė kultūros darbą, burdavo saviveiklos grupes, organizuodavo šventes. Pradžioje dirbo savamoksliai muzikantai, dažniausiai saviveiklininkai. Darbuotojai dažnai keitėsi, kaip ir saviveiklos kolektyvai: vieni kūrėsi, kiti nyko, tretį išsilaikydavo ilgiau.

Ilgiausiai išlikęs kolektyvas – tai Raguvos mišrus choras. Tie patys dainininkai giedojo ir Raguvos bažnyčios chore. Ir viską kuo puikiau suderindavo: kai reikia, gieda bažnyčioje, kai reikia – chorų apžiūrose, šventėse, koncertuose, festivaliuose. Choras visur buvo labai giriamas. Per 20 m. pasikeitė daug vadovų, nesikeitė tik dainininkai: V. Rusienė, J. Valkiūnas, Vanda ir Algis Staškevičiai, S. Rinkevičius, A. Kepalinskienė, – jie ir dabar dar gieda bažnyčios chore ir aktyviai dalyvauja etnografinio ansamblio veikloje.

Kitas kolektyvas, labai ilgai gyvavęs Raguvoje ir dar minimas raguvių, nors dauguma šio kolektyvo narių jau paliko

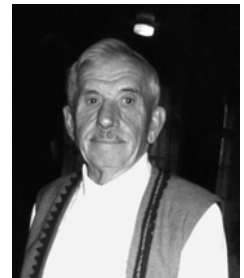

*Pasakorius Albinas
Buinauskas. RKCA*



*Raguvos kaimo
kapela. RKCA.
P. Gintaro nuotr.*



*Raguvos etnografinis
ansamblis. 1972 m.
RKCA*

mus – Raguvos kultūros namų etnografinis-folkloro ansamblis, kurio siela buvo Anastasija Uoksienė. Tai kolektyvas, kurio nepalietė ideologijos vėjai, kuriam nebuvo privalomo repertuaro, kuris dainavo tik senovines liaudies dainas ir išlaikė liaudies tradicijas. Per visus gyvavimo metus aktyviai ruošdavo Užgavėnių šventę, sovietiniais laikais vadintą Žiemos švente. Surengdavo išpūdingus persirengėlių karnavalus. Ansamblis dalyvavo Dainų šventėje Vilniuje 1960 m. kaip liaudies šokių kolektyvas. Ansamblio dainininkai – tai Jurė Bajarūnienė-Šulskienė, P. Bajarūnas, P. Šulskis, M. Kelnienė, O. Ruzienė, J. Vaičiulis, Stanislava ir Izidorius Vaičiuliai, B. Rimavičienė, A. Skuodienė ir kiti. Ir, žinoma, nė viena šventė neapsieidavo be muzikantų muzikanto Jono Milinsko, kuris nuo pat jaunų dienų grojo armonika visur, kur tik reikėjo: vakaruškose, šventėse, koncertuose ir šiaip kai linksma. Ansamblio moterys buvo geros dainininkės, audėjos, pynėjos, kulinarės, dažnai rengdavo parodas. Šis kolektyvas gyvavo apie 25-erius metus.

Raguvos kaimo kapela, vadovaujama mokytojos Leonijos Ožekauskienės, gyvuoja jau 15 metų. Tikriausiai nėra nė vieno raguviškio, kuris nebūtų girdėjęs šios kapelos muzikavimo. Ji dalyvavo visose Raguvoje organizuotose šventėse, apžiūrose, festivaliuose ne tik Panevėžio, bet ir Anykščių, Ukmergės, Kėdainių rajonuose, grojo



*Advento vakaras.
1999 m. RKCA*

festivalyje Palangoje ir, žinoma, daug kartų Rumšiškėse. Nuo pat ansamblio įkūrimo čia groja A. Vingilyš, S. Vaičiulis, A. Bardauskas ir R. Bardauskienė.

L. Ožekauskienė Raguvos kultūros gyvenime irgi paliko nemažą pėdsaką. Daug raguvių dalyvavo saviveikloje jos vadovaujami, o dabar jos kolektyvuose susibūrę jų vaikai ir anūkai. Daug vakaronių, suėjimų, minėjimų, švenčių, gegužinių organizavo ji – juk dirba Raguvoje nuo 1968 m. (Raguvos vidurinėje mokykloje).

Šilų kultūros namai

Šilų kultūros namai buvo įkurti 1959 m. pradžioje. Pirmieji darbuotojai: direktorė Rūta Jasilionytė ir meno vadovas Stasys Skuodis – savamokslis muzikantas (kartu dirbo ir Šilų bažnyčioje vargonininku). Darbuotojai, vieni padirbę ilgiau, kiti



*Pirmasis Šilų
kultūros namų
pagyvenusiu žmonių
šokių kolektyvas.
1960 m.
rugpjūčio 7 d.*



*Šilų moterų
ansamblis. 2000 m.
St. Belskienės nuotr.*

trumpiau, dažnai keitėsi. Iki šių dienų jų pasikeitė nemažai. Stasė Belskienė Šilų kultūros namuose dirba nuo 1965 m. Kultūros namuose veikė įvairūs saviveiklos kolektyvai, kurie dalyvaudavo šventėse, apžiūrose, koncertuose. Svarbiausia, kad žmonės mėgo dainuoti, šokti, groti.

Ilgiausiai (nuo 1975 m.) Šiluosė gyvuoja etnografinis folkloro ansamblis, kuriame buvo susibūrę pagyvenę žmonės, o nuo 1997 m. šoka ir dainuoja jaunimas. Šiam kolektyvui teko garbė dalyvauti Vilniuje, Pasaulinėje lietuvių dainų šventėje, 2000 m. birželio 23–25 d. menų festivalyje Neringoje „Tek saulelė ant maračių“ ir kitose šventėse.

Daug dėmesio skiriama vaikų kolektyvams. Jie noriai šoka ir dainuoja.

Klemenso Šulgos numizmatinė kolekcija

Vincas Ruzas

Lietuvos nacionalinis muziejus

Nedaug yra žinoma apie XX a. pirmosios pusės Lietuvos kolekcininkus. Vienas iš jų, savo kolekciją sukaupęs Raguvojė, buvo Klemensas Šulga. Klemensas Šulga gimė 1882 m. lapkričio 23 d. Kavarsko vls., Dečionių k. (Ukmergės apskritis). Baigęs Kavarsko pradžios mokyklą, mokytojo rekomenduotas, 1899 m. pradėjo dirbti valsčiaus raštvedžiu. Dirbo Kavarske, Subačiuje, Ukmergėje. Iš Ukmergės buvo paimtas į kariuomenę (1904–1907), tarnavo Peterburge, Izmailovo aukštaūgių pulke, kuris saugojo caro rūmus. Grįžęs iš kariuomenės, vėl dirbo Kurklių, Taujėnų, Subačiaus valsčių raštinėse. 1913 m. rugsėjo 13 d. vedė raguviškę Liudviką Survilaitę. Prasidėjus Pirmajam pasauliniam karui, 1914 m. liepos 18 d. Klemensą Šulgą mobilizavo į Rusijos kariuomenę. Kaip turintis išsilavinimą pateko į Vilniaus atsargos dalinį. Vėliau K. Šulgą perkėlė į raštinę. Teko paklajoti po daugelį Rusijos ir Ukrainos gubernijų. 1917 m. dalyvavo Visos Rusijos lietuvių seimo darbe. 1921 m. grįžęs į Raguvą, buvo paskirtas valsčiaus sekretoriumi. Gyveno tame pačiame pastate, kur buvo įsikūrusi raštinė (pastatas XX a. septintajame dešimtmetyje buvo panaudotas sviesto

ir sūrių gamyklos statybai). Atvykęs į Raguva, pradėjo kolekcionuoti įvairią istorijos medžiagą. Rinko archeologijos radinius, pinigus, etnografijos, istorijos, meno eksponatus. Nusipirkęs ar gavęs dovanų, K. Šulga sukaupė daug vertingos istorinės medžiagos. Kolekcijos dydis atspindi K. Šulgos sudarytuose senienų sąrašuose, nusiųstuose Valstybinei archeologijos komisijai 1935 m. liepos 26 d.¹ Didžiausia tarp jo rinkinių – 634 vienetų numizmatikos kolekcija. Pinigų kolekcijoje – 577 vnt. Medalių, apdovanojimų ir ženklų K. Šulga buvo surinkęs 57 vnt. Kolekcijos aprašymas yra nepakankamas, kad būtų galima nustatyti tikrąją jos vertę. Ateityje gal bus išaiškinta, kam atiteko K. Šulgos surinkta numizmatika. Žinoma, kad jis savo surinktą archeologinę medžiagą pardavė Vytauto Didžiojo karo muziejui. Tikėjausi, kad numizmatika taip pat yra saugoma šiame muziejuje. Dėkoju Vytauto Didžiojo karo muziejiaus numizmatei Gerdai Dručkuvienei ir Nacionalinio M. K. Čiurlionio dailės muziejiaus Numizmatikos skyriaus vedėjai Janinai Abdulskytei, kurios tikrino, ar K. Šulgos numizmatinė kolekcija nepateko į šiuos muziejus. Muziejininkės nustatė, kad minėti muziejai iš K. Šulgos neturi įsigiję numizmatikos eksponatų. Kolekcijos apžvalgai panaudotas vienintelis minėtas šaltinis ir literatūra, kuri padeda įvertinti medalius, nustatytus buvus juos K. Šulgos kolekcijoje. Informacija apie pinigus yra labai minimali, todėl apsiribota tik šios grupės apžvalga.

K. Šulgos sudarytuose senienų sąrašuose po archeologijos radinių yra suregistruota grupė „Pinigai“. Įdomus pirmas įrašas, kalbantis apie vienas iš pirmųjų kaldintas lietuviškas monetas: „3 Vytauto Didžiojo laikų pinigus“, kurių „vienoje pusėje Gedimino stulpai, o kitoje pusėje Vytis“. Pažymėta, kad visos trys monetos rastos ariant Pakritižio senkapį prie Raguvos miestelio. Tokių monetų, kuriose vienoje pusėje Gedimino stulpai, o antroje – Vytis, Lietuvos kapinynuose rasta 102 vnt.², o lobiuose apie 500 vnt.³ Lietuvos numizmatikos tyrinėtojas Eugenijus Ivanauskas „Vytauto laikų monetas“ su Vyčiu ir Gedimino stulpais priskiria Kazimiero valdymo laikotarpiui⁴. Ši K. Šulgos informacija, kurioje yra nurodyta radimvietė, yra labai svarbi Lietuvos numizmatikos mokslui, tyrinėjančiam pirmąsias lietuviškas monetas. K. Šulgos kolekcijoje buvo 137 įvairios Lenkijos ir Lietuvos valstybės valdovų monetos. Iš jų: Aleksandro Jogailaičio (1492–1506) – 4 monetos, Žygimanto Senojo (1506–1548) – 3 monetos, Žygimanto Augusto (1548–1572) – 11 monetų, Stepono Batoro 1586 m. tiksliai viena, Zigmanto Vazos (1587–1632) – 43 monetos, Jono Kazimiero (1648–1668) – 56 monetos. Jono Kazimiero valdymo laikais daugiausia buvo nukalta varinių šilingų, todėl ir K. Šulgos kolekcijoje variniai šilingai galėjo vyrauti. Jono Sobieskio (1674–1696) buvo 9 monetos, o Stanislovo Augusto Poniatovskio (1764–1795) – 10 monetų. K. Šulga, aprašydamas monetas, neatskyrė



*Lietuva. Kazimieras
(1440–1492).*

*Denaras. Skersmuo
15 mm. Alovės lobis
(Alytaus raj. XV a.
IV ketv. (1995).*

*Lietuvos nacionalinis
muziejus. A. Baltėno
nuotr.*

¹Kultūros paveldo centro archyvas. – VAK 88 (1935–1936 m.), l. 157–163. Šaltinis skelbtas: Ruzas V. Senienų rinkėjas Klemensas Šulga // Raguvos praeitis. – Vilnius, 1998, t. 3, p. 61–77.

²Svetikas E. Monetos XIV–XVII a. Lietuvos kapinynuose // Lietuvos archeologija. – Vilnius, 1995, t. 11, p. 147.

³Ivanauskas E. Lietuvos pinigų lobiai. Paslėpti 1386–1865 metais. – Vilnius, 1995, Nr. 14, 15, 17–21.

⁴Ivanauskas E. Lietuvos Didžiosios Kunigaikštystės lydiniai ir monetos nuo 1387 iki 1495 metų. – Vilnius, 1994, p. 75.

lietuviškų nuo lenkiškų. Gilintis į lietuviškos numizmatikos studijas provincijoje gyvenusiam K. Šulgai nebuvo paprasta. Numizmatinės literatūros apie lietuviškas monetas buvo išleista labai mažai. K. Šulga asmeninėje bibliotekoje tikriausiai neturėjo nedidelės knygelės apie lietuviškų monetų vadovą, parašytą dar XIX a. Juozapo Tiškevičiaus⁵, tuo labiau labai reikalingo kiekvienam kolekcininkui solidaus 5 tomų katalogo apie Lenkijos ir Lietuvos monetas bei medalius, parengto žymaus numizmato Emeriko Huteno-Čapskio⁶. Tikriausiai neturėjo ir prieš gerą dešimtmetį išėjusių lenkų numizmato Marjano Gumovskio darbų apie Lietuvos senąsias monetas⁷. Žinias K. Šulga plėtė studijuodamas pirmiausia savo kolekcijos monetas, konsultuodamasis su kitais kolekcininkais, tarp kurių buvo ir dr. Aleksandras Račkus (1893–1965)⁸.

K. Šulgos kolekcijoje buvo ir 28 Rygos miesto monetas, sąrašė išskirtos atskira eilute. Rygoje monetas buvo kaldintos XVI a. pabaigoje – XVII a. viduryje. Jas kaldino Zigmantas Vaza, Gustavas Adolfas, Kristina. Po Lenkijos ir Lietuvos valstybės padalijimų didžiajai Lietuvos teritorijos daliai patekus į Rusijos imperijos sudėtį, joje pradėjo veikti svetimos valstybės pinigine sistema. Todėl neatitiktinai Lietuvos kolekcininkai turėjo daug Rusijos monetų ir popierinių pinigų. Ypač daug popierinių pinigų buvo išleista Pirmojo pasaulinio karo metu. K. Šulgos kolekcijoje buvo 63 Rusijos pinigai. Tarp jų 2 auksiniai: 5 ir 3 rublių nominalų vertės. Auksines 3 rublių nominalų monetas Rusija kaldino 1869–1885 m. Beveik pusę kolekcijos (270 vnt.) sudarė kitų Europos valstybių pinigai. Tarp jų buvo 42 Vokietijos ir jos „buvusių atskirų valstybių pinigai“⁹. K. Šulga rinko ir po Pirmojo pasaulinio karo naujai įsikūrusių valstybių pinigus. Jis turėjo: Latvijos – 8, Estijos – 8, Lenkijos – 10, Čekoslovakijos – 4, Suomijos – 5 monetas ir banknotus. K. Šulgos kolekcijoje buvo ir kitų valstybių pinigų: Austrijos – 36, Belgijos – 20 (iš jų dvi auksinės 1780 m. ir 1850 m. monetas), Prancūzijos – 27, Švedijos – 18, Šveicarijos – 5, Anglijos – 16, Sicilijos – 4, Italijos – 22, Vatikano – 2 (popiežių Pijaus IX ir Pijaus XI monetas), Graikijos – 5, Rumunijos – 5, Ispanijos – 2 monetas. Sąrašė kitos informacijos apie šias monetas nėra. Kolekcijoje buvo ir 30 vnt. Romos imperatorių pinigų, gautų iš dr. A. Račkaus muziejaus. K. Šulga turėjo dar vieną Bulgarijos pinigą bei 19 įvairių valstybių mažiausių piniginių vienetų, tarp kurių nemaža dalis galėjo būti iš Europos valstybių.

Kolekcijoje buvo ir 30 vnt. įvairių Amerikos žemyno valstybių pinigų: JAV – 11 (vienas iš jų – Amerikos atradimo 400 m. minėjimo 1/2 dolerio su Kolumbo ir jo laivų atvaizdais), Kanados – 11, Kolumbijos – 3, Meksikos – 5. Buvo ir 27 vnt. Azijos šalių pinigų: Japonijos – 5, Persijos – 1, Turkijos – 5, Kinijos – 13 (pažymėta, kad yra senovinių), Palestinos – 2, Izraelio – 1 (vienoje pusėje: Ieruš-



Lietuva. Aleksandras (1492–1506).

Pusgrašis. Skersmuo 19,5 mm. Matelių lobis (Molėtų raj. 1622 (1954).

Lietuvos nacionalinis muziejus. H. Sakalausko nuotr.

⁵Tyszkiewicz Józef. *Skorowidz monet polskich.* – Warszawa, 1875.

⁶Hutten-Czapski E. *Catalogue de la collection des médailles et monnaies polonaises...* – St. Petersbourg–Cracovie, 1871–1916, t. 1–5.

⁷Gumowski M. *Numizmatyka Litewska wieków srednich.* – Kraków, 1920; *Mennica Wileńska w XVI i XVII wieku.* – Warszawa, 1921.

⁸Ruzas V. *Senienų rinkėjas Klemensas Šulga // Raguvos praeitis.* – Vilnius, 1998, t. 3, p. 61.

⁹*Ten pat.* – P. 66.

laim hakedoša – Jeruzalė šventa, o kitoje pusėje – kielikas ir užrašas: Šekel Išrael – Izraelio pinigais). Šią monetą per Pirmąjį pasaulinį karą K. Šulgai padovanojo rusų karininkas Vladimiras Šefochinas.

Minėtas medalių ir ženklelių rinkinys nebuvo didelis. Lietuviškų medalių ir ženklelių turėjo po 7 vnt. Šį palyginti nedidelį kiekį galima paaiškinti tuo, kad lietuviška medalistika gyveno dar tik atgimimo laikotarpi. Daugiau medalių buvo sukūręs skulptorius Petras Rimša. Dailininkai Juozas Zikaras, Adomas Galdikas ir kiti – po vieną kitą kūrinį. Nemažai buvo išleista lietuviškų ženklelių, kurių K. Šulgos kolekcijoje buvo palyginti nedaug.

K. Šulga turėjo pagal Belgijos dailininko Alberto L. Van den Bergheno modelį kaldintą Lietuvos Nepriklausomybės paskelbimui paminėti medalį, kurį padovanojo dr. A. Račkus. Šį medalį 1922 m. išleido Lietuvos numizmatikos ir istorijos draugija. Įsikūrusi Čikagoje¹⁰. Buvo numatyta pagaminti 3000 bronzinių ir 1 auksinį medalį. 500 bronzinių medalių draugija buvo numačiusi nusiųsti žymiausiems pasaulio muziejams ir numizmatikos draugijoms, 1500 – padalinti po vieną egzempliorių žymiesiems Lietuvos veikėjams, 1000 – po vieną egzempliorių padalinti žymiesiems Amerikos lietuviams. Aštuoniolikos karatų auksinį medalį draugija buvo nutarusi nusiųsti pirmajam Lietuvos Valstybės Prezidentui Antanui Smetonai. Tai buvo pirmas atsikūrusiai Lietuvos valstybei skirtas medalis. Kitais duomenimis, tokia plati Lietuvos numizmatikos ir istorijos draugijos programa nebuvo visiškai įgyvendinta. Buvo nukaldintas 1 auksinis ir 500 bronzinių medalių¹¹. K. Šulgos kolekcijoje buvo tokių lietuviškų medalių, kaip Vytauto Didžiojo, 1905 m. Vilniaus Seimo, Klaipėdos išvadavimo. Medalių autorius nenurodytas, tačiau nėra abejonių, kad visų jų autorius buvo lietuvių skulptorius ir medalininkas Petras Rimša (1881–1961). Nenurodytas medalių skersmuo, tačiau pažymėta, kad kolekcininkas mokėjo po 20 litų už kiekvieną egzempliorių. Tokia kaina būtų per aukšta už tuo metu dideliais tiražais platintus minėtus medalius. Vytauto Didžiojo medalis buvo išleistas 1930 m. minint Vytauto Didžiojo mirties 500 metų jubiliejų. Buvo pagaminta įvairių dydžių bronzinių medalių: 25 mm skersmens – net 13 187 egz., 35 mm – 5500 egz., 60 mm – 2015 egz., 100 mm – 111 egz.¹² K. Šulgos nurodyta 20 Lt kaina tikriau-



Dail. Albertas L. Van den Berghenas. Pirmasis Lietuvos valstybės Prezidentas Antanas Smetona. Bronza, skersmuo 50 mm. Lietuvos nacionalinis muziejus. A. Baltėno nuotr.

¹⁰Reklaminis lapas „Kūrėjas Lietuvai veikalo“. Saugomas Lietuvos nacionalinio muziejaus Numizmatikos skyriuje.

¹¹Iliustruotoji Lietuva. – 1927 m. balandžio 30 d. Nr. 17 (70), p. 138.

¹²Vytauto Didžiojo komiteto atliktų darbų apžvalginis biuletenis Nr. 1. – Kaunas, 1932, p. 12. Jankevičiūtė G. Apie Petro Rimšos medalius // Krantai – 1993, Sausis, vasaris, kovas, p. 64.

siai buvo sumokėta už 60 mm skersmens medali. Didžiojo Vilniaus Seimo 20 metų atminimo medalis buvo išleistas 1925 m. Šveicarijos „Huguenin Freres et Co“ firma pagamino dviejų dydžių medalius: 60 mm skersmens 150 sidabrinį ir 868 bronzinius. Šie medaliai buvo dedami į dėžutes. 35 mm skersmens buvo pagaminta – 880 bronzinių medalių. K. Šulgos kolekcijoje tikriausiai buvo 60 mm dydžio bronzinis medalis. Medalis Klaipėdos sukilimo 5-osioms metinėms pažymėti buvo išleistas 1927 m. Pagaminta 10 tūkst. bronzinių dviejų dydžių (35 mm ir 60 mm) medalių. K. Šulgos kolekcijoje tikriausiai buvo 60 mm skersmens medalis. K. Šulga mini, kad už auką Kauno Bazilikai gavo Kauno Bazilikos jubiliejinį 1421–1921 m. medali. Kaip chorų dalyvis K. Šulga turėjo visų trijų Dainų švenčių 4 rūšių ženklelius. Iš mokytojo Broniaus Antanaičio buvo gavęs 1858 metų Blaivybės įvedimui atminti skirtą medalikėlį. Prelatas J. Maciejauskas, vadovavęs maldininkų kelionei iš Šiaulių į Vilnių 1907 m., K. Šulgai padovanojo ženklelį šiai kelionei atminti. K. Šulga dalyvavo pirmajame Lietuvos gyventojų surašyme, kuris įvyko 1923 m. Kaip stropus surašinėtojas, buvo gavęs Čekoslovakijoje 1925 m. pagamintą ženklelį. K. Šulga rašo, kad gavo pirmosios 1934 m. rugpjūčio 17 d. Jūros dienos ženkliuką (tikriausiai kaip šios šventės dalyvis).

Daugiausia K. Šulga turėjo Rusijos medalių ir ženklų – 32. Nežinome, koku būdu jis šį rinkinį sukaupė. Kai kuriuos ženklus galėjo atsivežti iš Rusijos, kai buvo mobilizuotas į kariuomenę. Iš šios grupės K. Šulga išskyrė du, kuriuos paminėjo sąraše: vieną už Varšuvos priemiesčio Prahos užėmimą ir vieną už Paryžiaus užėmimą 1814 m. Keturkampis medalis už Varšuvos priemiesčio užėmimą vadinosi „За труды и храбрость при взятии Праги...“ Jis buvo įsteigtas 1795 m. sausio 1 d. Jekaterinos II nurodymu. Sidabriniais medaliais apdovanodavo jaunesnius karininkus ir kareivius, kurie pasižymėdavo kovose prieš Tado Kosciuškos vadovaujamus sukilėlius. Po apdovanojimų mirties medaliai turėjo būti gražinti į Rusijos karo kolegiją, o iš ten buvo atiduodami perlydymui. Tačiau iki 1917 m. Spalio revoliucijos medalių išliko įvairiose įstaigose, pulkų muziejuose ir privačiose kolekcijose. Be šio medalia, 1795 m. sausio 1 d. karininkams apdovanojami buvo įsteigtas auksinis kryžius „Прага взята октябрь 24 1794“, kuris iki vadinamosios Spalio revoliucijos taip pat buvo paplitęs pulkų mu-



*Dail. P. Rimša.
Didžiojo Vilniaus
Seimo medalis.
Bronza, skersmuo
60 mm. Lietuvos
nacionalinis muziejus.
Vytauto Bortkevičiaus
nuotr.*

ziejuose ir privačiose kolekcijose¹³. Iš minėtos apžvalgos galime padaryti išvadą, kad K. Šulga turėjo sidabrinį medalį, kuris šiuo metu Lietuvos kolekcijose yra retai aptinkamas apdovanojimas. Antras minimas medalis yra skirtas apdovanoti už Paryžiaus užėmimą 1814 m. Rusija medalį „За взятие Парижа“ išteigė 1814 m. rugpjūčio 30 d., po karo su Napoleonu I. Medalium buvo apdovanojami karininkai ir kareiviai, dalyvavę 1814 m. karo žygiuose. Buvo pagaminta net 160 tūkstančių sidabrinųjų medalių, o išdalinta apdovanojamiems 150 tūkstančių¹⁴.

K. Šulga mini, kad turi 4 žemės ūkio parodų rusų, vokiečių ir lietuvių medalius.

Kitų valstybių, tarp jų ir Lenkijos, K. Šulga turėjo surinkęs 9 medalius. Pas jį buvo rašytojo ir istoriko Juzefo Ignaco Kraševskio (1812–1887) medalis, sukurtas XIX a. antroje pusėje Drezdeno medalininko M. Bardulecko. Šį medalį Juzefo Kraševskio literatūrinės veiklos 50-mečiui pažymėti užsakė Drezdene gyvenę lenkai¹⁵. K. Šulga turėjo Prancūzijos medalininko August Caunois 1818 m. sukurtą 1794 m. sukilimo Lenkijoje ir Lietuvoje vadovo Tado Kosciuškos medalį, taip pat vieną iš labai paplitusių XIX a. religinių medalių su Čenstakavos Marijos paveikslu atvaizdu, Raguvos kapuose rastą Igno Lojolos medalį. Raguvos kunigas prelatas J. Maciejauskas K. Šulgai padovanojo popiežiaus Leono XIII bronzinį medalį, skirtą devyniolikto amžiaus sukakčiai paminėti. Iš Statiškių kaimo gyventojų Broniaus Pelecko buvo gavęs krikščionybės įvedimo Lenkijoje 1000 m. sukaktuvių medaliuką. K. Šulga turėjo taip pat Šveicarijos artilerijos dienos Liucernoje 1930 m. medalį, per „klaidą gautą vietoje Vytauto Didžiojo medalio 1930 m.“ Paskutinis sąrašė yra paminėtas medalis su Egipto sfinksu, piramidėmis, lotosu, sparnuotomis dievybėmis ir vabalu. Anot K. Šulgos, tai „dailaus darbo“ medalis, rastas dirvoje netoli Raguvos miestelio. Sąrašė apie medalius yra pateikta daugiau žinių, todėl kai kuriuos iš jų galėjau nustatyti ir pakomentuoti.

Iš Raguvos persikėlęs į Subačius, K. Šulga nuo 1935 m. lapkričio 14 d. iki 1940 m. dirbo Subačiaus valsčiaus sekretoriumi, nuo 1940 m. Subačiaus kooperatyve, vėliau valstybinio draudimo inspektoriumi. Tolesnė jo, kaip numizmatikos kolekcininko, veikla nėra žinoma. Nuo



Dail. M. Barduleck. Rašytojo ir istoriko Juzefo Ignaco Kraševskio medalis. Bronza, paauskuota, skersmuo 52 mm. Iš Zenono Pažarausko rinkinių. H. Sakalausko nuotr.

¹³Петерс Д. И. Наградные медали России второй половины XVIII столетия. – Москва, 1999, с. 179–190.

¹⁴Петерс Д. И. Наградные медали России XIX–начала XX веков. – Москва, 1989, с. 85.

¹⁵Kurnatowski W. Józef Ignacy Kraszewski. Działalność na polu numizmatyki polskiej, oraz opis medali i medalików wybitych na cześć Jego // Zapiski numizmatyczne. – Kraków, 1887, s. 253.

1948 m. persikėlė gyventi į Kauną pas dukrą Matildą. Nuo 1950 m. keletą metų dirbo Kauno 5-ojoje mergaičių vidurinėje mokykloje buhalteriu. K. Šulga mirė 1972 m. Kaune, palaidotas Petrašiūnų kapinėse. Kaip prisimena jo duktė Eugenija Šulgaitė-Karkienė, jos tėvas buvo labai pareigingas, sąžiningas, negeriantis ir nerūkantis. Mėgo kolekcionuoti, piešti, mylėjo gamtą. Dainuodavo choruose, niekada neatsisakydavo visuomeninių pareigų. Raguvoje gyvenęs Klemensas Šulga buvo sėkmingai pradėjęs kolekcionuoti numizmatikos objektus. Tačiau kolekcininko aistra netapo gyvenimo tikslu.

Raguvos medaliai

Vincas Ruzas

Lietuvos nacionalinis muziejus

Lietuvoje XX a. aštuntajame-devintajame dešimtmetyje buvo jaučiamas medalių meno pakilimas. Medalius gamino ne tik profesionalūs medalininkai. Šioje srityje savo meninius sugebėjimus bandė keramikai, dailės mokytojai ir moksleiviai. Užsakydavo nestokojo ir suvenyrinių gaminių įmonės. Todėl ir Raguvos medaliai yra tipiški aštuntojo-devintojo dešimtmečio mažo miestelio medaliai Lietuvos medalininkystės palikime. Dažniausiai tai keraminiai (degto molio) medaliai. Jų gamyba paprasta ir pigi, tačiau forma labai tinkama atminimui įamžinti. Moksleiviams ir mokytojams, ne vienerius metus praleidusiems kartu ir baigus mokyklą išsiskyrusiems, medalis turėjo priminti gražiausias akimirkas. Keraminių medalių darymu buvo susižavėjęs ir ilgametis Raguvos vidurinės mokyklos direktorius Vytautas Narečionis (1924–1994), vadovavęs dailės būreliui. Išlikę medaliai primins ir Raguvos kolūkį. Medaliais buvo moraliai skatinami pasižymėję kolūkiečiai. Raguvos kolūkio medaliai – tai ir tuometinės socialistinės ideologijos iliustracija. Keletas medinių medalių buvo pagaminta ir vietoje – Plungės liaudies kūrybos gaminių įmonės „Minija“ Raguvos filiale.

Raguvos vidurinės mokyklos išleistuvių medaliai

Raguvos vidurinės mokyklos XXXV laida.
1983 m.

Gamino įmonės „Minija“ Raguvos filialas.

Vienpusis. Viduryje išraižytas varpelis. Aplink gėlių vainikas ir užrašas: 1983 XXXV.

Medis, lakuotas, skersmuo 128 mm.

Mokytojo Zigmanto Namavičiaus nuosavybė.

Tokį pat medalį turi mokytoja V. Falamejeva.

V. Ružo nuotr.



Raguvos vidurinės mokyklos XXXVII laida.
1985 m.

Vienpusis. Šalia atverstos knygos – ranka, laikanti rožę. Užrašas: NUO XXXVII LAIDOS /1985 / O MOKYTOJAU, LEISK TAU NUSILENKTI, KAD ŠIANDIEN AŠ ESU ŽMOGUS.

Keramika, skersmuo 84 mm.

Mokytojos Antaninos Bužinskienės nuosavybė.

Tokį pat medalį turi mokytojas Zigmantas Namavičius.

K. Stoškaus nuotr.



Raguvos vidurinės mokyklos XXXVII laida.
1985 m.

Vienpusis. Tarp ažuolo lapų mokyklinis varpelis su įrašu: XXXVII LAIDA / 1985 /. Pakraščiu užrašas: RAGUVOS VIDURINĖ MOKYKLA.

Keramika, skersmuo 73 mm.

Mokytojo Zigmanto Namavičiaus nuosavybė.

K. Stoškaus nuotr.



Raguvos vidurinės mokyklos XXXVIII laida.
1986 m.

Vienpusis. Viduryje mokslo simbolis – ant knygos tupinti pelėda. Aplink užrašas: O KUR, O KUR JŪS, MANO MOKINIAI. Medalio pakraščiu užrašas: RAGUVOS VID. M-LA XXXVIII LAIDA. 1986 M.

Keramika, skersmuo 75 mm.

Mokytojo Zigmanto Namavičiaus nuosavybė.

K. Stoškaus nuotr.



Raguvos vidurinės mokyklos XXXVIII laida.
1986 m.

Vienpusis. Dviejuose žieduose mokyklinis varpelis su data: 1986.

Žieduose užrašas: RAGUVOS VID. M-LA – XXXVIII LAIDA.

Keramika, skersmuo 93 mm.

Mokytojos Antaninos Bužinskienės nuosavybė.

K. Stoškaus nuotr.



Raguvos vidurinės mokyklos XXV laidai
15 metų. 1988 m.

Vienpusis. Ažuolo lapų vainike išraižyta: 15 metų RAGUVOS VID. MOKYKLOS 25 LAIDAI 1973–1988.

Žalvaris, paviršius lakuotas, skersmuo 58 mm.

Vinco Ruzo nuosavybė (mokytojo

Z. Namavičiaus dovana).

V. Ruzo nuotr.



Raguvos vidurinės mokyklos XXX laidai
10 metų. 1988 m.

Aut. Valentinas Danyš. Šiauliai.

Vienpusis. Mergaitė dešine ranka rodo į knygą, kairėje rankoje laiko palmės šakelę. Užrašas: XXX LAIDA 1978–1988 RAGUVOS VIDURINĖ MOKYKLA.

Keramika, skersmuo 92 mm.

Mokytojos Eugenijos Vaitiekūnienės nuosavybė.

K. Stoškaus nuotr.



Raguvos vidurinė mokykla.

Aut. Vytautas Narečionis.

Vienpusis. Mokyklos vaizdas. Užrašas: RAGUVOS VIDURINĖ MOKYKLA.

Keramika, skersmuo 95 mm.

Mokytojos Antaninos Bužinskienės nuosavybė.

K. Stoškaus nuotr.



Raguvos kolūkio medaliai

Raguvos kolūkis. 1985 m.

Gamino įmonės „Minija“ Raguvos filialas.

Vienpusis. Išraižytas užrašas: 1985 RAGUVOS KOL.

Virš jo dvi rugių varpos.

Medis, skersmuo 102 mm.

Medalis 1985 m. buvo įteiktas kolūkiečiui

Vincui Ruzui (1921–1993).

V. Ruzo nuotr.



Raguvos kolūkiui 40 metų. 1989 m.

Gamino įmonės „Minija“ Raguvos filialas.

Vienpusis. Išraižytas užrašas: RAGUVOS KOLŪKIUI 40. 1989. Skaičių „40“ puošia dvi lauro šakelės. Medis, skersmuo 123 mm.

Medalis 1989 m. buvo įteiktas kolūkiečiui

Vincui Ruzui (1921–1993).

V. Ruzo nuotr.



Raguvos kultūros vertybių sąrašas*

Parengė Petras Juknevičius

Archeologijos

1. Kapinynas (AV 1531), Pakritižio k.

Istorijos

1. Kapinės (IV 456); palaidoti sovietų kariai, žuvę Antrojo pasaulinio karo metais, Raguvės mstl.
2. Namas (IV 879), kuriame 1909–1919 m. gyveno dailininkas Jonas Mackevičius (1878–1954), Pakritižio k.
3. Senosios žydų kapinės (IP 2749/I), Raguvos mstl.

Architektūros

1. Buvusi sinagoga (IP 1917/At), Raguvà, Nevėžio g. 9.

Dailės

1. Koplytelė su šv. Agotos skulptūra (DV 3968), Raguvos bažnyčia (prie varpinės).
2. Skulptūra „Šv. Kazimieras“ (DV 3966), Raguvos bažnyčia (fasade).
3. Skulptūra „Mykolas Arkangelas“ (DV 3967), Raguvos bažnyčia (fasade).
4. Upytės pakamario Juozapo Straševičiaus portretas (DR 801), Raguvos bažnyčia.
5. Kunigo Juozapo Bedelio portretas (DR 802), Raguvos bažnyčia.
6. Mykolo Straševičiaus portretas (DR 803), Raguvos bažnyčia.
7. Sakykla (DV 3965), Raguvos bažnyčia.
8. Mykolo Straševičiaus antkapinis paminklas (DV 4606), Raguvos bažnyčia.
9. Skulptūra „Nukryžiuotasis“ (DV 4607), Raguvos bažnyčia.
10. Žvakidė (DV 1905), Raguvos bažnyčia.
11. Žvakidės (6 vnt.) (DV 1904), Raguvos bažnyčia.
12. Kunigo Jono Vaicekavičiaus su rožančiumi portretas (DV 1901), Raguvos bažnyčia.
13. Kunigo Jono Vaicekavičiaus su knyga portretas (DV 1902), Raguvos bažnyčia.
14. Kunigaikštienės M. Oginskienės portretas (DV 1903), Raguvos bažnyčia.
15. Portretas „Šv. Pranciškus“ (DV 3964), Raguvos bažnyčia.
16. Paveikslas „Marijos ėmimas į dangų“ (DV 3963), Raguvos bažnyčia.
17. Skulptūra „Šv. Florijonas“ (DV 1990), Raguvos mstl. (aikštė).
18. Sieninė tapyba „Flora“ (DV 1899), Pakritižio k. (buvusiame J. Mackevičiaus name).

*AV – vietinės reikšmės archeologijos paminklas, IV – vietinės reikšmės istorijos paminklas, IP – naujai išaiškintas paminklas, DV – vietinės reikšmės dailės paminklas, AT – architektūros paminklas, DR – respublikinės reikšmės dailės paminklas, D – dailės paminklas, L – laidojimo vieta. Skaičiai, esantys šalia raidžių, reiškia paminklo numerį istorijos ir kultūros paminklų sąraše.



*Žydų kapinių
fragmentai.
A. Tarabildos nuotr.
1998 m.
Iš A. Tarabildos
albumo*

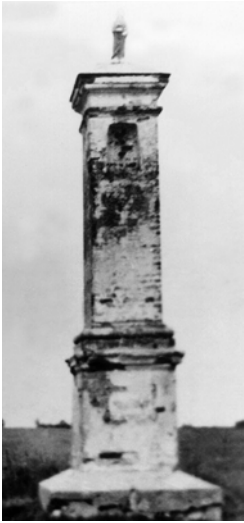

Šv. Agotos paminklas
prieš jo sunaikinimą.
Iš V. Ruzo archyvo

Šv. Agotos skulptūra.
Autorius A. Tarabilda.
1989 m. Iš A. Tarabildos
albumo

Šv. Agotos paminklas.
Atstatytas 1989 m.
Iš A. Tarabildos
albumo

19. Koplytėlė su šv. Agotos skulptūra (IP 1895/D), Fėrmos k.
20. Skulptūra (IP 1896/D), Raguvos mstl. kapinės (koplyčios fasade).

Neveikiančios kaimų kapinės

1. Praščiūnų k.
2. Užūnevėžių k.
3. Vėžiškių k.

Savivaldybės vietinis registras

1. Kapas ir paminklas; palaidotas poetas, rezistentas B. Krivickas (L 2), Putiliškių k. kapinės.
2. Kapas; palaidotas švietėjas J. Burba (L 9), Raguvos mstl. kapinės.

Raguvos valsčiaus bažnyčių varpai

Gvidas Vilys

Šiaulių universitetas

Varpas – vienas seniausių signalinės muzikos instrumentų. Jau IV a. po Kr. dideli varpai Europoje buvo naudojami šventėse, jo garsais kviesdavo gyventojus susirinkti, skelbdavo nelaimės ir pan.

Lietuvoje beveik visose bažnyčiose buvo po vieną, rečiau – du, o kai kuriose net po tris varpus. Varpo, kaip vieno reikšmingiausio bažnytines muzikos instrumento, svarbą atskleidžia faktas, kad varpu skambinantis žmogus – varpininkas – buvo toks pat bažnyčios tarnas, kaip ir vargonininkas ar zakristijonas. Varpininkas turėjo teisę naudotis bažnyčios žeme. Pvz., Raguvėlės bažnyčios 1937 m. inventoriuje pažymėta, kad vargonininkui, zakristijonui ir varpininkui skirta po 40 arų bažnyčiai priklausančios žemės¹. Varpininkai buvo ger-

¹Raguvėlės bažnyčios archyvas.



*Raguvos bažnyčia
ir varpinė.
2000 m.
G. Vilio nuotr.*

biami visoje parapijoje. Varpai buvo vertinami dėl skambesio. Pirmojo ir Antrojo pasaulinių karų metais daug varpų buvo sunaikinta. 1943 m. vasario 10 d. Raguvos viršaitis Raguvėlės klebonui rašė: „...*Panevėžio Gebietskomisarui pareikalavus, pranešu, kad Raguvėlės bažnyčios 0,36 m skersmens varpas turi būti tuojau nukeltas ir pristatytas valsčiaus metalų rinkimo punktan. Kadangi varpas yra Tamstų žinioje, prašau jį nukelti. Jam į valsčiaus metalų surinkimo punktą pastotį duos vietos seniūnas*“².

Raguvos valsčiuje buvo katalikų bažnyčios Raguvoje ir Raguvėlėje.

Raguvos bažnyčios varpai. Kaip minima šaltiniuose, Raguvos miestelio bažnyčia turėjo tris varpus. Per karą, 1915 m., varpai buvo išvežti į Rusiją. Seni žmonės prisimena, kad šie varpai turėjo labai gražų ir sutartinį skambėjimą. 1931 m. prelado Maciejausko rūpesčiu, Čikagoje gyvenančių lietuvių ir parapijiečių lėšomis buvo nuliudinti trys nauji bronziniai varpai: šv. Pauliaus (svėrė 900 kg), šv. Jono (svėrė 540 kg), šv. Teklės (svėrė 100 kg). Juos nuliudino vokiečių firma „Franz Schilling Söhne“ Tiuringijoje. Antrojo pasaulinio karo metais du mažesni varpai dingo³.

Šiuo metu Raguvos bažnyčioje skambinama dviem varpais sekmadienio ir švenčių pamaldų metu, vienu varpu – kviečiant į kasdienes pamaldas.

Raguvėlės bažnyčios varpai. Medinę Raguvėlės miestelio bažnyčią XVIII a. pab. fundavo dvarininkas Jurgis Komaras. Į pamaldas kviesdavo virš zakristijos pakabin-tas nedidelis varpas. Jis yra 190 mm aukščio ir 140–250 mm skersmens, metalinės šerdies ilgis – 230 mm. Dabar jis nudažytas rusvais dažais. Varpas pakabintas ant judančios konstrukcijos, šiuo metu virvės nėra. Virš jo sukaltas nedidelis stogelis. Kaip buvo skambinama – neaišku, galima spėti, kad buvo judinamas varpo korpusas, o ne šerdis. Išlietų užrašų ant varpo nėra.

1924 m. Raguvėlės bažnyčia įgijo parapijos teises. 1927 m. gyvenančių užsienyje parapijiečių lėšomis Kaune buvo nulietas didelis varpas Raguvėlės bažnyčiai. Jis buvo pakabintas šventoriaus kampe pastatytoje mūrinėje varpinėje. Šis varpas yra 510 mm aukščio, 370–660 mm pločio, korpuso storis – apie 40 mm. Didelė metalinė varpo šerdis apie 200 mm išlindusi žemiau varpo korpuso. Jau minėtame 1937 m. Raguvėlės bažnyčios invento-

²Raguvėlės bažnyčios archyvas.

³Panevėžio vyskupija. *Istoriniai duomenys, pastoracinė veikla.* – Vilnius, 1998, p. 362; *Mūsų Lietuva. Krašto vietovių istoriniai, geografiniai, etnografiniai bruožai / parengė B. Kviklys.* – Vilnius, 1991, t. 2, p. 653.



riuje minima, kad didesnis varpas sveria apie 150 kg, o mažesnis – apie 25 kg⁴. Didysis Raguvėlės bažnyčios varpas kabo apie 5 m virš žemės. Varpas viršutinėje dalyje gražiai papuoštas stilizuotu lapų vainiku. Priekinėje jo pusėje išlietas Švč. Mergelės Marijos skulptūrinis atvaizdas, po juo užrašas: „ŠV. MARIYA MELSKIS UŽ MUS“. Kitoje varpo pusėje išlietas užrašas – „PARAPIJIEČIŲ AUKA RAGUVĖLĖS BAŽNYČIAI 1929 M. KAUNAS. LIEJIKLA J. MASAICEVO“.

Anksčiau varpu skambindavo tris kartus: ryte (apie 8 val., prieš mišias), dieną (apie 12 val.) ir vakare (prieš saulės nusileidimą, „ant poterių“)⁵. Dabar varpo garsais kviečiami parapijiečiai tik į sekmadienio pamaldas. Anksčiau varpu skambindavo judindami varpo korpusą, tačiau prieš keletą metų, sugedus varpą judinančiai konstrukcijai, pradėta skambinti judinant varpo šerdį.

Juostininkų kaimo kapinių koplyčios varpai. Koplyčia 1935 m. perkelta iš Andrioniškio kaimo, ten pastačius mūrinę bažnyčią.

Varpas pakabintas nedidelėje, virš bažnyčios stogo suręstoje varpinėje. Varpas nedidelio kibiro dydžio. Užlipimo į varpinę nėra, kadangi ši suręsta vėliau ir tiesiog „uždėta“ ant koplyčios stogo. Varpu skambindavo per atlaidus, kartais laidotuvių metu. Pirmieji atlaidai Juostininkų koplyčioje buvo surengti dar prieš karą (apie 1940 metus). Dabar atlaidai rengiami čia tris kartus per metus – pirmą gegužės sekmadienį (Motinos dieną), rugsėjo 14 d. (sekmadienį), lapkričio 1 d. (Visų Šventųjų dieną). Šiuo metu varpu neskambinama –

Raguvėlės bažnyčios varpinė. 2000 m.

G. Vilio nuotr.

Raguvėlės bažnyčia (pastato fragmentas).

2000 m. G. Vilio nuotr.

⁴Raguvėlės bažnyčios archyvas.

⁵Duomenis pateikė: Petronėlė Kurulienė-Kuncytė, gim. 1924 m. Nibragalio k., gyv. Nibragalio k., Raguvėlės sen., Anykščių r. / Užrašė G. Vilys, 2000 m.



*Didžiojo Raguvėlės
bažnyčios varpo
viršutinė dalis.
2000 m.
G. Vilio nuotr.*



*Mažasis Raguvėlės
bažnyčios varpas.
2000 m.
G. Vilio nuotr.*



*Didžiojo Raguvėlės
bažnyčios varpo
fragmentas. 2000 m.
G. Vilio nuotr.*

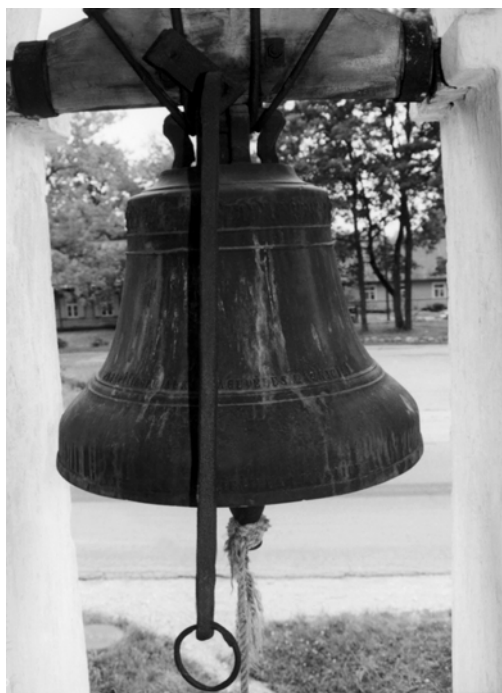

nutrūkusi virvė, o varpą pasiekti galima tik užlipus ant koplyčios stogo⁶.

Koplyčioje, altoriaus dešinėje pusėje, maždaug 2300 mm aukštyje ant judančios medinės konstrukcijos pakabintas kriaušės pavidalo 90 mm aukščio, 75–110 mm skersmens metalinis varpelis. Jo viduje yra 80 mm ilgio ir 10–20 mm skersmens buoželės pavidalo plieninė šerdis. Išorinėje varpelio pusėje apačioje, aplink visą varpelį išlietas užrašas – КОГО' ЛЮБЛЮ ПИОГО' ИДARO "СЕЙКО" ЛИШЬ "САЛΘΑΞ.

Varpelis skambinamas patraukus žemyn prie judančios konstrukcijos pritvirtintą šilkinę juostą, t. y. judinamas varpelio korpusas.

Priedas

1. *pzv.* Raguvos bažnyčios varpų skambinimas (fragmentas):

M. varpas (e², ♩ = 67)

D. varpas (Es, ♩ = 52)

2. *pzv.* Raguvėlės bažnyčios varpo skambinimas (fragmentas):

Didysis varpas (d¹, ♩ = 55)

⁶Duomenis pateikė: Stanislava Milerienė-Laurinaitytė, gim. 1935 m. Sodeikių k., gyv. Juostininkų k., Troškūnų sen., Anykščių r. / Užrašė G. Vilyš, 2000 m.

Iš partizano Aniceto Simanonio-Sigito pasakojimų

Živilė Baltušnikaitė

Anicetas Simanonis gimė 1920 m. rugsėjo 23 d. Mackeliškių k., Kavarsko vls., Ukmergės aps. Šeimoje augo dvi seserys – Veronika ir Palmyra – ir keturi broliai – Kazimieras, Anicetas, Antanas ir Albertas. Antanas ir Kazimieras jau mirę.

Anicetas Simanonis du kartus buvo nuteistas mirti – pirmą kartą 1941 m. okupantų vokiečių, antrą kartą – 1944 m. okupantų rusų. Abu kartus pavyko išvengti sušaudymo. 1944 m. rudenį pradėjo partizanauti Vienuolio būryje, Vyčio apygardoje, turėjo slapyvardį Briedis. Su Vienuoliu ir Rugeliu supažindino Pranas Mincė.

1945 m. birželio mėnesį būrio vadas Jonas Baltušnikas-Vienuolis pasiuntė A. Simanonį su užduotimi į Panevėžį. Susitikimo vietoje, turgaus aikštėje, jis staiga pajuto stiprų smūgį į sprandą, mat buvo atpažintas. Pabudo Panevėžio kalėjime. Tardomas įrodinėjo nieko nežinąs, buvo paleistas. Toliau aktyviai dirbo Vienuolio, Žaibo, Ažuolo ryšininku ir žvalgybininku. Kažkas jį išdavė. 1947 m. rudenį partizanų žvalgyba pranešė, kad Raguvos NKVD ruošiasi A. Simanonį areštuoti. Dirbdamas su kuliamaja pamatė nuo Levaniškių artėjančią grupę kareivių. A. Simanonis greitai sėdo ant dviračio ir ėmė važiuoti Janapolio dvaro link. Pavymui pylėsi kulkos. Metęs dviratį, apie du kilometrus bėgo, kai staiga pajuto smūgį į dešinę šlaunį. Kraujuojančia koja užsėdo ant Kielos arklio ir nušoliavo Alūkėnų miško link. Ten laukė Vienuolis su vyrais. Stribai pasitraukė. 1947 m. spalio mėn. A. Simanonis pasivadino Sigito slapyvardžiu. 1947 m. lapkritį turėjo susitikti su Žaibo partizanais prie Júodgirio. Netikėtai rusų kariai apsupo namą, prapliupo salvės. Baigėsi Sigito šoviniai, jis bėgo, o rusai vijosi net tris kilometrus.

1948 m. pradžioje apygardos vado įsakymu Anicetas Simanonis-Sigitas buvo pervestas dirbti ideologinį darbą Algimanto apygardoje, Antano Jagėlos-Ažuolo būryje. Vasario 16 dieną, matydami vis labiau žvėrėjančius okupantus, Ažuolo partizanai nutarė pakartoti priesaiką-pasižadėjimą vardan Dievo ir Tėvynės kovoti iki mirties prieš komunistinę sistemą. 1948 m. rudenį, lankantis svečiams iš kitų rajonų, stovyklos vieta buvo išduota. Rytą labai glaudžios apsuptyties metu žuvo Ažuolo būrio vadas Antanas Jagėla ir du partizanai. Sėkmingai išsiveržę iš pirmojo apsuptyties žiedo, Sigitas ir Teodoras Kviklys-Klajūnas traukėsi kartu. Klajūnui buvo persauta koja, bet fiziškai stiprus Sigitas nešė nešė jį ir išgelbėjo nuo persekiojančių rusų karių. Ažuolo būriui buvo suteiktas kitas – Butageidžio kuopos vardas. Žuvus Ažuolui, vadu tapo Aleksas Velanis-Tigras, o Anicetas Simanonis-Sigitas – jo pavaduotoju.

1949 m. rugpjūčio 17 d., sulaukę svečių iš apygardos, partizanai vėl buvo apsuptyti rusų kariuomenės. Tada atsitiko labai įdomus dalykas: ką tik užmigusi A. Simanonį sapne pažadino balsas: „*Sigitai, kelkis, eik iš čia*“. Pažadintas Tigras nekrepė dėmesio: „*Viskas tvarkoj, duok ramybę*“. Užmigęs Sigitas antrą kartą išgirdo raginimą: „*Greitai kelkis, vesk vyrus iš čia*“. Tigras ir vėl nepatikėjo. Trečio karto nebebuvo,

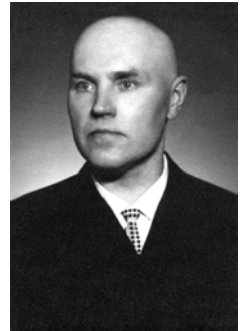

Anicetas Simanonis-Sigitas



„Ažuolo“ kuopa
1948 m. Troškūnų
miške

sargybiniai pranešė partizanams, kad jie jau apsupti priešų. Vyrai išsiveržė iš apsupimo ir ketino trauktis gilyn į Mackėliškių mišką. Priartėjus prie kelio, vedančio į Troškūnus, Sigitas staiga visai arti išgirdo automato spynos brakštelėjimą, vos spėjo palenkti galvą, kai paleista serija perskrodė petį ir plaučius. Žuvo partizanas Jonas Butkus-Karklas: neišlaikęs kankinimų, mirė, kalbėdamas „Tėve mūsų“. Anicetas Simanonis už Tėvynės gynimą Ypatingojo teismo nuteistas 25 metams kalėti pagal Baudžiamojo kodekso straipsnius Nr. 58–8 ir 58–11. Po Stalino mirties peržiūrėjus bylą, buvo palikta 12 metų katorgos. 1959 m. paleistas be teisės grįžti į Lietuvą. Savavališkai grįžęs į tėvynę, 1960 m. vedė, užaugino dvi dukras. Prisimena Joną Baltušniką-Vienuolį. Jis buvęs labiau panašus į tikrą vienuolį, o ne į partizaną: labai pamaldus, kitus ragindavęs melstis. Prie ugniakuro, būdavo, staiga išsitraukia maldaknygę ir sako: „*Pasimelskime*“.

Anicetas Simanonis-Sigitas su dėkingumu prisimena Petrą Laurenčiką. Jis buvo stambus ūkininkas Užūraisčiuose, turėjo didelę šeimą. Kai Sigitas grįžo iš Panevėžio kalėjimo, Vienuolis jį nukreipė pas Petrą Laurenčiką, kuris sutiko priimti partizaną. Kai laisvės kovotojams grėsdavo didelis pavojus, šeimininkas savo sodyboje juos paslėpdavo. Čia buvo radę patikimą prieglobstį Vienuolis, Rugelis, Žaibas, Lietus, Ažuolas ir Tigras.

Mordovijos lageryje Anicetas Simanonis kalėjo kartu su monsinjoru Alfonsu Svarinsku, Liudu Simučiu, Baliu Gajausku. Kunigas Juodaitis paprašė A. Simanoni parašyti poezijos. Jis sukūrė eilėraštį „Mūs Kristau Karaliau“.

Anicetas Simanonis gyvena Kaune, dainavo Laisvės kovų dainos chore.

Raguvos valsčiaus partizanų atminimo įamžinimas

Rūta Trimonienė

Lietuvos gyventojų genocido ir rezistencijos tyrimo centras

Baigėsi karas. Prasidėjo antroji sovietų okupacija. Kas vyko pokariu Raguvoje, savo prisiminimuose rašo partizano M. Giedraičio duktė Danutė Giedraitytė-Kielienė, kurios prisiminimais bus naudojama šiame straipsnyje: „Mamos tėviškė buvo Raguva. Mūsų šeima čia ir atsidūrė, nešama baisios karo audros. Žmonės, negalėdami užmiršti 1941 m. birželio 14 d. trėmimų, su baime ir neviltimi stebėjo okupantus. O tie, atsiraitoję rankoves, ėmėsi daryti „tvarką Lietuvoj“. Sovietų armijos ryšininkai užėmė senelio namus, mat jie S. Dariaus ir S. Girėno gatvėj buvo didžiausi. Mums vietos juose nedaug beliko. Raguvoje įsikūrė garnizonas. Mūsų namo „nuomininkai“ ir garnizono kareiviai jautėsi kaip nauji šeimnininkai. Jie iš tvartui statyti paruoštų rąstų pjovė malkas. Dieną naktį kūreno mūsų pirtį ir vis maudėsi, o nusimaudę laužė obelų šakas su obuoliais, kirto uogomis aplipusius serbentus ir nešė savo „mašom“ ir „dašom“. Senelis žiūrėjo į savo išauginto sodo niokojimą su nuostaba ir širdgėla. Iš kur tie barbarai? Nenujautė seno Lietuvos ūkininko širdis, kad tie patys barbarai atims gyvybę ir jo vaikams. Tuo metu mūsų šeimoje buvo trys jauni vyrai: du mamos broliai ir tėtis. Jų širdyse kaupėsi neapykanta rusų okupantams. 1944 m. jie visi trys išėjo į mišką partizanauti.

Man ėjo penkti metukai, bet čia jau prasidėjo ir mano kančios ...Paleido gandus, kad senelius išveš į Sibirą, o mane į vaikų namus atiduos. Vieną vakarą į mūsų namus sugužėjo „liaudies gynėjų“ būrelis. Jie ėmė saugoti namus ir mane – gal ateis pasiimti mama ar tėtis? Pasiskirstė po visą namą. Kas ant aukšto, kas verandoje, kas kituose kambariuose, o kas visai šalia. Koks gali būti miegas, kai namai pilni ginkluotų, pasmirdusių samane skrebę. Prisimenu, kad pasigirdo garsai, panašūs į važinėjamos žaislinės mašinytės garsus. Gulėjau bijodama pakrutėti savo lovytėje ir prisiekiau, kad rytoj tai jau negaus mano mašinytės ir nevažinės su ja naktį. Tik rytą, kai visa tai išsaciau seneliui, jis su ašarom akyse išaiškino, kad ne mano mašinytė burzgė, o stribas knarkė... Rytą dar vienas vaizdas įstrigo į atmintį. Aš jo negaliu užmiršti, nors praėjo daugiau kaip 50 metų. Senelis užlipo ant aukšto ir atnešė glėbį negyvų balandžių, kurie buvo dar be plunksnų ir nemokėjo skraidyti. Senelis stovėjo suglumęs, o jam per rūbus ir rankas varvėjo kraujas. Skrebai mažiem balandžiukam nusukinėjo galvytes.

Mes turėjom daug grynaveislių balandžių. Jų lizdai buvo ant aukšto. Balandžių burkavimas lyg lopšinė lydėjo mano vaikystę. O kiek džiaugsmo būdavo, kai senelis eidavo jų lesinti! Užtekdavo tik sugirgždėti klėties durims, kai iš visur pasipildavo burkuonėliai ir tūpdavo seneliui ant kepurės, rankų, pečių.

Stribų būdavo daugiau naktimis, o dieną palikdavo vieną asmens sargą „mano didenybei“. Atsimenu labai jauną skrebę. Jis buvo juokingas, nes nešiojo ilgą šautuvą, kuris jam vis kulnus daužė. Lydėdavo jis mane net ten, kur karalius pėsčias vaikšto, ir stypsodavo šalia kaip baidyklė žvirbliams baidyt... Gerai prisimenu, kaip mane skriaudė, prisimenu, kaip kartą ir aš pabėgau nuo savo sargo pas vaikus, kaip jis pagavęs už apykaklės nešė mane namo, o aš tik kojom tabalavau ir rėkiau.

Parnešė ir metė viduryje kiemo, kad išsitiesiau kaip varliukas. Kaip skaudėjo keliukai ir delniukai! Mamos nebuvo, nebuvo kas papučia. Glostė senelio nuo darbų ir senatvės sugrubusi ranka, gailėjo iš skausmo suakmenėjusi širdis. Jis, senas žmogus, visų gerbiamas už darbštumą, bitininkas, sodininkas, niekada neatsakęs medaus stiklinės vaistams ar šiaip kokios pagalbos. Senelis nesuprato, kad okupantų sėbrams nėra nieko negalima. Jiems neegzistavo vaikai, moterys, motinos”.

Raguvoje, pastate Pašto g. 2, buvusiam Povilonio name, raguviškių vadinamame Povilonio mūru, 1944 m. įsitaisė enkavėdistai ir sribai. „Ten viešpatavo sadistė Golubkova. Galėjo ištisas valandas kankinti žmones. O kankino ji meistriškai, tik jos vienos galvoje gimstančiais metodais. Vienažindį iš Raguvėlės kaimo pasodino, atlošė galvą ir pistoleto rankena sulaužė gerklės stemplę. Juozą Tribušauską mušė su lazda per padus, kol šešiolikos metų „banditas”, atvežtas iš savo namų, netekdavo sąmonės. Mušimas rimbū, spardymas, nagų lupimas, adatų smeigimas po nagais buvo jos hobis. Išradingumo būtų pavydėję ir vokiečių budeliai. Šio pastato rūsyje buvo pilna kankinamų žmonių... Senelį įmetė į karcerį. Tardė tik naktimis, o dienomis neduodavo nei atsisėsti, nei užmigti. Valgyti – tik duona ir vanduo. Grįžo senelis tik po mėnesio: pajuodęs, apžėlęs barzda, labai sublogęs, bet gyvas. Jam tada buvo daugiau negu 80 metų”.

1945 m. vasario 23 d. Raguvės sribai sušaudė ir subadė brolius Lauryną (gim. 1906 m.) ir Rapolą Kvedarauskus iš Putiliškių kaimo.

Visiems šiame pastate kankintiems, kalintiems ir nužudytiems žmonėms atminti 1998 m. gruodžio 22 d. ant sienos buvo pakabinta juodo šlifuoto granito lenta su užrašu: ŠIAME NAME 1944–1952 METAIS / BUVO KALINAMI IR KANKINAMI / KOVOTOJAI UŽ LIETUVOS LAISVĘ.

Jau 1945 m. Raguvoje ant aikštės grindinio priešais pastatą, kuriame buvo NKVD, sribai paguldė pirmuosius žuvusius partizanus.

„Gulėjo nurengti, nuauti, pajuodę nuo žaizdų, išniekinti. Ir ėjo motinos, seserys, mylimos mergaitės stingstančiomis širdimis, be ašarų akyse, tik su nebyliu klausimu lūpose – gal tai mano sūnus? brolis? mylimasis? Neturėjo teisės suklupti prie nužudyto, pravirkti, priglauti sūnaus galvą prie plystančios širdies. Grėsė tremtis į Sibirą ar 25-eri metai lagerio. Dienomis gi „liaudies gynėjai” žuvusiems pjaustė pirštus su vestuviniiais žiedais, laupė auksinius dantis, nuavinėjo batus, tyčiojosi iš žuvusiųjų kūnų”.



Pašto g. 2. Memorialinė lenta visiems čia kalintiems ir nukankintiems žmonėms atminti. Atidengta 1998 m. gruodžio 22 d. Aut. skulptorius J. Jagėla. V. Molienės nuotr.

Aikštėje čia niekintiems partizanams atminti 1995 m. lapkričio mėn. buvo atidengtas ir pašventintas paminklinis akmuo. Akmens pastatymą inicijavo tuometinis Raguvos seniūnas Petras Šileika.

Ant akmens pritvirtinta paminklinė lenta su įrašu: NEBIJAU PANIEKOS, NEBIJAU / ŠŪVIŲ! TIK DIEVE MANO, VIENO / BIJAU, KAD MANO TAUTA / ATMINTIES NEPRARASTŲ / ŠIOJE AIKŠTĖJE BUVO IŠNIEKINAMI / ŽUVUSIŲJŲ 1945–1952 M. UŽ LIETUVOS / LAISVĘ KOVOJUSIŲ PARTIZANŲ KŪNAI.

Pirmosios aukos – 1945 m. liepos 9 d. Raguvos garnizono kareivių nužudyti penki vyrai, užkasti prie klebonijos netoli Nevėžio. Tai buvo:

BRONIUS SEMĖNAS, *gim. 1928 m.*

STASYS DAILIDĖNAS, *gim. 1923 m. Šovėnių k., Anykščių r.*

KAZIMIERAS STANKELIS, *gim. 1890 m.*

ANDRIUS ABRAŠKEVIČIUS, *gim. 1905 m. Anykščių r.*

ANTANAS VAIČIULIS, *gim. 1918 m.*

Prasidėjus Atgimimui, žuvusiųjų giminės bandė ieškoti palaikų, tačiau jų nepavyko rasti. Užkasti jie buvo užžėlusioje pelkėtoje vietoje. Tad čia užkastiems partizanams atminti beveik prie pat kelio (numanoma užkasimo vieta yra apie 100 m į pelkės vidurį) žuvusiųjų giminių pastangomis buvo pastatytas juodo granito paminklas, aptvertas metaline tvorele. Ant jo iškalto čia užkastų partizanų pavardės ir įrašas: NUŽUDYTI 1945 VII 9 DIENĄ LIETUVOS SŪNŪS / IŠ JŪSŲ BUVO ATIMTA TEISĖ GYVENTI / IR TEISĖ BŪTI PALAIDOTIEMS / JUS PRIGLAUDĖ ŠIS BUVĘS RAISTAS / IKI PASKUTINIO TEISMO DIENOS / IŠGELBĖK VIEŠPATIE SAVO ŽMONES / IR IŠAUKŠTINK JUOS AMŽINYBĖJ / 1989 M.

Vėliau žuvusių Raguvos valsčiuje partizanų palaikus po išniekinimo Raguvos aikštėje užkasdavo miestelio pakraštyje, vietinių pramintame Melinsko pelke, Melinsko krūmais.

Visiems čia užkastiems Raguvos valsčiuje žuvusiems bei gimusiems partizanams atminti 1992 m. buvo pastatytas paminklas. Tai keturkampė aukštyrė besistiebianči koplyčia su keturšlaičiu stogeliu ant stačiakampio laiptuoto postamento. Jos papėdėje – juodo granito paminklinė lenta su įrašu: ŽUVUSIEMS / 1944–1953 m.

Po šiuo įrašu iškalta Gedimino kryžius herbo pavidalo reljefe, kurį iš apačios juosia ažuolo lapų vainikai. O po juo vėl įrašas: JŪS LIKOTE / IŠTIKIMI / LIETUVAI.



Paminklas 1945 m. liepos 9 d. nužudytiems ir šalia Raguvos klebonijos užkastiems partizanams atminti.

2000 m. spalio mėn. R. Trimonienės nuotr.

Šalia koplyčios, kairėje pusėje, – tinkuota siena su septyniomis paminklinėmis plokštėmis, kuriose įrašytos žuvusiųjų pavardės. Virš plokščių – pailga plokštė su įrašu: RAGUVOS APYLINKĖSE ŽUVE PARTIZANAI.

Kas gi buvo tie žmonės, žuvę dėl Lietuvos laisvės?

Raguvos valsčiaus vyrai, pasitraukę į mišką kovoti su okupantais, priklausė Vyčio apygardos J. Krištaponio rinktinės Mykolo Dobrovolskio-Čeponio, Jono Baltušniko-Vienuolio, Petro Bliekos, Antano Vaičekonio-Šermukšnio ir Antano Žilio-Žaibo partizanų būriams.

Partizanai ginklavosi ir ruošėsi... „O Dieve, kokiai nelygiai kovai. Tam galėjo ryžtis tik labai mylintys savo kraštą ir nekviestų atėjūnų nekenčiantys narsuoliai. Į miškus išėjo patys drąsiausi vyrai. Palikę nesuartus laukus, nepasėtus javus, pakabinę rūdyti dalgius. Palikę mamas, seseris, žmonas ir mažus vaikus, išėjo į kovą su neregėtai klastingu ir gerai ginkluotu priešu.

Dauguma partizanų buvo kaimo vyrai, niekada nelaikę rankoje ginklo, bet mokėję sodinti medį, auginti duoną, rūpintis namais, dabar jie ėjo į tą nelygią kovą, nes Tėvynė buvo pavojuje“.

Štai tie vyrai, žuvę už Tėvynę.

IGNAS ABRAŠKEVIČIUS. Gimė 1924 m. Gyveno Raguvoje. Vyčio apygardos B. Blauzdžio būrio partizanas. Žuvo 1945 m. naktį iš birželio 1 į 2 d. B. Poviliūnienės sodyboje Alūkėnų k., Raguvos vls. Kartu su juo žuvo penki partizanai. Žuvusiųjų palaikai buvo išniekinti Raguvos aikštėje. Vėliau užkasti Melinsko pelkėje.

KOSTAS ADOMONIS. Gimė 1911 m. Gyveno Levaniškių k., Anykščių r. Buvo Vyčio apygardos Šermukšnio būrio partizanų ryšininkas ir rėmėjas. Padėdavo šio būrio partizanams susitikti su Juodgirio kovoto-



Koplyčia šioje vietoje užkastiems Raguvos valsčiuje gimusiems bei žuvusiems partizanams atminti. Pastatyta 1992 m. R. Trimonienės nuotr. 2000 m. spalio mėn.



Koplyčios pagrindinio fasado papėdė. Memorialinė lenta. R. Trimonienės nuotr. 2000 m. spalio mėn.



Sienelė šalia koplyčios su Raguvos valsčiuje 1944–1953 m. žuvusių partizanų pavardėmis. Fragmentas. R. Trimonienės nuotr. 2000 m. spalio mėn.

jais. Buvo sekamas, nes buvo įtariamas bendradarbiavimu su partizanais. 1945 m. liepos 20 d. K. Adomonis buvo suimtas sribų Šąpio k. prie Vaclovo Mincės sodybos. Nenorėdamas pasiduoti, šoko bėgti ir buvo sribų nušautas.

ANTANAS ALELIŪNAS-MEDELIS. Gimė 1914 m. Gyveno Bėdrių k., Panevėžio r. Vyčio apygardos M. Dobrovolskio būrio partizanas. Žuvo 1947 m. balandžio 20 d. Raguvos girioje. Palaikai užkasti Melinsko pelkėje.

ANTANAS ALIUKAS-KUPRYS. Gimė 1916 m. Naūsodės k., Raguvos vls. Vyčio apygardos partizanų būrio vadas. Žuvo 1949 m. kovo 21 d. (Verbų sekmadienį) Kazio Baltušniko sodyboje Kirmėlių k., Raguvos vls., kartu su dviem partizanais.

JONAS ALIUKAS (Antano brolis). Gimė 1921 m. Nausodės k., Raguvos vls. Vyčio apygardos partizanas. Žuvo 1944 m. Šikšnos namuose.

PETRAS ALKAUSKAS. Žuvo 1945 m. naktį, iš birželio 1 į 2 d. B. Poviliūnienės sodyboje Alukėnų k., Raguvos vls. Palaikai buvo išniekinti Raguvos aikštėje. Vėliau užkasti Melinsko pelkėje.

STANISLOVAS ALKAUSKAS. Gimė 1914 m. Alukėnų k., Raguvos vls., ūkininkų šeimoje. 1943 m. vedė. 1944 m. gimė dukra. Nuo 1944 m. Vyčio apygardos B. Blauzdžio būrio partizanas. Žuvo 1945 m., naktį iš birželio 1 į 2 d. B. Poviliūnienės sodyboje Alukėnų k., Raguvos vls. Kartu žuvo penki partizanai. Žuvusiųjų palaikai buvo išniekinti Raguvos aikštėje. Vėliau užkasti Melinsko pelkėje.

ANTANAS AŽUSIENIS-SMAUGLYS. Gimė 1921 m. Vāždėlių k., Raguvos vls., ūkininkų šeimoje. Vyčio apygardos partizanas. Žuvo 1947 m. kovo mėn. bunkeryje Raguvos vls.

MYKOLAS BANAITIS-LEOPARDAS. Gimė 1905 m. Budrionių k., Raguvos vls. Partizanas nuo 1944 m., priklausė Vyčio apygardos Šermukšnio būriui. Žuvo 1949 m. sausio 7 d. (kitame šaltinyje – 1948 m. lapkričio mėn.) Užusienio k.

ALEKSANDRAS BARTAŠEVIČIUS-TIGRAS. Vyčio apygardos J. Baltušniko-Vienuočio būrio partizanas. Suimtas 1946 m. balandžio 28 d. Kalintas Kaune. Teistas. Kalėjo Viatlage, Kirovo srityje, vėliau Pesčianlage, Karagandos srityje. 1955 m. spalio 10 d. grįžo į Lietuvą. Mirė 1982 m.

JONAS BARTAŠEVIČIUS-KIAUNĖ. Gimė 1908 m. Raguvos miestelyje. 1942 m. vedė. Su šeima gyveno Raguvoje. Prasidėjęs antrajai sovietų okupacijai kartu su broliu Aleksandru ir sesers vyru Mečislovu Giedraičiu išėjo pas partizanus. Priklausė Vyčio apygardos J. Baltušniko-Vienuočio partizanų būriui. Žuvo 1946 m. gegužės 9 d. Raguvos vieniemyje kartu su M. Giedraičiu. Partizanai jų palaikus palaidojo Maženių k. kapinaitėse, Velžio vls., Panevėžio aps.

JONAS BERNATONIS-MELAGIS. Gimė 1916 m. Troškūnų vls. Gyveno Alūkėnų k., Raguvos vls. Vyčio apygardos partizanas. Žuvo 1949 m. birželio 8 d. Keraičio sodyboje Šikšnalaukio k., Troškūnų vls., kartu su partizanu Simonu Dailidėnu-Vėtykle.

BRONIUS BIELINIS-AUŠRA. Gimė 1924 m. Gyveno Raguvos miestelyje. Vyčio apygardos J. Baltušniko-Vienuočio būrio partizanas. Žuvo 1945 m. liepos 17 d. Raguvos miške.

ANTANAS BIELIŪNAS. Gimė 1913 m. Gyveno Raguvoje. Vyčio apygardos partizanas. Žuvo 1945 m. vasario mėn.

J. BIKINAS-ALKSNIS. Gimė 1912 m. Budrionių k., Raguvos vls. Buvo vedęs, turėjo tris sūnus. Į mišką pasitraukė 1945 m. sausio mėn. Priklausė Vyčio apygardos M. Dobrovolskio, veikusio Raguvos valsčiuje, partizanų būriui. 1946 m. sausio mėn. pasitraukė iš miško ir apsigyveno Panevėžio mieste. 1946 m. vasario 20 d. buvo areštuotas. Nuteistas 1946 m. balandžio 20 d., kalėjo Uchtoje, Komijoje. Žuvo lageryje 1947 m. kovo 13 d.

VYTAS BIKINAS-PIPIRAS. Gimė 1924 m. Budrionių k., Raguvos vls. Vyčio apygardos Šermukšnio būrio partizanas. Žuvo 1948 m. rugpjūčio 1 d.

ANTANAS BLAUZDYS-KONKURENTAS. Gimė 1916 m. Alūkėnų k., Raguvos vls. Prasidėjęs antrajai sovietų okupacijai, slapstėsi nuo mobilizacijos į sovietinę armiją. 1944 m. atvažiavė į A. Blauzdžio sodybą stribai išsivarė gyvulius, išsivežė visą turtą. Po šio įvykio A. Blauzdys tapo savo brolio B. Blauzdžio būrio partizanu. Dalyvavo

ne vieneriose kautynėse. Žuvo 1945 m., naktį iš birželio 1 į 2 d. B. Poviliūnienės sodyboje Alukėnų k., Raguvos vls. Kartu žuvo penki partizanai. Žuvusiųjų palaikai buvo išniekinti Raguvos aikštėje. Vėliau užkasti Melinsko pelkėje.

BRONIUS BLAUZDYS. Partizanų būrio vadas. Žuvo 1945 m., naktį iš birželio 1 į 2 d. B. Poviliūnienės sodyboje Alukėnų k., Raguvos vls.

STASYS BLAUZDYS. Brolio Broniaus Blauzdžio partizanų būrio narys. Žuvo 1945 m., naktį iš birželio 1 į 2 d. B. Poviliūnienės sodyboje Alukėnų k., Raguvos vls.

ALFONSAS BLIEKA-PATRIMPAS. Gimė 1912 m. Pavyžonių k., Panemunio vls., Rokiškio aps. 1935 m. tarnavo LR kariuomenėje Kaune. 1936–1937 m. buvo artilerijos liktinių rikiuotės puskarininkių pirmos laidos kursantas. 1938–1940 m. tarnavo Ukmergėje puskarininkiu artilerijos pulke. 1944 m. liepos mėn. pasitraukė į Vokietiją. 1945 m. žiemą desantu grįžo į Lietuvą ir priklausė Vyčio apygardai. Buvo paskirtas vienu iš šios apygardos būrio vadų. Jo vadovaujamas būrys veikė Raguvos valsčiaus teritorijoje. Žuvo 1946 m. rugsėjo 24 d. Butkūnų k., Vadoklių vls., Panevėžio aps., kartu su kitais partizanais. Kovos draugai žuvusiųosius, tarp jų ir A. Blieką, palaidojo Raguvos miške. 1989 m. jų palaikai buvo perlaidoti Raguvoje.

JUOZAS BLINKEVIČIUS-JAUNUTIS, SAKALAS. Gimė 1930 m. Kučkų k., Raguvos vls. Nuo 1950 m. Vyčio apygardos Gintaro tėvūnijos Dainavos būrio partizanas. Suimtas 1953 m. kovo 14 d. Raguvos miške. Teistas.

J. BRELIŪNAS.

PETRAS BUČINSKAS-ŽILVITIS. Gimė 1921 m. Raguvoje. 1944 m. rugsėjo mėn. pasitraukė į Vokietiją. Mokėsi desantininkų mokykloje. 1944 m. lapkričio 18 d. desantu grįžo į Lietuvą. Buvo nuleistas Žaliojoje girioje, Panevėžio rajone. Vyčio apygardos partizanas. Žuvo 1946 m. sausio 13 d. Raguvėlės miške, prie Tūmagalio k., kartu su partizanu Broniumi Urbonu-Viesulu. Žuvusiųjų palaikai buvo išniekinti Raguvos miestelio aikštėje.

JONAS ČEPONIS-KAPITONAS. Gimė 1923 m. Gyveno Konciapòlio k., Raguvos vls. Vyčio apygardos partizanas. Žuvo 1945 m. liepos 20 d.

ANTANAS DAILIDĖNAS-ANTANAS. Gimė Laukagalių k., Troškūnų vls., Panevėžio aps. Gyveno Girėlės k., Troškūnų vls. Vyčio apygardos A. Žilio-Žaibo būrio partizanas. Žuvo 1949 m. birželio 11 d.

BRONIUS DAILIDĖNAS-RAMUNĖ, MESČIONIS (Antano brolis). Gimė Laukagalių k., Troškūnų vls., Panevėžio aps. Gyveno Girelės k., Troškūnų vls. Šarūno rinktinės, veikusios Troškūnų valsčiuje, būrio partizanas. Žuvo 1947 m.

JURGIS DAILIDĖNAS (Antano brolis). Gimė Laukagalių k., Troškūnų vls., Panevėžio aps. Gyveno Girelės k., Troškūnų vls. Vyčio apygardos A. Žilio-Žaibo būrio, nuo 1951 m. – Ipolito Mulevičiaus-Pavasario būrio partizanas. Žuvo 1952 m. gegužės 21 d. karinės čekistinės operacijos metu Balelių miško bunkeryje Panevėžio rajone.

DAILIDĖNAS STASYS-MEŠKA (Antano brolis). Gimė Laukagalių k., Troškūnų vls., Panevėžio aps. Gyveno Girelės k., Troškūnų vls. Vyčio apygardos A. Žilio-Žaibo būrio partizanas. Žuvo karinės čekistinės operacijos metu 1949 m. birželio 12 d. Petro Keraičio sodyboje Šikšnalaukio k., Troškūnų vls., Anykščių aps., kartu su Jonu Bernatoniū-Melagiu. Palaikai buvo išniekinti Raguvoje, vėliau užkasti Melinsko pelkėje. Slapčia buvo iškasti ir palaidoti.

SIMONAS DAILIDĖNAS-VĖTYKLĖ. Gimė Troškūnų vls., Panevėžio aps. Gyveno Laukagalių k. Žuvo 1949 m. birželio 8 d. Keraičio sodyboje Šikšnalaukio k., Troškūnų vls., kartu su partizanu Jonu Bernatoniū-Melagiu.

JONAS DAGELIS-GINTARAS. Gyveno Kirmėlių k., Raguvos vls. Vyčio apygardos A. Aliuko-Kuprio, vėliau A. Jagėlos būrio partizanas. Žuvo 1948 m. netoli Papartynės k., Troškūnų girioje, kartu su būrio vadu A. Jagėla-Ažuolu ir Danute Dovydenaite. Palaikai buvo išniekinti Kavarske. Slapčia iškasti ir palaidoti Traūpio kapinaitėse.

JONAS DEVEIKIS-ŽEMAITUKAS, VYTENIS. Gimė 1929 m. Jočiūnų k., Raguvos vls., ūkininkų šeimoje. Baigė Raguvos mokyklos 6 klases. 1945 m. areštavus tėvą dirbo motinos ūkyje. 1948 m. šeima turėjo būti ištremta. Apie tai sužinoję šeimos nariai slapstėsi. Jonas pasitraukė į mišką. Nuo 1949 m. priklausė Vyčio apygardos Aušros partizanų būriui. Žuvo 1952 m. rugsėjo 8 d.

JUOZAS DEVEIKIS. Gimė 1916 m. Jočiūnų k., Raguvos vls. Valstietis. Suimtas 1944 m. rugpjūčio 12 d. Nuteistas 1945 m. sausio 13 d. dešimčiai metų lagerio ir penkeriems metams tremties. Žuvo lageryje 1947 m. kovo 15 d.

JUOZAS DOBROVOLSKIS-ŠTUKA. Gimė 1924 m. Parkonių k., Anykščių vls. 1944 m. buvo gen. P. Plechavičiaus Vietinės rinktinės narys. Po rinktinės išformavimo grįžo namo. Prasidėjęs antrajai sovietų okupacijai su kitais jaunuoliais tapo A. Bliekos-Patrimpo būrio Mykolo Dobrovolskio-Čeponio (J. Dobrovolskio brolio), grįžusio de-

santu į Lietuvą, grupės partizanų. Čėponio partizanų grupė veikė Panevėžio, Ramygalos, Raguvos, Troškūnų, Subačiaus valsčių apylinkėse. J. Dobrovolskis žuvo 1946 m. rugsėjo 24 d. ūkininko Žostauto sodyboje Butkūnų k., Vadoklių vls., Panevėžio aps., kartu su būrio vadu Alfonsu Blieka ir partizanais Broniumi Lazdausku, Antanu Grigaliūnu, Jonu Vaičekoniu, Alfonsu Vidugiriu ir Juozapu Žalga. Jų palaikus draugai palaidojo Raguvos girioje. 1989 m. jie perkelti į Raguvą.

KAZYS DOBROVOLSKIS-GANDRAS. Gimė 1906 m. Parkonių k., Anykščių r. Nepriklausomos Lietuvos laikais priklausė Šaulių sąjungai. 1944 m. buvo areštuotas, kankintas. Po šio įvykio tapo A. Bliekos-Patrimpo būrio Mykolo Dobrovolskio (J. Dobrovolskio brolio), grįžusio desantu į Lietuvą, grupės partizanų. Vėliau – Vilko būrio partizanas. Žuvo 1949 m. lapkričio 29 d. Karsakiškio miške Karsakiškio sen., Panevėžio aps. (susisprogdino, nenorėdamas pasiduoti gyvas). Kartu žuvo partizanų būrio vadas Antanas Juška-Vilkas, būrio vado pavaduotojas Julius Stakė-Žydas ir partizanai Petras Dzvonka, Juozas Lupeikis-Hitleris, Bronius Zaremba-Abžergavičius, Mykolas Kapšys-Katinas. Tai buvo paskutiniai Vyčio apygardos Vilko būrio partizanai.

MYKOLAS DOBROVOLSKIS-ČEPONIS. Gimė 1909 m. Parkonių k., Anykščių r. Turėjo vyr. puskarininkio laipsnį. Gyveno Panevėžyje. 1944 m. pasitraukė į Vokietiją. 1944 m. gruodžio 22 d. desantu su Petraičio grupe grįžo į Lietuvą. Čia rado vietos jaunuolius, vengiančius mobilizacijos į sovietinę armiją. Viesulo vadovaujamoje grupėje buvo paskirtas vadu. Vadovavo partizanų kautynėms su okupantais ir sribais Raguvos, Troškūnų, Subačiaus ir Panevėžio rajonuose. M. Dobrovolskio vadovaujame būryje buvo ir jo broliai – Juozas, Kazys ir Antanas. M. Dobrovolskis žuvo 1947 m. gruodžio 3 d. Aleliūno sodyboje Kairių k., Panevėžio aps.

VLADAS EIMONTAS-ŠPOKAS. Gimė 1916 m. Raguvos valsčiuje. Gyveno Raguvos miestelyje. Vyčio apygardos partizanas. Žuvo 1945 m. rugpjūčio 17 d. Panevėžio r.

JUOZAS GAILUŠIS-KĘSTUTIS. Gimė 1914 m. Beržytės k., Troškūnų vls. Vyčio apygardos Šarūno rinktinės partizanas. Žuvo 1946 m. lapkričio 15 d. Raguvos valsčiuje.

JUOZAS GASIŪNAS. Vyčio apygardos partizanas. Žuvo 1945 m.

ANTANAS GEDUTIS-ARAS (GAIDUKAS). Gyveno Raguvoje. Vyčio apygardos Šermukšnio būrio partizanas. Žuvo 1948 m. Raguvos vls.

MEČYS GIEDRAITIS-KAŠTONAS. Gimė 1909 m. Kavarske, Anykščių r. 1934 m. vedė. Iki 1944 m. dirbo felčerių Kauno Raudonojo Kryžiaus ligoninėje. 1944 m. su šeima persikėlė į Raguva pas žmonos tėvus. Uošvių namuose apsigyveno rusų garnizono kareiviai. 1944 m. M. Giedraitis kartu su dviem žmonos broliais Bartaševičiais Jonu-Kiaune ir Aleksandru-Tigru pasitraukė į mišką. Visi priklausė Vyčio apygardos J. Baltušniko-Vienuočio būriui. 1946 m. gegužės 9 d. M. Giedraitis su žmonos broliu Bartaševičiumi atėjo pas Ilekį, gyvenusį Raguvos vienkiemyje, susitikti su žmona. Matyt, tą žinojo ir stribai. Pasirodžius jiems M. Giedraitis su J. Bartaševičiumi šoko per langą ir leidosi atsišaudydami bėgti miško link, tačiau buvo skrebo Klikūno nušauti. Žuvusiųjų palaikai buvo išvežti į Panevėžį. Pakely skrebai palaikus sumetė į vandens pilną griovį Staniūnų miškelyje. Vietiniai žmonės žuvusiųosius rado po dviejų savaičių. Partizanai kovos draugus palaidojo Maženių kapinėse, Velžio vls., Panevėžio aps.

ANTANAS GINOTAS-ERELIS. Gimė 1917 m. Gyveno Raguvoje. Vyčio apygardos partizanas.

FELIKSAS GINOTAS.

ANTANAS GRIGALIŪNAS-ŠAMOTAS. Gimė 1922 m. Gyveno Butkūnų k., Vadoklių vls. Vyčio apygardos partizanas. Žuvo 1946 m. rugsėjo 24 d. ūkininko Žostauto sodyboje Butkūnų k., Vadoklių vls., Panevėžio aps., kartu su būrio vadu ir penkiais partizanais. Jų palaikus draugai palaidojo Raguvos girioje. 1989 m. jie perkelti į Raguva.

JUOZAS IVANAUSKAS-VIEVERSYS. Gimė 1925 m. Gyveno Kirmėliukų k., Raguvos vls. Partizanas nuo 1945 m. Partizanavo Šimonių, Svėdasų valsčiuose. Žuvo 1947 m. balandžio mėn. kartu su dar vienu partizanu netoli Šilagalių k., Šimonių vls., Kupiškio aps. Jų palaikai buvo išniekinti Šimonių miestelio aikštėje netoli bažnyčios. Užkasimo vieta nežinoma.

VYTAUTAS IVANAUSKAS-BERNIUKAS, DOBILAS (Juozo brolis). Gimė 1921 m. Gyveno Kirmėliukų k., Raguvos vls. Partizanas nuo 1944 m. Priklausė A. Aliuko-Kuprio partizanų būriui. Žuvo 1949 m. kovo 21 d. Kazio Baltušniko sodyboje Kirmėliukų k., Raguvos vls., kartu su būrio vadu ir dar vienu partizanu. Jų palaikai buvo išniekinti Raguvos miestelio aikštėje. Vėliau užkasti Melinsko pelkėje. Po kelių savaičių žuvusiųjų palaikai buvo iškasti ir palaidoti Kirmėlių k. kapinėse.

JURGIS JAKAITIS-PACAS, PJIERAS. Gimė Ustronės k., Krekenavos vls., Panevėžio aps. Batsiuovys. Vyčio apygardos partizanas. Žuvo 1947 m. balandžio 1 d.

ANTANAS JAKIMAVIČIUS-BARAVYKAS. Gimė 1924 m. Kirmėlių k., Raguvos vls. Žuvo 1946 m. vasario 16 d. Šilų miške, Raguvos vls., partizanų stovyklą apsupus enkavėdistams ir sribams. Kartu žuvo penki partizanai. Žuvusiųjų palaikai buvo išniekinti Raguvos miestelio aikštėje, vėliau užkasti miestelio pakraštyje esančioje Melinsko pelkėje.

STASYS JAKIMAVIČIUS-BIEŽANČAS, UOSIS. Gimė 1916 m. Kritižio k., Raguvos vls. Vyčio apygardos A. Aliuko-Kuprio būrio partizanas. Žuvo 1947 m. kovo mėn. (kitais duomenimis – 1949 m. liepos 31 d.).

KAZYS JENIONIS (JANONIS)-DEREŠIS. Gimė 1910 m. Miliešiškių k., Vadoklių vls., Panevėžio aps. Žuvo 1946 m. vasario 16 d. Šilų miške, Raguvos vls., partizanų stovyklą apsupus enkavėdistams ir sribams. Kartu žuvo penki partizanai. Žuvusiųjų palaikai buvo išniekinti Raguvos miestelio aikštėje, vėliau užkasti miestelio pakraštyje esančioje Melinsko pelkėje.

KAZYS JOČYS. Gimė 1918 m. Milaikiškių k., Troškūnų vls. Vyčio apygardos Šarūno rinktinės partizanas. Žuvimo data nėra tiksli – 1946 arba 1947 m.

VLADAS JUOSPAITIS-BŪGNAS. Vyčio apygardos partizanas. Žuvo 1946 m.

JONAS JUOZEVIČIUS-STIRNA, BEDALIS. Gimė 1916 m. Putiliškių k., Raguvos vls. Vyčio apygardos Šermukšnio būrio partizanas. Žuvo 1953 m. vasario 19 d. Aleliūno sodyboje Klepšių k., Velžio vls., kartu su partizanais Kaziu Šimkūnu-Ožiu ir Juze Vėžyte.

VYTAS JUŽĖNAS-VAIKAS. Gyveno Šikšnalaukio k., Troškūnų vls. Vyčio apygardos A. Aliuko-Kuprio būrio partizanas. Žuvo 1948 m. vasario 18 d. Alūkėnų miške Raguvos vls. Kadangi buvo labai šalta, Raguvos skrebai jo palaikus tik numetė į krūmus Melinsko pelkėje. Partizanai juos pavogė ir palaidojo.

POVILAS KAMINSKAS. Vytauto Kojelavičiaus-Nemunėlio būrio partizanas. Žuvo 1947 m. kovo 1 d. Petkėnų miške, Raguvos vls. Kartu žuvo partizanas Povilas Švilpa.

STASYS KERAITIS-VARNA. Gimė 1923 (1929) m. Gyveno Laukagalių k., Troškūnų vls., Panevėžio aps. Partizanas nuo 1944 m., priklausė Vyčio apygardai. Žuvo (arba buvo suimtas) 1948 m. sausio 17 d.

JUOZAS KIELA-STARKUS. Gimė 1915 m. Paištakių k., Vadoklių vls. Žuvo 1947 m. gegužės 23 d. bunkeryje Raguvos valsčiuje.

JUOZAS KIRSNYS-RAUDONIKIS. Gyveno Kirmėlių k., Raguvos vls. Vyčio apygardos A. Aliuko-Kuprio būrio partizanas. Žuvo 1949 m. kovo 21 d. Kazio Baltušniko sodyboje Kirmėlių k., Raguvos vls., kartu su būrio vadu A. Aliuko-Kupriu ir partizanų Vytautu Ivanausku-Berniku. Palaidotas Kirmėlių k. kapinėse.

JONAS KIRSNYS-PIRŠLYS. Gimė 1924 m. Užunevėžių k., Raguvos vls. Buvo policininkas. Partizanas nuo 1946 m. sausio mėn. Priklausė Vyčio apygardos J. Baltušniko-Vienolio partizanų būriui. Žuvo 1947 m. rugsėjo mėn. netoli Užunevėžių kaimo. Negyvam stribai taip sumaitojo veidą šautuvo buože, kad nebuvo galima pažinti. Palaikai išniekinti Raguvoje, vėliau užkasti Melinsko pelkėje.

ALBERTAS KUNCĖ-PUŠIS (LIEPA). Gimė 1921 m. Kučkų k., Raguvos vls. Nuo 1943 m. iki 1945 m. pabaigos mokėsi Panevėžio berniukų amatų mokykloje. Nuo 1945 m. įsijungė į pogrindžio veiklą, 1946 m. tapo partizanų. Priklausė Vyčio apygardos A. Bliekos partizanų būriui. Žuvo 1946 m. Ramygalos vls., Panevėžio aps.

ANTANAS KUNCĖ-ŽALGIRIS. Gimė 1922 m. Kučkų k., Raguvos vls. Dirbo tėvų ūkyje. Partizanas nuo 1946 m. Priklausė Vyčio apygardos A. Bliekos partizanų būriui. Žuvo 1947 m. balandžio 20 d.

JONAS KUNCĖ-ŽIRNIUKAS. Gimė 1914 m. Kučkų k., Raguvos vls. Partizanas nuo 1946 m. Priklausė Vyčio apygardos A. Bliekos partizanų būriui. Žuvus M. Dobrovolskiui, paskirtas būrio vadu. Žuvo 1947 m. balandžio 20 d. kartu su broliu Antanu.

BRONIUS LAZDAUSKAS-ŠEŠKAS. Žuvo 1946 m. rugsėjo 24 d. ūkininko Žostauto sodyboje Butkūnų k., Vadoklių vls., Panevėžio aps., kartu su būrio vadu ir penkiais partizanais.

ADOLFAS MAČIULIS-BALANDIS. Gimė 1919 m. Laukagalių k. Vyčio apygardos A. Aliuko-Kuprio būrio partizanas. Suimtas 1952 m. rugsėjo 10 d. bunkeryje, buvusiam Zigmo Užkurėlio sodyboje Kirmėlių k. vienkiemyje, Raguvos vls.

JUOZAS MAČIULIS-DUDUTIS. Gimė Šikšnalaukio k., Troškūnų vls. Vyčio apygardos Pavasario būrio partizanas. Žuvo 1952 m. gegužės 21 d.

POVILAS MAČIULIS-MARSAS. Gimė Putiliškių k., Raguvos vls. A. Žilio-Žaibo būrio virėjas. Žuvo 1948 m. prie Šilų.

JUOZAS MAROZAS-ŠERNAS. Gimė 1903 m. Gyveno Raguvos kaime. Žuvo 1945 m. lapkričio 8 d.

ANTANAS MEIŠTAS-ROBINZONAS (TARZANAS). Gimė 1920 m. Kritižio k., Raguvos vls. Žuvo 1946 m. vasario 16 d. Šilų miške, Raguvos vls., partizanų stovyklą apsupus enkavėdistams ir sribams. Kartu žuvo penki partizanai. Žuvusiųjų palaikai buvo išniekinti Raguvos miestelio aikštėje, vėliau užkasti miestelio pakraštyje esančioje Melinsko pelkėje.

ANTANAS MICKŪNAS-LIEPA. Gimė 1925 m. Putiliškių k., Raguvos vls., mažažemio ūkininko šeimoje. Nuo 1945 m. Vyčio apygardos Šermukšnio būrio partizanas. Žuvo 1952 m. gruodžio 29 d. ūkininko A. Barzdos sodyboje Aleksandravos k., Velykių parapijoje, kartu su Vytautu Survila-Drūtu Vytu.

STANISLOVAS MICKŪNAS-KATINAS. Gimė 1927 m. balandžio 13 d. Putiliškių k., Raguvos vls., mažažemio ūkininko šeimoje. Prasidėjęs antrajai sovietų okupacijai, Stanislovas išėjo partizanauti. Tada jam buvo tik 18 metų. Priklausė Vyčio apygardos Šermukšnio partizanų būriui. Žuvo 1946 m. Kaizerlingo miškelyje, esančiame prie Panevėžio miesto.

ANTANAS MIKNEVIČIUS-VILKAS. Gimė 1916 m. Lietuvos kariuomenės jaun. puskarininkis. Policijos tarnautojas. Partizanas nuo 1944 m. Vyčio apygardos Raguvos partizanų būrio vadas. Žuvo 1945 m. rugsėjo 29 d. Raguvos miške patekęs į pasalą. Jo palaikai buvo išniekinti Raguvos aikštėje, vėliau užkasti Melinsko pelkėje. Žmona jo palaikus slapčia išsikasė ir palaidojo Maženių kapinėse Velžio vls.

ANTANAS MILIŪNAS. Vyčio apygardos partizanas.

JUOZAS MINCĖ-LAPELIS (LIEPA). Vyčio apygardos A. Žilio-Žaibo būrio partizanas.

PRANAS MORKŪNAS-KĖKŠTAS. Gimė 1916 m. Gyveno Raguvoje. Vyčio apygardos partizanas.

STASYS NAINYS-ŠARŪNAS. Gimė 1911 m. Gyveno Raguvoje. Vyčio apygardos partizanas. Žuvo 1945 m. liepos 17 d. Raguvos miške.

BRONIUS PAKALNIS-KLAJŪNAS. Gimė 1910 m. Gyveno Raguvos k. Kalvis. Vyčio apygardos partizanas. Žuvo 1945 m. lapkričio 8 d. Raguvos vls.

ANTANAS PAULAUSKAS.

ALGIRDAS PUKAS-JANONIS. Gimė 1907 m. Vyčio apygardos partizanas.

JUOZAS RAMOŠKA-BRIEDIS. Gimė 1915 m. Žvirblionių k., Subačiaus vls., Panevėžio aps. 1940 m. vedė ir su žmona gyveno Užnevėžių k., Raguvos vls. Prasidėjus antrajai sovietų okupacijai, J. Ramoška 1944 m. pasitraukė pas partizanus. Žuvo 1946 m. rugpjūčio 6 d. kautynėse Paberžės vienkiemyje, Raguvos vls.

JONAS REVITAS. Gimė 1910 m. Gyveno Putiliškių k., Raguvos vls. Prasidėjus antrajai sovietų okupacijai, kartu su kaimynais Antanu Vaičiuliu ir Broniumi Žalkausku išėjo partizanauti. Vyras priklausė Antano Miknevičiaus-Vilko partizanų būriui. Žuvo 1944 m. spalio 3 d. karinės čekistinės operacijos metu Raguvos miške. Kartu su juo žuvo A. Vaičiulis ir B. Žalkauskas. Žuvusiųjų palaikai buvo užkasti žuvimo vietoje. Kitais duomenimis, žuvo 1945 m. rugsėjo 6 d. Raguvos vls.

JONAS RIMAVIČIUS-STRAZDAS. Gimė 1924 m. Genėtinių k., Vadoklių vls. Vyčio apygardos partizanas. Žuvo bunkeryje 1947 m. gegužės 23 d.

ANTANAS RIMKEVIČIUS-GRIAUSMAS. Priklausė Vyčio apygardos Vaitelio rinktinės A. Žilio-Žaibo partizanų būriui.

KAZYS RIMKEVIČIUS-BERŽELIS. Vyčio apygardos partizanas.

JONAS RIŠKA-ŠKIRPA. Algimanto apygardos Kunigaikščio Margio rinktinės Gedimino būrio partizanas. Žuvo 1949 m. gruodžio 14 d.

ALFONSAS RUZAS-UOSIS. Gimė 1920 m. Gyveno Raguvos miestelyje. Vyčio apygardos partizanas. Žuvo 1945 m. rugpjūčio 17 d. Raguvos miške.

ALFONSAS SATKEVIČIUS-AŽUOLAS. Vyčio apygardos partizanas.

HENRIKAS SATKEVIČIUS-VAITIEKA. Vyčio apygardos partizanas.

ALBINAS SAULIŪNAS-SAULĖGRAŽA. Gimė 1927 m. Gyveno Piėnių k., Traupio apyl. Vyčio apygardos A. Žilio-Žaibo būrio partizanas. Žuvo kartu su partizanu Kleopu Timinsku-Maru 1947 m. liepos 27 d. Traupio miestelyje (susisprogdino). Manoma, kad išdavė Traupio gyventojas Karčiauskas.

PETRAS SAVICKAS-LAKŪNAS. Gimė 1923 m. Vyčio apygardos partizanas. Žuvs.

PRANAS SAVICKAS.

JONAS SIRDIKEVIČIUS-PEMPĖ.

POVILAS SPURGIS-ŠALTIS (ŠERŠALAS). Gimė 1919 m. Alančių k., Vadoklių vls., Panevėžio r., ūkininkų šeimoje. Partizanas nuo 1946 m. Žuvo 1950 m. birželio 5 d. miško bunkeryje.

VLADAS SPURGIS-ŠIRŠĖ. Vyčio apygardos partizanas.

KAZIMIERAS STANKELIS. 39 m. amžiaus. Nužudytas Raguvos garnizono kareivių 1945 m. liepos 9 d. Palaikai užkasti Melinsko pelkėje.

JONAS STASIUKAITIS-EŽYS, AŽUOLAS. Vyčio apygardos A. Žilio-Žaibo būrio partizanas. Žuvo 1950 m. Kokošniko raiste, Šilų miške. Pagal kitą šaltinį, buvo Vyčio apygardos Vaitelio būrio partizanas. Žuvo 1952 m. vasario 13 d.

VYTAUTAS SURVILA-DRŪTAS VYTAS, DRAUGAS. Gimė Titeikių k., Raguvos vls. Vyčio apygardos Šermukšnio būrio partizanas. Žuvo 1952 m. kovo 29 d. ūkininko A. Barzdos sodyboje Aleksandravos k., Velykių parapijoje, kartu su Antanu Mickūnu-Liepa.

PETRAS ŠAKĖNAS-KŪMAS. Gimė Girelės k., Raguvos vls. Gyveno Šikšnalaikių k. Vyčio apygardos partizanas. Žuvo 1945 m. vasario 2 d. Raguvos vls.

STANISLOVAS ŠIDLAUSKAS-TIGRAS (ŠARŪNAS). Gimė 1913 m. Raguvos miestelyje. Kartu su žmona ir dviem sūnumis gyveno Fėrmos k., Raguvos vls. Prasidėjęs antrajai sovietų okupacijai, S. Šidlauskas tapo partizanų ryšininku. Jo sodyboje buvo įrengtas partizanų bunkeris. Skrebams suradus šį bunkerį, 1951 m. rugsėjo mėn. S. Šidlauskas pasitraukė į mišką pas partizanus. Buvo paskirtas Vyčio apygardos Gintaro tėvūnijos, Dainavos grandies ūkio skyriaus viršininku. Žuvo 1953 m. vasario mėn. 13–14 d. miške prie Raguvos k. kartu su partizanu Vaciu Biliu-Dragūnu, Skirmantu.

BRONIUS ŠIMĖNAS. Vyčio apygardos partizanas. Žuvo Raguvos vls.

KAZYS ŠIMKŪNAS-OŽYS. Gimė 1923 m. Putiliškių k., Raguvos vls. Vyčio apygardos Šermukšnio būrio partizanas. Žuvo 1953 m. vasario 19 d. Aleliūno sodyboje Klepšių k., Velžio vls., kartu su dviem partizanais.

ANTANAS ŠIMOLIŪNAS-TARZANAS. Gimė 1900 m. Gyveno Genėtinių k., Vadoklių vls., Panevėžio aps. Vyčio apygardos partizanas.

ALEKSAS ŠVARLYS. Gimė 1900 m. Buivydiškių k., Velžio vls. Vyčio apygardos partizanas. Žuvo 1946 m. lapkričio mėn. Raguvos valsčiuje.

POVILAS ŠVILPA-EIMUTIS. Gimė 1928 m. Petkūnų k., Anykščių r. Valonio-Merkio būrio partizanas. Žuvo 1947 m. kovo 1 d. Petkūnų miške, Raguvos valsčiuje. Kartu žuvo partizanas Povilas Kaminskas. Palaikai išniekinti Raguvoje, vėliau užkasti Melinsko pelkėje.

PETRAS TAMOŠIŪNAS-FAZANAS, SIMAS. Vyčio apygardos būrio vadas. Žuvo 1952 m. sausio 19 d.

KLEOPAS TIMINSKAS-MARAS. Gimė 1928 m. Gyveno Viškonių k., Taujėnų vls., Ukmergės aps. Jo mama Pranciška Timinskienė-Smetonaitė buvo LR Prezidento A. Smetonos dukterėčia. K. Timinskas mokėsi Ukmergės gimnazijoje. Prasidėjęs antrajai sovietų okupacijai, mokėsi gimnazijos paskutinėse klasėse, tačiau jau palaikė ryšį su partizanais, teikdavo jiems žinias, platino atsišaukimus prieš sovietų valdžią. 1945 m. balandžio 22 d., būdamas 17 metų, tapo partizanu. Priklausė Vyčio apygardos Vaitelio rinktinės A. Žilio-Žaibo partizanų būriui. Rašė dienoraštį, eilėraščius. Žuvo 1947 m. liepos 27 d. Traupio miestelyje (sulisprogdino).

KOSTAS TVASKA-RUGELIS. Gimė Šāpio k., Raguvos vls. Priklausė Vyčio apygardos J. Baltušniko-Vienuolio partizanų būriui. 1949 m. balandžio 20 d. Vyčio apygardos vadas A. Smetona-Žygaudas paskyrė jį Vyčio apygardos vado pavaduotoju ir štabo viršininku. K. Tvaska žuvo 1949 m. liepos 31 d. Šilų miške, Vadoklių vls., Panevėžio aps., kartu su Krištonio rinktinės vadu J. Baltušniku-Vienuoliu ir keturiais štabo rinktinės nariais.

MARIJONAS TVASKA-PAPARTIS. Gimė 1927 m. Kielių k., Širvintų aps. Žuvo 1946 m. vasario 16 d. Šilų miške, Raguvos vls., partizanų stovyklą apsupus enkavėdistams ir sribams. Kartu žuvo penki partizanai. Žuvusiųjų palaikai buvo išniekinti Raguvos miestelio aikštėje, vėliau užkasti miestelio pakraštyje esančioje Melinsko pelkėje. Kapas Šilų kapinėse.

BRONIUS URBONAS-VIESULAS. Gimė 1921 m. Partizanas nuo 1944 m. Priklausė Šermukšnio būriui. Žuvo 1946 m. sausio 13 d. Raguvelės miške prie Tumagalio k. kartu su partizanu Petru Bučinsku-Žilvičiu. Žuvusiųjų palaikai buvo išniekinti Raguvos miestelio aikštėje.

JONAS URBONAS-ŽAIBUTIS. Gyveno Putiliškių k., Raguvos vls. Vyčio apygardos J. Baltušniko-Vienuolio būrio partizanas. Suimtas 1946 m. birželio mėn. pabaigoje. Teistas.

MOTIEJUS URBONAS-SERŽANTAS. Gimė 1921 m. Truėpragio k., Raguvos vls. Vyčio apygardos Šermukšnio būrio partizanas. Žuvo 1946 m.

POVILAS URBONAS-JAUNUTIS. Gimė 1924 m. Vyčio apygardos J. Baltušniko-Vienuolio būrio partizanas. Žuvo 1946 m. Palaikai išniekinti Raguvoje.

ANTANAS UŽUSIENIS-SMAUGLYS. Gyveno Vāždėlių k., Raguvos vls. Algimanto apygardos Vytenio rinktinės partizanas. Žuvo 1947 m. kovo 30 d. Kartu žuvo brolis partizanas Jonas.

JONAS UŽUSIENIS. Gyveno Vāždėlių k., Raguvos vls. Algimanto apygardos Vytenio rinktinės partizanas. Žuvo 1947 m. kovo 30 d.

ANTANAS VAIČEKONIS-ŠERMUKŠNIS. Gimė 1920 m. Girelės k., Raguvos vls. Partizanas nuo 1944 m. Buvo Vyčio apygardos Šermukšnio partizanų būrio vadas. Žuvo 1951 m. kovo 9 d. Juzės Kaminskienės sodyboje Narbutų k., Raguvos vls. Sodybos šeimininkai palaidojo miške.

JONAS VAIČEKONIS-DOBILAS. Gimė Girelės k., Raguvos vls. LR kariuomenės karininkas. Nuo 1944 m. Vyčio apygardos Šermukšnio (brolio) būrio partizanas. Žuvo 1946 m. rugsėjo 24 d. ūkininko Žostauto sodyboje Butkūnų k., Vadoklių vls., Panevėžio aps. Palaikus draugai palaidojo Raguvos girioje. 1989 m. jie perkelti į Raguva.

JUOZAS VAIČEKONIS-MEŠKA. Gimė Girelės k., Raguvos vls. Vyčio apygardos Šermukšnio (brolio) būrio partizanas. Žuvo per Kalėdas (metai nežinomi) Graičiūno sodyboje, Tumagalio k. Palaikai išniekinti Raguvos miestelyje.

ANTANAS VAIČIULIS-ŽOLYNAS. Gimė 1911 m. vasario 2 d. Gyveno Putiliškių k., Raguvos vls. Tarnavo Lietuvos kariuomenėje. 1940 m. mirė A. Vaičiulio žmona. Liko dvejų metų sūnus Antanas. Nenorėdamas tarnauti okupacinėje sovietų kariuomenėje A. Vaičiulis išėjo partizanauti. Kartu su juo išėjo kaimynai Bronius Žalkauskas ir Jonas Revitas. Vyras priklausė Antano Miknevičiaus-Vilko partizanų būriui. Žuvo 1944 m. spalio 3 d. karinės čekistinės operacijos metu Raguvos miške. Žuvusiųjų palaikai buvo užkasti žuvimo vietoje. 1957 m. A. Vaičiulio palaikai slapčia buvo atkasti ir perlaidoti Putiliškių k. kapinėse.

ALFONSAS VAIČIULIS-RAITELIS. Vyčio apygardos partizanas. Žuvo Raguvos valsčiuje.

PETRAS VAIČIULIS. Vyčio apygardos partizanas.

BRONIUS VANAGAS-GANDRELIS. Gimė 1923 m. Vyčio apygardos partizanų būrio vadas. Žuvo 1946 m. sausio 28 d. Raguvos valsčiuje.

BRONIUS VAREIKA-KŪMAS. Gimė 1911 m. Limeikių k., Raguvos vls. Žuvo 1946 m. vasario 16 d. Šilų miške, Raguvos vls., partizanų stovyklą apsupus enkavėdistams ir sribams. Kartu žuvo penki partizanai. Žuvusiųjų palaikai buvo išniekinti Raguvos miestelio aikštėje, vėliau užkasti miestelio pakraštyje esančioje Melinsko pelkėje.

JONAS VAREIKA. Gimė 1918 m. Levaniškių k., Traupio vls. Slapstėsi nuo mobilizacijos į sovietų armiją. Kartu su kitais penkiais vyrais 1945 m. nušautas sribų.

JUZĖ VĖŽYTĖ. Gimė Velykių k., Velžio vls. Vyčio apygardos partizanė nuo 1952 m. Žuvo 1953 m. vasario 19 d. Aleliūno sodyboje Klepšių k., Velžio vls., kartu su dviem partizanais.

ALFONSAS VIDUGIRIS-RAITELIS. Žuvo 1946 m. rugsėjo 24 d. ūkininko Žostauto sodyboje Butkūnų k., Vadoklių vls., Panevėžio aps., kartu su būrio vadu ir penkiais partizanais. Jų palaikus draugai palaidojo Raguvos girioje. 1989 m. perkelti į Raguva.

DANIELIUS VIENOŽINDIS-LOKYS. Gimė 1919 m. Vyčio apygardos partizanas. Žuvo Raguvos valsčiuje.

V. ŽALAGĖNAS-SUSIEDAS.

JUOZAPAS ŽALGA-KARKLAS. Gimė 1916 m. Užunevėžių k., Raguvos vls., ūkininkų Juozo ir Emilijos Žalgų šeimoje. 1944 m. vedė. Prasidėjęs antrajai sovietų okupacijai slapstėsi. Vėliau tapo Vyčio apygardos A. Blėkos būrio partizanų. Žuvo 1946 m. rugsėjo 24 d. ūkininko Žostauto sodyboje Butkūnų k., Panevėžio r., kartu su būrio vadu ir penkiais partizanais. Jų palaikus draugai palaidojo Raguvos girioje. 1989 m. perkelti į Raguva.

ANTANAS ŽILYS-JOKERIS.

A. ŽOSTAUTAS-DAGILIS. Gimė 1922 m. Kutiškių k., Velžio vls. Vyčio apygardos partizanas. Žuvęs.

Raguvos valsčiuje yra dar keletas vietų, kuriose palaidoti čia žuvę partizanai. Viena iš jų – Putiliškių kaimo kapinaitės. Jose palaidotas Bronius Krivickas-Vilnius, žuvęs kartu su Mykolu Blinkevičiumi.

MYKOLAS BLINKEVIČIUS-NEMUNAS, SAKALAS. Gimė 1924 m. Kučkų k., Troškūnų vls. 1944 m. buvo mobilizuotas į sovietinę armiją, pabėgo iš traukinio. Po šio įvykio tapo partizanų. Vyčio apygardos Aušros tėvūnijos visuomeninės dalies vadas.

Putiliškių k. kapinaitėse juos slapta palaidojo giminės. 1993 m. Lietuvos politinių kalinių ir tremtinių sąjungos (LPKTS) Panevėžio skyriaus rūpesčiu ir lėšomis buvo pastatytas juodo granito paminklas, kurio pagrindiniame fasade iškaltas kryžius ir įrašas: A+A / ŠIOJE VIETOJE / BUS PASTATYTAS / PAMINKLAS PARTIZANAMS / BRONIUI KRIVICKUI / MYKOLUI BLINKEVIČIUI. Dabar šis paminklas yra pagrindinio įėjimo į kapines dešinėje pusėje. Manoma, kad būtent šioje vietoje palaidoti Bronius Krivickas ir Mykolas Blinkevičius.

Toje vietoje, kur buvo juodo granito paminklas, 1996 m. rugpjūčio mėn. pašventinta didelė medinė skulptūra šiems partizanams atminti. Skulptūros autorius kernaviškis Vytautas Ulevičius. Skulptūra pastatyta buvusio Raguvos seniūno Petro Šileikos iniciatyva. Lėšas skyrė Raguvos seniūnija.

Kartu buvo pašventintas ir paminklas, pastatytas ant numanomo partizanų kapo.

Tuo pačiu laiku LPKTS Panevėžio skyriaus nario Antano Šimėno iniciatyva buvo atstatytas bunkeris, kuriame žuvo Bronius Krivickas-Vilnius ir Mykolas Blinkevičius-Nemunas. Šalia bunkerio pastatytas kuklus medinis kryželis.

Kita vieta Raguvos seniūnijoje, susijusi su partizanais – tai Šilų miestelis. Senosios Šilų pradinės mokyklos pastate nuo 1948 m. pavasario iki 1949 m. rugpjūčio mėn. veikė Vyčio apygardos štabas. Čia gyveno ir dirbo apygardos vadas Alfonsas Smetona-Žygaudas, Petras Grakauskas-Diemedis, Stasys Plienius-Jurginas ir Paulina Mikonytė-Valstietė. Buvo leidžiamas laikraštėlis „Lietuva, brangi“, ruošiami įsakymai ir t. t.

ALFONSAS SMETONA-ŽYGAUDAS. Gimė 1913 m. Justiškių k., Vadoklių vls., Panevėžio aps. Nuo 1945 m. Vyčio apygardos partizanų būrio vadas. 1946 m. paskirtas Vyčio apygardos vado D. Vaitelio-Briedžio adjutantu. Šiam žuvus 1948 m. gegužės 13 d. paskirtas apygardos vadu. 1949 m. balandžio 20 d. jo įsakymu Nr. 2 įsteigtos dvi rinktinės: Krištaponio, veikianči Panevėžio apskrityje, ir Briedžio, vei-



Raguvos vls. Putiliškių kapinės. Paminklas šioje vietoje palaidotiems Broniui Krivickui-Vilniui, Rytų Lietuvos (Karaliaus Mindaugo) srities štabo visuomeninės dalies viršininkui ir Mykolui Blinkevičiui-Nemunui, žuvusiems 1952 m. rugsėjo 21 d., atminti. Pastatytas 1993 m. R. Trimonienės nuotr. 2000 m. spalio mėn.

kianti Ukmergės ir iš dalies Kėdainių apskrityse. Krištoponio rinktinės vadu A. Smetona paskyrė J. Baltušniką-Vienuolį, Briedžio – M. Šemežį-Arą. A. Smetona-Žygaudas žuvo 1950 m. liepos 5 d. Taujėnų vls. miške, Ukmergės aps., kartu su štabo sekretore Brone Tarutyte-Berniuku ir štabo adjutantu, ūkio skyriaus viršininku Alfonsu Gritėnu-Skaliku.

PETRAS GRAKAUSKAS-DIEMEDIS. Suimtas 1949 m. rugpjūčio pabaigoje Panevėžyje. Kalintas. Mirė Lietuvoje.

PAULINA MIKONYTĖ-VALSTIETĖ. Suimta 1949 m. rugpjūčio pabaigoje.

STASYS PLIENIUS-JURGINAS. Gimė 1926 m. Kaltinėnų miestelyje, Tauragės aps. 1947–1948 m. priklausė Klaipėdos pagrindinei organizacijai. 1948 m., vykstant šios pagrindinės organizacijos pasitarimui, jos nariai buvo užpulti enkavėdistų, tačiau S. Plieniui pavyko pasitraukti. Po šio įvykio Plienų šeima persikėlė gyventi į Šilų miestelį Panevėžio aps. S. Plienius dirbo Šilų pradinėje mokykloje. 1949 m. rugpjūčio 27 d., vykdant užduotį Panevėžyje, buvo suimtas. Teistas 1950 m. vasario 4 d. Kalintas. 1956 m. gruodį paleistas. Šiuo metu gyvena Šiauliuose.

Štabo slėptuvė buvo taip gerai paslėpta (padaryta dviguba siena), kad apie tai sužinota tik vėliau – remontuojant mokyklą.

Šilų kapinėse palaidoti žuvę partizanai. Jų atminimui pastatyti betoniniai savanorių kryželiai. Kapinių centre yra didelė kapavietė. Joje keturi kapai. Čia palaidoti partizanai A. Vanagas-Papartis ir A. Danyla-Stirna.

ANTANAS VANAGAS-PAPARTIS. Gimė 1927 m. Sodėliškių k., netoli Šilų miestelio. Vyčio apygardos A. Žilio-Žaibo būrio partizanas. Žuvo 1946 m. sausio 18 d. netoli Šilų.

ANTANAS DANYLA-STIRNA, KERNIUS. Gimė 1912 m. LR kariuomenės artilerijos (atsargos) leitenantas. Dirbo girininku. 1944 m. gruodžio mėn., sudarius Vyčio apygardą, tapo šios apygardos štabo nariu. Žuvo 1946 m. vasario 16 d. Bieliaučiaus sodyboje miške (dabar autostrada).

Kapinėse palaidoti partizanai A. Žilyš-Žaibas, K. Pupelis-Piliakalnis (Nemunas) ir K. Tvaska-Rugelis.

KOSTANTAS PUPELIS-PILIAKALNIS (NEMUNAS). Gimė 1926 m. Konstantinavos k., Taujėnų vls., Ukmergės aps. Partizanas nuo 1944 m. rugsėjo 20 d. Priklausė Vyčio apygardos Vaclovo Banionio-Aro partizanų būriui. Būrys veikė Balelių, Taujėnų, Užugirio ir Šilų miškuose. Buvo sužeistas kautynėse Balelių miške. Žuvo 1945 m. sausio 15 d.

Šilų miške prie Kartanų k. Tėvas slapčia palaikus pavogė ir palaidojo Šilų kapinėse.

ANTANAS ŽILYS-ŽAIBAS. Gimė 1918 m. Jurgelionių k., Siesikų vls., Ukmergės aps., gausioje ūkininkų šeimoje. Tarnavo Lietuvos kariuomenėje. Kadangi buvo labai gabus, Kaune buvo priimtas į aviacijos studijas. Čia išmoko skraidyti. Prasidėjus pirmajai sovietų okupacijai, eskadrilė, kurioje tarnavo A. Žilys, buvo perkelta į Pivonijos aerouostą Ukmergėje. 1941 m. birželio mėnesį Antanas Žilys įsijungė į birželio sukilėlių gretas. 1941 m. birželio 23-osios naktį atvyko į savo gimtąjį kaimą, išžvalgė apylinkes ir, sugrįžęs į aerouostą, kartu su kitais lietuviais karininkais nuginklavo rusų sargybinius ir lakūnus. Į orą pakilo trys lėktuvai, kurie buvo nuskraidinti prie Siesikų ir nutupdyti lauke prie dvaro. Su kita lietuvių karo lakūnų grupe A. Žilys dalyvavo paimant ginklus iš sandėlių. Tuo metu vieną okupaciją pakeitė kita. A. Žilys tai gerai suprato. Vokiečių okupacijos metais jis platino lietuvišką spaudą, palaikė santykius su patriotiškai nusiteikusiomis lietuvių grupėmis, Taujėnuose sužeidė uolų vokiečių pakaliką Mačiokaitį. Karo metais vedė. Gimė pirmasis sūnus. Karo pabaigoje buvo sužeistas raudonųjų partizanų. Prasidėjus antrajai sovietų okupacijai, 1944 m. liepos mėn. tapo Juozo Krištonio organizuojamo partizanų junginio nariu. Jam suteikiamas Žaibo slapyvardis. Po 1945 m. sausio 5 d. kautynių su NKVD kariuomene A. Žilys paskiriamas A. Miškinio, žuvusio Júodgirio miške, partizanų būrio vadu. Jo vadovaujamas partizanų būrys veikė Taujėnų, Juodgirio bei Šilų miškuose. A. Žilys-Žaibas buvo labai drąsus, griežtas, šaltakraujiškas ir gabus, mokantis ir didžiausio pavojaus akivaizdoje pajuokauti. Tai labai padėdavo pakelti partizanų nuotaiką. Ne vieną kartą, vadovaudamasis šaltu protu ir puikia intuicija, išvesdavo savo būrį iš sudėtingiausių situacijų. Kartu su juo kovojo ir žmona Sofija Žilienė-Klajūnė. Partizanaujant jiems gimė ir antrasis sūnus. 1949 m. gegužės mėn. Žaibo būrio partizanai gyveno miško stovykloje. Gegužės 16 d. vadas juos išsiuntė prie Babelių kaimo kasti bunkerio. A. Žilys stovykloje buvo likęs vienas. Grįžtant partizanai stovykloje išgirdo du šūvius. Tai žuvo A. Žilys-Žaibas. Manoma, kad jį išdavė provokatorius. A. Žilio palaikai slapčia buvo palaidoti Šilų kapinėse.

Šaltiniai:

1. *Lietuvos naikinimas ir kova 1940–1998 / Sudarė I. Ignatavičius. – Vilnius: Vaga, 1999.*
2. *Gaškaitė N. Pasipriešinimo istorija 1944–1953 metais. – Vilnius: Aidai, 1997.*
3. *Aukštaitijos partizanų prisiminimai / Sudarė R. Kaunietis. – Vilnius, 1996.*
4. *Aukštaitijos partizanų prisiminimai / Sudarė R. Kaunietis. – Vilnius: Vaga, 1998, d. 2, kn. 1.*

5. Gaškaitė N., Kuodytė D., Kašėta A., Ulevičius B. *Lietuvos partizanai 1944–1953 m. – Lietuvos politinių kalinių ir tremtinių sąjunga (LPKTS)*, 1996.
6. Vaičiūnas G. *Vyties apygardos istorinė apžvalga // Laisvės kovų archyvas. – Kaunas, 1994, Nr. 10.*
7. LGGRT centro medžiaga.

Iš Algimanto Baltušniko atsiminimų*

Egidijus Žičkus

Algimantas Baltušnikas – Sibiro tremtinys, SSRS disko metimo čempionas (1957, 1960, 1961 m.) ir rekordininkas (56,58 m, 57,98 m), II ir III sąjunginių spartakiadų sidabro medalio laimėtojas.

Gimė 1934 m. rugsėjo 5 d. Vėžiškių k. Mokėsi Raguvės mokykloje. 1948 m. su tėvais buvo ištremtas į Buriat-Mongoliją, grįžo iš tremties 1956 m. Baigė Kauno kūno kultūros institutą. Dirba Kaune, Aukštesniojoje technikos mokykloje.

Yra žmonių, kuriuos visi žinome, gal net neblogai pažįstame. Rodos, ką naujo galima apie juos papasakoti? Sporto, o ypač lengvosios atletikos, mėgėjams nereikia aiškinti, kas toks Algimantas Baltušnikas – laikraščiai kitados mirgėjo jo nuotraukomis, solidžiais straipsniais apie jį. Daug įdomaus žurnalistai rašė apie mūsų išymų disko metiką, daug jis pats papasakojo, bet tikrai ne viską. Tad po daugelio metų pertraukos tegu Algimantas Baltušnikas dar kartą prabyla, tegu savo lūpomis išsipasakoja, apie ką daugeli metų reikėjo tylėti.

Šiam pasauliui pasirodžiau prieš 56-ius metus Panevėžio apskrities Vėžiškių kaime. Mano tėvelis išaugo gausioje šeimoje, turėjo dar keturias seseris ir tris brolius. Visus juos gerai atsimenu – tvirti, aukšti vyrai buvo, dėdės Liudviko ūgis vos ne du metrus siekė. Išėję į kariuomenę, mano dėdės tarnavo karo policijoj. Į ją žemesnių kaip 1 metras 85 centimetrai vyrų ir neimdavo. Negalėdavai tais uniformuotais, stuomeningais vyrais atsigrožėti. Policininkai patruliavo gatvėse, budėjo prie Prezidento, vyriausybės rūmų. Tėvelis, būdamas vyriausias iš brolių, keletą metų ėjo Raguvos valsčiaus viršaičio pareigas, bet kai atsisakė stot į tautininkų partiją, šį darbą prarado. Tuomet pirko iš dvaro 20 hektarų žemės, įsikūrė ir ėmė ūkininkauti. Teko ir man tame ūkyje paprakaituoti, jau nuo septynerių metų nuosavą dalį turėjau. Taip ir gyvenom, niekam nekliudydami. Bet ramybė baigėsi, kai tik po karo sugrįžo rusai. Visi tėvo broliai iš karto išėjo į mišką. Vienas iš jų, Jonas, slapyvarde Vienuolis, vadovavo būriui. Lėno miškuose partizanavo ir mano svainis, Lietuvos kariuomenės kapitonas Krištaponis. Daug kas iki šiol gerai atsimena šią pavardę. Tai buvo vienas iš žymiausių rezistencijos vadovų Lietuvoje. Jo vadovaujama rinktinė nebijodavo susiremti net su armijos daliniais. Tačiau, kaip ir daugeliui miškuose kovojusių vyrų, kulkos išvengti nepavyko.

Žinoma, enkavėdistai, vietinė valdžia žinojo, kur mano dėdės, todėl ne kartą namuose darė krata, kartais išsi-

*Perspausdinta iš: *Vytis. – 1990, Nr. 2.*

vesdavo tėvelį, savaitę patardydamo, padaužydavo ir vėl paleisdavo. Prasidėjo vežimai. Jautėm – ir mums ateis eilė. Tą visai Lietuvai atmintiną gegužės 22-osios naktį namuose nenakvojom, pratūnojom pamiškėje. Tačiau pradėjo aušti ir mamutė susirūpino – gyvuliai nešerti. Ji, tėvelis ir aš sugrižom. Gerai dar, kad seserys nėjo. Jos iš krūmų gerai matė, kaip sodybą apsupo kareiviai su sribais, suvertė mus į vežimą ir išvežė.

Atsidūrėm tuometinėje Buriat-Mongolijos autonominėje respublikoje, netoli Baikalo ežero. Nepasakosiu, kokia buvo tremties pradžia. Bet dejuot, lepintis nebuvo kada. Gyvenimas vertė kovot, nepasiduot, griebtis už menkausio šiaudelio. Savo darbu, sąžiningumu užsikariavom pasitikėjimą, o kartu ir geresnį gyvenimą. Ilgainiui vietinio miškų pramonės ūkio viršininkai į atsakingesnes pareigas, darbus skirdavo tik lietuvius. Ir aš taip kopiau „karjeros“ laiptais. Kirtau mišką, tampa pabėgius, dirbau su buldozeriu. Atsimenu, per dieną reikėdavo pertempti 350 pabėgių. Kiekvienas sverdavo ne mažiau kaip 60 kilogramų. Aš imdavau iš karto du. Jei pasitaikydavo maumediniai, skirti sunkesniems sąstatams važinėti, tai kartais toks vienas „pagalys“ ir porą šimtų kilogramų sverdavo. Patempdavau ir tokį, nebuvo dienos, kad dviejų normų neįvykdyčiau. Taip ir tvirtėjau. Nueiti 40 kilometrų per mišką į kalnus ir grįžtant atgal parsitempti maišioką kedro riešutų buvo įprastas dalykas. Mes, lietuviai, visi tvirti buvom, tačiau aš saviškius jėgele lenkdavau. Na, o kai vieną kartą kalvėje pakėliau ir pernešiau į kitą vietą 16 pūdų priekalą, užsitarnavau garbingą „sylač“ vardą.

Nors darbe gerokai prisitampydavom, vakare energijos dar likdavo. Prie seno malūno atsitempėm svarsčius ir kilnodavom, kas daugiau gali. Vasarą pabėgdavom į kalnuose, už trijų kilometrų esantį ežeriuką. Įlendam, o ten vanduo pačiam vidurvasarį šaltas kaip spiritas. Užtat kaip atsigaivindavom!

Aplinkiniai žinojo, kad esu ne iš silpnųjų, todėl 1954 metais kažkuriam kilo mintis nuvežt mane į rajono varžybas. Ten man davė į rankas rutulį. Nepamenu, kiek aš jį nustūmiau, bet nugalėjau. Po tokios pergalės važiuoju jau į respublikos čempionatą. Čia vėl imu į rankas rutulį – 10 metrų 90 centimetrų – ir antra vieta. „O gal pamėgink ietį paskraidinti“, – sako sporto vadovas. – „Prašau“. Švysteliu 46 metrus ietį ir tampa čempionu. Tuomet mane jau veda mesti granatą. Aš ją nusviedžiu 67 metrus, aplenkiu visus varžovus ir įvykdu antrą atskyri. Tikras triumfas. Kitas startas – Sibiro pirmenybės Novosibirske. Čia aš ir vėl toliausiai numečiau granatą ir, porą dienų pamokytas, pirmą kartą pabandžiau laimę disko metimo sektoriuje. Teisėjai atmatavo 39 metrus 68 centimetrus. Vėl pirmas.

Tos pirmosios pergalės man nepaprastai brangios. Jei ne jos, nežinia, kiek dar metelių broliškoj Buriatijoj būčiau mišką kirtęs. Sportas pravėrė langą į pasaulį. Kokia laimė man buvo septynetą parų vėl riedėti traukiniu, tik šį kartą jau į Vakarus, į Rostovą prie Dono. Čia vyko Rusijos „Kolchozniko“ draugijos pirmenybės. Šį kartą prizininku netapau, bet prieš komandą neapsijuokiau. Disko metimo varžybose užėmiau penktą vietą.

Per tą audringą, kupiną įvairiausių įvykių vasarą aš daug ką pamačiau ir supratau. Tariau žodį: sportuosiu rimtai. Tuo labiau, kad išvykus į varžybas palikdavom darbo užmokesčio vidurkį, ir tėvas nebambėdavo, ko dykas per dienas tran-kausi. Taigi parsiradęs į namus su draugais prisirankiojau dantiračių, suradom ge-



*Algimantas
Baltušnikas disko
metimo sektoriuje*

ležinį virbalą ir neapšildomame barake įsirengėm „sunkiosios atletikos salę“. Žiemą čia temperatūra žemiau kaip 20 laipsnių šalčio nenukrisdavo. Nieko baisaus, kilnojom, tik garas iš nugarų kildavo. Atėjus 1955 metų pavasariui, mane iškvietė į treniruočių stovyklą Nalčiuke. Čia jau net Sąjungos rinktinės treneriai, pasižiūrėję, kaip mėtau akmenis, mano jėga stebėjosi. Džiaugiausi ir aš. Diską jau numečiau per 44 metrus, laimėjau sąjungines „Kolchozniko“ varžybas, bet svarbiausia – sutikau tautiečius Anatolijų Pocių, Stanislovą Balsį, Antaną Mikėną.

Žiemą vėl praleidau barake bekilnodamas dantračius, o pavasarį prasidėjo kelionės. Jau turėjau pasą, nuolatinį leidimą važinėti, tad galėjau aplankyti ir Lietuvą. Vilniuje Algis Karpavičius, kiti sporto vadovai nusprendė traukti mane iš Sibiro. Rašė įvairiausius raštus, ir pagaliau uždaras teismas išimties tvarka tremtį lėmusį anksčiau nusprendį panaikino. Beje, reabilitacijos raštą gavau tik šių metų paskutinę vasario dieną. Kilo mano nuotaika, nestovėjo vietoje ir rezultatai. Jau pažįstamame Nalčiuke iki 50 metrų pritūko tik dviejų centimetrų, o po poros savačių Kijeve šią ribą galų gale įveikiau. Nusviedęs diską 50 metrų 96 centimetrus stipriausių Sąjungos disko metikų varžybose nusileidau tik Otui Grigalkai. Kiekvienas gali būti laimingas, pabendraęs su šiuo nuostabiu sportininku ir žmogumi. Grigalka, gal dėl to, kad pagal tautybę latvis, mane, dar tokį jauną, nepatyrusį, taip rūpestingai globojo. Nežinau, iš kur jis ištraukė geriausių pasaulio disko metikų kinogramas (atminkite, kokie tai buvo metai!) ir padovanojo man. O kai vėliau aš Otą nugalėdavau, jis tik geraširdiškai šypsodavosi ir sakydavo: „Gerai, kad tu, o ne kas kitas aplenkė“.

Gimtųjų laukų kvapas tikriausiai mane atgaivino, kadangi spėjęs užsivilkti Lietuvos rinktinės uniformą vos ne pirmose oficialiose varžybose driokstelėjau kaip iš patrankos. Maskvoje iškovojo savo pirmąją Sąjungos čempiono aukso medalį. Prasidėjus varžyboms, diskas manęs neklausė, bet į finalą šiaip taip patekau. Čia jau man rankos atsirišo. Pirmu metimu už 54 metrų savo „blyną“ nuskraidinau ir vos Sąjungos rekordo nepagerinau. Aš pats, žinoma, buvau be galo laimingas. Žemės nejausdamas vaikščiojau. Vienu atsikvėpimu laimėjau dar kelerias varžybas, o 1958 metų gegužės mėnesį jau Vilniuje numečiau diską 56 metrus 58 centimetrus ir pagerinau

Sajungos rekordą. Lygių Sovietų Sąjungoje man tuomet tikrai nebuvo. Įsisvaidžiau kaip niekuomet. Per treniruotes diskas už 58 metrų lėkė. Tomis dienomis Sąjungos rinktinė ruošėsi vykti į Prahą, Rožičkio memorialo tarptautines varžybas. Iškvietė mane į Maskvą ir, kai reikėjo sėst į traukinį, pasakė: „Tavo nesutvarkyti dokumentai“. Prahoje nugalėjo lenkas Edmundas Piontkovskis, numetęs apie 56 metrus. Aišku, jei „nesutvarkė dokumentų“ važiuojant į Prahą, tai tuo labiau nebuvo ko tikėtis pamatyti Stokholmą, kur vyko Europos pirmenybės. Švedijos sostinėje vėl laimėjo Piontkovskis, numetęs diską 54 metrus.

Aš beveik tuo pačiu metu pasilikęs Lietuvoje mečiau diską gerais dviem metrais toliau. Tiesa, tuoj pat po Europos čempionato mane prisiminė ir tvirtai pasakė: „Važiوسي, Baltušnikai, į Bukareštą“. Aš kūlversčiais į Maskvą, treniruojuosi su rinktine, bet vakare prieš išskrendant vėl kaip kūju per galvą: „Neveža tavęs, Algimantai“. Tokio atviro pasityčiojimo jau negalėjau pakęst. Susiradau SSRS lengvosios atletikos federacijos prezidentą Leonidą Chomenkovą ir tiesiai, kas ant liežuvio galo buvo, išrėžiau. Po kelių valandų girdžiu: „Baltušnikai, važiuoji“. Patikėjau, kai lėktuvas pakilo virš debesų. Na, o Rumunijos atviras pirmenybes laimėjau. Į Bukareštą, išskyrus E. Piontkovskį, buvo suvažiavę visi Europos čempionato prizininkai, kiti žinomi metikai. Apsilankęs Rumunijoje tikėjausi, kad dabar gal pavyks pamatyti ir Romą. Koks gi sportininkas nesvajoja startuoti Olimpiadoje. Viltis stiprino ir pergalingi startai: 1960 metais nepralaimėjau nė vienerių rimtesnių varžybų, antrą kartą tapau Sąjungos čempionu. „Gal jau nuslinko debesys“, – pagalvojau, kai paskutinėje treniruočių stovykloje net olimpinį kostiumą primatavo. Kur tau. Nesulaukė Roma manęs.

Olimpiados olimpiadom, gyvenimas teka sava vaga. Gerai, kad nors čia, po plačiąją tėvynę, leido laisvai važinėti. O važinėti jau buvo įdomiau. Komandoje pasirodė Vytautas Jaras, vis drąsesni jautėsi ir mano mokiniai Rimantas Plungė, Bernardas Burokas, o su Adolfu Varanausku beveik nesiskirdavom, iš vieno gabalo lašinius pjaudavom. Su šitais vyrais, o anksčiau dar ir su Anatolijum Pocium, treniruodavomės kartu, vienas kitam patardami, pamokydami.

Atėjo 1961-ieji. Kaip ir prieš porą metų, visą sezoną vėl kamavo nugaros skausmai, tik rudenio šiek tiek atsigavau. Atvažiavęs į SSRS čempionatą Tbilisyje per daug galvos nesukau: kaip bus, taip bus. Ta ramybė tikriausiai padėjo. Po trijų bandymų pirmavau. Tik čia mane šast ir V. Jaras aplenkė. Po to Kimas Buchancevas dar toliau numetė. Taigi atsidūriau trečioje vietoje. Liko paskutinis metimas. Sukančiau dantis, įsisukau... Matau – toli, gerai diskas lekia. Nulėkė 57 metrus 93 centimetrus. Ne tik čempiono, bet ir Sąjungos rekordininko vardui užteko.

Po šių metų vyrai nuo manęs tolti pradėjo, todėl, kad atsirado visokie paslaptingi vaisteliai, stimulatoriai... Aš tabletėmis, švirkštais pumpuoti savo raumenų nenorėjau. Tiesa, 1963 metais kai ką dar pamokiau. Iki SSRS tautų spartakiados aukso keliolikos centimetrų pristigo. Antras likau. Dar ir po ketverių metų spartakiadoje jėgas mėginau, bet tai jau buvo paskutiniai mano žingsniai sporte. Vėliau keletą metų treniravau metikus. Paskutinį ketvirtį amžiaus praleidau Kauno politechnikume, dirbau fizinio lavinimo vadovu. Nuo rugsėjo politechnikumas vėl vadinsis Kauno aukštesniąja technikos mokykla, kaip Nepriklausomos Lietuvos laikais.

Tik Aukščiausiasis sprendžia, kuomet žmogui gimti ir mirti. Bet man, kaip mažam vaikui, šiek tiek žmogiškai gaila, kad nepasirodžiau šioje žemelėje trim de-

šimtą metų vėliau. Juk tuomet gal būtų pavykę bent kartą ginti tikrai laisvos Lietuvos garbę, gal tuomet, švęsdamas pergale, būčiau išvydęs kylantį viršų Trispalvę, išgirdęs „Tautišką giesmę“. Bet ko likimas neskyrė man, net neabejoju, nepagailės dabartinės kartos sportininkams. Atstovauti Lietuvai didelė garbė ir atsakomybė. Nepvilkite mūsų!

Algimantas ir Birutė Baltušnikai užaugino du sūnus – Algimantą ir Mindaugą. Turi tris anūkus: Justę, Juozą ir Vytenį. Algimanto motina mirė 1978 m., tėvas Povilas Baltušnikas – 1973 m.

Menu sodžių prie Noriškių miško

Steponas Deveikis

Skiriu Mamai Vladislavai Deveikienei (Jadzevičiūtei), gimusiai 1930 m. Putiliškių kaime, 1955 m. pradžioje atitekėjusiai į Noriškius, 1978 m. pabaigoje persikėlusiai į Limeikių gyvenvietę.

Keičiasi žemės veidas, keičiasi laukai, kloniai. Mano gimtajam kaimui Nōriškiams per kokį 150 metų buvo lemta gimti ir išnykti. Noriu apie jį kalbėti. Nes ant žemės veido kaimavietė tik strazdana, geriausiu atveju, – atminties lopas, kur saugoma žemės (gamtos) ir žmogaus santykių raiška. Saugo žemės atmintį senosios kaimavietės tol, kol gyvas nors vienas iš tų vietų kilęs, tose vietose augęs. Vėliau klausimai „ar buvo čia koks rėžis javo, ką nešės jie ilgoj kelionėj?“... (J. Strielkūnas) tampa per daug sudėtingi, o atsakymai į juos kupini poetinių vizijų...

Nelengva kalbėti apie šį žemės lopą, patiestą nenuotakios, pašlapusios lygumos plynėje, pietiniame Nōriškių miško pakraštyje. Nelengva, nes čia pralėkė basakojė vaikystė su Akmenytės driežais, Skersinės brastos dėlėmis, nenaudojamų linmarkų (mes sakydavom *sodželkų*) tritonais, Bernatavičių beržynų grybais ir gyvatėmis, 1960 metais Panevėžio melioratorių ryžtingos jėgos dumbliuose duburiuose pabaidytomis varlėmis ir lydekaitėmis. Kemsėtos balos, pažliugę keliai, ūksmingos sodybos – visų išeivių iš Noriškių kaimo prisiminimuose.



*Zita Deveikyte
prie gimtojo sodžiaus
apie 1975 m.*

Iš S. Deveikio albumo



*Stepono Deveikio
gimtoji sodyba apie
1973 m. Iš
S. Deveikio albumo*

Iš savo trumpakelnio pyplio laikų menu balų žiedų margumynus: augo kaimo klioniuose raktažolės pelenėlės, dvilapės blandys, daugybė gegužraibių rūšių, viksvų, žiognagių, vėdrynų, purienų ir burbulių, kuriuos senelė vadindavo *potvinkiais*. Neatsiklausydavom pempių, perkūno oželių, viversių, varnėnų šnekos. Mylėjo kaimo žmonės gamtą, mokėjo ją suprasti. Užtat ir cikšėjo, čirškė, čiulbėjo, krykštė, rėkė, klegėjo nuo ankstyvo pavasario iki rudens zylės, strazdai, kėkštai, gandrai, antys. Senuose soduose ūbavo pelėdos, nardė voveraitės. Nebuvo ribos tarp kiemo ir laukų bei miško. Krūmynuose augo ištisos karklų genties (*Salix L.*) kolekcijos. Šakelių ir lapų atspalviai mirgėjo tamsaus vandens akyse. Noriškių miške, kaimo pusėje, augo lapuotynai su eglėmis. Pažliugusiuose duburiuose gausu juodalksnių, išlakių eglų ir uosių, grublėtažievių beržų¹...

Kiek atmenu save gimtinėje, rodos, kitaip ir nebuvo: didžiulis senų obelių sodas (berods, per 100 obelių, keliolika kriaušių), liepų eilė nuo saulėlydžio ir smarkių vėjų pusės, sidabralapių gluosnių eilė prie griovio pietų pusėje. Dvi aukštos gudobelės prie klėties įrengtame medelynėlyje, ypatingu raudoni degančios iškritus pirmajam sniegui; ažuolai, uosiai, klevas (tėvo ir senelės vadintas *medžliepiu*) palei sodybos takus. Kiek medžių buvo, jau neatsakysiu, neskaičiavom. Ažuolai, berods, keturi, uosiai kokie penki ar septyni. Augo kaštonas, gluosnis. Drįstu teigti, kad gluosniai sodinti sodybos aplinkos sausinimo tikslais.

Kada atsirado Noriškių kaimas, tikslų duomenų neturiu. Manychiau, kad apie XIX a. vidurį, gal net kiek anksčiau. Galbūt tai susiję su carinės Rusijos agrarine reforma, gal Raguvės dvaro žemių atidalijimu. Viena aišku, Noriškių kaimas įkurtas Raguvėlės dvarininko Komaro iniciatyva. Anot mano senelės Ievos Deveikienės (apie 1890–1975), dvarininkas davęs *pakūtą*, t. y. žemės liokajui ir virėjui (*kukariui*). Taip gimė kaimas tarp dvaro miško ir krūmynų, pelkynų. Noriškių miškas ir Noriškių kaimas – nežinia kuris pavadinimas ankstesnis. Kaimo žemės buvo šlapios, akmenuotos – krūmynų ir kemsynų karalystė.

Noriškių miško pakraštyje, smėlėtoje pakilumėlėje buvo dvaro miško daigynas,

¹Deveikis S. Tarsi salelė: apie Noriškius // *Girios*. – 1975, Nr. 3 (318).



Noriškių kaimo sueiga
apie 1959 m.

Iš S. Deveikio albumo

iki šiolei vadinamas daržu, nors seniai jau užaugęs mišku. Galbūt senųjų noriškėnų pareiga buvo šio „daržo“ priežiūra².

Senųjų Noriškių kaimo gyventojų svarbiausias rūpestis, be abejonės, buvo šlapi aplinka. Molingų drėgnų lygumų dirbamos žemės plotai buvo sausinami lėkštašlaičiais grioviais, grioveliais, sudarant savotiškas iškilumas – lysves ir dubumas vandens pertekliui nutekėti. Tokiais grioveliais buvo apraizgomos sodybos ir kaimo keliai. Galulaukėse buvo kasamos kūdros, sodinami gluosniai.

Kraštovaizdžiui gyvybę duoda sodybos ir keliai. Tiksliau sakant, keliai parodo tą gyvybę ir yra jau ne gamtos, bet socio – kaimų, gyvenimų gijos. Pašalpusiose vietose tie keliai nėra lengvi. Nebuvo lengvas senasis XIX a. pabaigos – XX a. pradžios Noriškių kelias nuo Limeikių pro vienkiemines sodybas. Grioviai abipus kelio ne visada gelbėjo nuo vandens pertekliaus ant kelio³.

Raguvėlės link kaimas galėjo traukti ir miško keliais. Kaip rašė miškininkas A. Matulionis, XX a. pradžioje Komaro dvaro miškuose buvo iškirstos 6 m pločio kvartalinės linijos ir abipus jų iškasti grioveliai. Miško kvartalai daugiausia yra 44 ha ploto. Ne išimtis čia ir Noriškių miškas⁴.

Prieš šimtą metų, XIX a. pabaigoje – XX a. pradžioje, Noriškių kaimas turėjo visus apylinkių kaimams būdingus atributus: kuplias sodybas, apstatytas dūminėmis trobomis ir kitais trobesiais, šiaudų stogais, erdviomis kluonienomis su žardais javams ir linams džiovinti, krūmėtomis ganyklomis ir pievomis. Toks kaimas pasitiko Pirmąjį pasaulinį karą, vokiečių okupacijos sunkmetį, pirmuosius Nepriklausomos Lietuvos metus.

Pirmojo Lietuvos gyventojų 1923 m. surašymo leidinyje (174 p.) Panevėžio apskrityje, Raguvos valsčiuje (eil. Nr. 37) nurodomas Noriškių kaimas su 8 ūkiais – kiemais ir 67 gyventojais⁵. Tai Raguvėlės parapijos kaimas, iš kurio 8 km iki Raguvėlės geležinkelio stoties, 7,5 km iki Raguvos pašto.

²Deveikis S. *Mano sodžius prie mėlyno miško... // Tėvynė. – 1974, birž. 27, Nr. 72 (1848).*

³Deveikis S. *Juostino kloniai // Tėvynė. – 1989, vas. 16, Nr. 20–21, p. 4–5.*

⁴Matulionis A., Vėgėlė S. *Tūrio ugdymas Raguvėlės girininkijos miškuose. – Vilnius: Mintis, 1966, 2-asis leid., 1974, p. 3.*

⁵*Lietuvos apgyvendintos vietos: pirmojo visuotinio Lietuvos gyventojų 1923 m. surašymo duomenys. – Kaunas, 1925, p. 174.*

Vaikystėje mažai ką suprasdavau iš kaimynų šnekų apie Eigirdo, Šimėno, Bernatavičiaus, Deveikių, Stankevičių žemes. Tėvo Povilo Deveikio (1914–1970) pasakojimai istorinėmis ir kaimo praeities temomis galėjo būti pailiustruojami senomis nuotraukomis, mokyklinių tarpukario Lietuvos vadovėlių ir sąsiuvinių glėbiu trobos palėpėje, Pirmojo pasaulinio karo laikų relikvijomis ant senesniosios trobos dalies lubų ar klėties užlų, dar koku nors rankraštiniu dokumentu iš senelės Ievos Deveikienės-Biliūnaitės (1891–1975) skrynios.

Senujų kaimo gyventojų biografijų žinių reikėtų ieškoti Limeikių kaimo kapinaitėse. Noriškiečiai neužgyveno savo kapinaičių, – vis tas jaunas kaimo amžius. Tikri noriškėnai yra Bernatavičiai, Stankevičiai, Deveikiai. Ties Deveikių pavarde ir norėčiau sustoti, giminės istorijos eskizą nubrėžti ar keletą faktų paberti. Deveikių giminė šiuose Raguvo valsčiaus kraštuose yra minima nuo seno. Ją, berods, sutinkame ir XVII a. pradžios Raguvo dvaro inventoriaus dokumentuose. Tačiau šiuolaikinė giminės atmintis mena tik Justiną Deveikį – mano prosenelį, palaidotą Limeikių kapinėse, XIX a. valstietį, valdžiusį valaką žemės, užauginusį keturis sūnus ir dukterį Rožę. Trims sūnams – Antanui, Vladislovui ir Simonui – buvo padalintas tas valakas, Rožė Deveikytė ištekėjo už J. Burkausko, o Juozas Deveikis emigravo į Ameriką. Yra išlikęs jo 1917 m. spalio 3 d. rašytas laiškas iš Broktono, Masačusetso valstijos, brolio Vladislovo besiteiraujant, kaip pergyventas Didysis karas, ar gyvi ir sveiki giminaičiai⁶.

Vladislovas Deveikis (mano senelis) 1910 m. vedė Alūkėnų kaimo valstietę Ievą Biliūnaitę. Yra išlikęs carinės Rusijos karo prievolės pažymėjimas, išduotas 1902 m. spalio 22 d., ant kurio jau 1915 m. balandžio 4 d. užrašytas išrašas iš Traupio parapijos knygu, kad santuoka įregistruota 1910 m. vasario 28 dieną. Šis faktas patvirtintas ir atskira pažyma Nr. 211 (įrašo numeris 22 parapijos metrikų knygoje)⁷.

1910 m. pabaigoje gimė Ona Deveikytė (Kumštienė), 1912 m. Petronėlė Deveikytė (Stankevičienė). 1914 m. spalio 11 d. – Povilas Deveikis. Beje, Raguvelės bažnyčios krikšto knygoje įrašyta jo gimimo vieta – Limeikių vienkiemis⁸.

Vladislovui Deveikiui 1920 m. birželio 8 d. išduotame Lietuvos Respublikos piliečio pase nurodyta nuolatinė gyvenamoji vieta: Panevėžio apskritis, Raguvo valsčius, Noriškių kaimas. Šis pasas išduotas pagal vokiečių okupacinės valdžios 1917 m. rugsėjo 9 d. dokumentą (pasą) Nr. 14813 ir šeimynų sąrašą. Pase du spaudai: „1936 m. balsavo; 1940 m. balsavo“ ir sunkiai įskaitomas Antrojo pasaulinio karo laikų okupantų 1943 metų įrašas Nr. 1443⁹.

Šeimos archyve saugau senų dokumentų foliantus, nuotraukas. Nemažai jų iš tėvo jaunystės, ypač tarnybos Lietuvos kariuomenėje. Tėvas į Lietuvos kariuomenę buvo pašauktas 1935 m. rugsėjo 17 d., paleistas į atsargą 1937 m. rugsėjo 25 d. Kario biliete yra įrašyta, kad nuo 1939 m. rugsėjo 18 d. iki lapkričio 20 d. dalyvavo karo pratimuose (Vilniaus žygyje)¹⁰. Tarnybos tarybinėje kariuomenėje tėvas išvengė. Gal todėl, kad buvo vienintelis šeimos maitintojas – žemdirbys 7 ha ir 82 arų dydžio ūkyje, gal kaip kitaip sugebėjo išsisukti...

Žemės reforma Noriškių kaime buvo atlikta 1932 m. Tačiau sodybos čia

⁶S. Deveikio asmeninio archyvo medžiaga, 1970–2000.

⁷Ten pat.

⁸Lietuvos valstybės istorijos archyvas. – F. 669, ap. 10, b. 177, l. 295, paragrafas 54.

⁹S. Deveikio asmeninio archyvo medžiaga, 1970–2000.

¹⁰Ten pat.



Noriškėnų Kazimiero ir Petronėlės Stankevičių šeima su artimaisiais laido-tuvėse. Apie 1989 m. Iš S. Deveikio albumo

jau buvo susiformavusios, kaimas nebuvo gatvinis, todėl jo gyvensena nedaug pakito. Kaimo žemės išskirstymo viensėdžiais projekto planą 1932 m. sudarė matininkas Vladas Juozapavičius. Projektas Vyriausiosios žemės tvarkymo komisijos 1935 m. birželio 24 d. nutarimu buvo patvirtintas. Vlado Deveikio žemės planas išbraižytas 1935 m. lapkričio pabaigoje ir 1936 m. kovo 31 d. įteiktas savininkui¹¹. Manau, kad kaimynai tokius nuosavybės dokumentus gavo irgi panašiu metu. Sodybos dydis – 95 arai, ji vienu šonu (šiauriniu) glaudėsi prie Simono Deveikio (vėliau Jurgio Deveikio) sodybos. Abi šios sodybos sudarė kuplą medžių guotą. Antano Deveikio (vėliau Jono Deveikio) sodyba stovėjo atokiau, Limeikių kaimo link. Būtent šios trys sodybos iš Noriškių kaimo ir buvo nukeltos vėliausiai – 1978 m. rudenį.

Kaimo laukų melioravimas ir transformavimas (sėjamųjų laukų stambinimas) buvo negailestingas Noriškių kaimui. Žemėtvarkos ir krašto tvarkymo planai nuo pat N. Chruščiovo septynmečio plano audė Noriškių kaimo nykimo gijas. Pirmieji melioratorių žingsniai buvo taurūs ir laukiami. Įmirkę, pašlapę laukai su kemsėtomis, krūmuotomis pievomis virto našiomis javą ir bulvę auginančiomis dirvomis. Tačiau antroji, o ypač trečioji melioracijos banga, apie 1973–1975 metus įgavusi demoniškos jėgos mastą ir užmojus, neatpažįstamai pakeitė kaimo laukus, apnuogino ir atidengė tolius akiai ir... vėjams. Devintojo dešimtmečio pavasarių vėjai jau grasino „juodžemio audromis“; pradžiūvęs dirvos paviršius buvo pustomas kaip kokioje stepių zonoje. Noriškių laukai daugeliui metų tapo kultūrinėmis ganyklomis ir tokio likimo lyg ir išvengė. Tačiau apnuoginta plynuma prarado savo spalvas ir kvapus, prarado sodybas, kelius ir gyventojus...

Pabaigoje norėtusi parašyti kokį poetinį refreną arba taurią išvadą, tačiau plunksnakotis vedžioja kitokias raides ir kitaip dėstosi mintys.

Prieš 20 metų iškirtome sodybų medžius, suvertėme (barbarai, apsiginklavę XX a. technika!..) į duobes pamatų

¹¹Ten pat.

likučius, sienojus, dar gyvus medžius, užvertėme šulinius... Nors kalbėjome devintajame dešimtmetyje apie racionalios kraštotvarkos reikalavimus, kurie jungė savyje ir gamtinius, ir socialinius principus, tik vėliau ėmėme suprasti, kad ne trumpalaikis produktyvumas ir efektyvumas svarbiausia, o pastovumas, tvarusis vystymasis, tvarioji gyvensena, kuri mūsų tėvų ir mūsų kartai nebuvo lemta. XX amžius – reformų ir permainų amžius. Telioka pasiguosti dainos žodžiais: „Kiek rovē – neišrovė, kiek skynė – nenuskynė...“ Tačiau daugelis kaimaviečių nušluotos nuo žemės paviršiaus. Tarp jų ir mano gimtinė – Noriškiai.

Raguvos vidurinės mokyklos VI laidos (1954) abiturientų portretas

Edvardas Žvirblis

Permainos šalyje ir mokykloje

Mūsų laidos moksleiviai, žmonių senu pripratimu vadinami gimnazistais, buvo gimę ketvirtajame dešimtmetyje, Nepriklausomos Lietuvos laikais. Sunkiai, kaip per miglą prisimename laisvos Lietuvos gyvenimą, o kiek daugiau – Raudonosios armijos antplūdį 1940-aisiais metais. Mes buvome daugiausia Raguvės valsčiaus ūkininkų sūnūs ir dukros, vieno kito tėvai buvo amatininkai arba tarnautojai. Į mokyklą pradėjome vaikščioti karo metais, kai kraštą valdė vokiečiai, o frontas buvo toli prie Maskvos.

1944 m. dar kartą keitėsi valdžia, besigrumiančios armijos nuslinko į Vakarų, o susirinkę į mokyklą moksleiviai neturėjo vadovėlių, sąsiuvinį. Teko rašyti ant visokių popierių ir blankų antrosios pusės. Tokių dalykų, kaip geografijos, istorijos, žinias mokytojai padiktuodavo klasėje, o moksleiviai paskubomis užsirašydavo, kad namie turėtų iš ko mokytis.

1949 m. buvo įvykdyta mokyklų reforma. Gimnazijų nebeliko. Lietuvoje, kaip ir visoje SSRS, veikė vidurinės mokyklos, skyrėsi tik tuo, kad lietuvių moksleiviai turėjo vienuoliktąją klasę. Tais metais trečioji ir ketvirtoji gimnazijos klasės buvo sujungtos į vieną, kuri buvo pavadinta septintąja, skaičiuojant nuo mokymosi pradžios. Tokiu būdu klasė pasidarė gausi. Pačioje didžiausioje mokyklos patalpoje teko pristatyti suolų nuo sienos iki sienos, o mokytojams su tokia daugybe judrių paauglių buvo tikrai nelengva dirbti, nes galinių suolų moksleiviai sunkiai ir susigaudydavo, kas veikiama prie lentos ar mokytojo staliuko. Tokiu nemažu būriu, kuris šiek tiek tirpo, ir ėjome iki paskutinės klasės ir brandos atestato.

Energija liejosi per kraštus

Iš paauglystės perlipant jaunystės slenkstį ima ryškėti interesai, charakteriai, formuojasi asmenybės, kurios bando save parodyti, išreikšti.

Štai klasėje susitinka du stipruoliai, atėję iš skirtingų pradžios mokyklų. Abu šiek tiek peraugę klasės amžių, todėl neabejotini kandidatai į lyderius – Vytautas Urbonas ir Petras Kartanas. Nužvelgia vienas kitą ir, matyt, įvertina. Susiima už galingų pečių, vyriškai vienas kitą pakrato ir išsiskiria. Kas bus toliau ir kuris iš jų pirmaus – dar nežinia.



Klasė buvo sportiška: čia nuolat buvo laikomos dvipūdės, kamuoliai ir kitas sporto inventoriūs. Visi kilnojo dvipūdės, žaidė įvairius žaidimus. Vieni buvo stipresni, kiti stengėsi nepasiduoti. Tačiau klasės komandos visur pirmavo.

Troškūnų rajone, kuriam tada priklausė Raguvà, kasmet vykdavo moksleivių spartakiados, kuriose tarpusavyje atkakliai rungtyniaudavo trijų vidurinių mokyklų komandos. Viešintų mokykla, kaip kur kas mažesnė, nesudarė rimtesnės konkurencijos, ir dėl bendrosios pergalės spartakiadose nuolat grumdavosi Raguvės ir Troškūnų moksleiviai.

Kai mokyklai reikėjo tinklinio komandos, mūsų klasės berniukai sudarė jos pagrindą. Ir komandos kapitonas buvo iš mūsų – Zenonas Bajorūnas. Visose sporto šakose dalyvavo Vytautas Urbonas. Tie patys atletai, reikalui esant, persikvalifikuodavo į futbolininkus. Lengvosios atletikos rajono pirmenybėse mokyklos garbę narsiai gynė Vytautas Urbonas. Jis šoko į tolį, į aukštį, bėgo 100, 200, 400 m nuotolius, estafetes, mėtė sporto įrankius. Kartą, teisėjams nepastebėjus, estafetėje nubėgo antrą nuotolį, nes komandos draugas užsižiopsojo ir neperėmė lazdelės. Universalūs lengvaatlečiai buvo Zenonas Bajorūnas, Bronislovas Tarabilda, Antanas Anikevičius, Albinas Vasiliauskas, Aloyzas Šiaučiūnas. Z. Bajorūnas garsėjo ir kaip neįveikiamas imtynininkas.

Algirdas Kulbokas, gyvenęs atokiame Kirmėlių kaime, tapo šuolininku su kartimi. Tačiau kur gauti tokį brangų įrankį? Algirdas miške išsikerta eglinę kartį, nudrožia žievę, nugludina, kad netrintų rankų, ir pradeda treniruotis savo kieme, baidydamas vištas. Apie treniruočių metodiką pasiskaito iš vadovėlio. Rajono pirmenybėse jis priartėjo prie 3 m rezultato ir pelnė brangius įskaitos taškus, nes niekas daugiau nemokėjo šokti į aukštį su kartimi. Algirdas dar pasižymėjo kaip slidininkas, o tuo negalėjo pasigirti kiti, nes slides tada buvo sunku gauti, ir dauguma mūsų slidinėti nemokėjome.

Raguvos vidurinės mokyklos VI laidos abiturientai su mokytojais. 1954 m. Iš Br. S. Tarabildos albumo

Edvardas Žvirblis, pradėjęs nuo lengvosios atletikos, ėmė kilnoti dvipūdzius svarsčius, vėliau, prisirinkęs geležį, pasidarė sunkumų kilnojimo štangą, pradėjo rašyti sau treniruočių planus, o nuvykęs į Lietuvos kaimo jaunimo pirmenybes, laimėjo ten trečiąją vietą savo svorio kategorijoje.

Oi dainos, dainelės, jūs mano patieka!

Mūsų karta dar atsimesna dainuojantį Lietuvos kaimą. Gerai sudainuoti – tai tikro šaunumo, tvirtos vyriškos brandos reikalas, nors dainuoja ir mažamečiai piemenėliai, ir mažos mergaitės.

Suaugėliai dainuodavo visur: ne tik gegužinėse ir pobūviuose ar vestuvėse – dainuodavo dirbdami, eidami, važiuodami, jodami. Išėisi, būdavo, į kaimą ramų vasaros vakarą ir būtinai išgirsi dainuojant. Klausaisi, kaip Putliškiuose bent keli balsai traukia, Naūsodėje kažkas ringuoja melodiją, už miško, Kirmėliuose, vėl smagiai plyšauja, o čia pat piemuose, gindamas nakčiai namo karves, rėkia iš visų plaučių. Nereikia nei progos, nei vakarėlio, nei jokio baliaus. Dainuoti taip pat natūralu ir prigimta, kaip kvėpuoti.

Mokykloje muzikos mokytojui ir chorvedžiui buvo iš ko pasirinkti. Vaclovas Diliūnas, Edvardas Jakūnas, Stasys Repčys, Vytautas Urbonas – pripažinti dainininkai. Reikia pradėti dainą – čia nepakeičiami Mykolas Šimeliūnas, Vladas Rutkauskas. Greta jų tvirčiau jaučiasi ir visi kiti. Susirenka pavakary keliese pasigrožėti saulėlydžiu ant Nevėžio tilto, ir prasideda „Čiulba čiulbutė, gieda lakštutė“ arba „Ulonai, ulonai“. Žmonės išgirdę sakydavo: „*Tai mūsų gimnazistai dainuoja*“.

Tolimesniame gyvenime kai kurie klasiokai ilgus metus dainavo įvairiuose choruose: Aloyzas – Vilniaus „Aido“ chore, Mykolas – Panevėžio „Lietkabelio“ gamyklos chore, Stasys – Gargžduose, Bronislovas – Šiaulių „Vairo“ gamyklos chore. Panevėžio „Lietkabelio“ ir Šiaulių „Vairo“ chorai ketvirtį amžiaus bendravo, ruošė draugystės vakarus, dalyvavo visose respublikinėse šventėse, konkursuose.

Mokyklos chorui priklausė labai daug klasės dainininkų: Ina Družinskaitė, Valė Keraitytė, Vanda Mažėnaitė, Vanda Bernatavičiūtė, Felė Kandzižauskaitė, Danutė Švarlytė, Liucija Kairytė, Zinaida Bubinaitė, Vanda Pečeliūnaitė, Aldona Kuodytė.

Visi šie moksleiviai sudarė mokyklos choro, kuriam vadovavo mokytojas K. Petravičius, pagrindą.



Iš kairės: Edvardas Žvirblis, Algirdas Kulbokas, Bronislovas Tarabilda, Antanas Anikevičius.

Iš Br. S. Tarabildos albumo

Šokim, trypkim, linksmi būkim!

Beveik visi tie patys ir tos pačios lankė ir šokių kolektyvą. „Lenciūgelyje“ sukosi Zenonas Bajorūnas, Algirdas Kulbokas, Aloyzas Šiaučiūnas, Mykolas Šimeliūnas, Albinas Vasiliauskas. Šokių ratelyje trepsėjo eiklios Vandos Mažėnaitės, Valės Bernatavičiūtės, Felės Kandzižauskaitės, Liucijos Kairytės, Zinaidos Bubinaitės, Vandos Pečiūnaitės, Valės Keraitytės kojėlės. Raguvos ir apylinkių žiūrovai ne kartą stebėjo „Gyvatarą“, „Sadutę“, „Kubilą“, „Jovaro tiltą“ ir kitus šokius.

Artistai ir metraštininkai

Pirmasis spektaklis, kuriame vaidino dar septintokai, buvo Žemaitės „Piršlybos“. Toliau klasės rengiamų vakarėlių programose buvo vaidinami spektakliai „Marti“, „Brandos atestatas“, „Frank Kruk“, A. Puškino „Čigonai“, N. Gogolio „Vedybos“. Vakarėliai su šiais pastatymais vykdavo ir kituose kaimuose bei miesteliuose. Lengvai pasiekdavo artistai Raguvėlę, Kirmėlių pradžios mokyklą ir kt.

Programą papildydavo Alytės (Elenos) Kairytės deklamuojami eilėraščiai. Daug poezijos posmų yra sukūrusi ir pati. Poilsio vakarus apipavidalindavo, dekoracijas piešdavo ir darydavo geriausi klasės dailininkai Liucija Kairytė, Bronislovas Tarabilda.

Visus tuos kultūrinio gyvenimo, sporto varžybų momentus ir šiaip moksleiviškos buities įvykius fotoaparatu fiksodavo geriausias klasėje fizikos mokslų žinovas ir atkaklus fotografas Antanas Anikevičius. Tai jo dėka daug to laikotarpio akimirku išliko iki mūsų dienų ir padeda atkurti atmintyje ano gyvenimo įvykius. Antanas ir vėliau niekad nebuvo pametęs šio pomėgio ir dažnai, gal netgi turėdamas išlaidų, apdalindavo visus nuotraukomis. Kasmet susirinkusius į Žolinės atlaidus savo klasio-

VI laidos abiturientų susitikimas po 40 metų. Pirmoje eilėje iš dešinės ketvirtas – Raguvos vidurinės mokyklos direktorius Sigitas Žudys. 1994 m. Iš Br. S. Tarabildos albumo



kus jis nufotografuodavo ant šv. Florijono paminklo laiptelių, o po metų, per kitą Žolinę, atiduodavo nuotraukas ir vėl ant tų pačių laiptelių nupaveiksluodavo. Ir taip nuo susitikimo iki susitikimo.

„Draugystė per amžius gyva“

Klasės metraštininkai buvo Vidi mantas Juodis, Bronislovas Tarabilda, juo labiau, kad klasės draugų susitikimai vykdavo labai reguliariai, kas penkeri metai. Klasiškai pasimatydavo ir kitokiomis progomis: atvykdavo vieni pas kitus pasveikinti jubiliejaus, įkurtuvių proga, kartais į laidotuves. Be to, Vidimantas Juodis buvo geriausias klasės muzikantas, šokių kolektyvo akompaniatorius, poilsio vakarų organizatorius.

Toks klasės draugų solidarumas ir artimas bendravimas stebindavo kitus, ypač jaunesnių kartų žmones, taip ir nesupratusių, kas čia mus taip riša... Į laidos susitikimus atvykdavo beveik visi, atsiveždavo savo žmonas arba vyrus, kurie taip įpratę visur kartu dalyvauti, jog tapo tokiais pat savais, kaip ir draugai.

Ir dabar žinome, kad 2004-aisiais vėl pamatysime mielus klasiokų veidus ir vėl kalboms, pasakojimams ir „ar atsimeni?“ nebus galo. Vėl visi pasijus jauni, tarsi nebūtų prabėgę 50 metų, kai palikome mokyklos suolą. Tiesa, visi jau niekada į vieną būrį nebesusirinks. Kai kuriuos aplankysime amžino poilsio vietose, parymosime prie jų kapų. Limeikių kaimo kapinaitėse seniai atgulė Vytautas Urbonas, Raguvos kalnelio smiltys glaudžia Petrą Vansevičių, Vytautą Karpavičių, Vaclovą Diliūną, Vidi mantą Juodį, Oną Ūsaitę-Atarienę. Ukmergėje palaidota Vanda Bernatavičiūtė-Mikėnienė.

Reikia kabintis į gyvenimą

Abi klasės – 11a mergaičių ir 11b berniukų – dar tebebuvo gausios dėl anos švietimo reformos padaryto dviejų klasių suliejimo. Todėl 1954 m. laidos abiturientams, norintiems mokytis aukštosiose ir specialiosiose mokyklose, buvo nelengva į jas įstoti. Merginos (jų buvo 32) pasuko į pedagogines mokyklas – tokių buvo gal apie du trečdalius. Mažesnioji dalis tapo medikėmis. Iš vaikinių, kurių buvo 21, iš karto mokytis pradėjo vos keletas. Kiti buvo paimti į sovietų kariuomenę tais pačiais arba kitais metais. Iš viso karinę tarnybą atliko 12 ar 13, ir tik po kelerių metų visi susitvarkė savo gyvenimą, išgijo specialybes, pradėjo normaliai dirbti.

Geriausiai vaikinių klasėje mokėsis nedidelio ūgio Juozas Tidikis tuoj pat baigęs mokyklą įstojo į Vilniaus universitetą, pasirinkdamas lituanistiką. Vėliau pagal šią



VI laidos abiturientai prie Raguvos malūno. 1974 m.

Iš Br. S. Tarabildos albumo

specialybę dirbo mokykloje. Latvijos Mokslų akademijoje Rygoje liko dirbti Kęstutis Ališauskas, baigęs geologiją. Algirdas Kulbokas neturėjo jokių dvejonių, pasirinkdamas sau jūreivio dalią. Baigęs Klaipėdos jūreivystės mokyklą, jis visą gyvenimą tarnavo laivuose, tapo kapitonu ir savo vadovaujamą laivą atėjęs Nepriklausomybei pavadino „Raguva“. Mūsų laidoje yra net du žemėtvarkininkai – Vladas Rutkauskas ir Petras Kartanas. Jie, matyt, tada ir negalvojo, kad praėjus daugeliui metų, jiems teks dar kartą autis aulinius batus ir pasileisti per sukolektyvintas buvusių ūkininkų žemes ieškoti buvusių ribų ir matuoti sklypus senųjų savininkų paveldėtojams. Mykolas Šmeliūnas pasižymėjo pastovumu. Kaip įsidarbino Panevėžio „Lietkabelio“ gamykloje, taip ir dirbo daug metų vyriausiuoju mechaniku, o pabaigoje – technikos direktoriumi. Techniką pamilo ir su ja visą laiką draugavo Antanas Anikevičius. Statybininkai buvo Antanas Sironas ir Vidimantas Juodis. Stasys Repčys ir Albertas Mulevičius susiejo savo likimą su hidromelioracija. Zenonas (daugiau žinomas Juozo vardu) Bajorūnas ilgai dirbo vadovaujamą gamybos darbą Panevėžio tiksliosios mechanikos gamykloje. Bronislovas Tarabilda pasirinko kultūros darbuotojo kelią.

Edvardas Žvirblis, pasukęs į sportininko kelią, septynerius metus buvo Lietuvos sunkiosios atletikos rinktinėje. Tapo Lietuvos čempionu ir Lietuvos pussunkio svorio rekordininku. Vėliau Panevėžyje 24 metus vadovavo sporto mokyklai. 1995 m. Europos sunkiosios atletikos veteranų (senjorų) čempionate Melne (Lenkija) iškovojosi sidabro medalį.

Vardai ir pavardės

Iš mokyklos 1954 m. mus išlydėjo klasės vadovai: merginų – Mušeikytė (dėstė lietuvių kalbą ir literatūrą), vaikinių – Feliksas Kakarieka (kūno kultūros mokytojas). Mename savo pedagogus: Bronę Venckūnaitę-Kakariekienę (gamta), Vytautą Narečionį (braižyba, piešimas), Praną Jasulaitį (istorija), Joną Jankaitį (fizika), Eleną Tuskenytę (lietuvių kalba ir literatūra), Česlovą Vaišvilą (gamta, geografija) – tuometinį mokyklos direktorių Kazį Venckūną (chemija), Vytautą Krišūną (istorija), Lidiją Filimonovą (rusų kalba), Vytautą Gruzdį (matematika) ir kitus.

Dauguma jų yra palikę šį pasaulį ir gyvena tik savo gausaus mokinių būrio atmintyje. Norėtuši, kad jų sielos jaustų mūsų graudų dėkingumą.

Raguva ir Tarabildų giminė

Bronislovas Saulius Tarabilda

*„Aš norėčiau prikelti nors vieną senelį
iš kapų milžinų
Ir išgirsti nors vieną, bet gyvą žodelį
iš senųjų laikų!“*

(Maironis)

Jaunystėje, dar besimokydamas Raguvės vidurinėje mokykloje, kurią baigiau 1954 m., pradėjau domėtis Tarabildų gimine. Girdėjau, kad Lietuvoje yra tik viena Tarabildų giminė, kilusi iš vieno protėvio, kuris XIX a. pradžioje atkeliavo iš Vakarų



Europos. Girdėjau daug pasakojimų, įvairių versijų iš tėvo, dėdės Petro ir tetos Domicelės. Galvoju, kad viską atsiminsiu, todėl neužfiksavau. Tik dabar, kai pradėjo silpnėti atmintis, pradėjau užrašinėti pasakojimus, rinkti įvairią medžiagą. Pradėjau domėtis giminės genealogija. Pasirodo, pavėlavau kelis dešimtmečius, nes jau mirė daugelis vyresniųjų giminės atstovų, be to, neturime XIX a., tuo labiau senesniųjų amžių dokumentų.

Tarabildų šeima su savo artimaisiais. 8-asis dešimtmetis. Iš Broniaus Sauliaus Tarabildos albumo

Aš išivaizduoju, kad visa žmonija, žmonės – tai miškas. Skirtingi žmonės, skirtingi medžiai: ažuolai, beržai, uosiai ir t. t. – tai vyriškoji giminė; liepos, drebulės, eglės ir t. t. – tai moterys. Dabar mano piešiamų medžių lapai – vyriški (ąžuolas), moteriški (liepa).

Kiekviena giminė – tai medis. Šaknys, kamienas – tai protėviai, visos giminės pradžia. Medžio šakos – mano proseneliai, seneliai, tėvai. Šakelės, lapeliai – tai mes: aš, mano vaikai, anūkai. Kiekvienas lapelis – asmenybė, kiekvienas individas – neparašyta knyga. Gaila, kad daugelis mano amžininkų nesidomi savo gimine, jos istorija.

Aš gimiau Juostiniūnų k., Raguvės vls. 1936 m. tarp gražių miškų, prie Jústos upės. Tėvo tėvas, t. y. mano senelis, mirė, kai man buvo 4 mėn. Taigi senelio iš tėvo pusės neprisimenu. Jis Jočiūnų kaime turėjo 2,5 ha žemės, buvo žemdirbys. Kaip pasakojo tėvas, buvo veiklus ir energingas vyras, rūpinosi, kad visi būtų sotūs, kad baigtų mokslus, kad taptų naudingais visuomenei žmonėmis. Bet iš žemdirbio duonos negalėjo pragyventi, tad vis ieškojo laimės kitur. Prieš Pirmąjį pasaulinį karą su šeima atsidūrė Rygoje kartu su savo senele Petronėle Bruzgulyte-Tarabildiene. Čia, Rygoje, 1912 m. gimė mano tėvas. Tačiau po poros metų, prasidėjus Pirmajam pasauliniam karui, turėjo trauktis į Rusijos gilumą. Gyveno ir dirbo Tverės gubernijoje.

Pasibaigus karui, grįžo į Jočiūnų kaimą. Augino 5 vaikus, visus skatino mokytis. Visi vaikai – Bronislovas, Petras, Stasys, Pranas ir Irena – mokėsi Raguvos



progimnazijoje. Visi turėjo įgimtų meninių gabumų. Buvo geri artistai, filosofai, piešėjai, gamtos žinovai. Todėl veržėsi į panašių sričių mokslus. Bronislovas ir Petras mokėsi Kauno meno mokykloje. Giminė daug vilčių dėjo į Bronislovą Tarabildą. Jis buvo labai energingas, turėjo artisto gabumų, talentingai piešė savo gentainius, kaimo žmones. Domėjosi istorija, poetika, heraldika, piešė pasaulio valstybių vėliavas, herbus, ornamentus. Vienas iš pirmųjų Lietuvoje pasiūlė atkurti Lietuvos valstybinę vėliavą – raudoną su sidabrinium vyčiu viduryje. Tai rodo po karo išlikę jo piešiniai (1920 m.). Deja, energija trykštantis vyras, nesulaukęs nė 30 metų, užgeso ir buvo palaidotas Raguvos kapinėse.

Kiti Jočiūnų kaimo Tarabildos, baigę Raguvos progimnaziją, pasuko skirtingais keliais.

Domicelė niekuomet neužmiršo Raguvos, vidurinėje mokykloje buvo rengiamos jos darbų parodos, raguviškiams dovanodavo savo darbus. Keli jos darbai puošė Raguvos bažnyčią. Dabar bažnyčios frontone esanti Aušros Vartų Marija, pagal tėvo pasakojimą, yra Domicelės darbas. Kitų tyrinėtojų žiniomis, tai bendras darbas, Domicelės atliktas kartu su Jonu Mackevičiumi.

Kita Jočiūnų kaimo Tarabildaitė – Irena (gim. 1907 m.) – buvo Raguvos vidurinės mokyklos I laidos abiturientė (1923). Baigusi mokytojų seminariją, įvairiose mokyklose dėstė lietuvių kalbą ir literatūrą. 1940-uosius sutiko Šiaulių V. Kudirkos mokykloje. Būdama aktyvi visuomenininkė, Šiaulių sąjungos narė, buvo represuota. Jos vyras Juozas Ruseckas taip pat buvo pedagogas, aktyvus Nepriklausomos Lietuvos veikėjas, todėl po 1940 m. represijų be žinios dingo Šiaulių kalėjime. Irena Tarabildaitė su dukromis Danguole ir Giedre 1944 m. pasitraukė į Vakarus. Irena mirė 1978 m. JAV. Dukros sukūrė šeimą. Tarabildų genealogijos medis JAV pasipildė

*Juostininkiečių
susitikime. 1996 m.
rugpjūčio 24 d.
Juostininkai.
Iš Br. S. Tarabildos
albumo*



Lietuvos meno mokyklos 1931 m. laidos studentai ir dėstytojai. Apatinėje eilėje ketvirtas iš kairės – Petras Tarabilda.

Iš Br. S. Tarabildos albumo

naujais ąžuolo ir liepos medžių lapeliais. Kiekvienas susikūrė savo pasaulį, įsigijo įvairias specialybes, tarnauja žmonėms. Iš užsienyje esančių giminaičių daugiausia medicinos, verslo darbuotojų, yra ir pasirinkusių meno sritį. Tai pusseserės Giedrės Tarabildaitės-Kontvainienės dukra architektė Saulė. 2000 m. ji Los Anžele (JAV) tapo meno premijos laureate.

Penktasis, jausias Jočiūnų kaimo Tarabildų vaikas buvo Pranas, mano tėvas. Jis turbūt praėjo patį sunkiausią gyvenimo kelią. Gimė Rygoje 1912 m. Pragyveno ilgiausiai iš visų vaikų – mirė 1993 m. Per 80 metų matė arba dalyvavo abiejuose pasauliniuose karuose. 1914 m. prasi-dėjus Pirmajam pasauliniam karui, kartu su tėvais pasitraukė į Rusijos gilumą, pajuto kruviną revoliucijos alsavimą. Gyveno prie Tvercos upės, Toržoke, Tverės gubernijoje. Tik susikūrus Nepriklausomai Lietuvai, grįžo į Jočiūnų kaimą, į Tarabildų pamėgtą sodžiu, į šiaudinę bakūžę su mediniu šuliniu. Mokėsi Raguvos progimnazijoje, tarnavo Lietuvos kariuomenėje, buvo aktyvus visuomenininkas. Ištėjo į Lietuvos šaulių sąjungą. Tarnavo Lietuvos policijoje, kovojo už tvarką, teisingumą. 1940 m., atkūrus sovietų valdžią Lietuvoje, kaip kilusį iš neturtingų vals-tiečių (tėvai turėjo 2,5 ha žemės) paliko dirbti milicijoje.

1941 m. naujieji okupantai vokiečiai buvo jį suėmę, ka-lino, ketino sušaudyti. Tačiau, tėvo pasakojimu, paskutinę mi-nutę jį išgelbėjo Jurgis Karosas, įrodęs represinėms struktūroms, kad mano tėvas neutralus, nepriklausė net kompartijai.

Karo metais baigęs linų rūšiųotojų kursus Šiauliuose, pra-dėjo dirbti įvairiuose linų supirkimo ir perdirbimo punktuose (Subačiuje ir kitur).

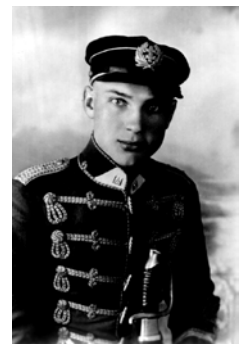

Pirmojo husarų

D. L. Etnono kuni-gaikščio J. Radvilos pulko husaras Pranas Tarabilda. 1933 m.

gegužės 19 d. Kaunas. Iš Br. S. Tarabildos albumo

1944 m. – vėl valdžių pasikeitimas, mobilizacija į frontą. Kovojo prie Kenigsbergo, Berlyno. 1945 m. baigiantis karui buvo sunkiai sužeistas Berlyno gatvėse. Tik 1945 m. pabaigoje grįžo į nusiaubtus Jočiūnus, surado vaikus ir žmoną Juostiniūkuose, Baltušnikų sodyboje. Nutarė būti neutralus. Pasitraukė iš kaimo. Dirbo Raguvos malūne-lentpjūvėje ir vadovu, ir darbininku.

Su žmona, mūsų mama, išaugino 8 vaikus. Tėvas buvo raštingas žmogus, energingas, aktyviai dalyvavo Raguvos visuomeniniame gyvenime. Buvo Raguvos mokyklos tėvų komiteto, kooperatyvo revizinės komisijos pirmininkas, kultūros namų dramos kolektyvo artistas. Rašė kritinius straipsnius į spaudą, todėl turėjo daug priešų. Nemėgo jo ir valdžia, nes nestojo į Komunistų partiją. Nors tėvas buvo griežtas, bet kartu ir švelnus. Rašė eilėraščius, piešdavo karikatūras. Gyvenimo įtampa, skurdas ir kitos negandos slėgė šeimą, todėl vaikai skubėjo greičiau palikti tėvų lizdą. Visi troško tikro meno, mokslo, naujo, ramesnio,

kūrybingesnio gyvenimo, ilgėjosi ramybės. Romualdas Tarabilda baigė Raguvos vidurinės mokyklos 7 klases. 1960 m. baigęs Gruzdžių veterinarijos technikumą, mokėsi Lietuvos veterinarijos akademijoje (1960–1965). Pradėjo dirbti Kupiškio r., Noriūnų tarybiniame ūkyje veterinarijos gydytoju. Vėliau įsikūrė Svėdasuose. Su Konstancija Šimaityte sukūrė šeimą, išaugino sūnų Arą, kuris baigęs mokslus tapo gydytoju, ir dukrą Eglę, kuri taip pat dirba medicinos srityje. Romualdas daug sportavo, piešė. Akademijoje moksleiviams apipavidalindavo vaizdinę medžiagą, standus. Ir dabar laisvalaikiu mėgsta tapyti.

Steponas Tarabilda (gim. 1940 m.) mokėsi Raguvos vidurinėje mokykloje. Baigęs Gruzdžių veterinarijos technikumą, Maskvoje tarnavo sovietų armijoje. Buvo geriausias pulko dailininkas. Grįžęs iš armijos, dirbo Panevėžio linų kombinate „Linas“. Garsėjo ne tik kaip dailininkas, bet ir kaip artistas, muzikantas ir šokėjas. Žmona Janina Janušauskaitė – gerbiama kombinato darbininkė ir šokėja. Ši pora išaugino tris vaikus – Aušrą, Aidą ir Giedrę. Visiems iškiepėjo meilę žmogui, menui, sportui. Aidas tapo Lietuvos tinklinio čempionu.

Antanas Tarabilda (gim. 1945 m.) taip pat baigė Raguvos vidurinės mokyklos 7 klases, po to – Kretingos sodininkystės-daržininkystės technikumą, tačiau pasirinko darbininko kelią. Bet širdyje jis tikras menininkas. Su žmona, fizinio lavinimo ir

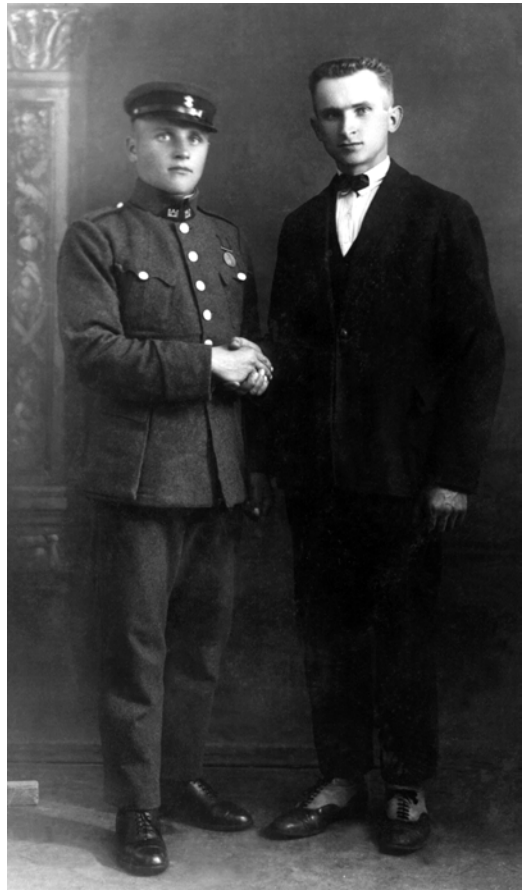

Kairėje – Juozas Baltušnikas. 1928 m. gegužės 29 d. Kaunas, Šančiai. Iš Br. S. Tarabildos albumo



*Liudas Tarabilda prie savo darbų.
Iš Br. S. Tarabildos albumo*

geografijos mokytoja Albina Mačiulyte savo butą pavertė muziejumi. Kolekcionuoja senovinius laikrodžius, virdulius ir kt. Žodžiu, garsėja keistomis meninėmis fantazijomis. Augina du sūnus – Mantą, gim. 1974 m., ir Deivį, gim. 1975 m.

Jauniausieji broliai Aleksandras (gim. 1949 m.) ir Pranciškus (gim. 1951 m.) nuo 5 klasės išvažiavo mokytis į Vilniaus M. K. Čiurlionio meno mokyklą. Tai tikri filosofai, liaudies meistrai. Dėl savo charakterių savybių aukštųjų mokslų nebaigė. Aleksandro ir Pranciškaus skulptūrų ir kitų meno darbų (sieninės tapybos, karikatūrų) yra beveik visuose Lietuvos kampeliuose.

Kiekvieną šeimą aplanko nelaimės. Aplankė ir Raguvos Tarabildų šeimą. Anks-ti mirė sesutė Saulutė, 37 m. žuvo sesuo Aldona (1979 m. buvo nužudyta Šiauliuose). Garsėjo kaip gabi dainininkė, tautinių juostų audėja, Šiaulių saviveiklinio cirko artistė, dramos artistė.

Į Raguvos kapines amžino poilsio atgulė Tėvas ir Mamutė – Salomėja Baltušnikaitė-Tarabildienė. Išauginusi 8 vaikus, mūsų atmintyje ir širdyse liko kaip Motina iš didžiosios raidės. Tik jos meilė, šiluma sukviesdavo vaikus, anūkus ir proanūkus į Rāguvą, į tėvų ir senelių lizdą. Todėl čia, Raguvojė, išdygo skulptūros ne tik tėvui, bet ir MOTINAI-TĖVYNEI, MOTINAI-DORYBEI, MŪSŲ MYLIMIAUSIAM ŽMOGUI MAMYTEI. Ji buvo vidinio grožio išikūnijimas: jos pasiaukojimas sunkiausiais karo, kraupiais pokario, amžino nepritekliaus metais, sugebėjimas duoti vaikams daugiau negu buvo įmanoma, noras atiduoti viską, netgi pačią save, netgi savo svajones vaikams.

Salomėjos Baltušnikaitės broliui Juozui išvykus į Argentiną, sesuo buvo kviečiama atvykti dirbti ir gyventi pas jį. Dėl vaikų atsisakė ji šios galimybės. Mama buvo meninės prigimties, dailiai audė, mezgė, siuvinėjo, labai mėgo gėles.

Šiek tiek apie save. Man davė Bronislovo Sauliaus Morkaus vardus. Bronislovas – tai miręs dėdė, Jočiūnų Tarabildų vyriausias sūnus. Tarabildų giminė tikėjosi, kad Bronislovas bus žymus dailininkas. Kadangi Prano ir Salomėjos šeimoje buvau vyriausias, tai Tarabildų viltys krypo į mane. Krikšto tėvas buvo dėdė Stasys Tarabilda. Mamos – Baltušnikų – giminei pirmagimė buvo Saulė, todėl mamos pageidavimu tapau Saulius. Baltušnikų kaimynė Veronika Sargautaitė – krikšto motinėlė –

panoro, kad aš būčiau pavadintas bibliiniu apaštalo Morkaus vardu, nes gimiau tą dieną, kai švenčiamas Morkaus vardadienis. Buvo rastas kompromisas – man buvo duoti visi trys vardai. Tačiau 1940 m. sovietų valdininkai, keisdami dokumentus, man paliko tik du vardus – Bronislovas Saulius.

1954 m. baigiau Raguvos vidurinę mokyklą, o 1956 m. – Vilniaus bibliotekinių technikumą (šis technikumus vėliau, kaip ir aš, turėjo tris vardus: kultūros-švietimo technikumus, kultūros mokyklą, konservatoriją). Įsigijau saviveiklos kolektyvo režisieriaus specialybę, pradėjau dirbti Žagarės kultūros namuose meno vadovu, direktoriumi. 1960–1993 m. dirbau Šiaulių „Vairo“ dviračių ir variklių gamykloje kultūros klubo vedėju. 1993–1994 tarnavau savanoriškoje krašto apsaugos tarnyboje (SKAT).

Vedžiau Eugeniją Lomonosovaitę (režisierę, chorvedę). Išauginame dukrą Audronę ir sūnų Darių (gim. 1965 m.). Vaikai baigė Šiaulių vaikų dailės mokyklą. Auginame 3 anūkus, kurie tęsia Tarabildų giminės menines tradicijas. Man atrodo, kad kuo daugiau menininkų, tuo daugiau pasaulyje gėrio, grožio, meilės, laimės ir gerovės.

Kai pažvelgi į Tarabildų giminės genealoginį medį, matai, kiek daug šioje giminėje profesionalų arba mėgėjų dailininkų, liaudies meistrų, skulptorių, tautodailininkų, muzikantų, architektų, dainininkų arba kultūros ir švietimo darbuotojų. Kažkokie keisti menininkų genai! Giminėje valkatų, nusikaltėlių arba paprasčiausių tinginių, dykaduonių nėra. Tai darbšti, atkakliai kovojanti už gėrį, grožį, teisingumą ir žmonių gerovę giminė. Džiaugiuosi, kad gimiau Tarabildų giminėje.

ATKŪRUS NEPRIKL AUSOMYBĖ

Atgimimas Raguvoje

Rita Karpavičienė

Atgimimas Raguvoje, kaip ir visoje Lietuvoje, prasidėjo su Lietuvos Persitvarkymo Sąjūdžiu (toliau LPS). Sąjūdžio atsiradimą lėmė esminių pertvarkų ir demokratijos įgyvendinimo būtinybė. Jis pažadino daugybės žmonių dvasią, gražino atsakomybės už savo krašto ateitį jausmą, įkvėpė šviesesnio gyvenimo viltį.

Steigiamajame Sąjūdžio suvažiavime (kuriame buvo priimta bendroji LPS programa ir įstatai), įvykusiame 1988 m. spalio 22–23 d. Vilniuje, dalyvavo Z. Namavičius ir V. Urbonas. Po to Raguvoje bendraminčiai susibūrė į Sąjūdžio grupę – pirminį struktūrinį LPS vienetą, nuolat aktyviai veikiantį pagal programą, sudarytą remiantis bendrąja Sąjūdžio programa ir įstatais. Steigiamajame susirinkime mokyklos dirbtuvėse dalyvavo apie 20 žmonių. Grupės pirmininku buvo išrinktas V. Urbonas. Aktyviausi buvo mokytojai Zigmas Namavičius, Jonas Strazdas, Eugėja Vaitiekūnienė, Vincas Bužinskas, Vytautas Urbonas, Laima Urbonienė, dalyvavo daug raguviškių. (Deja, išlikę sąrašai nėra tikslūs). Buvo išsikūrusi Sąjūdžio rėmimo grupė.

1989 m. birželio 3 d. į Lietuvos mokytojų sąjūdžio suvažiavimą vyko mokyklos direktorius K. Rimkus ir jo pavaduotoja I. Sabaliauskienė, kuri vėliau buvo išrinkta Lietuvos mokytojų sąjūdžio Panevėžio grupės nare. Suvažiavime buvo kalbėta apie tautinės mokyklos kūrimo perspektyvą, mokytojų vaidmenį visuomenėje.

Raguvos grupė buvo viena iš 29 Panevėžio rajone užregistruotų Sąjūdžio grupių. 1988 m. gruodžio 10 d. į „Upytės krašto sueigą“ susirinkę LPS Panevėžio rajono grupių įgaliotiniai išrinko LPS rajono tarybą ir priėmė rezoliuciją. Tarybą sudarė 15 žmonių, tarp kurių buvo raguviškis Z. Namavičius. Taryba buvo svarbiausias Sąjūdžio organas, įgyvendinantis jo programą Lietuvoje, ji koordinavo grupių veiklą. Sąjūdžio Panevėžio taryba leido laikraštį „Laisvas žodis“.

Sąjūdiečių uždavinys – budinti Raguvos bendruomenę, skatinti ją naujai mąstyti, formuoti teisingą pasaulėžiūrą, todėl svarbiausias darbas buvo agituoti – šnekėtis su žmonėmis darbovietėse ar tiesiog gatvėje, aiškinti, kartais net raminti. Yra tekę gesinti ne vieną „gaisrą“, pvz., Nepriklausomą Lietuvą keikiančiams dėl pabrangusių maisto produktų ar kai kurių buitinių

prekių stygiaus tekdavo aiškinti, kad tai laikinas pereinamojo laikotarpio sunkumas, kad Nepriklausomybė nebūna greitai ir lengvai pasiekama.

Raguvos sąjūdžio grupę sudarę persitvarkymo šalininkai buvo tikri entuziastai idealistai, nesiekę valdžios ir garbės, negailėdami laiko nei jėgų dirbė tai, kas tuo metu atrodė svarbiausia ir reikalingiausia. Mokytojo Jono Strazdo iniciatyva jie rinkdavosi mokyklos dirbtuvėse, aptardavo svarbiausius reikalus, pasiskirstydavo veiklos sritis. Yra išlikę tik keli LPS Raguvos grupės susirinkimų protokolai, liudijantys, kad buvo rūpinamasi įvairiais reikalais, pvz., Raguvos žemės ūkio įmonės privatizacija, ryšiais su kitomis Sąjūdžio grupėmis. Sąjūdiečiai aktyviai bendravo su žmonėmis, bažnyčios

šventoriuje po mišių vykdavo pokalbiai. Buvo atvykęs puikus kalbėtojas, Anykščių sąjūdžio narys S. Nefas, pritraukęs daugybę klausytojų. Sąjūdiečiai pirmieji organizavo birželio 14-osios – Gedulo ir vilties dienos, Vasario 16-osios – Lietuvos valstybės atkūrimo dienos, rugpjūčio 23-osios – Juodojo kaspino dienos ir kitų svarbių istorinių datų minėjimus. Tai buvo puikūs oratoriai, mokėję įtaigiai, argumentuotai paaiškinti istorinius faktus ir situaciją. Iki šiol daug raguviškių prisimena 1991 m. Vasario 16-osios minėjimą, kai mokytoja E. Vaitiekūnienė savo pranešimu iki ašarų sujaudino salėje susirinkusius klausytojus. Minėdami Lietuvos Nepriklausomybės atkūrimo dieną aktyvistai po šv. Mišių iš bažnyčios su trispalvėmis eidavo prie savanorių kapų ar paminklo partizanams, padėdavo gėlių, uždegdavo žvakučių.

Raguvos Sąjūdžio grupės, ypač V. Urbono, iniciatyva labai daug raguviškių dalyvavo 1989 m. rugpjūčio 23 d. Ribentropo ir Molotovo paktą 50-osioms metinėms paminėti surengtame Baltijos kelyje, kuriame trijų Baltijos respublikų žmonės rankomis susikibę gyva juosta sujungė savo šalis, taip suvienydami bendrą pasiryžimą siekti Nepriklausomybės.

Raguviškiai sąjūdiečiai iš centro retkarčiais gaudavo neoficialiai platinamą LPS leidinį „Sąjūdžio žinios“, pradėjusį eiti 1988 m. vasarą. Atstovai ne kartą vyko konsultuotis į Vilnių.

LPS Raguvos grupė ypač aktyviai dirbo ruošiantis 1990 m. vasario 24 dienos pirmiesiems demokratiškiems rinkimams į Lietuvos SSR Aukščiausiąją Tarybą, kuri kovo 11 d. paskelbė Lietuvos Nepriklausomybę. Z. Namavičius, kaip vienas iš rajono atstovų, vyko į Lietuvos Persitvarkymo Sąjūdžio priešrinkiminę konferenciją „Lietuvos kelias“, įvykusią 1990 m. vasario 3 d. Vilniuje. Raguvos rinkiminės apygardos rinkėjai buvo agituojami balsuoti už Sąjūdžio remiamą kandidatą V. Žiemelį, kuris, laimėjęs rinkimus, vienam iš Sąjūdžio aktyvistų asmeniškai padėkojo: „...Be tokių kaip Jūs



*Pavasarininkų
kryžiaus atstatymo
iškilnės.
1989 m. birželio 14 d.*



Karstai su partizanų palaikais Raguvos bažnyčios šventoriuje. 1989 m. birželio 15 d.

tautai atsidavusių žmonių Lietuva tikrai netaptų laisva. Ačiū. Su pagarba...“ Ne-trukus po Nepriklausomybės paskelbimo ant apylinkės administracinio pastato sąjūdiečių pastangomis pirmą kartą po 50 metų suplevėsavo trispalvė.

Sąjūdiečiai aktyviai ragino gyventojus iškėsti Maskvos organizuotą ekonominę blokadą, skelbė antrajame Sąjūdžio suvažiavime (1990 m. balandžio 21–22 d.), kuriame rajonui atstovavo Z. Namavičius, priimtus nutarimus ir rezoliucijas.

Aktyviai sąjūdiečiai, ypač L. Urbonienė, veikė 1991 m. sausio 11–13 dienomis, ragindami ir organizuodami žmones vykti į Vilnių saugoti Aukščiausiąją Tarybą, Televizijos ir radijo komitetą, televizijos bokštą, Panevėžio paštą ir kt. objektus. Sausio įvykių metu Raguvoje tvyrojo įtampa. Darbovietėse (apylinkėje, pieninėje ir kt.) prie žuvusiųjų sąrašų ir nuotraukų degė žvakutės – padėkos ir solidarumo ženklas. Tačiau buvo ir tokių, kurie džiaugėsi susiklosčiusia situacija, net grasino sąjūdiečiams atkeršysią.

Labai svarbus momentas Lietuvai buvo 1991 m. vasario mėn. įvykęs referendumas dėl Lietuvos atsiskyrimo nuo Sovietų Sąjungos. Atgimimo aktyvistai žmonėms išaiškino jo svarbą ir reikšmę, rinko parašus, nukeliaudavo į atokiausius kaimus ir vienkiemius.

1991 m. rugpjūčio pučo metu, kai Sovietų Sąjungoje buvo įvykdytas karinis perversmas ir paskelbta nepaprastoji padėtis, Raguvos sąjūdiečiai budėjo apylinkėje, akylai stebėjo situaciją miestelyje.

Tų pačių metų rugpjūčio 23 d. Baltijos valstybių liaudies judėjimų pakviesti, Lietuvos, Latvijos ir Estijos žmonės susirinko į Liepsnojančią Baltijos kelią. Ši akcija buvo skirta Molotovo ir Ribentropo pakto 52-osioms metinėms paminėti. 17/123-ajame tarptautinės automagistralės M-12 kilometre iki vidurnakčio degė raguvių laužas, vienas iš daugybės tą vakarą liepsnojusių 600 km ruože nuo Vilniaus iki Talino, sujungęs trijų šalių žmonių mintis ir viltis.

Daug laiko ir jėgų atiduota renkant parašus ir organizuojant 1992 m. birželio 14 d. referendumą „Dėl buvusios SSRS kariuomenės <...> išvedimo iš Lietuvos Respublikos teritorijos 1992 metais ir padarytos žalos Lietuvai atlyginimo“.

Agitacija, susirinkimai, įvairūs minėjimai, parašų rinkimas, t. y. raguviškių tautinės savimonės žadinimas, buvo svarbiausioji LPS Raguvos grupės veikla. Apie



Partizanų palaikai iš kapinių koplyčios pernešami į bažnyčią. 1989 m. birželio 15 d.



Dekanas J. Giedraitis išneša Kryžių už Lietuvos Nepriklausomybę iš Raguvos. 1990 m. birželio 11 d.

1992 m. Sąjūdis ėmė „tirpti“ – kūrėsi partijos, dauguma sąjūdiečių įstojo į Konservatorių ir Krikščionių demokratų partijas (kiti pasitraukė iš aktyvaus politinio gyvenimo), kol galiausiai judėjimas „ištirpo“ partijų gausoje.

Labai aktyvus Atgimimo laikotarpiu buvo Raguvos parapijos katalikiškas moterų sambūris CARITAS, įsikūręs 1988 m. lapkričio 25 d. dekanu Juozo Giedraičio iniciatyva. Steigiamasis susirinkimas įvyko 1989 m. sausio 4 d. Sambūrio vadovės – Vida Strolienė ir Ona Danilienė. Organizacijai priklausė daugiau nei 100 moterų. Jos labai entuziastingai agitavo rinkimuose į Aukščiausiąją Tarybą ir vietines tarybas balsuoti už sąjūdiečių V. Žiemelį. CARITAS atgaivino Devintinių apvaikščiojimus, „Nausodės“ kolūkyje atstatė 7 kryžius ir sutvarkė visiškai apleistas Naūsodės kapinaites. 1989 m. vasario mėn. įkūrė parapijos katalikišką biblioteką, kuriai knygas aukojo parapijiečiai. Buvo įkurta organizacijos jaunimo sekcija. Jos nariai dalyvavo ateitininkų stovyklose, 1991 m. gruodžio 29 d. – 1992 m. sausio 3 d. įvykusiame Europos jaunimo susitikime Budapešte. 1990 m. birželio 10 d. gausus raguvių būrys su dekanu J. Giedraičiu nuo Anykščių rajono ribos perėmė iš Vilniaus į Kryžių kalną nešamą kryžių už Lietuvos Nepriklausomybę. Kryžius buvo įneštas į bažnyčią, kitą dieną po šv. Mišių raguviškiai jį pasikeisdami ir giedodami giesmes nunešė iki girininkijos ir perdavė kitiems. CARITAS priėmė ir rūpinosi eisenos dalyviais. 1991 m. rugsėjo 1-osios šventė pirmą kartą prasidėjo šv. Mišiomis „Už mokyklos vaikus ir



jaunimą". Sambūriui CARITAS svarbiausia – rūpintis beglobiais, našlaičiais, ligoniais, seneliais, jaunimu, dalinti labdarą, dalyvauti katalikiškuose ir tautiniuose renginiuose.

Kitas labai svarbus Atgimimo laikotarpio darbas žadinant tautinius, patriotinius jausmus buvo Lietuvos laisvės kovų ir žuvusių kovotojų atminimo įamžinimas ir sovietmečiu nugriautų paminklų atstatymas.

1989 m. birželio 14 d. Raguvos miestelyje, S. Dariaus ir S. Girėno gatvėje, dekanas J. Giedraičio ir sambūrio CARITAS (ypač S. Baltušnikienės ir B. Matuzienės) iniciatyva buvo atstatytas ir pašventintas ažuolinis kryžius, labai panašus į nugriautąjį (senasis Raguvos katalikiškojo jaunimo pavasarininkų organizacijos buvo pastatytas 1934 m.).

Tų pačių metų rugpjūčio 20 d. buvo pašventintas pagal raguvio Aleksandro Tarabildos projektą atstatyta šv. Agotos skulptūra. Vienas iš aktyviausių organizatorių buvo sąjūdielis V. Urbonas. Z. Namavičius visus pakvietė aktyviai dalyvauti Baltijos kelyje.

1990 metus paskelbus knygnešių metais, rajono ir mokyklos kraštotyrininkų iniciatyva pastatytas ir pašventintas A. Tarabildos koplytstulpis Raguvos knygnešiams atminti.

Pačioje Sąjūdžio pradžioje, 1989 m. pavasarį, Antanas Šimėnas, Panevėžio politinių kalinių ir tremtinių istorinės atminties grupės vadovas, organizavo savanorius ieškoti partizanų palaikų vadinamuose Melinsko krūmynuose (netoli dabartinės lentpjūvės). Aktyviai talkino Vidmantas Švarlys. Buvo iškastos kelios duobės, rasti palaikai specialistų kiek įmanoma surūšiuoti, sudėti į kelis karstus, nuvežti į Raguvos kapinių koplyčią. Vėliau, birželio 15 d., po iškilmingų šv. Mišių bažnyčioje, palaidoti bendrame kape radimo vietoje, kad ramiai ilsėtusi pašventintoje tėviškės žemėje. Cereemonijoje dalyvavo monsinjoras K. Antanavičius, A. Terleckas. 1991 m. ten buvo pastatytas paminklas 1944–1953 m. Raguvos apylinkėje žuvusiems partizanams. Pagrindinė iniciatorė ir organizatorė – Elena Nainytė. Daug dirbo L. Urbonienė, M. Pabrinkienė, S. Baltušnikienė, A. Rinkevičienė, J. Kirsnienė, A. Jakusevičienė, S. Kirsnienė ir kt. Lėšos buvo renkamos iš partizanų artimųjų. Paminklo architektas – D. Nainys. Tai paminklas ne vien ten palaidotiems, bet visiems kritusiems Raguvos žemėje partizanams.

*Partizanų palaikų
perlaidojimas 1989 m.
Stanislovo Bagdonavičiaus nuotr.*

Panevėžio žydų bendruomenės iniciatyva 1991 m. spalio mėn. ant buvusių žydų maldos namų – sinagogos (dabar RBD pastatas) buvo atidengta paminklinė lenta, o sutvarkytose senosiose žydų kapinėse pastatytas paminklinis akmuo.

1992 m. birželio mėn. Panevėžio apskrities 1945–1952 metų mokytojų tremtinių atminimą įamžino tautodailininko Alvydo Mikšio koplytstulpis, atidengtas prie mokyklos.

Krikščionių demokratų kuopoje, dalyvaujant A. Šimėnui, kilo idėja pastatyti akmenį miestelio aikštėje, toje vietoje, kur, kad visi matytų ir bijotų, būdavo suvežami ir sumetami žuvę partizanai. 1995 m. lapkričio 2 d. dekanas K. Baronas pašventino akmenį su įrašu: „Šioje aikštėje buvo išniekinami žuvusių 1945–1952 m. už Lietuvos laisvę kovojusių partizanų kūnai“. Aktyviausiai dirbo S. Baltušnikienė ir P. Šileika.

S. Baltušnikienė Putliškių kapinaitėse parodė partizano, poeto, publicisto Broniaus Krivicko-Vilniaus ir kartu su juo žuvusio ir palaidoto Mykolo Blinkevičiaus-Nemuno kapą. 1995 m. liepos 15 d. buvo pašventintas paminklinis akmuo, iškilmėse dalyvavo poetas K. Bradūnas, daug vietinių gyventojų ir rajono svečių. 1996 m. rugpjūčio 17 d. pašventintas skulptoriaus Vytauto Ulevičiaus sukurtas paminklas B. Krivickui. Ta proga kultūros namuose eksponuota D. Šniutės surinktų nuotraukų paroda „1944–1953 m. nelygioje kovoje Raguvos apylinkėse žuvę partizanai“. Nuotraukos vėliau buvo padovanotos mokyklai.

Gydytojos Apolonijos Bimbirienės dėka partizanų ir B. Krivicko paminklų bei akmens aikštėje pašventinimo ceremonijoje dalyvavo Panevėžio šaulių choras.

Apie 1996 m. Raguvos miške, padedant eiguliui P. Nykštelei, buvo atrastos kelios autentiškos Vyčio apygardos partizanų būrio žeminės. Vieną iš jų padėjo atstatyti 521 kuopos savariai, prie jos vėliau pastatytas kryžius.

1999 m. sausio 13 d. ant Pašto gatvės namo Nr. 2 pritvirtinta ir pašventinta lenta su įrašu: „Šiame name 1945–1952 metais buvo kalinami ir kankinami kovotojai už Lietuvos laisvę“.

Su tyliu liūdesiu prisimena Atgimimo metus raguviškiai aktyvistai, suprasdami, kad laikas nieko neteisias. Jis eina pirmyn, palikdamas istorijai išaiškinti tiesą.



Iškilmės prie atstatytos šv. Agotos skulptūros. 1989 m.

Centre kun. Juozapas Giedraitis

Šaltiniai:

1. *Sąjūdžio programa.*
2. *LPS įstatai.*
3. *Komjaunimo tiesa.* – 1988, spal. 25, Nr. 204 (11109).
4. *Laisvas žodis.* – 1989, liep. 18, Nr. 15 (27).
5. *Sąjūdžio žinios.* – 1988–1989.
6. *Panevėžio balsas.* – 1991, rugp. 21, 27, Nr. 160 (11360), 164 (11364).
7. *Panevėžio rytas.* – 1997, lapkr. 17, Nr. 225 (1215).
8. *Rinkimų biuleteniai, lankstinukai, suvažiavimo medžiaga.*
9. *Pateikėjai: Petras Šileika, Zigmąs Namavičius, Stanislava Baltušnikienė, Jonas Strazdas, Valentina Falamejeva, Jadvyga Jurevičienė, Ona Danilienė, Eugenija Vaitiekūnienė, Laima Urbonienė, Vytautas Urbonas.*
10. *CARITAS posėdžių protokolai (1989–1992).*

Raguvos vidurinė mokykla 1990–2000 m.

Valentina Falamejeva

Raguvos vidurinė mokykla įsikūrusi prie Nevėžio upės, miestelio centre. Ji užima 43426 m² teritoriją.

Mokyklai priklauso pagrindinis pastatas, statytas 1970 m., bendrabutis, dirbtuvės ir garažai. Pagrindiniame pastate įrengti chemijos, fizikos, geografijos, dailės, lietuvių kalbos, užsienio kalbų, matematikos, pradinių klasių kabinetai, biblioteka, valgykla, sporto salė, administracinės ir pagalbinės patalpos. Iki šiol mokykla neturi aktų salės, todėl didesni renginiai dažnai organizuojami miestelio kultūros namų salėje.

Mokyklos dirbtuvės buvo įrengtos senajame mokyklos pastate. Jame yra automobilizmo, metalo ir medžio darbų kabinetai, gokartų remonto bazė.

Nuo 2000 metų, išsprendus mokinių vežimo į mokyklą klausimą, bendrabutis buvo uždarytas. Jame įrengti darbų kabinetai mergaitėms, tikybos, vytelių pynimo kabinetai, sunkiosios atletikos salė, butai mokytojams. Čia savo patalpas turi jaunimo klubas „X“.

1998 m. rudenį Panevėžio savivaldybės iniciatyva paėmus iš Pasaulio banko paskolą, mokykla buvo renovuota. Sudėti plastikiniai langai, pastatyta dujomis kū-



Raguvos vidurinė mokykla prieš remontą. 1998 m.

renama katilinė. Labai pagerėjo mokyklos sanitarinė būklė. Mokiniai ir mokytojai žiemą nebešąla, iš vidinio kiemo dingo anglių krūvos, toje vietoje įrengta automobilių stovėjimo aikštelė, perpus sumažėjo šildymo sąnaudos, sumažėjo oro tarša.

1994 m. įrengtas technikos kabinetas. 1996 m. mokykla išigijo pirmąjį kompiuterį. 2000 m. jų buvo dešimt. Penkis kompiuterius padovanojo danai.

Nuo 1994 m. mokykla tapo finansškai savarankiška. Panevėžio rajono savivaldybė kasmet mokyklos reikmėms skyrė:

1994–1995 m.	– 447816 Lt,
1995–1996 m.	– 420820 Lt,
1996–1997 m.	– 669355 Lt,
1997–1998 m.	– 816676 Lt,
1998–1999 m.	– 1065373 Lt,
1999–2000 m.	– 914377 Lt.

Nuo 2000 m. rudens mokykla tapo realinio ir humanitarinio profilio. Nors mokykla atitinka jai keliamus reikalavimus, tačiau būtina gerinti jos materialinę bazę: trūksta vadovėlių, pasenusios mokymo priemonės, nėra kompiuterių klasės, aktų salės, per mažos bibliotekos patalpos, skaitykla įrengta atitvėrus dalį koridoriaus prie bibliotekos.



*Renovuota Raguvos vidurinė mokykla.
1999 m.*

Ugdymo procesas

1990–2000 m. pradėjus kurti tautinę mokyklą, iš esmės pasikeitė mokyklos ugdymo procesas, jo turinys ir formos. 1990 m. mokykla pradėjo dirbti 5 dienas per savaitę. Pailgėjo mokslo metai. 1991 m., moksleiviams pritarus, žinios pradėtos vertinti lankstesne 10 balų sistema. Įvestas tikybos dėstymas, nenorintys lankyti tikybos pamokų moksleiviai galėjo rinktis meno istoriją, o nuo 1992 m. – etiką. Moksleivių pageidavimu, dailės, muzikos, fizinio lavinimo, darbų žinias ir igūdžius nutarta vertinti ne pažymiais, o įskaitomis. 1993 m., be privalomų dalykų, mokiniai galėjo rinktis krašto istoriją, zoogeografiją, braižybą, automobilizmą. Nuo 1994 m. X–XII klasių moksleiviams sudarytos galimybės mokytis pagrindinių dalykų A ir B lygiais. Nepasiteisinus darbai klasėse, 1996 m. vėl buvo grįžta prie kabinetinės sistemos.

Tėvų ir moksleivių pageidavimu, be prancūzų ir rusų kalbų, moksleiviai galėjo mokytis vokiečių arba anglų kalbų.

Beveik visi X–XII klasių moksleiviai renkasi automobilizmą. Jis mokykloje dėstomas nuo 1979 m. Baigę mokyklą ir išlaikę egzaminus mokiniai gaudavo B arba C klases vairuotojų pažymėjimus.



Naujųjų metų koncertas. 1996 m.



V. Falamejeva ir S. Baltušnikienė su kraštotyrininkėmis tvarko aplinką prie partizanų žeminės. 1996 m.

Mokiniai turėjo galimybių lankyti įvairius būrelius. Papildomas ugdymas organizuojamas atsižvelgiant į moksleivių poreikius, turimą bazę ir specialistus. Per tuos metus mokykloje veikė darbščiųjų rankų, įdomiųjų darbėlių, gamtos mylėtojų, raiškiojo skaitymo, buities, techninių darbų, dailės, kraštotyros, ekologų, šokių, meninės raiškos, pynimo iš vytelių, sunkiosios atletikos, krepšinio, muzikos būreliai, vokalinis ansamblis, popchoras ir kt. Gausiausiai lankomi buvo kartingo, jaunųjų gamtininkų, krepšinio, informatikos būreliai.

Nemažai papildomo ugdymo valandų buvo skirta dirbti su siekiančiais aukštesnio mokymosi lygio ir su turinčiais mokymosi sunkumų.

Daug metų mokykloje vyko tradiciniai renginiai: Mokytojų dienos šventė, dešimtokų krikštynos, naujametinis krepšinio turnyras, karnavalas, Šimtadienis, Turizmo diena. Populiarios tapo ir naujos šventės: Valentino diena, Užgavėnės, Žemės diena, Balandžio 1-oji, Motinos diena. Mokyklos ir miestelio bendruomenė rengė bendrus sausio 13-osios, Vasario 16-osios, Kovo 11-osios valstybinių švenčių minėjimus.

Kiekviena klasė nors kartą per metus vyko į ekskursijas po Panevėžio rajoną, Lietuvą, kaimynines valstybes: Latviją, Lenkiją. Dažnai lankėsi Vilniaus, Kauno ir Panevėžio dramos teatrų spektakliuose.

Raguvos vidurinės mokyklos moksleiviai aktyviai dalyvavo mokyklos, rajono ir Respublikos dalykinėse olimpiadose, konkursuose ir viktorinose. Dažnai užimdavo prizines vietas.

1998 m. respublikiniame konkurse „Ką žinai apie Europos Sąjungą?“ Neringa Žalgaitė ir Kristina Falamejeva pateko į geriausiųjų trisdešimtuką. 1999 m. tame pačiame konkurse Neringa Žalgaitė tapo viena iš trijų prizininkų ir buvo paskaitinta kelione į Europos Sąjungos būstinę Briuselį. 2000 m. Janina Ragauskaitė dalyvavo respublikiniame rašinio „Kuriamė moksleivių parlamentą“ konkurse ir tapo laureate. Tais pačiais metais Gediminas Sentilas dalyvavo Kauno technikos universiteto (toliau KTU) organizuotame informatikos konkurse, laimėjo originaliosios programos prizą.

1994 m., siekiant ugdyti sąmoningus demokratinės valstybės piliečius, skatinti mokinių savivaldą, buvo įsteigta mokinių taryba. Ji sprendė moksleiviams aktualius mokymosi, laisvalaikio organizavimo klausimus. Labai populiarūs tapo mokinių visuotiniai susirinkimai (pagal danų pedagogo E. Kjaergaaro metodiką), kuriuose jie galėjo laisvai išsakyti savo nuomonę apie mokyklą, mokytojus, draugus, mokymąsi.

Nemažos patirties moksleiviai įgijo dalyvaudami Atviros Lietuvos fondo (toliau ALF), Žmogaus teisių centro, Pilietinių iniciatyvų centro ir kitų visuomeninių organizacijų tarptautiniuose ir respublikiniuose projektuose.

1996 m. įvyko pirmieji moksleivių organizuoti rinkimai pagal ALF projektą „Žaidžiame rinkimus“. Jų metu mokiniai mokėsi rinkimų abėcėlės. Rinkimus laimėję moksleiviai buvo pakviesti į Seimo rūmus, dvi dienas su kitų mokyklų moksleiviais aptarinėjo jaunimui aktualius klausimus, parengė bendrą dokumentą spaudai. 1997 m. gimė iniciatyva rinkti moksleivių prezidentą, kuris būtų aukščiausiaji mokinius atstovaujanti institucija. Prezidentais buvo išrinkti: 1997–1998 m. Lijana Karvalytė, 1998–1999 m. Aistė Zaveckaitė, 1999–2000 m. Igoris Labanovas.

1998 m. ne mažiau aktyviai buvo renkami atstovai į Panevėžio rajono moksleivių parlamentą, 2000 m. – į respublikinį moksleivių parlamentą. Mokyklos kandidatėi į parlamento narius Dovilei Šileikaitei tetrūko vieno balso, kad laimėtų ir aplenktų Krekenavos vidurinės mokyklos kandidatą Mindaugą Janušonį.

Rinkimų akcijų metu mokiniai užmezgė ryšius su kai kurių partijų atstovais, kvietėsi juos į politinius debatus. Ne viena partija, pvz., Centro partija, LDDP, Liberalų sąjunga, ir po rinkimų bendravo su moksleiviais. Kvietė į savo renginius, organizavo jiems išvykas į Parlamentą, Prezidentūrą.



*Tvarkant poeto
partizano
Broniaus Krivoicko
kapą. Pirmoje eilėje
Raguvos mokyklos
kraštotyrininkės,
antroje (iš kairės) –
S. Baltušnikienė
ir V. Falamejeva.
1996 m.*

1999 m. Raguvos vidurinės mokyklos komanda Pilietinių iniciatyvų centro organizuotoje „Veiksmo dienoje“ rajono savivaldybėje parengė projektą „Apskritasis stalas“ ir laimėjo 3000 Lt, kuriuos savivaldybė skyrė geriausiajam projektui įgyvendinti. 2000 m. šių moksleivių iniciatyva buvo įkurtas jaunimo klubas „X“.

Nuo 1995 m. mokiniai aktyviai įsijungė į judėjimą „Sniego gniūžtė“ prieš alkoholizmą, rūkymą, narkomaniją. Judėjimo stovyklėlėse jaunimas mokėsi bendrauti ir linksintis be kvaišalų, įgijo pasitikėjimo savimi, susirado naujų draugų.

Ne vienerius metus mūsų mokyklos komandos laimėjo pirmąsias vietas Panevėžio rajono komisariato organizuotuose teisinių žinių konkursuose-viktorinose „Temidė“. 1998 ir 1999 m. laimėtos pirmosios vietos, 1997 ir 2000 m. – antrosios. Už pirmąsias vietas mokiniai buvo paskatinti kelionėmis į Danijos Legolendą (1998 m.), Paryžiaus Disneilendą (1999 m.), Vokietijos Haidparką.

Mokinių iniciatyva 1997–1999 m. buvo leidžiamas mokyklos laikraštis „Langas“. 1998 m. įkurta skautų organizacija. Savo jėgas mokiniai išbandė tarptautiniame matematikų projekte „Kengūra“.

Moksleiviai, norėdami pagilinti savo žinias, lankė respublikinę „Fotono“ fizikų mokyklą, Jaunųjų pedagogų mokyklą prie Vilniaus pedagoginio universiteto (toliau VPU).

Nuo 2000 m. mokykla pradėjo diegti profilinį mokymą. Moksleiviams buvo pasiūlytas humanitarinis ir realinis profiliai. Į vienuoliktą klasę atėjo 33 moksleiviai.

Mokyklos taryba

1994 m., siekiant plėtoti savivaldą, sutelkti visos mokyklos bendruomenę, įkurta mokyklos taryba, kaip aukščiausia mokyklos valdymo institucija. Ją rinko mokiniai, mokytojai ir tėvai visuotiniuose susirinkimuose (po 3 atstovus). Mokyklos tarybai vadovauti buvo renkamas pirmininkas. 1994–1996 m. jai vadovavo Juozas Skorulskis, 1996–1998 m. ir 1998–2000 m. – Antanas Slučka.

Taryboje svarstomi aktualiausi ugdymo klausimai, mokyklos veiklos dokumentai, pajamų ir išlaidų sąvada, popamokinė veikla ir kt.

Paskutiniaisiais metais taryba padėjo mokyklos administracijai spręsti ir daug dėmesio skyrė mokyklą prastai lankančių, blogai besimokančių, socialiai apleistų vaikų problemoms, moksleivių pilietinės drausmės ir atsakomybės ugdymui, mokinių užimtumui, kvaišalų paplitimo tarp moksleivių problemai, pasirengimui profiliniam mokymui ir kt.

Mokyklos rėmėjai

Paskutinį XX a. dešimtmetį keitėsi mokyklos rėmėjai. Suiro kolūkiai, jų vietoje susikūrė smulkios ūkio bendrovės, kurios, neatlaikiusios konkurencijos, taip pat žlugo.

Išliko geri santykiai su Raguvos sūrių gamykla (direktorius Č. Ožekauskas). Užsimezgė draugystė su Raguvos baldų dirbtuvėmis (direktorius D. Žalnierūnas), žemės ūkio bendrovėmis „Techninis aptarnavimas“ (vadovas A. Bujokas), „Nausodė“ (vadovė M. Baranauskienė), „Kopsta“ (vadovas S. Stackevičius). Prizais, dovanėlėmis per Naujuosius metus mokyklos moksleivius paremia Songailų, Šeštokų, Strazdienės parduotuvių savininkai.

Mokykla palaiko glaudžius ryšius su Raguvos seniūnija, kultūros namais, darželiu – kartu organizuoja renginius, koncertus, šventes, bendrai sprendžia iškilusias problemas, organizuoja reidus į socialiai apleistų vaikų šeimas.

Dvasinis mokyklos pagalbinkas ir rėmėjas – kunigas K. Baronas. Savivaldybės švietimo skyriaus specialistai geranoriškai padeda spręsti iškilusias problemas, teikia informaciją, konsultuoja.

Malonu, kad mokyklos nepamiršta, padeda savo žiniomis, idėjomis buvę mokiniai: A. Kulbokas, P. Šileika, V. Saladžius, V. ir D. Užusieniai, S. Kriukienė. V. Ruzui ir R. Samavičiui bendradarbiaujant su mokyklos vadovais ir mokytojais buvo išleistos knygos „Raguvos praeitis“ I, II ir III dalys.

Mokyklos vadovai

1990 m. Kęstučiui Rimkui pradėjus dirbti Panevėžio rajono švietimo, kultūros ir sporto skyriaus vedėju, mokyklai ėmė vadovauti Sigitas Žudys.

S. Žudys gimė 1962 m. spalio 23 d. Panevėžio r. Stipeikių k. Baigė Vadoklių vidurinę mokyklą. Studijavo Vilniaus pedagoginiame institute (toliau VPI) geografiją ir fizinių lavinimą. 1985 m. pradėjo dirbti Raguvos vidurinėje mokykloje direktoriaus pavaduotoju ūkio reikalams ir fizinio lavinimo mokytoju.

1990 m. neakivaizdiniu būdu baigė Kauno kūno kultūros institutą (toliau KKI) ir įgijo fizinio lavinimo mokytojo specialybę. 1995 m. įgijo vyr. mokytojo kvalifikacinę kategoriją, 1996 m. – pirmąją vadybinę kategoriją.

S. Žudžio vadovavimo metais įvyko daug pokyčių mokykloje. Pagerėjo materialinė bazė, mokykla tapo finansiškai savarankiška, demokratiškesni ir atviresni tapo mokyklos bendruomenės santykiai, aktyviau diegiamos ugdymo naujovės, sustiprėjo mokinių savivalda, mokytojai skatinami dalyvauti projektuose, kelti savo kvalifikaciją.

Direktorius paruošė ne vieną projektą ir gavo mokyklai papildomo finansavimo. 1997 m. jo parengtas projektas „Raguvos krašto konferencija“, skirtas mokyklos jubiliejams, 1998 m. – „Papuoškime mokyklą“, 1998 m. – turistinė stovykla „Valtyje“, 1999 m. – „Informacinis-leidybinis centras“ ir kt. Be pagrindinio darbo, vadovavo turistų būreliui. Su būrelio nariais kasmet organizuodavo vasaros stovyklas, išvykas po Respubliką, į užsienio šalis.

Direktorius pavaduotojais ugdymo reikalams dirbo: Irena Sabaliauskienė (1983–1992), Zita Kasnauskienė (1992–1995), Gertrūda Židonytė (1996–1998), Teresė Baublienė (1998–2000).

Direktorius pavaduotojais popamokinei veiklai dirbo: Irena Banevičiūtė (1990–1992), Gražina Bubelytė (1992–1996), Rita Karpavičienė (1996–1997), Daiva Dainienė (1997–1998), Petras Vanagas (1998–2000). Nuo 2000 m. taupant lėšas savivaldybės sprendimu šis etatas buvo panaikintas.

Direktorius pavaduotojais ūkio reikalams dirbo Laima Vizbarienė (1987–1993), Algis Valiukas (1993–2000).

Raštvedėmis dirbo: Zina Šmukštaitė (1991–1992), Violeta Juškienė (1992–1994), Vitalija Kartanienė (1994–1997), Ina Kazinskienė (nuo 1997).

1994 m. sausio 1 d., mokyklai tapus finansiškai savarankiška, buhalterė pradėjo dirbti Danutė Baikauskienė.

Mokytojai

Paskutinį XX a. dešimtmetį mokykloje dirbo nemažai iniciatyvių, savo dalyką gerai išmanančių mokytojų.



*Raguvos vidurinės
mokyklos mokytojai
1995–1996 mokslo
metais*

Brandžiausius darbo ir gyvenimo metus mokyklai atidavė Elena Birbilienė, mokykloje dirbusi 41 metus.

40 metų prancūzų kalbos mokė Antanina Bužinskienė. Išleido ne vieną auklėtinių laidą. Nemažai mokinių, mokykloje pamėgę prancūzų kalbą, studijavo ją aukštesiose mokyklose.

Keturis dešimtmečius mokykloje dirbo Vincas Bužinskas. Dėstė karinį parengimą, rusų kalbą, dirbo mokyklos bendrabučio auklėtoju.

Jau trečią dešimtmetį skaičiuoja savo darbo stažą mokykloje Otilija Daugėlaitė. Nuo 1972 m. dėsto prancūzų kalbą.

30 metų darbų paslapčių berniukus mokė Jonas Strazdas. Jo iniciatyva įrengtos mokyklos dirbtuvės, automobilizmo klasės, kartodromas, įkurtas kartingo mėgėjų būrelis. Būrelio dalyviai rajono varžybose, Lietuvos čempionatuose ir spartakiadose pelnė prizines vietas, iškovojo daugiau kaip 20 taurių. Tėvo pėdomis sekė jo sūnus Vytautas Strazdas.

Dvidešimt metų geografiją dėstė Valerija Gražienė. Mokytoja pelnė tėvų ir mokinių pagarbą ir meilę už nuoširdų bendravimą, gerą ir įdomų dalyko mokymą. Jos mokyti vaikai gerai pasirodydavo rajono geografijos olimpiadose. 1998 m. Neringa Žalgaitė dalyvavo respublikinėje geografijos olimpiadoje.

Valerija Meilūnienė mokykloje dirba nuo 1974 m. Dėstė matematiką, o dabar ir informatiką. Jos mokiniai sėkmingai laiko egzaminus, gerų rezultatų pasiekia rajono ir krašto matematikų olimpiadose. Pirmoji mokykloje įvaldė darbo su kompiuteriais paslaptis, moko su jais dirbti ne tik mokinius, bet ir mokytojus. V. Meilūnienė maketuoja įvairius mokykloje leidžiamus leidinius.

Jau 30 metų muzikos moko Leonija Ožekauskienė. Subūrė ne vieną vokalinį, folklorinį moksleivių ansamblių, paruošė ne vieną dainorėlių įvairiems konkursams, „Dainų dainelei“. Be mokytojos paruoštų dainininkų ir muzikantų nevyko nė vienas mokyklos, miestelio renginys, koncertas. Paskutiniaisiais metais ji



*Leonija Ožekauskienė
Raguvoje nuo 1970 m.*

dirbo su 2 vokaliniais ansambliais, vadovavo moksleivių mamų vokaliniam ansambliui, tėvų instrumentiniam ansambliui „Kapela“.

Nuo 1981 m. matematiką dėsto Daiva Dainienė. Jos mokiniai sėkmingai dalyvauja rajono ir krašto matematikų olimpiadose, skatinami išbandyti savo jėgas Kauno technikos, Šiaulių pedagoginio universitetų organizuojamuose konkursuose, tarptautiniame „Kengūros“ konkurse. Mokytoja sėkmingai plėtojo „Sniego gniūžtės“ veiklą mokykloje, dalyvavo projekte „Regioninė jaunimo praktika Lietuvoje“. Kartu su būrelio „Padėk sau ir kitiems“ nariais parengė ir išleido knygelę „Raguvių Kūčių valgiai“. Su kitomis matematikos mokytojomis organizuoja matematikos dienas mokykloje.

Zita Kasnauskienė dėsto matematiką nuo 1983 m., jos mokiniai taip pat sėkmingai laiko egzaminus, dalyvauja rajono ir krašto olimpiadose. Gerų rezultatų moksleiviai pasiekė tarptautiniame „Kengūros“ konkurse 2000 m.

Violeta Žudienė dėsto lietuvių kalbą ir literatūrą nuo 1991 m. Veda seminarus rajono lietuvių kalbos mokytojams: „Teksto analizė, jos vertinimas“, „Kaip rengti mokinius reformuotam egzaminui“. Ruošia mokinius rajono ir respublikiniams konkursams. 1999 m. jos mokinė Rida Tomkovidaitė tapo rašinio „Mano kaimo poetas“ laureate. 2000 m. respublikiniame rašinių konkurse „Renkame moksleivių parlamentą“ dalyvavo Janina Ragauskaitė ir tapo laureate.

Rima Balčiūnienė dėsto lietuvių kalbą ir literatūrą, dirba mokykloje neseniai, bet jos mokiniai yra pasiekę nemažai laimėjimų skaitovų konkursuose rajone ir apskrityje.

Mokykloje dirba daug iniciatyvių pradinių klasių mokytojų. Jau 18 metų už rankos į mokslo ir žinių pasaulį veda mažuosius Audronė Bilevičienė, 19 metų – Angelė Kizienė, 15 metų – Vilmantė Bilevičienė.

Greitai antrąją pradinių klasių laidą į devynmetę mokyklą palydės Gražina Bubelytė. Jos mokinių darbeliai, piešiniai, kalėdiniai atvirukai nuolat laimi rajono ir respublikos piešinių, darbelių konkursuose, parodose. Mokytoja aktyviai dalyvauja PUPA metodinėje veikloje, perteikia teorines ir praktines žinias pradinių klasių metodinio ratelio užsiėmimuose.

Mokytoja Vilma Kairienė įkūrė mažųjų popchorą, kuris aktyviai koncertuoja mokykloje, miestelio visuomenei. Vadovauja mokytojų vokaliniam ansambliui, kuris 1999 m. užėmė antrąją vietą rajoninėje ansamblių apžiūroje.

Mokyklos fizinio lavinimo mokytojų Artūro Namavičiaus ir Sauliaus Žvirono sportininkai, krepšininkai, futbolininkai, lengvaatlečiai yra laimėję ne vienerias sportines varžybas, siekė pergalių respublikiniuose turnyruose. Mokytojai aktyviai dalyvauja seniūnijos organizuojamose varžybose: krepšinio, teniso, šachmatų ir kt.

Mokykloje dirbantys mokytojai nuolat kėlė savo kvalifikaciją, siekė teorinio ir praktinio tobulėjimo, ieškojo naujesnių ir įdomesnių darbo formų. Jiems reikėjo atidžiai sekti besikeičiantį ugdymo procesą, programas. Dažnai teko dirbti be reikiamų mokymo priemonių, vadovėlių. Keitėsi mokytojų darbo vertinimo kriterijai. 1993 m. patvirtinus naują mokytojų atestavimo tvarką, vyr. mokytojų vardus apsigynė du, mokytojo metodininko – vienas mokytojas. 2000 m. mokykloje dirbo 19 vyresniųjų mokytojų, 2 mokytojai metodininkai ir vienas mokytojas ekspertas.

Mokytojai savo žinias ir įgūdžius gilino Panevėžio pedagogų švietimo centro, Pedagoginės raidos centro seminaruose, APPLE kursuose, kitų visuomeninių orga-

nizacijų – Pilietinių iniciatyvų centro, Europos Tarybos informacinio centro, Atviros Lietuvos fondo, Šiaulių, Vilniaus, Kauno aukštųjų mokyklų – užsiėmimuose.

Lietuvių kalbą ir literatūrą dėstė:

1972–1992 m. Angelė Aleksūnaitė, baigusi VPI.

1957–1997 m. Elena Birbilienė, baigusi Vilniaus universitetą (toliau VU) 1954 m.

1991–2000 m. Violeta Žudienė, baigusi VPI 1987 m., vyr. mokytoja.

1993–1998 m. Gertrūda Židonytė, baigusi VPU 1993 m., vyr. mokytoja.

1995–1998 m. Asta Masiliūnienė, baigusi VPI 1989 m.

1998–1999 m. Valerija Daunoravičienė, baigusi VPI 1978 m.

1998–2000 m. Rima Balčiūnienė, baigusi VPI 1989 m., vyr. mokytoja.

Matematiką dėstė:

1974–2000 m. Valerija Meilūnienė, baigusi VPI 1971 m., vyr. mokytoja.

1981–2000 m. Daiva Dainienė, baigusi VPI 1981 m., vyr. mokytoja.

1983–2000 m. Zita Kasnauskienė, baigusi Šiaulių pedagoginį institutą (toliau ŠPI) 1983 m., vyr. mokytoja.

Prancūzų kalbą dėstė:

1959–2000 m. Antanina Bužinskienė, baigusi VPI 1958 m.

1972–2000 m. Otilija Daugėlaitė, baigusi VPI 1979 m.

Vokiečių kalbą dėstė:

1948–1994 m. Vytautas Narečionis, baigęs VPI 1957 m.

1991–1993 m. Povilas Liperskis, baigęs VPI 1987 m.

1994–2000 m. Dalia Karaliūnienė, vidurinis išsilavinimas.

1998–2000 m. Jolanta Sereikaitė, baigusi ŠPI 1995 m.

Rusų kalbą dėstė:

1985–2000 m. Rita Bardauskienė, baigusi VPI 1985 m., vyr. mokytoja.

1988–2000 m. Jolanta Kairytė, baigusi VPI 1988 m., vyr. mokytoja.

Anglų kalbą dėstė:

1995–1998 m. Vilma Šidlauskienė, baigusi VU.

1998–2000 m. Skirmutė Udrėnaitė, baigusi Šiaulių universitetą.

1998–2000 m. Roma Griškienė, baigusi Klaipėdos valstybinę konservatoriją 1986 m.

2000 m. – Jurgita Viksvaitė, baigusi KTU 2000 m.

2000 m. – Inga Subačienė, studijuoja KTU.

2000 m. – Irma Jankūnaitė, baigusi Vytauto Didžiojo universitetą (toliau VDU) 2000 m.

Istoriją dėstė:

1977–2000 m. Valentina Falamejeva, baigusi VU 1977 m., mokytoja metodininkė.

Fiziką dėstė:

1977–2000 m. Elena Slučkienė, baigusi VU 1970 m., vyr. mokytoja.

Chemiją dėstė:

1974–2000 m. Irena Sabaliauskienė, baigusi VPI 1974 m., mokytoja metodininkė.

Geografiją dėstė:

1978–1998 m. Valerija Gražienė, baigusi VPI 1979 m.
1998–2000 m. Anelė Valašininė, baigusi VU 1970 m.

Biologiją dėstė:

1977–2000 m. Antanas Slučka, baigęs VU 1970 m., mokytojas ekspertas.

Muziką dėstė:

1968–2000 m. Leonija Ožekauskienė, baigusi J. Tallat-Kelpšos technikumą 1961 m., vyr. mokytoja.
1990–1992 m. Elegijus Laimikis, baigęs J. Švedo muzikos mokyklą 1990 m.

Dailę dėstė:

1948–1974 m. Vytautas Narečionis, baigęs VPI 1957 m.
1994–2000 m. Jovita Šikšnienė, baigusi Telšių taikomosios dailės technikumą 1985 m.

Fizinį lavinimą dėstė:

1990–2000 m. Saulius Žvironas, baigęs VPI 1980 m.
1985–2000 m. Sigitas Žudys, baigęs KKI 1990 m., vyr. mokytojas.
1992–1994 m. Albertas Strazdas.
1994–2000 m. Edvardas Žvirblis, baigęs KKI 1962 m.
1994–2000 m. Artūras Namavičius, baigęs VU 1978 m., vyr. mokytojas.
1991–1992 m. Jūratė Nikolajenko, vidurinis išsilavinimas.

Tikybą dėstė:

1991–1992 m. Juozas Giedraitis, baigęs Kauno kunigų seminariją 1957.
1992–2000 m. Eugenija Povilonienė, baigusi Kauno politechnikos institutą (toliau KPI), vyr. mokytoja.
1993–1994 m. Rimantas Jurkėnas, vidurinis išsilavinimas.
2000 m. – Genė Vasiliauskienė, baigusi Katechetų mokyklą 1995 m.

Informatiką dėstė:

2000 m. – Irma Abukauskienė, baigusi VPU 1994 m.

Logopedėmis ir spec. pedagogėmis dirbo:

1996–2000 m. Vida Valinkienė, baigusi ŠPI 1996 m., vyr. logopedė.
2000 m. – Aurelija Petrauskienė, baigusi ŠPI 1998 m.

Etiką dėstė

1998–2000 m. Teresė Baublienė, baigusi VPI 1971 m.

Vairavimo instruktoriais dirbo:

1982–2000 m. Vytautas Dainys, baigęs Panevėžio DOSAAF 1982 m.
1980–2000 m. Algis Valinkas, baigęs Panevėžio DOSAAF 1980 m.

Bibliotekininkėmis dirbo:

1988–1991 m. Daiva Lygaitytė, baigusi VU 1988 m.
 1991–1994 m. Vida Babickaitė-Valinkienė, baigusi ŠPI 1996 m.
 1994–2000 m. Dalia Karaliūnienė, vidurinis išsilavinimas.

Pradinių klasių mokytojais dirbo:

1987–1992 m. Danguolė Kilkiūtė, baigusi ŠPI 1991 m.
 1968–1994 m. Zenona Šileikienė, baigusi ŠPI 1970 m.
 1994–2000 m. Gražina Bubelytė, baigusi ŠPI 1970 m., vyr. mokytoja.
 1982–2000 m. Audronė Butkevičienė, baigusi ŠPI 1981 m., vyr. mokytoja.
 1991–1994 m. Jolanta Karvelytė, baigusi ŠPI 1990 m.
 1985–2000 m. Vilmantė Bilevičienė, baigusi ŠPI 1985 m., vyr. mokytoja.
 1987–2000 m. Aušra Skrebiienė, baigusi ŠPI 1995 m., vyr. mokytoja.
 1981–2000 m. Angelė Kizienė, baigusi ŠPI 1981 m., vyr. mokytoja.
 1992–2000 m. Vilma Kairienė, baigusi ŠPI 1999 m.
 1995–2000 m. Ramūtė Elinskienė, baigusi Panevėžio konservatoriją 1995 m.
 1998–1999 m. Mindaugas Šablevičius, baigęs Panevėžio konservatoriją 1998 m.

Darbų mokytojais dirbo:

1961–1992 m. Jonas Strazdas, nebaigtas aukštasis išsilavinimas.
 1994–2000 m. Vytautas Strazdas, baigęs VPI 1984 m., vyr. mokytojas.
 1990–1998 m. Irena Banevičiūtė, baigusi VPI 1981 m., vyr. mokytoja.
 1998–2000 m. Vida Lapėnienė, baigusi VPI 1989 m.
 1998–2000 m. Petras Vanagas, baigęs VPI 1987 m.

Mokiniai

Raguvos vidurinę mokyklą lankė mokiniai iš Panevėžio rajono Raguvos, Miežiškių, Vadoklių seniūnijų, Anykščių rajono Traūpio, Troškūnų seniūnijų.

Per dešimtmetį (1991–2000 m.) mokinių skaičius nuolat kito. Mokslo metų pradžios duomenimis, mokyklą lankė:

1991–1992 m. – 290 mokinių,
 1992–1993 m. – 276 mokiniai,
 1996–1994 m. – 262 mokiniai,
 1994–1995 m. – 265 mokiniai,
 1995–1996 m. – 280 mokinių,
 1996–1997 m. – 306 mokiniai,
 1997–1998 m. – 328 mokiniai,
 1998–1999 m. – 351 mokinys,
 1999–2000 m. – 358 mokiniai.

Per šį laikotarpį mokyklą baigė 43-os–52-os laidos abiturientai:

1991 m. – 25,
 1992 m. – 26,
 1993 m. – 16,
 1994 m. – 16,
 1995 m. – 14,
 1996 m. – 15,
 1997 m. – 9,
 1998 m. – 13,
 1999 m. – 27,
 2000 m. – 17.

Sidabro medaliais baigė:

Vilma Kartanaitė 1992 m.,
 Kristina Turulytė 1993 m.
 Brandos atestatą su pagyrimu gavo Neringa Žalgaitė 2000 m.

Daugelis moksleivių, baigę vidurinę mokyklą, tęsė mokslus profesinėse, aukštesniosiose ir aukštosiose mokyklose.

Į aukštąsias mokyklas įstojo:

1991 m. – 0 (0% visos laidos),
 1992 m. – 5 abiturientai (19% visos laidos)
 1993 m. – 5 (31%)
 1994 m. – 10 (62%)
 1995 m. – 6 (42%)
 1996 m. – 5 (53%)
 1997 m. – 3 (33%)
 1998 m. – 8 (61%)
 1999 m. – 10 (37%)
 2000 m. – 9 (52%)

Pasikeitė požiūris į moksleivių su specifiniais poreikiais mokymąsi. Anksčiau tokie mokiniai galėjo mokytis tik specialiosiose mokyklose. Dabar jie mokosi kartu su savo bendraamžiais pagal modifikuotas, adaptuotas, specialiąsias programas. Su jais nuolat dirba mokyklos logopedas. Mokykloje dirbti su tokiais vaikais būtinai reikalingas spec. pedagogas ir psichologas.

Statistiniai duomenys apie šiuos moksleivius yra tik nuo 1995 m.

1995–1996 m. jų buvo 5,
 1996–1997 m. – 10,
 1997–1998 m. – 9,
 1998–1999 m. – 9,
 1999–2000 m. – 12.

Kasmet daugėja vaikų iš socialiai remtinų šeimų. Jiems skiriamas nemokamas maitinimas ir lėšos būtiniausioms mokymosi priemonėms įsigyti.

Pagal socialinio rėmimo programą šiems vaikams buvo skirta:

1994–1995 m. 8740 Lt valstybės lėšų,
 1995–1996 m. 16264 Lt valstybės lėšų,
 1996–1997 m. 13375 Lt valstybės ir 6620 Lt savivaldybės lėšų,
 1997–1998 m. 18499 Lt valstybės ir 3255 Lt savivaldybės lėšų,
 1998–1999 m. 31215 Lt valstybės ir 4000 Lt savivaldybės lėšų,
 1999–2000 m. 31334,27 Lt valstybės lėšų.

Šie duomenys pateikti nuo tų metų, kai mokykla tapo savarankiška.

Didelė dalis moksleivių į mokyklą atvyksta iš aplinkinių gyvenviečių, esančių nuo mokyklos daugiau kaip 3 km. Anksčiau jie važiuodavo maršrutiniais autobusais. Nuo 1999 m. rajono savivaldybė ėmėsi šiuos vaikus vežioti savo lėšomis. Buvo organizuoti konkursai, kuriuos laimėjo privačios keleivinio transporto įmonės. Mūsų mokyklos moksleivius nuo 1999 m. vežioja individuali Grucės įmonė. Bet problema nėra iki galo išspręsta: transporto priemonės senos, dažnai genda, negarantuotas vaikų saugumas, autobusai perpildyti. Nuo 2000 m. rudens mokiniai, atvykstantys iš Anykščių rajono, patys turi apmokėti kelionės išlaidas, nes Panevėžio ir Anykščių savivaldybės atsisakė padengti jų išlaidas, motyvuodami tuo, kad tai yra kito rajono vaikai.

Nuo 1999 m. abiturientai šalia mokyklinių egzaminų galėjo rinktis laikyti matematikos ir istorijos, 2000 m. – matematikos, istorijos, fizikos, chemijos ir biologijos valstybinius egzaminus.

2000 m. abiturientai rinkosi valstybinius egzaminus:

matematikos – 9 iš 17 mokinių,

istorijos – 9 iš 17,

fizikos – 3 iš 17.

Visi pasirinktus egzaminus sėkmingai išlaikė.

Šaltiniai:

1. *Ataskaitos apie mokykloje dirbančius mokytojus. 1990–2000 m.*
2. *Mokinių ugdymo ataskaitos 1990–2000 m.*
3. *Mokyklos sąvadas 1992–2000 m.*
4. *Pedagogų tarybos posėdžių protokolai 1991–2000 m.*

1997-ieji – Raguvos vidurinės mokyklos jubiliejiniai metai*

Kristina Falamejeva

1997 m. gegužės 10 d. Raguva atšventė savo mokyklos 220-ąsias ir vidurinės mokyklos 50-ąsias metines. Džiugu, kad šventė sutapo su Lietuvos mokyklos 600-osiomis metinėmis, kurios prieš dieną buvo paminėtos sostinėje.

Iki šventės likus kelioms savaitėms, mokykla įtemptai ruošėsi jubiliejui. Sutarkyta aplinka: pasodinta medžių, krū-

*Perspausdinta iš: *Raguvos praeitis. – Vilnius, 1998, t. 3, p. 163–164.*

mų, gėlių, atnaujintas mokyklos interjeras, sukurtos jubiliejui skirtos dekoracijos. Kruopščiai dirbo mokytojai ir mokiniai. Specialiai ta proga išleista knygelė ir ženkliukų. Didelį pasisekimą turėjo V. Ružo ir R. Samavičiaus parengtas leidinys „Raguvos praeitis: kultūra ir švietimas“ (2 dalis, Vilnius, 1997).

Į šventę susirinko buvę ir dabartiniai mokytojai, daugybė šią mokyklą baigusią abiturientų, dabar besimokantys mokiniai bei svečiai. Nuo pat ryto buvo registruojami atvykę šventės dalyviai. Oficialioji dalis prasidėjo šv. Mišiomis bažnyčioje. Po to visi dalyviai ėjo prie paminklinio akmenų, skirtų mokytojams Česlovui ir Emilijai Vaišviloms atminti. Raguvos dekanas K. Baronas pašventino šį akmenį, stovintį šalia Č. ir E. Vaišvilų parko. Prie akmenų buvo pasodintas kedras. Pašventintas buvo ir Raguvos seniūno P. Šileikos iniciatyva pastatytas koplytstulpis, skirtas Lietuvos mokyklos 600-mečiui, Raguvos mokyklos 220-mečiui bei Raguvos vidurinės mokyklos 50-mečiui paminėti. Koplytstulpio autorius – V. Ulevičius. Šalia ilgamečio direktoriaus, nusipelnusio mokytojo, liaudies menininko Vytauto Narečionio paveikslų atidengta memorialinė lenta šiam mokytojui atminti. 14 val. prasidėjo iškilmingas jubiliejaus minėjimas sporto salėje. Nuskambėjus Lietuvos himnui, kalbėjo mokyklos direktorius S. Žudys. Mokiniai pateikė mokyklos istorijos faktų ir kaip praėjusių metų simbolių uždegė po žvakutę. Labai gerų atsiliepimų susilaukė jubiliejui skirtas montažas, kuriame buvo paminėtos jaunesnių ir vyresnių mokytojų ir mokinių kartos. Mokyklą pasveikino Panevėžio vicemeras V. Šeštokas, Raguvos seniūnas P. Šileika (jis perskaitė ir Seimo narės M. Vanagaitės-Šerienės laišką), Sūrių gamyklos direktorius Č. Ožekauskas, buvęs mokyklos direktorius K. Rimkus. Į sceną buvo pakviesti visi buvę ir dabartiniai mokytojai. Vėliau suteikta galimybė scenoje pasirodyti kiekvienai laidai. Vienos gausiau, kitos ne taip gausiai pasirodžiusios laidos dalijosi savo prisiminimais, sveikino mokyklą, teikė dovanas. Delegacija aplankė Raguvos kapines pagerbti mirusių mokytojų ir mokinių. Po iškilmingos dalies tolimesnis laikas buvo skirtas mokinių laidų susitikimams, prisiminimų vakarui. Vakare salėje grojo kapela, žmonės vaišinosi ir šoko.

Per vidurinės mokyklos gyvavimo laikotarpį Raguvoje dirbo daugiau kaip 200 mokytojų. Ilgiausiai – B. Budrytė, K. Jasiūnaitė, E. Birbilienė, T. Čielienė, M. ir A. Juodžiai, A. ir V. Bužinskai. Išleistos 48 abiturientų laidos, iš viso 1538 mokiniai: 989 mergaitės ir 549 berniukai. Aukso medaliu mokyklą baigė 19, sidabro – 24 mokiniai.

Jubiliejai – tarsi kelio aukštumos, iš kur galima apžvelgti praeitį ir austi naują svajonių audinį...

ETNINĖ KULTŪRA

Žemdirbystės tradicijos

Rita Karpavičienė

Raguvės apylinkėse XX a. pradžioje ir iki Antrojo pasaulinio karo buvo paplitę vidutiniai ūkiai, turintys po 20–25 ha žemės. Šiame straipsnyje trumpai apžvelgiamos arimo, sėjos ir rugiapjūtės tradicijos.

Arimas. Arimo pradžią parodavo žemė. Darbus pradėdavo žemei prasausus. Pirmiausia ardavo sausesnes vietas, o vėliau – visą likusią žemę. Arimas – šeimnininko (*gaspadoriaus*) darbas, tik ligotą ir dirbti negalintį pavaduodavo samdyti vyrai ar, dažniausiai, sūnūs. Berniukai mielai talkindavo tėvams, arti pradėdavo gana anksti – 12–15 metų. Ardavo arkliais, padargai buvo metaliniai, vietinio kalvio gaminti ar pirkti „Lietūkio“ sandėliuose Panevėžyje (prie geležinkelio stoties) arba Raguvojė (dabartinėje seniūnijos vietoje). Prieš darbą artojas būtinai persižegnodavo, o kai kur dar peržegnodavo ir lauką: „*Dieve, palaimink mano darbą*“. Baigęs darbą žegnodavosi dėkodamas Dievui už pagalbą.

Pirmos arimo dienos vakarą grįžusį iš darbo artoją namuose apliedavo vandeniu: viename kieme vaikai šaukdavo šeimnininkei (*gaspadinei*), kad tėtė jau kinko arklius, kitame kieme paauglės dukterys nepatingėdavo net ant tvarto stogo užlipti ir aplieti vedantį arklius artoją, užpildavo visą kibirą. Šio papročio prasmė nebebuvo žinoma, daugiausia tai buvo daroma iš įpratimo, nes taip darė tėvai ir seneliai. Tą vakarą šeimnininkė pasistengdavo paruošti skanesnę, sotesnę vakarienę.

Sėja. Daugelyje šeimų buvo įprasta sėjai turėti šventintų grūdų. Štai viename kaime velykinių kiaušinių lukštus surinkdavo ir iki sėjos indelyje ar maišelyje laikydavo gerajame namo gale (*stancijoje*), o sėjos dieną supildavo į maišą ir pasėdavo su pirmaisiais grūdais. Pašventintų kiaušinių ir sėkla pašventinta. Rugius šventinti nešdavo bažnyčion. Šeimnininkė saujelę grūdų į nosinę ar popierinį mazgelį surišusi padėdavo ant Dievo stalo, ten juos kunigas pašventindavo. Sėkla būdavo šventinama ir namuose: per Velykas bažnyčioje pašventintu vandeniu šeimnininkas suvilgydavo kelias nuo kūlimo pasiliktas varpas ir pašventindavo aruodus.

Sėdavo iš sėtuvių (čia vadinamų *sietais*, *kraitėmis*, *sykais*, *sėtuvais*), kurios buvo pinamos iš ruginių šiaudų. Kai kurie

šeimininkai jas nusipindavo patys, bet dažniausiai pirkdavo, buvo mada ir padovanoti. Sėtuvės buvo apvalios, su ašomis šonuose diržui, kurį sėjikas dėdavosi per pečius. Tilpdavo apie 16 kg grūdų.

Sėti – taip pat šeimininko darbas. Prieš sėją visada persižegno davo, dažnai žegno davo ir lauką bei sėklą maišuose ar sėtuvėje. Dauguma sėdavo viena ranka, nes kita reikėdavo prilaikyti, palenkti sėtuvę ir pan. Dviem rankomis sėti mokėjo tik retas kuris, labai įgudęs sėjikas.

Biržyti, t. y. žymėti, kur krenta kraštinis grūdas, būdavo moterų ir vaikų darbas. Biržydavo dažniausiai senų ruginių šiaudų kūliais, išmeigdami po kuokštelį kas 10–15 žingsnių, rečiau – egliniais, beržiniais ar alksniniais žabais, kartais, jei būdavo sausa puri žemė ar skubėdavo – paprasčiausiai užbraukdami koja.

Užsėtą lauką sėjikas taip pat dažniausiai peržegno davo, prašydamas: „*Padėk, Dieve, užauginti*“ arba „*kad Dievas padėtų augti, bręsti*“.

Ākėdavo vakare pats sėjėjas. Sekmadieniais šeimininkai lankydavo laukus, žiūrėdavo, ar gerai, lygiai dygsta. Kartais tekdavo nesudygusius plotus užsėti iš naujo.

Rugiapjūtė. Tai būdavo didžiausias, sunkiausias ir svarbiausias metų darbas, „*nes brangiausia gi – duona*“. Rugiams bālant, apie šv. Oną, ūkininkai eidavo į laukus pažiūrėti, ar rugiai jau *priėję*: vienas patrindavo varpą tarp delnų, kitas lenkdavo ar kās davo grūdą: jei linksta, minkštas, kirsti dar ne laikas, o jei kietas – metas raginti šeimyną į darbą. Kai kuriose šeimose „*ant šv. Onos turėjo būti šviežios duonos (prasipjauta)*“. Paankstindavo rugiapjūtę pritrūkusieji duonai pernykščių grūdų.

Talkindavo vieni kitiems dažniausiai giminės ir kaimynai, kartais samdydavo padienius darbininkus, kuriems atsilygindavo maisto produktais arba pinigais.

Prieš darbą būtinai visi persižegno davo, kad Dievas duotų sveikatos.

Rugius kirsdavo vyrai tais pačiais dalgiais, kuriais pjaudavo šieną, tik pritaisydavo specialų lanką, kad rugiai nevirstų atgal, o moterys rišdavo pėdus. Anksčiau rugiams kirsti buvo specialios dalgelės: dešine ranka kirsdavo, o kairėje laikydami specialų grėbliuką versdavo ir voliodavo rugius į pėdus. Tuomet lengviau rišėjoms, nes lieka tik surišti, o kertant dalgiais pirmiausia joms reikia surinkti pėdą ir tada rišti.

Pėdai buvo statomi į gubas. Jei darbininkų pakakdavo, gubas statydavo iš karto statytojas, o jei mažiau – pavakary visi darbininkai. Guba – 10 pėdų: vienas užlaužiamas ir pastatomas, kad tvirtai stovėtų, aštuoni statomi aplink jį, o dešimtas užlaužiamas kaip stogas (jei būdavo geras oras, stogo nedengdavo). Pėdus padėdavo nešioti vaikai, mergaitės nuo 12 metų jau rišdavo pėdus, o 15–16 metų berniukai eidavo kirsti. Praeinantys žmonės sveikindavo dirbančiuosius: „*Padėk, Dieve!*“.

Pabaigus kirsti rugius, iš gražesnių varpų buvo pinamas pabaigtuvių vainikas. Jei būdavo talkininkų, jį kuri nors iš moterų dėdavo gaspadoriui ant galvos arba kaklo, linkėdama sėkmingai sulaukti kitų metų, kito derliaus. Visi darbininkai kartą ar tris sušukdavo „*Valio!*“ ir pakilnodavo šeimininką. Šis dėkodavo už darbą ir kviesdavo pabaigtuvių (*nuobaigu*) vakarienės. Kai kur talkininkai vainiką dėdavo ant pabaigtuvių stalo.

Namie nusiprausę darbininkai vaišindavosi dažniausiai lauke. Šeimininkė prapjaudavo specialiai šiai progai išlaikytą skilandį (*kindziuką*), nešdavo kumpio, dešrų,

sūrį, pyrago, šeiminkas – alaus, rečiau – naminės degtinės (*šnapso*). Kur būdavo daugiau jaunimo, ten dainuodavo, o jei būdavo muzikantas, tai ir šokdavo.

Vainiką dažniausiai laikydavo kambaryje šalia šventų paveikslų (*abrozdy*). Jis ten kabėdavo iki kitų metų, kol grūdai būdavo ištrinami ir pasėjami (kai kur – sulesinami vištoms), o šiaudai – sudeginami.

Išdžiūvusius rugius *karais*, *kariolais*, *drobynomis* (aukštašoniais vežimais, tais pačiais, kuriais būdavo vežamas šienas) veždavo namo. Ant dugno patiesdavo drobinę lovatiesę, kad grūdai nebyrėtų žemėn. Kai kurie turėjo specialius ratus, lygius kaip stalas, rugiams vežti. Daug kur grėbstydavo rugienas, gubų stovėjimo vietas, kad kuo mažiau grūdelių nueitų veltui. Parvežę į klojimus, pirmiausia blokšdavo sėklai: kuldavo daužydami pėdus į *kazlą* (vieni turėjo specialų, o kiti naudodavo skirtąjį malkoms pjauti), suolą arba kubilą dugną ar šoną, kad nubyrėtų rinktiniai, didžiausi, geriausi sėkliniai grūdai – *pirmalakai*. Juos vėtydavo (berdami skirdavo grūdus nuo pelų) ir pildavo į aruodus klėtyse, o pėdus kraudavo klojimo gale, kur jie išgulėdavo iki kūlimo. Kai kur tarp pėdų eilių klodavo gailių, kad rugių nepultų pelės. Dažnai šeiminkė skubėdavo iškepti šviežios duonos, nes dar daug kas namuose turėjo rankines girnas.

Spragilais iškuldavo stogams dengti tinkamus pėdus: priguldydavo pėdų dviem eilėmis varpomis į vidų, iškuldavo abi puses („*Kur aš, ir tu*“, – dainuodavo, jei kuldavo dviese), suėmę už varpų išpurtydavo smulkiuosius šiaudelius, žoles ir rišdavo į kūlius. Kurie galėdavo, stogams dengti sėdavo kitokių, aukštesnių, stambesnių rugių.

Kūlimas prasidėdavo po lauko darbų, vėlų rudenį, ir tęsdavosi iki Kalėdų. Kuldavo kuliamosiomis.

Karas, pokaris, kolūkinė sistema griovė senąsias žemdirbystės tradicijas. Į užmarštį pirmiausia nugrimzdo jų turinys, o vėliau palaiptui – ir forma.

Pasakojo:

Zofija Šlikaitė, gim. 1904 m. Pušaičių k.

Petras Kairys, gim. 1914 m. Domaziškio k.

Bronius Rinkevičius, gim. 1917 m. Raguvojė.

Jonas Blynas, gim. 1928 m. Putiliškių k.

Zuzana Chmieliauskaitė-Mikalauškienė, gim. 1928 m. Skaurādų k.

Antanina Slučkaitė-Kepalinskienė, gim. 1931 m. Putiliškių k.

Antanas Kepalinskas, gim. 1932 m. Skamarākų.

Iš pasakojimų apie Raguvos miestelį

Inga Levickaitė, Janina Samulionytė

Lietuvos liaudies buities muziejus

Šiame straipsnyje, remdamiesi Antano Čelio prisiminimais, pristatome bandymą parengti tarpukario Raguvos miestelio planą. Daugiausia dėmesio kreipėme į miestelio pastatų išsidėstymą, jų paskirtį, čia dirbusius įvairių tautybių amatininkus, prekybininkus, ypač lietuvius. Miestelio architektūra nebuvo mūsų tyrimo objektas. Jeigu pateikėjas atsiminė, pažymėta, ar tai medinis, ar mūrinis namas, nurodyta, kas buvo jo savininkas.

Raguvos planas.
Braižė dailininkė
Ina Budrytė

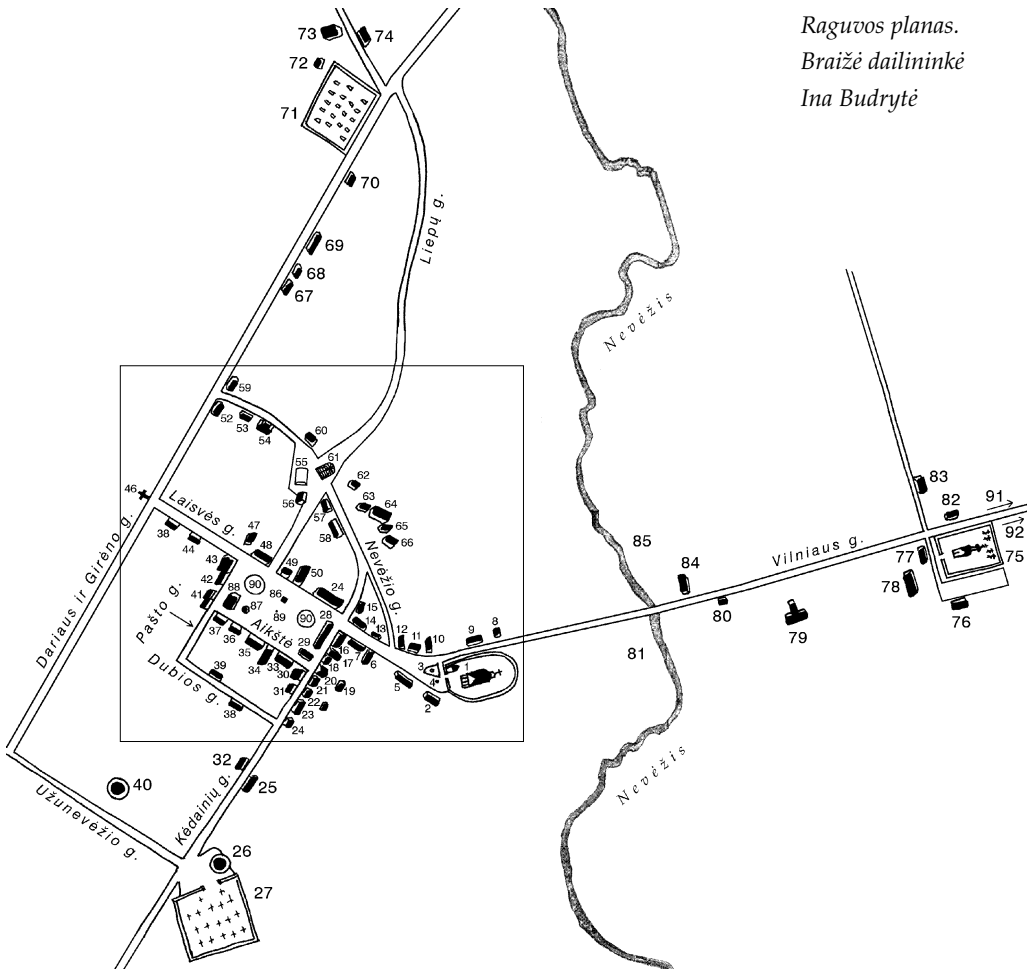

Centrinė miestelio
dalis, aikštė ir
bažnyčia

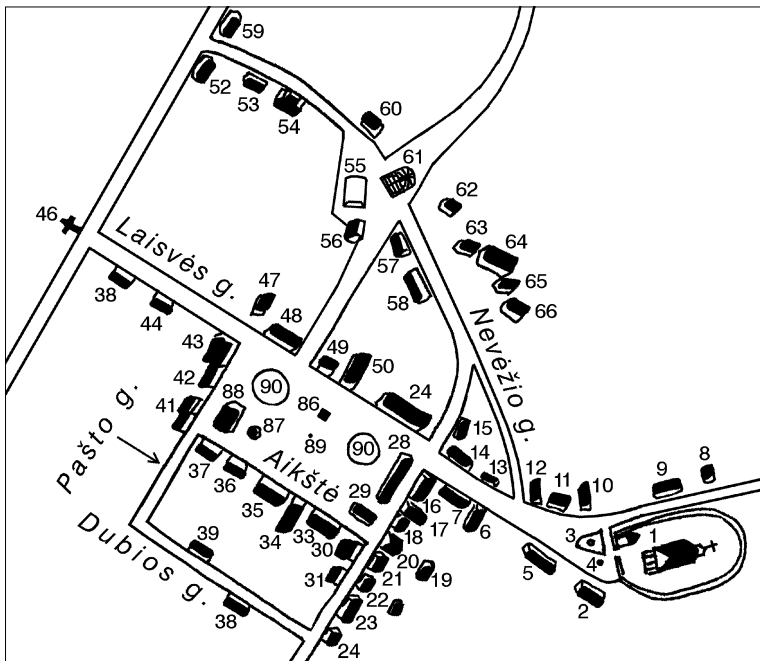

Daugiausia žinių apie 1938–1940 m. miestelio vaizdą ir jame gyvenusius žmones suteikė raguviai A. Čielis, gimęs 1931 m. Jo tėvai Raguvojė turėjo namelį, 15 arų žemės. Tėvas dirbo Dambrausko malūne, mama pakviesta eidavo šeiminkauti. A. Čielis baigė septynias vidurinės mokyklos klases. Mokytis sekėsi. Po to dirbo elektriku pieninėje, žvejojė jūroje. Jo informaciją šiek tiek papildė kiti pateikėjai: A. Vanagas, gimęs 1911 m. Užunevėžių k., G. Deveikienė-Kartanaitė, gimusi 1927 m. Užunevėžių k., B. Rinkevičius, gimęs 1917 m. Raguvoje, O. Ramoškienė-Nakrošienė-Jackevičiūtė, gimusi 1923 m. Užunevėžių k., G. Januškienė-Grigaliūnaitė, gimusi 1923 m. Butkūnų k. Pateikėjų pasakojimus užrašė Inga Levickaitė ir Janina Samulionytė.

Medžiaga straipsniui rinkta Raguvoje 2000 m. liepos 10–16 dienomis ir rugsėjo 22–24 dienomis.

Vilniaus gatvė, kairioji pusė

1. Bažnyčia ir varpinė. Bažnyčia pastatyta prieš 1610 m. Jos statybą fundavo didikai Straševičiai. Pateikėjas A. Čielis atsimena kunigus Andriejauską, Maciejauską, Stukauską. Šis buvęs labai stiprus: kai pas miestelio kalvį Rafalką kaustė arklius, kunigas atėjęs paėmė pasagą, atlenkė ją ir paklausė: „*Negi tokiom pasagom kaustysi?*“

2. Klebonija. Klebonija buvo statyta naudojant dar kalvio kaltas vinis. Parapijos klebonams priklausė stambus ūkis su didžiuliais senais tvartais. O tame pastate, kur dabar įsikūręs mokyklos kraštotyros muziejus, buvo sandėliukas įvairiems rakanams susidėti.

3. Paminklas šv. Marijai. Šventoriuje esanti šv. Marijos skulptūra pastatyta apie 1917 m.



Antanas Čielis.

Iš A. Čelio albumo



*Bažnyčios varpinė
2000 m.*

Piešė I. Budrytė

*Bažnyčios šoninis
fasadas.
2000 m.*

Piešė I. Budrytė

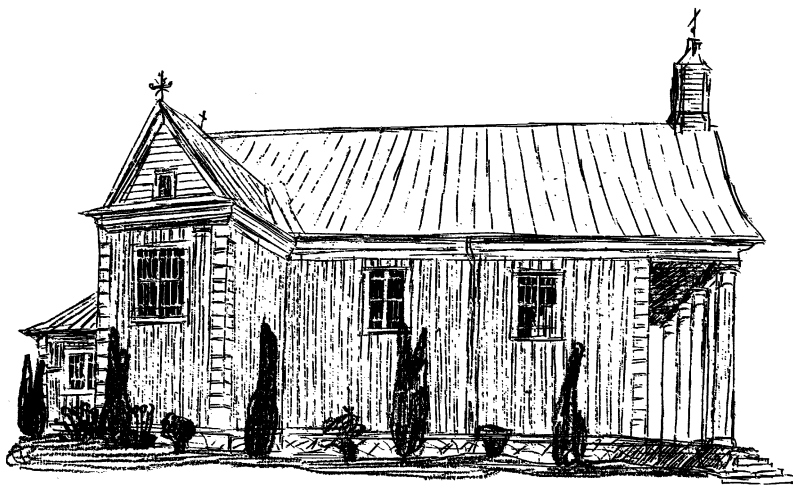

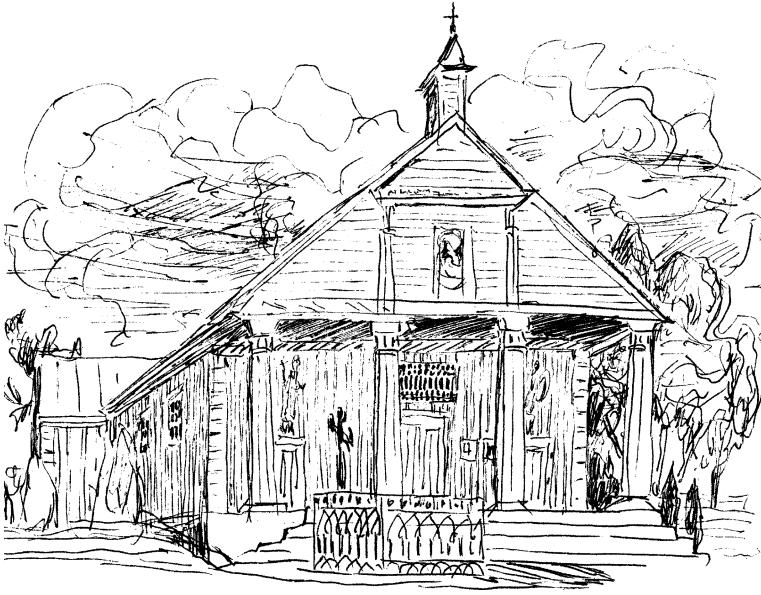

*Priekinis bažnyčios
fasadas. 2000 m.
Piešė I. Budrytė*

4. **Stiebas vėliavai.** Prie bažnyčios buvo stiebas vėliavai. Čia kėlė vėliavą jaun lietuviai. Vėliavą keldavo per valstybines šventes, per Prezidento A. Smetonos vizitą.
5. **Mokykla.** Mokyklos pastatas statytas carinės Rusijos valdymo metais. Pateikėjo A. Čielio pasakojamuoju laikotarpiu tai buvo pradinė penkių skyrių mokykla, kurioje dirbo vedėjas ir trys mokytojai.
6. **Mūrinis namas.** Jame žydas laikė įvairių prekių krautuvę.
7. **Ilgas medinis namas.** Žydo krautuvė.

Vilniaus gatvė, dešinioji pusė

8. **Ubagynas.** Čia gyveno ubagai, ubagyne buvo ir parapijos salė. Salėje angelaičiams rodydavo kiną. Ubagai irgi ateidavo pasižiūrėti filmų. Ubagyną subombardavo per Antrąjį pasaulinį karą. Dabar yra tik pamatų liekanos.
9. **Špitolė.** Špitolėje gyveno vargonininkas Šiaučiulis, pravarde Tupikas, zakristijonas Bukas ir varpininkas V. Varaneckas. Dabar tai senelių namai.
10. **Ragausko gyvenamasis namas.**
11. **Ragausko manufaktūros krautuvė.**
12. **Žydo namas.** Jame buvo krautuvė.
13. **Žydo mūrinis namas – Banaičio karstų dirbtuvė, staliaus Jakubaičio dirbtuvė.** Savininkas nuomojo patalpas staliui Banaičiui, kuris čia buvo įsirengęs karstų dirbtuvę. Ant namo buvo iškaba su nupieštu karstu. Kartu dirbo stalius Jakubaitis, daręs baldus. Vėliau jis loterijoje laimėjo kuliąmąją mašiną ir ją pardavęs pasistatė miestelyje namelį. Per Antrąjį pasaulinį karą į šitą namą pataikė bomba.



*Medinės šv. Kazimiero
ir Mykolo arkangelo
skulptūros ant
bažnyčios priekinio
fasado. 2000 m.
Piešė I. Budrytė*

14. Medinis namas. Žydo batų dirbtuvė.

15. Spurgio namas – kirpykla. Spurgis buvo grįžęs iš Amerikos ir įsigijęs miestelyje didelį namą. Turėjo nuosavą vyrų kirpyklą (1)*.

Kėdainių gatvė, kairioji pusė

16. Kuncės namas – krautuvė. Iš pradžių krautuvę laikė pats namo savininkas Kuncė. Vėliau ji buvo išnuomota žydui Kulberniui.

17. Kuncės gyvenamasis namas.

18. Žydo namas – Zdanavičiūtės arbatinė. Viename namo gale gyveno žydas, kitame Zdanavičiūtė nuomojo patalpas savo arbatinei. Į šią nedidelę, uždara arbatinę galėjo patekti tik pažįstami žmonės. Įėjimas buvo iš kiemo pusės. Čionai pavalgyti, išgerti arbatos užsukdavo miestelio viršaitis. Slapčia arbatinėje buvo galima gauti ir degtinės. Dabar čia yra aludė.

19. Stikliaus Masioko namas. Masiokas stiklą vežiodavo įsidėjęs į vežimą (*tačką*). Jis buvo pusaklis, todėl įjaudamas stiklą sakydavo: „*Išeis, neišeis, išeis...*“

20. Žydo mūrinis vieno aukšto namas – Kartano krautuvė. Prano Kartano tėvai gyveno Raguvojė, turėjo čia 8 ha ūkį. Sūnus buvo mokytas, baigęs šešias rusiškos mokyklos klases, tarnavęs Rusijos armijoje. Visą laiką svajojęs verstis prekyba. Su mėgstančiu išgerti tėvu uždariaudamas miške, susitaupė pinigų krautuvei. Krautuvę Raguvoje, prie aikštės, įsigijo jau susituokęs, apie 1926 m. Patalpas krautuvei nuomojo iš žydų. Krautuvėje aplink sienas buvo pritaisytos lentynos, stovėjo du ar trys prekystaliai su stalčiais (bufetai). Ant centre esančio prekystalio buvo padėtos svarstyklės su lėkštelėmis, žaidimų aparatas (*lošimas*), kurį paspaudus buvo galima laimėti žadintuvą ar šokolado. Tai ypač viliojo vaikus. Prekes išdėliodavo lentynose ir po prekystaliais. Čia buvo galima nusipirkti cukraus, kruopų, silkių, saldainių, apvalaus šokolado su viduryje paslėptu žiedeliu, rožinio bei geltono medaus, limonado, nedidelio kalibro šovinių, rūkalų. Šokoladas buvo brangus, todėl jį padėdavo aukštai, kad Kartano vaikai nepasiektų. O saldainiai pigūs, jais galėjo smaguriauti kiek norėjo. Prie bufeto buvo prižiūrta ištempta virvė, ant kurios kabėjo virtinė čiulputukų. Prekes parsiveždavo iš Panevėžio, iš „Lietūkio“. Slapčia pardavinėjo ir vokiškus vyriškus dviračius. Juos laikė šalia esančiame sandėliuke.

Krautuvėje prekiaavo pats Pranas Kartanas. Kai išvažiuodavo prekių, jį už prekystalio pakeisdavo žmona. Ji padėdavo ir viską suskaičiuoti. Nors nebuvo lankiusi mokyklos ir mokėjo tik skaityti bei pasirašyti, pateikėjos G. Kartanaitės-Deveikienės teigimu, „*mintinai skaičiavo dar geriau už tėvą*“. Iš pirkėjų gautus pinigus Kartanas dėjo į bufeto stalčių.

Krautuvė buvo atidaryta visą dieną. Kartais pirmieji lankytojai pradėdavo belstis jau ketvirtą valandą ryto. Prekiaudavo iki vėlaus vakaro, tol, kol ateidavo žmonių, nes „*buvo daug krautuvinių*“. Prekes duodavo ir skolon, turėjo skolininkų sąrašą. Dėl kainų žmonės derėjosi. Tačiau žydų krautuvėse buvo galima derėtis dar azartiškiau – žydelis, girdamas savo prekę, net bėgdavo iš paskos į gatvę, žadėdamas nuleisti kokį centą.

Prekyba Kartanui sekėsi, mokėjo bendrauti su žmonėmis – *apsieiti*. Su kitais miestelio prekybininkais sugyveno drau-

*Skaičius skliausteliuose žymi pateikėjo numerį (sąrašas straipsnio gale).

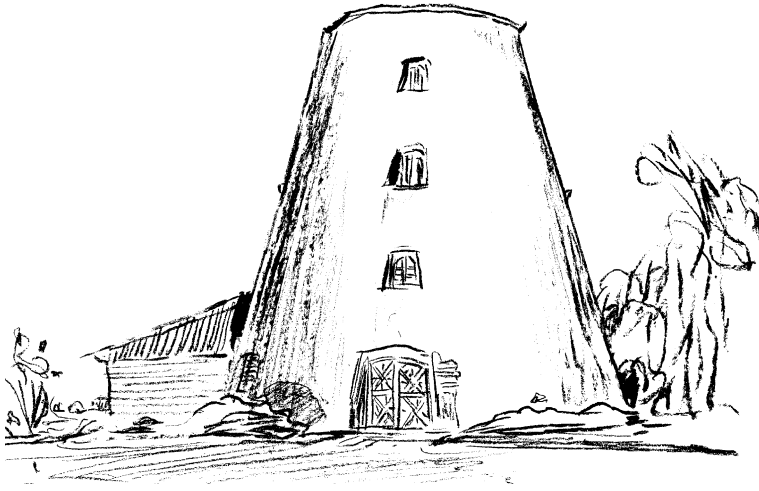

*Maušos akmeninis
garo malūnas. 2000 m.
Piešė I. Budrytė*

giškai. Nors prekiauti patiko, pinigus investavo ne į šį verslą – 1939 m. jau turėjo išsigijęs Raguvoje 17,5 ha žemės. Pasistatė namą. Dar ruošėsi pirkti nepabaigtą įrengti namą prie aikštės – už jį buvo suderėta 15 000 Lt. Pasakojama, kad tą patį namą norėjo pirkti ir žydas. Jis Kartanui davė 3000 Lt, kad pastarasis atsisakytų geidžiamo pirkinio.

Prekyba Pranas Kartanas vertėsi iki 1940 m. (2).

Likvidavus krautuvę, Kartanas ūkininkavo. 1951–1958 m. šeima buvo išstremta į Sibirą, Tomsko sritį. Tačiau ir čia neblogai sekėsi, susidėję pinigų iš karto nusipirko karvę. Net Sibire Kartanams aplinkiniai pavydėjo gero gyvenimo (2).

Namas tebėra, tik pristatytas antras aukštas.

21. Žydo namas – Žemės ūkio bankas, valstybinė biblioteka. Žydas pirmiausia nuomojo patalpas nedideliam Žemės ūkio bankeliui. Vėliau bankelis išsikėlė į kitoje gatvės pusėje esantį Žalgos namą. Po to čia buvo atidaryta biblioteka.

22. Žydo gyvenamasis namas. Namo kieme buvo kalvio Rafalkos kalvė. Pas jį kalvio amato mokėsi Buchauskas (Abuchavičius?), Čielis. Mokiniai atlikdavo visus darbus, o „žydas tik vartė geležį“ (3). Pateikėjas Petras Vanagas prisimena, kad Rafalka, be kalvės, turėjo ir geležies krautuvę, kurioje buvo prekiaujama spynelėmis, įrankiais, *uknoliais* (4). Turbūt apie tą pačią krautuvę, laikomą žydo kalvio, kalba ir B. Rinkevičius (3).

23. Ilgas medinis namas. Žydo krautuvė. Joje prekiaudavo saldainiais.

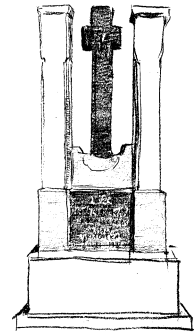
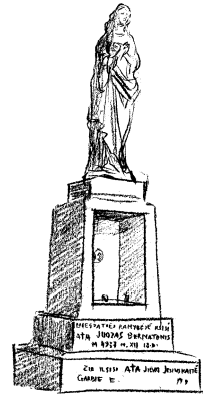

*Medinė katalikų
kapinių koplyčia ir keli
cementiniai antkapiai.
2000 m.*

Piešė I. Budrytė

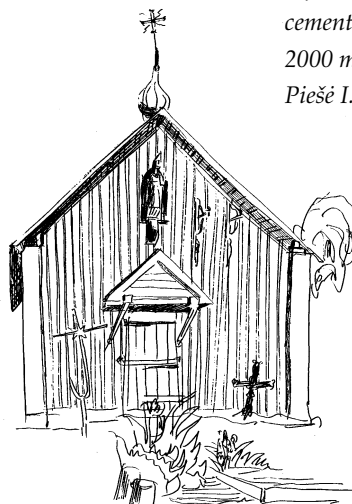

24. **Žydo krautuvė.**

25. **Žydo malūnininko Maušos namas.**

26. **Maušos akmeninis garo malūnas.** Anksčiau Maušos malūnas buvo vėjinis. Jį sumūrįjo iš didelių skaldytų akmenų. Tuos akmenis į malūno trečią aukštą su ožė – mediniais neštuvais, skirtais vienam žmogui, – sunėšiojo stambaus sudėjimo vyras Karolis Narbutas, dar vadintas grybų karaliumi, nes pririnkdavo daugybę baravykų ir juos pardavinėdavo (4). Kadangi netoliese taip pat stovėjo malūnas, tai turgaus dienomis abu žydai malūnininkai sėdėdavo prie savo malūno durų ir kviesdavo žmones malti grūdus. Vienas šaukdavo, kad pas jį pigu, o kitas atitardavo, kad pas jį 5 centais pigiau negu pas aną (1). Malūnas tebėra ir dabar.

27. **Katalikų kapinės.**

Kėdainių gatvė, dešinioji pusė

28. **Ilgas medinis trijų dalių namas – pavasarininkų salytė-krautuvė, Šešeto krautuvė, Semėno arbatinė.** Rytinėje namo pusėje buvo salė kartu su krautuve, kurią laikė pavasarininkai. Viduryje veikė Šešeto krautuvė, kurioje buvo prekiaujama mėsa, dešromis. Vakarinėje namo pusėje buvo įsikūrusi Semėno arbatinė, garsėjusi tuo, kad joje darė alų iš cukraus ir duonos (*šamarliaką*).

29. **Žydo krautuvė.** Krautuvėje prekiaudavo žibalu, silkėmis.

30. **Žalgos namas – Žemės ūkio bankas.** Dabar „Medžiotojų baras“.

31. **Žydo Borako krautuvė.** Čia buvo prekiaujama geležimi.

32. **Žydo malūnininko Naftolkos namas.** Dabar priklauso Steponui Tarabildai.

Pietvakarinė aikštės pusė

33. **Dviejų aukštų mūrinis namas.** Pirmame aukšte buvo didelė žydo manufaktūros krautuvė. Antrame aukšte namo savininkas nuomojo butus. Viename iš jų gyveno siuvėjas Dominas. Jis siuvo drabužius vyrams (3). Dabar čia yra kultūros namai.

34. **Dviejų aukštų mūrinis žydo Abelio namas.** Jame buvo žydų bankelis.

35. **Laurenčiko namas – daboklė, policijos nuovada, Blauzdiėnės krautuvė-kepykla.** Namu savininkas dvarininkas Laurenčikas šį pastatą buvo išnuomojęs, o pats gyveno Užūraisčių kaime. Dviejuose pirmo aukšto kambariuose įsikūrė daboklė,



Buvęs žemės ūkio bankas.

2000 m.

Piešė I. Budrytė

antrame aukšte – policijos nuovada. Iš čia buvo patogu stebėti turgaus aikštę. (O reikėjo sekti ne tik trokštančius pasipešti, bet ir kad kas nors neužsimanytų žiebtuvėliu prisidėti cigaretę. Už tokią „nuodėmę“ grėsė 5 Lt bauda. Taip buvo siekiama apginti Lietuvoje švedams atiduotą degtukų monopolį. Viena degtukų dėžutė kainavo 10 centų.) Tvarką miestelyje palaikė du policininkai. Šiame name gyveno ir nuovados viršininkas. Blauzdiinės krautuvė-kepykla buvo pirmame aukšte. Blauzdiinė turėjo ūkelį Titeikėlių kaime, o patalpas krautuvei-kepyklai išsinuomojo. Ji kepė gerą plikytą ruginę duoną. Blauzdiinė buvo sukta moteriškė, mokėjo bendrauti su klientais. Jos duona *ėjo*. Atėjusio klausdavo, ar noris šviežios *kumpelį*, ar viduriuko, nes daug kas pirkdavo vakarykščią. Duoną riekė iš akies.

36. Žydo namas. Čia buvo žydo krautuvė.

37. Žydo namas. Žydas laikė krautuvę. Be to, gyveno garsus žydų tautybės smuikininkas. Dabar tai gyvenamasis namas.

Dubios gatvė, kairioji pusė

38. Medinis namas. Šiame name gyveno stora žydė, kuri kepė bandeles. Iškepusi susidėdavo jas į pailgą krepšį ir nešdavo parduoti.

39. Medinis namas. Gyveno žydas kepurininkas.

40. Naftolkos medinis garo malūnas. Iš pradžių Naftolio, arba Naftolkos, malūnas, kurį statė atvykęlis meistras, buvo vėjinis. Kai malūnui nulūžo sparnai, darbininkai pastatė garo katilą. Malūne buvo piklius, todėl visi čia veždavo malti ir pikliuoti kviečius (4).

Pašto gatvė, kairioji pusė

41. Namas. Jo paskirtis neaiški.

42. Paštas. Pašto viršininkas – Žalga. Jam su broliu priklausė keletas miestelio namų.

43. Povilionio dviejų aukštų namas – Stankevičiaus degtinės monopolis. Jame gyveno gydytojas, nuovados viršininkas. Be to, veikė monopolis, kurį laikė Stankevičius. Anksčiau jis priklausė Pakalnienei (5). Monopolio patalpoje prie sienų buvo daugybė lentynų su jose išrikiuotais degtinės ir spirito buteliais, stovėjo prekystalis. Prekiavo pats Stankevičius. Viską parduodavo tik išsinešti. Dabar tai gyvenamasis namas.

Laisvės gatvė, kairioji pusė

44. Žydo Cypkės degtinės monopolis.

45. Pakalnio kalvė.

46. Kryžius. Per Devintines bažnytinę procesiją eidavo nuo kryžiaus iki šv. Florijono skulptūros, paskui pasukdavo šv. Marijos paminklo link ir grįždavo į bažnyčią.

47. Medinis namas. Čia buvo miestelio vaistinė, kuri priklausė labai turtingam žydui Girzonui. Jo žmona – dantistė. Vaistinės pastatas per Antrąjį pasaulinį karą sudegė (3).

48. Ilgas medinis namas. Žydas Jankelis laikė restoraną ir krautuvę.

49. Medinis namas. Žydo krautuvė.

50. Dviejų aukštų mūrinis žydo namas. Pirmame aukšte buvo krautuvė. Joje prekiaudavo medžiagomis, batais. Iš kiemo pusės buvo sandėlis, kuriame moterys brukdavo ir šukuodavo linus. Antrame aukšte savininkas nuomojo butus.



*Pietvakarinis aikštės
kampas. 2000 m.
Piešė I. Budrytė*

51. Didelis dviejų aukštų žydo Dvorskio medinis namas. Tai senas namas. Anksčiau buvo užvažiuojamieji namai. Pasakojamuoju laikotarpiu pirmame aukšte čia veikė restoranas, į kurį pateikėjo A. Čelio tėvas ateidavo kortuoti. Restorane buvo lošimo aparatas – „*paspaudus kažką laimėdavai*“. Restoraną nuomojo Družinskas ir Sutkus (3). Kitoje namo patalpoje Dvorskis laikė geležies krautuvę. Šalia buvo grįsta akmenimis *stadala*. Joje buvo įrengtos užtvaros – gardai arkliams laikyti. Antrame aukšte – butai. Dabar šio pastato nebėra.

Nevėžio gatvė, kairioji pusė

52. Vaškevičiaus namas. Vaškevičius buvo senas siuvėjas. Jis siuvo uniformas, drabužius vyrams.

53. Kailidirbio Stakėno namas. Jis išdirbdavo kailius ir odas.

54. Medinis žydo Groso namas. Namų verandoje Grosas buvo įsirengęs fotoateljė. Fotografuodamas naudojo dekoracijas, turėjo magnio blykštę. Jis dirbdavo ir klientų namuose, ypač žydai dažnai kviesdavosi fotografą. Pateikėjas atsimena, kad vokiečių okupacijos metais, nuniokojus ir uždarius fotoateljė, aplinkui mėtėsi didžiulės krūvos negatyvų.

55. Medinė sinagoga. Joje meldavosi „*Mėnulį garbinantys*“ žydai.

56. Medinis namas. Čia gyveno žydas laikrodininkas.

57. Rabino namas.

58. Medinis namas. Gyveno ratelių tekintojas ir račius. Šiaurinėje namo pusėje gyveno ratelių tekintojas Lajauskas. Jo dirbtuvę visi vadino *tekarne*. Lajauskas turėjo tekimo stakles. Pietinėje pusėje buvo įsikūręs račius – rusas sentikis Orlovas.

Nevėžio gatvė, dešinioji pusė

59. Medinis namas. Gyveno žydas stiklius, prekiaavęs stiklu.

60. Medinis namas. Jame gyveno mėgstantis išgerti žydas degutininkas. Pagaminatą degutą jis susidėdavo į arklio traukiamą vežimą ir keliaudavo po kaimus. Į miestelį grįždavo po dviejų savaičių, bet jau be arklio. Tada žydai sumesdavo pinigų ir nupirkdavo naują. Degutininkas išvažiavęs vėl galėjo viską pragerti.

61. Mūrinė sinagoga.

62. **Mūrinis namas – pirtis.** Šiame juodame, aprūkusiame pastate buvo pirtis (2). Pirtį laikė žydas, o maudėsi joje visi. Pirtis buvo atidaryta šeštadieniais (2).
63. **Malūnininko Dambrausko gyvenamasis namas.**
64. **Dambrausko medinis garo malūnas.** Iš tikrųjų malūnas priklausė ne Dambrauskui, o jo žmonai Dambrauskienei-Breivytei. Breivyte buvo išsilavinusi, Sankt Peterburge baigusi kilmingų mergaičių institutą. Ją išimylėjo dvarininkas Brazdys, kuris vėliau padovanojo savo mylimajai malūną. Dambrauskas buvo kilęs iš Ramýgalos, Stankevičių dvaro. Kalbėjo lietuviškai, nors rašėsi lenku. Jis patobulino malūną, nupirko naujesnį lokomobilį. Malūne buvo piklius, grūdo kruopas. Įdomu, kad malūnas buvo radiofikuotas. Garsas sklisdavo iš garsiakalbio. Radijo galėjo klausytis visi, laukiantys savo eilės malti. Šis malūnas Raguvoje buvo pastatytas vėliausiai. Atsivežęs iš Vokietijos gaterius, Dambrauskas iširengė lentpjūvę ir milo vėlyklą. Jis pirko mišką ir staklėmis obliudavo lentas, darė dailylentes. Lentpjūvėje buvo diskiniai pjūklai, kuriais gamino malksnas (*gontus*). Lentpjūvė Dambrauskui duodavo didžiausią pelno dalį. Dambrauskas vienas pirmųjų miestelyje išigijo automobilį ir važinėjosi juo, prisisodinęs ubagų.
65. **Faibišo milo vėlykla.** Milo vėlykla – tai ilgas, lentom apkaltas namas su pastoge. Jame esančią pavarą suko arklys. Ant medžiagos pildavo karštą vandenį, o tuo metu pavaros dantys milą daužydavo ir taip suveldavo (3).
66. **Žydu garbarnė (odų dirbtuvė).** Ji buvo Dambrausko malūno kieme. Nuvertė, kai plėtė malūną.

S. Dariaus ir S. Girėno gatvė, kairioji pusė

67. **Medinis namas. Gyveno prekiautoja indais.** Janonienė molinius indus atsigabendavo iš Ukmergės. Juos parduoti veždavo į atlaidus, kermošius. Žmonės pas ją indų pirkti ateidavo ir į namus.
68. **Šulskytės namas.** Čia gyveno žydas, kuris skardino stogus bei vertėsi įvairių trintuvių (*tarkų*) gaminimu.
69. **Bukausko kalvė. Šalia patalpas nuomojo šaltkalvis.** Joną Bukauską visi vadino *Janek-by*. Taip jį praminė žydas kalvis Rakmilka, pas kurį Bukauskas mokėsi ir buvo padėjęs. Rakmilkos kalvėje Bukauskas tekino tekimo staklėmis bei kaldavo *molotoku*. Kad būtų sparčiau, žydelis jį vis ragino: „*Janek, by!*“ Pas Bukauską patalpas dirbtuvei nuomojo ir šaltkalvis Mikalauskas. Jis gamino bidonus, taisė dviračius, spynas, slapta darė žiebtuvėlius. Turėjo pasikabinęs iškabą su nupieštu dviračiu.
70. **Eimonto (?) karšykla.** Joje viskas mechanizuota, buvo dvi karšimo mašinos. Iš karšimo atliekų gamindavo veltinius (*veilokus*), juos daužydavo ir parduodavo (3).

S. Dariaus ir S. Girėno gatvė, dešinioji pusė

71. **Žydu kapinės.** Dabar sovietinių karių kapinės ir žydu kapinių liekanos.
72. **Medinis namas. Gyveno prekiautoja rožiniais (rožančiais).** Moteris padarydavo rožinius, susidėdavo juos į vežimą ir veždavo parduoti į atlaidus.
73. **Bačiulio plytinė.** Iš pradžių plytinė turbūt priklausė žydui, vėliau iš jo verslą perėmė Bačiulis su šeima. Plytinėje arklys suko presą, vaikai minkė molį, o Bačiulis prižiūrėjo plytų gamybą, jų išdegimą, rūpinosi pardavimu.
74. **Žydu skerdykla.** Mėsos kokybę ateidavo patikrinti veterinaras Šleževičius (3).



Stačiatikių cerkvė.

2000 m.

Piešė I. Budrytė

Vilniaus gatvė, kairioji pusė

75. Stačiatikių cerkvė ir kapinaitės.

76. Valsčiaus namas. Carinės Rusijos laikais ir Lietuvai tapus nepriklausoma, šiame name buvo valsčius. Raguvos viršaitis Deveikis gyveno Putiliškių kaime. Turėjo apie 20 ha žemės. Jis „su bernais draugiškai sugyveno, prie vieno stalo bulves valgė“.

77. Pieninės kontora.

78. Pieninė. Ketvirtajame dešimtmetyje pastatyta pieninė – tai akcinė bendrovė, kurios dalį akcijų valdė švedai. Ją pastačius, miestelyje vakarais atsirado elektra, gaminama pieninėje įrengtos elektrinės (generatorių varė dyzelio variklis). Gatvėse ant stulpų buvo pakabintos kelios elektros lemputės. Viena elektros energijos kilovatvalandė kainavo daugiau nei 1 Lt.

79. Šaulių namas. Namas buvo T raidės formos. Nebaigtas statyti. Vėliau jį perkėlė į Troškūnus ir įrengė ligoninę.

80. Abuchavičiaus kalvė. Kadaisė ji priklausė žydai kalviui. Pasakojamuoju laikotarpiu čia dirbo kalvis Abuchavičius.

81. Jaunlietuvių šokių aikštelė. Jaunlietuvių šokių aikštelė buvo Nevėžio senvagės saloje. Ją iš visų pusių supo vanduo. Vasarą aikštelėje vykdavo gegužinės. Kadangi netoliese buvo šaulių šokių aikštelė, tarp abiejų vyko arši konkurencija. Aikštelės buvo aptvertos, per gegužines grodavo orkestrai. Dabar saloje yra paminklas Raguvos knygnešiams ir kunigams.

Vilniaus gatvė, dešinioji pusė

82. Stačiatikių šventiko namas.

83. Medinis namas. Gyveno rusas kailiadirbys.

84. Medinis namas. Gyveno vokiečių, vertėsis rimoriaus amatu.

85. Turgus. Palei Nevėžį ir šalia cerkvės plytinčiuose laukuose vyko didžiuliai jomarkai, arklių ir kitų gyvulių turgus. Raguva ypač garsėjo arklių turgumi, nes dėl geros strateginės miestelio padėties ir gero susisiekimo arklių pirkėjai ir pardavėjai atvykdavo net iš Rygos.



Laisvės aikštė

Miestelio aikštė buvo grįsta akmenimis. Joje stovėjo ir tebestovi šv. Florijono skulptūra (86). Iš aikštėje iškasto miestelio šulinio (87) vandenį pumpuodavo gaisrininkai, sėmdavo vietos gyventojai ir atvykėliai. Aikštėje buvo gaisrinė (88), panaši į šiuolaikinę garažą. Joje stovėjo vežimas gaisrininkams važiuoti, kitas vežimas statinėms su vandeniu vežti, siurbliai. Viską išgabenus, patalpa virsdavo miestelio sale. Per kermošius salėje organizuodavo loterijas. Aikštėje buvo ir stiebas vėliavai (89). Vėliava keldavo šaulių bei skautų organizacijos. Netoliese kartais stovėdavo du cirko „Kongo“ balaganai (90). Cirko palapinę per tris dienas ištempdavo vyrai, vaikai irgi šalia maišydavosi, padėdavo, kad galėtų į vaidinimus pakliūti be bilieto. Cirke dirbo artistas, slapyvardžiu Šilų Petras; žiūrovai stebėjo beždžionių, kupranugarių, tigrų, liūtų pasirodymus. Turgus miestelio aikštėje šurmuliudavo antradieniais. Turgaus dienomis aikštėje atsirasdavo daugybė įvairiausių būdelių, palapinių ir prekyba virte virė. Visur būdavo pilna vežimų iškeltomis ienomis, nes taip užimdavo mažiau vietos. Iškinkytus arklius šeimininkai apsukdavo galva į vežimą. Aikštėje susirinkdavo miškas žmonių, todėl pasibaigus turgui, viskas aplink būdavo ištrypta. Aikštę šlavė bei prižiūrėjo tvarkdarys Bernatavičius. Daboklėje esantys areštuotieji taip pat turėjo „rūpintis“ aikštės švara (buvo tokia bausmė). Prie aikštės sustodavo ir autobusas. Jis į Raguva atvažiuodavo kartą per dieną, apie pietus. Autobuso maršrutas – Panevėžys–Ukmergė.

91. Šv. Agotos skulptūra. Ji stovi už kelių šimtų metrų nuo miestelio pradžios, prie kelio Panevėžys–Ukmergė.

92. Medinė sentikių cerkvė ir kapinės. Ši cerkvė yra atokiau nuo miestelio.

Darbo pabaigoje norėtume pateikti keleta pastabų. Rengiant planą, buvo remtasi tik pateikėjų atsiminimais, todėl gali atrodyti, kad žinių apie vieną ar kitą objektą bei asmenį trūksta arba paminėtos tik kai kurios detalės, dažnai paspalvintos emocijomis ar bėgant laikui netekusios tikslumo. Žmogaus atmintis negali aprėpti ir sutalpinti

Laisvės aikštė. Centre – šv. Florijono skulptūra. 2000 m.

Piešė I. Budrytė



Sentikių cerkvė.

2000 m.

Piešė I. Budrytė

visko, todėl lieka ir nepamintų dalykų. Raguva yra smarkiai pasikeitusi, dalies pastatų nėra, todėl rašant negalėjome naudotis dabar esančia pastatų numeracija.

Derėtų pažymėti, kad miestelyje, ypač tarpukario pabaigoje, į prekybą pradėjo skverbtis lietuviai, po truputį iš jos stumdami žydus. Pastebimas ir amatų suklestėjimas.

Šiuo straipsniu mėginame užpildyti miestelio, kaip amatų bei verslų susitelkimo vietas, tyrinėjimo spragą. Tyrimai padės ir kuriant Lietuvos liaudies buities muziejaus miestelio ekspozicijas.

Pasakojų:

1. Ona Jackevičiūtė-Ramoškienė-Nakrošienė, gim. 1921 m. Užunevėžių k.
2. Genovaitė Kartanaitė-Deveikienė, gim. 1927 m. Užunevėžių k.
3. Bronius Rinkevičius, gim. 1917 m. Raguvėje
4. Petras Vanagas, gim. 1911 m. Užunevėžių k.
5. Genovaitė Grigaliūnaitė-Januškienė, gim. 1923 m. Butkūnų k.

Šis tas apie Raguvos amatininkus ir prekybą

Inga Levickaitė

Lietuvos liaudies buities muziejus

Straipsnyje yra pateikiamos įvairios prisiminimų nuotrupos apie Raguvės miestelio ir aplinkinių kaimų amatininkus, prekybininkus, prekybą. Informacija surinkta iš 5 pateikėjų. Pasakojama apie tarpukario laikotarpį.

Petro Vanago atsiminimai

Apie miestelio amatininkus. Fotografuodavo lietuvis fotografas, atvykęs iš Šiaulių. Jis butą nuomojo, savo fotoateljė neturėjo. Pakviestas fotografavo laidotuves, įvairius renginius. Pateikėjas ypač linksmas prisimena matęs, kaip fotografas rodė paties darytas „iš priekio ir iš užpakalio plikos bobos“ nuotraukas.

Laikrodžius taisė Žilys. Jis su dviem broliais atsikėlė iš Anykščių. Žilys kurį laiką prie dirbtuvėlės buvo iškėlęs iškabą „Laikrodininkas J. Žilys“. Vėliau dėl kažkokių priežasčių ją nuėmė.

Karšyklą turėjo žydas. Kai motina nukirpdavo avis, pateikėjas eidavo kartu su ja padėti karšti, sukti mašiną.

Jonas Janulis, gyvenęs prie žydų mokyklos (*iškalos*), su žmona namuose kepė bandeles, sausainius ir atvežęs į miestelį pardudavo.

Puodus, vazas darė vienas vietinis seniokas. Jis nešiojosi „*koja sukamą aparatą*“. Savo gaminius pardavinėdavo turguje, pasistatęs staliuką.

Kepures siuvo du žydai. Vienas turėjo dirbtuvę su iškaba. Atėjusiam pirkti siūlydavo įvairiausias kepures, jas tuoj pat maudavo ant galvos. Kitas kepurininkas savo pasiūtas kepures susidėdavo į pintą krepšį ir pardavinėdavo.

Onos Jackevičiūtės-Ramoškienės-Nakrošienės atsiminimai

Apie krautuves. Raguvoje buvo 36 krautuvės. Pateikėja „*pati jas suskaičiavo*“. Visos išsidėsčiusios miestelio aikštėje, „*apie Florijoną*“. Atsimena krautuvę – *bendrovę*, kurioje buvo prekiaujama miltais, cukrumi ir kt., Borako geležies krautuvę, Mor-kūno mėsinę.

Į atmintį įstrigusios audinių krautuvės su pilnomis lentynomis rietimų. Medžiagas pateikėja nuo 12 metų pirkto pati. Pinigų duodavo senelis. Žydė pardavėja, pamačiusi tokią panelę pirkėja, išbėgdavo net pro duris, siūlydama naujausias medžiagas. Pasitikėdavo, pardudavo ir be pinigų, sutardavo palaukti, kol atneš. Didžiausia prekyba medžiagų krautuvėse vyko turkaus dienomis. Savininkai gerai skaičiuojančias, gabesnes mergaites net samdydavo padėti aptarnauti klientus.

Pateikėja atsimena, kaip būdama mokinukė su kitais vaikais ateidavo į krautuvę pirkti pirštuotų kojinių ir baravykų sėklų. Kol žydaitė, ieškodama pageidaujama prekių, sukiodavosi aplinkui, vaikai nuo prekystalio vogdavo saldinius.

Apie kepyklas. Miestelyje buvo Povilo Semėno, Blauzdiėnės kepyklos. Pirmasis kepyklą atidarė Semėnas. Jis iš pradžių nuomojosi kambarį pateikėjos namuose. Semėnas išsikūrė „*nuo menko nieko*“. „*Visko griebėsi*“, augino 20 bekonų. Kepykloje kepė juodą, baltą *pitliavotą* duoną, minkštas, *išpūstas* bandeles. Net samdė minkytojus, nes reikėjo dirbti rankomis. Semėnui verslas labai gerai sekėsi, šeima prakuto, nusipirko automobilį *be apdangos*. Konkurenciją pajuto tik tuomet, kai atsirado daugiau kepyklų.

Apie siuvėjus. Siuvėjų buvo daug. Atsimena, kad keli dirbo miestelyje, penki – Užūnėvėžiuose. Siuvėjai dirbo po vieną, dažniausiai savo namuose. Miestelio siuvėjams reikėjo mokėti daugiau negu kaimo.

Raguvoje buvo geri siuvėjai Sabaliauskas ir Rastenis, kuris vėliau išvažiavo gyventi į Troškūnus. Sabaliauskas siuvo ir vyrams, ir moterims, o Rastenis tik vyrams.

Per žmones keliaudavo ir siūdavo siuvėjas Liudvikas Bernatavičius – garsus juokdarys (*štukorius*). Pasakoja, kad vieną kartą jis siuovęs pas tokią šeimninę, kuri kasdien, ryte ir vakare patiekdavusi tik bulviene. Jam atsibodo ir išėjus šeimninkei į puodą su bulviene įvertęs pilną druskinę druskos. O tuomet pasakęs: „*Persūdei, šeimninke, duok sviesto, sūrio, dešros*“. Bernatavičius buvęs labai gabus, rašydavęs prašymus, „*beveik atstodavo advokatą*“. Savanoris. Jo vaikai mokyti.

Pateikėja tris mėnesius mokėsi siuvėjos amato pas Žilienę. Tai buvo garsi siuvėja, gera modeliuotoja, gyvenusi Laurenčiko name, prie miestelio aikštės. Žilienė

siuvo tik inteligentams – mokytojams, daktarams. Kaimiečiams pas ją siūdintis buvo per brangu. Suknelės pasiuvimo kaina priklausė nuo medžiagos. Pigiausia perkelio – 4 Lt, kitos kainavo 15, 10, 8 Lt. Žilienė turėdavo po 2 arba 3 mokines. Už mokslą jos turėjo mokėti. Pateikėja pinigų nemokėjo, nes draugavo su Žilienės dukteria. Atsimena, kad mokantis reikėjo *apmėtyti* medžiagą, nubėgti nupirkti įvairių siuvimui reikalingų smulkmenų.

Žilienės vyras taisė laikrodžius. Dukra – siuvėja. Šeima gyveno gerai, tačiau savo namų neturėjo, nuomojosi.

Apie vyrą, „Singer“ siuvimo mašinų pardavimo agentą. Pateikėja prisimena, kad už ūkininkų tekėti nenorėjusi. Pirmasis jos vyras Ramoška buvo „Singer“ siuvimo mašinų pardavimo agentas. Su juo susituokė slapčia, būdama 17 metų. Ramoška kilęs iš Subačiaus, tėvai teturėjo 1,5 ar 2 ha žemės. Šiuo verslu pradėjo verstis baigęs šešis skyrius. Pirmiausia žmogui *inkalbėdavo*, išiuilydavo pirkti išsimokėtinai, nes iš karto sumokėti labai brangu. „Singer“ siuvimo mašina kainavo 250, 300 Lt. (Pateikėjos palyginimu: karvė kainavo 70 Lt.) Sutaręs paimdavo mašiną iš Panevėžio „Singer“ kompanijos skyriaus ir nuveždavo užsakovui. Mašinas veždavo vežimu. Žmones sekdavosi įkalbėti įvairiai – vienus lengviau, kitus sunkiau. Pasitaikydavo, jog kas turėjo pinigų, nupirkdavo greitai, nes vis tiek daiktas, nors namie ir nėra kam siūti. Vyruvi sekėsi siūlyti, *kalbėti*. Taip vertėsi iki Antrojo pasaulinio karo.

Kaip tėvas prekiaavo arkliais. Šventė buvo du kartus per savaitę – antradienį (turgaus diena) ir sekmadienį. Pateikėjos tėvas turgaus dienomis prekiaavo arkliais. *„Nusipirkęs parsivesdavo namo jauną arkliuką. Šieno priešinaudavo, pašerdavo grūdais, palaikydavo kokią savaitę ir parduodavo. Uždirbdavo apie du litus, bet pragerti užteko“*.

Broniaus Rinkevičiaus atsiminimai

Apie krautuves. Miestelyje buvo apie 30 krautuvių: keturios lietuvių – Raugausko, Kartano ir dviejų moterų, kurių pavardžių neatsimena, o visos kitos žydų. *„Kiekvienas žydas turėjo krautuovę“*.

Pateikėjas viską pirkdavo tik pas žydus. *„Žydas padarys nuolaidą, nuleis nors 5 centus, kad turėtų klientų“*. Žydai parduodavo ir kreditan. Kreditas buvo suteikiamas nedidelei sumai – 10 arba 15 litų. Naudodamasis kreditu, pirkėjas jau nebegalėjo derėtis, o žydas šiek tiek padidindavo prekių kainą.

Apie „pigiąją savaitę“. Vasarą Raguvoje buvusios manufaktūros krautuvės savininkas žydas savo prekes parduodavo su nuolaida. Ši reklaminė akcija truko vieną savaitę. Virš krautuvės durų buvo iškabinamas baltas drobinis kaspinas (*kasnikas*), kuriame esantis užrašas skelbė: *„Pigioji savaitė“*.

Apie iškabas. Iškabos ant krautuvių atsirado tarpukario pabaigoje. Pateikėjas atsimena, kad ant žydų krautuvių buvo iškabos su savininko pavarde ir užrašu *„Smulkių prekių krautuovė“*.

Genovaitės Januškienės-Grigaliūnaitės atsiminimai

Apie dėdę, dariusį „medinėlius“. Pateikėjos dėdė Jonas Januška darė batus su mediniais padais – *medinėlius*. Iš pradžių šiuo amatu nesivertė. Kadangi savo žemės neturėjo, *„eidavo ant ordinarijos“*, dirbo iš pusės. Kai neteko kojos, viską iš-

pardavė ir su žmona nusipirko Raguvojė 16 arų sklypą – *daržą*. Pasistatė namelį. (Namas ir jo aplinka visai nepakeista, išlikę beveik tie patys baldai, šventųjų paveikslai. Pateikėja jame gyvena po tetos mirties). Teta šeimininkavo namuose, taip pat dažnai eidavo dirbti pas žydus – daktarą, vaistininką Girzoną. Ten plaudavo grindis, o prieš šventes, šeštadieniais užminkydavo tešlą pyragams.

Dėdė darė *medinėlius* kambarį, atsėdėdęs ant prie lango esančio suolo (*tapčianiuko*), „ištiesęs koją ir apsidėjęs skrynutėm“. Medinius padus pagamindavo iš medžio – tokio, kokį tuo metu turėjo. Dėdė sakydavo, kad žilvičio padai geriausi. *Malkas* darbu pirkdavo arba atveždavo svainiai. Jas supjaudavo kaladėlėmis, su kirviu nutašydavo, padarydavo didesnių ir mažesnių. Turėjo visokių įrankių – kurlalius, skaptuką, ylas, plaktuką, peiliuką. Padus skaptuodavo iš žalio medžio, nes iš jo lengviau dirbti, minkštesnis. Po to džiovindavo ant krosnies. Kurie sutrūksta, vėl skaptuoja ir dar kartą džiovina.

Žmogus, atėjęs pas dėdę, atsinešdavo sudėvėtų batų viršų, aulelius. Naudojamas kurlalį, meistras juos medinėmis vinutėmis prikaldavo prie padaryto medinio pado. Kadangi sena oda greitai plyšo, sutvirtinimui pritaisydavo odinę juostelę (*pavajoklą*). Ant pado pakaldavo odos (*skūros*), kad einant mažiau kaukšėtų.

Užsakovai už darbą atsilygindavo visaip – ir pinigais, ir maisto produktais. Dėdė pragyveno, bet kažin ko neturėjo. Šeimą pinigais paremdavo ir Amerikoje gyvenęs dėdė.

Medinėlius dariusio žmogaus batsiuviu nevadino.

Dėdė mirė, kai pateikėja dar buvo mažutė, apie 1933–1935 m.

Vlodo Ivanausko atsiminimai

Apie Janulį, prekiausį alumi. Janulis, gyvenęs prieš šaulių šokių aikštelę, supirkdavo padarytą alų statinėmis, o parduodavo ašočiais. Prekiavo savo namuose. Visi miestelio gyventojai žinojo, kad pas Janulį galima nusipirkti alaus.

Pasakojo:

Vladas Ivanauskas, gim. 1927 m. Užunevėžių k.

Genovaitė Grigaliūnaitė-Januškienė, gim. 1923 m. Butkūnų k.

Bronius Rinkevičius, gim. 1917 m. Raguvojė

Ona Jackevičiūtė-Ramoškienė-Nakrošienė, gim. 1921 m. Užunevėžių k.

Petras Vanagas, gim. 1911 m. Užunevėžių k.

Apie batsiuvius ir apavą

Inga Levickaitė

Lietuvos liaudies buities muziejus

Straipsnyje pasakojama apie tarpukario Raguvės miestelio ir aplinkinių kaimų, daugiausia Užunevėžių, batsiuvius. Apibūdinami po vieną dirbę batsiuviai, jų dirbtuvės, taip pat didesnės dirbtuvės, kurių savininkai samdė po keletą darbininkų, batsiuvių darbas su klientais, kai kurios amato technologijos detalės, žmonių požiūris į apavą. Kadangi ekspedicijos į Rāguvą metu nepavyko užtikti tikro tarpukariu dirbusio batsiuvio, naudojamosi tik amžininkų atsiminimais. Me-

džiaga straipsniui rinkta 2000 m. liepos 10–16 dienomis.

Batsiuviai, dirbė po vieną. Pateikėjas P. Vanagas pasakojo, kad Raguvojė gyveno batsiuviai Zamackas (prie Maušos malūno), Šileika. Kizys gyveno Užunevėžiuose (11)*. Ant dirbtuvių jokių iškabų nebuvo – „žmogus nuo žmogaus sužinai, kad čia gyvena toks ir toks batsiuovys“ (9). Jie siuvo ir taisė batus savo namuose, dažniausiai virtuvėje, prie durų. Darbui daug vietos nereikėjo. Batsiuovys dirbdavo sėdėdamas ant mažos, minkštos, per vidurį įduobtos kėdutės, užsidėjęs odinę prijuostę (*kvartuką*) (5). Zamackas ir Šileika turėjo mokinių. Pats Šileika buvo mokėsis pas Zamacką (11).

Batsiuviai, samdę darbininkus. Istorijos mokytoja E. Vaitiekūnienė, su kraštotyrininkais rinkusi medžiagą apie Ra-

guvos batsiuovius, teigė, kad prieš karą miestelyje buvo penkios batsiuvių dirbtuvės, kuriose dirbė batsiuviai siuvo batus žydų krautuvėms. Prisimena lietuvius batsiuovius Mackevičių (O. Survilienė nurodė, kad jis gyveno Palėpių kaime (8)), Bronių Ščiavinską, Martusevičių. Tačiau neaišku, ar jie dirbo po vieną, buvo samdomi, ar patys samdė darbininkus (10). Pateikėjo A. Čielio nuomone, tokios miestelio batų dirbtuvės priklausė žydams.

Jose dirbo samdyti batsiuviai (1). Net keletas pateikėjų pasakojo apie žydo Chaimavičiaus batų dirbtuvę. Dirbtuvė buvo įrengta prie aikštės. Pateikėjai nurodė skirtingas dirbtuvės buvimo vietas, matyt, savininkas keitė patalpas. Iškabos nebuvo. Čia dirbo trys, keturi arba net penki darbininkai (5, 11). P. Vanagas atsiminė pas Chaimavičių dirbus batsiuvių B. Ščiavinską (11).

Šioje dirbtuvėje darbas vyko atskirame kambaryje. Jis atrodė taip: prie sienos stovėjo darbataliai, buvo pritaisytos lentynos pasiūtiems įvairiausių modelių batams sustatyti. Prie batų buvo padėtas popierius su užrašytomis kainomis. O. Nakrošienė prisiminė, kad kambario viduryje stovėjo stalas. Dirbtuvėje buvo keletas batų siuvimui ir apdailos operacijoms reikalingų mašinų (5).

Chaimavičius turėjo vokišką mašiną, su kuria darydavo vadinamą *zagatovką* – batų viršaus bei aulų ruošinius (6). Miestelyje jis tik vienas darė ruošinius, neprišildamas prie šio darbo savo samdomų batsiuvių (11).

Chaimavičius turėjo mokinių, vienas net išmoko kalbėti žydiškai (11).

Batų užsisakymas. Pas batsiuvių batus užsisakydavo tie, kas nenorėjo pirkti krautuvėje, kieno buvo plačios kojos. Anot J. Skrebieinės, pirkti batai buvo dailiesni – „*smailesnėm nosim*“ (7). Atėjus

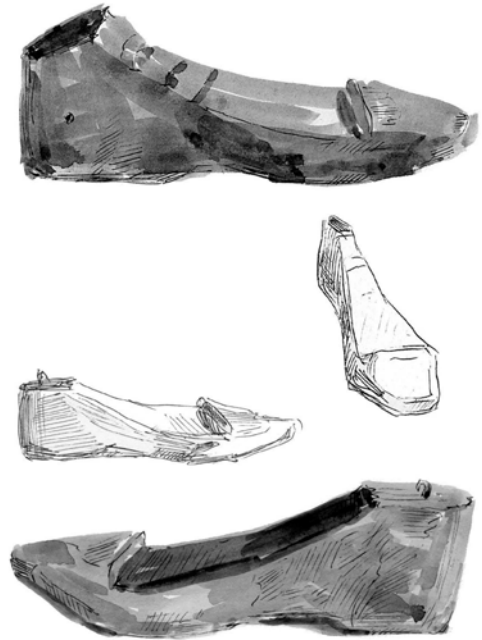

Batsiuviui Martusevičiui priklausę kurpaliai. Raguvos mokyklos muziejus. Piešė I. Budrytė

*Skaičius skliausteliuose nurodo pateikėjo eilės numerį (sąrašas straipsnio gale).

užsisakyti, pirmiausia susitariama dėl norimų batų. Vyriški batai su aulais buvo vadinami *čeverykais*, o tokie pat moteriški – *čeverykomis*, *čeverykytėmis* arba *čebačiukais*. Vyriški batai be aulų – *tufliai*, *pusbačiai*, moteriški batukai – *tufliukai*. Moterys dar avėjo laivelio pavidalo batukus (*lodočkas*) (5). Vyriškus aukštus aulinius batus vadindavo *čebatais* (6). Susiderėjus batsiuovys pasisodindavo klientą ant kėdės ir, liepęs sudėti koją ant kojos, išmatuodavo su medžiagine centimetrine juoste (9, 7). Pėdos ilgį, plotį bei kitus reikalingus matus pasižymėdavo į sąsiuvinėlį (11, 5).

Pas Chaimavičių buvo galima pirkti jau pasiūtus batus arba užsisakyti. Čia moterys norimų batų modelį pasirinkdavo iš žurnalo (5). Chaimavičius pats priimdavo užsakymus, matuodavo, siūlydavo (11).

Odą užsakovas rinkosi kartu su batsiuviu nuėjęs į odos krautuvę (3, 6). „*Jeigu pirks vienas, tai kiek norės, tiek ir paims*“ (3). Kai kurie batsiuviai patys turėdavo odas. Šileika, Zamacas ir Chaimavičius įvairias odas batų viršui, storesnes padams bei vidpadžiams atsiveždavo iš Šiaulių, Frenkelio fabriko (11). Pateikėjai išvardijo juchto, juchtchromio, chromo, lako odos rūšis. Kas turėjo pinigų, galėjo siūti iš geresnės odos, jei ne, rinkosi prastesnę (9). Chaimavičius „*kiekvieną odą girdavo, tačiau pagal odą buvo ir batų kaina*“ (5).

Moterys pačios pasirinkdavo norimą batų užsegimo būdą, kulniukų aukštį, apdailos detales.

Amato technologijos detalės. Dažniausiai atsimenama, kad batsiuviai naudojo šiuos įrankius: geležinę *koją*, plaktukus, sunumeruotus kurpalius (numeris išpjaustytas ar užrašytas), įvairias ylas, dildes, peilius.

Batų siuvimas prasidėdavo nuo užsakovo pasirinktos odos išpjovimo. Jeigu oda išsirenkama odos krautuvėje, reikiamas jos kiekis buvo čia ir išpjaunamas (6). Po to batsiuovys viską siūdavo rankiniu būdu arba (pavyzdžiui, Šileika ir Zamacas) išpjautą gabalą nešdavo pas *zagatovoščiką* – batsiuvį, kuris su specialia mašina apsiūdavo odą, paruošdavo batų viršų ir, jeigu reikia, sujungdavo su paruoštais aulais (11).

P. Vanagas pasakojo matęs, kaip dirbo Šileika. Pateikėjas atsiminė, kad batsiuovys batus siuvo su kiaulės šeriu. „*Šerį įpindavo į lenktą ylą. Lininius siūlus pasmaluodavo, o ylą pamirkydavo į vašką, kad švelniau lįstų. Tuomet odą traukia ant kurpalio ir iš abiejų pusių siuva*“ (11). Batai buvo su *pamušalu* – dviguba oda (6). Batsiuovys padus prikaldavo medinėmis vinutėmis. Jas pirkdavo pagamintas, įpakuotas dėžutėse. Vinutes dar padžiovindavo ant krosnies. Padą, kad būtų minkštesnis ir geriau lįstų medinė vinis, dėdavo išmirkytą. Pradėjęs kalti, Šileika padą ir vidpadį sutvirtindavo geležinėmis vinutėmis, kad „*oda nešliaužiotų*“ (11). Kadangi ranka įgudusi, „*batsiuovys per medinę vinutę su plaktuku čiaukšt, o šioji ir išlenda kiaurai per vidpadį, taip kaip reikia*“ (11). Paskui bato vidų dilino su riesta dilde, kad neliktų vinučių, nes „*jeigu kas atlieka, tai primuša mazolį*“ (11). Pade batsiuviai išrėždavo rantelius (6). Kulną suformuodavo iš padams skirtos odos atliekų. Darant aukš-



Batsiuvio Martusevičiaus plaktukas.

Raguvos mokyklos muziejus.

Piešė I. Budrytė

tesnį kulną, išpjautus ruošinius dėdavo keliomis eilėmis. Kartais tos eilės matydavosi, tačiau kai gerai nušlifudavo, aplygindavo, atrodydavo, kad viskas padaryta iš vieno gabalo (11). O. Nakrošienė pasakojo, kad kai kurių moteriškų batų kulniukai buvo daromi ne iš ruošinių, o tik aptraukiami oda. Galbūt juos droždavo iš medžio. Būdavo, jog smarkiai šokant, kulniukai nulūždavo (5).

Kartais užsakovai pageidaudavo, kad jiems einant girdėtusi batų girgždesys. Tuomet batsiuovys tarp pado ir vidpadžio įdėdavo nedidelį pailgą beržo tošies gabalėlį. „Žengiant žingsnį, tošis lankstosi ir batai girgžda, rėkia žvirblio balsu“ (11). Girgždėjimas labiau patiko moterims.

Batus dažnai siuvo platesnius, kad nespaustų kojos, kad būtų galima avėti su vilnonėmis kojineėmis, nes „šviežia oda nuo rasos traukėsi“ (6). Nusidėvėjus padams, batsiuovys pakaldavo puspadžius (6).

Batų atsiėmimas ir užsakovo užmokestis batsiuviui. Naujus batus pasiūdavo greitai. Šileika dirbo kiekvieną dieną, net naktimis, jei buvo daug užsakyimų. Žmogus pas jį galėjo ateiti nuo pat ankstauro ryto, kartais ir rasdavo batsiuovį darbo vietoj miegantį, užsikniaubusį ant stalo. Šileika sutikdavo taisyti batus net sekmadieniais (11). Pateikėjas A. Čielis atsiminė, kad jo mamos brolis batsiuovys naujų batų porą irgi pasiuvo per naktį (1).

Dėl batų kainos buvo galima derėtis. Pavyzdžiui, Chaimavičius ją visada nuleisdavo (5). Pateikėjai vardijo vis kitokias batų kainas, matyt, jos priklausė nuo laikmečio. Kai kurie teigė, kad siūdintis batus buvo brangu, bet pigiau negu pirkti krautuvėje. P. Vanagas manė, kad nauji batai kainavo nedaug (11). Pasak O. Nakrošienės, moteriškų batų pasiuvimas kainavo 10, 15 Lt (5). Pateikėja Z. Šlikaitė atsiminė, kad *tuflius* pasiūdavo už 4 Lt. Geresnių batų pasiuvimas žmogui atsieidavo iki 20 Lt (9). A. Nakrošius pasakojo, kad jo tėvui, smarkiai geriančiam kaimo batsiuviui, užsakovai atsilygindavo visaip – ir „sviesto spatkeliu“, ir pinigais (4).

Kartais pasiūti batai klientui netiko arba pasitaikydavo įvairių defektų – batsiuovys girtas *pasiklysta* ir sumaišo matus, nauji batai per dideli, trina kulnus, spaudžia. Tuomet nešdavo atgal į dirbtuvę pataisyti arba pakeisti. „Ištargavok, kad nori“ (11). Batsiuovys juos stengėsi išsiūlyti kitam, o užsakovui siūdavo naują porą. „Turėjo rodą, proto užteko“ (5).

Žmogaus požiūris į apavą. Visi apklausti pateikėjai pasakojo, kad seniau batai buvo labai geri, kokybiškos odos, stiprūs. Raguvo krautuvininkas P. Kartanas, tarnaudamas Rusijos armijoje, pėsčias į Lietuvą parėjo net iš Taškento, o jo batai nesuplyšo (2). Apavas priklausė nuo to, kaip žmogus gyveno (5). Batus saugojo, taupė, padėvėtus nešdavo batsiuviui lopyti, taisyti, senesnieji apskaičiuodavo, kur su jais eiti. Pateikėjai prisiminė žiną atvejų, kuomet visam amžiui užteko vienos batų poros. Kaimo žmonės po namus vaikščiojo ir į turgų eidavo su *medžio-kais* – apavu mediniais padais ir odiniu viršumi, likusiu nuo senų batų. Geruosius odinius batus apsiaudavo tik prie bažnyčios. Išėję nusiaudavo ir namo keliaudavo batus nešdami rankoje. Vaikai vasarą dažniausiai avėjo „*prigimtiniais batais*“ ir visur bėgiojo basi (1).

Batus prižiūrėjo, vidų barstė tabaku, išorę tepė lašiniiais, taukais, blizgindavo į riebalus įdėję suodžių. Kiti pirko krautuvėse parduodamą batų tepalą „Gutalinas“ (1).

Kadangi odiniai batai žiemą buvo slidūs, P. Vanagas juos *pagripuodavo*, į pada išukdamas metalinį varžtą, vadinamą *gripu*. Tuomet net per ledą galėdavo eiti drąsiai (11).

Pasakojo:

1. Antanas Čielis, gim. 1931 m. Raguvoje
2. Genovaitė Kartanaitė-Deveikienė, gim. 1927 m. Užunevėžių k.
3. Genovaitė Grigaliūnaitė-Januškienė, gim. 1923 m. Butkūnų k.
4. Alfonsas Nakrošius, gim. 1927 m. Kabėlių k.
5. Ona Jackevičiūtė-Ramoškienė-Nakrošienė, gim. 1921 m. Užunevėžių k.
6. Bronius Rinkevičius, gim. 1917 m. Raguvoje
7. Janina Mackevičiūtė-Skrebienė-Juškienė, gim. 1914 m. Punių k.
8. Ona Skorulskaitė-Survilienė, gim. 1922 m. Skaurādų k.
9. Zofija Šlikaitė, gim. 1904 m. Eigirdų k.
10. Eugenija Linkevičiūtė-Vaitiekūnienė, gim. 1925 m. Subačiuje
11. Petras Vanagas, gim. 1911 m. Užunevėžių k.

Senasis Raguvos turgus

Elvyra Straševičienė

Lietuvos liaudies buities muziejus

Teisę rengti turgų ir prekymečius Raguva gavo 1740 m.

XX a. pradžios kalendoriai, skelbę turgaus dienas ir prekymečius visai Lietuvai, Rāguvai nurodė rengti turgų kiekvieną antradienį, o prekymečius – po Žolinės atleidų (rugpjūčio 15 d.) tris iš eilės einančius antradienius. Didžiausias būdavęs pirmasis prekymetis po Žolinės.

Prekymečiai vadinti *kermošiais*, *didturgiais*. Kermošiai nuo eilinio turgaus skyrėsi prekių ir žmonių gausa. Kermošių metu atskiroje, kiek nuo turgaus nutolusioje aikštėje, vykdavo arklių turgus.

Turgaus aikštė. Tai miestelio stačiakampė aikštė, neaptverta, ketvirtajame dešimtmetyje išgrįsta akmenimis. Elžbietos Jakūnienės (gim. 1903 m. Traūpio k.) teigimu: „*Kai važiuoji, net dantys dreba*“. Aplink turgavietę stūksojo gyvenamieji namai, parduotuvės, visuomeniniai pastatai, augo lapuočiai medžiai. Viename aikštės gale stovėjo šv. Florijono statula (vyresnio amžiaus žmonių *Klerijono* vardu vadinta), saugojusi miestelį nuo gaisrų. Statulą nuo turgavietės skyrė dvi medžių eilės ir takelis tarp jų. Kitame aikštės gale, bažnyčios linkui, buvo miestelio šulinys, pagirdantis tiek vietos gyventojus, tiek turgun ar šiaip miestelin atvykusiuosius. Aikštėje turgavietėms įprastinių įrenginių – bumų arkliams pririšti – nebuvo.

Turgaus trukmė. Prasidėdavo turgus ankstyvą rytmetį, žiemomis – vos prašvitus. Apie 10 valandą – pats turgaus šurmulyš: vieni išvažiuoja, išsipardavę atvežtąsias prekes, kiti, pavėlavusieji, dar tik atvažiuoja. Išsipardavę apsipirkdavo parduotuvėse, aplankydavo miestelyje gyvenančius gimines, sutvarkydavo būtinus reikalus valsčiaus įstaigose. Kiti skubėdavo į namus. Apie 13–14 val. turgaus aikštė ištuštėdavo, joje pasilikdavo vienas kitas vežimas, laukias gal iš karčemos begrižtančio šeiminko.

Pasiruošimas turgui. Turgun ruošdavosi iš vakaro. Turgus kaimo žmogui buvo savotiška pramoga. Nuvalydavo, nuplaudavo vežimus ar pakeisdavo gardes,

išskuodavo arklį. Pripildavo javų, bulvių maišus. Tačiau vežiman jų nekeldavo – palikdavo klėtyje ar ant prieklėčio. Kieman ištraukdavo medines dėžes (*katukus*) vežamam turgun bekonui, paršeliams ar paukščiams sukrauti. Jei neturėjo turgui skirtų drabužių, išpurtydavo, išvalydavo kasdieninius. Vyrai nusiblizgindavo aulinius, išvalydavo pridulkėjusią kepurę. Moterys išpurtydavo sijonus, nužutkėles, skareles ar skraistes. Suvyniodavo sūrį, sviestą ir palikdavo kur šalčiau nakčiai.

Turgun suvažiuodavo valstiečiai iš vietovių apie 10 km spinduliu. Iš artimesnių valsčiaus kaimų sueidavo pėsti. Pėsčios turgun ateidavo ir moterys, keletą kilometrų nešinos sūriu, sviestu, kiaušiniiais. Šiuos produktus atnešdavo krepšiuose, rečiau ryšulėliuose. Tolimesnių vietovių gyventojai ar stambesnes prekes turgun vežę valstiečiai atvykdavo vežimu (*su ringėm*), dažniausiai vieninkiu. Arklius turguje iškinydavo, „*kad arkliai pailsėtų*“, ienas iškeldavo viršun, surišdavo jas tarpusavyje, arklį apgreždavo ir pririšdavo prie vežimo. Šerdavo šienu, dobilais, žole, rečiau avižomis.

Turgaus mokestis. Už teisę prekiauti turgavietėje buvo renkamas mokestis. Atvykusieji vežimais privalėjo už prekybą turgavietėje mokėti 0,5 Lt mokestį. Rinko savivaldybės samdytas žmogus. Prie mokestį sumokėjusio valstiečio vežimo ienos muitininkas priklijuodavo valsčiaus antspaudu pažymėtą kvituką – stačiakampį balto popieriaus lapelį, raguviškių vadintą *kortele*. Ant ienų priklijuotos kortelės iš tolo švietusios ir muitininkams buvo patogiu susivokti, kas dar nesumokėjęs mokesčio. Muito mokestį vasaromis rinkdavo apie 7 valandą ryto, žiemą – gerokai vėliau, prašvitus.

Turgaus prekės. Nuo seno Raguva garsėjo kaip prekybos miestas. Pro Rāguvą ėjo prekybinis kelias į Rygą ir kitus Latvijos miestus. Nesumažėjo prekyba ir nutiesus geležinkelį. Tad nenuostabu, kad ir aprašomojo laikotarpio turgadieniais žydai apstodavo miestelin vedančius kelius ir supirkdavo iš valstiečių maisto produktus, ypač javus. Žydai, būdavo, sustabdo kelyje arklį, pakilnoja maišus, pažiūri, ką ūkininkas veža ir, jei jam prekė patinka, visa nuperka urmu. „*Ir žmogui gerai: viską parduosi ir, jei neturi reikalų miestelyje, sutaupai dieną namų ruošai ar kitiems ūkio darbams*“, – porino E. Jakūnienė.

Su valstiečiais žydai mokėjo sugyventi, tad žmonės užmiestine prekyba nesiskundė, o savivaldybė prekybos už miesto ribų nedraudė. Supirkdavo žydai javus, ypač avižas. Už miestelio ribų taip pat stovėjo žydų vežimas su dėžėmis (*katukais*), sukaltomis iš medžio lystelių su tarpais tarp jų orui įeiti. Supirkę vištas, žydai kraudavo jas į dėžes, vykdavo į didesnius miestus, kur prekes parduodavo žymiai aukštesne kaina.

Valstiečiai bekonų į turgų neveždavo – niekas nebūtų jų pirkęs. Paršelius atveždavo minėtuose *katukuose* arba *karzinkose* – iš vytelių pintose didelėse stačiakampėse dėžėse be dangčio. *Karzinkoje* tilpdavo apie 10 paršelių. Turgun gabeno 6–7 savaičių paršelius. *Karzinkos* viršų uždengdavo sena paklode. Rečiau turgun gabendavo ir aštuonių savaičių paršelius. Už juos „*daugiau paima*“, bet tokius pirkdavo tik turtingesnieji – kepimui.

Prieš Velykas ar Kalėdas atveždavo ir 60–80 kg sveriančių kiaulių. Pirko jas didesnes šeimynas turinti inteligentija šventiniam stalui, vestuvėms.

Karves dažniausiai atvesdavo pririštas prie vežimų. Su karvėmis atvykusieji stodavo turgavietės pakraštyje.

Veršelius atgabendavo vežimuose, surišę visas keturias kojytes, kad nespurdėtų ar neiššoktų iš vežimo. Pirkdavo juos žydai mėšai, o lietuviai – veislei.

Avis turgun gabendavo taip pat surištas ir paguldytas vežimuose. Ožkų mažai kas laikė. Turguje jų veik nebūdavo.

Žąsis, antis, vištas gabeno *katukuose*. Jei turgun nešdavo ar veždavo paukščių, – surišdavo jų kojas ir sumesdavo vežimo gale. Atsargumo dėlei ant vežamų paukščių užmesdavo kokį buityje nenaudojamą skudurą.

Kiaušinius turgun gabendavo panašiuose į bulviakasio krepšiuose, tik kiek mažesniuose. Kiaušinius dėdavo eilėmis, o kad nesudužtų, eiles perdengdavo medžiagos skiaute (*ryzeliu*). Kad kiaušiniai ilgiau švieži išsilaikytų (rudeniop jie brangesni), laikė kamaroje patamsyje, perpylę pelenais.

Šviežios mėsos turguje nebūdavo, nes prekiauti šviežia mėsa nebuvo leidžiama. Miestelyje veikė mėsos parduotuvė.

Pieno taip pat turguje nebūdavo. Pieną miestiečiai pirkdavo iš laikiusių karves.

Grietinę atveždavo ar atnešdavo puodynėse, emaliuotuose puoduose ar bidonėliuose (*kanėse*). Pardavinėjo litrais.

Sviestą, išspaustą formelėmis po 0,5 ar 1,0 kg, vyniojo į skudurėlį, rečiau į sviestinį popierių.

Pardavusi sūrį, skudurėlį valstietė pasilikdavo sau. Visos moterys tai žinojo, tad eidamos į turgų nešdavosi savo vyniojamojo popieriaus ar audinio skiautelę.

Turguje veikė mėsos kontrolės komisija, tačiau sūris, sviestas, kiaušiniai nebuvo tikrinami. Norint parduoti turguje rūkytą mėsa, reikėjo jos gabalėlį pateikti mėsos kontrolės kontrolieriui. Patikrinęs mėsa, kontrolierius ją užantspauduodavo. Tikrindamas kumpį, jį būtinai perpjaudavo ir žiūrėdavo, kad nebūtų sugedęs.

Aliejų parduodavo kvortomis (*blešinėmis*). Pirkti aliejų litrais nebuvo įprasta.

Medų turgun atgabendavo puoduose, kibiruose. Pardavinėjo stiklinėmis, svarais, funtais (1 kg – 2,5 funto).

Uogas – braškes, vyšnias, serbentus – atgabendavo didelėmis pintinėmis. Matuodavo litrais, gorčiais. Svarstyklės mažai kas turėjo, nebuvo mados uogas sverti.

Vaisius – obuolius, kriaušes, atveždavo maišuose. Matavo gorčiais.

Rudeniop į turgų atveždavo malkų, šiaudų ir šieno. Malkos supjautos, suskaldytos atitinkamo dydžio gabalais krosniai kūrenti. Turgun gabenamas malkas sukraudavo skersai vežimo kokiomis 3–4 eilėmis. Tada ant malkų viršaus uždėdavo porą šieno maišų ir tokį vežimą suverždavo virvėmis.

Linus ir šiaudus turgun gabendavo *kitkomis*. Viena *kitka* – apie 15 kg. A. Jakūnas bei E. Jakūnienės tėvas veždavo parduoti šieną. *Kitkas* gražiai sukraudavo vežime, tačiau žydėlis, pirkdamas šieną, *kitkas* išvartydavo – patikrindavo, ar šienas nesuplėkęs, nesupelijęs.

Turgun atveždavo ir šiaudų. Vežė dideliais kūliais. Vienas kūlys apie 15–16 pėdų. Parduodavo kūlį po 0,5–1,0 Lt. Pirko šiaudus lovų įklotams, čiuziniams.

Turgaus dienomis, toli gražu ne kiekvieną antradienį, turgaus aikštėje keletas prekybininkų (*karabelninkų*) pasistatydavo prekybines būdas. Prekiavo mielinėmis tešlos bandelėmis (*bulkutėmis*), susuktomis, suraitytomis, suvyniotomis iš tešlos volėlių. Prekeiviai lenktyniavo tarpusavyje, kurio gražesnės bandelės, tad ir puošdavo

jas kaip įmanydami. Iš iškočiotos tešlos lakštų specialiomis formomis išpjaudavo paukščių, gyvulių formos gabalėlius ir, juos iškepę, puošdavo baltos, rusvos, rudos, rausvos spalvos glajumi.

Prekybinėse būdose taip pat prekiaavo padėvėtais drabužiais. Numirus žmogui, savieji nenori jo drabužių nešioti – parduoda supirkinėtojams, perpardavinėtojams (*perkupčikams*).

Riestainiais (*baronkomis*) taip pat prekiaavo prekybinėse būdose. Riestainius suverdavo ant lininės virvutės, ištempdavo virtinėmis nuo vieno iki kito būdos krašto. Kad tokia ilga virtinė nenutrūktų ir riestainiai nepabirtų, vienoje ar keliuose vietose virtinę prikabindavo prie būdos stogą laikančios kartelės. Neretai tokiose būdose stovintis pardavėjas užsikabindavo virtinę riestainių ant kaklo ir šaukdavo, kad jo *baronkos lackavos*, tai yra puikios, geros. Su riestainių virtinėmis po turgų nevaikščiojo, prekiaavo vienoje vietoje.

Prie pat turgaus stovėjo mažytis namelis (*būdelė*). Joje ištisus metus prekiaavo kepta silke, alumi.

Kermošiai. Tai buvę ištis didturgiai. Jų metu miestelio aikštė negalėjusi sutalpinti visų pirkėjų ir pardavėjų. Vėliau atvykusiems prekeiviams tekdavo su vežimais stoti artimiausiose turgavietei gatvėse. Į kermošius atvykdavo labai daug jaunimo, juoba, kad kermošiai vykdavo atlaidų dienomis. Jauni vyrai ypač mėgo kermošius – atvykdavo nešini armonikomis ir parduoti, ir šiaip papramogauti. „*Žiūrėk, tai ant vieno vežimo groja, tai ant kito*“ (O. Baibokaitė, Titeikėlių k.).

Jomarkų dienomis apskresnieji miestelėnai surengdavo loteriją. Kur nors aikštės centre pasistatydavo aukštą staliuką, ant jo užkeldavo *katarinką* (ranka sukamą aparatą, atgaminantį plokštelėje įrašytus garsus), dėžutę su loterijos bilietukais, ant dėžutės viršaus patupdydavo jūrų kiaulytę. Katarinka grodavo, norėdami prisivilioti lošėjus ir šiaip smalsuolius. Žaidžiantysis loterijos organizatoriui sumokėdavo 0,5 Lt. Gavęs pinigų, lošimo organizatorius pasukdavo katarinkos rankenėlę. Pasigirdus muzikai, kiaulytė snukučiu ištraukdavo vieną loterijos bilietą – balto popieriaus tūtelę, kurioje buvo užrašytas daikto pavadinimas. Būdavo daug tuščių bilietų, daug nusiminusių veidų, – dažnas gailėdavo pralošto puslicio.

Kermošių metu po turgų vaikščiodavo jauni vyrai, anglimi išsipaišę veidus, prisiklijavę ūsus, vaidindami vengrus, o ir buvo vadinami *vengrais*. Merginoms jie siūlydavo meilės vaistų (*liubčikų*). Sako, merginos pirkdavusios, kai kurioms ir jauniki prisivilioti pavykdavę. „Vengrai“ pardavinėdavo ir vaistus nuo išgaščio, vadintus *šincibirais*.

Prekymečiais ir didesnio turgaus dienomis būdavę labai triukšminga, bet ne *škandalinga*. Žiūrėk, tai vienur, tai kitur atsistos moterėlė ant vežimo ir šauks, kad jos prekė gera, vilios pirkėją. Žmonės, nors ir tolimesnių kaimų valstiečiai, mokėdavo savo prekę įpiršti. Pasitaikydavo ir *papiršimų*, kai pardavėjo pažįstamas girdavo pardavėjo prekę, išsiūlydamas ją būtinai pirkti.

Amatininkų Raguvos turguje mažai tebūdavo. Didesnį dirbinių nusipirkti važiuodavo į Panevėžio turgų, o pačius paprasčiausius gaminius valstiečiai arba patys pasidarydavo, arba užsisakydavo pas vietinius meistrus. Nebent retsykais puodynų atveždavo. O ir tų ne kažin kiek buityje prireikdavę. Jas labai saugojo, brangino.

Uogomis turguje neprekiavo. Tik atlaidų metu prie šventoriaus vietiniai gyventojai atnešdavo obuolių, kriaušių.

Turgų valydavo du savivaldybės samdyti žmonės, raguviškių vadinti *turgaus sargais*. Sugrėbdavo išsibarsčiusi šieną, surinkdavo mėšlą. Pavakare aikštė tapdavusi švarutėlė, tarytum turgaus ir nebūta.

Sodybų želdiniai

Gražina Žumbakienė

Lietuvos liaudies buities muziejus

Žmonės „prisijaukino“ juos supusius kasdieniniame gyvenime augalus. Be jų sunkiai išsivaizduojama lietuvių valsietiečio sodyba. Kokius gi augalus sodino ir ką jie reiškė gyventojams? Šiame straipsnyje rašoma, kaip atrodė Raguvės apylinkės sodybų dekoratyviniai medžiai ir krūmai, sodai, gėlių darželiai ir kambarinės gėlės XX a. pirmajame – ketvirtajame dešimtmetyje. Kaimų sodybų ir vienkiamų želdiniai smarkiai skyrėsi. Straipsnyje buvo galimybė parodyti tuos skirtumus, nes, pateikėjų teigimu, šioje apylinkėje kaimai skirstėsi į vienkiemius 1931–1935 m. Straipsnis parašytas remiantis autorės surinkta medžiaga 2000 m. rugsėjo mėn. Vartojami tarminiai augalų pavadinimai būdingi tai apylinkei.

Dekoratyviniai medžiai

Sodybose augo šie medžiai: ažuolai (*Quercus*), beržai (*Betula*), žilvičiai (*Salix*), kaštonai (*Aesculus*), medžlepiai (klevas – *Acer*), liepos (*Tilia*), uosiai (*Fraxinus*).

Sodino įvairiais sumetimais:

1) dėl grožio, jaukumo: „Koks gi sklypas be medžių – dykuma, o čia jauti, kad nebe dykuma. Jaukiau daug“ (8)*; „Nėra medžių – ligi dykynė, ligu laukiniai gyventų žmonės. Yra medžių – puošniau“ (6);

2) apsauga nuo žaibų: „Medžiai griausmą sutraukia. Aukštesnis už namą medis – trenks medin“ (2);

3) „vėjus sulaiko“;

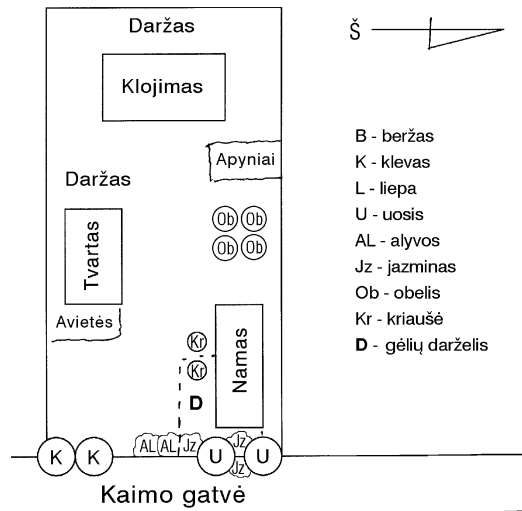

1 pav. Onos Nakrošienės sodyba. Užunevėžių k.

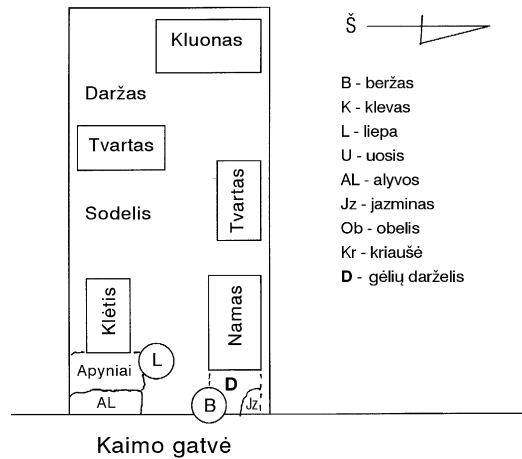

2 pav. Broniaus Rinkevičiaus sodyba. Raguvos mstl.

*Skaičius skliausteliuose žymi žinių pateikėjo eilės numerį (sąrašas straipsnio gale).

4) pavėsis: „Vasarą po sunkaus darbo (nuo 4 ryto atsikėlus) dieną pavėsis – pogulio, pailsėt. Ateina kaimynas pašnekėt – atsisėda (suoliukas buvo)” (6); „Tėtė po kaštonu dalgį plakdavo, ten suoliukas. Kai kaitros – atsisėda pavėsy” (8) (3 pav.);

5) Z. Šlikaitės tėviškė stovėjo prie Nevėžio upės. Tėvas prisodino žilvičių, kad kranto neišplautų (3 pav.);

6) liepų žiedus vartojo vaistams.

Sodinimo vietos gatviniame kaime ir vienkiemyje skyrėsi. Kaimuose sodybos režiuose – siaura, vietos nėra, tai medžius ir krūmus sodino daugiausia prie gatvės (1, 2 pav.). Čia medžiai buvo seni, pateikėjai neprisimena, kas ir kada sodino: „Liepa jau stora buvo, apkabint negalima” (6) (2 pav.). Vienkiemiuose vietos daug, todėl medžius sodino ne tik ant ribų, prie vartų, bet ir sodybos viduryje, arčiau gyvenamojo namo (3, 4 pav.). Sodino tėvai: „Tėvas beržus sodino: du iš abiejų pusių kelialio į namus eit ir vieną gale gryčios” (2) (4 pav.). „Tėvelis buvo prisodinęs medžių – beržų. Nuo griausmo. Gražu” (3).

Medžių be reikalo nelaužė, neskriaudė: „Medžiai gyvi. Aš pergyvenu visus medelius, gailiu šakelės nulaužt. Sulos neleidžiu leist. Sakau: „Kraujo medžių negersit”. Ir tėvelis nei senelis neleisdavo sulos. Ir iš miško būtų gaila” (5).

Tarpukariu Raguvos miestelio gatvėse buvo sodinami medeliai. Apie tai pasakoja Bronius Rinkevičius: „Apie 1931 metus pasodino. Gražiau, ne nuoga gatvė. Buvo įsakyta iškast duobes. Atstumą nurodė mokytojas su girininku – 5–6 metrai. Iškasėm, į duobes pripylėm riebesnės žemės iš daržo (patys sugalvojom geresnės žemės pridėt). Iš Alunčių miško vežė liepaites. Pasodino girininkas ir mokytojas su mokiniais. Užkalė 3 kuolus apie 1,5 m aukščio. Dar tie kuolai buvo sutvirtinti 3 vietose skersiniais: viršuj, vidury ir apačioj (5 pav.). Patys pririšom viršuj iš 2 vietų ir kuolus nudažėm žaliai”.

Sodai

Gatviniuose kaimuose dėl siaurų sodybinių režių sodai buvo maži: „Rėžy vietos nebuvo, pravažiuot reikėjo”. Augo viena kita obelis, kriaušė, ant rėžių ribų – vyšnios, slyvos. Kad siauresnis rėžis, tai obelių ir kriaušių iš viso neturėjo, tik vyšnių ir slyvų pakraščiuose. Obelys ir kriaušės buvo sodinamos ne eilėmis, o kur buvo vietos. Pateikėjai neprisimena, kada sodai

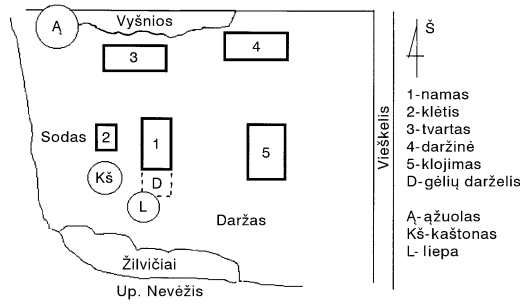

3 pav. Zofijos Šlikaitės sodyba. Eigirdų k.

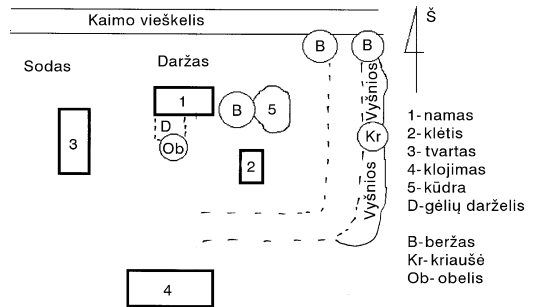

4 pav. Emilijos Ivanauskienės sodyba. Užunevėžių k.

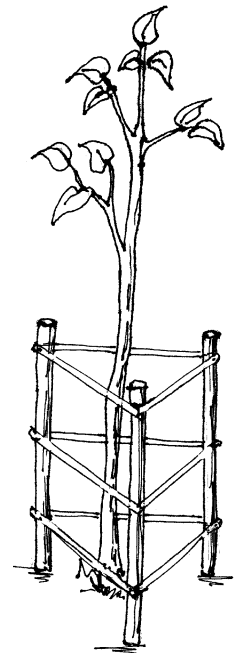

5 pav. Naujai pasodintas medelis Raguvos miestelio gatvėje

buvo sodinti. Jau jų vaikystėje buvę dideli vaismedžiai: „Kai augau – dideli seni medžiai. Ilipus į juos 12–13 metų skambinau su mandolina, gitara (senelis buvo nupirkęs)” (5). P. Vagnas prisimena, kad dalį pasenusių sodo medžių jam beaugant išpjovė.

Išėję į vienkiemius visi sodinosi didesnius sodus ir tik vieną kitą dekoratyvinį medį: „Daugiausia puolėsi sodus, kiekvienas nori turėt savo vaisių. Nebuvo galimybės prieš tai sodint. Sodus planingai sodino (eilėmis)” (6). Pasitaikė ir nesėkmių: „Sodą pasodino, nuėdė kiškiai, daugiau neturėjo pinigų nusipirkti, karas užėjo” (1). Sodą sodino aplink namą, klėtį. Z. Šlikaitė prisimena: „Sodas už klėties. Girdim, kaip obuoliai pupsi, kai klėty gulim”. Tik vyšniais sodino sodų pakraščiuose ar kitose sodybos vietose: pagal keiliukus, ant sodybos ribų. Kad apsaugotų vyšnių uogas nuo paukščių, baidykles kėlė: „Galvą skarele apriša, išpairo su anglim” (5).

Paprastai soduose augo obelys, kriaušės, slyvos, vyšnios, raudonieji serbentai, agrastai, avietės. Tik G. Januškienė paminėjo, kad jų senajame sode buvę daug raudonųjų trešnių (čerešnių). Žinojo tik dalies augintų vaismedžių veisles. Kitus apibūdino pagal vaisių skonį, išvaizdą, kvapą, dydį.

Kriaušės: *dūlios*: šias kriaušes ypač išskyrė dėl jų medžių išvaizdos ir vaisių skonio: „Didelis medis. Labai aukštas ir stambus. Kai kriaušės priėję ima krist – ištikšta”; „Kriaušės labai didelės, labai skanios, saldžios dremba – ir sutiška”; *eglinės* („eglės kvapas”), *kiaulinės*, *kiauliarūgštės*: „Nedidelės, saldžios grūšytės”; *sapižankos*, *zapižankos*: „Mažytės, saldžios, babutė vadino zapižankom”; *vynuogalos*, *vynuvka*: „Vyno skonio”.

Obelys: *alyviniai*, *antaniniai*, *aportiniai*, *grabšteinai*, *kiškiagalviai*: „Tokie kaip kiškio galva”; *žieminiai*, *papinkiniai*, *rojiniai*: „Mažučiai raudoni”; *rūgštieji*, *saldūnai*, *statiniai*: jų tokių neįprastą pavadinimą B. Rinkevičius pailiustravo sakiniu: „Pamėgink paragaut mano statinių obuolių”.

Slyvos: *geltonos didelės*, *šlapios slyvos*: „Mėlynos, didelės. Vadinom šlapiom, kad greit pūna. Kauliukas greit atsiskirdavo. Didesnės už vengrines”(5); *vangierkos*.

Vaismedžius tręšė: „Aplink grūšnes ir obelis rudenį, kai pradeda šalt, dėjo mėšlo. Prie kamieno visai – ne, žiurkės nugraūžia. Truputį toliau, per kelis centimetrus. Kokį vieno metro platumo ratą apdėda. Daugiausia arkljo mėšlo. Pavasarį apkasdavo, sumaišydavo su žeme. Giliai – ne. Vyšnios ir slyvos prižėlę, jų netręšė” (5). Kartais medžius baltino, „kad samanų neaugtų, kenkėjų nebūtų. Daugiausia dėl samanų: nutepi – ir nubyra” (6). Baltino tokiu mišiniu: „Karviako ir molio iš pradžių. Vėliau dėjo ir baltimo – vopnos, gal buvau 14 metų. Karviakas – šviežias karvės mėšlas” (5). Medžių šakas šiek tiek aptvarkydavo: „Nupjaustydavo obelių šakas apdžiūvusias, kur kliūvančias, kol negyvi – anksti pavasarį, kovo pradžioje” (5).

Į obelis, kriaušes kėlė ant karčių inkilus paukščiams. Kartį prie medžio pririšdavo. „Paukščiai pavasarį atgaivina – taip galvodavau” (5). Inkilėlio landą atsukdavo į pietus, kad „šilčiau. Prikali pagaliuką. Tupi prie aviliuko. Čiulba. Nukerta medį tuščia vidurį ar iš lentelių atliekamų padaro aviliuką. Sako: „Reikia špokui aviliuko” (6).

Gėlių darželiai

Darželio reikšmė sodybai. Gėlių darželis buvo kiekvienoje sodyboje, nors iš jo neturėjo jokios materialinės naudos. Jis buvo rengiamas dėl grožio, didžiulės meilės gėlėms. Be to, gėlių reikėjo įvairioms apeigoms. Tai buvo moterų sritis, bet vyrai irgi buvo neabejingi darželiui: „Gražiau negu dilgynės prie namo auga” (6).

Darželis savotiškai atstovavo visai sodybai: „Kur buvo prastas gėlynas – perniek tas kiemas“ (7). Paprastai gėlės buvo mergaičių reikalas. Pagal darželį sprendė, kokios merginos gyvena: „Apsilaidus, meška – jei darželis netvarkingas“ (2). „Jeigu yra mergaitė, tai būtinai turi būti darželis. Labai negarbė, jei yra mergaitė, o darželis apleistas“ (8). Vyresnių moterų dažniausiai būdavo prastesni darželiai negu jaunų merginų: „Senos labai neužsiimdavo, pasodindavo kokį kvietkelį“ (2).

Darželio vieta. Darželį rengė prie gyvenamojo namo. Pasaulio šalių atžvilgiu gėlėms tinkamiausia yra pietų pusė. Gatviniame kaime dėl vietos stokos to nelabai žiūrėjo. Čia visi darželius rengė plotelyje tarp namo ir gatvės (11 pav.). Jei prie gatvės ties namo galu augo dideli medžiai, o kieme dar buvo vietos ir sodybos moterys norėjo turėti didesnę darželį, tai jį darė L formos – gale gatvės ir prie namo šono iki durų iš kiemo pusės (6, 7 pav.).

Vienkiemiuose vietos daug, tai darželį rengė pietų pusėje, nesvarbu, ar darželis į kiemą, ar ne (3, 4 pav.). Rengė gale namo arba prie namo šono iki durų.

Lysvelių suplanavimas. Lysvelės vadino *lovytėmis, love-lomis*. Pakraščiuose – pagal tvorą, namą – sukasdavo pailgas lysveles, tiek kaime, tiek vienkiemyje. Skyrėsi tik vidurinės darželio lysvelės. Kaimuose darželiai rengti pateikėjų mamų ar vyresniųjų seserų. Čia dėl vietos stokos darželiai nebuvo įmantrūs: „Kaime mažas darželis – gale nedaug vietos buvo – kelias, griovys, tvora“ (2) (11 pav.). Centre sukasdavo dažniausiai keturkampes lysveles, kartais pridėdavo vieną kitą apskritą (6, 7, 11 pav.).

Vienkiemiuose darželius rengė jau pačios pateikėjos. Čia vietos buvo daug, galėjo daryti įmantresnes lysveles, įvairiau jas komponuoti. Dažniausiai centre sukasdavo apskritą lysvę. Aplink ją išdėstydavo kitas *loveles*: pasagos formos (10 pav.), pusemėnuliukus (8 pav.), trikampėlius (9 pav.). Darželio planą keisdavo. E. Ivanauskienė sakė, kad ji vie-

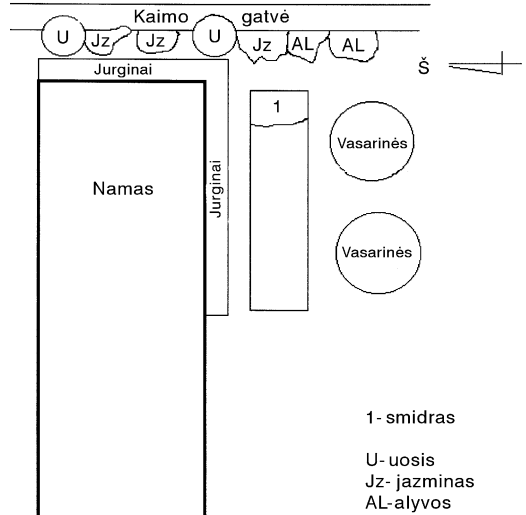

6 pav. Onos Nakrošienės gėlių darželis. Užunevėžių k.

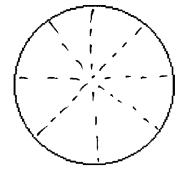

6a pav. Onos Nakrošienės gėlių darželio fragmentas

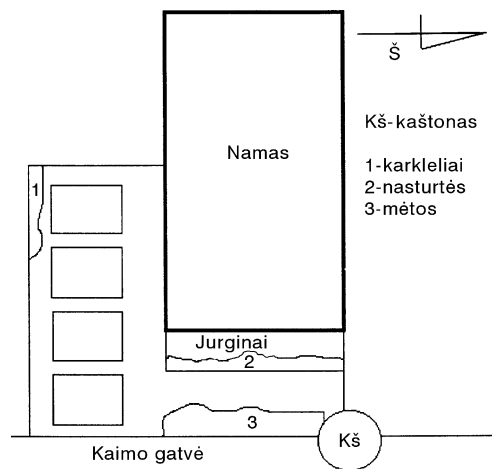

7 pav. Adolfinos Survilienės gėlių darželis. Užunevėžių k.

nais metais darė pusemėnuliukus, kitais – trikampėlius (8, 9 pav.).

Tarpukariu Lietuvoje imta rengti įmantresnius darželius. Tam turėjo įtakos atgauta Nepriklausomybė, patarimai literatūroje: laikraščiuose, žurnaluose, knygelėse.

Takelių priežiūra. Takeliuose žolę išskaptuodavo. Dažniausiai takelius barstė smėliu. Dėl grožio ir kad žolė taip neaugtų. Ne visi taip darė: „*Nemėgau smėliu barstyt. Mama barstė. Nežinau, kodėl nemėgau*“ (5). Dėl švaros, tvarkos išskaptuodavo ir kitur, ne tik darželyje. O. Nakrošienė sako, kad ji išskaptuodavo dar ir visą plotelį gale namo prie gatvės, nors ten augo tik krūmai ir uosiai (6 pav.).

Lysvėlių kraštų tvirtinimas. Lysvėlių kraštus arba tvirtino kuo nors, arba niekuo netvirtino. Tvirtino įvairiai:

- 1) akmenukais, juos baltino;
- 2) *dobiliukais*, rūtomis;

3) karklų vytelėmis. Čia buvo du būdai. Paprastesnis, kai nuskustas karklų vyteles išlenkdavo lankeliais (12 pav.). Ant-rasis būdas buvo sudėtingesnis: įbeda po 2 nežievintas apie 0,5 m aukščio karklų vyteles ir išlenkia iš pradžių lyg lankeliu, o jų galą išpina tarp kitų jau prie žemės (13 pav.). Sustato po 2 vyteles, nes po 3 jau sunku lenkti. Šis būdas sunkesnis, bet gražiau atrodo. Dažniau naudojo paprastąjį būdą (lankeliais);

4) velėna. E. Ivanauskienė pasakojo, kaip ji velėnuodavo savo darželį:

„Išrenki kur graži pievelė. Su kastuvu bakst bakst – atpjauni. Keli ir pjauni iš apačios su kastuvu. Platumo gal kiek daugiau kaip per delną. Šoni prispaudi, aplink kliombą apdedi. Kokį porą savaičių pabūna ir avelių žirklem apkerpi. Kažkur tai pamačiau su velėna. Gražu buvo. Atėjus Survilienė (70 metų) sakydavo: „Labai gražu, aš sena ir tai dar tokį darželį tvarkyčiau“. Pas Survilienę mačiau vytelėm lankeliais apipinta. Ji pati darė ir ateidavo pas mane pažiūrėti“.

Z. Šlikaitė sako, kad iš pradžių jie dėjo velėną, bet nu-stojo: „Paskui ištyrė, kad velenėlės skurdina gėles, tai nebedėjo, trąšas iščiulpia“.

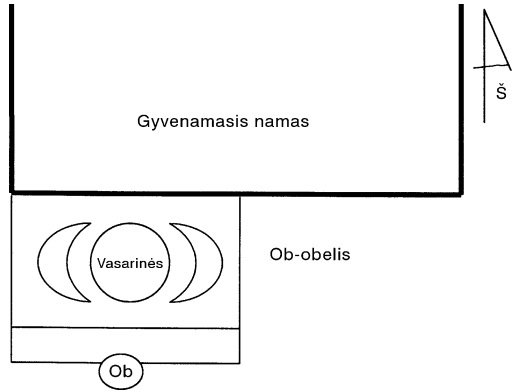

8 pav. Emilijos Ivanauskienės gėlių darželis vienkiemyje. Užunevėžių k.

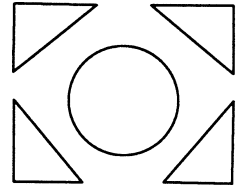

9 pav. Emilijos Ivanauskienės gėlių darželio fragmentas. Užunevėžių k.

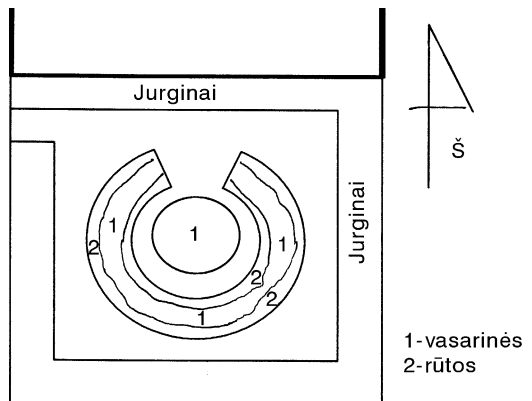

10 pav. Marijonos Baltušnikaitės gėlių darželis. Nausodės k.

Nebūtinai tame pačiame darželyje visų lysvelių kraštus tvirtino vienu būdu. Kartais derino įvairius: „Pakraščiai – vytelėm, apvalus – akmenukais, pasagos abu kraštai – rūtom“ (1) (10 pav.).

Darželio gėlės. Augino įvairias gėles. Jomis visomis grožėjosi, sakė: „Ot, Dievo apdovanota gamta visko“ (5). Jos buvo daugiametės, dvimetės, vasarinės ir kt.

Daugiametės: *falioko ašaros* (auskarėliai – *Dicentra spectabilis*), *raudonos pinavijos* (vaistinis bijūnas – *Paeonia officinalis*), *baltos, ružavos pinavijos* (baltažiedis bijūnas – *Paeonia lactiflora*), *karklaliai* (šluotelinis flioksas – *Phlox paniculata*); buvo įvairių spalvų: baltų, raudonų (balti su raudonais vidurėliais ir mėlyni); *čebačiukai, čebatėliai* (mėlynoji kurpelė – *Aconitum napellus*), *kvepiančios mėtos, tikros mėtos, mėtos* (mėtos – *Mentha*); jos tiko sodinti ir pavėsyje, kur kitos gėlės prastai augo: „Palei tvorą iš galo namo po medžiu, kad dilgynės neaugtų, buvo mėtos. Pakvėpint nusiskini“ (7); *rūtos* (žalioji rūta – *Ruta graveolens*): „Jei pradeda žydėti, nupjauni žiedelius – ir vėl žaliuoja“; *žieminiai jurginai* (plunksnalapė rudbekija – *Rudbeckia laciniata*); tai aukštos gėlės (iki 2–3 m aukščio), jos sparčiai dauginasi, todėl ne visos moterys jas mėgo: „Man negražūs, plečiasi, dar raišiok – iškasdavau, išmesdavau“ (7); *sinavadai* (paprastasis sinavadas – *Aquilegia vulgaris*), *balti ramunėliai* (vaistinis skaistenis – *Pyrethrum parthenium*), *smidras* (vaistinis smidras – *Asparagus officinalis*), *lelijos* (rusvoji viendienė – *Hemerocallis fulva*): „Nelabai gerbė“; *šalavijos* (mėlynžiedis vilkdalgis – *Iris germanica*), *mirtos, burvinkos* (šliaužiančioji žiėmė – *Vinca minor*): „Mirtos būtinai daržely. Jos visada žalios. Gražu vainikam“.

Dvimetės: *avižėlės* (šiurpinis gvazdikas – *Dianthus barbatus*), *našlaitės* (našlaitė – *Viola*), *malvos* (piliarožė – *Alcea rosea*), *dobiliukai, šimtažiedžiai* (saulutė – *Bellis perennis*).

Vasarinės: *naktiniai, naktinukai* (dviragė leukonija – *Matthiola bicornis*): „labai kvėpėdavo“; *lipkonijos, leuonijos* (leukonija – *Matthiola incana*), *medetkos* (vaistinė medetka – *Calendula officinalis*): augo darželiuose ir daržuose; *nasturtos* (nasturtė – *Tropaeolum*): „labai kvėpia, ilgai žyd“; *žirniukai* (kvapusis pelėžirnis – *Lathyrus odoratus*): „Vytelių nužievintų prikišam. Surišam viršų siūlu ar viroyte“; *petonijos* (darželinė petunija – *Petunia hybrida*), *šabalbonai* (raudonžiedės pupelės – *Phaseolus coccineus*); šį vijoklinį augalą sodino kur prie namo, tvoros; O. Nakrošienė iš šabalbonų net ir namelį buvo pasidariusi:

„Mieste Panevėžy pamačiau ir aš užsinorėjau tokio namelio. Buvau 12–13 metų. Tame plote tarp aviečių namą pasidariau. Tėtė sukaldė. Įkalė 4 storesnius kuolus ir viršų skersai lazdyno karteles užkalė.

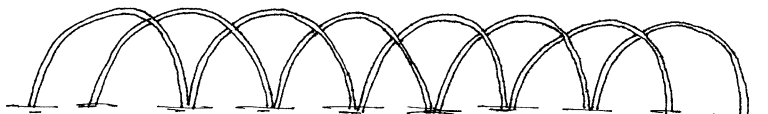

12 pav. Lysvelių kraštų tvirtinimas karklų vytelėmis lankeliais

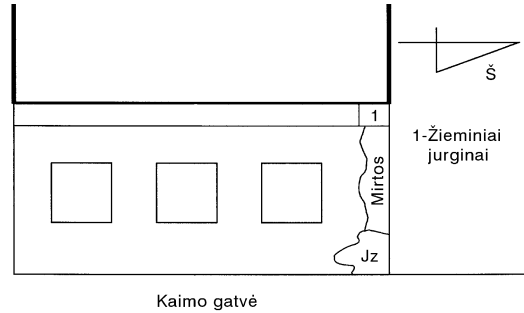

11 pav. Emilijos Ivanauskienės gėlių darželis. Užunevėžių k.

Aukštas. Atsistojus įeini. Tankiai pasodinau šabalbonus iš galo ir iš šonų namelio. Apačioj prie kiekvienos pupelės mažą šakaliuką įkiši ir ant jo pririši stiprų siūlą. Kitą siūlo galą pririši prie skersinio viršuj. Ant stogo jos vyniojosi pačios. Ten jau buvo lazdyno kartelės tankiai sukaltos. Vaikų priedavo” (14 pav.);

bajorės (kininis ratilis – Callistephus chinensis): Z. Šlikaitė sako, kad šias gėles augino jau prieš Pirmąjį pasaulinį karą: „Kai maža buvau, jau bajorių per Žolinę prisiskynus nešiau“; razetos (kvapioji razeta – Raseda odorata): jas augino dėl kvapo: „Nedailūs žiedeliai, ale kvepia, ilgai žyd. Mokykloj dainuodavom (mokytoja mokino):

*Nedailus razetos nei žieda, nei lapas,
Betgi yra gardus josios koapas (7);*

rožytės (darželinė rožūnė – Lavatera trimestris): „Labai bitės mėgsta“; šlamukai (darželinis šlamutis – Helichrysum bracteatum), gvazdikai (didysis serentis – Tagetes erecta), pelėvirkštis sukutis (Ipomoea purpurea): sodino „palei gonkas (atviras). Abiejuose šonuose prisodindavo“; pavadinimo šios gėlės neprisimena; bijūnai (darželinis šalavijas – Salvia splendens), levažundžiai, levažundės (didysis žioveinis – Antirrhinum majus): „Graži gėlė. Jie žydi ir žydi“.

Svogūninės: lelijos (lelija – Lilium): „Aukštyn žiedai. Dažo nosį pakvėpinus“; balti dykaviduriai ir balti pilnaviduriai narcizai (narcizas – Narcissus), piliponai (tulpė – Tulipa): „Įvairių spalvų. Nemadoj iškast būdavo“.

Šakniagumbinės: jurginai (jurginas – Dahliax cultorum), pradeda žydėti rudenio. Dažnai dar nespėjus ilgiau pasidžiaugti gražiais žiedais, juos nušaldo ankstyvosios rudeninės šalnos. Todėl moterys anksti pavasarį jurginus pasodindavo gryčioje, kad jie išleistų daigus: „Pirma gryčioj pasodindavo į lovius, į kiaurus puodus, kuriuos laiko žemių prikasę per žiemą kamaroj. Kovo mėnesio vidury pasodina ir grycion sunėša. Paauga. Greitai žydi. Jau net birželio pradžioje pradėjo žydėti” (5). „Kokia supuvus gelda, sukiši žemėse, išlaidžia daigelius, pasodini” (2). Jurginai buvo įvairių spalvų. Rudenį iškasę gumbus žymėjo jų spalvą: „Popierėlį užrišam ant stumbo su siūlu ir spalvą užrašom, kad pavasarį šaly nesusodint vienodi. Turi būti kitoniški” (7). „Ryziuką ar siūlą užriši tos spalvos – kas iš popierio liks papečely” (2). Jurginus dažniausiai sodino prie namo. Paaugusius juos reikėjo surišti, kad neišvirstų. Vinies nekalė į namą. „Jurginus rišo prie kuolo. Užpakaly įkala, kad nesimatytu” (2). „Pririšam, kai paaugę. Bedi dvi lazdeles iš miško – alksnio, lazdyno, ir pririši, kad neišdribtų. Jei pridedi kartį per visą pašalį, jie nevirsta, bet išsikelia į šonus. Geriau dvi lazdelės ir pririšai cekavai (rintai), kaip reikalinga” (7).

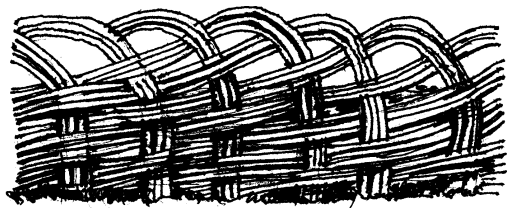

Sodyboje dažnai augino pelynus (Artemisia absinthium) vaistams. „Daržuose, sodely. Jie mėgsta prie smėlio. Virškinimui labai tinka – duoda karvėm, kiaulėm, kai sustoja skrandžiai” (5).

13 pav. Lysvelių kraštų tvirtinimas karklų vytelėmis pynimu

Gėlių sodinimo tvarka. Darželio pakraščiuose sodino aukštas žieminės gėles, viduryje – vasarines. Vasarines stengėsi gražiai suderinti. O. Nakrošienė vasarines gėles sodino kampeliais (6a pav.).

Dekoratyviniai krūmai. Darželiuose ar šalia jų sodino gražiai žydinčius ir skaniai kvėpiančius krūmus: *bez-dus* (paprastosios alyvos – *Syringa vulgaris*), diemedžius (*Artemisia abrotanum*), jazminus (darželinis jazminas – *Philadelphus coronarius*): „Darželio kampe jazminėlis“ (6).

Augalų išsigijimas. Sėklų prisirinkdavo savo, su draugėmis dalindavosi: „*Ne buvo, kad didžiutuoti viena prieš kitą*“. Sėklų pirko Raguvos turguje. Panevėžyje daigų nusipirkdavo, nes į Raguva gėlių daigų neatveždavo.

Sodinimo laikas. Sodindami vieni nekreipė dėmesio į mėnulio fazes, kiti kreipė: „*Priešpilny ir pilnaty visos gėlės*“. A. Survilienė sako, kad jos mama liepdavo rūtas sėti šv. Jurgio vakare, kad būtų garbanotos.

Tręšimas. Darželį tręšė mėšlu, laistė srutom: „*Iš rudenio apkasa karvės mėšlo seno, ir šviežio paima, apdrabsto. Srutom palaistydavom. Duobė buvo prie gurbo. Neskiesdavom. Taikėm laistyti kai šlapia*“ (2). Jurginus tręšė atskirai: „*Jurginam duobėn mėšlo. Karvės ar arklio, šviežio, gryno mėšlo. Aš dėjau karvės, patogiau paimti. Žemių užbarsto ir sodina*“ (7). „*Jurginus sodinant duobę iškasdavau ir dėdavau karviako po kastuvą gerą. Viršun – žemių*“ (5). *Pinavijas rudenį apdėdavu arklio mėšlu: „Reikia dėti arklio mėšlo ant viršaus ant žiemos daug. Vienais metais neuždėjau, buvo gal tik 2 žiedeliai ant didžiausio kelmo*“ (7). „*Rūtas pelenais pavasarį apipilam. Užbarstom ant viršaus. Skaitė labai pelenus trąša*“ (5).

Darželio priežiūra. Darželį iš pradžių prižiūrėdavo mama. Paaugusios perimdavo dukterys. Mergaitės imdavo prižiūrėti anksti – nuo 8–9 metų. Kai vyresnioji ištekėdavo, perimdavo jaunesnė: „*Kai mama numirė – ir pradėjau žiūrėti darželį. Man buvo 9 metai*“ (5). „*Darželį perėmiau iš vyresnės sesers. Ši ištekėjo, vidurinioji sirguliavo. Buvau 15 metų. O taip sesers komanda buvo*“ (2). „*Sesuo vyresnė, tai ji darželį tvarkė. Mirė 33 metų džiova. Aš buvau 9 metų*“ (8). Darželiui tvarkyti nebuvo skiriama laiko. Reikėjo dirbti kitus darbus. Darželį mergaitės tvarkė vakarais, pogulio metu.

Mėgstamiausios ir garbingiausios gėlės. Garbingiausios buvo rūtos: „*Rūtos būtina daržely. Jos visur reikalingos. Oho, rūta*“. „*Pagarboj būdavo rūtos*“. Gražiausios gėlių spalvos: balta ir šviesiai rožinė.

Darželio gėlių vartojimas vaistams ir prieskoniams. „*Medetkos – nuo pūslės uždegimų, sutoarko šlapumą*“ (5). „*Balta pinavija nuo priemečio. Mažesniem vaikam. Ir aš dar gėriau. Žiedų. Mama sakė: „Eik, nurašyk, išvirsiu*“. Ir apiprausia, ir duoda gert. Man buvo 10 metų“ (3). „*Kai kas rūtas sutrynę tarp delnų dėdavu ant skaudamo dan-*

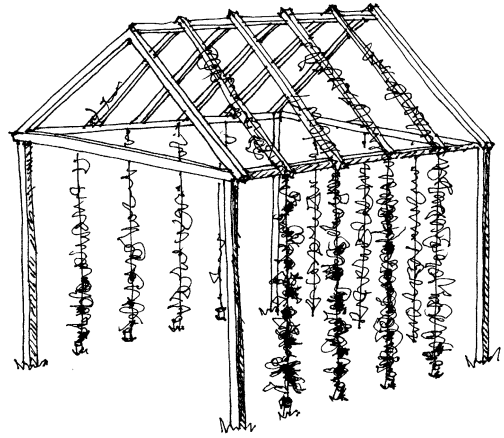

14 pav.

Onos Nakrošienės „šabalbonų“ namelis. Užunevėžių k.

ties" (7). „Mėtos labai gerai širdžiai, arbatai" (5). „Nasturtų lapus ant skauduolių dėjo" (3). „Tikras mėtas mama į sūrį dėjo, kai šildė pieną" (2). „Sutrini džiovintas mėtas į virtinius bulvių" (3).

Vardadieniai. Vardo dienos proga jaunimas pynė vainikus ir kalė varduvininui prie durų. Pasakoja E. Ivanauskienė: „Vasarą pynė iš ažuolo lapų. Įdeda kvietku. Berželius po vieną pastato: ikiša vienoj pusėj durų, kitoj. Žiemą einam, brendam, snieguotos mergos iš miško egliaškių. Kvietkos – pinavijos, jurginai, bajorės. Vienos rūšies. Retai įpyni. Emilija – tuoj po Petro ir Povilo. Man ikaišiodavo pinavijų" .

Vestuvės. Vainikėlių jaunajai pynė iš rūtų: „Sakydavo, pina ant žiedo. Nedidelį. Jaunikis atveždavo. Kalbėdavo, kad seniau duonos kumpelin įdėdavo vainikėlių. Mano atminime jau ant lėkštės vainikėlis padėtas" (4). Jaunikiui pridėdavo prie kaspinėlio rūtų šakelę. Pajaučiamas taip pat rūtų šakelę pridėdavo prie kaspinėlio kiekviena pamergė.

Laidotuvės. Gėlėmis puošė jaunus nevedusius mirusiuosius: „Tik jaunam teinka gėlės. Seniem nedėjo, po Antrojo karo pradėjo" (8). Pynė vainikėlių iš rūtų ir jį apkaldavo lygiai arba gražiai pavingiuodavo aplink karsto dangtį. Dar po nedidelį vainikėlių prikaldavo galvūgalyje ar ant dangčio viršaus. Jei neturėjo rūtų, tai pynė iš mirtų. Mergaitė dėjo rūtų vainikėlių ant galvos. Vasaros metu mirusiesiems savo bendraamžiams jaunimas dar pynė ilgą ažuolų vainiką. Į jį įdėdavo tuo metu žydinčių gėlių: pinavijų, bajorių, jurginų. Vainiką nešė merginos. Jis iš trijų pusių juosdavo vežimą ar nešančius karstą. Tik iš priekio vainiko nebuvo. Palaidojus apdėdavo aplink kapą.

Gegužinės pamaldos (mojava). Gėlių ir žalumynų reikėjo mojavos altorėliui papuošti. G. Januškienė papasakojo, kaip jie ruošėsi gegužinėms pamaldoms. Altorėlį darė klėtyje ar seklyčioje: pristumia stalą prie sienos. Jį apdengia baltai iki grindų. Ant stalo pastato paveikslą, kryželį, žvakes. Kryželis pastatytas ant paaukštinimo. Kartais ir keli paveikslai. Nuo lubų nuleidžia burvinkų vainikus iki stalo arba iki grindų iš abiejų pusių. Vainikas neplonas, neapvyniotas apie jokią kartelę. Pastato puokštes (bukietus) iš šonų – ievų, jazminų. Įeini – kvepia. Kai susprogdavo berželiai, juos šonuose pastatydavo. Paveikslus, kurie be rėmų, papuošdavo karpytu popieriumi; kur su rėmais – nepuošdavo. Tik šalia jų ant sienos kartais apriesdavo vainiką iš burvinkų, pataisų ar bruknienojų.

Devintinės. Per šią savaitę nešė šventinti gėles iš darželio ir iš pievų. Pridėdavo kiekio, berželių. Vyresnės nešėsi didesnę puokštę ir daugiau vaistinius nežydinčius augalus, o jaunos – mažiau ir žydinčius: „Mes jaunos – tik gražias gėles, o bobutės – didelį pluoštą" (8). „Iš darželio – rūtų, mėtų – daugiau tokių žalių. Žydinčių katros nešdavo, sakydavo: „Ai, toji nieko nesupranta" (2). „Mama gerokai neša, o man duoda 2 kvietkus. Berželių bažnyčioj pristato, paskutinę dieną laužia moterys" (3). „Mama sakė, kad reikia devynių rūšių ir iš darželio, ir iš pievų, kiekio" (2). Parnešę sudžiovindavo ir padėdavo kur suvynioję į spintą ar už paveikslo. Devintinių žolės buvo svarbiausia apsauga nuo griaustinio. Ypač kietis. Darė įvairiai – dėjo ant lango, parūkydavo kiemą, trobą: „Seni žmonės tuoj ant langų padeda švęstų žolynų, kai išgirsta, kad ateina griausmas" (3). „Kai ateina atidunda iš tolo perkūnija, pavaikšto bobutė uždegus žoles skardinėlėj prie namo po kiemą, kad neįtrenktų" (9). „Kad pamato, kad ateina griausmas, tai sukrunta, parūko trobą" (8). Su šventintom žolėm pavasari parūko gyvulius, kai pirmą kartą leidžia į laukus, parūko ir viščiukus bei žąsiukus. Taip darė, kad Dievas

apsaugotų nuo nelaimių, kad užaugtų. Šventintų žolelių dėdavo į karstą – į pagalvėlę ar po ja. Švėstas žoleles vartojo vaistams.

Žolinė. Per Žolinę nešė šventinti gėlių iš darželio, javų varpų įdėdavo. Žolinės žoleles vartojo vaistams ir buvo apsauga nuo griaustinio. Tik moterys sako, kad Devintinės žolynai labiau saugojo nuo griaustinio negu Žolinės.

Įvairus gėlių panaudojimas. Per Pirmąją komuniją mergaitėms ant galvos dėjo didoką rūtų vainikėlį. Kai kuriems berniukams prie krūtinės prisegdavo rūtų šakelę. Ant žvakės berniukams ir mergaitėms kartu su baltu kaspinėliu dėjo rūtų vainikėlį ar kelias rūtų šakeles.

Sekmadieniais eidami į bažnyčią „kas myli gėles, kokį vieną žiedelį maldaknygėn įsidėjo – daugiausia rūtėlę. Ji kvepia ir, kai knygon įdeda, sudžiūsta, gerai laikosi. Būdavo ir į laiškų įdeda rūtelių džiovintų“ (8). „Sesuo už dubeltų langų pridėdavo ant vatos rūtų. Šakelyčių džiovintų padeda vienur kitur. Išdėlioja su skoniu, gražiai atrodo“ (8).

Gėlių be reikalo neskynė. Moterys prisimena, kad jų motinos net kambariuose neleido merkti, barė dukteris: „Mama bardavosi: „Kas gi tas buketas, nuvys ir nieko nebus, drasko varlės“. Nemerkdavo. Mes jau negailėjom“ (2). Kitos ir pačios merginos labai gailėjo: „Gailėdavau skint – net man per širdį eina. Kartais per Jonines išdraskydavo pinavijas vainikų papuošimui – pergyvendavau labai. Du žiedelius – daugiau nemerkdavau. Aš iš lauko ramunių, rugiagėlių gailėdavau skint, atrodo, tegul jie žydi, tegul gyvena, tegul džiaugiasi gamta“ (5). Jaunos merginos, norėdamos papuošti namus, skynė, tik žiūrėjo, kad ir darželyje liktų pakankamai: „Merkėm kambary. Kai daug žiedų, tai negaila skint, nuskinai, jom dar geriau, patogiau žydėt. Kad atliktų žydėt, ir būtų pamerkt“ (7).

Kambarinės gėlės

„Kambarys be gėlių – ne moteriška, nėra moteriškės: aš taip įsivaizduodavau jaunystėje“ (5). Kartais neturėjo gėlių dėl kokių nors priežasčių: „Nebuvo vietos, daug šeimos. Aštuoni vaikai užaugom. O stancijoj šalta“ (4).

Augino tokias gėles: alijošius (*Aloe*), fikusus (*figmedis – Ficus*), kaktusus (kaktusiniai – *Cactaceae*), medžlepius (kambarinis klevas – *Abutilon*): „Keturi dideli lig lubų. Lapai žali kaip lauko klevo, ir forma. Ne kasmet žydi, kabaluoja tokie geltoni žiedai“ (2); smulkiąsias mirtas (tikroji mirta – *Myrtus communis*), filodendrus (*monstera – Monstera*), oleandras (paprastasis oleandras – *Nerium oleander*), paparčius (paparčiai – *Filices*): „Papartis smulkasai, kitas – rupasai“; pelargonijas (juostuotoji pelargonija – *Pelargonija zonale*): „Balta, ružava, raudona“; jeraminus (kvapnioji pelargonija – *Pelargonium odoratissimum*), gelažinės mirtas (pelžiedė – *Ruscus*), makšties pipirus, pipirus (vienametė paprika – *Capsicum annuum*), ėglius (Šprengerio smidras – *Asparagus sprengeri*), vasarines balzaminkas (balzamininė sprigė – *Impatiens balsamina*). Vieni turėjo daugiau, kiti – mažiau. E. Ivanauskienė prisimena: „Daug turėjom gėlių. Matininkai norėjo gyventi stancijoj, bet nėjo, kad daug gėlių, bus nesveika“.

Gėles daugino sėklomis ir ūgliais (*flencais*). Vienos su kitomis dalinosi. Žemę gėlėms sodinti ėmė iš skiedryno, kur pripuvus. Gėles stengėsi sodinti ar persodinti priešpilnyje ar pilnatyje. Mažąsias gėles persodindavo tankiau, didžiąsias – rečiau: „Kiekvienais metais tuos mažėlius, o iš didžiulių – žemių nukasdavau iš šonų ir naujos įpildavau, kad sunku tampyti“ (5).

Gėles augino dėl grožio, kvapo, dėl vaistų: „*Alijošius – nuo plaučių, trynimui, nuo nuospaudų*“ (5). „*Pipirai dideli vaistai – ant danties deda. Kartūs*“ (3). „*Makšties pipiras – maistui kam reikia, trynimui labai gerai*“ (5).

Pasakojo:

1. Marijona Baltušnikaitė, gim. 1934 m. Naūsodės k.
2. Emilija Ivanauskienė, gim. 1920 m. Užunevėžių k.
3. Elzė Janulytė, gim. 1918 m. Užunevėžių k.
4. Genovaitė Januškienė, gim. 1923 m. Butkūnų k.
5. Ona Nakrošienė, gim. 1921 m. Užunevėžių k.
6. Bronius Rinkevičius, gim. 1917 m. Raguvojė
7. Adolfina Survilienė, gim. 1919 m. Užunevėžių k.
8. Zofija Šlikaitė, gim. 1904 m. Eigirdū k.
9. Petras Vanagas, gim. 1911 m. Užunevėžių k.

Raguvos apylinkių kapinės

Vacys Milius

Lietuvos istorijos institutas

2000 m. liepos 10–14 d. „Vermės“ leidyklos organizuotoje ekspedicijoje šio straipsnio autorius aprašė Raguvos ir Šilų parapijų, Juostiniūkų, Putiliškių, Raguvėlės, Rūkiškio ir Titeikių kaimų kapines, fotografavo jų vartus, antkapinius paminklus, koplyčias. Vilniaus dailės akademijos magistrantė Marta Vosyliūtė piešė geležinius vartus, vartelius ir kryžius, kapų tvoreles. Ji taip pat parengė piešinius šiam straipsniui. Straipsnio tikslai: apibūdinti kapinių elementus, kai jų daugiau – klasifikuoti, pasekti tų elementų kaitą XX amžiuje.

Raguvos dekanas kun. Jonas Andriejauskas, kaip ir kiti Panevėžio vyskupijos kunigai, paragintas vyskupo Kazimiero Paltaroko, 1946 m. aprašė Raguvos parapiją; šis straipsnis Lietuvių katalikų mokslo akademijos 1998 m. buvo paskelbtas leidinyje

Putiliškių kaimo kapinės. 2000 m. V. Miliaus nuotr.



Kapinių vartai.

Piešė Marta Vosyliūtė

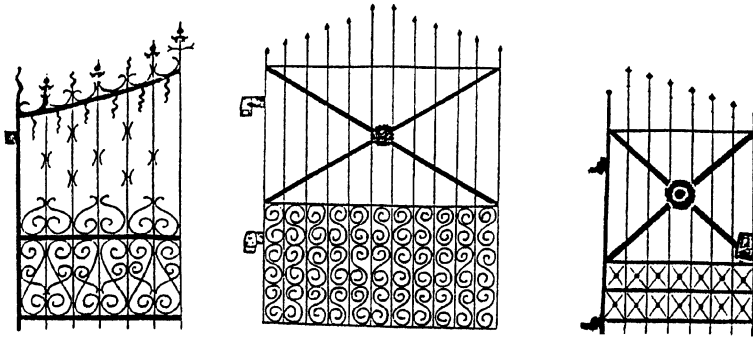

„Panevėžio vyskupija“. Čia pateikta ir trumpa Raguvos kapinių istorijos apžvalga. Tais pačiais metais straipsnis buvo perspausdintas rinkinyje „Raguvos praeitis“¹.

Kaip ir kituose Lietuvos miesteliuose, taip ir Raguvoje iki XVIII a. pabaigos laidota šventoriuje. Mirties metrikų knygos net buvo pažymima, kurioje bažnyčios pusėje mirusysis palaidotas². Šiuo metu šventoriuje yra keturių kunigų kapai: apie 40 metų čia dirbusio Igno Lapinsko (miręs 1924), Juozo Laurenčiko (1885–1965), Antano Petrausko (1916–1987) ir Jono Vaičiūno (1906–1991). Kunigas Anicetas Meškauskas palaidotas šios parapijos kapinėse.

Raguvos parapijos kapinės yra į pietus nuo miestelio, už upelio, prie pat kelio, vedančio į Užunevėžių kaimą. Kadaisė tai buvo šio kaimo kapinės. Aiškiai matyti trys kapinių dalys, rodančios jų plėtimo etapus. Seniausia yra pietinė dalis. Tarpukario metais Užunevėžių kaimą skirstant į vienkiemius šiaurinėje pusėje buvo pridėtas naujas plotas. 1937 m. klebono J. Maciejausko rūpesčiu abi šios dalys buvo aptvertos akmens mūro tvora; tą darbą 1939 m. užbaigė jo ipėdinis kun. J. Andriejauskas, mūrą apdengęs betono stogeliu. 1940 m. naujoji dalis buvo pašventinta³. 1988 m. kapinių rytų pusėje pridėtas naujas plotas.

Kiekvienas Aukštaitijos gatvinis kaimas netoliese turėjo kapines. Ilgainiui laidota jose mažiau, pradėta laidoti parapijos kapinėse. XX a. pirmojoje pusėje Raguvos apylinkių kaimų kapinėse kartais laidota be kunigo maži vaikai, o kartais ir suaugusieji be kunigo čia laidoti.

Pastaruojų metu laidota Juostininkų ir Putiliškių kapinėse, jos ir dabar labiausiai prižiūrimos. Būdinga, kad kaimų kapinės įrengtos prie pat kelio arba netoli jo. Jos dažniausiai stačiakampio plano, tęsiasi lygiagrečiai su keliu. Ten, kur įmanoma, įrengtos pakilesnėse vietose.

Kaimų kapinės apjuostos lauko riedulių tvora, tarpai tarp riedulių užpildyti smulkiai skaldytais akmenimis. Viršus užlietas betono skiediniu su nuolyda į vidaus pusę (Juostiniškiai, Rūkiškis). Titeikiuose tvora ir vartai iš statinių. Naujausia tvoros rūšis, paplitusi XX a. antrojoje pusėje, yra vielų tinklų, besilaikančių geležinių kartelių rėmuose, o rėmai – tarp vamzdžių stulpelių (Raguvėlė, Putiliškiai, Šilai, Raguvos kapinių naujausia dalis).

Raguvos kapinių šiaurinėje pusėje, arčiau kelio, yra vartai su varteliais abiejose pusėse. Jų varčios sumūrytos iš gel-

¹Andriejauskas J. *Raguva // Panevėžio vyskupija*. – Vilnius, 1998, p. 365–366; *Raguvos praeitis*. – Vilnius, 1998, t. 3, p. 95–96.

²Andriejauskas J. *Min. veik.* – P. 365.

³Andriejauskas J. *Min. veik.* – P. 366.

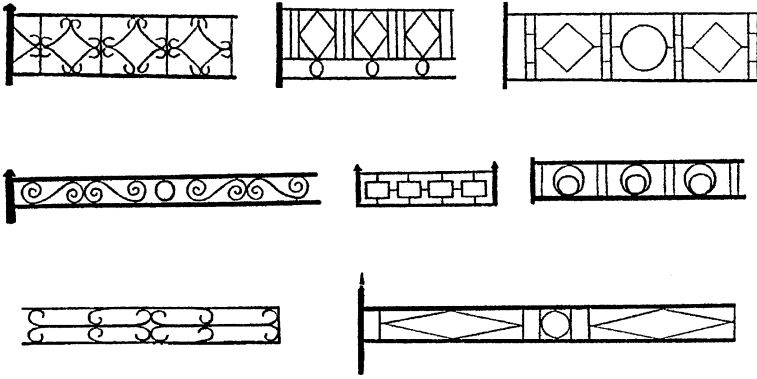

*Kapų tvorelių
geometriniai raštai.
Piešė M. Vosyliūtė*

tonų plytų ir akmenų, užsibaigia keturšlaičiais betono stogeliais. Varčių priekiniuose šonuose išdėlioti kryžiai. Prie vartų yra asfaltuota aikštelė. Šilų kapinių vartai irgi su dviem varteliais, sumūryti iš raudonų plytų. Jų medžiaga ir forma atitinka bažnyčios neogotikinį stilių. Juostininkų kapinių arkinio pavidalo vartai sumūryti iš geltonų plytų, viršuje ir kraštuose turi po bokštelį. Vartai apirę. Kukliausi plytų ir akmenų Nibragalio kapinių vartai su keturšlaičiais žemais stogeliais. Patys vartai ir varteliai kalti iš geležinių horizontalių juostų ir vertikalinių strypų. Vartai – pusiauverčiai, varteliai – vienverčiai. Abiejuose strypai į vidurį aukštėja, viršuje užsibaigia lapo ar trapecijos pavidalais. Tarpai tarp strypų paįvairinami S, C ar lankelio formos ornamentais, kurie sutelkti apatinėje dalyje. Vietomis vartai sustiprinti dviem sukryžiuotomis juostomis. Raguvoje naujesniosios kapinių dalies rytinėje tvoroje padarytas įėjimas į naująją dalį. Tvoroje, netoli šio įėjimo, iškastas šulinys su velenu, prie jo padėta keletas kibirų.

Šių kapinių viduje, netoli vartų, ant dviejų geležinių strypų įtaisyta skelbimų lenta su vienslaičiu stogeliu. Joje priklijuotos Lietuvos Respublikos Vyriausybės 1990 m. lapkričio 25 d. patvirtintos kapinių tvarkymo taisyklės. Prie Titeikių kapinių stovi stulpas su dvišlaičiu stogeliu ir lenta, kurioje išraižyta: TITEIKIŲ/*kaimo kapinės*.

Pagal lietuvišką tradiciją, Raguvos apylinkių kapinėse tiek pakraščiuose, tiek viduje auga didelių medžių. Raguvoje senąją kapinių dalį nuo naujesnės skiria



*Raguvos kapinių
vartai. 2000 m.
V. Miliaus nuotr.*



*Juostininkų kapinių
vartai. 2000 m.
V. Miliaus nuotr.*



*Šilų kapinių vartai.
2000 m.
V. Miliaus nuotr.*



*Nibragalio kapinių
vartai. 2000 m.
V. Miliaus nuotr.*

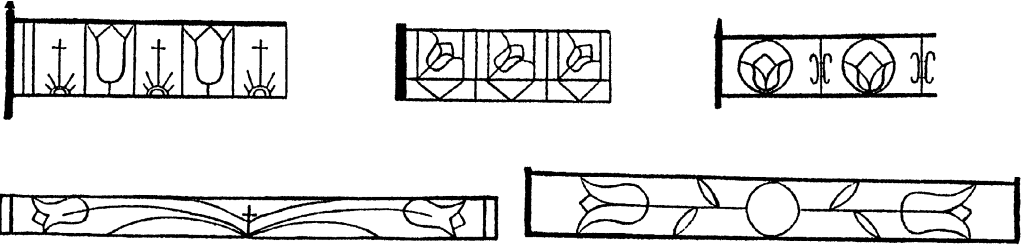

dideli beržai ir liepos, naujesnės pakraščiuose auga liepos, naujausią dalį supa eglaitės pramaišiu su lapuočiais. Šilų kapinių pakraščiuose auga didelės liepos, Juostininkuose ir Titeikiuose – pušys, klevai. Viduje pasitaiko didelių beržų, pušų, alyvų (Raguvoje, Putliškiuose). Tai populiariausi Lietuvos kapinių medžiai.

*Kapų tvorelių
augaliniai raštai.
Piešė M. Vosyliūtė*

Būtinai kiekvienų kapinių elementas yra keliukai. Raguvos kapinėse nuo vartų per naujesnę ir senąją dalis netoli vakarų pakraščio išilgai eina keliukas, kurio pakraščiu įkasti betono stulpai su elektros lemputėmis. Naujausioje dalyje žvyruotas keliukas eina palei senesniųjų dalių šoną, abiejuose jo galuose yra varteliai. Šiluose irgi nuo vartų į kapinių gilumą veda keliukas.

Dvejuose kapinėse – Raguvos senojoje dalyje ir Juostininkuose – yra medinės koplyčios. Raguvoje koplyčia statyta klebono Andriejaus Dulskio, mirusio 1884 m. Jis ir palaidotas joje, po altoriumi. Tarpukario metais kurį laiką per Vėlines čia laikytos mišios. Kadangi tuo metu paprastai yra šalta ir lietinga, tai vėliau joje tą dieną buvo tik uždegamos žvakės ir prie jos užbaigiama gedulinga procesija sugiedant „Libera“⁴. Penkiakampio plano koplyčia ant didelių riedulių pamato stovi aukštėsnėje vietoje. Išorinės sienos apkaltos vertikaliomis lentomis ir dailylentėmis. Stogas irgi penkiašlaitis, perdengtas šiferio plokštėmis. Yra keturi langai, jų rėmai susideda iš daugelio smulkių dalelių. Išorės sienos dažytos rusvai, langų rėmai – baltai. Durys vienvėrės, plačios, iš penkių lentų, išorėje sujungtos trimis juostomis, su trimis kalvio darbo vyriais, kurie prikalti taip pat kalvio nukaltomis vinimis. Prie durų guli didelis akmuo. Virš durų – dvišlaitis stogelis, turintis atramas sienoje. Jis irgi perdengtas šiferiu. Stogelio priekyje susidaro frontonėlis. Virš stoginuko pritvirtinta vyskupą vaizduojanti skulptūra. Greta jos – dvi geležinės atramos, kadaise jose buvusiu varpu skambindavo atlydinti kapines mirusįjį. Per Antrąjį pasaulinį karą vokiečiams pareikalavus varpo, jis dingo. Spėjama, kad koks parapijietis varpą bus paslėpęs. Virš priekinio fasado yra svogūno pavidalo skarda apkaltas bokštelis. Prie sienų sustatyti ar suguldyti nuo kapų

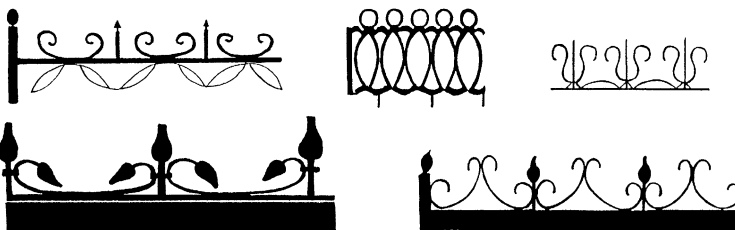

*Naujos žemosios kapų
tvorelės.
Piešė M. Vosyliūtė*

⁴Andriejauskas J. *Min. veik.* – P. 365.

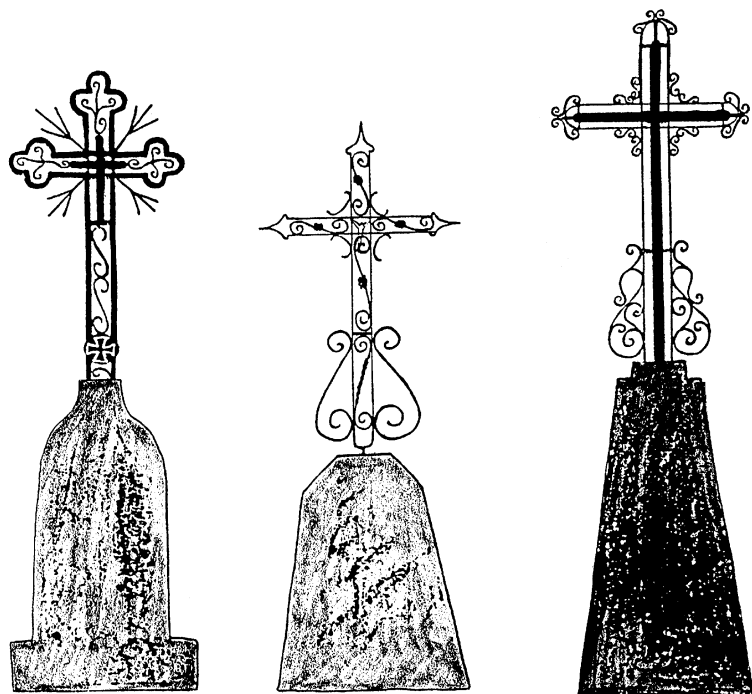

*Antkapiniai kaltiniai
kryžiai.*

Piešė M. Vosyliūtė

nuimti seni akmeniniai bei geležiniai paminklai ar jų dalys. Vidaus sienos tinkuotos, dažytos baltai.

Viduje išilgai pastato sudėtos grindų ir lubų lentos. Lubos laikosi ant šešių skersinių sijų. Virš altoriaus kabo medinis kryžius su Nukryžiuotoju. Altorius ir paaukštinimas prie jo apdengti raštuotais audiniais. Ant altoriaus ir prie jo sudėti nuo kapų nuimti gėlių krepšeliai. Prie priekinės sienos kampuose yra po du suolus. Viduje sudėti kastuvai.

Juostininkų kapinių koplyčia pastatyta, kai 1934 m. padidinus kapines ir apmūrijus akmenų tvorą liko lėšų. Pašventinta 1941 m. birželio 8 d.⁵ Pamatai iš skaldytų akmenų, sujungtų cementu, kuris išorėje sudaro dailias iškilias juosteles. Planas stačiakampis, turi penkiasienę absidę. Išorinės sienos apkaltos vertikaliomis lentomis ir dailylentėmis. Priekiniame fasade – keturios kolonos. Virš frontono – kubo pavidalo bokštelis. Priekiniame fasade yra dvivėrės durys, viršuje užsibaigiančios puslankiu. Kitos durys yra absidėje.

Tačiau pagrindinis kiekvienų kapinių elementas yra kapai ir jų paminklai. Raguvoje kapų kryptys įvairuoja. Senojoje dalyje daugiausia laidota kojomis į koplyčią, naujesniojoje dalyje – kojomis į vartus, kartu ir į bažnyčią. Naujausios dalies vakarų pakraštyje 2000 m. vasarą buvo 10 eilių kapų, jų kryptys – kaip ir naujesniojoje dalyje.

Nauja šeimos kapavietė apjuosama laikina lentų siennele, pripilama juodžemio. Dauguma kapų turi betono rentinius. Jei yra bendra šeimos kapavietė, vis tiek kiekvienas palaidojimas pažymimas rentiniu. Trečiajame XX a. ketvirtyje kapavietes apsupdavo horizontalių vamzdžių tvorele, besilaikančia betono, vėliau vamzdžių stulpeliuose. Pastaraisiais

⁵Andriejauskas J. *Min. veik.* – P. 365.



*Raguvos kapinių
kopyčia. 2000 m.
V. Miliaus nuotr.*

dešimtmečiais apjuosiamą teraco ar šlifuoto akmens apvadu. Naujosios šeimos kapavietės lygios, apipiltos smėliu ar raudonu skaldytų plytų žvirgždu. Tokiu atveju viduryje yra teraco ar šlifuoto akmens rombo ar kvadrato pavidalo rentinėlis. Kai kurių kapų galvūgalyje pasodinta po vieną ar dvi tujas, o Juostininkuose – ir sidabrinių eglių. Kapai apsodinti įvairiomis ar vienos rūšies gėlėmis. Tarp jų pasitaiko įbestų dirbtinių gėlių. Yra po keletą kapų, apklotų ryškiai žalios spalvos sintetine danga. Tai visoje Lietuvoje pastaruosiu metu plintantis reiškinys. Dažnai ploteliuose tarp kapų žolė nugramdoma, ypač Šilų kapinėse. Tai liudija žmonių rūpestingumą. Tačiau kaimų kapinaitėse tarp kapų esančios žalios vejos suteikia jaukumo. Miestelių kapinėse ir darbo dienomis galima pastebėti po keletą žmonių, atėjusių palaistyti gėlių.

Šioje apylinkėje gana retos apie 1 m aukščio kaltinės XX a. pradžios kapų tvorelės. Jos susideda iš dviejų horizontalių kartelių su vertikalių strypų eilėmis. Prie kartelių įkomponuota C pavidalo motyvų. XX a. paskutiniame ketvirtyje išsigalėjo žemos geležinės kaltinės tvorelės. Periferijoje jos imtos gaminti paplitus dirbtuvėms, naudojusioms suvirinimo techniką. Tvorelių aukštis – 18–36 cm, kartais siekia 45 cm. Tarp dviejų, rečiau trijų rėmų išdėstyti geometriniai ar augaliniai ornamentai. Geometriniai motyvai: S, C, apskritimai, stačiakampiai. Vienoje tvorelėje gali būti ir keletas skirtingų motyvų. Iš augalinių motyvų populiariausia yra tulpė, trys lapai. Jie arba savarankiški, arba įkomponuoti kvadratu, ap-



*Juostininkų kapinių
kopyčia. 2000 m.
V. Miliaus nuotr.*

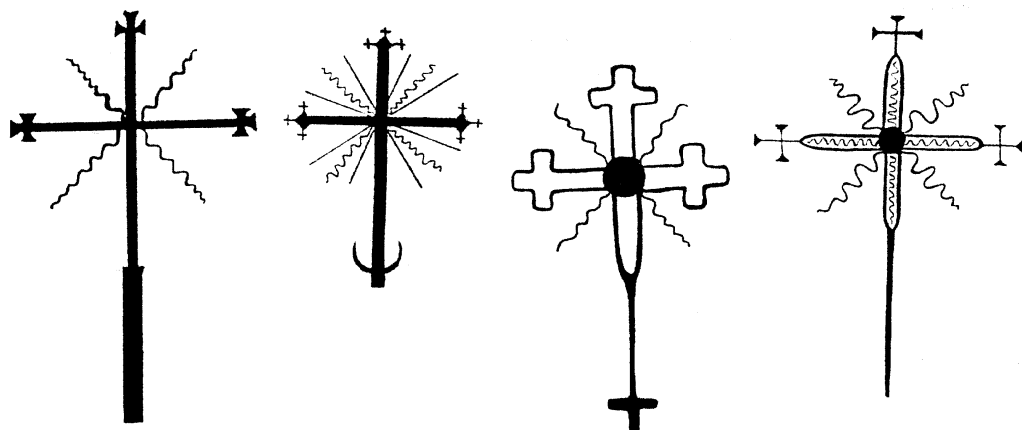

skritime. Kartais tarp augalinių motyvų įterpiamas kuklių formų kryželis. Tiek tarp geometrinių, tiek tarp augalinių motyvų yra vertikalių strypelių, kartu turinčių ir kartelių sustiprinimo paskirtį. Dar viena augalinio motyvo atmaina – motyvas, einantis per visą tvorelės ilgį. Į XX a. pabaigą ėmė plisti visai žemos – 20–25, rečiau 29 cm aukščio tvorelės be rėmų. Jų raštai įprastiniai: C, lankelis, apskritimas, lapelis, elipsė, tulpė. Pasitaiko ir lietužė žemų tvorelių. Jos įtvirtintos betono pagrinde.

Dar yra iš XX a. pirmosios pusės išlikusių lietužė ketaus kryžių. Jie tašyto akmens pagrinde, ažūriniai ar lygiai išlieti. Mažai teliko to paties laikotarpio kaltnių kryžių akmens ar betono pagrinde. Šiam regionui būdingas gana aukštas pagrindas – 53–120 cm. Jie rėminiai, pasitaiko ir stiebinių. Pastarieji aprėminti, tad primena pirmuosius. Šių paminklų kryžmų galai nusmailinti ar užsibaigia pusapskritimiais, primenančiais medinių kryžių galus. Viduje ir prie pagrindo įkomponuota S motyvų. Iš kryžmų susikirtimo išėina trišakiai spinduliai, C ar S motyvai.

Kaip visoje Lietuvoje, taip ir šiame krašte XX a. antrosios pusės antkapiniai paminklai pasižymi naudotų medžiagų ir formų įvairumu. Tuo metu statyti teraco paminklai, viršuje užsibaigiantys tokios pat medžiagos kryžiumi su metaliniu krucifiksu. O Raguvos kapinių naujausioje dalyje aiškiai vyrauja priekyje ir šonuose šlifotos akmens stelos.

Iki XX a. pradžios Lietuvos kapinėse vyravo aukšti medžio kryžiai. Tik Putiliškių kapinėse tokių išliko keturi, trys jų greta sustatyti prie tvoros. Jų kryžmų galai lygūs arba užsibaigia pusrutuliais. Yra keletas naujų, gausiai priekyje ir šonuose išskaptuotais geometriniiais, augaliniiais ir kryžiukų motyvais ornamentuotų medžio kryžių. Tai liaudies menininkų darbai. Juose išliko vienas šiaurės rytų Lietuvai būdingas elementas – stogelis kryžmų susikirtime, kartais su šoninėmis sienelėmis. Tiek senieji, tiek naujieji kryžiai turi metalinius krucifiksus.

Putiliškių kapinėse yra du išskirtiniai paminklai: kaimo bendruomenės pastatytas kryžius ir partizano poeto Broniaus Krivicko antkapinė skulptūra. Kapinių viduryje stovi betono obeliskas su tokios pat medžiagos kryžiumi viršuje ir metaliniu krucifiksu. Išpausta: AUKA/ PUTILIŠKIŲ/ VISUOMENĖS/ – ? –/ 1937. Priešais obeliską pasodinta rūtų.

Paminklų viršūnės.

Piešė M. Vosyliūtė

Kėdainiško tautodailininko Vytauto Ulevičiaus sukurtas ažuolo paminklas vaizduoja Mariją, laikančią degančią žvakę. Viršuje kryželis, jo šonuose pavaizduotos paukščio plunksnos. Skulptūra stovi ant akmens mūro nupjautos piramidės pavidalo pagrindo. Prie kojų – atversta knyga, o jos lapuose – po Vyčio kryžių su keturiais ažuolo lapais. Kairiojoje lapo pusėje išraižyta (čia ir toliau įrašų rašybos ir skyrybos netikslumai netaisyti): LIETUVĄ DIEV-/ AS APVEIZDI/IR GINA AMŽI-/ NAIS SUVARGU-/SIOS JOS NEA/ PLEIS ATEIČ-/ IAI DVASIOS/ GALIŪNUS AU/ GINA VESDA-/ MA JUOS/ STEBUKLIN-/ GAIS KELIA/ IS (Paukščio plunksna). Dešiniojoje pusėje išraižyta: BRONIUS/ KRI/ VIC/ KAS/ VILNIUS/ 1919–1952. Paminklo dešiniajame šone – V. KUDIRKA J. MAIRONIS, nugarinėje pusėje – J. BASANAVIČIUS M. MAŽVYDAS A. BARANAUSKAS.



Juostininkų kapinėse atsukta į kelią ant mūro pagrindo stovi metalinė Marijos skulptūra. Po jos kojomis pamintas žaltys, iš kurio burnos kyšo obuolys su dviem lapais. Ties kojomis skulptūra apjuosta dirbtinų gėlių vainikėliu. Pritvirtinta metalo plokštelė su įrašu AVE MARYA. Pagrindas nudažytas baltais aliejiniiais dažais. Plotelis apie pagrindą nuravėtas, apšodintas gėlėmis. Šilų kapinių keliuko viduryje pastatyta koplytėlė su langais trijuose šonuose. Viduje Jėzaus širdies paveikslas, prie jo – dvi vazelės su gėlėmis.

*Putiliškių kapinių
bendras kryžius
(1937 m.) 2000 m.
V. Miliaus nuotr.*

Už kapinių koplyčių, koplytėlių ir vartų pasitaiko kaltinių kryžių. Jie arba stiebiniai, arba rėminiai. Kryžmų galai užsibaigia kryželiais, iš kryžmų susikirtimo išeina vingiuoti ar tiesūs spinduliai.

Artimųjų ryši su mirusiais geriausiai parodo antkapinių paminklų įrašai. Iš lietuvių spaudos draudimo laikų tepavyko pastebėti keturis lietus ketaus kryžius su įrašais nugarinėje pusėje. Raguvoje išlieta: FUNDATORIUS SZITAIS KRIZIAUS JO/ ZAPAS BAŁTUSZNIKAS IR JO PATI MOR/ TA 1882 M. Juostininkuose kryžius nukritęs nuo akmens pagrindo ir atremtas į kitą paminklą: *II sesi/ kaulaj/ BARBORUS BAŁTUSZNIKIENAS/ mirus 1883 m.* Nibragalyje yra du ketaus kryžiai tašyto akmens pagrinduose. Viename jų tekstas išlietas nugarinėje pusėje: *BARBORA ZIUKIENIC/ SU SUNAIS A. K. J. JŪSA./ +1881.* Kitame prie išilginio pritvirtintoje metalo plokštelėje išlieta: *A. A./ Rozalija Bikinienė/ 18 Liepos 1896 m./ Fund. Sunus/ Antanas.*



Raguvoje ant vietos švietėjo J. Burbos kapo naujai pastatytame stogastulpyje pritvirtinta medžio lentelė, kurioje išrašyta: ŠVIETĖJO/ JUOZO/ BURBOS/ 1881–1921 M./ Atminimui/ 1992⁶.

Seni kryžiai. Putiliškių kapinės. 2000 m. V. Miliaus nuotr.

XX a. įprastinė įrašų struktūra tokia: A+A, mirusiojo vardas, pavardė, gimimo ir mirties metai, nuoroda į liūdinčius šeimos narius, kartais papildomas tekstas. Vyriui ar žmonai pastatytame paminkle statytojas įrašo ir savo vardą, gimimo metus. Retais atvejais po A+A nurodoma profesija, pvz., „Mokytojas“.

Papildomuose įrašuose kreipiamasi į Dievą, pvz., „Viešpatie, laimink šių mirusiųjų sielas tegul jos ilsisi ramybėje“ (Raguva, 1947). Yra mirusiųjų paminėjimų, jiems palinkėjimų: „Palikai tėviškės laukus ir mus karštai mylėjus mums liko ašara karti ir liūdesys širdy“ (Raguva, 1966); „Tėveli, tu išėjai anksti rytą, nejaugi nesakė širdis, kad namo grįžtant kelią pastos mirtis“ (Juostininkai, 1974); „Palikę žemės vargus, ilsėkitės ramybėje!“ (Raguva, 1979); „Tebūnie tau lengva Lietuvos žemelė“ (Raguva, 1991); „Ilsėkis ramybėje brangus mano vyre ir mylimas mūsų tėveli“ (Raguva, 1951); „Po didžiųjų gyvenimo vargų ilsėkit ramybėje“ (Raguva, 1986); „Ilsėkis ramybėje žemelėje šventoj, po Kristaus kryžium kapų tylumoje“ (Rukiškis, 1977); „Praėję sunkų gyvenimo kelią, ilsėkitės ramybėje“ (Nibragalys, 1992); „Už jūsų meilę, sielos grožį nespėjom atsilyginti tuo pačiu – jūsų gyvenimas ir širdys lai bus mums pavyzdžiu tauriu“ (Rukiškis, 1992); Kreipiamasi į likusius gyvuosius: „Žmogau, sustok ir pagalvok kaip viskas greit praeina“ (Rukiškis, 1990).

Naujuosiuose paminkluose įrašai visai lakoniški: nurodoma šeima ir dar

⁶Apie jį žr.: Samavičius R. Juozas Burba – pedagogas, publicistas // Raguvos praeitis. – Panevėžys, 1993, t. 1, p. 47–48.

vienas kitas žodis, pvz., „A+A Čielių šeima“; „Kirsnių Narbutų šeimos“; „A+A Čia ilsisi Maselių ir Juškų šeimos“.

Apžvelgus Raguvos apylinkių kapinių elementus, matome, kad jos rodo bendras visas Lietuvos kapinių raidos tendencijas: medinių kryžių nykimą, XX a. antrojoje pusėje įvairaus profiliavimo teraco ir akmens paminklų išsigalėjimą, lygių šeimos kapaviečių plitimą, kaltinių žemų ornamentuotų tvorelių įvairumą, stropią kapų priežiūrą. Ir sovietmečio dešimtmečiais buvo iškalinėjami kryžiai ar tvirtinami metaliniai krucifiksai, įrašoma „A+A“.

Raguvos kryžiai

Alė Počiulpaitė



Šiandien nebenauijama pamatyti medinių kryžių ar koplytėlę kapinėse, laukuose, kaimo galugaly ar kryžkelėje. Tai daugiausia nauji, dabar pastatyti ar naujai atstatyti sugriautųjų ar nugriuvusiųjų vietoje. Senujų, kuriais laikytini visi pastatyti iki sovietų okupacijos, – vos vienas kitas, o ir tų dauguma jau bebaigią amžių, kaip garsioji kraštotyrininkė M. Čilvinaitė pasakytą, – karštinčiai. Aprupėję, papuvę, o tie, kurie ne kartą remontuoti, perdažyti, restauruoti, jau daug ką praradę iš pirmykštės savo išvaizdos. Raguvą šiuo požiūriu mažai kuo skiriasi nuo kitų Lietuvos vietų. Nebent tuo, kad statinių įvairovėje ne iš karto užčiuopi būdinguosius, savituosius bruožus, aukštaitiškų tradicijų atšvaitus.

Naujas antkapinis kryžius. Raguvos kapinės. 2000 m. V. Miliaus nuotr.

Buvusio valsčiaus ir dabartinės seniūnijos teritorija kryždirbystės atžvilgiu atrodo panaši į savotišką mozaiką, kurioje kiekvienas didesnis kaimas ar bažnytkaimis turi savą spalvą, kurią geriau išsižiūrėjus turbūt galima pavadinti tradicijų atmaina. Todėl tikslinga šiuo metu čia stovinčius liaudies mažosios architektūros statinius (kryžius bei vieną kitą pasaulietinio turinio eksterjero kūrinį) aptarti geografiniu principu – pagal jų didesnes ar mažesnes sankaupas tam tikrose vietovėse. Apie jų visumą galima pasakyti, kad čia vyrauja klasikinės kryžiaus (kryžmiško ir stoginio) formos bei dabartinės jų modifikacijos ir įvairūs architektūrinių, skulptūrinių pavidalų dariniai.

Medinių statinių Raguvos apylinkėse, kaip ir visur kitur Lietuvoje, esama kapinėse ir bažnyčių šventoriuose, kaimuose ir sodybose, pakelėse ir laukuose. Pastatymo vieta savaime daug pasako apie paminklo paskirtį. Tačiau kiekviena gyvenvietė, bažnytkaimis ar miestelis turi savų funkcinių bei stilistinių ypatybių. Išskirtina pati Raguva, bet labai įdomūs šiuo atžvilgiu yra ir Raguvėlė, Šilai, Juostiniškai, kai kurie mažesnieji kaimai. Pastaruosiuose ypač vertingos kapinaitės bei kaimų

kryžiai, kuriuose galbūt ryškiausiai atsiveria aukštaitiškų tradicijų bruožai bei meistrų individualybės.

Tebėra išlikęs paprotys neakcentuoti kryžiaus autorystės, svarbiau yra pats kryžius bei jo sumanytojai, fundatoriai, kitaip tariant, savininkai. Dažniausiai tai parapija, kaimo bendruomenė ar kokia organizacija, priklausomai nuo to, kur ir koku tikslu kryžius statytas. Suprantama, jog kapinių paminklų iniciatoriai ir fundatoriai yra mirusiojo artimieji ar giminaičiai. Ir patys autoriai retai pasirašo savo pavardę. Žmonės, užklausti, kas daręs vieną ar kitą kryžių, sako nežiną arba kad tai nevietiniai – iš Panevėžio, Ukmergės ir kt., bet pavardžių dažniausiai neįvardija. Matyt, dėl to, kad jiems tai visai nesvarbu: reikėjo kryžiaus kaimui ar kapinėse, pasikvietė meistrą, sutarė. Kai kryžius padarytas, autoriui sumoka už atliktą darbą, kartais iš tiesų net nepaklausę pavardės. O iš pačių meistrų gal tik vienas A. Jurkėnas įraižo paminkle savo pavardę. Beje, toks užsakovo–šeimininko (parapijos, kaimo bendruomenės, organizacijos ar pavienio asmens) ir meistro–užsakymo vykdytojo santykis atėjęs iš tradicijų, o autorystės žymėjimas – jau mūsų individualistinių laikų padarinys.

Taigi pakeliaukime: iš kaimo į kaimą, nuo kryžiaus prie kryžiaus...

Raguva. Buvęs valsčiaus, dabar seniūnijos centras gan plačiai prasiskleidęs tarp kalvelių, alsuojantis nusistovėjusiu gyvenimo būdo, kasdienybės ir švenčių ritmu bei ramybe. Raguva nuo seno garsi ant aukšto postamento stovinčia šv. Florijono skulptūra, XIX a. sukurta liaudies skulptoriaus Žygo. Nuostabu, kad ji išliko nesugriauta nei karų, nei sovietų valdžios metais. Šiuo metu ji paremontuota ir perdažyta, todėl atrodo kaip nauja. Skulptūros kolorito sodrumą pabrėžia mūrinio postamento baltumas.

Šv. Florijonas, kaip ir šv. Jurgis, – pirmųjų krikščionybės amžių šventasis, karys. Jis gelbsti ir saugo nuo didžiosios žmonių nelaimės – gaisrų. Raguvos šv. Florijono skulptūra kurta laikantis tradicinės ikonografijos: šventasis pavaizduotas visu ūgiu, senovės kario apranga, dešinėje jo rankoje – kaušas, kuriuo pila vandenį ant išivaizduojamos liepsnos (tai išskiria šį darbą nuo kitų panašių atvaizdų, kur paprastai matome ir degantį namą), kairėje – balta vėliava. Dar vienas išskirtinis šio statinio bruožas – jis neturi stogelio (tai liaudies skulptūroje retas atvejis, šv. Florijono skulptūrą dažniausiai dengia metalinis lėkšto kūgio ar piramidės formos stogelis). Raguvos pagrindinei aikštei šv. Florijonas teikia dinamikos, iškilmingumo, savotiškai dera su įvairaus amžiaus ir aukščio pastatais.

Panašios struktūros, tikriausiai todėl, kad to paties meistro – Žygo – statyta ir kita Raguvos išžymybė – šv. Agotos statula ant tokio pat aukšto balto mūrinio postamento. Tik jau nebe originali, o atkurta, nes jos likimas dramatiškesnis nei šv. Florijono.

Raguva keliskart degė, ir atrodė, jog šv. Florijonas nepajėgia jos apsaugoti, todėl prie miestelio ribos pastatyta šv. Agota, ugnies išviliotoja. Nugara į miestelį (ties dabartine Troškūnų–Raguvos ir Panevėžio–Ukmergės kelių kryžkele), lyg išsivedanti ugnį. Gaisrai liovėsi. Tačiau apie 1960 metus, tiesinant kelią, visas statinys buvo nugriautas: statula atsidūrė bažnyčios varpinėje, o pamatas – po dabartiniu keliu.

Žmonių pasakojimu, statulą nugriovus, prasidėjusios įvairios nelaimės, ypač autoavarijos. Todėl, prasidėjus Atgimimui (1988 m.), skubėta ją atstatyti. Sumūry-

tas postamentas, ant kurio iškelta iš Raguvo kilusio ir dabar joje sodybą turinčio liaudies meistro Aleksandro Tarabildos padaryta kopija. Šv. Agotos figūra statiška, frontali, aiškiai jaučiama stilizacija. Aprengta ilgu šviesiu rūbu, per kairįjį petį permestas mėlynas apsiaustas. Kojos basos, stovi ant pilko skritulio formos medinio postamento. Kairėje, prie krūtinės priglaustoje rankoje – rūtos šakelė, dešinėje – duonos kepalėlis, įprastas šv. Agotos atributas. Vienplaukė, žvilgsnis nukreiptas į tolumą.

Aukštas baltas postamentas, primenantis kopylstulpį, viršutinėje dalyje turi nišą, į kurią įdėtas dekoratyvus metalinis kryželis, kurio kryžmoje – stiklo skritulys, kaip nimbas, su Kristaus monograma centre. Tai lyg užuomina į monstranciją. Nežinia, kada ant kryželio pakabintas baltas rožančius. Žemiau, prie postamento pagrindo, – nedidelė tamsaus metalo lentelė su įrašu: „Šv. Agota, saugok mus nuo gaisrų ir visokių nelaimių“ ir atstatymo metai. Visas statinys kryžkelės erdvėje atrodo dekoratyviai ir išraiškingai.

Be šių miestelio statinių, yra dar vienas, ne iš karto pastebimas. Tai pavasarininkų kryžius, sovietmečiu buvęs nugriautas, Atgimimo metais pagal nuotraukas ir prisiminimus atstatytas toje pat vietoje – į aikštę besiremiančios gatvės gale, tiesiog ant šaligatvio (nuo praeivių jį skiria tik tvorelė), atgręžtas į gatvę ir aikštę. Kryžius išpūdingas ne dekoru – jo visai ir nėra, netgi mažutė Nukryžiuotojo statulėlė standartinė, metalinė, – o matmenimis. Ir vertikalė, ir horizontalė iš stambaus apvalaus, dabar natūraliai papilkėjusio medžio, jų proporcijos, masių santykis teikia statiniui monumentalumo, stebėtinios harmonijos, pakilios rimties. Tos rimties niuansai, kryžiaus skleidžiama nuotaika kinta, priklausomai nuo apšvietimo: saulės spinduliai žeria ant jo dinamišką atspalvių, šešėlių srautą tarsi kokį paslaptinę šyda, kuris sugeria dangaus mėlį ir debesų sunkumą. Iš tiesų keistoka ir tokio pobūdžio statiniui lyg ir ne visai tinkama vieta, matyt, parinkta sąmoningai – dėl ypatingo santykio su erdve.

Vertėtų paminėti ir mokyklos kieme stovintį vieno aukšto gana graakštaus silueto stogastulpį, skirtą mokytojams tremtiniam. Stoginėlė dengta piramidiniu stogeliu, kurio atbrailos išdrožinėtos tulpės ornamentu. Skulptūrų stogastulpis neturi, vietoj jų – stambūs dekoratyvūs gėlės žiedai. Stogelio atramoms dekoruoti irgi naudojami augaliniai – stilizuoto žiedo su stiebeliu – motyvai. Stulpo priekinės ir nugarinės plokštumos paviršiumi puošti pasirinktas geometrinis raižytinis ornamentas: kampais susiliečiančių rombų grandinė. Statmenos šoninėms stulpo plokštumoms kiaurapjūvės juostos, kurių dekoru rašte atpažįstamos tulpės žiedo formos.

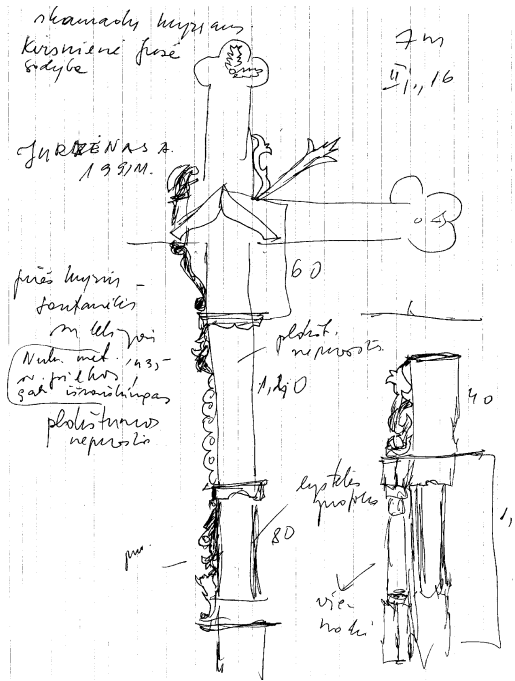

A. Jurkėnas. Kryžius
J. Kirsniėnės sodyboje
Raguvoje. 2000 m.
Piešė A. Počiulpaitė

Pagrindą išskiria stogelio pavidalo karnizas, o pats pagrindas puoštas panašiai kaip ir stulpas, tik stambesniu ir kitokio ritmo ornamentu.

Einant Raguvos gatvėmis, tai vienur, tai kitur dėmesį patraukia sodybos su kryžiais. Dažniausiai paprastais, 4–5 m aukščio, be ryškesnių puošmenų, su metaliniais krucifiksais. Jie stovi darželiuose ir pro įvairius žalumynus – gėlių kelmus, dekoratyvinius krūmelius, tujas, alyvas ir kitokius želdinius – žvelgia į gatvę. Bene stilingiausias iš jų – Juzės Kirsnienės sodyboje (vasarą ji stovėjo tuščia, nes parduota). Todėl ir darželio žolynai gerokai buvo apleisti, ir baseinėlis su vandens lelijomis prieš kryžių žolėmis apėjęs.

Kryžius A. Jurkėno darbo. Aukštas (apie 7 m), harmoningų proporcijų, gausybe ornamentų iš tolo pagaunąs žvilgsnį. Nukryžiuotojo statulėlė standartinė, metalinė. Ją dengia dvišlaitis stogelis, su gražių formų profiliuotomis atramomis ir drožinėtu karnizu. Virš stogelio – besimeldžiančių angelų siluetai. Kryžma padabinta vykusiai sumodeliuotomis tulpių šakelėmis su žiedais. Pečių galai ir viršūnė trilapio formos, jų paviršių praturtina rozetės iš tulpių šakelių su smulkiais lapeliais ir žiedu viršūnėje.

Kryžiaus liemuo tarp stoginėlės pagrindo ir pirmojo liemens karnizo puoštas kiaurapjūvio ornamento juosta (lankeliais), statmena šoninei liemens plokštumai. Atkarpoje tarp karnizų, ant kampų, pridėtos panašios kiaurapjūvio ornamento juostos su vyraujančiu tulpės motyvu. Labai ryškiai akcentuotas pagrindas. Jį išskiria ne tik karnizas, dekoras, bet ir gana stambios tekintos kolonėlės. Šviesios spalvos impregnavimas jau šiek tiek nusišėręs.

Sakralinės erdvės – bažnyčios šventorius ir kapinės – paprastai pasižymi medžio statiniais. Raguvojė jų palyginti nedaug, juose labiau atsispindi autorių ir užsakovų individualybės, jų estetinė orientacija, liaudies paminklo suvokimas, kuris yra gerokai nutolęs nuo aukštaitiškų kryždirbystės tradicijų. Lyg ir įvadas į sakralinių erdvių medinius paminklus yra senosios polichromuotos skulptūros Raguvos bažnyčios ir kapinių koplyčios fasade. Jos, ypač bažnyčioje, tarsi tolimas senųjų statinių ir skulptūrų aidas. Be jų, šventoriuje tėra vienintelis K. Nemanio stoginis kryžius.

Kryžius dedikuotas šventiesiems metams (dedikacijoje rašoma: „Šventiesiems Jubiliejiniam/ 1975 metams/ prisiminti/ aukoja/ Raguvos klebonas/ kunigas Antanas Petrauskas“). Stoginėlė dengta keturšlaičiu stogeliu. Jo ir stulpo kampus jungia S raidės pavidalo atramos. Stogelio atbrailomis bėga grakštus lankelių ažūras. Lankelių, tik smulkesnių ir susikertančių, ažūras panaudotas ir dekoruojant stoginėlės stulpo kampus. Stoginėlės pagrindo karnizai, kurie kartu yra ir posta-

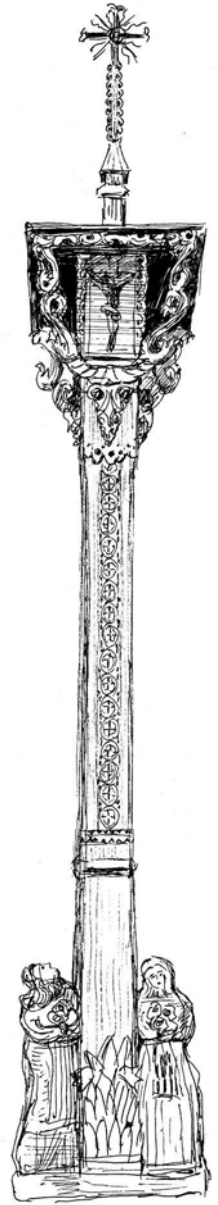

K. Nemanis.
Stogastulpis Raguvos
bažnyčios šventoriuje.
2000 m.

Piešė I. Budrytė

mentėliai skulptūroms, sudaryti iš skulptūriškai modeliuotų vynuogių kekės elementų.

Stoginėlė pilna medžio skulptūrų. Jos, kaip ir visas stogastulpis, K. Nemanio darbo, išskyrus standartinę metalinę Nukryžiuotojo skulptūrėlę fasadinėje statinio pusėje. Iš kairės – Švč. Mergelės Marijos Maloningosios skulptūrėlė. Jos kompozicija tipinė: Mergelė Marija vaizduojama stovinti ant rutulio nuleistomis rankomis, kiek palenkta į priekį galva. Iš dešinės – šv. Juozapo statulėlė. Šventasis dešine ranka laiko lazda, kuri viršuje išsiskleidusi lelijos žiedu. Kairioji priglausta prie krūtinės. Nugarinėje stoginėlės dalyje – tradiciškai traktuota Apvaizdos Akis. Matyti pirminio dažymo pėdsakai, prasimušantys pro dabartinį geltonai rusvą dažą, kuriuo padengtas ir stogastulpis, ir skulptūros.

Be šių, stogastulpyje yra dar trys skulptūros. Jos kur kas didesnės, apie 50 cm aukščio. Stovi *Angelas Raguvos kapinėse. 2000 m. R. Virkučio nuotr.* priė pat stulpo, tiesiog ant cementinio pamato, – dvi iš šonų, viena už nugaros. Pirmosios vaizduoja mergaites su gėlėmis rankose: viena užvertusi galvą žvelgia į Nukryžiuotąjį, kitos žvilgsnis nuleistas lyg adoruojant. Liepsnų liežuviai, pavaizduoti stogastulpio priekyje, apačioje, gali simbolizuoti aukurą. Trečioji – piemenėlio su dūdele figūra. Visos šios trys pasaulietinės statulos stambokų, putlių formų. Jos ir drožybos būdu, ir išraiška labai primena to meto parodinę liaudies skulptūrą. Šiame stogastulpyje, kaip ir daugelyje kitų panašių K. Nemanio darbų, jos tarsi atstovauja žemiškajam planui, emociniais ir garbinimo ryšiais susietam su transcendentine sfera, išreikšta Nukryžiuotojo ir šventųjų atvaizdais.

Raguvos kapinėse, kaip jau minėta ir kaip yra daug kur kitur Lietuvoje, paminklų vaizdas ganėtinai margas. Medinių statinių palyginti nedaug. Jie įvairūs ir dydžiais, ir formomis, ir puošyba. Vyrauja tradicinis kryžius (kryžmiškas ir stoginis), tačiau yra ir skulptūrinių paminklų, ir modernių formų statinių. Visi jie be išimties krikščioniško turinio, kuris išreikštas Nukryžiuotojo bei Rūpintojėlio paveikslais. Labai savitai tarp antkapinių paminklų atrodo šviežiai ryškiomis spalvomis nudažytos cementinės skulptūros, ypač angelo su trimitu ir Kristaus, nešančio kryžių, statulos. Jų dažymo maniera, formų modeliavimas labai primena liaudiškąjį primityvą, spinduliuoja jam būdingą šilumą. Mediniai statiniai spalvingumu nepasižymi, jie, beveik be išimčių, dažomi įvairių atspalvių pinoteksu.

Pirmiausia dėmesį patraukia ypač šiam kraštui būdingi stoginiai kryžiai. Išskirtinas stogastulpis ant švietėjo Juozo Burbos kapo („Švietėjo Juozo Burbos 1881–



1921 m. *atminimui*“). Jis palyginti neaukštas (apie 3,5 m), statytas 1992 m., vienaaukštis. Stogelis piramidinis, jo atbrailas, kaip ir stoginėlės karnizą, puošia profiliuotos lentelės. Kampinės atramos S raidės pavidalo. Kiaurapjūvis ažūras teikia joms lengvumo ir grakštumo. Stulpas stačiakampio pjūvio, tiesus, visus jo plokštumų paviršius dengia raižytas geometrinis ornamentas: per visą aukštį nutįsta kampais susiliečiančių rombų grandinė, paįvairinta smulkesniais elementais (trikampeliais išmaukimuose, tinkleliu rombų paviršiuje ir kt.). Grandinės pradžioje – gan stambus skritulys. Stulpo perėjimas į pagrindą kiek ryškiau neakcentuotas, labiausiai jį išskiria profiliuotos lentelės, gaubiančios pagrindo kampus, jų kraštų konfiguracija plokštumoje sukuria gražų dekoratyvų profilį.

Skulptūra stogastulpyje viena, – palyginti su subtiliu viso statinio dekoru, gana grubi ir neišraiškinga (galbūt ne to paties autoriaus darbo). Tai 20 cm aukščio Rūpintojėlis, nudažytas tokia pat ruda spalva kaip ir visas stogastulpis.

Iš kryžmiškų kryžių norėtusi paminėti bent porą. Vienas jų stovi ant Juodviršių šeimos kapo. Tai palyginti aukštas (apie 4 m) statinys, natūralios medžio spalvos. Nukryžiuotojo skulptūrėlę (standartinę metalinę) dengia išraiškingas dvišlaitis stogelis, į apačią siaurėjančiomis atramomis–sienelėmis, kurių išorinis kraštas, kaip ir stogelio atbrailos, profiliuotas.

Savotiškas kryžmos dekoras – ją gaubia ažūriniai tulpės žiedo konfiguracijos skydeliai. Kryžiaus pečių priekinė plokštuma padengta raižytais šešialapiais žiedais (nugarinė nepuošta), apatinė, kuri šiaipjau retai dekoruojama, – pridėtiniais kryželiais (po du iš abiejų kryžmos pusių). Pečių galų forma primena ieties antgalį, jų paviršiuje išraižytas šešialapis žiedas.

Kryžiaus liemuo iš priekio, žemiau karnizo, išraižytas šešialapių žiedų eile, kurią per vidurį dalina rombelių grandinė. Pagrindas kiek platesnis už liemenį, apie 1 m aukščio, nedekoruotas.

Palyginti nedidelis (apie 2,5 m aukščio) paminklas Kartanams išsiskiria savitu raižyto ir pridėtinio kiaurapjūvio ornamento deriniu. Virš standartinės metalinės Nukryžiuotojo statulėlės – puslankio pavidalo stogelio imitacija. Kryžma apjuosta savotišku nimbu, kurio vidinė pusė – gana taisyklingas lankas, o išorinė modeliuota pagal erškėčio formą. Pečių, viršūnės ir liemens iki užrašo paviršiai padalinti kvadrateliais, į kuriuos įraižyti stilizuoti keturlapiai žiedai. Gana didelį plotą (apie 40 cm liemens aukščio) užima dedikacija. Pagrindas neaukštas (apie 50 cm), dekoruotas dideliu keturlapiu žiedu.

Kiti mediniai kryžiai gana paprasti, įvairaus dydžio – nuo 2–3 iki 6 m aukščio. Ant visų – standartinės metalinės Nukryžiuotojo skulptūrėlės, tvirtintos tiesiog kryžmoje, be jokio papildomo kryželio ar skydelio. Stogeliai paprasti dvišlaičiai mediniai arba (dažniausiai) skardiniai, išlenkti puslankiu, iškarpytais ir atlankstytais kraštais (trikampiais arba trapecijomis ir trikampaiais). Pečių galai daugiausia puscilindri, nukirstos ar dvigubos nukirstos piramidės pavidalo, nuo pečių atskirti nesudėtingu profiliu.

Įrašai, dedikacijos raižomi, kalami ar dažais išvedžiojami tiesiog ant statinio liemens ar pagrindo paviršiaus arba lentelėje. Kartais įrašas daromas ne ant medinio statinio, o ant šalia stovinčio akmeninio ar teracinio paminklo, arba ant pastarojo atkartojamas su papildymu.

Iš šiuolaikinių antkapinių paminklų paminėtini du skulptūriniai stogastulpiai – Paškevičių šeimai ir mokytojams Strazdams. Pirmasis neaukštas, apie 1,70 m. Didžiąją jo dalį užima horeljefu drožta Rūpintojėlio figūra, kuri pagal tipo pobūdį bei kitus stilistinius bruožus priskirtina A. Tarabildai. Rūpintojėlio poza tradicinė, skulptūrinės formas pabrėžia šviesių ir tamsių atspalvių ritmas (rūbai, plaukai, barzda nudažyti tamsiai, mantija, veidas, rankos, kojos, erškėčių vainikas – šviesiai rudai; vietomis pro šviesią spalvą matyti medžio faktūra). Neįprasta Rūpintojėlio ikonografijai kairėje rankoje įdėta žydinti lelijos šaka. Virš Rūpintojėlio galvos į apskritimą įraižyta Kristaus monograma, nuo kurios kaip aureolė sklinda šviesos spinduliai.

Statinys uždengtas gana dideliu dvišlaičiu stogeliu su stambiomis profiliuotomis atbrailomis. Pagrindas, ant kurio iškalta dedikacija, natūraliai apvalus.

Antrojo skulptūrinio stogastulpio siluete dominuoja architektūriniai elementai. Stogelis išplėtotas iki aštuoniakampio. Jo atbrailas puošia gana sudėtingas geometrinių (lankelių ir vingiuotų linijų) formų ažūras, o stogelio kampuose „kabo“ mediniai varpeliai.

Skulptūrai (1,20 m aukščio) pasirinktas Madonos su kūdikiu siužetas. Figūros, matyt, siekiant monumentalumo, traktuotos statiškai. Kūdikis vaizduojamas į viršų iškeltomis rankomis. Mergelė Marija jį laiko prieš save beveik stačią, lyg rodydama, lyg tiesdama jį žmonėms, lyg šokdindama. Švč. Mergelės Marijos žvilgsnis nukreiptas į tolį, jos kojas, ilgo apsiausto apačią supa gana realistiškai išdrožtų rožių vainikas. Kūrinio visuma neatskleidžia tokio siužeto interpretavimo motyvacijos ir prasmės, galbūt jį yra nulėmęs atsitiktinumas, autoriaus nepatyrimas ar nežinojimas, o gal kokia kita, tik ši konkretų kapą ir paminklą liečianti intencija ar paslaptis.

Dedikacija iškalta tiesiog ant nugludinto apvalaus medinio pagrindo paviršiaus. Pamatas irgi medinis, jam panaudota natūrali, net nenužievinto medžio trinka, kuri nelabai dera prie kitų, gana preciziškai apdorotų stogastulpio paviršių. Visa kapo teritorija aptverta medine tvorele, kurios elementų formos derintos prie statinio.

Raguvėlė. Tai jaukus, gražus kaimas, ištįsęs keliomis šakomis – gatvėmis. Prie pagrindinio kelio glaudžiasi kukli bažnytelė su keliais stilingais šiuolaikiniais liaudies paminklais. Tai K. ir R. Nemanių bei vieno nežinomo autoriaus darbai.

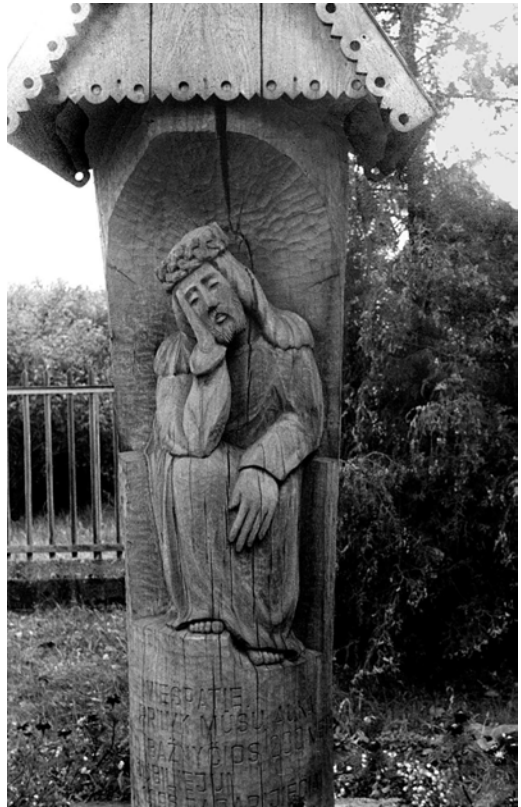

R. Nemanis.

*Rūpintojėlis Raguvėlės
bažnyčios šventoriuje.
2000 m.*

R. Virkučio nuotr.

K. Nemanio dviejų aukštų stoginis kryžius šventoriaus dešinėje spinduliuoja aukštaitišką kryždirbystės tradicijų dvasią. Statinys gana aukštas (apie 6 m), visas tamsiai rudai nudažytas. Pirmojo aukšto stoginėle dengta keturšlaičiu apskardintu stogeliu, kurio atbrailomis bėga kiaurapjūvio ornamento juostos, jų krašto profiliui panaudota viršutinės tulpės žiedo dalies konfigūracija. Atramas, jungiančias stogelio ir stulpo kampus, sudaro dviejų susiliečiančių S raidžių pavidalai, galuose išsiskleidžiantys stilizuotu tulpės žiedu.

Stoginėle užpildyta skulptūromis. Iš priekio – tradicinės kompozicijos Rūpin-tojėlis, šiek tiek ištęsto, bet gana išraiškingo silueto. Kairėje – Švč. Mergelės Marijos statulėlė, atitinkanti ikonografinį Lurdo Mergelės Marijos tipą. Iš dešinės – šv. Juo-zapas, išdrožtas pagal labiausiai paplitusią ikonografinį atvaizdą: matome seną, apren-gtą ilgu rūbu žmogų su kūdikiu ant rankų ir lelija. Nugarinėje stoginės pusėje – šv. Kazimieras, kaip įprasta, karališkais drabužiais su lelija dešinėje rankoje. Kairioji priglausta prie krūtinės. Skulptūrėlės stovi ant puošnių ornamentuotų postamentėlių.

Antroji stoginėle panaši į pirmąją, tik mažesnė. Joje nėra skulptūrų – vietoj jų iš augalinio ornamento elementų sudaryti dekoru akcentai. Kitoks ir stogelio atbrailų ažūras. Atramas sudaro savotiški ažūriniai (ažūre vyrauja tulpės motyvas) skydeliai, kurie užpildo erdvę tarp stogelio, stulpo ir karnizo.

Stulpas tiesus, stačiakampio pjūvio, jo plokštumos išraižytos rombeliais. Pa-grindas iš to paties medžio, tik apkaltas lentelėmis, kurių tulpės žiedo profilio kraštai gražiai modeliuoja ir praturtina plokštumos paviršių. Pagrindo sankirta su stulpu dengta apskardintu stogeliu ir pabrėžta ornamentuotu karnizėliu.

Kitas statinys – kairiajame Raguvėlės šventoriaus kampe stovintis maždaug keturių metrų aukščio kryžmiškas kryžius, nudažytas tamsiai rudu pinoteksu. Kryž-moje – dvišlaitis stogelis su gana stambiais trikampėliais išpjaustytomis atbrailomis. Nukryžiuotojo skulptūrėlė geltono metalo, lieta, gana grubių formų. Pati kryžma puošta geometrizuotos tulpės formos spinduliais.

Kryžiaus pečiai stačiakampio pjūvio, jų plokštumos išdrožinės augaliniu ir geometriniu ornamentu: priekinėje – ažuolo lapų girlianda, nugarinėje – sunkiai nusakomos formos geometrinė figūra. Pečių kampai profiliuoti, o galai, kurie išskirti ornamentu, – žemai nukirstos piramidės pavidalo. Liemuo analogiškas: iš priekio – ažuolo lapų pynė, iš nugaros – geometrinės figūros. Viršutinėje liemens dalyje ties kryžma išraižytas stilizuotas žiedas, aprėmintas trikampėliais.

Pagrindas į apačią platėja, griežtas stačiakampis pjūvis ir briaunos palaipsniui švelnėja, kol susilieja su natūraliai apvalaus medžio forma. Kryžius turi dvi nemažas (apie 40 cm) skulptūras. Iš priekio – Švč. Mergelės Marijos statula, kurioje galima išvelgti sąsajas su Maloningosios ir Lurdo Mergelės Marijos ikonografiniais tipais: Švč. Mergelė Marija vaizduojama sudėtomis maldai rankomis, palaidais plaukais, nepridengta galva. Rūbai tradiciškai ilgi, juose ypač akcentuota apykaklė (galbūt norint išskirti veidą). Po kojomis – ažuolo šakelės su gile (atstoja įprastinį rutulį). Nugarinėje pagrindo dalyje – šv. Petro skulptūra, kurią drožiant laikytasi tradicinės ikonografijos: apaštalas pavaizduotas ilgu rūbu, didele barzda, ilgais plaukais; de-šinėje rankoje laiko didelį raktą, kairioji priglausta prie krūtinės.

R. Nemanio skulptūrinis stogastulpis, skirtas bažnyčios jubiliejui („*Viešpatie, priimk mūsų auką./ Bažnyčios 200 metų jubiliejui./ 1996./ Parapijiečiai*“), stovi šventoriaus

gale. Statinio centre – horeljeju drožtas Rūpintojėlis. Figūros poza ir kompozicija tradicinė, veidas jautriai modeliuotas. Darnią skulptūrinę plastiką pabrėžia ir neutralus natūralaus suapvalinto medžio fonas. Statinį dengia dvišlaitis stogelis, jo atbrailos ir frizas dekoruotas kiaurapjūviu ornamentu. Stogelio viršuje – medinis stilizuotas kryželis.

Raguvėlės kapinės yra atokiai nuo bažnyčios, kaimo gale, prie plento. Jose gana erdvi, iš tolo tarp medžių skiriasi mediniai paminklai. Beveik visi jie daryti kol kas plačiau nežinomų meistrų iš Utenos ir gretimų apylinkių. Vyrauja Ričardo Ulinausko darbai. Jo kryžiai neaukšti (apie 2 m aukščio), lengvų formų, šiek tiek primena laikinuosius antkapinius paminklėlius. Puošta tik kryžma – gana paprastos struktūros spinduliai. Šiek tiek sudėtingesnis dekoru atžvilgiu antkapinis paminklas Jurgitai

Mazaraitei. Tai kryžius, kurio kryžmą supa spinduliai – po tris vienodus, stipriai sugeometrintus ir išstetus į ilgį tulpės žiedo pavidalus. Jų plokštumos išpjaustytos apvalių ir elipsės formų skylutėmis. Pečiai ir jų užbaigos – stačiakampio pjūvio, juos skiria profiliuotas perėjimas. Viršūnė analogiška, tik jos gale neišraiškoma Kristaus monograma. Liemens ir pagrindo sankirta pažymėta kiaurapjūvio ornamento karnizu. Dvišlaitis stogelis turi nedidelį nugarinį skydelį, prie kurio prikaltas dekoratyvus kryželis su metaline Nukryžiuotojo skulptūrėle.

Dar vienas dėl savo keistumo pažymėtinas R. Ulinausko darbas – stogastulpis, tiksliau – kryžmiškas kryžius, uždengtas neproporcingai dideliu dvišlaičiu stogu. Kryžiaus liemuo iš paprasto stačiakampio pjūvio stulpo, o kryžma sudaryta iš ažuolo lapų konfigūracijos medžio juostų sankryžos. Stogo atbrailos ir atramų kraštai išpjaustyti gana stambiais lankais. Visas statinys nudažytas tokia tamsia ruda spalva, jog iš tolo panašus į metalinį.

Bene labiausiai dekoruotas Stasio Imbraso darbo kryžius ant Povilo Karvelio kapo. Kryžmoje – stilingas stogelis su šoninėmis S raidės pavidalo atramomis, kurių puošyboje galima išžiūrėti tulpės žiedo elementų. Stogelio atbrailų dekorui irgi parinktas tulpės motyvas. Metalinė standartinė Nukryžiuotojo skulptūrėlė prikalta ant atskiro kryželio. Virš stogelio – dekoratyvus darinys su vyraujančiu kryželio motyvu.

Karnizas išpjaustytas geometriniu ornamentu. Statmenos šoninėms plokštumoms profiliuotos, ornamentuotos juostos (tokios pat konfigūracijos kaip ir stogelio



*Antkapinis paminklas
Raguvėlės kapinėse.
2000 m.*

A. Počiulpaitės nuotr.

atbrailos) tarsi praplečia į šonus priekines plokštumas. Nugarinės statinio dalies dekoras analogiškas, tik kryžmos formą pabrėžia iš paprastų medžio lystelių sudarytas kryželis. Pečių ir viršūnės galai trilapio pavidalo. Liemens priekinės plokštumos paviršiuje iš pridėtinių elementų priešpriešiais sudėliotos dvi eglutės šakelės. Pagrindo puošybai irgi panaudotos pridėtinės profiliuotos ir drožinės medžio juostos. Gausiai dekoruota ir gana stambi užrašo lentelė.

Įmantrumu patraukia dėmesį modernus paminklas ant Ryčio Naimavičiaus kapo (autorius nežinomas). Kuriant dekoratyvią angelo galvutę su sparnais, gana išradingai panaudotas natūralus medžio išsišakojimas, kuris, be kita ko, yra ir savotiškos stogelio atramos. Švč. Mergelės Marijos Sopulingosios skulptūra drožta horeljefu. Autorius rėmėsi tradicine ikonografinė schema, ypač akcentuodamas septynis kalavijus, kaip nepaprastą skausmą išreiškiantį simbolį. Iš šonų – irgi horeljefu iškalti angeliukai su trimitais. Pagrindui ir dedikacijai paliktas natūralus apvalaus medžio kamieno paviršius su apačioje išdrožta vertikalių ažuolo lapų girlianda. Paminklą papildė gana puošni medinė tvorelė su tekintais elementais ir žibintais kampuose.

Yra šiose kapinėse ir savotiškų debiutų. Tai Gintauto Šukio iš Katinų kaimo pirmasis darbas – apvalus medžio stulpas, dengtas dvišlaičiu stogeliu. Stulpo paviršiuje be aiškesnio plastinio ryšio gana negrabiai bareljefu iškaltas stambus kryžius ir rožės žiedas. Stogelio atbraila ornamentuota.

Apskritai Raguvėlės kapinės palieka keistoką padrikumo išpūdį, gal dėl to, kad daugumai paminklų autorių akivaizdžiai trūksta patirties. Tai teikia ir savitumo, ir tam tikros vilties, jog bus sukurtas tik šiam kaimui būdingas drožybos ir memorialinių paminklų stilius, ištekąs iš aukštaitiškų tradicijų, turįs stiprų individualų pamatą.

Juostininkai. Šis tarp miškų išdrikęs kaimas apniukusią, vėjuotą ir lietingą vasaros dieną kelia kažkokį sunkiai suvokiamą apleistumo išpūdį. Sakralinę erdvę čia sudaro klevais apsodintos kapinės su didele koplyčia, kurioje šventadieniais vyksta pamaldos. Žolė nei aplink koplyčią, nei kapinėse nenuėjusi, nors patys kapai gražiai sutvarkyti, prižiūrimi. Galbūt apleistumo išpūdį sustiprina ir kitapus kelio esanti didelė negyvenama sodyba su senais medžiais ir užžėlusiu keliuku.

Dauguma šiose kapinėse esančių paminklų išsiskiria savotišku ansambliškuumu, t. y. jie sudaryti iš kelių skirtingų dalių: derinamas medis ir metalas, neįprasta funkcija suteikiama geležiniams kryžiams ir pan. Apskritai tarp medžio statinių vyrauja kryžiai ir šiuolaikinė stogastulpio bei koplytstulpio forma su dominuojančia Rūpintojėlio skulptūra.

Vienas iš antkapinių ansamblių – trijų dalių paminklas, skirtas Rutavičių šeimai (jo, kaip ir kitų, autorius nežinomas, nugarinėje dalyje yra įrėžti tik inicialai A. Č. ir metai – 1994). Centre – apie 2,30 m aukščio stogastulpis su nemažu (apie 1 m) bareljefu išdrožtu Rūpintojėliu. Rūpintojėlis gana išraiškingas: jautriai perteikta nuotaika, harmoningas veidas, darnios, liaudiškai primityviai traktuotos figūros proporcijos. Figūra apsupta ovalo pavidalo iš to paties medžio drožta juosta, tarsi koku rėmu, kurio išorinis kraštas profiliuotas, imituojant viršutinę tulpės žiedo konfigūraciją. Tarp skulptūrinės stogastulpio dalies ir pagrindo – vieta dedikacijai, kuri iškalta tiesiog statinio paviršiuje ir dekoruota gana stambiais augaliniais motyvais:



*A. Tarabilda.
Skulptūrų grupė
Juostininkuose.
2000 m.
A. Počiulpaitės nuotr.*

tulpės žiedu ir dviem šakelėm iš kraštų. Pagrindas apvalaus medžio, lygaus paviršiaus. Statinį dengia dvišlaitis stogelis su gražiu tulpės pavidalo pastogėlės dekoru. Stogelio viršuje – didokas stilizuotas kryželis, kurio kryžmą puošia stambus iš tulpės žiedo sudarytas nimbas.

Šalia, simetriškai iš abiejų stogastulpio šonų, stovi dvi dekoratyvios medinės stelos, uždengtos dvišlaičiais stogeliais su kryželiais, atkartojančiais stogastulpio viršūnės kryželio formą. Stelų paviršiuje iškalti kape palaidotųjų vardai, o jų plokštumos dekoruotos stilizuotomis šakelėmis.

Du memorialinius kompleksus sudaro medžio ir metalo dariniai. Jų kompozicija beveik analogiška, galimas daiktas, tai to paties meistro darbai. Jų artimumą netiesiogiai liudija ir ta pati – Vaičiulių – pavardė dedikacijose. Centre – medinis statinys, iš kraštų – kalvio darbo geležiniai kryžiai–saulutės, traktuoti kaip savarankiški kūriniai. Ant ilgų (apie 1,5 m) stiebų su keliais pusmėnuliais jie susmeigti tiesiog į žemę. Patys kryžiai sudaryti iš darniai sukomponuotų ir labai meistriškai nukaltų tradicinių geometrinių ir augalinių motyvų.

Centriniai šių antkapinių ansamblių statiniai skirtingi. Vienas – tai modernizuotas stogastulpis, kurio vertikalė kone perpus padalinta į dvi dalis: skulptūrinę ir šriftinę (dedikaciją). Pastaroji išpuošta augaliniu (tulpės) ornamentu. Skulptūrinė dalis – bareljefu drožta gana didelė (apie 90 cm aukščio) Rūpintojėlio figūra. Rūpintojėlio kompozicija tradicinė, su ryškiais liaudiškojo primityvo bruožais. Statinį dengia dvišlaitis stogelis, virš kurio – stilingas gero kalvio darbo geležinis kryžius.

Kito antkapinio ansamblio centre – medinis kryžius (apie 3,30 m aukščio) su dvišlaičiu stogeliu kryžmoje. Stogelio atbrailos išdrožinėtos lankeliais. Pati kryžma puošta geometrizuoto tulpės žiedo pavidalo skydu. Kryžiaus pečių galai ir viršūnė ištęsto kubo formos su nedideliu skrituliu gale. Priekinį paviršių paįvairina gana giliu griovelio apibrėžta rombo forma, tarsi koks langelis.

Liemens priekinė plokštuma žemiau kryžmos išdrožinėta stambiais horeljefiniais, skulptūriškai traktuotais ornamentais, o apatinėje dalyje iš šonų dar pridėtos ne visai mažos kolonėlės. Pagrindas neaukštas, iš priekio pridengtas didele dedikacijos lenta su stogeliu. Šalia kryžiaus iš abiejų pusių, kaip ir aukščiau aptartame kapo ansamblyje, – du geležiniai kryžiai–saulutės, ant ilgų kotų susmeigti į žemę. Jų lengvų, subtiliai modeliuotų spindulių ritmas sudaro gražų, harmoningą ažūrą.

Kiti Juostiniškų kapinių kryžiai kuo nors ypatinga neišsiskiria. Galima būtų paminėti nebent Žvikių paminklo dekorą – didelių kiaurapjūvių trikampių eiles ant šoninių plokštumų, kurios šiaipjau gan stambioms kryžiaus formoms suteikia lengvumo.

Juostininkų centre, prie parduotuvės, 1989 m. A. Tarabildos sukurta trijų skulptūrų grupė. Dviejose metalinėse plokštėse iškalta kaimo istorija. Skulptūros labai aukštos, ištęstos, vadinamojo Ablingos stiliaus. Centre – didžiulė Žynio, kurio barzda–juosta yra lyg ir aliužija į kaimo pavadinimą, stovyla. Kitos dvi skulptūros kiek mažesnės: iš dešinės – Lietuvaitė, ant rankšluosčio laikanti duonos kepalą, svetingumo, o gal derliaus simboli, iš kairės – Sėjėjas, kaip žemdirbio įvaizdis. Abi skulptūros pridengtos nedideliais stogeliais su saulutėmis (su stiklu ir gintaro imitacija centre). Nedažytos, natūraliai papilkėjusios, jos tarsi ištirpsta gana chaotiškoje bespalvėje aikštės erdvėje.

Šilai. Nuo Raguvos, kaip buvusio valsčiaus ir dabartinės apylinkės centro, Šilūs skiria Vilniaus–Panevėžio autostrada. Tai nedidelis, tačiau gražiai tvarkomas kaimas. Žmonės čia saugoję savo gyvenimo tradicijas, net sovietmečiu sekmadieniais nedirbdavę. Centre – bažnyčia su labai savotišku šventoriaus reljefu.

Svarbiausias ir brangiausias statinys šventoriuje – originalus V. Svirskio kopytstulpis su šv. Jono Nepomuko skulptūra. Jis čia atkeltas iš Vėjėliškių–Praščiuų kryžkelės. Laikas jau sunaikino autentišką stogelį, dabar skulptūra pridengta ryškiai geltonai nudažytu lėkštu keturšlaičiu skardiniu stogeliu be jokio dekoro. (Geležinis kryžius, kaip ir stulpas, atrodo, bus išlikęs nuo V. Svirskio laikų.) Skulptūros spalvų nebelikę, paviršius irgi vėjų ir lietaus pagrauztas, tačiau iš jos nepaliauja spindėjusi svirskiškoji liaudiškojo baroko harmonija.

Statinį, kuris perkėlus „įkurdintas“ šventoriaus kairėje, atokiau nuo šoninio tako, restauravo Urbonas. Vieta parinkta, matyt, norint suteikti šiam itin vertingam ir reikšmingam kūriniui daugiau erdvės, savotiškos autonomijos, kad atsiskleistų

skulptūros grožis ir viso statinio harmonija. Tačiau šiandien toje erdvėje, prie to paties tako, pastatyta A. Tarabildos skulptūrinė kompozicija, skirta 1941–1953 m. sovietų okupacijos aukoms atminti, savo matmenimis gožia V. Svirskio darbą.

A. Tarabildos paminklą sudaro horizontaliai iškalta moters statula. Figūra statiška, stilizuota. Autorius kuria deklaratyviai simbolinį įvaizdį: į moters rankas įdėtas tulpės (arba lelijos, kaip visuotinio tyrumo simbolio) žiedas, prie jos kojų aukuras, kuris savaime kelia asociacijas su vaidilutės paveikslu. Skulptūrinę plastiką papildė šviesios ir tamsios rudos spalvos plotų dinamika. Drabužių dekoras palyginti saikingas. Atkreipia dėmesį trikampėlių ornamentu apvedžioti apsiausto kraštai. Galbūt norint išryškinti veidą pabrėžtinai dekoruota apykaklė.

Statulą dengia dvišlaitis stogelis su palyginti dideliu mediniu kryžiumi. Išsiskiria kryžiaus pečių galai – stambūs, gana realistiškai traktuoti tulpių žiedai, kaip kontrastas griežtai stilizacijai. Kryžmos dekoras irgi masyvus. Dedikacija iškalta apatinėje statinio dalyje, prie pat didelio cementinio postamento.

Kitoje šventoriaus šoninio tako pusėje stovi senas kryžmiškas kryžius, skirtas misijų atminimui. Jis pažymėtas dviem datomis: 1936–ųjų ir 1970–ųjų metų (sprendžiant pagal kryžiaus išvaizdą, pirmoji turėtų reikšti pastatymo, antroji – remonto laiką). Kryžius stovi ant gana aukšto (1 m) cementinio pamato, nudažytas geltonai rusva spalva. Paviršiuje matyti nedideli įtrūkimai ir padūlėjusios vietos.

Nukryžiuotojo skulptūrinė metalinė, geltonai nudažyta, kaip reta išraiškinga. Ją dengia stogelis su įstrižinėmis atramomis. Atbrailos išpjaustytos smulkiais dantukais. Įdomiai puošta kryžma: iš apskrito skydo išeinantys paprasti, tiesūs spinduliai dėl ritmiškai pasikartojančių nevienodų ilgių ir galų konfigūracijos erdvėje atrodo labai išraiškingai.

Šventoriaus dešinėje, prie pat tvoros, stovi keistas statinys: tai gana aukšta (apie 3 m) iš akmenų sumūryta piramidė su nedidele niša, balto marmuro plokštėje iškalta dedikacija („Atminimui tu/ kurie palaidoti/ šiame šventoriuje/ 1966“) ir akmeniniu kryželiu. Šio statinio galbūt visai nevertėtų čia minėti, jei



V. Svirskis. Šv. Jonas Nepomukas Šilų bažnyčios šventoriuje. 2000 m. R. Virkučio nuotr.

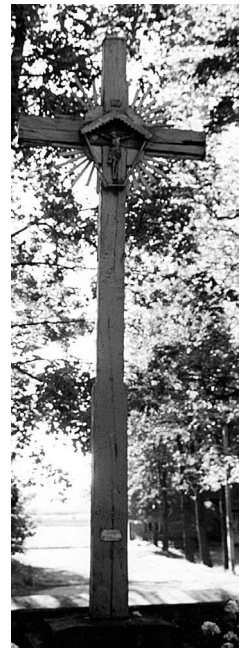

Kryžius Šilų bažnyčios šventoriuje. 2000 m. A. Počilpaitės nuotr.

ne maža medinė skulptūrelė nišelėje. Ji vaizduoja šventąją (gal Švč. Mergele Mariją?) su karūna ant galvos, ilgu rūbu, maldai sudėtomis rankomis, gana grubiai modeliuotu veidu. Neaišku, nei kas šio statinio autorius, nei kodėl pasirinkta tokia keista akmens ir medžio samplaika.

Dar viena Šilų šventoriaus nepaprastybė – visiškai naujas, 2000 m. prie centrinio tako į bažnyčią atsiradęs kryžius. Dedikacija informuoja, jog jis skirtas 1941 m. tremtiniam V. ir I. Anusevičiams atminti. Kryžiaus plokštumų paviršius išskobtas savotišku ritmu pasikartojančiomis netaisyklingų formų duobutėmis, kurios su erškėčio dyglį primenančiais iškilumais teikia visam statiniui originalumo. Tačiau originaliausiai atrodo didelis (apie 1 m) Nukryžiuotojo atvaizdas, drožtas iš to paties kryžiaus medžio, susiliejęs, tarsi suaugęs su kryžiaus liemeniu. Figūra traktuota gana lakoniškai, kone schematiškai, labai artima liaudiškajam primityvui, turi savotiškos jėgos ir įtaigos. Gaila, šio kūrinio autorius nežinomas.

Šilų kapinėse nedaug medinių paminklų ir tie nėra labai meniški. Galima būtų paminėti nebent kryžių ant Gailiušių šeimos kabo. Jis neaukštas, nesiekia nė dviejų metrų. Priekinių plokštumų paviršius dekoruotas netaisyklingos formos, nevienodo dydžio grioveliais, o žemiau kryžmos iš kraštų atsiranda kolonėles primenančios tekintos detalės. Statinio siluetas asimetriškas: apatinėje dalyje, prie pagrindo, ant kurio išdrožta deganti žvakė, iš kairės įmontuota stela su klūpančio angelo figūra, ir tai teikia savotiško originalumo.

Sodybose kryžių nedaug. Iš senesniųjų paminėtinas pokary statytas Onos Bujokienės kryžius – labai paprastas, be puošmenų, trilapio formos pečių galais, tačiau dėl darnių proporcijų darantis malonų įspūdį.

Savo puošnumu, detalėmis bei ornamentu išsiskiria dviejų aukštų (apie 7 m aukščio) stoginis kryžius Aniceto Kartano sodyboje. Pirmąją jo stoginėle sudaro piramidinis stogelis su vingiuotos konfigūracijos kampinėmis atramomis, kurios remiasi į kiaurapjūvio ornamento karnizą. Atramas savotiškai papildoma kampiniai skydeliai, esantys tarp stogelio ir stulpo kampo

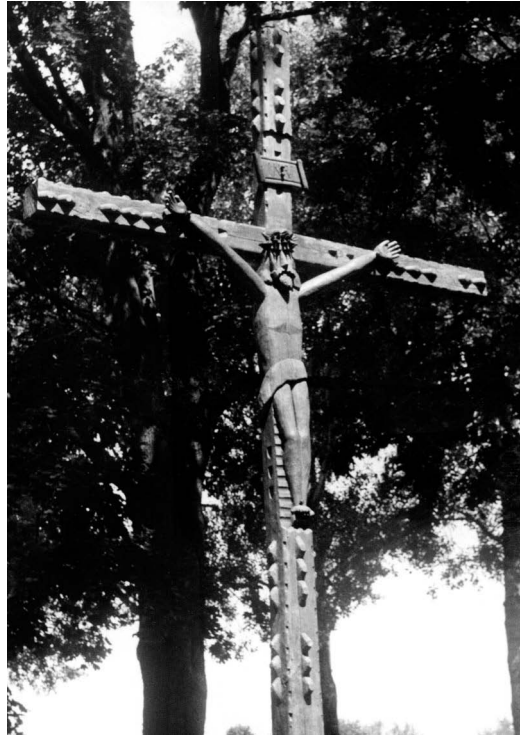

Kryžius Šilų bažnyčios šventoriuje. 2000 m.
R. Virkūčio nuotr.

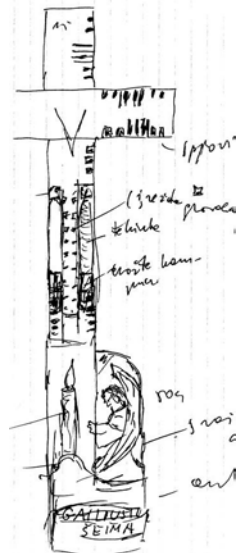

Kryžius Šilų kapinėse.
2000 m.

Piešė A. Počiulpaitė

ir sudarantys uždaras erdves medinėms skulptūrėlėms. Iš priekio, nuo kelio pusės, įdėta įprastinės kompozicijos Rūpintojėlio skulptūra, iš kairės – Švč. Mergelės Marijos Širdies, iš dešinės – angelo statulėlė. Nugarinėje stogastulpio dalyje matome šv. Agotos atvaizdą. Skulptūrėlės nedidelės, apie 20–25 cm aukščio, jos gražiai įkomponuotos stoginėleje.

Viršutinė stoginėle mažesnė, jos dekorui – pastogėlei, karnizui, atramoms – panaudotas stilizuoto tulpės žiedo motyvas. Iš priekio ant stulpo dekoratyvus kryželis su metaliniu krucifiksu.

Stulpas gausiai dekoruotas drožinėtu ornamentu, karnizas jį padalija į dvi atkarpas. Jo paviršių dengia geometrinis ornamentas: sudarytas pirmoje atkarpoje iš spiralės, antroje – iš rombelių. Pagrindas, atvirkščiai, – išmargintas augalinių elementų kompozicija, kurioje dominuoja didelės ramunės žiedas. Iš priekio pagrindo viršuje iškalta dedikacija: „Dieve, laimink mus/ ir mūsų/ Tėvynę“. Ir metai – 1990. Stogastulpio viršuje – geležinis kryžius, kuriame vyrauja augaliniai motyvai. Visas statinys šviesus, impregnavimas vietomis pažeistas.

Prie Šilų glaudžiasi laukuose vienkiemiais pasklidęs **Kartanų** kaimas, kuriame yra Kartanų sodyba (apie Šilus Kartanų pavardė labai populiari) su V. Svirskio šedevru, į čia dar prieš karą atkeltu iš kito kaimo. Paskendęs vyšnios šakose ir krūmuose, jis beveik nematomas net nuo čia pat esančio keliuko. Tai V. Svirskiui būdingas keturių pusių stogastulpis su horeljefinėmis skulptūromis: iš priekio – sunkiai šiandien identifikuojamo šventojo kunigo rūbais, iš kairės – šv. Juozapo, iš dešinės – Nukryžiuotojo, iš nugaros – Švč. Mergelės Marijos. Skulptūrinės formos čia mažiau nudilintos laiko nei Šilų bažnyčios šventoriaus kopllytstulpyje, todėl ryškiau spinduliuoja liaudiškojo baroko grožį ir darną. Gaila, kad nebeišliko autentiško stogelio ir stulpo, jie pakeisti kitais. Tėra tik senasis bokštėlis su gana paprastu geležiniu kryžiumi.

Gretimoje Veronikos Juzėnienės sodyboje stovi naujas kryžius – paprastas, be jokio dekoru. Jis pastatytas vietoj sunykusio senojo, išlaikant tradiciją ir poreikį prie namų turėti kryžių.

Be čia jau suminėtų didžiųjų kaimų, Raguvos apylinkėse yra nemažai kitų, mažesnių kaimelių, kapinaičių, sodybų su mediniais kryžiais. Viena iš tokių vietovių – **Nibragalio** kaimas. Čia M. Šaparnio ir E. Maselienės sodyboje yra 1995 m. pastatytas savotiško stiliaus statinys – stogastulpio ir kopllytstulpio samplaika. Palyginti nedidelis (apie 3 m aukščio), jis turi du aukštus: pirmąjį sudaro stoginėle su pagrindo karnizu, be atramų, dengta labai lėkštu piramidiniu stogeliu, antrąjį –



V. Svirskis. Stogastulpis
Kartanų k., Kartanų
sodyboje. 2000 m.
Piešė I. Budrytė

atvira koplytėlė su metalinėmis atramomis. Virš koplytėlės stogelio – nedidelis, labai savotiškos formos geležinis kryželis. Stulpo paviršius, pastogėlės, karnizai gana gausiai dekoruoti kiaurapjūvio ornamento juostomis (lankeliais su skylutėmis). Pagrindo paviršius išdrožinėtas lankelių ornamentu, išdėstyta dviem lygiagretėmis eilėmis.

Statinyje daug skulptūrų. Stoginėleje – šv. Petro statulėlė (apie 30 cm aukščio), drožta laikantis iprastinės ikonografijos: šventasis pavaizduotas ilgu rūbu, senas, su raktais kairėje rankoje ir knyga dešinėje. Koplytėlėje statulėlių net kelios: trys skirtingi Švč. Mergelės Marijos atvaizdai: Maloningoji, Lurdo ir besimeldžianti. Jie labai artimi, tačiau specifiniai ikonografiniai atributai leidžia identifikuoti kiekvieną paveikslą. Ketvirtoji skulptūrėlė vaizduoja moterį su kardu, greičiausiai šv. Barbarą. Šios skulptūrėlės irgi nedidelės, 30–35 cm aukščio, jos darniai užpildo architektūrinių ir dekoratyvinių elementų suformuotas erdves. Apskritai statinys gražiai pritampa prie aplinkos: trobos ir darželio želdinių.

Prie keliuko glaudžiasi nedidelės, senais medžiais apaugusios kapinaitės. Jos, kaip ir daugelis kaimo kapinaičių, jaukios ir traukia sunkiai nusakoma nuotaika ir dvasingumu. Medinių statinių jose nedaug. Iš jų vertėtų paminėti bent porą kryžių – naujų ir labai skirtingų.

Kryžius ant Bikinų šeimos kapo ganėtinai puošnus. Metalinė Nukryžiuotojo skulptūrėlė pridengta nedideliu mediniu dvišlaičiu stogeliu su kiaurapjūviu ornamentu pagražintomis atbrailomis. Iš kryžmos išeina dekoratyvaus stilizuoto kryželio pavidalo spinduliai. Pečių galai stilizuoto trilapio formos. Liemens, pečių, viršūnės paviršius išraižytas augaliniu ornamentu: šakelė su simetriš-



Koplytstulpis Nibragalio k. M. Šaparnio ir E. Maselienės sodyboje. 2000 m. R. Virkučio nuotr.



Kryžius Nibragalio kapinėse. 2000 m. R. Virkučio nuotr.

kais lapeliais šiek tiek primena eglutę. Apatinėje liemens dalyje iš šonų mato me po pridėtinį dekorą elementą, tarsi kokius sparnelius, kurių apatinė dalis remiasi į stogelį, esantį ties sankirta su pagrindu. Pagrindo, kaip ir liemens, priekinis paviršius išraižytas šakelių ornamentu. Akcentuojami statinio kampai (briaunos) – juose tvirtintos pridėtinės medžio juostos, kurių išorinis kraštas profiliuotas pagal tulpės žiedo viršutinės dalies konfigūraciją. Dedikacija iškalta stambioje ant pagrindo tvirtintoje lentoje.

V. Šaparnienės antkapinis paminklas patraukia darnia architektonika, santūriai, bet išraiškingu kryžmos dekoru. Medinis puslankio formos stogelis, galima sakyti, stogelio imitacija, gražiai dera su pilnaviduriu nimbu, kurio forma plastiškai sumodeliuota, o ritmiškai banguotas paviršius paraižytas priešpriešinėmis eglutėmis. Viršūnė ir pečių galai suvedami į labai žemai nukirstą piramidę. Profiliuoto kontūro dedikacijos lenta dera prie kryžiaus proporcijų.

Putiliškių kaimas yra netoli Raguvos. Nuo senojo kelio Panevėžio link matyti vienkiemiais sutūpusios sodybos. Vienoje iš jų – G. Blėnaitės–Vinauckienės sodyboje – stovi gražus 1994 m. statytas kryžius. Šeimnininkė sako, kad jį daręs meistras iš Panevėžio, tačiau pavardės nepamenanti. Statinys gana harmoningas ir stilingas. Kryžmoje įrengta paprasta ir apačią siaurėjanti koplytėlė su profiliuotomis šoninėmis sienelėmis ir skydeliu, dengta dvišlaičiu stogeliu. Nimbai panaudotos tulpės žiedo formos. Pečių ir viršūnės galai trilapio formos, apskardinti. Liemens ir pagrindo sankirtą žymi stogelis ir dekoras. Kryžių G. Blėnaitės–Vinauckienė statė kaip padėką už globą ir pagalbą sovietų priespaudos metais.

Tačiau daugiausia dėmesio yra reikalingos Putiliškių kapinaitės, esančios



Kryžius Putiliškių kaime G. Blėnaitės–Vinauckienės sodyboje. 2000 m. R. Virkučio nuotr.



V. Ulevičius. Paminklas poetui B. Krivickui Putiliškių kapinėse. 2000 m. R. Virkučio nuotr.

ant gražios kalvelės, truputį nušokusios nuo pro šalį bėgančio paprasto, šiek tiek pažvyruoto lauko keliuko. Jos didesnės ir savotiškai atviresnės nei Nibragalio kapinaitės. Gal dėl to, kad iš tolo žvilgsnį patraukia masyvus V. Ulevičiaus darbo paminklas partizanų poetui Broniui Krivickui. Jis dominuoja erdvėje, goždamas kitus – senuosius medinius (jų likę palyginti nemažai) ir naujesnius akmens ar teraco paminklus. Dauguma senųjų medinių kryžių jau nyksta. Jų išvaizda liudija, kad šiose apylinkėse dažniausiai būdavo statomi paprasti, nedekoruoti kryžiai, daugiausia su trilapio formos pečių galų užbaigimais.

V. Ulevičiaus kūrinys dominuoja didelė angelo figūra, virš kurios tarsi iš angelo sparnų iškyla kryžius. Tai galima suvokti ir kaip įkvėpimo bei iš jo ir tragiško poeto likimo kylančios kančios įvaizdį. Juolab, kad paminklo kompozicijoje dukart panaudotas knygos motyvas. Ant vienos knygos stovi angelas su žvake rankoje, ant kitos iškalta dedikacija, kuriai parinktas B. Krivicko poezijos posmas: „*Lietuvą Dievo-/as apveizdi/ ir gina amži-/ais suvargusios jos nea-/pleis. Ateič-/iai doasios/ galiūnus au-/gina vesda-/mas juos/stebuklin/gais kelia/is*“. Kitame atverstos knygos lape įrašyta poeto pavardė ir gimimo bei mirties datos. Apatinėje paminklo dalyje – savotiškas vainikas su iškaltomis lietuvių poetų klasikų pavardėmis. Tuo, matyt, norima pasakyti, jog ir B. Krivicko vieta yra tarp jų.

Paminklo siluete dominuojanti angelo figūra savotiškai siejasi su jau minėtais Raguvos statiniais (šv. Florijonu, šv. Agota, pagaliau net ir su A. Tarabildos darbu Šilų bažnyčios šventoriuje). B. Krivickui skirtas paminklas nuo jų skiriasi visų pirma tuo, kad figūra yra įkomponuota į daugybę kitų prasminių ir simbolių elementų, kurių svarbiausias, žinoma, yra kryžius. Be to, šio, kaip ir visų kitų V. Ulevičiaus darbų, paviršius yra padengtas drožinėtais geometriniais ornamentais. Gana paprasta jų struktūra, griežta, netgi sausoka kompozicija padeda išvengti chaoso, nekonkuruoja su skulptūrinėmis formomis, bet jas savotiškai papildo. Ornamentuoti paviršiai yra ne tik V. Ulevičiaus kūrybos ypatybė, bet šiuo atveju ir tam tikra prasme įsilieja į aukštaitiško ornamento tradicijas kaip šiuolaikinė individualizuota jo apraška.

Kiti Raguvos apylinkių mediniai paminklai yra išsibarstę po atskirus kaimus ir sodybas. Iš jų yra daug aukštų, siekiančių 7 metrus ir daugiau. Tokie dažniausiai yra kryžkelėse bei kaimuose stovintys kryžiai. Dalis jų visai arba mažai dekoruoti, kaip, sakykim, kryžius prie Panevėžio–Nibragalio kryžkelės. Kartais norint kukliai papuošti, naudojamos neįprastos medžiagos – metalas, skarda ir pan. (pavyzdžiui galėtų būti **Smiłgių** kaime prie vienos sodybos stovintis palyginti aukštas kryžius su metaliniu nimbu). Labiau norėtusi aptarti tuos, kurių kuo nors išsiskiria puošyba, atspindinti aukštaičių kryždirbystės paveldo tradicijas. Turbūt joms artimiausi A. Jurkėno darbai. Jau minėtas jo stogastulpis prie negyvenamos sodybos Raguvoje.

Kitas didelis A. Jurkėno darbas – kryžmiškas kryžius – yra **Titeikių** kaime. Tai gausiai išpuoštas įvairiais pridėtiniais kiaurapjūviais ornamentais statinys su koplytėle kryžmoje. Koplytėlė dengta dvišlaičiu stogeliu, kurio gana plačios atbrailos profiliuotos ir išpjaustytos kiaurapjūviu. Stogelį su profiliuotu koplytėlės pagrindo karnizu jungia tekintos kolonėlės. Darniai tarp kitų stogelio ir kryžmos dekoru elementų (kryžmą supa harmoningai subalansuota dekoratyvi kompozicija, kurią

sudaro tulpės žiedas ir lapai) atrodo dviejų besimeldžiančių angelų siluetai, simetriškai „užkelti“ ant stogelio. Neįprastas koplytėlės turinys: Nukryžiuotojo vietoje – didelė dekoratyvi žvakė. Sunku pasakyti, ar jai teikiama kokia nors ypatinga simbolinė reikšmė, ar to pageidavo kryžiaus užsakovai.

Viršūnė ir pečių galai trilapio pavidalo, jų paviršių pagyvina rozetė, sudaryta iš šakelių ir tulpės žiedo. Liemens dekorui pasirinktas pridėtinis kiaurapjūvis ornamentas, kurio lankelių bei skylių ažuuro juostos, įtvirtintos ant kampų (briaunų), nutįsta nuo tulpės kompozicijos prie koplytėlės pagrindo iki karnizo. Žemiau karnizo, prieš pagrindą, išskirta atkarpa dedikacijai („*Dieve/ globok/ mus ir/ mūsų/ Tėvynę/ 1990*“), kurią iš šonų įrėmina priešpriešiais ant kampų sudėlioti iš tulpės augalo sudaryti dekoro elementai. Itin akcentuotas pagrindas – nuo liemens jį skiria karnizas, kurio kraštai išpaustyti ažuūriniais lankeliais. Stambios tekintos kolonėlės teikia ir pagrindui, ir visam statiniui monumentalumo. Pagrindo plokštumos apkalotos profiliuotomis lentelėmis.

Kitas A. Jurkėno kryžius stovi **Skaurėdų** kaimo kryžkelėje. Jo struktūra analogiška Titeikių kaimo kryžiui. Tokia pati pečių galų ir viršūnės forma bei dekoras, liemens kampų puošyba. Kitaip formuojama kryžma. Ji turi stogelį su spiralinėmis atramomis, šiek tiek primenančiomis susipynusias šakeles. Apačioje jos remiasi į karnizą, o viršuje pereina į nedidelę virš stogelio iškylančią kolonėlę, ant kurios išdrožtas angelo siluetas. Stogelis paprastas, dvišlaitis, su profiliuotomis atbrailomis. Nukryžiuotojo skulptūrėlė metalinė, bet palyginti gana išraiškinga. Kryžmos puošybai, kaip ir Titeikių kryžiuje, pasirinktas tulpės motyvas, tik čia jo kompozicija kiek sudėtingesnė.

Dedikacijos (ji labai lakoniška: „*Skauradai/ 1991 m.*“) vieta, kaip ir Titeikių kryžiuje, liemens apatinėje dalyje, iš viršaus ir apačios aprėminta karnizais, o iš šonų – augalinio (tulpės) ornamento pridėtine kompozicija. Pagrindo dekoras suformuotas gana nesudėtingo profilio lentelių. Kolonėlės – gana stambios, į apačią platėjančios.

Trys dideli, sudėtingos struktūros A. Jurkėno statiniai (Raguvoje, Titeikiuose ir Skaurėduose), ne tik atskleidžia meistro stilių bei vystomą kryžiaus modelį, bet ir daug nusveria formuojant dabartinį kryždirbystės vaizdą šioje teritorijoje. Labai svarbu, kad A. Jurkėnas remiasi aukštaičių kryžių tradicijomis, derina skirtingos prigimties (geometrinius, augalinius) ornamentus, įpindamas į juos figūrinius (mėgiami angelų siluetai), net architektūrinius (kolonėlės) elementus. Laikydamasis tų pačių kryžiaus formos bei dekoro principų, tam tikras statinio dalis (stogelį, kryžmą ir kt.) varijuoja, vengdamas tiesioginio pakartojimo. Kad ir kaip gausiai išpuošdamas kryžių pridėtiniais kiaurapjūviais ažuūriniais elementais, profiliuodamas atskiras detales, A. Jurkėnas išlieka santūrus ir saikingas. Jo kryžių konstrukcijos nepaskęsta tarp dekoro elementų, kurių derinys turi, rodos, gerai apgalvotą ir jaučiamą ritmą, ir gana nesunkiai leidžia atpažinti individualų autoriaus braižą tarp kitų panašiais principais kuriamų statinių.

Nemaža sodybose ir pakelėse esančių kryžių yra padaryta nežinomų meistrų, kuriems kryždirbystė nėra nuolatinis užsiėmimas, o tik gyvenimo epizodas, atsiradęs kilus reikalui pasidirbdinti kryžių savo namams ar padirbti kaimui.

Vienas tokių kryžių yra **Titeikių** kaime prie negyvenamos Kulbokų sodybos. Jį padirbo ir pastatė šios sodybos šeimininkų Kulbokų sūnūs Atgimimui prasidėjus.

Sodria geltona spalva nudažytas, jis patraukia žvilgsnį kiekvieno važiuojančio Juostininkų–Raguvos keliu. Neaukštas (apie 4 m aukščio) jis gražiai kyšo tarp jau gana apleistų medžių, išbridęs į suvešėjusią nepjautą žolę.

Žvelgiant į statinio struktūrą, dekorą, akivaizdu, jog jo dirbėjai stengėsi kaip galėdami jį išdabinti, tačiau saiko ribų neperžengė, atvirksčiai, jaučiamos pastangos išgauti darnų vaizdą, kuriame derėtų konstrukcijos ir ornamento elementai. Nežinia dėl ko, galbūt dėl ilgaamžiškumo, panaudotas metalas. Metaliniai spinduliai, puošiantys kryžmą, – šviesiai nudažyta iš gana plonų virbų suformuota stilizuoto augalo kompozicija. Nelabai būdingas Aukštaitijai yra tokio pat metalo kryžius viršūnėje.

Kryžmoje nedidelis stogelis su nugariniu skydeliu, ant kurio prikalta metalinė Nukryžiuotojo skulptūrėlė, ir karnizu. Ir stogelio atbraila, ir karnizas puošti medžio juostelėmis, kurių kraštai išdrožinėti trapecijos pavidalo danteliais. Liemens, pečių ir viršūnės paviršiai lygūs. Statinį puošia ažūrinės kiaurapjūvio ornamento juostos, statmenos pečių viršutinei ir apatinei bei liemens ir viršūnės šoninėms plokštumoms. Šoninių plokštumų ornamentuotų juostų ilgis lygus pečių ir viršūnės juostų ilgiui. Liemens apačioje, po tam tikro tarpo, matome analogiškai kaip ant stogelio atbrailos profiliuotas ornamento juosteles, kurios tvirtintos ant kampų (briaunų). Liemens ir pagrindo sankirtą žymi stogelis, o pagrindo kampai „išsiskleidžia“ dviem pridėtinėmis profiliuotomis juostelėmis. Pečių galai išryškinti stačiakampio pjūvio elementu, kuris užbaigtas žemai nukirstos piramidės forma. Viršūnėje virš stačiakampio – jau minėtas metalinis kryžius.

Kirmėlių kaimas irgi turi savo kryžių. Jis pastatytas prie kryžkelės. Kieno darbo, nežinia. Žinoma tik tiek, kad jo pastatymą organizavo Klivickas. Kryžiaus liemens, pečių ir viršūnės paviršius dengia gana abstraktus, šiek tiek eglutę primenantis uždarnos kompozicijos raižytas ornamentas. Metalinė Nukryžiuotojo skulptūrėlė pridengta nedideliu dvišlaičiu mediniu stogeliu. Kryžmą juosia monolitinis abstrahuoto tulpės žiedo silueto nimbas. Pečių ir viršūnės stačiakampio pjūvio galų priekinių paviršių paįvairina išraižyti stilizuotos tulpės elementai.

Pagrindas gana aukštas (apie 1,50 m), į apačią platėjantis ir palaipsniui susiliejančias su natūraliu medžio kamieno apvalumu. Pagrindo fasadinėje pusėje iškalta kažkas panašaus į nedidelę nišą su žvake. Po ja įrėžti kryžiaus pastatymo metai – 1990. Kryžiaus visuma, jo dekoru bei elementų struktūra bei kompozicija rodo, jog tai pradedančio ar mažai įgudusio meistro darbas.

Iš pavienių nežinomų meistrų darbo kaimų kryžių būtų galima paminėti ir **Kirmėlių** kaimo kryžių. Tai aukštas (apie 7 m) statinys. Nukryžiuotojo skulptūrėlė, kaip įprasta, metalinė, dengta dvišlaičiu skardiniu (gana retas atvejis) stogeliu su žemyn atlenkais kraštais. Priekinių kryžiaus paviršių dengia paprastas raižytas tulpės žiedo ir vingiuotų linijų dekoras, kurio linijos paryškintos juodais dažais. Pagrindas neiškirtas ir neakcentuotas. Maždaug 1,70 m aukštyje įrašyti kryžiaus pastatymo metai – 1997.

Kryžius nėra ir niekada nebuvo statinys, kurio santykis su žmogumi pasižymi su jo padarymu ir pašventinimu. Greičiau galima sakyti, kad kryžiaus pastatymas, o ypač jo pašventinimas, yra tikrasis kryžiaus gimimas, gyvenimo jį pastatiusioje bendruomenėje ar šeimoje pradžia. Didelė dalis su kryžiumi susijusių apeigų išnyko sovietiniais metais. Žmonės dar mena bendruomeninių kryžių lankymą

prieš Šeštines, t. y. per Kryžiaus (*kryžavas*) dienas – šis paprotys jau sunykęs. Kartais Kryžiaus dienos sutapatinamos su gegužinėmis pamaldomis – paklauses apie kryžių lankymą, suvoki, jog kalbama kaip tik apie Kryžiaus dienas.

Užtat atsirado naujų papročių, įprasminančių bendruomeninį kryžiaus vaidmenį. Jie atėjo drauge su Atgimimu ir kryžių statymo banga. Didelė jų dalis, kaip matėme, dedikuota Tėvynei, kaip prašymas apsaugoti jos laisvę, kaip padėka ir pan. Ypač branginami ir gerbiami kaimų kryžiai, pastatyti bendruomenės lėšomis, jie lankomi įvairiomis progomis pavieniui ir bendrai. Įdomus paprotys statyti kryžių negyvenamoje sodyboje, išnykusiame kaime. Pastarasis atvejis ypač ryškus Skauraduose, kur stovi aukščiau aprašytas A. Jurkėno kryžius. Šito kaimo jau nėra, vietoj sodybų plyni laukai ir krūmynai, žmonės išvažinėję po miestus. Kaimui atminti buvo pastatytas kryžius, ir prie jo kasmet, paskutinį rugpjūčio sekmadienį, gėstant vasaros spalvoms, susirenka buvę jo gyventojai. Susitikti, aptarti naujienas, tiesiog pabūti kartu prie *savo* kryžiaus. Pabūti, o paskui palikti jį, tokį puošnų ir vienišą kaimo bendruomenės vienybės sergėtoją. Iš tiesų čia vaizdas nepaprastas: važiuoji kelis kilometrus neplačiu, kaip styga tiesiu vieškeliu, iš kraštų įrėmintu labai tankia krūmų juosta, – lyg koku žaliu tuneliu, kuris staiga tarsi išnyksta, keliukas išsišakoja, atverdamas laukus ir kryžių.

Tačiau kryžiaus gyvastingumą liudija ne tik individo ar bendruomenės santykis su juo, papročiai bei apeigos, bet ir jo aplinka, kuri netiesiogiai išreiškia jam pagarbą ir žmonių dėmesį. Šia prasme dauguma Raguvos apylinkių kryžių tikrai gyvi.

Kryžių pastačius, jam sukuriama speciali aplinka, tarsi estetizuota sakralinė erdvė. Retai kada kryžius paliekamas neaptvertas. Tvorelės paprastai juosia stačiakampį plotą aplink kryžių, jos beveik be išimties medinės, nuo 0,75 iki 1,2 m aukščio. Iš paprastų ar įmantresnių profiliuotų lentelių, kartais su tekintais stulpeliais-kolonėlėmis kampuose ir pan. Beveik visada turi vienvėrius ar dvivėrius vartelius. Takeliai nuo kelio išgrįsti daugiausia šaligatvio plytelėmis, kartais akmenimis ar bent pažvyruoti. Vietomis prie takelio ar aptvare įrengti suoliukai.

Aptvertas plotas, kryžiaus darželis ir takų pakraščiai apsodinti daugiausia kaime mėgiamomis gėlėmis: rūtomis, tagetėmis, ramunėmis, bijūnais, kartais žydinčiomis samanėlėmis ir pan. Gali pamatyti ir tujų, įvairių dekoratyvinių medelių ir kt. Be to, kryžiai yra puošiami. Ypatingomis progomis (šventinant, atleidų, kitokių švenčių metu) jie apjuosiami vainikais, daugiausia ažuolo.

Prie reto kryžiaus nepamatysi puokštės – gyvų ar dirbtinių gėlių. Gyvos gėlės merkiamos į paprastus stiklainius ar plastmasinius butelius, rečiau specialias vazelas. Vis labiau įsigali paprotys kryžiaus papuošimui naudoti dirbtines gėles – puokštes bei girliandas iš rožių, herberų, lelijų, kalijų, ramunių ir t. t. Kartais tokia dirbtinių, rečiau gyvų gėlių puokštelė pritvirtinama ant kryžiaus liemens ar pagrindo. Kryžius puošiamas neatsitiktinai – kaime susitariama, kas nuolat rūpinsis gėlėmis, išrėdys kryžiaus darželį ir takus, nušluos ir t. t. Dėl to prie daugumos kryžių, net tokių, kurie, kaip Skauradų kaimo kryžius, toli nuo sodybų, matyti šviežiai ar prieš keletą dienų pamerktos gėlės, švarūs takeliai.

Sodybų kryžiai dažniausiai statomi darželiuose, todėl retai specialiai aptveriami. Prie jų tik pasodinama gėlių. Mediniai kapinių kryžiai (kartu su kapu) Ra-

guvos apylinkėse irgi aptveriami rečiau nei akmeniniai, nebent kuriamas vientisas antkapinis ansamblis.

Ir kryždirbiams, ir fundatoriams labai svarbus kryžiaus ilgaamžiškumas. Daugiausia dėl to kryžiai dažomi. Sunku šiandien atsekti autentiškas senųjų kryžių spalvas, jų paviršiuose dažnai galima išžiūrėti vieną pro kitą prasišviečiančius kelis sluoksnius dažų: žalių, įvairiausio atspalvio rudų, baltų, net mėlynų. Vyrauja rudi ir geltoni. Dabartiniai kryžiai dažniausiai ne dažomi, o impregnuojami (retais atvejais lakuojami). Kaip ir visur Lietuvoje, čia populiarius įvairių atspalvių ir intensyvumo pinoteksas. Daugelio kryžių paviršius nusišėręs ir atgavęs natūralų lauke stovinčio nedažyto medžio pilkumą, kuris išryškina natūralų medžiagos grožį ir suteikia jai archajiškumo šydą. Tačiau apsiniaukusią dieną toks statinys sunkiai išsiskiria laukų ar medžių fone.

Laikui bėgant kito ne tik dažymo ar impregnavimo būdai, bet ir statymas (čia neturima galvoje kryžiaus statymo būdas, t. y., ar jis statomas su talka, žmonių jėgomis, ar pasitelkiama technika, sakykim, autokranai ir pan.). Visais laikais buvo problemiškas medžio sąlytis su žeme – kryžiaus apačia nuo drėgmės gana greitai imdavo pūti, statinys būdavo nupjaunamas ir vėl iš naujo įleidžiamas į žemę (kartais dėl to kryžiai būdavo daromi kaip galima aukštesni). Ieškota būdų, kaip prailginti kryžiaus amžių. Šiandien pagal statymo būdą galima šiek tiek spręsti ir apie pastatymo laiką.

Senesniųjų kryžių apačia (kartais pasmaluota) būdavo įleidžiama tiesiog į žemę, akmeninį ar betoninį pamatą. Paprastai tokiais atvejais prie kryžiaus renkasi vanduo ir pūdo apačią (tuo nesunku įsitikinti ir šiandien). Pastaruoju dešimtmečiu dauguma kryžių statoma tarp medžio ir žemės paliekant oro tarpą, t. y. kryžius pakeliamas ant metalo strypų, o tie strypai įbetonuojami, vanduo laisvai nubėga ir medis ventiliuojamas greitai išdžiūsta. Tik laikas parodys, ar toks būdas efektyvus, nes dėl tų strypų, ypač jeigu jų nepridengia žolynai ar kokie kiti elementai, neretai nukenčia statinio išvaizda.

Akivaizdu, kad kryžius ar kitoks liaudies statinys apie save sukuria ypatingą erdvę, kuri spinduliuoja į aplinką ir palaiko tradicijų dvasią – ar tai būtų per stebuklą išlikęs V. Svirskio unikumas, ar negrabus pradedančio meistro darbelis. Kaip jau minėta, Raguvos valsčiaus ir dabartinės seniūnijos teritorijoje vyrauja kryžmiško kryžiaus pavidalas: paprasto ir ornamentuoto. Aukštaitišku papročiu čia gana daug kiaurapjūvio ažūrinio ornamento, kurio pridedamos juostos puošia kryžiaus liemenį, koplytėlę, stogastulpių stoginėles ir pan. Raižyto, drožinėto ornamento kiek mažiau. Beveik be išimties vyrauja augalinis – tulpės (arba lelijos) – motyvas. Tulpės išvaizda ornamento struktūroje labai įvairi: nuo beveik natūralistinės iki abstrahuotos, sunkiai identifikuojamos. Ją matome kryžmą juosiančiuose nimbuose, ornamentuotų juostų išorinio krašto profiliuose, pečių galuose ir pan. Tai ir viena žiedo forma, ir šakelė su žiedu, ir visas augalas.

Geometrinis ornamentas nesudėtingas. Kartais juo pabrėžiama, išryškinama tulpė, kartais jis formuoja dekoro ažūrą, kartais dengia statinio paviršių. Tai dažniausiai apskritos ar ovalinės skylutės, trikampėliai, kvadratai, rečiau vingiuota linija. Geometrinis ornamentas dažnesnis raižytiniuose nei kiaurapjūviuose ornamentuose.

Šitokias puošybos, statymo ypatybes įvairiais variantais išryškina Raguvos apylinkių kryžiai, jų smulkių lokalinių atmainų savitumai.

Toje įvairovėje nėra labai sunku išvelgti aukštaitiškas šaknis. Jas ir reikėtų saugoti, puoselėti, kad išaugtų galingas medis, pajėgus atsilaikyti ir klestėti masinės kultūros vėtroms siaučiant.

Valgiai, stalo indai ir įrankiai

Janina Samulionytė

Lietuvos liaudies buities muziejus

Šiame straipsnyje nagrinėjame, iš kokių indų ir kaip valgė bei gėrė, kokius stalo įrankius naudojo tarpukario Raguvės apylinkės gyventojai.

Medžiaga straipsniui rinkta Raguvos apylinkėse 2000 m. liepos 10–16 ir rugsėjo 22–24 dienomis.

Apklausta 13 pateikėjų, vyriausias gimęs 1904, jauniausias – 1927 metais. Surinkta medžiaga saugoma Lietuvos liaudies buities muziejaus archyve.

Valgiai

Kasdieniniai valgiai. Ką raguviai valgė pusryčiams, pietums, vakarienei? Kaip ir visoje Aukštaitijoje, taip ir Raguvos apylinkėse pusryčiams ir pietums dažniausiai virdavo kopūstus ir barščius. „*Sriuboje lašinius virė, kartais įdėdavo kumpio gabaliuką*“ (M. Kecorienė). Pusryčiams išvirti valgiai buvo valgomi ir per pietus. Kad jie neatšaltų, buvo laikomi karštoje aukštaitiškoje krosnyje. „*Ryte iškepa blynų, išverda barščių, košės bulvinės. Pietų atskirai neverda, nėra kada*“ (O. Nakrošienė).

Lietuva yra skirstoma į tris pagrindines mitybos papročių zonas: vakarų, kur pusryčiams ir pietums valgoma košė, rytų – kepami blynai, vidurio – verdami virtiniai (1 pav.). Raguvos apylinkės yra priskirtos vidurio zonai. Visi apklausti pateikėjai patvirtino, kad čia dažnas pusryčių ir pietų valgis buvo virtiniai. „*Virtinius dažniausiai iš razavų (rupiai maltų – J. S.) miltų, dažnai darė virtinius*“ (Z. Stačkevičienė).

Be to, tyrinėjant šią apylinkę, paaiškėjo, kad kitas svarbus pusryčių ir pietų valgis buvo blynai. „*Blynai kožną dieną, kartais košė*“ (A. Rinkevičienė). „*Blynai miltiniai, bulviniai, kvietiniai, dažniausiai razavų miltų. Valcuoti miltai metinėms šventėms – Kalėdoms, Velykoms*“ (O. Nakrošienė).

„*Blynus kepė didelius ir mažus. Juos valgė su paspirgintais lašiniiais, su rūgščiu pienu*“ (M. Kecorienė). Išsamiausiai apibūdino šių apylinkių valgius pateikėja J. Juškienė: „*Pusryčiams – blynai, kopūstai, kruopos. Dažniausiai blynai ir virtiniai*“.

Kai kurie raguviai pusryčiams bei pietums valgė sriuboje virtą mėsą. Pateikėja E. Ivanauskienė, gim. 1920 m., pasakojo: „*Pas mus buvo mėsos sočiai, turėjom 3 kiaules, daug žemės*“.

Raguviai mėgo patiekalus iš bulvių. Dažnas pusryčių valgis – *smažonka*. „*Bulves išverda su lupynomis, jas nulupa, supjausto ir sudeda į čerpe. Įdėda taukų, o jei neturi – įpila pieno, įdėda druskos, cibulio*

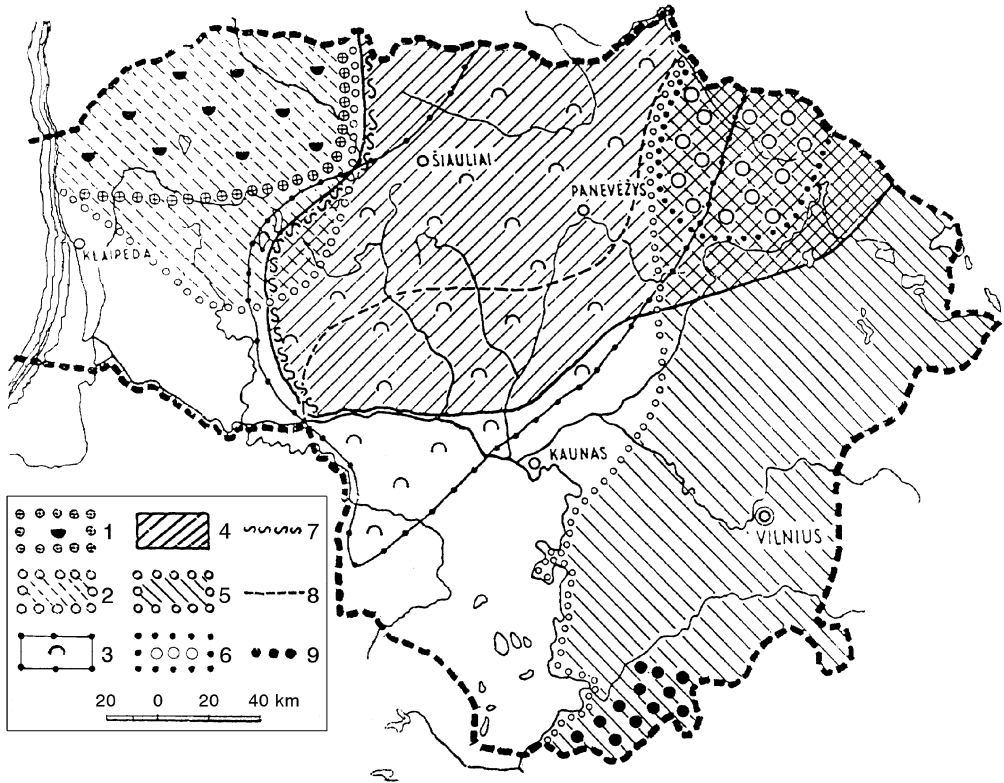

daug. Čerpę kiša į iškūrentą pečių. Daugiausia smažonkų valgė pusryčiams“ (Z. Stačkevičienė). „Moliniame puode kepė tarkuotą bulvių košę. Ryte pritarkuoja bulvių, skystimą nupila, įpila spirgų, sukrečia į puodą ir įkiša į pečių. Ir taip košė kepa iki pietų“ (M. Kecorienė). „Kepdavo kakorus. Bulves sutarkuoja, nusunkia, sukrečia ant kopūsto lapo ir pašauna ant pečiaus pado. Kai iškepa, supjausto gabaliukais, užpila spirgiais, sudeda į puodą ir pečiuje troškinasi. Kakorus valgė karštus ir šaltus. Atšalusius valgė su grietine, rūgusiu pienu. Kakorams reikėdavo kopūstų lapų“ (M. Kecorienė).

Raguvos apylinkėse vakarienei valgė pieniškas sriubas, bulvių košę arba „cielas bulves“.

Mėgstamas sekmadienio valgis – lydyta, šutinta smetona. „Supilti į metalinį bliūdą smetoną, padėti į pečių, kad sušiltų. Nuimti apačios išrūgas, įdėti druskos, išmaišyti. Kai atšąla, sustingsta kaip sviestas. Labai skanu. Smetona vakarienei, sekmadienio valgis. Ir kada nori, užsitepi ant duonos kaip sviestą ir valgai. Svečiams irgi duodavo“ (E. Ivanauskienė).

Šutintą grietinę valgė su blynais, per darbymečius. „Sekmadienio vakarienei – makaronai. Tatei nestipru. Kiaušinienės, mėsos gabaliuką išvirdavo“ (O. Nakrošienė).

1 pav. Kai kurių valgių ir gėrimų paplitimo žemėlapis

1 - kasdieninė košė

2 - kastinys

3 - virtiniai

4 - alus

5 - kasdieniniai blynai

6 - sūris su kiaušiniai

7 - varškės paplitimo

vakarinė riba

8 - karvojaus paplitimo

XIX a. vakarinė riba

9 - karvojaus

paplitimas XX a.

viduryje.

Milius V. Valgymo

režimas ir valstiečių

menu // Lietuvių

etnografijos bruožai. –

Vilnius, 1964, p. 394,

673

Gavėnios valgiai.

„Septynios savaitės gavėnios. Valgė gruceę, aliejų, silkes, žirnius, pupas virė“ (O. Nakrošienė). „Per pasninkus – silkė, šaltibarščiai su bulvėmis“ (M. Kecorienė).

Vaišių valgiai ir gėrimai. Kasdieną ir per kalendorines šventes raguviai valgė virtinius. Pateikėjas P. Vanagas, gim. 1911 m., pasakojo, kad jo močiutė prisiminė:

„Šeštinėms – šešis, Sekminėms – septynis virtinius turi suvalgyti. Virtinius virė su mėsa, grybais, virtų bulvių įdėdavo, skilandžio, avienos“. „Šešis virtinius reikia suvalgyti per Šeštines, per Sekmines – septynis, o per Devintines – devynis. Ant karto nesuvalgom, tik per dieną tiek virtinių“ (E. Ivanauskienė). „Virtinius su varške – Sekminėms“ (M. Kecorienė).

Raguviai mėgo pasižmonėti, pabendrauti su giminėmis. „Svečių atvažiuodavo atlaidams. Alaus padarydavo“ (J. Juškienė). „Atvykus svečiams, dešros rūkytos papjausto, kiaušinienės, sviesto, sūrio. Turėjom samovarą“ (M. Kecorienė). „Jei svečias, atnešdavo puodynėlę uogų, arbatos, papjausto dešros. Arbata tik svečiui“ (O. Nakrošienė). „Svečius vaišindavo ir lydyta smetona“ (E. Ivanauskienė).

Raguvos apylinkės – naminio alaus kraštas.

„Alų dažniausiai darė. Slapta samagono išgerdavo. Vestuvėms, Žolinei, Velykoms, Kalėdoms, Rožancavai darė alų. Iš kviečių ir miežių darydavo alų. Bet daugiausia iš miežių. Ir dabar darom alų“ (V. Ivanauskas). „Alų būtinai per Kūčias, Kalėdas. Kokios Velykos be alaus. Kaip atsigeri – linksmiau, įsigėrus daugiau kalbos“ (E. Ivanauskienė).

Valgių indai

Raguvos apylinkėse stalo indus vadino *sodynais*. Tarpukaryje dažna šeiminkė turėjo kasdieninius ir šventinius indus.

Pateikėja Ona Nakrošienė, gim. 1921 m., iki tarpukario pabaigos su tėvais gyvenusi dūminėje gryčioje, pasakojo: „Buvo kasdieniniai ir išėiginiai sodynai. Kasdieniniai – moliniai. Išėiginių mama neturėjo. Kai aš pradėjau ūkininkauti (ištekėjau 21 metų), įsigijau lėkščių“.

Indams ir įrankiams įsigyti reikėjo pinigų, tik medinius šaukštus kai kurie valstiečiai pasidarydavo patys. „Mama sviestą, kiaušinius, pieną pieninėje parduodavo. Sviesto 1 kg kainavo 1,5 Lt. Turėdavo pinigų, už juos pirko sodynus“ (J. Juškienė). „Tetė (kalvis – J. S.) uždirbdavo pinigų sodynams nusipirkti“ (Z. Stačkevičienė).

Dubenys, dubenėliai buvo kasdieniniai raguvių indai. Į dubenis pylė kopūstus, barščius, dėjo virtinius, blynus, mėsa, pylė bulves (2 pav.). „Prieš Pirmą karą vakarienei bulves išverda su lupynomis ir papila ant stalo arba į bliūdą. Ir keptas bulves supildavo į bliūdą“ (Z. Šlikaitė).

Iš mažų dubenėlių valgė, į juos pylė blynų, virtinių padažą (3 pav.).

Pateikėja Emilė Ivanauskienė, gim. 1920 m. Užunevėžių kaime, pasakojo, kad jos tėvai turėjo 7–8 didelius dubenis. Ir kiti pateikėjai teigė, kad daug dubenų turėjo.

Dubenys ir dubenėliai dažniausiai buvo moliniai. „Kasdieniniai moliniai bliūdeliai. Pastato didelį bliūdą ir kiekvienas su samčiu įsipila“ (O. Survilienė). Tarpukariu išgydavo ir metalinių dubenų. „Bliūdai geresni metaliniai, o sveikesni – moliniai. Metalinio bliūdo vidus baltas, kita pusė tamsiai mėlyna“ (E. Ivanauskienė).

Pateikėjas P. Vanagas, gim. 1911 m., pasakojo: „Medinių bliūdų nemačiau. Mano bobutė sakydavo, kad jos tėvai valgė iš medinio bliūdo. Kai ji maža buvo, tėvai turėjo medinius, skaptuotus bliūdus. Jau baba valgė iš molinių bliūdų“.

Pirmiausia atskirai pradėjo valgyti sriubas. „Kopūstus ir barščius kiekvienas iš savo bliūdelio valgė. Ant stalo pastato bliūdą blynų ir visi iš jo ima. Jei ant blynų užpiltas padažas, iš bliūdo juos ima ir valgo. Jei neapipilti blynai, tada kiekvienas į savo bliūdelį grietinės ir dažo“ (O. Nakrošienė).

Į dubenis maistą sudėdavo, iš jų valgydavo, juose buvo ir troškinama. „Bulvinius kakorus kepė ant kopūsto lapo. Paskui juos bliūdan, supjausto ir šunta pečiuje“ (O. Nakrošienė).

Iš dubenų buvo valgoma per kalendorines šventes. „Virtinius pietums išvirdavo per Šeštines, Devintines. Juos į bliūdą ir su šaukštu ėmė virtinius. Turėjom 5–6 bliūdus ir pusbliūdžius“ (Z. Stačkevičienė).

Dubenis ir dubenėlius dažniausiai suplaudavo medinėje rėckelėje arba geldelėje. Juos sudėdavo „spintelėje ant lentynos, įmūrytos į kaminą“ (Z. Šlikaitė) arba „prieždoje ant lentynos apvožia bliūdus“ (E. Ivanauskienė).

Čerpės. Raguvo apylinkėse buvo paplitę moliniai indai, panašūs į dubenis – čerpės (4 pav.). Šio indo paskirtis dvejopa: jame troškinami blynai, bulvių košė, *smažonka*, tame pačiame inde paduodama į stalą. Tai kasdienis indas: „Kasdienai kelios šakutės, taip pat bliūdai, čerpės, mediniai šaukštai“ (Z. Stačkevičienė).



2 pav. Dubuo.
XX a. pirmoji pusė.
Priklausė G. Grigaliū-
naitei-Januškienei.
Piešė I. Budrytė



3 pav. Dubenėlis.
XX a. pirmoji pusė.
Priklausė G. Grigaliū-
naitei-Januškienei.
Piešė I. Budrytė

4 pav. Čerpė. XX a.
pirmoji pusė. Raguvo
mokyklos muziejus.
Piešė I. Budrytė



Valgius troškindavo ir moliniuose puoduose.

„Čerpės – storo molio indai. Dvi čerpes mama turėjo: didesnę ir mažesnę. Čerpė neglazūruota, pošiuurkštė, apie 4 litrus talpos, pogilė. Čerpės gilesnės už bliūdus. Viena čerpė su griovelium (snapeliu – J. S.), maslionkas (pasukas – J. S.) į ją supildavo, lengviau išpilti, nebėga pro šonus“ (Z. Stačkevičienė). „Blynus į ją sudėdavo, uždengdavo mediniu dangčiu, kad tušintųsi ir stovėtų šiltai. Čerpę iš pečiaus ištraukdavo, o ją paimdavo skuduru, kad nenudegtų. Babutė sakydavo: „Eikš, varliau, duosiu blyną iš čerpės“. Babutė – pirmą ranka, labai mylėjau. Mama užsiėmusi darbais. Babutė ant pečiaus, ir mes ant pečiaus. Visą laiką prie jos augom“ (P. Vanagas). „Su čerpe įkiša pečių blynus, užpila taukų, skanu. Čerpę ant stalo ir visi siekia blynų. Tarkuotų bulvių košę skaniai joje iškepdavo. Padedą dugnelį ant stalo, kad nesudegtų stalas. Iš čerpės kiekvienas ir kabina košę. Blynus ėmė pirštais. Pečių kišdavo, jos juodos“ (Z. Stačkevičienė).



Ypatingos priežiūros čerpei nereikėjo: „Karšto vandens įpila ir išplauna. Prie pečiaus lentyna, tenai sudėdavo“ (Z. Stačkevičienė).

Lauknešėliai. Raguvos apylinkėse kelionėn, miškan, piemenims varškę, sviestą įdėdavo į medinį indelį, kurį vadino *kuburka*, *kaburka* (5–6 pav.). Kupiškio, Rokiškio rajonuose indelis vadinamas *vagone*¹. Gretimoje Velykių apylinkėje šis indelis vadinamas *škutulėla* (7 pav.).

„Į škutulėlą įdėdavo piemenims pietus: varškės ir truputį sviesto. Škutulėla tekinta arba skaptuota, medinė, su dangteliu, tiesiais šonais. Buvo didesnių, tada vadino škutula. Dabar škutulėlėje laiko pipirus“ (G. Januškienė).

Apklausti vyresnieji pateikėjai Z. Šlikaitė (gim. 1904 m.) ir P. Vanagas (gim. 1911 m.) prisiminė, kad šie indeliai buvo skobti: „Iš medžio skaptuota dėžutė su dangčiu“. Skobdavo iš minkštesnio medžio. Pateikėjai, gimę tarpukario pradžioje, teigė, jog *kaburkos* buvo tekintos, medinės, su dangteliu. Jas ištekindavo vietiniai staliai.

Raguviai į *kaburką* valgį įsidėdavo važiuodami toli iš namų „į darbus, kelionėn“. „Svečiui sudeda į sviestinę, o čia kelioninis indas“ (J. Juškienė). „Panevėžin vežė sienojus su rogėm. Į *kaburką* valgyti įsideda“ (E. Ivanauskienė). Vyrai žiemą važiuodavo į mišką kirsti malkų. „Miškan važiuodavo dirbti, į ją sviestą įdėdavo“ (O. Survilienė). „Jei miškan, užkuria laužą, bulvių iškepa ir valgo su sviestu“ (J. Juškienė).

5–6 pav. Lauknešėliai.
XX a. pirmoji pusė.

Raguvos mokyklos
muziejus.

Piešė I. Budrytė



7 pav. Lauknešėlis.
XX a. pirmoji pusė.

Priklausė G. Grigaliū-
naitėi-Januškienei.

Piešė I. Budrytė

¹Samulionytė J. Stalo indai ir įrankiai // Žiobiškis. – Vilnius: Versmė, 2000, p. 798–799.

Dažniausiai *kaburka* naudojosi piemenys.

„Kuburka piemenims varškei, sviestui įsidėti“ (E. Ivanauskienė). „Karves ganant įsidėdavo kuburkų. Sumaišo varškę su sviestu, sudėda į kuburką, juodos duonos indėda į terbą ir eina ganyti. Mergaitės ganė po dvi, berniukai atskirai. Piemenys, ustovas (skerdžius – J. S.) nevalgė kartu, atskirai, reikia karves daboti. Kuburka tik piemenų. Ganydami piemenys terbą pakabina medžio paunksnėje. Po Didžiojo karo (1914–1918 m. – J. S.) jau pradėjo jos išnykti. Išsikėlę į vienkiemius, rišo gyvulius, nebeganė, todėl ir neberekėjo kuburkų“ (P. Vanagas). „Piemenys iškabinti sviestui peilį sulenkiamą turėjo ar pagaliuką nusidroždavo“ (M. Kecorienė).

Žiemą dažniausiai į *kaburką* sviestą sudėdavo, o vasarą „sviestą su varške sutaisydavo, ne taip tirpdavo“ (J. Juškienė). „Varškę su sviestu sugrūda bliūde ir tada į ją sudėda“ (Z. Šlikaitė).

Šeiminkės dažniausiai turėjo po vieną *kaburką*. Jos buvo apie 200 g talpos. „Kad būtų *kaburka* švari, motina puode ją išvirina“ (P. Vanagas). „Lygi, plati, gerai išplaunama“ (E. Ivanauskienė). „Išdžiovina ant plytos (viryklės – J. S.) prie pečiaus“ (M. Kecorienė). „Kai *kaburkos* nenaudodavo, ją padėdavo gryčioje į spintutę, kartu su lėkštėmis ir bliūdeliais“ (J. Juškienė).

Kartais *kaburka* atstodavo sviestinę.

„Kaburkų turėjom. Į ją sviestą sudėdam. Ji priklausė diedeliams. Ji lyg sviestinė. Sumuša sviestą, pridėda pilną ir ant stalo padėda. Turėjom stalavą peilį, juo ir užsitepdavo sviestą“ (Z. Stačkevičienė).

Šiuos indelius nustojo naudoti po Antrojo pasaulinio karo.

Lėkštės, lėkštutės. Raguvos apylinkėse, kaip ir visoje Lietuvoje, lėkštės ir lėkštutės dažniausiai buvo skirtos svečiams vaišinti.

„Taip pat Kalėdoms, Velykoms ištraukia lėkštes“ (Z. Šlikaitė). „Lėkštės Žolinei, Razancavai, Velykoms, Kalėdoms, vestuvėms, krikšty-noms, laidotuvėms. Jei nedaug svečių, užkloja staltiesę ir valgo gryčioje. Stancijoje valgė per Žolinę, Sekmines, Devintines“ (E. Ivanauskienė). „Svečių atvažiuodavo atleidams. Turėjo du samovarus, lėkščių, lėkštučių“ (J. Juškienė).

Pateikėja Z. Šlikaitė (gim. 1904 m.) pasakojo, kad prieš Pirmąjį pasaulinį karą „tėvai lėkščių turėjo. Atvažiuodavo pas tėvelį revizoriai (tėvas eigulys – J. S.) reikėjo vaišinti, todėl turėjo lėkščių mažų ir didelių“.

Lėkštės ir lėkštutės dažniausiai buvo fajansinės, baltos, kartais su gėlėmis, įvairaus dydžio ir paskirties. Didelėse lėkštėse patiekdavo mėsą, sūrį.

„Sūrį čielą padeda ant lėkštės. Lėkštė ilga, jei nėra tokios – į paprastą. Pusę sūrio supjausto, kai nedaug svečių. O kai suvalgo, tada vėl prapjauna. Ant stalo didelis peilis, paprastas. Į plokščias lėkštes mėsą sudėdavo, dešrų papjausto. Dešrą supjaustydavo apie 20 cm ilgio gabaliukais. Tokiais gabaliukais supjausto rūkytą ir šviežių virtą dešrą. Lėkštes su kaupu prikrauna. Tėvai turėjo lėkščių gerai, apie 15“ (E. Ivanauskienė). „Duonai sudėti turėjo lėkštę su Čenstachavos bažnyčia“ (Z. Šlikaitė).

Kai kurios šeimnininkės turėjo ir iš vytelių pintų indų. „Duoną į pintą lėkštę, pusę bakano pripjausto“ (E. Ivanauskienė).

Tarpukaryje raguviai valgė įvairiai.

„Svečiams lėkštučių mažų nepadeda. Tik šakutes padeda ir su šakute valgė, kando duoną. Kiekvienam svečiui lėkštučių nebuvo“ (E. Ivanauskienė). „Per vaisės – kiekvienam po stiklinę ir lėkštutę“ (P. Vanagas).

Po vaišių lėkštutes išplaudavo karštu vandeniu, kartais valydavo miltais: „Kai greitai reikia, jei šilto vandens nėra, jei labai riebios lėkštės su ruginiais, kiauliniais miltais išvalo“ (E. Ivanauskienė).

Lėkštes ir kitus šventinius indus laikė atskirai nuo kasdieninių indų.

„Kamaroje ar priemenėje šėpa, tenai sudėdavo lėkštes krūvelėn, vieną į kitą: mažesnės prie mažesnių, didesnės prie didesnių. Senujų lėkščių neturim, išdužo, nusiperkam vis gražesnes“ (E. Ivanauskienė).

Lėkštės ir lėkštutės buvo naudojamos ir vestuvių papročiuose.

„Per vestuves jauniems grįžus iš bažnyčios, tėvai gonkose prie durų laukia jų. Močia laiko lėkštutę su duona ir druska, o tėvas – čierkutes, padėtas ant kitos lėkštutės. Rūtų šakelės pririštos ant čierkelių kojelių. Būdavo ir taip, kad vienoje lėkštutėje duona, druska ir čierkos. Tėvai linki laimės, kad visą amžių turėtų duonos ir druskos. Jaunieji klėtyje guli, o prie lovos sudaužo lėkštutę, kad šukės laimę neštų. Jiems gulint sudaužydavo“ (E. Ivanauskienė). „Piršlys paima jaunųjų lėkštelę ir į žemę, kad sektųsi gyvenimas“ (P. Vanagas).

Gėrimų indai

Ąsočiai (8–9 pav.). Į šiuos indus dažniausiai per kalendorines šventes, atlaidus, šeimos vaisės buvo pilamas alus. „Alaus padarydavo. Jį pylė į uzboną ir gėrė iš stiklinių“ (O. Survilienė). Beveik visoje Aukštaitijoje (1 pav.), taip pat ir Raguvos apylinkėse, buvo daromas naminis alus. Jis buvo dažniausiai iš miežių, rečiau kviečių. Alų darė iš šešiaeilių miežių.

„Naminėmis girmomis malė, kad praplėštų grūdą. Alus yra pirmokas, antrokas ir trečiokas. Pirmokas alus vardadieniui, vestuvėms, Vely-

koms, Kalėdoms. Laidotuvėms lengvą alų darydavo, kad nepasigertų“ (P. Vanagas).

Pateikėja Z. Šlikaitė, gim. 1904 m., pasakojo, kad jos motinos laidotuvės apsiėjo be alaus.

„Iki 1914 m. gerai gyvenom. Tėvai pasiturinčiai gyveno. Per karą labai sunku, atėmė viską. Mama mirė 1921 m., palaidojo be alaus. Po karo dar neatsigavę, vokiečiai daug gyvulių paėmė. Labai skurdūs palikom. Apie 1930 m. tik atsigavom po karo“.

Alų dažniausiai darydavo vyrai:

„kartais ir moterys padarydavo alaus. Dabar Kizienė Genė padaro skanų alų“ (V. Ivanauskas). „Ne visi mokėjo alų daryti. Kaime (Užunevėžių – J. S.) gerai darė alų Antanas Štikilis. Moterys retai, jos darė šamarliaką“ (P. Vanagas).

Svarbus šio krašto paprotys – *koštuvės*. Prieš išpilstant alų į statines, kaimynas „su uzbonėliu nuneša koštuvių“ (O. Survilienė).

„Koštuvėms duoda stiklinę kitą paragauti“ (P. Vanagas). „Koštuvėms su uzbonu ar buteliu nunešdavo pakarštavoti alaus. Nunešdavo tiems kaimynams, su kuriais gerai sutarė. Nesvarbu, kiek žemės turėjo. Keraičiai turtingi, 18 ha turėjo ir jie atnešdavo pakarštavoti alaus. Kartais kaimynai ateidavo į namus paragauti šviežio alaus. Bekarštavodami ir pasigerdavo“ (V. Ivanauskas).

Atvykusius į vaišes svečius „šeimininkas pasitikdavo ant kiemo su alaus uzbonu ir stikline. Sutikti svečiai ant kiemo po stiklinę išgeria, tada inteina ir sėda prie stalo“ (V. Ivanauskas).

Raguviai svečius vaišindavo kartais gryčioje, bet dažniausiai *stancijoje*, padėję ant stalo pilnus ąsočius alaus. Pasi-
baigus alui ir ištuštėjus ąsočiams,

„atneša volę ant stalo – nebėra alaus. Svečiai dainuoja:

Svečiai begėdžiai,
Jūs nebūkit veršiai,
Susipratot atvažiuot,
Susipraskit išvažiuot.

Patys ant savęs dainuodavo:

Suvalgėm pyragų,
Primynėm padlagų,
Važiukim namo“ (V. Ivanauskas).



8 pav. ąsotis.
XX a. pirmoji pusė.
Priklausė O. Jackevičiūtei-Nakrošienei
Piešė I. Budrytė



9 pav. ąsotis.
XX a. pirmoji pusė.
Priklausė O. Jackevičiūtei-Nakrošienei
Piešė I. Budrytė

„Išlydint svečius, uzboną alaus išneša į lauką ir atsisveikinant dar pila išgerti. Palinkėdavo laimės, gero kelio“ (P. Vanagas).

Šeimininkės molinius ąsočius dažniausiai išigydavo Raguvos turguje. „Kasmet po Žolinės, tris antradienius, vykdavo Raguvoje kermošiai. Trys kermošiai būdavo. Laukuose (prie miestelio – J. S.) buvo prekiaujama gyvuliais, o Raguvos aikštėje sodynais. Priveždavo uzbonų, puodynų, bliūdų. Iš uzbono skambėjimo sprendė apie jo gerumą. Jei gerai išdeges, gražiai skamba, o kiužiui – skambesio nėra. Pirštu paskambina. Uzbonus labiausiai pirkto iki 4 litrų talpos. Jei alų pilsi į litro talpos uzboną, dažnai lakstysi alaus. Jei uzbono nebus pūsti šonai, nepareis daug alaus. Uzbonas su rankena – patogų pripilti“ (E. Ivanauskienė).

Stiklinės. Svečiai dažniausiai iš jų gerdavo alų, arbatą. „Alus supiltas į uzbonėlį, o jį gėrė iš stiklinių. Ant komodos pastatydavo samovarą. Iš stiklinių arbatą. Stiklinė ant spatkelio padėta“ (O. Survilienė). „Raguvių šventėse dažniausiai arbatos nedavė, tik alaus“ (V. Ivanauskas).

Raguviai prisiminė, kad per vaišes kiekvienam svečiui pastatydavo po stiklinę.

„Mūsų atminime kiekvienam po alaus stiklinę“ (E. Ivanauskienė). „Kiekvienam po stiklinę ir lėkštutę. Svečiams alų pilstė tėvas arba motina“ (P. Vanagas). „Tėvai vaikšto ir prašo gerti. Gaspadorius sako: „Prašom, prašom išgerti“. Paima stiklinę ir pats po gurkšnį nugeria. Negi pilsi už kaklo. Sako, žiūrėk, aš tau užpilsiu (neišgerton stiklinė – J. S.), daugiau neapsiženyti. Svečiai, gerdami alų, susimuša stiklinėmis su kaimynais“ (V. Ivanauskas).

Raguvos apylinkėse žinomas paprotys lieti alų į lubas. „Per atlaidus, Žolinę, kai kokie nors baliai būdavo, nugeria alų iš stiklinės ir kai nedaug lieka, pila ant lubų, sakydami: „O, kad Dievas duotų, ant kitų metų vėl gertumėm tokį skanų alų“. Iš svečių taip sakydavo. Kaip gaspadorius girs savo alų“ (E. Ivanauskienė).

Per vaišes stiklinėse kartais likdavo neišgerto alaus. „Jei daug neišgertų stiklinių, iš jų alų išpila lauk – išsiduksojęs alus. Per naktį pastovėjusio jau neduodi. Šviežio alaus įleidi. Jei ilgai stiklinėje pastovi alus, rūgštis įgauna“ (E. Ivanauskienė).

Raguviai linksmi, su ąsočiais ir alaus stiklinėmis sutikdavo ir išleisdavo svečius.

„Pasibaigus vaišėms šeimininkas paima uzboną, stiklinę ir išeina į lauką palydėti svečių. Besiūlydamas net įsėda į ratus, vis ragina

gerti. Dėdei pasiūlė išgerti, o jis juokiasi ir sako: „Razbainikai užpuolė, musij ir musij gerti“. Ir numetė ant žolės stiklinę. Žmonės seniau ramesni buvo. Šeimininkas linkėjo svečiams, kad laimingas kelias būtų. Jei negirtą svečių išleisi iš baliaus, iš namų – nekoks balius. Musijimas labai svarbu, jei nemusijo (neprašė – J. S.) – nebuvo alaus, nieko. Seniau mažiau, su protu gerdavo. Šiokią dieną niekada negerdavo“ (E. Ivanauskienė). „Seniau alus kaip arbata, nestiprus, nebuvo, kad tuojau pasigertų“ (O. Survilienė).

Tarpukariu šeimininkės stiklines pirkdavo aplinkinių miestelių ir Raguvos krautuvėse. „Stiklinės alui su kampeliais. Krautuvėse kiek nori“ (E. Ivanauskienė). „Stiklinės su kanteliais, vėliau šlifotos, lygios“ (P. Vanagas).

Taurelės. Iš jų gerdavo alkoholinius gėrimus, dažniausiai naminę degtinę. Paprastai šeimininkės buvo taupios, be reikalo nepirkdavo ir negamindavo degtinės. „Mūsų šeimoje motina viską vairuodavo. Tėvukas mokėjo arielkėlės išgerti, jis nebuvo taupus“ (N.). Raguvos apylinkėse buvo varoma naminė degtinė, ją vadino arielka, samagonu.

„Alų dažniausiai darė. Slapta samagono išgerdavo. Kaimynai už samagono varamą pateko kalėjiman. Gavo du metus. Kalėjo Panevėžyje. Už samagono darymą labai bausdavo. Samagoną paprastai darydavo slaptai miške. Kaimynas pamatė, kad jo prietelis miške daro samagoną. Kitą dieną jam sako: „Aš užuodžiu, kurioje vietoje daromas samagonas“. Jis eina į mišką ir uodžia – atrado miške tą vietą“ (V. Ivanauskas). „Arielkos išvarydavom, čierkutes kelias turėjom. Svarbu nors vieną turėti. Jei dvi – sako, susimuškim. Užgerdamas sako: „Sveiks“, atsako: „Prašom“. Žydų vestuvėse čierkas daužė. Jei čierkas daužys, iš ko gers“ (G. Januškienė). „Degtinės nepirko. Kai atvažiuodavo į svečius dėdė, pastatydavo mažą bonkutę ir mažą čierkutę. Svečiai atvažiuodavo Onai. Čierką ir arbatą gėrė“ (O. Survilienė). Paprastai svečiai gėrė alų, o „degtinės nedaug, po čierkutę, po noperskėlę duoda išgerti“ (P. Vanagas). „Smetonos laikais kiekvienas alaus po stiklinę, o degtinės čierkelė viena eidavo aplink stalą. Vienos čierkelės užteko. Čierkelė eina aplink stalą ir vienas kitą užsveikina: „Sveiks, tamsta“. Atsako: „Ant sveikatos“, „Būk sveiks“. Vieno puslitrio užteko. Kas išgeria, tas ir pripila čierkutę. Moterys tik lūpas priglaudžia ir perduoda. Jei visai negeria, stiklinę ar čierkutę apverčia. Kai viena čierka ėjo aplink stalą – geriau, mažiau pasigeria. Tarybiniais laikais kiekvienam po čierką, o dabar net čierkos nebereikia – stiklines pripila ir geria. Dabar kaip pragarai“ (E. Ivanauskienė).

Puodeliai. Kasdien iš puodelių išgerdavo arbatos. Raguviai ją retai gėrė. „Arbatos nebuvo mados gerti. Arbatą iš puodelių. Puodeliai metaliniai, emaliuoti, balti, melsvos ar žydros spalvos ir po gėlytę nupieš-

ta. Arbata kmyny. Į arbatinuką užpliko ir įsipila į puodelį. Kasdieną per pietus gerdavo arbatos. Mėsos turėjo biškį ant duonelės ir arbatėlės“ (E. Ivanauskienė).

Įrankiai

Samčiai ir kiaurasamčiai.

„Kasdienai šaukštas, samtis, kiaurasamtis – mediniai“ (O. Nakrošienė). „Pastato didelį bliūdą ir kiekvienas su samčiu kabina“ (O. Survilienė). „Kiaurasamčiu išgriebdavo skrylius, virtinius“ (Z. Stačkevičienė) (10 pav.)

Šaukštai. Raguviai šaukštu srėbė sriubas, rūgštų piena, kabino košę, smažonką. „Virtinius į bliūdą ir šaukštu ėmė virtinius“ (Z. Stačkevičienė). Pateikėjas P. Vanagas prisiminė: „Baba pasakojo, kad degtinę sėmdavo šaukštu. Iš kur (kokio indo – J. S.) sėmė – nežino. Baba mirė 1926 m.“

Šaukštas ne visada buvo valgymo įrankis. Už nepaklusnumą šerdavo šaukštu į kaktą.

„Jei prie stalo nepersizęgoji, tada gauni šaukštu į kaktą. Mokino šito dalyko. Pas mus tarnavo merga ir bernas. Jie susipyko. Merga šėrė pilnu šaukštu, tas atgal. Neatsimenu, ką valgėm. Tėvukas subarė, ir nutilo“ (P. Vanagas). „Kai valgo šviežias bulves, su šaukštu kakton, „Navyna“ (O. Nakrošienė).

Savo šaukštą kiekvienas šeimos narys pažindavo ir atskirdavo. „Šaukštą kiekvienas turėjom, pykdavo, jei paimdavo svetimas. Vaikams maži šaukštai. Didesni – smagūs, lengvučiai, gražūs. Aš reikalavau, kad būtų gražiai padarytas“ (O. Nakrošienė).

Tarpukaryje raguviai dažniausiai valgė mediniais šaukštais, nors nusipirkdavo ir metalinių.

„Šaukštai mediniai, ir metalinių turėjo. Tetė su mediniu valgė“ (O. Survilienė). „Vaikystėje jau nevalgėme mediniais šaukštais, su aliuminiais. Jie pajuoduoja“ (Z. Šlikaitė).

Medinius šaukštus pasidarydavo ar nusipirkdavo.

„Sau dirbdavo medinius šaukštus“ (Z. Stačkevičienė). „Tetė padarydavo šaukštus. Žiemą, kai iškuldavo javus, laiko turi, pečiuką užsikuria, sėdi prie jo ir dirba. Peiliu padarydavo šaukšto formą. Išdrožia peiliu, skaptuku iškabliuoja. Šaukštas lenktas, iš liepos. Išpjausto kartais rumbelius, kryžiukus. Daug šaukštų padarydavo. Pardavimui šaukštų nelaike gryčioje, dūmais pakvips, nes dūminė. Į turgų išnešdavo parduoti Raguvon antradieniais. Nedaug už šaukštą paimdavo“ (O. Nakrošienė). „Kaime (Užunevėžių – J. S.) Vepš-



10 pav. Kiaurasamtis.
XX a. pirmoji pusė.
Raguvos mokyklos
muziejus.
Piešė I. Budrytė

tas darydavo medinius šaukštus, samčius. Kartais jie būdavo net dažyti, pamarginti“ (P. Vanagas).

Metalinius šaukštus išgydavo miestelių krautuvėse. O. Nekrošienė prisiminė: „apie 1930 m. atsirado metaliniai šaukštai, šakutės, visokios lėkštės“. Tai reiškia, kad tuo laiku dažniau raguviai išgydavo įvairesnių indų ir įrankių. „Smetoniniais laikais in pabaigų maišydavosi ir mediniai, ir metaliniai“ (O. Nakrošienė).

Šaukštus plaudavo kartu su kitais indais karštame vandenyje. „Prieš didesnes šventes – Velykas, Kalėdas – šveisdavo su jesiūkliais. Jie balose augo. Juos padažydavo į smėlį“ (O. Nakrošienė).

Šaukštus padėdavo į stalo stalčių – *stalnįką* (O. Nakrošienė), *staliųką* (Z. Stačkevičienė).

Peiliai. Raguviškė E. Ivanauskienė išsamiausiai apibūdino peilius. „Peiliai šie: duonriekis, stalavi svečiams ir lenktiniai. Lenktiniais berniokai grėblio dantis drožė ir bulvės skuto“. Taip pat lenktinius peilius pasiimdavo kelionėn, miškan, gandydami bandą kabindavo sviestą ar varškę iš kaburkos.

Duonriekių peiliu riekė duoną, pyragą, kartais pjovė mėsą, sūrį. „Sūrį pradėdavo pjauti nuo viršūnės. Sūrio viršūnė ir drūtgalys“ (E. Ivanauskienė). Dažniausiai šeimininkas riekė duoną. Duonriekių atriėkdavo riekėm ir abišalėm. Raguvių riekės dvejopos: „Riekė apie visą bakaną“ (E. Ivanauskienė) ir „Riekė per pusę bakano nuriėkta“ (G. Janušienė). „Abišala – kampas duonos bakano, bandos (pyrago – J. S.)“ (E. Ivanauskienė). „Abišala – duona atriėkta per kampą“ (G. Janušienė). Dažniausiai abišalą duodavo elgetoms.

„Ubagui – abišalą, sviesto šaukštą ant duonos uždėdavo, lašinių atpjaudavo. Ant dienos 4–5 ubagai. Visuose šventoriuose prie bažnyčios ant laiptų prisėdė ubagų. Tetė suraiko du duonos bakanus abišalėm, po šmotą sūrio apdžiūvusio pripjausto ir viską sudeda į švarų užvalkalą. Jie poteriauja už dūšias: už Joną, už Kazimierą. Kiti duoda po 20 centų“ (E. Ivanauskienė).

Vaišėms pyragą atriėkdavo abišalėm.

„Nuvažiuodavom į Kuncegalio kaimą, Miežiškio parapijon, pas dėdę per Pracunkulių atlaidus, Baltramiejų. Dėdė atneša pyrago, riekia peiliu, duoda po abišalėlę ir sako: „Jūs daug pyrago suėdat, merkavusia. Ko ėdat, negaila“. Mes rėkiam: „Oi, dėde, čia tik pradžia, atnešk kitą bandą“. Tyčia griebiam, juokai. Vidury stalo padeda duonos riekės“ (E. Ivanauskienė).

„Didelėse vaišėse, vestuvėse, laidotuvėse į sietą sudeda suraikytą duoną, o iš jos – lėkštėn ir neša į stalą“ (E. Ivanauskienė).

Kaip ir visoje Lietuvoje, taip ir Raguvoje apylinkėse buvo laikomasi duonos riekimo papročių. Buvo sakoma:

„Valgyk kampelį, bus sūnelis. Taip vedusiems sakydavo“ (E. Ivanauskienė). „Jaunamartei duodavo kampelį, kad Dievas duotų sūnelį.

Kad juoko padarytų“ (G. Januškienė). „Prariakta duona atsukta į gaspadorių. Jei laikysi atsuktą į duris, gaspadorius mirs“ (E. Ivanauskienė).

Kartais nereikėdavo jokio peilio, sviestą užtepdavo pirštu. Pateikėja O. Nakrošienė nueidavo Raguvon pas gailestingąsias seseles. Jos prižiūrėjo mamą, leido vaistus, kai ji sirgo džiova. „Pavaišindavo duona ir sviestu. Su pirštu užtepdavo sviestą. Viena iš seselių, Marcinkevičiūtė, vėliau ištekėjo už grafo“.

Šakutės ir peiliai. Raguviai šakutes ir peilius dažniausiai patiekdavo svečiams. „Jei labai brangus svečias, tada duoda lėkštutę, peilį ir šakutę. Mandram svečiui. Giminiams, kurie rečiau atvažiuoja“ (Z. Stačkevičienė).

Į kasdienę raguvių buitį pamažu atėjo ir šakutės. Tarpukario pradžioje dažniausiai ėmė valgi pirštais. „Blynus su pirštais. Šakutė tik svečiams. Blynus susuka ir dažo taukus“ (O. Survilienė). Apie tarpukario vidurį kai kurie raguviai kasdien pradėjo valgyti su šakutėmis. „Kai paaugom, su šakutėm valgėm“ (Z. Šlikaitė). „Vaikai valgė pirštais, suaugę su šakutėm“ (G. Januškienė).

Kitoki valgyimo būdą, naujoviškesnį, skatino giminaičiai, atvykę į svečius iš Amerikos.

„Dėdė atvažiavo iš Amerikos vesti lietuvaitę. Dėdė (tetės brolis) vestuvėms nupirko 12 šakučių. Jos liko mums, nesivežė į Ameriką. Vestuvės kėlė, kai man buvo kokie 5 metai (pateikėja gimusi 1923 m. – J. S.). Šakutės rūdydavo, jos mediniais koteliais. Vestuvėms reikėjo šakučių, iš ko gi pasiskolinsi. Paskui visas kaimas ėjo skolintis šakučių. Jautį nupirko vestuvėms“ (G. Januškienė).

Šakutes ir peilius reikėdavo laikyti šiltai, ant krosnies. „Šakutes ir peilius reikėdavo šveisti, nes jie rūdydavo“ (Z. Stačkevičienė).

Taigi galima sakyti, kad Raguvos apylinkėse yra persipynę Vidurio ir Rytų Aukštaitijos kultūros bruožai.

Pasakojo:

Emilė Čivaitė-Ivanauskienė, gim. 1920 m. Užunevėžių k.
 Vladas Ivanauskas, gim. 1927 m. Kirmėlių k.
 Genovaitė Grigaliūnaitė-Januškienė, gim. 1923 m. Butkūnų k., Vėlykių apyl.
 Janina Mackevičiūtė-Juškienė-Skrebienė, gim. 1924 m. Punių k., Taujėnų apyl.
 Monika Vanagaitė-Kecorienė, gim. 1921 m. Užunevėžių k.
 Ona Jackevičiūtė-Nakrošienė-Ramoškienė, gim. 1921 m. Užunevėžių k.
 Zofija Ramoškaitė-Stačkevičienė, gim. 1922 m. Petkūnų dvare.
 Ona Skorulskaitė-Survilienė, gim. 1922 m. Skaurādų k.
 Zofija Šlikaitė, gim. 1904 m. Eigirdžių k.
 Petras Vanagas, gim. 1921 m. Užunevėžių k.

Raguvos valsčiaus moterų užsupalai

Inga Nėnienė

Vytauto Didžiojo universitetas

XX a. pradžioje daugelis valstiečių aprangos dalių jau sparčiai kito. Tradicinę dėvėseną smarkiai veikė miestiška aprangos mada. Vienas iš ilgiausiai tradicinėje dėvėsenoje naudotų drabužių buvo pečių užsupalas – skara. Visoje Lietuvoje XIX a. antrojoje pusėje – XX a. pradžioje vilnonės skaros buvo neatskiriama kaimo moters tradicinės aprangos dalis¹. Kaip kaimo ir miesto kultūrų sankirtoje gyvavo ir keitėsi skarų dėvėsenos tradicija Raguvės valsčiuje? Kokios skaros dėvėtos XX a. pirmojoje pusėje ir kokios randamos šio amžiaus pabaigoje? Kokie buvo skarų ornamentai, pavadinimai, dydžiai, dėvėsenos būdai ir naudojimo paskirtis? Kaip skaros buvo išigyjamos? Į šiuos klausimus padės atsakyti lauko tyrimų Raguvos vls. 2000 m. liepos mėn. rezultatai. Tyrimų metu į klausimus atsakyti maloniai sutiko 30 moterų nuo 46 iki 86 metų amžiaus iš Raguvos, Užunevėžių, Nevėžio, Vaideginės, Budrionių, Stipruolių, Raguvėlės, Pakritižio, Levaniškio, Fėrmos, Putiliškių, Marijamboro, Kirmėlių, Vėjėliškių vietovių. Užfiksuota 3 namų darbo ir amatininkų audimo skaros, 12 fabrikinės gamybos skarų, 4 megztos skaros, 2 puspalciai, siūti iš skarų, 4 šaliai, 5 pusskarės. Lauko tyrimų metu pusė apklaustų moterų parodė savo ar mamų, močiučių skarų. Jas dar dėvėjo moterys, gimusios XX a. antrajame dešimtmetyje, tad jos galėjo papasakoti apie skarų dėvėseną iš savo patirties. Tradicinių skarų jau nebedėvėjo moterų karta, gimusi trečiajame ir vėlesniais dešimtmečiais. Jų pasakojimai paremti prisiminimais apie mamų, močiučių, vyresniųjų seserų, tetų, anytų skaras ir jų dėvėjimą.

Kokiomis progomis dėvėjo skaras? Skara būdavo reikalinga atšiauriu oru: apsisaugoti nuo šalčio, sniego, vėjo, lietaus, dulkių. Eidamos ar važiuodamos arkliais kinkytu vežimu, rogėmis, visada skarą imdavo į kelionę. Būdavo įvairių progų išeiti iš namų, ir būtinai moterys imdavo skarą. „Eidava bažnyčian, užsideda, užsikimša, prie bažnyčias nupurto; turgus, kermošius, atlaidai...“ (A. Kizienė). Skėčiai kaime buvo retas dalykas. Juos atstodavo skaros. Storos, vilnonės skaros gerai sulaikydavo lietaus lašus. Kai lydavo ir reikėdavo eiti bažnyčion, J. Morkūnienės mama sakydavo dukrai: „Janyte, atnešk skarą, kad nesulytų“, arba G. Kirsniienės mama dukrai: „Oi, šiandien lietus bus, pasiimu skarą“. Vargingesnėms moterims skara atstodavo ir palta. Su jomis eidavo į miestelį, į svečius, merginos – net į šokius. „Vakarot eidavo su skarom, nusimeta ir šoka“ (O. Pranckūnienė).



1 pav. Genė Kirsniene rodo, kaip jos mama dėvėdavo skarą. Užunevėžiai. 2000 m. I. Nėnienės nuotr.

2 pav. Emilija Ivanauskienė rodo skaros gaubimąsi sulenkus trikampiškai. Užunevėžiai. 2000 m. I. Nėnienės nuotr.

¹Bernotienė S. Lietuvių liaudies moterų drabužiai XVIII a. pab. – XX a. pr. – Vilnius, 1974, p. 7.



Žiema, kai šalta, nuėjusios bažnyčion, jei skara snieguota – nupurto. Kai kurios moterys sėdėdavo ar stovėdavo tiesiog su skaromis ant pečių („*prabūna pamaldas su jom*“) arba sulankstyta laikydavo ant rankos. Kitos moterys, būdavo, sulanksto (*susidėlioja*) ir pasideda ant suolo šalia savęs, arba *padžiauna*, „*o jeigu tuščia klausykla (spaviednyčia) – ant tos krašto durelių padeda arba į vidų*“. Kitos moterys „*užeidavo pas ką nors, kas netoli bažnyčios gyvena, ir palikdavo*“.

Kaip dėvėjo skaras? Didele skara, sakydavo, *apsisiaučia, apsisuka, apsisupa, susisuka, gaubiasi, užsigaubia, užsideda*. Ją lenkdavo dvilinkai, dviem būdais: stačiakampiškai (1 pav.) ir trikampiškai (2 pav.). Šiek tiek dažniau (1,42 karto) buvo paminėtas būdas lenkti per pusę trikampiškai, senesnės pateikėjos tokį būdą vadino „*ragais sudėti*“, „*sulenkti ragais kaip skarelį*“, „*padaryti trilapį*“. Dvilinkomis skaromis gaubėsi pečius, jeigu lijo lietus – tai gaubė ir galvą (3 pav.). Kartais trikampiškai sulenkto skaros kampą apsukdavo apie kaklą ir užkišdavo, E. Gruzdienės žodžiais, „*kadu reikia, apie kaklą apsima-toji*“ (4 pav.). Dažniausiai užsigaubusios skara, jos kampus prieky prilaikydavo rankomis (5 pav.), kartais priekyje surišdavo mazgą. Jei moteris kokį krepšį nešdavo – susisėgdavo po kaklu sege (*grapke, špilkyte*). Kai kurių pateikėjų nuomone, susisėgdavo tik senesnės moterys: „*Jei kokios bobuliukės eidavo į turgų, susisėgdavo, bet mamos netekdavo matyti*“, „*jaunos tai užsimitam, su runkom laikom*“. Vėliau atsiradusius plačius trikotažinius šalius užsigaubdavo taip pat kaip perpus stačiakampiu sulenkta skara. Gaubėsi pečius, galvą, vieną kampą apsukdavo apie kaklą (6, 7 pav.). Taip pat gaubėsi ir vėliau nertas trikampio formos skaras (8 pav.). Dėl šilumos į jas įtiesdavo drobelę, ant jos užlenkdavo viršutinį kraštą (9 pav.).

Mažesnes skaras, vadinamas *pusskarėmis*, lenkdavo per pusę trikampiškai. Padarydavo lanką (atlenkdavo) (10 pav.), uždėdavo ant galvos, kampus po smakru perkeitę surišdavo priekyje arba užnugaryje (11 pav.).

3 pav. Elena Gruzdienė rodo skaros gaubimąsi nuo lietaus. Kirmėliai. 2000 m.

I. Nėnienės nuotr.

4 pav. Stefanija Repšytė rodo, kaip jos mama dėvėjo skara. Levaniškiai. 2000 m.

I. Nėnienės nuotr.

5 pav. Aldona Juškienė rodo, kaip jos mama gaubėsi skara. Pakritižis. 2000 m.

I. Nėnienės nuotr.

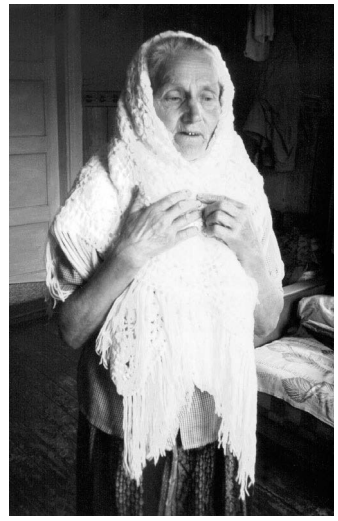

Kaip skaras išigydamo? Moterys namie, kartu su kitais audiniais, drabužiais, išsiausdamo savo reikmei ir skarų. Dažniausiai jos buvo susiuvamos iš dviejų dalių, nes audinio plotį riboja siauros staklės. Ekspedicijos metu rastas vienas namie austos skaros pavyzdys neturi vidurio siūlės, išilgai metmenų vidurio pastebimas audinio sutankėjimas, o tai reiškia, kad ji galėjo būti išausta dvilinka siauromis staklėmis arba pirmą dalį priaudžiant prie antrosios. Tokie skarų audimo būdai žinomi Rytų Aukštaitijoje ir Dzūkijoje. Kai kuriuose kaimuose, miesteliuose būdavo audėjų (ir vyrų, ir moterų), audžiančių ne tik sau, bet ir kitiems, besiverčiančių audimu. Jie turėjo plačias, sudėtingesnės konstrukcijos stakles ir galėjo išausti platesnius ir įvairresnių raštų audeklus. Tokių audėjų – amatininkų yra buvę Raguvoje ir Kirmėlių kaime. Skaras jie ausdavo iš vilnos, kuria suverpdavo ir atnešdavo užsisakančios moterys. XX a. antrajame ketvirtyje skaras daugiausia pirkdavo. Jų galima buvo išgyti miestų, miestelių parduotuvėse. Jomis prekiauta žydų krautuvėlėse. Raguvos valsčiaus moterys jas pirkdavo Raguvoje, Panevėžyje, Traupyje, Ukmergėje. Tai buvo fabrikinės gamybos skaros, importuojamos iš kitų šalių. Šios skaros buvo brangios, „ne kožnas nusipirkdavo“. B. Minkevičienės ir E. Zimnickienės teigimu, mama caro laikais per metus darbo užsidirbo skara, o E. Gruzdienė pati pirkusi už 50 markių.

Skaras paveldėdavo iš mamų, močiucių ar anytų. V. Bernadišienės žo-

6 pav. Morta Kvedaruskaitė su šaliku. Putiliškiai. 2000 m. I. Nėnienės nuotr.

7 pav. Genė Kirsniienė su „šaleka“. Užunevėžiai. 2000 m. I. Nėnienės nuotr.

8 pav. Nertos skaros dėvėseną. Vladislava Blyniienė. Raguva. 2000 m. I. Nėnienės



9 pav. Dėl šilumos į nertos skaros vidų įtiesiamas perkelis. V. Blyniienė, Raguva. 2000 m. I. Nėnienės nuotr.

džiais, skara perduodama „iš rankų į rankas“. Mamos skara atitekdavo vyriausiajai dukrai arba dukrai, pas kurią gyveno.

Skaros šeimoje dažniausiai buvo atskiros. Naudojosi jomis ir bendrai, mama dalinosi su dukromis, seserys tarpusavyje. Jei šeimoje buvo viena skara – „*katro aina, to užsiriša*“. Kai mergina tekėdavo, skarą pasiimdavo kraičiui. Mūsų tiriamu laikotarpiu jaunų moterų dėvesenoje skarų reikšmė palaipsniui mažėjo, jos buvo mažiau vertinamos. V. Anikevičienė buvo vyriausia dukra, mirdama mama jai pasakė: „*Aš tau palieku skarą. Jaunesnėms neįdomu...*“

Skara buvo vertinga dovana, apie 1914 m. G. Malinauskienės mamai skarą padovanojo pajauniai per vestuves.

Prekyboje padidėjus pramoninių skarų pasiūlai jos tapo įperkamos daugeliui moterų. Esant galimybei rinktis, buvo pasirenkamos *krominės*. Namie austos skaros mažiau vertintos, nes jos, pateikėjų nuomone, buvo grubesnės, šiurkštesnės, storų siūlų. Fabrikinės gamybos skaros labiau patiko, buvo gražesnės dėl audinio savybių: švelnesnės, minkštesnės, plonesnės, lengvesnės. Vietinio audimo skaras labiau vertinusios moterys minėjo jų savybes, susijusias su spalvomis, skaros audimo sudėtingumu:

„*Ne bet kokios, reikia nyčių, skieto, reikia siūlų gražių*“, „*naminės labiau patiko, ne visi galėjo padaryt*“, „*ne tokios didelės, nes neturėjo tokių didelių staklių*“, „*ryškesnių spalvų, klėtkos ryškios, dugnys tamsus*“.

Trečia dalis moterų nebeprisiminė, kad būtų buvę austinių skarų, ir kuo jos skyrėsi nuo fabrikinų skarų, nenurodė.

Dažniausiai moterys pasakojo, kad jų mamos turėjusios vieną vilnonę languoto rašto *klėtkinę* arba lygaus rašto su ruožais kraštuose (*šliakais*) skarą. Maždaug tiek pat moterų turėjo dvi skaras. Šiek tiek rečiau moterys turėjo tris, keturias skaras. Viena skara buvo stora ar vidutinio storio vilnonė – namų ar fabrikinio audimo. Antra – plonesnio vilnonio audinio, dažniausiai languoto rašto, fabrikinės gamybos. Buvo dar plonesnio vilnonio audinio gėlėtos skaros – *šilkaruožės*, *šilingavos*, taip vadintos dėl šilkinų peraudimų ar šilkinų kutų. Ketvirtajame dešimtmetyje paplito panašaus ilgio per pusę siauresni trikotažiniai šaliai (*šalikai*, *šalekos*). Tad visą XX a. ketvirtojo dešimtmečio Raguvos vls. moters užsupalų komplektą sudarytų penki vilnoniai užsupalai: 1) savadarbė arba profesionalios audėjos darbo skara, 2) storo (dvigubo) audinio arba vidutinio storio (viengubo) audinio pramoninė skara, 3) plono audinio pramoninė skara, 4) plonos vilnelės skara (gėlėta), 5) trikotažinis šalis.



10 pav. Alfonsa Kizienė rodo, kaip atlenkiamas pusskarės kraštas. Raguva. 2000 m. I. Nėnienės nuotr.



11 pav. Genė Koedrauskienė rodo pusskarės dėveseną. Putiliškiai. 2000 m. I. Nėnienės nuotr.

Skaros buvo šventinis, išeiginis drabužis – „*kasdien nevalkiojo*“, „*kur ten kasdien nešiosi*“. Kasdienai likdavo sunešiotą, prastesnę skara. Nuo lietaus, einant į darbus, karvių melžti, dėjosi drobinius maišus. Vieną kampa įlenkdavo į vidų ir uždėdavo ant galvos (12 pav.). Taip gaubdavosi ir piemenėliai.

Kitose Lietuvos vietose, ypač Dzūkijoje, moterys su skaromis nešiodavo mažus vaikus. Skarą perlenkdavo per pusę, apsigaubdavo abu arba vieną petį, vaiką priglausdavo prie krūtinės, vienu skaros kampu apvyniodavo vaiką, kitą kampa irgi užkišdavo už vaiko arba už sijono juosmens. Taip buvo daug lengviau nešti. Šios ekspedicijos metu tokių prisiminimų neteko užrašyti. Raguvos valsčiaus moterų nuomone, lietuvėms tai nebūdinga, vaikus skaromis pasirišusios nešiodavo tik čigonės: „*Par lietuves nebuvo mados*“, „*čigonai prie savys nešas*“. Jei moteris vaiką nešėsi ant rankų, apsigaubdavo skara pečius ir kartu pridengdavo rankose laikomą vaiką.

Vaiką į skarą vyniojo tik išskilmingomis progomis ar išskirtiniais atvejais. „*Kai veža krikštan*, „*susuka į kaldrytę ir skaron*“ arba „*padaro iš pagalvės guolį*“, paguldo kūdikį, tada pagalvę su kūdikiu susuka į skarą. Vyniojo į skarą susirgusį vaikelį, kai jį reikėjo vežti pas gydytoją. Šiaip kasdieniame gyvenime vaikų nevyniojo į skaras, kad jų neprišlapintų. Vėliau, kai skaros jau nebebuvo dėvimos, jas naudodavo vietoj antklodžių (*adijaliukų*). Kai trūko aprangos, ypač pokario metais, plonesnėmis skaromis apgobdavo 9–11 metų vaikus. Skarą sulenkėdavo trikampiui, apdengdavo galvą, prieky kampus sukryžiuodavo ir užnugaryje surišdavo. Taip rišosi ir moterys dirbdamos, eidamos karvių melžti.

Skaras labai saugojo ir vertino. Jos buvo vertinamos tiek dėl audinio šiltumo, tiek dėl dėvėsenos prestižo:

„*šiluma*“, „*reikalinga nuo šalčio, lietaus*“, „*vertinu dėl to, kad man sąnarių uždegimas, tai aš tų skarų ant kelių užsidedu, kai arkliu važiuoju*“, „*geresnis drabužis*“, „*mama dievino!*“, „*vertino, nenešiojo kasdien, buvo madinga, skara turėt buvo garbinga*“, „*ne bet kas nusipirkdavo tokią skarą*“, „*didelėj pagarboj buvo, skara didelis turtas*“.

Ketvirtojo dešimtmečio pabaigoje šiltų languotų skarų mada nyko, jų poreikis sumažėjo pradėjus siūdintis šiltus palтус su apykaklėmis ir vėliau atsiradus patogesniai transportui – automobiliams, t. y. nustojus važinėti arkliais.

Šiandien senosios skaros vertinamos įvairiai. Vienu jos vertinamos dėl emocinio ryšio su artimu ir brangiu žmogumi, su praeitimi: „*Tegul būna prisiminimas mamos*“, „*mama nešiojo,*



12 pav. Maišo dėvėseną dirbant ūkinius darbus per lietu. Rodo Ona Pranckūnienė, Raguva. 2000 m. I. Nėnienės nuotr.

13 pav. XX a. 5–6 dešimt. iš skarų siūdavo puspalcčius. Pavyzdį rodo Ona Pranckūnienė, Raguva. 2000 m. I. Nėnienės nuotr.

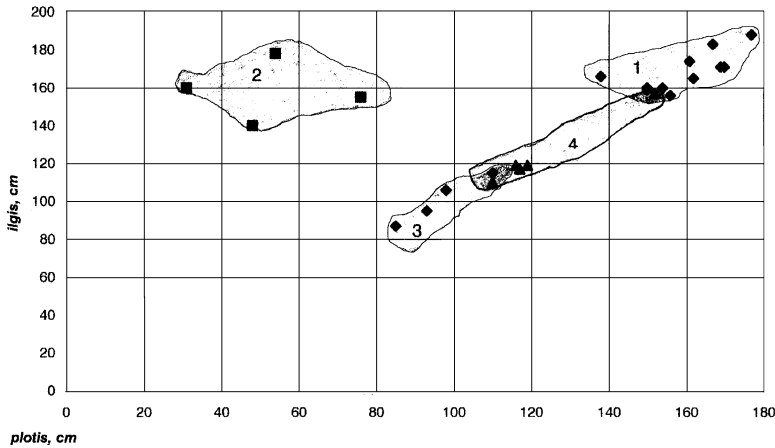

14 pav. Užsupalų dydžiai XX amžiuje.

1 - skaros
(1–4 dešimtm.);
2 - šaliai
(4–9 dešimtm.);
3 - pusskarės
(3–7 dešimtm.);
4 - megztos skaros
(4–8 dešimtm.)

Braižė I. Nėnienė

1–4 dešimtm.	4–5 dešimtm.	6–7 dešimtm.	8–10 dešimtm.
vilna, šilkas	vilna, pusvilnė	vilna, pusvilnė, medvilnė, sintetika	vilna, pusvilnė, sintetika

15 pav. Užsupalų formos XX amžiuje.

Piešė J. Jonutytė,
sudarė I. Nėnienė

mamos nebėr, bet ranka nenumoju“, „ant parodos būna, atminčiai“. Raguvo kultūros namų seklyčioje skara demonstruojama kaip tradicinės kultūros pavyzdys. Kitų vertinamos kaip tam tikras praktiškas daiktas: dažniausiai ant jų lyginami (*prosinami*) drabužiai, naudojami lovų čiužiniuose, antklodėse, tiesiama ant grindų vietoj tako. Didelė dalis skarų neišliko, nes susidėvėjo. Kita dalis storų languotų skarų buvo panaudota siuvant drabužius: švarkus, puspalcčius, paltus (13 pav.). Plonos gėlėtosios ir languotos skaros buvo sukarpomos į dvi, keturias dalis ir dėvimos kaip skarelės.

Skarų formos ir dydžiai. XX a. pradžioje didelės skaros buvo kvadrato arba artimo kvadratui stačiakampio formos. Jų plotis 150–177 cm, ilgis 156–188 cm (14 pav.). Ir vietinių audėjų, ir fabrikinės skaros savo dydžiu buvo panašios. Mažos skaros (*pusskarės*) buvo 85–116 cm pločio ir 87–119 cm ilgio kvadrato formos. Vėliau atsiradusios megztos skaros savo dydžiu užima tarpinę padėtį tarp mažų ir didelių skarų. Dažniausia jų forma – trikampis, kurio ilgoji kraštinė 155–210 cm, o šoninės – 110–150 cm. Megzdavo ir kvadrato formos skaras, pavyzdžiui, Gruzdienės skara – 117 cm pločio ir ilgio.

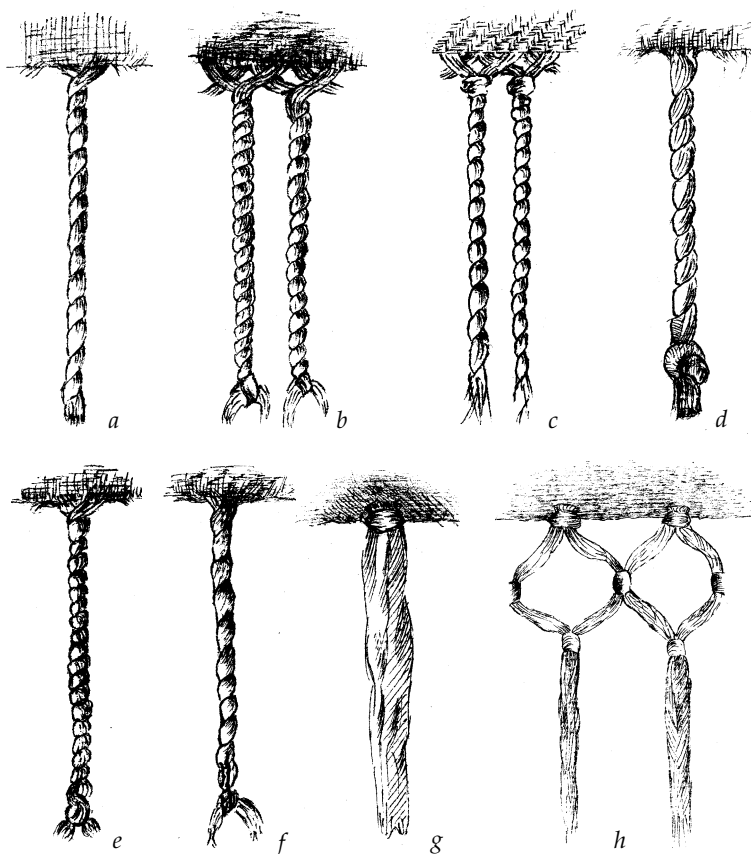

16 pav. Kutai

a - susukami virvute iš neužaustų siūlų

b - sruogelės sukryžiuojamos ir susukamos

c - sruogelės sukryžiuojamos, užveržiamas kilpinis mazgas ir susukamos

d - kuto gale kilpinis užveržtinis mazgas

e - kuto gale plokščiasis mazgas

f - kuto galas užrištas nepilnu plokščiuoju mazgu ir sudaigstytytas

g - kutai įnerti apmetamuoju mazgu

h - trikotažinių šalių kutai

2000 m.

Piešė J. Jonutytė

Trikotažiniai šaliai buvo du tris kartus siauresni už didelės skaros, bet panašaus ilgio: 50–70 cm pločio, 150–180 cm ilgio. Savo forma jie primena per pusę į stačiakampį sulenktą skarą (15 pav.). Skaros ir šaliai daugiau ar mažiau išliko madingi ir vėlesniais dešimtmečiais, šiek tiek mažesnių dydžių, o audinys tapo lengvesnis ir retesnis. Šeštojo dešimtmečio šalio, daryto ant rėmų, plotis 48 cm, ilgis 140 cm. Aštuntajame–dešimtajame dešimtmetyje tapo madingos sintetinės pramoninės gamybos skaros ir šaliai. Pavyzdžiui, A. Kizienės sintetinio audeklo šalis yra 31 cm pločio ir 160 cm ilgio, skaros matmenys – 117, 117, 160 cm.

Visi minėti užsupalai turėjo kutus. Čia jie vadinti *kutosais*, *spurgais*. Kutai buvo svarbus skaros puošybos elementas. Su kutais, moterų nuomone, skara atrodo didesnė, gražesnė. „Jei kutosų nebus – nebus vaizdo“, „be kutosų skara kaip paklodė“. G. Kirsnienės žodžiais, „kokia skara be kutų!“. „Ilgus, storus kaip pirštas“ savo močiutės skaros kutus prisimena A. Repšienė.

Austinės skaros kutus turėjo keturiuose kraštuose. Jie buvo susukami virvutėmis iš neužaustų krašto siūlų (16 a pav.). Prieš susukant į virvutes, kartais sruogos buvo sukryžiuojamos (16 b, c pav.). Kad virvutės neišsisuktų, galuose užrišami mazgeliai: kilpinis užveržtinis (16 d pav.), pilnas (16 e pav.) ir nepilnas plokščiasis (16 b pav.). Tikrai rūpestinga moterėlė netgi sudaigstydavo kiekvieną kuto galą! (16 f pav.). Vie-

noje skaroje kutų būdavo nuo 300 iki 600 vienetų. Fabrikinės gamybos skarų kutai dažniausiai neturėjo mazgelių, jie buvo smarkiai suveltai. Kutų ilgis buvo nuo 4 iki 15 cm. Nertos trikampės skaros turėjo dviejuose kraštuose palaidų sruogų kutus, jie buvo įneriami apmetamuoju mazgu, ilgis siekė 20 cm (16 g pav.). Trikotažiniai šalikai kutus turėjo trijuose kraštuose iki 22 cm ilgio. Jie buvo įnerti apmetamuoju mazgu retais tarpais ir suraišioti rombeliais kaip tinklas (16 h pav.). Ant rėmelių megzta šalis turėjo įnertus kutus dviejuose galuose, 12 cm ilgio (16 g pav.). Kutus turi dar ir aštuntajame–devintajame dešimtmetyje gamintos sintetinės skaros ir šaliai.

Skarų ornamentika. Audinio ornamentą gali sudaryti audinio pynimo raštas ir iš spalvų sudarytas raštas. Skarų audinio pynimo raštus aptarsiu remdamasi E. Čepelytės pateikta pynimo teorija².

Didžioji dalis skarų (visos fabrikinės gamybos ir viena namų darbo) austos lygiašonių sustiprintu ruoželiu, liaudiškai vadintu dar *milišku*. Šis raštas kartais pavadinamas ir *trinyčiu*, nes labai panašus į pagrindinį ruoželinį pynimą, kai audžiama per tris nytis (1 metmenų siūlas dengia 2 ataudų siūlus (1/2) arba atvirkščiai (2/1). Sustiprinto ruoželio pynimo raporte metmenų ir ataudų ruoželiai susideda iš dviejų siūlų (2/2), audžiamas per keturias nytis (17 pav.).

Įvairesni pynimai naudoti amatininkų austose skarose. Skara iš Vaideginės k. austa sudėtinu ruoželiu. Jo raporte yra keli įvairaus pločio metmenų ir ataudų ruoželiai. Jų pynimas kombinuotas iš pagrindinio ir sustiprinto ruoželiško pynimo. Skara iš Vėjeliškių k. austa pintu ruoželiu, kuri išryškina nevienodų spalvų metmenų ir ataudų siūlai. Dvi skaros iš Raguvos, austos Niur-

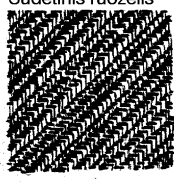
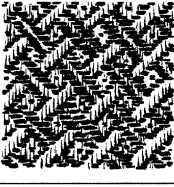
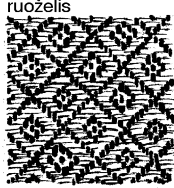
Audinio pynimo raštai	Namų audimo skarose	Amatininkų audimo skarose	Fabrikinės gamybos skarose
Sustiprintas ruoželis 	1	-	12
Sudėtinis ruoželis 	-	1	-
Pintas ruoželis 	-	1	-
Figūrinis zigzaginis ruoželis 	-	2	-

17 pav. Skarų audinio pynimo raštai. 2000 m.

Piešė J. Jonutytė

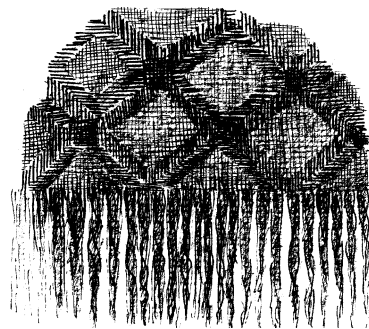

18 pav. Kombinuotas audinio pynimas E. Zimnickienės pusskarėje. Fabrikinė gamyba, 85/87 cm, XX a. 5 dešimt. Nevėžis. 2000 m. Piešė J. Jonutytė

²Čepelytė E. *Ausk, sesele, drobeles*. – Vilnius, 1960, p. 26–64.

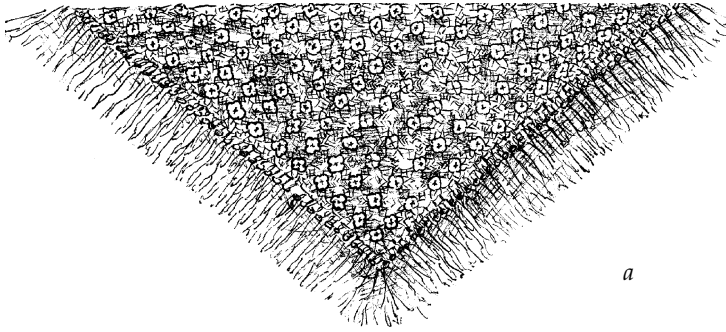

a

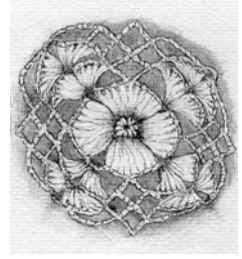

b

konių kaime (Pasvalio r.), turi rombelių figūrėles, kurios išgaminamos audžiant zigzaginiu ruoželiu.

Faktūrinio audinio (zigzaginio, laužyto, pinto, banguoto ruoželio) raštų skaros paplitusios šiaurės, šiaurės rytų, vidurio Lietuvoje. Šis paplitimas sietinas su XIX a. pabaigoje – XX a. pradžioje Rygoje vykusiais audėjų kursais. Šie P. Viliūsono įsteigti audimo kursai turėjo reikšmės visam Pabaltijo regionui. P. Viliūsonas patobulino audimo stakles, jomis buvo audžiami ruoželiškų pynimų turtingos ornamentikos audeklai. Kursuose mokėsi ir žmonių iš Lietuvos³. Kartais į Lietuvą atvažiuodavo dirbti ir latviai audėjai.

Pusskarių pavyzdžiuose (visos fabrikinės) nustatyti drobinis, sustiprinto ruoželio ir kombinuotas pynimai. Kombinuotame pynime derinti ruoželiškas ir drobinis pynimas, išgaunant korio figūrėles (18 pav.).

Nertų skarų raštuose naudotos pynelės, žemojo stulpelio, stulpelio su užmetimu kilpos, išgaunant minkštą, retoką faktūrą (19 a, b pav.). Šalio, nerto ant rėmų, raštą sudaro išilgai, skersai ir įstrižai susikryžiuojantys siūlai, susikirtimo vietose sutvirtinti atskiru siūlu. Naudoti medvilniniai, sintetiniai su metaliniu blizgesiu siūlai (20 pav.).

Nagrinėdama skarų spalvinę ornamentiką, išskiriaiu du tipus. Spalvų ornamentas – tai mažiausias pasikartojantis spalvų derinys, raportas. Ornamentų visuma sudaro bendrą rašto

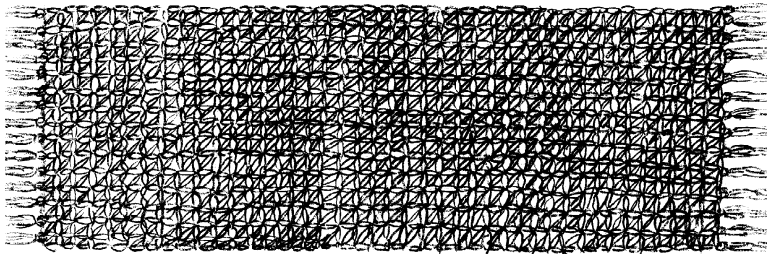

a

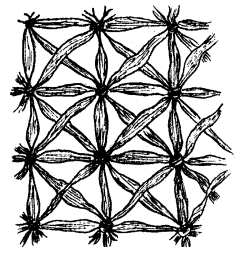

b

20 pav. a - V. Blynienės šalikas, nertas – rištas ant rėmelių. 48/140 cm, balta medvilnė, metalinio blizgesio siūlai. XX a. 6 dešimt m.

Piešė J. Jonutytė, b – šaliko rašto motyvas. Raguva. 2000 m.

Piešė I. Nėnienė

³Alsupe A. Audėji Vidzemē 19. gs. otrajā pusē un 20. gs. sākumā. – Rīga, 1982, lpp. 243.

kompoziciją, ornamentiką. Pirmojo tipo skarose vienas ornamentas pasikartoja visame audekle, susidaro vientisas raštas. Antrajam tipui priklauso skaros su skirtingais ornamentais audeklo viduryje ir pakraščiuose (1 priedas).

Visos fabrikinės skaros yra vientiso rašto, sudaro pirmojo tipo ornamentiką. Jų raštas – iš siauresnių ir platesnių spalvų ruožų, kurie susikirsdami sudaro smulkius ir stambius langelius (21 pav.). Jos sulanguotos 21–30 cm raportais. Langavimo struktūros tokios: 2–13 dydžių ruožai 2–21 ruožo raporte. Ruoželių pločių santykiai komponuojami taip, kad dažniausiai vienas ruožas būna žymiai platesnis ir sudaro skaros fono vyraujančią spalvą, kiti, žymiai siauresni ruoželiai dėstomi centrinės simetrijos arba asimetrinės principu (3 priedas). Pavyzdžiui, skaroje iš Putiliškių k. ruožai (plotį išreiškiant milimetrais) komponuojami taip: (127:20:36:15:36:20), spalvos dėstomos to-

kia tvarka: tamsiai pilka, balta, pilka, žalsva, pilka, balta. Skaroje iš Užunevėžių – (125:16:2:14:3:7:12:3:15:3:4:8:25:9:25:2:17) tamsiai ruda, juoda, ruda, juoda, ruda, juoda, ruda, juoda, ruda, juoda, žalia, ruda, žalia, ruda, juoda. Vientisai stambiai languotų skarų fonas dažniausiai juodos spalvos, kitos, rečiau pasitaikančios spalvos – tamsiai ruda, tamsiai pilka, ruda, mėlyna, raudona, žalsva. Siaurų ruoželių spalvos ryškesnės: balta, raudona, mėlyna, rusva, jūros bangos, bordinė, violetinė. Vienoje skaroje derinama nuo dviejų iki penkių spalvų, dažniausiai pasitaiko keturių spalvų derinys. Susumavus bendrą panaudotų spalvų kiekį fabrikinės gamybos skarose, paaiškėjo, kad vyrauja ruda (29,4 proc.) ir juoda (26,8 proc.) spalvos.

Pusskarių pirmojo tipo ornamentika turi smulkesnę langavimo struktūrą, mažiau arba visai neišsiskiriančią fono spalvą. Lango struktūrą sudaro 5–11 dydžių 18–24 ruoželiai. Pavyzdžiui, Repšienės skaros (Levaniškiai) langų struktūra sudaryta iš baltos ir juodos spalvų ruoželių, kurie išdėstomi tokiais pločiais (mm) taip: metmenyse – (12:1:3:2:2:2:3:1:1:1:1:1:1:1:3:1), atauduose – (14:1:3:1:3:2:2:3:1:14:1:3:2:2:3:1:3:1). Pusskarių randamos spalvos – juoda, balta, mėlyna, jūros bangos, žalia, geltona, raudona.

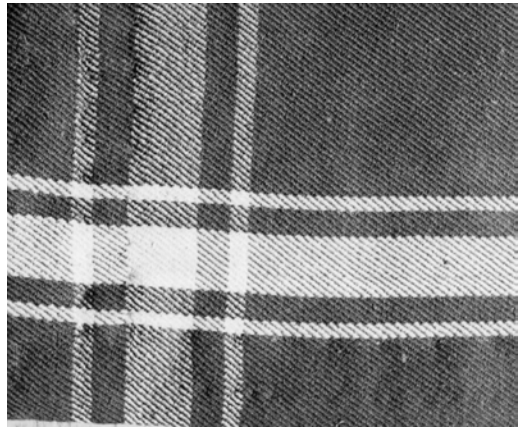
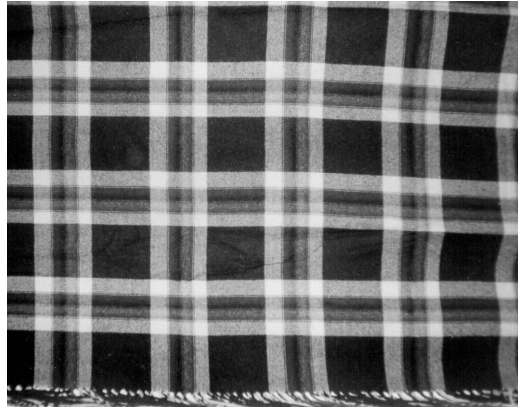

21 pav. Vientisai languoto ornamento skara. 152/157 cm. A. Vanagienės nuosavybė, Šilai, XX a. antras ketvirtis. 2000 m.

I. Nėnienės nuotr.

22 pav. Skara su pakraščio ornamentu – šliakais, ketvirtadalis G. Kirsnienės nuosavybė, Užunevėžiai. 2000 m.

I. Nėnienės nuotr.

Pirmojo tipo ornamentika sutinkama ir namų, amatininkų darbo skarose. Dviejose skarose iš Raguvos yra vientisas stambus langavimas iš dviejų spalvų: tamsiai ir šviesiai rudos. Skarų ornamentiką papildo audinio faktūrinis pynimas, kuris dvispalviuose langeliuose išryškina rombėlius. Langų struktūra paprastesnė: dviejų dydžių 18 ruoželių: (72:4:4:4:4:4:4:4:72:4:4:4:4:4:4:4). Dviejų spalvų imama po lygiai.

Kitos austinės skaros priklauso ant-
rajam tipui, kai audeklo kraštuose išau-
džiami ryškesnės spalvos ruožai (*šliakai*)
arba sudaromas kitoks ruoželių ritmas
nei visame audekle. Pavyzdžiui, Kirsnienės skara yra rudos spalvos (metmenys tamsiai rudi, ataudai šiek tiek šviesesni), lygaus rašto, keturiuose kraštuose, maždaug 10 cm nuo krašto, užaustos baltos juostelės (22 pav.). Balta ir ruda spalvomis juostelės komponuojamos tokiais dydžiais (mm): (14:24:58:24:14). E. Mackevičienės skaros vidurys languotas trijų dydžių aštuonių ruožų raportu: (6:30:10:30:6:30:10:30) – šviesiai ruda, tamsiai ruda, žalsva, rusva, žalsva, rusva, žalsva, tamsiai ruda. Skaros pakraščiuose (12 cm nuo krašto) užaustas 11 cm ornamentas, sudarytas iš dviejų dydžių penkių ruožų tokia tvarka: (10:40:10:40:10) – žalsva, šviesiai ruda, žalsva, šviesiai ruda, žalsva.

Panaši ornamentika randama ir faktūrinio audinio dvispalvėje skaroje iš Vėjeliškių k. (23 pav.). Skaros vidurio ornamentas greta pinto ruoželinio pynimo, kurį išryškina balti metmenys ir juodi ataudai, turi sulangavimą: (72:3:6:3). Pakraščių ornamentai sudaryti iš 7 dydžių 17 ruoželių struktūros: (3:5:24:3:2:16:4:2:10:2:4:16:2:3:24:5:3).

Paryškinti pakraščiai būdingi ir pusskarėms. Kvedarauskienės skara yra vienspalvio tamsiai mėlyno fono su 9 cm pločio baltu ruožu pakraščiuose (11 pav.).

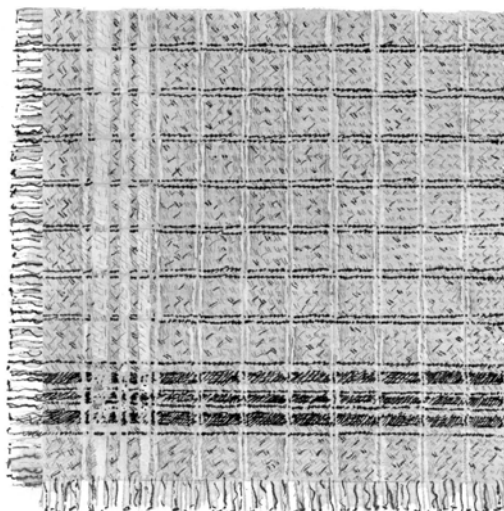

23 pav. Faktūrinio (pinto ruoželio) audinio, languota su pakraščio ornamentu skara. Juoda, balta spalvos, ketvirtadalis. A. Kizienės nuosavybė, Vėjeliškių k. 2000 m. Piešė J. Jonutytė

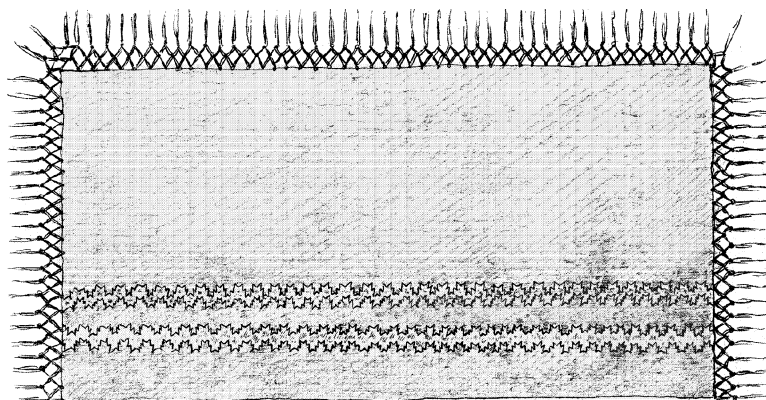

24 pav. Trikotažinis šalis – šaleka, šalikas. XX a. 4 dešimtme. 2000 m. Piešė J. Jonutytė

1 priedas

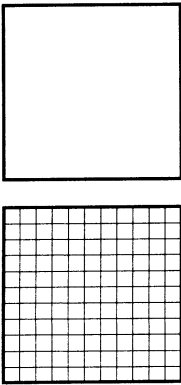
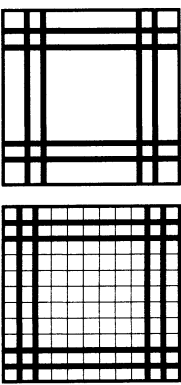
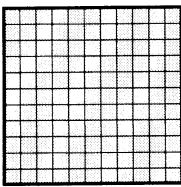
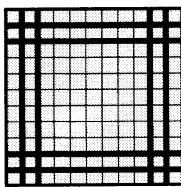
I. Vientiso ornamento	II. Su pakraščio ornamentu	Audinys
		<p>Lygus (sustiprintas, sudėtinis ruoželiai)</p>
		<p>Faktūrinis (pintas, figūrinis zigzaginis ruoželiai)</p>

Skarų ornamentikos
tipai

Jei remsimės vienu pasakojimu, skarų būta ir vienspalvių pilkų.

Palyginus XX a. pirmosios pusės naminės, amatininkų ir fabrikinės gamybos didžiųjų skarų ornamentiką, matyti, kad fabrikinės gamybos skarų grupė pasižymi paprastesniu audinio pynimu – ruoželiu (2/2) ir vienu spalvų ornamentikos bruožu – vientisu stambiu langavimu. Tokios skaros priklauso pirmajam ornamentikos tipui. Namų, amatininkų audimo, įvairesnių audinio pynimų (sudėtinio, pinto, figūrinio ruoželių) skaros su skirtingais ornamentais audeklo viduryje ir pakraštyje priklauso antrajam ornamentikos tipui. Pagrindinė vyraujanti spalva vietinių austinių skarų grupėje – ruda (55,9 proc.), fabrikinė – ruda (29,4 proc.) ir juoda (26,8 proc.) (2 priedas). Fabrikinė skarų ornamentas įvairesnių spalvų. Jam būdingos tokios spalvos, kaip raudona, mėlyna, jūros bangos, bordinė, violetinė – vietinėms austinėms skaroms nebūdingos. Jose naudojamos rudos, baltos, juodos, žalios spalvų įvairūs atspalviai. Pusskarių raštams būdingos šviesesnės spalvos, panašiais kiekiais naudojamos mėlyna (26,3 proc.), juoda (20,1 proc.), ruda (20 proc.), balta (19,8 proc.), ryškios spalvos mažesniais kiekiais – žalia (7,5 proc.), jūros bangos (4,5 proc.), raudona (1,2 proc.), geltona (0,6 proc.). Dviejų trikotaziųjų šalių pavyzdžiai turi panašias į didelių skarų spalvas, jų ornamentika artima antrojo tipo skarų ornamentikai. Vieno šalio fonas rudas, pakraščio ornamentu – zigzaginėje juostoje – ryškiai žalia, žalsva, mėlyna, melsva, geltona spalvos (7, 24 pav.), kito šaliko fonas rusvas, galuose juodi, žali, raudoni, oranžiniai, balti dryželiai (6 pav.). Megztos skaros buvo šviesių spalvų, dažniausiai paminėta balta. Sintetinių skarų, šalių irgi vyravo šviesios spalvos – balta, gelsva, rusva; gedulingoms progoms išgydavo juodos spalvos skaras, šalius, tokias skaras vadino *želabnomis*.

2 priedas

Spalvų kiekiai skarose

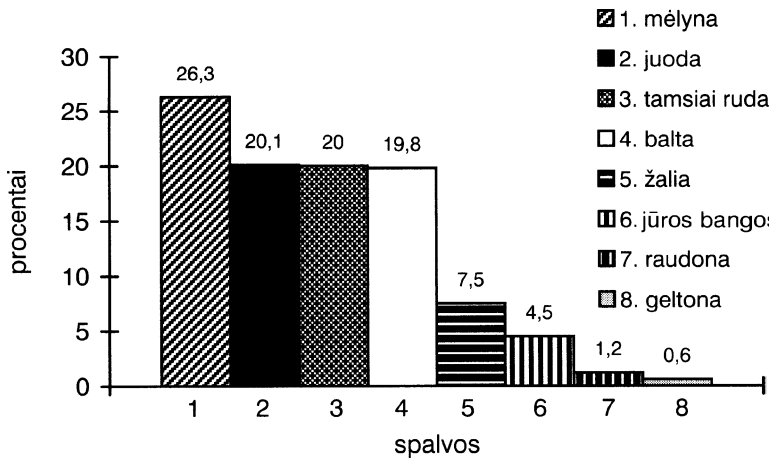
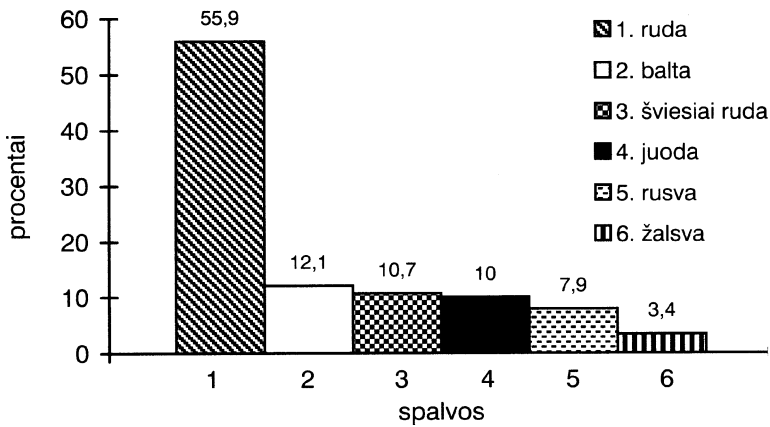
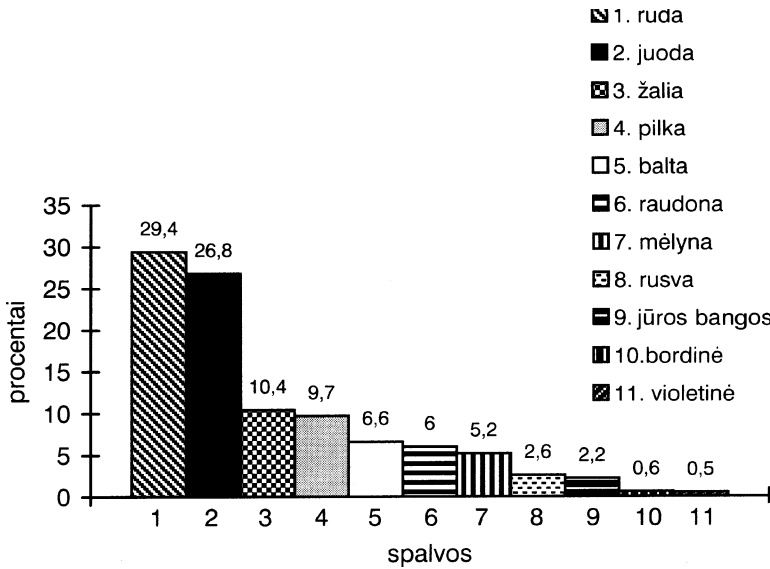

3 priedas

*Ruožų dydžių
išsidėstymas languoto
ornamento skarose*

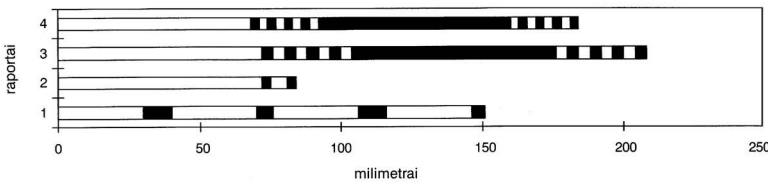

*Ruožų dydžiai
amatininkų audimo
skarose*

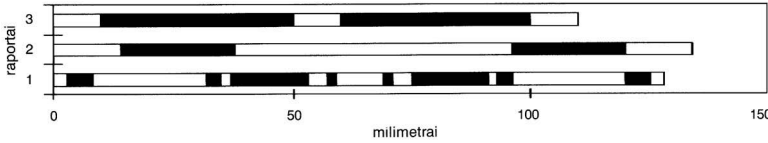

*Ruožų dydžiai
pakraščio ornamente
namų, amatininkų
audimo skarose*

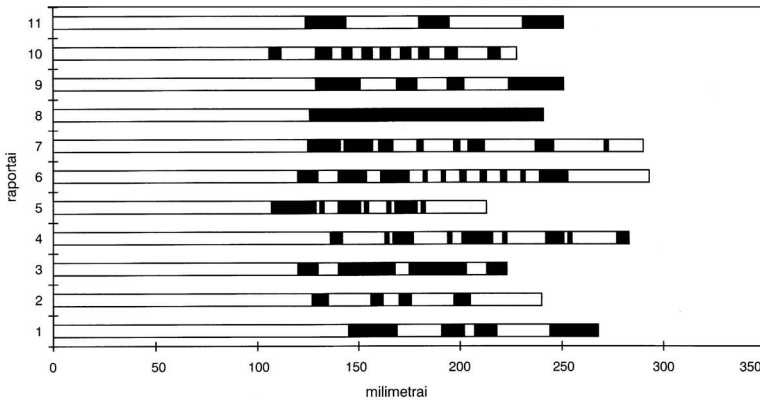

*Ruožų dydžiai
fabrikinės gamybos
skarose*

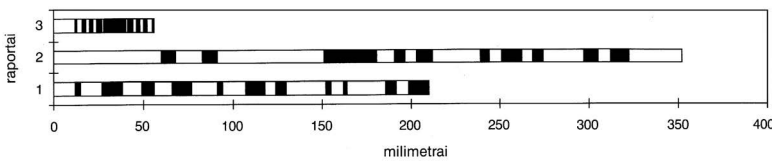

*Ruožų dydžiai
pusskarėse*

Išvados. XX a. pirmojoje pusėje Raguvos valsčiuje kaimo moterys dėvėjo vilnones užsisiaučiamas skaras kaip šiltąjį viršutinį drabužį, norėdamos apsisaugoti nuo šalčio, vėjo, kritulių. Moterų karta, gimusi trečiajame dešimtmetyje, nebėšė skarų dėvėsenos tradicijos. Skarų poreikis pradėjo nykti ketvirtajame dešimtmetyje, o visiškai sunyko šeštajame dešimtmetyje, nors pavieniais retais atvejais jos dėvimos ir dabar arba naudojamos buityje kitais tikslais. Nauji industrinės visuomenės reiškiniai išjudino šimtmečių tradicijas. Jos nyko dėl to laikmečio socialinių, ekonominių visuomenės pokyčių, suklestėjusios tekstilės pramonės. Pirktiniai drabužiai tapo pigesni ir prieinami platesnėms masėms. Ši situacija neaplenkė ir kaimo. Namų audimo skaras pirmiausia pakeitė fabrikinės panašių raštų skaros. Vėliau, atsiradus paltams, masyvios storos skaros buvo pakeistos lengvesnės medžiagos trikotažiniais šaliais. Prie šiltosios aprangos palengvėjimo prisidėjo

technikos pažanga, naujų, patogesnių transporto priemonių atsiradimas. Trikotažinius šalius pakeitė megztos pusvilnonės, vilnonės skaros, jos buvo ypač madingos apie 1960-uosius metus. Antroji megztų skarų populiarumo banga pastebima aštuntojo dešimtmečio pradžioje. Jų funkcija tada buvo daugiau dekoratyvinė negu praktinė. Vėlesniais metais į madą atėjo sintetinės permatomo audinio pramoninės skaros ir šaliai. Tiesa, masiškai jos nebuvo dėvimos, nes mados vėjai ėmė greičiau keisti aprangos stilių. Paskutiniu laiku, V. Matuzienės žodžiais tariant, visai pasibaigė skaros. Jų beveik niekas nebedėvi. Išlikusios mamų, močiucių skaros tausojamoms ir laikomos šeimos relikvija, brangaus ryšio su ankstesnėmis giminės kartomis ženklų, tradicinės lietuviškos liaudies kultūros simboliu.

Pasakojo:

Emilija Ivanauskienė, gim. 1932 m., gyv. Užunevėžių k.
Genovaitė Pečiukėnienė, gim. 1932 m., gyv. Užunevėžių k.
Genė Kirsniienė, gim. 1922 m., gyv. Užunevėžių k.
Pateikėja, gim. 1942 m., gyv. Nevėžio k.
Danutė Ilčiukienė, gim. 1935 m., gyv. Marijámboro k.
Eloyra Mackevičienė, gim. 1937 m., gyv. Vaiđeginės k.
Uršulė Bitėnienė, gim. 1920 m., gyv. Budrionių k.
Bronia Minkevičienė, gim. 1920 m., gyv. Raguvėlėje
Elena Zimmickienė, gim. 1914 m., gyv. Nevėžio k.
Veronika Matuzienė, gim. 1925 m., gyv. Stipruolių k.
Janina Morkūnienė, gim. 1922 m., gyv. Raguvojė
Bronia Navarskienė, gim. 1929 m., gyv. Raguvoje
Alfonsa Kizienė, gim. 1927 m., gyv. Raguvoje
Vladislava Blymienė, gim. 1932 m., gyv. Raguvoje
Eugenija Vaitiekūnienė, gim. 1925 m., gyv. Raguvoje
Ona Pranckūnienė, gim. 1922 m., gyv. Raguvoje
Aldona Juškienė, gim. 1924 m., gyv. Pakritižio k.
Aldona Repšienė, gim. 1944 m., gyv. Levaniškių k.
Stefanija Repšytė, gim. 1934 m., gyv. Levaniškių k.
Antanina Kizienė, gim. 1927 m., gyv. Vėjėliškių k.
Vanda Anikevičienė, gim. 1928 m., gyv. Užunevėžių k.
Elena Gruzdienė, gim. 1914 m., gyv. Kirmėlių k.
Genė Kvedarauskienė, gim. 1918 m., gyv. Putiliškių k.
Morta Kvedarauskaitė, gim. 1916 m., gyv. Putiliškių k.
Janina Juškienė (Skrebiėnė), gim. 1914 m., gyv. Raguvoje
Genė Malinauskienė, gim. 1924 m., gyv. Raguvoje
Valentina Gludkinienė, gim. 1925 m., gyv. Raguvoje
Olga Imbrasienė, gim. 1921 m., gyv. Fėrmos k.
Vida Bernadišienė, gim. 1954 m., gyv. Raguvoje
Adelė Vanagienė, gim. 1924 m., gyv. Šilų k.

Tradicinė raguvių šeima ir vaikų auklėjimas

Živilė Driskiuvienė

Straipsnyje apžvelgiamos XIX a. pabaigos – XX a. pradžios Panevėžio aps. Raguvės vls. šeimoje gyvavusios tradicijos, santykiai tarp šeimos narių, tradiciniai vaikų auklėjimo metodai, požiūris į darbą, moralines vertybes. Straipsnyje apibendrinama lauko tyrimų medžiaga, surinkta 2000 m. vasarą Raguvojė ir jos apylinkėse.

Šeimos kūrimas. XIX a. pabaigoje – XX a. pradžioje tradicinė lietuvių šeima pirmiausia buvo ūkinis vienetas. Kiekvienas kaimo bendruomenės narys įsijungdavo

į kaimo visuomeninį gyvenimą ir galėdavo jame dalyvauti tik per vedybas. Bendruomenėje buvo vertinamas tik šeimyninis gyvenimo būdas ir vedybiniai santykiai. Neištekęsios merginos ar nevedę vyrai lygiaverčiais bendruomenės nariais negalėdavo būti, kadangi ne tik neatitikdavo žmogaus gyvenimo ciklo, bet ir nedalyvavo žemės ūkio kaitoje. Buvo toleruojami tik tie kaimo bendruomenės nariai, kurie buvo pasiruošę sudaryti savarankišką ūkinį vienetą, t. y. jiems savo ūkį tvarkyti pavėsdavo tėvai¹.

XIX a. pabaigoje – XX a. pradžioje Raguvos apylinkėse, kaip ir visoje Lietuvoje, vyravo mažoji šeima su tam tikrais nusistovėjusiais turto paveldėjimo santykiais. Atskiros šeimos sudarydavo kaimo bendruomenę, kuri atlikdavo savo funkcijas ir vaidino svarbų vaidmenį kiekvienos šeimos gyvenime. Tuometinis Lietuvos kaimas išlaikė bruožus uždaros lokalinės bendrijos, kurios vidinis gyvenimas buvo reguliuojamas papročių teisės ir stipraus socialinio susitelkimo jausmo. Kaimo bendruomenės pagrindinė funkcija buvo kontroliuoti, kaip bendruomenės nariai laikosi papročių bei elgesio normų. Bendruomenė gyvybės pratęsimo procese veikė kaip socialinis organizmas, kurio tikslas – užtikrinti jos narių saugumą bei egzistencijos tąsą².

Santuoka buvo ne tik susieta su žemės dalybomis ir viso ūkio būkle, bet ir priklausė nuo jo. Vedybų tradicinėje šeimoje nelėmė individualūs sprendimai. Santuoka sprendė ūkinės-ekonominės problemas – jos iškildavo tik tėvams sergant, senstant ar mirštant, o tai grėsė ūkio priežiūrai ir inspiravo naujų savininkų atsiradimą³. Pagrindinis vedybų motyvas – ūkiui reikalingos naujos darbo rankos. Ūkis, likęs be vieno iš šeiminių, neišvengiamai žlugdavo. Vedybos paprastai vyko pagal tam tikrą eiliškumą – jaunesnė sesuo ištekėti pirma negalėdavo. Pasitaikydavo, kad jaunikis merginą įkalbėdavo už jo tekėti gudrumu ar gąsdinimais – „*jeigu ji neina, tai aš pasikarsiu*“ (Fermos k.).

Pagal papročių teisės normas kiekvienas vaikas turėjo teisę į tėvų turto dalį. Skiriamos dalies dydis priklausė nuo ūkio turtingumo, vaikų skaičiaus šeimoje ir nuo tėvų geros valios. Jeigu vaikas būdavo išleidžiamas į mokslus, tai jo dalis būdavo apmokėjimas už mokslą. Tėvams prasikaltęs ar prieš tėvų valią pasirinkęs vedybų partnerį vaikas galėdavo savo dalies ir negauti. Tėvai stengdavosi ūkio neskaidyti – palikti jį vienam iš sūnų, rečiau, jei šeimoje nėra sūnų, dukteriai. Taip būdavo perduodamas tėvų patyrimas bei šeimos tradicijos. Kitiems vaikams būdavo išmokamos dalys. Jeigu tekdavo vaikams padalinti žemę, paprastai dalindavo po lygiai, nors kai kurie pateikėjai tvirtino, kad dalindami žemę tėvai daugiau palikdavo sūnams, kadangi sūnūs „*labiau pagarboj būdavo*“ (Fermos k.) arba „*sūnus vienas, ir jį labiau mylėdavo*“ (Vėjėliškių k.). Išėinančioms į marčias dukterims tėvai skirdavo pasogą. Ją dažniausiai sudarydavo gyvuliai, grūdai, jei turėdavo, duodavo ir pinigais. „*Keturi tūkstančiai litų – tai jau didelė pasoga*“ (Fermos k.). Jei ūkis neturtingas, pasogos neskirdavo – neturėdavo iš ko. Sūnams tėvai stengdavosi parinkti nuotakas su geromis pasogomis, kad jomis galėtų išmokėti dalis dukterims, todėl pasoga negalėjo būti pasipelnymo priemonė. Dažniausiai jaunikis gaudavo nuotaką iš panašaus dydžio ūkio, dėl to po vedybų ūkininkų

¹Paukštytė R. *Gimtuosės ir krikščytynos Lietuvos kaimo gyvenime*. – Vilnius, 1999, p. 15.

²Ten pat. – P. 14.

³Marcinkevičienė D. *Vedusiųjų visuomenė: santuoka ir skyrybos Lietuvoje XIX amžiuje – XX amžiaus pradžioje*. – Vilnius: Vaga, 1999, p. 8–9.

ekonominis pajėgumas išlikdavo toks pats: jokia šeima netikėtai nepraturtėdavo ir nenukursdavo dėl atsinešto žento ar marčios turto. Todėl kaime skirtingo materialinio lygio ūkininkų grupės socialiai likdavo gana uždaros viena nuo kitos⁴. Pasirinkdami materialiniu atžvilgiu tinkamą vedybų partnerį, ūkininkų vaikai patekdavo į tą pačią kaip ir jų tėvai materialinę-socialinę aplinką, kartu išspręsdami daugelį kaimo bendruomenės problemų, užtikrindami ir savo šeimyninę laimę. Nors pasitaikydavo ir išimčių, kai neturtingas jaunikis vedavo turtingą našlę su vaikais ar atvirksčiais. „*Dėdė biednas* (neturtingas – Ž. D.), o *Rokišky Vilgai buvo, žemės turėjo gerokai, bet ji tokia negudri visai ir senesnė* (apie nuotaką – Ž. D.). *Ką darys, neturi kur dėtis*“ (Fermos k.). Atsineštinės pasogos dydis neretai nulemdavo ir marčios vietą šeimoje.

Pasogas skirdavo ir išeinantiems į užkurius sūnums. Užkuryš taip pat galėjo ateiti tik į turtinę padėtimi sau lygų ūkį. Ūkininkė našlė retai ištekėdavo už vyro be dalies. Užkuryš istoriografijoje tapatinamas su beteisiu šeimos nariu, kurio likimą lėmė žmona ar jos tėvai⁵.

Ūkininkų vedybos, paremtos materialiai tolygiais santykiais, savaime neeliminavo meilės ir laimės sampratos tradicinėje lietuvių šeimoje. Pasoginių XIX a. antrosios pusės – XX a. pradžios vedybų nedera interpretuoti kaip švenčiausių ir intymiausių jausmų niekinimą dėl naudos ir pelno⁶. Motyvai, kurie iškildavo renkantis vedybų partnerį, taip pat katalikų šeimos vertybės skyrėsi nuo XX a. pabaigos vertybių. XIX a. pabaigoje – XX a. pradžioje vaikai būdavo ugdomi tokiuose socialinės aplinkos rėmuose, kaip ir jų tėvai, seneliai, kartu perimdami savo aplinkos orientacijas ir požiūrius. Meilė ne to paties rango moteriai ar vyrui neatstotų prarasto tėvų ūkio ir socialinės padėties, nebūtinai būtų šeimyninės laimės garantas. Meilę tradicinėje šeimoje galima tapatinti su pastangomis taikiai sugyventi. Vedybos su lygiavertės socialinės-materialinės grupės partneriu, panašūs sutuoktinių buities, kasdienybės įpročiai, be abejonės, niveliavo daugelį šeimyninių nesklaidumų. Lietuvis ūkininkas buvo įsitikinęs, kad jis ir jo vaikai taps laimingi, jei išsaugos tradicinės šeimos gyvenimiškas orientacijas. Nepakitusio vedybų ir šeimyninio modelio perėmimas iš kartos į kartą atrodė bene vienintelis laimės garantas visiems šeimos nariams⁷.

Nutekėdamos į vyro namus, jaunamartės atsinešdavo savo kraičius. Kiekvienos merginos garbės reikalas būdavo turėti kuo didesnę kraitį – jo dydis atspindėdavo jaunamartės darbštumą. Kraitį merginos pradėdavo krauti nuo mažumės. Dažnoje liaudies dainoje apdainuojama „darbšti mergelė“, kurios „didelis kraitelis“. Buvo kalbama, kad kuo vyresnė mergina teka, tuo jos kraitis didesnis.

Merginos skaistybės išsaugojimas iki vedybų buvo būtina sąlyga santuokai. Doroviniai paprotiniai idealai sudarė tradicinės kultūros šerdį. Lietuvių tautosakoje pagerbta ta mergelė, kuri nešioja „rūtų vainikėlių“, kadangi žalios rūtos simbolizavo skaistybę, o nuvytusios – nuodėmę. Teisingas ir doras elgesys buvo darnaus gyvenimo pamatas. Žmogaus gyvenimas nuo pat gimimo buvo saistomas ne tik nusistovėjusių bendruomenės papročių – jį reguliavo ir katalikų bažnyčios normos. Kunigo pamokslai modeliavo ka-

⁴Ten pat. – P. 54.

⁵Bernotienė S. Kraičio vaidmuo vedybose // *Kraštotyra*. – Vilnius, 1988, t. 11, p. 87.

⁶Vyšniauskaitė A. *Lietuvių valstiečių turtiniai santykiai XIX a. – XX a. pirmaisiais dešimtmečiais // Iš lietuvių kultūros istorijos*. – Vilnius, 1958, t. 1, p. 269.

⁷Marcinkevičienė D. *Vedusiųjų visuomenė...* – P. 67–68.

talikų šeimyninį gyvenimą, formavo vedybų motyvus, meilės ir laimės sampratą. Kunigas galėdavo kontroliuoti savo parapijiečių elgesį per išpažintį: neduodamas išrišimo jis pasmerkdamo nusidėjėlius visuotinei paniekai ir pajuokai, kartu ir auklėdamas jaunimą. Visuotinė panieka ir pasmerkimas veikė jaunimo, vaikų sąmonę, formuodami gerą dirvą doram gyvenimui. Mergina, nors ir atgailaudavo, negaudama išrišimo, visą gyvenimą jausdavo skriaudą, susvyruodavo net jos tikėjimas krikščioniškais tiesomis: „*Nebeisiu išpažinties, nebetikiu Dievo – aš atgailauju, o kunigas neduoda išrišimo*“ (Praščiūnų k.).

Visiškai kitoks buvo požiūris į nusidėjusius vaikus – juos tik apkalbėdavo, rečiau – artimieji ir kaimo bendruomenė versdavo vesti nuskriaustą merginą. Pateikėja iš Putiliškių kaimo pasakojo:

„Mamos sesuo jau nėščia, a tas nenori imt – kitą turėjo. Jis buvo tetės krikšto sūnus. Tada tetė padarė alaus, pakvietė krikšto sūnų, da ir daugiau kaimynų bernų. Kalbėt, kalbėt. Ir jo tėvai pasakė: neimsi – išvarysim iš namų, kur nori, ten eik. Ir apsiženijo. Ji sakydavo: „Jei būt neėmęs, tai būč akmenį un kaklo ir sodželkon“.

Dažnai nusidėjusi mergina negalėdavo įrodyti, kas yra būsimas vaiko tėvas, ir savo „gėdą“ kentėdavo viena. „*Seniau nedarydavo tų abortų, nieko*“ (Putiliškių k.). Pasitaikydavo, kad pasmerktos artimųjų, kunigo ir kaimo bendruomenės, nelaimingosios iš gėdos ir sielvarto net nusižudydavo.

Susilaukti nesantuokinio vaiko būdavo baisi negarbė: „*Merga su vaiku – paskutinė vertė*“ (Budrionių k.). Neretai net tėvai atsisakydavo savo nusidėjėlės dukters, išvarydami ją, besilaukiančią kūdikio, iš namų. Tokia duktė užtraukdavo gėdą ne tik sau, būsimam kūdikiui, bet ir visai savo šeimai. Pateikėja iš Praščiūnų kaimo pasakojo apie savo sesers gyvenimą:

„Netekėjusi sesuo laukėsi. Pasisakė tėvams, tie ją labai barė, išvarė iš namų, nes buvo dievobaimingi, prie bažnyčios. Sesuo norėjo nusižudyti: vaikščiojo palei Nevėžį ir galvojo prisigirdyti. Išėjo iš namų pas tetulę, tėvo seserį. Visus darbus ten dirbo, labai vargo. Reikėjo jau gimdyti, o tetulė liepė dar eiti karvės melžti. Paskui su vaikeliu sugrįžo pas tėvus, tėvui ranką pabučiavo, tėvas priėmė“.

Paprastai nesantuokinių vaikų susilaukdavo merginos iš neturtingų šeimų, neturinčios tėvų, tarnaujančios pas šeiminkus ar dvare. „*Pono neatsiklausdavau: darbą padarau, apsiluobiau ir einu*“ (Fermos k.). Nedoriems jaunuoliams jas būdavo lengviau apgauti ir nuskriausti, kadangi niekas nesaugojo, nekontroliavo jų elgesio. Tuo tarpu dukterims, augančioms tėvų namuose, eiti į vakarėlius reikėdavo gauti tėvų leidimą. Tėvai ne visada išleisdavo, o išleidę žinodavo, su kuo duktė eina, griežtai nurodydavo, kada grįžti namo.

Kartais tos nelaimingos merginos vėliau ištekėdavo, dažniausiai jas vedavo našliai, turintys savo vaikų, tačiau mergos vaiką ne kiekvienas paimdavo auginti – palikdavo jį jos tėvams ar svetimiems žmonėms.

Nelengvas gyvenimas laukė ir mergos vaiko, kurį dažniausiai vadindavo *benkartu*. Jis būdavo apkalbamas, iš jo pasityčiodavo, pasijuokdavo. Toks „nugarbingas vaikas“ neturėdavo savo turto dalies. Kaip ir jo motina, ne santuokoje gimęs vaikas būdavo išskirtas iš kaimo bendruomenės gyvenimo – *benkarto* vardas likdavo visam laikui. Nors kai kurios pateikėjos pastebėdavo, kad tokiems vaikams Dievas padėdavo ir ateityje jų gyvenimas susiklostydavo laimingai. Visų kaimo žmonių rūpestis – kad kuo mažiau būtų nuskriaustų merginų, kartu tai buvo visos kaimo bendruomenės dorovės problema.

Anksti kurti santuokų jaunimas neskubėdavo. Vyrai paprastai vesdavo jau atitarnavę kariuomenėje. Raguvių vidutinis vedybų amžius atitiko visos Lietuvos vedybinį amžių, kuris buvo vėlyvas – nuo 25 iki 33 metų, ir sutapo su vakarietišku modeliu⁸. Tą pabrėždavo ir visi pateikėjai: „*Seniau pagyvenę ir vesdavosi*“.

Vyrai paprastai rinkdavosi jaunesnes žmonas. Pasitaikydavo, kad koks senbernis išsirinkdavo jauną mergaitę. Apie tokią santuoką žmonės sakydavo: „*Vyras – arkly, žmona – lopšy*“ (Praščiūnų k.).

Gera žmonių nuomonė apie vieną ar kitą šeimą turėjo nemaža įtakos, renkantis vedybų partnerį. Tikėta, kad tvarkingoje, darbščioje šeimoje užaugę vaikai kurs panašų ir savos šeimos modelį. Nuotaką dažniausiai rinkdavosi iš to paties ar gretimo kaimo, kad būtų iš žinomos šeimos. „*Toliau retai kas nutekėdavo*“ (Fermos k.).

Jaunieji turėdavo prašyti tėvų leidimo tuoktis. Tikėta, kad tėvų palaiminimas turi didelę reikšmę vaikų santuokiniam gyvenimui. Būdavo, jei nuotaka ar jaunikis nepatinka tėvams, jie neleisdžia tuoktis. Tam didžiulės įtakos turėdavo būsimo žento ar marčios turtinė padėtis – į jaunuolių jausmus mažai kas kreipdavo dėmesį. Jaunieji paprastai nuolankiai priimdavo tėvų valią, nedrįsdami pareikšti savo nuomonės ar pageidavimų. Tačiau pasitaikydavo, kad jaunieji, negavę tėvų leidimo tuoktis, susituokdavo slapta. Protestuodamos prieš tėvų valią, merginos pabėgdavo iš namų, kartais tiesiog išlipusios naktį per langą. Tėvai stengdavosi išardyti jaunųjų ketinimus iki jungtinių (*šliūbo*), nes po bažnytinės santuokos jie nebeturėdavo tam galios. Paprastai parapijos klebonas tokios santuokos nelaimindavo, todėl jaunuoliams tekdavo susituokti svetimoje parapijoje. Viena mergina iš Jačiūnų kaimo, pabėgusi iš turtingų tėvų namų pas beturtį mylimą vaikina, sakiusi: „*Man skani duona bus ir iš maišelio*“. Vėliau tėvai paprastai su tuo susitaikydavo ir savo nepaklusniai dukteriai dovanodavo – „*vis tiek vaiko gaili*“.

Raguvos valsčiuje kartu su lietuviais gyveno ir rusų, lenkų, žydų. Kitataučių bendruomenės buvo gan uždaros, jie turėjo savo tikėjimą, maldos namus, papročius ir apeigas, kurios lietuviams buvo svetimos, nesuprantamos. Todėl neretai iš kitataučių, jų papročių buvo pasišaipoma. Paprastai lietuviai kurdavo monogamines šeimas, tačiau pasitaikydavo ir išimčių. Lietuviai vengdavo tuoktis su ne savo tikėjimo žmonėmis – rusais, žydais: „*Su rusais ženytis negarbė*“, kadangi katalikų bažnyčia santuokos su rusais nelaimindavo. Į santuokas su sulenkėjusiais lietuviais (juos vadindavo *lenkais, gudais, šlėktomis*) lietuviai žiūrėjo kiek atlaidžiau, kadangi jie buvo katalikai, tačiau santuokos su lenkais buvo retos. Ypač raguviškiai netoleravo santuokų su žydais, kurių didžioji dalis gyveno miesteliuose – Raguvoje,

 Juostiniškuose. Žydų žmonės bijodavo, ⁸*Ten pat. – P. 72.*

jais gąsdindavo vaikus: „Būdavo, bijom mes su seserim, žandus įtraukiam, „sublogstam“, kai žydas užėina, kad mūsų nepjautų“ (Fermos k.). Tą baimę dar padidindavo būti ar nebūti pasakojimai apie žydus, geriančius mažų vaikų ar jaunų merginų kraują, kurio reikalavusi jų religija. Žydu tikėjimas taip pat draudė santuokas su krikščionimis, tai lėmė ypatingą šios tautos uždaramą ir santuokų homogeniškumą. Nors apie žydus ne visada blogai galvodavo: „Žmonės nebuvo blogi – kur žmogus biednesnis, paskolins, duos pinigų, tik atiduok. Kad pirktum iš jų, tai duodavo saldainių“ (Fermos k.).

Atvažiuodavo neretai į kaimus ir čigonai su savo palapinėmis (*būdomis*). Čigonų žmonės nemėgdavo dėl jų klajokliško gyvenimo būdo ir kai kurių neigiamų moralinių savybių: „Jie vagys būdavo: ubago nebaisu, o čigono baisu“ (Fermos k.). Neretai atėję čigonai apgaudavo patiklius ūkininkus, išnešdami iš jų namų geriausius daiktus. „Čigonas turi savo žmoną papuošt, o čigonė turi šeimą išlaikyt; jei neišlaiko – gaus nuo vyro bizūno“ (Fermos k.). Nors čigonai buvo katalikai, tačiau, kaip ir žydai, išlaikė vedybinį uždaramą. Dėl neigiamo požiūrio į čigonus ir neiprasto lietuviams jų gyvenimo būdo santuokų su čigonais raguviai nekurdavo.

Santykiai šeimoje. Raguvių šeimose, kaip ir visoje Lietuvoje tuo metu, vyravo patriarchalinis šeimos modelis, kur dominavo vyro valia. Ant vyro pečių gulė visi sunkieji ūkio darbai, reikalingi didelės fizinės jėgos. Šeima, netekusi maitintojo, negalėdavo savarankiškai išgyventi. Vyras tvarkė šeimoje ir visus ūkinius, piniginius reikalus. Žmona perimdavo ūkį tik tada, kai vyras buvo ligotas ar dėl kitų priežasčių nesugebėdavo jo tvarkyti. Vyraujant šeimose tėvo-vyro kultui, santykiai tarp šeimos narių rėmėsi paklusnumu ir pagarba vienas kitam. Žmona klausydavo vyro, vaikai bijodavo savo tėvų, todėl jų taip pat pagarbiai klausydavo.

„Seniau moterys kantresnės būdavo, taikydavo. Visos moterys vyrų klausydavo kaip kokio tėvo. Vyras buvo gerbiamas. Vyrai ir moteris gerbdavo ir mylėdavo, bet jei kas negerai, tai tuoj diržiuku. Visose šeimose“ (Pūtriškių k.). „Tetia labai švarus. Jei atnešdavo mama valgyt, ir musę ras, tai tuoj mama gaus diržo – per pečius su diržu užkerta porą kartų. Nebuvo jai valios: kaip tetia norėdavo, taip darydavo“ (Emilija Vaičiulienė).

Ne vienas pateikėjas pabrėždavo, kad barniams, nesantaikai žmonės tiesiog neturėdavo laiko – kiekvienas šeimos narys turėdavo savo darbus ir nuo pat ankstyvo ryto iki vėlyvo vakaro visi dirbdavo. „Tėvukas ir mamutė gražiai mokino, tokie labai ramūs buvo. Nebuvo pijokysčių, to nieko nebuvo, nebuvo ir barnių. Visi susitaikę buvo su Dievu, su žmonėmis ir su viskuo“ (Genovaitė Pečiukėnaitė, Vėjeliškių k.).

Sunkiai gyveno tos šeimos, kuriose vyras girtuokliaudavo ar būdavo tiesiog tinginys. Nuo tokio „šeimos maitintojo“ kentėdavo visi, tokiose šeimose egzistavo ne tik materialinis nepriteklis, bet ir santykiai būdavo sudėtingi, įtempti. Nepaisydamos vyrų tamsumo, savivalės ir egoistiško gyvenimo būdo, jų žmonos kantriai nešdavo savo „gyvenimo kryžių“: „Ką darysi, reikėjo gyvent – šliūbas paimtas, ir viskas“ (Fermos k.). Nenusisekusį gyvenimą, netikusį vyrą ar žmoną visi laikydavo Dievo duotu, niekam nekildavo noras savo šeimyniniame gyvenime ką nors keisti ar net skirtis. Skyrybų šiame krašte iki 1940 m. žmonės neprisimena.



Jaunoms šeimoms dažniausiai tekdavo gyventi su tėvais ar vienu iš jų. Paprastai į naują šeimą ateidavo marti. Atėjusi ji turėdavo priimti tos šeimos tradicijas, gyvenimo būdą, papročius. „Kai ateina marti į namus, tai kaip kas katrą užgali. Anyta sakydavo: kol gyvensiu, neatiduosiu kažergos niekam“ (Raguva). Marčios pareiga būdavo klausyti vyro tėvų, juos gerbti. „Būdavo, bent trys marčios suėidavo ir sutardavo, nes bijodavo. Ir sūnai neužstos. Tėvai kaip pasakė, taip ir yra“ (Fermos k.). Protingos anytos mylėdavo savo marčias, sakydamos: „Jeigu sūnus mano, ir marti mano“ (Vėjeliškių k.). Dvi šeimnininkės prie pečiaus ne visada išsitekdavo, sutardavo, neretai ir susipykdavo. Tačiau, kol anyta būdavo stipri, marti turėdavo jai paklusti. „Marti nepaduos vaikui valgyti, negalima. Tėvai viską tvarko. Marčios bijodavo, tylėdavo“ (Fermos k.). Kai vyresnioji šeimnininkė nusendavo, nebepajėgdavo tvarkyti buities, marti „paimdavo šluotą“ į savo rankas. Jai tekdavo ir svarbiausia šeimnininkės (*gaspadinės*) pareiga – duonos kepimas, nuo senų laikų turėjęs sakralinę reikšmę. „Marti būdavo *gaspadinė*, baba neturėdavo valios anūkėms ir valgyt paduot. Bijodavo. Drausmė būdavo“ (Praščiūnų k.). Pasitaikė, kad anyta su marčia negalėjo sugyventi – anytai teko net pas dukterį išeiti.

Po vedybų tėvų ir vaikų santykiai iš esmės pakisdavo. Ištekėjusi duktė nebegalėdavo grįžti į tėviškę net laikino prieglobsčio. Broliai ir seserys atvažiuodavo pas tėvus tik pasisvečiuoti, kadangi jau būdavo gavę savo dalį. Kai nusenė tėvai nebepajėgdavo vadovauti ūkiui, viską perimdavo jaunieji, tačiau pagarba seniems tėvams išlikdavo visą laiką: juos vaikai sąžiningai karšindavo ir prižiūrėdavo. „Kad senus tėvus apleistų – nebuvo, visi sutiko“ (Vėjeliškių k.). Savo žemės dalį seni tėvai užrašydavo tam vaikui, kuris juos žiūrėdavo senatvėje – tam atitekdavo ir trobesiai, ir visas ūkis. Tėvai dažniausiai likdavo prie sūnaus, savo namuose. Sakydavo: „Sūnus bara – lipk ant pečiaus, žentas bara – bėk pro duris“ (Praščiūnų k.).

*Pirmoji Komunija
1933 m. birželio 22 d.
Iš Valerijos Rimkutės
rinkinio*

Pateikėja iš Fermos kaimo pasakojo apie savo tėvų šeimą:
*„Tetia apsiženiijo, ir tėvai buvo. Valgo kartu, bet tetia nupeni par-
 šiuką kokių penkiasdešimt kilogramų, papjauna, jiems išsūdo, išrūko,
 jiems duoda, jie pasideda. Sako: „Gal jie kada norės vieni užvalgyt,
 o gal ateis draugas – norės pavaišint“. Kai tetia ėjo karan, tai ir
 mamai taip įsakė. Ir jie vištų laikydavo kiek. Kad jie jau turėtų
 tarpusavy viską. Labai seniau gerbdavo tėvus“.*

Senukus karšindavo ne tik iš pagarbos, išipareigojimo, gavus jų turto dalį, vaikus taip pat saistė Dievo ir žmonių pasmerkimo baimė.

Dėl negalios, tėvų draudimo ar kitų priežasčių neištekėjusios seserys ar nevedę broliai dažniausiai likdavo prie savo brolio ar sesers, kurie juos ir prižiūrėdavo. Per trisdešimt metų turintį vyrą ar merginą, nesukūrusių šeimos, jau vadindavo senberniu ar senmerge. Viengungiai ne tik iškrisdavo iš nepertraukiamo gyvybės ciklo, bet ir pinigais nepapildydavo šeimos biudžeto, tuo trukdydami sėkmingai ištekėti ar vesti seserims ar broliams. Tokie „dėdės ir dėdienės“ gyvendami prie kitos šeimos, dirbdavo visus ūkio darbus, prižiūrėdavo savo brolio ar sesers vaikus, o jiems numirus, vaikus ir užaugindavo. Pateikėja iš Eigirdų kaimo Zofija Šlikaitė, mirus seseriai, išaugino keturis jos vaikus.

Bevaikių šeimų būdavo labai nedaug, tačiau pasitaikydavo. Vaikų neturėjimą žmonės laikė „Dievo bausme“, dėl šios nelaimės labiausiai kaltindami moterį. Dažnai bevaikės šeimos paimdavo auginti našlaitį ar sunkiai gyvenančių artimų giminių vaiką. Paprastai jam atitekdavo visas globėjų šeimos palikimas. Jei šeima neaugindavo vaikų, senatvėje glausdavosi prie sesers ar brolio vaikų, užrašydami jiems už karšinimą savo žemės ir turto dalį.

Gražiai gyvendami šeimoje, žmonės stengėsi sutarti ir su kaimynais.
*„Nuo mažų dienų čia tėvai augo, čia gimė, čia apsivedė, čia kūmai
 ant kūmų, čia kiekvienas kiemas tas tą krikštija, tas tą krikštija. Kad
 čia jokių barnių, jokių muštynių, jokių piktumų nebuvo. Niekas dar
 nėra nė šiaudelio paėmęs. Visi savi žmonės“ (Vėjeliškių k.).*

Atsitikus kokiai nelaimei ar bėdai, kaimynai stengdavosi, kuo galėjo, vieni kitiems padėti, atjausti. *„Po karvytę laiko. Katram užtrūko karvytė, tai visi neša tam žmogui pieno po litrą, kad ir jis turėtų užsibaltint“ (Putriškių k.).* Per Velykas, jei kuris papjaudavo veršiuką, visus keturis kumpius išdalindavo kaimynams, kitą kartą kiti pjaudavo ir dalindavo (Putriškių k.).

Atjauta svetimam vargui, krikščioniškas gailėstingumas buvo nesvetima kaimo žmogui. Žmonės prisimena, kad dar iki 1940 m. po kaimus vaikštinėdavo ubagai. Iš kur jie ateidavo – niekas nežinojo. Ubago duoną tekdavo valgyti dažniausiai nesveikiems žmonėms ar vienišiams senukams, kurie netekdavo artimųjų globos. Vėjeliškių kaime prisimena tarpukaryje vaikščiojus tik vieną ubagę – Antosytę. *„Duodavo jai valgyt mamutė ką turi: ar blynų, ar sriubos, mėsytės, idėdavo lašinukų galiukų, duonytės, kiaušinių“ (G. Pečiukėnaitė).* Žmonės visada juos priimdavo, pamaitindavo kuo turėdavo, neretai apnakvindindavo. *„Kai tik ubagas ateina, tuoj zuslaniukų (suoliuką –*

Ž. D.) ir *padedam sėst jam*“ (Putriškių k.). Atėję jie kalbėdavo poterius, prašydavo Dievo, kad namai būtų laimingi. Ubagai kaime būdavo gerbiami, jų gailėdavo, o ubago išvarymas galėjo užtraukti tai šeimai nelaimę.

Apie tautos ir kartu atskiro individo kultūrą gali pasakyti ir jo santykis su mirusiais. Dar iki krikščionybės atėjimo lietuviai ypač gerbdavo mirusiuosius, manydami, kad mirusieji jiems padeda, globoja. Krikščioniškos vertybės tik sustiprino šią tradiciją. Apie mirusįjį visada kalbėdavo pagarbiai, mirusius šeimos narius prisimindavo per Vėlines, jiems padėdavo lėkštutę ant Kūčių stalo. Mirusiams artimiesiems pagarbą išreikšdavo ir gedulo dėvėjimu. Pagal gedulo dėvėjimo trukmę galima spręsti apie pagarbą tam tikriems šeimos nariams, nors gedulo dėvėjimo trukmę pateikėjai nurodė nevienodai: už motiną – metus; už tėvą – metus, dešimt mėnesių ar pusę metų; už brolius, seseris – metus, devynis mėnesius ar pusę metų, kiti nedėvėjo; už žmoną – metus; už vyrą – metus ar tris mėnesius; už vaikus, sakydavo, kad gedulo dėvėti nereikia, nors motinos gedulą dėvėdavo ir už vaikus – „iš širdies nešiodavo“. Sakydavo, kad negalima verkti mirusių mažų vaikų: „*Jei motina verkia, tai jam labai sunku būt pas Dievą*“ (Fermos k.). Pateikėja Emilija Vaičiulienė pasakojo: „*Motina verkė, verkė ir vaiką susapnavo; jis sakęs – nustok, aš visą laiką šlapia nuo tavo ašarų*“. Motina, kaip gyvybės davėja, būdavo ypatingoj pagarboj – „*motiną labiau gerbt reikia*“ (Vėjeliškių k.). Dažnai mirusieji pasirodydavo gyviesiems per sapną, pranešdami, įspėdami ar pamokydami, kaip gyventi.

Kūdikio laukimas. Buvo tikima, kad šeimoje mirus senam žmogui, atsiranda nauja gyvybė – „*toks sutapimas nuo Dievo*“. „*Vienas ateina pasaulin, kits turi išeit*“ (Vėjeliškių k.). Tradicinėse lietuvių šeimose vaikų gimdavo daug, nes gimimų skaičiaus reguliavimas būdavo nuodėmė, o kiekvienas vaikas sutinkamas kaip Dievo dovana. „*Seniau sako: kad bijo vaikų – tai griekas, užtat miršta. Kuo daugiau vaikų*“ (Dūdelėnų k.). Vidutiniškai šeimose augdavo nuo trijų iki septynių vaikų. „*Mes buvom tankūs vaikai*“ (kasmet gimdavo) (Budrionių k.). Tačiau ne visi vaikai užaugdavo – dėl ligų dažnai mirėdavo maži. Būdavo ir daugiavaikių šeimų, kur šeimose augdavo po dešimt ir daugiau vaikų. Pužėčių kaime vienoje šeimoje augo šešiolika vaikų, bet užaugo tik aštuoni, kiti mirė. „*Prie caro medicina nesutvarkyta: epidemija užėina – iš karto keturis išguldo*“ (Pužėčių k.). Tokios šeimos ypač vargdavo, nes sunku būdavo ir išmaitinti daug burnų.

Tradicinėje šeimoje kūdikio gimimą gaubė paslaptis. Kūdikio pradėjimo momentui būdavo teikiama didelė reikšmė. Manyta, kad tai galėjo nulemti vaiko lytį, jo sveikatą ir net ateitį⁹. Besilaukiančios motinos kontroliuodavo savo elgesį, tikėdamos, kad nuo jų dvasinės būsenos, poelgių, darbų priklausys ir būsimo vaiko charakteris, sveikata, gyvenimas. Nėščios moterys visko saugodavosi, paisydavo tradicijų, prietarų, tikėdavo jų magiška galia. Svarbiausias dorovinis reikalavimas – pagarba gyvybei, jos apsauga. Moterys meldavosi, kad vaikas gimtų sveikas, stiprus. Būsima motinai būdavo skiriamas ypatingas ir artimųjų, aplinkinių dėmesys: ji būdavo atleidžiama nuo sunkesnių fizinių darbų, jai leisdavo dažniau pailsėti, ją supdavo ramybė ir pagarba. Tikėdavo, kad vidinė motinos ramybė persiduoda ir kūdikiui, todėl ir gimęs vaikas bus ramus.

⁹Paukštytė R. *Gimtuwės ir krikštynos Lietuvos kaimo gyvenime*. – Vilnius: Diemedis, 1999.

Nėščioji negalėdavo paimti jokio svetimo daikto, nes buvo tikima, kad tokiu atveju vaikas užaugęs bus vagis. Moteris negalėdavo žengti per ugniakurą, kur buvo svilinama kiaulė, kad vaikas nebūtų šeriuotas. Nėščioji negalėdavo eiti nieko skolint, nes jei tie žmonės nepaskolins, juos užpuls pelės, o norėdami to išvengti kaimynai mesdavo paskui ją snarglį, kad būsimas vaikas būtų visada apsisnarglėjęs. Besilaukianti moteris gaisro metu negalėjo liesti savo kūno, nes gimęs vaikas toj pačioj vietoj turės dėmę.

Paprastai moterys neburdavo, kas gims – berniukas ar mergaitė: „*Kų Dievas davė, tas ir gims*“, tačiau visi laukdavo pirmo berniuko, „*paskiau ir mergaitė gerai*“. Berniukas – ne tik giminės tęsėjas, tradicijų, ūkio perėmėjas, bet kartu ir tėvo jėgos, vyriškumo simbolis. „*Jei gimė pirmas sūnus, tėvui būdavo didesnė garbė – vyrai mandrūs, kad sūnus. Jei neturi sūnu, tai tėvas nepagerbtas*“ (Fermos k.). Jei moteris pirmą pagimdydavo mergaitę, neretai sulaukdavo nepelnytų vyro priekaištų. Dažnai nuo to priklausė ir tolesnis vyro ir žmonos sugyvenimas. Apie vieną šeimą, kuri augino penkias mergaites ir neturėjo sūnų, kaimynai net dainą sudėjo:

*Penkios dukros, močia šešta,
Visi nori, kad papeštų.*

Motiniai būdavo geriau, jei šeimoje augdavo ne tik sūnūs, bet ir duktė – būsimoji jos užvaduotoja.

Moralinis vaikų aklėjimas. Pirmasis vaiko susidūrimas su pasauliu ir tautos kultūra vyko šeimoje, o pirmieji jo dvasios ugdytojai – tėvai. Tai, ką vaikas gaudavo ir patirdavo iš tėvų, senelių, užaugęs perduodavo savo vaikams. Taip klostėsi nenutrūkstamas praeities ir ateities, protėvių ir būsimųjų kartų ryšys. Vaikas augo motinos, senelių, vyresniųjų brolių bei seserų dėmesio ir šilumos gaubiamas. Daugiausia laiko su vaikais praleisdavo motinos: „*Prie mamos priežiūros. Tetia tuoj gi darbuos atsikėlęs, kada jis ten su vaikais užsiims?*“ (Z. Šlikaitė). Jei šeimoje kartu gyvendavo ir seneliai, dažnai anūkų auklėjimą perimdavo jie, išleisdavo motiną į darbus.

Vaikui nuo mažens buvo skiepijamos krikščioniško tikėjimo tiesos, kurios sudarė šeimos gyvavimo pagrindą. Kunigas per pamokslus skatino auklėti savo vaikus krikščionimis, išauginti gerus žmones ir tėvus. Pamoksluose buvo aiškinamos ir tėvų pareigos vaikams. Tik gimęs vaikas turėdavo būti kuo greičiau pakrikštytas, paaugęs – privestas prie Pirmosios komunijos. Krikščioniška santuoka galiojo tik su kunigo ir Dievo palaiminimu. Bijodami kuo nors išsiskirti iš aplinkos, būti apkalbėti, žmonės stengdavosi laikytis Dievo įsakymų, o kartu ir bendruomenės papročių. „*Mama ką sakys, ką mokys – vis iš Evangelijos*“ (Pužėčių k.).

Jau visai mažučius vaikus tėvai mokydavo persižegnoti. Kai tik vaikas pradėdavo kalbėt, tėvai, dažniausiai motina, mokydavo poterių. Visa šeima vakare prieš miegą suklaupdavo ir balsu kalbėdavo poterius. „*Mama kalba balsiai, mes sėdim prie mamai ir kalbam paskui mamą. Mama vadino ir rožantėlį – poterėliai*“ (Praščiuņų k.). Ryte atsikėlus reikėdavo persižegnoti ir sukalbėti poterius. „*Mama sakydavo: „Va, paukšteliai čiulba – jau Dievą garbina. Ir mes turim Dievą garbint*“ (Z. Šlikaitė).

Bažnyčion eidavo kiekvieną sekmadienį. Tėvai vesdavosi ir mažus vaikus, kitus – nusinesdavo. Jei bažnyčia toli, tekdavo eiti ne vieną kilometrą. Saugodami

batus, žmonės paprastai iki miestelio eidavo basi, „apsiavimą rankoj neši, kad užtektų tą apsiavimą“ (Fermos k.). Prieš miestelį apsiaudavo, tada jau nueidavo bažnyčion. Grįždami vėl nusiaudavo, ir namo grįždavo basi, nešini batais rankose. Taupydavo batus visi – ir vyrai, ir moterys, ir vaikai.

Pateikėja iš Fermos kaimo pasakojo apie savo vaikystę: „Seniau vaikai neturėdavo apsiaut – basi lakstydavo. Būdavo, reikia nulėkt per kelis kiemus pas babą, tai per sniegą – pripustytos tvoros, tiek sniego – basa nulėkiau, ką ti sakė, atnešiau. Kad ir nešalta – užsigrūdinę tos kojos. Seniau nebuvo nei tų kelnyčių, nieko, su suknytėm“.

Mažylį nuo pirmųjų dienų supo tradicinė liaudies kūryba – pasakos, dainos, žaidimai, – padėdama suvokti pasaulį, formuodama jo asmenybę. Joje susipynusius gėrio, grožio, doros pagrindus vaikas turėdavo įsisavinti. Daugiau dėmesio motina vaikams galėdavo skirti žiemą, kai verpdavo, ausdavo. Prie verpimo ratelio vaikas klausydavo dainų, pasakų, įvairiausių istorijų. Pasakojamoji ir dainuojamoji tautosaka buvo pati tikriausia vaiko mokykla.

Pateikėja Zofija Šlikaitė iš Raguvos pasakojo: „Pasakas sekdamas tetia, – ilgas, klausom, klausom. Kitą kartą nepabaigia, tai ant rytojaus pabaigia. Iš kur jis mokėdavo? Dabar tokių pasakų nėra. Apie velnius: vis tiek žmogus velniui apgauna – jis tuoj pareikalauja pasirašyt, kad dūšią velniui atiduoda, ir grynu, savo krauju pasirašyt. Žmogus savo krauju nesirašo, gudrus, – barono (avino – Ž. D.) krauju pasirašo“.

Pateikėjos manymu, pasakose atsispindėdavo pasipriešinimas carui, meilė tėvynei, – „labai patriotinės“, jos vaikams turėjo didžiulę auklėjamąją įtaką.

Šviesesni tėvai, pažinę raštą, skaitydavo laikraščius, knygas. Retai kurioje šeimoje vaikiškų laikraštukų nupirkdavo ir vaikams. Zofijos Šlikaitės iš Eigirdų kaimo šeimoje tėvai skaitydavo auklėjamąsias knygas, pvz., „Nebūk storžievis“. Iš Suvalkų knygnešiai atnešdavo į jų namus laikraštį „Šaltinis“ suaugusiems ir „Šaltinėlis“ – vaikams. Apie šį vaikišką laikraštuką pateikėja taip prisimena: „Labai malonus laikraštukas: pasakėlės ir tų patarimų... Tinkamas skaityt vaikams nuo septynerių metų, kai jau mokėjo skaityt“. Savo tėvus pateikėja prisimena kaip labai šviesius žmones:

„Labai protingai auklėjo: kiti tai nieko nesako vaikams, kad jie patys nieko nežino. O mūsų tetia labai apsišvietęs buvo, laikraščius imdavo, skaitydavo. Seniau laikraščiai labai rimti būdavo“.

Iš mažens vaikui buvo skiepijama pagarba vyresniam žmogui – tėvams, seneliams, dėdėms, tetoms, kaimynams. Vaikai negalėdavo kreiptis į savo tėvus *tu*, vadindavo tik *mama*, *tetia*, *jūs*, antraip būdavo baudžiami (Fermos k.). Vaikai bijodavo savo tėvų, bijodavo būti nubausti. Negalima būdavo negražiai kalbėti, keiktis.

Mažieji buvo labai imlūs – jie klausydavo, kaip tėvai šneka, taip ir jie šnekėdavo. Jei namuose tėvai nesikeikdavo, tai sakydavo, kad ir vaikai tokiuose namuose užaugę taip pat nesikeiks. „*Tėvams vaikus mylėti, vaikams – tėvus. Tie jausmai tokie šilti buvo, geri jausmai*“, – prisimena pateikėja iš Raguvos.

Vyresniam giminaičiui pagarbą išreiškdamo bučiuodami ranką. Tėvams vaikai bučiuodavo ranką prieš išpažintį, kai kur toliau išvykdavo ar prašydami atleidimo.

Į veidą vaikai nebučiuodavo: „*Į veidą nemada, kad vaikas bučiuotų; mamai, kai paima meilumas, tai pabučiuoja*“. Jaunesni vaikai privalėjo klausyti vyresniųjų, tarpusavyje gražiai sugyvendavo, mylėjo vienas kitą. Jei vaikai susibardavo, tėvai mokydavo jaunesnį nusileisti: „*Tu mažiausia, tu tylėk*“ (Pužėčių k.). Ne visi vaikai su tokia tėvų nuostata sutikdavo, bandydavo prieštarauti: „*Tai ką, kad jie pirmi užgimė, tai aš turiu jiems nusileist?*“

Jei šeimoje nebūdavo senelių, vyresni vaikai turėdavo prižiūrėti jaunesnius, išleisti į darbus motiną. Taip apie savo sugyvenimą su broliais ir seserimis pasakojo Emilija Vaičiulienė:

„Mes labai mylėjom vienas kitą, nesipykdavom, baisiai gailėdavom. Taip valgyt prastai, nebeturim, a mes norim. Baba netoli gyveno, pas mamos brolių. Mes su seserim pas babą nulekiam, baba atriekia duonos riekę, su pirštu sviesto užtepa. Tai mes su seseria nesuvalgom. Aš labai mylėjau savo vyriausiąjį brolių, sakau seseriai: tu duok Levusei pusę riekes, o aš Aleksui. Mes suvalgytumėm ir visų, ale kad jie gi nori, tai mes jiems nešam po pusę [riekės] ir paduodam.... Mes nesipykdavom, nesimušdavom. Mūsų ir mokint nereikdavo, patys vaikai suprasdavo: jei neturim, žinom, kad mes norim, tai ir jie nori“.

Vaikams būdavo griežtai draudžiama negražiai kalbėti, meluoti, imti svetimą daiktą. „*Svetimo neparūšysi*“ (nepaliesi – Ž. D.). Ant kelio nukritusio obuolio vaikas nedrįsdavo pakelti, eidavo atsiklausti tėvų. Jei rasdavo kokį daiktą, pasakydavo klebonui, o jis per mišias sekmadienį pagarsindavo. Taip atsirasdavo daikto savininkas. „*Ką be garbės, tai geriau be galvos*“, – sakydavo raguviai. „*Seniau žmonės labai teisingi buvo. Labai negarbinga, didelė gėda negražiai apsieit, negražiai kalbėt, svetimą daiktą pasisavint*“ (Raguva). Kad klausytų suaugusiųjų, mažus vaikus gąsdindavo vilkais, žvėrimis, velniais, čigonais, žydais: „*atiduosim velniui*“, „*išsiveš čigonai*“. Dievu negąsdindavo: „*Dievą reikia mylėti, ba Dievas yra baisiai didelė brangenybė. Dievo tu esi. Dievas pagarboj*“ (Fermos k.).

Vaikus mokindavo tausoti savo daiktus, rūbelius, apavą, sakydavo: „*Nenupirk sim, nebus iš ko; jei batus nudaužysit, basos eisit*“ (Vėjeliškių k.).

Už nepaklusnumą, triukšmavimą vaikai būdavo baudžiami: mušami rykšte, diržu, ranka: „*Kaip ant juoko su ranka lupimas*“, rečiau – statydavo į kampa, žirnių papildavo, paklupdydavo, dar rankas liepdavo pakelt. Mušimą, kaip auklėjimo priemonę, ne visi pateikėjai pateisindavo: „*Gerai, kad lupdavo – vaikas turi žinot, kas yra tėvas, kas yra žmogus senas*“ (Fermos k.), kiti sakė, kad vaikus reikia protingai auklėti – „*išaiškint, pasakyt, pasakas sakyt, kur auklėjančios*“ (Raguva). Svetimų vaikų nemušdavo, tik sudraudavo, jei negerai elgdavosi, ar pasakydavo jų tėvams.



Jei neteisingai nubausdavo vaiką – iš nežinojimo ar nesu-
sitvardymo, – kai kurie tėvai, jausdami prieš vaikus kaltę, at-
siprašydavo: „Vaikel, matai, kaip padarė, supynė man“. Tačiau
dažniau vaikai kęsdavo nepelnytas bausmes, savo skriaudą už-
slėpdami giliai savyje.

Vaikai perimdavo iš tėvų ir gerus, ir blogus įpročius, todėl prie vaikų tėvai stengdavosi nesipykti, gražiai kalbėti, nesikeikti. Geras sugyvenimas šeimoje teigiamai veikė ir vaiko asmenybę. Dalis suaugusiųjų gyvenimo būdavo vaikams neatskleidžiama, likdavo paslapyje: „Nesto-
vėkit liežuvi patiesę, negalima, eikit šonan, žaiskit, pavalgę, sotūs, eikit, žaiskit, nevalnia, ką žmonės šneka suaugę“ (Vėjeliškių k.). Mažieji neturėdavo klausytis, „ką apie mo-
teriškus šneka“, nuo jų slėpdavo tiesą, iš kur vaikai atsiranda, sakydavo, kad gandras, busilas atneša, iš varlės kiaušinio. Nors paprastai vaikai ir neklausdavo, tikėdavo tik tuo, ką matydavo, girdėdavo. „Kas netinka, vaikas bijodavo paklausti“ (Fermos k.). Kai vaikai pamatydavo skrendantį gandrą, tikėdavo, kad jis neša vaiką, šaukdavo jam ir prašydavo, kad atneštų broliuką ar sesutę. „Vaikus priimdavo bobutė Aleknavičienė. Kai gimė broliukas, sakė, kad bobutė atnešė. Tai tiek man striokas (rūpestis – Ž. D.), kad ji neišsineštų. Mato tetulė, mamos sesuo, kad aš strioki, tai sako: „Ne, ji gera bobelė, paliks jum“. Tadu gerai“ (Fermos k.).

Kai karvė veršiuodavosi, vaikams nesakydavo, o veršiukas – iš miško. Saugodavo vaikus nuo žiaurumo, išgąščio, todėl kai kiaušį pjaudavo, neduodavo žiūrėti.

Vaikus mokydavo saugoti gamtą, paukščius, gyvūnus. Laukinių paukščių kiaušinių nevalia liesti – „tik nuo tolo pasižiūrėkit, ba jei jūs paliesit, tai paukštelis pames lizdelį ir nebeperės tų vaikelių“ (Raguva). Tėvai gąsdindavo: „Jei paliesit kregždžių kiaušinius, matysim – veidą išmėtys plėmais, nepalieskit, mes pažinsim“ (Vėjeliškių k.). Vaikai labai mylėdavo paukščius: „Tuos vištelių kaip globoji, kad tik užniek nenuėitų, nuo varnų apsaugom, kad nenuneštų“ (Raguva).

*Raguvos pradžios
mokyklos mokinukai su
mokytojais apie
1936 m.*

*Iš V. Rimkutės
rinkinio*

„Žiemą laksto tos kurapkytės, vaikai neša joms iš daržinės pakratų, grūdelių. Tėvas duodavo nunešt, sakydavo: „Ir jos Dievo tvertos, ir jie nori gyvent – kaip mes norim, ir jie nori“. Zylutės atskrisdavo, kaimynas pridirdavo blėkytes tokias, pakabindavom mėsytes, duonytės vidun. Gražių priskrenda, taip rūpi, kad pagaut, paglamonėt. Tėvai neleisdavo, sako, paimsi, suspausi, nužudysi“ (Vėjeliškių k.).

Tėvai mokydavo mylėti gyvulius, nebarti, paglostyti, tada gyvuliai klausys, tikėta, kad karvės ir pieno daugiau duos.

Per meilę gyvūnams, paukščiams buvo siekiama ugdyti vaiko pagarbą ir jį supančiam pasauliui, o pirmiausia žmogui.

Atėjus svečiui, vaikai turėdavo pasisveikinti ir suaugusiesiems netrukdyti, nesimaišyti. Jei užsukdavo artimas giminaitis, vaikas pabučiuodavo jam ranką ir tyliai tupėdavo užpečky – „ir nesurėkausi, nes tuoj tetia diržiuku“. Vaikų prie stalo nekviesdavo; kitose šeimose, jei ateidavo artimas svečias, pvz., krikšto motina, vaikus pasodindavo kartu. Su išeinančiu svečiu atsiveikindavo: „Sudiev“.

Į svečius vaikus imdavo retai, dažniau – per atlaidus ar kitas šventes. Jei turėdavo kuo aprengti, apauti, tai didesnius vaikus nusivesdavo į vestuves, laidotuves. Svečiuose vaikai kartu su suaugusiais nesėdėdavo – jiems padengdavo staliuką atskirai.

Krikšto tėvai lankydamo savo krikštavaikius dažniausiai per atlaidus, atveždavo dovanų saldinių *kermošavų* (iš atlaidų turgaus – Ž. D.), ypatingomis progomis padovanodavo kokį rūbelį, tačiau krikštavaikiams nebuvo skiriama daug dėmesio: „Ne kožnas vienas lankydamo“ (Dūdelėnų k.).

Už savo kiemo ribų vaikas susidurdavo su kita, jam svetima aplinka. Su aplinkiniais tėvai mokydavo gražiai sugyventi. Nuėjus pas kaimynus, reikdavo pasisveikinti: „Gerą dieną“, atsiveikindavo: „Sudiev“. Jei tėvai pykdavosi su kaimynais, vaikams apie tai nepasakodavo, todėl su kaimynų vaikais sutardavo, žaisdavo – akmenėliais, kerėplą mušdavo... „Vaikai neturėdavo matyti, kaip barasi kaimynai, kad neišmoktų negražių žodžių“ (Raguva).

Kely sutikto žmogaus vaikai paprastai nedrįsdavo sveikinti: „Nemada, kad vaikai sutiktą vyresnį žmogų sveikintų, ir suaugę nesveikindavo vaikų“. Kai mokykloje mokytoja vaikus pamokė, kad reikia sutiktą žmogų sveikinti, tai jiems pasisveikinus „žmogus botagu – kam jį erzini“. Sutikę pažįstamą žmogų, sveikindavosi: „Gerą dieną“, atsakydavo: „Gerą dieną“, su kunigu sveikindavosi: „Garbė Jėzui Kristui“, atsakydavo: „Per amžius“.

Namuose prie stalo sėsdavo visa šeima. Prieš valgydami ir pavalgę visi peršėgnodavo, pasakydavo „ačiū Dievui“. Prie stalo vaikai turėdavo gražiai elgtis: netriukšmauti, neišdykauti, nepalikti nesuvalgyto kąsnelio.

„Valgyt einam, tetia taip ir stebi: kad būtum nusiprausęs ir poterius atsklaupęs ir pakalbėjęs. Kada užmirštam, tai tetia diržiuku – negi kažna kaip ti kerta, bet sušeria: „A runkų mazgot, a poterius?“ Tada suklaupiam, sukalbam poterius, nusimazgojam, tadu sėdam valgyt“



(Fermos k.). „Pečių blynus kepdavo, ant stalo – blynų bliūdas, kopūstų, burokėlių sriubos“ (Vėjeliškių k.).

Ūkininko Striogos iš Užunevėžių k. vestuvės. Apie 1938 m.

Valgydami vaikai tik šnarėdavo, šnekėdavosi tik tėvai. Jei netyčia nukrenta duona, reikėdavo ją pakelti ir pabučiuoti. „Duoną labai brangino: kasdieninė duona, ji palaiko mūsų gyvybę“ (Pužėčių k.). „Nevalnia nė trupiniuko numest, sako – Dievo dovana“ (Vėjeliškių k.).

Iš V. Rimkutės rinkinio

Ne kiekvienoje šeimoje vaikų auklėjimui buvo skiriama pakankamai dėmesio. Pateikėja iš Raguvos prisiminė: „Ne tiek jau ten kreipė į tą vaiko auklėjimą, kiek kad būtų sotus, kad būtų pavalgydintas, kad apskalbtas būtų... Labai tėvai laiko neturėdavo seniau“.

Vaikų darbinis auklėjimas. „Verkia duonelė tinginio valgoma“, – sakydavo tėvai savo vaikams. Kokie užaugs vaikai – dori, darbštūs ar tinginiai – tokia bus ir kiekvienos šeimos ateitis. Darbiniam vaikų auklėjimui būdavo skiriama ypač daug dėmesio. Norėdami įdiegti į vaiko sąmonę darbštumą, kaip vieną svarbiausių gyvenimo vertybių, tėvai darbiniam vaikų auklėjimui taikė įvairias pedagogines priemones. Tradicinė liaudies pedagogika buvo pagrįsta siekimu suformuoti vaikų fizinės ir psichinės savybės svarbiausiam žmogaus gyvenimo tikslui – dirbti, pratęsti šeimą ir sugyventi su juos supančia aplinka. Vaikų darbštumas ugdytas tėvų pavyzdžiu, pamokymais ir pačių vaikų nuo mažumės įtraukimu į šeimai naudingą darbą¹⁰. Šeimos narių pareigos ir teisės priklausė nuo amžiaus. Viena iš svarbiausių tėvų pareigų buvo užauginti darbščius vaikus, nes tik daug dirbdama šeima galėjo išgyventi ir prasimaitinti, leisti vaikus į mokslus.

Vaikų padėtis buvo panaši visose ūkininkų šeimose ir mažai priklausė nuo ekonominės būklės. Vaikai nuo mažens dirbdavo įvairiausių darbus pagal savo amžių, lytį ir pajėgumą, nepriklausomai nuo šeimos turimos žemės kiekio. Matydami tėvus sunkiai dirbančius, vaikai paraginti taip pat įsitraukdavo į darbo procesą. Kaimo žmogus darbą laikydavo didžiausia vertybe. Kiekvienas privalėjo dirbti pagal išgales, tinginiai buvo nemėgiami ir smerkiami.

Jau mažučiai vaikai padėdavo tėvams namų ruošoje: reikėdavo nunešti kiaušėms esti, palesinti paukščius, at-

¹⁰Vyšniauskaitė A., Kalnietis P., Paukštytė R. *Lietuvių šeima ir papročiai*. – Vilnius: Mintis, 1995, p. 122–123.

nešti vandens. Šešiamečiai eidavo į pūdymą kiaulėms usnių pintinę (*kašiką*) prirauti: „*Subado rankas, ką darysi, eini, kad reikia, liepia*“. Didesni berniukai malkų turėdavo prinešti, žiemą sniegą nukasti. Mergaitės – pašluoti gryčią, nuskusti bulves, paravėti daržus. Kiekviena mergaitė turėdavo savo gėlių darželį ir jos rūpestis buvo darželį prižiūrėti. Mergaitės stengdavosi, kad jų darželis būtų kuo gražesnis, netgi konkuruodavo tarpusavyje, – taip buvo ugdomas grožio supratimas. Tėvai savo pavyzdžiu vaikus įtraukdavo į darbą: visi kartu – prie šienapjūtės darbų, rudenį – prie bulviakasio. Vyriškus ir moteriškus darbus skirdavo. Jei tekdavo berniukams koks moteriškas darbas, jie tuoj sakydavo: „*Čia bobiškas darbas, čia ne mano*“.

Paaukę visi vaikai eidavo ganyti. Ganydami pavasarį iš karklų sukdamo dūdeles, dūduodavo, berniukai turėdavo peiliukus, drožinėdavo – išmokdavo vieni nuo kitų, žaisdavo, „*kiaules dvaran varydavo*“ – išsikasdavo duobelę ir su pagaliuku taikydavo, kad papultų į ją. „*Patiko ganyti: vaikštau po mišką, dainuoju*“ (Raguva). Kiekvienas vaikas ganydavo savo gyvulius, prie namų gyvulius jau rišdavo, o ganydavo daugiausia krūmuose. Jei didelis kaimas, samdydavo kerdžius (*ustovą*), kuris piemenukams vadovaudavo (*kamandindavo*). Kerdžius buvo išlaikomas ūkininkų ir gyvendavo iš eilės pas kiekvieną tiek dienų, kiek iš tų namų būdavo karvių.

Mažiems vaikams (8–9 metų) vakarais reikėdavo plunksnas pešioti. 11–12 metų mergaitės jau melždavo karves. Kitos pradėdavo melžti dar anksčiau – 8–9 metų. Berniukus nuo 7 metų tėvas mokydavo arklį pakinkyti. Kultū pradėdavo jau kokių 11 metų.

Grėbti šieną vaikai pradėdavo nuo 11–12 metų. Grėbliai tokie kaip visų – vaikams atskirai nedarydavo. 10–14 metų berniukai jau šienaudavo, jiems būdavo padarytas mažas dalgelis, 7–8 metų – su šakėm kraudavo šieną. Jei šeimoje nebūdavo berniukų, tai mergaitės padėdavo tėvui šienauti. Javus pjaudavo taip pat su dalgėmis. Pateikėja iš Vėjeliškių kaimo prisimena:

„Iš po dalgės reikdavo nupjautus javus imt ir pėdelius gražiai surišt. Tėvuks liepdavo nupėšiot, sudėt varpas, kad ant žemės nebūt, kad nesudygtų, kai lietingas ruduo. Nu tai sustatom tokiom gubytėm. Tai, būdavo, jie pjauna, tai vienos grėbstom, kitos rišam. Visi bendrai dirba, o mamutė kambary valgyt paruošia“.

Kartu dirbant, vaikai buvo mokomi darbštumo, kruopštumo, sąžiningumo, nepalikti nepabaigto darbo. Taip buvo diegiamas šeiminingas požiūris į išaugintą derlių.

Mergaites nuo mažens, nuo 8–10 metų, motinos, rečiau močiutės ar tetos, mokydavo austi, verpti, siuvinėti, megzti. Pateikėja Genovaitė Pečiukėnaitė iš Vėjeliškių kaimo prisimena:

„Aš labai, būdavo, verpiu. Mamytė, būdavo, išeina žiemą karvės pažiūrėt, – aš dar buvau mažutė, – greit ant kėdės, tuos linus. Ir matau, kad ne toks siūlas gražus pasidaro – garunkštytėm tokiom eina, – tai nutraukiu, priklįjuoju. Ateina mama, sako: „Musėt jau verpėjū buvo?“ „Ne“, – sakau. „Sakyk, – saka, – sakyk, vaikeli, eikš

pamokinsiu, nebijok, nebarsiu". „Noriu aš, labai noriu verpt“, – sakau. Parodo man, kad smarkiai nesukt tą jau kalavartą, gražiai laist. Dievuliau, net blizgėdava, kaip aš išverpdavau. Kojines mezgti iš vilnonių siūlų mama mokindavo. Būdavo, pirmos kojinės akytes nuleidžiu, kai nemoku, pakavoju. „Eikš, išmokinsiu, nevalnia kavot“.

Mergaitės su kabliuku apnerdavo paklodžių, pagalvių užvalkalų, rankšluosčių (abrūsų) galus. „Kiek aš prisimenu, kol išmokau, aš ir valgyt nenorėjau eit, būdavo, baras. Ani nerūpi, kad tik išmoks, kad tik mezgt“, – prisimena pateikėja iš Vėjeliškių kaimo.

Pačios austi mergaitės paprastai pradėdavo vėliau – kokių 13–15 metų, bet kitos nuo 12 metų ausdavo. „Ačiū Dievui, kad dabar nereikia austi, – prisimena pateikėja iš Raguvos. – Kiek tos moterys privargdavo. Tiek jau turi dėl gyvulių auginimo darbo, dar apdangą pasigamink namuose“. Viršutinius rūbus taip pat namuose reikėdavo pasisiūti, todėl laikydavo avis, kad būtų vilnos. Mergaites mokydavo nerti, mezgti kojines, pirštines.

Vienas iš sakralinių moterų darbų būdavo duonos kepimas. Duoną paprastai kepavo seniausia šeiminkė, dažniausiai motina. Kai ji nebepajėgdavo, šį darbą patikėdavo dukteriai, tačiau neištekėjusios mergaitės paprastai duonos nekepavo, o pradėdavo kepti, „kai išeidavo ant savo duonos“.

Iš neturtingų šeimų vaikai eidavo tarnauti pas svetimus ūkininkus ar į dvarus. Vaikus pasamdydavo nuo sausio pabaigos ar vasario mėnesio ir išbūdavo jie ligi Kalėdų, kiti – ligi Naujųjų metų. „Visų jaunystį tarnavau par žmones“ (Fermos k.). Mergaitėms dažniausiai tekdavo mažus vaikus prižiūrėti (daboti), tačiau joms reikėdavo dirbti ir namų ruošos darbus: šeimai virti valgyti, kiaules liuobti. Pateikėja Emilija Vaičiulienė apie savo tarnavimą pasakojo:

„Išėjau tarnaut devynerių metų pas krikšto tėvą. Vaikų dabot. Krikšto tėvas buvo pijokas, o žmona baisi tinginė. Pakelia mani valgyt virt. Pasako, ką virt. Aš bulves suskutu, nuplaunu, ir dabar nebėr vandenio, a un oro bijau išeit – labai gi baisu vaikui, – tai aš tuo pačiu vandeniui užpilu ir išverda tos bulvės. Ir gerai būdavo... Ir taip viską dirbdavau. Dešimt kiaulių laikė, tai reikia liuobt tos kiaulės. Burokus tarkavoji, tarkavoji, runkų nusitarkavoji. Kulti tekdavo su kultuvais. Man parodė, aš ir patropijau. Ir kūliau, ir dirbau viską. Nu tai man dovanų nupirko, kad aš jau mergos darbus dirbau, a pusmergės algu mokėjo“.

Nuo penkiolikos metų merginos tarnaudavo už pusmergę. Pusmergei mokėdavo pusę kainos. Jai tekdavo lengvesni darbai nei mergai: „Rugius iš po dalgės imi, tai surišit jau nereikia – tik paimt ir padėt“.

Tarnaudami valgydavo keturis kartus: ryte – apie šeštą valandą – *sniedonia*, pusrytis – apie vienuoliktą valandą, pietūs – antrą valandą, vakarienė – po darbo, vakare. Tačiau tarnaujančiųjų ūkininkai maistu nelepdavo, todėl samdiniai retkarčiais išdrįsdavo neatsiklausę nusitverti sotesnį kąsnį:

„Tų zacirkų su duonu valgom, mums silpna. Ponas su ponia ir keturiais vaikais sėdi ir valgo kartu tų valgymų, bet kiek jie ti valgo, o paskiau atsineša didelį petelnį kiaušininės... Keps ponams pavalgyti kiaušininės, tai paėmė du spirgus, paskui dalinosi du bernai ir trys mergos. Suvalgai, tuoj geriau... Atneša kumpi, reikdavo apipjaustyt nuo kirmėlių. Šeimininkė neprimato – man apipjaustyk, aš atpjaunu šmotą, paskui su kirminais nupjaunu, tai vėl visi pasidalinam. Reikdavo ir pasivogt... Kunigui sakiausi, sako, čia nuodėmės nēr: jeigu žmogus dirba, ir jis valgyt nori, pasiėmei, suvalgei, da ne vienas, visi“ (Fermos k.).

Ne visos šeimos tinkamai išauklėdavo savo vaikus. Buvo visokių tarnų: viena mergina betarnaudama pavogė šeimininkės sijoną. Toks poelgis kitų samdinių buvo smerkiamas: *„Kaip man negera, tai aš poterius už savo tetių kalbu, kad jis mum gerai išmokino“ (Fermos k.).*

Pateikėja iš Juostiniūnų kaimo prisimena savo bobutės pamokomą pasakojimą, kai *„kuldamas dvare žmogus pasiėmė gorčių žirnių ir už tai jį negyvai užkutavojo“ (užkapojo rykštėmis – Ž. D.).*

Sunkiai gyveno tos šeimos, kurios neturėdavo savo žemės, ūkio ar net namų. Tokiose šeimose visi tarnaudavo – ir suaugę, ir vaikai. Išeidami į darbus, mažus vaikus palikdavo vienus namuose. Pateikėja iš Užunevėžių kaimo taip prisimena savo vargingą gyvenimą: *„Zomka (spyna – Ž. D.) uždarydavau, ir visą dieną vieni būdavo. Kų darysi? Ryte išeidavau, vakare pareidavau. Gyvulių neturėdavau. Nieko nemo-kindavau“.* Tokiose šeimose augę vaikai auklėdavo vieni kitus, o išėję tarnauti gyvenimo mokyklą jie išeidavo pas svetimus žmones.

Už gerą darbą ar poelgį vaikus pagirdavo, iš kermošiaus parveždavo lauktuvių.

„Nuperka kokią dovanytę: saldainių, suknytę, tai baronkų. A vaikui gi baisiai gerai, jeigu dar nuperka kų, tai dar didesnis ūpas. Karvės kai pargindavo, tėvas pagirdavo: „Eikš, saldainių šiandien duosiu, karvės tokios storos, gražios, gerai priganytos; ant rytojaus stengiesi dar geriau“ (Vėjeliškių k.).

Šeimose šventės būdavo retos, kadangi visiems rūpėjo darbus nudirbti, ne visi ir išgalėjo jas švęsti. Išskirtinės šventės kiekvienoje šeimoje būdavo vestuvės ir krikštynos, tačiau šiame straipsnyje jų netyrinėsime. Kasmet visose šeimose būdavo švenčiamos didžiosios šventės – Kalėdos, Velykos, Sekminės. Kalėdoms jau suvažiuodavo į namus pas ūkininkus atitarnavę vaikai ir šeima švęsavo kartu. Prieš šventę visi ruošdavosi: išsišluodavo namus, nuplaudavo stalą, suolus, papuošdavo gryčią, lentynas karpiniais ar gėlėmis, ant stalo pastatydavo pamerktų gėlių, šventus paveikslus apkaišydavo rožytėmis iš spalvoto popieriaus, kurias prikljuodavo su miltime tešla. Per Sekmines berželiais iškaišydavo sijas. Genė Mulevičienė iš Dūdelėnų kaimo prisiminė, kad iš ruginių šiaudų darydavo sodus, kuriais papuošdavo trobą. Šeimininkės kepavo pyragus, sausainius, pjaudavo kiaulę ar veršeli, pridarydavo

dešrų, skilandžių, gamindavo nekasdieniškus valgius: „*Velykoms teliuko kumpis turi būti keptas – pribado lašinukų, prikiša, pakepa, čielą ant stalo padeda*“ (Fermos k.). Vyrai paprastai pasidarydavo miežinio alaus: „*Vieną dieną pas vieną pageria, pasišneka, padainuoja, kitą dieną – pas kitą, trys dienos Velykų, taip ir pabaliavoja*“ (Fermos k.).

Šventė buvo ir atlaidai, kurie vykdavo Raguvoje ar kurioje kitoje gretimoje parapijoje. Raguvoje nuo seniausių laikų pagrindiniai buvo didieji Žolinės atlaidai (rugpjūčio 15 d.). Kavarške būdavo švenčiami šv. Jono atlaidai, Troškūnuose – šv. Antanas, Šiluosė – šv. Petras. Jei tose parapijose gyveno artimi giminės, paprastai tokiomis progomis vieni kitus lankydavo. Kartu veždavosi ir vaikus.

XX a. pirmojoje pusėje kaimuose plačiai būdavo švenčiamos varduvės. Sveikindavo dažniausiai Joną, Antaną, Petrą, Juozapą, Janiną, Eleną, Oną, Mariją – katalikiškus vardus turinčius varduvininkus, kadangi dėl krikščioniškų nuostatų tautiškus vardus vaikams duodavo labai retai. Paprastai vaikui suteikdavo tėvo, senelio, rečiau – krikšto tėvo, dėdės ar kito artimo giminaičio vardą. Neretai vaiką krikštydavo „atsinešiniu“ – tos dienos krikščioniškame kalendoriuje esančiu – vardu. Varduvininkas būdavo pagerbiamas, aptaisant jo namo duris vainiku, dažniausiai nupintu iš ažuolo, uosio ar kitokių medžių lapų, gėlių, žolių. Vainiką pindavo merginos, o vaikinai nešdavo jį naktį ar iš vakaro, kad varduvininkas nematytų, ir užkabindavo ant durų. Kartais prie vainiko dar pritvirtindavo atviruką su užrašytais linkėjimais varduvininkui. Dovanos jau nenešdavo – vainikas ir būdavo dovana. Kartais apipindavo gėlėmis varduvininko kėdę. Sveikindavo tik suaugusius žmones – tame kaime gyvenančius giminaičius, draugus, kaimynus. Varduvininkas vėliau pasikviesdavo sveikintojus ir pavaišindavo. Ne visi žmonės švėsdavo varduves: kurie sunkiau gyveno, negalėdavo pavaišinti sveikintojų, tų paprastai ir nesveikindavo. Pokaryje dėl įvairių priežasčių varduvių šventimas nunyko.

Gimtadienių iki XX a. vidurio Raguvos valsčiuje nešvėsdavo, ši tradicija išgalėjo vėliau, jau užėjus sovietų valdžiai, kuri stengėsi išstumti lietuviškas tradicijas, primesdama savo šventes.

Vaiko asmenybės formavimuisi nemažą įtaką darė atsiradusios galimybės mokytis mokyklose. Mokslą, kaip vertybę, pripažino dauguma: „*Jei neturi knygos pažnyčioj, tai tas žmogus nepagerbtas*“ (Fermos k.), tačiau tradicinėje šeimoje vaiko mokslas turėjo netrukdyti darbui. Pradinio mokslo teko „ragauti“ ne kiekvienam kaimo vaikui. Tėvo ar motinos netektis taip pat užtverdavo vaikui kelią į mokslą – jam belikdavo tik bemokslio darbininko duona:

„Trečius metus į mokyklą kai pradėjau eit, tetia mirė, mama jau nebeleido. Brolis išėjo tarnaut, ir sesuo išėjo, mes su seserim jaunesne išėjom tarnaut, palikom trejų metų broliukų prie mamos... Linų pridera, rugių ar kviečių pridera visiems, daugiau pinigų. Nebuvo kada mokytis“ (Fermos k.).



*Seniausia raguviškė
Zofija Šlikaitė
(gim. 1904 m.)
2000 m.
K. Driskiaus nuotr.*

Pateikėja iš Užunevėžių kaimo prisimena: „*Nebuvo kada vaikų mokint: vienas čia, kitas čia ganydavo – visi vaikai ne prie vienos vietos*“. Pateikėja Zofija Šlikaitė iš Raguvos pasakoja:

„*Išsimokė amatininkų vaikai: tie dažniausiai miesteliuose gyveno, galėjo juos išleisti. O kaime kaip išleisi? Kas gi žemę dirbs? Kad reikia darbininko. Iš kaimiečių mažai mokintų*“.

Tėvų apsisprendimas leisti vaiką mokytis buvo nulemtas ne vaiko protinių sugebėjimų. Didesnę galimybę mokytis turėjo fiziškai silpnėsnis ar jaunesnysis vaikas, dažniausiai sūnus, kuris tėvo ūkyje negalėjo pakeisti samdyto berno.

Taigi tėvai savo asmeniniu pavyzdžiu, pasitelkdami krikščionybės bei dar ankstesnes tradicijas, stengėsi ugdyti vaikų dievobaimumą, paklusnumą, kuklumą, teisingumą, gailestingumą, darbštumą. Juozas Avizonis 1929 m. rengtame straipsnyje „*Moterys seniau ir dabar*“ rašė:

„*Tenka tik stebėtis, koku nepaprastu būdu tos prastos kaimietės motinos, bemokslės, beraštės, vienu tik savo nujautimu, viena tik savo motiniška meile sugebėjo išauklėti tokią tėvynės mylėtojų galybę*“.



Tarabildų šeima Raguvoje prie savo namų. Apie 1955 m. Iš A. Tarabildos albumo

Giminystės reikšmė: vienos šeimos atvejis

Auksuolė Čepaitienė

Lietuvos istorijos institutas

Keičiantis laikams, keičiasi ir žmonių bendrumo formų reikšmė. Nors giminystė yra prigimtinė biologinė kategorija, tačiau ji įgyja prasmę tik tada, kai pats žmogus ją suteikia. Pastaruoju metu Lietuvoje galima stebėti savitą giminystės atgimimo reiškinį: ieškoma savų šaknų, rašomos giminių istorijos, rengiami giminių suvažiavimai, atkuriamos gimtosios sodybos ir statomi paminkliniai kryžiai tose vietose gyvenusiems žmonėms atminti.

Etnografinėje ekspedicijoje, vykusioje Raguvoje 2000 m. vasarą, kalbantis su pateikėjais teko išgirsti ne tik pasakojimų apie giminių suėjimus, bet ir gimininių santykių bei jų reikšmės dabartinais laikais vertinimų. Pastebėta, kad nors kiek-

viena šeima ar giminė turėjo savas tradicijas, savitai bendravo tarpusavyje, įvairiai vertino giminystės ryšius, tačiau visi pabrėžė šio žmonių bendrumo svarbą. Įdomus buvo Onos Danilienės-Vanagaitės iš Raguvės miestelio pasakojimas apie giminiavimąsi jų šeimoje. Čia galima rasti ne tik individualių, šiai šeimai būdingų bruožų, bet ir bendresnių, dabartinėje Lietuvos visuomenėje ryškėjančių tendencijų. Būtent todėl šis pasakojimas tapo straipsnio pagrindu. Kadangi buvo naudotasi tik vienu aprašu, straipsnyje išsaugota pateikėjos pasakojimo stilistika. Rengiant tekstą spaudai jis buvo redaguotas ir suskirstytas tematiškai. Esu dėkinga Onai Danilieniui-Vanagaitei, sutikusiai pasikalbėti etnografinės ekspedicijos metu.

Kas yra giminystė

Giminystė man reiškia daug. Man asmeniškai reiškia daug. Žinokit, aš pro dėdės ar brolio namus negaliu pravažiuoti neatsisukusi. Aš matau: kieme nieko nėra, tai mintyse galvoju, kad turbūt gryčioj yra kas nors. Kai į darbą važiuoju pro dėdės namus, aš, atrodo, jam „labas“ pasakau. Nežinau, kaip giminystę paaiškinti, bet tai yra labai daug. Tai yra ryšys.

Man giminė reikalinga ir bėdoje, ir varge - ne tik šventinėmis, bet visokiomis progomis. Jeigu gyvenčiau kur nors toli nuo giminių, tai galbūt pasakyčiau, kad svarbiau kaimynai, bet dabar man brangiau giminė. Tas giminės šaknis, tikiuosi, turėsiu ir ateityje, nes ištekėjusi dukra liko čia pat gyventi, sūnus truputėlį toliau, bet irgi Raguvoje. Turbūt iš to neišeisiu.

Bendravimas, pagalba, pareiga

Mamytė, būdavo, sako, kad tėvelio giminės net pusbrolių vaikai sueina į krūvą – tokia plati giminystė. Tėvelis labai smarkiai buvo sumišęs, stipriai bendravo. Dabartiniais laikais gal jau tai išblės, kadangi žmonės nebeturi pinigų sueiti. Nors, kai pagalvoju, tėvelis dar prasčiau gyveno, o labai bendravo su giminėmis.

Kai mes augom, aš savų pusbrolių nedaug turėjau, tikrą tik vieną. Bet man pusbrolių vaikai, jau turbūt trečios eilės pusbroliai, buvo kaip tikri. O dabar jau mūsų vaikai bendrauja. Mes vaikus visą laiką traukėm kartu su savimi. Kur važiuodavom mes, suaugę, ten ir mūsų vaikai. Mes jų nuo mažų dienų nepalikdavom. Na, dabar jau didesni, jau kartais išsiskiria, nes norisi būti ir su savo draugais. Bet ir tai visi vaikai prisimena, pavyzdžiui, kada dėdės gimtadienis. Tėvelis, mamytė giminiaivosi, gal dėl to ir mūsų tokie santykiai.

Mūsų giminėje yra šitaip: artimais giminėmis laikome brolius, brolių vaikus, tikrus dėdes, pusbrolius, o tolimais – pusbrolių vaikus. Bet su ne kraujo gimine negalima susigiminiuoti. Dar yra draugai, bet draugai išduoda. O su broliu, broliene, sese mes seniai artimai bendraujame. Nežinau, ar jie gali išduoti. Iš pradžių ir su broliene būna, kad negali gerai sutarti, bet paskui broliai sucementuoja.

Mes tėvelio šeimoje padedam vienas kitam. Kai brolis statėsi namą, atlėkė, klausia, ar galėsi man į talką. Visi ejom padėti. Kai mes statėm priestatą, brolis pasiėmė atostogų ir padėjo man, sesei, kad nereikėtų samdyti ir mokėti. Tada, dar kai močiutė gyveno su tėvelio seserim, tėvelis per visas vasaras ten būdavo ir padėdavo darbus dirbti. Tarp pusbrolių jau nėra šitaip.

Aš gyvenau su uošviais, į šiuos namus atėjau marti. Aš žinojau, kad čia irgi giminė. Dažnai prisimindavau, kaip mano mamytės brolis ir jo žmona, mano dėdina, prižiūrėjo senelius. Jie gyveno Raguvoje visi kartu. Močiutė gulėjo ant patalo, aš nežinau, kiek laiko, o senelis irgi buvo ant patalo gal daugiau nei dvejus metus. Dėdina juos ir aptvarkydavo, ir apiplaudavo. Aš labai mylėjau senelius, ir mes, būdavo, vaikai, pas juos nulėkdavom. Aš mačiau, kaip dėdina myli senelius. Pagalvodavau, juk jai mano seneliai yra svetimi, o ji juos taip myli. Man dėdinos kantrybė buvo didžiulis pavyzdys.

Šaknys

Giminiavimasis eina tikrai iš pačių šaknų. Mano tėvelio pavardė Vanagas. Jis kilęs iš Šilų. Ten jo tėvai gyveno, labai daug pusbrolių. Anksčiau buvo Šilų apylinkė, dabar Raguvės. Mūsų giminės aplink Šilūs keliuose kaimuose gyveno: Kartānų, Sodėliškių, Šilų, Užūbalių. Kai aš dar buvau Šiluosė, mes vieni kitus vadindavome ne ponu, ponია, o dėde, teta. Mat koks buvo artimumas. O čia, Raguvoj, kai atvažiavau, jau kitaip – ponas, ponia.

Tėvelis kilęs iš valstiečių. Jo šeimoje buvo keturi vaikai, vienas mirė, trys užaugo. Jo tėvelis, mano *dėdelis*, buvo išvažiavęs į Ameriką. Ten uždirbęs pinigų siuntė Lietuvos savanorių šalpai. Ir kai grįžo, jam Smetonos valdžia davė žemės. Nedaug, 12 ha. Nelabai derlinga ta žemė, joje buvo ir miško. Tą žinau, kadangi mes, anūkai, pasidalijom mišką. Vienas tėvelio sesers sūnus išsikėlė savo miško dalį, o mes tėvelio dalį palikome vietoje. Mano sesuo, tiesa, irgi išsikėlė savo, bet kiti žemę palikome čia. Juk brolis ir aš Raguvoje gyvename, kitas brolis atsikėlė į tėvelio namus Šiluose. Ir dar vienas brolis yra netoliese. Mes keturi palikom tą žemę savo vietoj, niekur nekilojom.

Mano *dėdelis* grįžęs iš Amerikos pasistatė namą. Nežinau, kada jis grįžo, bet mirė 1954 metais, jam buvo 80 metų. Taigi grįžęs pasistatė lentinį nameliuką. Jis buvo matęs, kaip Amerikoje statė tokius namus ant greitujų. Jie panašūs į dabartinius karkasinius – iš abiejų pusių lentos, o viduje pripilta spalių. Greitai pasistatė, nes buvo gabus žmogus. Bet tas namukas turėjo būti laikinas, nes paskui pradėjo medinį namą statyti. Tik neužbaigė – iki langų surentė. Karo metu (greičiausiai Antrojo pasaulinio) bomba krito ir sudegino. Taip ir liko tame lentiniam. Visą amželį nugyveno ir mirė tame. Taigi taip išėjo, kad namelis buvo statytas laikinai, o liko visam. Jis yra Sodėliškių kaime, Šilų parapijoje, ten *dėdeliui* ir žemės davė. Jo namuose liko gyventi vyriausia tėvelio sesuo.

Kai statėsi, jis norėjo atsiskirti nuo brolių, kūrė savo gyvenimą. O bobutė, kolei *dėdelis* buvo Amerikoje, su trimis vaikais gyveno prie brolių. Ji gyveno kartu su brolių šeimomis, ir visi gerbė, jokio pykčio nebuvo. Juk *dėdelio* šeimoje jie buvo penki broliai. Vėliau iš tų penkių pasidarė penkiolika tėvelio pusbrolių. O tie penki broliai senais laikais gyveno dviejų galų gryčioje visi kartu. Ir vedę visi liko kartu gyventi. Dar iki šiol tas namas stovi. Buvo žemės ten, nežinau kiek. Tėvelis pasakodavo šitaip: „*Viena gaspadinė kepa blynus, sueina vyrai, broliai, valgo. Kita gaspadinė kepa – ir vėl ten visi maišo puodus*“. Sakydavo, kad niekas nesipykdavo nė kiek, jokio piktumo nebuvo tais senais laikais. Vėliau toje vietoje liko jauniausias brolis Petras. Jo marti dabar ten gyvena, to dėdės jauniausio sūnaus žmona.

Kapai – giminės pradžia

Man giminės pradžia yra proseneliai kapuose. Aš jų kapą taisau. Nepažinojau, tačiau negaliu netaisyti. Proseneliai palaidoti Šilų kapinėse. Mamytės giminės irgi palaidoti Šilų kapinėse. Dar yra giminių kapų Traūpyje ir kitur. Bet aš daugiau žinau tėvelio giminių kapus nei mamytės. Kadangi dabar brolis gyvena Šiluose, tai mes visi ir puošiame kapus. Vaikai dar atvažiuoja. O mamytės giminių kapus puošia kiti giminės, kiti vaikai, ne mes.

Šilų kapinėse, kai tvarkom, tai ne tik savus kapus, bet ir aplinkui sutvarkom. Žolę išraunam. Nuo seno šitokia tvarka. Mat iligus metus Šiluose buvo kunigas Mikonis. Jis padalijo kapines į keturias dalis pagal keturias kolūkio brigadas ir liepdavo kiekvienai brigadai sutvarkyti savo teritoriją prieš kiekvieno mėnesio pirmą sekmadienį.

Mane traukte traukia prie giminės kapų. Vyras sako – gana, neik. Bet mane traukia. Aplankau visų kapus, pasimeldžiu. Atrodo, pastovi, pašneki su mirusiais. Tai ir yra giminė. Tėvelio pusseserės irgi ateina. Susitinkam ir su pusbroliais per Visus šventus, nė vienas nepraeina pro šalį.

Tikėjimas ir šeimos tradicija

Po tėvelio mirties kiekvieną mėnesį visus metus buvo laikomos šv. Mišios. Šiuos minėjimus mes vadindavom *mišelėmis*. Būdavo, vaikai laukia, kada bus *mišelės* už senelį, jų *dieduką*. Sueidavome per mišias mes, tėvelio vaikai, dar kartais kokia teta, tėvelio pusseserė, bet daugiausia mes su savo vaikais, žmonomis, vyrais. O mūsų dabartiniu metu jau daug, bijau pasakyti, gal jau 27 žmonės. Dabar ir žentų atsirado. Ir mamytę visur veždavomės kartu, ji noriai važiuodavo, negalėdama, jau dusdama, bet visur važiuodavo.

Po mišių visi nuvažiuodavome į tėviškę. Tuo metu tie namai buvo tušti, niekas negyveno. Mes, vaikai, nusiveždavome valgymo, kas ką dėl savo šeimos, kad mamytei nereikėtų vargti. Kitą kartą ir mamytė dėl savęs atsiveždavo, bet ji neturėjo sveikatos. Atsirakinam namus, susinešam valgymą. Visi pasėdim, pavalgom, pasimeldžiam. Bet pirmiausia sugiedam giesmę „Palaimink, Viešpatie, mus“. Visi sustojam už stalo, susikabinam rankomis. Nė vienas nebandom valgyti. Sugiedam:

*Palaimink, Viešpatie, mus
Ir brangias dovanas šias,
Kurias iš Tavo dosnumo
Laimingi valgysim mes.
Dalintis šiom dovanom
Mokinki mus su visais...*

Taip buvo 1989 metais. Ir taip visus tuos metus iki metinių. Vėliau kiekvienais metais už tėvelį brolis užprašydavo mišias Vadokliuose, nes jis ten gyvena. Ir mes visi vieną kartą per metus važiuodavom į Vadoklius.

Mūsų mamytė buvo už tikėjimą. Ji išmokė mus tikėti. Mokė mus visus nenusižengti dešimt Dievo įsakymų. Aš kitą kartą pagalvoju, gal ir mano vaikai patiklūs, gal irgi skiriasi nuo bendraamžių. Visi mes žinjom, mums buvo sakoma, kad žmogus

nieko bloga negali tau padaryti, kadangi tu nieko jam nepadarei. Turbūt taip ir yra. Mamytės buvo gilus tikėjimas. Ji nė vienam iš penkių vaikų neleido stoti į pionierius, neleido stoti į komjaunuolius. Čia buvo mamytės gilus tikėjimas. Iš visų pusių ji buvo ryžtingai nusiteikusi, mus visus laikė geležinėse rankose.

Aš esu vieną kartą pamelavusi, nenuėjusi į bažnyčią. Buvau jau tokia pane-liokė ir šeštadienį ar sekmadienį norėjau eiti į šokius. Stoviu prie veidrodžio ir šukuojusi šukuojusi, o tėvelis ir mamytė klausia, ar buvau bažnyčioje. Aš pasakiau, kad buvau. Tada jie klausia, kokią pamokslą kunigas sakė. Aš pradėjau: „*Anuo metu...*“, pagalvodama šitaip. O mamytė sako: „*Toliau, toliau sakyk*“. Man beliko prisipažinti, kad nebuvo bažnyčioje. Už tai mamytė neišleido į šokius: „*Tai va, bažnyčią apleidai ir šokių nematysi*“. Man tai buvo didžiulė didžiulė bausmė. Gegužinėje gražiausiai groja, o aš klausausi pro langą, ir viskas. Taip ir savo vaikams. Aš jiems sakau: „*Eikit pirmiausia į bažnyčią, o paskui kur norit*“.

Tai ir yra mūsų šeimos tradicija. Ir mūsų visų.

Bendra daina

Kad būtų linksma, mums nereikia daug *arielkos*, nereikia, kad būtų pristatyta. Eidami į balių, pagalvojam, ar neštis šampano ir ką neštis, kad nebūtų girtų. Suėję padainuojam, vaikus pratinam dainuoti. Dainuojam visas senovines dainas. Išmokom iš savo tėvelio, nes mamytė nelabai turėjo balso. Mamytės brolis dainuodavo. Net dabar, kai nueinam pas jį, o nueinam dažnai, tai vakare jau: „*Dėde, padainuokim*“.

Man dainuoti gera. Mano vyras balsą turi, bet jo reikia prašyti. Tačiau aš jau baigiu pripratinti ir jį. Mes suėję ir savo šeimoje laikas nuo laiko padainuojam. Sekmadieniais padainuojam. Turim dainų knygą.

Tėvelio namuose, kai augom, daina buvo poilsis. Seniau Šiluose, būdavo, pasako, kad čia kas antras žmogus dainininkas. Juk pas tėvelį dirbdavom sunkiai sunkiai, pavargdavom, o ilsėdavomės dainuodami. Buvo toks kartas, kai dažėm tėvelio namą. Vaikai dar maži buvo. Paskutinį kartą pabaigėm, ir aš matau, kad tėvelis sėdi prie šulinio, toks pavargęs. Juk visą namą nudažėm per vieną dieną. Tėveliui dažyti mano vaikai padėjo tik tiek, kad teptuką palaikė. Aš rankas plau-nuosi, žiūriu į jį. Jam tikrai jau buvo sunku. Nes po to gal kokius penkerius metus pagyveno ir mirė. Aš priėjau prie tėvelio ir iš palengviuko uždainavau: „*Ant kalno klevelis stovėjo...*“ Žiūriu, ką jis darys, o jis man tyliai: „*...klevelio lapeliai mirgėjo*“. Ir žinokit, aš dar smarkiau, dar smarkiau ir mes visą dainą padainavom taip įsi-rėkdami. Paskui aš sakau: „*Tėveli, dar vieną kartą. Pirmą kartą prastai išėjo*“. Dar vieną kartą padainavom. Kaimynė, važiuodama pro šalį melžt karvės, užvažiavo pas mus ir klausia tėvelio: „*Vanagai, aš galvoju, kad pas jus balius*“. O mamytė pamelžus karvę atnešė pieno. Mes sėdim ir dainuojam. Tai šitokie mes. Šitaip mums daina. Kai dainuoju, man norisi, kad visi girdėtų. Aš ir darbe dainuoju. Kai man sunku, man norisi dainuoti. Tai ir yra daina.

Giminių suėjimai per atlaidus

Mes, vaikai, pagalvojam, kad iš tėvelio ir mamytės turim tą norą sueiti. Pri-simenu, kaip jie su giminėm sueidavo. Per kiekvienes atlaidus sueidavo į krūvą. Šiluose atlaidai būdavo du kartus per metus: rugsėjo mėnesį Šilinės Marijos ir antrieji



atlaidai per Naujuosius metus. Tai iš toli toli tėvelio draugai, tolimi giminės atvažiuodavo. Ir tai buvo jau sovietų laikais, kai aš dar maža buvau. Aš gimusi 1947 metais.

Gal tėvelis taip ir sujungė visą giminę, visados į atlaidus ką nors pasikviesdamas. Kviesdavo tolimus gimines, labai tolimus, gal ir pusseserių, pusbrolių vaikus. Jis pasiūgdavo. Tomis dienomis pas mus būdavo du stalai žmonių. Stalai ne tokie, kaip dabar, bet dideli, kaimiški. Apie tuos stalus žmonės sėdi, visiems smagu.

Net ir mes, vaikai, jausdavom, kada atlaidai. Maža aš pavydėdavau kitiems vaikams, pas kuriuos per atlaidus nieko nėra ir gali ateiti draugės. Aš galvodavau: „*Tai gi jų mamytė niekur nevaiko*“. O man vis liepia lėkti, atnešti lėkštutes, žiūrėti, kad ant stalo kas nors būtų. Nebūdavo prašmatnių valgių – šaltiena, pečiuje keptos *galkos*. Mamytė labai greitai mokėdavo padaryti tas *galkas*. Dar prikepėdavo kokių pyragų, bandelių. Tėvelis alaus padarydavo.

O pasikviesdavo gimines tėvelis laiškais. Sakydavo: „*Jie seniai pas mus buvo, aš jų pasiūgau, reikia pasikviesti*“. Ir liepia mums, vaikams, rašyti laišką. Atsisėda, mus mažus pasisodina šalia ir pasako, kam ir ką, kokį žodį rašyti. Taip pasodinęs ir diktudavo. Prisimenu dar, sakydavo, rašyk tam ir tam, nors jie tolimi giminės, bet seniai buvo pas mus atvažiavę.

Giminių sąskrydžiai

Darėm du giminių suvažiavimus. Pirmas buvo 1983 m. liepos 23 dieną. Vadinom „Vanagų sąskrydžiu“, nes buvo labai daug žmonių. Tai buvo tėvelio šeimos suėjimas, nes mamytės giminė labai maža. Mamytė kilusi iš ten pat, iš kur ir tėvelis. Jie buvo kaimynai. Mamytė irgi giminiavosi, bet jos giminė maža. Jos tėvelio tik vienas brolis. O tėvelio pusėje – penki broliai, iš kurių penkiolika pusbrolių. Per

*Giminės, dalyvaavę
Vanagų sąskrydyje
1983 m. liepos 23 d.
Šioje nuotraukoje
tilpo tik dalis susirin-
kusiųjų*

sąskrydį ir suvažiavo tie penkiolika pusbrolių su savom pusėm ir vaikais. Prosenelių (*dėdelio tėvų*) šaknis.

Pirmojo sąskrydžio iniciatorius buvo tėvelis. Trys tėvelio pusseserės ir pusbrolis, kurie Šiluose gyveno, suėjo į krūvą. Suėję išgvildeno viską. Tada pasikvietė mus ir sako: „*Vaikai, mes norim baliavot*“.

Per sąskrydį pirmiausia buvo mišios už visus mirusius Vanagus. Mišios buvo Šilų bažnyčioje. Klebonas labai gražų pamokslą pasakė. Visi giminės giedojom, bažnyčioje nebuvo jokių svetimų giedorių. Mano brolio mergaitė vargonavo. Visas jaunimas sulipo ant *višky*. Kaip jie mokėjo, taip ir giedojom.

Po mišių išsiskirstėm po kapus. Ėjom būriais, kas kur. Ėjom per visus Vanagų kapus, na, žodžiu, šaknis. Visas kapines aplankėm, meldėmės, žvakutes degiojom. Ne visi jau žinojo protėvių ir giminių kapus. Buvo kauniečiai, kurie nebežinojo, kur kieno. Mes parodėm. Visi kapai buvo aptaisyti. Tuos, katrie seni, kur artimi neatvažiuoja, aptaisė, sutvarkė šilaviviai – tie, kurie Šiluose gyvena.

Paskui važiuvom į malūną. Susinešėm valgyti, kas ką turėjom, kas ką buvo atsivežęs ar atsinešęs. Valgymų krūvos, nes kas galėjo, tas atsinešė. Susėdom visi už stalų susimaišę, kaip kam patogiau. Malūne buvo pasisakymai. Pradžioje irgi prisiminėm mirusiuosius, nes daug mirusių, žuvusių jaunų. Du pusbroliai miške žuvę. Jie vėliau buvo slaptai kapuose palaidoti.

Vėliau pasisakė visi iš eilės, kaip sėdėjo. Kiekvienas pasakojo apie savo giminę, apie senolius, ką prisiminė. Katrie dar ko nežinojom, išsižioję klausėmės. Pavyzdžiui, apie vieną tėvelio pusbrolių visiškai nieko nežinojom. Tai prisiminė, kaip jis vaikas augo, daug ką prisiminė. Giminės istorijos niekas neužrašė, tik „*medį*“ turėjome. Aš buvau padariusi pagal tėvelio pasakojimą.

Pasisakymams aš vadovavau ir prašiau, kad niekas nepakeistų sėdėjimo vietų, kad šalia būtų ir antrosios pusės. Man labai gražu, kad atsistoja ir kitos pusės – *dėdinos*, pusbrolių žmonos. Ne viena pasakė, kad džiaugiasi, kad yra Vanagienė, kad yra gerbiama, neskriaudžiama. Viena tėvelio pusbrolio žmona buvo atvažiavusi, nors vyras jau miręs, be to, senokai buvo išsiskykę. Jinai atsistojusi kalbėjo: „*Gaila man Antano, kad atsitiko šitaip. Kai buvo jaunas, buvo gera gyventi. Paskui jau negalėjau sulaikyti*“.

Daug metų praėjo, kaip negyveno kartu, o ji vis tiek atvažiavo į sąskrydį. Vėliau šokom, bet ypač daug dainavom. Grojo visi savi. Dauguma, kurie atvažiavo, atsivežė grojimą. Grojom ir ant tarkų, ir ant būgno. Vienu žodžiu, visi barškino, kas kaip sumanė. Smagu buvo.

Rytojaus dieną visi vėl susirinkom, valgymo dar daugybė. Tada pagalvojom, ką čia reikėtų sugalvoti, kad humoro truputį tiems seneliams padarius. Vienas tėvelio jauniausias pusbrolis buvo linksmiausias. Aš jį apvilkau baltu chalatu ir sakau: „*Dėde, einam gydykim visus šiandien*“.

Buvo visokių, buvo ir išgėrusių. Tai tuos, kurie iš vakaro buvo daugiau išgėrę, mes ir gydėm. Pasikvietėm mūsų Antosę, Juozapo Antosę. Ji irgi humoristė. Paguldėm ją ant stalo, brolis ateina ir klausia: „*Sako, tu šiandien labai sergi, ar ne?*“ Žodžiu, buvo linksma. Na, o paskui išsiskirstėm. Maisto liko, tai tetos, tėvelio pusseserės, sako: „*Visi sotūs, ale duokim tiem, kurie neturi*“.

Man labai įstrigo tie tetų žodžiai: „*Išdalinkim, vaikai, tiem, kurie neturi, kurie biedniau gyvena*“.

Man atrodo, kad to sąskrydžio prasmė buvo pamatyti visus. Pamatyti, pasišnekėti, pasakyti, koks giminystės ryšys, sužinoti, kaip tėvai gyveno. Kas norėjo, tas



suprato, kad šita giminė, seneliai, gražiai, dorai gyveno, be jokių išsiskyrimų. Juk šitaip gražiai sugyveno penki broliai. Bet tarp vaikų jau buvo ir išsiskyrusių.

Pirmame sąskrydyje buvom nutarę, kad po penkerių metų darysim antrą. Buvom nutarę ir kur – senelio vieno brolio sodyboje. Ne toje vietoje, kur visi penkiese gyveno, bet ten, kur senelio brolis namus pasistatė atsiskirdamas nuo kitų. Jie netoli prosenelių sodybos. Todėl taip ir nutarta buvo, kad netoli. Šią sąskrydį organizavo to dėdės mergaitės, mano tolimesnės pusseserės. Jos sukvietė. Tai buvo 1988 m.

Pirmiausia irgi buvo mišios bažnyčioje, paskui vėl visi ėjom į kapines. Tada važiuom į tuos namus. Antrame sąskrydyje jau buvo kitaip. Antram buvo žymiai mažiau žmonių. Viename kambaryje susėdo vyresni, jaunesni rado vietas kas kur. Buvo šilta, daug kas buvo lauke.

Trečio sąskrydžio nedarėm. Bet aš labai noriu ir manau, kol dar dirbu, reikės padaryti. Tačiau galvoju, kad reikės daryti tik mūsų tėvelio giminės, be tėvelio pusbrolių. Laikai keičiasi ir visiems jau sunku sueiti. Mes, penki broliai ir seserys, dar bendraujam. Mes dar ir sueinam, ir telpam.

Parengėjos pastabos

Žmogui svarbūs įvairūs tarpusavio santykiai – ir su giminėmis, ir su kaimynais, ir su draugais ar bendradarbiais. Tačiau teko pastebėti, kad skirtingais gyvenimo laikotarpiais jie įgauna skirtingas prasmes ir aktualumą. Atrodo, kad giminystė daugiau reikšminga esminiais gyvenimo pasikeitimo momentais: per krikštynas, per vestuves, o ypač per laidotuves. Bet ne vien tik. Ji yra ir vienas iš pagrindinių žmogaus socialinį, kultūrinį tapatumą kuriančių elementų. Būtent pastaroji jos prasmė suaktualino giminystę dabartinėje Lietuvos visuomenėje. Tai rodo ir aprašytas vienos iš Šilų kilusios šeimos ir giminės atvejais.

*Raguvos malūnas,
kuriame vyko pirmasis
Vanagų giminės
sąskrydis. Jame vyksta
ir kitų šeimų šventės:
vestuvės, gedulingi
pietūs, giminių
suvažiavimai.
2000 m.*

Klepšių dūminė gryčia

Vytautas Stanikūnas

Lietuvos liaudies buities muziejus

Gyvenamieji būstai su plūkto molio krosnimis Lietuvoje susiformavo IX–XII a. Jie pamažu pakeitė senuosius pastatus su atviru židiniu ir krautine akmenų krosnimi. Aukštaitijoje ir Žemaitijoje formavosi skirtingi šių pastatų tipai. Žemaičių gyvenamuosiuose namuose šildymo įranga ir maisto ruošimo įranga su pakriaute nuo kibirkščių (vėliau virtusia kaminu, išvestu virš lubų) buvo statoma gyvenamojo namo priemenėje, o pristatant antrąjį pastato galą – centrinėje pastato dalyje. Aukštaičių pirkiose plūktinės krosnys (*pečiai*) buvo įrengiami pagrindinėje gyvenamojoje patalpoje. Dūmai iš krosnies sklaidydavosi irgi patalpose ir į lauką išeidavo pro lubose iškirstą aukštinių bei pro atviras duris. Tik nuo XVII a. kai kur, pirmiausia dvaruose, buvo pradėti statyti dūmtraukiai. XIX a. aukštaičių ir dzūkų kraštuose dūminių pirkių dar buvo gausu. XIX a. pabaigoje ir XX a. pirmojoje pusėje jos sparčiai nyko: pradėtos statyti plytinės krosnys su dūmtraukiais arba dūmtraukiai pristatomi prie senųjų molio krosnių.

Reikia pažymėti, kad daugelis senesnių kaimo žmonių nelabai norėjo atsiskyti senųjų dūminių pirkių, nes laikė jas šiltesnėmis ir sveikesnėmis. Tačiau panaikinus baudžiavą, kaimo gyventojai galėjo tvarkytis savarankiškiau, tad kylant ekonomikai vis daugiau valstiečių, statydami naujas pirkias, pro stogą išvesdavo dūmtraukius. Beje, senosios statybos tradicijos kai kur dar laikėsi ilgokai.

1933 m. kuriant Kaune, Parodos kalne, muziejų po atviru dangumi, ieškota tinkamos dūminės pirkios, kurią būtų galima perkelti į steigiamą muziejų. Kaip rašo savo prisiminimuose vienas iš šio darbo organizatorių I. Končius, po ilgų ieškojimų Ukmergės r., Nuotekų kaime, pavyko aptikti gerai išsilaikiusią dūminę pirkią. Pastatas buvo išmatuotas, išardytas ir perga-

Atstatyta Klepšių dūminė gryčia Liaudies buities muziejuje.

1995 m.

V. Stanikūno nuotr.



bentas į Kauną. Deja, karo metais šis pastatas, kaip ir kiti vertingi šiame muziejuje, buvo sunaikintas.

Kuriant Lietuvos liaudies buities muziejų, vėliau vėl prireikė ieškoti originalios dar išlikusios dūminės pirkios. Po ilgų ieškojimų viena visiškai išsilaikiusi pirkia rasta Kupiškio rajone. Deja, dėl labai sunykusių sienojų jos nebuvo galima perkelti į muziejų. Kitos, kurias pavyko aptikti, buvo iš esmės pakeistos, pertvarkytos, netipiškos, todėl irgi netiko. Atkuriant aukštaičių gatvinių-rėžinių kaimą, viengalės dūminės pirkios kopija iš naujų medžiagų buvo atkurta ir pastatyta aukštaičių kaimo gale pagal senos pirkelės, buvusios Kėdainių r., Kilbisų kaime, pavyzdį.

Iš XIX a. buvusių dūminių dvigalių pirkių dar neblogai išlikusių egzempliorių 1983 m. pavyko aptikti Panevėžio r., Velýkių apyl., Klepšių kaime. Ši pirkia savo planinėmis konstrukcinėmis savybėmis iš tikrųjų atitinka Aukštaitijoje paplitusių dvigalių dūminių pirkių aprašus bei ikonografinę medžiagą.

Klepšių kaimas yra 12 km nuo Raguvės. Išsidėstęs apibus kelio, vedančio Panevėžio link. XIX a. antroje pusėje kaime buvo 8 sodybos (*dubos*). Sodyba (valakas), kurioje buvo surasta dūminė pirkia, priklausė Povilonių šeimai. Pagal palikuonių prisiminimus galima atsekti, kad pirkia statyta apie 1870 m. Sodyboje dar buvo 2 svirnai, tvartas, klojimas, daržinė, pirtis.

Pirkios (*gryčios*) planas tradicinis: pagrindinė gyvenamoji patalpa (*gryčia*) su plūktine krosnimi, priemenė, antrasis patalpos galas išilgine siena perdalytas į *stanciją*, švarią patalpą, kamara, patalpą su krosnimi, skirtą maisto atsargoms laikyti, nors čia galėjo būti ir gyvenamoji patalpa.

1932 m. pirkioje padaryta pakeitimų: antrame gale išardyta kamara ir *stancija* skirianti siena, o priemenė padalyta išilgine siena. Veikiausiai tuo metu gryčioje buvo pakeistos lubos ir sudėtos grindys. Prie plūktinės molio krosnies primūrytas dūmtraukis.

Ištyrus statybos ypatumus galima teigti, kad gryčia su krosnimi buvo pastatyta pirmiausia. Jos sienos iš netašytų arba tik vietomis aptašytų rąstų. Antrasis pastato galas su *stancija* ir kamara statytas vėliau. Tai rodo jau kirviu aptašyti rąstai. Abi pastato dalys buvo sujungtos rąstų sienomis, taip suformuojant priemenę. Rąstai jungiami per vertikalią sienoją (*švilį*). Jungiami tiesiogiai prie lygiai nutašyto sienojų, be jokių iškirtimų priglaudžiant sienojų galus. Priemenės siena dar konstruktyviai sutvirtinama sąvaržomis. Pastato kertėse – sąsparose sienojai jungiami kryžmiškai, įsikišusiais galais. Visi statybos darbai atlikti tik kirviu, nenaudojant pjūklo. Rąstų storis iki 24 cm. Pastato aukštis 14 vainikų (iki 3 m). Pamatai – lauko akmenų, sutvirtinti moliu. Stogas šiaudų, dvišlaitis, konstrukcija gegninė. Gegnės viršuje sujungtos išpjovomis, o apačioje įtvirtintos į viršutinį pagegninį vainiką. Stogo skliauto sienos smulkesnių rąstų su langeliais.

Ketvirtajame dešimtmetyje remontuojant pastatą, buvo padidinti kai kurie langai *gryčioje* ir *stancijoje*. Statant pastatą muziejuje, juos teko sumažinti iki buvusiųjų pirmoje pastato stadijoje. Gyvenamosios patalpos langai per pusantrą rąsto (50x33 cm), kamaroje – per vieno rąsto plotį. Gryčios langai keturių stiklų, kamaroje – dviejų, užstumiami lentele. Priemenėje penkerios durys – fasadinės, *užduralio*, į *gryčią*, *stanciją* ir kamara. Durys lentų, viengubos ar dvigubos, metaliniais vyriais.

Gyvenamosios patalpos kairėje pusėje, kampe, stovėjo plūktinė molio krosnis. Nuo jos palei lubas išilgai ir skersai sienos buvo įtvirtintos kartys (*ardai*). Ant jų buvo džiovinami linai arba javų pėdai, taip pat šlapi drabužiai. Lovų dažniausiai visai nebūdavo. Miegota ant plačių suolų ir ant krosnies. *Stancija* – švaresnė patalpa – svečiams. Ten dažnai miegodavo dukros arba svečiai. Kamaroje laikyti maisto produktai. Kai kuriais atvejais kamaroje gyventa. Čia buvo nedidelė dūminė krosnis.

Pirkia buvo išmatuota, išardyta, pergabenta į muziejaus teritoriją ir 1985 m. ją atstatant atkurtas buvęs jos planas bei konstrukcijos.

Čia numatoma atkurti senoviškos dūminės pirkios interjerą, leisti lankytojams pajusti dūmų bei kepamos duonos kvapą, pamalti girmomis, išmokti vyti pančius, išdrožti grėblio dantis ir pasišviesti balana.

Senieji raguvių tikėjimai, burtai ir prietarai

Vitalija Vasiliauskaitė

Panevėžio kraštotyros muziejus

Senieji tikėjimai, burtai ir prietarai atspindi archajišką liaudies pasaulėjautą: tikėjimą gamtos jėgomis, ženklais ir sapnais, magine žodžio ir veiksmo galia, nepaprastais žmogaus sugebėjimais, greta žmogaus esančiomis mitinėmis būtybėmis, tikėjimą lemtimi ir pomirtine būtimi.

Tikėjimų, burtų ir prietarų iš Raguvoės apylinkių buvo publikuota ir anksčiau. J. Elisonas straipsnyje „Burtai, Panevėžio apskr. J. Elisono surinkti“ (Tauta ir žodis. – Kaunas, 1925, t. 3) nenurodo tikslios metrikos, bet tikėtina, kad iš 639 pateiktų burtų bei prietarų keletas bus užrašyta ir Raguvos apylinkėse. Taip pat šiame krašte užrašytų tikėjimų rasime ir J. Balio knygoje „Lietuvių žemdirbystės papročiai ir tikėjimai. Lietuvių liaudies tradicijos“ (Silver Spring, 1986). Šiame straipsnyje pateikiame medžiagą, užrašytą 1991–2000 metais Pakritižio, Putiliškių, Fėrmos, Dūdelėnų, Vėjėliškių, Limeikių, Nibragalio, Užūnevėžių kaimuose ir Šilų, Raguvelės, Raguvos miesteliuose.

Senuosius tikėjimus, burtus ir prietarus ryškiausiai atspindi mitologinės sakmės, šeimos, kalendoriniai ir agrariniai papročiai, liaudies medicinos užrašymai, užkalbėjimų tekstai, burtai, prietarai, sapnai ir kt. Tokio pobūdžio medžiagos užrašyta per 600 vienetų. Straipsnyje tikėjimai, burtai ir prietarai pateikiami atskiromis teminėmis grupėmis: mirtis ir laidotuvės, gimimas ir krikštas, vestuvės ir vedybinė laimė, tikėjimai ūkine sėkme, tikėjimai žmonėmis su ypatingomis galiomis, tikėjimai, atspindintys žmogaus santykį su mitinėmis būtybėmis, tikėjimai gamtos sakralumu.

Mirtis ir laidotuvės

Bene daugiausia tikėjimų ir prietarų, susijusių su mirtimi, radosi iš mirties baimės ir pagarbos jai. Raguviškiai, kaip ir visos Lietuvos gyventojai, tikėję mirties ženklais, mirtį pranašaujančiais sapnais, vėlių sugrįžimu, pomirtine būtimi, turėję daugybę prietarų, padedančių apsisaugoti nuo mirties.

Plačiai paplitęs tikėjimas, kad gegutė iškukuoja mirtį. Nibragalietė Stepunė Straževičienė-Kapšytė (gim. 1918 m. Budrionių k.) prisimena: „*Pri mūsų nama kertės*

auga liepv. Ti ton liepon atlėkdava gegute. Mamv, būdava, liepi: „Aikit, vaike, nubaidykite – man jė smertį roda“. Kai gegutė puola (trenkiasi) į langą stiklą ir užkukuoja – prieš nelaimę, mirtį.

Mirtį pranašauja apuoko ūbavimas prie namų.

Jeigu šuo be priežasties per naktį kaukia – mirs tų namų šeimininkas ar kris galvijas.

Jeigu višta gieda, tuose namuose bus nelaimė, mirtis.

Jeigu sukrauta malkų rietuvė niekieno nepajudinta subyra – prieš namų šeimininko mirtį.

Jeigu į langą paukštis (dažniausiai zylė) snapu beldžia – žinią apie mirtį atneša.

Jeigu namuose yra ligonis ir kas nors iš namiškių girdi į langą ar duris beldžiant, o atidaręs nieko nemato – tai greit ligonis miršias.

Jeigu be priežasties braška namų lubos, girgžda durys – iš tų namų kas išeis, mirs.

Jeigu iškasta kapo duobė įgriūva – greit mirs kitas tos šeimos ar giminės narys.

Negalima vyti laidotuvių eisenos. Jeigu kas nors vysis – sugrąžins mirtį į namus ar į kaimą.

Kas pirmas išėina iš kapų – vyras ar moteris – tuoj tas ir mirs. Jeigu moteris iš kapų išėjo pirmutinė – tai ir mirs pirmutinė moteris, jeigu vyras – tai vyras mirs pirmutinis.

Mirtį išpranašauja ir Kūčių burtai. Kai sėdi valgyt Kūčių, žiūrėk į šešėlį ant sienos. Jeigu šešėlis ryškus – dar gyvensi, bet jeigu šešėlis blankus – žmogus ilgai nebegyvens.

Mirtį lemia ir trumpas iš po Kūčių stalo staltiesės ištrauktas šiaudas. Kuo šiaudas trumpesnis – tuo arčiau mirtis. Raguviškiai tiki, jog šis burtas yra ne sykį patikrintas, ir savo tikėjimą paremia gausiais pavyzdžiais.

Jeigu Kūčias valgydamas neatsirūgsti – nebesulauksi kitų Kūčių. Valgyk per Kūčias tol, kol atsirūgsi.

Ypač senieji raguviškiai tiki sapnų pranašingumu. Sapnai dažnai pranašauja mirtį. Įdomu, kad sapnų simbolių archetipiškumas tapatus tiek vyresnio, tiek jaunesnio amžiaus pateikėjų pasakojimuose.

Jei sapnuoji anksčiau mirusius artimuosius tave šaukiančius ar už rankos vedančius, greit pats mirsi ar susirgsi sunkia liga. Šį tikėjimą paliudija Irenos Švarcovienės-Červonikaitės (gim. 1938 m. Praščiūnų k., gyv. Pakritižio k.) pasakojimas: „*Tokia Pranute sake: „Aš mirsiu, sapnavo, kad mamv mani pakoiete ir padave kvietimū į rvnkvs“.*

Jeigu sapnuoji, kad dantį traukia, mirs kas iš giminės.

Jeigu sapnuoji, kad renki ir valgai juodas uogas, bus ašarų dėl artimojo mirties.

Jeigu sapnuoji, kad išgriūva pirkios siena, mirs tų namų gyventojas.

Sapnuoji mėšlą – bus laidotuvės.

Jeigu sapnuoji juodą arimą, dirvą – lauk laidotuvių.

Jeigu sapnuoji bulves kasant – kažką iš artimųjų „užkasi“, palaidosi.

Jeigu sapnuoji miške virstant medžius – kas nors „virs“ – susirgs ar mirs kas iš artimųjų.

Jeigu sapnuoji saulę leidžiantis – „nusėsi“ ir tu – susirgsi arba numirsi.

Tikėjimas vėlių sugrįžimu, gyvųjų bendravimu su mirusiaisiais tebėra gyvas ir šiandien. Ona Skeiverienė-Masiliūnaitė (gim. 1927 m. Praščiūnų k., gyv. Raguvojė) pasakojo: *„Mana pačios vyrus ki mire, pusę metų ateidava naktį. Ki kas nakvoji namuosi – neateinv, a ki nieka nėra, aš vienv, ateinv, kojis apkvmsa ir šlep šlep nuainv“*. Mirusieji su gyvaisiais bendrauja įvairiais būdais: šnekasi sapnuose ar perduoda svarbią žinią, palieka savo buvimo ženklus, gyvieji girdi sugrįžusiųjų garsus, tačiau dažniausiai mato juos tik regėjimuose. Sapnuose mirusieji praneša, kur jie yra po mirties, ką nusineša su savimi į Anapus. Jeigu sapne mirusįjį regi liūdną, raguviškiai tiki, kad jam bloga aname pasaulyje – reikia užpirkti šv. Mišias, melstis už jį. Mirusysis dažnai sapne pats paprašo maldos aukos arba liautis jo gedėti. Šį tikėjimą patvirtina ir sakmės:

„Nuveinu vn kapų motinv ir tiek verki. Ir namie verki. Saka, klep klep klep – užgirda vn kryžiaus. Pasižiūri – nvgi poperavine (iš popieriaus padaryta gėlė) prašnekėje: „Ak tu, pelų maiši, duok man ramybį, nustok verkt, duok man išdžiūt! Aš nigdi, saka, iš tos sodželkos neišeinu“.

(Emilija Vaičiulienė-Béralaitė, gim. 1919 m. Pūtriškių k., gyv. Fermos k.)

Raguviškiai tikėjo, kad žmogui mirštant *„dūšia išeina iš kūno, galima pamatyti – voliojasi toks kamuoliukvs po gryčią“* (Bronė Savickienė-Striogaitė, gim. 1914 m. Lūkščių vnk., Traūpio vls., gyv. Laukagalėlių k., Raguvos apyl.). Žmogui mirus jo vėlė būna gale karsto. Po laidotuvių ji nepasitraukia tol, kol neužpirtos šv. Mišios ir nesugiedotas rožančius. Kiti gi tikėjo, kad vėlė dar mėnesį klajoja aplink namus, sodybą. Ją galima pamatyti ir išgirsti. Ypač raguviškiai laukdavo vėlių ateinant per Visus šventuosius, Vėlines, Kūčias ir Naujuosius metus. Šių švenčių metu vėlės buvo maitinamos tikint, kad taip mirusiuosius reikia pamaloninti ir pagerbti. Per Visus šventuosius buvo pakūrenama pirtis, atriekiama duonos riekė, dedama ant stalo ir laikoma per nakt. Kūčių vakarienės visi patiekalai paliekami per naktį vėlėms pasivaišinti. Mirusiesiems skirtos aukos vėliau buvo atiduodamos elgetoms:

„Visų švintų rytą mamv pridedv pilną krepšį – ragaišia, kvetinių bandelių, kiaušinių, lašinių – duodv ubagam, kad melstų už dūšias. Paprašo ir už koki vardą melstis. Ubagų pri Raguvos bažnyčios prisirinkdava dvidešimts ir daugiau“.

(Marijona Gritėnienė-Tvaskaitė, gim. 1926 m. Limeikių vnk.)

Senesni raguviškiai pasakoja, kad per Visus šventuosius vidunaktį į parapijos bažnyčias, kapų koplyčias susirenka vėlės melstis, tik jokiū būdu žmogui negalima eiti žiūrėti šio reginio, nes sulauks vėlių keršto. Vėlės kerštaus ir tiems, kurie linksminsis Visų šventųjų ir Vėlinių dienomis:

„Visų švintų vakari susirinka jaunimvs vn vakaruškų – kad šokv, dainuojį. Atainv ton gryčion seniukvs, saka: „Nešokit, nedainuokit,

nevalni – Visų švinte”. Tie neklause, to senelį išmete par duris. Ti kad užkila didžiulis viesulus ir net sugriove tų trivbeį”.

(Ona Plėtienė-Vilkonytė, gim. 1900 m. Vakagalių k., Ramygalos vls., gyv. Limeikių k.)

Tiek vyresnio amžiaus, tiek jaunesni raguviškiai tiki, kad šiomis dienomis – visą oktavą, tai yra iki lapkričio 8 d. – *dūšios palaidos* ir gyvųjų maldos jas išvaduoja iš skaistyklos kančių. Kurie jau pragaruose, tiems jokios maldos nebepadės.

Padėti gali ne tik gyvieji mirusiesiems, bet ir mirusieji gyviesiems – tikima, kad mirusieji turi galios išprašyti (iš Dievo?) gyviesiems sveikatos, ūkinės ir asmeninės sėkmės.

Sunkiau iš raguviškių pasakojimų apibūdinti buvimo po mirties, konkrečios pomirtinės erdvės suvokimą. Akivaizdu, kad pomirtinės buveinės sampratai didelę įtaką turėjo krikščioniškieji vaizdiniai. Daugelio raguvių supratimu, po mirties pagal nuopelnus, užsitarnautus žemėje, žmogus patenka arba į skaistyklą, arba į pragarus. Iš skaistyklos kančių jis dar gali išsivaduoti arba jį išvaduoja gyvų artimųjų maldos, pragaruose esančių kančios – amžinos.

Kai kurie laidojimo papročiai ir tikėjimai rodo, kad tiek mirties, kaip reiškinio, tiek mirusiojo bijota. Kad nustotum mirusiojo bijoti, reikia atėjus į budynes pabučiuoti velionio kojas ir rankas. Tačiau šios nuo seno žinomos *priemonės* ne visada padeda. Anot Emilijos Vaičiulienės, mirties baimę nugalėti padeda tik *šventi būdai*. Pasakotoja pati labai ilgai bijojusi mirusiųjų, kol jai nepatarė du kartus pasišventinti bažnyčioje. Kai kunigas šventina parapijiečius, gavus pašventinimą, reikia pereiti į kitą bažnyčios pusę, dar kartą pasišventinti, priklaupus pabučiuoti kunigo rūbą (sutaną, arnotą ar stulą) ir mintyse sukalbėti tokią maldele: „*Kaip Kristus pagydė moterį kraujo plūdumu, taip, Kristau, pagydyk ir mane*”. Tai geriausia daryti Pelenuų dieną. Mirusiųjų baimė po šių apeigų pranykusi, dabar Emiliją Vaičiulienę kaimynai dažnai kviečia mirusiųjų prausti ir rengti.

Už mirusiojo prausimą, duobės iškasimą būtinai reikia atsidėkoti. Jeigu to nepadarysi, prausėjams ar duobkasiams rankos tirps.

Kad mirtis atgal nesugrižtų, vandenį, kuriuo mirusįjį prausė, reikia perpilti per kelią.

Išlydėjus velionį į kapus, reikia kuo greičiau išardyti šarvonės stalą ir išplauti patalpą, kur buvo pašarvotas velionis, kad niekas kitas greit iš šių namų nemirtų.

Senesniųjų raguviškių tikėta personifikuota mirtimi. Jos regimas pavidalas neapibrėžtas, bet dažnai pasakoma, kad *smertis ateina pasiimt žmogaus*. Tikėta, kad mirties jėga yra nepaprastai stipri. Kartą atėjusi į šeimą ar į kaimą ji galinti numarinti ir kitus šeimos ar bendruomenės narius, pragaišinti ūkinę sėkmę. Žmogui mirštant būtinai reikėdavo pažadinti vaikus, kad šie neliktų *apmirę*, mieguisti. Plačiai žinomas tikėjimas, kad mirus šeimnininkui būtinai reikia pabudinti bites pabeldžiant joms į avilį, kitaip bitės išmirsiančios. Nibragalio kaime per budynes būdavo vaišinamasi duona ir sakoma: „*Sugrižk, rūgštie, sugrižk, sugrižk!*”, kad skalsa iš namų neišeitų. Kad nekristų gyvuliai, būtinai reikėdavo skersti kiaulę ar veršelį laidotu-vėms kaip mirusiojo dalį.

Tikėjimuose, susijusiuose su mirtimi, atsispindi ir senosios religinės raguviškių pažiūros, ir krikščioniškos pasaulėžiūros bruožai, ypač suvokiant pomirtinį žmo-

gaus gyvenimą. Burtais ir prietarais stengtasi apsaugoti nuo visa naikinančios mirties galios.

Gimimas ir krikštas

Tikėjimai, susiję su vaiko gimimu, atskleidžia suaugusiųjų rūpestį, norą apsaugoti nuo ligų, nelaimių, neigiamos išorinio pasaulio įtakos. Burtais gi buvo norima nulemti palankią vaiko ateitį.

Daug prietarų ir tikėjimų lydėjo žmogaus atėjimą į šį pasaulį. Raguviai tikėjo, kad yra geras ir blogas laikas gimti:

*„Jaunam mėnesy gimįs žmogus labe atrodis gražė, ilgė nepasens.
Katrās jaunam gimįs, ti, saka, laimingvs. A jeigu jo senam – ti senvs
visą gyvenimą ir būsi“.*

(Elžbieta Krikštaponienė-Aleliūnaitė, gim. 1904 m. Gustiškio vnk., Velžio vls., gyv. Fermos k.)

Nelaiminga diena gimti – bet kurio mėnesio trylikta diena. Sakoma, kad tokiam žmogui, ką jis bedarytų, vis nesiseka.

Kad sulauktų pirmagimio sūnaus, vyras, eidamas pas moterį, po pagalve turėjo dėti kepurę.

Kaip ir visoje Lietuvoje, raguvių tikėta, kad didžiulę įtaką kūdikio sveikatai ir dvasinėms savybėms turi motinos elgesys nėštumo metu. Nėščiajai nevalia *dyvytis* kitų žmonių elgesio ar išvaizdos trūkumais, juoktis iš jų, nes kūdikis gimsiąs kaip tik su šiais trūkumais.

Nevalia žargstyti tvorų, nes kūdikiui virkštelė apsisuksianti aplink kaklą.

Nevalia apkalbėti, vogti – kūdikis būsiąs vagis ir melagis.

Nevalia eiti pro vietą, kur svilinama kiaulė, nes gimęs kūdikis nugaroje turėsiąs kiaulės šerį, todėl būsiąs labai dirglus ir neramus.

Nėščiajai negalima žiūrėti pro rakto skylutę, nes gims žvairas kūdikis.

Pamačiusi gaisrą nėščioji neturi stvertis iš išgąščio savo veido ar kitos kūno vietos, nes kūdikis gimsiąs su raudona dėme toje vietoje.

Važiuojant negalima atžagariai sėstis vežiman – kūdikis gims *atžagariai*.

Su nėščiaja taip pat reikėdavę labai atsargiai elgtis. Jeigu nėščioji ateis pasiskolinti kokio daikto, o tu neturėsi ko duot, tuomet tave pelės užpuls. Jeigu nori, kad pelės neužpultų, – mesk paskui išeinančią nėščią moterį snarglį. Tuomet ne tik tavęs pelės neužpuls, bet tai moteriškai gimęs vaikas nuolat snarglėsis.

Buvo Raguvos apylinkėje pribuvėja Žvirblienė, kuri moteriai gimdant mokėdavo nuspėti, kiek dar gimdyvė turėsiąti vaikų:

*„Vienv kaiminkv pagimde mergytį, ti pasake: „Žiūrėkit, mylėkit,
šėnavokit, gerbkit – daugiau nebeturėsit ni viena“.*

(Elžbieta Krikštaponienė-Aleliūnaitė, gim. 1904 m. Gustiškio vnk., Velžio vsl., gyv. Fermos k.)

Elžbietos Krikštaponienės motina Ona Aleliūnienė taip pat vaikus priimdavusi, tad žinojusi ir senų tikėjimų. Vaikui gimus placenta reikėdavę pakasti darželyje (jei gimdavo mergaitė) arba prie namo (dažniausiai jei gimdavo berniukas), kad

vaikas užaugęs arčiau namų laikytųsi, būtų geras šeimnininkas. Kiti gi placenta nunešdavo į kapus ir „palaidodavo“ arba šventoje kapų žemėje, arba pakasdavo savo šeimos kape. Šio archajiško papročio semantinė prasmė, matyt, susijusi su vientisu mirties ir gimimo (atgimimo) proceso, žemės, kaip amžinųjų gyvybės iščių, suvokimu.

Ką tik gimusią mergaitę reikėdavo apsupti vyriškomis kelnėmis, kad užaugusi būtų vyrų mylima.

Į vandenį, kuriuo pirmąkart prausiamas kūdikis, reikėję įdėti pinigą, kad užaugęs būtų turtingas.

Pirmo prausimo vandenį papildavę po namo pamatu, kad niekas po tą vandenį nevaikščiotų, tuomet, sakoma, vaikas bus ramesnis.

Jei kūdikis gimsta raudonas – užaugęs bus gražus, jei baltas – negražus.

Jei sunkiai gimęs kūdikis atsigauna ir išgyvena, apie tokį sako, *kad gimė po laiminga žvaigžde*.

Didelės laimės ženklų buvę gimti *su marškinėliais* (kuomet kūdikis gimsta kartu su placentos apvalkalu) – tokį vaiką pats Dievas saugo.

Ypač svarbus buvo kūdikio žindymas – nuo to taip pat priklausė jo ateitis. Jeigu kūdikį pirmą kartą pažindysi iš kairiosios krūties – užaugęs bus kairiarankis, jei iš dešinėsios – dešiniarankis.

Jeigu nujunkei vaiką nuo krūties, o paskui vėl pradėjai žindyti – paversi jį *atžindu*. *Atžindas* turi negeras akis, kuriomis gali nužiūrėti žmogų, gyvulį, augalą ir šis imas nykti, džiūti. *Atžindų* žmonės saugodavęsi, jų vengdavę, nes atitaisyti *atžindo*, vadinamo *nuodnyku*, padarytą žalą galėdavo tik nepaprastą galią turintys žmonės, burtininkais ar *daktarais* vadinami.

Kūdikį žindydavo krūtimi iki metų ir ilgiau, kad šis augtų stipresnis ir sveikesnis.

Kad kūdikis užaugęs būtų stipresnis, motina nujunkydavo jį sėdėdama ant akmens.

Kad kūdikis būtų laimingesnis, motina nujunkydavo jį sekmadienį.

Kūdikį ypač saugodavę iki krikšto. Raguviai tikėjo, kad krikštas pakeičia kūdikio gyvenimą ir likimą. Nekrikštytas kūdikis vadintas leliuku, žydžiuku. Po krikšto grįžę iš bažnyčios kūmai sako: „*Garbė Jėzui Kristui! Išvežėm žydžiukų, parvežėm katalikų*“.

Iki krikšto kūdikiui nevilkdavo marškinėlių – negalima. Iki krikšto vaikas vilkėdavo perkabėliu: iškirpdavo drobės paloje skylę galvai perkišt ir šiuo drobės gabalu vaiką *perkabindavo*. Perkabėlis nesiūtas. Pirmi siūti marškiniai kūdikiui – krikšto marškiniai.

Kiti raguviškiai iki krikšto kūdikį vilkdavo išvirkščiais marškinėliais. Nuo seno tikėta, kad išvirkščias rūbas – ypatingas apsaugos ženklas. Šį tikėjimą patvirtina ir vestuvių papročiai.

Skubėta kuo greičiau vaiką pakrikštyti – po 3–4 dienų. Miręs be krikšto kūdikis tampa nekrikštu. Nekrikšto dalia ypač sunki – jo vėlė neranda vietos, gyviesiems ramybę drumsčia vis prašydama krikšto. Todėl visos pribuvėjos, jei matydavo, kad kūdikis neišgyvens, turėjo teisę krikštyti. Tam tikslui ateidamos pas gimdyvę jos nešdavosi šventinto vandens ir žvakę (*grabnyčią*). Jeigu kūdikis išgyvendavo, jis būdavo dar kartą krikštijamas bažnyčioje.

Vaidendavęsi ne tik nekrikštyti, bet ir negimę kūdikiai – aborto aukos:

„Padare biedn moteris abortų i tų vaikiukų, koks jo ti būva, po klėti, po prieklėčiu pakavoje. Dabar jin išėinv i girđži – verki tas vaikiukvs. Jin girđži gražiausė. Paskio jin guli vn lovos, ti lovos krašti teip čirški, lygi koks čirkšliukvs. Jin paimė, uždege, kad tas čirkšliukvs sudegtų, bet tadv akys labė skaudėje, lygi apdegį būtų. Paskiau jin nebegali – jai tas vaikiukvs vis verki. Jinė ėje išpažintin, pasisake kunigu, (...) kunigvs uždave bausmį. Pv bausmes atlikima viskas nustoje darytis”.

(Emilija Vaičiulienė-Béralaitė, gim. 1919 m.)

Raguviai tikėjo, kad jeigu nutrauki kūdikio gyvybę iščiose, tuomet miršta kitas – tos pačios šeimos sveikas ir stiprus vaikas.

Kaip sapnuose bendrauja gyvieji ir mirusieji, lygiai taip pat gali bendrauti motina ir turintis gimti kūdikis. Sapne motina sužino – gims mergaitė ar berniukas, susapnuotas kūdikis padeda atsikratyti minties apie nėštumo nutraukimą.

Krikšto apeigų metu taip pat nulemiama vaiko ateitis. Raguvoje tikima, kad vaikas paveldi krikšto tėvų būdo bruožus, tad kūmais buvo parenkami garbingi, dori, turtingi žmonės. Jonas Plėta (gim. 1908 m.) iš Truėpragio kaimo yra krikštijęs per 20 kūdikių. Būti pakviestam į kūmus laikyta didele garbe: *„Nebūsi kūmuos, ti būsi pririštvs pri velnia uodegas. Ki pakrikštiji – turi krikštasūnį a krikštaduktį – ti nv velnia uodegas atlaistvs”* (Stepunė Straževičienė-Kapšytė, gim. 1918 m.). Jokiū būdu negalima atsisakyti, kai esi kviečiamas į kūmus, tai grindžiama ne tik etiketu, bet ir tikėjimu.

Kad vaikas anksti pradėtų vaikščioti, parvežus iš krikšto reikia kuo skubiau jį išvystyti.

Kad vaiko dantys būtų gražūs, be šverplės, kūmai per krikštynas turi sėdėti kuo arčiau vienas kito.

Vaikui ūgtelėjus, tik pradėjus vaikščioti, buriama jo ateitis. Ant suolo padedamas pinigas, knyga ir duonos riekė. Ką pirmiausia vaikas ima, tuo ir bus užaugęs: jei pinigą – bus turtingas, jei duoną – bus darbininkas, jei knygą – bus kunigas arba mokytojas.

Vestuvės ir vedybinė laimė

Vedybų tikėjimų ir burtų raguviškai žino kur kas mažiau. Emilija Vaičiulienė, kaip ir daugelis Raguvos krašto moterų, tiki, kad ženatvė nuo Dievo paskirta:

„Šliūbvs vnt rytojos, aš ainv bažnyčion. Prėjo kryžį pri kelia – pabučiavo. Iš bažnyčios ainv – vėlek aš jį pabučiavo. Ti va – kaip užsidėjo kryžį i daba aš jį tebenešu”.

Toks E. Vaičiulienės tikėjimas patvirtintas gyvenimo patirtimi.

Raguvos apylinkėse tikima, kad poveidybinio gyvenimo laimę parodo vestuvių dienos oras: jeigu vestuvių diena giedra, saulėta, tai ir vedybinis gyvenimas bus giedras; jei diena apniukusi, tai ir gyvenimas po vestuvių apsiniauks; jei vestuvių dieną lyja, tai ištekėjusi liesi ašaras.

Labai blogu ženklų laikyta, jei važiuojant į šliūbą atsitinka nelaimė ar avarija, tuomet ir gyvenimas nesiseks.

Blogai išvažiuavus į šliūbą grįžti atgal – nesiseks būsimo gyvenimo „kelionė“.

Vestuvininkų kelionė į šliūbą gana pavojinga – *nuodninkai* juos gali apnuodyti arba paversti varnais, todėl piršliu prašyti reikia ne bet kokį žmogų, o tokį, kuris moka atkalbėti (Antanas Pakalnis, gim. 1908 m.).

Šliūbo metu atidžiai žiūrėta į degančias altoriaus žvakes. Kurio pusėje, vyro ar moters, žvakė degs silpniau, tas pirmesnis mirs.

Šliūbo metu buvo galima nulemti ir būsimus santykius šeimoje.

„Jeigu atsistosi ant kojas par šliūbą, ti, saka, visv tava laime – tu valdysi. A jeigu vyriškis atsistos tau vnt kojas – te tujė po vyra padu būsi“.
(Stepunė Straževičienė-Kapšytė, gim. 1918 m.)

Grįžusius iš šliūbo jaunosius būtinai reikėdavo apgaubti išvirkščiais kailiniais arba miline burka, kad gyvenimas būtų turtingesnis ir meilesnis.

Daugiausia vedybinių burtų raguviškiai turėję Kūčių naktį. Po Kūčių vakarienės merginos bėgdavusios apkabinti tvoros statinių ir skaičiuoti – pora ar lyka. Jei pora – ištėkės ateinančiais metais, jei lyka – dar metus mergaus.

Merginos parsinešdavo iš klėties žirnių, pasidalindavo po sauja, skaičiuodavo pora ar lyka ir sprėsdavo – ištėkės ar ne šiais metais. Merginos papildavo po nedidelę saujelę grūdų ir įnešdavo gaidį trobon. Iš kurios krūvelės gaidys pirmiausia pales, ta pirmutinė ištėkės.

Merginos traukdavusios vištas iš po pakrosnio. Kuriai kliūdavo gaidys – toji kitais metais ištėkėsianti.

Po Kūčių vakarienės išbėgusios į kiemą merginos klausydavosi, iš kur šunes loja, – iš tos šalies piršlių sulauks.

Nusiavusios vieną batą merginos mesdavo jį per namo stogą. Jeigu bato nosis nusigrėžusi nuo namų – jį metusi mergina ištėkės, jeigu bato nosis atgrėžta į namą, kulnas į išorę – pasiliks namuose.

Merginos ant lapelių surašydavusios vyriškus vardus ir pasidėdavusios po pagalve. Vieną lapelį reikia palikti tuščią, tarp lapelių turi būti ir toks, ant kurio užrašyta „velnias“. Naktį prabudusios traukdavo – taip sužinodavusios, kuo vardu bus būsimasis vyras.

Kūčių naktį būsimą vyrą gali pamatyti sapne: jei privalgysi daug silkės, neužgersi nei vandeniu, nei kisieliu, o eidama gulti po lova pasidėsi dubenėlį su vandeniu, būtinai susapnuosi: kas sapne gerti paduos – tas ir bus tavo išrinktasis.

Jeigu nori pamatyti būsimąjį, Kūčių naktį žiūrėk į veidrodį. Ką pamatysi – už to ištėkėsi. Šį burtą raguviškės darydavusios labai atsargiai, nes buvo galima veidrodyje pamatyti ir velnio, ir mirusiojo atspindį.

Jeigu nori sužinoti, kas bus tavo būsimasis vyras, tai Kūčių naktį nuoga apeik keliskart aplink kamina. Ką pirmą tamsoje sutiksi, tas ir bus tavo. Šis burtas dar „sustiprinamas“ pasekant sakmę apie samdinę, sutikusią ant aukšto šeimnininką. Kai šeimnininkė iš išgaščio mirusi, samdinė ištėkėjusi už šeimnininko (Stepunė Straževičienė-Kapšytė, gim. 1918 m.).

Kūčių arba Naujųjų metų naktį raguviškės liedavo šviną ir žiūrėdavo į jo sustingusią formą: jei matai žiedą – ištekėsi, jei karstą – mirsi, jei vežimą – keliausi ir pan.

Prieš Naujuosius metus reikia švariai iššluoti gryčią, kad metai būtų švarūs, gražūs, ir vandeniu apšlakstyti namo kertes, kad *nuodrinkai* nepakenktų.

Be lemtingos Kūčių ar Naujųjų metų nakties burtų, žinota ir kitokių vedybinių tikėjimų.

Raguviškės merginos tikėjusios ir Joninių nakties burtais. Ateitį merginoms nulemdavo upėje ar šulinyje plukdomi vainikai.

Į kurią pusę plukdomas vainikas nuplauks, iš ten mergina būsimo vyro sulauks. Jeigu vainikėlis mažai plaukia – šiais metais tik piršliai atvyks.

Jei mergina pavasariį pirmą kartą pamato gandrą skrendantį – šiais metais ištekės, jei tupintį – pasiliks namie.

Jei gryčią vis pradedi šluoti nuo durų, tai iš tų namų neištekėsi.

Jeį sudaužai veidrodi – neištekėsi dar septynerius metus arba bus nesėkmingas vedybinis gyvenimas.

Jeigu atėjusi į svečius atsisėsi už stalo kampo – šiais metais neištekėsi.

Raguvos apylinkių merginoms, panorusioms prisivilioti bernelius ir, žinoma, ištekėti, tekdavo griebtis meilės magijos. Tačiau į vyresnių moterų duodamus meilės „receptus“ žiūrėta nepalankiai, tikėta, kad meilės burtai veikia tik iki vedybų, po vestuvių burtų galia išsisklaido – meilė virsta neapykanta: *„Su lipčikais priviliotvs vyrvs negervs – tik prieš šliūbų myli. A jėgu apsivedv, tik šliūbų paimv – visai jos nebemyli“* (Elžbieta Krikštaponienė-Aleliūnaitė, gim. 1904 m.).

Jeigu nori, kad kuris nors bernelis tave pamiltų, paimk rankom skaudžiai duriantį dagilį, prilenk jį prie akmens, ant viršaus uždėk akmeniu ir sakyk: *„Dagili, ke pradės mani mylėt toks i toks berniokvs* (pasakomas vardas ir pavardė), *aš tadv tavi palaisi“*. Kai norimas bernelis įsimyli, dagilis paleidžiamas.

Tikru meilės vaistu raguviškės laiko menstruacijų kraują. Jeigu bent lašelį jo įlašinsi arbaton ir tą arbatą duosi sugerti mylimam vyrui – tikrai už jo ištekėsi.

Kad prisiviliotų bernelį, parėjusios iš pirties raguviškės apžiūri savo kūną ir jeigu randa prilipusį vantos lapą, išverda jį arbatoje ir tą arbatą sugirdo mylimam vaikinui – šis ir „prilimpa“ kaip vantos lapas. Raguviškiai tikėjo, kad aktyvūs trokštamo žmogaus privilegijoms būdai – burtai – yra nuodėmė. Anksčiau ar vėliau šių burtų kenksmingas poveikis atsigręš prieš patį būrėją, todėl, matyt, šio pobūdžio burtų užrašyta nedaug ir apie juos kalbama nenoriai.

Vedybų tikėjimai ir burtai atskleidžia raguviškių suvokimą, kad vedybos priklauso lemties, likimo, Dievo valios sričiai. Pateikti pavyzdžiai rodo, kad vedybų magija daugiau domėjosi moterys. Tai, matyt, nulemta tradicinių vestuvių papročių. Vestuvių apeigų papročiuose mergina (nuotaka) buvusi pasyvesnė – daugiau veiklios sprendimo teisės vestuvių rituale palikta vyrams, tad moterys labiau pasiklivusios lemtimi ir burtais, galinčiais lemtį pakeisti.

Tikėjimai ūkine sėkme

Raguviai dar ir šiandien tiki, kad žmogus gali nulemti ar kaip kitaip pakreipti ne tik savo likimą, ypač lemtingais gyvenimo momentais – gimstant, tekant, mirš-

tant, bet ir garantuoti ūkinę sėkmę. Manyta, kad ūkinė sėkmė priklauso nuo svarbiausiems ūkio darbams parinktos dienos oro, dangaus šviesulių, ypač mėnulio, magiškų veikslių – žegnojimo, lauko apėjimo ratu – ar net burtų.

Atėjęs lauko arti artojas persižegnodavo, o pirmoje vagoje užardavo akmenį ar dagilį, kad laukas švarus būtų – nepiktžolėtas ir neakmenuotas.

Grįžusį iš lauko artoją perliedavo vandeniu, kad derlius geresnis būtų.

Kad gerą derlių Dievas duotų, prieš einant sėti reikia peržegnoti sėtuvę, pačiam persižegnoti.

Linus sėti reikia tuomet, kai danguje nėra dviejų šviesulių – turi matytis arba mėnulis, arba saulė.

Javus taikydavo sėti pilnaty, kad varpos būtų pilnos grūdų.

Kad šeiminkas nepritrūktų grūdų, ant aruodo viršaus užpilami per Šilinę (rugsėjo 8 d.) pašventinti grūdai. Taip pat per Šilinę pašventintus grūdus sumaišydavo su sėklos grūdais, kad kitų metų duona būtų skalsesnė.

Kad namuose niekada netrūktų duonos, maldą prie Kūčių stalo reikėdavo užbaigti žodžiais: „*Kad Dievas duotų duonos ir sveikatos*“.

Kad nuo duonos nuvartų velnią, šeiminkė pirmą kepalą pažymėdavo kryžiaus ženklą ir peržegnodavo.

Jeigu duonai bekepant krosnyje užėjo kaimynas ar šiaip pakeleivingas, negalima leisti, kad jis išeitų – iš namų išneš skalsą.

Kad agurkai labiau megztų, reikia ežion mesti sumazgytą virvę. Kiek virvėje mazgų – tiek bus užmegzta agurkų.

Kad agurkai gerai megztų, šiemis pradėjus žydėti raguviškiai paima vyriškas kelnes ne už juosmens, bet už galų ir braukia jomis per ežią – taip agurkus „apdulkina“.

Sėdamos agurkus moteriškės nusiveda į daržą vyrą ir pasodina pliku užpakaliu ant ežios – bus didesnis agurkų derlius.

Bulves sodinti reikia tuomet, kai dangus esti debesuotas kamuoliniais debesimis, kaip raguviškiai sako, *gauburiuotas* ar *gauruotas*, tuomet kelme bus daug bulvių. Jeigu dangus švarus, tai ir bulvių kelme nebus daug.

Ar jau laikas bulves sodinti, raguviškiai sprendavo taip: pasodindavo vyrą pliku užpakaliu ant žemės – jeigu jam nešalta, tai ir bulvės nesusals.

Kad kopūstai suktų kietas galvas, prieš sodinant ant ežios reikia dėti akmenį.

Blogas laikas kam nors sėti ar sodinti – Šeštinės arba Kryžiaus dienos. Tuomet pasėtų morkų ar burokėlių šaknys dygdamos susisuka, susimazgo tarpusavyje. Tik žirnius galima sėti Kryžiaus dienomis.

Ūkinė sėkmė itin priklausiusi nuo mėnulio fazės. Raguviai tikėjo, kad mėnulis veikia visą gyvąją gamtą, ypač augimo, gyvybingumo, vaisingumo procesą.

Sėdamos ar sodindamos daržoves ir gėles moterys ypač žiūrėdavo į mėnulį.

Gėlės geriau žydės, jeigu jas sėsi ar sodinsi jauname mėnesyje. Jeigu nori, kad gėlės žiedas būtų pilnaviduris – tai sėk jas pilnaty, jaunatyje pasėtos gėlės bus tuščiavidurės.

Agurkus sėdavo pilnaty ir būtinai pirmadienį, kad megztų pirmutiniai žiedai.

Kitos gi tikėdavusios, kad agurkus sėti reikia per mėnulio *sunvartus*, kai mėnulis verčiasi iš priešpilnio į pilnatį, tuomet bus gausesnis jų derlius.

Jei nori, kad plaukai greičiau ataugtų, kirpti juos reikia jauname mėnesyje. Medis, nukirstas pilnaty, ilgiau išlieka tvirtesnis, jo niekada neėda kirvarpos. Jei nori namą statyti, rąstus kirsk senugaly. Jauname mėnesyje nukirstas medis bus minkštas.

Pilnatyje paskerstos kiaulės mėsa verdant pučiasi, puodas pilnėja. Jauname mėnesyje skerstos kiaulės mėsa verdant traukiasi, mažta.

Aveles raguviškiai taikydavo kirpti esant jaunam mėnuliui – greit vėl vilnos ataugančios.

Kad kopūstai peržiem geriau išsilaikytų, būtų kietesni, juos reikia dėti esant pilnačiai arba delčiai.

Tikėta, kad mėnulis veikęs ir žmogaus likimą: jei žmogus gimsta jaunatyje, tai ilgiau išliks jaunas, ne taip greit susens. Jei gimei senugalyje, tai greit susensi, atrodysi vyresnis negu esi iš tikrųjų.

Vestuves reikia kelti esant jaunam mėnuliui, kad ilgiau abu sutuoktiniai gyventų.

Į naują namą įsikraustyti reikia pilnatyje, tuomet namai bus visa ko pilni.

Mėnulį raguviškiai gerbę, neleisdavę vaikams rodyti į jį pirštu – tuomet pirštas supūliuosias ar net nudžiūsiąs.

Kad namai būtų apsaugoti nuo piktųjų dvasių, gaisro, juose gyvenantiems niekada netrūktų duonos, statydami namą ant pirmo vainiko kerčių raguviškiai dėdavę verbos ir šv. Agotos duonos.

Prieš iškeliant gyventi į naujus namus, pirmiausia į juos reikia įleisti katę arba šunį, nes kas pirmas įžengs į naujus namus, tas pirmas ir mirs.

Raguviškiai tikėjo, kad kiekvienas namas turi savo kauką, kuris tuos namus saugo.

Svarbi ūkinei sėkmei buvusi ir galvijų ganiava. Pavasarį pirmą kartą išgenant galvijus į ganyklą raguviškiai rūkė juos šventintomis žolelėmis, žegnodavę, nes tikėjo, kad tuomet gyvuliai gerai išsigansią, mažiau sirgsią, būsią apsaugoti nuo blogos akies. Balandžio 23-ąją, per Jurgines, raguviškiai dar ir dabar aukoja aukas bažnyčioje už gyvulių sveikatą.

Kad karvės daugiau pieno duotų, piemenį po pirmos ganiavos dienos būtina apipilti vandeniu.

Per Sekmines, kad karvės gerai pervasar išsiganytų, daug pieno duotų, reikia jas apvainikuoti beržų šakų vainikais, o piemenį apipilti vandeniu.

Burtai ir tikėjimai ūkine sėkme rodo, kad senovės raguviškių tikėta veiksmo ir imitacine magija, ypač atidžiai išsiūrėta į gamtos gyvenimo dėsnius ir jais pasikliauta. Tuomet ir gausus derlius – lyg pačios gamtos dovana už pagarbą jos dėsniams.

Tikėjimai žmonėmis su ypatingomis galiomis

Gyvybinga ir gausi tikėjimų sritis – nepaprasti žmonės. Raguviškiai tikėjo raganomis, burtininkais, *čerauninkais*, *nuodninkais*, žmonėmis su blogom akim, užkalbėtojais nuo rožės, grižo ar gyvatės įkandimo, daktarais, galinčiais gydyti žolelėmis, gyvatės ar rupūžės antpilu, *činciberu* ir kt.

Itin senas tikėjimas raganomis (jas raguviai vadino ir *nuodninkėmis*), galinčiomis užnuodyti gyvulius, atimti karvėms pieną: „*Mačiuliene nuodnyke. Jų mate rytų*

prieš saulės tekėjimą – (...) rasų griebi viedran ir griebi. Kiek jo ti prigriebi, tiek turės grietines” (Emilija Vaičiulienė-Béralaitė, gim. 1919 m. Putriškių k., gyv. Fermos k.). Ragana Mačiulienė – paprasta kaimo moteris, niekuo neišsiskyrusi iš kitų, tik turėjusi ypatingų sugebėjimų. Kaimo bendruomenė į tokias raganas žiūrėjo įtariai, su nepasitikėjimu. Raganaudavę moterys dažniausiai ankstų Joninių rytą. Sakmiškas tikėjimas raganomis atsiskleidžia Antano Pakalnio (gim. 1908 m. Kartanų k., gyv. Raguvoje) liudijime: „*Kalbėdava, kad tų laumių, raganų yra. Šokdava jos tynai. Apsirenka kokią vietą – kalnely, pagal miško. Atrodydava kaip žmonys. Un šluotas, sakydava, atjoja*”. Atrodytų, jog čia taip pat kalbama apie švento Jono dienos raganų susibūrimus. Pasakotojas nedaro skirtumo tarp laumių ir raganų, matyt, raguviškiai jas suvokė kaip tapačius mitinius personažus.

Raguviškiai tiki, kad visi burtininkai kartą per mėnesį turi *paleisti* burtų žodžius. Jeigu tuomet žodžiai klius medžiui – medis nudžius, jeigu gyvuliui – gyvulys kris, jeigu žmogui – šis gali be priežasties imti nykti ar net numirti. Tad geriausia burtų žodžius paleisti ant akmens arba ant vėjo plyname lauke. Neperdavę kitam šių žodžių burtininkai niekaip negalėdavę numirti. Mačiulienė tris paras kankinosi ir nemirė tol, kol dukteriai nepašnibždėjo burtažodžių.

Nibragalio kaime žmonės tikėję, kad burtininkai galėdavę pasiversti, dažniausiai juodu katinu. Kartą juodas katinas įlėkęs į kriaučiaus namus, užšokęs jam ant nugaros ir nuo to laiko žmogelis negalėjęs nė iš vietos pajudėti. Atkerėti nuo burtininkų kerų galėdavęs tik Kubilius, kilęs iš Pūčekų kaimo, XIX a. pabaigoje – XX a. pradžioje plačiai garsėjęs Panevėžio apylinkėse, laikytas visų burtininkų mokytoju (Stepunė Straževičienė-Kapšytė, gim. 1918 m. Budrionių k., gyv. Nibragalio k.). Tokių galingesnių burtininkų, kurie mokėdavę ne tik užburti, bet ir atburti, daugiau Raguvos ir platesnėse apylinkėse nebuvo žinoma.

Raguviškiai vengę turėti reikalų ne tik su burtininkais, bet ir su *atžindais* – negeras akis turinčiais žmonėmis, galinčiais nužiūrėti augalą, gyvulį ar žmogų. Jeigu motina nujunkiusi kūdikį po paros ir daugiau jį vėl pradeda maitinti krūtimi, tai ir paverčia *atžindu*. *Atžindus* Raguvos apylinkėse vadindavo ir *nuodninkais*.

„*Mūsų dėdinų jėgu ką pasidvyoje, ti ir nebėr. Petruses labe gražias kasas būva. Atėje dėdinų ir ėme dyvytis: „Oi, kokias kasas! Mergaitė ne kokia, o kasas, kasas...” Ti smukt, smukt ir nusmūka – lika visai mažučė plaukė*”.

(Stepunė Straževičienė-Kapšytė, gim. 1918 m. Budrionių k., gyv. Nibragalio k.)

Atžindas pakenkti gali ne kiekvienam, tačiau vis vien tokio žmogaus buvo ypatingai saugomasi: jis nevedamas į tvartą pasidžiaugti gyvulių prieaugliu, jam nerodomi medžių, gėlių, daržovių sodinukai, pasėliai, o ypač nuo tokio žmogaus akių saugomi kūdikiai. Raguviškiai tiki, kad žmogui *negeros akys* pasidaro iš pavydo ir godumo.

Nužiūrėjimo kerus būdavo galima atitaisyti nuprausiant žmogų ar gyvulį vandeniui iš burnos, nuprausiant nužiūrėtąjį kryžmai nuplautų stalo kampų ar numazgoto kryžiaus vandeniui, jį aprūkant *dvyvažolėmis*: varnalėšomis, šventintu kadagiu – verba. *Atžindas* nepakenks, jei kišenėje laikysi špygą.

Šiame krašte, kaip ir visoje Lietuvoje, būta daug užkalbėtojų – liaudies gydytojų: dar šiandien raguviškiai geru žodžiu prisimena panelę Žagrakalytę, daugiausia užkalbėti mokėdavo stačiatikės moterys iš Kritižio, Laurinonis, Lukoševičienė iš Raguvėlės, Marcijona Milinskienė iš Bajoriškių, Narbutienė, Ona Kirvelienė iš Putiliškių, Padolskienė iš Skauradų, Ona Aleliūnienė ir dar daug kitų. Užkalbėtojai turėdavę gerą vardą, jų nevengdavę kaip *nuodninkų* ir dažnai naudodavęsi jų paslaugomis, tik kunigai drausdavę kreiptis pagalbos į užkalbėtojus. Dažniausiai buvo užkalbama nuo rožės, nuo gyvatės įkandimo, įvairių patinimų, gumbų, grižo, priemečio ir kitokių ligų. Užkalbami buvo saulei tekant arba leidžiantis ruginiai miltai, mėlynas popierius, vanduo, duona ar cukrus. Kiekvienas užkalbėtojas turėdavo savo receptą, bet Raguvos apylinkėse labiausiai paplitę buvo ruginiai miltai ir mėlynas popierius. Deja, užkalbėjimo tekstų pavyko užrašyti labai nedaug, nes jis nebetenka galios, kai kam nors pasakomas. Nuo rožės dažniausiai užkalbėdavo saulei tekant arba leidžiantis šitaip: „Eje Jėzus par mišką ir sutika tris rožis. Vienu išdyga, kitv pranyka ir tu pranyk“ (Jadvyga Malinauskienė-Čivienė, gim. 1906 m. Alančiū k., gyv. Užunevėžių k.). Padolskienė iš Skauradų kaimo užkalbėdavo taip: „Kristus paseje grūdus. Vieni grūde nukrita vnt akmena, kiti terp arškėčių, treti gero žemė. Ir tu nukrisk vnt akmena, pranyk terp arškėčių“ (užkalbėjimo tekstas ne visai tiksliai prisimintas). Ona Aleliūnienė vandenį ir duoną užkalbėdavo poteriais – reikėdavę tris kartus sukalbėti Sveika Marija. Užkalbėjimo žodžius buvo galima perduoti vyriausiam arba jauniausiam vaikui – tuomet ir jis taps „daktaru“.

Norint užkalbėti nuo gyvatės įkandimo nepakanka vien tik žodžių – užkalbėtojui reikia atspėti, kiek gyvatė turi arba turės vaikų.

„Mame gyvate įkanda ir tuo momentu nebemata – apaka. Ti mat tete nuvėje vn burtininkų, pasake, kad gyvate įkirta. Ti jis saka: „Nematet jas, tas gyvates, koki jin būva? Jėgu, saka, vaikingv jin ir neatspėsi, vaikų kiek turėje, turi a turės, – nepadės nieka. O jėgu atspėsi, ti tadv jo padės“. Nu ir parvažiava namolia iš ta burtinyka. Saka, sėdi pašalė ir verki, kad viskų mata. Burtinykvs atspėje, kiek gyvatė vaikų“.

(Leonora Bučinskienė-Kapšytė, gim. 1922 m. Budrionių k., gyv. Nibragalio k.)

Liaudies gydytojai ligas ne tik užkalbėdavo, bet ir pasitelkdavo veiksmo magiją: gydant sąnarių skausmą – grižą – ranka buvo varstoma tarp ketverių durų kryžmai, „gydoma“ ant sąnario užrištu sumazgytu raudonu vilnoniu siūlu. Kai ėda rėmuo, sakydavo: „Eda mani rima rimutis kaip ožka šienu, kaip kiaula šūdu“. Įvairiai buvo gydomos karpos. Jas imitatyviai nurišdavo raudonu vilnoniu siūlu, paskui tą siūlą arba pakasdavo po lietaus lašais, arba mesdavo per kairį petį – kai siūlas supus, karpų nebeliks arba kas siūlą ras, tas ir karpas „pasiims“. Karpos pranykdavo ir jas atbulai skaičiuojant mėnulio delčioje, patepant menstruacijų krauju, šviežios mėsos raumens gabalėliu: gabalėlį mėsos, su kuriuo tepei karpas, užmesk ant krosnies – mėsa sudžius ir karpos pranyks. Kad pranyktų ant akies voko iššokęs „miežis“, reikėdavę jį apspjauti ar pabadyti su miežio varpos akuotais ir sakyti: „Tu šūdvs, ne miežis“.

Gydymo galią arba, kaip sako raguviškiai, lengvą ranką žmogus įgaudavo ir gyvam šeškui nudyres kailį. Tokiomis rankomis pakakdavo paglostyti skaudamą vietą ir ligonis pagydavęs.

Žmonės, turintys nepaprastų sugebėjimų, gyveno visai šalia. Vienu bijota ir jų vengta, ypač raganų, *čerauninkų*, *nuodninkų*, *atžindų*, į kitus žiūrėta su pagarba, į juos buvo kreipiamasi pagalbos – tai gerieji burtininkai, užkalbėtojai. Patys gi žmonės, turintys nepaprastų sugebėjimų, naudodavęsi veiksmo ir žodžio magija.

Tikėjimai mitinėmis būtybėmis

Senujų raguviškių pasakojimuose atsiskleidžia tikėjimas mitinėmis būtybėmis. Čia užrašytose sakmėse žmogus dažnai susiduria su velniu, kuris mėgsta keisti pavidalus – žmogui pasirodo tai viesulu, tai juodu arkliu, tai juodu katinu, tai kiaule, tai jaunikaičiu, tai tiesiog gauruota arba nematoma būtybe – blūdu, sutemose klaidinančia paklydėlius. Velnio ir žmogaus pasauliai dažnai susikerta:

„Pastatytvs būva namvs, nv ir tam naujam namvn vntvažiujoi su pora arklių velnis koksai. Nuveje pas kunigo. Kas daryt? Jis negali megot. Saka, kaip tik vidunaktis – ir vngirgždū su rogem gryčian. Ti jam kunigvs patare (šventina, bet nepadėje), liepe atsukt kitaip – tų namų perstatyt, kitaip atsukt. A teip, saka, tu pastatei namą vnt velnių taka. Paskui, saka, perstate tų namų – nebeatvažiudava velnis“.

(Genė Juzėnienė-Verikaitė, gim. 1918 m. Mociūnų k., Kėdainių vls., gyv. Šilų k.)

Raguvos apylinkėse užrašytose sakmėse dažnai painiojamas velnias ir aitvaras. Daugelio tautų mitologinėse sakmėse esti stipresnių mitinių būtybių, kurios perima silpnesniųjų funkcijas. Apibūdindami aitvarui būdingą išvaizdą ir veiksmus raguviškiai jį vadina velniu. Šis „velnias“ skrendas padangėmis, atrodo kaip pagaiškštis, diržas, blizgi gyvatė ar gaidys, jis nešas pinigus, grūdus ar varškę, kerštaudamas gališ padegti klojimą ar klėtį. Aitvarą gali nusipirkti iš vengrų. Kad aitvaras nepaliktų namų, turi kasdien jį šerti kiaušiniene. Jeigu nori perimti aitvaro nešamus turtus, parodyk jam pliką užpakalį arba suspėk užmegzti mazgą juostoje.

Daugiausia pasakojimų apie numirėlius. Dažniausia vaidenasi ne laiku miręs žmogus – nekrikštytas kūdikis, savižudis, burtininkas, ateina mirusysis ir negražintos skolos reikalauti. Atsiginama tokių vaiduoklių maldomis, kryžiaus ženklų, krikštu, skolos gražinimu. Raguviškiai tiki sugrįžtant mirusiųjų vėles ir per Vėlines, Kūčias. Tuo laiku sugrįžtantys mirusieji nieko blogo nedarą, tik lanką gyvuosius.

Raguviškiai mėgsta sekti sakmes apie užkeiktus ar degančius pinigus, vaikščiojančias ugneles. Tikima, kad ten, kur žybsi ugnelės, paslėptas lobis, tik jo atkasti niekas negališ, jeigu šis užkeiktas. Maginė užkeikimo žodžio galia labai stipri. Tikėta ir tamsos dvasia – *Roko kanauka*. Ja buvo gąsdinami vaikai.

Apie laumes, vandens dvasias pasakojimai kur kas skurdesni. Vienos laumės – gerosios – globodavusios vaikus, našlaičius, kitos – blogosios – vaikus apmainydavusios, susargdindavusios, o suaugusius netgi paskandindavusios. Laumės minimos ir pasakojimuose apie vaikščiojančias ugneles – Raguvos apylinkėse jos vadinamos *laumių šviestuvėliais*. Anot raguviškių, prie upės buvo galima sutikti ir

deivių, kurios krūmuose ugnį kūrendavusios, dainuodavusios. Buvo tikima ir šulinyje gyvenant dvasią, kurią vadindavo *maumu, ubagu, cigonu*.

Rečiau sutinkami pasakojimai apie Perkūno kerštą, Giltinę, gyvačių karalienę, raganas, vilkolakius.

Mitologinės sakmės, kuriose tokia trapi riba tarp realaus ir mitinio pasaulio, atspindi dar gyvą raguviškių tikėjimą kitu, greta žmogaus egzistuojančiu pasauliu ir jo būtybėmis. Kai kurie mitiniai personažai (laumės, raganos, vandens dvasios) pateikiami su aiškia pasakiškumo nuostata, tačiau pasakodami apie mirusiuosius, degančias ugneles, aitvarus senesnieji raguviškiai, regis, ir šiandien dar jais tebetiki.

Tikėjimas gamtos šventumu

Raguviškiai, kaip ir daugelis senųjų Lietuvos gyventojų, tikėję gamtos šventumu. Kiekvieną rytą prieš pakuriant krosnį ugnis žegnota, kaip sako raguviškiai, „*del Dieva palaimos*“, jai buvo sukalbama malda: „*Švinta Gabieta, stovėk vnt vietos. Gyvenkim zgadoj, nedaryk iškados*“ (Jadvyga Malinauskienė-Čivienė, gim. 1906 m. Alančių k., gyv. Užunevėžių k.). Ugniai nustojus kūrentis, ji būdavo peržegnojama, jai linkima: „*Būk laiminga*“ (Antanas Pakalnis, gim. 1908 m. Kartanų k., gyv. Raguvoje). Jei spjausi į ugnį, trypsi kojomis – po mirties turėsi karštą geležį laižyti arba ji keršys gaisru. Nuo gaisro mokėta apsisaugoti. Su šv. Agotos duona arba su kryžiumi ugnį buvo galima išvesti į laukus, nukreipti į priešingą vėjui pusę. Raguvos miestelis dažnai kentėjo nuo gaisrų, tad gindamiesi nuo šios stichijos raguviškiai pastatė šv. Agotos ir šv. Florijono skulptūras.

Gerbtas ir vanduo. Dar prieš karą raguviškiai gerbę miestelio centre buvusį Dubijos šaltinį, iš kurio semdavę vandenį ir laikydavę namuose kaip vaistus. Ypač tikėta šventinto vandens sakralumu: jis apvalydavęs, saugodavęs namus, suteikdavęs sveikatos, panaikindavęs nužiūrėjimo kerus, juo buvo krikštijami naujagimiai. Sakmėmis raguviškiai patvirtina tikėjimą, kokių nepaprastų galių įgauna šulinio vanduo Kūčių naktį virsdamas vynu:

„Kūčių vidunaktį šuliniuose vanduo virsta vynu, bet tai tęsiasi tik penkias minutes. Jei nori kas to vandens pasisemti, bet nepataiko nueiti, tai pasisems varlių“.

(*Mūsų tautosaka*. – Kaunas, 1930, t. 1, p. 129)

Taip pat tikėta augalų nepaprasta galia. Ir šiandien senieji raguviškiai tiki, kad medžiai gyvi: jeigu medžiai miške girgžda, malkos krosnyje čypia, tai mirusiųjų sielos dejuoja, reikia už jas kalbėti Amžiną atilsį. Be reikalo medžių negalima kirsti, laužyti šakų, nes ten gyvybė: „*Man medelis – te gyvybe. Karpo gyvatvorės aglučių viršūnis ir jauči, ka griėšiju*“ (Petras Kizis, gim. 1922 m. Praščiūnų k., gyv. Raguvoje). Perkūno trenktas medis gydas nuo baimės: „*Jėgu bijė perkūna, reiki ja trenktu medžiu pasirūkyt – dūmais apsilaist – nebebijosi*“ (Stepunė Straževičienė-Kapšytė, gim. 1918 m. Budrionių k., gyv. Nibragalio k.).

Šventintas kadagys – verba apsaugas nuo perkūnijos, nelaimių, ligų. Devintinių ir Žolinės žolynų puokštės dedamos mirusiajam į karštą, kad apsaugotų kelionėje į aną pasaulį. Žolinės puokštėje būtina turėjo būti suskintas kietis, kad

apsaugotų nuo pikto, ir rugio ar kviečio varpa, kad kitų metų derlius geras būtų, duonos netrūktų. Iš Joninių vakarą suskintų puokščių ir vainikų buriama vedybinė laimė. Tąnakt stengtasi rasti ir ypatingą žolyną – paparčio žiedą.

Pasak raguviškių,
„paparčia žieda reik ieškot dvyliktą valandą nakties. I šmėklas gąsdinų, ir velniai nelaidži. Jis stebuklingas – visko tad žinosi, bet tik toj valvndojo“.

(Anastazija Oksienė-Grigaliūnaitė, gim. 1914 m. Raguvoje)

Tikima ir gyvūnų nepaprastumu. Šuo, gegutė, pelėda, apuokas gali išpranašauti nelaimę (pavyzdžiui, gaisrą), mirtį. Gegutė – vedybinės laimės, turto, deja, ir mirties spėjikė, gandras – šeimyninės laimės nešėjas. Paukščiai dažnai nurodo oro permainas. Sakmėse tikima, kad burtininkai vestuvininikus gali paversti varnais, vilkais. Nibragalio kaime pasakojama, kad vilkai savo staugimu išpranašavę artėjantį Antrąjį pasaulinį karą.

Ypač buvo gerbtos gyvatės ir žalčiai. Raguvelės apylinkėse būta tiek žalčių, kad žmonės leidę jiems net valgyti iš to paties dubens. Jokiu būdu negalima mušti žalčio arba gyvatės – saulė užtamsianti. Gyvatė liaudies tikėjimuose apdovanota ypatingomis gydymo ir greitos mirties galiomis. Ir šiandien raguviškiai vartoja gyvatės antpilą kaip vaistus, o stengdamiesi apsisaugoti nuo jos pikto geluonies naudojami burtai: jeigu nenori miške sutikti gyvatės, neškis duonos kišenėje arba įejes į mišką kryžmai sudėk medžių šakeles ir gyvatė aplenks tave. Tikėjimą nepaprasta gyvačių galia patvirtina ir sakmės apie gyvačių karalienę ar karalių.

Tikėjimai šventa vieta

Raguvos apylinkėse esama nemaža mitinių vietų, kurios apipintos padavimais, atskleidžiančiais senųjų tikėjimų liekanas. Šios vietos nelabai išsiskiria iš lygaus Raguvos apylinkių reljefo.

Bičkalnis – kalnas, esantis netoli Tūmagalio kaimo. Pasakojama, kad ten užkasta pinigų skrynja, tiktai iškasti jos niekas negališ. Bekasant esą užtenka pareiti namo, kad sugrižus duobę rastum vėl užkastą (Švietimo darbas. – 1925, Nr. 4–5).

Trumpragio kaime buvęs kalnelis balos saloje. Jį vietos gyventojai vadinę ir Piliakalniu, ir Lingiakalniu, ir Salos kalnu. Vieni padavimai sako, kad jį švedai kepurėmis supylę, kiti – kad už kaimo buvęs vienkiemis, kuris nuskendo ir buvo apneštas smėliu. Dabar aplink kalną karklai auga, bala telkšo.

Padavimas apie Pakritižio senkapius byloja, kad čia vykęs rusų mūšis su japonais. Kalnelį kariai supylę laidodami užmuštuosius (Raguvos praeitis. – Panevėžys, 1993, p. 9).

Budrionių alkaikalnis ir šiandien mėgiama vieta žmonėms susieiti. Senieji gyventojai pasakoja, kad ta vieta ypatinga, čia draudę net gyvulius ganyti.

Nibragalio kaimo gyventojai prisimena buvus akmenį su pėda Budrionių miške.

Daugelį buvusių mitinių vietų šiandien teprimena tik toponimai ir hidronimai: Raguvos miške tekančio Alkupio (Nevėžio intakas), Raguvos ir Raguvelės miestelių, Ragėlkos, Trumpragio, Kunigiškių kaimų vardai.

Dauguma raguviškių tikėjimų, burtų ir prietarų panašūs kaip ir kitose Lietuvos etnografinėse srityse. Šis faktas rodo, kad raguviškių tikėjimai yra neatskiriama visų senųjų lietuvių tikėjimų dalis. Akivaizdu, kad raguviškių tikėjimuose yra susipynę senojo lietuvių tikėjimo ir krikščioniškieji bruožai. Burtai ir prietarai archajiškesni, jais raguviškiai bandė palenkti gamtos ir likimo jėgas savo naudai. Išlikę senieji raguviškių tikėjimai, burtai ir prietarai, liudija, kad ši etninės kultūros sritis tebėra pakankamai gyvybinga ir pasibaigus antrajam tūkstantmečiui, tačiau pastebėtina, kad tikėjimai, burtai ir prietarai, kaip natūrali, prigimtinė gyvenimo būdo dalis, būdinga daugiau pirmajame ir antrajame XX a. dešimtmetyje gimusiems raguviškiams, vėliau gimusieji teigia, kad taip tikėję tik jų tėvai ir seneliai.

Iš Raguvos apylinkių žmonių gyvenimo istorijų

Anelė Vosyliūtė

Lietuvos filosofijos ir sociologijos institutas

Straipsnyje atskleidžiamas Raguvos apylinkių žmonių gyvenimo būdas, jų gyvenimai tautos istorinių įvykių verpetuose, tų įvykių vertinimas ir jų pačių padėties suvokimas. Autorės užrašytose žmonių gyvenimo istorijose išryškėja krašto praeitis, socialinis ir dvasinis jo kitimas, valdžios ir žmonių santykiai, įvairiausių visuomenės gyvenimo procesų dinamika. Straipsnio autorei buvo svarbu parodyti, kas informacijos pateikėjams reikšminga, kaip į tuos pačius dalykus žvelgia skirtingo amžiaus, lyties, tautybės, tikėjimo, socialinės ir visuomeninės padėties asmenys. Juk žmonių gyvenimo istorijos ne tik akivaizdžiausiai atskleidžia asmenybės ir visuomenės prieštaravimus, bet jos gali ir geriausiai pasitarnauti, norint tuos prieštaravimus apibendrinti, sociologiškai ir istoriškai apdoroti ir įvertinti, juos sušvelninti. Tai istorinė patirtis, kurios nevalia pamiršti ir kuria turime pasiremti, žvelgdami į ateitį¹.

Apylinkės vietų reikšmė

Žmonių pasakojimuose atskleidžiami įvairių šio krašto vietų būdingiausi bruožai, čia susiklostę įvykiai. Iš gyvenimo istorijose pateiktų duomenų galime suvokti konkretų laiką ir erdvę, jų kitimą ir dvasią. Beveik šimtametė raguviškė prisimena prieškarinį Raguvos miestelį kaip su sakralinėmis vertybėmis susijusią vietą:

„Kai dar maža buvau, tai Raguva man – aukščiausios iškilmės! Ar atlaidai, ar ką, kurgi – žmonių daugybė! Pas mum Žolinė tai yra pati svarbiausia, paskiau Rožancinė, bet jau rudens metu (spalio pirmą sekmadienį). Ir po šiai dienai ta mūsų Žolinė labai iškilminga, labai gražu. Beveik kiekvienas namas ruošiasi sutikt svečių. Pasiruošia vaisėm – tai prisikepa, tai prisiperka, kad jau turėtų kuom pavaišint. Kas jau išgeriantis – tai būtinai degtinės arba namie alų daro. Ir šiemet bus labai iškilmės, jubiliejiniai atlaidai sykiu bus. Atsimenu, kai prezidentas Smetona atvažiuoja, tai bromus

¹Medžiaga surinkta 2000 m. „Vermės“ leidyklos kraštotyros ekspedicijos metu. Buvo apklaustas 21 žmogus. Straipsnyje pateikiami autorės archyve esančių pasakojimų, ekspedicijoje įrašytų magnetofono juostose, fragmentai. Pateiktą kalbą netaisyta.

pakelėse pastato, vainikų pripina, ir staliukus papuošia. Pakely sustoja, pasivaišina, išgeria. Jis čia pas mus buvo atvykęs, vizitaciją kokią tai darė. Jis netoli nuo čia kilęs, Šilų šventoriuje jo tėvai palaidoti. Mat Smetona labai daug padėjo ir ten pastatė labai gražią bažnyčią, languose tai Gedimino stulpai”.

Senoji Raguvà ir jos apylinkės – kelių tautinių kultūrų žmonių apgyventa vietovė. Pasakotoja per tautinius ir prekybinius santykius, moterų elgsenos skirtumus atskleidžia realų tuometinio miestelio gyvenimo vaizdą:

„Žydų Raguvoj labai daug buvo, lietuvių krautuvių nebuvo, tiktai bendrovė, tokia su pajininkais (kaimiečiai susideda pinigais), o privatininko lietuviu nė vieno nebuvo. A paskiau jau prie Smetonos pradėjo privatininkų atsirast. Jau žydai pradėjo dejuot – kaip čia beturgavot, kad vaikas, ir tas pinigą pažįsta. O teip jie sukdamo nuo žmonių. Nuo manį kiek nusukta – kaip čia derėsies. Akėčios iš geležų, tai vieno danties reikėjo: padavė, kiek mokėt – keturi litai. Aš sumoku, nugi paskui net sarmata pačiai – už tą geležies gabalėlį, neapdailintą, nė nieko, kaip cieką nukaltą tiktai. Matai, mato, kad jau gal išplėšt; jie pažįsta, jie žino, kad iš to tai možnės ištraukt. Žydelkos labai puošdavosi, matos, iš žurnalų rengdavosi. Sako, ką suvalgei, tai nesimato, a ką ant savį užsivoilksi, tai visi pamatys. Tai mat kartais ir prasčiau pavalgo, kad tik jau gražu apsirengt. Buvo ir žydų siuvėjų, ir batsiuvių. Amatininkų tai daug buvo jų. Drabužiai skirdavosi: mūsų tai kukliai labai, o jųjų tai – dekoltuotos, tai iš užsienio griebdavo turbūt. Iš žurnalų tai tos lietuviės madas imdavo, kur turtingai gyvena, daug žemės turi, sau daugiau leidžia, kurios mėgdavo. Dvarininkaičių buvo, bet jie lenkai, tai tie irgi puošėsi – Šveikauskai, Januškevičiai. Prie caro jie gyveno Raguvos pamiškėj – tai ten vien lenkai buvo. Jie gyveno kaip ponai. Seniau samdomoji jėga pigi buvo, tai darbininkai dirbo. O jau prie Smetonos taip pasidarė, kad silpnas kelias, tvirtas griūna – tie didžiažemiai neišsimoka darbininkams, jiems nieko nebelieka. O paskui – žemės reforma, išdalino, jiems paliko mažai, apkarpe dvarus, savarankiškiems, mažžemiams davė. Paskui lenkai išbėgo, dvarus paliko”.

Vyresnio amžiaus moteris pasakoja apie Raguvėlę, apie įvairias miestelio vietas, ypač plačiai apie čia buvusį dvarą:

„Miestelis tai viską mum primena – ir vaikystę, ir jaunystę. Graži Vietuva čia, Palaucė, aplink gražu labai buvo, dabar tai nebėr. Dabar viskas išdraskyta, nebėr. Dvare nežaisdavom, nes ponų vaikai su mumis taigi nedraudavom. Mes gi taip nebūdavam aprengti, taigi čionai skirtumas jau aiškus. Jų buvo du, turėjo aukles; pas juos atvažiuodavo kitų ponų vaikai. Mūsų augime jie jau čionai buvo nemaži, čia jau buvo to pono anūkai. Čia buvo Vladedas ir Kazė. Ji graži buvo, o Vladedas tai labai didelis buvo – virš dviejų metrų. Ir tas anūkas toks didelis. Po karo, dar negrįžus buvo nuosavybė (kaip jau dabar laisvę atgavo), tai anas buvo dar atvažiavęs, visur apėjo, per tą kopyltėlę dar vaikščiojo, su mano tėveliu dar šnekėjo. Dabar buvo atstatyta ta kopyltėlė, graži, o pirmai buvo tai labai sugriuvus. Sakė, kai parvešiu tas nuotraukas, tai mano artimieji širdies smūgį gaus. O Komaro Vladedko žmona tai buvo Lenkijos kažkokie fabrikanto duktė, Vanda Jasinskaja. Komaro vaikai nebendraudavo su vietiniais, su sau lygiais tiktais. Per šventes ten pokyliai būdavo, kaip tėvelis pasakojo. Čia kunigas toks jaunas būdavo, labai nervingas, paskiau su ponu labai susipyko ir išėjo. Pons pasikvietė kunigų ir baliavojo visi, paskiau vėl bažnyčion atėjo visi. Mat seniau dar būdavo

mišparai pavakary. Bažnyčia pastatyta Komarienės, Komaro Jurgio žmonos. Jos dar bažnyčioj yra ir kėdė, kur ji, kai ateidavo, tai sėdėdavo. Kai buvo dar kunigas Šliauteris, tai jis man vienąkart ir klausė: „Kokia tį kėdė yra?“ Tai aš ir pasakiau, kad man tėvelis dar pasakojo. Jam labai įdomu būdavo, tai paskiau (kai kunigams čia jau laisvė buvo) jis pas tėvelį ateidavo, jie kalbėdavo čia. Paskui ji čia pradėjo reketuot, ir jis išbėgo iš čia. Sakė, kad jis lyg tai dabar kažkur Žemaitijoj. Paskiau buvo tos ponios portretas bažnyčioj, labai gražus – labai graži ponia. O jau bažnyčiai du šimtai metų, atšventėm, mat buvo iškilmės. Čia gi buvo užrašas, ir kunigas, kaip dažė bažnyčių, uždažė tą užrašą, kad lenkiškai užrašyta buvo. Tada jie ir susipyko su Komaru dėl to, ir tada jis iš čia išėjo. Pas tų dukterį mano krikšto mama buvo kambarinė. Ji čia neilgai buvo (Kazė) – apsidėdė už Obelių grafo ir išsivežė mano krikštų mamų tenai, į Obelius. Paskui, kai užėjo karas, mat jie išbėgo visi, tai mano krikšto mama ištekėjo paskui už gelžkeliečio. Gyveno ji visą laiką Karsakišky. Geras ponas Komaras buvo, nereikėjo niekuo rūpintis darbininkams – karovę davė laikyt, davė du paršu, vištų jau tenai kiek kas jau turėdavo. Nereikėjo kaip dabartiniu laiku ar patiems ten bulvės pasisodint, ar ką, viską aprūpindavo ponas iš to bendro. Jis turėjo spirito varyklą, varydavo spiritą iš visko – ir iš bulvių, ir iš grūdų. Po karo ir aš dirbau, iš viso dirbo 7 žmonės: technologas, mielių skyrių vienas žmogus, kitas – raugų ir pan. Tada gerti ten neduodavo, nebūdavo suvis tiek girtų kaip dabar matosi. Kiekvienas savo darbų turėdavo, buvo du maišymai (sakydavo du zatorai, vienu iš jų pabaigi, tadu kitų vėl pradėdi), eidavo dviem pamainom, dirbdavo ilgai. Rudenį mat bulvių daug, tai supirkdavo, veždavo, o pokario metais ir rekvizicijas veždavo tam spiritui varyt. Ir karo metais suveždavo žmonės bulves, grūdus kaip prievolę; varyklos darbas niekad nebuvo sustojęs. Tik tiek sustodavo, kad vasarų reikėdavo išvalyti tą katilą, kuris užkalkėdavo, o taip aidavo visą laik. Sakydavo, kad reik įplakt tų katilų, kurį kūreno, pašildydavo vandenį. Degtinę veždavo į Muntvilo fabriką, į Panevėžį, ją ten perrūšiuodavo, pervalydavo, nes išeidavo labai stipri – 90 laipsnių, grynas, baltas gražus spiritas. Dabar pas mus jau nebėra seniai – išardė, išdraskė, net ir mašinų tų nebėr, gal apie 1960 metus. Panaikino ir Obeliuos, irgi spirito varykla buvo; ten padarė krakmolo fabriką, o čia teip ir paliko be nieko, o dabar čia tai jau metalo laužas. Išardė visas mašinas, išvežė metalo laužan, keisdavo ant kokių dalių.

Dvaras labai gražus, buvo labai prižiūrėtas; man tėvelis pasakojo, kad čia 400 metų valdė Komarai. Anksčiau nebuvo transporto, tai sekmadieniais eidavo dizūrnų, reiškia budėdavo vienas (arkliai pakinkyti ir žmogus laukia). Paskambina, ir reikia važiuoti (arba Subačiaus stotin reikdavo, kur platusis traukinys eidavo, arba Panevėžio stotin). Tad reikėdavo atvežt tą žmogų ar svečių. Mano tėvelis veždavo, nes gerai mokėdavo rusų, lenkų kalbą ir dar vokiškai. Tai su Komaru pasišnekėdavo. Čia ir kopyltėlė Komarų yra, tai caro laikais čia buvus rusų cerkovė, o paskui laidojos čia visi apie tą kopyltėlę ir kapinės jų yra. Jie visi lenkiškai kalbėjo. Per Pirmą pasaulinį karą, 1915 m. jie išbėgo į Leningradą. Ponia ten ir mirė, o ponas grįžo po trijų metų su vaikais, sūnų ir dukterį atsivežė – Marinatą ir Vladeką. Tai sūnų vokiečių laikais nušovė, o duktė dar buvo atvažiauvusi – jau dabar, prie Nepriklausomybės; gyvena Lenkijoje. O sūnaus sūnus irgi Vladekas; teko girdėt (laikraščiai rašė), irgi Lenkijoje buvo disko metikas, avarijoj žuvo. Yra ir čia palikuonių, nuo Komaro antrosios žmonos – jo duktė ir anūkė. Valdė jis 500 ha, samdinių daug nebuvo – vyrų nuolatinų, atrodo, buvo apie 15. Jie gaudavo 15 Lt per mėnesį ir 9 pūdus grūdų, dar atveždavo 2 metrus malkų kiekvieną mėnesį. Atveža – susipjauk, susikrauk ir kūrenk. Ir bulvės būdavo, jau nereikdavo patiems rūpintis: nukast tai kasa bendrai, atveža iš eilės su sąrašu visiems ir dalina.

Mūsų jaunystės laikais šeštadieniais ir sekmadieniais čia būdavo šokiai. Šeštadieniais visada kinus čia rodydavo, tai po kino radijolas jau grodavo šokiams. O sekmadienį tai privažiudavo iš kaimo, tai atvažiuodavo su muziku, ir eidavom visada į salę (baltam name yra didelė salė). Prie palociaus pračkarnė buvo, už upelio tai buvo babarnė, tai tenai našlės gyveno po 2-3 kambarių tam name. Ten buvo ir senyvos, ir jaunų buvo, jos dirbdavo, jas aprūpindavo”.

Raguveliškę moteris gerai prisimena dvarą, poną Komarą ir jo dukras:

„Nuo 1956 m. gyvenu šitame pastate, o anksčiau buvo davė kitur, kur namas, karčema ton vadinamas. Ten buvo dvaro karčema kadais – užvažiuodavo su arkliais visi va pakeleiviai; išgerdavo tenai, buvo nakovynė. Čia buvo ir pračkarnia – plaudavo rūbus tam name. Tas žodis paimtas iš lenkų, jų čia buvo. Komaras ponas didis buvo, teisybė, kalbėjo lenkiškai, nors gal vokietytis ar rusas. Bet buvo lenkų tautybę pasiėmęs, čionai jis gyveno labai ilgai; gerai tvarkėsi, žmonės čia gerai jam dirbdavo ir uždirbdavo neblogai. Čia buvo prie jo ferma (karvidėj 50 karvių stovėjo), spirito varykla. Buvo netoli ir jo statyta pieninė (sūrius ten darydavo, buvo išgirti, vežiodavo parduoti ir gana toli) vėliau susprogdino. Žmonės čia dirbdavo, vadinami kumiečiai, jų buvo gal trisdešimt ir daugiau. Daug jų čia gyveno, kiti turėjo ir savas sodybas, savo namus, bet vis tiek čia dirbdavo. Komaras buvo geras žmogus, turėjo dvi dukras. Jis buvo išvaizdus žmogus, aukštas, nu, gražus. Iš karto turėjo žmoną, paskui ta susirgo, numirė, tad jis gavo kitą, paną. Dabar ji doaro viršininkė čia. Yra čia dabar ir samdinių, Komaro duktė ir anūkė; jos atsiėmė beveik visą nuosavybę, bet sunkiai verčiasi irgi. Mes gyvenom dar seniai tenai pamiškėj, tai matydavau, kaip jodinėja anos Komaraitės. Jos atjoja, būdavo, pas tokį lenką Krasauską, sako: „Žinai, aš nušausiu varną”. Ta nušauna, o paskui sako: „Ponas Krasauskai, pakelk koją man, reik ant arklio užlipti”.

Kita moteris pasakoja, kas dvare apsigyveno sovietų laikais:

„Gyveno tam name daug iš visur privažiavusių visokių, ir mergų su vaikais. Tas palocius buvo užimtas tokių va gyventojų. Nu tai paskum įsteigė žemės ūkio technikumą, tad tuos iškėlė, davė jiems tį butus kitur. Kas vyko, tai tik tuose rūmuose, kitais pastatais nesinaudojo. Nebuvo taip jau labai apgriuovę, kituose žmonės gyveno. Mokiniam tai pastatė bendrąbutį didelį; dabar jau kitam kam panaudoti (ūkio yra), gyventojų suleista yra, įstaigos yra. O taip tai mokiniai čia gyveno, netoli rūmų. Žinau, kad tie ponai išvyko į Lenkiją. Už miško pono sugyventinei ar žmonai buvo namai pastatyti, ten jis ją lankydamo. Nuvažiuoja, būdavo, ten pabūna kiek laiko, paskiau čia vėl tvarkosi. Čia jau senas laikas buvo. Ten būdavo man gražu, mokiniai apšluoja, aptvarko teritoriją dvaro. Taip ir gyvendavom; daug metų jau dirbau, kai einu pro šalį, pagalvoju – ir sunku buvo, ir visko, ir smagu ten”.

Apylinkėse yra daug vietų, menančių pokario kovas. Raguviškė pasakoja apie brolių, kovotojų dėl Nepriklausomybės, veiklą, tragišką jų likimą, su kovomis ir žūtimi susijusias vietas:

„Mano broliai buvo partizanai. Atgavom laisvę, tai tada statėme paminklą, visi aukojom. Mes, vietiniai raguviai, nebuvome labai turtingi. Vienas brolis išėjo miškan, mažai vargo jisai matė,

greitai žuvo. Par Jonines sribai apsupė juos. Išėjo 1944 metų sausį, žuvo birželį, o kitas žuvo 1948-ais. Buvo sunkiai sužeistas, juos apsupė, buvo kautynės, tai rikošetu kaip davė kulipka į šlaunį, išdraskė, tai kol jisai užgydė. O mumi kas antrą dieną kratydavo, ieškodavo, bet, Dievo laimė, likom neišvežti. Buvom našlaičiai, tėvas buvo išvažiavęs Amerikon, sugrįžo ir mirė; vienam broliui tada buvo šeši, kitam septyni, man tik trys. Broliai išėjo į mišką (jauni – 18 ir 19 metų), man tada buvo 16. Mamytė palaimino ir išleidom, aš paskui visą laiką ryšininkė buvau. Vieno buveinė buvo Raguvos miškuos, o kitas buvo apie Andrioniškį (su juo buvo vyrai iš tų apylinkių). Mūsų buvo Vyties būrys. Maistą gaminom, rūbus plaudavom; kasdien ateidavom į Raguva, apšnipinėdavom, kas ką daro. Pamatėm, jeigu privažiavo garnizono, tai tuoj pranešam. Būni namie ir išgirsti – ten šaudo (ta ta ta ta), tai ten, tai žmogus ir nutirpsti – ir aš, ir mama. Sužinai, kad jau ant gatvės atvežti – tai trys, tai du. Tai buvo koki 1946–1947 metai. Vien tik tam buvau pasišventus. Ir kunigai bijojo ką skelbti. Vieną kartą mes ėjom į vakarines pamaldas su drauge, ir užkabino mus jaunos panos. Sako: „Ot banditkos ateina“. O aš sakau: „O jūs, strebitelkos, ko kimbat?“ Ir išeinam iš bažnyčios, mus suima. Tai patardė, kodėl mes taip pasakėm. Mes sakom: ko jos kimba? Juk mes neužkabinom, o jos buvo komunistinės pakraipos. A mes visą laiką eidavom vakarais į bažnyčią: gal ką pamatysim, gal sužinosim. Jei matai, kad privažiavo, tai ir neši žinias. Nieko neišsaugojom, po biškį visi žuvo. Ir iš tų pačių atsirado išdavikų. Rusų čia mažai buvo, tik parsidavėlių. Netoli buvo miškas, nuo miestelio gal kilometras. Nepasirodysi, kad vaikštai po kiemų ir stebi. Būdavo šitaip susitarta mūsų: alksnį judina, tai jau žinom, kad jau atėjo broliai (partizanai). Jie praneša, kad jau atėję, tuoj mes nubėgam, ką reikia, viską sutariam. Vieną kartą man bažnyčioje jau pranešė kiti ryšininkai, kad labai daug privažiavo garnizono kareivių. Palikau viską ir – namo, iš namų tiesiai pas juos nubėgau. Žiūriu – brolis ant linijos saugo, jis sako į mane: „Sesute, pasižiūrėk, kiek pas mum svečių yra“. Tai buvo septyni būriai. Žinai, žiemos laike, tai džiovinasi jie. Ir staiga – lėktuvas, ir iš jo nupaveikslavo. O žinot, kadangi čia septyni būriai, tai jie išsikirtė, džiovinasi prie laužų. Aš jiems pasakiau, kad yra garnizonas atvažiavęs, tada greitai jie išėjo, visi išsiskirstė kituos miškuos. Tai buvo sekmadienį, o pirmadienį net juoda, net juoda kaip vabalų jų – apsupė miškus. Dar pranešė, kad laužai kūrenosi, lėktuvas nupaveikslavo, tai kratė kratė, bet tuo kartu, ačiū Dievui, nė vieno nerado. Būdavo šitaip: nuvežam valgyt su bidonu. Prieš tai tą vietą su arkliu išvažinėji, kad jie būtų. O jie, vargšai, buvo bunkery; vienam būry jų buvo 22. Jų gal buvo 5 bunkeriai tuos miškuos. Daugumoj tai buvo iš šių apylinkių vaikinai, vėliau visi žuvo. Viens net išgyveno iki 1954 metų; toks tai buvo jų gyvenimas miškuos. Ten, kur žuvo paskutiniai, dabar apylinkė pastatė paminklą, kryžių, ta vieta atnaujinta. Ten yra ir bunkery; aplankom kada, nuvažiuojam. Žinot, apima toks šiurpulys. Viskas ten sulūžę, suvirtę per tiek metų. Kada laisvė virto, kur žinojom, tai jų palaikus iškėlėm iš tų vietų, suvežėm į miestelį, už žydų kapų; ten dabar pastatytas paminklas – didelis didelis. Kai ten nueinam, tai būna labai graudu.

Henrikas turėjo slapyvardį Vaitieka, o Alfonsas – Ažuoliukas, aš (Jadvyga) buvau Svajonė. Tėvai nedaug žemės turėjo. Mano tėvelis paliko mane trijų metų: grįžo iš užsienio, kažkas galvoj buvo, ir mirė. Amerikoj jis dirbo angliakasiu; kiek parvežė pinigų, tai gydėsi gydėsi ir mirė. Mama liko našlė, tai visaip buvo. Mamytė ir prie senelių (savo tėvų) glaudėsi, gyveno. Mes maži, sunku jai buvo. Seneliai tada nuomodavo dvarus tada ir darbo buvo, visko pas juos buvo; karvos ganėm, viską pas juos dirbdavom. Jie patys nieko neturėjo, dvaro šeimininkas kitur gyvendavo (Martišauskas, jis gyveno už Troškūnų į Andrioniškio pusę). Mes visur blaškėmės, kur mama, ten ir mes.

Aš daugiausiai tai nueinu prie savo broliukų, prie paminklo. Kiek jų ten žuvo, tai Dieve, Dieve! Kada dar traktoriais arė, tai vieni kaulai. Kai antras brolis žuvo, tai jų kartu buvo trylika. Baisiai buvo netikėta: apsupė miškus, ir tanketėm važiavo, sniego tais metais buvo labai daug. O valdžia bijojo, kad Vasario 16-ąją partizanai kažką nepadarytų, tai jie apsupė miškus, labai daug išžudė. Pasakojo kiti: bėga partizanai, ir šinelį numetė, ir veidrodelį numetė, brolis norėjo išbėgti ir išbėgo ant linijos, tada davė iš automato ir nukirto jam kojas. O paskui už kojų pririšo, – o gyvas dar jis, – ir traukė du kilometrus iš miško. Kai tuos trylika laidojo, tai sako, kad jų tarpe buvo ir gyvų. Sako, kad net po trijų dienų dar gyvybė jautėsi, net sniegas judėjo. Užkasė, bet žiemos laike, kiek jie ten kas. Ten, kur palaidojo, buvo didžiulis raistas. Vienus čia užvertė, kitus čia. Visi sužinojo; mes vainikus nupinam, nunešam. O viena buvo įtariama, kad ji buvo partizanė, tai vis jai buvo bėda. O čia buvo mano darbas. Aš ją išlaisvinau; ir ji buvo suimta kalėjime, ir vis tiek vainikai buvo nunešti, žvakės uždegtos. Būdavo, ir Motinos dienoj nunešu (sijonu ilgu užsimaunu). Vietiniai tai maždaug spėdavo – čia, matyt, Jadzės darbai. Jaunam buvo vis tiek. Niekur jų kūnų neperkasė; paskui kai ieškojo, tai vienoj vietoj rado juos šešis. Paskui kur žinojom miške, atvežėm, pasidarė jų daugiau. Toj vietoj užkasėm. Pastatai pastatyti, gal kiti kur po pastatais, juk išmėtyti buvo. Tai padarėm tik tada, kai laisvė virto. Anksčiau negalėjom. Kaip aš galėjau surasti, kurioj vietoj bendram kape brolis užkastas? Ant paminklo dabar surašytos pavardės. Negaliu aš pagalvot. Pirmas brolis buvo miške Andrioniškio pusėj, žuvo per šventų Jonų, rugiuos. Apsupė rugius, jie trys išbėgo. Žinau tą vietą Andrioniškio pradžioj, ten ir kryžiai pastatyti jiems. Jis ten ir liko, palaidotas ant kapų. Tai gi kur radom, ten ir palaidojom”.

Žmonės patys kūrėsi, statėsi namus. Vyriškis iš Juostiniūkų prisimena:

„Po biškį statėmes čia, pasiūginom šiek tiek namą. Medį atsivežiau iš Akmenės. Čia tėvai gyveno, mes ir likom toje vietoje. Buvo nelengva – ir darban ėjom, ir vaikai maži. Patys auginom, kur reikėjo važiuot, tai palikdavom. Kaip mus tėvai augino, taip ir mes juos. Vaikai paaugo, čia ėjo į mokyklą”.

Pasakojimą apie šeimą ir darbą tęsia jo žmona:

„Kai mergaitė buvo didesnė, tai ir valgyt padarydavo. Kai išėjau dirbti, tai mažai tekdavo su tais vaikais ir draugaut. Pamokas patikrinau – ir viskas. Kada fermoje man reikėdavo pieno kontrolinius duoti, tai, būdavo, ją pasikeliu anksti, nors labai gaila, nusivedu pieno mėginius panešioti. Žinai, kiekvienos karvės reikėdavo išnešiot. Mergaitei labai gerai sekėsi mokslai, dabar savo šeimą turi. Pripratę esame kaime, atrodo, kad ir gerai. Manau, kad mieste darbo mažiau. O čia ar šienapjūtė, ar kas, tai reikia viską sužiūrėt, nors ūkis ir nedidelis. Pelnu mažai iš ūkio. Čia didelių ūkininkų beveik nėra. Kai pradėjo atsiimt, tai kiekvienas tik žemės, žemės, ūkininkaus ir viską. O kai gauna, tai ta žemė dirvonuoja, ir tie ūkininkai nusidirvonavę. Mat daugelis yra vyresnio amžiaus – seniai, septyniiasdešimt, aštuoniasdešimt metų, koki iš jų ūkininkai ar darbininkai. Aštuntoj dešimty žmogus – tai jau nebe žmogus”.

Komaro dvarvietėje gyvenanti moteris nesijaučia saugi, neturėdama nuosavybės:

„O mes nepasistatėm savo namo, tai dabar nesijaučiam ramiai, niekaip. Atėjo pas tave žmogus, jau negerai: „Tai ką čia vaikšto, ką čia eina, ką čia važinėja mašinos, jau negerai“. Būdavo, dar turėjau anūkę, tai berniokai atvažiuoja, važinėja, tai užėjo savininkės vyras ir sako: „Tai ko čia mano valdosna važinėjat, ko ieškot, vaikinai?“

Žmogui senstant, keičiantis jo šeimyninei situacijai, kartais tenka keisti gyvenamąją vietą. Apie naujų namų kūrimo motyvus ir persikraustymą pasakoja moteris, tapusi našle:

„Tada dar du metus pagyvenau viena dar toli laukuose, vienkiemyje Kunigiškiuose, prie Šilų. Ten buvo gražu, aš nuveinu ir dabar, tai man ten daug meiliau, plačiau gyventi. Ir paukščius mėgdavau labai (kalakutų kokių pas mane būdavo!), kūdra ančiukams buvo, o čia va gi viščiukai uždaryti, kad tik neišeitų. Miškas buvo, lanka. Taigi kad ten baisu (nors per tą laiką nieks ir durų nepadaužė), ir jiems toli atvažiuot su mašinom, šlapia kartais būna. Bet jau vaikai labai užsimetė, kad važiuokit Panevėžin, ar pirkt čia, prie žmonių. Bet miestan nenorėjau. Labai verkiau išeidama. Visus daiktučius parsivežėm. Čia dar viralinę pasistatėm, iš tenai atsivežėm, čia buvo gryčiukė tokia, dar šitų galų prisistatėm, iš tenai atsivežėm, buvo darbo. Vienu triobos galų čielų atavežė, su stogu – sunku ir apskyt: pavažas tokias padarė – iš miško nukirto medžius, užkėla, užkėla, užkėla ir atavežė. Suvaržė geležim, sukalinėjo, o tos pavažos kaip kokios rogės; traktoriai keli jas traukė ir atavežė. Paskui čia gražiai pristūmė, pristūmė, o paskui tas pavažas išpjaustė, išpjaustė ir nulaidė. Ir pamatus dar liejo. Vaikai griebėsi visi, kaimynai labai geri, padėjo, teip nuolatinio neturėjom pasisamdę. Čia ir krautuvė, ir bažnyčia netoli, susisiekinas geriau, ale kad labai sveikatos nēr – kojas skauda. Vaikai atvažiuoja vis – penktadienis, tai jau pradės važiuot. Gal visi, jie čia bulvės ravi, daržų pasisodinę turi, lauką turim 12 ha. Bet dalį išnuomavę, sau turim kokius 4 ha. Šiomet nieks neužaugo, tai už nuomą nedavė, žiūrim tik kad dirbtų ir mokesčius užmokėjo. Ir dabar daug kam dirba tik už mokesčius. Gal beveik 200 Lt buvo už visą žemę, tai jie užmokėjo. A kad gerai paauga, tai duoda grūdų, neblogi žmonės. Kaimynai buvę, gyvenvietėj gyvena, insitvirtino labai, gerai jiems sekasi“.

Darbo vietos įsimena žmogui ilgai. Ilgametė melžėja pasakoja apie savo darbo ypatumus, sunkias darbo sąlygas:

„23 metus karvės melžiau. Iš sykio buvo sunku, nors nereikėjo rankomis, melžėm su aparatais. Labai sunku būdavo nešti tokias dėžes sukaltas su runkeliais; dvejose nešdavom karvėm šert. Dar su tokiais dideliais kašikais nešdavom karvėms silosą, supildavom joms; buvo labai sunku. A paskiau jau atsirado vagonėliai, jau buvo labai gerai. Karvių buvo nemažai, tvartuose stovėjo keturios grupės. Iš karto turėjau nedaug, o paskiau po 30–35. Atsibosdavo, būdavo. Pirma rankos tai ne tiek jau skaudėjo, o dabar labai tirpsta, skauda. Iš sykio tris sykius pamelžiam. Atvarydavo karves į tvartą, mes prisirišam, pasimelžiam ir vėl išleidžiam. A paskiau tik du sykius – ryte ir vakare. Rytą vasarą labai anksti eidavom, kokiom trim – pusę keturių keldavomės, nes šešios valandos – jau karvės turi lauke būt (atvažiuodavo direktorius žiūrėt). O mes šešiom jau namie – reikia savo karvę pasimelžt, viską prisižiūrėt. Paskui reikia jau veršiukus girdyti (nuvažiuoji su

dviračiu). Vakare vėl eini – pirma lovius ten išsivalai, tuoj pasiruoši, biškį pakratai, karvės atvaro, duodam miltus, pamelžiam, šukuojam. Pareinam apie aštuntą. Karvės nevienodos: būdavo ir piktų, ir gerų. Pripranti prie jų; jos visos žino savo ryšius (vietas), neinteis kitan ryšin, ten surašyti jų vardai. Jos atėjo ir sustoja, labai retai kuri paklysta. Grupėm pastatydavom, kurios užtrūkę, kur melžiamos, kur daugiau duoda pieno. Išskirstydavom koncentratas, kuriom daugiau (pvz., net iki 5 kg) duoti ar mažiau. Reikėdavo išdalinti – kiek norma, tiek ir gauna. Prie vieno direktoriaus tai dobių labai daug buvo prisėta, tai daug gaudavo. Yra joms girdyklės, tai paspaudžia kiekviena su nosia – vanduo bėga, kada ir kiek nori. Jos tarpe savų, atrodo, pasižįsta, būna, kad ir bado viena kitą. Kai veršiuojasi, tai dažnai mes veterinaro nekviečiam, pačios priimam – atitaisom, jei ten būna užkliuvus galvytė ar kojytė sulenkta. Karvė iš karto stojasi, ir veršiukas, nors būna ir silpnesnių”.

Kaimo gyvenimą dabar stipriai veikia miestas. Kinta net maisto produktų gamyba ir vartojimas. Amžiaus pradžioje gimusi raguviškė prisimena namuose gaminamą maistą:

„Valgydavom daugiausiai pienišką: varškė, saldus pienas, rauginto nemėgau, tai tik su bulvėm. Virdavo tai ką: tai bulviene, tai barščiai būdavo, kopūstai, daugiausiai tai priekienė, taip vadinama zacirka (vakarui). Pietums tai kas lieka nuo pusryčių. Mėsą – tik neriebią, tik raumenus. Nedraudavo, valgyk mėsą, jei nori. Išrūkydavo tą mėsą ir ji stovėdavo ir vasaros metu. Ypatingai kada rugius kerta, tai tada jau būtinai nukabina nuo aukšto, atneša mėsos. Sako, kad sunkiai dirba, reikia stipriai pavalgyt. Bulvės buvo mitybos pagrindas: blynai, ir čielos, ir bulvienės”.

Anksčiau žmonės nesiveržė į miestą, bet be jo negalėjo išsiversti – ten jie parduodavo savo pagamintus produktus ir įsigydavo reikalingų daiktų:

„Tada vertindavo kiaušinius, jų būdavo; vištų laikydavo ir parduodavo kiaušinius. Į turgų Raguvon veždavo prekes visokias: sviestą, sūrį, kiaušinius. Pirkdavo daugiausiai žydai. Miestely žydų daugiausia būdavo, jie turtingi būdavo. Ir taip pat tarnautojai, lietuviai. Miestiečiai geriau, gražiau apsirengę būdavo. Miesto aš nenorėjau, miesto aš nesiūlgėjau. Turguj tai mama nueina kur nusipirkt, aš sėdėdavau ant vežimo, ir viskas. Tį vaikšto žmonės, gražiau apsirengę kaip kaime, viską perka pačios ponios”.

Apie šiuolaikinės Raguvos gyventojų apsirūpinimą maistu, jo pokyčius (kuriuos formuoja perkamumo galia ir pasiūla) pasakoja parduotuvės darbuotoja:

„Parduotuvėj šitą jau dirbu 25 metai, ji yra mūsų kooperatyvo, pati seniausia. Prieš 3–4 metus jų čia buvo 6–7, dabar jau nubyrėjo, yra tik 5. Yra konkurencija, visos dar laikosi, bet ateity kokios dvi tik išliks. Perkamumas tada buvo žymiai didesnis, o jau nuo 1999 m. vasaros smarkiai sumažėjo. Žmonės mažiau turi pinigų, mat sumažėjo pieno pardavimas”.

Svarbus vartotojų bruožas yra nuolatinis naujų poreikių ir norų atsiradimas, patenkinus ankstesnius. Nesulaikoma trauka naujovių link, bėgimas pirmyn yra būdingas šiandienos reiškinys. Kaimo žmonėms visa tai taip pat nesvetima. Moteris toliau kalba:

„Vaikai renkasi saldumynus, ypač traškučius, ledus. Anksčiau buvo žymiai mažiau produktų rūšių – vaikai pirkdavo saldinius, sausainius, ledus. Tada ir limonadų tokių nebuvo, o dabar vaikai perka pepsikolą, kokakolą, girą. Pensininkai perka kasdienio naudojimo produktus: miltus, cukrų, duoną, makaronus. Palyginti su ankstesniais, sovietiniais metais, kiek pirkdavo žuvies ir silkės, tai dabar sumažėjo. Kaimo žmonės labiau nori neišmėsintetos silkės, kiti mėgsta išdarinėti. Prieš kelis metus daugiau pirkdavo užsieninius maisto produktus, o dabar jau suprato, kad konservantų mažiau deda į mūsiškius. Dar daug parduodam užsieninio aliejaus, kramtoškių, saldinių (iš Lenkijos, Turkijos). Sausainiai yra, pvz., mūsų gamybos: iš Panevėžio „Eglės“, iš Mažeikių Ročiūvienės firmos, iš Vilniaus Tagačio firmos, iš Kazakevičiaus. Būna Kupiškio duona, Raguvos tai tik sūris, sviestas. Sviesto pirkimas sumažėjo, nes patys žmonės daugiau daro. Mat pigiai pieną superka, o paskui mokėk triskart brangiau už tą sviestą. Kitas dalykas – labai daug žmonės vartoja margarino, jis pigesnis. Žmonės paveikia ir reklama: per televiziją, radiją, iš laikraščių, per visur. Labai jaučiasi – jei kokį nors naujesnį daiktą ar pavadinimą margarino išreklamavo, tai žmogus nori išbandyti. Alkoholio pirkimas nepadidėjo, nors jį ir atpigino. Yra ir tam tikra konkurencija su kitokio tipo stipriųjų gėrimų taškais: kas perka pilstuką, tai nepirks iš mūsų. O kas perka čionai, tai niekad neis tenai. Baruose yra alaus pilstomo, ten nueina išgerti bokalą, pabendrauti. O čia yra ir po 0,5, ir po 2, ir po 5 l fasuoto, žmogus gali išsinešti“.

Miestelyje atsirado vietų, kur susitinka įvairiausi žmonės ir lengvai bendrauja, pailsi, vienas kitą supranta, psichologiškai paremia. Bet tai daugiau vyrų susibūrimo vietos. Apie tai pasakoja vieno Raguvos alaus baro jauna darbuotoja:

„Čia renkasi žmonės vakarais pailsėt po darbo. Beveik vien raguviečiai, apsilanko apie 100 gal per dieną. Išgeria daugiau negu po 1 l kiekvienas. Ateina jaunimo nuo 20 iki 25, o paskui jau – vyresni, ir virš 30, ateina ir pensininkai. Būna ir mokytojų. Vyrų ir vyriški pokalbiai – apie futbolą, apie moteris – ne. Ir keikiasi, stipriai nesusimuša. Kai šilta – į gamtą važiuoja, kai blogas oras – čia daugiau sėdi. Visi turi žmonas, yra vienišų, bet kad dėl to eitu, tai ne. Ateina pabendraut; vietoj to, kad ant gatvės stovėtų, tai ateina čia. Čia yra kelios aludės, jos skiriasi – šita yra didesnė, jau metai dirba. Ten yra jau seniau atidaryta, bet liaudį kažkaip traukia čia. Yra ir aludžių patriotų; yra tokių žmonių, kad tiktai čia eina, o ten neina. Pas mus daugiau rūšių alaus yra. Yra ir užkąst – dešrelės, čeburekai, žirniai, žuvis. Kartais vien tik alų geria, o jei ilgiau pasėdi, tai perka ir valgyti. Vienas gali iš karto 3–5 bokalus išgerti, vėliau atėjęs vėl geria. Vyrų manęs čia neįžeidinėja, atsiskaito. Jei kas neturi, tai tąkart užmoka draugai. Peiliais nesižarsto, tik žodžiais gali pasikiršyti. Yra ir pijokėlių; būna, kad žmogus užsiveda, geria kokią savaitę ištisai, paskui sustoja. Jiems vieną dieną darbo yra, kitą nėra, tai negali juos laikyti nė bedarbiais, nė dirbančiais. Ateina ir moterų, dažniausiai virš 30, geria alų, kavą, arbatą“.

Čia sutiktas vyriškis dalijasi savo rūpesčiais:

„Čia mane traukia, nes galiu atsipalaiduoti. Ateinu palaikyti Raguvą, raguviečius. Čia gimiau, užaugau, dirbu statybose. Esu tarsi vergas, vergu gimiau. Iš viršaus, iš Vilniaus mus griaužia – mūsų valdžia griaužia. 25 metus pradirbęs statyboj, aš jaučiu. Aš nieko negaliu nusipirkt, aš tik ant nulio. Mano dukrai yra 19 metų, man jai reikia dadurt, ji yra Šiaulių universiteto studentė. Taigi yra maža. Mane ji spaudžia, kad aš daugiau duočiau, o aš neturiu. Viengungiai daugiau geria, ko jie negers – senberniai, senbernarai. Panelės išlakstė į miestus, o šie liko“.

Kitas raguviškis pasakoja apie baro lankytojų susiklostančius santykius:

„Vidurinę mokyklą čia baigiau. Dirbu statybininku. Dabar statosi, kas turi pinigų. Atlieku staliaus darbus. Neženotas. Vyrai susitinka čia, aludėj, geriam alų, mėgsta Biržų. Šiandien aš neturiu pinigų, tai man pastatė, ryt aš jam. Pora bokaliukų per vakarą išgeriu. Rūpi turėti darbą, paklausia vienas kito apie tai. Vyrai keikiasi iš blogo gyvenimo. Mūsų globėjas yra Florijonas, jis puošia Raguvą, dėl to gal berniukai nori būt gaisrininkais. Užėini į vieną alinę, paskui į kitą. Nusiperki rūkalų, kur pigiau. Valgom namuose, ten sočiau. Gyvenu tėvų namuose, savo namų nereikia įsigyti“.

Raguviškis kalba apie bendravimą, pomėgius:

„Mes, miestelio vyrai, mėgstam čia susitikti. Šiaip mėgstam žaisti futbolą, kartais susimušam. „Medžiotųjų baras“ – gera aludė, susirenkam čia išgerti alaus. „Širvenos“ alus ypač man patinka. Dabar kalbam apie futbolo varžybas Europoje. Gyvenu tėvų namuose, gyvenu prie mamos“.

Turi ir rūpesčių, svajonių:

„Aš dabar dirbu vienoj firmoj, baldų komplektus darėm vokiečiams. Dirbau visą savaitę, o vežant (vežė kažkokie pasamdyti) juos sulaužė. Dabar visio – iš karto numušė algų pusę. Ką daryt – neatlygins nieks. Taigi reikia už dyką dirbt. Kartais atrodo, jog viskas blogai. Futbolą žaidžiam, medžiojam, po bokalą išgeriam. Knygas skaitau, žiūrim namie teleloto. Mes, vyrai, svajonių turim – kad krepšinio aikštę padarytų didelę, nes dabar sena, duobės išmaltos. Norėčiau, kad Raguvoj atsidarytų kazino – o kodėl ne? Dar tegul būna kokios nors žaidimų salės“.

Padidėjęs gyventojų aktyvumas ir žiniasklaida sudaro žmonėms galimybę pažinti ir tolimesnes vietas, palyginti jas su gimtosiomis. Moteris pasakoja:

„Buvau ir prie jūros ekskursijoj dar jaunesnė, seniai. Pamislinau, kad yra žmonės, kurie geriau gyvena: ir gražiau atrodo, ir laisvesni, pasijutau vargšiškesne. Kaimo žmogus vargingiau gyvena, ir sunkiau. Parokavus, gal jis daugiau turi – ir gyvulių (aš ne valig savi, apie kitus), ale ir dirba. Nei jam išėiginių, pririštas, nei nieko. Dabar ir su tuo pienu, teip gi neima tą pieną – čia gi dabar kas tai netvarkoj, nežinau. Sūnus tai neatsisako gyventi kaimie (kai išeis pensijon), ir duktė gali. Čia gi mūsų kaimynystėj yra pora: jie gyvena

Vilniuje, išėjo į pensiją, atvažiavo, kaip jie gražiai gyvena! Ir pasisodino, pasisėjo kiek, ir gyvulėlių turėjo (karvę), dabar nebelaiko”.

Tolimi kraštai ir viltis greičiau prasigyventi ypač audrina jaunimą. Kalba mokytoja:

„Jaunimas ieško išeities iš susidariusios padėties, nes yra, atrodo, mažiausiai apginta socialinė grupė. Jiems aktualu darbą susirasti. Mokyklą baigę dvyliktokai, jei kur nors neįstoja, tai jiems tiesiog yra problema rasti darbą. Dauguma mano, kad prasigyventi arba rasti darbą galima tik užsienyje. Vienas mano auklėtinis išvažiavo į Angliją ir gan neblogai ten jaučiasi, mūsų akim žiūrint. Jisai darbus keičia, bet sako, kad, jeigu dirbi, tai gali pragyvent. Ten būdamas jis suprato, kad be mokslo sunku bus, tai sugrįžęs čia įstojo į Kauno technologijos universitetą, neakivaizdinį skyrių. Nusipirko Kaune butą, gyvena kartu su žmona. Sunku pasakyti, ar jis čia apsistos, bet jo startas buvo ten. Tie, kurie čia lieka, tai ilgam laikui, o kas išvažiuoja, tai irgi ilgam”.

Pasakoja Raguvos abiturientas:

„Dabar atostogaujam. Jau įstojau į VDU, o draugas – į KTU. Iš viso klasėj buvo 17, tai pusė įstojo į aukštąsias. Neįsivaizduoju, ką galima veikt šiais laikais neįstojus. Darbo kas ieško, tas suranda. Dirba ką gauna, nes, pvz., į Baldų įmonę jaunuolių nepriima. Norėčiau baigęs dirbt pagal specialybę. Kiti išvažiuoja į užsienį, nes ką daryt neįstojus? Vienas mūsų klasiokas yr išvažiavęs, dirba prie statybų Suomijoje. Nesiskundžia, dirba laikinai. Norėčiau baigt universitete informatiką. Mano svajonė yr pabėgt iš Lietuvos nors ir į Vokietiją ar į Airiją, nes ten geresnės gyvenimo sąlygos negu Lietuvoj. Įdomumo galima rasti ir Lietuvoj, bet norėčiau ten susikurti palankesnes gyvenimo sąlygas. Siekčiau ten pritaapti, išmokti, pvz., vokiečių kalbą. O Lietuvoj trūksta darbo. Geriausi pasilinksminimai – namuose, prie kompiuterio. Tai geriau negu peštis. Aš nenorėjau išleistuvių, kaip baliaus, o išvažiuot visa klasė į kokią kitą šalį, pvz., Lenkiją. Tie tėvai, kurie dalyvavo išleistuvėse, tie būtų turėję lėšų išleisti abiturientą ir į tokią kelionę”.

Moteris neigiamai vertina jaunimo veržimąsi iš Lietuvos:

„Negerai, kad jaunimas dabar išvažiuoja užsienin. Taigi čia savo žemė, savo tėvynė, savo žmonės aplink. Išvažiuoja svetiman kraštan, visko ty pamato, ir vargo. Sako, kad trūksta darbų. Negaliu aš spręst apie tokius reikalus; vienas teip galvoja, kitas kitaip. Kultūra visgi kyly po truputį, teip tai nelabai. Jauni nelabai stengiasi, neatjaučia tėvų; kai kurie, nelygu. Ant galo, kaip vaikus išsiauklėja tėvai, taip ir turi. Vienas dirba, padeda, stengiasi, kitas daugiausiai išleikia ir laksto”.

Kitos nuomonė yra priešinga:

„Viena tokia šeima čia tik yra, kur važinėja į užsienius užsidirbti. Kad mano anūkai išvažiuotų užsienin, aš norėčiau – kad tik užsidirbtų, kad užsigyventų, bet kad grįžtų. Jei turės gerą gyvenimą, tai tada nevagiliaus, nes iš tokių visokių nedateklių taigi visko pasidar”.

Raguvà apipinta legendomis ir padavimais, turi kultūrinės reikšmės įžymybių, puoselėja tradicijas. Moteris pasakoja:

„Kalbama, jog ponas buvo, jis jodinėjo po miškų ir surado įdomų ragą, ir iš to radinio atsirado Raguva. Miestelio globėjai yra Florijanas ir Agota; manyčiau, kad būtent Florijanas yra raguviečių simbolis ir pasididžiavimas. Agota yra kiek toliau, gal todėl susilaukia mažesnio dėmesio. Anksčiau pagrindinė aikštė tai tikrai miestelio aikštė buvo, o dabar jau vyksta įvairūs renginiai. Vienas iš tokių žymesnių – Ugniagesių šventė, rengiama gegužės mėnesį jau kelinti metai. Jie čia suvažiuoja iš įvairių vietovių, demonstruoja savo techniką, rengia varžybas, būna didelės iškilmės“.

Apie įvairias vietas, savo ateities planus pasakoja vaikai:

„Čia yra šventas Florijonas, jį pastatė ugniagesiam. Čionai, Raguvoje, būdavo daug gaisrų, tai pastatė, kad saugotų triobas nuo gaisrų. Senelis gryčioj gyvena čia pat. Tėtė mokytojas. Gyvensiu čia, kai baigsiu mokslus, mokysiuos kompiuteriją. Dar neturiu, bet svajoju įsigyti. Dabar dar nėra minčių apie kitus kraštus. Norėčiau pagerinti į meno pusę miestą. Čia galėtų būti daugiau vandens baseine ir daugiau statulų. Agotos statula yra toliau, beveik pro ją nevaikštau“; „Raguvos miestelis labai degdavo, todėl Florijoną pastatė nuo gaisrų apsaugoti. Labai norėčiau būti gaisrininku: gelbėti žmones iš ugnies, užgesinti namus, suteikti medicininę pagalbą. Labai dirbti sunku jiems, jie turi būti drąsūs, stiprūs. Norėčiau nuvažiuoti į Ameriką, bandyčiau užsidirbti pinigų. Tada bandyčiau atstatyti Florijoną, tvorelę padaryčiau, kad nieks neliptų. Vaikai nelabai gerbia Florijoną, laipioja ant jo, drasko sienelę“; „Prie Agotos beveik nevaikštau, nes nuo mano namų ji toli, beveik 1 km. Esu ją mačiusi, nes kai iš mūsų Raguvos miestelio išvažiuoji arba parvažiuoji, matosi šventa Agota. Pasižiūriu tada. Atrodo, kad Agota turi daugiau galios, ji gali suteikti sveikatos. Gal gyvensiu čia ir ateity, nežinau. Patinka šitas baseinas, šventas Florijonas, visa šita aikštė patinka. Kai aplinką sutvarko, čia viskas gražu. Buvo tekę būti ir Vilniaus katedroj, ir Kauno katedroj, Šiluvoj nebuvau“; „Norėčiau, kad nebūtų teršalų Nevėžy, kad ant Florijono nelaiptotų, kad gėlyčių nemindytų. Florijonas daugiau galios turi, nes jis apsaugo, kad namai nesudegtų. O prie Agotos nebuvau. Norėsiu gyventi čionais. Noriu, kad visus namus sutvarkytų, būtų gražūs, kad baseine būtų vandens. Tėtė dirba pieninėj, o mama niekur. Pieninėj man patinka, pieno tėvelis parneša“; „Mes ant Florijono užlipam, žaidžiam visokius žaidimus arba rėkaujam, kartais dar žaidžiam futbolą. Nevėžyje labai negilu, anksčiau tai būdavo man virš galvos. Dar seniau čia šitas fontanas veikdavo, kažkas atsitiko, dabar čia nėra vandens. Kartais prilija, varlės šokinėja. Yra darželis, pastatai. Prie Nevėžio, toliau paėjus, pieninė yra. Pasukus prie žvyrduobės gali nuvažiuot, yra ir dar koks ežerėlis. Šiaip tai dviračiu su draugais važinėjam. Man tėtis dabar nupirko akoalangą, nardyt mėgstu. Su Tomu užsidirbom 7 litus. Prie vieno namo, netoli turgaus buvo pilna smėlio, tai mes nukasėm“; „Kapinės yra šventa vieta, ten – nerėkaut, nelakstyt, kartu su tėveliais eit. Mano proseneliai palaidoti Šiluose. Šilai yra prie autostrados, ten kapinės ir bažnyčia. Labai graži“; „Šiluose yra labai graži bažnyčia. Centrinėje aikštėje stovi šventas paminklas, irgi Florijonas, ten saugo nuo gaisrų. Kapinėse yra palaidoti mano tėtės tėtė ir tėtės bobutė ir senelis. Kapinės yra labai tvarkingos, per šventes (pvz., Vėlines) yra uždegamos žvakutės. Ten yra palaidotas ir Šilų kunigas (jis

skubėjo į mišias, ir ant posūkio žuvo katastrofoj, dar jaunas, jam pastatytas gražus paminklas) ir kariai, kurie gynė laisvę. Toj Šilų bažnyčioj mišias laiko mūsų Raguvos kunigas, bet mišios būna labai trumpos”.

Valdžia ir pavaldiniai, priklausymas socialiniam sluoksniui

Žmonių pasakojimuose atsispindi įvairių visuomenės sluoksnių turtinė padėtis, jų gyvenimo stilius. Pajamos, turtas, prestižas, valdžia apspresdavo žmonių vaidmenį, jų elgesį, bendravimo normas. Iš gyvenimo istorijų išryškėja darbdavių ir samdinių santykiai, požiūris į nuosavybę, valdžios atstovus. XX a. pradžioje gimusi raguviškė prisimena apie XIX a. kai kurių kaimiečių savivoką, savo suverenių teisių, savarankiško būvio nevertinimą:

„Tėtė buvo Šlikas, atsiminė dar baudžiavą – šešiolikos metų buvo, kai panaikino. Tai pasakojo, kad žmonės verkė: kaip mes dabar gyvensim, neidami dvaran? Žmonės pergyveno, kad naikino baudžiavą; tai tau lietuvis – geriau galvų, rankų nukirst, negu gyvenimą mainyt. Buvo įpratę, kur jau gyvena, tik jau nebekibink. Nes nežino, kad gali žmonės ant savęs gyvent”.

Toliau moteris pasakoja apie žmonių požiūrį į carą:

„Tėvai džiaugdavosi, kad „nalogus“ (teip mokesčius vadino) atidavėm carui, tai spakaina. Visaip apie jį kalbėdavo, bet daugumoj tai nekėsdavo, kad despotas didelis. Ypatingai už tų draudimų spaudos. Pasišventėliai spaudą slėpdavo; ant Šatrijos kalno buvo pasidarę slėptuves. Tai ką daryt, kad atgrasint žmones? Tai mat visokiais tų būdais naktim vaidindavo – staugia tai žvėries balsais, tai žmonės pro tą kalną žegnodavosi važiuodami pro šalį, bijojo ir pažiūrėt. Šitą istoriją paskelbė jau tik prie Smetonos, nes ji buvo slapta. Žandarų man neteko matyt”.

Moteris prisimena apie caro pareigūnų elgesį Raguvos apylinkėse, jų santykius su pavaldiniais:

„Tetia buvo eigulys, tai atvažiuodavo rusai, tie „načialninkai“ – revizorius, konduktorius. Mat prie caro tai aukštų vietų lietuvis negalėjo užimti, tiktai rusai. (Mano tėtė felčeriu dar dirbo ligoninėj Panevėžy, nevedęs būdamas). Vėliau, kai tie rusai atvažiuodavo, tai juos vaišindavo: mano sesuo jau baisiai stengdavosi, kad ir servietėlės būtų, ir lėkštės gražios, kad viskas. Jiems duodavo kas skaniausia, išgalvodavo; mėsą – ir keptą, ir virtą. Pateikdavo ir išgerti, o dar sūrio, medaus. (Bičių turėjom, bet medų nelabai dažnai valgydavom – tik kai sloguojam, karščiudavom, o šiaip taupydavo. Mat anksčiau buvo kelminiai aviliai – vidų išskaptuoja, padaro tokias išpjovas; nebuvo nė medskio – pjauna su koriais, o visų negali išpjauti, reikia palikti ir joms). Jie apžiūrėdavo mišką, būdavo, nueina su tetia miškan, tikrina, žiūri. Jie buvo mandagūs labai, religingi. Bendrai rusų tautoj, kurie jau religingi, tai buvo labai mandagūs (dėl Dievo). Atvažiuodavo vieni, be žmonių, tik skalikus kartais atsiveždavo. Raguvoj „staršina“ čia buvo prie caro. Prie caro lietuvis neužimdavo geros vietos. Pačto viršininkas buvo rusas smotritelis. Jis labai mėgo

uogas, tai nešdavo jam sesuo. Tais seniūnais buvo lietuviai, tik ta vieta taip pavadinta buvo. Tėtė medžioklinį šautuvą turėjo, tai medžiot labai mėgdavo. Plačių medžioklių tai nebuvo, o kai kas nors atvažiuoja iš miesto, tai padeda.

Paskiau jie (rusai) išvažiuavo. O kai ten kilo revoliucija, tai Lietuvon labai daug rusų pribėgo. Panevėžin daugiau, ir Raguvoj irgi buvo. Lietuvoj kūrėsi valdžia, o inteligentijos mažai turi. O reikia pastatyt ar prie banko, ar kur, o neturi savo specialistų. Kai tik Lietuva atsiskyrė, tai mato, kad tik čia išsigelbės, tai čia pribėgo visokių, kokių tik nori. Na tai va – išdynėse tose, prie pinigų sukiša tuos. Na tai va, tuoj Panevėžy išdynė išėikvota. Siaubas, jau Dieve mano! Jau patys rusai pripažįsta – revoliucijos nekelsim. Ką ji duoda? Sugriaužimą. O kas kentės? Žmones ten žudo – gyvenimo nebėra, tai čia įsitaisė”.

Apie Raguvėlės Komaro dvaro žmonių gyvenimą ir jo ypatumus moteris pasakoja:

„Ūkininkai, kurie buvo aplink, aišku, buvo turtingesni kaip mes. Nors priklausė, kokia žemė: kieno prasta žemė, tai tie prasčiau gyveno, be to, reikėjo mokesčius mokėti. Mūsų buvo tarsi atskira bendruomenė, tarp savy ir tuokdavosi. Dažnai už dvarokų ir nenorėdavo eiti ūkininkų dukterys, kaip gi čia. Ir dabartiniiais laikais buvo skirtumai. Mes tik tarp sau žiūrėdavomės: jei viena nusipirko tokią suknutę ar tį batelius, tai ir man tokių reikia, kad jau neatsilikyt nuo draugių, o teip tai jau nieko. Nors atvažiuodavo iš kaimo jaunimas į šokius, bet nė viena neišėjo už ūkininko, nebuvo, kad būtų ilgiau draugavę, tik pasišokdavo. Mes apie tai nesvajojom, nes buvom čia pripratę. Mano mamytė buvo be sveikatos, tai aš mokslų siekti negalėjau, broliai mokėsi (viens baigė Aviacijos institutą). Iš to vaikystės namo beveik visos draugės miestely gyvenam – visos turi savo namus. Vienu vyrai kilę iš čia, kitų – iš toliau atėję, kitų specialistai atvažiuavę; mano pačios vyras irgi atėjūnas”.

Apie požiūrį į vietinę valdžią ir politinių lūžių laikmetį Juostiniškuose vyriškis pasakoja:

„Prieš karą čia buvo seniūnai Tarabilda (su barzda toks buvo seniokas, ne per didelis, drūtas), Stulginskis. Žmonės juos gerbdavo – visgi valdžia. Nieko jie ten ir nepasimokę būdavo, valsčius kokius įsakymus duodavo – kur kokiems ūkininkams pastotes duot, kur ką, – kur žvyrą vežt, kur grioviai valyt reikėjo, akmenis reikėjo nuvežt. Ūkininkams buvo atmatuotas kelio koks šmotas – jie turėjo jį žvyruot, turėjo griovius išvalyt. Arba teip ateina koks pranešimas iš teismo, tai seniūnas atveža. Jam ir algą kokią tai mokėdavo; Tarabilda tai čia nedaug, tik keletą hektarėlių žemės turėdavo, dar arklį. Tai Tarabildienė (drūta tokia buvo, gal penkis berniokus turėjo) kepdavo bandeles ir veždavo Raguvon parduot.

Pas mum buvo pirmutinis mokytojas Augulis, jį 1940 metais išvežė į Sibirą (buvo šaulių būrio vadas), jisai paskui grįžo (matėm unt kapų vėliau nuo tolo). Pradinė mokykla vienu metu tai buvo už kaimo pas Mačionį; čia vaikų susirinkdavo. Po karo užėjus rusams buvo čia du mokyklų pastatai, išvežtųjų ūkėse, a paskiau pastatė naują – dviejų aukštų, graži mokykla. Čia tėviškė yra chemiko Mačionio, su juo ir į mokyklą eidavom. Zenonas išsiuntinėja visiems tokius lapus, vis ruošia žemiečių susitikimus (jau keturi tokie buvo),

jis čia viską kuria, jis čia veikia, pastatė tris kopyltstulpius. Jis labai kuklus, neįsivaizdina, tikrai šaunus. 1940-ais dar nieko čia baisaus nebuvo; žinoma, paskui nusavino žemę. Tam turtingesniam palikdavo po 30 ha, kitus paimdavo. Valsčių jau tarybiškai pradėjo tvarkyt, salės, kultūros namai atsirado. Veždavo Raguvon į demonstracijas (senesnius į sunkvežimį susodina, nuveža ir atveža), komjaunuoliai važiuodavo ir dviračiais (juos aptaisydavo tokiu tampomu popierium raudonu – tai stipinuos pripinta pripinta, nuraudonuoja, nuraudonuoja). Per Gegužės 1-osios ir Spalio šventes Raguvoj jie ten demonstruodavo, vaikščiodavo. Žadėjo gi baisiai gerai – kad čia visi bus lygūs. Vasarą visi darbai ūkininkui tai laukuos – kas turi žemės; nu ir dabar visi po tris hektarus turi. Kiti gi dar atsiėmė nuosavybę, žemę; visokių, ir stambių ūkininkų yra. Mūsų kaime tai nėra tikrų ūkininkų, toliau tai yra turintis savo žemės, dar nusipirkęs ir išsinuomojęs apie 100 ha. Tai turi apie 200 ha, technikos daug”.

Moteris pasakoja apie sovietinius darbo santykius:

„Dirbau ūky, visą laiką sunkiai: melždavau karves, dirbau prie teliukų, prie kiaulių, visur varinėjo dirbt. Dirbau kaip geras artojas kad seniau. Nešdavom vandenį į fermas – tai paimam naščius, du viedrai ant naščių, du viedrai rankom, ir ainam. Nekokie fermoj atlyginimai buvo, labai maži. Čia mokėjo pinigais, gal 100–150 rublių, mažiau negu kolūkiuose. Fermų vedėjai tai visi buvo labai geri. Viena tik (amžinatilsj, tegul ilsisi ramybėje, nieko nebesakau) tai buvo pobjaurė tokia. A teip tai nieko nepasakyčiau, stengdavosi visi. A čia dar tas partijos sekretorius, kur unt galo sarge mane pastatė. Lik paskutinės kiaulidės reikėdavo eit gal 300 ar daugiau metrų. Reikėdavo ir čia žiūrėt, ir ten žiūrėt, tai kaip aš galiu pažiūrėt. Tai užrašė man dar baudos 60 rublių. Kolektyvai anksčiau buvo labai geri, suvedavo – ir tie direktoriai, ir tie pirmininkai. Būdavo, ar nuobaigas, ar ką čia padaro, tokias jau iškilmes dideles, baliavoja, sudeda. Ar rugius nupjauna, tada baliavoji, ar va sėją pabaigi, vėl baliavoji. Nu teip visą laiką – vis koks suejimas, linksmybės, būdavo vakaronės tos: sueina, vaidina vis ką. Aš pati nedainavau, klausos neturiu, tik eilėraščius sakiau kelis kartus. Paskutiniais metais darbe tai jau lengviau – tai prijungi aparatą ir stovi. Dabar dirba žmonės betik jau. Dabar gaunu apie 278 Lt (dar 25 už cukraligę pridėjo) pensijos”.

Senolė apibūdina, kaip pasikeitė trečios kartos gyvenimas:

„Reikalas dirbti, ką darysi. Pensiją gaunu, dar pieno parduodu. Turim paršiukų, vištų. Anksčiau žmonės buvo daugiau įsijungę į žemės ūkį, o dabar anūkai nenori jau. Tik kai nėra išeities, turi gyventi kaime, laikyti gyvulį, kad prasmaitintų, nieko nepadarysi. Tuo-kėsi per anksti, bet kad reikalai buvo, nieko nepadarysi. Vaikus myli. Vyras saugo vaiką, gal gautų darbo, bet kas žiūrės, šita mokykloj. Reikia sutikt, kad taip yra, bet ką darysi. Mano nekokia pensija, bet pragyvenčiau viena. Reikia dar padėti – vasaros metu būna tris mėnesius. Jiem nelengva, ir jiem patiem geriau būt, jei dar nebūtų ženių. Vienos anūkės šeimoj tai tvarko daugiau vyras, nes vyro namuos gyvena, tai turi nusileisti. Šita anūkė irgi gyvena vyro tėvų šeimoj”.

Moteris iš Šilų svarsto apie neseną praeitį, įvairių žmonių padėtį:

„Mum tai atrodo, kad paliko tie sovietiniai metai tuos visus pėdsakus tokiuos negerus; tokiais laikais būdavo tie vagilavimai visokie – kad tik man. Tai ir dabar taip pat. Žmogus turi ne vien dėl kitų gyvent, ale reikia dalintis, atjaust. Mes, tie seni žmonės aukavom, sudėjom, sukūrėm tą kolūkį: ir karves davėm, ir arklus, ir visokį inventorių. A jauni suvažiavo, visai nepažįstami, va pabuvo po metus kokiuos, viskų pasiėmė, pasiėmė. Tai tie specialistai, butus gavo, viskų gavo, gerai gyvena, apsisitatė mašinom, triobas baisiausias. O dabar nuomoja, pjaunamas tokias mašinas – tai samdyk, mokėk. Tai buvo labai neteisinga toks pasidalijimas. Jie nieko neprisidėjo, tiktai dirbo. Taigi kai tas fermas sukūrė, taigi iš žmonių suvedė. Gavau karvių, bet tiktai pirkt. Kur šeimos, tėvai buvo geri, tai ir vaikai geresni, o jei tėvai ne tokie, tai ir iš vaikų nėra ko tikėtis. Negali čia labai dejuot – pas mum tai va nėra kaip kitur kaime – labai vagia, ir dieną užsirakinę. Gal čia kaip lapė, kur gyvena, tai neneša iš savo kaimynų tikrų. Nėra tokių į kalėjimus išėjusių. Yra vienas kitas ir labai didelis ūkininkas – toks Prancūnas, tai jam labai sekasi, yra kam dirbti (sūnus), dar pasisamdo. Mašinom dirba, tai nedaug ir reikia samdyt. Aš tai jau prie vidutinių – nebėr kas dirba, senatvė. Yra ir labai biednų, jie anksčiau fermose dirbo, taigi dabar nieko, gyvena tuose daugiabučiuose. Gal kad ir tingi, jei išeitų kur, tai užsidirbtų. Taigi dabar grybauja labai, jau jų pragyvenimas. Grybaus, uogaus, ir parduoda ant autostrados. Gal žemės kiek turi, tai vaikų turi, tai iš vaikų kiek gauna. Pasisodina kiek bulvių. Yra tokių nabağų labai, dar ir išgėrinėja. Mokytojai gyvena iš algų, dar karves laiko, kiaulių. Mes prie Raguvos priklausom, čia nėra viršininkų. Anksčiau tai buvo kolūkio pirmininkas čia, kontora, dabar viskas išnyko. Yra medicinos punktas, bet nedidelis, va dabar 3 savaitės išėjo darbuotoja atostogų, nori mirk, nė citramono negali nusipirkt. Tuom nelabai patenkinti. Čia yra sesučių jau pasimokinusių, gali kreiptis privačiai. Kirpėjų čia nėra, gal patys apsikerpa, a kas nori gražiau, tai Raguvon ar Panevėžin (yr 20 ar daugiau kilometrų) nuvažiuoja. Siuvėjų irgi nelabai yr, apsirūpinam drabužiais iš labdaros, nusiperkam iš turgelių. Jie atvažiuoja beveik kiekvieną dieną. Žmonės iš to ir rengiasi. Nueini, tai ieškai, bijai, gal ten kokių numirusių. Parsineši, tai bijai padėt kur nors, tai tuoj mazgoji, plauni, prosini. Moki tai po litą, po du. Kur vaikai maži, tai aprenkti visų gražiai iš ten. Kai mes auginom vaikus per tuos laikus, užsidėt nebuvo ko, iš ko drabužius padaryt. Kaime vaikų ne per daug dabar čia. Mano proanūki tai su tais pampersais atsiveža čionai, kitų nežinau. Čia Šilų miestelis, anksčiau tik bažnytkaimis – kelios triobos, a paskui gyvėnietė pasidarė, kai žmones čia suvarė, pasidarė daugiau”.

Apie Raguvėlės netolimą praeitį ir šią dieną moteris pasakoja:

„Miestelio viršininkai buvo ūkvedys, technikumio direktorius; dėstytojų moterų daug buvo. Kai pasibaigė darbas, uždarė, išvažinėjo kitur, išvažinėjo tai čia, tai ten. Tokių technikumų dar buvo kitur, tai gavo darbą panašiai, išsiskirstė kitur. Yra dabar mokyklos mokytojai, mokykla labai čia graži pastatyta. Turėjo vienas kitas čia ir mašinėlę, tuo laiku tai buvo didelis dalykas. Pas mum dar čia bendrovė yr, tai tas vadovas yra kaip ir viršininkas. Bet mes čia jau bendro su jais nebeturime. Viskas taip brangu, už viską reikia mokėt. Iš gerbtinų žmonių tai dar čia yr kunigas, seniūnas – kitur. Čia dar yr pačtas (doi valandas iš ryto dirba, nuveinam, va už elektrą susimokam, pensijų atneša). Laikraščius skaitom – da „Valstietį“ šeštadieninį emu kol kas”.

Apie šių laikų socialinę nelygybę svarsto moteris iš Raguvėlės:

„Buvusių viršininkų gyvenimas ir čia labai geras – jie buvo viršininkai ir liko, jie tave movė ir toliau mauna, ką jie žiūri. Kitiems davė nusipirkt namus, o čia paliko tuos ubagėlius, durnelius, va tam mūri. Supūk tu visas, nė čia suremontuot, nė čia padaryt, ką tu čia vienas padarysi. Ir gyvenk kaip lauže kokiam. Ir niekas nebeiškels, ir nieko nebeduos. Ir savininkui šiuos namus gražino su sąlyga, kad neiškels žmonių; jam sakė jų neliesti, o jei palies, tai bus blogai. Prsakė tuos žmones iki mirties prižiūrėt. Skriaust tai neskriaudžia jau, ale va kartais ką pasako – kad neduos vaikščiūt tenai par tų vietų, tai vėl – kiekvienam par širdį pareina, ar panašiai, jei žinai, kad ne mano. O juk žinai, kad ne mano. Ką aš galiu pasakyt, kad čia mano, nors aš čia jau penkiasdešimt metų, tai kaip ir mano viskas. Jie atėjo tik, o aš jau tiek metų išgyvenu. Jau čia būtų tas pats va kaip koks nors laužas sumestas, o čia va da stovi trioba šiokia tokia. Visgi remontavo, žiūrėjo da prie ruskio tas triobas, apremontuodavo biskį, o jei ne, tai kas čia buvo. Čia yra sudegę, liko pastato griaučiai. Kur Komaro palocius, tai ten žmonės prie ruskio gyveno, paskiau buvo žemės ūkio mokykla. O čia aplink buvo viskas tarybinio ūkio pastatai paskiau”.

Vyriškis ūkininkas pasakoja apie savo sluoksniu rūpesčius, mąsto apie vaikų galimybes ištvirtinti jau kitose socialinėse grupėse:

„Patinka ši vietovė. Gyvulių auginam, aš invalidas dar, pensiją gaunu, tai va, iš pensijos ir iš gyvulių gyvenam. Gyvenam aš, žmona, dvi dukros, sūnus. Sūnus turi darbą, dukra baigė mokslus, o kita bedarbė. Vaikams reikia padėti, mes padedam, kiek galim. Nežinau, dabar neaišku, ką jie veiks. Žmonės kaip žmonės, nėra sąlygų. Norėtume dirbti, bet nėra kur ir kaip. Raguva gražus miestelis, tik kad darbo būtų, būtų sąlygos užsidirbti ir gyventi. Mano dukra mokytoja išmoko, gal gaus to darbo, o kita išmoko geležinkelio specialybę, bet negavo darbo. Pusantrų metų mokinosi, ir neaišku. Dar ieškos darbo, jeigu pasiseks rast. Dabar dar darbo biržoj užsirašiusi, nieko. Dabar svarbiausias dalykas – darbas. Jeigu darbą turi, tai ir gyvenimą turi. Darbo vietas turėtų sukurti vietinė valdžia, aš manau. Privati nuosavybė yra, bet ką iš jos gausi? Jeigu stambesnis ūkininkas, tai gal paims kokį vieną kitą darbininką, o tie maži taigi patys apsidirba. Aš miestely gyvenu, ten, už upės. Stambesnių ūkininkų čia mažai – va toks Kupsta yra, bet ten irgi užpildyta darbininkų. Nepriima šiemet darbininkų, pernai dar šiek tiek priėmė. Baldu dirbtuvė yra – irgi pilna darbininkų. Pieninė yra – irgi nepriima, o naujų verslų nėra. Yra ir turtingų žmonių, bet vargšų daugiau. Jei darbą turi (nors mažiausią uždarbį, pvz., 340–360 Lt), tai nors vidutiniškai gali gyventi. Jei darbo neturi, tai daugiausiai išgyvena iš pensininkų: arba tėvai pensininkai, ar kaip aš invalidas – 150 Lt gaunu, tai mažai visai. Aš galiu apeiti gyvulius, pats prisišienauju, pats prisigriebiu, nieko nesamdau, tai taip ir išsiverčiam. Aš turiu apie 3 ha žemės. Prasimaitiname iš savo ūkio – iš gyvulių (va, vieną pardavėm telyčią neseniai, dar karvę turim), daržo. Maža gavom – tik 700 už didžiulę telyčią užaugintą, 360 kg svėrė, tai tik pora litų už kilogramą (ir tai dar nenorėjo duot, bet aš sakiau jau pigiau tai neatiduosi), reikėtų nors tūkstantį gaut. Pieno nedaug gaunam, tai tik savo šeimai. Tai varškę, pieną, sviestą, grietinę – tik sau. Žmona dirba mokykloj, 360 Lt gauna, aš dar kiek, tai taip ir verčiamės. Norėčiau, kad vaikai darbą

turėtų. Viena jau išsimokinus (keturis metus mokėsi, mokytoja), lyg tai jau rado darbą. Su aukštuoju gal ir geriau, bet darbo vis tiek neranda, reikia kažko – ar pažinties, ar ko. Darbo vietų mažai yra”.

Valdžia

Apie šiuolaikinės Raguvos įvairių gyventojų grupių būklės skirtumus, mokyklos vaidmenį kultūriniame gyvenime, mokytojų ir mokinių situaciją pasakoja mokytoja:

„Miestelis keičiasi, žmonėms sudėtinga išgyvent, kadangi didžiulė bedarbystė. Pas mus yra dar sūrių gamykla, nors jau žada ją uždaryt, jau kalbos sklendo. Yra dar baldų gamykla, dalis žmonių dar dirba. O šiaip tai, kurie gyvena tiktai iš žemės ūkio, iš tų 3 hektarų, turi po vieną ar doi karvutes, tai labai sunkiai verčiasi. Kokių nors reikšmingų pokyčių per tuos dešimt Nepriklausomybės metų miestelio gyvenime ir neįvyko, nors vidinių pasikeitimų (mokymo turinio, vertinimų) daug. Tiek ir mano gyvenime, nebent tapau savininke valdiško buto ar reikėjo pereiti prie pakeisto istorijos kurso dėstymo. Šis namas yra buvusi senoji vidurinė mokykla. Vėliau, kai pastatė priestatą, tai šitam name įrengė mokytojams butus; iš viso šitame name yra aštuoni butai. Istorikams labai pasikeitė dėstymo turinys po sovietmečio, atkūrus Lietuvos Nepriklausomybę. Vargom labai visi istorikai – pradžioj vadovėlių, literatūros nebuvo; rinkome ištraukas iš laikraščių, žurnalų, darėmės konspektus, vaikam diktavom iš tų konspektų ir jie rašėsi. Ir programos ištiesai keitėsi, dabar jau stabilizavosi padėtis. Atsirado vadovėlių pasirinkimas, mokytojas gali pasirinkti vieną ar kitą autorių, tik tiek, jog finansinė padėtis tai riboja. Mokyklos biblioteka yra gan turtinga. Kaip ir kitais dalykais, dalis mokinių istorija domisi labiau, jie skaito ir papildomą literatūrą, aktyviai dalyvauja olimpiadose, o kitiems prie širdies yra tikslieji mokslai. Kai kas stoja į šią specialybę ar į gretutines (į teisę, į socialinius mokslus) ir aukštojon mokyklon. Kaimo moksleiviams yra sunkiau, nes parengimo bazė yra skurdesnė, jiems toliau tos aukštosios mokyklos. Kasmet kaimo vaikai daugiau skiria laiko ir dėmesio pasiruošimui į tas mokyklas: važinėja tam į Panevėžį, kai kurie į Vilnių. O miestiečiams vis tiek lengviau – viskas vietoj. Kai kurių tėvų orientacija yra nukreipta į tai, kad vaikai gautų išsilavinimą, ir jie tam aukoja vaikų labai lėšas ir jėgas.

Mokykla turi įtakos miestelio visuomenei; mokykla yra stiprus centras, į ją remiasi visos kultūros įstaigos, kai ruošiamos šventės ar kokios kitos iniciatyvos. Mokytojų kolektyvas yra moteriškas: iš 40-ies vyrų yra 10; vadovauja vyras. Miestely yra kultūros namai, jaučiama švenčių įvairovė, aktyviai dirba „Caritas“ organizacija, moterys. Įmonių vadovai, jei jie patys nedalyvauja, tai remia finansiškai renginius ar kokius nors leidinius. Miestelio žmonių politinis aktyvumas pasireiškia daugiausia prieš rinkimus. Ir mokykloje stengiamės skatinti vaikų visuomeninį aktyvumą: prieš rinkimus kviečiame būsimus kandidatus, politinius įvairių pakraipų lyderius, juos kalbiname, diskutuojame. Politikai varžosi dėl mokinių dėmesio, stengiasi juos sudominti savo idėjomis, padeda vaikams nuvažiuoti ekskursijon į Seimą, Prezidentūrą.

Miestely nėra tokių labai jau prabangiai gyvenančių žmonių, o daugiausia – vidutiniškai; yra ir bedarbių. Mokytojų butis nėra skurdi, ji nesikeičia – ką jau įsigijom tais laikais, tai ir turim. Man prabangos ypatingos nereikia, stogas yra virš galvos, yra kur atsigult, atsisėst. Daug maisto produktų perkam, turim dar tokius nedidelius darželius, kur užsiauginam

daržovių: tai kokį agurkėlių, tai pomidorą. O šiaip į turgų priveža visko, konkurencija didelė tarp tų savininkų, tai tos kainos nėra aukštos”.

Jeigu valdžią suprasime plačiausia prasme, tada ir gyvenimas šeimoje yra valdymo santykių, norų ir poreikių rodyti valdžią raiška. Tai gali sutapti su tam tikros tvarkos siekimu, nes šie veiksmai susiję su valios, estetinio skonio raiška, namų reikalų kontrole. Namų, daiktų priežiūra gali būti siekimas užvaldyti padėtį, paveikti norima linkme savo ir artimųjų gyvenimą. Tai dažnai gali būti susiję su įtaka jiems, kai primetami kitų troškimai, gyvenimo stilius, elgesio normos. Moteris mąsto apie vyrų ir moterų dalinimąsi valdžia:

„Visaip šeimose būna, čia jau neišskirsi; koks charakteris žmogaus – valdžią turi moteris, jei kokia griežta, vyras nusileidžia, o jei vyras toks, tai vyras. Kartais vyras patenkintas, kad žmona komanduoja, o jis eina, dirba, kitoj vietoj jau žmona būna po padu, jau vyras tvarko. Anksčiau mat labiau vyras buvo viršininkas, jo komanda buvo. Jeigu sutarimas yra šeimoj, tai nesvarbu, o kur pjaunasi, tai pjaunasi, nieko nepadarysi. Kiti gražiai sugyvena, kad ir biškį pyksta, nutyli, o kitas tuoj rėkia, tuoj barasi. Tada negerai visai šeimai, vaikams nemalonu. Dabar, kai lygios teisės yra, moteris daug kur vadovauja. Vyras, jeigu jis neišsilavinęs, tai jis turi paklusti moters įsakymams. Jeigu vyras biškį žioplus, tadu kaipgi, reikia kažkam vadovauti, taigi visokių būna ir žmonių. Aš matau ir per televizorių, kad moteris daug labai vadovauja. Manau, kad tai gerai, gali būti ir prezidentė, kodėl ne. Dabar vyrai gal ir visi mėgsta daugiau išgerti, nors yra ir moterų tokių. Sunku pasakyti, ar dabar vyrai daugiau atsakingi už gyvenimą; vienoj vietoj būna teip, kitoj kiteip, visaip būna. Vaikam moteris, kiek girdėt, daugiau duoda valią, kartais išeina blogais keliais, o vyrai kiteip gali nukreipti”.

Karas: patirta baimė ir susidūrimai su svetimaisiais

Žmonių pasakojimuose atsispindi karo įvykiai Raguvos apylinkėse, jų padariniai vietos gyventojams. Amžiaus pradžioje gimusi raguviškė pasakoja:

„Prasidėjus Pirmajam karui, žiūrim, kaip ir dabar, į užsienį. Tėtė tiktai sako: „Jūs tik gražiai apsitaisykit, vokiečių reikia laukt”. Nesikavojo, nieko: šautuvas ant sienos kabo, ty mo balnas vėl kažkur ant spintos uždėtas matosi, su maciezinėm kilpom. Na, kur gi. O mama gudresnė buvo. Mama: „Reikia apsikavot, ateina ne svečiai”. Karas prasidėjo rudenio, o žiemą prie Augustavo stabilizavosi, pas mus frontas atėjo tik rugpjūtį. Atsimenu, kaip rusų kariškiai pas mus vaišinosi. Kareiviai lauke, kieme buvo, o mūsų dar nebuvo išskinti serbentai. Augino, kad jau čia žiemai uogienės padarys. O tie kareiviai mat aptiko, kad tų serbentų yra. Nuveinam – nebe vienos uogos nebėra – visos išraškytos. Na, dabar jau frontas ateina – girdžias, nebetoli šaudo. Tai ką – toksai rūsis yra padarytas pas Eigirdų po namais. Nutariam, kad tam rūsin sulįsim visi. Na, tai nuėjom su mama – mum tris nusivedė vaikus. Vyrų tai nebuvo, nežinau. Tetia gal miškan buvo išėjęs ar kur. Rūsy tik toks mažas langelis yra. Mama sako: „Jei užsidegs tas namas ar kaip, tai per tų langelį aš neišlįsiu, išpjaukit tų langų didesnį. Na išpjovė, tai dabar tuoj mama pabandė išlįst, pečiai išlindo, tai jau geras. Žiūrim, o tį kelias eina pro jų – Eigirdoks pamatė, kad jau vokiečiai joja. Pirmiausia žvalgas raitas joja –

jau taip dairosi, taip dairosi. Vaikai kaišiot galvas pradėjo – mat nebeiškenčia. Matyt, jis pamatė – atėjo čia, liepė visiems išlįsti mum. Pradėjo viską žiūrėt, gal ką pamatys, jau gal ras ką, gal kur pasislėpę rusai. Na, paskui kad iškratė visur! Ir – nieko, nuėjo tolyn tas frontas. Apsistojo netoli Raguvos, čia, Taurinėj. Paskiaus kiti žygiavo, apsistojo ir pas mus pailsėt, po kaštonu, ir ant suolo sugriuvo. Išgirdom, kad šauna Taurinėj, a sprogsta Rimeikiuose. Tai mum jau su mama tik susišaukėm, priesieny už durų kaip ir pasikavoję suklaupėm, ir jau meldžiamės. O tie vokiečiai miega; pakėlė galvą, paklausė (supranta, kad jų čia nesieks), ir vėl miega. O vienas vaikšto, vaikšto, išgirdo, kad čia balsiai meldžiamės, intėjo pasižiūrėt. Tarnaitė buvo tokia, panelė neprasta, tik raudona raudona pasidarė – jai sarmata labai mat. Tas pasižiūrėjo, pasižiūrėjo, nieko nesakė ir vėl išėjo. Mes gi nieko nežinom, o kareiviai žino, kad vokiečiai į rusus šaudė. O tai jau paskui jiems pilna laisvė buvo: tai ką, tuoj šautuvą nuo sienos nukabino, tuoj balną paėmė. Paskui pabuvus pradėjo svirne javus žiūrėt – va, miežių maišas. Mama nenurimo, kalba (lenkiškai, misli, kad geriau supras negu lietuviškai) ir vis rodo, kad va vaikai maži, ko gi mes valgysim, nes tik burokai papirty. Tai jie žiūrėjo, žiūrėjo, ir paliko tą maišą, neėmė. Vokiečiai padaro vis klaidas; va kariavo du kartus, o ką – savo nenaudai, neapskaičiuoja, ką jie turi. Daug nukentėjo mūsų šalis, žmonės, Dieve, kas tį beliko po to. Reikėjo jiems duot – privolės buvo uždėtos. Pjaut gyvulį tik su leidimais buvo galima, odas atiduot reikėdavo (ir kiaules, ir tas lupdavo). O kas gi ten žiūrės, žmonės slapta darė – naktį pjauna, naktį mėsą virina, kad nematytų. Ale kad išdavikų vis atsiranda. Taigi kaimynas matė, pasakė; kitą dieną intėjo vokiečiai, tik kardą ištraukė, pabraukė per pašalius, lubas (priestatėlis toks buvo sunertas iš lentų) ir atrado tas odas”.

Apie Antrojo pasaulinio karo įvykius Raguvėlėje moteris pasakoja:

„Per karų tai vokiečiai čia buvo labai daug rusų privežę – buvusių karininkų rusų moterų; jų buvo apie 50 šeimų, jiems pastatė prie upelio gal penkis barakus. Tai buvo vokiečių laikais, o paskui vokiečiai išbėgo, tai tada jos palociun suėjo. Paskui jau išsivažinėjo: kurių vyrai sugrižo, kurios darbus gavo, kurios teip, vienas jaunas išvežė darban Vokietijon anksčiau. Per karą drebėdavom ir viskas, lėktuvai skridavo, kaukdavo, mes sėdėdavom visi, išėję į naktį. Kartais bėgdavom į namo rūsį. Nenumetė jie čia nei bombos, nieko, vienąkart tik buvo „lempą pakabinę“ (kai lėktuvai skrenda naktį bombarduot, jie apšviečia, pakabina tokias šviesas, kad matytų) tam miškely. Tai jau tada visiems baisu buvo, visi sklepan buvom sulindę. Karas nieko nesugriovė, o dabar čia jūs pažiūrėtumėt, pamatytumėt. Čia, kur yra ta aikštė už upelio, per karą išliko gražiai pastatytos daržinės – ir viena, ir kita (vieną sudegino po dviejų savaičių, kai ją tik atsiėmė ponija). Kitų uždegė vaikai, kai ieškojo kiaušinių su degtukais, ten buvo šieno. Kovų tokių čia nebuvo – rytą atsikėlėm, išgirdom dainuojant jau rusiškai, ir pradėjo tankai važiuot. Paskui rusai iš tos pusės išvažiavo, o vokiečiai atvažiavo. Pas mum nebuvo jokio susirėmimo. Paskui vokiečiai vėl išbėgo – tai irgi čia jų privažiavo ton aikštelėn prie bažnyčios, tų tankų, ir tų mašinų visokių, ir vokiečių kareivių. Jie vežėsi ir tų rusių mergaičių – ar jos pačios su jais važiavo, ar jie jas vežėsi, neaišku. Jos buvo atėję atsigert (šulinys ten buvo), tai ir pasakė, kad jau ateina rusai. Vokiečiai jau traukėsi, pabuvęs čia pora metų. Palociuj čia buvo padarę tada žemės ūkio mokyklą, o rusai padarė užėję kombainierių ir mechanizatorių mokyklą”.

Kita moteris prisimena:

„Aš kai vienkiemy buvau, tai nieko baisaus nemačiau, tik girdėjau. Toliau tai gelžkely bombardavo, tai kareivių daug užmušė. Tik kad girdėjau, o baisumų tai neteko matyt. Sutriko visa kas: ir pieninė sustojo, nieko nebedirbam, nerimas va toks. Tetė padirbo tokių sklepų, tai visi sulindom, nė tį buvo kas, nė ko. Ale kaip mama sakė, kad anų karų kavojos, tai ir mes”.

Karas sujaukia žmonių gyvenimą; moteris pasakoja:

„Sunku buvo karo laikais. Ir čia rusai, paskui vokiečiai buvo. Išbėgom miškan, aš neščia buvau. Iš vienos pusės vokiečiai, iš kitos rusai, o mes vidury atlikom. Nu, sakom, sušaudys. Paskui parėjom namo, jau rusai užėjo. Sunkiai buvo – namie susirgau, ir vienu dieną, ir kitų – nieko. Tada vyras su arkliu Ukmergėn vežė. Ant kelio ir gimė vaikas”.

Juostininkų gyventojas apie tuos laikus pasakoja:

„Karas čia niekaip nepasireiškė – ėjo, praėjo, važiavo, pravažiavo. 1940-ais čia užėjo rusai, paskiau, 1942-ais vokiečiai (uždėdavo prievolės, kokie komunistėliai tai atsidūrė kalėjimuose), paskui vėl rusai – be jokio susišaudymo. Iš mūsų į Sibirą išvežė keletą žmonių: Mačionis vienus, ir kitus Mačionis, ir Serbentus, Baltušninkų tokių dar. Griebė rusai ūkininkus ir mokytojus (norėjo sunaikinti inteligentus, nes kuo čia durnesni lieka, o tada buvo tamsūs žmonės, tai tuo geriau jiems tvarkytis). Ir lietuvių viens kits prisidėdavo prie vienos ar kitos valdžios; visada tokių atsiranda. Pas mus čia nebuvo tokių, kur sušaudytų išsivežę vokiečiai; va tik vienas žydas čia gyveno, tai tų vokiečiai atvažiavo ir išsivežė. Prie vokiečių tai prievolės būdavo: sakydavo, kiaušiniai, sviestas reikėdavo duot, grūdai vežt. Jei neduodavo, vokiečiai patys atimdavo, kur rasdavo karvę paimdavo, kiaulį. Griežti buvo – turi atsiskaityt su jais. Mūsų tėvas dirbo žemę, buvo paėmęs iš vokiečių, tai vienąkart iš valsčiaus pranešė, kad vokiečiai važiuos kratos daryt, kur atras, tai konfiskuos gyvulius. Tėvas čia va pririšė karvę ant kampo, čia toki dobilai buvo, kitų miškan buvo. Taigi mato, kad viena tį karvė dūksta, bliauna – negi jie durni buvo. O vokiečys bijo miškan eit – bijojo banditų raudonų, vokiečiai miškan neidavo. Paskutinį gyvulį, kai mato, kad nekaip, neimdavo, kartais pasgailėdavo. O teip išvarė ir kiaules, o paskiau ir arklius imdavo, Raguvon važiuodavo, kariuomenėn jiems reikėdavo. Visaip žmonės sugalvodavo, ir apgaudavo: vietoj gero arklio čiuliunkų (kuinelį koki) pastato komisijoj, pamokėdavo už tai. Paskui jau pradėjo kleimuo, įdegina ir važiuok, jau nepastatysi kitą. Sunku buvo, bet badaut tai nebadavo. Nors vokiečiai buvo žiaurūs, tokie pogriežčiai. Jeigu vokiečys eina, tai jau baisu žmogui, galima sakyt. Taip nuvaizdavo žmonės, bet kartais ir nieko. Vaikams tai jie cukorių duodavo: kai sustoja kur, prilakia vaikų. Veždavosi gi džiovintų, toki skanūs cukoriai, kieti ir unkušt negalima – kare gi sausi produktai duoti buvo. Jie dalydavo vaikams – negali sakyt, kad muštų ar spardyty tuos vaikus. Bet vokiečiai pralėkė, tai žinok – kentėsi, jau čia tai teip”.

Moteris dalinasi karo metų prisiminimais:

„Mūsų šeima nebuvo turtinga, kaime netoli Juostininkų vienas kitas turėjo daugiau žemės, bet labai turtingų nebuvo. Buvom jaunieji ūkininkai, suruošėm vakarėlį, bet kaip tik nebeįvyko, tą sekmadienį užėjo rusai. Mes nieko iš anksto nejautėm. Labai ilgai, gal savaite ėjo ta kariuomenė, visiem labai baisu buvo. O paskui aprimo, karas, atėjo vokiečiai. Mūsų

šeima nieko taip nenukentėjom, bet kai prie kelio gyvenom, tai teko išsikraustyt ir į vienišias, ir su gyvuliais, ir su viskuo. Tai ten dar naktį apvogė, nes į maišus kai ką buvom susidėję. Paskui nieko neradom, kai sugrįžom. Kai buvom labai prie kelio, tai labai kariuomenė žygiavo, buvom visi labai suglumę, bijojom, buvo labai nejauku, tada ir pasitraukėm už kilometro pas vyro brolių. Mama buvo mačius karą jau anksčiau, o mes dar jauni buvom. Po kelių dienų mes su mama (vyras visai bijojo eit čia į kaimą pažiūrėt, kas ten yra) atėjom: apsupta visas kaimas, pilna vokiečių, įsikūrę. Žiūriu, pas mus tokiose atvirose gonkose vienas ant vieno suoliuko, kitas ant kito guli, ir turi surėmę šautuvus, jau praeit pro juos negalima, vidun jau neįeisi. Tada mes langų atsidarėm, pro jį įlindom, kiek pabuvom ir sugrįžom. Buvom ten ir gyvulių dar palikę toarte. Jie mūsų kaime ilgai nebuvo, tik pravažiuodami kiek sustojo. Nenukriaudė labai”.

Senų žmonių sąmonėje karas suprantamas ir kaip neišvengiamybė, ir kaip savotiška lemtis. Moteris pasakoja:

„10 metų buvau, kai 1940 m. buvo karas. Mes labai didelių pavojų nematėm, bet mūsų tėveliai kalbėjo: gali sudeginti, gali užmušt, gali ir taip būt. Tai tokiam sklepely, kur turėjom, tai visi sulindom, o tėvelis pagalvę užstatė, sakė, kad pro pagalvę nepraeina kulkos. Toliau tas karas ėjo, kautynės buvo toliau. Paskui Ramygalos bažnyčia degė, lėktuvai ūžia, rūksta bokštas. Žiūrim, žiūrim, ir pradėjo griūti – toksai trenksmas, ir nugriuvo bokštas. Ir nebėr bažnyčios. Lyg gailėstis toks. Neapykantos nepajutom, kaip kokia privolė. Tėveliai sakydavo: turi žmonės žūt, karai vyksta visur, visam pasauly, visose tautose, tuomet viskas persiverčia. Kurie žūsta, tai žūsta, kurie atlieka, tie geriau gyvena. Karas kaipo kokia prievolė, karas yra karas. Išsižadys dauguma, o kas atliks, tai geriau gyvens. Taip tėvai mąstė”.

Žmonių prisiminimuose karas yra atskaitos taškas, naujų gyvenimo socialinių formų kūrimosi pradžia. Moteris pasakoja:

„Po karo eidavom į kolūki, žemdirbe ir fermoje kiek dar dirbau, karves ganiau dar su vyru va. O kur daugiau uždirbsi? Kolūky vis žiūri, kad daugiau pajamų. Po karo čia pasistatėm namelį, čia buvo sugriuvę visa. Parsistatėm, atsivežę iš kaimo gurbų, teip ir vargštam. Nežinau, ar gerai gyvent, ar ne, negaliu nusipeikt, pasakyt. Pensijų gaunu da, vyras jaunesnis, negauna da”.

Kitas vyriškis karą sulygina su šių dienų socialiniais lūžiais:

„Baigiau tik Kirmėlių mokyklytę, pradinę. Nebuvo iš ko mokintis, duonos kąsnelio nebuvo, karves ganiau, kolchozas susitvėrė. Eidavom, dirbdavom kolchoze, pavogdavom terbalę grūdų, parsinešdavom saujele. Nieko gi nėr, kol susitvėrė. Dar katras bagotesnis buvo, kuldavo su mašina, bet dabojo, kad nepaimtum. Oi, kiek vargom, po karo tai labai sunku buvo gyvent. Ir dabar beveik tas pats kaip po karo. Paskutiniu laiku žmonės ir namus pasistatė, o dabar kas kur stato? Nieko nebėr. Ir kas šitai pasidarė, taip nubiednėjo. Vaikai gyvena ir Panevėžy, Kaune, viena Raguvoj. Jeigu jie nepadėtų, nieko nepadarytum toks senelis – visų laikų padeda. Gyvenam su žmona, vaikai kiekvieną šeštadienį būna, negaliu skūstis. Vaikai mano nepasleidę, geri. Va ir kaiminkos vaikai atalekia, šieną suveža, apeina. Ir

berniokus, ir mergaites auklėjom vienodai, neskiriam niekuo. Valdžių laiko viskų moterys: moterų kišenė pinigai. Dukrų šeimose abu pasitaria ir tvarkosi – reikalas bendras, šeiminis”.

Prisiminimai apie kitataučius

Juostininkiškė moteris pasakoja:

„Už Milerių čia tą vietą vadino žydmiėsčiu, čia daug šeimų jų buvo. Jie turėjo čia žemės, ir dabar dar yra likusi jų žemė. Jie parduotuvių turėjo, tai veršius pirkdavo, pjaudavo, parduodavo. Nueidavau į parduotuvę pirkti pas juos saldinių, ir pas mum jie ateidavo. Paskui išsikėlė, gal buvo likus tik viena šeima ir prie vokiečių tą šeimą sunaikino. Visi labai gailėjom, toki biedni, niekam jie čia nenusidėjo, ir vaikai užaugo čia. Turėjom Raguvoj pažįstamus irgi žydus, visada užeidavom, ten jie parduotuvę turėjo. Vienu kartu jau girdėjosi, kad žydus šaudys. Jie išsišaukė mani pas savi kambarin. O vienas kambarys tai jau jaunimui duotas; ten sueidavo, susirinkdavo jauni, ir iš kito kaimo ateidavo, ypač šventadieniais. Ta žydė klausia, kas girdėt apie mum. Nu ką pasakysi? Jau girdėjosi, kad šaudo kažkur, kad verčia į duobę. Vis tiek jie jau sunumeruoti buvo; kad jie blogi, nieks nepasakė. Daugiausia jie prekyboj buvo (matai, jei neturėsi pinigų – palauks), buvo amatininkų (batsiuvių), vaistininkas. Kiti čia ir žemės turėjo, o paskui išsikėlė. Vienas toks Leibuks – į Anykščius; užeidavo, dar kada pernaktodavo, ir mum kviesdavo, kad užeit tenai pas juos. Bet su lietuviais nesišenindavo, bent pas mum to nebuvo. Ir Troškūnuos žydu buvo daug, daugiausia prekybininkų”.

Kitas juostininkiškis prisimena prieškarį:

„Čia anksčiau žydu gyveno penkios šeimos, senių aš jau nebeatsimenu. Čia vienas toks Šleima Kutnikas vienkiemy gyveno, tai penkis hektarus žemės turėjo – toks Pūkus nuo Ukmergės jam buvo ūkį 1930-ais išnuomavęs. Aš atsimenu ir atsiminsiu: einu aš basas mokyklon, žydas jau turėjo autobusą, sako: „Lipk, lipk, nuvešiu”. Ir nuvežė mokyklon. Su barzda buvo, toks švarus nedidelis žydas, eina eina ir sustoja, eina eina ir sustoja. Mirė jis paskui, liko tik Šleimienė ir keturi berniokai; vienas tarnavo Smetonos kariuomenėj, kitas buvo mano metų – mušdavomės visi. Visko ten būdavo tokiems. Aš neprisimenu, kad jie kur būtų ėję į mokyklą, o gal į kokią nors žydu. Jų bažnyčia buvo Raguvoj. Nueidavau ir į namus pas juos – biednai labai gyveno, žydas – ne ūkininkas, jam tik biznes, krautuve laikyt. Tėvai mum nedraudavo su jais bendraut, vieni kitų nebijodavom. Nieko mes jiem nedarydavom, nė jie nieko blogo mum. O kad susipykdavom, tai būdavo. Ateidavo vaikai, bet žydas jau nevalgys kitų maisto, jau kiaulienos taukų gali būti dėta, ne košer. Višta – tai geriausia žydui mėsa. Pirkdavo ir parduodavo jie teliokus, skudurus supirkdavo – manydavos kaip gyvint, ką gi iš tos savo žemės, penki žmonės vis gi. Prie mūsų švenčių jie nesidėdavo, švėsdavo savo. Jau pavasarį, kai būdavo jų Velykos, kai jau šilta, tai jie, būdavo, atneša macų, vyno paragaut (vynas saldus saldus būdavo). Tie žydukai paskui buvo neženoti. Čia greta jie turėjo gryčių, žemę dirbo, laikė gyvulius, bet iš žydo ūkininkas prastas. Jie nesitardavo, patys ūkininkavo kaip sugebėjo, turėjo arkli, laikė dvi karves, dar prieauglis buvo tais metais, kai išvežė. Turėjo ir krautuve, bet subankrutavo. Vienu (tas buvo toks ponarsis prie ruso) vokiečiai išsivarė, kai tik užėjo, kiti vaikščiojo vaikščiojo dar su geltonom žvaigždėm, paskui ir tuos paėmė. Kai juos išvežė, tai liko ir gyvuliai”.

Buvusi neturtingos vienišos motinos dukra raguvėliškė prisimena santykius su žydais:

„Man siūdavo ten, kur aš tarnavau, iš pakulinių, o mamutė tai visai ne. Ji tik iš kokių ryzelių siūdavo. Ji pas žydus važiuodavo, tai, būdavo, žydai kartūno tokio duodavo ar kas iš žydų atveždavo. Raguvoj geras žydas buvo, Mauša toks. Jo žmona ateidavo, būdavo, tai sūrių, tai pieno kokio prašo mamos padaryti ir parduoti, tų daiktų visokių (suknyčių) jau mum atnešdavo. Ji baltą naują medžiagą (tokią kaip parašiuotas, labai blizga, gražus šilkas) man atanešė dar prie Pirmos komunijos, dar atnešdavo dovanų tokių suknelių. Ji sakė: „Siūk šitą Zosytei“. Ta žydė moteris labai mane mylėjo: atein, glostydavo mani, mano plaukus, sakydavo siūt man suknelių. Nežinau, kodėl aš jai patikdavau labai; mama mokindavo mane, aš taip ir darau – tai aš tuoj visuomet puolu, apikalbinu tuoj, ranką pabučiuoju vienu kitų prilėkus. Aš jai sakydavau: „Ačiū ačiū“; tai jai labai patikdavo, kad aš labai lipšni. Jai nereikėjo patarnaut, ji viską turėjo, nesena buvo. Jie buvo turtingi, vežiodavo prekes. Dar pas mamutę buvo atėjus prieš tų žydų naikinimą, prašė, kad paimtų jos turto, brangenybes. O mamutė atsakė: „Oi, bijau, bijau, Jėzau“. Dar kelis naktis parnakvojo pas mumis, sakė: „Raikia ait namo“, ir teip ir išėjo. Bet žinau, kad čia kažkas Raguvėlėj paėmė tas brangenybes, priglaudė. O juos išvežė, nebegrižo jie, nabagyčiai“.

Kita moteris pasakoja:

„Būdavo, važiuoja žydai po kaimus – jie renka, perka skudurus. Atsimenu, vieną kartą pas mus žydelis nakvojo, tai jis tį meldėsi ilgai ilgai – apsisuka apie galvą tokią virvę nevirvę. Nevalgė jis nieko, kavos tik mama davė, turėjo savo įsidėjęs. Lietuvės tarnavo pas žydus. Viena tokia buvo iš mūsų kaimo, tai pasakojo, kad liepia jai vištą pas riezniką nešt, negalima pačiai pjaut. O ji pati tyčia nusuka vištai galvą, nupeša. Taip tai nieko ten buvo – su visais tvarkosi, ruošiasi, gamina valgyt. Nepatiko dėl prausimosi. Mat jie vonią turėjo, tai prausiasi visi, maudo pirma vaikus, paskui eina vyras, po to žmona, o paskum tarnaitė. Tai ją pykdino labai, kad į paplavas reikėjo lįst. Gal vasarą upėn eidavo, o žiemą tai vonioj. Sakydavo, kad vidurnaktį kadu sugalvoja ta šeimininkė (o rytais ilgai miega tos žydelkos), kad plaukai reikia susukt jai, suvyniot, kad rytoj būt gražūs, tai teip negali, miegas ima. Daugiausia turėjo parduotuves žydai, o moterys būdavo pasipuošę. Atsimenu, aš batelius jau norėjau išsirinkt ir nusipirkt, bet man nepatiko ir išėjau. Tai žydelis: „Ui, sugrižk, žiūrėk, kokie gražūs“. Bet aš užsispyriau, nepirkau, ir viskas“.

Religinė žmonių patirtis

Gyvenimo istorijose išryškėja apylinkės žmonių požiūris į tikėjimą, įvairių kartų religinės patirties skirtumai, dalyvavimas religinėse apeigose, šventų vietų lankymas. Juostininkų gyventoją prisimena:

„Tėvai tikėjo – ir tėvelis, ir mama buvo tikintys labai. Mano tėvelis sakydavo, kad jis septynis kartus pėsčias į Vilnių, į Kalvarijas buvo nuėjęs. Per septynias dienas suvaikščiodavo tą kelią, dar Milerių bobutė kartu eidavo (dviese iš čia, o gal ten toliau dar prisijungdavo daugiau keleivių) per Sekmines. Sakydavo, kad prisizada sau, kad turi nueit, ir turi tai įvykdyt. Pakėly ten pas žmones kažkur nakvodavo. Sakydavo, kad ten labai

įdomu būdavo, kad ten koplyčios, stacijos, kaip ten pavaizduota. Aš buvau šešiolikos, kai tėvelis mirė”.

Vyriškis iš Juostininkų pasakoja:

„Seniau žmonėms bažnyčia tai buvo viskas, nebuvo tokių kaip dabar, kad eina neina. Eidavo senas jaunas, visi eidavo, važiuodavo su arkliais, kas pėsti sekmadieniais bažnyčion. Čia yra tik koplyčia, pirmutinės kapinaitės tai čia senos, o čia kur vartai įėjimo – tai nuo keturiasdešimt pirmų gal. Dabar nuo Troškūnų čia atvažiuoja klebonas pas mum tris sykius per metus, laiko mišias – par Motinos dieną, kai atlaidai būna rugsėjo keturioliktą (Kryžiaus paaukštėjimo), per Visų šventę. Atsimenu, kaip tėvas nusivesdavo mane, ten pavedžiodavo. Tėvas mokino nebraskyti ten nieko, neliesti. Bažnyčia buvo Raguvoj”.

Jo žmona prisimena apie atlaidus jaunystės metais kitoje vietovėje:

„Eidavom atlaidan pėsčios visur: septyniolika kilometrų į Šimonis, 20 suvirš į Troškūnus, į Anykščius irgi apie septyniolika. Susirenkam daug mergiočių ir eidavom. Būdavo, visada nešam tuplius rankoj, basom einam, o kai jau nueinam, tada apsiaunam. Po atlaidų taigi smotras būdavo: einam mergiotės su mergiotėm, ir su berniokais, jeigu yra. Taigi ir su bernais smotruodavom. Andrionišky šventas Petras būdavo birželio 29-ą, a Marijos vardo – rugsėjo 8-ą. Tada jau kiekvieną tokią dieną kiekvienas kaimas visada būdavo pakermošy. Ir atvažiuoja giminės tenai, jaunimo (tai draugės, tai berniokai), paskiau pas vienus būna šokiai, ir einam visi (ir jaunimas, ir seni suaugę). Buvo labai gražu”.

Raguvėlės gyventoja prisimena keliones į bažnyčią:

„Troškūnuose dabar ten vienuolynas įrengtas; ten paprastas toks buvo, o dabar atstatytas, padaryta labai gražiai, kad ir iš kitų šalių maldininkai atvažiuoja. Aš maža su tėvais ten važiuodavom į bažnyčią arkliais, kitokio transporto tada nebuvo. Ten svečiuodavomės, nes greta Troškūnų gyvenvietėje, Vaiduoniuose, seneliai gyveno. Jie jau miesčiuonys daugiau buvo, mat prie Troškūnų gyveno. Bet žemės turėjo, parduodavo kai ką, daugumoj tai iš pieno pragyvendavo. Ir mūsų kaimas turtingiau gyveno, nes sakydavo, kad anksčiau už kitus pradėjo pieną parduot (įsikūrė Raguvėlės pieninė). Seniau pensijos seni žmonės negaudavo, jeigu yra vaikų, tai gyvena kartu su jais. Mano tėvelis buvo dar caro kariuomenėj tarnavęs, tai sakydavo, kad jam ten patikę, neblogai buvo.

Anūkės atlaidus lanko nelabai; kai mažesnės buvo, tai dar dar, aš dar stipra buvau, tai dar išvažiuodavom visos kartu, o dabar jos jau savo gyvenimus turi. Kai kada gal išvažiuoja, jau, matai, šeima, vėl kas kita. Gal negali kartais išvažiuoti, nu išvažiuoja, ta vyresnė išvažiuoja, dažniausiai į Troškūnus. Mat jos vyro šeima nuo Troškūnų”.

Bažnyčios lankymas daug kam yra susijęs su vaikystės prisiminimais:

„Ateidavom bažnyčion, kai maža buvau. Tėvai mano buvo dievoti, visą laiką eidavom. Ir mum visus prilaidė prie spaviednės, prie viskų visus vaikus. Visi vaikai ženoti, po šliūbu buvo, gražiai gyvena. Dabar du broliai numirę, dabar likęs vienas, čia gyvena”.

Apie Velykų šventę ir jos tradicijas prisiminimais dalijasi moteris:

„Einam į Subačiaus atlaidus, į Surdegį. Ten buvo bažnyčia, Marijos Stebuklingos šulinėlis. Žmonės nueina bažnyčion, atsiklaupia, meldžiasi, kokias jau maldas turi; iš knygelių ar taip jau, su rožančium. Iš to šulinėlio nueina atsigerti to vandens; ten rūsy tas šulinėlis. Visi žmonės tuo laiku tikėjo, neprieštaravo. Sekmadienis tai šventa diena buvo: susiruošiam ką pavalgyti skaniau, einam į bažnyčią. Tėvelis daugiausiai namus prižiūri. Einam, važiuojam, žiūrint kokios sąlygos būna; kada arkliai pavargę, einam pėsti. Einam su pulku draugių, kartais ir mamos eina. Takeliais eidavom. Arkliai tai veža kiek ten, pavargsta, o pakraščiais būdavo takai išminti. Tai pėsti, tai dviračiais važiuoji tais takeliais. Taigi va, einam, matom – jėvai kad gražiausi auga, miškeliai. Teip pasidairydamos ir einam. Žvėreliai slepiasi, tik zuikis koks pralekia. Į Velyką eidavom į bažnyčią; tai seniau visi vyrai įsideda dažytų kiaušinių tenai, ir po pamaldų visi muša kiaušinius. Katras pramušė, tavo, tai ir atiduot turėjai. Kurie mušėsi, gal jau daugiau jaunimas, kur rimti vyrai ne teip jau. Kai kurie ritinėja, kai kurie muša. Kitas kiaušinių parsineša sudaužytų tų kepurį namo, kitas be kiaušinių pareina, teip jau žaisdavo. Namie paskum ritino kiaušinius: lovelį pasidaro, žaidžia vis. Pirmą dieną niekas niekur neina, antrą į svečius eina kas pas ką, pas kaimynus. Kiaušinius dažydavo svogūnų laiškais ir dažais kokiais nors, tai raudonais. Ir Velykė vaikams padėdavo kiaušinių naktį. Mes laukiam su broliuku abudu, jis mažesnis buvo. Na pažiūrėsim, langelis prie lovos buvo – dar nėra. Paded po du ant palangės. Aš paskiau pradėjau suprasti, kad mama atneša ir padeda, jam dar nesakau, tegu būna kiaušinis Velykės“.

Netoli Kirmėlių gyvenantis vyriškis kalba apie savo tikėjimo nuostatas:

„Nuo 7 metų lankau bažnyčią, kai prileido prie komunijos. Aš papratau, būdavo, medines apsiavęs, Raguvon nuvažiuoju kiekvieną sekmadienį į bažnyčią. Mano gimtinė Titekėliai, gimiau 1929 m. Mano mama mirė 1947 m. plaučių džiova, jai buvo 47, tėvukas – 1970, turėjo 77 metus. Eidavo Raguvon bažnyčion, seniau nebuvo mados, kad kur toli išvažiuot. Važiuodavo dar į Traupį, į Troškūnus (šventas Antanas būdavo) ir į kermošių, prauda, dar Kavarskan mes dar jauni būdami. Mūsų tokia kompanija buvo jaunų vyrų gražių; važiuodavom arklį pasikinkę keturiuos šešiuos. Kavarskan važiuodavom per šventą Joną. Tai buvo, kai aš dar kariuomenėj netarnavau – prieš 1950-us metus. Buvau Černiakovske, paskui prie Juodosios jūros, 3 metus nieko blogo ten nebuvo, nebuvau nuskriaustas (sako, ten muša; nieko tokio man nebuvo – jeigu pats geras būsi, ir tave mylės visi, jeigu būsi ištvirkęs, tai tau lips visi). Šventose vietose pajaučiau didelę dovaną. Aš gal 28 bažnyčias aplankiau, visas gražias Lietuvos bažnyčias. Sužinojau, kad viena iš didžiausių yra Anykščių bažnyčia. Gulėjau ligoninėj, buvo Onutės atlaidai, paprašiau daktaro, kad paleistų namolio. Apsitaisiau drabužiais, nuėjau į bažnyčią. Tokia bažnyčia, man labai patiko. Procesijoje, kur neša žalią vėliavą, tai žaliai apsitaisę, geltoną – geltonai, mėlyną – mėlynai. Man operavo širdį, kalbėdavau rytas vakaras poterių, prašydavau Dievulio: „Dievuli, ratavok, padėk“. Ir Švenčiausios Mergelės Marijos prašiau. Gulėjau visai patale, nebegyvas beveik, vaikai atvažiavo, nežino, ką daryt. Penkis infarktus iš viso patyriau – kai tik šienų nupjoviau, ir išvažiavau į ligoninę. Persirgau, paskui susitariau su vaikais, daktaras išsiuntė Elektrėnuosna. Sako, reikia prazodnuot, pamatyt, kas ten yra. Ten, sanatorijoje, visi tokie

ligoniai su širdim. Dūrė man tokia adata, tai lig širdžiai, peršvietė pažiūrėt ir išmatuot, kaip širdis plaka, kaip kraujas eina. Užkalkėjimas mat visur. Susitarėm su daktare, kad operuosim rugšėjo ar spalio mėnesį. Operavo toks chirurgas Uždavinys, labai geras. Kaip tik buvo sugrįžęs iš užsienio, ten pasitobulinęs. Nuvežė mane iš Panevėžio į Vilnių, tai dvi paras ten vargau. Iš kojos išėmė veną, sudėjo širdin. Ateidavo pats daktaras, tikrindavo. Kai operaciją padarė, atsirado plaučių skysčių – taip dusino, taip dusino, taip spaudžia nugaroj. Širdis nedirba, prakaitas muša, sunku kvėpuot, sueina į plaučius. Paskui ištraukė pusę trilitrinio slojiko tų skysčių. Meldžiuosiu, tai Dievas ratavojo.

Aš visų laikų buvau pamaldus, meldžiuosiu. Eina keliu kas, aš va nepravažiuoju, pasakau: „Garbė Jėzui Kristui“. Sako, kepurę kelt, o koks skirtumas, gali nekelt, – „garbė Jėzui“ pasakai, tas pats. Važiuom abudu su Mačiuliu iš bažnyčios. Buvo Pelenų diena, barsto ant galvos pelenų. Priėjom šventos komunijos, kad mum linksma, kad kokią Dievo dovaną jaučiams, nesunku niekas. Aš rytus ir vakarus kalbu poterius – kitąkart eidamas ar važiuodams, česo turiu, sukalbu. Kai einu pro kryžių, visada meldžiuosi. Pagarbą atiduok ar žmogui, ar Jėzui Kristui, ar Švenčiausiai Mergelei Marijai – vis tiek kartu koks džiaugsmas. Negi toks žmogus būsi kaip stumbras – prait akis įtraukęs? Pats savį gerbi – tau taip pat.

Seniau būdavo, kur upelis eina koks – stovėdavo švento Jono paminkliuks. Prie Kavarsko, Putiškėse, tai ant švento Jono ateina ten žmonės, pasveikindavo seniau. Kaimo žmonės kapelius pataisė, kryžių pastatė Kirmėlius, vienu kartu šventino ir Sudeikiuos. Man būdavo žiemą užpustyta, aš pėsčias nueidavau, aš negaliu būt be bažnyčios. Iš bažnyčios ateinu, miškun einu, kaip miške gera, oras koks koapnus. A matai, kaip man kraujas nepraidavo, a miške visai kitaip kvėpuoti. A paskui vėl dusina, spaudžia, smaugia. Paskiau jau neidavau, manau, dar eidamas nuvirsiu, neberas. Dabar operaciją padarė, liepė su dviračiu nevažiuot, važiuoju vis tiek. Man tikėt nieks nekludė, aš ėjau bažnyčion, nestojau partijon, tėtė pasakė mirdamas: „Nestokit partijon, vaikai, valdžios keisis, mokytam žmogui tai reikia visur būt, tu, vaikeli, niekur nelįsk“. Buvau ir kolūkio mechaniku, ir visokiu velniu, bet nestojau į partiją, nelindau, iš niekur neišmetė, ir spakaina galva. Važiuosiu, sakau, bažnyčion ir dainuosiu, nieks neiš-varys“.

Iš Raguvos parapijos Putiškų kaimo kilęs aštuoniasdešimtmetis zakristijonas pasakoja:

„Tėveliai mažazemiai buvo, turėjo 6 ha; tėvelis buvo amatininkas, kalvois, ir teip, ir stalius – viską dirbo. Tai nuo tėvelio biškiukų ir aš meistravoju. Tėvelis anksti mirė, mum jaunus paliko, a mes buvom penki broliai ir dvi seserys. Vyresnis brolis buvo kalvois, tai dirbdavom, padėdavom broliui. Atlikdavom visokius ūkiškus darbus: vežimus kaustydavom, žemę dirbdavom. Mama ausdavo; visi tada ausdavo. Į mokyklą nėjom: tėvai sakė, kad duonos iš to nevalgysit, o paskui tėvelis mirė. Vienkiemy gyvenom, tai laukiniai toki buvom. Mes nuo senų laikų vienkiemy gyvenom, mažazemiai buvom. Aplink mus tai gyveno toki panašūs kaip mes, o tie, kur daug žemės turėjo, tai kaime gyveno. Mokintis čionai kad neišleido niekur, tai ir kariuomenėj nebuovau. Tėvų nekaltinu, kiek sugebėjo, tiek. Į suaugusių mokyklą nėjau, čia susimaišė jau valdžios. Tėvai doros mokino, teisingumo; aš ir vandens svetimo neišgėriau. Priepuoliais saviškai išmokau pasirašyt. Gyvenom prie tėvų, aš čia nuo 62 metų Raguvoj; dar iš karto važinėjau nuo tėvų, o paskui bažnyčia nupirko tą namą ir apsigyvenau.

Zakristijonui mokslo nereikia, o taip tai mes, bažnytiniai, sutardavom ir su kunigais, labai eidavom į bažnyčią, teip patarndavom. O kai prasišalino zakristijonas, tada buvo vieta, priėmė mane. Esu iš dovynių. Viena akia nebeprimatau, ale nenoriu palikt savo tarnybos. Prieš karų bažnyčioj labai daug žmonių būdavo. Va, kai vyskupas Paltarokas atvažiavo, kurgi – pilnas miestelis žmonių, bažnyčion neparėjo. Jis pasakė, kad visi būtume ištikimi, mylėtume ir Tėvynę. Pirma buvo stipresnis tikėjimas: ūkininkai ir žemės turi daug, ir apsidirba, ir bažnyčion ateina. Lietuvos laikais bažnyčioje sekmdieniais būdavo pilnos kėdės. Paskui, matai, pradėjo varžyt, žmones išblaškė. Vieni gal bijo, kiti gal pasimetę, prisimetę prie bolševikų. 1940-ais metais sakė, jog jei nebalsuosi už liaudį, tai būsi liaudies priešas. Buvo daug tokių, kad ėjo ir balsavo. Tai negerai padarė – jei nėję būt, tai būtų mūsų neužplūdę bolševikai. Daug žmonių buvo prisimetę prie bolševikų. Baisiai daug žmonių išėjo, ir mum dar teko. Buvo brolių suėmę (mes nestojom į rusų kariuomenę), laužė jam pirštus, nagus. Bet niekur neišvežė, palaikė tik Raguvoj. Ir taip slapstėmės, teko ir kankinimų: kaimynas užvedė stribus. Tuo džiaugiuosi, kad dabar nebe raudoni. Bet kad ir dabar, mano galva, dar pilna, jie tebesėdžia.

Tėveliai labai tikintys būdavo, ir aš mažas dažnai eidavau. Atlaidai būdavo Traupiuos, Šiluos, Troškūnuos, Miežiškiuos. Didieji atlaidai tai būdavo Žolinė – 15-ą rugpjūčio. O dabar tai švento Antano atlaidai, čia jau po karo įvedė, ir Rožančava – jau menkesni atlaidai. Per atlaidus man daug darbo, ypač anksčiau, kai būdavo svečių kunigų nemažai; dabar tai nebėra tiek kunigų. Dabar bažnyčia sunkiai verčiasi, dar šiaip teip. Dabar beveik visi krikščijasi ir vedasi, tiktais, kad ir vedasi, ale negyvena, išsiskyrę dabar. Kad dabar ir žmonės toki pasimetę, neberimti, kiek tų išsiskyrimų.

Už Lietuvą aš galvą gulda: svarbiausia, kad nebesugrižtų raudonieji”.

Apie keliones į Šiluvą pasimelsti moteris pasakoja:

„Arų turėjom 60. Kai likau našlu, tenai numelioravo, įkainavo – gavom 12 tūkstančių (a kad gi nuvejo tie tūkstančiai). Dar ilgai nemokėjo ir neėmėm, taipėm taipėm, mašiną nupirkom sūnui. Važiuodavom į visus atlaidus – į Šiluvą, į Kavarską, kur tik atlaidai buvo, žinai, pirmi metai su nauja mašina; paskiau jau apsipratom. Tada buvo komunistų laikai, gal 1975. Jautėm, kad yra tikinčių žmonių. Baisiai troškom laisvos Lietuvos. Ejo vaikai į mokyklą, taigi: Dievo nėra, tėvai tamsuoliai, kaip jau mokytojai kalbėjo. O nuvažiavom pirmą kartą Šiluvon: minios žmonių, keliais eina aplink. Atvažiavus sakau: nieks mūsų tikėjimo nepanaikins, visi gerieji žmonės ten suvažiuovę. Ant kitų metų laidžiu vaikus; parvažiavęs sūnus (19 metų), sako: „Tai durni tie, kur Šiluvon nevažiuoja”. Paskiau nuo tų metų kožnų metų važiuodavo Šiluvon. Kur jau tį gali beapsakyt, kas važiuoja, tai jau teip meldžiasi tenai. Tik pamatai Šiluvą, jau pradedi poteriaut, išvažiuoji, vėl sustoja mašinos, atsisveikini. Daugiausia koplųčioj meldžiasi, bet, sako, reikia pirmiausia bažnyčion užėiti. Ir dabar beveik kožnais metais dar tebevažiuojam. Keliais einam koplųčioj, Marijai meldžiamės, tai brangiausia, prašom sveikatos. Tais laikais vis prašėm gi laisvės, laisvės. Važiuodavom keliese. Kartais važiuodavom iš vakaro Panevėžin, parnakvojam ten pas vaikus, o paskui ten eina mašinos. Su keleivinėm nuvažiuoji, o paskui kai reikia išvažiuot, kaip sunku, ale vis tiek išvažiuoji. A tenai priima nakvoti, tiesiog laukia, kai ateina keleivinė. Užmoki, bet nebrungu – ir arbatos duoda, ir patalynę duoda. Kiek nakčių būni, tiek ir priima. Susitinkam maldininkų ir iš kitur – ir nelietuviškai kalbančių, visokių, ir kiti labai mundrūs, matai, kad apsirengę gražiau jau kaip mes.

Religinius auklėjimo klausimus, pasiremdama savo gyvenimo patirtimi, aptaria moteris:

„Mūsų tėveliai Kavarskan un švento Jono, po visus atlaidus va su arkliuku važiuodavo. Ir aš važiuodavau; būdavo labai įdomu – status kalnas būdavo toksai užvažiuot, paskui upelis, kur, sakydavo, Kristų krikštijo. Tį prausiasi žmonės ir vandensio parsivežam iš tenai. Ir kaimynai važiuodavo, o dabar pasikeitė žmonės. Kaip nevalnėjo, tai visai kitaip buvo, o dabar – atbuli visi, tie jaunesni. Aš kaltinu tėvus. Dabar bažnyčioj mūsų tiek maža susirenka žmonių, tik seniai, a kurgi vaikai? Būdavo, gi sviete mano, turi bažnyčion nuveit, mano vyras buvo griežtas labai. Mum būdavo toliau nuveit, koki du kilometrai, tai nemėgink neit, kad ir grįžę vėlai po šokių. Eidavo vaikai kiekvieną sekmadienį, bet ir dabar eina. Teip iš mažo išauklėti, teip ir yra jau. O dabar tėvai eina bažnyčion, ale kodėl jie negali ir vaikų parūpint, kad eitų. Čia gegužinės pamaldos buvo, teip įdomu, gi kunigas atvažiuoja kožną vakarą (mes neturim kunigo, atvažiuoja iš Raguvos), tai kelios moterytės susirenka tiktais. O, būdavo, kaime susirenka tai daugiausia vaikai. Mes, būdavo, kambarį altoriuką pasidarom kaime, kur bažnyčia toliau, ir kiekvieną vakarą susirenkam. Dar iš jaunystės ir šoki pasidarom. Kur jau tais metais pataisom – nupinam vainikus, paruošiam Marijos paveikslą, žvakes, apipinam stulpus tokius, tai visą mėnesį ten renkamės. Užsidedam žvakes ir meldžiamės, ateina daug jaunimo, ir mažučius vaikučius veda. Po Marijos litanijos, maldų, giesmių ir dainos skambėdavo. Nesivaišindavom, po to ir išsiskirstydavom. Čia pas mum dabar būna Petro ir Povilo atlaidai ir Naujų metų pirmą dieną Jėzaus atlaidai. Susirenka plačiai, giminės suvažiuoja. Dabar tik ir norėk – mašinos visur. Per Petro ir Povilo būna daug žmonių, svečių kunigų pasiprašo; seniau būdavo da ne vienas svetimas kunigas, dabar tai sunkiau. Pas mus suvažiuo tada vaikų šeimos (turiu dvi dukteris ir sūnų), anūkai. Viena duktė dar nevedus, dirba Garliavoj buhalterė, gyvena Kaune, a tie du Panevėžy, turi po du vaikus. Jau turiu ir proanūkę. Anūkė dar mokysis. Man tai gyvenimas privertė, reikėjo gaspadoriaus, labai nusigyvenom, tai ženinausi. Ištekėjau 22 metų, iš meilės, patiko labai. Jau penkiolikti metai kaip miręs“.

Moteris džiaugiasi religingai išauklėjus dukterį:

„Dėl vaikų esu rami. Svarbu, kad su draugais kokiais nesusidėtų. Duktė vadina pas save, irgi viena gyvena, jai 40 su viršum, buhalterė, labai tikinti. Gražiai gyvena, baigė Lietuvos žemės ūkio akademiją. Na, kai žiūri, kad ir gera vienam; nuvažiuoji pas ją, tai visur švaru, a kur ženota ir trys kambariai, ir visur pabarstyta po biškį. Mat visur vaikai, vyksta judėjimas. Buvo ir pas šventų Tėvų išvažiauvus Romoj su maldininkais pavasari, parvežė paveikslėlių ir rožančių labai gražų. Dabar tai ji pati mašinų vairuoja, tai ir mane visur veža. Buvo ji šiemet ir Palangoj. Šiemet būtume Žemaitijon važiaovę ant atlaidų, ale kad man koją su keliais labai skauda, apsirišus, be daktaro gal ir neapsieisiu. Liepia vaikai važiuot, bet, sakau, gal dar taip praeis. Duktė nenori ištekėti, kaip sako, kad familijoj yr kunigs, tai reikia kad būt ir davatkų. Taigi Kaune yr kunigas Bujoks, iš vyro giminės. Atvažiuoja jis vasarą per atlaidus, ar daugiausia kai laidotuvės tiktai giminių būna. Duktė prisižiūrėjus moterų gyvenimo (sako, dejuoja jos, kad baisiai sunkus jų gyvenimas: vienos vyras geria, kitos nepareina), tai jai inkala galvon, tai nenori šeimos“.

Apie pakitusią situaciją Raguvėlėje atkūrus Nepriklausomybę, apie veidmainiškumą moteris kalba:

„Man susidaro ispūdis, kad žmonių gyvenimas yra tada gražus ir linksmas, kai žmogus turi daug pinigų. Ir dar – kai žmogus yra sveikas. Būčiau sveika, tai, atrodo, kad gal ką nors nuveikčiau, gal kur nors nuvažiuočiau (taip norėtusi kur nuvažiuoti, į tokiuos Šiauliuos ir tai negali nuvažiuot, o taip noriu nuvažiuot ant Kryžių kalno). Už ką gi nuvažiuosi – pinigų nėra, o bažnyčia neorganizuoja, pas mus kunigo nėra, o atvažiuojantis kunigas tai jau nebe kunigas. Pas mus atvažiuoja kunigas iš Troškūnų, o kai yra savas, tai jis rūpinasi su savo parapija, su viskuo, o čia atvažiavo, išvažiavo, ir viskas. Raguvėlė dabar jau labai didelė, žmonių daug čia, o dabar jau visi prieš smertį šaukiasi kunigo, ir tie komunistai, ir tie visokie bolševikai. Dabar visi jau lenda, klaupoja; pirma traukė vaikų už runkos, kad nevesk vaikų prie išpažinties, ar bažnyčion nelaisk, dabar pačios klūpoja, rankas sudėję. Man tas tai labai nepatinka – jei jau parsidavei, tai ir parsiduok visam gyvenimui. Ir per kinų rodo: kepurę keičia, kai sako, kad „vlast meniaetsia“, jau kitų mauna“.

Apie religines nuostatas ir kunigų vaidmenį moteris samprotauja:

„Dabar daug kur gyvena tik susidėję, tai jau čia negerai. Ir vaikams negerai, ir ta pavardė, ir ta, nė šis, nė tas, aš nežinau, nė kokią pavardę jiems duoda, kaip jie ten užrašo. Dar nuo sovietinių laikų religija buvo paniekinta, tai dabar ir toliau einas. Šiek tiek atsistato, labai priklauso nuo kunigo; vienas atvažiuoja, tai susirenka daug žmonių, kitas – jau mažiau. Vienas moka geriau apsieit su žmonėmis, moka pamokslus pasakyt tokius pamokančius, kitas – prasčiau. Toks gerumas kunigo, kad laikytusi savo pareigų teisingai, o jeigu nukrypsta (ar tįnai išgeria, ar panų prisireikia katram, būna kad insižiūri – irgi žmogus), tai jau netvarkoj. Dabar labai kunigų mažai, ir pas mus atvažiuoja tai vienas, tai kitas, po kelias parapijas jiems reikia aptarnaut, tai jie negali kažko gi padaryt daugiau, ar kokią veiklą sukurt. Kunigų sumažėjo, išeina gi kaip sako, ežiom kiti, kiti nebenori šitokios pareigos užsidėt“.

Praėjusį dešimtmetį kryžių statyba įgavo svarbią reikšmę. Tai siejasi su sena tautos tradicija, o sovietų metais kryžius reiškė kovą už tautos išlikimą ir religijos išsaugojimą. Moteris pasakoja:

„Visokių atsiliepimų yra apie Kryžių kalną. Tais negerais laikais stumdė kryžius traktoriais, tai traktoriai tie ežeran nuvažiavo. Stebuklingai kryžiai išsilaikė. Dabar yra naujų pristatyta, vis da plečiasi. Toks pamaldumas, šventumas, kartais net šurpas ten apima, atrodo, žmonės per blogi, neverti tų kryžių. Tokios vietos ir tikrai pakeičia žmogų, ne kožną. Šiluvon kai nuvažiuojam, tada grįžtant užvažiuojam ten. Rudenį važiuojam į Šiluvą, svarbiausios dienos ten pradžia ir pabaiga. Mes tai taikom vidury važiuot, kad laisviau, mažiau žmonių būtų. Ten būna dienos paskirtos – tai už vaikus, už parapijas, tai už šeimas“.

Kita moteris aiškina:

„Prie namo čia kryžius – tai kito žmogaus statytas, ale mes nupirkom iš jų namų, tenai pasistatėm, paskui ir į čia atsivežėm. Sakiau, kad jei kryžiaus nevežat, tai ir aš iš čia nevažiuoju. Dar Lietuvoj tada ruskis buvo, ale nieks nieko nesakė, teip ir pasistatėm. Greitai jau ir perversmas buvo. Prie kryžiaus ir gėlytes sodinam, man reiškia stiprybę. Kai pastatėm, žiūriu, eina toks pojaunis vyras, persižegnojo. Prie bažnyčios kai pastatė kryžių, paminklą, tai labai gražus; kai šventino, tai susirinko Šilų žmonės ir dar koki ten amerikoni buvo atvažiavę, baisiai buvo daug svečių. Žmonės prie kryžių pasimeldžia. Kai buvo Devintinės, tai Evangelijos tos apvaikšto, tai prie kožnų altoriukų pastato, visa procesija Šilų graži eina. Labai norėtume savo kunigo, neturime, gal ir išlaikytume. Atvažiuoja dabar tik trim valandom sekmadienį iš Raguvos, tai žmonės jau nepraleidžia, bet ne tiek daug jų susirenka. Klebonija čia yr dar smetoninė, dabar padarė laidojimo patalpą vienam gale, labai gerai įrengė. Kas jau neturi kur, ar toli kur nuošalėj gyvena, tai čionai ataveža, šarvoja, paskui pietus čia padaro (yra pečius pasišildyt, kas ko atsiveža)“.

Netoli Kirmėlių gyvenanti moteris pasakoja:

„Kryžius reiškia kaimo prisiminimą, nes baigia išnykti, kentėjimą. Kulbokai patys pasistatė – užėjo tokia manija, visi statė prie neseniai, jau prie Nepriklausomybės. Čia prie fermos buvo seniai koplytstulpis (labai seniai buvo statytas, bet jau sovietų laikais buvo nuvirtęs), tai paskui atstatė. Ką pirmasis reiškė, nežinau. Ten šiaip žemė buvo, dar alyvos augdavo, gal tad žmonės gyveno. Tą vietą išrinko, kad vidurys kaimo buvo, gal ir kryžkelė sena, čia va posūkis. Prieš kelis metus, kai tik buvo atkurta Nepriklausomybė, dar buvo majavų čia pas Kulbokus. Kulbokas prieš kelis metus mirė, tai Kulbokienė viena bijojo būti, tai sodyba liko apleista. Tada visi buvo suvažiavę, susidėjo, ir šitų kryžių pastatė. Taip pat tuo pačiu laiku šventino Kirmėliai ir Titeikiai. Skauradų pusėj yra kits kryžius, ir Kirmėliukų dar. Ten susirenka kas metai – nedidelis kaimas, tai lengva susirinkti. Išvykusių yra daug, kiek yra, tai dauguma yra atėjusieji.

Jaunų nelabai čia yra, neaišku, kaip juos gerbia. Čia netoli yra senkapiai. Čia visada buvo Raguvos parapija, tai ir tėvai eidavo ten į bažnyčią. Eidavo dar į Traupį, į Troškūnus, Kavarskan važiuodavo, kaip mum čia po tiesumai. Jokių šventų šaltinėlių čia nėra. Vaikai toli gyvena, sunku išvažiuot iš namų, niekur toliau nebuvo. Kad neturėtum gyvulių, tai gal ir nuvežtų, o su karve, su kiaula nenuveš. Kada aš galiu, tai jie negali. Gal parapija ir organizuoja kokias maldingas keliones, bet mes ne taip tankiai nueinam ten“.

Vyriškis prisimena:

„Jučiūnuos, būdavo, ant kiekvieno kampo, ant kiekvieno kelio kryžius stovėdavo. Eidavom tenai uogų (mėlynių), tai žiūrim – vienas kryžius miške, ir kitas – ant visų kampų, labai katalikai žmonės buvo. Kryžius – tai ir prie džiaugsmo, padeda nelaimėj kiek. Jaunystėj vienas mano draugas (mes kartu prie komunijos ejom) vadino išėiti mane į partizanus. Aš nėjau, išvažiavau armijon, jis liko. Už mėnesio girđžiu, kad jau nušovė nabagų. Čia kryžius pakelėj seniai pastatytas. Amžiną atsilsį Klevickas sakė, kad seniau važiuodami žmonės iš bažnyčios ar teip iš turgaus vėlai, tai mato, kad lakia baroniuks ir koks ruškiukas, sako, mažutis koks. Tai pastatė kryžių Kirdeikis čionai. Ažuolinis buvo, važiuodamas aš pakeldavau kepurę. A dabar tų kryžių anąmet koks žmogus nupjovė; kam jis nupjovė, tai nežinau. Čia kai kryžių anksčiau statė,



Pašnekesys.
S. Bagdonavičiaus
nuotr.

tai visas kaimas degė sudegė (mes maži buvom), liko toks namelis mažutis – gryčiutė. Dabar ton vieton kryžių pastatė. Link Skauradų dabar bus Kirmėliukų, o toliau Skauradų kryžius. Kapinės yr šventa vieta, žmonės miršta pasikrikštiję katalikais. Mūsų kaimuos visi katalikai. Kitur tai nuima metalinius kryžius, parduoda kaip metalą, girdėjau per radiją. Raguvoj nuėjau tėtės ir mamos kapo aplankyti, toks žmogus sako, kad nebėr vieno paminklo. Išnešė tokį juodą nedidelį, gražiai ištaisytą akmeninį. Kaip tai nešt Dievui dovaną? Gal parduos kam. Mano mamos diedukai Traupy palaidoti, a tėtės Raguvoj, yra ir Juostininkuos kapų. Visi aptaisyti, lankom, ir vaikai eina. Mano žmonos tai Siesinykuos kapinės nuo senų laikų yra: jos diedeliai bobutės išmirę, ten palaidoti yra.

Norėjau labai nuvažiuot į Šiluvą, bet neteko būt, mat nelabai stiprus. Mano vaikai irgi gerbia kapus, jie eina mamos tėtės pėdais. Ir anūkai pakrikštyti, dirnavoti. Kaip radom, taip paliksim. Kirmėlių kaimas labai senas, nežinau, nuo ko toks pavadinimas. Vieną kartą, aš dar nedidelis buvau, tetė pakėlė, sako, vaikai, dega Kirmėlių kaimas, vyriausinis (griaustinis) užudegė. Tai čia visus visus kaimas sudegė, Dievuli mano. Kas liko čielas – Juozapavičia? Griaustinis užtrinka, a seniau šiaudinis stogas, ir visų gryčių sugriebia. Sakydavo, kad jei negalėjo gryčios apgesyt, tai Agotos duonos (sudžiovinta, pašventinta, apsaugo nuo nelaimių, gaisro) turėjo, apnešė aplink triobas ir tada užgeso ugnį”.

Apie prie sodybos pastatytą kryžių ir jo reikšmę bei apylinkės kryžius moteris pasakoja:

„Mamytė mirė prieš metus, darėm metinę ir pastatė šitą kryžių (paprashėm meistro iš Panevėžio rajono). Čia tėvų sodyba, prieš karą kryžiaus nebuvo. Man labai daug reiškia kryžius – tai atmintis mamos, ir sustiprinimas žmogaus, ir viltis, mūsų pasitikėjimas. Per metinę 1990 metais pašventino jį kunigas Giedraitis (buvęs Raguvos klebonas, dabar jau miręs). Buvo daug svečių, giminių ir kaimynų. Dabar mes patys lankom, prižiūrim jį, pasimeldžiam. Mum labai gera, kad mes vieni su juo. Man tai lyg toks mamos atminimas liko: va ji išėjo, ir po metų pastatėm, tai lyg toks simbolis. Čia daug kryžių tada statė. Labai vieningi Skauradų žmonės – kaimo nėra, o jie pastatė toj vietoj kryžių, ir jie lanko jį, kiekvienais metais rugsėjo mėnesį suvažiuoja ten. Skauradų buvo labai didelis kaimas, visai ištuštėjo. Bet dabar atvažiuo iš Panevėžio vienas ūkininkas ir jo motina, jie atsiėmė žemę ir ten gyvena. Susiejimas būna šeštadienis, jie suvažiuoja, jų daug išsiskirstę kitur gyvena. Arčiau Skauradų yra Kirmėliukų kaimas, ten irgi pastatytas kryžius, tai „kirmėliukai” irgi

renkasi, atrodo, birželio mėnesį. Kaimas irgi ištuštėjo, gyvena sugrįžusi gimtinėn tik moterytė, ūkininkauja. Ten kadais gyveno žmonės tokiais pavardėmis – Karmėnas, Vireliūnas, Rimša, Kulbokų bent trys kiemai buvo. Po melioracijų ar kada čia jie išėjo, jiems buvo sunkiau gyvent, toli nuo parduotuvių, nuo autobusų. Centras buvo Kirmėliuose, į ten kėlėsi daugiausia iš Kirmėliukų. Dabar susijungę Kirmėliai (daug vienodų namų) su Nausėdais. O iš Skauradų tai kėlėsi jau kitur: į miestus ir miestelius, ir Raguvoj gyvena”.

Apie netoli kryžkelės stovintį kryžių ir žmonių susibūrimus moteris pasakoja:

„Kryžius iš ažuolo, meistro projektas. Senasis kryžius buvo prie kryžkelės. Mano mamutės atminime kaimo žmonės kryžių lankydavo, kai būdavo kryžiaivos tos dienos (trys dienos prieš Šeštines). O draugė pasakojo, kad apie Kovarską prie kaimo kryžiaus eidavo tris dienas iš eilės, giedodavo Visų Šventųjų litaniją. O Molėtų rajone, kai kažkas nupjovė kryžių, tai tas žmogus prie savo namų pastatė didžiulį akmeną, užrašė: „Už taiką”.

Čia buvo kryžkelė, kelias ėjo Raguva–Troškūnai, jį kirto kelias į kaimus.

Pirmais metais, kai čia pastatė kryžių, tai pas Kulbokienę giedodavom mojavas. O Kulbokas labai gražiai mokėjo melstis. Kai maldos baigėsi, aš automatiškai nepamačiau, kaip priėjau ir jį pabučiauvau. Jo tokia išvaizda, ir kaip jis sugeba taip susikaupti, savaip melstis. Valandą jis gali iššnekėti, dvi, iš savęs, savo žodžiais maldą. Jis meldavosi ir už našlaičius, kurie kenčia, kurie valgyt neturi, ir už užmirštus. Tiek visus prisimena, kad nenorom įtraukia į tokią maldą. Aš gi kartais neprisimenu, klaidžioju, nesugebu melstis. Jis nesidairo, niekada galvos nepasuks, pasižiūri tik į Marijos statulėlę. Mes gi jau senos pensininkės, vis tiek buvo iš ko pasimokyti ir pagalvot apie visus. Jis subūrė ir visai mažų vaikų, kurie giedodavo ir klausydavo. Ateidavo ir vaikų iš mokyklos. Tas žmogus numirė, o mes nesugebam taip suburti giedotojus. Kai žmogus miršta, tai daugiausiai kviečia giedotojus iš Raguvos, o savi padeda. Buvo Survilų čia kryžius, labai gražus kryžius, su gražiais papuošimais. Atrodo, jį muziejus išsivežė, jis buvo sąrašuos. Žmonės norėjo pastatyti toj vietoj, kur buvo anksčiau kryžius, nors čia netoli ir fermos. Atrodo, nelabai ir derinasi”.

Vaikystės metų išgyvenimai

Daugelio apklaustų vyresnio amžiaus žmonių vaikystė prabėgo kaime, gaušiose šeimose, gamtos apsuptyje. Beveik šimto metų sulaukusios moters prisiminimuose vaikystė išliko kaip mielas metas:

„Gimiau Panevėžio apskrity, Raguvos valsčiuje, Eigirdų kaime. Aš prisimenu savo vaikystę – mėgau kompanijas vaikų. O tai ant Nevėžio kranto augom ir labai mėgau žuovaut. Karbą pasiimu, įbrendu. Kol neiškastas buvo Nevėžis, labai nuolaidūs šlaitai buvo – vaikas gali įbristi. Paneriam tą pintinį ir su kojom varom žuvį, kad sulįstų. Jeigu jau atrandi žuvelę, tai kiek džiaugsmo, ir mamai pasakai. Ypatingai svarbi žuvis buvo lynas; ten viena mėsa. Jis kaip paršelis toks storas, gražus. Tada mums džiaugsmas didelis. Mėgdavau labai žaisti akmenukais, kerėpla, gaudynėm. Mama ir drausdavo mane, kad labai daug lakstau ir nepavalgau. Bet slapta ištrūkstu ir pabėgu: man ir valgymas nebe galvoj, by tik žaidimas. Lankiau pradžios mokyklą čia, Raguvoj. Buvom ant buto pas tokią davatkėlę; pati aš nesigamindavau, produktus brolis nuveždavo. Labai smagu buvo, baisiai mokyklą mėgau ir labai norėjau mokytis toliau. Kaip ir kaime – kas dirbs? Aš prašiau, tai tetia sako: „Tu

išeisi, o kas dirbs? Jei tu pėsčia vaikščiosi kadien, tai aš leisiu". Nu kaip penkis kilometrus nueit ir pareit kasdien? Tai aš nesurizikavau".

Moteris prisimena, kokios XX a. pradžios buvo auklėjimo tradicijos:

„Brolių ir seserų daug turėjau. Mūsų šeima buvo darni, pagrinde auklėjo tik religiška. Mama ką mokino, tai tik iš Evangelijos: „Mylėkit vienas kitą kaip aš jus mylėjau“. Visada primindavo ką nors iš Evangelijos; ar susibaram, tai tuoj perspėja, subara: „Taip negalima“. Vakaraus meldavomės visi bendrai balsiai, visa šeima. O rytais jie jau išlėkdavo į darbus, tai tik mus, vaikus, jau prižiūrėdavo, kad melstumėmsi: „Va gražiai paukšteliai čiulba, jie Dievą garbina. Ir jūs pagarbinkit Dievą“. Suvalkija tai buvo centras lietuviybės kultūrai, spaudai, švietimui. Na, tai „Šaltinis“ ėjo, ir tą užsisakęs tetia turėjo, o prie „Šaltinio“ ėjo priedas – „Šaltinėlis“ vaikams. Ojei kaip gražu! Na ir ten jau auklėjo patriotiškai ir savaiame jau pradėjau kitataučių neapkęst; kad teip mani skiepijo. Žydų tai ypatingai – ui, tik neikit pas žydus pirkt, bo apsuks. Tai teip ir liko. Tai prie caro dar buvo. Mat su mano gimtadieniu ir spaudą atleido (ketvirtais metais)“.

Šeimos seniau buvo gausios, o vaikų mirtingumas – didelis. Moteris apsakė didelės šeimos padėtį:

„Sesuo buvo siuvėja, tai ji papuošdavo mus: tai čia prie drabužio pridura, tai ten, tai papuošdavo kaklą. Labai švari ji tokia jau buvo, tai apiprausdavo, apmazgodavo mus. Mama tai paskendusi darbuos buvo, ruošoj: aštuonios karvės, daug kiaulių buvo, 20 hektarų žemės. Vaikų buvo 16, aš pati paskutinė; aš jau tu, kurie mirė maži, neprisimenu. Tik mama labai gailėdavo mirusių vaikų: „Koks Juziukas mažas buvo, o koks protingas. Dar nekalba, o jau kai karvės sueina į kiemą, tai ant pirštų parodo, kad kiek – keturios ar penkios“. Tai buvo prie caro, seniai. Medicina buvo apleista, buvo kokie tį felčeriukai, bet va gi – reikia mokėt. Koks tai felčeris Raguvoj buvo – koks tenai žydelis. Jais pasitikėjo, nors matai, kad nieko nepadedą kartais, bet kurgi kreipsies, jeigu ne pas daktarą. Kai kokia epidemija užėina, tai eina, nieks nežino, nė karantinų nebuvo. Kai užėina kokia epidemija – škarlatinos, tai mama kokius keturis palaidoja. Užėina difteritas – vėl tas pats. Tai mes aštuoni užaugom. O paskiau, jau po dvidešimtų metų – džiova. Mano sesuo mirė 33 metų, brolys – 25, a kitas 27 metų turbūt. O kitą per Didįjį karą mobilizavo caras. Jis jau susirgęs ten kariuomenėj buvo, paleido jį“.

Toliau moteris prisimena vaikystėje patirtus išpūdžius, šeimos narių klajones, jų sudėtingą grįžimą į Lietuvą. Jos pasakojime užfiksuota to laiko suirutė, vaikams ir suaugusiems grėšė pavojai:

„Sesuo Rusijoje gyveno, tai brolys pas seserį nuvažiavo. O kada kilo revoliucija, po to ten siaubas buvo, tai sesuo laiške paprašė tetės: „Atsiųsk metrikus, kad aš lietuvi, ir aš grįšiu į Lietuvą“. Taip ir padarė: per konsulą (nuvažiavo Kaunan) pasiuntė. Ten baisi betvarkė, sudaužyta, sugriauta, siaubas. Ji nusipirko vežimą, būdą didelę, porą arklių. O jin jau su penketu vaikų, našlė. O vyras taip pat kariuomenėj buvo, susirgo. Jį paleido, parvažiavo namo, bet pamatė, kad protiniai kažkaip: ant lango tį bedžioja. Aš, sako, tvorą tveriu. Ir numirė. Koks jos bausis grįžimas buvo! Važiavo su arkliais iki Kijevo. O nuo Kijevo – kas į Lenkiją

važiuoja, tai tiesiai su arkliais ir leido, važiuokit. O Lietuvon – reikia traukiniu. Tvarkos jokios, su žmogum nieks nesiskaito. Kai susėdo į vagoną – kuro neturi traukinys. Kiek pavažiavus sustoja, nebevažiuoja. Tai vyrai su pjūklais lekia miškan malkų, prisikerta. Kiek pavažiuoja, malkos šlapios, vėl sustoja. Ir taip pusę metų iš Kijevo važiavo. Ir užpuola tuoj dėmėtoji šiltinė, suserga. Daug mirė pakely žmonių. Sesers vyriausia duktė jau 14 metų. Pinigų jie turėjo – pardavė pora namų, jie bagotai prie caro gyveno. Išsipardavė važiuodami. Po to jau tai saugojo, o kitus pinigus išimetė taip sau; žiūri – jų jau nebėra, pinigai jau pavogti. O išleistuvėm žmonių priėjo pilnas kiemas, ko tį žinai, katras tenai juos pamatė. Paskui jie važiavo tiesiai iš Poltavos gubernijos, kažkokio miesto. Jie ten išnuomavo skerdyklą iš valdžios; mat atlakų daug yra skerdienos, o kiaulės nuo to labai auga. Tai daug kiaulių laikydavo, buvo už dyką beveik maistas. Kelionėje turėjo auksinių, tai kai duktė eidavo ko pirkt, tai jai įduodavo auksą. Keip tik ilgiau nepareina, tai seseriai tuoj par širdį – tai gal jau raštuota. Mat už auksą raštuodavo, turėjo visą auksą valdžion atiduot, prie savy negalėjo žmogus laikyt. Oi, pergyveno! Kai pareina, tai nuo širdies nuslenka. Nuo rudens išvažiavo, tai pargrižo tik pavasari. A bro-lys persirgo dėmėtąja šiltine, ir pabuvus atsikartojo tį šiltinė. Ligoniai guli vagonuose, nėra medicininio aptarnavimo, nieko, o tada dėmė plinta. Vienas pagyja, kitas jau gula. Kas vaikšto, tai, kai maistą atneša iš lauko pusės, tai pasiunčia sveikąjį paimti. Brolys buvo prie sesers. Jis toks silpnas, privažiavo jau čia Latviją, o per Dviną nėra tilto, neatstatytas prie Dvinsko. Na tai ką – stop, viskas. Tai dabar ligonį brolių ir dar tokius du Patkovskius, lenkus, tėvą su sūnum, iškėlė iš vagono ir neša su patalais į ligoninę. O sesuo su vaikais pakliuvo į ligoninę Obeliuose – ten buvo karantinas. Tuoj mirė aštuonių metų sūnelis Vytukas, o keturi vaikai dar liko. Maželis, tas sunkiai sirgo, į Lietuvą atvažiavo turėdamas tris suvirš metų. Na, ir dabar teta gauna telegramą iš Obelių, kad sesuo jau Lietuvoj, atvažiuokit jos paimti. Norejė, kad aš važiuočiau, bet aš dar neturėjau šešiolikos, dar pasas buvo neišduotas, tai kaip be paso važiuosi. Sekretorius valsčiaus patarė su metrikais važiuot, bet aš nenoriu, mat nieko nesusgaudau, vienkiemy tokiam užaugę. Visgi mama perkalbėjo tetią, o jis jau senukas – mirė aštuoniasdešimt septynerių, o tada jau buvo aštuntoj dešimty. Tai jis šalčio bijodavo, tai jam kojas skauda. Na, prikalbėjo, nuvažiavo tetia. Nuvažiavo, o sesuo su vaikais ligoninėj guli, tik su patalais, neturi ko užsivilk, ką daryt? Ligoninė taip pat neturi ką duot, davė tik tokius iš šinelio mėlynai nudažytus paltus be pamušalo. Tuoj nuvėjo krautuovėn, nupirko multino, tokį raudoną gavo. Mat yra flanelis ir multinas, tas šiltesnis. Tai ji pati, va, sukarpė (kiek jo buvo, pasimieravo), iš trijų palų pasiuvė sijoną – supastrigavo, supastrigavo, gavo tų šinelį dar apsiivilkti. O vaikelių rūbai buvo toki dar paltukai, jie dar rūbus turėjo. O dar Obeliuos begulėdama, ateina Patkovskis su sūnum, apsitaisęs brolio rūbais dabar. O ta futra brolio (dar nuo švogerio) buvo labai brangi, iš kažkokių žvėrelių kailių. Tuoj jai dinkt: tai kas jam duot galėjo, daktarai būt pasiėmę, kaip čia. Tai nutarėm paskiau: kaip jie ėjo per tų lieptų per Dviną, nurengė jį, patys apsirengė jo rūbais ir jį ėmetė į upę; todėl jie pasakė seseriai – brolis mirė. O kas paieškos, kas ką paklaus? Jin guli patale. Taip ir liko po šiais dienai. Tai buvo Latvijos Siebieže, gal nuo caro taip vadinos, gal dabar latviškai kitaip vadinasi. O sesuo su vaikais atvažiavo į Panevėžį, tai sesers vyriausią paguldė ten ligoninėj, limpamų skyriun. Kitiems pasamdė vežiką, kuris turi labai dideles roges, ir arklys gražus didelis. Na va, suklojo šiaudų kiek turėjo, baisiai daug priklotą, paskui kiek turėjo patalų, paduškas, ir parvežė. Mano mamytė sirguliavo, daktarė sako, kad anemija, tetė nukirpo ją ežiuku. Mat nė tų daktarų, nieko, mažai buvo, tai ji tik lovoj sėdėjo. Tetia visur ėjo, nukirpo ją ežiuku, nes tie plaukai susivelia, taršosi. Tai aš sakau – jau atvažiavo. Tai mat jin atsisėdo, jai, jaučiu – staigmena. Aš vaikas,

nesuprantu, kad staiga senam žmogui, ligoniui negalima ką nors pasakyti. Dabar neša tuos vaikus, sunešam lovon, susodinam. Inteina jinai (sesuo) su tuo šineliu, suvargusi. Puola lovon, prie kojų: „Mama, motinėla, motinėla!“, verkia. Mama tik: „Atinkit nuo many tą moterį!“ – pamojo su ranka. Aš tuoj pasakiau, kad sesuo atsikeltų. Ir staiga mamai temperatūra, ir trečion dienon ji numirė. Jai buvo šešiasdešimtis penki. Kiek išgyvenimų! Čia tie mirė pakelėj – aštuonerių metų Vytukas, čia brolys, čia mama; aš dar nekoki. Tik Dievo malonė, kad ta sesuo labai protinga buvo, ir labai sumani. Vaikus gražiai augino, nes sumani, tuoj čia, Raguvoj, gavo darbą kasininke kooperatyve. Paskui ant savį užsidėjo krautuve. Jin sugebėjo tuos vaikus, kai sakyt, inteligentais augint, kad būtų ir švarūs, ir mandagūs; labai gražiai augo. Savo namo neturėjo, nuomodavo. Na, tai paskiau išsikėlė į Panevėžį su vaikais, kaip čia jau progimnaziją panaikino, čia nebebuvo kur mokint jų. Negailėjo pinigų, tuoj rūbus pirko, apsirengė, pliki gi buvo. Aš namuos buvau, mama numirė, taigi kaimiškas gyvenimas: gyvuliai, laukai nudirbt. Gyvenom trijuose – tetia ir aš su sesute. Ir prižiūrėjom sesers vaikus: kaip atostogos, tai pas mum jie suvažiuoja. Tai čia jau ir maisto yr; kuom galėjom tai ir padėjom jai augint tuos vaikus. Vienkiemy buvom, tai kada Raguvoj būva spektakliai kakie, tai atvažiuodavom. Mokytojai suruošdavo vaidinimus iš savo pačių mokinių. Na tai tada vienas vaikas susirgo, pats tas mažėlis, Joniukas, aštuoniolikos metų – iš kur, kaip. Tuoj apskrities ligoninėn, pas daktarus. Tie tik pasižiūrėjo, sako – nebėr jokio išsigelbėjimo, kraujo užkrėtimas. O jis jau sprando nevaldo. A motina, ko gi, išgirdus tai tuoj žydu ligoninėn, ten nieko nepasakė, vis tiek operuoja, 50 litų. Gusevas toks buvo, ar jis žydas, ar jis rusas, pjovė. Matai, gi žino, kad nepadės, bet vis tiek operuoja. Vatoj gi guli nabagėlis Joniukas, mes budėjom”.

Kita moteris prisimena, kokias auklėjimo pamokas vaikystėje ji gavo iš mamos:

„Anksčiau visi buvo prie tvarkos, vaikai nebuvo teip pasileidę; nereikdavo nieko nė tį mūsų barti, nieko. Tik kai maži būdavom, atsimenu mamą – durų adverija ir ten žabas įkištas vaikams bausti jau. Atsimenu, kartą labai ilgai užsisvečiavau pas kaimynus, tai, reiškia, sušėrė su žabu per užpakalį. A teip tai neteko, kad jau labai baustų. Mama mokino, kad nekaltėt negražiai, kad klausyt. Vieną kartą, atsimenu, su kaimynų mergyte mes žaidėm, o ten buvo brasta, toliau jau nuo manų namų. Bet jau mamai matėsi iš tolo. Mes sakom – išsimaudysim, galvojom: mamos sakys, va, kur jos išsiprausė, teip baltos. O toji brasta važiuojama, nedažnai, nesudrumstas vanduo, bet vis tik važiuojama. Dabar mes nusirengiam, prausiamės, atgena iš kito kaimo piemenys karves. Mum už suknelių tų, neduoda. Mes nuogom gaudom tuos vaikus. O mama mato, tadu nudavė kailin, jau liepė eiti raut iš javų usnis. Usnys duria gi labai – bauda va tokia. Barė, kad mes maudėmės, kad nuogos lakstėm. Kaip gi čia nebausi – negražu. O tie piemenys didesni ir gauda, kad jiems jau juoko tinai”.

Moteris vaikystėje skaudžiai išgyveno atsiskyrimą nuo šeimos:

„Putiliškiuose gimiau, gal pusketvirto kilometro nuo čia. Ajau tarnaut, visą gyvenimą nuo mažų dienų. Nuo aštuonių ar devynių metų pradėjau tarnaut, ganyt. Tarnavau pas vieną ūkininką, tai gyvates kasdien mušdavau. Eina žmonės bažnyčion, sako: „Vaikeli, kaip tu čia ganai, čia gi nieks neišgano“. Oi, gyvačių būdavo. Ale misliu: inkirs, tai nieko blogo,

tai tada namo parleis. Ale neinkirto. Nešiojies ar akmenus, ar pagalį, pamatai ir duodi. A dėl tos, viena moteris nežinojo, kad gyvatės tešmenin karvės inkirsta, matyt, vaikingos. Ir numirė motera su vaiku nuo pieno. Kaip dabar vaikai dyki laksto – anksčiau reikėjo vargt. Seniau kiteip gyvenom – eidavai tarnaut, vargdavai; lauki Kalėdų, kad parveš. Tėveliai kaime gyveno, dirbt reikėjo viskų. Seniau gyvulius pjauna, karves laikydavom, paprastai maitindavomės. Žemės nedaug – 2,5 ha turėjo, dirbdavo svetimą žemę dar ant pusės. Penkios seserys augom, broliukas vienas mažutis mirė, kitas šešiasdešimt penkerių. Mano mama 100 ir vienerių metų mirė, stipri buvo. O tėtė tai dirbdavo grabus; dabar tai yra gatavų, o anksčiau tai nebūdavo. Kiti tai, būdavo, užsisako aba, kai numiršta, tai skubina daryt. Padaro, skiedrų pasidaro, tai kai pavargsta, atsigula pačiam grabe, užsnūdo ir vėl dirba. Labai jau darbininkas buvo. Pas tokį Šliką tai vis klėty grabas būdavo. Jis vis sau užsisako, o vis vaikams reikėdavo. Daug vaikų buvo, vis vaikai mirdavo”.

Vaikystė prisimenama kaip smagus laikas, jei ji prabėgo darnioje šeimoje, kur buvo gražiai tvarkomasi:

„Turėjau broliukų, sesučių, visko turėjau. Žemės mūsų buvo čia 11 ha, paskum tėtis nupirko da 3 vienoj vietoj, Mitošiūnuos tenai miškėlį tokį. Paskum nupirko dar kitoj vietoj vėl, Jackelonyse. Tos žemės tai va buvo, ir malkų, tai ko ty; šienaut važiuodavom, taip ir gyvenom. Laikydavom gyvulius, turėjom arklius du labai gražius. Važiuodavom į bažnyčią, tai mūsų kumelaitė pralenkdavo visus. Brolis labai mokėjo jau prižiūrėt tuos arklius. Gera žemė buvo, gerai gyvenom ant ūkės. Buvo karvės, reikėdavo jas tį prižiūrėt. Mama daug dirbdavo, aš lauke su broliu dirbdavau. Tada man buvo keliolika dar metų. Surišt javai reikėdavo į pėdus, aš tekina lakstydavau. Bet nesunku būdavo – aš surišu, bėgdama atgal, kiton pradalgin sustatau, sunešu pėdas. Aš tik sukuos, sukuos; einam namo, viskas tvarkoj. Brolis kol dalgį išplaka, aš sugrėbstau aplink. Pareinu namo, mama sako, kad va, dabar reiks sugrėbstyti. Aš sakau, kad viskas tvarkoj, mama, nebesirūpink. Mergaitės viena nuo kitos mezgavusios visokias karbetkas, megztinius ir šiltas pirštines kokias įdomesnes. Ir verpt, aust mokėjom, visa, o dabar nebedirba to”.

Skirtingai vaikai auga, nevienodai yra mylimi auginami pamotės; moteris pasakoja:

„Pamotė skiriasi visai, ir gana. Savi vaikai daug mielesni – turėjo du. Savi visai kitoniškai, skiriasi ir unt maisto, ir unt rūbų, ir unt visako. Vyriausia buvau, tai jausdavau. Būdavo, nutveria – vagių valgymų; nors yra – nepaimsi. Tai pabara, pabara. Tėvas neužstodavo, paveiktas buvo, lėtas – tokios familijos, o viskas eina par žmoną, ir gana. Skūpi buvo, familijos tokios skūpios. Tik tiek, kad svetimiems tai nekalbėdavo apie mus prastai – ar pasibaram, ar ką, ir tėvui neskųsdavo. Bet skirtumai tai būdavo – nevienodi vaikai, ir gana. Kai tėvai numirė, tai mes su broliais nebesiskirdavom, mes šnekam, kad neįsivaizduojam, kad mes netikri. Mes gi buvom taturių (tetulių) vaikai, apsiženijo gi mamos seserį. Kai vyresnysis brolis iš pamotės mirė, kaip aš verkiau!”

Kita moteris apsakė skaudžius išgyvenimus, kuriuos jai teko patirti vaiko ir paauglės amžiuje:

„Mano labai sunki vaikystė buvo, labai liūdna: aš buvau vienišos motinos (tarnaitės) duktė. Labai sunkiai dirbau, ir čia raguvėliečių buvo labai daug tokių padykusių, vaikinių jaunų – jie pravardžiuodavo, neduodavo praeit pro kelį, visaip stumdydavo, mušdavo, akmenais mėtydavo. Mokyklon mane mama išleisdavo, tai aš išeidavau ir pasislėpdavau stirton, ten prabūdavau ir pareidavau namo verkdama. Mama paklausdavo, ką uždavė, tai aš atsakydavau, kad tai tu, tai tu, tai neuždavė. Taip viską ir meluodavau, nenorėdavau nė skaudinti nė mamą, nė pati save. Parėjus namo, gaspadorius dar mane užrėkdavo, sakydavo, jog jei teip mokinies blogai, neik visai į mokyklą, ko ten eit. Jis atimdavo knygas iš po mano rankų, neduodavo man tų knygų skaityt net. Mama liepdavo mokintis, o jis neduodavo, sakydavo, jog ką čia mokintis, jei nenori eit į mokyklą gerai. O aš ateidavau čia į Raguvėlę prie stirtos, paverkdavau, paverkdavau gerai. Aš augau čia netoli, Raguvėlės vienkiemy, tik su mama ir gaspadoriais. Ejau mokyklon Raguvėlėn, Žilinskas buvo mokytojas toks. Jis buvo neblogas – būdavo, apibardavo tuos vaikus, kai mane erzindavo, pravardžiuodavo visaip, visokiais žodžiais. Mat jeigu žmogus koks nors turtingesnis, gudresnis, o tu durnas lieki, dėl to, kad tu esi vargšas – niekas. Mamos tėvai gyveno Leningrade, paskui tėvas numirė, motina atvažiavo čia į Širvintas, savo tėviškę, ir paliko broliui savo Kupiškio rajono Aginių kaime mano mamą, tada dar 4 metų. Tas ją užaugino ir išleido tarnauti. Ji dirbdavo pas gaspadorius už pavalgymą. Visas mano gyvenimas buvo vien nuoskaudos, nieko gero nemačiau. Visą laiką vargau, sunkiai dirbau, ardavau dar mažutė. Žmonės sakydavo, kad dar iš po plūgo jos nesimato, o jin aria su arkliau. Sunkiai dirbdavau pas gaspadorius. Paaugau, pusmergė jau buvau, tas gaspadorius jau numirė, atėjo jau kiti laikai. Prasidėjo jau tarybiniai ūkiai, kolūkiai. Mes buvom neturtingos. Čia viena moteriškė varė samogoną, tai jin man ir sako: „Pavokim miežių iš ūkio ir išvarysim samogono, tau nupirksim baltom blekom dviratį“.

O kaip man reikia to dvaračio, Dieve! Ašarom puldama tuos miežius aš jai padėjau tempti. Man buvo 15 metų, pasodino mani į kalėjimą. Ta moteris jau sena, išsiginė, kad ji nekalta, kad mano buvo arklys, o mane paliko, kad aš kalta. Toks ruskelis įkišė mane, kad jis ten rado tuos miežius daržinėj – kelis tuos pėdus, Dieve. Septynis metų man nuteisė Panevėžy ir išvežė mani net Krasnojarskan. Nieks nepagailejo, nei mama, nei tetė, kaip sako. Tris su puse metų ten išbuvau, varydavo ten į miškus į darbą. Paskiau jau kai ten pabuvau ilgiau, perkėlė į Krasnojarską, ten jau buvo geriau, nes ten, Černoborske, buvo siuvimo fabrikas, tai man perkėlė, kad ten mokinčiaus siūt (siuvau užvalkalus ir kitką). Ten jau buvo lengviau, o iš karto tai varydavo tranšėjus kast naktim, miškų kirst. Labai daug sveikatos tas atėmė – buvo prišalę prie kojų autai, kojos sušalę, buvau nusilpus labai. Einam naktim – 50 laipsnių šalčio, o mumi varo dirbt. Tai buvo apie penkiasdešimt pirmus. Po Stalino mirties buvo amnestija, tai paleido. Taigi kokios bausmės buvo didelės, dar nepilnamečiams už tokius dalykus. Taigi dabar žmogų užmuša, tiek negauna, kiek aš gavau. Paskiau sugrįžau Lietuvon, tuoj nuėjau tarybinin ūkin, parašiau pareiškimų, tuoj pradėjau dirbt“.

Vyriškis iš Juostininkų pasakoja apie dar vaikystėje patirtas dėl socialinės padėties susidariusias nuoskaudas:

„Mane tėvai augino, tarnaut nelaidė. Kiek tį augino, kiek ne, duonos dar pavalgydavom. Keturis skyrius pabaigiau, ir viskas. Eidavau į mokyklą kelis kilometrus, įsidėdavau maisto – duonos, lašinių, pieno butelį koki. Tokių ūkininkų toks ir maistas būdavo. Kai vaikai už-

pykdavo, pravardžiudavosi, tai tu toks, tai kitoks („tai tu biednas, tai tu ubagas“). Ir mes atskirsdavom, susimušdavom. Kaip gali būt lygus su bagotais, kurie turi po keturiasdešimt penkiasdešimt hektarų. Jie jau skyrėsi, vienoj pusėj buvo, o mes jau tokie nustumti, gaudavom ir daugiau galvon. Tėvai mokindavo, kad nepradėk muštis, bet neužsileisk. Pasilinksminimuose, vakaruškose jau tada nebebuvo skirtumo, nes buvo jau kiti laikai“.

Toliau vyriškis pasakoja apie smagiai praleistą vaikystę prie upelio, žaidžiant su draugais:

„Tėvas tai su statybom, staliaus darbais užsiėmė. Dirbo viską: kai pavasaris, jau ir dirba statybose. O žemės tai tik 50 arų turėjom, nebuvo ir ką dirbt – bulvių pasisodina ir viskas, ir daugiau nieko. Mes lakstydavom po kaimą, tai dūkdavom, tai ripkų mušdavom. Čia buvo upelis, buvo ir plačių vietų, krantai medžiais apaugę buvo. Dėl laukų drenavimo visai pasikeitė, drenažo vamzdžiai dugne upės. Jį padarė į gylį; anksčiau vietomis irgi buvo tokių gilių duobių, kad vyras didelis nepereidavo, vandens būdavo. O vietomis su tufliais galėjai pereiti, visai buvo. Vasarom čia buvo upė pilna, žuvo davom žmonės, viską, nieks nieko nesakydavo, laisvė būdavo. Sugaudavom – lyčiai, kuojos, ešeriai, vėžių būdavo. Būdavo, sekmadienį visi kas tik netingėdavo su tinklais tik traukia – ir berniukai, ir vyrai. Žuvį visai darydavo – ir kepavo, ir virėdavo žuviene. Ir žiemą sočiai žuvis būdavo: iškirsdavom eketę, statydavom varžus ir gaudydavom žuvį. Pastatai, nuveini rytų, jau, žiūrėk, pusviedris yra. Išitraukei, susipylei, susirinkai ir eini namo patenkintas. Palieki kitam kartui, vėl randi; eini visų žiemų taip. Oi, čia buvo gražus upelis, Juosta vadinas, jis išteka iš Pajuostinio ežero, kuris yra už kokių 9 kilometrų, ten, kelio link. Sugadino, sudirbo, nulaidė tas duobes, iškasė. 1950-ais čia pradėjo kast ekskavatoriai, medžius pakrančių iškirto, viską išlygino. Upelis labai vingiuotas būdavo, o dabar, atsistojus ant tilto, taip ir matos tiesiai. Tik atšilus jau maudydavomės, nors leisdavo tik po Sekminių, vandenį kunigui pašventinus (gal tik kur Panevėžy). Kartais ir susirgdavom, visko būdavo. Maudydavomės nuogi, tik berniukai. Žiemą laukdavom ledo. Darydavom pačiūžas medines. Jei koks sniegas uždrubo, nebeslidu jau. Kada būdavo plikas ledas, tai upeliu eidavom į mokyklą – tiktai šita Juosta nuvingiuoji nuvingiuoji. Daug vingių, vaikams nesvarbu kilometrai, bil tik įdomu. Kartais paslysta koja, duodies – kaktas prasimušdavom, visko būdavo ant ledo. Slidžių neturėjom, nebuvo tokios mados. Su rogutėm nueidavom – čia kalnas buvo neblogas (dabar jau nebėra, išlygintas) netoli, prisirenka vaikų daug. Tai susėdam kiek pareina, ligi kelio čiuožiam. Kaimynas buvo dideles roges padaręs, daug vaikų tilpdavo. Jei gerai kalniukas nučiūžinėtus, tai atsėdi ant užpakalio ir čiauži į pakalnę, nežiūri nieko. Jei mažesnis neduoda kelio ar rogių, taigi nustūmei ir nuvažiavai, ką tį žiūrėsi. Kas stipresnis, tas laimi. Jei savas, brolis, tai visur pagloboji, jei mažesnis, tai pavežioji. Mergaičių ant šito kalno tai beveik nebūdavo – ten kaime dar kitas kalnas buvo, tai jų ten daugiau gyveno ir rinkdavosi. Mergaitės su pačiūžom tai neidavo. Kaip berniukai su jom elgdavosi? Ogi paerzini, parvėrti į sniegą, pavolioji, patampai už rankų, kojų ant sniego ir palaidi snieguotų. Visai ant jų sakydavom, visokių žodžių prigalvodavom. Dar vaikas eidavau tan miškan grybaut; uogaut tai ne – nevyriškas darbas, kad ir vaikam. Eidavom viseip – ir rytų, ir dienu, kaip vaikam užėina, tadu ir eini. Kada daugiau randi, tadu ir eini, kadu dygsta daugiau. Tas daugiau atranda, tas mažiau. Eini, kai ir nepraaušę. Po kariuomenės buvau, jau nebe vaikas, tai nuveini anksti, ant kelmo pasėdi, pasnaudi, stengiesi, kad neateitų kas pirmas. Grybai nevienodai mat dygsta. Gerų

grybų – baravykų, raudonikių, lepšių čia būdavo. Sūdydavom, džiovindavom, daug ką darydavom. Kai atėjo pas mum čionai mano žmona, tai ji jau pradėjo ir marinavimus daryt. Man tai džiovinti – tai grybai, a sūdytų – tai ne. Gerai yra švieži. Išverda džiovintus, paspirgo, su grietine, su sviestu sutaiso, pakepa ant petelnės. Verda ir su barščiais”.

Moteris prisimena vaikystę prie miškų:

„Eidavom uogaut į mišką, mėlynių daug būdavo, didelės tos uogos. Susitariam kokios dvi trys draugės ir einam; valgyt nesidedam nieko, nebūnam labai ilgai. Bruknių ir spanguolių užeidavom kur netyčia. Spanguolių būdavo, kur labiau balos. Eidavom pas gimines, pas Petrulį tokių; daug tos pasiekos vadinamos (kaip ir bala tokia) buvo, eglutės nususę, tą daug spanguolių būdavo. Pasiuogaudavom spanguolių, parsinešdavom; uogų jau turėdavom. Namie tai agrastai, serbentai dar. Gyvačių bijodavom visą laiką, saugotis reikėdavo: apsiaunam kojas, kad neįkštų. Būdavo jų, dabar tai gal nebėra – su žiburiu nerastum, o gal kaip kokioj vietoj. Taip tai baisu tos gyvatės; čia pas mus tai nesimatydavo”.

Apie šiuolaikinius mokinius ir savo darbą pasakoja miestelio mokytoja:

„Vaikai visada yra imlūs: ir tada, kai atvykau į mokyklą, jie buvo linkę ir linksmintis, ir pramogauti, ir užsiimti rimtais darbais. Ir spaliukų, ir pionierių, ir kitose organizacijose nebuvo tokios jau didelės prievartos, tačiau tam tikri rėmai buvo. O dabar jau vaikų tas noras linksmintis, pažinti, sužinoti išlikęs tas pat, tačiau vaikai dabar yra laisvesni, ir renkasi pagal savo pomėgius. Jaučiasi, kad televizija ypatingai formuoja jų mąstymą ir norą kokia nors kryptim veikti. Ir renginiai dažnai atkartoja, kas televizijoje parodyta. Gal dabar jau atlėjo toks kopijavimas, tačiau pradžioj tai labai stiprus buvo. Mokykla čia išliks, kadangi visus profiliuotos mokyklos kriterijus atitinka, gal peraus į gimnaziją. Vaikų mokykloje padaugėjo, yra ir neįgaliųjų (gal 9), daugiausia su proto negalia. Jiems yra palengvintos programos, reikalavimai. Jie patys turi išsikovoti sau vietą pasaulyje, tai tada jų ir neliečia. Dauguma jų jaučiasi normaliai, niekas iš vaikų jų ypatingai neliečia, nepersekioja. Būna, aišku, visko. Mokinių santykiams socialinė tėvų padėtis, sakyčiau, neturi įtakos. Šioki toki skirtumai jaučiami tarp raguviečių ir atvykstančių iš kitų vietovių (gal tik žodžiais, ne veiksmis). Mergaitės yra aktyvesnės negu berniukai ir renginiuose, ir konkursuose (esam suinteresuoti, kad berniukai daugiau pasireikštų, bet į viešumą sunku juos išstumti). Berniukai sukelia ir įvairių rūpesčių – rūko, į muštynes įsivelia, šiaip įvairių išdaigų pridaro. Į aukštąsias mokyklas įstoja, manyčiau, vienoda ir berniukų, ir mergaičių dalis. Man, kaip mokytojai, šitam nedideliame miestely gyventi visai patinka, tas gyvenimas nedaug kuo išsiskiria nuo didesnio miesto. Dažnai paskambinu draugei į Vilnių ir sakau: „Atvažiuoju su vaikais į teatrą”. Ji pasidžiaugia, kad ir jai bus proga ištrūkti iš namų, seniai bebuvus pakliūti teatran. O šiaip tai yra ir galimybių pakeliam, išvykti kur nors. Labai buvom patenkinti kelione į Krokuvą, vykom pilnas autobusus. Vaikai užsimokėjo patys (kainavo po 120 Lt), ten buvome tris dienas. Vieną naktį nakvojom viešbutyje, kitas naktis – autobuse. Labai patiko senamiestis, buvom sužavėti Vaveliu, druskos kasyklom, aplankėm Osvencimo stovyklą. Mokiniai dalyvavo ir laimėjo rajoniniame eismo dalykų konkurse, tada jie irgi vyko į kelionę. Pernai vaikai buvo Prancūzijoje, o šiemet turėjo galimybę išvykti į Vokietiją“.

Girtuoklystės pančiuose

Moterų ir vyrų pasakojimuose atsispindi įvairių visuomenės sluoksnių gyvenimo būdas ir vertybės. Žmonių istorijose atsiskleidžia kultūrinės normos, asmens privalumų ir ydų vertinimai. Neviename pasakojime moterys nukrypsta į tokių blogybių, kaip girtuoklystė, apsakymą. Jos atskleidžia šios vyrų ydos padarinius šeimai. Moteris pasakoja:

„Kai geria, tai visai šeimai reikia kentėt, labai bloga, trūkumas, ir tuos pinigus prageria. Kančia tai yra didelė. Toks žmogus yra šeimos skriaudikas, ir pats savo gyvybę sutrumpina. Labai negerai yra. Senovėj, prie Smetonos, gėrėjų buvo mažiau. Kur gėrėjai, tai ir namus jau išlicitavodavo. Buvo – jei trys vyrai pusbonkį išgeria, tai labai skaitosi gėrimas, o šiandien buteliais verčiam. Žmonės kultūringi buvo daug daugiau, aš jau atmenu viską. Anyta gėrė, nes apsiženijo jauna, išėjo už pijoko. Jai labai patiko šitas viskas, ji pradėjo daugiau gert kaip tas vyras. Nugi, augo vaikai penki vargingai visi, ir to maisto trūko, visako. Seniau buvo – jei žmogus vagis, tai jis nužemintas, jo bijo; pijokas irgi nužemintas, niekas buvo. Mažai tokių buvo“.

Moteris atskleidžia, kaip pamažu į alkoholizmo liūną įsitraukė jos vyras, ko kioje aplinkoje jai teko gyventi (daugiau kentėti):

„Išmirį tėvai buvo, nieko nebuvo, vienas brolis buvo karo mokykloj, kitas kariuomenėj. Taigi namuose buvo 15 metų mažylis broliukas ir aš, tai mes gaspadoriai. Ateina sribai – ir duok, pyliavas pilk. Ir taip pliki buvom, pyliavas tas vargsti, ant trečio aukšto reikia kelt. Tie sribai ten stramužindavo, vargas buvo. 1946 metais ženijausi, galvojau su vyru bus lengviau – buvo geležinkelietis. Dirbo geležinkely, tai buvo žmogus kaip žmogus. Kaip ir iš meilės ištekėjau: tam pačiam kaimė buvom, ir mokyklon kartu ajom, ir visa kita. O pradžia tai buvo gera; taip nagingas buvo, padirbdavo bil ku, iš visa ko. Jis tiek prisiėdinėjo, kad jis bus geras, visada tavį klausys. Ale kai intėjo alkoholin didelėn, tai tada jau sublogėjo. Kai su negirtu galėjau gyvent, možnėjau, pristaikiau, bet girtam tai kaip durnam, nebe padarysi nieko. Jis buvo tėvo charakterio – mat tėvas buvo labai skandalistas girtas. Tekdavo slėptis: pusbroliai netoli buvo, tai eidavau nakvoti; tai tį, tai tį, tai fermon ilendi, tai vasarų vėl. Bliūdu va lūpą perskėlė, tai per Kalėdas lūpų perkirsta siūtėjau, tai kaip neskavosi. Du vaikus turėjom – kariuomenėj žuvo vienas, o vienas prie Marijampolės gyvena. O kai vyras mirė, tai jis paėmė rankų mano abiem rankom ir sako: „Dovanok, per gyvenimų daug kų be reikalo padariau“. Tai kadu jau tų dienų atėjo, tai jau atėjo šviest viso gyvenimo protas. Vėžiu mat mirė, keturiasdešimt septynerių. Suėdo plaučius vėžys, ir gana. Turėjau ir kitų, tai jau gerai; ant šito negaliu sakyt nė pusės žodžio, baisiai geros šeimos. Mirė su vėžiu – pradėjo stuburų graužt, su šlapimu buvo blogai“.

Jaunų šeimų girtuokliavimas vyresniesiems kelia nusivylimą. Moteris skundžiasi:

„Norėčiau nuvažiuoti pas dukterį, bet ne teip gyvena (su tokiu durneliu da). Sakau, kad tie vyrai mano dukrom nepasisekė nė vienai, visi tokie dustininkai, pijokai. Vaikų tai turi visos, kurgi girdėjot, kad pijokai neturėtų vaikų. Taip pažiūrėjus, tai vaikai atrodo nor-

malūs, bet vis tiek, man atrodo, kažkas ant smegenų vaikams, jei pijokų vaikai. Stengies žmogus gyvenime, kad nebūtum girtas, ir taip dar nebūna kaip nori, o jei geria, girti, tai ko čia norėt. Dabar geria žymiai daugiau; seniau pamatysi moterų girtų, tai juoksis visi, teip kaip tų mergų su vaiku, teip tų bobų. O anūkai visi beveik bedarbiai, tik mergiotės dirba. Dvi anūkės yra kulinarės, dirba, dabar vaikus jau augina, va, proanūkių jau turiu”.

Toliau pateikiama girtaujančio raguviškio gyvenimo istorija, jo santykių su šeimos nariais ir aplinkiniais žmonėmis apibūdinimas. Jis yra pasirinkęs konfliktiško gyvenimo stilių, jo santykiai su žmonėmis nėra pagrįsti darbu ar moralinėmis normomis, o save apibūdina kaip stigmatuotą asmenį, girtuoklį:

„Nespėji užmigti, pamiegi dvi valandas, guli ir galvoji, kaip rytą atsikelt, kas pachmielkos duos, iš kur gaut ant bokalo; ir galvoji pusę nakties, kas išeis. Nesimiega. Balioną dujų pardaviau, batus pardaviau, daugiau batų neturiu, tik ant žiemos kerzokus. Va, mano paskutiniai drabužiai. Kaip aš taisysiu savo gyvenimą? Va, dabar dar alaus bokalą įkalsiu ir eisiu miegot. O paskui ieškosiu kokių nors bobūčių, kad du litus duotų – gal kam reikia malkas paskaldyt ar šemerį suvežti ar gal kas sakys, kad kų pavogt reikia. Jei prie alaus bare prie prekystalio nėra bufetininkės, bokalą ir pavogi”.

Jis prisimena laikus, kada buvo galima ir dirbti, ir gerti vienu metu:

„Landsbergis man gyvenimą suėdė, geriau Brežnevas būtų ilgiau gyvenęs. Aš kolūky dirbdavau. Tais laikais vairuotojas mane iš namų pakėlęs veždavo darban, aš buvau Raguvoj tada traktoristas, kombainierius buvau. O dabar aš niekur darbo tokio negaliu gaut. Aš kiekvieną dieną girts važinėdavau, tikrai kiekvieną dieną. Tada Mitkus va mane norėjo pagaut, sakė – tu kiekvieną dieną girts važiuoji, tau bus šakės su traktorium. Aš traktorių numečiau, sakau, mani remontininku skirkit. Atvarė naują traktorių, duoda naują, aš naujo net neėmiau,ėjau į remontą dirbt. Tris pareiškimus rašiau, kad mane išleistų iš kolchozo, neišlaidė. Motina paskambino vykdoman, iš ten į čia, tada iš karto išlaidė. Tada aš nuėjau į pieninę dirbt, dirbau metus septynis mėnesius. Iš pieninės išėjau į armiją 1987-ais. Vakare grįžau iš darbo; iš mašinos tik išlipau – poviestką padavė: rytą septintą valandą prie stotelės būt. Net Panevėžin nereikėjo važiuot, autobusas atvažiavo, visus surinko. Išvežė Vilniun, paskui Murmankan, iš Murmansko – Rybačin”.

Vyriškis gyvena tikrame chaose, nutraukęs santykius su artimiausiais žmonėmis, be jokio tikėjimo ateitimi, tarsi keršydamas visam pasauliui:

„Prieš 10 metų buvau ženots, 7 metus jau išsiskyręs ir 7 metus geriu dien dienon. Turiu sūnų ir dukterį. Gyvena šeima Mieškėse, 15 kilometrų nuo čia. Kai turiu pinigų, tai nuvežu, mane vaikai myli. Kaip sukas kalakutai tie, galvoju, gersiu, kol nudvėsiu. Teip ar teip gyvenimo nēr, jei aš išsiskyriau, tai viskas. Mano vaikai gyvena su žmona. Parduosiu babos namą, dalį pinigų atiduosiu jiems, o už kitus gersiu, ir gersiu, kol numirsiu. O motina tegul eina velniop, – dar didesnė už mane pijokė yr. Turiu dar turto kito – trys televizoriai yr, galiu parduot ir seną tvartą, tik va stogas gali sugriūt. Žmona turi „chacharį” –

sugyventinį, ir aš gersiu, kol nudvėsiu, va teip. Aš apie šeimą savo nekalbu. Ir nieko aš nebijau. Tegul man kas nors užmuša, tegul man ką nors padaro, – aš gersiu, kol nudvėsiu. Jokio darbo, ką turėjau viską pardaviau, ir parduosiu dar gryčią, ir dar televizorius yra, parduosiu ir tą”.

Galbūt tokį gyvenimą nulėmė įvykis, užgriuvęs vyriškį prieš jo norą, jam dar negimus:

„Mano mama važiavo su tėvu, avarija buvo, tėvukas užsimušė, ji buvo nėščia, aš po dviejų savaičių gimiau”.

Vyras nemato jokių prošvaisčių savo ateityje, jis niekuo nepasitiki:

„Aš da gyvas, 7 metus geriu ir da gersiu, kol nudvėsiu. Vaikai nori su manim bendrauti, aš tą žinau. Buvo gimtadienis, nenuvažiavau. Kaimynė pasakė, kad dukte labai užpyko”.

Aišku, jog išsiskyrimas su žmona jį labai sukretė, tai buvo taip pat lemtingas įvykis, pakreipęs jo gyvenimą:

„Aš save suprantu. Žmoną aš mylėjau, o kitos, tos kandys, man nereikalingos, aš jas išveju. Darbelį aš randu: kam padėdu mišką papjaut, kam pakraut malkų. Bet man gyvenimas baigtas. Jei su-sigrieibt – kas bus geriau? Kitą kandį atrast? Kad dar kartą mane išdurtų? Dar kartą jei iširs, man reiks kartis; aš neskarsiu. Ką tvarkytis? Sakiau, gersiu, kol nudvėsiu. Šneku taip ne pirmimetai”.

Vyriškis netiki, jog gali natūraliai užmegzti žmogiškus draugystės santykius:

„Panelėms reikia pinigų, be pinigų panelių nepaimsi dabar. Jos irgi nori išgert. Panelei reikia buteliuką pastatyt, kapeikų nėra, ir kaip man tą panelę nukabint? A koks asilas dirba penimių viršininku, ir jis gali nukabint kiekvieną panelę. Viską daro pinigai”.

Šaltinis

Pineau G. Histoires de vie et formation de nouveaux savoirs vitaux //
Revue Internationale de l'Education. – 1994, Nr. 40

KALBA

Kas gyvena Raguvoj

Milda Norkaitienė

Lietuvių kalbos institutas

Žmogaus ryšį su tėviške ar gyvenamąja vieta dažnai nusakome visu sakiniu: esą, jis kilęs iš (nuo) ten ir ten, gyvena čia ar anakur. Trumpiau tą patį pasakome iš gyvenamosios vietos vardo pasidarydami vienažodžių asmenų pavadinimų. Sakome *palangiškiai* (Palangà), *kupiškėnai* (Kùpiškis), *alizaviėčiai* (Alizavà), *tauraginiai* (Tauragė), *žagārinkai* (Žagārė), *veliuonėčiai* (Veliuonà), *salakōnai* (Sàlakas), *seirijokai* (Seirijai) ir dar kitaip. Žodžiu, asmens ir jo gyvenamosios vietos ryšiui parodyti turime ne vieną priemonę ir būdą – šiam reikalui lietuvių kalba turtinga.

Neretai tos pačios gyvenamosios vietos žmonės keleriaip vadinami. Antai Šakių rajono Barzdų miestelio gyventojai vadinami ir *barzdūniais*, ir *barzdūškiais*. Panašiai yra ir Raguvos krašte. Čia žmonės patys save trejopai vadina: *ragūviais*, *raguviškiais*, *raguviėčiais*.

Pirmasis pavadinimas *ragūviai* yra galūnės vedinys iš vietovardžio *Raguvà*. Esama ir daugiau tokiu būdu iš vietos vardų, besibaigiančių priesaga *-uva*, sudarytų asmenų pavadinimų. Palyginkime keletą panašios sandaros vietovardžių su tų vietų gyventojų pavadinimais – galūnių vediniais: *Dotnuvà* – *dotnūviai*, *Linkuvà* – *linkūviai*, *Šeduvà* – *šedūviai*. Tokios darybos yra ir etnonimas *lietuviai*. Deja, šis darybos būdas dabar vis rečiau prisimenamas. Kad pavadinimas *ragūviai* yra senas, liudija ir prieš šimtmetį – 1900 metais laikraščio „Tėvynės Sargas“ dvyliktajame numeryje – parašytas sakiny: „*Gužą gausi, neat-sargiai pasipynęs po kojų kokiam įkaušusiam raguviui*“. Vadinasi, pavadinimas *ragūviai* brangintinas mažų mažiausiai dėl dviejų dalykų – dėl to, kad senoviškas, ir dėl to, kad retas.

Kitas pavadinimas – *raguviškiai* – padarytas su sena lietuviška priesaga *-iškis*, *-ė*. Su šia priesaga padarytų pavadinimų pagal asmenų gyvenamą vietą pasitaiko visoje Lietuvoje, o, pavyzdžiui, Žemaitijoje tam reikalui tai yra įprastinė ir veik vienintelė darybos priemonė. Raguvos kraštui priesagos *-iškis*, *-ė* vediniai asmenims pavadinti taip pat nėra svetimi, tačiau čia vis dažniau daromasi pavadinimų su priesaga *-ietis*, *-ė*.

Vienas vadokliškis paaiškino, kad apie moterį dažniau sako *raguviėtė*, o apie vyrą – *ragūvis*. Kodėl taip yra – sunku pasakyti. Be jokios abejonės, priesagos *-ietis*, *-ė* vedinių gausė-

jimui turi įtakos artimiausių kaimynų polinkis save vadinti *miežiškiėčiais, ėriškiėčiais, ramygaliėčiais, troškūniėčiais, traupiėčiais*. Labai retai prisimenami *miežiškėnai* ar *ramygāliai, ramygālišķiai*.

Taigi raguviuose pramaišiu (be didesnio reikšmės skirtumo) vartojamos net trys asmenų pavadinimų pagal gyvenamąją vietą formos. Kai tų formų yra ne viena, rūpi žinoti, kuri teiktinčiausia. Teatsako į šį klausimą citata iš akademinio „Lietuvių kalbos žodyno“ vienuoliktojo tomo (p. 43): „*Iš kur būsi? Ar traupiėtė, ar ragūvė? – Ragūvė*“.

Raguvos apylinkių gyvenamųjų vietų vardai (kilmės ir darybos aspektu)

Marija Razmukaitė

Lietuvių kalbos institutas

Raguvos apylinkių¹ gyvenamųjų vietų (kaimų, viensėdžių, dvarų) vardai, kurių čia prieškarinio Lietuvoje funkcionavo apie 120, yra įvairios kilmės bei darybos.

Pats miestelio ir šalia esančio viensėdžio vardas *Raguvà* greičiausiai sietinas su liet. b. ž. *raguvà* „vandens išneštas griovys; giliai išvažinėta kelio vieta; dauba, klonis, loma stačiais krantais“². Kiti Raguvos apylinkių gyvenviečių vardai kilmės požiūriu skirtini į keturias grupes: 1) kilę iš bendrinių žodžių (t. y. apeliatyviniai); 2) kilę iš vandenvardžių; 3) kilę iš kitų vietų vardų; 4) kilę iš asmenvardžių (vardų, pavardžių) arba asmenų pavadinimų.

I. Iš bendrinių žodžių kilę gyvenamųjų vietų vardai. Raguvos apylinkėse jų yra apie ketvirtadalis visų gyvenviečių vardų. Darybos požiūriu juos galima suskirstyti į 1) pirminius (t. y. tokius, kurie perimti iš bendrinių žodžių (apeliatyvų) klasės be jokių darybos afiksų); 2) vedinius (priesagų, priešdėlių) ir 3) sudurtinius vietovardžius, arba dūrinius.

1. **Pirminiai gyv. vt. v.:** *Fėrma*³ k. : b. ž. *fėrma* „žemės ūkio įmonė, kur ūkininkaujama nuosavame ar nuomojamame žemės sklype“⁴; *Girėlė* k. (dab. Mėžiškių sen. – toliau tekste Mžšk): liet. b. ž. *girėlė* < *girià*; *Eglýtė* vs. (išn.): liet. b. ž. *eglytė* „eglynas“; *Naūsodė* k. (dab. Juostiniūnų sen. Anykščių r. – toliau tekste Jstnk): **nausodė*⁵, plg. liet. b. ž. *naūsodis* „nauja sodyba, naujas kaimas“; *Pabėržis* k. (dab. Velýkių sen. – toliau tekste Vlk): liet. b. ž. *pabėržis* „paberžė; vieta po beržu“; *Padubė* vs.: **padubė*, plg. liet. b. ž. *padubys* „vieta palei dubę, slėnį“; *Piliakalnis* vs. (dab. Traūpio sen. Anykščių r. – toliau tekste Trp): liet. b. ž. *piliakalnis*; *Ustrėnė* k. (dab. Trp) – plg. lenk. *ustron* „nuošalys, nuošali vieta; šoninė vieta“; *Žalióji* k. (dab. Trp): būdv. *žalióji* < *žālias*, -ià.

¹Čia turima omenyje ne tik dabartinė Raguvos seniūnija, bet ir buvusios Panevėžio apskrities Raguvos valsčius.

²Dar žr. Kuzavinis K. Lietuvos vardo kilmė. – Kalbotyra, 1964, Nr. 10, p. 14; Skardžius P. Lietuvių vandenvardžiai su -nt-. Jų daryba, kilmė ir reikšmė. – Lituanistikos darbai. T. III. 1. Lituanistikos institutas. 1973, p. 42.

³Gyvenamųjų vietų vardai atskirose grupėse ir pogrupiuose straipsnyje teikiami abėcėlės tvarka. Duomenys imti iš prieškarinyje pagal apskritis bei valsčius sudarytų gyv. vt. v. bylų, saugomų LKI Vardyno fonduose, ir „Lietuvos TSR administracinio-teritorinio suskirstymo žinyno“ (Vilnius, 1974, d. 1; Vilnius, 1976, d. 2).

⁴Bendriniai žodžiai, kurie (ir kurių reikšmių aiškinimai) skiriasi nuo bendrinės kalbos, teikiami iš akademinio „Lietuvių kalbos žodyno“ tomų (T. 1–19, Vilnius, 1968–1999).

⁵Su žvaigždute pateikta bendrinio žodžio arba onimo lytis yra rekonstruota; ji nėra rasta turimuose šaltiniuose.

Prie šios grupės galima būtų priskirti ir daugiskaitinius vietovardžius, t. y. tokius, kurie yra atsiradę iš apeliatyvo daugiskaitos vardininko, nors vienu kitu atveju juos galima laikyti jau ir galūnių vediniais (kai skiriasi apeliatyvo ir vedinio giminės forma): *Eglaičiai* vs.: liet. b. ž. *eglaitė* < *ēglė*; *Lūkštės*⁶ vs.: liet. b. ž. *lūkštas* „vėdrynių šeimos augalas; pelkinė puriena“; *Pagiriai* vs.: liet. b. ž. *pagirys* „grios pakraštys; laukas prie girios“; *Paliepiei* k.: **paliepis*, plg. liet. b. ž. *pāliepis* „vieta po liepa“; *Paprūdžiai* vs. (išn.): b. ž. *paprūdys* „vieta prie prūdo, prie tvenkinio“; *Patrakiai* k. (dab. Mžšk): *patrakys* „vieta palei traką, skynimą, palaukę“; *Šilai*⁷ k.: liet. b. ž. *šilas*; *Trakai* vs. (išn.): liet. b. ž. *trākas*; *Užubaliai* k.: liet. b. ž. *užubalis* „užbalis; vieta už balos, pelkės, užpelkis“; *Užuprūdžiai* k. (dab. Mžšk): b. ž. *užuprūdis* „užprūdis; vieta už prūdo“; *Užuraistčiai* k. (dab. Trp): liet. b. ž. *užuraistis* „užraistė, vieta už raisto“.

2. **Vediniai** (priesagu, priešdėliu): 1) **priesagu vediniai** (su liet. priesagomis *-inė*, *-iškiei*, sl. priesagomis *-ava*, *-ka*): *Ožk-inė* vs. (dab. Mžšk): liet. b. ž. *ožkà*; *Sodėiškiei* k.: liet. b. ž. *sodėlis*, *sodėliai* < *sōdas* „žemės plotas, kuriame auga vaismedžiai ir vaiskrūmiai“ arba b. ž. *sodėlė*, plg. liet. b. ž. *sōdzius* „valstiečių gyvenamoji vieta, kaimas“; *Pramisl-avà* k.: sl. *prāmislas* „netiesa, prasimanymai, išmonė, naujovė, išdai-ga“, plg. sl. *pramislūs*, *-i* „sumanus, išmoningas, išradingas“; *Ragėl-ka*⁸ k.: liet. b. ž. *ragėlis* < *rāgas* „smailus žemės plotas, įsikisęs į jūrą, ežerą ar mišką, pusiasalis; kampas, kertė“; 2) **priešdėlio vedinys** (su priešdėliu *pa-*) – *Pa-dāmbė* k.: liet. b. ž. *dāmba* „pylimas, užtvanka“.

3. **Sudurtiniai gvv. vt. v. (dūriniai)** tėra trys: *Briėž-valkis* k. < **Briėdžvalkis*: liet. b. ž. *brėdis* ir liet. b. ž. *valkà* „nedidelis klanas, bala, negili lietaus prilyta duobė“; *Lauž-ā-vietės*⁹ k.: liet. b. ž. *láužas* „krūva virbų, žabų, šakų, medgalių“ ir liet. b. ž. *vietà*; *Šil-a-galys* k.: liet. b. ž. *šilas* ir liet. b. ž. *gālas* „daikto kraštinė dalis; kraštas, siena, riba“.

II. **Iš vandenvardžių kilę gyvenamųjų vietų vardai.** Šių vietovardžių tėra aštuoni (septyni iš upėvardžių, vienas iš balos vardo); pagal darybą tai būtų pirminiai vietovardžiai ir galūnių, priesagu bei priešdėlių vediniai.

1. **Pirminiai gvv. vt. v.:** *Gristupys* vs. (dab. Mžšk): up. **Gristupys*; *Gudžiūpis* k. (dab. Trp): up. **Gudžiūpis*; *Tumėjà* k. (dab. Trp): up. *Tumėjà*.

2. **Vediniai:** 1) **galūnės vedinys:** *Traūpis* dv., mstl.: up. *Traūpė*; 2) **priesagos vedinys** (su *-ininkai*): *Juost-iniškai* k. (dab. Jstnk): up. *Júosta*, *Juostà*; 3) **priešdėliniai vediniai** (su priešdėliais *pa-* ir *už-*): *Pa-gėldonis* k. (dab. Trp): b. *Gėldonas* (prie *Raguvōs*); *Pa-lepeikiai* k. (dab. Trp): up. *Lepeikà*; *Pa-vašuokiai* k. (dab. Mžšk): up. *Vašuokà*; *Užū-nevėžiai* k.: up. *Nevėžis*.

III. **Iš kitų vietovardžių kilusių gyvenamųjų vietų vardų** yra keletas. Tai priesagu ir priešdėlių vediniai: 1) **priesagu -ėl-, -uk- vediniai:** *Raguv-ėlė* k., dv. (dab. Jstnk): mstl. *Raguvà*; *Laukagal-ėliai* k.:

k. *Laukagaliai*; *Titeik-ėliai* k. (dab. Jstnk):

k. *Titeikiai*; *Kirmėl-iūkai* k. (dab. Jstnk):

k. *Kirmėliai*; 2) **priešdėlio pa- vediniai:**

Pa-įlgmiškis k. (išn.): ? mš. **Įlgmiškis* (<

įlgas+miškas); *Pa-kritižis* k.: k. *Kritižis*; *Pā-*

ližiai vs. (išn.): k. *Ližai*.

⁶Antra vertus, gvv. vt. v. *Lūkštės* galima sieti ir su asmenvardžiu – plg. pod. *Lukštà*, *Lūkštas* (dar. žr. 10 išnašą).

⁷Vietovardis gali būti kilęs ir iš pod. *Šilas* (žr. 10 išnašą).

⁸Kaimo vardas gali būti ir iš pod. *Ragėlis* (žr. 10 išnašą).

⁹Vietovardis gali būti ir pirminis, t. y. išvestas iš liet. b. ž. *laužavietė* „laužo vieta“.

IV. Iš asmenvardžių kilę gyvenamųjų vietų vardai. Tai didžiausias pluoštas Raguvos apylinkių gyv. vt. vardų; jie sudaro apie 60% visų šių apylinkių kaimų vardų. Pagal darybą šių vietų vardų susidarytų trys pogrupiai: 1) *pluralia tantum* lytys; 2) priesagų vediniai ir 3) sudurtiniai vardai.

1. *Pluralia tantum* lytys – tai iš asmenvardžio daugiskaitos padaryti kaimų ir viensėdžių vardai; jie sudaro apie pusę asmenvardinės kilmės vietovardžių: *Alūkėnai* k. (dab. Trp): avd. **Alukėnas*, plg. pvd. *Alūkas*¹⁰; *Budriónys* k. (dab. Mžšk): pvd. *Budriónis*; *Dūdelėnai* k.: avd. **Dūdelėnas*, plg. pvd. *Dūdėlė*; *Eigirdai* k. (dab. Mžšk): v., pvd. *Eigirdas*; *Jočiūnai* k. (dab. Mžšk): pvd. *Jočiūnas*; *Kartānai* k.: pvd. *Kartānas*; *Kirmėliai* k. (dab. Jstnk): avd. **Kirmėlius*, plg. liet. b. ž. *kirmėlius*, -ė „gyvačių rinkėjas, gaudytojas; burtininkas“, liet. b. ž. *kirmėlis*, -ė „sukirmijęs“; *Klaibūnai* k. (dab. Trp): avd. **Klaibūnas*, plg. liet. b. ž. *klabūnas* „netikęs senas daiktas, senas ar šlubas žmogus“; *Kučkaĩ* k.: pvd. *Kučka*; *Laukagliaĩ*¹¹ k., dv. (dab. Trp): pvd. *Laukagalys*; *Limeikiai* k. (dab. Mžšk): avd. **Limeikis*, plg. pvd. *Liminskas*, *Limantas* ir kt.; *Maciūnai* k. (dab. Trp): pvd. *Maciūnas*; *Narbutai* k. (dab. Mžšk): pvd. *Narbutas*; *Praščiuūnai* k.: pvd. *Praščiuūnas*; *Prėšiai* k. (išn.): avd. **Prėškys*, plg. pvd. *Prėškaitis*, *Prėškās*; *Siauriaĩ* vs. (dab. Jstnk): pvd. *Siaurys*; *Skaurānai* k. (dab. Jstnk): avd. **Skauradas*, plg. pvd. *Skaurādžius*; *Smilgiai* (dab. Mžšk): pvd. *Smilgis*; *Stipruoliai* k. (dab. Mžšk): pvd. **Stipruolis*, plg. liet. b. ž. *stipruolis*; *Surdaugiai* k., dv. (dab. Trp): avd. **Surdaugis*, plg. pvd. *Surgailis*, *Surdėgas*; *Titeikiai* k. (dab. Jstnk): avd. **Titeikis*, plg. v., pvd. *Titas*, pvd. *Titėnis*; *Vičiuūnai* k. (dab. Trp): pvd. *Vičiuūnas*; *Vidūgiriai* vs. (dab. Jstnk): pvd. *Vidūgiris*; *Vilkónys* k.: pvd. *Vilkónis*; *Žiurliai* k. (dab. Trp): pvd. *Žiurlys*.

2. *Priesagų vediniai*. Raguvos apylinkėse vyrauja liet. priesagos *-inė(s)*, *-išk-* (*-iškis*, *-iškiai*), sl. priesaga *-ava*: *Šėibok-inė* vs. (išn.): pvd. *Šėibokas*; *Šėekšt-inės*¹² vs.: pvd. *Šėekšta*, *Šėekštas*; *Taur-inė*¹³ k.: pvd. *Tauras*, *Taurà*, *Taura*; *Vaideg-inė* (<**Vaidag-inė*) (dab. Mžšk): pvd. *Vaidagas*; *Bajor-iškiai* vs. (dab. Mžšk): pvd. *Bajoras* arba liet. b. ž. *bajoras*; *Baur-iškis* vs.: pvd. *Baura*; *Birent-iškis* vs. (dab. Mžšk): avd. **Birentas*, **Birenta*, plg. pvd. *Birėtā*, *Biretā*; *Dovyd-iškiai* vs.: v., pvd. *Dovydas*; *Fabijon-iškis* k.: v. *Fabijonas*; *Golub-iškis* vs. (išn.): pvd. *Golubas*; *Klebōn-iškis* k.: pvd. *Klebōnas* arba b. ž. *klebōnas*; *Kunig-iškiai* k.: avd. **Kunigas*, plg. pvd. *Kunigaitis*, *Kunigėnas*, liet. b. ž. *kunigas*; *Levān-iškiai* k. (dab. Trp): v., pvd. *Levānas*; *Mickūn-iškiai* k. (dab. Trp): pvd. *Mickūnas*; *Nor-iškiai* k. (dab. Mžšk): pvd. *Noras*, *Noris*, *Norys*; *Pūpel-iškiai* k.: pvd. *Pūpelis*; *Putil-iškiai* k.: avd. **Putilas*, **Putilis*, plg. pvd. *Putilauskas*; *Putr-iškiai* k. (dab. Trp): pvd. *Putrā*, *Putrīs*; *Rūk-iškis* k. (dab. Jstnk): pvd. *Rūkas*, *Rūkis*, *Rukys*; *Simūl-iškis* vs. (dab. Mžšk): avd. **Simulis*, plg. pvd. *Simulėvičius*, *Šimūlis*; *Stāt-iškiai* vs. (išn.): avd. **Statys*, plg. pvd. *Statauskas*, *Statėvičius*; *Survil-škis* k., dv. (dab. Trp): pvd. *Survilā*, *Sūrvilas*; *Topil-iškiai* vs. (išn.) (<**Topyl-iškiai*): v. *Topylis*; *Vėjēl-iškiai* k.: pvd. *Vėjēlis*; *Vėž-iškiai* k.: pvd. *Vėžys*; *Žėrk-iškiai* k., vs. (dab. Trp): pvd. *Žerka*; *Benedikt-avā* vs. (dab. Trp): v. *Benediktas*; *Brun-avā* vs. (dab. Mžšk): pvd. *Brūnas*; *Justin-avā* k.: v., pvd. *Jūstinas*, *Justinas*; *Kamisar-avā* k. (dab. Trp): avd. **Kamisaras*, plg. pvd. *Kamisoraitis*, *Komisāras*; *Kazimier-avā* k. (dab. VlK): v. *Kazimieras*.

¹⁰Asmenvardžiai palyginimui ir kilmės aiškinimui imti iš „Lietuvių pavardžių žodyno“ (Vilnius, 1985, d. 1; Vilnius, 1989, d. 2) ir K. Kuzavinio, B. Savukyno „Lietuvių vardų kilmės žodyno“ (Vilnius, 1987).

¹¹Antra vertus, tai galėtų būti ir sudurtinis apeliatyvinis vietovardis, sudarytas iš liet. b. ž. *laukas* ir *gālas*.

¹²Viensėdžio vardą įmanoma sieti ir su liet. b. ž. *šėekšta*, *šėekštas* „žemėje ilgai gulėjęs ar vandenyje mirkstantis išvirtusio medžio kamienas su kelmu“.

¹³Galima šio vardo sąsaja su liet. b. ž. *tauras*.

3. **Sudurtiniai gyv. vt. v.** Šių dūrinių Raguvos apylinkių vadyne nėra daug. Paprastai jų antrasis dėmuo yra iš liet. b. ž. *gālas* „daikto kraštinė dalis; kraštas, siena, riba“ arba iš skolinio *polis*¹⁴ (kuris greičiausiai yra iš gr. *πόλις*, „miestas“): *Jack-a-galys* k. (dab. Jstnk): v., pvd. *Jāckas, Jāckus*; *Kiel-iū-gala* k.: pvd. *Kiela, Kiēlius, Kielē*; *Nibr-a-galys*¹⁵ k. (dab. Mžšk): avd. **Nibras*, plg. liet. b. ž. *nibrūs, -i* „gabūs, nagingas“; *Tum-a-galys* k. (dab. Mžšk): pvd. *Tūmas*; *Jan-ā-polis* k. (dab. Vadoklių sen.): v., pvd. *Jānas*; *Konc-ia-pōlis* vs. (dab. Jstnk): pvd. *Kōncē, Koñcius*. Kiti dūriniai: *Mačiūt-kalnis* vs. (dab. Jstnk): pvd. *Mačiutà, Mačiūtis* ir liet. b. ž. *kálnas*; *Marijām-boras* k., dv. (dab. Mžšk) (<**Marijan-boras*): avd. **Marijanas*, plg. v., pvd. *Marijōnas* ir sl. **boras*, plg. lenk. *bór* „šilas, miškas“; *Trump-ragys* k. (dab. Mžšk): pvd. *Trūmpa* ir liet. b. ž. *rāgas* „smailūs žemės plotas, įsikišęs į jūrą, ežerą ar mišką, pusiasalis, kampas, kertė“.

Yra keletas neaiškios kilmės bei darybos kaimų vardų, dėl kurių kilmės galima būtų tik spėlioti: *Kritižis* k. – jis gali būti priesagos *-ižis* vedinys, sietinas, viena vertus, su liet. b. ž. *kritaĩ* „šieno nuobiros, pakritos, pakritai“, kita vertus, – su liet. b. ž. *krỹti, kriēja, krijō* „lenkti, kumpti“; *Šāpis* k. (dab. Trp) – jį galima sieti su pvd. *Šāpas, Šāpys*, kita vertus, – su sl. *šāpas* „priestatas kam pasidėti, laikyti, padanga, stoginė, pašiūrė“; *Vāždēlēs* k. (dab. Jstnk) – gali būti pakitęs kaimovardis iš lyties *Vōždailos*, kuri, anot K. Būgos, yra iš avd. *Vōždaila*¹⁶.

Prieškariniai duomenys liudija buvus ir sudėtinių kaimų vardų. Jie sudaryti iš įvardžiuotinio būdvardžio ir kito gyvenamosios vietos vardo: *Naujėji Levāniškiai* k., *Senėji Levāniškiai* k. (dab. telikę *Levāniškiai* k. (žr.), *Naujāsīs Rūkiškis* vs.

Vietoje išvadų galima būtų pateikti Raguvos apylinkių gyvenamųjų vietų vardų kilmės bei darybos lentelę.

Vietovardžiai pagal kilmę	Pirminiai	Vediniai				Sudurtiniai gyv. vt. v.	Iš viso gyv. vt. v.
		<i>Pluralia tantum</i>	Galūnės ved.	Priesagų ved.	Priešdėlių ved.		
Iš bendrinių žodžių (apeliatyvų)	9	11		4	1	3	28
Iš vandenvardžių	3		1	1	4		9
Iš kitų vietovardžių				4	3		7
Iš asmenvardžių		25		31		9	65
Iš viso gyv. vt. v.	12	36	1	40	8	12	109

Iš šios lentelės matyti, jog Raguvos apylinkėse (kaip, beje, ir visoje Lietuvoje) vyrauja asmenvardinės kilmės kaimų bei viensėdžių vardai, o populiariausi darybos būdai yra daugiskaitos (*pluralia tantum*) formos bei priesagų vediniai.

Sutrumpinimai

avd. – asmenvardis

b. – bala

būdov. – būdovardis

b. ž. – bendrinis žodis

dab. – dabar

dv. – dvaras

gyv. vt. – gyvenamoji vieta

gr. – graikų

išn. – išnykęs

¹⁴Tokie gyvenamųjų vietų (ypač dvarų, palivarkų) vardai su antruoju sandu -pol- Lietuvoje paplito dėl lenkų kalbos įtakos.

¹⁵Antra vertus, kaimo vardą galima sieti ir su apeliatyvu – plg. liet. b. ž. *nibras* „kaimo jaunimo pasilinksminimas, šokiai, vakaruška“.

¹⁶Žr. Būga K. *Rinkiniai raštai*, Vilnius, 1958, t. 1, p. 436.

k. – kaimas
 lenk. – lenkų kalbos
 liet. – lietuvių kalbos
 mstl. – miestelis
 mš. – miškas
 plg. – palygink
 pvd. – pavardė
 r. – rajonas

sen. – seniūnija
 sl. – slavų kalbų, slavizmas
 up. – upė
 v. – vardas, vardai
 ved. – vediniai
 vs. – viensėdis
 žr. – žiūrėk

Raguviškių šnekta

Aloyzas Vidugiris

Lietuvių kalbos institutas

Lietuvių kalba, kaip viena archaiškiausių indoeuropiečių kalbų, pasižymi gilia senovę siekiančia tarminė įvairove. Todėl natūralu, kad lietuvių kalba yra susiskaldžiusi į tarmes, o šios į patarmes, šnektas, pašnektes ir smulkesnes šnekteles. Iš esmės mūsų kalba tarminėmis ypatybėmis skiriasi ne tik kas paparpija, bet ir paparpijos viduje, priklausomai nuo to, su kuriomis kaimyninėmis paparpijomis ribojasi. Kartais net gretimų kaimų šnektos turi skirtumų.

Pagal dabartinę tarmių skirstymą Raguvos šnekta priklauso *rytų aukštaičių panevėžiškių* patarimei. Pastaroji pagal galūnių trumpinimą apima gana didelį ir kitomis ypatybėmis labai įvairuojantį plotą. Pagal mišriųjų dvigarsių *am, an, em, en* tarimą panevėžiškių patarmė skiriama į tris dalis: vadinamuosius *pantininkus, pontininkus* ir *puntininkus* (pagal žodžio *pantis* tarimą). Raguvą su gretimomis Raguvėlės, Šilū, Traūpio, Miežiškių apylinkėmis ar paparpijomis įeina į *vakarinių puntininkų* plotą. Vakaruose, ties Jotainiais, Ramýgala, Vadokliais, Raguvos apylinkės siekiasi su vadinamaisiais *pantininkais*, o šiaurės vakaruose, maždaug ties Uliūnų paparpija, ribojasi su *pontininkais*.

Balsynas. Raguviai (raguviškiai, raguviečiai), kaip ir visi vakarų puntininkai, neišlaiko sveikų mišriųjų dvigarsių *am, an, em, en*, t. y. vietoj jų turi *um, un, im, in*, pvz.: *ú.nts ~ ántis, lvngel'ú.kvs ~ langeliukas, miŋ.kvs ~ meŋkas, pí.mpe ~ pémpė, pí.nte / pí.ntis ~ péntis, pú.ntis ~ pántis, sú.mtis ~ sámtis*. Dėl panašumo (analogijos) sutamsinama net vienaskaitos iliatyvo galūnė, pvz.: *bl'ūdun ~ bliūdan, gvrbuñ., skiētun*.

Vietoj vadinamųjų nosinių *a, e* tariama *u, i*, kurie nekirčiuoti esti sutrumpėję, pvz.: *úžvols ~ āžuolas, grž'ótis, í.lgu lai.ku ~ ilgą laiķą, víenu ká.rvi ~ víeną kárve, nēšis ~ nēšes, nēši ~ nēše, tūsik ~ tūsyk, žusū ~ žasū*. Taip pat pakinta ir trumpieji galūnės *-a, -e*, kilę iš tvirtapradžių nosinių *a, e*, pvz.: mot. g. vns. *inag. su dūkteri ~ dūkteria, dī.delv kvprv ~ dīdele kuprà, nakčì ~ nakčìà, vyr. g. vns. viet. galbì ~ galè, lai.ku ~ laukè, miškì ~ miškè*.

Kaip visiems panevėžiškiams, taip ir raguviams būdinga galūnių redukcija (susilpnėjimas, sutraukimas). Dėl to dažniausiai yra pakitusi galūnės balsių ir dvibalsių kokybė. Trumpasis galūnės *a* yra išvirtęs murmamuojų *v* (panašiu į silpną nelūpinį *u*) ir sutapęs su redukuotu *u*, pvz.: *aī.nv ~ eīna, n'ēšv ~ nēša, gal.vv ~ galvò, píevv ~ píeva; māžvs ~ māžas, nāmvv ~ nāmas, sveī.kvs g'írvv ~ sveīkas gývas, bá.ltvs ruŋ.kvs ~ báltas rankàs, pelvvs ~ pelès ir pelùs, smagvvs ~ smagùs, súnvv ~ sūnùs*.

Po suminkštėjusių priebalsių (išnykus *j*) *ia*, kaip ir *e* ar *iu* yra išvirtęs *i* (*i* (silpną neįtemptą *ι*), pvz.: *gėri* ~ *gėria*, *jóju* ~ *jója*, *kóju* ~ *kója*, *sá.uju* ~ *sáuja*, *vaĩ.dž'ι* ~ *valdžią*; *naũ.jis kėlis* ~ *naũjas kėlias*, *gražis kójus* ~ *gražiàs kójas*, *ger'á.usis svėčis* ~ *geriáusias svėčias*, plg. *apati.nus* / *apatnìs kė.lnus*, *paskuti.nus* / *paskutnìs má.rškinus* ~ *paskutiniùs má.rškinius*).

Galūnės dvibalsiai *-ai*, *-au* ir *-uo* po kietųjų priebalsių yra išvirtę užpakalinės eilės ar suužpakalėjusiais garsais *-ε*, *-o*. Jie kirčiuojami paprastai kirstiniu kirčiu ir smarkiai aptrumpėję, pvz.: *galė.* ~ *galaĩ*, *graĩ.te* ~ *greĩtai*, *mažė.* ~ *mažaĩ*, *mā̃.te* ~ *mėtai*, *pamatė.* ~ *pamataĩ*, *tiktė.* ~ *tiktaĩ*, *gavė.* ~ *gavaĩ*, *matė.* ~ *mataĩ*; *grizė.* ~ *grizaũ*, *mató.* ~ *mataũ*, *akmó.* ~ *akmuó*, *mėno* ~ *mėnuo*; *akmenė.s* ~ *akmenaĩs*, *anė.s* *mā̃'tes* ~ *anaĩs mėtais*, *gerė.s rā̃'tes* ~ *geraĩs rā̃'tais*, *aló.s* ~ *alaũs*, *medó.s* ~ *medaũs*.

Po minkštųjų arba suminkštėjusių priebalsių dvibalsiai *-ai*, *-au* ir *-ei* išvirtę supriešakėjusiais ar priešakinės eilės garsais *-é* (kirčiuotas rašomas kaip *ę*), *-(i)o*, pvz.: *arklė.* ~ *arkliaĩ*, *svečė.* ~ *svečiaĩ*, *klė'tė* ~ *klė'tei*, *kā̃'tė* ~ *kā̃'tei*, *vaĩ.džė* ~ *vaĩdžiai*, *atejė.* ~ *atejaĩ*, *matė.* ~ *mateĩ*, *nešė.* ~ *nešeĩ*, *arklė.s* ~ *arkliaĩs*, *naujė.s kelė.s* ~ *naujaĩs keliaĩs*; *kė.ikės* ~ *kėikeis*, *nešė.s* ~ *nešeĩs*; *mač'ó.* ~ *mačiaũ*, *tais'ó.* ~ *taisiaũ*, *daug'ó.* ~ *daugiaũ*, *sen'ó.* ~ *seniaũ*.

Žodžio kamieno kirčiuoti trumpieji *i*, *u* paprastai pailginami iki pusilgių ar net ilgujų. Iš tradicijos jų kirtis žymimas ženklų ^s virš raidės, pvz.: *dũ.ris*, *kĩ.tvs*, *kũ.li* ~ *kũ'l'a*, *vĩ.svs*. Nekirčiuoti kamieno ir kirčiuoti galūnės trumpieji paprastai redukuojami, pvz.: *su gũbv* ~ *su gubà*, *kitũs* ~ *kitũs*, *kiti visi*, *visũs* ~ *visũs*. Nekirčiuoti ilgieji *y*, *i*, *ũ*, *ų* žodžio kamiene trumpėja ir redukuojami: *grizė.* ~ *grizai*, *apsĩ.grize.*, *grvštė'lis* ~ *grąžtė'lis*, *s'vlā'lis* ~ *siulė'lis*. Tik žodžio galo sutrumpėję ilgieji *y*, *i*, *ũ*, *ų* neredukuojami, pvz.: *āki* ~ *āki*, *mā̃'tu* ~ *mėtu*, *miškė'li* ~ *miškėly[je]*, *miškė'lis* < *miškėlys*.

Žodžio kamieno nekirčiuoti balsiai *é*, *o* paprastai redukuojami, t. y. kokybiškai pakinta į *ę*, *o*, pvz.: *grėbl'ũ.kvs* ~ *grėbliukas*, *iždž'ovĩ.na* ~ *išdžiovĩno*, *pasĩ.jėme* ~ *pasijėmė*, *žolĩte* ~ *žolýte*. Panašiai pakitę ir nekirčiuoti sutaptiniai dvibalsiai *ie*, *uo*: *nusĩ.joke* ~ *nusijuokė*, *penė'le* ~ *pienėlio*.

Tik galūnėje vietoj balsių *-é*, *-o* yra sutrumpėję (nespėję susiaurėti) senieji *-e*, *-a*, pvz.: *gėre* ~ *gėrė*, *kā.rve* ~ *kārvė*, *bũ.va* ~ *bũvo*, *mārta* ~ *māto*; *anā.* ~ *anó*, *katė.* ~ *katė*, *dúonas* ~ *dúonos*, *l'obā.s* ~ *liuobōs*, *dvktė.s* ~ *duktės*.

Iš **priebalsyno** daugiausia minėtinas kietinamas priebalsis *l* prieš priešakinės eilės garsus *e*, *ę*, *ei*, *en*, *é*, pvz.: *lā'dvs*, *ladė.*, *ladĩ.nis*, *gelažis*, *pelanė.*, *pelā.*, *lā.isk*, *lvñ.tv* ~ *lentà*, *skarx'lv*, *žolal'vs* ~ *žolelės*.

Kartais kietinamas priebalsis *r*, pvz. *rā.plas* ~ *rėplės*. Panašiai balsis *e* išvirtęs į *a* ir po priebalsio *t* žodyje *tašlá.* ~ *tešlė* 'tešla'.

Kartais dėl *l* kietinimo pasitaiko sutapusių skirtingų galūnių, todėl daugelis ankstesniojo *-la* kamieno žodžių (pvz.: *balà*, *gýsla*, *ganyklà*, *Ramýgala*) gali pereiti į *-lė* kamieną, pvz.: *balá.* ~ *balė*, *gĩ'sla* ~ *gýslė*, *ganiklá.* ~ *ganyklė*, *Ramĩ'gala* ~ *Ramygalė*, plg. vns. viet. *bā'le* ~ *bālėje*, *gĩ'sle* ~ *gýslėje*, *ganiklė.* ~ *ganyklėjė*, *Ramĩ'gale* ~ *Ramýgalėje*.

Senieji tarmės atstovai vietoj dabartinių priebalsių *ch*, *f*, *h* paprastai taria *k*, *p*, *g*, pvz.: *bugá.lteris*, *gusā're*, *makā'nikvs*, *pā'brukvs*.

Žodžio pradžioje prieš sutaptinius dvibalsius *ie*, *uo* ir kartais *e*, *é* pridedami priebalsiai *j*, *v*, pvz.: *jíeška*, *jíevv*, *jā'mv* ~ *ima*, *jėdv*, *vúodegv*, *vúogas*, *vúosta* ~ *uosta*.

Raguvos apylinkės tarmė, kaip ir daugelis kitų šiaurinių ir vakarinių lietuvių tarmių, įeina į vadinamąją **sąlyginio kirčio** atitraukimo zoną, t. y. iš trumpos galūnės kirtis paprastai atitraukiamas į ilgą šaknies skiemenį, pvz.: *aĩ.nv ~ einù, baĩ.sv ~ baisù, blò.gv ~ blogà, gaĩ.vv ~ galvà, pũ.ķi ~ penķi, septĩnu ~ septynì, vaĩ.dži ~ valdžià, ž'ũrri ~ žiũriù*. Paskirais atvejais pasitaiko ir visuotinio kirčio atitraukimo zonos būdingesnių pavyzdžių, pvz., dgs. gal. *vàgis*, dgs. šauksm. *vaĩ.ke*.

Kartu galima nurodyti ir keletą būdingesnių **gramatinių** ypatybių. Pirmiausia į akis krinta, kad vyriškosios giminės daiktavardžių vienaskaitos naudininko galūnė yra sutapusi su moteriškosios giminės vns. naud. galūne, pvz. *uštėks tá.m kar̃.te* 'tam kartui'; *šārkes mėšle* 'mėšlui' *mėšt'*; *rĩte* 'rytui, rytą' *reikėje blĩne kėpt'*; *bũ.vam pri tí.lte*; *atnėšk tá.m* žmōge, plg. *bá.lte vĩ.šte*; *nesakĩk tá.i meř.ge*.

Daugiskaitos vietininko (inesyvo) sutrumpėjusi, be galūnės *-e*, forma dabar vartojama tiek vidaus esamojo vietininko (inesyvo) reikšme, pvz.: *bũ.vam sveč'uoš*; *dobluoš galvĩ.jė gānas*; *klaĩmuoš javė. suvešti*, tiek vidaus einamojo vietininko (iliatyvo) reikšme, pvz.: *ař.nam Prašė'úrņos vakaruoť*, *varĩk á.rklis daržuoš*; *miškuoš aĩ.nam vvgá.ut'* (arba *vogá.ut'*).

Raguvos šnėkta iki šiol tebeturi išlaikiusi dviskaitos galininką, pvz.: *abi.dvi rvņ.ķv nutrá.uke*; *po dvoĩ saujelė d'ėk*; *dao'š. dũ rublĩ – ir vštėka*.

Kelintinius skaitvardžius nuo 11 iki 19 raguviai, kaip ir daugelis rytų aukštaičių, turi sudarę su dėmeniu *-ikis*, *-ė* (vietoj bendrinės kalbos *-iktas*, *-a*), pvz.: *aštvn'olĩ.kis*, *devin'olĩ.kis*, *dvilĩ.kis*, *ketvr'olĩ.kis*, *puņk'olĩ.ke*, *vėnvlĩ.kis*.

Senieji raguviai, kaip ir kai kurios kitos rytų aukštaičių šnėktos, dažnai dar pavartoja veiksmažodžių bendratį, išplėstą postpozicija *-ene* < *-ienai*, greta sutrumpintos *-t'*, pvz.: *darĩtene*, *dĩ.rptene*, *pritaisĩtene*, *sakĩtene*, dažniau *darĩt'*, *dĩ.rpt'*, *sakĩt'*.

Vietoj bendrinės kalbos suvienbalsėjusio priešdėlio *ĩ-* tarmėje kartais dar vartojamas senasis *in-*, pvz.: *undėť*, *incudėť*, *indúot'*, ir dažniausiai pagal prielinksniį *unt* perdirbtas *un(t)-*: *vņkĩ.št'*, *vnmėst'*, *vntnėšt'*, *vnsmá.uktene*.

Vietoj prielinksnio ir priešdėlio *per* raguviai daugiausia vartoja *par*: *par daũ.k*, *par aukštė.*, *par tú.ņké*, *par ũ.pi pař.neše* ir pan. Vietoj priesagos *-ynas* vedinių tarmėje paprastai paplitę daiktavardžiai su priesaga *-ytė*, pvz.: *alksnĩte* 'alksnynas', *beržĩte*, 'beržynas', *kelmĩte*, 'kelmynas', *molĩte* 'molynas'.

Apie daugelį kitokių tarmių ypatybių skaitytojas patirs iš gana gerai A. Trečiokaitės parašyto darbo, skirto Raguvos šnėktos leksikai (žodynui). Tame žodynylyje sukaupta daug retų ir pakitusios reikšmės tarminių žodžių (daiktavardžių, būdvardžių, veiksmažodžių, prielinksnių, ištiktukų ir kt.). Nors darbas parašytas jau seniai (1957–1958 m.), tačiau savo reikšmės jis nepraradęs iki šių dienų.

Sutrumpinimai

dgs. – daugiskaitos

gal. – galininkas

ĩnag. – ĩnagininkas

mot. g. – moteriškosios giminės

naud. – naudininkas, naudininko

šauksm. – šauksmininkas

viet. – vietininkas

vyr. g. – vyriškosios giminės

vns. – vienaskaitos

Raguviškių šnektos žodynėlis

Aloyzas Vidugiris, Adelė Trečiokaitė

Įvadinės pastabos

Žodynėlis susideda iš įvairių kalbos dalių: daugiausia lietuviškos kilmės žodžių. Visi žodžiai surašyti pagal alfabetą ir sukirčiuoti. Tarmės kirčio vieta ne visada sutampa su bendrinės kalbos kirčio vieta, nes tarmėje kirtis atitraukiamas iš trumpos galūnės į prieš esantį ilgą skiemenį. Antraštiniai žodžiai pagal tarmės dėsnius atstatomi į bendrinę kalbą, ir kirtis gražinamas į tą skiemenį, iš kurio jis buvo atitrauktas. Kirčiavimo paradigmų sistema yra tokia pat, kaip „Dabartinės lietuvių kalbos žodyne“.

Vardažodžių antraštiniu žodžiu eina vienaskaitos vardininkas, o veiksmažodžių – bendratis. Prie kiekvieno vardažodžio pažymima gramatinė kategorija ir skliausteliuose paradigma, o prie veiksmažodžių duodamos esamojo ir būtojo laikų formos. Visų žodžių reikšmės yra paaiškinamos. Jeigu žodis yra žinomas bendrinėje kalboje, tada žodžio reikšmė nebeaiškinama, o tik prie jo nurodoma gramatinė kategorija, paradigma ir parašomi sakiniai, kuriuose tas žodis užima svarbiausią vietą. Transkripcija likusi ta pati, kuri vartota ir rašant darbą 1957–1958 m.

A

alksnýtė	sf. (1) <i>alksnynas</i> : alksnít'ė baraviku nėra; alksniti užūdave unt_pūses málkam iškiřt'
andėrė	sf. (2) <i>šiaudinė pintinė grūdams supilti</i> : iš_undėres grūdus padž'auk pėėin; supilk āvižvus undėrin; undėrė baigi suplišti'
apýnastris	sm. (1) <i>apynasris</i> : apínastri rasì pašalė; apínastr'ė reiki nāuje pavādže
apývirřis	sm. (1) <i>pieno pavirřiuje nusistojusi grietinėlė</i> : apívirře prid'ėk su_duōnu ir pratraūks; vīsu apívirři katė nuv'ėde
apsiavimas	sm. (2) <i>apavas</i> : pri_vokeč'ž su_apsevimò būdava suŋku; vaikė labjāusi apsevīmu drāska
apsukaĩ	adv. s'ūt' apsukė siūti aplinkui: niėkvs marřkin'ū nėsīvu apsukė; pīrmu šōnvs sus'ūk, a paskuž atm'ėtik apsukė
ařdas	sm. (4) <i>jaujos kartis, ant kurios statomi džiovīnami linai</i> : sen'ō po_kelis ařdus pridž'āudavam linū
atādvastis	sf. (1) <i>atsikvėpimas, paliova</i> : r'ėki ir r'ėki vīsu diėnu be_jōkes atādvastes
atāmatas	sm. (1) <i>netilpė į skietą metmenys</i> : nepareīnu skīetun āudeklus, atāmatvus aīs; atāmatu išvīsi ataudām

atāpakalia	adv. <i>atbulai, ataturpsta</i> : pasāena, a_da atāpakali nemōku aīt'; atāpakali karu's vis reiki istūmt'
atapēdžiaĩs	adv. <i>tomis pačiomis pėdomis</i> : atpedž'ės reik'ėje táu tuoi nuveit'
atmėtyti, -o, -ė	<i>siūti aplinkui</i> : iš_pradž'ų siv'ėji dūodu tik atm'ėtit', atsilēt'
atpūlti, atpūola, -ė	<i>atidrėgti</i> : šiėnus atpūola nu_rasās; unt_vākaru šiėnus atpūls
atsidvēsti, atsidvesia, atsidvēsė	<i>atsikoėpti</i> : vāra ir vāra, ni acidv'ėst nedūodu dūok žmōge nōrs acidv'ėst'
atsigōsti, -sta, -do	<i>atsipeikėti, atsiminti</i> : paskum jīs ir pāc acigōda; ne~: iš_str'ōka žmōgus niėka nēcigōstu
aurė	adv. <i>štai, antai</i> : aurė už_krūmu nūlake
autskarỹs	sm. (3) <i>autas</i> : kuř_gi tokĩ aūckari riši; auckar'ė vīsiške supliša
avilėlis	sm. (2) <i>inkilas, inkilėlis</i> : katė avilėlin uņkiše kōju ir ištrāuke špokikūs

B

bà	conj. <i>nes</i> : uždarik duris, bų v'ėjis gāli supūst' dūkti, triukšmauti, lėkti: ger'ō kok'ā dārba usi-jimkit, k'ų ėi bėldpetes; iš~: kapnā ku» vaikė isibėlde
bėlstis, bėldžiasi, bėldėsi	sf. (1) <i>beržynas</i> : beržitin nuvarik kārvis ir tegul' r'ōksa
beržytė	interj. <i>keberioķš, vinks</i> : binc ir nebegivus
binc	sf. (1) <i>miško plotas, atmatuotas iškiřst</i> : apušti nauju bīrži prad'ėje kiřst'
bīržė	sf. (2) <i>vienu ėjimu apsėtas dirvos ruožas</i> : viėnu bīrže retė, kitū tūņk'ė pas'ėtu
bīržitė	<i>sėjant kuo nors žymėti, kaip toli krenta grūdai</i> : āš visū diėnu bīržijo, ligi kėl'u braidž'ō
blōkšti, blāškia, blōškė	<i>daužyti iš javų varpų grūdus</i> : niėka nebūva namiė, rugis blōške kaĩmi; iš~: aĩkim visi, graič'ō ižblōkšmi
bóba	sf. (1) 1. <i>didelias glėbiais suriřti trakni šiaudai</i> : š'audus bōbam sūriřu ir nāšas unt_peč'ų; bōbam suriřkit' miežis ir sustatikit' po_viėnu p'ėdu; 2. <i>lazdelė, už kurios paėmus sukamos girnos</i> : sen'ō gīrnu lazdaėlu bōbv vadindava; gīrnu bōbv nulūža
brīgztė, briņzga, brīzgo	<i>spurti, irti</i> : atm'ėtik šōnus, šīlkus labė briņzgu; <i>spalius valyti iš linų</i> : mōči linūs brūke, nebūva griė'o; jīn atpādava pas_muž lin'ų brūkt'; pra~:
brūkti, -a, -ė	

bruktuvė	prãbruku sáuju linù, pasiž'uri kòks plúoštus; prãbruke saujãlu, ni_púnèem neuptèks sf. (3) <i>lentelė linams brukti</i> : bruktuvės nièkur nerãda; bruktuvė acėrpijis, tařsa linùs
Č	
ėipinti, -a, -o	<i>bukinti</i> : pjáusta visòkis nièkus, čipinu peili be_reĩkala; at~: acĩpina žirkklus su káil'ès
ėipti, ėiřpa, ėipo	<i>bukti</i> : unt_gãlaži peilis labė čimpu; at~: pri_rug'ú daļge graĩte acimpu
čĩ	interj. <i>čĩurlenimo, tekėjimo garsas</i> : čĩr_čĩr_čĩr visvs piẽvus iř ištek'ėje
ėĩpmas	sm. (2) 1. <i>toks augalas</i> : čĩžmus sãka lièkarstu; 2. <i>su panieka kalbant apie žmogų</i> : visòke čĩžma prisiriĩka (visokių žmonių prisirinko); vaikãgal'u kėp čĩžma prilake
D	
deĩgti, -ia, -ė	<i>užtarti, slėpti</i> : pĩrminikus sãva žmònis diĩg'a, diĩg'a
dėrgti, -ia, -ė	<i>plūsti, terřti</i> : kuř papuòlu tĩ dėrgi; nu~: žus'òke visũ kiẽmu nudėrge; iš~: išlòjije, izdėrge, apsisuke iř vėl' gerė
diendaržys	sm. (3) <i>prietvartis</i> : gražùs kėp diendarže gvazdikus; dendaržiĩ galvijis suvãra par_kaĩtru
dỹkas, -à	adj. (4) 1. <i>tuščias, -a</i> : dĩkus klaĩmus kėp išlúotus; dikãs pudĩnes nenėšk; 2. <i>nieko neveikiantis</i> : vĩre dabař diki kėp arklė, niėka neveiki; iš_dĩka buvĩma nežĩna kũ darĩt'; už_dĩka adv. <i>veltui</i> : jãm visũ už_dĩka duok; važ'avò tiėk kėle už_dĩka
dykỹstė	sf. (1) <i>nieko neveikimas</i> : dabař visiėm dikĩste
dóklė	sf. (1) <i>didelė pintinė šienui ar šiaudams neřti</i> : čĩėlu dòklu atãneř'o iř dà mãžv; unt_tuřgos prĩvežv dòkl'u kiėk tik nòri
drãpana	sf. (1) <i>drabužis</i> : labjãusi drãpanas plĩřtu miřki; su_sãva drãpanam iř unt_sãva válgima reiki dírpt'
drĩbintis, -asi, -osi	<i>darytis mieguĩstam</i> : tuoĩ vakariėne išviřs, kũ ėĩ drĩbinies'; ni_jĩs miėgu ni_kã, tik drĩbinas
drĩbti, drĩmba, drĩbo	<i>kristi</i> : sniėgus visũ diėnu drĩmbv; prid'ėje viėdru, nèt par_kraštùs drĩmbv; nu~: nelĩpk tėp aukštė, nudripsĩ

drignė	sf. (4) 1. <i>nuodingas augalas</i> : gal' kàs drignėš ūždave; kàt t'ėp siñtv; 2. <i>šviesi dėmė apie mėnulį</i> : drignė api_m'ėnesi, būs bjaūra ora
drióks	interj. <i>brauks</i> : pap'ika, dr'ókš iř prãneše pírminikė
driúk	interj. <i>sakoma rodant, kaip kas greitai į šonus svyruodamas eina</i> : dr'úk, dr'úk iř aĩnv, ni_galvãs nėleņkv
drõblis	sm. (2) <i>šlapdriba</i> : jũodvus debes'is ataĩnv, būs drõble; kuř aĩsi par_toki drõbli
drútas, -à	adj. (3) <i>storas, -a</i> : drutũ málku pĩneše pĩlnu gric'ũ; drutám vãsaru labė blõgv; užũreke drutũ balũv
dugnỹs	sm. (4) 1. <i>dangtis</i> : n'ėra čistũ dugn'ũ kopũstam uslėkt'; 2. <i>kokio nors daikto apatinė dalis</i> : viėdra dugn'is iždriba; alũs bačkas dugni išmuše; 3. <i>ežero, upės dugnas</i> : tõks skaĩdrus unduõ, nėt dugn'is mãtas
duonkepė	sf. (3) <i>duonkubilis</i> : duņkepės luņkė baĩgi nulaks-tit'; kė k'aũla duņkepi grúmdis, nejilgė duonu kepsĩ
dúoti, -da, dãvė	<i>smarkiai pũsti</i> : v'ėjis dũodu ritis; guřba pad-murãuku išĩrus, v'ėjis dũodu k'ãure
dvaĩlinti, -a, -o	<i>porinti, grupuoti po du</i> : kàs_gi iš_tã būs, kàt dvaĩlini: viėnus didelis, kitus mãžvs; su~: sudvaĩliņkim sãva derėšis, kėp māt iř nulėksimi kavãrskun; susi~: susidvaĩlina abĩdvi iř aĩnv ušk'ėle gãlvus
dvirãčiai	sm. pl. (2) <i>vėžimas su dviem ratais</i> : paplepėje ni_rãtė, ni_dvirãč'ė (nei šiaip, nei taip pašnekė-jo, niekus pašnekėjo)
dziúobas	sm. (1) 1. <i>priekyje padarytas skarelės snapas</i> : váikš-ta kėp švintũola, dz'ũobu pasistãcis', gãlvu nu-láidus; neriš'ėk skarėlas su_dz'ũobu kėp senũ bõbv; 2. <i>žmogus su ilga nosimi</i> : paprašė toki dz'ũobu, ni_jis išpjaũs piėvu, ni_kũ
dziúobt	interj. <i>kapojimo su snapu pavaizdavimas</i> : priľake vištũ, dz'ũopt', dz'ũopt' iř prakiřta žãrnus

E

eĩgastis	sf. (1) <i>eisena</i> : žmõgvus gražũs, tik aĩgastis neg-raži; iš_aĩgastes pažĩstv
eĩti, eĩna, ėjo	málkas aĩnv kėp undũo; par_jã ruņkvus aĩnv visi pinigė; prastė suv'ėla vaĩlokus, aĩnv karnõm

ežia	sf. (4) 1. <i>žemės režio riba</i> : paganitum kárvi kòc unt_jež'ás; 2. <i>lysvė</i> : čielu jėž'u buròku nuv'ėde kárve; pīrmu apárk, paskuž ježis darik; 3. aít' jež'óm <i>neklausyti tėvų, ištvirkauti</i> : tàs viėnus bern'òkus ir tàs aīnu jež'óm
G	
gabana	sf. (3) <i>glėbys</i> : uñtmeč'io k'aūlam gābanu š'audų; su_gābanu nepalėksi graīt
gālas	sm. (4) 1. <i>klojimo dalis, pusė</i> : pīlnu gālu prikraūz vasaròje; 2. unt_gāla pagalās <i>pagaliau</i> : unt_gāla pagalās ir jīs at'ėje; 3. viėnus gālvus dāegu, kītus rūkstu (neskoningai apsirengęs žmogus, pvz., su skrybėle ir suplyšusiais batais)
galvā	sf. (3) 1. <i>nedidelis debesėlis</i> : gālvas aīnu, gāli prad'ėt' lit'; už'ėje galvāla, kàt nuš'ėre, tē nuš'ėre; 2. gīvu gālvu <i>būtinai</i> : gīvu gālvu reiki naūje stòga; ritò reiks gīvu galvu telic'ė sietus pritaisītene; 3. pramuštù gālvu <i>aistra, palinkimas, prisirišimas prie ko nors</i> : jā pramuštù gālvu unt knigu
garánkštinė	sf. (1) <i>dėl sukrumo susidariusi siūluose kilpelė</i> : sūkrė sūverpe vīlvus, tē ir dāras garúnkštines; su_garúnkštinem sūsuke s'ūlus
garánkštinis	sm. (1) <i>krūminis dantis</i> : garúnkštinė duñtis baīgi ištrup'ėt'
geinỹs	sm. (4) <i>austi apmesti siūlai</i> : geīni pālas sukapòje; nu_mestūvu nūjeme geīni ir nūmete atāžagari ruñkv
geiniúoti, -úoja, -āvo	<i>geinį sunarstyti kilpą į kilpą</i> : pīrmu sugein'úokim áudeklu, paskuž paválgisim
gėriukas	sm. (2) <i>ėriukas</i> : báltus ger'úkus šėmet nemiñš dòbila
gilėlis	sm.(2) <i>gilė</i> : gardž'áusi kavù gilál'u; po_ūžalu nuveik ir prisiriñksi gilál'u
ginti, -a, gỹné	<i>drausti</i> : jāi gīne m'ėsu válgit; už~: úžgine álu ir ariėlku gért'; visùs piėvus úžgine ganit'
grebėstas	sm. (1) <i>kartelė, kalama skersai stogo gegnių</i> : vāgis greb'ėstus pelavòje, a_jiė niėka negird'ėje
grėbscis	sf. (3) <i>nuo išvėtytų javų nūgrėbstyti smulkūs šiaudai</i> : gr'ėpsčem mūožnu kárve išl'úopt'; gr'ėpscis unt_klūona palika
gróbas	sm. (1) <i>šonkaulis</i> : gròbe graīte susiválgis; viřta ir gròbu untláuže; duòk lazdu par_gròbus

gūbrinėti, -ėja, -ėjo	<i>kūprinėti, susilenkus eiti</i> : kũ tĩ gáusi, kàt gubrin'ėsi po_dĩrvus; kàžna kàs gubrin'ėji po_bulbiėnu
guřbas	sm. (4) <i>tvartas</i> : mintuvė unt_guřba pad'ėti; gurbė baĩgi sugriũt' ir niėkus nesirũpinu
gužis	sf. (4) <i>kopũsto galva</i> : vĩsu gužĩ sugraũže; atnėšk gužėlu ir uztėks tãm karťe

I

iĩpilalas	sm. (3) <i>pagalvės ar patalų maišas plunksnoms supilt</i> : iĩpilalãm reĩki tuĩkòs áudekla; naũjis iĩpilalus nupiřka
iřigáilinti, -a, -o	<i>ĩnikti, iřsigraudinti</i> : iřigáilina r'ėkt', dabař vĩsu diėnu snergłės; iřigáilina pelavòt' málkus
iřmaugĩmas	sm. (2) <i>drabužio susiaurĩmas per liemenį</i> : un-smaugĩmus par_aukštė padarĩtus
iřmaũgti, -ia, -ė	<i>susiaurinti per liemenį kokį nors drabužį</i> : un-smaũktv kėp skrugzdelá; par pus'áu reĩki unsmáuktene kiėk
iřgvėrti, -sta, iřgvėro	1. <i>sugesti, iřklikti</i> : sv_iřgvėrusės rãtes tĩli nenuvaž'uòsi; 2. <i>pasidaryti netvarkingam, iřtižusiam</i> : niėka neb'ėra iř_mãna diėda, visiřke iřgvėra
iřmarėti, -ėja, -ėjo	<i>iřalkti</i> : iřmar'ėjis arklĩs ir rugiėnis ř'áudvus jės; iřsiduksėti, iřsidũksi, iřsiduksėjo <i>iřřigaruoti</i> : kriėnvs isiduks'ėjis kėp puv'ėsis; uř'ėtki alũs isiduks'ėje, jòke smarkũma nebetũri
iřteĩpti, -ia, iřtempė	<i>iřplėsti (akis)</i> : kã ž'opsė iřtiĩmpis akĩs; iřtimpe akĩs ir tĩli

J

jũngas	sm. (1) <i>virvelė kultuvo siaustuvei prie koto pririšti</i> : jũngvs kũltuva nutrũka; řitũn virvėla bũs kũltuva jũnge
---------------	--

K

kadaĩ	adv. 1. <i>kada</i> : kadė mán' jò sãke api_linũs; 2. <i>kadė kãdž'u kažin kada</i> : kadė kãdž'u bũva, a dabař tik atãmine
kaĩsti, kaĩčia, kaĩtė	<i>uždėti virti puodą</i> : mãtvus vakariėne kaĩst'; užu~: užũkaite čigũnu úndene
kaktã	sf. (4) <i>prieřakinė krosnies dalis</i> : kvartũkus juòdvs kėp pėč'os kaktũ; pri_kaktė padž'áuk, graic'ò iždžĩs

kaktinė	sf. (2) <i>rogijų priekis</i> : kàt spĩre kumel'òte, nèt kaktines skersĩni untláuže; unt_pĩrmagale daug'ò užd'ėje ir suláuže kaktĩni
kálti, kála, kálė	viėnus kálv, kítv zalátiji (vienas šneka, kitas pritaria)
kārai	sm. pl. (2) <i>šienui vežti vežimas</i> : karùs sudràske, supĩškina; sv_kāres daug'ò parveši
karėliai	sm. pl. (2) <i>važiuojamas vežimas su drobinomis iš šonu</i> : māna karėlė padariti, tik apkāusti' reiki; karelis palĩka unt_kluona
karklytė	sf. (1) <i>karklynas</i> : unvaž'avò karklĩtin, ni_gāla, ni_krāšta nesmata
kelmýtė	sf. (1) <i>kelmynas</i> : kėp_gi išarsi tok'ú kelmiti; kelmĩtes dāve kiėk paspjaut'
kepėnija	sf. (1) <i>didelis karštis</i> : nu_didelās kepėnijos givulė prad'ės krist'; par_tokú kepėniju nesino'ri niėkur aĩt'
kiaulmigỹs	sm. (3) <i>kiaulių tvartas</i> : jũsu grĩči suverstu kėp k'aulmigĩs; k'aũlmige siėnu vĩrstu
klaĩmas	sm. (4) <i>klojimas</i> : šienu pasp'ėjem klaimuñ sunėšti; šakĩs sv_kāres palĩka klaĩmi
kluonas	sm. (1) <i>pievelė prie klojimo</i> : vĩsu kluonu izdĩrba trāktoris (išardė, išvažinėjo); š'audvus unt_kluona krāunu
knópyti, -ija, -ijo kója	<i>sunkiai eiti</i> : be_reĩkala knópic tiėk kėle sf. (1): kòks jā dārbus, kuĩ kòji, kur ruĩjku (prastas darbas; padaryta, kad tik atstumt nuo savės)
krėklė	sf. (2) <i>gegnė</i> : prĩveže krėkl'u, grebestú pĩlnu kluonu; guĩba kreklùs sniėgus gāli untláušt'
krėsti, krėčia, krėtė	<i>šukuoti rugių pėdus, darant kūlius</i> : š'audė kėp buĩl'ė, ni_kr'ėst' kul'ú nereiki; vĩsu diėnu kulĩs kr'ėtem
krijas	sm. (2) <i>mediniai rėcio šonai</i> : krijis dà gārvus, bėt dũgne neb'ėr
kúogė	sf. (1) <i>šieno kupeta</i> : šiėnu kúog'ės dāėdu; nekok'ās kuogės, k'āure parlĩje
kupečiāvietė	sf. (1) <i>į krūvą sugrėbtas šienas džiovinti</i> : kupeč'āvet'ės varĩkit šiėnu, apdžĩs ir vėšmi
kvakšėti, kvākši, -ėjo	1. <i>kvakšėti</i> : kė kadù ir kvakš'ėdamu vištù dāėdu; 2. <i>stenėti (apie seną žmogų)</i> : mũsu bobũte kvākši ir kvākši kėp perākšla vištù

L

láibas, -à	adj. (3) <i>plonas, -a, lieknas, -a</i> : laĩbu kėp skrugzdelá; láibus mėdis graič'ó liĩkstu ne_kėp lúštu išdykauti: ne~: nelapáukit', akis dà isbadisit' su_žírklam
lapáuti, -áuja, -ávo	
lāpė	sf. (2) krūmos givėnu, parsivėš rugis, ni_lāpe nelós (niekas nepamatys)
lātrankis	sm. (1) <i>ratlankis</i> : lātruņkė supūvi, nebeuštráuksmi ni_šinás
láužas	scom. (3) <i>apsileidėš, netvarkingas žmogus</i> : já pati baĩsus láužus; láuže tù láuže, nōrs unt_žmōnis aĩdamus apzdorótum
láužti, -ia, -ė	pradžĩ gálvu láuži, paskuń nebe_b'ėdv; mudribe gálvu láuži, kanárkas pakáuši gráuži
lelióti, -ója, -ójo	<i>eiti, su triukšmu varyti</i> : kàs tĩk pakluōnem aĩnu, tũ pĩmpes lel'óji; jám patiĩkv, kàt visì lel'óji kėp šũni
lýgmalais	adv. <i>sulig kraštais prikrautas vežimas</i> : parsivež'o dvejis karūs sulik lígmales
ligpiėt	adv. <i>iki pietų</i> : likpiėt iř gātavus būs rug'ú laũkus
liuobà	sf. (4) <i>gyvulių šėrimo laikas</i> : par_páč'u l'ũobu atvaž'áva; unt_l'uobás bũsi namiė
liuōbti, -ia, -ė	<i>šerti guvulius</i> : válgit visì nōri, a_l'ũopt' n'ėra kúm; kàs l'ũobi, tàs iř važ'ũoji
ložė	sf. (4) <i>sulūžėš, suklupeš javų šiaudas</i> : rūdeni par_liėtu s'ėsi, vāsarų ložis pjāusi; šėmet prasti rugė, viėnas ložes

M

markà	sf. (4) 1. <i>duobė linams merkti</i> : markó linė dà tebemĩrkstu, a_jó áudeklu māetv; kařštu vāsarų būva, visas mařkas iždž'ũva; 2. <i>vieno merkimo linai</i> : áš sáva mařku ištráuksi, tadù tù galėsi meřkt'; parėje šlāpis kėp mařku
mazgōtė	sf. (2) <i>skuduras kam nors mazgoti</i> : mazgōti gāusi par_akis, žinōsi priėšes kalbet'; su_mazgōti puōdu nekėlk, puōtkeli pajiĩnk
medĩnis	sm. (2) <i>batas su mediniu padu</i> : par_šlapũmu ger'ausi medinė neš'ot'; dabař neb'ėr madás su_medinės váikšč'ot'; medinė kōjis nutráuki
mėšlavežtis	sm. (1) <i>mėšlo vežimo laikas</i> : unt_mėšlavešėde gaũ' i» pác atvap'uōsi; par_pāti mėšlavešti vaĩkus apsiřga
mėtmenys	sm. pl. (3) <i>siūlai, apmetami austi; apmatai</i> : mėtmenis būva linũ, a_ataudė pašuku

misà	sf. (4) <i>alui daryti užplikyti miltai</i> : jei ^z misù nesałdi, būs netikis alūs; nepasp ^š ėje misù susált', jò kòši
mìsti, -a, -ė	<i>užplikyti salyklą</i> : su~: mīsu sumīsk gerė, alūs būs kėp spirītus
mitýba	sf. (1) <i>maitinimas, šerimas</i> : duok mitībon avælu, mán' būs vīlnas, a táu avæla; kumel'òte prastù unt mitības, bet kok'á šièna nejėdu
mìtinti, -a, -o	<i>šerti, penėti</i> : beřgždž'u telīš'u kėp jáuči par žiēm mītiņk; nu~: numītintus arkl'ūkvs, lèt kú krūtù; gæŗvus arklīs bŭva, alì numītina iŗ nebepaiņu; iš~: kàžna kėp šėmet isimitinsim dvì kárvi
molýte	sf. (1) <i>molynas</i> : molīt'ė gerŭ buròku nebūs, iškadù iŗ vařga; kàt neuždėgins sáula, tē iŗ molīt'ė gãli būt' neblògus vasaròjis

N

nãgom	adv. <i>tuoj pat, kaip mat</i> : mešč'ònis nãgam cibulīs ižgrebe
nešilti, nešýla, nešilo	<i>neišlaikyti paslapyje, greitai išplepėti</i> : par jì nešilu, kú tik ižgirda, tŭoi pasàka; par jì nešils, tŭoi išplepēs
nokintis, -asi, -osi	<i>alkinti, marinti save</i> : nokiniēs' žmògus neválgis iŗ ganà; kám táu nokintis, gal' válgit ká neturi
nòkti, nóksta, nóko	<i>nykti, menkėti</i> : nòkstu vaīkus be pièna šlakėle; nu~: baīgi nunòkt' nabàge
nupilti, nùpilia, nupýlė	<i>nušauti</i> : aŗ negalì namiė pabūt', dà nupils kàs besiválk'ojint naktīm
nusitvėrimas	sm. (2) <i>parama, paguoda</i> : kárve vīsus nusitvėrimus: iŗ pinigė, iŗ duònu; bròlis jái bŭva vīsus nusitvėrimus

P

pabùrnė	sf. (1) <i>vyžos priešakinė dalis</i> : tãva pabùrne negerė padarītù, už tàt vīžas graīt suplištv
pãdas	sm. (2) 1. <i>klojimo laitas</i> : miėžis sukrõve unt pãda; patkavòti (kaustyti) arklė pãdu išar̃da; 2. <i>krosnies apačia</i> : pamėsk pėčin unt pãda iŗ iždžīs; 3. uòt sumine pièvu, kėp pãdu padãre
padaikslýs	sm. (3) <i>tik pradėjusios dygti paukšcio plunksnos</i> : vièni padaikslė, kàs gi pírks tok'uòs višč'òkus; pãdaikslis išpeš'òk
padėlýs	sm. (3) 1. <i>gũžtoje laikomas kiaušinis</i> : vištàs pãdeli sŭlase; vištù iŗ be pãdele prasidedu dėt'; 2. <i>vieta padėjimui</i> : jòke žmòniška pãdele n'ėra

paganà	sf. (3) <i>pieva, kurioje yra daug žolės pasiganyti:</i> už_krumėl'u būs gerù paganù arkl'ám
pagrėbstos	sf. pl. (1) <i>nuo rugienų sugrėbstyti šiaudai:</i> parsive- ž'ė miėžis, parsivešk ir pagr'ėpstus; pagr'ėpstas unt_lauka tebestòvi
pagrižimas	sm. (2) <i>sugrižimas:</i> nu_sáulas pagrižima ir pràdedu vazūonus spròkt'
paisyti, -o, -ė	<i>miežių akuotus daužyti kultuvais:</i> miėžis klaĩmi paĩsem, niėka nemàtem ir negird'ėjem
paišai	sm. pl. (4) <i>suodžios:</i> gerù dažítóji ir su_paišės nudáža; puišų prikrete bl'úduñ ir pàdave válgit'
paĩšinas, -à	adj. (3) <i>suodinas, -a:</i> negi aĩsi paĩšinù unt_žmò- nis; kavòlis visadù paĩšinus; paĩšinus kėp gav'ėnus
paĩšinti, -a, -o pakrataĩ	<i>suodinti:</i> iš~: vaikė išpaĩšina kàtinu ir paláide sm. pl. (3) <i>kraikas:</i> bulbenòkus pakratám dž'ovĩnu; kárves álkanas, nèt pàkratus iėdu
pakreklė	sf. (3) <i>vieta po gegnėmis:</i> pakreklėn pinigus pàkiše, pàelas ir sukapòje
pakritaĩ	sm. pl. (3) <i>smulkus šienas, šieno kritėšiai:</i> su_pa- kritės k'aušĩn'ė gražė nuzdáža; pakritė ger'áusis pàšarus avėlam
palydėti, palýdi, palydėjo	<i>netekti, palikti:</i> màt kuĩ palidėje jaunisti; visu gražūmu palid'ėsi
pámazgos	sf. pl. (1) <i>paplovas:</i> pámazgam apliėt', didž'áusis žmogòs paniėkinimus; kòks èi alùs, kėp pà- mazgas
pamezgýtuvė	sm. (1) <i>audeklo gabalas metmenims primezgioti,</i> <i>pradedant ar baigiant austi:</i> kòki tù aud'ėji, kàt pamezgýtuves neturi; pamezgýtuves kàžna kiek màetu užtėks
pamýgos	sf. pl. (1) <i>nedidelis kiekis linų, parneštų iš lauko</i> <i>pažiūrėti, ar jau atsiklojėje:</i> paĩnešv pamĩgu ir pàkišv pėčin; pamĩgus iždž'ovĩnu, ižbruku, botàgu a» púnėis nūveji
panúovalis	sm. (1) <i>pievos kraštas prie dirvos:</i> panúovali pàc isipjòve; panúoval'os gerė žolàs priž'ėla
pasitaisyti, pasitaiso, -ė	<i>pasisiūti naują drabužį:</i> nem'ėtik be_reĩkala pinigù, ger'ò dràpanu pastaisitum
paskliùndra	sf. (1) <i>rogių nuvažinėta, nuožulni kelio pusė:</i> pri_tilte labė didela paskl'úndru; ròges aĩnu paskl'úndram
páslikas, -à	adj. (3) <i>kaip negyvas:</i> treė diėnu arklis pàslikus gùli, ni_jėdu, ni_gėri; k'áula paslikù gùli

pastargalinis, -ė	adj. (2) <i>užpakalinis, -ė</i> : pastargalin'ū rātu šinas č'ūt šiltas; pastargalini kuñpi kilbāsam supjāuste
pastargalỹs	sm. (3) <i>užpakalis, užpakalinė daikto ar kūno dalis</i> : unt_pāstargali nukrōve vežĩmu; kārve nepākeli pāstargale
pastarlakāĩ	sm. pl. (3) <i>prasti grūdai, atliekos</i> : k'aūlam pastarlakũ užtėks; undėrin pāstarlakus supĩla
pasterblė	sf. (3) <i>pašalės pastogė</i> : pāsterblas neužkumšĩtas, v'ėjis duōdv k'āure; pakišk pjautuvu pasterblėn
pašelmenỹs	sm. (3) <i>vieta po šelmeniu</i> : vištas pačeñ pašelmeni tũpi; pašelmeni skrėgždes lĩzdu susĩneše
pašyti, pāšo, pāšė	<i>pešioti, kedenti linus arba pakulas</i> : māmū kudeliš pāša, a_āš veřpi; su~: gerė supašĩk kudėli
patĩauška	scom. (1) <i>niekus šnekąs žmogus</i> : pat'āušku pājeme, tė ir varkstū žmōgus; kā tũ klausė tā pat'āuškas
pavėrsmė	sf. (1) <i>šaltiniuota vieta, akivaras</i> : nev'ėži būdava daũk pavėrsm'ū; papũlsi pavėrsmĩn, tė ni ž'ōptelet' nepasp'ėsi
pavėrta	adv. <i>aiškiai, garsiai</i> : acidarė lūngu, kėp pavėrtu gĩrdžes
paviėtis	sm. (2) <i>pašiūrė malkoms, ūkio padargams sudėti</i> : paviėti muōžnu padarit' iš_pirtāelas; paviėti kāre stōvi
paviršām	adv. <i>paviršiui</i> : kōks jā akėjimū, paviršām apšl'āužije; apdaũže paviršām linũs, visi spālė teb'ėra
pėdė	sf. (1) <i>dvišaka kartis žardui parenti</i> : pašalė būva p'ėdes sukrautas; p'ėdem reiki dvišaku kārč'ū
pelūdnicinkas	sm. (1) <i>peludė</i> : pelūdnicu vasarōji užkrōve; pelūdnicu tik pelũs pĩldava
peštũkas	sm. (2) <i>geležinis arba medinis kablys sienui, šiaudams pešti</i> : peš'ō, peš'ō sv_peštukũ, nèt ruĩkas už'ėje
pirmaĩs	adv. <i>pirma</i> : reik'ėje pirmėš sakit', kōl' buvō nepardāvis namũ
pirštas	sm. (2) <i>šakių virbalas</i> : dviem pirštes šākes netiĩkv m'ėšle m'ėšt'; sulunkstiti šāk'ū piršte
plėštakỹs, -ė	smob. (3) <i>išverstomis, išplėstomis akimis</i> : negraži merg'ōtė, tōki plėštakė; māt plėštakis, dā meluōs
pliaũpti, -ia, -ė	1. <i>niekus šnekėti</i> : ižgĩrda žodėli ir pl'aũpi par_sviėtu; 2. <i>garsiai, smarkiai srėbti</i> : ne~: ne-pl'aũpk tėp bulbiėnes, piĩvus plĩš

pluvinėti, -ėja, -ėjo	<i>be nuovokos vaikščioti, blaškytis: neb'era kám nabages prižir'ët' ir pluvin'ëji po_žmõnis; pluvin'ëji po_kiëmu këp be_galvõs</i>
põlaidinis	<i>sm. (1) sniego pašalo paleidimas: lik_põlaidin'ë reiki suvēšt' žãbe; përnë par_pãti põlaidini vež'õ mãlkus</i>
poskiriám	<i>adv. atskirai: poskir'ám kë gãne kárvis, bõva daug'õ piëna; poskir'ám duõk vãlgit</i>
prapiestà	<i>sf. (2) skylë girnose, kur pilami grũdai: nekišk prapiëston pirštu, gãli nuláušt'; prapiëston grũdus pili</i>
pražvãlgai	<i>sm. pl. (1) apžiurëjimas būsimojo vyro gyvenamosios vietos: dabãr rãtvu kuř pražvãlgos važ'uõji; pražvãlgos jaunõji nevaž'uõji, dažn'ãusi tevë ař gimines nuvaž'uõji</i>
pridurmais	<i>adv. iš paskos, paskui: aš gurbuñ ir kac'ũkus pridurmes gurbuñ; šuvù visù kelì pridurmes sëke</i>
príemëtis	<i>sm. (1) liga, gaunama iš išgãscio: priëmeti gãusi belakstidamus; iš_tã str'õka priëmeçi apsiřga</i>
príesukas	<i>sm. (1) pagaliukas, su kuriuo ištempinama virvë, siejanti arklo išarą su ienomis: rãtvu kàs árkle beturi, tã ir kàs tàs priësukus nebežina</i>
prigulėti, prigùli, -ėjo	<i>priklausyti: kàs tãu prigùli; pasijimk; kiëk prigulëje pinigũ ataduot'</i>
psỹk	<i>interj. šlac: psik laukuñ, iškãdniki</i>
puknỹ	<i>interj. klampojimo per sniegą pavaizdavimas: sniegã daũk, puknĩ ir puknĩ visù kelì</i>
puknõti, -õja, -õjo	<i>bristi per gilų sniegą: puknõk par_sniëgu tiëk kële; iš~: lët kũ išpuknõjo par_tokĩ sniegũ</i>
pùlti, púola, -ë	<i>sumazëti, nukristi šalčiui: atãdregis puls ir nebesuveši mãlku; vãkar atãdregis bõva puõlis</i>
pùnčgalvis	<i>sm. (1) buožgalvis: pilnu sõdželku pùnëgalv'u; parš'õka gaĩvu këp pùnëgalve</i>
púodkëlis	<i>sm. (1) skuduras puodams kiloti: pravuõrnus vĩrus, gaĩvu këp pudine, marškinë këp puõtkelis</i>
pusiáu	<i>ind. pusiaujas: pus'áu diëgi, këp šunis jëdu</i>
pušinë	<i>sf. (2) pušų šakų šluota: gražë su_pušinĩ pëçi išlũoste; acinëše aglišak'u pušin'ë surišt'</i>
putrà	<i>sf. (2) išakijęs, minkštas maistas: sviestus këp putrù ištižis</i>
pùtros	<i>sf. pl. (2) miltai, likę iškošus aly: pùtru čielus uš'ëtkus, a_alõs vedrëlis; pùtras givul'ám bũs l'ũopt'</i>

R

rāgas	sm. (4) <i>skaros, paklodēs kampas</i> : skarās ragūs sumēks, būs smag'ō aīt; tel'ōkus nuogrāuže paklōdes rāgu
ragēlis	sm. (2) <i>skarelēs, nosinēs kampelis</i> : nōsines ragelī pašlūošē'o akīs; skarāelas ragēlē murzini, sarmatū iř susiriš'ť
rāilē	sf. (1) <i>kaimenē, pulkas, gauja (paniekinama prasme)</i> : sus'ēs pemenū rāila, tē sutvarkīs kolkuōžu
raudūlis, -ē	smob. (2) <i>žmogus, kuris nuolat verkšlėna</i> : dūok pīrmv tāi raudūlē, tegūl' vālga; n'ēra kā klausī-tenē tā raudūlē
raugai	sm. pl. (3) 1. <i>tai, kuo raugijama, raugalas</i> : dūonas raugū prid'ēk unt_naktiēs iř pratraūks karšti; 2. <i>skystis, į kurį merkiami kailiai</i> : kāile raugēs nurūgi bařščē; kāile raugēs smiřdu griči, nemūožnu pabūt'
rāžas	sm. (4) <i>prasta virbų šluota</i> : rāžu unt_gōņka pad'ēk kōjem nusitrint'; sv_ražū neišlūosi gražē
reėiúotas, -a	adj. (1) <i>raupuotas, -a</i> : nu_raupū buřnu pazdāra reč'uōtv; būva žmogēlis, nedidelis, reč'uōtv
retūlis, -ė	smob. (2) <i>retai, iš lėto kalbantis žmogus</i> : tōks jō retūlis, lēt pasāka koki žōdi už_vālundas
retúoti, -úoja, -āvo	<i>iš lėto kalbėti</i> : retuōji, retuōji, nuzbōstv gāla láukt'; acistōs kalbēt', retuos, retuos kelis vālundus, muožnu numiřť iř v'ēl' acikēlt'
rėzginės	sf. pl. (1) <i>du lankai su virvelių tinklu pašarui nešti</i> : pajiņk rėzginės, daug'ō paneši; išīrvs bōbv kēp rėzginės
riestūkas	sm. (2) <i>medinis įrankis, užmaunamas ant veleno riečiant audeklą</i> : restūku užūkiše kažna_kuř, nemuožnu rāst'; sv_restukū sūk, būs luņgv'ō gailiai verkti, dejuoti: mōči ripuōji, ripuōji unt_kapū
rišti, rita, ritė	<i>ridenti</i> : kēlis kēp stālvus, nōrs riřku riřk
rištis, ritasi, ritėsi	<i>lipti, kartis, repečkoti</i> : kuř ritiēs, dā nuviři; už~: usiriřť usiřite, a nulipt' nebemōku
rytai	adv. <i>rytą</i> : ritē būva at'ējis brigadiēris miřkuņ varit'; rite reik'ēje blinė kēpt', ne_vakari
rytėlis	sm. (2) <i>tam tikras laikas vasarą, kada galvijai suvaromi į kokią nors nuolatinę vietą</i> : jīlgus ritėlis liķ šeř'ū vālundu; sāula kiēk aukšč'ō paskilėje iř gāenu ritėle

rugienis, -ė	adj. (2) <i>ruginis</i> : rugienis š'audvus p'elas sukap'oje; atlikt' unt_rugiēn'u <i>neišteketi</i> : visas meřgas š'smet atliks unt_rugiēn'u; jei š'smet atlikē unt_rugiēn'u, tē j' ir neb'apsižēnisi
rukutys	sm. (3) <i>piktžolė, auganti daugiausia linuose</i> : slani' āgu t'ik rukuėž ir vikė; rukuč'ū niėkus nejėdu
S	
saulolaidžia	sf. (1) <i>saulėlydis</i> : saul'olaidži raud'onu kėp kraūjis, b'os v'ėju
savybė	sf. (1): atait' savibin <i>grįžti į buvusią padėtį</i> : k'ojes at'ėje savibin (nebenutirpusios); k'at klapatė pazbaiktū, gal' galvu pati ataitu savibin (nustotū svaigti)
sėdimas	sm. (2) <i>leidimasis</i> : unt_s'aulas sedima ataiši; d'ave suvirintu žol'ū i_liėpe gert' par_p'ati s'aulas sedimu
sėsti, sėda, sėdo	<i>leistis</i> : v'akar s'aula s'ėda debesiū, šiūd'ė i_l'iji; pažir'ėsmi kėp s'aula s'ės
siaūsti, -čia, -tė	<i>sijoti</i> : grūdus s'aūči mėlnič'ė; nu~: nus'aūsi kviėčis su_siėtv, nereiks ni_p'uktele
siaustuvė	sf. (3) <i>pagalys, pririštas prie kultuvo koto</i> : s'aūstuv'ė reiki kieta mėdže; t'ėp maskatūodamus s'aūstuvi nutr'auksi
skařdas	sm. (4) <i>garsas</i> : mišk'i skařdus aiūv; r'ėki n'et par_laūkus skařdus aiūv
skystageřklis, -ė	smob. (1) <i>žmogus, garsiai šnekas</i> : t'ōn skistageřkla kē palaidži g'ærklu, unt_v'isa laūka giřdžes; ner'ėk, tū skistageřkl'o
skrugzdėlė	sf. (3) <i>skruzdelė</i> : unsmaūgtv k'ep skrugzdelā
slāsnos	sf. pl. (2) <i>spąstai</i> : aukštė pastate slasn'ūs; slāsnas sulāistas, a_pelās n'ėra
slogai	sm. pl. (3) <i>sunkūs daiktai linams užslėgti markoje</i> : slogām reiki akmenū arbū kok'ū sen'ōju; atāveže slogū ir už'slage
smagūs, -i	adj. (4) <i>šmaikštus, -i; parankus, -i</i> : t'ōks smagūs peil'ūkus būva; labē smagi kap'one
statà	sf. (4) <i>sustatyta po du pėdus vasarojaus eilė</i> : miėž'u stātas suvirti, supūvi; kėp untlėks arklė stat'ōs, visu laūku sutrips k'ojem; po_piņkis stat'ūs unt_vežimu p'aimu
statinė	sf. (2) <i>lentelė, ant kurios pasidedami linai brukant</i> : tok'ās g'ėras būva statin'ės linām brukt', niėkur neberaīdu; statin'is sen'ė sukuriūnam

staunẽ	sf. (4) <i>statinẽ kopũstams rauginti</i> : staunẽs luņķẽ gãli trũkt' nu_šãlẽ; čiẽlu staun'u prisipĩla žĩrn'u
stóti, -ja, -jo	<i>nustoti, paliauti</i> : letẽ stóje, galẽs žmõnis búlbis nusikãst'
sugãuti, sugãuna, sugãvo	<i>sugaruoti</i> : usirišk skarãlu, gãlvu sugãus; pirtĩ dažnẽ ašči garũ, už_tàt gãlvu sugãunv
sugrãžãis	adj. <i>audimas eglute</i> : sugrãžẽs audĩmus mán' nepatiĩkv; pẽrnẽ sugrãžẽs audem milãli
suléisti, -džia, -do	<i>nuleisti spãstũ dureles</i> : pelã lasnũs sulãide iĩ išliĩnda pro_ãpac'u durel'u
sùplegos	sf. pl. (1) <i>sũpuoklẽs</i> : par_velĩkus aĩdavam k'aušin'u ridin'ẽt', unt_sùplegu pasisùpt'; sùplegas iĩ dideliẽm susigãdiji, ne_tĩk vaikãm
sušókti, -a, -o	<i>susitraukti</i> : sušóka čebãte, nebegalĩ inkišt kójes; sušlãps ÷everĩkas iĩ sušóks

Š

šeliótiš, -ójasi, -ójosi	<i>šelti, triukšmauti</i> : pareĩnv namõn girtus iĩ šel'ójas'; keliĩtv diẽnu v'ẽjis šel'ójes'
šelmuõ	sm. (3) <i>stogo viršus, kraigas</i> : v'ẽtru klẽtes šelmeni nuplẽše; šelmuõ k'áurus, liẽtus duõdv k'áure
šerti, šeria, šerẽ	<i>mušti, duoti, kirsti</i> : pãgali kãrv'ẽ šerk, a_nẽ púnči; kũ tũri ruĩko, tuõ iĩ šeri
šertis, šeriasi, šerėsi	<i>blukti</i> : skarãla nu_sãulas šeres'; dabaĩ visas drãpanas šeres'
šilėnti, šilėna, -o	<i>silpnai kũrenti</i> : šilãenu po_dũ šakalikũ; visu vãkaru šilãenu, šilãenu nèt búlbes neišvire
šlamšti, -čia, -tẽ	<i>godžiai, skaniai valgyti</i> : šluĩšči nèt aũsis liĩkvstv; su~: sũšlumšte kopũstus kẽp už_ausiẽs (nieko nepaliko)
šlãmu	interj. <i>šlamėjimo garsas</i> : vakarĩ aĩnunt namõ kãžna kàs šlãmu, šlãmu iš_rug'ũ
šlėpẽ	sf. (2) <i>šliurẽ</i> : šlepĩs nusipĩrk po_grič'u váikšć'ot'; šlėpem apsiẽvus luņgv'õ aĩt'
šlepėtis, -ẽ	smob. (2) <i>šveplys, -ẽ</i> : ataĩs tõn šlepėte, kãt grũsi pro_duris; màt šlepėtis dà burb'ẽs priẽšes
šlepetúoti, -úoja, -ãvo	<i>švepluoti</i> : tóks didelis iĩ dà šlepetúoji; ne~: rãtv katràs váĩkus mãžvus nešlepetúoji
šliktas	sm. (2) <i>iš sėmenu padaryti klįjai audeklo apmatams suvilgyti</i> : sv_šliktũ pavilgik kiẽk mėtmenis, gal' nebekàs
šliktúoti, -úoja, -ãvo	<i>siũlus šliktu vilgyti</i> : pašliktúok milãli, bũs ger'õ áust'

šliúžė	sf. (1) <i>pavažėlė, ant kurios kas nors šliaužia</i> : ak'ėč'u šl'úžes nūlake; šl'úžem reiki liŋkta mēdže
šluotražys	sm. (3) <i>be lapų, sušluota šluota</i> : šluotraži liėsi par_nūgaru, žinōsi neklausit'; šluotražis kertė šokin'ėji
šmàkšt	interj. <i>šmurkšt</i> : pri_namū rugė, šmàkšt' iř klaĩmi; nepatilėš, šmàkšt' sàva lež'ūvi iř iŋkišu

T

talkà	sf. (4): tinginis tãku dãra, smaližis aĩnu talkõn
tamėtis, -ė	smob. (2) <i>vienmetis, -ė</i> : mės su_põvilu tumėčė; mūsu kumel'õtes tumėtes
tankýtė	sf. (1) <i>tankumynas</i> : tōki tunkite, kàt ni_nōses nemūožnu unkišt'; pač'õ tunkit'ė atradõ árkli
tavaruoti, -úoja, -ãvo	<i>raibti, raibuliuoti</i> : pasenõ, àkis prad'ėjo tavaruot'; àkis tavaruoji, nebematõ skaitit'
termėnti, -ėna, -ėno	<i>tepti, terlioti</i> : vaĩkus termėnu su_purvinĩ siėvus; su~: sutermaėna stãltesi su_vuõgam
termūkšlė	scom. (1) <i>tas, kuris terlioja</i> : niėkur tã termūkšlas nebelãisi; kōki iš_jãs gaspadine, termūkšla tōki
týčia	adv.; tãm tíči <i>specialiai, tam reikalui skirta</i> : jĩa tãm tíči peil'ũko kor'ám atakuot'; tãm tíči važ'ãva panevežiĩ
trãknis	sm. (2) <i>lininiai apmatai, vilnoniai ataudais audeklas</i> : kàt butú linũ, trãkne išaũšči iř aps'ũči visu šeiminu; trãkni namiė susivãel-davam
trãšos	sf. (4) <i>tvarte esančios srutos</i> : pařše truřų prirĩs iř nudv'ėš; truřõm palãisč'o daržvus
trãukti, -ia, -ė	1. <i>plonu sluoksniu apšaldinti langus</i> : unt vãkara v'ėl' lūngvus trãuki; preš_sãulu lūngvus trãuki; 2. <i>jausti palinkimã į miegã</i> : preš_nelãimi kok'ũ manĩ meguñ trãuki; liėtus lĩji, tė iř trãuki meguñ; 3. <i>trukčioti akis</i> : keliñtv diėnu abĩdvi akis trãuki, kãžna kũ ištraũks iš_gimin'ũ
triũškinti, -a, -o	<i>braškėti, treškėti</i> : par_visu diėnu tr'ũškinu málkus; par~: linarč'õkus kàt partr'ũškina šiėna vežĩmu, lèt kũ arklĩs vãžvu
turėti, tũri, -ėjo	<i>laikyti</i> : tur'ėk stipr'õ, bũ gãli ištrũkt'; nu~: nemūožnu nutur'ėt'; už~: užtur'ėk kàt gãrus tokĩ stainĩni; išsi~: kaĩtes sniėgus liķ pravãdu isitũri

U

urì	interj. <i>ūžimo, triukšmo pavaizdavimas</i> : piñnu griči vaikàgal'u tìk urì, urì
užėiti, užėina, užėjo	<i>užgelti nuo šalčio</i> : triņk sniegu ruņkus, kàt neužeitu; kòjes užėje bestòvint'
užkàrti, užkaria, užkórė	<i>apsunkinti ką nors, prikibti</i> : ger'ò viėnu r'oksòk, nòrs kitám galvàs nebùsi užkòrus; kàs_gi iř užkòre unt_màna galvàs tų merg'òti
užsimėsti, užsìmeta, užsìmetė	<i>užsispirti</i> : usimete važ'ùot', tegúl' važ'ùoji; usimès kuř aĩt, niėka nepadarisi
užsìmetimas	sm. (2) <i>užsispyrimas</i> : tàva usimetimus niėkes nuveis
užstùmti, užstumia, užstùmė	<i>užsklęsti, užkišti</i> : užstume priėmeni iř išėje; unt_naktiės visadù ūstumem priėmeni
užúolanka	sf. (1) <i>tiesiai už akių užėiti</i> : užuòluņku užúlake už_ak'ù; užuòluņku aĩk iř pavisi
užúosuka	sf. (1) <i>vingis</i> : tęp láidži mašinu, unt_užuòsukas nèt ràte pasikeli

V

vagà	sf. (4) <i>siaura lysvė, sukaupta iš abiejų pusių</i> : dàve po_dešim' vagų rav'ėt'; dvì vagù mòrkvu pas'ėje
vagòti, -ója, -ójo	<i>arinėti</i> : búlbes jò reiki kàst', a_jis dà vagòji; tėvus vagòjis par'ėje
vàrpi	sm. (1) <i>piktžolė, labai greitai užkerojanti dirvą</i> : suņku rav'ėt', tráuk iř tráuk vārpi; prastù žėme, viėnus vārpi
vėdaras	sm. (3) <i>iš tarkuotų bulvių ar kruopų iškeptos dešros</i> : unt_v'ėdara tiėse patáikem; v'ėdaru palikim unt_gàla
veřpsta	sm. sg. (2) <i>verptini linai, vilnos, pakulos</i> : pėrn'ė daũk veřpsta tur'ėjo; tetùla šėmet daũk veřpsta tũri
vėtralaužis	scom. (1) <i>padauža, nutrūktgalvis, -ė</i> : tòn v'ėtralaužis aĩnu jež'òm, mòces než'uri; v'ėtralauži vīru gáva
vìcvienis, -ė	adj. (1) <i>vìcvenis (-e) viėnus (-v) visai vienas, vienintelis</i> : vīcvene viėnu givànu bobàla; vīcvenis viėnus beržėlis lika unt_kiėma
vitùlas	sm. (2) <i>sudžiūvusių karnų ryšulys</i> : kėp karnų vitùlus susitràuke
voliūgai	sm. pl. (1) <i>kūno nešvarumai, sqvėlės</i> : mazgòjos, mazgòjos iř dà vol'uge vol'òjes

Z

zaũnyti, -ija, -ijo

zirsti, tuščiai šnekėti: sus'ėdu sėnė ir̃ zaũniji; aĩk málku skáldit, nezaũnijis pausĩ

ziórinti, -a, -o

maklenti, eiti (pašiepiama prasme): neting'ėje tiėk kėle z'órint'; nu~: kàžna kuĩ nuz'órina susi-tráukis

Ž

žaginė

sf. (2) kuolų prikalinėtas stulpas, ant kurio dedamos žardakartės: žaginīs išneš'òje kàs sáu; žagines būdava unt_kluõna

žėbyti, -ija, -ijo

*valgyti, laižyti cukrų, aguonas: daũk cūkros gausmi, te ž'ėbismi; ž'ėbik aguõnus, ger'ò megòsi*žerplėti, -ėja, -ėjo
žiemkentė*rusenti: žarijes dà žerplėji, gáli gálvu sugáut'
sf. (3) per žiemą laikoma kiaulė: šnikštin'ėji kėp žemkintė k'aũla; žiėmkinti k'aũlu papjòve*

1957~1958 m.

Sutrumpinimai

*adj. – adjektivum, būdvardis**adv. – adverbium, prieveiksmis**conj. – conjunction, jungtukas**ind. – indeclinabile, nelinksniuojamas**interj. – interjectio, jaustukas**pl. – pluralis, daugiskaita**scom. – substantivum commune, bendrosios giminės daiktavardis**sf. – substantivum femininum, moteriškosios giminės daiktavardis**sm. – substantivum masculinum, vyriškosios giminės daiktavardis**smob. – substantivum mobile, vyriškosios ir moteriškosios giminės daiktavardis*

TAUTOSAKA

Raguvos apylinkių tautosaka archyvų lentynose ir leidiniuose

Povilas Krikščiūnas

Lietuvių literatūros ir tautosakos institutas

Rengiant „Tautosakos“ skyrių panaudota ne visa Lietuvos folkloro saugyklose turima medžiaga. Kaip ir kitose šios serijos knygose, dainos skelbiamos tik su melodijomis, todėl į publikacijas nepateko visos tarpukario ir dalis pokario metais užrašytų dainų, o ir užrašytosios su melodijomis visos į šį skyrių netilpo. Rengėjų keltus reikalavimus atitiko ne visi pasakojamieji ir smulkiųjų žanrų kūriniai. Sąmoningai neskelbiamos ir jau publikuotos pasakos. Taip iš akiračio išsprūsta nemaža dalis Raguvės apylinkėse užrašytos tautosakos, todėl šiuo straipsniu norima skaitytoją supažindinti su visais knygos leidėjų žinomais rankraščiniais rinkiniais bei priminti įvairiuose leidiniuose išbarstytus raguviškių tautosakos pavyzdžius.

Pirmieji Raguvos apylinkių tautosakos užrašymai gana vėlyvi ir yra įkvėpti trečiajame šio amžiaus dešimtmetyje Panevėžyje dirbusių mokytojų. Čia ypač minėtinas lietuvių kalbos ir literatūros mokytojas Petras Būtėnas. Jis ne tik skatino miesto gimnazijų bei mokytojų seminarijos mokinius tautosaką rinkti, pats ją rinko įvairiu metu, bet ir rašė apie šio darbo metodiką.

Organizuotai renkant tautosaką mokymo įstaigose, dėmesys konkrečiai vietai natūraliai tampa proporcingas iš tos vietovės kilusių užrašinėtojų skaičiui. Tai matome ir vartydami šio mokytojo vadovautų Panevėžio valstybinių berniukų ir mergaičių gimnazijų mokinių rinkinius, dabar saugomus Lietuvių literatūros ir tautosakos instituto Lietuvių tautosakos rankraštyne. Raguviškių tautosaka išsibarsčiusi po įvairius rinkinius¹. Kiekviename pluošte galima rasti nuo kelių iki keliolikos įvairių rinkėjų užrašytų tautosakos tekstų ar kitokios kraštotyrinės medžiagos².

Aktyviai tautosaka rinkta ir Panevėžio mokytojų seminarijos mokinių. Čia 1925 m. lietuvių kalbos mokytojas P. Būtėnas perskaitė keletą paskaitų apie lietuvių kalbą ir tautosaką. Po jų mokiniams „kilo mintis suorganizuoti kuopelę,

¹LTR 1826, 3083, 3086, 3087, 3089, 3090, 3091, 3095, 3097, 3099, 3100, 3103, 3105-3107, 3109.

²Pvz., į LTR 3086 sudėti vietovių aprašymai. Čia randame J. Skrebio aprašytus Križiū ir Titeikių kaimus (LTR 3086(64-66)) – pateikiami kai kurie kaimų istorijos faktai, minimos populiareesnės gyventojų pavardės, aptariama vietinė šnektą, iliustruojant ją dainos tekstu (LTR 3086(67)).

*kurios tikslas būtų tautosakos ir apskritai senienų rinkimo darbas*³. Atsirado apie 70 entuziastų, ir tų pačių metų gegužės 16 d. sušauktas steigiamasis kuopelės susirinkimas, suformuluoti kuopelės įstatai ir išrinkta valdyba, pirmininkaujama Vlodo Lingės. Taip gimė Lietuvių kalbos mylėtojų kuopelė. 1926 m. pabaigoje, vis dar trūkstant oficialių formalumų, sušauktas visuotinis narių susirinkimas, apsvarstyti ir patvirtinti draugijos įstatai, išrinkta nauja valdyba ir pakeistas kuopelės vardas. Dabar ji vadinosi Panevėžio mokytojų seminarijos Tautotyros ir senienų rinkimo draugija. Draugijos pirmininku tapo Jonas Balys, o globoti ją Pedagogų tarybos sprendimu buvo pavesta Petruui Būtėnui.

Pagal įstatus draugija ne tik organizavo įvairius renginius, leido sau reikalingus raštus bei instrukcijas⁴, bet ir turėjo savo archyvą, kur dėjo ir tvarkė turimą medžiagą. Pasak minimo metraščio,

*„iki 1926 mokslo metų draugija jau buvo surinkusi 1577 dainas. Jos tvarkytos ir perrašinės, o 100 sutvarkytų tais pačiais metais pasiūsta prof. Vincui Krėvei-Mickevičiui, „Tautos ir žodžio“ redaktoriui. Taip pat turėta apie „2000 mįslių, priežodžių, patarlių, burtų, blevyzgų, talaluškų, posakių“*⁵.

Dabar ši medžiaga saugoma Lietuvių literatūros ir tautosakos instituto Lietuvių tautosakos rankraštyne⁶.

Po truputį raguviškių tautosakos aptinkame ir kito itin aktyvaus tautosakos propaguotojo, panevėziečio mokytojo Jono Elisono mokinių rinkiniuose LTR 479, 766, 768, 1040, 1833. Čia mums rūpimų kūrinių taip pat rasime nuo kelių iki keliolikos. Kai kurie jo sudaryti rinkiniai yra teminiai⁷, todėl kartais net ir tų pačių rinkėjų medžiaga savaime patekdavo į tik jai tinkamus pluoštus ir taip dar labiau išsibarstė.

Ne vieną kartą Raguvos apylinkėse lankėsi žinomas tautosakos rinkėjas ir propaguotojas Jurgis Dovydaitis. Jo rinkiniuose Raguvos vardas pirmą kartą švysteli 1928 m. Rinkinyje LTR 2812 randame keturias Antano Kirsnio užrašytas pasakas, kurias pasekė Agnieška Šileikienė ir Antanas Kirsnyš, ir vieną A. Deveikio pasakojimą. Viskas užfiksuota Kirmėlių kaime.

1934 m. Jonas Balys sudarė įvairių užrašinėtojų rinkinį „Lietuvių mitologiškos pasakos⁸“. Jame įdėti du netoli Raguvos užrašyti tekstai: A. Pieslioko Kirmėliukuose užrašyta sakmė ir pasaka apie raganą ir lapę (užrašė J. Vėžys).

Žinoma, tautosaka buvo renkama ne tik Panevėžio mokinių. Kuriantis tautosakos reikalams skirtoms valstybinėms institucijoms⁹, jų pagalbininkų radosi ir kitose vietovėse. Antai Žagarės valstybinėje progimnazijoje su savo mokiniais aktyviai darbavosi direktorius Jonas Kir-

³Panevėžio mokytojų seminarijos Tautotyros ir senienų rinkimo draugijos metraštis. – Panevėžys, 1927, p. 28. LKLIR F 11-49.

⁴Priminsime, kad būtent Panevėžyje 1925 m. P. Būtėnas parengė ir išleido išsamią instrukciją kraštotyros medžiagai rinkti „Lietuvių tautotyros žinių ir senienų rinkimo programa“.

⁵Panevėžio mokytojų seminarijos Tautotyros ir senienų rinkimo draugijos metraštis. – Panevėžys, 1927, p. 38-39. LKLIR F 11-49.

⁶LTR 102, 754-757.

⁷Poz., LTR 479 – „Vilkas mūsų tautosakoje“, LTR 1833 – rinkinys apie gyvūniją.

⁸LTR 42.

⁹1930 m. įkurta Tautosakos komisija, 1934 m. – Komisija tautos melodijoms rinkti ir tvarkyti, 1935 m. jos abi sujungtos į Lietuvių tautosakos archyvą, kuriam vadovavo taip pat Panevėžyje mokėsis Jonas Balys.

lys. Jo mokinys M. Leonavičius 1937 m. Raguvos valsčiuje užrašė „Pasaką apie liekorių ir znakorių“ bei trumpai apibūdino Užgavėnių papročius. Likusi medžiaga užrašyta kitose vietovėse.

Tautosaką Raguvos, Vadoklių ir Traūpio valsčiuose 1942 m. rinko Jonas Kizis¹⁰. Keletas dainų užrašyta Vilkonių kaime, ten pat ir Praščiūnuose surinkti atsakymai į Lietuvos tautosakos archyvo parengtą anketą Nr. 4 („Darbas ir tautosaka“). Kai kurie dainų tekstai užrašyti tarmiškai, prie kiekvienos dainos šalia tikslų metrikų, nors ir kiek formaliai, pateikiama pastabų (nurodoma, kada daina dainuota ir ar tebedainuojama, jei ne, kada maždaug išnyko).

Užunevėžių kaime ir Raguvoje 1943 m. tautosaką rinko du Panevėžio 1-osios gimnazijos penktokai. Alfonsas Urbonas iš Užunevėžiuose gyvenusios Elenos Kielaitės bei raguviškės Sofijos Meženienės užrašė penkiasdešimt dainų, mįslių, tikėjimų¹¹, keletą pasakų su dainuojamaisiais intarpais. Jas pasekė Elena Kielaitė. Alfonso Vepšto pateikėjų būta daugiau. Tai Konstancija Statkevičienė, Alfonsa Statkevičiūtė bei Jurgis Gabrys. Visi jie gyveno Užunevėžiuose. Minėtina Konstancija Statkevičienė, be dainų, pasekusi kelias pasakas (taip pat su dainuojamaisiais intarpais) ir prisiminusi vieną vestuvinę oraciją. Iš jų visų A. Vepštas užrašė apie septyniasdešimt dainų, pasakų, mįslių, tikėjimų. Abiejų mokinių tekstai užrašyti gražia liaudiška kalba, stengiantis išlaikyti tarmę. A. Vepšto pasakos net sukirčiuotos.

1955 m. Mokslų akademijos Istorijos institutas ir Istorijos-etnografijos muziejus organizavo maršrutinę ekspediciją po centrinę Lietuvą bei vakarinius Baltarusijos rajonus. Medžiaga buvo renkama Veisiejų, devyniuose centrinės Lietuvos ir trijuose Baltarusijos vakarinės dalies rajonuose. Tokią plačią tiriamų vietovių geografiją lėmė ekspedicijos tikslai – „rinkti medžiagą etnografinės ribos tarp Žemaitijos ir Aukštaitijos patikslinimui ir rinkti duomenis vakariniuose Baltarusijos TSR rajonuose lietuvių ir baltarusių kultūriniais ryšiams nušviesti“¹². Apsistodami vienoje vietovėje po keletą dienų, ekspedicijos dalyviai rinko medžiagą apie gyvenamuosius ir ūkinius pastatus, žemdirbystės įrankius, drabužius, susisiekiimo priemones ir kaimo amatus. Lietuvos kalbos ir literatūros institutas į šį 27 dienas trukusį žygį komandiravo Jurgį Dovydaitį. Ekspedicijoje jis buvo vienintelis tautosakos rinkėjas. Raguvos bei kitų Lietuvos vietovių medžiaga sudėta į rinkinį „Jungtinės maršrutinės ekspedicijos tautosaka, surinkta 1955 m. rugpjūčio mėn. 1–20 d. I pluoštas“¹³.

Mums rūpimose vietovėse J. Dovydaitis spėjo užrašyti beveik penkiasdešimt kūrinių. Iš įdomesnių pateikėjų minėtina raguviškė Ona Kizienė, pasekusi pasakų su dainuojamaisiais intarpais. Pasakų ir kitokių pasakojimų užrašyta ir iš ten pat gyvenusių L. Bernatavičiaus, Adolfo Sakalausko, užunevėžiškio Kazio Statkevičiaus. Beje, rinkėjas pastebi, kad A. Sakalauskas ilgai gyvenęs Rusijoje ir jo pasakos išmoktos rusiškai. Toje pačioje ekspedicijoje apsilankyta ir pas Uršulę Civiene, ne tik sekusią pasakas, bet ir padainavusią dainų, M. Ivanauskienę, ne tik dainavusią, bet ir prisiminusią

¹⁰LTR 2462.

¹¹LTR 2458. Rinkinys taip pat parengtas vadovaujant Petriui Būtėnui. Jame dar yra tautosakos nuo Tauragnų. Beje, viena S. Meženienės padainuota daina paskelbta: Lietuvos liaudies dainynas, 1. Vestuvinės dainos, 1. Piršlybų dainos / Parengė Bronė Kazlauskienė. Melodijas parengė Zofija Puteikiėnė. – Vilnius, 1983, Nr. 380.

¹²Milius V. Kai kurie 1955 m. etnografinių ekspedicijų duomenys. // Lietuvos TSR Mokslų akademijos darbai. Serija A, 1957, 1, p. 114.

¹³LTR 3978. Kai kurie šioje ekspedicijoje rasti pateikėjai J. Dovydaičio buvo lankyti ir vėliau.

vainiko įteikimo oraciją. Keletą šioje ekspedicijoje užrašytų pasakų J. Dovydaitis paskelbė savo rengtuose rinkiniuose¹⁴.

Ne kartą J. Dovydaičio lankytasi ir pas Pāpiškiuose gyvenusią Oną Urbonienę-Tarutytę, gimusią Petkūnų palivarke. Pasak apie šią pateikėją vėliau rašiusio Eugenijaus Urbono, jos „*visas praeities gyvenimas – tai nuolatinis kilnojimas iš vienos vietos į kitą*“¹⁵. Su šeima gyventa Raguvėlėje, Juostiniškuose, Kirmėliuose, Praščiūnuose, Raguvoje, Limeikiuose, Miežiškiuose... Tai ne visos jos gyventos vietovės, tačiau visos jos yra netoli Raguvos, taigi ši moteris laikytina raguviškių repertuaro pateikėja. Jos pasektų pasakų¹⁶ taip pat yra skelbta užrašinėtojo parengtose knygose¹⁷.

Kartais tautosaka į saugyklų fondus patenka ir iš kitų įstaigų. Antai 1958 m. Lietuvių tautosakos rankraštyne gautas Praščiūnuose gyvenusios Marijonos Savickienės (Urbonaitės) laiškas, persiustas iš tuometinio Radijo ir televizijos komiteto. Čia surašyta dešimt dainų, laiško autorės išmoktų iš savo motinos ir senelės. Tai nėra daug, todėl dainos įdėtos į įvairių rinkėjų medžiagos pluoštą¹⁸. Atsakant į laišką autorei buvo padėkota ir nusiųsti „Patarimai tautosakos rinkėjams“ bei paprašyta ir toliau užrašinėti mokamą tautosaką. Tais pačiais metais ši moteris užrašė dar 21 dainą ir 4 anekdotus¹⁹. Antrajame laiške Instituto Tautosakos skyriaus vadovui ji rašo:

„Šios dainos jaunystėj dainuotos savo tėviškėj Raguvos kaime. Šios dainos buvo labai smagios, sutartinės, ir visas mūsų kaimo jaunimas dainuodavom. Rūgius pjoavė, šieną grėbė vis su dainom. Darbe ir poilsy dainuodavom. Subatvakariais ir ant vakaruškų vis dainos. Labai buvau dainų mėgėja. [...]

Dar noriu pasakyti, kad kur girdžiu dainas per radio, irgi mano dar dainuotos. Rašydama galvoju, kad nepapultų parašyt tokia pat, kur per radio dainuoja [...]

Šios mano dainos, kurias Tamstai rašau, jos mano pačios jaunystėj dainuotos dar prieš Pirmąjį pasaulinį karą. Aš jas ir šiandien tebe-moku ant pometies, ir nepamiršau nei vienos“.

Deja, melodijos, kurias dainininkė užsimena taip pat prisimenanti („*pasakyt ir padainuot man daug lengviau, ne kad rašyt*“), liko neužfiksuotos – į Vilnių 78 metų moteriškai atvažiuoti buvo per sunku, o portatyvios garso įrašų aparatūros Institute tada dar neturėta.

Prie raguviškių dainininkių iš dalies galėtume priskirti ir Marijoną Narbutienę. Dainininkės būta guvios, naujiems dalykams imlios moters. Štai kaip ji pasakoja pati apie save:

„Labai mėgau dainuoti. Ir prie giesmių, ir prie dainų, visur buvau pradininkė. Kur tik nugirdavau kokią dainą – jau ir moku, jau ir mano. Visos apylinkės dainos, kadriliai

¹⁴Žr. Dovydaitis J. Lietuvių liaudies pasakos su dainuojamaisiais intarpais / Užrašė ir paruošė Jurgis Dovydaitis. – Vilnius, 1957. Šios knygos 15 pasaka „Jaučiukas“ pasekta O. Kizienės – LTR 3978(289). Melodijų variantuose kaip „Devyniabrolės“ variantas minimas LTR 3978(288).

¹⁵Plačiau apie šią pateikėją žr.: Urbonas E. Žymesnieji tautosakos pateikėjai // Uptytė. – Vilnius, 1986, p. 185-188.

¹⁶Saugoma rinkinyje „Aukštaičių tautosaka, II“ – LTR 3977(585-587).

¹⁷Dovydaitis J. Lietuvių liaudies pasakos su dainuojamaisiais intarpais / Užrašė ir paruošė Jurgis Dovydaitis. – Vilnius, 1987, Nr. 23, 40, 45, 77.

¹⁸LTR 3070(5-14).

¹⁹LTR 3126(108-122).

vis būdavo mano išlota. Per naktis kaime dainuodavome. Tėvai bar-davosi, rytą prie darbo anksti keldavo. Kad ir neišsimiegoję, bet vėl laukuose rėkiam, plyštam. Kur tik vestuvės, sodas, vis mane kvies-davo dėl dainų, dėl lojimo“.

Šį pasakojimą kartu su dar 52 dainų tekstais 1958 m. Kučkų kaime užrašė Jonas Kazlauskas. Melodijas buvo sutarta užrašyti kitą sykį. Deja, po pusės metų dainininkė mirė, ir rankraštyje²⁰, iš kurio imtas ir cituotasis pasakojimo fragmentas, liko tik tekstai.

Kučkų kaimas – paskutinė M. Narbutienės gyvenamoji vieta. Ji gimė ir augo Kupiškio parapijoje, Drovėnų kaime, vėliau penkerius metus praleido Amerikoje. Ten ištekėjo už vyro, kilusio nuo Raguvos, ir tik tada atsikraustė į Kučkus. Sunku pasakyti, kaip ir kuri aplinka jos repertuarą paveikė vėliau, tačiau dainos, nors ir išmoktos tėviškėje, užrašytos būtent Kučkuose. Daugiausia tai tradicinės darbo, ves-tuvinės dainos, vaikų dainelės bei žaidimai, keletas ratelių, ir tik viena kita vėles-niojo klodo daina. Didesnės įtakos repertuarui, matyt, nepadarė ir gyvenimas už-sienyje – užrašyta tik viena emigrantų daina „Sveiki gyvi, mano gentys“. Ją, anot M. Narbutienės, Čikagoje dainuodavo lietuviai, „*susirinkę į balius*“. Žinoma, daini-ninkė galėjo būti kreipiama senųjų dainų link ir profesionalaus užrašinėtojo, norint pirmiausia užrašyti tuomet vertingiausiomis laikytas dainas. Kiek ir kokių dainų dar mokėjo ši dainininkė, dabar belieka tik spėlioti.

1970 m. ekspediciją Ėriškių apylinkėse surengė Panevėžio miesto ir rajono kraštotyrininkai. Tada ekspedicijos dalyvės Aldona Zakarauškaitė, Birutė Juzėnaitė bei Milda Ramanauskaitė dar kartą pabendravo su jau minėta Ona Urboniene, už-rašė 20 dainų, keletą sakmių, šiek tiek smulkiosios tautosakos²¹. Su magnetofonu ją aplankęs ekspedicijos vadovas Norbertas Vėlius įrašė penkias pasakas su dainuo-jamaisiais intarpais²², o Valdemaras Kontautas – šešias dainas²³. Visos pasakos ir dvi dainos vėliau paskelbtos leidinyje, apibendrinančiame ekspedicijos medžiagą²⁴. Klau-santis jos vingraus dainavimo ir tikrai gražiai sekamų pasakų, sunku patikėti, kad užrašytas visas jos mokėtas repertuaras. Matyt, šiai pateikėjai pritrūko ne tik už-rašinėtojų dėmesio, bet ir ekspedicijos laiko.

1985 m. Uliūnuose apsisėjo Lietuvos muzikos akademijos studentų ekspedi-cija. Jos dalyviai lankėsi ne tik Uliūnų, bet ir Miežiškių bei Raguvos apylinkių kaimuose. Malonus radinys R. Abukevičiui, R. Durasevičiūtei ir A. Bareikytei buvo Raguvos dainininkų grupelė – Valerija Serapinavičienė, Povilas Šulskis, Juzė Šuls-kienė, Ona Mačiulienė, Marijona Vepštienė ir Bronė Rimavičienė. Tuomet pirmą kartą tautosakos rinkėjams dainavo ir Šiluose gyvenanti, bet iš Vėjėliškių kilusi Ona Kartanienė su savo kaimynėmis Ona Bal-tušnikiene, Angele Janulienė ir Angele Vanagiene. Šie įrašai dabar saugomi Lie-tuvos muzikos akademijos Muzikologi-jos instituto Etnomuzikologijos skyriaus Muzikinio folkloro archyve²⁵.

Dar vieną ekspediciją šiose apy-linkėse organizavo Panevėžio 2-osios vi-

²⁰LTR 3175. *Trys šio rinkinio dainos (37, 43 ir 44) taip pat paskelbtos „Lietuvių liaudies dainyno“ 4, 5 ir 12 to-muose.*

²¹LTR 4329.

²²LTR 4334, LTRF mg. 1098.

²³LTR 4331, LTRF mg. 1173.

²⁴Žr. *Uptytė*. – Vilnius, 1986, p. 193–195, 197–218.

²⁵KLF 637–646, 827.



*Muzikos akademijos
studentai prie
1985 m. ekspedicijos
stendo.*

*A. Nako nuotr.
Iš A. Bareikytės-
Nakienės albumo*

durinės mokyklos mokytoja J. Skurdenienė. Jos vadovaujami mokiniai lankėsi Raguvoje, Fėrmos, Kartanų, Vėžiškių, Kunigiškių, Užunevėžių kaimuose, Pupeliškių vienkiemyje. Pluoštas šios ekspedicijos medžiagos saugomas ir Lietuvių tautosakos rankraštyne (LTR 6584). Rinkinyje – 126 dainos, 36 rateliai bei žaidimai, per 20 etnografinių pasakojimų, keliolika sakmių, pasakojimų, po truputį įvairių smulkiosios tautosakos kūrinų.

Planingiau viso rajono, taigi ir raguviškių, tautosaką imtasi rinkti Panevėžio kraštotyros muziejuje susikūrus Etninės kultūros skyriui. Čia rasime bene didžiausią mums reikalingos medžiagos sankaupą, saugomą magnetofono kasetėse. Mus dominanti medžiaga įrašyta įvairiose kasetėse, tačiau nesunkiai surandama naudojantis skyriuje saugomais aprašais. Čia besidarbuojantys muziejininkai entuziastai Daina Snicoriūtė, Lina Vilienė, Benigna Skalauskienė, Gvidas Vilys su talkininkais surado ne vieną talentingą dainininką, pasakotoją. Nemažai jų pateiktos tautosakos skelbiama šio skyriaus publikacijose.

Rankraštinis archyvas čia kol kas nesukurtas, tačiau, iššifravus dalį garso įrašų, apie 1996 metus buvo sudarytas nemažas (118 kūrinų) rankraštinis įvairių vietovių pasakojamosios tautosakos rinkinys. Vienas jo egzempliorius tais pačiais metais gautas ir Lietuvių tautosakos rankraštyne²⁶. Jame sudėta ne tik Panevėžio, bet ir aplinkinių rajonų tautosaka, truputis senesnių užrašymų iš Panevėžio kraštotyros muziejaus fondų.

1991 m. Šiluose iš jau minėtos Onos Kartanienės beveik šimtą dainų užrašė Aldona Kačerauskienė. Kartu su kitų Panevėžio rajono pateikėjų medžiaga šios dainos perduotos LLTI Lietuvių tautosakos rankraštynei²⁷. Tai bene vienintelis raguviškių tautosakos rinkinys, taip plačiai atspindintis vėlyvąjį dainų klodą. Užrašinėtos daugiausia tremties bei rezistencijos dainos, šiek tiek romansinių meilės, keletas tradicinių žanrų dainų. Užrašyta nemažai, apgailėstauti tenka tik dėl vieno – visos dainos užrašytos be aukštaičių itin mėgiamo pritarimo.

²⁶LTR 6373.

²⁷LTR 6004.

Taip vingiavo tautosakos rinkėjų takai Raguvos apylinkėse. Matėme, kad tautosaka čia rinkta daugiausia vietinių žmonių, dažniausiai mokinių jėgomis. Gražiai išibėgėta renkant dainas, fiksuojant daugiabalsį aukštaitišką dainavimą, užrašinėjant čia ypač populiarius ratelius. Per ilgą laiką apčiuopta neabejotinai ryški pasakų su dainuojamaisiais intarpais tradicija, kad ir nedaug, dar užrašoma mitologinių sakmių. Džiugu, kad nepamirštama žvilgtelėti ir į naujų bruožų įgavusią pasakojamąją tautosaką (sėkmingas tokio bandymo pavyzdys – Benignos Skalauskienės užrašyti Emilijos Vaičiulienės pasakojimai). Gaila tik, kad dar nesama tokio susidomėjimo smulkiaisiais žanrais, neabejotinai gyvais raguviškių lūpose. Tikėsimės, kad paskutiniaisiais dešimtmečiais pastebimai sustiprėjusios miesto folkloristų ir kitų bendraminčių pajėgos užlopys ir šias spragas.

Raguvos dainų melodikos ir dainavimo stiliaus ypatumai

Daiva Račiūnaitė-Vyčiniene

Lietuvos muzikos akademija

Pagal nusistovėjusį Z. Zinkevičiaus ir A. Girdenio tarmių skirstymą, Raguvos apylinkių dainos priklausytų rytų aukštaičiams (priminsiu, kad jiems priskiriami panevėžiečiai, kupiškėnai, širvintiškiai, anykštėnai ir uteniškiai). Tačiau, kaip žinome, muzikinis dialektas ne visada sutampa su tarmių ribomis. Dažnai galime išskirti didesnius ar mažesnius plotus, pasižyminčius savitu lokaliu stiliumi. Perklaušę visas Lietuvos muzikos akademijos Etnomuzikologijos skyriaus Muzikiniame folkloro archyve saugomas Raguvos apylinkių dainas, užrašytas 1985 m. ekspedicijos metu, taip pat naujus panevėžiečių folkloristų devintajame dešimtmetyje padarytus įrašus bei Lietuvos radijo archyvo 1997 m. įrašus, galime gana pagrįstai kalbėti apie lokalias šio krašto dainavimo stiliaus ypatybes.

Be abejo, norint išryškinti raguviškių dainų savitumą, neįmanoma pasitenkinti tik nedideliu Raguvos valsčiaus monografijai atrinktų melodijų pluošteliu. Deja, nedaug ką čia tegali padėti ir L. Burkšaitienės bei D. Krištopaitės parengtas stambiausias aukštaičių dainų rinkinys „Aukštaičių melodijos“¹, kuriame paskelbtos vos trys Panevėžio krašto melodijos. Taigi turimas raguviškių dainas tenka lyginti su artimiausių ir tolimesnių apylinkių (Velžio, Velýkių, Miežiškių, Troškūnų, Surdėgio, Taujėnų, Vadoklių ir kt.) dainomis, „išsimėčiusiomis“ po įvairius Lietuvos liaudies dainyno toms. Gretimų rajonų (Anykščių, Kėdainių bei Ukmergės) dainų skelbta šiek tiek daugiau (tačiau ne iš tų apylinkių, kurios ribojasi su Raguvos valsčiumi). Minėtų rajonų dainų garso įrašai, saugomi Lietuvos muzikos akademijos archyve, padeda susidaryti bendresnį šio krašto muzikinio stiliaus vaizdą.

Kaip minėta, raguviškių dainos priklauso rytų aukštaičių arealui, todėl turi daug šio regiono stilistikai būdingų bruožų. Tai daugiausia mažorinės daugiabalsės homofoninio stiliaus dainos (tarp monografijai atrinktų dainų yra tik ke-

¹*Aukštaičių melodijos / Parengė L. Burkšaitienė ir D. Krištopaitė. – Vilnius, 1990.*

lios monofoninės melodijos – tai grandininė daina „Anoj pusėj ežerėle“, priklausanti dainų tipui „Šuto boba šustinėlius“, ir vaikų daina „Aš turėjo gaidelį“, kurios melodija turi monofonijos bruožų). Kaip ir daugumai aukštaičių melodijų, raguviškių dainoms ypač būdinga kvintinė arba terckvintinė dermės. Kai kuriose melodijose mėgaujama V laipsniu, pirmam balsui tarsi sūpuojantis ar tūpčiojant vienoje vietoje, antram – išraiškingsiau judant („Ašen gavo vyrų“, „Pasėje brvliukus“, „Kas tin atainv“, „Siargv paniala“ ir kt.). Gana daug melodijų yra „be“ IV laipsnio („Kas tin atainv“, „Giagutyte sodely kukava“, „Gulbelių pulkelis“, „Anoj pusėj veškialele“, „Kep aš mažus buvo“ ir kt.). Aukštaičių dainų tyrinėtoja L. Burkšaitienė jas traktuoja kaip išlaikiusias ankstyvosios sandaros bruožus². Iš visų monografijoje skelbiamų melodijų išsiskiria savitas šienapjūtės valiavimas „Man’ dalgiala viena pliena“, kurio melodijos ryškiais atramos tonais tampa II ir IV laipsniai. Valiavimo melodija tarsi ir užsibaigia II laipsniu, tik pačioje pabaigoje dar „prilipdomas“ paskutinis taktas, kuriame „prarastas pozicijas“ atgauna kvinta ir tercija.

Kaip ir daugelyje aukštaičių dainų, taip ir raguviškių dainose dažna intonacija yra a-h-d (galimi variantai – h-a-d, a-d-h ir kt.). Manoma, kad ši intonacija į homofoninio stiliaus melodijas atėjusi iš senesnių (monofoninių) melodijų (vaikų, kai kurių darbo dainų ir pan.). Panevėžiečių dainose gana dažnai pasitaiko ir intonacijos g-a-d bei a-g-d, kurios, kaip spėjama, yra išvestinės iš pradinės intonacijos g-d³. L. Kirsnytė tokią prielaidą pagrindžia tuo, kad II laipsnis melodijose (beje, autorė apsiriboja tik vestuvinėmis Panevėžio krašto dainomis) yra pagalbinis, pereinamasis, be to, jis nėra akcentuojamas⁴. Raguviškių dainos šią nuomonę šiek tiek pakoreguoja. Daugeliui jų ypač būdinga intonacija g-a-(g)-d, kuria prasideda nemaža dalis dainų. Antras laipsnis jose – ne pereinamasis, o atraminis, taigi labai svarbus. Tokios yra dainos „Kas tin atainv“, „Ko tu nuliūde“, „Žiūrėk, siasuti“, priskirtinos tam pačiam melodiniam tipui:

Kas tin a - tai - nv,

kas tin at - dū - luo - ji, ar ne ma - na mv - ti - nē - la

1. kia - la - li dū - luo - ji? 2. kia - la - li dū - luo(j)i?

²Ten pat – P. 28.

³Kirsnytė L. *Panevėžiškių vestuvės ir vestuvinės dainos. Diplominis darbas (rankraščio teisėmis)*. – Vilnius, 1994, p. 60.

⁴Ten pat.

Visų jų pradinė intonacija tarsi pagrįsta veidrodiniu principu (centrinė ašis – viršutinė *re*): g-a(g)-d-a-g. Grafiškai tai atrodytų tarsi didelė simetriška banga ar piramidė:

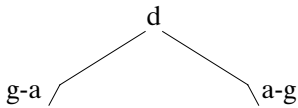

Beje, panašia intonacine banga prasideda ir „Žiūriu aš pro langą“, priklausanti artimam melodiniam tipui (jos forma – trijų dalių), tik viršutinis atramos tonas – ne *re*, o *si*.

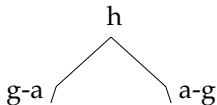

Toki patį dainos pradinio motyvo intonavimo principą galima išvelgti ir kitose dainose, pvz., g-a-d-a-g – „Giagutyte sodely kukava“, g-a-h-a-g – „Šalia kele veškialele“. Beje, čia jau galioja kitokie ritmikos dėsniai (be to, II laipsnis kartais tampa nebe atraminiu, o pereinamuoju). Įdomu, kad netgi populiarusis vestuvinis apdainavimas „Mūsų muzikontus“, visoje Lietuvoje paplitęs daugmaž viena melodija, Raguvojė pradedamas dainuoti aukščiau aptartu g-a-d-a-g intonaciniu dariniu. Tad ar negalėtume intonacijos g-a-d(h)-a-g, kuria prasideda gana daug raguviškių dainų, laikyti viena iš skiriamųjų šio krašto melodikos ypatybių? Mūsų pastebėjimais (kurie, be abejo, kol kas nepretenduoja į rimtus mokslinius apibendrinimus), ji pasitaiko tam tikrame apibrėžtame plote – savotiškame trikampyje tarp Panevėžio, Ukmergės ir Anykščių (intonacija užfiksuota Šilū, Vadoklių, Taujėnų, Lyduokių ir kitose gretimose apylinkėse).

Raguvos dainų metroritmika gana įvairi, dažnai susijusi su ritmo improvizacija, atlikimo laisvumu. Tarp visų dainų išsiskiria melodijos, padainuotos pavienių senesnės kartos dainininkų – Povilo Šulskio, gim. 1897 m. („Giagutyte sodely kukava“, „Anoj pusėj veškialele“, „Aš užaugo raškažėlėj“) ir Onos Urbonienės-Tarutytės, gim. 1888 m. („Žiūri jaš pro langą“ ir „Tai gražumas vasarėles“). Jose gausu įvairių melizmų (foršlagų, nachšlagų ir pan.), taip pat įprastų ritminių verčių sutrumpinimų ar pailginimų. Tokį laisvą atlikimo stilių galėjo lemti ne tik talentinga minėtų dainininkų prigimtis, bet ir pritariančiųjų balsų nebuvimas (kaip žinia, jie neretai varžo metroritmo laisvę bei melizminį dainavimo būdą).

Kai kurioms Raguvos dainoms būdingas tolygiai kintantis metras: 4/4 + 5/4 – „Oi tu biarnužėlio“, „Pasėje brūliukus“, „Aš užaugo raškažėlėj“; 4/4 + 3/4 – „Dunda bilda staklales“, „Pilkas balandis“, „Tumsi naktiala, gaili rasiala“; 4/8 + 6/8 – „Vakar vakar vakarėlį“ (beveik identišką variantą yra padainavusi šeduvė Ieva Šulienė, gim. 1901 m.) ir kt. Kelios melodijos turi retesnę kintančio metroritmo formulę – 5/8 + 4/8. Tai šeimos daina „Aš mažv užaugdamu“ (jos metroritmika identiška varianto, užrašyto Velžio apylinkėje⁵, metroritmikai) ir tam pačiam melodiniam tipui priklausanti vestuvinė daina „Ar jau visi sugula“ (artimas variantas užrašytas Anykščiuo-

⁵Žr.: *Aukštaičių melodijos*. – Vilnius, 1990, Nr. 357.

se⁶, tik jo melodija prasideda ne I laipsniu, kaip Raguvoje, o III laipsniu). Šis melodinis tipas originalus ir tuo, kad pirmos dalies formulė $4/8 + 5/8$ antroje dalyje pasikeičia tarsi jos inversija $5/8 + 4/8$.

Atskirai reikėtų aptarti Raguvos daugiabalsio dainavimo ypatumus. Nors šio krašto dainų (atliktų daugiabalsiai) pluoštelis palyginti nėra didelis, tačiau vienareikšmiškai jo negalėtume priskirti „tradiciniam“ aukštaičių homofoniniam daugiabalsumui. Paskutiniu metu padaryti gana gausūs gerai susidainavusių dainininkų grupių (įdomu tai, kad šiame krašte dar labai gyvybinga šeimyninio dainavimo tradicija – ypač daug dainų užrašyta iš seserų Kuncyčių bei Kapšyčių, gyvenančių Nibragalio k., Miežiškių apyl.) garso įrašai atskleidžia kur kas įvairesnius aukštaičių daugiabalsių dainų stiliaus bruožus. Taigi Raguvos apylinkių homofoninio daugiabalsio stiliaus dainas sąlygiškai galėtume suskirstyti į tris grupes:

homofoninės-unisoninės melodijos,
melodijos su „bosavojimu“,
homofoninės-burdoninės⁷ melodijos.

Homofoninės-unisoninės melodijos. Šios grupės dainos artimos dainoms, užrašytoms Ukmergės ir Kėdainių rajonuose. Gana daug jų skelbta įvairiuose dainų rinkiniuose⁸. Joms būdingos intonacijos g-(h)-d-(h)-a-(h)-g-(d), kurios gali būti įvairiai varijuojamos. Dainuojant dainininkų grupei, pritariantieji balsai II laipsnį dainuoja unisonu su pirmuoju balsu, nenusileisdami į subkvartą (V laipsnį), kaip įprasta „tradiciniam“ pritarimui. II laipsnis šio tipo melodijose dažnai jungiamas su I laipsniu, tad būdinga intonacinė seka II-I-(II) skamba unisonu:

Ar jau vi - si su - gu - la,
ar jau vi - si su - mi - ga?
Ma - na mie - la mu - ti - nė - la
ma - n' var - te - lius at - kė - la.

Tokios yra dainos „Ar jau visi sugula“, „Pavasare denia“, „Gulbelių pulkelis“, „Kėp aš mažus buvo“ ir kt. Šis

⁶Ten pat. – Nr. 239.

⁷Burdonas [pranc. bourdon – kamanė, burzgimas, užimas = sodrus bosas]: 1. Nuolat skambantis bosinis garsas. 2. Ilgai skambantis tonas muzikos kūrinnyje, išgaunamas instrumentų atviromis žemosiomis stygomis, dūdmaišiu, žemąja birbyne ir kt. (iš Lietuvos muzikos akademijos Muzikologijos instituto rengiamo „Muzikos terminų žodyno“).

⁸Aukštaičių melodijos. – Vilnius, 1990, Nr. 167, 189, 209, 216, 238, 446; Lietuvių liaudies muzika, II. Aukštaičių dainos. Šiaurės rytų Lietuva / Sudarė ir parengė Genovaitė Četkauskaitė. – Vilnius, 1998, Nr. 28, 38, 59, 63, 68.

dainavimo būdas galėjo būti kiek senesnis, nei paskutiniu metu paplitęs visoje Aukštaitijoje, jis pagrįstas ne akordiniu (funkciniu), o linijiniu mąstymu.

Melodijos su „bosavojimu“. Jų Raguvos apylinkėse užrašyta vos keletas. Tačiau buvus tokį pritarimo būdą dviem garsais (I ir V laipsniais, t. y. prima ir subkvarta) pastebėjo dainų užrašytojas J. Kartenis, pvz. „Kur aš keliutį keliausiu“:

Švelniai

Kur aš ke - liu - tį ke - liau - siu,
pa - si - gau - siu ža - lią zy - le - lę.

Per 10 tokių melodijų randame tarp dainų, J. Kartenio užrašytų 1935–1936 m. Ukmergės apskrityje (dauguma – Deltuvos vls.), taip pat Gelvonų ir Bagaslaviškio parapijose (vieną jų aprašė L. Burkšaitienė¹⁰). R. Kapičiauskaitė-Visackienė, 1993 m. apgynusi diplominį darbą „Juozas Kartenis ir jo surinktos dainos“, minėtame darbe rašė: „Kadangi dainavimas „bosuojant“ liaudyje jau nebėra gyvas, o jo buvimą patvirtinančių duomenų yra labai mažai, tai J. Kartenio užfiksuota medžiaga tampa labai vertinga ir reikalaujančia muzikologinių tyrinėjimų“¹¹. Šiuo metu galime džiaugtis, kad 1985 m. ekspedicijoje (t. y. XX a. pabaigoje!) Raguvoje aptikta dar gyva „bosavojimo“ tradicija papildoma kitų užrašytojų pastebėta reiškinį¹². Raguvos dainos su „bosavojimu“ šiek tiek skiriasi nuo J. Kartenio užrašytųjų, nes jose yra ne du, o trys balsai. Vienoje jų („Aš mažv užaugdamu“) antrasis balsas su pirmuoju balsu tarpais „sueina“ į unisoną, o trečiasis dainuoja daugiausiai du garsus – *sol* ir *re*, retkarčiais pridėdamas trečią – *la*:

Aš ma - žv u - žaug - da - mu,
mo - tu - tes nia - ras - da - mu,
ė - jo lau - kes ir kal - ne - lės

⁹LTR 650(48).

¹⁰Aukštaičių melodijos. – Vilnius, 1990, p. 30.

¹¹Kapičiauskaitė-Visackienė R. Juozas Kartenis ir jo surinktos dainos. Diplominis darbas (rankraščio teisėmis). – Vilnius, 1993, p. 58.

¹²Kai kurių J. Kartenio užrašytų dainų „bosavimo“ partija rankraščiuose aprašyta tik teoriškai: „Dainavimo būdas bosuojant per „do“ ir „sol“ – reiškia taip suprasti: antras balsas dainuoja tuos pačius dainos žodžius ant „do“ ir „sol“. Dėti, kaip geriau prie melodijos tinka, dera“ (LTR 836 paaiškinimai).

1.
mo - tu - tes ješ - ko - da - mv,

2.
mo - tu - tes ješ - ko - da - mv.

Antrosios dainos („Barė mane močiutė“) atlikimas dar kitoks: pirmasis balsas (V. Serapinavičienė) veda melodiją mažojoje oktavoje, antrasis balsas jam pritaria „tradiškai“, tik iš viršaus, t. y. pirmoje oktavoje (I ir II balsus dainuoja moterys), o vyras (P. Šulskis) „bosavoja“ mažojoje oktavoje dviem garsais *sol* ir *re*¹³ (tik vienoje vietoje suskamba trečias garsas – *la*):

$\text{♩} = 84$

2. - Ne-bark ma - nės, mo - čiu - te, ne - bark ma - nės, se - no - ji,

man dar - žė - lis lai - ki - nai, o ber - ne - lis am - ži - nai.

Panašų tribalsį dainavimą (vienam iš balsų „bosuojant“) jau XX a. pradžioje aprašė Adolfas Sabaliauskas¹⁴: „Vienas arba keletas dainininkų gieda gaidą, o kiti „turavoja“, antrina, vadinas, gieda tercija žemiaus, arba ir „basuoja“, pritaikindami ir trečią balsą, kursai dažniausiai laikosi tonikos, dominantos ir septimos“, pvz., „Oi, rūta rūta“¹⁵:

Oi, rū - ta rū - ta, aš ta - ve pa - sė - jau,

¹³Tokiu pačiu būdu (P. Šulskiui „bosuojant“ trečiu balsu) padainuota ir „Du broliukai kunigai“ – KLF 646(16).

¹⁴Lietuvių dainų ir giesmių gaidos /Lietuvos šiaurės rytuose surinko kun. Adolfas Sabaliauskas. – Helsinkis, 1916, p. V.

¹⁵Ten pat, Nr. 228.

ne - da - vė mu - tu - tē, už kat - ro no - rė - jau.

Aukštaitiško „bosavimo“ dviem garsais tribalsį pavyzdį pateikė ir prof. J. Čiurlionytė, tik nepažymėdama šios dainos užrašymo vietovės¹⁶:

Ge - gu - ty - tē so - de - ly ku - ka - vo,
kai man ma - žą mo - tu - lė lin - ga - vo,
kai man ma - žą mo - tu - lė lin - ga(vo).

Galima būtų manyti, kad toks trečio balsu „bosavimas“ – naujesnis reiškiny, išgalėjęs norint paryškinti harmonines funkcijas (t. y. trečias balsas tarsi vėliau „prilipo“ prie pirmų dviejų). Tačiau J. Kartenis pastebėjo, kad kai kurios dainos tradiciškai buvo „bosuojamos“, tik „jei būdavo daugiau dainininkų, tai kiti imdavo ir tercią turavot“¹⁷. Išėitų, kad pirminis pritarimo būdas buvo „bosavimas“, o trečias balsas (vidurinis) atsirasdavo tik tada, kai susirinkdavo didesnė dainininkų grupė. Tiesa, J. Kartenis prie kai kurių dainų pažymėjo, kad jos yra „dainuojamos arba turavojant, arba bosuojant“¹⁸. Matyt, šie pritarimo būdai tam tikru laikotarpiu gyvavo greta, o dainininkai galėjo pasirinkti vieną iš jų. O gal tai buvo dvi sudėtinės tribalsio dainavimo dalys (J. Kartenis nurodė ir tokių dainų, kuriose „bosavimas“ derinamas kartu su viduriniu balsu)?

Šiaip ar taip, toki tribalsį atlikimo variantą aptinkame Raguvos apylinkėse. Lyginant Raguvos „bosavojimo“ dainas su J. Kartenio užrašytais melodijomis, į akis krinta keletas bendrų jų melodikos savybių: melodijos gana vingrios, vyraujančios intonacijos – g-d-a-h arba g(h)-a-d-a-h, vedančių balsų melodijos dažniausiai neturi IV laipsnio, pvz., „Oi užė užė“¹⁹, „Joja atajoja“²⁰ ir kt.:

¹⁶Čiurlionytė J. *Lietuvių liaudies dainų melodikos bruožai*. – Vilnius, 1969, p. 300.

¹⁷LTR 651(47).

¹⁸LTR 836 *ižanga*.

¹⁹LTR 651(19).

²⁰LTR 651(14).

Linksmi

Jo - ja a - ta - jo - ja jau - ni ka - va - lie - riai,
jo - ja a - ta - jo - ja jau - ni ka - va - lie - riai).

Galbūt šie melodikos dėsningumai ir lėmė aptartą pritarimo būdą. Taigi šios kelios dainos su „bosavojimu“, užrašytos Raguvoje apylinkėse (kartu su užrašytais J. Kartenio), patvirtina Aukštaitijoje gyvavusį savitą pritarimo būdą – „bosavojimą“.

Homofoninės-burdoninės melodijos. Šios grupės dainų atlikimas ypač originalus, todėl jam skirsime daugiau dėmesio. Kelios Nibragalio moterų etnografinio ansamblio atliekamos dainos („Pavasario denei“, „Aš išdainavo“, „Ar jau visi sugula“, „Ne dėl' to dainuojam“, „Alutį gėrio“ ir kt.), prieš keletą metų pirmą kartą suskambėjusios per Lietuvos radiją, daugeliui klausytojų (ypač specialistų – etnomuzikologų) sukėlė begalinę nuostabą. Lietuvių burdonas?! Tiesiog neįtikėtina! Iki šiol burdoniniu dainavimu iš artimiausių kaimynų galėjo pasigirti tik latviai (dar šiek tiek – baltarusiai). Jei Nibragalio būtų arčiau latvių sienos, galbūt galėtume įtarti net tiesioginę latvių įtaką²¹. Tačiau taip nėra, tad tenka ieškoti kitokio šio originalaus reiškimo aiškinimo. Nedrįstume teigti, kad tai yra labai senas reiškinys, prilygstantis archajiškam Balkanų, Kaukazo tautų bei latvių burdoniniam dainavimui (M. Boiko Latvijoje, pietų Baltarusijoje, šiaurės rytų Ukrainoje ir vakarų Rusijoje išlikusį burdoną linkęs laikyti Rytų baltų palikimu²²). Minėtose tautose labiau paplitęs tęsimas arba „dūdmaišio“ burdonas, tarp atskirų balsų neretai susidaro aštrūs sekundų sąskambiai, kuriais yra mėgaujama, juos ypatingai pabrėžiant. Tuo tarpu Nibragalio dainavime ryškūs homofoninio daugiabalsumo bruožai, nors pirmo ir antro balsų partijų santykis rodo senesnę pritarimo būdą (nei dabar visuotinai paplitusį), galbūt nulemtą būdingos intonacijos g-a-d-a-h (be trečio balso šios dainos būtų artimos mūsų išskirtai pirmai – unisoninių-homofoninių dainų grupei). Galbūt Nibragalio dainose galima ieškoti naujesnės – funkcinės harmonijos – įtakos? Vis dėlto paties garso kartojimas nuo dainos pradžios iki pat pabaigos, baigiant ją tarsi tonikos kvartsekstakordu (o tai prieštarauja funkcinės harmonijos dėsniams) šią mintį paneigia:

$\text{♩} = 80$

Ne dėl' to dai - nuo - jam,

²¹Beje, šiomis dainomis labai susidomėjo latvių etnomuzikologas Martinš Boiko, tyrinėjantis latvių daugiabalsumą, taip pat latvių refreninių dainų bei lietuvių sutartinių bendrumus.

²²Denisova R., Boiko M. Mūsų eros I. gaudu tūkstantis baltų tautų etniskajā vēsture un tā atbalsis tautas mūzika // Grāmata. – A.D. MCMXC III. – lps. 5–13. – lps. 11.

kad žmo - nes gir - dé - tu, tu - rem liūd - nų šir - dį,

1. kad nus - tot skau - dė - ti, 2. kad nus - tot skau - dė - ti.

Pagal skambesį, šiek tiek primenantį klasikinę harmoniją, Nibragalio dainos bene artimiausios šiaurės Sardinijos (Italija) oraliniam daugiabalsumui, gyvuojančiam dviem skirtingomis formomis: penkiabalse *tasgia* ir keturbalse *tenores*. Atliekant *tenores*, tik pagrindinis balsas artikuliuoja teksto žodžius, o kiti balsai kartoja skiemengarsių grandinę (*Lautsilbenketten*) *bim-bari-bam*. Manoma, kad, skirtingai nuo *tasgia*, savo struktūra ir atlikimu atspindinčios „rafinuotumą“, *tenores* išreiškia „stiprią ir agresyvią piemenų kultūros manierą“²³. Beje, sardinų *tenores* atlikimas primena ir mūsų kolektyvines (anot Z. Slaviūno²⁴ – „naujoviškas“) sutartines (apie šių sutartinių tipą „Buvo dūda Vilniuj“ autorė rašė atskirame straipsnyje²⁵). Savotiško burdono funkciją šiose sutartinėse atlieka žemų balsų partijos: „buvo buvo, kaip nebuvo“, „gal ir buvo, gal ir ne“ ir pan.:

I Bu - vo dū - da Vil - niuj. Bu - vo dū - da Vil - niuj.

II Gal bu - vo, gal ne - bu - vo. Gal bu - vo, gal ne - bu - vo.

III Aš, dė - dyt, ne - ži - nau ir na - mie ne - bu - vou.

IV Bu - vo, bu - vo, kaip ne - bu - vo, bu - vo bu - vo, kaip ne - bu - vo.

²³Stockmann D. (Hg.) *Italien // Volks- und Populärmusik in Europa. Neues Handbuch der Musikwissenschaft. Herausgegeben von Carl Dalhaus. – Laaber-Verlag, 1992, Bd. 12, S. 224, 225.*

²⁴SJS – Sutartinės: Daugiabalsės lietuvių liaudies dainos / Sudarė ir paruošė Z. Slaviūnas. – Vilnius, 1959, t. 3, p. 772

²⁵Račiūnaitė-Vyčiniene D. *Dviejų pradų – vokalinio ir instrumentinio – susipynimas sutartinėje „Buvo dūda Vilniuj“ // Lietuvos muzikologija, 1. – Vilnius, 2000, p. 89–103.*

Toks rečituojamas burdonas būdingas ir kitų tautų senajam daugiabalsumui (pvz., pietų Albanijoje labų dainavimas pasižymi ritmizuoto ostinato balsų partijomis, skirtingai nuo toskų ir kamų, kurių dainose skamba dūdmaišio skambesiu

artimas burdonas²⁶), tik, kaip minėta, šių tautų burdoninio dainavimo tradicijoje linkstama į aštirus sąskambius tarp balsų.

Taigi savitas Nibragalio burdoninis dainavimo būdas kartu su kolektyvinėmis sutartinėmis, turinčiomis rečitatyvinį arba „ūžiantį“ burdoną, paneigia nuomonę apie visišką jo nebuvimą Lietuvoje. „Ūžiantis“ burdonas užfiksuotas ir keliose „tradicinėse“ sutartinėse: ukmergiškis M. Juknys prisiminė, kaip „bobos rugius pjaudamos kudakavo <....>. Kartais pritardavo ir ketvirtoji, tik ji be žodžių vis ūždavo: ū-ū-ū-ū“²⁷; panašiai dainuojant sutartinę apibūdino ir M. Urbonienė iš Dusetų valsčiaus: dvi dainuoja tą patį tekstą <...>, o trečioji dainininkė „storai veda melodiją ne žodžiais, bet ūždama ū-ū-ū-ū“²⁸). Turėdami tiek pavyzdžių, jau galime kalbėti apie lietuvių burdoninio dainavimo tradicijos nuotrupas. Tiesa, jo kilmė taip ir lieka ne visiškai aiški. Tačiau akivaizdu, kad tiek Nibragalio dainų, tiek kolektyvinių sutartinių apatinės balso partijos negalime laikyti tipišku homofoninės muzikos pritarimu, pagrįstu funkcijų kaita. Tai tik sodrus žemų garsų fonas, savotiškas pagrindas, leidžiantis kitoms balso partijoms lanksčiau vinguriuoti. Taigi Nibragalio burdoninis dainavimas laikytinas vienu naujausių XX a. pabaigos etnomuzikologų „atradimų“, verčiančių nepalikti šio reiškinių nuošalyje, o imtis detalaus jo tyrinėjimo.

Bandant apžvelgti visas šioje monografijoje skelbiamas dainas (priminsiu, kad tai tik nedidelis dainų kiekis, kuris, be abejonės, neatspindi žanrinės ir stilistinės šio krašto dainų visumos), išryškėja tam tikros tendencijos ar stilistiniai sluoksniai. Kaip jau minėta, monofoninių dainų yra vos keletas, vyrauja homofoninis daugiabalsumas. Tarp šio stiliaus dainų išsiskiria pluoštelis melodijų, būdingų gana nedidelei teritorijai – Ukmergės–Panevėžio–Anykščių trikampiui (jas vienija bangos intonacija g-a-d(h)-a-g). Čia galėtumėm priskirti ir burdonines Nibragalio dainas. Viena iš Raguvos apylinkėse ypač populiarių dainų – „Šalia kelio veškelėlio“. Ją aptarsime kiek plačiau.

Ši Žemaitijoje ir šiaurės rytų Aukštaitijoje gausiai paplitusios dainos versija gyvuoja tik nedideliame plote – Panevėžio, Ukmergės, Anykščių ir Kėdainių apylinkėse. Raguviškių variantai iš kitų išsiskiria ypatingu atlikimo laisvumu (neatmestina prielaida, kad tai gali būti susiję su solinio dainavimo specifika, t. y. daugiabalsumo nevaržoma metroritmika). Ypač didele ritmo improvizacija pasižymi pirmasis įvairių variantų (padainuotų skirtingų dainininkų) taktas. Nei vienas šios dainos variantų Raguvoje neužrašytas daugiabalsiškai, tačiau toks nesuvaržytas pirmojo takto ritmas rodytų, kad dainuojant daugiabalsiai būta griežtų taisyklių: pritariantieji balsai įstodavo tik tada, kai vedantysis padainuodavo išanginį motyvą. Beje, improvizacija pasižymi ne tik pirmojo takto ritmo, bet ir melodijos intonacijomis:

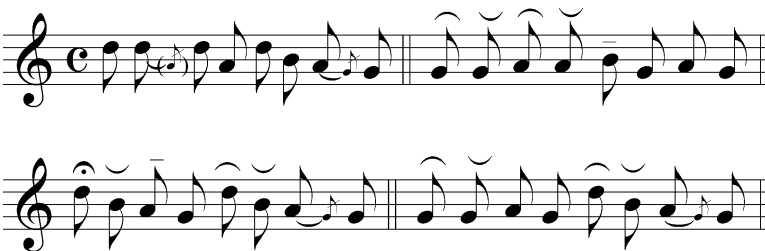

²⁶Stockmann D. (Hg.) *Ost-europa und Balkan // Volks- und Populärmusik in Europa. Neues Handbuch der Musikwissenschaft. Herausgegeben von Carl Dalhaus. – Laaber-Verlag, 1965, Bd. 12, S. 16; Stockmann D. (Hg.) Italien // Volks- und Populärmusik in Europa. Neues Handbuch der Musikwissenschaft. Herausgegeben von Carl Dalhaus. – Laaber-Verlag, 1992, Bd. 12, S. 234.*

²⁷LTR 1948(15).

²⁸LTR 1722(75).

Matyt, kontrastas tarp improvizacinės vedančiojo „įžangos“ bei „chorinės“ dainos buvęs ryškus. Tai patvirtina ir Gelėzių kaimo dainininkės Onos Pimpinės-Pilipavičiūtės iš (Karsakiškio apyl., Panevėžio r.) pasakytas šios dainos apibūdinimas (jaunystėje ją dainininkė girdėjo dainuojant Raguvoje): „*Raguviška. Tų dainų vienas surėki (kaip ruskiai), o tadū jau visas pulkas dainuoja*“²⁹. Panaši pritariančiųjų balsų įstojimo tradicija matyti ir kai kuriose kitose raguviškių dainose: „Kas tin atainu“, „Aisim, seses, namulio“ ir kt. Kartais, įstojus pritariančiams balsams, pasikeičia ir dainavimo tempas, pvz., dainos „Žiūriu aš pro lungų“ įžanginio motyvo tempas gyvesnis (♩ = 56), o toliau šiek tiek sulėtėja (♩ = 48). Viename iš dainos „Šalia kelio veškelėlio“ variantų (padainuotame Onos Urbonienės-Tarutytės) tariamą pritariančiųjų balsų įstojimo vietą žymi pasikeitęs ritmas (intonaciškai varijuojantį pirmo takto aštuntinių judėjimą antrame takte pakeičia stabilios ketvirtinės). Be abejo, tai nėra išskirtinis raguviškių dainavimo stiliaus bruožas – panašių reiškinių galima aptikti ir kitų Lietuvos regionų daugiabalsiame dainavime.

Kur kas didesnę dainų melodijų pluoštą sudaro melodijos, iš pažiūros nepasižymintys išskirtiniais lokaliniais bruožais (tačiau turinčios jų), darniai išsipinančios į rytų aukštaičių dainų stilišką. Ją pakankamai nuodugnai tyrinėjo L. Burkšaitienė ir G. Četkauskaitė, todėl šiame nedideliame straipsnyje mes jų plačiau neaptarsime.

Dar viena dainų grupė – vadinamosios bendraaukštaitiškos ir bendralietuviškos, arba tiesiog bendrinės melodijos, kurias galime išgirsti įvairiose Lietuvos vietose („Šviesi naktis mėnesienu“, „Ažuolėli, žalias medi“, „Ulanai ulanai“, „Žaliojoj girialej“, „Nebėr mūsų Untana“). Prie šios grupės prisišlietų ir keletas romansų („Kai jūreivis per marias“, „Paimsiu kortas“) ir pan.

Trumpa Raguvos dainų apžvalga rodo, kad šio krašto dainos turi nemažai lokalinių ypatybių, kurias atskleisti padėtų tolimesni (nuoseklesni bei detalesni) tyrinėjimai.

Emilija Vaičiulienė: „Nugi buvau pagiarbtu tarp žmonių“

Benigna Skalauskienė

Panevėžio kraštotyros muziejaus Etninės kultūros skyrius

Kaip senus pažįstamus 1997 metų vasarą sutiko mus Emilija Vaičiulienė-Bėralaitė savo kieme Fėrmos kaime, visiškai besišliejančiame prie Raguvos miestelio.

„Sveiki sveiki. Sakot, daininykų, pasakorių ieškot. Nu, moku aš dainų, ir pasakų žinau. Prašom užėiti“.

Nereikėjo močiutei pasakoti kas per neregėtas daiktas tas folkloras, kurio mes taip atkakliai ieškome, nei įtikinėti, kad mes iš tiesų esam muziejininkai, o ne kokie perėjūnai – metusi visus darbus, ji kviečia mus užėiti vidun.

Stačiais apytamsiais laiptais močiutė sparčiai užlipa į antrąjį namo aukštą, kuriame ji viena ir gyvena. Kambariai

²⁹KLF 833(16).

kvepia žolelėmis. Ir stalas, ir lovos, ir kėdės nuklotos džiovinamomis vaistažolėmis – įvairiausiomis, bet po nedidelį pluoštelį kiekvienos rūšies, kad tik iki kitos vasaros užtektų. Šiltas pokalbis užsimezga išsyk ir atrodo, kad jau daug daug kartų būsi čia viešėjęs. Jokio nepatiklumo svetimu žmogumi jos akyse nematyti, jokių abejonių jos balse negirdėti. Emilija svetingai priima kiekvieną į savo namus, lyg savo namiškį ar giminę. Tokio atviro ir nuoširdaus bendravimo nuo pat pirmųjų pasisveikinimo žodžių su nepažįstamu žmogumi, peržengusiu tavo namų slenkstį, beveik nebeįmanoma aptikti pilname pavojų šiandieniniame gyvenime.

Pakanka tik pasidomėti apie kurios nors džiovinamos žolelės gydomąsias savybes, ir Emilija pradeda nepaliaudama pasakoti apie kiekvieną iš savo surinktų ar žinomų vaistažolių – „čia melisas, tian raskuodnykus, o štai tian putina žiede“, – tik spėk užsirašinėti. Ir net pamiršti, kad atėjai pirmiausia dainų užrašyti, nes kaimynai Emiliją nurodė kaip daug dainų mokančią dainininkę. O pasirodo, jog močiutės atminty sutelpa ne tik gausybė dainų, bet ir šeimos, kalendoriniai papročiai, religinės šventės ir šventųjų gyvenimai, vaikystėje girdėtos pasakos, ir tikėjimai, burtai, karo ir pokario laikų prisiminimai, ir... Apie ką E. Vaičiulienė bepasakotų, viskas nejučia apipinama gausiais tą dalyką iliustruojančiais faktais ir prisiminimais. Todėl kalbėdama apie vaistažoles, močiutė pasakoja ne vien apie žoleles, jų gydomąsias savybes, bet ir apie jų rinkimo laiką, paruošimo būdus ir būtinai apie gydymosi tomis žolelėmis atvejus – kaip kuris ligonis gydėsi, kaip išgijo ar kaip persistengė besigydydamas.

„Saka, reiki trys bites duot, kad įkštų nu ridikulita, ti labe giarė. Aukštai nereiki, mat, inkstė aukštai, a či va ties tuo daiktu [ties pusiauju – B. S.]. Nu ti aš pajimio i pasakio mame. Te žinotumėt! Aš ateinv karvis pamialžvs – Dievi! Guli mamv išmėtytv plimais visv ir:

– Oi, oi, diagv, diagv visvs kūnvs.

Aš i tēp, i tēp žiūriv, kas či pasidare.

– Mamv, – sàko, – tau či vabalvs koks įkanda.

– Oi, oi, – vis nesaka. An gala prisipažina – ti mat, nuvėje darželin, prisigaude tų bičių, gal’ ti koki dešimts tų bičių sukundžioje. Jo trys



*Emilija Vaičiulienė
pasakoja...
1997 m.
B. Skalauskienės
nuotr.*

tiktais daugiausi [galima leisti, kad įgeltų – B. S.]. Nu ti ką gi...
nebiaatsimenu, ka aš tadū davio... nu i prajāje jo tase. Paskiau už
kiek laika aš ateinu – vėl jinai [daugybės bičių sugelta – B. S.].
– Nu ti kam, – sako, – mam, teip darai?
Paskiau jau nebiadarydava...“

Liaudies medicinos žinios Emilijai padėjo išgydyti ir, anot gydytojų, neišgydoma liga susirgusį jos sūnų.

„Mana sūnūs buva teip išsigundis, ke netyči sudauže peramidį, kur
pyragūs buva sudėtvūs, kad jį visų išmėte plimeliais, i tie plėmelė visi
šlapiava. I unt runkų, i unt veidele. Nu kas daryt? Nuvežio Pani-
vižin pas odas daktarų, pagulde ligoninēn. Jam ti tiapv, gyda. Nieks
niapadiadv. Atvažiava propiesorė iš Vilnios, apžiūrėje, saka:
– Či neišgydomv ligv, nuo nervų to ligu. Neišgydomv.
Tė aš jį parsivežio. Kas man' pamokina – tė aš pajemio gribele
(būdava pirkt vaistinė), tų gribelį [činciberą – B. S.] užmerkio biškį
ir lakišių da pajemio. Virio i paskum pošilčiais prausio, prausio. I da
išgėre tų lakišių i ta gribele – i sugije vaikus. Jo i pasiana – i sveikūs.
– O ar žinot, močiut, vaistų nuo vėžio?
– Bulbių žiadė i kondrata šaknis nu vėže. Kondratūs miški krūmuos
būna...“

Ir vedasi Emilija mus pamiškėn, rodo, kaip žydi kondrotas, aiškina kaip
nuspainioti jo su kitu i jį labai panašiu augalu, pasakoja, kad beveik visos vaistažolės
turi žoleles antrininkes, kurios tik labai panašios i tikrąsias vaistažoles, bet neturi
gydomųjų savybių. Taip ir kondrotą gali supainioti, ir čiobrelį, ir arniką. Emilija
parodo, kaip iškasti kondroto šaknis, kurias čia pat atiduoda smalsiems miestie-
čiams – „vežkitės, džiovinkitės, gydykitės.

– O sau?

– Ai, kada nors vėliau pasikasiu“.

Veda Emilija mus ir ten, kur auga raskuodnykūs (šliaužiančioji tramažolė –
B. S.). Jis randamas tik ten, „kur sianas triobas, kur jaunas triobas, ti ja nėra“. Skina,
deda mums – vežkitės ir šitą vaistą „nu sinusita, giarklės, brunkita“. Močiutė neslepia
retų vaistažolių augimviečių, kviečia vėl atvažiuoti, kai pristigsim tų žolelių – vi-
siems, sako, jų užteks.

Vaikščiojant po Raguvo apylinkes ir klausantis Emilijos Vaičiulienės pasa-
kojimų, atgyja šių apylinkių kaimo vaizdai, anų laikų žmonių bendravimo papro-
čiai, šeimos ir kaimo bendruomenės moralinės, estetinės nuostatos, anuomet suvokta
gyvenimiškoji realybė, perpinta mitinio pasaulio vaizdiniais. Ar Emilija dainuotų
dainą, ar sektų pasaką, ar pasakotų apie buvusius papročius – viskas taip siejasi
su jos asmeniniu gyvenimu, jog per biografiją, prisiminimus ir išgyvenimus atsiveria
jos šeimos, giminės ir kaimo istorija.

Kaip ir kiekviena moteris, ji nešė nelengvą kasdienių darbų našą, tačiau
atokvėpio valandėlėmis visada rasdavo laiko dainai, pasilinksminimui, pabendravi-

mui su aplinkiniais. Apylinkėje ji garsėjo kaip gera dainininkė, smagi šokėja, vėliau – aktyvi saviveiklininkė.

„Mani te girdava, kad aš giarai šoku, toki laibute buvau. Labai akvatidavau užtat. Kėp jaunv buvau, ti aš niekur – tik tarnavo, ti kurgi išeisi. A kaip apšvedžio, kaip likau našla, ti eidavau visur“.

Todėl nekeista, kad tokie atvirai, visad tarp žmonių būnančiai asmenybei svarbiausi kaimo gyvenimo įvykiai nepraslysdavo nepastebėti. Iš Emilijos pasakojimų apie praėjusius laikus ryškėja ypač bendruomeniški, kaimyniški ir šilti žmonių tarpusavio santykiai, kiekvieno žmogaus gyvenimo sąsajos su kaimo gyvenimo ritmu bei visomis jo realijomis. Savaiame suprantama, kad per individualią patirtį pakankamai gerai galima pažinti ir viso kaimo gyvenimą. Gaila, bet to nepavyktų padaryti šiandien, stengiantis sukurti apibendrintą kaimo visuomeninio gyvenimo paveikslą. Šiandieninė visuomenė labai skiriasi nuo tos, apie kurią pasakoja Emilija (XX a. vidurio), – šiandien ji įgavusi ryškius individualizuotumo ir izoliuotumo bruožus. Išties tikslus yra šiuolaikinės visuomenės apibūdinimas terminu „susvetimėjusi visuomenė“, ypač jeigu ją palygini su buvusia labai bendruomeniška anuometine socialine aplinka. Pati E. Vaičiulienė aiškiai suvokia skirtumą tarp buvusių ir šiandieninių žmonių tarpusavio santykių, nes pasakodama apie savo jaunystės laikus labai dažnai priduria: *„Dabar tai visai kitaip...“*. Todėl grįžkime netolimon praeitin, po kurią mus pavedžioti noriai sutiko Emilija Vaičiulienė, kad suprastume, koks buvo XX a. vidurio Raguvos apylinkių socialinis gyvenimas ir kad mes, dažnai verkšlenantys ir ant viso pasaulio pykstantys XXI a. žmonės, ne tik pajustumėm ano laikmečio bendruomenišką visuomeninę aplinką, bet ir pasisemtume geranoriškumo, savitarpio supratimo, pagalbos vienas kitam, optimizmo iš materialiai skurdesnės, tačiau, regis, daug laimingesnės anų laikų visuomenės.

„Màte, seniau buva žmonis kiti – seniau buva meilūs žmones, viens kitų mileje. Tas mūsų kaimelis kė būdava [Putriškių k. – B. S.], ti žinat – visi biedni žmonis, pu karvytį turėdava. Jegu karvyte va užtrūka, jo nebesimelži, te vianō dianō viens, kitō dianō kitvs niašv pieną, kad ir jis turėtų valgit. A va Velykas, ar Kalėdas – jau visi niapasidara ti alaus. Ale katrie pasidara, te va susikvieči visus, suveinv. Ti va, par vienu puse dianos pabūnv, nu te:

– Ainam dabar pas mani, mana alaus paragaut,

Ti pas kitų, ti va vaišių kų pasiruoši...

Ir labe teisingi buva žmonis. Gaspadorius tarnaitį sumdydamvs kiek suderėje, tiek, i ni liūdніка, ni rašta, nieka. Ir ni viena cianta nianusuke ni viens par vianuolika miatų. Da vis duvanų gaudavau, ba aš toki ne tingine buvau. Iš kiekviena gaspadore gavau duvanų“.*

Gražiai sugyvendavo ne tik skirtingų kiemų žmonės. Šeimos narių di-

*Liūdніка – liudininko.

delis sutarimas ir pagarba vienas kitam buvo savaime suprantamas dalykas. Ir ne tik tada, kai vienam kieme gyvendavo viena šeima, mat dažniausiai po vienu stogu tilpdavo ir taikiai sugyvendavo net kelios šeimos.

„Trys mana vyra broliai giviana Putiliškiuos vianoj gryčioj ir trys marčios. BroLIAI Alponas, Kazys, Dzidorius Vaičiuliai. Viens brolis giviana vienam galu nama, kitvs kitam, trečis – didialej kamaroj. Atskirai visi valgidava. Ir vaikų daug... visi turėje vaikų. Būdava, katrus nusidiadv vaikvs (katras nesvarbv, kad ir ne ja, a brole), rūron žabv užkiartv. BroLIAI už tų dalykų niekad nepykdvava viens un kita“.

Vaikai gaudavo lupti ne vien už savo išdaigas ar neklausymą, diržo para-gaudavo ir už tai, kad ryte pusryčiauti atsisėsdavo nesiprausę ar poterių nesukalbėje, ir už nepagarbą vyresniesiems.

„Vyresniem niavalni sakyt „tu“. „Tu“ pasakysi, tai dirža gausi. BroLIAI, seserim, vaikam tai sakam. Šaukdavam brolij:

– Aliakse, kur tu?

A tivam ti:

– Kur, tete, buvai?

Ir toke žodže „jūs“ niekam niasakydavam. Tik „tete, ar buvai...“ ir tiatulai „ar buvai...“.

Emilija Vaičiulienė gimė 1919 m. ir augo Pūtriškių k. (Raguvos vls.), Simono Bėralo ir Veronikos Užkurėlytės-Bėralienės šeimoje. Ji turėjo dvi seseris ir du brolius. Gyveno gana vargingai, kaip pati sako – „biednė“. Tačiau...

„Mūsų kaimely te visi jo sakydava, kad Simana vaike te jo labai labai išmukinti [išauklėti – B. S.]. Atėje žmogvs, ti mės ir un pečios. Ir niasurėksme. Jo tik smagiau sušnekėsim, jo tete žvilgt – mės tuoj nutylam. Vaike nigdi pri žmugaus, kaip dabar va vaike kartu. Va daba nesenė kunigvs kalindavoje, ti mės ir vaišinam, te anūke irgi kartu vaišinas. Anksčiau – ne. Vaikam padave ti už pečiaus, ir viskas“.

Tikriausiai būtent todėl, kad anuomet gyvenimas nebūdavo pakankamai sotus, vaikai dalindavosi tarp savęs viskuo, net mažiausiu duonos kąsniu. Egoistiniai vaikų poreikiai daug stipriau pasireiškia dabartinėje visuomenėje, nepaisant to, kad šiandien pragyvenimas yra nepalyginti geresnis nei Emilijos Vaičiulienės vaikystės, jaunystės laikais. Išskirtinis kitų šeimos narių dėmesys vaikui, šiandien kartais net virstantis vaiko kultu šeimoje, dažniausiai ir išugdo vaikams padidintą savininkiš-kumo, egoizmo jausmą. O anuomet, kaip pasakoja Emilija, niekas neturėdavo kada aplink vaikus tiek daug „šokinėti“, anuomet ir pats vaikas pirmiausia ne apie save, o apie brolij, seserį galvodavo, jais visų pirma rūpindavosi.

„Mės, būdava, vaike, gailiam viens kita, myliam. A va dabar ti anūke mana, jo kad ateinū, kų duodi, ti griebi, kad tik jo jam didesnį. A mės teip ne. Va, būdava, brolis išgianū karvois, ke miški ganydava. Ir pu aili visas kaimelis ganydava. Nu ti brolis mani išsivoadv. Mamv įdiadv ka valgit. Te įdiadv taukines, kūsnikuų duonas. Nu te pažiūriam un šešėlį (niabuva gi ni laikrodže), žingsnį pamatuoji – pusuntra žingsne, te jo dvylika valandų. Nu te – valgikim. Nu te mės abudu valgam. Jis jo nori, kad aš jo privalgiči, ti jis:

– Aš jo nebianori.

Aš gi mažute buvo, bet aš vis tiek da gudri – aš da vienu biškį pavalgiau:

– Oi, Aleksuik, nebianori jo.

– Valgyk.

– Nebianori, bruliuk, nebianori.

Tadu jis pajimv ir suvalga. Mės va tēp. Aš da norėjo, da būči valgis, ale kad nori, kad jis da pavalgitų.

Tete buva ligois, tēp prastē jo givianam. Su sesere mes abidvi, būdava, basas, žiemų basas per sniegų nulakiam pas babutį. Nu ti babute atrieki duonas riekį. Jie ti giarai giviana. Su pirštu sviesta užtiapv abiem pv riekį. Mės niavalgam tadu, mės su tom riekēm i namon. Ti aš sako:

– Aš Aliaksu duosi, a tu duok Liavusė.

Ti parlaužiam tų riekį ir pasidalinam.

Motina tėvui kūsnelį pataika geresnį, skaita – jis sunkio dirbv, jam reiki. Seniau teip buva, a dabar vaikam tik taika...”

E. Vaičiulienė neidealizuoja anuometinių šeimos narių tarpusavio santykių, apie konfliktines situacijas šeimoje pasakoja taip pat natūraliai, kaip ir apie gražų sutarimą. Močiutė net neklausoma visada stengiasi paaiškinti vienokio ar kitokio elgesio priežastis. Loginis visų Emilijos pasakojimų pagrindimas atskleidžia ją ne kaip pasyvią stebėtoją, o kaip kritišką socialinės aplinkos vertintoją. Štai kokius vyro ir žmonos tarpusavio santykius ji prisimena iš savo vaikystės:

„Ale senio vyre pikti tukie būdava – moterim užsiardava, suduodava. Ir vis tiek giarē buva, niapamiasdava iš visa [neišsiskirdavo – B. S.]. Vot va to žianatvė, te yra paskirta nu Dieva. Ir mana mamai, aš atsimianu, suduodava tete.

Jegu ką sužina, va tuoj mamv i kitam pasake, te tete jai ir sušiardava par pečius su diržiuku. Jis toks buva labai siakretnikvs. Te mamv i nepykstv. Kaimynem ji sakydavo:

– A už kų gi vyrvs žmonai sušeri – gi už liažuvį.

Vienąkart, atsimianu... Mana tete labe švarvs toks būdava. A mamv kiaulam viedri maišydava ēdalu. Paskum jin išmazgoje tų viedrų, unpyla šilta vandene, sumerke bliūdvs ir šaukštus, jo plaus. A tete žiūri. Tik tete su vienes baltinės nu lovas, už ta viedra, išneše par duris ir išpyla viskų, i da mamai kupron sušere. Mamv susirinka:

- Aš galiu valgit iš ta viedra.
- Tu valgik, a man' tu teip nedaryk“.

Emilija prisimena, jog vaikystėje jų namuose nelabai kas dainuodavo: tėvelis buvo ligotas, nes per karą penkerius metus išbuvo vokiečių nelaisvėje („buvo paimtas plianun“), o mamytė daug ir sunkiai dirbo. Tačiau jie, vaikai, dainuodavo visokias dainas, dažniausiai nugirstas iš kaimo jaunimo ar suaugusiųjų, nes, kaip sako Emilija, anuomet „visi ir visur dainuodavo“.

„Aš da nedidiala buvau, kokių šešių metų. Ti va aš i prisimianu, rodas, daba ligi mato, ka mana dėde Ignasius Mačiulis unt lovas užvirtis i dainuoj: „Kukuoj sodi giagutėla...“. Tė aš klausio, klausio kai jis dainava tuo kartu, tē aš jo tuos žodžis parkartojo i išmoko iškart. Nialabe mēs jų i dainuodavam, ale aš i niaužmiršau jos. A tas mana dėde, mamas pusbrolis, ti labe daininykvs būdava. Kartais, būdava, vakaruojam, ir jis, matam, atainv, ti kas nors i pasaka: „Auštė auštė aušrytėla“ atainv“.

Besikalbant apie dainavimo tradicijas, išryškėja pagarbus, kartais net sakralus Emilijos požiūris į dainą, perduotas jai jos dėdės. Regis, kad tokio požiūrio į dainą kilmė gali siekti net labai ankstyvus laikus, kuomet žmogus visą pasaulį suvokė esant vientisą – dar jo nedalino į sakralų ir profaninių.

„Graži daina – irgi malda. Tiktais, kad jo graži, ne teip kad bet koki. Da, būdava, mana dėde sakydava:
– Či bus paskiau giesmes iš tų dainų [iš gražių dainų – B. S.]. Jas, saka, įšventis, ir bus giesmes“.

Emilijos Vaičiulienės atmintis unikali. Nesusidūrusi su koku nors reiškiniu ar papročiu, ji iškart pasakys:

– Ne, šito tai nežinau.

Arba jeigu vieną sykį papasakojo koki įvykį, tai po trejų metų apsilankęs pas ją gali išgirsti beveik pažodinį to paties įvykio atpasakojimą. Suprantama, prieš pasakodama tą patį antrąsyk, ji būtinai pasiteiraus:

– Argi aš jums to nesakiau?

Keisčiausia, kad Emilija atsimena net tai, kas ir kada užrašinėjo jos jaunystės tautosaką, papročius, net kuris užrašinėtojas kokiomis temomis domėjosi:

„Buvo pas mane Jurgis Dovydaitis 1991 metais, klausinėjo trumpučių dainelių, dar anksčiau buvo ir trys studentai iš Alytaus, o pernai – moteris apie vaikų auginimą klausinėjo...“

Tokios puikios atminties močiutei galėtų pavydėti šiandien ne vienas jaunas žmogus. Emilija puikiausiai prisimena ne tik vaikystėje išgirstas dainas, bet ir tėvelio Simono anuomet jiems sektas stebuklines pasakas su dainuojamaisiais intarpais.

O visai Emilijos pateiktai tautosakai ir etnografinėi medžiagai sutalpinti prireiktų atskiro leidinio.

Dainavo Emilija nuo pat vaikystės ir dabar tebedainuoja – viena ką nors dirbdama namuose, susitikusi su savo brolienėmis, šiokiadieniais ar per šventes... Jos buvo keturios brolienės Vaičiulienės, ir visos balsingos dainininkės. Kai tik sueidavo brolienės, tai visad pasigirdavo ir daina. Su kitais raguviškiais brolienės ne sykį yra dalyvavusios įvairiose etnografinių ansamblių apžiūrose, vakaronėse, o 1965 metais – Dainų šventėje Vilniuje.

Emilija – gerbiama kaimo moteris:

– Be pasigirima sakau, nugi buvau pagiarbtv tarp žmonių.

Pas ją giminės, kaimynai, pažįstami užsukdavo ir užsuka aptarti iškilusių problemų, ieškodami gero žodžio, patarimo ar pagalbos. Anot Emilijos, ją gerbė kaime tikriausiai todėl, kad ji buvo labai darbšti, ne tinginė, o kaimynas Gludkinas taip jai sakydavo:

– Aš tavi gerbi užtat, kad tu like jaunv be vyra i nesiženijė.

Su vyru Antanu Vaičiuliu ji išgyveno tik trejus metus ir sugyveno du sūnus – Povilą ir Juozą. Prasidėjus karui, vyrą miške nušovė ir dvidešimt ketverių metų ji liko našle su dviem mažamečiais vaikais, kuriuos užauginti padėjo jos motina. Tačiau Emiliją Vaičiulienę aplinkiniai gerbė ne tik dėl jos tvirtų moralinių nuostatų, gilaus religingumo, darbštumo, bet ir dėl nesitaikstymo su neteisybe, už jos drąsą ir taktiškumą, kurie atsiskleisdavo sprendžiant asmenines ir kaimo problemas. Visi šie charakterio bruožai Emilijai smarkiai pagelbėjo, jai vienai besirūpinant uždirbti šeimai duonos. Atviras ir tiesus būdas, tolerancija ir sumanumas ne sykį jai padėjo išsisukti iš keblių gyvenimo situacijų. Emilija žinojo, kada reikia viešai pakalbėti apie savo bėdas, neteisybę (pvz., partijos komitete), o kada asmeniškai išsiaiškinti konfliktinę situaciją. Geriausiai Emilijos ir kitų raguviškių visuomeninį aktyvumą ir budrumą iliustruoja toks jos pasakojimas.

Sovietiniais metais (XX a. aštuntajame dešimtmetyje) vienas iš Komunistų partijos komiteto narių Raguvo bažnyčios kunigo pareikalavo parodyti bažnytinių knygų įrašus – norėjo sužinoti, kas iš partiečių buvo „ėmę šliūbą“. Raguvo kunigui Adomoniui, kilusiam iš Levāniškių, atsisakius tai padaryti, jam buvo atimta teisė kunigauti. Visi raguviškiai tuomet sujudo – ėjo į Raguvo partijos komitetą prašyti, kad būtų sugražintas kunigas. Emilija Vaičiulienė partijos komitete taip kalbėjo:

„Gal kunigas jums ir nusikalto, bet mes, visi čia susirinkę darbo pirmūnai, labai prašom jam dovanoti ir dėl mūsų jį sugražinti Raguvo parapijai“.

Jai pritarė ir visi kiti raguviečiai, tačiau jų prašymas nebuvo patenkintas. Tuomet apie šešiasdešimt raguviečių nuvažiavo autobusais į Vilnių, nuėjo į Respublikinį partijos komitetą ir ten ieškojo užtarimo. Palaikymo nesulaukė ir iš Vilniaus komunistų. Raguviškiai nedvejodami pasiuntė kelias rusiškai kalbančias savo kraštietes tiesiai į Maskvą (tuomet komunistams ir visai TSRS vadovavo L. Brežnevas). Maskvoje raguvietės išsakė savo bėdas ir netrukus iš Maskvos į Vilnių, o iš Vilniaus į Rāguvą atėjo nurodymas grąžinti kunigavimo teises kunigui Adomoniui ir jam

leisti vėl dirbti Raguvos bažnyčioje. Dar ilgai tarnavo Raguvoje tas pats kunigas, o Raguvos komunistai vis kalbėjo, kaip jie negerai pasielgę – reikėjo pirmiausia kunigą iškelti į kitą parapiją, o tik po to atimti kunigavimo teisę. Juk raguviškiai tokie vieningi ir atkaklūs. Kiti tai tikrai nebūtų iki Maskvos nuvažiaavę.

Mitinis šiandieninio pasaulio suvokimas atsiskleidžia E. Vaičiulienei pasakojant apie kritinius savo ir artimųjų gyvenimo momentus:

„Kėp man vieną kartą Dievus padare stiabuklų, žinat? Mana sudege anūkovs: bituoni būvus binzinu, da ti buva drumzlių kukių liki. Jis pajime, inmete degtukų, da iškart niaužsidege, jis pasižiūrės – tuo miatu i dave. Teip sudege ausytes i runkytes, i veidus. Nu i dabar išveže ligoninen.

Aš nuvijo aplunkyt ja. Tėp man' baisė atrode: visas juodvs, či va partrūki, pūlē ainu, tik akytės neišdegė. Teip man liūdnu, teip man ta vaika gailu. Aš Panevežy užijo raudunon bažnyčėn – tadv buva atlaide kėp Šiluvo (mat či būdava čielų savaitį atlaide). Tiek pri Marijas pasimeldžio i tėp prašio:

– Marija, sugydik mana tų vaikelį. Aš aisiu naktį Raguvo aplink bažnyčių keliais, tik sugydik. Ir aš paskio, kėp sugis, aš vėl ataisi či padikavosi, mišis išklausysi.

Dabar aš atsikėlo naktį, tėp jo buva pu dvylikei jo. Ir aš ainu va či va par pievus, ainu. Žine – ni šis, ni tas ait jo naktį. Kėp užėje toks va nedidelis juodvs debesis, aptemde mani visų. Nieka nebiamato iš visa, koc' ir naktis, ale teip niabūdava tamsu. Atsistojo, pastuvėjo, žinat, baisu pasdare kažna kėp, bet aš vėliak sako:

– Marija, nors man ir baisu, aš nebėgsiu nu tavi, tik tu man' sugydik tų vaikelį.

Nu ir vis tiek aš čiauži su kojom, aš bijo, kad kur niaužkliūt. I nuvėja tas debesėlis.

Dabar aš nuvijo. Nuvijo pre bažnyči, atsiklaupio, ražončių pajimio, aš jį kalbu. Nugi užėjo šonun, a ti šoni tamsu, žinat, kėp jėme valig gi kukiai gelažgali tėp va kalt, kalt, kalt (mat ti stogvs blėkinis), tėp vėliak pabuvus ir vėl kalt, kalt, kalt. Tėp kalv i kalv. Tėp man' vėl baisu. Vėliak aš:

– Marija, nors man ir baisu, aš nebėgsiu nuo tavi, tik, Marija, išklausk mani.

Te, žinotumėt, ir tadu nustoja kalt', ir aš apėjo keliais, pasimeldžio ir tadu parėjo namon. Te sūnvs saka:

– Nu kurgi vaikščiuje naktį, girdėjem?

– Kur, – sąko, – reikėje, te aš ir vaikščiujo.

Te jūs žinat – par devynis dienvs tas vaikiukas sugije. Ir veidelis gražut gražiausis (jo myslijo, runde bus didžiausi). Gražut gražiausis. Ir par devynis dienvs sugije, pagalvokit! Gydytojė sake, kad stebuklinge sugije. Par devynis dienvs – kėp teip greit sugis? Tadū vėl nuvijo Panevežin, rauduno bažnyčio, i padėkavojo Marijė.

Mana anūks – jis aniuolų mate. Va šiči yra tukse mana kambarys, ti dapčanvs buva padėtvs. Ti mana anūke baisė nori nakvot činajos. Ateinv i nakvoji. Du jie norėje, a paskiau atėje pats mažėlis viens. Sàko:

– *Ar tu nebijosi, Arvyduk?*

– *Ne, nebijosi.*

Nu tē jis ti atsigula. Paskiau jis rytą atsikeli:

– *Al' žiūrėk, babv, – saka, – kų aš mačio – toks kėp aniuolvs. Aš, – saka, – teip gulėjo atsimerkįs, nemeگوjo. Stovi toks kėp aniuolvs i žiūri un mani.*

– *A tu, – sàko, – nianusgundai?*

– *Ne, – saka.*

– *A tē kaip, – sàko, – jisai, ar su sparnais, ar tēp, kėp žmogvs?*

– *Su sparnais, teip keip aniuolvs.*

Mat un paveikslų mata, kėp aniuolvs atroda.

– *Aš žiūriu dabar, – saka, – ko jis nori iš mani? Pažiūrėjo, pažiūrėjo, – saka, – prapuola.*

Emilija kažkada yra užsiminusi, kad vaikas iki septynerių metų amžiaus ir šiaip yra „*kaip aniuolvs. A jo nuo septynių metų jegu nuodėmį padara, jo užskaita Dievvs [už nuodėmę – B. S.]. A iki septynių – tē niauzskaita*“.

Anksčiau Emilija sakosi labai visa ko bijodavusi. Tamsa jai sukeldavo ypač daug neigiamų emocijų, vaizdinių:

„Kai nežianotv buvau, ti pri mamas visuomet guldavau. A kai apsiženijau, tē visad vyrvs a kitas kas aidava liampų užpūst, nes man, kė lakė patamsi, atroda, lyg kukie nabašnike griebi už kojų. Žinat, visų laikų aš bijojo ir niekas man' nepamukina, ką reiki daryt. Paskiau man pamokina, rodas, Vinauckiene, kad reiki du kartus pasišventyt bažnyčioj: kai kunigvs šventinv vyrų pusėj, reiki tadu ti stovėt, a kai motiarų pusėj, tadu ti. Ir kaip kunigvs dalina Švenčiausiujų par bažnyčių, reiki pajimt ir pabučiuot kokį kuniga rūbų (arnotą, stulą ar kt.) ir galvot: „Jėzau, išgydik mana sielos ir kūna žaizdas“. Aš tuos dalykus padario. I žinat, teip nebebijau nieka, kad navatnė. Ni nabašnika nebebijo, ni nieka“.

Todėl nuo to karto, jei kas neįprasta ir nutikdavo močiutei, ji žinodavo, ką reikia daryti ir kitiems patardavo – reikia už mirusiojo sielą pasimelsti, nes kuris nors mirusysis maldų reikalauja. Iš Emilijos pasakojimų aiškėja, kad nei iš šio, nei iš to žmogų apėmusi baimė – tai lyg susidūrimo su anapusiniu gyvenimu ženklas. Emilijai net ir pernai buvo toks keistas dalykas nutikęs, apie devintą valandą vakaro grįžtant iš kaimynų namo.

„Aš nigdi nebijodavo vakari aidamu pru tuos Gludkina [amžinatilį kaimyno – B. S.] namelis, bet vienąkart pajime kas ir sumurme

tinai, lygte sumyke kas. Ti, sako, gal' či givolė. Pro či kaip prainu – aš ir bijo. I kitam vakari teip pat bijo, bet nuvėjo pas sesutį, vaistų sulaide. Aš iš jos išėjo, aš jauči, kad kas pasku mani siaku. Aš galvoji, gal' šuvv Statkiaučė tuoj griebis mani. Atsigrižio – nieka nėra. Vėl ainu, bet vėl' biškutį jaučesi, lygi kas ainu: šlam šlam šlam – va teip. I dabar kaip aš tą asfaltėlį parėjo kiton pusėn – aš niekaip nežino. Kiton pusėn parėjo, kad man pasidare dideli rūmė, namė un dvejų aukštų, šviesu. I aš daba un či atsigrižtu – aš mato: švintv Agotv ir kėlis, bet ton Agotv pri pat' Gludkina, i tas kėlis pri pat' Gludkina [to kaimyno namų, kurie stovi gerokai toliau nuo kelio ir nuo šv. Agotos skulptūros – B. S.]. Ti aš dabar nebežino, kur ait. Aš bijo, ainu i bijo, kad neiļst' kokiam vandenin. Nu ir aš vis:

– Švintvs Untane, parvesk mani namon.

Mat, saka, švintvs Untanvs – jis keleivių globėjis. Preinv pre aksfalta – kep, rodas, aukšte tas aksfaltvs. Aš užlipio ruplom i dabar mislinu: un kur dabar ait? Ateinu pri stutiale [prie autobusų stotelės – B. S.]. Žinotumėt, ton stutiala ligi koki kletis kiana, priekletis matasi. Gi mato, kad un Troškūnus užrašytu rodykla, mato. Kas man' dabar daryt? Girdžiu, kad atainv žmogvs anō pusė kele.

– Žmugel', – sako, – parvesk mani namo, parodik man, kur mana namė.

– Babv, – saka, – kep tu či atsiradė dabar? – anūkvs mana ateinv iš drauga. – Kur tu buvė?

Sako:

– Gi pas Petraitienį buvo.

I vis tiek man' matasi tie miestė. Pradėjam ait' abu, sako:

– Kur tu mani, Aroiduk, vedi? Tigi miestun kukiam įvedė.

– Babv, – saka, – joks či miestvs. Va gi Čepinska namvs.

Ki teip pasake, man' tik atsivėre akis. Aš sako:

– Va, gi pienine!

I dabar aš jo žino, mato, kad či mūsų keliukvs. Kokis dvi valundvs teip vaikščiujo. Ti či, matyt, Gludkinvs ka nors reikalava, jis mani vedžioje... Ti aš tadv už jį meldžiausi. Piktų dvasi kaip pristoji, matė jinai nebiaatsitrauki. A či nabašnykvs vedžioje.

Mana seserei tē buva. Mat va labai niavalni kiarštaut. A jegu da žmogvs numirįs, ti baisė blugė kiarštaut jam. A jin..."

Ir Emilija pasakoja, kas sykį nutiko jos seseriai, kuri buvo baisiai supykusi ant ją apgavusio žmogaus. Sesuo net nenuėjo į jo *pagrabą*, ir jos namuose naktimis pradėjo smarkiai bildėti, daužytis. Emilija patarė seseriai atleisti tam mirusiajam ir už jį pasimelsti, nes, jos manymu, triukšmą kelė būtent to mirusiojo vėlė. Ir iš tiesų – seseriai taip pasielgus, kaip Emilija patarė, į namus vėl sugrižo ramybė.

Emilijos mitinis pasaulis visai čia pat. Kiti šių dienų pateikėjai, pasakodami apie mitinius ar religinius potyrius, dažnai teigia, jog jiems tai pasakojęs toks ir toks

anksčiau gyvenęs žmogus (tėtis, senelis, mama, giminaitis ir pan.). Taigi šiandien užrašinėjant religinius, mitinius dvasinės kultūros faktus, tarp juos patyrusiojo ir pasakojančiojo užfiksuojamas nemažas laiko tarpas. O daugelis Emilijos pasakojimų tiesiogiai siejasi su jos pačios gyvenimiškąja patirtimi, tai yra nutikę jai pačiai, jos artimiesiems, kaimynams:

„Tarnava toki Aniute Užkurėlaite nu Putriškių kaima. Jai gaspadorė liepe nuplaut nužudyta kūdike kraują nu lungenyčios, unt kurios dare ta kudikėle skrodima. Ji labai bijoje, bet nuplove. Ir pri jos pikta dvasia pristojė. Jin naktį ir išeinu, ainu, vaikšta parnakt ir rytą atainu. Jin darbų dirbu, te jai baisė siakas'. I vis miegu jinai, megodamu dirbu. Ir vis „psik“ saka. Karvis melži – vis „psik“ i „psik“ – jai piktv dvasi vis maišasi. Ir jin kėp mat, už visus greičiausi pamelži, padirbu. Jin turėje ražončių un kakla ir škaplieris. Miagodamu, būdava, ir išeinu. Kėp jo nubundu, jin visku pasaka. Ti jin saka:

– Aš ainu, a tukie punaičė juodi te šoni laki. Aš ainu keliais, a jie šoni laki i liepi:

– Nusijimk tuos punčius nu kakla.

Saka, aš prieinu kryžį, pabučiuoju, a tie saka:

– Aik aik, kam tu tų supuvusį medį bučiuoji? Nusijimk tuos punčius nu kakla!

A jin ni kėp nenusijeme. Jėgu būtų nusijėmus, te jin būtų i pasikorus.

Ti tarnava tukse biarnvus Káralis Janulis iš Putriškių kaima. Jis ir saka:

– A kad tu, – saka, – mum nieka niaataneši, išėini, vaikšte pu visur, a nieka niaataneši.

– Giarai, – saka, – atnešiu.

Dabar rytų:

– A ko tu nieka niaatnešė, Aniute?

– Atanešio, pažėk pu paduškv.

Pažiūri – šviežis ubalys, raudonvs, gražus ubalys. Kas dabar daryt?

Jis saka gaspadoriu:

– Reiki mest pečiu.

Gaspadorius saka:

– Nemesk, či, – saka, – kažkas jau ne teip...

Nuvėje pas kunigų, kunigvs saka:

– Nuveikit un kryžkialas ir va teip va atagalia runkv kėp meskit jį smagiai.

Te kėp mete tas Káralis, kėp paskėla debesis, kėp jėme žvingt kėp arklys – nužvinge jis aukštyn i nužvinge, tas ubalys. Matat! Velnis ti buva.

Jin, būdava, miegu. Par miegų jos klausi:

– Kiana či kėpure, Aniut'?

Jin par miegų saka:

– Duokit pauostyt.

Pauoste:

– Petra Keraiče! – ir pasake.

Tėp viskų pasakydava. Nugi jai velnis i pasaka.

A jos brolis Dominykus Užkurėlis, tē kitos motinas buva. Tē jirgi. Būdava tukių nuodnykų Laukagaliuos tinai (Laukagalė – netoli Putriškių toks kaimelis). Tinai buva toki moteris Mačiulienė, jų Stasiuvieni visi vadindava, nes jas vyrus buva Stasys. Ir aš pažino tų moterį. Žmones bijodava vadint ją raganv. Ji – nuodnyke, jin parnuodidava. Nuodnykam reiki va išeit ir kukie ti žodžiai pasakyt. Tie žodžiai kėp laki – kad medin, tē medis nudžiūstv, kad žmogun, tē žmogus, kad gyvulin, tē gyvulį sutrauki – va šiteip va. Tē dabar... Mana dėde aštuoniolikas metų buva ir tarnava Šykšnalauky. Jis važiuoji iš malūna rudenį, to moteris stovi un slinksčė. Jis pravažiava pru jų, ir jis pradėje bijot. Parvažiava namo (gaspadorių tadu niabuva namie), rudenį atidarinėja lungus, duris. Ateinv gaspadorė:

– Či kas gi? Išprotėjė? Kol' gi tu teip dare, Dominyke ?

– Ale kad graičio būt išlekt, jegu kas užpuls.

Tarytum jo jį užpuls kas. Nu ti kų gi tukį laikys gaspadorė – ir atidave un mana mamų (jis nebiaturėje tivų, jis buva mana mamas pusbrolis). Ti mamv jį laike. Ale jis naktį, būdava, ir išlaki, niekaip ja nianudaboji mamv. Išlaki, laksta. Aš va tikrų teisybę sako, kėp buva. Aš su tuo dėdi šnekėjo, jis viskų atsimianv.

– Kėp, – saka, – aš atsistojv un kuke daikta, ar un kuke kialma, tas kialmvs mani niašv kažna kur, visur išvežioji.

Ti dabar gydit! Jokių vaistų jis nejimv ir joke vaistė jam nemačiji. Ja siasuo buva či Lidynė [Liūdynėj – B. S.] žianotv. Tē dabar saka jos vyrus:

– Tigi yra už Panevežė toks žmogus burtinykus, jis sugyda.

A ton siasuo pasake:

– Aikit, jo daktarė niasugyda, kų gi či sugydis koks šūdvs, – va šiteip va pasake.

Nu nieka, vis tiek nutare ait. Nu ti dabar jos vyrus jo ainv. Nuvėje. Pajime abrūsų jo jam ti duvanų [tam burtininkui – B. S.]. Jis dabar prėje tiltelį, a toliau jo ja [burtininko – B. S.] keliukvs. Jis pakiše po tilteli tų abrūsų ir myslinv: „Gal nereiks“. Dabar untėje jo jise, „Garbe Jėzu Kristu“ pasake (mat seniau tėp sakydava). Tē tase saka:

– Ti ko un šūdų atėjė?

Tē, matė, žmonv pasake, kad „šūdvs“ – jis jo ir žina! Ti jisai:

– Ai, – saka, – ponvs, nugi žinai bobam – tik kunigėlis ir daktarėlis, a giarų daktarų jos nepripažįstv.

Ti saka:

– Jėgu tu būtum sakįs, aš būči niadavįs vaistų, bet, – saka, – jėgu jo žmonv, ti aš jo duosi vaistų, bet aik, abrūsų atnešk iš pu tiltele. Va jis viskų žina. Viskų mata, viskų žina. Tas burtininkvs saka: – Aš, – saka, – vadvs. Aš juos [kitus burtininkus – B. S.] tiek pribaru, kad jūs saugokitės žmonių labjausi, ke jo ti reiki pasakyt kukie ti burtai, aš juos mukinv, ka jo teip kur – į akmenį, medį palaistų tų kalbų, a ne į žmonis. A jie paskiau niamokv atitaisyt. Tė dave jis vaistų. Sesiars vyrvs sakv:

– Jis nejimv vaistų.

– Jims, či pats giars.

Nu ti parneše tuos vaistus, ligė kep vandians buteliukų, išgėre ir pasveika tas mana dėde“.

Net Raguvos apylinkes siekė žinia apie burtininką, visų burtininkų vadą, gyvenusį XIX a. pabaigoje – XX a. pradžioje netoli Panevėžio, kuris „atitaisydavo“ blogus burtus. Gretimose apylinkėse žmonės atsimindavo ir to burtininkų vado pavardę – Kubilius. Nežinia, ar tikrai apie tą patį asmenį pasakoja Emilija Vaičiulienė, bet atrodo, kad šitų kraštų žmonės „atitaisyt parnuodijimą“ prašydavo būtent jo.

Itin natūraliai ir be jokios nuostabos Emilija pasakoja apie žemiškąjį ir anapusinį gyvenimus, apie realius ir mitinius vaizdinius, potyrius, didelę burtų, maldos galią. Visa tai priverčia mus, užrašinėtojus, susimąstyti, ar kiekvienam, ar tik išrinktiesiems atsiveria tokia abipusė patirtis. O gal tik tiems, kurie nuoširdžiai ir giliai tuo tiki?

Dar daug daug visa ko papasakojo mums ši moteris, daug dainų pridainavo, pasakų, sakmių prisėkė*. Ji atsimena, rodos, viską nuo pat vaikystės dienų – ar klaustum apie ganymo, ar vakaravimo papročius, ar apie šeimos tradicijas, kalendorines šventes, ar apie liaudies mediciną, tikėjimus... Apie viską nepaliaudama pasakoja Emilija Vaičiulienė. Kaskart tik laikas nepastebimai pralekia, besiklausant šnekos, ir vėl reikia prašytis pas ją į svečius kitą ir dar kitą dieną. Tad visad atsiveikinam: „Iki kito karto, močiute“. Ir linkim jai dar tokio pat ilgo amžiaus, kiek toli į praeitį siekia jos mintys ir prisiminimai.

*Ši medžiaga dar skelbiama „Etninės kultūros“ bei šio skyriaus dainų ir pasakojamosios tautosakos publikacijose (red. pastaba).

Raguviškių dainynėlis

Parengė Daiva Račiūnaitė-Vyčinienė, Lina Kirsnytė-Vilienė, Povilas Krikščiūnas

© Lietuvos muzikos akademijos Muzikologijos instituto Etnomuzikologijos skyrius

© Panevėžio kraštotyros muziejaus Etninės kultūros skyrius

Pateikiamos dainos iš Lietuvos muzikos akademijos Muzikologijos instituto Etnomuzikologijos skyriaus bei Lietuvos radijo (atrinko Daiva Vyčinienė) ir Panevėžio kraštotyros muziejaus Etninės kultūros skyriaus (atrinko Lina Vilienė) archyvų. Trys dainos skelbiamos iš Lietuvių literatūros ir tautosakos instituto Lietuvių tautosakos rankraštyno fondų. Jas parinko Povilas Krikščiūnas. Rengiant publikaciją peržiūrėti ir Vilniaus universiteto bibliotekos Rankraščių skyriuje saugomi tautosakos rinkiniai, tačiau medžiagos iš mus dominančių vietovių ten nerasta.

Publikacijai atrinktos dainos tik su melodijomis. Raguva – aukštaitiškas kraštas, todėl rengėjos stengėsi pateikti kuo daugiau keliais balsais užrašytų dainų. Dauguma jų tradicinės, „klasikinių“ žanrų, taigi publikacija labiau atspindi senąjį raguviškių dainų klodą.

Visi tekstai, išskyrus konkrečiai nurodytus atvejus, skelbiami išlaikant sintaksines, morfologines bei fonetines tarmės ypatybes. Ne visur jos išlaikytos vienodai. Dažnai net labai gerai tarmiškai kalbantis žmogus tą patį tekstą pakartotinai padainuoja kitaip, todėl stengtasi fonetines ypatybes bent jau toje pačioje dainoje vienodinti. Tik tarmėje pasitaikantiems garsams žymėti išvesti rašmenys *ε* – kietas balsio *é* variantas, ir *υ*, žymintis garsą, tarpinį tarp *o* ir *u*. Ženkliukas *'* reiškia minkštą priebalsį (kai kada ir nukąstą garsą ar skiemenį). Kitais atvejais apsieita bendrinės kalbos rašmenimis.

Dainų eiliškumą publikacijoje pagal nusistovėjusią žanrinę seką Lietuvių liaudies dainų kataloge* nustatė Povilas Krikščiūnas. Jis taip pat suredagavo tekstus. Melodijas suredagavo Aušra Žičkienė, kompiuteriu jas surinko Sigutė Naike-lytė.

1. Man' dalgiala viena pliena

Man' dal - gĩa - la vie - na plie - na,
pa - si - pjau - si ža - le šien(a),

*Katalogas sudarytas ir saugomas Lietuvių literatūros ir tautosakos institute.

va - lioj, ma - na dal - gia - la,
va - lioj, va - lioj, va - lioj.

1. Man' dalgiala viena pliena,
Pasipjausi žale šien(a),
Valioj, mana dalgiala,
Valioj, valioj, valioj.

2. Aš dalgiatį papustysi,
Pradalgėlį išvarysi.
Valioj, mana dalgiala,
Valioj, valioj, valioj.

3. Aš dalgiatį sunkė trauki,
Vakarėle labė lauki.
Valioj, mana dalgiala,
Valioj, valioj, valioj.

Padainavo Petronėlė Kurulienė-Kuncytė, 66 m., ir Stasė Barkauskienė-Kuncytė, 62 m., abi gyv. Nibragalio k. Užrašė V. Vasiliauskaitė ir D. Snicoriūtė 1990 m., tekstą ir melodiją iššifravo D. Daunoraitė. PKM ETAR 3(35).

2. Lygi pievu – ne kelmyne

Ly - gi pie - vu - ne kel - my - ne, oi va - ly va - lio,
gia - ru pjau - ti do - bi - ly - ne pe - via - lej ža - lioj.

1. Lygi piev – ne kelmyne,
 Oi valy valio,
 Giarv pjauti dobylyne
 Pevialej žalioj. (2x2)

2. Jaš dalgalį papustysiu,
 Oi valy valio,
 Pradalgėlį išvarysiu
 Pevialej žalioj. (2x2)

3. Pinkių vyrų pjovima,
 Oi valy valio,
 Neprigrėbjau nei vežima
 Pevialej žalioj. (2x2)

4. Šali kele trys berželė,
 Oi valy valio,
 Pasikore trys bernelė
 Pevialej žalioj. (2x2)

5. Užtat kores', kad reikėje,
 Oi valy valio,
 Grėble dirbti niamvkėje
 Pevialej žalioj. (2x2)

6. Penki vyrė viso dieno
 Oi valy valio,
 Apė kialmo pjove šieno
 Pevialej žalioj. (2x2)

Padainavo Stefa Straževičienė-Kapšytė, 71 m., ir Eleonora Bučinskienė-Kapšytė, 67 m., abi gyv. Nibragalio k. Užrašė V. Vasiliauskaitė ir I. Nosova 1989 m., tekstą ir melodiją iššifravo D. Daunoraitė. PKM ETAR įrašas nesaugomas.

3. Pasėje brvliukus gialtonus liniukus

The musical score consists of six staves of music. The first staff is in C major, 4/4 time, with a tempo of ♩ = 84. It begins with a circled '1' and the lyrics 'Pa - sė - je brv - liu - kus'. The second staff is in 5/4 time, with a circled '2' at the start and a circled '3' at the end, with lyrics 'gia - l - to - nus li - niu - kus.'. The third staff is in C major, 4/4 time, with a tempo of ♩ = 92, and lyrics 'Ok, tun - dur bun - dur, šaukš - tin braukš - tin,'. The fourth staff is in C major, 4/4 time, with lyrics 'čin - čir vin - čir vin - gir jo - nus,'. The fifth staff is in 5/4 time, marked 'rit.', with lyrics 'gia - l - to - nus li - niuk(us)'. The sixth staff is in C major, 4/4 time, with circled '1' and '2,3', circled '2', and circled '3' and '2' above it, and lyrics '3'.

- | | |
|---|---|
| <p>1. Pasėje brvliukus gialtonus liniukus.
Ok, tundur bundur, šaukštın braukštın,
Činčir vinčir vingir jonus,
Gialtonus liniuk(us).</p> | <p>3. Nurove brvliukus gialtonus liniukus.
Ok, tundur bundur, šaukštın braukštın,
Činčir vinčir vingir jonus,
Gialtonus liniuk(us).</p> |
| <p>2. Užauga brvliuka gialtoni liniuke.
Ok, tundur bundur, šaukštın braukštın,
Činčir vinčir vingir jonus,
Gialtonus liniuk(us).</p> | |

Padainavo Petronėlė Kurulienė-Kuncytė, 66 m., ir Stasė Barkauskienė-Kuncytė, 62 m., abi gyv. Nibragalio k. Užrašė D. Snicoriūtė ir V. Vasiliauskaitė 1990 m., melodiją iššifravo L. Vilienė. PKM ETAR 3(32).

Dainininkės pastaba: „Viską išrkuodava, visų lina dārby: ir nurove, ir pamerke, ir pakloje, ir nušukava, suverpe, išaude. Mate, i vadinv lina mūku. Kada dainuodava? Kai linus raunv. A mias tai dainuodavam ganydamos“.

4. Pavasare deniaļi

♩ = 100

Pa - va - sa - re de - nia - ļi

rei - ki neš - ti stak - la - las.

Nia - mo - ku aus - ti, nēr ka pa - klaus - ti,

nia - tu - riu mv - ti - nē - las, nēl(as).

1. 2. 3. 4. 5. 6. 7. 8. 9. 10. 11. 12.

1. 2. 3. 2-4 2 3

4 5 2-4 6 2-4 7 2 1, 3 1, 2, 4 3 1 8 3 1, 2

9 2 1, 4 3 1, 2 10 3 1, 2 11 2-4 12 3

1. Pavasare deniaļi
Reiki nešti staklalas.
Niamoku austi, nēr ka paklausti,
Niaturiu mvtinėlas. (2x2)

2. Aisiu pas kaiminėlis,
Kur sumda šeiminėļi,
Aš paprašysiu, kad pamukintų
Plonų drvbelių austi. (2x2)

5. Kęp aš maųsus buvo

$\text{♩} = 84$

[#] Kęp aš ma - ųsus bu - vo, ma - ųsus ne - di - dė - lis,
 lop - še - ly gu - lę - da - mus
 mie - ga nia - nu - rė - jo, rėj(o).

1. Kęp aš maųsus buvo,
 Maųsus nedidėlis,
 Lopšėly gulėdamus
 Miega nianvrėjo. (2x2)

2. O kai paųgėjo,
 Vaikščioti pradėjo,
 Ir nuvėjo į stainialį
 ųirgele ųiūrėti. (2x2)

3. – Tėveli mana,
Siangalvėli mana,
Katrų duosi man žirgelį
Pasijvdinėti? (2x2)

4. – Sūneli mana,
Užalėli mana,
Širmų žirgų baltės karčės
Pasijvdinėti. (2x2)

Padainavo Eleonora Bučinskienė-Kapšytė, 65 m. (vedė), Stefa Straževičienė-Kapšytė, 69 m., ir Petronėlė Baublienė-Kapšytė, 73 m., abi gyv. Nibragalio k. Užrašė V. Vasiliauskaitė, D. Daunoraitė ir V. Daunoraitė 1987 m., tekstą iššifravo V. Vasiliauskaitė, melodiją – D. Daunoraitė. PKM ETAR 2(64).

6. Sianus biarnužėli

♩ = 76

①

[#] Sia - nus biar - nu - žė - li,

②

③

kų tu su - du - mo - jė, kų tu su - du - moj(ė)?

① 2-8

② 2

3

③ 2-8

1. Sianvs biarnužėli,
Kų tu sudumojė,
Kų tu sudumoj(ė), (2)

2. Ir pv juodu debesėliu
Pas mani atjojė,
Pas mani atjoj(ė)? (2)

3. Ir pririša jis žirgelį
Pri rūtų daržele,
Pri rūtų daržel(e). (2)

4. Kep jis ėje par gričiatį,
Vižialas čiukšėje,
Vižialas čiukšėj(e). (2)

5. Ki prisėda pri šalalės,
Diagutu smirdėje,
Diagutu smirdėj(e). (2)

6. Aš tų sianų biarnužėlį
Šunim užpjudy,si,
Šunim užpjudy(s)i. (2)



Eleonora Bučinskienė.
1990 m.
A. Ašerio nuotr.
Iš Panevėžio kraštoty-
ros muziejaus
fotorinkinio

7. Kur bernele išsėdėtv,
Šluotraži ištrinsi,
Šluotraži ištrinsi(i). (2)

9. Kad tas sianvs biarnužėlis
Pas man' niab'atjotų,
Pas man' niab'atjot(ų). (2)

8. Kur žirgele išstvoėtv,
Šiukšlalem užpilsi,
Šiukšlalem užpils(i), (2)

Padainavo Eleonora Bučinskienė-Kapšytė, 65 m. (vedė), Stefa Straževičienė-Kapšytė, 69 m., ir Petronėlė Baublienė-Kapšytė, 73 m., visos gyv. Nibragalio k. Užrašė V. Vasiliauskaitė ir I. Nosova 1987 m., tekstą iššifravo V. Vasiliauskaitė, melodiją – L. Vilienė. PKM ETAR 2(63).

7. Šviesi naktis, mėnesienu

♩ = 84

Švie - si nak - tis, mė - ne - sie - nu,

gra - žu jo - ti, man - dra - vo - ti,

gra - žu jo - ti, man - dra - vot(i).

① 6,10 7 ② 4-9 ③ 9,10 ④ 2-11

- | | |
|---|---|
| 1. Šviesi naktis, mėnesienų,
Gražu joti, mandravoti. (2) | 7. Sumušt kojom į žemiai,
Kad sulotų rudšuneliai. (2) |
| 2. Gražu joti, mandravoti
Ir žirgelį muštravoti. (2) | 8. Kad sulotų rudšuneliai
Ir išeitų miargužėla. (2) |
| 3. Tu žirgeli judbėrėli,
Taisyk kojis į kialalį. (2) | 9. Ir išėje miargužėla,
Klausinėje juodbėrėli: (2) |
| 4. Taisyk kojis į kialalį,
Reiks tau bėgti vieškialeliu. (2) | 10. Klausinėje juodbėrėli:
– Kur padėję biarnužėlį? (2) |
| 5. Reiks tau bėgti vieškialeliu
Ir sustoti pre vartelių. (2) | 11. – Vilniaus miesti karvs buva,
Ten biarnužėlis pražuva. (2) |
| 6. Ir sustoti pre vartelių,
Sumušt kojom į žemiai. (2) | |

Padainavo Petronėlė Kurulienė-Kuncytė, 66 m.,
Stasė Barkauskienė-Kuncytė, 62 m., Eleonora
Bučinskienė-Kapšytė, 68 m., Stefa Straževičienė-
Kapšytė, 72 m., Petronėlė Baublienė-Kapšytė,
76 m., Janina Riaubienė-Karvelytė, 63 m.,
Ona Plėtienė-Klimkaitė, 78 m., ir Veronika
Zimnickaitė, 68 m. Visos gyv. Nibragalio k. Užrašė
V. Vasiliauskaitė ir D. Snicoriūtė 1990 m., tekstą
iššifravo D. Daunoraitė, melodiją – L. Vilienė.
PKM ETAR 2(19).



Ona Plėtienė 1990 m.
A. Ašerio nuotr.
Iš Panevėžio kraštoty-
ros muziejaus
fotorinkinio

8. Aš išdainavo

$\text{♩} = 124$

Aš iš - dai - na - vo vi - svs dai - nia - lvs,
 da via - nas nia - dai - na - vo,
 da via - nas nia - dai - na - vo.

① 4 ② 2,4 ③ 2 3-5
 ④ 2 4,5 ⑤ 2-5 ⑥ 2,3
 4,5 ⑦ 4,5 ⑧ 2,3 ⑨ 3-5
 ⑩ 3Π,5 5 ⑪ 2 3Π,5 ⑫ 2Π
 3Π,5 5 ⑬ 2,3 ⑭ 2Π,3Π,4Π

1. Aš išdainavo
 Visvs dainialvs,
 Da vianas niadainavo,
 Da vianas niadainavo.

2. Aš padainuosi
 Tų dainuškėļ
 Pavasare denialeļ
 Rūtialvs ravėdama.

3. Rūtus ravėjo,
Gražė dainavo,
Ir nuvėje balselis
Biarnužėle dvarelin.

4. Ir išsigirda
Jaunam berneliu
Po dvarų vaikščiojinčiam,
Žirgelį balnojinčiam:

5. – Niaparduok žirga,
Tyma balnele,
Aš būsi tau paniala,
Drobelių audėjėla.



Padainavo Petronėlė Kurulienė-Kuncytė, 66 m., Stasė Barkauskienė-Kuncytė, 62 m., Eleonora Bučinskienė-Kapšytė, 68 m., Stefa Straževičienė-Kapšytė, 72 m., Petronėlė Baublienė-Kapšytė, 76 m., Janina Riaubienė-Karvelytė, 63 m., Ona Plėtienė-Klimkaitė, 78 m., ir Veronika Zimnickaitė, 68 m. Visos gyv. Nibragalio k. Užrašė V. Vasiliauskaitė ir D. Snicoriūtė 1990 m., tekstą iššifravo D. Daumoraitė, melodiją – L. Vilienė. PKM ETAR 27(35).

Petronėlė Kurulienė.
1990 m.

A. Ašerio nuotr.

Iš Panevėžio kraštoty-
ros muziejaus
fotorinkinio

Skelbiama dar viena šios dainos melodija:

♩ = 92 ① ——— ② ——— ③ ——— ④ ———

Aš iš - dai - na - vo vi - sus dai - nia - lus,
da via - nas nia - dai - na - vo,
da via - nas nia - dai - na - vo.

Padainavo Nibragalio k. moterų etnografinis ansamblis, vedė Stasė Barkauskienė-Kuncytė. Melodiją iš Lietuvos radijo 1997 m. įrašų iššifravo D. Vyčinienė 2001 m. K 10517.

9. Aisim, seses, namvlio

♩ = 80

Ai - sim, se - ses, na - mv - lio,

na - mv - lio, to - - - li

mū - sų na - me - lė.

- | | |
|---|---|
| 1. <i>Aisim, seses, namvlio, namvlio,
Toli mūsų namelė. (2)</i> | 4. <i>Mano brolis kalvelis, kalvelis,
Nukals tiltų par maris. (2)</i> |
| 2. <i>Už jūrelių marelių, marelių,
Už aukštųjų kalnelių. (2)</i> | 5. <i>Aš tuo tiltu aidamv, aidamv,
Auksa žiedų niašdamv. (2)</i> |
| 3. <i>Aš per maris nebrisi, nebrisi,
Vandenėle niadrumsi. (2)</i> | 6. <i>Kur tas žiedvs nuriedės, nuriedės,
Tin siasula nutekės. (2)</i> |

7. Kur tas žiedvs apsisotos, apsisotos,
Tin siasula marči stos. (2)

Padainavo Ona Kartanienė-Tvaskaitė, 54 m., gim. Vėjėliškių k., Ona Baltušnikienė-Bujokaitė, 62 m., Angelė Janulienė-Bujokaitė, 70 m., ir Angelė Vanagienė-Narbutaitė, 60 m., visos gyv. Šilų k. Užrašė R. Abukevičius, R. Durasevičiūtė ir A. Bareikytė 1985 m. Lietuvos muzikos akademijos ekspedicijoje, tekstą ir melodiją šifravo D. Vyčiniene 2001 m. KLF 637(8).

10. Per šilelį jojau*

♩ = 160

①

Per ši - le - lį jo - jau,

②

ši - le šie - ną pjo - - - viau,

ant sau - su ša - ke - lių

1.

šie - ne - lį su - kro - viau,

2.

šie - ne - lį su - krov(iau).

① 2

3

*Dainos tarmė menkai išlaikyta, todėl skelbiama bendrine kalba.

1. Per šilėlį jojau,
Šile šieną pjočiau,
Ant sausų šakelių
Šienelį sukroviau. (2x2)

2. Šienelis apvyto,
Žirgelis sužvingo.
– Ar girdi, mergele,
Kaip aš šieną pjaunu?

3. – Girdėti girdėjau,
Laiko neturėjau,
Senai motinėlei
Patalėlį klojau. (2x2)

4. Patalėlį klojau,
Balseliu raudojau:
Kam išleidai mane
Už nemylimojo? (2x2)

Padainavo Ona Kartanienė-Tvaskaitė, 54 m., gim. Vėjeliškių k. Užrašė R. Abukevičius, R. Durasevičiūtė ir A. Bareikytė 1985 m. Lietuvos muzikos akademijos ekspedicijoje, tekstą ir melodiją šifravo D. Vyčinienė 2001 m. KLF 646(35).

11. Aikš čian, mielu siasutėlu

– Aikš čian, mie - lv sia - su - tė - lv,
kų tau pa - sa - ky - sim, ne - bėr rū - tų vai - ni - kė - le,

- | | |
|---|---|
| 1. – Aikš čian, mielv siasutėlv,
Kų tau pasakysim,
Nebėr rūtų vainikėle,
Kų dabar darysim? (2x2) | 5. Kai atjoje biarnužėlis,
Reike atsakyti,
Kai pastate butelėlį,
Reike sudaužyti. (2x2) |
| 2. Aikš čian, mielv siasutėlv,
Mes tavi prijimsim,
Žalių rūtų vainikėlį
Naujį tau nupinsim. (2x2) | 6. Tujen sakė, siasutėla,
Kad gražus bernelis,
Po kiek laika pasakysi
„Koks didis vargelis“. (2x2) |
| 3. – Kad ir skinsit, kad ir pinsit,
Nebibus jis žalis,
Kai uždėsit un galvel',
Nebibus jis dailus. (2x2) | 7. Pažiūrėki, siasutėla,
Pro stikla lungelį –
Plauki tova vainikėlis
Ašarų upely. (2x2) |
| 4. – Oi siasuti siasutėlv,
Kų tu sumislinė,
Kad už vienu biarnužėlį
Visus patrotinė? (2x2) | 8. Nebegrįši, siasutėla,
Jiš kur buvė jimta,
Greičiau grįši un kapelių,
Kur žemiala švinta. (2x2) |

Padainavo Valerija Serapinavičienė-Plėtaitė, 60 m., Juzė Šulskienė-Sidikaitė, 80 m., Povilas Šulskis, 88 m., Ona Mačiulienė-Jadzevičiūtė, 73 m., Marijona Vepštienė-Grigaravičiūtė, 58 m., Bronė Rimavičienė-Minkevičiūtė, 68 m., visi gyv. Raguvoje. Užrašė R. Abukevičius, R. Durasevičiūtė, A. Bareikytė 1985 m. Lietuvos muzikos akademijos ekspedicijoje, tekstą ir melodiją iššifravo L. Kirsnytė (Vilienė). KLF 646(3).

Dainininkės pastaba: „Nu dabar jaunoji, kėp unt rytoj atsikeli, jo pamegojus naktį, jo be vainikėle, tė vėlgi dainuojam, jaunojo griaudinam. Nu saka, kad verk, siasuti, jo reiki verkti, verksi šiam ryteli, tė neverksi par visų vekelį. Nu i dainuojam“.

12. Ko tu nuliūde

♩ = 52

① Ko tu nu - liū - de, sia - su - la jau - no - ji,

②

④ tu nia - ma - tē rai - tų pul - ka

1. 2.

nei jau - na ber - ne - le, nei jau - na ber - nel(e).

① 3-5 ② 4 5 ③ 3,5 ④ 2-5

- | | |
|---|--|
| 1. Ko tu nuliūde,
Siasula jaunoji,
Tu nematė raitų pulka
Nei jauna bernele. (2x2) | 4. Verksi tu tėvele
Par trejis metelis,
Verksi sava motinėles
Par visų amželių. (2x2) |
| 2. Atjos bernelis
Iš rytų šalalės,
Išveš tavi, siasutėla,
Svetimon šalalėn. (2x2) | 5. Laisi tu balselį
Par žalį giriaų,
Nebegirdės motinėla
Po juodu žemialv. (2x2) |
| 3. Svetimoj šalalėj
Nerami vetiala,
Tu siūruosi, siasutėla,
Kaip žali nindriala. (2x2) | |

Padainavo Ona Kartanienė-Tvaskaitė, 54 m. (vedė), Ona Baltušnikienė-Bujokaitė, 62 m., Angelė Janulienė-Bujokaitė, 70 m., Angelė Vanagienė-Narbutaitė, 60 m., visos gyv. Šilų k. Užrašė R. Abukevičius, R. Durasevičiūtė, A. Bareikytė 1985 m. Lietuvos muzikos akademijos ekspedicijoje, tekstą ir melodiją iššifravo D. Vyčiniene 2001 m. KLF 646(23).

13. Ar jau visi sugula

$\text{♩} = 48$

Ar jau vi - si su - gu - la,

ar jau vi - si su - mi - ga?

Ma - na mie - lv mu - ti - né - la

ma - n' var - te - lius at - ké - la.

1. Ar jau visi sugula,
Ar jau visi sumīga?
Mana mielv motinēla
Man' vartelius atkēla. (2x2)

2. Man' vartelius atkēla,
Už rvnkiales pajēma,
Klause mani motinēla:
– Ar su visu sugrīžai? (2x2)

3. – Ne su visu, motute,
Ne su visu, sianute,
Prauliojo vainikėlį
Par šį mielą vakarą. (2x2)

4. – Cit, neverki, dukriala,
Cit, neverki, jaunoji,
Pasisėsime žalių rūtų,
Nusipinsim sau kitą. (2x2)

Padainavo Eleonora Bučinskienė-Kapšytė, 65 m. (vedė), Stefa Straževičienė-Kapšytė, 69 m., ir Petronėlė Baublienė-Kapšytė, 73 m., visos gyv. Nibragalio k. Užrašė V. Vasiliauskaitė, D. Daunoraitė, V. Daunoraitė 1987 m. Tekstą ir melodiją iššifravo D. Daunoraitė. PKM ETAR 8(19).

1997 m. Lietuvos radijuje įrašytas kitoks šios melodijos variantas:

♩ = 69

Ar jau vi - si su - gu - la,

ar jau vi - si su - mi - ga?

Ma - na mie - lv mū - ti - nė - la

man' var - te - lius at - kė - la.

① 2,3 4 5 ② 3

③ 1¹2, 2¹4 3¹ ④ 1¹2, 2¹3 ⑤ 2

Padainavo Nibragalis k. moterų etnografinis ansamblis, vedė Petronėlė Kurulienė-Kuncytė. Melodiją iššifravo D. Vyčiniėnė 2001 m. Iš Lietuvos radijo 1997 m. įrašų. K 10522.

14. Dunda bilda staklės*

$\text{♩} = 104$

①

Dun - da bil - da stak - le - lės

aukš - tam tė - vo svir - ne - ly, gai - liai ver - kia

duk - te - rė - lė nuo mo - čiu - tės ei - da - ma.

① 2-4

*Skelbiama bendrine kalba.

- | | |
|--|--|
| <p>1. Dunda bilda staklės
Aukštam tėvo soirnely,
Gailiai verkia dukterėlė
Nuo močiutės eidama.</p> | <p>3. Ten nerasi motutės
Nė jaunųjų seselių,
Ten nerasi vainikėlio
Nei žaliųjų rūtelių.</p> |
| <p>2. – Cit, neverki, dukrele,
Ramink savo širdelę,
Atsiverksi rytoj dieną,
Kai pasiliksi viena.</p> | <p>4. Tik ten rasi vargelius
Ir sunkiausius darbelius,
Tik ten rasi anytėlę
Ir jos rūščius žodelius.</p> |

Padainavo Petronėlė Kurulienė-Kuncytė, 63 m., gyv. Nibragalio k. Užrašė
V. Vasiliauskaitė, V. Daunoraitė ir D. Daunoraitė 1987 m., tekstą ir melodiją
iššifravo D. Daunoraitė. PKM ETAR 8(20).

15. Devyni miatė kai vienu dienu

The musical score is written in treble clef with a key signature of one sharp (F#) and a time signature of 3/4. The tempo is marked as quarter note = 144. The melody is accompanied by a bass line. The lyrics are: De - vy - ni mia - tē kai vie - nv die - nv, kai bia - bu - vo dar - žė - ly. De - vy - ni mia - tē kai vie - nv die - nv, kai bia - bu - vo dar - žel(y).

The score includes six numbered phrases (1-6) with fingerings and breath marks. The first phrase is marked with a circled 1 and a slur. The second phrase is marked with a circled 2 and a slur. The third phrase is marked with a circled 3 and a slur. The fourth phrase is marked with a circled 4 and a slur. The fifth phrase is marked with a circled 5 and a slur. The sixth phrase is marked with a circled 6 and a slur. The score ends with a double bar line.

- | | |
|--|--|
| <p>1. Devyni miatė kai vienu dienu,
Kai biabuvo daržely. (2x2)</p> | <p>2. Užauga mana žalias rūtialas
Pinkiom šešiom šakialem, (2x2)</p> |
|--|--|

3. Unt tų šakelių auksa žedeliai,
Giagutėla kukava. (2x2)

5. Tolai nialaide motin dukriales,
Kol' kraitelius sukrove. (2x2)

4. Tolai kukava, kol' iškukava
Iš močiutės dukriaļ. (2x2)

Padainavo Emilija Vaičiulienė-Bėralaitė, 78 m. (vedė), Valerija Serapinavičienė-Plėtaitė, 73 m., abi gyv. Fėrmos k., ir Ona Pranskūnienė-Krisiūnaitė, 75 m., gyv. Raguvoje. Užrašė V. Vasiliauskaitė, L. Vilienė ir B. Skalauskienė 1997 m. Tekstą iššifravo B. Skalauskienė, melodiją – L. Vilienė. PKM ETAR 48(82).

16. Siasute jaunoji

$\text{♩} = 104$

1. Sia - su - te jau - no - ji, ša - li ko tu sé - di?

At - si - grįžk, pa - žiū - rėk - ša - li ži - la o - že.

3. Jei cu - kier - kų tu mum duo - si,

tai mės gra - žė pa - dai - nuo - sim, - sim.

① $1\sqrt{2}, 5\sqrt{2}$ ② $1\sqrt{2}, 2, 5$

③ $1\sqrt{2}, 2, 4, 5$ ④ 3-5 ⑤ $4\sqrt{1}, 5$ $4\sqrt{2}$ ⑥ $5\sqrt{2}$

⑦ $5\sqrt{1}$ ⑧ $3\sqrt{2}$ ⑨ $3\sqrt{2}$

1. *Siasute jaunoji,*
Šali ko tu sėdi? (2x2)
Atsigrižk, pažiūrėk –
Šali žila ože. (2x2)
2. *Siasute jaunoji,*
Šali ko tu sėdi? (2x2)
Atsigrižk, pažiūrėk –
Šali pupų pėda. (2x2)
3. *Jei cukierkų tu mum duosi,*
Tai mės gražė padainuosim. (2x2)
4. *Siasute jaunoji,*
Šali ko tu sėdi? (2x2)
Atsigrižk, pažiūrėk –
Koks gražus bernelis! (2x2)
5. *Siasute jaunoji,*
Šali ko tu sėdi? (2x2)
Atsigrižk, pažiūrėk,
Koks sakalėlis!

Padainavo Valerija Serapinavičienė-Plėtaitė, 73 m. (vedė), Emilija Vaičiulienė-Bėralaitė, 78 m., abi gyv. Fermos k., ir Ona Pranskūnienė-Krisiūnaitė, 75 m., gyv. Raguvoje. Užrašė V. Vasiliauskaitė, L. Vilienė ir B. Skalauskienė 1997 m. Tekstą iššifravo B. Skalauskienė, melodiją – L. Vilienė. PKM ETAR 48(77).

17. Oi tu piršli kumpanosi

♩ = 88

[#] Oi tu - pirš - li kum - pa - no - si,
kų tu svo - čė do - va - no - si? nos(i)?

1. 2. 3.



Petronėlė Baublienė.
1990 m.
A. Ašerio nuotr.
Iš Panevėžio kraštoty-
ros muziejaus
fotorinkinio

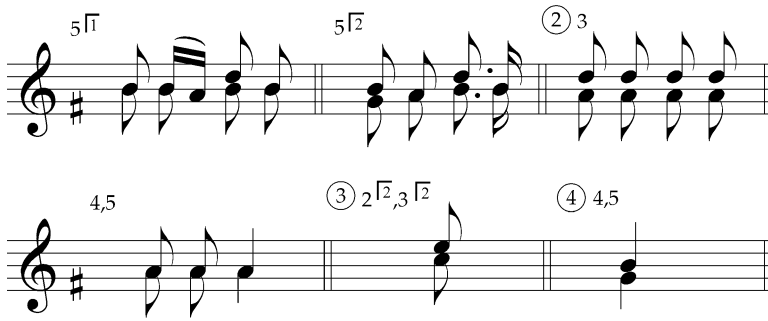

- | | |
|--|---|
| 1. <i>Oi tu piršli kumpanosi,
Kų tu svočė dovanosi? (2x2)</i> | 4. <i>Tas žiponvs va kalkė,
Šunes kliacke – guzike.</i> |
| 2. <i>Ar sukniaļi, ar megztini,
Ar žiponų ševetini? (2x2)</i> | 5. <i>Ki pri mani atsīsės,
Šite guzike brizgės.</i> |
| 3. <i>Ni sukniaļi, ni megztini,
Tik žiponų ševetini. (2x2)</i> | |

Padainavo Eleonora Bučinskienė-Kapšytė, 65 m. (vedė), Stefa Straževičienė-Kapšytė, 69 m., ir Petronėlė Baublienė-Kapšytė, 73 m., abi gyv. Nibragalio k. Užrašė V. Vasiliauskaitė ir I. Nosova 1987 m., tekstą ir melodiją iššifravo D. Daunoraitė. PKM ETAR įrašas nesaugomas.

18. Oi piršlys, oi piršlys

$\text{♩} = 112$

[♩] Oi pirš - lys, oi pirš - lys, pirš - lys tas mia - la - gis.

Sa - ke, gry - či kėp skle - ny - či, lan - gė ziar - ko - luo - ti,

ra - da gry - čių be ker - čių, sia - nų mo - čių be dun - tų.

- | | |
|--|--|
| <i>Oi piršlys, oi piršlys,
Piršlys tas mialagis.
Sake, gryči kėp sklenyči,</i> | <i>Lange ziarkoluoti. (2x2)
Rada gryčių be kerčių,
Sianų močių be duntų. (2x2)</i> |
|--|--|

Padainavo Emilija Vaičiulienė-Bėralaitė, 78 m., gyv. Feros k. Užrašė B. Skalauskienė 1997 m., tekstą iššifravo B. Skalauskienė, melodiją – L. Vilienė. PKM ETAR 54(89).

19. Laukiam visi isižioji

Lau - kiam vi - si i - si - žio - jį,
kad svv - čiu - la at - va - žiuo - ji, oi lia,
oi ly - lia, kad svv - čiu - la at - va - žiuoj(i).

① 2,7,9 3-5 ② 2,4,5,7,8 6
 ③ 3,5-8 9 ④ 7,8 ⑤ 3-9
 ⑥ 2,3,5-9 ⑦ 5,8 7,9

- | | |
|---|--|
| <p>1. <i>Laukiam visi isižioji,</i>
 <i>Kad svvčiula atvažiuoji,</i>
 <i>Oi lia, oi lylia,</i>
 <i>Kad svvčiula atvažiuoj(i).</i></p> | <p>3. <i>Užtat jine svočios ėje,</i>
 <i>Kad piragų kept mvkėje,</i>
 <i>Oi lia, oi lylia,</i>
 <i>Kad piragų kept mvkėj(e).</i></p> |
| <p>2. <i>Mūsų svoči Vaičiulienė</i>
 <i>Apsitaisius kai grafiene,</i>
 <i>Oi lia, oi lylia,</i>
 <i>Apsitaisius kai grafien(e).</i></p> | <p>4. <i>Mūsų svoči baltrvėnkėla</i>
 <i>Ir piragų kepėjėla,</i>
 <i>Oi lia, oi lylia,</i>
 <i>Ir piragų kepėjėl(a).</i></p> |

5. Un piragus kai pristoje,
Baltai rvnkas nusmazgoje,
Oi lia, oi lylia,
Baltai rvnkas nusmazgoj(e).
6. Kai pašove pečiun bundų,
Stovi svoči kep nusgundus,
Oi lia, oi lylia,
Stovi svoči net nusgun(dus).
7. Kai piragus paskileje,
Net svočiula pašokėje,
Oi lia, oi lylia,
Net svočiula pašokėj(e).
8. Jei niaduodi mum piraga,
Mės pajimsim už btaga,
Oi lia, oi lylia,
Mės pajimsim už btag(a).
9. Ačiū svočė už piragų,
Kad giviantum šimto miatų,
Oi lia, oi lylia,
Kad giviantum šimto miat(ų).

Padainavo Emilija Vaičiulienė-Béralaitė, 78 m., gyv. Fermos k., Albina Vaičiulienė-Devenytė, 72 m. (gim. Zėlionų k., Troškūnų vls.), ir Stanislava Vaičiulienė-Sipavičiūtė, 70 m. (gim. Jotainių k.), abi gyv. Putiliškių k. Užrašė ir tekstą bei melodiją iššifravo B. Skalauškienė 1997 m. PKM ETAR įrašas nesaugomas.

20. Anos šales svotelis

♩ = 100

① ————— ② ————— ③ ④

A - nos ša - les svo - te - lis iš nu - ma - ra pir - mus

⑤ ————— ⑥

sė - dži u - žu sta - la kaip o - že - lis šir - mus.

① 2,3 ② 2,3

③ 2¹ 3¹ ④ 1¹ ⑤ 2,3 ⑥ 3¹

- | | |
|--|--|
| <p>1. Anos šales svotelis
Iš numara pirmvs (2x2)
Sėdži užu stala
Kęp oželis širmvs. (2x2)</p> | <p>3. Anos šales svotelis
Iš numara trečis
Sėdži užu stala
Kęp už žyda pečios. (2x2)</p> |
| <p>2. Anos šales svotelis
Iš numara untrvs (2x2)
Sėdži užu stala
Kę nubraukų kuntvs. (2x2)</p> | |

Padainavo Petronėlė Kurulienė-Kuncytė, 63 m. (vedė), Stasė Barkauskienė-Kuncytė, 59 m., Eleonora Bučinskienė-Kapšytė, 65 m., Stefa Straževičienė-Kapšytė, 69 m., Petronėlė Baublienė-Kapšytė, 73 m., visos gyv. Nibragalio k. Užrašė V. Vasiliauskaitė ir I. Nosova 1987 m. Tekstą iššifravo D. Daunoraitė, melodiją – L. Vilienė. PKM ETAR 27(37).

21. Mūsų muzikontus katine papjove

$\text{♩} = 112$

[] Mū - sų mu - zi - kon - tus ka - ti - nę pap - jo - ve,
pe - čė - lin pa - trau - ke, ko - jis nu - grau - že.

① $1^{\sqrt{2}}$

Mūsų muzikontus
Katine papjove, (2x2)
Pečelin patrauke,
Kojis nugrauže. (2x2)

Padainavo Emilija Vaičiulienė-Bėralaitė, 78 m., gyv. Fermos k. Užrašė B. Skalauskienė 1997 m., tekstą iššifravo B. Skalauskienė, melodiją – L. Vilienė. PKM ETAR 55(5).

22. Oi aš gavo bernelį

$\text{♩} = 140$

① ————— ② ————— ③ —————

[$\overline{\text{C}}$] Oi aš ga - vo ber - ne - lį,

④ —————

oi aš ga - vo blūz - ne - lį,

⑤ ⑥ ⑦ ⑧ —————

$\text{♩} \text{ :}$ kas - die - ną vaikš - ta po kar - če - mė - lį

⑨ ⑩ 1. ⑪ 2.

su di - džiu jau - ni - mė - liu. - mėl(iu).

① 4 5 6,7,9

8 ② 4,8 ③ 2-8

④ 2-8 9 ⑤ 3-6, 7 $\overline{1}$, 8 $\overline{2}$

⑥ 5 ⑦ 1 $\overline{2}$, 2 4-8 ⑧ 2,3

⑨ 2 $\overline{1}$, 4 $\overline{2}$ ⑩ 6 ⑪ 2,4 7-9



Sodybos fragmentas.
Bajoriškės.
Stanislovo
Bagdonavičiaus nuotr.

1. *Oi aš gavo bernelį,
Oi aš gavo blvznelį,
Kas dieną vaikšta po karčemėį
Su didžiu jaunimėliu. (2x2)*
2. *Iš karčemos atejįs
Jis mane muštravoje,
Jis mane muše, jis mani bare
Ir iš namelių vare. (2x2)*
3. *– Oi nesimušk, berneli,
Oi nesimušk, blvzneli,
Nei tu augine, nei tu nešiojė
Jan baltųjų rankelių. (2x2)*
4. *Mvtute užaugina,
Mvtute užnešioje
Ir atidave jaunam berneliu
Jan didelių vargelių. (2x2)*
5. *Kinkykit man' žirgelį,
Kinkykit juodbėrėlį,
Oi aš važiuosi pas motinėį
Vargelių padejuoti. (2x2)*
6. *Kai važiavo par girių,
Par žalioją giriaį,
Šumije lije šiaurus letelis
Vis an mana galvialas. (2x2)*
7. *Privažiavo aš kiemuį,
Mvtinėlas kemelį –
Stovi brvliukvos, stovi siasute,
Nei viens man' niapažina. (2x2)*
8. *Privažiavo pri gonka,
Mvtinėlas gonkele,
Jir iškukava pilka giagute
Kad nebėr mvtinėlas. (2x2)*
9. *Privažiavo aš svirnyį,
Tėvutėle svirnelį,
Jir išbrukavo pilkvs karvelis,
Kad nebėra tėvele. (2x2)*

Padainavo Emilija Vaičiulienė-Bėralaitė, 78 m. (vedė), Valerija Serapinavičienė-Plėtaitė, 73 m., abi gyv. Fermos k., ir Ona Pranskūnienė-Krisiūnaitė, 75 m., gyv. Raguvoje. Užrašė V. Vasiliauskaitė, L. Vilienė ir B. Skalauskienė 1997 m. Tekstą iššifravo B. Skalauskienė, melodiją – L. Vilienė. PKM ETAR 49(30).

23. Un aukšta kalnele

Un aukš - ta kal - ne - le po užuo - lė - li,
tin var - ga mer - gia - la li - ne - lis ro - ve.

1. Un aukšta kalnele
Po užuolėli,
Tin varga mergiala
Linelis rove. (2x2)

2. Tin varga mergiala
Linelis rove,
Per laukų turtuolis
Bernelis joje. (2x2)

3. Per laukų turtuolis
Bernelis joje,
Jis varga mergiaį
Pasidaboje. (2x2)

4. Oi bare tėvelė,
Oi bare seni,
Už varga mergiaį,
Už siratėį. (2x2)

5. – Nebarkit, tėveliai,
Nebarkit, seni,
Už varga mergiaį,
Už siratėį. (2x2)

6. Turtuola mergiala
Guli, dejuoji,
O varga mergiala
Dirbv, dainuojai. (2x2)

Padainavo Ona Kartanienė-Tvaskaitė, 54 m., gim., Vėjeliškių k. (vedė),
Ona Baltušnikienė-Bujokaitė, 62 m., Angelė Janulienė-Bujokaitė, 70 m.,
Angelė Vanagienė-Narbutaitė, 60 m., visos gyv. Šilų k. Užrašė R. Abukevičius,
R. Durasevičiūtė, A. Bareikytė 1985 m. Lietuvos muzikos akademijos ekspedicijoje,
tekstą ir melodiją iššifravo D. Vyčnienė 2001 m. KLF 646(25).



„Čilbv giedv lakštīngēla, rodv paklausyti...“

1985 m. ekspedīcijas akimirka.

A. Nako nuotr.

Iš A. Bareikytės-Nakienės albumo

24. Anoj pusėj veškialele

♩ ≈ 96 *Tempo rubato*

① ② ③

A - noj pu - sėj veš - kia - le le

④ ⑤ ⑥ ⑦

ru - ge - lė ža - lia - va, ru - ge - lė ža - liav(a).

① 3 ② 4,5,6,10 ③ 2,3,8 3

④ 9-12 ⑤ 2-13 ⑥ 11,12 ⑦ 11

1. Anoj pusėj veškialele
Rugelė žaliava,
Rugelė žaliav(a).

2. Ant rugelių želmenėlių
Lakštute čilbeje,
Lakštute čilbej(e).

- | | |
|---|--|
| 3. Čilbv giedv lakštingėla,
Rodv paklausyti,
Rodv paklausyt(i). | 9. A toj biednv siratėla
Kalni rugius pjove,
Kalni rugius pjov(e). |
| 4. Jir atėje trys mergiales
Rugelių lankyti,
Rugelių lankyt(i). | 10. Toj puikioja bagotoja
Sėdėdam raudoje,
Sėdėdam raudoj(e). |
| 5. Jir atėje trys bernele
Mergelių sveikinti,
Mergelių sveikint(i). | 11. A toj biednv siratėla
Pjaudamv dainuojį,
Pjaudamv dainuoj(i). |
| 6. Klausinėje tėvutėlis,
Katrų pasdabojų,
Katrų pasdaboj(o). | 12. Toj puikioja bagotoja
Pa čertais išėje,
Pa čertais išėj(e). |
| 7. Ar tų biednų, ar bagotų,
Ar biednų siratų,
Ar biednų sirat(ų). | 13. A toj biednv siratėla
Už vyra išėje,
Už vyra išėj(e). |
| 8. Toj puikioja bagotoja
Kreslali sedėje
Kreslali sedėj(e). | |

Padainavo Povilas Šulskis, 88 m., gyv. Raguvoje (gim. Pajuostinio k.). Užrašė R. Abukevičius, R. Durasevičiūtė ir A. Bareikytė 1985 m. Lietuvos muzikos akademijos ekspedicijoje, tekstą ir melodiją iššifravo L. Kirsnytė (Vilienė). KLF 646(6).

25. Tai gražumas vasarėlas

♩ ≈ 72 *Tempo rubato*

Tai gra - žu - mas va - sa - rė - las,
gia - gu - tes ku - ka - va,

ge - gu - tes ku - kav(a).

1. Tai gražumas vasarėlas,
Giagutes kukava,
Giagutes kukav(a).
2. Šali kele veškialele
Rugelė žaliava,
Rugelė žaliav(a).
3. Unt rugelių želmanėlių
Lakštute čiulbeje,
Lakštute čiulbej(e).
4. Štai ateje mergužėlas
Rugelių lankyti,
Rugelių lankyt(i).
5. Štai atjoje bernužėlė
Mergelių žvalgyti,
Mergelių žvalgyt(i).

Sodybos fragmentas.
Bajoriškės.
Stanislovo
Bagdonavičiaus nuotr.

Padainavo Ona Urbonienė-Tarutytė, 86 m., gyv.
Pāpiškių k. (gim. Petkūnų k.). Užrašė L. Deksnytė
ir D. Plakytė 1970 m., tekstą iššifravo V. Kontau-
tas, melodiją – L. Burkšaitienė ir J. Šukys. LTR
4331(9), LTRF mg. 1173(9).



26. Žiamugėla – saldi vgiala

$\text{♩} = 72$

Žia - mv - gė - la - sal - di v - gia - la,

žia - mv - gė - la - sal - di v - gia - la.

Žia - mv - gė - la - sal - di v - gia - la.

1. Žiamugėla – saldi vgiala,
Žiamugėla – saldi vgiala.

3. Žiamugėlį aš suvalgysiu,
Žiamugėlį aš suvalgysiu.

2. Siratėla – slauni paniala,
Siratėla – slauni paniala.

4. Siratėlį apsiženysiu,
Siratėlį apsiženysiu.

Padainavo Veronika Milinskienė-Mikėnaitė, 76 m., gyv. Raguvoje. Užrašė R. Abukevičius, R. Durasevičiūtė ir A. Bareikytė 1985 m. Lietuvos muzikos akademijos ekspedicijoje, tekstą ir melodiją iššifravo D. Vyčiniene 2001 m. KLF 645(2).

27. Augu obialela

$\text{♩} = 60$

Au - gv o - bia - lė - la

drū - tv ir ša - ko - tv, ma - na pa - ni - tė - l'(a)

gra - ži ir ba - go - tv. - got(v).

1. Augv obialela
Drūtv ir šakotv,
Mana panitė(la)
Graži ir bogotv. (2x2)
2. Žydi obialela
Ružavės žedelės,
Mana panitė(la)
Raudonės veidel(ės). (2x2)
3. Nukris obialelės
Ružavi žedelė,
Nuvis miargužė(lės)
Raudoni veidel(ė). (2x2)

Padainavo Valerija Serapinavičienė-Plėtaitė, 60 m., Juzė Šulskienė-Sidikaitė, 80 m., Povilas Šulskis, 88 m., Ona Mačiulienė-Jadzevičiūtė, 73 m., Marijona Vepštienė-Grigaravičiūtė, 58 m., Bronė Rimavičienė-Minkevičiūtė, 68 m., visi gyv. Raguvoje. Užrašė R. Abukevičius, R. Durasevičiūtė ir A. Bareikytė 1985 m. Lietuvos muzikos akademijos ekspedicijoje, tekstą ir melodiją iššifravo L. Kirsnytė (Vilienė). KLF 646(7).



Nevėžio gatvė
Raguvoje.
Piešė Vytautas
Narečionis



Veronika Zimnickaitė.
1990 m.
A. Ašerio nuotr.
Iš Panevėžio kraštoty-
ros muziejaus
fotorinkinio

28. Tylus vakaras*

$\text{♩} = 64$

①

Ty - lus va - ka - ras, ty - lus be vė - jo,

②

③

1. 2.

vi - si nuo dar - bo na - mo pa - rė - jo. - jo.

① 2,3

② 3

③ 3

1. Tylus vakaras,
Tylus be vėjo,
Visi nuo darbo
Namo parėjo. (2x2)

3. – Nelauk, močiute,
Vėlai gulusio,
Nebeprikelsi
Sūnaus mirusio.

2. Tik mvtinėle
Negal' užmigti,
Savo sūnelio
Negal' sulaukti. (2x2)

Padainavo Petronėlė Kurulienė-Kuncytė, 66 m., Stasė Barkauskienė-Kuncytė, 62 m., Eleonora Bučinskienė-Kapšytė, 68 m., Stefa Straževičienė-Kapšytė, 72 m., Petronėlė Baublienė-Kapšytė, 76 m., Janina Riaubienė-Karvelytė, 63 m., Ona Plėtienė-Klimkaitė, 78 m., ir Veronika Zimnickaitė, 62 m. Visos gyv. Nibragalio k. Užrašė V. Vasiliauskaitė ir D. Snicoriūtė 1990 m., tekstą iššifravo D. Daunoraitė, melodiją – L. Vilienė. PKM ETAR 3(28).

*Skelbiama bendrine kalba.

29. Kas tin atainu

Kas tin a - tai - nu,
kas tin at - dū - luo - ji, ar ne ma - na mv - ti - nē - la
kia - la - li dū - luo - ji? kia - la - li dū - luo(j)i?

- | | |
|---|---|
| 1. <i>Kas tin atainu,</i>
<i>Kas tin atdūloji,</i>
<i>Ar ne mana mvtinėla</i>
<i>Kialali dūloji? (2x2)</i> | 4. – <i>Kelkis, motula,</i>
<i>Kelkis, siangelvėla,</i>
<i>Ar nežinai mana buities,</i>
<i>Didžiųjų vargelių? (2x2)</i> |
| 2. <i>Kad aš žinoči,</i>
<i>Kad mana motula,</i>
<i>Aiči plaukči par marialas,</i>
<i>Par gilis upialas. (2x2)</i> | 5. <i>Kel' man' rytelį,</i>
<i>Liepi dirbt darbelį,</i>
<i>Nėr man' laika burnos prausti,</i>
<i>Galvialės šukuoti. (2x2)</i> |
| 3. <i>Vidury marelių,</i>
<i>Tin aukšti kalnelė –</i>
<i>Bodai mana mvtinėla</i>
<i>Tam kalnelų guli. (2x2)</i> | 6. – <i>Tu burnos neprausus,</i>
<i>Galvos niašukavus,</i>
<i>Skaisti graži miargužėla</i>
<i>Kep dungi žvaigždiala. (2x2)</i> |

Padainavo Ona Kartanienė-Tvaskaitė, 54 m., gim. Vėjeliskių k. (vedė), Ona Baltušnikienė-Bujokaitė, 62 m., Angelė Janulienė-Bujokaitė, 70 m., Angelė Vanagienė-Narbutaitė, 60 m., visos gyv. Šilų k. Užrašė R. Abukevičius, R. Durasevičiūtė, A. Bareikytė 1985 m. Lietuvos muzikos akademijos ekspedicijoje, melodiją iššifravo D. Vyčnienė 2001 m. KLF 637(7).

3. Motute gulėdamv,
Žodelį tarydamv:
– Turi, dukra, mvčekėlį,
Šukuos tava galvialį. (2x2)

4. Močiakv nemeilingv,
Širdiala negailingv,
Kai šukuoji galvitėlį,
Draska mana kasialas. (2x2)

Padainavo Nibragalio kaimo moterų etnografinis ansamblis. Vedė Stasė Barkauskienė. Įrašyta Lietuvos radijuje 1997 m. Tekstą ir melodiją iššifravo D. Vyčiniene 2001 m. K 105116.

31. Anoj pusėj ežerėle

$\text{♩} = 96$

A - noj pu - sėj e - že - rė - le
ke - pe bo - bu šus - ti - nėl(i).

① 13 ② 2,6,8-15 ③ 3-15 ④ 3-12 ⑤ 2-15

Smagiau šifruoti ką
tik užrašytas dainas.
R. Durasevičiūtė
1985 m. ekspedijoje.
A. Nako nuotr.
Iš A. Bareikytės-
Nakienės albumo

1. Anoj pusėj ežerėle
Kepe bobv šustinėlį.
2. – O kur tava šustinėlis?
– Kiaulala suvėde.
3. – O kur tava kiaulala?
– Ežeri sėdėje.
4. – O kur tava ežerys?
– Žirgelis išgėre.
5. – O kur tava žirgelis?
– Takelis pramyne.
6. – O kur tava takelė?
– Karklalės apauga.



7. – O kur tava karklalė?

– Ožkialas nugrauže.

11. – O kur tava katinas?

– Ponvs privilioje.

8. – O kur tava ožkialas?

– Tinkli pakėpoje.

12. – O kur tava ponelis?

– Dvari atsisėda.

9. – O kur tava tinklalis?

– Žiurkės pakapoje.

13. – O kur tava dvarelis?

– [...] * atsisėda.

10. – O kur tava žiurkialas?

– Katins išnešioje.

Padainavo Liuda Kuncytė, 69 m., gyv. Raguvėlės k., Juostiniūnų apyl., Anykščių r. (gim. Nibragalio k., Raguvos vls.). Užrašė R. Abukevičius, R. Durasevičiūtė ir A. Bareikytė 1985 m. Lietuvos muzikos akademijos ekspedicijoje. Tekstą ir melodiją iššifravo D. Vyčiniene 2001 m. KLF 827(20).

32. Aš turėjo gaidelį

$\text{♩} = 120$

[] 1. Aš tu - rė - jo gai - de - lį, nor' vi - si ma -
ty - ti, ta gai - de - le var - de - le
nor' vi - si ži - no - ti. Ma - na gai - dys
gies - mi - ny - kus anks - ti ry - tų gied(v).
2. Aš tu - rė - jo viš - tia - lį, nor vi - si ma -

*[rašė neiššifruojamas žodis.

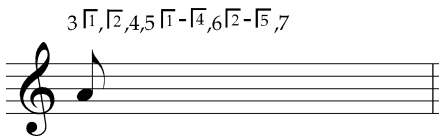
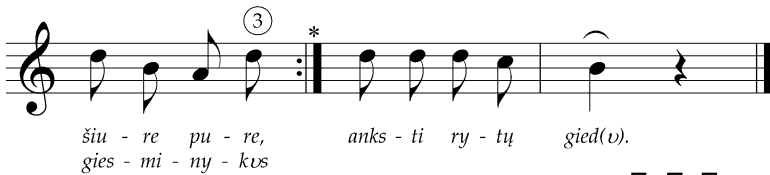
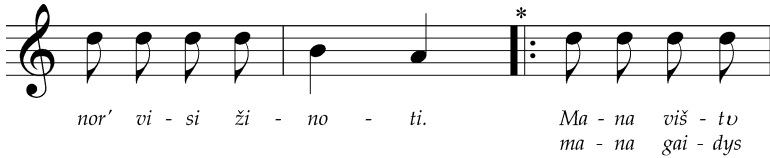

* Eilučių skaičiui posmuose didėjant, šie du taktai atitinkamai kartojami.

1. Aš turėjo gaidelį,
Nor visi matyti,
Ta gaidelė vardele
Nor' visi žinoti.
Mana gaidys giesminykus
Anksti rytų giedv. (2x2)

2. Aš turėjo vištalį,
Nor' visi matyti,
Tos vištialės vardele
Nor' visi žinoti.
Mana vištų šiure pure,
Mana gaidys giesminykus
Anksti rytų giedv.

3. Aš turėjo antialį,
Nor' visi matyti,
Tos antiales vardele
Nor' visi žinoti.
Mana antis šlepetonus,
Mana vištų šiure pure,
Mana gaidys giesminykus
Anksti rytų giedv.

4. Aš turėjo žūšialį,
Nor' visi matyti,
Tos žūšiales vardele
Nor' visi žinoti.
Mana žūšis gargaronus,
Mana antis šlepetonus,
Mana vištų šiure pure,
Mana gaidys giesminykus
Anksti rytų giedv.

5. Aš turėjo ožkiaį,
 Nor' visi matyti,
 Tos ožkiales vardele
 Nor' visi žinoti.
 Mana ožkv cibe ribe,
 Mana žūsis gargaronvs,
 Mana antis šlepetonvs,
 Mana vištų šiure pure,
 Mana gaidys giesminykvs
 Anksti rytų giedv.

6. Aš turėjo žirgelį,
 Nor' visi matyti,
 Ta žirgele vardele
 Nor' visi žinoti.
 Mana žirgvs kaštaniukvs,
 Mana ožkv cibe ribe,
 Mana žūsis gargaronvs,
 Mana antis šlepetonvs,
 Mana vištų šiure pure,
 Mana gaidys giesminykvs
 Anksti rytų giedv.

7. Aš turėjo karviaiį,
 Nor' visi matyti,
 Tos karvoiales vardele
 Nor' visi žinoti.
 Mana karve švežepiene,
 Mana žirgvs kaštaniukvs,
 Mana ožkv cibe ribe,
 Mana žūsis gargaronvs,
 Mana antis šlepetonvs,
 Mana vištų šiure pure,
 Mana gaidys giesminykvs
 Anksti rytų giedv.

Padainavo Emilija Vaičiulienė-Béralaitė, 68 m., gyv. Fermos k. Užrašė ir tekstą bei melodiją iššifravo B. Skalauskienė 1997 m. PKM ETAR 55(31).

33. Barė mane močiutė*

1. Ba - rė ma - ne mo - čiu - tė, ba - rė ma - ne se - no - ji,

kad ap - lei - dau dar - že - lį, pa - my - lė - jau ber - ne - lį.

*Skelbiama bendrine kalba.

2. – Ne-bark ma-nęs, mo-čiu-te, ne-bark ma-nęs, se-no-ji,

man dar-že-lis lai-ki-nai, o ber-ne-lis am-ži-nai.

1. Barė mane močiūtė,
Barė mane senoji,
Kad apleidau darželį,
Pamylėjau bernelį. (2x2)

2. – Nebark manęs, močiute,
Nebark manęs, senoji,
Man darželis laikinai,
O bernelis amžinai. (2x2)

3. Barė mane tėvelis,
Barė mane senasai,
Kad apleidau žirgelį,
Pamylėjau mergelę. (2x2)

4. – Nebark manęs, tėveli,
Nebark manęs, senasai,
Man žirgelis laikinai,
O mergelė amžinai. (2x2)

Padainavo Valerija Serapinavičienė-Plėtaitė, 60 m., Juzė Šulskienė-Sidikaitė, 80 m., Povilas Šulskis, 88 m., Ona Mačiulienė-Jadzevičiūtė, 73 m., Marijona Vepštienė-Grigaravičiūtė, 58 m., Bronė Rimavičienė-Minkevičiūtė, 68 m. Visi gyv. Ragavoje. Užrašė R. Abukevičius, R. Durasevičiūtė, A. Bareikytė 1985 m. Lietuvos muzikos akademijos ekspedijoje, tekstą ir melodiją iššifravo D. Vyčinienė 2001 m. KLF 646(20).

34. Bare mani motinėla

♩ = 72

[6]

Ba - re ma - ni mo - ti - nė - la

ma - na mi - li - miau - si:

- O dėl' ko gi, duk - ru - žė - la,

vai - ni - kus ra - so - tvs? sot(us)?

- | | |
|---|---|
| 1. Bare mani motinėla
Mana milimiasis:
- O dėl' ko gi, dukružėla,
Vainikus rasotvs? (2x2) | 4. Bare mani tėvutėlis
Mana milimiasis:
- O dėl' ko gi, sūnaitėli,
Žirgelis sušilęs? |
| 2. - Niabark mani, motinėla,
Mana milimiasis,
Aš turėjo šių naktiaų
Vargelį didžiausį: (2x2) | 5. - Niabark mani, tėvutėli,
Mana milimiasis,
Aš turėjo šių naktiaų
Vargelį didžiausį: (2x2) |
| 3. Palydėjo bernužėlį
Sava milimiasis,
Jiškalbejo jam žodelios
Visus ko rūščiausias. (2x2) | 6. Palydėjo miargužėlį
Sava milimiasis,
Jiškalbejo jai žodelios
Visus ko meiliausias. (2x2) |

Padainavo Valerija Serapinavičienė-Plėtaitė, 73 m. (vedė), Emilija Vaičiulienė-Bėralaitė, 78 m., abi gyv. Fermos k., ir Ona Pranskūnienė-Krisiūnaitė, 75 m., gyv. Raguvoje. Užrašė V. Vasiliauskaitė, L. Vilienė ir B. Skalauskienė 1997 m. Tekstą iššifravo B. Skalauskienė, melodiją – L. Vilienė. PKM ETAR 48(86).

35. Žiūri jaš pro langą

♩. = 44 *Tempo rubato*

① — ② — ③

Žiū - ri jaš pro lan - gą,

④ — ⑤

koks vi - je - lis pū - te,

⑥

koks vi - je - lis pūt(e).

① 2-9 ② 2-5 6,7 8,9

③ 2 2 3 4

5 6,7 8

9 ④ 3,5,9 4



Ona Urbonienė.
1970 m. N. Vėliaus
nuotr. Iš Lietuvos
tautosakos rankrašty-
no fototekos

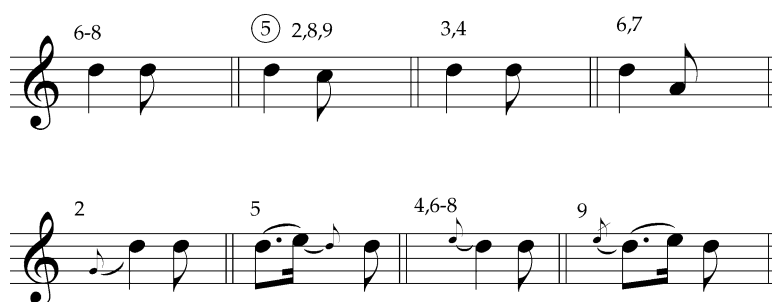

- | | |
|--|---|
| 1. Žiūri jaš pro langą,
Koks vijelis pūte,
Koks vijelis pūt(e). | 6. Ant kalnele pakalnėlej
Akmianvs raičiojo,
Akmianvs raičioj(o). |
| 2. Žiūri jaš pro jantrą,
Kas kialali ainv,
Kas kialali ain(v). | 7. Anei vienvs akmenėlis
Ugnialas niadave,
Ugnialas niadav(e). |
| 3. Ainu mana panitėla
Kialali viarkdama,
Kialali viarkdam(a). | 8. Anei vienvs biarnužėlis
Teisybes niasake,
Teisybes niasak(e). |
| 4. – Atsigrižk, paniala,
Jar aš tau pažinsi,
Jar aš tau pažins(i)? | 9. Kad ir sake teisybėlį –
Vijelis nupūte,
Vijelis nupūt(e). |
| 5. Balta, graži jir raudonv,
Kai vbialas žiedvs,
Kai vbialas žied(vs). | |

Padainavo Ona Urbonienė-Tarutytė, 86 m., gyv. Papiškių k. (gim. Petkūnų k.).
Užrašė L. Deksnytė ir D. Plakytė 1970 m., tekstą iššifravo V. Kontautas,
melodiją – L. Burkšaitienė ir J. Šukys. LTR 4331(8), LTRF mg. 1173(8).

36. Žiūri aš pro lungų

The musical score is written in treble clef with a common time signature (C). It consists of four staves. The first staff has a tempo marking of ♩ = 56 and a circled '1' above it. The second staff has a tempo marking of ♩ = 48. The lyrics are written below the notes. The third staff ends with a double bar line. The fourth staff has a circled '1' and a '4' above it, indicating a four-measure rest.

Žiū - ri aš pro lun - gu,
 koks vė - je - lis pu - či,
 koks vė - je - lis puč(i).

- | | |
|--|---|
| 1. Žiūri aš pro lungų,
Koks vėjelis puči,
Koks vėjelis puči. | 4. – Pasakyk, mergiata,
Kiek mėnesų dienų,
Kiek mėnesų dienų? |
| 2. Žiūriu aš pro antrų,
Kas kialali ainų,
Kas kialali ainų. | 5. – Mėnesėly dienų
Trisdešimt ir vienv,
Trisdešimt ir vienv. |
| 3. Ainų mergužėla,
Kialali viarkdama,
Kialali viarkdama. | |

Padainavo Ona Kartanienė-Tvaskaitė, 54 m., gim. Vėjeliškių k. (vedė), Ona Baltušnikienė-Bujokaitė, 62 m., Angelė Janulienė-Bujokaitė, 70 m., Angelė Vanagienė-Narbutaitė, 60 m., visos gyv. Šilų k. Užrašė R. Abukevičius, R. Durasevičiūtė, A. Bareikytė 1985 m. Lietuvos muzikos akademijos ekspedicijoje, tekstą ir melodiją iššifravo D. Vyčiniene 2001 m. KLF 646(26).

37. Oi tu biarnužėlio

[#] Oi tu biar - nu - žė - lio,
tu ma - ni mi - lė - jė, o ant ru - de - nė - le
pui - ka - vot pra - dė - jė.

① 2 ② 2-8 ③ 2

- | | |
|--|--|
| 1. Oi tu biarnužėlio,
Tu mani mīlėjė,
O ant rudenėle
Puikavot pradėjė. (2x2) | 5. Kai tik biarnužėlis
Daržialelin ėje,
Visi žolinėle
Drebėti pradėje. (2x2) |
| 2. Žadėjė man' vesti,
Žadėjė mileti,
O dabar nianori
Su manim kalbeti. (2x2) | 6. Kai tik mergužėla
Daržialelin ėje,
Visi žolinėle
Žydėti pradėje. (2x2) |
| 3. Žadėjė suskinti
Man' rūtų kvetkelį,
Žadėjė nupinti
Rūtų vainikėlį. (2x2) | 7. Nuvyta rūtiala,
Rankoje biaturint,
Nuliūda širdiala,
Un tavi bežiūrint. (2x2) |
| 4. Neviartas, berneli,
Daržialelin aiti,
Neviartas, berneli,
Vartelių prakelti. (2x2) | 8. Tu vaikštai pro savi
Ūselius papūtis,
Suvėdė tu mani
Kaip šuva pasiūtis. (2x2) |

Padainavo Valerija Serapinavičienė-Plėtaitė, 60 m., Juzė Šulskienė-Sidikaitė, 80 m., Povilas Šulskis, 88 m., Ona Mačiulienė-Jadzevičiūtė, 73 m., Marijona Vepštienė-Grigaravičiūtė, 58 m., Bronė Rimavičienė-Minkevičiūtė, 68 m. Visi gyv. Raguvoje. Užrašė R. Abukevičius, R. Durasevičiūtė, A. Bareikytė 1985 m., tekstą ir melodiją iššifravo D. Vyčiniėnė 2001 m. KLF 646(3).

38. Pilkas balandis*

♩ = 84

[♩]

Pil - kas ba - lan - dis

ant ša - kos tu - pė - jo, mar - gą lai š - ke - lį

sna - pe - ly tu - rė - jo, sna - pe - ly tu - rėj(o).

1. Pilkas balandis
Ant šakos tupėjo,
Margą laiškėlį
Snapely turėjo. (2x2)

3. Paėmiau laiškėlį,
Pradėjau skaityti,
Per ašarėles
Negaliu matyti. (2x2)

2. Tasai laiškėlis
Nuo mano panelės,
Katrą mylėjau
Iš tikros širdelės. (2x2)

4. Tame laiškely
Buvo parašyta,
Kad panytelė
Išeina už kito. (2x2)

Padainavo Emilija Vaičiulienė-Bėralaitė, 78 m. (vedė), Valerija Serapinavičienė-Plėtaitė, 73 m., abi gyv. Fermos k., ir Ona Pranskūnienė-Krisiūnaitė, 75 m., gyv. Raguvoje. Užrašė V. Vasiliauskaitė, L. Vilienė ir B. Skalauskienė 1997 m. Tekstą iššifravo B. Skalauskienė, melodiją – L. Vilienė. PKM ETAR 49(2).

*Skelbiama bendrine kalba.

39. Aš užaugo raškažėlej

♩ = 96

[$\overline{\text{O}}$] Aš užaugo raškažėlej

pas sava tėvėlius ir nujojo unt upele

plukdinti žirgele.

pu - l ka - t

1. Aš užaugo raškažėlej
Pas sava tėvėlius
Ir nujojo unt upele
Plukdinti žirgele.

2. Ir pamačio mergužėlių
Didelį pulkelį
Žalioj lankoj, lygioj pievoj
Grėbentį šenelį.

3. Ne taip grėbi, kaip dainuoji,
Net lunkv linguoji,
O aš jaunvs an žirgele
Labe markatnuoji.

4. Išsirinko sau žirgelį
Už visų graičiausį,
Pamilejo panitėlį
Už visų gražiausį.

5. – Palauk, palauk, biarnužėli,
Nors vienu meteliu,
Duok man jaunai paulioti
Pas sava tėvėlius.

6. – Uliok, uliok, panitėli,
Nors trejis metelius,
Tik neuliok, panitėli,
Su kites bernelės.

7. Niapraėje nė metelė,
Jojo aplunkyti,
Girdžiu girdžiu, žmones šneka,
Kad rūtas nuvytį.

8. Ir prijogo uošves dovarų,
Aukštąjį svirnelį –
Žiūri mana panitėla
Pro stikla lungelį.

9. – Sveiku gyvū, panitėlv,
Kū dabar beveiki?
Ar ne tava dukteryte
Unt runkeliū verki?

11. – Lydėk, lydėk, panitėli,
Su katres uliojė,
Katriem rūtū vainikėlį
Atidovanojė.

10. – Palauk, palauk, biarnužėli,
Įdėsiu lopšėlin,
Aš tau jaunū palydėsiu
Lig pusė dvarele.

12. Ainv pulkvs panitėliū,
Visas vainikuotas,
Ainv mana panitėla
Paskum kaip parduotv.

Padainavo Petronėlė Kurulienė-Kuncytė, 63 m., gyv. Nibragalio k. Užrašė
V. Daunoraitė ir D. Daunoraitė 1987 m., tekstą iššifravo V. Vasiliauskaitė,
melodiją – D. Daunoraitė. PKM ETAR 8(9).

40. Siargv paniala sunki ligialv

$\text{♩} = 168$

[#D] Siar - gv pa - nia - la sun - ki li - gia - lv,

ber - ne - lis ne - vie - ri - ja: - Kel - kis, pa - nia - lv,

šir - dia - lv ma - na, ar da nia - pa - il - se - jė?

① 3-7 ② 5 šis taktas praleidžiamas ③ 6¹ 6²

④ 3,5-7 ⑤ 1², 2², 7² ⑥ 1²-3², 7²

1. Siargv paniala sunki ligialv,
Bernelis nevierija:
– Kelkis, panialv, širdialv mana,
Ar da niapailsejė? (2x2)

2. Gulda paniaļi juodan grabelin,
Bernelis nevierija:
– Kelkis, panialv, širdialv mana,
Ar da niapailsejė? (2x2)

3. *Lydži paniaų lygės laukelės,
Bernelis nevierija:
– Kelkis, panialv, širdialv mana,
Ar da niapailsejė? (2x2)*
4. *Diadv paniaų gilion dubialen,
Bernelis pavierije:
– Jimkit kardelį, kirskit galviaų,
Guldykit pre šalalas. (2x2)*
5. *– Nejimsim karda, nekirsim galvos,
Niaguldysim pre šales:
Argi niagausi svieti panialas
Be mūsų siasutėlas? (2x2)*
6. *– Oi gauti gausi, kodėl niagausi,
Tiktai niagausi tokios panialas,
Kaip jūsų siasutėla: (2x2)*
7. *Veidai raudoni, plaukai gialtoni, –
Tai jūsų siasutėla.
Veidai raudoni, plaukai gialtoni, –
Tai jūsų siasutėla. (2x2)*

Padainavo Emilija Vaičiulienė-Béralaitė, 78 m., gyv. Fermos k. Užrašė B. Skalauskiene 1997 m., tekstą iššifravo B. Skalauskiene, melodiją – L. Viliene. PKM ETAR 53(2).

Norėdama užrašyti dvibalsį šios dainos variantą, B. Skalauskiene išmoko dainą vesti ir ją su E. Vaičiuliene padainavo dar kartą:

Siar - gv pa - nia - la sun - ki li - gia - lv,
ber - ne - lis ne - vie - ri - ja: –Kel - kis, pa - nia - lv,
šir - dia - lv ma - na, ar da nia - pa - il - se - jė?

Melodiją iššifravo L. Viliene. PKM ETAR 53(2a).

41. Jojo per girialą

$\text{♩} = 88$ ①

[♩] Jo - jo per gi - ria - lą, gia - gu - te ku - ka - va,

②

tar - tum sa - kyt sa - ke, kad siar - gv pa - nia - la.

① 2-6 ② 1 $\overline{1}$,2-6

- | | |
|---|---|
| 1. Jojo per girialą,
Giagute kukava,
Tartum sakyt sake,
Kad siargv paniala. (2x2) | 4. Guli miargužėla
Baltv kai drvbiala,
Turi rvnkoj kryžių
Ir rūtų šakialą. (2x2) |
| 2. Prijojau pre kiema,
Kiemvs nuvalytvs,
Žiūri į darželį –
Gėlės išraškytos. (2x2) | 5. Su šitaj rvnkialv,
Kuri man' kabina,
Dabar auksa kryžių
Spaudži pre krūtines. (2x2) |
| 3. Unteinu aš gryčīn –
Uošve žvakį turi,
Jau mana mergiala
Nebegyvv guli. (2x2) | 6. – Pasakyk, močiute,
Kur ją palaidosi?
Aš trejus metelius
Žėlabą nešiosi. (2x2) |

Padainavo Emilija Vaičiulienė-Bėralaitė, 78 m., gyv. Feros k. Užrašė B. Skalauskiene 1997 m., tekstą iššifravo B. Skalauskiene, melodiją – L. Vilienė. PKM ETAR 53(1).

Šios dainos taip pat skelbiamas dvibalsis variantas, padainuotas kartu su B. Skalauskiene:

Jo - jo per gi - ria - la, gia - gu - te ku - ka - va,
tar - tum sa - kyt sa - ke, kad siar - gv pa - nia - la.

Melodiją iššifravo L. Vilienė. PKM ETAR 53(1a).

42. Vakar vakar vakarėlių

$\text{♩} = 160$
[♭] Va - kar va - kar va - ka - rė - lį,
va - kar va - kar va - ka - rė - lį
py - nio rū - tą vai - ni - kė - lį, vai - ni - kėl(j).
① 6,12,13,16,17 ② 16 ③ 7,11,12 ④ 3,4,8,9,11,14,18
10,13,15 ⑤ 8 ⑥ 2,6 12,13 ⑦ 2,7,11
⑧ 2,3,9,10,14,15,18 ⑨ 8 ⑩ 2,3,6,10,11,16 5
⑪ 17,18 ⑫ 2,6,10,11,16 5,8 ⑬ 2,4,7-10,12 17,18

1. *Vakar vakar vakarėli,
Vakar vakar vakarėli
Pynio rūtų vainikėli. (2)*
2. *Ki nupynio, suviniojo,
Ki nupynio, suviniojo,
Margan skrynion pakavojo. (2)*
3. *Atsikėlo anksti rytą,
Atsikėlo anksti rytą,
Sušukavo galvitėli. (2)*
4. *Sušukavo galvitėli,
Sušukavo galvitėli
Ir uždėjo vainikėli. (2)*
5. *Siunte mani mvtinėla,
Siunte mani mvtinėla
Į Dunojį vandenėle. (2)*
6. *Man besemiant vandenėli,
Man besemiant vandenėli
Ir pakila šiaurus vėjis. (2)*
7. *Ir pakila šiaurus vėjis,
Ir pakila šiaurus vėjis
Ir nupūte vainikėli. (2)*
8. *Anoj pusė Dunojėle,
Anoj pusė Dunojėle
Stovi pulkas bernužėliu. (2)*
9. *– Oi bernuži bernužėli,
Oi bernuži bernužėli,
Katras plauksti vainikėlio? (2)*
10. *Ašin plauksi, aš jauniausis,
Ašin plauksi, aš jauniausis,
Ašin plauksi, paklusniausis. (2)*
11. *Vainikėlis plaukti plauki,
Vainikėlis plaukti plauki,
Bernužėlis balsu šauki. (2)*
12. *Vainikėlis un kraštele,
Vainikėlis un kraštele,
Bernužėlis un dugnele.*
13. *Vainikėlis un galvialas,
Vainikėlis un galvialas,
Bernužėlis un lvtialas. (2)*
14. *Vainikėlis gražė mirgv,
Vainikėlis gražė mirgv,
Bernužėliui grabų dirbv. (2)*
15. *Unt vainika stovi rasos,
Unt vainika stovi rasos,
Bernužėliui duobį kasv. (2)*
16. *Vainikėlis gražė žydži,
Vainikėlis gražė žydži,
Bernužėli lauku lydži. (2)*
17. *Vainikėli sunešiojo,
Vainikėli sunešiojo,
Bernužėli pakavojo. (2)*
18. *Vainikėlis sudralije,
Vainikėlis sudralije,
Bernužėlis sukirmije. (2)*
19. *Vainikėlis jau nudžiūva,
Vainikėlis jau nudžiūva,
Bernužėlis jau supuva. (2)*

Padainavo Liuda Kuncytė, 69 m., gyv. Raguvėlės k., Juostininkų apyl., Anykščių r. (gim. Nibragalio k., Rašuvos vls.). Užrašė R. Abukevičius, R. Durasevičiūtė ir A. Bareikytė 1985 m. Lietuvos muzikos akademijos ekspedicijoje, tekstą ir melodiją iššifravo D. Vyčinienė 2001 m. KLF 827(5).

43. Paimsiu kortas, gal atspėsiu*

♩ = 96

[6]

Pa - im - siu kor - tas, gal at - spė - siu, ra -

min - siu šir - dį, pa - ti sa - ve, iš

kor - tų aš ge - rai su - pra - siu, kad

mie - las pa - me - tė ma - ne, iš ne.

① 2,4 ② 2,3 ③ 2,3 ④ 1² 2²,3² ⑤ 2,9

1. Paimsiu kortas, gal atspėsiu,
Raminsiu širdį, pati save,
Iš kortų aš gerai suprasiu,
Kad mielas pametė mane. (2x2)

2. Kur aš jaunutė pasidėsiu,
Kur slėpsiu mėlynas akis?
Į drauges žiūrėt negalėsiu,
Tėveliai iš namų varys. (2x2)

3. Aš savo draugėm pasakysiu,
Kad nedarytų taip, kaip aš –
Su bernais ilgai nes'mylėtų,
Nes bernų meilė žinoma. (2x2)

4. Pasauly bernų daugel yra,
Teisingo nėra nė vieno,
Jie tik pamyli ir palieka,
O tu jaunutė ir kentėk. (2x2)

Padainavo Emilija Vaičiulienė-Bėralaitė, 78 m., Valerija Serapinavičienė-Plėtaitė, 73 m., abi gyv. Fermos k., ir Ona Pranskūnienė-Krisiūnaitė, 75 m., gyv. Raguvyje. Užrašė V. Vasiliauskaitė, L. Vilienė ir B. Skalauskiė 1997 m., tekstą iššifravo B. Skalauskiė, melodiją – L. Vilienė. PKM ETAR 49(37).

*Skelbiama bendrine kalba.

44. Kai jūreivis per marias*

$\text{♩} = 96$

[]

Kai jū - rei - vis per ma - rias

lai - ve - liu va - žiuo - ja, o mer - gai - tē

pa - jū - ry vaikš - to ir dai - nuo - ja.

① 3,5-15

1. Kai jūreivis per marias
Laiveliu važiuoja,
O mergaitė pajūry
Vaikšto ir dainuoja. (2x2)
2. Aidas eina per marias,
Žavi jauną širdį,
O jūreivis plaukia ten,
Iš kur balsą girdi. (2x2)
3. Girdi jūreivis tinai
Mergaitę dainuojant,
Pas kurią tris metus
Vakarais vaikščiojo. (2x2)
4. – Mergužėle tu mano,
Būk visuomet mano,
Aš tave šaukiu vardu –
Plaukim okeanan. (2x2)
5. – Aš nueisiu pas mamą
Paprašyt leidimo
Kad leistų su jūreiviū
Į šalį svetimą. (2x2)
6. Mama dukrai atsake:
– Neklausyk, brangioji,
Jūreivis tavęs neves,
O tiktai vilioja. (2x2)
7. Dukra mamos neklausė,
Vargo nežinojo,
Ir išplaukė ji tenai,
Kur jis ją viliojo. (2x2)
8. Ir po metų, po kitų
Grįžt dukra norėjo,
O dukrai ant rankelių
Sūnelis gulėjo. (2x2)
9. – Priimk, motin, į namus
Šeimą nedidžiausią,
Sūnelis tave vadins
„Senute brangiausia“. (2x2)

*Skelbiama bendrine kalba.

10. – *Motinos patarimo*
Klausyt nenorėjai,
O dabar keliauki ten,
Kur tave mylėjo. (2x2)

13. *Verkė tėvas, motina*
Verkė, kiek galėjo,
Jūra mėlyna gili
Grąžint negalėjo. (2x2)

11. – *Ainam, mielas sūneli,*
Nieks nenor priimti.
Jūra mėlyna gili
Bus nameliai gimti. (2x2)

14. *Ant rytojos pakrantėj*
Lavonai gulėjo,
O jūreivis su kita
Mergaite kalbėjo. (2x2)

12. *Jie priėjo pre jūros,*
Jūra subangavo,
Šoko abu vandenin
Ir nesudejavo. (2x2)

15. *Anoj pusėj Kaškazo*
Auga ten tulpanai,
Nemylėkit jūreiviu,
Nes jie chuliganai. (2x2)

Padainavo Emilija Vaičiulienė-Béralaitė, 78 m., gyv. Fermos k. (vedė), Albina Vaičiulienė-Devenytė, 72 m., ir Stanislava Vaičiulienė-Sipavičiūtė, 70 m., abi gyv. Putiliškių k. Užrašė ir tekstą bei melodiją iššifravo B. Skalauskienė 1997 m. PKM ETAR įrašas nesaugomas.

45. Giagutyte sodely kukava

♩ = 72

[0]

Gia - gu - ty - te

so - de - ly ku - ka ³ - va, mvti - ně - la

sū - ne - lį liū - lia ³ - va, mvti - ně - la

sū - ne - lį liū - liav(a).

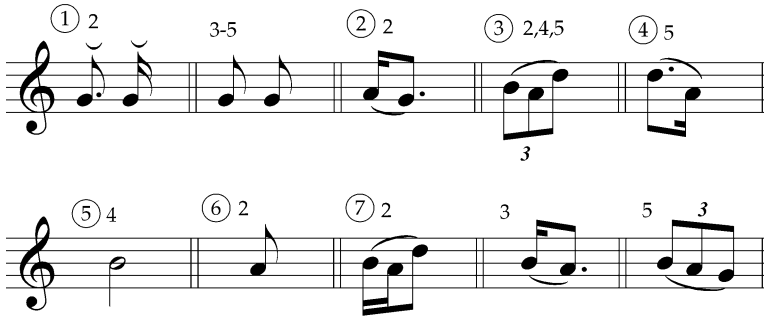

* ketvirto posmo melodija baigiama šioje vietoje.

- | | |
|--|--|
| <p>1. <i>Giagutyte</i>
<i>Sodely kukava,</i>
<i>Mvтинėla</i>
<i>Sūnelį liūliava. (2x2)</i></p> | <p>4. <i>Kalbv žmones,</i>
<i>Kad bus artojėlis,</i>
<i>Kalbv žmones,</i>
<i>Kad bus artojėlis.</i></p> |
| <p>2. – <i>Čiūčia liūlia</i>
<i>Mažų sūnaitėlių,</i>
<i>Paguldytų</i>
<i>Gražiam lapšiukėly. (2x2)</i></p> | <p>5. <i>Niasulaukio</i>
<i>Dvidešimt metelių,</i>
<i>Ir užrašė</i>
<i>Žalnierių pulkelin. (2x2)</i></p> |
| <p>3. <i>Paguldytų</i>
<i>Gražiam lapšiukėl',</i>
<i>Suvystytų</i>
<i>Šilka vystyklėl'. (2x2)</i></p> | |

Padainavo Povilas Šulskis, 88 m., gyv. Raguvoje (gim. Pajuostinio k., Troškūnų vls.). Užrašė R. Abukevičius, R. Durasevičiūtė ir A. Bareikytė 1985 m. Lietuvos muzikos akademijos ekspedicijoje, tekstą ir melodiją iššifravo D. Vyčiniene 2001 m. KLF 646(18).

46. Tumsi naktiala

$\text{♩} = 96$

[#D] Tūm - si nak - tia - la, gai - li ra - sia - la,
nieks man' ne - ži - na, a - ni pa - nia - la.

① 2,4-10 ② 2,6,7,9 ③ 4-6,8,9,11 ④ 1²,4²,6²,1²

- | | |
|--|---|
| 1. Tumsi naktiala,
Gaili rasiala,
Nieks man' nežina,
Ani paniala. (2x2) | 7. – Vienai sejulai
Šilkų kasnykų,
Antrai sejulai
Rūtų vainikų, (2x2) |
| 2. Kad panitėla
Dasižinotų,
Iš gailastėle
Išsiraudotų. (2x2) | 8. O tai trečiojė,
Pačė jaunojė,
Auksa žedelį
Visam vekeliu. (2x2) |
| 3. Vienv sejula
Žirgų balnoje,
Antrv sejula
Kilpvs segioje. (2x2) | 9. Atlaki žirgvs,
Jataprvnkštuoji,
Šoni kilpelė
Jatablizguoji. (2x2) |
| 4. O ton trečioji,
Pati jaunoji,
Vartus atkėla
Ir palidėje. (2x) | 10. – Žirgeli mūsų,
Bėrasai mūsų,
O kur palikė
Brvliukų mūsų? (2x2) |
| 5. Ir palidėje
Un ta kialale,
Kur reiki joti
Jant Varšavėle. (2x2) | 11. – Jūsų brvliukvs
Už Varšuvėlas
Guli kraujuosi
Jant purvinėlas. (2x2) |
| 6. – Brvliukvs mūsų,
Jaunase mūsų,
Ką mum parneši
Iš Varšuvėlas? (2x2) | |

Padainavo Emilija Vaičiulienė-Béralaitė, 78 m., gyv. Fermos k. Užrašė B. Skalauskienė 1997 m., tekstą iššifravo B. Skalauskienė, melodiją – L. Vilienė. PKM ETAR 52(92).

Skelbiamas dvibalsis variantas, padainuotas kartu su B. Skalauskiene:

Tum - si nak - tia - la, gai - li ra - sia - la,
nieks man' ne - ži - na, a - ni pa - nia - la.

Melodiją iššifravo L. Vilienė. PKM ETAR 52(92a).

47. Aš užaugo raškažėlėj

$\text{♩} = 46$
[♩] Aš už - au - go raš - ka - žė - lėj
pas sa - va te - ve - lį
jir nu - jo - jo jint u - pe - lį
pluk - dy - ti žir - ge - le.
① 2 ② 2,4-10 ③ 2,5,9 3 3,6-8,10 4

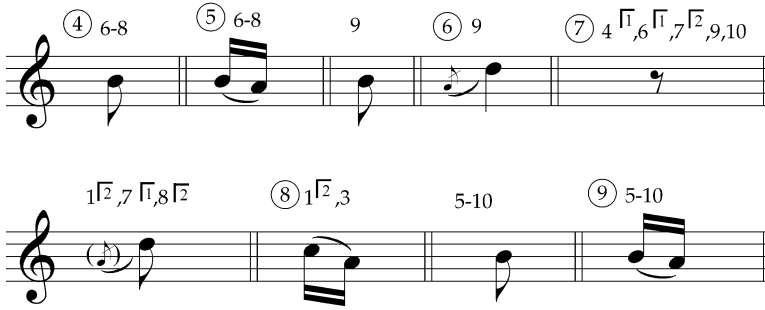

- | | |
|--|---|
| 1. Aš užaugo raškažėlį.
Pas sava tevelį
Jir nujojo jint upelį
Plukdyti žirgele. (2x2) | 6. Stovi stovi jadberėlis
Ant kares nuliūdįs,
Guli jaunvs kareivėlis,
Kraujuosi paplūdįs. (2x2) |
| 2. Jir pamačio panaitėlių
Didelį pulkelį,
Lygiam lauke, žalioj pievoj
Grėbuntį šenelį. (2x2) | 7. – Oi žirgeli jadberėli,
Paliank tu galvialą,
Aš an tava kamanėlių
Rašysiu laiškėlių. (2x2) |
| 3. Ne taip grėbe, kaip dainava,
Net lvnka lingava,
Tik aš vienas an žirgele
Labai markatnavo. (2x2) | 8. Bėk, juodberėli žirgeli,
Pas mana tevelis
Ir parneški naujienėti,
Kad žuva sūnelis. (2x2) |
| 4. – Niadainuokit, miargužėlas,
Gailingų dainelių,
Negraudinkit man' širdialas
Jaunam kareivėliu. (2x2) | 9. Ir parbėga juodberėlis
Pre stikla gunkele,
Ir išėja mvtinėla
Iš nauja namele. (2x2) |
| 5. Kaip aš jojau į karužę,
Laimės neturėjo,
Ir pervėre pirma kul'ka
Kareiviui širdialą. (2x2) | 10. Jir parskaitė laiškūžėlių,
Kad mire sūnelis,
Rankas lauža, gailiai verkia,
Kad nebėr sūnele. (2x2) |

Padainavo Povilas Šulskis, 88 m., gyv. Raguvoje (gim. Pajuostinio k.). Užrašė R. Abukevičius, R. Durasevičiūtė ir A. Bareikytė 1985 m. Muzikos akademijos ekspedicijoje, tekstą ir melodiją iššifravo L. Kirsnytė (Vilienė). KLF 646(17).

48. Ažuolėli, žalias medis*

♩ = 68

[#♭]

A - žuo - lė - li, ža - lias me - di,

ko - dėl ne - ža - liuo - - - ji,

kur - pa - dė - jai ža - lius la - pus,

ko - dėl ne - mir - guoj(i)?

① 2,4 ② 2-5 ③ 4,5 ④ 2 ⑤ 1², 2², 3², 4,5

- | | |
|---|---|
| 1. Ažuolėli, žalias medis,
Kodėl nežaliuojai,
Kur padėjai žalius lapus,
Kodėl nemirguoji? (2x2) | 4. Tie lapeliai nukrisdami
Tikrą tiesą rodė,
Kad Lietuvos bernužėliams
Dalis nevenoda. (2x2) |
| 2. Kai pakilo šiaurus vėjas,
Nulauže šakeles,
Išnešiojo žalius lapus
Po visą šalėlę. (2x2) | 5. Vieni joja į prijomą
Ašaras liedami,
Kiti joja iš prijomo
Panų ieškodami. (2x2) |
| 3. Katrie krito ant kalnelio,
Tie ilgiau pabuvo,
Katrie krito pakalnėlėj,
Tie greičiau supuvo. (2x2) | |

Padainavo Eleonora Bučinskienė-Kapšytė, 67 m. (vedė),
ir Stefa Straževičienė-Kapšytė, 71 m., abi gyv.
Nibragalio k. Užrašė V. Vasiliauskaitė ir I. Nosova
1989 m. Tekstą ir melodiją iššifravo D. Daunoraitė.
PKM ETAR 28(7).

*Skelbiama bendrine kalba.

49. Ne dėl to dainuojam

$\text{♩} = 80$

[♩]

[$\text{#}\text{♩}$]

Ne dėl' to dai - nuo - jam,

kad žmo - nes gir - dė - tu, tu - riam liūd - nų šir - dį,

1. kad nus - tot skau - dė - ti, 2. kad nus - tot skau - dė - ti.

(5)

(1) 2 3 4,6-8 5

(2) 2 (3) 5 (4) 3 $\sqrt{2}$ (5) 5

1. Ne dėl' to dainuojam,
Kad žmones girdėtų,
Turiam liūdny širdį,
Kad nustot skaudėti. (2x2)

2. Skriandv gulbialis
Svetimon šalalen,
Viažv ir mum jaunus
Kartu su gulbialem. (2x2)

- | | |
|---|---|
| <p>3. <i>Bepigu gulbialem</i>
Iš ta krašta skristi,
Kad pavasarėlį
Gali vėl' sugrįžti. (2x2)</p> | <p>6. – <i>Sudiev, mtinėla,</i>
Gal' aš nebegrįši,
Gal' un Dieva teisma
Mes pasimatysim. (2x2)</p> |
| <p>4. <i>Mum, mieliem broliukam,</i>
Širdis neskaudėtų,
Kad pavasarėlį
Sugrįžti galetu. (2x2)</p> | <p>7. <i>Viažv tėovs sūny,</i>
Šali pasodinįs,
Verki sūnaitėlis,
Tėvų apkabinįs. (2x2)</p> |
| <p>5. – <i>Sudiev, miargužėla,</i>
Aš jau išvažiuoji,
Paskutinį kartų
Veidelį bučiuoji. (2x2)</p> | <p>8. – <i>Cit, neverk, sūneli,</i>
Neliek ašarėlių,
Užtekės saulute
Jir dėl' kareivėlių. (2x2)</p> |

Padainavo Nibragalio k. moterų etnografinis ansamblis, vedė Petronėlė Kurulienė-Kuncytė. Tekstą ir melodiją iššifravo D. Vyčinienė 2001 m. Iš Lietuvos radijo 1997 m. įrašų. K 10520.

50. Auštų auštų jaušritėla

♩ = 76

① Auš - tv auš - tv jauš - ri - tė - la

② jir tia - kv sau - la - la, ai - nv sia - nv

③ mv - ti - ně - la kelt sa - va sū - ne - le.

④ 2, ② 2,3, ③ 3, ④ 2,3

- | | |
|---|---|
| <p>1. <i>Auštų auštų jaušritėla</i>
Jir tiakv saulala,
Ainv sianv mtinėla
Kelt sava sūnele: (2x2)</p> | <p>2. – <i>Kelkis, kelkis, sūnaitėli,</i>
Nusiprausk burniaį
Jir parūpink savi jauną
Joti į karužį. (2x2)</p> |
|---|---|

3. – Aš atskelsi, nusiprausi
 Jį apsirėdysi,
 Savo senai motinėlai
 Sudiev pasakysi. (2x2)

Padainavo Eleonora Bučinskienė-Kapšytė, 65 m., gim. Putiliškių k. (vedė), Stefa Straževičienė-Kapšytė, 69 m., ir Petronėlė Baublienė-Kapšytė, 73 m., abi gyv. Nibragalio k. Užrašė V. Vasiliauskaitė ir I. Nosova 1987 m., tekstą iššifravo V. Vasiliauskaitė, melodiją – L. Vilienė. PKM ETAR 2(58).

51. Gulbelių pulkelis

♩ = 72

Gul - be - lių pul - ke - lis Nía -
 mu - nė - liu plau - ki, o ma - na ber - ne - lis į
 ka - ru - žį trau - ki, o trauk(i).

1. Gulbelių pulkelis
 Niamunėliu plauki,
 O mana bernelis
 Į karužį trauki. (2x2)

2. Gulbelių pulkelis
 Atgal' jau sugrįža,
 O mana bernelis
 Iš kara negrįža. (2x2)

3. Aisi jan kalnele
Šali veškialele,
Jar niapamatysi
Sava biarnužėle? (2x2)

5. – Ka sėdi, mergiala,
Šaly veškialelia,
Gal' lauki sugrįžtant
Sava biarnužėle? (2x2)

4. Kareivjų pulkelis
Veškialeliu jėje,
Tik viens kareivėlis
Meiliai prakalbeje. (2x2)

6. Su lianķes, su rusės
Didis karvs buvo,
Ten tava bernelis
An kara pražuva. (2x2)

Padainavo Eleonora Bučinskienė-Kapšytė, 65 m. (vedė), Stefa Straževičienė-Kapšytė, 69 m., Petronėlė Baublienė-Kapšytė, 73 m. Visos gyv. Nibragalio k. Užrašė V. Vasiliauskaitė ir I. Nosova 1987 m., tekstą iššifravo V. Vasiliauskaitė, melodiją – D. Daunoraitė. PKM ETAR 2(59).

52 Ulonai, ulonai*

♩ = 80

U - lo - nai u - lo - nai,
šir - mie - ji žir - ge - liai, šir - mie - ji žir - ge - liai,
jau - nie - ji ber - ne - liai, liai.

1. Ulonai, ulonai,
Širmieji žirgeliai,
Širmieji žirgeliai,
Jaunieji berneliai. (2x2)

*Skelbiama bendrine kalba.

2. Ant žirgo sėdėjau,
Pentinai blizgėjo,
Prieš mane mergužėlė
Kaip saulė žydėjo. (2x2)

3. Laimingai išjosim,
Laimingai parjosim,
Tik tolimoj šaly
Su priešais kovosim. (2x2)

Padainavo Eleonora Bučinskienė-Kapšytė, 65 m. (vedė), Stefa Straževičienė-Kapšytė, 69 m., Petronėlė Baublienė-Kapšytė, 73 m. Visos gyv. Nibragalio k. Užrašė V. Vasiliauskaitė, I. Nosova 1987 m., tekstą iššifravo V. Vasiliauskaitė, melodiją – D. Daunoraitė. PKM ETAR 2(61).

53. Ošė žalias šilas*

♩ = 76

O - šė ža - lias ši - las, šim - ta -
me - tės eg - lės, ver - kė mo - ti - nė - lė my - li -
mo sū - naus, kurs Tau - jė - nų gat - ves sa - vo
krau - ju plau - na, už jį tik - tai Trau - pio var - pai
su - skam - bės, kurs Tau - su - skam - bės.

1. Ošė žalias šilas, šimtametės eglės,
Verkė motinėlė mylimo sūnaus,
Kurs Taujėnų gatves savo krauju plauna,
Už jį tiktai Traupio varpai suskambės. (2x2)

2. Trejus metus vargęs Ricelis pražuvo
Neatnešdams laimės į gimtus namus.
Jis draugus paliko liūdnius, ašarotus,
Ir motulei gilius širdies skausmelius. (2x2)

*Skelbiama bendrine kalba.

3. Jis nebematys jau brolių partizanų,
Skrybėlė nepuoš jo garbanos tamsios,
Po šaltom velėnom pus jo baltas kūnas
Ir užbertos žemėm akys melsvosios. (2x2)

4. Nekalbės žaliūkai Liūto meilių žodžių,
Neskambės iš lūpų jų bendra malda.
Jisai buvo mirčiai tvirtai pasiruošęs,
Jau užgeso žodžiai: „Glioder Lietuvos“. (2x2)

Padainavo Ona Kartanienė-Tvaskaitė, 60 m., gyv. Šilų k. (gim. Vėjeliškių k.).
Užrašė A. Kačerauskienė 1991 m., melodiją iššifravo E. Garšvienė 1997 m. LTR
6004(59), LTRF mg. 3739(10).

Dainininkės pastabos: „Iš Traupio buvo kilęs partizanas, slapyvardė Ricelis.
Liūtas – pulko vadas (tamsaus gymio žmogus su barzda)“.

54. Žaliojoj girialej

♩ = 100

[C] Ža - lio - joj gi - ria - lej, Lie - tu - vos ša - la - lej,

vi - si paukš - čė ir žvė - re - lė tu - rė - je kal - bia - tį.

① 4 ② 3

- | | |
|--|---|
| 1. Žaliojoj girialej,
Lietuvos šalalej,
Visi paukščė ir žvėrelė
Turėje kalbiaj. (2x2) | 3. Meškiala niauroje,
Vilkelis raudoje.
Raudodamvs teip sake,
Šiteip pasakoje: (2x2) |
| 2. Piala miežis mala,
Vilkvs dirba alų,
O tas garnis ilgasparnis
Į bačkus suvare. (2x2) | 4. – Žino, kaip buvo,
Nežino, kaip būsi –
Gal per visą gyvenimą
Ašarėm plūsi. (2x2) |

5. Gaidys kelį skyne,
Arklė musis gyne,
O lapiala bagaslovij*,
Jaunuosius ramina. (2x2)

7. Įlipe sakyklon
Pamoksla sakyti,
Tai ir visai kumpanijai
Buva ka klausyti. (2x2)

6. Šernvs sukni juodu,
Vilkui šliūbų duodv.
Nes su ponės baliavoje,
Gal ir daug žinoje. (2x2)

Padainavo Emilija Vaičiulienė-Béralaitė, 78 m., gyv. Fermos k. Užrašė B. Skalauskiene 1997 m. Tekstą iššifravo B. Skalauskiene, melodiją – L. Vilienė. PKM ETAR 55(30).

Skelbiamas šios dainos melodijos dvibalsis variantas (vedant B. Skalauskienei):

Ža - lio - joj gi - ria - lej, Lie - tu - vos ša - la - lej,
vi - si paukš - čė ir žvė - re - lė tu - rė - je kal - bia - tį.

Melodiją iššifravo L. Vilienė. PKM ETAR 55(30a).

55. Pijekėlių kad niabūtų

$\text{♩} = 104$
Pi - je - kė - lių kad nia - bū - tu, tir - vir - bam,
kar - če - mė - la tuoj su - griū - tu, tir - vir - bam.
Jo - kim jo - kim tir - vir - jo - kim,

*Bagaslovyti – laiminti.

ok tir - vir - vir sa - nyj sa - nyj,

sal - di pu - pa tir - vir - bam.

① 2-7 ② 7 ③ 5 ④ 7 ⑤ 2,3

1. Pījekēliū kad niabūtu, tirvirbam,
Karčemēla tuoj sugriūtu, tirvirbam.
Jokim jokim tirvirjokim, ok tirvirvir samyj samyj,
Saldi pupa tirvirbam.
2. Ainv girtvs, griuvinēji, tirvirbam,
Tartum antis varinēji, tirvirbam,
Jokim jokim tirvirjokim, ok tirvirvir samyj samyj,
Saldi pupa tirvirbam.
3. Stovi, rēki unt ulyčes, tirvirbam,
Nebiarandv sava gryčes, tirvirbam,
Jokim jokim tirvirjokim, ok tirvirvir samyj samyj,
Saldi pupa tirvirbam.
4. Kaip tik durys prasivēre, tirvirbam,
Tuojs adverijes įsitvēre, tirvirbam,
Jokim jokim tirvirjokim, ok tirvirvir samyj samyj,
Saldi pupa tirvirbam.
5. – Aik tu, padlv, virt virtiniū, tirvirbam,
Kuo graičiausi kept kiaušiniū, tirvirbam,
Jokim jokim tirvirjokim, ok tirvirvir samyj samyj,
Saldi pupa tirvirbam.
6. – Aik, pijoki, tu nialok, tirvirbam,
Ir neįėdīs padrybsok, tirvirbam,
Jokim jokim tirvirjokim, ok tirvirvir samyj samyj,
Saldi pupa tirvirbam.

Padainavo Emilija Vaičiulienė-Béralaitė, 78 m., gyv. Fermos k. Užrašė B. Skalauskienė 1997 m., tekstą iššifavo B. Skalauskienė, melodiją – L. Vilienė. PKM ETAR 53(73).

Dvibalsė šios dainos melodija yra tokia (veda B. Skalauskienė):

Pi - je - kė - lių kad nia - bū - tu, tir - vir - bam,
kar - ė - mė - la tuoj su - griū - tu, tir - vir - bam.
Jo - kim jo - kim tir - vir - jo - kim,
ok tir - vir - vir sa - nyj sa - nyj,
sal - di pu - pa tir - vir - bam.

Melodiją iššifavo L. Vilienė. PKM ETAR 63(73a).

56. Ūže giriala

Ū - že gi - ria - la, ū - že gi - ru - žė - la,
lad - niai ū - že man' gal - vial(a)

už ta tin - gi - nė - le, už ta tin - gi - nė - le.

1. Ūže giriala,
Ūže giružėla,
Ladniai ūže man' galviala
Už ta tinginėle. (2x2)

3. Visi laukvs ari
Ir visi valiuoji,
Mana viena tinginėle
Pūdimvs žaliuoji. (2x2)

2. Visi laukvs ari,
Visi darba turi,
Mana vienas tinginėlis
Už loviales guli. (2x2)

4. Ka Dievulis duotų,
Kad jis nianumirtų,
Kad ta mana tinginėle
Kitos nepajimtų. (2x2)

Padainavo Valerija Serapinavičienė-Plėtaitė, 60 m., gyv. Fermos k. Užrašė
R. Abukevičius, R. Durasevičiūtė ir A. Bareikytė 1985 m., melodiją iššifravo
D. Vyčnienė 2001 m. KLF 645(28).

57. Gaspadine tų namelių

[] Gas - pa - di - ne tų na - me - lių, pum - pi - dra o - lia - lia,

pri - si - kvie - te daug sve - te - lių, pum - pi - dra o lia - lia,

pum - pi pum - pi pum - pi dra - la, pum - pi - dra o - lia - lia,

pri - si - kvie - te daug sve - te - lių, pum - pi - dra o - lia - lia.

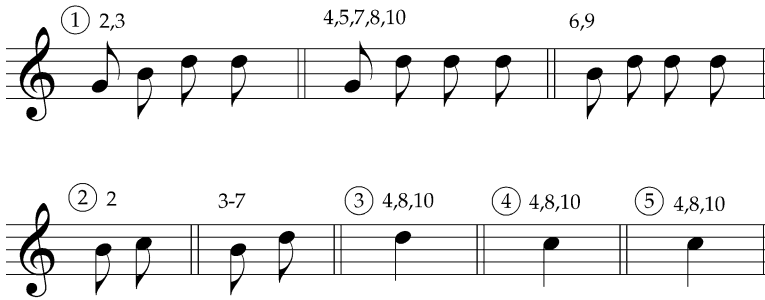

1. *Gaspadine tų namelių, pumpidra olialia,
Prisikviete daug svetelių, pumpidra olialia,
Pumpi pumpi pumpi drala, pumpidra olialia,
Prisikviete daug svetelių, pumpidra olialia.*
2. *Susvdina juos už stala, pumpidra olialia,
Raike piragus nu gala, pumpidra olialia,
Pumpi pumpi pumpi drala, pumpidra olialia,
Raike piragus nu gala, pumpidra olialia.*
3. *Dave sviesta ir ragaiše, pumpidra olialia,
Pernikėlių puse maiša, pumpidra olialia,
Pumpi pumpi pumpi drala, pumpidra olialia,
Pernikėlių puse maiša, pumpidra olialia.*
4. *Žadv žadv da atnešt, pumpidra olialia,
Sianų gaidį baigi pešt, pumpidra olialia,
Pumpi pumpi pumpi drala, pumpidra olialia,
Senų gaidį baigi pešt, pumpidra olialia.*
5. *Tas gaidelis mundrus buva, pumpidra olialia,
Paki į nagus pakliuva, pumpidra olialia,
Pumpi pumpi pumpi drala, pumpidra olialia,
Paki į nagus pakliuva, pumpidra olialia.*
6. *Jis gedoje prisimerkįs, pumpidra olialia,
Gaspadoriu liepe keltis, pumpidra olialia,
Pumpi pumpi pumpi drala, pumpidra olialia,
Gaspadoriu liepia keltis, pumpidra olialia.*
7. *Jam sakyti nereikėje, pumpidra olialia,
Jis un pometes mvkėje, pumpidra olialia,
Pumpi pumpi pumpi drala, pumpidra olialia,
Jis un pometes mvkėje, pumpidra olialia.*



8. *Maka barzdu skiauteris, pumpidra olialia,
Tai privalgysim bent trys, pumpidra olialia,
Pumpi pumpi pumpi drala, pumpidra olialia,
Tai privalgysim bent trys, pumpidra olialia.*

*Raguvoos panorama iš
bažnyčios varpinės.
Iš P. Kulvinsko
albumo*

9. *Jiš kvjčių, jiš pintinų, pumpidra olialia,
Bus vireliam pagraužima, pumpidra olialia,
Pumpi pumpi pumpi drala, pumpidra olialia,
Šaukštų sviestą įmakos, pumpidra olialia.*

10. *Ir išvirs dar jukos, pumpidra olialia,
Šaukštų sviestą įmakos, pumpidra olialia,
Pumpi pumpi pumpi drala, pumpidra olialia,
Šaukštų sviestą įmakos, pumpidra olialia.*

Padainavo Emilija Vaičiulienė-Bėralaitė, 78 m., gyv. Fermos k. Užrašė B. Skalauskienė 1997 m. Tekstą iššifravo B. Skalauskienė, melodiją – L. Vilienė. PKM ETAR 54(94).

Užrašyta šios dainos dvibalsė melodija, vedant B. Skalauskienei:

Gas - pa - di - ne tu na - me - liu, pum - pi - dra o - lia - lia,

pri - si - kvie - te daug sve - te - liu, pum - pi - dra o - lia - lia,

pum - pi pum - pi pum - pi dra - la, pum - pi - dra o - lia - lia,
pri - si - kvie - te daug sve - te - lių, pum - pi - dra o - lia - lia.

Melodiją iššifravo L. Vilienė 2001 m. PKM ETAR 54(94a).

58. Ašian gavo vyrų

$\text{♩} = 92$
[C]
A - šia - n ga - vo vy - rų la - bε nia - gad - ly - vų.
Vy - re - li da - gi - lε - li, kur aš ta - vi dε - si?
- gu - l
② 2-7 ③ 7 ④ 1 2,3 1,5 1,7 1 2,3 1,2 4,5 1,2,6,7 1,2

- | | |
|--|--|
| 1. Ašian gavo vyrų
Labai niagadlyvų.
Vyreli dagileli,
Kur aš tavi dēsi? (2x2) | 3. Išvedžio akėti –
Nemokv pradėti.
Vyreli dagileli,
Kur aš tavi dēsi? (2x2) |
| 2. Išvedžio arti –
Žadv pasikarti.
Vyreli dagileli,
Kur aš tavi dēsi? (2x2) | 4. Paguldžio pasuolin –
Blusas apipuola.
Vyreli dagileli,
Kur aš tavi dēsi? (2x2) |

5. *Paguldžio unt lunga –
Bitiala įkunda.
Vyreli dagilėli,
Kur aš tavi dėsi? (2x2)*

7. *Užmečio un stoga –
Vyrelis nusproga.
Vyreli dagilėli,
Jo aš tau padėjo. (2x2)*

6. *Paguldžio pu puodu –
Išlinda su kuodu.
Vyreli dagilėli,
Kur aš tavi dėsi? (2x2)*

Padainavo Stefa Straževičienė-Kapšytė, 69 m. (vedė), Eleonora Bučinskienė-Kapšytė, 65 m. Abi gyv. Nibragalio k. Užrašė V. Vasiliauskaitė, I. Nosova 1989 m. Melodiją ir tekstą šifravo D. Daunoraitė. PKM ETAR įrašas nesaugomas.

59. Nebėr mūsų Untana

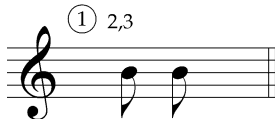

1. *Nebėr mūsų Untana,
Nebėr, kas karvis gana,
Oi lylia lylia lylia,
Nebėr, kas karvis gana.*

3. *Nebėr mūsų Lukošė,
Nebėr, kas kortom lošia,
Oi lylia lylia lylia,
Nebėr, kas kortom lošia.*

2. *Nebėr mūsų Pilypa,
Nebėr, kas medin lipa,
Oi lylia lylia lylia,
Nebėr, kas medin lipa.*

4. *Nebėr, kas man kalbina,
Širdiaį nuramina.
Oi lylia lylia lylia,
Širdiaį nuramina.*

5. *Nebėr mana bernele,
Nebėr rūtų kvetkele,
Oi lylia lylia lylia,
Nebėr rūtų kvetkele.*

Padainavo Emilija Vaičiulienė-Béralaitė, 78 m., gyv. Fermos k. Užrašė B. Skalauskienė 1997 m. Tekstą iššifravo B. Skalauskienė, melodiją – L. Vilienė. PKM ETAR 53(80).

Skelbiama šios dainos dvibalsė melodija, vedant B. Skalauskienei:

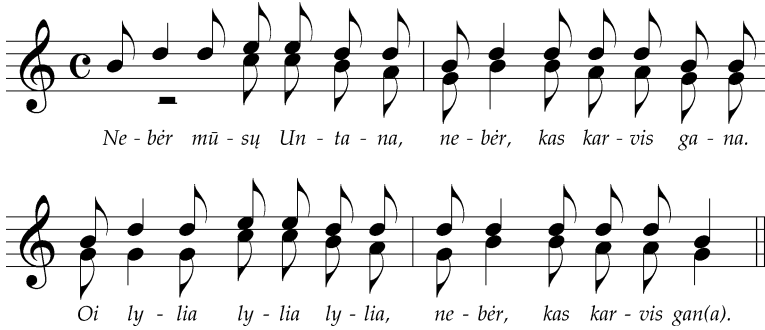

Ne - bėr mū - sų Un - ta - na, ne - bėr, kas kar - vis ga - na.

Oi ly - lia ly - lia ly - lia, ne - bėr, kas kar - vis gan(a).

Melodiją iššifravo L. Vilienė. PKM ETAR 53(80a).

60. Sužaliava daržely rūtiala



$\text{♩} = 72$

[# \flat] Su - ža - lia - va

dar - že - ly rū - tia - la, sus - kau - dė - je

ber - ne - liu šir - dia - la, dial(a).

① 2,4,6-9 5 ② 2,3,6,9

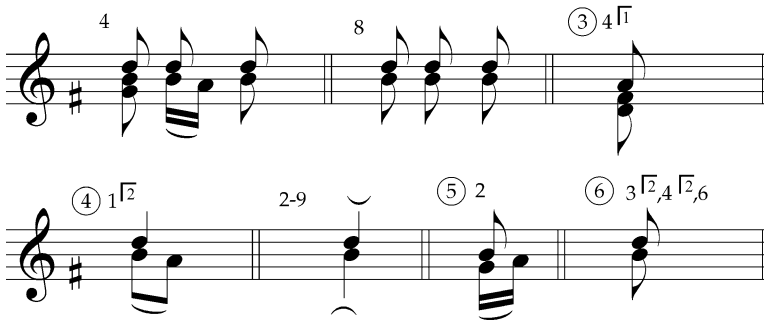

- | | |
|---|--|
| 1. Sužaliava
Daržely rūtiala,
Suskaudėje
Berneliu širdiala. (2x2) | 5. Vienoj rankoj
Paniaļ šokina,
Antroj rankoj
Kardelį mojina. (2x2) |
| 2. Suskaudėje
Berneliu širdiala,
Kad nebėra
Mylimos mergiales. (2x2) | 6. Suskambėjo
Plieninis kardelis
Ir nukirto
Mergiale galvialą. (2x2) |
| 3. Kaip aš jojo
Per žalią girialą
Jir sutikau
Panialės veselę. (2x2) | 7. – Še tau jaunai
Juodoji žemiala,
O man jaunam
Tamsioji turmiala. (2x2) |
| 4. – Muzikante,
Jūs gražiai pagrokit,
Vesiu savo
Paniaļ pašokti. (2x2) | 8. Še tau jaunai
Juodase grabelis,
O man jaunam
Gelažies pantelis. (2x2) |

Padainavo Emilija Vaičiulienė-Bėralaitė, 78 m., gyv. Feros k. (vedė), Stanislava Vaičiulienė-Sipavičiūtė, 70 m., ir Albina Vaičiulienė-Devenytė, 72 m., abi gyv. Putiliškių k. Užrašė B. Skalauskiene 1997 m., tekstą iššifravo B. Skalauskiene, melodiją – L. Vilienė. PKM ETAR 60(1).

Rateliai nuo Raguvos

Parengė Lina Vilienė

© Lietuvos muzikos akademijos Muzikologijos instituto Etnomuzikologijos skyrius

Visus ratelius padainavo ir parodė Petronėlė Kurulienė-Kuncytė, 76 m. (dainuodama ji vedė), ir Stasė Barkauskienė-Kuncytė, 72 m. Abi gim. ir gyv. Nibragalio k. Užrašė D. Snicoriūtė, V. Vasiliauskaitė ir L. Vilienė 2000 m. Tekstus ir melodijas iššifravo bei ratelių eigą aprašė L. Vilienė. Signatūros nurodomos po kiekvieno ratelio aprašų ir piešinių.

1. Per pavasarėlį laisčiau žolynėlį

Ratelyje dalyvauja neribotas ratuotojų porų skaičius. Antroje ratelio dalyje pinamas žilvitis. Muzika dviejų dalių, metras 4/4. Pirmoji ratelio dalis trunka šešis, o antroji – aštuonis taktus, bet kartojama tiek, kiek reikia.

♩ = 96

Per pa - va - sa - rė - lį lais - čiau žo - ly - nė - lį,

lau - kiau ber - nu - žė - lio i - ki ru - de - nė - lio.

♩ = 108

Žu - vo ber - nu - žė - lis ko - voj už tė - vy - nę,

ver - kė mer - gu - žė - lė gai - liai at - si - mi - nus.

ve - r

1. *Per pavasarėlį laisčiau žolynėlį,
Laukiau bernužėlio iki rudenėlio. (2)
Žuvo bernužėlis kovoj už tėvynę,
Verkė mergužėlė gailiai atsiminus. (2x2)*

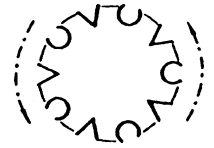

1 pieš.

2. *Išjodams į karą, jis mane ramino:
– Neverk, mergužėle, – sugrįžti ketino. (2)
Verkė mergužėlė, paskendus varguose,
Viena kai žuvelė plūdo ašarose. (2x2)*

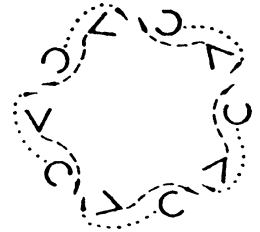

2 pieš.

Ratelio eiga

Ratuotojai stoja poromis į bendrą ratą ir susikabina nuleistomis rankomis

I

1. Ratas (6 taktai)
1–6 taktas

*Per pavasarėlį laisčiau žolynėlį,
Laukiau bernužėlio iki rudenėlio. (2)*

Ratuotojai, žengdami kas ketvirtinė, suka ratą kairėn (pasauliui – 1 pieš.).

2. Žilvitis (n taktų)
1–n taktas

*Žuvo bernužėlis kovoj už tėvynę,
Verkė mergužėlė gailiai atsiminus. (2x2)*

Ratuotojai porose pasisuka vienas į kitą ir, susikabindami tai už dešiniųjų, tai už kairiųjų parankių, polkos žingsniu pina žilvitį. Šitaip žilvičiuoja tol, kol vėl susitinka su savo poros šokėju (2 pieš.).

Tada ratelis vėl pradedamas nuo pradžios. Antrą sykį ratuodami dainuoja:

II

*Išjodams į karą, jis mane ramino:
– Neverk, mergužėle, – sugrįžti ketino. (2)
Verkė mergužėlė, paskendus varguose,
Viena kai žuvelė plūdo ašarose. (2x2)*

PKM ETAR 70(4).

2. Gegutytė ku kū

Ratelių gali ratuoti bet koks porinis šokėjų skaičius. Muzika dviejų dalių po keturis taktus, metras 4/4. Antroje dalyje pinant žilvitį, kartojama tiek, kiek reikia.

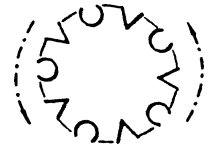

$\text{♩} = 78$

1

Ge - gu - ty - té kū kū tarp ša - ke - lių žy - din - čių.

1 pieš.

$\text{♩} = 108$

2

Ge - gu - tyt, ge - gu - tyt, no - riu ta - ve pa - ma - tyt.

1 1²

Gegutytė ku kū,
Tarp šakelių žydinčių. (2x2)
Gegutyt, gegutyt,
Noriu tave pamatyt. (2x2)

Ratelio eiga

Ratuotojai stoja poromis į bendrą ratą ir susikabina nuleistomis rankomis.

1. Ratas (4 taktai)
1–4 taktas

Gegutyte ku kū,
Tarp šakelių žydinčių. (2x2)

Ratuotojai, žengdami kas ketvirtinė, suka ratą kairėn (pasauliui) (1 pieš.).

2. Žilvitis už parankių (n taktų)
1–n taktas

Gegutyt, gegutyt,
Noriu tave pamatyt. (2x2)

Poros šokėjai pasisuka vienas į kitą veidu ir pradeda pinti žilvitį: žengdami polkos žingsniu (su patrepšėjimais). Jie susikabina su sutiktais šokėjais tai dešinosiomis, tai kairiosiomis parankėmis. Taip žilvičiuoja ratu tol, kol susitinka su savo poros šokėju. Jei su savo

poros šokėju susitinkama nepasibaigus žodžiams, tai šokėjai poroje dar apsisuka vieną ratą. (2 pieš.)

Toliau ratelis kartojamas nuo pradžios.

PKM ETAR 70(5).

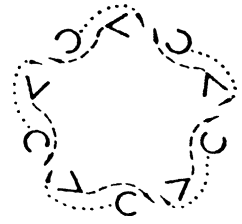

3. Žydi erškėtėlis

2 pieš.

Ratelį gali ratuoti bet koks lyginis ratuotojų skaičius. Muzika dviejų dalių, metras 4/4. Abi ratelio dalys trunka po keturis taktus. Antroje, greitesnėje, dalyje pinamas žilvitis.

$\text{♩} = 52$
 ① ② ③ ④
 Žy - di erš - kė - tė - lis, lais - tyt jo ne - rei - kia,
 $\text{♩} = 108$
 ⑤ ⑥
 pa - žiū - rėk, mo - ti - nė - le, ką duk - re - lė vei - kia.
 ① $1^{\overline{2}}, 3^{\overline{2}}$ ② $2^{\overline{2}}, 3$ ③ $2^{\overline{1}}$ ④ $1^{\overline{2}}$
 ⑤ $1^{\overline{2}}, 3$ ⑥ $2, 3$

1. Žydi erškėtėlis, laistyt jo nereikia, (2)
Pažiūrek, motinėle, ką dukrelė veikia. (2)
2. Aukštajam svirnely, tėvelio dvarėly, (2)
Lanko jaunas bernužėlis vėlai vakarėlį. (2)
3. Ne tiek jis ją lanko, kiek jis ją vilioja, (2)
O išėjęs iš svirnelio visai iškolioja. (2)

Ratelio eiga

Ratuotojai stoja poromis į bendrą ratą ir susikabina nuleistomis rankomis.

I

1. Ratas (4 taktai)

1–4 taktas

Žydi erškėtėlis, laistyt jo nereikia, (2)

Ratuotojai, žengdami kas ketvirtinė, suka ratą kairėn (pasauliui).

2. Žilvitis „per rankas“ (n taktų)

1–n taktas

Pažiūrėk, motinėle, ką dukrelė veikia. (2)

Ratuotojai porose pasisuka vienas į kitą ir, susikabindami tai už dešiniųjų, tai už kairiųjų parankių, neryškiu polkos žingsniu pina žilvitį. Galima pinti tol, kol kiekvienas ateis iki savo vietos.

Tada vėl pradeda nuo pradžios. Antrą ir trečią sykį ratuodami dainuoja:

II

2. *Aukštajam svirnely, tėvelio dvarely, (2)**Lanko jaunas bernužėlis vėlai vakarėlį. (2)*

III

3. *Ne tiek jis ją lanko, kiek jis ją vilioja, (2)**O išėjęs iš svirnelio visaip iškolioja. (2)*

PKM ETAR 7(6).

4. Tamsiojoj naktelėj

Ratelį gali ratuoti bet koks lyginis ratuotojų skaičius. Ratelio muzikos metras 4/4, ratuojama posmais. Ratuojama paprastuoju žingsniu, žengiant kas ketvirtinė. Pirmą ir antrą dalys vidutinio tempo, trečia ir ketvirta – greitesnės.

♩ = 88

① Tam - sio - joj nak - te - lėj mė - ne - sé - lis švie - čia,

② ③

④ ber - nu - žė - lis mer - gu - žė - lę pa - si - vaikš - čiot koi - čia.

⑤ ⑥

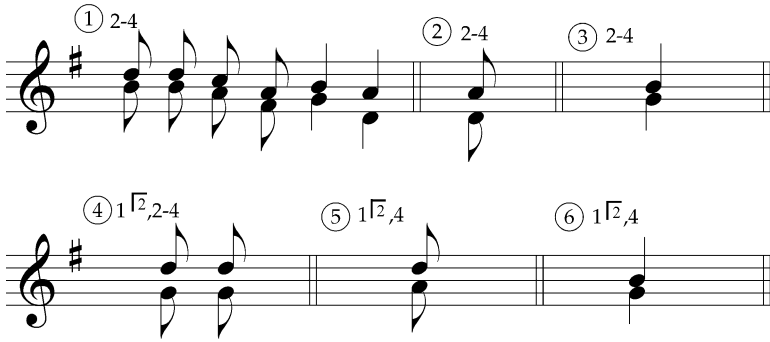

Pastaba: 3 ir 4 psm. ratelis dainuojamas greičiau - ♩ = 104

1. Tamsiojoj naktelėj mėnesėlis šviečia,
Bernužėlis mergužėlę pasivaikščiot kviečia. (2)
2. – Eikš pas man, mergele, balta lelijėle,
Aš be tavęs negal būti anei valandėlės. (2)
3. – Aš su tavim neisiu, tu manęs nemyli,
Vaikščiot vieną sau per dienas, kolei kitą gausi. (2)
4. – Sudievs, bernužėli, man tavęs nereikia,
Aš girdėjau nuo žmonelių, kad tu mani peiki. (2)

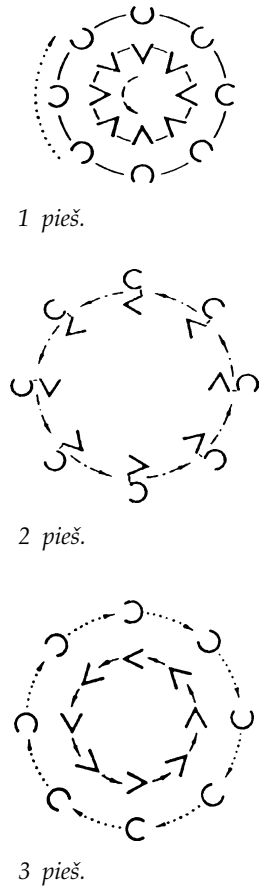

Ratelio eiga

Ratuotojai stoja į du vienodus ratus. Vidinį ratuką sudaro vaikinai, o aplink juos suksis merginų ratas. Visi susikabina paprastai.

I

1. Du ratai (6 taktai)
1–6 taktas

Tamsiojoj naktelėj mėnesėlis šviečia,
Bernužėlis mergužėlę pasivaikščiot kviečia. (2)

Abu ratai paprastuoju žingsniu kas ketvirtinė sukami priešingomis kryptimis: vaikinų į dešinę, merginų – į kairę (1 pieš.).

II

1. Poros pasirinkimas (6 taktai)
1–6 taktas

– Eikš pas man, mergele, balta lelijėle,
Aš be tavęs negal būti anei valandėlės. (2)

Vidinio rato vaikinai atsisuka į merginų ratą, pasirenka vieną iš arčiau stovinčių merginų, susikabina kaip suktiniui (vaikinas dešiniąja ranka apkabina merginą per juosmenį, o kairiąja paima merginos kairiąją ranką; šokėjų kairiosios rankos sulenktos per alkūnes ir sukabintos vaikinų krūtinės aukštyje. Mergina laisvąją dešinę ranką prilaiko sijoną), ir pora už poros eina paprastuoju žingsniu prieš saulę (2 pieš.).

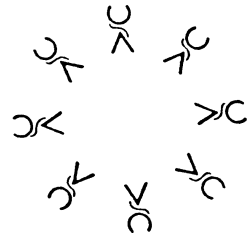

4 pieš.

III

1. Išsiskyrimas (6 taktai)

1–6 taktas

– *Aš su tavim neisiu, tu manęs nemyli,*

Vaikščiok vienas sau per dienas, kolei kitą gausi. (2)

Poros vėl išsiskiria. Merginos pasisuka per kairįjį petį ir eina ratu viena už kitos į kairę pusę, o vaikinai toliau juda į dešinę pusę (3 pieš.), kol vėl susitinka su savo pora.

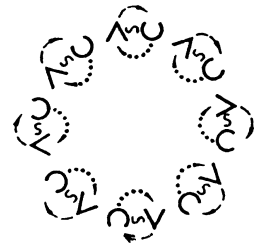

5 pieš.

IV

1. Rankų sūpavimas (2 taktai).

1–2 taktas

– *Sudiev, bernužėli, man tavęs nereikia,*

Vaikinas ir mergina, stovėdami vienas priešais kitą, paduoda dešines rankas (4 pieš.) ir neskubėdami ima jas sūpuoti į šonus (kas ketvirtinė).

2. Sukimasis už parankių (4 taktai).

1–4 taktas

Aš girdėjau nuo žmonelių, kad tu mani peiki. (2)

Vaikinas ir mergina susikabina už dešiniųjų parankių ir polkos žingsniu (trepsint) sukasi vietoje (5 pieš.). Kartojant tekstą sukasi vietoje, susikabinę už kairiųjų parankių.

Toliau ratelis kartojamas nuo pradžios, tik dabar į vidinį ratelį stoja merginos, o į išorinį – vaikinai.

PKM ETAR 70(9).

5. Motinyte, ką padarei

Ratelyje dalyvauja neribotas ratuotojų porų skaičius. Antroje ratelio dalyje pinamas žilvitis už parankių. Muzika dviejų dalių: pirmoji trunka keturis taktus, metras 3/4, antroji – irgi keturis taktus, metras 4/4, bet kartojama tiek, kiek reikia.



Mo - ti - ny - te, ką pa - da - rei,
mo - ti - ny - te, ką pa - da - rei,
kad dar - že - lio ne - už - da - rei, dar(ei).

1. Motinyte, ką padarei, (2).
Motinyte, ką padarei,
Kad darželio neuždarei? (2x2)

3. Motinyte, parduok gaidį, (2)
Motinyte, parduok gaidį,
Man rūtelių labai gaila. (2x2)

2. Gaidys rūtas iškapojo, (2)
Gaidys rūtas iškapojo,
Razetėles išvoliojo. (2x2)

4. Iš to gaidžio nebus nieko, (2)
Iš to gaidžio nebus nieko,
Man rūtelių nebelieka. (2x2)

Ratelio eiga

Ratuotojai stoja poromis į bendrą ratą ir susikabina nuleistomis rankomis.

I
1. Ratas (4 taktai)
1-4 taktas

Motinyte, ką padarei, (2).

Ratuotojai, žengdami kas ketvirtinė, suka ratą kairėn (pasauliui).

2. Žilvitis už parankių (n taktų)
1–n taktas

*Motinyte, ką padarei,
Kad darželio neuždarei? (2x2)*

Ratuotojai porose pasisuka vienas į kitą ir, susikabindami tai už dešiniųjų, tai už kairiųjų parankių, polkos žingsniu pina žilvitį. Šitaip žilvičiuoja tol, kol vėl susitinka su savo poros šokėju.

Tada vėl pradedama nuo pradžios. Toliau ratuojant dainuojama:

II
*Gaidys rūtas iškapojo, (2)
Gaidys rūtas iškapojo,
Razetėles išvoliojo. (2x2)*

III
*Motinyte, parduok gaidį, (2)
Motinyte, parduok gaidį,
Man rūtelių labai gaila. (2x2)*

IV
*Iš to gaidžio nebus nieko, (2)
Iš to gaidžio nebus nieko,
Man rūtelių nebelieka. (2x2)*

PKM ETAR 7(12).

6. Lydi bernelis mergele

Ratelį gali ratuoti bet koks porinis šokėjų skaičius. Muzika dviejų dalių: pirmoji ratelio dalis trunka keturis taktus, metras 3/4, antroji – taip pat keturis, metras 4/4. Antroje dalyje pinant žilvitį už parankių, kartojama tiek, kiek reikia.

Ly - di ber - ne - lis mer - ge - lę,
ly - di ber - ne - lis mer - ge - lę

per žalia girelę, rel(ę).

1. *Lydi bernelis mergelė, (2)*
Lydi bernelis mergelė
Per žalia girel(ę). (2x2)
2. *Sėsk, mergyte, ant kelmelio, (2)*
Sėsk, mergyte, ant kelmelio,
Užkukuos gegutė. (2x2)
3. *Kai gegutė užkukavo, (2)*
Kai gegutė užkukavo,
Panytelė verkė mano. (2x2)

Ratelio eiga

Ratuotojai stoja poromis į bendrą ratą ir susikabina nuleistomis rankomis.

- I
 1. Ratas (4 taktai)
 1–4 taktas

Lydi bernelis mergelė, (2)

Ratuotojai, žengdami kas ketvirtinė, suka ratą kairėn (pasauliui).

2. Žilvitis už parankių (n taktų)
 1–n taktas

Lydi bernelis mergelė,
Per žalia girel(ę). (2x2)

Poros šokėjai pasisuka vienas į kitą veidu ir pradeda pinti žilvitį: žengdami polkos žingsniu (su patrepšėjimais), jie susikabina su sutiktais šokėjais tai dešinėmis, tai kairėmis parankėmis. Taip žilvičiuoja ratu tol, kol susitinka su savo poros šokėju. Jei su savo poros šokėju susitinkama nepasibaigus žodžiams, tai šokėjai poroje dar apsisuka vietoje vieną ratą.

Tada vėl pradeda nuo pradžios. Toliau ratuojant dainuojama:

II

Sėsk, mergyte, ant kelmelio, (2)

Sėsk, mergyte, ant kelmelio,

Užkukuos gegutė. (2x2)

III

Kai gegutė užkukavo, (2)

Kai gegutė užkukavo,

Panytėlė verkė mano. (2x2)

PKM ETAR 70(13).

7. Po mūsų kojelėm

Ratelį gali ratuoti bet koks lyginis ratuotojų skaičius. Ratelio muzikos metras 4/4, ratuojama posmais. Ratuojama paprastuoju žingsniu, žengiant kas ketvirtinė.

1. Po mūsų ko - je - lėm žo - le - lė ža - lia - vo.

Mes tą žo - lę min - džio - da - mi pa - ieš - ko - sim drau - go.

2. Man pa - tin - ka tas ber - ne - lis, ku - ris su - ka į ra - te - lį.

O kaip man jis pa - ti - ko, net ir gai - la pa - li - ko.

1. *Po mūsų kojėlėm
Žolelė žaliavo. (2x2)
Mes tą žolę mindžiodami
Paieškosim draugo. (2x2)*

2. *Man patinka tas bernelis,
Kuris suka į ratelį. (2x2)
O kaip man jis patiko,
Net ir gaila paliko. (2x2)*

Ratelio eiga

Ratuotojai stoja į du vienodus ratūs. Vidinį ratuką sudaro vaikinai, o aplink juos suksis merginų ratas. Visi susikabina paprastai.

I

1. Du ratai (8 taktai)
1–8 taktas

*Po mūsų kojėlėm
Žolelė žaliavo. (2x2)
Mes tą žolę mindžiodami
Paieškosim draugo. (2x2)*

Abu ratai paprastuoju žingsniu kas ketvirtinė sukami priešingomis kryptimis: vaikinų – į dešinę, merginų – į kairę (1 pieš.).

II

1. Poros pasirinkimas (4 taktai)
1–4 taktas

*Man patinka tas bernelis,
Kuris suka į ratelį. (2x2)*

Vidinio rato vaikinai atsuka į merginų ratą, pasirenka vieną iš arčiau stovinčių merginų, susikabina kaip suktiniui (vaikinas dešine ranka apkabina merginą per juosmenį, o kairiąja paima merginos kairiąją ranką; šokėjų kairiosios rankos sulenktos per alkūnes ir sukabintos vaikinų krūtinės aukštyje. Mergina laisvąją dešinę ranką prilaiko sijoną), ir pora už poros eina paprastuoju žingsniu prieš saulę (2 pieš.)

2. Sukimasis už parankių (4 taktai)
1–4 taktas

*O kaip man jis patiko,
Net ir gaila paliko. (2x2)*

Vaikinas ir mergina susikabina už dešiniųjų parankių ir polkos žingsniu (trepsint) sukasi vietoje. Kartojant tekstą sukasi vietoje už kairiųjų parankių (3 pieš.).

Toliau ratelis kartojamas nuo pradžios, tik dabar į vidinį ratelį stoja merginos, o į išorinį – vaikinai.

PKM ETAR 70(15).

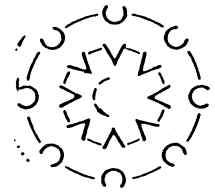

1 pieš.

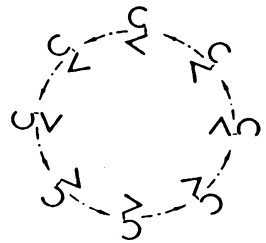

2 pieš.

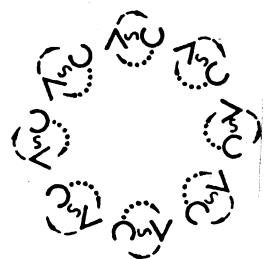

3 pieš.

8. Sėjau rūtą, sėjau mėtą

Ratelį suka porinis ratuotojų skaičius. Muzika dviejų dalių, metras 4/4. Abi dalys trunka po keturis taktus, tik antroji žilvičiuojama ratu tol, kol reikia.

$\text{♩} = 60$
 Sė - jau rū - ta, sė - jau mė - tą
 ir bal - tą - ji žir - ne - liu - ką.
 $\text{♩} = 108$
 Tir - lir - liu - ka tir - lir - liu - ka,
 ir bal - tą - ji žir - ne - liu - ką.

- | | |
|---|---|
| 1. Sėjau rūtą, sėjau mėtą
Ir baltąjį žirneliuką. (2x2)
Tirlirliuka tirlirliuka,
Ir baltąjį žirneliuką. (2x2) | 3. Augo rūta, augo mėta
Ir baltasis žirneliukas. (2x2)
Tirlirliuka tirlirliuka,
Ir baltasis žirneliukas. (2x2) |
| 2. Dygo rūta, dygo mėta
Ir baltasis žirneliukas. (2x2)
Tirlirliuka tirlirliuka,
Ir baltasis žirneliukas. (2x2) | 4. Skyniau rūtą, skyniau mėtą
Ir baltąjį žirneliuką. (2x2)
Tirlirliuka tirlirliuka,
Ir baltąjį žirneliuką. (2x2) |

Ratelio eiga

Ratuotojai stoja poromis į bendrą ratą ir susikabina nuleistomis rankomis.

I

1. Ratas (4 taktai)

1–4 taktas

*Sėjau rūtą, sėjau mėtą**Ir baltąjį žirneliuką. (2x2)*

Ratuotojai, žengdami kas ketvirtinė, suka ratą kairėn (pasauliui).

2. Žilvitis už parankių (n taktų)

1–n taktas

*Tirlirliuka tirlirliuka,**Ir baltąjį žirneliuką. (2x2)*

Ratuotojai pradeda pinti žilvitį: merginos polkos žingsneliu (su patrepėjimu) eina vingiuodamos pasauliui, vaikinai – prieš saulę. Prasilenkia tai dešiniaisiais, tai kairiaisiais pečiais, susikabindami už dešiniųjų ar už kairiųjų parankių. Pina, kol vėl susitinka su savo pora.

Tada ratelis pradedamas nuo pradžios. Toliau ratuojant dainuojama „Dygo...“, „Augo...“, „Skyniau...“.

PKM ETAR 70(17).

9. O kur mes, o kur mes

Ratelyje gali dalyvauti porinis ratuotojų skaičius. Muzika dviejų dalių, metras 4/4. Abi dalys trunka po keturis taktus, tik antroji žilvičiuojama tiek, kiek reikia.

♩ = 100

1

[1]

- O kur mes, o kur mes

tuos ber - ne - lius dė - sim?

2

- Į Ry - gą, i Ry - gą,

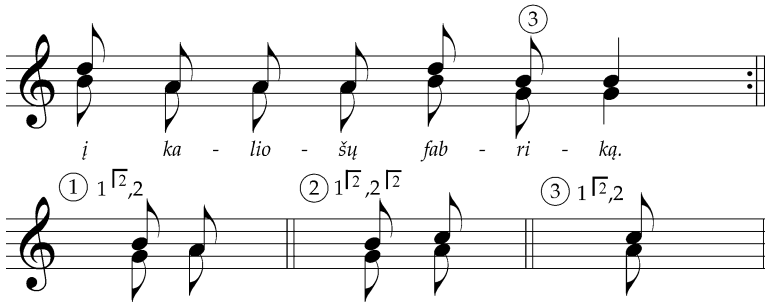

1. – O kur mes, o kur mes
 Tuos bernelius dėsime?
 – Į Rygą, į Rygą,
 Į kaliošų fabriką. (2x2)

2. – O kur mes, o kur mes
 Tas mergaites dėsime?
 – Į Kauną, į Kauną
 Į saldinių fabriką. (2x2)

Ratelio eiga

Ratuotojai stoja poromis į bendrą ratą ir susikabina nuleistomis rankomis.

I

1. Ratas (4 taktai)
 1–4 taktas

– O kur mes, o kur mes
 Tuos bernelius dėsime?

Ratuotojai, žengdami kas ketvirtinė, suka ratą kairėn (pasauliui).

2. Žilvitis „per rankas“ (n taktų)
 1–n taktas

– Į Rygą, į Rygą,
 Į kaliošų fabriką. (2x2)

Ratuotojai poroje pasisuka vienas į kitą ir pradeda pinti: žengdami polkos (su patrepšėjimu) žingsneliu, jie susikabina su sutiktais šokėjais tai dešiniomis, tai kairiosiomis parankėmis. Šitaip žilvičiuoja ratu tol, kol vėl susitinka su savo poros šokėju.

Tada ratelis pradedamas nuo pradžios. Antrą sykį ratuodami dainuoja:

– O kur mes, o kur mes
 Tas mergaites dėsime?
 – Į Kauną, į Kauną
 Į saldinių fabriką. (2)

10. Žydi jurginėliai

Ratelyje gali dalyvauti porinis ratuotojų skaičius. Muzika dviejų dalių, metras 4/4. Abi dalys trunka po keturis taktus.

$\text{♩} = 96$ [1]
 Žy - di jur - gi - nė - liai
 bal - ti rau - do - ni.
 $\text{♩} = 120$ [2]
 Suk bal - tą, suk rau - do - ną,
 kad šir - de - lei būt ma - lo - nu. lon(u).

Žydi jurginėliai

Balti raudoni. (2x2)

Suk baltą, suk raudoną,

Kad širdelei būt malonu. (2x2)

Ratelio eiga

Ratuotojai stoja į du ratus: merginos sudaro vidinį, o vaikinai apie jas suriečia išorinį ratuką.

1. Du ratukai (4 taktai)

1–4 taktas

Žydi jurginėliai

Balti raudoni. (2x2)

Vaikinų ratelis sukasi į vieną pusę (dešinę), o merginų – į kitą (kairę). Ratuojama paprastuoju žingsniu, žengiant kas ketvirtinė (1 pieš.).

2. Sukimasis už parankių (4 taktai)

1–4 taktas

Suk baltą, suk raudoną,

Kad širdelei būt malonu. (2x2)

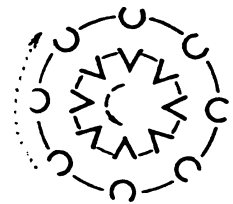

Kiekviena mergina pasirenka sau vaikiną. Porose ratuotojai susikabina už dešiniųjų parankių ir sukasi vietoje polkos žingsniu.

1 pieš.

Kartojant tekstą, susikabina už kairiųjų parankių ir sukasi vietoje į kitą pusę (2 pieš.).

Toliau vėl ratuojama nuo pradžios, tik vidinį ratuką sudaro vaikinai, o merginos suka ratuką apie juos. Dabar jau vaikinai rinksis sau po merginą ir t. t.

PKM ETAR 70(20).

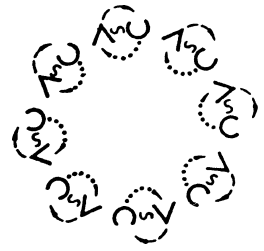

2 pieš.

11. Pasiimsiu šiaudų saują

Ratelyje gali dalyvauti lyginis porų skaičius. Muzika dviejų dalių. Pirmoji dalis vidutinio tempo, trunka keturis taktus, metras 3/4, o antroji dalis – greitoka, metras 4/4, trunkanti keturis taktus, tačiau daug kartų kartojama.

1. Pasiimsiu šiaudų saują, (2)
Pasiimsiu šiaudų saują,
Užsikursiu šiltą jaują. (2x2)

2. Šilta jauja pilna garo, (2)
Šilta jauja pilna garo,
Niekas durų neatdaro. (2x2)

Ratelio eiga

Ratuotojai stoja pora už poros. Merginos stovi vienoje eilėje, vaikinai – kitoje. Porose šokantieji atsigręžia vieni į kitus ir susikabina vidinėmis rankomis (1 pieš.).

I
1. Rankų siūbavimas (4 taktai).
1–4 taktas

Pasiimsiu šiaudų saują, (2)

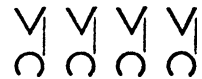

1 pieš.

Visi ratuotojai, stovėdami vietoje, siūbuoja sukabintomis rankomis, kas ketvirtinė modami tai į vieną, tai į kitą pusę.

2. Nardymas (n taktų).
1–n taktas

*Pasiimsiu šiaudų saują,
Užsikursiu šiltą jaują. (2x2)*

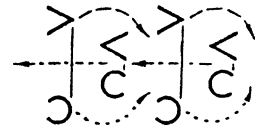

2 pieš.

Poros, bėgdamos paprastuoju žingsniu (kas ketvirtinė), nardo vienos pro kitas (2 pieš.): vieną kartą pora lenda pro pakeltas kitos poros rankas, antrą kartą – pakeldama rankas praleidžia kitą porą. Nunėrusios į galą, stabteli vienam taktui ir vėl nardydamos grįžta atgal į savo vietą.

Tada ratelis pradėdamas nuo pradžios. Antrą sykį ratuojant dainuojama:

*Šilta jauja pilna garo, (2)
Šilta jauja pilna garo,
Niekas durų neatdaro. (2x2)*

PKM ETAR 70(22).

12. Vėjas pūtė melnyčioj

Ratelyje gali dalyvauti lyginis porų skaičius. Muzika dviejų dalių, metras 2/4. Pirmoji dalis trunka šešis taktus, o antroji dalis – aštuonis taktus, tačiau daug kartų kartojama.

$\text{♩} = 96$

[#0] Vė - jas pū - tē mel - ny - čoj, mel - ny - čioj.

I b. Zur zur melnyčia,
II b. Ta - lak ta - lak girnos,

zur zur melnyčia.
ta - lak ta - lak girnos.

*Vėjas pūtė melnyčioj, melnyčioj. (2)
Zur zur melnyčia, (n)
Talak talak girnos. (n)*

Ratelio eiga

Ratuotojai stoja pora už poros. Merginos stovi vienoje eilėje, vaikinai – kitoje. Porose šokantieji atsigręžia vieni į kitus ir susikabina vidinėmis rankomis (1 pieš.).

1. Rankų siūbavimas (6 taktai)
1–6 taktas

Vėjas pūtė melnyčioj, melnyčioj, (2)

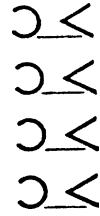

1 pieš.

Visi ratuotojai, stovėdami vietoje, siūbuoja sukabintomis rankomis, kas ketvirtinė modami tai į vieną, tai į kitą pusę.

2. Išsiskyrimas (8 taktai)
1–8 taktas

I balsai – *Zur zur melnyčia (n)*

II balsai – *Talak talak girmos. (n)*

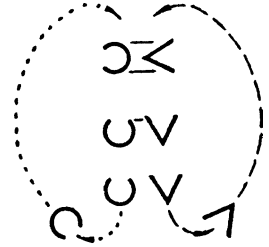

2 pieš.

Poros paleidžia rankas. Paprastuoju žingsniu (kas ketvirtinė) vaikinai virtinė, vienas paskui kitą šoka puslankiu prieš saulę, merginų virtinė – pasauliui (2 pieš.) Apsukę visą ratą, šokėjai grįžta į savo vietas.

Toliau ratuotojai pradeda ratelį nuo pradžios.

PKM ETAR 70(24).

13. Augo žirnis ir pupytė

Ratelį gali ratuoti bet koks porinis šokėjų skaičius. Muzika dviejų dalių po keturis taktus, metras 4/4. Antroje dalyje pinant žilvitį, kartojama tiek, kiek reikia.

Au - go žir - nis ir pu - py - tė.

Žir - niu - kas ir pu - py - tė

su - si - vi - jo į vir - vy - tę.

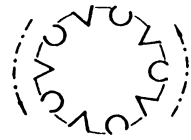

1 pieš.

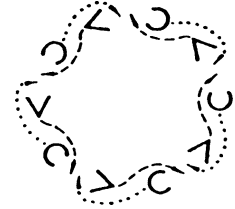

2 pieš.

*Augo žirnis ir pupytė. (2)**Žirniukas ir pupytė**Susivijo į vyrojtę. (2x2)*

Ratelio eiga

Ratuotojai stoja poromis į bendrą ratą ir susikabina nuleistomis rankomis.

1. Ratas (4 taktai).

1-4 taktas

Augo žirnis ir pupytė (2)

Ratuotojai, žengdami kas ketvirtinė, suka ratą kairėn (pasauliui)
(1 pieš.)

2. Žilvitis už parankių (n taktų)

1-n taktas

*Žirniukas ir pupytė**Susivijo į vyrojtę. (2x2)*

Poros šokėjai pasisuka vienas į kitą veidu ir pradeda pinti žilvitį: žengdami polkos žingsniu (su patrepsėjimais), jie susikabina su sutiktais šokėjais tai dešiniomis, tai kairiosiomis parankėmis. Taip žilvičiuoja ratu tol, kol susitinka su savo poros šokėju. Jei su savo poros šokėju susitinkama nepasibaigus žodžiams, tai šokėjai poroje dar apsisuka vieną ratą (2 pieš.).

Toliau ratelis kartojamas nuo pradžios.

PKM ETAR 70(24).

Keturios smuiko melodijos

Parengė Rūta Žarskienė

© Panevėžio kraštotyros muziejaus Etninės kultūros skyrius

Šias keturias melodijas smuiku pagriežė Mečislovas Suroila, 74 m., gyv. Raguvoje (gim. Genėtinųjų k.). Į magnetofono juostą įrašė G. Vilys ir L. Kirsnytė (Vilienė) 1997 m. Melodijas iššifravo Rūta Žarskienė 2000 m. PKM ETAR signatūros nurodomos po kūriniių.

1. Graži polka

♩=120

This page contains ten staves of musical notation for guitar, written in treble clef. The music features a variety of rhythmic patterns and articulation marks. The first staff begins with a series of eighth notes, followed by a more complex rhythmic pattern involving sixteenth notes and eighth notes. The second staff continues with similar rhythmic motifs, including a prominent eighth-note pattern. The third staff shows a mix of eighth and sixteenth notes, with some notes marked with accents. The fourth staff features a series of eighth notes, followed by a measure with a slur over a group of notes. The fifth staff continues with eighth-note patterns and includes a measure with a slur. The sixth staff shows a sequence of eighth notes, followed by a measure with a slur and a measure with a slur and an accent. The seventh staff features a series of eighth notes, followed by a measure with a slur and a measure with a slur and an accent. The eighth staff shows a sequence of eighth notes, followed by a measure with a slur and a measure with a slur and an accent. The ninth staff features a series of eighth notes, followed by a measure with a slur and a measure with a slur and an accent. The tenth staff shows a sequence of eighth notes, followed by a measure with a slur and a measure with a slur and an accent.

A musical score consisting of five staves of music in treble clef. The first staff begins with a treble clef, a key signature of one sharp (F#), and a 3/4 time signature. The music features a series of chords and melodic lines, with several notes marked with downward-pointing arrows. The second staff continues the melodic and harmonic development. The third staff shows a change in the bass line with a series of chords. The fourth staff features a more active melodic line with eighth notes. The fifth staff concludes the piece with a final chord and a fermata over the last note.

PKM ETAR 47(8).

2. Valsas

A musical score for a waltz, consisting of three staves of music in treble clef. The first staff begins with a treble clef, a key signature of one sharp (F#), and a 3/4 time signature. The tempo is marked as $\text{♩} = 72$. The music features a series of chords and melodic lines, with several notes marked with downward-pointing arrows. The second staff continues the melodic and harmonic development. The third staff shows a change in the bass line with a series of chords, including a triplet of eighth notes.

The image displays a page of musical notation for the piece "Tautosaka". The music is written in G major (one sharp) and consists of nine staves. The notation includes various rhythmic patterns, accidentals, and performance markings such as fingerings, slurs, and repeat signs.

- Staff 1: Treble clef, G major. Features a series of eighth notes and quarter notes, with a fermata over the final note.
- Staff 2: Treble clef, G major. Features a series of eighth notes and quarter notes, with a fermata over the final note.
- Staff 3: Treble clef, G major. Features a series of eighth notes and quarter notes, with a fermata over the final note.
- Staff 4: Treble clef, G major. Features a series of eighth notes and quarter notes, with a fermata over the final note.
- Staff 5: Treble clef, G major. Features a series of eighth notes and quarter notes, with a fermata over the final note.
- Staff 6: Treble clef, G major. Features a series of eighth notes and quarter notes, with a fermata over the final note.
- Staff 7: Treble clef, G major. Features a series of eighth notes and quarter notes, with a fermata over the final note.
- Staff 8: Treble clef, G major. Features a series of eighth notes and quarter notes, with a fermata over the final note.
- Staff 9: Treble clef, G major. Features a series of eighth notes and quarter notes, with a fermata over the final note.

2.

1.

2.

①

②

This musical score is for PKM ETAR 47(9). It consists of three staves of music in G major. The first staff begins with a second ending bracket. The second staff contains first and second endings. The third staff features two first endings, each marked with a circled number 1 and 2. The music includes various rhythmic patterns, including eighth and sixteenth notes, and rests.

PKM ETAR 47(9).

3. Suktinis

♩ ≈ 104

piu mosso

This musical score is for Suktinis, set in 2/4 time. It consists of five staves of music. The tempo is marked as approximately 104 beats per minute. The third staff includes the instruction *piu mosso*. The score features a variety of rhythmic figures, including eighth and sixteenth notes, and rests. There are also dynamic markings such as accents and slurs throughout the piece.

The image displays ten staves of musical notation for the piece 'TAUTOSAKA'. The notation is written in treble clef and includes various rhythmic values, articulation marks, and phrasing slurs. The first staff begins with a double bar line and a fermata over a dotted quarter note. The second staff features a series of eighth notes with slurs and accents. The third staff continues with eighth notes and includes a fermata over a dotted quarter note. The fourth staff shows a sequence of eighth notes with accents and a fermata over a dotted quarter note. The fifth staff consists of eighth notes with accents and a fermata over a dotted quarter note. The sixth staff features eighth notes with accents and a fermata over a dotted quarter note. The seventh staff includes eighth notes with accents and a fermata over a dotted quarter note. The eighth staff shows eighth notes with accents and a fermata over a dotted quarter note. The ninth staff features eighth notes with accents and a fermata over a dotted quarter note. The tenth staff concludes with eighth notes and a fermata over a dotted quarter note.

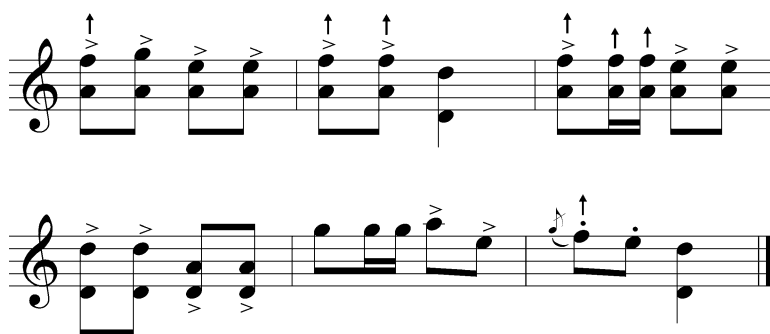

PKM ETAR 47(11).

4. Valsas „Dobilas“

♩. = 60

Six staves of musical notation in treble clef, 6/8 time signature. The tempo is marked as ♩. = 60. The score includes various musical notations such as slurs, accents (down-bow or down-bow), and breath marks (v). The music consists of eighth and sixteenth notes, often beamed together, with some rests and dynamic markings.

$\text{♩} = 60$

The musical score consists of nine staves of music in 6/8 time, with a tempo marking of quarter note = 60. The notation includes various rhythmic patterns, accidentals, and dynamic markings. The first staff begins with a treble clef and a key signature of one flat. The music features a mix of eighth and sixteenth notes, often beamed together. There are several instances of accents (marked with a small 'x' or 'x' with a dot) and dynamic markings such as 'p' (piano) and 'f' (forte). The score concludes with a final cadence on the ninth staff.



PKM ETAR 47(12).

Raguviškių pasakojimai, smulkioji tautosaka

Parengė Povilas Kriščiūnas

© Lietuvos literatūros ir tautosakos institutas

© Panevėžio kraštotyros muziejaus Etninės kultūros skyriaus archyvas

Tekstai šiai publikacijai atrinkti iš Lietuvos literatūros ir tautosakos instituto Lietuvos tautosakos rankraštyne bei Panevėžio kraštotyros muziejaus Etninės kultūros skyriuje turimos medžiagos. Ją rengiant taip pat peržiūrėtos Lietuvos žemės vardyno kartotekos, saugomos Lietuvos kalbos instituto Vardyno skyriuje, pasidomėta, ar tinkamos medžiagos nesama Vilniaus universiteto bibliotekos Rankraščių skyriuje bei Lietuvos muzikos akademijos Muzikologijos instituto Etnomuzikologijos skyriaus fonduose.

Skaitytojui pateikiamas pluoštas Raguvoje apylinkėms būdingesnių pasakų, sakmių, anekdotų, keletas oracijų, truputis mįslių. Gaila, tačiau šiose vietovėse mažai užrašyta padavimų arba jų aptariamai objektai yra kitur. Atrenkant medžiagą atsižvelgta į kūrinio populiarumą pristatomose apylinkėse, įvykių sekos logiškumą tekste, kalbos turtingumą bei užrašymo kokybę. Nerišliai papasakotų, blogai prisimintų ar užrašinėtojo laisvai perpasakotų siužetų atsisakyta. Taupant vietą neskelbiami ir jau publikuoti kūriniai. Žinių apie juos galima rasti šio skyriaus straipsnyje „Raguvoje apylinkių tautosaka archyvų lentynose ir leidiniuose“.

Kūriniai skelbiami redaguoti. Pasakojimų, įrašytų į garso laikmenas, kalba tvarkyta remiantis garso įrašu. Jie visi perklausyti, ištaisyti pasitaikę netikslumai (jei tekstas jau buvo šifruotas), esant reikalui koreguota tekstų tarmė. Tik tarmėje pasitaikantiems garsams žymėti naudojami tie patys rašmenys, kaip ir dainų publikacijoje.

Kai kuriuose ranka rašytuose tekstuose tarmę stengiasi išlaikyti, tačiau ne visada nuosekliai. Negalint šių netikslumų patikrinti, apsispręsta fonetines tarmės ypatybes juose pašalinti, neliečiant lietuviškos tarminės leksikos ir svetimžodžių, sintaksinių konstrukcijų bei morfologinių formų.

Visais atvejais pašalinti aiškūs apsirikimai, pakartojimai, dažnesni beprasmiški pertarai, siužetui nereikšmingi ilgėsniai įterpiniai ar nukrypimai, tačiau tarmei būdingos sintaksinės konstrukcijos ir morfologinės formos paliktos. Kartais, norint pabrėž-

ti sakinio loginį kirtį ar išlaikyti pasakotojo kalbėjimo būdą, skyryba tvarkyta ne pagal bendrinės kalbos normas, o pagal sakinio intonaciją. Rečiau vartojami lietuviški žodžiai ir svetimžodžiai, pažymėti *, paaiškinami išnašose tame pačiame puslapyje.

Visiems pasakotojų ar užrašytojų pavadintiems kūriniams palikti jų duoti pavadinimai. Rengėjo sugalvoti pavadinimai pateikiami laužtiniuose skliaustuose. Jais taip pat pažymimi ilgesni kupiūruoti tekstų fragmentai. Metrikos ir pastabos pateikiamos taip pat, kaip ir dainų publikacijoje, tik mūsų pateikėjai ir užrašinėtojai nurodomi rodyklėse po tekstų. Visos pasitaikančios santrumpos iššifruotos knygos gale pridedamuose sąrašuose.

* * *

1. Pasaka apie našlaites seseris ir brolių

Buvo didelis ir bobutė. Turėjo tris dukteris ir sūnų vieną. Jie numirė ir paliko juos. Tos seserys buvo didelės mergos, a tas dar berniukas. Jos jį labai mylėjo: kur eidavo, tai ir jį nešdavo.

Nuėjo visos trys velėtų ežeran. Jos velėja, o tas vaikas kvietkelius raško. O žąsų keli šimtai tame ežere maudėsi. Tai mat pritaikė žąsys, kapt ir pavogė tą vaiką. Skrist, skrist, ir parnešė savo bobelei. Ta bobelė turėjo katiniuką, gryčelę, ir padavė tai bobutei užsiaugint.

Tai jos taip gaili savo to broliuko, taip verkia. Viena eis jo ieškoti. Eina eina, priėjo tiltą šiukšliną. Šluotražis numestas ant tilto.

- Merga merga, kur tu eini?
- Einu savo brolio ieškoti.
- Paimk, mane apšluok – ir pačiai bus geriau, ir mane palengvinsi.
- Kur aš tau bešluosiu, aš toliau nueisiu.

Eina eina, pamatė – karvė stovi šalikelėj tiek pritvinkusi, milžtuvė ant ragų užkabinta. Karvė sako:

- Merga merga, kur tu eini?
- Einu savo brolio ieškoti.
- Paimk, mane pamelžk. Ir pati sūrj susidėsi, ir mane palengvinsi.
- Ką aš tave bemelšiu, aš toliau nueisiu.

Vėl eina eina, ir vėl priėjo obelį. Tiek obuolių nusvirę, net šakos linksta. Obelis sako mergai:

- Merga merga, kur tu eini?
- Einu savo brolio ieškoti.
- Paimk, mane aprašyk – ir pati obuolių pavalgysi, ir mane palengvinsi.

- Ką aš tave berašysiu, aš toliau nueisiu.

Eina eina, pamatė toli gryčelę pamiškėj. Įeina ton gryčelėn, žiūri – bobelė, katiniukas tupi, ir tas berniukas pasodintas kertėj ir sėdi. Ji sako:

– Ai, bobuliute, bobuliute, kaip pavargau. Ar neturi šalto vandens atsigerti?

Ta bobelė išėjo vandens atsinešti, ji kapt tą berniuką ir lėkt, lėkt. Ateina bobelė gryčion, žiūri – nebėra to berniuko. Tada žąsis šaukt. O žąsys buvo miške.

– *Žąsys, gulbės, gaganėlės,
Pavogė sesė broliužė!*

Žąsys išgirdusios skrist, vyt. Pavijo, atėmė tą berniuką, prilupo prilupo tą mergą. Atnešė ir vėl padavė tą berniuką bobutei. Dabar sako:

– Žiūrėk, nebeklausyk, nebeik, bo* vėl kai pavogs, mes nebevysim.

Sesuo markatna** parėjo. O seserys klausia:

– Ar radai?

Ta nesisako, sako:

– Neradau.

Eis antra ieškoti. Ir antra taip pat priėjo ir tiltą, ir karvę, ir obelį. Ir antra nešlavė, nemelžė ir neraškė. Priėjo tą gryčelę, įėjo, žiūri – tas berniukas sėdi. Ta:

– Bobuliute bobuliute, kaip pavargau. Ar neturi man lazdelės pasiremt?

– A, – sako, – monelninkės! Viena jau apmonijo, dabar jau ir kita atėjo vėl atimt!

– Oi bobuliute bobuliute, ką aš su juo veiksiu? Koc*** ir tu pati duotum, ir tai aš jo neimsiu, pati privargusi.

Išėjo bobelė papjaut lazdelės. Jinai capt už to berniuko! Vėl bobelė išlėkusi ant kiemo šaukia:

– *Žąsys, gulbės, gaganėlės,
Pavogė sesė broliužė!*

Neišgirdo. Vėl bobelė taip pat šaukia smarkiau. Dabar žąsys išgirdo. Skrist, skrist! Toli pavijo ir prilupo tą mergą, atėmė berniuką. Bobelė sako:

– Dabar tau jau nesakysiu, kol**** neklausėi.

O ta parėjo namo markatna. Seserys klausia jos:

– Ar radai?

– Neradau.

Eis paskutinė, trečioji. Eina eina, priėjo tiltą. Tiltas klausia vėl taip pat, kaip kitų, ir vėl paprašė nušluot. Ji brūkš brūkš nušlavė gražiai ir eina toliau. Prieina, žiūri – karvė stovi šalia kelio, milžtuvė ant ragų. Karvė vėl taip pat sako, kaip kitoms. Jinai pamelžė pamelžė greit, piena susiraugino pernakt, sūrį kvartukan***** įsidėjo ir eina toliau.

Eina eina, priėjo obelį. Tiek obuolių nuskarusi, net šakos linksta nuo to sunkumo. Jinai vėl taip sako, kaip kitoms. Tuo j jinai dryks dryks prisiraškė obuolių kišenės, prisidėjo kvartukan, užančius, ir eina valgydama obuolius. Eina eina, pamatė gryčelę toli pakrūmėj. Įėjo gryčelėn, žiūri – vėl tas broliukas sėdi. Ta prašo naktigulto:

– Ar nepriimsi manęs nakvynėn? Taip privargau.

Duona užmaišyta rėčkoj***** – pilna rėčka prisikėlusi.

*Bo – nes.

**Markatna – liūdna.

***Koc – nors.

****Kol – čia „kodėl“.

*****Kvartukas – prijuostė.

*****Rėčka – platus puskubilis.

– A, – sako, – jūs vėl atėjot, trečia dar apmonyt!
 – Oi bobuliute, aš tau duoną iškepsiu rytoj, o tu ilsėkis. Duok man tą berniuką, ir tai neimsiu.

Priėmė bobelė. Jinai atsikėlė rytą:

– Tai tu, bobut, pamiegok, aš duoną užminkysiu.

Bobelė atsigulė ant pečiaus ir miega. Ji paėmė, duoną užminkė, o ta boba kriokia sau saldžiai. Ir buvo mat katinas piktas, jis neprileido prie vaiko. Katinui padavė sūrį, katinas ėda ir murkia. Ji paėmė tešlą ir užlipdė bobelei akis. Bobelei akys ir užlipo. Kol akis atsikrapštė, ji už vaiko ir bėgt. Bobelė žiūri – gi nebėra to berniuko. Ji šaukė [žąsis] ir vieną kartą, ir kitą, bet iš trečio karto išgirdo. O jinai lėkt, lėkt su tuo berniuku.

Žąsys kai išgirdo, skrist, skrist! Vienos į obels šakas užsimušė iš smagumo skridimo, kitos į ragus karvės užsidūrė, trečios patiltė užsimušė bedribdamos ir prigirė. O jinai parsinešė tą berniuką, užsiaugino ir gražiai gyveno.

Pasekė Konstancija Statkevičienė-Tvaskaitė, 60 m., gyv. Užunevėžių k. Užrašė A. Vepštas 1943 m. LTR 2458(155).

2. Mulijute

Buva tėvus ir moči, ir jie neturėje vaikų. Nu ir teip reiki ta vaika. Nu ir dabar atėje koki ubagėla ir jin juos pamukina. Saka:

– Pripilkit viedrų unglių, ir vienus patupėkit, ir kitus, ir tupėkit, ir iš-tupėsit jo vaikiukų.

Nu ti jie linksmūs, greit pripila tų unglių: ir vienus ti tupi un tų unglių ir kitus. Agi juodų juodų dukterį išstupėje. Juodų kėp gialumbe. Kas dabar daryt? Tai kaimynės pamukina, kad padarykit tukių laiviaų, indėkit ir nuneškite upialen, palaiskit ir jin ti išsipraus ir bus baltv. Nu ti giarė. Nuneše ton upialen, palaide, jo pakrikštije Mulijute. Ir dabar motinų nuveinų jau (kaip senio saka) pažindyt jo. Nuveinų ti:

Ar - tyn plau - ki, Mu - li - ju - te, Mu - li - ju - te,

ar - tyn plau - ki, Mu - li - ju - te, Mu - li - ju - te!

– *Artyn plauki, Mulijute, Mulijute,
 Artyn plauki, Mulijute, Mulijute!*

Mulijute:

-Kas ti šau - ki, kas ti šau - ki?

Ar ne ma - na mv - ti - né - las bal - se - lis, bal - se - lis?

- Kas ti šauki, kas ti šauki?

Ar ne mana motinėlas balselis, balselis?

Nu ir priplauki. Ti to pamaitinū ir vėlek indiadū jų ir vėl' palaidži, ir pareinū. Un rytojos jo nuveinū. A ti už krūmelių vilkūs klausa. Tė kėp jin parėje, tė vilkūs:

-Ar - tyn plau - ki, Mu - li - ju - te, Mu - li - ju - te,

ar - tyn plau - ki, Mu - li - ju - te, Mu - li - ju - te!

- Artyn plauki, Mulijute, Mulijute,

Artyn plauki, Mulijute, Mulijute!

Mulijute išsigundūs niaplauki – kad gi balsūs baisūs, drūtūs – gal' da drūtesnis, kėp daba sàko.

Rytą nuveinu motinū, pašauki jo. Atplauki:

– Mamut, mamut, kažkas tukiuo baisu balsu šauke mani.

– Oi, dukryt', niaplauk – ti vilkūs, vilkūs.

Nu, giarė, jo vilkūs. Dabar tas vilkūs ir klausa, jis girdži, kad jo del' ja balsa. Jis nulake un kavolį:

– Kavoliuk, bruliuk, paplok man liažuvėlj!

Ka jo liažuvėlis plonus, tė bus i balsūs plonus. Nu, giarė. Kavolis prikaitina, tukie priekalė buva raudoni.

– Aš tau duosiu žirnių sietų, aš tau duosiu pupų sietų, aš tau duosiu kvečių sietų.

Viska pu sietų prižadėje vilkūs.

Nu giare. Ti padėje liažuvj un ta priekala gi, inkaitytus tas, su tuo plaktuku apdauže.

– Ai, ai, ai! – vilkus rėki, vis tiek turi iškišjs liažuvj – reiki Mulijutes. Nu, ir kėp jau paploje liažuvj – nibi žirnių, nibi pupų...

– Pirst, girst – te tau pupų sietus... – par tvorų nupirksėje, nugirk-sėje ir niadave nieka.

Tadu nulake jo jisai:



– Artyn plauki, Mulijute Mulijute,

Artyn plauki, Mulijute Mulijute!

Ir priplauke Mulijute. Jis išsijeme Mulijutj ir išsineše. Ateinu motinu. Šauki, šauki – nėra. Ir su grėbli tų upiaųj grėbste, kad jo nebėr Mulijutes. Pareinu markatni. A vilkus paaugina ir apsiženije tų Mulijutj.

Dabar kažkiek miatų [praėjo – red.], pamate žmonis, saka:

– Gi jūsų Mulijute susitvėrus su vilku pu miškų vaikšta.

Kaip dabar daryt? Kėp dabar jin atimt' iš vilka? A jin jo myliasi su to vilku, myli jo vilkų, jai kėp vyrus jo tas vilkus.

Dabar susitare su žmonu vyrus:

– Tu numirk, un luntos (mat senio un luntos guldydava iš pradzių); tu numirk.

Pagulde jų un luntos – jin gi nianumirus, al' jin jo guli. Nu ir nuvėje miškun jo kviest, kad numire motinu. Ir palei duris, pri slinksče, iškase didiaųj duobj ir pakūre pečių, prikiše akmenų pečin, vandene pristate. Mulijute atainu jo su vilku. Vilkus neinu, sėdži un kiema. Mulijute verki:



– *Mvtinyti, mvtinyti,*
Guli kė šilkvs, bezdi kė vilkvs!

Ton jo verki. A tėvus jo išėjjs:

[#] – Vil - kie, žin - tie, pra - šum krikš - ta - suo - lvn!

– *Vilkie, žintie, prašum krikštasuolvn*!*

Krikštasuolus va jo už stala. Vilkvs šliūkšt stimburį biškį artyn. Vėl' tėvus kvieči. Kėp lipė – tiesė dubėn. Oi! ir ton motinų nu liantos atsikėla. Kėp ėme akmianus mest, žarijjs, vandenį, ir užkase tą vilkų.

Dabar Mulijute jo gaili vilka:

[b] – Vil - ke - li Si - ma - nė - li,
 Vil - ke - li Si - ma - nė - li,
 Vil - ke - li Si - ma - nė - li, v

kas at - niaš man an - tia - ū?
 kas at - niaš man žų - sia - ū?
 kas at - niaš man a - via - ū?

– *Vilkeli, Simanėli,*
Kas atniaš man antiaŭ?
Vilkeli, Simanėli,
Kas atniaš man žųsiaŭ?
Vilkeli, Simanėli,
Kas atniaš man aviaŭ?

Ti jo teip ripuoji, verki ta vilka.

Ir ta vilka nebėr, ir jie visi tadų jo gyvena. Ir dabar gal tebegyviau.

Pasekė Emilija Vaičiulienė-Bėralaitė, 78 m., gyv. Fėrmos k. Užrašė ir tekstą bei melodijas iššifravo Benigna Skalauskienė 1997 m. PKM ETAR 56(1).

*Krikštasuolė – garbingiausia vieta už stalo, užstalė.

3. [Miręs berniukas vakaruškose]

Berniukus jaunus, nevedįs, ir jis turėję įsimilėjęs miargaitį. To miargaitė ainu pro kapinis ir viarkdamu saka:

– Aikim šokiuose!

Nugi, skaitas, jo keli tų, rauda. Tų berniukų keli iš kapinių. Strykt iš už kapų kitus berniukus:

– Ainam kartu!

Nu tē mat kų gi jin daris – ir pats prisistate, ir ainu. Nuvėje unt vakaruškų, šokinu ir šokinu tas berniukus. Nu ti kų gi, pamislįje, kad či jo bus blogai. A kitam kambary megoje bubute. Ti nubėga pas tų bubutį ir saka:

– Kas dabar daryt, kad pri mani prisistate niapažįstamus berniukus ir aš ja niagali atsikratyt?

– Vaikeli mana, gi velnis! Pažiurėk, vaikeli, ar nosis yra skilutes, ar nėra. Jeigu nosis skilutes nėra, tē tikrai velnis.

Nu tai mat jin tadu sugrįža, nugi žiūri – nėra nosy skilučių! Tai jin atbėgu pas tų bubutį. Ta saka:

– Nebeik, vaikel', niekur. Užrakinkim duris, ir būk pri mani drųsiai tadu.

Jau tas vakarėlis skirias, a jisai atėje tas jo sava miargaites ješkot.

Saka:

– Bobu bobu, atidaryk duris!

– Ai, vaikeli, kad aš labė niagali, – to bubute saka.

Nu tē mat jis vėl' saka:

– Bobu bobu, daryk greičiau!

– Ai, vaikeli, kad aš labė niagali. Tai aš pasakysi linų mūkų. Aš tau pasakysi linų mūkų, tai tadu atidarysi duris. Nu, – saka, – pirmiausi tai žemį išdirbu...

– Bobu bobu, sakyk greičiau!

– Ai, vaikeli, kad aš niagali. Paskui linus pasėji... – vėl' toj tyli.

– Bobu bobu, sakyk greičiau!

– Ai, vaikeli, kad aš niagali. Paskui tie linai užaugu...

Vėl bobu to tyli.

– Bobu bobu, sakyk greičiau!

– Ai, vaikeli, kad aš niagali.

Nu tai sake sake, vilkina vilkina tų pasakų, kol užgiadoje gaidys. Ki užgiadoje gaidys, ti viskas nutyla, ir prapuola tas velnis, ir to miargaite namo parėje, ir išgialbeje bubute nu ta velne miargaitį.

Papasakėjo Veronika Ribokienė-Vaičekonytė, 72 m., gyv. Nibragalio k. Užrašė V. Vasiliauskaitė ir D. Smicoriūtė 1987 m., tekstą šifravo P. Krikščiūnas 2001 m. PKM ETAR 3(3).



Veronika Ribokienė.

1990 m.

A. Ašerio nuotr.

*Iš Panevėžio kraštotyros muziejaus
fotorinkinio*

4. Pasaka apie Elenytę ir baroniuką

Buvo diedelis ir bobutė. Turėjo Elenytę ir Joniuką. Jie numirė. Elenytė su Joniuku eina keliu. Joniukas įsinorėjo gert. Prėjo jaučio pėdą, jis prašo:

– Elenyte sesute, pazvalyk man gert!

– Joniuk broliuk, negerk – pavirsi jauteliu!

Prėjo baroniuko pėdelį. Jis vėl prašo:

– Elenyte sesute, pazvalyk man gert!

– Joniuk broliuk, negerk!

Jis neklausė, atsigėrė ir pavirto baroniuku. Ji nuėjo dabar miškan ir užlipo ant stirtos šieno, o baroniukas ėda prie stirtos. Tai ir išgirdo medžiojant. Jinai ant stirtos ir rypuoja:

– *Kas ten medžioja, kas ten medžioja?*

Nepabaidykit mano baronėlio!

Šilkų vilnelės, aukso rageliai!

Kitą dieną vėl taipogi, vėl karaliūnas. Ji vėl rypuoja:

– *Kas ten medžioja, kas ten medžioja?*

Nepabaidykit mano baronėlio!

Šilkų vilnelės, aukso rageliai!

Jie paklauso medžiojant, paklauso ir sako karaliūnui:

– Oi, – sako, – pons karaliūne, kadgi gražiai rypuoja!

Trečią dieną vėl taip pat rypuoja:

– *Kas ten medžioja, kas ten medžioja?*

Nepabaidykit mano baronėlio!

Šilkų vilnelės, aukso rageliai!

Tada priėjo visi tarnai. Karaliūnas ir prašo ją lipti nuo stirtos.

– Ženysiuos, – sako.

O jinai sako:

– Nepjausi mano baronėlio?

Karaliūnas prižada nepjaut. Parsivedė namo ir apsiženiijo.

Jie išeidavo medžiot. Kaip ji vis valgo, ji kaip didelė ponia. Ateina laumė, tai poniai sako:

– Prašom, – sako, – ponia, eit pasivaikščiot. Aš pailsėsiu ponios vietoj, pagulėsiu.

Jinai atsigulė, o ją liepė bačkon įdėt ir vandenin įleist. Paskui jisai [karaliūnas] atnešė visokių paukščių prišovės. Jinai nevalgo, prašo, kad baroniuką pjautų.

O baroniukas išgirsta, kad jį žada pjaut. Mato, kad geldas mazgoja, peilius galanda – kas, kad jis baroniukas, kad jis kalba. Jis prašo vakare, kad leistų jį atsigert į upelį.

– Atsigersiu, – sako, – mano bus daugiau kraujelio, kai papjaus.

Taigi jis nueina į upelį ir rypuoja. O jie klauso, kai jis nuėjo į upelį gerti:

– *Elena sese, žada mane ponas pjauti!*

Elena sese, žada mane ponas pjauti!

Tarnai geldas jau mazgoja,

Slūgos peilius jau galanda!

O jinai vandenį būdama:

– *Joniuk broliuk,
Pulk ponui karaliūnui kojėlėсна,
O slūgelių kaktelėсна,
Tegu suvaro visą valsčių,
Tegul nudirba šilkų tinklą,
Tegul sugauna mane jauną!*

Per du vakarus klauso tarnai. Taip paskui pats karaliūnas išėjo paklaustyt. Paskui sugavo ją, ištraukė iš vandens. O ji bačkoj kelias dienas buvo gyva. Paskiau, kai ją sugavo, laumę išmetė, o ją parsivedė, vėl gyvenę gražiai. Ir aš tenai buvau vestuvėse, vyną midų gėriau.

*Pasekė Elena Kielaitė, 79 m., gyv. Užunevėžių k. Užrašė A. Urbonas 1943 m.
LTR 2458(110).*

5. Pasaka apie devynis brolius ir seserį Elenytę

Buvo devyni broliai ir dešimta sesuo. Tą seserį jie išdavė, o jie visi devyni pastatė po skyrium namus. Paskui ta sesuo važiuoja visų brolių ap-
lankyti. Išgirdo, kad atleikia devynialviai. Jinai įlipo eglėn ir rypuoja:

– *Šilų šileliai dega,
Šilų pipirėliai spraga,
Ar ne mano broliukai
Keleliu atjoja?*

O tie graužia, graužia, nori ją suėst. Gegužė nuskrenda prie vieno brolio lango, atsistoja:

– *Ku kū, jūs devyni broliai,
Dešimta sesutė!
Žaliojoj girelėj
Aukštojoj eglelėj
Devynialveliai graužia!
Pustykit šobles,
Balnokit žirgus,
Jokit kuo greičiausiai!*

Kitą dieną ant kito brolio lango:

– *Ku kū, jūs devyni broliai,
Dešimta sesutė!
Žaliojoj girelėj
Aukštojoj eglelėj
Devynialveliai graužia!*

*Pustykit šobles,
Balnokit žirgus,
Jokit kuo greičiausiai!*

Ant visų brolių devynių langų gegužė kukuoja. Jie susitarė – kas čia galėtų būti? Išsipustė šobles, pasibalnojo žirgus ir joja visi devyni. Tie devyngalviai grauždami eglę:

– Kas ten trinksi, kas ten trinksi?
O jinai:

– Šilų šileliai dega,
Šilų pipirėliai spraga,
Ar ne mano broliukai
Keleliu atjoja?

Prijojo broliai, nukapojo jiems galvas, visiems devyngalviams, ir pasiėmė seserį. Ir parvažiavę namo gyveno visi laimingai.

*Pasekė Elena Kielaitė, 79 m., gyv. Užunevėžių k. Užrašė A. Urbonas 1943 m.
LTR 2458(110).*

6. Andriuka pasaka

Buva taip pat tėvus ir moči, ir turėjo du vaiku – Andriukų ir Onytį. Ir dabar ton motinų numire, tas tėvus apsiženije laumj raganų. Jis nežinoje, ka ten raganų. Dabar ton jo taip nekinči tų vaikų – ir sava niaturi, bet ir tų nekinči. Dabar jin įsinūrėjo Andriuka mėsos. Gvoltus, kad jo pjauk Andriukų ir virkit jai mėsos. Poni guli, a ton duktė jo viardu valgyt. Nu, kų gi, Andriukus išgirda, sužinoje. Andriukus išėjo miškun, ilipe aگلen. Tėvus kų gi bedarys: viarkdamus ainu šaukt Andriuka. Ir dukte verki, ir tėvus, a kų gi raganai padarys? Dabar Andriukus pamate tėvų atainunt:

*– Kur tu, ti - vu - tis, vaikš - čio - ji vaikš - čio - ji?
Pas - kui ta - vi žvi - re - lė bė - gio - ji bė - gio - ji.*

– Kur tu, tivotis, vaikščioji, vaikščioji?
Paskui tavi žvirelė bėgioji bėgioji.

Vis va tep va ripuoji ir ripuoji. Te tas kiškis leke, tėvus taft! – ir nušove kiškį. Nušove kiškį, parneše, dukte išgatavoje: baisė prieskonių, viska, taip kvėpi. Dabar kėli jo jise sava tų žmonų:

- Aik, valgyk jo Andriuka mėsos.
 Ton tik prasdare duris (mat raganų):
 – Fu, gi či ne Andriuka mėsų, či ne Andriuka mėsų! – kąp ėme rėkt.
 – Duokit man Andriuka mėsos!
 A kąp biadaryt? Rėki, ni valge, ni nieka. Nu, tē kąp gi – tėvus ainų ir vėl miškun. Vėl Andriukus ripuoji:

♩ = 180

– Kur tu, ti - vu - tis, vaikš - čio - ji vaikš - čio - ji?

Pas - kui ta - vi žvi - re - lė bė - gio - ji bė - gio - ji.

- Kur tu, tivotis, vaikščioji vaikščioji?
 Paskui tavi žvėrelė bėgioji bėgioji.

Bet taft! tėvus ir nušove Andriukų. Andriukus nukrita žemėn. Tėvus verki apkabinęs. Parneše namo – ir siasuo verki. Tė, nu kąp gi – sukapoje ir išvire puodi didžiuliam. Ni jokių prieskonių, nieka, padėje un stala. Tėvus nuvėje jau šaukt jos. Kę atėje, prasdare duris:

– O! – tik prėje, tik valga: – o, šatatata, gardi Andriuka mėsų, o šatatata, gardi Andriuka mėsų!

Kaulalis par langų! Siasuo išėje, kaulalis surinka, balton skarialun padėje, po karveli padėje, karvelis ir išperėje Andriukų. Andriukus ir vėl gyvus iš tų kaulalių. Andriukus vėliau išėje miškun, įlipe aglun ir sėdži jis ti aglas viršūnėj.

Atvažiuoji ponai. Viažų pilnus ratus (a ti kalamaškų, kas jų ti buva?) gjalumbės retimų (seniau būdava labė jo ta gjalumbe). Nu tē Andriukus:

♩ = 192

– Li - pur - di, li - pur - dė - li,

ma - ni ti - vu - tis nu - šo - ve, nu - šo - ve,

lau - me ra - ga - nu su - iė - de su - iė - de,

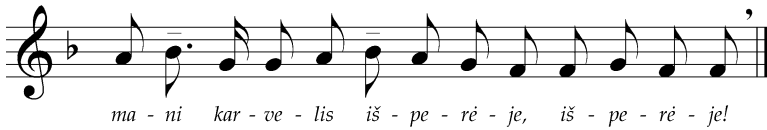

– Lipurdi lipurdėli,
 Mani tivutis nušove nušove,
 Laume raganv sujėde sujėde,
 Mana kaulalis par lungų išmėte išmėte,
 Mana sejula išėje,
 Balton skarialvn sudėje,
 Po karveli padėje,
 Mani karvelis išperėje išperėje!

Ponus kurmonu:

– Stabdyk arklis.

– Tprrr!

– Žiūrėkim, koki či paukšte taip gražė giedv. Mesk retimų gal numuši paukštj.

Kep mete, Andriukus kuopt retimų ir turi. Nianumuše. Ir nuvažiava tie pone.

Atvažiuoji kiti. Viažv retimus šilkų, daug jo tų retimų. Jis irgi tēp pat ripuojį [...]:

– Tprrr – sustabdyk arklis, mesk, gal numuši. Koki či paukšte teip gražiai jo giedv?

Kep mete – Andriukus ir šilkų retimų turi jau. Ir tie nuvažiava.

Atvažiuoji trečis. Atvažiuoji, viažv girnampusis (kur jo va seniau maldava), viažv girnampusis. Irgi Andriukus užripava:

♩ = 192



-Li - pur - di, li - pur - dē - li,
ma - ni ti - vu - tis nu - šo - ve, nu - šo - ve,
lau - me ra - ga - nv su - jē - de su - jē - de,
ma - na kau - la - lis par lun - gū iš - mē - te, iš - mē - te.
ma - na se - ju - la i - šē - je,
bal - ton ska - ria - lvn su - dē - je,
po kar - ve - li pa - dē - je,
ma - ni kar - ve - lis iš - pe - rē - je, iš - pe - rē - je!

- Lipurdi lipurdēli,
Mani tivotis nušove nušove,
Laume raganv sujēde sujēde,
Mana kaulalis par lungū išmēte išmēte,
Mana sejula išēje,
Balton skarialvn sudēje,
Po karveli padēje,
Mani karvelis išperēje išperēje!

Vēl:

– Tprrrū – stabdyk arklis. Koki či paukste? Mesk girnapusj, gal numušī?

Keļ mete, jis ir tuļ pasijeme.

Dabar jau atēje naktis. Andriukus parēje, viskuļ parsineše ir užlipe (seniau būdava či vienu jau gryči, či stanciji, a či vidury priemene ir kopēčes unt aukšta užlipt). Užlipe unt aukšta ir būvu Andriukus. Suvēje visi apsiruošj, pavalge. Sēdži jo jje gryči, tiktes Andriukus:

– I - šeik, ti - vu - ti, ir i - šeik,

i - šeik, ti - vu - ti, ir i - šeik.

– Išeik, tivuti, ir išeik.

Išeik, tivuti, ir išeik!

Visi sujuda – Andriukus! Keļ či? Išeinu. Andriukus gialumbés retimū užtese an tēva. Tēvus linksmus baisiai untēje, šokinēji, kad Andriukus gyvus, ir Andriukus va jļ aptaise.

Tada Andriukus:

– I - šeik, se - ju - la, ir i - šeik,

i - šeik, se - ju - la, ir i - šeik.

– Išeik, sejula, ir išeik.

Išeik, sejula, ir išeik!

Sejula jo vē linksmi ainu. Tai šilku retimū. A ton (raganu) jo sēdži snapu nukabinus, jai jo liūdnu. Bet jis:

♩ = 180

[b 6]

- I - šeik, mv - če - kė - la, ir i - šeik,

i - šeik, ra - ga - nė - la, ir i - šeik!

- Išeik, mvčekėla, ir išėik,
Išeik, raganėla, ir išėik!

Kad mundri, tik greit kaip ainu. Kėp duos girnapusi, ir užmuše tų raganų. Užmuše, išneše, kur jų ti apikase. Ir tadu visi vėl' giviana ir dabar gal' da tebegiviana.

Pasekė Emilija Vaičiulienė-Bėralaitė, 78 m., gyv. Fermos k. Užrašė ir tekstą bei melodijas iššifravo B. Skalauskienė 1997 m. PKM ETAR 56(3).

7. Pasaka apie našlaitę ir pamotės dukterį

Buvo diedelis ir bobutė. Nimirė bobutė, diedelis apsiženijo laumę raganą. Rado močekė Elenytę, tai ji jos taip nekenčia. Susilaukė savo ar tris dukteris. Taip diedelį prikalba:

- Išvežk miškan.

O miške būdavo dykų* gryčelių. Diedelis kentęs nesikentęs veža tą jau savo dukterį Elenytę miškan. Rado miške gryčelę ir sako:

- Pabūk, aš tau malkų prikirsiu.

Paliko ir parvažiavo namo. O ton gryčelėn meškos gult naktį eidavo. Ateina vakare meška jau gult. Meška pajuto, kad yra kas, ir sako:

- Merga merga, daryk dureles, kad bijai su rankelėm, tai su pagaikštėliu.

Jinai atidarė duris.

Meška vėl sako:

- Merga merga, kelk mane per slenkstį, kad bijai su rankelėm, tai su šakelėm.

Jinai paėmė gražiai, įkėlė su rankom. Tai meška vėl:

- Merga merga, kelk mane ant pečiaus, kad bijai su rankelėm, tai su šakelėm.

Merga užkėlė, paguldė mešką ant pečiaus. Meška sušilo, pagulėjo ir vėl prašo:

- Merga merga, paieškok man galvelę.

Jinai ieško.

- Merga merga, pakrapštyk man ause-
lę, kad bijai su rankelėm, tai su pagaikštėliu.

*Dykas – tuščias.

Jinai gražiai su pirštu pakrapštė – kad išėjo arklių pora, karieta, bandų, apsitaisyt* drapanų. Kad apsitaisė – važiuos jau svečiuos pas diedelį. Tai mat kalelė kentusi nepakentusi pajuto, kad atvažiuoja, ir loja:

– *Diedo duktė su bandelėm
Čiau riau riau atvažiuoja.
Diedo duktė su bandelėm,
Su karieta, su arklių pora.
Man bandelė kuo didžiausia,
Kuo minkščiausia!*

Tada išlėkė laumė ragana, kad duos per koją:
– Ką tu čia loji, jau seniai pakačergy!
Kalelė:

– *Diedo duktė su bandelėm
Čiau riau riau atvažiuoja.
Diedo duktė su bandelėm,
Su karieta, su arklių pora.
Man bandelė kuo didžiausia,
Kuo minkščiausia!*

Vėl laumė per kitą koją kaip duos! Vėl kalelė pašliaužė ant dviejų kojelių. Tai vėl kentusi nepakentusi, vėl neiškenčia, vis tupi, ir vėl:

– *Diedo duktė su bandelėm
Čiau riau riau atvažiuoja.
Diedo duktė su bandelėm,
Su karieta, su arklių pora.
Man bandelė kuo didžiausia,
Kuo minkščiausia!*

Močeką vėl išlėkė laukan, ir dur dur dur! – ir suvažiavo Elenutė. Tada kalelei bandą kuo didžiausia, kuo minkščiausia ir didelę davė, o laumei raganai – sudžiūvusią kietą.

Paskui užsimetė močeką dukterį vežt. Pasikinkė arklį, nuvežė ir paliko gryčioj. Jinai mislija, kad ir jos duktė taip atvažiuos apsitaisiusi, su karieta.

Tada ateina ta meška:

– Merga merga, daryk dureles, kad bijai su rankelėm, tai su pagaikštėliu!

Kad atidarė – su pagaikštėliu tekš per klemką!

– Merga merga, kelk mane per slenkstį, kad bijai su rankelėm, tai su šakelėm!

Tai kuopt! – šakes nutvėrė, blinkt mešką
per slenkstį! Jau meškai negerai. Na tai prašo:

**Apsitaisyti – apsirengti.*

– Merga merga, kelk mane ant pečiaus, kad ne su rankelėm, tai su šakelėm.

Merga vėl blinks mešką su šakėm ant pečiaus. Meška mur mur mur mauroja, pyksta. Pagulėjusi prašo kelti nuo pečiaus:

– Merga merga, kelk mane nuo pečiaus, kad bijai su rankelėm, tai su šakelėm.

Tai jin kuopt šakes, blinkt mešką nuvertė ant žemės. Meška papyko, ale prašo mergą:

– Merga merga, paieškok galvelę, kad bijai su rankelėm, tai su šakalėliu.

Jin dryks, dryks su šakaliu ir krapšto.

– Merga merga, pakrapštyk man auselę, kad bijai su rankelėm, tai su pagaikštėliu.

Tai jinai nutvėrė pagaikštį, brat – matar matar po ausį! Meškai kraujas pradėjo bėgt. Mešku papyko, mergą suėdė, pakačergy kaulus ir sukrovė.

Laukia laukia laumė ragana, kol atvažiuos jos duktė. Laukia laukia ir nesulaukia. Siunčia diedelį:

– Važiuok, pasižiūrėk, ko taip neatvažiuoja ilgai.

Diedelis pasikinkė kiaulelę geldelėj ir važiuoja. Nuvažiavo, žiūri – kaulai pakačergy sukrauti. Susidėjo tuos kaulelius ir važiuoja namo. Kalelė pajautė tuos kaulelius ir diedelį, ir gieda:

– Čiau riau riau, atvažiuoja diedelis
Su kiaulele, su geldele, su kauleliais.
Man kaulelis kuo didžiausias, kuo minkščiausias!

Vėl išlėkė laumė ragana, kaip duos kalelei per koją:

– Ką tu čia loji? Mano duktė atvažiuos su karieta, arklių pora!
Vėl kalelė kentusi nepakentusi išlėkė iš po prieklėčio, ir vėl gieda:

– Čiau riau riau, atvažiuoja diedelis
Su kiaulele, su geldele, su kauleliais.
Man kaulelis kuo didžiausias, kuo minkščiausias!

– Ką tu čia loji? Mano duktė atvažiuos su karieta, arklių pora!

Tada ir atvažiavo su kiaulele, su geldele, su kauleliais. O laumė ragana raudojo, raudojo dukters.

Pasekė Konstancija Statkevičienė-Tvaskaitė, 60 m., gyv. Užunevėžių k. Užrašė A. Vepštas 1943 m. LTR 2458(154).

8. [Kaip durnius karaliūnaitę vedė]

Buvo trys broliai – vienas durnas, du razumni. Tuočės jų buvo labai daug avižų prisėta pagal marias, ale kožną* naktį išganydavo. Tada pirmą naktį leido dabot razumną sūnų, ale tas neišdabojo. Antrą naktį leido kitą razumną sūnų. Ir tas neišdabojo. Dabar jau nori ir durnius eit. Tas

*Kožnas – kiekvienas.

nusipirko didelę liulką*, nuėjo, užsidegė liulką ir sėdi pagal marios kūrydamas. Daboja daboja ir išgirdo vidunakty, kad ūžia marios. Kad užėjo arklių, ale vienas su sidabro kamanom. Tuoj durnius už kamanų kapt ir nutvėrė. Tada arklys suriko:

– Paleisk, tik nusimauk kamanas nuo manęs. Kai ko tau reiks, tik subarbenk, aš tuoj pribūsiu tau unt pamačios**.

Nueina tėvas ir randa, kad viskas nenuganyta.

Kitąnakt vėl durnius išėjo taip pat su pypke. Žiūri – vėl daug arklių išėjo, ale vienas su auksinėm kamanom. Jis kapt ir nutvėrė, ale tas arklys vėl taip pat pasakė ir davė jam kamanas, ir sakė, kai subarškins, jis pribus.

Trečiañnakt jau gavo deimantines kamanas. Tada jis parėjo namo, pasidėjo kamanas, kad niekas jų nematyų. Ir jo aviųžų niekas neišganydavo. Tada durnius spakainai gulėdavo ant pečiaus.

Tais metais atsirado tokia panelė, karaliūnaitė, jau jinai nebegalėjo išsirinkti kavalieriaus. Tada jinai nuliejo stiklinį kalną, viršum padėjo torielkon žiedą su savo litarom, ir kas tą žiedą paims, tas su ja ženysis.

Ant to kalno jojo visokių mandročių. Vieni ant gražių arklių, dar kiti roplomėjo, čiaužė. Papuldavo, kad ir lig pusės užlipdavo. Taip pat išėjo ir durniaus broliai. Paskui durnius nulipo nuo pečiaus ir pabarškino išėjęs oran sidabrines kamanas. Žiūri, kad atleikia arklys su balnu ir drapanom. Tada jis nusiprausė, apsilviko ir joja. Nujojo, užlipo, paėmė torielką, pakilojo, vėl padėjo, ale neėmė. Vėl parjojo namo, paleido arklį ir užlipo ant pečiaus.

Kada nekada atjojo jo broliai. Tada jie sako:

– Vot buvo gražus ponas, pakilojo torielką, ale žiedo neėmė.

Už nedėlios karaliūnaitė nuliejo du kartus didesnį kalną iš stiklo. Tada jis vėl nujojo su arkliu, katro jau buvo auksinės kamanos, pasiekė žiedą, ale neėmė.

Trečiañkart karaliūnaitė nuliejo tris kartus didesnį stiklo kalną. Jis pabarbeno deimantines kamanas. Tada atlėkė arklys visas deimantavas, žiba, tik žiba, ir drapanos deimantinės. Paskui durnius nužibėjo, nužibėjo, į kalną tuoj cakt cakt užlipo, pasiėmė žiedą, įsidėjo užantin, ir vėl namo. Paskui kamanas su žiedu pasikavojo ir miegojo sau ant pečiaus.

Tada buvo krata rasti žiedą. Ateina jau ir pas juos. Krato vieną, kitą razumną, ale nerado. Tuočės jie paklausė, ar daugiau brolių jie neturi.

– Gi yra durnius, jis vis ant pečiaus ir ant pečiaus, jis, – sako, – gal ir to kalno nematė.

Ale jie sako, kad reikia ir jis pakratyt. Atleidžia diržą, gi dzin dzin ir išdribo žiedas! Tada tuoj nusivedė jį pas karalių ženytis. Už trijų dienų turėjo būt durniaus šliūbas. Tada durnius subarškino visas trejas kamanas, tada atlėkė trys arkliai su kariatom, visokių valgyimų ir gėrimų. Iškėlė durnius gražią veseliją ir gražiai gyveno.

Pasėkė Marijona Kizienė, 66 m., gyv. Praščiūnų k. Užrašė G. Gargautaitė 1930 m. LTR 3109(17).

**Liulka – pypkė.*

***Pamačia – pagalba.*

9. Našlaitēla

Giviana tēvus ir motinū, ir turēje vienu dukrytj. Dabar motinū mire, tēvus apsivede kitū. Nu, pabuvus kiek ir tēvus mire. Ir ton jo pamute turēje dvi dukteris. Dabar, kad nemyli tos podukras. Jos išvažiuoji baliavot, o jų, tų dukrytj, palieku vienu. Jine apsiruoše, atsisēda vakari – kep ir baisu. Jina ir ripuojji:

– Kas a - teis man vē - lē va - ka - rē - lī pa - dēt pa - va - ka - ruo - ti,

anks - ti ry - te - lī pa - ry - tuo - ti pa - ry - tuo - ti?

– Kas ateis man vēl vakarēlī padēt pavakaruoti,
Anksti ritelī parytuoti, parytuoti?

Tik bildū bildū premenē:

– Aš a - tai - siu tau vē - lē va - ka - ri pa - va - ka - ruo - ti,

anks - ti ry - te - lī pa - ry - tuo - ti.

– Aš ataisiu tau vēl vakari pavakaruoti,
Anksti rytelī parytuoti.

Inteliandū gryčīn bobū supialejus, su grabu. Visu supialejus.

– Bo - bu - liu - ti sia - nu - liu - ti,

kol' gi tu tēp su - pia - lē - jus?

– Bobuliuti sianuliuti,
Kol' gi tu tep supialejus?

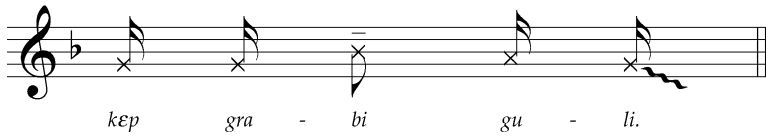

– Sekmi miate, sekmi miate,
Kep grabi guli.

Vėl':

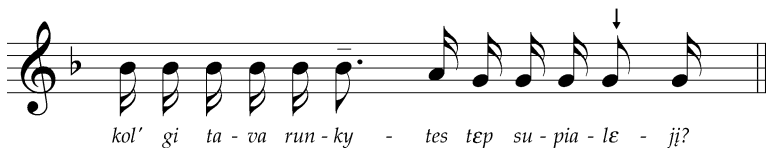

– Bobuliuti sianuliuti,
(tep iš reta, iš tyka),
Kol' gi tava runkytes tep supialeji?

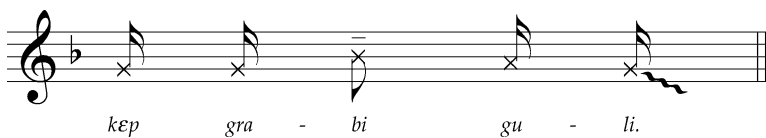

– Sekmi miate, sekmi miate,
Kep grabi guli.



- Bobuliuti senuliuti,
Kol' gi tava kujytes tep supialeji?

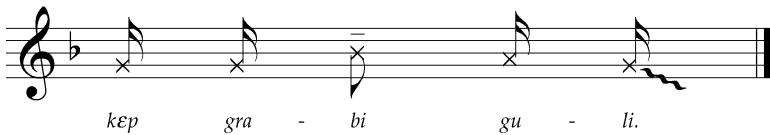
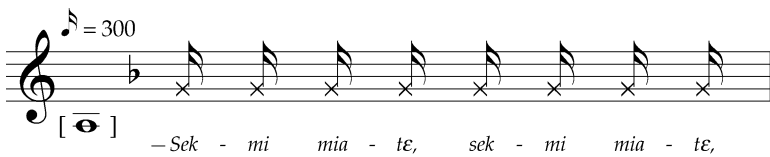

- Sekmi miate, sekmi miate,
Kep grabi guli.

Tep išrukava: ir kujytes, ir galvyte, ir veidelis. Ir vis ton atsaka, ka „sekmi miate, kep grabi guli“. Ir prėje dvylika valandų. Birū birū – subirėje ir tas grabus, ir to bobuliute – auksa krūvu. Pripyla du maišu auksa to miar-gaite.

Dabar atvažiuoji šito pamote su dukterim. Parsigunda! Parode tų auksų – oi oi, kep či jau. Tε dabar važiuojam ryto. Vienu sava dukterį palieku, jų pasijamv. Ir jos išvažiuoji. To pasake, kep jin sake: „Bobuliuti senuliuti“ – timpe, timpe iš riata, kol priėje dvylika valandų. A jo dvylika, tε pabaisos visos jo prapuola, arbu va subyrv.

Ti dabar anon linksmi, jau lauki či vienu vakari:

- Kas ateis man anksti rytelį parytuoti?
Vėlai vakarėlį pavakaruoti?

Tėp tankiai. Jo lauki, kad graičiau.
Vė – bildū bildū. Jin neišsigunda, myslī – auksus atėja.

- Aš ateisiu tau padėt pavakaruoti,
Anksti rytelį parytuoti.

– Bobuliut, senuliut,
Kol' tava rankytes tep supialejį?

– Sekmi miatė, sekmi miatė,
Kep grabi guli.

– Bobuliut, senuliut,
Kol' tava kujytes supialejį?

– Sekmi miatė, sekmi miatė,
Kep grabi guli.

Jin tep tankė, skubidamu išrukava. Ir da gaidys negiedu, nė dvylikas valandų. Ir bobuliute da gali jin būt. Nutvėre jų, sujėde ton bobuliute, kaulalis sudėje stirtialėn, ir bobuliute išėje, kada jai prėje laikus.

Tos atvažiuoji, gi žiūri – va tau kas! – ir dukteries nebėra, kauliuke tiktės. Ir tadu jo atlika givent su vienu dukteri.

Tė ir visu pasaku.

Pasekė Emilija Vaičiulienė-Bėralaitė, 78 m., gyv. Fermos k. Užrašė ir tekstą bei melodijas iššifravo B. Skalauskienė 1997 m. PKM ETAR 56(4).

10. Arklių kalba

Vienus gaspadoris nuvėje, pu arkle lomu palinda ir paklausys, kaip arklė šneku Kūčių naktį. Da guli jise, arklys vienus kitam ir saka:

– Ainu, paėsiu, aisiu gult. Ryto reikės gaspadoriu kunigus vežt.

A jis girdži, kad kitus saka:

– A man daktarus reiks vežt, ir aš skubisi, paėsi.

Nu ir gaspadoris parėje, ir kakrās*– apsirga naktį. Gvolutu reiki kunigus vežt. Ataviažų kunigų, unt rytojaus daktarų veže.

Mātė, kaip žinoje arklė. Gaspadoris pats nuklause.

Papasakojo Ona Plėtienė, 85 m., gyv. Limeikių k. Užrašė D. Gibronaitė ir V. Snicoriūtė 1992 m. LTR 6373(82), PKM ETAR 19(59).

11. [Komunija pagalvėje]

Seniau kunigus veždavo pas numirusius. Ir naktim veždavo. Ir dabar veža kunigą pas ligonį. Važiuoja ties kapais. Kai vežė pirmyn, nieko nebuvo, važiuoja atgal – arkliai sustoja prie vartų ir nė krust. Ką gi dabar darys vežikas? Žiūri – iš kapų ateina žmogus ir atneša tokią pagalvėlę. Ir padavė kunigui. O tam net plaukai ant galvos pasistojo. Nors ir kunigas, bet vis tiek bijo.

Ir tas kunigas nuo to nustojo kalbėt. Dabar parvežė jį klebonijon, jis pagalvojo, kam gi jam padavė tą pagalvėlę. Pradėjo ją ardyt. Išardė, žiūri – pagalvėlėj įdėta komunija. Kai tą komuniją atrado, tada vėl pradėjo kalbėti.

Papasakojo Monika Stakėnienė-Trubušauskaitė, 62 m., gyv. prie Raguvės. Užrašė L. Malinauskaitė, V. Būdaitė, R. Šimkevičius 1988 m. LTR 6584(151).

*Kakrās (rus. как пас) – kaip tik.

12. Kaip karalius išliko gyvas

Kitąkart karalius buvo kietai uždraudęs laikyti senus žmones. Kas nepaklausys – tam galas. Pasisodino žmogus seną savo tėvą į ratelius ir veža jį miškan. Nuvežė ir palikęs ten su visais rateliais grįžta.

– Tėveli, – sako jo vaikas, – o kam gi ratelius palikai? Kuo gi aš tave beišvešiu, kai pasensi?

Žmogus sustojo, pagalvojo, po to sugrįžo, kur buvo palikęs tėvą, pasiėmė ir parsivežė namo.

– Geriau, – sako, – jį namie kur nors paslėpsiu nuo karaliaus tarnų. Nusivedė jį jaujon ir ėmė slaptai maitinti. Tuo laiku užėjo blogi metai – nebebuvo kuo sėti. Nuėjo žmogus jaujon tėvui pasiguostų:

– Tėveli, kas daryt, kad nebeturiu kuo laukų apsėt?

– Nuplėšk stogą, kur ne taip seniai klotas, iškulk jį, ir ką sukulsi, raitas neškis sėtų. Tik pradėdamas pasiklausyk, ką tenai sako.

Žmogus taip ir padarė: nuplėšė stogą, kur ne taip seniai klojo, iškūlė jį, išsinešė laukan ir ėmė raitas dulkint. O pirma prikrięs prie žemės ėmė klausytis. O tenai kalbėjo:

– Pasitrauk toliau, pasitrauk toliau, pasėk rečiau, pasėk rečiau!

Apdulkino žmogus dirvą ir laukia, kas gi bus. O kad užaugo rugių – neapsakomas gražumas! Važinėjo pro šalį karalius ir mato, kad niekur tokių rugių nėra. Ir klausia:

– Kieno čia rugiai?

Atvedė jam tą žmogų. Karalius klausia:

– Iš kur gavai tokios sėklos?

Nusigando žmogus – ką bepasakys karaliui, jo paties nepasiklausęs? Bet tuojau susigriebė – „pasisakysiu, ir gana. Kas bus, tas bus“.

– Turiu, karaliau, seną tėvą. Aš jį tebetaikau jaujoje nuo tavęs paslėpęs. Jis mane ir pamokė. „Nuplėšk, – sako, – stogą, kur ne taip seniai klojai, iškulk jį, ir ką sukulsi, raitas išsinešęs pasėk. Tik pasiklausyk, ką tenai sako“. Aš taip ir padariau. O kai ėmiau klausytis, tai išgirdau dirvą kalbant: „Pasitrauk toliau, pasitrauk toliau, pasėk rečiau, pasėk rečiau“. Aš taip ir padariau. Pasėjau dulkių, susilaukiau grūdų. Tai senas žmogus bus man atsiteisęs, kad aš jį maitinau.

– Jei tavo tėvas toks žiniuonis, tai tegu pasako, kada jis mirs, ir kada aš mirsiu.

Nuėjo žmogus paklaustų, o tėvas ir sako:

– Aš mirsiu Kalėdose, o karalius mirs Velykose, jei pirmą dieną neišeis vogtų.

Klausyt ar neklausyt? Karaliui eit vogtų, ir dar pirmądien Velykų? Gal tik taip sumelavo? Bet atėjo Kalėdos, ir senas žmogus numirė. Viena išsipildė, gali ir antra išsipildyt. Nusigando karalius – mirti nesinori.

Nėr kas daro. Pirmą dieną Velykų apsilvilo seną rudinę, kad niekas nepažintų, ir išėjo vogtų. Eina eina ir susitinka kitą tokį žmogų. Ir klausia jį:

– Kur gi eini?

– Einu, – sako, – vogtų. Girdėjau, karaliaus dešinė ranka daug pinigų turįs, tai einu dabar vogtų, – sako karalius.

Ir nuėjo abudu. Sustoję ministro pasienyje. Vagis ir sako:

– Lipk pirmas.

– Ne, – sako antras, – aš neįlipsiu taip aukštai. Lipk pats. Aš žemėje pabūsiu sargyboje.

Įlipo vagis pro langą, kur ministerio pinigai, prisivogė jų ir klauso. Ką už sienos šneka. O tenai karaliaus dešinė ranka, pirmas jo pavaduotojas, sako savo tarnui, valgytų, gėrimų padavėjui:

– Kai ateis pakviestas karalius puotauti, tai pirmon taurėn vyno pridėk nuodų. Kai jo nebeliks, aš būsiu karalius ir valdysiu jo karalystę.

Nulipo vagis žemėn ne taip nudžiugęs, kad pinigų pasisekė pasivogti, kiek susisielojęs dėl karaliaus.

– Imkis, – sako, – savo dalį. Be to, duok žinią karaliui, ką ministeris ketina jam padaryti – jį nunuodyti ir jo karalystę pasiimti.

– Gerai, – sako, – ministerio pinigus turėk sau visus, o žinią karaliui aš paduosiu, – ir nuėjo sau.

Vakare atėjo karalius baliun. Ministeris gražiai jį sutiko, geroj vietoj pasodino, kaip reikia, ir duoda jam pirmam taurę išgerti.

– Ne, – sako karalius, – vaišingas šeimininkas pats savo svečių užgeria.

Nebėra kas daro. Karalius liepia, ministeris klauso. Paėmė karaliui pritaistytą taurę, išgėrė ją ir tuojau nugriuvo nebegyvas.

Taip karalius ir išliko gyvas, kad pirmą dieną Velykų buvo išėjęs vogtų.

Pasekė M. Nekutavičiūtė, 35 m., gyv. Raguvoje. Užrašė V. Nekutavičius 1936 m. LTR 3107(308).

13. Išvarė pyktį

Nuvažiuoja kavalierius pas mergą piršliuos. Merga jam labai patiko. Bešnekant jiems motina jam ir sako:

– Taip tai gera, ir darbininkė, tiktai kad labai pikta. Žinai, vaikelai, kai papyksta, tai išlėkusi už klėties net baslį graužia.

Jis sako motinai:

– Aš nebijau, bus gerai, ženysiuos.

Ir apsiženi. Dabar gaspadinauja jiniai. Atveda karvė teliuką. Nueina abudu girdyt. Teliukas negeria. Jis pasako vieną kartą „gerk!“ Kitą kartą pasako „gerk“, ir trečią kartą pasako „gerk“. Teliukas negėre. Paėmė baslį ir užmušė.

Dabar važiuos abudu pas motiną atlankuos*. Paima, pasikinko prasčiausią arklį. Bevažiuojant netoli uošvio pristojo arkllys. Dabar sako žmonai:

– Aš tik lig trijų kartų, daugiau neskaitau.

Vienąkart pasakė „nuje!“, kitąkart pasakė „nuje“ ir trečiąkart pasakė „nuje“. Arkllys nė iš vietos. Griebė baslį ir užmušė arklį. Pakinkymą su metė ratuose:

– Dabar lipk greit iš ratų, – jis jai sako, – imk už ienų ir trauk ratus.

O jis iš užpakalio stumia.

Nuvažiuoja pas uošvį. Motina pasitinka dukterį ir sako:

*Atlankai – jaunosios tėvų lankymas po vestuvių.

– Vaikeliuk tu mano, kokios gi čia dabar štukos?

Duktė sako:

– Tylėk, tylėk, mamuliut, jis daugiau kaip lig trijų neskaity – dar užmuš.

Džiaugėsi paskui žentas uošvienei, kad labai gera, klauso, nebe-pikta – „išvariau pyktį“.

Ir labai gražiai gyveno abudu, net kiti pavydėjo.

Iš savo atminties apie 1958 m. užrašė Marijona Savickienė-Urbonaitė, Jurgio d., apie 68 m., gyv. Praščiūnų k. (gim. Raguvos k.) LTR 3126(121).

14. Naktį liliililili, dienų papapapapapa

Apsiženijo vienas bernas labai tinginę pačią: nenori nieko dirbti, viską jis pats dirba. Vyras vis gražiuoju prašo:

– Nors verptum, dūšele, išaustum audeklėlį.

– Verpk verpk, kurgi išlenksi siūlus, kad nėra lanktelio? Tu nežinai, aš turiu jau priverpusi.

Atidengia kubilą, išima iš kubilo siūlų špūlią ir rodo jam, ir vėl įdeda kubilan, ir vėl tą pačią išima. Rodo vis tą pačią, rodo, paskui sako:

– Matai, kiek jau priverpta, tik lanktelio reikia.

Dar sako:

– Eik miškan, atsineši medžio ir padarysi lanktelį.

Vyras už kirvio ir miškan lanktelio. O jin pirma jo užuolankom nulėkė miškan, palindo po egliu* ir laukia.

Dabar jis atėjęs miškan dairinėjasi, kuris čia kirst medelis. O ji po egliu sėdėdama viską mato ir uždainuoja:

*– Kas lanktelį kiru kiru,
To pačiulė miru miru!*

Vyras kai išgirdo, let** jam kirvis iš rankų išdribo. Atsistojęs dabar ir klauso, ir vėl girdi – dainuoja:

*– Kas lanktelį kiru kiru,
To pačiulė miru miru!*

Dabar jis nebekirto lanktelio, už kirvio ir namo. Ji vėl pirma jo namo ir sėdi kaip nekalta. Dabar jis parėjęs apkabino pačiulę savo ir sako:

– Aš jau nebedirbsiu lanktelio – bijau, kad tu nenumirtum.

Pasikviečia juos dabar brolis į vestuves. Žmonelė labai norėtų, bet kuogi apsitaisysi? Šnekasi abu ir tariasi, kas daryt ir kuo čia apsitaisyt. Vyras sumislijo ir sako:

– Žinai, dūšele, ką? Aš tave paimsiu, surišiu šiaudų kūlin, įsidėsiu į roges ir nusivešiu. O tenai, pas brolių, gausim drapanas, ir apsitaisysi. Ar gerai bus taip?

Jinai labai apsidžiaugė, kad taip gerai sumislijo vyras. Dabar paima jis ją, suriša šiaudų kūlin, įsidėda į roges ir nuvažiuoja veselijon.

*Ėglis – kadagys.

**Let – vos.

Atvažiavęs apsidairo, kad kas nepamatytų, greit iš rogių šiaudų kūlį ir pastato premenėję už durų. O jis įeina gryčion. Čia jį tuoj pasitinka su čerka. Čia su vienu išgeria, čia su kitu išgeria ir pasigeria. Pasigėręs užmiršta savo žmonelę, kad jį šala už durų. O veselninkai kaip tyčia ant to kūlio šlapintis!

Negreit kada išsipagiriojęs vyras atsiminė savo žmonelę. Lekia dabar žiūrėt. Žiūri – kūlis kaip apšlapintas, tai net apledėjęs! O jį tiek sušalusį dreba visa ir rauda lyg dainuodama:

– Utitetetete,
Naktį lilililili,
Dieną papapapapapa!

Ji sako dabar, kad naktį verps linus, o dieną pakulas, bet kaip jos lūpos dreba nuo šalčio, tai ir žodžių išstart nebegali. Vyras kūlį į roges ir namo su arkliu kaip tik išeina. Parsivežęs greit atrišo iš kūlio.

Atšilo. Atšilusį ir sako:

– Dabar jau verpsiu: naktį linus, o dieną pakulas.

Ir kad apsitaisė nuo to karto, ir tokia darbininkė buvo, kad vyras atsidžiaugt negalėjo. Mėnesienoj verpdavo. Ir kad priaudė audeklų, apsitaisė.

– Dabar, – sako, – galiu jau apsitaisiusi važiuot veselijon, neberiši šiaudų kūlin.

Iš savo atminties apie 1958 m. užrašė Marijona Savickienė-Urbonaitė, Jurgio d., apie 68 m., gim. Raguvos k., gyv. Praščiūnų k. LTR 3126(122).

15. [Gerai, kad neženotas]

Apsivedė vyras su žmona. Vyrelis labai lėtas, o moteris aštri. Jis nepaklausė jos, ji pradėjo mušt labai. Jis nebežino, kur dėtis, palindo po prieklėčiu ir būna.

Atginė galvijus. Priėjo jautis prie prieklėčio ir bauboja. Jisai sako:

– Jauteli jauteli, gerai tau, kad tu neženotas! O aš, – sako, tai kai šuva po prieklėčiu!..

Papasakojo Ona Misiukonienė, 81 m., gyv. Užunevėžių k. Užrašė J. Dovydaitis 1955 m. LTR 3978(309).

16. [Utite-ihaha]

Nuseno merga, ir labai nori ištekėt, o niekas nebeima. Bernai žino, kad jį labai nori ištekėt. Atvažiuoja dabar pas ją piršliai ir klausia:

– Ar tekėsi už manęs?

Ji greit su džiaugsmu atsako:

– Tekėsiu, tekėsiu.

Jis jai sako:

– Gerai, aš tave žensysiuos, jeigu tu pernakt išsėdėsi apsižergusi ant savo gryčios stogo su vienais marškiniais.

O buvo žiema. Ji sako:

– Gerai, ko aš neišsėdėsiu, tiktai ženykis.

Jis jai sako:

– Jeigu pernakt tu ant stogo išsėdėsi, tai tikrai ženyksiuos, bet jeigu neišsėdėsi, tai nesiženyksiu.

Ji tuoju džiaugdamasi prie jų akių nusitaisė, su vienais marškiniais užlipo ant stogo, atsisėdo ir uždainavo:

– Šią naktelę utite,
Tete tete utite tetete,
O kitą naktelę su jaunu berneliu
Ihaha haha, ihaha haha!

Tą vieną ir tą pačią dainelę vis dainavo ir dainavo, kol negyvai sušalo. O piršliai pasiklausę dainelės nudūmė savais keliais.

Iš savo atminties apie 1958 m. užrašė Marijona Savickienė-Urbonaitė, Jurgio d., apie 68 m., gim. Raguvos k., gyv. Praščiūnų k. LTR 3126(119).

17. [Prisišoko]

Prasta labai buvo mergaitė. Niekas jos vakaruškose šokt nevedavo, o ji labai akvatydavo šokti. Ateina kartą pas ją čigonė ir sako:

– Gal reikia pavaražyt?

Mergaitė linksma – čia jai varažija visokias laimes. Ji gerai užmoka čigonei. Dabar ji čigonės prašo:

– Gal žinai, kas dar daryt, kad berniokai mane šokt vestų?

Čigonė sako jai:

– Oi panelyt, žinau, žinau, tik dar duok bryzą lašinių.

Ta davė lašinių.

– Na, – sako, – atnešk man serdečniką*.

Ta atnešė. Čigonė pašnibždėjo, pabūrė ant serdečniko, sako:

– Dabar į lovą savo, o kai eisi į vakaruškas, tai pasiimk tą serdečniką ir prisirišk sau tarp kojų. Žiūrėk, kaip ves visi šokt tada.

Dabar čigonė eidama par kaimą šnipštelėjo berniokams, kad jie vestų šokt tą mergaitę. Ta mergaitė prisiriša serdečniką ir nueina. O berniokai jau žino ir laukia. Kai tik ta mergaitė įėjo, tuoj berniokai šokt vest. Vienas paleidęs, kitas vis šokt veda ir veda. Linksma ji, kad veda šokt, bet kad serdečnikas labai daužo kojas. Nebenori jau ji ir šokt, kad serdečnikas labai daužo, bet tie nepaleidžia, vis veda ir veda. Pasibaigus vakaruškoms vos beparėjo namo – visos kojos sudaužytos, net mėlynos. Daugiau jau neberišo serdečniko – prisišoko, nebenorėjo daugiau šokt.

Iš savo atminties apie 1958 m. užrašė Marijona Savickienė-Urbonaitė, Jurgio d., apie 68 m., gim. Raguvos k., gyv. Praščiūnų k. LTR 3126(120).

18. [Kaip kunigą apgavo]

Vieną kartą gyveno toks [čigonas]. Jis nuėjo jau vogt. Vieną kartą sužinojo, kad kunigas turi gerą laikrodį. Norėjo pavogt, o nežino-

*Serdečnikas – čia ratų ašis.

jo kaip. Tai per mišias nuėjęs paėmė tą laikrodį. Atidengė pečių, rado mėsos kiaulienos. Prikirto, nuėjo bažnyčion išpažinties. Jam kunigas sako:

– Ką pavogei?

– Aš laikrodį pavogiau.

Sako kunigas:

– Negerai, negerai, reikia atiduot.

– Kam?

– Tam, – sako, – atiduok, kieno pavogei.

Jis ir kiša kunigui laikrodį. Tas neima ir sako:

– Atiduok tam, kieno laikrodis!

– Tai kad neima!

– Tai pats turėk.

– Tai, – sako, – dar kiaulė iš kopūstų išvariau.

– Tai gerai!

Jį dabar kunigas ir atleido, nedavęs pakūtos.

Pareina kunigas namo [...], pažiūri – nėra laikrodžio. Prašo valgyt:

– Duok valgyt!

Gaspadinė duos valgyt – žiūri, kad nėra kiaulienos. Tada suprato kunigas, kad jį apgavo.

Papasakojo Mindaugas Vanagas, 16 m., gyv. Užunevėžių k. Užrašė J. Dovydaitis 1955 m. LTR 3978(334).

19. [Velnio bitės]

Žmogus įsitraukė avilį [į medį – P. K.]. Ten įsimetė ne bitės, bet širšilai. Jis vaikšto, ir čigonas prieina.

– Ką gi, panie, darai?

– Įsitraukiau avilį, ir įlindo bitės. Bijau, bitės puola.

– Panie, aš išimsiu!

– Nebijosi?

– Nebijau!

Pasiėmė katilėlį čigonas, vis bistriai žegnojasi:

– Dievo bitės, Dievo medus! Dievo bitės, Dievo medus!..

Prilipęs kaip gi pajudins, širšilai kaip davės ant jo! Jis viską metęs iškrito ir vis:

– Velnio medus, velnio bitės! Velnio medus, velnio bitės! – ir pabėgo.

Papasakojo Ona Misiukonienė, 81 m., gyv. Užunevėžių k. Užrašė J. Dovydaitis 1955 m. LTR 3978(310).

20. [Pasaka apie „daktarą ir spėjiką“]

Buvo nebagotas žmogus, turėjo tik gryčelę ir pleciuką*. Jis pasi-mislijo ir nuėjo pas daktarą. Ir pamatė, kad tik parašo ir gauna pinigų. Tada jis pamislijo parduoti namus ir plečį. Pasku jis pasiėmė pačią ir vaikus ir išsigabeno miestan. Už tuos pinigų apvilko vaikus ir pačią, ir pats šiaip taip apsilviko. Pas-kui paėmė kveteriją** mieste ir pakabino vives-ką***, ir ant jos parašė: „Daktaras ir spėjikas“.

*Pleciukas – žemės sklypas.

**Kveterija – butas.

***Viveska – iškaba.

Buvo buvo, jau kelios nedėlios, ale jo niekas nereikalauja. Paskui jis sako:

– Bobut bobut, kas bus? Baigiam živnastį!

Ale paskui vieno karaliaus prapuolė pinigų. Visur ieškojo, ale niekur negalėjo rasti. Tada vieną kartą slūga ėjo per miestą ir pamatė užrašytą „Daktaras ir spėjikas“. Tada jis įėjo į vidų ir perklausė, ar negalėtų surasti pono pinigų.

– Gerai, gerai, – sako tas žmogus, – surasim.

Tada slūga pasiėmė arklius ir jį nuvežė pas karalių. Karalius jam sako:

– Spėk, o kad ne, tuočės bus smertis, kad neįspėsi per devynias dienas.

Septynias dienas jis gėrė ir valgė, ką tik norėjo. Paskui jau jam nerimastis ima. Tada jis jau lyg durnius saka, kai liokajus atėjo:

– Jau vienas atėjo.

Paskui kitas liokajus atnešė kitą patrovą*. Jis vėl sako:

– Jau antras atėjo.

Paskui, kai trečią patrovą atnešė, sako:

– Jau trečias atėjo.

Mat jie buvo pavogę, ir jie pamislijo, kad jis jau žino. Tada tie visi trys liokajai susitarė ir pas jį prisitaikė nuėjo. Jie puolė jam po kojų, kad neišduotų jų. Jis liepė parodyti pinigus ir prižadėjo jų neišduoti. Lig devynių dienų jis gėrė ir valgė, ir dainavo. Po devynių dienų ėjo su karaliumi ir parodė pinigus, kiek buvo pavogtų. Tada karalius paklausė, kas jam pasakė, ale jis nesakė:

– Negali sakyti, mat gali numirti.

Tada karalius labai didžiai apdovanojo skarbu, kad jam užtektų visam gyvenimui.

Pasekė Angelė Bernatoniė, 48 m., gyv. Survėlišio vnk. Užrašė G. Gargautaitė 1930 m. LTR 3109(29).

21. [Merga ir velnias pirtyje]

Buva miargu darbšti. Nu ir visi ainu pirtin. Pirmiausi vyrai, paskum ainu antru kartu moteris, a tadu jo, saka, ka trečių kart nebereiki ait pirtin – ka vaidianas. Nugį vidunaktis būnu.

Nu ti kų gi jin, dirba dirba, daug darbų turėje, ir nuvėje po visais jau. Vyre buva nusiprausj, ir moteris buva nusiprausj, tadu ji nuvėje pirtin. Nu- vėje pirtin – prašasi atidaryt durų. Nu jin tų durų niadara:

– Kępgi aš atidarysi duris, kad aš nuogu. Nu ti atnešk man' marškinis.

Atneše marškinis.

– Nu ti kęp aš atidarysi duris, kad aš gi be sijona. Atnešk man' sijonų.

Ataneše sijonų. Tiek jai prineše visa, tiek jai prineše visa. Tiktai gaidys užgedoje, tam velniui reikėje sprukt, ir ji parėje iš pirtes bagotu.

Papasakojė Veronika Ribokienė-Vaičekonytė, 72 m., gyv. Nibragalio k. Užrašė Vitalija Vasiliauskaitė ir Daina Snicoriūtė 1987 m., tekstą šifravo P. Krikščiuonas 2001 m. PKM ETAR 3(4).

*Patrova – patiekalas.



22. Kaip aitvarą gauti

Aitvarą tai taip reikia – Dievo atsižadėt, velniui pasižadėt, tada atneš. Paimk, pavožk puodą dyką ant žemės ir aplink puodų eik, ir sakyk:

– Dievo atsižadu, velniui pasižadu...

Boba eina ratu ir taip šneka:

– Dievo atsižadu, velniui pasižadu...

Vyras įlėkė, spyrė koja puodan – tokia didelė pelė, nežmoniškai didelė išlėkė. Sako, kad ten velnias buvo.

Klėtis Nibragalio kaime. 1997 m.

A. Ašerio nuotr.

Iš Panevėžio kraštotyros muziejaus fotorinkinio

Papasakojo Stasė Kartanienė-Bataravičiūtė, 67 m., gyv. Baurišio k., gim. Bartkūnų k., Pabaisko vls., Ukmergės aps. Užrašė Jurga Kalesaitė 1991 m. LTR 6373(66).

23. Aitvaro kerštas

Vyras išėjo į lauką šieno pjaut. Atliko šeimninė namuose viena. Užėjo vengrai. O kas do vengrai, aš, sena būdama, nežinau. Ir pasiūlė pirkt angliukų. Liepė kept kiaušiniene – atseit, atsimekės jie tau gerai. Na tai taip kepa kiaušiniene, neša vis ant aukšto. Vyras įtaria – kur ji deda, kam deda? Taip ilgą laiką kepiojo. Ir paskiau vyras pasekė, užlipo ant aukšto, tą kiaušiniene suvalgė, bliūdan prikakojo, ir pats už kamino užlindęs saugo. Ir išgirdo – nemato, tik girdi – kad sako:

– Sūdas...

– Pautienė...

– Sūdas...

– Pautienė...

Keliskart pakartojo taip ir prieš išlėkdamas apipylė ugnim. Sudegino trobesius, ir viskas pradingo.

Papasakojo Stefa Straževičienė-Kapšytė, 71 m., gyv. Nibragalio k. Užrašė V. Vasiliauskaitė 1989 m. LTR 6373(84).

24. [Išvijo aitvarą]

Tarnava vienu miargaite. Seniau malūnų riatė kadu būdava, dažniausi maldava namie. Padžiaunū rugių į vakarą ir malū. Miargaitėi visus darbus nudirbus reikdava eit malt. Ir mala mala, mala mala... Jo ir vakarus ateje, ir gala nėra. Nikuomet visų nesumaldava.

Kas jai patare. Saka:

– Pajimk puodų, uždiak žvakį, ir tadu malk. Paskiau pu valundos atidink. Nu, – saka, – ką pamatysi. Žiūrėk, už galvas apsuk ir lek pru galų.

Ti jin atidinge tų puodų, žiūri – gaidys juodus atsistojis unt skersine, pasilinkįs, kur grūde, ir vemi grūdes. Nu jin tēp padare – jį pasuke ir numete. Nu ką? A jis pasikėla ir išlukė – stogus pradėje degt.

I sudegina viskų tas aitvarus.

Papasakojo Stasė Kartanienė-Bataravičiūtė, 67 m., gyv. Baurišio k., gim. Bartkūnų k., Pabaisko vls., Ukmergės aps. Užrašė J. Kalesaitė 1991 m. LTR 6373(67), PKM ETAR 12(37/2).

25. [Kaip pareinančiu mirusiuoju atsikratyti]

Ponaitis įsimylėjo labai gražią mergaitę. Ji buvo prasta – siuvėja. O tėvai taip draudė vesti, nes kaipgi gali ponas paimti prastą mergaitę. Tada ponas padarė tokį balių, sukviėtė ponus visus, kad kaip nors jį atkalbėtų nuo tos merginos. Visi baliavoja, jam vis primena:

– Kaipgi tu čia, tokios kilmės, ir neturtingą muzikę ženysies?

Anas pavaikšto, papilsto, o paskui nuėjo pas tą mergaitę ir sako:

– Neturiu kur dėtis namuose, nors eik ir pasikark.

Mergaitė sako:

– Eik ir pasikark.

Ką gi jam daugiau sakys. Gal ko jam reikėjo, ko gi jis čia dabar ateina.

Tada jis nuėjo gale sodo ir pasikorė. Arkliaganys ganė, atleido jį nuo tos virvės, bet jis vis tiek nebegyvas. Iš baliaus pasidarė laidotuvės. Motinos tos rėkimas!

Paskui po laidotuvių, po visko, po trijų dienų vakare apie dešimtą valandą atėjo ponaitis pas motiną, paprašė duot valgyt, paprašė atsigert. Davė motina, bet bijojo, nes jinai žinojo, kad jis numiręs.

Kitą vakarą vėl gano arkliaganys. Arkliaganys mato, kad kažkoks žmogus ateina iš tų kapelių tiesiai į dvarą. Antrą naktį vėl ateina. Motina jau buvo su seserimi, ir jis pradėjo prie sesers kibt. Kaip tik dvylikta valanda, jis ir pranyksta.

Ant rytojaus jos nuėjo pas kunigą ir pasiteiravo, ką daryt su juo, kad jom taip rodosi, jis ateina ir ateina. Kunigas liepė atkast, nukirst galvą ir padėt gale kojų, kad nepasiektų su rankom užsidėt. [...]

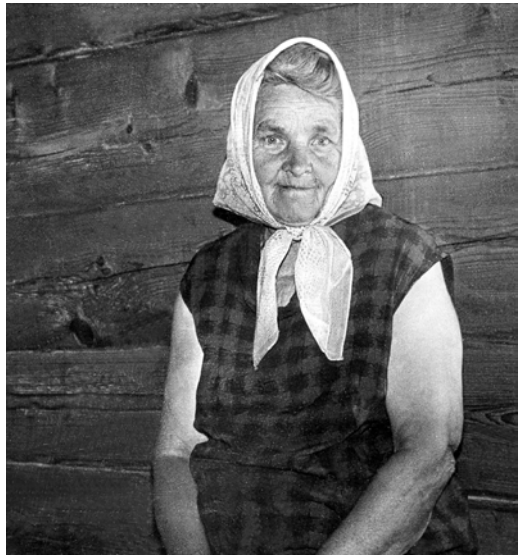

Stefa Straževičienė.

1997 m.

A. Ašerio nuotr.

*Iš Panevėžio kraštotyros muziejaus
fotorinkinio*

Nukirto galvą ir padėjo gale kojų. Paskui motinai prisisapnavo.

Sako:

– Tavo laimei, mano nelaimėi.

Papasakojo Monika Stakėnienė-Trubušauskaitė, 62 m., gyv. prie Raguvos. Užrašė L. Malinauskaitė, V. Būdaitė, R. Šimkevičius 1988 m. LTR 6584(152).

26. Kaip Raistas atsirado

Gale kaimo užė labai po žemėm. Reikėjo spėt vardą, būtų ežeras pasidaręs. Žmonės bijojo spėt, tai užė užė ir sustojo. Kai sustojo, pasidarė sodželka. Raistas vadinasi. Ir dabar tą žemę Raistu vadina.

Papasakojo Marijona Lazdauskienė-Seliavaitė, 64m., gyv. Tūmagalio k. Užrašė V. Vasiliauskaitė 1992 m. LTR 6373(115).

27. [Apie užkastus pinigus]

[...] Sako, auksas ir sidabras [...] per kiek tai metų vėdinasi – per septynis metus, ar kiek. Jeigu eina kas laiku, ir pamato ugnelę plevesuojant. Balta, šviesi – tai sidabras, a raudona ugnelė – auksas.

Nu tai reikia turėt virvelę kokią, kokį daiktą. Tai kai pamatai [...], reikia mest tą virvelę. Ant rytojaus ateik ir išsikasi. Jeigu bus metrinė virvelė, tai metrą pakasi, a jeigu bus tokia* virvelė, tai tik tiek pakasi.

Papasakojo Stasė Kartanienė-Bataravičiūtė, 67 m., gyv. Baurišio k., gim. Bartkūnų k., Pabaisko vls., Ukmergės aps. Užrašė Jurga Kalesaitė 1991 m. LTR 6373(67), PKM ETAR 12(42).

28. Vestuvių oracija

Tegu bus pagarbintas Jėzus Kristus.
 Siunčiu nuo Jono Tvaskos vainiką.
 Prašom, svotai, priimti žalių rūtų vainiką.
 Prašom, svotai, nesignievoti,
 Aš esu paprašytas nuo vyresniosios seseries
 Dėl pažiūrėjimo šio žalių rūtų vainiko:
 Ar nesuvytintas,
 Ar po kojų nesumintas,
 Ar ne dilgynių,
 Ar ne pelynų.
 Dėkui, prieteliai, už tą žalių rūtų vainiką:
 Nei suvytintas,
 Nei po kojų nepamintas,
 Nei ne dilgynių,
 Nei ne pelynų.
 Ant aukso žiedo pintas,
 Žaliu šilku vyniotas,
 Aukso kupkoj laikytas,
 Žaliam vyne mirkytas,
 Per lygius laukus vežtas,
 Raitų pulke neštas.

*Matyt, pateikėja pasakodama parodo virvelės ilgį.

Nei vėjo užpūstas,
 Nei rasos užkrėstas,
 Nei piktas žodžiais nukalbėtas,
 Nei blogom akim nužiūrėtas,
 Ne toks našistas*,
 Koks viekavistas**.
 Šventa Jono darželis tvertas,
 Basleliai bastyti***,
 Šventos Agotos skintas ir pintas
 Ir tai jaunai panelei paskirtas
 Iščeslyvų**** skynėjų, pynėjų.
 Iščeslyvesnė ta jauna panelė,
 Kuri sulaukusi šio mielo ryto,
 Atsisėdo už to balto stalo
 Ir smūtna***** sėdi, gailiai verkia,
 Sūrias ašaras lieja.

*Pasakė Konstancija Statkevičienė-Tvaskaitė, 60 m., gyv. Užunevėžių k. Užrašė
 A. Vepštas 1943 m. LTR 2458(159). Pateikėjos pastaba: „Prisega vainiką, pajaukis
 duoda rublį, o pamergė uždeda ant torielkos gastičia*****“. Užrašytojo pastabos:
 „Ši kalba sakoma prieš važiuojant į bažnyčią“. „Šią kalbą girdėjo vestuvėse ir
 papasakojo“.*

29. Vainiko oracijos

Atsiprašau, mieli broliai,
 Pažiūrėsim, koks brolių rūtų vainikas:
 Ar ne dilgynių, ar ne pelynų,
 Ar ne patvorio žolynų;
 Ar aukso žiedu pintas,
 Ar žaliu šilku vyniotas,
 Ar per raitų pulkelį neštas,
 Vėjo ar nenupūstas,
 Lietaus lašu ar neužkrėstas,
 Šalnos ar nepakąstas.
 Dėkui, mieli broliai,
 Gražus rūtų vainikas:
 Pro ledą pradygęs,
 Pro šerkšną pražydęs,
 Jaunų seselių rūtelės sėtos,
 Dar jaunesnių ravėtos,
 Panelės Švenčiausios rūtelės skintos
 Ir vainikėlis pintas,
 Gražiai laikytas, kodylu***** rūkytas,
 Diementu***** karpytas
 Ir atsiųstas ant tos jaunos panos,
 Kuri šiandieną krikštasuolėj sėdi ir gai-
 liai verkia
 Po rūtų vainiku, po šilko kasnyku.

*Našistas – ilgai nešiojamas.

**Viekavistas – amžinas.

***Bastyti – bedžioti.

****Iščeslyvas – laimingas.

*****Smūtna – liūdna.

*****Gastinčius – vaišės.

*****Kodylas – smilkalas.

*****Diementas – deimantas.

Lauksiu bagaslavenstvos* nuo motinėlės gimdytojėlės,
 Nuo brolių vyresnių ir sesutėlių jaunesnių,
 Ir nuo prietelių, kurie ne su rykšte suvaryti,
 Bet su meile suprašyti,
 Už balto stalo kaip už altoriaus susodinti.

*Pasakė M. Ivanauskienė, gyv. Raguvoje. Užrašė ir J. Dovydaičiui atsiuntė
 A. Žarnickas 1957 m. LTR 3978(298).*

Mįslės

1. Kukutis pažemutis nešė lizdą pažeminį, dės kiaušinį šimtatrnyį (Agurkas). LTR 2458(178/45).
2. Du plaukuoti susiplojo, velnią pliką pakavojo (Akys) LTR 6584(78a).
3. Mėsinė stirta geležim paspirta (Arklys). LTR 2458(178/10).
4. Sniegena purena lipa aukštyn kiaušinio dėtų (Apynys). LTR 2458(178/42).
5. Po gojeliu du rateliai (Ausys). LTR 2458(178/29).
6. Čigonė gryčioj, kakelės ore (Balkis). LTR 2458(178/19).
7. Už šunį mažesnis, už arklį didesnis (Balnas). LTR 2458(178/39).
8. Be dūšios, be kvapo visą teisybę pasako (Bezmėnas). LTR 2458(178/37).
9. Pilnas pečelis baltų kralikų (Dantys). LTR 2458(178/14).
10. Tėvas neužgimė, sūnus karan išjojo (Nepasikūrenusio pečiaus dūmai). LTR 2458(178/25).
11. Kai mažas buvau, triūbele triūbavau, kai užaugau, kelmus varčiau, kai pasenau, po pakajus vaikščiojau (Jautis ir jo oda). LTR 2458(178/41).
12. Du statukai, du klausukai, keturi adomėliai (Karvės ragai, ausys ir speniai). LTR 2458(178/35).
13. Sustatytas suvaržytas, vidury pūtuoja (Muštaukė). LTR 2458(178/9).
14. Močia kaip rezginė, o vaikai kaip kunkalai (Obelis ir obuoliai). LTR 2458(178/39).
15. Du pilvai, keturios akys (Pagalvė) LTR 6584(78b).
16. Pailgi dvarai, raudoni ponai (Prūsokai). LTR 2458(178/12).
17. Kokie pasauly trys darbai sunkiausi? (Skolas mokėt, senus tėvus penėt ir poteriai kalbėt) LTR 6584(138b).
18. Opa pypa, viršum lipa, kojom mina, pilvu trina, kur šiepias, ten kiša (Staklės kaip audžia) LTR 4329(42).
19. Diedo kabo, bobos tvinksi (Svirtis ir šulnys). LTR 2458(178/19a).
20. Višta nupešta, tvoron įkišta (Šluotražis). LTR 2458(178/3).
21. Mėnesį mojaus atlėkė iš gojaus. Kas jį užmuša, savo kraują pralieja (Uodas). LTR 2458(178/27).
22. Žvengia žvengulis ant aukšto kalno: sidabrinė galva, kanapinė uodega (Varpas). LTR 2458(178/23).
23. Triokšt pokšt ant lentos, čenčer venčer ant tvoros (Velėja su kultuve). LTR 4329(43).
24. Paršiukas su dviem stimburiukais (Vyžos). LTR 2458(178/18).
25. Juoda bačkelė, raudona volelė (Žąsis). LTR 2458(178/34).
26. Kas pasauly riebiausias? (Žemė) LTR 6584(138a).
27. Mažutis pipiriukas eina klėtin gulti (Žirnis). LTR 2458(178/46).
28. Tėvas tįslis, močia pumplė, vaikai – čečerikai (Žirnis). LTR 2458(178/44).
29. Stovi kertėj kupetis, ima mergą rūpestis (Žlugtas). LTR 2458(178/21).
30. Panelė nuoga, užanty marškiniai (Žvakė). LTR 2458(178/43).

*Bagaslavenstva – palaiminimas.

Pateikė:

Genė Baranauskaitė, 62 m., gyv. Fėrmos k. (kilusi iš Subāčiaus vls.) 2, 15

Jurgis Gabrys, 60 m., gyv. Užunevėžių k. 1, 3-5, 7-14, 16, 19-22, 25, 28, 30

Aleksandra Koncienė-Būtėnaitė, 74 m., gyv. Vėžiškių k. 17, 26

Ona Urbonienė-Tarulytė, 85 m., gyv. Pāpiškių k., Ėriškių sen. (kil. iš Petkūnų k.) 18, 23

Veronika Statkevičienė-Masytė, 28 m., gyv. Užunevėžių k. 6, 27

Konstancija Statkevičienė-Teaskaitė, 60 m., gyv. Užunevėžių k. 24

Alfonsa Statkevičiūtė, 22 m., gyv. Užunevėžių k. 29

Užrašė:

V. Dūdaitė 1988 m. 2, 15

B. Juzėnaitė 1970 m. 18, 23

J. Kačergytė 1988 m. 17, 26

L. Malinauskaitė 1988 m. 2, 15

M. Ramanauskaitė 1970 m. 18, 23

G. Rekašius 1988 m. 17, 26

Skurdenytė 1988 m. 17, 26

R. Šimkevičius 1988 m. 2, 15

A. Vepštas 1943 m. 1, 3-8, 10-14, 16, 19, 20, 22, 24, 25, 27-30

A. Zakarauskaitė 1970 m. 18, 23

Praeities atmintis

Jurijus Novikovas

Vilniaus pedagoginis universitetas

Didelis dėmesys savo tautos praeičiai – vienas svarbiausių rusų folkloro ypatumų. Rusijos europinės dalies šiaurėje, Pavolgyje ir Sibire dar nelabai seniai buvo dainuojamos bylinomis vadinamos liaudies epinės dainos; iki šiol visur gana populiarios dainos ir padavimai, kuriuose poetiškai atsispindi realūs visos tautos ar regioninio masto įvykiai¹. Pažymėtina, kad tokių kūrinių svarba ypač didelė ten, kur rusai ilgai gyvena kitos tautos ir kalbos apsuptyje arba kitų kultūrų atstovų kaimynystėje. Pavyzdžiui, Ruskoje Ustje kaime (Jakutija) daugiau nei tris šimtus metų saugomos archajiškos bylinų sužetų versijos, šeimų padavimai, pasakojimai apie rusų atvykimą prie Indigirkos upės². Belomorsko bei Onegos krašte užrašyta šimtai padavimų apie rusų kovas su mitiniais „čiudiniais“ ar „ponais“, apie plėšikus ar sentikius, apie carą Petrą Pirmąjį ir vietinius stipruolius³. Kazokai Nekrasovo pasekėjai Petro Pirmojo laikais dalyvavo Bulavino vadovaujame sukilime, o po pasaulį nuo Kubanės, Turkijos, Dunojaus žiočių Rumunijoje iki Argentinos ir Šiaurės Amerikos Oregono valstijos išsibarstę jų palikuonys kartu kartoms perdavė sakmes, kuriose vaizduojamas dramatiškas jų bendruomenės likimas („Bulavino mirtis“, „Ignato Nekrasovo priesaika“, „Mūsų bendruomenėje savi įstatymai“ ir kt.)⁴.

Lietuvos rusų senbuvių, daugiausia sentikių, folkloras šiuo požiūriu ne visai telpa į įprastus rėmus; jis artimas

¹Путилов Б. Н. Героический эпос и действительность. – Ленинград, 1988; Исторические песни XIII–XVI веков / Издание подготовили Б. Н. Путилов и Б. М. Добровольский. – Москва–Ленинград, 1960; Соколова В. К. Русские исторические предания. – Москва, 1970; и др.

²Фольклор Русского Устья / Издание подготовили С. Н. Азбелев, Г. Л. Венедиктов и др. – Ленинград, 1986, № 81–86, 94–118.

³Северные предания: Беломорско-Обонежский регион / Издание подготовила Н. А. Криничная. – Ленинград, 1978.

⁴Тумилевич Ф. В. Сказки и предания казаков-некрасовцев. – Ростовское книжное издательство, 1961, № 25–37; и др.

Latgalijos (Latvija) ir rytų Estijos rusų tautosakai. Čia neužfiksuota žodinė bylinų tradicija, skurdus istorinių dainų repertuaras, o jų siužetai susiklostę tik XIX a. Mažai užrašyta prozos kūrinių, kurie galėtų pretenduoti į „žodinio metraščio“ vaidmenį; beveik visi jie susiję su „antrosios tėvynės“ istorija. Kai kurie padavimai, atrodo, perimti iš lietuvių (apie geografinių pavadinimų kilmę, apie miegančią kariuomenę bei nugrimzdusius dvarus, apie žiaurius ponus, kurie versdavę žmones kukuoti medyje ir nušaudavę „gegužę“ ir t. t.). Naratyvuose, kuriuose atsispindi rusų diasporos istorija, paprastai neryškūs žanro požymiai, tekstuose gausu anachronizmo, o įvykiai perteikiami mitologizuotai. Antai, masiška sentikių migracija į Lietuvą aiškinama tuo, kad Rusijoje buvęs milžiniškas tvanas; padavime apie 1863 m. sukilimą teigiama, kad *maištinnikai* imperatoriaus „*visus telefonus nupjaustė*“, tačiau šis turėjęs „*paslėptą*“ telefoną, kuriuo pavykę iškviešti kazokus ir sukilėlius numalšinti⁵. Sentikių bendruomenė kartais suvokiama vos ne kaip pasaulio centras, su ja derinami svarbiausi Rusijos ir pasaulinės istorijos įvykiai, Biblijos bei Evangelijos motyvai. Tuo tarpu Zarasų bei Ignalinos kraštuose nepavyko aptikti net miglotų prisiminimų apie Gudiškių ir Degučių sentikių vienuolynus, kurie iki pat XIX a. vidurio, kai valdžia juos uždarė, buvo stambūs kultūros bei religijos centrai. Degučiuose parašytas garsusis „Degučių metraštis“, būtent čia 1823 m. įvyko vienas pirmųjų Baltijos valstybėse Sentikių bažnyčios suvažiavimų⁶.

Skaitytojų dėmesiui siūlomas tekstas, užrašytas Raguvoje iš ten gimusios ir gyvenančios Irinos Švarcovos, – viena iš nedaugelio žodinių sakmių, bent šiek tiek susijusių su realia istorija. Jame aptinkami, galima sakyti, visi anksčiau išvardyti tokio pobūdžio sentikių kūrinių požymiai.

I. Švarcovos variantą sunku priskirti kokiam nors vienam liaudies prozos žanrui. Jame galima rasti krikščioniškų legendų, istorinių padavimų ir mitologinių sakmių elementų. Pateikėjos pasaulietiškas išsilavinimas ir apsiskaitymas irgi paveikė teksto turinį. Kūrinys labai sudėtingas: pasakojimą apie Georgijaus žygius, dėl kurių pastarasis buvo paskelbtas šventuoju, papildo samprotavimai apie dabartinės visuomenės moralės nuosmukį ir apie neišvengiamą bausmę už nuodėmes*.

Svarbiausias epizodas – Georgijaus pergalė kovoje su slibinu (pateikėja jį vadina *dinozauru*) – sietinas su Lietuvoje neužrašytais legendomis ir liaudies religinėmis giesmėmis. Georgijus Nugalėtojas – vienas labiausiai garbinamų šventųjų Rusijoje, žemdirbių ir gyvulių augintojų globėjas. Jam skirtos net dvi metinės šventės – balandžio 23 d. ir lapkričio 26 d. pagal senąjį kalendorių. Georgijaus (Jegorijaus) vardas minimas legendose ir religinėse giesmėse („Jegorijaus kančios“, „Jegorijus ir slibinas“), kalendorinėse dainose ir patarlėse⁷. Vis dėlto tarp sentikių Georgijus ne toks populiarus. Lietuvoje užrašytuose rusų folkloro kūriniuose jis minimas tik kalbant apie ritualinį pirmąjį bandos išleidimą į lauką. Religinių giesmių apie šį krikščionių šventąjį nėra. Laikydamosi oficialiosios bažnytinės bei pasaulietinės tradicijos, I. Švarcova nuosekliai jį vadi-

⁵Морозова Н., Чекмонас В. О мифологизации событий прошлого в устной традиции старообрядцев Литвы // *Senosios raštijos ir tautosakos sąveika: kultūrinė Lietuvos Didžiosios Kunigaikštystės patirtis*. – Vilnius, 1998, p. 105–113.

⁶Барановский В. Хранители старой веры: страницы истории Зарасайской старообрядческой общины. – Зарасай, 2000, с. 17–18.

**Viso kūrinio vertimas nepriededamas, nes autorius jo nepateikė, bet tekstą itin plačiai komentuoja straipsnyje (red. pastaba).*

⁷Бахтина В. А. Борис Соколов и его неизвестный труд о русском духовном стихе // Соколов Б. М. Большой стих о Егории Храбром: исследование и материалы. – Москва: Наследие, 1995, с. 13.

na Georgijum Nugalėtoju (*Pobedonosec*) ir netgi linkusi epiteta kildinti iš jo pergalės kovoje su slibinu („*Taip jis tapo Georgijumi Nugalėtoju*“). Liaudies tradicijoje dominuoja kitos šventojo vardo formos: *Jegor*, *Jegorijus Narsusis*, *Jegorij*, *Jurijus*. Dvi pastarosios formos ne kartą fiksuotos ir Lietuvoje. Visa tai leidžia manyti, kad skelbiamas tekstas į sakinę tradiciją patekęs iš knygų.

Tradicinis siužetas gerokai transformuotas; tai sukėlė anachronizmą ir loginių prieštaravimų atsiradimą. Apokrifuose vaizduojami III–IV a. įvykiai Artimuosiuose Rytuose, o I. Švarcovos tekste jie perkelti į Dvinsko miestą (Daugpilį), kuris suvokiamas kaip savotiška Pabaltijo sentikių sostinė (ten „yra šešios mūsų cerkvės“). Realus Dvinskas tuo pačiu metu laikomas ir kažkokios senovinės valstybės sostine. Liaudies legendose ir religinėse giesmėse tai „Rachlino carystė“. Bausdamas už atšalimą nuo tikėjimo šios valstybės gyventojus, Dievas atsiunčia slibiną. I. Švarcova prabėgomis mini pabaisai aukojamus vaikus, tačiau centrinis kitas motyvas: *dinozauras* grasina užtvengsias Dvinos upę ir „*paskandinsias visą miestą*“. Tokie drakono veiksmai nebūdingi rytų slavų folklorui, o pietų slavų ir rytų tautų kūriniuose pabaisa užtvengia upę tam, kad žmonės liktų be vandens. Dėl pateikėjos naujovių tvano motyvas dominuoja tekste, jungdamas jo pirmąją dalį su pabaiga – eschatologiniais pasaulio pabaigos vaizdais. Kadangi neišvengiamai kyla asociacijos su Biblijos sakme apie pasaulinį tvaną, I. Švarcovos variante pastebima žmonijos istorijos cikliškumo idėja: pasaulinis tvanas suvokiamas kaip savotiška priemonė, apvalanti žmoniją nuo nusidėjėlių.

Pasaulio pabaiga asocijuojasi ne tik su pasauliniu tvanu, bet ir su ugnies stichija (analogiški motyvai yra „Apokalipsėje“). Nuodėmingos žemės susidūrimas su didžiuoju žvaigžde („*daug daug milijonų, tūkstančių kartų didesnė už žemę*“), atrodo, inspiruotas minėto Evangelijos kūrinyje esančio *Polyn žvaigždės* vaizdinio. Evangelijos tekste pranašaujama, kad lemtingoji žvaigždė apnuodys (padarys karčius) „*trečdalį vandenių ir vandenių šaltinius*“ ir taip sukels žmonių žūtį, tuo tarpu komentuojamame tekste vaizduojama milžiniška kosminė katastrofa. Dabartinės žinios apie gamtą vėl skverbiasi į krikščionių mitologiją (prisiminkime *dinozaurą* ir tvaną „*iki Leningrado ir Londono*“).

Toks yra šis originalus tekstas, besiremiantis įvairiais knyginiiais ir žodiniaisiais šaltiniais, skirtingų tautosakos žanrų tradicija, susiejantis Biblijos laikus, pirmuosius krikščionybės amžius, netolimą praeitį ir ateities spėjimus.

[Святой Георгий и змей]

...Георгий Победоносец <...> он стал святым. Раньше, когда были динозавры, какие там все – мама рассказывала ище, тоже ей кто-то рассказывал. Двина вот эта была, Двинск. В Двинске очень много – шесть даже церквей есть наших, вот. Там Двина была, там в Двине какой-то – ну, этот..., динозавры, наверно, по воде хо-дили. И вот он поднялся, и все – ему несли, значит, в жертву ребенка. И когда уже приш-ло <...> – всех детей отдали, сожрал он – а пришло, уже надо какой-то там... царицы какой-то, может, что там уже не было кого [отдавать динозавру]. А то он может, значит, затопить весь город; поднимался навповысь, будто как там было.

Тогда, значит, Георгий – ну, звать Георгий было – ну вот, он стал победоносцем. Он сделал какое-то копье и убил этого динозавра вот, в воде. Так он стал Георгий Победоносец. Вот и стали ему молиться.

[*Это в Двинске?*]

Ну... В Двине. <...> И он, значит, такой большой был, что, мол, поднимался, что запрудивал эту реку.

[*Это динозавр?*]

Ну, наверно, что-то такое было в воде. Ну, раньше-то были всякие... Это скоко лет назад...

<...> Все святые, все святые. Ну, счас вот ксендзов делают святыми, много там можно... Все грешные, кто землю топчет, все грешные, все до единого! Святых нет. <...> Мы веруем Иусу Христу, а делаем все наоборот. Ведь все делает народ наоборот! Как может терпеть? Вот, говорят, что затопит Литву до Ленинграда. И будет так, затопит! А потоп будет; <...> бабушка мне так и говорила, что и Лондон затопит <...> до Лондона вода дойдет, все будет. <...> А в двухтысячном первом году может что-то быть, катастрофа какая. И говорит так ишу: <...> огнем будет, не водой уничтожит народ. <...> Будет огнем и, значит, останутся редко-редко. Будут завидовать живые мертвым, что мы их похоронили, а нас будут, может, трупы валяться – не будет кому подобрать. Вот так говорила мне бабушка. И, значит, еще она рассказывала, что будут человек от человека за семь километров больше [жить]. Будут – следы найдут и будут идти следом, чтоб встретиться. И будут обниматься, целоваться – и будет родни, большей не будет, как [они]... А сейчас вот, перед этим – вот, сейчас идет это время – что и мать, и сын, и все вот – прямо убить человека, как муху, [готовы]. А потом будут ценить вот так вот; и будут спрашивать: „Как ты остался?“ „Как ты остался жив?“. Вот, будет время. И что с семи городов будут люди приходить в один город [жить]. Будет тогда хорошо жить, говорит, только не очень долго будет. Какая-то звезда падать будет; упадет эта звезда – и больше мильен, тысяч раз за землю – она расшибит всю. Наверно, грешная земля...

Papasakojo Irina Švarcova, 59 m., gyv. Raguvoje (gim. Praščiūnų k.). Į mg. juostą įrašė G. Potašenko 1997 m., tekstą iššifravo J. Novikovas.

Terentijus Mitrofanovas – dvasinių eilių pateikėjas

Žana Lebedeva

Lietuvos muzikos akademija

1997 m. liepą su Terentijumi Mitrofanovu susitikome jo namuose Raguvojė. Vietiniai sentikiai jį mums pristatė kaip giedorių (*певчий*). Dabar jis pensininkas, gyvena kartu su žmona Nadežda.

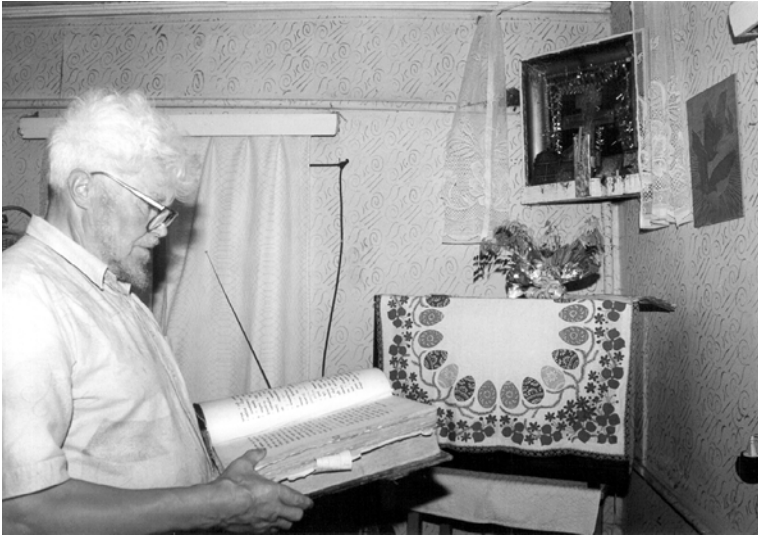

Terentijus
Mitrofanovas gieda iš
„Apostol“–„Psaltyr“.
A. Petrašiūno nuotr.
1977 07 08

Terentijus Mitrofanovas gimė 1924 m. sentikių šeimoje Fėrmos kaime (dabar tai Raguvės miestelio dalis), Panevėžio apskrityje. Čia ir gyvena iki šiol. Baigęs tris Raguvos lietuvių gimnazijos klases, būdamas dešimties metų, neteko motinos. Terentijui, vyriausiam vaikui, anksti teko pradėti tarnauti kaimynų, pasiturinčių lietuvių, šeimose. Sovietmečiu iki pensijos jis dirbo kolūkyje. T. Mitrofanovas apie šį laikotarpį yra prasitaręs: „*Nebuvo išėiginių, nei valstybinių, nei religinių švenčių*“.

Bažnytinio skaitymo ir giedojimo Terentijus Mitrofanovas savarankiškai pradėjo mokytis gan vėlai, būdamas dvidešimties metų, jau sukūręs šeimą: žmona – vietinė sentikė. Tai buvo pirmieji sovietų valdžios Lietuvoje metai, kai be jokių apribojimų dar veikė Raguvos sentikių cerkvė ir valdžia nebuvo pradėjusi vykdyti griežtos antibažnytinės politikos nei represijų.

T. Mitrofanovas skausmingai vertina dabartinę Vidurio Lietuvos sentikių padėtį. Jam nemalonu, kad jau antrasis Panevėžio sentikių cerkvės šventikas yra kilęs iš Latvijos, o ne savas, iš Lietuvos. Nepasitenkinimą jis išreiškia kalbėdamas aštriomis balso intonacijomis, staigiai nutildamas ar nenorėdamas prisiminti šventikų pavardžių.

Savamokslis giedorius namuose turi daug religinių knygų, kurias nuolat skaito. Jaunystėje T. Mitrofanovas į atskirą sąsiuvinį perrašinėjo maldas. Tarp vienos senos knygos lapų jis turi išidėjęs spausdintą Aleksandro Puškino eilėraštį „*Žiemos vakaras*“, kurį komentuodamas išraiškingai padeklamavo.

Terentijus Mitrofanovas dažnai gieda namuose, o pasninko metu – kiekvieną dieną:

„...Turiu šventą paveikslą, kryžių, viską. Kai yra šventės ir aš nevažiuoju į cerkvę [Panevėžio], ryte ir vakare namuose meldžiuosi, kai ką paskaitau. Na, man, mums religija nekelia jokių abejonių, mane traukia, tai aš ir tikiu. O su mano vaikais jau viskas baigta, susimaišė su lietuviais“.

Pateikėjas pagiedojo keletą dvasinių eilių, kurias vadina tiesiog eilėmis (*cmux*). Apie jų atlikimą jis pasakojo: „*Giedodavo pasninko metu, ypač Didžiojo, atgailos metu. Kai*

yra pasninkas, negalima dainuoti, tai jas giedodavo“.

T. Mitrofanovas mena, kad jam žinomas dvasines eiles, prasidedančias žodžiais „Būdamas jaunų metelių“ („Среди самых юных лет“), ir turinčias refreną „Vargas man, didelis vargas“ („О горе мне, горе мне великое“), turėjo užrašytas iš Suvalkų atvykęs sentikis, kuris apsigyveno jų kaime. Kitos T. Mitrofanovo prisimintos dvasinės eilės „Vėlais, vėlais vakarais“ („Поздно, поздно вечерами“), kaip teigia pateikėjas, buvo gerai žinomos vietiniams sentikiams. Pokalbio metu Mitrofanovas pabrėždavo savo polinkį religinėms temoms, nekalbėjo apie buitinius dalykus ir nedaug pasakojo apie savo gyvenimą.

Dvasinės eilės užima tarpinę vietą tarp ženklinio giedojimo ir rusų liaudies dainų. Lengvai suvokiama forma jos perteikia svarbiausias krikščionybės idėjas ir atspindi sentikių pasaulėžiūrą. Aiškindamos, kas yra gėris ir blogis, dvasinės eilės taip pat atlieka ir didaktinę funkciją.

Dvasinės eilės niekuomet negiedamos cerkvėje. Jos atliekamos apibrėžtu kalendoriniu laiku. Tai vienintelis nebažnytinės muzikos žanras, leistinas giedoti pasninko metu. Dvasinių eilių atlikimas nėra susijęs nei su bažnytinėmis, nei su pasaulietinėmis apeigomis. Nesietinas nė su buitimi, kadangi jo funkcija yra bent trumpam atitraukti žmogaus mintis nuo pasaulietinių dalykų, žemiškų problemų. Dėl religinio turinio bei pobūdžio dažniausiai dvasines eiles gieda vyresnio amžiaus žmonės.

Lietuvoje dvasinės eilės egzistuoja tik sentikių kultūros tradicijoje. Išlaikydamos savą „kodą“, jos kartu paklūsta tradicijos raidai. Dvasinių eilių komponentai, tekstas ir melodija neretai įgauna antrinio žanro požymių. Tyrinėtoja Larisa Sološčenko pažymi:

„Aiškios žanrinės priklausomybės bei pirminės formalios charakteristikos nebuvimas inspiravo maksimalų dvasinių eilių atvirumą įtakoms... Evoliucijos „apimtį“, pobūdį ir ribas nustato kultūros tipas ir dvasinių eilių funkcijos toje kultūroje. Jie apsprendžia ir apriboja stilistinę įvairovę (pavyzdžiui, dvasinėse eilėse yra tokie chronologiniai-stilistiniai sluoksniai, kaip dvasinės eilės-bylina, -baladė, -psalmė, -lyrinė daina). Bylinos, kanto, dainos bei ženklinio giedojimo stilstikos įsisavinimas nulėmė dvasinių eilių žanro formavimosi procesą. Tačiau visada yra atmetamos tokios „variacijos“, kaip dvasinės eilės-žiaurusis romansas, dvasinės eilės-častuška ir ne tik dėl to, kad jau buvo pasibaigęs žanro



*Terentijaus
Mitrofanovo šventas
kampas su ikona.
1997 m. liepos 8 d.
A. Petrašiūno nuotr.*

formavimosi procesas, bet todėl, kad dvasinių eilių funkcija nustato stilistinio pliuralizmo ribas“¹.

Be to, sentikių kultūroje vengiama rusų liaudies pasaulietinės muzikos žanrų. Dvasinės eilės tarsi užima jų vietą, perimdamos kai kuriuos aniems žanrams būdingus muzikinių struktūrų ypatumus. Todėl sutinkamos tokios atmainos, kaip dvasinės eilės-lyrinė daina, dvasinės eilės-romansas.

Kalbant apie dvasines eiles, būtina apžvelgti termino kilmę ir jo vertimo į lietuvių kalbą variantus.

Manoma, kad terminas *духовный стих* pirma atsirado literatūroje, nes patys atlikėjai šio žanro kūrinių taip nevadina. Lietuvos sentikių bendruomenėje šis terminas taip pat beveik nesutinkamas. Yra tik retos išimtys. Dažniausiai Lietuvos sentikiai religinio, religinio-didaktinio turinio pasninko metu namuose giedamus kūrinius vadina *стишки, стихи*. Rusų kalbininkas, etnografas Vladimiras Dalis (1801–1872) „Gyvosios didžiarusių kalbos aiškinamajame žodyne“ šį žanrą pavadina *стухер* arba *стухера*².

Tyrinėtoja Hanna Kowalska teigia, jog „termino *духовный стих* kilmė yra susieta su religine tradicija. Religinėje literatūroje žodis *стух* yra dažnai vartojamas. Nagrinėjant junginį *духовный стих* reikia turėti galvoje abi jo dalis. Galima manyti, kad žodis *духовный* (dvasinis, dvasios) reiškia tam tikrą religinių tekstų žanrą, t. y. tas atgailos maldas, kurios giedamos stačiatikių gavėnios metu. Žodis *духовный* yra vartojamas ir kitame žodžių junginyje – *духовный отец* (dvasios tėvas, kunigas, klausantis išpažinčių). Vadinasi, žodis *духовный* derinyje *духовный стух* galėjo atsirasti dėl šio žanro ryšio su atgailos sakramentu arba su atgaila plačiąja prasme“³.

Beje, šio žanro sąsajas su bažnytine kultūra parodo ir tai, kad „rankraštinuose rinkiniuose (*стиховник*) labai dažnai virš eilių yra užrašyta *покаяный* (atgailos) ir ženklinio giedojimo glaso numeris, pagal kurį reikia giedoti šį *духовный стух*“⁴.

Hanna Kowalska mano, kad pavadinimas *духовный стих* atsirado sentikių Vygo vienuolyne Karelijoje. Vygo vienuolynas (1695–1855) buvo įtakingiausias pomorų sentikių religinis centras. Čia buvo rašomos, perrašomos knygos, tapomos ikonos. Rankraštinės knygos ir dvasiniai reikmenys iš vienuolyno pasklisdavo Rusijoje ir už jos ribų gyvenančių sentikių bendruomenėse. Vygo vienuoliai (vyrai ir moterys) „gavėnios metu giedodavo dvasines eiles (*духовные стихи*). Taip pat jas giedodavo laisvu nuo pamaldų ir darbo metu“⁵. Beje, tyrinėtoja daro prielaidą, kad „būtent Vygo vienuolyne kai kurios religinės eilės įgavo apeiginių tekstų reikšmę ir jiems buvo suteiktas pavadinimas *духовные стихи*“⁶.

¹Солощенко Л. К проблеме типологии традиций русского духовного стиха // Музыкальная культура средневековья. – Москва, 1992, с. 135.

²Даль В. Толковый словарь живого великорусского языка. – Санкт Петербург, 1882, т. 4, с. 325.

³Kowalska H. *Rosyjski wiersz duchowny i kultura religijna staroobrzędów pomorskich*. – Warszawa, 1987, s. 20–21.

⁴Ten pat. – P. 21.

⁵Ten pat. – P. 36.

⁶Ten pat. – P. 40.

Mokslinėje literatūroje termino *духовный стих* vertimas į lietuvių kalbą dar nėra nusistovėjęs. Yra siūlomi keli variantai: dvasinė daina, šventoji daina, religinė giesmė, dvasinė giesmė, liaudiška giesmė ir dvasinės eilės. Mums priimtinesnis atrodo pastarasis vertimo variantas. Vertime *dvasinės eilės* išlieka Hanos Kowalskos akcentuota žanro kilmė, jo funkcija (didaktinis momentas) ir taip pat kitose kalbose išsaugota termino „eilės“ sąvoka.

Dvasinių eilių tekstas

Среди самых юных лет

*Среди самых юных лет
Вяну я как нежный цвет.
Господи помилуй.*

*От младенческих пялен
Был я Богом посещен.
Господи помилуй.*

*Ты разбойникам прощаешь,
Раи блудницам отворяешь.
Господи помилуй.*

*Зри невинности сердец,
Покровитель, наш отец.
Господи помилуй.*

*И от самых юных лет,
Ищем твой благий совет.
Господи помилуй.*

Būdamas jaunų metelių

*Būdamas jaunų metelių
Vystu kaip gležna gėlė.
Viešpatie, pasigailėk.*

*Kai gulėjau lopšyje,
Dievas aplankė mane.
Viešpatie, pasigailėk.*

*Tu plėšikams atleidi,
Rojun paleistuves leidi.
Viešpatie, pasigailėk.*

*Į širdžių tyrumą žvelki,
Tėve mūsų, mus užtarki.
Viešpatie, pasigailėk.*

*Ir nuo pat jaunumės
Meldžiam, Viešpatie, apšviesk.
Viešpatie, pasigailėk.*

♩ ≈ 84



Сре - ди са - мых ю - ных лет вя - ну я как неж - ный цвет.



Гос - по - ди по - ми - луй.

Pagiedojo Terentijus Mitrofanovas, 73 m., gyv. Raguvoje (gim. Fermos k.). Į mg. juostą 1997 m. įrašė ir tekstą bei melodiją iššifravo Ž. Lebedeva. Tekstą į lietuvių kalbą išvertė Irena Potašenko.

ĮŽYMUŠ ŽMONĖS

Istorikė Jonė Deveikytė-Navakienė ir jos mokslinis palikimas*

Romaldas Samavičius

J. Deveikytė-Navakienė tarpukario Lietuvoje, vėliau emigracijoje, pasireiškė kaip žymi teisės istorikė, pedagogė, visuomenės veikėja ir žurnalistė.

J. Deveikytė-Navakienė gimė 1907 m. vasario 20 d. Raguvoje. 1919–1924 m. mokėsi Ukmergės gimnazijoje. Kartu su ja mokėsis istorikas J. Jakštas ją prisiminė kaip „vaikščiojančią enciklopediją“. J. Deveikytės tėvai Teofilė Žulytė ir Kazys Deveikis buvo sąmoningi lietuviai patriotai. Tėvas buvo turtingas Ukmergės prekybininkas, todėl dukrai nebuvo sunku siekti aukštųjų mokslų tiek Lietuvoje, tiek užsienyje. 1932 m. ji baigė Kauno Vytauto Didžiojo universitetą, išgydama net du – Humanitarinių mokslų fakulteto istorijos ir Teisės fakulteto teisės skyriaus – diplomus. Pirmas diplominis darbas apgintas iš visuotinės istorijos tema „Napoleono imperijos atsiradimas“, antras – iš Lietuvos teisės istorijos tema „Kauno miestas ir jo savivalda XVII amžiuje“. Universitete jai dėstė žymūs savo srities specialistai: A. Voldemaras, I. Jonynas, L. Karsavinas, J. Tumas-Vaižgantas, I. Lappo. J. Deveikytė priskirtina prie vadinamojo jaunųjų istorikų būrelio, pradėjusio reikštis po Vytauto Didžiojo jubiliejinių metų. Prof. Z. Ivinskis ją gretino su žymiais šios istorikų grupės nariais: P. Šležu, A. Šapoka, K. Avižoniu, J. Jakštu, J. Matusu, S. Sužiedėliu, V. Trumpa, V. Daugirdaite-Sruogiene. Nepriklausomos Lietuvos laikotarpiu J. Deveikytė buvo aktyvi visuomenininkė. Ji – viena iš studentų tautininkų *Filiae Lithuaniae* korporacijos steigėjų, 1934 m. organizavo *Filiae Lithuaniae* filisterių sąjungą, priklausė Lietuvos žurnalistų sąjungai, buvo Aukštąjį mokslą baigusių moterų sąjungos narė.

1932–1939 m. J. Deveikytė daugiausia gyveno užsienyje – Paryžiuje lankė *Ecole des Chartes*, rinko medžiagą Užsienio reikalų ministerijoje, dirbo Prahos, Romos, Lenkijos archyvuose, siekdama, pasak jos pačios, „tirti Lietuvos praeitį“. Trumpam sugrįžusi į Lietuvą ištėkėjo už tuometinio Klaipėdos krašto gubernatoriaus (1933–1935) J. Navako. Vedybos nebuvo sėkmingos. Atsiskyrusi nuo vyro J. Deveikytė buvo daugiau žinoma Navakienės (užsienyje – Navakas, vėliau – Deveikė) pavarde. 1938 m. ji įsirašė į Paryžiaus universiteto Teisės fakultetą, išlaikė

*Perspausdinta iš: *Raguvos praeitis*. – Vilnius, 1998, t. 3, p. 131–138.

kai kuriuos egzaminus, bet mokslo tęsti negalėjo, sutrukdė prasidėjęs Antrasis pasaulinis karas. Pirmos sovietų ir nacių okupacijos metais ji bandė įsidarbinti Lietuvos universitete, bet jos kandidatūra okupantams netiko, todėl teko pasirinkti advokatės ir Kauno mokytojų seminarijos dėstytojos darbą. Seminarijoje J. Deveikytė dėstė Lietuvos istoriją ir teisę, o karui baigiantis pasitraukė į Prancūziją. Ten gyvendama aktyviai reišėsi kaip mokslininkė, visuomenininkė, pedagogė.



J. Deveikytė-Navakienė

Įgyvendinti savo tikrai neeilinių kūrybinių planų nespėjo. Pradėjusi 58-uosius gyvenimo metus, pakirsta sunkios ligos, mirė 1965 m. vasario 26 d. Paryžiuje, kur ir palaidota.

Labiausiai mus domina mokslinis jos palikimas, kuris spaudoje nėra gausiai pasirodęs, bet rankraščiuose išlikęs turtingas ir įdomus. Jau tarpukario Lietuvoje, pradėjusi spaudoj reikštis nuo 1932 m., J. Deveikytė paskelbė keletą svarbių straipsnių, kurių objektas – senoji Lietuvos konstitucinė teisė, bajorų privilegijos, Lietuvos statutai. Recenzijoje apie prof. I. Lappo darbą (1588 m. Statuto II tomo belaukiant // Vairas. – 1938, Nr. 1, Nr. 22) ji rašė, kad Lietuvos istorijos procesų vertinimas privalo būti paremtas prigimtinė lietuvių tautos teise kurti savo valstybingumą, kovoti už jo išsaugojimą, atkūrimą, įtvirtinimą, kad tik valstybingumas yra tautiškumo garantas. Tik šios teisės realizavimas leidžia išlikti tautiniam mentalitetui. Lietuvos Statuto reikšmingumą mokslininkė iškėlė ir 1940 m. kovo 13 d. publikuotame straipsnyje „Lietuvos aide“, kur teigė, jog „Statutas yra gyvas įrodymas Didžiosios Lietuvos Kunigaikštystės nepriklausomybės, kurios saugotoju jis buvo iki pat (...) 1795 m.“ 1938 m. gyvendama Paryžiuje ji parengė daktaro disertaciją tema „Didžiosios Lietuvos Kunigaikštystės konstitucija“, bet apginti ją sutrukdė karas. Tuo laikotarpiu tyrinėtoja pristatė Lietuvos visuomenei B. Dundulio prancūziškai parašytą disertaciją „Napoleonas ir Lietuva 1812 m.“ 1940 m. vasarą pasirodė vertingas jos straipsnis „Teisės“ žurnale (1940, Nr. 52) apie svetimšalius ir jų padėtį Lietuvoje pagal Trečiąjį Lietuvos Statutą.

Po karo, jau gyvendama Paryžiuje, mokslininkė domėjosi kai kuriais Lietuvos istorijos klausimais, toliau tyrinėjo Lietuvos Statutą, skaitė pranešimus įvairiuose moksliniuose kongresuose, parašė nemažai straipsnių. Domėdamasi Jadvygos ir Jogailos laikais J. Deveikytė įrodinėjo, jog Jadvyga gyveno bigamijoje, o Krėvos aktas yra lenkų falsifikatas, kaip ir pirmoji 1387 m. vasario 20 d. Jogailos privilegija. Savo straipsniuose apie Lietuvos istoriją teigė, kad Algirdo ir Kęstučio Lietuva buvo diarchija, t. y. valdoma dviejų lygiateisių valdovų, kad M. Strykovskio darbą „Sarmatiae Descripto“ pavogęs ir išleidęs savo vardu Guagninis.

Paryžiuje ji išvertė į prancūzų kalbą Trečiąjį Lietuvos Statutą, Rusijos caro Aleksiejaus „Uloženije zakonov“. Prancūzų kalba leidžiamuose žurnaluose autorė išspausdino straipsnius „Svetimšalių teisės XIV–XVI a. Lietuvoje“, „Moters padėtis Lietuvos Statute“, „Tariamasis Kriavo aktas“, „Taikos idėjos vykdymas XVI a. Didžiosios Lietuvos Kunigaikštijos veikloje“, „Nuosavybės sąvoka Lietuvos Statute ir Rytų Europos kodeksuose“. Anglų kalba paskelbė du straipsnius Londone leidžiamame žurnale „The Slavonic and East European Review“ (1950, Nr. 27; 1953, Nr. 28).

J. Deveikytė-Navakienė įvairiose šalyse vykusiuose mokslininkų kongresuose perskaitė daugybę pranešimų. Nuo 1952 m. dalyvavo metinėse anglų ir ame-

riekiečių istorikų konferencijose Londone. Skaitė pranešimus apie karaliaus majestoto ižeidimą (Groningene, 1955), pagoniškąją paprotinę teisę 1588 m. Lietuvos Statute, apie karaliaus karūnos sąvoką Europos katalikų karalių epochoje (Sargosoje), Romos-Bizantijos teisę Rytų Europoje (Stambule, 1957). 1959 m. Salamankos popiežiaus universitete skaitė paskaitą apie lotynų kalbos studijas Rytų Europos mokyklose. Tais pačiais metais į tarptautinį religijų kongresą nusiuntė paskaitą „Lietuvos krikšto reikšmė dabartinėje Europoje“. Kitais metais Marburge skaitė paskaitą „Pagonybės liekanos, pastebimos Lietuvos Statute“. 1963 m. Nancy (Prancūzija) skaitė pranešimą „Santykiai per Juodąją jūrą tarp Lietuvos ir Italijos respublikų“, o slavistų suvažiavime Zalcburge – „Slavų alfabeto atsiradimas žiūrint teisės istoriko akimis“.

Didžiausia jos mokslinio palikimo dalis liko keliuose tūkstančiuose rankraščių, mašiniščių puslapių. Įvairių autorių nuomone, ši medžiaga sudarytų 17–20 tomų.

Rankraščiuose liko šie neskelbti darbai: „Rankraščių, esančių Paryžiuje ir liečiančių Lietuvą, katalogas“ (100 p.), „Apie moterį lietuvę“ (100 p.), „Pirmoji Jogailos privilegija“ (1387 02 20) falsifikatas. Tezė doktoratui“ (200 p.), „Statutų teksto egzėgezė“ (300 p.), „Uloženije“ egzėgezė“ (300 p.), „Krėvos aktas“ (pusiau paruoštas), „XV–XVI a. konstitucija“ (pusiau paruošta), „Sutartys su Lenkija“ (pusiau paruošta), „Lietuvos istorija iki M. Višnioveckio laikų“ (200 p.), „Lietuviškų tipų beiėškant, istorinė dalis“ (120 p.), „Mūsų valdovai – 8 charakteristikos“. Visi minėtieji darbai buvo parengti prancūzų kalba. Lietuviškai parengtas rankraštis „Mūsų protėviai. Trys generacijos“. Šis didžiulis rankraštinis mokslininkės palikimas dar laukia tyrinėtojų ar leidėjų dėmesio.

Gyvendama užsienyje mokslininkė, šalia savo tiesioginio darbo, neužmiršo ir visuomeninės veiklos, priklausė įvairioms draugijoms, sąjungoms. Nuo 1947 m. ji – Tarptautinės žurnalistų sąjungos, Prancūzijos teisės istorijos, Paryžiaus istorijos, Žano Bodeno (Briuselyje) draugijų, Istorikų asociacijos (Londone) narė. 1959 m. išrinkta Vokietijos lietuvių bendruomenės tarybos nare, Vokietijos krašto tarybos Garbės teismo pirmininke. Spausdino savo straipsnius lietuvių išėivių spaudoje: „Mintyse“, „Argentinios lietuvių balse“, „Drauge“, „Laisvojoje Lietuvoje“, „Nepriklausomoje Lietuvoje“, „Vienybėje“. Pati redagavo ir leido Paryžiuje lietuvių laikraštį „Darbo rankos“. J. Deveikytė kartu dirbo ir pedagoginį darbą. 1958–1961 m. dėstė Lietuvos visuotinės istorijos kursus Vasario 16-osios lietuvių gimnazijoje Vokietijoje. Savo straipsniuose išėivijos spaudoje J. Deveikytė-Navakienė kėlė patriotines mintis, rūpinosi lituanistikos knygų komplektavimu užsienio šalių bibliotekose, tikėjo Nepriklausomos Lietuvos atkūrimu. Praėjus šešėriems metams po mokslininkės mirties, 1971 m. Čikagoje pasirodė didžiausias viešai publikuotas J. Deveikytės darbas „Lietuvos Didžiosios Kunigaikštijos 1529 m. Statutas“. Autorė buvo pirmoji, išvertusi jį į lietuvių kalbą. Nors veikalas buvo išleistas tik 600 egzempliorių tiražu, jis susilaukė daug diskusinių straipsnių ir recenzijų tiek lietuvių išėivijos, tiek sovietinės Lietuvos spaudoje (J. Dainauskas, V. Trumpa, V. Mingėla, V. Raudeliūnas, I. Ručinskaitė ir kt.). Jau vėliau šį darbą Karlas von Loewe išvertė į anglų kalbą ir išleido Leidene (Olandija), o lietuvių diplomatas, rašytojas, teisės daktaras J. Žmuidzinas išvertė į prancūzų kalbą. Soviet-

*egzegezė – filologinis senovinių tekstų aiškinimas.

tinėje Lietuvoje Vilniaus universiteto ir Mokslų akademijos Istorijos instituto darbuotojų kolektyvas dvylika metų rengė Lietuvos Statuto daugiatomį leidinį. Jo pirmas tomas pasirodė tik 1983 m., t. y. praėjus dvylikai metų po čekagietiškojo leidimo. Šie istorikai, rengdami savo leidinį, taip pat rėmėsi J. Deveikytės Pirmojo Lietuvos Statuto vertimu. Nors sovietiniai autoriai šį jos darbą laikė skubotu ir paviršutinišku, bet pripažino, jog perskaitę J. Deveikytės darbą, turėjo taisyti savo rengiamą daugiatomį veikalą, kurio rankraštis jau buvo įteiktas leidyklai. Prof. Z. Ivinskis savo straipsnyje apie Jonę Deveikytę-Navakienę (Aidai. – 1971, Nr. 8) rašė, jog šiuo darbu „...ji pastatė sau nerūdijantį paminklą, pastatytą praėjus 440 m. nuo Pirmojo Statuto paskelbimo“.

Jonės Deveikytės-Navakienės svarbesnių darbų bibliografija

Lietuvių kalba

1. Ak tie koldūnai, koldūnėliai. Sibiras naudojo Lietuvos receptus 300 m. senumo // Argentinos lietuvių balsas. – 1962, Nr. 1193–1194.
2. Didžiosios Lietuvos Kunigaikštijos 1529 m. Statutas. – Chicago, 1971, 261 p.
3. Gediminaičių dinastija // Keleivis. – 1951, Nr. 45–49.
4. Istorijos pėdsakais. Didžiausioji kultūrinė vagystė Lietuvoje // Europos lietuvis. – 1962, saus. 9, Nr. 2.
5. Lietuva ir Guagnini // Laisvoji Lietuva. – 1962, Nr. 1.
6. Lietuvių Darbo Sąjungos nariams ir ypatingai steigimo aktą pasirašiusiems. – Paryžius, 1951.
7. Lietuvybė pasaulyje // Argentinos lietuvių balsas. – 1965, vas. 4, Nr. 1248.
8. Lietuvos Statutas // Lietuvos aidas. – 1940, kovo 13, Nr. 120.
9. Ne tiek dėl Jadvygos, kiek dėl Lietuvos // Naujienos. – 1953, Nr. 229–230.
10. Pasaulį domina klausimas: Ispanija ir UNESCO // Argentinos lietuvių balsas. – 1953, Nr. 966.
11. Prof. Lappo „1588 m. Statuto“ II tomo belaukiant // Vairas. – 1938, Nr. 1, Nr. 22.
12. Retas pavyzdys Europos istorijoje. Apie Lietuvos dvi valdą // Mūsų pastogė. – 1961, Nr. 6.
13. Svetimšaliai ir jų padėtis Lietuvoje pagal III Lietuvos Statutą // Teisė. – 1940, Nr. 52.

Užsienio šalių kalbomis

1. L'Expansion du Justiciarius Sicilien vers le Nord et l'Est Europe ens, Estratto dagli „Atti del Convegno Internazionale di Studi Federiciani“. – Palermo (A. Renna), 1950, p. 481–499.
2. The Lithuanian Diarchies // The Slavonic and East European Review. – London, 1950, t. 28, p. 392–405.
3. The Legal Aspect of the Last Religious Conversion in Europe // Ten pat. – T. 32, Nr. 78, 1953, p. 117–131.
4. La Notion de la Couronne Royale en Europe a l'Epoque des Rois Catholiques, Separta del Volumen II de Estudios del „V Congreso de Historia de la Corona de Aragom“, Institucion “Fernando el Catolico“. – Zaraagoza, 1956, p. 27–43.
5. Le Droit Romano-Byzntin dans l'Europe de l'Est, X Congres International d'Etudes Byzantines. – Istanbul, 15–21 Sept. 1955; – Extrait des Actes du X. Congres d'Etudes Byzantines. – Istanbul, 1957, p. 88–94.
6. La preuve dans le droit lithuanien du XVIe siècle // Recueils de la Societé Jean Bodin pour l'histoire comparative des institutions. – T. 17. La Preuve. Deuxieme partie. Moyen age et temps modernes. – Bruxelles, 1965, p. 595–615.

Bibliografija apie J. Deveikytę-Navakienę

1. Andriulis V. Teisės mokslų daktarai pirmojoje Lietuvos Respublikoje. 5. Jonė Deveikė // *Justitia*. – 1990, spal., Nr. 8.
2. Dainauskas J. Dar apie pirmojo Lietuvos Statuto čikagiškį leidinį // *Draugas*. – 1978, geg. 27, Nr. 125.
3. Dainauskas J. Didžiosios Lietuvos Kunigaikštystės 1529 m. Statutas // *Draugas*. – 1972, saus. 22.
4. Dainauskas J. Prie istorinių šaltinių gelmės. Žinią apie dr. J. Deveikės mirtį perskaičius // *Draugas*. – 1965, Nr. 55.
5. Daktarei Jonei Deveikei mirus // *Argentinios lietuvių balsas*. – 1965, kovo 25, Nr. 1250.
6. Dar kartą apie dr. J. Deveikę-Navakienę // *Dirva*. – 1965, birž. 25, Nr. 73.
7. Deveikė (Deveikytė-Navakienė) Jonė // *Encyclopedia Lituanica*. – Boston, 1972, t. 2.
8. Deveikė Jonė // *Lietuvių enciklopedija*. – Boston, 1969, t. 36.
9. Dr. Deveikė-Navakienė // *Moteris*. – 1965, Nr. 3.
10. Ivinskis Z. Lietuvos istorija. – Roma, 1978, p. 63.
11. Ivinskis Z. Dr. Jonė Deveikė ir jos veikla Lietuvos istorijos srityje // *Aidai*. – 1971, Nr. 8.
12. Jakštas J. Mirė didelė Lietuvos istorijos mylėtoja // *Dirva*. – 1965, kovo 10, Nr. 29.
13. Krausas A. Dr. J. Deveikę-Navakienę prisimenant // *Dirva*. – 1965, geg. 17, Nr. 57.
14. Leidėjų žodis // *Didžiosios Lietuvos Kunigaikštijos 1529 m. Statutas*. – Chicago, 1971.
15. Lietuvos Statutas // *Lietuvių enciklopedija*. – Bostonas, 1985, t. 37.
16. Mingėla V. Dr. Jonės Deveikės mokslinis palikimas // *Dirva*. – 1967, vas. 1, Nr. 13, Nr. 14.
17. Navakienė-Deveikė Jonė // *Lietuvių enciklopedija*. – Bostonas, 1960, t. 22.
18. Plateris A. Turto paveldėjimas pagal Pirmąjį Lietuvos Statutą // *Lituanistikos darbai*. – Chicago, 1979, t. 4.
19. Raudeliūnas V. Čikagietiškaji statutą pavarčius // *Gimtasis kraštas*. – 1972, kovo 2, Nr. 10.
20. Ručinskaitė I., Mažiulis V., Lazutka S., Gudavičius E. Pirmasis Lietuvos Statutas Amerikoje // *Literatūra ir menas*. – 1972, rugs. 23.
21. Trumpa V. Pastabos dėl vieno straipsnio apie Lietuvos Statutą // *Nepriklausoma Lietuva*. – 1972, kovo 29, Nr. 1239.
22. Vykintas S. Mirusiems veikliesiems prisiminti. Dr. Deveikės mirtis – didelis nuostolis mūsų tautai // *Europos lietuvis*. – 1965, kovo 16, Nr. 12.
23. Vykintas S. Deveikės mirtis – didelis nuostolis mūsų tautai // *Dirva*. – 1965, Nr. 30.

Literatūra

1. Deveikė Jonė // *Lietuvių enciklopedija*. – Bostonas, 1969, t. 36, p. 183.
2. Ivinskis Z. Dr. Jonė Deveikė ir jos veikla Lietuvos istorijos srityje // *Aidai*. – 1971, Nr. 8, p. 355–366.
3. Navakienė Deveikė Jonė // *Lietuvių enciklopedija*. – Bostonas, 1960, t. 22, p. 99–100.
4. *Lietuvių išėivių periodiniai ir bibliografiniai leidiniai*.

Žurnalistas Jurgis Savaitis (Savickas)*

Romaldas Samavičius

Žurnalistas Jurgis Savaitis gimė 1921 m. balandžio 22 d. Panevėžio apskrities Raguvos vls. Praščiūnų k. 1929–1932 m. mokėsi Levaniškių pradžios mokykloje, 1932–1934 m. – Panevėžio vyrų gimnazijoje, 1934–1940 m. – Ukmergės A. Smetonos gimnazijoje. Karo metais baigęs pedagoginius kursus išgijo pradinės mokyklos mokytojo cenzą, mokytojavo Pabáisko, Vil-

*Perspausdinta iš: *Raguvos praeitis*. – Vilnius, 1998, t. 3, p. 139.

niaus pradžios mokyklose, vertėjavo profsajungų biure Kaune. 1944 m. per Vokietiją, Suomiją, Norvegiją pasiekė Švediją, kur rašytojo I. Šeiniaus kvietimu redagavo rotatoriumi spausdintą lietuvių pabėgėlių laikraštį „Svetur“. 1946 m. persikėlė į JAV, vietos ir Kanados lietuviams skaitė paskaitas apie bolševikų ir nacių okupacijas. Tais pačiais metais įsteigus Čikagoje Lietuvių tremtinių draugiją, tapo jos sekretoriumi. Pasiekė nemenkų laimėjimų mokslinėje ir profesinėje veikloje. 1959 m. Niujorko universitete gavo komercinių mokslų magistro laipsnį. Nuo 1952 m. beveik 34 m. dirbo „The Chase Manhattan“ banke ir tapo jo viceprezidentu (1976). Aktyviai reiškėsi spaudoje: jau nuo 1935 m. bendradarbiavo „Ateities spinduliuose“, „Ateityje“, „Mokslų dienose“, „Jaunojoje Lietuvoje“, „Vėliavoje“, „XX amžiuje“. 1946 m. tapo vienu iš „Draugo“ redaktorių. Straipsnius pasirašinėjo Tadaušo Dūdelės slapyvardžiu. Suredagavo A. Tolio knygą „Mirties kolona“. Aktyviai dalyvavo BALF, Amerikos lietuvių tarybos veikloje.

Literatūra

1. Lietuvių enciklopedija. – Bostonas, 1962, t. 27.
2. Nakas A. Jurgio Savaičio septyni dešimtmečiai // Draugas. – 1991, geg. 10.

Kunigas ir publicistas Titas Narbutas*

Romaldas Samavičius

Titas Narbutas gimė 1913 m. gegužės 23 d. Panevėžio aps., Raguvės vls., Užūnėvėžių k. Mokėsi Panevėžio gimnazijoje, 1932 m. įstojo į Kauno kunigų seminariją, kurią 1937 m. baigė ir buvo išventintas į kunigus. Kartu baigė ir Vytauto Didžiojo universiteto teologijos fakultetą. 1937–1944 m. dirbo Panevėžio vyskupiijoje, iš pradžių ėjo vikaro pareigas, o 1941 m. kapelionavo. Antrojo pasaulinio karo pabaigoje pasitraukė į Vakarų. 1946 m. Romos Angelicum universitete gavo teologijos licenciato laipsnį. 1947 m. T. Narbutas išvyko į Čilę, vikaravo Santjago, vėliau dirbo kurijos archyve. 1948 m. Santjago katalikų universitete įgijo teologijos daktaro laipsnį. 1950 m. atvyko į JAV, dirbo įvairiose vietose vikaru bei kapelionu. Aktyviai dalyvavo visuomeniniame gyvenime: priklausė Ateitininkų federacijai, 1955–1956 m. buvo Niujorko ateitininkų sendraugių pirmininkas, 1955–1959 m. Amerikos lietuvių katalikų kunigų vienybės centro valdybos išdininkas, leidinio „Lux christi“ redaktorius (1957–1964), „Krikščionio gyvenime“ redkolegijos narys. Nuo 1960 m. T. Narbutas dirbo Daitono lietuvių Šv. Kryžiaus parapijos klebonu. 1964 m. tautiniais motyvais atnaujino bažnyčią, 1965 m. pastatė Trijų kryžių šventovę. Be pastoracinio darbo, aktyviai reiškėsi ir spaudoje, parašė daug įvairių straipsnių, knygų. Jau nuo 1933 m. bendradarbiavo katalikiškoje spaudoje – „Panevėžio balse“, „Drauge“ ir kt. Lietuvių kalba (T. Angelaičio slapyvardžiu) yra parašęs knygas: „Išlikome gyvi: vaizdai iš bolševikų okupacijos“ (1947, 1960), „Marijos šventovės Amerikoje“ (1962); užsienio kalbomis: „Stalin e Hitler in Lituania“ (1949), „La reforma del Bre-

*Perspausdinta iš: *Raguvos praetis*. – Vilnius, 1998, t. 3, p. 139.

vario Romano per Pio X" (1948), „Who is Worse Stalin or Hitler" (1950), „4 Martyred Bishops" (1953), „Soviets Kill God in Lithuania" (1954), „Mariam Shrines of the Americas" (1968).

Mirė kunigas Titas Narbutas 1972 m. gegužės 19 d. Daitone, Ohajo valstijoje (JAV).

Parengta pagal: Lietuvių enciklopedija. – Bostonas, 1959, t. 19, p. 531; 1969, t. 36, p. 404; 1985, t. 37, p. 420

Juozas Burba ir jo pedagoginės idėjos*

Romaldas Samavičius

XX a. pradžioje pagausėjusioje lietuvių periodinėje spaudoje pradėjo reikštis jaunas mokytojas, straipsnius pasirašinęs slapyvardžiais ir kriptonimais: Juozas Beinoris, Dos, Tili, Juozas Bur., Juozas B. J. B. Tai buvo Juozas Burba, kurio straipsniai nuo 1905 m. pasirodė „Vilniaus žiniuose“, nuo 1907 m. – „Lietuvoje“, „Mokykloje“, „Draugijoje“, nuo 1909 m. – „Lietuvos žiniuose“. Minėtuose leidiniuose autorius rašė įvairiais pedagogikos, politikos, literatūros klausimais. Išsiskyrė jo publicistiniai ir literatūros kritikos straipsniai. Verta bent trumpai prisiminti jo biografiją ir atliktus darbus.

J. Burba gimė 1881 m. Vilkaviškio aps. Pajevonio vls. Stolaukio k. Baigęs Pajevonio vidurinę mokyklą, jis įstojo į Veiverių mokytojų seminariją, kurią baigė 1900 m. Nuo jaunų dienų J. Burba buvo linkęs į mokslą, meną, visuomeninį darbą. Iš savo slaptos bibliotekėlės duodavo vietas gyventojams pasiskaityti lietuviškų knygų.

Baigęs mokytojų seminariją, kelerius metus mokytojavo Lenkijoje (1901–1903 m. Smalėnuose, Suvalkų gubernijoje). 1905–1907 m. revoliucijos Rusijoje metu grįžo į Lietuvą. Apie dešimt metų (1906–1915 m.) dirbo Troškūnų pradinėje mokykloje. Kartu su žymiu kalbininku J. Jablonskiu, A. Kasakaičiu jis priklausė komisijai rengti lietuvių kalbos pradinės mokyklos programą, kuri parašyta 1914 m.

Pirmojo pasaulinio karo metu (1915 m.) J. Burba pasitraukė iš Troškūnų į Rusiją, kur dirbo lietuvių pabėgėlių mokykloje. 1918 m. Lietuvai atkūrus Nepriklausomybę, jis sugrįžta. Iš pradžių mokytojauja Andrioniškio pradinėje mokykloje (1918–1919 m.), o 1919 m. rugpjūčio 20 d. paskiriamas tuometinės Panevėžio aps. Raguvės progimnazijos direktoriumi. Sunkiai sirgdamas džiova, jis stengėsi padėti organizuoti mokyklos darbą. Dirbti teko sunkiomis sąlygomis, progimnazija glaudėsi po vienu stogu su pradžios mokykla, iš pastarosios skolinosi ir suolus. Pirmaisiais (1919–1920) mokslo metais iš savivaldybės gavus 4000 auksinų, po pamaldų ir iškilmingo mokyklos pašventinimo, mokslas prasidėjo 1919 m. rugsėjo 23 d.

Mokyklos kūrimą lydėjo įvairūs sunkumai. Nelengva buvo rasti mokytojų, mokslo metai ne visada laiku prasidėdavo, dėl įvairių priežasčių nutrūkdavo pamokos. Antai 1920 m. lapkričio mėn. visą savaitę nebuvo pamokų, nes apylinkėje siautėjo lenkų generolo Želigovskio gaujos. Nors J. Burba vadovavo Raguvos progimnazijai neilgai, – mirė nesulau-

**Perspausdinta iš: Raguvos praeitis. – Vilnius, 1998, t. 3, p. 126–130.*



*Juozas Burba, žmona
Juzė, dukra Juozytė
ir sūnus Kazimieras*

kęs 40 m., – jis buvo ir liks pirmuoju vidurinės mokyklos vadovu, dirbusiu sunkiausiu jos kūrimo laikotarpiu. Mirė J. Burba 1921 m. kovo 3 d., palikęs žmoną ir du mažamečius vaikus. Palaidotas Raguvos kapinėse.

Mums išliekamąją vertę turi jo propaguotos idėjos, skelbtos to meto periodinėje spaudoje. Jas pastebėjo ir J. Basanavičius. J. Burba rašė lietuviškų mokyklų kūrimo, lietuvių kalbos, rašybos, vadovėlių leidimo, visuomenės kultūrinio lygio kėlimo klausimais, recenzavo užsienio šalių pedagoginę literatūrą. Daugiausia jo straipsnių išspausdinta „Vilniaus Žiniose“ (1905–1906 m.) ir „Mokykloje“ bei „Lietuvos ūkininke“. Daug ką sako ir jų pavadinimai: „Dėl kelių žodžių apie mokslo vadovėlius“, „Lietuviška tautinė sąmonė“, „Lietuviai suvalkiečiai ir lenkų autonomija“, „Tebūnie Lietuvoje pirmutinybė saviesiems“, „Apie draugijų „laisvę“ Rusijoje“ ir kt.

Liberalinėje 1905–1907 m. spaudoje tematikos atžvilgiu naujas dalykas buvo vaikų literatūros klausimas, į kurį dėmesį atkreipė J. Burba. Savo straipsnyje „Apie vaikų literatūrą“ (Mokykla. – 1912, Nr. 6), remdamasis vokiečių pedagogu H. Volgastu (1860–1920), jis įrodinėjo, jog vaikams labiau tinka reikiamai atrinkti ir paruošti literatūros klasikų veikalai, o ne specialiai jiems rašomi kūriniai. Pedagogas išskėlė būtinumą skaityti vaikams tautos poeziją ir klasikų veikalus, anot jo, „...pasidairyti po mūsų pasakas, tautines daineles, po raštus Biliūno, Žemaitės, Valančiaus, Šatrijos Raganos“. „Visas vaikų literatūros klausimas turi prasidėti ir pasibaigti tuo, kad iš tautinės ir bendrosios literatūros gali būti parinkti suprantami, įdomūs ir tinkami vaikams skaityti dalykai“. Anot jo, „...svarbu versti vaikams iš užsienio kūrinių geriausius veikalus, kurių vertimus turėjo atlikti patys geriausi vertėjai“. Vienas paskutinių, o gal ir pats paskutinis spaudoje pasirodęs asmeninio pobūdžio straipsnis „Nežudyk“ (Mokykla ir gyvenimas. – 1921, Nr. 2) išspausdintas 1921 m. vasario 18 d., prieš pat pedagogo mirtį. Šiame straipsnyje J. Burba aprašė savo mokytojavimo metus Andrioniškyje ir ten įvykusį konfliktą su vietos kunigu. Mokytojas rašė, kad ten dirbdamas, jis buvo neteisingai apkaltintas esąs bolševikas, dėl to trylika dienų įkalintas ir visa tai skaudžiai išgyveno. Gerai įvaldžiusio plunksną literato ranka autorius atskleidė savo išgyvenimus dėl patirtos nuoskaudos, kartu jausdamas artėjančios mirties dvelksmą. Jis rašė:

„Mirtis manęs laukia, nei tyras oras, nei atostogos, nei vartojami vaistai, nei žmonos rūpestingiausias slaugymas mano sveikatos nebe-pataisys, nes nuodingoji rakštis mano širdyje tebėra, nes padarytoji man, mano nelaimingai šeimynai – žmonai, vaikučiams – nežmoniška nuoskauda kasdien skaudžiais dygliais kruvina mano širdį. Skaudu, kad toje mano numylėtoji Lietuvoje, dėl kurios ne vienas kryžiaus takas mano eitas ir ne vienas darbas su pasišventimu, su išsižadėjimu savęs dirbtas, iš savųjų rankos teko smūgiai, nuo kurių man nebeatsikelti“.

Šis kuklus straipsnis apie publicistą ir pedagogą Juozą Burbą tebūnie prisiminimas veiklos vieno iš daugelio Lietuvoje mažai žinomų pedagogų.

J. Burbos straipsnių bibliografija

1905 m.

1. Kaip Japonija švenčia Naujus Metus // Vilniaus žinios (toliau VŽ). – 1905, Nr. 1.
2. Balsai apie pakeitimą kultūros sodžiuje // VŽ. – 1905, Nr. 13.
3. Ko trūksta mūsų ūkininkams // VŽ. – 1905, Nr. 35.
4. Prie straipsnio „Sodiečio sumanymai“ // VŽ. – 1905, Nr. 56.
5. Kokios mums reikalingos mokyklos // VŽ. – 1905, Nr. 69.
6. Apie pakėlimą apšvietimo Lietuvoje // VŽ. – 1905, Nr. 74/75.
7. Prie d-ro Noraus sumanymo // VŽ. – 1905, bal. 3, Nr. 85.
8. Vardan teisybės // VŽ. – 1905, Nr. 100.
9. Šis tas iš gyvenimo apsiereiškimo // VŽ. – 1905, Nr. 115.
10. Iš priežasties d-ro Noraus sumanymo // VŽ. – 1905, Nr. 139.
11. Kalbos dalykai // VŽ. – 1905, Nr. 146.
12. Panevėžys // VŽ. – 1905, Nr. 172.
13. Mes ir žydai // VŽ. – 1905, Nr. 207.
14. Iš savo pastogės // VŽ. – 1905, Nr. 211.
15. Žagarė // VŽ. – 1905, Nr. 212.
16. Kibirktis // VŽ. – 1905, Nr. 212.
17. Jis mylėjo, džiaugėsi // VŽ. – 1905, Nr. 234.
18. Prašykite tai gausite // VŽ. – 1905, Nr. 217.
19. Kariškas japonų himnas // VŽ. – 1905, Nr. 285.
20. Liuso mokymo draudimas // VŽ. – 1905, Nr. 291.

1906 m.

21. Prie reformos mūsų vidutinės mokyklos // VŽ. – 1906, Nr. 5.
22. Dar apie skraidančius būrius // VŽ. – 1906, Nr. 6.
23. Revoliucijos kaltininkai // VŽ. – 1906, Nr. 7.
24. Reikalingas vargonininkų susivažiavimas // VŽ. – 1906, Nr. 9.
25. Tebūnie Lietuvoje pirmutinystė saviesiems // VŽ. – 1906, Nr. 96.
26. Lietuviai suvalkiečiai ir lenkų autonomija // VŽ. – 1906, Nr. 105.
27. Lietuviška tautiška sąmonė // VŽ. – 1906, Nr. 97.
28. Ką veikti // VŽ. – 1906, Nr. 206.
29. Panevėžys // VŽ. – 1906, Nr. 17, 144, 225.
30. Vaškai // VŽ. – 1906, Nr. 24.
31. Ukmergė // VŽ. – 1906, Nr. 248.
32. Kas girdėti kaime // VŽ. – 1906, Nr. 24, 190.
33. Svetur // VŽ. – 1906, Nr. 13–17, 21–22, 24, 25, 30, 35, 36, 38, 50, 55, 68, 76, 78, 90.
34. Užsienio spauda apie Rusiją // VŽ. – 1906, Nr. 27.
35. Bibliografija // VŽ. – 1906, Nr. 56.
36. Laikraščiai // VŽ. – 1906, Nr. 100.
37. Brangios knygos // VŽ. – 1906, Nr. 226.
38. Dėl kelių žodžių apie mokslo vadovėlius // VŽ. – 1906, Nr. 101.

39. Kodėl dūma buvo paleista // Lietuvos ūkininkas. (Toliau LŪ). – 1906, Nr. 36.
40. Žemės dalykų komisijos // LŪ. – 1906, Nr. 37.
41. Kokius užmetinėjimus valdžia daro Dūmai // LŪ. – 1906, Nr. 38.
42. Ir vėl liejamas nekaltas žmonių kraujas // LŪ. – 1906, Nr. 39.
43. Apie draugijų „laisvę“ Rusijoje // LŪ. – 1906, Nr. 42.
44. Sena pasaka // LŪ. – 1906, Nr. 44.
45. Varniai // LŪ. – 1906, Nr. 51.
46. Švėkšna // LŪ. – 1906, Nr. 58.
47. Bibliografija // Lietuvis. – 1906, Nr. 1.
- 1907 m.**
48. Negeistini apsiareiškimai apšvietos dalykuose // Lietuvis. – 1907, Nr. 2.
49. Varniai // LŪ. – 1907, Nr. 8.
50. Troškūnai // LŪ. – 1907, Nr. 30, 32.
51. Troškūnai // VŽ. – 1907, Nr. 221, 223.
- 1908 m.**
52. Troškūnai // VŽ. – 1908, Nr. 20, 21.
53. Kalbos ir rašybos dalykai // Draugija. – 1908, Nr. 20.
54. Heine. Nuliūdęs esmu (vertėjas) // Vilniaus kalendorius. – 1908.
- 1909 m.**
55. Mūsų mokyklos // Mokykla. – 1909, Nr. 1.
56. Mūsų pašalinių mokyklų ateitis // Mokykla. – 1909, Nr. 9.
57. Knygos // Mokykla. – 1909, Nr. 10.
58. Dėl ko lietuviai mokytojai negrįžta Lietuvon // LŪ. – 1909, Nr. 2.
59. Gižai // LŪ. – 1909, Nr. 4.
60. Kaip iš tikrųjų yra // LŪ. – 1909, Nr. 46.
- 1912 m.**
61. Apžvalga // Mokykla. – 1912, Nr. 1–4.
62. Ką daryti? [Dėl kaimo mokytojų uždavinių: Vedamasis] // Mokykla. – 1912, kovas, Nr. 3, p. 81.
63. Slidžiu keliu: [Dėl mokytojų darbo kaime] // Mokykla. – 1912, bal. Nr. 4, p. 1.
64. Mūsų šviesuomenė ir Lietuvos valdiškoji mokykla [Kauno, Vilniaus gubernijose] // Mokykla. – 1912, geg. Nr. 5, p. 12.
65. Apie vaikų literatūrą [Pagal Volgasto knygą „Problemy detskovo čtenija“] // Mokykla. – 1912, birž. Nr. 6, p. 3.
66. Mokslo metams prasidėjus: [Vedamasis] // Mokykla. – 1912, rugp./spalis, Nr. 8/10, p. 1.
- 1920 m.**
67. Rašybos reikalu // Švietimo darbas. – 1920, Nr. 6/7, p. 7.
- 1921 m.**
68. Nežudyk // Mokykla ir gyvenimas. – 1921, Nr. 2, p. 21–24.
- 1971 m.**
69. Apie vaikų literatūrą // Lietuvių literatūros kritika. – Vilnius, 1971, t. 1, p. 671–674.

Pedagogas ir dailininkas Vytautas Narečionis

Valentina Falamejeva

Vytautas Narečionis gimė 1924 m. lapkričio 7 d. Pasvalyje. Tėvai buvo vals-tybės tarnautojai, kilę iš valstiečių. Dėl tarnybos dažnai keitė gyvenamąją vietą, todėl Vytautas mokėsi Panevėžyje, Pasvalyje, vėliau Pagėgiuose, Tauragėje.

Baigęs Tauragės gimnaziją, 1945 m. įstojo į Vilniaus dailės institutą. Jo ne-
baigė: mirus tėvui motina viena negalėjo išlaikyti dviejų vaikų. Teko ieškotis darbo.
Dirbo įvairiausiose įstaigose.



V. Narečionis (centre)
su Raguvos vid.
m-los saviveiklininkais

1948 m. V. Narečionis persikėlė gyventi į Panevėžį. Įsidarbino dramos teatre dekoratoriumi. Čia dirbdamas pajuto teatro gyvenimo skonį.

1948 m. pradėjo dirbti Raguvos gimnazijoje. Dėstė vokiečių kalbą, piešimą, braižybą. 1957 m. baigė Vilniaus valstybinio pedagoginio instituto (dabar VPU) Užsienio kalbų fakultetą, įsigijo vokiečių kalbos mokytojo specialybę. 1959 m. V. Narečionis buvo paskirtas mokymo-auklėjimo dalies vedėju. Nuo 1960 m. tapo mokyklos direktoriumi ir juo dirbo iki 1981 m. (25 m.). 1985 m., išėjęs į pensiją, liko dirbti mokykloje. Dėstė piešimą, vokiečių kalbą.

V. Narečionis mirė 1994 m. sausio 9 d. Palaidotas Žviliūnų kapinėse.

Vytautas Narečionis iš prigimties buvo menininkas. Prisimindamas vaikystę, jis spėliojo, kas lėmė polinkį dailei – išpūdingos Nemuno pakrantės, kelionės su draugais į Rambyno kalną, mama, mokėjusi meniškai siuvinėti, ar Pagėgių gimnazijos piešimo mokytojo nuostabios akvarelės. Jau mokykloje vis dažniau imdavo dažus, teptuką ir piešdavo. Svajonė būti profesionaliu dailininku liko neįgyvendinta dėl sunkių pokario gyvenimo sąlygų. Tačiau pomėgis piešti nedingo.

Pradėjęs dirbti Raguvos gimnazijoje dėstė piešimą ir braižybą. Prisipažino mažai ką dirbęs kaip menininkas: „*Buvau tarsi apmiręs*“. 1968 m. Trakuose vyko piešimo mokytojų kūrybiniai kursai, kurie V. Narečioniui buvo reikšmingi.

Kursus vedė dailininkai Juozas Gecevičius ir Jonas Sidaravičius. Jų įvertintas ir paskatintas, mokytojas tarsi atgimė. Ėmė



Vytauto Narečionio
pagerbimas. Viduryje
A. Mitkus



V. Narečionis
(dešinėje) Dailės
dienos metu Raguvoje

piešti, pradžioje viską, kas papuolė. Išbandė akvarelę, aliejų, tapė peizažus, natiurmortus. 1969 m. Lietkabelio kultūros namų salėje įvyko pirmoji jo paroda. Tais pačiais metais įstojo į Liaudies meno draugiją. Vėliau dalyvavo įvairiose parodose Panevėžyje, Vilniuje, Šiauliuose. Save, kaip menininką, galėjo realizuoti tik laisvalaikiu.

Vytautas Narečionis, vadovaudamas mokyklai, stengėsi sudaryti kuo palankesnes sąlygas kaimo vaikų visapusiškam, ypač estetiniam, ugdymui.

Daug laiko ir energijos skyrė mokytojų kolektyvo formavimui. Skatino pedagogus diegti naujoves, ieškoti įvairesnių mokymo formų, neapsiriboti vien pamokomis. Buvo reiklus sau, mokytojams ir mokiniams. Pats kartais net per prievartą tempdavo mokinius į Vilnių, į teatrą, parodas, Dailės institutą.

Mokykloje dažni svečiai buvo Valstybinės filharmonijos artistai. Jie skaitė paskaitas, ruošė koncertus. Mokiniai galėjo tiesiogiai bendrauti su garsiais muzikais, dailininkais.

V. Narečionio dėka mokykla tapo šviesi, jauki savo išore ir vidumi. Koridorius nuolat puošė mokinių piešiniai, profesionalių dailininkų darbų parodos. Pats laisvalaikiu tapė ir rengė savo darbų parodas. Ir dabar mokykloje kabo mokytojo paveikslai.

Atkūrus Lietuvoje Nepriklausomybę, Vasario 16-osios proga nutapė Vytauto Didžiojo, Vinco Kudirkos, Jono Basanavičiaus portretus ir padovanojo mokyklai.

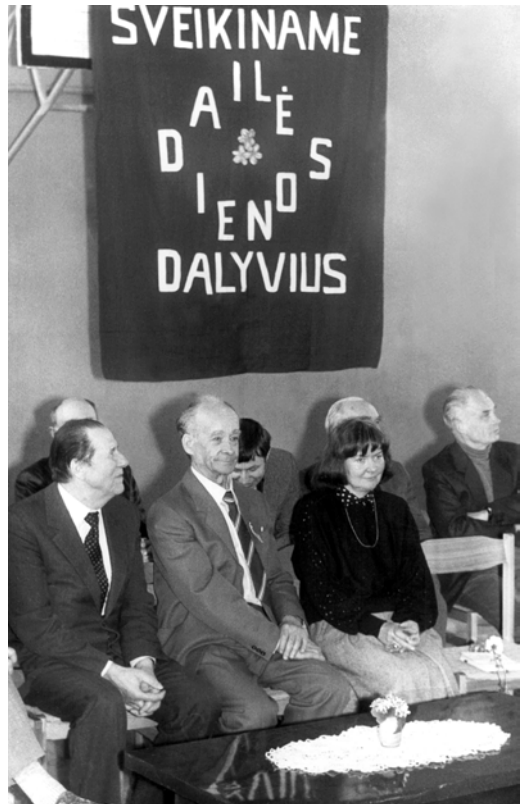

V. Narečionis Dailės
dienos metu (pirmoje
eilėje, viduryje)

V. Narečionis įvedė naujas mokyklos tradicijas. Jo dėka nuo 1970 m. balandžio 19 d. iki 1993 m. vykdavo Dailės dienos. Jų metu mokyklą aplankė ir su mokiniais bendravo daug žymių dailininkų: D. Tarabildienė, Z. Cieškaitė, A. Gurskas, A. Mačiulis, J. Adamonis, A. Petrulis, J. Galkus ir daugelis kitų.

Mokiniais tai būdavo tikra šventė: rengdavo naujas parodas, atvažiuodavo garsenybės iš Vilniaus, buvo galima pamatyti ir „tikrą“ dailininką, išgirsti jo žodį. Dailės dienų metu mokiniai rengdavo savo piešinių – iš pradžių ant asfalto, vėliau salėje, parodas. Kiekvieną darbelį čia pat aptardavo, profesionaliai įvertindavo. Vaikams dvigubas džiaugsmas ir kartu nauda – toks kontaktas kitaip leido pažvelgti ne tik į savo bandymus, bet ir į dailininkų darbus. Ne mažiau naudingi buvo šie susitikimai ir mokytojams. Ypač rajono piešimo mokytojams. Jiems buvo rengiami trumpi seminarai, kečiamasi nuomonėmis.

Be pagrindinio darbo, V. Narečionis atrasdavo laiko vadovauti dailės ir keramikos būreliams. Nemaža mokytojo auklėtinių baigė aukštąsias dailės mokyklas, kiti įvaldė amato paslaptis Kauno S. Žuko, Telšių taikomiosios dailės technikuose ir sėkmingai dirba meno dirbinių įmonėse. Dailininko keliu nuėjo ir du V. Narečionio vaikai: Raminta ir Vilmas.

Mokytojas Česlovas Vaišvila*

Valentina Falamejeva

Česlovas Vaišvila gimė 1928 m. sausio 26 d. Panevėžio aps., Troškūnų vls., Kalnuočių k., valstiečių šeimoje. Mokėsi iš pradžių Troškūnų, paskui Anykščių gimnazijoje. 1949 m. pradėjo dirbti Troškūnų vidurinėje mokykloje mokytoju, vėliau – direktoriaus pavaduotoju mokymo reikalams. Neakivaizdiniu būdu baigė VVPI Gamtos-geografijos fakultetą ir įgijo geografo specialybę. 1951 m. Česlovas Vaišvila buvo perkeltas dirbti į Raguvos mokyklą direktoriumi. Juo buvo iki 1959 m. Paskui dirbo geografijos mokytoju. 1978 m. išsikėlė gyventi į Kauną.

Pradėjęs dirbti geografijos mokytoju, Č. Vaišvila ėmėsi vadovauti mokyklos mokinių turizmo ir kraštotyros būreliams. Su mokiniais dviračiais aplankė daugelį Lietuvos miestų ir miestelių. Su kraštotyros būreliais surinko nemažai vertingos muziejinės medžiagos. Daug senų buities įrankių perduota Kauno kraštotyros muziejui. Kiti eksponatai laikomi mokyklos muziejuje.

Nepatiko mokytojui Raguvos gamta – skurdi, vienoda. Gyventojai augino pasenusias vaismedžių veisles. Nyki buvo ir mokyklos aplinka. Mokytojas pats pasiūlė vadovauti gamtininkų būreliui, tvarkyti skurdų mokyklos daržą. Mokiniais entuziastams jis pasiūlė devizą: „*Nieko neperkame, viską auginame*“. Vaikai užsidegė mokytojo aistra.

Nedaug metų praėjo, o Raguvos miestelis, toks pilkas ir tolimas žiūrint nuo plento, tapo maža išzomybe. Mokyklos aplinka po kruopštaus mokytojo ir jo mokinių darbo tapo graži ir skoninga. Akį traukė įdomi, reta, turtinga dendrologinė kolekcija.

**Perspausdinta iš: Raguvos praeitis. Kultūra ir švietimas. – Vilnius, 1997, t. 2, p. 135–136.*



Čia dabar auga tulpmedis, švedinis, hibridinis, paprastas šermukšniai, penkių rūšių klevai, raudonasis bukmedis, amūrinis kamštenis, šiaurinis ažuolas, graikiški, juodieji riešutmedžiai, įvairių rūšių eglės, didžioji pocūgė, amerikinės cūgos, baltalapės tuopos, trilapė ptelija, maumedžiai, įvairių formų tujos, kadagiai, daug dekoratyvinių formų krūmų ir t. t. Visi augalai grupėmis sukomponuoti 3 hektarų plote mokyklos teritorijoje. Joje per 100 rečiausių rūšių. Į mokyklą atvažiuodavo patyrimo pasisemti kitų mokyklų mokiniai, direktoriai.

*Paminklinio akmens
Vaišvilų parkui
įamžinti pašventini-
mas. 1997 m.*

Mokytojas padėjo vaikams pažinti gamtą, mokė skiepyti, dauginti ūglius ir t. t. Pasistatė šiltnamį, įrengė alpinariumą, surinko žieminių gėlių kolekciją. Darė drąsius ir įdomius eksperimentus. Išaugino šimtus poskiepių, sodinukų. Su vaikais apšodino Raguvos karių kapines, pieninės teritoriją.

Č. Vaišvilos paskatinti Raguvos gyventojai savo sodybose ėmė auginti gerus, naujų rūšių vaismedžius. Jie pradėjo veisti svarainius, ando vyšnius, kaukazo slyvas. Išmoko išsirengti inspektus agurkams, pomidorams.

Mokytojo vadovaujami jaunesni gamtininkai ruošdavo paukščių dienas, sausų puokščių, gamtos išdaigų, rudens gėrybių parodas. Mokėsi pažinti savojo krašto augmeniją ir gyvūniją. Geografijos kabinetui surinko vertingą mineralų, dirvožemio ir kitas kolekcijas.

Mokytojo namai išsiskyrė savo aplinkos grožiu. Prie Č. Vaišvilos rankomis pastatyto namo augo reti dekoratyviniai medžiai, nuo ankstyvo pavasario iki vėlyvo rudens žydėjo gėlės. Gėlynuose skendėjo ir mokykla.

Mokytojo Č. Vaišvilos jau nebėra gyvųjų tarpe. Kaip paminklas mokytojui ir jo atminimas ošia jo rankomis pasodintas mokyklos parkas – pats gražiausias ir jaukiausias Raguvos miestelio kampelis.

Eliezeris Heimanas ir Raguva

Roza Bieliauskienė

Lietuvos valstybinis Vilniaus Gaono žydų muziejus

Pagal 1991 m. Lietuvos vyriausybės potvarkį 1989 m. atkurtam mūsų muziejui buvo gražinti 1949 m. reorganizuoto (tais laikais tai reiškė likvidavimą) Vilniaus žydų muziejaus rinkiniai. Dalį rinkinių iš fondo „Vilniaus žydų muziejus“ gražino ir Lietuvos valstybės archyvas. Tai rūpestingai surūšiuoti ir išsaugoti dokumentai, rankraščiai, fotonuotraukos. Šis rinkinys laukia savų tyrinėtojų, ir tikrai nemažai įdomių puslapių bus jam ateityje skirta.

Įrašydama į gautų eksponatų knygą gautas iš archyvo bylas perrinkinėju kiekvieną lapelį, ir tuomet tarsi prisiliečiu prie tūkstančių pasmerktųjų, prie jų praeities, paskutiniųjų gyvenimo metų, kai jie svajojo ir tikėjosi... Likimai, likimai... kiek daug praradome mes visi žuvus jiems!

Štai byla, kur sudėta medžiaga, rasta Vilniaus ir Kauno getų teritorijose, taip pat fotografijos, kurias žydų muziejui padovanojo daktarė Elena Kutorgienė.

Iškarpos iš žydiškų laikraščių „Kovner tog“, „Dos vort“, „Di idiše vort“, „Lecte naijes“ su Kauno žurnalisto ir rašytojo Eliezerio Heimano straipsniais, laiškais, apsakymais. Čia ir bibliografiniai, ir kritiniai straipsniai, ir puikūs apsakymai žmogaus, nuo vaikystės augusio vienkiemyje, miestelyje, gerai pažinojusio ir mylinčio gamtą, žmones, dirbančius ūkio darbus.

Kauno žydų literatūros kūrėjai, būdami netoli Lietuvos Jeruzalės Vilniaus, atskirti nuo jos Lietuvos–Lenkijos siena, nepaprastai greit, kasdien vis greičiau, kopė į savo meistriškumo viršūnes. Eliezeris Heimanas buvo vienas iš jaunų Kauno žydų literatų ir aktyvus visuomeninis veikėjas tarp rašytojų. Apie tai byloja ne tik jo straipsniai, bet ir fotografijos, ypač grupinės su rašytojais J. Gotlibu, Š. Halkinu, R. Rubenšteinu, Z. Segalovičiumi ir kitais rašytojų susibūrimų metu, literatūros vakaruose, kultūros veikėjų minėjimuose. Jo gyvenimas klostėsi panašiai kaip ir daugelio jaunos Kauno žydų literatūros atstovų.

Iš nuotraukų į mus žiūri nepaprastai graži ir miela jauna moteris – tai Cfira Heiman. Datuojami 1937–1939 m. Cfiros ir Eliezerio fotoportretai dažnai nupaveiksluoti Raguvoje Grosso ir Kacenbergo fotostudijose. Regis, viskas ėjosi gerai ir sėkmingai: mėgstamas darbas, draugai ir vienminčiai, mylima žmona. Tačiau jiems buvo lemtas Kauno getas. Liko Cfiros Heiman laiškas į Kauno geto tarybą, kuriame prašo, kad jai leistų dirbti aerouoste (tai buvo sunkiausi priverstiniai darbai), kadangi jų šeimos gyvenimo sąlygos nepaprastai blogos: ji su vyru išlaiko pagyvenusius tėvus, ir jie visi badauja. Eliezeris Heimanas žuvo Kauno geto likvidavimo metu – taip buvo parašyta gautų bylų apraše. Truputį vėliau Grosso nufotografuota gal ir vienintelė išlikusi sinagogos nuotrauka.

Tikėsime, kad tokių iš pirmo žvilgsnio nereikšmingų istorinės medžiagos trupinių dėka gal pasiseks įamžinti pamirštus vardus, vietovių istorijas.



Cfira ir Eliezeris Heimanai. Iš Lietuvos valstybinio Vilniaus Gaono žydų muziejaus fondu

Dailininkė Valerija Ostrauskienė

Živilė Baltušnikaitė

Valerija Vanagaitė-Ostrauskienė gimė 1927 m. spalio 29 d. Traūpyje. Meniškos sielos mergaitė 1951 m. baigė Kauno taikomosios ir dekoratyvinės dailės instituto Tapybos fakulteto Vitražo skyrių. Iki 1962 m. dirbo Kauno „Dailės“ kombinato, 1963–1967 m. „Jiesios“ gintaro cecho dailininke. 1952–1955 m. dėstė Kauno taikomosios dailės mokykloje. Nuo 1956 m. dalyvavo parodose. Nutapė portretų, kompozicijų. Jautriai menininkei buvo svetima socialistinio realizmo kryptis. Simbolių ženklais stengėsi perteikti vidinę būseną, nuotaiką, sudvasintą pasaulio vaizdinį. Jos jautrioje sieloje skaudžiai išsirežė pokario teroro vaizdai. Dailininkės dienoraštyje 1945 m. spalio 11 d. įrašyta:

„Raguvoje, tądien, aikštėj, ant tako gulėjo devyni vyrai. Jauni, tvirti kaip ažuolai. Kažkas parodė jų bunkerį... Spardė juos kojomis. Bepročiai džiaugėsi. Gerasis Dieve, ar ilgai taip tęsis? Būsiu Violeta ir paaukosiu pusę širdies dėl jų...“

Sukūrė kompoziciją, kurioje pavaizduota vieniša moteris juoda skraiste dykumoje. Menininkė širdies kančią reiškia



Taikos Madona.
1984. Drobė, aliejus,
130x90



Troškulys. 1971.
Drobė, aliejus, 60x80

žodžiais ir tapybos vaizdais paveiksluose „Vienatvė“, „Artėjanti nelaimė“. Džiugi nuotaika būdinga paveikslams motinystės tema. Dažnai juose pamatysime moters figūrą, vaiką, gėlę, kaip gyvenimo trapumo simbolių. Paskutinis jos kūrinys „Lietuviška piramidė“ 1994 m. apvainkuoja visą dailininkės kūrybą. Valerija Ostrauskienė mirė 1997 m. Kauno dailininkų sąjungos galerijoje buvo surengta pomirtinė dailininkės paveikslų paroda. Sūnus Evaldas Ostrauskas, gim. 1955 m., – tapytojas, kurio paveikslai žinomi Lietuvoje ir užsienyje. Duktė Viktorija, gim. 1953 m., – keramikė. Menininkų Ostrauskų šeima vasarą dažnai lankydavosi Raguvojė.



*Lietuviška piramidė.
1994 m.*

Profesorė Vanda Maselytė-Žekonienė

Živilė Baltušnikaitė

Vanda Maselytė gimė 1942 m. birželio 22 d. Šilų kaime, netoli Raguvės, Juozo ir Vincentos Maselių šeimoje. 1944 m. gruodžio 10 d. gimė brolis Jonas. Tėvai turėjo 26 ha, augino linus, veislines karves. Vaikystė buvo sunkių pokario prisiminimų paženklinta. Aplink siautėjo Raguvos ir Vadoklių sribai, žuvo keturi tėvo broliai: du Taujėnuose, vienas Raguvojė, vienas Vadokliuose. Jie buvo užkasti žvyruobėse, tik vieną brolių Juozas Maselis išvogė ir palaidojo su karstu. Šeima slapstėsi nuo ištrėmimo. Juozas ir Vincenta Maseliai buvo sąžiningi, darbštūs. 1971 m. persikėlė gyventi netoli Piniavos. Vanda Maselytė mokėsi Šilų septynmetėje mokykloje, buvo labai gabi, dalyvavo visuose būreliuose, dainavo chore. Baigė Vadoklių vidurinę mokyklą taip ir neįstojusi į komjaunimo organizaciją. 1961 m. įstojo į Žemės ūkio akademiją (ŽŪA), įgijo dirvožemio ir agrochemijos specialybę. Studijuodama dalyvavo kultūros veikloje, sportavo, dainavo ŽŪA chore „Daina“. Gerai apgynė diplominį darbą tema „Dirvožemio agrotechninių savybių kitimas Anykščių rajone, Levaniškių kolūkyje“. Nuo 1966 m. pradėjo dirbti Vokėje, vėliau Žemdirbystės instituto Vokės filiale Kaune. Įstojusi į aspirantūrą dalyvavo tarptautinėse konferencijose, paskelbė mokslinių straipsnių. Ji garsino lietuvių mokslininkų vardą. 1994 m. apgynė habilitacinį darbą. Dabar prof. Vanda Maselytė-Žekonienė – habilituota agrarinių mokslų daktarė, Žemės ūkio universiteto profesorė, Lietuvos mokslininkų sąjungos (LMS) narė, Ekologinio žemės ūkio mokslo tarybos prie LMS Vokės skyriaus



*Vanda Maselytė-
Žekonienė bandymų
lauke Vokėje 1984 m.*

pirmininkė, Lietuvių katalikų mokslo akademijos (LKMA) narė, Žemės ūkio sekcijos įkūrėja ir pirmininkė, penkių knygų autorė. Sudarė ir rašė tekstus vadovėliui „Ekologinė žemdirbystė“. Jos duktė Ieva Matonienė – žurnalistė, žurnalo „Mano namai“ atsakingoji redaktorė, televizijos laidos „Labas rytas“ žurnalistė. Duktė Agnė Žekonytė studijavo Vilniaus universitete lietuvių kalbą ir literatūrą, TV laidos „Labas rytas“ vedėja, stažuojasi Krokuvos žurnalistikos institute. Prof. Vanda Žekonienė daug nuveikė gerinant Lietuvos žemdirbystės ekologiją.

Poetė Marija Karalevičiūtė-Butkienė*

Laima Urbonienė

*Pasnaust norėtus lauko čiobreliu
Ar nežinot rytoj nuvyšiant.
O galgi akmeniu pabūt?
Ne! Negaliu.
Aš negaliu nedegt iš viso.*

(M. B.)

Marija Karalevičiūtė-Butkienė gimė ir užaugo Vidurio Lietuvoje, Raguvoje, kur Nevėžio siaura juosta ramiai sau plukdo vandenį per žalias lygumas. Vaikystėje pajuto karčią piemenaitės dalią. Vienintelis džiaugsmas – gėlėtos pievos, miškai ir visa, kas juose gyva. Artimas ryšys su gamta pažadino meilę žemei, tėviškei. Baigusi pradžios mokyklą Raguvoje, tęsė mokslą keturklasėje progimnazijoje. Toliau mokytis neturėjo lėšų, nes tėvas buvo išvykęs į Ameriką. Mokytoja Bičkaitė, suvokusi, kad mokinė turi talentą, išsiuntė ją savo lėšomis į Kauno „Saulės“ mokytojų seminariją. Ten ji pirmą kartą pabandė kurti eilėraščius, kuriuos išspausdino tuometinėje spaudoje. Į poeziją M. Karalevičiūtė ėjo „savo natūraliu šauksmu, natūraliu talentu spontaniškai prasiskleisdama“ (P. Jurkus).

Pirmoji poetės darbovietė – Salakas. Pažintis su kalvomis, smėlėtais laukais, melsvaakiais ežerais bei pušynais. Po to – Dusetos, tyvuliuojantis Sartų ežeras. Argi gali tylėti jautri širdis, išvydusi nuostabias Lietuvos vietas?!

*Žiedais nusėtos pakelės.
Javų daina laukuos.
Medum nusėtos pašilės
Sidabras ežeruos.*

*Sušukt norėtus – Viešpatie,
Per dosnus mums dangus!
Apako žemėj viešintis
Išaukštintas žmogus.*

(Viena aš sau mąstau)



*Poetė Marija
Karalevičiūtė-Butkienė*

*Perspausdinta iš: Raguvos praeitis. Kultūra ir švietimas. – Vilnius, 1997, t. 2, p. 147–152.

Dusetose pradėjo kurti eilėraščius vaikams, juos spausdinti periodiniuose žurnaluose. Be to, rašė noveles auklėjimo temomis. Ir miestelio kultūriniam gyvenime sava – scenoje deklamavo bei vaidino. Ištekėjo už agronomo Vaclovo Butkio.

Netrukus persikėlė į vyro gimtinę Zarasus. Vasiliškių kalneliai, apaugę plačiąšakėmis pušaitėmis, ežerai bei pakalnėse čiurleną vingrūs upeliūkščiai įkvėpė ją kurti:

*Sidabro klumpėm kelmais, gūbreliais
Tik pliumpu pumpu, tik opapa!
Išdykęs vaikas – kalnų upelis.
Bene sudraus jį balta žiema.*

(Lietuvos kalvų upelis)

Prasideda sunkūs 1940 metai Lietuvoje. Nusivylimo nuotaikos ir poetės posmuose:

*Toks jau pavasaris
Išaušo mūsų žemėj,
Be džiaugsmo, be troškimų,
Be saulės, be žiedų.*

(Toks jau pavasaris)

Ją slegia žudynės, karas:

*Kurčia mirtis dejavimui ir šauksmui.
Akla ji kraujo upėse ir ašarų klanuos.
Naktie, išgirsk, pravirkome visais sielos akordais,
Gana įsiutusios puotos!*

(Ji degs)

Ypač M. Butkienę-Karalevičiūtę paveikė išsiskyrimas su vyru 1944 metų rudenį. Traukėsi į Vakarus su visa šeima, bet frontas išskyrė. Vyras toliau keliavo į Vakarus, tikėdamasis surasti šeimą, o jai beliko pasukti į Lietuvą, į gimtinę Rāguvą, kur laikinai priglaudė giminės.

*Išeinu likimo vieškeliuosna
Pasiguosti vėjui tam pačiam,
Kad palūžo eglė, šaunūs uosiai,
Gal palauš ir drebulę nakčia.*

Po ilgų vargų pradėjo mokytojauti miestelio pradinėje mokykloje, kur ir sulaukė pensijos metų. Ilgesys, meilė, kančia pripildė jos sielą:

*Ir kas iš to, jei sodai linksta obuoliais,
Jei klevo lapuose rudens ugnelės,
Nėra dainos čia be Tavęs –
Tuščia užuovėjos kertelė.*

Po 33 metų priverstinio išsiskyrimo ryžtasi išvykti gyventi pas vyrą į Ameriką. Atsisveikina su Nevėžiu ir Dubė, su gimtinės takeliais. Nesitiki Amerikoje ramybės:

*Pasilieka saulė čia,
Sidabriniai lietūs.
Tie vaikai... Ir viskas čia,
Taip karštai mylėta.*

Poetė nesiveržė į aukštumas. Poezija lyg motina ją guodė, ramino, teikė dvasinių jėgų.

Didelė dalis jos kūrybinių karo metu žuvo. Liko tik keturi nepilni mokykliniai sąsiuviniai. Sovietmečiu slėpė juos, nebendradarbiavo spaudoje. O nuvykusi į Ameriką viešai prabilo „Karyje“, „Varpelyje“, „Darbininke“, „Laiškuose lietuviams“.

Po jos mirties 1988 m. Niujorke vyras išleido poezijos knygelę „Noriu grįžti prie Nevėžio“. Bijodamas, kad šeima, likusi Lietuvoje, nenukentėtų, neįtraukė eilėraščių, nukreiptų prieš sovietų valdžią.

Palaidota tyliose Niujorko priemiesčio Great Neck kapinėse. Ten pat atgulė amžino poilsio ir jos vyras Vaclovas. Gili meilė sujungė abu žmones, labai mylėjusius Lietuvą, daug kentėjusius, bet nepalūžusius.

Poetas Povilas Kulvinskas

Romaldas Samavičius

P. Kulvinskas gimė 1949 m. vasario 8 d. Panevėžio r. Raguvės miestelyje. Ten pat 1967 m. baigė vidurinę mokyklą. Mokykloje būsimasis poetas buvo judrus moksleivis, mokytojų nelabai mylimas. Mėgo sportą, muziką, deklamuoti eilėraščius. Dailiojo skaitymo konkursuose laimėdavo prizines vietas. Dešimtoje klasėje vadovaujamas V. Blauzdžio išmoko esperanto kalbą, kuria susirašinėdavo su Europos šalių jaunimu. 1968–1970 m. tarnavo sovietinėje kariuomenėje. 1970 m. įstojo į Panevėžio J. Miltonio teatro studiją, ją baigęs dirbo teatre. Neišdildomą įspūdį jam paliko bendravimas su režisieriumi J. Miltiniu. 1976 m. atvykęs į Birštoną įkūrė liaudies teatrą. Jam režisuojant pastatyta dešimt spektaklių. 1980 m. atleistas už antisovietinę veiklą, ne kartą buvo tardomas saugumiečių, perspėjamas, kad nekonfliktuotų su sovietų valdžios organais. Dėl to buvo priverstas keisti darbo vietas. Kita jo kūrybos sfera – poezija. Eilėraščius rašė nuo vaikystės, iš pradžių dėjo juos į stalčių, nes sovietų okupacijos metais spausdintis buvo neįmanoma. Savo eiles galėjo publikuoti tik atkūrus Nepriklausomybę. 1991–2000 m. poetas išleido vienuolika poezijos knygelių: „Sielos giesmė negęstanti“, „Meilės elegijos“, „Mylimai“, „Skaidrumas“, „Širdies gelės“, „Motinai“, „Meilės elegijos“ (papildyta), „Lietuvaitei“, „Jausmai ir min-

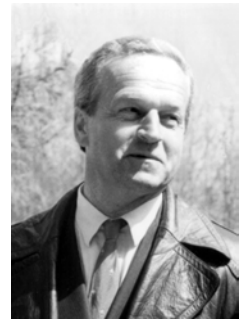

*Poetas Povilas
Kulvinskas*

tys“, „Motinai, mylimai“, „Lietuvai“, „Prabudimas“. Abi meno sritys – aktorystė ir poezija – persipynė poeto rengiamuose vakaruose, kurių surengta per tūkstantį. Didžiausia auditorija, kuri klausėsi poeto eilių, buvo daugiataūkstantinė minia, Atgimimo pradžioje susirinkusi į mingą Vingio parke Vilniuje. Ten P. Kulvinskas skaitė du eilėraščius „Lietuvai“. Aktoriaus, skaitovo, poeto kūryba ir balsas kelia klausytojų susižavėjimą, ne vienam išspaudžia ir ašarą. Birštono poilsiautojai sakydavo: „*Neišgirsti skaitant poeto Povilo Kulvinsko, vadinasi nepabūti Birštone*“. Jam dėkingi moksleiviai, studentai, kaliniai, paprastai kaimo žmonės. Padėkos raštus yra atsiuntę kariuomenės vadas brigados generolas Jonas Kronkaitis, fondas lietuviškai kultūrai ugdyti „Į laisvę“. P. Kulvinskas, paėmęs savo lėšomis išleistas poezijos knygeles, eina į žmogų – gatvėje, darbovietėje, kavinėje. Poezijos vakarus organizuoja labdaros pagrindais. Savo poeziją laiko romantine, joje išaukština Motiną, Meilę, Lietuvą. Jis teigia, kad svarbiausia – būti žmogumi. Poeto devizas: „*Geriau jau alkanas, suplyšęs, basas, nei kad be meilės, be tiesos ir dvasios*“. Šiuo metu poetas gyvena Anykščių rajone, Traūpio seniūnijoje, Jonapolio vienkiamyje.



Povilas Kulvinskas susitikime Panevėžio „Vyturio“ vidurinėje mokykloje. 1997 m. A. Bujoko nuotr.

Dailininkas Jonas Mackevičius

Vidmantas Jankauskas

XX a. pradžioje naują virsmą patyrusi lietuvių nacionalinės dailės raida į savo verpetą įtraukė gausų būrį įvairiausio išsilavinimo, meninių pakraipų ir charakterių kūrėjų. Ši mokyklų ir pakraipų įvairovė buvo nulemta specifinių krašto raidos sąlygų, tačiau kartu nulėmė, kad į areną išeitų daugybė unikalios patirties asmenybių. Vienu iš tokių buvo ir tapytojas Jonas Mackevičius – itin ryški figūra XX a. pirmosios pusės Lietuvos dailės istorijoje. Deja, dėl dailėtyros tradicijos nebuvimo, kvalifikuotų tyrinėtojų stokos ir galiausiai politinių konjunktūrų mūsų dailės istorija iki šiol tyrinėta gana fragmentiškai, mažai skelbta šaltinių, ypač skurdžiai atrodo monografiniai atskirų kūrėjų tyrinėjimai. Tad nenuostabu, kad praėjus beveik pusei šimtmečio nuo J. Mackevičiaus mirties, vis dar nepasirodė

žymesnių jo kūrybos tyrinėjimų. Visa, kas apie dailininką rašyta, apsiriboja ilgesniais ar trumpesniais paminėjimais lietuviškose enciklopedijose, trumpomis apžvalgomis svarbesnėse lietuvių dailei skirtose monografijose ir per keletą dešimtmečių periodikoje susikaupusiu publikacijų kraičiu¹. Rimtesnių studijų, ir ypač J. Mackevičiaus kūrybos inventorizacijos, belieka tikėtis ateityje.

Jonas Mackevičius gimė 1872 m. birželio 18 d. šalia Raguvos prigludusiam Pakritižio kaime. Nors pats vėliau to neafišavo, buvo kilęs iš bajorų giminės, o polinkį į meną galbūt paveldėjo iš savo senelio, žymaus XIX a. tapytojo ir grafiko Mykolo Elvyro Andriolio². Būdamas 14 metų atvyko į Tverę, kur vyresnysis brolis dirbo vaistininku. Galvojo paseksias jo pėdomis, nors nuo mažens svajavo apie architektūrą, norėjo statyti namus, rūmus ir bokštus. Čia, Tverėje, būsiamasis dailininkas baigė pradžios mokyklą, o paskui ir gimnaziją. Po gimnazijos apsisprendė pasukti į tapybą³. Iš Poklevskio-Kozielo ir Rusanovo išsirūpinęs dvi mėnesines stipendijas po 15 rb, jau eidamas 21-uosius (1893) jis atvyko į Peterburgą ir įstojo į Meno rėmėjų draugijos mokyklą. Iš čia vėliau perėjo Teniševo dailės studijon, kuri ruošė gabų jaunimą būsimojioms Dailės akademijoje. Šiai studijai vadovavo peizažistas Ilja Repinas⁴. Iš studijoje buvusių 40 jaunuolių vėliau išaugo ir žymių dailininkų. Tarp jų paminėtinas B. Kustodijevs, išgarsėjęs kaip sovietinis tapytojas⁵. 1896 m. J. Mackevičius įstojo į Imperatoriškąją dailės akademiją Peterburge. Iš pradžių mokėsi brolio remiamas, vėliau gavo akademijos stipendiją. Tapybą studijavo pas profesorius V. Makovskį ir P. Kovalevskį, iš kurių perėmė polinkį į akademinę rimtį, tapė realistiniais peizažais, pasižyminčius konstruktyvia kompozicija, skaidriomis spalvomis⁶. Jau studijų metais J. Mackevičių aplankė pirmasis oficialus pripažinimas. Vienos akademijoje surengtos studentų parodos metu keletą jo žanrinių darbų išigijo net caro šeimos nariai⁷. 1901 m. baigęs akademiją jaunas dailininkas pirmąsyk išvyko į užsienį ir trejetą metų praleido Italijoje, Romoje. 1904 m. J. Mackevičius grįžo į Peterburgą ir aktyviai įsijungė į rusų dailės gyvenimą, priklausė Kilnojamųjų dailės parodų (peredvižnikų) draugijai, dalyvavo parodose Peterburge, Maskvoje, Kijeve⁸.

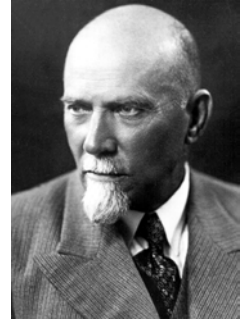

Jonas Mackevičius.
4-ojo dešimtmečio
nuotr.

¹Jonas Mackevičius // *Lietuvių enciklopedija*. – Bostonas, 1959, t. 17, p. 32–33; *Mažoji lietuviškoji tarybinė enciklopedija*. – 1968, t. 2, p. 486; *Lietuviškoji tarybinė enciklopedija*. – 1986, t. 2, p. 670; *Savickas A. Peizažas lietuvių tapyboje*. – Vilnius, 1965, p. 114–116; *Umbrasas J. Lietuvių tapybos raida. 1900–1940. Srovės ir tendencijos*. – Vilnius, 1987, p. 38, 127–128; *XX a. lietuvių dailės istorija*. – Vilnius, 1982, t. 1, p. 174–177; *Vilniaus meno mokykla ir jos tradicijos*. – Vilnius, 1996, p. 163; *Valiuskevičiūtė A. Kauno meno mokykla*. – Vilnius, 1997, p. 188; *Jurkus P. Dail. Jono Mackevičiaus palikimas // Aidai*. – 1954, Nr. 8, p. 380; *Bogušis V. Prie Saulės kalno. Gorkis ir dailininkas iš Lietuvos // Kalba Vilnius*. – 1968, Nr. 14, p. 3–4; *Abramavičius K. Saulėtosios Italijos atgarsiai // Vakarinės naujienos*. – 1973, kovo 28; *Sakalauskas T. Paveikslai iš Kaprio // Švyturys*. – 1973, Nr. 22, p. 15–17; *Vyšniauskas V. Tapyba – nesibaigiantis gyvenimas // Aukštaitijos rytas*. – 1992, birž. 18; *Bielskytė V. Aukštaičių piligrimas su saulės teptuku // Tiesa*. – 1992, liep. 1; *Juknevičius P. Dailininkas Jonas Mackevičius // Panevėžio balsas*. – 1993, rugs. 18; *Juknevičius P. Dailininkas Jonas Mackevičius // Raguvos praeitis*. – 1993, t. 1; ir kt. publikacijos.

²Tai, kad dailininkas neafišavo savo bajorystės, rodo ir vienoje iš jo autobiografių likusi nuoroda apie kilmę iš neturingų ūkininkų // *Lietuvos literatūros ir meno archyvas (toliau LLMA)*. – F. 61, ap. 5, b. 29, l. 1–2.

³Paparonis (A. Šmulskštys). *Meno parodoj // Rytas*. – 1924, rugpj. 29, Nr. 194.

⁴LLMA. – F. 61, ap. 5, b. 29, l. 9; *Nacionalinės Martyno Mažvydo bibliotekos Rankraščių skyrius*. – F. 32–94.

⁵Paparonis. *Min. str.*

⁶LLMA. – F. 61, ap. 5, b. 29, l. 9;

⁷Paparonis. *Min. str.*

⁸Umbrasas J., Kunčiuvienė E. *Lietuvių dailininkų organizacijos 1900–1940*. – Vilnius, 1980, p. 16.



*Namas Pakritižio
(Paliepių) k., kuriame
gimė ir gyveno
J. Mackevičius*

Toks dailininko pasirinkimas neatsitiktinis. Lietuvoje aktyviai meninei raiškai sąlygų beveik nebuvo ir nuo visaverčio dailės gyvenimo nenorinčiam atitrūkti dailininkui buvo tiesiog privalu rinktis vieną iš meno metropolijų. Suprantama, kad J. Mackevičiui, kaip ir ne vienam kitam lietuvių tapytojui, ypač baigusiam Peterburgo dailės akademiją, tokia metropolija buvo Rusijos sostinė⁹. Joje tuomet viešpatavo vėlyvasis saloninis akademizmas, jaunos menininkus veikė ir jų pasaulėjautą formavo eklektinė akademinių, buitinių ir saloninių tendencijų samplaika, būdinga XIX a. pabaigos – XX a. pradžios Peterburgo dailininkų draugijos parodoms¹⁰. Neatsitiktinai ir J. Mackevičiaus kūryboje bene žymiausiu šio laikotarpio darbu laikomas aiškiai saloninės dvasios paveiktas „Mintys apie mylimąjį“ („*Duma o milom*“), kuri nupirko švietimo ministras Kasso. Drobė vaizdavo moteriškę, sėdinčią prie lango ir svajojančią apie mylimąjį¹¹. Kitas išsimintinas šio periodo J. Mackevičiaus kūrybos faktas susijęs su portreto žanru. 1912 m., artėjant Romanovų dinastijos 300 metų jubiliejui, buvo paskelbtas caro Nikolajaus II ir carienės Aleksandros Fiodorovnos portreto konkursas. Nepaisant to, kad varžytuvėse dalyvavo daug ir žymiai tituluotesnių dailininkų, J. Mackevičius laimėjo pirmąją premiją. Portretus leista spausdinti jubiliejiniuose leidiniuose, o autorius apdovanotas briliantine saga¹².

Dar studijų metais linkęs į peizažinę tapybą bei žavėjęsis A. Kuindžio kūryba, Peterburgo laikotarpiu J. Mackevičius ypač pamėgo šį žanrą. 1909 m. jis įstojo į A. Kuindžio rusų peizažistų novatorių draugiją, kuri laiką gyveno ir kūrė šios draugijos viloje Kryme¹³. Iš pastarojo laikotarpio J. Mackevičiaus darbų, ypač peizažų, žinoma gana nedaug, ir tai tik dėl to, kad dailininkas prisidėjo prie lietuvių dailės sąjūdžio



*Bronislava Mackevičiūtė (1890–1985) –
Jono Mackevičiaus
sužadėtinė*

⁹Čia galima priminti, kad net ir M. K. Čiurlionis tikrąjį savo pripažinimą pasiekė tik atvykęs į Peterburgą ir prisidėjęs prie „*Mir iskusstva*“ sąjūdžio.

¹⁰Umbrasas J. *Lietuvių tapybos raida. 1900–1940. Srovės ir tendencijos*. – Vilnius, 1987, p. 33.

¹¹Paparonis. *Min. str.*

¹²Apie šį konkursą pats J. Mackevičius yra pasakojęs, kad carui ir carienei atėjus pozuoti, salėje prisirinko tiek norinčių juos tapyti, kad lietuvis dailininkas netgi negalėjęs patekti į patalpos vidų. Tada jis įsitaisęs prie salės durų ir iš tolo pasidaręs tik caro portreto eskizą. Vėliau darbą užbaigęs naudodamasis nuotraukomis bei reprodukcijomis. (Iš autoriaus užrašytų Vytauto Mackevičiaus prisiminimų, 1985).

¹³XX a. lietuvių dailės istorija. – Vilnius, 1982, t. 1, p. 174.

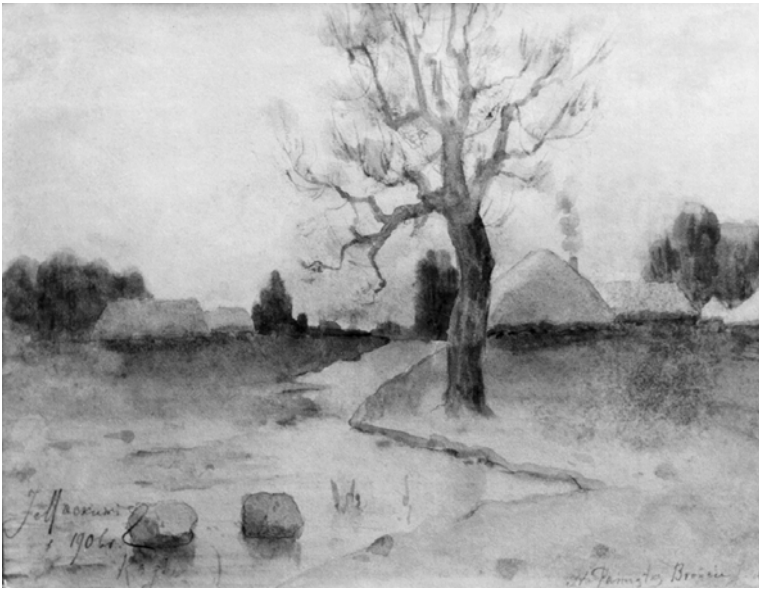

J. Mackevičius.
Žiemos peizažas.
1906. Privati
kolekcija



J. Mackevičius.
Gimtinės peizažas su
malūnu. 1906.
Privati kolekcija

ir dalyvavo beveik visose – nuo trečiosios (1909)¹⁴ iki septintosios (1913) – Lietuvių dailės draugijos parodose, nuo 1910 m. buvo draugijos narys¹⁵. Garsesni to laikotarpio jo darbai – „Kaimo idilija“ (1912, rodyta šeštojoje dailės parodoje)¹⁶, „Piemenėlė“, „Kaimo mergaitė“, „Berniukas“, „Sodai žydi“, „Skalbėja“, „Vandens nešėja“. Panašu, kad J. Mackevičiaus, kaip dailininko, karjera kilo aukštyn. Minima, kad prieš Pirmąjį pasaulinį karą Vokietijoje pradėtas spausdinti jo paveikslų spalvotų reprodukcijų rinkinys, kuris, deja, dienos šviesos taip ir neišvydo. Galų gale

¹⁴Trečiojoje lietuvių dailės parodoje J. Mackevičius eksponavo paveikslus: „Galvelė“, „Galvelė“, „Jeruzalės sienos“, „Egipto piramidės“, „Jupiterio kolonos“, „Ant Adrijos jūros kranto“, „Ankonoje“ // III lietuvių dailės paroda: katalogas. – Vilnius, 1909, p. 4–5.

¹⁵XX a. lietuvių dailės istorija. – Vilnius, 1982, t. 1, p. 174.; Umbrasas J., Kunčiuvienė E. Min. veik. – P. 213–215.

¹⁶Žmuidzinavičius A. Paletė ir gyvenimas. – Vilnius, 1961, p. 149.

ir pats dailininkas 1914 m. staiga paliko tėvynę ir su žmona išvyko į Italiją¹⁷.

Atvykusį Italijon, J. Mackevičių užklupo karas ir jis čia ištrigo keliolikai metų. Ilgiausiai gyveno Kaprio saloje, kur turėjo savo studiją ir vertėsi tapyba. Kaip vėliau pasakos:

„Capri svetimšalių traukia ne tik savo nepaprastu grožiu, bet dar ir tuo, kad nedidelė salelė buvo apgyvendinta išimtinai menininkų. Capri saloje prieš karą buvo galima sutikti dvasinių vertybių kūrėjų įvairiausių tautų ir visų rasių atstovų, visų pasaulio dalių“¹⁸.

Itališkasis (Kaprio) periodas J. Mackevičiaus kūrybinėje biografijoje buvo ypač produktyvus, nes dailininkas gyveno tik iš kūrybos ir turėjo nuolatos tapyti. Žinoma, nepraleido progos ir pakeiliuoti po Italiją; lankėsi Neapolyje, Venecijoje, Positanoje, Florencijoje, Romoje, Ravenoje, aktyviai dalyvavo parodose Romoje, Neapolyje, Filadelfijoje, Čikagoje, San Franciske, priklausė tarptautinei „Kaprio dailininkų draugijai“. Tačiau vis dėlto dailininkui pirmiausia teko rūpintis šeimos išlaikymu, tad galimybės profesiskai tobulėti buvo gana ribotos ir tai nulėmė tam tikrą stagnaciją jo kūryboje¹⁹. Panašu, jog daugiau nei 10 metų priverstas tenkinti Kapri lankiusių ir iš čia tapybinių suvenyrą norinčių išsivežti užsienio turistų poreikius, J. Mackevičius pats pradėjo jausti atsinaujinimo poreikį. Galima spėti, kad būtent tai jį nuvedė į Palestiną, tai tapo vienu iš impulsų sugrįžti tėvynėn.

Tiesa, savo kūryba į Lietuvą dailininkas pasistengė grįžti atsiradus pirmajai progai. 1920 m. gegužės 1 d. – birželio 15 d. vykusioje Lietuvių meno apžvalgos parodoje eksponuotas ir vienas J. Mackevičiaus darbas²⁰. Tikrasis dai-



J. Mackevičius. Krymo pakrantė. Miniatiūra albume. Privati kolekcija

¹⁷Kokiais 1906 m. J. Mackevičius susižadėjo su tolima savo giminaite Bronislava Mackevičiūte iš Raguvos (1890–1985). Apie šią pažintį liudija Jono Bronislavai dovanotas fotoalbumas, papuoštas akvarele lietomis tėviškę vaizduojančiomis miniatiūromis („Šv. Agota“, „Gimtasis kaimas“, „Gimtoji sodyba“, „Medinis tiltas per Nevėžį“, „Raguvos bažnyčia“ ir kt.) bei keletas sužadėtinei dedikuotų akvarelių: „Žiemos peizažas“ (1906) arba „Gimtinės vaizdas“ (1906), kuriame dailininkas pavaizdavo gimtąją sodybą su realiai neegzistavusiu vėjo malūnu tolimoje. Viena iš šių akvarelių signuota: „J. Mackiewicz. 1906 r. Ragow. Na Pamiątką Bronce“, o kita „Mylejszej Bronce od Jana Mackiewiczza. Ragow“. Tačiau po kurio laiko, matyt, J. Mackevičiui išvykus iš Lietuvos, jo sužadėtuves su Bronislava nutruko. Tada šios tėvai sudėjo visas J. Mackevičiaus dovanas ir grąžino jam, o Bronislavai paliepė išmesti iš atminties buvusį sužadėtinį. Panašu, kad ji sunaikino visas albume buvusias jo nuotraukas, tačiau dovanotus paveikslus vis dėlto išsaugojo. Na, o J. Mackevičius, kitą sykį parvažiavęs Raguvon, netikėtai vedė čionykštę mergaitę Jadvygą Vilpišauskaitę ir kartu su ja išvyko Italijon. Ten gimė dukra Stanislava, o 1922 m. jau Lietuvoje – sūnus Jonas (Džovanis). Bronislava liko gyventi Raguvoje su motina, taip ir neištekėjusi. J. Mackevičiaus tėvai mirė Raguvoje, o jų sodybą kurį laiką prižiūrėjo giminaičiai (Iš Rimtauto Šilinio pasakojimo, 2000 m. gegužės 24 d.).

¹⁸Mano pažintis su Maksimu Gorkiu Capri saloj. Pasakoja dail. J. Mackevičius // Literatūros naujienos. – 1936, spal. 15 – lapkr. 1, Nr. 16–17.

¹⁹Spaudoje minėta, kad ir parodose Italijoje dailininkas susilaukęs tarptautinio pripažinimo. Čionykštę publiką itin sužavėjęs jo nutapytas durų slankstis iš Venecijos Palazzo Ca d'or. Italai taip pat domėjėsi jo drobe, vaizduojančia Šv. Morkaus katedros koridoriaus dalį. Šį darbą nupirkęs Genujos meno akademijos direktorius. Kitos to koridoriaus dalies paveikslas 1924 m. eksponuotas Kaune. Teigiama, kad apie J. Mackevičiaus parodas Italijoje žurnale „Revue artistique“ rašęs Paryžiaus meno kritikas Salvaeski // Rytas. – 1924, rugpj. 29, Nr. 194. Pats dailininkas apie savo darbą Kaprio saloje yra taip kalbėjęs: „Jau penkiolika metų neišvažiudamas gyvenu gražiausioj pasaulj vietelėj, Italijos perlu vadinamoj, Kapri saloj. Turiu tenai nuosavą studiją. Gyvenu vien tiktai iš savo meno kūrinių, kuriuos parduoju kaip savo studijoj, taip pat ir parodose. Kapri sala daugiausiai lankoma visokių turistų vieta, ypač amerikonų. Tačiau negalima pasakyti, kad turtingieji amerikonai labai menu domėtysi. Meno dalykus perka daugiau vokiečiai, švedai ir norvegai. Žinoma, paveikslų kainos yra visai kitokios negu pas mus. Už kai kuriuos mano paveikslus pirkėjai yra sumokėję po 1000 dolerių ir daugiau“ // Mūsų dienos. – 1928, Nr. 22–23.

²⁰Rimantas J. Petras Rimša pasakoja. – Vilnius, 1964, p. 250.

lininko sugrįžimas prasidėjo 1924-aisiais, nuo tada jis kas antri metai parvažiavo į Lietuvą ir leisdavo vasaras gimtojoje Raguvoje, tapydavo tėvų namuose įsirengtoje studijoje, dalyvaudavo parodose²¹. Štai 1924 m. liepos 21 d. – rugsėjo 1 d. Kauno Universiteto pirmuosiuose rūmuose surengtoje tapybos ir skulptūros parodoje, kurioje savo kūriniais eksponavo 5 dailininkai, iš 275 darbų net 127 buvo J. Mackevičiaus²². Tai pirmas toks išsamus jo prisistatymas, suintrigavęs meninę publiką ne tik savo mastais, bet ir tikra egzotika, ne tokia jau dažna tuo metu dar gana provincialiai atrodžiusioje laikinojoje sostinėje. Į naują vardą dėmesį atkreipė ir M. K. Čiurlionio galerijos komisija, atsirinkusi kelis J. Mackevičiaus darbus²³. Dar išspūdingesnis buvo dailininko pasirodymas 1926 m. Tuomet surengtos jo kūrinių parodos Kaune (173 darbai), Šiauliuose (190 darbų) ir kituose miestuose. Kaune J. Mackevičiaus kūryba rodyta kartu su K. Šimonių Seimo rūmuose, Šiauliuose – Lietuvos dailės draugijos organizuotoje parodoje, kartu su kitais 8 dailininkais²⁴. 1928 m. spalį Kaune, Biržos salėje J. Mackevičius pasirodė kartu su skulptoriumi Juozu Zikaru²⁵.

Grįžęs gyventi į Lietuvą, J. Mackevičius nuo 1929 m. rugsėjo 1 d. įsidarbino Kauno meno mokykloje laisvai samdomu piešimo mokytoju Bendrajame skyriuje. Nuo kitų metų kovo jis laikomas jau etatiniu mokytoju. Piešimą ir akvarelę be pertraukos dėstė daugiau nei dešimtį metų. Kaip liudija amžininkai, pedagoginiame darbe rėmėsi senųjų dailės akademijų metodais. 1937 m. švietimo ministro įsakymu jam nuo 1934 m. rugsėjo 1 d. pripažintas jaunesniojo Meno mokyklos mokytojo vardas²⁶. Sugrįžęs į Lietuvą J. Mackevičius aktyviai įsijungė į čionykštį meno gyvenimą, dalyvavo dailės parodose šalyje ir užsienyje. Iš tų parodų išskirtinos šios: paroda kartu su J. Zikaru (1931)²⁷, Lietuvos dailininkų draugijos

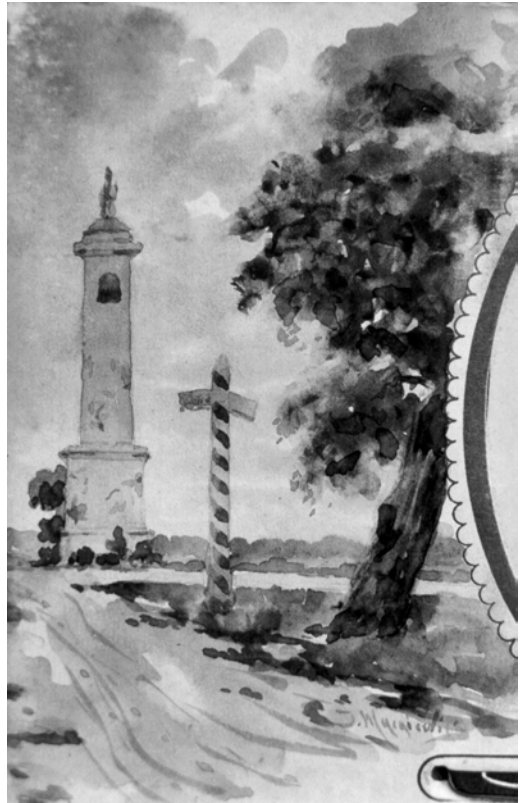

J. Mackevičius.
Šv. Agota.
Miniatiūra albume.
Privati kolekcija

²¹Iki šiol dailėtyros literatūroje buvo kartojama, kad J. Mackevičius jau 1924 m. sugrįžo į Lietuvą nuolat gyventi, ėmėsi dėstyti Kauno meno mokykloje, įsijungė į parodinį gyvenimą ir t. t. Tai neatitinka tikrovės. Dailininkas tiesiog kas antri metai svečiuodavosi Lietuvoje, o visam laikui tėvynę sugrįžo tik 1929 m. // LLMA. – F. 61, ap. 5, b. 29, l. 1–2.

²²Paparonis. Min. str.

²³Ženaitytė Z. Paulius Galaunė. – Vilnius, 1988, p. 118.

²⁴Umbrasas J., Kunčiuvienė E. Min. veik. – P. 218; Paparonis. Meno parodoj // Rytas. – 1926, rugs. 12, Nr. 205; Bičiūnas V. Dviejų paroda // Iliustruotoji Lietuva. – 1926, rugs. 18, Nr. 38.

²⁵Dail. J. Mackevičiaus ir skulpt. J. Zikaro paveikslų ir skulptūros paroda // Židinys. – 1928, Nr. 10, p. 252–253; Dailininkų J. Zikaro ir J. Mackevičiaus paroda // Mūsų dienos. – 1928, Nr. 22–23, p. 4.

²⁶LLMA. – F. 61, ap. 5, b. 29, l. 1–2.

²⁷Bičiūnas V. J. Mackevičiaus ir J. Zikaro paroda // Lietuvos aidas. – 1931, vas. 28.

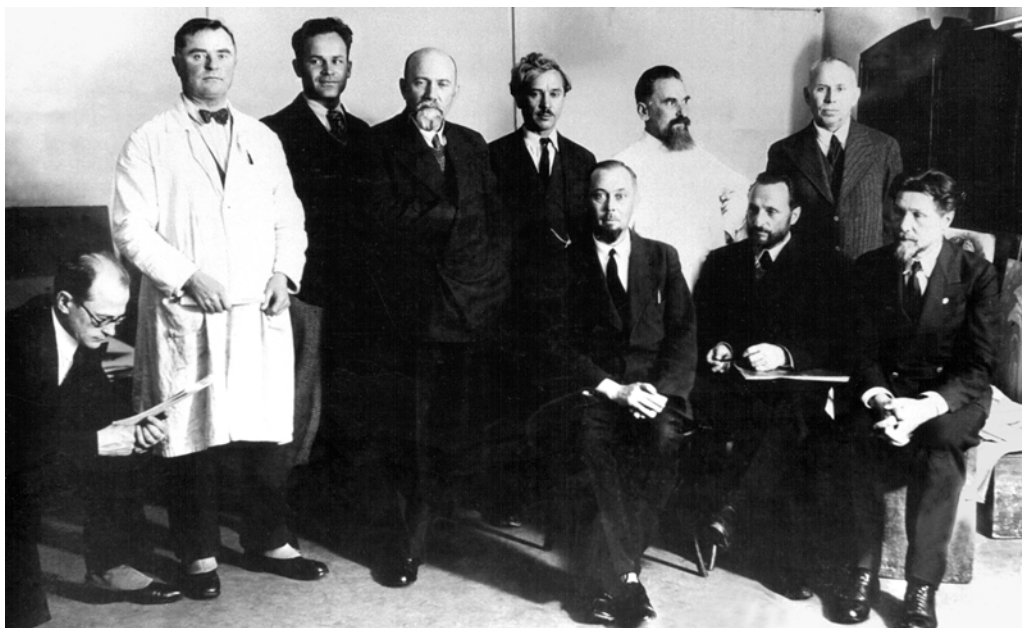

dailės paroda (1933), Lietuvos meno apžvalginė paroda (1935), Lietuvių dailės paroda Taline (1937), ketvirtoji rudens dailės paroda (1938–1939), taupomųjų valstybės kasų premijuotų ir premijavimui pristatytų dailės kūrinių paroda (1939), penktoji rudens dailės paroda (1939–1940), dailės paroda Telšiuose (1940), apžvalginė dailės paroda Vilniuje (1940)²⁸.

Tuo tarpu lietuvių dailės gyvenimas rutuliojosi gana sparčiai. Iki ketvirtojo dešimtmečio dailės pobūdį lėmusi vyresniųjų dailininkų kūryba, Kauno meno mokyklai išleidus pirmąsias absolventų laidas, įgijo savotišką atsvarą – Lietuvoje susiformavo gana gausus ir aktyvus jaunų dailininkų būrys. Pasibodėję vyresniųjų kolegų meniniais idealais, jaunieji prieš nekvestionuojamas estetines koncepcijas iškelė savąją platformą. 1930 m. susikūrusios Nepriklausomųjų dailininkų draugijos nariai atvirai pareiškė: „*Vadiname save nepriklausomaisiais, nes nenorime būti vergais pasenusių meno formų*“. Tai gerokai supurtė meninę visuomenę. Pajutusi jaunųjų pastangas išstumti ją, vyresnioji dailininkų karta mobilizavosi. 1932 m. birželį paskelbiama apie naujos organizacijos – Lietuvos dailininkų draugijos – įsteigimą. Vienu iš jos steigėjų, kartu su V. Didžioku, J. Šileika, A. Varnu ir J. Zikaru, buvo ir J. Mackevičius. 1932 m. birželio 3 d. steigiamajame draugijos susirinkime jis išrinktas į valdybą išdininku ir dalyvavo jos veikloje visą draugijos gyvavimo laiką – iki 1938 m.²⁹ Prisiėmusi „tradicijų paveldėtojos ir vykdytojos“ misiją, Lietuvos dailininkų draugija nesitenkino tik

Kauno meno mokyklos pedagogai. Iš kairės: A. Galdikas, J. Šileika, J. Mikėnas, J. Mackevičius, P. Kalpokas, J. Janulis, A. Varnas, I. Šlapelis, J. Zikaras, A. Žmuidzinavičius. 1934 m.

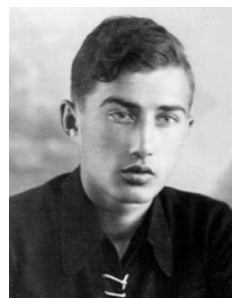

Jonas Mackevičius jaunesnysis – Kauno meno mokyklos studentas. Apie 1938 m.

²⁸Umbrasas J., Kunčiuvienė E. *Min. veik.* – P. 221–230.

²⁹Ten pat. – P. 97–101, 136.

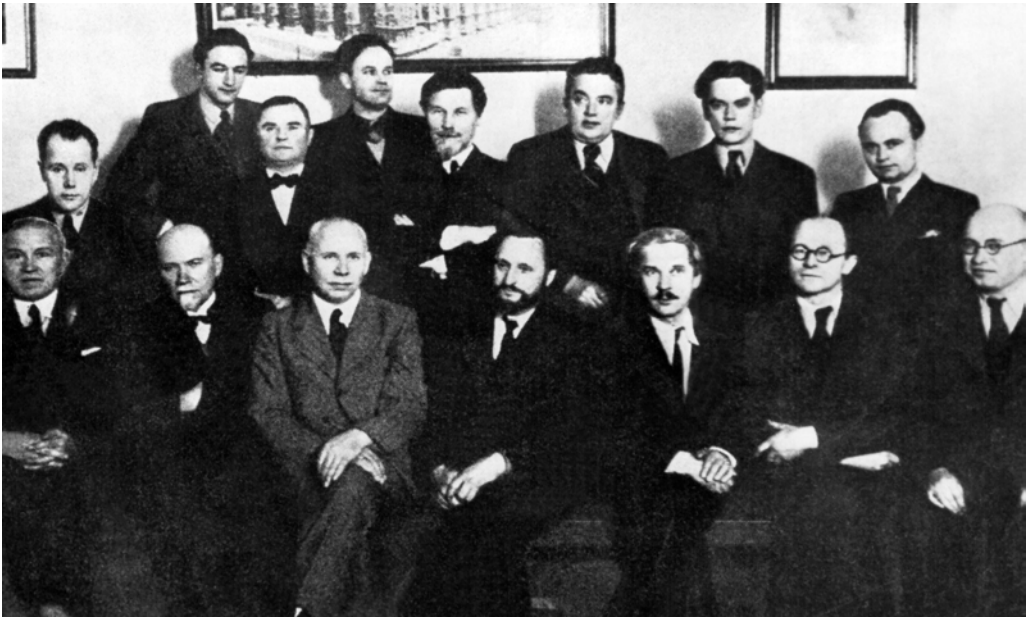

Kauno meno mokyklos mokytojų taryba. Iš kairės sėdi: S. Virkūtis, J. Mackevičius, J. Zikaras, I. Šlapelis, P. Kalpokas, A. Galdikas, V. Bičiūnas; stovi: A. Smetona, R. Kalpokas, J. Šileika, J. Mikėnas, A. Žmuidzinavičius, V. Didžiokas, S. Ušinskas, L. Strolis

J. Mackevičius su Kauno Meno mokyklos III kurso studentėmis. 1937 m.

ideologine kova su modernistais. 1932 m. lapkričio 8 d. aštuoni vyresniosios kartos dailininkai (tarp jų ir J. Mackevičius) kreipėsi į švietimo ministrą K. Šakenį su skundu, kuriame išdėstė savo požiūrį į situaciją. Naująjį meną išvadinę „daugiausia nesubrendusių jaunuolių ar sumanių šarlatanų padaru“, jie pareiškė, kad Švietimo ministerija, kasmet skirdama stipendijas jaunų dailininkų studijoms užsienyje, nesugeba jų kontroliuoti. Pasiūlė jaunųjų menininkų studijų kontrolę pavesti Meno mokyklai, jie apkaltino M. K. Čiurlionio galerijos direktorių P. Galaunę, kad šis ne tik išleido jaunųjų parodą į valstybinę įstaigą, bet paneigdamas „visų Lietuvos menininkų ligšiolei sukurtą meną“ dar ir viešai įžeidė „visus senesnės kartos dailininkus“³⁰. Tačiau atsisakymas toliau bendrauti su P. Galaune ir M. K. Čiurlionio galerija, kanonizuotas realizmo principų vertinimas bei nenoras suprasti kitokią jaunosios kartos santykį su tautine

³⁰Ten pat. – P. 202–204.

tradicija niekur nevedė. Vyresniesiems dailininkams nepavyko įpūsti gyvybės draugijos veiklai ir ji pamažu sunyko, o nenorintiems atsidurti visiškoje meninio gyvenimo šalikelėje teko išsijungti į 1935 m. susikūrusią Lietuvos dailininkų sąjungą. Čia J. Mackevičius, kartu su A. Varnu, A. Žmuidzinavičiumi, J. Zikaru, P. Kalpoku, J. Šileika ir kt., 1939 m. tapo Realistų sekcijos steigimo iniciatoriumi, dalyvavo pirmojoje Realistų parodoje³¹.

Kalbant apie aktyvų J. Mackevičiaus vaidmenį aptariamojo dešimtmečio batalijose meninių idėjų fronte, reikia paminėti ir tai, kad jis ne tik žodžiais, bet ir darbais pabandė parodyti, kokio meno reikia Lietuvai. Kalbame apie istorinį žanrą, kurio raidoje J. Mackevičius paliko vieną iš ryškiausių pėdsakų. Pakanka paminėti vien tokias jo drobes, kaip „Vytautas Didysis prie Juodųjų jūrų“, „Vytautas Didysis ties Naugardu“, „Lucko suvažiavimas“. Be abejonės, į istorinį žanrą dailininką pastūmėjo su Vytauto Didžiojo metais į Lietuvą atėjusi šio valdovo mada, tačiau aišku, kad didelės įtakos turėjo ir rusų istorinės tapybos mokykla, kurios vienu iš atstovų buvo jo mokytojas I. Repinas, o galbūt ir senelio M. E. Andriolio pavyzdys³². Kaip ten bebūtų, po šių istorinių drobių pasirodymo J. Mackevičiaus nuopelnai Lietuvai buvo įvertinti Lietuvos didžiojo kunigaikščio Gedimino III laipsnio ordinu (1938)³³.

1940-ųjų vasarą Kauno meno mokyklą ėmus perorganizuoti į dvi aukštąsias dailės mokyklas, J. Mackevičius, motyvuojant jo senyvą amžių, buvo atleistas iš pareigų. Tuo tarpu dailininkas jautėsi turįs dar „pakankamai jėgų, noro ir daug patyrimo“ dirbti mokytoju. Nors mokyklos vadovybė jį charakterizavo teigiamai, kaip neperžengusį „mo-



J. Mackevičius. Raguvos bažnyčia ir varpinė. Miniatiūra albume. Privati kolekcija



J. Mackevičius. Žiemos peizažas. Miniatiūra albume. Privati kolekcija

³¹Rimantas J. Min. veik. – P. 331–332.

³²Jurkus P. Dail. Jono Mackevičiaus palikimas // Aidai. – 1954, Nr. 8, p. 380.

³³Lietuvių enciklopedija. – Bostonas, 1959, t. 17, p. 33.

kytojo darbo ribų“ ir nesiverčiantį „*reakcine politine veikla*“, naujoji valdžia aiškiai nepasitikėjo kunigaikščių Lietuvą išaukštinusiu tapytoju. Be pragyvenimo šaltinio paliktam J. Mackevičiui beliko nusizeminti ir švietimo liaudies komisarą prašyti skirti pensiją³⁴. Vėl teko bandyti prisidurti duonai iš kūrybos. Kaip mini amžininkas, dailininko dirbtuvėje Kauno senamiestyje (Pilies g. 10) ir vokiečių okupacijos metais dar buvo daugybė Italijoje tapytų peizažų, kuriuos noriai pirko vokiečių kariai bei civilinės valdžios atstovai. Dailininkas aktyviai tebekūrė ir 1942 m. kartu su sūnumi Jonu (kurį laiką lankiusiu tapybos studiją Kauno meno mokykloje)³⁵ surengė personalinę parodą „Dailės“ salone³⁶. Viską galutinai sujaukė artėjanti antroji sovietų okupacija, nuo kurios traukdamasis J. Mackevičius 1944 m. vasarą paliko Lietuvą. Kurį laiką glaudėsi DP (perkeltųjų asmenų) stovyklose Vokietijoje, stengėsi dalyvauti pabėgėlių dailininkų parodiniame gyvenime. Čia, Vokietijoje (Hedringene), J. Mackevičius sulaukė ir savo 80-mečio³⁷, o mirė 1954 m. liepos 25 d. Šveicarijoje, Roveredo kaimelyje.

Aptarti gausią ir įvairialypę J. Mackevičiaus kūrybą reikėtų platesnės monografijos, tad šiame straipsnyje pabandytume sudėlioti tik tam tikrus akcentus. Kaip jau minėta, anksčiau mus pasiekę dailininko darbai yra iš pirmųjų lietuvių dailės parodų laikotarpio. Tuomet J. Mackevičius labiausiai mėgo liaudiškas, romantiškas sodžiaus buities temas ir tapė tokius darbus, kaip „Kaimo idilija“, „Piemenaitė“, „Mergaitė“, „Jaunasis meškeriotojas“, „Skalbėja“, „Vandens nešėja“, „Dvi mergaitės“, „Čigonėlė“, kurių kompozicija, varguomenės tipai ir tapybos maniera artimi peredvižnikų mokyklai³⁸. Tačiau nors ir būdamas nuoseklus realizmo adeptas, Mackevičius nepajėgdavo atsispirti pagundai tapomą objektą idealizuoti, pagražinti, išprausti į tam tikrus mokyklos padiktuosius ikonografinius rėmus. Dirbant Rusijoje tas lyg ir niekam neturėjo kliūti, o akylesnis Lietuvos žiūrovas negalėjo to nepastebėti. Jau 1926 m. J. Mackevičiaus parodoje ap-



J. Mackevičius. *Kaimelio gatvė*. Miniatiūra albume. *Privati kolekcija*



J. Mackevičius. *Medinis tiltas per Nevėžį*. Miniatiūra albume. *Privati kolekcija*

³⁴LLMA. – F. 61, ap. 5, b. 29, l. 7–9.

³⁵LLMA. – F. 61, ap. 4, b. 190, l. 5.

³⁶Vijeikis V. *Žydriųjų debesų tapytojas // Savaitė*. – 1942, liep. 25, Nr. 6, p. 109.

³⁷Ateitis. – 1951, Nr. 2, p. 92.

³⁸XX a. lietuvių dailės istorija. – Vilnius, 1982, t. 1, p. 175.

silankęs ir ikikarinius jo darbus lietuviška tematika pamatęs A. Šmulkštys-Paparonis rašė:

„Nors paveiklo didumas nėra jo gerumo pagrindas, bet lietuviškieji p. Mackevičiaus kūriniai, išskiriant „Piemenaitę“ ir „Tvenkinį“, nei savo charakteringumu, nei darbo išbaigtumu labai pasididžiuoti negalėtų. Net „Piemenaitė“, kame nemaža tapytojo darbo įdėta, neduoda įspūdžio, kad apie [ji] tokiu tikrumu tektų pasakyti „tat lietuviška“. Piemenėlės drabužiai, ypač jos ryškiai raudona skara, savy daug lietuviška neturi, nekaltant jau apie tos skaros klestėjimo būdą. Pagaliau, kas galėtų išivaizduoti vyžomis autą piemenaitę, kuri ganydama klestėtų tokią šventadienio skarą, dargi šventadieniškai suklastytą. Piemenėlės drabužiai lyg duotų suprasti rudenio laiką, nes vasarą piemenys daug lengviau rėdosi. O tuo tarpu visa gamta maža teprimena rudenį“³⁹.

Tą pačią problemą išžiūrėjęs J. Vienožinskis 1931 m. pasakys, kad Mackevičius

„žanro darbuose primena mums senesnius rusų menininkus – tie patys motyvai su mergaitėmis, kibirais, rogėmis, skardomis, skarmalutais apsiaustais, vyžomis. Artimas ir viso paveiklo bei atskirų tipų traktavimas“.

J. Vienožinskis siūlė kolegai

„giliau, atidžiau panagrinėti mūsų sodžiaus papročius, apsirėdymą ir viso gyvenimo charakterį – jis neabejotinai duotų mums daug malonių, širdžiai artimų žanrinių paveikslų“⁴⁰.

Tačiau patarti yra viena, o pakeisti įpročius – kita. 1935 m. recenzuodamas apžvalginę meno parodą, tas pats Vienožinskis buvo priverstas konstatuoti, kad tokių dailininkų, kaip Mackevičius, darbuose senoji tradicija pasiliko nepaliesta...⁴¹

Realizmo ir akademizmo reliktai J. Mackevičiaus kūryboje neatsiejamai susipynė su impresionizmo elementais, kurie, aišku, ryškiausi dailininko itališkojo periodo darbuose. Amžininkai tai vertino irgi gana priešaringai. Aktyviausiu jo itališkųjų peizažų gerbėju reikėtų laikyti Adomą Jakštą. Ir tai suprantama, nes šis dvasiškis ir meno teoretikas pripažino tik realistinį racionalų kūrybos metodą, tradicines formas, skelbė, kad visokios naujoviškos piešimo manieros lietuvių menui yra griežtai priešingos, „visai jam svetimos ir todėl negalintios rasti nesugadintoje lietuvių tautos dvasioje jokio atbalsio“. Recenzuodamas 1926-ųjų parodą A. Jakštą rašė:



J. Mackevičius.

Peizažas su berželiais.

Miniatiūra albume.

Privati kolekcija



J. Mackevičius.

Gimtoji sodyba.

Miniatiūra albume.

Privati kolekcija

³⁹Paparonis. Paveikslų parodoj. Mackevičius // Rytas. – 1926, rugs. 12, 15, Nr. 205, 207.

⁴⁰Justinas Vienožinskis. – Vilnius, 1970, p. 82.

⁴¹Ten pat. – P. 134.



J. Mackevičius.
Žydintis apelsinas.
Privati kolekcija



J. Mackevičius.
Panemunės peizažas.
Privati kolekcija

„Savo palinkimu jis (J. Mackevičius – V. J.) realistas. Jo žanras – daugiausia peizažas. Šioje parodoje jis išstatė daugiausia Italijos peizažų. Jo piešimo technika drąsi, gyva. Savo gabiu teptuku jis puikiai pagavo ir žydrą Italijos dangų, ir smaragdinį Viduržemio jūros vandenį, ir jos plikas uolas, ir dailius didikų palocius, skęstančius žydinčiose glicinijose ir oleandrose, ir senąsias bažnyčias, ir didelę daugybę kitokių gražių reginių“.



J. Mackevičius.
Kaprio pakrantė.
Privati kolekcija

Ne mažiau vertingi recenzentui atrodė ir Lietuvos vaizdai, kurių parodoje buvo apie 40:

„Ir visi jie dailūs, verią akį, ar tai būtų mūsų vieškelis ar kelelis, ar šieno kupetos, ar nupjauti rugiai, ar kas kitas. <...> Garbė už tai tesie J. Mackevičiui, nes kaip mums įdomūs jo Italijos reginiai, taip vakarų europietis ne mažiau gal domėtis jo pieštais Lietuvos peizažais ir tipais“⁴².

Dar entuziastingiau A. Jakštas sutiko kitą J. Mackevičiaus parodą (1928 m., kartu su J. Zikaru):

„Jis visa širdžia yra įsimylėjęs jos (Italijos – V. J.) žydrą dangų, jos žaliaspalvę jūrą, jos žydinčius glicinus, oleandrus, migdolus, apelsinų ir visą jos žavinčią gamtą. Mūsų gimnazijų mokytojai būtinai turėtų atvesti šion parodon savo mokinius, nes joks geografijos mokytojas nesugebės žodžiais taip puikiai supažindinti juos su Italija, kaip šie J. Mackevičiaus paveikslai. Savo daugumu, įvairumu, ir, kas svarbiausia, gražumu jie, galima sakyti, duoda žiūrovui pilnutinį Italijos vaizdą. Kiekvienas, atvykęs šion parodon, per valandą atlieka kelionę po gražiausias Italijos vietas, pamato jos Vezuvių ir Etną, aplanko puikiausias vilas, gauna išvysti originalius Capri ir Anacapri miestelius, prisiziūrėti iki sočiai vienu uolų jūros krantams ir vandens varų žavesiu, pasigrožėti gražuolių tipais...“⁴³

Panašaus susižavėjimo J. Mackevičiaus peizažais netrūksta ir A. Šmulščiu-Paparoniui, nors jis šiek tiek reiklesnis:

⁴²Jakštas A. J. Mackevičiaus ir K. Šimonio paveikslų paroda // Rytas. – 1926, rugs. 22, Nr. 213.

⁴³Jakštas A. Dail. J. Mackevičiaus ir skulpt. J. Zikaro paveikslų ir skulptūros paroda // Rytas. – 1928, spal. 11.

„Mackevičius – ramybės tapytojas. Retas kuris paveikslas be jūros, bet toji jūra visur rami, vaiskiai melsvutė. Ramiai žydi medžiai, žibuoklės. Ramiai ilsis žvejo kampelis. Ramiai žaidžia pavasario gamtoje Pasitano vaikučiai. Vos vos ripuliuoja Canale Grande vanduo. Žodžiu – visur tylu, ramu – tarsi vėjo, juoba vėtrų, viesulų, sąjūdžio pasauly kaip ir nebūtų. Kas sako Mackevičiaus paveikslams trūkstant saulės, aš sakyčiau – jiems trūksta oro. Bet ir tat būtų netiesa. Ten pilna oro, kaip pilna saulės. Tik tasai oras toks tirštas, tvankus, kad lauki nors mažiausio vėjo pūstelėjimo. Veltui!“⁴⁴

Tačiau tai, kas realizmo apologetą A. Jakštą paakina J. Mackevičiaus darbus rekomenduoti gimnazijų geografijos mokytojams kaip vaizdinę medžiagą, o A. Paparonį apgaubia ramybe, kitiems recenzentams kartais beveik sukelia šleikštulį. Itin aktyviai už lietuvių meno atsinaujinimą pasisakęs J. Vienožinskis negalėjo neišsirtarti:

„Gal ilgus metus vienodo pobūdžio paveikslus darydamas Mackevičius šiek tiek per ramiai, per daug jau įprastai juos atlieka, todėl daugely jųjų jaučiamas pasikartojimas, stoka gilesnės observacijos, tapybinės plastikos, gyvybės, sielos“⁴⁵.

J. Mackevičius.
Gatvelė Kapryje.
Privati kolekcija

Dar griežčiau J. Mackevičių, kaip saloninio meno propaguotoją, sukritikuoja P. Galaunė⁴⁶. A. Savickas, vertindamas J. Mackevičiaus peizažus bendrame lietuvių peizažinės tapybos kontekste, pastebi, kad geresniuose darbuose („Kaprio salos prielauka“ (1921), „Gatvelė“, „Čertezos vienuolyno kiemas“, „Kapis“, „Italijos kampelis“, „Asilėlis su apelsiniais“, „Vakaro šešėliai“) yra perteikta pietų gamtos atmosfera, pasiektas tam tikras dekoratyvumas, jaučiama impresionizmo įtaka. Tačiau, anot A. Savicko, ir „Gatvelė“ ir „Čertezos vienuolynas“ vaizduoja pusiau apšviestą, pusiau šešėlyje skendintį architektūrinį fragmentą.

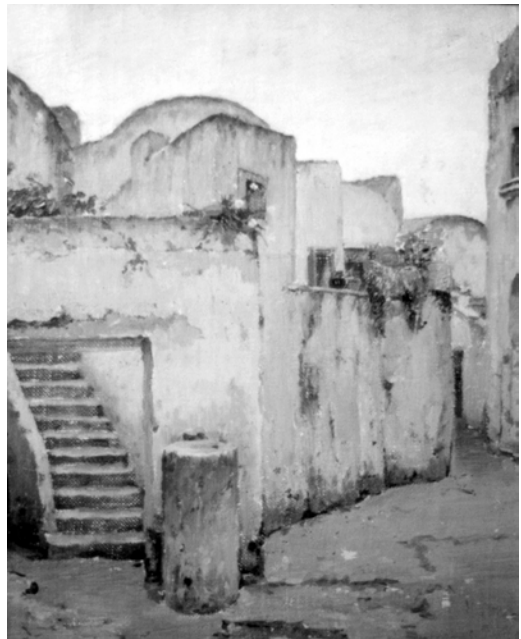

„Nors viename peizaže nutapyta gatvė, kitame – vienuolyno koridorius su arkomis, – mes matome vienodą šešėlį ant žemės (melsvai pilką), vienodą šviesą (balsvai melsvą). Tarp jų gal tik toks skirtumas, kad „Gatvelė“ saldžiai dekoratyvinė, o „Čertezos vienuolynas“ – sausas, protokoliškas“⁴⁷.

⁴⁴Paparonis. Meno parodoj // Rytas. – 1924, rugpj. 29, Nr. 194.

⁴⁵Justinas Vienožinskis. – P. 82.

⁴⁶Galaunė P. „Dvejukės“ paroda // Gaisai. – 1931, Nr. 3, p. 340–343.

⁴⁷Savickas A. Peizažas lietuvių tapyboje. – Vilnius, 1965, p. 115.

Panašu, jog šiai nuomonei pritarė ir J. Umbrasas, pastebėjęs, kad itališkuose J. Mackevičiaus motyvuose vyrauja itin ryškios spalvos ir įkyriai vienodi „atvirukiniai“ jų deriniai⁴⁸.

Apibendrinant tiek susižavėjimo kupinas, tiek ir kritiškas nuomones apie šio laikotarpio dailininko kūrybą, reikia pasakyti, kad, kaip paprastai, ir vienoje, ir kitoje pusėje galima rasti tiesos grūdą. Gyvendamas Kapryje J. Mackevičius atsiskleidė kaip talentingas peizažistas, turėjęs impresionistams būdingą gamtos pajautimą, mokantis pagauti charakteringas aplinkos detales, perteikti pietų kraštui būdingą atmosferą, nuotaiką, dvasią. Šie dailininko privalumai labiausiai išryškėja net ne dažnai minimuose geriausiuose to laikotarpio peizažuose, o greičiau skubriu tepuku, tarsi nuotrauka atminčiai nutapytuose etiuduose, alsuojančiuose betarpiškumu ir pagavos jėga. Kas kita – studijoje racionaliai sukomponuoti, išdailinti ir igavę prekinę išvazdą paveikslai, turėję priblokšti kolorito ir vaizdų efektingumu. Atidesnio kritiko žvilgsnio jie tikrai negalėjo atlaikyti. Bet J. Mackevičius kūrė ne kritikams. Jo darbai to meto Lietuvoje buvo naujiena, jie visa savo esybe dar ne itin išprususiai publikai kalbėjo apie estetinę meno vertę. Dailininkas tapo tarsi koku pranašu. Žinoma, neilgam. Kuomet po keleto metų darbo tėvynėje paaiškėjo, kad iš Italijos atsivežta tapybos maniera niekaip negali „pritapti“ prie lietuviško peizažo, imta kalbėti ir apie „naująsias“ J. Mackevičiaus problemas.

„Grižęs Lietuvon, Mackevičius gal dar ne visai atsipalaidavo nuo priprastos palitros – kai kuriuos vaizdus duoda pasaldintus, per daug spalvingus, mūsų gamtai necharakteringus“,

– rašė J. Vienožinskis, apžiūrėjęs jo 1931 m. parodą⁴⁹. Antra vertus, negalima sakyti, kad dailininkas nesistengė pergalėti įpročių. Tie bandymai matyti iš keleto tikrai vertingų ir pakankamai tikroviškų Lietuvos gamtovaizdžių, kaip „Vieškelis“, „Ant Nemuno“, „Prieš lietų“, „Sode“, „Aguonų laukas“, „Gatvelė“, „Vaizdas pro langą“, „Bandos poilsis“.

Deja, visiškai atsakyti per ilgus metus įsigalėjusių šampų dailininkas nepajėgė. Ketvirtajame dešimtmetyje dekoratyvumas vėl pradėjo imti viršų ir nustelbė gilesnio meninio turinio paieškas⁵⁰. Tai liudija „atvirukinių“ vaizdų („Pušėlės pakrantėje“, „Peizažas“, „Į pavakarę“, „Liūdna žinia“, „Nedėlios rytelį ėjau vandenėlio...“) sugrįžimas. Kaip pastebi A. Savickas, šie peizažai

„iš pirmo žvilgsnio gali atrodyti realistiški, išbaigti darbai, tačiau geriau išsižiūrėjus, matyti, kad daug kas čia netikra: spalvos režiančios, nesuderintos, neperteikiančios pilkų Lietuvos varsų žavumo, kuriuo gerėjomės kitų tapytojų kūryboje. Jei palyginsime J. Mackevičiaus „Pušėlės pakrantėje“, „Į pavakarę“ ir „Peizažą“, pamatysime, kad jie visi vienodai „švarūs“: smėlis lyg nupudruotas, upė – tarsi stiklu padengta, o miškas – sakytum iš kartono išpjautas. Ir visa tai grubiai nutapyta, kompozicija kartojasi (krantas, vertikalčiai įkomponuota upė, fone – miškas)“⁵¹.

⁴⁸Umbrasas J. *Min. veik.* – P. 127.

⁴⁹Justinas Vienožinskis. – Vilnius, 1970, p. 82.

⁵⁰XX a. lietuvių dailės istorija. – T. 1, p. 176–177.

⁵¹Savickas A. *Min. veik.* – 1965, p. 115.

J. Mackevičius buvo gerai įvaldęs tapybinę techniką, mokėjo tikrovę vaizduoti kruopščiai ir detaliai, tačiau dažnai kūrybą paversdamas tik amatu, nevertino, o ilgainiui gal ir nebepajėgė išsaugoti tų pirminių impulsų, tos potėpio gyvybės, kuria yra tikrai ne kartą blykstelėjęs. Toks „užsikonservavimas“ praėjusiame laike iš dalies paaiškina dailininko nenorą suprasti naująsias meno sroves, dalyvavimą Realistų sekcijos parodose.

Be jokios abejonės, J. Mackevičiaus, kaip realizmo apologeto, pozicija nulėmė ir jo atsigręžimą į istorinę tapybą. Ji tokio masto dailininkui to meto Lietuvoje buvo tarsi neišnaudota pastato niša skulptoriui. Po ilgo nelaisvės periodo Nepriklausomybę atgavusiai tautai jos istorinių mitų meninis įprasminimas buvo svarbi valstybingumo statybos grandis. Šis procesas skatintas instituciškai per Karo muziejų, kitas valstybines įstaigas. Spauldoje istorinę dailę aktyviai propagavo A. Jakštas, aktyvus „patriotinio“ meno puoselėtojas. Tiesa, pradžioje savų dailininkų, galinčių dirbti šia kryptimi, labai trūko, dėl to samdyti užsieniečiai: vokietis O. Jeneris, vengras J. Šenejis, lenkas J. Rudolfas⁵². Iš lietuvių dailininkų pirmasis aktyviau pasireiškė P. Kalpokas, dar 1919 m. nutapęs „Vytautą ties Vorskla“ Kauno Vytauto bažnyčiai, vėliau Karo muziejaus užsakymu sukūręs seriją kunigaikščių ir kitų istorinių asmenybių portretų⁵³. Istorinį žanrą išbandė ir Z. Petravičius, A. Varnas, J. Šileika, J. Vienožinskis, J. Ignatavičius, ketvirtajame dešimtmetyje jo nevengė ir jaunieji – V. Mackevičius, A. Valeška, V. Kosciuška, Z. Kochanauskienė. Tačiau, antra vertus, veržli lietuvių tapybos raida, bandymas išsivaduoti iš senų estetinių kanonų neskatinio istorinio žanro plėtotės ir dėmesio istorijai stoka jausta nuolat⁵⁴. Štai 1929 m. „Lietuvos aidas“ rašė:

„Mūsų tautos didingą praeitį su jos didvyriais ir kilniais reikalais galėtų prikelti iš grabo, atidengti ir atgaivinti ne tiek istorija, kiek menas. Ar daug pas mus menas yra padaręs šioj srity? Beveik nieko. <...> Mūsų mūzos, deja, neskrajoja idealų padangėse, bet dažnai vaikščioja nuleidusios galvas, išžiūrėjusios į žemės purvus, skleisdamos pesimizmą, nusivylimą“⁵⁵.

Neatsitiktinai ir pirmos rimtesnės diskusijos istorinės tapybos tema spauldoje sulaukta tik 1937 m., kuomet Karo muziejus už nemažą sumą įsigijo lenkų tapytojo J. Stykos drobę „Vytauto priesaika“. Beje, šią diskusiją išprovokavo P. Galaunė, pareiškdamas, kad Lietuvoje nėra savų istorinio žanro dailininkų, todėl galima džiaugtis ir svetimų autorių tapyba. Atsako į tokią nuomonę sulaukta būtent iš J. Mackevičiaus, kuris iki tol buvo sukūręs jau ne vieną istorinės tematikos darbą, be to, galėjo išvardinti ir kitų lietuvių dailininkų pasiekimus. Kartu J. Mackevičius turėjo pripažinti, kad „istoriniai paveikslai piešiami ištisais metais, tad netenka stebėtis, kad iki šiol jų, palyginti, nedaug turime“⁵⁶. Šios diskusijos metu buvo aiškiai pasakyta, jog Karo muziejus J. Stykos paveikslą įsigijo dėl to, kad jam „rūpi Vytauto Di-

⁵²XX a. lietuvių dailės istorija. – Vilnius, 1983, t. 2, p. 45.

⁵³J. Mackevičius apie lietuvių dailę // XX amžius. – 1937, kovo 6.

⁵⁴Jankauskas V. Jono Mackevičiaus istorinė tapyba: tarp politikos ir mitologijos // Romantizmai po romantizmo. – Vilnius, 2000, p. 122.

⁵⁵Umbrasas J. Min. veik. – P. 87.

⁵⁶J. Mackevičius apie lietuvių dailę // XX amžius. – 1937, kovo 6.



J. Mackevičius.
Vytautas Didysis prie
Juodųjų jūrų

džiojo adoracija“. Tokia formuluotė nebuvo atsitiktinė. Joje puikiai atsiskleidžia ir žymiai platesnė ideologinė programa: istorinė dailė turi funkcionuoti kaip viena iš nacionalinio panteono kūrimo formų, kaip svarbus auklėjamasis ir visuomenę telkiantis faktorius. Taigi iš esmės pakartota 1929 m. „Lietuvos aide“ paskelbta deklaracija.

Neabejotina, kad imdamasis istorinių drobių J. Mackevičius vienaip ar kitaip stengėsi orientuotis į tokią programą. Tai pirmiausia įrodo jo darbų tematika. Pradėjęs Vytauto Didžiojo portretu (1930), jis tais pačiais metais pratęsia „vytautinę“ temą ir Karo muziejaus užsakymu nutapo didelę istorinę kompoziciją „Vytautas Didysis prie Juodųjų jūrų“, vėliau tokias drobes, kaip „Vytautas prisiekia atkeršyti kryžiuočiams“, „Lucko suvažiavimas“ (1934), „Vytautas Didysis ties Naugardu“ (1938). Iš kitų jo istorinių kompozicijų paminėtinos „Šv. Kazimiero pasirodymas Lietuvos kariuomenei ties Polocku“ ir „Mūšis prie Vorsklos“ Panevėžio katedrai (1932), „Kun. A. Mackevičius šventina 1863 m. sukilėlių vėliavas“ (1937), „Salako gynimas“ (1939), „Gairių deginimas prie administracinės linijos 1939 m.“ (1940), „Lietuvių kariuomenė žygiuoja į Vilnių“ (1940), taip pat kelios dešimtys istorinių Lietuvos veikėjų – Švitrigailos, Jaunučio, Konstantino Sirvydo, Teodoro Narbuto, kun. Antano Mackevičiaus, Tado Daugirdo, Juozo Adomaičio-Šerno, Andriaus Vištelio, Petro Kriauciūno, Jurgio Bielinio, Povilo Matulionio ir kitų portretų.

Taigi J. Mackevičiui labiausiai rūpėjo minėtoji Vytauto Didžiojo adoracija. Drobėje „Vytautas Didysis prie Juodųjų jūrų“ į tai einama tiesiausiu keliu, aiškiai iškeliant raito valdovo figūrą į pirmą planą ir padarant ją dominuojančia visame paveikslo plote, o kitame darbe – „Vytautas Didysis ties Naugardu“ – kompozicinis sprendimas sudėtingesnis. Paveikslo siužetui pasirinkęs paskutinio didelio Vytauto žygio į Rytus epizodą, dailininkas pirmiausia stengėsi akcentuoti ne pačią žilagalvio ir garbaus amžiaus sulaukusio kunigaikščio figūrą, o dėmesį sukonzentruojo į savotišką kontrapunktą, kur aiškiai atskyrė suklupusius ir malonės maldaujančius Naugardo gyventojus bei prieš juos sustojusius lietuvių karius. Žiūrint

į šią, tarsi kino filme besirutuliojančią sceną, neapleidžia mintis, kad tokia rizikinga kompozicija pasirinkta norint itin efektingai parodyti rusų nusižeminimą, sumenkinti juos Lietuvos valdovo akivaizdoje. Tarp daugelio siužetų iš „kunigaikščių Lietuvos“ istorijos, tai, be abejonės, aiškiausia lietuvių ginklo pergalės prieš rusus deklaracija mūsų dailėje⁵⁷. Žinant, kad įvairios pergalės, tiek ginklo, tiek netgi sportinės, yra puiki tautinės propagandos priemonė, šios ir kitų panašių drobių ideologinė programa gana aiški. Ji nėra pasenusi ir šiaandien, tai aiškiai rodo J. Mackevičiaus kūrinių garbinga vieta valstybinėse įstai-gose.

Kartu reikia pasakyti, kad savo istorinei tapybai siužetus imdamas daugiausia iš „kunigaikščių Lietuvos“ arba dar konkrečiau – „vytautinės Lietuvos“, J. Mackevičius buvo ir savotiškas savo epochos belaisvis. Besiformuojančiai istorinės dailės mokyklai apskritai

yra būdinga pirmiausia orientuotis į efektingas scenas („pergalės triumfas“, „valdovo apoteozė“, „didvyriška mirtis“ ir pan.), taigi į tai, kas iš karto patraukia žiūrovą ir nesiūlo vietoj fabulai pajungto naratyvaus teatrališkumo naudoti sudėtingesnę plastinę kalbą. Taip „tautinės hagiografijos“ plėtotė darosi tiesiogiai susieta su tautinių mitų sklaida. Neatsitiktinai Vytauto, kaip teisingo ir galingo valdovo, mitas tarpukario Lietuvoje buvo taip išpopuliarintas, kad povytautinės istorijos refleksija tarsi ir nebefiksavo nieko „didvyriško“. Dėl to suprantama, kodėl J. Mackevičiui (kaip, beje, ir kitiems dailininkams) buvo nelengva surasti naujų platesnio dėmesio vertų istorinės dailės temų. Vytautinės drobės liko ne tik aukščiausiu paties J. Mackevičiaus kūrybiniu pasiekimu, bet ir ryškiausia visos tarpukario Lietuvos istorinės tapybos viršūne. Nacijos raidai mažai reikšmingi istorijos faktai įgavo ikonografinių klišių pavidalą, kuris, savo ruožtu, greičiausiai slėpė psichologinės savikompensacijos poreikį⁵⁸. Jaunai valstybei, kuriančiai tautinę ideologiją, palankiausia buvo „lietuviško ginklo“ galybę propaguojanti istorinė tapyba. Tokios jos ir norėjo užsakovai. Ėmėsis ją kurti J. Mackevičius visai teisėtai laikytinas (nors to gal ir nesiekė) vienu iš tokios ideologijos bendraautorių.

Pabaigoje belieka pasakyti, kad dėl objektyvių priežasčių Lietuvos istorinei tapybai ne itin toli pažengus nuo prieškarinių laikų minėtieji J. Mackevičiaus paveiksai taip ir neįgijo platesnio žan-



J. Mackevičius.
„Flora“, plafonas
name Pakritižio
(Paliepių) k.

⁵⁷Jankauskas V. *Min. veik.* – P. 123–125.

⁵⁸Ten pat. – P. 127.

rinio konteksto, liko tarsi kokia dailės istorijos marginalija, tačiau ir šiandien dar tebeatlieka tą pirminę reprezentacinę funkciją. Dailininko drobės istorine tematika (105 vnt.) sudaro ženkliai Vytauto Didžiojo karo muziejaus sukauptos tapybos kūrinių kolekcijos dalį, kiti žymesni jo darbai saugomi Lietuvos dailės, Nacionaliniame M. K. Čiurlionio ir kituose muziejuose, daug paveikslų ir eskizų pokario metais pasklido po įvairias privačias kolekcijas. Be to, religinės tematikos darbų išliko bažnyčiose, o buvusioje J. Mackevičiaus studijoje Raguvoje tebėra jo tapytas plafonas „Flora“⁵⁹.

Tautodailininkas Aleksandras Tarabilda

Romaldas Samavičius



*A. Tarabildos
skulptūra, skirta
poeto B. Brazdžionio
sugrįžimui į Lietuvą.
Druskininkai.
1989 m.*

Aleksandras Tarabilda gimė 1949 m. gegužės 3 d. Raguvoje. Augo didelėje aštuonių vaikų šeimoje. Baigęs Raguvos vidurinės mokyklos keturias klases, išstojo į M. K. Čiurlionio meno mokyklą, kurioje mokėsi tapybos. Sovietinė mokymo dvasia jam buvo atgrasi, bandė pereiti į skulptūros arba grafikos skyrių, bet to padaryti nepavyko. Iki šiol dailinin-

⁵⁹Juknevičius P. *Dailininkas Jonas Mackevičius // Raguvos praeitis*. – Vilnius, 1993, t. 1, p. 49.

kui neaišku, už ką jis buvo pašalintas iš mokyklos. Oficiali priežastis – „...pašalintas kaip nedarantis pažangos specialybėje“. Prieš tai dėstytojas A. Stasiulevičius buvo išpėjęs, jog „kaupiasi debesys“. Ateitis parodė, kad tolesnėms dailės studijoms kelias buvo užkirstas. Vidurinį mokslą teko baigti Svėdasuose. Po to dailininkas net penkis kartus stojo į tuometinį Dailės institutą, bet vis neįveikdavo konkurso slenksčio. Jis mano, kad dėl to kaltos jo pažiūros: visa dailininkų Tarabildų giminė buvo maištaujanti. Noras priešintis stagnacijai, sovietinei ideologijai, savitas požiūris į dabarties ir praeities reiškinius lydėjo jį visą gyvenimą. Iš dalies tai atsispindi ir kūrybinėje tautodailininko veikloje. Aleksandro talentas įvairiapusis. Jis ir skulptorius, ir grafikas, ir keramikas, ir karikatūristas. Ryškų kūrybinį impulsą davė lietuvių tautos Atgimimas. Per labai trumpą laiką A. Tarabilda sukūrė nemažai medžio skulptūrų, kopylstulpių. Jo darbus galima išvysti Raguvoje, Šiluosė, Juostiniškuose, Druskininkuose, Vilniaus skulptūrų ir Vakarų Europos parkuose, net JAV – prie Lietuvos Respublikos ambasados. Iš žymesnių skulptūrų paminėtinos: skulptūra Druskininkuose, šalia „Girios aido“, skirta poeto B. Brazdžionio sugrįžimui į Lietuvą, Raguvoje atkurta šv. Agotos skulptūra, figūrinė kompozicija vietos knygnešių atminimui, šv. Marijos skulptūra Keturnaujienos kaime. Vienas naujausių ir didžiausių jo grupinių darbų – Užunevėžių ir Raguvos sandūroje, tėvų sodyboje kuriamas skulptūrų parkas. Sodybą prižiūri brolis Steponas Tarabilda su žmona Janina. 1991 m. liepos mėnesį Aleksandras sukūrė išraiškingą grafikos darbų ciklą, skirtą Televizijos bokšto gynėjų tragedijai atminti. Be to, dailininkas tapė paveikslus, kūrė keramikos medalius. Pagal jo piešinius sukurta apie 20 diafilmų vaikams. Yra surengęs nemažai savo darbų parodų.

Be minėtų tautodailės ir kitų darbų, A. Tarabilda yra paruošęs knygos „Tautos proto beiėskant“ rankraštį, kuriame analizuoja seniausią Raguvos istoriją, remdamasis istorine simbolika, mitologija, ypač atkreipdamas dėmesį į Raguvos vardo kilmės istoriją, jos sąsajas su šventviete Ramuva. Dailininkas šiuo metu gyvena Vilniuje.

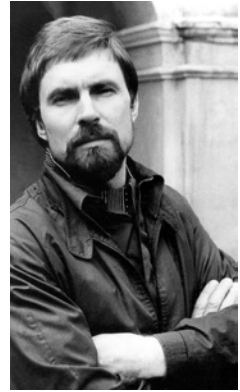

Aleksandras Tarabilda



*Alma ir Aleksandras
Tarabildos Baltimorėje
(JAV) 1991 m.*

Poetas ir partizanas Kostas Tvaska-Rugelis

Živilė Baltušnikaitė

*Kelkis, mylima Tėvyne,
Laisvės rytas aušta.
Kelkis, pergalės gadynei,
vargų nepalaužta.
Sidabrinės ryto rasos
nuo žiedelių krenta
Ir suvilgo, pabučiuoja
Tavo žemę šventą.*

*Tavo milžinų kapynai
mums stiprybės duoda,
Didžiadvasiais išaugino
prieš apgaulę juodą.
Ir šiandien karžygių sūnūs
vėl prikels parblokštą,
Alsuok amžiais, šviesk Tėvynei
Savo Laisvės bokšte.
Kelkis, mylima Tėvyne,
kelkis, kelkis, kelkis!*



Kostas Tvaska-Rugelis gimė 1926 m. sausio 13 d. Šąpio kaime. Turėjo dvi seseris – Genovaitę, gim. 1920 m., ir Valeriją, gim. 1930 m. Tėvai Jurgis ir Kotryna Tvaskos leido sūnų į mokslus. K. Tvaska veržėsi prie knygų, noriai mokėsi.

*Kostas Tvaska-Rugelis.
Iš Ž. Baltušnikaitės
albumo*

Lankė Levaniškių pradžios mokyklą, Raguvos mokyklos V–VI klases, baigė Panevėžio gimnaziją. Vasaras praleisdavo tėviškėje. Ypač mėgo bendrauti su seserimi Valerija. Ji prisimena, kad Kostas nuo mažens kūrė eilėraščius. Visada su savimi turėjo pieštuką ir net valgydamas skubėdavo užrašyti kokią mintį. Savo eilėraščius deklamuodavo seseriai, ji buvo pirmoji poeto kritikė. Kostas mėgo dainuoti, buvo linksmo būdo, sąžiningas, nuoširdus, tikintis. Ruošėsi įgyvendinti didžiąją savo svajonę – stoti į Vilniaus universitetą studijuoti lietuvių kalbą ir literatūrą. Deja, 1944 m. sovietų valdžia paskelbė jaunuolių mobilizaciją į armiją. Vaikinas, kaip ir tūkstančiai kitų, nesutiko tarnauti svetimose kariuomenėse. Pasitaręs su broliais Baltušnikais, įsijungė į partizanų gretas Jono Baltušniko-Vienolio būryje. Būrio vadas kruopščiai tvarkė dokumentus, taigi K. Tvaska-Rugelis daugiausia būdavo bunkeryje, spausdino rašomąją mašinėlę, fotografuodavo. 1949 m. Rugelis paskirtas Vyčio apygardos štabo viršininku. Ir miške kūrė eilėraščius. Žiemą būdavo 20–30 laipsnių šalčio, bunkerio grindys pasidengdavo ledu. Taigi tokie buvo Kosto Tvaskos „universitetai“. Jeigu ne okupacija, jo rankos būtų laikiusios ne ginklą, o literato plunksną. Jis žuvo 1949 m. liepos 31 d. Motina ir seserys slapstėsi Kaune, apie Kosto mirtį sužinojo tik po dviejų savaičių. Jo kūnas ilsisi Šąpio kapinėse.

1999 m. rugpjūčio 4 d. Kostui Tvaskai po mirties suteiktas kario savanorio pulkininko leitenanto statusas. Dokumentai įteikti seseriai Valerijai Tvaskaitei-Simoniavičienei.

Bronius Krivickas – poetas ir karys

Živilė Baltušnikaitė

Bronius Krivickas gimė 1919 m. lapkričio 17 d. Pervalukų k., Pasvalio vls. Tėvai turėjo 28 ha ūkį, augino septynis vaikus: Oną, Veroniką, Stasę, Joną, Antaną, Bronių ir Juozą. 1929 m. tėvai pardavė ūkį ir pirko 80 ha žemės prie Suosto, Latvijos pasienyje. Bronius Krivickas mokėsi Suosto pradžios mokykloje, Biržų gimnazijoje. Mokytojai lituanistai J. Vaitiekūnas, E. Mikalauskaitė ir Jurgis Kurta jame pasėjo ir brandino pirmąsias literato talento sėklas. Bronius Krivickas, Eugenijus Matuzevičius ir Mamertas Indriliūnas buvo aktyviausi literatų būrelio nariai, priklausė ateitininkų organizacijai, studijavo S. Šalkauskio, A. Maceinos filosofinius raštus, leido laikraštį „Literatė“, „Ateities spinduliai“. „Ateities“ puslapiuose paminėta 1935 m. lapkričio 29 d. B. Krivicko recenzija apie Kazio Zupkos „Balsą žemei“. Būrelis ruošdavo literatūrinius vakarus, susitikdavo su garsios Panevėžio meno kuopos literatais, Šiaulių, Pasvalio kuriančiu jaunimu.



Bronius Krivickas

1938 m. Bronius Krivickas įstojo į Vytauto Didžiojo universiteto Teologijos-filosofijos fakulteto Filosofijos skyrių studijuoti lietuvių kalbą ir literatūrą. Studijų metais bendradarbiavo „Studentų dienose“, „Darbininke“, „Naujojoje Romuvoje“, „XX amžiuje“. Dalyvavo studentų meno kuopos „Šatrija“ veikloje kartu su Kaziu Bradūnu, Vytautu Mačerniu, Alfonsu Čipkumi (Nyka-Niliūnu), Henriku Nagiu, Mamertu Indriliūnu, Eugenijumi Matuzevičiumi, Pranute Aukštikalnyte ir kitais literatais. Mokslus tęsdamas Vilniaus universiteto Humanitarinių mokslų fakultete, Filologijos skyriuje, B. Krivickas klausėsi prof. Vinco Mykolaičio-Putino, prof. Balio Sruogos paskaitų, rašė literatūros ir teatro kritikos straipsnius. Nuo 1944 m. buvo Juozo Keliuočio žurnalo „Kūryba“ redakcijos sekretorius. Vasarą grįždavo į kaimą, bendraudavo su kaimynystėje gyvenusiu Jonu Mikelinsku. Nuo 1944 m. spalio 1 d. B. Krivickas pradėjo mokytojauti Biržų gimnazijoje. Broliai Juozas ir Jonas slapstėsi, vėliau stojo į partizanų gretas. Brolis Antanas žuvo, pakliuvęs po traktoriumi. Prasižėdo šeimos persekiojimas. Buvo ištremtas sesers Onos Mačėnienės vyras, kuris iš Sibiro nebegrįžo.

1945 m. kovo mėn. Bronius Krivickas pradėjo partizano gyvenimą Biržų girioje. Bendražygiams skaitydavo savo eilėraščius, buvo kantrus, malonus. 1945 m. vasarą Tylināvos kaime, prie Sodėliškių, žuvo brolis Juozas ir dešimt partizanų. Nušautųjų kūnai buvo nuvežti į Biržų aikštę. Netrukus sribai sudegino Krivickų trobesius. Suimtas tėvas tardant buvo sumuštas, po to pasiligojo ir mirė. 1948 m. Suosto kunigas slapta sutuokė Bronių Krivicką ir Marytę Ziemelytę. 1948–1949 m.

laikotarpis buvo labai kūrybingas. Poetas išvertė 70 Goethės eilėraščių, kūrė toje „mirties viešpatijoje“, įtempęs vailią, jausdamas, kad kiekviena akimirka – vienintelė ir gal paskutinė, stebėdamas gamtos grožį, įgavusį beveik sakralinę prasmę. Poezijoje – skausmas dėl žuvusių Mamerto Indriliūno, brolio Juozo.

1951 m. apjungus Biržų ir Žaliosios rinktinės partizanus, buvo įkurta Pilėnų tėvūnija. Bronius Krivickas paskirtas apygardos štabe rūpintis spauda. Įsikūręs slėptuvėje Nevėžio girininkijoje, Raguvės miške, jis leido laikraščius „Aukštaičių kova“, „Laisvės kova“, parašė eilėraščių knygas „Raudonasis rojus“, „Po Stalino saule“. Sumintas ir po kankinimų užverbuotas lt. Jonas Kimštas-Žalgiris nurodė du svarbius bunkerius – Rytų Lietuvos srities štabo visuomeninės dalies viršininko, kapitono Broniaus Krivicko-Vilniaus ir Aušros srities visuomeninės dalies viršininko Mykolo Blinkevičiaus-Nemuno. J. Kimštas paruošė užpuolimo planą. Operacijai vadovavo 11 žmonių štabas.

1952 m. rugsėjo 21 d. keturi čekistinės kariuomenės būriai pradėjo sunaikinimo operaciją. 7 val. ryte 110 rusų kareivių apsupo Raguvos girią, 600 blokavo operacijos rajoną. 8 val. 400 kareivių pradėjo šukuoti mišką. 1150 ginkluotų rusų kareivių ieškojo dviejų Lietuvos partizanų. Tą dieną buvo nušauti Bronius Krivickas-Vilnius ir Mykolas Blinkevičius-Nemunas. Jų kūnus užkasė 20 metrų nuo bunkerio. Kitą dieną Vladas Strigūnas su vyrais ieškojo tos vietos, bet nerado.

Po metų Povilas Šulskis iš Raguvos susapnavo žuvusius partizanus Vilnių ir Nemuną, kurie klausė, kodėl jų kūnų niekas neatkasė, jie esą netoli bunkerio. Nuėję tikrai rado tą vietą, pranešė M. Blinkevičiaus tėvui. Jis, Vladas Strigūnas, Petras Teresevičius, Antanas Morkūnas, Vaclovas Bilys-Vizirka atkasė abu kūnus. Nuvežė juos į Putiliškių kapines, kuriose jau laukė daug žmonių su gėlėmis ir švęstu vandeniu. Iškilo mažas kauburėlis.

1953 m. Latvijoje, Surgienių miške, žuvo partizanas Jonas Krivickas. Motina neteko visų savo sūnų. Šventa yra kančia, nekaltai kentėta, ir šventos yra motinos, užauginusios didvyrius.

Poetas Bronius Krivickas nebesulaukė savo 30-ojo rudens, kurio grožio laikinume regėjo savo likimą:



Paminklo Broniui Krivickui Putiliškių kapinėse šventinimas 1996 m. rugpjūčio 17 d. Iš kairės pirmas – poetas Kazys Bradūnas

*Nes man ruduo yra kaip tikras brolis
Nes laukiam mes abu likimo to paties
Ir lapų auksu, putinų karoliais
Papuošiamo dienas, netekusias vilties.
(„Rudens lygumose“)*

Poetas svajotojo dirbti literato darbą, bet karas viską pakeitė. Žuvo ir jo svajonė sukurti Tėvynei herojinį epą, meniniu žodžiu apdainuoti ir įamžinti Laisvės kovas. Didžio talento poeto kūryba ir jo gyvenimo auka šviečia ir švies ateities kartoms kaip negęstantis žiburys.

1996 m. rugpjūčio 17 d. Putiliškių kapinėse buvo iškilmingai pašventintas antkapinis paminklas poetui – skulptoriaus Vytauto Ulevičiaus drožtas medinis angelas. 1998 m. Bronius Krivickas po mirties apdovanotas II laipsnio Vyčio kryžiaus ordinu. Jis įteiktas seseriai Veronikai Mikelinskienei.

1999 m. išleisti Broniaus Krivicko „Raštai“ (Vilnius: Lietuvos gyventojų genocido ir rezistencijos tyrimų centras, 1999). Knygos sudarytojas Virginijus Gasiliūnas įvadiniame straipsnyje apie B. Krivicko kūrybą rašo:

*„Brandžiausieji jo puslapiai liudija buvus talentą, pajėgų išreikšti
(taigi įamžinti) tragiškiausią ir kartu didingiausią dalyką – jausmus
ir mintis žmogaus, suvokusio, kad laisvė yra ir asmens, ir tautos
visavertės egzistencijos pamatas, suvokusio, kad visada yra galimybė
rinktis – laisvę, nors ir gyvybės kaina“.*

2000 m. kovo mėn. Kaune, Maironio lietuvių literatūros muziejuje poeto Broniaus Krivicko kūrybą skaitė aktorius Egidijus Stancikas.

Bronius Krivickas

*Tau paseksiu pasaką, brangioji,
Kaip keleivis vienišas kadais
Požemio urvais klaidais, juodais
Jau iš metų į metus klajojo.*

*Jam grasino uolos, krist pakibę,
Jis nuvargęs buvo mirtinai,
Bet, kai manės žuvoęs amžinai,
Rado šviesią, skaisčią brangenybę,*

*Daug vertesnę nei auksinis turtas,
Ir ant rankų nešė ją užburtas
pro pavojus su jėga nauja.*

*Ir kalbėjo: Ar į šviesų kraštą
Ar išnešiu brangią meilės naštą,
Ar, jei žūsiu, tai kartu su ja.*

*Tolimas, mažytis žiburėli!
Iš tavoęs jau šioj gūdžioj naktį
Man į širdį spinduliai šilti
Atplevena glūdinčiam šešėly.
Tolimas, mažytis žiburėli!
Dieną naktį ilgesį juntū:
Tave neša prarajom krantū
Švelnios rankos, prie širdies pakėlę.*

*Žiburėli, dar prieš aušrą, naktį,
Ilgesy giliam prikeltas degti
Mylinčios širdies didžios aukos,
Ar kada, praėjęs tamsą kraupią,
Mes galėsime, prie tavoęs suklaupę,
Siųst Jam skaidrią maldą padėkos?*

*Tegu krenta mum likimo kirčiai!
Nepabūkim šios baisios kovos
Ir tiesos ir Dievo vėliavos
Nepaleiskim ligi savo mirčiai.*

*Daugel brolių seserų jau krito,
Kad ji būtų amžinai skaisti.
Juos atminkim. Ir visad tvirti
Būkime lyg tie kalnai granito.*

*Glauskime jos šilką prie krūtinės
Ir lig pat minutės paskutinės
Neškim ją siūbuojančia žeme,*

*Ir žinokim, kad, kovoj mum kritus,
Ją paims ir neš lig galo kitas,
Kol iškils ji bokšte aukštame.*

Seseriai

*Tavo kapą man širdy reiks neštis,
Nors matyt neteks jo niekada.
Tremtiniai jį pylė su rauda
Ten, kur taigos užauja bekrastės.*

*Kam rūpės jį puošti ir taisyti?
Greit jo taigoj nė žymės nebus, –
Tie toli, kuriem jisai brangus,
Išblaškyti arba mūšiuos krite.*

*Lysvėse darželio išdraskyto
Tavo gėlės jau seniai nuvyto.
Nyksta ten takeliai trypiami...*

*Gali tulpės kada nors atželti,
Tik jau niekad negalės prikelti
Tavęs taigų vėtra nerami.*

1949

Raguva mano širdyje

Živilė Baltušnikaitė

Gyvenimas man buvo dovanotas du kartus. Gimiau 1943 m. spalio 4 d. Užunevėžių kaime, du kilometrai nuo Raguvos. Kazys Baltušnikas ir Elžbieta Masytė jau turėjo du vaikus – 1941 m. gimęs Alvydas gyveno šešis mėnesius, Vida gimė 1942 m. rugšėjo 1 d.

Antrą kartą gyvenimą atgavau po sunkios plaučių ligos vaikystėje. 1944 m. rudenį tėvas ir du jo broliai Jonas ir Liudvikas Baltušnikai išėjo ginti Tėvynės. Partizanų šeimos buvo persekiojamos, todėl mama su abiem dukromis pasitraukė iš gimtųjų vietų. Keletą mėnesių 1945 m. slėpėmės Jusiškio kaime, Kavarsko valsčiuje, Karolinos Grigaliūnienės šeimoje, kur augo duktė Birutė ir sūnus Algirdas. Tie mieli žmonės nuoširdžiai rūpinosi mumis. Vėliau jų namus sribai sudegino. Mane, susirgusią plaučių uždegimu, mama išvežė į Ukmergės ligoninę. Liga perėjo į pūlingą pleuritą, ir mes atsidūrėm Kaune, Raudonojo Kryžiaus ligoninėje. Metus chirurgas Algirdas Stropus kovojo dėl mano gyvybės. Iš to laiko prisimenu baltus chalatus, skausmą. Dukrytę Vidą mama buvo palikusi Simono ir tetos Salomėjos Žekonių šeimoje, nuolat skaudančia širdimi apie ją galvojo. Buvau arti mirties, mama naktimis budėdavo prie mano lovytės, prigulusi ant grindų. Neturėjo pastogės svetimame mieste, pardavė savo drabužius, kad nemirtų iš bado. Mūsų giminėje artimas ryšys su mirusiais. Viena naktį mama susapnavo savo mirusį tėvą ir paklausė, ar dukra mirs. Tėvas atsakė:



*Živilė Baltušnikaitė-
Baltė*



Seniausia giminės nuotrauka. Trečia iš dešinės – Gertrūda Baltušnikienė. Apie 1907 m.

„Nemirs, bet man tavęs labai gaila“. Po kelių dienų vienas raguvvis atnešė kraupią žinią, kad žuvo Kazys Baltušnikas. Mūsų gyvenimas griuvo, keitėsi iš pamatų. Sielvarto apimta mama, nuėjusi į Karmelitų bažnyčią, verkė ir meldėsi Dievo Motinos koplyčioje, prašydama išgelbėti mirštančią dukrą. Įvyko stebuklas – ji gavo dr. Flemingo penicilino. Po to įvyko dar vienas stebuklas: gatvėje mama sutiko raguvę Pauliną Kazlauskaitę, ištekėjusią už našlio Vinco Kupsto su penkiais vaikais. Nuo tada ji globojo mamą ir mane. Aš pradėjau sveikti. Gydytoja Regina Stankevičiūtė įdarbino mamą Respublikinėje Kauno klinikinėje ligoninėje, gyvenome rūsio kambarėlyje. Mama turėjo dokumentus svetima, Mačytės pavarde. Kai nuėjo prisiregistruoti, vienas MVD tarnautojas ją pažino, ėmė persekioti. 1946 m. rugsėjo mėn. vargų iškankinta mama susirgo epilepsija. Trejų metų būdama likau viena su sergančia motina, ištikus priepuoliui šaukdavau: „Mama miršta!“. Dažnai gyvendavau pas Kupstus. Jų duktė Natalija mokėsi groti pianinu, aš pamėgau Mocarto, Grygo, Bethoveno, Čiurlionio muziką ir labai troškau mokytis šio meno. Deja, sąlygų nebuvo. Pradėjau lankyti J. Jablonskio vidurinę mokyklą. Augau kaip merginos duktė, taigi tekdavo nemaža ašarų išlieti. Dvejus metus mokiausi Sanatorinėje miško mokykloje, kuri dabar Kauno marių dugne. Šešiolikos metų gavau pasą tikrąją pavardę ir mokiausi 4-ojoje vidurinėje mokykloje. 1962 m. prof. K. Baršausko buvau priimta į Kauno politechnikos institutą. Jį baigusi dirbau Pramprojekte.

Paaugusi daug ką sužinojau apie savo tėviškę. Mama pasakodavo apie tarpukario Raguva. Elžbieta Masytė gimė 1912 m. birželio 22 d. Užunevėžių kaime. Kosto Masio ir Rožės Mickūnaitės šeimoje buvo penkios dukterys, užaugo keturios – Elžbieta, Veronika, Marytė ir Emilija. Marytė įstojo į vienuolyną. Veronika Statkevičienė mirė džiova, slėpdamasi nuo vokiečių okupacijos. Mama mokėsi Raguvos mokykloje, dirbo Raguvos banke. Ji su didžiausia pagarba prisimindavo Raguvos mokytojus, kurie mokinius auklėjo patriotine dvasia. Draugavo su Domicile Tarabildaite. Petras Janulis su broliu Alfonsu studijų metais vasarą atvažiudavo į Raguva, rūpinosi jos kultūriniu gyvenimu. Raguvojė buvo rengiami vaidinimai, šokių konkursai, dūdų orkestro koncertai. Pavasarininkai pastatė pasaką „Dvylika mėnesių“. Mama pasakojo apie savo draugę Veroniką Dagelytę, tapusią dainininke, tenorą Kazį Gutauską. Susidraugavo su žydaitėmis. Kalbėdavo apie tėviškę su tokia didele meile ir pasiilgimu, kad jau vaikystėje mano širdyje nutiesė kelius į ją. Aš įsivaizdavau tolimą Raguva, jos bažnyčią su Jono Mackevičiaus tapytu šv. Marijos paveikslu, Nevėžį ir jame baltuojančias vandens lelijas. Labiausiai norėjau pamatyti gimtąjį namą, kuriame senelis buvo padaręs

šaltą rūsį. Sapnuodavau tėviškės sodą. Senelis bažnyčioje maršalka buvęs. Močiutė Rožė visus darbus mokėjusi: mezgė, audė, kaimo moterys ateidavo pas ją patarimo, kaip gražiau raštus, spalvas suderinti. O ištekėjo labai jauna. Dar pauglė buvo, kai kartą K. Masys važiuodamas per Užūnevėžius, ją pamatęs pasakė: „Šita bus mano žmona“. Po kelerių metų pasipiršo, atėjo užkuriom. Iki pirmojo karo jis gyveno dideliame ūkyje, bet aplinkui plėšikavo rusai. Senelis pardavė ūkį, o pinigai banke per karą pradžiuvo. Man senelio neteko matyti.



Teta Elena Baltušnikaitė dar mažą mane slapta nuveždavo pas seserį į Kazimieravą. Atsimenu kelionę į Raguvą. Pakeliui mačiau du didelius malūnus, pilną bažnyčią ir šventorių žmonių. Po mišiųėjome į turgų. Po karo močiutė buvo pasitraukusi į Kauną. Kai grįžo, aš pagaliau pamačiau savo tėviškę. Medinis namas su gonkeliais, langinėmis, jame radau gernas, sviestamušę, o seklyčioje, stancija vadinamoje, buvo audimo staklės, senovinė skrynja. Gryčioje – šventi paveikslai. Viskas, ir gėlių darželis po langais, buvo brangu, miela. Pavakary Šešeto Antanas pargindavo iš ganyklos gyvulius. Girdėdavom, kaip jis linksmas dainuoja: „Oi, vija pinavija ir pražydo kaip lelija“. Vakarais dažnai sėdėdavom gonkuose, kalbėdavomės, kol migloje pradingdavo pievos. Užeidavo šviesuolė Žvirblinė, kuri buvo apsiskaičiusi, daug žinojo. Močiutė sakė, kad seniau durų niekas nerakindavo, žmonės gyveno bičiuliškai, vieni kitiems padėdavo. Jei kieno troba sudegė, tuoj visas kaimas atstatydavo. Močiutė, iškepusi duoną, kaimynams nunešdavo. Dalinosi vaistažolėmis, sėklomis. Kaimas turėjo savo batsiuvi. Netoli gyveno Kairiai, Dageliai, Kizienė su dukra, Bučinskai, Kirsniai, Slučkienė su dukra. Kaime jaunimas eidavo į šokius. Veronika Kizytė liepos mėnesį švėsdavo savo vardines, tai beveik visas kaimas sueidavo. Aš su draugėmis slapta dainuodavau uždraustas dainas: „Palinko liepa šalia kelio“ ir kt. Kaimas mokėjo ir dainavo balades apie partizanus. Sekmadieniais buvo girdėti varpų skambesys, ir mes eidavome į Raguvos bažnyčią. Kaime buvo įvesta elektra, nereikėjo balanos žibinti, miestelyje buvo rodomi kino filmai rusų kalba. Tačiau žmonės bijojo žodį pasakyti, grėisė ištrėmimas į Sibirą. Jie sunkiai dirbo visas septynias dienas. Bet per Žolinės atlaidus suvažiuodavo net iš tolimiausių vietų. Aš grįždavau į Kauną. 1959–1968 m. kaime su močiute gyveno pusseserė Laima Makusaitė, mokėsi Raguvos mokykloje, baigė Vilniaus universitetą. Vasarą atvažiuodavo jos sesuo Raimonda, ji su mama Emilija dirbo Vilniuje, Dailės muziejuje.

Rašydavome laiškus į Sibirą ištremtai močiutės sesers Onos Matulionienės šeimai.

1967 m. mirė močiutė, palikusi mums savo širdies šilumą, austas drobes. Aš jau retai nuvažiuodavau į Raguvą.

Mano seserį Vidą užaugino teta. Mes matydavomės labai retai. Vida mokėsi Maženių septynmetėje mokykloje, VI–VII klases lankė Raguvoje. Baigusi Kalvarijos

*Živilė Baltušnikaitė-
Baltė 2000 m.
rugpjūčio 15 d.
Raguva*

maisto pramonės technikumą, keletą vasarų dirbo Raguvos pieninėje. Ištekėjusi už mediko Viliaus Markevičiaus užaugino dukrą Mariją.

Pirmąjį savo eilėraščių sukūriau 1959 m. Raguvos apylinkių gamtos įkvėpta. Mokykloje mokytojas visai klasei skaitė mano rašinį Jono Biliūno kūrybos tema. Vėliau dalyvavau literatūriniuose konkursuose, laimėjau literatūrų olimpiadoje, vaidinau, šokau tautinius šokius, dainavau chore Iğulos bažnyčioje ir Kauno politechnikos instituto (toliau KPI) chore „Jaunystė“. Nuo 1968 m. susidomėjau Vydūno idėjomis ir kūryba, dalyvavau kraštotyros veikloje, literatūrų ekspedicijose Vydūno keliais. Nuvažiuodavau pas tetą Marytę, kuri gyveno Vilniuje, Marijos Šlapelienės bute. Ten buvo išikūręs bukinistas Petras Matkevičius, kuris mums duodavo paskaityti retų, uždraustų knygų. Visam gyvenimui pasiliko kun. Juozo Zdebskio pamokslų šviesa ir išmintis. Neturėjau galimybių studijuoti lietuvių kalbą Vilniaus universitete.

1983 m. nuo širdies ligos mirė mama, palikusi gyvo tikėjimo, meilės pavyzdį. Kai būna sunku, prisimenu jos žodžius: „*Pakentėkime dėl Amžinybės, gyvenimas greitai praėina*“, „*Venkime skaudinti kitus*“. Ji niekada nesiskundė, tauriai pakėlė visus vargus, ligas, pažeminimus. Jos žydrų akių žvilgsnis spinduliavo širdies gerumą, rūpestį kitais. Verkdavo, išgirdusi dainą „Karvelėli“. Prieš mirtį labai ilgėjosi savo dukters Vidos, Raguvos bažnytelės ir baltų vandens lelijų Nevėžyje. Tačiau iš gimtojo krašto ji buvo ištremta visam laikui.

Po motinos mirties susirgau sunkia stuburo liga. Mano eilėraščiai gulėjo stalčiuje. Vieną dieną pradėjau piešti. Gal turėjo įtakos pažintis su dailininku Liudu Truikiu ir Valerija Čiurlionyte-Karužiene. Atgimimo metais (1988–1989 m.) buvau Vydūno draugijos Kauno skyriaus sekretorė. Rengėme vakarus Kauno visuomenei, rinkome knygas Karaliaučiaus krašto lietuviams, platinome Vydūno knygas „Sveikata, jaunumas, grožė“, „Gimdymo slėpiniai“, „Tautos gyvata“ ir kitas. 1989 m. surengiau parodėlę antruosiuose KPI rūmuose Vydūno 120-ųjų gimimo metinių proga, 1991 m. – Kauno viešojoje bibliotekoje, vėliau – mokyklose, kultūros namuose. 1991 m. gruodžio 23 d. Maironio lietuvių literatūros muziejuje kartu su skulptore Rimante Butkuve atidarėme pirmąją Lietuvoje „Kalėdinę angelų parodą“. 1997 ir 1999 m. dalyvavau respublikinėje tautodailės parodoje Joniškyje Adomo Varno premijai gauti, parodoje „Lietuvos pilys ir piliakalniai“ Raudondvario pilyje.

Pirmą kartą išspausdintas eilėraščių – „Angelas virš miesto“ 1990 m. laikraščio „Prisikėlimas“. Eilėraščiai spausdinti žurnaluose „Katakombos“, „Katalikų pasaulis“, „Tautos atmintis“, laikraščiuose „Kauno laikas“, „Tremtinys“. Esu išvertusi iš rusų kalbos visas vienuolika Selmos Lagerliof „Legendų apie Kristų“. Viena spausdinta žurnale „Katalikų pasaulis“, trys – laikraščio „XXI amžius“.

1997 m. pasirodė pirmoji poezijos knygelė „Saulės vartai“, (Kaunas, Lietuvos politinių kalinių ir tremtinių sąjunga, redaktorius Kęstutis Kasparas). Ji skirta Tėvo ir Motinos atminimui. 1998 m. minint Lietuvos Nepriklausomybės atkūrimo 80-ąsias metines, eilėraščiai skambėjo Lietuvos radijo laidoje „Klasika visiems“ (režisierius Janis Osis, skaitė aktoriai Lilija Žadeikytė ir Petras Venslovas). Selmos Lagerliof legendas „Liepsnelė“ ir „Šventoji naktis“ skaitė aktorė L. Žadeikytė ir Sigitas Kubilius. Priklausau poetų svetainei „Polėkis“, kuri 1998 m. išleido poezijos almanachą „Kai tyliai laša rytas“. 2000 m. išėjo antroji mano poezijos knygelė „Amžių kanklės“.

Abi knygelės – su autorės paveikslų reprodukcijomis. Spaudai ruošama knygelė, skirta Raguvos 500 metų sukakčiai.

Džiaugiuosi Atgimimo metais tėviškės žmonių pastatytais naujais paminklais Raguvoje, skirtais Laisvės kovų atminimui. Aleksandro Tarabildos sukurtas skulptūrų sodas galėtų tapti valsčiaus tautinės kultūros centru.

Raguva buvo ir bus man pati brangiausia vieta, kur pirmą kartą šviesą išvydau.

Živilės Baltušnikaitės publikuoti straipsniai

1. Ką Aisčio liepos šneka // Kauno diena. – 1999, Nr. 160.
2. Kadaisė Lietuvą švietęs // Kauno diena. – 1999, Nr. 153.
3. Būti žmogumi (dailininko Arūno Jezerskio atminimui) // Kauno diena. – 1999, Nr. 276.
4. Tylus sielos spindėjimas (poetės Aldonos Puišytės kūrybos vakaras) // XXI amžius. – 1996, Nr. 29.
5. Angelas budi prie poeto kapo (poeto Broniaus Krivicko atminimui) // XXI amžius. – 1997, Nr. 13.
6. Tremtinių gavėnia // XXI amžius. – 1997, Nr. 21.
7. Jie žuvo, kad mes prisikeltume (atstatyto Vienuolio būrio partizanų bunkerio šventinimas) // XXI amžius. – 1997, Nr. 70.
8. Grožį kuriančios rankos (tautodailės šventė Raudondvaryje) // XXI amžius. – 1999, Nr. 45.
9. Paveikslai – lyg sielos veidrodis (apie a. a. Valerijos Zalenskienės ir Osvaldo Jablinskio paveikslų parodą) // XXI amžius. – 1999, Nr. 49.
10. Amžinosios vertybės ir pro užmaršties dulkes žiba (rašytojo kun. Antano Šmulskščio-Paparonio atminimui) // XXI amžius. – 1999, Nr. 51.
11. Tyloje subrandinto talento vaisiai (dailininkės Birutės Demkutės raižinių paroda) // XXI amžius. – 1999, Nr. 84.
12. Atgaivinta dailininko Jono Šileikos tėviškė // XXI amžius. – 1999, Nr. 94.
13. Moksleiviai piešia XXI amžiaus žmogų // XXI amžius. – 2000, Nr. 5.
14. Apeiginiai bylojimai // XXI amžius. – 2000, Nr. 49.
15. 1941 m. sukilimo atgarsiai // XXI amžius. – 2000, Nr. 51.
16. Tebūna šviesus Amžinybės kelias (muzikologo Janio Osio atminimui) // XXI amžius. – 2000, Nr. 58.
17. Aš skaudančioj širdy Tave nešioju (LA įkūrėjo, poeto Prano Veverskio atminimui) // XXI amžius. – 2000, Nr. 59.
18. Bendra giesmė sujungė Švediją ir Lietuvą (Švedijos choro koncertas Panevėžio katedroje) // XXI amžius. – 2000, Nr. 61.
19. Mums palikta dvasios šviesa (mokytojai Adelei Dirsytei atminti) // XXI amžius. – 2000, Nr. 70.
20. Skriskit, sparnuotosios giesmės (Domeikavos chorui 5 metai) // XXI amžius. – 2000, Nr. 1.
21. Ir kelsis vėl Tavo kraujo Lietuva (apie Mataičių lietuvių folkloro teatrą) // Tremtinys. – 2000, Nr. 26–27.
22. Daina dainai atliepia (apie valstiečių šeimos epo „Žalioji rūtelė“ sukūrimą) // Tremtinys. – 2000, Nr. 47.
23. Apeiginiai bylojimai apie karžygius (Juozui Lukšai-Daumantui atminti) // Valstiečių laikraštis. – 2000, Nr. 78.
24. Padovanosiu žodžio leliją (poetės A. Puišytės kūryba) // Katalikų pasaulis. – 1996, Nr. 4.
25. Kraičių skrynią atidarius // Kauno žinios. – 1999, Nr. 41.
26. Šventą giesmę užgiedojęs, brolių šlovinsiu žygius (poeto Edmundo Simanaičio kūrybos vakaras) // Kauno žinios. – 1999, Nr. 46.
27. Kai tyli patrankos, kalba mūzos (tautodailininko skulptoriaus Antano Ruškio kūryba) // Kauno žinios. – 1999, Nr. 48.
28. Nutilusi poezijos paukščio giesmė. Bendraautorė Jūratė Anilionytė (apie poetą Kazį Keciorį-Zupką, jo laidotuves) // Kauno žinios. – 1999, Nr. 52.
29. Negėstanti žiburio šviesa (poeto kun. Antano Šmulskščio-Paparonio atminimo lentos Kaune atidengimas) // Kauno žinios. – 1999, Nr. 54.
30. Kryžius Didvyrių kaime (Viktorui Beržinskui atminti) // Kauno žinios. – 1999, Nr. 57.

31. Kūrybos tiltas, kur žmogus žmogų susitinka (poeto Alfonso Nykos-Niliūno 80-mečio minėjimas Kaune, Maironio lietuvių literatūros muziejuje) // Kauno žinios. – 1999, Nr. 62.
32. Kad atminties neprarastume (55 metai nuo šešių Raguvos partizanų žūties) // Tremtinys. 2001, Nr. 37.
33. 60 pavasario žiedų (Raimundo Ylos jubiliejui) // XXI amžius. – 2001, Nr. 33.
34. Gražiausi žodžiai mamytei – Saulei // XXI amžius. – 2001, Nr. 37.
35. Jauna senamiesčio diena. // XXI amžius. – 2001, Nr. 41.

Vertimai, skelbti spaudoje

- Lagerliof S. Liepsnelė (su vertėjos iliustracijomis) // Katalikų pasaulis. – 1993, Nr. 5.
 Lagerliof S. Šventoji naktis. Iš „Legendų apie Kristų“ // XXI amžius. – 1992, Nr. 77.
 Lagerliof S. Bėgimas į Egiptą. Iš „Legendų apie Kristų“ // XXI amžius. – 1996, Nr. 4.

Dailėtyrininkas Tadas Adomonis

Vidmantas Jankauskas

Dailėtyra kartais dar vadinama viso dailės proceso sąvokina. Ji atsiranda visuomenės kultūros raidai pasiekus tam tikrą brandos stadiją, kuomet meninė kūryba ima generuoti savęs, kaip proceso, pažinimą, kuomet pradedama suvokti ne tik paties dailės objekto, bet ir kalbėjimo apie jį ir jo kūrėją svarbą. Kalbant apie XX a. lietuvių dailėtyrą, reikia pasakyti, kad XX a. jos istorija buvo itin komplikauta, nenuosekli, trūkinėjanti, kaip nėra nuosekli ir mūsų dailės raida. Štai amžiaus pradžioje į dailėtyrą buvo pasukęs ne vienas literatas (L. Gira, A. Jakštas, V. Bičiūnas), nes tiesiog reikėjo kažkam rašyti apie dailę. Kiti čia atėjo iš dailės (P. Galaunė, I. Šlapelis), tretį stengėsi derinti abu šiuos pašaukimus (J. Vienožinskis, V. Kairiūkštis), galiausiai ėmė rasti ir tikrų profesionalų (M. Vorobjovas, H. Kairiūkštytė-Jaciniene), turinčių aukščiausio lygio kvalifikaciją, kuriai pasireikšti, deja, nebuvo tinkamos terpės. Dar sudėtingesnė situacija susidarė Lietuvą okupavus Sovietų Sąjungai. Dailėtyra, ypač senosios („ikitarybinio laikotarpio“) dailės istorijos tyrimai buvo itin apriboti, o kai kurių temų, pavyzdžiui, sakralinio meno, apskritai beveik neliko. Tie, kurie nenorėjo tenkintis liaudies meno tyrinėjimais arba neskubėjo girti „socialistinio realizmo“ metodo privalumų, įvairiausiai būdais buvo varžomi, metami iš darbo, o jei ir susirasdavo kokią artimesnę šiai sričiai tarnybą, turėjo dirbti dažniausiai savo laisvalaikio sąskaita, skatinami vien entuziazmo ir begalinio noro pažinti nepaprastai turtingą ir kartu apleistą, dažnai svetimųjų sąvinamąsi mūsų kultūros palikimą. Tokių pasišventėlių per penkiasdešimt sovietinės okupacijos metų lietuvių dailėtyroje atsirado nedaug ir jie visi šiandien labai gerai žinomi. Vienas iš jų buvo Tadas Adomonis – pasišventęs dailės istorikas, ilgametis dailės istorijos pedagogas, išugdęs visą plejadą dailėtyrininkų, šiandien vaisingai tęsiančių jo pradėtą darbą.



*Tadas Adomonis.
1952 m.*

Gimė T. Adomonis 1910 m. vasario 22 d. Panevėžio aps., Raguvės vls. Fėrmos k. Jo tėvas Petras buvo kilęs iš Ukmergės aps. Šilų kaimo, iš pradžių turėjo 1 ha, o paskui – 14 ha žemės. Motina Antanina Vainavičiūtė – ramygaliskė iš Vakagalių k.¹. Baigęs Raguvos pradžios mokyklą (1918–1921), mokslus Tadas tęsė Raguvos vidurinėje mokykloje, po to Marijampolės marijonų gimnazijoje, tačiau brandos atestatą gavo tik 1947 m. Vilniaus darbininkų jaunimo gimnazijoje. Būdamas gimnazistas dalyvavo Lietuvos skautų sąjungos veikloje. 1930 m. pašauktas atlikti karinę tarnybą, paliko tėviškę ir jau niekada ten ilgesniam laikui nebegrižo, nes 1936 m. mirė motina, 1938 m. – tėvas. Iki 1931 m. spalio 10 d. tarnavo 2-ajame didžiojo Lietuvos kunigaikščio Algirdo pėstininkų pulke Kaune, o po privalomos tarnybos liko kariuomenėje civiliu tarnautoju – spaudos ir švietimo skyriaus sąskaitininku. Iš čia 1937 m. liepos 1 d. perėjo į centrinę kariuomenės biblioteką, kur dirbo kataloguotoju iki pat šios įstaigos likvidavimo 1940-ųjų spalį. Ir nelikus Lietuvos kariuomenės, T. Adomonis nesiskyrė su bibliotekininko darbu, nes jau nuo lapkričio 20 d. Švietimo liaudies komisariato buvo paskirtas organizuoti Vilniaus antrąją viešąją biblioteką. Jos direktoriumi išbuvo ir per visą vokiečių okupacijos laikotarpį. Daug nusipelnė gelbėdamas knygas, už tai grįžus sovietams net du kartus (1946) buvo apdovanotas medaliu „Už šaunų darbą“.

Dirbdamas kariuomenės bibliotekoje T. Adomonis išbandė jėgas literatūroje. 1933 m. jis parašė romaną iš baudžiauninkų gyvenimo „Bedalių aušra“, o 1936 m. – romaną „Juliaus Rečiūno vedybos“. Anksčiau vien dėl materialinių problemų neturėjęs galimybės siekti aukštojo mokslo, pasikeitus aplinkybėms, 1941 m. T. Adomonis įstojo į Vilniaus dailės akademiją (VDA) studijuoti visuotinę meno istoriją, kur iš karto klausė visų 5 kursų teorinius dalykus. Baigęs teorinius kursus per vienerius metus, 1942-ųjų rudenį perėjo į Vilniaus universiteto Istorijos-filologijos fakulteto Meno istorijos (vėliau – Muzeologijos) katedrą. Universitetui užsikačius VDA išklaustyti dalykus, atsirado daugiau laisvo laiko, tad T. Adomonis ėmėsi lankyti dar ir lietuvių kalbos bei literatūros kursą. Studijas derino su valdiška tarnyba. Nuo 1944 m. rugpjūčio 1 d. iki 1945 m. liepos 1 d. buvo bibliotekų vyresniuoju inspektoriumi Švietimo liaudies komisariate, o po to iki 1946 m. balandžio 1 d. – Kultūros ir švietimo įstaigų komiteto Bibliotekų valdybos viršininku. Iš čia pasitraukė, norėdamas baigti studijas. Tačiau iš savo sukurtos Vilniaus antros viešosios bibliotekos per visą šį laikotarpį nesitraukė ir vadovavo jai iki 1948 m. gruodžio 10 d. Po to paskirtas LSSR mokslų akademijos bibliotekos direktoriaus pavaduotoju mokslo daliai ir ėjo šias pareigas iki 1957 m. 1948-aisiais išrinktas Vilniaus miesto vykdomojo komiteto DŽDT Stalino rajono deputatu. Iki 1948 m. spalio išklaušė visą Muzeologijos katedros kursą, o parengęs diplominį darbą, 1949 m. liepos 4 d. baigė Vilniaus universitetą įgydamas meno istorijos specialybę².

Dar studijuodamas T. Adomonis susilaukė kvietimo dėstyti Vakarų Europos meno istoriją Vilniaus dailės institute. Direktorius V. Jurkūnas prašymą jį skirti vyr. dėstytoju su valandiniu atlyginimu pasirašė jau 1949 m. balandžio 26 d. Meno reikalų valdyba tokį įsakymą paskelbė birželio 8 d. Nuo tų pačių metų rugsėjo 1 d. T. Adomonis priimtas etatiniu vyr. dėstytoju. Darbinė ir kūrybinė atmosfera ins-

¹Lietuvos literatūros ir meno archyvas (toliau LLMA). – F. 289, ap. 3, b. 715, l. 3.

²Ten pat. – L. 9–10.

titute tuo metu buvo itin slogi – pats ždanovinės ideologinės kritikos bangos pakilimas! Iš Vilniaus ir Kauno aukštųjų dailės mokyklų jau buvo išguiti arba dar laukė savo eilės talentingiausi ir autoritetingiausi pedagogai³. Greitai ideologinį spaudimą pajuto ir T. Adomonis. Jau 1950 m. partiniai organai Dailės istorijos katedros vedėjui A. Kamenskiui nurodė sekti T. Adomonį, B. Lukošiu, P. Galaunę, stenografuoti jų paskaitas⁴. Kokiais argumentais buvo remiamasi priimant tokius sprendimus, gerai matyti iš viename partiniame susirinkime išsakytų minčių. Aktyvistas Makašinas samprotavo maždaug taip (jei tikėsime protokolu):

„Drg. Adomonis, kaip jaunas dėstytojas, neturi praktikos, todėl jam sunku pačiupti esminius idėjinius ir politinius bruožus kūryboje. Tačiau Adomonis stengiasi, dirba, žengia pirmyn“⁵.

Būtent tai, kad jis buvo jaunas dėstytojas ir stengėsi, „žengė pirmyn“ (štai 1949 m. T. Adomonis parašė straipsnį „Dailės reikalai 1918–1919 m. Tarybų Lietuvoje“)⁶, matyt, ir nulėmė, jog partinių organų kritika jo atžvilgiu nebuvo itin griežta ir nežadėjo negatyvių pasekmių. O štai P. Galaunė ir B. Lukošius, kuriais nepasitikėti, matyt, buvo daugiau priezasčių, iš instituto buvo išguiti. 1951 m. rudenį Kauno ir Vilniaus dailės institutus sujungus į vieną – LSSR valstybinį dailės institutą, T. Adomonis liko pedagogų kolektyve ir nuo spalio 17 d. paskirtas vyr. dėstytoju bei Dailės istorijos katedros vedėju. Po kelerių metų netikrumo ir nuolatinės kadru kaitos katedroje pagaliau stjo gerokai ramesnis periodas. Nepriklausomybės metais taip ir nesugebėjusi įgyti tvirtesnių pamatų, pokaryje lietuviška dailėtyros mokykla buvo virtusi griuvėsiais: išvaikyti visi autoritetingesni pedagogai, o pagal ideologizuotą sovietinį modelį sukirptos programos visai neskatinomė esminėmis dailės istorijos problemomis. T. Adomonis, būdamas praktiškai vienas karys lauke, turėjo imtis organizuoti pedagoginę katedros veiklą ir po truputį bandyti atkurti lietuvių dailėtyros mokyklą aneksijos sąlygomis. Kadangi galimybių pasisemti patirties iš Vakarų beveik nebuvo, svarbiausiu orientyru tapo rusų sovietinė menotyros mokykla, kuri, lyginant su lietuviškąja, buvo neabejotinai stipresnė. Katedroje pamažu būrėsi darbštus kolektyvas, atėjo Jonas Umbrasas, Vladas Uloza, Genovaitė Kęstutytė, Leonas Jasiulis. Aštuonetą metų meno istorija dėstyta tik dailės fakultetų studentams, bet jau 1959 m., daugiausia T. Adomonio pastangomis, prie katedros suorganizuojamas neakivaizdinis Dailės istorijos ir teorijos skyrius ir pradedami rengti meno istorijos specialistai. 1970 m. šis skyrius peraugo į stacionarą. Pamatai naujam lietuvių dailėtyros mokyklai buvo padėti⁷.

T. Adomonis Dailės institute skaitė Lietuvos meno istorijos paskaitas. 1962 m. jam leista eiti docento pareigas, o jau po metų instituto mokslinė taryba ėmėsi svarstyti docento vardo suteikimo klausimą. To svarstymo metu V. Jurkūnas išsakė daugelio kolegų nuomonę:

„Jo iki šiol parašyti teoriniai darbai smarkiai pranoksta disertacinį darbą, dėl to drg. Ado-

³Jankauskas V. *Dailininkų pedagogų persekiojimas pokario metais // XIX–XX a. Lietuvos dailė. Edukacinis aspektas.* – Vilnius, 2000, p. 133–134.

⁴LLMA. – F. 61, ap. 1, b. 81, l. 24.

⁵Lietuvos valstybinis visuomeninių organizacijų archyvas. – F. 4904, ap. 1, b. 11, l. 13–14.

⁶Straipsnis publikuotas pavadinimu „Dailės gyvenimo organizavimas Tarybų Lietuvoje 1918–1919 m.“ [Iš lietuvių kultūros istorijos. – Vilnius, 1961, t. 3, p. 257–267].

⁷Grigoravičienė E. *Dailės istorijos ir teorijos katedra 1945–1996 // Vilniaus dailės akademijos istorija.* – Rankraštis.

moniui reikėtų skirti docento vardą be formaliai parengtos ir apgintos disertacijos”.

Balsuojant 18 tarybos narių pasisakė „už“ ir tik 3 „prieš“.

T. Adomonis buvo aktyvus dailininkų sąjungos, „Žinijos“ draugijos, SSRS kultūros ministerijos Menotyros mokslo tiriamojo darbo koordinacinės tarybos, Menotyros mokslo tiriamojo darbo prie Lietuvos MA Istorijos instituto koordinacinės tarybos, Lietuvos kultūros paminklų koordinacinės sąvado tarybos narys, „Lietuvos tarybinės enciklopedijos“ mokslinis konsultantas, spaudos, radijo pagalbininkas, visuomenininkas. Ypač dideli T. Adomonio nuopelnai

1966 m. organizuojant „Menotyros“ žurnalo leidimą. Tokio leidinio pasirodymas ženkli ir savotišką šio jauno mokslo brandą. Iki 1988 m. išėjo 16 žurnalo numerių ir net 11 iš jų sudarė T. Adomonis. Dailės istorijos ir teorijos katedros vedėjo pareigas jis ėjo iki 1976 m., o po to jas užleidęs doc. N. Tumėnienei, liko ten dirbti docentu. 1977 m. buvo mokslinėje stažuotėje Vilniaus universitete. 1984 m. spalį išėjęs į pensiją, su pamėgtu darbu nesiskyrė, iki 1985 m. sausio liko dirbti puse etato. Po to priimtas valandininku dėstyti Lietuvos meno istoriją ir meno istorijos dėstyimo metodiką, o nuo balandžio vėl gavo pusę docento etato. 1980 m. pripažintas LSSR nusipelnusiu dėstytoju, nors dar 1970 m. buvo siūlytas LSSR nusipelnusio meno veikėjo vardui⁸.

Dailėtyrinis T. Adomonio palikimas gana įvairialypis ir gausus. Platų mokslininko interesų akiratį liudija jau pirmieji jo straipsniai: „Lietuvių liaudies raižyba ir V. Petravičiaus kūryba“ (1946), „Lietuvos ankstyvųjų mūrinių pilių architektūra“ (1948). Vėliau tęstiniuose leidiniuose „Istorija“, „Iš lietuvių kultūros istorijos“, „Menotyra“, „Dailėtyra“ pasirodė daugybė jo straipsnių, chronologiškai aprėpiančių laikotarpį nuo Gotikos ir Renesanso iki XX a. Rašė ir dailės istorijos dėstyimo metodikos klausimais, išleido monografijas „Vincas Grybas“ (1959) ir „Jonas Mikėnas“ (1969), sudarė albumus „Lietuvos TSR valstybinis dailės institutas“ (1960). „Taikomoji-dekoratyvinė dailė“ (1965, 1969). Nemažai T. Adomonio rašinių apie senąją Lietuvos dailę išsibarstę SSRS tautų meno istorijos daugiatomiuose leidiniuose, VDR leistame „Allgemeines Lexikon der Bildenden Künstler des XX Jahrhunderts“. Jis buvo nuolatinis lietuviškųjų enciklopedijų bendradarbis, aktualias tuometinio dailės gyvenimo problemas aptardavo „Tiesoje“, „Komjaunimo tiesoje“, „Jaunimo gretose“, „Literatūroje ir mene“, „Pergalėje“, „Dailėje“. Didokas pluoštas dailėtyrininko darbų liko rankraščiuose. Dar nuo septintojo dešimtmečio Dailės istorijos ir teorijos katedros pedagogai rašė Lietuvos dailės istorijos vadovėlių. Iš to sumanymo atsirado veikalas, dėl kurio šiandien T. Adomonis, kaip dailės istorikas, prisimenamas bene dažniausiai. Turime galvoje jo kartu su K. Čerbulėnu parengtą „LTSR



*Tadas Adomonis
ekskursijoje Vilnius–
Rokiškis. 1978 m.
spalio 23 d.*

⁸T. Adomonio asmens byla // Vilniaus dailės akademijos archyvas.

dailės ir architektūros istorijos“ I tomą (1987) ir dukros Nijolės papildytą šio veikalo II tomą (1997). Kol neparašyti nauji, šis dvitomis vadovėlis lieka viena iš reikalingiausių knygų visų specialybių Dailės akademijos studentams. Ir ne tik jiems. Gaila, kad neužbaigtas liko III tomas, aprėpiantis XIX a. pabaigos – XX a. pradžios laikotarpį. Iš viso T. Adomonio bibliografinėje darbų rodyklėje apie 300 pozicijų. Tai neįkainojamas lietuvių dailėtyros paminklas, kuris tikrai turėtų susilaukti atidesnio nūdienos tyrinėtojų dėmesio.

Lietuvos cirko pradininkas Šilų Petras*

Petras Juknevičius

Vis tolyn į užmarštį laiko tėkmė nuneša ne vieno žinomesnio žmogaus atminimą. Regis, tiek nedaug, – 20–30 metų skiria mus nuo tuomet gyvenusių žmonių, o ką mes apie juos žinome dabar? Keli šykštūs biografijos sakiniai, nuotraukos iš asmeninio albumo... Ir viskas. Nors už tų kelių faktų slypi visas žmogaus gyvenimas. Ką šiandien galime pasakyti apie cirko artistą Petrą Tarutį? Šiluose tebegyvena daug žmonių, pažinusių jį. Tik iš jų atsiminimų, kuriuos užrašė Šilų bibliotekininkė A. Astrauskaitė, galima šiek tiek sužinoti apie jo cirko triukus.

Gimė Petras Tarutis 1902 m. Keliūgalos kaime, netoli Šilų. Vaikystėje, kaip ir dauguma to meto valstiečių vaikų, ganė gyvulius, dirbo kitus darbus, paaugęs tarnavo Pamario krašte. Klaipėdoje pirmą kartą pamatė Latvijos cirko artistų pasirodymą ir taip susižavėjo cirku, kad jis tapo didžiausiu P. Taručio gyvenimo troškimu. Jam pavyko išprašyti į cirką gyvulių šėriku. Visą laisvalaikį skyrė įvairiausių cirko triukų mokymuisi: svaidė peilius, žongliravo, kišo kardą į gerklę...

A. Pakeltis rašo, kad greitai pastebėti jaunuolio gabumai, jo pasirodymus labai gerai įvertino komisija ir leido būti artistu (Švyturys. – 1995, Nr. 4, p. 40).

Su Latvijos cirku gastroliavo Estijoje, Latvijoje, Lietuvoje. Atitarnavęs kariuomenėje išvyko į Vokietiją, kur 1928 m. atliko tokį numerį: užkastas karste išbuvo 4 valandas. Už tai Petras Tarutis buvo apdovanotas sidabrinium pirmojo laipsnio medaliu.

1929 m. Petras Tarutis su Pranu Gutausku įkūrė Lietuvos cirką „Aušra“. Apie 1932 m. P. Tarutis atsiskyrė nuo P. Gutausko ir įkūrė savo trupę „Kongo“, tapo jos direktoriumi. Cirke P. Tarutis pasivadino Šilų Petro slapyvardžiu. Žinomiausi jo numeriai buvo: kardo „rijimas“, peilių mėtymas į lentą iš 5 metrų atstumo (prie lentos stovėdavo jo žmona) ir kt.

1940 m. bolševikai visą cirką konfiskavo: žvėris paėmė į zoologijos sodą, mašiną – į elektros stotį. P. Taručiu paliko tik arklį ir beždžionę. P. Tarutis su žmona ir dukterimi važinėdavo po kaimų mokyklas ir rodydavo cirko numerius mokiniams.

Pokario metais P. Tarutis apsigyveno tėviškėje. Be jo neapsieidavo nei dainų šventės, nei festivaliai ar kitokios iškilmės. Vietiniai gyventojai dar atsimena jo rodytus triukus, ypač gulėjimą ant 12 dalgių.

Dar ne viskas aišku šio žmogaus biografijoje, bet jo vardas neleistinai užmirštas. Mirė Petras Tarutis 1973 m., palaidotas Šilų kapinėse.

Perspausdinta iš: Tėvynė. – 1996, gruod. 24, p. 2.

Raguvos mokytoja Elena Žvirblytė-Birbilienė

Kazys Morkūnas

Lietuvių kalbos institutas

Už poros kilometrų nuo Raguvės, Pakritižio kaime, 1928 m. gruodžio 13 d. ūkininkų Žvirblių šeima sulaukė dukters Elenos. Pradžios mokyklą Elena lankė Raguvojė, vėliau mokėsi Panevėžio 2-ojoje mergaičių gimnazijoje, o kai 1947 m. gimnazija pradėjo veikti Raguvoje, grįžo į gimtinę. Stropi ir gabi mokinė Raguvos gimnaziją 1949 m. baigė sidabro medaliu. Tais pačiais metais tėvai išleido Elena tęsti mokslo Vilniaus universiteto Istorijos ir filologijos fakultete. Pasirinkta lietuvių kalbos ir literatūros specialybė. Pirmuosius dvejus metus Elena paskaitas klausė kartu su visais naujaisiais mokslo draugais, kurie ją dažniausiai vadino jos vardo trumpiniu *Alė* (turbūt „atsivežtu“ iš gimtinės, kurioje žodžio pradžios balsės *e* verčiamos *a*). Nors dalis paskaitų liko bendros iki studijų pabaigos, nuo trečiojo kurso reikėjo rinktis ir siauresnę sritį – literatūrą ar kalbą. Beveik po penkiasdešimt metų viena geriausių Elenos mokslo draugių Teresė Ramanauskaitė-Bukauskienė, dabar žinoma pedagogikos mokslų daktarė, prisimins:

„Pirmas slenkstis, pakreipęs Alę į kalbą, buvo dėstytojos V. Zaborskaitės užduotas rašinys apie literatūrą ir žmogaus gyvenimą. Alė temą parašė gal per pusvalanadi ant nedidelio lapelio. Dėstytoja pasakė, kad Žvirblytė nieko bendra neturi ir negalės turėti su literatūra“.

Nesinorėtų tikėti, kad iš vieno rašinėlio susidaryta visų gerbiamos dėstytojos nuomonė buvo visiškai teisinga, bet Elena vis dėlto atsidūrė tarp tų 12 studijų draugų, kurie nuo tada ėmė vadintis kalbininkais (literatūrai pirmenybę atidavė net 38 jos kurso draugai). Paskatinta domėtis savo gimtąja tarme, ji parašė ir 1954 m. baigdama universitetą sėkmingai apgynė diplominį darbą „Raguvos tarmė“. Jame aprašytas iki tol dar labai mažai tyrinėtos tarmės duomenimis netrukus pasinaudojo ne vienas kalbininkas: ir Elenos Žvirblytės dėstytojas Zigmąs Zinkevičius, apibendrindamas ir lygindamas visų lietuvių tarmių fonetiką ir morfologiją viename iš svarbiausių savo veikalų „Lietuvių dialektologija“ (Vilnius, 1966), ir kurso draugas Jonas Kazlauskas, greitai pradėjęs rašyti „Lietuvių kalbos istorinę gramatiką“ (Vilnius, 1968; Rinktiniai raštai. – Vilnius, 2000, t. 1), ir kiti kalbininkai.

Po universiteto visas Elenos Žvirblytės gyvenimas buvo skirtas mokyklai. Tik porą metų ji dirbo Troškūnuose mokyklų inspektore, o nuo 1956-ųjų visam laikui grįžo į Rāguvą ir mokė savo gimtojo krašto jaunimą lietuvių kalbos ir literatūros. Kartu jai teko ne vienerius metus eiti ir Raguvos vidurinės mokyklos direktorės (1958–1961), direktoriaus pavaduotojos (1966–1983) pareigas. Mokiniai ir jų tėvai Elena Žvirblytę prisimena kaip puikią mokytoją, nuoširdžią jaunosios kartos auklėtoją. Kolegos mokytojai gerbė ją už darbštumą, kruopštumą, reiklumą sau ir bendradarbiams, mokėsi iš jos pedagoginės ir gyvenimiškos patirties. Ta

patirtimi ji dalijosi ir bendradarbiaudama pedagoginėje spaudoje, pasisakydama įvairiais mokymo reikalais ir kritiškai juos vertindama, vadovaudama Panevėžio rajono lituanistų metodiniam būreliui. Rūpestingos Raguvos jaunimo mokytojos, visuomenės švietėjos, mokyklos vadovės veikla neliko nepastebėta – 1974 m. jai buvo suteiktas Lietuvos Respublikos nusipelnusios mokytojos vardas.

Sugrįžusi į Raguvą dirbti, Elena Žvirblytė čia sukūrė šeimą ir tapo žinoma jau nauja – Birbilienės – pavarde. Apsilankyti jos namuose, pasistatytuose Raguvoje, ji kviesdavosi kolegas, mokinius, mokslo draugus. Su daugeliu studijų bičiulių ji pasimatydavo kas penkeri metai Vilniuje rengiamuose susitikimuose. Tada būdavo gera proga prisiminti savo garbius dėstytojus, jau į nebūtį išėjusius draugus, studentiškas dienas, dalyvavimą Universiteto liaudies dainų ir šokių ansamblyje, kuriame Elena ne vienerius metus grojo kanclėmis, o jos jaunesnis brolis – birbyne. Iš praeities iškildavo ir paprasti buitiski dalykai, kurie taip pat vienaip ar kitaip apibūdina žmogų. Minėtoji gera Elenos draugė Teresė prisiminė, kad ją Alė „pribloškė moteriškais talentais: labai gražiai mezgė ir siuvosi net sau drabužius. Mat jos mama, mažytė šneki raguvietė, buvo siuvėja“.

Gražioje Birbilų šeimoje užaugo sūnus ir trys dukterys, iš kurių dvi – Alma ir Rima – pasirinko jau mamos išbandytą mokytojos dalią. Nelengvam pedagogo darbui ryžosi ir daugiau Elenos Birbilienės paskatintų jos mokinių. Ne vienu iš jų mokytoja jau džiaugėsi, į kitus savo mokinius dar dėjo viltis, kad jie užaugs dorais Raguvai ir Lietuvai reikalingais žmonėmis. Tačiau ne visų vilčių išsipildymo buvo lemta sulaukti. Elena Žvirblytė-Birbilienė, aną trumpą savo rašinėlių apie literatūrą ir žmogaus gyvenimą papildžiusi gražiais ir prasmingais darbais, sunkios ligos palaužta mirė 1997 m. Palaidota Raguvos kapinėse.



Vilniaus universiteto IV kurso lituanistai kalbininkai. Pirmoje eilėje (iš kairės): Kazys Morkūnas, Julė Pavilonytė, Elena Žvirblytė, Jonas Pilypaitis; antroje eilėje: Jonas Kazlauskas, Jūratė Strazdaitė, Irena Rusinaitė, dėstytojas Jonas Palionis, Regina Vidrinskaitė, Janina Naujokaitė, Danutė Mikšytė. 1953 m. Iš K. Morkūno archyvo

Broniaus Masioko pėdsakai Žemėje ir Mėnulyje

Kazys Morkūnas

Lietuvių kalbos institutas

Raguvių Kazimieros ir Benedikto Masiokų šeimoje 1916 m. liepos 1 d. gimė sūnus Bronius. Augo jis su dar trimis broliais ir dviem seserimis. Šeimos tėvas, Rusijos imperijos laikais draustos lietuviškos spaudos knygnešys, savo vaikams tikėjosi šviesesnio gyvenimo. Tačiau dabar, praėjus daugeliui metų, žinome, kad ne visiems jiems likimas buvo palankus. Ko išvengė tėvas, patyrė du jo sūnūs ir viena dukra – jiems teko išgyventi tremtinių dalią Sibire sovietų laikais.

Bronius po dviejų Raguvo progimnazijos klasių toliau mokėsi Kaune, Aušros gimnazijoje, gyvendamas pas vyresnę seserį ir šiek tiek užsidirbdamas iš pamokų silpniesiems mokiniam. Baigęs gimnaziją įstojo į Pirmojo Lietuvos Prezidento karo mokyklą. Su 19-ąja jos laida Bronius Masiokas 1938 m. gegužės 14 d. gavo jaunesniojo leitenanto laipsnį, kurį jis labai vertino ir visada minėjo greta kitų savo gyvenimo svarbiausių pasiekimų. 1939 m. buvo pasiūstas į aviacijos kursus, kuriuos baigęs paliktas Lietuvos aviacijos tarnyboje karo lakūnu (žvalgu).

Tolesnį Broniaus Masioko gyvenimą daug lėmė 1939 m. rugsėjo 16 d. įvykusios vedybos su žymaus hidrologo, Vytauto Didžiojo universiteto (VDU) profesoriaus (beje, ir vieno iš Lietuvos mokslų akademijos 1941 m. pradžioje įkūrimo organizatorių ir pirmųjų jos narių) Stepono Kolupailos dukra Evelina (gim. 1920 m. gegužės 28 d.). Uošvio paskatintas Bronius tais pačiais metais pradėjo studijas VDU Technologijos fakultete. Čia besimokydamas, jis turėjo progos nuvykti į Vienos (Austrija) aukštąją technikos mokyklą ir gauti ten svarbių žinių lėktuvų variklių ir šiluminės energetikos srityse. Apskritai studijos buvo sėkmingos: labai gerai išlaikyti visi egzaminai, labai gerai apgintas diplominis darbas „Naminis šaldytuvas“. 1944 m. pavasarį Broniui Masiokui buvo suteiktas diplomuoto mechanikos inžinieriaus vardas.

Greitai iš Rytų grįžusi fronto banga, o su ja ir antroji sovietų okupacija Masiokų šeimą ilgam atskyrė nuo Lietuvos. Lydėjo ją ir persikėlimai iš vienos šalies į kitą šalį, iš vieno miesto į kitą miestą. Iš pradžių apsistota Vienoje, paskui Kempteno (Bavarija) karo pabėgėlių stovykloje, kur Bronius prisidėjo prie ūkio skyriaus organizavimo, o Evelina dirbo 1945 m. atidarytos lietuviškos gimnazijos mokytoja. 1946 m. persikelta į kitą Vokietijos miestą – Karlsruhe. Čia Broniui atsirado palankių aplinkybių to miesto aukštojoje Technikos mokykloje studijuoti pramoninį maisto paruošimą.

1949 m. Steponas Kolupaila, tuo metu jau profesoriavęs Indianos valstijos garsiajame Notre Dame universitete, pasirūpino, kad į Jungtines Amerikos Valstijas galėtų atvykti ir jo dukros – Evelina Masiokienė ir jauniausioji Antanina Bulotienė – su šeimomis. Abu svainiai – Bronius ir Julius – gavo darbą tos pačios valstijos vienoje lėktuvų įmonėje (UNIROYAL). Lietuvį inžinierių Bronių Masioką, patekusį į kuro sistemų reaktyviniams karo lėktuvams projektavimo barą, lydėjo sėkmė: mokėsi anglų kalbos, augo kaip specialistas, jam buvo dažnai patikima atstovauti savo įmonei, kai reikalus tekdavo tvarkyti su kita lėktuvų įmone, gaminančia didžiuosius „Boingus“ („Boeing“). Pastarosios įmonės vadovai atkreipė dėmesį į gabų, darbštų, santūrų (tai ypač svarbus bruožas paslaptis saugoti reikalaujančiame darbe) inži-

nierių ir 1958 m. pasiūlė jam pereiti dirbti pas juos. Priėmęs kvietimą, Bronius Masiokas su žmona persikėlė gyventi į Sietlo (Seattle) miestą, esantį Vašingtono valstijoje. Čia visą dešimtmetį dirbo didžiausiame JAV aviacijos ir raketų kūrimo susivienijime („Boeing Company“), kuris, be kitų darbų, vykdė Nacionalinės aeronautikos ir kosminės erdvės tyrimo valdybos (NASA) užsakymus.



Bronius Masiokas

1968 m. Bronius Masiokas buvo nusiųstas į Niujorką ir paskirtas į inžinierių grupę, kuriai teko labai atsakingas darbo baras – rengti erdvėlaivių skrydžiams į Mėnulį aparatūrą, turėjusią užtikrinti žmogaus gyvybės apsaugą, sėkmingą nusileidimą ir grįžimą į Žemę. Kaip žinia, darbas buvo apvainikuotas išpūdinga pergale – erdvėlaivis „Apolonas (Apollo)-11“ 1969 m. liepos 16–24 d. atliko sėkmingą kelionę į Mėnulį, kurios metu į Žemės palydovą su „Erelio“ kabina buvo nusileidę ir išsilaipinę (liepos 21 d.) pirmieji žmonės: Nylas Armstrongas ir Edvinas Oldrinas (Aldrin). Minėtos grupės inžinierių indėlis į tų laimėjimų įgyvendinimą buvo įamžintas parašais ant Mėnulyje paliktos „Erelio“ kabinos „atsispyrimo“ platformos. Ten yra ir raguvio Broniaus (Bruno) Masioko parašas. Bronius Masiokas gavo ir erdvėlaivio „Apolonas-11“ įgulos, kurioje, be minėtų astronautų, dar buvo Maiklas Kolinzas (Collins), padėkos už prisidėjimą prie jų skrydžio sėkmės raštą.

Pasibaigus didžiulės įtampos, daug jėgų, nesiskaitymo su laiku reikalavusiems darbams, Bronius Masiokas, vienai Čikagos bendrovei pasiūlius, perėjo į kiek ramesnę transporto inžinerijos sritį. Apžvelgdamas savo gyvenimą, viename laiške šių eilučių autoriui jis rašė:

„1970 m. atsirandu didžiausiame skaičiumi lietuviškame mieste. Darbas labai sudėtingas, bet tuo įdomus, kad reikia ne tik sugalvoti, suplanuoti, bet ir tikrinti, ir įstatyti tuos gaminius, kur jie priklauso“.

Neseniai prisidėjęs prie sudėtingiausių erdvėlaivių tobulinimo, lietuvis inžinierius nesibodėjo pagalvoti ir apie „žemiškiems“ poreikiams pritaikomą techniką. Be kitų darbų, jis suprojektavo tam tikrą keltuvą, kuris tik stumdomu vežimėliu besinaudojančiam keleiviui padeda pakilti į autobusą. Šis prie autobuso ar kitos didesnės transporto priemonės įtaisytas priedas buvo pavadintas „Bruno“ vardu.

Net laisvalaikio praleidimas darbščiam lietuviui turi būti prasmingas. Abiejų Masiokų Lietuvoje išsiugdytas dėmesys tautiniam menui, pagarba jam neužgeso ir atsідūrus toli nuo Tėvynės. Vyras inžinierius atliko tikslus skaičiavimus, padarė brėžinius, įtaisė tam tikras stakles (rėmus), žmona filologė, prisiminusi lietuviškus audinius, parinko reikalingų spalvų siūlų, ir abu sėdo prie naujo, iki tol nė vieno jų nebandyto darbo – austi (tiksliau – megzti) kilimus. Kelerių metų sistemingas (kasdien po 2 valandas trukęs), kruopštus, daug kantrybės ir kūrybiškumo reikalavęs dviejų žmonių triūsas apvainikuotas penkiais kilimais, kurie akį traukia gražiai suderintomis spalvomis ir lietuviškam tautiniam menui būdingais raštais. Kiekvienam kilimui suteiktas ir vardas, pvz., „Aukštaitis“, „Tauta“, „Laisvė“. Pastarasis su vyraujančiomis Lietuvos vėliavos spalvomis, regis, kurtas su ypatinga meile.

Jeigu išsipildys abiejų kūrėjų svajonė, keli jų kilimai, kai Vilniuje bus pastatyti nauji Lietuvių kalbos instituto rūmai, turėtų papuošti vienos tų rūmų patalpos sienas.

Iš kitų Čikagos vakarais Broniaus Masioko, kartu su jaunesniu, jau JAV, Ilinojaus (Illinois) universitete studijas baigusiu lietuvių architektu Albertu Kereliu, subrandintų darbų – paminklo Lietuvos Tarybos nariui, 1918 m. vasario 16 d. pasirašiusiam Lietuvos Nepriklausomybės paskelbimo aktą, žinomam visuomenės ir Socialdemokratų partijos veikėjui, inžinieriui Steponui Kairiui (1879 m. sausio 3 d. – 1964 m. gruodžio 16 d.) paminklo projektas. Jo autoriai laimėjo Amerikos lietuvių inžinierių ir architektų sąjungos paskirtą premiją. Iš granito iškaltas paminklas pastatytas Čikagoje, Lietuvių kapinėse.

1981 m. Bronius Masiokas išėjo į pensiją. Žmoną Eveliną varginantys sąnarių skausmai vertė ieškotis tinkamesnės gyvenamosios vietos. Pasirinktas sausu ir sveiku klimatu garsėjančios Kolorado valstijos sostinės Denverio priemiestis Aurora. Tolimą kelionę į žemyno gilumą ir gyvenimą Kolorado kalnų papėdėje Evelina vaizdingai aprašė Amerikos lietuvių spaudoje, kurioje abu Masiokai aktyviai bendradarbiavo. Įsijungęs į Kolorado lietuvių bendruomenės veiklą, Bronius Masiokas redagavo jos lietuvių ir anglų kalbomis leidžiamą biuletinį „Žynys“.

Auroroje abu Masiokai tiesiog pasinėrė į visai naują veiklos sritį, kuri svajonėse buvo brandinta jau seniai. Čia vėl gražiai suderintos Evelinos filologės žinios ir Broniaus inžinieriaus sugebėjimai ir išradingumas. Įsigiję tinkamą kompiuterį (vadino jį maloniniu vardu *Pelytė*), papildę jį lietuviškais ženklais, keletą metų kantriai ir sistemingai kaupė jame lietuviškus žodžius su jų angliškais atitikmenimis. 1992 m. iš Auroros (B. Masioko gimtinės vardu pavadintos „Raguvos“ leidyklos) į pasaulį iškeliaivo lietuvių-anglų kalbų žodynas, neįprastu pavadinimu „Žodžiai–Žodžiai. Lietuviški–Angliški (Su Paaiškinimais) / Words–Words. Lithuanian–English (With–Explanations)“. Žodynas pradedamas pagarbos žodžiais savo tėvams: „a. a. Knygnešiui Benediktui Masiokui ir a. a. Prof. Steponui Kolupailai“. Žodyne labai originaliai aptarti ir nurodyti tie dalykai, kurie svarbūs besimokantiems lietuvių kalbos: lietuviškų žodžių tarimas, kirčiavimas, kaityba, daryba, su tais žodžiais vartojami būdingesni posakiai. Lietuvos skaitytoją su šia knyga plačiau supažindino geras anglų kalbos mokovas Lionginas Pažūsis (Gimtoji kalba. – 1993, Nr. 4–5, p. 24–25).

Autorių džiaugsmui žodynas greitai buvo išplatintas ne tik Amerikoje, bet pasiekė ne vieną Europos, Azijos šalį, Australiją. Po metų buvo pakartotas „Storulio“ (toku ar maloniniu „Storuliuko“ vardu šį 1339 puslapių žodyną vadino jo sudarytojai) leidimas.

Pirmoji sėkmė skatino imtis kitų darbų. Galvota parengti vadovėlį norintiems mokytis lietuvių kalbos. Pradėtas sudaryti sąrašas klausimų, kuriuos reikėjo aptarti su lietuvių kalbininkais. Tačiau nusvėrė patirtis, įgyta prie pirmojo leidinio ir galbūt sukauptą, bet likusi nepanaudota medžiaga. Po trejų metų (1995) pasirodžiusi antra knyga buvo „Anglų–Lietuvių Kalbų Idiomaticinis Žodynas / English–Lithuanian Dictionary of Idioms“. Kitu, pirmiau einančiu, šios knygos pavadinimu – „O gal ir ne visai taip! / It ain't exactly so!“ – tarsi apsidraudžiama, kad šioje knygoje skaitytojas ras ne tik idiomias, t. y. sustabarėjusius vientisos reikšmės žodžių junginius (posakius), kurių reikšmė nesutampa su juos sudarančių žodžių reikšmėmis. Anglų kalbos idiomos čia aiškinamos ne tik lietuviškomis idiomomis, pvz., *not sleep a wink*

(to sleep very little or none) – *nesudėti akių*, bet dažniausiai paprastais lietuvių kalbos žodžiais, pvz., *catch forty winks, to (to take a nap) – užsnusti, nusnusti*. Viename iš pirmųjų žodyno puslapių išreikšta pagarba „a. a. Kazimierai Varnaitei-Masiokienei, Broniaus motinai, a. a. Janinai Tomaševičiūtei-Kolupailienei, Evelinos motinai, ir a. a. Evelinai Kolupailaitei-Masiokienei, Broniaus žmonai“. Mat šią beveik 500 puslapių knygą sudaryti pradėjo abu Masiokai, o baigė vienas Bronius. Po 54 metų bendro gyvenimo Evelina 1993 m. lapkričio 19 d. netikėtai visam laikui atsiskyrė, palikdama drauge sumanytus, brandintus, atliktus ir dar nebaigtus darbus.

Tarsi malšindamas patirtą skaudžią netektį ar baimindamasis, kad ir jam (kaip viename laiške rašė) „*velnias kažergos po kojomis nepakištų*“, Bronius Masiokas skuba tęsti žodynininko darbą – renka ir į kompiuterį „krauna“ medžiagą trečiai knygai. Ji – pavadinta „Lietuviški posakiai ir jų amerikietiški atitikmenys / Lithuanian expression and their American counterparts“ – išėjo 1999 metų vasarą. Ši 228 puslapių knyga taip sutvarkyta, kad skaitytojas joje gali greitai rasti tiek lietuvišką pastovų (sustabarėjusių) posakį su anglų kalbos (jos amerikietiškojo varianto) atitikmeniu, tiek anglišką posakį su lietuvių kalbos atitikmeniu. Savotiškas testamentas yra knygos sudarytojo Broniaus Masioko trumpos išangėlės (*Autoriaus pastabų*) paskutinis sakinytis: „*Ši knyga yra mano dovana Lietuvai už visa gera, ką esu gavęs iš Jos*“. Autoriaus valia pastarojo leidinio didžioji tiražo dalis nemokamai išdalinta Lietuvos mokyklų ir kitoms bibliotekoms. Ši posakių knyga, įrišta (kaip ir abu ankstesnieji žodynai) į Lietuvos valstybinės vėliavos spalvomis papuoštus viršelius, didelio susidomėjimo sulaukė ir 2000 m. Vilniaus knygų mugėje.

Į Masiokų namų biblioteką iš Lietuvos atkeliavo ne tik kiekvienas naujas didžiojo „Lietuvių kalbos žodyno“ tomas, bet ir kiti žodynai, leidiniai. Iš jų buvo renkama medžiaga ir visiems trims Auroros žodynams. Tačiau šių žodynų sudarytojai pasinaudojo ir tiesioginiais ne vieno, jų žodžiais tariant, geradarijo patarimais, už kuriuos padėkos žodžiai pasakyti knygų pratarmėse.

Negalima nepaminėti, kad „Lietuviškų posakių ir jų amerikietišku atitikmenų“ rengimo ir išleidimo istorija glaudžiai susijusi su kita Amerikos lietuvių šeima. Leidinio pradžioje nurodyta, kad „*šios knygos išleidimo išlaidos padengtos a. a. Adomo Kantauto palikimo ištekliais*“, o pabaigoje glaustai aprašytas to žmogaus gyvenimas, kuris labai panašus į tą, kuri patyrė Masiokai. Jauna Kantautų šeima, – Adomas ir Filomena, – Antrojo pasaulinio karo audrų nublokšta į Vakarų Europą, vėliau persikėlusi į Kanadą, prisitaikydama prie naujų sąlygų, turėjo keisti anksčiau įgytas profesijas. Vyras ir žmona, aukodami dalį savo laisvalaikio, keliolika metų rinko ir kaupė duomenis apie Amerikos žemyne, Lietuvoje ir kitose šalyse paskelbtus lietuviškus leidinius, svarbesnius straipsnius. Jų triūsą vainikavo didžiulė (725 p.) knyga „Lithuanian bibliography“, kurią Edmontone (Kanada) 1975 m. išleido ir išplatino Albertos universitetas. Po poros metų (1977) ten pat ir tų pačių sudarytojų išleista dar viena, kiek mažesnė knyga – pirmosios priedas. Šiai šeimai, kaip ir Masiokų, nelaimingi buvo 1993 metai – sausio 19 d. mirė Adomas Kantautas (gim. 1910 m. sausio 19 d.). Jau seniai pažįstami, o dabar likę vieniši Bronius Masiokas ir Filomena Augytė-Kantautienė per 1995 metų Kalėdas antrą kartą savo gyvenime sumainė žiedus. Vienas kitam gražiai pagelbėdami darbuose ir buityje, žiemas jiedu leido Auroroje, o vasaras – Edmontone, kur pailsėdavo, susitikdavo

su šeimos artimaisiais, Lietuvių namuose (prie jų statybos daug prisidėjo Adomas Kantautas) pabendraudavo su tautiečiais. Baigiant ruošti dar vienai tolimai kelionei į Kanadą (ten ir atgal visada vykdavo savo automobiliu) ir skaičiuojant iki jos likusias dienas, Broniui Masiokui 2000 m. balandžio 11 d. laikas staiga sustojo ir jis, Kolorado lietuvių bendruomenės palydėtas, amžinam poilsiui liko vaizdingose Auroros apylinkėse šalia Evelinos.

Didžioji Broniaus Masioko gyvenimo dalis praėjo toli nuo Lietuvos, tačiau meilė ir dėmesys gimtajam kraštui neišblėso, o laikui bėgant dar labiau stiprėjo. Kokiame Amerikos mieste begyventa, savo būstas dažnai vadintas *Raguva*. Kartais buvo keičiami tik pažyminiai, pvz., *Aukštoji Raguva* (butas Čikagos dangoraižio 44-ame aukšte), *Vakarų Raguva* (butas Auroroje). Pasiteiravus, kur yra minėtas žodynas Auroroje leidžianti „Raguvos“ leidykla, Bronius Masiokas šių eilučių autoriui atsiuntė savo buto vieno kambario spalvotą nuotrauką su paaiškinimu, kad ten ir yra tos leidyklos širdis – lituanistinės ir kitos knygos, kompiuteris, lietuvių menininkų dovanoti medžio drožiniai, paveikslai.

Bronius Masiokas labai nerimavo dėl į bendrinę lietuvių kalbą dabar vis daugiau ir daugiau plūstančių svetimų kilmės žodžių. Jis siūlė juos keisti savais lietuviškais žodžiais, dažnai naujadarais. Savo laiškuose, kartais ir straipsniuose jis, pavyzdžiui, rašė: *sprausminis* (= reaktyvinis) lėktuvas, *talpinė* (= konteineris), *vaizdinė* (= televizija), *ženklarinkis* (= kompiuteris).

Beveik po pusšimčio metų – 1992 m. rugsėjį – Bronius ir Evelina Masiokai lankėsi Lietuvoje: susitiko su savo artimaisiais, dalyvavo prof. Stepono Kolupailos 100 m. gimimo sukakčiai paminėti skirtuose renginiuose, aplankė kai kurias mokslo įstaigas, istorines ir su jaunystės prisiminimais susijusias vietas. Daugiausia laiko praleido Vilniuje. Karo metais (1942) Evelina čia, Vilniaus universitete, baigė Kaune pradėtas romanistikos studijas, o Bronius juokavo, kad šį miestą jis savo gyvenime apžiūri antrą kartą. Pirmą sykį jis Vilnių matęs tik iš oro (kaip karo lakūnas) 1939 m. rudenį, kai Lietuva senąją sostinę buvo ką tik atgavusi.

Po šios kelionės Masiokai ne tik užmezgė dar glaudesnius ryšius su Lietuvos žmonėmis, bet ir ieškojo būdų, kaip padėti Nepriklausomybę atkūrusiai tėvynei, jos žmonėms. Jau po Evelinos mirties, vykdydamas jos valią, Bronius Masiokas prie Amerikos lietuvių fondo (Lemontas, Iliojaus valstija) nuo 1995 m. įsteigė du šalpos fondus. Iš vieno jų skiriamos Evelinos Kolupailaitės-Masiokienės stipendijos Lietuvoje besimokantiems kalbininkams. Jomis pasinaudojo jau 7 jauni lituanistai. Po B. Masioko mirties šio fondo lėšos dar padidintos ir jis pavadintas „Evelinos Kolupailaitės-Masiokienės ir Broniaus Masioko lituanistų studentų šalpos fondu“. Iš kito tuo pat metu (1995) įsteigto prof. Stepono Kolupailos studentų šalpos fondo skiriamos stipendijos jauniems Lietuvos gamtininkams. Bronius Masiokas jo testamentu vykdytojams paliko priesaką padėti ir Kauno technologijos universitete studijuojantiems tėvynainiams. Amerikos lietuvių inžinierių ir architektų sąjunga, prisidėdama prie vieno iš jos steigėjų ir narių valios įgyvendinimo, padės rūpintis, kad dalis Broniaus Masioko svetur sukaupto palikimo būtų prasmingai panaudota tvarkant ir atstatant svarbias Lietuvos istorijai Medininkų ir Kauno pilis.

Broniaus Masioko ir jo artimųjų noras palikti Žemėje pėdsakus „toliau negu kiemo vartai“ su kaupu išsipildė.

Raguvos klebonas Kazimieras Baronas

Rita Karpavičienė

„Kiekviena parapija, kaip ir žmogus, turi savo charakterį, – sako Raguvės parapijos klebonas Kazimieras Baronas. – Raguvos parapija gero charakterio. Tik gaila, kad parapija senstanti, kaimuose vien seneliai belikę“.

Į Rāguvą K. Baronas buvo paskirtas 1993 m. rugsėjo 22 d. Jis čia atvyko iš Kupiškio pakeisti mirusį dekaną Juozą Giedraitį, buvusį kurso draugą (Kauno Kunigų seminarijoje), pas kurį Raguvojė buvo ne kartą lankęsis.

Raguviškiai greitai pamėgo naują kleboną, nes tai labai taktiškas, nuširdus žmogus, nemėgstantis girtis savo nuopelnais. Didžiausias ir svarbiausias klebono darbas – kapitalinis dabartinės klebonijos remontas (uždarius ligoninę, pastatas buvo grąžintas parapijai). Klebono iniciatyva buvo tvarkomos bažnyčios grindys, įvestas šildymas dujomis, restauruoti vargonai, nudažyta varpinė. *„Esu statybininkas iš prigimties“*, – prisipažįsta klebonas. Tačiau statybos – ne vienintelis jo pomėgis. Puoselėti sodelį, prižiūrėti bites – ir poilsis, ir malonumas. Dabar prižiūri 6 bičių šeimynas, o anksčiau, būdamas stipresnės sveikatos, jų turėjęs daugiau. Medų išdalinaš tiems, kuriems jo labai reikia, arba dovanojaš.

Anksčiau, klebonaudamas Kupiškyje, K. Baronas dalyvavo Sąjūdžio veikloje, dabar iš politikos pasitraukė, tačiau dažnai kviečiamas į seniūnijos renginius, laiko šv. Mišias valstybinių švenčių proga, yra pašventinės keletą paminklų.

Klebonas kruopščiai rūpinasi parapijiečių dvasiniais reikalais. Laiko daug įvairiomis progomis užsakomų mišių. Ypač mėgsta didžiąsias šventes – Kalėdas, Velykas, Žolinę, kai bažnyčia pilna žmonių. Pamokslus ruošia nuosekliai, pagal knygas, kad nušviestų tikėjimą. *„Minia, – sako K. Baronas, – veikia labai teigiamai, tarsi įelektrina, tada ir pamokslas skamba įtaigiau, ir nuotaika pakilesnė“.* Dažnai į šventes kviečiamas pamokslininkas iš Kauno. Klebonui smagu, kad advento ir gavėnios metu žmonių bažnyčioje padaugėja, daugiau eina išpažinties, priima šv. Komuniją. Jis pastebi, jog Nepriklausomybės atkūrimo pradžioje atsiradusi mada eiti į bažnyčią jau praeina: statistų bažnyčioje dabar mažiau.



Raguvos bažnyčios klebonas Kazimieras Baronas.

1995 m. spalio 18 d.



K. Baronui malonu, kad bažnyčią lanko jaunimas. Nors sako, kad jaunimo galėtų būti daugiau. Džiaugiasi, kad sunkiai sergantį ilgametį zakristijoną Petrą Šileiką pakeitė jaunas – Darius Tribušauskas. Smagu, kad daug berniukų ateina patarnauti šv. Mišioms, kad mergaitės noriai dalyvauja procesijose.

Klebonas tolerantiškai atsiliepia apie įvairius būrimus, prietarus. Jis sako, kad tai tikėjimui nekenkia, tik pagyvina, paįvairina gyvenimą.

Raguviškis klebonas bendrauja ir bendradarbiauja su kaimyninių Traūpio ir Vadoklių parapijų kunigais, kviečia juos į Raguvos šv. Antano ir Žolinės ar kitus atlaidus, ir pats nuvyksta į tų parapijų šventes.

Raguviškiai nuoširdžiai myli ir gerbia savo labai kuklų, paprastą, darbštų ir nuoširdų kleboną, linki jam stiprios sveikatos ir ilgų gyvenimo metų.

Klebono Kazimiero Barono 70-mečio paminėjimas.

Iš dešinės pirmas – ūkio ministras

Albertas Šimėnas.

1997 m. lapkričio 29 d.

Laivų kapitonas Algirdas Kulbokas*

Romaldas Samavičius

Algirdas Antanas Kulbokas gimė 1936 m. balandžio 13 d. Raguvos vls. Kirmėlių k., valstiečių šeimoje. Baigęs Kirmėlių pradinės mokyklos keturias klases, tęsė mokslą Raguvos vidurinėje mokykloje, kurią baigė 1954 m. 1958 m. baigė Klaipėdos jūreivystės mokyklą. Laiduose dirbo šturmanu, o nuo 1970 m. – tolimojo plaukiojimo kapitonu didžiojo tonazo laiduose: transportinio refrižera-

**Informaciją pateikė A. Kulbokas (A. Kulboko 2001 m. birželio 26 d. laiškas knygos sudarytojui).*



*Laivas „Raguva“
Škotijos įlankoje.
Valtis su įgulos
nariais plaukia į
krantą. Iš kairės
ketvirtas – kapitonas
A. Kulbokas.
Iš A. Kulboko
asmeninio albumo*

*Kapitonas
A. Kulbokas su
raguviškiais knygos
bičiuliais. Dešinėje
priekyje pirmas –
Raguvos vidurinės
mokyklos direktorius
V. Narečionis,
antras – mokytojas
A. Slučka.
1988 m. birželio 3 d.
Iš A. Kulboko
asmeninio albumo*

toriaus „Rusų sala“, plaukiojančios bazės „Tarybų Lietuva“. Pastaroji, atkūrus Lietuvos Nepriklausomybę, A. Kulboko iniciatyva buvo pavadinta „Raguva“ ir plaukiojo su Lietuvos vėliava. A. Kulbokas tolimuosiuose plaukiojimuose praleido 40 m., iš jų 25 m. ėjo kapitono pareigas. Tapęs pensininku, dirba kapitonu Klaipėdos uoste. Kapitonas A. Kulbokas aplankė per 30 valstybių, bendravo su įvairiais žmonėmis anglų, prancūzų, ispanų kalbomis. Jo kredo darbe: reikalauti griežtos tvarkos iš pavaldinių ir jais rūpintis. Jis yra laimingas, kad nepadarė tokių klaidų kaip „Titaniko“, „Estonijos“ kapitonai, per tiek metų neprarado nė vieno jūreivio. Kapitono pastangos buvo įvertintos: 1990 m. jam buvo suteiktas Nusipelnusio Lietuvos pramonės darbuotojo garbės vardas. Plaukiodamas visada ilgėjosi tėviškės. Savo vadovaujamuose laivuose yra priėmęs Naūsodės, Kirmėlių kaimų gyventojus, Raguvos vidurinės mokyklos mokytojus su mokiniais, palaiko ryšius su mokykla.



A. Kulbokas ant kapitono tiltelio, Norvegijos fiorduose, netoli Bergeno uosto. Iš A. Kulboko asmeninio albumo



Kirmėlių ir Nausodės kaimų gyventojai su kapitonu A. Kulboku prie laivo „Sovietskaja Litva“. Klaipėda. Iš A. Kulboko asmeninio albumo

Aktorė Eugenija Šulgaitė-Karkienė

Živilė Baltušnikaitė

Aktorės Eugenijos Šulgaitės-Karkienės senelis Vladas Survila gimė Titeikiuose, turėjo brolius Kazimierą, Juožą, Vytautą, Antaną, seseris Oną ir Veroniką. Vytautas Survila buvo partizanas, žuvo miške. Antaną Survilą sribai suėmė Raguvoje mušė, kankino, tardė. Antanas ir Kazimieras palaidoti Raguvės kapinėse. Kazimieras Survila buvo ištremtas. Vladas Survila pirko vėjinį malūną Raguvoje, įkūrė muziejų. Užaugino dukteris Liudviką, Bronę ir Salomėją. 1913 m. Duktė Liudvika ištekėjo už Raguvos valsčiaus raštininko Klemenso Šulgos, gimusio Dečionių k., Kavarsko vls. K. Šulga buvo ramaus būdo, giedojo Raguvos bažnyčios chore. Namais rūpinosi labai darbšti žmona. Prasidėjus 1914 m. karui, Klemenšą Šulgą mobilizavo. Besilaukianti žmona išvyko kartu su vyru. Duktė Aldona, būdama trejų metų, susirgo poliomelitu, ją operavo prof. V. Kuzma. 1921 m. motina grįžo į Rāguvą, tėvas atvyko 1922 m. Šeimoje augo ir duktė Matilda, gimusi Tverės gubernijoje 1916 m. 1923 m. birželio 1 d. gimė trečioji duktė Eugenija. Mergaitė mokėsi Raguvos progimnazijoje. Vakaraš senelis gražiai dainuodavo, jam pritardavo visa šeima. Kai uždainuodavo, net lempa užgesdavo. Tėvas labai mėgo dainą „Vai žydėk, žydėk, balta obelėle“. Šeima artimai draugavo su dailininko Jono Mackevičiaus šeima.

Eugenija Šulgaitė Raguvoje gyveno iki vienuolikos metų. Jos atmintyje išliko miltų kvapas ir nesulaikomas noras pakilti aukštyn ant malūno sparnų. Šeima gyveno name, kuriame vėliau buvo įrengta sūrinė. Prie namo augo didžiulis beržas, kriaušės, vyšnios, jazminai, alyvos. Motina, baltai apsitaisiusi, kopinėdavo bičių avilius. Mirgėjo gėlių darželis, geltonus žiedus kėlė jurginai. Dabar medžių nebėra, tik prisiminimuose atplaukia iš vaikystės dienių. Vaikų pasaulis aprėpė 3–4 km plotą. Prie Nevėžio žydėjo geltoni potvinkiai, šviesios katrytės, širdažolės, upėje baltavo vandens lelijos, lingavo ajerai. Vaikai nueidavo iki Vėžiškių, ten žvyrduobėse rasdavo senovinių pinigėlių, net kaukolių. Viską apeidavo, viską žinojo – kur žemuogės žydi, kur paukštėlis lizdą susisuko. Pavasarį paskabydavo kiškio kopūstų, ajerų stiebelių – tai gardumas būdavo! Klebonas buvo pasidaręs maudyklę, išeinančią tiesiai į Nevėžį. Nusivesdavo ten ir vaikus. Jie matė gražiąją gyvenimo pusę, tačiau gaudavo ir griežtų pamokų. Kartą sodo paribyje pakėlė nukritusius kaimynų obuolius. Mama pareikalavo atiduoti vaisius ir atsiprašyti kaimyną. Tą valandą norėjosi, kad žemė prasivertų. Tačiau ji neprasivėrė, teko prašyti atleidimo. Visam gyvenimui įsirėžė sieloje dešimt Dievo įsakymų. Nesuprantami būdavo žmonės, bet kokiais būdais, nesąžiningai siekiantys turtų, nepaisantys kitų, net juos nustumiantys. Juk gyvenimas toks trumpas!

Senelis pardavė malūną, kad mergaitės galėtų mokytis, šeima persikėlė į Subāčių, o 1937 m. – į Panevėžį. Senelis Vladas Survila buvo ištremtas kartu su dukra Salomėja Balčiūniene ir jos vaikais Algimantu, Vytautu, Birute. Norilske senelis mirė iš bado.



Eugenija Šulgaitė.

1960 m.

Iš E. Šulgaitės

šeimos albumo

Eugenija Šulgaitė mokėsi 2-ojoje Panevėžio gimnazijoje, ten pirmą kartą pasirodė scenoje. 1944 m. baigė Panevėžio dramos teatro studiją. Nuo 1945 m. buvo šio teatro aktorė. Per 55 darbo metus sukūrė apie 100 vaidmenų Juozo Miltinio dramos teatre ir 15 vaidmenų kine Lietuvos ir Rygos kino studijose. Talentingai aktorei 1960 m. suteiktas LSSR nusipelnusios artistės vardas. Pirmasis vaidmuo teatre – moksleivė Kazio Binkio „Atžalyne“. Sukurti vaidmenys: Normanienė (S. Čiurlionienės „Pinigėliai“), Gaškienė (A. Vienuolio „Prieblandoje“), Ana Andriejeva (N. Gogolio „Revizorius“), Heda Gabler (H. Ibseno „Heda Habler“), Linda (A. Milerio „Komivojažierio mirtis“) ir kiti. Įsimintini motinos vaidmenys kino filmuose „Niekas nenorėjo mirti“, „Gyvenimas po klevu“.

Kartu su aktoriumi Gediminu Karka E. Šulgaitė užaugino dvynius Andrių ir Kristiną. Sūnus Andrius filmavosi Lietuvos ir Ukrainos kino studijose, baigęs Vilniaus konservatoriją, dėsto fortepijono discipliną Kretingos muzikos mokykloje. Duktė Kristina – keramikė.

Aldona Šulgaitė studijavo prancūzų kalbą. Mirė 1991 m., palaidota Kaune, Petrašiūnų kapinėse. Matilda Šulgaitė – gydytoja iš pašaukimo, dirbo Kauno klinikinėje ligoninėje, pas ją gyveno tėvai. Matilda Šulgaitė mirė 1966 m. Ir dabar ją su meile prisimena buvę ligoniai ir bendradarbiai. Motina Liudvika Šulgienė mirė 1974 m., tėvas Klemensas Šulga – 1978 m. Palaidoti Kaune, Petrašiūnų kapinėse.

Panevėžyje Smetonos g. esantis namas Nr. 4 pažymėtas lenta, ant kurios yra užrašas: „Šiame name ilgą laiką gyveno išymus kultūros veikėjas Mykolas Karka 1892 11 12 – 1985 08 12 kompozitorius, chorų vadovas, pedagogas, 1-osios tautinės dainų šventės dirigentas“. „Gediminas Karka 1922 11 26 – 1991 05 07 aktorius, režisierius, vienas pirmųjų Sąjūdžio veikėjų“. Tame name gyvena aktorė Eugenija Šulgaitė, kurios dienas praskaidrina



Eugenija Šulgaitė ir Gediminas Karka.

1954 m.

Iš E. Šulgaitės šeimos albumo



Eugenija Šulgaitė su sūnumi Andriumi Karka. 1997 m.

Iš E. Šulgaitės šeimos albumo

atsiminimai apie vaikystę Raguvoje, jaunystę Panevėžyje, darbą teatre, kine. Šilčiausi prisiminimai – apie gyvenimo draugą Gediminą Karką, labai jautrios, šviesios sielos žmogų. Jo tėvą Mykolą Karką „Panevėžio balsas“ išrinko XX a. žmogui ir įteikė Eugenijai Šulgaitei Algio Vytėno sukurtą skulptūrėlę su įrašu: „Chorvedžiui Mykolui Karkai XX a. iškiliausiam panevėžiečiui 2001 02 16“. Čia koncertuoja Panevėžio muzikos mokyklos moksleiviai. Čia žydi gėlės ir atskrenda prisiminimų paukštė.

Taurūs žmonės permainų metais*

Loreta Šilenkaitė

Senovės rytų išminčiai tik didžiausiems savo priešams linkėjo gyventi permainų metu. Deja, mūsų šaliai šis amžius – tai suiručių, pakilimų, skaudžių smūgių – nuolatinių permainų metas!

Tokioje netikrumo, netekčių kupinoje, neretai skausmingai gūdžioje aplinkoje augo, brendo, kūrė, sugebėjo skleisti gėrį ir grožį daugelis žinomų Lietuvos šeimų, giminių. Viena iš jų – dailininkų Tarabildų šeima.

Domicelė ir Petras Tarabildos** susipažino mokydamiesi Kauno meno mokykloje, nors iš tikrųjų buvo tolimi, ketvirtos eilės giminaičiai. Abu buvo kilę iš plačios Tarabildų giminės, to paties krašto. Iki šiol šeimoje sklando legenda, kad kažkada grafas Komaras iš tolimosios Ispanijos atsivežė sodininką Tarabi, kuris, esą, ir davęs Tarabildų giminės pradžią ir pavardę***. Na, kaip buvo iš tikrųjų, niekas jau neatmena, tačiau Domicelės ir Petro tėvai save kildino iš laisvų valstiečių. Abiejų dailininkų tėvai keliavę po pasaulį, buvę plataus akiračio, imlūs naujovėms.

Domicelės tėvas Kazimieras Tarabilda, vengdamas tarnybos caro kariuomenėje, pabuvojo Vokietijoje, Anglijoje, Amerikoje. Už sunkiai Amerikos fabrikuose uždirbtus pinigus grįžęs į Lietuvą, manoma, kad Jočiūnuose, nusipir-



Iš kairės: Domicelė Tarabildaitė, jos motina Julijona Tarabildienė, sesuo Ona Tarabildaitė. 1928 m. Iš G. Tarabildaitės-Kontvainienės albumo

*Perspausdinta iš: Švyturys. – 1998, Nr. 1, p. 14–17.

**Domicelė Tarabildaitė-Tarabildienė (1912 05 09 (04 26 pagal senąjį kalendorių)–1985 09 08); Petras Tarabilda (1905 07 12 – 1977 03 05).

***TARABILDA Rgv. 5, Tršk. 4(9). Iš liet. tarabilda „padauža, naktibalda“. Liet. TSR Mokslų akademija (LRŽK) // Lietuvos pavardžių žodynas L–Ž. – Vilnius, Mokslas, 1989, p. 1019.



Broliai Norbutas ir Kazys Tarabildos Amerikoje apie 1893 m. Iš Tarabildų šeimos albumo

Pirmas iš kairės – Darbo federacijos skyriaus pirmininkas Kazys Tarabilda su aktyvu. Raguvėlė. 1920 m. Iš Tarabildų šeimos albumo



Panevėžio mergaičių gimnazijos gimnazistės su mokytoju Bliūmu. Iš dešinės antra sėdi D. Tarabildaitė. 1924 m. Iš Tarabildų šeimos albumo

Kazio Tarabildos šeima rugiapjūtėje. Jočiūnų k. Iš Tarabildų šeimos albumo



Panevėžio pradžios mokyklų dailės dirbinių paroda. Panevėžys. 1924 m. Iš Tarabildų šeimos albumo*

Tautodailės paroda Raguvoje. Parodoje eksponuotos trys Domicelės Tarabildaitės medžio skulptūros. 1928 m. Iš Tarabildų šeimos albumo

ko 6 ha žemės ir pradėjo ūkininkauti. Susituokė su Julijona Steponavičiūte, susilaukė devynių vaikų. Kazimieras Tarabilda buvo nagingas žmogus, viską mėgo ir mokėjo daryti savo rankomis. Buvo ūkininkas, kalvis, siuvėjas ir stalius. Jam labai rūpėjo, kad jo padaryti daiktai būtų gražūs, papuošti raižiniais ar piešiniais. Tarabildos nuo mažens diegė savo vaikams grožio suvokimą, darbštumą, smalsumą. Matydami jauniausios duk-

**1924 m. Panevėžyje vyko miesto ir apskrities pradžios mokyklų mokinių dailės darbų paroda. Kartu su kitais mokiniais parodoje dalyvavo Motiejus Tarabilda (1914–1944), gimęs Raguvoje, karo metais nušautas rusų kareivės. Buvo eksponuoti Motiejaus pjaustyti vežimai, darbo įrankiai, jo sesers Domicelės Tarabildaitės iš medžio pjaustyti žmonės, arkliai ir apie 30 vabaliukų, kurie įvertinti Pirmojo laipsnio dovana (E. Miulerio knyga „Įžymiųjų žmonių jaunystė“).*

Parodos komisijoje dalyvavo garsus skulptorius J. Zikaras. Didžioji dalis iš medžio pjaustytų ir akvarele dažytų vabaliukų išsaugota iki šiol. Pokario metais Kaune jau pas žymią dailininkę lankėsi ne vienas šimtas moksleivių. Be daugelio paveikslų, labiausiai jie domėjosi mediniais vabaliukais. Informaciją pateikė Rimtas Tarabilda.



*Svečiuose pas skautus.
Kairėje sėdi (šviesia
suknele) D. Tarabil-
daitė. Panevėžys.
1925 m. gegužės 30 d.
Iš Tarabilų šeimos
albumo*

*Raguvos vidurinės
mokyklos moksleiviai.
Iš dešinės antra sėdi
D. Tarabildaitė.
1928 m. birželio 15 d.
Iš Tarabilų šeimos
albumo*

relės Domicelės potraukį dailei, tėvai ją ragino piešti ir drožinėti, o pasitikėjimą savo jėgomis, talentu visaip skatino ir pradžios mokyklos mokytojas Domininkas Urbonas. Mažoji Domicelė labai stengėsi ir 1924 m. Panevėžyje surengtoje miesto ir apskrities pradinių mokyklų darbelių parodoje už piešinius ir medžio drožinius pelnė pirmąją premiją. Tarabildos nebuvo turtingi, tad leidžiamos į mokslus dukrelės rimčiau remti neįstengė. Laimė, jai mokantis Panevėžio mergaičių gimnazijoje, Raguvos progimnazijoje iš vietinės inteligentijos vis atsirasdavo padedančių gabiai mergaitei. Be to, ir pati Domicelė stengėsi. Būdama labai darbšti, siuvinėdavo, drožinėdavo mažas skulptūreles ir taip užsidirbdavo pinigų. Pagaliau svajonė išsipildė, ir 1929 m. septyniolikmetė Domicelė priimama kandidate į Kauno meno mokyklą.

Tuo metu Kauno meno mokykloje vyravo gana demokratiška, kūrybiška atmosfera. Dėstė žymiausi Lietuvos kūrėjai: K. Sklėrius, J. Zikaras, A. Galdikas, J. Vienožinskis, P. Kalpokas... Būsimieji dailininkai – jauni, veržlūs, amžinai nepatenkinti esama tvarka, profesūros reikalavimais, kaip tik 1929 m. žiemą kėlė riaušes. Netyčia per tuos bruzdėjimus nukentėjo ir jaunoji studentė, tačiau tai jos siekiams nė kiek nepakenkė. Energinga, veikli, darbšti Domicelė viskuo domėjosi, uoliai lankė užsiėmimus. Būdama nuoširdi ir draugiška, ji greitai ėmė domėtis aktyviu meniniu mokyklos gyvenimu, susidraugavo su M. Katiliūte, P. Kiaulėnu, P. Tarabilda bei kitais. Vėliau, 1933 m., Domicelė susituokė su Petru Tarabilda.

Petras Tarabilda (gim. 1905 m.) tuo metu buvo jau bebaigias grafikos studijas. Tai buvo veržlus, temperamentingas, sąmojingas žmogus. Jis nemėgo kompromisų, nesitaikstė su abejingumu, neteisybe, buvo tvirtų humanistinių įsitikinimų. Vaikystę su tėvais Petras praleido Rygoje, vėliau gyveno Rusijoje, Tverės gubernijoje ir tik 1920 m. grįžo į Lietuvą. Baigė gimnaziją ir nuo 1924 iki 1931 m. mokėsi Kauno meno mokykloje pas A. Galdiką ir K. Sklėrių.

Dar studijuodamas 1929 m. būsimasis grafikas pradėjo dėstyti piešimą Kauno miesto gimnazijose. Jau tuomet atsiskleidė jo pedagogo talentas. P. Tarabilda labai domėjosi tautodaile, rinko, fiksavo etnografinius eksponatus, rūpi-



*Petras Tarabilda
Raguvos vidurinės
mokyklos III klasės
mokinys. Raguva.
1923 m. Iš Tarabildų
šeimoms albumo*

Raguvos vidurinės mokyklos mokinių grupė.

*Sėdi (iš kairės): P. Tarabilda, M. Jakimavičius,
K. Rapčaitė, E. Kukuoškaitė, K. Vilkonis,
K. Kartanaitė. Stovi (iš kairės): M. Mičiulaitė,
I. Tilindis, Br. Martinaitytė, B. Buliuolaitė,
A. Zalagėnas, M. Bartulis, V. Dagelytė,
M. Pražytė, J. Kizis, A. Gruzdis. 1924 m.
Iš Tarabildų šeimoms albumo*



nosį senosios architektūros ir dailės kūrinių apsauga. Nenustygstantis, plataus akiračio, be galo smalsus, aktyvus visuomenininkas, P. Tarabilda susipažino su trečiafrontininkais, kairiųjų pažiūrų kūrėjais. Netgi atspausdino jiems keletą plakatų. Tačiau ryškesnės įtakos jaunojo dailininko pasaulėžiūrai šios pažintys neturėjo.

Nuo 1932 m. P. Tarabilda priklausė Lietuvos dailininkų draugijai.

Kartu su žmona Domicile domėjosi Rytų filosofija, abu tapo N. Rericho mokymo pasekėjais. P. Tarabilda buvo N. Rericho draugijos Lietuvoje steigėjas, parengė knygėlę „N. Rericho paktas ir taikos vėliava“ (1937). Apipavidalino du prieš karą spėjusius išėiti N. Rericho draugijos leidžiamus žurnalus „Naujoji sąmonė“.

Be abejo, N. Rericho deklaruojamos tiesos, mintys negalėjo palikti abejingų daugelio to meto išsilavinusių žmonių, kurie domėjosi filosofija, ezoteriniais mokslais. N. Rericho mokymas skatino toleranciją, mokėjimą suprasti, atleisti, būti pakančiam viskam, išskyrus blogį. Ragino siekti dvasingumo, ieškoti pusiausvyros tarp širdies ir proto, mokytis matyti grožį Žemėje. Visa tai buvo labai artima ir Kristaus mokymui, gal net savotiškai jį papildė.

Suprantama, tikėjimas, N. Rericho tiesos leidžia pakilti virš kasdienybės, padeda išsilaisvinti nuo pykčio, keršto, pavydo bei kitų negatyvių jausmų, apvalo, suteikia dvasinės stiprybės, išlaisvina žmogaus kūrybingumą. Tikriausiai todėl Tarabildų šeima sugebėjo stoviškai, santūriai priimti jiems likimo siunčiamus skaudžius smūgius, išlikti tauriais kūrėjais, skleisti ir dalinti visaapimančią meilės šilumą.

1929 m., ką tik įstojęsi į Kauno meno mokyklą, D. Tarabildienė ėmė bendradarbiauti spaudoje. Pirmosios iliustracijos pasirodė vaikų žurnale „Saulutė“. 1934 m. išėjo pirmoji jos iliustruota knygėlė „Pasaka apie pelėdą“. 1935 m. D. Tarabildienė baigė skulptūros specialybę pas J. Zikarą, K. Sklėrių. Diplominis darbas – „Motinos džiaugsmas“ (1935) – buvo gerai įvertintas, o jaunajai skulptorei suteikta aukščiausia kategorija bei rekomendacija tęsti studijas užsienyje.



*Petras Tarabilda.
Kaunas. 1927 m.
Iš Tarabildų šeimos
albumo*



*P. Tarabilda.
Vytautas Didysis.
1930 m. Medalis,
Ø 3,5 cm, bronzos.
Iš Tarabildų šeimos
albumo*

D. Tarabildienė svajotojo įkūnyti naujus sumanymus, plastines idėjas skulptūroje, tačiau gyvenimas pakrypo kitaip ir teko imtis vaikų knygos iliustracijos. Reikėjo pinigų butui, maistui, vaikams. Abu jaunieji dailininkai nebuvo praktiški, mažai kreipė dėmesio į buitinius sunkumus, nepriteklius. Tai buvo tikra kūrėjų šeima. Jie gyveno kukliai, gana uždarai.

1937 m. už knygų iliustracijas Pasaulinėje meno ir technikos parodoje Paryžiuje D. Tarabildienė laimėjo aukso medalį, o už etnografinės lėles – garbės premiją.

Pagaliau 1937 m., gavusi stipendiją, jaunoji dailininkė išvyko tęsti skulptūros studijų į Paryžių. Ten grafiko V. K. Jonyno patarimu įstojo į valstybinę Aukštąją dekoratyvinės dailės mokyklą, Skulptūros studiją, kuriai vadovavo garsus dailininkas, O. Rodeno mokinys, prof. P. F. Niklosas (*P. F. Niclausse*).

Paryžius toks viliojantis, paslaptingas, tarsi bekrasė jūra. Visi vyravę stiliai, kryptys, genialių menininkų sukurti šedevrai – viskas viename mieste. O kur dar meno mokyklos, garsūs profesoriai, studentai – būsimieji kūrėjai ir nesibai-giantys disputai apie meną, įvairiausios parodos. D. Tarabildienė su jai būdingu veržlumu, begaliniu darbštumu pasineria į studijas.



Julija Tarabildienė moko dukrą Domicelę verpti. Jočiūnų k. 1930 m. D. Tarabildaitės nuotr. Iš Tarabildų šeimos albumo



Iš D. Tarabildaitės fotografikos darbų ciklo. 1932 m. Iš Tarabildų šeimos albumo



*Iš kairės pirma
D. Tarabildaitė.
Raguva. 1931 m.
D. Tarabildaitės
nuotr.* Iš Tarabildų
šeimos albumo*



*Dailininkai D. Tara-
bildaitė, A. Navickai-
tė, V. Palaima,
talkinę dailininkui
J. Mackevičiui, jam
dekoruojant sieninę
tapybą Panevėžio
Kristaus Karaliaus
katedrą. 1932 m.
Panevėžys.
Iš Tarabildų šeimos
albumo*

Po kurio laiko į Paryžių atvyksta ir Petras Tarabilda su vyriausiuoju sūneliu Arūnu. P. Tarabilda tobulinosi Aukštojoje meno mokykloje pas prof. Ž. Beltraną, o privačioje P. Koleno dailės mokykloje studijavo plakata. 1938 m. Paryžiuje jaunasis grafikas pradėjo kurti didžiulį ciklą „Lituanica vicit Atlanticum“, skirtą S. Dariaus ir S. Girėno žygdarbiui. Kompozicijose, atliktose tušu, pieštuku, guašu, P. Tarabilda atsiskleidžia kaip puikus plastiškos linijos meistras, geras piešėjas, sugebantis stilizuoti, apibendrinti esmę, nenukrypti į perdėtą literatūriškumą.

Kūrėjo meninio braižo formavimuisi, turtėjimui didžiausią poveikį šalia Europos profesionaliosios dailės stilių, turėjo lietuvių tautodailė, liaudies dainos, tautosaka. Jis tiesiog jautė, suprato liaudies meno klodų prasmę, jų išskirtinį turtingumą bei savitumą.

**D. Tarabildaitė daugelyje savo nuotraukų naudojo automatinį fotoaparato užvedimą.*

Trumpų atostogų metu D. ir P. Tarabildos keliavo po Pietų Prancūziją, Šveicariją, Italiją.

1938 m., B. Pundziaus įtikinta, D. Tarabildienė dalyvavo mokyklos rengiamame konkurse tema „Senos tilto skulptūra“. Pateikė dekoratyvinę kompoziciją „Žvejė“ ir laimėjo pirmąją premiją.

Atrodė, viskas klostosi kuo puikiausiai. Jauni kūrėjai, draugai ir sutuoktiniai, suprantantys, palaikantys vienas kitą, tobulinasi menų Mekoje – Paryžiuje. D. Tarabildienės gabumai, imlumas neliko nepastebėti, neįvertinti. Jai buvo pranašaujama garsios skulptorės, portretistės ateitis. P. Tarabilda taip pat tuo laiku reiškėsi kaip puikus portretistas, savitų žanrinio pobūdžio kompozicijų autorius, gabus knygų iliustratorius. Deja, artėjo sumaištis, didžiųjų permainų metas. Tai buvo didysis vertybių perkainojimo, pasimetimo, dvasinės krizės laikas. Europoje prasidėjo Antrasis pasaulinis karas.

D. ir P. Tarabildos net neabejojo, kad turi grįžti į Tėvynę, nors buvo siūloma likti užsienyje. Juk visi artimieji, viskas, kas sava, svarbu, miela širdžiai, buvo ten – Lietuvoje, ir jie savo likimą susiejo su Tėvynės likimu.

1939 m. dailininkai grįžo į Kauną praturtėję žiniomis, išpūdžiais, pažinę naujausias menines kryptis, tendencijas. Neturėdama dirbtuvės, būtinos skulptūrai, D. Tarabildienė vėl ėmėsi knygų iliustravimo. Vienas stipriausių to meto jos darbų – tai puikios iliustracijos rinkiniui „Šimtas liaudies baladžių“ (1940). Kaip ir kitose knygų iliustracijose, D. Tarabildienei buvo svarbi konstruktyvi plastinės leidinio visumos struktūra. Piešimo proporcijų primityvinimas, simbolinės ornamentikos gausa, meniška vaizdo ir šrifto jungtis, grubokas štrichas, ekspre-



Prie Panevėžio Kristaus Karaliaus katedros vartų. Stovi (iš kairės): D. Tarabildaitė, A. Navickaitė, J. Mackevičius, pagalbinis darbininkas. Sėdi V. Palaima. 1932 m. Iš Tarabildų šeimos albumo



Domicelė Tarabildienė Kapri saloje (Italija). 1938 m. Iš G. Tarabildaitės-Kontvainienės albumo

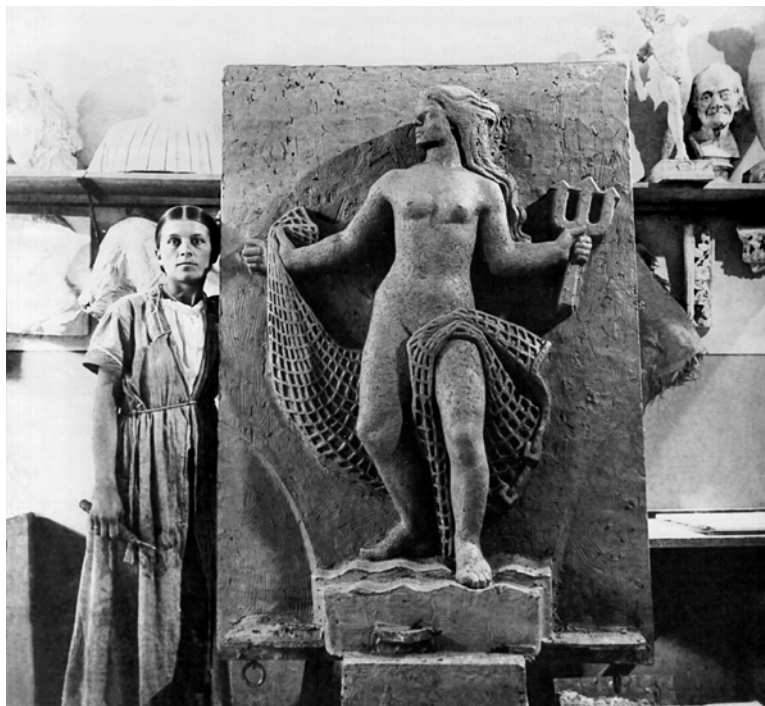

*Domicelė Tarabildienė
Paryžiuje prie
diplominio darbo –
skulptūros „Žvejė“.
1938 m.
Iš G. Tarabildaitės-
Kontvainienės albumo*

syvi linija – labai artima lietuvių liaudies raižiniams. Šis darbas 1940 m. buvo įvertintas Lietuvos Respublikos valstybine premija ir, be abejo, turėjo įtakos tolesnei lietuvių knygų grafikos plėtotei.

1941 m. vokiečiams okupavus Lietuvą, staiga suimamas P. Tarabilda, kalinamas IX forte, mirtininkų kameroje. Kaip vėliau paaiškėjo, dailininkas neįtikto kažką Tarabildų namuose remontavusiam darbininkui, ir šis paprasčiausiai įskundė. Pretekstas suimti buvo namuose rasti keli prieškariniai plakatai. Išėjęs iš kalėjimo P. Tarabilda neteko darbo, negalėjo gyventi Kaune, todėl su visa šeima išsikėlė į Ukmergę. Čia grafikas mokytojų seminarijoje dėstė dailę. 1943 m. ankstyvą pavasarį



*P. Tarabilda. Iš ciklo
„Lituanica vicit
Atlanticum“.
1939–1940 m.,
pieštukas, tušas.
Iš Tarabildų šeimos
albumo*

*P. Tarabilda. Iš ciklo
„Lituanica vicit
Atlanticum“.
1939–1940 m.,
linoraižinys.
Iš Tarabildų šeimos
albumo*

Tarabildoms gimė ketvirtas vaikas – Rimtas. P. Tarabilda, būdamas puikus organizatorius, subūrė tautodailės gerbėjų būrelį. Pats aktyvesnių mokinių padedamas rinko ir tvarkė eksponatus, įkūrė Ukmergės etnografinį muziejų. Sovietinei valdžiai sugrįžus, muziejaus lobiai buvo išmėtyti, dalis sunaikinta, o steigėjas P. Tarabilda atleistas.

1946-uosius šeima sutiko Kaune. D. Tarabildienė vėl atsidėjo knygų grafikai, neprarasdama vilties grįžti prie savo svajonės – didžiosios skulptūros. 1947 m. iliustravo P. Cvirkos knygą „Nemuno šalies pasakos“. O P. Tarabilda 1946 m. pradėjo dėstyti (nuo 1949 m. – docentas) taikomosios ir dekoratyvinės dailės institute. Buvo mėgstamas studentų, kolegų. Turėjo savitą dėstymo stilių, mokėjo perteikti savo žinias, patirtį. Visuomet padrašindavo, paskatindavo, buvo draugiškas, džiaugdavosi kolegų kūrybiniais pasiekimais. Pats laisvalaikiu vis grįždavo prie Paryžiuje pradėto ciklo S. Dariui ir S. Girėnui atminti, kūrė ekslibrisus. Šalia pedagoginio darbo ėmėsi aktyvios visuomeninės veiklos, rūpinosi karo suniokotos senosios architektūros išsaugojimu. 1948 m. parašė didžiulį straipsnį apie Kauno pilies niokojimą (ten buvo dislokuoti sovietų armijos daliniai). Pamatęs itin blogas Dainavos gatvėje esančios dailės mokyklos sąlygas, P. Tarabilda, kupinas entuziazmo, pats suorganizavo mokyklos perkėlimą į tuščius, apleistus J. Tūbelio namus. Vėliau mynė Kauno miesto valdžios slenksčius ir sugebėjo įtikinti valdininkus mokyklos reikalingumu, gavo leidimą ten kurtis. (Iki šių dienų ten tebėra dailės mokykla). P. Tarabilda nekreipė dėmesio į vis dažnėjančius siūlymus stoti į komunistų partiją, jam vis buvo primenama veikla N. Rericho draugijoje, primygtinai buvo siūloma atsisakyti humanistinių pažiūrų.

Ir štai 1950 m. birželį P. Tarabildai pateikiamas Meno reikalų valdybos prie LSSR Ministrų Tarybos viršininko įsakymas: „Kauno valstybinio taikomosios-dekoratyvinės dailės instituto pedagogą Tarabildą Petrą, Mykolo s., nuo š. m. birželio mėn. 15 d. iš einamų pareigų atleidžiu, kaip netinkantį dėstyti tarybinėj mokykloj“. Pasirašė J. Banaitis.

Tai buvo baisus smūgis P. Tarabildai – veikliam, negalinčiam keisti savo įsitikinimų žmogui. Jo pažiūros tik skatino



Motiejus Tarabilda kaimė. 1940–1941 m. Iš Tarabildų šeimos albumo



Petronėlė Tarabildienė prieš Antrąjį pasaulinį karą. Iš Tarabildų šeimos albumo

gerumą ir niekam neteikė blogio. Bet toks buvo laikas – fizinis genocidas lyg ir rimo, bet dvasinis tik aktyvėjo. Suprantama, likdamas ištikimas pats sau, dailininkas buvo pasmerktas izoliacijai.

Ši nelaimė visu sunkumu užgulė ir šeimą. Vaikai dar buvo nedideli, vyriausiajam – Arūnui – iki vidurinės mokyklos baigimo buvo likę dveji metai.

D. Tarabildienės knygų iliustracijos buvo kritikuojamos, nes tuo metu jau išgalėjo socialistinio realizmo meniniai principai, kurių buvo privalu laikytis. Daugeliui dailininkų nuo įkyriai peršamo tariamo realizmo stiliaus savotišku skydu tapo lietuvių liaudies menas. Nors buvo gana griežti kanonai kaip ir ką vaizduoti, dalis kūrėjų bandydavo nors kiek atskleisti savo individualumą, meninio braižo pokyčius, varijuodami tautodailės motyvus.

Nepaisant sunkumų, D. Tarabildienė nenuilsdama dirbo, kūrė, stengėsi išlaikyti didelę šeimą. D. Tarabildienės laisvalaikis – rūbų siuvimas. P. Tarabilda rūpinosi namais, dažnai valgiu. Retkarčiais Kauno dailės kombine gaudavo dekoratyvinio apipavidalinimo darbų, kitokių smulkių užsakymų (beje, P. Tarabilda negavo net senatvės pensijos). Laisvalaikiu jis piešė portretus, kūrė ekslibrisus, tapė. Tokiu būdu pakildavo virš niūrios kasdienybės į savo svajonių, metaforų, simbolių pasaulį.

Šeštojo dešimtmečio pabaigoje meninis gyvenimas ima šiek tiek atsigauti.

Septintojo dešimtmečio pradžioje – devintajame dešimtmetyje D. Tarabildienė sukūrė daug puikių nuotaikingų iliustracijų vaikų knygoms, apipavidalindavo pradinukų vadovėlius, pelnė diplomus, apdovanojimus. Kūrė kamerinę skulptūrą, barjefus, įdomius ekslibrisus, tapė. Septintojo dešimtmečio pradžioje susidomėjo estampu. Grafikos lakštuose pamėgtos Motinos, Moters, Tėvynės, gamtos temos. Vėliau dailininkė susidomėjo ir monotipijos technika.

Vyriausias Tarabildų sūnus Arūnas (gim. 1934 m.) vaikystėje su tėvais keliavo po Europą, gyveno Paryžiuje, lankėsi garsiausiuose muziejuose, nors jam tebuvo ketveri. Iš tėvų paveldėjo veržlumą, poreikį žinioms, kūrybinį polėkį. Buvo reiklus sau, labai savarankiškas, ryžtingas. Mokykloje lankė aviamodeliavimo būrelį, konstravo sklaidytuvus, dalyvaudavo varžybose, tapo Lietuvos rekordininku. Vėliau susidomėjo parašutizmu, sklaidymu, nardė, nutrūktgalviškai lakstydavo motociklu. Spėdavo visur, norėjo viską patirti, pamatyti, išmokti, tarsi žinojo, kad reikia skubėti, kad jam buvo skirta nedaug laiko. 1952 m. baigęs vidurinę mokyklą Arūnas Tarabilda įstojo į Valstybinę dailės institutą, grafikos specialybę.

Po Stalino mirties, prasidėjus antiokupaciniams neramumams Lenkijoje bei sukilimui Vengrijoje, suskato aktyviau reikalauti pilietinių teisių ir išlikusi negausi Lietuvos inteligentija. Į šį judėjimą įsijungė ir jaunas studentas Arūnas. Aktyvus jaunuolis nebijodavo net CK sekretoriams išdėstyti savo mintis, rūpestį dėl netvarkomo, griauamo Vilniaus senamiesčio, o už dalyvavimą Vėlinių demonstracijoje Rusų kapinėse, suprantama, už visą jo lietuviškąją veiklą buvo pašalintas iš komjaunimo ir 1957 m. išsiųstas į kariuomenę, į tolimąjį Sibirą. Sunkiausius momentus padėjo ištvirti žinojimas, kad visa šeima jį supranta, palaiko. Dvasinės stiprybės suteikdavo laiški. Atgailą teikė kūryba. Kiekvieną dieną A. Tarabilda piešė, liejo akvareles ir darbus siuntė motinai.

1959 m. pabaigoje A. Tarabilda grįžo iš kariuomenės ir toliau tęsė studijas. Diplominis darbas – iliustracijos B. Sruogos knygai „Dievų miškas“ – buvo įvertintas

labai gerai ir išleistas atskiru aplanku. 1961 m. baigęs Valstybinį dailės institutą, jaunasis grafikas pasinėrė į darbus. Pavilnyje statė namą – dirbtuvę, bendradarbiavo spaudoje, kūrė atvirukus, plakatus, įdėklus plokštelėms, iliustravo knygas (keletą kartų su mama – D. Tarabildiene), mėgo apipavidalinti poezijos leidinius. Ryškiausiai A. Tarabildos meninė individualybė atsiskleidė estampoje. Grafiko meninio braižo formavimuisi stiprią įtaką darė tautodailė. Dailininką žavėjo tautosaka, legendos, buvo artima liaudiška poetika. A. Tarabildos sukurtuose linoraižiniuose kartojami



baltiškajai kultūrai būdingi žalčio, gyvybės medžio, saulės, mėnulio įvaizdžiai, kompozicijos centre – bernelis arba mergelė.

1967 m. A. Tarabilda pradeda kurti linoraižinių ciklą „Vilniaus legendos“. Kompozicijos tapo labiau apibendrintos. Masyviuose juoduose plotuose dailininkas grakščia, plona, švytinčia linija brėžia figūrų, ornamentų, detalių kontūrus. Atrodo, kad atskiri elementai susijungia į sąlygišką vaizdą. Gracingos figūros, raiškūs plaukiantys judesiai – visa tartum iš mistinio senojo pasaulio, kur vyravo amžina harmonija. Deja, iš dvidešimt penkių sumanytų grafikų spėjo išraižyti tik aštuonis lakštus*.

Dailininkas domėjosi heraldika, kaupė istorinę medžiagą šia tema, kūrė Lietuvos miestų herbus. A. Tarabilda bendradarbiavo su Klaipėdos dramos teatru. Sukūrė dekoracijų bei kostiumų eskizus spektakliams: K. Sajos „Gaidžio pentinai“ (1964), K. Gocio „Karalius Elnias“ (1965), Sofoklio „Edipas Karalius“ (1966) ir J. Marcinkevičiaus „Mindaugas“ (1969).

1967 m. Domicelė ir Petras Tarabildos atsikėlė gyventi į Vilnių. Kaune gyventi liko sūnus Ramonas su šeima ir visą laiką dirbo reklamos bei meninio apipavidalinimo srityje.

Tuo metu Vilniuje jau buvo įsikūrę sūnus Arūnas ir dukra Giedrė Kontvainienė su šeimomis. Giedrė, Kaune baigusi Politechnikos institutą, architektūros fakultetą, dirbo pramonės architektūros srityje. Pirmieji savarankiški darbai įgyvendinti Kaune. Vienas pirmųjų projektų buvo tipinė degalinė <...> (beje, ta degalinė veikia iki šiol). Už eskalatoriaus projektą Žaliakalnyje Maskvoje vykusioje parodoje laimėjo I laipsnio diplomą. Gabi architektė, mėgstanti savo nelengvą, bet įdomų darbą, visada žinojo, kaip įgyvendinti sumanytus projektus. Kaip vieną sunkesnių darbų iki šiol prisimena monumentaliosios dailės ir skulptūros kombinato Vilniuje projektavimo ir statybos darbus.

Giedrės sūnus Darius pasirinko inžinerinę specialybę, dukra Saulė – tradicinį Tarabildų šeimai dailininkės kelią. Baigusi Vilniaus dailės akademiją, dirba tekstilės dizainere.

Arūnas Tarabilda.

1968 m. Iš G. Tarabildaitės-Kontvainienės albumo

*A. Tarabilda (1934–1969) mirė nuo komplikacijų dėl sovietų armijoje patirto radiacinio spinduliavimo branduolinės avarijos metu Sverdlovsko rajone. Informaciją pateikė Rintas Tarabilda.



*Domicelė ir Petras
Tarabildos su vaikais
ir vaikiaičiais. Vilnius.
1969 m. Iš Tarabildų
šėimos albumo*

Kartu su tėvais 1967 m. apsigyveno jauniausias sūnus Rimtas su žmona Vija. Abu Valstybinio dailės instituto diplomantai.

Vos spėjusią įsikurti Tarabildų šeimą sukrėtė skaudi netektis. 1969 m. rudenį staiga, po trumpo, netikėtos ligos mirė vyriausias sūnus Arūnas. Tikra tiesa, kad gyvenimas – tai nenutrūkstančios grumtynės su savimi, su savo skausmu ir kartais su beviltišku noru nugalėti likimą.

Tarabildų šeimos nariams pusiausvyrą atgauti padėjo darbas, kūryba, tikėjimas. Būtent šiuo periodu D. Tarabildienė pradėjo kurti monotipijas. Dailininkė pamažu tolo nuo empirinio vaizdavimo metodų, linko į sąlygiškesnę kalbą, metaforiškų vizijų pasaulį. Veikiai kūrinių temos tapo vis labiau apibendrintos, kartais įgaunančios dramatinį skambėjimą, paslaptį, atspalvį. Dailininkė vis daugiau dėmesio skyrė psichologiniam gilumui, priartėjo prie amžinųjų filosofinių temų: žmogaus egzistencijos prasmės, žmogaus, kaip mikrodalies didžiojo kosmoso simfonijoje. D. Tarabildienės sukurtos monotipijos – tai lyg savotiška akimirka, išplėsta iš vizijų pasaulio. Šie kūriniai skleidžia vidinę harmoniją, dvelkia amžinybe.

Ilgokai kūrė iliustracijas N. Vėliaus sudarytai knygai „Kaip atsirado žemė“ (1986). Monotipijos, skirtos šiam leidiniui, peraugo knyginių iliustracijų ribas. Šiuose darbuose galutinai atsiskleidė D. Tarabildienės meninė potencija, pasiektas kūry-

bos apogėjus. Dailininkė iliustracijas kūrė pagal sakmes. Iliustracijose kūrėja atspindėjo lietuvių jauseną, polinkį susasmeninti, sudievinėti gamtą. Čia viskas: ir gyvybės medis, ir Motina, ir vanduo, ir saulė, mėnuo, žvaigždės, žmogus tarytum jungiasi, susilieja dvasine prasme, ir visa tai dieviškosios visatos tvarkos harmonijos mikrodalelės.

1977 m. ankstyvą pavasarį į nebūtį iškeliavo Petras Tarabilda. Bet gyvenimas slinko sava vaga. Vija ir Rimtas Tarabildos daug dirbo, augino du sūnus – Agnių ir Jorių.

Vija ir Rimtas kartu mokėsi Kauno vidurinėje dailės mokykloje, vėliau studijavo Valstybiniame dailės institute, Vija – freskos-mozaikos specialybę, o Rimtas – grafiką. Dar mokydamiesi mokykloje važinėjo po Lietuvą, daug piešė, studijavo liaudies meną. Ir Vijai, ir Rimtui tautodailė, dalyvavimas etnografinėse ekspedicijose suteikė daug impulsų kūrybai. Ir dabar V. ir R. Tarabildos, o ypač Rimtas, bendradarbiauja su Etnokultūros centru. Vija ir Rimtas bendraamžiai, kaip menininkai brendo, formavosi kartu, pasitardami, paskatindami, papildydami vienas kitą.

Vija Tarabildienė sukūrė daug monumentaliosios tapybos darbų Lietuvos ligoninėse, mokyklose, vaikų darželiuose. Kuria ekslibrisus, grafiką, tapo, lieja akvarelę. Kūriniuose tapytoja plėtoja pamėgtas gamtos, urbanistinio peizažo, religines, liaudiškų motyvų, floristines temas. Įtaigi plastinė darbų kalba, savotiškas uždarumas padeda susitelkti ties individualios būties išgyvenimais. Meninės mąstysenos savitumas, poetinis tikrovės apibendrinimas, asmeniškasis santykis su pasauliu bei filosofinės nuostatos atsispindi V. Tarabildienės kūriniuose, dvelkiančiuose nepaprastu nuoširdumu.

Rimtas Tarabilda dailės institute studijavo grafiką ir knygų iliustraciją. Kaip savitas, ieškantis menininkas R. Tarabilda atsiskleidė 1967 m., ruošdamas diplominį darbą – iliustracijas A. Liobytės knygai „Vilniaus miesto žali bromai“. Jau nasis grafikas pats pagamino popierių, liejo cinko plokštes autoreljefams. Šį darbą įvertino labai gerai iš išleido atskiru aplanku.

R. Tarabilda daug bendradarbiavo su spauda, leidyklomis, ypač „Vaga“, apipavidalino ne vieną leidinį, sukūrė įdomių knygų iliustracijų. Dailininko darbai



Petras Tarabilda prie paminklo Vytautui Didžiajam.

Perloja. 1972 m.

Projekto autorius P. Tarabilda.

Paminklą pastatė vietiniai meistrai.

Žėko nuotr.

Iš Tarabildų šeimos albumo

įvertinti daugeliu diplomų. Dailininkas kuria ekslibrisus, lakštinę grafiką, daug piešia.

Įprastai bėgantį Tarabildų šeimos gyvenimą vėl sukrečia netektys. 1984 m. miršta Ramonas Tarabilda, o 1985 m. ankstyvą rudenį ši pasaulį paliko šeimos siela, talentinga menininkė Domicelė Tarabildienė.

Iškeliavo taip ir neįgyvendinusi savo svajonės, amžinai neturėjusi laiko ir sąlygų atsidėti didžiosios skulptūros kūrimui. D. Tarabildienė buvo stipri, dvasinga asmenybė, todėl ir turėjo jėgų susitaikyti su tuo, ko negalėjo pakeisti savo gyvenime, nepalūžo, išliko tauri, kilni, kupina meilės artimui.

Rimtas Tarabilda, pratęsdamas šeimos tradicijas, maketavo ir apipavidalino atsikūrusios Rericho draugijos leidžiamo žurnalo „Naujoji Romuva“ du numerius.

Šiais metais spalio pradžioje Rimtas Tarabilda surengė didžiulę piešinių parodą, susidedančią iš trijų ciklų: Medžiai, Moterys, Klaidžiojimai. Tai originalūs, profesionaliai atlikti darbai. R. Tarabildai būdinga raiški, tiksli, tvirta linija, žyminti medžio, statinio ar figūros kontūrus. Dailininkas mėgsta lakoniškumą, apibendrintą piešinių. Būdamas puikus piešėjas, gerai įvaldęs grafikos technikas, R. Tarabilda dažniausiai renkasi prasmingas, gal kiek netikėtas temas.

Vijos ir Rimto Tarabildų sūnūs, ištikimi šeimos tradicijos tęsėjai, taip pat pasirinko dailininkų kelią: Agnius – grafiko, knygų iliustratoriaus, o Jorius – dizainerio.

Reikia tikėtis, kad nenutrūks Tarabildų šeimos tradicijos, ir jauniausioji karta papildys Lietuvos menininkų šeimą, reikšis kaip taurios, kuriančios asmenybės.



Domicelė Tarabildienė. 1980 m.

A. Unikausko nuotr. Iš G. Tarabildaitės-Kontvainienės albumo

Biografijų sąvadas

Parengė Emilija Bielskienė

I. Gimę Raguvos valsčiuje

ADOMONIS Tadas (1910 02 22 Fermos k., Raguvos vls. – 1987 04 05 Vilniuje), dailėtyrininkas, dailės istorikas. Plačiau žr. p. 1042.

BALTUŠNIKAITĖ Veronika Živilė (Živilė Baltė; 1943 10 04 Užunevėžių k.), poetė, dailininkė. Tėvas, Vyčio apygardos Vienuolio partizanų būrio vado pavaduotojas Kazys Baltušnikas-Jupiteris, žuvo 1946 (plačiau žr. p. 361). Motina su dukra paliko tėviškę, slapstėsi (plačiau žr. p. 1037). V. Ž. Baltušnikaitė baigė Kauno politechnikos i-tą. Laisvalaikiu tapė, rašė eilėraščius. Atgimimo metais Živilės Baltės pseudonimu skelbė eilėraščius leid. „Prisikėlimas“, „XXI amžius“, „Kauno laikas“, „Katalikų pasaulis“ ir kt. Pirmoji eil. knygelė – „Saulės vartai“ (1997, Politinių kalinių ir tremtinių sąjunga). Eil. rink. „Amžių kanclės“ (2000) iliustruotas autorės paveikslų reprodukcijomis.

BIKINAS Juozas (1875 04 16 Pajuosčio dv. – 1956 04 22 Jurbarke), kunigas, spaudos darbuotojas, knygnešys, kultūros veikėjas. Augo Noviškių vls. netoli Raguvelės. Mokėsi prad. m-kloje prie Panevėžio mokytojų sem-jos. Baigė Panevėžio realinę g-ją (1892), Kauno kunigų sem-ją (1898). Nuo 1898 kunigavo Endriejave, Rietave, Kaune. 1907–1920 gyveno Rygoje, redagavo „Rygos garsą“ (1915–1917). 1918 grįžo į Kauną, redagavo „Vienybę“ (1919–1920), „Laisvę“ (1920–1924). Nuo 1924 gyveno Jurbarke.

Rašyti J. Bikinas pradėjo dar mokydamasis kunigų sem-joje. Spaudos draudimo metais siuntė straipsnelius ir korespondencijas į „Tėvynės sargą“ (1898–1904), jį platino. Politiniais ir socialiniais klausimais rašė „Kryžiuje“, „Lietuvių laikraštyje“, „Vilniaus žiniuose“, „Šaltinėlyje“, „Rygos garse“, „Vienybėje“, „Laisvėje“, „Tiesos kelyje“ ir kt. periodiniuose leid. Pasirašydavo Damazo Dumbrys, D. D., J. B., U. M. slapyvardžiais. Kunigaudamas Endriejave ir Rietave gabenos iš Prūsijos draudžiamus spaudinius, juos platino Plungės, Laukuvos ir kt. apylinkėse. Rietavo par. įsteigė dvi slaptas lietuviškas mokyklas ir lietuvišką knygynėlį. Jo išleista brošiūra „Ar bus geriau, kai socialistai gaus viršų“ (1906) sulaukė net dviejų leidimų. Kita, vėlesnė jo knygelė „Bejėgis socializmas“ taip pat turėjo nemažą pasisekimą. J. Bikinas bandė rašyti ir beletristinius kūrinius. Porą jo apysakėlių išspausdino „Tėvynės sargas“, keletą feljetonų – „Rygos garsas“. J. Bikinas buvo ir vertėjas. Iš vokiečių kalbos išvertė J. Jorgenseno „Šv. Pranciškus Asyžietis“, iš rusų kalbos – Nižegorodskio „Kas yra socializmas“ ir kt. Atgavus lietuvišką spaudą, J. Bikinas „Lietuvių laikraštyje“ (1904) išspausdino str. „Reikia mums draugijos pigioms knygoms leisti“. Pasitaręs su kunigais J. Tumu, P. Turaus-

kiu ir kt., nutarė įsteigti tokią d-ją. Taip 1905 buvo įkurta knygų leidimo ir prekybos organizacijos Šv. Kazimiero d-ja. Jos valdyboje ilgą laiką darbavosi J. Bikinas.

BIRBILIENĖ Elena (1928 12 13 Pakritižio k. – 1997 m. Raguvoje), pedagogė lituanistė. Plačiau žr. p. 1047.

BRĖSKIS Adolfas (1938 02 26 Genėtinių k.), inžinierius mechanikas. Baigė Raguvos vid. m-klą (1955), Kauno politechnikos i-tą (1960), aspirantūrą (1964). Dirbo Kauno politechnikos i-te dėstytoju, nuo 1966 – prodekanu, dekanu. Nuo 1991 – Klaipėdos u-to Jūrų technikos f-to dekanas, Klaipėdos u-to prorektorius, docentas, technikos mokslų daktaras. Vieno išradimo, per 40 moksl. str. metalų stiprumo klausimais, publikacijų, 3 metodinių darbų autorius. Jo išradimai Liaudies ūkio pasiekimų parodoje buvo apdovanoti 2 bronzos medaliais.

BUTKIENĖ Marija (1903 Raguvoje – 1996 Niujorke), pedagogė, poetė. Plačiau žr. p. 1010.

DEVEIKIS Steponas (1955 11 18 Noriškių k., Panevėžio r.), žemėtvarkininkas. Mokėsi Užuprūdžių prad. m-kloje. Baigė Raguvos vid. m-klą (1973), Lietuvos žemės ūkio ak-ją (1978), Lietuvos statybos ir architektūros i-to aspirantūrą (1986). Stažavosi Prancūzijos Liono III Jeano Moulino u-te. Nuo 1978 dirbo Kauno botanikos sodo Dendrofloros sk. direktoriumi, nuo 1984 – Žemėtvarkos i-to inžinieriumi, I kategorijos inžinieriumi, vyr. projektų inžinieriumi, sektoriaus vadovu, nuo 1992 – Žemės ūkio m-jos Žemės tvarkymo departamento Žemėtvarkos ir žemės naudojimo sk. viršininku. Korporacijoje „Martininkai“ veiklos sritis – turto ir verslo bei investicijų vertinimo ir vadybos klausimai. Šiais klausimais skaito pranešimus įv. seminaruose, konferencijose Vokietijoje (1992), Baltijos valstybėse (1992–1997), Tarptautinės matininkų federacijos (FIG) simpoziume Berlyne (1995) ir kongrese Braitone (Anglija, 1998). Nuo 1994 – aktyvus Lietuvos turto vertintojų asociacijos valdybos narys (vienas iš steigėjų). Dalyvavo rengiant teritorijų planavimo, kultūros paveldo apsaugos, žemėtvarkos ir žemės teisės, turto ir verslo vertinimo norminių dokumentų projektus, paskelbė per 120 mokslo populiarinimo str. šalies ir užsienio spaudoje. Domisi Lietuvos parkų, gamtos bei kultūros paveldo inventorizavimo ir apsaugos klausimais, kraštovaizdžio architektūros istorija. Aktyvus frankofonas ir frankofilas, Eduardo Andrė asociacijos (Prancūzija) narys. Šiuo metu yra Lietuvos Respublikos audito, apskaitos ir turto vertinimo i-to Turto vertinimo komiteto narys, kvalifikacijos egzaminų komisijos pirmininkas.

DEVEIKYTĖ-NAVAKIENĖ Jonė (1907 02 20 Raguvoje – 1965 02 26 Paryžiuje), teisės istorikė, pedagogė, žurnalistė. Plačiau žr. p. 993.

ILEKIS Alfonsas (1917 10 29 Fermos k., Raguvos vls. – 1994 12 16 Daitone), statybos inžinierius, visuomenininkas. Baigė Raguvos prad. m-klą, Ramygalos prog-ją, Panevėžio berniukų g-ją (1939), Kauno Vytauto Didžiojo u-tą. Dirbo Lietūkyje, priklausė ateitininkų, pavasarininkų organizacijoms, 1941 birželio sukilimo metu dalyvavo užimant Prezidentūrą. Su šeima pasitraukė į Vokietiją, dirbo pieninių statybose inžinieriumi. Nuo 1949 gyveno Čikagoje, dirbo įv. firmose, projektavo fabrikus, dangoraižius, elektros jėgaines. 1982 išėjo į pensiją, apsigyveno Daitone (Florida). Aktyviai dalyvavo išėivijos visuomeninėje veikloje: buvo Lietuvių klubo narys, dainavo „Sietyno“ chore, rėmė Amerikos lietuvių fondą.

JUOZAPAVIČIUS Antanas (1916 11 16 Kirmėlių k.), inžinierius. 1935 baigė Panevėžio g-ją, 1940 – Vytauto Didžiojo u-tą (specialybė – mechaninė technologija). 1940–1941 dirbo u-te jaunesniuolu asistentu, 1941–1944 – vyr. asistentu. 1942–1944 skaitė šiuos kursus: siurbliai bei ventiliatoriai, popieriaus gamyba ir vandens energijos išnaudojimas. 1945–1947 gilino studijas Karlsruhės aukštojoje technikos m-kloje. 1947 – inžinerijos daktaras (disertacija apie greičių ir spaudimų paskirstymo ant tinklinių profilių apskaičiavimą). 1948 atvyko į Kanadą ir čia dirbo pagal savo specialybę. Nuo 1930 reiškiasi ateitininkų veikloje.

KARTANAITĖ Marija (1932 01 10 Raguvoje), šachmatininkė. Baigė Raguvos vid. m-klą (1951), Vilniaus u-tą (1957). Dirbo mokytoja Maišiagalos vid. m-kloje (1957–1970), Vilniaus specialiosios olimpinio rezervo m-klos šachmatų trenere (1970–1980), Respublikinių moksleivių rūmų šachmatų būrelio vadove (1980–1985), Respublikinės olimpinio rezervo specialiosios m-klos šachmatų trenere (1985–1990). Nuo 1990 – Lietuvos vaikų ir jaunimo centro šachmatų būrelio vadovė. Nusipelnusi šachmatų trenerė. 9 kartus Lietuvos šachmatų čempionė, 3 kartus – sąjunginių kaimo pirmenybių, socialistinių šalių kaimo d-jų pirmenybių laimėtoja, daugkartinė „Nemuno“ d-jos čempionė, tarptautinių „Olimpinių vilčių“ varžybų III vietos laimėtoja, V pasaulio lietuvių sporto žaidynių senjorų grupės nugalėtoja (1995). Lietuvos senjorų varžybų nugalėtoja (1996). Tarptautinio didmeistro E. Rozentalio, sporto meistrių R. Kartanaitės-Bandzienės, L. Stasiūnaitės ir kt. trenerė. VI pasaulio lietuvių sportinių žaidynių I vietos laimėtoja (1998). Apdovanota medaliu „Už nuopelnus Lietuvos sportui“.

KROPAS Antanas (1941 01 03 Limeikių k.), hidrotechnikos inžinierius. Baigė Lietuvos žemės ūkio ak-jos Hidromelioracijos ir žemėtvarkos f-tą. Dirbo Kauno MSV meistru, nuo 1965 – Respublikiniame vandens ūkio projektavimo i-te eina įv. pareigas: nuo vyr. inžinieriaus iki Hidrotechnikos sk. viršininko pavaduotojo. 1961–1977 žaidė rankinį „Pilėnų“ ir „Kaspino“ komandose. 2 kartus Lietuvos čempionas, taurės laimėtojas.

KULBOKAS Algirdas (1936 04 13 Kirmėlių k.), laivų kapitonas. Plačiau žr. p. 1055.

KULVINSKAS Povilas (1949 02 08 Raguvoje), poetas, aktorius, skaitovas. Plačiau žr. p. 1012.

KUSTIENĖ Renė (1940 08 04 Limeikių k.), hidrotechnikos inžinierė. Baigė Raguvos vid. m-klą, Lietuvos žemės ūkio ak-ją (1963), Lietuvos žemės ūkio ak-jos aspirantūrą (1973). Dirbo Skuodo MVS meistrė (1963–1966), Miestų statybos projektavimo i-to Kauno filialo vyr. inžiniere (1966–1968). Doktorė. 1968–1976 – Lietuvos žemės ūkio ak-jos technikos katedros asistentė, 1976–1981 – vyr. dėstytoja, nuo 1984 – docentė.

MACKEVIČIUS Jonas (1872 06 18 Pakritižo k. – 1954 07 25 Roveredo k. (Šveicarija)), dailininkas. Plačiau žr. p. 1013.

MARCINKEVIČIUS Stasys (apie 1920 Raguvoje), jūrininkas. Baigė keturias g-jos klases (1936). Savo darbo valtele Nevėžiu, Nemunu, Kuršių mariomis pasiekė Klaipėdą. Per didelį vargą išsiprašė matrosu į uosto vilkiką, laisvalaikiu buriavo. Vėliau įsidarbino jūreivių nedideliame garlaivyje „Maistas“. Pokario metais dirbo kapitonu laivuose „Štormas“, „Pūga“, „Ciklonas“. Vėliau – keleivinio lainerio „Akademikas Krylovas“ vadas. Prieš išeidamas į pensiją dirbo locmanu, uosto vilkiko „Škvalas“ vairininku.

MASIOKAS Bronius (1916 07 01 Raguvoje – 2000 04 11 JAV), aviatorius, inžinierius, žodynininkas. Plačiau žr. p. 1049.

NARBUTAS Titas (1913 05 23 Užunevėžių k. – 1972 05 19 Daitone (JAV)), kunigas, žurnalistas. Plačiau žr. p. 998.

OSTRAUSKIENĖ Valerija (1927 10 29 Traupyje – 1997 Petrašiūnuose), dailininkė. Plačiau žr. p. 1008.

RADVENSKAS Egidijus (1961 01 09 Raguvoje), dailininkas, keramikas. Baigė Vilniaus valstybinę dailės i-tą. Nuo 1988 dalyvauja Panevėžio miesto ir respublikinėse parodose, tarptautiniuose keramikos simpoziumuose.

RASTENIENĖ-MIELIAUSKAITĖ Dalia Antanina (1949 08 02 Feros k.), žurnalistė. Mokėsi Panevėžio, Kėdainių vid. m-klose. Baigė Vilniaus u-tą (1973). Dirbo Lietuvos radijo ir televizijos Kėdainių radijo direktore, laikr. „Komjaunimo tiesa“ (1971), Lietuvos radijo ir televizijos žinių red-joje (1972–1973), Lietuvos mokslų ak-jos Ekonomikos i-te (1975–1985), Lietuvos liaudies kultūros centro Leidybos sk. (1985–1988). Nuo 1988 – žurnalo „Liaudies kultūra“ vyr. redaktorė.

SALADŽIUS Vytautas (1930 01 11 Raguvoje), geologas. Baigė Raguvos vid. m-klą (1950), Vilniaus u-tą (1955). Leid. „Lietuvos TSR geologinių ir hidrogeologinių žemėlapių stratigrafinės schemos ir legenda“ (1971), „Pabaltijo stambaus mastelio geologinių žemėlapių legendų metodinės rekomendacijos“ (1981), „Šiaurės-vakarinės Rytų Europos platformos viršutinio ordoviko ir silūro moliuskų atlasas“ (1990) (visi rusų k.) bendraautoris. Paskelbė apie 50 moksl. str., skaitė pranešimus moksl. konferencijose. Nuo 1991 m. – Lietuvos geologų s-gos narys.

SARGAUTAS Vytautas (1912 11 10 Juostininkų k. – 1936 06 02 žuvo netoli Kvėdarnos; palaidotas Kaune), lakūnas. Baigė Raguvos m-klą, Karo aviacijos puskarininkių m-klą (1934). Dirbo 6-ojoje eskadrilėje pilotu. 1936 06 02 su žvalgu ltn. Krasnicku skrisdami lėktuvu ANBO-IX iš Kauno į Palangą, pateko į tirštą rūką. Netoli Kvėdarnos lėktuvas nukrito. Žvalgas iššoko su parašiu, o lakūnas V. Sargautas žuvo.

SAVAITIS (SAVICKAS) Jurgis (1921 04 22 Praščiūnų k.), žurnalistas. Plačiau žr. p. 997.

SLUČKA Antanas (1944 07 26 Užunevėžių k.), biologas, pedagogas. Baigė Raguvos vid. m-klą (1962), mokėsi Lietuvos žemės ūkio ak-joje (1962–1963), baigė Vilniaus u-tą (1970). Mokytojavo Pravieniškių m-kloje (1969–1970), dirbo Kauno zoologijos sode (1971–1973), T. Ivanausko zoologijos muziejuje (1974–1975), Respublikinėje sanitarijos-epidemiologijos stotyje, Raguvos vid. m-kloje (1977–1978). 1988–1990 – Kauno zoologijos sodo direktorius. Nuo 1990 – Raguvos vid. m-klos biologijos mokytojas. Vyresnysis mokytojas (1983), mokytojas metodininkas (1993), biologijos mokytojas ekspertas (1996). M-kloje įkūrė gyvąjį kampelį, vadovavo jaunųjų gamtininkų būreliui. Jo paruošti moksleiviai laimėjo medalius Sąjunginėje liaudies ūkio pasiekimų parodoje (Maskvoje), tapo nugalėtojais respublikiniame gamtos globos konkurse. Apdovanotas diplomais, garbės raštais. Dalyvavo moksl. ekspedicijose Tadžikijoje, Tuvoje, Turkmėnijoje, Kaukaze, Užkaukazėje, Pietų Sachaline, Kurilų salose. Išleido kn. „Gyvasis kampelis“ (1984), „Gyvačių takais“ (1995). Paskelbė per 50 moksl. ir mokslo populiarinimo straipsnių.

STANEVIČIUS Antanas (1953 07 26 Užunevėžių k.), poetas, žurnalistas, fotomenininkas. Baigė Raguvos vid. m-klą (1970), Vilniaus u-tą (1975). Dirbo laikr. „Tarybinis studentas“, „Tiesa“, „Literatūra ir menas“. 1986 – laikr. „Tarybinė Klaipėda“ redaktorius. Dabar – laikr. „Klaipėda“ vyr. redaktorius. Apkeliavęs Lietuvą ir daugelį pasaulio šalių, jau 30 m. nesiskiria su fotoaparatu. Žmonės, gamta – pagrindiniai jo meninių nuotraukų motyvai. Geriausių savo fotografijų parodas A. Stanevičius surengė Klaipėdoje, Panevėžyje ir kt.

Išleido poezijos kn. „Viešbutis“ (1989), „Namai“ (2000). Kn. „Toravos Anikės mįslė“ (1992, vokiečių k.) autorius.

STRAŠEVIČIUS Juozas (1800 01 01 Raguvoje – 1838 05 05 Paryžiuje), publicistas, 1831 Upytės aps. Sukilėlių vyriausiojo k-to narys, Laikinosios lietuvių sukilėlių vyriausybės užsienio reikalų tvarkytojas. Plačiau žr. p. 382.

ŠERIENĖ Marija (Vanagaitė; 1955 06 25 Šilų k.), ekonomistė. Baigė Šilų 8-metę m-klą (1970), Raguvos vid. m-klą (1973). Lietuvos žemės ūkio ak-ją (1977). Dirbo Pasvalio „Žemūktechnikos“ susivienijime (1977–1979), Pasvalio r. Sabonių kol. (1979–1980), Pakruojo r. K. Požėlos kolūkio vyr. buhalterė (1980–1992). 1992–1995 Valstybės kontrolės departamento kontrolierė, nuo 1995 – Pakruojo r. merė, Lietuvos krikščionių demokratų partijos narė. 1997–2000 LR Seimo narė, priklausė Krikščionių demokratų frakcijai, Biudžeto ir finansų komitetui.

ŠULGAITĖ-KARKIENĖ Eugenija (1923 06 01 Raguvoje), aktorė. Plačiau žr. p. 1058.

ŠVARLYS Bronislavas (1941 11 20 Dovydiškių k.), advokatas. Baigė Raguvos vid. m-klą (1958), Vilniaus u-tą (1964). Dirbo Raguvos kultūros namų direktoriumi (1958–1960), Vidaus reikalų m-jos tardytoju Tauragėje, Panevėžyje, Vilniuje. Nuo 1989 – Lietuvos advokatų tarybos pirmininko pavaduotojas, Vilniaus 2-osios advokatų kontoros advokatas.

TARABILDA Aleksandras (1950 05 03 Raguvoje), tautodailininkas. Plačiau žr. p. 1031.

TARABILDA Petras (1905 06 29 Jočiūnų k. – 1977 03 05 Vilniuje), dailininkas. Plačiau žr. p. 1060.

VIDUGIRIS Vytautas Petras (1930 07 03 Raguvoje), mechanikos inžinierius. Įgijo du bakalauro diplomus: Templo u-te technikos administracijos ir Illinois technologijos i-te mechaniko inžinieriaus. Kalifornijoje, Pepperdino u-te gavo verslo administratoriaus vardą. 1976–1979 – JAV Lietuvių bendruomenės vakarų apygardos pirmininkas, VIII ir IX tarybos narys, V pasaulio lietuvių bendruomenės seimo prezidiumo sekretorius. Nuo 1971 dirba Lietuvių skautų sąjungos vadovybėje, nuo 1979 – Brolijos vyr. skautininkas. 1967–1969 – Amerikos lietuvių inžinierių ir architektų s-gos Los Anželo sk. pirmininkas, 1970–1972 – centro valdybos pirmininkas. Aktyviai veikė Lietuvių karininkų ramovėje, bendrajame Amerikos lietuvių fonde, Amerikos veteranų legione. Apdovanojamas Lietuvių skautų sąjungos Lelijos ir kitais ordinais, Šaulių sąjungos žvaigžde. Publikavo str. „Technikos žodyje“, „Skautų aide“, „Drauge“, „Mūsų pastogėje“.

ZUPKUS Marijus (1921 04 29 Raguvoje). Baigė Kauno „Aušros“ g-ją. Emigravo į Venesuelą. Veikė jaunimo organizacijose ir Lietuvių bendruomenėje.

II. Gyvenę arba gyvenantys Raguvos krašte

ADOMONIS Petras (1922 01 22 – 2001 04 16), kunigas. Mokėsi Levaniškių prad. m-kloje (1930–1934), Ukmergės g-joje (1937–1943), baigė Kauno kunigų sem-ją (1948). Kunigavo Vašku, Linkuvos, Krinčino, Rozalimo parapijose, Panevėžio katedroje. 1959–1963 – Raguvos parapijos klebonas, Raguvos dekanas. Vėliau dirbo klebonu Burbiškio, Kriaunų, Skiemonių, Leliūnų parapijose. Nuo 1990 – Lietuvos katalikų mokslo akademijos pirmininkas, Utenos Kristaus žengimo į dangų parapijos klebonas, Utenos dekanato dekanas, Utenos „Caritas“ vadovas, Ateitininkų sendraugių narys, Šv. Klaros palaikomojo gydymo ir slaugos ligoninės steigėjas.

ANDRIULIS Vytautas (1937 04 24 Raseiniuose), teisininkas. Baigė Raguvos vid. m-klą (1955), Vilniaus u-tą (1963). Dirbo teisininku įv. instancijose, nuo 1995 – Teisės i-to direktoriaus pavaduotojas. Socialinių mokslų daktaras, Lietuvos Aukščiausiojo Teismo biuletenio „Teismų praktika“ vyr. redaktorius. Jo iniciatyva Filosofijos, sociologijos ir teisės i-te parengti ir išleisti leid.: „Teisės istorijos studijos“ (2 t.), „Teisės bruožai Lietuvoje XIV–XIX a.“ (1980), „Teisės instituto raida Lietuvoje XIV–XIX a.“ (1996), „Lietuvos valstybės teisės aktai 1918 02 16 – 1940 06 15“ (1996), „Pirmosios Lietuvos Respublikos (1918 02 16 – 1940 06 15) teisinės sistemos“ (1998). Per 90 moksl. publikacijų autorius.

BARONAS Kazimieras (1927 05 12 Meliūnų k., Kupiškio r.), Raguvos klebonas. Plačiau žr. p. 1054.

BURBA Juozas (1881 Stolaukio k., Pajevonio vls., Vilkaviškio aps. – 1921 03 03 Raguvoje), pedagogas, publicistas. Plačiau žr. p. 999.

CICĖNAS Juozas (1891 03 27 Augutiškio k., Ignalinos r. – ?), dramaturgas, visuomenės veikėjas. Mokėsi rusų prad. m-kloje, Kauno pavasarininkų g-joje, vėliau – Kauno u-te (studijavo literatūrą). Nuo 1904 gyveno Petrapilyje, nuo 1911 dirbo gimtinėje (mokytojavo, ūkininkavo). 1915–1919 dirbo fotografu Ignalinoje, lietuvių kalbos kursų vedėju. 1917 surengė pirmąjį lietuvišką vakarą, kuriame buvo suvaidinta jo parašyta komedija. 1918 organizavo 3 valsčių gynimo komitetus ir miliciją, buvo Švenčionių aps. komiteto narys. Nuo 1919 gyveno Raguvoje, aktyviai dalyvavo visuomeniniame gyvenime. 1920

sukūrė Raguvos šaulių organizaciją, rašė ir režisavo pjeses jaunimui. 1928 Valstybės teatre pastatyta jo 5 veikslių drama apie knygnešių laikus „Pamūrys“ (pavadinimu „Erškėčių takais į šviesą“ išspausdinta 1931). Žurn. „Pavasaris“ išspausdino jo komediją „Aitvaras“ (1923) bei dramą „Našlaičiai“ (1929). 1944 pasitraukė iš Lietuvos.

DAGELYTĖ-VALATKIENĖ Veronika (1911 02 02 Bečerninkų k., Anykščių r. – 1956 04 18 Vilniuje), operos solistė. Mokėsi Raguvos m-kloje. 1938 baigė Kauno konservatoriją, V. Grigaitienės solinio dainavimo klasę. 1938–1944 – Valstybės teatro, nuo 1944 – Lietuvos operos ir baleto teatro solistė. Dainavo pagrindines soprano partijas operose. Vaidmenys: Aida (Dž. Verdžio „Aida“), Toska (Dž. Pučinio „Toska“), Gražina (Jurgio Karnavičiaus „Gražina“), Nataša (A. Dargomyžskio „Undinė“), Liza (P. Čaikovskio „Pikų dama“).

GIEDRAITIS Juozas (1927 Nakiškių k., Joniškėlio vls. – 1993; palaidotas Petrašiūnų kapinėse), kunigas. Mokėsi Linkuvos g-joje, įstojo į Jėzaus d-jos noviciatą, mokėsi Šiaulių suaugusiųjų g-joje, Kauno finansų ir kredito technikume. 1952 įstojo į Kunigų sem-ją. 1957 vysk. J. Steponavičius išventino kunigu. Vikaravo Biržuose, Kaune, nuo 1959 – Pakruojuje, Smilgiuose, Utenoje. 1963–1973 – Panevėžio katedros vikaras, nuo 1964 – Panevėžio vyskupijos tribunolo notaras. 1981 – Panevėžio vyskupijos viceoficialas, Raguvos dekanas, Raguvos bei Šilų parapijų administratorius. 1992 04 16 – Panevėžio vyskupijos tribunolo oficialas (t. y. bažnytinio teismo pirmininkas). Turėjo teologijos licenciatą laipsnį (1961).

GUTAUSKAS Kazys (1909 09 04 Katlėriškių k., Anykščių r. – 1995 10 10 Vilniuje), operos solistas. Baigęs m-klą, dirbo Raguvos pieninėje. 1939 baigė Kauno konservatoriją, dainavimo mokėsi pas Orestą Marinį ir Eugenijų Vitingą. 1939–1941 – Valstybės teatro, 1941–1944 – Vilniaus operos trupės solistas. 1944–1964 Lietuvos operos ir baleto teatre dainavo pagrindines partijas (tenoras). 1959 – Liaudies artistas. Dainininkas turėjo skambu, stiprų, gražaus tembro balsą, plačią, lygią kantileną. Operose sukurti vaidmenys: Faustas (Š. Guno „Faustas“, 1942), Romeo (Š. Guno „Romeo ir Džiuljeta“, 1961), Liutauras (Jurgio Karnavičiaus „Gražina“, 1949), Rudolfas (Dž. Pučinio „Bohema“, 1951), Pinkertonas (Dž. Pučinio „Madam Baterflai“, 1954), Danyla (Vytauto Klovos „Pilėnai“, 1956), Don Chosė (Bizė „Karmen“). Nuo 1964 dėstė Vilniaus Tallat Kelpšos muzikos m-kloje.

HEIMANAS Eliezeris (?), XX a. pirmosios pusės žydų rašytojas, žurnalistas. Plačiau žr. p. 1007.

IGNATONIS Jeronimas (1902 03 14 Užraguvio (dabar Paišlynio) k., Jurbarko r. – 1968 11 12 Čikagoje), rašytojas, pedagogas, visuomenininkas. Baigė Panevėžio mokytojų sem-ją (1926), Vilniaus u-tą

(1943). Dirbo Liepojos lietuvių m-kloje, Raguvos prog-joje (1927–1928), Kauno aklujų i-te dėstytoju (nuo 1928), vėliau – vedėju. 1941–1944 – Alytaus r. prad. m-klų inspektorius. 1944 pasitraukė iš Lietuvos, dirbo Miuncheno lietuvių g-joje. Nuo 1949 gyveno Čikagoje, dirbo Švietimo tarybos pirmininku, rengė lietuviškų m-klų programas, organizavo mokytojų konferencijas. Nuo 1954 dirbo „Draugo“ red-joje. Subūrė ir vadovavo vyrų chorui, talkino „Dainavos“ ansambliui: parašė muzikinį veikalą „Vestuvės“ (pastatytas 1960), redagavo ansamblio dešimtmečiui skirtą leidinį (1955). Rašyti pradėjo apie 1928, dirbdamas Raguvoje. Pirmieji literatūriniai bandymai, pasirodę periodikoje – eilėraščiai, feljetonai, beletristikos kūrinių. 1958 išleido pirmąjį romaną lietuvių buities tematika „...Ir nevesk į pagundą“ („Draugo“ konkurso premija), 1963 – romaną „Lūžiai“. 1991 Brailio raštu išleista J. Ignatonio parengta kn. „Aklujų švietimo reikšmė“ (Lietuvos aklujų ir silpnaregių s-gos leidykla „Versmė“). Parašė pjesę „Žentas per prievartą“, feljetonų.

JANULIS Alfonsas (1909 10 01 Altenburge, Latvijoje), skulptorius. Mokėsi Raguvos vid. m-kloje, Kauno meno m-kloje: baigė Bendrąjį sk. (1930), Skulptūros studiją (1932). 1945 baigė Kauno tautosakos ir dekoratyvinės dailės i-tą. Kartu studijavo mozaiką ir freską. 1930–1940 dėstė piešimą Kauno g-jose. Nuo 1944 dėstė Kauno u-te, nuo 1947 – Tapybos ir skulptūros katedros vedėjas. 1951–1971 – Kauno politechnikos i-to katedros vedėjas, nuo 1971 – Vilniaus inžinerinio statybos i-to katedros vedėjas, nuo 1973 – profesorius. 1969 – nusipelnęs kultūros veikėjas. Žymiausi darbai – bareljefai „Eglė žalčių karalienė“ (1938), „Žvejys ir mergaitė“ (1939), „Išoko oželis į rūtų darželį“ (1939). Mėgo tautosakos motyvus. Sukūrė portretų, statulų, biustų.

JUZĖNAS Antanas Aloyzas (1938 10 06 Miliešiškių k., Panevėžio r.), inžinierius. Mokėsi Miliešiškių prad. m-kloje (1945–1949), Vadoklių 7-metėje m-kloje (1949–1952), Raguvos vid. m-kloje (1952–1956), studijavo Politechnikos i-te (1957–1962). 1962–1964 – Pasvalio autokeilių linijinės eksploatacinės valdybos darbų vykdytojas, Gamybinio sk. viršininkas, 1964–1967 – Biržų kelių eksploatacijos ruožo vyr. inžinierius, viršininkas, 1970–1977 – Vilniaus inžinerinio statybos i-to jaun. moksl. bendradarbis, Miestų statybos katedros vyr. dėstytojas, docentas, 1977–1981 ir nuo 1990 – Kelių katedros docentas, 1981–1990 – prorektorius, nuo 1998 – Aplinkos inžinerijos f-to prodekanas. Technikos mokslų daktaras (1972), docentas (1977). Išleido kn.: „Žemės sankasos įrengimas žiemą“ (1988), „Automobilių kelių dangų kokybės vertinimo sistema“ (1996), „Automobilių kelių tiesimo ir darbų priėmimo taisyklės. Žvyro dangų taisymas ir priežiūra“ (1998). Skaitė pranešimus I ir II tarptautinėse konferencijose „Miestų inžinerija ir aplinka“, Pasaulio lietuvių mokslo ir kūrybos simpoziumuose, Europos geotechnikos ir gruntų mechanikos kongrese.

KRIŠTAPONIS Juozas (1912 Lėno k., Ukmergės r. – 1945 01 17 žuvo Lėno miške), kariškis. Mokėsi Užugirio prad. m-kloje, Raguvos prog-joje, Marijampolės g-joje. Tarnavo 2-ajame pėstininkų pulke Kaune vyr. leitenantu, vėliau kapitonu. 1940 grįžo į tėviškę. 1944 subūrė partizanų junginį ir tapo jo vadu. Ukmergės apskritį padalijus į šešis partizanų veiklos rajonus, tapo 2-ojo rajono vadu. 1944 – Vyties apygardos vadas. 1945 01 17 visą dieną trukusiame mūšyje J. Krištaponis ir 17 partizanų žuvo, kiti išsiveržė iš apsuptys.

Kpt. J. Krištaponio vardu pavadinta aikštė Ukmergėje, joje pastatytas paminklinis akmuo.

KRIKŠTOPAITIS Marijonas (1914 04 06, Alančių k., Panevėžio r.), gydytojas. Studijavo Vytauto Didžiojo u-to Medicinos f-te (1933–1939). 1939–1940 Kėdainių aps. ligoninės stažuotojas, 1940 – 1-ojo husarų pulko (Kaune) kareivis, 1940–1942 Tauragės aps. Eržvilko apyl. gydytojas, 1942–1945 – Kauno u-to Vidaus ligų k-dros asistentas, 1944–1945 – Higienos i-to L. Pastero stoties gydytojas, 1945–1948 – Vilniaus L. Pastero stoties gydytojas, vedėjas, 1945–1990 – Vilniaus u-to Vidaus ligų propedeutikos k-dros asistentas, vyr. dėstytojas, profesorius, ved., 1951–1957 – Sveikatos apsaugos ministerijos vyr. terapeutas, 1957–1961 – Eksperimentinės ir klinikinės medicinos i-to Terapijos sektoriaus vadovas, habilituotas dr. 1991–1995 – Bendrosios praktikos gydytojo centro profesorius, nuo 1995 – Lietuvos veiklios ilgaamžystės akademijos prezidentas. Apie 10 išradimų, daugiau kaip 600 moksl. publikacijų autorius arba bendraautoris, vadovėlio „Vidaus ligų propedeutika“ (4 leidimai), knygų: „Klinikinė gastroenterologija“ (2 leidimai), „Dietoterapijos pagrindai“, „Medicininės klinikinės laboratorijos praktika“, „Dietoterapija“, „Pražūtingas svaiginimasis“, „Sveikata ir susirgimai“ (1959, 1961, 1965), „Skrandžio ir dvylikapirštės žarnos opaligė“, sudarytojas ir bendraautoris, „Vaistiniai augalai“ ir „Šeimos daktaras“ (1944) bendraautoris, knygos „Veikli ilgaamžystė“ autorius. Lietuvos nusipelnęs gydytojas (1964), žurnalo „Šeima“ surengto konkurso laureatas (1979), SSRS išradėjas. Tarptautinių gastroenterologų kongresų dalyvis ir pranešėjas.

KRIVICKAS Bronius (1919 11 17 Pervalkų k., Pasvalio vls. – 1952 09 21 Putiliškių k., Raguvos vls., Panevėžio r.), partizanas, poetas. Plačiau žr. p. 1034.

MEŠKAUSKAS Anicetas (1885 01 06 – 1979 Raguvoje; palaidotas Raguvos kapinėse), kunigas. Kunigu išventintas 1912. Buvo Skiemonių parapijos klebonas. 1949 sovietų valdžios areštuotas, nuteistas 10 m. kalėti (Komijos ASSR, Abero lageryje). 1953 grįžo į Lietuvą. Buvo Raguvos parapijos altaristas.

MICKEVIČIUS Juozapas (1900 01 01 Lapėse, Kauno r. – 1985 11 30 Krekenavoje; palaidotas Krekenavos bažnyčios šventoriuje),

kunigas. Baigė 4 Kauno g-jos klases (1917), įstojo į Kunigų sem-ją. 1924 06 14 išventintas kunigu. Vikaravo Raguvoje, Skapiškyje, Šeduvoje, Svėdasuose, klebonavo Kazliškyje, Kvetkuose, Geležiuose, Upytėje, Lėne. Dirbo Raguvos vid. m-klos, Panevėžio lenkų prad. m-klos ir g-jos, Mergaičių ruošos m-klos kapelionu. Iki mirties buvo Krenavos altaristas.

MILIŪNIENĖ Ona (1928 06 30 Klaipėdoje), geografė. Baigė Vilniaus ped. i-tą (1952). Mokytojavo Raguvoje (1952–1953). Nuo 1957 – Ekonomikos i-to moksl. bendradarbė, daktarė. Paskelbė moksl. str. Lietuvos pajūrio ekonominės geografijos klausimais.

MISIUKONIS Marijonas (1939 02 01 Traupio mstl., Anykščių r.), teisininkas. Baigė Raguvos vid. m-klą (1958), Vilniaus u-to Teisės f-tą (1963). 1962 paskirtas dirbti į Valstybės saugumo komitetą prie LSSR Ministrų Tarybos. 1984 – vidaus reikalų ministro pavaduotojas, 1987 – vidaus reikalų ministro pirmasis pavaduotojas, 1989 – vidaus reikalų ministras. 1990 03 23 LR Aukščiausioji Taryba patvirtino vidaus reikalų ministru. Šias pareigas ėjo iki 1991 09 01. Turi generolo majoro laipsnį. Apdovanotas Didžiojo Lietuvos kunigaikščio Gedimino III laipsnio ordinu.

NAREČIONIS Vytautas (1924 11 07 Pasvalyje – 1994 01 09 Žviliuose, Anykščių r.), pedagogas, dailininkas. Plačiau žr. p. 1002.

RIMKUS Algirdas Kęstutis (1960 09 30 Vytogalos k., Šilalės r.), pedagogas, visuomenininkas. Mokėsi Vytogalos prad. m-kloje (1967–1971), Upynos, Kvėdarnos vid. m-klose (1971–1978), Vilniaus ped. i-to Fizikos f-te (1978–1982), Vilniaus u-to Istorijos f-te (1986–1989). Dirbo Velžio vid. m-klos direktoriaus pavaduotoju (1982–1985), Raguvos vid. m-klos direktoriumi (1985–1990), Panevėžio r. tarybos nariu, Švietimo sk. vedėju (1990–1992). 1992–1995 – Panevėžio r. valdytojo pavaduotojas, nuo 1992 – Panevėžio r. savivaldybės Švietimo, kultūros ir sporto sk. vedėjas. Kultūros savivaldos kolegijos prie Kultūros m-jos narys (1994–1996), švietimo bei kultūros seminarų Skandinavijos šalyse klausytojas, Lietuvos savivaldybės asociacijos Švietimo, kultūros ir sporto komiteto narys, Lietuvos fizikų d-jos narys.

ŠILINIS Rimtautas (1937 10 06 Utenoje), kino režisierius. Mokėsi Raguvos prad. m-kloje (1944–1947), Vilniaus 1-ojoje berniukų g-joje (1947–1954). Baigė Vilniaus u-to Istorijos-filologijos f-tą (1959). Dirbo Lietuvos operos ir baleto teatre, Knygų rūmuose, Lietuvos kino studijoje. Ėjo įvairias pareigas Lietuvos kultūros m-joje, Valskybiniame kinematografijos komitete. Nuo 1969 – kino režisierius. Per 60 dokumentinių kino filmų scenarijų autorius ir režisierius. Filmų apie žymius Lietuvos veikėjus (poetą V. Mykolaitį-Putiną, dai-

nininką Kiprą Petrauską, dr. J. Basanavičių ir kt.) autorius. Apdovanotas prizais už geriausią dokumentinį filmą Lietuvoje (4 kartus), Italijos tarptautinio olimpinio komiteto sidabro medaliu Cortina d'Ampecco už filmą „Kur karalienės auksas“, sąjunginio Alma Atos festivalio aukso Grand Prix už filmą „Randas“, Budapešto, Odesos festivalių aukso medaliais. Nuo 1991 kuria serialą „Penktas Dievo įsakymas“. Sukūrė 4 dokumentinius filmus apie kovas už Nepriklausomybę: „Sušaudytas himnas“ (apie Sausio 13-osios įvykius Lietuvoje), „Medininkai“ (tragedijos tyrimas), „Byla 002“ (sausio įvykių tyrimas), „Rytoj Laisvė“ (rugpjūčio pučo Lietuvoje kronika). Sukūrė keletą videofilmų: „Gelbėjo kitus, žuvo patys“ (apie 1941 m. bolševikų nužudytus Panevėžio gydytojus), „Lietuvos Respublikos Prezidentai“ (K. Grinius, A. Stulginskis, A. Smetona), „Žemėj Lietuvos“ (apie 2-ąją pasaulio lietuvių dainų šventę) ir kt.

ŠULGA Klemensas (1882 11 23 Dečionių k., Kavarsko vls., Ukmergės aps. – 1972 Kaune), Raguvos vls. sekretorius, kolekcionierius. Plačiau žr. p. 524.

TARABILDIENĖ Domicelė (1912 06 26 Andrioniškio k., Anykščių r. – 1985 09 08 Vilniuje), dailininkė. Plačiau žr. p. 1060.

TARUTIS Petras (1902 m. Keliugalos k. – 1973 m. Šiluose), cirko artistas. Plačiau žr. p. 1046.

TVASKA-RUGELIS Kostas (1926 01 13 Šapio k. – 1949 07 31 Šapio k.), partizanas, poetas. Plačiau žr. p. 1033.

VAIŠVILA Česlovas (1928 01 26 Kalnuočių k., Troškūnų vls. – 1980 07 26 Kaune). Plačiau žr. p. 1005.

VILKONIS Kęstutis Kazimieras (1935 12 25 Pušalote), biologas, ekologas. Baigė Raguvos vid. m-klą (1956), Lietuvos žemės ūkio ak-ją (1965), Lietuvos žemės ūkio ak-jos aspirantūrą (1977). Nuo 1983 – Šiaulių ped. i-to dėstytojas, docentas, katedros vedėjas. Daktaras. Nuo 1997 – Šiaulių u-to Pedagogikos f-to gamtos didaktikos katedros vedėjas. Žymesni darbai: „Botanika ir ekologijos pagrindai“ (1991), „Agroekologijos pagrindai“ (1992), „Lietuvos gėlujų vandenių vienašaliai ir verpetės“ (1996), „Iliustruotas augalų rūšių vardynas“ (1997), „Augalų kolekcionavimas“ ir kt. Parengė metodinių leidinių ir metodinių mokymo programų studentams.

ZUPKA-KECIORIS Kazys (1911 01 13 Zatūniškio k., Vadoklių vls. – 1999 Kaune, palaidotas Vadoklių kapinėse), poetas. Mokėsi Raguvos vid. m-kloje. Buvo įstojęs į Kauno kunigų sem-ją, tačiau kunigu netapo. 1930 baigė karo mokyklą. Vėliau studijavo Vytauto

Didžiojo u-te lituanistiką ir germanistiką. Priklausė „Šatrijos“ meno d-jai, kurį laiką jai vadovavo. Dirbo įvairiose red-jose, redagavo „At-eitį“, „Kariūną“. 1956 m. baigė Vilniaus pedagoginio i-to Lietuvių kalbos ir literatūros f-tą. Nuo 1938 mokytojavo Kauno specialiose vid. m-klose, nuo 1951 – Kauno žemės ūkio technikume.

Rašyti eilėraščius pradėjo studentaudamas. Pirmasis jo eilė-raščių rink. „Žuvėdros bangose“ išleistas 1931. Antroji poezijos kny-gelė „Balsas žemei“ – 1935. Trečiasis poezijos rinkinys „Mergaitė su žibuoklėmis“ pasirodė 1938. Buvo labai populiarus, ypač tarp jau-nimo. Jo eilėraščius spausdino prieškarinės Lietuvos laikraščiai ir žurnalai, skambėjo jo žodžiais sukurtos dainos. Rusų okupacijos me-tais K. Zupka pasitraukė iš literatūrinio gyvenimo. Tremtinio dalies išvengė, tačiau per gaisrą ir saugumiečių kratas dingo jo vėlesnioji kūryba. Neišliko ir poemos „Paukštis dvaro soduos“ rankraštis. Du K. Zupkos broliai buvo ištremti į Sibirą, o jaunesnysis Pranas, vienas iš Lietuvos partizanų vadų, 1946 žuvo Taujėnų miške. Vieną eilėraš-čių sąsiuvinį poetas išsaugojo. Iš jo „Atminties“ leidykla išleido eil. knygelę „Derliaus varpos“.

ŽEKONIENĖ Vanda (1942 06 22 Šilų k.), dirvožemininkė. Ha-bilituota daktarė, profesorė. Plačiau žr. p. 1009.

Apie autorius

Apanavičius Romualdas Julius (1975 01 01 Vilniuje), filologas, vertėjas. Baigė Vilniaus 43-ąją vid. m-klą. Mokėsi Vilniaus u-te (1992–1998), Joansene u-te Suomijoje (1995). Nuo 1997 – anglų k. mokytojas Vilniaus m-klose, vertėjas.

Baliulis Algirdas Antanas (1936 01 02 Duobių k., Utenos aps.), istorikas. Mokėsi Utenos vid. m-kloje, Vilniaus u-te. Dirbo Paminklų konservavimo i-te, nuo 1988 – Lietuvos istorijos i-to vyr. moksl. bendradarbis, Archeografijos sk. vedėjas. Daktaras. Tyrinėja XVI–XVIII a. Lietuvos miestų istoriją. Vienas iš Lietuvos Metrikos knygų sudarytojų. Parengė kn. „Lietuvos Didžiosios Kunigaikštystės kasdienis gyvenimas. Lietuvos istorijos skaitinių chrestomatija“ (su E. Meilumi; 2001).

Baltušnikaitė Živilė, žr. p. 1037.

Bieliauskienė Roza (1946 07 15 Vilniuje), muziejininkė. Baigė Vilniaus inžinerinį statybos i-tą (1971). Nuo 1990 dirba Lietuvos valstybinio Vilniaus Gaono žydų muziejaus vyriausiąja fondų saugotoja. Mokslinėse konferencijose Lietuvoje, Rusijoje, Izraelyje skaito pranešimus apie muziejaus rinkinius, meno kūrinius, verčia iš jidiš į lietuvių ir rusų kalbas.

Bielskienė Emilija (1941 09 24 Sargėnų k., Panevėžio r.), bibliotekininkė. Baigė Vilniaus u-tą (1981). Panevėžio r. savivaldybės viešosios bibliotekos vyr. bibliografė.

Blauzdienė Aldona (1941 04 30 Užunevėžių k., Panevėžio r.), bibliotekininkė. Baigė Raguvos vid. m-klą (1959), Vilniaus kultūros m-klą (1980). Nuo 1963 dirba Raguvos miestelio bibliotekoje. Dabar – Panevėžio r. savivaldybės viešosios bibliotekos Raguvos filialo vyr. bibliotekininkė.

Buchaveckas Stanislovas (1951 06 11 Nochtuisco k., Jakutijoje), istorikas, publicistas. Mokėsi Raseinių ir Joniškio vid. m-klose, Vilniaus u-te (1969–1974). Kaip gimęs tremtyje 1974 m. nepriimtas į Lietuvos TSR istorijos institutą. Nuo 1990 – Lietuvos istorijos i-to moksl. bendradarbis. Tyrinėja nacių okupacijos laikotarpio Lietuvos istoriją. Parašė straipsnių enciklopedijoms, moksl. leidiniams, monografijoms. Kn. „Verknė“ (1984), „Strėva“ (1985), „Pėsčiomis po gimtąjį kraštą“ (1989), „Kaišiadorių rajonas“ (1989), monografijos „Šalčios žemė“ (1992) ir kt. autorius. „Vermės“ l-klos leidžiamų monografijų bendradarbis.

Burauskaitė Birutė (1943 01 13 Kaune), sociologė, kraštotyrininkė. Mokėsi Kauno politechnikos i-te. Dirbo moksl. tyrimo i-te „Teriozoliacija“. Nuo 1988 dirbo Sąjūdžio komisijoje stalinizmo nusikaltimams tirti, Politinių kalinių ir tremtinių globos grupėje. Nuo 1991 – Represijų Lietuvoje tyrimo centro vadovė. Nuo 1997 – Genocido ir rezistencijos departamento direktoriaus pavaduotoja, Archyvinio vardynų sk. vadovė. Nuo 1998 – tarptautinio projekto „Rytų Europa – bendras likimas“ koordinatore Lietuvoje.

Čepaitienė Auksuolė (1953 11 17 Ukmergėje), etnologė. Baigė Vilniaus u-tą (1978), Kauno Vytauto Didžiojo u-to doktorantūrą. Nuo 1989 dirba Lietuvos istorijos i-to Etnologijos skyriuje. Atspausdino 19 moksl. str., perskaitė 22 pranešimus respublikinėse ir tarptautinėse konferencijose.

Čepas Ričardas Albinas (1937 09 12 Raudonėje), istorikas. Mokėsi Raseinių vid. m-kloje, Vilniaus u-te. Dirbo Lietuvos istorijos i-te, Partijos istorijos i-te, Vilniaus inžineriniame statybos i-te. Humanitarinių mokslų daktaras, docentas, nuo 1997 – Lietuvos centrinio valstybės

archyvo direktorius. Daugelio dokumentų rinkinių sudarytojas. Paskelbė moksl. str., sudarė kn. „Lietuvos Respublikos ministrai pirmininkai (1918–1940 m.)“ (1997), išleido monografiją „Plečkaitininkai“ (2000).

Deveikis Steponas, žr. p. 1077.

Driskiuvienė-Mickevičiūtė Živilė (1968 02 29 Vilniuje), ekonomistė, kraštotyrininkė. Baigė Vilniaus 34-ąją vid. m-klą, Vilniaus u-tą (1991). Dirbo Lietuvos filosofijos ir sociologijos i-te. Dalyvavo Vilniaus u-to kraštotyrininkų „Ramuvos“ klubo veikloje. Tyrinėja šeimos etnosociologijos ir sociologijos istorijos klausimus, šia tema paskelbė publikacijų. Nuo 1998 11 18 – „Vermės“ leidyklos vadybininkė.

Falamejeva Kristina (1980 10 20 Raguvoje). Baigė Raguvos vid. m-klą (1999). Dabar studijuoja norvegų k. Vilniaus u-te.

Falamejeva Valentina (1953 08 31 Pasvalyje), istorikė, pedagogė. Baigė Pasvalio vid. m-klą, Vilniaus u-tą (1977). Nuo 1977 – Raguvos vid. m-klos istorijos mokytoja. 1995 – vyr. mokytoja, 1999 – mokytoja metodininkė.

Gaidelienė-Mulevičiūtė Jūratė (1970 11 27 Panevėžyje), istorikė. Baigė Panevėžio 9-ąją vid. m-klą (1988), Vilniaus u-tą (1993). Nuo 1997 Panevėžio kraštotyros muziejaus vyr. muziejininkė.

Giraitis Arūnas (1966 m. Marijampolėje), istorikas. Baigė Vilniaus u-tą (1991). Nuo 1992 dirba Anykščių r. kultūros paveldo apsaugos specialistu. Yra parašęs str. kultūros ir istorijos temomis.

Girininkienė Vida (1946 06 07 Puplasių k., Joniškio r.), istorikė. Mokėsi Naujosios Akmenės vid. m-kloje, studijavo lietuvių k. Šiaulių ped. i-te, istoriją – Vilniaus u-te (baigė 1972). Dirbo Vyriausioje enciklopedijų redakcijoje, Lietuvos valstybės istorijos archyve, Kultūros ir meno i-te. Su kt. parengė Istorijos archyvo „Fondų žinyną“, sudarė str. ir dokumentų rink. „1863–1864 metai Lietuvoje“ (1991), su A. Paulausku išleido „Rasas“ (1988), „Bernardinų kapines“ (1991), paskelbė moksl. str., sudarė istorijos ir kraštotyros leidinių. „Vermės“ l-klos leidžiamų monografijų bendradarbė, monografijos „Veliuona“ sudarytoja, vyr. redaktorė.

Ivaškevičius Eugenijus (1952 01 21 Kėdainiuose), istorikas. Baigė Kėdainių 2-ąją vid. m-klą (1969), Vilniaus u-tą (1978). 1975–1977 dirbo LSSR istorijos ir etnografijos, 1978–1989 – Ateizmo muziejuose, 1989–1991 – Paminklų restauravimo ir projektavimo i-te. Nuo 1991 dirba Lietuvos kultūros paveldo centre, dabar – direktoriaus pavaduotojas.

Jankauskas Vidmantas (1962 09 10 Jasiškio k., Kupiškio r.), dailėtyrininkas, žurnalistas. Baigė Vilniaus u-tą (1985), Vilniaus dailės ak-ją (1985). Nuo 1994 – Vilniaus dailės ak-jos Dailėtyros i-to moksl. bendradarbis. Tyrinėja Lietuvos dailės istoriją, dvarų kultūrą. Yra išleidęs knygų iš Lietuvos kariuomenės istorijos. „Vilniaus dailės akademijos darbų“ keleto tomų sudarytojas. Skelbia str. periodinėje spaudoje.

Juknevičius Petras (1952 06 29 Grūzių k., Pasvalio r.), istorikas, paminkloaugininkas. Baigė Šeduvos vid. m-klą (1970), Vilniaus u-tą (1979). Nuo 1981 dirba Panevėžio r. paminkloaugininku. Paskelbė apie 800 str. krašto istorijos, paminkloaugos temomis. Str. skelbė „Kultūros paminkluose“, „Kraštotyroje“, „Kaimų istorijose“, monografijose „Uliūnai“, „Raguvos praeitis“ (1, 2 t.) ir kt. Leid. „Panevėžio rajono architektūros paminklai“ (1995), „Panevėžio rajono bažnyčios“ (1995) bedraautoris; leid. „Kultūros paminklai ir jų apsauga“ (1984),

„Po Panevėžio kraštą. Keturi kelionių maršrutai“ (1996), „Dešimt kelionių iš Panevėžio“ (1997), mokymo priemonių „Krašto istorija. Mokymo priemonė 6 klasei“ (1996), „Panevėžio krašto istorija. Apybraižos fragmentai“ (1996) autorius.

Jurevičienė Jadvyga (1951 11 24 Paįstrio k., Panevėžio r.), kultūros darbuotoja. Baigė Vilniaus kultūros mokyklą. Nuo 1975 gyvena Raguvoje. Nuo 1987 dirbo Raguvos apyl. pirmininko sekretorė, nuo 1990 – viršaičio pavaduotoja. Nuo 1995 – vyr. raštvėdė.

Karpavičienė-Vaitiekūnaitė Rita (1968 03 09 Kriklinių k., Pasvalio r.), lituanistė, kraštotyrininkė. Baigė Smilgių vid. m-klą (1986), Vilniaus u-tą (1991). Dirba Raguvos vid. m-kloje lietuvių kalbos mokytoja. Studijuodama dalyvavo Vilniaus u-to kraštotyrininkų „Ramuvos“ ekspedicijose, rinko medžiagą apie žemdirbystės papročius, tautosaką bei kalbą, šiomis temomis paskelbė straipsnių.

Kavaliauskienė Lidija (1943 11 07 Jaugeliškių k., Jonavos r.), geografė kartografė. Mokėsi Jonavos vid. m-kloje, Vilniaus u-te. Nuo 1966 dirba Vilniaus u-to Kartografijos laboratorijoje (dabar centras). Rengia žemėlapius, atlasus, lokalinių monografijų (tarp jų ir „Versmės“ I-klos knygu) bendradarbė.

Kielaitė-Pranckūnienė Gitana (1969 m., Šilų k., Panevėžio r.), mokytoja, istorikė, kraštotyrininkė. Baigė Šilų 8-metę, Raguvos vid. m-klas, Vilniaus ped. u-tą (1994). Dėstė istoriją, krašto istoriją, vadovavo kraštotyros būreliui Šilų m-kloje. Nuo 2000 dirba Vilniaus Senvagės vid. m-kloje. Domisi gimtojo kaimo praeitimi: kaupia medžiagą, renka atsiminimus, skelbia str. spaudoje.

Kirsnytė-Vilienė Lina (1969 11 13 Panevėžyje), etnomuzikologė. Baigė Panevėžio 10-ąją vid. m-klą (1989), Lietuvos muzikos akademiją (1994), Vytauto Didžiojo u-to etnologijos magistrantūrą (2000).

Krikščūnas Povilas (1955 10 05 Berklainių k., Pasvalio r.), lituanistas. Mokėsi Daujėnų 8-metėje, Pasvalio vid. m-klose, Vilniaus u-te. Nuo 1981 dirba Lietuvių lit-ros ir tautosakos i-te. Moksl. tyrinėjimų sritis – lietuvių tautosaka. Parengė kn. „Lietuvių liaudies anekdotai“ (1984, su B. Kerbelyte). Bendradarbiauja „Kraštotyroje“, „Tautosakos darbuose“, sudarė katalogą „Kraštotyrininkai – tautosakos rinkėjai (1960–1985)“. „Versmės“ I-klos leidžiamų lokalinių monografijų serijos „Lietuvos valsčiai“ tautosakos sk. redaktorius, kn. „Lygumai. Stačiūnai“, „Veliuona“ vienas iš sudarytojų.

Kunskas Rimvydas (1938 05 03 Lingirio k., Panevėžio r.), geografas, ekologas. 1955 baigė Ramygalos vid. m-klą, 1960 – Vilniaus u-tą. Dirbo Geografijos i-te, Aplinkos apsaugos departamente. Nuo 1993 – Geografijos i-to Ežerotyros ir pelkėtyros sektoriaus vadovas, nuo 1996 – pelkėtyros grupės vadovas. Mokslinio darbo sritys – paleontologija, arba landšafto istorija, etnoekologija, ežerotyra-pelkėtyra. Parašė apie 120 straipsnių. Svarbesni darbai: „Nemuno deltos raidos naujoji schema“ (1975–1978), „Augalijos kaita Lietuvos ežerų ir pelkių raidoje“ (1993, monografija), „Ežerų ir pelkių raidos hidrografinės tipologijos principai“ (1988). 1983 suteikta nacionalinė Jono Basanavičiaus premija.

Lebedeva Žana (1964 Juodšilių k., Vilniaus r.), etnomuzikologė. 2000 baigė Lietuvos muzikos akademijos magistrantūrą.

Levickaitė Inga (1973 02 11 Kaune), istorikė. Baigė J. Dobkevičiaus vid. m-klą (1991), Kauno Vytauto Didžiojo u-tą (1996). Nuo 1999 dirba Lietuvos liaudies buities muziejuje etnografe.

Maciejauskienė Vitalija (1945 06 14 Marijampolėje), kalbininkė. Baigė Vilniaus u-tą (1968). Dirba Lietuvių kalbos i-te, nuo 1992 – i-to Vardyno sk. vadovė. 1995–1997 – Vytauto Didžiojo u-to Lietuvių kalbos katedros vedėja. Habilituota daktarė (1995). Išleido monografijas „Lietuvių pavardžių susidarymas: XVII-XVIII a.“ (1991), „Lietuvių pavardės: raida ir kilmė“ (1994). „Lietuvių pavardžių žodyno“ (1, 2 t.; 1985–1989; kartu su kitais 1993 – Lietuvos mokslo premija) bendraautorė. Studijos „Vienkamieniai lietuviškos kilmės vardai XVI a.“ (1997) autorė. Parengė A. Vanago kn. „Lietuvos miestų vardai“ (1996). Paskelbė populiarių str. onomastikos klausimais, dirbo onomastikos duomenų kaupimo srityje.

Milius Vacys (1926 12 08 Šauklių k., Mosėdžio vls., Kretingos aps.), etnologas. Mokėsi Šačių, Skuodo m-klose., Skuodo g-joje. Baigė Telšių mokytojų sem-ją (1946), Vilniaus u-tą (1951). Habilituotas daktaras (1993), profesorius. Moksl. veiklos kryptys – Lietuvos kaimo materialinės kultūros istorija, lietuvių etnologijos istoriografija ir bibliografija. Paskelbė darbų apie Lietuvos kaimo amatus ir techniką, miestų ir kaimų kapines, iškilus Lietuvos žmones ir kt. Dirba Lietuvos istorijos i-te. Yra Lietuvių katalikų mokslo ak-jos akademikas. „Versmės“ l-klos leidžiamų monografijų bendradarbis, Etninės kultūros sk. redaktorius.

Misius Kazys (1942 12 05 Paymėžio k., Kvėdarnos vls.), istorikas, inžinierius. Mokėsi Kvėdarnos vid. m-kloje, Kauno politechnikos i-te. Nuo 1996 dirba Kultūros paveldo centre Informacijos sk. vyr. specialistu. Tyrinėja lietuviškos spaudos draudimo laikotarpį, XIX a. pab. Lietuvos gyvenimą, miestelių, kaimų istorijas. Lietuvos istorijos d-jos narys. Leid. „Lietuvos katalikų bažnyčios“ bendraautoris. „Versmės“ l-klos leidžiamų monografijų bendradarbis.

Morkūnas Kazys (1929 03 04 Piliakalnio vnk., Pabaisko vls., Ukmergės aps.), filologas. 1940 baigė Kulniškių prad. m-klą, 1942 – Gelvonų m-klos V–VI skyrius, 1949 – Ukmergės 1-ąją berniukų g-ją. 1954 Vilniaus u-te įgijo lietuvių k. ir lit-ros specialybę. 1957–1960 mokėsi Lietuvių k. ir lit-ros i-to aspirantūroje, ją baigęs dirbo moksl. bendradarbiu, Kalbos istorijos ir dialektologijos sk. vadovu (1966–2000), Lietuvių kalbos i-to direktoriaus pavaduotoju mokslo reikalams (1990–2000). Humanitarinių mokslų daktaras. Su bendraautoriais sudarė ir redagavo chrestomatiją „Lietuvių kalbos tarmės“ (1970), „Lietuvių kalbos atlaso“ I–III t. (1977–1991, atsakingasis redaktorius; už šį darbą 1994 suteikta Lietuvos Respublikos mokslo premija), „Lietuvių kalbos enciklopediją“ (1999). Išleido kn. „Pažintis su lietuvių kalbos tarmėmis“ (1980), „Dieveniškųjų šnektos tekstai“ (kartu su Danguole Mikulėniene, 1997), paskelbė moksl. straipsnių lietuvių dialektologijos ir kalbos klausimais.

Namavičius Zigmantas (1929 01 01 Panevėžyje), mokytojas lituanistas. Baigė Panevėžio geležinkelinių m-klą (1945), Panevėžio mokytojų sem-ją (1950), Šiaulių mokytojų i-tą (1954), Vilniaus ped. i-tą (1959). 1962–1989 dėstė lietuvių k. ir lit-rą Raguvos vid. m-kloje.

Nėnienė-Subačiūtė Inga (1968 12 02 Kaune), etnologė. Baigė Kauno 38-ąją vid. m-klą, Vytauto Didžiojo u-to etnologijos magistrantūrą (1998). Tyrinėja lietuvių tradicinę tekstilę ir su ja susijusius kaimo ir miesto kultūrų sąveikos reiškinius. Yra tautodailininkų s-gos narė (audėja). Paskelbė moksl. straipsnių.

Norkaitienė Milda (1951 01 01 Onuškyje, Trakų r.), kalbininkė. Baigė Vilniaus u-tą. Dabar dirba Lietuvių k. i-to Vardyno sk. Viena iš „Lietuvių k. žodyno“ autorių.

Novikovas Jurijus (1938 10 30 Rostove prie Dono, Rusijoje), kalbininkas, tautosakininkas. Baigė Kamenolomnios (Rusijoje) 20-ąją vid. m-klą (1955), Maskvos u-tą (1960). 1960–1967 dirbo laikr. „Sovetskaja Litva“. Nuo 1960 – Vilniaus ped. i-to Rusų lit-ros katedros dėstytojas. Profesorius (1993), daktaras (1994). Paskelbė apie 40 moksl. str. Daugiatomio leid. „Свод русского фольклёра“

ir jo 1-osios serijos „Rusų bylinių epas“ redkolegijos narys. Išspausdino darbus: „Русские пословицы Литвы: из собрания Е. Колесниковой“ (bendraautoris, 1992), „Русский народный календарь и его литовские соответствия“ (bendraautoris, 1993), „Былина и книга“ (1995).

Pilkauskas Donatas (1957 01 11 Juotkonių k., Anykščių r.), istorikas. Baigė Utenos 2-ąją vid. m-klą (1975), Vilniaus u-tą (1980). Nuo 1988 dirba Panevėžio kraštotyros muziejuje vyr. muziejininku.

Počiulpaitė Alė (Elena) (1947 02 02 Vikūnų k., Kauno r.), menotyrininkė. Mokėsi Vilniaus 12-ojoje vid. m-kloje ir Vilniaus u-te (baigė 1970). Dirbo „Literatūros ir meno“ redakcijoje (1969–1980). Nuo 1980 – Lietuvos liaudies kultūros centro tautodailės poskyrio vyr. specialistė. 1985 apgynė menotyros daktaro disertaciją. Yra Lietuvos dailininkų sąjungos, Lietuvių katalikų mokslo ak-jos narė. Mokslinio darbo sritis – liaudies menas, pagrindinė tema – vaizdinės šakos (tapyba, grafika, skulptūra), o pastaruoju dešimtmėčiu – kryždirbystė ir kitiokie liaudies mažosios architektūros statiniai.

Potašenko Grigorijus (1966 08 14 Kaune), istorikas. Baigė Vilniaus u-tą (1993). 1998–1999 dirbo Vilniaus u-to Istorijos f-te, nuo 1999 – vyr. asistentas šio f-to Kultūrinių bendrųjų studijų centre. Daktaras (1999). Daktaro disertacijos tema – „Sentikių bažnyčia Lietuvoje XVII–XIX a. pradžioje“. Rusų sentikių studijos programos vadovas. Domisi sentikių istorija Rytų ir Vidurio Europoje, Lietuvos sentikių istorija ir kultūra, Lietuvos istorija XIX–XX a.

Račiūnaitė-Vyčiniene Daiva (1962 06 03 Vyžulionių k., Vilniaus r.), muzikologė. Baigė M. K. Čiurlionio menų g-ją (1980), Lietuvos muzikos ak-ją (1985), 1986–1989 tęsė studijas Rusijos menų istorijos i-to Folkloro sektoriaus aspirantūroje. Muzikologijos daktarė (1993). Šiuo metu yra Lietuvos muzikos ak-jos Muzikologijos i-to Etnomuzikologijos sk. vyr. moksl. bendradarbė. Tęsia sutartinių tyrinėjimus, gvildena vaikų folkloro problemas. 1999 kartu su A. Dičiumi parašė vadovėlį „Mano muzika“ 5 klasei. Yra Lietuvos kompozitorių s-gos narė.

Ragauskas Donatas (1944 06 17 Radžiūnų k., Kupiškio r.), mechanizatorius. 1978 baigė Troškūnų vakarinę vid. m-klą. Gyvena Panevėžio r., Užunevėžių k.

Razmukaitė Marija (1941 04 01 Vilniuje), kalbininkė. Mokėsi Vilniaus u-te. Nuo 1965 dirba Lietuvių kalbos i-to Vardyno skyriuje. Daktarė. Paskelbė str. apie Lietuvos gyvenviečių vardus „Lietuvos kalbotyros klausimuose“, „Baltistikoje“, „Kalbos kultūroje“ ir kt. Kartu su V. Vitkausku sudarė „Vietovardžių kirčiavimo žodyną“ (1994).

Ruzas Vincas (1955 11 07 Raguvoje), istorikas. Baigė Raguvos vid. m-klą (1974), Vilniaus u-tą (1979). 1979–1981 dirbo Vilniaus u-to bibliotekoje, nuo 1981 dirba Lietuvos nacionaliniame muziejuje. Išleido kn.: „XVI a. – XX a. pirmosios pusės lituanistiniai medaliai Lietuvos TSR istorijos ir etnografijos muziejuje. Katalogas“ (1988), „Radvilų medaliai. Katalogas“ (1993), „Lietuva medaliuose“ (1998). Parengė str. rinkinį „Raguvos praeitis“ (I t., 1993; kartu su R. Samavičiumi II t., 1997; III t., 1998).

Samavičius Romaldas (1950 08 20 Raguvoje), istorikas, pedagogas, istorijos mokytojas ekspertas. Baigė Raguvos vid. m-klą (1968), Vilniaus ped. i-tą (1975), neakivaizdiniu būdu – Vilniaus u-to aspirantūrą (1991). Dirbo moksl. darbą Pedagogikos moksl. tyrimo, Kultūros darbuotojų tobulinimosi i-tuose, Kultūros paveldo moksl. centre, Lietuvos gyventojų genocido ir rezistencijos tyrimo i-te, dėstė Vilniaus politechnikume, Viršuliškių vid. m-kloje ir kt. Paskelbė str. periodikoje, įv. moksl. leidiniuose. Str. rinkinio „Raguvos praeitis“ (II; III t., 1997, 1998) vienas iš sudarytojų. Bendradarbiauja „Vermės“ I-kloje, yra šios monografijos („Raguva“) sudarytojas, vyr. redaktorius.

Samulionytė Janina (1951 10 06 Devynergių k., Pakruojo r.), istorikė. Baigė Vaškų vid. m-klą (1969), Vilniaus u-tą (1975). Nuo 1975 dirba Lietuvos liaudies buities muziejuje, nuo 1979 – muziejaus Buities sk. vedėja. Mokslinė ir muziejinė darbo tema – namų apyvokos daiktai interjere.

Skalauskienė-Žebrytė Benigna (1971, Panevėžyje), etnologė, folkloristė. Baigė Kauno Vytauto Didžiojo u-tą (1996). Tęsia etnologinės krypties doktorantūros studijas. Nuo 1993 dirba Panevėžio kraštotyros muziejaus Etninės kultūros sk. vyr. muziejininke. Tyrinėja Šiaurės Europos tautų vokalinę apeiginę etninę muziką.

Skebas Vytautas (1941 02 14 Vargulių k., Anykščių r.), istorikas. Baigė Vilniaus u-tą (1965). Daktaras. Dirbo Sociologinių tyrimų laboratorijoje jaun. moksl. bendradarbiu, 1977–1990 – Žemės ūkio ekonomikos i-to vyr. moksl. bendradarbiu. Nuo 1990 verčiasi atsitiktiniais darbais. Išleido kn. „Tremčių laikai“ (2000), „Genocidas Lietuvoje (1940–1953 m.)“ (2001).

Slučka Antanas, žr. p. 1080.

Smilgevičius Vytautas (1971 08 22 Vilniuje), istorikas. Baigė Vilniaus 50-ąją vid. m-klą (1990), Vilniaus u-tą (1996). Magistro darbo tema – „Pirmųjų lietuviškų monetų problema istoriografijoje“. Nuo 1995 dirba Lietuvos nacionalinio muziejaus Numizmatikos sk.

Snicoriūtė Daina (1965 07 07 Panevėžyje), istorikė. 1988 baigė Vilniaus u-to Istorijos f-tą. Nuo 1990 dirba Panevėžio kraštotyros muziejaus Etninės kultūros sk. vedėja. Etnografinėse ekspedicijose dalyvauja nuo 1984. Domisi audiovizualine antropologija.

Stanikūnas Vytautas (1924 12 07 Panevėžio r.), istorikas. Mokėsi Vilniaus u-te, Vilniaus ped. i-te. 1966–1989 – Lietuvos liaudies buities muziejaus direktorius. Dabar – direktoriaus pavaduotojas mokslo reikalams.

Steponaitis Valdas (1963 09 03 Radviliškyje), istorikas, archeologas. Baigė Vilniaus u-tą (1986). Nuo 1986 dirba Lietuvos nacionalinio muziejaus Archeologijos sk. Vadovavo Paduobės-Šaltaliūnės pilkapių, Bakšių senovės gyvenvietės archeologiniams tyrinėjimams. Tyrinėja senojo geležies amžiaus laikotarpį. Lietuvos nacionalinio muziejaus naujos archeologinės ekspozicijos ir parodos vadovo „Lietuvos proistorė“ bendraautoris.

Straševičienė Elvyra (1943 07 18 Kazlų Rūdoje), matematikė, etnografė. Baigė Kazlų Rūdos vid. m-klą (1961), Vilniaus u-tą (1967). 1967–1980 dirbo Rumšiškių vid. m-klos mokytoja, direktoriaus pavaduotoja. Nuo 1979 dirba Lietuvos liaudies buities muziejuje, dabar – muziejaus vyr. etnografė. Mokslo tiriamojo darbo sritis – prekyba, medžio apdirbimo amatai, miško darbai Lietuvoje.

Šilenkaitė Loreta (1956 10 15 Krasnojarsko krašte, Rusijoje), dailėtyrininkė. Baigė Vilniaus dailės i-tą (1982). Pagal specialybę dirbo muziejuose, galerijose. Parašė str. spaudai.

Tarabilda Bronislovas Saulius (1935 Juostininkų k., Raguvos vls.), kultūros darbuotojas, tautodailininkas. 1954 baigė Raguvos vid. m-klą, 1956 – Vilniaus bibliotekininkų technikumą. Dirbo Žagarės kultūros namuose meno vadovu, direktoriumi. 1960–1993 – Šiaulių „Vairo“ g-klos kultūros klubo vedėjas.

Trečiokaitė Adelė (1934 Vėžiškių k., Raguvos vls.), lituanistė. Baigė Raguvos vid. m-klą (1953), Vilniaus u-tą (1958). 1964–1990 – Lietuvos informacijos moksl. tyrimo i-to moksl. bendradarbė. Nuo 1990 – Lietuvos standartizacijos departamento lietuvių kalbos ekspertė. Sudarė informacijos, išradybos terminų žodynus.

Trimonienė Rūta (1959 07 19 Vilniuje), istorikė. Baigė Vilniaus 23-ąją vid. m-klą (1977), Vilniaus ped. i-tą (1984). 1984–1994 dirbo Respublikinės Raudonojo Kryžiaus Santariškių ligoninės Kardiochirurginėje klinikoje pedagoge. Nuo 1994 dirba Lietuvos gyventojų genocido ir rezistencijos tyrimo centre vyriausiąja „Įvykių, laidojimo vietų ir jose pastatytų statinių bei monumentų“ programos specialiste. Parengė str. apie vietas, susijusias su Lietuvos gyventojų genocidu ir rezistenciniu judėjimu.

Urbanas Vytautas (1929 02 17 Raguvoje), pedagogas. Baigė Raguvos vid. m-klą, neakivaizdiniu būdu – Vilniaus ped. i-tą. Mokytojavo Raguvos vid. ir Levaniškių 8-metėje m-klose. Devynerius metus buvo Levaniškių m-klos direktorius.

Urbanienė Laima (1933 06 14 Dusetose, Zarasų aps.), pedagogė. Mokėsi Zarasų prad. m-kloje, Raguvos prog-joje. 1951 baigė vid. m-klą, neakivaizdiniu būdu mokėsi Vilniaus ped. i-te. Mokytojavo Raguvoje, Levaniškiuose, dirbo Raguvos sūrių gamykloje.

Vaitiekūnienė Eugenija (1925 01 05 Subačiuje), istorikė, pedagogė. Baigė Vilniaus u-tą (1950). Mokytojavo Kėdainių 1-ojoje vid., Kėdainių r. Ruseinių 7-metėje (1955–1958), Troškūnų r. Surdegio 7-metėje (1959) m-klose. 1959–1986 dirbo istorijos mokytoja Raguvos vid. m-kloje. Šiuo metu gyvena Raguvoje.

Vasiliauskaitė Vitalija (1959 08 06 Alančių k., Panevėžio r.), lituanistė. 1981 baigė Šiaulių ped. i-tą. Nuo 1991 dirba Panevėžio kraštotyros muziejaus Etninės kultūros skyriuje. Kompleksinėse kraštotyros ir kalbos (vardyno) ekspedicijose dalyvauja nuo 1979. Domisi pasakojamąja tautosaka, kalendoriniais ir šeimos papročiais.

Vidugiris Aloyzas (1928 12 25 Galiūnų k., Panevėžio r.), kalbininkas. Baigė Vilniaus ped. i-tą (1954). Nuo 1954 dirba Lietuvių kalbos i-te. Daktaras (1962). Tyrinėja lietuvių kalbos paribio tarmes. Disertacija „Zietelos lietuvių tarmė“ paskelbta tęstiniuose leid. Paskelbė „Lazūnų tarmės tekstus“ (1987, su J. Petrausku). Parengė „Zietelos šnektos žodyną“ (1998), kartu su kitais – „Lietuvių kalbos tarmės“ (1970), „Lietuvių kalbos atlasą“ (I–III t., 1977–1991; 1994 – paskirta Lietuvos Respublikos mokslo premija), „Lietuvininko žodį“ (I, II t., 1995). Sudarė programą „Lietuvių kalbos tarmių ir sąveikos tyrimo programa. Leksika“ (1995). Str. dvikalbystės, istorinės dialektologijos, kalbos kultūros ir kt. klausimais autorius. 1994 – Valstybinės Jono Basanavičiaus premijos laureatas.

Vilys Gvidas (1971 06 17 Panevėžyje), etnomuzikologas. Nuo 1998 dirba Šiaulių u-to Muzikos katedroje. Daktaras. Yra išspausdinęs str. moksl. leidiniuose. Domisi etnoinstrumentologija, etnomuzikologija, muzikos instrumentų akustika, kultūrologija, pasaulio tautų muzika.

Vosyliūtė Anelė (1944 07 10 Kazlų Rūdoje), sociologė. 1962 baigė Kazlų Rūdos vid. m-klą, 1967 – Vilniaus u-to Matematikos-mechanikos f-tą. 1965–1977 Vilniaus u-to moksl. bendradarbė. Daktarė. Nuo 1977 – Lietuvos filosofijos ir sociologijos i-to vyr. moksl. bendradarbė. Tyrinėja vartojimo, moterų gyvensenos, miesto pokyčių, sociologijos metodologijos ir istorijos bei kt. klausimus. Paskelbė apie 40 moksl. straipsnių, skaitė pranešimus sociologų konferencijose Lietuvoje, Kanadoje, Prancūzijoje, Rusijoje ir kt. „Versmės“ I-klos leidžiamų monografijų bendradarbė.

Žarskienė-Šimonytė Rūta (1964, Vilniuje), smuikininkė, etnomuzikologė. Baigė M. K. Čiurlionio vid. meno m-klą, Lietuvos muzikos ak-joje smuiko (1987), etnomuzikologijos (1992) specialybes. Lietuvių lit-ros ir tautosakos i-to moksl. bendradarbė. Daktarė (1999); darbo tema – „Skudučių tipo instrumentai ir jų funkcionavimas Šiaurės Rytų Eu-

ropoje“. Vadovauja Lietuvos mokslų ak-jos folkloriniam ansamblui „Dijūta“. Tarptautinės tradicinės muzikos tarybos narė. Skelbia moksl. str. Lietuvių lit-ros ir tautosakos i-to moksl. leidiniuose.

Žičkus Egidijus (1950 01 07 Kaune), teisininkas. Baigė Sedos vid. m-klą (1967), Vilniaus u-tą (1975). 1975–1978 dirbo Lietuvos žemės ūkio Ekonomikos i-te moksl. darbuotoju, 1978–1984 – Kultūros m-jos vyr. inspektorius, 1984–1990 – laikr. „Sportas“ sk. vedėjas, 1990–1992 – žurnalo „Karys“ redaktoriaus pavaduotojas, 1992–1997 – Lazdijų pasienio rinktinės vyr. komisaras, nuo 1997 – Vilniaus aps. viršininko patarėjas.

Žumbakienė Gražina (1948 09 07 Anciškių k., Biržų r.), miškų ūkio inžinierė. Mokėsi Sodelių prad., Panevėžio 2-ojoje vid. m-klose, Kauno politechnikos i-te, Žemės ūkio ak-joje. Dabar – Lietuvos buities muziejaus vyr. etnografė. Tyrinėja sodybų želdinius, straipsnius šia tema skelbia kraštotyros monografijose.

Žvirblis Edvardas (1935 02 15 Kritižio k., Raguvos vls.), pedagogas, sportininkas. 1954 baigė Raguvos vid. m-klą. 1964 baigė Vilniaus ped. i-tą ir įsigijo lietuvių k. ir lit-ros mokytojo specialybę. 25-erius metus dirbo Panevėžio internatinės sporto mokyklos direktoriumi. Buvo Lietuvos sunkiosios atletikos rinktinės narys, šalies čempionas. Europos sunkiosios atletikos veteranų (senjorų) varžybų vicečempionas. Šiuo metu yra Panevėžio „Aukštaitijos“ sporto m-klos treneris.

Santrumpos

ALF – Atviros Lietuvos fondas
 ASSR – Autonominė sovietų socialistinė respublika
 ATL – Archeologiniai tyrinėjimai Lietuvoje (knyga)
 CVIA – Centrinis valstybės istorijos archyvas
 DŽDT – Darbo žmonių deputatų taryba
 GEK – Gaunamų eksponatų knyga
 IIES – Lietuvos istorijos instituto Etnologijos skyriaus rankraštynas
 JŪR – Jaunųjų ūkininkų ratelis
 KAA – Kauno apskrities archyvas
 KČDM – Kauno M. K. Čiurlionio dailės muziejus
 KGB – SSRS Valstybės saugumo komitetas (Комитет государственной безопасности)
 KKI – Kauno kūno kultūros institutas
 KLF – Lietuvos muzikos akademijos Muzikologijos instituto Etnomuzikologijos skyriaus Muzikinio folkloro archyvo fonoteka
 KMM – Kauno miesto muziejus
 KPCA – Kultūros paveldo centro archyvas
 KPI – Kauno politechnikos institutas
 KTU – Kauno technikos universitetas
 LAA – Lietuvos archeologijos atlasas
 LAF – Lietuvos aktyvistų frontas
 LCVA – Lietuvos centrinis valstybės archyvas
 LDDP – Lietuvos demokratinė darbo partija
 LDK – Lietuvos Didžioji Kunigaikštystė
 LGGRTC – Lietuvos gyventojų genocido ir rezistencijos tyrimo centras
 LYA – Lietuvos ypatingasis archyvas
 LIIR – Lietuvos istorijos instituto rankraštynas
 LIŠ – Lietuvos istorijos šaltiniai (knyga)
 LKA – Lietuvių kalbos atlasas
 LKDP – Lietuvos krikščionių demokratų partija
 LKMA – Lietuvių katalikų mokslo akademija
 LKPCCK – Lietuvos komunistų partijos centro komitetas
 LKŽ – Lietuvių kalbos žodynas
 LLA – Lietuvos Laisvės Armija
 LLMA – Lietuvos literatūros ir meno archyvas
 LM – Lietuvos Metrika
 LMS – Lietuvos mokslininkų sąjunga
 LNM – Lietuvos nacionalinis muziejus
 LPKTS – Lietuvos politinių kalinių ir tremtinių sąjunga
 LPS – Lietuvos Persitvarkymo Sąjūdis
 LRŽK – Lietuvių pavardžių žodynas
 LSSR – Lietuvos Sovietų Socialistinė Respublika
 Lt – litai
 LTJS – Lietuvių tautinio jaunimo sąjunga
 LTR – Lietuvių literatūros ir tautosakos instituto Lietuvių tautosakos rankraštynas
 LTRF – garso laikmenos Lietuvių tautosakos rankraštyno fonotekoje
 LŪ – Lietuvos ūkininkas
 LVIA – Lietuvos valstybės istorijos archyvas
 LVOA – Lietuvos visuomenės organizacijų archyvas (dabar – Lietuvos ypatingasis archyvas. LKP dokumentų poskyris)
 MA – Mokslų akademija
 MAB – Lietuvos mokslų akademijos Centrinės bibliotekos Rankraščių skyrius
 MADA – Lietuvos mokslų akademijos darbai, serija A
 MGB – SSRS Valstybės saugumo ministerija (Министерство государственной безопасности)
 MK – Mūsų kraštas

MLTE – Mažoji lietuviškoji tarybinė enciklopedija
 MM – Raguvos mokyklos muziejus
 MMT – Mokslinė metodinė kultūros paminklų apsaugos taryba
 MSV – Melioravimo–statybos valdyba
 MTS – mašinų ir traktorių stotis
 MVD – SSRS Valstybės saugumo ministerija (Министерство внутренних дел)
 NB – Lietuvos nacionalinės M. Mažvydo bibliotekos Rankraščių skyrius
 NKVD – SSRS Vidaus reikalų liaudies komisariatas (Народный комиссариат внутренних дел)
 Nr. – numeris
 PAA – Panevėžio apskrities archyvas
 PB – Panevėžio balsas
 PG – Panevėžio garsas
 PKM ETAR – Panevėžio kraštotyros muziejaus Etninės kultūros skyriaus archyvas
 PRPDA – Panevėžio rajono paminklotvarkos dokumentų archyvas
 RBD – Raguvos baldų dirbtuvės
 RKCA – Raguvos kultūros centro archyvas
 RM – reichsmarkė
 RSA – Raguvos seniūnijos archyvas
 RVMA – Raguvos vidurinės mokyklos archyvas
 RŽPI – Respublikinis žemėtvarkos projektavimo institutas
 S. – vok. Seite (puslapis)
 SA – Senieji aktai
 SAT – Sentikių aukščiausioji taryba
 SCT – Sentikių centro taryba
 SOVNARKOM – Liaudies komisarų taryba (Совет народных комиссаров)
 SSKP – Sovietų sąjungos komunistų partija
 SSRS – Sovietų Socialistinių Respublikų Sąjunga
 ŠPI – Šiaulių pedagoginis institutas
 Švč. – švenčiausioji
 TLE – Tarybų Lietuvos enciklopedija
 TSRS – Tarybų Socialistinių Respublikų Sąjunga
 UAB – uždaroji akcinė bendrovė
 VAK – Valstybės archeologijos komisija
 VDKM – Vytauto Didžiojo karo muziejus
 VDU – Vytauto Didžiojo universitetas
 VGTU – Vilniaus Gedimino technikos universitetas
 VISI – Vilniaus inžinerinis statybos institutas
 VLIK – Vyriausiasis Lietuvos išlaisvinimo komitetas
 VPI – Vilniaus pedagoginis institutas
 VPU – Vilniaus pedagoginis universitetas
 VR – Vietinė rinktinė
 VU – Vilniaus universitetas
 VUB – Vilniaus universiteto bibliotekos Rankraščių skyrius
 VŽ – Vilniaus žinios
 ŽŪA – Žemės ūkio akademija
 ŽŪB – Žemės ūkio bendrovė
 ПККГ – Памятная книжка Ковенской губернии (Kauno gubernijos atmintinė knygelė)

a – aras

a. – amžius, aikštė

ak-ja – akademija

al. – alėja

ap. – aprašas

apyl. – apylinkė

aps. – apskritis

asist. – asistentas

auks. – auksinas

aut. – autorius

b. – byla

b. ž. – bendrinis žodis

bal. – balandis

bendr. – bendradarbis

| | |
|--|--|
| <i>b-ka</i> – biblioteka | <i>mstl.</i> – miestelis |
| <i>cnt</i> – centneris | <i>n. d.</i> – nėra duomenų |
| <i>ct</i> – centas | <i>nr.</i> – numeris |
| <i>d.</i> – diena | <i>nuotr.</i> – nuotrauka |
| <i>dail.</i> – dailininkas | <i>p.</i> – puslapis |
| <i>dienr.</i> – dienraštis | <i>pan.</i> – panašiai |
| <i>d-ja</i> – draugija | <i>par.</i> – parapija |
| <i>dv.</i> – dvaras | <i>pav.</i> – pavietas |
| <i>egz.</i> – egzempliorius | <i>ped.</i> – pedagoginis, -ė |
| <i>eil.</i> – eilutė, eileraštis | <i>pieš.</i> – piešinys |
| <i>f.</i> – fondas | <i>plg.</i> – palyginti |
| <i>f-tas</i> – fakultetas | <i>plv.</i> – palivarkas |
| <i>g.</i> – gatvė | <i>pr.</i> – prospektas, pradžia |
| <i>geg.</i> – gegužė | <i>pr. Kr.</i> – prieš Kristų |
| <i>gyd.</i> – gydytojas | <i>prad.</i> – pradinis, -ė |
| <i>gim.</i> – gimęs, -usi | <i>prk.</i> – perkeltinė reikšmė |
| <i>gyv.</i> – gyvenantis, -i, gyvenvietė | <i>prog-ja</i> – progimnazija |
| <i>g-ja</i> – gimnazija | <i>pvoz.</i> – pavyzdžiui |
| <i>glž.</i> – geležinkelis | <i>r.</i> – rajonas |
| <i>gruod.</i> – gruodis | <i>rb</i> – rublis |
| <i>ha</i> – hektaras | <i>red-ja</i> – redakcija |
| <i>iliustr.</i> – iliustracija | <i>rink.</i> – rinkinys |
| <i>išn.</i> – išnykęs | <i>rugpj.</i> – rugpjūtis |
| <i>išsp.</i> – išspausdinta | <i>rugs.</i> – rugsėjis |
| <i>i-tas</i> – institutas | <i>rus.</i> – rusų kalba |
| <i>įv.</i> – įvairūs | <i>s.</i> – sūnus |
| <i>k.</i> – kaimas | <i>saus.</i> – sausis |
| <i>kg</i> – kilogramas | <i>sem-ja</i> – seminarija |
| <i>kil.</i> – kilęs, -usi | <i>sen.</i> – seniūnija |
| <i>kl.</i> – klasė | <i>s-ga</i> – sąjunga |
| <i>km</i> – kilometras | <i>sk.</i> – skyrius |
| <i>kn.</i> – knyga | <i>sl.</i> – slavų |
| <i>kol.</i> – kolūkis | <i>spal.</i> – spalvis |
| <i>kp</i> – kapeika | <i>sr.</i> – sritis |
| <i>kt.</i> – kiti, kita | <i>str.</i> – straipsnis |
| <i>k-tas</i> – komitetas | <i>šv.</i> – šventas |
| <i>kun.</i> – kunigas | <i>t.</i> – tomas |
| <i>l.</i> – lapas | <i>t. y.</i> – tai yra |
| <i>laikr.</i> – laikraštis | <i>t. t.</i> – taip toliau |
| <i>lapkr.</i> – lapkritis | <i>tūkst.</i> – tūkstantis |
| <i>lent.</i> – lentelė | <i>u-tas</i> – universitetas |
| <i>liep.</i> – liepa | <i>val.</i> – valanda |
| <i>liet.</i> – lietuvių, lietuviškai | <i>vas.</i> – vasaris |
| <i>lit-ra</i> – literatūra | <i>vid.</i> – vidurinis, -ė |
| <i>l-kla</i> – leidykla | <i>vyr.</i> – vyriausiasis, -oji, vyresnysis, -oji |
| <i>m</i> – metras | <i>vls.</i> – valsčius |
| <i>m.</i> – metai | <i>vnk.</i> – vienkiemis |
| <i>mg.</i> – magnetofono juosta | <i>vns.</i> – viensėdis |
| <i>m-ja</i> – ministerija | <i>vnt.</i> – vienetas |
| <i>m-kla</i> – mokykla | <i>ž. ū.</i> – žemės ūkis |
| <i>mm</i> – milimetras | <i>žr.</i> – žiūrėti |
| <i>moksl.</i> – mokslinis, -ė | <i>žurn.</i> – žurnalas |
| <i>mst.</i> – miestas | |

Asmenvardžių rodyklė

A

Abdulskytė Janina 525
 Abramavičius K. 1014
 Abramovičius Geršonas 248
 Abraškevičius Andrius 545
 Abraškevičius Ignas 344, 358, 546
 Abraškevičius Juozas 234
 Abraškevičius Petras 234
 Abraškevičius Povilas 234, 235
 Abuchavičius 617
 Abukauskas Petras 399
 Abukauskienė Irma 600
 Abukevičius Erdvilas 418
 Abukevičius Margiris 418
 Abukevičius Petras 418
 Abukevičius R. 817, 856–859, 872, 874, 876, 877, 879, 882, 885, 889, 890, 897, 901, 904, 915
 Abukevičius Ramūnas 418
 Abukevičiūtė Ugnė 418
 Abukevičiūtė-Jankauskienė Adelė 258
 Adamkus Valdas 23
 Adamonis J. 1005
 Adomaitis-Šernas Juozas 1029
 Adomonienė (Adomienė) Petronėlė 377
 Adomonis 836, 1044
 Adomonis Kostas 546, 547
 Adomonis Petras 1082
 Adomonis Tadas 1042–1046, 1076
 Adomonytė 252
 Aftanazy R. 119–121
 Ajipovas 189, 190
 Aksamitauskas Simonas 275, 277, 278, 280, 483
 Aleknavičienė 711
 Aleksandras 21
 Aleksandras I 289
 Aleksandras II 293
 Aleksandravičius Aleksas 244
 Aleksandravičius E. 162
 Aleksandravičius Petras 211
 Aleksiejūnas V. 74
 Aleksišunaitė Angelė 516 599
 Aleksišunaitė Julija 464
 Aleliūnaitė Akvilė 311
 Aleliūnaitė Marija 377
 Aleliūnas 551, 553, 557, 560
 Aleliūnas Antanas 230
 Aleliūnas Jonas 377
 Aleliūnas Jurgis 336
 Aleliūnas Lioginas 377
 Aleliūnas Petras 377
 Aleliūnas Stasys 377
 Aleliūnas-Medelis Antanas 360, 547
 Aleliūnienė Elžbieta 379
 Aleliūnienė Emilija 378
 Aleliūnienė Marija 377
 Aleliūnienė Ona 732, 740
 Alexandrowicz S. 86
 Ališauskas K. 201
 Ališauskas Kęstutis 578
 Ališauskas S. 386
 Ališauskienė Stefanija 253

Aliukas Ipolitas 373
 Aliukas Jonas 344, 547, 358
 Aliukas-Kuprys Antanas 343–345, 361, 364, 547, 550, 552–554
 Alkauskas Petras 547
 Alkauskas Stanislovas 547
 Alkauskas Stasys 344, 358
 Alkauskas 365
 Alteris 281
 Ambrasaitė-Glutkinienė Juzefa 322
 Ambraška J. 488–490, 493, 495
 Andrė Eduardas 1077
 Andrejauskienė Valerija 335
 Andrejevas Nikolajus 474
 Andriejauskas 315, 609
 Andriejauskas Jonas 84, 87, 91, 131, 136, 311, 451–453, 640, 641
 Andriolis Mykolas Elvyras 1014, 1021
 Andriulis Vytautas 997, 1082
 Andriūnai Benediktas ir Genovaitė 460
 Andriūnai Ignas ir Domicelė 460
 Andriūnai Regimantas, Genovaitė, Rita, Vladas, Stefa 460
 Andriūnai Juozas, Edvardas, Leonora 460
 Andriūnas Benediktas 460
 Andriūnas Edvardas 234, 460
 Andriūnas Ignas 460
 Andriūnas Vladas 460
 Andriūnienė Teofilė 460
 Anforavičius V. 454
 Anikevičienė V. 688
 Anikevičienė Vanda 699
 Anikevičius Antanas 574–576, 578
 Anikevičius J. 73
 Anikinis Laurynas Cezaris 137
 Anilionytė Jūratė 1041
 Ankauskas V. 1028
 Antanaitienė Juzė 270, 273, 274
 Antanaitis Bronius 268–274, 497, 506, 528
 Antanavičienė-Buturlevičienė Ona 186
 Antanavičius K. 589
 Anusevičiai V. ir I. 663
 Anusevičienė-Danilevičiūtė Viktorija 306, 372, 380
 Anusevičius 473, 474
 Anusevičius Ildefonsas 306, 372, 380
 Anusevičius J. 312
 Anušauskas A. 344, 346
 Apanavičius Romualdas Julius 1089
 Aramavičienė-Mažylytė J. 433, 434
 Ardavičiūtė A. 434
 Armstrongas Nylas 1050
 Astikas Kostas 208
 Astrauskaitė A. 1046
 Astrauskas J. 504
 Ašbežkevičiūtė Marijona 468
 Ašeris A. 851, 852, 854, 865, 878, 980, 981
 Atkočiūnienė Sofija 372
 Atraškevičius Jonas 498

Augytė-Kantautienė Filomena 1052
 Augulienė Stefanija 376
 Augulis Kazimieras 188, 234
 Augulis Leonas 260, 312, 317, 318, 376
 Augulis P. 279
 Augulis Pranas 275, 497
 Augulis Simonas 188
 Augulis Vladas 376
 Augulytė Julija 376
 Augulytė Milda 376
 Aukštikalnytė Pranutė 1034
 Aukštulytė-Vilkončienė Karolina 461
 Avizonis Juozas 718
 Avizonis K. 993
 Азбелев С. Н. 985
 Ažusienis-Smauglys Antanas 547

B

Babickaitė-Valinkienė Vida 516, 601
 Бахтина В. 986
 Bačiulienė E. 274
 Bačiulis 616
 Bačiulis M. 274
 Bačiulis-Kudirka Povilas 350
 Bagdonavičius Stanislovas 429–431, 588, 775, 871, 875
 Baibokaitė Ona 384, 629
 Baikauskienė Danutė 596
 Bajarūnas P. 522
 Bajarūnienė-Šulskienė Jurė 522
 Bajorėlis 184
 Bajorūnaitė Angelė 513
 Bajorūnas Zenonas 449, 574, 576, 578
 Bajorūnienė Jadvyga 434
 Bakas Vladas 340
 Balaišienė Ona 380
 Balaišis Justinas 380
 Balčikonis J. 419
 Balčiūnaitė Br. 274
 Balčiūnaitė Bronislava 265
 Balčiūnaitė Ona 467
 Balčiūnas 189
 Balčiūnas Antanas 187, 188
 Balčiūnas Juozas 476
 Balčiūnas S. 304
 Balčiūnienė Elžbieta 368
 Balčiūnienė Rima 598, 599
 Balinskis Mykolas 21, 72
 Balys Jonas 814
 Baliulis Algirdas Antanas 23, 85, 1089
 Balsevičius A. 315 433
 Balsys Stanislovas 566
 Baltakienė Viktorija 340
 Baltėnas A. 525, 527
 Baltūsis 239
 Baltuškaitė Emilija 381
 Baltušnikai 361, 482, 567, 582, 583, 765, 1033
 Baltušnikai Algimantas, Birutė ir Mindaugas 568
 Baltušnikai Eleonora, Nijolė ir Algimantas 361, 482
 Baltušnikai Jonas ir Liudvikas 1037

- Baltušnikai Juozas, Vytenis 363
 Baltušnikai Kazimieras, Liudvikas ir Jonas 345, 361, 362, 364
 Baltušnikai Marija ir Povilas 482
 Baltušnikai Povilas, Jonas, Liudvikas, Kazys 361
 Baltušnikaitė 252
 Baltušnikaitė Alma 370
 Baltušnikaitė Elena 361, 363, 364, 366, 367, 1039
 Baltušnikaitė M. 511
 Baltušnikaitė Marijona 634, 640
 Baltušnikaitė Salomėja 583
 Baltušnikaitė Teofilė 194
 Baltušnikaitė Uršulė 275, 279
 Baltušnikaitė Valė 370
 Baltušnikaitė Vida 362, 369
 Baltušnikaitė Živilė-Baltė 23, 229, 358, 361–364, 404, 416, 458, 476, 477, 482, 541, 1008, 1009, 1033, 1034, 1037, 1039, 1041, 1058, 1076, 1089
 Baltušnikaitės Eleonora, Nijolė 365
 Baltušnikaitės Salomėja, Marijona, Rožė, Elena 361
 Baltušnikaitė-Tarabildienė Salomėja 583
 Baltušnikas 400
 Baltušnikas Algimantas 362, 365, 564, 566
 Baltušnikas Antanas 193, 230, 369
 Baltušnikas Jonas 216, 344, 347, 362, 365, 366, 476, 564
 Baltušnikas Juozas 582, 583
 Baltušnikas Kazimieras 310, 312, 313, 362, 365, 477, 547, 552, 554, 1037, 1038
 Baltušnikas Liudvikas 345, 362, 366, 564
 Baltušnikas Mindaugas 363, 369
 Baltušnikas P. 228, 247, 285
 Baltušnikas Petras 361, 365
 Baltušnikas Povilas 228, 229, 345, 361, 365, 568
 Baltušnikas Ringaudas 369
 Baltušnikas S. 395
 Baltušnikas Simonas 193
 Baltušnikas Stasys 370
 Baltušnikas-Jupiteris Kazys 344, 359, 362, 364, 1076
 Baltušnikas-Meška, Leika Liudvikas 362–364
 Baltušnikas-Vienušis Jonas 342–346, 349, 351–354, 358, 362–364, 366, 541, 542, 546, 548, 552, 554, 558, 559, 562, 1033
 Baltušnikienė Agota 370
 Baltušnikienė D. 206
 Baltušnikienė Eleonora 194, 362, 363, 365, 366
 Baltušnikienė Gertrūda 1038
 Baltušnikienė Ona 589, 590, 592, 595, 817
 Baltušnikienė Stanislava 589–592, 595
 Baltušnikienė Veronika 369
 Baltušnikienė-Bujokaitė Ona 856, 859, 872, 879, 889
 Balvočius Jonas 187–189
 Banaitis 610
 Banaitis J. 1070
 Banaitis-Leopardas Mykolas 548
 Banevičiūtė Irena 596, 601
 Banikonis Kazys 238, 239
 Banilevičiai Mykolas ir Kotryna 465
 Banionis J. 260
 Banionis Kazimieras 258
 Banionis-Aras Vaclovas 562
 Baniukonis Kazys 238
 Baranauskaitė Genė 985
 Baranauskas A. 648
 Baranauskienė M. 595
 Baranovas 300
 Baranovskis 171
 Барановский В. 986
 Barasevičienė-Gontautaitė 469
 Bardauskas A. 523
 Bardauskienė R. 523
 Bardauskienė Rita 599
 Barduleckas M. 529
 Bareika Kazys 352
 Bareika-Krienas Stasys 367
 Bareikytė-Nakienė A. 817, 818, 856–859, 872–874, 876, 877, 879, 881, 882, 885, 889, 890, 897, 901, 904, 915
 Barysas M. 122
 Barkauskaitė Violeta 23
 Barkauskienė-Kuncytė Stasė 844, 846, 848, 852, 854, 855, 869, 878, 881, 922
 Baronas J. 216
 Baronas Kazimieras 22, 590, 596, 604, 1054, 1055, 1082
 Baršauskas K. 1038
 Bartaševičius 552
 Bartaševičius Aleksandras 548
 Bartaševičius J. 552
 Bartaševičius-Kiaunė Jonas 360, 548, 552
 Bartaševičius-Tigras Aleksandras 548, 552
 Bartaševičiūtė 252
 Bartkevičius V. 497
 Bartkienė Elena 372
 Bartkienė Liuda 372
 Bartkus Juozas 239, 372
 Bartulis M. 1064
 Bartusevičius-Kiaunė Jonas 343
 Barzda A. 555, 557
 Barzda Vladas 240, 340
 Basalykas A. 26, 27, 48, 53, 60, 449
 Basanavičius Jonas 254, 498, 648, 1000, 1004, 1087, 1091, 1095
 Batkus Petras 468
 Batoras Steponas 525
 Baublienė Teresė 596 600
 Baublienė-Kapšytė Petronėlė 848, 850–852, 854, 861, 865, 866, 869, 878, 908–910
 Bausiai 460
 Bausiai Aleksas, Adolfas 461
 Bausiai Aloyzas, Vilius 461
 Bausiai Benediktas, Ignas 461
 Bausiai Jonas ir Kasparas 460
 Bausiai Jonas ir Liuda 461
 Bausiai Jonas, Kasparas 460
 Bausiai Jurgis ir Ona 461
 Bausienė Genė 461
 Bausienės Liuda, Ona 460
 Bausys 467
 Bausys Adolfas 461
 Bausys Albertas 461
 Bausys Aleksas 461
 Bausys Benediktas 461
 Bausys Ignas 461
 Bausys Jonas 377, 460, 461, 470
 Bausys Juozas 211
 Bausys Kasparas 377
 Bausytė Gražina 461
 Bausytė Zita 460
 Bausytės Irena, Genovaitė 461
 Baženskis A. 122
 Bedelis Juozapas 168, 493, 534
 Bedorfas Girša 201
 Bedorfas Valentinas 201
 Beliūnas Antanas 277
 Belskienė Stasė 524
 Beltranas Ž. 1067
 Bencikovičius H. 311, 312
 Benckis Vincas 198
 Benilevičiūtė Teklė 465
 Bėralas Simonas 833
 Berghenas Albertas L. Van den 527
 Berkavičius N. 310
 Berkovičius 243
 Berkovičius B. 497
 Bernadišiai Vida ir Vilmantas 35, 415
 Bernadišienė Vida 407, 687, 699
 Bernatavičiai 571
 Bernatavičius 571, 618, 620
 Bernatavičius Adomas 391
 Bernatavičius Antanas 390
 Bernatavičius Juozas 235, 238, 240
 Bernatavičius Kazimieras 194
 Bernatavičius L. 497, 815
 Bernatavičius Liudvikas 208, 620
 Bernatavičius Vincas 194
 Bernatavičiūtė Valė 576
 Bernatavičiūtė-Mikėnienė Vanda 575, 577
 Bernatonienė Angelė 979
 Bernatonienė Emilija 335
 Bernatonis 361
 Bernatonis Jonas 345, 364
 Bernatonis Kazys 335
 Bernatonis Motiejus 206
 Bernatonis-Melagis Jonas 548, 550
 Bernotas Zigmas 191
 Beržinskas Viktoras 1041
 Bialevičius Juozas 209
 Bičiūnas V. 1018, 1020, 1042
 Bičkaitė M. 275, 278, 1010
 Bičkauskas-Gentvila L. 115
 Bielevičius Juozas 339
 Bieliaučius 562
 Bieliauskienė Roza 280, 1007, 1089
 Bielinis Jurgis 183, 184, 1029
 Bielinis-Aušra Bronius 344, 548, 358
 Bieliūnai Antanas ir Marijona 461
 Bieliūnai Karolina ir Justinas 339
 Bieliūnaitė Ieva 463
 Bieliūnas A. 344

- Bieliūnas Alfonsas 461
 Bieliūnas Antanas 358, 548
 Bielskienė Emilija 1076, 1089
 Bielskis Jeronimas 193
 Bielskytė V. 1014
 Bielskytė-Kairienė Viktorija 193
 Bikinaitė Salomėja 335
 Bikinas Edvardas 238, 239
 Bikinas Juozas 195, 1076, 1077
 Bikinas Justinas 234, 237, 238
 Bikinas P. 279
 Bikinas Povilas 275
 Bikinas-Alksnis J. 548
 Bikinas-Pipiras Vytautas 548
 Bikiniene Rozalija 648
 Bilevičienė Audronė 598
 Bilevičienė Vilmantė 598 601
 Bilys-Dragūnas Vacys Skirmantas 557
 Bilys-Vizirka Vaclovas 1035
 Biliūnaitė Ieva 571
 Biliūnas 1000
 Biliūnas J. 419
 Biliūnas Jonas 392, 1040
 Bimbirienė Apolonija 435, 590
 Binkis Kazys 1059
 Birbilai 365, 1048
 Birbilas Antanas 219, 220, 228
 Birbilas Jonas 220
 Birbilas Jurgis 230, 234, 235, 238, 240
 Birbilas Matas 380
 Birbilienė 516, 1048
 Birbilienė Elena 446, 514, 597, 599, 604, 1048, 1077
 Birbilienė Marijona 380
 Biržiška M. 200
 Bitėnienė Uršulė 699
 Blamdienė Morta 338
 Blauzdienė 613, 614, 620
 Blauzdienė Aldona 506, 511–515, 1089
 Blauzdys A. 279 548
 Blauzdys Andrius 234
 Blauzdys Antanas 275, 344, 358
 Blauzdys Bronius 343, 344, 358, 546–549
 Blauzdys Jonas 390, 392
 Blauzdys Jurgis 220, 221, 234
 Blauzdys Petras 228, 235, 238, 240
 Blauzdys Stasys 344, 549, 358
 Blauzdys V. 1012
 Blauzdys-Konkurentas Antanas 345, 548
 Blauzdys-Konkurentas Benediktas 345
 Blauzdžiai Antanas ir Stasys 426
 Blėka-Patrimpas Alfonsas 342–344, 360, 549–551
 Blėka-Plerpa P. 343
 Blėnaitė-Vinauckienė G. 666
 Blika Alfonsas 549, 551, 554, 560
 Blika Petras 546
 Blynai Salomėja ir Jonas 479
 Blynaitė Ona 501
 Blynas Antanas 220, 221, 228, 233, 234, 238, 277, 311, 495
 Blynas Jonas 607
 Blynienė Vladislava 687, 693, 699
 Blinkevičius Juozas 347
 Blinkevičius-Jaunutis Juozas Sakalas 549
 Blinkevičius-Nemunas Mykolas Sakalas 345, 346, 560, 561, 590, 1035
 Bliūmas 1061
 Blo A. 312
 Bočiulytė A. 113, 131, 488–490, 492–494
 Bogušis V. 1014
 Boiko Martinš 826
 Boniecki A. 117
 Borako 613, 620
 Bortkevičius Vytautas 528
 Bradūnas Kazys 590, 1034, 1035
 Brazdys 616
 Brazdžionis B. 1031, 1032
 Brazdžionis Petras 200
 Braždys B. 218
 Braždys P. 218
 Breivienė-Tamošiūnienė Valerija 274
 Breivyte 616
 Brelionas J. 549
 Brenneris Izraelis 253
 Brėskis Adolfas 1077
 Brežnevas L. 836
 Briedis 541
 Brundza Antanas 176, 178
 Brundzos 179
 Bruzgulytė-Tarabildienė Petronėlė 579
 Bružas Antanas 184
 Bubelytė Gražina 596, 598, 601
 Bubinaite Zinaida 575, 576
 Buchancevas Kimas 567
 Buchauskas 612
 Buchaveckas Stanislovas 22, 23, 271, 272, 316, 320, 322, 324–326, 329, 330, 333, 335, 1089
 Bucys Povilas 209, 210, 220
 Bucytės 210
 Bučinskai 1039
 Bučinskas-Žilvitis Petras 342, 343, 549, 558, 359
 Bučinskienė-Kapšytė Eleonora 740, 845, 848, 850–852, 854, 861, 866, 869, 878, 905, 908–910, 919
 Būčys Mykolas 193
 Būčys P. 114
 Bučiūnaitė Gražina 378
 Bučiūnas Algimantas 378
 Bučiūnas Antanas 378
 Bučiūnas Romualdas 378
 Bučiūnienė Kotryna 378
 Būdaitė V. 972, 982
 Budrys 189
 Budrytė Bronė 329, 330, 604
 Budrytė I. 23, 123, 125–128, 474, 475, 608–610, 612, 613, 615–619, 623, 624, 653, 664, 675, 676, 679, 682
 Būga K. 791
 Buinauskas Albinas 521
 Buinauskas Vaclovas 466
 Buinauskienė Romualda 439–441
 Bujokaitė E. 315
 Bujokas A. 595, 1013
 Bujokas Alfonsas 373
 Bujokas Motiejus 373
 Bujokienė Marijona 371
 Bujokienė Ona 663
 Bujauskas 616
 Bujauskas Jonas 616
 Bujauskienė T. 274
 Bulavas J. 425
 Bulavinas 985
 Buliokas Antanas 392
 Buliolis A. 394
 Buliolis Kazys 390
 Buliolytė Agota 463
 Buliolytė Valė 322
 Buliulaitė B. 1064
 Bulotienė Antanina 1049
 Bumbulienė 69
 Bunas Irša 285
 Burauskaitė Birutė 23, 368, 1089
 Burba Juozas 276, 278, 280, 536, 649, 999–1001, 1082
 Burbulis V. 355
 Burkauskas J. 571
 Burkšaitienė L. 819, 823, 829, 875, 888
 Burniūnas Petras 378
 Burniūnas Stanislovas 378
 Burokas Bernardas 567
 Busvilai Stasys ir Marė 339
 Busvilienė Marė 339
 Bušackas Nikolajus 392
 Bušackis 310
 Bušmikas 285
 Butautas Julius 235
 Butavičius 497
 Būtėnas Petras 813–815
 Butkai Petras ir Teklė 466
 Butkai Regina, Vaclovas, Lionė, Povilas, Adolfas, Algis 466
 Butkevičiai 466
 Butkevičiai Petras ir Elena 460
 Butkevičienė Audronė 516 601
 Butkevičius 466
 Butkevičius Marijonas 460
 Butkevičius Mečislovas 460
 Butkevičiūtė Bronė 466
 Butkevičiūtė Janė 466
 Butkienė Eleonora 434
 Butkienė-Karalevičiūtė Marija 1011, 1077
 Butkis Vaclovas 1011
 Butkus Č. 458
 Butkus J. 249
 Butkus-Karklas Jonas 542
 Butkuvė Rimantė 1040
 Butmonas J. 392
 Butrevičiūtė-Kuliavienė Jadvyga 373
 Buturlevičienė Ona 186, 187
 Butvydas Vincas 178
 Bužinskai A. ir V. 604
 Bužinskas Vincas 585, 597
 Bužinskienė Antanina 531–533, 597, 599
C
 Castelin K. 75, 76
 Caunois August 529
 Chaikinas Jokūbas 497
 Chaimavičius 623–625

Chaimovičius Jankelis 235, 499
 Chainauskaitė Bronė 258
 Chanovičius Zalmanas 286
 Chiappe J.-F. 165
 Chitrovas 172, 173
 Chmieliauskai 462
 Chmieliauskai Adolfas ir Pranė 462
 Chmieliauskai Alvydas, Vilius 462
 Chmieliauskai Antanas ir Emilija 462
 Chmieliauskai Antanas, Petras, Adolfas 462
 Chmieliauskai Leonas ir Marytė 462
 Chmieliauskai Mykolas ir Anastazija 462
 Chmieliauskai Mykolas, Antanas, Petras 462
 Chmieliauskai Regina, Genovaitė, Gediminas, Valentinas, Lionginas 463
 Chmieliauskai Stasys, Jonas, Ona 462
 Chmieliauskai Vytautas, Stasė, Stasys 462
 Chmieliauskai Vladas ir Apolonija (Survilaitė) 462
 Chmieliauskaitė Aldona 462
 Chmieliauskaitė Apolonija 462
 Chmieliauskaitė Elena 462
 Chmieliauskaitė Jadvyga 462
 Chmieliauskaitė Ona 460
 Chmieliauskaitė Stasė 462
 Chmieliauskaitė Zuzana 462
 Chmieliauskaitė-Mikalauskienė Zuzana 607
 Chmieliauskaitės Bronė, Zofija 462
 Chmieliauskaitės Danutė ir Birutė 462
 Chmieliauskas Antanas 462
 Chmieliauskas Juozas 462
 Chmieliauskas Kajetonas 462
 Chmieliauskas Leonas 462, 472
 Chmieliauskas Mykolas 462, 463
 Chmieliauskas Vladas 462
 Chmieliauskienė Emilija 269, 270, 481
 Chmieliauskas P. 313
 Chmieliauskas Petras 68
 Chodorionok Olga 265
 Chodorionokas Antonas 265
 Cholodova A. 433
 Chomenkovas Leonidas 567
 Chruščiovas N. 420, 572
 Cibulskas V. 488, 489, 494
 Cicėnas Juozas 1082
 Cieškaitė Z. 1005
 Cypkės 614
 Cirtautas K. 497
 Civienė Uršulė 815
 Cvirka P. 1070

Č

Čapskis 21, 72
 Čekatauskas Mykolas 394
 Čekatauskas Petras 394
 Чекомонас В. 986
 Čepaitienė Auksuolė 718, 1089

Čepas Ričardas Albinas 23, 213, 255, 312, 1089
 Čepelytė E. 692
 Čeponienė Julija 377
 Čeponienė Ona 377
 Čeponis 551
 Čeponis Pranas 218
 Čeponis-Kapitonas Jonas 358, 549
 Čerakauskaitė Vaida 421
 Čerakauskas Stasys 421
 Čerbulėnas K. 126, 128, 129, 1045
 Čereška Mykolas 201, 202
 Čereskos Aleksandra ir Mykolas 202
 Čerkaukai 399
 Čerkaukai Antanas ir Gasparas 399
 Čerkaukai Danutė, Antanas, Gasparas 421
 Čerkaukaitė Danutė 398, 399
 Čerkaukaitė Ieva 421
 Čerkaukaitė Julija 398, 421
 Čerkaukaitė Onutė 398
 Čerkaukaitė Vida 421
 Čerkaukaitė Viktorija 421
 Čerkaukaitės Viktė ir Agnė 421
 Čerkaukas Andrius 421
 Čerkaukas Antanas 398
 Čerkaukas Artūras 421
 Čerkaukas Dovydas 421
 Čerkaukas Gasparas 398, 421
 Čerkaukas Stasys 398, 421
 Čerkaukas Vincentas 392, 394, 395, 397–399
 Čerkaukas Vladas 392, 394, 397–399, 419
 Čerkaukasienė Jadvyga 398
 Čerkesaitė Eugenija 274, 320, 329
 Černa A. 313, 315
 Černiauskas M. 63 64
 Českauskaitė Danutė 371
 Českauskaitė Julija 371
 Českauskas Antanas 371
 Českauskas Gasparas 371
 Českauskas Vladas 371
 Českauskienė Jadvyga 371
 Četkauskaitė Genovaitė 822, 829
 Čieliai 650
 Čielienė Ona 337, 511, 512
 Čielienė Teklė 516, 604
 Čielis A. 512, 609, 610, 615, 623, 625
 Čielis Aleksandras 337
 Čielis Antanas 337, 607, 626
 Čielis Jeronimas 337
 Čielis Povilas 337
 Čielis Vladas 335
 Čilvinaitė M. 650
 Čipkus Alfonsas 1034
 Čiučkis Paulius 1083
 Čiūrienė A. 433, 434
 Čiurlionienė S. 1059
 Čiurlionytė J. 825
 Čiurlionytė-Karuzienė Valerija 1040
 Čyvaitė Emilija 463
 Čivaitė-Ivanauskienė Emilė 684
 Čyvas K. 38
 Čžiūnas 272

D

Dabuženė Teklė 395
 Dageliai 1039
 Dagelis Jonas 345
 Dagelis-Gintaras Jonas 550
 Dagelytė-Valatkienė Veronika 315, 1038, 1064, 1083
 Dailidėnai 365
 Dailidėnaitė A. 516
 Dailidėnaitė Anelė 277, 515
 Dailidėnas 347
 Dailidėnas Antanas 345
 Dailidėnas Bronius 360
 Dailidėnas Jonas 238
 Dailidėnas Jurgis 550
 Dailidėnas Motiejus 338
 Dailidėnas Simonas 345
 Dailidėnas Stasys 545
 Dailidėnas-Meška Stasys 550
 Dailidėnas-Antanas Antanas 549
 Dailidėnas-Miesčionis, Ramunė Bronius 361, 550
 Dailidėnas-Vėtyklė Simonas 548, 550
 Dailidonis L. 413, 414
 Dainauskas J. 995, 997
 Dainienė Daiva 596, 598, 599
 Dainys Vytautas 600
 Dakanis B. 64
 Dalhaus Carl 828
 Dalis Vladimiras 991
 Даль В. 991
 Damaševičienė Ona 375
 Damaševičius Adolfas 375
 Damaševičius Henrikas 375
 Damaševičius Juozas 375
 Damaševičiūtė Helė 375
 Dambrauskas 609, 616
 Dambrauskienė-Breivyte 616
 Danielius-Briedis 364
 Danyla J. 497
 Danila Juozas 336
 Danyla-Stirna Antanas Kernius 562
 Danilienė Ona 588 591
 Danilienė-Vanagaitė Ona 719
 Danys Valentinas 532
 Daniūnaitė Genė 381
 Daniūnas Algirdas 381
 Daniūnas Bronius 381
 Daniūnienė Veronika 381
 Dargytė J. 434
 Dargomyžskis A. 1083
 Darius S. 616, 1070, 1067
 Daugėlaitė Otilija 516, 597, 599
 Daugirdaitė-Sruogienė V. 993
 Daugirdas Tadas 1029
 Dauksienė Veronika 339
 Dauksys Antanas 339
 Daukšytė Elena 339
 Daukšytė Ona 339
 Daunoraitė D. 844, 845, 848, 850, 852, 854, 861, 863, 866, 869, 878, 893, 905, 909, 910, 919
 Daunoraitė V. 848, 850, 861, 863, 893
 Daunoravičienė Valerija 599
 Debeikis Augustinas 191
 Deksnytė L. 875, 888
 Dembskis Vitalis 178
 Demeikis Jonas 390

- Demkutė Birutė 1041
 Denisova R. 826
 Deveikiai 463, 571
 Deveikiai Algirdas, Vytautas, Elena 237
 Deveikiai Antanas, Vladislovas ir Simonas 571
 Deveikienė (Jadzevičiūtė) Vladislava 568
 Deveikienė Ieva 569
 Deveikienė Kostė 370
 Deveikienė Ona 237
 Deveikienė-Biliūnaitė Ieva 571
 Deveikienė-Kartanaitė G. 609
 Deveikis 243, 265, 617
 Deveikis A. 497, 814
 Deveikis Andrius 237
 Deveikis Antanas 572
 Deveikis J. 237, 311, 313, 392, 394, 495
 Deveikis Jonas 235, 238, 304, 370, 392, 572
 Deveikis Juozas 235, 237, 370, 550, 571
 Deveikis Jurgis 219, 572
 Deveikis Justinas 571
 Deveikis Kazys 993
 Deveikis P. 304, 314
 Deveikis Povilas 215, 219, 304, 370, 484, 571
 Deveikis S. 27, 28, 166, 452, 568–572
 Deveikis Simonas 572
 Deveikis Steponas 25, 449, 487, 568, 569, 1077, 1090
 Deveikis Vladislovas 571, 572
 Deveikis-Žemaitukas Jonas Vytenis 345, 550
 Deveikytė (Kumštienė) Ona 571
 Deveikytė (Stankevičienė) Petronėlė 571
 Deveikytė J. 993–995
 Deveikytė Rožė 571
 Deveikytė Zita 568
 Deveikytė-Navakienė Jonė 993–997, 1077
 Dičius A. 1093
 Didžiokas V. 1019, 1020
 Didžiulis Antanas 248
 Didžiulytė Emilija 462
 Diliūnas Vaclovas 575, 577
 Dilkevičiai Andrius ir Stefanija 461
 Dilkevičiūtė Marijona 466
 Dinavičienė C. 315 433
 Dirsė Ignas 234
 Dirsė Jokūbas 192
 Dirsė Jonas 192
 Dirsė Simas 192
 Dirsė-Prabaščius Stasys 342
 Dirsytė Adelė 1041
 Dobkevičius J. 1091
 Dobrovolskaitė-Legeckienė Apolonija 465
 Dobrovolskas Kazys 341
 Dobrovolskiai Veronika ir Pranas 343
 Dobrovolskiai Juozas, Kazys ir Antanas 551
 Dobrovolskienė Emilija 375
 Dobrovolskienė Veronika 380
 Dobrovolskis 551
 Добровольский Б. М. 985
 Dobrovolskis J. 344, 550, 551
 Dobrovolskis Pranas 380
 Dobrovolskis-Čeponis Mykolas 342, 343, 360, 364, 546–548, 550, 551, 554
 Dobrovolskis-Gandras Kazys 551
 Dobrovolskis-Štuka Juozas 360, 550
 Dobrovolskytė Stefa 343, 380
 Dobrovolskytė Teklė 343, 380
 Doklečianas Gajus Valerijus Aurelijus 487
 Domarkas Kazys 183–186
 Domaševičius 417
 Dominas 613
 Dovicionienė Marijona 340
 Dovydaitis Jurgis 814–816, 835, 976, 978, 984
 Dovydenaitė Danutė 550
 Dragūnas 275
 Dragūnas A. 279
 Dreniakinas Aleksandras 179, 181, 182
 Driskius K. 24, 401–403, 407, 447, 717
 Driskiuvienė-Mickevičiūtė Živilė 22, 699, 1090
 Drobūžas 465
 Dručkuvienė Gerda 525
 Družinskaitė Ina 575
 Družinskas 615
 Družinskas Pranas 340
 Dūdaitė V. 985
 Dukša Z. 74
 Dulskis Andriejus 452, 644
 Dumblianskis 284
 Dumbrė [Bikinas J.] 195
 Dundulis B. 87, 994
 Durasevičiūtė Magdalena 468
 Durasevičiūtė R. 817, 856–859, 872, 874, 876, 877, 879, 881, 882, 885, 889, 890, 897, 901, 904, 915
 Dvylaitienė Morta 278, 280
 Dvylaitis Jonas 277, 278, 480
 Dvorskis 615
 Dzenienė Petrė 374
 Dzivaševičiūtė Bronė 469
 Dzvonka Petras 551
- E**
 Eigirdai 762
 Eigirdas 571
 Eigirdas Antanas 267
 Eigirdas Augustas 230
 Eigirdas Mykolas 238, 240
 Eimontas-Špokas Vladas 358, 551
 Einorius H. 313 315
 Elinskienė Ramūtė 601
 Elisonas Jonas 72, 728, 814
- F**
 Faibišas 616
 Fainaitė Sora 497
 Falamejeva Kristina 594, 603, 1090
 Falamejeva Valentina 63, 517, 530, 591, 592, 595, 599, 1002, 1005, 1090
 Filimonova Lidija 578
 Fiodorovna Aleksandra 1015
 Flemingas 1038
 Florijonas (šv. Florijonas) 487, 488
 Fominas Jefimas 235, 236, 267
 Framas Faivlas 281
 Framas M. 285
 Franckevičius 474
 Fražė J. 495
 Frenkelis 624
- G**
 Gabrys Jurgis 245, 815, 985
 Gabriūnas V. 171
 Gaidamavičiai Ema, Bagdonas 470
 Gaidamavičienė Elena 470
 Gaidamavičius 470
 Gaidelienė-Mulevičiūtė Jūratė 133, 300, 1090
 Gaidukas-Aras Antanas 361
 Gailiūšiai 663
 Gailiūšienė Salomėja 374
 Gailiūšis Juozas 359
 Gailiūšis-Kęstutis Juozas 551
 Gajauskas Balys 542
 Galaunė Paulius 1018, 1020, 1026, 1028, 1042, 1044
 Galdikas Adomas 527, 1019, 1020, 1064
 Galeckas M. 436
 Galeckienė M. 436
 Galiauskas Raimundas 434
 Galkus Juozas 23, 1005
 Galvydienė Z. 505
 Ganekis Nikolajus 174
 Gargautaitė G. 968 979
 Garliauskas A. 274
 Garšvienė E. 911
 Gasiliūnas Virginijus 1036
 Gasiūnai Povilas, Marijona, Bronislava 237
 Gasiūnas Antanas 219, 233, 235, 237, 245
 Gasiūnas Juozas 551
 Gasiūnienė Veronika 237
 Gaška A. 310
 Gaškaitė N. 563, 564
 Gavrilovas F. 313
 Gavrilovas V. 318
 Gecevičius Juozas 1003
 Gedutis-Aras (Gaidukas) Antanas 364, 551
 Gedvilas 299
 Gedžaitė Ona 258 259
 Gefenas Zelmanas 284, 286, 310, 317
 Gefenienė D. 272
 Geležiūnaitė Elena 272, 274, 317, 320, 328, 336
 Geležiūnaitė G. 310
 Genienė Janina 381
 Genienė Veronika 381
 Genys Aleksandras 200
 Genys Bronius 381
 Genys Jonas 220
 Genys Povilas 209
 Genytė Eugenija 381
 Genytė Marijona 381
 Genytė Nijolė 381

- Genytė Regina 381
 Gergautaitė Vincė 465
 Gergautienė-Gontautaitė 464
 Germanas K. 270
 Gerulis Pranas 275
 Gervetavičienė O. 249
 Gibronaitė D. 972
 Giedraitis 476, 775
 Giedraitis J. 588, 589
 Giedraitis Juozapas 590
 Giedraitis Juozas 588, 600, 1054, 1083
 Giedraitis M. 543, 552
 Giedraitis Mečislovas 548
 Giedraitis-Kaštonas Mečys 343, 360, 552
 Giedraitytė-Kielienė Danutė 543
 Giedrienė-Žiedavičiūtė Zofija 324
 Giedrys Marijonas 324, 331
 Gilvydis A. 303
 Gimavičius 400
 Ginečiai Vladas ir Genė 336
 Ginotai Feliksas ir Bronislava 466
 Ginotas Feliksas 552
 Ginotas-Erelis Antanas 344, 359, 552
 Gintaras P. 522
 Gira L. 1042
 Giraitis Arūnas 404, 405, 1090
 Girdenis A. 819
 Girėnas S. 616, 1067, 1070
 Girininkienė Vida 22, 23, 171, 1090
 Girzonas 622, 614
 Glebavičienė Emilija 368
 Glebavičienė Ona 338
 Glebavičius Bronius 368
 Glebavičius Juozas 368
 Glebavičiūtė-Oginskienė Marcelė Ona 490
 Glemža Paulius 466
 Gludkinas 836
 Gludkinas Jefimas 228, 500
 Gludkinienė Valentina 699
 Glutkinienė J. 331
 Gocys K. 1072
 Goethė 1035
 Gogolis N. 576, 1059
 Golbickis Motelis 285
 Golubkova 367, 544
 Gontautas Vitoldas 462, 470
 Gontautas Zigmąs 468
 Gorkis Maksimas 1014, 1017
 Gotlibas 1007
 Graičiūnas 559
 Grakauskas-Diemedis Petras 561, 562
 Grauzinis Pr. 355
 Gražienė Valerija 597 600
 Grybas Vincas 1045
 Grigaliūnaitė-Januškienė Genovaitė 619, 622, 626, 675, 676, 684
 Grigaliūnas-Šamatas Antanas 344, 360, 551, 552
 Grigaliūnienė Karolina 1037
 Grigalka Otas 566
 Grygas 1038
 Grigienė Joana 373
 Grigonis M. 255
 Grigonis-Bijūnas Bronius 345, 347, 348, 350
 Grigoravičienė E. 1044
 Griksienė Roma 599
 Grinius K. 1087
 Gritėnaitė-Imbrasienė Barbora 256, 263
 Gritėnaitės Antosė ir Valė 365, 367
 Gritėnas-Skalikas Alfonsas 562
 Gritėnienė I. 249
 Gritėnienė-Tvaskaitė Marijona 730
 Grodeckis V. 450
 Grosmanas Izraelis 497
 Grossas A. 220, 479, 480, 511, 615, 1007
 Gruockis Mykolas 369
 Grušauskai Kristina ir Robertas 35, 415
 Grušauskienė Kristina 435
 Gruzdys Vytautas 578
 Gruzdienė 690
 Gruzdienė Elena 686, 687, 699
 Gruzdienė Sofija 262, 317
 Gruzdis Antanas 257, 262, 263, 275, 312, 317, 1064
 Gruzdis Domininkas 245
 Gruzdis Gediminas 262
 Gruzdytė Genovaitė 461
 Gruzdziai 262
 Gruzdziai Sofija ir Antanas 318, 327
 Gudavičius E. 122, 997
 Gulbickas R. 310
 Gulbinavičius Mykolas 493
 Gumovskis Marjanas 526
 Guno Š. 1083
 Gurskas A. 1005
 Gustavas Adolfas 526
 Gutauskas Kazys 304, 1038, 1083
 Gutauskas Pranas 1046
 Gutmanaitė Šeinė 278, 284, 286
 Gutmanas 313
- H**
- Haikin Rachilė 248
 Hakas Izraelis 507, 508
 Halkinas Š. 1007
 Hameris Irša 284-286
 Heimanai Cfira ir Eliezeris 1007
 Heimanas Eliezeris 283, 1007, 1083
 Hešelsonas Leibas 285
 Higeris Michalas 283
 Hilchinas Mykolas 208
 Hutenas-Čapskis Emerikas 526
- I**
- Ibsenas H. 1059
 Ignatavičius I. 563
 Ignatavičius J. 1028
 Ignatonis Jeronimas 1084
 Ilčiukienė Danutė 699
 Ilekis 552
 Ilekis Alfonsas 1078
 Imbrasas Antanas 235, 239
 Imbrasas K. 392
 Imbrasas Stasys 658
 Imbrasienė Olga 699
 Indrašiūnienė Janina 322, 323
- Indriliūnas Mamertas 1034, 1035
 Indriūnai 365
 Indriūnai Liudas ir Vincentas 365
 Isokas G. 128
 Ivanauskai Elena, Leonas, Rapolas, Antanas, Vytautas 463
 Ivanauskai Mykolas ir Liuda 462
 Ivanauskai Mykolas ir Paulina 463
 Ivanauskaitė Marytė 464
 Ivanauskaitė Nijolė 463
 Ivanauskaitė Zofija 470
 Ivanauskas 361
 Ivanauskas Eugenijus 74, 525
 Ivanauskas Juozas 345
 Ivanauskas T. 1080
 Ivanauskas V. 674, 679-681
 Ivanauskas Vladas 622 684
 Ivanauskas-Berņiukas Vytautas Dobilas 361, 552, 554
 Ivanauskas-Vieversys Juozas 552
 Ivanauskienė Emilija 631, 634, 635, 638-640, 672-678, 680-685, 699
 Ivanauskienė M. 815, 984
 Ivanovas Nikolajus 300
 Ivanovas Trofimas 287
 Ivaska Vincas 253
 Ivaškevičius Eugenijus 211, 1090
 Ivinskis Z. 993, 996, 997
 Izėnas Petras 189
- Y**
- Yčas Jonas 506
 Yčas M. 311
 Yla Raimundas 1042
- J**
- Jablinskis Osvaldas 1041
 Jablonskis J. 450, 999, 1038
 Jablonskis K. 86, 124
 Jagėla-Ažuolas Antanas 541, 544, 550
 Jagėlaitė Valerija 462
 Jagmenas Juozas 245
 Jagminai 465
 Jagminai Romas, Irena, Janina 465
 Jagminai Vladas ir Ona 465
 Jagminaitė Juozapota 470
 Jagminaitė Stefa 469
 Jakaitis-Pacas Juras 360
 Jakaitis-Pacas Jurgis Pjieras 552
 Jakimavičiai 463
 Jakimavičiai Antanas, Janina, Vincas, Mykolas, Alė, Vytautas 463
 Jakimavičiai Jonas ir Genovaitė 463
 Jakimavičius Antanas 372
 Jakimavičius Jonas 472
 Jakimavičius Juozas 193
 Jakimavičius M. 1064
 Jakimavičius Petras 193
 Jakimavičius-Baravykas Antanas 344, 345, 359, 364, 365, 553
 Jakimavičius-Biežancas Stasys Uosis 357, 553, 361, 364
 Jakimavičiūtė 252

- Jakimavičiūtė Genovaitė 463
 Jakovlevas Feodoras 293
 Jakovlevas M. 179, 181, 182
 Jakštas Adomas 1023, 1025, 1026, 1028, 1042
 Jakštas J. 993, 997
 Jakubaitis 610
 Jakubavičiūtė Anelė 337
 Jakučioniai Antanas ir Motiejus 187
 Jakūnas Antanas 234, 628
 Jakūnas Edvardas 575
 Jakūnienė E. 627, 628
 Jakusevičienė A. 589
 Janavičiūtė Ona 208
 Janionienė B. 274
 Janionis M. 272
 Janionis-Derešius Kazys 344, 365, 553
 Janionis-Perlas Kazimieras 352, 367
 Jankaitis Jonas 578
 Jankauskai 464
 Jankauskaitė Kostė 262
 Jankauskaitė Ona 374
 Jankauskas Kazimieras 374
 Jankauskas Povilas 374
 Jankauskas Vidmantas 1013, 1030, 1042, 1044, 1090
 Jankauskas Vytautas 317, 324
 Jankauskienė Adelė 374
 Jankauskienė Vanda 317
 Jankelevičius 312
 Jankevičiūtė G. 527
 Jankūnaitė Irma 599
 Janonienė 616
 Janonis 250
 Janonis M. 274
 Janulevičiūtė Kazė 377
 Januliai Antanas ir Bronius 392
 Januliai Antanas ir Genovaitė 460
 Janulienė Angelė 817
 Janulienė Emilė 391
 Janulienė Juzė 193
 Janulienė Morta 193
 Janulienė-Bujokaitė Angelė 856, 859, 872, 879, 889
 Janulis 210, 243, 434, 622
 Janulis Alfonsas 1084
 Janulis Antanas 426
 Janulis B. 391
 Janulis J. 304, 394, 1019
 Janulis Jonas 179, 209, 220, 221, 304, 473, 620
 Janulis Jurgis 251
 Janulis K. 249
 Janulis Káralis 840
 Janulis P. 315
 Janulis Petras 1038
 Janulis Povilas 473
 Janulis Vytautas 461
 Janulis Vladislovas 474
 Janulis-Tautvydas Mykolas 345, 347, 349, 366, 367
 Janulytė 210
 Janulytė Elzė 640
 Janulytė Eugenija 461
 Janulytė Juozapota 335
 Janulytė Marijona 193
 Janulytė Teodora 193
 Janušauskaitė Janina 582
 Januška A. 497
 Januška Jonas 621
 Januška Stasys 253
 Januškevičius Feliksas 500
 Januškienė-Grigaliūnaitė Genovaitė 609, 621, 632, 638, 640, 676, 681, 683, 684
 Janušonis Mindaugas 594
 Janušonis S. 75
 Jaras Vytautas 567
 Jasanis Motiejus 192
 Jasanytė Antanina 192
 Jasar R. 87, 88
 Jasikonytė-Dvylaitienė 277
 Jasilionytė Rūta 523
 Jasiulis Leonas 1044
 Jasūnaitė K. 604
 Jasulaitis Pranas 578
 Jaunutis 1029
 Jazokaitė Emilija 375
 Jazokaitė Karolina 374
 Jazokas Anicetas 374
 Jazokas Petras 374
 Jazokienė Kamilija 374
 Jazukėnas-Liūtas Antanas 364
 Jefremovas Aristarchas 290
 Jegorovas Ivanas 291
 Jekaterina II 528
 Jelisejevičius Dorondo Grigorijus 297
 Jemeliauskas Vladislovas 193
 Jemeliauskienė Elena 193
 Jeneris O. 1028
 Jezerškis Arūnas 1041
 Jočys Kazys 553
 Jogailaitis Aleksandras 525
 Jonas Kazimieras 525
 Jončienė V. 274
 Jončys Jonas 269, 270, 272, 274
 Jonynas I. 993
 Jonynas V. K. 1066
 Jonušas Kazys 239
 Jonušas Petras 22, 23
 Jonušis Antanas 220
 Jonutytė Jurga 23, 690–692, 693, 647
 Jorgensenas J. 1076
 Joselevičius Judelis 285
 Juchna Kirilas 202
 Jučas M. 86, 120, 124
 Judžentis Artūras 23
 Juknevičius Petras 23, 28, 113, 115, 119–123, 129, 131–133, 138, 139, 171, 451, 453, 454, 487, 488, 494, 534, 1014, 1031, 1046, 1090
 Juknevičiūtė Ona 277
 Juknys M. 828
 Juodaitis 542
 Juodeliai Rima ir Sigitas 35
 Juodgiris 546
 Juodienė (Milinskaitė) M. 275
 Juodienė Marija 210
 Juodis Vidimantas 577, 578
 Juodiškis Petras 436
 Juodviršis 655
 Juodžiai M. ir A. 604
 Juospaitis 367
 Juospaitis Vaclovas 343
 Juospaitis-Būgnas Vladas 553
 Juospaitytė Apolinėja 365
 Juozaitis Kazys 183, 186
 Juozapavičius Antanas 1078
 Juozapavičius Vladas 572
 Juozapavičiūtė Anastazija 462
 Juozapavičiūtė Elena 469
 Juozėnaitė Bronė 371
 Juozėnaitė Genė 373
 Juozėnas Augustinas 258
 Juozėnas Juozas 373
 Juozėnas Marijonas 373
 Juozėnas Petras 371
 Juozėnienė Elena 371
 Juozevičius-Stirna Jonas Bedalis 553
 Jurėnas Kajetonas 257, 317, 326
 Jurevičienė Jadvyga 436–438, 519, 591, 1091
 Jurevičius Ignotas 383
 Jurginis J. 77, 451
 Jurkėnas A. 653, 667, 668, 670
 Jurkėnas Rimantas 600
 Jurkūnas V. 1043 1044
 Jurkus P. 1010, 1021
 Jurbalytė Anelė 258 259
 Jusėnas-Vaškas Vytautas 361
 Jusevičienė Uršulė 378
 Jusevičius Lionginas 378
 Jusevičiūtė Bronė 378
 Juška Algis 417
 Juška Eugenijus 441
 Juška J. 436
 Juška Juozapas 68
 Juška Juozas 441
 Juška Jurgis 240
 Juška K. 65, 69
 Juška Karolis 220
 Juška M. 132
 Juška-Vilkas Antanas 551
 Juškienė A. 436
 Juškienė Aldona 686, 699
 Juškienė J. 672, 674, 676, 677
 Juškienė Janina 699
 Juškienė Violeta 596
 Juškos 67, 650
 Juzėnaitė Birutė 817, 985
 Juzėnas Antanas Aloyzas 1084
 Juzėnas Petras 304, 314, 473
 Juzėnas-Vaikas Vytautas 345, 553
 Juzėnienė-Verikaitė Genė 741
 Juzukėnas-Liūtas Antanas 355

K

- Kabošienė Marijona 369
 Kabošis Antanas 369
 Kabošis Jonas 369
 Kabošytės Genė, Janė 369
 Kabušius Eugenijus 277
 Kacenbergas 1007
 Kačerauskienė Aldona 818, 911
 Kačergytė J. 985
 Kačionas 177, 180, 181
 Kairiai 1039
 Kairienė 194
 Kairienė Marija 434
 Kairienė Viktorija 192, 194
 Kairienė Vilma 598, 601
 Kairys Petras 607
 Kairys Steponas 1051
 Kairys Teofilis 230
 Kairytė 193
 Kairytė Alytė Elena 576
 Kairytė Jolanta 599

- Kairytė Liucija 575, 576
 Kairytė Ona 192, 194
 Kairytės 193
 Kairiūkštis V. 1042
 Kairiūkštytė-Jaciniene H. 1042
 Kakarieka Feliksas 578
 Kalasauskas Edvardas 441
 Kalesaitė Jurga 980–982
 Kalnius P. 713
 Kalpokas P. 1019–1021, 1028, 1064
 Kalpokas R. 1020
 Kamajevskis 289
 Kamenskis A. 1044
 Kaminskis Apolinaras 466
 Kaminskis Povilas 553 558
 Kaminskienė Juzė 559
 Kaminskienė 345
 Kandžišauskaitė Felė 575, 576
 Kaniukinas Jonas 239
 Kanonovai 340
 Kanonovienė Feoktista 339
 Kantautas Adomas 1052, 1053
 Kapelmanas 433
 Kapelmanas Abramus 248
 Kapičiauskaitė-Visaskienė R. 823
 Kaplerienė Marijona 372
 Kapleris Alfonsas 372
 Kapleris Antanas 372
 Kapleris Kazys 372
 Kapleris Kęstutis 372
 Kaplerytė Audrutė 372
 Kaplerytė Bronė 372
 Kapočius Jonas 230
 Kapsukas V. 216
 Kapšys Vladas 368
 Kapšys Zigmas 238
 Kapšys-Katinas Mykolas 551
 Karalevičienė Barbora 368
 Karalevičius 193
 Karalevičius Feliksas 193
 Karalevičius Kostas 368
 Karalevičius Vladas 238
 Karalevičiūtė Johana 193
 Karalevičiūtė-Butkienė Marija 275, 1010
 Karaliūnienė Dalia 599, 601
 Karčiauskas 556
 Karčiauskienė M. 274
 Karevičius Pranciškus 474
 Karka Andrius 1059
 Karka Gediminas 1059, 1060
 Karka Mykolas 1059, 1060
 Karlinskis 248, 275
 Karnavičius Jurgis 1083
 Karosas Jurgis 301, 581
 Karpavičienė Rita 433, 585, 596, 605, 1054, 1091
 Karpavičienė Zofija 336
 Karpavičius Algis 566
 Karpavičius Liudvikas 336
 Karpavičius Vytautas 577
 Karpis 173
 Karsavinas L. 993
 Kartanai 612, 655
 Kartanaitė Aldona Ona 371
 Kartanaitė Angelė 371
 Kartanaitė Birutė 371, 381
 Kartanaitė Genovaitė 381
 Kartanaitė K. 1064
 Kartanaitė Marija 1078
 Kartanaitė Vilma 602
 Kartanaitė-Bandzienė R. 1078
 Kartanaitė-Deveikienė Genovaitė 611, 619, 626
 Kartanas 611, 621
 Kartanas Anicetas 663
 Kartanas Antanas 521
 Kartanas Ipolitas 473
 Kartanas Juozas 336, 473
 Kartanas Kazys 219, 220, 266
 Kartanas P. 625
 Kartanas Petras 573, 578
 Kartanas Pranas 228, 371, 381, 473, 611, 612
 Kartanas Romas 473
 Kartanienė Elžbieta 381
 Kartanienė G. 436
 Kartanienė Ona 371, 817, 818
 Kartanienė Vitalija 596
 Kartanienė-Bataravičiūtė Stasė 980–982
 Kartanienė-Tvaskaitė Ona 856, 857, 859, 872, 879, 889, 911
 Kartenis Juozas 823, 825, 826
 Karvelienė Filomena 278
 Karvelis Antanas 467
 Karvelis Jonas 368
 Karvelis Povilas 658
 Karvelis Vaclovas 275, 277, 278, 495
 Karvelytė Janina 368
 Karvelytė Lijana 594
 Karvelytė Jolanta 601
 Kasakaitis 999
 Kasinskienė Danutė 23
 Kasnauskienė Zita 596, 598, 599
 Kasparas K. 342, 343
 Kaspučaitė Marijona 266
 Kašėpa Justinas 383
 Kašėta A. 564
 Kaššalianovas Stefanus 293
 Katelė Zenonas Feliksas 436
 Katiliūtė M. 1064
 Kaubrys D. 75, 77
 Kaubrys S. 274
 Kaufmanas Konstantinas 175
 Kaunas 1068
 Kaunietis R. 563
 Kavaliauskaitė Marija 434, 501
 Kavaliauskas Adomas 193
 Kavaliauskas Antanas 193
 Kavaliauskas P. 26
 Kavaliauskienė Lidija 23, 1091
 Kavaliūnaitė Monika 337
 Kaveras 171–173
 Kazanauskas Vincas 183
 Kazinskienė Ina 596
 Kazlauskaitė Paulina 1038
 Kazlauskas Antanas 206
 Kazlauskas Jonas 817, 1047, 1048
 Kazlauskas M. 346
 Kazlauskas R. 126 129
 Kazlauskienė Bronė 815
 Kazlauskienė Ona 325
 Kecioris Pranas 364
 Kecioris-Zupka Kazys 279, 1041
 Kecorienė M. 672–674, 677
 Kecorienė R. 438
 Keliuotis Juozas 1034
 Kelnienė M. 522
 Kepalaitė Janina 368
 Kepalaitė Vida 368
 Kepalas Juozas 368
 Kepalinenė Marija 368
 Kepalinskas Antanas 607
 Kepalinskienė A. 206, 521
 Keraičiai Bronė, Bronius, Aldona, Vytautas, Valė ir Kęstutis 463
 Keraičiai Bronius ir Marijona 463
 Keraičiai Jurgis, Bronius, Kostė, Petras, Veronika 463
 Keraičiai Motiejus ir Elžbieta 463
 Keraičiai Petras ir Agota 463
 Keraitienė Salomėja 338
 Keraitis 548, 550
 Keraitis Jonas 215
 Keraitis Petras 550, 841
 Keraitis Stasys 345, 364
 Keraitis-Varna Stasys 553
 Keraitytė Antosė 338
 Keraitytė Genovaitė 463
 Keraitytė Valė 575, 576
 Keraitytės Danutė ir Monika 463
 Keraitytės Janina ir Genovaitė 463
 Kerbedis Stanislovas 383
 Kerbedis Valerijonas 383
 Kerbelytė B. 1091
 Kerelis Albertas 1051
 Kęstutytė Genovaitė 1044
 Kezevičius Juozas 239
 Kežienė Janina 434
 Kiaulėnas P. 1064
 Kiaupa Z. 89
 Kiaupienė J. 89
 Kibišaitė-Novadzelskienė Valerija 419
 Kiela (Kielė) Silvestras 188
 Kiela Antanas 366
 Kiela J. 344
 Kiela Jokūbas 230
 Kiela Jonas 473
 Kiela Kazimieras 372
 Kiela Kazys 473
 Kiela Silvestras 189
 Kiela Simonas 187
 Kiela Vladas 358
 Kielaitė Alfonsa 372
 Kielaitė Elena 815, 959, 960
 Kielaitė Ona 277, 372
 Kielaitė Veronika 277
 Kielaitė-Pranckūnienė Gitana 473, 1091
 Kiela-Pempė Jonas 359
 Kiela-Starkas Juozas 360, 553
 Kielienė Antanina 371
 Kielienė Teofilija 372
 Kielos 541
 Kielvienė Morta 340
 Kilkiūtė Danguolė 601
 Kimštas-Zalgoris Jonas 355, 1035
 Kirkus-Plienias 355
 Kirlys Jonas 814
 Kirsniai 650, 1039
 Kirsniene Elena 466
 Kirsniene G. 691, 694
 Kirsniene Genė 685, 687, 699
 Kirsniene J. 589
 Kirsniene Juzė 653
 Kirsniene S. 436, 589

- Kirsnys Antanas 234, 238, 814
 Kirsnys J. 436
 Kirsnys V. 436
 Kirsnys-Juozukas Juozas 361
 Kirsnys-Piršlys Jonas 361, 554
 Kirsnys-Raudonikis Juozas 345, 554
 858, 874, 877, 904, 942
 Kirsnytė-Vilienė Lina 820, 843, 858, 874, 877, 904, 942, 1091
 Kirvelienė Ona 740
 Kitra L. 302, 310
 Kiukytė B. 274
 Kiukytė Jadvyga 258
 Kizaitė-Ramanavičienė Vladislava 326, 327, 329–333
 Kiziai 364, 366
 Kiziai Juozas, Vaclovas, Marijonas 364
 Kiziai Uršulė ir Mykolas 364
 Kizienė 1039
 Kizienė A. 685, 691, 695
 Kizienė Alfonsa 688, 699
 Kizienė Angelė 598, 601
 Kizienė Antanina 59, 699
 Kizienė Genė 679
 Kizienė Ieva 378
 Kizienė Marijona 968
 Kizienė O. 816
 Kizienė U. 364
 Kizys 623
 Kizys Antanas 381
 Kizis J. 1064
 Kizis Kazys 220
 Kizis Petras 742
 Kizys Simonas 365, 473
 Kizys Vaclovas 361
 Kizytė Adelė 364
 Kizytė Janina 367
 Kizytė Veronika 1039
 Kizytė-Vasiliauskienė-Raganėlė Elena 364, 365, 367
 Kjaergaaras E. 594
 Klajūnas 541
 Klikūnas 552
 Klorė P. 240
 Klivickaitė Pranė 462
 Klova Vytautas 1083
 Kochanauskienė Z. 1028
 Kociello Kazys 247
 Kogan Berl 280
 Koiranskis Mauša 198
 Kojelavičius-Nemunėlis Vytautas 553
 Kojelavičius-Vijūkas A. 122
 Koleno P. 1067
 Kolesnikovas Ferapontas 310, 312
 Kolinzas Maiklas 1050
 Kolyška Boleslovas 171
 Kolupaila Steponas 29, 1049, 1051, 1053
 Kolupailaitė-Masiokienė Evelina 1052, 1053
 Komarai 124
 Komaras 173, 259, 324, 569, 570, 746, 747, 750, 760, 1060
 Komaras Jurgis 537
 Komaras Kostas 422
 Koncė Alvydas 417
 Koncė Antanas 417
 Koncės 420
 Koncienė-Būtėnaitė Aleksandra 985
 Koncytė Birutė 417
 Koncytė-Motiejūnaitė Virginija 417, 419
 Koncytės Birutė ir Virginija 417
 Koncytės Dalia ir Danutė 417
 Kononovas F. 313
 Konovaitė Elena 310
 Konstantinavičius P. 395
 Kontautas M. 312
 Kontautas Mečislovas 306, 377, 422
 Kontautas V. 875, 888
 Kontautas Valdemaras 817
 Kontautienė Antanina 307, 377
 Kontrimavičius Vincas 426
 Kontvainienė Giedrė 1072
 Koreckis P. 293, 294, 295, 296
 Kosciuška Tadas 528, 529
 Kosciuška V. 1028
 Kostiukovas 300
 Košcicaite Kazimiera 385
 Kovalevskis P. 1014
 Kovaliauskas Vincas 220
 Kovalskis 241
 Kovalskis Zelmanas 228
 Kowalska Hanna 991
 Krasauskai 747
 Krasnavičiūtė Filomena 397
 Krasnickas 1080
 Kraševskis Juzefas Ignacas 284, 529
 Krausas A. 997
 Kreinas C. 310
 Kretavičiūtė Marija 444, 445
 Krėvė-Mickevičius Vincas 814
 Kriaučūnas Petras 1029
 Krikščiūnas Povilas 813, 843, 950, 957, 979, 1091
 Krikščiūnas Simas 193
 Krikščiūnienė Juozapota 193
 Krikštanskis Isakas 500
 Krikštanskis J. 497
 Krikštaponienė Elžbieta 732
 Krikštaponienė Valė 514
 Krikštaponienė-Aleliūnaitė Elžbieta 732, 736
 Krikštopaitis Marijonas 1085
 Криничная H. A. 985
 Krisiūnas Vytautas 578
 Krisiūnienė Ona 516
 Kriščiūnas 248, 433
 Krištanavičienė Ksavera 369
 Krištanavičius (Krištanovičius) Vladas 369
 Krištanavičius Juozas 369
 Krištanavičiūtė Aleksandra 369
 Krištanavičiūtė Alina 369
 Krištanavičiūtė Elena 369
 Krištanavičiūtė Sofija 369
 Krištaponienė Valė 516
 Krištaponis 564
 Krištaponis J. 546
 Krištaponis Juozas 342, 563, 1085
 Krištopaitė D. 819
 Krištopaitis 187
 Krištopaitis Juozas 188
 Krištopaitis Marijonas 277
 Krištopaitis Petras 188
 Kriukienė S. 596
 Krivickai 1034
 Krivickas Jonas 1035
 Krivickas-Vilnius Bronius 346, 536, 560, 561, 590, 595, 647, 666, 667, 1034–1036, 1041, 1085
 Kronkaišis Jonas 1013
 Kropas Antanas 1078
 Kropas Juozas 240
 Kruglovas N. 341
 Krupenkinas G. 442
 Krupenkinienė Vera 434
 Kubilis Povilas 218
 Kubiliūnas Jonas 207, 340
 Kubilius 739, 842
 Kubilius L. 206
 Kubilius Sigitas 1040
 Kuchalskiai Adomas ir Marijona 463
 Kuchalskis Liudas 463
 Kuchalskytė Elena 463
 Kučinskas V. 344 346
 Kudaba Česlovas 25
 Kudarauskaitė Aldona 507
 Kudirka Vincas 648, 1004
 Kudirkienė R. 449
 Kudrešovas A. 292
 Kudzevičienė Ona 511
 Kuindžis A. 1015
 Kukuoška Edvardas 275
 Kukuoškaitė E. 1064
 Kula Jonas 194
 Kulaitė Teofilė 194
 Kulakauskas Simonas 176
 Kulbė Julius 368
 Kulberis 611
 Kulberis M. 310
 Kulbienė Emilija 368
 Kulbokai 668
 Kulbokas A. 596, 1055–1057
 Kulbokas Algirdas 449, 574–576, 578, 1055, 1079
 Kulbokas Antanas 1055
 Kulbokas B. 384
 Kulbokas Br. 502
 Kulbokas Jonas 220
 Kulbokas Liudas 398
 Kulbokas Petras 384
 Kulbokas Povilas 336
 Kulbokienė Bronė 384, 387
 Kulbokienė Emilija 384, 387
 Kulbokienė-Meščionaitė Emilija 387
 Kulbokienės E. ir B. 387
 Kuliavas Jonas 373
 Kuliukaitė Regina 514
 Kulviečiai 473
 Kulvietis 474
 Kulvietis Bogomilas 473
 Kulvinskas Povilas 514, 917, 1012, 1013, 1079
 Kunca Jurgis 426
 Kuncaitė K. 434
 Kuncaitė Marija 361
 Kuncė Algimantas 381
 Kuncė Antanas 220, 247, 361, 381
 Kuncė Gediminas 381
 Kuncė Jonas 238
 Kuncė Kazys 216, 220, 221
 Kuncė Pranas 235

- Kuncė Vladas 381
 Kuncė Vladas, Algis, Gediminas 361
 Kuncė-Pušis (Liepa) Albertas 360, 554
 Kuncės 611
 Kuncė-Žalgiris Antanas 554, 360
 Kuncė-Žirnias Jonas 360, 554
 Kuncienė Marijona 361, 381
 Kuncytė Liuda 882, 897
 Kunčiuvienė E. 1014, 1016, 1018, 1019
 Kuskas Rimvydas 26, 27, 45–49, 51, 52, 55, 56, 59, 1091
 Kuodys Povilas 211
 Kuodytė Aldona 575
 Kuodytė D. 564
 Kupstai 1038
 Kupstas Vincas 1038
 Kurčevskis Janas 459
 Kurnatowski W. 529
 Kurnickis N. 179, 182
 Kurta Jurgis 1034
 Kurulienė-Kuncytė Petronėlė 538, 844, 846, 852, 854, 862, 863, 869, 878, 893, 907, 922
 Kustienė Renė 1079
 Kustodijevs B. 1014
 Kušikovičius 66, 71
 Kutnikas Šleima 767
 Kuzavinis K. 788, 790
 Kuzma Bronius 379
 Kuzma Kazys 379
 Kuzma V. 1058
 Kuzma Vladas 248
 Kuzmaitė Antanina 379
 Kuzmaitė Ona 379
 Kuzmaitė-Mikalajūnienė G. 177, 178
 Kuzmickienė Marija 372
 Kuzmienė Antanina 379
 Kuzmienė Kotryna 379
 Kuzmienė Rūta 436
 Kuzminskas P. 272
 Kuznecovas Fiodoras 291
 Kvedaraitė Ieva 375
 Kvedaruskai Laurynas ir Rapolas 544
 Kvedaruskaitė Morta 687, 699
 Kvedaruskas Antanas 304
 Kvedaruskas Rapolas 279, 316
 Kvedaruskas Vladas 454
 Kvedaruskienė 695
 Kvedaruskienė Genė 688, 699
 Kvedaruskienė Milda 435
 Kvedaravičius Mykolas 320, 331
 Kvedaruskas Jonas 235
 Kviklys B. 84, 86, 91, 113, 114, 116, 131, 132, 136–138, 292, 316, 453, 454, 488, 503, 504, 537
 Kviklys-Klajūnas Teodoras 541
- L**
 Labanovas Igoris 594
 Ladauskas Ignatas 186
 Lagerliof Selma 1040, 1042
 Laimikis Elegijus 600
 Lajauskas 615
 Lajauskas Adomas 336
 Lajauskas Vytautas 336
 Lajauskienė Ona 336
- Lakocinski Z. 114
 Lapai Petras ir Ona 464
 Lapai Petras, Vincentas, Paulina, Zigmas 464
 Lapai Valerija, Zenonas, Kostė 464
 Lapai Zigmas ir Julija 464
 Lapaitė Vincė 467
 Lapas Petras 230
 Lapavičius Bronius 379
 Lapavičius Jurgis 379
 Lapėnienė Vida 601
 Lapienis Juozapas 202, 203
 Lapinskas Ignas 641
 Lappo I. 993 994
 Laptevas A. 181 182
 Lapušauskaitė Marijona 335
 Latušinskaitė-Matuzienė Bronė 511
 Latušinskienė Karolina 335
 Launikas-Šturmas Romas 355
 Laurenčikaitė Elena 265, 266, 274, 275
 Laurenčikaitė Julija 265, 273
 Laurenčikas 613, 620
 Laurenčikas Bronius 375
 Laurenčikas Juozas 641
 Laurenčikas Petras 245, 304, 375, 542
 Laurinavičiai 464
 Laurinavičiai Marcelijus ir Veronika 464
 Laurinavičiūtė Marijona 463
 Laurinčikas 473
 Laurinčikas Jonas 234, 238
 Laurinčikas Jurgis 237
 Laurinčikas P. 279
 Laurinskas Petras 228, 230
 Lazauskas Petras 209
 Lazdauskai Regina, Jolanta 469
 Lazdauskas Antanas 469
 Lazdauskas Bronius 238, 551
 Lazdauskas-Šeškas Bronius 344, 360, 554
 Lazdauskienė Antanina 381
 Lazdauskienė Marytė 469
 Lazdauskienė-Seliavaitė Marijona 982
 Lazutka S. 85, 997
 Lebedeva Žana 23, 988, 1091
 Lebedys J. 89 122 274
 Lebiodovaitė Ina 340
 Legeckai Aldona, Antanas, Teresė, Zofija 465
 Legeckai Bronius ir Elena 464
 Legeckai Domininkas ir Teklė 465
 Legeckai Jeronimas ir Apolonija 465
 Legeckai Juozas ir Marijona 464
 Legeckai Juozas ir Vincė 465
 Legeckai Kristina, Valentas, Juozas 465
 Legeckai Stasė, Vladas, Ipolitas, Elena 464
 Legeckaitė Vitolda 465
 Legeckaitė Jadvyga 465
 Legeckaitė Kotryna 465
 Legeckaitė Vanda 465
 Legeckas Jeronimas 465, 500
 Legeckas Juozas 464
- Legeckas Marijonas 465
 Leiba Skliaras 277
 Leibzonas Mozė 285
 Leimakis Jonas 193
 Leimakytė Marija 193
 Leimontas 313
 Leizerovičiūtė Chonė 284, 286
 Lekas Antanas 328
 Lėlaitė-Banionienė Kostė 258
 Leninas V. 310, 393
 Leonas XIII 529
 Leonavičius M. 815
 Levanavičius Stasys 216
 Levickaitė Inga 23, 607, 609, 619, 622, 1091
 Levinaitė Pesė 285
 Levinas Mauša 253
 Liekis A. 425
 Liesytė Ona 317, 322
 Ligaitytė Daiva 516, 601
 Lileikis Vacys 336
 Lingė Vladas 814
 Lingiai 320
 Lingienė Elzė 320, 328
 Lingys Stasys 272, 273, 320, 328, 332
 Linkevičiūtė-Vaitiekūniene Eugenija 626
 Liobytė A. 1074
 Liperskis Povilas 599
 Lipnevičius Juozas 245
 Lipnickai Adomas ir Jadvyga (Tiškevičiūtė) 465
 Lipnickaitė Ona 467
 Lipnickaitė Paulina 463
 Lipnickienė Elzė 324, 325
 Lisauskas 313
 Lisauskas Jonas 497
 Lisauskienė Augustina 340
 Liubinas Petras 218
 Liutkevičius Vincas 239
 Lojola Ignas 529
 Lomonosovaitė Eugenija 584
 Losevas A. 179, 181, 182
 Lozoraitis S. 411
 Lukjanovas 289
 Lukoševičienė 740
 Lukoševičius Jonas 399
 Lukoševičiūtė 400
 Lukošius B. 1044
 Lukša-Daumantas Juozas 1041
 Lukšaitė I. 122
 Lulewicz H. 85 86
 Lupeikis Konstantinas 202
 Lupeikis Matas 235, 238
 Lupeikis-Hitleris Juozas 551
 Lupeškieinė Ona 369
 Lurenčikas Antanas 366
- M**
 Maceina A. 1034
 Maciejauskas 537, 609
 Maciejauskas Jonas 136, 233, 267, 304, 501–504, 528, 529, 641
 Maciejauskienė Vitalija 1092
 Mackevičiai 467
 Mackevičiai Stasys ir Antanina 461
 Mackevičienė Antanina 461
 Mackevičienė E. 695
 Mackevičienė Elvyra 699

- Mackevičienė Gražina 317, 320
 Mackevičienė-Kuncytė Elvyra 325
 Mackevičius 461, 467, 623, 1023, 1026, 1027
 Mackevičius Antanas 90, 171, 174, 392, 1029
 Mackevičius Jonas 132, 134, 494, 534, 1013–1031, 1038, 1058, 1067, 1068, 1079
 Mackevičius Vytautas 1015, 1028
 Mackevičiūtė Bronislava 1015, 1017
 Mackevičiūtė Gražina 272, 310, 336
 Mackevičiūtė J. 272
 Mackevičiūtė-Juškienė-Skreblienė Janina 626, 684
 Mackiewicz J. 1017
 Mačėnienė Ona 1034
 Mačėrnis Vytautas 1034
 Mačėkus Tomas 23
 Mačėkus Venantas 23
 Mačiokaitis 563
 Mačiokas Jurgis 234
 Mačionienė Henrika 434
 Mačionienė Veronika 370
 Mačionis 765
 Mačionis Kazys 230
 Mačionis Laurynas 194
 Mačionis S. 395
 Mačionis Vladas 370
 Mačionytė Salomėja 370
 Mačionytė Teofilė 370
 Mačys P. 442
 Mačytė 1038
 Mačiulienė 738, 739
 Mačiulienė-Jadzevičiūtė Ona 817, 858, 877, 885, 890
 Mačiulis A. 1005
 Mačiulis Adolfas 345
 Mačiulis Albinas 466
 Mačiulis Romas 345
 Mačiulis Vladas 473
 Mačiulis-Balandis Adolfas 554
 Mačiulis-Dudutis Juozas 554
 Mačiulis-Kudirka Povilas 361
 Mačiulis-Marsas Povilas 554
 Mačiulis-Rudutis Jurgis 359
 Mačiulytė Albina 583
 Maironis 578, 648, 1036, 1040, 1042
 Majevskis Konstantinas 265
 Makarskaitė 434
 Makašinas 1044
 Makovskis T. 450
 Makovskis V. 1014
 Maksimaitienė O. 90, 450
 Makusaitė Laima 1039
 Maleckaitė Genovaitė 460
 Malickas J. 499
 Malinauskaitė Cecilija 277
 Malinauskaitė L. 972, 982, 985
 Malinauskaitė Salomėja 335
 Malinauskas Algimantas 376
 Malinauskas Jonas 376
 Malinauskas Motiejus 376
 Malinauskienė Genė 688, 699
 Malinauskienė Teodora 376
 Malinauskienė-Čivienė Jadvyga 740, 742
 Malinskaitė Gabrielė 383
 Malinskaitė Liudvika 383
 Malkevičius Motiejus 392
 Mamozas-Šernas Juozas 359
 Marcinkevičienė Anelė 256
 Marcinkevičienė Eleonora 479, 480
 Marcinkevičius 132, 134, 205, 222, 243, 270, 278, 279, 301–303, 324, 479, 480, 482–486, 496, 498, 499, 503, 504
 Marcinkevičius Aleksandras 256
 Marcinkevičius Andrius 482
 Marcinkevičius J. 1072
 Marcinkevičius Jonas 134
 Marcinkevičius Leonas 207
 Marcinkevičius Stasys 480, 499, 1079
 Marcinkevičius Vincas 216, 243, 301, 302, 336, 480
 Marcinkevičiūtė 466, 684
 Marcinkevičiūtė Teklė 222, 336
 Marcinkevičiūtė-Šiliniene Angelė 480
 Marinis Orestas 1083
 Markelevičius J. 63
 Markevičaitė Katrė 258
 Markevičius Alfonsas 379
 Markevičius Petras 379
 Markevičius Vilius 1040
 Markovas M. 181, 182
 Markūnienė Stasė 372
 Markuvėnas Tadas 206
 Marozai Vladas ir Janė 466
 Marozas Vladas 466
 Marozas-Šernas Juozas 344, 554
 Martinaitytė Br. 1064
 Martinkaičiai Anelė ir Aleksas 321, 328
 Martinkaitienė Anelė 317
 Martinkaitis Aleksas 317
 Martišauskas 749
 Martusevičius 623, 624
 Martusevičius A. 312
 Maruzienė Emilija 372
 Masaicevas J. 538
 Masaitis 434
 Maseliai 650
 Maseliai Juozas ir Vincentas 1009
 Maselienė E. 664, 665
 Maselis Pranas 219
 Maselytė Vanda 1009
 Maselytė-Žekonienė Vanda 1009
 Masilionis 476
 Masiliūnaitė Gražina 432
 Masiliūnas-Oželis Alfonsas 349
 Masiliūnas-Oželis Jonas 364
 Masiliūnienė Asta 599
 Masiokai 1049–1053
 Masiokai Bronius ir Evelina 1053
 Masiokai Kazimieras ir Benediktas 1049
 Masiokaitė Kotryna 275
 Masiokas 611
 Masiokas B. 1051, 1053
 Masiokas Benediktas 1051
 Masiokas Bronius 1049–1053, 1079
 Masiokienė Evelina 1049
 Masys Ignas 209
 Masys Kostas 1038, 1039
 Masytė Elžbieta 1037, 1038
 Masytė-Baltušnikienė Elžbieta 362
 Masiulis 331
 Masiulytė B. 270
 Masiulytė Barbė 267
 Maskarovas 298
 Mašauskaitė Danutė 373
 Mašauskas Algimantas 373
 Mašauskas Jonas 373
 Mašauskas Juozas 373
 Mašauskienė Ona 373
 Mašauskienė Paulina 373
 Mašiotas P. 269
 Mataičiai 1041
 Matikonytė Prima 434
 Matkevičius Petras 1040
 Matonienė Ieva 1010
 Matulevičiūtė Elena 469
 Matulionienė Ona 1039
 Matulionis 210, 277
 Matulionis A. 570
 Matulionis Algis 473
 Matulionis Bronius 239
 Matulionis Jonas 209, 215, 228
 Matulionis Julius 220
 Matulionis Povilas 1029
 Matulionytė 210
 Matulionytė-Vanagienė Vida 513
 Matusas J. 993
 Matusevičius Romutis Romualdas 441
 Matušakaitė M. 492
 Matuzevičius Eugenijus 1034
 Matuzienė Bronė 434, 511, 589
 Matuzienė Veronika 699
 Matuzienė-Latušinskaitė Bronė 433, 511
 Mažeika Kasparas 200
 Mažėnaitė Vanda 575, 576
 Mažėnaitės Petronėlė ir Marijona 335
 Mažylis Pranas 248
 Mažylytė J. 433
 Mažiulis V. 997
 Mažvydas Martynas 509, 648, 1014
 Mecėnaitė 474
 Meilūnienė Valerija 597, 599
 Meilus E. 88, 1089
 Meysztowicz W. 119
 Meištas-Robinzonas (Tarzanas) Antanas 344, 365, 555
 Melnickis 289
 Mendelsonas Leiba 197
 Merkatorius G. 450
 Merkelevičius A. 71
 Merkelevičius J. 69, 73
 Merkys A. 498
 Merkys Vytautas 91, 176, 177, 183, 186, 187, 190–192, 194
 Mertinienė L. 488 493 494
 Meškauskas Anicetas 641 1085
 Meškauskas-Germantas Pranas 332
 Metzai Andrius ir Alius 422
 Metzai Russelas 422
 Meženienė S. 815
 Meženienė Sofija 815
 Micevičius Petras 220, 278, 280
 Michailova J. 312

- Michalovaitė Lidija 258
 Mickevičius Juozapas 132, 267, 277, 278, 484, 1086
 Mickūnaitė Adelė 375
 Mickūnaitė Marijona 375
 Mickūnaitė Ona 375
 Mickūnaitė Rožė 1038
 Mickūnas Antanas 375
 Mickūnas Jonas 375
 Mickūnas-Katinas Stanislovas 359, 555
 Mickūnas-Liepa Antanas 555, 557
 Mickūnienė Valerija 375
 Mičiuolaitė M. 1064
 Miežinis Mykolas 176
 Mikailovai 339
 Mikailovas Ustinas 339
 Mikalauskai 462
 Mikalauskaitė E. 1034
 Mikalauskaitės Jadvyga, Zita 462
 Mikalauskas 616
 Mikalauskas Antanas 462
 Mikalčiukas 434
 Mikaliūnas Jonas 235
 Mikelinskas Jonas 1034
 Mikelinskienė Veronika 1036
 Mikėnaitė Veronika 192
 Mikėnas A. 436
 Mikėnas Antanas 566
 Mikėnas J. 1019, 1020
 Mikėnas Jonas 192, 337, 1045
 Mikėnas Kazys 337
 Mikėnas Povilas 473
 Mikėnienė Bronė 337
 Mikėnienė Domicelė 337
 Mikeška Bronius 234, 237
 Miknevičius Antanas 340
 Miknevičius-Vilkas Antanas 343, 344, 358, 555, 556, 559
 Mykolaitis-Putinas Vincas 1034, 1087
 Mikonis Antanas 475, 476
 Mikonytė-Valstietė Paulina 561, 562
 Mikšienė Leonora 339
 Mikšienė Salomėja 339
 Mikšionis 210
 Mikšys Alvydas 590
 Mikšys Jonas 339
 Mikšytė Danutė 1048
 Mikšytė Vanda 339
 Mikulienė Danguolė 1092
 Mileriai 767
 Milerienė-Laurinaitytė Stanislava 540
 Mileris A. 1059
 Mileris V. 307
 Milinskaitė Gražina 335
 Milinskaitė Marija 210, 275, 279
 Milinskas Jonas 335, 522
 Milinskas Jurgis 208, 210
 Milinskas Laimutis 335
 Milinskienė Marcijona 740
 Milinskienė Veronika 335
 Milinskienė-Mikėnaitė Veronika 876
 Miliškevičius Jonas 340
 Miliūnas Antanas 555
 Miliūnienė Ona 1086
 Milius Vacys 22, 23, 640, 642, 643, 646, 648–650, 673, 815, 1092
 Milšteinaitė 285
 Milšteinas Chaimas 285
 Miltinis Juozas 1012, 1059
 Mincaitės Ona ir Emilija 365
 Mincė Juozas 234, 235
 Mincė Jurgis 381
 Mincė Povilas 235
 Mincė Pranas 541
 Mincė Vaclovas 547
 Mincė-Lapelis (Liepa) Juozas 555
 Mincytė Kotryna 381
 Mingėla V. 995, 997
 Minkevičienė Bronė 687, 699
 Minkevičius Antanas 364
 Misevičiai Antanas, Jonas, Ona 466
 Misevičiai Jonas ir Kamilė 466
 Misevičiai Leonardas ir Jadvyga 466
 Misevičienė Marijona 466
 Misevičius 466
 Misevičius Antanas 466
 Misevičius Jonas 466
 Misevičius Marijonas 466
 Misevičius Mykolas 466
 Misevičiūtė Aleksandra Zofija 466
 Misiukonienė Eleonora 511, 512
 Misiukonienė Ona 976, 978
 Misiukonis Marijonas 1086
 Misiukonis P. 313
 Misiūnaitė Ona 275
 Misius Kazys 22, 113, 131–133, 136, 174, 177, 195, 458, 488, 1092
 Miškinienė Elena 370
 Miškinienė Kotryna 371, 378
 Miškinis A. 563
 Miškinis I. 190
 Miškinis Ignas 378
 Miškinis Jonas 190, 370
 Miškinis Juozas 378
 Miškinis Karolis 371
 Miškinis Marijonas 370
 Miškinis Motiejus 370
 Miškinis Vytautas 378
 Miškinis Vladas 473
 Miškinytė Alfonsa 370
 Miškinytė Bronė 370
 Miškinytė Danutė 378, 417
 Miškinytė J. 509
 Miškinytė Marijona 371
 Miškinytė Stepunė 378
 Miškinytė-Mackevičienė Irena 513
 Myšniakovas Avtomonas 288
 Mitašiūnaitė 464
 Mitkus Antanas 22, 430, 438, 441, 1003
 Mitrofanovas Terentijus 23, 988–990
 Miuleris E. 1062
 Mockūnas-Lenas Antanas 345
 Mojsejevas Artemijus 297
 Molienė V. 544
 Montvilas Petras 372
 Montvilas Stanislovas 190
 Montvilienė Jūratė 435
 Mordaitė L. 274
 Morkūnai 467
 Morkūnai Albinas, Povilas, Vytautas, Rapolas 467
 Morkūnai Ona ir Petras 467
 Morkūnaitės Janina, Valė, Zita 476
 Morkūnas 243, 620
 Morkūnas A. 303
 Morkūnas Antanas 1035
 Morkūnas Bronius 336
 Morkūnas Kazys 23, 1047–1049, 1092
 Morkūnas-Kėkštas Pranas 344, 359, 555
 Morkūnienė Aušra 435
 Morkūnienė Janina 699
 Morozova H. 986
 Moselytė Janina 369
 Motiejūnaitė Virginija 417, 419
 Motiejūnas 417
 Motiekaitis Jonas 260
 Moulinas Jeanas 1077
 Mulevičienė-Jovaišaitė Antanina 469
 Mulevičius Albertas 578
 Mulevičius J. 473
 Mulevičius L. 120
 Mulevičius-Pavasaris Ipolitas 367, 550
 Muravjovas-Korikas M. 175
 Murmokas Jonas 370
 Murmokas Kazys 370
 Murmokas Petras 370
 Murmokas Povilas 238 370
 Murmokenė Veronika 370
 Mušeikytė 578
- N
 Nachmanas Vainas 312
 Naftolka 613, 614
 Nagys Henrikas 1034
 Naikelytė Sigutė 843
 Naimavičius Rytis 659
 Nainys D. 589
 Nainys Juozas 216
 Nainys-Šarūnas Stasys 344, 358, 555
 Nainytė Elena 376, 589
 Nakas A. 818, 873, 881, 998
 Nakrošienė Ona 609, 619, 620, 622, 623, 625, 626, 630, 633, 635, 637, 640, 672–675, 679, 682–684
 Nakrošius Alfonsas 625, 626
 Nakvosas J. 347
 Namavičius Artūras 598, 600
 Namavičius Zigmantas 124, 168, 450, 515, 516, 530–532, 585–587, 589, 591, 1092
 Napoleonas I 529
 Narbutai 220, 221, 246, 479, 481, 483, 500–502, 505, 650
 Narbutaitė Zita 23
 Narbutas 392
 Narbutas Antanas 246, 501
 Narbutas Dominikas 219, 473
 Narbutas Jonas 473
 Narbutas Motiejus 228, 247
 Narbutas Povilas 215, 219
 Narbutas Teodoras 998, 1029
 Narbutas Titas 500, 998, 999, 1079
 Narbutienė 740

- Narbutienė Marijona 816, 817
 Narečionienė Gražina 434
 Narečionis Vilmas 41
 Narečionis Vytautas 23, 32, 268, 444, 446, 515, 517, 519, 530, 533, 578, 599, 600, 604, 877, 1002–1005, 1056, 1086
 Narvičas Gabrielis 228
 Narvičas Zelmanas 216, 220
 Narvila Juozas 304
 Naujokaitė Janina 1048
 Navakas J. 993
 Navarskienė Bronė 699
 Navickaitė A. 1067, 1068
 Nefas S. 586
 Nekrasovas Ignatas 985
 Nekrošienė O. 683
 Nekutavičius V. 974
 Nekutavičiūtė M. 974
 Nemanis K. 653, 654, 656, 657
 Nemanis R. 656, 657
 Nėnienė-Subačiūtė Inga 685, 686–690, 693, 695, 1092
 Nepomukas Jonas 475, 662
 Nepšeckis J. 450
 Neteckis Juozas 183
 Nevčesauskienė N. 488
 Nevierienė Albina 466
 Nevulienė (Neulienė) Marija 379
 Nevulienė Katryna 379
 Nevulis Jonas 379
 Nevulis Rapolas 379
 Niesiecki K. 117, 122
 Nyka Alfonsas 1042
 Nikitinas Josifas 291
 Niklosas P. F. 1066
 Nikolajenko Jūratė 600
 Nikolajus I 289, 293
 Nikolas (Pozdejevas) 287
 Nikonas 286
 Nykštelė P. 590
 Niliūnas 1042
 Nockumas Girzonas 433
 Norblenas 495
 Norkaitienė Milda 787, 1092
 Norvaiša 177, 179, 180
 Norvaiša Vincas 176–178
 Norvila J. 135, 278
 Nosova I. 845, 851, 866, 869, 905, 908–910, 919
 Notevičius I. 312
 Novadzelskis 419
 Novadzelskytė Eliuta 419, 421
 Novadzelskytė Vladislava 419
 Novadzelskytė-Straševičienė Eliuta 421
 Novikovas Jurijus 23, 985, 988, 1092
- O**
 Obelienius J. 29
 Oginskiai 21, 451, 491
 Oginskienė Marcelė Ona 403, 490, 534
 Oginskis Aleksandras 490
 Oksienė-Grigaliūnaitė Anastazija 743
 Oldrinas Edvinas 1050
 Olšauskas Benediktas 171
 Olubienė E. 490
 Orda Napoleonas 124
 Orlotienė Ona 375
 Orlovai Agripina ir Lazarius 337
 Orlovas 615
 Osis Janis 1040, 1041
 Ostrauskai 1009
 Ostrauskas Evaldas 1009
 Ostrauskienė Valerija 1008, 1009, 1079
 Oškinis Bronius 436
 Oziembla 216
 Ožekauskas Česlovas 441, 595, 604
 Ožekauskienė Leonija 522, 523, 596, 597, 600
- P**
 Pabrinkiai Marija ir Jonas 35
 Pabrinkienė M. 589
 Padleckaitė Emilija 471
 Padleckis Jonas 230
 Padolskienė 740
 Pakalnis 614
 Pakalnis 614
 Pakalnis Antanas 735, 739, 742
 Pakalnis-Klajūnas Bronius 342, 344, 359, 555
 Pakalnytė Uršulė 277
 Pakeltis A. 1046
 Pakėnas Kazys 238, 239
 Pakšys Pranas 327, 329
 Pakštas K. 284
 Palaima V. 1067, 1068
 Paliejus Karolis 262
 Palionis Jonas 1048
 Paliulis 497
 Paliulis Aloyzas 267, 270
 Paltarokas Kazimieras 134, 272, 298, 640
 Pancyrevas D. 299
 Pankratjevas P. 299
 Paparonis A. 1014, 1015, 1023, 1026
 Pasteras L. 1085
 Paškevičius J. 436
 Paštukas Jonas 277
 Patamsis A. 496
 Paukštys Pranas ir Antanina 338
 Paukštytė R. 707, 713
 Paulauskaitė Jadvyga 272
 Paulauskas A. 1090
 Paulauskas Antanas 555
 Paurazas Antanas 234
 Pavilionis M. 307, 312
 Pavilonytė Julė 1048
 Pazol Jankelis 230
 Pažarauskas Zenonas 529
 Pečeliūnaitė Vanda 576, 575
 Pečiukėnaitė Genovaitė 699, 704, 706, 714
 Pečiukėnienė-Tučiūtė Genovaitė 326
 Peleckas Bronius 529
 Peleckas Povilas 379
 Peleckas Stasys 379
 Peleckienė Katryna 379
 Pelėnaitė Alisa 278
 Pelešynas 501
 Pelovičius Jehuša 283
 Penkauskas Ignas 317, 327
 Птерец Д. И. 529
 Petraitienė 839
 Petraitienė Stasė 434
 Petraitis 551
 Petraitis Simonas 176, 178
 Petrašiūnaitė-Tonkienė Valerija 446
 Petrašiūnas A. 288, 291, 989, 990
 Petrauskas A. 489, 517
 Petrauskas Antanas 133, 641
 Petrauskas D. 442
 Petrauskas J. 1095
 Petrauskienė Aurelija 600
 Petravičienė Elena 335
 Petravičius K. 575
 Petravičius Mykolas 335
 Petravičius V. 1045
 Petravičius Z. 1028
 Petrulis A. 1005
 Pielienė Antanina 369
 Pielis J. 228
 Pielis Petras 369, 500
 Pielys Viktoras 369
 Pielytė Bronė 369
 Pielius Juozas 228
 Piesliokas A. 814
 Pijus IX 526
 Pijus XI 526
 Pijuta Josifas 200
 Pikaras I. 179
 Pikturnaitė O. 304
 Pilypaitis Jonas 1048
 Pilipūnaitė Danutė 514
 Pilkauskas Donatas 341, 342, 344–347, 1093
 Pilnikovas N. 292
 Pimonovai Borisas, Leonidas, Irina 297
 Pimonovas Aristarchas 289
 Pimonovas B. 298
 Pimonovas Georgijus 297
 Pimprienė-Pilipavičiūtė Ona 829
 Pinchus Joffé 285
 Piontkovskis Edmundas 567
 Plakytė D. 875, 888
 Plateris A. 997
 Plechavičius G. 488
 Plechavičius Povilas 464, 550
 Plėta Jonas 422
 Plėtaitė Vlada 512
 Plėtienė-Klimkaitė Ona 852, 854, 878, 972
 Plėtienė-Vilkonytė Ona 731
 Plienius S. 562
 Plienius-Jurginas Stasys 561, 562
 Plungė Rimantas 567
 Pocius Anatolijus 566, 567
 Pocius J. 122
 Pociūtė Virginija 23
 Počiulpaitė Alė (Elena) 22, 23, 650, 652, 658, 660, 662, 663, 665, 1093
 Pokrovskis Fiodoras 65–67, 71
 Polikevičiai Petras ir Elžbieta 467
 Polikevičiai Petras ir Vincė 467
 Polikevičienė Elžbieta 467
 Polikevičius Albertas 467
 Polujanskas A. 519
 Poniatovskis Stanislovas Augustas 525
 Potašenko Grigorijus 23, 286, 297, 298, 988, 1093

- Поташенко Г. 292
 Povilaičienė Antanina 260
 Povilauskas Antanas 358
 Povilonis (Pavilonis) Matas 374
 Povilonis Petras 338
 Poviliūnaitė-Kaminskienė Vilė 466
 Poviliūnas 194
 Poviliūnas Aloyzas 371
 Poviliūnas Jonas 358
 Poviliūnas Juozapas 371
 Poviliūnas K. 392
 Poviliūnas Mykolas 235
 Poviliūnas Petras 371
 Poviliūnienė Bronė 371, 546, 547, 549
 Povilonienė Antanina 338
 Povilonienė Eugenija 600
 Povilonis 516, 544
 Povilonis M. 253
 Pozdniakas D. 179, 181, 182,
 Požėla K. 1081
 Pranckevičius 474
 Pranckūnas 759
 Pranckūnas Pranas 339
 Prankūnienė Ona 685, 689, 699
 Pranevičius B. 442
 Pranskevičius 459
 Pranskūnienė Antanina 376
 Pranskūnienė-Krisiūnaitė Ona 864, 865, 871, 887, 891, 898
 Praskūnas Aloyzas 371
 Praskūnas Rimas 371
 Praskūnas Vytautas 371
 Praskūnas Vladas 371
 Praskūnienė Sofija 371
 Pražytė M. 1064
 Preidienė Adelė 377
 Preidys Antanas 377
 Preidys Juozas 377
 Preidyte Albina 377
 Preidyte Janina 377
 Prišgimtas Pranas 240
 Prozorovas Ivanas 290, 299
 Prozorovas Vasilijus 290, 297
 Pšigockai Ignas, Zofija, Bronė 467
 Pšigockai Vincas ir Ona 467
 Pšigockienė Petronėlė 467
 Puišytė Aldona 1041
 Pūkas-Janonis Algirdas 359, 555
 Pumpūtis Alfonsas 436
 Pundzius B. 1068
 Pukys Žilvinas 23
 Pupelis-Piliakalnis (Nemunas)
 Kostantas 562
 Pušinis 299
 Puškariovas 187
 Puškinas Aleksandras 576, 989
 Puteikienė Zofija 815
 Putelis A. 442
 Путилов Б. Н. 985
 Puzinas Jonas 260
- R**
- Rachuba A. 87
 Račiūga 177 182
 Račiūga Algimantas 370
 Račiūga Gintautas 370
 Račiūga Juozas 177, 178
 Račiūga Petras 370
 Račiūga Rimantas 370
 Račiūga Stanislovas 182, 183
 Račiūga Vincas 183
 Račiūgaitė Bronė 370
 Račiūgas Vytautas 370
 Račiūgienė Emilija 370
 Račiukas (Račiūga) Stanislovas 176–179, 181–183
 Račiukas Mykolas 179
 Račiukas Vincas 179, 183
 Račiukienė Juzefa 179
 Račiūnaitė-Vyčiniene Daiva 819, 827, 843, 1093
 Račkauskas Juozas 220, 258
 Račkus Aleksandras 526, 527
 Radeckaitė Eugenija 376
 Radeckaitė Justina 376
 Radeckas Steponas 376
 Radeckas Vilius 376
 Radeckienė Elena 376
 Radeckis Rapolas 230
 Radinai Vanda ir Petras 35
 Radvenskas Egidijus 1079
 Radvila Jonušas 162, 163
 Radvila Našlaitėlis M. K. 450
 Radzevičiai Emilija ir Vladas 429
 Radzevičius V. 392
 Radžiūnas J. 307
 Rafalka 612
 Rafanovičius Mykolas 192
 Ragauskai Dalia, Virginija, Janina 471
 Ragauskai Donatas, Danutė, Valdas, Vida, Irena, Stasys 467
 Ragauskai Kazimieras ir Uršulė 467
 Ragauskaitė Janina 594, 598
 Ragauskas 621
 Ragauskas Donatas 460, 461, 466, 471, 472, 1093
 Ragauskas Kazimieras 471
 Ragauskas Vincas 340
 Rakmilka 616
 Rakovičiūtė Morta 195
 Ralys Jonas 431
 Ramanauskaitė Milda 817, 985
 Ramanauskaitė-Bukauskienė Teresė 1047
 Ramanauskas 315
 Ramanauskas Bagdonas Vytautas 307
 Ramanauskas S. 316
 Ramanauskas St. 272
 Ramanauskas Vytautas 307, 312
 Ramanauskienė Janina 307
 Ramanavičienė V. 326, 327
 Ramaškevičius Petras 441
 Ramoška 621
 Ramoška-Briedis Juozas 360, 556
 Ramoškaitė-Stačkevičienė Zofija 684
 Ramoškevičiūtė Albina 508, 512, 513
 Ramunėlis [Domarkas K.] 185
 Rapalavičienė Irena 437
 Rapčaitė K. 1064
 Rarivanai Leonavičiai Jonas ir Ona 467
 Rarivanai Petras, Antanas, Jonas, Stasė 467
 Rasinskas 473
 Rasinskas Juozas 211
 Rasiulis 243
 Rastenienė-Mieliauskaitė Dalia Antanina 1079
 Rastenis 620
 Raudeliūnas V. 995, 997
 Razmukaitė Marija 788, 1093
 Rekašius G. 985
 Remecas E. 74
 Reni Guido 499
 Repčys Bronislavas 326
 Repčys Stasys 575, 578
 Repčiūtė Stafanija 326
 Repinas Ilija 1014
 Repšienė Aldona 691, 699
 Repšys Povilas 399
 Repšytė Marija 258
 Repšytė Stefanija 686, 699
 Rerichas N. 1065, 1070
 Revitas Jonas 358, 556, 559
 Revitienė Marijona 514, 515
 Riauba-Kazokas Kazys 345, 347
 Riaubienė-Karvelytė Janina 852, 854, 878
 Riaubiškiai Povilas ir Paulina 467
 Riaubiškis Antanas 467
 Ribokaitė Elžbieta 467
 Ribokaitė Uršulė 467
 Ribokas Jonas 238, 239
 Ribokienė-Vaičekonytė Veronika 957, 979
 Rieznikovas Abelis 283
 Rimantas J. 1021
 Rimavičiai 342
 Rimavičienė B. 522
 Rimavičienė-Minkevičiūtė Bronė 817, 858, 877, 885, 890
 Rimavičius Povilas 359
 Rimavičius-Strazdas Jonas 360, 556
 Rimkevičiai Berželis ir Griausmas 364
 Rimkevičius-Berželis Kazys 352, 556
 Rimkevičius-Griausmas Antanas 556
 Rimkus Algirdas Kęstutis 1086
 Rimkus J. 314, 315
 Rimkus K. 585, 604
 Rimkus Kęstutis 596
 Rimkus Vincas 301–303
 Rimkutė Valerija 705, 711, 713
 Rimša Petras 191, 527, 528
 Rimševičiai Alicija, Artūras, Leonija 465
 Rimševičiai Juozas ir Elena 465
 Rimševičienė Elena 377
 Rimševičius 465
 Rimševičius Artūras 377
 Rimševičius Juozas 377
 Rimševičiūtė Alicija 377
 Rimševičiūtė Leonila 377
 Rinkevičienė A. 589 672
 Rinkevičius 473
 Rinkevičius Antanas 209
 Rinkevičius Bronius 240, 320, 330, 333, 335–338, 340, 341, 501, 607, 609, 612, 619, 621, 622, 626, 630, 631, 632, 640

- Rinkevičius Jonas 335, 338
 Rinkevičius K. 497
 Rinkevičius S. 521
 Risovas Jonas 235
 Riška Antanas 216, 238
 Riškaitė Sofija 262
 Riška-Škirpa Jonas 556
 Rodenas O. 1066
 Rogov 280
 Romanovas Ivanas 290, 298, 299
 Rozentalis E. 1078
 Rubenšteinas R. 1007
 Ručinskaitė I. 995, 997
 Rudaminaitė 474
 Rudolfas J. 1028
 Rūkas-Uosis Alfonsas 358
 Rukšėnaitė Angelė 307, 374
 Rukšėnas 504
 Rukšėnas Juozapas 233, 234, 237, 245, 270, 275, 307, 312, 374
 Rukšėnas Vilhelmas 307
 Rukšėnienė Julija 307, 374
 Rukuiža-Lampeo Vladas 364
 Ruseckas Juozas 580
 Ruseckas P. 211–213, 269, 284
 Rusienė V. 521
 Rusinaitė Irena 1048
 Ruškys 1041
 Rutavičius 659
 Rutkauskas Alfonsas 365
 Rutkauskas Pranas 342
 Rutkauskas Vladas 575, 578
 Ruzas J. 436
 Ruzas Vincas 22, 64, 84, 85, 88, 90, 91, 114, 134, 164, 166, 168, 443, 450, 452, 454, 483, 524–526, 530, 532, 533, 536, 596, 604, 1093
 Ruzas-Uosis Alfonsas 344, 556
 Ruzienė A. 64, 67–70, 73
 Ruzienė O. 522
 Ruzienė V. 436
 Ružancovas A. 506
- S**
- Sabaliauskai Mykolas ir Emilė 338
 Sabaliauskaitė-Karpavičienė Ona 513
 Sabaliauskas 191 620
 Sabaliauskas Adolfas 824
 Sabaliauskas Jonas 431
 Sabaliauskas Juozas 218
 Sabaliauskienė Irena 585, 596, 600
 Sadauskai 326
 Sadauskas Antanas 326
 Sadauskas Juozas 235, 326
 Sadauskas Motiejus 209
 Saja K. 1072
 Sajauskas S. 75, 77
 Sakalauskai Juozas ir Julė 468
 Sakalauskai Stanislovas ir Marijona 468
 Sakalauskai Stanislovas, Boleslovas, Alfonsas, Marijona, Juozas, Elena, Antanas, Pranas 468
 Sakalauskai Stasys, Kazimieras, Juozapas, Birutė, Povilas 468
 Sakalauskas Adolfas 815
 Sakalauskas H. 527, 529
 Sakalauskas Juozas 468
 Sakalauskas Motiejus 277, 228
 Sakalauskas Stanislovas 468
 Sakalauskas T. 1014
 Saladžius Br. 270, 497
 Saladžius P. 488
 Saladžius Vytautas 596, 1080
 Saldanavičienė Kazimiera 378
 Samas Aloyzas 187
 Samavičius B. 445
 Samavičius Romaldas 22, 23, 84, 85, 90, 91, 114, 133, 136, 214, 246, 255, 264, 274, 283, 304–306, 309, 312, 313, 433, 442, 447, 454, 465, 479, 488, 495, 496, 518, 596, 604, 993, 997–999, 1012, 1031, 1055, 1093
 Samulionytė Janina 23, 607, 609, 672, 1094
 Samuolis Povilas 348
 Sapožnikovaitė Z. 434
 Sargautaitė Veronika 583
 Sargautas Antanas 186
 Sargautas Jonas 228
 Sargautas Mykolas 215
 Sargautas P. 390, 392
 Sargautas Petras 426
 Sargautas Vytautas 254, 277, 1080
 Sargautienė Bronė 375
 Sargautienė Emilija 370
 Sargautienė Juzė 375
 Satkevičius-Ažuolas Alfonsas 556
 Satkevičius-Vaitieka Henrikas 556
 Sauliūnas-Saulėgraža Albinas 556
 Savaitis (Savickas) Jurgis 997, 998, 1080
 Savickaitė Monika 367
 Savickaitės Bronė ir Monika 365
 Savickas A. 1014, 1026, 1027
 Savickas Jonas 216
 Savickas Pranas 556
 Savickas Teofilis 238
 Savickas-Lakūnas Petras 344, 359, 556
 Savickienė Marijona 816
 Savickienė-Striogaitė Bronė 730
 Savickienė-Urbonaitė Marijona 975–977
 Savickis Antanas 278, 280
 Savickis Teofilis 239
 Savukynas B. 790
 Segal Rafal 220
 Segalis Mauša 235
 Segalis Rapolas 220, 228
 Segalytė J. 310, 433
 Segalovičius Z. 1007
 Seliava Antanas 373
 Seliava Juozas 373
 Seliava Mykolas 373
 Seliava Petras 373
 Seliavienė Adelė 373
 Seliavienė Ieva 373
 Semenavičius Borisas 21
 Semėnas 613, 620
 Semėnas Bronius 545
 Semėnas Povilas 620
 Senapėdis R. 74
 Senionytė Rozalija 258
 Sentilas Gediminas 594
 Serapinavičienė Valerija 817, 824
 Serapinavičienė-Plėtaitė Valerija 858, 864, 865, 871, 877, 885, 887, 890, 891, 898, 915
 Serbentai 765
 Sereikaitė Jolanta 599
 Sideravičius Jonas 1003
 Sideravičius 266
 Sierakauskas Zigmantas 51, 171, 174
 Simanaitis 1041
 Simanonis-Sigitas Anicetas 364, 366, 541, 542
 Simonavičiai Janė, Marytė, Zuzana, Kotryna, Zofija, Vladas, Stasys 465
 Simonavičienė P. 249
 Simonavičienė-Legeckaitė Zofija 465
 Simonavičiūtė Elena 464
 Simutis Liudas 542
 Sinkevičius Jonas 337
 Sinkevičius Klemensas 499, 506–508
 Sinkevičius Stanislovas 336
 Sipavičienė Ieva 393
 Sipavičius Jonas 394
 Sipavičius Juozas 392, 393
 Sirdikevičius-Pempė Jonas 557
 Sironas Antanas 578
 Sirvydas Konstantinas 1029
 Skalauskienė-Žebrytė Benigna 818, 819, 829, 830, 864, 865, 867–869, 871, 884, 887, 891, 894, 895, 898, 900, 903, 912, 914, 917, 920, 921, 956, 965, 972, 1094
 Skardžius P. 788
 Skaržauskaitė O. 499
 Skaržauskas Pranas 277
 Skebas Vytautas 22, 422, 424, 425, 1094
 Skeiverienė-Masiliūnaitė Ona 730
 Skeiverys Pranas 373
 Skersienė O. 432
 Sklėrius K. 1064, 1065
 Skorulskaitė-Survilienė Ona 626, 684
 Skorulskiai 468
 Skorulskiai Antanas, Jonas, Stasė, Kazys, Jonas, Janė 468
 Skorulskiai Antanina ir Julius 468
 Skorulskiai Juozas ir Magdalena 468
 Skorulskiai Vladas ir Kazimieras 468
 Skorulskis Juozas 595
 Skorulskytė Antanina 468
 Skorulskytė Ona 469
 Skorupskas Alfonsas 262
 Skrabys Juozas 69
 Skrebaitė B. 250
 Skrebė Motiejus 68
 Skrebė Petras 238
 Skrebė Steponas 234
 Skrebienė Aušra 601
 Skrebienė J. 623
 Skrebyš J. 813
 Skrebyš Mykolas 365

- Skrebys Petras 235
 Skrebys Simonas 340
 Skripauskaitė Eglė 419
 Skripauskas Evaldas 419
 Skripauskas Petras 419
 Skukauskas Antanas 336
 Skuodienė A. 522
 Skuodis Stasys 523
 Skurdenienė J. 818
 Skurdenytė 985
 Slapšytė Petronėlė 467
 Slaviūnas Z. 827
 Sliesoriūnas F. 89, 165
 Sliesorius Aleksas 192
 Slučka Antanas 23, 30, 32, 33, 35, 41, 210, 415, 595, 600, 1056, 1080, 1094
 Slučka J. 279, 436
 Slučka Jonas 219, 275
 Slučka Mykolas 210
 Slučka Motiejus 266
 Slučka Pranas 220
 Slučka V. 38
 Slučka Viktoras 238
 Slučka Vincas 230, 234
 Slučkaitė Aleksandra 275
 Slučkaitė Antanina 277
 Slučkaitė Marytė 275
 Slučkaitė-Kepalinskienė Antanina 607
 Slučkienė 1039
 Slučkienė E. 42, 43
 Slučkienė Elena 32, 599
 Smalinskienė Veronika 379
 Smetona 745, 784
 Smetona A. 253, 269, 279, 476, 483, 496–499, 558, 562, 610, 1020, 1087
 Smetona A. 997
 Smetona Antanas 498, 527
 Smetona Inocentas 380
 Smetona J. 476
 Smetona Juozas 380
 Smetona Marijonas 380
 Smetona Vladas 370
 Smetonaitė Elena 380
 Smetonaitė Irena Milda 380
 Smetonaitė Ona 380
 Smetona-Žygaudas Alfonsas 345, 349, 353, 364, 561, 558, 562
 Smetonienė Marija 370
 Smetonienė Ona 380
 Smetonienė-Kartanaitė J. 476
 Smilgevičius V. 74, 75
 Smilgevičius Vytautas 1094
 818, 844, 846, 852, 854, 878, 922, 957, 972, 979, 1094
 Snicoriūtė Daina 818, 844, 846, 852, 854, 878, 922, 957, 972, 979, 1094
 Sobieskis Jonas 525
 Sofoklis 1072
 Соколов Борис 986
 Соколова В. К. 985
 Sologubovas 367
 Sološčenko Larisa 990, 991
 Sopakinas 300
 Spiritavičiūtė 434
 Sprindis Algirdas 420
 Sprindis Kazimieras 420
 Sprindytė Birutė 420
 Sprindžiai Danutė, Birutė, Algirdas 420
 Spurgis 611
 Spurgis Stepas 228
 Spurgis-Šaltis (Šeršalas) Povilas 557
 Spurgis-Širšė Vladas 557
 Sriubas A. 311
 Sriubienė Kotryna 504
 Sroganas 216
 Sruoga Balys 1034, 1071
 Stackevičienė Danguolė 435
 Stackevičienė Vida 516
 Stackevičius S. 595
 Stackevičius-Ažuolas Alfonsas 359
 Stačkevičienė Z. 673–677, 682–684
 Stakauskas Juozapas 178
 Stakėnas 615
 Stakėnas A. 497
 Stakėnas Kazys 238–340
 Stakėnienė-Trubuškaitė Monika 972, 982
 Stakė-Žydas Julius 551
 Stalinas 209, 286, 348, 393, 429, 542, 1071
 Stancikas Egidijus 1036
 Stanevičius Antanas 487, 1080
 Stanikūnas Juozas 218
 Stanikūnas Vytautas 726, 1094
 Stankelis Kazimieras 545, 557
 Stankevičiai 571
 Stankevičiai Kazimieras ir Petronėlė 572
 Stankevičienė Antanina 369
 Stankevičienė R. 488, 490–493
 Stankevičius 571, 614, 616
 Stankevičius A. 310, 433
 Stankevičius Kazimieras 369
 Stankevičius Mykolas 266, 267, 273, 285
 Stankevičius Stasys 270
 Stankevičius Vincas 200
 Stankevičiūtė Paulina 369
 Stankevičiūtė Regina 1038
 Starkauskas J. 342, 344
 Starkus Algis 23
 Starukas Benadas 376
 Starukienė Marijona 376
 Stasiukaitis J. 355
 Stasiukaitis-Ežys Jonas Ažuolas 557
 Stasiulevičius A. 1032
 Stasiūnaitė L. 1078
 Stasiūnas R. 233
 Staskevičius Stasys 432
 Staškevičiai Vanda ir Algis 521
 Statkevičienė Konstancija 815
 Statkevičienė Veronika 1038
 Statkevičienė-Masytė Veronika 985
 Statkevičienė-Tvaskaitė Konstancija 953, 967, 983, 985
 Statkevičius Antanas 209
 Statkevičius Juozas 210
 Statkevičius Kazys 815
 Statkevičius-Ažuolas A. 344
 Statkevičiūtė Alfonsa 815, 985
 Stepanovas Aleksandras 339
 Stepanovas Markas 339
 Steponaitis Valdas 63, 1094
 Steponavičius J. 1083
 Steponavičiūtė Julijona 1062
 Styka J. 1028
 Stiklinskas Aleksas 210
 Stiklinskas Vincas 336
 Stitilis Petras 230
 Stockmann D. 827, 828
 Stonis Juozas 474, 476
 Stonys M. 311, 397
 Storasta Algimantas 441
 Stoškus K. 531–533
 Straševičiai 22, 382, 383, 388, 417, 451, 490, 609
 Straševičiai Algirdas ir Arnoldas 420
 Straševičiai Darius ir Povilas 420
 Straševičiai Eduardas ir Arnoldas 419
 Straševičiai Eliuta ir Stanislovas 422
 Straševičiai Juozapas, Leonas 397
 Straševičiai Juozas, Leonas, Povilas ir Stasys 388
 Straševičienė 198
 Straševičienė Elvyra 382, 626, 1094
 Straševičienė Konstancija 386
 Straševičienė Marija 384, 388, 398
 Straševičius Antanas 422
 Straševičius Arnoldas 420
 Straševičius Boleslovas 383, 385
 Straševičius Domas 383
 Straševičius Donatas 383, 384
 Straševičius Eduardas 420
 Straševičius Eugenijus 419
 Straševičius Jonas 234, 304, 383–387, 388, 390–394, 397, 418, 452
 Straševičius Juozapas 382, 402, 417, 491, 492, 534
 Straševičius Juozas 114, 164, 166, 216, 388, 390, 1081
 Straševičius Leonas 386, 418
 Straševičius M. 168, 451, 492
 Straševičius Martynas 264
 Straševičius Mykolas 385, 402, 492, 493, 534
 Straševičius P. 419, 420
 Straševičius Povilas 389, 398, 418, 499
 Straševičius Povilas Stanislovas 397
 Straševičius Romas 418
 Straševičius Stanislovas 386, 419, 421
 Straševičius Stasys 388, 390, 421, 422
 Straševičius Tadas 418
 Straševičius Valerijonas 383, 385
 Straševičiūtė Emilija 385
 Straševičiūtė Gražina 386, 418
 Straševičiūtė Jadvyga 386, 388, 397, 398
 Straševičiūtė Justė 420
 Straševičiūtė Marija 386, 417, 419
 Straševičiūtė Medeina 420
 Straševičiūtė Nijolė 419
 Straševičiūtė Ona 384

- Straševičiūtė Ona Marijona 388, 397
 Straševičiūtė Onutė 417, 419
 Straševičiūtė Virginija 422
 Straševičiūtė-Cerkauskienė Jadvyga 420
 Straševičiūtė-Koncienė Marija 417
 Straševičiūtė-Motiejūnienė Ona 417
 Straševičiūtės Emilija, Jadvyga 388, 397
 Straševičiūtės Virginija ir Marytė 421
 Straševičiūtė-Sprindienė Emilija 420
 Strazdai 656
 Strazdaitė 252
 Strazdaitė Jūratė 1048
 Strazdas A. 74
 Strazdas Albertas 600
 Strazdas Jonas 447, 585, 586, 591, 597, 601
 Strazdas Vytautas 597, 601
 Straževičienė-Kapšytė Stefa 728, 735, 739, 845, 848, 850–852, 854, 861, 866, 869, 878, 905, 908–910, 919, 980, 981
 Straževičius Povilas 275
 Streikus A. 429
 Strielkūnas J. 568
 Strigūnas Vladas 1035
 Strykovskis M. 994
 Strioga 713
 Strioga Antanas 209
 Strioga M. 275
 Strioga Matas 220
 Strolienė Vida 588
 Strolis L. 1020
 Strolytė Domicelė 460
 Stropus Algirdas 1037
 Strubičius M. 450
 Strumilos 473
 Stukauskas 609
 Stulginskas Antanas 234, 237
 Stulginskas Jonas 238
 Stulginskis A. 390, 1087
 Stulginskis Stasys 392
 Subačienė Inga 599
 Sudavičienė B. 325
 Sudavičienė Bronė 317
 Sulvitenė-Skorulskytė Ona 468
 Survila 433
 Survila A. 217
 Survila Antanas 1058
 Survila Česlovas 469
 Survila Kazimieras 1058
 Survila Kazys 219, 220
 Survila Mečislovas 469, 942
 Survila Vytautas 1058
 Survila Vladas 215, 1058
 Survila-Drūtas Vytas Vytautas Draugas 345, 555, 557
 Survilai Anelė, Mečislovas, Kazys 469
 Survilai Danielius ir Elena 469
 Survilaitė Anelė 469
 Survilaitė Janina 469
 Survilaitė Liudvika 524
 Survilienė 634
 Survilienė A. 637
 Survilienė Adolfiną 633, 640
 Survilienė O. 623, 675, 676, 678–682, 684
 Survilos M. ir O. 469
 Sutkus 615
 Sužiedėlis S. 993
 Svaldenienė Nastė 368
 Svaldenis Kazys Juozas 368
 Svaldenis Stasys 368
 Svaldenytė Adelė Angelė 368
 Svaldenytė Julė 368
 Svarinskas Alfonsas 542
 Svetikas E. 73, 74, 525
 Svetikienė Elžbieta 193
 Svirkis V. 475, 662, 664, 671
 Szwagrzyk J. A. 82
 Š
 Šablevičius Mindaugas 601
 Šachno Geimanas 284, 286
 Šakalys Jonas 187
 Šakalys Stanislovas 186
 Šakalytė R. 186, 187
 Šakėnas-Kūmas Petras 345, 557
 Šakenis K. 499, 1020
 Šaknys R. 121
 Šaknys Žilvytis 23
 Šalavėjus Jonas 23
 Šalkauskis S. 1034
 Šantaras J. 508
 Šantaras Jonas 507, 508
 Šantarienė Boleslova 516
 Šaparnienė V. 666
 Šaparnis M. 664, 665
 Šapiro Faiba 284, 286
 Šapoka A. 162, 993
 Šapola Rapolas 439, 441
 Šaragorodskis 284
 Šatkauskas Pranas 208
 Šatrijos Ragana 269
 Ščevinskaitė Teklė 470
 Ščevinskas Antanas 335
 Ščevinskas B. 436
 Ščevinskas Kazys 335
 Ščevinskių Marijytė ir Stasys 469
 Ščevinskių Petras ir Stefa 469
 Ščevinskienė A. 436
 Ščevinskienė Genovaitė 335
 Ščevinskienė Ona 512, 513
 Ščiavinskas Bronius 623
 Ščiavinskas Jonas 337
 Ščiavinskienė Marijona 337
 Šefochinas Vladimiras 527
 Šemežys-Aras M. 353, 355, 562
 Šenejis J. 1028
 Šepeliovas A. 271
 Šereikienė A. 206
 Šerienė Marija 1081
 Šermukšnis 366, 546, 548, 551, 553, 557–559
 Šermukšnis Matas 132, 504, 505
 Šešėlgis K. 84
 Šešetos 613
 Šeškauskienė Vanda 327, 328
 Šeštokas 187
 Šeštokas Juozas 188
 Šeštokas Mykolas 188
 Šeštokas V. 604
 Ševčenka Mikalojus 183
 Ševelevas 300
 Šiaučiuonas Aloyzas 449, 574, 576
 Šidlauskaitė M. 434
 Šidlauskas-Tigras (Šarūnas) Stanislovas 557
 Šidlauskienė Vilma 599
 Šikšna 547
 Šikšnienė Aldona 438–441
 Šikšnienė Jovita 600
 Šikšnos Jovita ir Egidijus 35
 Šilaika Vilhelmas 277
 Šileika 623, 624, 625
 Šileika Antanas 209, 390, 392
 Šileika J. 1019–1021, 1028
 Šileika Jonas 1041
 Šileika P. 407
 Šileika Petras 438, 441, 545, 561, 590, 591, 596, 604, 1055
 Šileikaitė Dovilė 594
 Šileikienė Agnieška 814
 Šileikienė Zenona 601
 Šilenkaitė Loreta 1060, 1094
 Šilinienė Angelė 303
 Šilinis 132, 134, 205, 222, 243, 270, 278, 301–303, 324, 479, 480, 482–486, 496, 498, 499, 503, 504
 Šilinis Rimtautas 23, 330, 331, 1017, 1086
 Šilinis Vladas 303, 480
 Šilų Petras žr. Tarutis Petras
 Šimaitytė Konstancija 582
 Šimeliūnaitė A. 445
 Šimeliūnas Mykolas 575–578
 Šimėnas 571
 Šimėnas A. 590
 Šimėnas Albertas 1055
 Šimėnas Antanas 589, 561
 Šimėnas Bronius 557
 Šimkevičius R. 972, 982, 985
 Šimkūnas-Ožys Kazys 345, 553, 557
 Šimkūnienė Janina 260
 Šimoliūnas-Tarzanus Antanas 344, 359, 557
 Šimonis K. 1018, 1025
 Šinkūnas Jonas 426
 Šinkūnas P. 284
 Šinkūnas R. 113, 131, 133, 136, 488
 Šiplienė Antanina 379
 Šiškienė Petronelė 378
 Škutas Nikodemas 184
 Šlapelienė Marija 1040
 Šlapelis I. 1019, 1020, 1042
 Šlegerienė Anastazija 380
 Šlegerienė Valerija 380
 Šlegeris Petras 380
 Šlegeris Stasys 380
 Šlekonis Vytautas 436
 Šlevys-Žygas Jurgis 380
 Šležas 272
 Šležas P. 284, 993
 Šlezevičius 616
 Šlikaitė Zofija 607, 625, 626, 631, 634, 636, 640, 684, 706, 708, 709, 717, 718
 Šlikas Bronius 378
 Šlikas Justinas 378
 Šlikas Povilas 378
 Šlikienė Anastazija 378
 Šlikytė Danutė 378
 Šlikytė Stasė 378
 Šmukštaitė Zina 596

- Šmulkštys-Paparonis Antanas 1014, 1023, 1025, 1041
 Šniūtė D. 590
 Šorochovas Gavrijilas 293
 Šteinaitė Chaja 497
 Šteinas Henechas 283
 Štromas Zelikas 499
 Šukys Gintautas 659
 Šukys J. 875 888
 Šukytė Genovaitė 516
 Šulga Klemensas 67–69, 72, 222, 279, 495, 498, 499, 524–530, 1058, 1059, 1087
 Šulgaitė Aldona 1059
 Šulgaitė Matilda 530, 1059
 Šulgaitė-Karkienė Eugenija 530, 1058–1060, 1081
 Šulgienė Liudvika 1059
 Šulienė Ieva 821
 Šulskienė-Sidikaitė Juzė 817, 858, 877, 885, 890
 Šulskis Algis 520, 521
 Šulskis Povilas 522, 817, 821, 824, 858, 874, 877, 885, 890, 901, 904, 1035
 Šulskytė 616
 Švarcas Mykolas 469
 Švarcova Irina 297, 300, 986–988
 Švarcovas Ivanas 298
 Švarcovas Vlasas 297
 Švarcovienė-Cervonikaitė Irena 729
 Švarlienė L. 206
 Švarlys Aleksas 360, 558
 Švarlys Bronislavas 1081
 Švarlys Vidmantas 589
 Švarlytė Danutė 575
 Šveikauskaitė Kamilė 466
 Šveikauskas Antanas 368
 Šveikauskas Rapolas 368
 Šveikauskienė Marija 368
 Švilpa 275
 Švilpa-Eimutis Povilas 553, 558
 Švitrigaila 1029
- T**
 Tallat Kelpša 1083
 Tamašauskas 470
 Tamošiūnai 320
 Tamošiūnai Juozas ir Valerija 273, 310
 Tamošiūnaitė Dainora 273, 376
 Tamošiūnas Arūnas 376
 Tamošiūnas Arutis 273
 Tamošiūnas Juozas 256, 270–273, 310, 311, 317, 318, 320, 376
 Tamošiūnas P. 344
 Tamošiūnas-Fazanas Petras Simas 359, 558
 Tamošiūnienė-Misiūnaitė Valerija 256, 272, 317, 273, 376
 Tamulionis Domininkas 194
 Tamulionis Jonas 194
 Tamuliūnaitė Antosė 338
 Tamuliūnas Augustas 338
 Tamuliūnas Juozas 338
 Tamuliūnienė Elena 338
 Tanajevas Titas 289
 Tarabilda 1060, 1061
 Tarabilda A. 175, 283, 411–414, 440, 476, 488, 535, 536, 589, 656, 660, 661, 662, 667, 718, 1031, 1032, 1071, 1072
 Tarabilda Aleksandras 583, 589, 652, 1031, 1032, 1041, 1081
 Tarabilda Antanas 582
 Tarabilda Aras 582
 Tarabilda Arūnas 1072
 Tarabilda Bronislovas Saulius 252, 254, 448, 449, 484, 574–578, 579–583, 1094
 Tarabilda Deivis 583
 Tarabilda K. 497
 Tarabilda Kazimieras 1060–1062
 Tarabilda Kazys Rimtas 261, 262
 Tarabilda Liudas 583
 Tarabilda Mantas 583
 Tarabilda Mykolas 234
 Tarabilda Motiejus 1062, 1070
 Tarabilda Petras 579, 580, 1060, 1064, 1065, 1067–1071, 1074, 1081
 Tarabilda Pranas 579, 581
 Tarabilda Pranciškus 583
 Tarabilda R. 1074, 1075
 Tarabilda Ramonas 1075
 Tarabilda Rimtas 1062, 1074, 1075
 Tarabilda Romualdas 582
 Tarabilda Stasys 579, 583
 Tarabilda Steponas 35, 582, 613, 1032
 Tarabildaitė D. 1061, 1063, 1066–1068
 Tarabildaitė Eglė 582
 Tarabildaitė Irena 275, 279, 579, 580
 Tarabildaitė Ona 1060
 Tarabildaitė-Kontvainienė Giedrė 23, 581, 1060, 1072, 1075
 Tarabildaitė-Tarabildienė Domicelė 262, 277, 280, 1005, 1038, 1060, 1062, 1065, 1066, 1068, 1070, 1071–1073, 1075, 1087
 Tarabildienė Julijona 1060, 1066
 Tarabildienė Petrė 390
 Tarabildienė Petronėlė 1070
 Tarabildienė Vija 1074
 Tarabildos 578, 579, 580, 581, 583, 584, 718, 1060–1071, 1073–1075
 Tarabildos Alma ir Aleksandras 1032
 Tarabildos Audronė ir Darius 584
 Tarabildos Aušra, Aidas ir Giedrė 582
 Tarabildos Bronislovas, Rimtas, Aleksandras 23
 Tarabildos Domicelė ir Petras 280, 1060, 1068, 1072, 1073
 Tarabildos Janina ir Steponas 440
 Tarabildos Norbutas ir Kazys 1061
 Tarabildos Pranas ir Salomėja 583
 Tarabildos Vija ir Rimtas 1074, 1075
 Tarasenska P. 21, 64, 67, 68, 72
 Taraška Juozas 304
 Taručiai 365
- Tarutis Jonas 230
 Tarutis Petras 473, 1046, 1087
 Tarutys Pranas 367
 Tarutytė-Berniukas Bronė 562
 Tarvydis Juozas 340
 Telksnys Klemensas 187, 188
 Teresevičius Petras 1035
 Terleckas A. 589
 Tibušauskaitė 365
 Tidikis Juozas 577
 Tyla A. 120, 164, 183, 184, 188, 274
 Tyla Gediminas 23
 Tilindis Iz. 1064
 Tilindis Jurgis 234
 Timinskas-Maras Kleopas 556, 558
 Timinskienė-Smetonaitė Pranciška 558
 Tiškevičius Eustachijus 21, 72
 Tiškevičius Juozapas 526
 Titas Mykolas 265
 Tolis A. 998
 Tomaševičiūtė-Kolupailienė Janina 1052
 Tomkevičiai 468
 Tomkevičiai Antanas ir Elena 469
 Tomkevičiai Kazys ir Antanina 469
 Tomkevičiai Mykolas ir Antanas 469
 Tomkevičienė Teodora 374
 Tomkevičius Kazys 468
 Tomkevičius Stasys 374
 Tomkevičiūtė Jadvyga 469
 Tomkevičiūtė Vanda 374
 Tomkovidaitė Rida 598
 Tošnickienė Vitalija 435
 Trečiokaitė Adelė 794, 795, 1094
 Trečiokaitė Ona 464
 Tribušauskas Darius 1055
 Tribušauskas Juozas 544
 Trimonienė Rūta 23, 406, 408, 409, 543, 545, 546, 560, 1095
 Trofimovas Jonas ir Janina 336
 Truikys Liudas 1040
 Trumpa V. 993, 995, 997
 Truska L. 88, 298, 428
 Tūbelis Juozas 506
 Tubis Antanas 239
 Tumas J. 1076
 Tumas-Vaižgantas J. 993
 Tumėnienė N. 1045
 Тумилевич Ф. В. 985
 Tumšys Jonas 364
 Tumšys-Kytras Jonas 366
 Tunkevičiai Antanas ir Juozapota 470
 Tunkevičiūtė Stefanija 471
 Turauskis P. 1076
 Turulienė Rima 435
 Turulytė Kristina 602
 Tuskenytė Elena 578
 Tvaska Antanas 234, 335
 Tvaska Bronius 381
 Tvaska J. 365 497
 Tvaska Juozas 371
 Tvaska Jurgis 473
 Tvaskaitė Bronė 275
 Tvaskaitė Elena 381

Tvaskaitė Marijona 371
 Tvaskaitė Ona 381
 Tvaskaitė Salomėja 381
 Tvaskaitė Valė 381
 Tvaska-Papartis Marijonas 344,
 360, 365, 558
 Tvaska-Rugelis Kostas 345, 351–
 353, 364, 366, 558, 562, 1033, 1087
 Tvaska-Tėvas Antanas 345
 Tvaskienė Liudvika 381
 Tvaskienė Ona 371
 Tvaskos Jonas ir Marijona 364
 Tvaskos Jurgis ir Kotryna 1033

U

Ūdra Jonas 194
 Ūdra Kazimieras 183, 184
 Ūdraitė Marijona 194
 Ūdraitė Ona 194
 Udrėnaitė Skirmutė 599
 Ulevičius A. 392
 Ulevičius Antanas 206
 Ulevičius B. 564
 Ulevičius V. 604, 666, 667
 Ulevičius Vytautas 561, 590,
 648, 1036
 Ulinauskas R. 658
 Uloza Vladas 1044
 Umbrasas J. 1014–1016, 1018,
 1019, 1027, 1028
 Umbrasas Jonas 1044
 Umbrasas Julius 337
 Unikauskas A. 1075
 Uokienė Anastasija 522
 Urbaitis J. 219
 Urbanavičienė S. 64
 Urbanavičius H. 499
 Urbelytė Leokadija 322
 Urbonaitė 816
 Urbonas 661
 Urbonas A. 959, 960
 Urbonas Alfonsas 815
 Urbonas Benediktas 476
 Urbonas D. 442
 Urbonas Domas 260, 327, 328
 Urbonas Domininkas 1063
 Urbonas Eugenijus 816
 Urbonas J. 394, 395
 Urbonas Jonas 340
 Urbonas Jurgis 239, 426
 Urbonas Mykolas 220, 221
 Urbonas Motiejus 235
 Urbonas R. 121
 Urbonas V. 585, 586, 589
 Urbonas Vincas 230
 Urbonas Vytautas 208, 573–575,
 577, 585, 591
 Urbonas Vytautas Bronislavas
 1095
 Urbonas-Jaunutis Povilas 344,
 345, 359, 559
 Urbonas-Seržantas Motiejus 359,
 559
 Urbonas-Viesulas Bronius 342,
 343, 558, 359, 549
 Urbonas-Žaibutis Jonas 558
 Urbonavičius 249
 Urbonavičius H. 433
 Urbonienė E. 121
 Urbonienė Laima 585, 587, 589,
 591, 1010, 1095

Urbonienė M. 828
 Urbonienė Marijona 380
 Urbonienė Ona 817, 888
 Urbonienė Stefa 370
 Urbonienė Veronika 380
 Urbonienė-Tarutytė Ona 816,
 821, 829, 875, 888, 985
 Uruski S. 117–121
 Ūsaitė-Atarienė Ona 577
 Ušinskas S. 1020
 Uzdras 184, 185
 Užkuraitytė Ona 272, 310, 317,
 320, 328, 329
 Užkurėlaitė Aniutė 840
 Užkurėlienė Faustina 515
 Užkurėlis Zigmantas 554
 Užkurėlytė Aleksandra 479
 Užkurėlytė-Bėralienė Veronika
 833
 Užkurienė Marijona 335
 Užkurys Vincas 335
 Ūžpolevičiūtė-Straševičienė Marija
 384, 385, 397
 Užsieniai V. ir D. 596
 Užsienis Adomas 212
 Užsienis Jonas 559
 Užsienis-Smauglys Antanas 559

V

Vaicekavičius (Woiciechowicz,
 Woyciechowicz) Jonas 491
 Vaicekavičius Jonas 491, 534
 Vaicekavičius Lukas Jonas 403,
 491
 Vaičekoniai 345
 Vaičekonis Antanas 347, 348
 Vaičekonis Jonas 551
 Vaičekonis-Dobilas Jonas 344,
 559
 Vaičekonis-Meška Juozas 559
 Vaičekonis-Šermukšnis Antanas
 343–346 364 546 559
 Vaičiuliai 660
 Vaičiuliai Alponas, Kazys,
 Dzidorius 833
 Vaičiuliai Stanislava ir Izidorius
 522
 Vaičiulienė 836
 Vaičiulienė Cecilija 375
 Vaičiulienė-Bėralaitė Emilija 704,
 707, 710, 715, 730, 731, 734, 739,
 819, 829, 830, 832, 833–837, 842,
 864, 865, 867–869, 871, 884, 887,
 891, 894, 895, 898, 900, 903, 912,
 914, 917, 920, 921, 956, 965, 972
 Vaičiulienė-Devenytė Albina
 868, 900, 921
 Vaičiulienė-Sipavičiūtė Stanislava
 868, 900, 921
 Vaičiulis A. 344, 559
 Vaičiulis Aleksas 375
 Vaičiulis Antanas 358, 545, 556,
 836
 Vaičiulis J. 522
 Vaičiulis Juozas 390
 Vaičiulis Kazimieras 193
 Vaičiulis Kazys 191, 375
 Vaičiulis Klemensas 193
 Vaičiulis Petras 560
 Vaičiulis Rapolas 375
 Vaičiulis S. 523
 Vaičiulis-Raitelis Alfonsas 559
 Vaičiulis-Žolynas Antanas 358,
 559
 Vaičiulytė Anelė 191
 Vaičiulytė Marijona 193
 Vaičiūnaitė Ona 326, 328
 Vaičiūnas G. 564
 Vaičiūnas Jonas 641
 Vaičiūnas Vladas 473
 Vaidotas (Voidatas) Juozas 207
 Vaidotas Antanas 208
 Vaidotas J. 208
 Vaigauskaitė Rasa 23
 Vainavičiūtė Antanina 1043
 Vainonienė Jadvyga 435
 Vaišvila 32
 Vaišvila Česlovas 444, 446, 514,
 517, 578, 1005, 1006, 1087
 Vaišvilienė E. 516
 Vaišvilos 32, 34, 38, 1006
 Vaišvilos Česlovas ir Emilija 32,
 33, 35, 604
 Vaitelis-Briedis D. 343, 366, 561
 Vaitelis-Profesorius Antanas 360
 Vaitiekūnas J. 1034
 Vaitiekūniene Eugenija 22, 35,
 69, 210, 450, 515, 517, 519, 532,
 585, 586, 591, 623, 699, 1095
 Vaitkevičiai Benediktas, Andrius,
 Juozapas 459
 Vaitkevičius 459
 Vaitkevičius S. 303
 Vakarlis P. 422
 Vakeris Jochelis 285
 Valančius Motiejus 91, 176–181,
 183, 191, 284, 340, 1000
 Valašiniene Anelė 600
 Valeika Antanas 375
 Valeika Kazys 277
 Valeika Marijonas 304, 307, 308
 Valeika Petras 207
 Valeikaitė Sofija 257
 Valeikienė Jadvyga 310, 317,
 320, 328
 Valeikienė Sofija 375
 Valentinavičius Felicijonas 234
 Valentonienė Marcijona 379
 Valentonis Antanas 379
 Valentonis Povilas 379
 Valentonytė Ona 379
 Valeška A. 1028
 Valinkas Algis 600
 Valinkienė Vida 600
 Valiukaitė Aldona 41
 Valiukas Algis 596
 Valiukas L. 410
 Valiukas Petras 235, 238, 239
 Valiukienė A. 206
 Valiukienė Salomėja 375
 Valiuškevičiūtė A. 1014
 Valkiūnas J. 521
 Valonis-Merkys 558
 Vanagai 723, 725
 Vanagai Aukšė ir Jonas 35
 Vanagai Benediktas, Alfonsas,
 Alvytė 470
 Vanagai Petras ir Emilija 470
 Vanagai Pranas ir Morta 470
 Vanagaitė Eleonora 361
 Vanagaitė Juozapota 469
 Vanagaitė-Kecorienė Monika 684

- Vanagaitė-Ostrauskienė Valerija 1008
 Vanagaitė-Šerienė M. 604
 Vanagas 679
 Vanagas A. 29, 609, 1092
 Vanagas Jonas 219
 Vanagas Kazys 230, 238
 Vanagas Mindaugas 978
 Vanagas Petras 596, 601, 612, 619, 622–626, 640, 674–684
 Vanagas–Gandrelis Bronius 344, 359, 560
 Vanagas–Papartis Antanas 562
 Vanagienė Adelė 694, 699
 Vanagienė Angelė 817
 Vanagienė Kotryna 371
 Vanagienė–Narbutaitė Angelė 856, 859, 872, 879, 889
 Vansavičius Povilas 337
 Vansevičius Petras 577
 Vapovskis B. 450
 Varanauskas Adolfas 567
 Varanavičiai Janina, Henrikas, Elena 470
 Varanavičiai Maletonas ir Zofija 470
 Varanavičius Henrikas 462, 470
 Varaneckas Jonas 340
 Varčikonis–Dobilas Jonas 360
 Varčikonis–Meška Juozas 361
 Vareika 240
 Vareika Baltrus 373, 425
 Vareika Jonas 560
 Vareika Kazys 238
 Vareika Petras 228
 Vareika–Kūmas Bronius 344, 359, 365, 560
 Varkulytė Felicija 263
 Varnaitė–Masiokienė Kazimiera 1052
 Varnas Adomas 137, 1019, 1021, 1028, 1040
 Vasalauskaitė I. 434
 Vasiliauskai Raminta ir Audrius 367
 Vasiliauskaitė 871
 Vasiliauskaitė Vitalija 728, 844–846, 848, 850–852, 854, 861, 863–866, 869, 878, 887, 891, 893, 898, 905, 908–910, 919, 922, 957, 979, 980, 982, 1095
 Vasiliauskaitė–Eglaitė Birutė O. 355
 Vasiliauskas Albinas 367, 574, 576
 Vasiliauskienė Elena 368
 Vasiliauskienė Genė 600
 Vasiliauskienė Ona 378
 Vasiliauskienė–Kizytė Elena 364
 Vasiljevas Feodosijus 288
 Vaškevičius 615
 Vaškevičius Adolfas 336
 Vaza Zigmantas 525, 526
 Vėgėlė S. 570
 Veisonienė Rozalija 193
 Velanis–Tigras Aleksas 541
 Vėlius Norbertas 817, 888, 1073
 Venckūnaitė–Kakariekienė Bronė 578
 Venckūnas Kazimieras 32, 35, 514, 578
 Венидиктов Г. А. 985
 Vengalis 194
 Vengalis Motiejus 194
 Vengalytė Emilija 194
 Vengalytė Rozalija 194
 Vengrienė Virginija 420
 Vengrys Antanas 352
 Vengrys Tomas 420
 Vengrys Vitolis 420
 Vengrytė Indrė 420
 Venslovas Petras 1040
 Vepštas 516
 Vepštas Alfonsas 815, 953, 967, 983, 985
 Vepštienė–Grigaravičiūtė Marijona 817, 858, 877, 885, 890
 Verbliugevičius Liudas 216
 Verikaitė Liuda 479
 Verikaitė Stasė 479
 Verikas Jonas 234, 378
 Verikas Kazys 239
 Verikienė Antanina 378
 Veselį S. 75, 76
 Veverskis Pranas 1041
 Vėžienė Ona 374
 Vėžys Anzelmas 228, 374
 Vėžys J. 814
 Vėžys Jonas 228, 374
 Vėžys Povilas 374
 Vėžys Vladas 228
 Vėžytė Genė 374
 Vėžytė Juzė 553, 560
 Vėžytė Ona 374
 Vėžytė Petrusė 374
 Vičaitė B. 434
 Vyčinionė Daiva 843, 848, 855–857, 859, 862, 872, 876, 879, 881, 882, 885, 889, 890, 897, 901, 907, 915
 Vidrinskaitė Regina 1048
 Vidugiris Alfonsas 551
 Vidugiris Aloyzas 792, 1095
 Vidugiris Vytautas Petras 1081
 Vidugiris–Raitelis Alfonsas 342, 344, 360, 560
 Vydūnas 1040
 Vienažindis Antanas 212, 544
 Vienažindis Jokūbas 230
 Vienažindis Jurgis 212
 Vienažindis–Lokys Danielius 344, 359, 560
 Vienažinskis Jurgis 213
 Vienožinskis Justinas 1023, 1026–1028, 1042, 1064
 Vienuolis 365, 541, 542
 Vienuolis A. 1059
 Vienžindis Jurgis 213
 Viesulas 551
 Vigelienė Elena 378
 Vijeikis V. 1022
 Vykintas S. 997
 Viksvaitė Jurgita 599
 Vilemas 318
 Vilienė L. 818, 843, 846, 851, 852, 854, 864, 865, 867, 869, 871, 874, 877, 878, 887, 891, 894–896, 898, 903, 908, 912, 914, 917, 918, 920–922, 942
 Vilys Gvidas 536–540, 818, 942, 1095
 Viliūmonas P. 693
 Vilkaitė Marytė 462
 Vilketis Petras 420
 Vilketis Pranciškus 420
 Vilkončiai 461
 Vilkončiai Antanas ir Karolina 461
 Vilkončiai Mykolas ir Apolonija 461
 Vilkončiai Motiejus ir Teklė 470
 Vilkončiai Motiejus, Teklė, Aleksandras 471
 Vilkončiai Vaclovas ir Adelė 461
 Vilkončiai Zofija, Irena, Aleksandras, Stasys 470
 Vilkončienė Teklė 470
 Vilkončienė–Šeštokaitė Adelė 461
 Vilkončius Aleksandras 471
 Vilkončius Stasys 228 254
 Vilkončius Vladas 462
 Vilkončiūtė Irena 471
 Vilkončiūtė Ona 461
 Vilkončiūtė Vacė 461
 Vilkončiūtė–Ragauskienė Irena 461
 Vilkončiūtės Vacė ir Marijona 461
 Vilkonis Antanas 219, 220, 228
 Vilkonis J. 277
 Vilkonis K. 1064
 Vilkonis Kęstutis Kazimieras 1087
 Vilkontienė Ona 337
 Vinauskas Jonas 213
 Vinauskas V. 330
 Vinauskas Vytautas 322
 Vinauskienė–Jaloveckaitė Genovaitė 325
 Vinciuonas S. 313
 Vingilienė Adelė 469
 Vingilienė S. 436
 Vingily A. 523
 Vingrys Edvardas 367
 Vingris Povilas 215
 Vireliūnas A. 269
 Virkutis R. 654, 656, 662, 663, 665, 666
 Virkutis S. 1020
 Viršila Kazys 422
 Viršylaitė Emilija 471
 Viršylos Antanas ir Emilija 471
 Viršylos Antanas, Emilija, Kazimieras 471
 Visockas A. 309
 Visockis J. 249
 Visockis Jakovas 297
 Vyšniauskaitė A. 713
 Vyšniauskas A. 222
 Vyšniauskas V. 1014
 Vištėlis Andrius 1029
 Vytėnas Algis 1060
 Vitingas Eugenijus 1083
 Vitkauskas V. 1093
 Vitkevičius Kazys 275
 Vitkinas Abraomas 197
 Vizbaraitė Vanda 277
 Vizbarienė Laima 596
 Vokietaitis Antanas 506
 Voldemaras A. 253, 254, 279, 993
 Volgastas H. 1000
 Volkovas A. 299

- Volteris Eduardas 498
 Vorobjovas M. 1042
 Vorobjovas Simeonas 293
 Voroneckas Stasys 234
 Vorsienė Aleksandra 479
 Vosyliūtė Anelė 22, 744, 1095
 Vosyliūtė Marta 23, 640, 641, 642, 644, 645
- W**
 Wierzbowski T. 274
 Wisner H. 162, 163
 Wojtkowiak Z. 84
- Z**
 Zabermanas Jonas 176–178, 181, 182
 Zaborskaitė V. 1047
 Zagaras M. 310
 Zakarauskaitė A. 985
 Zakarauskaitė Aldona 817
 Zakarevičius Bronius 392
 Zakrys Antanas 476
 Zalagėnaitė 252
 Zalagėnas Ad. 1064
 Zalagėnas Jonas 474
 Zalagėnas Petras 304
 Zalagėnas V. 347, 348
 Zalenskienė Valerija 1041
 Zalmanas Chanovičius 284
 Zamackai Adomas ir Morta 471
 Zamackai Vincas ir Kazimieras 471
 Zamackaitė Kazimiera 468
 Zamackaitė Vanda 471
 Zamackaitė-Ginetienė Eleonora 336
 Zamackas 623, 624
 Zamackas Vincas 471
 Zamackas Vladas 336
 Zaremba-Abžergavičius Bronius 551
 Zarembos 122, 123
 Zarumbienė Nastė 373
 Zauniai D. 498
 Zaveckaitė Aistė 594
 Zdanavičienė Elena 340
 Zdanavičiūtė 611
 Zdanavičiūtė E. 499
 Zdebskis Juozas 1040
 Zelnys Kostas 374
 Zenevičius Povilas 192
 Zenevičius Zigmas 192
 Zenevičiūtė Ona 192
 Zenkevičiūtė Konstancija 418
 Ziemelytė Marytė 1034
 Zikaras Juozas 527, 1018–1021, 1025, 1062, 1064, 1065
 Zimnickaitė Veronika 852, 854, 878
 Zimnickienė Elena 687, 692, 699
 Zinkevičius Kazimieras 193
 Zinkevičius Mykolas 193
 Zinkevičius Zigmas 124, 819, 1047
 Zupka-Kecioris Kazys 1034, 1087, 1088
 Zupkus Marijus 1082
 Zveraitė Sofija 383
 Zvonarevas Gavrijilas 293
 Zvonariovas V. 499
- Ž**
 Žadeikytė Lilija 1040
 Žagrakalis Valdas 318
 Žakevičius Antanas 474, 476
 Žalagėnas-Susiedas V. 560
 Žalga 614
 Žalga Antanas 202–204, 205, 215, 239, 304, 376
 Žalga Juozapas 551
 Žalga Juozas 422
 Žalga Kazimieras 193
 Žalga Titas 376
 Žalgaitė 315
 Žalgaitė B. 433
 Žalgaitė Bronė 376
 Žalgaitė Dalia 435
 Žalgaitė Eleonora 193
 Žalgaitė Genė 501
 Žalgaitė Neringa 594, 597, 602
 Žalga-Karklas Juozapas 342–344, 360, 560
 Žalgienė Emilija 380
 Žalgienė Janina 435
 Žalgienė Marijona 376
 Žalgos 612, 613
 Žalgos Juozas ir Emilija 560
 Žalkauskas A. 311, 315
 Žalkauskas Bronius 556, 559
 Žalnieriūnas Domas 280, 437, 595
 Žarmickas A. 984
 Žarskienė-Šimonytė Rūta 942, 1095
 Žarskus Povilas 471
 Žarskutė Valerija 471
 Žekas 1074
 Žekoniai Simonas ir Salomėja 1037
 Žekonienė Vanda 1010, 1088
 Žekonytė Agnė 1010
 Železnikas Chonė 310, 312
 Želigovskis 277
 Žemaitė 1000
 Žemaitytė A 280
 Žemaitytė Z. 1018
 Žemantauskas Romualdas 441
 Žiaugrytė Marija 262
 Žiaunienė Marija 324, 328
 Žiaunys Bronius 324, 328
 Žybcus Abraomas 285, 286
 Žičkienė Aušra 23, 843
 Žičkus Egidijus 564, 1096
 Židonytė Gertrūda 596, 599
 Žiemelis V. 586, 588
 Žigas 487
 Žygas 651
 Žigas Petras 336
 Žygmantas Augustas 525
 Žygmantas Senasis 525
 Žilėnai Albina ir Antanas 324
 Žilėnas Antanas 258, 317, 328, 329
 Žilėnas V. 274
 Žilėnienė Albina 258, 317, 328
 Žilevičius R. 131
 Žilienė 620, 621
 Žilienė-Klajūnė Sofija 563
 Žilinskiai 21
 Žilys 619
 Žilys Antanas 563
 Žilys J. 619
- Žilis Jurgis 218
 Žilys-Jokeris Antanas 560
 Žilys-Žaibas Antanas 364, 546, 549, 550, 554–558, 562, 563
 Žilnevičius 267
 Žilnis Kostas 220
 Žižys Simas 214, 216, 220, 278
 Žmuidzinas J. 995
 Žmuidzinavičius A. 1016, 1019–1021
 Žostautai 365
 Žostautaitė Stasė 379
 Žostautas 551, 552, 554, 559, 560
 Žostautas-Dagilis Antanas 344, 359, 560
 Žudienė Violeta 598, 599
 Žudys Sigitas 22, 576, 596, 600, 604
 Žukas Juozas 228, 230
 Žukas S. 1005
 Žukas St. 420
 Žukauskaitė Marija 275
 Žukauskas 275
 Žukauskas K. 274
 Žukauskas S. 253
 Žukauskienė Aldona 435
 Žukienė Paulina 369
 Žulytė Teofilė 993
 Žumbakienė Gražina 630, 1096
 Žutautas Jonas 399
 Žvikai 661
 Žvirbliai 1047
 Žvirblienė 732, 1039
 Žvirblis 216
 Žvirblis Dominykas 210, 473
 Žvirblis Edvardas 573, 575, 578, 600, 1096
 Žvirblis Ignas 236, 238
 Žvirblis Juozas 210
 Žvirblis Mykolas 230
 Žvirblytė-Birbilienė Elena 1047, 1048
 Žvironas Saulius 598 600

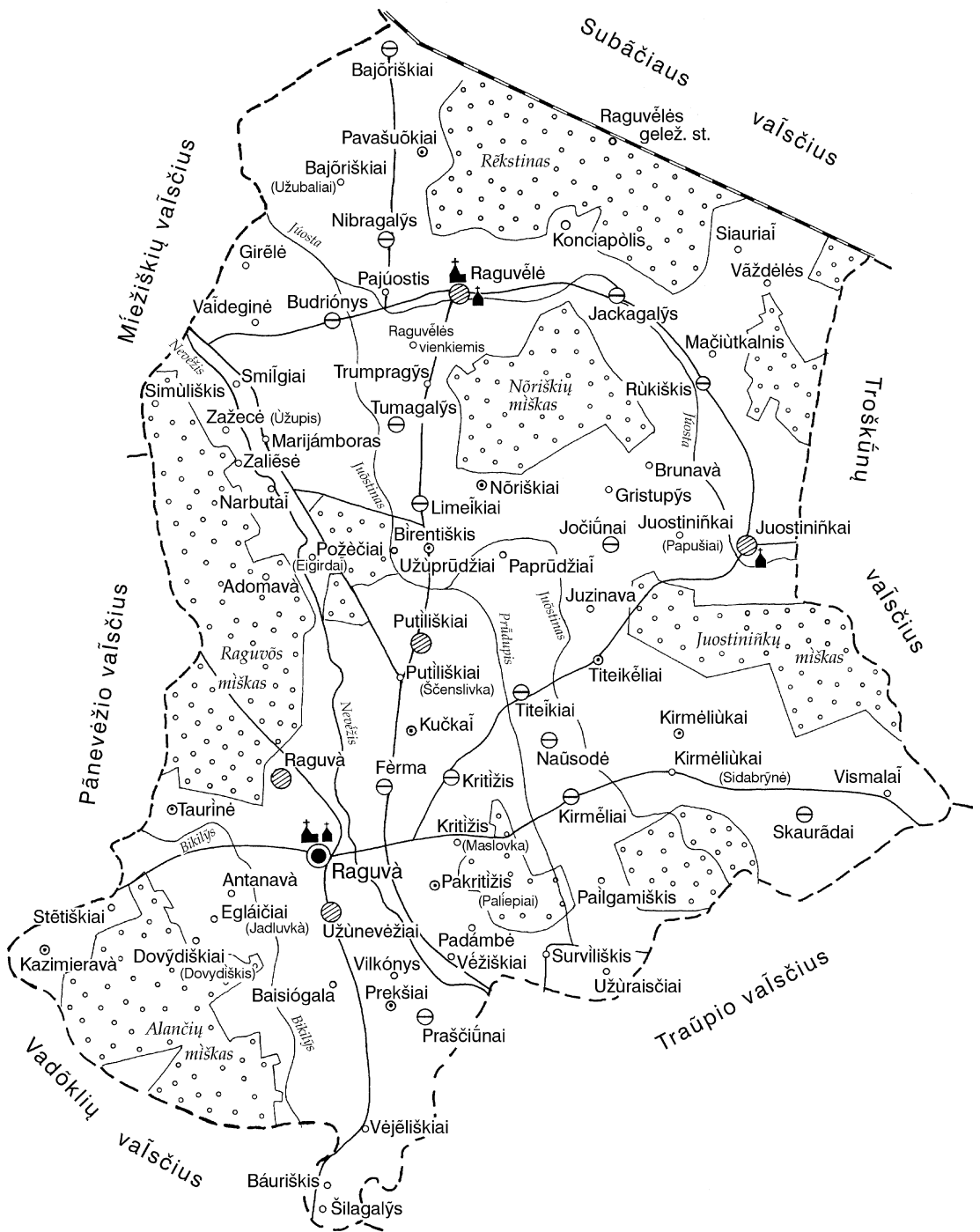

Gyventojų skaičius 1923 m.

- mažiau kaip 50
- ◉ 51–100
- ⊖ 101–200
- ◐ 201–400
- 1015

◉◉◉ miškai

— keliai

--- buvusių valsčių ribos

✝ bažnyčios

✠ koplyčios

0 1 2 3 4 km

*Buvusio Raguvos
valsčiaus žemėlapis.
Sudarė Lidija
Kavaliauskienė*

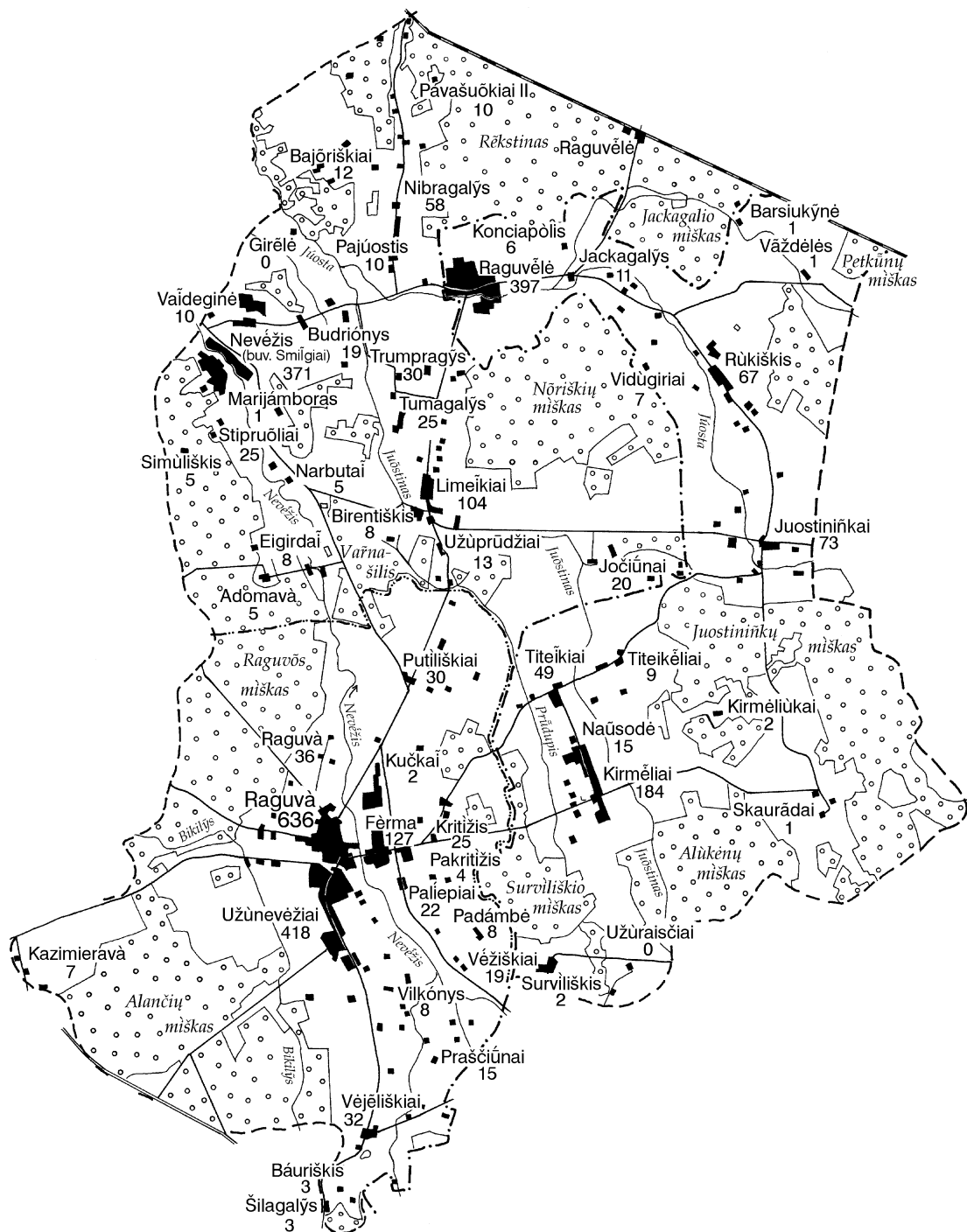

Vėžiškiai
19 – skaitmuo prie kaimo pavadinimo
reiškia gyventojų skaičių 2001 metais

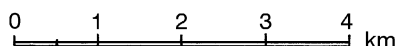

- buvusio Raguvos valsčiaus ribos
- - - - - dabartinės rajonų ribos
- Raguvos seniūnijos ribos

*Dabartinė
kartografinė ir
demografinė situacija
buvusio Raguvos
valsčiaus teritorijoje.
Sudarė Lidija
Kavaliauskienė*

Raguvos seniūnijos
žemėlapis.
Sudarė Lidija
Kavaliauskienė

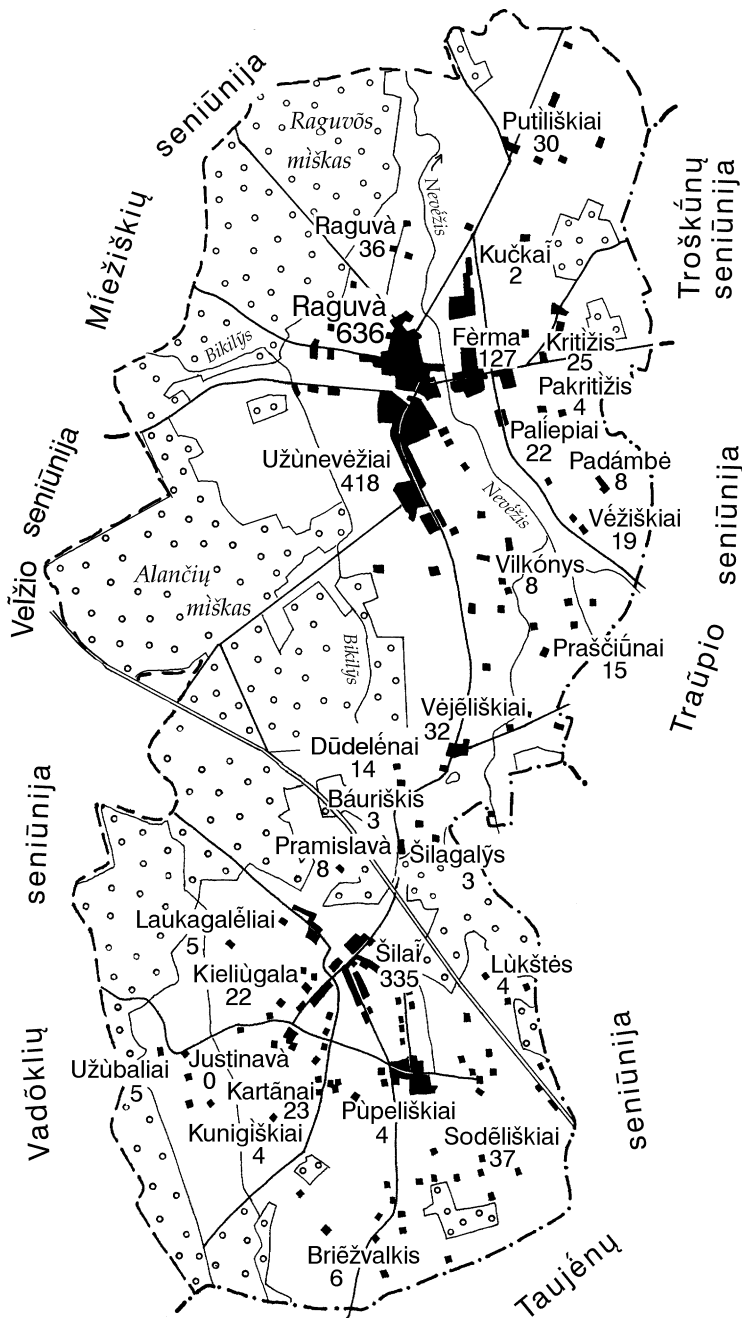

Vėžiškiai
19 – skaitmuo prie kaimo pavadinimo
reiškia gyventojų skaičių 2001 metais

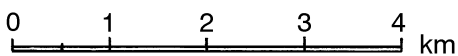



Administracinės ribos 1945 06 23

- apskrįčių
- valsčių

Serija „Lietuvos valsčiai“

„Versmės“ leidykla rengia ir leidžia monografijų seriją „Lietuvos valsčiai“, skiriamą Lietuvos tūkstantmečiui, kurį minėsime 2009 metais. „Lietuvos valsčių“ serija įtraukta į oficialią Lietuvos tūkstantmečio programą.

Serijos pavadinimas pasirinktas neatsitiktinai: XIX a. viduryje susiformavę valsčiai iki jų panaikinimo 1950 m. buvo mažiausi ir palyginti stabilūs administraciniai-teritoriniai vienetai, jungę tapačios etninės kultūros žmones (pvz., valsčių ribos paprastai atitiko ir parapijų ribas, kartu ir šnektų ribas).

Remdamiesi žmonių atsiminimais, archyvų duomenimis, mokslo studijomis, kitais rašytiniais šaltiniais bei medžiaga, kiekvieną serijos knygą kuria dideli 40–80 autorių kolektyvai – žinomi Lietuvos istorikai, archeologai, etnologai, folklorininkai, kalbininkai, sociologai, gamtininkai, kraštotyrininkai ir kiti autoriai.

„Lietuvos valsčių“ serija – tai daugiatomis vienodos struktūros leidinys apie Lietuvos miestus ir miestelius, kaimus ir vienkiemius, apie jų apylinkių kraštovaizdžio raidą bei istoriją, kovas už Nepriklausomybę, apie tradicinę kultūrą, verslus, kalendorinius ir šeimos papročius, papročių teisę, liaudies išmintį, bažnyčias, išymius žmones, tarmių ir vietos šnektų ypatumus, tautosaką, tautines mažumas, jų papročius ir kt.

„Raguva“ – aštunta „Lietuvos valsčių“ serijos knyga. Anksčiau išleistos: „Žagarė“ (1998), „Obeliai. Kriaunos“ (1998), „Plateliai“ (1999), „Žiobiškis“ (2000), „Širvintos“ (2000), „Lygumai. Stačiūnai“ (2001), „Veliuona“ (2001).

Prasminga Lietuvos tūkstantmetį pasitikti miestų ir miestelių jubiliejų minėjimais, o šias tradiciškai su pirmuoju rašytiniu paminėjimu siejamas sukaktis įprasminti taip pat rašytiniu žodžiu – knyga.

Lietuvoje būta per tris šimtus valsčių. Vildamiesi, kad užteks jėgų nors apie dalį jų išleisti knygas, maloniai kviečiame kultūros ir kitas įstaigas, rajonų savivaldybes, seniūnijas, aktyvius kraštiečius, kraštotyrininkus, valstybininkus, kultūrininkus, rėmėjus, visus rašančiuosius neati-dėliojant telktis į „Lietuvos valsčių“ serijos rengėjų ir leidėjų būrį – laukia ne vieną dešimtmetį truksiantis ilgas prasmingas darbas.

Ra-118 **Raguva** / [redakcinė komisija: Romaldas Samavičius (vyriausiasis redaktorius, sudarytojas) ... [et al.]. – Vilnius : Versmė, 2001. – 1128 p. : iliustr., žml., gaid. – (Lietuvos valsčiai ; 8)

Knyga skiriama Lietuvos tūkstantmečiui (1009–2009). Lietuvos tarptautinio pripažinimo 750-osioms metinėms (1253–2003). Raguvos 500 metų jubiliejui (1501–2001). – Bibliogr. str. gale. – Asmenvardžių r-klė: p. 1100–1120.

ISBN 9986-9236-6-2

Aštuntoje „Lietuvos valsčių“ serijos monografijoje aprašoma Raguvos apylinkių gamta, kraštovaizdis, istorija nuo seniausių laikų iki šių dienų, etninė kultūra, tarmė, kaimų istorijos, publikuojami istoriniai dokumentai, partizanų ir tremtinių sąrašai, tautosakos tekstai, pateikiama duomenų apie įžymius šio krašto žmones ir kt.

UDK 908+39](474.5)+947.45

Pastebėtų netikslumų atitaisyimas*

| Puslapis | Eilutė, vieta | Yra | Turi būti |
|----------|----------------------|---|---|
| 13 | 15 iš virš. | farthing | groad |
| 31 | 2 iš virš. | pelkė | pelkę, ji |
| 41 | Užrašė po nuotr. | Iš kairės | Iš kairės: |
| 78 | 22 iš ap. | dvasro | dvaro |
| 82 | 5 iš virš. | paskaičiavimais | apskaičiavimais |
| 116 | 6 iš ap. | Judzinavos | Juzinavos |
| 213 | 12 iš virš. | VINAUSKAS Jonas | JONAS VINAUSKAS |
| | 26 iš virš. | IV-ojo | 4-ojo |
| 221 | 8 iš ap. | surinkus | surinktus |
| 248 | 15 iš ap. | „Ezra“ | „Ezro“ |
| 302 | Užrašė po 2 nuotr. | Iš kairės: veterinarijos kontrolierius L. Kitra, ūkininkas V. Marcinkevičius, neatpažintas. | Kairėje – veterinarijos kontrolierius L. Kitra. |
| 311 | 19 iš ap. | „EZRO“ | „Ezro“ |
| 315 | 16 iš virš. | medicinos, dantų, | gydytojų, dantų |
| 327 | Užrašė po nuotr. | Vladislava Kizaite | Vladislava Kizaite. |
| 329 | 6 iš ap. | Ta nacmečio | Tą nacmečio |
| 331 | 18 iš virš. | dviems | dviem |
| 342 | 4 iš virš. | J. Krikštaponis | J. Krištaponis |
| 346 | 1 iš virš. | Krikštaponio | Krištaponio |
| 357 | Užrašė po nuotr. | Jakimavičius-Bežencas | Jakimavičius-Biežencas |
| 385 | 8 iš ap. | įsižiūrėję | įsižiūrėjęs |
| 391 | 20 iš ap. | keturžekliais | keturženkliais |
| 397 | 16 iš ap. | prievažda | prievaždas |
| 426 | 10 iš virš. | patalpinta | išspausdinta |
| | 16 iš virš. | vokiškųjų | vokiečių |
| | 16 iš ap. | pasinaudodami | pasinaudodamos |
| | 15 iš ap. | gelbėdamiesi | besigelbėdamos |
| 427 | 1 iš virš. | būtų | būtų buvusi |
| 431 | 14–15 iš ap. | Nepriklausomos Lietuvos valstybės | Lietuvos valstybės nepriklausomybės |
| 434 | 5 iš virš. | Velókių | Velykių |
| | 7 iš ap. | Marija Kairienė | Marijona Kairienė |
| 439 | Užrašė po nuotr. | (iš kairės) | (iš kairės): |
| 454 | 7 iš virš. | bažnyčios | bažnyčios – |
| 469 | 18 iš ap. | mirus | mirus, |
| 513 | 5–6 iš virš. | Šiuo metu pensininkė, gyvena Raguvoje | Šiuo metu pensininkė, gyvena Panevėžyje |
| 545 | 8–9 iš ap. | Melinsko pelke, Melinsko krūmais | Milinsko pelke, Milinsko krūmais |
| 589 | 12 iš virš. | pašventintas | pašventinta |
| | 5 iš ap. | L. Urbonienė | J. Urbonienė |
| 594 | 16–17 iš virš. | Gediminas Sentilas | Gediminas Siuttilas |
| | 10 iš ap. | Lijana Karvalytė | Lijana Karvelytė |
| 596 | 7 iš ap. | Zina Šmukštaitė | Lina Šniukštaitė |
| 597 | Užrašė po 1 nuotr. | Raguvos vidurinės mokyklos mokytojai 1995–1996 mokslo metais | Raguvos vidurinės mokyklos mokytojai 1997–1998 mokslo metais |
| 598 | 2 iš virš. | „Kapela“ | „Malūnas“ |
| | 23 iš virš. | Audronė Bilevičienė | A. Butkevičienė |
| | 20 iš ap. | devynmetę | dešimtmetę |
| 599 | Tarp 6 ir 7 iš virš. | [Praleista] | 1991–2000 m. Rita Vaitiekūnaitė-Karpavičienė, baigusi VU 1991 m., vyr. mokytoja |
| 600 | 7 iš ap. | Vida Valinkienė | Vida Valiukienė |
| | 1 iš ap. | Algis Valinkas | Algis Valiukas |
| 601 | 3 iš virš. | Vida Babickaitė-Valinkienė | Vida Babickaitė-Valiukienė |

* **Raguva** / [redakcinė komisija: Romaldas Samavičius (vyriausiasis redaktorius, sudarytojas) ... [et al.]. – Vilnius : Versmė, 2001. – 1128 p. : iliustr., žml., gaid. – (Lietuvos valsčiai ; 8)

(tęsinys)

| Puslapis | Eilutė, vieta | Yra | Turi būti |
|----------|---|---|---|
| 603 | 17 iš virš. | motyvuodami | motyvuodamos |
| 830 | Užrašė po nuotr. | 1997 m. B. Skalauskienės
nuotr. | 2000 m. G. Vilio nuotr. |
| 868 | Dainos „Laukiam visi
isižioji“ metrikoje | PKM ETAR įrašas nesaugo-
mas | PKM ETAR 54(37) |
| 900 | Dainos „Kai jūreivis per
marias“ metrikoje | PKM ETAR įrašas nesaugo-
mas | PKM ETAR 55(22) |
| 922 | 3 iš virš. | Lietuvos muzikos akademijos
Muzikologijos instituto Etno-
muzikologijos skyrius | Panevėžio kraštotyros muziejaus
Etninės kultūros skyrius |
| 1017 | 17 išn., 1 iš virš. | Kokiais | Apie |
| 1034 | 16–17 iš virš. | „Literatė“ | „Literatas“ |
| 1035 | 2 iš ap. | 30-ojo | 33-iojo |
| 1100 | 3 stulp., 21 iš virš. | Vida Babickaitė-Valinkienė | Vida Babickaitė-Valiukienė |
| 1102 | 1 stulp., 16 iš virš. | Audronė Bilevičienė | A. Butkevičienė |
| 1106 | 3 stulp., 9 iš ap. | Marija Kairienė | Marijona Kairienė |
| 1107 | 3 stulp., 6 iš virš. | 206, 521 | 207, 521, 607 |
| 1114 | 2 stulp., 1 iš ap. | Gediminas Sentilas | Gediminas Siutilas |
| 1116 | 3 stulp., 1 iš ap. | Zina Šmukštaitė | Lina Šniukštaitė |
| 1118 | 1 stulp., 3 iš ap. | [Praleista] | Urbonienė J. 589 |
| | 3 stulp., 20 iš ap. | Algis Valinkas | Algis Valiukas |
| | 3 stulp., 19 iš ap. | Vida Valinkienė | Vida Valiukienė |