

LIETUVOS VALSČIAI

Lygumai Staciūnai



LIETUVOS VALSČIAI

Knyga skiriama

LIETUVOS TŪKSTANTMEČIUI
1009–2009

LIETUVOS TARPTAUTINIO PRIPAŽINIMO
750-OSIOMS METINĖMS
1253–2003

STACIŪNŲ PARAPIJOS ĮKŪRIMO 90-MEČIUI
1911–2001

Lygumai. Stačiūnai

Versmė
Vilnius
2001



*Lietuvos
tūkstantmečio
programos
leidinys*

Vyriausiasis redaktorius
ROBERTAS JURGAITIS

Sudarytojai:
ROBERTAS JURGAITIS, KAZIMIERAS KALIBATAS,
POVILAS KRIKŠČIŪNAS

Redaktoriai:
STANISLOVAS BUCHAVECKAS, KAZIMIERAS GARŠVA,
PETRAS JONUŠAS, ARTŪRAS JUDŽENTIS,
KAZIMIERAS KALIBATAS, LIBERTAS KLIMKA,
POVILAS KRIKŠČIŪNAS, VENANTAS MAČIEKUS,
VACYS MILIUS, KAZYS MISIUS, KAZYS MORKŪNAS,
ŽILVYTIS ŠAKNYŠ, DAIVA VYČINIENĖ

Stilistė
LETA JURGAITIENĖ

Korektorė
RASA KAŠĖTIENĖ

Dailininkas
ALVYDAS LADYGA

Maketuotoja
INA BUDRYTĖ

Rėmėjai:
Almos Adamkienės labdaros ir paramos fondas,
Lietuvos tūkstantmečio minėjimo direkcija
prie Lietuvos Respublikos Prezidento kanceliarijos,

Lietuvos paštas,

„Versmės“ leidyklos vadovas Petras Jonušas,

UAB „Magnolija“,

Pakruojo rajono savivaldybės Kultūros skyrius,

Lietuvos gyventojų genocido ir rezistencijos tyrimo,
aukų rėmimo ir atminimo įamžinimo fondas,

Povilas Čalnaris, Jonas Švoba,

Vincas Ponelis ir Vanda Ponelytė

Knyga išleista
„Žiemgalos“ draugijos iniciatyva

Viršelyje
Vytauto Didžiojo paminklo šventinimo iškilmės Lygumuose.
1930 m. Iš J. Kelevišiaus asmeninio archyvo.

Turinys

15 Pratarė

GAMTA

19 *Rimvydas Kuskas*. Lygumų kraštovės kilmė ir raida

41 *Valentina Alekseriūnaitė, Janina Greiškanienė*. Hidrometeorologiniai stebėjimai Miciūnų poste

PRAEITIS

47 *Virginija Ramanauskaitė-Ostašenkovienė*. Archeologijos paminklai

59 *Ilona Vaškevičiūtė*. Šukionių kapinynas

86 *Libertas Klimka*. Istoriniai akmenys

93 *Robertas Jurgaitis*. Iš seniausios Lygumų krašto praeities

96 *Algirdas Baliulis*. Lygumų dvaras ir miestelis XV–XIX a.

100 *Povilas Spurgevičius*. Lygumų Švč. Trejybės bažnyčia

100 Senoji bažnyčia

104 Naujoji Lygumų bažnyčia

110 *Povilas Spurgevičius*. Stačiūnų Šv. Lauryno bažnyčia

122 *Libertas Klimka*. Stačiūnų varpai

126 *Vytautas Didžpetris*. Iš XVIII–XX a. Lygumų parapijos brolių ir katalikiškų draugijų istorijos

127 Švč. Sakramento brolija

127 Krikščioniškojo mokslo brolija

128 Katalikų jaunimo federacija „Pavasaris“

130 Šv. Vincento a Paulo draugija

133 Blaivybės draugija

137 Kitos organizacijos

139 *Robertas Jurgaitis*. Lygumų miestelis ir jo apylinkės XIX a. antroje pusėje – XX a. pradžioje: nuo 1863 m. sukilimo iki Pirmojo pasaulinio karo

139 1863–1864 m. sukilimo atgarsiai

140 Slaptasis mokymas ir draudžiamosios spaudos platinimas

144 Carinė administracija, ūkis ir demografinė situacija

147 1905–1907 m. įvykiai Lygumuose

148 Lygumų bažnyčios statyba

152 Švietimas ir kultūrinis gyvenimas

155 Karui prasidėjus

- 157 *Robertas Jurgaitis*. Apie nusikaltimus Lygumų valsčiuje (iki 1940 m.)
- 160 *Juozas Misevičius, Robertas Jurgaitis*. Lygumų valsčius 1918–1940 m.
- 160 Savivalda
- 169 Ūkis ir demografinė situacija
- 174 Švietimas ir kultūra
- 186 Visuomeninės ir politinės organizacijos
- 196 *Jonas Kelevišius*. Lygumų šauliai
- 200 1920 m. Lygumų bažnyčios inventoriūs.
Parengė Robertas Jurgaitis
- 209 *Rasa Leviškaitė-Sperskienė*. Stačiūnų valsčius 1918–1940 m.
- 225 *Angelė Zaveckienė*. Stačiūnai tarpukariu (1920–1940)
- 232 *Kazys Misius*. Iš Lygumų ir Stačiūnų paštų istorijos iki 1940 m.
- 232 Lygumų paštas 1912–1915 m.
- 234 Lygumų pašto agentūra
- 237 Lygumų paštas 1927–1940 m.
- 242 Pamūšio pašto punktas, agentūra
- 243 Trumpai apie Stačiūnų pašto agentūrą
- 244 *Jonas Juozapaitis*. Lygumai Nepriklausomybės ir karo metais
- 244 Paskutinis Nepriklausomybės dešimtmetis
- 248 „Išvaduotojai“
- 250 Neramūs laikai
- 251 Nacmetis
- 254 *Stanislovas Buchaveckas*. Lygumų ir Stačiūnų valsčiai nacių okupacijos metais
- 255 Vokietijos–SSRS karo pradžia
- 261 Gyvenvietės ir gyventojai
- 262 Įstaigos ir pareigūnai
- 264 Ūkis
- 268 Kiti gyventojai
- 269 Kiti laikmečio išbandymai
- 273 *Stanislovas Buchaveckas*. Lygumų ir Stačiūnų valsčių pradžios mokyklos 1940–1944 m.
- 273 1940–1941 m. m. mokykla
- 278 Nacių okupacijos laikmetis
- 280 Aleknaičių mokykla (Lygumų vls.)
- 282 Aleniškių mokykla (Stačiūnų vls.)
- 282 Beinoraičių mokykla (Lygumų vls.)
- 283 Lygumų mokykla
- 285 Pamūšio mokykla (Lygumų vls.)
- 285 Pavėzgių mokykla (Stačiūnų vls.)
- 289 Sereikių mokykla (Lygumų vls.)
- 290 Stačiūnų mokykla
- 291 Šėkščių mokykla (Stačiūnų vls.)

- 291 Šiliškio (Degučių) mokykla (Lygumų vls.)
 292 1941–1944 m. mokyklos vaidmuo
- 293 *Aurelija Malinauskaitė*. Partizaninis judėjimas 1944–1953 m.
- 313 Lygumų ir Stačiūnų apylinkių tremtiniai 1941–1952 m.
Parengė Birutė Burauskaitė, Robertas Jurgaitis
- 334 *Kun. Prosperas Bubnys*. Kai tikėti buvo uždrausta
- 337 *Antanas Čalnaris*. Pirmoji meilė su raudona suknele
- 344 *Emilija Libikienė*. Iš kultūrinio gyvenimo Lygumuose
- 347 *Robertas Jurgaitis*. Apie ilgametę Lygumų mokyklos
 direktorę Rozaliją Matulevič
- 353 *Petras Mekys*. Mekių šeimą prisiminus
- 356 *Antanas Čalnaris*. Išnykusių kaimų vaikai
- 360 *Liucija Janina Brazdžionienė*. Šukionių kaimas
- 376 *Liucija Janina Brazdžionienė*. Poškiečių kaimas
- 379 *Leonas Braziulis*. Užmaršties dulkių užpustyti kaimai
- 379 Norvaišiai
- 387 Vaigailiai
- 389 Ročkaičiai (Ročkiai)
- 391 *Robertas Jurgaitis*. Sereikių kaimas
- 396 *Jonas Švoba*. Joniškaičiai – nužudytas kaimas
- 409 *Valentina Alekseriūnaitė*. Lygumų seniūnijos istorijos ir
 kultūros paminklai

ATKŪRUS NEPRIKLAUSOMYBĘ

- 433 *Jonas Kelevišius*. Sąjūdžio metai Lygumuose
- 448 *Juozas Galkus*. Lygumų herbas
- 452 *Alfredas Šimkus*. Kultūra žmonių gyvenime
- 459 *Robertas Jurgaitis*. Apie Lygumų muziejuką
- 461 *Jadvyga Korsakienė*. Lygumų mokykla
- 470 *Renata Budrienė*. Stačiūnų mokykla
- 478 *Leonas Norkuckis*. Lygumų savivaldybės veikla 1990–1997 m.
- 481 *Gediminas Poliakas*. Lygumų seniūnija šiandien
- 484 *Pranė Kvedarienė*. Lygumų žemės ūkio bendrovė
- 487 *Pranė Kvedarienė, Algis Padora*. Lygumų krašto ūkininkai
- 492 *Liucija Janina Brazdžionienė*. Apie ūkininkus Freibergius
- 498 *Jonas Kelevišius, Mantvydas Zuokas*. Lygumų girininkija

ETNINĖ KULTŪRA

- 501 *Skaistė Mockutė. Joniškaičių kaimo ūkininko sodyba*
- 508 *Eligijus Juvencijus Morkūnas. Lygumų vėjo malūnas*
- 513 *Erika Nenartavičiūtė. Interjero audiniai*
- 516 *Libertas Klimka. Mėnulis virš Lygumų*
- 523 *Vladas Trinkas. Apie duonos ir duonelės kepimą*
- 533 *Vladas Trinkas. Kūlimas „dampiu“*
- 536 *Vladas Trinkas. Piemenavimas Ramonaičiuose*
- 539 *Kazimieras Kalibatas. Kalendorinės šventės*
- 546 *Antanas Čalnaris. „Traicė“ Lygumuose*
- 547 *Juozas Petrulis. Puodų gamyba senovėje*
- 551 *Juozas Petrulis. Įnamių bei grytelninkų būklė*
- 555 *Daiva Leimantaitė. Lygumų miestelio kapinės*
- 563 *Marijona Čilvinaitė. Iš Išdagiečių sodžiaus praeities*

KALBA

- 571 *Kazimieras Garšva. Lygumų šnekta*
- 577 *Jurgita Petrauskaitė. XVIII a. Lygumų parapijos pavardės, jų daryba ir kilmė*
- 589 *Marija Razmukaitė. Gyvenamųjų vietų vardai*
- 593 *Laimutis Bilkis. Vandenvardžiai*
- 599 *Tarmės tekstai. Parengė Janina Švambarytė*

TAUTOSAKA

- 603 *Povilas Krikščiūnas. Iš tautosakos rinkimo istorijos Lygumų ir Stačiūnų apylinkėse*
- 611 *Daiva Vyčinienė. Lygumų ir Stačiūnų apylinkių dainų melodikos ypatybės*
- 614 *Kazimieras Kalibatas. Kaimo muzikantai*
- 617 *Dainos nuo Lygumų ir Stačiūnų. Parengė Povilas Krikščiūnas ir Daiva Vyčinienė*
- 742 *Septyni rateliai iš Vilūnaičių. Parengė Kazimieras Kalibatas*
- 747 *Trys smuiko melodijos. Parengė Kazimieras Kalibatas*
- 751 *Pasakojamoji ir smulkioji tautosaka. Žaidimai. Parengė Povilas Krikščiūnas*

IŽYMŪS ŽMONĖS

- 779 *Robertas Jurgaitis*. Kunigas ir poetas Jurgis Rupka
- 793 *Mečys Simonas Žeimantas*. Lietuvos kariuomenės vadas
Silvestras Žukauskas
- 804 *Vytenis Rimkus*. Gerardas Bagdonavičius ir Lygumai
- 807 *Jonas Kelevišius*. Lygumų mokytojai – kovotojai už
Lietuvos laisvę
- 807 Leonas Bojarskas (1905–1987)
- 808 Stasys Jarmala (1908–1949)
- 810 Elžbieta (1906–1995) ir Aleksandras (1904–1970) Padagai
- 811 *Aldona Gaigalaitė*. Mokytojas iš Aleknaičių
Juozas Dominauskas
- 814 *Vacys Milius*. Vladas Trinkas – etninės kultūros tyrinėtojas
- 817 *Stanislovas Buchaveckas*. Jonas Noreika-Generolas Vėtra
- 836 *Jonas Nekrašius*. „Gyvensiu – ir žmonėms, ir šitai žemei...“
- 843 *Genė Juodytė, Robertas Jurgaitis*. Iškilieji žmonės
(biografijų sąvadas)
-
- 857 Apie autorius
- 865 Santrumpos ir sutrumpinimai
- 867 Asmenvardžių rodyklė
- 880 Vietovardžių rodyklė
- 886 Buvusio Lygumų valsčiaus žemėlapis.
Sudarė Lidija Kavaliauskienė
- 888 Buvusio Stačiūnų valsčiaus žemėlapis.
Sudarė Lidija Kavaliauskienė
- 890 Lygumų seniūnijos žemėlapis. *Sudarė Lidija Kavaliauskienė*
- 892 Buvusių Lietuvos valsčių žemėlapis
- 894 Serija „Lietuvos valsčiai“

Contents

- 15 Preface

NATURE

- 19 *Rimvydas Kumskas*. The origin and development of Lygumai land
- 41 *Valentina Alekseriūnaitė, Janina Greiškanienė*. Hydrometeorological observations at the post of Miciūnai

THE PAST

- 47 *Virginija Ramanauskaitė-Ostašenkovienė*. Archaeological monuments
- 59 *Ilona Vaškevičiūtė*. The burial-ground of Šukioniai
- 86 *Libertas Klimka*. Historical stones
- 93 *Robertas Jurgaitis*. From the most ancient past of Lygumai land
- 96 *Algirdas Baliulis*. Lygumai manor and the small town in the 15th–19th cent.
- 100 *Povilas Spurgevičius*. Lygumai Saint Trinity Church
- 100 The old church
- 104 The new Lygumai church
- 110 *Povilas Spurgevičius*. Stačiūnai Saint Laurence Church
- 122 *Libertas Klimka*. The bells of Stačiūnai
- 126 *Vytautas Didžpetris*. From the history of the 18th–20th cent. Lygumai parish fraternities and catholic societies
- 127 Saint Sacrament's fraternity
- 127 The Christian Science brotherhood
- 128 The catholic youth federation „Pavasaris“ („Spring“)
- 130 Saint Vincent a Paul's brotherhood
- 133 The abstinence society
- 137 Other organizations
- 139 *Robertas Jurgaitis*. Lygumai small town and its environs in the second half of the 19th cent. – at the beginning of the 20th cent.: since the uprising of 1863 until the First World War
- 139 The echoes of the 1863–1864 uprising
- 140 Secret education and circulation of the forbidden press
- 144 The czarist administration, economy and demographical situation

- 147 The events of 1905–1907 in Lygumai
- 148 The building of Lygumai church
- 152 Education and cultural life
- 155 After breaking the war
- 157 *Robertas Jurgaitis*. About the crimes in Lygumai administrative district („valsčius“) (until 1940)
- 160 *Juozas Misevičius, Robertas Jurgaitis*. Lygumai administrative district in 1918–1940
- 160 Self-government
- 169 Economy and demographical situation
- 174 Education and culture
- 186 Social and political organizations
- 196 *Jonas Kelevišius*. Lygumai „šauliai“ (members of a para-military organization)
- 200 The 1920 inventory of Lygumai church. *Prepared by Robertas Jurgaitis*
- 209 *Rasa Leviškaitė-Sperskienė*. Stačiūnai administrative district („valsčius“) in 1918–1940
- 225 *Angelė Zaveckienė*. Stačiūnai between the wars (in 1920–1940)
- 232 *Kazys Misius*. From the history of Lygumai and Stačiūnai post-offices until 1940
- 232 Lygumai post-office in 1912–1915
- 234 Lygumai post-office agency
- 237 Lygumai post-office in 1927–1940
- 242 Pamūšis post-office point and agency
- 243 About Stačiūnai post-office agency in short
- 244 *Jonas Juozapaitis*. Lygumai during the period of Independence and in the years of war
- 244 The last Independence decade
- 248 „Liberators“
- 250 Troubled times
- 251 The Nazi period
- 254 *Stanislovas Buchaveckas*. Lygumai and Stačiūnai administrative districts („valsčiai“) during the years of Nazi occupation
- 255 The beginning of German-USSR war
- 261 Settlements and population
- 262 Offices and officials
- 264 Economy
- 268 Other inhabitants
- 269 The other trials of the period
- 273 *Stanislovas Buchaveckas*. The primary schools of Lygumai and Stačiūnai administrative districts („valsčiai“) in 1940–1944
- 273 The school in 1940–1941
- 278 The Naci occupation period
- 280 Aleknaičiai school (Lygumai administrative district)
- 282 Aleniškiai school (Stačiūnai administrative district)
- 282 Beinoraičiai school (Lygumai ad. d.)
- 283 Lygumai school

- 285 Pamūšis school (Lygumai ad. d.)
- 285 Pavėzgiai school (Stačiūnai ad. d.)
- 289 Sereikiai school (Lygumai ad. d.)
- 290 Stačiūnai school
- 291 Šėkščiai school (Stačiūnai ad. d.)
- 291 Šiliškis (Degučiai) school (Lygumai ad. d.)
- 292 The role of school in 1941–1944
- 293 *Aurelija Malinauskaitė*. Freedom fighters' movement in 1944–1953
- 313 The deportees from Lygumai and Stačiūnai environs in 1941–1952. *Prepared by Birutė Burauskaitė, Robertas Jurgaitis*
- 334 *Rev. Prosperas Bubnys*. When Christian faith was suppressed
- 337 *Antanas Čalnaris*. The first love with a red dress
- 344 *Emilija Libikienė*. From the cultural life in Lygumai
- 347 *Robertas Jurgaitis*. About long standing Lygumai school woman-director – Rozalija Matulevič
- 353 *Petras Mekys*. Reminiscences of the Mekiai family
- 356 *Antanas Čalnaris*. Children of the vanished villages
- 360 *Liucija Janina Brazdžionienė*. Šukioniai village
- 376 *Liucija Janina Brazdžionienė*. Poškėčiai village
- 379 *Leonas Braziulis*. The villages buried in oblivion
- 379 Norvaišiai
- 387 Vaigaliai
- 389 Ročkaičiai (Ročkiai)
- 391 *Robertas Jurgaitis*. Sereikiai village
- 396 *Jonas Švoba*. Joniškaičiai – a murdered village
- 409 *Valentina Alekseriūnaitė*. The historical and cultural monuments of Lygumai „seniūnija“ (a rural administrative unit)

SINCE THE RESTORATION OF INDEPENDENCE

- 433 *Jonas Kelevišius*. People's Liberation Movement years in Lygumai
- 448 *Juozas Galkus*. The coat-of-arms of Lygumai
- 452 *Alfредas Šimkus*. Culture in people's life
- 459 *Robertas Jurgaitis*. About a little museum of Lygumai
- 461 *Jadvyga Korsakienė*. Lygumai school
- 470 *Renata Budrienė*. Stačiūnai school
- 478 *Leonas Norkuckis*. The activities of Lygumai self-governing body („savivaldybė“) in 1990–1997

- 481 *Gediminas Poliakas*. Lygumai „seniūnija“ (a rural administrative unit) today
- 484 *Pranė Kvedarienė*. Lygumai agricultural cooperative community
- 487 *Pranė Kvedarienė, Algis Padora*. The farmers of Lygumai land
- 492 *Liucija Janina Brazdžionienė*. About farmers Freibergiai
- 498 *Jonas Kelevišius, Mantvydas Zuokas*. Lygumai forestry

ETHNIC CULTURE

- 501 *Skaistė Mockutė*. A farm-stead of Joniškaičiai village farmer
- 508 *Eligijus Juvenčijus Morkūnas*. A wind-mill in Lygumai
- 513 *Erika Nenartavičiūtė*. Interior textile
- 516 *Libertas Klimka*. The moon over Lygumai
- 523 *Vladas Trinkas*. About bread and breadlet baking
- 533 *Vladas Trinkas*. Thrashing with „dampis“ (a kind of a flail)
- 536 *Vladas Trinkas*. Shepherding in Ramonaičiai
- 539 *Kazimieras Kalibatas*. Calendar Holidays
- 546 *Antanas Čalnaris*. „Traicė“ in Lygumai
- 547 *Juozas Petrulis*. Pottery in olden days
- 551 *Juozas Petrulis*. The situation of lodgers and landless peasants
- 555 *Daiva Leimantaitė*. The cemetery of Lygumai small town
- 563 *Marijona Čilvokaitė*. From the past of Išdagiečiai village

LANGUAGE

- 571 *Kazimieras Garšva*. Lygumai dialect
- 577 *Jurgita Petrauskaitė*. The 18th cent. Lygumai parish surnames, their formation and origin
- 589 *Marija Razmukaitė*. Names of settlements (toponyms)
- 593 *Laimutis Bilkis*. Hydronyms
- 599 Some texts in the dialect. *Prepared by Janina Švambarytė*

FOLK-LORE

- 603 *Povilas Krikščiūnas*. From the history of folk-lore collection in the environs of Lygumai and Stačiūnai
- 611 *Daiva Vyčinienė*. The melody peculiarities of Lygumai and Stačiūnai local songs
- 614 *Kazimieras Kalibatas*. Country musicians

- 617 Songs from Lygumai and Stačiūnai. *Prepared by Povilas Kriškčiūnas and Daiva Vyčiniene*
- 742 Seven horsemen from Vilūnaičiai. *Prepared by Kazimieras Kalibatas*
- 747 Three violin melodies. *Prepared by Kazimieras Kalibatas*
- 751 Narrative and petty folk-lore. Games. *Prepared by Povilas Kriškčiūnas*

DISTINGUISHED PEOPLE

- 779 *Robertas Jurgaitis*. Priest and poet Jurgis Rupka
- 793 *Mečys Simonas Žeimantas*. Lithuania's armed forces chief Silvestras Žukauskas
- 804 *Vytenis Rimkus*. Gerardas Bagdonavičius and Lygumai
- 807 *Jonas Kelevišius*. The teachers of Lygumai – fighters for Lithuania's freedom
- 807 Leonas Bojarskas (1905–1987)
- 808 Stasys Jarmala (1908–1949)
- 810 Elžbieta (1906–1995) ir Aleksandras (1904–1970) Padagai
- 811 *Aldona Gaigalaitė*. Teacher from Aleknaičiai Juozas Dominauskas
- 814 *Vacys Milius*. Vladas Trinkas – an ethnographer
- 817 *Stanislovas Buchaveckas*. Jonas Noreika-General Vėtra (General „Storm“)
- 836 *Jonas Nekrašius*. „I shall live for the people and this land...“
- 843 *Genė Juodytė, Robertas Jurgaitis*. Notable people (a biographical summary)
- 857 About the authors
- 865 Abbreviations
- 867 Index of people names
- 880 Index of the names of places
- 886 A map of former Lygumai „valsčius“ (a minor administrative district). *Made by Lidija Kavaliauskienė*
- 888 A map of former Stačiūnai „valsčius“ (a minor administrative district). *Made by Lidija Kavaliauskienė*
- 890 A map of Lygumai „seniūnija“ (a rural administrative unit). *Made by Lidija Kavaliauskienė*
- 892 A map of the former Lithuanian „valsčiai“ (minor administrative districts)
- 894 The series „Lietuvos valsčiai“

Pratarmė

Lýgumų ir Stačiūnų apylinkės – plačiųjų Šiaurės Lietuvos lygumų kraštas. Garsus jis darbščiais žmonėmis, ilgaamžėmis žemdirbystės tradicijomis, gardžia alaus puta, prie dažno kaimo boluojančiomis vėjo malūnų kepurėmis ir viena aukščiausių bažnyčių Lietuvoje. Tikriausiai sunku būtų rasti šiame krašte vietą, iš kurios nematytum Lýgumų bažnyčios bokšto ar negirdėtum jos varpų aido.

1937 m. Lýgumų klebonas kun. Povilas Svilas išleido knygėlę „Lygumai“, kuri parapijiečiams bylojo apie gimtojo miestelio ir jo apylinkių praeitį. Nedidelio Stačiūnų bažnytkaimio ir valsčiaus istorija, išskyrus vieną kitą straipsnelį periodinėje spaudoje ir informaciniuose leidiniuose, rimtesnio praeities tyrinėtojų dėmesio nebuvo susilaukusi. Bėgo metai, keitėsi šio krašto gyventojai, o Lýgumų ir Stačiūnų istorija likdavo neatskleista. Tad gimtosiomis vietomis besididžiuojantys kraštiečiai, vedami pareigos ir dėkingumo jausmų, prieš gerą dešimtmetį ėmėsi iniciatyvos kurti knygą apie brangiausią Tėvynės dalelę – Gimtinę; knygą, kurioje tilptų visa, kas brangu ir artima: nepakartojamas gamtos grožis, turtinga istorija, gausus kultūrinis paveldas...

Atgimimo įkarštyje į kompleksines ekspedicijas po Lýgumų ir Stačiūnų apylinkes pakvietė iš Vilūnaičių kaimo kilęs folkloristas Kazimieras Kalibatas. 1989 m. ekspedicijos dalyviai medžiagą rinko Lýgumuose, o 1990 ir 1991 m. – Stačiūnuose, Šukióniuose ir aplinkiniuose kaimuose. Daugiausia dėmesio tada buvo skirta tautosakai rinkti. 1997 m. po Stačiūnų apylinkes ekspediciją (vadovė M. Vaitiekūnienė) surengė Pakrúojo raj. savivaldybės Kultūros skyrius. „Žiemgalos“ draugijos iniciatyva dvi ekspedicijos surengtos dar ir 1998 m.: vasario 27 – kovo 2 d. ir rugpjūčio 21–23 dienomis. Jose dalyvavo Šiaulių „Aušros“ muziejaus darbuotojai, mokslininkai iš Lietuvos istorijos instituto, Vilniaus pe-

dagoginio universiteto bei studentai. Pamažu kaupėsi medžiaga, kurią reikėjo susisteminti, apibendrinti, papildyti. Ne vienas tyrinėtojas duomenis pildė į šiuos kraštus atvykęs savarankiškai. Į bendradarbių būrį įsitraukė ir vietiniai žmonės – kultūros darbuotojai, mokytojai. „Versmės“ leidykloje pasipildžiusi, išiliejusi į „Lietuvos valsčių“ seriją ir įgavusi galutinį pavidalą, ši knyga išvydo dienos šviesą.

Lýgumų ir Stačiūnų apylinkes nuo seno vienijo Lýgumų parapija. Tik 1911 m. nuo jos atsiskyrė Stačiūnų parapija. Nepriklausomos Lietuvos Respublikos laikais, o vėliau ir nacių okupacijos metais buvo du atskiri Lýgumų ir Stačiūnų valsčiai, kuriuose veikė vietos savivaldybės. Sovietmečiu taip pat egzistavo du savarankiški administraciniai vienetai – apylinkės (Stačiūnų apylinkė buvo prijungta prie Lýgumų tik 1986 m.). Atkūrus Nepriklausomybę šį kraštą sujungė Lýgumų seniūnija. Tad neatsitiktinis ir šios knygos pavadinimas „Lygumai. Stačiūnai“, kuris atspindi dviejų administracinių centrų reikšmę šio krašto gyvenime.

Šioje lokalinėje monografijoje pirmąkart bandoma atidžiau pažvelgti į Lýgumų ir Stačiūnų apylinkių praeitį nuo seniausių laikų iki šių dienų. Knygą sudaro septyni skyriai: Gamta, Praeitis, Atkūrus Nepriklausomybę, Etninė kultūra, Kalba, Tautosaka, Įžymūs žmonės. Jai 57 autoriai parašė per 80 straipsnių. Daugelis jų skirti specialiai šiai monografijai. Keletas išliekamąją vertę turinčių straipsnių pirmąkart skelbiami iš rankraštynų arba perspausdinami iš sunkiau prieinamų leidinių („Gimtasai kraštas“ ir kt.). Norėdami palengvinti skaitytojui susirasti aprašomą vietovę ar asmenį, sužinoti visą minimos institucijos ar kitą pavadinimą, sudarėme asmenvardžių (2580 vnt.), vietovardžių (582 vnt.) rodykles (į šias rodykles neįtraukti tremtinių sąrašė minimi bei abėcėlės tvarka išvardyti 1025 asmenys ir vietovės) ir santrumpų bei sutrumpinimų sąrašą. Knygoje taip pat pateikiami kartografinės Lidijos Kavaliauskienės sudaryti Lýgumų ir Stačiūnų valsčių (pagal 1923 m. duomenis), bendras buvusių Lietuvos valsčių ir 1997 m. Lýgumų seniūnijos (Pakrúojo raj.) žemėlapiai. Monografijoje vietovardžių rašyba sunorminta, didesnioji jų dalis sukirčiuota (išskyrus didžiuosius miestus Vilnių, Kauną, kai kurių išnykusių kaimų pavadinimus ir vietovardžius už Lietuvos ribų). Kad ši knyga būtų gausiai iliustruota, prisidėjo daugelio fotografijų autoriai Romas Urbas ir dr. doc. Libertas Klimka. Iliustracijų kokybe ir maketu rūpinosi „Lietuvos valsčių“ serijos dailininkas Alvydas Ladyga ir maketuotoja Ina Budrytė. Tautosakos skyrių grafikos darbais papuošė dailininkas Romualdas Čarna. Knygos turinį į anglų kalbą išvertė Algis Starkus.

Komplektuojant bei redaguojant šią monografiją dirbo nemažas būrys redaktorių. Etninės kultūros skyrių kuravo habil. dr. prof. Vacys Milius, dr. doc. Libertas Klimka, Lietuvos istorijos instituto Etnologijos skyriaus vedėjas dr. Žilvytis Šaknys, Kalbos skyrių – dr. Kazimieras Garšva

ir Lietuvių kalbos instituto direktorius dr. Artūras Judžentis. Tautosakos skyrius – vienas didžiausių tarp panašaus pobūdžio monografijų – sudarytas Kazimiero Kalibato, Povilo Krikščiūno, dr. doc. Daivos Vyčinienės kruopštaus darbo dėka. Tiek minėti redaktoriai, tiek visas redaktorių kolektyvas vertingomis pastabomis padėjo išvengti netikslumų. Monografijos kalba rūpinosi stilistė Leta Jurgaitienė ir korektorė Rasa Kašėtienė.

Knygoje siekta susisteminti praeities tyrinėtojams žinomą, tačiau įvairiuose Lietuvos archyvuose, bibliotekų rankraštynuose, muziejų saugyklose, privačiose kolekcijose bei mokslinėje literatūroje išsibarsčiusią medžiagą ir pateikti tam tikrų laikotarpių ar temų apžvalgas. Kai kurie straipsniai papildyti priedais – dokumentais (jų kalba, siekiant išlaikyti autentišką tekstą, beveik netaisyta), lentelėmis, sąrašais, schemomis, žemėlapiais. Sovietmečio istoriją, kuriai objektyviai įvertinti reikalingas didesnis laiko tarpas, iš dalies atspindi publikuojami atsiminimai.

Tikimės, jog skaitytojai ne tik artimiau susipažins su garsiomis asmenybėmis – pirmuoju Lietuvos kariuomenės vadu Silvestru Žukausku, antinacinės ir antisovietinės rezistencijos organizatoriumi Jonu Noreika-Generolu Vėtra, kitais su šiuo kraštu susijusiais įžymiais žmonėmis, bet ir suvoks kalendorinių bei tautinių švenčių prasnę, užsidsės noru išsaugoti protėvių dainas, tarmę, tik šiam kraštui būdingas tradicijas.

Ši lokalinė monografija – kolektyvinio darbo rezultatas, todėl norėtume padėkoti ne tik autoriams, atidėjusiems į šalį kitus svarbius darbus ir dažniausiai be jokio atlyginimo rašiusiems šiai knygai, bet ir asmenims, kitaip prisidėjusiems prie jos atsiradimo. Rengdami ekspedicijas, pagalbą sulaukėme iš Lýgumų seniūno Gedimino Poliako, Lýgumų klebono kun. Rimvydo Žeknio bei vietinių verslininkų (I. Ramulionio, V. Kanaukos ir kt.). Surinkti nuotraukas iš privačių asmenų padėjo Kazimieras Kalibatas, Genė Juodytė, Vladas Virbickas, Angelė Zaveckienė, mokytojai Jonas Kelevišius, Genovaitė Gulbinienė ir kiti. Taip pat esame dėkingi Šiaulių „Aušros“ muziejaus direktoriui Raimundui Balzai ir Naisių (Šiaulių raj.) Z. Gaidamavičiaus-Gėlės literatūros muziejaus vedėjai Ritai Žukienei, leidusiems pasinaudoti fotoarchyvu.

Nuoširdžiai dėkojame atsiliepusiems rėmėjams, be kurių geranoriškumo ši monografija nebūtų pasirodžiusi. Knygos rengimą ir išleidimą finansavo „Lietuvos valsčių“ serijos leidėjas Petras Jonušas, apmokėjęs didžiąją dalį išlaidų, Pakruójo rajono savivaldybės Kultūros skyrius (vedėjas Alfredas Šimkus; 1480 Lt), Almos Adamkienės labdaros ir paramos fondas (1000 Lt), Lietuvos gyventojų genocido ir rezistencijos tyrimo, aukų rėmimo ir atminimo įamžinimo fondas (1000 Lt), kraštiečiai Povilas Čalnaris iš Švedijos (3000 Švedijos kronų – 1233 Lt), Jurgis Žalkauskas iš Australijos (75 Australijos doleriai – 163 Lt), iš Joniškáičių kaimo (Lýgumų vls.) kilęs „Valstiečių laikraščio“ vyr. redaktorius Jonas Švoba (1000 Lt),

Šiaulių elektros tinklų direktorius Vincas Ponelis ir Vanda Ponelytė (1000 Lt). Dėkojame Lygumų seniūnijai (seniūnas Gediminas Poliakas), iš anksto užsisakiusiai dalį tiražo (už 2500 Lt), valstybės įmonei „Lietuvos paštas“ (generalinis direktorius Jonas Šalavėjus), užsakiusiai straipsnį apie pašto istoriją (2100 Lt), UAB „Magnolija“, leidusiai nemokamai naudotis patalpomis, kompiuteriais ir kitomis paslaugomis, „Žiemgalos“ draugijai, nemokamai atlikusiai kai kuriuos knygos rengimo darbus ir kitiems čia nepaminėtiems talkininkams.

Ši „Žiemgalos“ draugijos iniciatyva išleista lokalinė monografija – šešta „Lietuvos valsčių“ serijos knyga. Ji skiriama artėjančiam Lietuvos vardo paminėjimo rašytiniuose šaltiniuose tūkstantmečiui, Lietuvos tarptautinio pripažinimo 750-osioms metinėms bei Stačiūnų parapijos įkūrimo 90-mečiui (deja, išlieka problemiška pirmojo Lygumų paminėjimo rašytiniuose šaltiniuose data – jai taip pat norėta dedikuoti šį leidinį). Tikimės, jog skaitytojai geranoriškai pažvelgs ir į knygos spragas bei netikslumus, o išsakytos pastabos leis tobulinti kitas „Lietuvos valsčių“ serijos monografijas.

Robertas Jurgaitis

GAMTA

Lygumų kraštovės kilmė ir raida

Rimvydas Kuskas
Geografijos institutas

Gražios ir tvarkingos Mūšos bei Kruojos lygumos, nevienodos, nenuobodžios dėl daugybės savo upių upelių, su medžių galerijomis, su lankomis, vešliais žolynais ties vingių vingiais. Tai artojų kurtas kraštas. Todėl vešliausi lapuočių miškai, eglynai su beržynais ir drebulynais nuo upių slėnių buvo priversti trauktis tolyn. Jie mažėjo, o kaimelių dirvos ir pievos bei vėlesnės dvarų valdos paslėniuose tolydžio plėtėsi. Liko tik miškingi lygumos sklypeliai. Tiktai Lėgumų kraštovėje ištisi miškai liko ligi šių dienų. Kraštovės mes vadiname gamtinę sistemą, ekosistemą, kuri labai seniai įgavo savitą žemdirbių kultūros bruožų. Žalvario amžiaus kraštovę sudarė paupių kaimelių virtinės, žiemgalių laikais – jau paupių ir tarpumiškių kaimų grupės, tuo tarpu XV–XVI a. naujakuriai, ištisomis giminėmis būrėsi iš Nevėžio upyno, paliko tik pavienių miškų sklypus. Vis dėlto vi-soje didžiojoje žiemgalių lygumoje išliko ryškus tradicinis kaimų veidas – plačialapių medžių gobiami tiesūs gatviniai kaimai. Kai kurie paupių kaimai seka upių vingius, tačiau ant gūbrių, abipus senųjų, dar žiemgalių išvažinėtų kelių, kaimai ilgi ir tiesūs.

Kiekviena tariamai nauja (naujai apgyvendinta) vietovė ar kraštovė yra paveldėta. Jai pagrindus dėjo ankstyvesni gamtos procesai, augalijos kaita, medžiotojų ir artojų genčių veikla. Vos ledynas pasitraukia, lydymas vandens plūsmų, moreninis kauburnas ir pradžiūvusios smėlio, priemėlio ir molio lygumos sužaliuoja, tundrastepė privilioja šiaurinių elnių, raganosių ir net mamutų kaimenes. Čia greitai pasirodo ir medžiotojų būreliai, sugebantys prie tų žvėrių prislinkti ir patiekti bendruomenei šviežienos. Svidrų ir madleno kultūrų medžiotojai jau panaudojo visokias gamtos dovanas: retmiškius, pelkes, upes. Mezolito laikotarpio pabaigoje sėslūs pamiškių gyventojai jau ėgudo panaudoti pašlaičių, daubų ir paslėnių puveninius ir karbonatinius dirvožemius naminiams augalams, netrukus prasimanė ožkų, avių, kiaulių ir net karvių, nes labai jau puikios buvo lankų, pašlaičių ir paežerių vešės. Tokia bendriausia eko-

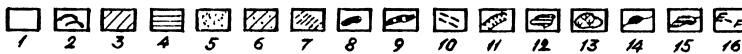
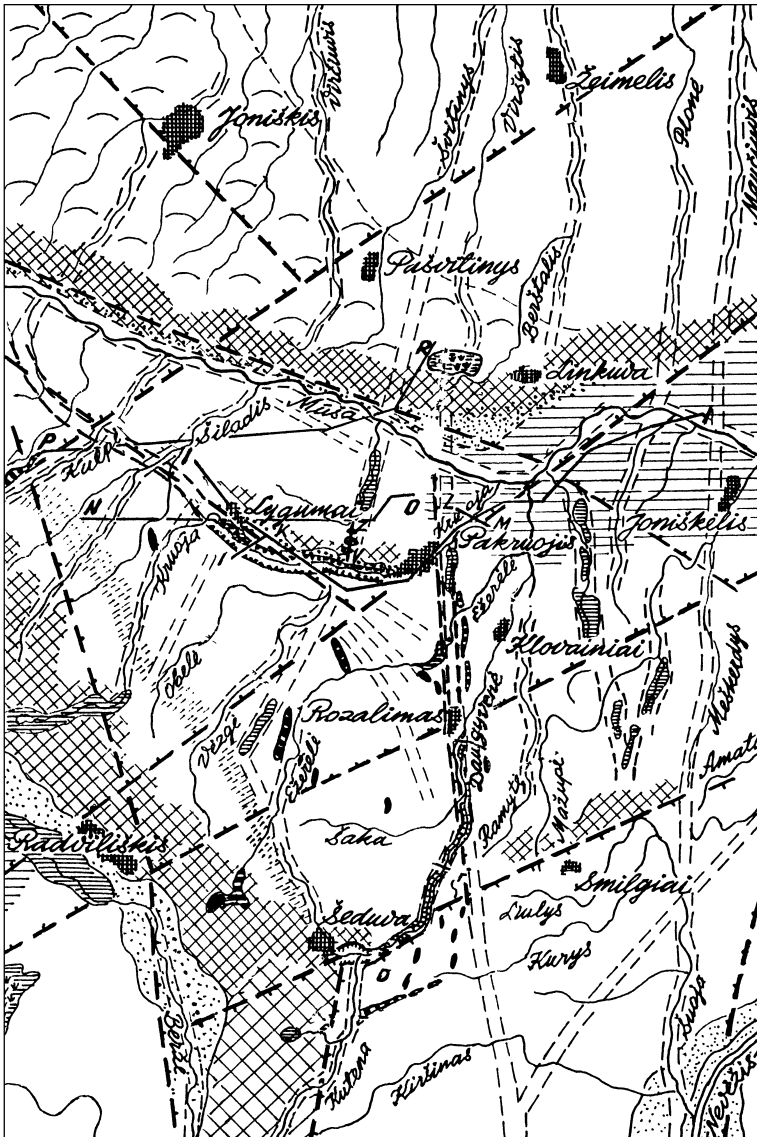

1 pav. Geomorfologinis žemėlapis su tektoninės struktūros linijomis.

Sudarė A. Basalykas, papildė R. Kunkskas.

1 – pagrindinės morenos lyguma, 2 – banguota moreninė lyguma, 3 – kraštinių morenų ir ledyno postovių kalvagūbriai, 4 – molinė ledynmarių lyguma, 5 – smėlinė ledynmarių lyguma, 6 – kraštinių darinių lėkščiakalvės, pridengtos smėlio, 7 – keiminė terasa, 8 – keimai, 9 – ozai, 10 – neryškių senslėnių liekanos, dažnai sutampančios su tektoninių lūžių zonomis, 11 – gerai išreikšti senslėniai ir atsekamos palaidotos jų dalys, 12 – žemapelkės, 13 – aukštapelkės, 14 – ežerai ir upės, 15 – tvenkiniai, 16 – slėnių skersinių profilių vietos ir geologiniai lygumos pjūviai

sistemų, arba biologinių kraštovaizdžių, raidos pradžia.

Tuo tarpu geosistemų, arba geologinių ir geografinių kraštovaizdžių, pagrindas – reljefas, dirvožemio medžiagos ir netgi visas nuosėdinių uolienuų sluoksnas.

Jei pavyktų žvilgtelėti į 1 km gylyje slypintį kristalinių uolų vaizdą, pamanytume, kad atsidūrėme Vokietijos ar Čekijos kalnuose, kur stūkso stačiašlaitių skalūninių kalnų grandinės. O iš tikrųjų tai – geologų vadinamosios Baltijos kristalinės muldos (įdaubos), arba sineklizės šlaitas, visas sulaužytas į blokus, suvartytas¹. Blokai išsišovę ke-

¹Григялис А. и Сувейдис П. (ред.) Неотектоническая карта Советской Прибалтики, Ленинград, 1981.

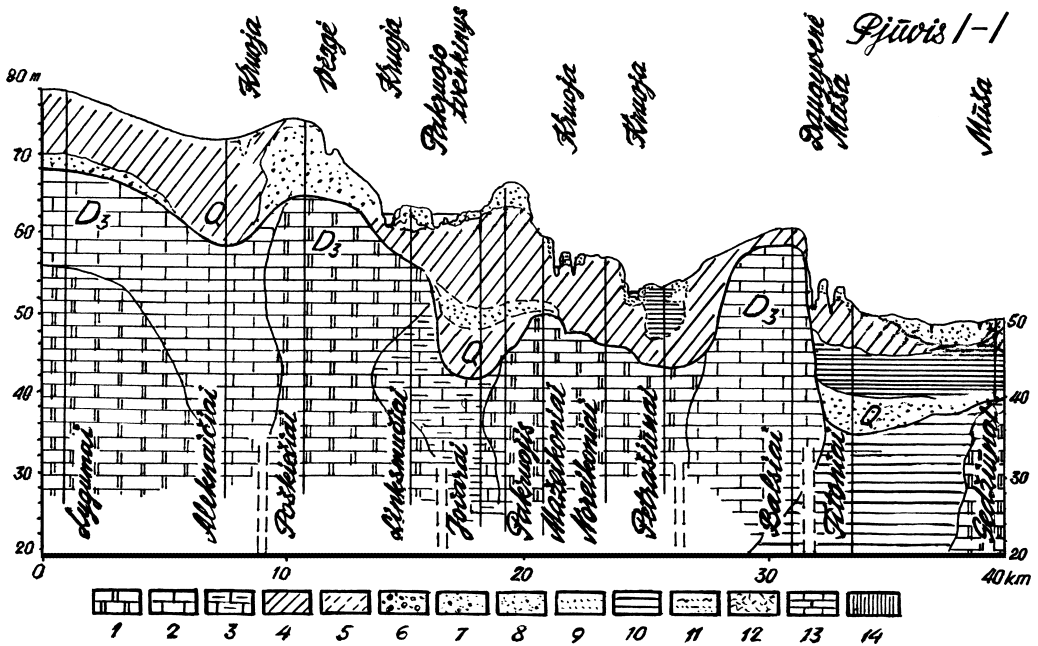

liasdešimt, kitur ir kelis šimtus metrų. Taip atrodo rāmios platformos lūžių zonos, per šimtus milijonų geologinių metų išlygintos jūrų nuosėdų ir vėl išklaipytos naujausių žemės plutos judesių.

Nuosėdinių uolienuų dangą geriausiai parodė Stačiūnų grėžinys prie Obelės, 1962 m. išgręžtas naftos žvalgybos ekspedicijos. Lygumoje išgręžta apščiai ir ne tokių gilių grėžinių, daug zonuota geofiziniais prietaisais. Didesni kristalinio pamato pakilimai Mūšos ir Kruojos lygumoje eina pietvakarių–šiaurričių kryptimi tarp Smilgių ir Rozalimo, į šiaurvakarius nuo Pakruojo–Radviliškio tektoninio lūžio, Radviliškio–Meškūčių platuminės pakilumos ir dar daug kitų sprūdinių ruožų (1 pav.). Kristaliniai kalnai sudaryti iš gneisų, skalūnų ir amfibolų uolienuų, pakopomis žemėja į vakarus. Stačiūnų sluoksniai atrodo taip: 1415–1400 m – kambro sistemos smiltainiai, 1400–1295 m – ordoviko mergeliai, klintys, argilitai, moliai, smiltainiai ir dolomitai, 1295–853 m – siluro moliai, mergeliai, klintys ir dolomitai, 853–17 m – devono klintys, mergeliai, moliai, alevrolitai, dolomitai ir gipsai. Devono nuosėdos labai vientisos, jos sudaro net 836 m storumą. Kvartero (ledynmečių) nuogulų liko tik 17 m, tai daugiausia paskutinio ledynmečio dariniai.

Kristalinio pamato lūžiai turi neabejotiną ryšį su geologiniais sluoksniais. Viršutinio proterozojaus vendo sistemos jūros krantas maždaug sutapo su Šiaulių–Žeimelio regioniniu lūžiu (1 pav.). Vėlyvojo siluro jūros krantas ėjo pietryčių kryptimi kaip Mūšos aukštupys ir Kruojos vidurypis. Viršutinio de-

2 pav. Geologinis pjūvis per Kruojos lygumą I–I.

Sudarė R. Kunskas. 1 – dolomitas, 2 – klintys,

3 – mergelis, 4 – moreninis priemolis, 5 – priesmėlis,

6 – gargždas, 7 – žvyras su smėliu, 8 – vidutinis

smėlis, 9 – smulkus smėlis, 10 – molis,

11 – dumblingas smėlis (upių sąnašos, aliuvis),

12 – paviršinės nuoplovos medžiagos (deliuvis),

13 – ežerinės poledynmečio klintys, 14 – žemapelkių durpės

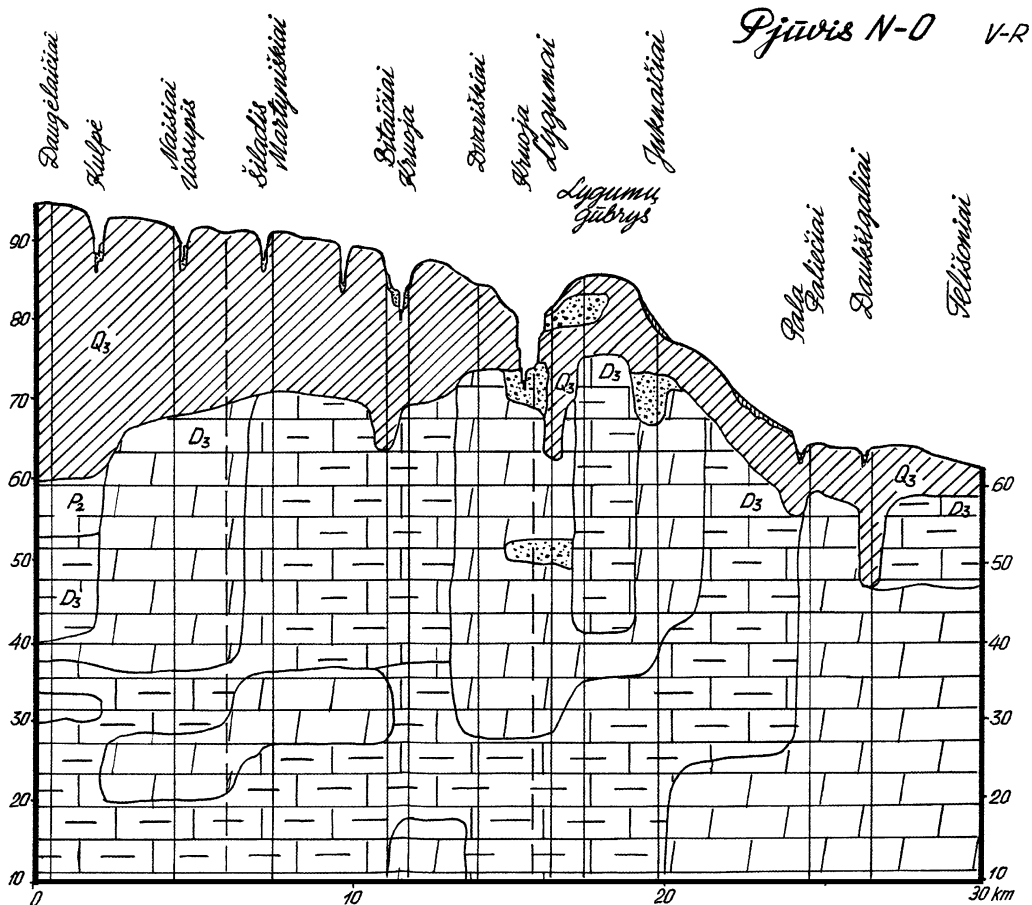

vono sluoksnių tektoninė priklausomybė dar ryškesnė. Famenio ir Franio aukštų Joniškio, Kruojos, Pakrūjo, Stipinų ir Pamūšio svitų ribas atitinka ledynų nuogulų pridengti senslėniai².

Geologinis pjūvis per Mūšos ir Kruojos lygumą (2 pav.

I-I) parodo dantytą ir viršutinio devono paviršių, kuri paslėpė ledyno „pagamintas“ priemolis ar jo vandenų sukloti smėlis, aleuritas ir molis. Matyti gana ryškus Kruojos aukštupio ir žemupio, Daugyvenės ir kitų upių slėnių krypčių sutapimas su pokvarterinių nuosėdų kompleksų ribomis. Pokvarterinio (ikiledynmetinio) paviršiaus lygiai svyruoja apie 40 m. Lygumų miestelio kraštovės devono ir kvartero sluoksnių sandarą, kartu ir tektoninę sąskaidą ties lūžių linijomis galime matyti N-O ir P-R pjūviuose (3 ir 4 pav.). Devono mergelių ir dolomitų storumėn vidutinių upių slėniai įrėžti iki keliolikos metrų gylio.

Sulig sluoksnių sąskaida ir jų ribų sutapimu su upių slėniais galima ieškoti ir tektoninio Kulpės, Šiladžio, Kruojos, Palos slėnių paveldimumo. Gana aiškiai su lūžių zona sutampa Mūšos paveldimas slėnis ir šiauriau esantis Linkuvės moreninis gūbrys. Kruojos sen-

3 pav. Geologinis pjūvis per Lygumus ir Lygumų kraštovę N-O. Sudarė R. Kuskas

²Rajeckas R. Prekvarterio naudingosios iškasenos, Lietuvos TSR atlasas, Maskva, 1981.

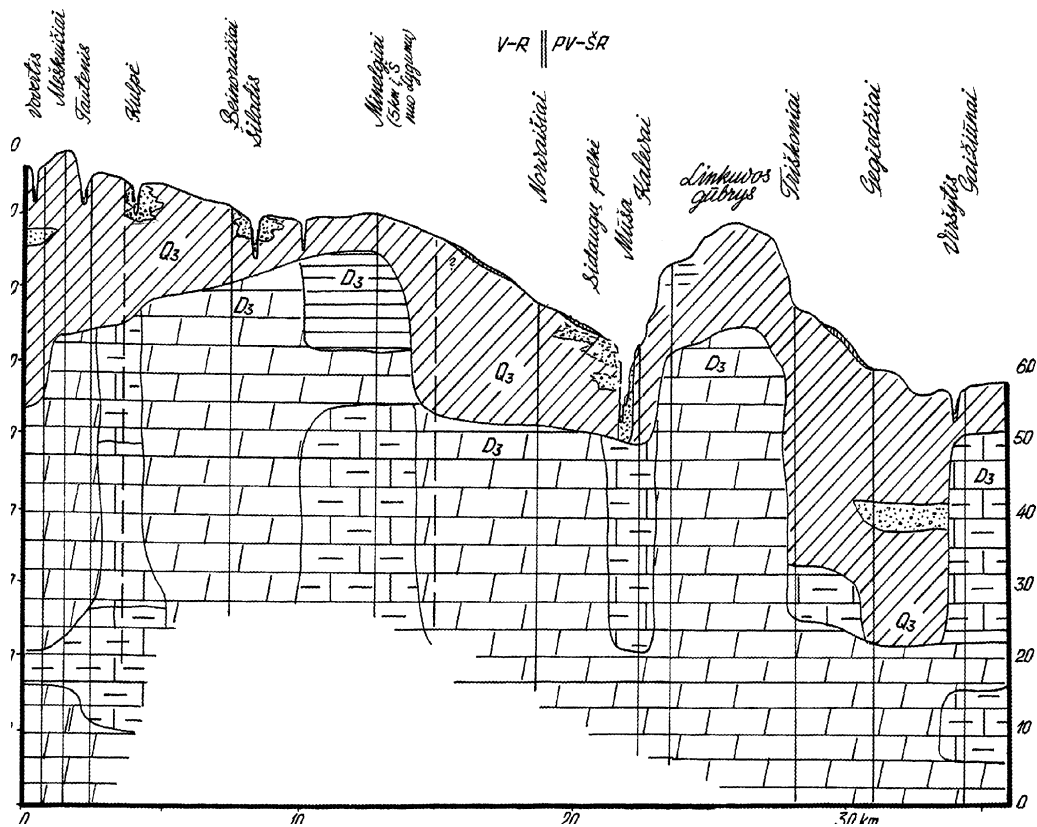

slėnis ties Lýgumais galėjo formotis dar viršutiniame devone, nes dolomitų storumėje, daugiau kaip 40 m gylyje, prigrežtas žvyro ir gargždo sluoksnis (3 pav.).

Paskutiniai ledyno antslinkiai dabartinio Kruojos sen slėnio vietoje paliko 4–5 m storio ledynupės nešmenis iš žvyro su smėliu ir gargždo su rieduliais bent dviejuose lyguose: 68–72 m ir 79–83 m. Apatinis slėnio užpildas gali būti siejamas su paskutiniu Riso–Viurmo tarpledynmečiu ir su paskutiniu tarpstadijalu, ledyno tirpimo laikotarpiu prieš 45–30 tūkst. metų.

Mįslingas lygumos kilmės klausimas – molynų atsiradimas. Kai priešpaskutinis ir paskutinis ledynai slinko į pietus, į šiaurę tekančios upės, matyt, greitai pasitvenkė, ir lygumose susidarė didžiulės ledynmarės. Ties Mūšos slėniu žemiau Daugyvenės, Kruojos žemupy, tarp Obelės ir Vėzgės, ties Ežerėle – visur matome molynus su smėlynų pakraščiais (1 pav.).

Pagrindinių sluoksnių pažemėjimas nuo Rygos įlankos iki pat Kauno natūraliai talpino milžinišką ledyno liežuvį, kurio judrūs apatiniai sluoksniai antslinkių metu ne tik malė Suomijoje atplėštų uolų gabalus, bet ir klojo kompaktišką ir labai riedulingą bei gargždingą dugninę, kitaip – pagrindinę, moreną. Atrodo, kad šiaurinė to per šimtus tūkstantmečių atgimstančio liežuvio dalis

4 pav. Geologinis pjūvis per šiaurinę Lygumų kraštovės dalį P–R.

Sudarė R. Kunskas



5 pav. Kasinėto
Nadaukių ozolikučiai.
2000 m.
R. Kunsko nuotr.

turėjo ypač daug ir stambių riedulių. Įdomu, kad to liežuvio skaidymosi ir tirpimo eiga priklausė jau nuo geologinės gelmių struktūros, tektoniškai aktyvesnių zonų ir lūžių. Ir ankstesnių, ir paskutinio ledyno antslinkiai ryškiai pasižymėjo kraštinių moreninių darinių gūbriais aplink Nevėžio lygumą. Tą vietą vadina Vidurio Lietuvos stadija, bet tai ne tik chronologinė, bet ir lokalinė, geologinių struktūrų sąlygota sąvoka, tarsi filosofijoje priimtos erdvėlaikio kategorijos iliustracija. Panašiai buvo ir su Šiaurės Lietuvos stadija, kurios vieta siejasi su Mūšos upe ir Linkuvės gūbriu. Kita vertus, tai nebūdavo tik ledyno liežuvio stabčiojimas (recesijos), bet periodiškas ir gana tolimas ledyno pasitraukimas į šiaurę dėl klimato pašiltėjimų. Vasaromis plūsdavo gausūs tirpsmo vandenys, nešdami žvyrą ir smėlį. Kai kurie molynų tyrinėtojai pagal molio sluoksnyną, ypač juostuotuosius molius, bandė nustatyti ledyno traukimosi per Nevėžio lygumą greitį: 120–140 m per metus³. Šaltymečiais būdavo didesni ar mažesni le-

6 pav. Kasinys Nadaukių oze. Matyti smėlio, o giliau – žvyro sluoksniai, susimaišę su baltais karbonatų sluoksniais (kastuvėlis 1 m ilgio).
2000 m. R. Kunsko nuotr.



³Mikaila V. *Stambesniųjų Pietų ir Vidurio Lietuvos limnoglacialinių baseinų išplitimo, struktūros ir kilmės klausimu*, Lietuvos TSR Mokslų Akademijos darbai, serija B, 1957, t. 4.

dyno antslinkiai. Visas šis glacimorfologinis (ledyno formų) modelis paremtas aiškiai netolygaus ir pulsuojančio ledyno antslinkių ir traukimosi samprata. Jis argumentuojamas ledynmečių sluoksniais.

Tarp Vidurio Lietuvos ir Šiaurės Lietuvos ledyno stadijų jo buvo uždelsta Pānevėžio–Smiļgių–Šeduvės linijoje⁴. Ties Kruojos vidurapiu tarp Lýgumų ir Pakrúojo vėl būta nedidelio postovio, vėl susidarė ledyninės, prieledyninės ir nuoledyninės upės. Ledyno liežuvio dalis šiauriau Pānevėžio linijos dar ilgai išlaikė plastiškumą, iš šiaurės pasipildydavo ledu ir morena. Iš Latvijos teritorijos atšliaužęs ledynas ties Mūšos tektonine zona sustojo, matyt, dėl paviršiaus kliuvinio, nes Pakrúojo lyguma į pietus nuo Mūšos turėjo būti pakilusi po didžiulio ledyno sąslėgio. Vietiniais paviršiaus kilimo ir stabilumo skirtumais galima paaiškinti daugelio upių ruožų skirtingumą, net kontrastingumą.

Ledyno vandenių upės ir ledyno paviršiaus srovės ledo plyšiuose sukūrė ilgus nešmenų pylimus, vadinamuosius *ozus*, ir nevientisų ledyno plyšių, skersinių nuotrūkių užpildus – *keimus*. Plačiausi tekančių vandenių dariniai buvo vadinamosios *keiminės fliuvioglacialinės terasos*, kurios klostėsi iškilaus ledyno ar nuo jo atitrūkusio luito pašonėje. Panaši žvyringa, smėlinga 800–1500 m pločio keiminė terasa plyti 90–100 m lygyje į šiaurės rytus nuo Šiaulių–Radviliškio–Šeduvės kalvagūbrio (Šeduvà, Paežeriai, Rukáičiai, Diržiai, Šiubáičiai). Didokų ryškių ozų likučių galima matyti prie Jasáičių, Jūrgaičių, Šukiónių. Žinomesnį Šukiónių ozą, 2,5 km ilgio ir 85 m absoliutaus aukščio, paliko pietryčių kryptimi tekėjusi ledyninė upė. 5 m storio sluoksnyje išsiskiria 3 m žvyringas smėlis ir žvyras, susiklostęs, susikauburiavęs greitokoje tėkmėje. Aukščiau esanti vidurinė sluoksnyno dalis – smulkus smėlis – palikta jau ramesnės, kartais užsistovinės upės. Viršuje užklotas gargždo ir žvyro su smėliu taip pat nuošliaužinis sambliaukinis sluoksnis. Plonesnis ir smėlingesnis Nadaūkių ozas yra 3–4 m storio, lėkščiašlaitis; poledynmečio upeliai nuo jo nutolo (5, 6 pav.).

Panašiai formavosi ir vienas ryškiausių lygumos ozų. Jis su beveik 7 m aukščio šlaitais yra prie Jasáičių, rytiniame Vėzgės paslėnyje. Ipiečiau plyti žinomas Šukiónių žvyrynas, savo formomis primenantis stambų lėkštą lygumų upinį keimą, suklostytą ledynupės. Gerai žinomas beveik išekspluatuotas Bitáičių ozas-keimas pietiniame Kruojos krante.

Ligi šiol dar lieka mįslė, kodėl išliko tik palyginti neilgi ozų gabalai, ledynupių nešmenų atkarpos? Ar likusią dalį išskalavo prieledyninės tvankos, ar tie žvyringi nešmenys nusėsdavo tik tam tikrose ledynupės vagos vietose? Autorius linkęs palaikyti antrąjį atvejį. Kita vertus, panaršę paupius pamatysime, kad griežtės ribos tarp ozų ir upinių keimų nėra. Abi formos ledo plyšinės, tiktai keimuose ne tiek ryški išilginė sankloda, kai kurie keimai pridengti ir priemolio ar priesmėlio danga. Apie Pakrúojį ir iepiečiau Kruojos senslėnio keimai daugiausia sluoksnuoti, greičiausiai susiklostę ne vienos nuledėjimo fazės metu. Tiesa, toks heterogeniškumas būdingas ir storesniems ozų-keimų kompleksams šiaurinėje Kruojos senslėnio pusėje, koks yra Pāverdenių gūbrys į šiaurvakarius nuo Pakrúojo, šalia Ver-

denės upelio, Palos intako. Linksmūčių

⁴Basalykas A. Lietuvos TSR fizinė geografija, V., 1965, t. 2.



7 pav. Akmenis
„auginantis“ Beinorai-
čių laukas – senupės
terasos pėdsakai.
2000 m.
R. Kunsko nuotr.

karjerai kasti didelės ir daugiasluoksnės Kruojos senslėnio vagos ir salpos, vienu metu net mažos deltos vietoje. Keliafazė keimų sankloda matyti ir Meldinių, ir Švilpynės žvyrynuose. Į Meldinių 6 m storio žvyro ir gargždo sluoksnyną įsiterpia du smulkaus smėlio sluoksniai – ledynmarių pakraščio nuosėdos.

Lygumos paslėniuose dar išliko apščiai riedulynų. Jų matyti apie Kruojos, Šiladžio, Kapupės, Obelės, Uosupio, Suvėlio, Vėzgės ir kitus slėnius (7, 8 pav.). Stambių ir vidutinių riedulių dar gausiai randasi plačiuose paslėnių laukuose. Bene antras šimtmetis jie žemdirbių atkakliai surenkami, sudedami į statinių pamatus ir sienas, tačiau po šaltesnių ar mažasniegių žiemų dėl pašalo pasirodo naujų akmenynų. Artojai ne visai malonus atsikuriantis žemės turtas (9 pav.).

Akmenynų kilmės versijų irgi ne viena. Autorius juos bando aiškinti stambiausiomis ledyninės upės liekanomis, kada į tą upę iš šalies atšliauždavo ak-



8 pav. Beinoraičių
kaimo akmuo
„Varlėnas“ prie
Šiladžio. 2000 m.
R. Kunsko nuotr.

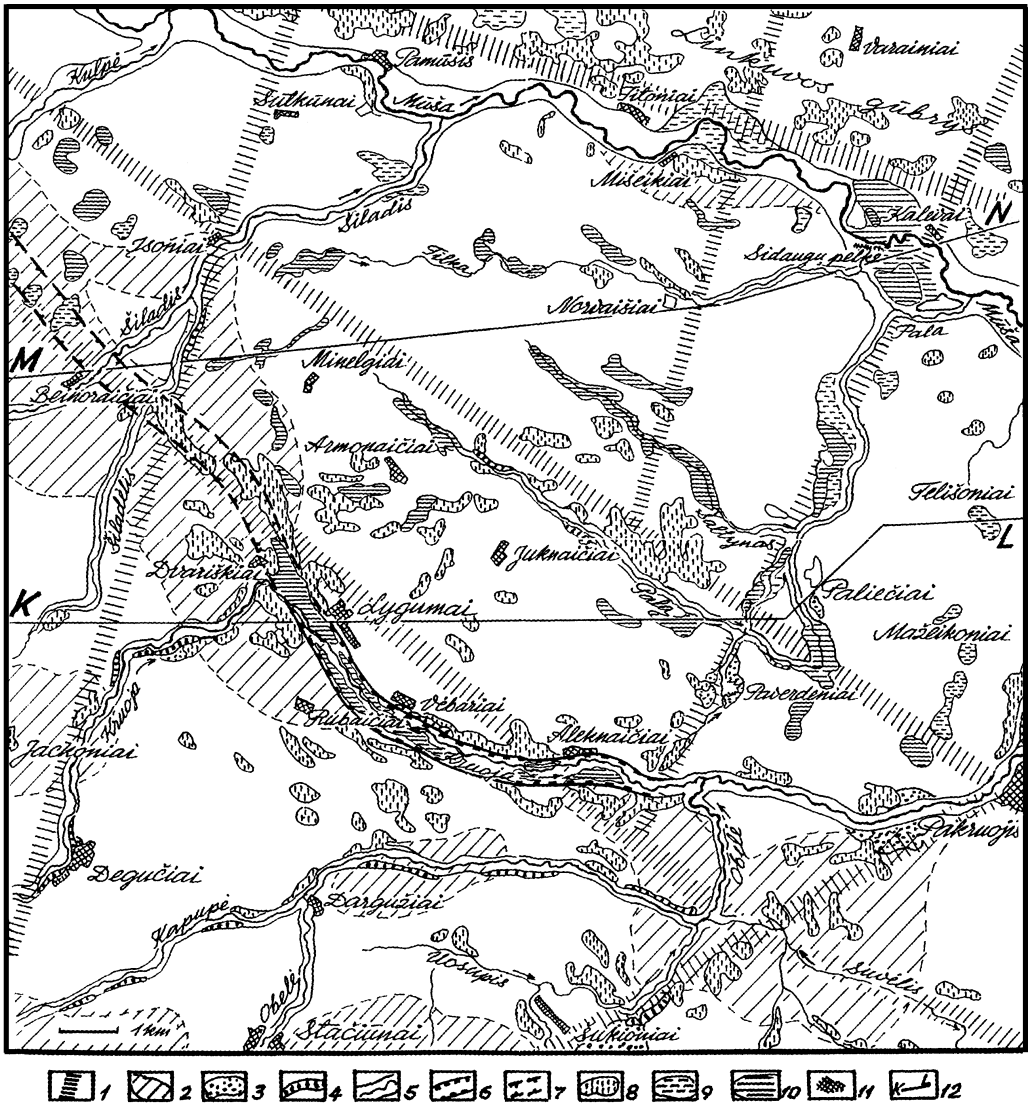

tyvūs ledyno pirštai. Antai vienas toks ledynpirštis, pasislinkęs iš šiaurės ir pasiekęs skersinę, išilgai ledyno pakraščio tekančią upę, kokia buvo Kruoja žemiau Lėgumų, vasaromis tos upės tol buvo laizomas, kol netekdavo slinkimo galios, palikdavo upei riedulius, gargždą, smėlingą žvyrą. Po keliolikos metų ledynpirštis sutrūkinėdavo ir sutirpdavo. Taip senupė Kruoja vienu metu, o tiksliau – periodiškai, tapdavo ledyno kapokle. Atrodo, kad ledyno kapoklių vaidmenį

9 pav. Bendroji Lygumų kraštovės sandaros schema. Sudarė R. Kuskas.

1 – svarbiausios tektoninių lūžių zonos, 2 – riedulinių paplitimo plotai, 3 – žvyrynai keimų vietoje, 4 – ozai, 5 – senslėniai ir poledynmečio upių ir upelių slėniai, 6 – priešpaskutinio ledyno antslinkio senslėnio likutis, 7 – palaidotas senslėnis, 8 – velėninių karbonatinių dirvožemių ruožai, 9 – jaurinių puveninių dirvožemių ruožai, 10 – pelkinių dirvožemių ir velėninių glėjinių dirvožemių kompleksai, 11 – kaimai ir svarbiausi vienkiemiai, 12 – geologinių pjūvių vietos



10 pav. Plačiojo
stačiašlaičio Kruojos
senslėnio pabaiga
akmenuotame beržyne.
2000 m.
R. Kunsko nuotr.

dar kiek anksčiau atliko ir Kulpė, ir Šiladis, ir Obelės žemupys, ir Suvėlis, kurių paslėniuose daug riedulių. Kol kas dar maža medžiagos apie plaunamąją upių veiklą priešpaskutinio apledėjimo pabaigoje. Didžiojo Kruojos senslėnio šlaituose, ypač šiauriniuose ties Lýgumais, Vėbariais ir Aleknáičiais, stambūs akmenys barško ligi šiol, nors aplinkui stovi daugybė akmeninių dvarų ir kaimų pastatų ir tiltų, labai būdingų visam šiam lygumų kraštui.

Atsekamas palaidotas Kruojos senslėnis tarp Lýgumų ir Kulpės žemupio (9 pav.). Tarp Lýgumų ir Obelės intako senslėnis išliko atviras, nepalaidotas paskutinio ledyno antslinkio nuogulų – žvyrų, smėlių, priemėlių ir priemolių. Jis platesnis ir gilesnis už poledynmečio Kruojos slėnį, besitęsiantį žemiau Obelės intako pro Pakrúojį ir Petrašiūnus. Kruojos aukštupio slėnis, iki Lýgumų einantis šiaur-ryčių kryptimi pro Norušáičius, Degučius ir Bitaičius, yra žymiai siauresnis ir lėkštesnis, su silpnai išreikšta pirmąja terasa ir platoka salpa, turintis ir platokų, užmirkstančių daubų. Tačiau ir Kruojos aukštupys, kaip ir kitos panašaus vandeningumo upės Obelė ar Vėzgė, yra pasinaudoję negyvo le-

11 pav. Viksvinis,
gluosninis plynraistis
šiauriniame Kruojos
senslėnio gale.
2000 m.
R. Kunsko nuotr.



do plyšiais ir jomis tekančiomis ledynupėmis, nes jų pakrantėse išliko siauresnių ar platesnių ozų gūbrių ar ozų keimų aukštumėlių (9 pav.). Tuo būdu Lėgumai, matyt, jau nuo seniausių amžių liko senupių sankryžoje ir savo gamtine situacija galėjo būti mezolito pabaigos medžiotojų ir žvejų gyvenvietė.

Palaidotas Kruojos senslėnis į šiaurvakarius nuo Lėgumų rekonstruojamas ne tik pagal labiausiai riedulingo ruožo ašį, einančią bendra senslėnio tāsos kryptimi (10 pav.), bet ir dar pagal du požymius: velėninių karbonatinių dirvožemių santaką ir pelkę ties Dvariškiais ir Lėgumais. Velėniniams karbonatiniams dirvožemiams susidaryti reikėjo ne tik karbonatingų priemolių, priesmėlių ir žvyrų, bet ir gerai drenuotų, neužmirkančių, neglėjėjančių lygumos ruožų. Karbonatinių dirvožemių ruožą į šiaurės vakarus nuo Lygumų supa velėninių jaurinių ir velėninių glėjinių dirvožemių plotai. Tai bylotų apie požeminį drenažą palaidoto senslėnio vietoje. Tuo tarpu ties



12 pav. Akmenuota Kruojos senslėnio terasa ties Dvariškiais. 2000 m. R. Kunsko nuotr.

13 pav. Lygumų ir Pakruojo apylinkių paviršius

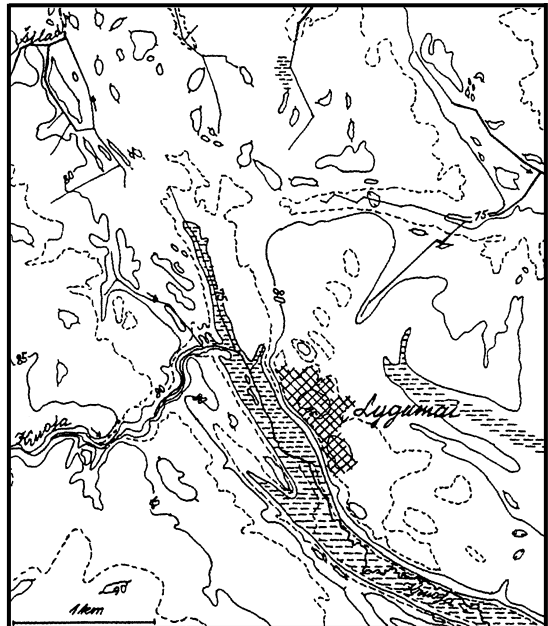
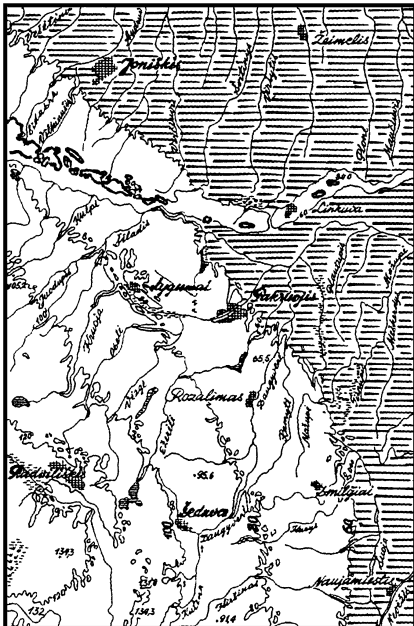

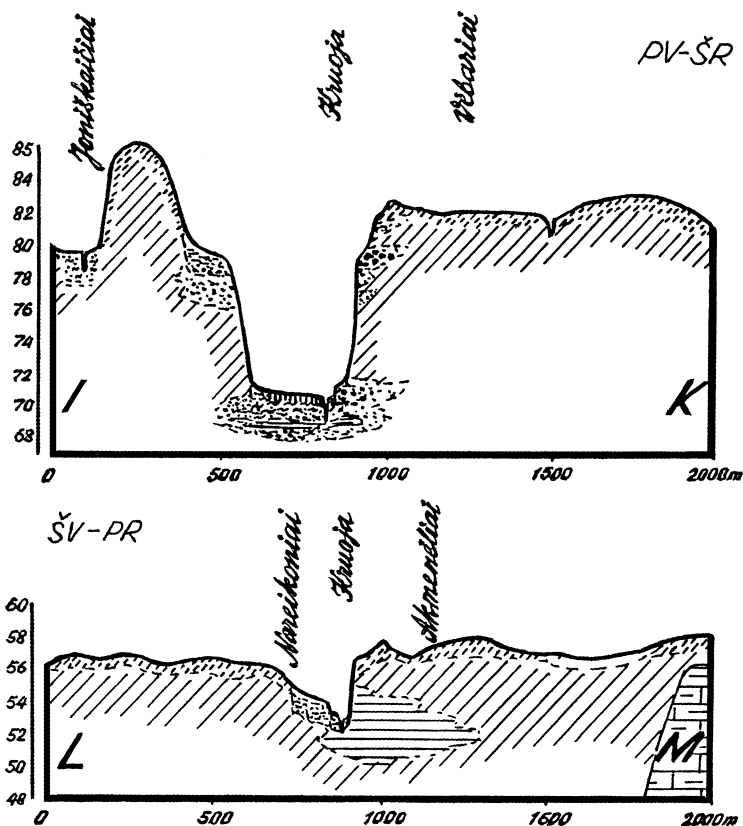

14 pav. Du pjūviai per
Kruojos senslėnį.
Sudarė R. Kuskas

Dvariškiais ir Lígumais net iki Vėbarių atvirojo senslėnio dugnas su poledynmečio aliuviumi išties pelkėja, matyt, dėl papildomo vandens pritekėjimo iš vandeniui talpių ir laidžių požeminio senslėnio sluoksnių (žvyro, smėlio; 10–12 pav.).

Kruojos senslėnio ir poledynmečio Kruojos slėnio matmenų skirtumus galime matyti 13 ir 14 paveiksluose. Nors 60 m izohipse apibrėžia daugiausia lyguminių reljefą, aplygintą ledynmarių, Lígumų Kruojos senslėnio dugną apibrėžianti izohipse yra 25 m aukščiau – 75 m ir yra artima Mūšos senslėnio izohipsei. Labai įdomus faktas yra 68–75 m lygyje esantis žvyro ir gargždo sluoksnis, sudarytas ne paskutinio ledynmečio ar bent ne jo pabaigoje (14 pav., pjūvis I–K). Galimai vienaamžį pomoreninio molio lokalinį telkinį aptinkame ties Noreikoniais, Kruojos žemupyje, jau žemesnėje Mūšos lygumoje (14 pav., pjūvis L–M, 15, 16 pav.).

Šiaurinė Lígumų kraštovės dalis, esanti į šiaurę nuo Kruojos senslėnio, nuo pietinės dalies šiek tiek skiriasi ir savo geomorfologija, ir dirvožemiais, ir augalijos sandara.

Linkuvės kalvagūbris, paskutinis Lietuvoje atsitraukiančio ledyno postovis, kaip jau minėjome, yra kelių ledyno antslinkių ar ledynmečių darinys. Kalvagūbrį darė ir ledyno pakraštys, ir ledyno plyšys. Svarbiausia, jis buvo susidaręs priešpaskutinio apledėjimo Riso metu, nes buvo nulemtas geologinių struktūrų bei tektoniškai paveikaus devoninio pagrindo kliuvinio. Panašiai kal-

vagūbrio paveldimumas nustatytas ir Vidurio Lietuvos gūbryje ties Krākėmis bei Čėkiške⁵.

Ledynui stūksant ties Linkuvės kalvagūbriu, prieledyninė tvankaledynmarės tyvuliavo apie Joniškėlį ir Pāsvalį. Ledynmarės klostė storą molyną (2–6 m), Lėvens ir Pyvesos senslėniais persipildamos į piečiau esančias sekliąsias Žaliosios girios ledynmares, jau gerokai anksčiau 60–65 m aukštyje klosčiusias smėlį, kuris buvo supustytas į kopas. Dabar Mūšos ledynmarių plūstantis vanduo smarkiai aplygino, praplovė tuos kopynus. Taigi daugiageneraciniai, paveldėti kopynai būdingi ne tik Pietų Lietuvos, bet ir Šiaurės Lietuvos smėlynams.

Patyrinėję Šiaurės Lietuvos lygumų upių slėnius, kai kuriuose atrasime stebėtinų senslėnių relikto, panašių į Kruojos slėnio. Senslėnių gylis ne visur atitinka reljefą, o plotis – poledynmečio hidrologinį vaidmenį. Skiriasi ir upių slėniai tarpusavy, ir atskiros slėnių atkarpos. Panašiu mįslingumu bei vaizdingumu išsiskiria ir Daugyvenės senslėnis.

Kai ledynas paskutinį kartą visai pasitraukė iš Lietuvos teritorijos, labai mainėsi ir upynas, ir net lygumų reljefas. Dauguva su Lielupe palei ledyno pakraštį Abavos senslėniu prasiveržė į vakarus, į Ventos žemupį. Tada Mūša,



15 pav. Kruojos senslėnio ganyklos. 2000 m.
R. Kunsko nuotr.



16 pav. Platusis Kruojos senslėnis ties Lygumais. 2000 m.
R. Kunsko nuotr.

⁵Kunskas R. Krakų moreninio gūbrio morfogeneze ir paleogeografijos klausimai, Geografijos metraštis, 1979, t. 16, p. 97–106.

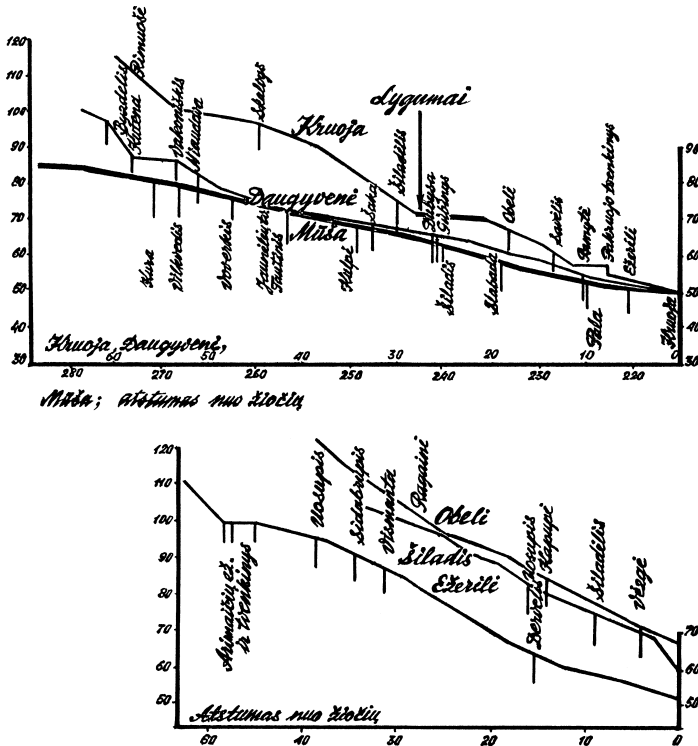

17 pav. Mūšos ir
Kruojos lygumų upių
išilginiai profiliai.
Sudarė R. Kuskas

užuoat Daugyvenės, Lėvenio ir kitais mažesniais senslėniais tekėjusi į Nevėžio nuotėkio arteriją, pasinaudojo paveldima Linkuvės kalvagūbrio pragrauža ties Raudónpamūšiu ir įsijungė į Lielupės baseiną. Tą permainą nulėmė nuo ledyno išsivadavusios lygumos tektoninis pakilimas, paviršiaus grįžimas į pradinę padėtį. Mūšos lyguma dėl plonesnės moreninės dangos pakilo mažiau už Nevėžio lygumą. Remdamiesi Nevėžio lygumos kai kurių pelkių ir upių klotų tyrimu, preliminariai galime teigti, jog Šiaurės Lietuvos upynas už linijos Obėliai–Siesikai–Grīnkiškis–Šiauliai–Akmėnė atsidūrė Lielupės baseine jau ryškiai pašiltėjus klimatui – esant vadinamajam *biolingui*, buvusiam prieš 12–11,5 tūkst. metų. Labai lemtingame upių slėnių išigraužimo tūkstantmetyje Nevėžio takoskyra buvo ties Krėkenava. Naujas permainas upyne sukėlė labai staigus ir reikšmingas alerodo šiltmetis prieš 11,5–10,5 tūkst. metų, kada upynas gilinosi daug labiau, nešmenų vilkdamas jau daug mažiau, nes jaunasias ekosistemas sutvirtino pievos, krūmokšniai, retmiškiai. Ir Nevėžis, įgavęs didesnę nuolydį į pietus Nemuno link, pamažu per ilgalaikį poledynmečio klimato atšilimą atsikariavo aukštupį, o preborealyje, t. y. prieš 9–8 tūkst. metų, jis iš Mūšos atsiėmė visą aukštupyną. Ilgai, dar daug tūkstančių metų, vingiavo kilpinėjo tuos baseinus jungiančios upės Šuoja, Liulys, Kurys, Kiršinas, Sanžilė, besinaudojančios pagal pavasario pobūdį patogesniu nuotėkiu tai į pietus, tai į šiaurę⁶.

Mūšos upynas gana tankiai suraižė lygumą. Atsirado daugybė lygiagrečių upių slėniukų, panašių tarpusavy, panašaus nuolydžio. Vis dėlto senslėniai iš jų išsiskiria daug mažesniu nuoly-

⁶Kuskas R. *Paleogeografijos pastabos apie Nevėžio lygumą ir Upytės apylinkę*, Upytė, V., 1986, p. 7–20.

džiu, lėkštesniu išilginiu upės profiliu (17 pav.). Mūšos, Daugyvenės ir Kruojos vidurupis tarp Lýgumų ir Obelės intako gana ryškiai išsiskiria 0,6–1,0 m/km nuolydžiu, tuo tarpu poldynmetyje išsirėžę Kruojos, Obelės, Šiladžio, Ežerėlės slėniai ir vagos turi iki 1,2–1,4 m/km vidutinį nuolydį.

Mūšos slėnis liko apytiesis, aukščiau Kruojos žiočių jis yra 5–8 m gylio, o nuo Linkuvės kalvagūbrio slėnio šlaitų viršų matome 15–20 m žemiau. Potvynių užliejamos terasos – salpės arba lankos – plotis nedidelis, vietomis tik iki 50 m, nes upė kai kuriuose ruožuose dar neseniai gilinosi. Salpos aukštis – 1–1,5 m, labai retai potvyniai pakyla 2–3 m ir siekia pirmą viršsalpinę terasą, esančią 3–4 m aukštyje (18, 19 pav.). Gali būti, kad ji pradėta klostyti dar alerodo šiltmetyje, upės apsigrėžimo laikais. Bendri tiek Mūšos, tiek Kruojos ir kitų senslėnių viršsalpinių terasų bruožai – riedulingumas, gargždingumas, nestoros upės sąnašos. Pačioje upės vagoje apstu riedulių, kartais ir gana stambių, tėkmė kas 100 ar 200 m slenksčiuota, ypač aukščiau Kalevų.

Šiaurinėje Lygumų kraštovės dalyje paviršius nuosekliai žemėja į šiaurės rytus. Upių tekėjimo kryptys čia dvejopos. Didesnių ir vandeningesnių upių slėniai, užsimezgę jau ledyno plyšiuose, – Kulpės, Šiladžio, Palos ir Kruojos žemupiai – vingiuoja lygumos nuolydžio kryptimi (20, 21 pav.). Kita kategorija slėnių, jau mažesnių – Tilkos, Palos aukštupio, Šaltyno – prisi- taikę prie šlaito papėdės rytų ir pietryčių krypties slėsumų, lobų, geldų, įėjusių į lėkštus jų slėnius. Miškingoje lygumoje aptinkame gana daug seklių pailgų pelkaičių, dažniausiai durpes



18 pav. Mūša žemiau Pamūšio. 2000 m.

R. Kunsko nuotr.

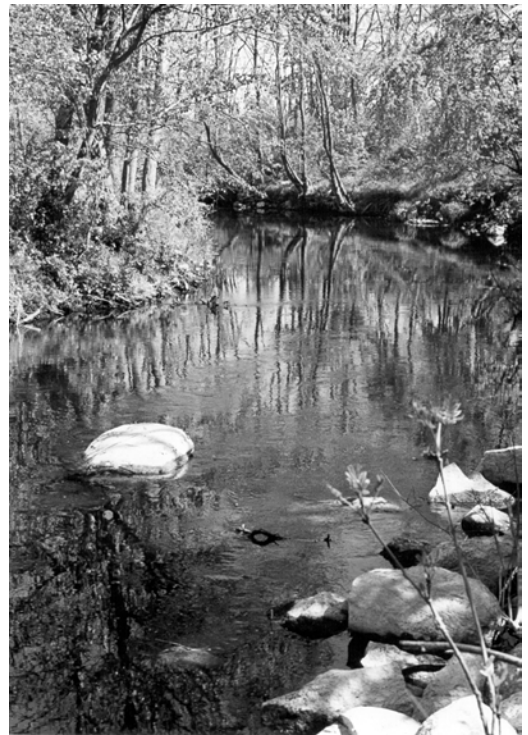

19 pav. Mūšos slėnis ties Pamūšiu. 2000 m.

R. Kunsko nuotr.



20 pav. Kruojos slėnis
aukščiau Lygumų.
2000 m.
R. Kunsko nuotr.

sluoksniuojančių su upelių nešmenimis, kai kur su galudirvių apnašais, deliuviu. Lygumės geldoms daug būdingesni velėniniai glėjiniai ir jauriniai puveniniai dirvožemiai. Pirmuosius formavo aukštas gruntinių vandenių lygis, antrieji įdomūs dvejopu vandens režimu: sausmečiais nestorą puveninį klodą kritulių vanduo persmelkia, prasisunkia į podirvio sluoksnius ir papildoma požeminius vandenius, o šlapiais periodais aukštas dirvožemio vandens lygis konservuoja augalų likučius ir leidžia užsimegzti durpėdarai. Kai pavyksta datuoti žiedadulkių, sporų, augalų liekanų ar sėklų metodais viršutinį puveninį bei durpių sluoksnį, dažnai paaiškėja, kad tai kelių tūkstantmečių pelkėdaros ir pelkių stagnacijos, mineralizacijos procesų kovos padarinys. Upelių ir upių slėniuose pelkėdaros grumiasi su erozija ir upės akumuliacija, su aliuviumu. Užmirkstančiose daubose su jauriniais puveniniais dirvožemiais vyksta durpėdaros ir iliuvinio, įplovinio procesų kova. Velėniniai glėjiniai dirvožemiai iliuvinio proceso neteko jau susidarius nelaidžiam glėjiniam dirvožemio horizontui, vadinamajam *geofiziniam ir geocheminiam barjerui*. Glėjimo procesas pamažu sudaro sąlygas durpių sluoksniui susidaryti,

21 pav. Vlodo Misiūno
sodyba Stačiūnuose
prie Obelės.
2000 m.
R. Kunsko nuotr.





22 pav. Kanalizuotas Šiladis ties Beinoraičiais. Dešinėje matyti prieš 20 metų ėjusios senovagės vieta, žymima akmens. 2000 m. R. Kunsko nuotr.

pelkėti. 9 paveiksle parodyti svarbiausi glėjėjimo, pereinančio į pelkėjimą, židiniai. Atskiru ženklų pažymėti jauriniai puveniniai dirvožemiai, paplitę visai kitose vietose negu velėniniai glėjiniai. Būtent jie, panašiai kaip ir velėniniai karbonatiniai dirvožemiai, telkiasi geresnio požeminio drenažo vietose. Todėl juos iš dalies galime laikyti dirvožemio vandens režimo indikatoriais. Tačiau minėtos dirvožemių savybės būdingos tik natūralioms ekosistemos. Praėjusių dešimtmečių visuotinė Kruojos ir Mūšos lygumos laukų ir miškų melioracija pakeitė ne tik dirvožemių tipologiją, struktūrą ir fizinius bei geocheminius procesus, bet ir padiktavo agrotechninį režimą, labai mažai atitinkantį natūralių ekosistemų, ypač mezoekosistemų, reljefo formų ekosistemų, režimą (22 pav.). Agrotechnologijų ir hidrotechnologijų sąskaita natūralių ekosistemų savireguliacija buvo nustumta į labai retus ir mažus natūralius liekaninius barus, kurie dar telkiasi nemelioruotose upių slėnių atkarpose, šlapiosiose miškų geldose.

Derlingiausi ir žemdirbystei tinkamiausi yra velėniniai karbonatiniai dirvožemiai. Jų ruožų yra netoli upių slėnių, kartais visai paslėniuose, ant žvyringų gūbrių. Lėgumų upyno kaip gy-

23 pav. Didelė bebrų užtvanka Šiladžio žemupyje, Margių miške. 2000 m. R. Kunsko nuotr.





25 pav. Bebrų užtvanka
ant Kruojos aukščiau
Degučių, 2000 m.
R. Kunsko nuotr.

ventojų susisiekimu, žvejybos bazės ir velėninių karbonatinių dirvožemių derinys visai natūraliai nulėmė tai, kad lygumos paupiai buvo periodiškai apgyvendinami ir akmens amžiuje, ir Mūšos upės tranzitu išsiskyrusiais žalvario ir ankstyvuojų geležies amžiais. Stori ir nepertraukiami arimų panuovoliai į upelių slėnius, atrodo, byloja, jog artojai nepasitraukė ir vėsiais bei drėgnais V–I a. prieš Kristų, ir IX–XIV amžiais. Kalavijuočių nuniokotus žiemgalius labai sparčiai pakeitė Upytės žemės artojų šeimos gal ir dėl to, kad XIV a. ordino žygiai Mūšos lygumą gana retai pasiekdavo ir susidarė miškinga buferinė Mūšos lygumų zona. Mūšos ir Lielupės vandens ir paupių keliai buvo Lietuvai bene patogiausia Ordino blokados spraga į Rygą, per kurią vyko svarbi prekyba metalu, ginklais, žemės ir miškų produktais, atėdavo naujausios Europos žinios.



26 pav. Lygumų
kraštovės upynas ir
miškai po melioracijos
(žemėlapis 1:50 000
fragmentas)

Abejotina, ar derlinguose paslėniuose naujakuriai ilgai naudojo lydimus, kaitaliojo dirbamus plotus. Greičiau tai galėjo daryti atokiau nuo upių, velėninių jaurinių ir velėninių glėjinių dirvožemių plotuose, derindami tai su dervininkyste, o dar vėliau – su linininkyste. Dvarai laikas nuo laiko steigdavo palivarkus, kurių žemės dėl įvairių priežasčių buvo periodiškai užleidžiamos miškui. Mat XVI a. Mūšos ir Kruojos lyguma buvo smarkiai kolonizuojama ir upių takoskyrose kertamas miškas. Labai padidėjo potvyniai. Žolėtas, vietomis ir pelkėtas lankas pridengė priemolis ir priemolis, žolynų bendrijos dar pagerėjo, tapo šienaujamos. Pristatyta vandens malūnų, padidėjo tvenkinių skaičius, nors jau nuo senovės skersai upelių buvo tveriami perkalai – karčių ir žabų užtvartos (matyt, nusižiūrėjus iš bebrų), kur per žuvų nerštą buvo įstatomos varžos. Perkalu vietos paprastai sutapdavo su kaimavietėmis, nuo seno bendruomenė žuvį dalydavosi.

Bene du trečdaliai upių ir upelių slėnių ilgio per melioracijos dešimtmečius buvo kanalizuoti, prarado daugybę gražių ir retų slėnių ekosistemų, retų augalų rūšių, nepakartojamas daugiažolės lankas, nes pavasarį jau būna menki potvyniai, vanduo nuteka greitai, neužsistovėdamas. Pievininkystei palengvinti sėtos kultūrinės pievos labai sumenkino geobotaninę slėnių įvairovę. Vėliau atėjo kita lygumos upių reguliavimo banga – pristatyta apščiai tvenkinių tvenkinėlių. Pakruojo rajone aštuntajame–devintajame dešimtmečiais jų pastatyta 26. Ant Kruojos ligi šiol geriausiai išliko Bitaičių tvenkinys (16 ha) ir senovinis, vis rekonstruojamas Pakruojo dvipakopis tvenkinys (32 ha).

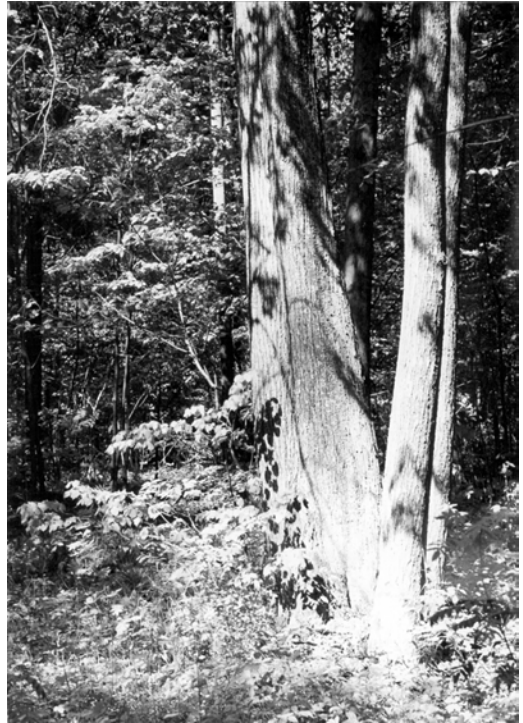

27 pav. Ant gūbrių Dvariškių miške matyti ir senų daugiakamienių guobų. 2000 m. R. Kunsko nuotr.



28 pav. Viksovinis beržynas Margių miške. 2000 m. R. Kunsko nuotr.

Šiandien Šiladžio, Vėzgės, Kruojos, Obelės, Palos, Šaltyno ir Tilkos slėniuose galime matyti dvejopos pievų ir upių vagų renatūralizacijos vaizdų. Vietomis prasiveržiantis požeminis vanduo, visokios šaltininės formos suklaipo, deformuoja kanaluotas upelių dalis, kiek žemiau tie upeliai smarkiai dumblių. Aišku, tokiose vietose formuojasi nauji vagos vingiai, grįžta senieji drėgnamėgiai ir pelkiniai žolynai. Pagal upelio pavadinimą tokią natūralizaciją galima vadinti Šaltyno tipo. Kitur „gamtosaugininkais be atlyginimo“ dirba bebrai, o jų Kruojos ir Mūšos upyne yra devynios galybės. Tų „hidrotechnikų“ instinktu ir darbų tikslingumu negali atsižvelgti: įvertina kiekvieną slėnio ar vagos susiaurėjimą, daubelę būsimam tvenkiniui, pavasario potvynio tėkmių jėgą ir daug kitų svarbių parametrų. Žinia, miškininkai juos pakeiksnoja, tačiau tvenkinėliai nuobodžiuose tiesiuose kanaluose, ypač vaizdinguose miškuose su plačialapiais medžiais, labai pagyvina miško ekosistemas. Tai pasakytina apie žinomus bebrynus ir Kruojos tvenkinius aukščiau Degučių bei Šiladžio tvenkinius Sūkmedžio miške (23–25 pav.). Kartais bebrų užtvanka pavarą tampa gražaus vingio tiesiame kanale priežastimi – tai matome Pamūšio laukuose netoli Šiladžio žiočių.

Dėl dirvožemių užmirkimo ar dvarų valdytojų valia Lėgumų kraštovėje išliko nemažai gražių ir gamtiškai vertingų miškų (26 pav.). Dvariškių laukus iš trijų pusių supa plačialapių medžių turtingas Dvariškių miškas. Šiaurės pusėje, pakeliui į Pamūšį, stūkso Sūkmedžio ir Klusiškių miškai. Rytų pusėje, už Juknácių, – Juknácių miškas, ties Norvaišiais susijungiantis su Gedžiūnų mišku (27–31 pav.).



29 pav. Drebulynas Klusiškių miške. 2000 m.
R. Kunsko nuotr.

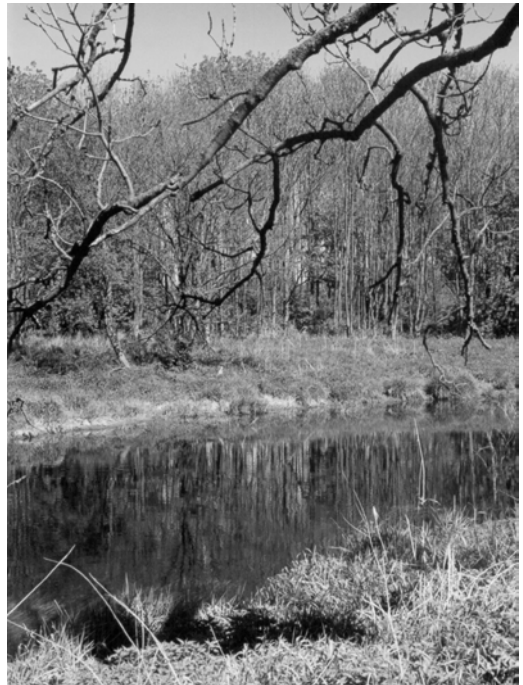

30 pav. Uosynas Mūšos terasoje žemiau Pamūšio.
2000 m. R. Kunsko nuotr.



31 pav. Senojo
Lygumų dvaro sodo
ir alėjų likučiai.
2000 m.
R. Kunsko nuotr.

Geologijos ir geografijos terminų paaiškinimai

Aliuvis – upės nešmenys.

Aukštas – geologinės struktūros sąvoka – bendrakilmiai sluoksniai, vieno geologinio ciklo ir makrogeosistemų komplekso nuogulos.

Aukštupynas – upės aukštupio upelių tinklas.

Daugiageneracinis – periodiškai pasikartojančių tų pačių geologinių procesų padarinys.

Ekosistema – žr. mezoekosistema.

Fliuvioglacialinė keiminė terasa – ledyno pakraščiu tekančios upės vienodame aukštyje palikti žvyro bei žvyringo smėlio sluoksniai.

Geofizinis ir geocheminis barjeras – iliuvinio (įplovinio) proceso sudarytas dirvožemio horizontas, palyginti mažai laidus vandeniui ir jo nešamoms tirpioms medžiagoms.

Geosistema – įvairaus rango geologinių ir geografinių komponentų kompleksas (Lietuvoje 8 rangai: barelis, baras, arba facija, porubė, apyrubė, vietovė, kraštovė, fizinis geografinis rajonas, fizinė geografinė sritis).

Hidrotechnologija – visokių hidrologinių melioracinių sistemų visuma, modifikuojant natūralias ekosistemas.

Iliuvinis procesas – dirvožemio įplovinis procesas, kai tirpios, o ilgaiui ir netirpios dirvožemio medžiagos įplaunamos į gilesnius sluoksnius, sudarydamos iliuvinį horizontą.

Keimas – negyvo ledo luitų plyšį ar progumą užpildžiusios ledyno tirpsmo sąnašos (žvyrai, smėliai), poledynmetyje tapusios kalva.

Lūžis (tektoninis) – kristalinio žemės plutos pamato plyšys (arba plyšių serija), drauge su kitais lūžiais sudarantis blokinę sistemą.

Madleno kultūra – vėlyvojo paleolito (XV–VIII tūkstantmečių prieš Kristų) archeologinė kultūra.

Mezoekosistema – vidutinio rango ekosistema, įtraukianti geologinius, geografinius ir biologinius komponentus, sąlygota daugiausia reljefo (apyrubė, apyrubių kompleksas – vietovė).

Ozas – ledyno plyšiu ar tuneliu tekėjusios upės nešmenys, smėlingas ar žvyringas gūbrelis, Šiaurės Lietuvoje dažniausiai sutampantis su upės slėnio pakraščiais (upės slėnis paveldėtas iš ledyno).

Ozas-keimas – didelio, su praplatėjimais ledyno plyšio upės nešmenų kompleksas, paprastai lėkštoka žvyrinė ar smėlinė kalva su siauru gūbrišku tęsinium.

Periodas (geologinis) – geologinės eros dalis, geologinės sistemos susidarymo metas, trunkantis dešimtis milijonų metų (devono, kambro, ordoviko, siluro periodai minimi straipsnyje).

Pirmoji terasa – buvusi upės potvynių semiama lanka arba salpa, upei gilinantis virtusi viršsalpine, potvynių pasiekiamą labai retai.

Platforma – nejudri ar labai mažai judri struktūrinė kontinento dalis, priešingybė judriai geosinklinai, kalnuotai sričiai.

Proterozojus – seniausia geologinė era prieš 1,6–2,6 milijardus metų.

Salpa – potvynių apsemiama upės slėnio dalis, žmonių vadinama lanka.

Sineklizė – milžiniška įdauba, arba mulda, kristaliniame žemės plutos pamate.

Sprūdis – kristalinio žemės plutos pamato ir iš dalies jį dengiančių nuosėdinių uolienuų sluoksnių nesutapimas ties tektoniniu lūžiu.

Svidrų kultūra – paleolito ir mezolito sandūros archeologinė (medžiotojų) kultūra IX–VIII tūkstantmečiais prieš Kristų.

Svita – geologinio aukšto dalis, atitinkanti makrogeosistemos nuogulas.

Šaltymetis – klimato pašaltėjimas, kai sniego sankaupos ledyno liežuvį priversdavo judėti į pietus arba bent sustabdydavo jo tirpimą.

Tarpstadijals – klimato pašiltėjimas ir ledo tirpimo laikotarpis vieno apledėjimo metu.

Tektoninė sąskaida – vidinių žemės jėgų sąlygota lūžinė bei plyšinė kristalinio žemės plutos pamato struktūra, sušvelnintu pavidalu pasireiškianti ir nuosėdinių uolienuų sluoksnyje.

Vendas – seniausias paleozojaus eros prieškambrinio periodo kompleksas, 0,5–0,7 milijardų metų senumo.

Vešė (angl. *wetland*) – akumuliacinė gerai drėkinama arba povandeninė ekosistema, pasižyminti dideliu bioproduktyvumu (upės slėnis, vaga, ežeras, pelkė, šaltinis).

Hidrometeorologiniai stebėjimai Miciūnų poste

Valentina Aleksieriūnaitė, Janina Greiškanienė

Pānevėžio hidrometeorologinės stoties Miciūnų hidrologinis postas buvo įkurtas Saratovskajos Slabados kaime (dab. Naujāpamūšis) 1944 m. lapkričio 1 d., tik pasitraukus vokiečiams ir vietovę užėmus sovietų kariuomenei. Jis buvo įtrauktas į Lielupės baseino tinklą. 1963 m. perkeltas į kairįjį Mūšos krantą ir imtas vadinti tiesiog Miciūnų postu.

Pirmieji vandens ir oro stebėtojai jame buvo sovietų kareiviai. Vėliau dirbo Emilija Kriščiūnaitė-Danasienė-Elskienė. Ją, už rezistencinę veiklą išstremtą į Sibirą, nuo 1951 m. liepos 1 d. pakeitė Vytautas Aukselis; jis poste išdirbo 18 metų. 1969 m. liepos 1 d. – 1971 m. kovo 31 d. darbavosi Juozas Mackevičius. Nuo 1971 m. balandžio 1 d. postu rūpinosi pensininkas Antanas Aleksieriūnas, nuo 1997 m. – Aivaras Greiškanas.

Poste fiksuojama Mūšos vandens horizontas, vandens temperatūra, debetas. Vasarą stebimas augmenijos Mūšos vagoje augimas, žiemą – ledo susidarymas, ledonešis, matuojamas ledo storis. Nuo 1978 m. tiriamas vandens užterštumas (mat 1959 m. iš Šiaulių Kulpės upe pradėtas leisti neišvalytas vanduo), taip pat deguonies kiekis vandenyje. Meteorologiniai stebėjimai: nustatoma kritulių rūšis ir kiekis, vėjo stiprumas ir kryptis, fiksuojama šalnos, plikšalos, perkūnijos, rūkas, registruojami ypatingai pavojingi reiškiniai – pūgos, viesulai, liūtys, potvyniai. Žiemą matuojamas sniego gylis, daromos sniego nuotraukos, nustatomas žemės išalimo laipsnis.

Šiame straipsnyje panaudoti 1954–1995 m. stebėjimų duomenys. Jie atspindi hidrometeorologinę situaciją ne tik šiaurinėje Lýgumų apylinkių dalyje, bet daugeliu atvejų ir visame Pakrúojo rajone.

Sausis. Pradedą ilgėti diena, būna daugiau saulės, nors nereti ir rūkai. Susidaro sniego dangą; jos storis siekia 5–30 cm. Kartais prasiaučia pūga. Mūša būna užklota 30–50 cm ledu. Neretai pasitaiko potvynių: 1962, 1968, 1974, 1978, 1981, 1983, 1984, 1988, 1989, 1990, 1994, 1995 metais. Šitų metų sausio mėnesiais būta šiltų orų, lyta. Kritulių sausį vidutiniškai iškrenta 30–50 mm, daugiausia sniego, bet pasitaiko šlapdribos ar lietaus. Su krituliais vidutiniškai būna 15–23 dienos. Mažiausiai kritulių – 16 mm iškrito 1974 m., tada su krituliais buvo tik 10 dienų; daugiausiai – 65 mm – 1986 m.; daugiausiai dienų su krituliais – 27 buvo 1985 metais.

Vasaris. Vidutinė daugiametė temperatūra yra 3–6°C šalčio. Nors nėra labai reti ir šilti orai: 1957, 1973, 1984 m. temperatūra dieną pakildavo iki 5–8°C šilumos. 1989, 1990 m. užregistruotos pačios aukščiausios temperatūros – 5–10°C šilumos. Tokie šilti orai pasitaiko maždaug kas 10 metų. Pati žemiausia oro temperatūra – 32–35°C šalčio buvo 1956 metais. Tą mėnesį paprastai kritulių



būna nedaug, apie 22–29 mm. Mažiausiai – 9 mm jų iškrito 1976 m., daugiausiai – 34 mm – 1978 metais. Tai dažniausiai sniegas, šlapdriba, kartais lietus. 1990 m. lijo net 10 dienų. 2–4 kartus per mėnesį pasitaiko lijundrų, kiek dažniau siaučia pūgos, būna rūko, šerkšno. Gali nugriaudėti perkūnija.

Ledo danga būna visiškai susidariusi, bet pasitaiko ir potvynių, pvz., jų būta 1966, 1967, 1973, 1987, 1995 m., o 1974, 1981 m. tebesitęsė sausį prasidėję potvyniai.

Kovas. Vidutinė daugiametė temperatūra yra 0–2°C šalčio. Tačiau pačiomis šilčiausiomis dienomis termometras gali rodyti net 15–19°C šilumos. Taip šilta buvo 1990 metais. Tačiau iš šiaurės rytų prasiveržus šalčiui, giedromis naktimis gali atšalti it viduržiemyje – iki 25–30°C šalčio. Tokie šalčiai buvo 1952 metais. Paprastai tą mėnesį nutirpsta sniegas, prasideda ledonešis, pavasario potvyniai. Vandens temperatūra pakyla aukščiau nulio. Būdingi mišrūs krituliai, o mėnesio pabaigoje vis dažniau lyja. Kritulių kiekis nedidelis – 25–50 mm. Tik 1994 m. iškrito dviejų mėnesių norma. Pūgų ir lijundrų pasitaiko rečiau negu žiemą, rūkas tvyro vidutiniškai 3–6 dienas per mėnesį. Retkarčiais nugriaudėja perkūnija. Jos būta 1989 ir 1990 metais.

Balandis. Pagal tai, kokie vyrauja vėjai, jis gali būti panašus ir į žiemą, ir į vasarą. Jei vyrauja šiaurės ar rytų, mėnesio pradžioje galima laukti 12–17°C šalčio, nors vidutinė balandžio temperatūra yra 6°C šilumos. Mėnesio viduryje vidutinė paros temperatūra paprastai siekia per 5°C šilumos, prasideda aktyvi augalų vegetacija, ima augti žolė ir žiemkenčiai; nors 5–7°C šalčio pasitaiko beveik kasmet, o 1986 m. temperatūra buvo nukritusi net iki 12°C šalčio. Per mėnesį būna 11–14 lietingų dienų, kritulių iškrenta 35–50 mm. Labai sausa buvo

A. Greiškanas matuoja vandens gylį Mūšoje.

1999 m.

R. Jurgaičio nuotr.

1990, o lietinga – 1975 (77 mm) ir 1977 (83 mm) metais. Retkarčiais, 1–2 kartus per 10 metų, prasiaučia pūga. Lijundrų pasitaiko kasmet, tačiau dažniausiai silpnų (išimtis – 1977 m.). Vis retesnis ryto rūkas, tik 1–3 kartus per mėnesį. 1–2 kartus nugriaudėja perkūnija. Tebesitęsiantis pavasario potvynis dažniausiai baigiasi mėnesio pabaigoje.

Gegužė. Vyrauja giedros dienos ir naktys, saulė šviečia kaitriai, tačiau naktys būna vėsokos. Todėl skirtumas tarp aukščiausios dienos ir žemiausios nakties temperatūrų būna pats didžiausias iš visų mėnesių. Jeigu gegužė šalta, iki pat jos pabaigos galima tikėtis šalnų. Tuomet temperatūra dirvos paviršiuje nukrenta iki 0–2°C, o jei šalnos labai stiprios – ir iki 3–7°C šalčio. Lyja vidutiniškai 11–13 dienų, iškrenta 35–70 mm kritulių, dažniausiai lietaus, nors mėnesio pradžioje galima ir šlapdriba. Šlapias sniegas dribo 1978, 1980, 1981 metais. 3–4 kartus per mėnesį pasitaiko liūčių su perkūnija, kai kada praužia šqualas, žemę nualina kruša. Liūčių buvo: 1995 m. gegužės 26 d. – 65 mm, 1983 m. gegužės 25 d. – 38 mm, 1977 m. gegužės 16 d. – 27 mm, 1974 m. gegužės 6 d. – 27 mm. Sausiausi gegužės mėnesiai užregistruoti 1978 m., kai teiškrito 14 mm kritulių, ir 1989 m. – 16 mm. Daugiausia lietaus buvo 1983 m., kai prilijo 131 mm, ir 1987 m. – 93 mm. Gegužę Mūšoje vanduo sugrižta į savo vagą, čia mėnesio pabaigoje pradeda augti žolė.

Birželis. Prasideda ne tik kalendorinė ir astronominė, bet vidutinei paros temperatūrai peržengus 15°C šilumos ribą – ir meteorologinė vasara. Vidutinė šio mėnesio temperatūra yra 14–16°C šilumos, nors vidutiniškai 4–6 dienas pakyla iki 25°C ir daugiau. Jei birželis šiltas, tokių dienų gali būti 10–14. Mėnesio pradžioje orai dažnai atšąla, naktimis pasitaiko šalnų. Tuomet temperatūra nukrenta iki 0–2, kai kada – iki 5°C šalčio. Vėliausiai šalnos užregistruotos 1982 ir 1984 m., kai paskutinę savaitę oras buvo atšalęs iki 0,5°C. Per mėnesį lietingų dienų vidutiniškai būna 10–12, prilyja 40–60 mm. Daugiausiai lietingų dienų buvo 1984 m. – 22 ir 1974 m. – 20, mažiausiai lijo 1976 ir 1979 m. – po 9 dienas. Dažnai lyja 4–6 paras iš eilės. Neretos ir liūtys. Daugiausia jų buvo 1980, 1990 (24 dieną iškrito 52 mm) ir 1985 (1 dieną – 48 mm) metais. Dažna ir perkūnija. Mūšoje vanduo jau sugrižęs į savo vagą, pakrančių ir vagos žolė suaugusi. Po liūčių vanduo kiek pakyla, bet potvyniai gana reti. Didžiausias potvynis buvo 1980 m., kai vanduo siekė 210 cm nuo posto nulio.

Liepa. Tai pats šilčiausias mėnuo. Vidutinė oro temperatūra yra 16–17°C šilumos. Šilčiausia buvo 1972 ir 1994 m. – tuomet termometras vidutiniškai rodė 19–21°C šilumos. Vėsiausia 1979 m. liepa – oro temperatūra dienomis nebuvo pakilusi aukščiau kaip 25°C. Šį mėnesį lyja nemažai, lietingais 1973 ir 1986 m. iškrito 146, 120 mm lietaus. Sausiausia buvo 1976, 1982, 1994 metais. Vandens temperatūra šį mėnesį pakyla iki 23–25°C.

Rugpjūtis. Dienos trumpėja, o naktys vis labiau vėsta. Vidutinė mėnesio paros temperatūra yra 14–16°C šilumos. Labai šiltų rugpjūčių būna retai, maždaug kas 20 metų. Tokie buvo 1963 ir 1992 metais, kai oro temperatūra dienomis pakildavo iki 30°C ir daugiau. Smarkios liūtys retesnės. Jos užregistruotos 1986 m. rugpjūčio 21 d. – iškrito 45 mm kritulių, 1985 m. rugpjūčio 27 d. –

32 mm, 1977 m. rugpjūčio 10 d. – 31 mm. Vidutiniškai tą mėnesį prilyja 60–90 mm. Daugiausia lietaus būta 1978 m. – 157 mm ir 1979 m. – 138 mm; mažiausia būta 1983 m. – 13 mm ir 1984 m. – 26 mm. Po lietaus naktimis ir rytais dažnai tvyro rūkai.

Rugsėjis. Vidutinė paros temperatūra yra 11–14°C šilumos. Beveik kasmet būna dienų, kai ji pakyla iki 20–25°C, o ypač šiltomis mėnesio pradžios dienomis – net iki 25–28°C šilumos. Paskutinį kartą taip nutiko 1992 m. rugsėjo 1 dieną. Šaltas rugsėjis pasikartoja maždaug kas 5 metai. Tuomet naktimis dažnai pasitaiko šalunų, oro temperatūra nukrinta iki 2°C šalčio. Tą mėnesį gali lyti 7–9 paras iš eilės, bet lietaus iškrinta mažiau negu rugpjūtį. Vidutiniškai per mėnesį prilyja 50–65 mm. Kartais nugriaudėja perkūnija. Padažnėja rūkų, o mėnesio pabaigoje ateina bobų vasara. Ji gali būti nuo rugsėjo vidurio iki spalio vidurio, trunka maždaug savaitę. Pagal tai, kada būna, gali būti ankstyva arba vėlyva. 1992 m. ji užregistruota rugsėjo 20–27 d. (ankstyva), 1990 m. – spalio 14–19 d. (vėlyva). 1989 m. bobų vasaros visai nebuvo, o 1993 m. būta net dviejų. 1988 m. ji truko apie porą savaičių. Tą mėnesį Mūšoje pradeda nykti augmenija. Daug lyjant gali prasidėti rudens potvyniai.

Spalis. Pamažu blanksta ryškios rudens spalvos. Vidutiniškai 20 dienų būna ūkanotų, žemi debesys pereina į rūką. Tik pietvakarių vėjai gali trumpam sugrąžinti bobų vasarą, per kurią dienomis temperatūra gali pakilti iki 15–20°C šilumos. Jei atslenka šalti orai iš šiaurės, tai antroje mėnesio pusėje vidutinė paros temperatūra nukrinta iki 0°C ir žemiau. Taip nutiko 1976 m., kai spalio temperatūra buvo žemesnė už lapkričio. Pats šalčiausias spalvis užregistruotas 1956 m. – 3–15°C šalčio, nors vidutinė to mėnesio temperatūra yra 6–8°C šilumos. Spalį paprastai lyja gana dažnai, 10–15 dienų, bet kritulių būna nedaug – 40–70 mm. Daugiausiai jų – 190 mm iškrito 1974 m., kai net 26 dienos buvo su krituliais, ir 1980 m. – 118 mm. Labai sausa buvo 1988 m., kai iškrito tik 11 mm, ir 1975 m. – 18 mm. Jei spalvis pasitaiko šaltas, 6–8 dienas gali kristi šlapdriba arba sniegas, o jei šiltas, sniego visai nebūna. Mūšoje sunyksta augmenija, prasideda rudens potvyniai. Vandens temperatūra naktimis gali nukristi iki 0°C.

Lapkritis. Sakoma, kad jis – tikras gruodžio brolis. Gali būti labai įvairus: šiltas vėjuotas ir šaltas sausas. 1984 m. lapkričio vidurio ir 1985, 1989 m. lap-



A. Greiškanas matuoja kritulių kiekį.

1999 m.

R. Jurgaičio nuotr.

kričio pabaigos orai buvo gana šalti, o 1995 m. nuo pat pirmos lapkričio dienos pašalo ir ėmė snigti. 1993 m. tas mėnuo buvo šalčiausias ir sausiausias – antro dešimtadienio temperatūrų vidurkis siekė net 6–8, trečio – 6–9°C šalčio. Užtat 1990 ir 1992 m. lapkričio orai retai kada priversdavo užšalti vieškelių balas. 1962 m. lapkričio 21 d. užregistruota aukščiausia temperatūra – 18°C šilumos. Vidutinė to mėnesio pradžios temperatūra yra 4°C šilumos, o mėnesio pabaigos – 2°C šalčio. Vidutinė viso mėnesio temperatūra – 0–3°C šilumos. Kritulių iškrita maždaug kas antrą dieną, dažniausiai lietaus, kai kada sniego, sumišusio su šlapdriba. Sninga vidutiniškai 4–8 dienas. Per mėnesį iškrita 40–90 mm kritulių. Dažnai tvyro rūkas. Mūšoje vandens temperatūra nukrinta žemiau nulio. Upės pakraščiuose pasirodo ledas, plaukia ižas.

Gruodis. Tai pats niūriausias mėnuo. Dienos visą laiką trumpėja, saulė retai kada išlenda iš debesų. Orai būna nepastovūs. Iškritusį sniegą neretai ištirpdo vakario vėjo atneštas lietus. Dėl staigių oro pasikeitimų dažni lijundra, plikledis, rūkas, šerkšnas. Pastovi sniego danga paprastai susidaro tik mėnesio pabaigoje, bet sniego nedaug, vidutiniškai 2–5 cm. Pūgos siaučia gana retai – 2–4 kartus per mėnesį. Vidutinė to mėnesio temperatūra yra 2–4°C šalčio. Su krituliais paprastai būna 14–18 dienų. Daugiausia tokių dienų – po 25 užregistruota 1976 ir 1980 metais. Kritulių per šį mėnesį iškrita nedaug – vidutiniškai 40–50 mm, dažniausiai sniego, bet pasitaiko ir lietaus. 1980 ir 1986 m. lijo net po 16 dienų. Šaltą gruodį Mūša visiškai užšąla, mėnesio pabaigoje ledo storis gali siekti 40 cm. Tačiau net 14 metų (nuo 1974 m.) gruodį būta potvynių ir upė nebuvo užšalusi.

Vidutinis metinių kritulių kiekis yra 550–560 mm. Daugiausiai kritulių – 700 mm iškrito 1990, mažiausiai – 390 mm – 1982 metais. Dienų su krituliais skaičius per metus svyruoja nuo 190 iki 210. Daugiausiai tokių dienų buvo 1982 m. – net 267, sausiausiais laikytini 1983 m. – kritulių būta tik 171 dieną. Lietingiausi mėnesiai yra liepa ir rugpjūtis. Liepą daugiausiai prilijo 1973 m. – 146 mm, 1986 m. – 120 mm ir 1988 m. – 114 mm; rugpjūtį daugiausiai prilijo 1978 m. – 157 mm, 1979 m. – 138 mm ir 1986 m. – 123 mm. Kritulių daugiausiai iškrito 1974 m. spalį – 190 mm. Sniego danga susidaro gruodžio 20–25, ištirpsta – kovo 15–20 dienomis. Ji dažniausiai laikosi apie 92 dienas, rečiau – 3,5 mėnesio. Būna nenormalių žiemų, kada lyja lietus. Tokios žiemos užregistruotos 1960, 1974, 1975, 1983, 1984, 1988, 1989, 1990 m., tuomet sniego dangos visiškai nebuvo. Vidutinis sniego dangos storis būna 10–20 cm, bet pasitaiko žiemų, kai tesiekia 1–2 cm. Pūgos dažniausios sausį – vidutiniškai 6 per mėnesį. Daugiausiai dienų – net 9 pūga siautė 1982 m. sausį. Maksimalus dirvožemio išalimo gylis yra 80–100 cm. Iki 100 cm žemė buvo išalusi šaltą ir besniegę 1954 m. žiemą. Dirvožemis paprastai išala gruodžio 10–20 dienomis. Pašalas išeina balandžio 6 d. ir vėliau.

Vidutinė paros temperatūra aukščiau nulio pakyla kovo 25 d. ir vėliau. Žemiausia oro temperatūra užfiksuota 1956 m. vasarį – 32–36°C šalčio, aukščiausia – 1994 m. liepos 28 d. – 35°C karščio.



Per metus vidutiniškai 50–70 dienų tvyro rūkas. Daugiausiai tokių dienų – 85 buvo 1985 metais. Perkūnija griaudėja vidutiniškai 20–25 dienas per metus. Daugiausiai tokių dienų – 30 buvo 1985 m., mažiausiai – 11 – 1976 m., o 1973 m. vien liepą perkūnas trunkėsi net 15 dienų. Dažniausiai pirma perkūnija nugriaudėja balandžio pabaigoje ar gegužės pradžioje, paskutinė – rugsėjį, kartais ir žiemos mėnesiais. Žiemą perkūnija buvo girdima 1956, 1958, 1959, 1972 metais.

Žiema Lygumuose.

Apie 1980 m.

Iš J. Kelevišiaus

asmeninio archyvo

Daugiausia vyrauja vakarų ir pietvakarių vėjai. Vidutinis vėjo greitis yra 3,0–4,5 m/s. Patys stipriausi vėjai siautė 1962 m. liepos 27 d., 1969 m. vasario 8–11 d., 1982 m. sausio 6–9 d., 1992 m. sausio 14 dieną. Rudenį ir pavasarį dažni arktinio oro proveržiai, kuriuos lydi naktinės šalnės. Jos paprastai baigiasi jau pirmosiomis gegužės dienomis, o pasirodo pirmoje spalio pusėje. Kartais šalnės pavasarį užsitęsia iki gegužės pabaigos ar būna net birželį. Vėliausiai jos užregistruotos 1955 m. birželio 19 d. ir 1982, 1984 m. paskutinę birželio savaitę, anksčiausiai – 1979 m. pirmą rugsėjo dešimtadienį.

Anksčiausiai snigti pradėjo 1973 m. rugsėjo 25 d., vėliausiai sniegas iškrito 1956 m. gegužės viduryje. 1980 m. gegužę snigo net 4 dienas. Pavasario potvyniai paprastai būna kovą–balandį, nors šiltomis žiemomis Mūša patvinsta ir sausį–vasarį. Rudens potvyniai būna spalį, bet kai kuriais metais užsitęsia iki pat Naujųjų metų. Aukščiausiai vanduo buvo pakilęs 1983 m. gegužės 25 d. – siekė 380 cm nuo posto nulio. Sausomis vasaromis vanduo nuslūgsta iki 75–65 cm. Mūša būna užšalusi gruodį–kovą, nors šiltomis žiemomis pasitaiko išimčių. Neužšalusios Mūšos potvynių užregistruota 1968, 1974, 1978, 1981, 1983, 1986, 1988, 1990, 1991, 1994, 1995 metais. Upėje augalija suželia gegužės pabaigoje, o sunyksta rugsėjo pabaigoje. Vidutinės daugiametės vandens atsargos sniege yra 46 mm.

PRAEITIS

Archeologijos paminklai

Virginija Ramanauskaitė-Ostašenkovienė
Šiaulių „Aušros“ muziejus

Lýgumų ir Stačiūnų apylinkės yra Lietuvos vidurio žemumoje. Tai miškingas ir drėgnas kraštas, todėl seniausiais laikais jis greičiausiai nebuvo labai tankiai žmonių gyvenamas. Nedaug čia ir archeologijos paminklų. Nemažai jų buvo iš dalies arba visiškai sunaikinta dėl intensyvios žemdirbystės. Tai, be abejo, mažina galimybę išsamiai pažinti seniausią šių vietovių istoriją.

Šių apylinkių archeologijos paminklai iki šiol tebėra mažai tyrinėti. Sistemingai kasinėtas buvo tik vienas geležies amžiaus senkapis Šukióniuose, kur vien 1988–1990 m. buvo iš-tirta beveik pusantro šimto kapų. Kiti senkapiai buvo tik lan-kyti žvalgomųjų archeologinių ekspedicijų (Dargūžiai, Dóvainiškis) arba fragmentiškai tyrinėti dar penktajame de-šimtmetyje (Sakališkiai). Todėl nedaug turime ir archeologinių radinių, leidžiančių pažinti pačią seniausią Lýgumų apylinkių istoriją. Be to, iš šių vietovių į muziejus patekę archeologiniai dirbiniai dažniausiai yra atsitiktiniai, surinkti ardomuose sen-kapuose ar gauti iš vietos gyventojų. Todėl jie nėra labai informatyvūs. Dauguma radinių iš Lýgumų apylinkių saugo-mi Šiaulių „Aušros“ muziejaus (toliau – ŠAM) Archeologijos skyriuje bei Žeimelio „Žiemgalos“ muziejuje, keli yra Kauno Vytauto Didžiojo karo muziejuje. Keletą vertingų archeologi-nių dirbinių turi ir Lýgumų mokytojo J. Kelevišiaus muziejus.

Nemažai žinių apie Lýgumų apylinkių archeologijos pa-minklus buvo surinkusi Valstybės archeologijos komisija (to- liau – VAK) – pagrindinė ir vienintelė valstybės paminklų registravimo ir apsaugos įstaiga, veikusi tarpukario Lietuvoje. VAK parengtose ir po visą Lietuvą 1934–1936 m. išsiuntinė- tose anketose minimi ir Lýgumų apylinkių archeologijos pa- minklai. Neretai tai yra vienintelės žinios apie kai kuriuos dabar jau sunykusius ar sunaikintus archeologijos paminklus.

Publikacijų apie Lýgumų apylinkių archeologijos pa- minklus ir jų radinius taip pat nėra daug. Išsamiausiu laiky- tinas 1943 m. Šiaulių kraštotyros draugijos leidinyje „Gimtasai kraštas“ paskelbtas R. Volkaitės-Kuli- kauskienės straipsnis apie Stačiūnų ka- pinyno antkakles¹.

¹*Volkaitė-Kulikauskienė R. Stačiūnų kapinyno antkaklės, Gimtasai kraštas, Šiauliai, 1943, Nr. 31, p. 80–95.*

Remiantis turimais, nors ir negausiais archeologiniais duomenimis, galima pabandyti atkurti seniausią šio regiono praeitį.

Lýgumų apylinkes, kaip ir visą Šiaurės Lietuvą, ledynai paliko vėliausiai, todėl ir pirmieji gyventojai į šiuos kraštus atkeliavo taip pat palyginti vėlai. Sunku tiksliau pasakyti, kada čia įsikūrė pirmosios žmonių stovyklavietės, nes tam dar neturime pakankamai duomenų. Kol kas Lýgumų apylinkėse nėra žinoma nė viena akmens amžiaus gyvenvietė. Tai greičiausiai paaiškinama tuo, jog šios vietos, kaip, beje, ir visa šiaurės vidurio Lietuvos dalis, dar nebuvo sistemingai žvalgytos ieškant akmens amžiaus paminklų. O kad Lýgumų apylinkėse žmonių gyventa jau akmens amžiuje, rodo čia aptinkami atsitiktiniai šio laikotarpio radiniai – akmeniniai kirveliai.

Į muziejus iš Lýgumų apylinkių pateko 8 akmeniniai kirveliai iš 7 radimviečių. Vienas iš jų įtviriamasis, kiti – su skylė kotui. Vienintelis šiose vietovėse įtviriamasis kirvelis rastas **Miciūnų** kaime, šiauriniame Mūšos krante. Jis keturkampio pjūvio, 6,7 cm ilgio ir 2 cm storio. Saugomas Kauno Vytauto Didžiojo karo muziejuje².

Net 2 akmeniniai kirveliai su skylė kotui rasti į vakarus nuo minėtų Miciūnų – **Burniškių** kaime. Pirmasis kirvelis apvalia pentimi (ilgis 12,1 cm, ašmenų plotis 5,7 cm, storis 5 cm) (ŠAM, I–A 150), antrasis – smailėjančia pentimi (ilgis 13,7 cm, ašmenų plotis 6,7 cm, storis 5,3 cm) (ŠAM, I–A 38). Abiejų tipų kirveliai paplitę visoje Lietuvos teritorijoje. Ankstyviausi jų datuojami III tūkstantmečiu pr. Kr., tačiau buvo naudojami ir per visą žalvario bei ankstyvąjį geležies amžių³.

Į Žeimelio „Žiemgalos“ muziejų 1978 m. pateko akmeninis kirvelis plačia apvalia pentimi. Jis rastas **Sósdvario** kaimo laukuose, maždaug už 150 m į pietus nuo Mūšos, rytinėje kelio iš Sósdvario į Lýgumus pusėje. Jo ilgis 8 cm, ašmenų plotis 4–5,3 cm⁴. Dar vienas to paties tipo kirvelis aptiktas kiek į pietvakarius nuo **Išdagiėčių** kaimo, pietiniame Mūšos krante⁵.

Šukióniuose rastas kirvelis apvalia smailėjančia pentimi (ilgis 14,6 cm, ašmenų plotis 4,7 cm, storis 5,1 cm) (ŠAM, I–A 163). Jis beveik analogiškas rastajam Burniškiuose, skiriasi tik jų dydžiai⁶.

Visai kitoks aptiktas **Súkmedžio** kaime. Tai akmeninis dviašmenis kirvelis, kurio ilgis 12 cm, ašmenų plotis 3,1 cm, storis 5,2 cm (ŠAM, I–A 129). Jis priklauso dviašmenių kirvių aštriais ašmenimis grupei. Tokie kirviai paplitę daugiausia Vidurio Lietuvos ruože – prie Nemuno vidurupio ir tarp Dubysos bei Šventosios. Jie datuojami II–I tūkstantmečių pr. Kr. sandūra ir pačia žalvario amžiaus pabaiga⁷.

Iš Lýgumų apylinkių žinomas tik vienas laivinis kovos kirvis. Jis rastas prie **Ramonáičių** kaimo, Kruojos pakrantėje⁸. Ilgis 12,9 cm, ašmenų plotis 1,7 cm, storis 5,6 cm (ŠAM, I–A 171). Tai baltiško tipo kirvelis. Tokie kirveliai priskiriami vėlyvajam akmens amžiui ir pirmajai žalvario amžiaus pu-

²Lietuvos TSR archeologijos atlasas (toliau – LAA), V., 1974, t. 1, p. 151.

³Ten pat, p. 91.

⁴Šliavas J. *Gimtinės takais, 1978 (mašínraštis)*, Vilniaus universiteto bibliotekos Rankraščių skyrius (toliau – VUB RS), f. 152–14, p. 22.

⁵LAA, V., 1974, t. 1, p. 129; Šliavas J. *Lýgumų legendos pasakojai, 1977*, VUB RS, f. 152–12, p. 99–101.

⁶Ten pat, p. 185.

⁷Ten pat, p. 97–98.

⁸Ten pat, p. 173.

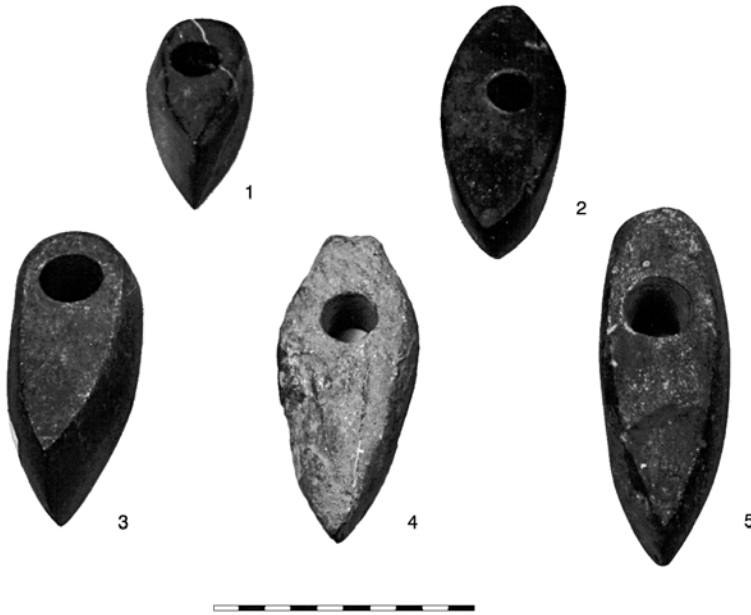

Akmeniniai kirveliai.

Radimvietės:

1 – Išdagiečių k.,

2 – Sukmedžio k.,

3 – Burniškių k.,

4 – Ramonaičių k.,

5 – Šukionių k.

(ŠAM).

J. Siliūnaitės nuotr.

sei. Manoma, kad jie galėję priklausyti sunykusiems to laikotarpio kapams⁹. Šie baltiškojo tipo laiviniai kovos kirviai yra senųjų indoeuropiečių – baltų protėvių – palikimas.

Yra žinių, jog vienas toks akmeninis kirvelis buvo aptiktas 1934 m., ariant lauką Vaigailių kaime, vietovėje, vadinamoje Alksnyčių bala¹⁰. Tačiau į jokių muziejų šis kirvelis nepateko, ir nei jo tipo, nei chronologijos nustatyti negalime.

Dar 4 akmeniniai kirveliai su skylė kotui yra Lýgumų mokytojo J. Kelevišiaus muziejuje. Deja, tikslios jų radimvietės nėra žinomos, bet 2 kirveliai aptikti Lýgumų apylinkėse.

Kaip matyti, akmens amžiaus radinių Lýgumų apylinkėse išties nėra daug. Akmeninių kirvelių radimvietės paprastai rodo galimas tų laikų žmonių gyvenviečių ar stovyklaviečių vietas. Visi minėtieji kirveliai rasti upių pakrantėse – prie Mūšos, Kruojos, Vėzgės ir Šiladžio. Greičiausiai šių upių pakrantėse akmens amžiuje ir buvo įsikūrę seniausi gyventojai. Tipologiškai ankstyviausi čia rastieji kirviai datuojami III tūkstantmečiu pr. Kr., t. y. vėlyvuojų neolitu. Taigi kol neturime ankstyvesnių radinių, galime teigti, kad Lýgumų apylinkės buvo žmonių apgyventos bent jau nuo vėlyvojo neolito. Tačiau neatmestina galimybė, jog pirmieji gyventojai šiose vietose pasirodė kur kas anksčiau.

Lýgumų apylinkių žalvario amžiui (1600–550 m. pr. Kr.) nušviesti turime dar mažiau duomenų. Į Šiaulių „Aušros“ muziejų dar prieš karą yra patekęs tik vienas žalvarinis atkraštinis kirvis, rastas **Stačiūnuose** (ŠAM, 1795). Jis turi ilgą įtvarą ir trumpus, labai riestus ašmenis. Tai vėlyvo rytinio tipo žalvarinis atkraštinis kirvis. Jis datuojamas žalvario amžiaus II periodu, t. y. 1500–1300 m. pr. Kristų. Tokių žalvarinių atkraštinių kirvių Lietuvoje aptikta labai nedaug –

⁹Ten pat, p. 96.

¹⁰Valstybės archeologinė komisija (toliau – VAK), Lietuvos kultūros paveldo centro archyvas (toliau – LKPCA), b. 46, l. 54.

tik 42. Ir tik 10 iš jų priskirtini rytiniam tipui¹¹. Todėl kiekvienas toks radinys yra labai svarbus archeologijos mokslui.

Pirmaisiais amžiais po Kristaus Lėgumų apylinkėse gyventojų labai pagausėjo. Tai liudija čia aptinkami geležies amžiaus senkapiai, kurie ligi šiol tebėra vienintelis šaltinis, leidžiantis pažinti I–II tūkstantmečio pradžios Lėgumų apylinkių žmonių gyvenimą, būdą, pasaulėžiūrą.

Visoje šiaurės vidurio Lietuvoje piliakalnių, palyginti su kitomis Lietuvos vietomis, nėra daug. Jie paprastai būdavo įrengiami natūraliose kalvose, upių pakrantėse ar jų santakose. Čia tokių sąlygų piliakalniams kurtis nebuvo. Pakruojo rajone dabar yra žinoma 13 piliakalnių. Tačiau nė vieno iš jų nėra Lėgumų apylinkėse. Čia turėjo būti neįtvirtintų gyvenviečių, nors nė viena šiose vietovėse iki šiol nėra žinoma ir tyrinėta. Šimtmečiais ariant laukus dauguma neįtvirtintų gyvenviečių būna labai stipriai apardytos arba net visiškai sunaikintos. Tačiau senovinių gyvenviečių vietą rodo senkapiai ir jų liekanos. Todėl kiekvieną iš šių senkapių derėtų aptarti atskirai, juoba kad jų Lėgumų apylinkėse taip pat nėra daug, tik 11, ir visi jie, išskyrus Šukiónių, yra mažai tyrinėti. Muziejuose sukaupti atsitiktiniai archeologiniai radiniai iš ardomų senkapių irgi papildė mūsų žinias apie seniausią šio krašto praeitį.

Dargūžiai. Į pietus nuo Dargūžių kaimo, kairiajame Obelės upelio krante, yra senkapis, vietinių gyventojų vadinamas Švedkapiu. Iš čia dar prieš karą į Šiaulių „Aušros“ muziejų pateko keletas archeologinių radinių. Tai žalvarinio apgalvio fragmentai (ŠAM, 1129–1131, 1134) ir dviejų žalvarinių antkaklių dalys (ŠAM, 1132–1133). Pirmoji antkaklė buvusi plonu lankeliu užkeistais pastorintais kampuotais galais, puoštais eglutės ornamentu. Tokios antkaklės paplitusios Šiaurės Lietuvoje ir priskiriamos IX–X amžiams¹². Antroji antkaklė su kabliuku ir kilpele, lygiu apskritu lankeliu ir viela apvyniotais galais. Šio tipo antkaklės nešiotos nuo V amžiaus¹³. Pagal muziejuje esančius radinius Dargūžių kapinynas datuotinas V–X amžiais.

1992 m. Lietuvos kultūros paveldo centro žvalgomoji archeologinė ekspedicija lankėsi Dargūžiuose ir Obelės upelio krante, ariamame lauke, aptiko žmonių kaulų¹⁴. Plačiau senkapis nebuvo tyrinėtas. Dar kartą archeologai čia lankėsi 1997 metais. Tuomet su metalo iešikliu žvalgant šį kapinyną buvo rasta 61 moneta, iš kurių ankstyviausia – 1563 m. lietuviškas Žygimanto Augusto pusgrašis, vėlyviausia – 1666 m. Jono Kazimiero šilingas. Be monetų, dar rasta 9 žalvariniai žiedai, 2 peilio apkalai, karoliukas, saga, geležinės viny ir kita¹⁵. Kaip rodo šie radiniai, Dargūžiuose esama dar vieno, vėlyvo, senkapio, kuriame laidota nuo XVI a. pabaigos iki XVIII amžiaus.

Kauksnūjai. 1935 m. Valstybės archeologijos komisijos byloje užfiksuota, jog žvyruobėje netoli Kauksnūjų kaimo buvo iškasti žmonių kaulai,

¹¹Grigalavičienė E. *Žalvario ir ankstyvaisis geležies amžius Lietuvoje*, V., 1995, p. 148–149.

¹²LAA, V., 1974, t. 1, p. 24.

¹³Tautavičius A. *Vidurinis geležies amžius Lietuvoje (V–IX a.)*, V., 1996, p. 174.

¹⁴Balčiūnas J., Dakanis B., Strazdas A. *Archeologijos paminklų žvalgymas 1992 ir 1993 metais*, Archeologiniai tyrinėjimai Lietuvoje 1992 ir 1993 metais (toliau – ATL), V., 1994, p. 281.

¹⁵Strazdas A. *Viduramžių senkapių žvalgomieji tyrinėjimai Alytaus ir Pakruojo rajonuose*, ATL 1996 ir 1997 metais, V., 1998, p. 239–240.

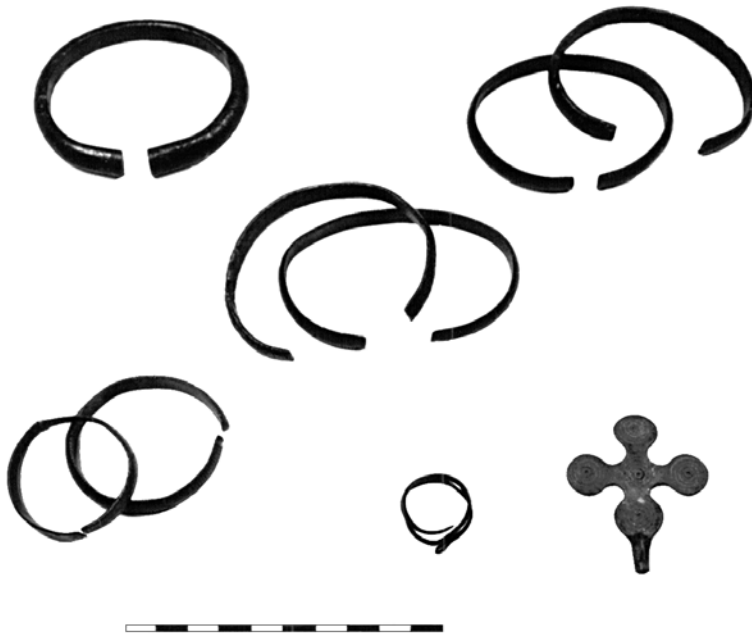

*Kauksnų senkapio radiniai:
žalvarinės apyrankės,
įvijinis žiedas ir
kryžinio smeigtuko
galvutė (ŠAM).
J. Siliūnaitės nuotr.*

o kaimo laukuose aptinkama pinigų, kirvelių ir kitokių senienų¹⁶. 1968 m. šioje vietovėje lankėsi Lietuvos istorijos instituto žvalgomoji archeologinė ekspedicija. Nustatyta, kad rytinėje Kauksnų kaimo dalyje, prie upelio, yra V–VIII a. kapinynas su griautiniais palaidojimais. Senkapis buvo įrašytas į archeologijos paminklų sąrašą (AR-713), bet 1984 m. išbrauktas kaip visiškai sunaikintas.

Keletas atsitiktinai Kauksnų juose rastų archeologinių dirbinių pateko į Šiaulių „Aušros“ muziejų. Tai 6 žalvarinės apyrankės, žalvarinis įvijinis žiedas, kryžinio smeigtuko galvutė ir žalvarinės antkaklės dalis. Iš minėtų apyrankių 5 yra juostinės ir 1 masyvi, pusiau apskrito pjūvio lankeliu, kurio galai puošti skersinėmis įraižomis. Visos juostinės apyrankės pusapvalio pjūvio lankeliu. Keturios jų ornamentuotos skersinių rantelių grupėmis (ŠAM, 1159, 1190, 1189, 486), o viena, labai maža, galbūt vaikiška, – iš įstrižų brūkšnelių sudarytu rombų raštu (ŠAM, 491). Tokios juostinės apyrankės Lietuvos teritorijoje buvo paplitusios jau II–IV a. ir ypač mėgtos V–VI amžiais¹⁷. Žalvarinis kryžinis smeigtukas turi 4 apskritas plokšteles, puoštas koncentriniais ratais (ŠAM, 490). Šio tipo smeigtukai pasirodė VIII a. ir labiausiai buvo paplitę šiaurinėje ir centrinėje Lietuvoje.

Pagal radinius Kauksnų senkapis datuotinas V–VIII amžiais.

Dvariškiai. Iš Dvariškių į Lýgumų mokytojo J. Kelevišiaus muziejų pateko 3 atsitiktinai rasti geležiniai archeologiniai dirbiniai – siauraašmenis pentinis kirvis ir 2 įmoviniai ietgaliai. Jie rasti paplautame Kruojos krante.

Pentinis kirvis didelis, net 26 cm ilgio, apvalia į koto pusę pailginta

¹⁶VAK, LKPCA, b. 46, l. 107–109.

¹⁷Tautavičius A. Vidurinis geležies amžius Lietuvoje (V–IX a.), V., 1996, p. 247.



*Archeologiniai
radiniai iš Dvariškių:
geležinis pentinis
kirvis ir įmoviniai
ietigaliai
(mokytojo
J. Kelevišiaus
muziejus).
J. Siliūnaitės nuotr.*

pentimi ir užapvalintais 6,6 cm pločio ašmenimis. Tokie siauraašmeniai pentiniai kirviai buvo paplitę siaurinėje bei rytinėje Lietuvos dalyje nuo V iki X amžiaus¹⁸. Abu įmoviniai ietigaliai yra karklo lapo formos plunksnomis. Didesnysis – 25,3 cm ilgio, trumpesnis – 21 cm. Šio tipo ietigaliai buvo paplitę visoje Lietuvoje. Pasirodę VII a., jie buvo naudojami gana ilgai, net iki XII amžiaus¹⁹.

Daugiau duomenų apie Dvariškius neturime. Tačiau minėti radiniai leidžia spėti čia buvus geležies amžiaus kapinyną, kuri datuoti galima I tūkstantmečio antrąja puse. Tikslėnei Dvariškių senkapio chronologijai bei jo kultūrinei priklausomybei nustatyti reikalingi išsamesni archeologiniai tyrinėjimai.

Bitaičiai. 1960 m. iš Bitaičių į Šiaulių „Aušros“ muziejų pateko 6 žalvariniai žiedai (ŠAM, GEK 993). Radėjų teigimu, jie buvo aptikti prie Bitaičių buvusioje žvyrdubėje kartu su pavieniais žmonių kaulais. Vieta, kur buvo rasti minėti archeologiniai dirbiniai, tuo metu nebuvo aplankyta.

5 iš Bitaičiuose rastų žiedų priklauso uždarytų žiedų grupei, 1 – užkeistais galais. Jis išsiskiria platesne priekine dalimi, puošta įrėžtu geometriniu iš sukryžiuotų brūkšnelių sudarytu ornamentu. Visi Bitaičiuose rasti dirbiniai būdingi viduramžių senkapiams ir pagal analogijas turėtų būti datuojami XVI–XVII amžiais.

Deja, daugiau žinių apie šį senkapį nepavyko rasti. Greičiausiai jis buvo sunaikintas kasant žvyrą. Turi-

¹⁸Ten pat, p. 105–108.

¹⁹Kazakevičius V. *Ietigaliai Lietuvoje V–VIII a. (2. Įmoviniai)*, Lietuvos TSR Mokslų Akademijos darbai, serija A (toliau – MADA), 1979, t. 2(67), p. 62.

mi archeologiniai duomenys leidžia teigti Bitáičiuose buvus vėlyvą viduramžių senkapį.

Sakališkiai. Pirmosios žinios apie Sakališkiuose esantį senkapį užfiksuotos VAK bylose. Čia nurodoma, jog Sakališkių vienkiemyje išariama kaulų ir žalvarinių dirbinių (grandelių). Visi radiniai 1935 m. perduoti Lýgumų mokyklos muziejui²⁰.

Kaimo laukuose išties būta kelių pilkapių, kurie ariant buvo labai suardyti. 1948 m. Lietuvos istorijos instituto archeologinė ekspedicija, vadovaujama P. Kulikausko, ištyrė vieną pilkapį, turėjusį akmenų vainiką. Prie apardytų griaučių buvo aptikta IV–V a. dirbinių²¹.

Sklypo, kuriame buvo minėti pilkapiai, savininkas dar prieš karą Šiaulių „Aušros“ muziejui perdavė 7 archeologinius radinius – 6 žalvarines apyrankes ir 1 žalvarinę segę. Apyrankės dviejų tipų – 4 juostinės (ŠAM, A–L 33:1, 2, 4, 7) ir 2 masyvios, apskrito pjūvio, į galus plonėjančiu lankeliu su skersinių griovelių ornamentu (ŠAM, A–L 33:3, 6). Pastarosios priklauso II a., o juostinės apyrankės nešiotos II–IV amžiais²². Segė – žiedinė, viela apipintu lankeliu (ŠAM, A–L 33:5). Tokių segių žinoma nedaug, jų aptinkama XI–XII a. kapuose²³.

Kaip rodo archeologiniai tyrinėjimai bei atsitiktiniai radiniai, Sakališkiuose buvo senojo geležies amžiaus pilkapynas su II–III a. griautiniais palaidojimais²⁴. Vėlyvesni atsitiktiniai radiniai leidžia spėti, jog čia buvo laidojama ir vėliau – II tūkstantmečio pradžioje.

Kutáičiai. Apie Kutáičių senkapį turime labai nedaug duomenų. Iš ten Šiaulių „Aušros“ muziejuje saugoma tik keletas atsitiktinių radinių. Tai vienas gintarinis cilindro formos karoliukas (ŠAM, A–L 32:1) ir dvi stiklinių karoliukų apvarėlės (ŠAM, A–L 32:2, 3). Pirmoji apvara sudaryta iš 7 apvalių juodų stiklinių karoliukų su geltonos emalės papuošimais, antroji susideda iš 4 daugia-kampių mėlyno stiklo karoliukų. Stiklinių karolių apvaros – tai neabejotinai importiniai dirbiniai, čia atkeliavę iš Romos imperijos provincijų²⁵. Tuo tarpu gintarinis karoliukas yra vietinės kilmės. Tokie gintariniai karoliai Lietuvoje pradėti nešioti jau II a., tačiau labiau išplito viduriniojo geležies amžiaus pradžioje²⁶.

Šie negausūs atsitiktiniai archeologiniai dirbiniai rodo Kutáičiuose buvus senojo geležies amžiaus (I–IV a.) senkapį. Kutáičių senkapis yra įtrauktas į archeologijos paminklų sąrašą (AR–714).

Miciúnai. Apie Miciúnų senkapį duomenų turime taip pat labai nedaug. Kapinynas yra į rytus nuo Miciúnų kaimo, kairiajame Mūšos krante. Senkapis dar vadinamas Švedų kapais. Čia aptikta pavienių žmonių kaulų bei atsitiktinių archeologinių dirbinių²⁷.

Du archeologiniai radiniai iš Miciúnų yra saugomi Kaūno Vytauto Didžiojo karo muziejuje. Tai pentinis plačiašašmenis kirvis ir įtveriamasis ietigalis. Pagal šiuos dirbinius Miciúnų senkapis datuotinas XI–XIII amžiais.

²⁰VAK, LKPCA, b. 46, l. 22, 27.

²¹LAA, V., 1977, t. 3, p. 100.

²²LAA, V., 1978, t. 4, p. 101.

²³Ten pat, p. 66.

²⁴Kulikauskas P., Kulikauskienė R., Tautavičius A. Lietuvos archeologijos bruožai, V., 1961, p. 537.

²⁵Michelbertas M. Senasis geležies amžius Lietuvoje, V., 1986, p. 102.

²⁶Ten pat, p. 106.

²⁷LAA, V., 1977, t. 3, p. 69.

Dóvainiškis. Senkapis yra kairiajame Vėzgės upelio krante, kalvoje, nuo seno vadinamoje Švedukalniu. Senkapis labai nukentėjo 1916 m., pro jį tiesiant geležinkelį. Kasant žemę tada buvo aptinkama daug žmonių kaulų bei archeologinių radinių, kurie, deja, neišliko. Dalis senkapio tuomet buvo visai sunaikinta. 1968 m. likusią Dóvainišchio senkapio dalį žvalgė Lietuvos istorijos instituto archeologinė ekspedicija, kuri aptiko du radinius – žalvarinės lankinės segės dalį ir žalvarinę apgalvio plokštelę.

Dóvainišchio senkapis archeologų dar kartą buvo lankytas 1980 metais. Tuo metu archeologas R. Olišauskas čia aptiko atsitiktinių dirbinių bei jų fragmentų – 5 apyrankes (2 juostines, 2 įvijines ir vieną su trikampe išskyļa), keletą žalvarinių įvijų. Visi šie radiniai saugomi Šiaulių „Aušros“ muziejuje (ŠAM, A–L 8:1–10).

Pagal senkapio teritorijoje aptiktus atsitiktinius archeologinius radinius jis priskirtinas V–VIII amžiams. Dóvainišchio senkapis yra įtrauktas į archeologijos paminklų sąrašą (AR 600).

Stačiūnai. Senkapis yra pietvakarinėje Stačiūnų miestelio dalyje, vakarinėje kelio iš Stačiūnų į Barvainius pusėje, Obelės upelio krante esančioje nedidelėje kalvelėje, vietinių gyventojų vadinamoje Grūbo kalnu. 1915–1930 m. čia kasant žvyrą buvo randama žmonių kaulų ir įvairių geležinių bei žalvarinių dirbinių²⁸.

Dauguma Stačiūnuose rastų dirbinių pateko į Šiaulių „Aušros“ muziejų. Didžiąją jų dalį sudaro žalvarinės antkaklės. Net 7 iš jų vytinės, kilpiniais galais (ŠAM, A–L 25:8–12, 15, 22), 4 – ramentiniais (ŠAM, A–L 25:4, 6, 7, 16) ir 2 – balneliniais galais (ŠAM, A–L 25:5, 17). Tokios antkaklės labiausiai buvo paplitusios IX–XI amžiais²⁹. Daug ankstyvesnė šaukštinė antkaklė (ŠAM, A–L 25:14). Šio tipo antkaklės būdingos III–V a. paminklams³⁰. II–III a. datuojamas ir Stačiūnuose rastas žalvarinis ratelinis smeigtukas³¹. Stačiūnų kapinyne rastas antkaklės dar 1943 m. išsamiai aprašė R. Volkaitė-Kulikauskienė³².

Sprendžiant iš Stačiūnuose rastų archeologinių dirbinių, senkapyje, galbūt su pertraukomis, buvo laidota

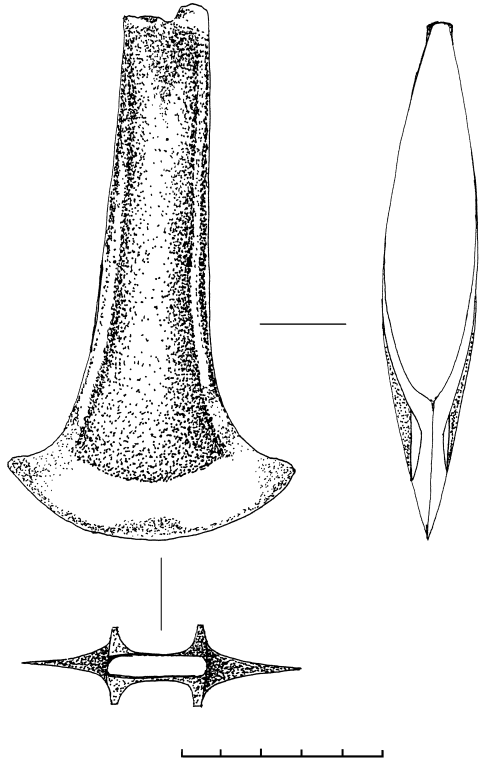

Žalvarinis atkraštinis kirvis iš Stačiūnų (ŠAM).

Piešė H. Ostašenkovas

²⁸Šliavas J. *Iš Mūsų senovės, 1975 (mašininraštis), VUB RS, f. 152–6, p. 45.*

²⁹LAA, V., 1978, t. 4, p. 26, 29.

³⁰Ten pat, p. 19.

³¹Ten pat, p. 73–74.

³²Volkaitė-Kulikauskienė R. *Stačiūnų kapinyno antkaklės, Gimtasai kraštas, 1943, Nr. 31, p. 80–95.*

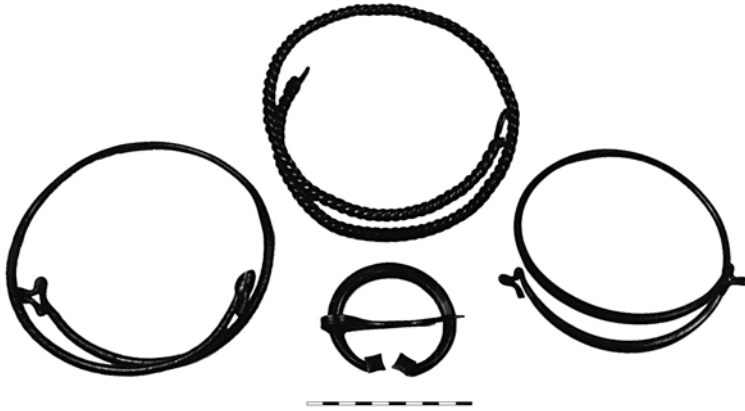

*Stačiūnų senkapio
radiniai:
žalvarinės antkaklės
ir pasaginė segė
(ŠAM).
J. Siliūnaitės nuotr.*

gana ilgą laiką – nuo II–III a. iki XI amžiaus. Stačiūnų senkapis yra vietinės reikšmės archeologijos paminklas (AV 799).

Šukióniai. Kapinynas yra pietinėje Šukiónių kaimo dalyje, į pietus nuo kaimo kapinių, tarp Vėzgės upelio ir geležinkelio. Jis išsidėstęs kalvelėje, vadinamoje Švedukalniu, ir pievoje šalia jos. Senkapis žinomas jau nuo seno. Čia ariant lauką, kasant žvyrą buvo randama žmonių kaulų ir archeologinių dirbinių, kurių nemažai dar prieš karą pateko į Šiaulių „Aušros“ muziejų (ŠAM, A–L 24:1–60). 1928 m. Šukiónių senkapis buvo įtrauktas į P. Tarasenos sudarytą Lietuvos archeologinį žemėlapi³³. 1931 m. Šukiónių kapinyną kasinėjo Šiaulių „Aušros“ muziejaus archeologinė ekspedicija, vadovaujama Balio Tarvydo. Ji ištyrė 35 m² plotą ir rado kelių suardytų kapų likučių³⁴. 1988–1990 m. Lietuvos istorijos institutas atliko sistemingus Šukiónių senkapio archeologinius tyrinėjimus, kurių metu buvo rasta 134 VIII–XI a. kapai, priklausę žiemgaliams, 1 XVI a. kapas ir 9 XVIII–XIX a. kapai³⁵.

Šukiónių senkapis yra įtrauktas į archeologijos paminklų sąrašą (AR 615)*.



*Šukionų senkapio
radiniai: geležinis
įmovinis kirvis, pjautu-
vas, ietigaliai (ŠAM).
J. Siliūnaitės nuotr.*

³³Tarasena P. Lietuvos archeologijos medžiaga, Kaunas, 1928, p. 245.

³⁴Tarvydas B. Šiaulių „Aušros“ muziejaus archeologijos skyrius, Šiaulių metraštis. Informacinė knyga 1931 metams, Šiauliai, 1931, p. 84–88.

³⁵Šimėnas V. Šukionų kapinyno tyrinėjimai 1988 m., ATL 1988 ir 1989 metais, V., 1990, p. 105–108; Vaškevičiūtė I. Šukionų kapinyno (Pakruojo raj.) 1989 m. tyrinėjimai, ATL 1988 ir 1989 metais, V., 1990, p. 114–118; Vaškevičiūtė I. Šukionų (Pakruojo raj.) kapinyno 1990 m. tyrinėjimai, ATL 1990 ir 1991 metais, V., 1992, p. 127–129.

*Apie Šukionų kapinyną plačiau žr. I. Vaškevičiūtės straipsnį.



Archeologiniai tyrinėjimai Šukionių senkapyje 1931 m. Iš Šiaulių „Aušros“ muziejaus fondų

Vėbariai. Senkapis yra pietiniame Vėbarių kaimo gale, kairiajame Kruojos upelio krante esančioje pailgoje kalvelėje, vietinių gyventojų vadinamoje Švedų kapais arba tiesiog Kalnu. Dar tarpukaryje iš šios kalvelės buvo pradėtas kasti žvyras. Tuomet čia ir buvo rasta pirmųjų archeologinių radinių bei žmonių kaulų, liudijančių, jog čia būta senkapio. Aštuntajame dešimtmetyje šiaurės vakarinėje minėtos kalvelės dalyje J. Šliavas aptiko dviejų labai apardytų pilkapių likučius. Abu jie buvę su akmenų vainikais. Vienas iš jų turėjo maždaug 8 m skersmens ir 0,5 m aukščio sampilą³⁶.

Archeologiniai dirbiniai iš Vėbarių, dabar saugomi Šiaulių „Aušros“ muziejuje, priklauso dviem laikotarpiams. Viena nedidelė, turbūt vaikiška, žalvarinė antkaklė kūginiais galais (ŠAM, 1781) datuojama II a. pabaiga – III a. pirmąja puse³⁷. Kiti radiniai – įvijinė (ŠAM, 1685) ir dvi juostinės apyrankės smailėjančiais galais (ŠAM, 1784, 1785) bei pasaginė segė kampuotais galais (ŠAM, 1686) – priskirtini VIII–XII amžiams.

Kaip rodo į muziejų patekę archeologiniai radiniai, Vėbariuosė galėjo būti senojo geležies amžiaus pilkapytas, kuriame laidota ir VIII–XII amžiais.

Archeologinėje literatūroje ir Valstybės archeologijos komisijos bylose Lygumų ir Stačiūnų apylinkėse užfiksuota ir daugiau vietovių, kur, vietinių gyventojų teigimu, buvę senkapių ar senovinių gyvenviečių arba jose tiesiog rasta pavienių archeologinių dirbinių.

1935–1936 m. VAK sąrašuose Lygumų valsčiuje minimi neaiškūs senkapiai Ramonaičių, Sereikių, Montjurgių kaimuose³⁸. Pastarojo kaimo

³⁶Šliavas J. *Lygumų legendos pasakojai*, 1977, VUB RS, f. 152–12, p. 17–18.

³⁷LAA, V., 1978, t. 4, p. 13.

³⁸VAK, LKPCA, b. 46, l. 21, 35, 169.



Vėbarių senkapio radiniai: žalvarinė antkaklė, pasaginė segė, įvijinė ir juostinės apyrankės (ŠAM). J. Siliūnaitės nuotr.

laukuose, kaip nurodo dokumentai, senkapiai buvę „akmenimis krauti“³⁹. Dar prieš karą iš to paties Montjurgių kaimo į Šiaulių „Aušros“ muziejų pateko ir geležinis įmovinis ietigalis plačia lauro lapo formos plunksna (ŠAM, A–L 31:1). Galbūt tai vienintelis jau sunaikinto senkapio radinys.

Per 1940 m. Šiaulių kraštotyros draugijos surengtą etnografinę ekspediciją netoli Išdagiėčių kaimo buvo aptikti 2 m skersmens akmenų vainikai, kurie, kaip pažymi ekspedicijai vadovavęs P. Bugailiškis, jau tuo metu buvo suardyti ariant⁴⁰. Čia turbūt būta pilkapių su akmenų vainikais. Vėlesnių duomenų apie šį spėjama pilkapyną neturime. Greičiausiai ariant jis buvo visiškai sunaikintas.

Taigi, kaip matyti iš aukščiau pateiktų archeologinių duomenų, Lėgumų ir Stačiūnų apylinkės nepasižymi archeologijos paminklų gausa. Tačiau šiuo metu muziejuose saugomi atsitiktiniai radiniai bei per archeologines ekspedicijas sukaupta medžiaga leidžia teigti, jog Lėgumų ir Stačiūnų apylinkėse žmonės tikrai buvo išikūrę jau neolite. Greičiausiai čia gyventa ir anksčiau. Tik kol kas dar neturime apie tai jokių duomenų.

Lėgumų ir Stačiūnų apylinkėse gyventojų žymiai pagausėjo pirmaisiais amžiais po Kristaus. Tuo metu čia, kaip ir visoje Šaurės Lietuvoje, buvo paplitusi Šiaurės Lietuvos pilkapių kultūra, kuriai būdingas nedegintų mirusiųjų laidojimas pilkapiuose su akmenų vainikais. Tokių pilkapynų Lėgumų ir Stačiūnų apylinkėse buvo Vėbariuosė ir Sakališkiuose. Viduriniajame geležies amžiuje (V–IX a.) mirusieji laidoti plokštiniuose kapinyuose. Šiuo laikotarpiu datuojamų kapų aptikta Dargūžiuose, Dóvainiškyje, Kauksnūjuose, Šukióniuose. II tūkstantmečio pradžiai priskirtinų palaidojimų rasta Stačiūnuose. Iš to laikotarpio turėtų būti ir Miciūnų radiniai. V–XIII a. šioje teritorijoje gyveno žiemgalių gentys, kurių materialinę ir dvasinę kultūrą geriausiai atspindi Šukiónių kapinyno radiniai. Tik du senkapiai datuojami viduramžiais – senkapis, buvęs Bitáičiuose, ir plačiau dar netyrinėtas Dargūžių senkapis.

³⁹Ten pat, l. 15.

⁴⁰Ten pat, l. 6.

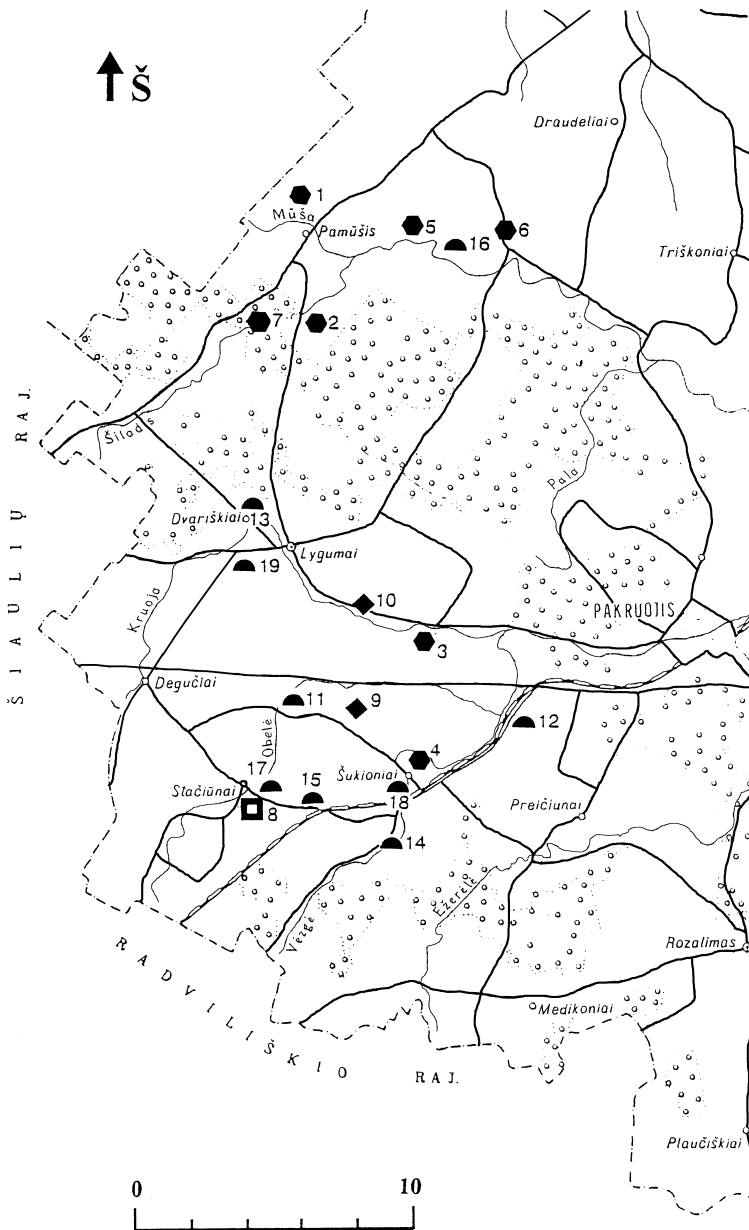

*Lygumų ir Stačiūnų
aplinkių archeologi-
jos paminklai ir
atsitiktiniai radiniai.*

Žemėlapį sudarė

V. Ostašenkovienė

● Akmeninių kirvelių
radimvietės:

- 1 – Burniškiečiai,
- 2 – Išdagiečiai,
- 3 – Ramonaičiai,
- 4 – Šukioniai,
- 5 – Miciūnai,
- 6 – Sosdvaris,
- 7 – Sukmedis.

■ Žalvario amžiaus
radinių radimvietė
8 – Stačiūnai.

◆ Geležies amžiaus
pilkapynai:

- 9 – Sakališkiuose,
- 10 – Vėbariuose.

● Geležies amžiaus
senkapiai:

- 11 – Dargužiuose,
- 12 – Dovainiškyje,
- 13 – Dvariškiuose,
- 14 – Kauksnujuose,
- 15 – Kutaičiuose,
- 16 – Miciūnuose,
- 17 – Stačiūnuose,
- 18 – Šukioniuose,
- 19 – Bitaičiuose.

Iš visų aptartų archeologijos objektų į valstybės saugomų archeologijos paminklų sąrašą įtraukti tik 4 senkapiai – Dóvainišio (AR 600), Kutáičių (AR-714), Stačiūnų (AV-799) ir Šukiónių (AR 615). Išsamesnių archeologinių tyrinėjimų dar laukia iš atsitiktinių radinių žinomi, bet dar netyrinėti senkapiai bei pavienių dirbinių radimvietės.

Šukionių kapinynas

Ilona Vaškevičiūtė
Lietuvos istorijos institutas

Įvadas

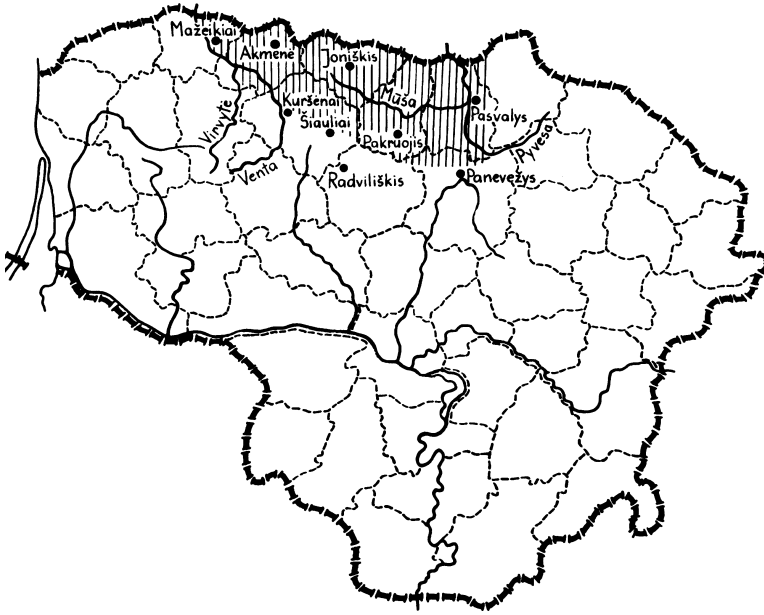

*Pietinių žiemgalių
teritorija.*

Sudarė I. Vaškevičiūtė

Vienas plačiau tirtų pietinės Žiemgalos laidojimo paminklų yra Šukionių kapinynas. Jis yra Lýgumų seniūnijoje, pačiame Pakruójo rajono pakraštyje, prie pat ribos su Radviliškio rajonu. Ir dėl geografinės padėties (kol kas tai labiausiai į pietus nutolęs žiemgalių paminklas), ir dėl tirtų kapų skaičiaus (surasta 134) jis yra ypač svarbus tiriant dvasinę ir materialinę žiemgalių kultūrą, sprendžiant painius baltų etnogenės klausimus, nustatant genčių ribas ir jų kaitą amžiams bėgant. Juk ilgą laiką vyravo nuomonė, jog žiemgaliai gyvenę tik iki Mūšos¹, t. y. tik dešiniajame Mūšos krante, arba jog ankstesniais periodais jų gyventa į pietus, o vėliau žemaičiams spaudžiant pasitraukta į šiaurę².

Tiriant šį paminklą paaiškėjo, kad anksčiausiai čia laidota VIII a. (kapo Nr. 47), žymiai daugiau kapų iš IX a., o dauguma – iš X–XI amžių. Žinodami, jog kaimyninį Stačiūnų kapinyną čia gyvenusi bendruomenė paliko tik nuo IX a., galime drąsiai teigti, jog žiemgaliai čia atsikėlė tik apie VIII a., pasitraukę į pietus nuo Rygos įlankos Kuoknesės srities gyventojų.

Šukionių kapinynas archeologams žinomas nuo XX a. pradžios³. Jis yra pietinėje Šukionių kaimo daly-

¹ *Latviešu vēsture, Rīga, 1938, Sejums I, lpp. 86.*

² *Volkaitė-Kulikauskienė R. Lietuviai IX–XII a. V., 1970, p. 34; Lietuvių etnogenėzė, V., 1987, p. 194.*

³ *Lietuvos TSR archeologijos atlasas (toliau – LAA), V., 1977, t. 3, p. 112.*

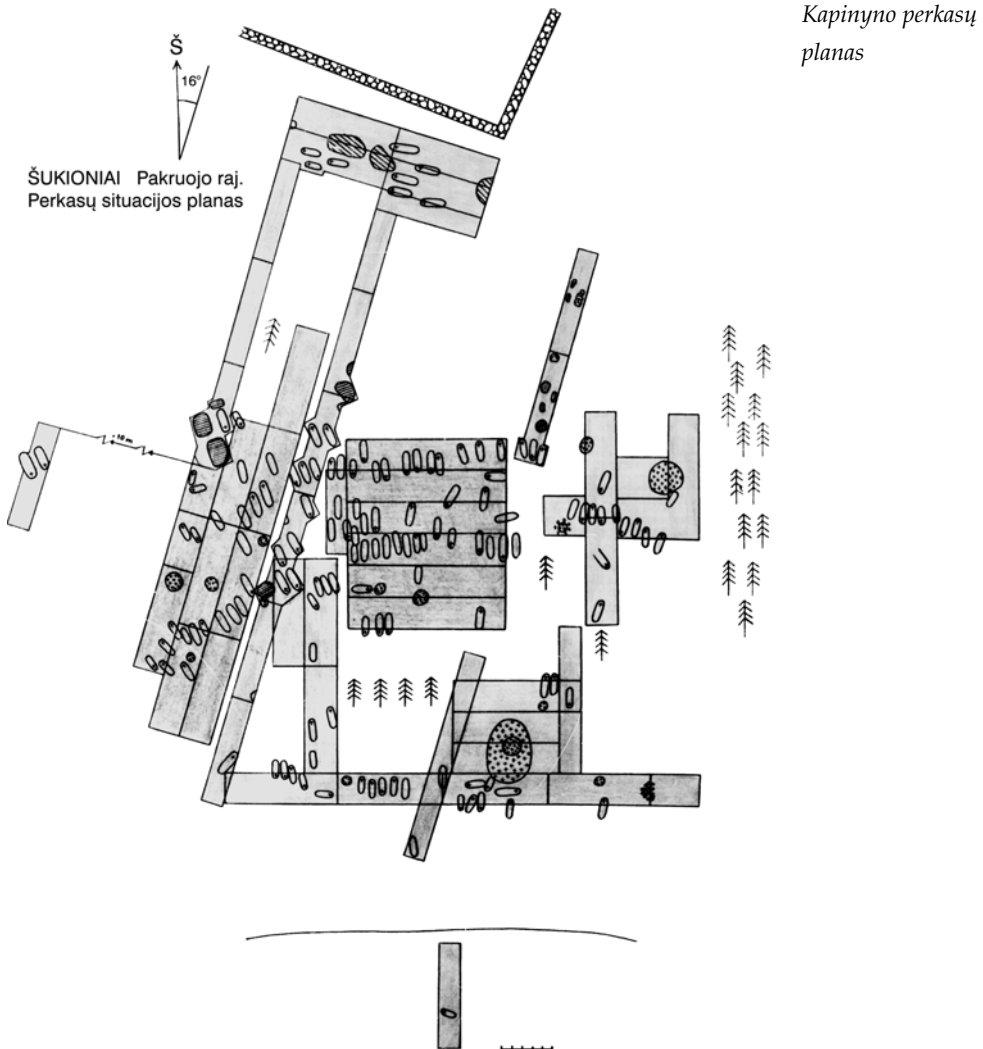

je, tarp Vėzgės upelio, kaimo kapinaičių ir geležinkelio Radviliškis–Bīržai. Pirmieji radiniai aptikti Švedukalniu vadinamoje kalvelėje tiesiant geležinkelį, kasant bulvarūsius ir smėlį, o vėliau ir pievelėje ariant dirvą.

1931 m. kapinyną tyrinėjo Šiaulių „Aušros“ muziejaus darbuotojas B. Tarvydas. Jis nubraižė ir paminklo situacinį planą. Kalvelėje, vadinamoje Švedukalniu, iškasė dvi perkasas: vieną – pietinėje jos dalyje, kitą – šiaurinėje. Šiaurinėje Švedukalnio dalyje kapų neaptiko. Vietiniai gyventojai B. Tarvydai pasakojo, kad bronzinių daiktų jie rasdavę ir pievoje, esančioje į šiaurę nuo Švedukalnio. Buvo pabandyta kasti ir ariamoje dirvoje. Pasirinkta vieta visai prie kalvelės. Čia 10x1 m dydžio perkasoje rasta žalvarinės grandinėls fragmentas ir apatinis žmogaus žandikaulis. Dar viena 2x1,5 m dydžio perkasa buvo kasta statmenai mūsų minėtai. Čia aptikta žmogaus kojų kaulų, degėsių, perdegusios žemės bei į vieną krūvelę suverstų stuburo narelių. B. Tarvydai pavyko rasti segę (pasak tyrinėtojo, fibulą) ir gintaro karolį. Neradus nė vieno sveiko kapo pamanyta, jog

„vargiai daugiau ar bepapildnės esamas „Aušros“ muziejaus rinkinys“, ir nuspręsta darbus baigti⁴.

1939 m. Švedukalnį kasinėjo Pavėzgių kaimo mokytojas B. Brazauskas. Deja, apie jo tyrimų rezultatus duomenų nėra. Šių kasinėjimų metu ir atsitiktinai čia rasti daiktai yra patekę į Šiaulių bei Kauno muziejus.

Sistemiški tyrinėjimai kapinyne buvo pradėti 1988 m., kai Šukionių kaimo gyventojai nusprendė praplėsti kaimo kapinaites pietų kryptimi, čia esančioje pievoje. Teritorija tarp veikiančių kaimo kapinaičių ir Švedukalniu vadinamos kalvelės – vietinės reikšmės archeologijos paminklas. Darbus Šukionių kapinyne pradėjo Lietuvos istorijos instituto archeologinė ekspedicija (vadovas V. Šimėnas). Buvo ištirtas 384 m² plotas ir rasta 9 XVIII–XIX a. bei 19 VIII–IX a. kapų⁵. Paaiškėjus, kad kapinynas nėra visiškai suardytas, tyrimai buvo tęsiami dar ir 1989 bei 1990 m. (darbams vadovavo šio straipsnio autorė)⁶. Per trejus darbo metus buvo iškastas 1500 m² plotas, surasta 134 VIII–XI a., 9 XVIII–XIX a. (prie pat kaimo kapinaičių tvoros) ir 1 XVI a. (Švedukalnyje) kapai. Pastarajame vienoje duobėje palaidoti du vaikai, ant jų griaučių rastos trys monetos, kurių vienoje galima buvo išžiūrėti ir datą – 15... metai.

Laidosena

Kapinynas gerokai apardytas. Rasta tik keletas geriau išlikusių kapų. Lytis nustatyta tik 68 mirusiųjų, t. y. tik 50%. Geriau ar blogiau išlikę 51 vyro ir 17 moterų kapų, be to, kapinyne aptikti 7 vaikų palaikai.

Mirusieji laidoti nedeginti, plokštiniame kapinyne. Jam vieta parinkta kalvelėje, netoli Vėzgės upelio. Laidota eilėmis, kurios nėra labai lygios ir sudaro tarsi puslankius. Ir vyrai, ir moterys guli vienas šalia kito, o vaikai guldyti tarp suaugusių bendruomenės narių. Nebuvo tradicijos turtingesnius laidoti išskirtinėje kapinyno vietoje. Duobės kastos labai negilios, vos 35–45 cm nuo dabartinio žemės paviršiaus. Tik keletas palaikų rasta 60–70 cm gylyje. Tokios negilios duobės čia ne išimtis. Ir kituose žiemgalių kapinynuose laidota ne ką giliau: Jauneikiuose (Jōniškio raj.) mirusieji rasti daugiausia 40–45 cm, Stungiuosė (Jōniškio raj.) – 35–50 cm, Linksmūčiuose (Pakruojo raj.) – 35–50 cm gylyje. Galimas atvejis, jog duobių gylis priklausė nuo metų laiko: šaltą žiemą mirusieji laidoti seklesnėse duobėse, vasarą – gilesnėse. Duobės kastos stačiakampės, užapvalintais galais. Duobių kontūrai iš aplinkinės žemės išsiskyrė tamsesne spalva. Jų būta 180x50–220x60 cm dydžio. Vieną duobę nuo kitos skyrė 30–50 cm tarpas, bet neretai jos kastos ir be tarpų.

Atrodo, jog didesnioji dalis mirusiųjų laidota ne karstuose. Karstų likučiai aptikti tik kapuose Nr. 37, 118, 134, nors jų skaičius turėtų būti di-

⁴ Tarvydas B. *Kasinėjimai Šukionių Švedukalnyje*, Lietuvos istorijos instituto rankraštynas (toliau – LIIR), f. 1, Nr. 1629.

⁵ Šimėnas V. *Šukionių kapinyno tyrinėjimai 1988 metais*, Archeologiniai tyrinėjimai Lietuvoje (toliau – ATL) 1988–1989 metais, V., 1990, p. 105–108.

⁶ Vaškevičiūtė I. *Šukionių kapinyno (Pakruojo raj.) 1989 metų tyrinėjimai*, ATL 1988–1989 metais, V., 1990, p. 114–118; *Vaškevičiūtė I. Šukionių (Pakruojo raj.) kapinyno 1990 metų tyrinėjimai*, ATL 1990–1991 metais, V., 1992, kn. 1, p. 127–129.

desnis. Vyro kape Nr. 53 šalia kaukolės rastas žiedinis smeigtukas greičiausiai liudyto, jog mirusysis turėjo būti susuktas į audinį – maršką.

Vyrai ir moterys laidoti priešinga kryptimi. Vyrai daugiausia guldyti galvomis į šiaurę 350–30°, moterys – į pietus 170–200° kampu. Būta ir išimčių, kada vyrai laidoti galvomis į pietus, o moterys – į šiaurę. Beje, vyrų, palaidotų „moteriška“ kryptimi, gausiau nei moterų – „vyriška“. Dvejopa vyrų kapų orientacija šiame kapinyne kol kas lieka sunkiai paaiškinama. Greičiausiai tai laidojimo krypties pokyčių, vykusių VIII a. Žiemgaloje, atspindžiai, kai vieni dar laikėsi „senosios“, o kiti jau „naujosios“ laidojimo krypties.

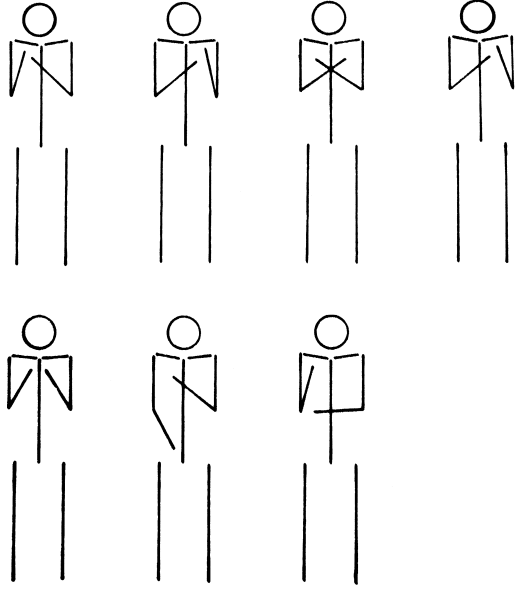

Mirusieji guldyti aukštelninkai, iš-

tiestomis kojomis, ant krūtinės sudėtomis rankomis. Tiesa, apie rankų padėtį galime kalbėti remdamiesi tik keliais kapa-

*Mirusiųjų
rankų padėtis*

paais – tik 11% palaidotųjų rasta su taip sudėtomis rankomis. Mirusiųjų griaučiai išlikę labai blogai. Dažniausiai aptinkami tik ilgųjų kaulų ir kaukolės fragmentai, o dar dažniau osteologinės medžiagos randama tik dėl gausių žalvarinių papuošalų. Remiantis geriau išlikusiais nustatyta, jog vyrų griaučių ilgis 170–180, moterų – 155–160 cm.

Įkapės

Baltų gentyse vyravo paprotys mirusiųjų laidoti su gausiomis įkapėmis. Tikėta pomirtiniu gyvenimu ir tuo, jog jame žmogui prireiks tų pačių daiktų, kuriais naudojosi šiame, jog kitame pasaulyje jis turės tęsti čia pradėtus darbus. Todėl laidojant dėta darbo įrankių bei ginklų, mirusieji į naują gyvenimą išlydėti šventiškai aprengti ir turtingai išpuošti.

Kapinyne aptikta 315 įvairios paskirties radinių. Į kapą mirusiajam dėta asmeninių jo daiktų ir tik retkarčiais dovanų. Pasitaiko atveju, ypač laidojant vaikus, kada papuošalai „daromi“ čia pat, t. y. iš didesnių, suaugusiesiems priklaususių papuošalų, pvz., vaiko kape Nr. 107 rasta apyrankė, padaryta iš antkaklės lankelio. Įkapės į kapą paprastai dedamos tam tikra tik šiai genčiai būdinga tvarka. Darbo įrankių, kurių čia nėra labai daug, randama galvos arba juosmens–kojų srityje. Vyrų darbo įrankiai, daugiausia peiliukai tiesia nugarėle, dėti į kapą juosmens srityje ir dažniausiai skersai mirusiojo, o tik retkarčiais randamos ylos – prie kojų. Moterims peiliukai lenkta nugarėle dėti į kapą prie

galvos, dešinės rankos arba dešinės kojos išorinėje pusėje, rečiau prie kairės rankos, o ylos – šalia peiliukų.

Ginklai, daugiausia ietys ir kovos peiliai, taip pat turi „savo“ vietą kape. Ietys (dažniausiai kelios) guldytos prie vieno ar kito mirusiojo šono taip, kad jų antgaliai randami šalia kaukolės (75% kapų dešinėje jos pusėje ir 25% – kairėje) vienas šalia kito ar vienas virš kito. Kovos peiliai-kalavijai guldyti skersai mirusiojo dubens ar šlaunų, rankeną nukreipiant dešinės rankos link. Taip rasti visi be išimties platūs kovos peiliai. Toks savitas jų dėjimo į kapą būdas skiria žiemgalių vyrą nuo žemaičio ir latgalio. Platūs kovos peiliai-kalavijai buvo naudojami visų šių trijų genčių vyrų⁷, bet tik žiemgaliai juos dėjo į kapą skersai griaučių. Žemaičiai guldė išilgai ir tik prie mirusiojo šono, o latgaliai griežtai nusistovėjusio papročio visai neturėjo – šie jų ginklai randami ir skersai dubenkaulių, ir išilgai mirusiojo griaučių⁸.

Papuošalai į kapą sudėti taip, kaip ir buvo nešioti. Ant galvos randama kepuraičių ar raiščių, ant kaklo – antkaklių ir karolių, krūtinės srityje vyrų kapuose – segių, moterų – smeigtukų pora, sujungta grandinėlėmis. Ant rankų užmautos apyrankės: vyrų kapuose paprastai viena, ant kairės rankos, moterų – dvi, po vieną ant kiekvienos rankos. Retkarčiais ant piršto būna žiedas. Prie galvos dėta ir geriamųjų ragų bei žaslų. Vienas kitas vyras palaidotas sujuostas odiniu diržu ar su pentinu ant kairės kojos (tik vienas vyras kape Nr. 47 palaidotas su pentinu ant dešinės kojos).

Vaikų kapai, kaip ir įprasta, gausiomis įkapėmis nepasižymi. Dažniausiai randama įkapė – yla arba peiliukas. Tik keletas vaikų buvo palaidoti su sege, antkake ar smeigtuku. Visos įkapės vaikų kapuose sudėtos tokia tvarka, kaip ir suaugusiųjų.

Darbo įrankiai

Bene pati negausiausia įkapių grupė šiame kapinyne – darbo įrankiai. Jie sudaro tik 12% visų radinių. Panašus santykis yra ir kituose žiemgalių kapinyuose: Jauneikiuose – 20%, Stungiuosė – 21%, Pamiškiuosė – 10%, Pāvirytytėje – 6%⁹. Darbo įrankiai, palyginti su kitomis įkapių grupėmis, ne tik negausūs, bet ir neįvairūs. Tai peiliukai tiesia nugarėle, peiliukai lenkta nugarėle ir ylos. Tik kape Nr. 119 dar rasta žalvarinė adata ir akmeninė liejimo formelė, o kape Nr. 54 – pentinis kirvis (dar vienas kirvis surastas kapinyno teritorijoje atsitiktinai).

Kadangi vyrų ir moterų darbo veikla skiriasi, skirtingi ir darbo įrankiai. Vyrų kapuose rasta peiliukų tiesia nugarėle, ylą bei minėtasis kirvis, moterų – peiliukų lenkta viršūne, ylą, adatų bei liejimo formelė. Kirviai žiemgalių dažniausiai buvo naudoti dar-

⁷ Volkaitė-Kulikauskienė R. *Lietuviai IX–XII a. V.*, 1970, p. 191; *Lietuvių materialinė kultūra IX–XIII a. V.*, 1978, t. 1, p. 24.

⁸ *Latvijas PSR arheoloģija*, Rīga, 1974, p. 241; Нукшинский могильник, Материалы и исследования по археологии Латвийской ССР, Под ред. Э. Шноре и Т. Зейда, Rīga, 1957, pav. XXIX, XXX, XXXI, XXXV, XXXVII.

⁹ Vaškevičiūtė I. *Pietinių žiemgalių dvasinė kultūra ir materialinė būtis V–XII a. Disertacijos istorijos mokslų daktaro laipsniui įgyti rankraštis*, LIIR, f. 2, Nr. 88, p. 55.

bui, tačiau rastasis kape Nr. 54 greičiau skirtas ne darbui, bet kovai. Tai matyti išanalizavus visą šio kapo įkapių kompleksą. Minėtame kape palaidotas vyras – išskirtinis bendruomenės narys. Kairėje jo galvos pusėje rasti įmoviniai ietigaliai, abu karklo lapo formos, 32 ir 36 cm ilgio plunksnomis. Prie dešiniojo šono, maždaug toje vietoje, kur turėtų būti alkūnė, gulėjo pentinis plačiaašmenis kirvis, jo ašmenys atsukti į kapo vidų, o kotas nukreiptas kojų link. Prie kairės kojos blaudikaulio, išorinėje jo pusėje ir lygiagrečiai jam, gulėjo kovos peilis, įkištas į odinę makštį, puošta žalvariu; jo ilgis 35 cm, plotis 3 cm, makšties apkalas 7 cm ilgio, neornamentuotas. Ant šio peilio buvo padėtas nedidelis geležinis peiliukas tiesia nugarėle. Prie

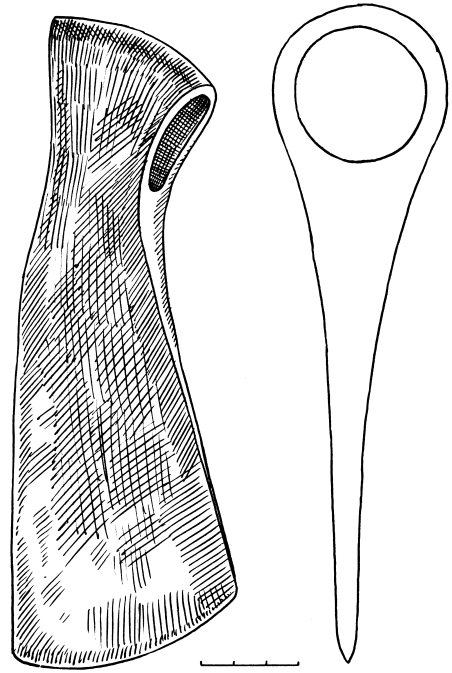

didžiojo peilio rankenos gulėjo žalvarinis pincetas ir geležinis skiltuvas, o prie peilio smaigalio – geležiniai žąslai. Ant kairės kojos buvo uždėtas puošnus žalvarinis pentinas.

*Siauraašmenis
pentinis kirvis.*

Piešė Ilona Keršulytė

Prie ietigalių įmovų rastas žalvarinis žiedas – bene vienintelis papuošalas šiame kape. Kapavietė, ypač mirusiojo krūtinės sritis, apiplėšta (ar apardyta), matyt, tik dėl to daugiau papuošalų nerasta. Dalis įkapių – ilgas siauras peilis su makšties apkalais, pincetas, skiltuvas, plačiaašmenis kirvis – vieninteliai radiniai šiame kapinyne, o ir kituose pincetas ir skiltuvas reti. Kaip pažymi tyrinėtojai, pincetai buvo naudojami ne buitiniams reikmėms, o susiję su burtais ir magija¹⁰. Šalia rastasis skiltuvas dar įtikinamesnę prielaidą, jog kape palaidotas neeilinis bendruomenės narys, ne žemdirbys ar karys. Juo labiau kad ir kovos peilis ne toks, kaip kitų karių, ir nešiotas makštyje, ir į kapą įdėtas neįprasta žiemgaliams tvarka – prie mirusiojo šono išilgai griaučių, tuo tarpu kiti peiliai guldyti įstrižai šlaunikaulių. Nors to kapo ietigalių formos ir įprastos, tačiau jų dydis jau kalba apie ką kita. Be abejo, tokio dydžio iečių plunksnos randamos ir kituose kapuose, tačiau šiame komplekte tai nėra atsitiktinumas.

Rytinėje Žiemgalos dalyje paplitę pentiniai, daugiausia siauraašmeniai kirviai. Minėtame kape rastasis – plačiaašmenis. Tai viso labo trečias tokios formos kirvis pietinėje Žiemgalos dalyje. Dar du rasti kaimyniniame Pamiškių kapinyne, bet atsitiktinai¹¹. Aptarę visas šio kapo įkapes galime teigti, jog kape Nr. 54 palaidotas neeilinis bendruomenės narys – gal žynys, o gal kitos genties narys.

¹⁰ Tautavičius A. *Taurapilio „kunigaikščio“ kapas*, Lietuvos archeologija (toliau – LA), 1981, t. 2, p. 31.

¹¹ Tautavičienė B. *Pamiškių senkapio Pasvalio raj. 1973 m. kasinėjimų ataskaita*, LIIR, f. 1, Nr. 1186.

Visi darbo įrankiai rasti išdilusiais ašmenimis, matyt, ilgesnį laiką naudoti. Jie į kapus dėti tikrai nenauji.

Kirviai. Darbui skirtas kirvis aptiktas tiktai vienas, bet ir tas ne kape, o atsitiktinai kapinyno teritorijoje. Jis pentinis, siauraašmenis, kiek palenktas, 20 cm ilgio, ašmenys 7 cm pločio, skylė kotui 4 cm skersmens. Žiemgalos teritorijoje naudoti dviejų tipų kirviai – įmoviniai (vakarinėje dalyje) ir pentiniai (rytinėje). Tačiau pats paprotys dėti kirvį į kapą Žiemgaloje nebuvo tvirtai išsigalėjęs. V–VII a. kapuose jų dar kiek gausiau, o nuo VIII a. vis mažėja. Šukioniuose, matyt, visai nebuvo papročio laidoti mirusį su kirviu. Rastasis galėtų būti datuojamas taip pat, kaip ir kapinynas, t. y. VIII–X amžiais. Šio tipo kirviai savo išvaizda nesiskyrė nuo pat II a. iki X amžiaus. XI a. kapuose tokių kirvių nerandama ir Rytų Latvijoje, kur jie buvo ypač plačiai paplitę.

Peiliai tiesia nugarėle. Tai patys universaliausi ir labiausiai paplitę darbo įrankiai. Jų rasta 17-oje vyrų kapų (Nr. 23, 31, 34, 36, 38, 39, 46, 47, 52, 54, 56, 73, 77, 87, 107, 115, 121 ir trys atsitiktiniai). Taigi beveik pusė vyrų palaidota su peiliais. Jie 10–19 cm ilgio, 1,5–2,5 cm pločio geležtėmis, 3,5–4 cm ilgio įkotėmis, įtvertomis į medinį kotelį; geležtė iš ašmenų pusės turi užkirtimus. Tokie peiliukai naudoti smulkiems darbams tiek buityje, tiek ir asmeninėms reikmėms. Nuo pat pirmųjų amžių po Kristaus jų išvaizda beveik nekito. Randami visoje Lietuvos teritorijoje bei kaimyniniuose kraštuose. Šukionių kapinyne aptikti kartu su įmoviniais ietigaliais lauro ir karklo lapo formos plunksnomis, lankinėmis aguoninėmis ir pasagine sege keturkampiais galais, įvijinėmis ir „kario“ apyrankėmis, antkakle su kabliuku ir kilpele.

Peiliukai lenktomis nugarėlėmis. Jų rasta 8 kapuose (Nr. 48, 57, 60, 76, 99, 111, 116, 129 ir du atsitiktiniai). Peiliukai 9–15 cm ilgio, 1,5–3 cm pločio geležtėmis, 3–5 cm ilgio įkotėmis. Naudoti ūkio darbuose – ruošiant pašarą gyvuliams ar dirbant kitus darbus. Jie, skirtingai nuo peiliukų tiesiomis nugarėlėmis, paplitę tik Žiemgaloje, rytinėje Žemaitijoje ir sėlių gyventuose plotuose. Randami V–XI a. kapuose. Šukioniuose aptikti kartu su smeigtukais trikampėmis galvutėmis, kryžiniais smeigtukais išplotomis plokštelėmis, įvijinėmis apyrankėmis.

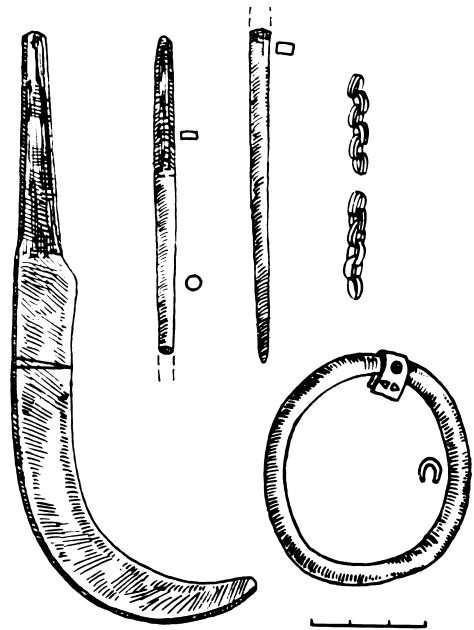

Moters kapo (Nr. 129) įkapės: peiliukas lenktomis nugarėle, ylos fragmentas, smeigtuko adata, grandinėlis dalis, žalvarinis geriamojo rago apkalas. Piešė Ilona Keršulytė

Ylos. Tai universalus darbo įrankis, dažniausiai randamas moterų ir vaikų kapuose (kapų Nr. 12, 21, 26, 40, 45, 60, 76, 83, 99, 104, 105, 111, 119, 129 (dvi ylos) ir viena atsitiktinė). Vaiko kape yla neretai būna vienintelė įkapė. Retkarčiais su ja būna palaidotas ir vyras (kapo Nr. 24, 50, 56, 127). Ylos geležinės, išplota arba rombine įtveriamąja dalimi, 9–14 cm ilgio, 0,5–0,8 cm skersmens, įtvirtos į medinius kotelius. Jų išvaizda nesikeičė I–II tūkstantmečiais. Randamos visuose kraštuose ir ne tik laidojimo paminkluose, bet ir gyvenvietėse. Šiame kapinyne aptiktos kartu su lankine aguonine sege, kryžiniais smeigtukais išplotomis plokštelėmis ir trikampė galvute, įvijinėmis apyrankėmis.

Adatos. Rasta tik viena moters kape Nr. 119. Ji žalvarinė, 4,5 cm ilgio ir 0,3 cm skersmens, dalis su skylute išplota. Matyt, papročio į kapus dėti adatų nebūta. Todėl jų aptinkama palyginti retai. Jauneikių kapinyne rasta irgi tik viena adata labai turtingame moters kape, datuotame IX–X amžiais¹².

Šis Šukiónių kapinyne kapas taip pat išsiskiria iš kitų. Jis ganėtinai apardytas, kiek sveikesnė likusi tik mirusiojo galvos sritis. Jame, be minėtos adatos, rasta akmeninė liejimo formelė, yla ir gintarinis dvigubo nupjauto kūgio formos karolis. Be abejo, pagal tokius radinius tiksliai datuoti kapą sunku. Remiantis bendra kapinyne medžiaga jį reikėtų priskirti X a. arba XI a. pradžiai.

Liejimo formelė. Kaip jau minėta, kape kartu su adata rasta ypač reta įkapė – akmeninė liejimo formelė. Ji pagaminta iš balto kalkakmenio, galuose turi griovelius skystam metalui tekėti, jos plokštumose išraižytas norimo lieti dirbinio atvaizdas. Formelės dydis 5,5x3,1x1,7 cm. Tokios formelės buvo naudojamos smulkiems papuošalams iš alavo lieti. Alavo lydymosi temperatūra žema, todėl iš jo gaminti papuošalus buvo galima namuose, prie ži-

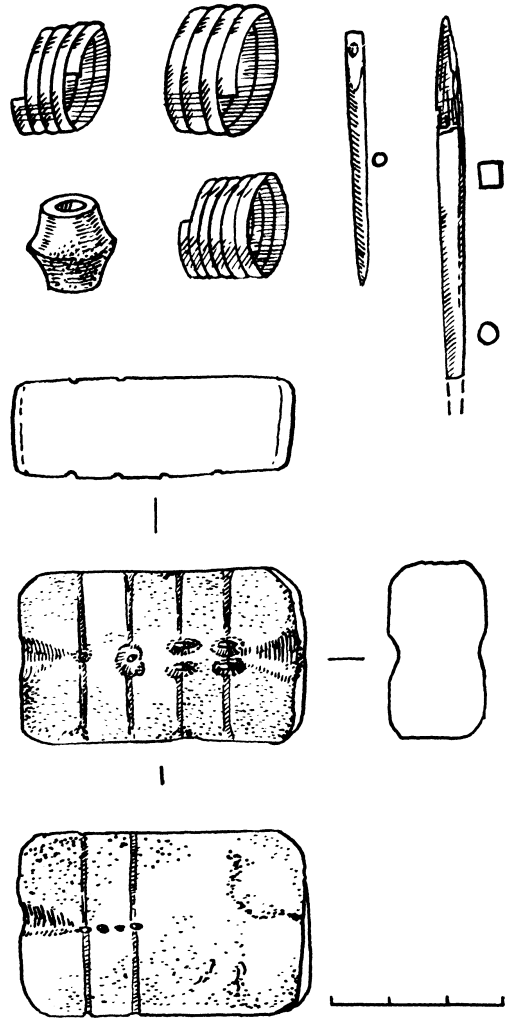

Moters kapo

(Nr. 119) įkapės:

įvijėlės, gintaro karolis, adata, yla, akmeninė liejimo formelė.

Piešė Ilona Keršulytė

¹² Vaškevičiūtė I. Jauneikių (Joniškio raj.) V–XI a. kapinyne (1. Laidosena, darbo įrankiai), Lietuvos TSR Mokslų Akademijos darbai, serija A (toliau – MADA), 1985, t. 2 (91), p. 55.

dinio. Ši darbą galėjo dirbti ne kalviai-amininkai, o moterys. Manoma, kad iš alavo buvo liejami smulkūs spurgeliai, biseriai, sagos. Jais puošdavo marškinių apykakles, rankogalius, siūles, taip pat galėjo būti dabinama ir galvos danga¹³.

Gaila, kad alavas, kitaip nei žalvaris, kapuose neišlieka. Todėl ką nors daugiau pasakyti apie alavinius dirbinukus sunku. Alavo pėdsakų aptikta šio kapinyne kapuose Nr. 39 ir 40, galvos ir krūtinės srityje. Tai rodo, kad tokie papuošalai tikrai buvo nešiojami. Liejimo formelių moterų kapuose dažnai randama mordvių, marių laidojimo paminkluose¹⁴. Lietuvoje tai tik antras atvejis, kai liejimo formelė aptinkama ne piliakalnyje, o kape. Beje, abi radimo vietos Žiemgaloje¹⁵. Kaimyninėje Latvijoje jų rasta tik piliakalniuose¹⁶, Estijos teritorijoje – trijuose pilkapiuose, tačiau ir jos estų archeologų traktuojamos kaip reta išimtis¹⁷. Įdomu pažymėti, jog su liejimo formelėmis laidotos jaunos moterys¹⁸.

Kaip matome, darbo įrankiai šiame kapinyne iš tiesų neįvairūs. Nerasta čia nė vieno verpstuko, kurie, beje, ir nebūdingi žiemgalių kapams, bet taip pat ir nė vieno kaplio, kurie žiemgalėms ypač būdingi.

Ginklai

Kai kurioms baltų gentims būdingas paprotys laidoti vyrus su ginklais. Ypač daug ginklų randame žiemgalių kapinyuose, jų čia daugiau nei darbo įrankių. Tai vienas būdingiausių šios genties laidosenos bruožų. Ginklai Šukiónių kapinyne sudaro 23% visų radinių. Tiek pat procentų jų aptikta ir Jauneikių kapinyne¹⁹.

Ginklai neįvairūs – **ietys** ir **kovos peiliai**. Iš viso kapinyne rastos 67 ietys. Su jomis palaidoti 32 vyrai, ir 9 ietigaliai aptikti suardytuose kapuose. Beveik visi rasti ietigaliai įmoviniai ir tik 2 įtveriamieji. Toks santykis čia, matyt, neatsitiktinis. Visoje Žiemgaloje vyrauja įmoviniai. Palyginimui galime pateikti skirtingų ietigalių santykį kituose kapinyuose: Jauneikiuose iš rastų 232 iečių antgalių 217 įmovinių ir tik 15 įtveriamųjų, Pamiškiuose iš 17 – 12 įmovinių, Pāvirytyje iš 44 – 41 įmovinis, Stungiuose iš 12 – 10 įmovinių.

Įmoviniai ietigaliai lauro lapo formos plunksnomis. Jų rasta 30 (kapų Nr. 10, 15, 21, 22, 24 (du), 25 (du), 37 (du), 42, 49, 52, 59, 68, 69, 73, 74, 85, 88, 109, 126 ir aštuoni atsitiktiniai). Ietigaliai 19–25 cm ilgio, plunksnos 10–

¹³ Antoniewicz E. *O trzech formach odlewniczych z Polski i Litwy*, *Senatne un māksla, Rīga*, 1938; Голубева Л. А. Женщины-литейщицы (к истории женского литья у финно-угров), *Советская археология, Москва*, 1984, № 4, с. 75–89; Volkaitė-Kulikauskienė R., Jankauskas K. *Iš senosios lietuvių amatininkystės istorijos*, LA, V., 1992, t. 8, p. 135–170.

¹⁴ Архипова Г. А. *Мари́йцы IX–XI вв. Йошкар-Ола*, 1973, с. 47.

¹⁵ Pavirytytės kapinynas (Akmenės raj.), kapo Nr. 135, žr.: Vaškevičiūtė I. *Pavirytytės kapinyno (Akmenės raj.) 1983 metų tyrinėjimų ataskaita*, LIIR, f. 1, Nr. 1081.

¹⁶ Brīvkalne E. *Daži amatniecība dazinājumi Tērvetes pilskalnī, Arheoloģija un etnogrāfija, Rīga*, 1964, t. 6, p. 89.

¹⁷ Аун М. *Курганные могильники восточной Эстонии во второй половине I тысячелетия нашей эры*, Таллин, 1980, р. 17.

¹⁸ Голубева Л. А. Женщины-литейщицы (к истории женского литья у финно-угров), *Советская археология, Москва*, 1984, № 4, с. 75–89.

¹⁹ Vaškevičiūtė I. *Jauneikių ... (2. Ginklai)*, MADA, 1986, t. 2 (95), p. 43.

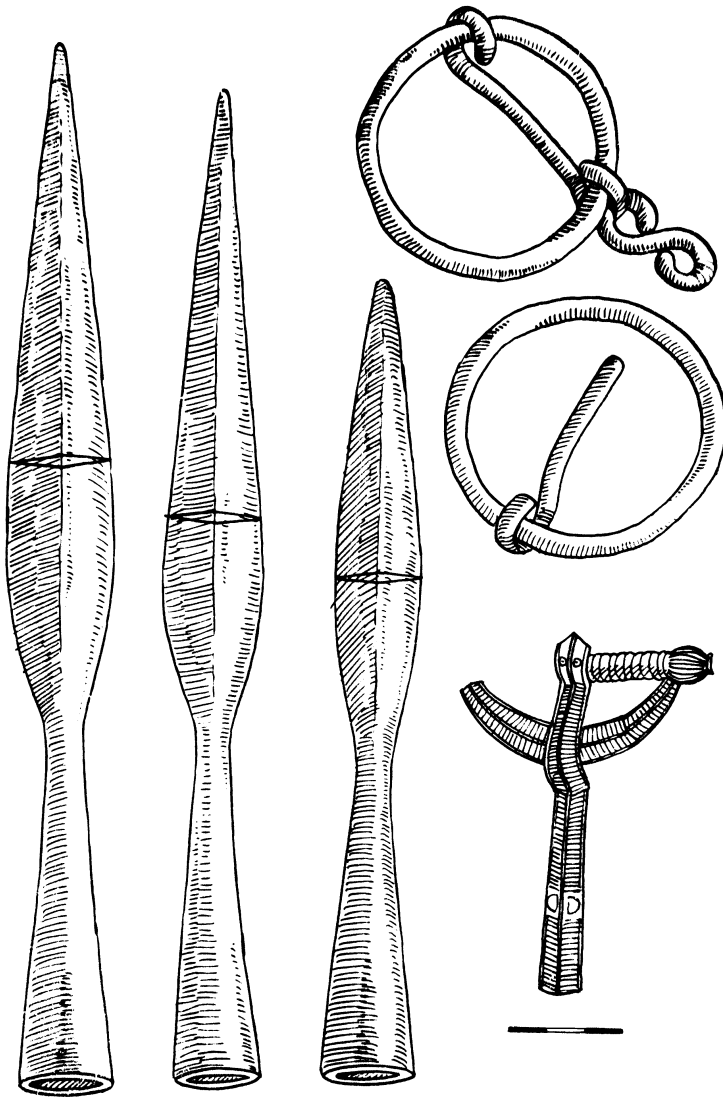

Vyro kapo (Nr. 73)

įkapės:

įmovinis karklo lapo

formos ietigalis, žąslai,

lankinė aguoninė segė.

Piešė Ilona Keršulytė

17 cm ilgio ir 3–3,5 cm pločio. Kapuose Nr. 69 ir 74 aptikti žymiai didesni 34 ir 38 cm ilgio, o kape Nr. 22 – tik 15 cm ilgio ietigaliukas. Įmovinių ietigalių lauro lapo formos plunksnomis randama žemaičių, kuršių ir žiemgalių gyventuose plotuose. Kaip rodo archeologinė medžiaga, kuršiai ir žemaičiai juos naudojo tik VII–VIII a.²⁰, o žiemgaliai – iki pat XI amžiaus. Šio laikotarpio kapuose tokie ietigaliai rasti Jauneikių kapinyne²¹. Šukióniuose jie aptikti kartu su lankinėmis aguoninėmis segėmis (kapų Nr. 24, 42, 73), „kario“ tipo apyrankėmis (kapo Nr. 24), antkale su kabliuku ir kilpele (kapo Nr. 42) bei karklo ir rombo formos įmoviniais ietigaliais. Šios įkapės datuojamos IX–XI amžiais.

Įmoviniai ietigaliai karklo lapo formos plunksnomis. Jų rasta 31 (kapų Nr. 1, 5 (trys), 8 (du), 9 (penki), 11, 13 (du), 18, 31, 42, 54 (du), 68, 69

²⁰ Kazakevičius V. Ietigaliai Lietuvoje (2. Įmoviniai), MADA, 1979, t. 2 (67), p. 53–65.

²¹ Vaškevičiūtė I. Jauneikių ... (2. Ginklai), MADA, 1986, t. 2 (95), p. 47.

(trys), 73 (trys), 79, 91, 123, 126 ir vienas atsitiktinis). Ietigaliai 22–27 cm ilgio, plunksnos 2,7–3 cm pločio. Kapuose Nr. 54 ir 69 aptikti didžiuliai 36–38 cm ilgio ietigaliai. Šios formos iečių antgaliai paplitę visoje Lietuvoje, jų randama VII–XII a. kapuose²². Gausu jų ir Žiemgaloje. Šukióniuose jų rasta kartu su lankinėmis aguoninėmis segėmis (kapų Nr. 42, 73, 126), pasagine sege keturkampiais galais (kapo Nr. 31), antkakle su kabliuku ir kilpele (kapo Nr. 42), „kario“ apyranke (kapo Nr. 42). Šios įkapės leidžia datuoti karklo lapo formos ietigalius IX–XI amžiais.

Įmoviniai ietigaliai rombo formos plunksnomis. Jų rasta 2 (kapų Nr. 22 ir 110). Ietigaliai trumpa plunksna ir ilga įmova, apie 16 cm ilgio, plunksnos 6 cm ilgio ir 2,5 cm pločio. Jie priskiriami įmovinių ietigalių rombinėmis plunksnomis III prototipui²³. Tokie naudoti VI–IX a. ir paplitę Vakarų Lietuvoje, Latvijoje bei Šiaurės Lietuvoje. Šukiónių kapinyne minėti ietigaliai aptikti suardytuose kapuose – kape Nr. 22 kartu su ietigaliu lauro lapo formos plunksna ir kape Nr. 110 be kitų įkapių. Todėl juos galima datuoti tik remiantis bendra kapinyno chronologija ir kitur rastaisiais. Atrodo, Šukiónių ietigaliai galėtų būti priskirti VIII–IX amžiams.

Įtveriamieji ietigaliai. Jų rasta 2 (kapų Nr. 11, 37). Abu lauro lapo formos plunksnomis. Ypač įdomus kape Nr. 37 ietigalis. Jis 32 cm ilgio, plunksna 15 cm ilgio, dalis tarp plunksnos ir įtvaros ypač būdinga latgaliams (matyt, paplito iš kaimyninės srities). Latvijoje tokie ietigaliai naudoti VII–IX amžiais.²⁴ Jauneikiuose jų rasta X–XI a. kapuose²⁵. Šukióniuose minėtas ietigalis aptiktas suardytame kape. Be jo, mirusysis turėjo peiliuką tiesia nugarėle, o kojų srityje rasta medienos ir audinio likučių, puoštų žalvariniais spurgeliais.

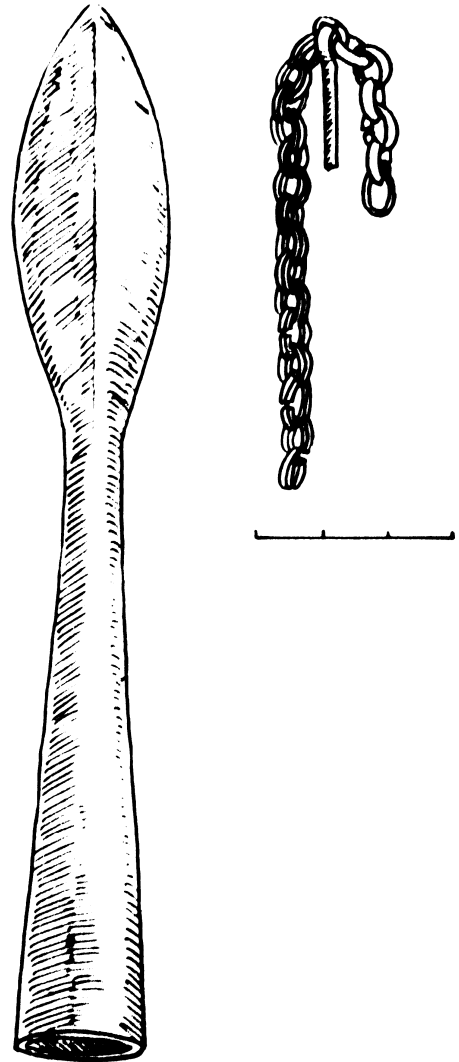

Vyro kape (Nr. 110)
įkapės:

ietigalis rombo formos
plunksna, grandinė.
Piešė Ilona Keršulytė

²² Volkaitė-Kulikauskienė R. *Ginklai, Lietuvių materialinė kultūra IX–XIII a. V.*, 1978, t. 1, p. 11.

²³ Kazakevičius V. *Ietigaliai ... (2. Įmoviniai)*, MADA, 1979, t. 2 (67), p. 60.

²⁴ Latvijas PSR arheoloģija, Rīga, 1974, p. 157.

²⁵ Vaškevičiūtė I. *Jauneikių ... (2. Ginklai)*, MADA, 1986, t. 2 (95), p. 48.

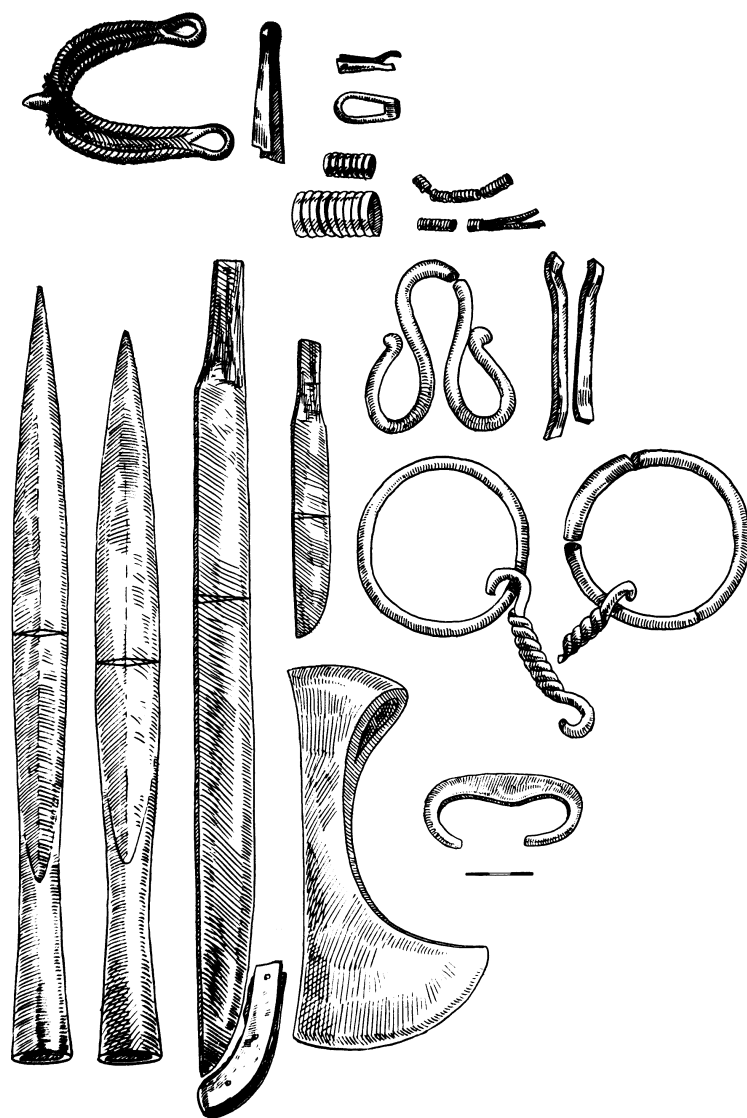

Vyro kapo (Nr. 54)

įkapės:

pentinas, pincetas,
įvijėlės, įmoviniai
ietigaliai, kovos peilis,
peiliukas, plačiaašme-
nis pentinis kirvis,
žąslai, skiltuvas.

Piešė Ilona Keršulytė

Kovos peiliai. Jų rasta 13, iš jų 12 plačiųjų kovos peilių-kalavijų ir 1 siauras ilgas kovos peilis.

Plačiųjų kovos peilių-kalavijų rasta kapuose Nr. 11, 13, 24, 32, 37, 41, 42, 49, 53, 73 (tik fragmentas), 124 ir vienas atsitiktinis. Jie 39–50 cm ilgio, 5–7 cm pločio, platinantys nuo medinės rankenos viršūnės link, su įstrižai nusklemtu galu. Nešioti be makščių ir į kapą dėti taip pat be jų. Šio tipo ginklai ypač būdingi žiemgaliams. Jie šių genčių pradėti naudoti jau nuo VI a., o VIII a. tapo vyraujantys ir išstūmė visus kitus peilius. Žiemgaloje neišgalėjo ir dviašmeniai kalavijai. Šukioniuose peiliai rasti kartu su lankinėmis aguoninėmis segėmis (kapų Nr. 24, 32, 41, 53, 73), įvijinėmis (kapų Nr. 24, 32) ir „kario“ apyrankėmis (kapų Nr. 42, 53), antkaklėmis su kabliuku ir kilpele (kapų Nr. 42, 53), įmoviniais karklo ir lauro lapo formos ietigaliais (kapų Nr. 11, 13, 24, 37, 42, 49, 73). Platieji kovos peiliai-kalavijai datuojami VIII–XI amžiais.

Kape Nr. 54 rastas vienintelis šiame kapinyne *ilgas siauras kovos peilis*. Manoma, jog tokie peiliai yra vienašmenių kalavijų prototipai. Jų dažniau aptinkama Pajūryje, vidurio Lietuvoje. Ten jie naudoti VII–X a., nors labiausiai buvo paplitę VIII–IX amžiais²⁶. Šukióniuose rastasis irgi turėtų būti panašiai datuojamas, o gal truputį vėliau.

Papuošalai

Šukiónių kapinyne, kaip ir visuose kituose žiemgalių paminkluose, gausu papuošalų. Visi jie žalvariniai, tik vienas kitas geležinis ar sidabruotas. Kaip jau minėta, puošėsi ne tik moterys, bet ir vyrai. Vieni papuošalai nešioti tik moterų, kiti tik vyrų, o tretį tiko ir vieniems, ir kitiems. Pagal paskirtį jie skirstomi į galvos dangos, kaklo, krūtinės ir rankų.

Galvos dangos papuošalai. Galvos dangos puošimo fragmentų rasta tiek vyrų, tiek moterų kapuose (kapų Nr. 12, 34, 35, 74, 78, 85, 121, 131 ir atsitiktiniai). Tai daugiausia galvos raištį, juostos ar kepuraitės kraštus puošę žalvariniai spurgeliai. Dviejų moterų kapuose (Nr. 12 ir 121) ši galvos danga išlikusi neblogai, ja remiantis galima bandyti rekonstruoti galvos apdangalus.

Kape Nr. 121 galvą kaktos srityje juosė žalvariniais spurgeliais puošta audinio juosta. Jos plotis 5 cm, spurgeliai išdėstyti per visą juostos plotį 7 eilėmis. Jie apie 0,5 cm skersmens, abiejuose šonuose turi po liežuvėlį, kuriuo spurgelis įsegamas į audinį. Į juostą šonuose, ties smilkiniais, buvo įrištos 3 virvutės, prie kurių pritvirtintos žalvarinės 7 cm ilgio įvijelės. Panaši buvusi ir kapo Nr. 12 galvos danga. Čia galvos juostą puošė 3 eilės spurgelių, o viename šone buvo įkabintos 2 žalvarinės įvijelės, prie kurių kiekvienos rasta po vieną oranžinės spalvos karoliuką²⁷. Matyt, ir kituose kapuose būta



Galvos raiščio
(iš kapo Nr. 121)
rekonstrukcija.

Piešė Ilona Keršulytė

²⁶ Volkaitė-Kulikauskienė R. *Ginklai, Lietuvių materialinė kultūra IX–XIII a.*, V., 1978, t. 1, p. 24.

²⁷ Šimėnas V. *Šukionių kapinyno tyrinėjimai 1988 metais*, ATL 1988–1989 metais, V., 1990, p. 106, pav. 13.

analogiškos galvos dangos. Tik vyrų kapuose ji siauresnė. Vyro kape Nr. 34 juostelės plotis 1 cm, spurgeliai išęgti 2 eilėmis. Tokie galvos raiščiai rasti Jauneikių kapinyne kapuose Nr. 260 ir 351, Linksmūčių kapuose Nr. 8, 20, 21, 22²⁸. Vyro kape Nr. 131 ant galvos rastas žalvarinės grandinės fragmentas. Galimas daiktas, jog ji dabynusi kokią nors galvos dangą (taip pat papuošta mirusioji Jauneikiuose, kape Nr. 124). Kapai, kuriuose mirusieji palaidoti su žalvariniais spurgeliais puoštomis juostomis, antkaklėmis su kabliuku ir kilpele, kryžiniais smeigtukais, lankinėmis aguoninėmis segėmis, įvijinėmis apyrankėmis, datuoti IX–XI amžiais.

VI–VIII a. pietinėje Žiemgalos dalyje moterys nešiojo apgalvius, pagamintus iš stambių žalvarinių plokštelių ir įvijėlių. Šukiónių kapinyne 3 tokios plokštelės yra rastos atsitiktinai, matyt, iš visiškai suardytų kapų. Jos 5,5x5,5x0,5 cm dydžio, neornamentuotos, visos vienodos; matyt, priklausė vienam apgalviui. Tokie atsitiktiniai radiniai rodo, jog Šukióniuose galėjo būti laidota ir VII–VIII amžiais. Taip pat atsitiktinai rasta ir „T“ formos skersiniame pjūvyje apgalvio plokštelė. Ji 3x1 cm dydžio, ornamentuota dviguba zigzago linija. Apgalviai, pagaminti iš šių plokštelių, taip pat ankstyvi, nešioti ne vėliau kaip VII amžiuje.

Reikia pastebėti, jog Žiemgalos teritorijoje labai paplitusi puošybos detalė – žalvariniai spurgeliai. Jais puošiamą ne tik galvos dangą, bet ir diržai bei apavas.

Kaklo papuošalai. Tai antkaklės ir karolių apvaros. Tačiau šiame kapinyne, kaip ir kituose žiemgalių paminkluose, *karolių apvarų* nerasta, nes nebūta papročio jomis puoštis. Tik kapuose Nr. 50 ir 119 rasta po vieną gintaro karolį. Pirmasis statinaitės formos, 1,8 cm aukščio ir 1,5 cm skersmens; antrasis dvigubo nupjauto kūgio formos, su aštria briaunele per vidurį, 1,5x1,5 cm dydžio, su 0,7 cm skersmens skylute, matyt, buvo nešiotas ant storokos virvutės. Karoliai visoje Žiemgalos teritorijoje nešioti kaip amuletai ir aptinkami retai.

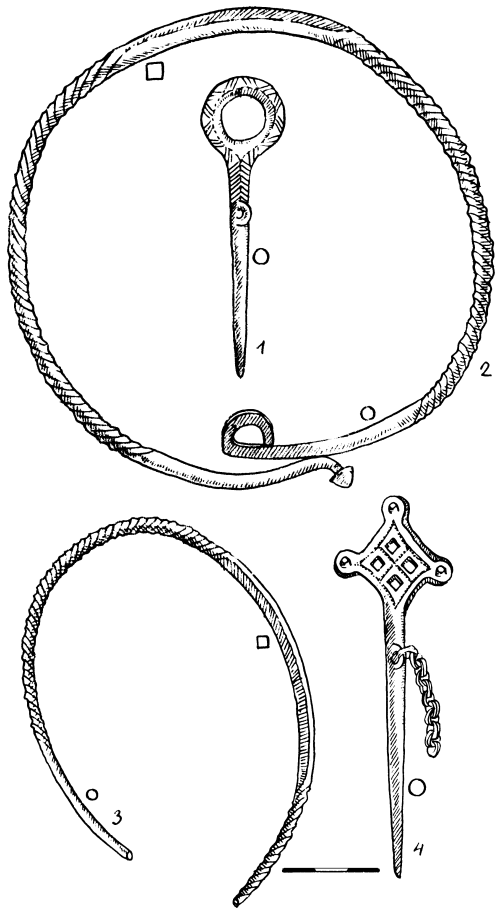

Antkaklės su kabliuku ir kilpele.

Piešė Ilona Keršulytė

²⁸ Vaškevičiūtė I. Jauneikių ... (3. Galvos ir kaklo papuošalai), MADA, 1987, t. 1 (98), p. 23.; Volkaitė-Kulikauskienė R. Senovės lietuvių moterų galvos danga ir jos papuošalai, Iš lietuvių kultūros istorijos, V., 1959, t. 2, p. 43.

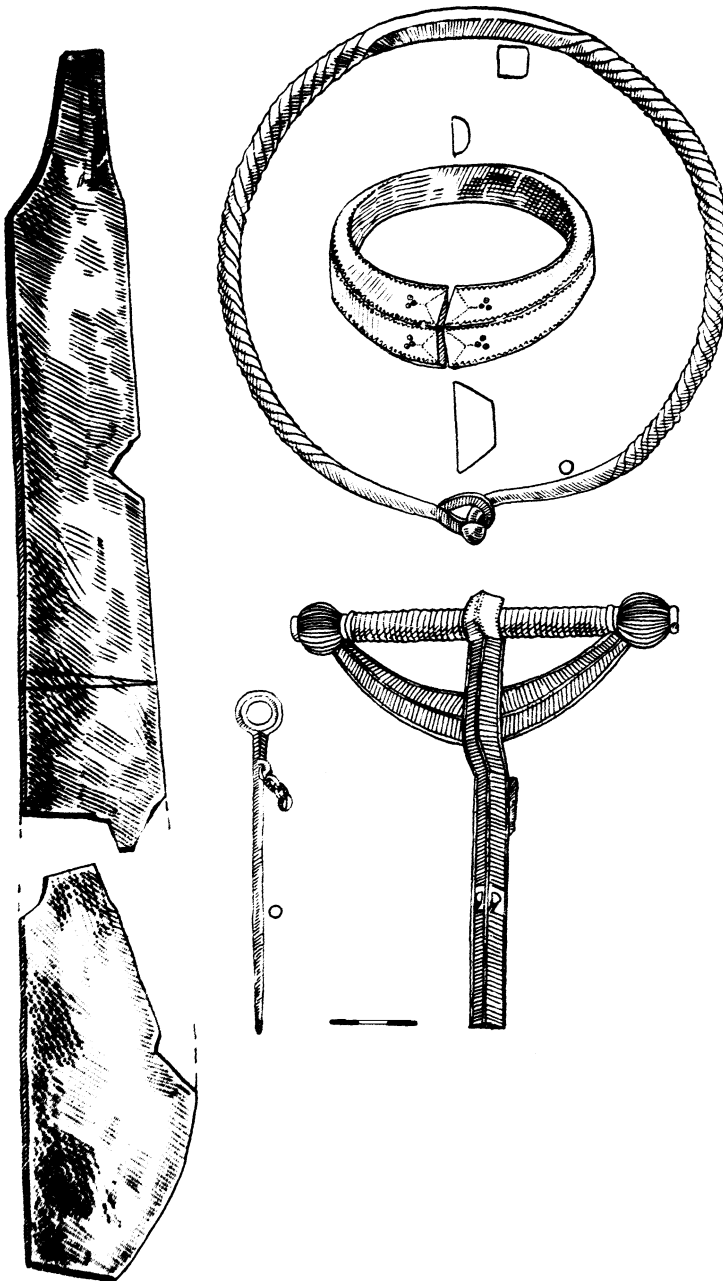

Vyro kapo (Nr. 53)

įkapės:

platusis kovos

peilis-kalavijas,

antkaklė su kabliuku

ir kilpele,

„kario“ apyrankė,

žiedinis smeigtukas,

lankinė aguoninė segė.

Piešė Ilona Keršulytė

Be to, kape Nr. 121 rastas gintaro amuletas. Jis greičiausiai buvo pririštas prie antkaklės lankelio. Tai apskritas gintaro gabalėlis su nedidele ataugėle viename šone.

Antkaklių rasta 8 (kapų Nr. 12, 35, 39, 42, 46, 53, 107, 121). Jos nešiotos ir vyrų, ir moterų (kapo Nr. 121), ir vaikų (kapo Nr. 12, 107), tačiau tik turtingesnių ir kilmingesnių visuomenės narių. Šukiónių kapinyne su antkaklėmis palaidota tik apie 6% mirusiųjų. Kituose žiemgalių kapinyuose kiek daugiau: Jauneikiuose – 10%, Pāvirytyje – 11%, Linksmūčiuose – 12%, Pamiškiuose –

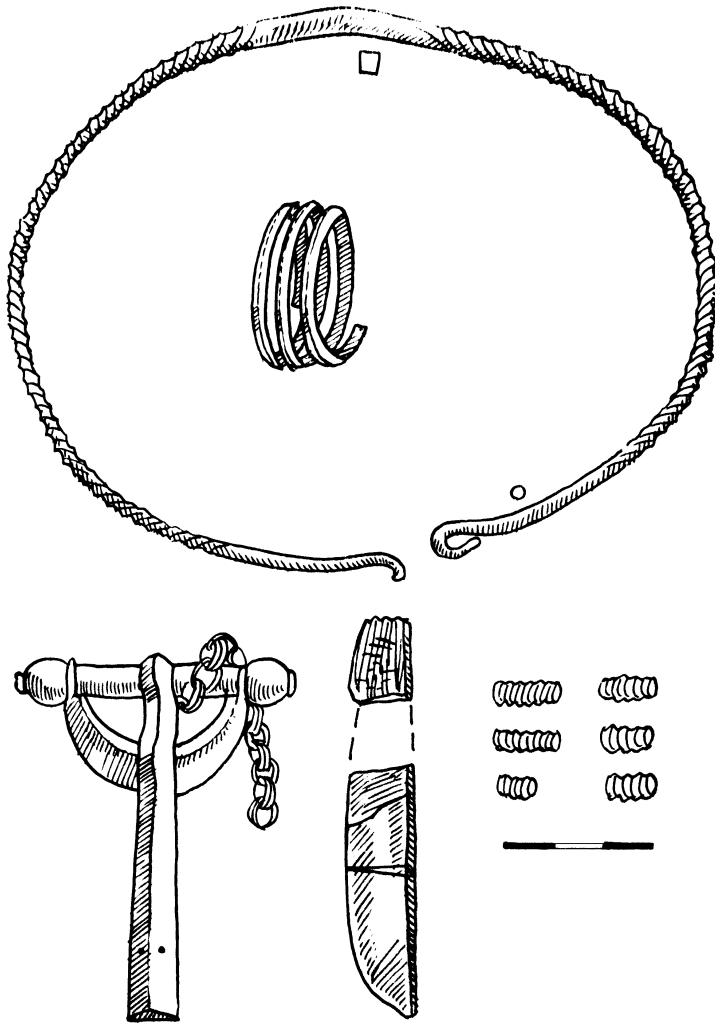

Vaiko kapo (Nr. 39)

įkapės:

antkaklė su kabliuku ir

kilpele, įvijėlė,

lankinė aguoninė segė,

peiliuko fragmentas.

Piešė Ilona Keršulytė

20%, Stungiuosė – 25%. Visos Šukióniuose rastos antkaklės vienodos – su kabliuku ir kilpele galuose. Skirtingas tik jų dydis: vyrų kapuose – didesnės, moterų ir vaikų – mažesnės. Antkaklių lankelių galai tordiruoti, vidurinioji dalis rombinio skersinio pjūvio, į galus lankelis plonėja ir užsibaigia kabliuku ir kilpele. Jų skersmuo 12–18 cm, lankelio storis 0,4–0,7 cm. Šio tipo antkaklių gausu ir kituose žiemgalių kapinyuose. Nors ir ne taip gausiai, tačiau jų dar randama Vidurio bei Vakarų Lietuvoje. Nešiotos VII–XI amžiais²⁹. Šukiónių kapinyne rastos viename kape su kryžiniais smeigtukais mažomis buoželėmis (kapo Nr. 12), lankinėmis aguoninėmis segėmis (kapų Nr. 35, 39, 42, 53), įvijinėmis (kapų Nr. 12, 35, 39) ir „kario“ (kapų Nr. 42, 53) apyrankėmis, įmoviniais ietigaliais karklo ir lauro lapo formos plunksnomis (kapo Nr. 42) ir datuojamos VIII–XI amžiais.

Krūtinės papuošalai gausiausi. Tai vyrų segės ir moterų smeigtukai. Ir tie, ir tie turėjo dvejopą paskirtį – jais ne tik puošdavo, bet ir susegdavo viršutinį iš storesnio audinio pasiūtą drabužį.

²⁹ LAA, V., 1978, t. 4, p. 21.

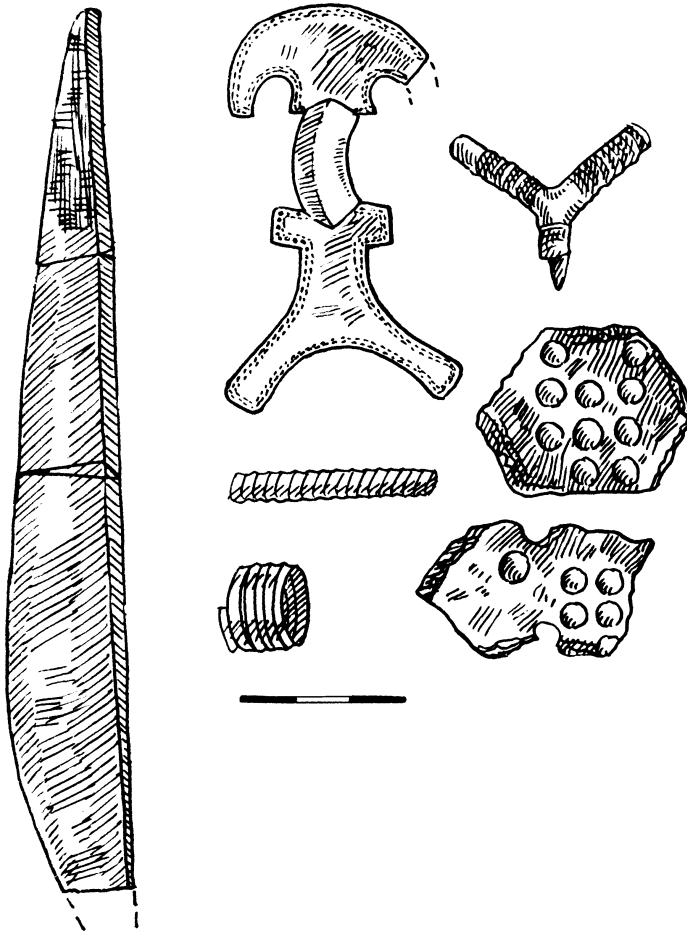

Vyro kapo (Nr. 47)

įkapės:

kovos peilis,
lankinės pelėdinės
segės fragmentas,
pentinas, įvijos,
bato aulo fragmentas,
puoštas žalvariniais
spurgeliais.

Piešė Ilona Keršulytė

Segių rasta 15-oje kapų ir 3 atsitiktinės. Jos, kaip ir antkaklės, čia nėra labai įvairios, nešiotos tik 2 tipų – lankinės ir pasaginės. Iš visų Žiemgaloje paplitusių lankinių segių Šukiónių kapinyne rastos tik dviejų formų – tai lankinės aguoninės, kurios čia sudaro absoliučią daugumą, ir viena lankinė pelėdinė.

Lankinių aguoninių segių rasta 13 (kapų Nr. 8, 24, 32, 35, 39, 41, 42, 50, 53, 73, 126 ir dvi atsitiktinės). Jų įvijų galai užsibaigia išplotomis aguonų galvutėmis, puoštomis išilginiais ranteliais, įvijos lankelis ir kojelė trikampio skersinio pjūvio, puošti skersiniais grioveliais. Arčiau kojelės galo esti dvi žemos ataugėlės, primenančios „iššokusias“ akis. Beveik visų segių įvijos virbas ir adata buvę geležiniai. Visos segės beveik vienodos ir išvaizda nesiskiria. Taip ir norisi pasakyti, jog tai – vieno meistro darbas. Beveik vienodas ir jų dydis – įvijos plotis 13 cm, kojelės ilgis 13 cm. Tik vaiko kapo Nr. 39 segė kiek skiriasi nuo jau aprašytųjų. Ji ne tik mažesnė (įvija 8 cm pločio, kojelė 7 cm ilgio), bet ir kiek kitaip pagaminta – tarsi „iškirpta“ iš vieno skardos gabalo, įvija ne vyta, o tik imituojanti vijimą. Kai kurios segės prie įvijos lankelio turi įkabintas grandinėles.

Lankinės aguoninės segės mėgtos žiemgalių. Jų rasta visuose šiaurinės Lietuvos kapinyuose. Taip pat paplitusios vakarinėje Lietuvoje, pietinėje ir va-

karinėje Latvijoje³⁰. Datuojamos VIII–X amžiais. Šukióniuose aptiktos VIII–X a. kapuose kartu su antkaklėmis su kabliuku ir kilpele (kapų Nr. 35, 39, 42, 53), įvijinėmis (kapų Nr. 24, 32, 35, 39, 50) ir „kario“ (kapo Nr. 42) apyrankėmis, įmoviniais ietigaliais lauro lapo formos plunksnomis (kapų Nr. 8, 24, 31, 42, 73).

Lankinė pelėdinė segė rasta kape Nr. 47. Išlikusi ne visa, nėra įvijos ir skydelio apačios, užbaigiančios pelėdos „akis“. Kaip ir visų lankinių segių, taip ir šios adata buvusi geležinė. Pati segė, kaip įprasta, turėjo būti dengta sidabro plokštele, tačiau ji neišliko. Kaip ir ornamentas. Šio tipo segių Lietuvoje nėra gausu. Jos būdingesnės latgaliams ir sėliams, randamos ir Gotlande. Datuojamos VII–IX amžiais³¹. Kaimyniniame Jauneikių kapinyne rastos 2 pelėdinės segės, datuotos VII amžiumi³². Šukióniuose ji aptikta apardytame kape kartu su pentinu, įvijiniu žiedu ir peiliuku tiesia nugarele. Remiantis tokiomis įkapėmis segę datuoti sunku, tačiau atrodytu, jog tai vienas ankstyviausių šio kapinyno kapų.

Pasaginių segių rasta 5 (kapų Nr. 31, 130, 133 (dvi) ir atsitiktinė). Jos 3 tipų: cilindriniais, keturkampiais ir daugiakampiais galais. *Cilindriniais galais* aptiktos 3 (kapų Nr. 130, 133). Dvi kape Nr. 133 segutės miniatiūrinės, 2,5 ir 3 cm skersmens, pagamintos iš žalvarinės apvalaus skersinio pjūvio vielutės. Kapas visiškai suardytas, todėl neaišku, kur jos buvo įsegtos, bet galimas atvejis, kad naudotos ne tik drabužiui, bet ir apavui susegti. Mat panašaus dydžio segutės Pāviryvytės kapinyne buvo aptiktos kojų srityje (Pāviryvytė, kapų Nr. 135, 138, 144). Kape Nr. 130 segė 6 cm skersmens, lankelis apvalaus skersinio pjūvio. Kape Nr. 31 rasta segutė *keturkampiais galais*; ji 7 cm skersmens, lankelis plokščias, ornamentuotas įkartėlėmis. Segė *daugiakampiais galais* aptikta atsitiktinai; ji 7 cm skersmens, lankelis rombinio skersinio pjūvio.

Pasaginės segės Lietuvos teritorijoje pradėtos nešioti VIII–IX a., tačiau labiausiai paplito X amžiuje. Pačios ankstyviausios – cilindriniais galais, jos datuojamos IX amžiumi. Šio tipo segių randama Pajūryje, Vidurio, Šiaurės Lietuvoje, taip pat Rytų Pabaltijyje, Vidurio Rusijoje, Vokietijoje, Lenkijoje, Skandinavijoje³³. Šukiónių pasaginės segės priklausytų tam pačiam periodui.

Smeigtukais drabužius segė ir puošėsi moterys. Nors jų, kad ir labai retai, randama ir vyrų kapuose. Šukióniuose vyrų kapuose aptikta tik žalvarinių žiedinių ir geležinių lazdelinių

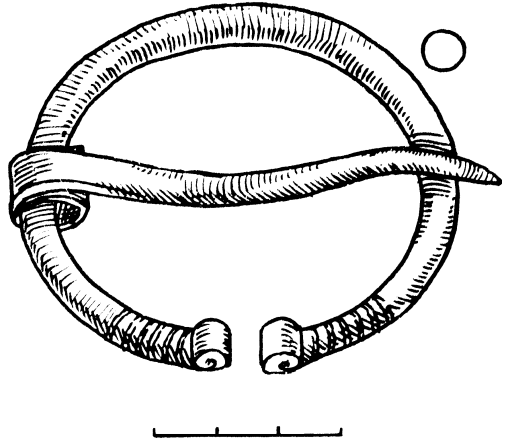

Pasaginė segė cilindriniais galais (kape Nr. 133).

Piešė Ilona Keršulytė

³⁰ Ten pat, p. 45; Latvijas PSR arheoloģija, Rīga, 1974, p. 230.

³¹ Urtāns V. Pūces sakta, Arheoloģija un etnogrāfija, Rīga, 1961, t. 3, p. 39–59.

³² Vaškevičiūtė I. Jauneikių... (4. Krūtinės papuošalai), MA-DA, 1987, t. 2 (99), p. 26.

³³ Volkaitė-Kulikauskienė R. Lietuviai IX–XII a. V., 1970, p. 160; Latvijas PSR arheoloģija, Rīga, 1974, p. 216; LAA, V., 1978, t. 4, p. 48.

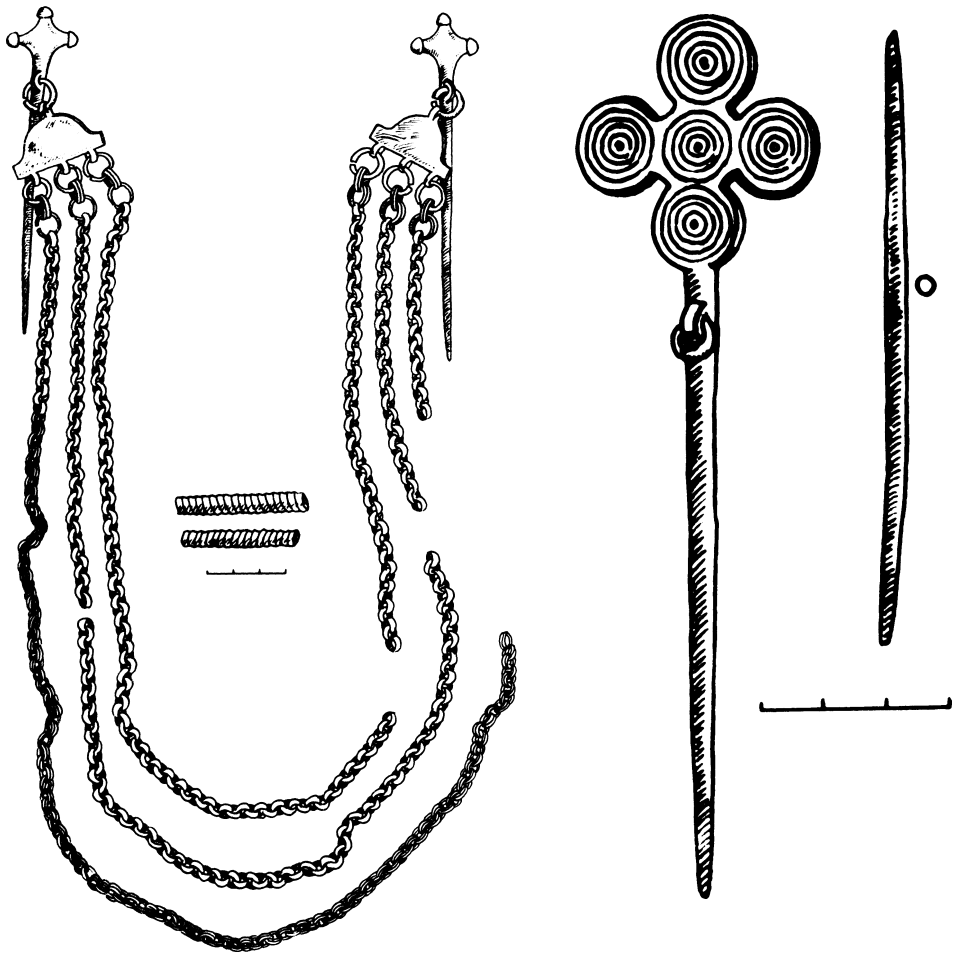

smeigtukų. Moterų kapuose paprastai randami 2 smeigtukai, tarpusavyje sujungti grandinėle. Didžioji jų dalis, kaip ir apskritai papuošalų, žalvariniai. Tik lazdeliniai gaminti iš geležies. Smeigtukai šiame kapinyne nėra labai įvairūs. Tai daugiausia kryžiniai, žiediniai bei vienas kitas lazdelinis, nuokamienis ar trikampė galvutė.

Kryžinių smeigtukų gausiausia. Jų rasta kapuose Nr. 12, 48, 76, 105, 118, 120 ir šeši atsitiktiniai. Nešioti tik moterų. Kapuose aptinkami poromis. Būna dviejų formų: kryžiniai smeigtukai mažomis, kitoje pusėje išplotomis buoželėmis ir kryžiniai smeigtukai išplotomis kryžmomis.

Kryžinių smeigtukų mažomis, kitoje pusėje išplotomis buoželėmis rasta kapuose Nr. 12, 76, 118 ir trys atsitiktiniai. Jie 11,5–13,5 cm ilgio, 2,8 cm pločio galvutėmis, sujungti grandinėlėmis, kurių ilgis iki 60 cm. Į kai kurių smeigtukų adatose esančias kilpeles įkabinti pusemenulio formos kabučiai tiesiu pakraštėliu. Šios formos smeigtukų aptikta kapuose kartu su įvijinėmis apyrankėmis (kapų Nr. 12, 76), antkakle su kabliuku ir kilpele (kapo Nr. 12). Jie ypač mėgti žiem-

Kryžiniai smeigtukai mažomis, kitoje pusėje suplotomis buoželėmis (kapo Nr. 118)

Kryžinis smeigtukas išplotomis plokštelėmis ir yla (kapo Nr. 105).

Piešė Ilona Keršulytė

galių ir žemaičių, nešioti VIII–IX amžiais³⁴. Šukióniuose rastieji galėtų būti datuojami taip pat.

Kryžinių smeigtukų išplotomis kryžmomis rasta kapuose Nr. 48, 105, 120 ir trys atsitiktiniai. Jie taip pat nešioti po du, sujungti grandinėmis. Aptikti 12,5–15 cm ilgio, 4,5 cm pločio galvutėmis, puoštomis koncentriniais apskritimais. Prie kapo Nr. 48 smeigtukų adatų pritvirtinti pusbėnulinio formos kabučiai su 3 ataugėlėmis galuose. Šios formos smeigtukai mėgo puošti moterys ne tik šiaurinėje, bet ir centrinėje Lietuvoje, taip pat latgalės bei kuršės³⁵. Šiaurinėje Lietuvoje jie nešioti VII–IX amžiais, centrinėje – dar ir X–XI amžiais³⁶. Šukióniuose rastieji negali būti datuojami labai tiksliai, nes kartu su jais neaptikta tiksliai datuotų įkapių. Todėl kapai su šiais smeigtukais pagal bendrą kapinyno chronologiją priskirtini VIII–IX amžiams.

Žiedinių smeigtukų rasta kapuose Nr. 30, 40, 53, 66, 125 ir septyni atsitiktiniai. Dalis jų aptikta vyrų kapuose. Kapuose Nr. 40 ir 125 būta po 2 smeigtukus, sujungtus grandinėle. Jie 9–12 cm ilgio, žiedelis 1,8 cm pločio. Žiedelis ir plotelis tarp galvutės ir ašelės puošti eglute. Šios formos smeigtukai taip pat būdingi Žiemgalai. Nešioti VIII–X a., labiausiai mėgti VIII amžiuje³⁷. Šukióniuose rasti kartu su antkakle, užsibaigiančia kabliuku ir kilpele (kapo Nr. 53), „kario“ (kapo Nr. 53) ir įvijinėmis apyrankėmis (kapo Nr. 66). Remiantis šiais radiniais žiediniai smeigtukai datotini VIII–XI amžiais.

Trikampe galvute smeigtukų aptikta 3, kape Nr. 111 ir atsitiktinis. Du kape rastieji sujungti grandinėle ir pusbėnulinio formos kabučiais, 13 cm ilgio ir 3 cm pločio galvute, smailiais kampais, užsibaigiančiais buoželėmis; galvutė ir kabučių paviršius dengtas sidabro plokštelėmis. Atsitiktinai rastasis mažesnis, tik 9,5 cm ilgio. Šie smeigtukai labiausiai mėgti Šiaurės Lietuvoje, žymiai rečiau nešioti Žemaitijoje. Datuojami VIII–IX amžiais³⁸. Šukióniuose rasti kartu su yla ir peiliuku lenka nugarėle. Juos reikėtų priskirti VIII–IX amžiams.

Lazdelinių smeigtukų aptikta kapuose Nr. 103, 107, 128 ir du atsitiktiniai. Kapuose rastieji geležiniai, atsitiktinai rastasis žalvarinis. Jie 9–10 cm ilgio, galvutės 1,6 cm dydžio. Šios formos smeigtukai nešioti ir vyrų, ir moterų visose baltų gentyse nuo I tūkstantmečio pr. Kr. iki XII amžiaus³⁹.

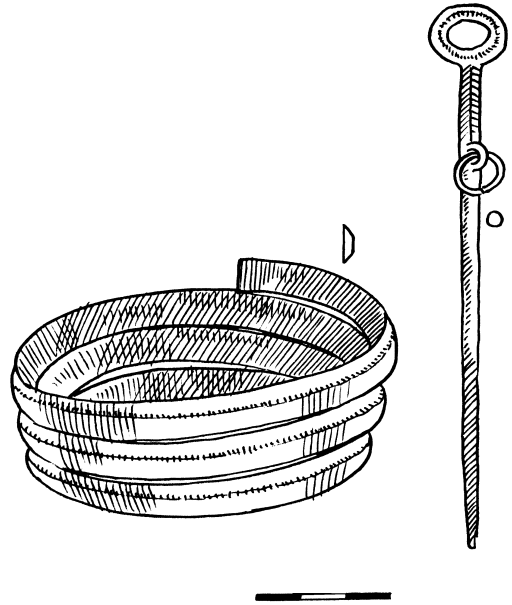

Žiedinis smeigtukas ir įvijinė apyrankė (kapo Nr. 66).

Piešė Ilona Keršulytė

³⁴ Tautavičius A. Požerės plokštinis kapinynas, LA, 1984, t. 3, p. 110.

³⁵ LAA, V., 1978, t. 4, p. 86.

³⁶ Ten pat, p. 86.

³⁷ Ten pat, p. 84.

³⁸ Ten pat, p. 79–80.

³⁹ Ten pat, p. 75–78.

Nuokamienių smeigtukų rasta 1, atsitiktinis. Jo galvutė užsibaigia pusrutulio formos kepurėle, dalis tarp galvutės ir kilpelės puošta ranteliais. Kaip rodo kitų kapinynų medžiaga, šie smeigtukai nešioti vyrų. Be žiemgalių, jais puošėsi žemaičiai ir aukštaičiai. Nešioti V–VII amžiais⁴⁰. Šukióniuose rastasis liudija, jog šiame kapinyne turėjo būti laidota ir anksčiau.

Rombine galvute smeigtukų rasta 1, atsitiktinis. Jis 11 cm ilgio, galvutė 4 cm pločio, puošta 4 nedideliais rombeliais. Tokie smeigtukai reti, Žiemgaloje jiems analogijų nėra. Kadangi minėtasis buvo rastas atsitiktinai, jo datuoti negalime.

Rankų papuošalai. Tai apyrankės ir žiedai. **Apyrankių** pasitaiko ir vyrų, ir moterų kapuose. **Įvijinių apyrankių** šiame kapinyne gausiausia. Rasta kapuose Nr. 12, 24, 32, 35, 39, 40, 50, 66, 76, 117 ir penkios atsitiktinės. Gamintos iš žalvarinės trikampio skersinio pjūvio juostelės, 4 arba 7 apvijų. Kai kuriuose vyrų kapuose aptikta po vieną apyrankę, pagamintą iš pusapvalio skersinio pjūvio juostelės, kuri ženkliai platesnė ir storesnė nei aukščiau aprašytųjų ir esti tik 2 ar 3 apvijų. Juostinių apyrankių gausiai randama ir kituose žiemgalių kapinyuose. Pvz., Jauneikiuose, palyginti su kitų formų apyrankėmis, jų taip pat gausiausia⁴¹. Ypač paplitusios Šiaurės bei Vidurio Lietuvoje, latgalių ir sėlių gyventuose plotuose; datuojamos VIII–XI amžiais⁴². Šukióniuose aptiktos kartu su antkablėmis su kabliuku ir kilpele (kapų Nr. 12, 35, 39), lankinėmis aguoninėmis segėmis (kapų Nr. 24, 32, 35, 39, 50), kryžiniais smeigtukais su mažomis, kitoje pusėje išplotomis buoželėmis (kapų Nr. 12, 76). Kapai su šiomis apyrankėmis datuojami VIII–XI amžiais. Vyrų kapuose rastos masyvios įvijinės apyrankės priskirtinos X–XI amžiams.

„**Kario**“ **apyrankių** rasta kapuose Nr. 42 ir 53. Jos trapecinio skersinio pjūvio, praplatintais galais, kurie beveik susiliečia, puoštos įkartėlėmis ir taškučiais; skersmuo 9,5 cm, storis 1,5 cm, ties lankelio viduriu ir ties galais – 2,7 cm. Šio tipo apyrankių nėra gausu. Be Šukiónių kapinyne, dar žinomos trys iš Jauneikių kapinyne bei

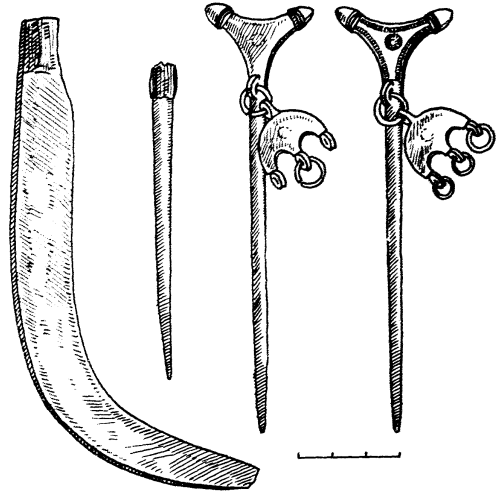

Moters kapo (Nr. 111) įkapės: smeigtukai trikampė galvute su buoželėmis galuose, peiliukas lenkta nugarėle ir yla.

Piešė Ilona Keršulytė

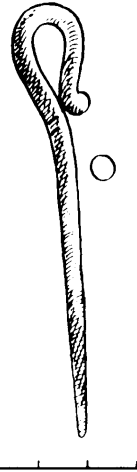

Lazdelinis smeigtukas (kapo Nr. 128).

Piešė Ilona Keršulytė

⁴⁰ Ten pat, p. 75–78.

⁴¹ Vaškevičiūtė I. Jauneikių ... (5. Rankų papuošalai, kiti radiniai), MADA, 1987, t. 4 (101), p. 72.

⁴² LAA, V., 1978, t. 4, p. 94.

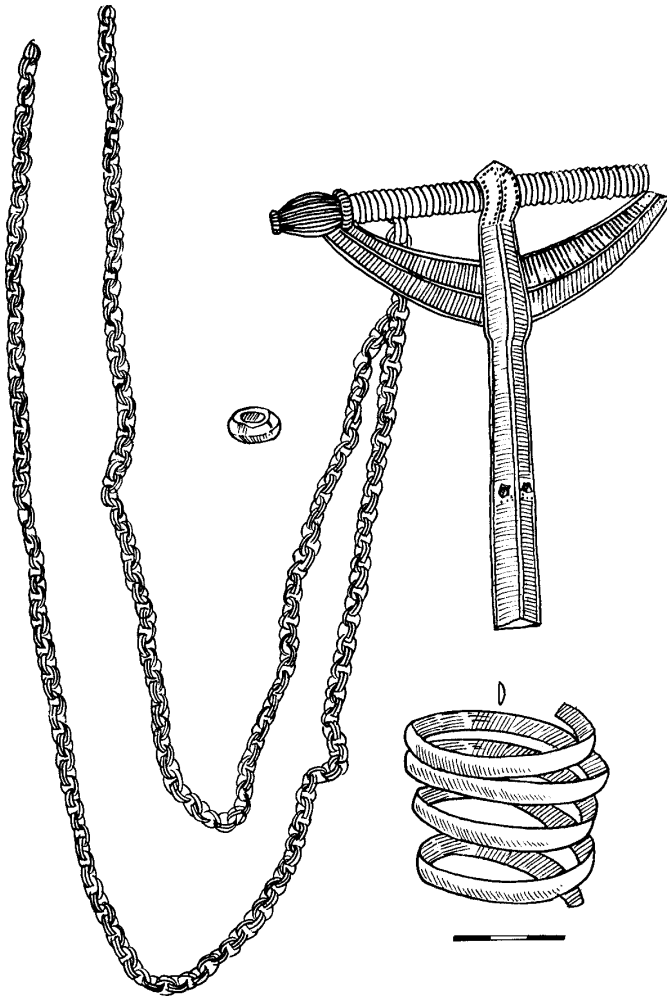

Vyro kapo (Nr. 50)
įkapės: lankinė
aguoninė segė, gintaro
karolis, įviijinė
apyrankė.
Piešė Ilona Keršulytė

pavienės dar iš 9 radimo vietų⁴³. Nepalyginamai gausiau jų randama Latvijoje (Latgaloje daugiau nei 200 vienetų)⁴⁴. Tai mėgstamas latgalių vyrų papuošalas. Žiemgaloje rastosios greičiau liudija žiemgalių ir latgalių ryšius. Šukióniuose šios apyrankės aptiktos labai turtinguose vyrų kapuose kartu su antkaklėmis su kabliuku ir kilpele, lankinėmis aguoninėmis segėmis, žiediniu smeigtuku, plačiaisiais kovos peiliais-kalavijais, įmoviniais ietigaliais lauro ir karklo lapo formos plunksnomis. Kapai su „kario“ apyrankėmis datuojami IX–XI amžiais. Kaimyniniame Jauneikių kapinyne jų rasta taip pat šio laikotarpio kapuose⁴⁵. Tokiu pat laikmečiu datuojamos ir Latgaloje⁴⁶.

Juostinių apyrankių rasta viena, vyro kape Nr. 31. Ji pagaminta iš žalvarinės pusapvalio skersinio pjūvio juostelės, kurios galai pagražinti skersiniais ranteliais. Šio tipo apyrankės plačiai paplitusios Lietuvoje, buvo nešiotos V–VI amžiais ir tik retkarčiais VII–VIII amžiais. Šukióniuose rasta kartu su pasagine sege ketur-

⁴³ Ten pat, p. 97.

⁴⁴ Latvijas PSR arheologija, Rīga, 1974, p. 232.

⁴⁵ Vaškevičiūtė I. Jauneikių ... (5. Rankų papuošalai, kiti radiniai), MADA, 1987, t. 4 (101), p. 73.

⁴⁶ Latvijas PSR arheologija, Rīga, 1974, p. 232.

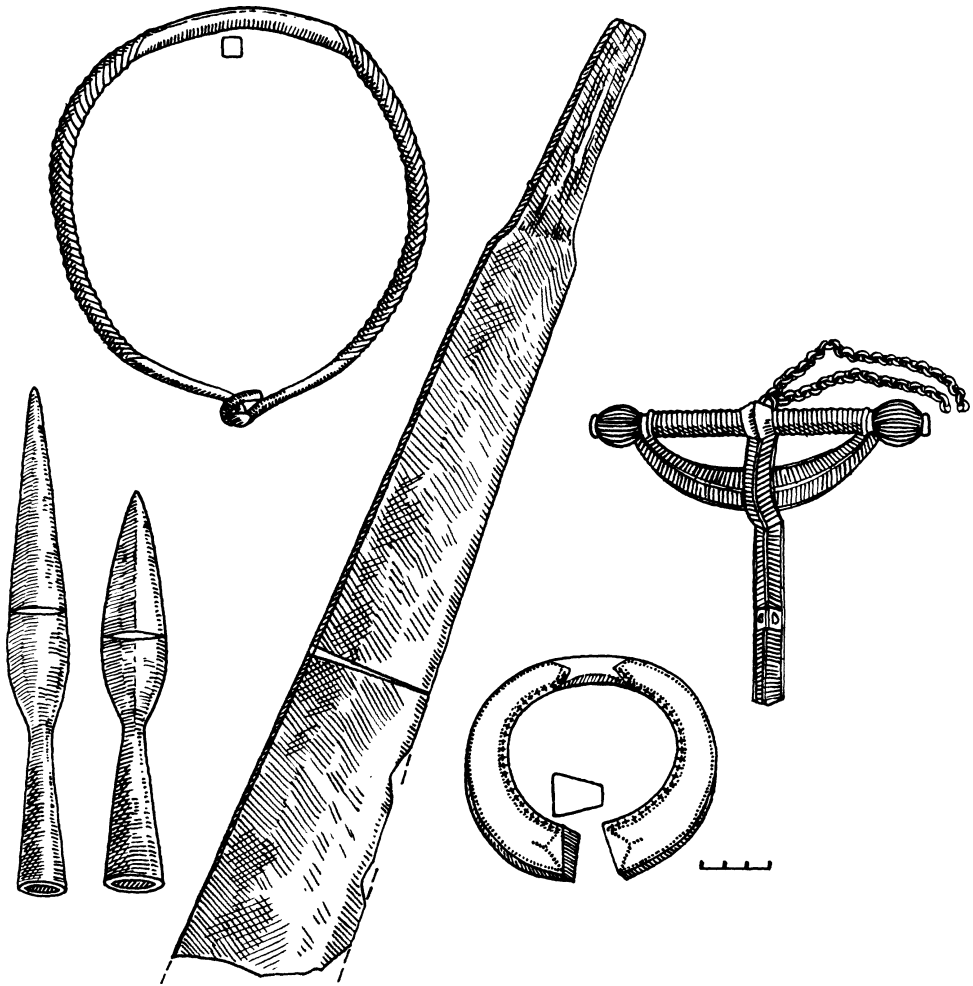

kampiais galais ir įmoviniu ietigaliu karklo lapo formos plunksna. Kapas turėtų būti datuojamas ne ankstesniu kaip IX amžiumi.

Masyvių apyrankių aptikta 1, atsitiktinai kapinyno teritorijoje. Jomis puošėsi vyrai. Rastoji 8 cm skersmens, ornamentuota tinkliuku ir trikampėliais, lankelis daugiakampio skersinio pjūvio, o galai trikampio. Šios apyrankės, panašiai kaip ir „kario“, labiau mėgtos Latvijoje ir nešiotos X–XI amžiais⁴⁷.

Žiedai visoje Žiemgaloje nebuvo labai populiarūs. Jų randama tik viename kitame kape. Pvz., Jauneikiuose su žiedais palaidota tik 2,3% visų mirusiųjų, Šukiōniuose šiek tiek daugiau – 4,5%. Žiedų aptikta kapuose Nr. 47, 54, 76, 97, 127 ir du atsitiktiniai. Ne visi jie rasti įprastoje vietoje – užmaiti ant piršto. Vaiko kape Nr. 97 žiedelis padėtas ant kojų. Matyt, tai dovana mirusiajam.

Vyro kapo (Nr. 42) įkapės: platus kovos peilis-kalavijas, antkaklė su kabliuku ir kilpele, lankinė aguoninė segė, „kario“ apyrankė, įmovinis ietigalis lauro lapo formos plunksna.

Piešė Ilona Keršulytė

⁴⁷ LAA, V., 1978, t. 4, p. 97; Latvijas PSR arheoloģija, Rīga, 1974, p. 232.

Nešioti dviejų tipų žiedai: įvijiniai ir juostiniai užkeistais galais.

Įvijinių žiedų rasta kapuose Nr. 47, 54 ir du atsitiktiniai. Jie 5–7 apvijų, 1,5–2 cm aukščio ir tiek pat skersmens.

Juostiniai žiedai prasikeičiančiais galais, 0,7 cm pločio, ornamentuoti skersinėmis įkartėlėmis. Rasti kapuose su VIII–X a. įkapėmis.

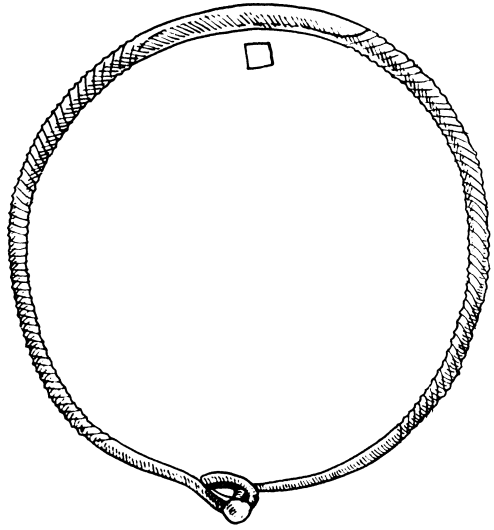

Diržai ir apavas

Papročio laidoti mirusiuosius sujuostus odiniais **diržais** Žiemgaloje nebuvo, matyt, nebuvo ir papročio juos nešioti. Čia greičiausiai juos pakeitė austinės juostos. Todėl diržų ar jų metalinių detalių – sagčių, skirstiklių, kutų – randame labai retai. Šukióniuose su odiniais diržais buvo palaidoti 3 vyrai – kapuose Nr. 46, 56, 69. Iš išlikusių fragmentų aišku, jog kapų Nr. 46 ir 56 diržai buvę vienodi – 1 cm pločio, puošti žalvariniais spurgeliais, įsegtais vienas šalia kito. Kape Nr. 56 prie diržo išlikusi ir žalvarinė ovalo formos sagtelė su žalvariniais apkaustėliais. Žalvariniai spurgeliai diržo puošybai naudoti visai tokie pat, kaip ir galvos dangai puošti.

Panašios konstrukcijos, tik žymiai puošnesnis diržas rastas kape Nr. 69. Jis pagamintas iš 2 cm pločio odelės ir pagražintas beveik 3 kartus didesniais (1,2 cm skersmens) žalvariniais spurgeliais. Kas 8–9 cm diržą puošė žalvarinis ratelis, ornamentuotas akutėmis. Tokių ratelių būta 8. Nuo jų į viršų ir į apačią ėjo odinė juostelė, taip pat puošta spurgeliais. Prie užsegimo buvusi didelė 3,5 cm skersmens ir 1,5 cm aukščio žalvarinė tūta. Prie sagtelės išlikę žalvariniai apkalėliai. Kapas apardytas, diržas irgi prastai išlikęs, tad ne visai aišku, kaip buvo nešiotas. Jis ilgesnis, nei to reikėtų, be to, rastos net 3 sagtelės. Jos visos negalėjo būti pritvirtintos prie diržo lygiagrečiai, nes jis per siauras; jeigu sagtelės jungė visas

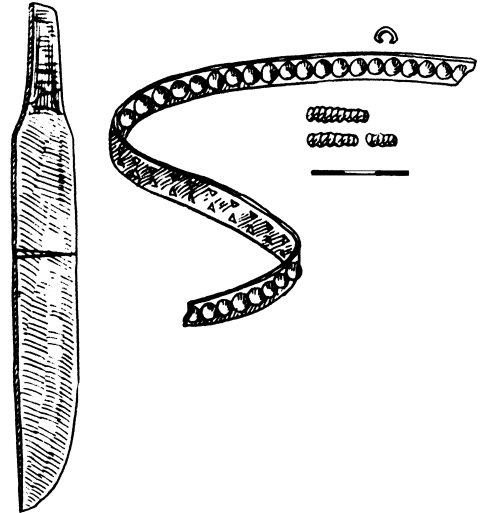

Vyro kapo (Nr. 46)

įkapės: antkaklė su kabliuku ir kilpele, peilis, odinio diržo, puosto žalvariniais spurgeliais, fragmentas.

Piešė Ilona Keršulytė

tris diržo dalis, tai jis buvo ilgesnis, nei to reikia. Trys atskiri diržai irgi negalėjo būti, nes būtų per trumpi. Diržas rastas dubens srityje, tad, atrodo, ir perpetė čia negalėjo būti.

Pagal kapuose su diržais aptiktas įkapes – antkakles su kabliuku ir kilpele bei ietigalius karklo ir lauro lapo formos plunksnomis – diržai datuoti VIII–X amžiais.

Apavo fragmentų rasta kapuose Nr. 2, 4, 9, 37, 74, 90, 126, 131 (visi vyru). Tai daugiausia batų aulai, puošti žalvariniais spurgeliais. Paprastai toks aulakapas ant kairės kojos, ties čiurna arba blauzdikauliu. Kape Nr. 90 rastos ir dvi sagtelės, matyt, naudotos aului suveržti. Paprotys puošti kairės kojos aulą žalvariniais spurgeliais pastebėtas ir kituose VIII–XI a. žiemgalių paminkluose: Jauneikiuose, Linksmūčiuose, Stungiuosė, Diržiuosė. Analogiški radiniai žinomi ir kituose Lietuvos regionuose.

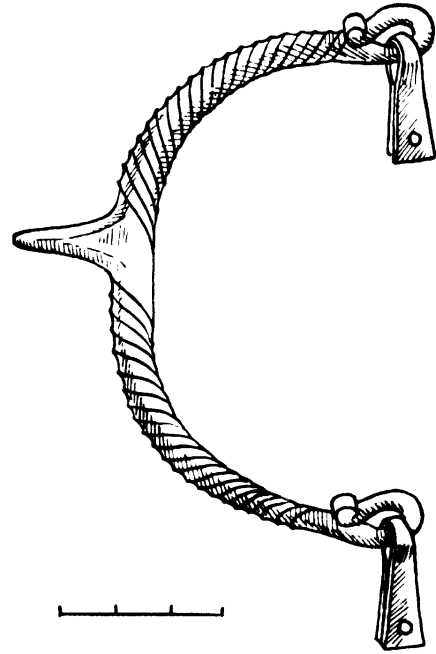

Pentinas, rastas kapinyno teritorijoje atsitiktinai.

Piešė Ilona Keršulytė

Žirgo ir raitelio apranga

Šiai dirbinių grupei priklauso žąslai ir pentinai. Kadangi Žiemgaloje papročio laidoti raitelį kartu su žirgu nebuvo, tai ir žirgui skirtų įkapių taip pat nėra. Tik labai retai į kapą įdedami žąslai. Jauneikių kapinyne jų rasta dviejuose kapuose, Pāvirytytėje – taip pat tik dviejuose, o Pamiškiuosė, Stungiuosė ir Linksmūčiuose visai nerasta. Užtai Šukióniuose žąslų aptikta net 4 kapuose – Nr. 54, 69, 73, 77 ir du atsitiktiniai. Visi jie trinariai, geležiniai, grandys 6–8 cm skersmens, ilgis 18–21 cm. Rasti kapuose kartu su įmoviniais ietigaliais karklo ir lauro lapo formos plunksnomis, plačiuoju kovos peiliu-kalaviju, lankine aguonine sege. Kapai su žąslais datuojami VIII–X amžiais. Paprotys kartu su raiteliu laidoti žirgą buvo paplitęs žemaičių, aukštaičių ir prūsų gentyse, tuo tarpu žiemgaliai, kaip ir latgaliai, sėliai bei kuršiai, tokio papročio neturėjo.

Pentinų rasta kapuose Nr. 47, 54, 85, 91, 96, 113 ir du atsitiktiniai. 4 jų geležiniai ir 4 žalvariniai. Geležiniai pagaminti iš 0,5 cm storio juostelės, turi 1–1,5 cm ilgio spyglį, nėra puošnūs. Visai kitokie žalvariniai. Jie beveik visi skirtingi. Vieni pagaminti iš 3 juostelių, susuktų tarpusavyje, galuose juostelės atriestos į kilpeles; kitų juostelės tordiruotos, spygliukai apie 2 cm ilgio, profiliuoti. Įkapsės rodo, jog pentinai nešioti IX–X amžiais.

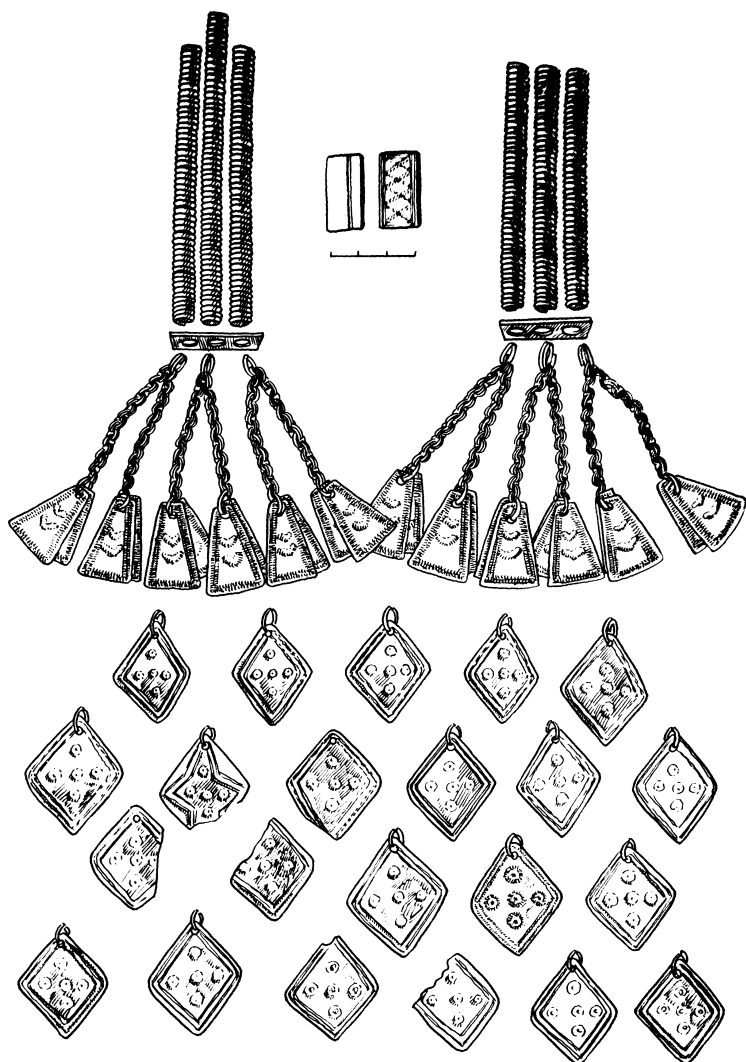

Žalvariniai
skepetos papuošimai
(kapo Nr. 134).
Piešė Ilona Keršulytė

Buitinės paskirties reikmenys

Geriamųjų ragų apkaustų rasta 3 (kapuose Nr. 88, 129 ir atsitiktinis). Paprastai išlikę tik jų apkalai, pagaminti iš plonos žalvarinės skardelės. Jie dengė tik patį geriamojo rago angos pakraštį iš išorinės ir vidinės pusių. Geriamųjų ragų buvo dedama į kapus tiek vyrams, tiek moterims. Sprendžiant pagal įkapes jų rasta IX–XI a. kapuose. Pats paprotys dėti geriamųjų ragų į kapą Lietuvos teritorijoje pastebėtas nuo III a.⁴⁸, o įsigalėjo VIII–IX a., nors ir nevienodai intensyviai. Daugiausia geriamųjų ragų rasta kuršių kapuose. Žiemgaloje, kaip ir kaimyninėje Žemaitijoje, jų pasitaiko rečiau. Nustatyta, jog geriamieji ragai turėjo ne tik buitinę praktinę paskirtį, bet atliko ir reprezentacinę bei apeiginę funkcijas⁴⁹.

⁴⁸ Tautavičius A. *Palangos kapinynas*, Lietuvos archeologijos paminklai I–VII a. kapinynai, V., 1968, p. 133–134.

⁴⁹ Tautavičius A. *Požerės plokštėnis kapinynas*, LA, t.3, p.110; Kazakevičius V. *Unikalus V a. pab. ragas iš Plinkaigalio (Kėdainių raj.) kapinyno*, MADA, 1981, t. 3 (76), p. 81–91.

Pincetų ir skiltuvų šiame kapinyne rasta tik po vieną, kape Nr. 54. Pincetas žalvarinis, 6 cm ilgio, galai platėjantys, žnyplių galai banguoti. Pincetų kapuose aptinkama retai ir dažniausiai ne eiliniuose, o „kunigaikščių“ ar „žygnių“ kapuose⁵⁰. Manoma, jog jie buvo naudojami apeigose, susijusiose su magija ar burtais.

Rastasis skiltuvas geležinis, ovalo formos, per vidurį turi išplotą ir profiliuotą juostelę. Ilgis 7 cm, plotis 2,8 cm.

Kiti radiniai

Kape Nr. 134 mirusiojo kojos užklotos trigubai sulenktu vilnoniu audiniu (skara), kurio paviršius puoštas 23 žalvarinėmis rombo formos skardelėmis. Jos 4x3,5 cm dydžio, ornamentuotos iškilėmis akutėmis, o pakraščiai apvesti dviguba juoste. Analogiška skepeta yra rasta Šaukote⁵¹. Abiejose kojų ir galvos pusėse būta po 1 papuošalą, padarytą iš 3 įvijų, sujungtų jungiamąja plokštele, į kurią įkabintos 3 poros grandinėlių, užsibaigiančių trikampės formos skardelėmis. Tokių papuošalų rasta ir Pāviryvės kapinyne kape Nr. 138. Manoma, jog jie galėjo dabinti skepetos ar prijuostės pakraščius⁵². Čia įvijų aptikta visuose keturiuose kapo duobės pakraščiuose, todėl greičiausiai jos puošė audeklą, dengusį mirusįjį.

Pabaiga

Apžvelgus kapinyno įrangą, laidoseną, įkapes matyti, jog Šukiónių kapinyną paliko žiemgalių bendruomenė. Šalia jų kultūros bruožų kapinyne pastebimi ir visai svetimi žiemgaliams reiškiniai – visų pirma didesnis nei įprasta kapų su žirgo ar raitelio įkapėmis skaičius. Tai galima paaiškinti kaimynų aukštaičių įtaka.

Šukiónių bendruomenė bendravo ir su latgaliais. Tai rodo jiems būdingi įtveriamieji ietigaliai ir „kario“ apyrankės. Čia gyvenę žiemgaliai nebuvo izoliuoti ar atskirti nuo kitų genčių nepereinamais miškų masyvais, o gyvai bendravo su kaimyninėmis gentimis, perimdami jų kultūros bruožus.

Atlikta Šukiónių kapinyno dirbinių analizė leidžia ankstyviausią kapą datuoti VIII a., o vėlyviausią – XI amžiumi. Tačiau didesnioji dalis kapų priklausytų IX–X amžiams. Atsitiktiniai radiniai – apgalvio plokštelės, nuokamienis smeigtukas, juostinė apyrankė – liudija, jog čia būta ir ankstyvesnių, VI–VII a., kapų.

⁵⁰ Tautavičius A. *Taurapilio „kunigaikščio“ kapas*, LA, 1981, t. 2, p. 31.

⁵¹ Volkaitė-Kulikauskienė R. *Lietuviai IX–XII a., V., 1970, pav. XLIV.*

⁵² *Lietuvių etnogenėzė, V., 1987, p. 195, pav. 34.*

Istoriniai akmenys

Libertas Klimka

Vilniaus pedagoginis universitetas

Lietuvos didžiojo kunigaikščio ir Lenkijos karaliaus Kazimiero Jogailaičio sekretorius Pilypas Kalimachas apie 1479 m. rašė, kad lietuviai „... garbino miškelius, akmenis, nuošalias vietas, ežerus“¹. Vienur tankiau, kitur rečiau riedulių iš Skandinavijos, Baltijos jūros dugno Lietuvoje prisėjo ledynmečiai. Sakoma: „*Kietas kaip akmuo*“. Ši jo savybė sukūrė visą žmonijos civilizacijos priešaušrį, vadinamą akmens amžiumi. Tolimi mūsų protėviai gebėjo akmenį tobulai nušlifuoti, pasigaminti tinkamų įnagių darbui ir kovai. O didieji arba kokios nors ypatingos formos akmenys senovėje turėjo dar svarbesnę paskirtį: jie buvo laikomi dievybių pasireiškimo vieta ir garbinami kaip altoriai. Iki mūsų dienų apie juos pasakojama sakmės, legendos ir padavimai. Šiame folklore dar ryškios ir baltiškujų mitų nuotrupos. Tarkime, apie žymes akmenyse Jōniškio apylinkėse, buvusioje žiemgalių žemėje, išlikusi tokia sakmė:

„Dievas sukūręs pasaulį, labai puikiai viską surėdęs: pradėjo žolės žaliuoti, medžiai augti. Bet velniui nepatikęs toks darbas. Užsimanęs pakenkti dievui ir gamtai. Dėl to užsėjęs žemę akmenine sėkla – smulkiais grūdeliais, kurie labai gašliai augo ir plėtės. Per tris dienas užplėtė didžius žalumynų plotus. Matydamas velnio paikybę, dievas užsimanė patremti. Užleido didį šaltį, kuris šaldydamas sutraukė akmenis į didžius ir mažus gumulaičius. Traukiantis akmenims nuo šalčio, velniukai kai kuriose vietose šokinėjo, norėdami suturėti akmenis nuo gumulavimosi. Dėl to dabar daug akmenų esą su ženklais: rodos, kad žmogaus pėdos, karvių pėdos įsispaudusios tebesančios. Tai pasidarė jau nuo senų laikų, nuo pasaulio sukūrimo, akmenų pasėjimo“².

Neseniai paaiškėjo, kad akmenis kitados dar naudodavo kalendoriniams matavimams. Pasirodo, jais galima pasižymėti dangaus šviesulių azimutus horizonte: mėnulio – kas mėnesį, saulės – kas metai. Neolito laikmečiu tokius metodus išrutuliojo Atlanto pakrantėje paplitusi vadinamoji megalitinė (didžiųjų akmenų) kultūra. Jos pėdsakai ryškūs ir mūsų krašte. Žinia, negalima Lietuvos laukų riedulių krūsnų lyginti su garsiojo anglų Stuonhendžo akmeniniais vartais, sukrautais iš daugiatiųjų blokų. Tačiau šventes ar kokias kitas kalendorines datas, susijusias su darbų pradžia, fenologiniais reiškiniais, akmenimis galima ganėtinai tiksliai fiksuoti. Jie išdėstomi taip, kad žvilgsnio linija, išvesta per akmenų porą, rodytų į šviesulio tekos ar laidos vietą horizonte norimą dieną³. Liaudies dainos žodžiais tariant, tada „*pro vienus vartus saulutė teka, pro kitus mėnulis leidžias*“.

Lýgumų apylinkėse senosios astronomijos požiūriu įdomi akmenų sistema yra prie Vilūnaičių kaimo. Ją ga-

¹Baltų religijos ir mitologijos šaltiniai, V., 1996, t. 1, p. 598–605.

²Lietuvių liaudies sakmės, parengė J. Balys, K., 1940, p. 8.

³Klimka L. Mįslingieji „astronominiai“ akmenys, Lietuvos dangus 1995, V., 1995, p. 80–87.

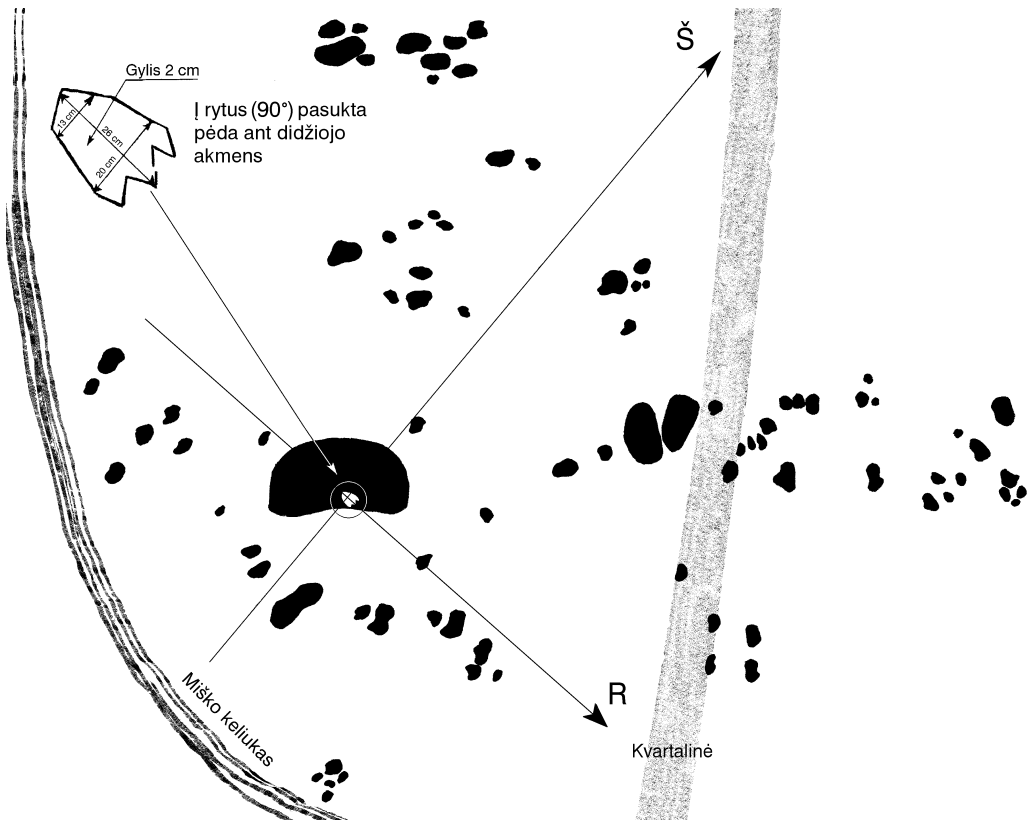

lima rasti miške, apie 200 m nuo užpelkėjusios palaukės, apie 1 km į šiaurės vakarus nuo kaimo. Išpūdingų matmenų (4x2,7x1,1 m) centrinis akmuo pažymėtas „vilko pėda“ – iškapotu ženklų viršutinėje plokščioje akmens dalyje. Pėdos dydžiai: 26x20 cm, gylis 2 cm; ji „eina“ rytų kryptimi. Preliminarūs akmenų sistemos tyrimai rodo čia išskirtas kelias astronomiškai reikšmingas kryptis. Žiūrint į saulėtekį bei saulėlydį nuo šiaurės vakarų akmens pusės, galima fiksuoti vasaros saulėgrįžos datą. Saulėtekis Kupolių rytą nurodytas itin stambiais dviem akmenimis. Daug smulkių akmenų čia suberta rytų-vakarų kryptimi. Nedidele akmenų krūsnimi pažymėta Kalėdų saulės tekos vieta horizonte, stebint nuo didžiojo akmens (žr. schemą). Kalendoriniais matavimais paprastai nustatomi darbų terminai, o kartu ir švenčių datos. Tad tikėtina čia buvus ir šventvietę, juoba kad prie didžiojo akmens iš šiaurinės pusės 20 cm gylyje rasta gan stambių angliukų. Tačiau apeigų pėdsakus galėtų atskleisti tik archeologiniai tyrimai.

Ryškius šventvietės požymius turi Perkūnijos akmuo⁴. Perskeltas į tris dalis, jis stūkso Kruojos upelio vagoje, prie kairiojo kranto; maždaug 3 m skersmens, melsvos spalvos, apaugęs samanomis. Lygus pievos plotelis prie akmens vadinamas Perkūnijos lankele; kiek toliau – gražus beržų ir ažu-

*Akmenų sistema prie
Vilūnaičių kaimo.
Schemą sudarė
R. Jurgaitis*

⁴ Šliavas J. *Iš Mūšos senovės, 1975 (mašinėraštis)*, Vilniaus universiteto bibliotekos Rankraščių skyrius (toliau – VUB RS), f. 152-6, l. 216-221.

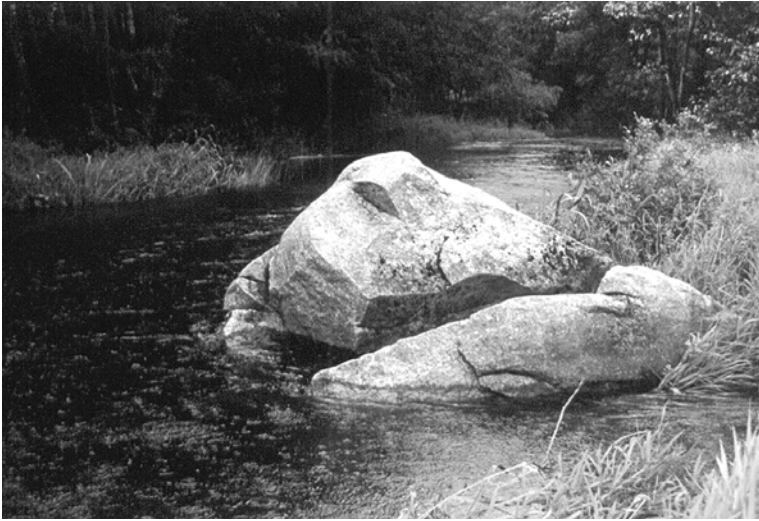

*Perkūnijos akmuo.
1998 m.
L. Klimkos nuotr.*

lų gojelis. Kitame Kruojos krante, tiesiog priešais akmenį, išaugęs milžinas ažuolas, šakotas ir gumbuotas, 1,5 m skersmens, miškininkų nuomone, turintis 400–500 metų. Nuo akmens iki ažuolo upelio vagoje per penketą metrų primėtyta didesnių ir mažesnių akmenų, lyg būtų kokia brasta. Ši vieta yra netoli Kareiviškio kaimo, kuriame būta kalnelio su senkapiu. Žmonės sako, kad vardą akmuo gavęs nuo to laiko, kai į jį trenkęs perkūnas. Atsitikę tai senų senovėje, gal senelių gyventais laikais.

Akmenys kitados mitologiškai buvo suvokiami kaip skiriamoji riba tarp skirtingų pasaulio sferų – antžemio ir požemio, gyvųjų ir mirusiųjų. Šviesiąją pusę valdo Dievas ir jo sūnus Perkūnas; tai, kas po akmeniu, – vėlių valdovas Velinas (po Lietuvos krikšto degradavęs iki folklorinio personažo velnio). Perkūnas ir Velinas yra priešininkai – jų kova suka Visatos laiko ratą. Pavasarį nugali Perkūnas, tada požemio valdovas privalo išleisti žoles žaliuoti; o rudenį išaugusios Velino galios sukausto žemę, paverčia ją gruodu ir sunaikina augmeniją. Ažuolo ir Perkūno, akmens ir velnio sąryšiai mitologiškai yra gerai išnagrinėti⁵. Perkūnijos šventvietės Kruojos upelio pakrantėse kompleksiskumas akivaizdus. Tą patvirtina netgi ir tas faktas, kad Kareiviškio kaime būta Bauko pavardės (baukas – velnio sinonimas⁶).

Lýgumų ir Stačiūnų apylinkės priklauso vienam iš Lietuvos teritorijoje esančių arealų, kuriuose dažni plokštieji akmenys su smailiadugniais dubenimis. Požymis „smailiadugnis“ pažymi ne tik įdubos formą, bet ir pagaminimo būdą. Jie padaryti šlifuojant, tikriausiai gręžimo įtaisais, pilant smėlį su vandeniu. Gąnėtinau gausiai tokių akmenų aptinkama Pakrújoje, Pāsvalioje, Jōniškioje, Utenos ir Molėtų rajonuose. Iš viso Lietuvoje tokių būtų apie 300. Nežinant tikslios akmenų paskirties, anksčiau jie nebuvo traukiami į paveldo vertybių sąrašus. Turėjusieji archeologijos paminklų statusą iš šios kategorijos

⁵Balys J. *Raštai*, V., 1998, t. 1, p. 33–281; Laurinkienė N. *Senovės lietuvių dievas Perkūnas*, V., 1996; Beresnevičius G. *Kosmosas ir šventvietės lietuvių ir prūsų religijose*, Darbai ir dienos. 1998, Nr. 6(15), p. 9–50.

⁶Šliavas J. *Iš Mūšos senovės*, 1975 (mašininraštis), VUB RS, f. 152–6, p. 216–221.



išbraukti⁷. Nemažai dubenuotųjų akmenų pakliuvo į sąvartynus per melioracijos darbus ir buvo sunaikinti. Svarbu būtų patikslinti jų paplitimo ribas. Lėgumų ir Stačiūnų apylinkėse žinomų plokščiųjų akmenų su smailiadugniais dubenimis duomenys pateikti lentelėje, o žemėlapyje – jų radimvietės.

Bendri šios istorinių akmenų rūšies požymiai yra tokie: plokštumas, nedidelis storis, gana lygus viršutinis paviršius, kurio plotas 0,5–1,0 m²; dubuo dažniausiai yra arti plokštumos centro. Lėgumų ir Stačiūnų apylinkėse sutinkami smailiadugnių dubenų akmenys yra gana panašūs. Dubenų skersmuo 15–23 cm, išskyrus Ilguočių kaimo akmenį, kurio dubuo net 35 cm; 14-os dubenų skersmens vidurkis 19,9 cm. Jų gylis 10–18 cm, vidurkis 14 cm. Beveik visų akmenų dubenų profilio forma yra parabolinė, kiek plokštesnį dugną turi tik Ilguočių kaimo akmuo. Visa tai kalba apie pagaminimo technologijos tapatumą, o kartu ir apie ganėtiną primityvumą, nes kiekvienas dubuo šiek tiek skiriasi: ar matmenimis, ar profiliu.

Bene visi akmenys su smailiadugniais dubenimis randami buvusiose senovės gyvenvietėse arba prie kaimo sodybų. Šiuo faktu paremta nuomonė, kad akmenys naudoti kaip atrama jaučių sukamo kuliamojo rato pagrindinei ašiai⁸. Tačiau mažai tikėtina, kad tokie gana sudėtingi žemės ūkio įrenginiai būtų naudojami valstiečių darbuose, o ne dvaruose. Šaltiniai nurodo, kad kuliamosios ir malūnai su jaučių sukamu ratu pradėti naudoti tik XIX a. ir būtent dvaruose⁹. Sunku būtų paaiškinti ir akmenų paplitimo Lietuvoje netolygumus.

Stačiūnų I dubenuotas akmuo prie S. Šlanderio namo. 1998 m. L. Klimkos nuotr.

⁷Lietuvos Respublikos istorijos ir kultūros paminklų sąrašas, V., 1993, p. 138–139.

⁸Zabiela G. Apie Griūčių kaimą ir akmenis su dubenimis, Mūsų kraštas, 1995, Nr. 1(6), p. 144–146.

⁹Dundulienė P. Žemdirbystė Lietuvoje, V., 1963, p. 60.



Lýgumų apylinkių žmonės mano, kad smailiadugniuose dubenyse būdavo grūdamos kanapės arba spaudžiamas sėmenų aliejus. Taip kalbama apie Norvaišių ir Miciūnų kaimų akmenis. Ši versija taip pat kritikuotina: pagamintą produktą būtų keblu išpilti, o ir didelis paviršiaus plotas nepatogus darbui. Gana gausioje XVIII–XIX a. literatūroje žemės ūkio klausimais apie tokių akmenų panaudojimą neužsimenama.

Neradus tinkamos utilitarinės funkcijos, tenka grįžti prie anksčiau išsakytų minčių apie sakralinę ir apeiginę šių akmenų paskirtį¹⁰. Kitados tai išties galėjo būti namų altoriai, į kurių dubenis buvo dedamas aukojamas maistas. Mitologine prasme akmuo yra objektas, jungiantis skirtingas žemės, požemio, dangaus erdves, taip pat žmonių, vėlių ir dievų pasaulius. Pagarbą akmeniui, jo šventumo manifestaciją atspindi 1861 m. Norvaišių kaime šalia akmens pastatytas koplytstulpis¹¹. Šio veiksmo logika gali būti ir atvirkštinė: krikščioniškuoju kryžiumi pašventinama senojo tikėjimo kulto vieta. Akmuo buvęs prie kelio iš Lýgumų į Pășvitinį, kryžkelėje į Norvaišių. Jo aukštis maždaug 0,8 m, skersmuo apie 1 m, paviršiuje – jokių ženklų. 1977 m. koplytstulpis su šventojo statulėle nišoje buvo perkeltas į Žeimėlio muziejų.

Taigi Lýgumų ir Stačiūnų apylinkėse yra išlikusių įvairaus lygmens (namų, bendruomenės, genties) senojo tikėjimo kulto paminklų, susijusių su akmenimis.



Stačiūnų II dubenuotas akmuo prie V. Januškevičienės namo. 1998 m. L. Klimkos nuotr.

¹⁰Tarasenka P. *Pėdos akmenyje*, V., 1958; Kuncevičius A. *Dėl akmenų smailiadugniais dubenimis paskirties*, Archeologinės ir numizmatinės medžiagos komplektavimas ir konservavimas, V., 1983, p. 41; Daugudis V. *Pagoniškiųjų šventyklų Lietuvoje klausimu*, Ikikrikščioniškosios Lietuvos kultūra, V., 1992, p. 50–77.

¹¹Šliavas J. *Lýgumų legendos pasakojai, 1977 (mašinarštis)*, VUB RS, f. 152–12, p. 69, 91–92.

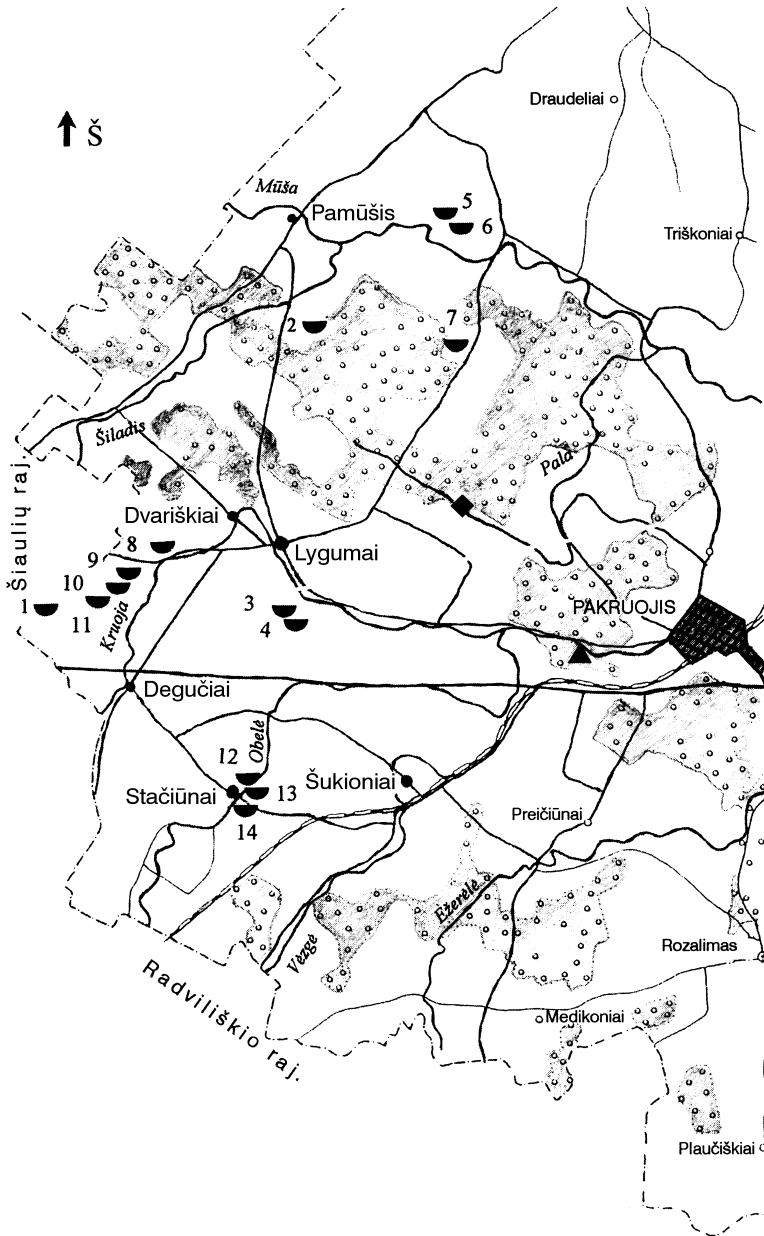
Istorinių akmenų išsidėstymas Lygumų ir Stačiūnų apylinkėse. Žemėlapij sudarė L. Klimka, R. Jurgaitis



-  Dubenuotieji akmenys
-  Akmenų sistema
-  Perkūnijos akmuo



1 lentelė
Dubenuotieji akmenys Lygumų ir Stačiūnų apylinkėse¹²

Nr.	Kaimas	Lokalizacija	Dubens matmenys (cm)		Akmens matmenys (cm)		Spalva	Pastabos
			Gylis	Skersmuo	Vidutinis storis	Plotas		
1.	Ilguočių	120 m į rytus nuo Jono Šanderio sodybos, prie buv. Antano Pakšnio namo	14	35	30	98×60	Rusvai melsva	Dubens dugnas gana plokščias
2.	Išdagiėčių	3 m nuo Julijos Gaillūnienės namo durų	15	22	19 virš žemės	94×83	Melsva	
3.	Joniškaičių I	Akmenų sąvartyne	16	23	22	118×64	Balsva	Dubenyje matosi išsukimo žymės. Dingęs
4.	Joniškaičių II	Akmenų sąvartyne	12	19	23	119×108	Balsva	
5.	Miciūnų I	Daratos Aukšienės sodyboje	11	20	35	100×63	Melsvai rausva	
6.	Miciūnų II	60 m nuo Juozo Steponavičiaus namo	10	18	žemėje	120×85	Mėlyna	
7.	Norvaišių	40 m nuo Povilo Jasiūno sodybos	16	19	18 virš žemės	110×81	Melsva	Dingęs
8.	Ruslėlių	Prie Juozo ir Rozalijos Kvedarų sodybos (dab. savininkas Vladas Mažeika)	12	15	12	86×59	Mėlyna	
9.	Ruslių I	Izidoriaus Tubio sodyboje	15	18	27	96×72	Raudonai mėlyna	
10.	Ruslių II	Izidoriaus Tubio sodyboje, anksčiau Jono Aleksiejaus sodyboje	18	20	20	114×69	Balsvai rausva	
11.	Ruslių III	Izidoriaus Tubio sodyboje, anksčiau Vismantėlių kaime	15	18	30	74×74	Balsva	Paviršius nuolaidus dubens link
12.	Stačiūnų I	Prie Stasio Šlanderio namo	12	17	29	74×69	Melsva	
13.	Stačiūnų II	Prie Valerijos Januškevičienės namo, atvežtas iš laukų	15	17	18	78×70	Melsva	
14.	Stačiūnų III	Prie Valerijos Januškevičienės namo, atvežtas iš laukų	15	18	13	82×76	Rusva	

¹²Lentelė sudaryta remiantis: Šliavas J. Mūsų senovė, 1975 (mašinėraštis), VUB RS, f. 152–7, p. 56–58; Šliavas J. Lygumų legendos pasakoja, 1977 (mašinėraštis), VUB RS, f. 152–12, p. 69, 91–92; Šliavas J. Šiaurės Lietuvos lygumos, 1974 (mašinėraštis), VUB RS, f. 152–5, p. 26–27; Jurgaitis R. Mitologiniai akmenys, Žiemgala, 1996, Nr. 3(24), p. 3. Kai kuriuos akmenis autorius apėmė 1998 m. ir patikslino jų duomenis.

Iš seniausios Lygumų krašto praeities

Robertas Jurgaitis

Vilniaus pedagoginis universitetas

Lýgumų kraštas jau nuo seno buvo žiemgalių apgyventos teritorijos pabrys¹. Tačiau kuriantis Lietuvos valstybei pietinės žiemgalių teritorijos atiteko lietuviams. Jau XIII a. vakarinė Lýgumų ir Stačiūnų apylinkių dalis pateko į Šiaulių žemės sudėtį², pietrytinė – į Upytės žemę. Vakarinėje Stačiūnų apylinkių dalyje sutinkami vietovardžiai *Vismantai*, *Vismantėliai*³ sietini su Bulionių giminės atstovu Šiaulių žemės kunigaikščiu Vismantu ir jo valdomis⁴.

1476 m. Lýgumų klebonas Stanislovas kreipėsi į popiežių Povilą II prašydamas pripažinti nekaltu ir gražinti žemes. Mat Žemaičių vyskupas Stanislovui buvo suspendavęs kunigystę dėl bažnyčios tarno nužudymo (ginantis)⁵. Nors šis faktas nėra pakankamas įrodymas, tačiau galima manyti, jog Lýgumų parapija egzistavo dar prieš 1476 metus⁶.

Lietuvos Didžiojoje Kunigaikštystėje (toliau – LDK) prasidėjus Reformacijai, nemaža katalikiškų bažnyčių atiteko reformatams. Pagal Žemaičių vyskupo Merkelio Giedraičio 1592–1595 m. sudarytą „Žemaičių vyskupystės aprašymą“ („Descriptio dioecesis Samogitiensis“) Lýgumų parapija priskirta prie atitekusių reformatams⁷. XVII a. pradžioje katalikų ir reformatų santykiai, matyt, buvo įtempti, nes Lýgumuose buvo sumuštas klebonas⁸. Greičiausiai evangelikai reformatai Lýgumuose šeiminkavo net iki 1630 metų⁹.

1556 m. Upytės valsčiaus inventoriuje minimos 58 vaitystės ir jas sudarantys 359 kaimai. Tarp jų randamos ir kai kurios Lýgumų krašto vietovės. Pvz., Šukiónių vaitystei (vaitas Paško Matjevičius) priklausė Šukióniai (*Шукьяны*), Kundrōčiai (*Кундрати*) ir kiti kaimai. Iš minėtojo inventoriaus galima sužinoti ir apie Valakų reformos eigą šiame krašte. Dokumente užfiksuota, jog Šukiónių kaime jau 29 valakai išdalyti, o 13 dar laisvų. Beje, paminėta, kad Šukiónių kaimo žemė ribojasi su bajorų Jokūbo ir Augusto žemėmis. Inventoriuje randame ir kitą šio krašto vietovę – Vismantėlius (*Висмонтишки*). Šiame kaime jau buvo išdalyta 40 valakų žemės, o 26 valakai dar buvo tušti¹⁰. Lýgumų dvaras istoriniuose šaltiniuose minimas jau XV a., tačiau tik nuo 1584 m. Lýgumai minimi kaip miestelis¹¹.

XVI a. antrojoje pusėje Lýgumai priklausė Mykolui Viekavičiui, tačiau ši 1587 m. nužudžius, jo buvusi žmona 1589 m. ištėkėjo už Upytės pavieto

¹Lietuvių etnogenezė, V., 1987, p. 135; Vaškevičiūtė I. Pietinės Žiemgalos ribos, Žiemgala, 1999, Nr. 1, p. 2–7.

²Šiaulių miesto istorija (iki 1940 m.), Šiauliai, 1991, p. 13.

³Lietuvos TSR administracinio teritorinio suskirstymo žinynas, V., 1976, d. 2, p. 349.

⁴Gudavičius E. Bandyamas lokalizuoti XIII a. lietuvių kunigaikščių valdas, Lietuvos TSR Mokslių akademijos darbai, serija A, 1984, t. 3 (88), p. 75.

⁵Šiame dokumente Lygumų vardas gan iškraipytas – *Ligelmye*, žr. Kodeks dyplomatyczny katedry i diecezji Wileńskiej, Kraków, 1948, t. 1, s. 355, wydali J. Fijałek i W. Semkowicz; Jurginis J. Lietuvos krikštas, V., 1987, p. 250.

⁶Błaszczuk G. Diecezja żmudzka od XV wieku do początku XVII wieku. Ustrój, Poznań, 1993, s. 137, 143, 153–156.

⁷Vaivada V. Bažnyčių tinklas Žemaitijoje („Descriptio dioecesis Samogitiensis“ duomenimis), Protestantizmas Lietuvoje: istorija ir dabartis, V., 1994, p. 45.

⁸Valančius M. Raštai, V., 1972, t. 2, p. 393–394.

⁹Misius K., Šinkūnas R. Lietuvos katalikų bažnyčios, V., 1993, p. 181.

¹⁰1556 m. Upytės valsčiaus inventorių, Lietuvos mokslų akademijos bibliotekos Rankraščių skyrius, f. 16–132, l. 24–24v., 253–255.

¹¹Meilus E. Žemaitijos kunigaikštystės miesteliai XVII a. antroje pusėje – XVIII a., V., 1997, p. 164.

maršalkos Jono Sicinskio ir jam užrašė Lýgumų, Pakrúojo ir Upýtės dvarus¹². Jonas Sicinskis neabejotinai buvo Radvilų aplinkos žmogus. Per 1600–1610 m. iš Lýgumų du laiškus Kristupui II Radvilai parašė kitas Radvilų klientas Samuelis Filipovskis¹³. 1690 m. Lýgumų valda priklausė Ašmenos pavieto pataurininikiui Mykolui Steckevičiui, o 1720 m. – Antanui Tolvaišai Steckevičiui. Tuo metu Lýgumų ir Stačiūnų apylinkės priklausė Upýtės pavietui. 1690 m. LDK dūmų surašymo duomenys byloja, jog Upytės paviete Šukióniuose (Szukian) 10 dūmų* ir smuklė priklausė Ukmergės pavieto pastalininkiui Janui Voisimui Antonovičiui. Po 1 dūmą Pavėzgiuose (Poweżgiów) turėjo Judita Piotrowska Giegedzka ir Michalas Albrychtas Piotrowskis. Všmantuose (Wiszmonty) po 1 dūmą turėjo Eufrozina Stanislavova Osteikova, Adamas Virzychovskis ir Andžejus Panfilo¹⁴. Pagal 1775 m. dūmų surašymą Lýgumuose buvo 26 dūmai. Nuo 1791 m. Lýgumai priklausė naujai sukurtam Šiaulių pavietui¹⁵. Jo rytinė riba siekė šias vietas: Paobelį akalimą (Poabala, Probele), Barvainiūs (Berwojnie, Barwojnie), Stačiūnus (Staczuny), Kutáičius (Kutajcie), Sākalus (Sokoły), Ramonáičius (Romonajcie), Aleknáičius (Olechnajcie), Vilūnaičius (Witunajcie), Gedžiūnus (Giedziuny), Norvaišiūs (Narwojsze). Toliau riba ėjo Mūšos upe Pamūšio (Pomusze) link, o nuo šios vietovės – palei Kazōkų (Kozaki), Gedmīnių (Giedminie), Mikniūnų (Mikniuny) ir kitus kaimus¹⁶.

Jau nuo XVII a. pradžios Lýgumų kraštas vaizduojamas senuosiuose žemėlapiuose. Mikalojaus Kristupo Radvilos rūpesčiu parengtame ir Amsterdame 1613 m. išleistame Lietuvos Didžiosios Kunigaikštystės žemėlapyje („Magni Ducatus Lithuaniae, caeterarumque regionum illi adiacentium execta descriptio“) pažymėti ir Lýgumai (Ligumij). Čia galima įžiūrėti ir nedidelę Lygumų bažnyčios bokšto smailę. Tiesa, kai kas pavaizduota ne itin tiksliai. Lýgumai perkelti prie Mūšos į rytus nuo Pakrúojo. Šie bei kiti netikslumai buvo kartojami ir vėlesniuose žemėlapiuose¹⁷. Tad iki XVIII a. pabaigos įvairiuose žemėlapiuose ne tik įvairavo vienintelės šio krašto vietovės – Lygumų – rašybos forma (Ligumi, Ligumij), bet ir klaidingai buvo vaizduojama geografinė aplinka.

Vakarinės Lýgumų ir Stačiūnų apylinkių žemės XVI a. pabaigoje – XVIII a. priklausė valstybinei valdai – Šiaulių ekonomijai, iš kurios gautos pajamos buvo skiriamos valdovui išlaikyti. 1769 m. Šiaulių ekonomijoje pra-



1613 m. Lietuvos Didžiosios Kunigaikštystės žemėlapio fragmentas

¹²Rachuba A. Sicinski Jan, Polski słownik biograficzny, Warszawa–Kraków, 1995, t. XXXVI/3, zes. 150, s. 463.

¹³Karvelis D. Laiškas kaip komunikacijos priemonė Radvilų Biržų kunigaikštystėje XVI a. pabaigoje – XVII a. pirmoje pusėje, Lituania, 1999, Nr. 1, p. 19.

*Dūmas – valstiečio kiemas, kuriame vidutiniškai gyveno 8 žmonės.

¹⁴Metryka Litewska. Rejestrzy podymnego Wielkiego Księstwa Litewskiego. Województwo trockie 1690 r., Warszawa, 2000, opracował Henryk Lulewicz, s. 174, 185, 211.

¹⁵Błaszczczyk G. Powiat szawelski w XVII–XVIII wieku (ze studiów nad podziałem administracyjno–terytorialnym żmudzi), Acta Baltico–Slavica, 1990, t. XIX, s. 169–170.

¹⁶Ten pat, p. 176–177.

¹⁷Buczek K. Dzieje kartografii polskiej od XV do XVIII wieku, Wrocław, Warszawa, Kraków, 1963; Senieji Lietuvos žemėlapiai. Iš Vilniaus universiteto bibliotekos rinkinių, V., 1999, sudarė A. Braziūnienė.

sidėjus valstiečių sukilimui, Lýgumų miestelyje taip pat šeiminkavo sukilėliai¹⁸. Tiek vietiniai, tiek atvykę iš Šiaulių sukilėliai Kačkovskis, Čepulis ir Vanago bernas šventoriuje sumušė bei surišo Lýgumų vaitą Orlovskį¹⁹. Sukilimą nuslopinus, šie sukilėliai buvo nubausti, ypač nukentėjo sukilimo organizatoriai.

XVIII a. pabaigoje Šiaulių ekonomija buvo suskirstyta į gubernijas ir raktus. Jōniškio gubernijai priklausė Pamūšio, Juknāičių, Degūčių, Naisiū raktai. Pamūšio raktui priklausė šie kaimai: Gedvainiai (*Giedwojnie*), Burniškiei (*Burniszki*), Išdagiēčiai (*Izdogiecie*), Sereikēliai (*Serejkiele*), Daūgalaičiai (*Dowgielajcie*), Dausiškiei (*Dauszyszki*), Mineļgiai (*Minelgie*), Kipštai (*Kipszty*), Įsoniai (*Iszuny*), Sutkūnai (*Sutkuny*), Jūrgaičiai (*Jurgajce*), arba kitaip Veniūnai (*Weniuny*). Degūčių raktui priklausė: Miniūnai (*Miniuny*), Dargūžiai (*Darguże*), Sakalai (*Sokoły*), Mickūnai (*Mickuny*), Stačiūnai (*Staczuny*), Barvainiai (*Barwojnie*), Kutāičiai (*Kutajcie*), Petrāičiai (*Petrajcie*), Beniuliai (*Beniule*), Tyliai (*Tylle*), Norušāičiai (*Naruszajcie*), Jackōniai (*Jackany*), Dyriai (*Dyrie*), arba kitaip Užkruojis (*Uzskroje*), Degūčiai (*Degucie*), Vištarčiai (*Wisztorcie*). Juknāičių raktui priklausė: Narkūnai (*Narkuny*), Rubāičiai (*Raubajcie*), Joniškāičiai (*Januszajcie*), Vēbariai (*Webary*), Montjurgiai (*Montjurgie*), Norvaišiai (*Narwojsze*), Aŗmonaičiai (*Armonajcie*), Vaigāiliai (*Wajgajle*), Aleknāičiai (*Olechnajcie*), Vilūnaičiai (*Wilunajcie*), Juknāičiai (*Juchnajcie*)²⁰. Pamūšio rakte buvo 62 dūmai ir 925 margai žemės, Juknāičių – 55 ir 630, Degūčių – 84 ir 1470, Naisiū – 75 ir 1180,²¹ 1786 m. šių vietovių valstiečiams nurodant prievoles sakoma, jog šie turi vienąkart suvažinėti į Liepoją ar Rygą arba triskart nugabenti krovinius į Mintaują²². 1797 m. Pamūšio raktą sudarė šie dūmai: 62 darbininkų, 1 piemens, 2 šaulių, 2 Pamūšio malūno sargų, 11 žemininkų ir 1 vaito. Juknāičių rakte buvo 55 darbininkų, 1 šaulio, 1 piemens, 43 žemininkų ir 1 vaito dūmas. Degūčių rakte – 84 darbininkų, 3 šaulių, 1 piemens, 1 samdomo bajoro, 53 žemininkų ir 1 vaito dūmas. Naisiū rakte – 75 darbininkų dūmai, 3 šaulių, 1 piemens, 37 žemininkų, 2 samdomų bajorų ir 1 vaito dūmas. Šiuose raktuose apsėti žemės plotai sudarė: Pamūšio – 93,33, Juknāičių – 82,33, Degūčių – 125,33, Naisiū – 112 margų²³.

1790 m. LDK buvo pirmąkart visuotinai surašyti gyventojai. Šiaulių pavietui priklausančioje Lýgumų parapijoje tuo metu gyveno 61 bajoras (1–18 metų – 26, 18–30 metų – 16, 30–50 metų – 16, daugiau kaip 50 metų – 3) ir 45 bajorės, 1489 valstiečiai (1–18 metų – 617, 18–30 metų – 350, 30–50 metų – 371, daugiau kaip 50 metų – 151) ir 1246 valstietės, 18 žydų ir 16 žydžių. Nuo 1790 m. sausio 1 d. iki 1791 m. sausio 1 d. Lýgumų parapijoje susituokė 19 porų, pakrikštyta 51 berniukas ir 41 mergaitė, mirė 19 vyriškosios lyties (1–18 metų – 12, 18–30 metų – 1, 30–50 metų – 1, daugiau kaip 50 metų – 5) ir 24 moteriškosios lyties asmenys²⁴.

¹⁸Marčėnas R. *Šiaulių ekonomijos valstiečių sukilimas 1769 m., V., 1969, p. 152.*

¹⁹Ten pat, p. 77; Janulaitis A. *Praeitis ir jos tyrimo rūpesčiai, V., 1989, p. 135.*

²⁰Kościałkowski S. *Ze studjów nad dziejami ekonomji królewskich na Litwie, Rocznik towarzystwa przyjaciól nauk w Wilnie 1911–1914, Wilno, 1914, t. 5, s. 95.*

²¹1797 VII 1, 1796 m. instrukcijos Šiaulių ekonomijos administracijai papildymas su priedais, Instrukcijos feodalinių valdų administracijai Lietuvoje XVII–XIX a., parengė Z. Kiaupa, J. Kiaupienė, V., 1985, p. 185.

²²1786 VII 1, instrukcija Šiaulių ekonomijos administracijai su prievolių nuostatais, ten pat, p. 162.

²³1797 m. surašymo duomenys, ten pat, p. 191.

²⁴Jasas R., Truska L. *Lietuvos Didžiosios Kunigaikštystės gyventojų surašymas 1790 m., V., 1972, p. 30–33.*

Lygumų dvaras ir miestelis XV–XIX a.

Algirdas Baliulis

Lietuvos istorijos institutas

Lýgumai istoriniuose šaltiniuose pradedami minėti XV a., kaip didžiojo kunigaikščio dvaras. Jis ir davė pradžia miesteliui. Kai kurių autorių nuomone, pirmoji bažnyčia čia buvusi pastatyta 1436 m.¹, o pats miestelis susikūręs XVI a. pabaigoje – XVII a. pradžioje. Tačiau kalbėti apie parapijos bažnyčią XV a. nevertėtų, nes tik 1523 m. rugpjūčio 25 d. bajoras Lukas Viekavičius su žmona Sofija iš Upytės pavieto savo Lýgumų dvare, esančiame Žemaitijoje, Mėdininkų vyskupijoje, pastatė Švč. Trejybės ir Švč. Mergelės Marijos bažnytėlę (*capella*); fundacinį aktą 1525 m. lapkričio 7 d. patvirtino Žygimantas Senasis. Bažnyčiai išlaikyti buvo duota žemės ir 16 žmonių tarnybų, paskirta dešimtinė nuo visų javų, išskyrus avižas, leista laikyti smuklę². G. Blaščiko recenzijoje, kurioje išsamiai nagrinėjamas „Medininkų kodekse“³ paminėtų vietovių identifikavimo klausimas, rašoma, kad, remiantis M. Valančiumi ir kitais autoriais, Lýgumų bažnyčia buvusi pastatyta 1523–1526 metais. Tuo tarpu J. Gimbutas teigia, jog tai įvykę 1426 ar 1430 metais. Taigi Lýgumų bažnyčios pastatymo data yra problemiška. Pagal tradiciją bažnyčios įkūrimo faktas siejamas su Lýgumų savininko Luko Mikalojaičio Viekavičiaus 1526 m. gautu leidimu steigti koplyčią savo dvare. Bažnyčios pastatymo laiko perkėlimas į XV a. (prieš 1476 m.) būtų abejotinas dėl to, kad Lýgumai buvo pakrastyje, prie Žemaitijos ir Upytės pavieto ribos, o ten buvo tik Šiaulių bažnyčia, pastatyta apie 1445 metus. Tuo tarpu bažnyčios Linkuvojė (1503 m.), Senōjoje Žagārėje (1523 m.), Jōniškyje (1526 m.), Šeduvojė (1529 m.) atsirado vėliau. Be to, apie vėlyvesnę bažnyčios kilmę kalba ir bažnyčios vardas – XVIII a. ji buvo Šv. Motiejaus, o XIX a. – Švč. Trejybės, ir nežinoma, ar bent vieną iš tų vardų turėjo pirmoji bažnyčia. Minimi fundatoriai Viekavičiai – Mikalojus ir du jo sūnūs Martynas ir Lukas, tačiau neturime informacijos apie Motiejų (gal Mikalojaus tėvą?). Taip pat nežinomas ir bažnyčios klebonas Stanislovas Petravičius, o ir pats 1476 m. dokumentas yra labai mįslingas. Taigi Lýgumų parapijos bažnyčios genezė neaiški, o pirmoji tikra informacija apie parapiją yra iš 1533 m., čia paminėtas vietinis klebonas⁴ (1523 08 25 koplyčios steigimo aktas, įrašytas į Lietuvos Metrikos 12 knygą, matyt, G. Blaščikui nebuvo žinomas). 1528 m. surašant Lietuvos Didžiosios Kunigaikštystės kariuomenę, tarp Upytės pavieto bajorų įrašyti ir Viekavičiai: Martynas statė 5, Lukas – 7 žirgus⁵. 1534 m. Luko Viekavičiaus testamente buvo nurodyta, kad Lýgumų bažnyčiai ir klebonui prie pirmosios fundacijos dar pridedamos 5 žmonių tarnybos. Lýgumai buvo palikti žmonai (antrajai?) Jadvygai Aleknaitei Viekavičienei, kuri iki gyvos galvos tu-

¹Lietuvių enciklopedija. Boston, 1958, t. 16, p. 184–185.

²Lietuvos valstybės istorijos archyvas (toliau – LVIA), Lietuvos Metrika (toliau – LM), kn. 12, l. 604–606.

³Codex Mednicensis seu Samogitiae diocesis, pars 1 (1416–1609), Collegit Paulius Jatulis. Roma, 1984.

⁴Błaszczuk G. Geografia historyczna w „Kodeksie Miednickim“, Lituanio-Slavica Posnaniensia, Poznan, 1990, t. 4, s. 124–126.

⁵Литовская Метрика. Отдел первый. Ч. 3. Книги публичных дел. Переписи войска литовского, Петроград, 1915, с. 102.

rėjo teisę skirti klebonus Švč. Trejybės bažnyčiai. 1566 m. sausio 18 d. Žygimantas Augustas Lýgumus patvirtino kaip Stanislovo Viekavičiaus nuosavybę (Lukas Viekavičius buvo pastarojo dėdė)⁶; tuo metu S. Viekavičius buvo Žemaičių žemės teismo teisėjas⁷. 1570 m. liepą jis jau buvo miręs – į jo vietą teisėju paskirtas Kazimieras Orvidas⁸. Manoma, kad XVI a. antrojoje pusėje bažnyčia buvo pasisavinę reformatai⁹.

1646 m. kovo 5 d. Polocko kaštelionui Kristupui Rudaminai Dusetiškiui, Lýgumų savininkui, leista savo miestelyje Lýgumuose rengti turgus ir prekymečius¹⁰.

Kai kuriuose leidiniuose nurodoma, kad Augustas II Lýgumus atidavęs valdyti matininkui (*geometrui*) Čapskiui už valdovo stalo dvarų matavimą¹¹, tačiau tai tikriausiai kokie kiti Lýgumai. Tikrai žinoma, kad 1720 m. kovo 13 d. A. Tolvaišai Steckevičiui buvo suteikta teisė rengti turgus Lýgumuose, Upýtės paviete¹².

XVIII a. pirmojoje pusėje Lýgumus valdė Antanas Steckevičius, Upýtės pilies teismo teisėjas, juos įkeisdamas įvairiems asmenims už 14 000 muštinių, kol pagaliau 1722 m. gegužės 9 d. juos įkeitė žmonai Viktorijai Odlanickai Počobutaitei Steckevičienei. Po jos Lýgumus paveldėjo Pranciškus Steckevičius; šis juos buvo įkeitęs Mikalojui Ruščicui, kuriam 1741 m. gegužės 21 d. ir pardavė už 14 000 auksinų. Pardavimo akte nurodoma, kad parduodamas Lýgumų miestas (nors iš tiesų tebuvo menkas miestelis) bei kaimai – Rusliai, Bitaičiai, Mureliškiai, kad nepripažįstama bažnyčios žemė, nes bažnyčios fundacijos esančios nepatvirtintos valdovų, be to, klebonas esąs priešiškas dvarui. M. Ruščicas turįs ne tik tą žemę perimti, tačiau ir kleboną išlaikyti, nes bažnyčia esanti pastatyta žmonių ir dvaro patogumui¹³.

Perduodant dvarą ir miestelį naujam savininkui, 1741 m. gegužės 21 d. buvo surašytas inventoriūs. Pastebėta, kad dvaras panašus į dykvietę, nes stovįs tik senas sandėlis (matyt, svirnas) ir senas, supuvęs, sukritęs gyvenamasis namas. Einant iš dvaro tilto link, prie tvenkinio ir naujos užtvankos, statytos M. Ruščico lėšomis, kairėje pusėje stovįs naujas bravoras. Už jo esąs naujas palivarkas, t. y. seklyčia su kamara, priemenė bei virtuvė su kamara, taip pat didelė arklidė, naujas klojimas, – viskas pastatyta M. Ruščico. Prie Kruojos stovinti sena, neseniai suremontuota daržinė, prie tvenkinio – seni tvarteliai, kuriuose laikomi galvijai, kiaulės, žąsys. Aprašant miestelį sakoma, kad čia pradedant bažnyčia ir klebonija esą sodybinių sklypų, kuriuose jau pradėję negausiai kurtis miestelėnai, nors M. Ruščicas rūpinęsis juose apgyvendinti atvykėlius ir žydus. Iš buvusių pavaldinių miestelyje gyvenanti tik viena našlė Gervienė (vyras buvo Laurynas Gervė) su savo mažamečiu sūnumi. Taigi iš to galima spręsti, kad per XVIII a. pradžios karus ir marą Lýgumai buvo visiškai sunykę.

⁶L VIA, LM, kn. 39, l. 717–721.

⁷Любовский М. Литовско-русский сейм, Москва, 1900, приложения, с. 232.

⁸L VIA, LM, kn. 267, l. 313.

⁹Katalikų kalendorius-žinynas, 1991, V., 1991, p. 217.

¹⁰L VIA, LM, kn. 119, l. 571.

¹¹Slownik geograficzny. Warszawa, 1884, t. 5, s. 229.

¹²Meilus A. Lietuvos miestų ir miestelių steigimo ir turgų bei prekymečių privilegijos (XVII a. antroji pusė–XVIII a.), Lietuvos miestų istorijos šaltiniai, V., 1988, p. 76; L VIA, LM, kn. 160, l. 312–313.

¹³L VIA, Senieji aktai (toliau – SA), b. 100, l. 665–668.

Toliau rašoma, kad prie dvaro buvusiam Mureliškių kaime, kurio nebesą nė pėdsakų, išlikęs tik prieš keliolika metų pradėto statyti pastato jau apipuvęs rentinys; toje vietoje pradėjęs kurtis bajoras Surintas, kuris 7 metams esąs atleistas nuo mokesčių, o po to turėsiąs mokėti činšą. Anksčiau buvęs ir Bitaičių kaimas, tačiau per marą ištuštėjęs – nebesą nė vieno pavaldinio ir jokio pastato; dykvietėje neseniai pradėję kurtis atvykėliai valstiečiai. Ruslių kaime miręs pavaldinys Motiejus Vlačkus buvęs toks nuskurdęs, kad neturėjęs nei arklių, nei jaučių, ir negalėjęs eiti lažo dvare. Jo sūnūs Simonas, Antanas ir Pilypas kažkur pabėgę, ir ponas Ruščicas turįs juos susirasti. Motiejaus brolis Stanislovas Vlačkus išėjęs iš Lėgumų, ponas Ruščicas jį susiieškojęs, tačiau jis nieko neturįs, gyvenąs su antrąja žmona bei mažamečiais sūnumis (vienas jų – Petras) ir tarnaująs dvare piemeniu. Jo sūnus Antanas pabėgęs, ir jį reikia susirasti. M. Ruščicas kaime jau pradėjęs kurdinti atvykėlius iš kitur. Tuo tarpu buvęs savininkas P. Steckevičius apie kitus buvusių ir pabėgusių pavaldinius nieko nežinąs, nes būdamas šešių savaičių likęs našlaičiu, be to, per karus ir marą jų nė gyvų galėję nelikti¹⁴.

Naujasis Lėgumų savininkas M. Ruščicas valdė tik 10 metų, tačiau per tą laiką tiek miestelis, tiek kaimai buvo šiek tiek atkurti. 1751 m. birželio 5 d. Lėgumai buvo perduoti valdyti naujiems savininkams – Pavenčių seniūnui ir Žemaičių žemės teismo pateisėjui Pranciškui Nagurskiui bei jo žmonai Johanai Šukštaitei Nagurskienei¹⁵. Perduodant dvarą buvo surašytas inventoriųs, kur teigiama, kad „atvažiuojant iš miesto į buvusią dvarvietę yra tik įgriuvusių rūsių pėdsakų, ten dabar ariama žemė“. Tačiau vis dėlto dar išlikę šiokių tokių pastatų. Minimos dvi visiškai supuvusios pavėsinės (*altanki*), kadaise statytos iš rąstų, geras sandėlis (tai 2 svirnai, viename – 7 aruodai, kitas – be aruodų, abiejuose – lentų grindinys), kurio šonuose prie prieklėčio esančios dvi kamarėlės be durų, pats prieklėtis – be grindų. Toliau už dvarvietės, palivarke link, stovįs vienos pavaros (rato) malūnėlis, kurį reikia remontuoti ir uždengti nauju stogu. Jo girnos nedidelės, sudilusios, tik geležiniai apkaustai geri. Už malūno stovįs bravoras, palivarke – gyvenamasis namas, t. y. seklyčia su kamara, kurioje paprastų koklių krosnis, ir virtuvė. Netoliese esą arklidė, „prūsiškai“ uždengta nauju šiaudiniu stogu, tvartas, daržinė, išvirtęs klojimas.

Taigi neatrodo, kad kas nors būtų rūpinęsis naujų dvaro pastatų statyba, matyt, savininkas dvarą nuomodavo, įkeisdavo. Tačiau dvarui priklausančiuose kaimuose ir miestelyje gyventojų padaugėjo. Surašyta 13 Lėgumų miestelio (inventoriuje vadinamas miestu) katalikų gyventojų: Laurynas Geraitis (Lėgumų dvaro baudžiauninkas, žmona iš Šiaulių ekonomijos, turėjo dukterį Oną ir seną motiną; be to, arklį, kumelę, ožką, 6 avis, 7 kiaules, dirbo 1 valaką žemės; per savaitę ėjo 2 dienas lažo į dvarą ir 2 paryčius kultū javų), Jokūbas Petrauskas (ateivis, irgi dirbo valaką žemės ir dvarui atlikinėjo tokias pat prievoles), Mikalojus Vanagaitis (ateivis, irgi dirbo valaką, bet ėjo lažą tik 1 dieną ir mokėjo činšo 3 muštinius talerius, t. y. 19 timpų), Petras Stanaitis (irgi senas Lėgumų dvaro pavaldinys, turėjo žmoną iš

¹⁴L VIA, SA, b. 100, l. 669–670.

¹⁵L VIA, SA, b. 15214, l. 325.

Šiaulių ekonomijos, dukterį Magdaleną, seną tėvą Petra, tarnavusį dvare); Juozapas Ruškus, Jonas Kubilinskas, Pranciškus Šimkevičius, Andrius Žvirblis, Jurgis Strumpis, Laurynas Mazuras, Mykolas Gutauskas, Antanas Dulskis, Stanislovas Marozas (jie visi buvo ateiviai, dirbo po 1–1,5 valako žemės). Jų pastatai apibūdinami taip: visi turi po trobelę (priemenė, virtuvė ir pašiūrė), išskyrus Geraitį, Dulkę ir Kubilinską, turinčius po klojimą ir svirnelį, ir Šimkevičių, turintį tik klojimą. Taigi miestelio gyventojai atrodė gana varganai. Be katalikų, čia gyveno 13 žydų šeimų, iš jų tik 4 neturėjo „šinkų“, t. y. neprekiavo svaigiaisiais gėrimais, 3 žydai iš tų 4 šeimų buvo amatininkai – siuvėjas, odadirbys ir „kromininkas“. Miestelėnai dvarui mokėjo 31 timpą ir 2 šeštokus turgaus mokesčio, už paskerstus gyvulius – 44 timpas ir 1 šeštoką, už dvi sudegusias karčemas – 60 timpų. Be to, prieš Kalėdas jie – krikščionys ir žydai – turėjo atvežti į dvarą po 6 vežimus malkų, o prieš Velykas – po 9 vežimus. Be to, žydai dvarui papildomai dar mokėjo už bravorus, už tai, kad šeštadieniais neina į dvarą dirbti ir kita. Dvarui priklausantis Bitaičių kaimas turėjo 9 valakus žemės. Tuo metu jame jau buvo 6 gyventojai, eję lažą po 2 dienas per savaitę ir 2 paryčius kultū javų. Tuo tarpu Ruslių kaime tebuvo 2 gyventojai, kurie ėjo lažą 1 dieną ir mokėjo činšo po 4 talerius. Už Maželiškių palivarką ponas Surintas mokėjo 10 talerių nuomos, beje, jis ten jau buvo pasistatęs ir trobesius. Už Vismantų palivarką ponas Černeckis mokėjo 5 talerius (jis pradėjęs statyti pastatus Šilėškių palivarke, todėl mokesčių dar nemokąs). Takčiškių palivarkas buvo užžėlęs mišku. Grikiškių kaimas buvo tuščias. Taigi XVIII a. pirmojoje pusėje, išmirus daugeliui gyventojų, pasikeitė ir kraštovaizdis – seniau dirbta žemė virto mišku, atsirado daug dykvičių, kuriose kūrėsi tik vienas kitas ateivis. Ten pat paminima, kad Ruslių kaime, prie Šiaulių vieškelio, esanti smuklė, kurią pasistatęs pats žydas ir jau pradėdamas mokėti 38 timpas¹⁶.

1790–1795 m. klebonas Kristupas Volfas Lėgumuose pastatė naują medinę bažnyčią, kurią 1795 m. konsekrovo vyskupas A. Koscia. 1791 m. tas pats klebonas pastatė ir kleboniją. Bažnyčia priklausė Šeduvos dekanatui¹⁷.

1806 m. Lėgumus įsigijo Pranciškus Boufalas. Jis atėmė iš bažnyčios žemę ir mainais atidavė pelkynus. Dėl to klebonas Felicijonas Lukaševičius su dvaro savininku ilgai bylinėjosi, kol 1814 m. bylą laimėjo. Tačiau 1842 m. rusų valdžia bažnyčios valdas perėmė savo žinion, bažnyčiai buvo palikta 33 dešimtinės žemės¹⁸. Po P. Boufalo miestelį valdė Rimkevičiai. Feliksas Rimkevičius čia buvo įkūręs bavoriško alaus bravorą. Dar prieš baudžiatvą panaikinimą jis savo valstiečius atleidinėjo iš baudžiatvą. Tačiau 1863 m. buvo priverstas dvarą parduoti Julijui Renenkampui. XIX a. antrojoje pusėje Lėgumuose buvo 32, Palygumių kaime – 6 sodybos, miesteliui priklausė 280, kaimui – 88 dešimtinės žemės. Dvaras turėjo 50 valakų žemės. Parapijoje gyveno 4907 žmonės. Lėgumų bažnyčiai priklausė Sereikių ir Lėgumų kapinėse stovinčios koplyčios bei Stačiūnų filija¹⁹.

¹⁶LVIA, SA, b. 15214, l. 326–331.

¹⁷Slownik geograficzny, Warszawa, 1884, t. 5, s. 229.

¹⁸Soilas P. Lygumai, Telšiai, 1937, p. 6–8.

¹⁹Slownik geograficzny, Warszawa, 1902, t. 15, cz. 2, s. 228.

Lygumų Švč. Trejybės bažnyčia

*Povilas Spurgevičius
Vilniaus pedagoginis universitetas*

Senoji bažnyčia



*Senoji bažnyčia.
Apie 1900 m.
Iš A. Miškinio
kolekcijos*

Žinių apie ankstyvuosius Lėgumų sakralinius pastatus bei jų architektūrą neišliko. Tegalima pasakyti, jog pirmoji šventykla buvo dvaro išlaikoma koplyčia, vėliau tapusi parapijos centru. Ji plėtėsi ir išlaikymui reikalavo vis naujų fundacijų. Dovanotos žemės koplyčiai suteikė ekonominę pagrindą bei savarankiškumą.

Nuo XV a. istoriniuose šaltiniuose minima Lėgumų koplyčia galėjo būti ir atskira nedidelė šventykla. Vis dėlto ji tebuvo dvaro dalis: tarnavo siauresnei aplinkai nei bažnyčia, kuri, kaip parapijos kultūros centras, turi universalesnį tikslą, t. y. vietines tradicijas siekia derinti su krikščioniškąja kultūra.

1523 m. buvo pastatyta pirmoji Lėgumų bažnyčia, kuriai Lukas Viekavičius su žmona Sofija paskyrė tris Ruslių kaimo ūkius (dūmus) po 1 valaką žemės, du Lėgumų miestelio ūkius po 0,5 valako. Dar pridėjo du sklypus su smukle bei Šantauskų (Lypšiškių) palivarką* su sąlyga, kad kiekvieną šeštadienį už donatorių L. ir S. Viekavičių sielas bus laikomos šv. Mišios. Visos užrašytos žemės sudarė 9 valakus ir 16 margų¹. 1525 m. lapkričio 7 d. šią fundaciją patvirtino Žygimantas Senasis.

Krikščioniškų idėjų įdiegimui didelę reikšmę turėjo ir šventyklų architektūra. Tačiau tokių duomenų apie pirmąją Lėgumų bažnyčią nėra.

Išsamiausios žinios užfiksuotos apie Kristupo Volfo statytą bažnyčią. Ji išsilaikė iki XX a. pradžios. Išlikusi bažnyčios išorės nuotrauka sutampa su jos aprašymu XVIII–XX a. bažnytiniuose dokumentuose.

Šeduvės dekanato vizitacijoje nurodyta, kad naują medinę 16 sieksnių**

*Palivarkas – savarankiškas ūkinis vienetas, dvaro dalis.

¹Svilas P. Lygumai, Telšiai, 1937, p. 6.

**Sieksnis tuo metu buvo lygus 1,94 metro.

ilgio ir 7,5 pločio bažnyčią 1790 m. pastatė K. Volfas. Ji turėjo aukštą akmenų mūro pamatą (cokolį). Nuo pastatymo dar 3 metus truko įrengimas. 1795 m. ji buvo konsekruota garbės vyskupo, Žemaičių oficiolo* Adomo Koscius.

Bažnyčios interjerą puošė 4 skulptūriniai ir 1 stalių darbo altoriai. Du vėlyviausi dar buvo įrenginėjami ir 1805 metais. Didžiojo altoriaus dešinėje stovėjo nauja sakykla. Kitame šventyklos gale minimi vargonai; manoma, buvo ir vargonų choras. Prie presbiterijos šliejosi 2 zakristijos.

Išorėje pagrindinį fasadą puošė bokštas. Įkomponuotas į stogo konstrukciją, jis pakeitė kupolą. Visa bažnyčia uždengta dvigubais gontais.

1766 m. Simonas Bukauskas įkūrė altariją**, kuri turėjo savo ūkį ir pastatus. 1796 m. buvo pastatyta nauja klebonija.

1806 m. dvarininkas Pranciškus Boufaldas klebonijos žemės (Šantauskų palivarką, tris Ruslių kaimo ūkius, Lėgumų miestelio sklypus) nusavino². Tačiau 1814 m. Upytės žemės teismas jas priteisė parapijai. Bylą dvarininkas (bylinėjosi ir jo sūnus) 1819 m. pralaimėjo ir Upytės bei Vilniaus apeliaciniuose žemės teismuose. Vėliau kun. P. Svilas apie šį dvarininką užrašė legendą. Lėgumų kapinėse Boufalai pasistatę koplyčią, kurios rūsyje vėliau ir buvo palaidotas P. Boufaldas. Po mirties ponas lygumiečiams vis vaidendavęs, tad šie jo kūną iš rūsio išėmę ir palaidoję miške. Tik tuomet viskas nurimę³.

1820 m. bažnytinė vizitacija papildė ankstesnį bažnyčios išorės aprašymą⁴. Sienos apkaltos lentomis, bokštas nudažytas tiems laikams būdinga žalia spalva. Šoniniai fasadai turėjo po 7 langus. Pagrindinis ir šoninis įėjimai – dvigubas duris. Viduje paminėti 5 altoriai: didysis Švč. Trejybės, abipus jo – šv. Mato, Trijų Karalių, Jėzaus ir optinės tapybos šv. Juozapo. Buvo padaryta nauja krikštykla. Šventyklos vidus išdažytas, o altoriai paaukuoti.

Prie bažnyčios veikė parapiinė mokykla (minima nuo 1805 m.). Žiemą mokiniai mokėsi klebonijoje⁵, vėliau persikėlė į špitolę***. Mokyklą lankė 10 mokinių⁶, juos mokė mokytojas Ignas Trubavičius.

Parapijai priklausė 9 valakai ir 16 margų žemės. Iš jų prie klebonijos esančius 16 margų buvo užgrobę P. Boufaldas. Dėl to su juo teisėsi klebonas Felicijonas Lukoševičius.

1821 m. bažnyčios vizitacija patikslino 1820 m. duomenis. Bažnyčios šoniniai fasadai turėjo po 4 didelius ir 3 mažus langus. Aišku, kad pirmieji buvo skirti apšviesti centrinei erdvei, mažieji – vargonų chorui ir presbiterijai. Vidus nepakitęs, stovėjo 5 altoriai, 4 jų buvo dažyti ir šiek tiek paaukuoti.

Minima, kad altarijai priklausė Jėzaus altorius, kurį 1766 m. fundavo Simonas Bukauskas. Altorius stovėjo vyrų pusėje. Turėjo baltai dažytą ir paaukuotą Jėzaus Antakalniečio skulptūrą, viršų puošė Švč. Motinos Skausmingosios paveikslas.

Manoma, jog buvo įrengta nauja puošni sakykla (iki tol ji nebuvo

*Oficiolas – katalikų vyskupijos kurijos narys, vadovaujantis bažnyčios teismui.

**Altarija – altaristos namai, ūkis.

²Lietuvos valstybės istorijos archyvas (toliau – LVIA), f. 669, ap. 2, b. 221 (1805, 1806 m.), l. 85–86, 478–479.

³Svilas P. Lygumai, Telšiai, 1937, p. 7.

⁴LVIA, f. 669, ap. 2, b. 223 (1820 m.), l. 528–530, 533–534.

⁵LVIA, f. 669, ap. 2, b. 221 (1805, 1806 m.), l. 85–86, 478–479; f. 567, ap. 2, b. 970 (1820 m.), l. 220.

***Špitolė – parapijos beturčių, senelių prieglauda.

⁶LVIA, f. 669, ap. 2, b. 223 (1820 m.), l. 528–530, 533–534.

minėta). Mokyklą išlaikė klebonas, ją lankė 12 mokinių, kuriuos mokė mokytojas Jurgis Švagždavičius⁷.

1830 m. medinė šventoriaus aptvara pakeista mūro siena. Viduje tais metais vizitatorius jokių pakitimų nepaminėjo. Parapijoje gyveno 3479 katalikai⁸.

1841 ir 1845 m. bažnytiniai dokumentai⁹ naujų žinių apie bažnyčios architektūrą nepateikia, akcentuoja tik altarijos inventorių ir ūkį.

1851 m. vizitacijos dokumentuose nurodytas altorių išdėstymas, trumpai aprašyta jų puošyba¹⁰. Altoriai tebeliko 5. Didžiojo Švč. Trejybės altoriaus antrajame tarpsnyje kabėjo Švč. Mergelės Marijos paveikslas. Dešinėje bažnyčios pusėje stovėjo šv. Mato altorius su jo paveikslu, virš pastarojo kabėjo šv. Antano paveikslas. Šalia minėto altoriaus – Jėzaus altorius su šv. Kryžiaus relikvija, antrajame jo tarpsnyje kabėjo Švč. Motinos Skausmingosios paveikslas – dvasinis altarijos simbolis. Kairėje navos pusėje stovėjo Trijų Karalių altorius su paveikslu, viršutiniame jo tarpsnyje kabėjo šv. Barbaros paveikslas. Greta – šv. Juozapo altorius su jo ir šv. Jurgio paveikslais. Šis altorius tapytas ant sienos (optinės tapybos pavyzdys). Visi altoriai turėjo portatilius su relikvijomis ir antspaudais, buvo dažyti ir paaukuoti.

1853 m. dokumentuose paminėta medinė varpinė (apkalta lentomis) su 4 varpais. Bažnyčios klebonas buvo Leonas Narbutas. Nurodyta, kad dar 1846 m. kun. Juozas Lukoševičius pastatęs altariai* namą¹¹.

1880 m. vyskupo A. Beresnevičiaus vizitacijos dokumentuose pažymėta, kad bažnyčios vidus išdažytas mėlynai, išorinis bokštas apkaltas skarda ir perdažytas¹². Tai pakartota ir 1891 m. bažnyčios tikrinimo dokumente.

1908 m. bažnytiniuose archyvuose patikslintas 1851 m. altorių aprašymas¹³. Didysis dažytas „pagal akmenį“, imituoja marmuro paviršių. Tai būdinga barokui. Jėzaus altorius čia vadinamas Jėzaus Nukryžiuotojo, šv. Antano paveikslas – Antano Paduviečio.

Iš vizitacijų aprašų ir išlikusios nuotraukos galima atkurti senosios



*Lygumų krikštykla.
XVIII a. antroji pusė.
1998 m.
L. Klimkos nuotr.*

⁷LVIA, f. 669, ap. 2, b. 227 (1821 m.), l. 530.

⁸LVIA, f. 669, ap. 2, b. 239 (1830 m.), l. 422.

⁹LVIA, f. 669, ap. 2, b. 252 (1841 m.), l. 356; Ten pat, b. 266 (1845 m.), l. 257.

¹⁰LVIA, f. 696, ap. 2, b. 171 (1851 m.), l. 3.

*Altariai – kunigas, negalintis dirbti pastoralinio darbo ir gyvenantis iš tikinčiųjų aukų, gautų už religinius patarnavimus.

¹¹LVIA, f. 696, ap. 2, b. 171 (1853), l. 15.

¹²Ten pat, (1880, 1891 m.), l. 24, 26, 33.

¹³LVIA, f. 696, ap. 2, b. 171 (1908 m. – I), l. 40.

Lýgumų šventyklos vaizdą. Ji buvo ilgo stačiakampio plano (31×14,55 m), kurio pločio ir ilgio santykis artimas dieviškajai proporcijai (tai padeda sukurti monumentalias apimtis). Vidaus erdvės struktūra buvo klasikinė; ją sudarė presbiterija, nava ir prieangis su vargonų choru. 2 zakristijos iš abiejų šonų siaurino didžiajam altoriui skirtą erdvę. Atviras prieangis išiliejo į navą. Pagrindinės interjero dalys buvo 5 altoriai, sakykla ir krikštykla. Didysis Švč. Trejybės altorius stovėjo presbiterijos gale, kiti 2 – persmaugtos skersinės sienos sparnuose, dar 2 – šalia jų išilginėje sienoje. Visi altoriai dvitarpsniai, mediniai, papuošti skulptūromis, kolonomis, paveikslais, drožinėtais ornamentais, dažyti ir šiek tiek paauksuoti. Vienas altorius tapytas sienoje, jo struktūra kaip ir kitų keturių. Iš altorių apibūdinimų aišku, kad visa mažoji bažnyčios architektūra priklausė barokui ir kūrė emocionalų interjero vaizdą.

Bažnyčios išorė artima liaudies architektūrai, aiškaus kompaktiško tūrio. Barokui priklausė tik atskiros kompozicijos: persmaugtas laužytas stogas ir bokštas bei langų ir durų puošyba.

Išpūdingas buvo pagrindinis fasadas. Sunkus apatinis jo tarpsnis, užbaigtas tik siaura trauka, laisvai išiliejo į laužytų kontūrų skliauto trapeciją. Jos viršų užbaigė įterptas į stogo konstrukciją bokštas. Ši fasado dalis telkė visus pastato dydžius bei kūrė vertikalios kilimo išpūdį. Trys bokšto tarpsniai buvo kontrastingų dydžių ir formų, tai lėmė vertikalumą bei ekspresyvumą. Jo vaizdingumas ne kartą paryškintas ir spalvomis. To laikotarpio architektūroje kelių jau buvo prasiskynęs neoklasicizmas (derinamas su baroko elementais), kuriam, kaip ir liaudies architektūrai, būdinga aiški, kompaktiška forma.



*Nešiojami altorėliai.
XVIII a. antroji pusė.
1998 m.
L. Klimkos nuotr.*

Naujoji Lygumų bažnyčia

XIX–XX a. pradžios romantizmo sąjūdis kartu su švietėjiškomis pažiūromis pabudino lietuvių tautinę savimonę. Lietuvos valstybę ėmėsi kurti nauja, jau nekilingų inteligentų, kilusių iš kaimo, karta.

Dabar jau patys parapijiečiai rūpinosi bažnyčių statyba. Naujoji Lėgumų šventovė – vienas iš pavyzdžių. Statybos organizatoriumi tapo klebonas Jurgis Rupka, kuris subūrė tikinčiųjų komitetą, rinko lėšas. Caro administracijai komitetas privalėjo parašyti motyvuotą prašymą, po to – į banką padėti nustatytą pinigų sumą. Būtina priminti, kad po baudžiamos panaikinimo šio Šiaurės Lietuvos krašto ekonomika stiprėjo. Lėgumų valstietis buvo darbštus, o keliai į Rygą – prekybai palankūs. Pradžioje komitetas patvirtino tokias rinkliavas: Lėgumų valstiečiams po 50, Stačiūnų – po 25 kapeikas nuo dešimtinės¹⁴. Lėšas rinkti pradėta 1903 metais. Rinkliavos truko iki pat 1918 m., t. y. kol bažnyčia buvo pastatyta ir įrengta. Rinkliavų sumos užfiksuotos bažnyčios dokumentacijoje.

1908 m. spalio 28 d. klebonas J. Rupka bažnyčios dokumentuose nurodė, kad 22 sieksnių ilgio ir 16 pločio bažnyčia pradėta statyti¹⁵. Tuo metu Stačiūnų filija ruošėsi kurti savarankišką parapiją. Dėl to kilo konfliktas – sumažėjus parapijiečių skaičiui, sumažėtų ir rinkliavos suma. Lygumiečiai buvo priversti verstis mažesnėmis lėšomis. Vis dėlto 1914 m. naujoji bažnyčia buvo pastatyta, o 1915 m. Žemaičių vyskupo P. Karevičiaus konsekruota ir pavadinta Švč. Trejybės vardu¹⁶.

Mūrinį statinį projektavo architektas Nikolajus Andrejevas (1881 m. baigė Sankt Peterburgo Civilinės inžinerijos institutą, 1894–1911 m. dirbo Kauno gubernijos inžinieriumi)¹⁷. XX a. pradžios architektūros tyrinėtoja A. Jankevičienė Lėgumų bažnyčią laiko geriausiu šio architekto darbu¹⁸.

Tai lotyniškojo kryžiaus plano šventykla su akcentuotu transeptu (ši

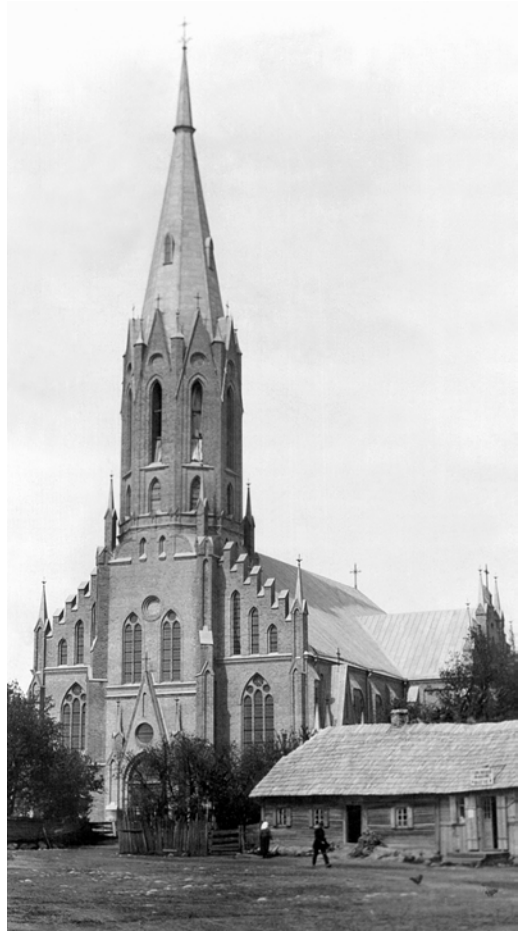

*Naujoji Lygumų
bažnyčia. Apie 1925 m.
Iš A. Miškinio
kolekcijos*

¹⁴LVA, f. 669, ap. 3, b. 3281 (1908 m. – II), l. 17.

¹⁵LVA, f. 669, ap. 3, b. 3281 (1908 m. – II), l. 3.

¹⁶Lygumų bažnyčios archyvas (toliau – LBA).

¹⁷Lukšionytė N. Nikolajus Andrejevas, Statyba ir architektūra, 1987, Nr. 1 (33), p. 31.

¹⁸Jankevičienė A. Lietuvos neogotikinės bažnyčios ir jų kūrėjai, Mokslas ir Lietuva, 1992, t. 1, p. 63–74.

skersinė nava užima didesnę plotą ir erdvę nei visos išilginės navos), kuris padeda formuoti travėjas. Antrasis ryškus bažnyčios bruožas – storų sienų bokštinė struktūra su 3 praėjimais. Šios pastato dalys navų erdvę tarsi suspaudžia ir priverčia kilti į viršų. Presbiterija užbaigta judriu daugiakampiu, nedidelis jos tūris yra priešybė erdviam transeptui.

Bažnyčios vidaus plane svarbiausia – vadinamoji švenčiausia erdvė. Pati presbiterija nedidelė, dinamiškų formų. Šalia esanti rami skersinė nava (transeptas) tarsi pristabdo trinavių erdvių veržlumą. Tūrių kontrastai kuria tik bendrą vaizdą, o emocionalių išpūdį – gotikinių ir romaninių konstrukcijų meninė puošyba.

Trumpos navos nekuria tolimos perspektyvos. Sudarytos po 3 pilorius kiekvienoje pusėje, jos akcentuoja judėjimą į viršų. Kontrastas nedidelėms erdvėms yra stambūs piloriai, viršuje sujungti smailiomis, apačioje – plokščiomis arkomis. Jų tarpuose – sienelės, kuriose prakirstos apskritimo formos angos. Architektas siekė aštrius kryžminius skliautus suderinti su sunkių pilorių formomis, tarp jų parinkdamas apskritimo formos elementus. Tokie pat deriniai langų angose ir altorių kompozicijose.

Vertikalų judėjimą kuria ne tik pilorių aukštis, bet ir jų dekoras: sunkias kylančias mases pagyvina kampinės laiptuotos briaunos. Greiti linijiniai jų judesiai staiga kyla į viršų ir išilieja į skliautus. Kryžminius skliautus – dangaus sferos simbolį – pertraukia pusapskritės arkos, derančios su pilorių ritmika. Į suspaustą navų erdvę patekęs tikintysis tarsi pakeliamas aukštyne ir nešamas altorių link.

Dinamišką navų erdvę slopina erdvaus ir ramaus transepto išplėsti tūriai. Iš šonų suspausta nedidelė presbiterija išilieja į kryžmą, kuri pasitinka tikintįjį. Kelias altorių link prasideda nuo trijų įėjimų. Jų angos papuoštos laiptuotomis briaunomis, kurios sukuria ekspresyvių įėjimą į navas.

Erdvių kaita veda tikintįjį prie pagrindinių bažnyčios akcentų – altorių. Šie mažosios architektūros paminklai savo trapiomis formomis, puošnia tapyba ir skulptūra sušildo erdvių didingumą. Altoriai išdėstyti transepto sparnuose (koplyčiose). Skersinė nava didelė; kiekvienos navų grandies priekinėje sienoje yra po 2 altorius. Visi jie sudaro presbiterijos mažosios architektūros kompleksą, kur dominuoja didysis altorius.

Šventyklos mažosios architektūros projektų kūrėjas ir įgyvendintojas buvo Petras Jagmašius. Bažnyčios altoriai – ne vieninteliai šio architekto darbai: paminklas J. Kirnai Lygumų kapinėse – jau modernio pavyzdys.

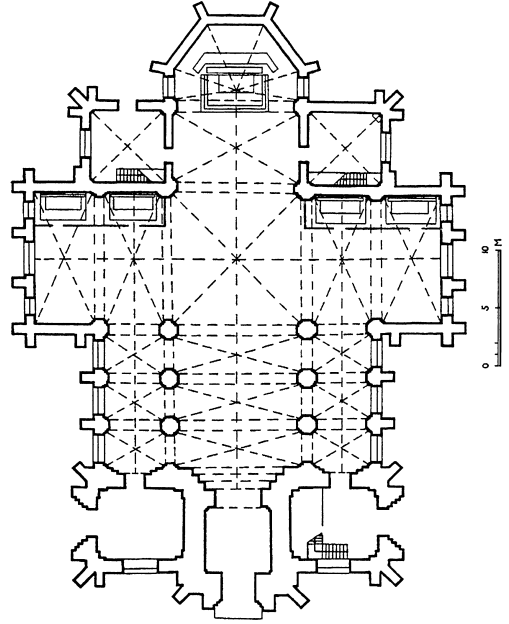

Lygumų bažnyčios planas



*Šventinė procesija
miestelio gatvėmis.
Apie 1938 m.
Iš J. Kelevišiaus
asmeninio archyvo*

Grižkime prie mažosios Lygumų bažnyčios architektūros. Pastato projekto autorius N. Andrejevas interjere interpretavo viduramžių tradicijas. P. Jagminas nuosekliai jų laikėsi, tačiau savo sumanymus įgyvendino su tam laikmečiui nauja medžiaga – gelžbetoniu. Senoms gotikos architektūros tradicijoms ši medžiaga suteikė naują išraišką bei padėjo sukurti originalius darbus.

Didysis Švč. Trejybės altorius presbiterijos gilumoje įkomponuotas prie trikampės apsidės. Jo struktūra dera su sienų ir burinių skliautų formomis. Iškeltas ant aukšto cokolio, šoniniais sparnais altorius skleidžiasi į šalis. Šį judesį stiprina dvigubais laiptais kylančios ir siaurėjančios nišos, įrėmintos dekoratyviais pinakliais. Abu altoriaus sparnai sujungti plačia vidurine niša, užbaigta baldakimu. Svarbiausias joje – Švč. Trejybės paveikslas. Vidurinę juostą pratęsia siaura niša, užbaigta smailiu trikampių (vimperga). P. Jagminas puikiai suvokė senosios gotikos esmę – medžiagą dematerializuoja jos vertimas dekoracija. Kraštiniai altoriaus sparnai (aktyviausia altoriaus dalis) yra dvitarpsniai, suskaidyti lengvėjančiomis ir mažėjančiomis nišomis, iš šonų gausiai įrėminti grakščiais ir trapiais pinakliais, užbaigtais kryžiažiedžiais. Vertikalių sparnų formų ritmą sulėtina horizontalios juostos, vimpergų rožės ir nišų erdvės. Tokia formų įvairovė, skulptūros bei tapyba atkreipia tikinčiojo dėmesį ir perkelia jį į dvasinę sferą.

Švč. Trejybės paveikslą iš abiejų pusių puošia šventųjų Petro ir Povilo, toliau – šventųjų Roko ir Jurgio skulptūros. Viršutinėje nišoje įkomponuota Kristaus Gerojo Ganytojo su avinėliu statulėlė. Visos skulptūros medinės, neogotikinių formų. Realistinėmis priemonėmis šventųjų veiduose siekta perteikti dvasinę būseną. Tai profesionalaus amatininko darbas (manoma, kad jis kūrė skulptūras ir kitiems altoriams¹⁹). Mažoji bažnyčios architektūra, jos puošyba sudvasintoje aplinkoje kuria eucharistinį vaizdą ir turinį, kuriuos mato bei išgyvena tikintysis.

Švč. Trejybės altorius pastatytas 1914 m., po to bažnyčia buvo pašventinta (cokolyje išraižyta data). Altoriaus paveikslo ir skulptūrų gamyba, manoma, buvo užsakyta Vokietijos firmoje, kuri turėjo dirbtuves Kaune²⁰.

Presbiterijos pradžioje įkomponuotos sakykla ir krikštykla. Pirmoji

¹⁹Šiaulietis J. Juozapaitis teigia, kad skulptūrų autorius – šiaulietis Mrozinskis.

²⁰LBA.

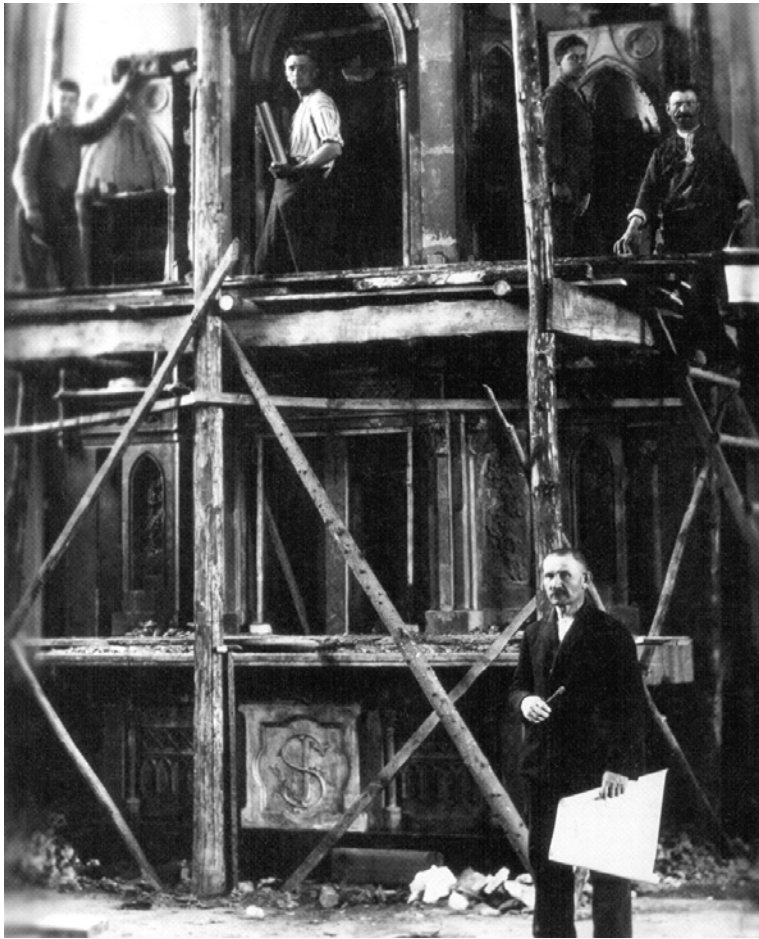

P. Jagminas (stovi apačioje) su pagalbininkais įrenginėja Lygumų bažnyčios altorius.

Iš J. Kelevišiaus asmeninio archyvo

atkartoja senosios gotikos architektūros tradicines formas, įėjimas į ją iš galerijų puoštas arkelių siena.

Altoriaus transeptų sparnai paversti koplyčiomis. Kiekviename jų – po du tokio pat stiliaus altorius. Jie priderinti prie kitų mažosios architektūros kompleksų dydžių: prie langų platesni, toliau siauresni, todėl greitesniais judesiais įsijungia į didįjį altorių. Altoriai statyti to paties architekto 1920 ir 1931 m. (datos įrėžtos cokoliuose). Vėliausiai įrengta krikštykla. Jos betoniniame cokolyje įrašas: „1931. Statytojas P. Jagminas. Šeduva“.

Bažnyčios archyvuose išliko 1920 m. sutarčių ir apmokėjimo dokumentai. Rugspjūčio 1 d. P. Jagminas už darbą gavo 4000 rub. ir 6 pūdus rugių, nuo rugspjūčio iki rugsėjo 11 d. – 2000 rub., spalį – 6000 rublių. Prieš pradėdamas darbus, architektas privalėjo paruošti ir pateikti klebonui altorių projektus (keli jų fragmentai yra išlikę). Nėra žinoma, kur P. Jagminas turėjo dirbtuves. Pagrindinius darbus atliko pačioje bažnyčioje.

Medinius vargonus gamino Juozas Bukauskas. Jam 1920 m. liepą buvo sumokėta 1700 rublių.

Visais mažosios architektūros darbais rūpinosi klebonas Pr. Strakšas kartu su bažnyčios komitetu.



*Didysis
Švč. Trejybės altorius.
1995 m.
Iš G. Gulbinienės
šeimos albumo*

Šventyklos interjeras dekoruotas vėliausiai. 1936 m. vasario 9 d. klebonas P. Svilas sudarė sutartį su visoje Lietuvoje pagarsėjusia Šiaulių meno dirbtuve. Jos įkūrėjas ir vadovas Vladas Čižauskas pats kūrė bažnytinio meno projektus, kuriuos su savo pagalbininkais įgyvendindavo. Sutartyje sakoma, kad V. Čižauskas pasižada išdekoruoti bažnyčią pagal klebono patvirtintą projektą: visą – cheminiiais dažais, pamatinę sienų dalį ir visus altorius bei įvairius baldus – alyviniais. Be to, paaukuoti didžiojo altoriaus ciboriumo vidų. Sutartyje nurodyta, kad meistras su savo pagalbininkais (juos išlaikys savo lėšomis) visus darbus atliks savo medžiagomis. Darbai turės būti pradėti gegužės 20 d. ir baigti po 3 mėn., t. y. ne vėliau kaip rugpjūčio 20 dieną.

Interjero dekore vyrauja tiems laikams būdinga tautinė (liaudies audinių ir juostų) ornamentika. Puošyba (naudotas trafaretinis metodas) suskaidė dideles

Sutartis.

Šiuo metu, devyni simtai tūkštis metų
savo mėn. 9 dienas, mes žemiau pasirašę ir vienos pusės
Lygumų bažnyčios Komitetas ir iš antros. Vladas Čižauskas
Gyn. Šiandien, smėte Tėvės g. ve. A. B. B. sudarome sutartį su
Kamėštinė:

1) Ši Vladas Čižauskas pasirašė lygumų bažnyčios
vėly išdekoruoti sūlių pabrėžti ir lygumų bažnyčios kle-
bono patvirtintu projektu Cheminiams dažais, o pamatinę
sienų dalį ir visus altorius ir įvairius baldus alyviniais
dažais atitinkamomis spalvomis tvis sūnius, ir beto dar
didinjam altoriuje cimboriją vėly pasirašyti tikim
arau.

2) Ši Vladas Čižauskas visus dekoravimo darbus atliks
savo medžiaga, darbinimais ir savo jų išlaidų. Bu-
tų gyvenimui laisvę darbo darbinimams duoda bažny-
čios Komitetas bejeonio atlyginimo.

3) Darbe darbe ir visus įvykus nelaimingus absitvymų
atsauro Vladas Čižauskas.

4) Visa reikalingą statybinę medžiagą duoda
bažnyčios klebonas.

5) Darbas dekoravimo turi būti pradėtas neveliau 20 die-
nos gegužės mėnesio ir baigtas per tvis mėnesius, t. yra ne-
veliau špm rugpjūčio mėn. 20 dienos.

6) Už visus dekoravimo darbus bažnyčios Komitetas Vla-
dai Čižauskui sumoka dešimt tūkštiančių (10000) litų suvan-
čiai: 75% atlyginimo atlikus visus dekoravimo darbus
ir bažnyčios Komitetui juos priėmus, o likusius 25%
atlyginimo išmokės 1da gegužės mėn. 1937 metų. Bet laisvę
darbo Vladas Čižauskui sąsuaivon 75% atlyginimo bus
galimas įdarvinti avansas dalimis pagal vertę atlikto
darbo.

ir 7) Su šioje sutartyje išdeštytomis sąlygomis abi pusės pa-
sirašėme sąsūningai laikytis ir jas įjartėlyti kamie ir pasirašome

Lygumų bažnyčios Komitetas } Kam. B. Jostas
} D. Čižauskas
} E. E. E.

V. Čižauskas

1936 m. vasario 9 d.
Lygumų bažnyčios
vidaus dekoravimo
sutarties faksimilė.
Iš J. Juozapaičio
asmeninio archyvo

sienų plokštumas, pagyvino cokolinę sienų dalį, pagyvino ir suteikė lengvumo
kai kuriems konstrukcijų elementams. Skliautai papuošti figūrine tapyba. Tran-
septo kryžminio skliauto laukuose įkomponuoti 4 biustiniai evangelistų paveiks-
lai. Triumfo arka išskaidyta trikampiais, juose išdeštytos šventųjų figūros su
„Tėve mūsų“ tekstu. Dekoratorius neįstengė aprėpti didelių bažnyčios erdvių,
todėl meniniam interjero vaizdui įtakos nedarė.

Pažvelkime į bažnyčios išorę. Vidaus erdvėse aktyviausia yra žemiškoji
navų dalis, o išorės pagrindinis akcentas – bažnyčios bokštas, kylantis į begalinę
erdvę. Kaip prie Kosminio (Gyvybės) medžio kamieno, prie jo su tolimomis
apylinkėmis šliejasi visas miestelis. Tuo tarpu transepto sparnai išilieja į supan-
čią aplinką, ir visa, kas žemiška, kelia į dvasinę sferą – bokštą. Kilimą į viršų
sukuria dekoratyviniai elementai bei dematerializuotos angų formos. Išoriniai

bažnyčios tūriai jau kuria vientisą neogotikinį vaizdą. Pagal krikščioniškąją tradiciją čia svarbūs pagrindinis fasadas ir portalas. Struktūroje išryškintas aukštas (75 m) bokštas. Iš abiejų pusių prie jo šliejasi sparnai su išilgintais langais. Kiekvienas fasado šonas įremintas trimis stipriai į priekį išsikišusiais kontraforsais, todėl abu bokšto kraštai panašūs į pakeltus sparnus.

Pagrindinis bažnyčios įėjimas iškištas į priekį. Laiptuotų profilių sukurta toluma portalo perspektyva tarsi įtraukia tikintįjį į vidų. Vertikalumą kuria aštrus pleištinis skydas, kuris padeda portalui išlieti į bokštą. Šonus suspaudžia žemesni kontraforsai su bokšteliais. Vertikalumą pratęsia išilgintos langų angos. Jose esantis apskritimas kuria pusiausvyrą; po to – tuščia ir rami bokšto plokštuma pradeda aštuoniasienį. Du bokšto tarpusnius kraštuose įremina aukšti laiptuoti, pasukti į šalis kontraforsai. Taip bandyta išskleisti į šalis ir sukurti portalui perspektyvą. Ji sušvelnina žemutinių bokšto dalių išiliejimą į veržlų aštuoniasienį, užbaigtą išilginta smaile.

Du šoniniai įėjimai, kaip ir pagrindinis, papuošti giliais portalais su aštriomis vimpergomis. Navų šonai suspausti ir suskaidyti dekoratyviniais kontraforsais bei langų angomis. Stambūs transepto sparnai – atsvara bokšto masei. Horizontali jų kryptis išijungia į aplinką, o kontraforsai ir frontonai – į vertikalų ritmą.

Presbiterinė pusė yra ekspresyvi. Aktyvumą kuria kampuota apsidė, kuri ritmiškai užbaigia aštuoniasienį bokštą. Bokštas paryškina erdves. Aktyvūs ir kiti fasadai.

Išorinis Lėgumų bažnyčios vaizdas kurtas gotikos architektūros formomis. Statybai naudotos neprofilinės, nelanksčios plytos, kurios vertė ieškoti kitų raiškos būdų. Puošybės pagrindas – stačiakampės briaunos, ritminėje struktūroje vyrauja vertikalios linijos, griežtos formos. Jų dinamika ir atskirų elementų ekspresyvumas panaikino medžiagos statiką ir sukūrė lengvų formų pastatą.

Interjere architektas perkūrė išorės erdves ir sustiprino emocionalių vaizdą. Išorės formos yra vieningos, kuria didingumo išpūdį.

Stačiūnų Šv. Lauryno bažnyčia

Povilas Spurgevičius
Vilniaus pedagoginis universitetas

Istorinėje literatūroje rašoma, kad Stačiūnų bažnyčią savo lėšomis pastatė Juozas Stačiūnavičius 1668 metais¹. XIX a. bažnytinėse vizitacijose nurodomos 1676² ir 1678³ m. datos. Matyt, iš pradžių tai buvo dvaro koplyčia, 1779 m. tapusi Lėgumų parapijos filija⁴ (priklausė iki XX a. pradžios). 1765 ir 1783 m. bažnytiniai inventoriai mi-

¹Kviklys B. *Mūsų Lietuva, Bostonas, 1966, t. 3, p. 89; Kviklys B. Lietuvos bažnyčios, Chicago, Illinois, 1983, t. 3, p. 396; Gimbutas J. Lietuvos bažnyčių chronologija ir statistika, Lietuvos katalikų mokslų akademijos metraštis, Roma, 1970, t. 5, p. 243; Misius K., Šinkūnas R. Lietuvos katalikų bažnyčios, V., 1993, p. 184; Jankevičienė A. Žemaičių medinių bažnyčių architektūra, V., 1996, p. 45–46.*

²Lietuvos valstybės istorijos archyvas (toliau – LVIA), f. 669, ap. 2, b. 221 (1805–1806 m.), l. 86, 478.

³LVIA, f. 669, ap. 2, b. 226 (1845 m.), l. 259–260.

⁴Misius K., Šinkūnas R. Lietuvos katalikų bažnyčios, V., 1993, p. 184.

ni bažnyčios remontą bajoro T. Čepkevičiaus ir parapijiečių lėšomis: buvo pristatyti du bokšteliai ir priebažnytis („bobinčius“), uždengtas stogas, perdažytas vidus. Popiežius Pijus VI nuo 1784 m. Stačiūnų bažnyčioje įvedė Laimingosios Mirties, nuo 1788 – šv. Lauryno (vyksta rugpjūčio 10 d.) atlaidus⁵.

1805–1806 m. bažnyčios dokumentuose užfiksuotas fragmentiškas pastato vaizdas: ilgo stačiakampio plano, medinis, pastatytas ant akmenų mūro pamato (cokolio). Viduje buvo trys altoriai (didysis rekonstruotas). Sienos ir lubos išdažytos, manoma, ir dekoruotos. Išorėje pagrindinį fasadą puošė du bokšteliai su varpais, trečiasis stovėjo virš presbiterijos. Bažnyčia turėjo ir zakristiją. Pristatydamas prieangį ir frontono kraštuose įkomponuodamas bokštelius, T. Čepkevičius pastatą išplėtė. Vis dėlto bažnyčios vizitatorius tvirtino, kad pro stogą bėga vanduo, pats pastatas yra senas ir bepradedas griūti, o globėjas – Platono Zubovo dvaras – juo nesirūpina⁶.

1811 m. bažnyčia vėl buvo remontuojama ir pertvarkoma. Iš vėlesnių archyvinių dokumentų galima spręsti, kad ji buvo perstatyta⁷. 1821 m. vizitacija fiksuoja šventovės išorės ir vidaus pasikeitimus⁸. Vietoj 2 šoninių bokštelių pagrindiniame fasade pastatytas kupolinis, apkaltas lentomis ir nudažytas įvairiomis spalvomis, bokštas. Stogas uždengtas storlentėmis ir nudažytas raudonai. Sienos apkaltos lentomis. Vidų apšvietė 8 dideli ir 5 maži langai žaliais rėmais. Lubos medinės, o grindys plūkto molio. Abipus presbiterijos buvo pristatytos 2 zakristijos su galerijomis, kurių priekines dalis puošė dekoratyvinės tvorelės. Senas stalių darbo didysis šv. Lauryno altorius nudažytas baltai. Pirmajame jo tarpsnyje kabėjo to paties pavadinimo paveikslas, antrajame – Švč. Mergelės Marijos paveikslas. Altoriaus mensa buvo medinė, dažyta raudonai. Antrasis altorius stovėjo dešinėje. Jo kolonos buvo dažytos ir paauksuotos. Abu altoriai turėjo portatilius su relikvijomis. Prie zakristijos glaudėsi prastai padaryta sakykla. Bažnyčios priebažnytis („bobinčius“), kuris liko uždaras, turėjo vienerias duris.

Šiaulių ekonomija (1781 m. balandžio 25 d. ji atiteko P. Zubovui) Stačiūnų bažnyčiai padovanojo 1 valaką žemės. Fundacija buvo patvirtin-



Centrinis Stačiūnų bažnyčios altorius. 1998 m.

L. Klimkos nuotr.

⁵Mačiulis D. *Stačiūnų bažnyčia*, Šiaulių kraštas, 1992 09 12, Nr. 176 (360).

⁶LVIA, f. 669, ap. 2, b. 221 (1805–1806 m.), l. 86, 478.

⁷LVIA, f. 669, ap. 2, b. 226 (1845 m.), l. 259–260.

⁸LVIA, f. 669, ap. 2, b. 227 (1821 m.), l. 540–541.

ta 1797 m. rugpjūčio 17 dieną. 1830 m. bažnyčios vizitatoriai esminių pastato pakitimų nenurodė: paminėjo stogo remontą ir išlikusias plūkto molio grindis. Kupolo būgne nutapytos kolonos suteikė bažnyčiai klasicistinį vaizdą⁹.

1845 m. bažnytiniai dokumentai pateikia naujų duomenų¹⁰. Juose minima 1811 m. bažnyčios rekonstrukcija. Nurodyti stačiakampio plano pastato matmenys: ilgis – 49, plotis – 42 uolektys (34,80×17 m). Pertvarkytas šventyklos prieangis (kraštuose buvo padaryti praėjimai) tapo atviresnis ir netrukdė procesijoms. Buvo įrengtas vargonų choras. Už didžiojo altoriaus atsirado koridorius, iš jo – įėjimas į zakristiją. Altoriai teliko 2. Plūkto molio grindys pakeistos medinėmis. Stogas uždengtas pjaustytų lentų gabalais.

Prie bažnyčios buvo įkurta Laimingosios Mirties brolija. Jos steigėjas Tomas Čepkevičius 1795 m. ėmėsi remonuoti, o vėliau ir rekonstravo senąją Stačiūnų bažnyčią. Brolijos nariai buvo bajorai ir valstiečiai. Ji turėjo vardinį dalyvių sąrašą. Bajorams priklausė raštininko Pankovskio šeima, A. Šibeika su žmona. Sąraše tarmiškai buvo užrašytos moteriškos pavardės (M. Kuktičė, K. Lugičė, K. Margicie). Brolijos knyga rašyta iki 1870 metų¹¹.

Tolesnė Stačiūnų filijos istorija yra nežinoma – aptiktuose Lygumų parapijos dokumentuose ji nebeminima. Išlikę šaltiniai byloja, jog savarankišką parapiją stačiūniškiai ėmė kurti pradėjus statyti naująją Lygumų bažnyčią.

Aptarsime Stačiūnų bažnyčios meninio vaizdo raidą. 1765 m. T. Čepkevičius, frontoną papuošdamas bokšteliais ir pristatydamas priebažnytį, išryškino pagrindinį fasadą, o pačią bažnyčią praplėtė. Pastato vaizdas tapo emociškesnis, forma dekoratyvesnė. Tai ryškus profesionaliosios mūro architektūros elementų panaudojimo liaudiškame statinyje pavyzdys. Stačiakampio plano dvibokštės bažnyčios buvo būdingos lietuviškajam barokui.

Po 1811 m. rekonstrukcijos bažnyčios struktūra mažai kito. Išorės architektūros formos išlaikė liaudiškas tradicijas. Pasikeitė tik priekinė jos pusė: vietoj dviejų bokštelių – vienas. Tai pagrindiniam fasadui suteikė lakoniškumo. Centrinę bažnyčios įėjimą akcentavo dvivėris dekoratyvios medinės durys, o vertikalumą sukūrė smailokas trikampis frontonas ir langų trijulės pus-



Stačiūnų bažnyčios sakykla. 1998 m. L. Klimkos nuotr.

⁹L VIA, f. 669, ap. 2, b. 239 (1830 m.), l. 431.

¹⁰L VIA, f. 669, ap. 2, b. 226 (1845 m.), l. 259–260.

¹¹L VIA, f. 669, ap. 3, b. 440 (1847, 1870 m.).



apskritės arkos. Ramų fasadą pagyvino dviejų pakopų aštuonkampis bokštelis, užbaigtas briaunotu smailėjančiu kupolėliu.

Bendras bažnyčios vidaus vaizdas. 1998 m. L. Klimkos nuotr.

Priešybė kukliam pagrindiniam yra šoninis fasadas, atgręžtas į miestelio pusę. Tai ryškiausia ir puošniausia bažnyčios išorės dalis. Mūro vartai (broma) ir medinė varpinė taip pat jį akcentuoja. Dekoratyvių durų ir langų gausa, aukšto akmenų mūro pamato dinamiškumas kuria emocingą pastato vaizdą.

Išorė atspindi bažnyčios vidaus struktūrą. Šoninis įėjimas veda į priebažnyti. Virš jo esantys nedideli suporinti langeliai, skirti vargonų chorui apšviesti, nukreipia žvilgsnį į bokštelį. Taip ši bažnyčios dalis tampa viena dinamiškiausių ir įgauna vertikalumo.

Vidurinėje dalyje įkomponuoti 3 langai navoms apšviesti. Jie sudaro kompaktišką grupę. Langai su pusapskritėmis arkomis, profiliuotais apvadais ir konsolių imitacija. Tokio tipo langų struktūra susiformavo viduramžių mūro architektūroje, vėliau buvo atgaivinta romantizmo laikais; naudota medinėje statyboje.

Ramiausią navų sienos dalį užbaigia judriausia presbiterijos dalis. Visiškai ji buvo suformuota įrengus galerijas (emporas) virš zakristijų. Šoninį įėjimą akcentuoja ne tik durų puošyba, bet ir langų formų bei jų dydžių kontrastai, kurie panaikina sienos statiką. Visų šių elementų dinamika išsilieja į bokštelį virš presbiterijos, kurioje pasikartoja romaninių biforinių arkelių arkatūros.

Įspūdingas ir bažnyčios durų dekoras. Jam būdinga liaudies statinių puošybos tradicija, kurios pagrindas – rombo modeliavimas. Vis dėlto bažnyčios

durų staktos buvo papuoštos barokiniais lenktais sandrikais. Liaudies meistro intucija lėmė šį originalų kontrastą – aštrios kampuotos formos durų šonuose perėjo į banguotas.

Pagrindinis fasadas išliko kuklus ir ramus, o šoniniai, ypač atkreiptasis į gyvenvietę, – puošnūs ir intymūs, t. y. reprezentuojantys visą šventyklą. Tai prieštarauja klasikinės sakralinės architektūros tradicijai. Reikia atkreipti dėmesį, kad visos bažnyčios konstrukcijos ir puošyba buvo įvairiaspalviai, tad stiprino išpūdį.

Galinis fasadas suformuotas vėliausiai, matyt, XX a. pradžioje, todėl į bendrą bažnyčios vaizdą neįsilieja. Jame išpjauti 2 aukšti smailiaarkiai neogotikiniai langai didžiajam altoriui apšviesti. Nekelia abejonių, jog tai lėmė Lygumų bažnyčios architektūra.

Belieka pažvelgti, kas slepiasi po kuklia, bet puošnia išore. Bažnyčios vidaus erdvę formuoja 3 navos, kurias šonuose skiria po 3 kolonas; stačiakampio plano presbiterija su galerijomis (emporomis) virš zakristijų ir vėliau pristatytas uždaras priebažnytis („bobinčius“) su vargonų choru viršuje. Centrinė nava iškelta į viršų ir užbaigta cilindrinio skliautu. Ši dangaus sfera tokia ryški, kad visos kitos erdvės įsilieja į ją ir juda presbiterijos link. Besiplečianti į šalis sfera remiasi į stambų, ryškų profilinį antablementą. Toks skliauto perėjimas į stačiakampes atramas atliktas profesionaliai sekant mūrinės architektūros pavyzdžiais. Viršuje plataus karnizo profilių išraitos lengvai ir greitai savo našta perkelia į apatinę lygią juostą (architvarą), kuri remiasi į stačiakampes kolonas. Pastarosios turi aukštus dekoratyvinius cokolius ir profilineus kapitelius. Kolonų judėjimas iš centrinės navos tęsiamas presbiterijos galerijose (emporose) virš zakristijų.

Šoninės navos kukliai papuoštos, jos žemesnės ir siauresnės, perdengtos plokščiomis lubomis. Prieangis turi 3 įėjimų angas, vedančias į navas. Viršuje įrengti atviri triarkiai vargonų chorai.

Presbiterija pratęsia centrinę navą, kurią užbaigia galinė siena. Navą susiaurina abipus esančios zakristijos, kurios pirmojo aukšto lygyje yra uždaros, o aukščio sulig didžiojo altoriaus cokoliu. Antrasis presbiterijos aukštas pavers-tas galerijomis (emporomis), kurių atvirosios pusės užtvirtos tekintų stulpelių (baliustrų) baliustradomis. Presbiterija viršuje išsiplečia ir suformuoja kryžmą bei leidžia laisviau išsiskleisti altoriaus sparnams. Siaurą erdvę apšviečia 2 langai, kurių formos nedera su vidaus erdvėmis.

Dabartinis bažnyčios vidaus vaizdas atspindi romantizmo idealą, t. y. akcentuoja erdvės begalybę. Centrinės navos cilindrinis skliautas savo forma plečiasi į šalis ir išryškina dangaus sferos didingumą. Svarbu, kad tai atlikta nedidelių matmenų erdvėse. Architektūrinę rimtį švelnina emociingi dailės kūriniai.

XIX a. viduryje vizitatoriai temini 2 bažnyčios altorius, kuriais mažai domisi, todėl jų aprašai pateikti labai kuklūs. Įdomi tik 1821 m. patikrinimo pastaba¹² apie didžiojo altoriaus senumą.

Matyt, čia norėta pabrėžti jo barokinį ¹²LVI A, f. 669, ap. 2, b. 227 (1821 m.), l. 540–541.

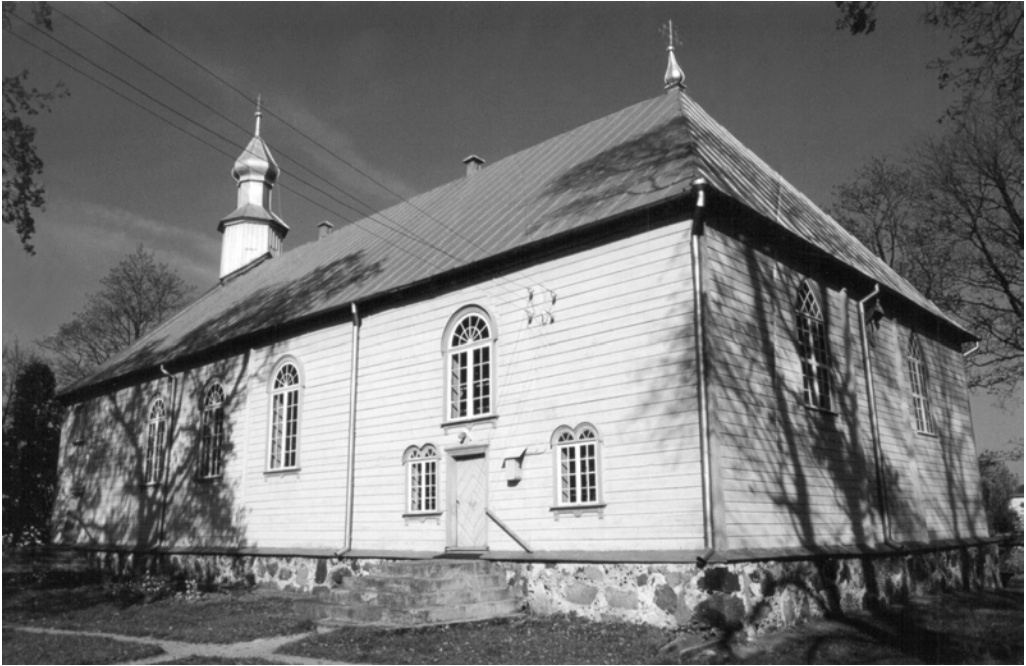

vaizdą. Kada atsirado trečiasis altorius, nežinoma. Galbūt jie visi perkelti iš nugriautos Lýgumų bažnyčios. Dabartinė šventyklos mažoji architektūra yra vėlyvojo baroko ir rokoko sintezė.

*Stačiūnų bažnyčios
šoninis fasadas.*

2000 m.

R. Urbo nuotr.

Pagal tradiciją puošniausias – centrinis šv. Lauryno altorius. Jo architektūra priklauso vėlyvajam barokui. Retabulas yra stalo pavidalo su orderinėmis atramomis, iškeltas ant aukštos pakylos (mensos), užbaigtas apvestu voliutomis skydu. Visa ši struktūra turi tolimą perspektyvą. Ją formuoja į gilumą judančios korintiškųjų kolonų triados, pastatytos ant aukštų pjedestalų. Viršuje jos remia platus, laužytų, išlenktų, pertrauktų formų antablementą (perdangą). Kolonų pjedestalai ir antablementas yra savarankiški, kuriantys ekspresyvią retabulo erdvę elementai. Altoriaus viršutinės dalies atramos jau nebetekusios savo tiesioginės paskirties – tapo spalvotomis puošmenomis su marmuro imitacija ir paaukuotais puošniais kapiteliais. Atramų pjedestalai abiejuose altoriaus šonuose formuoja puslankių atkarpas. Priekinių kolonų atramos aštriomis briaunomis pasuktos centrinio įėjimo link. Tai padeda sklaidyti formas ir nukreipti žvilgsnį į šalis: į paveikslą ar puslankių į bažnyčios gilumą, pereiti į švelnesnių formų bangavimą ir įsilieti į rokokinių formų drožinius. Altoriaus menšą sudaro panašios, šiek tiek ilgesnės nei retabulo dalys, todėl jos formos atrodo lėtesnės. Platus ir gausiai profiliuotas antablementas kartoja apatinės dalies kompozicijas, tačiau čia laužytos, kampuotos formos yra ekspresyvios.

Viršutinę dalį vainikuoja apvalus skydas, apvestas paaukuotais rėmeliais su voliutomis. Jis remia išlenktąjį karnizą, užbaigtą elipsine rokaile. Visa ši kompozicija viduryje esančiai geometrinei figūrai (elipsei) suteikia dinamiškumo bei sušvelnina griežtas antablemento formas.

Reikia paminėti dar vieną svarbų altoriaus akcentą – puošnią barokinių formų ciboriją (komuninę). Ji miniatiūrinė bei uždara, papuošta piliastrais, du tarpsnius jungiančiomis voliutomis kapiteliuose, kurie išilieja į karnizo profilius. Pastarasis, viduryje persmaugtas, užbaigtas išraitomis, tarp kurių įterpta rokokinio dekoru pynė. Ši simbolį iliustruoja ir bendras retabulo vaizdas.

Altoriaus šventųjų skulptūros jau turi romantizmo bruožų, yra kurtos ne liaudies meistrų, todėl apie meninį altoriaus vaizdą iš jų spręsti negalima. Autentišką baroką pristato tik kelios išlikusios senojo altoriaus statulos.

Soniniai bažnyčios altoriai kuklesni. Kolonomis papuošti sparnai (po du kiekvienoje pusėje) nukreipti į presbiteriją. Emocionalumą stiprina ne tik architektūrinių tūrių dinamika, bet ir koncentruota auksinė spalva. Toks atskirų altorių dalių pabrėžimas daro jas savarankiškas, verčia žvilgsnį judėti nuo antepediuo į glorią ir vėl grįžti prie didžiojo altoriaus.

Kairėje pastato pusėje į presbiterijos ansamblių įsijungia prie sienos pritvirtinta sakykla. Jos daugiakampį korpusą užbaigia išlenktos, žemyn siaurėjančios plokštumos, kurios apačioje išilieja į dekoratyvinių vynuogių kekę. Plokštumas puošia ampyrui būdingos paaukuotos girliandos. Sakyklos viršų užbaigia nedidelis kampuotų formų baldakimas, primenantis karūną, su šv. Jono Krikštytojo skulptūrėle.

Interjero erdvės spalvinė gama – prislopinta šviesiai žydra, kurioje išsiskiria rusva bei auksinė altoriaus ir architektūros elementų puošyba. Ištinis antablemento apatinę juostą slopina smulkus dekoras, o po stačiakampių kolonų kapiteliais pakabintos girliandos. Taip bandoma pagyvinti architektūros statiskumą. Tokios dekoracijos būdingos XX a. vėlyvajam romantizmui, kurio netenkino vien tik architektūros konstrukcijų vaizdas. Visa Stačiūnų bažnyčios interjero tūrių ir formų raida prasidėjo baroko, o baigėsi romantizmo laikotarpiu. Mažosios architektūros emocionalumas ir erdviškumas išiliejo į romantizmo kuriamą begalybės viziją, kurią sukurti padėjo melsva spalva.

Presbiterijos skliaute nutapyta apoteozės scena. Apskritimo formos kompozicijoje pavaizduota: apsupti debesų Dievas Tėvas, Kristus ir balandis (šv. Dvasia) su apaštalais ir šventaisiais, tarp kurių – ir šv. Laurynas. Žemiau, t. y. šiek tiek arčiau didžiojo altoriaus skydo, nutapyti du skrendantys angelai, kurie neša dangiškąją karūną. Ši freska, manoma, buvo sukurta XIX a. pabaigoje – XX a. pradžioje. Jos autorius bandė sekti baroko pavyzdžiais; atlikta amatininkiskai.

Bažnyčioje yra išlikę keletas senų dailės paminklų. Pirmiausiai į akis krinta barokinės skulptūros. Dvi medinės moterų statulėlės vaizduoja apreiškimo Švč. Mergelei Marijai sceną. Pirmojoje skulptūroje akcentuotos kūno apimtys, primityviai perteiktos formos bei veido išraiška. Antroji priklauso rokoko stiliui ir yra profesionalo darbas. Figūros išgyvenimą kuria sudėtingas draperijų ritmas, kūno poza, teatrališki rankų gestai, aristokratiškas veidas. Trečioji statula vaizduoja šv. Gabrielių. Sparnuota figūra gana statiška, jos apimtys plokščios, judesį perteikia sparnų dekoracija, o išgyvenimą – švelnus veidas, kurį paryškina puošnūs plaukai.

Didįjį bažnyčios altorių puošė šv. Lauryno paveikslas. Pasirodo, jų buvo du. Abu vadinamosios sarmatiškosios stilistikos. Tai amatininkų, kurie mokėsi

vienuolynuose ar dailininkų dirbtuvėse, darbai. Šv. Laurynas pavaizduotas su kankinio atributu – metalinėmis grotomis. Šis ispanų šventasis IV a. mirė Romoje. Už tikėjimą buvo įkalintas, pririštas prie metalinių stačiakampių grotų su kojėlėmis ir kankintas ant karštų anglių. Paveiksle jis pavaizduotas su diakono drabužiais ir palmės šakele. Pirmasis, senesnis, paveikslas (dabar jo būklė bloga) seka vėlyvuoju baroku. Šv. Lauryno figūra išlenkta, kaire ranka jis remiasi į grotas. Rausva plati dekoruota dalmatika sudaro vientisą plokštumą, kuriai priešinga – šviesiai žydrų besiplaikstančių klosčių alba. Jaunuolio veidą pabrėžia tamsūs plaukai, akys ir linijiniai antakiai.

Kitas paveikslas su užrašu taip pat priklauso sarmatiškajai kryptčiai.

Aukštės šv. Lauryno figūros raudona dalmatika papuošta gėlių motyvais, žydros albos apačia – vertikaliomis klostėmis. Išgyvenimas perteiktas rankų gestais ir galvos profiliu. Angelo veidas kurtas pasitelkus šviesą, bet neatsisakyta paryškinti akių bei lūpų. Papildyta šv. Lauryno atributika: jo galvą supa dantytą auksinę aureolę, kurią iš kairiojo paveikslo kampo neša iš dangaus skriejantis angeliukas.

Toliau siužetą plėtoja degančios anglys ir metalinis rėmas, paveikslo dešinėje – metalo karkasas. Melsva dangaus erdvė be gilumos, viršuje ją pagyvina dekoratyvūs debesys. Paveikslo kairėje žemai užrašas – „S. Laurentius“. Šis darbas galėjo būti nutapytas XVIII a. antroje pusėje po bažnyčios rekonstrukcijos.

Dar du paveiksliai priklauso romantizmo kryptčiai, abiejų autorius yra M. Ciškevičius. Tai – „Šv. Jurgis“ (74×30,5 cm) ir „Šv. Barbora“ (68×76 cm). Šv. Jurgis pavaizduotas kaip romėnų karys, kuris ietimi nusmeigia slibiną – blogio simbolį. Šv. Barbora, šventoji kankinė, sauganti nuo staigios mirties audros metu ar žaibuojant, nutapyta su taure ir ostija – paskutinio sakramento suteikimo simboliais. Kairėje rankoje šv. Barbora laiko kankinės ženklą – palmės šakelę, jos galvą vainikuoja karališkoji karūna. Dešinėje šio paveikslo pusėje aiškiai matomas architektūros fragmentas (bokštas); jis taip pat priklauso šventosios atributikai. Virš bokšto yra barokinis skydas su Švč. Trejybės scena, kuri papildo viso paveikslo turinį. Abu darbai kitoje pusėje turi užrašus: „Šv. Jurgio“ – „R. 1847 wczesnia M. Ciszkiewicza“, „Šv. Barbaros“ – „Ciszkiewicz wczesnia 15“. Manoma, kad pastarąjį M. Ciškevičius tik atnaujino.

Baigiant dailės darbų statistinę apžvalgą būtina pastebėti, kad kai kurie jų minimi buvę Lėgumų bažnyčioje. Trijų Karalių altoriuje kabėjo šv. Barbaros,



Šv. Barbora. XIX a. pirmoji pusė. 1998 m. L. Klimkos nuotr.

šv. Juozapo – šv. Jurgio (dabar Stačiūnų bažnyčios šoninis altorius), šv. Motiejaus altoriaus antrajame tarpsnyje – šv. Paduviečio (dabar priklauso Stačiūnų bažnyčios didžiajam altoriui) paveikslai¹³. Galima teigti, kad minėtieji paveiksai iš Lygumų bažnyčios į Stačiūnų pateko kartu su altoriais.

Užbaigiant meninę apžvalgą norisi pabrėžti, kad, nepaisant visų pertvarkymų, Stačiūnų bažnyčia išsaugojo praeities (baroko) vertybes, jas pritaikė dabarčiai. Pastato išorėje meistrai originaliai panaudojo liaudies tradicijas, suderino jas su profesionaliaja (mūro) architektūra.

Dar šiek tiek apie Stačiūnų parapijos įkūrimą. 1908 m. artimiausių kaimų gyventojai, priklausę filijai, pareiškė norą įkurti savo parapiją (tuo metu kun. J. Rupka jau pildė kun. J. Korsako sumanymą – pradėjo mūrinės Lygumų bažnyčios statybą; buvo susitarta dėl pinigų rinkimo 5 metų laikotarpiui¹⁴). Stačiūniškiai nusiuntė Žemaičių vyskupui M. L. Paliulionui raštus su visų tikinčiųjų parašais. 1910 m. gruodžio 12 d. parašė vyskupui G. Cirtautui, primindami pažadą suteikti Stačiūnams parapijos teises. Teigia sumokėję visus mokesčius Lygumų bažnyčiai statyti ir savajai šventyklai papuošti išleidę 5000 rublių.

1911 m. vasario 16 d. Telšių dvasinė konsistorija nusiuntė Šeduvės dekaną S. Sarapą ir Rozalimo kleboną K. Grinkevičių išsiaiškinti, ar Stačiūnų gyventojai iš tiesų nori savarankiškos parapijos. 1911 m. birželio 2 d. konsistorija leido įkurti Stačiūnų parapiją. Buvo ir nesklandumų, nes aplinkinių kaimų (Kauksnūjų, Miniūnų) pavieniai ūkininkai svyravo. Leidimas, be abejo, skatino tolesnę bažnyčios remontą ir puošybą. 1935 m. kun. A. Požėla surinko lėšų (2000 Lt) skardiniam bažnyčios stogui bei paprašė leidimo jį uždengti¹⁵.

Priedai

*Religinių Kultūrų Reikalų Tarybos
prie TSRS Ministrų Tarybos
įgaliotiniui Lietuvos TSR drg. Pušiniui¹⁶*

*Kun. Povilo Durasevičiaus
Stačiūnų klebono, Pakruojaus rajono*

Skundas

1952 m. kovo mėn. 20 d. buvo man įteiktas Mokestinis pranešimas Nr. 6, pagal kurį esu apmokestintas 2837,25 rublių nuo pajamų sumos 11 710 rublių. Tuo tarpu deklaracijoje nurodžiau pajamų už 1951 metus:

Laidotuvių – 23 – 1600 rublių,

Krikštytųjų – 42 – 880,

Jungtinių – 13 – 610,

Kitų pamaldų – 92 – 2760.

Iš viso 5850 rublių

1951 m. kovo mėn. Pakruojos rajono Finansų skyriaus Vedėjas Žilinskas man asmeniškai pareiškė, kad jis netiki nei deklaracijoms,

¹³LVIA, f. 696, ap. 2, b. 171 (1908 m.), l. 40.

¹⁴LVIA, f. 669, ap. 3, b. 3281 (1908–1911 m.).

¹⁵Lietuvos centrinis valstybės archyvas, f. 862, ap. 1, b. 3237 (1935 m.), l. 2–3.

¹⁶LCVA, f. R-181, ap. 1, b. 64, l. 216–216v.

nei parašams tikinčiųjų, mokėjusių už religinius patarnavimus. Į klausimą, kuo remiasi apmokestindami, atsakė: „Tai mūsų paslaptis“. Vadovaudamiesi „paslaptimi“, 1951 m. padidino nurodytą deklaracijoje sumą trigubai ir apmokestino nuo 15 135 rublių. Šiaulių srities Finansų Organų dėka pavyko apmokestinimą sumažinti vienu trečdaliu.

1952 m. – šiomet – laikosi pernykštės praktikos: deklaracijos sumą padvigubino ir apmokestino nuo 11 710 rublių.

Mano aptarnaujama religinė bendruomenė nedidelė, deklaracijoj pažymėtos pajamos tikros, patvirtintos parašais tikinčiųjų, mokėjusių už religinius patarnavimus.

Iš gyvulių turiu tik arklių, nei karvės, nei kiaulių, nei kitokių gyvulių neturiu. Žemės nė aro neturiu.

Prašau drg. Įgaliotinį padaryti, kad būčiau apmokestinamas remiantis deklaracijoj nurodyta suma.

K. P. Durasevičius

Staciūnai

1952 m. kovo mėn. 24 d.

Kauno Arkivyskupijos Kurijai¹⁷

Pasiremdamas Kurijos raštu Nr. 1920 iš 1951 m. gruodžio mėn. 15 d., kame 4 punkte rašoma, kad Religinių Kultūrų Reikalų Tarybos Įgaliotinis Pušinis pranešė, kad yra Ministrų Tarybos nutarimas duoti visiems bažnyčios tarnautojams po 15 arų žemės, š. m. pavasarį paprasčiau Staciūnų apyl. sklypų suskirstymo Komisijos suteikti man 15 arų sklypą. Komisija, į kurią įėjo Apylinkės pirmininkas, Pakruojo rajono Partijos Komiteto atstovas ir kiti, susipažinę su Kurijos raštu ir Apylinkės pirmininkui pasiteiravus telefonu pas Rajono Žemės Tvarkytoją, iš kurio gautas sutikimas. Man buvo atmatuotas 15 arų sklypas. Kitiems bažnyčios tarnautojams sklypai nebuvo duoti.

Gautą sklypą gerai išdirbau, patrėšiau ir pasėjau daržoves ir bulves. Dukart Apylinkės sekretorius surašė pasėlius, dukart pasirašiau turįs 15 arų sklypą.

Š. m. liepos mėn. 17 d. Apylinkės pirmininkė Jonaitienė žodžiu pranešė, kad iš manęs sklypas atimamas, nes taip nutaręs partinis susirinkimas. Paprašiau to nutarimo raštu. Daugiau kaip po mėnesio, š. m. rugpjūčio mėn. 21 d., gavau Staciūnų apyl. pirmininko raštą, kur pranešama, kad Rajono Partijos Komiteto nurodymu nebūtina man duoti sklypu naudotis.

Po to viso nežinau, kam skundą duoti, kai remiamasi Partijos Komiteto nurodymu, todėl prašau patarti: a) ar turi teisę Rajono Partijos Komitetas duoti nurodymus atimti teisėtai duotą sklypą remiantis Ministrų Tarybos nutarimu, b) ar turi teisę Staciūnų apylinkės Taryba nutarti atimti derlių, c) kokiais įstaigai duoti skundą, d) ar nekreipti dėmesio į apylinkės pranešimą ir reikalauti teduoti į teismą.

¹⁷LCVA, f. R-181, ap. 1, b. 64, l. 33–33v.

Pastebiu, kad sklypų trūkumo nebuvo ir sklypai liko nepaimti ir stovi nedirbami.

Priedas: 1 lapas.

*K. P. Durasevičius
Stačiūnų par. Klebonas*

Stačiūnai,

1952 m. rugpjūčio mėn. 22 d.

*Šiaulių srities DŽDT vykdomojo
komiteto pirmininkui drg. Juozapavičiui¹⁸*

[1952] rugsėjo 4

Stačiūnų klebono skundas yra pagrįstas. Negalima pavasaryje duoti pliką žemę, o vėliau, kuomet javai išauginti, atimti tą pačią žemę.

Prašome duoti parėdymą reikalą vietoje ištirti ir išspręsti. Savo sprendimą prašome pranešti mums.

Priedas: 3 lapai.

*Religinių kultų reikalų tarybos prie
TSRS Ministrų Tarybos įgaliotinis /Pušinis/
Lietuvos TS Respublikai*

Architektūros ir dailės terminų paaiškinimas

Alba – katalikų kunigo baltas liturginis drabužis.

Ampyras – klasicizmo atmaina.

Antablementas – pastato perdanga (dažniausiai virš kolonų) iš architravo, frizo ir karnizo.

Antepediumas – dekoratyvinės altoriaus priekinės dalies aptaisas iš medžio, metalo audinio.

Apoteozė – asmens ar įvykio sureikšminimas.

Apsidė – išsikišusi pusapvalė ar daugiakampė bažnyčios išorės ar vidaus dalis, dengta puskupoliu ar pusskliaučiu.

Architovas – apatinė perdangos (antablemento) dalis virš kolonos kapitelio.

Arkatūra – nedidelių tarpusavyje sujungtų dekoratyvinių arkų eilė.

Baldakimas – audeklo, medžio ar metalo stogelis virš altoriaus, sakyklos ir pan.

Ciboriumas – bažnyčių architektūrinis elementas – baldakimo formos antstatas virš altorių, krikštyklų, relikvijorių.

¹⁸LCVA, f. R-181, ap. 1, b. 64, l. 35.

- Dalmatika* – puošnus viršutinis liturginis diakono drabužis.
- Draperija* – klostytas audinys.
- Empora* – viršutinė bažnyčios interjero dalis (galerija, aukštas ir kt.), paremta kolonomis, pilioriais, atitverta turėklais.
- Fasadas* – kuri nors viena išorinė pastato dalis.
- Frontonas* – trikampė ar puslankė viršutinė pastato fasado dalis.
- Galerija* – ilga siaura dengta patalpa, jungianti tam tikras pastato dalis; ilgas balkonas prie išorinės ar vidinės pastato sienos.
- Glorija* – spalvotas ratilas apie žmogaus, kokio daikto šešėlį.
- Gontas*, arba *malksna*, – suleidžiama lentelė stogui dengti.
- Kapitelis* – viršutinė kolonos, piliastro ar pilioriaus dalis tarp abako ir astragalo.
- Karnizas* – viršutinė antablemento juosta virš frizo.
- Konsolė* – gembė, statybinė konstrukcija (jos dalis), kurios vieno galo poslinkiai nesuvaržyti.
- Kontraforsas* – atrama sienai stiprinti, dažniausiai papuošta.
- Mensa* – altoriaus pagrindas.
- Nava* – išilginė bažnyčios pastato vidaus erdvės dalis, tarp presbiterijos ir priebažnyčio („babinčiaus“).
- Niša* – išorinės ar vidinės statinio sienos įduba (dekoratyvinė).
- Piliorius* – keturkampė ar daugiakampė atrama; stulpas, kuris remia perdangą, arkos skliautus, skaido erdvę.
- Pinaklis* – keturkampis, į viršų smailėjantis bokštelis, užbaigiantis bokštą, frontoną, kontraforsą, vimpergą, būdingas gotikos architektūrai.
- Portalas* – puošnus įėjimas į pastatą.
- Portatilis* – metalinė ar kitos medžiagos dėžutė relikvijoms.
- Presbiterija* – bažnyčios dalis, kurioje yra didysis altorius.
- Retabulas* – viršutinė (iki mensos) skulptūrinė ar tapyta altoriaus dalis.
- Rokailė* – stilizuotas rokokinio ornamento motyvas.
- Sandrikas* – karnizo ar frontonilio pavidalo reljefas virš lango.
- Sarmatizmas* – XVII–XVIII a. lenkų šlėktų gyvensena, papročiai, pasaulėžiūra (tradicionalizmas, svetimų įtakų baimė, konservatyvumas).
- Transeptas* – lotyniškojo kryžiaus plano bažnyčios skersinė nava tarp presbiterijos ir išilginių navų.
- Trauka* – siaura, iškili, horizontali juosta sienoje, dažnai profiliuota.
- Travėja* – pastato vidaus dalis tarp keturių atramų.
- Vargonų choras* – bažnyčios galerija (dažniausiai virš įėjimo) vargonams ir giedotojams.
- Vimperga* – dekoratyvus gotikos architektūros elementas (trikampis skydas su viršūne virš lango, durų, portalo).
- Voliuta* – spiralės pavidalo užraitas su apskritimu (akute), naudojamas orderio kapitelyje.

Stačiūnų varpai

Libertas Klimka

Vilniaus pedagoginis universitetas



Stačiūnų bažnyčios šventoriuje stovi medinė varpinė, statyta 1844 metais*. Kartu tai pagrindinė bažnytkaimio senosios turgaus aikštės dominantė (1 ir 2 pav.). Iš varpinės sklindantis varpų gausmas pranešdavo visus, džiugius ir liūdnius, įvykius Stačiūnuose.

*1 pav. Stačiūnų
bažnyčios šventorius.
1998 m.
L. Klimkos nuotr.*

Gražiabalsiai Stačiūnų varpai – įdomūs istorinio paveldo objektai, išties verti meno ar technikos paminklo statuso. Didesniajame įrašyta fundatoriaus pavardė – Augustinas Jonaitis. Perimetru apačioje didžiosiomis lotyniškėmis raidėmis iškiliai – gamintojo parašas: IZDELIE ZAVODA PELAGEI IVANOVNOI USATNOVAI (3 pav.). Pavardė užrašyta su aiškiais linksnio bei transkripcijos klaidomis. Ant varpo taip pat nurodyta jo masė – 36 pūdai ir 73 svarai (apie 619 kg)**; iškalti dviejų parodų medaliai (4 pav.). Varpo skersmuo (D) 99 cm, bendras aukštis (H) 92 cm, aukštis be „karūnos“ (h) 79,5 cm. Brėžinyje parodytos matavimo vietos bei pažymėti varpo dalių pavadinimai (5 pav.). Mažesnis varpas dar puošniau ornamentuotas; jo skersmuo 78 cm, bendras aukštis 73 cm, be „karūnos“ – 58 cm; masė 17 pūdų ir 37 svarai (apie 294 kg) (6 pav.). Ant liemens išrašyti trys lotyniški vardai: Matheus, Antonius ir Augustynus (7 pav.). Tikėtina, kad šitaip save įamžino aukotojai. Šio

*Šiuos metus nurodo įraiža medinėje varpinės sijoje.

**Rusiškas pūdas XIX–XX a. sandūroje prilygo 16,38 kilogramų. Vienas pūdas – 40 svarų; rusiškas svaras prilygo 409,5 gramų.

varpo dekore gamyklos savininkės pavardė nurodyta tiksliau – USA-TSCHOVOI, pažymėta ir gamybos vieta – V VALDAIE NOVGORODSKOI GUBERNII. Abiejų varpų liežuviai yra iš kaltinės geležies.

Šie du Stačiūnų varpai išlieti viename žinomiausių Rusijos varpų liejininkystės centrų – Valdajuje, garsiaime liaudiškojo amato tradicijomis. Miestelyje, išaugusiame prie svarbiausio šalies trakto, pusiaukelėje tarp Maskvos ir Peterburgo, nuo seno buvo gaminami pašto „troikų“ varpeliai. Iš tolo ataidintis linksmas jų tilindžiavimas perspėdavo kelyje sutiktuosius, kad netrukdytų skubančiam paštui. Varpeliai vadinti polankiniais, vežikiniais arba tiesiog valdajiškaisiais.

Apie liejininkystės amato pradžią Valdajuje pasakojama graži legenda¹. Caro Ivano III paliepiamu didysis Novgorodo viečės varpas buvo gabenamas į Maskvą. Valdajaus apylinkės kalvotos, išraižytos raguvomis. Leidžiantis statesniu šlaitu, rogės nuslydusios nuo kelio, varpas išriedėjęs ir suskilęs. Iš jo duženų vietiniai kalviai išliejo daugybę varpelių, kurių skambesyje buvo girdima laisvės ir nepaklusnumo dvasia – tai, ko neteko Novgorodas XV a. antrojoje pusėje. Nuo XIX a. pradžios Valdajaus meistrai varpelius pradėjo žymėti reljefiniu įrašu². „Rankraštiniu“ šriftu išrašydavo savo vardą, pavardę, gamybos vietą (Valdaju) ir metus. Vėliau įsismaginta: ten būdavo ir palinkėjimų, patarlių, net kokia dainos ar eilėraščio strofa.

XIX a. pradžioje didesnės Valdajaus dirbtuvės tapo gamyklomis, jose imta lieti ir didelius varpus cerkvėms, gaisrinėms, laivams. XIX a. antrojoje pusėje, Rusijoje nutiesus geležinkelių tinklą, pašto varpelių gamyba smarkiai sumažėjo. Mažosios dirbtuvėlės ir gamyklėlės užsidarė. Valdajuje išliko vienintelė Usačiovų



2 pav. Stačiūnų varpinė. 1998 m.
L. Klimkos nuotr.

3 pav. Didysis Stačiūnų varpas. 1998 m.
L. Klimkos nuotr.



¹Яковлева Н. П. Колоколотейное производство в Валдае, Колокола: история и современность, Москва: Наука, 1985, с. 183–198.

²Дубинин. Колокольное производство на Валдае, Труды комиссии по исследованию кустарной промышленности в России, 1882, вып. 8, отд. 4, с. 146–149.

liejykla. Jos pradžia – XIX a. vidurys, kai Vasilijus Usačiovas išsinuomojo, o vėliau ir atpirko garsaus meistro Vasilijaus Stukolkino dirbtuves³. Nuo 1876 m. gamyklą tvarkė našlė Pelagėja Ivanovna Usačiova, liejybai vadovauti pasikvietusi patyrusį meistrą Vasilijų Kalmykovą. Amato jis išmokė ir našlės vaikus – Nikolajų, Jakovą ir Aleksejų. Nuo XX a. pradžios verslą perėmė vaikai. Gamykloje mažai kas pasikeitė – buvo dirbama tradiciniais metodais, senąja technologija. Pasitikėta meistrų Tichono Karpovo, Ivano Čistoserdovo, Ivano Artamonovo praktinėmis žiniomis bei įgūdžiais. Nors gamykla išdidžiai ir vadinta fabriku, joje tebenaudota arklių traukiamoji jėga. Tačiau savininkai išmoko garsinti savo produkciją ir sėkmingai ją realizuoti. Nemažai dėmesio buvo skiriama reklamai spaudoje, dalyvavimui šalies ir tarptautinėse parodose. Usačiovų gamyklos dirbiniai buvo įvertinti aukso medaliais Maskvos, Rostovo prie Dono, Marselio ir Karlsbado pramoninių gaminių parodose. Gamykla pasirūpindavo, kad varpai būtų nuvežami į užsakovo nurodytą vietą, netgi įkeliama į bokštą. Ji stengėsi įvykdyti ir visus kitus klientų pageidavimus. Visuomeninės bei valstybinės organizacijos galėdavo atsiskaityti už gaminių išsimokėtinais. Gamykla įsteigė savo parduotuves, kartu ir pre-



4 pav. Didžiojo varpo ornamentika.

1998 m.

L. Klimkos nuotr.

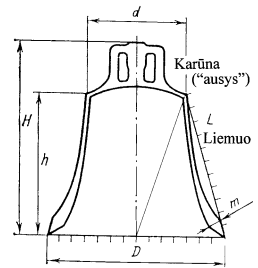

5 pav. Varpo skersinis pjūvis.

Braižė L. Klimka



6 pav. Mažesnyšis Stačiūnų varpas.

1998 m.

L. Klimkos nuotr.

³Старейший колоколотейный завод братьев Николая и Якова Усачевых в гор. Валдае, Петербург, 1915.

kybos agentūras, geležinkelio stotyse. Atsiliepimai apie Usačiovų varpus buvo patys palankiausi. Sakydavo, kad jų garsas sklinda net 20 varstų. Dar svarbu, kad šie varpai buvo išties patvarūs.

Valdajaus varpų kainos buvo tokios: pūdas svorio kainavo 16–21 rub., priklausomai nuo bendros masės, ornamentavimo, įrašų. Taigi didysis Stačiūnų varpas galėjo kainuoti apie 700 rub., mažesnis – perpus tiek. Vežikinių varpelių kaina buvo apie 2 rublius. Juos, beje, vartodavo lietuviškose kaimo mokyklose, vaikus šaukdami į pamokas.

Bolševikams paėmus valdžią Rusijoje, ši varpų gamykla liko vienintelė jau ne tik Valdajuje, bet ir visoje šalyje. Liejykla veikė iki 1927 metų⁴. Žinoma, čia liedavo nebe cerkvių, o įvairius signalinius varpus. Technologija sumoderninta nebuvo, tik, be bronzos, liejybai imta naudoti varį, ketų, geležį.

Stačiūnų varpai yra tipingi Valdajaus gaminių pavyzdžiai. Datuoti paskutiniu XIX a. ketvirčiu, XIX–XX a. sandūra. Liejybos kokybė puiki. Jie puošti rusų meistrų pamėgtu augaliniu ornamentu. Įrašų šriftas lotyniškas greičiausiai todėl, kad varpai buvo skirti katalikų bažnyčiai. Valdajaus varpų forma, beje, nėra tipiška „rusiška“; ji artimesnė europietiskajai. Pažymėtina, kad fundatoriaus pavardė įrašyta taisyklingai.

Stačiūnų bažnyčioje yra išlikęs ir vienas iš ankstesniųjų jos varpų. Tai 1782 m. Mintaujoje išlietas varpas, pasirašytas meistro J. H. Maurerio (8 pav.). Jo skersmuo 43 cm, bendras aukštis 40 cm, „taurės“ aukštis 33 cm. Varpas laikomas padėtas po didžiuoju altoriumi.



7 pav. Mažesniojo varpo ornamentika. 1998 m.

L. Klimkos nuotr.



8 pav. Seniausias Stačiūnų varpas. 1998 m.

L. Klimkos nuotr.

⁴Ганулич А. К. К истории производства поддужных колокольчиков в России, Колокола: история и современность, Москва: Наука, 1985 с. 168–182.

Iš XVIII–XX a. Lygumų parapijos brolių ir katalikiškų draugijų istorijos

Vytautas Didžpetris
Kultūros vertybių apsaugos departamentas,
Kultūros paveldo centras

Lietuvoje brolijos, matyt, ėmė kurtis pastačius pirmąsias bažnyčias. Seniausia iš žinomų 1430 m. veikė Vilniaus Šv. Jono bažnyčioje. XVII a. – brolių klestėjimo Žemaičių vyskupijoje laikotarpis. XVIII a. Šiaurės Lietuvoje veikė šios brolijos: Angelo sargo – Jėroniškyje, Šv. Rožančiaus – Jėroniškyje ir Šiauliuosė, Šv. Onos – Klėvainiuose ir Šiauliuosė, Šv. Škaplieriaus – Linkuvojė, Švč. Trejybės – Lėgumuose, Švč. M. Marijos belaisvių išlaisvinimo – Pakruojyje ir Šiauliuosė, Marijos Maloningosios – Rozalimė, Šv. Juozapo – Salėčiuose ir Žagėrėje.

Lietuvoje brolijos kūrėsi kitų katalikiškų valstybių pavyzdžiu. XVII–XVIII a. Šiaurės Lietuvoje veikusios brolijos padėjo krikščionių tikėjimui susilieti su pagonybės tradicijomis, buvo labdaros, švietimo ir kultūros pradininkės.

XIX a. paplito blaivybės brolijos. Blaivybės sąjūdžio pradžia laikoma 1858 m. spalio 11 d., kada vyskupas Motiejus Valančius parašė Žemaičių vyskupijos kunigams laišką, kuriame ragino skelbti blaivybę. Greitai šis sąjūdis tapo masiškas. 1860 m. Kauno gubernijoje blaivybės brolijoms priklausė 83,3% visų katalikų. Akivaizdūs šių brolių veiklos rezultatai – labai sumažėję degtinės vartojimas ir akcizo mokestis. Blaivybės sąjūdis greitai paplito gretimose Vilniaus bei Gardino gubernijose. Jis ėgavo pasipriešinimo caro valdžiai pobūdį. Tad nuslopinus 1863 m. sukilimą, 1864 m. gegužės 31 d. blaivybės brolijos buvo uždraustos kaip politinės organizacijos.

Slopintos carinės priespaudos metais, brolijos vėl ėmė veikti 1918 m. vasario 16 d. atkūrus Lietuvos Nepriklausomybę ir prisidėjo prie kultūrinio krašto pakilimo.

1998 m. vasarį – kovą „Žiemgalos“ draugija surengė ekspediciją, kurios dalyviai aprašė Lėgumų bažnyčios archyvą ir biblioteką¹. Dalį šio archyvo sudaro draugijų dokumentai². Jais remiantis ir parengta Lėgumų parapijos draugijų (brolių) veiklos apžvalga³.

¹Jurgaitis R., Šarmavičius A. *Lygumų bažnyčios archyvas ir biblioteka, Žiemgala (Istorijos ir kultūros žurnalas)*, 1998, Nr. 1, p. 3–7.

²*Lygumų parapijos Blaivybės draugijos gaunamų raštų knyga (1926–1940)*, Lygumų bažnyčios archyvas (toliau – LBA); *Lygumų parapijos Pavasarininkų draugijos statybos komiteto knyga (1926–1940)*, LBA; *Lygumų parapijos „Pavasario“ draugijos narių sąrašas (1933)*, LBA; *Lygumų parapijos Šv. Kryžiaus brolijos knyga (1843–1866)*, LBA; *Lygumų parapijos Švč. Sakramento draugijos knyga (1922–1933)*, LBA; *Lygumų parapijos Švč. Trejybės brolijos knyga (1753–1862)*, LBA; *Lygumų parapijos Šv. Vincento a Paulo draugijos gaunamų raštų byla (1930–1940)*, LBA; *Lygumų parapijos Šv. Vincento a Paulo draugijos protokolų knyga (1939–1940)*, LBA.

³*Rašant straipsnį pasinaudota: Didžpetris V. Linkuvos karmelitų bažnyčia ir vienuolynas, V., 1993; Didžpetris V. Pakruojo bažnyčios „Nevalnikų“ brolija, Žiemgalos krašto praeitis, t. 2, p. 96–104; Jurgaitis R. Lygumų blaivybės draugija, Žiemgala (Krašto istorijos laikraštis), 1996, Nr. 2 (23); Lietuviškoji enciklopedija, K., 1933–1937, t. 1–4, 6; Lietuvių katalikų blaivybės draugijos įstatai, K., 1927; Lietuvos valstybės konstitucijos, V., 1989; Misius K., Šinkūnas R. Lietuvos katalikų bažnyčios, V., 1993; Religijotyros žodynas, V., 1991, sudarė R. Petraitis; Šalkauskis S. Ateitinkų ideologija. Paskutinių laikų formavimosi vyksme, K., 1933; Vaišnoraitė J. Marijos garbinimas Lietuvoje, Roma, 1958; Valančius M. Raštai, V., 1972, t. 2.*

Švč. Sakramento brolija

Pirmoji tokia brolija – „Corporis Christi“ – įkurta 1539 m. Romoje. XVII a. ji paplito ir Lietuvoje. Žemaičių vyskupas Jurgis Tiškevičius savo 1646 m. rašte Šv. Sostui nurodo Švč. Sakramento broliją veikus daugelyje vyskupijos bažnyčių. Jos nariai talkindavo pamaldų ir procesijų metu. Carinės valdžios metais Švč. Sakramento brolija sunyko. 1922 m. ji vėl pradėjo veikti Kauno katedroje.

Lýgumų parapijoje Švč. Sakramento brolija įkurta 1922 m. rugpjūčio 18 d., o jos valdyba išrinkta 1923 m. gegužės 24 dieną. Ją sudarė: pirmininkas – J. Misius, sekretorius – V. Žvigaitis, kasininkė – A. Mickeliūnaitė. Brolija turėjo 45 narius iš Lýgumų miestelio bei parapijos kaimų. Jos pirmininkais buvo: 1925–1927 m. – V. Žvigaitis, 1928 m. – P. Rimeika, 1929–1932 m. – T. Rimgaitytė, 1933 m. – F. Mačiūnaitė. Broliją per gyvavimo laikotarpį (1923–1933) papildė daugiau kaip 20 narių. Visus šiuos metus buvo vedama jos protokolų knyga. Lýgumų Švč. Sakramento brolijos nariai per susirinkimus gilinosi į krikščioniškosios moralės problemas. Draugiją globojo parapijos klebonas kun. P. Svilas, paskaitas skaitė klierikai P. Kirna, P. Pranskūnas ir kiti. Brolijos⁴ nariai dalyvavo 1931 m. birželio 28–29 d. Šiauliuosė vykusiame Eucharistiniame kongrese.

Dabartinės brolijos tėra tik kitados gerai organizuotų brolių, siekusių įtvirtinti krikščionybę, tradicijų atspindys.

Krikščioniškojo mokslo brolija

Pirmoji tokia brolija – „Doctrinae Christianae“ – įkurta 1560 m. Romoje. XVII a. ji paplito ir daugelyje Lietuvos bažnyčių. Žemaičių vyskupijoje ją globojo vyskupas Jurgis Tiškevičius. Carinės valdžios metais brolija sunyko. 1922 m. sausio 8 d. ji buvo atkurta Kauno katedroje Jėzaus, Marijos ir šv. Juozapo pavadinimu. 1936 m. gegužės 23 d. brolija pertvarkyta į Krikščioniškojo mokslo broliją. Jos tikslas buvo skleisti krikščionybę ir gilinti jos pažinimą – rūpintis religiniu katalikų vaikų ir jaunimo švietimu.

1924 m. birželio 8–10 d. Lýgumų bažnyčią vizitavęs Žemaičių vyskupas Pranciškus Karevičius nurodė bažnyčioje veikusią Krikščioniškojo mokslo broliją. Jos susirinkimų protokolai buvo registruojami Švč. Sakramento brolijos (draugijos) protokolų knygoje. Pirmasis įrašas datuojamas 1926 m. liepos 11 diena. Per tą dieną įvykusį brolijos susirinkimą pirmininku buvo išrinktas P. Rimeika. 1928 m. pirmininko pareigas ėjo I. Aleksiejus. Brolijai priklausė 44 nariai, ją globojo parapijos klebonas kun. P. Svilas. Archyvinė medžiaga tik patvirtina buvus šio titulo broliją.

⁴Lýgumų bažnyčios archyve esanti Švč. Sakramento brolijos (draugijos) protokolų knyga pradėta rašyti 1923 m. gegužės 27 dieną.

Katalikų jaunimo federacija „Pavasaris“

1907 m. kunigo-istoriko Jono Totoraičio suburta Lietuvos kunigų draugija siekė šviesti kaimo jaunimą. 1919 m. buvo oficialiai patvirtinta Lietuvos katalikų jaunimo (toliau – LKJ) sąjunga „Pavasaris“. 1933 m. ji buvo pertvarkyta į LKJ federaciją „Pavasaris“. Draugijos šūkis – „Dievui ir Tėvynei“. Pirmasis jos vadovas buvo kanauninkas Paulius Dogelis. 1912–1914, 1918–1940 m. draugija leido laikraštį „Pavasaris“, žurnalus: „Pavasarininkų vadas“ (1923–1926), „Jaunimo vadas“ (1926–1940), „Vyru žygiai“ (1936–1937), „Liepsnos“ (1937–1940). 1914 m. surengta pirmoji slapta, o 1919 m. – pirmoji vieša konferencija, patvirtinusi organizacijos pavadinimą ir įstatus. Draugijos veiklos barai – švietimo įstaigų kūrimas, dainų švenčių, sporto varžybų rengimas, labdara.

Lýgumų kuopa buvo įkurta 1922 m., o 1923 m. sausio 26 d. įregistruota Šiaulių miesto ir apskrities viršininko raštinėje. Pirmąją valdybą sudarė: pirmininkas – M. Mickeliūnas, vicepirmininkas – Pr. Balzaris, raštininkė – L. Mickeliūnaitė, išdininė – J. Užemeckaitė. Vėliau Lýgumų „Pavasario“ kuopos vadovais buvo K. Mickeliūnas (1928), J. Švoba (1932)⁵. 1936 m. LKJ „Pavasario“ federacijos Mergaičių sąjungos Lýgumų kuopai vadovavo V. Juozapaitytė.

1924 m. birželio 8–10 d. parapiją vizitavęs Žemaičių vyskupas Pranciškus Karevičius nurodė čia veikusią pavasarininkų organizaciją, kuriai priklausė ir 30 parapijiečių, besimokančių Šiaulių gimnazijoje. 1928 m. LKJ „Pavasario“ sąjungos Lýgumų kuopa turėjo 93 narius, iš jų 59 buvo 15–21 m. amžiaus, o 34 – vyresni nei 21-erių. 1933 m. kuopoje buvo 94 nariai (17–31 m. amžiaus) – 69 merginos ir 25 vaikinai. Tarp jų iš Aīrmonaičių k. – 1, Beinoraičių k. – 20, Daūgalaičių k. – 4, Degūčių k. – 4, Įsonių k. – 3, Išdagiėčių k. – 1, Jackonių k. – 1, Joniškaičių k. – 6, Lýgumų mstl. – 17, Lýgumų dv. – 3, Mīnelgių viensėdžių – 2, Miniūnų k. – 3, Montjurgių k. – 4, Norvaišių k. – 2, Ramonaičių k. – 3, Rubaičių k. – 1, Sereikių k. – 2, Sutkūnų k. – 8, Vėbarių k. – 5, Vilūnaičių k. – 2, iš kitų parapijų kaimų – 2. Tai buvo ūkininkai, darbininkai, moksleiviai, amatininkai, tarnautojai. Žinoma jų veikla – labdara, slauga, blaivybės populiarinimas, chorų kūrimas, vaidinimų rengimas, kapinių tvarkymas.

1932 m. birželio 26 d. įvyko LKJ „Pavasario“ sąjungos Lýgumų kuopos dešimtmečio minėjimo kongresas. Jame dalyvavo Sereikių, Gasčiūnų, Stačiūnų, Radviliškio, Dargūzių, Kairių, Pakrūjo, Meškūičių, Bridū, Lieporių ir Linkuvos kuopos. 1934 m. vasario 12 d. Lýgumų pavasarininkų atstovai dalyvavo konferencijoje Kaune, o 1934 m. kovo 4 d. – konferencijoje, vykusioje Šiaulių šv. Petro ir Povilo parapijos salėje.

Didelis Lýgumų parapijos tikinčiųjų rūpestis buvo naujų Parapijos namų statyba. 1934 m. vasario 7 d. LKJ „Pavasario“ federacijos salėje (Pakrūjo gatvėje) įvyko pirmasis Lýgumų parapijos katalikiškų organizacijų atstovų susirinkimas. Kun. P. Pranskūno pakviesti, susirinkusieji išipareigojo prisidėti prie Parapijos namų statybos kas kuo gali: pinigais, darbu, aukų rinkimu. Statybos komiteto nariais buvo išrinkti pa-

⁵Lietuvos centrinis valstybės archyvas (toliau – LCVA), f. 412, ap. 9, b. 146, l. 1, 5, 8, 13.

vasarininkai J. Švoba iš Joniškaičių k. ir A. Stankūnas iš Vėbarių kaimo.

Lýgumų valsčiaus tarybos 1935 m. lapkričio 27 d. sprendimu, kuriam pritarė parapijos bažnyčios komitetas, buvo sukeisti žemės sklypai, skirti prieglaudai ir Parapijos namams. Tais pačiais metais statybos technikas iš Šiaulių V. Adomaitis parengė dviaukščių Parapijos namų projektą, tačiau jo atsiskyta, matyt, dėl lėšų trūkumo. 1936 m. gegužės 7 d. V. Adomaitis parengė kitą Parapijos namų – vieno aukšto, medinių malksnių stogu – projektą. Jame buvo numatyta choro salė, biblioteka-skaitykla, arbatinė. Rugsėjo 24 d. komiteto pirmininkas kun. P. Pranskūnas pasirašė Parapijos namų statybos sutartį su rangovu A. Grigu iš Šiaulių. Pastarasis išipareigojo „parapijos namų sienas ir kas prie jų priklauso“ pastatyti iki 1937 m. sausio 1 dienos.

Statybos komitetas daug nuveikė rinkdamas lėšas ir ragindamas gyventojus prisidėti prie Parapijos namų statybos. Tai liudija išlikęs kreipimasis į inteligentus, kilusius iš Lýgumų parapijos, ir parapijiečius, kurie prašomi atvežti po porą vežimų žvyro ir akmenų. Buvo platinamas ir pasižadėjimas paaukoti pinigų (1–2 pav.). Statybos komiteto raštų byloje yra išlikusių do-

*Katalikė!
Ną padarysi visuomenėi – sau padarysi!*

*Gerasis Kaimynai,
Nepamirškite šią ar atėinančią sa-
sonį! atvežti parapijos namų salės
statymui porą vežimų žvyro ir porą
vežimų akmenų.*



*Tikime, kad Tamsta busi gar-
bingas ir mūsų maporlėi.
Kun. P. Pranskūnas
Parop. salės stat. komitetas.*

1 pav.

Kreipimasis į
parapijiečius.

Iš Lýgumų bažnyčios
archyvo

Didžiai Gerbiamas Parapijėti,

Džiaugiamės turėdami nemažą skaičių inteligentų, kilusių iš Lýgumų parapijos. Linksma kai Tamstos apsilankote mūsų žaliajame kaime, kai nenutraukiate su juo ryšių.

Todėl ir mes turime daugiau drąsos į Jus kreip-
tis štai kokių reikalu.

Katalikiškų organizacijų pastangomis ir gerųjų parapijiečių aukomis ir darbu pasistatėme didelę salę.

Pradėdami darbą turėjome per mažai pinigų, todėl pasidarėme skolos. Tačiau dabar vis dėl to norime baigti įrengimo darbą, kad galėtume naudotis pačia sale.

Be Tamstos, gerasis mūsų prieteliau, šito padaryti neįstengsime. Todėl tikimės, kad Tamsta, šį kartą, kaip ir visuomet, mūsų pastangas įvertinsite ir pagal savo išgalės pasiūsite paštu auką, už kurią iš anksto visų parapijiečių vardu tariame, ačiu.

Visi daugiau paaukojusieji bus įrašyti į tam tikrą aukotojų knygą.

Aukas siųsti: Kun. Povilui Pranskūnui, Lýgumai,

Par. salės stat. komiteto pirmininkui.

Lýgumai, 1938 m. vasario mėn. . . . d.

2 pav.

Kreipimasis
į inteligentiją.

Iš Lýgumų bažnyčios
archyvo

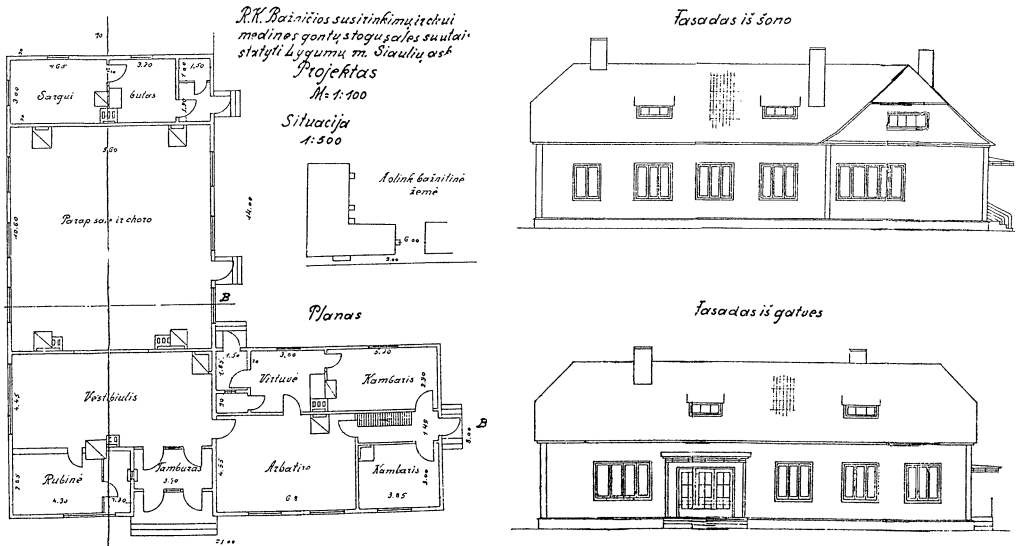

kumentų, liudijančių apie gyventojų pastangas 1934–1937 m. prisidėti prie Parapijos namų statybos. Pvz., parapijietė V. Glebytė paaukojo net tūkstantį litų. Tačiau Parapijos namų statyba užtruko. Darbai buvo baigti tik 1938 metais. Tų metų rugsėjo 18 d. statybos komitetas jau svarstė, kam bus galima nuomoti Parapijos namų salę, kaip įrengti sceną, biblioteką-skaityklą (3 pav.).

Pastačius šiuos namus, atsivėrė naujos galimybės parapijos katalikiškų bei valsčiaus pasaulietinių organizacijų veiklai plėtoti.

Išlikusi negausi LKJ „Pavasario“ federacijos Lygumų kuopos archyvinė medžiaga liudija apie jaunimo pastangas prisidėti prie kultūrinio parapijos pakilimo.

Šv. Vincento a Paulo draugija

Pirmą tokią draugiją 1833 m. Paryžiuje įkūrė studentas, vėliau profesorius Frydrikas Ozanamas. Ji paplito Prancūzijoje ir Vakarų Europoje. Tikslas – našlaičių ir vargšų globa, labdara. Lietuvoje pirmoji Šv. Vincento a Paulo draugija įsteigta 1920 metais. 1932 m. ji jau turėjo 112 skyrių. Ten, kur jų nebuvo, kūrėsi Gailestingųjų darbų būreliai „Pavasario“ kuopose, moterų organizacijose.

Lygumuose draugijos skyrius buvo įsteigtas 1932 m. balandžio 3 d., o 30 d. įregistruotas Šiaulių miesto ir apskrities viršininko būstinėje. Pirmuoju valdybos pirmininku buvo išrinktas Jonas Šidlauskas, vicepirmininke – Valė Juozapaitytė (abu iš Aŕmonaičių k.), sekretore – Ona Laukšytė, išdininke – Leokadija Mickeliūnaitė (abi iš Lygumų mstl.). Draugija buvo įregistruota adresu: Lygumai, klebonija. Vėliau Lygumų skyriui vadovavo kunigai Povilas Pranskūnas, Povilas Svilas, Jonas Gribulis, Vincas Byla⁶.

⁶LCVA, f. 412, ap. 9, b. 1109, l. 1, 2, 5, 6, 9, 10, 12.

Šv. Vincento a Paulo
Draugijos

Centro Valdyba

Kaunas, Vilniaus g-vė 22

Telef. 1-90

Nr.
9-446

Kaunas, 1933 m. Balandžio mėn. 14 d.

S k u b u

4 pav. Šv. Vincento
a Paulo draugijos
Centro valdybos
1933 m. balandžio
14 d. raštas dėl
Lygumų nusiaubusio
gaisro.

Iš Lygumų bažnyčios
archyvo

Šio mėn. 13 dieną, t. y. Did. ketvirtadienyje
baisi nelaimė ištiko lygumiškius - ugnis sunaikino
jų turtą. Daug kas iš jų liko netik be pastogės,
bet ir be drabužių ir be duonos kąsnio. Šv. Vincen-
to a Paulo Dr-jos Centro Valdyba ragina ir prašo
jus susirūpinti surengti specialę rinkliavą lygu-
miškiams padegėliams sušelpiti. Aukos rinkite netik
pinigiais, bet ir produktais ir drabužiais ir kit.

Ką surinksite siųskite Šv. Vincento a Paulo
Dr-jos Lygumų sk. Valdybai, Lygumai, Klebonija.
Apie šio rašto pasekas prašome pranešti mums.

Pirmininkas

Sekretorius

P.S. Raštas pasiųsta Joniškio, Meškuičių, Šiaulių, Radviliškio,
Šeduvos, Rozalimo ir Pakruojos skyriams.

Pirmaisiais Lygumų skyriaus nariais tapo 35 parapijiečiai: iš Aleknaičių k. – 1, Aŕmonaičių k. – 3, Ažuolynės vs. – 1, Beinoraičių k. – 5, Daūgalaičių k. – 1, Degučių k. – 1, Joniškaičių k. – 1, Lygumų mstl. – 7, Miniūnų k. – 1, Montjurgių k. – 1, Norvaišių k. – 1, Rubaičių k. – 3, Sutkūnų k. – 1, Vėbarių k. – 2, Vilūnaičių k. – 2, iš nenurodytų vietovių – 4. Tai buvo kunigai, ūkininkai, darbininkai, amatininkai, mokytojai.

1933 m. balandžio 13 d. Lygumuose kilo gaisras, nuo kurio nukentėjo daugelis miestelėnų. Šv. Vincento a Paulo draugijos Centro valdyba pareiškė lygumiečiams užuojautą ir „skubiu“ raštu kreipėsi į Jōniškio, Meškuičių, Šiaulių, Radviliškio, Šeduvos, Rozalimo ir Pakruojos skyrius dėl paramos Lygumų padegėliams (4 pav.). Kaip aukos buvo renkami pinigai, produktai, drabužiai. Tik užgesinus gaisrą buvo sudarytas nukentėjusių vaikų sąrašas (69 vaikai), o spalio 15 d. klebonijoje susirinkę Lygumų skyriaus nariai nutarė vaikams iki 12 metų (iš viso 88) nupirkti „šiltos“ medžiagos ir pasiūdinti drabužėlių.

Į 1933 m. lapkričio 11 d. sudarytą šelptinų asmenų sąrašą įrašyta per 100 žmonių nuo 20 iki 90 m. amžiaus (daugiausia 60–90 m.). Ypač daug aukų vargšams Lygumų parapijoje buvo surinkta per 1931–1939 m. spalio ir lapkričio mėnesiais vykusias gailestingųjų darbų savaites.

1933 m. spalio 16 d. raštu Centro valdyba pranešė draugijos skyriams, kad sukanka 100 metų nuo Šv. Vincento a Paulo draugijos įkūrimo, ir paprašė per Vėlines kapinėse rinkti aukas vargšams. Buvo siūloma rinkti ne tik pinigus, kurių žmonės mažai turėjo, bet ir maisto produktus, drabužius, malkas. Pas kaimuose ir dvaruose gyvenusius žmones, kurie negalėjo savo aukos atgabenti patys, turėjo būti pasiūsti draugijos nariai su įgaliojimais ir rinkliavų lapais.

Centro valdyba taip pat kvietė surengti viešas rinkliavas bažnyčioje, šventoriuje ir miestelio gatvėse. Leidimą tai daryti valdžia davė, tereikėjo pranešti Lėgumų policijos nuovados viršininkui.

Visa, kas surinkta natūra, ir 75% gautų pinigų buvo skiriama vietos draugijos skyriui, o 25% – Centro valdybai. Vietinių kino teatrų savininkai buvo kviečiami bent vieno seanso pelną skirti labdarai – vietos vargšams šelpti, taip pat šiems tikslams buvo siūloma rengti koncertus, loterijas, kitas pramogas.

Draugijos centro valdybos nurodymu skirtingais metais vietos skyriams tekdavo nevienoda surinktų aukų dalis: 1932–1933 m. – 75% vietos skyriui ir 25% Centro valdybai; 1935 m. – 25% vietos skyriui ir 75% Centro valdybai; 1938–1939 m. – 50% vietos skyriui ir 50% Centro valdybai. 1939 m. gruodžio 20 d. buvo renkamos aukos Vilniaus kraštui.

1936 m. vasario 1 d. išleidus Draugijų įstatymą, Šv. Vincento a Paulo draugija pakeitė savo įstatus. Jos skyriai turėjo gauti Vidaus reikalų ministerijos sutikimą ir būti jos įregistruoti. Valdybos nariais galėjo tapti ne jaunesni kaip 24 m. amžiaus asmenys, mokantys lietuviškai kalbėti ir rašyti. Draugijos skyrių metines ataskaitas ir naujų metų veiklos sąmatas turėjo patvirtinti Centro valdyba.

Sustiprėjęs Lėgumų skyrius ėmė rūpintis prieglaudos steigimu. 1939 m. vasario 8 d. Lėgumų valsčiaus viršaitis Petras Mekys, vykdydamas 1938 m. lapkričio 29 d. valsčiaus tarybos nutarimą, ir Šv. Vincento a Paulo draugijos Lėgumų skyriaus valdyba, įgaliota Centro valdybos, pasirašė sutartį, kad nuo 1939 m. vasario 17 d. draugijai perduodamas Lėgumų savivaldybės pastatytos senelių prieglaudos administravimas. Skyriaus vardu šią sutartį pasirašė kun. P. Pranskūnas. Prieglauda buvo pašventinta Vasario 16-ąją. Į ją buvo primami tik neturtingi Lėgumų valsčiaus gyventojai.

Išlikę vėliausi draugijos dokumentai datuojami 1940 m. rugpjūčio 1 diena.

1932 m. gruodžio 19–20 d. Kaune, Karmelitų parapijos salėje, surengti kursai katalikiškos labdaros darbininkams ir talkininkams. Parapijų atstovai klausėsi paskaitų šalpos, draugijos skyrių valdymo klausimais. Pranešimus skaitė: dr. L. Bistras („Socialinė apsauga ir socialinė globa“), advokatas J. Katilius („Labdarybė ir Lietuvos įstatymai“), J. Dagilis („Valstybės, savivaldybių, visuomenės, bažnyčios, nekatalikiškų ir katalikiškų labdarybės draugijų bendradarbiavimas“), dr. Karvelienė („Motinų ir vaikų globa“), dr. St. Ūsoris („Jaunimo globa“), prof. Pr. Dovydaitis („Kalinių globa“), M. Rusteikaitė („Bedarbių klausimas“), kun. J. Želvys („Valkatų sudraudimas“), dr. A. Birutavičienė („Nenormalių globa“), prelatas Borisevičius („Labdarybės darbas parapijoj“), mokytoja E. Kapočiūtė („Angelaičiai, vaikų darželiai ir aikštelės“). Kursų dalyviai susipažino, kaip tvarkomi draugijos skyrių raštai ir ataskaitos, steigiami ir atkuriami skyriai, kaip laikomasi draugijų centralizacijos, kaip paskirstomas jų biudžetas.

Antrąją kursų dieną Karmelitų bažnyčioje buvo laikomos pamaldos už mirusius Šv. Vincento a Paulo draugijos narius ir geradarius.

Lėgumų skyriaus atstovai 1933–1939 m. dalyvavo kasmetiniuose visuotiniuose Centro valdybos susirinkimuose, kurie vykdavo Kaune, Karmelitų parapijos salėje. Čia buvo tvirtinamos Centro valdybos ir Revizijos komisijos atskai-

tos, skaitomos paskaitos, diskutuojama. Pranešimus susirinkimuose skaitė: 1933 m. – dr. I. Česaitis („Katalikų akcija ir labdarybė“), 1934 m. – prof. Pr. Penkauskas („Labdarybė amžių bėgyje“) ir J. Dagilis („Modernioji labdarybė“), 1935 m. – dr. Pr. Penkauskas („Šeima ir prieglauda“) ir kun. V. Mieleška („Socialiai darbininkai ir jų uždaviniai“), 1937 m. – dr. kun. St. Ūsoris („Kaip pritaikinti skyriaus gyvenimą prie draugijų“) ir prof. kun. J. Meškauskas („Beturčių globojimas šeimose“), 1939 m. – prof. kun. St. Yla („Labdarybė ir kova su girtavimu“). 1935 m. gruodžio 30 d. visuotinio metinio draugijos susirinkimo metu vyko vaikų darželių steigimo kursai. Juose dalyvavę skyrių atstovai klausėsi paskaitų ir lankėsi Kauno vaikų darželiuose. Pranešimus skaitė dr. O. Norušytė („Darželių įrengimas ir priežiūra“) ir Steponaitytė-Marijošienė („Fizinio lavinimosi reikšmė ir pobūdis vaikų darželyje“).

1940 m. Šv. Vincento a Paulo draugija Lietuvoje minėjo savo veiklos 20-metį. Duomenų šia proga rengiamam leidiniui pateikė ir Lėgumų skyrius. Jis sutelkė parapijiečius kilniam labdaros darbui, padėjo įgyvendinti konstitucines gyvenotojų teises sveikatos ir socialinės apsaugos srityse.

Blaivybės draugija

Po 1863 m. sukilimo caro valdžios uždraustos blaivybės brolijos Lietuvoje atgijo 1908 m., kai balandžio 4 d. Kaune buvo įsteigta Lietuvių katalikų blaivybės draugija. Ji turėjo abstinentų, blaivininkų ir nepilnamečių narių skyrius. Draugijos veiklą sustabdė Pirmasis pasaulinis karas, tačiau ji vėl buvo atkurta Nepriklausomoje Lietuvoje 1919 m. rugsėjo 21 dieną.

Lietuvių katalikų blaivybės draugijos Lėgumų skyrius susikūrė 1908 m. ir veikė iki 1914. Jo nariais buvo vyrai, moterys ir nepilnamečiai vaikai. 1908–1913 m. Lėgumų skyrius turėjo 1735 narius, iš jų 162 – nepilnamečiai vaikai. Skyriui vadovavo aktyvus blaivybės idėjų skleidėjas kun. Jurgis Rupka, klebonavęs Lėgumuose iki 1918 m. ir palikęs ryškų savo veiklos pėdsaką. J. Rupka mirė 1929 m., palaidotas Lėgumų kapinėse.

1911 m. lapkričio 9 d. Lėgumų skyriaus valdyba gavo Kauno gubernatoriaus kanceliarijos leidimą atidaryti biblioteką. Atsakingu už jos veiklą buvo paskirtas Vincas Žvigaitis iš Sereikių kaimo.

Pirmojo pasaulinio karo metais Lėgumų skyriaus veikla buvo užgesusi. Ji atgijo 1928 metais. Steigiamasis skyrius susirinkimas įvyko tų metų vasario 26 d. Lėgumų pradžios mokykloje. Tada į šią draugiją įstojo 19 narių. Kovo 2 d. skyrius buvo įregistruotas Šiaulių miesto ir apskrities viršininko kanceliarijoje. Valdybos pirmininku buvo išrinktas kun. Povilas Svilas, vicepirmininku – Vincas Žvigaitis iš Sereikių k., sekretore – Ona Švambarytė, izdininke – Paulina Daudarytė (abi iš Beinoraičių k.), valdybos nare – Ona Morūnaitė iš Aleknaičių kaimo⁷. Kiti Lėgumų skyriaus pirmininkai: mokytoja D. Bubelienė (1930), L. Miškūnas (1931), I. Misiliūnas (1932).

⁷LCVA, f. 419, ap. 9, b. 1034, l. 4.

Pirmą paskaitą Lýgumuose blaivybės tema per steigiamąjį skyrius susirinkimą skaitė Lietuvių katalikų blaivybės draugijos instruktorius studentas Juozas Labokas.

Visuotiniuose skyrius susirinkimuose paskaitas blaivybės tema skaitė: 1928 m. rugsėjį – studentas Valašinas („Apie naminių girtavimą“), 1929 m. – mokytojas Šimkevičius („Kova su alkoholiu Lietuvoje ir kitur“), 1931 m. – klierikas K. Kavaliauskas („Kur degtinė, ten pražūtis“), 1932 m. – T. Švambaris („Alkoholis ir jo pasekmės“), mokytojas Juozapavičius („Trumpai apie alkoholį iš istorijos“, „Alkoholis – visų blogybių tėvas“).

1931 m. draugijos skyrių papildė 9 nariai: 7 moterys ir 2 vyrai; 1932 m. Lýgumų skyrius nariais buvo 36 parapijos gyventojai: 9 vyrai ir 27 moterys.

Blaivybės draugijos Centro valdybos siunčiami aplinkraščiai orientavo ir koordinavo skyrių veiklą – aiškino galiojančius įstatymus, kvietė į pagalbą valstybės institucijoms. Pagal įstatymus draugijos skyrius narys, sukakęs 21 metus ir gavęs vidaus reikalų ministro patvirtintą liudijimą, galėjo eiti blaivybės policininko pareigas (tarpininkaudavo Lietuvių katalikų blaivybės draugijos Centro valdyba). Blaivybės policininkai kontroliuodavo užėigų (traktierių), aludžių, alkoholio parduotuvių veiklą, išaiškino nelegalius svaigalų gamintojus ir pardavėjus. Centro valdyba ne kartą akcentavo būtinybę kontroliuoti, kaip laikomasi traktierių, aludžių ir alkoholio parduotuvių įkūrimo vietą reglamentuojančių įstatymų. Šias įstaigas buvo draudžiama steigti arčiau nei 80 m nuo kapinių, bažnyčių, vienuolynų, sinagogų ir 60 m – nuo mokyklų, kareivinių, kalėjimų, ligoninių, prieglaudų, teismų, valsčiaus būstinių.

Skyrių nariai prenumeravo ir platino blaivybę propaguojančius leidinius: dvisavaitinį (vėliau mėnesinį) blaivybės ir sveikatos laikraštį „Sargyba“, skirtą suaugusiesiems, „Žvaigždutė“ (vaikams), „Laimės kalendorių“ ir vaikišką kalendorėlį „Vaikų dienos“. Blaivybės veiklą propagavo prof. Pr. Bučio leidinys „Trys pamokslai apie girtybę“ (1929) ir kiti leidiniai: „Pagrindiniai alkoholizmo klausimai“ (1932), „Alkoholizmo pagrindai“ (1932), „Bealkoholinių gėrimų gamyba“ (1932).

Kiekvieną vasarą (birželį–liepą) ir žiemą (sausį–vasarį) vykdavo Blaivybės savaitės su plakatais, paskaitomis, loterijomis.

1928–1931 m. Blaivybės draugijos Centro valdybos prašomi parapijų kunigai, gavę vidaus reikalų ministro sutikimą ir apskrities viršininko leidimą, suorganizavo viešą rinkliavą steigiamai alkoholikų gydyklai. Išlikęs kun. P. Svilo rašytas dokumentas liudija prie gydyklos statybos prisidėjus ir Lýgumų parapijos tikinčiuosius.

Lýgumų skyrius atstovai dalyvavo Blaivaus jaunimo ugdymo kongrese, vykusiame 1931 m. sausio 4–5 d. Kaune. Po pamaldų Katedroje kongreso dalyviai susiskirstė į atskiras interesų grupes: „Angelo sargo“ vaikų sąjungos kuopų vadovų (vadų), jaunimo, kunigų ir mokytojų. Kongreso metu buvo skaitomi pranešimai, vyko alkoholizmą demaskuojančios pamokos, priimta nemažai rezoliucijų. „Angelo sargo“ vaikų sąjungos kuopų vadovai klausėsi prof. Pr. Dovydaičio paskaitos „Angelo sargo“ vaikų sąjungos tikslai ir užda-

1908 m.

Draugija blaiviniukų susitvenusi-
vyrų ir moterų
Lygumų parapijos.

Janusiaukas Mikodemas, Barbora Svombarionė
 Varonika Kabičevienė, Barbora Albertienė, Marijona
 Sidarienė, Karolina Varienė, Konstanijakė Kėriūnė
 Rozalija Montvidziūnė, Modestina Dovidaitė
 Elvira Montvidziūnė, Ona Žakijė, Ona Škeberdiūtė
 Amilija Čižpaičiūnė, Julijona Miciūnė, Petronelija
 Balčiūnė, Teodorė Mekijė, Afata Matijūnaitė
 Čičiškė Lukas, Apolijona Špakniūnė, Ursulija Sida-
 riūnė, Teklė Motiejaitė, Teklė Tomkus, Veronika
 + Janušijė, Elena Bračiūnė, Paulina Drevikienė
 Barbora Dargysijė, Julijona Šimintijė, Antonas
 Pikielis, Izabelija Korkšienė, Ursulija Morkienė, Apa-
 ljonija Kieblijė, Monika Vaitiekūnienė, Barbora Lia-
 kienė, Ursulija Janušonė, Ona Žakienė, Juozas Mekis
 Rozalija Tomkė, Valerija Misiūnienė, Elžbieta
 Miškunienė, Viktorija Urnė, Domicelija Kusida-
 rė, Ona Janušienė, Varonika Martijė - Leonas
 Lomaitis, Jozapas Šliūpas, Mateušas Montvi-
 dal, Apolinaras Liūps, Jonas Požela, Mikolas
 Aušienas, Jozas Indras, Jonas Sidaras, Juozas
 Vaitiekūnas, Pranas Ladlauskas, Pranas Paškunas
 Ignatas Škelelis, Karolis Adomaitis, Pelikonas Čer-
 nuškas, Pranas Škeičukas, Aleksandra Petkūn-
 kas - Juozapas Mačiūškas - Juozas Meškis -
 Aleksandra Gilda, Juozas Kviliūnas, Jonas Čelubka

viniai“, dr. K. Ruginio paskaitos „Galimos konkrečios prie-
 monės vaikų auklėjime organizacijoje“, jaunimo grupės da-
 lyviai klausėsi šių paskaitų: prof. Juodakio – „Alkoholio ir
 rūkymo žalingumas jaunimui“, mokytojo Tylenio – „Jau-
 nimo uždaviniai blaivybės idėjos plitime“, dr. Endziulaity-
 tės-Gylienės – „Jaunimo blaivinimas užsienyje“ ir mokyto-
 jo K. Dineikos – „Jaunimo blaivinimas kaime“. Paskaitą
 kunigams skaitė prof. F. Bartkus („Alkoholis ir jaunimo

5 pav. 1908 m.

Blaivybės draugijos

Lygumų parapijos

skyriaus knygos

pirmasis puslapis.

Iš Lygumų bažnyčios

archyvo



**LIETUVIŲ KATALIKŲ BLAIVYBĖS D-JOS CENTRO VALDYBA,
KAUNAS, LIAUDIES NAMAI (MAPŲ G. 11 NR.) TELEF. 349**

Drėja įsteigta 1908. IV. 3. Did. karas veikimą sustabdė. Neprikl. Lietuvoj Drėja atgaivinta 1919. XI. 21. Drėja tikslas — nusielaikyti įvesti visitką blaivybę Lietuvoj. Metinė šventė — vasario 2 d. Vasario ir birželio mėn. pabojioj ikikilmingoj apvokičioja blaivybės savaitės. Leidžia mokslo, blaivybės ir sveikatos mėnesinį žurnalą „Sargyba“, vaikams laikraštį „Žvaigždutė“ ir kasmet po kelias knygeles. Drėjos pirmininkas Doc. Dr. A. Gylis.

.....nr.

1931 m. rugpiūčio mėn. 14 d.

Gerb. kun. P. Svilui,
Lygumuose.

Sirdingai dėkojame Tamstai ir visiems prisidėjusiems prie
alkoholikų ligeninei statyti rinkliavos dėžutėmis ir aukų lapais
surengimo Lygumuose.

Tamstos siųstus Lit. 60 gavome. Su šiuo siunčiame kvitų.

Su pagarba

L. L. Kimdenis
L. L. Kimdenis, *Vedėjas*

pastoracija“), mokytojai klausėsi mokytojo Gvildžio paskaitos „Jaunimo blaivinimas per mokyklą“ ir vyskupo M. Reinio paskaitos „Jaunimo blaivinimas per bažnyčią ir šeimą“.

Yra išlikę žinių, kad 1931 m. gruodžio 29–30 d. Kaišiadorysė įvyko metinis ataskaitinis Lietuvos katalikų blaivybės draugijos susirinkimas ir kursai.

Lýgumų skyriaus atstovai dalyvavo 1933 m. gruodžio 30–31 d. Kaune vykusiame Lietuvos katalikų blaivybės draugijos 25-mečiui skirtame „priešalkoholiniame“ kongrese ir 1935 m. kovo 5–6 d. vykusioje konferencijoje bei kursuose. Per šią konferenciją draugija buvo pertvarkyta. Naujuoju Centro valdybos pirmininku išrinktas Juozas Gvildys, vicepirmininku – Karolis Dineika.

Susipina Blaivybės draugijos ir „Angelo sargo“ vaikų sąjungos veikla, nes Blaivybės draugijoje nuo M. Valančiaus blaivybės sąjūdžio pradžios XIX a. buvo ir nepilnamečių narių. 1922 m. įkurta „Angelo sargo“ vaikų sąjunga, globojama Lietuvos katalikų blaivybės draugijos, siekė diegti 7–15 m. vaikams Tėvynės meilės, tikėjimo, doros ir blaivybės pagrindus. 1931 m. sausio 17 d. švietimo ministras inžinierius K. Šakenis Blaivybės draugijos Centro valdybai nurodė, kad „Angelo sargo“ vaikų sąjungos kuopoms leidžiama veikti pradžios mokyklose prižiūrimoms mokyklos vedėjo. Sąjunga leido dvisavaitinį vaikų laikraštį „Žvaigždutė“.

Lýgumų bažnyčios archyve išlikę 1928–1935 m. Blaivybės draugijos ir „Angelo sargo“ vaikų sąjungos Lýgumų skyrių archyviniai dokumentai liudija parapijos bendruomenės pastangas puoselėti blaivią gyvenimą. Šią veiklą plėtojo ir Lietuvos katalikų jaunimo federacija „Pavasaris“ bei moksleivių Ateitininkų sąjunga, steigusios abstinentų kuopas, taip pat Tautininkų jaunimo

6 pav. Lietuvos
katalikų blaivybės
draugijos Lýgumų
skyriaus padėka už
aukas alkoholikų
gydyklai statyti.
Iš Lýgumų bažnyčios
archyvo

sajunga „Jaunoji Lietuva“, Skautų brolija, Katalikių moterų sąjunga ir kitos organizacijos (5–6 pav.).

Kitos organizacijos

Bažnyčios archyve išlikusi Lėgumų parapijos Švč. Trejybės brolijos („Superiores Confraternitatis“) knyga (7 pav.). Joje lotynų ir lenkų kalbomis surašyti 1753–1864 m. nariai, vyrai ir moterys. Knygoje yra ir 1776 m. birželio 2 d., 1791 m. birželio 23 d. ir 1813 m. rugpjūčio 1 d. Švč. Trejybės brolijos sueigų protokolai, kuriuose įvardyti oficialūs jos pareigūnai. Brolijos knygoje yra 1776 m. birželio 2 d. įvykusios sueigos ir 1776 m. liepos 25 d. – 1777 m. sausio 6 d. pajamų registrai; 1753 m. gegužės 26 d. Švč. Trejybės brolijos protokolas, kuriame pateikiamas jos rėmėjų sąrašas, ir 1753–1760 m. išlaidų registras. Įrašai lenkų kalba. Knyga supažindina su brolijos sudėtimi ir atsakingų jos narių pareigomis.

Šv. Kryžiaus brolijos knyga („Liber Confraternitatis Sactae Crusis“) apima laikotarpį nuo 1843 iki 1866 metų. Joje surašyti 1843 m. gegužės 3 d. – 1865 m. gegužės 3 d. nariai, vyrai ir moterys. Titulinio lapo antroje pusėje surašytos brolijos nario pareigos. Įrašai lenkų kalba.

1920 m. rugsėjo 25–27 d. Lėgumų parapiją vizitavęs Žemaičių vyskupas Pranciškus Karevičius savo užrašuose nurodo čia veikusias Šv. Pranciškaus sodaliją (300 narių), Gyvojo rožančiaus broliją (120 narių) ir Šv. Kazimiero draugiją (190 narių). 145 parapijos tikintieji prenumeravo katalikų laikraštį.

1935 m. kovo 5 d. Šiaulių miesto ir apskrities viršininko raštinėje buvo įregistruotas Lietuvos katalikų vyrų sąjungos Lėgumų skyrius (draugijų skyrių registro Nr. 7/1049). Pirmosios valdybos sudėtis: pirmininkas – M. Mickevičius (darbininkas, gim. 1895 m.), sekretorius – J. Miškinis (ūkininkas, gim. 1904 m.), išdininkas – P. Čalnaris (ūkininkas, gim. 1898 m.), dvasios vadas – parapijos klebonas kun. P. Pranskūnas. Lietuvos centriname valstybės archyve išlikę doku-

7 pav. Švč. Trejybės brolijos knygos titulinio lapo faksimilė. 1753 m. Iš Lėgumų bažnyčios archyvo fondų

CONFRATERNITAS
Sanctissima Trinitatis
Beatissimo Papa nostro
BENEDICTO XIV
CONCESSA.
Atque
Sumptu & sollicitudine Admodum
Reverendissimi Michaelis Bahianuski
Curechi Liguomensis
In Ecclesia Parochiali Liguomeni
Erecta & Introducta.
Anno associati Verbi natura
Humana 1753
Die 17 Mensis Junij
Ad METO.M. gloriam



mentai⁸ tvirtina, kad Lỳgumų skyriaus pirmininkais dar dirbo J. Maslauskas (1939) ir A. Grigaliūnas (1940). Sąjungos nariais buvo parapijos ūkininkai, darbininkai, amatininkai. Deja, bažnyčios archyve neišliko duomenų apie šios organizacijos veiklą.

Yra išlikęs Maldos apaštalavimo, arba Švč. Jėzaus širdies sąjungos Lỳgumų parapijos narių sąrašas (pradėtas 1931 02 06 ir baigtas 1933 03 07). Jame yra 658 nariai – Lỳgumų miestelio ir valsčiaus kaimų gyventojai; pirmasis įrašytas kun. Povilas Svilas. Bažnyčios archyve nėra duomenų ir apie šios sąjungos veiklą.

Lỳgumų bažnyčios archyve išlikę XVIII a. antrosios pusės – XX a. pirmosios pusės draugijų dokumentai yra Lietuvos kultūros istorijos šaltinių sudedamoji dalis. Dauguma jų, datuojami 1922–1940 m., pasakoja apie Nepriklausomos Lietuvos valstybės institucijų, parapijos bendruomenės ir bažnyčios pastangas sutelktai spręsti gyventojų auklėjimo ir švietimo, sveikatos ir socialinės apsaugos problemas.

8 pav. Lỳgumų ir Stačiūnų delegatai pavasarinių konferencijoje Kaune. Apie 1934 m. Sėdi (iš kairės) T. Vanagas iš Stačiūnų (antras), J. Motiejūnaitė iš Dargužių (trečia), stovi G. Skačkauskas iš Stačiūnų (pirmas iš dešinės)

⁸LCVA, F.412, ap. 9, b. 1146, l. 1, 5, 9, 12, 17, 18.

Lygumų miestelis ir jo apylinkės XIX a. antrojoje pusėje – XX a. pradžioje: nuo 1863 m. sukilimo iki Pirmojo pasaulinio karo

Robertas Jurgaitis
Vilniaus pedagoginis universitetas

1863–1864 m. sukilimo atgarsiai

XIX a. viduryje dar nebuvo išblėsę atsiminimai apie 1830–1831 m. sukilimą. Jo metu Lėgumuose ir apylinkėse kartas nuo karto pasirodydavo tai sukilėlių, tai carinės valdžios baudžiamieji būriai. Antai 1831 m. gegužės 27 d. gen. maj. Mejeris su 6 grenadierių kuopomis ir 60 raitų Rygos miestiečių savanorių, iš Jōniškio žygiuodami Pakrūjo link susiremti su A. Kordzikovskio sukilėliais, atvyko į Lėgumus. Čia sužinojė, kad sukilėlių būriai stovi Pakrūjojyje ir Klōvainiuose, patraukė šia kryptimi toliau¹. 1831 m. liepos 9 d. Lėgumuose teko apsisototi ir H. Dembinskio sukilėlių būriui, žygiuojančiam iš Meškūičių². Čia buvo sudeginti nereikalingi ir trukdantys judėti vežimai³. Pailsėję sukilėliai per Pakrūojį patraukė Pānevėžio link⁴. Tokia fragmentiška akistata su karių būriais, savaime suprantama, lygumiečių atmintyje nepaliko ryškesnių pėdsakų.

Tiek 1830–1831, tiek 1863–1864 m. sukilimus dėl bendrų veiksmų su lenkų sukilėliais žmonės vadino lenkmečiais. 1863–1864 m. įvykiai Lėgumų apylinkėse taip pat nebuvo audringi, bet daug giliau įsirežė į gyventojų atmintį. Tai rodo kraštotyrininko V. Trinkos surinkta medžiaga⁵. Be ginkluotų akcijų, sukilėliai masiškai puldinėjo carinės administracijos įstaigas, naikindavo jiems nepalankius dokumentus. 1863 m. gegužės 17 d. sukilėliai sunaikino valsčiaus valdybos bylas Sereikių kaime, taip pat Lėgumuose⁶, kur dar iš seniūno Žurausko atėmė 89 rublius⁷. Tačiau kai kuriuos dokumentus vis dėlto palikdavo. Pvz., 1863 m. liepos 3 d. Sereikiuose sukilėliai nesunaikino dviejų knygų su valstiečių skundais, sutartimis bei revizijų aktais⁸. Rugsjūčio 18 d. Sereikiuose vėl buvo užpulta valsčiaus valdyba, sunaikinti kai kurie dokumentai⁹.

1863 m., po Sekminių, Lėgumų apylinkėse 15-os sukilėlių būrį suorganizavo Jonas Dulinskis, tačiau šis būrys nesusijungė su kitais ir veikė pavieniui. Sukilimą nuslopinus, 1864 m. kovą J. Dulinskis buvo suimtas ir ištremtas į Sibirą¹⁰. Negausūs sukilėlių būriai veikė ir Juknāičių miškuose, bet greitai buvo išblaškyti ir

¹Sliesoriūnas F. 1830–1831 m. sukilimas Lietuvoje, V., 1974, p. 220.

²Ten pat, p. 356–357; Purėnas P. 1831 m. sukilimas Lietuvoje, K., 1931, p. 98.

³Смит Ф. История польского восстания и войны 1830 и 1831 годов, Санктпетербург, 1864, т. 3, с. 183.

⁴Maksimaitienė O. Lietuvos istorinės geografijos ir kartografijos bruožai, V., 1991, p. 106.

⁵Trinka V. Kai valgė pomų duoną (iš baudžiamosios gadynės Lygumų valsčiuje), Gimtasai kraštas, 1940, Nr. 3–4, p. 205–206.

⁶Tikriausiai tai padarė Adomo Bičio (Bitės) būrys, žr. Jurginis J. Lietuvos liaudies išsivaduojamoji kova 1861–1864 m., Pergalė, 1951, Nr. 2, p. 110–111.

⁷Karo archyvas, 1925, t. 2, p. 75; Jurgėla R. K. Lietuvos sukilimas 1862–1864, Boston, 1970, p. 444.

⁸Maksimaitienė O. Lietuvos sukilėlių kovos 1863–1864 m., V., 1969, p. 188.

⁹Karo archyvas, 1925, t. 2, p. 76.

¹⁰Ten pat, p. 91.

sumušti prie Palos upelio. Pavieniai jų veiksmai akivaizdžių rezultatų nedavė¹¹. Lýgumų apylinkėse susibūrę sukilėliai didžiausios paramos susilaukė iš Lýgumų dvaro savininko Felikso Rimkevičiaus (1818–1870) – aktyvaus „baltųjų“ grupuotės veikėjo, kuris buvo baigęs Dorpato universitetą ir tarnavęs carinės Rusijos kariuomenėje. Tačiau už dalyvavimą sukilime jis buvo suimtas¹² ir uždarytas į kalėjimą¹³. 1864 m. konfiskuotas jo dvaras su 984 dešimtinių* žeme¹⁴, o 1865 m. visa tai parduota gen. J. Renenkampfui. F. Rimkevičius buvo ištremtas į Sibirą – Viatką¹⁵. Vėliau, grįžęs iš tremties, gyveno pas sūnų Kurše. 1870 m., kankinamas nostalgijos, trumpam užklydo į Lýgumus pas seną pažįstamą kun. Pranciškų Stanskį ir vieną ankstų rytą prie tilto per Kruojos upę netoli Bitaičių kaimo nusišovė¹⁶. Palaidotas buvo, kur ir kiti jo artimieji – Lýgumų kapinėse¹⁷.

Nors 1863–1864 m. sukilimas buvo nuslopintas, tačiau ir toliau įvairiais būdais buvo priešinamasi prievartinei carinės administracijos politikai. 1866 m. sausio 2–3 d. Sereikiuose aštuoni vyrai išlaisvino du brolius, suimtus dėl slapstymosi nuo 1865 m. ėmimo į rekrūtus. Po šio įvykio trys išlaisvintojai buvo sulaikyti¹⁸.

Slaptasis mokymas ir draudžiamosios spaudos platinimas

Lýgumuose mokykla veikė jau nuo XIX a. pradžios. 1820–1821 m. vizitacijų duomenimis, tai buvo klebono bei parapijiečių išlaikoma paprinė pradžios mokykla, įsikūrusi prieglaudoje. Mokytojavo Ignas Trubavičius¹⁹. 1827–1828 m. duomenimis, 30 mokinių skaitymo, rašymo ir katekizmo mokė Bonifacas Padirvinskas²⁰. 1847 m. mokinių skaičius sumažėjo iki 19²¹. 1861 m. Lýgumuose dar tebeveikė paprinė mokykla, kurioje mokėsi jau 40 berniukų ir 5 mergaitės²². Apie tai sužinojęs, Vilniaus mokslo apskrities globėjas pranešė generalgubernatoriui N. Muravjovui. Šis tokia žinia buvo labai nepatenkintas, todėl įsakė mokyklą kuo greičiau uždaryti²³.

Po 1863–1864 m. sukilimo uždraudus spaudą lotynišku raidynu ir mokymą lietuvių kalba, Lietuvoje pra-

¹¹Kautynių vietą žymi nedidelė kalvelė prie Palos upelio, kur buvo palaidoti nukauti sukilėliai, žr. Lukšys B. Kur baudžiauninkai kovojo (Vilūnaičių apylinkė), Žvaigždė, 1960 m. gruodžio 21 d., Nr. 99 (993).

¹²Восстание 1863 года: материалы и документы, Москва, 1965, с. 571.

¹³1863 m. rugpjūtį F. Rimkevičius kalėjo Raseiniuose, žr. Kun. Veitas M. Sukilėlio tremtis. Iš 1863 m. atsiminimų, Darbininkas, 1963, Nr. 75–52.

*Dešimtinė – ploto matas (1,0925 ha), Lietuvoje vartotas XIX a. – XX a. pradžioje.

¹⁴Список именням Северозападного края, подлежащим обязательной продаже в 2-х годичный срок на основании высочайшего повеления 10-го декабря 1865 года, Вильно, 1866, ч. II, с. 18–19.

¹⁵Lietuvos valstybės istorijos archyvas (toliau – LVIA), f. 525, ap. 6, b. 179, l. 47; Восстание 1863 года... с. 571.

¹⁶Trinka V. Kai valgė ponų duoną... p. 205.

¹⁷Prieš keletą metų prie Lýgumų kapinių koplyčios mėtėsi metalinis antkapinis kryžius, stovėjęs ant F. Rimkevičiaus kapo.

¹⁸Lietuvos valstiečių judėjimas 1861–1914 m., V., 1975, p. 142, 208.

¹⁹Prašmantaitė A. Žemaičių vyskupas Juozapas Arnulfas Giedraitis, V., 2000, p. 199.

²⁰Ten pat, p. 208.

²¹Lukšienė M. Lietuvos švietimo istorijos bruožai XIX a. pirmojoje pusėje, K., 1970, p. 239.

²²LVIA, f. 669, ap. 3, b. 859. Už nuorodą dėkoju K. Misiui.

²³Alekna A. Žemaičių Vyskupas Motiejus Valančius, Klaipėda, 1922, p. 66.

sidejo sunkūs knygnešių ir daraktorių laikai. Mokytiis lietuviškai buvo galima tik slapta paprastose kaimo gryčiose. Vykdydama aktyvią rusinimo politiką, carinė administracija uždarinėjo parapines ir steigė valdines pradžios mokyklas, kuriose buvo mokoma tik rusų kalba. Tokios mokyklos atidarytos 1865 m. Vilūnaičiuose ir 1866 m. Sereikiuose²⁴. Lūgumuose valdinė pradžios mokykla XIX a. taip ir nebuvo atidaryta, todėl čia susidarė palankios sąlygos slaptajam mokymui.

Lūgumuose slapta mokykla veikė jau 1875–1878 metais. Prie verpimo ratelio E. Markašauskienė vaikus mokė skaityti, dainuoti, giedoti, kalbėti poterius. Susirinkdavo 6–9 dažniausiai 6–7 m. amžiaus vaikai²⁵. Vėliau lietuviškai skaityti ir tikėjimo tiesų slapta mokė Daukšienė, taip užsidirbdama pragyvenimui. Susirgusią ją pakeitė sūnus Leonardas Daukša, mokėsis Liepojos gimnazijoje, tačiau dėl ligos jos nebaigęs²⁶. 1896–1898 m. jis slapta mokė 7–15 m. berniukus lietuvių, rusų, lenkų rašto bei maldų. Dviejų vaikų tėvai buvo prašę mokyti lenkiškai, visų kitų – lietuviškai. Rusiškai buvo mokoma tik perskaityti bei užrašyti ant vokų, kad lengviau būtų kariuomenėje. Už šį darbą L. Daukša gaudavo duonos, bulvių, malkų ir 20 kapeikų nuo kiekvieno vaiko per mėnesį. Iš šių pajamų jis turėjo ne tik pats pragyventi, bet ir sergančią motiną, senelę išlaikyti²⁷. 1898 m. pabaigoje slaptoji Lūgumų mokykla buvo susekta. Čia aptikta 19 mokinių: Jonas Janiška (7 m. amžiaus), Kazimieras Misiūnas (9 m.), Antanas Jonaitis (7 m.), Antanas Kirko (7 m.), Antanas Stočkus (13 m.), Ipolitas Zakas (9 m.), Jonas Čakas (9 m.), Leonardas Rodovičius (10 m.), Ignas Jakas (12 m.), Pranas Butkus (9 m.), Ignas Katilivas (14 m.), Kazimieras Kazlauskas (11 m.), Baltramiejus Valutis (14 m.), Juozapas Grigas (14 m.), Feliksas Kazlauskas (15 m.), Rapolas Remeika (13 m.), Aleksandras Stankus (15 m.), Klemensas Jokubaitis (15 m.), Pranas Stankus (12 m.)²⁸. Atimta 8 elementoriai ir maldaknygės, o šešiolikmetis daraktorius L. Daukša Vilniaus generalgubernatoriaus 1899 m. kovo 26 d. įsaku 3 paroms uždarytas į policijos areštinę. Vaikų tėvai turėjo sumokėti baudą (kiekvienas po 10 rub.) arba atsėdėti 5 parų areštą²⁹. Lygumiečiai, sužinoję, jog apie slaptą mokyklą carinei administracijai pranešė klebonas J. Korsakas, ant jo supyko ir nusiuntė skundą vyskupui, tačiau į Lūgumus išsiaiškinti padėties atvykęs Jōniškio klebonas L. Šiaučiūnas šį konfliktą užglaistė³⁰. L. Daukša grįžęs iš areštinės apsirgo, tačiau ir toliau tęsė šį darbą, platino lietuvišką spaudą.

Už lietuviškų knygų platinimą Lūgumų valsčiuje buvo nubausta Marcijona Urniežytė. Iš jos 1897 m. pra-



Lygumų daraktorius

Leonardas Daukša.

Iš K. Kalibato

asmeninio archyvo

²⁴Matusas J. *Lietuvių rusinimas per pradžios mokyklas*, K., 1937, p. III.

²⁵Žukauskas K. *Apie slaptąjį mokymą Lietuvoje*, Pedagogika ir psichologija, 1973, t. XII, p. 156.

²⁶Silpnutis, *Lygumai*, Naujoji Gdynė, 1906 m. lapkričio 9 (23) d., Nr. 25.

²⁷Merkys V. *Draudžiamosios lietuviškos spaudos kelias 1864–1904*, V., 1994, p. 101; Daukša L. *Ir mano darbeliai*, Knygnešys, K., 1928, t. 2, p. 191.

²⁸LŪVA, f. 378 p. s., 1899, b. 14, l. 30–31.

²⁹Merkys V. *Draudžiamosios lietuviškos spaudos kelias ...* p. 101.

³⁰Praszałaitis iš *Ligumų*, Ūkininkas, 1899 spalio m. Nr. 10.

№ 432 *Императоръ Александръ*

МИНИСТЕРСТВО
ВНУТРЕННИХЪ ДѢЛЪ.



По Канцелярїи
Отдѣленіе II

15 Марта 1899 года.

№ 3583

Г. Ковна.

Господину Виленскому, Ковенскому и Гродненскому
Генераль-Губернатору.



Директоръ народныхъ училищъ Ковенской губерніи проводилъ ко мнѣ произведенное полиціей дознаніе объ обнаруженіи тайной школы въ м. Лигумахъ, Шавельскаго уѣзда.

Изъ дознанія видно, что крестьянскій юноша Леонардъ Игнатъевъ Даукшо, 16 лѣтъ, римско-католическаго исповѣданія, окончившій курсъ въ Вилунайцкомъ народномъ училищѣ, но правъ на занятія обученіемъ дѣтей не имѣющій, занимался въ домѣ своей матери Антонины Даукшо, при которой и самъ проживаетъ, обученіемъ крестьянскихъ дѣтей римско-католическаго исповѣданія молитвамъ на польскомъ и жмудскомъ языкахъ. Обученіе производилось по молитвенникамъ и букварямъ, оказавшимся при обнаруженіи этаго тайнаго обученія въ количествѣ 6 экземпляровъ. За труды свои по обученію Даукшо получалъ отъ родителей обучавшихся дѣтей вознагражденіе хлѣбомъ, дровами, картофелемъ и другими продуктами, а равно и деньгами, въ количествѣ не болѣе 20 коп. въ мѣсяцъ съ ученика. Занимался Даукшо этимъ дѣломъ исключительно въ виду необходимости кое-что заработать для своего существованія и для поддержанія своихъ больной матери и бабушки, такъ какъ другихъ средствъ къ существованію ни онъ самъ, ни мать его не имѣютъ.

Въ означенной школѣ обучались дѣти, въ числѣ 19 человекъ, а именно: Иванъ Янишко 7 л., Казимиръ Мисюнасъ,

*Daraktoriaus Leonardo Daukšos bylõs pirmojo lapo
faksimilė. Iš Lietuvos valstybės istorijos archyvo
fondų*

džioje policija atėmė 4 lietuviškas maldaknyges. Vilniaus generalgubernatoriaus 1897 m. kovo 20 d. įsaku ji 3 paroms buvo uždaryta į policijos areštine³¹.

Vėbarių kaime gyveno Kazimieras Pranys su žmona Salomėja ir 5 vaikais (Izabele, Onute, Anele, Kazimieru ir Motiejumi). Jis buvo aklas; turėjo vežimą dvigubu dugnu, kuriuo atveždavo į Lietuvą lietuviškų knygų ir jas platindavo. Dažnai apsisistodavo pas grafus Zubovus. Knygnešys K. Pranys mirė apie 1913 m. ir buvo palaidotas Lėgumų kapinėse³².

Į Lėgumus maldaknygių, kalendorių, elementorių bei periodinės spaudos atveždavo ir knygnešys Antanas Vaitkevičius (Vaitkus). 1893 m. jis buvo nužudytas³³.

Lėgumų apylinkėse lietuvišką spaudą platino ir kiti knygnešiai, tačiau jie neįkliuvo carinei valdžiai, tad liko nežinomi. Apie draudžiamosios spaudos platinimo darbą šiose vietovėse byloja net ir šiomis dienomis randami įvairūs leidiniai. Pvz., Ilgōjoje Lōvoje buvo rastas „Tėvynės sargo“ egzempliorius, šiuo metu saugomas mokytojo J. Kelevišiaus muziejuje.

XIX a. antrojoje pusėje, vizituodamas Žemaičių vyskupijos parapijas, Lėgumus dažnai aplankydavo vyskupas Motiejus Valančius. Neabejotina, jog jis lankėsi 1851, 1858 m. vasarą, o 1864 m. vasarą čia netgi vieną naktį nakvojo³⁴.

XIX a. antrojoje pusėje aktyviausi draudžiamosios spaudos bendradarbiai Lėgumuose buvo kunigai. Vienas iš jų – Lauryno Ivinskio korespondentas kun. Juozapas Lukavičius (1838–1884). Jis į 1879 m. kalendorių siūlė įdėti kai kurių autorių tekstus: „Atsitikimą“, 1877 m. Akmėnėje girdėtą pasakojimą apie du kaimynus – „Apei užvydėjimą“, A. Vienažindžio dainą „Oigi gražus, gražus tolimasis dangus“³⁵. Deja, šie tekstai anuomet taip ir nebuvo publikuoti. 1878 m. liepos 22 d. kun. J. Lukavičius iš Lėgumų rašytame laiške L. Ivinskiui dėkojo už gautus kalendrius bei kitą draudžiamą spaudą, parapijiečių vardu išsakė pageidavimus. Iš šio laiško matome, kad lygumiečių noras skaityti lietuvių kalba išties buvo didelis:

„Geras labai Kalendorius, prašovito mum akys, kaip pamatėm tą brangią žinių ir ūkišką zaboą lietuviškomis literomis. Bet kitą kartą tie patys kalendoriai buvo dar daugiau turtingesni ne kaip šios gadynės, dabar mažai terandam brangių pasakų, brangių perspėjimų, brangių dainių, visokių gaspadorišku rodų, nerandam atmainų oro, nieko nežinom apei žemę, apei žvaigždes, apei Saulę, apei mėnesį, apei sukimosi žemės, nes tokie dalykai labai gražia yra zabova šventomis dienomis ir be galo būtum daug pirkėjų tokių kalendorių. Tokių tai kalbą girdėdamas nuo žmonių siunchiu Tamstai“³⁶.

Kitas lietuviškos spaudos bendradarbis – Lėgumų klebonas Pranciškus Stanskis (1815–1905). Jis ne tik rašė į „Žemaičių ir Lietuvos Apžval-

³¹Merkys V. Draudžiamosios lietuviškos spaudos kelias... p. 406.

³²Kanapickienės Veronikos (gim. 1919) atsiminimai, užrašyti 2000 m. V. Girininkienės.

³³Kun. S. Sarapas. Nužudytas knygnešys, Knygnešys, V., 1992, t. 1, p. 228–229.

³⁴Merkys V. Motiejus Valančius, V., 2000, p. 217, 222, 526.

³⁵Ivinskis L. Raštai, V., 1995, p. 573; Petkevičiūtė D. Laurynas Ivinskis, V., 1988, p. 187.

³⁶Ten pat, p. 507–508.

gą³⁷, bet ir 1896 m. numatomam išleisti kalendoriui buvo paruošęs keletą kūrinėlių Šaltapleškio iš Pajūrės slapyvardžiu („Birbiriušas“, „Pašventimas karčemos“, „Mojaus mėnesio rytas Lygumuose“, „Pamokslas ant pagraba pijoka“)³⁸. Deja, šie tekstai taip pat neišvydo dienos šviesos. Tarsi tautinio atgimimo šauklys, mažai kuo nusileisdamas pripažintiems to meto lietuvių literatūros autoritetams, kun. P. Stanskis viename iš savo kūrinėlių „Mojaus mėnesio rytas Lygumuose“ vaizdingai aprašė savitą plačių lygumų gamtą:

*Skaisti jau aušra žibėti pradėja,
Aukša Saulala jau užtekėja,
Iš numirusių kelias visas prigimimas,
Krutinas ir džiaugias, kas tik yra gyvas.
Visiems rodos, kad anie iš naujo užgimę,
Nes par devynius mėnesius buvo numirę.
Spinduliai Saulės par medžius kur ne kur švitur,
Blezdingos išsiplėtusios visais kraštais sklidur,
Lakštingala paprude garsingai suriko,
O anos giesme visiems patiko.
Geguže ant gluosne linksmi kukuoja,
Špokai po klevus puikiausiai švilpuoja.
Rūstingi žvirbliai mušas avietyne,
Raibi kikiliai taiso lizdą vašoklyne.
Maži paukšteliai savo giesmę čiulbėjo,
Kad vieni giedojo, kiti tylėjo,
O kartais visi vienkart čiauškęjo,
Rodos, kad rytmetinius poterių atprovinėjo.
Rasa ant žoles kaip perlai žiba,
Skaistumu mergaičių visi kvietkai žydžia.
Visur gražu ir linksma kaip darže Rojaus –
Lygumuose seknoj dienoj Mojaus (...)“³⁹.*

Carinė administracija, ūkis ir demografinė situacija

Nors XIX a. pabaigoje – XX a. pradžioje oficialiai egzistavo Lėgumų valsčius, tačiau jo administracinis pastatas stovėjo Sereikių kaime. 1882 m. duomenimis, Lėgumų valsčiaus išlaidas sudarė: viršaičiui – 200, raštininkui – 500, dviejoms mokykloms išlaikyti – 634 rubliai. Ilgą laiką čia uriadnikais (policininkais) dirbo: Ivanas Litovščikovas (nuo 1886), Antanas Jankievičius (nuo 1897), Jegoras Soikinas (nuo 1900), Nikolajus Kovcevičius (nuo 1903), Maksimas Zujevas (nuo 1905), Eduardas

³⁷Pamokslas ant laidotuvių girtuoklio, Žemaičių ir Lietuvos Apžvalga, 1891 m. sausio 1 d., Nr. 1, p. 6–7.

³⁸Jurgaitis R. Pranciškus Stanskis (1815–1905), Mūsų kraštas, 1995, Nr. 2 (7), p. 91–93.

³⁹Ten pat, p. 93.

Kondratas (nuo 1906), Kazimieras Šimanskis (nuo 1908), Boleslovas Amolievicius (nuo 1908), Antonas Černevskis (nuo 1910), Ivanas Zenčikas (nuo 1912) ir kiti. 1886 m. Lýgumų valsčiaus valdybą sudarė seniūnas Jurgis Kazlauskas, nariai Jonas Zemleris ir žydas Markus Krygeris. Valsčiaus viršaičiu tuo metu dirbo Vincentas Narmontas (nuo 1885), o raštininku – Apolinaras Jukna (nuo 1883). Vėliau valsčiaus viršaičiais dirbo: Adomas Jakūbaitis (nuo 1888), Juozapas Grušas (nuo 1891), Stanislovas Vaitekūnas (nuo 1902), Juozapas Dominauskas (nuo 1908). Valsčiaus raštininkai taip pat keitėsi. Šias pareigas užėmė: Apolinaras Juchnovičius (nuo 1888), Feliksas Jurgutovičius (nuo 1891), Ivanas Beganskis (nuo 1893), Ivanas Dzialinskis (nuo 1899), Teodosijus Snitko (nuo 1906) ir kiti. XX a. pradžioje Lýgumų valsčius buvo suskirstytas į Degūčių, Naisių, Pamūšio, Juknaičių seniūnijas⁴⁰.

Nuo 1888 m. Lýgumuose kaimo gydytoju dirbo Maskvos universitetą baigęs Fridrichas Fehneris⁴¹, o 1893 m. čia jau veikė kaimo vaistinė⁴². 1895 m. Lýgumuose gyveno gydytojas Konstantinas Sesickis⁴³.

XIX–XX a. sandūroje iš viso valsčiuje buvo 14 746 dešimtinės žemės, iš jų dirbamos – 14 582 dešimtinės. 1893 m. duomenimis, 20 ir daugiau dešimtinių žemės turėjo 427 gyventojai, nuo 10 iki 20 – 19, nuo 3 iki 10 – 308, mažiau kaip 3 dešimtines – 244, o bežemių buvo net 1548. 1889 m. duomenimis, stambiausi žemvaldžiai buvo Juknaičių dvaro savininkas baronas Fiodoras Roppas, turėjęs 1080 dešimtinių dirbamos žemės, Fiodoras Vanlerskis – 450, Lýgumų dvaro savininkas gen. maj. Karolis Renenkampfas – 384 ir Bitaičių dvaro savininkas Leopoldas Lukomskis – 310 (žr. 1 priedą).

1883 m. duomenimis, per pasakutiniuosius vienerius metus Lýgumų

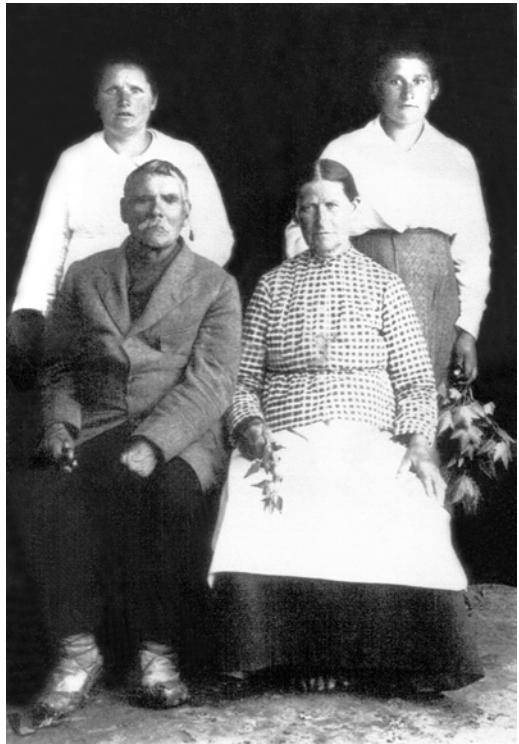

XIX a. pabaigos lygumiečiai: Vincas ir Morta Butkai su dukromis Uršule ir Marijona. Iš V. Petrušaitienės šeimos albumo

⁴⁰ПККГ на 1883 г., К., 1882, с. 262–263; ПККГ на 1887 г., К., 1886, с. 174–175; ПККГ на 1889 г., К., 1888, с. 122–124; ПККГ на 1892 г., К., 1891, с. 228, 232; ПККГ на 1893 г., К., 1892, с. 227, 228; ПККГ на 1894 г., К., 1893, с. 228, 232; ПККГ на 1896 г., К., 1895, с. 228, 229; ПККГ на 1898 г., К., 1897, с. 212–215; ПККГ на 1899 г., К., 1898, с. 224–227; ПККГ на 1900 г., К., 1899, с. 213–217; ПККГ на 1901 г., К., 1900, с. 207–209; ПККГ на 1902 г., К., 1901, с. 208–210; ПККГ на 1903 г., К., 1902, с. 210–213; ПККГ на 1904 г., К., 1903, с. 59, 79; ПККГ на 1906 г., К., 1905, с. 62, 85; ПККГ на 1907 г., К., 1906, с. 61, 86; ПККГ на 1908 г., К., 1908, с. 18, 39; ПККГ на 1909 г., К., 1908, с. 18, 38; ПККГ на 1910 г., К., 1909, с. 20, 38; ПККГ на 1911 г., К., 1910, с. 20, 38; ПККГ на 1912 г., К., 1911, с. 33; ПККГ на 1913 г., К., 1913, с. 23, 34; ПККГ на 1914 г., К., 1914, с. 23, 30; ПККГ на 1915 г., К., 1915, с. 23, 29.

⁴¹ПККГ на 1891 г., К., 1890, с. 239.

⁴²Biziulevičius S. Iš farmacijos raidos Lietuvoje (iki 1914 m.), Iš mokslų istorijos Lietuvoje, V., 1960, t. 1, p. 143.

⁴³ПККГ на 1896 г., К., 1895, с. 39.

valsčiuje surinkta 6110 rub. 28 kap. pagalvės, 2077 rub. 94 kap. žemės ir net 25 560 rub. išperkamųjų mokesčių⁴⁴. Įdomumo dėlei galima paminėti, jog 1882 m. visame valsčiuje buvo 2380 arklių⁴⁵.

XIX a. pabaigoje Lýgumų valsčiuje vyrų gyveno: 1897 m. – 3068, 1898 m. – 3075, 1900 m. – 3175, o moterų: 1897 m. – 3137, 1898 m. – 3142, 1900 m. – 3269⁴⁶. 1903 m. didžiausios valsčiaus gyvenvietės buvo Lýgumų miestelis (1214 gyventojų), Sereikių (415), Stačiūnų (340) ir Vilūnaičių (295) kaimai. Per 200 žmonių gyveno Aleknaičių (211), Burniškių (205), Dargūžių (267), per 150 – Beinoraičių (190), Daūgalaičių (180), Gedvainių (158), Gibaičių (170), Joniškaičių (150), Mekių (196), Mickūnų (164) ei Vaigaičių (174) kaimuose⁴⁷. Oficialiais carinės administracijos duomenimis, 1915 m. iš viso Lýgumų valsčiuje buvo 98 apgyvendintos vietovės⁴⁸. Lýgumų miestelis turėjo gausią žydų bendruomenę. 1876 m. čia gyveno 350 žydų, 1897 – 482. Rabinais čia buvo Pesachas, Jehuda Leib ben Jozaf Zelig Zahara, Nahum Šapiro, Dov Rabinovičius (iki 1887 m.), Mordekhai-Icchak Aizik Rabinovičius (nuo 1887 m.), Moše Hurvičius (nuo 1907 m.)⁴⁹.

Dažnai šiame krašte kildavo gaisrų. 1876 m. liepos 4–5 d. naktį Lýgumuose sudegė 30 gyvenamųjų namų. Nuostoliai siekė 30 300 rublių⁵⁰. 1878 m. liepos 23 d. Vaigaičių kaime sudegė 10 gyvenamųjų namų, 7 svirnai, 6 tvartai, 6 daržinės. Nuostoliai – 12 290 rublių⁵¹. 1886 m. balandžio 20 d. Aleknaičių kaime nuo gaisro nukentėjo 9 sodžiai. Nuostoliai siekė 27 700 rublių⁵². 1887 m. Lýgumuose kilo net du dideli gaisrai, nukentėjo 64 žydų pastatai, sudegė sinagoga⁵³. 1913 m. rugpjūčio 21 d. Minėlių kaime sudegė 5 ūkininkų trobesiai. Ugniai užgesinti neturėta jokių prietaisų⁵⁴.

1912 m. rugpjūčio 1 (14) d. Lýgumų miestelyje buvo atidarytas pašto skyrius⁵⁵, todėl gyventojai galėjo greičiau gauti laiškus, periodinius leidinius. Kiek vėliau spaudoje pastebėta:

„(...) paskutiniu metu žmonių emė po truputį šiojėtis. Tame dalyke daug padėjo pačta (...)“⁵⁶.

Tuo tarpu Sereikių gyventojai carinės valdžios pasiūlymą kaime įkurti pašto skyrių atmetė. Jie laiškus ir laikraščius pasiimdavo iš valsčiaus raštinės⁵⁷. Lýgumų miestelyje laikraščius užsisakyti ar nusipirkti, įdėti skelbimą buvo galima ir pas platintojus. 1907 m. Regina Stankaitė platino „Žariją“, „Lietuvos ūkininką“⁵⁸. 1914 m. iš Reginos Verbliugevičienės buvo galima įsigyti „Lietuvos ūkininką“, „Lietuvos žinias“⁵⁹.

⁴⁴ПККГ на 1884 г., К., 1883, с. 280.

⁴⁵ПККГ на 1883 г., К., 1882, с. 263.

⁴⁶ПККГ на 1898 г., К., 1897, с. 62–63; ПККГ на 1899 г., К., 1898, с. 62–63; ПККГ на 1901 г., К., 1900, с. 60–61.

⁴⁷Алфавитный список населенных мест Ковенской губернии, Ковна, 1903.

⁴⁸ПККГ на 1915 г., К., 1915, с. 23.

⁴⁹Yiddische Shtet, Shtetlech un Dorfische Yishuvim in Lite, New York, 1991, p. 251–252. Iš jidiš kalbos vertė Aušra Pažėraitė. Už nuorodą dėkoju V. Mačėkui.

⁵⁰Виленский вестник, 1876, № 194, с. 255.

⁵¹LVIA, f. 378, bs (1879), b. 137, l. 100 v.

⁵²LVIA, f. 378, bs (1886), b. 7a, l. 36v.

⁵³Žr. 49 nuorodą.

⁵⁴A. O. Skaudi rykštė, Lietuvos ūkininkas, 1913 m. rugsėjo 25 (12) d., Nr. 37.

⁵⁵Lygumai, Šaltinis, 1912 rugpjūčio 27 (14) d., Nr. 34, p. 541.

⁵⁶Saidokas, Lygumai, Šaltinis, 1914 kovo 10 (vasario 25) d., Nr. 10, p. 158.

⁵⁷Miškinis, Lygumai, Lietuvos ūkininkas, 1912 lapkričio 7 (21) d., Nr. 45.

⁵⁸Lygumai, Žarija, 1907 m. spalio 30 (lapkričio 12) d., Nr. 18.

⁵⁹Lietuvos ūkininkas, 1914 m. gegužės 1 (14) d., Nr. 18; Lietuvos ūkininkas, 1914 m. rugpjūčio 9 (22) d., Nr. 32.

1905–1907 m. įvykiai Lygumuose

Po kruvinių 1905 m. sausio įvykių Peterburge visoje Rusijos imperijoje prasidėjo revoliucija. Lietuvoje šis anticarinis judėjimas įgavo pasipriešinimo okupacinei valdžiai pobūdį ir dabar istoriografijoje vadinamas tautiniu sukilimu. Buvo organizuojamos demonstracijos, išvaikomos carinės administracijos valsčių valdybos, apiplėšiami degtinės monopoliai ir kita.

1906 m. vasario pradžioje, Pelenų dieną, į Lėgumus atvyko carinės valdžios baudžiamieji būriai. Jie, apsistoję barono Roppo Juknėičių dvare, vasario 9–17 (vasario 22 – kovo 2) d. ėmėsi represijų prieš vietinius gyventojus. Vasario 9 (22) d. pardavėja pranešė, jog prieš dvi savaites socialistai apiplėšė Lėgumų degtinės monopolį. Išaiškėjo, kad padaryta nuostolių už 140 rublių. Atvykę dragūnai įsakė sunešti pinigų, antraip grasino sudeginti miestelį⁶⁰. Iš lygumiečių vasario 16 (kovo 1) d. buvo surinkta 200 rublių⁶¹. Pinigai, matyt, buvo imami iš visų gyventojų, nes ir elgetai žydeliui teko parduoti paskutinę vištą, kad galėtų duoti pusę rublio⁶².

Vasario 15–17 d. (vasario 28 – kovo 2 d.) atliktos kratos Aėmonėičių, Aleknėičių, Vilėnėičių kaimuose. Ypač nukentėjo ūkininkas Kazimieras Dominauskas, sodiečių vardu kalbėjęs su Roppu dėl žemės. Jis buvo išplaktas⁶³. Panašios bausmės susilaukė ir Ignacas Nazaras iš Aleknėičių. Tačiau daugiausia nukentėjo Montjurgių kaimo ūkininkai, kurie 1905 m. rudenį matavo savo ir dvaro žemę, norėdami įsitikinti, ar turi tiek žemės, kiek nurodyta planuose. Taip pat jie norėjo patikrinti, kiek ganyklų atiteko dvarui. 8 Montjurgių kaimo ūkininkai pririšti prie balno buvo išvaryti į Pėšvitinį, sklido gandai, jog bus uždaryti į Šiaulių kalėjimą⁶⁴.

1906 m. liepos 20 d. (rugpjūčio 2 d.) vakare Lėgumų uriadnikas su šimtininku, išgirdę kalbas, jog socialistai ateina daužyti degtinės monopolio, 3 vyrus pastatė sargybon. Įtarti socialistais, buvo suimti iš Pėsvėlio pas giminaičius atvykę 3 žydai, tuo metu vaikštiniję po miestelį. Tačiau jie išsisuko sumesdami po 1 rublį. Kalbos nesiliovė, todėl kiekvieną naktį degtinės monopolį saugojo 4 vyrai⁶⁵.

Kaip elgtis parapijiečiams šiuo neramiu laikmečiu, bandė patarti Lėgumų klebonas J. Korsakas. Rugsėjo 10 (23) d. per pamokslą jis socialistus ir revoliucionierius išvadino vagimis ir plėšikais, kurie norėdami skaniai pavaišėti bei gražiai apsirengti eina žmonių plėšti; ragino lygumiečius nuolankiai vykdyti valdžios įsakymus, nepūsti prieš vėją⁶⁶ ir laikytis senosios tvarkos⁶⁷. Tačiau į tokius raginimus nekreiptas dėmesys. Parapijiečiams ypač nepatiko klebono draugystė su dvarininku Roppu ir neigiamas požiūris į socialdemokratų spau-

⁶⁰P-*vis* L. Lygumai, Vilniaus žinios, 1906 m. vasario 22 (kovo 7) d., Nr. 42 (360).

⁶¹Alkunė. Ligumai, Vilniaus žinios, 1906 m. vasario 25 (kovo 10) d., Nr. 45 (363).

⁶²Papuorgalvis L. Lygumai, Vilniaus žinios, 1906 m. kovo 1 (14) d., Nr. 48 (366).

⁶³P-*vis* L. Lygumai, Vilniaus žinios, 1906 m. vasario 22 (kovo 7) d., Nr. 42 (360).

⁶⁴Čepėnas P. Naujųjų laikų Lietuvos istorija, V., 1992, t. 1, p. 371.

⁶⁵Vieversėlis, Lygumai, Naujoji Gėdynė, 1906 m. rugpjūčio 16 (29) d., Nr. 13.

⁶⁶Lygumų Magdė, Ką veikia mūsų kumigai, Naujoji Gėdynė, 1906 m. rugsėjo 27 (spėlio 10) d., Nr. 19.

⁶⁷Antrasis Pėšvitiniėtis, Lygumai, Naujoji Gėdynė, 1906 m. rugsėjo 7 (20) d., Nr. 16.

da⁶⁸. Kad Lýgumų krašte plito pastarųjų idėjos, rodo akivaizdus faktas: 1907 m. Socialdemokratų partijos Lýgumų kuopai priklausė 30 narių, nors 1906 m. dar nebūta nė vieno⁶⁹. Lygumiečiai noriai skaitė ir socialdemokratų periodinę spaudą – „Naująją Gadynę“, „Skardą“, „Žariją“ ir kitokią. Aktyvus jos bendradarbis ir platintojas buvo Leonardas Daukša, pasirašinėjęs Lygumiečio ir kitais slapyvardžiais⁷⁰. Savo atsiminimuose jis rašė: „(...) 1904 ir 1905 m. nekuri laiką teko mokytis eksternu Šiauliuose, susipažinau su taip vadinamais Šiaulių švedais, su prekybos namų „Progresas“ tarnautojais. Ir kai tik tekdavo kada pravažiuoti pro Šiaulius, jie ėteikdavo literatūros ir proklamacijų paskleisti Lygumų miestelyje. Lygumuose siuvėja Regina Stankičia (Stankaitė – R. J.) viską išplatindavo“⁷¹.

1906 m. rugsėjo 24 (spalio 7) d., per šv. Mato atlaidus, po šv. Mišių žmonėms išeinant iš bažnyčios, ant galvų pabiro atsišaukimai „Kaimo darbininkai ir darbininkės“, „Manifestas visos Rusijos valstiečiams“. Uriadnikas su sargybiniais pamanė, jog kažkas metė iš bažnyčios bokšto, todėl puolė jos vidun. Tačiau žmonės pastojo kelią ir į bažnyčią neįleido⁷². Carinei valdžiai vėl teko imtis griežtesnių veiksmų. 1906 m. lapkričio pradžioje atliktos kratos Ařmonaičių kaime, Aleknaičių kaime pas malūnininką Šopį ieškota atsišaukimų ir socialdemokratų antspaudo⁷³.

Nors 1905–1907 m. Lýgumuose neįvyko nei demonstracijų, nei susirėmimų su carinės valdžios baudžiamaisiais būriais, tačiau visoje Lietuvoje tvyrojusi nuotaika akivaizdžiai buvo jaučiama⁷⁴.

Lýgumų bažnyčios statyba

Po 1863–1864 m. sukilimo carinė valdžia siekė apriboti katalikų bažnyčios veiklą. Uždrausta ne tik statyti naujas, remontuoti senas bažnyčias, bet ir pakelėse statyti kryžius, o kai kurios katalikiškos šventovės buvo paverčiamos stačiatikiškomis. Sklido kalbos, kad norima uždaryti ir Lýgumų bažnyčią⁷⁵. Tačiau jau 1897 m. kai kurie katalikų veiklos apribojimai buvo panaikinti. Pradėtos statyti naujos bažnyčios. 1902 m. lygumiečiai su klebonu Juozu Korsaku taip pat nutarė statyti naują bažnyčią, nes medinė buvo išstovėjusi jau daugiau kaip šimtą metų ir buvo per ankšta.

1902 m. garsus Kauno gubernijos architektas Nikolajus Andrejevas suprojektavo mūrinę neogotikinio stiliaus bažnyčią, kurios sąmatinė vertė siekė 49 tūkst. rublių. Šis projektas 1905 m. buvo patvirtintas, ir bažny-

⁶⁸Silpnutis, *Lygumai, Naujoji Gadynę, 1906 m. lapkričio 9 (23) d., Nr. 25.*

⁶⁹Vidmantas E. *Lietuvos darbininkų periodinė spauda 1895–1917, V., 1979, p. 156.*

⁷⁰Biržiška V. *Lietuviškieji slapyvardžiai ir slapyvardės, K., 1942, d. 1, p. 46.*

⁷¹Knygnešio L. *Daukšos prisiminimai, Žiemgala, 1993 gruodis – 1994 kovas, Nr. 13–14, p. 12.*

⁷²Įvairios žinios, *Naujoji Gadynę, 1906 m. spalio 12 (25) d., Nr. 21.*

⁷³Silpnutis. *Lygumai, Naujoji Gadynę, 1906 m. lapkričio 30 (gruodžio 13) d., Nr. 28.*

⁷⁴Nezabitauskas A. *1905–1907 m. revoliuciniai įvykiai Lygumuose, Auksinė varpa, 1965 m. rugpjūčio 21 d., Nr. 97 (1517).*

⁷⁵Valančius M. *Maskoliams katalikus persiakiojant, Kaunas, 1929, p. 33.*

čia leista statyti⁷⁶. Klebono J. Korsako rūpesčiu nuo 1903 m. lapkričio pradėti rinkti pinigai – po 50 kap. nuo žemės dešimtinės⁷⁷. Iš išlikusių Lėgumų bažnyčios archyvo auksų, pajamų ir išlaidų knygų matome, kad 1903–1904 m. pinigai buvo renkami parapijos kaimuose kalėdojant. Tais metais iš 47 kaimų surinkta 10 049 rub. 18 kap. (1 lentelė), dar 8294 rub. buvo paaukoti (2 lentelė). 1905 m., kaip ir vėliau 1917-aisiais, pinigai dėl nestabilios situacijos Lietuvoje nebuvo renkami⁷⁸. Visos gautos lėšos klebono vardu buvo saugomos banke. Iš 18 parapijiečių sudarytas komitetas.

1907 m., kai bažnyčios statyba dar nebuvo pradėta, periodinėje spaudoje imta kritikuoti kleboną J. Korsaką. Jis buvo kaltinamas iš padėtų į banką pinigų pasisavinęs gaunamą 4,7 rub. procentą nuo 100 rublių. Taip pat sklido kalbos, kad ruošiasi broliui pirkti dvarą, todėl yra klastojama apskaita⁷⁹. Į šią kritiką buvo atsakyta atviru laišku „Lietuvos ūkininko“ puslapiuose. Laiške teigiama, jog klebonas J. Korsakas piniginius reikalus tvarko tik todėl, kad tai jam pavedę parapijiečiai; be to, paaukoti pinigai yra įrašomi į knygas bei tikrinami konsistorijos. Taip pat pažymima, kad klebonas savo priedermes atliekęs sąžiningai, o kritika esanti melagingas šmeižtas. Po atviru laišku pasirašė 15 parapijiečių: Kazimieras Dominauskas, Domininkas Misiūnas, Ignacas Čalnaris, Juozapas Valiušis, Pelikšas Braziulis, Juozapas Daukšas, Juozapas Miežis, Kazimieras Špokauskas, Augustinas Mikalajūnas, Endriejus Čepinskas, Vincentas Urniežius, Konstantinas Mickeliūnas, Pranciškus Balzaras, Klemensas Šimkus, Juozapas Grušas⁸⁰. Tačiau ir vėliau klebonas J. Korsakas buvo kaltinamas neekonomiškumu, savavališku surinktų pinigų eikvojimu, prisimintas jo poelgis su daraktoriumi L. Daukša, kurį jis buvo įskundęs policijai. Kai kurių lygumiečių iniciatyva kreiptasi į vyskupą dėl naujo klebono paskyrimo⁸¹. Šis konfliktas neliko be atgarsio – 1908 m. sausio 18 d. į Lėgumus klebonauti atkeltas kun. Jurgis Rupka. Nieko nelaukęs, jis su parapijiečiais sutarė kuo greičiau pradėti statyti naują bažnyčią⁸².

1908 m. rugsėjo 21 (spalio 4) d. kun. S. Sarapas pašventino kertinių būsimos bažnyčios akmenį. „Per pašventimą graži diakono prakalba taip sužadino lygumiečius, kad ant rytojaus kaip bitės pradėjo žmonės spiestis su medžiaga“, – taip tuo metu rašė „Šaltinis“⁸³. Kadangi turimų pinigų nepakako, jie ir toliau buvo renkami, tik kiek kitokiu būdu – rinkliavomis bažnyčioje. Pastarųjų per metus susidarydavo 29 (1909 m.), 30 (1913 m.), netgi 68 (1914 m.). Per 1908–1915 m. bažnyčioje būta 196 rinkliavų (2 lentelė). Tačiau kuo dažnesnės jos būdavo, tuo mažiau pinigų buvo surenkama. Pvz., 1909 m. birželio 28 d. surinkta tik 1,4 rub.⁸⁴, 1910 m. kovo 3 d. – 1,3 rub.⁸⁵

⁷⁶Misius K., Šinkūnas R. *Lietuvos Katalikų bažnyčios*, V., 1993, p. 182.

⁷⁷*Lygumietis. Lygumai*, Vilniaus žinios, 1908 m. sausio 22 (vasario 4) d., Nr. 18 (856).

⁷⁸Vėjo brolis, *Lygumai*, Lietuvos ūkininkas, 1907 m. rugsėjo 26 (spalio 9) d., Nr. 39.

⁷⁹Ten pat.

⁸⁰*Gerbiamoji Redakcija! Lietuvos ūkininkas*, 1907 m. lapkričio 14 (27) d., Nr. 46.

⁸¹*Lygumietis. Lygumai*, Vilniaus žinios, 1908 m. sausio 22 (vasario 4) d., Nr. 18(856).

⁸²Tumas J. Kun. *Jurgis Rupka*, Tiesos kelias, 1931, Nr. 7–8, p. 358–366.

⁸³*Žalvarnis, Lygumai*, Šaltinis, 1908 m. spalio 14 (27) d., Nr. 42, p. 666.

⁸⁴*Lygumų bažnyčios pajamų ir išlaidų knyga (1903–1920 m.)*, Lygumų bažnyčios archyvas (toliau – LBA), l. 61.

⁸⁵Ten pat, l. 72.

ir t. t. Didesnioji pinigų dalis buvo paaukota. Kai kurie parapijiečiai aukodavo tik po 15, 20 kap., tačiau retkarčiais pasitaikydavo aukų ir per 100 rublių. Pvz., Klemensas Šimkus paaukojo 122 rub.⁸⁶, o vėliau dar 400⁸⁷. 1908 m. Juozas Šulma – 200⁸⁸, Stanislovas Kirna – 300 rublių⁸⁹. 1915 m. kovo 23 d. Amerikos lietuviai – 260 rublių⁹⁰. Taip per 15 metų (1903–1918) iš rinkliavų Lėgumų bažnyčioje ir aukų susidarė 70 396 rub. suma (2 lentelė). Pridėję dar 1903–1904 m. parapijos kaimuose surinktus 10 049 rub., matome, kad iki 1918 m. bažnyčios statybos ir vidaus apdailos darbams iš viso buvo surinkta 80 445 rubliai.

Lėgumų bažnyčios statyba nuo kertinio akmens iki bažnyčios pašventinimo užtruko septynerius metus. Didžiausi statybos rūpesčiai gulė ant parapijiečių pečių. Jie kasė pamatus, vežimais iš aplinkinių laukų vežė akmenis, iš Aleksandrijos, Kalevų, Šėklių ir kitų plytinių – plytas. Žvyras buvo gabenamas iš Bitaičių kaimo žvyruobių (iškastas maždaug 1 ha plotas). Kalkės degtos vietoje, prie kapinių iškasus duobę⁹¹. Dolomitas, kalkakmeniai vežti iš netoli Klėvainių esančių Uošio laukų⁹². Samdomi meistrai rusai dirbo sudėtingesnius darbus, jiems vadovavo inžinierius iš Liepojos – Anzuols. Ne tik parapijiečiai, bet ir pats klebonas J. Rupka atsiraitęs rankoves iškrovinėjo plytas, ragino kitus dirbti⁹³. Net mokiniai per pertraukėles bėgdavo iškrauti iš vežimų plytų. Jų sudėdavo po 20, nes tiek per pastolius ant nugaros buvo nešama į viršų meistrams⁹⁴. 1911 m. nugriovus senąją medinę bažnytėlę (ją nupirko ūkininkas Petraitis ir pasistatė sau trobą), šv. Mišios laikinai vyko kapinių koplyčioje. Kad parapijiečiai sutilptų, prie jos buvo pristatyta šiaudinė pastogė. Koplyčioje buvo padarytas altorius, iš paprastų lentelių (kad kuo pigiau būtų) sukalta klausykla, sakykla⁹⁵ ir kita.

Bažnyčios projektui, plytoms, skardai ir kt. statybinėms medžiagoms bei darbui apmokėti 1903–1915 m. buvo išleista 70 841 rub. 80 kap. (3 lentelė). Žinoma, ne visos išlaidos statybų įkarštyje galėjo būti užfiksuotos, todėl reikėtų pritarti istoriografijoje pateikiamam teiginiui, jog Lėgumų bažnyčiai pastatyti prirėikė 80 tūkst. rublių⁹⁶. Dėl infliacijos carinėje Rusijoje tai kainavo kur kas daugiau, nei buvo numatyta projekte. Artėjant Pirmojo pasaulinio karo audrai, 1915 m. sausio 6 d., dar iki galo nesutvarkyta (buvo pastatyti tik 3 altoriai) naujoji Švč. Trejybės bažnyčia buvo pašventinta vyskupo Pranciškaus Karevičiaus. Visą statybos eigą klebonas kun. J. Rupka vaizdžiai perteikė savo dainelėse.

⁸⁶Ten pat, l. 13 v.

⁸⁷Ten pat, l. 26.

⁸⁸Ten pat, l. 59 v.

⁸⁹Ten pat, l. 116.

⁹⁰Ten pat, l. 127.

⁹¹Stanislovo Kalinausko (gim. 1905), Petro Pabijansko (gim. 1905), Petro Švambario (gim. 1907) pasakojimai. 1992 m. užrašė autorius.

⁹²Kraštotyriminko V. Trinkos surinkta medžiaga (asmeninis autoriaus archyvas).

⁹³P. K. „Mums ta bažnyčia kaip ir padovanota“, sako lygumiečiai, Ūkininko patarėjas, 1933 m. vasario 3 d., Nr. 5 (173), p. 9.

⁹⁴Daukšaitė L. Prisiminimai, Auksinė varpa, 1992 m. balandžio 24 d. Nr. 32 (5867).

⁹⁵Stanislovo Kalinausko (gim. 1905), Petro Pabijansko (gim. 1905) pasakojimai. 1992 m. užrašė autorius; Jurgaitis R. Kaip buvo statoma Lygumų bažnyčia, Šiaulių kraštas, 1995 m. liepos 15 d.

⁹⁶Kun. Svilas P. Lygumai, Telšiai, 1937, p. 9.

1 lentelė
1903–1904 m. rinkliavos Lygumų bažnyčios statybai⁹⁷

Vietovės pavadinimas	1903 m. rinkliavos data	Aukotojų skaičius	Surinkta pinigų (rubliais)	1904 m. rinkliavos data	Aukotojų skaičius	Surinkta pinigų (rubliais)
Rubáičiai	11 17	23	62,00	11 15	18	66,70
Šiulmiškis, Miniūnai	11 17	19	345,30	11 15	16	25,20
Mickūnai	11 17	23	90,45	11 15	19	61,37
Sakalái	11 18	57	414,85	11 16	55	144,90
Dargùžiai	11 18	74	304,75	11 16	71	148,90
Vĩmbalė (Vĩmbališkiai), Kutáičiai	11 19	26	87,00	11 17	31	73,40
Stačiūnai	11 19	58	187,47	11 17	45	121,20
Kapanciškiai	11 20	11	42,85	11 17	10	38,50
Petráičiai, Nadaúkiai	11 20	28	20,25	–	23	106,55
Budziniškis, Degùčiai, Vĩsmantai	11 24	36	98,23	11 22	35	75,15
Tyliai	11 24	23	72,60	11 21	24	87,25
Lýgumų dvaras, Mureliškiai, Bitáičiai	11 26	46	71,00	11 23	37	65,90
Rusliai, Ruslėliai	11 25	16	71,30	11 23	10	17,90
Dakčiai	11 26	17	109,70	12 2	7	58,75
Ilguóčiai, Jackóniai	11 26	26	105,00	12 2	14	52,75
Sereikiai	12 1	109	407,25	11 29	68	238,15
Bagdonáičiai	12 2	20	138,85	12 29	16	101,00
Beinoráičiai	12 2	57	217,35	12 28–29	42	208,80
Ísoniai	12 9	43	356,93	12 29–30	24	125,50
Daūgalaičiai	12 10	54	279,86	12 28	28	141,45
Daušiškiai	12 10	33	176,30	12 28	25	143,90
Serekėliai	12 11	11	572,20	12 27	4	5,00
Sutkūnai	12 11	34	219,10	12 27	12	105,00
Naujasis Pamūšis	12 11	37	22,75	12 27	20	25,30
Išdagiėčiai	12 15	28	139,00	12 13	22	64,90
Mĩnelgiai	12 15	21	106,55	12 13	15	83,70
Lýgumų miestelis	12 16	113	256,75	12 9	84	148,90
Joniškáičiai	12 18	59	306,90	12 19	34	115,75
Vėbariai	12 18	42	139,25	12 19	34	115,75
Ramonáičiai	12 23	45	209,60	12 21	30	93,50
Aleknáičiai	12 22	42	178,77	12 21	20	56,30
Montjurgiai	12 23	35	122,75	12 23	20	66,40
Vilūnaičiai	12 23	93	277,50	12 23	52	92,40
Juknáičių dvaras, Vaigailiai	12 28	47	197,50	12 3	24	97,50
Norvaišiai	12 29	13	82,50	12 30	6	32,00
Kabališkiai	12 30	10	13,10	12 30	21	19,40
Aĩrmonaičiai	12 30	47	197,00	12 30	21	97,30
Iš viso:		1476	6700,51		1037	3348,67

⁹⁷1903–1904 m. aukų knyga, LBA. Pagal šio archyvo aprašą knygos Nr. 52. Žr. Jurgaitis R., Šarmavičius A. Lygumų bažnyčios archyvas ir biblioteka, Žiemgala, 1998, Nr. 1, p. 6.

2 lentelė
1903–1918 m. rinkliavos ir aukos Lygumų bažnyčios statybai⁹⁸

Laikotarpis	Rinkliavų bažnyčioje skaičius	Surinkta pinigų (rubliais)	Aukotojų skaičius	Paaukota pinigų (rubliais)	Gautas procentas	Iš viso gauta pinigų (rubliais)
1903 11–12	–	–	1465	7113,12	–	7113,12
1904 11–12	–	–	1030	1181,97	–	1181,97
1906 02 20	–	–	–	–	–	–
1908 02 11	–	–	–	5007,30	–	5007,30
1908 03–12	16	220,19	718	2351,90	388,82	2960,91
1909 01–12	29	294,60	429	6777,99	–	7072,59
1910 01–12	21	117,52	117	758,40	31,00	906,92
1911 01–12	6	93,45	912	13 137,27	428,78	13 659,50
1912 01–12	20	294,07	980	8376,86	–	8670,93
1913 01–12	30	535,92	486	4848,99	–	5384,91
1914 01–12	68	1120,30	880	8786,45	–	9906,75
1915 01–05	6	337,80	39	4028,95	–	4366,75
1916 02–08	–	–	41	3430,50	–	3430,50
1918 07–10	–	–	7	734	–	734
Iš viso:	196	3013,85	7104	66 533,70	848,60	70 396,15

3 lentelė
1903–1915 m. Lygumų bažnyčios statybos išlaidos⁹⁹

Metai	Išlaidos (rubliais)
1903–1907	972,55
1908	6689,50
1909	11 436,63
1910	11 736,57
1911	16 889,44
1912	9113,44
1913	4833,66
1914	7190,28
1915	1979,73
Iš viso	70 841,80

Švietimas ir kultūrinis gyvenimas

1904 m. panaikinus lietuviškos spaudos draudimą, Lietuvoje pradėta leisti periodinius leidinius, kurti naujas mokyklas, kuriose imta mokyti ir lietuvių kalba, švietimo bei mokslo draugijas, pirmąsias politines partijas. Susidarė palankios sąlygos švietimo ir kultūros sklaidai.

Lýgumuose valdinė pradžios mokykla buvo įkurta tik 1905 metais¹⁰⁰. Gyventojai džiaugėsi, kad čia atvyko dirbti Veiverių mokytojų seminariją baigęs lietuvis Juozas Ūsas. Jis gaudavo

⁹⁸Lygumų bažnyčios pajamų ir išlaidų knyga (1903–1920 m.), LBA. Pagal aprašą knygos Nr. 51.

⁹⁹Ten pat.

¹⁰⁰Miškinis A. Lygumai, Tarybų Lietuvos enciklopedija, V., 1986, t. 2, p. 609.

300 rub. atlyginimą, be to, pinigų žibalui, kurui ir javų. Mokė tiek rusiškai, tiek lietuviškai¹⁰¹. 1907 m. šią mokyklą lankė 80 vaikų¹⁰². Iš pradžių patalpos buvo nuomojamos, vėliau nupirkta žemės sklypas ir surinkta 4000 rub. naujos mokyklos statybai. Buvo siūloma Lėgumuose įkurti švietimo „Saulės“ draugijos skyrių ir atidaryti mokyklą mergaitėms, nes daugelis tėvų kartu su berniukais nenorėjo jų leisti¹⁰³. Tačiau šie ketinimai taip ir liko neįgyvendinti. Kiek vėliau, 1914 m., Lėgumuose mokytojas Georgijus Orlovas, Stanislava Laikun, o tikyba dėstė kun. Ignas Veblaitis¹⁰⁴.

1866 m. įkurtoje Sereikių pradžios mokykloje 1867 m. mokytojo dar nebuvo. Vėliau, iki Pirmojo pasaulinio karo, mokytojas Piotras Teterskis, Pavelas Arsenjjevas, Nikolajus Ignatovičius, Teofilis Laševičius, V. Šott, I. Balčiūnas, E. Žukovskaja, Antanas Vireliūnas, Antonas Duka, Piotras Bartoševičius, Elizavieta Dementjeva¹⁰⁵. Nuo 1879 m. į Sereikių mokyklą dėstyti tikyba paskirtas Stačiūnų filijos kun. Beržanskis¹⁰⁶, vėliau mokytojas kunigai S. Bačkis, P. Bružas.

1865 m. įkurtoje Vilūnaičių pradžios mokykloje mokytojas: Ivanas Smelnickis, Ajanas Lebedevas, Nikolajus Ostankevičius, Michailas Švairo, I. Mocevičius, Vera Araškevič, J. Ūsas, D. Keller, Jevgenija Mezina¹⁰⁷ ir kiti. 1911 m. sausio 18 d. duomenimis, čia mokėsi 48 berniukai ir 12 mergaičių (surašymo dieną rasta tik 43 berniukai ir 10 mergaičių). Iš buvusiųjų 42 vaikai lankė I skyrių, 10 – II ir tik 1 – III. Mokinių amžius svyravo nuo 7 iki 18 metų. Į klausimą, kuria kalba kalbama namuose, vaikai atsakė: vokiečių (1 mokinys), lenkų (1), rusų (2), latvių (4), o visi likusieji – lietuvių kalba. Mokyklos bibliotekoje rasta 156 vadovėliai (35 pavadinimų) ir 190 mokytojams skirtų knygų (143 pavadinimų)¹⁰⁸.

Reikėtų atkreipti dėmesį į tai, jog mergaitėms gauti nors ir patį minimalią išsilavinimą išties buvo sudėtinga. XIX a. antroje pusėje valdinėse Sereikių bei Vilūnaičių pradžios mokyklose mergaičių arba visiškai nesimokė, arba buvo tik keletas. Tik XX a. pradžioje jų skaičius kiek išaugo ir nuolat didėjo (4 lentelė). Tikriausiai pradžiamokslį mergaitės išeidavo slaptoiose mokyklose arba tiesiog namuose.

Stačiūnuose jau 1910 m. norėta įkurti pradžios mokyklą¹⁰⁹, tačiau susirinkę kaimo gyventojai nutarė, jog skirti sklypą ir pasirūpinti statybine medžiaga jiems esą per sunku. Spaudoje buvo rašoma:

¹⁰¹Mokytojas Juozas Ussas, *Gerbiamoji Redakcija!* Lietuvos ūkininkas, 1907 m. gegužės 30 (birželio 12) d., Nr. 22.

¹⁰²Mokytojas J. Ussas, *Lygumai*, Lietuvos ūkininkas, 1907 m. lapkričio 28 (gruodžio 11) d., Nr. 48.

¹⁰³Dievmedis S. *Iš mokyklų gyvenimo, Lygumai*, Šaltinis, 1907 m. gruodžio 4 (spalio 21) d., Nr. 49, p. 780–781; Ussas J. *Mūsų mokyklos, Lygumai*, Vilniaus žinios, 1907 m. gruodžio 21 (sausio 3) d.

¹⁰⁴ПККГ на 1914 г., К., 1914, с. 95.

¹⁰⁵ПККГ на 1867 г., К., 1867, с. 127–128; ПККГ на 1889 г., К., 1888, с. 39; ПККГ на 1894 г., К., 1893, с. 120; ПККГ на 1896 г., К., 1895, с. 120; ПККГ на 1899 г., К., 1898, с. 105; ПККГ на 1901 г., К., 1900, с. 102; ПККГ на 1902 г., К., 1901, с. 101; ПККГ на 1903 г., К., 1902, с. 102; ПККГ на 1904 г., К., 1903, с. 111; ПККГ на 1907 г., К., 1906, с. 135; ПККГ на 1908 г., К., 1908, с. 89; ПККГ на 1909 г., К., 1908, с. 91; ПККГ на 1910 г., К., 1909, с. 97; ПККГ на 1911 г., К., 1910, с. 99; ПККГ на 1912 г., К., 1911, с. 99; ПККГ на 1914 г., К., 1914, с. 96–97; *Памятная книжка Ковенской дирекции народных училищ на 1893/1894 г.*, К., 1893, с. 22; *Памятная книжка Ковенской дирекции народных училищ на 1905/1906 г.*, К., 1906, с. 50; *Памятная книжка Ковенской дирекции народных училищ на 1908/1909 г.*, К., 1909, с. 61–62

¹⁰⁶*Lietuvos Mokslų Akademijos bibliotekos Rankraščių skyrius*, f. 273–948, l. 1–2.

¹⁰⁷Žr. 105 išnašą.

¹⁰⁸LVIA, f. 567, ap. 8, b. 670, l. 10–15, 32–36. Už nuorodą dėkoju K. Misiui.

¹⁰⁹*Grušas J. Stačiūnai*, Šaltinis, 1910 m. lapkričio 23 (gruodžio 6) d., Nr. 48, p. 763.

„Stačiūniečiams reikėjo tik duoti plečių ir suvežti reikalingą medžiagą. Bet stačiūniečiai, susirinkę kuopon, atsisakė įsteigti čionai mokyklą, nežiūrint vietinio klebono prikalbinėjimo“¹¹⁰.

Tad klebonui P. Bružui teko ilgokai įtikinėti, kol galiausiai 1913 m. mokykla Stačiūnuose, pritarus ir vietiniams gyventojams, vis dėlto buvo įkurta¹¹¹. Čia mokytojavo Juozapas Balčiūnas¹¹².

1911 m. Naisiuosė veikė privati grafo Zubovo globojama mokykla (įkurta dar 1906 m.)¹¹³. Čia mokytojavo G. Landsbergis¹¹⁴. Nors apie šią mokyklą pavyko rasti nedaug duomenų, tačiau tikriausiai ji veikė iki Pirmojo pasaulinio karo.

1908 m. į Lýgumus klebonauti atvykus kun. J. Rupkai, buvo iškelta idėja įkurti knygynėlį, kuriame būtų kaupiamos „dvasiškos ir svietiškos knygos“¹¹⁵. Tačiau tai pavyko įgyvendinti tik 1911 m., kai Vinco Žvigaicio iniciatyva Blaivybės draugijos Lýgumų skyriaus valdyba gavo leidimą atidaryti bibliotekėlę¹¹⁶. Greičiausiai taip buvo legalizuota jau veikusi bibliotekėlė (skaitytojų ratelis). Galima spėti, jog čia leidiniai pradėti kaupti dar 1908 m., įkūrus Blaivybės draugijos skyrių, tačiau sutelkti pakankamai knygų ir periodinės spaudos nebuvo taip paprasta, todėl šis darbas užtruko. Tad oficialia Lýgumų parapijos bibliotekėlės įkūrimo data reikėtų laikyti 1911 metus¹¹⁷. Ji veikė iki 1915 metų. Knygas prižiūrėjo kun. Ignas Veblauskas¹¹⁸.

XX a. pradžioje per Lietuvą nusirito rengiamų lietuviškų vakarų banga. Neaplenkė ji ir šio krašto. 1913 m. sausio 6 (19) d. Lýgumų dvare (dabar Dvariškiai) Leonardas Daukša suorganizavo pirmąjį lietuvišką vakarą. Vaidinta „Nepasisekė Marytei“, dainuotos dainos; veikė bufetas, kuriame nebuvo svaigiųjų gėrimų. „Viskas išėjo labai gražiai. Publika išėjo patenkinta (...)“¹¹⁹. Pats vakaro rengėjas prisimena:

„Įkalbėjau vargonininką Kemeklį iš kaimiečių, nemačiusių nei teatro, nei scenos, 1913 m. surengti pirmutinį vaidinimą Lygumuose. Vaidinimo metu skambėjo dainos (...) Choristai buvo apsirėdę tautiniais rūbais. Tokį vaidinimą lygumiečiai išvydo pirmą kartą. Tuo metu miestely buvo steigiamas pašto skyrius, o paštą trejus metus turėdavo išlaikyti steigėjai. Įkalbėjau Lygumų vls. Juknaičių dvaro baroną Roppą paimti sau ir steigiamam pašto skyriui vakarėlio pelną. Patalpas vakarui gavau iš Lygumų dvaro ūkininko Juozo Šulmos. Kad galčiau J. Rupkos palankumą, teko daug iškentėti jo keistų šposų. Syki užvedė mane ir vargonininką ant statomos bažnyčios pastolių, mus paklupdęs ir pats atsiklaupęs

¹¹⁰Mickeliūnas J. Stačiūnai, Šaltinis, 1911 m. rugsėjo 20 (spalio 3) d., Nr. 39, p. 465.

¹¹¹Žylius I. Stačiūnai, Šaltinis, 1913 m. sausio 29 (vasario 11) d., Nr. 6, p. 92.

¹¹²ПККГ на 1914 г., К., 1914, c. 97.

¹¹³ПККГ на 1912 г., К., 1911, c. 103.

¹¹⁴ПККГ на 1914 г., К., 1914, c. 103.

¹¹⁵Gaitonis, Lygumai, Vilniaus žinios, 1908 m. birželio 22 (liepos 5) d., Nr. 136.

¹¹⁶Vilniaus universiteto bibliotekos Rankraščių skyrius, f. 1–131, l. 15.

¹¹⁷Jurgaitis R., Šarmavičius A. Lygumų bažnyčios archyvas ir biblioteka, Žiemgala, 1998, Nr. 1, p. 7.

¹¹⁸Raguotienė G. Spaudą atgavus, V., 1996, p. 321. Autorė nurodo klaidingą Blaivybės draugijos bibliotekos įkūrimo datą – 1914 metus.

¹¹⁹Akmeninis Keras, Lygumai, Šaltinis, 1913 m. vasario 4 (sausio 22) d., Nr. 5, p. 78.



Pirmojo lietuviško vakaro dalyviai. 1913 m. Iš P. Mekio šeimos albumo

liepė kalbėti maldas, o jau po to nebeginė nei vakaro surengti. Ir davė leidimą dalyvauti vakarėly su lošimu vargonininkui ir bažnyčios chorui“¹²⁰.

1914 m. liepos 13 (26) d. L. Daukša surengė dar vieną vakarą. Buvo parodyti K. Alytos vaidinimai „Ant bedugnės krašto“, „Degtinė“, grojo iš Šiaulių atvykęs orkestras, vyko atrakcionai, veikė bufetas be svaigiųjų gėrimų. Įėjimas kainavo nuo 1,5 rub. iki 30 kap., o surinkti pinigai buvo skirti pašto skyriui išlaikyti¹²¹.

4 lentelė
Mokinių skaičius Sereikių ir Vilūnaičių pradžios mokyklose¹²²

Mokslo metai	Sereikių mokykla		Vilūnaičių mokykla	
	Berniukai	Mergaitės	Berniukai	Mergaitės
1882/1883	32	–	26	–
1883/1884	28	–	24	–
1893/1894	49	1	34	1
1905/1906	46	3	39	5
1908/1909	75	26	41	19
1910/1911			48	12

Karui prasidėjus

XX a. pradžia Lėgumų miestelio istorijoje – labai svarbus laikotarpis: įkurta pradžios mokykla, parapijos biblioteka, pašto skyrius, surengta lietuviškų vakarų, steigėsi draugijos. Tačiau viską nutraukė prasidėjęs Pirmasis pasaulinis karas. Artėjanti fronto linija sujaukė kasdienį žmonių gyvenimą.

¹²⁰Knygnešio L. Daukšos prisiminimai, Žiemgala, 1993 gruodis – 1994 kovas, Nr. 13–14, p. 11.

¹²¹Lygumietis, Lygumai, Šaltinis, 1914 m. liepos 21 (8) d., Nr. 29, p. 426; Ženklas, Lietuviškieji vakarai, Lietuvos ūkininkas, 1914 m. liepos 10 (23) d., Nr. 28.

¹²²Lentelė sudaryta remiantis: ПККГ на 1883 г., К., 1882, с. 238; ПККГ на 1884 г., К., 1883, с. 246; Памятная книжка Ковенской дирекции народных училищ на 1893/1894 у. г., К., 1893, с. 22; Памятная книжка Ковенской дирекции народных училищ на 1905/1906 у. г., К., 1906, с. 50; Памятная книжка Ковенской дирекции народных училищ на 1908/1909 у. г., К., 1909, с. 61–62; LVIA, f. 567, ap. 8, b. 670, l. 10–15, 32–36.

1915 m. vasarą pabėgėlių, nuo artėjančios fronto linijos besitraukiančių į Rusijos gilumą, prigužėjo ir į Lėgumus. Čia dar gegužės 22 d. buvo įkurtas „Lietuvių draugijos nukentėjusiems dėl karo šelpti“ skyrius. Kiekvieno skyriaus darbas daugiausia priklausė nuo vietos inteligentijos veiklumo. Visoje Lietuvoje greta aktyviausiai veikusių Pānevėžio, Šiaulių, Kauno buvo minimas ir Lėgumų skyrius¹²³. Jis surengė pabėgėliams išlaikyti skirtą akciją „Skardinėlių mezliava – „Lietuva–Lietuvai“, per kurią Lėgumų parapijoje surinkta 80 rub. 30 kapeikų¹²⁴. Pabėgėliai buvo maitinami dviejose arbatinėse. Penkių asmenų šeima savaitei gaudavo 5 svarus* ruginių miltų ir 30 kapeikų. Taip 1915 m. gegužę buvo išdalinta 183 pūdai** 3,5 svarai javų, keli pūdai cukraus¹²⁵. Žinoma, iš tokio davinio prasimaitinti buvo sunku, todėl pabėgėliai pusvelčiui pardavinėjo turimus daiktus. Lygumiečiams labai nepatiko, kad jie nuganydavo pievas¹²⁶. Tų pačių metų gegužės ir birželio mėnesiais Lėgumus aplankė ir su situacija susipažino „Lietuvių draugijos nukentėjusiems dėl karo šelpti“ įgaliotinis K. Šalkauskis¹²⁷. 1915 m. rudenį beveik visa Lietuvos teritorija buvo okupuota kaizerinės Vokietijos kariuomenės. Tačiau praūžusi fronto linija Lėgumų miestelio nenuniokojo taip skaudžiai, kaip kitų Lietuvos vietovių¹²⁸. Svarbiausia, kad nenukentėjo tik ką pašventinta Lėgumų bažnyčia, dėl kurios likimo tiek baimintasi.

1 priedas

1889 m. stambiausių Lygumų valsčiaus žemvaldžių*** sąrašas¹²⁹

Nr.	Pavardė, vardas, tėvavardis	Religija, socialinė padėtis	Vietovė, kurioje yra žemės valda	Dirbama žemė (dešimtinėmis)	Nedirbama žemė (dešimtinėmis)	Miškas (dešimtinėmis)
1.	Balčiūnas Jonas, Mykolo	katalikas, valstietis	Nadaūkiai	23	1	–
2.	Balčevskis Semionas, Andriejaus	katalikas, valstietis	Beniuliai	178	4	4
3.	Bardžius Vincentas, Juozapo	katalikas, valstietis	Stačiūnai	35	11	–
4.	Galkus Juozas, Ignoto	katalikas, valstietis	Stačiūnai	44	–	–
5.	Januševskis Juozas, Mykolo	katalikas, valstietis	Burniškiai	21,5	0,5	–
6.	Kasiulevič Karolina	katalikė, valstietė	Degūčiai	43	3	5
7.	Kėnig Adolfas, Fiodoro	liuteronas, agronomas	Rusėliai	49	–	20
8.	Kuzminskis Jonas, Mykolo	katalikas, valstietis	Dargūžiai	20	1	–
9.	Lukomskis Leopoldas, Leopoldo	katalikas	Bitaičiai	310	10	230
10.	Landsbergis Adolfas, Ignoto	katalikas, dvarininkas	Pavėzgiai	134	1	120

¹²³Lietuvių Draugijos Centrinio Komiteto nukentėjusiems dėl karo šelpti apyskaita nuo 1914 m. lapkričio 22 d. ligi 1915 m. liepos 1 d. Petrapilis, 1915, p. 53–54.

¹²⁴Ten pat, p. 74.

*Svaras – svorio matas, lygus 365 g (lietuviškas) arba 409 g (rusiškas).

**Pūdas – svorio matas, lygus 16,38 kg

¹²⁵Ten pat, p. 57.

¹²⁶B. M. Ligumai, Lietuvos ūkininkas, 1915 m. liepos 2 (15) d., Nr. 24.

¹²⁷Lietuvių Draugijos Centrinio Komiteto nukentėjusiems dėl karo šelpti apyskaita ... p. 19.

¹²⁸Karas Lietuvoje, Lietuvos ūkininkas, 1915 m. gegužės 21 (birželio 3) d., Nr. 18.

***Sudarant sąrašą naudoti oficialiais carinės administracijos duomenimis, todėl galimi netikslumai, spragos.

¹²⁹Lentelė sudaryta remiantis: Алфавитный список землевладельцев Ковенской губернии, Ковна, 1889.

(tęsinys)

Nr.	Pavardė, vardas, tėvavardis	Religija, socialinė padėtis	Vietovė, kurioje yra žemės valda	Dirbama žemė (dešimtinėmis)	Nedirbama žemė (dešimtinėmis)	Miškas (dešimtinėmis)
11.	Martinaitis Ferdinandas, Anupro	katalikas, valstietis	Nadaūkiai	20	2	2
12.	Minginas Kalikstas		Vismantai	20	–	–
13.	Montvilas Jokūbas, Jurgio	katalikas, valstietis	Nadaūkiai	45	3	1
14.	Požėla Juozas, Jurgio		Sutkūnai	57	–	–
15.	Požėnas Juozas, Jurgio	katalikas, valstietis	Sutkūnai	41,5	1	13
16.	Renenkampfas Karolis, Andriejaus	generolas, majoras	Lýgumai (dab. Dvariškiai)	384	–	516
17.	fon der Roppas Fiodoras, Julijono	liuteronas, baronas	Juknáičiai	1080	480	660
18.	Šulmanas Juozas, Juozo	katalikas, valstietis	Šiulmiškis	70	3	10
19.	Vanlerskis Fiodoras			450	40	350

Apie nusikaltimus Lygumų valsčiuje (iki 1940 m.)

Robertas Jurgaitis

Norint visapusiškiau suvokti visuomenėje vykstančius socialinius-ekonominius, politinius bei kultūrinius procesus, būtina tyrinėti ir marginalinius reiškinius, prie kurių priskiriami ir nusikaltimai. Mat jie, arba poelgiai, už kuriuos pagal nusistovėjusios ar paprotinės teisės normas baudžiama neabejotinai, – integrali visuomeninio gyvenimo dalis¹. Šiame straipsnyje nesiekta pateikti išsamios nusikaltimų kronikos, tačiau pamėginta vienu kitu faktu iliustruoti Lýgumų valsčiaus XIX a. antrosios pusės – XX a. pirmosios pusės nusikaltimų įvairovę².

Vienas iš dažniausiai pasitaikančių nusikaltimų – **vagystės**.

1897 m. lapkričio 10 d. Lýgumuose iš Prano Daunoro pavogta naminio audinio – drobės. Nuostoliai siekė 30 rublių. Imtasi veiksmų aiškinantis kaltininkus³.

1907 m. Joniškáičių kaimo gyventoja pasigedusi trijų vištų. Paaiškėjo, jog jas į degtinę Lýgumuose išmainė Joniškáičių kaimo gyventojas Matijošaitis⁴.

1910 m. lapkričio 24–25 d. naktį apiplėšta Sakalų kaimo Margio klėtis.

¹Sirutavičius V. Nusikaltimai ir visuomenė XIX amžiaus Lietuvoje, V., 1995, p. 9–10.

²Šiame straipsnyje neminimi nusikaltimai, jeigu jie vienu ar kitu aspektu jau buvo aptarti kitose šios knygos vietose.

³LVIA, f. 378, 1897, b. 6a, l. 29v.

⁴Vėjo brolis, Lygumai, Žarija, 1907 m. rugpjūčio 21 (rugsėjo 3) d., Nr. 8.

Nuostoliai siekė apie 1000 rublių. Buvo sulaikyti prie nusikaltimo prisidėję vietiniai gyventojai ir rusai iš Naūjojo Pamūšio⁵.

1924 m. kovo 22 d. buvo suimta A. O., iš Beinoraičių kaimo gyventojas Juozas Gylio pavogusi apie birkavą* neplūktų linų, kurie buvo sukrauti pašiūrėje („lazaunėje“). Padarius krata, linų mažai berasta – jie jau buvo parduoti. Iš pradžių kaltininkė neprisipažino, tačiau po arešto kaltę prisidėmė⁶.

1925 m. rugpjūčio 22–23 d. naktį Juknaičių dvare buvo išplėštas svirno langas ir išnešti šeši maišai kviečių. Lėgumų valsčiaus vyr. policininkas sulaikė šio įvykio kaltininkus – dvaro darbininkus. Surasti kviečiai buvo gražinti savininkui⁷.

1926 m. Šeduvės valsčiuje buvo suimtas į turgų su grybais ir karve einantis Ramonaičių kaimo gyventojas Simonaitis. Paaiškėjo, jog karvė buvo pavogta iš Sakalų kaimo (Stačiūnų vls.)⁸.

1927 m. liepos 27–28 d. naktį iš Aleknaičių kaimo vėjo malūno dingo apie 26 pūdus** grūdų. Kaltininkas buvo surastas, tai – Vilūnaičių kaimo gyventojas P. Motiejūnas. Nors jis neprisipažino įvykdeš šį nusikaltimą, tačiau įrodymų pakako⁹.

1930 m. balandžio 1–2 d. naktį iš Ruslėlių kaimo ūkininko Kalinausko vagys paskerdę pavogė dvi 7 ir 5 cnt svorio kiaules, dar arklį, ratus bei pakinktus. Balandžio 2 d. arklis su ratais rastas Tautiniuose (Meškūičių vls.) prie kelio Šiauliai–Jōniškis¹⁰.

1931 m. sausio 18–19 d. naktį iš Norvaišių kaimo eigulio Karolio Kundroto buvo pavogta arklis, rogės, javai, skrynioje buvęs milas. Nuostoliai siekė 350 litų¹¹.

1931 m. gegužės 2 d., apie 12 val., iš Burniškių kaimo gyventojas Juozas Balčiūno daržinės vagys išnešė 4 cnt doobilų. Nusikaltėliai buvo ginkluoti šaunamaisiais ginklais. Padaryta nuostolių už 20 litų¹².

1933 m. kovo 21–22 d. naktį Vilūnaičių kaime buvo apvogtos dvi kamarnos, į kurias įlipta per langus. Išnešta dešros, lašiniai ir kita. Suimtas įtariamasis – Vilūnaičių kaimo gyventojas Petras Motiejūnas. Įtarta, jog jis praėjusių metų vasarą dar galėjo iš Nazarų daržinės pavogti dvi šakes¹³.

Tais pačiais metais panaši vagystė įvykdyta ir Lėgumuose. Balandį iš senukų Baltrušaičių kamarnos pavogti lašiniai¹⁴.

Kai kada ūkininkų ir samdinių konfliktai būdavo sprendžiami „radikalėmis priemonėmis“ – **muštynėmis**. 1906 m. Sakalų kaimo ūkininkas Juozas Mikalajūnas sumušė samdinę Žigaitę iš Bitaičių kaimo. Po šio įvykio ji apsirgo ir pagimdė negyvą kūdikį. Atvykę iš Lėgumų valsčiaus pareigūnai ir felčeris šį konfliktą „išsprendė“ – J. Mikalajūnui teko sumokėti 15 rublių¹⁵.

⁵R. V. Lygumai, Lietuvos ūkininkas, 1910 m. gruodžio 16 (29) d., Nr. 50.

⁶Stasys Meškas, Beinoraičiai, Šiaulių naujienos, 1924 m. balandžio 4 d., Nr. 14.

*Birkavas – XIX a. – XX a. pradžioje Lietuvoje paplitęs svorio matas, lygus 10 pūdų, arba ~ 164 kg.

⁷Siglimas, Lygumai, Šiaulių naujienos, 1925 m. rugpjūčio 30 d., Nr. 35.

⁸Proletaras, Ramonaičiai, Šiaulių naujienos, 1926 m. lapkričio 14 d., Nr. 47.

⁹Proletaras, Aleknaičiai, Šiaulių naujienos, 1927 m. rugpjūčio 7 d., Nr. 28.

**Pūdas – svorio matas, lygus 16,38 kg.

¹⁰Lygumai, Šiaurės Lietuva, 1930 m. balandžio 12 d., Nr. 9.

¹¹Vagia arklis, Šiaurės Lietuva, 1931 m. vasario 1 d., Nr. 5 (51); Vagystė ir burtininkystė, Ten pat.

¹²Vagystė, Šiaurės Lietuva, 1931 m. gegužės 10 d., Nr. 19 (65).

¹³Vienos kamarnos buvo maža, Šiaurės Lietuva, 1933 m. balandžio 2 d., Nr. 14 (164).

¹⁴A. S. Beširdžiai vagys, Šiaurės Lietuva, 1933 m. balandžio 30 d., Nr. 18 (168).

¹⁵Silpnutis, Lygumai, Naujoji Gdynė, 1906 m. gegužės 24 (birželio 6) d., Nr. 4.

Pasitaikydavo ir sunkių nusikaltimų – **žmogžudysčių**.

1912 m. tai atsitiko Dargūžiuose. Iš šio kaimo ūkininko Veblausko buvo pavogti du arkliai. Vietiniai vyrai įtarė tuo metu Dargūžiuose pasipainiojusį pusbernį iš Barvainių kaimo. Tad nieko nelaukdami jį pasigavo ir plakė, degino kojų apačias. Šis neišlaikęs ir norėdamas išsisukti nurodė tariamus vagis – A. Vaitiekūną iš Rastaičių kaimo ir Urboną iš Dargūžių, tuo metu tarnavusį dvare prie Šeduvės. Dargūžių vyrai, vadovaujami ūkininko Veblausko, susirado Urboną, tačiau jį užstojo dvaro savininkas. Tada jie nuvyko į Rastaičių kaimą ir parsigabeno į Dargūžius A. Vaitiekūną. Pakeliui jis buvo mušamas ir parvežtas į kaimą po dviejų valandų mirė. Ūkininkas Veblauskas, jo sūnus ir visi prisidėjusieji prie šios žmogžudystės buvo uždaryti į Šiaulių kalėjimą¹⁶.

Tais pačiais metais įvykdyta žmogžudystė ir Beinoraičių kaime¹⁷.

1914 m. balandžio 28 d. Sereikiuose A. Dovydaitis basliu užmušė J. Tamošaitį. Taip buvo „išspręstas“ ginčas dėl žemės. Atsirado tokių, kurie nenorėjo, kad J. Tamošaitis būtų palaidotas Sereikių kapinėse. Tačiau sutarimas buvo rastas, velionis gražiai palaidotas¹⁸.

1925 m. lauke buvo rasta akmenimis užmušta elgeta Dovydaitienė iš Lýgumų miestelio¹⁹.

1932 m. sausio 7 d., apie 21 val., Lýgumų miestelio gyventojus pažadino ugniagesių trimitas. Degė Janiškų daržinė, vėliau gaisras persimetė į gyvenamąjį namą, tvartą. Subėgę lygumiečiai ne tik gesino, bet ir bandė surasti šeimininkus. Policininkas Girdvainis, įbėgęs į trobą, rado negyvą Janiškienę. Užgesinus gaisrą, tvarte buvo rastas ir Janiškos lavonas. Atvykęs apskrities gydytojas nustatė, kad Janiškos buvo nužudyti, apdėti šiaudais ir padegti. Sausio 9 d. didelės žmonių minios lydimi jie buvo palaidoti senosiose Lýgumų kapinėse²⁰.

Pasitaikydavo ir **savižudybių**. 1931 m. sausio 17 d., apie 24 val., pas Vigonio vienkiemio (Lýgumų vls.) gyventoją Aleksandrą Meškieneį neaiškiomis aplinkybėmis nusišovė Alfredas Domantas²¹.

Nereti buvo ir **ekonominio pobūdžio nusikaltimai**.

1919 m. spalio 27 d. buvo pranešta, kad prie Lýgumų–Pakrúojo vieškelio, Montjurgių kaimo laukuose, nutrauktos vielos nuo telefonų stulpų. Į vietą nuvykę Lýgumų valsčiaus valdybos sekretorius Jonas Petrauskas ir milicinininkas Pranas Kavaliauskas rado nutrauktas vielas nuo 12 tarpstulpų, iš 4 stulpų buvo ištraukti kabliai vieloms užkabinti. Nuvykę į Montjurgių kaimą pas ūkininką Praną Mikalajūną, pamatė tomis vielomis sutaisytą tvorą. P. Mikalajūnas paaiškino vielas pirkęs, tačiau nežinąs iš ko. Dėl vėlaus meto krata nebuvo atlikta ir kaltininkai nesurasti. Kitą dieną į valsčiaus valdybą liepta atvykti 7 šio kaimo gyventojams. Spalio 28 d. buvo apklausti bei suimti Juozas Švambaris, Juozas Mikalajūnas, Pranas Mikalajūnas, Jonas

¹⁶Miškinis, *Lygumai*, Lietuvos ūkininkas, 1912 m. lapkričio 7 (21) d., Nr. 45.

¹⁷Beinoraičių kaimas, Lietuvos ūkininkas, 1912 m. birželio 7 (20) d., Nr. 23.

¹⁸Laisvė, *Žiaurus kerštas dėlei žemės*, Lietuvos ūkininkas, 1914 m. gegužės 29 (birželio 11) d., Nr. 22.

¹⁹*Lygumai*, Šiaulių naujienos, 1925 m. balandžio 10 d., Nr. 15.

²⁰Ratkūnas, *Lygumų tragedija*, Šiaurės Lietuva, 1932 m. sausio 24 d., Nr. 4 (102).

²¹Nusišovė, Šiaurės Lietuva, 1931 m. sausio 25 d., Nr. 4 (50).

Švambaris, Romanas Vaitekūnas, Kazys Mašnickas, Kazys Matulis. Jie nepripažino įvykdę nusikaltimą, tad tyrimas užtruko²².

1931 m. rugsėjo 27 d., per šv. Mato atlaidus, gavęs žinią, kad nelegaliai pardavinėjamas naminis alus, iš Pakruojo į Lygumus atvyko revizorius. Su vietinės policijos pagalba iš kelių lygumiečių aludarių buvo konfiskuotas alus, visiems iškeltos baudžiamosios bylos²³.

Kai kada užtikti nusikaltėliai susilaukdavo tragiškos baigties. Štai 1930 m. spalio 19 d. Lygumų girininkijos eiguliai, sužinoję, kad Pāliečių kaimo brakonierių būrys medžioja valdiškame miške, surengė jiems pasalą. Norėdami nuginkluoti nusikaltėlius, jie buvo priversti panaudoti ginklą. Įvyko susišaudymas, per kurį žuvo brakonierius J. Sakevičius. Žūties vietoje buvo pastatytas kryžius su užrašu:

„Kas ginklu kovoja, nuo ginklo ir žūva. 1930 Vytauto [Didžiojo] m. spalio mėn. 19 d. šioje vietoje per susišaudymą su mūsų sargyba žuvo brokonierius Jonas Sakevičius. Lygumų girininkija“²⁴.

Lygumų valsčius 1918–1940 m.

Juozas Misevičius, Robertas Jurgaitis

Atlaikę Pirmojo pasaulinio karo negandas, Lygumų apylinkių gyventojai aktyviai prisidėjo prie Nepriklausomos Lietuvos valstybės kūrimo. Dar tebešimininkaujant vokiečiams, apylinkėse atsirado daug plėšikų. Štai ką apie Lygumus 1918 m. rašė „Tėvynės sargas“: „*Pas mus priviso begalės plėšikų. Į trumpą laiką išplėšta turto maždaug už 30 tūkst. rub. Užpuldinėja kuone kas naktį. Be plėšimo daug kenčia moterys. Kas ir kada mus išgelbės iš tos bausmės?*“¹. Gelbėtis teko savo jėgomis. 1918 m. pabaigoje Lygumų valsčiuje buvo suorganizuotas ir apginkluotas kaimo milicijos būrys. Jis suėmė 20-ies plėšikų gaują. Valsčiaus valdybos nutarimu suimtieji buvo sušaudyti, nes nei teismo, nei valstybinės policijos dar neturėta². Tai buvo vienas pirmųjų naujos lietuviškos valdžios šiame krašte sprendimų.

Savivalda

Lygumų parapijos komitetas, kurį laiką veikęs savarankiškai, buvo pavadintas valsčiaus valdyba. 1918 m. gruodžio 7–8 d. Šiauliuose vyko apskrities valsčių komitetų ir Šiaulių miesto savivaldybės atstovų suvažiavimas, kuriame buvo sudaryta laikinoji ap-

²²LCVA, f. 862, ap. 1, b. 29, l. 68–69v.

²³Lygumai, Šiaurės Lietuva, 1931 m. spalio 18 d., Nr. 42 (88).

²⁴Andr. Įdomus kryžius brokonieriui, Šiaurės Lietuva, 1933 m. birželio 18 d., Nr. 25 (175).

¹Lygumai (Šiaulių apskr.), Tėvynės sargas, 1918 m. liepos 10 diena.

²Skipitis R. Valstybės gynėjai prisimena, Diena, 1996 m. sausio 31 d., Nr. 25.

skrities valdžia – taryba ir valdyba³. Taip atsirado ryšys su apskrities centru, pradėta gauti iš jo nurodymus įvairiais klausimais.

1918 m. gruodžio 17 d. buvo išleistas Vidaus reikalų ministro aplinkraštis Nr. 1 „Apie savivaldybes Lietuvoje“, reglamentuojantis savivaldybių kūrimąsi ir veiklą. Lietuva buvo padalyta į apskritis ir valsčius. Pastariesiems priklausė bažnytkaimiai ir miesteliai, turėję mažiau nei 3000 žmonių. Valsčiaus gyventojai rinko jo komitetą, vykdomaisiais organais buvo viršaitis, jo padėjėjas, komitetas (valdyba)⁴.

1918 m. pabaigoje Šiaurės ir Rytų Lietuvoje įsitvirtino bolševikai. Krašte buvo paskelbta Tarybų valdžia. Vietose valsčių ir kitų administracinių organų reikalus tvarkė Darbininkų ir valstiečių vykdomieji komitetai, kurie veikė iki 1919 m. kovo pabaigos⁵. 1919 m. pradžioje nepatenkinti bolševikų valdžia Lėgumų ūkininkai sukilo, tačiau pasipriešinimas buvo nuslopintas atvykus kariniams bolševikų daliniams⁶. Lėgumuose bolševikai, pasiskundus neseniai sušaudytų plėšikų artimiesiems, pradėjo šia byla domėtis, suėmė kelis asmenis, tačiau tiesai išsiaiškinti buvo per maža laiko⁷.

Išvijus bolševikus, buvo atkurta lietuviška valdžia. 1919 m. birželio 5 d. Lėgumų valsčiaus valdybos pirmininku išrinktas Ignas Škikūnas⁸. Jam paskirta 250 rub. mėnesio alga. Sekretoriumi dirbo Pranas Balzaris (135 rub. mėnesio alga)⁹. Valdybai teko nelengvas darbas: užtikrinti viešąją tvarką, taisyti kelius, pradėti rinkti mokesčius iš valsčiaus gyventojų. Daugelis jų nenorėjo paklusti griežtiesiems, bet reikalingiems to meto valsčiaus valdybos sprendimams. Archyvinėse bylose sukaupta nemaža medžiagos, bylojančios apie ūkininkų atsiskolinėjimus pristatyti pylia-vas, nenorą vyksti į „patvadas“ vežti malkų milicijai, atsiskakymus duoti arklių kariuomenei¹⁰.



Lietuvos savanoriai. Stovi Mykolas Simelis iš Degučių kaimo. Apie 1920 m. Iš F. Miežio šeimos albumo

³Sireika J. *Pirmosios lietuviškos savivaldybės Šiaulių krašte, Savivaldybė, 1994, Nr. 6.*

⁴Šoliūniėnė M. *Pakruojo valsčius 1918–1940 m., Pakruojo apylinkės, V., 1996, p. 97.*

⁵Ten pat, p. 98.

⁶Vietos savivaldybių kūrimasis, Šiaulių naujienos, 1928 m. vasario 26 d., Nr. 8.

⁷Skipitis R. *Valstybės gynėjai prisimena, Diena, 1996 m. sausio 31 d., Nr. 25.*

⁸Lietuvos centrinis valstybės archyvas (toliau – LCVA), f. 862, ap. 1, b. 29, l. 11.

⁹Ten pat, b. 108, l. 5.

¹⁰Ten pat, b. 29, l. 11.

1919 m. valdybos išlaidos tesiekė 1350 rublių¹¹. Už šiuos pinigus ji ne kažką galėjo nuveikti. Vienas svarbesnių uždavinių buvo išlaikyti valsčiaus mokyklas.

1919 m. rudenį Šiaurės Lietuvą užėmė bermontininkai. Lapkričio 18–20 d. jie įsitvirtino ruože Saločiai–Kriukai–Lýgumai–Stačiūnai–Aukštelkai–Šiaulėnai–Týtuvėnai–Šiluva–Jūrbarkas¹². Lýgumų valsčiuje bermontininkų siautėjimas pridarė daug žalos. Nuo plėšimų nukentėjo Pamūšio dvaras, Daūgalaičiai, Sereikiai, Daušiškiai, buvo išvaikytos Lýgumų ir Stačiūnų valsčiaus valdybos, nuginkluota milicija¹³. Niekto nelaukdami, su bermontininkais pradėjo kovoti Lýgumuose, Stačiūnuose susibūrę partizanai, šauliai¹⁴. Iki 1919 m. pabaigos priešai iš Lietuvos buvo išstumti.

1919 m. liepos 1 d. Lietuvos vyriausybei priėmus „Apskričių sienų ir jų centrų įstatymą“, buvo nustatytos 20-ies Lietuvos apskričių sienos. Šiaulių apskritį sudarė 19 valsčių, tarp jų ir Lýgumų. 1919 m. spalio 10 d. buvo priimtas „Savivaldybių“ įstatymas, kuris atskiriems kaimams garantavo teisę pareikšti savo nuomonę dėl priklausomybės vienam ar kitam valsčiui¹⁵. Tokia teise 1930 m. pasinaudojo Sereikėlių kaimo gyventojai, paprašę juos atskirti nuo Lýgumų ir prijungti prie Meškūičių valsčiaus. Nors Lýgumų valsčiaus taryba tam nepritarė, jų prašymą patenkino Šiaulių apskrities taryba ir patvirtino Savivaldybių departamentas. Tad nuo 1931 m. sausio 1 d. Sereikėlių kaimas buvo prijungtas prie Meškūičių valsčiaus¹⁶.

1920 m. Lietuvoje vyko pirmieji valsčių savivaldybių rinkimai. Gruodžio 21 d. į pirmąją posėdį susirinko naujai išrinkta Lýgumų valsčiaus taryba: pirmininkas K. Adomaitis, J. Vaitiekūnas, J. Kirna, P. Jarašiūnas, J. Andrašiūnas, A. Barščiauskas, K. Kalinauskas, P. Medišauskas, P. Zakas ir P. Mekys. Taryba sudarė revizijos ir rinkimų komisijas, paskyrė išlaikymą milicijai bei nustatė algas tarybos nariams (viršaičiui – 800 auksinų per mėnesį, sekretoriui – 1300). Taip pat buvo sudaryta tiltų priežiūros komisija, paskirtos



Lygumietė.

Apie 1920 m.

Iš K. Kalibato

asmeninio archyvo

¹¹Ten pat, b. 108, l. 5.

¹²Savanorių žygiai, V., 1991, t. 1, p. 33.

¹³Bermontininkų okupacija ir savivaldybė, Šiaurės Lietuva, 1928 m. kovo 11 d., Nr. 10.

¹⁴Ališauskas K. Kovos dėl Lietuvos Nepriklausomybės 1918–1920, Chicago, Illinois, 1972, t. 1, p. 397, 399, 424.

¹⁵Mačiulis D. Šiaulių apskrities istorijos fragmentai, Šiaulių kraštas, 1996 m. liepos 25 d.

¹⁶LCVA, f. 862, ap. 1, b. 2556, l. 1–2.

lėšos mokyklos remontui – 1000 auksinų, mokymo priemonėms – 100 ir knygyno reikalams – 200¹⁷. Apskritai darbo metai savivaldybei buvo nelengvi. Darbuotojams trūko išsilavinimo, patyrimo. Taryba dirbo iki 1921 m. vidurio, nes 1921 m. balandžio 4 d. Steigiamasis seimas paskelbė naują savivaldybių rinkimų įstatymą, pagal kurį naujai išrinkta taryba turėjo dirbti trejus metus.

Naujoji Lėgumų valsčiaus taryba, kuriai vadovauti buvo išrinktas Petras Mekys, aktyviai dirbo 1922 metais. Peržiūrėjus tų metų tarybos posėdžių protokolus, galima susidaryti valsčiaus gyvenimo vaizdą. Pagrindines pajamas Taryba gavo apdėdama kai kuriuos gyventojus mokesčiais: juos turėjo mokėti kiaušinių pirkliai (100 auksinų per mėnesį) ir tie žydai (200 auksinų per metus), kurie laikė arklius ne ūkio reikalams. Šie mokesčiai leido padidinti algas viršaičiui ir sekretoriui nuo 40 ir 70 Lt iki 100 ir 200¹⁸.

1922 m. rugsėjį buvo sudarytos žemės reformos ir Seimo rinkimų komisijos. Iš bažnytinės žemės paimtas 1 ha (reikėjo žvyro keliams tiesti). Miestelyje veikusiai Jaunimo sąjungai buvo duotas leidimas parke įrengti 1296 m² dydžio žaidimų aikštelę. Taryba griežtai kovojo su girtuoklyste. Net kelis kartus buvo atmesti „verslininkų“ prašymai leisti įsteigti miestelyje traktierių, svaigiųjų gėrimų parduotuvę. Tačiau, matyt, girtuoklystė buvo plačiai paplitusi, kadangi 1922 m. pabaigoje taryba kovai su ja bei slaptu svaigalų pardavinėjimu įkūrė 3 asmenų – K. Strumilos, A. Puščiaus ir M. Mickeliūno – grupę. 1922 m. finansinė tarybos sąmata iš viso sudarė 96 972 auksinus¹⁹.

1924 m. valsčiaus valdyba toliau dirbo tenkindama įvairius žmonių poreikius bei nustatydamą prievoles. Daugelis gyventojų buvo nepatenkinti, kad jiems reikėjo taisyti antraeilius valsčiaus kelius (1924 m. valsčiaus valdyba už blogą kelių taisymą paskyrė baudas žinomiems valsčiaus gyventojams – baronui fon Roppui ir Olgai Olsufjevieni), kad jiems buvo paskirta kanceliarijos rinkliava (valdyba pradėjo imti 10–20 Lt už kaimų sueigos nutarimų patvirtinimą)²⁰.



Lygumietės.

Apie 1920 m.

Iš K. Kalibato

asmeninio archyvo

¹⁷LCVA, f. 862, ap. 1, b. 189, l. 2.

¹⁸LCVA, f. 862, ap. 1, b. 1901, l. 3, 8, 31.

¹⁹LCVA, f. 862, ap. 1, l. 1, 31.

²⁰LCVA, f. 862, ap. 1, b. 1260, l. 3; b. 2161, l. 1.



1924 m. liepos 29 d. Seimas pakeitė savivaldybių įstatymą. Dabar pagal jį valsčiaus taryba į viršaičio vietą turėjo išrinkti tris kandidatus, o apskrities viršininkas patvirtinti vieną iš jų. Lėgumų valsčius išsirinko naująją valdžią, tačiau Šiaulių apskrities viršininkas 1924 m. spalio 18 d. užprotestavo. Apskrities valdyba protesto nepatenkino²¹. Archyvinės bylos rodo, kad būta daug apskrities viršininko protestų dėl valsčiaus tarybos sprendimų.

Lygumų turgaus aikštė. Apie 1925 m. Iš J. Kelevišiaus asmeninio archyvo

Kasmet po truputį augo valsčiaus biudžetas. Daugiausia pinigų teko išleisti pačiai savivaldybei išlaikyti (1924 m. – 9809,84, 1925 m. – 10 631 Lt). Dar lėšos buvo skiriamos naujokų ėmimui į kariuomenę organizuoti, milicijai išlaikyti, keliams ir tiltams taisyti (1924 m. mediniai tiltai pradėti keisti į cementinius), darbo biržai išlaikyti, sanitarinei skerdyklų priežiūrai.

1925 m. Lėgumuose kun. J. Leparskio rūpesčiu buvo pastatyta nauja altarija, kuriai altarista kun. Izidorius Nauras paaukojo 500 JAV dolerių²². 1926 m. pradėtos akmenimis grįsti Šiaulių gatvė ir turgaus aikštė. Tų pat metų pradžioje Lėgumų viršaitis Petras Mekys patikėjo valsčiaus pastotes S. Krifkai. Pastarasis privalėjo gabenti paštą į Pakruojį, vežioti valdininkus, policiją, kelių komisiją²³. 1930 m. spalio 13 d. trejiems metams tokia sutartis sudaryta su Kabališkių kaimo gyventoju P. Kanapicku²⁴ (žr. 1 priedą).

1927 m. valsčiaus taryba toliau gražino miestelį. Pradėjus akmenimis grįsti pagrindinę Lėgumų gatvę, pasigirdo pageidavimų išgrįsti visas

²¹LCVA, f. 862, ap. 1, b. 1264, l. 1.

²²Svilas P. Lygumai, Telšiai, 1937, p. 14.

²³LCVA, f. 862, ap. 1, b. 2051, l. 534.

²⁴LCVA, f. 862, ap. 1, b. 2676, l. 623.

gatves²⁵. Buvo nutarta pakloti cementinius šaligatvius. Todėl 1928 m. namų savininkams, gyvenantiems prie turgaus ir svarbesnių gatvių, buvo įsakyta tokius šaligatvius įrengti. Gyventojai prašė atidėti šį darbą 1929 metams. Valdyba tai atmetė. Gyventojai šį atsakymą apskundė Savivaldybių departamentui. Į šį ginčą įsitraukė ir apskrities valdyba. Jos pozicija buvo tokia: „*Miestelio pirkliai yra turtingi, nes apyvarta nepablogėjusi, todėl atleisti gyventojų nuo šaligatvių įrengimo ji negali*“²⁶. Trečiojo dešimtmečio pabaigoje Lýgumų valsčius buvo suskirstytas į seniūnijas: Lýgumų (seniūnas Jonas Krušinskas, pavaduotojas Jurgis Čiuberkis), Joniškaičių (Petras Dominauskas, Leonardas Vaitiekūnas), Vilūnaičių (Aleksas Pranys, Juozas Dominauskas), Beinoraičių (Antanas Pranys, Petras Dauparas), Sereikių (Kazys Knabarnakštas, Petras Stasiūnas), Sutkūnų (Povilas Martinaitis, Juozas Jokūbaitis)²⁷. Valsčiaus viršaičiu tebedirbo Petras Mekys, pavaduotoju – Antanas Kelpšas, tarybos nariais buvo Juozas Šulma, Ignas Kirna, Kostas Kalinauskas, Rokas Žegunis, Petras Vanagas. Į Šiaulių apskrities tarybą nuo Lýgumų buvo išrinkti P. Mekys ir J. Šulma²⁸. Lýgumuose veikė paštas (viršininkas A. Vaupšas), dirbo felčeris K. Strumila, vaistininkas M. Stulpinas. Pieno perdirbimo bendrovei pirmininkavo fon Roppas²⁹. Dar po metų miestelyje apsigyveno akušerė J. Juozapaitienė³⁰.

1928 m. pradėtas pilti per Kruojos upės slėnį pylimas³¹. 1929 m. buvo pastatytas tiltas ant vieškelio Stačiūnai–Meškūčiai.

Pamažu gerėjo Lýgumų ir aplinkinių kaimų žmonių gyvenimas, didėjo valsčiaus biudžetas. Štai 1929 m. valsčius turėjo 29 521,69 Lt pajamų. Pagrindinę jų dalį sudarė: žemės mokestis – 19 476, 96 Lt, kelių taisymo – 3902 Lt, žemės ir trobesių – 1001,84 Lt. Išlaidos siekė 27 817,59 Lt. Pagrindinę jų dalį sudarė: valdybos išlaidos ir algos – 12 139,01 Lt (viršaičio atlyginimas buvo 200 Lt, sekretoriaus – 310), išlaidos keliams ir tiltams prižiūrėti bei arklių stočiai išlaikyti – 7357 Lt (šia stotimi ir toliau rūpinosi S. Krifka, per mėnesį už tai iš valdybos gaudamas 415,41 Lt). Mokykloms buvo duota 5910,15 Lt (išlaidos mokytojų butams, kurui, žibalui), dar 224 Lt buvo skirti neturtingų tėvų vaikams mokymosi priemonėms nusipirkti. Įdomu tai, kad ir toliau valdyba nedavė leidimo miestelyje kurti traktierių. Nebuvo Lýgumuose ir bedarbių (lėšos, skirtos darbo biržai, liko nepanaudotos)³².

1930 m. valsčiaus savivaldybė turėjo 33 610,9, o 1931 m. – 30 617 Lt pajamų. Daugiausiai gauta iš tiesioginių mokesčių (žemės, nekilnojamojo turto ir kt.): 1930 m. – 22 341,4, 1931 m. – 18 592 Lt. Minėtų metų paprastosios ir nepaprastosios išlaidos atitinkamai sudarė 35 298,69 ir 30 617 Lt. Daugiausiai išleista bendrosioms valdymo reikmėms: 1930 m. – 19 283,26, 1931 m. – 14 510 Lt. Švietimo, meno ir kultūros reikmėms skirta: 1930 m. – 7321,2, 1931 m. – 8885 Lt. Susisiekimo reikalams tvarkyti išleista: 1930 m. – 5416,42, 1931 m. – 4597 Lt³³.

²⁵Landžius, *Miestelis tvarkosi*, Šiaulių naujienos, 1927 m. rugsėjo 5 d.

²⁶LCVA, f. 862, ap. 1, b. 2263, l. 6.

²⁷Savivaldybių žinynas, K., 1932, p. 707.

²⁸Ten pat, p. 692, 696.

²⁹Šiaulių metraštis, Šiauliai, 1930, p. 12, 16, 22.

³⁰Šiaulių metraštis, Šiauliai, 1932, p. 25.

³¹Šis tas iš Lygumų, Lietuvos Aidas, 1930 m. vasario 26 d., Nr. 47 (828).

³²LCVA, f. 862, ap. 1, b. 2682, l. 103–112.

³³LCVA, f. 862, ap. 1, b. 2676, l. 548v.–549, 562.



*Lygumų bažnyčios
choristai. Apie 1924 m.
Iš B. Mickeliūno
šeimos albumo*

1930 m. duomenimis, Lỳgumų valsčiaus savivaldybės tarnautojai gaudavo tokias algas: viršaitis per mėnesį – 250 Lt (per metus – 3000), sekretorius – 280 Lt (3360), raštininkas – 180 Lt (2160), sargas – 60 Lt (720). Iš viso savivaldybės tarnautojų atlyginimams buvo skiriama 6240 Lt³⁴.

1931 m. gegužės 16 d., apie 23 val. vakaro, Lỳgumų miestelyje kilo gaisras, per kurį sudegė 7 pastatai (iš jų 6 gyvenamieji, kurie buvo neapdrausti). Nuostoliai siekė 20 000 Lt. Manoma, jog nelaimė atsitiko dėl netvarkingo kamino. Miestelyje vietos mokytojų iniciatyva buvo sudarytas komitetas, kuris turėjo rūpintis nukentėjusiais. Jis suorganizavo rinkliavą, padegėliams gauta maisto ir pinigų³⁵.

1933 m. Lỳgumai vėl nukentėjo nuo gaisro. Balandžio 13 d. apie 11 val. užsidegus Jurgio Čiuberkiio namui (Pakrújojo gv. 13), stiprus pietryčių vėjas nešiojo degančius šiaudus, todėl netrukus užsidegė ir kitų namų šiaudiniai stogai. Iš viso sudegė 93 trobesiai (iš jų 45 gyvenamieji, 38 tvartai, 4 daržinės, 3 klojimai, 2 svirnai ir kt.), nukentėjo ir gyvuliai (sudegė 14 karvių, 20 avių, 42 kiaulės). Gaisras nusiaubė ir Lỳgumų pradžios mokyklą: apdegė lubos, langai, grindys, biblioteka, muziejėlis. Suolus ir kitą kilnojamąjį inventorių mokytojo L. Bojarsko pastangomis pavyko išgelbėti. Be to, sudegė Jesselio Perkaus vilnų karšykla su visais įrengimais. Savininko paskaičiavimais, nuostoliai siekė 80 000 Lt. Nukentėjo ir klebonijos pastatai bei inventorius: sudegė tvartai, daržinė, gyvuliai (9 karvės, 3 veršiukai, kiaulės), pašaras ir kita. Gaisro gesinti, be Lỳgumų savanorių gaisrininkų komandos, kurioje buvo 12 žmonių (ji turėjo ir rankinį siurbli), atvyko gaisrininkai iš Pakrújojo, Radviliškio,

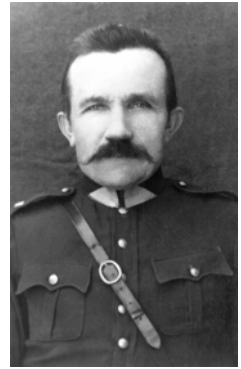

*Ilgametis Lygumų
valsčiaus viršaitis
Petras Mekys.
Apie 1937 m.
Iš P. Mekio šeimos
albumo*

³⁴LCVA, f. 862, ap. 1. b. 2676, l. 554v.–555.

³⁵Apdegė Lygumai, Šiaurės Lietuva, 1931 m. gegužės 24 d., Nr. 21 (67); Lygumietis, Didelis gaisras, ten pat; Lygumai, Lietuvos aidas, 1931, Nr. 114.



Lygumų valsčiaus valdyba 1938 m. Sėdi (iš dešinės) valsčiaus viršaitis Petras Mekys (antras), valsčiaus sekretorius Eduardas Juozapaitis (trečias) ir kiti. Iš P. Mekio šeimos albumo

Šiaulių ir Joniškio. Tačiau užgesinti trukdė stiprus vėjas ir vandens stoka. Gelbėdamas savo turtą, smarkiai apdegė Lėgumų felčeris K. Strumila. Tad netikėtai Lėgumuose kilęs gaisras padarė apie 500 000 Lt nuostolių. Apdrausti buvo tik 22 trobesiai iš viso 201 200 Lt. Gaisro priežastis buvo aiški – netvarkingas kaminas. Padegėliai buvo apgyvendinti parapijos salėje. Vėliau daugelis jų išsikėlė gyventi į kaimus. Nukentėję žydai, apie 30 šeimų, apsigyveno sinagogoje³⁶.

Po tokios skaudžios nelaimės pagalbos ranką ištiesė kaimyninio Stačiūnų valsčiaus savivaldybė. Buvo suorganizuota rinkliava, kurios metu surinkta: 56 cnt rugių, 17 cnt miežių, 5 cnt avižų, 1 cnt žirnių, 35 cnt bulvių, 20 cnt dobilų, 32 cnt šiaudų, 193 kg mėsos, 13 kg sviesto, 1684 kiaušiniai ir 101,30 Lt pinigais. Be to, buvo sunešta drabužių ir kitokių daiktų³⁷.

1932 m. valsčiaus biudžetas ženkliai padidėjo. Pajamos siekė 36 514,09, išlaidos – 33 562,57 Lt. Atkreipus dėmesį į prastą kai kurių tiltų būklę Lėgumų valsčiuje³⁸, 1933 m. buvo pastatytas naujas tiltas per Kruojos upę prie Bitaičių kaimo. Jį, laimėjęs konkursą, pastatė Mikas Pakštys iš Biržų³⁹. Tais metais miestelyje pradėjo veikti vilnų verpykla ir 8 parduotuvės.

Paskutiniai archyviniai duomenys apie Lėgumų valsčiaus biudžetą siekia 1936–1937 metus. Po gaisro vos atsigavusio miestelio valdybos pajamos 1935 m. buvo 26 611,48, o

Lygumų valsčiaus valdybos antspaudas su viršaičio P. Mekio parašu. 1931 m. Iš Lietuvos centrinio valstybinio archyvo fondų



Viršaitis

E. Mekys

³⁶Lva ir K. Apie Lygumų gaisrą, Šiaurės Lietuva, 1933 m. balandžio 23 d., Nr. 17 (167); Gaisras Lygumų miestely, Savivaldybė, 1933, Nr. 5, p. 26; Sudegė Lygumų miestelis, Mūsų laikraštis, 1933 m. balandžio 22 d., Nr. 16 (224).

³⁷Lva, Padeda Lygumų padegėliams, Šiaurės Lietuva, 1933 m. balandžio 30 d., Nr. 18 (168).

³⁸1931 m. tiltas prie Bitaičių kaimo per Kruojos upę buvo beturėklų, žr. Lygumai, Šiaurės Lietuva, 1931 m. sausio 25 d., Nr. 4 (50).

³⁹LCVA, f. 862, ap. 1, b. 2903, l. 5, 22.

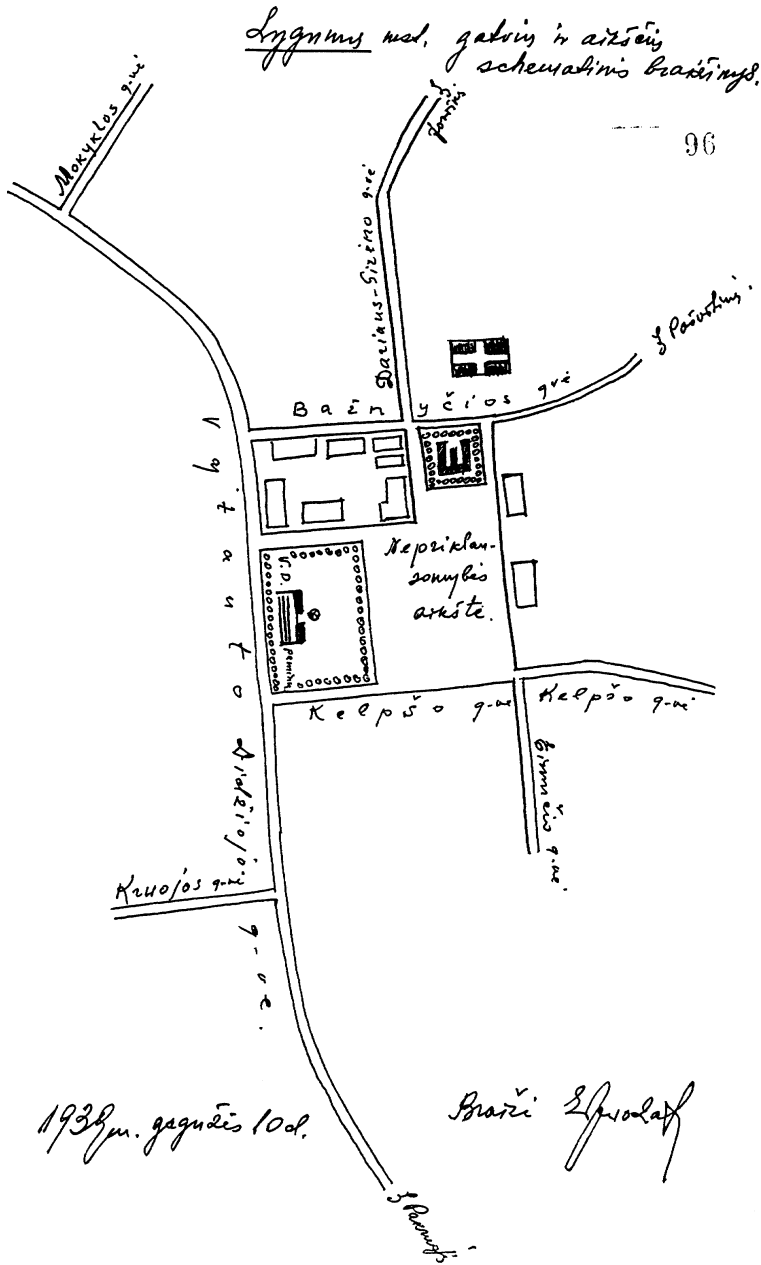

Lygumų miestelio
gatvių tinklas 1939 m.
gegužės 10 d.

Braižė E. Juozapaitis.
Iš Lietuvos centrinio
valstybės archyvo
fondų

1937 m. – jau 37 106 Lt. Jas padidino pajamos iš turgaus, kuris vykdavo ketvirtadieniais, ir iš leidimų važinėti dviračiais. Lygumuose veikė policijos nuovada. Savivaldybė buvo įsigijusi kelių lyginimo mašiną – „grederį“. Prie savivaldybės ir mokyklos rudenį bei žiemą imta kabinti žibintus gatvėms apšviesti. 1937 m. buvo ruošiamasi iš klebono pirkti 1000 m² bažnytinės žemės senelių prieglaudai statyti. Tam tikslui valdyba skyrė 1516 Lt nepaprastųjų pajamų⁴⁰.

Išliko 1939 m. E. Juozapaitis sudarytas miestelio planas. Iš jo matome, kad pagrindinė Lygumų gatvė iš Šiaulių į Pakruojį buvo pavadinta Vytauto Di-

⁴⁰LCVA, f. 862, ap. 1, b. 3474, l. 457–535.



džiojo vardu, gatvė, vedanti į Pamūšį, – Dariaus ir Girėno, į Kabališkius – Bažnyčios, į Juknáičius – S. Kelpšo. Nuo šių pagrindinių atsišakojo mažiau reikšmingos Kruojos, Mokyklos, Eimučio gatvės. Centrinė miestelio aikštė buvo pavadinta Nepriklausomybės vardu ir padalyta pusiau⁴¹.

Lygumų šauliai ir valsčiaus savivaldybės tarnautojai.

Apie 1939 m.

Iš P. Mekio šeimos albumo

Ūkis ir demografinė situacija

1919 m. miestelyje buvo 3 siuvėjai, 3 mokytojai, batsiuovys, felčeris. Provizoriumi dirbo, o vėliau mokytojavo Vincas Vaitekūnas. Pamūšio dvaro valdytojo pareigas ėjo Brunas Valteris (gaudavo 1800 rub. per metus)⁴². Stambiausi žemvaldžiai valsčiuje buvo: Pamūšio dvaro savininkė Olga Olsufjevienė, turėjusi 2271 dešimtinę žemės (iš jų 443 dirbamės), Bitaičių dvaro savininkas Kazys Lukomskis – 445 dešimtines (140 dirbamės), Juknáičių dvaro savininkai baronas Herbertas Ropas ir Fridrihas Tesmanas, iš viso turėję 1757 dešimtines (151 dirbamės)⁴³.

Kaip atrodė Lėgumų valsčius trečiojo dešimtmečio pradžioje? 1923 m. surašymo duomenys byloja, kad valsčiaus žemės plotas buvo 183,9 km². Jame gyveno 4882 žmonės (2239 vyrai ir 2543 moterys). Tankumas – 26 gyventojai 1 km². Valsčiuje buvo 4412 lietuvių, 340 žydų, 15 lenkų, 7 rusai, 9 vokiečiai, 86 latviai, 1 baltarusis, 4 kitų tautybių atstovai ir 8 svetimšaliai. Pačiame Lėgumų miestelyje gyveno 753 žmonės. Valsčiui priklausė 987 ūkiai ir 62 administraciniai vienetai (kaimai, palivarkai, dvarai bei Lėgumų miestelis)⁴⁴.

⁴¹LCVA, f. 412, ap. 5, b. 1811, l. 96.

⁴²LCVA, f. 862, ap. 1, b. 125, l. 22, 24.

⁴³LCVA, f. 862, ap. 1, b. 125, l. 3–6.

⁴⁴Lietuvos gyventojai, 1923 m. rugsėjo 17 d. surašymo duomenys, K., 1923, p. 3, 24; Šiaulių metraštis, Šiauliai, 1930, p. 31.



*Lygumų pieninės
10-ties metų jubilie-
jaus dalyviai
(steigėjai ir svečiai)
prie Lygumų pieninės
(dab. Dvariškiai).
1934 m.
Barzdžiaus nuotr.
Iš V. Virbicko
asmeninio archyvo*

1925 m. Lýgumuose buvo vėjo malūnas, vilnų verpykla ir karšykla, importinių („kolonijinių“) prekių krautuvė, vietinių prekių krautuvė, garo malūnas⁴⁵. 1929 m. miestelyje veikė dar 1919 m. gegužės 11 d. įkurta Vartotojų bendrovė „Aušra“. Ji 1930 m. buvo sukaupusi turto už 17 000 Lt ir turėjo 17 narių⁴⁶. 1930 m. Lýgumuose veikė javų valomasis punktas, kurio vedėjas buvo A. Kelpša. Tokie punktai gaudavo pašalpas mašinoms įsigyti iš Žemės ūkio ministerijos arba Žemės ūkio rūmų⁴⁷.

1924 m. susipratę ūkininkai, vadovaujami J. Šulmos, įsteigė Lýgumų pieninę (dab. Dvariškiuose). Tais pačiais metais pieno per dieną buvo pristatoma tik 200 litrų, o 1930 m. – jau 1400. Prie pieninės buvo įsteigti 3 pieno nugriebimo punktai. 1929 m. duomenimis, pieno priimta 119 813 kg pieninėje ir 14 600 kg punktuose (pieną iš 112 karvių pristatinėjo 19 asmenų), sviesto pagaminta 5242 kg. 1930 m. pieninėje pagaminta 164 statinės sviesto. 1931 m. padidėjus gamybos apimtims, Lýgumų pieninės įranga buvo modernizuota⁴⁸.

Pagrindinis Lýgumų valsčiaus gyventojų pragyvenimo šaltinis ir toliau liko žemės ūkis. 1930 m. Lietuvoje buvo visuotinai surašyta žemė. Iš Lýgumų valsčiaus žemės surašymo vedėjo P. Mekio rašto apskrities žemės ūkio surašijimo komisijai matome, kad valsčiuje buvo 81 kaimas ir vienkiemis. Juose 665 ūkininkai turėjo 1 ir daugiau hektarų žemės, o 32 – mažiau nei 1 hektarą. Lýgumų miestelyje minėtų ūkininkų atitinkamai buvo 44 ir 20⁴⁹.

1931 m. rugsėjo 25 d. Lýgumuose surengta gyvulių priauglio paroda. Į ją iš keleto kaimyninių valsčių buvo suvežta apie 60 veršiukų. Parodos komisija geriausių veršiukų savininkams paskyrė premijas (iš viso 560 Lt)⁵⁰.

Lýgumuose buvo įvairių gyvulių globos draugijų. 1928 m. veikė Lietuvos vietinių galvijų gerinimo drau-

⁴⁵LCVA, f. 862, ap. 1, b. 2051, l. 498.

⁴⁶1920 m. šioje bendrovėje buvo 143 nariai, žr. *Lygumai*, Sietynas, 1920, Nr. 19, p. 15.

⁴⁷Šiaulių metraštis, *Šiauliai*, 1930, p. 85.

⁴⁸Pieninių naudą ūkininkai suprato. *Lygumai*, Šiaurės Lietuva, 1931 m. vasario 1 d., Nr. 5 (51); *Šiaulių metraštis*, *Šiauliai*, 1930, p. 74.

⁴⁹LCVA, f. 862, ap. 1, b. 2634, l. 3–4.

⁵⁰Stačiūnietis, *Lygumai*, Šiaurės Lietuva, 1931 m. spalio 4 d., Nr. 40 (86).



gijos skyrius. Šios draugijos narių Lýgumuose buvo tik 6, tačiau jie vidutiniškai turėjo 45,8 karves, primelžė 1352 kg pieno, kurio riebumas buvo 4,08%. Tais pačiais metais Lýgumuose veikė ir Galvijų kontrolės ratelis, kuriam priklausė 12 narių. Jie vidutiniškai turėjo 109,6 karves, iš jų vidutiniškai gaudavo 1408 kg pieno, kurio riebumas buvo 3,82%.

Olandų veislės galvijų augintojų draugijai nuo 1928 m. kovo 12 d. priklausė Juknácių dvaro savininkas H. Roppas. Jis buvo išsigijęs 21 olandišką karvę⁵¹. Ūkininkai rengdavo susirinkimus, kuriuose klausydavo paskaitų. Pvz., 1933 m. kovo 19 d. į Lýgumus atvykęs agronomas Kazilionis skaitė paskaitą apie nusausintų plotų „pagerinimą“, jaunųjų ūkininkų ratelių reikšmę. Į renginį susirinkę apie 80 ūkininkų norėjo įkurti jaunųjų ūkininkų ratelį, tačiau nesusidarė reikiamo skaičiaus jaunuolių⁵². 1937 m. Lýgumuose buvo įsteigtas Gyvulių globos draugijos skyrius. Į valdybą buvo išrinkti: pirmininkas – nuovados viršininkas P. Zelionka, sekretorius – savivaldybės sekretorius S. Eitimavičius, išdininkas – P. Mekys⁵³.

Lýgumų miškuose buvo daug medžiojama. 1931 m. lapkričio 1–3 d. Lýgumų girininkijos miškuose buvo surengta medžioklė, kurioje dalyvavo apie 20 medžiotojų. Tarp jų buvo garbingų užsienio valstybių pasiuntinių bei garsus operos dainininkas Kipras Petrauskas. Nušauta per 50 kiškių, nemaža lapių ir kt. žvėrelių⁵⁴.

Lýgumuose veikė girininkija, kuriai vadovavo girininkai J. Račys, Brazauskas (jis pagarsėjo kaip kovotojas su brakonieriais ir medienos vagimis). 1931 m. sausio 15–16 d. Lýgumuose buvo viešai parduodama mediena. Kadangi pats ir kelias buvo geras, į miestelį suvažiavo daug ūkininkų. Per dvi dienas parduota medienos už 30 000 Lt⁵⁵.

1931 m. prabilta apie Šiaulių–Biržų geležinkelio tiesimą. Pasigirdo

*Melioracijos darbai
Lygumų valsčiuje.
Apie 1935 m.
Iš T. Parėdnienės
šeimos albumo*

⁵¹Šiaulių metraštis, Šiauliai, 1930, p. 75, 77–78.

⁵²Loa, Ūkininkų susirinkimas Lygumuose, Šiaurės Lietuva, 1933 m. kovo 26 d., Nr. 13 (163).

⁵³Gyvulių globos metraštis. Gyvulių globa Lietuvoje 1874–1914 ir 1922–1939 m., K., 1939, I knyga, p. 62.

⁵⁴Raktūnas, Didelė medžioklė, Šiaurės Lietuva, 1931 m. lapkričio 22 d., Nr. 47 (93).

⁵⁵Lygumai, Šiaurės Lietuva, 1931 m. vasario 16 d., Nr. 7 (53).



*Batsiuovys Antanas
Puščius su žmona Ona
Puščiuviene-Lukošiū-
naite ir mokiniais.
Apie 1937 m.
Iš A. Puščiuūtės šeimos
albumo*

siūlymų geležinkelį tiesti ne nuo Šiaulių stoties, bet padarius nuo Šiaulių–Joniškio geležinkelio ruožo atšaką, kuri nuo Kėblių stoties eitų per Kulpės ir Šiladžio upelius šiauriau Naisių dvaro ir Sereikių, aplenktų Kruojos upės vingį ir atvestų į Lėgumus. Čia siūlyta į šiaurę nuo miestelio, prie miško, pastatyti geležinkelio stotį. Toliau šis geležinkelio ruožas turėjo eiti į Pakruojį, Lińkuva, Joniškėlį, Pėsvalį, Krinčią, Biržus⁵⁶. Lygumiečiams nekilo jokių abejonių tokio projekto naudingumu. Tad netrukus Lėgumų valsčiaus taryba sudarė komisiją, kuri pateikė įtikinančias išvadas. Komisija nustatė, kad per metus iš Lėgumų valsčiaus eksportuojamos šios prekės:

Bekonai	– 5158 cnt (bendras svoris)
Kviečiai	– 25 716 cnt
Rugiai	– 9000 cnt
Miežiai	– 9796 cnt
Avižos	– 15 910 cnt
Linų sėmenys	– 9748 cnt
Linų pluoštas	– 6000 cnt
Dobilų sėkla	– 600 cnt
Sviestas	– 2000 cnt
Kita produkcija	– 4000 cnt
Iš viso	– 87 928 cnt

Dar eksportuojama per metus apie 2000 galvijų, 10 000 kapų kiaušinių, t. y. 600 000 vienetų, 3000 kietmetrių miško.

Importuojamų prekių sąrašas kiek trumpesnis:

Žibalas	– 2800 cnt
Cukrus	– 800 cnt

⁵⁶Šiaulių–Biržų geležinkelio reikalai, Šiaurės Lietuva, 1931 m. rugsėjo 13 d., Nr. 37 (83).



Druska – 1000 cnt
 Geležis – 1600 cnt
 Anglys – 1200 cnt
 Iš viso – 7400 cnt

*Akmentašių kursai
 Lygumuose. 1936 m.
 spalio 14–15 d.
 Iš Pakruojo viešosios
 J. Paukštelio bibliote-
 kos fondų*

Be to, prie importuojamų prekių priskirta silkės (per metus 600 statinių), cementas (30 vagonų), trašos (80 vagonų) ir kita (2000 cnt). Suprantama, kad šie skaičiai buvo apytikriai – kasmetinių eksportuojamų ir importuojamų prekių suvestinių Lėgumų valsčiaus valdyba nedarė. Svarbiausia, komisijos išvados turėjo įtikinti, kad tiesti geležinkelio atšaką per Lėgumus yra naudinga. Komisija nustatė, kad per metus Lėgumų valsčiaus gyventojų poreikiams reikėtų daugiau kaip 1000 vagonų, o per dieną – net 3–4. Po tokių paskaičiavimų buvo daroma išvada:

„Pasiremdami žemės ūkio ir gyvenimo reikalavimais, Lygumų valsčiaus gyventojai prašo Vyriausybę, kad naujai statomas Šiaulių–Biržų platusis geležinkelis būtų tiesiamas iš Kėblių stoties per Naisius ir Sereikius tiesiai į Lygumus, kur gelež[inkelio] stočiai patogiausia vieta būtų prie miško, į žiemius nuo miestelio“⁵⁷.

Tačiau kad ir kiek dėta pastangų, šis projektas nebuvo įgyvendintas.

Ketvirtojo dešimtmečio pradžioje iš Linkuvos per Lėgumus į Šiaulius kursavo autobusas. Greičiausiai keleivių buvo nedaug, todėl jis, ypač rudenį ir žiemą, važiuodavo nereguliariai.

1931 m. spalio 19 d. prie Lėgumų autobusas užsidedė, tačiau keleiviai

⁵⁷Šiaulių–Biržų platusis geležinkelis per Lygumus, Šiaurės Lietuva, 1931 m. rugsėjo 27 d., Nr. 39 (85).



*Šeiminių kursai
Lygumuose.
1940 m. vasario 26 d.
Iš L. Požėlienės šeimos
albumo*

spėjo išlipti⁵⁸. 1937 m. autobusas užvažiuodavo į Lėgumus kursuodamas maršrutu Šiauliai–Lėgumai–Pakruojis–Panevėžys (maršruto ilgis 92 km)⁵⁹.

Lėgumuose buvo rengiami įvairūs kursai. 1936 m. spalio 14–15 d. vyko akmentašių kursai. Juose dalyvavo 45 žmonės. O 1940 m. vasario 26 d. buvo suorganizuoti šeiminių kursai.

Švietimas ir kultūra

Lietuvos centriniam valstybės archyve išliko išsamus 1919 m. Lėgumų valsčiaus mokyklų aprašymas⁶⁰. Tuo metu pradžios mokyklos veikė Lėgumuose, Pamūšyje, Sereikiuose, Ramonaičiuose, Vilūnaičiuose.

1919 m. kovo 25 d. duomenimis, Lėgumų pradžios mokykloje mokėsi 80 vaikų (I skyriuje – 42, II–III – 38). Veikė ir suaugusiųjų kursai, kuriuos lankė 18 žmonių. Dirbo 2 mokytojai – Ignas Lipštas (1917 m. lankęs 4 mėnesių mokytojų kursus Kaune) ir Jadvyga Ancevičiūtė (1918 m. lankiusi mokytojų kursus Šiauliuose). Jie gaudavo 250 rub. mėnesio algą⁶¹. Mokykla buvo įsikūrusi valsčiaus savivaldybės pastate, 2 kambariuose. Jai priklausė 200 kvadratinė žemė. Mokyklos inventorių sudarė: 38 suolai, 1 stalas, 2 rašomosios lentos, žemėlapis (žemės pusrutulis), raidžių rinkinys, metras, 2 spintos. Knygynėlio čia nebuvo. 1919 m. gruodžio 27 d. Šiaulių apskrities valdyba gavo Lėgumų pradžios mokyklos mokytojų J. Ancevičiūtės ir A. Grušėkaitės skundą, kuriame sakoma, kad gruodžio 23 d. besirengiant vaidinimui atėję milicininkai Barščiauskas, Kavaliauskas ir visus išvarė. Mokytojos skundėsi, kad valsčiaus savivaldybė ir mokykla viename pastate negalintys būti, nes trukdoma mokytis, o ir galinti atsitikti kokia nelaimė: viena kartą vaidinimo metu, valsčiaus patalpose netyčia iššovus, kulka per sieną pataikė į suolą. Taip pat šiame rašte

⁵⁸ Apie žymius ugniagesius ir dvi ugnies nelaimes, Šiaurės Lietuva, 1931 m. lapkričio 1 d., Nr. 44 (90).

⁵⁹ Šiaulių metraštis 1918–1938, Šiauliai, 1938, p. 36.

⁶⁰ LCVA, f. 862, ap. 1, b. 104, l. 1, 3, 5, 12, 16, 19, 24, 27.

⁶¹ LCVA, f. 862, ap. 1, b. 104, l. 38–38v.

*Sieksnis – ilgio matas, lygus šešioms pėdoms, arba 1,95 m.



buvo primenama, kad valsčiaus pastatas yra Sereikių kaime, o šis pirktas specialiai mokyklai, tad siūloma valsčiaus savivaldybę iškelti kitur.

Pamūšyje mokykla buvo įsikūrusi dvare ir priklausė O. Olsufjevienei. Čia mokėsi 71 vaikas (I skyriuje – 28, II – 34, III – 3). Veikė ir suaugusiųjų kursai, kuriuos lankė 28 klausytojai. Mokytojavo Teklė Ambrasaitė (baigusi „Saulės“ mokytojų kursus ir 1918 m. mokytojų kursus Šiauliuosė) ir Marytė Olsufjevaitė (baigusi gimnaziją). Mokykla buvo įsikūrusi 2 kambariuose. Jos inventorių sudarė: 20 suolų, 2 rašomosios lentos, spinta. Knygynėlio nebuvo. Mokyklai dar priklausė 0,25 dešimtinės žemės.

1919 m. kovą Sereikių mokykloje mokytojavo farmacijos provizorius Vincas Vaitekūnas. Čia mokėsi 52 vaikai (I skyriuje – 12, II – 28, III – 12). Mokyklos

Šventės dalyviai.

Apie 1927 m.

Iš A. Miškinio

kolekcijos



Šventė prie Vytauto

Didžiojo paminklo.

1931 m. kovo 19 d.

Iš K. Kalibato

asmeninio archyvo



patalpas sudarė du kambariai. Antrasis per Pirmąjį pasaulinį karą labai nukentėjo – buvo išdaužyti langai, išlaužytos grindys. Suaugusiųjų kursai dar neveikė. Taip pat nebuvo knygynėlio. Inventorių sudarė: 18 suolų, rašomoji lenta, Europos žemėlapis, 2 stalai ir 2 kėdės. Mokyklai priklausė 140 kvadratinų sieksnių žemės ir daržas.

Ramonaičiuose 1919 m. kovo 28 d. mokytojavo Stasys Kelpšas (baigęs mokytojų seminariją). Mokykla buvo įsikūrusi pas ūkininką Ignacą Norvaišą, dviejuose kambariuose (klasė ir mokytojų kambarys). Čia mokėsi 45 vaikai (I skyriuje – 23, II – 20, III – 2). Suaugusiųjų kursus lankė 21 žmogus. Mokykla žemės ir knygynėlio neturėjo. Inventorių sudarė tik 13 suolų ir rašomoji lenta. 1919 m. dar suolų padirbo Dominauskas ir Pabijanskas už 414 auksinų ir 40 skatikų. Šiuos pinigus turėjo sumokėti mokyklai priklausančių kaimų gyventojai.

Vilūnaičiuose mokytojavo Cecilija Noreikaitė (1917 m. baigusi liaudies mokyklą Vilniuje). Mokykla buvo įsikūrusi ūkininko gryčioje, viename kambaryje. Čia mokėsi 30 vaikų (I skyriuje – 21, II – 9). Suaugusiųjų kursus 1919 m. lankė 15 klausytojų. Mokykla žemės ir knygynėlio neturėjo. Inventorių sudarė 6 suolai ir lenta.

Raštingumo lygis valsčiuje buvo gana žemas. 1923 m. Lietuvos gy-

*Šventė prie Vytauto
Didžiojo paminklo.
1931 m. kovo 19 d.
Iš E. Juozapaičio
šeimos albumo*

*Lygumų valsčiaus
savivaldybės
tarnautojai
šventės dieną.
Apie 1931 m.
Iš E. Juozapaičio
šeimos albumo*





*Lietuvos Nepriklausomybės minėjimas
Lygumuose.
1932 m. vasario 16 d.
Iš J. Švobos asmeninio
archyvo*



*Lygumų inteligentija.
Sėdi kun. P. Svilas,
stovi (iš kairės)
mokytojai A. Skripkauskas (trečias),
L. Bojarskas (penktas)
ir kiti. Apie 1931 m.
Iš V. Virbicko
asmeninio archyvo*



*Mokytojas
A. Skripkauskas su
šeima.
Lygumai, 1931 m.
Iš Naisių (Šiaulių
raj.) Z. Gaidamavičiaus-Gėlės muziejaus
fondų*



ventojų surašymo duomenimis, iš 2239 Lýgumų valsčiaus vyrų skaityti ir rašyti mokėjo 1579 (70%), o tik skaityti – 279. Moterų raštingumo lygis buvo kiek aukštesnis. Iš 2543 moterų skaityti ir rašyti mokėjo 1858 (73%), o tik skaityti – 911. Blogesnė padėtis buvo tarp vaikų (7–13 m.). Iš 351 berniuko skaityti ir rašyti mokėjo 222 (63%), tik skaityti – 24. Iš 351 mergaitės skaitė ir rašė 212 (60%), tik skaitė – 36⁶².

Valsčiuje 1925 m. veikė Lýgumų (3 mokytojai), Sereikių (2), Pamūšio, Ramonaičių, Degūčių (Ruslių), Vilūnaičių (po 1) pradžios mokyklos. 1924 m. joms išlaikyti buvo išleista 2856,25, 1925 m. – 2158,8, o 1926 m. – 3107,6 Lt⁶³. Be to, kai kurios Lýgumų valsčiaus pradžios mokyklos buvo remontuotos: 1921–1922 m. – Sereikių, 1924–1926 m. – Lýgumų⁶⁴.

1926 m. Vilūnaičių pradžios mokykloje mokėsi 32 vaikai. Čia mokytojavo E. Šalkauskaitė, A. Kriščiūnaitė, kun. P. Svilas. 1929 m. balandį buvo 34 mokiniai (I skyriuje – 9, II – 18, III – 7)⁶⁵.

1924 m. lapkritį Lýgumų pradžios mokykloje mokėsi 132 vaikai (I skyriuje – 61, II – 42, III – 29). Čia mokytojavo kun. Gabrielaitis, kun. P. Svilas, M. Pužgintaitė, Klupšienė. 1932 m. lapkritį šią mokyklą lankė 38 vaikai (I skyrių – 10, II – 11, III – 13, IV – 4), o 1938 m. – 32 (I skyrių – 12, II – 10, III – 5, IV – 5)⁶⁶.

Ketvirtajame dešimtmetyje Lýgumų pradžios mokyklos mokytojai pavasariais rengdavo moksleivių šven-

Moksleivių šventės dalyviai prie Vytauto Didžiojo paminklo. Apie 1933 m. Iš J. Juozapaičio šeimos albumo

⁶²Lietuvos gyventojai, 1923 m. rugsėjo 17 d. surašymo duomenys, K., 1923, p. 3, 88–89.

⁶³LCVA, f. 862, ap. 1, b. 2051, l. 501, 510.

⁶⁴Šiaulių apskr. sav-bės 1918–1927 m. nuveiktų darbų apžvalga, Šiaulių naujienos, 1928 m. kovo 25 d., Nr. 12.

⁶⁵LCVA, f. 1584, ap. 5, b. 2, l. 3v.–4v.; b. 5, l. 2–3.

⁶⁶LCVA, f. 1584, ap. 5, b. 263, l. 3–8; b. 264, l. 4–6; b. 266, l. 16–17.

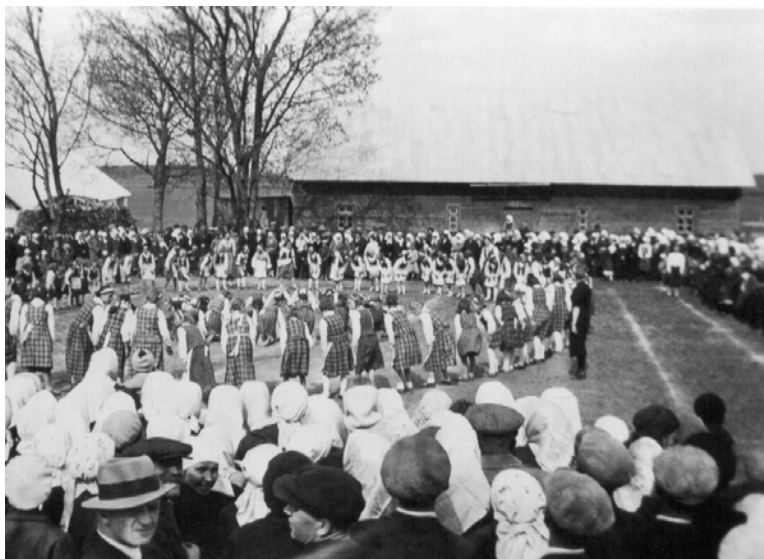

*Lygumų mokyklos
sporto šventė.
1939 m. gegužės 14 d.
Iš A. Virbickaitės
šeimos albumo*



tes, ekskursijas. Viena iš ekskursijų į Šiaulius buvo suorganizuota 1933 m. gegužės 14 dieną. Joje dalyvavo Lygumų ir Stačiūnų mokyklos, taip pat prisidėjo mokiniai iš Šiaulių ir Kūrtuvėnų valsčių. Susidarė maždaug 300 vaikų būrys. Ryte buvo aplankytas sukilėlių kalnelis. Čia mokytojas L. Bojarskas vaikams priminė 1863 m. sukilimą. Po to nueita į geležinkelio stotį, iš ten – į Valstybės teatrą, kur žiūrėtas vaidinimas „Dvylika brolių juodvarniais laktančių“. Po spektaklio aplankytas „Aušros“ muziejus, kuriame mokinius vedžiojo ir su ekspozicija supažindino darbuotojas V. Trinkas. Pernakvoję V. Kudirkos mokykloje, vaikai apsilankė spaustuvėje ir kitose įmonėse. Didžiausią išpūdį jiems paliko saldinių fabrikas „Rūta“ – mat jo savininkas A. Gricevičius vaikus ir mokytojus pavaišino saldainiais⁶⁷.

Lygumų valsčiaus gyvenimą paįvairindavo politiniai ir kultūriniai renginiai. Į miestelį dažnai atvykdavo įvairių partijų atstovai, buvo rengiami mitingai. 1926 m. kovo 14 d. į Lygumus atvykęs Seimo atstovas I. Lapinskas supažindino su Seimo darbu. Buvo prisirinkusi pilnutėlė salė, žmonės klausėsi su didžiausiu susidomėjimu⁶⁸. Tų pačių metų balandžio 18 d. Sereikių kaime įvyko Valstiečių liaudininkų sąjungos renginys, taip pat pritraukęs daug klausytojų⁶⁹.

Tradicinėmis šventėmis tapo Lietuvos Nepriklausomybės paskelbimo – Vasario 16-osios, Motinos dienos, Vytauto karūnavimo dienos minėjimai, kurių metu vykdavo vaidinimai, gegužinės. 1924 m. Lygumuose buvo išpūdingai paminėta Vasario 16-oji. Po rytinių pamaldų didelė žmonių minia patraukė per miestelį prie žuvusio už Lietuvos Nepriklausomybę šaulio Stasio Kelpšo kapo. Čia buvo padėtos vietinių organizacijų gėlės, pasakyta kalba. Vėliau demonstrantus prie naujai pastatyto valsčiaus valdybos namo pasveikino viršaitis. Po to buvo aplankyti „mokyklos rūmai“. Po pietų saviveiklininkai rodė spektaklius „Vytautas kalėjime“ ir „Užburtas kunigaikštis“, vyko šokiai⁷⁰. Ši šventė paliko didelį išpūdį tiek lygumiečiams, tiek svečiams. Vasario 16-oji gražiai paminėta ir 1933 metais. Jau iš ryto miestelyje plazdėjo trispalvės. Prie Vytauto Didžiojo paminklo, dalyvaujant gausiam šaulių būriui, jaunalietuviams, ugniagesiams, pradžios mokyklos mokiniams, buvo iškilmingai pakelta vėliava. Mokytojas L. Bojarskas pasakė kalbą, sugiedotas tautos himnas. Po to šventės dalyviai nuėjo į bažnyčią, kur buvo aukojamos šv. Mišios. Po pamaldų visi susirinko į mokyklos salę. Čia sakytos iškilmingos kalbos, vietinio šaulių būrio suvaidinta 4 veiksmų drama



Lygumų miestelio jaunimas šventės dieną. Apie 1939 m.

Iš J. Juozapaičio šeimos albumo

⁶⁷Lva, *Ar vaidina gyvi žmonės, ar akis dumia*, Šiaurės Lietuva, 1933 m. gegužės 21 d., Nr. 21 (171).

⁶⁸Januolis, *Lygumai*, Šiaulių naujienos, 1926 m. balandžio 4 d., Nr. 13.

⁶⁹Landžius, *Viešas L. V. L. S. pranešimas*, Šiaulių naujienos, 1926 m. balandžio 25 d., Nr. 16.

⁷⁰V. A-kas, *Vasario 16 d. iškilmės*, Šiaulių naujienos, 1924 m. vasario 29 d., Nr. 9.



*Lygumų mokytojai ir
mokiniai.
Apie 1935 m.
Iš V. Virbicko
asmeninio archyvo*



*Pamūšio mokiniai su
mokytoja R. Vainiūte.
Apie 1933 m.
Iš J. Juozapaičio šeimos
albumo*



*Degučių pradžios
mokyklos mokiniai su
mokytoju K. Juozapaičiu.
Apie 1934 m.
Iš J. Miežienės-
Simelytės šeimos
albumo*



Vytauto Didžiojo
paminklo šventinimo
iškilmės.

1930 m. rugpjūčio 1 d.

Iš J. Kelevišiaus
asmeninio archyvo

„Pavergtųjų Kalvarijos“. Vakare šis vaidinimas buvo pakartotas dar kartą, žiūrovų nestigo⁷¹.

1930 m. gegužės 4 d. po šv. Mišių Sereikiuose buvo paminėta Motinos diena. Mokyklos salėje mokytojas A. Skripkauskas skaitė paskaitą apie Motinos pareigas ir apie tai, kaip Ją turi gerbti vaikai. Vakare įvyko lietuvių liaudies dainų koncertas, kurį surengė Lėgumų pradžios mokyklos vedėjas L. Bojarskas. Pasiklausyti dainų prigužėjo pilnutėlė salė. Surinkti pinigai – apie 100 Lt – buvo skirti Vytauto Didžiojo paminklo statybai Lėgumuose⁷².

1931 m. rugsėjo 8 d. iškilmingai paminėta Vytauto Didžiojo karūnavimo diena – Tautos šventė. „Jau nuo ankstaus ryto miestelis pasipuošė trispalvėmis vėliavomis, kurių šlamesys paslaptinai jaudino lietuvių širdis“. Šventė prasidėjo šv. Mišiomis Lėgumų bažnyčioje. Po jų šauliai, tautininkai ir pradžios mokyklos moksleiviai padėjo gėlių ant Stasio Kelpšo kapo. Tada prasidėjo iškilmingas posėdis. Sugiedojus himną, buvo išrinktas prezidiumas: Matas Duoba, Juozas Valatka, Pranas Girdvainis ir savanoris Jonas Norvilas. Paskaitą skaitė mokytojas A. Skripkauskas. Kviesdamas lietuvius vienyti, jis kalbą baigė tokiais žodžiais:

„Lietuviai – gabi tauta. Ji moka, sugeba didžius darbus vienybėje nuveikti. Tik vienybėje. Todėl meskime iš galvos visus partinius vaidus ir petys petin, didžią praeitį atminę, vieningai vežkime tautos vežimą į saulėtą ateitį (...)“⁷³.

Vienas įsimintiniausių įvykių Lėgumų istorijoje – 1930 m. pagal G. Bagdonavičiaus projektą pastatyto paminklo Vytautui Didžiajam atidengimo iškilmės. Tais metais visa Lietuva minėjo Vytauto Didžiojo mirties 500-ąsias metines. Vytauto paveikslas buvo nešamas per visą Lietuvą. Taip iš Šiaulių jis pateko į Meškūičius, iš ten – į Lėgumus. Pakeičiant į pastarąjį miestelį buvo pastatyti penkeri sutikimo vartai. Lėgumuose prie sutikimo vartų atėjo šauliai, gaisrinin-

⁷¹Nepriklausomybės šventė švęsta iškilmingai, Šiaurės Lietuva, 1933 m. vasario 26 d., Nr. 9 (159).

⁷²Vanagas, Sereikiai, Šiaurės Lietuva, 1930 m. gegužės 9 d., Nr. 13.

⁷³Lėgumai, Šiaurės Lietuva, 1931 m. rugsėjo 20 d., Nr. 38 (84).



*Vytauto Didžiojo
paveikslo sutikimas.
Lygumai, 1930 m.
rugpjūčio 1 d.
Iš J. Kelevišiaus
asmeninio archyvo*



*Vytauto Didžiojo
jubiliejaus minėjimo
komiteto Lygumų
skyrius. Iš kairės sėdi:
žydas M. Chackelis,
ūkininkas A. Jonaitis,
mokytojas bei skyriaus
pirmininkas L. Bojars-
kas, valsčiaus viršaitis
P. Mekys, viršaičio
padėjėjas A. Kelpšas.
1930 m.
Iš P. Mekio šeimos
albumo*

kai, pavasarininkai, Moterų katalikių draugija ir tūkstantinė eilinių piliečių minia. Čia trumpą kalbą pasakė mokytojas A. Skripkauskas. Po to paveikslas buvo nuneštas į miestelio aikštę prie naujojo paminklo⁷⁴. Pastarąjį statant prisidėjo daug lygumiečių: žmonės tempė akmenis, vežė žvyro vežimus. Tvirti Lėgumų laukų akmenys padėjo išlikti paminklo pamatams, kai jis sovietmečiu buvo niokojamas. Paminklo statyba rūpinosi Vytauto Didžiojo komiteto Lėgumų skyrius, vadovaujamas mokytojo Leono Bojarsko⁷⁵. Lėgumų valsčiaus taryba šiam sumanymui įgyvendinti paskyrė 500 Lt⁷⁶. Ant paminklo buvo užrašyti prasmingi žodžiai: „*Garbingos Lietuvos praeities karžygių dvasioms gaivinant mūsų sielas Tėvynė nebevergaus*“. Paminklo viršuje buvo palikta vieta Vytauto Didžiojo atvaizdui, tačiau pritrūkus lėšų jo atsisakyta. 1930 m. rugpjūčio 1 d.



paminklo atidengimo šventė buvo išpūdinga: su ažuolų vainikais plaukė žmonių jūra, dainavo mokytojo L. Bojarsko vadovaujamas choras, kalbėjo Lėgumų valsčiaus viršaitis Petras Mekys. Paminklą šventinant dalyvavo pavasarininkai, ateitininkai, šauliai⁷⁷.

Lygumų inteligentai.

Apie 1938 m.

Barzdžiaus nuotr.

Šventei sutvarkyta Lėgumų turgaus aikštė buvo pavadinta Nepriklausomybės vardu. Kitą rytą po šventės Vytauto Didžiojo paveikslas iškeliavo į Pakruojį. Jį išlydėjo šauliai, mokytojo L. Bojarsko vadovaujamas choras, gaisrininkai. Trumpai vėl buvo stabtelta prie Aleknaičių kaime pastatytų puošnių vartų. Čia kalbą pasakė kariūnas Nazaras⁷⁸.

Kaip atrodė Lėgumų miestelis 1931 m., galima sužinoti iš keliauninko užrašų:

Antros ar pirmos rūšies vieškeliu motociklu leidžiuos į Pakruojį.

Vėjas švilpia pro ausis, akyse mirguliuoja viensėdžių ūkiai, miškėliai, pievos, upeliai. Bet štai pamačiau kažin ką aukštą už kalnelio stovintį, o arčiau privažiavęs pastebėjau, kad tai Lygumų bažnyčia. Netrukus buvau jau ir Lygumuose.

Lygumai, kaip ir daugelis kitų Lietuvos miestelių, nedidelis, ir jame daugiausia žydiško elemento. Na, manau, reikia pasiilsėti, ką nors už-

⁷⁴Vytautas Aukštaičiuose, Lietuvos aidas, 1930 m. rugpjūčio 6 d., Nr. 177 (958).

⁷⁵Bučas J., Mačikėnienė R. Vytautas Didysis ir mes, K., 1991, p. 21–22.

⁷⁶Lygumai, Šiaurės Lietuva, 1930 m. kovo 15 d., Nr. 5.

⁷⁷Padorienė N. Nepalaužta atmintis, Auksinė varpa, 1989 m. rugpjūčio 12 d., Nr. 97 (5562).

⁷⁸Vytautas Aukštaičiuose, Lietuvos aidas, 1930 m. rugpjūčio 6 d., Nr. 177 (958).

kąsti ir sušilti. Pasivaikščioti ir Lygumų oru pakvėpuoti galėjau kiek tinkamas, bet užkąsti tai tikrai niekur negalėjau gauti. Einu žiūrindamas iškabas, kur čia bus parašyta „Valgykla“ (...), bet niekur neužtikęs įėjau į pirmą pasitaikiusią krautuovę ir klausiu:

– Poniute, gal man pasakysite, kur čia yra valgykla? Tariamoji ponitė išpūtė akis išgirdusi tokį mano klausimą, o nedidelis, visas išsipaišinęs žydukas paaiškino, kad, esą, čia mažai gyventojų ir visi valgą savo namuose.

– Na, tai gal nors kepykla yra?

Bet vėl gavau neigiamą atsaką. Ką darysi, nuėjau į kitą krautuovėlę ir, nusipirkęs keletą riestainių, pasistiprinau.

Aludžių, pasirodė, esama net pora, bet abi žydų rankose ir brudnos. Einu Pakruojaus gatve kapinių apžiūrėti. Bet beeidamas taip ištroškau, kad nors mirk. Įeinu į pirmą prie kapų trobelę ir prašau gerti.

– Ko tamsta nori: alaus ar vandens? – paklausė nebejauna moteriškė.

– Na, žinoma, geriau alus.

– O už kiek tamstai reikia – už litą ar už du?

– Duok, sakau, už litą.

Begerdamas alų įsišnekėjau su moterėle, kuri apsakė man visas savo bėdas.

– Tai buvo Šv. Mato diena. Tą dieną pas mus yra atlaidai. Aš, žinoma, pasirūpinau padaryti skanaus gėrimėlio, nes žmonės jį labai mėgsta, o aš truputį uždirbu. Jau nuo ankstauro ryto iš visų pusių pėsti ir važiuoti traukė į atlaidus. Pas mus žmonės dori, per sumą negeria, o tiktai po sumos kiek įsismagina. Iš bažnyčios susirinko pas mane ir pas mano kaimynus daug norinčių atsigerti naminio alučio. Aš jiems atnešiau vieną, antrą, trečią uzbondė. Jie gėrė ir gyrė mano alutį, o aš iš džiaugsmo rankas tryniau. Bet štai kaip didžiulė debesis užtemdo giedrią dienele, taip mane nugąsdino atvykusi policija. Pas mane kaip tyčia užklydo pirmiausia. Išžiūrėjo visas pasuoles, išuostė ir, surašę protokolą, išvyko. Bet man protokolai – ne naujiena, tik gaila, kad geriausio skystimėlio bačkutę išsivežė. Dabar laikiu, kada grąžins. Bet ne aš viena taip nukentėjau. Iš kaimynų taip pat atėmė po bačkutę, – pabaigė žmonelė.

Aš padėkojau už alų, sumokėjau litą ir nuėjau prie motociklo, kuris buvo vaikų ir pusbernių kaip mūsų apgultas. Vienas net važiuoti mėgino... Matyt, motociklas čia – retas daiktas. Tolokai dar mane palydėjo vaikų būrys. Jau temo. Šaltas rudens vėjas draskė pavasario užvilktą medžių apdarą. Iš kažkur plaukė užkimusiais balsais dainuojamos dainos atgarsis⁷⁹.

1937 m. rugsėjo 7–9 d. lygumiečiai šventė parapijos įsteigimo 500-ąsias metines. Lygumų klebonas kun. Povi-

⁷⁹Jamor, *Motociklu pro Lygumus (pravažiuojančio užrašai)*, Šiaurės Lietuva, 1931 m. spalio 25 d., Nr. 43 (89).

las Svilas šiai progai parašė ir išleido nors ir kuklią, tačiau archyviniais duomenimis paremtą knygelę „Lygumai“. Jos paskirtį autorius taip apibūdino:

„Šią dovanėlę parašiau lygumiečiams, laukiant 500 metų jubiliejaus, kad žmonės geriau atmintų savo parapijos praeitį“⁸⁰.

Vykdavo ir sporto varžybos. 1924 metais Lỳgumuose buvo net kelios futbolo komandos. Tais metais rugsėjo 6 d. Pirmoji lygumiečių futbolo komanda laimėjo (7:0) prieš vietinę „Makabi“ vienuolikę, o kitą dieną pralošė (1:4) Pakrúojo šaulių komandai. Taip pakruojiečiai atsirevanšavo už ankstesnį pralaimėjimą (5:2)⁸¹.

Visuomeninės ir politinės organizacijos

Nepriklausomos Lietuvos Respublikos metais miestyje ir kaimuose veikė nemažai įvairaus pobūdžio partijų, sąjungų, draugijų. Dar 1918 m. lygumiečiai okupacinei vokiečių valdžiai buvo padavę prašymą užregistruoti „Šviesos“ švietimo draugijos skyrių⁸². Nelengvais 1919 m. įkurta Lietuvos valstiečių liaudininkų partija. Jos skyrius buvo įsteigtas ir Lỳgumuose. Tais pačiais metais Lietuvoje susikūrė dar dvi žemę dirbančius žmones vienijančios organizacijos: Ekonominė ir politinė Lietuvos žemdirbių sąjunga bei Lietuvos ūkininkų sąjunga. Šių organizacijų skyriai buvo įsteigti ir Lỳgumuose. Žemdirbių sąjungos Lỳgumų skyrius veiklą pradėjo 1921 m. gruodžio 1 dieną. Jos pirmininku išrinktas Pranas Balzeris iš Pálygumio vienkiemio, išdininku – Jonas Krušinskas iš Ařmonaičių kaimo, sekretoriumi – Karolis Adomaitis iš Daušiškių kaimo. Sąjungos programoje buvo įrašyti šie uždaviniai: kelti ūkio kultūrą steigiant ūkio mokyklas, iš užsienio parsigabenti gerų veislių gyvulių, rengti ūkio parodas ir kita. Ši organizacija Lỳgumuose veikė iki 1925 m. sausio. Tą paliudijo pats Pranas Balzeris 1928 m. rašte policijos nuovadai⁸³. Lietuvos ūkininkų sąjungos Lỳgumų skyrius įkurtas 1924 m. rugpjūčio 27 dieną. Valdybą sudarė: pirmininkas – lygumietis Juozas Šulma, vicepirminin-

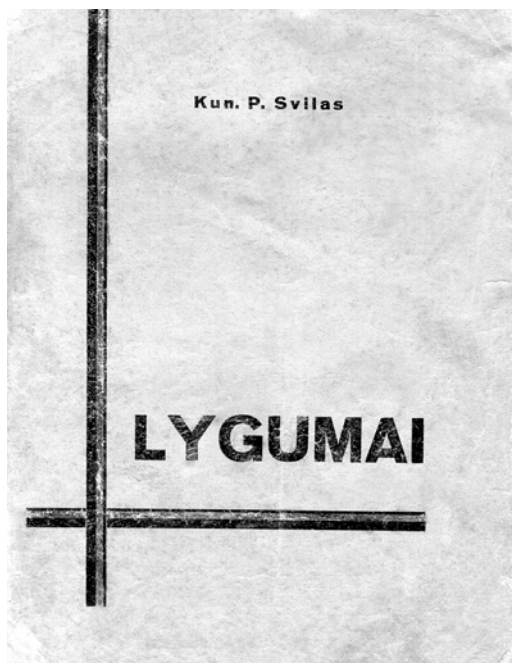

Kun. P. Svilo knygelės „Lygumai“ (1937) viršelis. Iš R. Jurgaičio asmeninio archyvo

⁸⁰Svilas P. *Lygumai, Telšiai, 1937, p. 16.*

⁸¹Matęs, *Lygumai, Šiaulių naujienos, 1924 m. rugsėjo 12 d., Nr. 36.*

⁸²Muka, *Lygumai, Tėvynės Sargas, 1918 m. liepos 10 d., Nr. 26, p. 9.*

⁸³LCVA, f. 412, ap. 9, b. 126, l. 1, 18.



kas – J. Brušinskas iš Aīrmonaičių kaimo, sekretorius – P. Balzeris iš Lėgumų, iūdininkas – A. Ŗidlauskas, vėliau B. Uže-meckas iš Lėgumų.

Skyrius nustojo veikti 1926 m. geguūę, kai visi jo nariai perėjo į Tautininkų sąjungą. Tą 1928 m. paliudijo skyriaus sekretorius P. Balzeris⁸⁴.

Labai trumpai Lėgumų valsčiuje veikė kita panaši organizacija – Lietuvos ūkininkų partija. 1926 m. vasarį valsčiuje buvo įkurtos Ŗios partijos Aleknaičių ir Sereikių kuopos. Pirmajai vadovavo Kazys Dominauskas (sekretorius Rokas KemeŖis, iūdininkas Pranas Ŗopis), antrajai – Juozas Ŗulma (sekretorius Juozas GruŖas, iūdininkas Jonas Timinskas). Jos veikė tik iki 1926 m. geguūės⁸⁵.

Ketvirtajame deŖimtetyje, kaip ir visoje Lietuvoje, Lėgumuose aktyviausiai veikė Lietuvių tautininkų sąjungos skyrius. 1930 m. vasario 23 d. visuotiniame jo susirinkime mokytojas A. Skripkauskas skaitė paskaitą „Kodėl reikėjo Konstituciją keisti“. PraneŖėjas išaiŖkino svarbesnes konstitucijos pataisas. Buvo išrinkta ir naujoji valdyba: pirmininkas A. Skripkauskas, sekretorė I. Mekienė, iūdininkas J. Ŗulma. Priimta 20 naujų narių⁸⁶. Per tų pačių metų ŖeŖtines tautininkai surengė geguūinę J. Ŗulmos sode⁸⁷. 1931 m. vasario 1 d. įvykusiame tautininkų susirinkime, kuriam pirmininkavo J. Valatka, išrinkta naujoji valdyba: A. Skripkauskas, J. Ŗulma, A. Jonaitis. Per susirinkimą mokytojas A. Skripkauskas vėl skaitė paskaitą „Civilinės metrikacijos įstatymas“. O vasario 22 d. į Lėgumus atvyko Lietuvių tautininkų sąjungos

Lietuvos tautininkų sąjungos Vilūnaičių kuopa. Centre sėdi Lėgumų valsčiaus virŖaitis P. Mekys (trečias iš kairės). Vilūnaičiai, 1929 m. Iš P. Mekio Ŗeimos albumo

⁸⁴LCVA, f. 412, ap. 9, b. 224, l. 1, 5.

⁸⁵LCVA, f. 412, ap. 9, b. 926, l. 1; b. 927, l. 1.

⁸⁶Lėgumai, Ŗiaurės Lietuva, 1930 m. kovo 1 d., Nr. 3.

⁸⁷Lėgumai, Ŗiaurės Lietuva, 1930 m. birželio 27 d., Nr. 20.

atstovai iš Šiaulių – A. Grinevičius ir A. S. Bundza. Susirinkimą pradėjo skyriaus pirmininkas A. Skripkauskas, po to buvo sugiedotas Tautos himnas. Svečiai supažindino lygumiečius su ekonomine padėtimi, Vyriausybės darbu, atsakinėjo į klausimus. A. Grinevičius kvietė remti tautinę vyriausybę. Po to įvyko Lėgumų ūaulių būrio metinis susirinkimas, o vakare lygumiečiai svečiams surengė vakarienę, kurios metu buvo pagerbti Respublikos Prezidentas, kariuomenė, savanoriai⁸⁸. 1931 m. kovo 22 d. mokyklos salėje vėl susirinko Lėgumų skyriaus tautininkai. A. Skripkauskas skaitė paskaitą apie ekonominę Lietuvos padėtį. Dažni tautininkų susirinkimai, matyt, lygumiečių neišsvargindavo, nes salė būdavo pilnutėlė⁸⁹. 1930 m. duomenimis, tautininkų skyrius veikė ir Vilūnaičių kaime, jo pirmininkas buvo K. Andrašiūnas⁹⁰.

Aktyvūs buvo ir Lėgumų ūauliai. 1929 m. jie surengė 19 paskaitų visuomenei, 8 viešus vakarus-vaidinimus miestelyje ir 6 apylinkėse. ūių vakarų pelnas buvo skirtas Vytauto Didžiojo paminklo statybai⁹¹. 1930 m. Kalėdoms vaidinimą Lėgumuose pastatė Ramonaičių kaimo ūauliai, o 1931 m. vasario 1 d. – Norvaišių ir Vaigaišių kaimų ūauliai. 1931 m. buvo išrinkta nauja valdyba, ūaulių vadovu tapo mokytojas A. Skripkauskas⁹². Tų pačių metų kovo 15 d. susirinkusiems ūauliams ir visuomenei A. Skripkauskas skaitė paskaitą apie V. Putvinskį⁹³. O liepos 26 d. Lėgumų pradžios mokyklos salėje ūauliai klausė jo paskaitos „ūaulių drausmė ir jos svarbumas“. Vakare buvo surengta gegužinė⁹⁴.

Visuomeninėje veikloje noriai dalyvavo ir Lėgumų valsčiaus jaunimas. 1922 m. balandį buvo įregistruotas Lietuvos jaunimo sąjungos Lėgumų skyrius. ūiaulių apskrities viršininkui pateikta tokia jo valdybos sudėtis: pirmininkas Vladas Kvedaras iš Kabališkių kaimo, pavaduotojas Kazys Klupšas iš Lėgumų, sekretorius Mikas Modestavičius iš Naujālaukio vienkiemio, išdininkė Leokadija Mickeliūnaitė iš Dubinkos vienkiemio bei Teklė Klupšienė iš Lėgumų. 1928 m. įvykus skyriaus suvažiavimui, pasikeitė valdyba. Pirmininku buvo išrinktas Jonas Morkūnas, kasininku – Antanas Kvedaras, sekretoriumi – Mikas Kačinskas, knygininku – Jonas Ušparas, nariu – Ignas Kvedaras. Iš viso Jaunimo sąjungos Lėgumų skyrių sudarė 42 nariai (tarp jų ir viršaitis Petras Mekys). 1932 m. dar kartą pasikeitė valdyba. Vadovauti ėmė Vincas ūandaris, sekretore patvirtinta Saulė Kvedaraitė, nariais – Mikas Kačinskas, Ignas Kvedaras, Jonas Morkūnas⁹⁵. Stiprėjant autoritariniam tautininkų valdymui, Jaunimo sąjungos veikla nuo 1934 m. buvo suvaržyta. Tų metų rugsėjį ūiaulių karo komendanto nutarimu buvo areštuotas Lėgumų skyriaus turtas. Policija paėmė knygynėlį – biblioteką su visa spinta. Vėliau turtas buvo gražintas Mykolui Kačinskui, kuris buvo valdybos įpareigotas jį saugoti. 1934 m. sausį buvo išrinkta nauja sąjungos valdyba. Pirmininku tapo Jonas Ušporas, sekretoriumi – Juozas Breikšas. Deja, ji dirbo nebeilgai: ūiaulių apskrities komendanto plk. ltn. Jono Vėgelio 1934 m. rugpjūčio 17 d. įsakymu Lie-

⁸⁸*Lygumai, ūiaurės Lietuva, 1931 m. kovo 1 d., Nr. 9 (55).*

⁸⁹*Lygumai, ūiaurės Lietuva, 1931 m. kovo 29 d., Nr 13 (59).*

⁹⁰*ūiaulių metraštis, ūiauliai, 1930, p. 31.*

⁹¹*Lygumai, Trimitas, 1930, Nr. 11, p. 215.*

⁹²*Lygumai, ūiaurės Lietuva, 1931 m. vasario 22 d., Nr. 8 (54).*

⁹³*ūaulys, Lygumai, ūiaurės Lietuva, 1931 m. kovo 22 d., Nr. 12 (58).*

⁹⁴*ūaulys, Lygumai, ūiaurės Lietuva, 1931 m. rugpjūčio 2 d., Nr. 31 (77).*

⁹⁵*LCVA, f. 412, ap. 9, b. 132, l. 1–6.*



*Lygumų šauliai.
Apie 1938 m.
M. Tydmano nuotr.
Iš V. Virbicko
asmeninio archyvo*



*Žygiuoja Lygumų
šauliai.
Apie 1938 m.
M. Tydmano nuotr.
Iš V. Virbicko
asmeninio archyvo*



*Lygumų šauliai.
Apie 1939 m.
Iš V. Virbicko
asmeninio archyvo*

tuvos jaunimo sąjungos skyriai pagal Ypatingų Valstybės Apsaugos įstatų 11 paragrafą daugelyje vietų (taip pat ir Lėgumuose) buvo uždaryti. Motyvas – komendanto įsakymo Nr. 3 (§ 1) nevykdymas karo stovio metu. 1936 m. kovo 14 d. Lėgumų nuovados viršininkas raportavo Šiaulių apskrities viršininkui, kad Lietuvos jaunimo sąjungos, Valstiečių liaudininkų sąjungos ir Ūkininkų vienybės draugijos Lėgumų skyriai yra uždaryti ir jų turtas pereina policijos žinion⁹⁶.

Užtai galėjo veikti Lietuvių tautinio jaunimo sąjunga (toliau – LTJS) „Jaunoji Lietuva“. Lėgumų skyrius buvo įregistruotas 1928 m. lapkritį. Jam vadovavo A. Jonaitis iš Vaigailių kaimo. 1931 m. skyriaus valdybą sudarė: pirmininkas Juozas Valatka, pavaduotojas Vincas Matjošaitis, sekretorė Pranė Gudaitytė, išdininkė Barbora Ūsaitė, knygyninkas Edmundas Ščerinskas. 1932 m. gegužę valdybos sudėtis pasikeitė. Pirmininku tapo Vincas Šandaris, pavaduotoju – Mikas Kačinskas, sekretore – Paulė Kvedaraitė⁹⁷. 1932 m. buvo įregistruotas atskiras LTJS „Jaunoji Lietuva“ Lėgumų valsčiaus Sereikių kaimo skyrius, kuriam iš pradžių vadovavo Stasys Šukys, o vėliau Juozas Stašiūnas bei Pranas Stanislovaitis⁹⁸. 1933 m. kovo 12 d. Sereikių jaunalietuviai nutarė pradžios mokykloje atidaryti skaityklą ir visų kaimo gyventojų laikraščius iš Lėgumų pašto parsinešti dar šeštadieniais. Pastarąjį darbą turėjo padaryti vienas žmogus pagal tam tikrą eilės tvarką⁹⁹. 1932 m. mokytojos Gudaitytės iniciatyva įsteigtas LTJS „Jaunoji Lietuva“ skyrius Vaigailių kaime. Į jo veiklą jau pirmaisiais metais išitraukė 40 narių¹⁰⁰. 1933 m. antrąją Kalėdų dieną Lėgumų jaunalietuviai surengė vakarą, kuriame vaidino Lėgumų, Burniškių ir Sereikių skyrių jaunalietuviai. Gražiausiai pasirodė mokytojo L. Bojarsko suburtas lygumiečių choras¹⁰¹.

Dažnai keitėsi vadovai ir Lėgumų valsčiaus „Jaunosios Lietuvos“ valdyboje. 1938–1940 m. skyriui pirmininkavo Kazys Sidaras, Antanas Medveckas, Leonas Bojarskas, Antanas Trukauskas ir vėl Kazys Sidaras¹⁰².

1923 m. Lėgumuose buvo įkurta ir gruodžio 4 d. įregistruota Gaisrininkų savanorių draugija. Tais metais jai buvo skirta 300 Lt¹⁰³. Vėliau, ypač po 1933 m. gaisro, Lėgumų gaisrininkai dažnai buvo kritikuojami. 1933 m. patikrinus jų draugiją nustatyta, kad jai priklausė tik 3–4 žmonės, taip pat rastas netvarkingas rankinis siurblys su trimis tekinais¹⁰⁴.

1932 m. Šiaulių apskrities nuovadoje buvo įregistruotas Lietuvos katalikų moterų draugijos Lėgumų skyrius¹⁰⁵. Miestelyje veikė ir kitos katalikiškos draugijos*. 1926 m. Lėgumuose buvo įsteigtas Kultūros būrelis, priklausęs Lietuvos „Kultūros“ bendrovei. Jam vadovavo K. Klupšas¹⁰⁶. 1930 m. duomenimis, be minėtų drau-

⁹⁶LCVA, f. 412, ap. 9, b. 132, l. 8–13.

⁹⁷LCVA, f. 412, ap. 9, b. 1044, l. 2–6.

⁹⁸LCVA, f. 412, ap. 9, b. 1107, l. 2, 7.

⁹⁹Sereikiai, Šiaurės Lietuva, 1933 m. kovo 19 d., Nr. 12 (162).

¹⁰⁰Lygumai, Šiaurės Lietuva, 1932 m. kovo 27 d., Nr. 13 (111).

¹⁰¹J. Kolektyvinis jaunalietuvių vakaras, Šiaurės Lietuva, 1933 m. gruodžio 31 d., Nr. 53 (203).

¹⁰²LCVA, f. 412, ap. 9, b. 1044, l. 7, 9.

¹⁰³Simanaitis V. Ugniagesyba Lietuvoje iki 1940, V., 1995, p. 37, 48.

¹⁰⁴Siurblys trimis tekinais, Šiaurės Lietuva, 1933 m. spalio 15 d., Nr. 42 (192).

¹⁰⁵LCVA, f. 412, ap. 9, b. 126, l. 3.

¹⁰⁶LCVA, f. 412, ap. 8, b. 919, l. 1.

*žr. V. Didžpetrio straipsnį apie Lygumų parapijos brolijas ir katalikiškas draugijas p. 126–138.

gijų, dar veikė Vilniui vaduoti sąjunga (vadovas A. Šimkevičius), Lietuvai pagražinti draugija (vadovas K. Strumila). Buvo Lėgumuose ir profesinių draugijų¹⁰⁷. 1937–1940 m. veikė Šiaulių apskrities Lietuvos mokytojų sąjungos Lėgumų skyrius (vadovai P. Kučas, B. Avižionis, M. Bojarskienė)¹⁰⁸.

1935 m. spalį penki lygumiečiai – K. Duoba, E. Juozapaitis, S. Miškūnas, A. Kelpša ir J. Morkūnas – Lėgumų valsčiuje įsteigė Taisyklingos medžioklės draugiją. Jos įstatuose buvo įrašyti šie tikslai: „*kelti medžioklinio sporto idėją, prisidėti prie gyvūnų apsaugos, organizuoti ir palaikyti šaudymo sportą*“. 1935 m. lapkričio 17 d. draugijos pirmininku išrinktas K. Duoba, sekretoriumi – naujas draugijos narys B. Barzdaitis¹⁰⁹.

1 priedas

Žyginų arklių stotims išnuomoti

SUTARTIS*

Tūkstantis devyni šimtai trisdešimtais Vytauto Didž[iojo] met[ais] spalų mėn. tryliktą dieną Lygumų valsčiaus valdyba sąstate viršaičio P. Mekio ir narių iš vienos pusės ir Šiaulių apskr. Lygumų valsčiaus Kabališkių kaimo gyventojas Pranas Kanapickas iš kitos pusės, pasirėmę: 1) žyginų arklių ir pastočių įstatymo 17 §, 2) vidaus reikalų ministerio 1926 m. (...) patvirtintu Šiaulių apskrities tarybos 1925 m. rugsėjo mėn. 25 dn. nutarimu ir 3) 1930 m. spalų mėn. 13 dn. Lygumų valsčiaus savivaldybėje įvykusių žyginų arklių stotims išnuomoti varžytinių rezultatais, padarėme šią sutartį:

1 §

Pil. Pranas Kanapickas nuo tūkstantis devyni šimtai trisdešimt pirmų met. sausio mėn. pirmos dienos ligi tūkstantis devyni šimtai trisdešimt trečių met. sausio mėn. pirmos dien., t. y. per trejus met., apsiima laikyti Lygumų valsčiaus žyginų arklių stotį sąlygomis, nustatytomis žyginų arklių ir pastočių įstatymo, tam įstatymui vykdyti vidaus reikalų ministerio išleistomis taisyklėmis ir šia sutartimi.

2 §

Žyginų arklių stoties laikytojas Pranas Kanapickas nuo 1931 met. sausio mėn. pirmos dien. Lygumų valsčiaus žyginų arklių stotyje privalo laikyti: 1) du vež[imus], 2) du arkl[ius], 3) vieną porin[i] vežimą, 4) vieną vienarkl[i] v[e]l[im]ą, 5) vienas porin[es] rog[es], 6) vienas vienarkl[es] rog[es], 7) tinkamus pakinktus ir kitus važiavimui reikalingus daiktus.

¹⁰⁷Šiaulių metraštis, Šiauliai, 1930, p. 29.

¹⁰⁸Šiaulių metraštis, 1918–1938, Šiauliai, 1938, p. 90.

¹⁰⁹LCVA, f. 412, ap. 9, b. 775, l. 1, 15.

*Sutarties nuorašas saugomas LCVA, f. 862, ap. 1, b. 2676, l. 623–625v. Publikaciją parengė R. Jurgaitis.

3 §

Vežėjai turi būti ne jaunesni kaip 19 ir ne senesni kaip 60 metų amžiaus; kalbą lietuviškai, patikimi, mandagūs, blaivūs ir moką gerai valdyti arklius.

Jeigu iš pusės keliaujančių tarnautojų arba paštu viršininkų bus nusiskundimų vežėju ir Lygumų valsč. savivaldybė, savo posėdyje apsvarsčiusi ir radusi vežėją neatitinkančiu šioms sąlygoms, pasiūlys raštu pakeisti jį kitu asmeniu, tai žyginų arklių stoties laikytojas Pranas Kanapickas privalo tą valdybos reikalavimą neatidėliojant išpildyti.

4 §

Arkliai turi būti ne jaunesni kaip 4-erių ir ne senesni kaip 12-os metų, sveiki, stiprūs, švarūs, gerai šeriami ir prižiūrimi, kaustyti ir tinkami greitam važiuvimui.

5 §

Vežimai ir rogės turi būti tokio didumo, kad į juos laisvai galėtų susėsti ne mažiau kaip du keleiviai, vežėjas ir sutilptų keleivių rankinis bagažas. Be to, vežimai ir rogės turi būti stiprios konstrukcijos, gražios išvaizdos, patogūs važiuoti ir švariai laikomi: vežimai turi būti geležinėmis ašimis, resoriniai arba su spiruoklinėmis sėdynėmis ir odiniais apdangalais kojoms užsitiesti; rogių sėdynės turi būti patogios sėdėti ir su kailiniais uždangalais. Vežimų ir rogių uždangalai turi būti ne mažesni kaip 2 kvadr[atinių] met[rų]. Pakinktai turi būti odiniai ir stiprūs.

Pastaba: abiem pusėm sutinkant, arkliai, vežimai, rogės gali būti pakeisti ir kitomis susisiekimo priemonėmis, pavyzdž. automobiliais.

6 §

Pašto korespondencijai ir siuntiniams vežioti žyginų arklių stoties laikytojas Pranas Kanapickas turi parūpinti odinį arba brezentinį neperšlampamą uždangalą, kad galima būtų apsaugoti vežamą pašto korespondenciją bei pašto siuntinius nuo lietaus, sniego ir šiaip drėgnumo.

7 §

Žyginų arklių stoties laikytojas Pranas Kanapickas privalo teikti žyginus arklius:

1) Valstybės ir savivaldybių įstaigų tarnautojams, kurie keliauja tarnybos reikalais ir turi savivaldybių departamento arba apskrities valdybos išduotą vidaus reikalų ministerijos nustatytos formos žyginams arkliams reikalauti pažymėjimą.

2) Tiems valstybės arba savivaldybių įstaigų tarnautojams, kuriems valsčiaus taryba, pasirėmusi žyginų arklių ir pastočių įstatymo 10 §,

II pastaba, leis žyginiais arkliais naudotis jos nustatytais sąlygomis. Žyginių arklių reikalaujami, šie tarnautojai privalo turėti apskrities valdybos išduotą vidaus reikalų ministerijos nustatytos formos arkliams reikalauti pažymėjimą ir atitinkamos įstaigos išduotą pažymėjimą apie tai, kad tarnautojas keliauja tarnybos reikalais.

3) Negalintiems eiti kaliniams ir areštantams vežti. Kaliniams ir areštantams vežti arkliai reikalaujami tik per valsčiaus savivaldybę arba apskrities valdybą. Žyginiams arkliams reikalauti reikalingas atitinkamos įstaigos tarnautojo pažymėjimas apie tai, kad kalinys arba areštantas tikrai negali eiti.

8 §

Žyginių arklių stoties laikytojas Pranas Kanapickas privalo vežioti paštą. Jis privalo aprūpinti visas tos žyginių arklių stoties rajone esamas pašto įstaigas ir pašto agentūras. Kartu su siunčiama pašto korespondencija bei pašto siuntiniais gali keliauti ir tam tikras pašto įstaigos tarnautojas (palydovas), ir, reikalui esant, paštu žinybos siunčiamas policininkas.

9 §

Žyginiai arkliai gali būti reikalaujami dienos ir nakties metu. Žyginių arklių stoties laikytojas Pranas Kanapickas privalo parūpinti arklius ne vėliau kaip per 2 valandas nuo jų pareikalavimo.

Paštui vežioti žyginiai arkliai privalo būti parūpinti ir teikiami paštu žinybos nustatytu tvarkaraščiu ir laiku.

10 §

Žyginiai arkliai turi važiuoti tokiu greitumu: plentų – ne mažiau kaip 9 klm. per valandą, vieškeliais ir paprastais keliais – jei geras kelias – ne mažiau kaip 8 klm., jeigu vidutinis – ne mažiau kaip 6 klm., jėgu blogas – ne mažiau kaip 3 klm. Nuvežus keleivį leidžiama ganytis arkliams skaitant už kiekvieną valandą, išbūtą kelionėje, ne daugiau kaip pusę valandos.

Žyginiai arkliai privalo grįžti taip pat šio paragrafo nurodytu greitumu.

11 §

Žyginiai arkliai veža tarnautojus, paštą ir negalinčius keliauti kalinius bei areštantus ne toliau kaip į kitą stotį arba ne toliau kaip 15 klm. į šalį.

Nuvažiavęs žyginiais arkliais į vietą, tarnautojas neturi teisės laikyti arklius nenaudodamas ilgiau kaip 3 valandas. Už kiekvieną išlaikytą be naudojimo valandą, atskaičius iš šio laiko nurodytą ar-

kliams poilsio laiką, važiuojantis tarnautojas privalo atlyginti žygių arklių stoties laikojuo Pranui Kanapickui tam tikrą ministerių kabinetu nustatytą atlyginimo normą, būtent: už dviejų žygių arklių be naudojimo laikymą – už kiekvieną valandą po 5 lit., už vieno arklio laikymą – po 3 lit.

12 §

Jeigu žygių arklių stoties laikojuas Pranas Kanapickas žygių arklių nustatytu laiku, būtent per dvi valandas, neparūpina arba kada kelionėje vežimas, rogės ar pakinktai pasirodys netvarkoje ir dėl to bus sutrukdytas važiuojimas, arba kada dėl arklių nuovargio, silpnumo ar ligos negalės nustatytu greičiu važiuoti, išskyrus nelaimingus ir nenumatytus atsitikimus, tai Lygumų valsčiaus savivaldybė gali uždėti jam piniginę pabaudą ligi 50 litų kiekvieną kartą ir jo sąskaiton pasamdyti arklius.

Valsčiaus arba miesto valdybos pabaudų klausimais nutarimai gali būti per dvi savaites laiko skundžiami apskrities valdybai, kurios sprendimai yra galutini ir negali būti toliau skundžiami.

13 §

Žygių arklių stoties laikojuas Pranas Kanapickas turi vesti stotyje žygių arklių naudojimo tam tikrą savivaldybių departamentu nustatytos formos knygą, kurioje turi būti aiškiai pažymėta: kas, kur, kuriuo metu (dienos, valandos, minutės), kuriuo dokumentu yra važiuojantis.

Be to, žygių arklių stotyje turi būti tam tikra apskrities valdybos patikrinta (šniūruota) skundų knyga, kurioje keliaujantį tarnautojai arba paštu viršininkai galėtų surašyti savo skundus.

14 §

Žygių arklių stotį gali revizuoti Lygumų valsčiaus savivaldybė ir visos tos įstaigos ir asmenys, kurie turi teisę revizuoti valsčiaus savivaldybės įstaigas.

15 §

Už Lygumų žygių arklių stoties laikymą pil. Pranas Kanapickas gauna iš (arba moka) Lygumų valsčiaus savivaldybės metams du tūkstančius aštuonius šimtus penkiasdešimt penkius litus – cnt., o už visą žygių arklių stoties nuomojimo (laikymo) laiką Pranas Kanapickas gauna iš (arba moka) Lygumų valsčiaus savivaldybės iš viso penkius tūkstančius septynius šimtus dešimtį lit. – cnt.

Dvylikta dalį metinio atlyginimo, būtent du šimtu trisdešimt septynius lit. devyniasdešimt vieną cnt., valdyba išmoka žygių arklių

stoties laikytojui Pranui Kanapickui kas mėnuo, ne vėliau kaip kito mėnesio 10 dieną.

16 §

Žygių arklių stoties laikytojas Pranas Kanapickas gauna:

1) iš keliaujančių žyginiais arkliais valstybės ir savivaldybių įstaigų tarnautojų,

2) už pašto vežiojimą ministerių kabineto nustatytą atlyginimą, būtent: už kiekvieną nuvažiuotą su paštu kilometrą dviem arkliais moka 35 ct., vienu arkliu – 25 ct., be to, už vežimą paštu siuntinius bei krovinius mokama po 0,2 ct. už kiekvieną klgr. ir kilometrą išskaičius iš vežamų siuntinių bendro svorio važiuojant vienu arkliu – 120 klgr. ir dviem arkliais – 200 klgr., už kuriuos nemokama. Už valstyb[inių] įst[aiigų] Tarnautojų vežiojimą už kiekvieną kilometrą mokama už (...) 1 arkl. – 45 ct.

Iš tų valstybės ir savivaldybių įstaigų tarnautojų, kuriems valsčiaus taryba, priėmusi žygių arklių ir pastočių įstatymo 10 §, II pastabą, leis žyginiais arkliais naudotis, Pranas Kanapickas negauna tarybos nustatyto atlyginimo. Negalį eiti kaliniai ir areštantai vežami be jokio atskiro už tai atlyginimo.

17 §

Pinigai už nuvežimą tarnautojų paimami iš jų stotyje prieš išvažiuojant; pinigų nesumokėjus, stoties laikytojas Pranas Kanapickas turi teisę arklių neišleisti. Už pašto vežiojimą atlyginimas išmokamas kas mėnuo, ne vėliau kaip kito mėnesio 10 dieną.

Stoties laikytojas privalo duoti pinigų priėmimo kvitą, už kurią žyminio mokesčio nemokama.

18 §

Kad ši sutartis būtų stropiai vykdoma, žygių arklių stoties laikytojas Pranas Kanapickas įneša į valsčiaus savivaldybės kasą užstatą pinigais sumoje 10% skaitant nuo gaunamo už žygių arklių stoties laikymą metinio atlyginimo arba duoda tai sumai banko ar kreditingo ir patikimo asmens garantiją.

Pinigai ir garantija gražinami pil. Pranui Kanapickui šiai sutarčiai pasibaigus.

19 §

Jeigu žygių arklių stoties laikytojas Pranas Kanapickas nevykdys šios sutarties, tai įneštas į valsčiaus savivaldybės kasą užstatas jam negražinamas, o sutartis su juo nutraukiama.

20 §

Ši sutartis gali būti nutraukta dar šiais atvejais: 1) abiem pusėm laisvai susitarus ir 2) jeigu Lygumų žyginų arklių stotis būtų panaikinta (žyg[inių] arkl[ių] ir past[očių] įstat[ymo] 4 §), sujungta su kita stotimi arba joje laikomų vežėjų, arklių, vežimų ir rogių skaičius būtų pakeistas.

21 §

Žyginų arklių stoties laikytojas Pranas Kanapickas be Lygumų valsčiaus savivaldybės sutikimo negali perduoti stoties laikymo kitam asmeniui.

22 §

Šios sutarties sudarymo išlaidas, būtent: žyminį mokestį, o taip pat valstybės ir savivaldybių mokesčius, padengia pil. Pranas Kanapickas.

23 §

Šios sutarties originalas pasilieka Lygumų valsčiaus savivaldybėje, o stoties laikytojas Pranas Kanapickas gauna jos nuorašą.

Žyginų arklių stoties laikytojas: (parašas) Pranas Kanapickas
Lygumų valsčiaus viršaitis: (parašas) P. Mekys
Valdybos nariai:
Valsč. Viršaičio pad. –
Iždininkas –

Žyminiai ženklai sumoje 58 litų.
 Nuorašas originalą atitinka

Lygumų šauliai

Jonas Kelevišius

Daugelyje Šiaulių krašto kaimų 1919 m. rudenį kovai su bermontininkais kūrėsi partizanų-šaulių būriai. Jie veikė ir Lėgumų, Stačiūnų apylinkėse. 1919 m. Lėgumuose šaulių organizaciją įkūrė mokytojas Stasys Kelpšas ir Vytautas Augustauskas¹. Pagrindinis šaulių tikslas – neleisti priešams užgniaužti Lietuvos nepriklausomybės, išvyti bet kokius okupantus.

Lietuvos šauliai savo krikštu laiko POW (Polska Organizacja Wojskowa) organizacijos likvidavimą. Antivalstybinė lenkų organizacija Lietuvoje buvo sudariusi jiems pavojingų lietuvių sąrašą, į kurį buvo įtraukti patys aktyviausi žmonės. Šalia A. Žmuidzinavičiaus,

¹Matusas J. *Šaulių sąjungos istorija, Kaunas, 1939, p. 36, 69, 76, 83, 233.*

T. Ivanausko, A. Vienuolio, F. Kiršos, B. Sruogos ir kitų, buvo minima ir lygumiečio Stasio Kelpšo pavardė.

Kelpšų šeimos šaknys aptinkamos Meškūičių apylinkėse, vėliau jie persikėlė į Sakališkių kaimą. Gausioje šeimoje (tėvas Liudvikas, motina, brolis Antanas ir keturios seserys) Stasys išaugo nuoširdus, rūpestingas, paslaugus, apsišvietęs. 1919 m. jis mokėsi Šiauliuosė surengtuose mokytojų kursuose. Jų vedėjas buvo T. Murka, didelis Lietuvos patriotas, įkvėpęs būsimiems mokytojams meilę Tėvynei. 1919 m. Stasys Kelpšas tapo Šaulių sąjungos nariu, kariu ir partizanų-šaulių būrių organizatoriumi Lėgumuose, Gruzdžiuosė ir kitose vietovėse. Gruzdžių būryje buvo 8 vyrai. Gindami savo apylinkes nuo plėšikaujančių gaujų, jie nukovė 27 bermontininkus, atėmė iš jų 14 arklių, 1 kulkosvaidį ir kitokio turto, apgynė vietinius gyventojus.

Bermontininkų būriai, vadovaujami R. von der Goltzo ir Bermondto-Avalovo, buvo gerai ginkluoti ir gausūs. Tačiau lietuvių, gynusių tėvų namus ir turta, kovingumas buvo didesnis. Pāsvalio komendantas prašė atsiųsti Lietuvos kariuomenės patiprinimą, tačiau pulkininkas V. Grigaliūnas-Glovackis šitaip atsakė:

„Pagalbos nelaukite. Lietuviai neklausia, kiek priešų, bet kur jie. Malonėkite sukelti vietinius gyventojus su dalgiais, kirvoiais ir moteris su karštu vandeniu... Patys (...) pereikite į puolimą, pasinaudokite ginklais ir kulkosvaidžiais, kurie patys eina į jūsų rankas“².

1919 m. lapkričio 19 d. Smilgių dvare prieš kulka pakirto S. Kelpšo gyvybę. Jam tada buvo apie 20 metų. Savanoris iš pradžių atgulė Gruzdžių apylinkėse, vėliau, pasibaigus karui su bermontininkais, buvo pašarvotas Sakališkių kaime, kur gyveno jo tėvai, ir palaidotas senosiose Lėgumų kapinėse. Šauliams gavus žemės sklypą naujosiose kapinėse, buvo perlaidotas ten. Čia 1930 m. S. Kelpšo artimieji ir 3-iasis Lėgumų šaulių būrys jam pastatė paminklą. Ant jo užrašyti prasmingi žodžiai: *„Stasy, vesk mus savo pramintais keliais“*. Šis užrašas Lėgumų šauliams buvo tarsi priesaika. Šalia S. Kelpšo kapo supilti vėlesnių laisvės karių kauburėliai, čia amžinojo poilsio vietą rado jo tėvai bei artimieji.

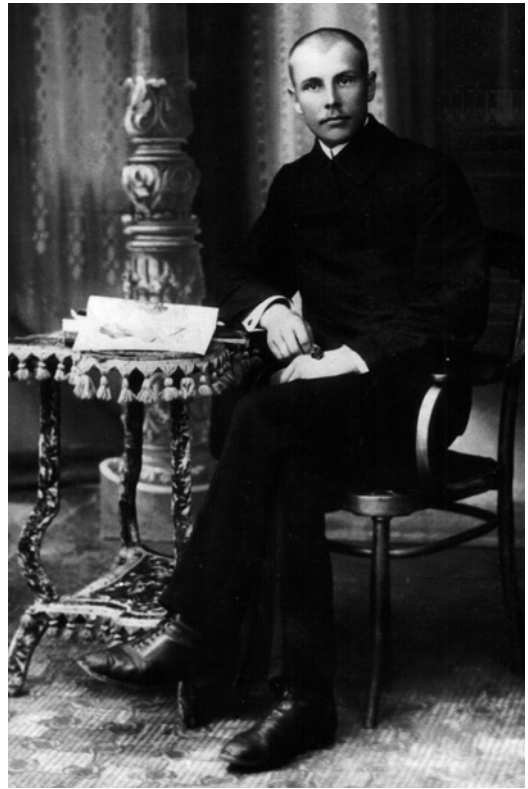

Stasys Kelpšas.

Iš asmeninio

J. Kelevišiaus archyvo

²Ten pat, p. 21.

1920 m. Lýgumų šaulių organizacijoje karinis mokymas vykdavo kas antrą savaitę³. Čia buvo įvesta griežta drausmė. Už bet kokius nusizengimus, taip pat neatvykimą į susirinkimus bei pratybas skirtos piniginės baudos. Šauliai savo gretose kovojo už blaivų gyvenimo būdą, garbingą šaulio vardą.

1922 m. grįžęs iš kariuomenės Pranas Kemeras tapo šauliu, o vėliau šaulių rinktinės 3-iojo Lýgumų būrio vadu. 1935 m. į Šaulių sąjungą įstojęs Jonas Barščiauskas atsiminimuose rašo, kad tada Lýgumų šaulių būrio vadas buvo Jonaitis iš Vaigaišių kaimo. Prieš pat Antrąjį pasaulinį karą juo tapo mokytojas Aleksandras Keniausis. Šaulių gretos išaugo iki 105 vyrų⁴. Jie buvo geri Lýgumų policijos pagalbininkai, o kartu ir Lietuvos kariuomenės talkininkai, pasiruošę Tėvynės gynybai. Šauliai neatsiribojo ir nuo kultūrinio valsčiaus gyvenimo – rengė gegužines, vaidinimus, šaudymo pratybas, varžybas, iškilmingas švenčių rikiuotes prie Vytauto Didžiojo paminklo ir t. t. Darbas šaulių būryje pagyvėjo, kai į jo veiklą įsitraukė mokytojai L. Bojarskas, J. Juozapavičius, St. Jarmala, A. Skripkauskas, A. Padagas. Lygumiečiai rėmė Šaulių sąjungą, aukojo pinigų jos ginkluotei.

1940 m. ši organizacija patyrė skaudų sovietinių okupantų smūgį – buvo nuginkluota ir paleista. Tačiau Lýgumų šauliai liko ištikimi duotai priesaikai. Jie perėjo į pogrindį: leido atsišaukimus, laikraštėlių, švenčių progomis iškeldavo trispalvę, sekė komunistų veiklą, perspėdavo žmones, patekusius į jų ar sovietinio saugumo akiratį.

Sovietiniams okupantams traukiantis į Rytus, 1941 m. Lietuvoje prasidėjo Birželio sukilimas, kuriame dalyvavo ir lygumiečiai. Žuvo trys šauliai: Jonas Švoba, Jonas Šopys ir Viktoras Ūsas. Dar vokiečiams nepasiekus Lýgumų, miestelyje jau plevėsavu lietuviška trispalvė, gatvėse budėjo šaulių patroliai. Tačiau lygumiečiai greitai suprato, kad vokiečiai – taip pat okupantai.

Baigiantis Antrajam pasauliniam karui, vokiečių kariuomenė traukėsi į Vakarų. Lýgumų šauliai kaupė ginklus, ruošėsi kovai su nauju okupan-



1930 m. pastatytas paminklas Stasiui Kelpšui Lygumų kapinėse.

Iš asmeninio

J. Kelevišiaus archyvo

³Ten pat, p. 83.

⁴Jono Barščiausko (gim. 1916) atsiminimai (asmeninis autoriaus archyvas).

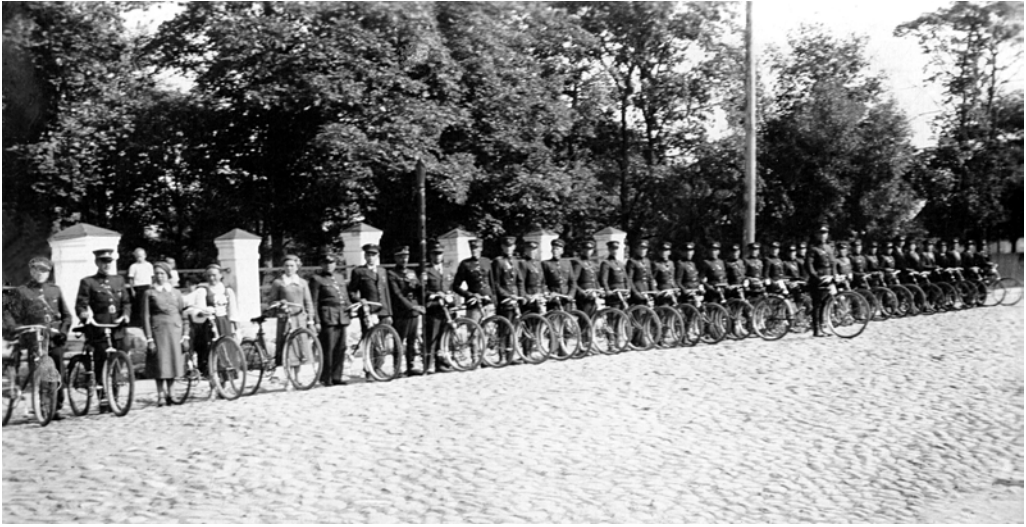

tu. Kai kurie jų išėjo į mišką kautis už Lietuvos laisvę, kiti emigravo į Vakarų, treči praėjo sunkų sovietinės katorgos kelią. Pranas Daubaras negrižo iš sovietinio lagerio. Vladas Kriščiūnas jaunystę atidavė okupantams Sibire. Petras Leščinskas pirmosiomis karo dienomis dingo be žinios. Sibiro kančias, pažeminimą patyrė ir kiti šauliai: Petras Mekys, Ieva Mekienė, O. Škikūnaitė, B. Misiūnaitė-Jokubaitienė, Ada Šulmaitė-Petratienė, M. Mickeliūnas ir kiti. Šių lygumiečių gyvenimas praėjo neveltui. Jis atiduotas ginant Tėvynės ir būsimų kartų laisvę.

Prasidėjus Lietuvos Sąjūdžiui, aktyviai į jį įsitraukė ir buvę šauliai. Lėgumų šaulys Jonas Barščiauskas, ištvėręs Vorkutos katorgą, nepalūžo ir vėl stojo į atkurto šaulių organizacijos gretas, gynė Lietuvą sunkiomis sausio dienomis.

Šiandien Šaulių sąjunga atkurta ir Lėgumuose. 1999 m. lapkričio 21 d. prisiekė penkios Lėgumų vidurinės mokyklos moksleivės, o dabar jai priklauso devyni žmonės. Lygumiečiai pasiryžę tęsti savo pirmtakų pradėtą šaulių darbą Tėvynei Lietuvai.

Lygumų šaulių būrys Pakruojuje. 1938 m. gegužės 18 d. Iš asmeninio J. Kelevišiaus archyvo

Lygumų šauliai prie S. Kelpšo kapo 1940 m., Šaulių sąjungos likvidavimo išvakarėse. Iš asmeninio J. Kelevišiaus archyvo



1920 m. Lygumų bažnyčios inventoriūs

Parengė Robertas Jurgaitis

Įvadas

Jau seniai atkreiptas dėmesys į Lietuvos bažnyčiose esančią praeities pažinimui svarbią medžiagą – archyvus¹. Tik gaila, kad iki šiol daugelio juose saugomų dokumentų būklė kelia mokslininkams susirūpinimą.

Lygumų bažnyčios archyvas jau žinomas tyrinėtojams². Vienas iš vertingesnių jo dokumentų – 1920 m. inventoriūs. Jis fiksuoja nekilnojamąjį ir kilnojamąjį turtą, jo būklę bei pokyčius 1920–1927 m. laikotarpiu. Atkreipę dėmesį į inventoriaus rašalo spalvą, rašovo braižą, taisymus tekste, pastebime, jog inventoriūs „pergyveno“ tam tikrą genezę: pirmąkart jis buvo surašytas 1920 m. rugsėjo 20 d., kiek papildytas (po pirminiu tekstu) 1921 m. lapkričio 28 d., perduodant parapiją naujam klebonui kun. P. Svilui, o 1926–1927 m. iš esmės pataisytas. Taigi 1920–1927 m. laikotarpiu kasmet nauji inventoriai nebuvo surašomi – naudotasi vienu ir tuo pačiu jį kaskart papildant. Šis dokumentas svarbus ir tuo, kad jame fiksuojama situacija iki 1933 m., t. y. iki Lygumuose kilusio gaisro, nuo kurio nukentėjo ir klebonijos pastatai³.

Inventoriūs leidžia patikrinti, kiek patikimi yra kai kurie istoriografijoje minimi faktai. Štai inventoriuje pateikiamame 1920 m. Lygumų parapijai priklausančių kaimų sąrašė nėra Stačiūnų ir aplinkinių kaimų. Tad galima manyti, kad Stačiūnų parapija tuo metu jau egzistavo kaip atskiras vienetas. Todėl reikėtų patikslinti istoriografijoje pateikiamą teiginį, jog Stačiūnų parapija nuo Lygumų atsiskyrė tik 1925 metais⁴. Mūsų turimi duomenys rodo, kad tai įvyko daug anksčiau – 1911 metais⁵. Tenka patikslinti ir parapijos bibliotekėlės istorijos faktus. Iš inventoriaus matome, kad 1920–1927 m. laikotarpiu ji neveikė. Tampa aišku, jog neveikė bent 1915–1927 metais⁶. Kada bibliotekėlės veikla atnaujinta, kol kas nežinoma, tačiau darosi suprantamesnė jos globėjų kaita: Blai-vybės draugijos iniciatyva 1911 m. įkurta ir jos iki 1915 m. globojama, biblioteka prieš Antrąjį pasaulinį karą tampa pavasarininkų priežiūros objektu. Taip pat inventoriūs leidžia teigti, kad iki mūsų dienų išliko seniausios bažnyčios archyvo metrikų knygos⁷ – mat senesnių nei XVIII a. dokumentų archyve nebuvo ir 1920 metais.

Pateikiant šį inventorių, siekta rekonstruoti 1920 m. situaciją. Vėlesni papildymai su datų nuorodomis perkelti į išnašas. Publikacijoje veng-

¹Kavoliūnas V. *Tirkime bažnyčios archyvus*, Gimtasai kraštas, 1943, Nr. 31, p. 389–390.

²Jurgaitis R., Šarmavičius A. *Lygumų bažnyčios archyvas*, Žiemgala, 1998, Nr. 1, p. 3–7. *Lygumų bažnyčios archyvo medžiaga panaudota ir naujausiose studijose*, žr. *Prašmantaitė A. Žemaičių vyskupas Juozapas Arnulfas Giedraitis*, V., 2000, p. 128, 306.

³Sudegė Lygumų miestelis, Mūsų laikraštis, 1933 m. balandžio 22 d., Nr. 16 (224). Už nuorodą dėkoju mokytojui J. Kelevišiui; Lva ir K. *Apie Lygumų gaisrą*, Šiaurės Lietuva, 1933 m. balandžio 23 d., Nr. 17 (167);

⁴Mačiulis D. *Stačiūnų bažnyčia*, Šiaulių kraštas, 1992 m. rugsėjo 12 d., Nr. 176 (360).

⁵Girios Mylėtojas, Stačiūnai, Lietuvos ūkininkas, 1911 m. balandžio 28 (gegužės 11) d., Nr. 17; Mickeliūnas J. *Stačiūnai*, Šaltinis, 1911 m. spalio 3 (rugsėjo 20) d., Nr. 39, p. 465.

⁶Raguotienė G. *Spaudą atgavus*, V., 1996, p. 321.

⁷Plg. 1920 m. inventoriaus duomenis ir Lygumų bažnyčios archyvo knygų sąrašą, žr. Jurgaitis R., Šarmavičius A. *Lygumų bažnyčios archyvas*, Žiemgala, 1998, Nr. 1, p. 3–7. Galima pastebėti, kad kai kurie duomenys inventoriuje fiksuojami netiksliai.

Lygumų bažnyčių inventoriaus

Lygumų - Lėmarių vyskupijos,
^{Šilutės} Seduvos dekanato

Bažnyčia, jos teritorija ir šobestai

1. Bažnyčios pastatymas ir šobis.

Bažnyčia - mūro, padaryta iš degtų plytų, kryžius
 paratytas, gotikoj stilyje. Bažnyčioje - šios dalys -
 presbiterija, 3 naos, 2 zakristijos, 2 koplyčios, sho-
 ras ir priėjimas. Bažnyčia vienas suskirstyta, iš-
 lūnaut bokšta, kambe - lubos. Bažnyčia turi grū-
 dyt pūstuvų. Langų bažnyčioje - dodešis 21, ku-
 žerinių 8. Kamai langų padaryti iš gelaziej ir ply-
 tų. Langų rėmų - balto, storo stiklo. Durų bažny-
 čioje 6^{os} - praužoje 3^{os} ir zakristijoje 3^{os},
 visų padarytos iš pusę leatų, turi medžių ir u-
 raktų gelaziej, pla pūsto kalvis darbo. Stogų
 bažnyčios dengtas cinkuota skarda, turi medžių
 keppi cinkuota skarda. Bažnyčios bokšto
 apdarytas stogų cinkuota skarda. Šat bažnyčios
 faeifaty iš stogo bokšto pasitęgt 7 gelaziej kry-
 žiai. Tėdy bažnyčios tiklai funkcionaty, lauko
 puse nuklota triukštinis plytomis. Lygumų
 bažnyčiai 25 s., į plotum 10 s. In koplyčios -
 niis - 16 s., į augštumę viduje 8 s., lauko puse
 į ly stogo cukurui 12^{1/2} s., ly bokšto viršūnei
 35 s.

ta esminių pataisų – palikta tuometinės kalbos forma, daiktų pavadinimai, simboliai (pvz., simbolis ⁰s. reiškia kvadratinis sieksnius), tačiau vietovardžiai pateikti sunorminti, išnašose paaiškinti rečiau vartojami žodžiai (žymimi ženkliuku *), prie šių dienų priartinta kai kurių žodžių rašyba, o kai kur ir skyryba. Tai pirmasis panašaus pobūdžio publikuojamas Lėgumų bažnyčios istorijos dokumentas*.

1920 m. Lygumų
 bažnyčios inventoriaus
 pirmojo lapo faksimilė.
 Iš Lygumų bažnyčios
 archyvo fondų

*Už vertingas pastabas dėkoju kalbininkui J. Bilevičiui.

Lygumų bažnyčios inventoriūs

*Lygumai – Žemaičių vyskupijos,
Šėduvos⁸ dekanato*

I. Bažnyčia, jos teritorija ir trobesiai

1. Bažnyčios pastatymas ir stovis

Bažnyčia mūro, padaryta iš degtų plytų, kryžmai pastatyta, gotikos stiliaus. Bažnyčioje šios dalys: presbiterija, 3 navos, 2 zakristijos, 2 koplyčios, choras ir priangis. Bažnyčia visur suskliausta, išimant bokštą, kame – lubos. Bažnyčia turi grindis pušines. Langų bažnyčioje didelių 21, mažesnių 8. Rėmai langų padaryti iš geležių ir plytų. Langų rulos – balto storo stiklo. Durių bažnyčioje 6-ios – priangyje 3-os ir zakristijoje 3-os; visos padarytos iš pušies lentų, turi uždarus ir užraktus geležies, paprasto kalvio darbo. Stogas bažnyčios dengtas cinkuota skarda, turi rynas* teipgi cinkuotos skardos. Bažnyčios bokštas užbaigtas stogu cinkuotos skardos. Ant bažnyčios facifatų ir stogo bokšto pastatyti 7 geležies kryžiai. Vidus bažnyčios tikrai fiukavotas**, lauko pusė nuklota rinktomis plytomis. Į ilgumą bažnyčia 25 s[ieksnų]***, į platumą 10 s., su koplyčiomis 16 s., į aukštumą viduje 8 s., lauko pusėje lig stogo čukurui**** 12,5 s., lig bokšto viršūnės 35 s.

Bažnyčios skliaupmai, lubos, grindys, langai, durys, rynos, kryžiai, tinkas gerame stovyje, bokštas dar viduje neužbaigtas. Bažnyčia dar neapdrausta nuo ugnies, įkainuojama lig 100 000 rub. auksu.

2. Bažnyčios istorija ir jai prigulinčios teisės ir privilegijos

Bažnyčia pastatyta 1908–1914 m. lėšomis parapijonų vadovaujant vietiniam klebonui kun. Jurgiui Rupkui, pakonsekruota 1915 m. 6 d. sausio m. sub titulo S. S. Trinitatis J. E. Žem[aičių] Vysk[upo] Pr. Karevičiaus. Bažnyčioje švenčiamos sekančios dienos su atlaisdais: Švč. Trejybė, Šv. Matas, 3 Karaliai, Šv. Juozapas, Šv. Kryžius, 4 kvartalai***** Švč. Trejybė ir 4 kvartalai Šv. Kryžiaus⁹. Parapijos bažnyčiai priklauso šie kaimai gyvenamos vietos: Lygumų miestelis, kaimai – Joniškaičiai, Armonaičiai, Minelgiai, Norvaišiai, Ročkeliai, Vaigailiai, Vilūnaičiai, Norkūniškis, Ramonaičiai, Aleknaičiai, Montjurgiai, Mureliškiai, Miniūnai, Rubaičiai, Išdagiečiai, Vėbariai, Dakčiai, Sereikiai, Bagdonaičiai, Beinoraičiai, Daušiškiai, Daugalaičiai, Serekėliai, Sutkūnai, Pamūšis, Ilguočiai, Jackoniai, Isoniai, Rusliai, Rusleliai, Bitaičiai, Degučiai, Juknaičiai, Dvariškiai. Kraštutiniai kaimai nuo bažnyčios 6–16 v.***** tolumio, apskr[ities] m[iestas] Šiauliai – 25 v.¹⁰, vyskupo sostinė – 140 v.¹¹, dekanato buveinė – 23 v., artimiausias paštas¹² – 12 v. Ka-

⁸ „Šiaulių“ (1926 m.).

*Ryna – lietuamzdīs.

**Fiukavotas – tinkuotas.

***Sieksnis (s.) – XIX a. pabaigoje – XX a. pradžioje Lietuvoje vartotas ilgio matas, lygus 2,13 metrų.

****Čiukuras – kraigas, šelmuo.

⁹ „ir Porciunkul (...)“ (1926 m.).

*****Kvartalas – metų ketvirtis.

*****Varstas (v.) – XIX a. pabaigoje – XX a. pradžioje Lietuvoje vartotas ilgio matas, lygus 1066,8 metrų.

¹⁰ „kilometrai“ (1926 m.).

¹¹ „kilometrai“ (1926 m.).

¹² „paštas ant vietos“ (1926 m.).

talikų vyrų ir moterų yra parapijoje 4030. Nekatalikų ir žydų parapijos ribose priskaitoma 350 asmenų. Parapijoje visi kalba lietuviškai. Prie bažnyčios yra komitetas iš 15¹³ narių. Visas kapitalas bažnyčios – 1300 rb. Prieš karą buvo kolegijoje, % buvo sunaudojami apdraudimui bažnyčios nuo ugnies ir laikymui 3 mišių šv. Prie bažnyčios gyvena 3 kunigai – klebonas Pr. Strakšas, altarista P. Požemckis, mansionierius J. Rupkus. Prieš karą klebonui bažn[yčios] buvo nustatyta valdžios alga 240 r[ublių] į metus. Bažnyčios tarnai šie: vargonininkas¹⁴, zakristijonas¹⁵, 2 varpininkės, visi išsilaiiko iš kalėdos ir apmokamų patarnavimų kunigams.

3. Varpnyčia*, šventorius ir jo aptvėrimas, lavoninė, kapai ir jų aptvėrimas

Varpnyčios nėra, varpams rengiama vieta bažnyčios bokšte. Varpų 3. Didysis sveria 600 sv[arų]**, vidutinis – 400 sv., mažasis – 200 sv. Visi išgabenti karo metu į Rusiją. Šventorius apie bažnyčią dar neparuoštas¹⁶. Lavoninės tam tikros nėra. Kapų 2-eji. Kapai ¼ v. toumo nuo bažnyčios, 18 s. x 20 s. didumo, antri – apie 60 v. atstu[mu], 27 s. x 20 s. didumo. Abieji apmūryti akmenimis, mūrai dengti ir dokaukomis***, ir gontais¹⁷, reikalingi remonto. Vartai kapų mediniai¹⁸ – apgriuvę. Laidojama kapuose nuo senovės neprisilaikant tvarkos. Kapai prilaidoti kupinai, betrukstant vietos nėra¹⁹ juose skryriaus laidojimui nekatalikų, savžudžių, bekrikščių etc. Kapuose yra koplyčia iš akmenų, pastatyta 1853 m. rūpesčiu kun. Narbuto, dengta gontais, asla plytų, lubos lentų, 6 ½ s. x 4 ½ s. dydž[io], langų 6, durų 1, geležies uždaisais ir užraktais. Koplyčioje 1 altorius Nukryžiuotojo, prie jo leista dvas[inės] valdžios laikyti mišias. Koplyčia neapdrausta nuo ugnies.

II. Bažnyčios nu[o]savieji, nuolat joje pasiliekančieji dalykai

1. Altoriai

a) Didžiasai altorius padarytas iš cemeninio betono, gotikos stiliuje; vidurinėje nišoje įstatytas paveikslas Švč. Trejybės, kitose – stovylos**** iš gipso. Dailės žvilgsniu nei paveikslas, nei stovylos neturi ypatingos vertės. Tabernaculum***** mensa ir laiptai altoriaus teipgi betono. Viduje tabernaculum išklotas paaukuota skarda, uždaromas geležies duralėmis, teipgi paaukuotomis.

b) Šoniniai altoriai dabar dirbami iš betono, teipgi gotikos stiliuje, dar neužbaigti²⁰.

¹³ „10“ (1926 m.).

¹⁴ „40 lt.“ (1926 m.).

¹⁵ „20 lt.“ (1926 m.).

*Varpnyčia – varpinė.

**Svaras – svorio matas, lygus 0,3749 kilogramo.

¹⁶ „yra aptvertas akmenim (...)“ (1926 m.).

***Dokauka – čerpė.

¹⁷ „pirmieji lentelių (...), antrieji yra didinami“ (1926 m.); gontas – malksna.

¹⁸ „(geležiniai)“ (1926 m.).

¹⁹ „yra“ (1926 m.).

****Stovykla – skulptūra.

*****Tabernakulis (lot. tabernaculum) – spintelė altoriaus (pa-prastai didžiojo) viduje laikyti Švč. Sakramentui.

²⁰ „po dešinei pusei ir P. Amen, o po kairei šv. Mato. Paveikslai Berliui teplioti 1922“ (1926 m.).

2. Krikštytuvė*, šv. Aliejų vieta, sakykla, klausyklos, nuolat stovintieji bažnyčioje suolai

Krikštytuvė – zakristijoje, medinė, palaške, baltai nutepta, užrako-
ma. Indas krikšto vandeniui varinis. Indeliai šv. Aliejams laikomi krikš-
tytuvėje.

Sakykla a corun evang. prie zakristijos sienos, cementinė, gotikos
stiliuje, dailiai padaryta, laiptai sakyklos ir durys medžio²¹, viskas
nauji.

Klausyklos – 8, medžio, nudėvėtos, apgriuvę, jų vietoje dirbamos
naujos²². Suolų, naujai padirbtų, 24, medžio, gotikos stiliuje, dailaus
darbo, tik užgruntavoti²³.

3. Kroteliai**, bažnyčios choras, teplionės***, parašai ant bažnyčios sienų, paminklai

Kroteliai atskir[ia] presbiteriją nuo bažnyčios, padirbti iš betono.
Bažnyčios choras remiasi mūrais, dar neužbaigtas²⁴. Vargonai ant 6 balsų,
be pedalo, vienas manualas, geram stovyje. Ant bažnyčios sienų nėra
jokių parašų, teplionių.

III. Judamosios bažnyčios nuosavybės dalykai

1. Nauginiai dalykai

Pastaba

a) *Auksas (relative), paauksuotieji.*

Monstrancija**** – 1 št[uka]

Pyxis – 2²⁵

Kielikai – 9²⁶

Patenos – 10²⁷

b) *Pasidabruotieji (fragetiniai).*

Lempa coram sanctisimo – 1

Indeliai ad olea sacra – 2²⁸

Patenos ad niferomos – 3, senos

Did[eli] žibintuvai – 30

Maž[i] žibintuvai – 12²⁹

Kryžius proces[ijų] – 1³⁰

Smilkytuvas, laivelė, šaukštelis – 1; nu-
blukę

Kryžiai altoriams – 2

Indas šv. vandeniui – 1, nublukęs

Ampulkos – 2, nublukę

c) *Skaistvaris ir gelež[ies] skarda.*

Žibintuvas 24 žvak[ijų] – 1

Žibintuvas 12 žvak. – 1

*Krikštytuvė – krikštykla.

²¹ „pušies“ (1926 m.).

²² „2 yra naujos (...) gotiškame stiliuje“ (1926 m.).

²³ „ir dujei suolai prie zakristijos naujai padirbti“ (1926 m.).

**Kroteliai – grotelės.

***Teplionės – paveikslai, piešiniai.

²⁴ Žodžiai „dar neužbaigtas“ 1926 m. papildyme išbraukti.

****Monstrancija (lot. monstrantia) – katalikų liturginis in-
das, kuriame per pamaldas tikintiesiems rodoma ir procesijoje
nešama Ostija.

²⁵ „3“ (1926 m.); pyxis (gr.) – dėžutė.

²⁶ „+ 1 = 10“ (1926 m.); kielikas (lenk. kielich) – krikščionių
liturginis indas, taurė, kurioje per šv. Mišias konsekruojamas
vynas.

²⁷ „= 10“ (1926 m.); patena (lot.) – katalikų liturginis indas,
plokščia auksinė arba paauksuota sidabrinė lėkštelė, ant ku-
rios per šv. Mišias dedama Ostija.

²⁸ „2“ (1926 m.).

²⁹ „4“ (1926 m.).

³⁰ „2“ (1926 m.).

Lempos – 2
 Likternos* – 2
 Likternos – 12, apgriuvę
 Žibintuvai altoriams – 2
 Indas rankoms mazgoti – 1
 Varpeliai – 6
 Varpeliai karm. – 2

d) *Geležis.*

Lempos sieninės – 4
 Prietaisai kalėdaičiams kepti – 1, n[e]tikęs

2. Mediniai dalykai ir kitokios medžiagos

Altoreliai proces[ijų] – 4, aplaužyti
 Žibintuvai – 8
 Stovylių visokio didumo – 7, apdaužytos
 Kryžių – 4³¹
 Pulpitai** – 2, nudėvėti
 Baldachimas*** – 1, aptriušęs³²
 Vėliavų karūnų – 4³³, skiluotos, senos
 Usu braen lenu – 1
 Komoda – 1³⁴
 Calunas – 1³⁵, išdėvėtas
 Įtverti paveikslai ant popierio – 14³⁶
 Neštuvai – 2³⁷
 Divonas****, naminis, suktų vilnų, nau-
 jai padarytas, kaštuoja 3000 auks. – 1³⁸
 Divonėlių – 3³⁹
 Užtiesalai did[žiam] altor[iui] – 2, nauji
 Užtiesalai maž[ajam] alt[oriui] – 3, seni

3. Bažnyčios aparatai ir skalbiniai

a) *Aparatai.*

Arnotai***** su priedais balti – 4⁴⁰
 – raudoni – 4⁴¹
 – violetiniai – 2⁴²
 – žalieji – 2
 – juodieji – 2⁴³
 Kapos baltos – 3
 – raudonos – 1
 – violetinės – 2
 – žalios – 1
 – juodos – 2⁴⁴, išdėvėtos
 Stulų***** įvairių varsu***** – 17,
 dauguma – palaškos

*Likterna – liktarna.

³¹ „4“ (1926 m.).

**Pulpit (lenk.) – stovas.

***Baldachimas (it. baldacchino) – katalikų liturginis reikmuo – puošnaus audeklo stogelis, nešiojamas virš dvasininko galvos, per procesijas virš Švč. Sakramento.

³² „ir naujas (...)“ (1926 m.).

³³ „6 ir dvi naujos“ (1926 m.).

³⁴ „kita nauja“ (1926 m.).

³⁵ „ir vienas naujas“ (1926 m.); calun (lenk.) – patiesalas prie karsto.

³⁶ „maži ir prasti“ (1926 m.).

³⁷ „ir vienas mažas“ (1926 m.).

****Divonas – patiesalas, kilimas.

³⁸ „+ 2 dideli“ (1926 m.).

³⁹ „2 maži“ (1926 m.).

*****Arnotas (lot. ornatus) – viršutinis katalikų dvasininkų drabužis, vilkimas per šv. Mišias.

⁴⁰ „ir 2 nauji“ (1926 m.).

⁴¹ „ir 1 naujas“ (1926 m.).

⁴² „3“ (1926 m.).

⁴³ „4“ (1926 m.).

⁴⁴ „ir 3 naujos“ (1926 m.).

*****Stula (lot. stola, gr. stolē) – katalikų dvasininkų liturginių drabužių dalis – ilga juosta, dedama ant kaklo, galais ant krūtinės.

*****Varsa – spalva.

b) Skalbiniai.

- Albos* linų – 8⁴⁵
 – medvilnės – 9⁴⁶
 Slumeralai(?) lin. – 3
 – medviln. – 6⁴⁷
 Staltiesių altoriams lin. – 3
 – medviln. – 5
 Punfikatorių lin. – 12
 – medviln. – 100⁴⁸
 Korporalų lin. – 10
 – medviln. – 12
 Velumai – 2⁴⁹
 Palkų – 12⁵⁰
 Rankšluosčių – 12
 Kamžų lin. – 2⁵¹
 – medviln. – 61⁵²
 _53

4. Bažnytinės knygos, bažnyčios biblioteka ir bažnyčios archyvas*a) Bažnytinės knygos.*

- Mišiolų – 7
 Mišiškai maž[ai] def[ektuoti] – 4⁵⁴
 Ritualų – 4
 Breviarum** – 1
 Contionale – 1
 Evangelijų knygos – 1

*b) Bažnyčios biblioteka – nėra.**c) Bažnyčios archyvas.*

- Naujosios bažnyčios planas – 1
 Beneficijos*** planai – 3
 Knyga, kur įrašyti valdžios įsakymai,
 užvesta nuo 1853 m. – 1
 Knyga rožanč[iausių] brolijos – 1
 Knyga blaivybės narių – 1
 Nuorašas dokumento, kuriuo leidžiama
 prie Lygum[ų] bažn[ų] įsteigti brolijas
 Švč. Trejybės ir šv. Kryžiaus, – 1
 Sąskaitų knyga stat[ymo] bažnyčios – 1

5. Metrikų archyvas ir raštinė*a) Krikštytųjų metrikų knygos iš senesnio laiko – 7:*

- 1711–1721 m., 1762–1774 m., 1790–
 1806 m., 1806–1813 m., 1813–1825 m.,
 1825–1827 m., 1828–1834 m.

*Alba (lot. alba) – ilgas baltas katalikų kunigų liturginis drabužis, perjuostas balta virvute.

⁴⁵ „12“ (1926 m.).

⁴⁶ „3“ (1926 m.).

⁴⁷ „12“ (1926 m.).

⁴⁸ „80“ (1926 m.).

⁴⁹ „3“ (1926 m.); velumas (lenk. welon) – užtiesalas šv. Mišijų taurėi uždengti.

⁵⁰ „15“ (1926 m.).

⁵¹ „ir naujų 6“ (1926 m.); kamža (lenk. komża, lot. camisia) – katalikų kunigo liturginis drabužis, panašus į albą, tik trumpesnis.

⁵² „15“ (1926 m.).

⁵³ „tarnams bažnyčios – 10“ (1926 m.).

⁵⁴ „5“ (1926 m.).

**Breviarium (lot. breviarum) – katalikų dvasininkų knyga, skirta kasdienėms maldoms ir apmąstymams.

***Beneficija – valdos, žemės.

b) *Vedusiųjų metrikų knygos nuo senesnio laiko – 4:*

1733–1761 m., 1807–1818 m., 1818–1827 m., 1828–1834 m.

c) *Mirusiųjų metrikų knygos nuo senesnio laiko – 3:*

1790–1821 m., 1826–1827 m., 1828–1834 m.

Pastaba. Vėlesnio laiko metrikų knygos visos be trūkumų.

*Metrikos rašytos lenkiškai 1828–1848 m.
– lotynų kalba 1790–1827 m.
– rusiškai 1849–1920 m.*
–⁵⁵

IV. Gyvenamieji ir ūkio trobesiai, gyvas ir negyvas inventoriūs

1. Gyvenamieji trobesiai

a) Klebonija medinė, pastatyta 1798 m., ilgumo 13 s., platumo 5 s., apmušta lentomis, iš vidaus tinkuota dalimis, stogas gontų, papuvęs⁵⁶. Klebonija padalyta į dvi dali. 1 gale – 5 kambariai, 10 langų, 2 pečiai, 6 durys, kuriose klengės* ir užraktai geležių. 2-ame gale – 4 kambariai, 9 langai, 3 pečiai, 4 durys, jose yra klengės ir užraktai geležių, grindys ir lubos visiems kambariams medinės. Priangyje klebonijos pečius, 2 durys su geležies uždarais ir užraktais.

b) Šeimyninė-virtuvė atskirai nuo klebonijos, ilga – 9 s., plati – 5 s., statyta 1856 m., stogas šiaudų, kambarių 5, langų 8, pečių 3, durių 9, apmušta lentomis, viduje dalimis ištinkuota, lubos ir grindys medžio.

c) Namai bažnyčios tarnams nudrėbti iš molio, 13 s. × 6 s. didumo, stogas dokaukų, kambarių 14, langų 18 didesnių, 4 – mažesni, pečių 7, durių **, statyta 1895 m.

d) Ūkio trobesiai.

Klėtis medžio, 8 s. × 4 s. didumo, stogas šiaudų, durių 4 su geležies uždarais ir užraktais, langai 4, statyta 1838 m.

Arklidė, vežiminė, daržinė po vienu stogu medžio, dengta šiaudais, durių 3, uždaromos jutrinomis ir geležies karčia, 11 s. × 5 s. didumo⁵⁷.

Galvijų tvartai akmeniniai, 16 s. × 6 s. didumo, dengti šiaudais, turi 3 duris su geležies užraktais, statyti 1904 m.

Klojimas-jauja iš medžio, 23 s. × 7 ¼ s. didumo, stogas šiaudų. Visas trobesys reikia griauti, supuvęs⁵⁸.

Pirtis medžio, 2 s. × 3 s. didumo, šiaudais dengta⁵⁹.

Šulnis – 2, turi medinį rentinį, gilus – 4 s., uždaromas durelėmis.

Tvora apie sodybą medinė, reikalinga remonto.

Pastaba. Bažnyčios trobesiai niekur neapdrausti nuo ugnies.

⁵⁵ „lietuviškai 1920–“ (1926 m.).

⁵⁶ Žodis „papuvęs“ 1926 m. papildyme išbrauktas.

*Klinge (vok.) – rankena.

**Originalė palikta tuščia vieta.

⁵⁷ „sena – griūvanti“ (1926 m.).

⁵⁸ „naujai yra pastatytas 1921 metuose, šiaudais dengtas“ (1926 m.).

⁵⁹ „lentoms dengta“ (1926 m.).

2. Beneficijos inventorius

a) Judamasis inventorius paverstas piningais įsakymu Žemaičių vyskupijos kurijos 1866 m. 25 d. liepos m. N. 3659 ir įkainuotas 151 rb. 54 k.

b) Žemės^x, sulig paskutinio beneficijos plano 1911 m., priskaitoma (...) 141 dešimt[inė], 1424⁰s., tame skaitliuje altarijos žemės 2 d., 80⁰s. Žemė susiduria su miestelėnų žeme, Bitaičių dvaro ir Juknaičių dvaro. Rūšis žemės – juodžemis prie molio ir smėlio, tinka visiems javams, mažai įgyventa*. Ūkis – trilaukis⁶⁰. Laukai keliose vietose. Sulig minėto plano: a) dirbimui tinkamos žemės – 50 d., 2337⁰s., b) dirvonais – 14 d., 2214⁰s., c) pievos su kūlynais – 8⁶¹ d., d) ganyklų ir miško kurui – 61⁶² d., 180⁰s., e) likusi žemė po keliais, trobesiais ir sodyba.

^xPastaba⁶³. Žemės etatinės 33 d., likusi padovanota, ypatingai kun. Beniuševičiaus ir kun. Narbuto (įsakymas Žem[aičių] vysk[upijos] kur[ijos] 1853 m. 10 spalio N. 575 b.).

e) Sodnas, nedidelis⁶⁴, apysenis, obelių medž[ių] 42⁶⁵, kriaušių m[edžių] 8⁶⁶, slyvų medž. 5, vyšnių 15⁶⁷.

Pastaba. Fundušinių** mišių kasmet privaloma laikyti: a) 35⁶⁸ skait[ytas] m[išias] profundationibus, b) 1 m[išias] gied[otas] c. exey. p. a. sac. Joannis***, c) 1 m[išias] gied[otas] c. exey. pro parachianis****.

Lygumų altarija

a) Namai gyvenimui pastatyti 1846 m.⁶⁹, medžio, dengti dokaukomis⁷⁰, apmušti lentomis, didumo 7⁷¹ s. × 4⁷² s., turi langų 8, durių 8 su geležies užraktais ir uždarais, grindys ir lubos lentų, kambarių 4, po namais rūšys.

a) Tvirtai, klėtis, vežiminė po vienu stogu, medžio⁷³, ant akmeno pamatų, dengti šiaudais, didumo 13⁷⁴ s. × 3⁷⁵ s., statyti 1848 m.⁷⁶

Pastaba. Altarija⁷⁷ su visais trobesiais reikaluoja remonto.

Lygumų parapijoje Sereikių kaime yra kopyčia medinė, pastatyta 1795 m., didumo 6 s. × 4 s., dengta gontais, turi 2 altorius, lubos ir grindys medžio. Dvas[inės] valdžios leista ten laikyti šv. Mišias.

Tas inventorius sustatytas pasiremiant paskutiniu juo inventoriumi 1908 m.⁷⁸ ir prisiliekant dabartinio dalykų stovio.

Lygumai

20. IX. 20 Lygumų bažnyčios klebonas:

Kun. Pr. Strakšas

*Įgyventa – įdirbta.

⁶⁰1927 m. papildyme šis žodis nubrauktas, viršuje užrašytas kitas, tačiau neįskaitomas.

⁶¹„18“ (1926 m.); kūlynai – krūmai.

⁶²„51“ (1926 m.).

⁶³„1927 m. išėjus į kolonijas žemė dirbama tapo sutraukta į vienu sklypu (...), iš viso („ar yra“ – suabejojus įterpta vėliau) apie 120 hektarų], bet yra leista valdž[ios] kaip D[vasininkams] tarp Pasaul[iečių] 32 h. parturėti“ (1927 m.).

⁶⁴„naujai užveistas 1927 m.“ (1927 m.).

⁶⁵„50“ (1927 m.).

⁶⁶„10“ (1927 m.).

⁶⁷„vyšnių 15“ 1927 m. taisyme išbraukta.

**Fundusz (lenk.) – aukojimas.

⁶⁸30 (1927 m.).

***Už šv. Jonų.

****Už parapijiečius.

⁶⁹„1926“ (1927 m.).

⁷⁰„lentelėmis“ (1927 m.).

⁷¹„6“ (1927 m.).

⁷²„3“ (1927 m.).

⁷³„iš molio“ (1927 m.).

⁷⁴„14“ (1927 m.).

⁷⁵„4“ (1927 m.).

⁷⁶„1927 m.“ (1927 m.).

⁷⁷„yra statoma nauja“ (1927 m.).

⁷⁸„1921“ (1927 m.).

Dalykai, kurie po surašymo šio inventoriaus yra pagaminti (1921 m.):
 Arnotai – 1. Baltas, auksu ir sidabru išsiuvinėtas, artistinio darbo, stiliuje XVI amžiaus. 2. Juodas, sidabru išsiuvinėtas, artistinio darbo.
 3. Violetinis, išsiuvinėtas šilkais, artistinio darbo.

Visą inventorių bažnyčios turtą pagal šitą sąrašą įteikiau naujai paskirtam Lygumų bažnyčios klebonui kun. Povilui Svilui 28 d. lapkričio m. 1921 m.

Kun. Pr. Strakšas

Priima inventorių kun. P. Svilas

1923 Pyxilau (nauju pušku*) už 1000 litų.

1923 m. Vėliavų pagamina p. Adomaitis iš Daušiškių šv. Izidoriaus už 1000 litų.

1924 m. Vėliavų – pavasarininkų Draugija.

1925 m. Vėliavų – Moterų Draugija.

1925 m. Vėliavą – Tertiarių** Draugija už 1000 litų.

1925 m.

1926 m. Vėliavų – šv. Sakramento Draugija už 1200 litų.

1925 m. Baldakymą vienorankį kun. Rupko už 200⁷⁹ rublių auksinių.

1926 Kielikas sidabrinis, auksintas už 500 litų.

Staciūnų valsčius 1918–1940 m.

Rasa Leviškaitė-Sperskienė
Vilniaus pedagoginis universitetas

Tarpukaryje Staciūnų valsčius pagal plotą ir gyventojų skaičių buvo pats mažiausias Šiaulių apskrityje. 1920 m. lapkritį jį sudarė 1 bažnytkaimis, 7 dvarai, 24 kaimai ir 43 vienkiemiai su 3004 gyventojais¹. Valsčiaus centre – Staciūnų bažnytkaimyje – stovėjo keturi privatūs mediniai, vieno aukšto, menkos vertės namai, bažnytiniai parapijos ir Valsčiaus valdybos trobesiai. Bažnytkaimyje nei turgūs, nei jomarkai nevykdavo. Staciūnai neturėjo miestelio statuso².

1918 m. lapkričio 12 d. Lietuvos valstybės tarybai patvirtinus atsišaukimą „Lietuvos piliečiai“, raginantį kurti savąją valdžią vietose, Staciūnuose, matyt, atsižvelgiant į tarybos rekomendacijas, imta steigti valsčių parapijos pagrindu. Iki Pirmojo pasaulinio karo tokio valsčiaus nebuvo, daugumas kaimų priklausė Lygumų valsčiui³. Tai, kad kuriamas Staciūnų valsčius apėmė parapijos teritoriją, patvirtina faktas, jog šiai parapijai priklausęs Vismantų kaimas iš pradžių įėjo į naujai steigiamo valsčiaus sudėtį. Tačiau šio kaimo gyventojams buvo pato-

*Puszka (lenk.) – taurė.

**Tertiariai – tretininkai.

⁷⁹ „1000“ (1927 m.). *Santykis greičiausiai išreikštas litais.*
¹1920 m. lapkričio 25 d. *Staciūnų valsčiaus valdybos veiklos patikrinimo protokolas*, Lietuvos centrinis valstybės archyvas (toliau – LCVA), f. 862, ap. 1, b. 211, l. 2. *Šiame ir daugelyje kitų dokumentų Staciūnai vadinami bažnytkiemiu.*

²1922 m. birželio 1 d. *Staciūnų valsčiaus tarybos posėdžio protokolas Nr. 3*, LCVA, f. 862, ap. 1, b. 3730, l. 35.

³*Sireika J. Lietuvos savivaldybės ir savivaldybininkai (1918–1931 metai). Šiauliai, 1998, p. 14; 1920 m. kovo 11 d. Staciūnų valsčiaus tarybos protokolas Nr. 2*, LCVA, f. 412, ap. 5, b. 61, l. 8.

giau susisiekti su Radviliškiu. Atsižvelgus į jų prašymus, 1920 m. kaimas įtrauktas į Radviliškio valsčiaus sudėtį⁴.

Stačiūnų valsčiaus komitetas (vėliau valdyba) buvo sudarytas netrukus po Valstybės tarybos atsišaukimo paskelbimo, 1918 m. lapkričio 21 dieną. Pirmininku išrinktas 24 metų ūkininkas Augustinas Urbonas, baigęs tris Šiaulių gimnazijos klases, pavaduotoju – 26 metų ūkininkas Juozapas Krivickas, išdininku – ūkininkas Izidorius Mickeliūnas. Pirmame posėdyje buvo išrinkta Valsčiaus valdyba, uždrausta varyti naminę, iš Stačiūnų iškeldinta vien iš degtinės parduvinėjimo gyvenusi moteris, išrinktas bažnytinis parapijos komitetas, pasirinkta Šekščių dvaro darbininkų užmokesčiu. Lapkričio 25 d. posėdyje nustatyta mokesčių iš gyventojų rinkimo tvarka. Iš žemės savininkų numatyta rinkti po vieną reichsmarkę nuo valdomos žemės dešimtinės pusmečiui. Nuspręsta išnuomoti patalpas valsčiaus raštinei. Įdarbinti trys žandarai padėti vietinei garbės milicijai palaikyti tvarką. Kad būtų galima sušelpiti neturtingus valsčiaus gyventojus, nuspręsta iš ūkininkų rekvizuoti dalį javų. Gruodžio 2 d. posėdyje nutarta valsčiaus ribas sutapatinti su parapijos ribomis, neriboti prekybos, valsčiaus lėšomis išlaikyti tris pradinės mokyklas, rinkti Valsčiaus teisną iš valsčiaus gyventojų⁵. Tais pačiais metais Šukioniuose atidaryta pradinė mokykla⁶.

1918 m. gruodį, okupacinei vokiečių administracijai vis silpniau kontroliuojant padėtį krašte, prasidėjo gyventojų apiplėšinėjimai. Stačiūnų valsčiaus taryba suorganizavo 170 žmonių garbės milicijos būrį. Jis veikė ne tik valsčiuje, bet ir plačioje apylinkėje. Veblausko vadovaujamo būrio užduotis buvo kartu su Valsčiaus valdybos pirmininku A. Urbonu išaiškinti vietinius vagis ir plėšikus. Buvo areštuota 40 įtariamų Stačiūnų ir kaimyninių valsčių gyventojų. Pasibaigus tardymui, 1919 m. sausio 6 d. gyventojų įgaliota Valsčiaus taryba mirties bausme nubaudė 14 plėšimu kaltinamų asmenų, 6 plėšikai perduoti Šiaulių apskrities valdžiai, 11 mažiau nusikaltusių asmenų nuteista Valsčiaus teisme, o likusieji paleisti dėl įrodymų stokos. Tačiau netrukus kraštą užėmus bolševikams, Radviliškio bolševikų milicija, kurioje buvo už plėšimus mirti nuteistųjų giminių, Stačiūnų valsčiaus komitetą suėmė ir su raštine bei kasa perdavė Radviliškio darbininkų tarybai. Suimtieji buvo kaltinami neteisėtu pasmerkimu mirti. Ištyrusi kaltinamųjų veiklą, Radviliškio darbininkų taryba pripažino Valsčiaus komiteto nutarimus teisėtais ir nusprendė areštuotuosius išlaisvinti. Radviliškio bolševikų milicijai su šiuo sprendimu nesutikus, Stačiūnų valsčiaus valdybos pirmininkas A. Urbonas, milicijos vadas Veblauskas, žandarai Ulinskas ir Miežys, tarybos narys Dikšas buvo perduoti liaudies teismui, kad pasmerktų juos mirti. Tačiau susirinkusios miniōs balsų dauguma kaltinamieji išteisinti ir paleisti. Bolševikų milicija, ignoruodama ir šį sprendimą, buvo pasiryžusi juos sušaudyti. Todėl Valsčiaus komitetas, milicijos vadas ir žandarai slapstėsi, kol bolševikai iš Šiaulių apskrities pasitraukė.

Bolševikų laikais, po 1919 m. sausio 20 d. pirmojo Valsčiaus komiteto išvaikymo, vasario 9 d. buvo sudarytas kitas komitetas. Jo pirmininku iš-

⁴ 1920 m. lapkričio 25 d. Stačiūnų valsčiaus valdybos veiklos patikrinimo protokolas, LCVA, f. 862, ap. 1, b. 211, l. 4.

⁵ Ten pat, l. 2.

⁶ 1925 pilietinių m. Šukionių pradžios mokyklos apyskaita, LCVA, f. 1584, ap. 5, b. 302, l. 31.

rinktas Vladas Mickeliūnas, pavaduotoju – Kazys Gaubas, raštininku – Vincas Maselskis. K. Gaubui pavyko iš Radviliškio darbininkų tarybos atgauti buvusio komiteto dokumentus ir dalį nuvertėjusių pinigų.

Kovą vokiečiai išstūmė bolševikus iš Šiaulių apskrities. Veiklą atnaujino savivaldybės. Tačiau vokiečiai paleido Stačiūnų valsčiaus valdybą, nuginklavo garbės milicijos būrį. Tik sustiprėjus Lietuvos valstybei, kovo 20 d. vėl buvo perrinkta Stačiūnų valsčiaus valdyba. Jos pirmininku liko K. Gaubas, nariais tapo A. Urbonas, Petras Gaubas, Kazys Zakas, A. Laucius. K. Gaubui pareigų atsisakius, iki 1920 m. vasario 12 d. Valdybos pirmininku buvo A. Urbonas.

1919 m. įvyko 25 Valsčiaus tarybos posėdžiai. Rūpintasi valdžiai pristatyti javus ir lašinius, išmatuoti ir taisyti kelius. Stačiūnuose nupirkta namas, kuriame įsikūrė valsčiaus raštinė ir buvo atidaryta mokykla⁷. Mokytoja paskirta Juozapaitytė⁸.

Įsitvirtinti naujai valdžiai, nors ir savai, nebuvo lengva. Rugsėjo 1 d. į Stačiūnų valsčių atvykus Šiaulių apskrities valdybos įgaliotiniui rekvizuoti arklių, 47 metų Kauksnūjų kaimo gyventojas Petras Bernotas kurstė ūkininkus priešintis valdžiai, neduoti arklių. Kilo sąmyšis, atsirado pritariančių. Nepatenkintiesiems nuraminti įgaliotiniui teko išsitraukti ginklą, nors iššauti neprireikė. P. Bernotas ir jį palaikęs Simelis buvo areštuoti. Vežant suimtuosius į Šiaulius, P. Bernotas pabėgo, bet kitą dieną buvo sučiuptas Radviliškyje. Apskrities įgaliotinis rekomendavo P. Bernotą ir Simelį kaip pavojingus valstybės priešus atiduoti Karo teismui. Šiaulių kalėjime P. Bernotas praleido du mėnesius. Sumokėjęs 1000 auksinų baudą už gyventojų kurstymą, buvo paleistas⁹.

Stačiūnų valsčiu, nors ir netiesiogiai, palietė Lietuvos kariuomenės kovos su bermontininkais. 1919 m. lapkričio 18 d. fronto vadas plk. ltn. K. Ladyga, sukietęs artimiausių kariuomenės dalių vadus į štabą Baisógaloje, įsakė pulti bermontininkus prie Radviliškio ir Šiaulių. Bermontininkai laikėsi linijos: Súostas–Salóčiai–Žeimėlis–Kriukai–Pašvitinys–Lýgumai–Stačiúnai–Aukštelkaĩ–Kauliniai–Radviliškis–Jaugėlai–Šiaulėnai–Týtuvėnai–Šiluva–Lýduvėnai–Vidùklė–Jurbarkas. Vienai iš puolančių lietuvių dalių, t. y. 4-ajam pėstininkų pulkui, 3-ajam baterijos būriui, 1-ajam eskadrono husarų būriui, sprogdintojams ir pionieriams, buvo įsakyta susitelkti Derveliuose ir pulti kryptimi Kauksnūjai–Kutáičiai–Stačiúnai–Degučiai–Naisiai–Gibáičiai, sustoti ties riba Meškùičiai–Noreĩkiai–Gavėnáičiai, užkirsti Jóniškio–Šiaulių kelią. Tačiau dar iki lietuvių puolimo per keletą dienų bermontininkai pasitraukė iš Lýgumų, Stačiūnų ir Mažáičių apylinkių. Jie susitelkė prie geležinkelio Šiauliaĩ–Jóniškis.

Kitai lietuvių kariuomenės daliai, t. y. Panevėžyje suformuotam 4-tajam pėstininkų pulkui, vadovaujamam kpt. J. Variakoj, buvo pavesta užimti Meškùičius, kad Šiauliuose įsitvirtinę bermontininkai būtų atkirsti nuo Mintaujos. Pulko vadas suformavo dvi voras. Dešinioji vora – 1-oji, 2-oji ir 5-oji kuopos, vadovaujamos kpt. J. Vidugirio, – susitelkė Draumėnų kaime, iš kurio patraukė kryptimi Kauksnūjai–Kutáičiai–Sta-

⁷ 1920 m. lapkričio 25 d. Stačiūnų valsčiaus valdybos veiklos patikrinimo protokolas, LCV A, f. 862, ap. 1, b. 211, l. 2–5; Šiaulių metraštis, 1938, Nr. 5, p. 99–100.

⁸ Ištrauka iš 1919 m. rugsėjo 23 d. Stačiūnų valsčiaus tarybos protokolo, LCV A, f. 862, ap. 1, b. 46, l. 56.

⁹ 1919 m. rugsėjo 1 d. Šiaulių apskrities valdybos nario Švamb... (parašas neįskaitomas – R. S.) pareiškimas dėl pil. Bernoto, LCV A, f. 862, ap. 1, b. 46, l. 59, 61, 65.

čiūnai–Degūčių dvaras–Sereikių–Gibaičiai. Tikslas – užimti Meškūčius. Kairioji vora – 4-oji, 6-oji ir 9-oji kuopos, vadovaujamos kpt. J. Andrašiūno, – susitelkė Vismantuose ir žygiavo kryptimi Barvainiai–Beniuliai–Tyliai–Mišeikiai–Daunorai. Tikslas – užimti Jūrgaičius ir Kryžių kalną. Žygis prasidėjo lapkričio 21 dieną. Abi voros, nors ir patyrė nuostolių, bet numatytas užduotis įvykdė.

Bermontininkų laikais Stačiūnuose veikė vienas iš partizanų būrių, pavaldus Laikinajam partizanų štabui Šiauliuosė¹⁰.

1920 m. pradžioje įvyko naujos Valsčiaus tarybos rinkimai. Trijuose apskritėliuose išrinkta 12 Tarybos narių. Vasario 12 d. posėdyje pirmininku išrinktas vyriausias Tarybos narys, 58 metų ūkininkas Antanas Laucius, jo pavaduotoju – 50 metų ūkininkas Juozas Daukša, abu savamoksliai. Valdybos viršaičiu tapo A. Urbonas, jo pavaduotoju – Albinas Šniuolis, išdininku – Juozas Beconis, raštininku dirbti pakviestas carinės Rusijos valdžios įstaigose tarnavęs Lionginas Samulevičius¹¹. Balandį 2500 auksinų pajinio kapitalo pagrindu įsteigta Stačiūnų vartotojų bendrovė. Nariais tapo 173 asmenys, daugiausia ūkininkai. Vidutinė bendrovės apyvarta siekė 100 auksinų per dieną. Be kiaušinių, bendrovė, gaudama šiek tiek avanso, Valsčiaus valdybai tiekė sviestą¹², už narius pristatydavo valdžiai reikiamą kiekį lašinių ir galvijų.

Rugpjūčio pradžioje Valsčiaus taryboje susirūpinta viršaičiu A. Urbonu – jis buvo šaukiamas į kariuomenę. Nutarta prašyti Šiaulių naujokų priėmimo komisijos tarpininkauti derybose su Krašto apsaugos ministerija dėl viršaičio atleidimo nuo karinės tarnybos. Prašymas buvo motyvuojamas tuo, kad valsčiaus kūrimo darbas dar nesibaigęs, o A. Urbono dėka Stačiūnų valsčius tvariosi gerai: įsteigta Vartotojų bendrovė sugebėjo pristatyti valdžiai mėsos ir sviesto, tad buvo išvengta tiesioginių rekvizicijų iš gyventojų. Be to, ūkinei valsčiaus veiklai plėsti esą reikalingi sumanūs darbuotojai, o tokie Stačiūnuose buvę tik du – A. Urbonas ir Juozas Krivickas, kuris antrus metus tarnaujamas kariuomenėje karininku. A. Urbonas likęs vienintelis, galintis sėkmingai dirbuotis, todėl taip svarbu esą jį palikti valsčiuje¹³.

1920 mokslo metai prasidėjo naujose Pavėzgių ir Kauksnūjų pradžios mokyklose, išnuomotose patalpose¹⁴. Gruodžio 11 d. Valsčiaus tarybos posėdyje valsčius buvo padalintas į dvi seniūnijas. Stačiūnų seniūnijai priskirti šie kaimai: Stačiūnai, Petrėičiai, Beniuliai, Bedriai, Dargūžiai, Sakalai, Vimbalė, Kutėičiai, Pavėzgiai, Šukiėniai, Kauksnūjai, Jaskvilėičiai, Medvalakis, Lapgirys, Barvainiai, Kapanciškiai. Degūčių seniūniją sudarė: Nadaūkiai, Reisbalė, Norušėičiai, Tyliai, Šėksčėiai, Ilgėji Lėva, Taūtėiskiai, Liutkėnai, Mišeikiai, Skečiūnai, Vismantėliai, Degūčiai, Mickėnai, Stalgiškis, Dimėičiai, Aleniškiai.

Kadangi viršaičio A. Urbono ėmimo kariuomenėn klausimas 1920 m.

¹⁰ Ališauskas K. *Kovos dėl Lietuvos nepriklausomybės 1918–1920*, red. P. Čepėnas, Čikaga, 1972, t. 1, p. 393, 396–399, 409, 410, 424.

¹¹ 1920 m. lapkričio 25 d. Stačiūnų valsčiaus valdybos veiklos patikrinimo protokolas, LCVA, f. 862, ap. 1, b. 211, l. 5.

¹² *Sietynas*, 1920 m. rugsėjo 15 d., p. 20.

¹³ 1920 m. Stačiūnų valsčiaus tarybos protokolai, LCVA, f. 412, ap. 5, b. 61, l. 12–14.

¹⁴ 1930 pilietinių m. Kauksnūjų pradžios mokyklos apyskaita, LCVA, f. 1584, ap. 5, b. 301, l. 119; 1932 m. spalio 13 d. Šiaulių apskrities I rajono pradžios mokyklų inspektorius P. Poškevičiaus Pavėzgių pradžios mokyklos lankymo apyskaita, LCVA, f. 1584, ap. 5, b. 304, l. 19.

nebuvo išspręstas, Valsčiaus taryba nutarė siųsti Kazį Zaka, Antaną Dumšą ir L. Samulevičių pas vidaus reikalų ministrą¹⁵.

Vienas svarbiausių to meto savivaldybės rūpesčių buvo organizuoti valsčiaus švietimo įstaigų darbą. 1921 m. sausio 9 d. Stačiūnų pradinės mokyklos patalpose įvyko valsčiaus mokytojų, tėvų komiteto narių, Valsčiaus valdybos ir Valsčiaus tarybos narių susirinkimas. Atsižvelgusi į Švietimo ministerijos reikalavimus, savivaldybė sargų atlyginimams skyrė po 500 auksinų kiekvienai mokyklai mokslo metams, apšvietimui – 700 auksinų arba 8 svarus žibalo vienam mėnesiui. Be to, visoms mokykloms išnuomojo patalpas ir aprūpino jas kuru. Buvo išrinkta Valsčiaus švietimo komisija. Ją sudarė: pirmininkas – Stačiūnų pradžios mokyklos mokytojas J. Pažemeckas, išdininkas – Dargūžių kaimo ūkininkas, tėvų komiteto narys Antanas Braja, sekretorė – Norušaičių pradžios mokyklos mokytoja Nesavaitė ir kiti¹⁶. Vasario 3 d. Stačiūnų valsčiaus valdyba Šiaulių apskrities valdybos Švietimo skyriui pranešė apie Kauksnūjų kaime kilusią raupsų epidemiją. Iš 133 gyventojų susirgo 13. 5 mirė. Tris kartus kviestas gydytojas K. Strumila iš Lėgumų. Mokykla buvo uždaryta. Prieš atnaujinant jos darbą mokytoja Ona Kripaitė prašė apskrities Švietimo skyriaus atsiųsti gydytoją patalpoms dezinfekuoti¹⁷.

1921 m. spalio 28 d. Stačiūnų valsčiaus raštinės patikrinimo protokole inspektorius J. Frankauskis tvirtino, jog tuo metu valsčiuje buvo 3163 gyventojai, valdė 10 815 dešimtinių III ir IV rūšių žemės. Didžiausiame Stačiūnų kaime gyveno 262 žmonės. Statomų namų, išskyrus naują savivaldybės namą, inspektorius nepastebėjo. Tuo metu perrinktą Valsčiaus tarybą vėl sudarė 12 narių¹⁸. 6 iš jų buvo ūkininkų atstovai, kiti – darbininkų ir bežemių¹⁹. Pirmininku tapo 30 metų ūkininkas Dominykas Zakas, baigęs pradinę mokyklą. Jo pavaduotoju išrinktas 38 metų ūkininkas Pranas Pašukaitis, savamokslis. Į Valsčiaus valdybą viršaičiu vėl išrinktas tuomet jau 28 metų ūkininkas A. Urbonas, jo pavaduotoju – taip pat 28 metų ūkininkas Jonas Daknys, išdininku – 57 metų ūkininkas Juozas Beconis, raštvedžiu dirbti vėl priimtas L. Samulevičius²⁰.

1922 m. savivaldybė statė tvartus ir daržinę. Stačiūnų bažnyčios klebonas kun. Petras Bružas užleido laisvą žemės plotą šalia savivaldybės pastato. Statyba buvo suinteresuota Vartotojų bendrovė, ji už valsčiaus gyventojus atlikdavo pastotes. Bendrovės valdybos narys Antanas Dumša pareiškė pageidavimą tvartuose ir daržinėje laikyti žyginius arklius ir pašarą. Kadangi statybai savivaldybė pakankamai lėšų neturėjo, Bendrovė siūlė tvartus statyti savo lėšomis. Ji prašė leisti naudotis puse tvartu, o kita pusė būtų likusi savivaldybės žinioje. Savivaldybė įsipareigojo pristatyti miško medžiagos ir akmenų. Statybos darbus organizuoti pavesta viršaičiui A. Urbonui²¹.

Rugpjūtį viršaitį A. Urboną vėl pašaukus į kariuomenę, Valsčiaus ta-

¹⁵ 1920 m. Stačiūnų valsčiaus tarybos protokolai, LCVA, f. 412, ap. 5, b. 61, l. 23, 24.

¹⁶ 1921 m. sausio 9 d. Stačiūnų valsčiaus švietimo komisijos išrinkimo protokolas, LCVA, f. 862, ap. 1, b. 433, l. 6.

¹⁷ 1921 m. vasario 3 d. Stačiūnų valsčiaus valdybos raštas Šiaulių apskrities valdybos Švietimo skyriui, LCVA, f. 862, ap. 1, b. 433, l. 3.

¹⁸ 1921 m. spalio 28 d. Stačiūnų valsčiaus raštinės patikrinimo protokolas, LCVA, f. 862, ap. 1, b. 211, l. 15, 20, 21.

¹⁹ Sietynas, 1921 m. rugpjūčio 15 d., p. 9.

²⁰ 1921 m. spalio 28 d. Stačiūnų valsčiaus raštinės patikrinimo protokolas, LCVA, f. 862, ap. 1, b. 211, l. 15, 16.

²¹ 1922 m. balandžio 20 d. Stačiūnų valsčiaus tarybos posėdžio protokolas Nr. 2, LCVA, f. 862, ap. 1, b. 3730, l. 31, 32.

ryba dar kartą prašė apskrities valdžios priskirti jį prie naujokų rezervo. Pažymėta, jog A. Urbono iniciatyva prie Valsčiaus valdybos statomi dideli mūriniai tvartai, caro laikų javų sandėlis rekonstruojamas į pradinę mokyklą su butais mokytojams. Be to, iš vedėjo pareigų atsistatydinus A. Dumšai, Stačiūnų vartotojų bendrovėje ir cementinių dirbinių dirbtuvėje iškilę finansinių sunkumų. Pašaukus į kariuomenę valsčiaus viršaitį ir minėtos Bendrovės valdybos pirmininką A. Urboną, kelių metų darbas žlugtų su didžiausiais nuostoliais. Šiaulių apskrities valdyba į prašymą atsižvelgė²².

1922 m. gruodžio 14 d. Ūkininkų sąjungos centro valdyba patvirtino Stačiūnų skyriaus valdybą. Pirmininku išrinktas Petras Gaubas, vicepirmininku – Antanas Barzdžius, sekretoriumi – Vincas Maselskis, išdininku – Juozas Valiušis, valdybos nariu – Kazys Pabijanskas. Skyrius veikė iki 1928 m. gruodžio 20 d., kol buvo likviduotas²³.

Nuvertėjus auksinams, valsčiaus savivaldybės sukauptų lėšų neužteko 1922 m. darbams pabaigti. Todėl teko paimti 5017 Lt paskolą. Ji turėjo būti gražinta po metų.

1923 m. gegužės 31 d. posėdyje nuspręsta, jog, be savivaldybės naudai imamų 20% valstybinio žemės mokesčio, metų sąmatai subalansuoti dar reikėtų imti 20%, t. y. iš viso 40% valstybinio žemės mokesčio. Tačiau apskrities viršininkas tokį savivaldybės pasiūlytą problemos sprendimą atmetė²⁴.

Birželio 21 d. buvo išparceliuotas Šėkščių dvaras. Pastatai lengvatinėmis sąlygomis išparduoti ūkininkams, buvusiems dvaro darbininkams. Dvaro žemės gavusiems naujakuriams Lionginui Samulevičiui, Juozapui Čepauskui, Stasiui Pučinskui, Adomui Švežiui, Liudui Šimkevičiui, Antanui Biskiui Šiaulių apskrities miškų komisija lengvatinėmis sąlygomis skyrė miško medžiagos trobesiams pasistatyti. Tais pačiais metais į vienkiemius ėmė skirstytis Norušaičių kaimas. Jo gyventojai Augustinas Urbonas, Antanas Jonaitis, Jurgis Balčiūnas, Juozas Balčiūnas taip pat prašė miško medžiagos lengvatinėmis sąlygomis seniems trobesiams persikelti arba naujiems pasistatyti. Tačiau komisija jų prašymus atmetė, nes prašiusieji turėjo gyvenamųjų pastatų arba nemažai žemės²⁵.

1923 m. spalio 23 d. Lietuvos darbo federacijos vyriausiasis sekretoriatas įregistravo Stačiūnų skyrių. Pirmininku patvirtintas Anupras Plungė, vicepirmininku – Jonas Dimskis, sekretoriumi – Stepas Vitortas, išdininku – Juozas Kasieliūnas. Visi iš Pavėzgių dvaro. Skyrius veikė iki 1928 m. vasario 12 dienos²⁶.

1924 m. pradžioje finansinė savivaldybės padėtis tebebuvo sudėtinga. Kadangi Vyriausybė neleido savivaldybės naudai imti 40% valstybinio žemės mokesčio, 1923 m. išlaidų sąmata liko neįvykdyta: neišmokėti atlyginimai tarnautojams, nesumokėta už patalpų nuomą, nepadengta Stačiūnų vartotojų bendrovės skola. To-

²² 1922 m. rugpjūčio 17 d. Stačiūnų valsčiaus tarybos posėdžio protokolas Nr. 5, LCVA, f. 412, ap. 5, b. 230, l. 19.

²³ 1922 m. gruodžio 14 d. Ūkininkų sąjungos centro valdybos pranešimas Šiaulių apskrities viršininkui, LCVA, f. 412, ap. 9, b. 102, l. 1, 2.

²⁴ 1923 m. gegužės 31 d. Stačiūnų valsčiaus tarybos posėdžio protokolas Nr. 3, LCVA, f. 412, ap. 5, b. 230, l. 10, 12.

²⁵ 1924 m. Stačiūnų valsčiaus prašymai ir sąrašai Šiaulių apskrities valdybos skyriui miško medžiagai palengvintomis sąlygomis gauti, LCVA, f. 862, ap. 1, b. 3745, l. 1, 9-12, 16, 19, 25, 27, 29, 31, 33, 35, 41-44.

²⁶ 1923 m. spalio 24 d. Lietuvos darbo federacijos vyriausiojo sekretoriato raštas Šiaulių apskrities viršininkui, LCVA, f. 412, ap. 9, b. 158, l. 1, 7.

dėl Valsčiaus taryba prašė vidaus reikalų ministro kuo skubiau suteikti 11 572 Lt 43 ct pašalpą²⁷.

1924 m. vasario 12 d. Šiaulių apskrities valdybos pirmininko rašte Savivaldybių departamentui dėl Stačiūnų valsčiaus savivaldybės prašomos pašalpos buvo nušviesta apskrities savivaldybių padėtis. Konstatuota, kad 1924 m. valsčių savivaldybių sąmatos rodo, jog finansinis savivaldybių ūkis beveik niekuo neparemtas. Jis pagrįstas arba neteisėtomis rinkliavomis, kurių, kaip įstatymais nenumatyta, nebus leidžiama rinkti, arba taip pat niekuo nepateisinamomis pašalpomis iš apskrities ir centro valdžios. Todėl reikia tikėtis, kad šiais metais valsčių savivaldybės, išnaudojusios būtiniais reikalais teisėtas pajamas ir naujų negaudamos, atsidurs (viena anksčiau, kita vėliau) kritiškoje finansinėje būklėje. Taip nutiko Stačiūnų, iš dalies Gasčiūnų ir kitoms mažesnėms savivaldybėms. Stačiūnų savivaldybės padėtis tapo kritiška anksčiau negu kitų todėl, kad ji buvo viena iš veiklesnių apskrities valsčių savivaldybių, siekė įgyvendinti ne tik įstatymais pavestas užduotis, bet ir savo iniciatyva sprendė vidines valsčiaus problemas. Stačiūnų savivaldybė nutiesė keletą naujų viešelių, todėl visi valsčiaus kaimai jau prie kelių. Vietoj medinių statė patvaresnius cementinius tiltus. Nusipirko sau (savivaldybei) namą, jį suremontavo, pastatė ūkinius pastatus. Buvusiame javų sandėlyje įrengė dviklasę mokyklą. Organizavo viso valsčiaus gyventojų rekvizicijų, pastočių ir kitų prievolių atlikimą bei mokesčių surinkimą. Tokiu plačiu mastu tvarkantis buvo tikėtasi, kad Finansų ministerija vietoj 20% valstybinio žemės mokesčio savivaldybės naudai leis imti 40%. Bet metų pabaigoje paaiškėjo, kad jau ir 20% nebeigaunama, leidžiama imti tik 10%. Kadangi atliekamų darbų apimtį sumažinti jau nebebuvo įmanoma, 1923 m. sąmatoje susidarė 11 572 Lt 43 ct trūkumas. Apskrities valdyba tikėjosi, kad Vyriausybė greitai laiku susirūpins savivaldybių likimu: suteiks joms reikalingų lėšų mokesčiais ir pašalpomis arba prisiims savo atsakomybę kai kurias visuomeninio gyvenimo sferas (miliciją, socialinę globą, sveikatos apsaugą). Taip būtų išspręstas tolesnio savivaldybių finansavimo klausimas. Juolab kad neatidėliotinai buvo reikalingos pašalpos padengti praėjusių metų deficitams, susidariusiems išleidus naują žemės mokesčio įstatymą²⁸.

Rugsėjo 8 d. posėdyje Stačiūnų valsčiaus taryba, atsižvelgdama į apskrities valdžios raginimus steigti areštinę, nutarė to atsisakyti. Valsčius buvo vienas iš mažiausių, neturėjo miestelio, valsčiaus centre – Stačiūnų bažnytkaimyje – nebuvo numatyta steigti jokių svaigiųjų gėrimų pardavimo įstaigų. Valsčiuje nepasitaikydavo neblaivių žmonių kivirčių, todėl areštinės beveik nereikėjo. Jos įsteigimas tik dar labiau būtų sukomplicavęs finansinę valsčiaus padėtį²⁹.

1924 m. Vyriausybė suteikė Stačiūnų valsčiaus savivaldybei 10 000 Lt paskolą. 1925 m. pradžioje pasikeitė Valsčiaus valdyba. Nauju viršaičiu tapo Petras Gaubas. Didžiausia proble-

²⁷ 1924 m. sausio 20 d. Stačiūnų valsčiaus tarybos posėdžio protokolas Nr. 1, LCVA, f. 412, ap. 5, b. 510, l. 7–9.

²⁸ 1924 m. vasario 12 d. Šiaulių apskrities valdybos pirmininko raštas Savivaldybių departamentui, LCVA, f. 862, ap. 1, b. 211, l. 50.

²⁹ Ištrauka iš Stačiūnų valsčiaus tarybos posėdžio, įvykusio 1924 m. rugsėjo 8 d., protokolo Nr. 4, LCVA, f. 412, ap. 5, b. 500, l. 3.

ma išliko finansai. Vėl kreiptasi į apskrities valdžią su prašymu tarpininkauti gaunant iš Vyriausybės naują paskolą praėjusių metų paskolai padengti³⁰.

1926 m. svarbesnių darbų nebuvo atlikta. Savivaldybė leido Ūkininkų sąjungos ir kitų organizacijų nariams rengti susirinkimus Stačiūnų pradžios mokyklos salėje, o 198-ojo šaulių būrio valdybai – Valsčiaus valdybos kambaryje (viršaičio kabinete), iš anksto apie tai pranešus. Buvo patenkintas Pieno perdirbimo bendrovės pirmininko A. Urbono (buvusio viršaičio) prašymas išnuomoti patalpas savivaldybės name. Nuo gaisrų nukentėję ir besiskirstantys į vienkiemius ūkininkai, iš viso 30 asmenų, prašė 14 850 Lt kredito statybinei medžiagai. Valsčiaus taryba tam galėjo skirti tik 3000 Lt. Ji nutarė pirmiausia kreditais aprūpinti nukentėjusiuosius nuo gaisrų, o likusią sumą skirti į vienkiemius besiskirstantiems ūkininkams³¹.

1927 m. Stačiūnų savivaldybė išgrindė bažnytkaimio Šiaulių gatvę ir turgelio vietą. Šaligatviai ties namais buvo iškloti cementinėmis plytomis, o pravažiavimo vietos išgrįstos akmenimis. Savivaldybė sumokėjo pusę cementinių plytų kainos, suvežė plytas, žvyrą ir smėlį. Kitą išlaidų dalį už plytas apmokėjo namų savininkai. Jų lėšomis išgrįsti ir įvažiavimai į kiemus. Tarp grindinio ir cementinio šaligatvio pasodintos liepos³².

Gegužės 29 d. privačiuose mediniuose vieno aukšto namuose atidaryta prieglauda neturtingiems seneliams. Kasmet vidutiniškai būdavo globojama 6–7 žmonės. Prieglaudos bendrabutis sudarė 110 m³, patalpų darbuotojams nebuvo. Apsitarnaudavo patys globotiniai. Maisto produktų daugiausia duodavo žmonės. Kitas išlaidas padengdavo savivaldybė³³.

Gegužės 31 d. Valsčiaus tarybos posėdyje viršaičiu išrinktas ūkininkas Dionizas Balsevičius. Jis buvo gimęs 1895 m., gyveno Petrėičių kaime, valdė 23 ha žemės; buvo vedęs; rašyti ir skaityti mokėjo pusėtinai – buvo baigęs pradžios mokyklą; tarnavo carinės Rusijos kariuomenėje; nuo 1924 m. buvo Valsčiaus tarybos narys.

Pavėzgių dvaro savininkas Zbignevas Chodakauskis savivaldybei padovanojo 1,4 ha žemės sklypą dviejų komplektų pradžios mokyklai statyti. Jam pareikšta padėka³⁴. Gruodžio 1 d. Stačiūnuose buvo suorganizuoti dviejų savaičių žemės ūkio kursai apskrities ūkininkams. Šėkščiuosė numatyti praktiniai melžiamų karvių šėrimo užsiėmimai³⁵.

1927 m. Stačiūnų savivaldybė gavo 20 229 Lt 67 ct pajamų, išleido – 19 230 Lt 36 ct. Taigi kasoje liko 999 Lt 31 ct³⁶.

Kad įgyvendintų privalomo pradinio mokymo projektą, Valsčiaus taryba dovanotame žemės sklype Pavėzgiuose nutarė statyti degtų plytų dviejų komplektų pradinę mokyklą. Ją pastačius, nebebūtų reikėję dviejų mokyklų išnuomotose patalpose Šu-

³⁰ 1925 m. sausio 28 d. Stačiūnų valsčiaus tarybos posėdžio protokolas Nr. 3/1, LCVA, f. 412, ap. 5, b. 806, l. 3, 8, 9, 12.

³¹ 1926 m. Stačiūnų valsčiaus tarybos posėdžių protokolai, LCVA, f. 412, ap. 5, b. 931, l. 5, 8, 21, 22, 28.

³² 1927 m. balandžio 2 d. Stačiūnų valsčiaus tarybos posėdžio protokolas Nr. 1, LCVA, f. 412, ap. 5, b. 1035, l. 2, 4, 5.

³³ 1933 m. Stačiūnų valsčiaus savivaldybės Senelių prieglaudos pajamų-išlaidų apyskaita, LCVA, f. 862, ap. 1, b. 3153, l. 653.

³⁴ 1927 m. Stačiūnų valsčiaus tarybos posėdžių protokolai, LCVA, f. 412, ap. 5, b. 1035, l. 11, 16, 18, 30.

³⁵ Mūsų naujos Šiaulių naujienos, 1927 m. lapkričio 27 d., p. 1.

³⁶ Stačiūnų valsčiaus savivaldybės 1927 m. sąmatos vykdymo apyskaita, LCVA, f. 862, ap. 1, b. 2402, l. 112, 115.

kiónių ir Kauksnūjų kaimuose, kurių pirmasis jau buvo išsiskirstęs į vienkiemius, o antrasis tam rengėsi 1929 metais. Kadangi valsčius buvo vienas iš mažesnių apskrityje ir pagrindines jo pajamas sudarė procentai nuo žemės mokesčių (apmokestinamų prekybos ir didesnių pramonės įmonių nebuvo), tai prašyta Vyriausybės paramos. 1928 m. balandžio 19 d. Vidaus reikalų ministerija leido valsčiaus gyventojus apdėti 15% valstybiniu žemės mokesčiu Pavėzgių pradinės mokyklos statybai. Savivaldybė nusprendė, kad valsčiaus gyventojai, priklausomai nuo jų valdomos žemės rūšies ir kiekio, neatlyginamai atveš į statybos vietą degtų plytų, akmenų, žvyro, skardos, smalos, cemento ir miško medžiagos. Trūkstantį lėšų sumą turėjo padengti Vyriausybė. Švenčiant pirmąjį Nepriklausomos Lietuvos dešimtmetį, Valsčiaus valdyba kreipėsi pagalbos į gyventojus. Projektuojamos mokyklos planas vienam mėnesiui buvo iškabintas visuomenei susipažinti. Tuo laiku gyventojai, prisiklausę abejojančiųjų kalbų ir išsigandę nederlingų metų, užmiršo savo pritarimus statyti mokyklą ir ėmė raštiškai protestuoti. Degūčių, Ilgōsios Lōvos, Mišeikių, Liutkūnų kaimų gyventojai prašė Valsčiaus tarybą leisti atsiskirti nuo Stačiūnų valsčiaus. Prašymus motyvavo tuo, kad jiems esą patogiau priklausyti kitiems valsčiams. Taryba demaskavo pateiktus atsiskyrimo argumentus. Ji konstatavo, jog tikroji nepasitenkinimo priežastis – nenoras prisidėti prie mokyklos statybos. Liutkūnų kaimo atstovai, stambūs ūkininkai, valdę po 50 ha, Tarybos posėdyje buvo sugėdinti: ar galinti tokia menka auka jaunimo švietimui, kaip 40 Lt 21 ct grynais ir 285 degtų plytų, 3 m³ akmenų bei 4,5 m³ žvyro atvežimas, pavestas visam kaimui, valdančiam 300 ha žemės, juos ubagais išvaryti? Prašymų atsiskirti nuo valsčiaus svarstymas kuriam laikui sustabdė mokyklos statybą³⁷. Vis dėlto 1928 metus savivaldybė užbaigė be skolų, su 7553 Lt 19 ct likučiu, nors kituose valsčiuose jau pasireiškė nederlingų metų pasekmės³⁸.

1929 m. gegužės 25 d. įregistruotas šv. Cecilijos draugijos, puoselėjančios bažnytinę muziką Lietuvoje, Stačiūnų skyrius. Jo valdybą sudarė: pirmininkas Jonas Pabijanskas iš Sakalų kaimo, išdininkas Augustinas Valiušis iš Sakalų kaimo, kontrolierius Petras Beconis iš Stačiūnų bažnytkaimio, sekretorius Juozas Mockus iš Dargūžių kaimo, choro vedėjas Jonas Vaitiekūnas iš Stačiūnų³⁹.

1929 m. lapkričio 12 d. įvyko itin svarbus naujai išrinktos Stačiūnų valsčiaus tarybos posėdis, jame buvo sprendžiamas tolesnio valsčiaus egzistavimo klausimas. Posėdyje dalyvavo Dionizas Balsevičius nuo Stačiūnų seniūnijos, Vincas Žalkauskas nuo Kauksnūjų seniūnijos, Jonas Požėla nuo Dargūžių seniūnijos, Erazmas Gaidamavičius nuo Norušaičių seniūnijos. Į posėdį atvyko Šiaulių miesto ir apskrities viršininkas B. Petrauskas, I rajono pradinė mokyklų inspektorius K. Ubeika, Pakruojo 9-osios nuovados viešosios policijos viršininkas Vengrys.

³⁷ 1928 m. Stačiūnų valsčiaus tarybos posėdžių protokolai, LCVA, f. 412, ap. 5, b. 1142, l. 2, 5, 9, 15–17; Stačiūnų valsčiaus savivaldybės veikla 1928 m., LCVA, f. 862, ap. 1, b. 2519, l. 202; 1928 m. rugpjūčio 25 d. VRM Šiaulių apskrities valdybos raštas valsčių ir miestų Valdyboms apie privalomo pradinio mokymo įvedimą, LCVA, f. 1584, ap. 5, b. 302, l. 103.

³⁸ 1929 m. gegužės 9 d. Stačiūnų valsčiaus tarybos posėdžio protokolas Nr. 1, LCVA, f. 412, ap. 5, b. 1270, l. 2, 3.

³⁹ 1929 m. gegužės 25 d. šv. Cecilijos draugijos bažnytinei muzikai ugdyti Lietuvoje raštas Šiaulių apskrities valdybai, LCVA, f. 412, ap. 9, b. 389, l. 1.



*Vytauto Didžiojo
paveikslas sutikimas
Stačiūnuose. 1930 m.
Iš B. J. Gudonienės
šeimos albumo*

Apskritis viršininkas B. Petrauskas pranešė, jog Apskritis valdyba Stačiūnų valsčių, kaip vieną iš mažesnių, nori panaikinti. Taip sumažėtų administravimo išlaidų. Viršininkas šiuo klausimu pasisakyti prašė naujos Valsčiaus tarybos. Visi Tarybos nariai seniūnijų atstovai, įgalioti gyventojų, pasisakė už tolesnį valsčiaus egzistavimą. Jie supažindino su valsčiaus laimėjimais bei pranašumais. Stačiūnų valsčius nuo pat 1919 m. intensyviai tvarkėsi. Įsigijo sodybą su nemažu gyvenamuoju namu, kuriame įsikūrė savivaldybės raštinė ir buvo įrengti butai savivaldybės tarnautojams ir išnuomojimui, pvz., vietos policininkui ir krautuvei. Įsteigta prieglauda pavargėliams, tad valsčiuje nebebuvo elgetų. Savivaldybei priklausančiuose namuose veikė Stačiūnų, Aleniškių ir Šėkščių pradžios mokyklos. Įsigytas 2 ha žemės sklypas ketvirtos mokyklos statybai. Privalomas pradinis mokymas bus garantuotas. Tuo negali pasigirti nė vienas iš didesnių valsčių. Nuo pat valsčiaus gyvavimo pradžios uoliai tvarkomi keliai. Gyventojų pajėgomis kapitališkai akmenimis sutvirtinti 6 pylimai. Savivaldybė pirmoji Lietuvoje medinius tiltus pakeitė cementiniais, taip ūkio reikalams sutaupydama svarbios statybinės medžiagos. Tai, jog ši savivaldybė tvarkosi geriau už didesnius valsčius, įrodo faktas, jog ji išsilaiko savo lėšomis, niekam nėra skolinga (jai skolingi kiti), turi net kelių tūkstančių litų perteklių. Savivaldybė rūpinosi gyventojais vietoje, ir tai jiems buvo patogiu, o prijungus juos prie kitų valsčių, kiltų didesnių susisiekiama su centrais problemų.

Pradinių mokyklų inspektorius K. Ubeika pabrėžė, kad Stačiūnų savivaldybė yra viena iš geriausių I rajone, ir prašė apskrities viršininko ją palaikyti. Valsčiaus taryba pareiškė pageidavimą, kad valsčiaus likvidavimo klausimas daugiau nebebūtų svarstomas. Nuolat jį primenant, susidaro nenormalios sąlygos veiklai. Valsčius nebuvo panaikintas, nors gyventojų skaičius vietoj rekomenduojamų 5000 siekė tik per 3000⁴⁰.

⁴⁰ 1929 m. lapkričio 12 d. Stačiūnų valsčiaus tarybos posėdžio protokolas Nr. 1, LCVA, f. 412, ap. 5, b. 1270, l. 6–9.



*Vytauto Didžiojo
šventės dalyvių eitynės
per Stačiūnus. 1930 m.
Iš B. J. Gudonienės
šeimos albumo*

„Šiaulių metraštyje“, kuri redagavo P. Bugailiškis, pateikti svarbiausi 1929 m. valsčiaus statistiniai duomenys. Pradžios mokyklos veikė Aleniškiuose (mokytojas Antanas Lešinskas), Kauksnūjuose (Ona Barčaitė), Stačiūnuose (Adolfas Žukas, E. Gužauskienė), Šėkščiuosė (Antanas Lešinskas), Šukiėniuose (Marija Soblytė). Stačiūnuose buvo paštas, policijos punktas (viršininkas-vyr. policininkas Pranas Paulauskas), geležinkelio stotis (viršininkas P. Stogis). Valsčiuje veikė draugijų skyriai: Dargūžiuose – pavasarininkai (pirmininkas A. Mice-liūnas), Stačiūnuose – pavasarininkai (L. Samulevičius), Šv. Cecilijos (J. Pabi-janskas). 56 kergimo punktų savininkai reproduktoriams įsigyti gavo pašalpas iš Žemės ūkio ministerijos arba Žemės ūkio rūmų. 24 javų valomųjų punktų savininkai mašinoms įsigyti taip pat buvo gavę pašalpas iš minėtų įstaigų⁴¹.

1930 m. Stačiūnų valsčius pagal plotą (114 km²) apskrityje buvo didesnis tik už Kriukū valsčių, gyventojų skaičiumi mažiausias (3126) ir tik kelis valsčius lenkė gyventojų tankumu (27,4 gyventojų 1 km²). Vietoj Kauksnūjų atidarius Pavėzgių pradžios mokyklą, kai kur keitėsi mokytojai. Aleniškiuose liko A. Lešinskas, Pavėzgių mokytojomis tapo Ona Barčaitė ir Marija Soblytė, Stačiūnuose dirbo A. Žukas ir Zosė Sirutyte, o į Šėkščius atvyko mokytojas Laurynas Valančius. Liepos 28 d. Šukiėniuose įsteigta pašto agentūra. Spalį čia aptikta archeologinių radinių⁴².

1931 m. prie Stačiūnų pradžios mokyklos atidaryta Žemės ūkio klasė, kurioje dirbo mokytojas A. Žukas. Šiaulių apskrities komendantūra įvairioms valsčiaus organizacijoms davė 33 leidimus renginiams organizuoti: 22 – susirinkimams, 7 – vakarams, 4 – gegužinėms⁴³.

1932 m. lapkričio 25 d. buvo įre-gistruotas Lietuvių katalikių moterų draugijos Stačiūnų skyrius. Jo valdybą

⁴¹ Šiaulių metraštis. Informacinė knyga 1930 metams, red. P. Bugailiškis, Šiauliai, 1930, p. 4, 9, 15, 16, 28, 30, 84.

⁴² Šiaulių metraštis. Informacinė knyga 1931 metams, red. P. Bugailiškis, Šiauliai, 1931, p. 10, 44, 82.

⁴³ Šiaulių metraštis. Informacinė knyga 1932 metams, red. P. Bugailiškis, Šiauliai, 1932, p. 14, 74.

sudarė: pirmininkė Bronė Balsevičienė iš Petrėičių kaimo, vicepirmininkė Ona Daukšienė iš Sakalū kaimo, kasininkė Teodora Veblauskienė iš Dargūžių kaimo, sekretorė Amelija Grušienė iš Barvainių kaimo ir knyglininkė Veronika Jonaitienė iš Norušėičių kaimo⁴⁴.

Vykdamas policijos nuovadų reformą, valsčiuje buvo įsteigta policijos nuovada. Joje dirbo viršininkas ir vienas policininkas⁴⁵.

1933 m. dėl ekonominės krizės savivaldybei daugiausia rūpesčių sukėlė mokesčių išieškojimas⁴⁶. Spalio 17 d. posėdyje Valsčiaus valdyba nutarė Stačiūnų bažnytkaimio Laisvės aikštę pavadinti Dariaus ir Girėno vardu ir į paminklo jiems statymo fondą iš savivaldybės lėšų skirti 50 Lt⁴⁷.

1934 m. įvyko valsčiaus mokyklų Sporto šventė. Savivaldybė neturtingiems mokiniams skyrė lėšų sportiniams drabužėliams nusipirkti. O įsteigta gaisrininkų komandai paaukėjo 500 Lt priešgaisrinei mašinai įsigyti. Prie I ir II rūšių vieškelių pastatyti 94 geležiniai kilometriniai stulpai, kelio ženklai. Nors dėl ekonominės krizės buvo sunku surinkti mokesčius, tačiau savivaldybė metus baigė su 1765 Lt 13 ct pertekliumi. Einamojoje banko sąskaitoje likus 3000 Lt, savivaldybė tikėjosi palengvinti ūkininkų padėtį nedidindama žemės mokesčio procento savivaldybės reikalams⁴⁸.

1935 m. vasario 5 d. Lietuvių katalikų jaunimo „Pavasario“ sąjungos centro valdyba patvirtino tokios sudėties Stačiūnų mergaičių kuopos valdybą: pirmininkė – Domė Vanagaitė, 24 m., siuvėja iš Vimbals kaimo, vicepirmininkė – Kostė Ponelytė, 21 m., ūkininkaitė iš Degūčių kaimo, sekretorė – Eugenija Morkūnaitė, 22 m., siuvėja iš Stačiūnų kaimo, išdininkė – Felė Pabijanskaitė, 19 m., ūkininkaitė iš Sakalū kaimo, knyglininkė – Kostė Margytė, 19 m., ūkininkaitė iš Degūčių kaimo. Stačiūnų policijos nuovados viršininkas jas rekomendavo apskrities viršininkui kaip nebaustas, patikimas ir padorias⁴⁹.



Lietuvių katalikų moterų draugijos Stačiūnų skyriaus valdyba. Stovi (iš kairės) Juzė Daugėliienė, Teodora Veblauskienė, pirmininkė Bronė Balsevičienė. Sėdi (iš kairės) Stasė Kripienė, kun. Pabijanskas. Apie 1932 m. Iš B. J. Gudonienės šeimos albumo

⁴⁴ 1932 m. lapkričio 25 d. Lietuvių katalikų moterų draugijos pirmininkės B. Čižiauskaitės raštas Šiaulių apskrities valdybai, LCVA, f. 412, ap. 9, b. 574, l. 1.

⁴⁵ 1935 m. rugsėjo 26 d. Šiaulių apskrities policijos vado J. Daniūno raportas Šiaulių apskrities viršininkui, LCVA, f. 412, ap. 5, b. 1634, l. 75.

⁴⁶ Trumpa Stačiūnų valsčiaus savivaldybės 1933 m. veiklos apžvalga, LCVA, f. 862, ap. 1, b. 3153, l. 654.

⁴⁷ Ištrauka iš Stačiūnų valsčiaus tarybos posėdžio, įvykusio 1933 m. spalio 17 d., protokolo Nr. 2, LCVA, f. 862, ap. 1, b. 3152, l. 652.

⁴⁸ Trumpa Stačiūnų valsčiaus savivaldybės 1934 m. veiklos apžvalga, LCVA, f. 862, ap. 1, b. 3256, l. 630.

⁴⁹ 1935 m. vasario 19 d. Lietuvių katalikų jaunimo „Pavasario“ sąjungos centro valdybos raštas Šiaulių miesto ir apskrities viršininkui, LCVA, f. 412, ap. 9, b. 1153, l. 1; 1935 m. kovo 13 d. Stačiūnų policijos nuovados viršininko raštas Šiaulių miesto ir apskrities viršininkui, LCVA, f. 412, ap. 9, b. 1153, l. 3.



*Stačiūnų valsčiaus šventė.
Sėdi (iš dešinės)
V. Žalkauskas (šeštas),
viršaitis D. Balsevičius
(penktas), J. Jonaitis
(pirmas). Stovi valsčiaus
viršaičio sekretorė S. Vainauskaitė
(trečia iš dešinės),
J. Daugėla (šeštas iš
kairės). 1934 m.
Iš B. J. Gudonienės
šeimos albumo*

Gegužės 12 d. buvo įsteigtas Stačiūnų šaulių būrio Ugniagesių skyrius. Jį sudarė 15 narių: 12 šaulių ir 3 nepriklausantys šaulių organizacijai. Birželio 25 d. patvirtinta Valdyba: skyriaus viršininkas – Vytautas Baltrušaitis, gim. 1907 m., Stačiūnų pradinės mokyklos mokytojas; Dionizas Balsevičius, gim. 1895 m., ūkininkas, viršaitis, iš Petrėičių kaimo; Stepas Paulauskas, gim. 1901 m., kalvis, iš Pavėzgių kaimo⁵⁰.

1936 m. vasario 15 d. Valsčiaus tarybos posėdyje konstatuota, jog Stačiūnų valsčiuje linų sėjama daugiau negu kaimyniniuose valsčiuose, už juos ūkininkai gauna nemažai pajamų. Kad pagerintų linų auginimą, Taryba vienbalsiai nutarė prašyti Šiaulių apskrities agronomą sudaryti galimybes visose keturiuose valsčiaus seniūnijose įrengti po vieną pavyzdinę linų džiovyklą-jaują⁵¹.

Balandžio 18 d. posėdyje viršaitis D. Balsevičius Tarybai pranešė, kad iš 1935 m. yra 3625,93 Lt, o iš 1934 m. – 285,13 Lt biudžetinių likučių. Iš viso – 3911,06 Lt. Dalis 1934 m. biudžetinių likučių buvo skirta 1935 m. biudžetui, kad būtų padengti savivaldybės 10% sumažinti žemės mokestiai.

Savivaldybėje nuo 1919 m. sekretoriumi dirbo L. Samulevičius, o nuo 1924 m. raštininke – Stasė Vainauskaitė. Nuo tarnybos pradžios jie nebuvo atostogavę. Kadangi tie patys darbuotojai dirbo ir pirmos eilės pašto agentūroje, vienas iš jų negalėjo išvykti, nes kitas pasilikęs nebūtų suspėjęs atlikti visų darbų. Įdarbinti daugiau darbuotojų nebuvo numatyta. Beveik kasdien tarnautojai dirbo po 10–12 valandų. Jie dirbdavo ir savaitgaliais beveik visą dieną. Todėl nutarta iš biudžetinių likučių išmokėti vienkartinis atlyginimus sekretoriui –



*Stačiūnų valsčiaus viršaitis Dionizas Balsevičius.
Apie 1935 m.
Iš B. J. Gudonienės
šeimos albumo*

⁵⁰1935 m. birželio 25 d. Stačiūnų šaulių būrio Ugniagesių skyriaus valdybos narių sąrašas, LCVA, f. 412, ap. 9, b. 698, l. 1, 5.

⁵¹1936 m. vasario 15 d. Stačiūnų valsčiaus tarybos posėdžio protokolas Nr. 1, LCVA, f. 862, ap. 1, b. 3286, l. 7, 8.

300 Lt ir raštininkei – 200 Lt. Kiti 3411,06 Lt likučiai įrašyti į atsargos kapitalą⁵².

Gruodžio 17 d. įvyko valsčiaus susirinkimas Žiemos pagalbos komitetui sudaryti. Viršaitis D. Balsevičius aiškino, koks svarbus beturčių šelpimas žiemą, taip pakeliama jiems nuotaika per šventes. Susirinkimas svarstė, ką reikėtų sušelpiti. Kadangi beturčiais valsčius rūpinosi jau seniai, dalis jų gyveno prieglaudoje (tuo metu 9 žmonės), tad tikrai šelptinų buvo nedaug. Šeimų bei pavienių asmenų, kurie buvo sveiki, bet gyveno varginai todėl, kad vengė darbo, nutarta nešelpiti. Susirinkusiųjų nuomone, šalpa tik dar labiau paskatintų juos tinginai. Nuspręsta sušelpiti 5 asmenis pinigais, nes rūbais ir maistu jie apsirūpinę ar dar gaus iš žmonių už darbą ar maldą. Visuotinės rinkliavos atsisakyta, nes nebūtų kam tas aukas išdalyti. 1937 m. sausio 4 d. patys savivaldybės darbuotojai paaukėjo 25 Lt, kurie buvo padalyti 5 asmenims po 5 Lt⁵³.

Gyventojų patogumui, kad nereikėtų vaikų vežti į kitus valsčius, Stačiūnų pradinėje mokykloje atidarytas penktasis skyrius. Prie kiekvienos mokyklos jau keletą metų sėkmingai veikė jaunųjų ūkininkų rateliai⁵⁴.

„Šiaulių metraščio“ duomenimis, 1930–1937 m. sodų plotas Šiaulių apskrityje vidutiniškai padidėjo 25%, Stačiūnų valsčiuje – net 75%⁵⁵.

1938 m. Stačiūnuose baigta statyti moderni pradžios mokykla. Statybai buvo gauta pašalpa iš Vyriausybės, dar 3694 Lt skyrė savivaldybė, pasirūpinusi atvežti ir statybinės medžiagos. Sužinojusi apie Lenkijos ultimatumą Lietuvai, ji suorganizavo rinkliavą ginklų fondui papildyti. Surinkta 1280,35 Lt grynais ir 3254 kg duoninių javų. Savivaldybės sąskaita nupirktas vienas vardinis šautuvas. Paskaičiuota, jog valsčius ginklų fondui paaukėjo 17 šautuvų. Surinkta aukų neturtingiesiems šelpiti: 185,40 Lt grynais, 542 kg javų, 10 kg mėsos, dešrų. Sušelpiti 22 neturtingi valsčiaus gyventojai⁵⁶.

1939 m. rinktos aukos Vilniaus krašto gyventojams paremti. Surinkta 387,25 Lt grynais ir 30 018 kg grūdų.



Stačiūnų kaimo pavasarininkės. 1935 m. Iš K. Kalibato archyvo

⁵² 1936 m. balandžio 18 d. Stačiūnų valsčiaus tarybos posėdžio protokolas Nr. 2, LCVA, f. 862, ap. 1, b. 3286, l. 12, 13.

⁵³ 1936 m. gruodžio 17 d. Stačiūnų valsčiaus susirinkimo Žiemos pagalbos komitetui sudaryti protokolas, LCVA, f. 412, ap. 5, b. 1690, l. 281, 282.

⁵⁴ 1937 m. spalio 23 d. Stačiūnų valsčiaus tarybos posėdžio protokolas Nr. 4, LCVA, f. 862, ap. 1, b. 3416, l. 13, 14, 19.

⁵⁵ Šiaulių metraštis, red. P. Bugailiškis, Šiauliai, 1938, Nr. 5, p. 141.

⁵⁶ Trumpa Stačiūnų valsčiaus savivaldybės 1938 m. veiklos apžvalga, LCVA, f. 862, ap. 1, b. 3664, l. 394.



*Mokytojai ir mokiniai
prie naujosios Stačiūnų
mokyklos.*

Apie 1939 m.

*Iš B. J. Gudonienės
šeimos albumo*

Pinigais ir grūdais sušelpta 13 beturčių. Naujos senelių prieglaudos statybai savivaldybė skyrė 1195 Lt⁵⁷.

1940 m. kovo 1 d. Stačiūnų valsčiuje žemės mokesčių mokėtojų buvo: Stačiūnų seniūnijoje – 181, Norušaičių – 169, Dargužių – 130, Kauksnųjų – 149. Iš viso – 629. Tai mažiausias skaičius apskrityje, kai kuriuose kituose valsčiuose mokėtojų buvo dvigubai daugiau⁵⁸.

Atsakydamas į Lietuvos keliavimo sąjungos anketą, kovo 21 d. viršaitis D. Balsevičius pažymėjo, kad valsčiuje istorijos ar meno požiūriu lankytinų vietų nėra. Kruojos, Obelės ir Vėzgės upeliai keliauti baidarėmis ar laiveliais netinka. Keliautojai galėtų nakvoti trijose Stačiūnų pradžios mokyklos klasėse (mokyklos vedėjas Povilas Monkevičius) ir dviejose Pavėzgių pradžios mokyklos klasėse (mokyklos vedėjas Balys Brazauskas). Keliautojų vadovu sutiktų būti pats viršaitis, tik pageidautų iš anksto pranešti⁵⁹.

Balandžio 30 d. viršaitis D. Balsevičius ir sekretorius L. Samulevičius nusiuntė apskrities valdžiai, matyt, paskutinį raštą apie namus suimtiesiems. Areštinė buvo įsikūrusi savivaldybei priklausiusiame mediniame pastate. Joje veikė dvi kameros. Patalpų būklė pakenčiama, remontas nereikalingas. Per metus vidutiniškai būdavo sulaikoma 16 asmenų, daugiausia už mokesčių nesumokėjimą⁶⁰.

Sovietams okupavus Lietuvą, rugsėjo 8 d. telefonogramą apskrities valdžiai jau pasirašė naujas viršaitis K. Tarakas⁶¹. Spalio 1 d. iš valsčiaus Apskrities valdybai pranešta, kad ūkių nuo 20,01 iki 25 ha (imtinai) yra 43⁶².

⁵⁷ *Trumpa Stačiūnų valsčiaus savivaldybės 1939 m. veiklos apžvalga, LCVA, f. 862, ap. 1, b. 3705, l. 503, 504.*

⁵⁸ *1940 m. kovo 1 d. Stačiūnų valsčiaus savivaldybės raštas Šiaulių apskrities valdybai, LCVA, f. 862, ap. 1, b. 3677, l. 180, 192.*

⁵⁹ *1940 m. kovo 21 d. Stačiūnų valsčiaus savivaldybės užpildyta anketa Lietuvos keliavimo sąjungai, LCVA, f. 862, ap. 1, b. 3677, l. 257–259.*

⁶⁰ *1940 m. balandžio 30 d. Stačiūnų valsčiaus savivaldybės žinios apie namus suimtiesiems, LCVA, f. 862, ap. 1, b. 3677, l. 297.*

⁶¹ *1940 m. rugsėjo 8 d. Stačiūnų valsčiaus viršaičio K. Tarako telefonograma Šiaulių apskrities valdybai, LCVA, f. 862, ap. 1, b. 3677, l. 428.*

⁶² *1940 m. spalio 1 d. Stačiūnų valsčiaus savivaldybės raštas Šiaulių apskrities valdybai, LCVA, f. 862, ap. 1, b. 3677, l. 490.*



*Paskutinis Nadaukių
kaimo sambūris.
Apie 1935 m.
Iš kraštotyros ekspe-
dicijų (vadovė
M. Vaitiekūnienė)
archyvo*



*Bedrių kaimo sambūris
Juozo Mikaliūno
sodyboje.
Apie 1939 m.
Iš kraštotyros ekspe-
dicijų (vadovė
M. Vaitiekūnienė)
archyvo*



*Bedrių kaimo sambūris.
Apie 1941 m.
Iš kraštotyros ekspe-
dicijų (vadovė
M. Vaitiekūnienė)
archyvo*



Lapkričio 10 d. Šiaulių apskrities valdyba, remdamasi iš valsčių gautais duomenimis, nusiuntė Komunalinio ūkio liaudies komisariato Vyriausiajai butų ūkio valdybai vokiečių piliečių ir vokiečių tautybės asmenų, kurių turtas turįs būti nacionalizuotas, sąrašą. Iš Stačiūnų valsčiaus į jį pateko broliai Ernestas ir Vilius Jertai – garo malūno ir lentpjūvės savininkai Pavėzgiuose. Nors pasuose jie buvo įrašyti Lietuvos piliečiais, tačiau tarpusavyje kalbėjo vokieškai. Tai ir buvo pagrindas valsčiaus valdžiai įtraukti juos į sąrašą⁶³.

Stačiūnų valsčiaus administracinis pastatas šiandien. 1999 m. R. Jurgaičio nuotr.

Vokiečių tautybės žmonių turto nacionalizavimas buvo tik pradžia. Šiaulių apskrities valdyba nuolat siuntė užklausimus į valsčius apie juose esantį įvairaus pobūdžio turtą. Visa, kas buvo sukurta ir sukaupta Nepriklausomybės metais, turėjo būti nacionalizuota. Ruošiasi platesnio masto sovietizacijai.

Stačiūnai tarpukariu (1920–1940)

Angelė Zaveckienė

Laikas keitė Stačiūnus, keitėsi ir jų gyventojai. Tačiau dar ir šiandien senieji stačiūniečiai daug gali papasakoti apie savo kaimo gyvenimą tarpukariu. Remdamiesi jų prisiminimais* ir pabandėme atskleisti mažo bažnytkaimio vaizdą 1920–1940 metais. Aprašomi objektai pavaizduoti schemeje.

Pirmoji Stačiūnų mokykla buvo medinė. Perstatyta iš carinių laikų svirno, ji stovėjo priešais dabartinę mokyklą. 1938 m. Stačiūnuose

⁶³ 1940 m. lapkričio 10 d. Šiaulių apskrities valdybos raštas K. Ū. L. K. Vyr. butų ūkio valdybai, LCVA, f. 862, ap. 1, b. 3677, l. 551, 557.

*Pasinaudota stačiūniečių Adolfinos Barzdžiūtės (gim. 1924), L. Simonaičio (gim. 1924), Adelės Skačkauskaitės (gim. 1920), P. Gaubo (gim. 1913) pasakojimais.

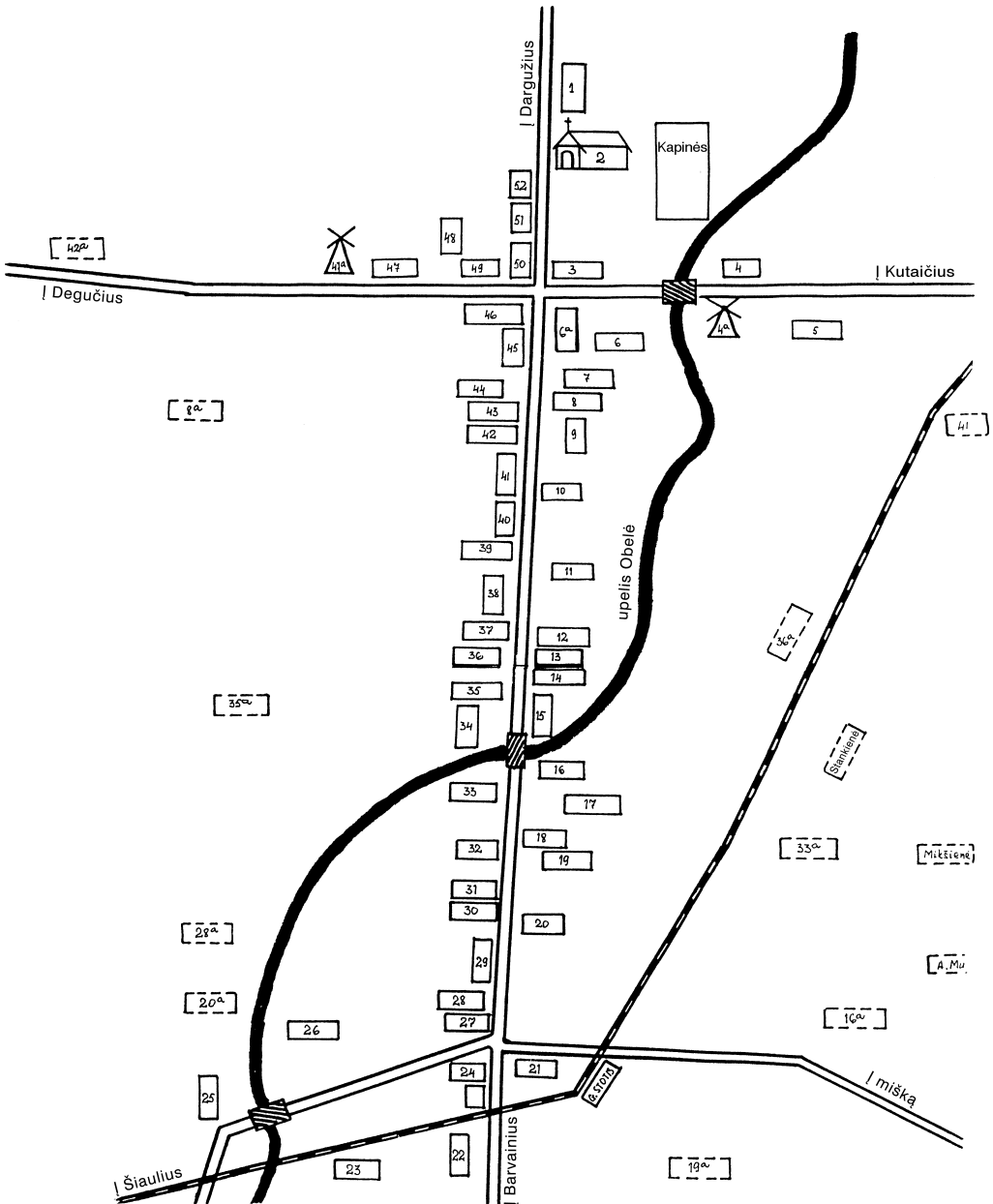

pastatyta nauja didelė ir graži, to meto sąlygomis moderni mokykla (schemoje Nr. 1). Joje buvo įrengti ir butai mokytojams su tualetu, vonia.

Pirmoji medinė Stačiūnų bažnyčia pastatyta dar 1668 m. bajoro Stačiūnavičiaus iniciatyva, todėl jo garbei ir buvo pavadintas kaimas. XIX a. kiek perstačius, tokia ji išliko ir tarpukariu (Nr. 2). Šalia bažnyčios prie sankryžos stovėjo špitolė (Nr. 3), kurioje gyveno bažnyčios tarnai. Vėliau ji buvo pastatyta kitoje vietoje, už sankryžos, kur dabar gyvena

Stačiūnų kaimo planas (1920–1940).

Schemą sudarė

A. Zaveckienė

J. Baliūnaitė ir G. Abromavičienė. Senosios špitolės vietoje išaugo parapijos pastatas su sale, kurioje vykdavo įvairūs renginiai, susirinkimai.

Už tilto į Pakrūjo pusę gyveno Antanas ir Ona Skabickai (Nr. 4). Jie augino penkias dukteris: Genę, Anicetą, Albiną, Angelę, Danutę. Abu Skabickai bei dukros Angelė ir Aniceta jau mirę, palaidoti Stačiūnų kapinėse. Skabickai turėjo 18 ha žemės, motorinį malūną (Nr. 4 a), kuris stovėjo kitoje kelio pusėje. Dirbama žemė buvo už tilto, pagal upelį. Turėjo ir miško. Jų trobesiai šiuo metu tebestovi toje pačioje vietoje, tik naujai perstatytas gyvenamasis namas.

Kitoje kelio pusėje, Kutaičių kaimo link, buvo Jono ir Valerijos Jonaičių sodyba (Nr. 5). Jie turėjo apie 5 ha žemės, augino sūnų Kazimierą. Mirus vyrui, Valerija ištekėjo antrąkart (už Jaro) ir šiandien ten tebegyvena.

Netoli sankryžos stovėjo klebonija su ūkiniais pastatais (Nr. 6). Jai priklausė žemė, buvo auginami gyvuliai. Pas kleboną tarnavo merga ir vaikesas, gospadinė. Vėliau kunigas šalia bažnyčios pasistatė namą, kur ir dabar yra klebonija.

Netoli senosios klebonijos buvo Augustino Jonaičio sodyba (Nr. 7). Jis turėjo apie 20 ha žemės. Augino penkis vaikus: Jurgį, Augustiną, Antaną, Elzbieta ir Kastanciją. Dukros ištekėjo, sūnus išsikėlė gyventi į Šiaulius. Ūkį tėvas paliko sūnui Augustinui, kuris čia ir sukūrė savo šeimą.

Mataušo Jonaičio sodyba (Nr. 8). Jis turėjo apie 20 ha žemės, samdydavo šeimyną. Kaip ir kiti, išsikėlė į koloniją, o namą kaime paliko dukrai Teresei. Ši po kurio laiko testamentu sodybą padovanojo sesers dukrai Bronei Katiliavaitei. Tačiau ir ji čia ilgai neužsibuvo, keitėsi šeiminkai (Šimkūnai, Urbiečiai, Mačiūnai), o šiandien čia gyvena Adelė Skačkauskaitė.

Gaubai (Nr. 9) turėjo apie 20 ha žemės, laikė arklius. Jie samdė šeimyną, o vaikus stengėsi išleisti į mokslus. Tėvas nusimanė apie gydymą, žmonėms parveždavo vaistų. Sūnus Petras kurį laiką dirbo valsčiaus viršaičiu.

Onos Skabickaitės namelis (Nr. 10). Ji buvo davatkėlė, tarnaudavo bažnyčioje. Jai mirus čia apsigyveno Vaicieauskienė. O po jos mirties grytelė buvo nugriauta.

Julės Valiušytės namelis (Nr. 11). Ji buvo davatkėlė, gyveno su seserimi. Vėliau, vedęs našlę, čia apsigyveno Juozas Gaubas.

Liudviko Daknio sodyba (Nr. 12), kurios trobesiai buvo statyti dar jo tėvų. L. Daknys turėjo apie 15 ha žemės. Šeimoje augo keturi vaikai: Marytė, Janina, Adelė ir Petras. Dukros ištekėjo ir išvyko gyventi pas vyrus. Tėviškėje liko sūnus Petras.

Kazimiero Laurušo namelis (Nr. 13). Jis dirbo geležinkelio stotyje, o žmona eidavo šeiminkauti, tarnavo pas mokytojus. Laurušai augino vieną sūnų Algį. Jie savo žemės neturėjo, todėl buvo vadinami grytelninkais.

Antano Grušo sodyba (Nr. 14). Jo tėvai turėjo 40 ha žemės. Po jų mirties žemė atiteko vaikams. A. Grušui tarnaujant kariuomenėje, jo sesers vyras Šidlauskas tą žemę išpardavė, Antanui liko tik 3 ha. Grįžęs iš kariuomenės, sukūrė šeimą, dirbo geležinkelio darbininku. Žmona Marijona buvo siuvėja. Šeimoje augo penki vaikai: Antanas, Angelė, Marytė, Stasys, Aldona. Pastaroji ir šiandien tebegyvena tėvų sodyboje.

Prie upelio buvo Jono Barzdžiaus sodyba (Nr. 15). Jis turėjo 12 ha žemės. Šeimoje augo trys sūnūs: Jonas, Vladas ir Antanas. Šeimynos nesamdė, apsidirbdavo patys. Buvo pradėję statyti namus kolonijoje, naujame tvarte jau laikė kiaules, tačiau prasidėjus sovietmečiui statybas nutraukė ir liko gyventi kaime. Vladas vedęs išėjo užkuriom, Antanas mirė, ūkis atiteko sūnui Jonui.

Už upelio gyveno Ignas Dikšas (Nr. 16). Turėjo 80 ha žemės prie Kvortų miško. Tačiau turtingas nebuvo, kadangi žemės būta nederlingos, pelkėtos. Dirbamos žemės turėjo mažai. Augino vaikus: Emiliją, Valeriją, Igną ir Vinčą. Vėliau šeima išsikėlė į koloniją, o 1941 m. buvo išvežta į Sibirą. Lietuvoje liko tik sūnus Ignas.

Prano Simelio sodyba (Nr. 17). Jis buvo vedęs Švobaiteį, turėjo apie 20 ha žemės. Samdydavo mergą. Šeimoje augo trys sūnūs ir dukra. Prasidėjus sovietmečiui visi pabėgo, tad išstremti nebuvo.

Netoliese stovintis namelis (Nr. 18) priklausė Barboros Balčiūnienės motinai, turėjusiai 5 ha žemės. Barbora ištekėjusi išėjo gyventi pas vyrą, tačiau vėliau su dviem vaikais Vincu ir Ona sugrįžo pas motiną. Moterys žemę nuomojo, o užsidirbti eidavo pas kitus.

Jurgio Vaitiekūno sodyba (Nr. 19). Jo tėvai turėjo apie 50 ha žemės, kurią paliko sūnui Juozui. Šiam pasistačius trobesius ir išsikėlus į koloniją, tėvų sodyboje liko gyventi Jurgis. Karui prasidėjus, jis išėjo užkuriom į Šiaulius. Vėliau brolis Juozas su šeima buvo išvežti į Sibirą, o grįžę vėl apsigyveno savo sodyboje, dirbo kolūkyje.

Povilo Gaubo sodyba (Nr. 20), kurios trobesiai jo tėvų statyti dar 1902 metais. Turėjo apie 12 ha žemės. Ūkyje dirbo patys, šeimynos nesamdė. Šeima buvo gausi, augo aštuoni vaikai: Elena, Petras, Aniceta, Vincas, Petronėlė, Leonas, Pranas ir dar vienas. Tėvai užaugusioms dukroms išdalijo jų dalis, gyvenamąjį namą kaime paliko Petronėlei ir Pranui. Leonas ir Petras pasistatė trobesius kolonijoje, juose ilgus metus gyveno Petro Gaubo šeima. Vincas žuvo karo metais.

Netoli geležinkelio stoties gyveno Juozas Barzdžius (Nr. 21). Jis buvo mažžemis, turėjo 2 ha. Šeimoje augo keturi vaikai: Emilija, Adolis, Olė, Leonas. Pastarasis jau nuo vaikystės buvo invalidas, gyveno su tėvais. Šie dirbo pas ūkininkus. Emilija ištekėjo už Stačiūnų ūkininko Augustino Jonačio. Olė ištekėjusi išvyko, Adolis taip pat išvažiavo uždarbiauti į Latviją. Vėliau žemę Juozas Barzdžius atidavė giminaičiui Benediktui Barzdžiui.

Kitoje kelio pusėje, už geležinkelio, buvo didelė ir graži Jono Burbos sodyba (Nr. 22). Jis turėjo apie 25 ha žemės. Tėvas Juozapas anksti mirė, liko vaikai Agota, Alfonsas, Augustinas ir Jonas. Žemę dirbo patys, dar 15 ha nuomojo iš Barvainių kaime gyvenusios Dikšienės. Vėliau, seseriai ir broliams išsiskirsčius, ūkyje liko Jonas.

Felikso Katiliavo ūkiui (Nr. 23) priklausė 20 ha dirbamos žemės. Šeimoje augo trys vaikai: Jonas, Bronė ir Juozas. Kol vaikai buvo maži, samdė šeimyną, vėliau ūkyje dirbo patys.

Jono Maselskio sodybėlė (Nr. 24). Jis turėjo apie 2 ha žemės, laikė arkli, eidavo dirbti pas ūkininkus. Vaikų nesusilaukė.

Jono ir Juzės Daugėlų ūkiui (Nr. 25) priklausė apie 30 ha žemės. Jie augino keturis vaikus: Adelę, Joną, Lionginą ir Južę. Vaikai dirbo ūkyje, tačiau buvo samdoma ir šeimyna. Pas Daugėlas tarnavo Anelė Timinskaitė iš Dargūžių, Kazė Montvilaitė iš Nadaūkių, Kastė Valienė iš Degūčių, vaikesas iš Vismantų. Dukra Adelė mokėsi gimnazijoje, po to įgijo vaistininės specialybės; per vokiečių okupaciją ištekėjo už vokiečio ir išvyko į Vokietiją. Jonas mirė 12 metų. Lionginas, Juzė ir tėvai prasidėjus sovietmečiui pabėgo.

Kitoje upelio pusėje buvo Povilo Gaubo sodyba (Nr. 26). Jis turėjo 5 ha žemės. Pastatus kaime paliko dukrai Paulinai, o pats išsikėlė į koloniją. Matė tik viena akimi. Ilgą laiką buvo Stačiūnų laiškanėšiu.

Alijošių sodybėlė (Nr. 27). Jie žemės neturėjo. Veronika šeiminkavo namuose, Kazys buvo kalvis, remontavo ūkininkams padargus. Jie namelį pasistatė ant Gasparo Skačkausko žemės (nors žemės prašė didesnių kaimo ūkininkų, tačiau nė vienas jų veltui nenorėjo duoti). Už tai jam K. Alijošius suremontuodavo padargus, atlikdavo kitus darbus kalvėje.

Gasparo Skačkausko sodyba (Nr. 28), kurios pastatai buvo statyti Skačkauskienės tėvų – Igno ir Valerijos Gaubų. G. Skačkauskas turėjo 10 ha žemės. Šeimoje augo keturi vaikai: Gasparas, Valerija, Adelė ir Jonas. Ūkyje dirbo patys, šeimynos nesamdė. Gyveno pasiturinčiai. Tėvas gerai sutarė su vietos valdžia, buvo viršaičio pavaduotoju, vėliau viršaičiu. 1927 m. gavo paliepiamą keltis į koloniją. 1930 m. ten baigė statytis trobesius. Kaime buvusius pastatus nugriovė. Dukra Valerija ištekėjo ir išvyko gyventi pas vyrą į Joniškaičius. Sūnus Gasparas dirbo geležinkelio darbininku. Jonas mokėsi Šiaulių gimnazijoje, vėliau slapstėsi, kad nebūtų paimtas į sovietų kariuomenę, tačiau buvo surastas ir 9 metams pasodintas į kalėjimą. Adelė liko tėvų ūkyje.

Povilo Gaubo (vienakio) sodyba (Nr. 29), kurią jis paliko dukrai Paulinai, ištekėjusiai už meistro Petro Tamošiūno. O pats išsikėlė į koloniją, kur turėjo 5 ha žemės.

Pranas Kripas turėjo 38 ha žemės (Nr. 30). Šeimoje augo dvi dukros: Janina ir Stasė. Turėjo ir sūnų, tačiau jis mažas mirė. Ūkio darbams samdė šeimyną. Prasidėjus sovietmečiui buvo ištremti į Sibirą.

Netoliese matėsi Prano Zako sodyba (Nr. 31). Aniceta Zakienė ir Kripienė buvo seserys. Zakai augino dvi dukras – Genę ir Anicetą bei keturis sūnus – Albiną, Praną, Stasį ir Joną. Turėjo apie 30 ha žemės. Buvo ištremti į Sibirą.

Elvyros Petraitienės trobelė (Nr. 32). Moteris žemės neturėjo, buvo siuvėja. Turėjo sūnų Feliksą ir dvi dukras. Jas išvežė darbams į Vokietiją. Feliksas įstojo į komjaunimą, todėl buvo nužudytas.

Augustino Stankaus sodybai (Nr. 33), kurios trobesiai buvo statyti dar jo tėvų, – Jurgio ir Elzbietos Stankų, – priklausė 17 ha žemės. Senujų Stankų šeimoje augo penki vaikai: Augustinas, Jurgis, Barbora, Elena, Magdalena. Jurgis išėjo užkuriom į Daugėlaičius, 19 metų Barbora su kaimynu išvyko į Ameriką. Elena ir Magdalena nutekėjo į Šilėnus. Ūkyje liko sūnus Augustinas. Jis augino dvi dukteris – Eleną ir Aldoną. Apie 1936–1937 m. kolonijoje pasistatė trobesius. Galutinai ten išsikėlė 1939 metais. Kaime likusius pastatus nugriovė.

Greta buvo Bonifaco Grigaliūno ūkis (Nr. 34). Jam priklausė 12 ha žemės. Šeimoje augo penki vaikai: Vincentas, Juozas, Ona, Barbora, Adolfa. Pastaroji mirė labai jauna. Vincentas vedęs išėjo užkuriom į Meškūičius. Juozas dirbo ūkyje. Per karą apsirengdavo moteriškais rūbais ir tvarkydavosi namuose. Vėliau buvo nubaustas už miško vogimą ir išvežtas į Sibirą. Grįžo jau pensininkas. Dukros Ona ir Barbora neištekėjo, gyveno kartu su tėvais.

Juozo Barzdžiaus sodybos (Nr. 35) pastatai buvo statyti dar tėvų. Žemės jis turėjo apie 30 ha, iš jų dalis buvo miško, kurį vėliau pardavė. Šeimoje augo keturi vaikai: Benediktas, Valerija, Feliksas ir Adolfa. Feliksas per karą išvyko į Kanadą. Benediktas pasistatęs trobesius išsikėlė į koloniją, nes jam tėvai užrašė žemę. Vėliau žuvo dirbdamas kolūkyje prie kuliamosios. Valerija ištekėjo. Ūkyje liko Adolfa.

Kaimynystėje buvo Prano Beconio (gim. 1896) sodyba (Nr. 36), kurios trobesius statė dar jo tėvai. Kadangi P. Beconio sesuo mirė jauna, o brolis jaunas išvyko į Ameriką, tai žemę ir pastatus tėvai paliko jam. Vedęs Viktoriją Čelutkaitę iš Mārgių kaimo, susilaukė dviejų dukrų – Bronės ir Marijonos. Turėjo apie 12 ha žemės, kuriai įdirbti ir apsėti samdė padienius darbininkus. Bronė dirbo Stačiūnų ryšių skyriuje, vėliau buvo iškelta į Pakrūojį; ištekėjo už Jankausko. Marijona buvo silpnos sveikatos, pokario metais dirbo kolūkyje, vėliau išvyko gyventi į Pakrūojį.

Greta gyveno Jonas Daknys (Nr. 37). Turėjo apie 18 ha žemės, dirbo savo ūkyje. Šeimoje augo du sūnūs – Albinas ir Juozas. Vėliau Jonas Daknys mirė, o žmona su vaikais buvo išvežti į Sibirą.

Kaimynas Petras Morkūnas (Nr. 38) neturėjo daug žemės. Augino tris vaikus: Petrą, Lionginą ir dukrą, kuri ištekėjusi už amerikiečio išvyko į Ameriką.

Liudviko Jonaičio sodyba (Nr. 39), kurios pastatai statyti dar jo tėvų. Vedęs L. Jonaitis užaugino keturis vaikus: Albiną, Leoną, Adolfą, Justiną. Kartu gyveno ir žmonos sesuo, turėjusi apie 13 ha žemės. Leonas išvyko į Rusiją, vedęs Albinas išsikėlė į Klóvainius. Dukros Adolfa ir Justina liko netekėjusios, gyveno tėvų ūkyje.

Vincas ir Barbora Bartkai turėjo apie 13 ha žemės (Nr. 40). Augino du vaikus – Praną ir Barborą. Ūkio darbams šeimynos nesamdė, apsidirbdavo patys. Kartu gyveno Bartkienės-Beconytės sesuo. Ji buvo garsiausia siuvėja visame kaime. Ūkininkai ją išsiveždavo savaitei ir ilgiau. Visus apsiuvusi važiuodavo į kitas vietas.

Juozo Beconio sodyba (Nr. 41). Jis turėjo apie 14 ha žemės. Iš pirmosios santuokos augino vaikus Adolfą ir Edvardą, iš antrosios – Joną, Petrą, Jurgį, Antaną, Juozą. Edvardas mirė Rusijoje. Adolfa ištekėjo už iš Utenės atvykusio meistro Čičinio, kuris dirbdavo pas ūkininkus, ir liko tėvų ūkyje. Jonas, Jurgis ir Antanas dirbo tėvų ūkyje. Petras baigė mokslus ir tapo vargonininku. Juozas baigęs aukštąją karininkų mokyklą išvyko į Ameriką, ten ir mirė.

Juozas Gaubas turėjo 30 ha žemės (Nr. 42), kuliamąją mašiną. Šeima buvo didelė, iš viso vienuolika vaikų. Ūkininkavo visi kartu, kolonijoje statėsi trobesius. Jie atiteko sūnams Jonui ir Juozui. Nenorėdamas gyventi kartu su broliu,



Jonas šalia pradėjo statyti kitus pastatus, tačiau prasidėjus sovietmečiui statybų nebaigė. Mergaitėms tėvai paliko sodybą kaime.

Šalia Gaubų sodybos stovėjo paštas (Nr. 43). Šis pastatas priklausė Petriui Gaubui, gyvenusiam kitoje gatvės pusėje. Anksčiau paštas buvo valsčiaus pastate. Laikraščius išduodavo valsčiaus sekretorius L. Samulevičius. Juos parveždavo Kaziukas, kuris prasidėjus sovietmečiui buvo nušautas. Vėliau laiškinku dirbo vienakis Gaubas.

Šalia pašto buvo elgetynas („ubagynas“) (Nr. 44). Jame gyveno seni žmonės, neturintys, kas juos išlaiko: invalidas Šopis, Antonija ir kiti. Būdavo, kad elgetos susibardavo, susimušdavo. Jie skųsdavosi viršaičiui. Visus ginčus sprendavo Gasparas Skačkauskas – viršaičio pavaduotojas. Jis buvo vadinamas *ubagyno načalniku*.

Netoliese stovėjo Elzbietos Skabickaitės gyvenamasis namas (Nr. 45). Ji ištekėjo už Juozo Vaitekūno. Nei žemės, nei vaikų jie neturėjo, vertėsi prekyba – turėjo parduotuvę.

Prie sankryžos stovėjo didžiulis valsčiaus pastatas (Nr. 46). Stačiūnuose ilgą laiką viršaičiu buvo D. Balsevičius, jo pavaduotoju – Gasparas Skačkauskas. Sekretore dirbo Stasė Vainauskaitė. Valsčiuje buvo įsikūrusi policijos nuovada. 1939 m. jos viršininkas buvo Sauliūnas, policininkas – Boleslovas Kardelis. Vokiečių okupacijos metais nuovados viršininku tapo Bubelis.

Kitoje kelio pusėje, Degūčių link, stovėjo Aleksandro Laurušo trobesiai (Nr. 47) ir vėjo malūnas (Nr. 47 a). Laurušai buvo mažažemiai. Malūne susimalę grūdus, žmonės jiems už darbą atsilygindavo grūdais, pinigais, galiausiai atidirbdavo. A. Laurušas mirė jaunas, liko sūnus ir žmona. Ji vėliau ištekėjo už Pranaičio ir susilaukė dar vieno sūnaus.

*J. Gaubaitės sodyba
Stačiūnuose.*

1990 m.

R. Urbo nuotr.

Jurgio Ponelio sodyba (Nr. 48). Jo šeima buvo didelė: dukros Elena, Ona, Filomena, Izabelė, sūnūs Jurgis, Tamošius, Valentas. Ona ištekėjo už Augustino Stankaus, Filomena – už Antano Alekno iš Kutaičių.

Marijonos Zumerienės trobelė (Nr. 49). Žemės moteris neturėjo, augino sūnų. Jis buvo komjaunuolis, todėl vokiečių okupacijos metais pabėgo į Rusiją. M. Zumerienė turėjo nedidelę parduotuvę, vertėsi prekyba. Vėliau pas ją atėjo gyventi Čičinis – vienas iš brolių, kurie atvykę į Stačiūnus dirbo meistras pas ūkininkus. Kitas brolis vedė Adolfą Beconytę.

Antano Alekno namas (Nr. 50), kurį jis vedęs Filomeną Ponelytę pasistatė ant uošvių žemės. Antanas buvo atvykęs iš Kutaičių, turtingas – turėjo daug žemės, kuliąmają mašiną. Šeima buvo išvežta į Sibirą, vėliau grįžusi apsigyveno Kairiuosė. A. Alekna dar jaunas mirė nuo vėžio.

Kazimiero Budrio trobelė (Nr. 51). Jis buvo bežemis. Vedė kaimo siuvėją Barborą Matukaitę. Augino sūnų Anzelmą. Buvo nužudytas dar jaunas.

Gulbinų namelis (Nr. 52). Jie turėjo nedaug žemės netoli Degūčių kaimo, pamiškėje. Augino vaikus: Julijų, Antaną, Kleopasę, Janiną. Motina, Janina ir Kleopasė buvo išvežtos į Sibirą, nes Julius ir Antanas pokario metais slapstėsi.

Iš Lygumų ir Stačiūnų paštų istorijos iki 1940 m.

Kazys Misius

*Kultūros vertybių apsaugos departamentas,
Kultūros paveldo centras*

Lygumų pštas 1912–1915 m.

Paštas dar viduramžiais buvo vienas iš reikšmingiausių civilizacijos laimėjimų. Jo traktais keliaujanti korespondencija ilgą laiką buvo patikimiausia susižinojimo priemonė tiek tarp privačių asmenų, tiek tarp valstybių. XIX a. antroje pusėje atsiradus geležinkeliams ir elektromagnetiniam telegrafui, pašto ryšiai tapo ypač efektyvūs.

XX a. pradžioje Rusijos imperijos gubernijų ir apskričių centruose veikė pašto kontoros, kituose miesteliuose, reikšmingesnių valsčių centruose buvo pašto telegrafo skyriai, o neturintys telegrafo vadinti pašto skyriais. 1913 m. Kauno gubernijoje veikė 120 pašto įstaigų.

XX a. pradžioje paštas tapo kur kas reikalingesnis ir valstiečiams lietuviams. Juo buvo siunčiami paprasti ir registruoti laiški, atvirlaiškiai, vertybinės siuntos, pinigų perlaidos, iki 50 kg sveriantys siuntiniai. Beveik kiekviename kaime buvo gyventojų, kurių sūnūs tarnavo Rusijos kariuomenėje ar kurių artimieji buvo emigravę į Ameriką. Todėl valstiečiai susirašinėdavo net su užsieniu. Po 1904 m. Rusijos imperijoje pradėjus eiti ir lietuviškiems laikraščiams, gyventojai norėjo pašta turėti kuo arčiau.

Steigdami pašto įstaigas mažesniuose miesteliuose, valsčių centruose, paštų telegrafų vadovai siūlydavo prie jų išlaikymo prisidėti ir valsčių valdyboms. 1912 m. birželį korespondencijoje iš Lýgumų rašoma:

„Valdžia pasiūlė žmonėms intaisyti čia pačtos skyrių, bet mūsų žmonės tokie „gudrūs“, ypač Sereikių sodžiaus, kad jokių būdu nenori jo prisiimti. Dabar gi laišakai ir laikraščiai pareina valsčiaus raštinėn ir tankiai pražūva“¹.

Korespondencija, skirta valsčiaus gyventojams, būdavo paimama iš artimiausio pašto ir perduodama valsčiaus valdybai. Kai kurių valsčių valdybos atlikdavo ir dalines pašto funkcijas. Pvz., priimdavo iš gyventojų neregistruotus laiškus, atvirlaiškius, perduodavo žyminius pašto ženklus. Lýgumuose to nebuvo. Iš valsčiaus valdybos buvo galima atsimiti tik laiškus bei prenumeruojamą spaudą.

Matyt, Lýgumų valsčiaus gyventojai sutiko šiek tiek padidinti mokesčius paštui išlaikyti, nes 1912 m. rugpjūčio 1 (14) d. Lýgumų miestelyje, valsčiaus valdybos patalpose, buvo atidarytas pašto skyrius. Apie tai spaudoje rašyta:

„Nuo rugpjūčio 1(14) dienos Lygumų miestelyje atidarytas naujas pačtos skyrius, kur priimama ir išduodama visokios rūšies siuntiniai. Vietos ir aplinkiniams žmonėms dabar būsią gana paranku“².

Šis pašto skyrius Lýgumuose dirbo nuo 8 iki 14 ir nuo 17 iki 19 valandos.

Pro Lýgumus telegrafo linija nebuvo nutiesta, todėl paštas telegrafo ryšio neturėjo. Paštas turėjo būti vežiojamas sudarius sutartį su privačiu asmeniu arba vežėjų organizacija. Ši įstaiga buvo aprūpinta standartine įranga, baldais.

XX a. pradžioje paštų ir paštų telegrafų skyriai turėjo viršininko ir sargo etatus. Nuo 1909 m. pašto skyriaus viršininko metinė alga būdavo apie 200 rublių. Pirmuoju Lýgumų pašto viršininku paskirtas stačiatikis Maksimas Timofejevas. Tai buvo patyręs paštininkas, ryšių sistemoje dirbęs nuo 1886 metų³. Lýgumuose jis išdirbo iki 1915 m., kol paštas buvo evakuotas.

Paštai Rusijos imperijoje nuo 1889 m. atlikdavo ir valstybės taupomųjų kasų funkcijas. Lýgumuose valstybės taupomoji kasa pradėjo veikti 1913 m. kovo 1 (14) d. kaip Kauno gubernijos 39 taupomoji kasa⁴.

Teigiama Lýgumų pašto įtaka lietuvių savimonei, savišvietai pabrėžta ir 1914 m. kovo korespondencijoje⁵.

1914 m. vasarą prasidėjus Pirmajam pasauliniam karui, buvo sugriežtinta cenzūra. Šiauliuosė buvo įsteigtas karo cenzūros punktas, be kitko, tikrinęs ir visus per Lýgumų paštą gaunamus bei siunčiamus laiškus⁶.

¹Miškinis, *Lygumai*, Lietuvos ūkininkas, 1912, Nr. 23.

²*Lygumai*, Šaltinis, 1912, Nr. 34, p. 541.

³Памятная книжка Ковенской губернии на 1913 г., К., 1913, с. 43.

⁴Žinios apie taupomąsias kasa 1915 m., Lietuvos valstybės istorijos archyvas (toliau – LVIA), f. 558, ap. 2, b. 97, l. 382.

⁵Saidokas, *Lygumai*, Šaltinis, 1914, Nr. 10, p. 158.

⁶1915 02 24 Raseinių aps. ispravniko raštas Kauno gub., Kauno apskrities archyvas (toliau – KAA), f. 1–50, ap. 1, b. 25244, l. 10

1915 m. balandį priartėjus vokiečiams, Lýgumų pašto viršininkas iš miestelio pasitraukė, rodos, į Pānevėžį. Tuo metu į šį miestą atvyko apie 30 paštininkų.

Jau 1915 m. balandžio 18 (31) d. vokiečiai buvo Lýgumuose. Po 5 dienų jie prie šio miestelio pasistatė patrankas, tačiau jau kitą dieną nuo Pakrúojo ėmė trauktis⁷.

Gegužę grįžus rusams, Lýgumų paštas vėl pradėjo veikti ir dirbo daugiau negu 2 mėnesius. Antrąkart Lýgumus vokiečiai užėmė 1915 m. liepos 8 (21) dieną. Iki to laiko paštas buvo evakuotas. Rodos, kad pirmasis Lýgumų pašto viršininkas į Lietuvą nebegrįžo.

Lýgumų pašto agentūra

Kaizerinės Vokietijos okupacijos metais pašto veikla Lýgumuose nebuvo atkurta. 1918 m. pabaigoje Paštų telegrafų ir telefonų valdyba pradėjo iš vokiečių periminti pašto įstaigas. Pirmiausia stengtasi atkurti tas, kurios veikė carinės Rusijos valdymo metais. Priklausomai nuo paštų reikšmės, galimos apyvartos jiems buvo suteikiama pirma–septinta eilė. Pati žemiausia pašto įstaiga buvo septintos eilės. Steigiant stengtasi, kad paštas dirbtų be nuostolių. Tose vietose, kur net septintos eilės pašto įstaiga galėjo būti nuostolinga, gyventojų patogumui buvo atidaromos pašto agentūros, kurių carinėje Rusijoje nebuvo. Jų taisyklės patvirtintos 1921 m. kovo 10 dieną⁸.

Pašto agentūrų steigimo iniciatyva priklausė Paštų telegrafų ir telefonų valdybai, tačiau iniciatoriais galėjo būti ir vietos savivaldybės. Tokiu atveju savivaldybės nutarimuose turėjo atsispindėti išipareigojimas pašto agentūrai parūpinti ir išlaikyti patalpas, tiekti kūrą, pasirūpinti apšvietimu, vežioti korespondenciją iki artimiausio pašto ne rečiau negu 2 kartus per savaitę.

Pirmaisiais veiklos metais pašto agentūrose buvo priimama ir išduodama tik paprasta bei registruota korespondencija, atsiimama prenumeruojama periodinė spauda. Šios įstaigos nepriimdavo ir neišduodavo piniginių perlaidų, įvertintų laiškų, siuntinių.

Agentūros numatytos trijų eilių. Įvedus litus, žemiausios – trečios eilės agentūros vedėjo mėnesio atlyginimas nustatytas 25 Lt, antros – 40 Lt, trečios – 60 Lt. Agentūrų vedėjai būdavo pagalbiniai, t. y. antraeiliai tarnautojai⁹.

Pašto telegrafų ir telefonų valdyba Lýgumuose pašto įstaigos atkurti neskubėjo. Čia nebuvo telegrafo ryšio, o ir miestelis palyginti nedidelis. Lýgumų valsčiaus valdyba, be kitų reikalų, pradėjo rūpintis, kad miestelyje būtų atliekamos bent dalinės pašto operacijos.

1920 m. gegužės 11 d. ji gyventojams pageidaujant prašė Lýgumuose įsteigti pašto agentūrą, šiam darbui siūlė valsčiaus raštininką Matą Duobą, tačiau tada dar nebuvo parengtų agentūrų veiklos taisyklių¹⁰.

⁷*Apskričių ispravnikų telegramos Kauno gub., KAA, f. 1–50, ap. 2, b. 199, l. 578, 671, 797.*

⁸*Pašto agentūrų taisyklės, Lietuvos centrinis valstybės archyvas (toliau – LCVA), f. 1016, ap. 4, b. 6, l. 7–8.*

⁹*Ten pat, l. 7–8.*

¹⁰*1920 05 11 Lýgumų vls. valdybos raštas Šiaulių aps. valdybai, LCVA, f. 1016, ap. 3, b. 438, l. 1.*

**Lygumų Valsčiaus
Valdyba.**

20 m. gegužės 11 d.
1920

Lygumai, Šiaulių Aps.

ne uždėję
15 Šiaulių

Šiaulių Apskr. Lp. Valdybai:

Valščiaus Valdyba šiomis pra-
neša, kad Lygumų valsčiuje, gyventojų
pagėdaujama ypatut būtu įvesta pašto
operacijos priėmimo ir išdavimo papras-
tos, bei apdraustos korespondencijos prie
Valščiaus Valdybos, kas labai ap lengvintu
Valščiaus biudžetinėmė neturimėis arklis,
kurie gavę paviečtinus ant apdraustu
laiskėn neriatai kelianja M ir daugiau
varstu į Šiaulių dėl priėmimo jų ir
kitė klėng tonin nepatogumų nesant
ant viestu pašto operacijų.

Todėl Valščiaus Valdyba išiaistė
mus šardė Valščiaus piliečių pagėdavimėis ir vedimėis
pašto operacijos prie Valščiaus Valdybos ir paveda tą
darbė atlikti Valščiaus raštinimėis Motui Dobai, an
sutinma už atliginimė po 300 anas. mėnesimė.



Val. Višinskis J. Andrašeimas

Senesiorius

Todėl Lygumų valsčiaus valdybos prašymas buvo pa-
tenkintas kiek vėliau. Patvirtinus pašto agentūrų taisyklės,
Paštų telegrafų ir telefonų valdyba pranešė Lygumų vals-
čiaus savivaldybei, kokiomis sąlygomis miestelyje gali būti
atidaryta pašto agentūra. Tos sąlygos konkrečiai aptartos su
Šiaulių pašto viršininku. Pašto agentūros steigimo reikalu
1921 m. kovo 13 d. Lygumų valsčiaus taryba priėmė šį
nutarimą:

1920 m. gegužės 11 d.
Lygumų valsčiaus
valdybos prašymas
įsteigti pašto agentūrą.
Iš Lietuvos centrinio
valstybės archyvo
fondų

„1) pašto vežiojimui į Pakruojį paskirti 3 dienas (pirma-
dienį, trečiądienį ir penktadienį); 2) duoti be jokio atlyginimo
butą, kurą ir šviesą ir pašto vežiojimui arklus ir 3) pasiūlyti

*Pašto ir telegrafo viršininkui priimti pašto agentu Lygumų vls. valdybos sekretorių Matą Duobą*¹¹.

Gavus tokį savivaldybės išipareigojimą, 1921 m. gegužės 16 d. Lygumuose, valsčiaus valdybos pastate, atidaryta pašto agentūra. Tą pačią dieną pradėjo veikti ir analogiška agentūra Stačiūnuose. Lygumų agentūra priskirta Pakrúojo paštui¹².

Jos vedėjui M. Duobai paskirta 100 auksinų mėnesio alga. Steigiamos agentūros visada būdavo žemiausios trečios eilės. Padirbėjęs 5 mėnesius, Lygumų pašto agentūros vedėjas kreipėsi į Paštų telegrafų ir telefonų valdybą, prašydamas padidinti atlyginimą arba atleisti iš pareigų. Jis nurodė, kad darbo agentūroje pakanka. Per 5 mėnesius čia atsiųsta 491 registruotas laiškas, o jų išsiųsta 280. Pasitaiko ir primokamų laiškų. Pašto ženklų per mėnesį vidutiniškai parduodama už 600 auksinų¹³.

Šis prašymas paskatino Pakrúojo pašto viršininką patikrinti Lygumų agentūros veiklą. Paaiškėjo, kad nuo įsteigimo iki 1921 m. lapkričio 16 d. ši agentūra išdavė 555 registruotus laiškus, o jų išsiuntė 317. Per spalį parduota pašto ženklų už 942 auksinus. Atsižvelgus į darbų apimtį, gaunamas pajamas, 1921 m. gruodžio 1 d. Lygumų pašto agentūra priskirta antrai eilei. Jos vedėjo atlyginimas padidėjo dvigubai, o 1922 m. įvedus litą sudarė 40 Lt per mėnesį.

1923 m. spalio 18 d. M. Duoba vėl prašė padidinti atlyginimą. Per 1923 m. nepilnus 10 mėn. per agentūrą gauta apie 500 registruotų laiškų ir apie 200 išsiųsta. Pašto ženklų parduota už 1557 Lt. M. Duobai buvo atsakyta, kad valdyba tarifų nustatyti savo nuožiūra negali – tai svarstoma seime. Pinoma, buvo galima Lygumų pašto agentūrai suteikti aukščiausią – pirmą eilę. Tada jos vedėjo atlyginimas būtų buvęs 60 Lt per mėnesį. Tačiau beveik ultimatyvus reikalavimas padidinti atlyginimą paštų administracijai, matyt, buvo nepriimtinas. Todėl jo pasistengta netenkinti¹⁴.

1926 m. vasarą Lygumų valsčiaus valdyba ėmėsi žygių agentūrą pakeisti pašto įstaiga. Nežinia, ar savo iniciatyva, ar pasitaręs su valsčiaus valdyba, 1926 m. M. Duoba pranešė atsisakąs agentūros vedėjo pareigų. Tų metų lapkritį Pakrúojo pašto viršininkas pranešė valdybai, kad Lygumuose nesą kito asmens, galinčio dirbti agentūros vedėju. M. Duoba sutikęs padirbėti iki metų pabaigos.

Paštų telegrafų ir telefonų valdybos reakcija į tokias „derybas“ buvo griežta. Nurodyta pranešti Lygumų valsčiaus valdybai, kad, nepasiūlius tinkamo kandidato agentūros vedėjo pareigoms užimti, ji bus uždaryta¹⁵.

Kandidatas buvo surastas. 1927 metais sausio 1 d. Lygumų pašto agentūros vedėja paskirta Zofija Kazlauskaitė. Jai šias pareigas buvo lemta eiti tik 8 mėnesius. 1927 m. rugsėjo 1 d. Lygumų agentūra pakeista septintos eilės pašto įstaiga¹⁶.

S. M.
L Y G U M Ū
←38→
Pašto Agentūros
Vedėjas
921 m. 24/10 d
Nr 40

Lygumų pašto agentūros antspaudas

¹¹1921 03 13 Lygumų vls. tarybos nutarimas, ten pat, l. 4.

¹²Susirašinėjimas dėl pašto agentūros Lygumuose steigimo, ten pat, l. 2, 3, 5.

¹³1921 10 24 Lygumų pašto agentūros vedėjo raštas valdybai, LCVA, f. 1016, ap. 3, b. 437, l. 5.

¹⁴Susirašinėjimas dėl Lygumų pašto agentūros, ten pat, l. 10–16.

¹⁵Ten pat, l. 17–19.

¹⁶Ten pat, l. 21–24.

Lygumų paštas 1927–1940 m.

Dar 1926 m. liepą Lỳgumų valsčiaus taryba, be kitų, priėmė ir šį nutarimą:

„Dar prieš karą Lygumų miestelyje buvo įsteigta pašto įstaiga su visų rūšių operacijomis ir todėl numatydami, kad Lygumų pašto ir telefono agentūra, turėdama savo aptarnavime apie 5000 gyventojų, tame skaičiuje Lygumų miestelyje apie 900 gyv., negali patenkinti visų piliečių reikalavimų, ypač piniginiai reikalai labai apsunkina gyventojus, keliaujant į Pakruojo pašto įstaigą, nuo kurios kai kurie kaimai apie 20 ir daugiau kilometrų atstumu.

Todėlvienbalsiai nutarė prašyti Paštų telefonų ir telegrafų valdybos įsteigti Lygumų miestelyje pašto įstaigą su visų rūšių operacijomis“¹⁷.

Kadangi pašto steigimo iniciatorė buvo savivaldybė, pasiūlyta jai prisidėti ir prie būsimos įstaigos išlaikymo. Atsižvelgdama į šį Paštų valdybos pasiūlymą, 1926 m. lapkričio 13 d. Lỳgumų valsčiaus taryba nutarė būsima įstaigai skirti vieną kambarį pirmame valsčiaus valdybos namo aukšte ir du kambarius su virtuve antrame aukšte. Dar išipareigota pasirūpinti apšvietimu ir vežioti pašto siuntas. Be to, atidaromai įstaigai pažadėta perduoti caro laikų pašto spintą, stalą, kėdę ir pasirūpinti visais kitais reikiama baldais¹⁸.

Tiktai 1927 m. birželį Šiaulių pašto viršininkas gavo šį įpareigojimą:

„Pavedama tuoj nuvykti į Lygumus ir vietoje išsiaiškinti pašto įstaigos Lygumuose steigimo klausimą. Šiandien atsilankęs Paštų valdybon valsčiaus tarybos pirmininkas pareiškė, jog patalpa gali būti suteikta dėl pašto įstaigos ir viršininko dabar užimame sekretoriaus bute, susidedančiame iš 4 kambarių ir virtuvės.

Apžiūrėkite kalbamą patalpą, ar galima bus pritaikyti pašto įstaigai, sustatykite braižinėlių ir, paėmę nuo valsčiaus valdybos pasižadėjimą duoti tą patalpą, taipogi perduoti pašto žinybai esamus nuo rusų laikų baldus, pristatykite Valdybai. Sutikus valsčiaus valdybai duoti tą patalpą, pritaikyti tokią pašto įstaigai ir atlikti reikalingą remontą, įstaiga galės būti įsteigta nuo šių metų liepos 15 d.“¹⁹

Atvykęs į Lỳgumus, Šiaulių pašto viršininkas apžiūrėjo valsčiaus tarybos siūlomas paštui patalpas ir pripažino jas tinkamomis. Tik paaiškėjo, kad valsčiaus valdybos sekretorius M. Duoba nesutinka iš tų patalpų išsikelti. Viską skubiai turėjo spręsti Lỳgumų valsčiaus taryba. 1927 m. liepos 15 d. ji pranešė Šiaulių paštui,

¹⁷Išrašas iš 1926 07 06 Lygumų vls. tarybos protokolo, LCVA, f. 1016, ap. 3, b. 438, l. 10.

¹⁸Ten pat, l. 11.

¹⁹1927 06 27 paštų administracijos raštas Šiaulių pašto viršininkui, ten pat, l. 14.

kad patalpos Lýgumų paštui bus paskirtos šių metų rugsėjo 1 dieną.²⁰

Paštas Lýgumuose galėjo būti tik žemiausios – septintos eilės. Buvo numatyti viršininko ir laiškinių etatai. Pašto viršininko mėnesio alga būdavo apie 240, o laiškinių – apie 160 Lt.

1927 m. rugsėjo 1 d. pirmuoju Lietuvos Respublikos Lýgumų pašto viršininku buvo paskirtas iki tol vadovavęs Pășvitinio paštui Kazys Danisevičius. Jis dar 1926 m. pradžioje buvo prašęs ryšių administracijos paskirti jį Lýgumų pašto vadovu, jeigu toks būtų steigiamas. Rašė esąs silpnos sveikatos, turįs „reumatizmą“, tad gydytojai patarę gyventi kuo aukštesnėje ir sausesnėje vietoje. O Pășvitinio miestelis esąs žemoje lygumoje.

K. Danisevičius gimė 1892 m. Noreikónių kaime, Pakrúojo valsčiuje. Baigęs rusų pradžios mokyklą, 1912–1919 m. vargonininkavo. 1919 m. dirbo telefonininku Pakrúojo geležinkelio stotyje, 1920–1921 m. – raštininku Pakrúojo valsčiaus valdyboje. 1921 m. liepą gavo laiškinių tarnybą Pakrúojo pašte. Tuomet laiškiniams specialių kvalifikacinių reikalavimų nebūdavo. Pakako pradinio išsilavinimo. Tiesa, reikėdavo pasirašyti pasižadėjimą saugoti susirašinėjimų, telegramų turinio paslaptį, o svarbiausia, būti sąžiningam ir pareigingam. 1922 m. K. Danisevičius paprašė leisti laikyti egzaminus pašto valdininko kvalifikacijai gauti. Juos išlaikė 1923 m. pradžioje ir tų metų vasario 1 d. buvo paskirtas valdininku Pakrúojo pašte. 1924 m. spalio 1 d. perkeltas vadovauti Pășvitinio paštui, vėliau – į Lýgumus. Deja, čia jam nebuvo lemta ilgiau pasidarbuoti. Kankinamas ligų, 1928 m. vasario 29 d. K. Danisevičius mirė. Našlė Julė Danisevičienė, likusi su mažamete dukrele, prašė paramos. Jai paskirta 819 Lt pašalpa²¹.

Nuo 1928 m. kovo 1 d. Lýgumų pašto viršininku dirbo tokias pat pareigas ėjęs Pășvitinio pašte Aleksas Vaupšas (jo asmens byla nerasta). Jį pakeitė J. Valatka (jo asmens byla taip pat nerasta). 1932 m. kovą J. Valatka perkeltas į Kybártų pašta dirbti ketvirtos eilės valdininku. Laikiniai eiti Lýgumų pašto viršininko pareigas paskirtas Teofilis Kolalis, neišbuvęs čia nė 3 mėnesių²².

Nuo 1932 m. gegužės 5 d. vadovauti Lýgumų paštui paskirtas Aleksandras Požėla. Jis buvo gimęs 1875 m. Steigvilių kaime. Baigęs rusiškos mokyklos 4 klases. Iki Pirmojo pasaulinio karo turėjo vaistų sandėlį. Lietuvos Respublikos metais gyveno Linkuvojė.

1929 m. lapkritį jis raštu kreipėsi į susisiekimo ministrą, prašydamas laiškinių tarnybos Kauno pašte. Prašymas buvo patenkintas, ir nuo 1930 m. sausio 4 d. A. Požėla pradėjo nešioti korespondenciją Kaune, gaudamas 150 Lt mėnesio atlyginimą. Tikriausiai dirbo pavyzdinčiai, nes 1931 m. liepą buvo pakeltas vyr. laiškinių su 200 Lt al-



Pirmasis Lygumų pašto viršininkas Kazys Danisevičius

²⁰Susirašinėjimas dėl pašto Lygumuose steigimo, ten pat, l. 13, 15, 16.

²¹K. Danisevičiaus asmens byla, LCVA, f. 1016, ap. 1, b. 885, l. 1–95.

²²Paštinių žodis, 1932, Nr. 4, p. 97; Nr. 6, p. 172.

*Lygumų pašto įstaigos brėžinys,
K i e m a s.*

Lygumų pašto patalpų planas.
Iš Lietuvos centrinio valstybės archyvo fondų

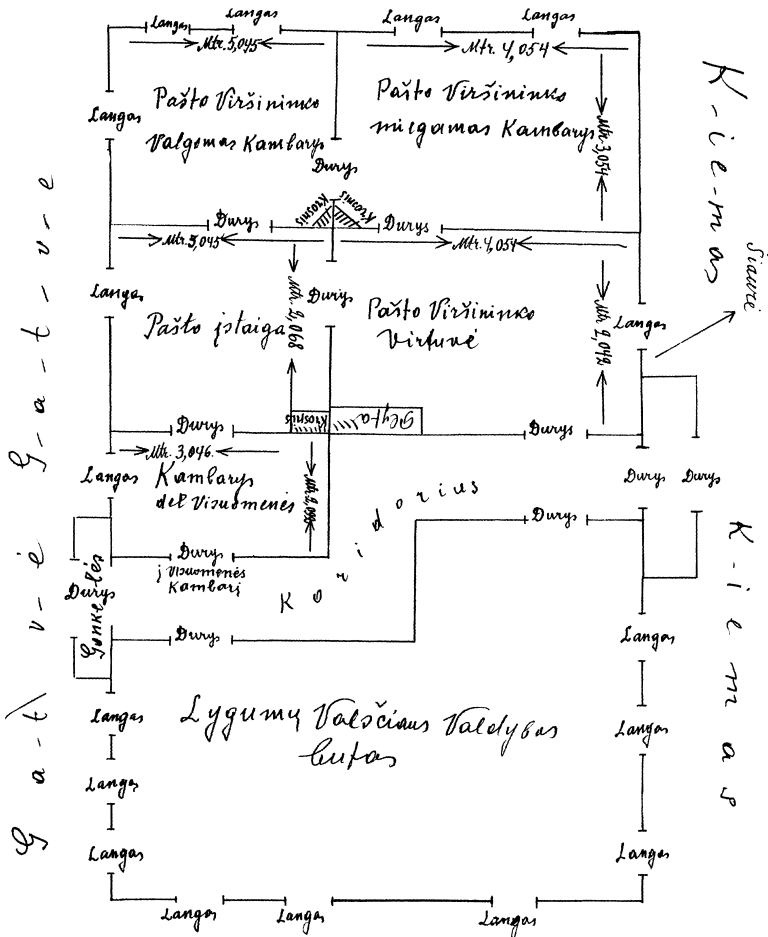

T u r g a v i e t ė

Pašto buto aukštumas metr. 2,082.

*Brėžinį sudarė Lygumų
Pašto viršininkas Kraupšas.*

ga. Matyt, Kaune su šeima (žmona ir du sūnūs) nebuvo lengva pragyventi, tad A. Požėla paprašė paskirti jį Lygumų pašto viršininku. Kaip minėta, prašymas buvo patenkintas ir apmokėtos persikėlimo išlaidos.

Rūpindamasi Lygumų paštu, vietos savivaldybė leido nemokamai naudotis patalpomis, davė kuro, rūpinosi apšvietimu ir vežiojo pašta, bet tik laikinai. Šis išipareigojimo sutartis baigėsi 1928 m. rugsėjo 1 dieną.

Dar 1928 m. liepos 3 d. Lygumų valsčiaus savivaldybė pranešė vietos pašto viršininkui, kad pasibaigus sutarties terminui paštui patalpos galės būti

išnuomos trejiems metams už 100 Lt mėnesio mokestį. Tai buvo gana brangu. Tariantis pavyko nusiderėti, ir nuomos mokestis sumažėjo iki 70 Lt²³.

Tuoju neatkurdamą iki 1915 m. Lėgumuose veikusio pašto, valdybos administracija buvo išvalgi. Kaip liudija išlikusios dvejų metų paštų apyskaitų suvestinės, tada Lėgumų paštas dirbo nuostolingai. 1928 m. gauta 6602 Lt pajamų, o išleista 7125 Lt. Būta 523 Lt nuostolių. Tais metais Lėgumų paštų išsiųsta perlaidų už 37,5 tūkst. Lt, o jų gauta už 125,7 tūkst. Lt.

Savivaldybei atsisakius apmokėti ūkines išlaidas, kitais 1929 m. paštas turėjo 7345 Lt pajamų ir 8836 Lt išlaidų. Taigi nuostoliai padidėjo beveik trigubai ir sudarė 1491 Lt. Paštų išsiųsta 63,8 tūkst. Lt, o atsiųsta 161,2 tūkst. Lt²⁴. Kitų metų apyskaitų aptikti nepavyko. Tačiau tikėtina, kad Lėgumų paštas dar keletus metus dirbo nuostolingai.

Pašto darbui pagerinti nuo 1931 m. vasario 20 d. siuntos iš Lėgumų į Pakruojį pradėtos vežioti kasdien, išskyrus sekmadienius. 1931 m. pasibaigusi su savivaldybe sudaryta pašto patalpų nuomos sutartis buvo pratęsta dar trejiems metams, o nuomos mokestis sumažintas iki 50 Lt²⁵.

1934 m. gegužę Lėgumų paštas gaudavo šiuos laikraščius bei žurnalus:

1. „Bendras darbas“	11 egz.
2. „Diena“	7 egz.
3. „Jaunoji karta“	10 egz.
4. „Karys“	12 egz.
5. „Lietuvos aidas“	9 egz.
6. „Lietuvos ūkininkas“	90 egz.
7. „Misijos“	11 egz.
8. „Mūsų laikraštis“	149 egz.
9. „Mūsų rytojus“	50 egz.
10. „Pavasaris“	40 egz.
11. „Rytas“	4 egz.
12. „Skautų aidas“	8 egz.
13. „Šaltinis“	58 egz.
14. „Šiaurės Lietuva“	22 egz.
15. „Šv. Pranciškaus varpelis“	25 egz.
16. „Trimitas“	6 egz.
17. „Ūkininko patarėjas“	100 egz.
18. „Verslas“	6 egz.
19. „Žvaigždė“	30 egz.



L. R.
SUSISIEKIMO MINISTERIJA.
LYGUMŲ
us. telegrafas ir telefonas
7 m. Gruodžio m. 27 d.
3 117 Nr.
Lygumai.

L. R.
Susisiekimo Ministerija
LYGUMŲ
PAŠTAS
1934 m. kovo mėn. 7 d.
Nr. 208
Lygumai

Lygumų pašto
antspaudai

Po 1–2 egzempliorius prenumeruota spauda nenurodyta²⁶.

1934–1936 m. Lėgumų pašto ūkinėms reikmėms būdavo skiriama po 72 Lt metams. Iš jų raštinės reikalams – 3 Lt, švaros priežiūrai ir apšvietimui –

²³1927–1928 m. susirašinėjimas dėl Lygumų pašto ūkinių reikalų, LCVA, f. 1016, ap. 3, b. 438, l. 20–28.

²⁴Pašto įstaigų apyskaitų metinės suvestinės, LCVA, f. 1016, ap. 6, b. 89, l. 1. (1928 m.); b. 92, l. 12. (1929 m.).

²⁵1931 m. susirašinėjimas dėl Lygumų pašto darbo, ten pat, ap. 3, b. 438, l. 34–36.

²⁶Iš 1934 05 29 Lygumų pašto tikrinimo akto, LCVA, f. 1016, ap. 1, b. 4166, l. 53.

po 7 Lt, o likę 53 Lt būdavo išleidžiami malkoms, nes reikėjo apšildyti 8 m³ pašto patalpas²⁷.

Tikėtina, kad ir 1934 m. Lėgumų paštas dirbo nuostolingai. Tų metų gegužę šio pašto darbą tikrino vyr. revizorius Juozas Giedraitis. Jo tikrinimo akte nurodyti tokie pašto darbo rodikliai gegužę:

Priimta perlaidų 59 vnt.

Priimta įvairių registruotų siuntų (laiškų, banderolių) 237 vnt.

Priimta siuntinių 25 vnt.

Gauta įvairių registruotų siuntų 301 vnt.

Gauta perlaidų 270 vnt.

Gauta siuntinių 83 vnt.

Remdamasis šiais skaičiais, revizorius daro išvadą, kad dviem pašto darbuotojams Lėgumuose nėra ko veikti. Esą galima palikti vieną viršininką, o laiškinių iškelti kitur. Tačiau A. Požėla vienas visko atlikti nesugebėtų. Rodos, kad laiškinių liko Lėgumuose.

Minėtas revizorius nerado pinigų, žyminių ar pašto ženklų trūkumo, tačiau pastebėjo, kad registracijos knygoje yra netikslumų, ne visur pažymėta siuntinio išdavimo data, neužrašytas siuntinio svoris ir kita. Todėl už pastebėtus netikslumus siūlė A. Požėlą „išbarti“²⁸.

Gavusi tokį revizijos aktą, Pašto valdyba nutarė Lėgumų pašto viršininką išegzaminuoti. A. Požėla prašė atsižvelgti, kad jau turi 60 metų ir teorinis kvalifikacijos egzaminas jam būtų gana sunkus. Jis pageidavo atšaukti egzaminą laikymą arba jį atidėti. Teisinosi, kad nei visuomenei, nei valstybei žalos nepadarė, laiškai ar siuntos nedingę, o dėl pašto darbo niekas nesiskundė.

Matyt, šio prašymo motyvas, kad jam sunku laikyti teorinį egzaminą, Pašto valdybai sukėlė abejonių, ir A. Požėla buvo pasiūstas į sveikatos komisiją. Ši pripažino jį tinkamu pašto tarnybai.

Pašto valdyba nuolaidų nedarė. A. Požėla turėjo laikyti kvalifikacijos egzaminus ir juos sėkmingai išlaikė. Beje, ir vėliau, t. y. 1939 m., jam buvo paskirta gydytojų komisija. Ji Šiauliuose nustatė, kad dėl sveikatos šis žmogus pašto viršininku dirbti negali. Tačiau A. Požėla išsiprašė į pakartotinę komisiją, kuri jį pripažino tinkamu užimamoms pareigoms. Taip Lėgumuose A. Požėla tebedirbo ir 1941 m. pavasarį²⁹.

Vežant į Lėgumus pašta iš Pakruojo, korespondencija būdavo gaunama palyginti vėlokai. Todėl 1937 m. Lėgumų tautininkai pasiūlė pašta iš Šiaulių pirma vežti į Lėgumus, o tik po to į Pakruoją. Anksčiau gauti laikraščius ir kitą koresponden-



Lygumų pašto viršininkas Aleksandras Požėla 1931–1941 m.



Lygumų pašto kalendorinis žymeklis

²⁷Pašto įstaigų išlaidų paskirstymo lentelės, LCVA, f. 1016, ap. 6, b. 161, l. 8, 20, 21.

²⁸1934 05 29 Lygumų pašto tikrinimo aktas, LCVA, f. 1016, ap. 1, b. 4166, l. 53.

²⁹A. Požėlos asmens byla, ten pat, l. 56–99.

ciją buvo suinteresuoti ir šio valsčiaus valdyba bei mokytojai. Tačiau buvo aišku, kad pritarus tokiam pasiūlymui paštas vėluotų į Pakrúojį.

Todėl Pašto valdyba korespondencijos gabenimą dar kitaip pertvarkė. 1938 m. gegužės 1 d. paštas pradėtas vežioti Šiaulių–Biržų pašto vagonu. Pagal naują tvarką vežėjas, iš Lýgumų nuvykęs į Pakrúojį, pirmiausia turėjo užsukti į vietos pašta, paimti paruoštą siuntą, ją nuvežti į geležinkelio stotį ir atiduoti į pašto vagoną kartu su Lýgumų siunta. Iš pašto vagono vežėjas privalėjo paimti Lýgumų ir Pakrúojo siuntas. Palikęs Pakruojo pašte jam skirtą korespondenciją, vežėjas grįždavo į Lýgumus (iš čia jis išvykdavo vakare, o grįždavo kitos dienos rytą).

Vežėjo vietai užimti nurodyta skelbti varžytines, kurių pradinė kaina – 130 Lt per mėnesį. Pasiūlęs mažiausią kainą (126 Lt), varžytines laimėjo Pranas Kanapickas³⁰.

Telefonų abonentų Lýgumų paštas turėjo nedaug. Iš kasmet leidžiamų Lietuvos telefonų abonentų sąrašų sužinome, kad 1932 m. Lýgumų pašte buvo tik telefonas viešiesiems pokalbiams. 1934 m. buvo 4, 1937 m. – 8, 1939 m. – 9 abonentai. 1939 m. telefonus turėjo pieninė, policijos nuovada, ugniagesių komanda ir vietos valsčiaus valdyba, dar 5 telefonai buvo įvesti privatiems asmenims.

Lýgumų paštas vykdė ir valstybės taupomosios kasos operacijas. Kadangi buvo siekiama 1919 m. įsteigtas valstybės taupomąsias kasas padaryti kuo prieinamesnes žmonėms, ypač kaimo gyventojams, 1932 m., susitarus finansų ir susisiekimo ministrams, jos pradėtos steigti prie paštų. Parengus ir 1933 m. patvirtinus tokių kasų nuostatus, taupomosios kasos skyrius buvo atidarytas ir Lýgumų pašte.

Nuo 1937 m. Lýgumų paštui dar priklausė Pamūšio pašto agentūra.

Pamūšio pašto punktas, agentūra

Pamūšio kaimas įsikūręs prie Šiaulių–Pāšvitinio vieškelio, 9 km į šiaurę nuo Lýgumų. Apie 1936 m. Pamūšyje pradėjo veikti pašto punktas.

Pašto punktų taisyklės patvirtintos 1927 m. balandžio 13 dieną. Gyventojų patogumui šie punktai buvo steigiami prie kelių, kuriais vežiodavo pašta. Juose būdavo išduodama paprasta korespondencija, laikraščiai, pranešimai atsiimti perlaidas, siuntinius, be to, parduodami pašto bei žyminiai ženklai. Patalpas pašto punktui turėdavo nemokamai skirti vietos gyventojai. Taip pat reikėdavo rekomenduoti asmenį vedėjo pareigoms užimti.

Pašto punkto vedėjas atlyginimo negaudavo, tačiau jam tekdavo 20% nuo parduotų pašto bei žyminių žen-



*Lygumų
taupomosios kasos
antspaudas*

³⁰Susirašinėjimas dėl pašto iš Lygumų vežiojimo, LCVA, f. 1016, ap. 3, b. 438, l. 51–63.

klų nominalios vertės. Laiškininkas arba vežėjas punkto rakinamoje dėžutėje palikdavo atgabentą korespondenciją ir paėmėdavo siunčiamą. Pašto punkto vedėjas korespondenciją įteikdavo jos atsiimti atėjusiems žmonėms³¹.

Gyventojams pageidaujant, 1937 m. birželio 16 d. Pamūšyje vietoj pašto punkto pradėjo veikti trečios eilės agentūra (kur ji buvo įsikūrusi, sužinoti nepavyko). Pašto valdyba įpareigojo Lėgumų pašto viršininką A. Poželą sudaryti sutartį su siūlomu pašto agentūros vedėju ir jam išsamiai paaiškinti tarnybines pareigas. Šios agentūros vedėju pradėjo dirbti Pranas Braziulis. Iš Pamūšio į Lėgumus paštas buvo vežiojamas 3 kartus per savaitę (pirmadieniais, trečiadieniais ir penktadieniais).

1938 m. vasario 28 d. P. Braziulis pašto agentūros vedėjo pareigų atsisakė. Į jo vietą pasiūlyta ir priimta Elena Remeikienė. Ji savo sodyboje prie kelio turėjo parduotuvę, kurioje veikė ir pašto agentūra. Neaiškindama priežasčių, E. Remeikienė 1939 m. sausio 19 d. agentūros vedėjos pareigų atsisakė.

Tada agentūra buvo perkelta į Pamūšio pradžios mokyklą. Jos vedėja pradėjo dirbti mokytoja Marija Mauručienė. Deja, tuometų liepos 5 d. ji irgi pareiškė atsisakanti šių pareigų. M. Mauručienė siūlė agentūrą palikti mokykloje, o į savo vietą rekomendavo Mortą Viktoravičiūtę.

Turbūt vietos gyventojams turėti pašto agentūrą mokykloje buvo ne visai patogu, nes keletas žmonių prašė ją perkelti į grietinės nugriebimo punktą. Į gyventojų pageidavimą atsižvelgta – 1939 m. rugsėjo 11 d. ji ten ir perkelta. Grietinės nugriebimo punkto vedėjas Vladas Bulzgytas tapo ir agentūros vedėju.

Per pirmąjį bolševikmetį Pamūšio pašto agentūros vedėju dirbo Vladas Stragys. 1941 m. gegužės 16 d. siūlyta jį iš tarnybos atleisti, o jo vieton paskirti Juozą Varaškevičių³².

Trumpai apie Stačiūnų pašto agentūrą

Jau minėta, kad Stačiūnų pašto agentūra ėmė veikti tuo pat metu, kaip ir Lėgumų, t. y. 1921 m. gegužės 16 dieną. Jos vedėju pradėjo dirbti Lionginas Samulevičius, kuriam buvo mokama 100 auksinų mėnesio alga. Stačiūnų agentūra priskirta Šiaulių paštui.

1929 m. šiai agentūrai įvestas telefonas. Tų metų pabaigoje Šiaulių pašto viršininkas pasiūlė Stačiūnų pašto agentūrą priskirti pirmai eilei. Tai buvo įgyvendinta 1930 m. sausio 1 dieną. Agentūros vedėjui paskirtas 60 Lt mėnesio atlyginimas.

Iš išlikusių pašto agentūrų suvestinių metinių apyskaitų sužinome, kad 1928 m. Stačiūnų pašto agentūra gavo 954, 1929 m. – 1307, 1930 m. – 1497, 1931 m. – 1224 Lt pajamų³³.

Stačiūnų pašto agentūra buvo įsikūrusi valsčiaus pastate. Joje L. Samulevičius darbavosi sėkmingai, tik-

³¹Pašto taisyklės, K., 1931, p. 140–145.

³²Pamūšio pašto agentūros byla, LCVA, f. 1016, ap. 3, b. 546.

³³Pašto agentūrų metinių pajamų suvestinės, LCVA, f. 1016, ap. 6, b. 91, l. 6; b. 109, l. 5; b. 133, l. 6.

rintojai jokių trūkumų nerasdavo, nebuvo ir gyventojų skundų. Pablogėjus sveikatai, 1938 m. kovo 1 d. L. Samulevičius agentūros vedėjo pareigų atsisakė.

Jo vieton paskirtas Pranas Kvedaras. Jis buvo gimęs 1894 m. Gūdesių kaime, Šiaulėnų valsčiuje. Mokėsis Radviliškio geležinkeliečių mokykloje, dirbęs Polekėlės pašto agentūros vedėju. 1941 m. pradžioje P. Kvedaras buvo išrinktas bolševikų Liaudies teismo tarėju. Todėl 1941 m. balandžio 21 d. jis Stačiūnų pašto agentūros vedėjo pareigas perdavė komjaunuoliui Stasiui Kondrotui³⁴.

1939 m. Stačiūnų pašto agentūra turėjo 4 telefonų abonentus: valsčiaus valdybą, policijos nuovadą, kleboniją ir agronomą.

Galima paminėti, kad po 1931 m., tobulinant pašto agentūrų darbą, pradėta priimti ir vidaus pašto perlaidas. Tiesa, siunčiamos per pašto agentūrą pinigų sumos buvo ribotos: pirmos eilės – iki 200, antros – iki 100, trečios – iki 50 Lt. Be to, būdavo priimami ir nevertybiniai vidaus siuntiniai iki 5 kg svorio. Agentūros išmokėdavo iki 50 Lt vertės perlaidas. Buvo ir agentūrų su išplėstomis operacijomis. Jos priimdavo perlaidas iki 300 Lt ir neįvertintus siuntinius, sveriančius ne daugiau kaip 10 kg. Ar Stačiūnų pašto agentūra turėjo išplėstinių operacijų teisę, nepavyko sužinoti.

Lygumai Nepriklausomybės ir karo metais*

Jonas Juozapaitis

Paskutinis Nepriklausomybės dešimtmetis

Nepriklausomybės laikotarpiu valstybės gyvenime labai svarbų vaidmenį atliko Bažnyčia. Provincijoje ji buvo aktyvi ne vien dvasingumo bei moralės puoselėtoja, bet ir kultūros skleidėja.

Tuo metu Lėgumuose klebonavo kun. Povilas Svilas. Jis pasireiškė ir kaip rūpestingas sielų ganytojas, ir kaip geras šeimininkas. Jo pastangomis bei rūpesčiu buvo pastatyti ir įrengti šoniniai altoriai, krikštykla, išdekoruotas bažnyčios vidus. Tuolaik klebonija turėjo nemažą ūkį. Nors jam prižiūrėti buvo samdomas ūkvedys, bet vadovaudavo klebonas.

Taigi Lėgumų parapija, bažnyčia ir ūkis, darbo ir pareigų reikalavo daug, o klebonas padėjęją teturėjo vieną – seną altaristą kun. Joną Leparską. Be pamaldų, kurios vykdavo kasdien, dar prisidėdavo krikštai, jungtuvės, laidotuvės, o rudenį – dar ir kalėdojimas. Tai – senas paprotys aplankyti parapijiečius advento ir Kalėdų laikotarpiu. Ta proga klebonas stengdavosi geriau susipažinti su parapijiečiais ir atsiamti jam ir bažnyčios tarnautojams skiriamą „uždarbį“ – kalėdą. Prieš kalėdojimą į kaimą ateidavo špitolninkė-varpininkė ir apie tai pranešdavo. Sutartą dieną kaimo maršalka po šv. Mišių pasiimdavo kuni-gą, vargonininką bei zakristijoną ir parveždavo į kaimą. Čia jau vargonininkas ir zakristijonas buvo vežiojami atski-

³⁴Stačiūnų pašto agentūros byla, LCVA, f. 1016, ap. 3, b. 703.

*Publikuojami nacių okupacijos laikotarpiu Lygumų savivaldybėje dirbusio J. Juozapaičio atsiminimai perteikia to meto gyventojų nuotaikas, iš dalies papildo archyvinę medžiagą.

rai, kad susirinktų iš žmonių grūdus bei produktus.

Kunigas įėjęs į seklyčią su palydovais užgiedodavo „Jesu tibi sit gloria“ („Jėzau, tau garbė“), o jau Kalėdų laikotarpiu – „Salve Jesu parvuli“ („Sveikas, Jėzau gimusis“). Duodamas bučiuoti pateną ar kryželį, sakydavo „Pax tekum“ („Ramybė tau“). Pasisveikinęs pirmučiausiai užmegzdavo pokalbį su šeiminkais apie ūkinius bei kasdienes reikalus. Klausdavo, ar lanko bažnyčią, pasninkauja, meldžiasi, kaip vaikai ir šeimyna, ar geri, klauso. Teiraudavosi, ar yra užsiprenumeravę katalikiškos spaudos. Jaunimas ir vaikai, žinodami, kad bus egzaminuojami, prieš apsilankymą pakartodavo katekizmą. Kunigas, vaikus ir jaunimą paklausinėjęs poterių ir pagrindinių tikėjimo tiesų, apdalydavo šventaisiais paveikslėliais. Kaime kalėdojimo dieną būdavo šventė: visi gražiai apsirengę, namai apšvarinti, išvalyti. Ta proga daug kas pasidarydavo alaus ir išleidę kalėdininkus vaišindavosi. Kunigui su palyda pietūs ir vakarienė būdavo užsakyti iš anksto. Nors vaišindavo ne vienoj troboj.

Taip daug metų Lýgumų bažnyčioje darbavosi du seneliai kunigai, kol buvo paskirtas kunigų seminariją baigęs klebono sesers sūnus Povilas Pranckūnas. Tada parapija tarsi atjaunėjo. Kun. P. Pranckūnas pagyvino katalikiškojo jaunimo „Pavasario“ draugijos veiklą. Tuo metu Katalikų veikimo centro nurodymu parapijose prie bažnyčių buvo statomi Parapijų namai – salės. Naujasis vikaras Lýgumuose taip pat ėmėsi to darbo. Kalėdodamas rinko aukas salės statybai, net palydovus buvo išmokęs „dainelės“:

*Salei, salei
litai reikalingi,
aukokite salei,
piliečiai garbingi...*

Surinkęs lėšas, pirkto statybinių medžiagų, organizavo talkas, ir šalia bažnyčios iškilo Parapijos namai – salė, kurioje vykdavo įvairūs renginiai, sueigos, koncertai. Buvo sūpirkta sportinis inventorių ir apranga jaunimui, įrengtas stadionas, kuris ypač papildėdavo šeštadieniais bei sekmadieniais. Kaimiečių ir



*Lygumų klebonas
kun. P. Svilas. 1938 m.
Iš A. Puščiūtės šeimos
albumo*



miestelio vyrų komandos žaisdavo futbolą, krepšinį. Gaila, kad tuo metu nebuvo samdomų trenerių – galėjo išugdyti puikių sportininkų.

Po kiek laiko Lỳgumų gyvenimas vėl pakrypo į gerąją pusę. Vietoj senelio klebono parapijos vadovu iš Kauno buvo paskirtas jaunas, energingas, inteligentiškas kun. Vincetas Byla. O kun. P. Pranskūną pakeitė jaunas, gražus, poetinės „dūšios“ kun. Romanas Klumbys. Abu – geri pamokslininkai, aktyvūs veikėjai. Buvo dar likęs senas vargonininkas, kurį jaunasis klebonas išleido į senatvės poilsį ir vietoj jo parsivežė jauną, energingą, muzikalų erzvilkietį Izidorių Naušėdą. Šis žmogus papildė senąją bažnyčios chorą jaunais giesmininkais, choristus išmokė ne vien bažnytinės klasikos ir naujų giesmių, bet ir paruošė tautinių bei liaudies dainų repertuarą. Kadangi ir aš tame chore dalyvavau, žinau, kaip nuotaikingai praeidavo mūsų koncertai ir kaip draugiškai bei šiltai buvo bendraujama. Labai pakiliai vykdavo ir tautinės šventės-minėjimai. Vasario 16-ąją į bažnyčią organizuotai su vėliavomis ateidavo uniformuoti šauliai, taip pat jaunlietuvių, katalikės moterys bei pavasarininkai su mėlynomis kepuraitėmis.

Jau tada Lỳgumų mokykloje buvo šeši skyriai. Jos vedėju dirbo mokytojas S. Jarmala. Miestelis turėjo gerą gydytoją Alfonsą Muižę. Policijos nuovados viršininku čia dirbo Zelionka, policininku – Morkis. Valsčiaus viršaitis buvo Petras Mekys, o sekretorius – Edvardas Juozapaitis.

Lỳgumuose veikė vilnų karšykla-verpykla, Vartotojų kooperatyvo įvairių prekių parduotuvė, kuriai vadovavo J. Bačianskas. Dar buvo privati Kazlausko ir kelios žydų parduotuvėlės. Miestelyje gyveno keletas žydų šeimų, jie vertėsi

Kun. Povilas Pranskūnas ir Lygumų parapijos tretininkės. Apie 1939 m. Iš A. Virbickaitės šeimos albumo



prekyba. Vienas žydelis netoli Lýgumų turėjo žemės sklypą ir ūkininkavo. Tie žydai, kurie neturėjo parduotuvių, išvežiodavo savo „kromelį“ po kaimus. Nuveždavo siūlų, adatu, drobelės bei kitų medžiagų ir supirkdavo „škurlius“, arklių uodegas, šerius. Atsiskaitydavo pinigais arba mainydavo (dažnai į kiaušinius, vištas). Turtingesni žydai iš ūkininkų supirkinėjo linus, grūdus, veršelius ir kita. Miestelyje stovėjo sinagoga, žmonių vadinama *šiule*, ji turėjo ir rabiną – žydų dvasininką.

*Šventė prie Vytauto
Didžiojo paminklo.
Apie 1939 m.
M. Tydmano nuotr.
Iš J. Juozapaičio šeimos
albumo*

Po 1927 m. nederliaus, kai ūkininkams teko pirkti sėklą, kaimiečių gyvenimas ėmė gerėti. Be grūdinių kultūrų, jie pradėjo gausiau sėti linų, auginti gyvulių ir į pienines vis daugiau pristatydavo pieno. Ūkininkai, dirvas patręšę mineralinėmis trąšomis, gaudavo geresnį derlių. Vienkiemių sodybose „dygo“ nauji pastatai, buvo perkamas ūkininkavimui reikalingas inventoriūs. Žmonės pradėjo rengtis ne namuose išaustais milais, bet gražiais pirktiniais rūbais. Ypač būdavo šventiška sekmadieniais, kai vieškeliai prisipildydavo pėsčiųjų, važiuotų su gražiomis brikelėmis, „lineikomis“ ir jaunimo su dviračiais.

Tačiau prasidėjęs Antrasis pasaulinis karas slopino žmonių nuotaikas. Gražinus Vilnių, Lietuvoje atsirado karinių rusų bazių, ėmė keistis ir politinis gyvenimas. Po kelių provokacijų buvo paskelbtas ultimatumas. Ir nors mūsų kariuomenė techniškai ir morališkai ginti savo Tėvynę buvo pasiruošusi gerai, tačiau Vyriausybė ir Prezidentas „pasimetė“ – kapituliavo. Lýgumuose tų permainų taip greitai nepajutome, nes Raudonoji armija daugiausia judėdavo naktimis. Tik girdėdavome tankus burzgiant ir matydavome praskrendant didžiules lėktuvų eskadriles.

„Išvaduotojai“

Mums, pripratusiems prie gražios lietuvių karių uniformos, rusų karių apranga kėlė pašaipą. Labai ilgos palaidinės, o dar sujuostos diržu, buvo panašios į mini sijonukus. Kai kurie karininkai avėjo brezentinius aulinius batus, o paprastų kareivių blauzdos buvo apvyniotos lyg vystykmais. Milinės pasiūtos iš labai storo pilko milo ir labai ilgos. Ant piločių ir žieminių kepurių pritvirtintos didelės raudonos žvaigždės.

Suprantama, po tokios invazijos turėjo keistis ir valdžia. Lýgumuose buvo nušalintas viršaitis P. Mekys ir į tas pareigas paskirtas kairiesiems simpatizavęs Račinskas. Milicijai ėmėsi vadovauti B. Rumbauskas, partorgu tapo S. Aukselis, o komjaunimo sekretoriumi – Alfonsas Miežis. Pastarasis, suklandintas komunistinės propagandos, pasuko „Stalino saulės link“. Nuo to laiko visiems tapo žinomas žodis „buožė“, reiškiantis tuos, kurie esą buvo darbo žmonių išnaudotojai, o dabar gali pakenkti liaudies valdžiai. Greitai prasidėjo ir žemės dalijimas bežemiams, apkarplant stambesnius ūkininkų sklypus. Iš vienu atėmus buvo duodama kitiems. Tokiu būdu būsimi valstiečiai dar gavo žemės ūkio inventorių, karvę, arklį. Bet, deja, ne visi sugebėjo žemę dirbti, atsirado net tokių, kurie prarado gyvulius. Ir keisčiausia, kad atėję iš tokios didžiulės ir turtingos iškasenų šalies į tokią mažą ir „atsilikusią buržuazinę“ Lietuvą, rusų okupantai atnešė ne gėrybių, bet atvirkščiai – ėmė visko mažėti. Ir mūsų kūrybinga liaudis naujo laikmečio motyvais sukūrė įvairiausių humoreskų bei dainuškų. Apie „gėrybes“ buvo šitaip pasakojama:

Iš mūsų šalelės Maskvos link traukiniai eina sunkiai pakrauti, puškuodami: „Masla sala, masla sala“ (sviestas, lašiniai), sušvilpia „Jačmen“ (miežiai). O iš Rusijos į Lietuvą – lengvai ir skubėdami: „Spički makorka, spički makorka“ (degtukai, prasta taboka), sušvilpia „Arbūz“ (arbūzai).

Kai rusai dar neturėjo savo himno, traukdavo Internacionalą, o lietuviai pamėgdžiodavo:

*Tai jau yr paskutiniai
dar sveiki marškiniai,
pradings mūs kiaušiniai,
sviestas ir lašiniai.*

*Ant lopo lops,
lope skylė (priedainis).*

Su sovietizacija pradėjo reikštis ir antižydiškos nuotaikos, nes daugelis žydų prisidėjo kuriant naująją santvarką. Tarp žmonių „katiušos“ motyvais atsirado dainuška:

*Jau pražydo žila barzda žydo,
išsiskleidė utėlės plačiai,
užsilipęs ant bačkos pragydo:
– Irške, Joške, ui dabar gerai.
Pirkom vilą, garbinom Smetoną,
dabar rusai – mums geri draugai.
Kapitals kišenėje skambėjo,
dabar skamba „zdrastvujtie, draugai“.*

Arba žydėlio pokalbis su lietuviu:

*Žydelis sako lietuviui:
– Tu pjausi, tavo boba riš, aš suskaičiuosiu, mano boba
surašys, ui, visi dirbsim.*

Su naująja santvarka į miestelį atsikėlė keletas naujakurių, kurie pradėjo reikštis kaip uolūs aktyvistai bei komunistinės propagandos skleidėjai. Jie rengdavo susirinkimus ir platindavo gandus, kad viskas klostysis labai gerai, nebebus išnaudotojų, dirbsime visi ir turėsime visko. Viename tokiaame susirinkime mano tėvelis paklausė:

– Jūs sakote, kad bus geriau ir kad visko turėsime, o kodėl anksčiau parduotuvėse visko buvo, o dabar labai sumažėjo?

– Tai ko pats negavai?

– Anąsyk man reikėjo flanelės, niekur negavau... daug ko trūksta.

Užuot atsakęs į klausimą, išsiėmė bloknotėlį ir:

– Kaip tavo pavardė?..

Tėvelis išsigando.

Toliau buvo aiškinama, kad naujoji santvarka susiduria su kliūtimis, „liaudies priešai“ stengiasi viską sužlugdyti, sabotuoti. Kadangi tuolaik spauda buvo pajungta sovietinei agitacijai ir visokie antirusiški, antikomunistiniai pasireiškimai buvo slepiami, tai tik iš žmonių kalbų išgirdavome, kad tai vienas, tai kitas kažkur pradingo. Nepaliko ramybėje ir į kariuomenę šaukiamojo jaunimo, tarp kurio buvau ir aš. Gavome kvietimą atvykti į Pakrúojį pasitikrinti sveikatos. Po patikrinimo dauguma „naujokų“ užsuko pas žydelį į alinę. Daugelis ilgai neužsibuvo, tačiau Žigas su sūnumi Vladu iš Bitáičių kaimo dėl pomėgio išgerti dar pasiliko. Po to jūdvių jau nebesulaukė žmona-motina ir sūnus-brolis Juozas. Matyt, kiek išgėrę vyrai kažką pasakė ar uždainavo... Ir dabar nežinia, kur jų kaulėliai pūva. Žigai Bitáičiuose turėjo tik namelį ir sodybinį sklypą.

Ūkininkų taip pat nepalikdavo ramybėje. Agituojant jie buvo „mokomi“. Kartą į mūsų vienkiemį atvažiavo žydelis ir sako:

– Juozapait, sėk rugis.

Tėvelis atsakė:

– Kad mano rugiai iš rudens pasėti, jau žaliuoja.

– Niu, tai sėk miežis.

Nedavė ramybės ir pribrendus derliui. Žmonės paprastai kuldavo, kai viskas būdavo nuo laukų nuimta, o jie dar prieš tai suorganizavo „raudoną gurguolę“ su lozungu „Pirmieji grūdai valstybei“. Ir kaip „iškilmingai“ – priekyje raudona vėliava, plakatai. Bet žmonės ne vien šaipėsi ir pyko. Buvo kalbama, kad vis tiek bus kolchozai. Lėgumų mokykloje buvo surengti rusų kalbos kursai, kuriuos vedė valsčiaus sekretorius Edvardas Juozapaitis.



Kad ir kaip komunizmo akty-

vistai stengėsi skleisti propagandą, bet tarp žmonių atgarsio nerasdavo. Gyvenimas dar bandė eiti „sena linkme“. Štai sykių bažnyčios choras sumanė surengti dainų koncertą. Matyt, gaunant iš vietinės valdžios sutikimą, pasižadėta sudainuoti ką nors „tarybiško“. Tad išangoje buvo užtrauktos pirmosios Internacionalo eilutės, o toliau skambėjo liaudies, tautinės dainos: „Lietuva brangi“, „Kur giria žaliuoja“ ir kitos. Nepraėjo ramiai ir Vasario 16-oji. Ji 1941 m. kaip tik sutapo su sekmadieniu. Oras buvo gražus, bažnyčia – pilnutėlė žmonių. Pasibaigus šv. Mišioms, minioje kažkas užtraukė: „Lietuva, Tėvyne mūsų“. Atrodo, kad to ir betrūko: turbūt bažnyčia nebuvo ir ateityje nebebus užpildyta tokio stipraus ir nuoširdaus giedojimo, kaip tuomet. Iš bažnyčios skirstėsi žmonės tylūs, susijaudinę iki virpulio. Be to, miestelyje sužinojome, kad Ažuolynės ažuole, netoli Mickeliūnų vienkiemio, plevėsuoja trispalvė. Matyt, būta gabių vyrų, nes aktyvistams prireikė pusdienio, kol ją iš ten nuėmė. Nors po tokių „triukų“ daug kas buvo kviestas aiškintis, ne vienas tardytas, bet tuo metu taip viskas ir praėjo. Nepaisant to, visuomenėje kaupėsi vis niūresnės nuotaikos. Sklido gandas, kad ruošiamas „liaudies valymas“ – suėmimai, tremtys. Taip iš tikrųjų ir buvo.

Ažuolynės ažuolas, kuriame 1941 m.

vasario 16 d. buvo iškelta trispalvė.

Iš J. Juozapaičio asmeninio archyvo

Neramūs laikai

Birželio 15-osios rytą kaimynas kaimynui pranešė apie suėmimus. O suminti ir išvežti su šeimomis buvo visiems žinomi, pažįstami žmonės. Tai – buvęs valsčiaus viršaitis Petras Mekys ir iki to laiko dar ėjęs pareigas sekretorius Edvardas Juozapaitis. Į tą grupę turėjo patekti ir Dvariškių dvare gyvenęs Šulma, bet jis, matyt, tai sužinojęs pasislėpė. Bet vis tiek buvo suimta žmona su vaikais. Tarp trėmimų organizatoriams talkinusių aktyvistų buvo ir vienas Šulmos sūnus. Jis, sužinojęs, kad tėvo nėra, pareiškė: „*Matat, tas velnias ir pabėgo...*“ Žmonės, nepatyrę ir nežinodami tokių okupacinės valdžios veiksmų, vienas kito klausinėjo – už ką?...

Bet toji įtampa truko neilgai. Išaušo gražus birželio 22-osios rytas. Buvo sekmadienis. Anksčiau ne kartą buvome regėję, kaip rusų lėktuvas „velka“ tairkinį, o kitas į jį šaudė. Bet tą sekmadienį pamatėme skrendant visą rusų lėktuvų eskadrilę. Prie jos prisiartinė toks mažas lėktuvas su kryžiais ant sparnų ir iš kulkosvaidžio ėmė šaudyti. Ramiai skridusi eskadrilė išsisklaidė, o iš vieno rusų lėktuvo pasirodė juodų dūmų uodega, ir jis pradėjo leisti žemyn. O tas mažasis nuskrido savais keliais. Po to jau sužinojome, kad vokiečiai peržengė sieną, prasidėjo karas... Bet atrodė, kad žmonės neįtaria baimės, nes išžiėbė vilties kibirkštėlė, jog baigsis įtampa ir teroras. Matyt, Lėgumų aktyvistams tas karas nebuvo lauktas, kad net nebando trauktis. Mėgino slapstytis. Bet kur pasislėpsi po tokių viešų „juodų“ darbų. Dar vokiečiams nepasirodžius, miestelio „tvarką“ perėmė vietiniai šauliai-partizanai. Per Lėgumus rusų kariuomenės daliniai nesitraukė. Tik pasimetę vieškeliais lakstė raiti žvalgai. Buvo net paliktas karinis sunkvežimis prie Ažuolynės, ant kelio.

Netrukus pasirodė ir vokiečių kariuomenės daliniai didžiuliais dengtais sunkvežimiais – pėstininkai, motociklininkai ir šarvuočiai. Jie važiavo dar nepatyrę pasipriešinimo, švarūs, tvarkingi lyg į parada. Žmonės linksmomis veidais juos sveikino. Sveikino kaip išgelbėtojus. Vietiniai partizanai, užsirišę ant rankovių baltus raiščius, rado su vokiečiais kontaktą. Bet tai buvo tik pravažiuojantys daliniai. O miestelį, išstatę sargybą, saugojo partizanai. Nežinia, ar jie prieš pasislėpusius aktyvistus būtų ėmęsi tokių kraštutinių priemonių, kokių ėmėsi Lėgumuose pasirodęs kažkur nuovados viršininku dirbęs Šulmos žentas Petraitis. Jis motociklu (su lopšeliu) surinko S. Aukselį, A. Miežį, B. Rumbauską ir surengė jiems Karo lauko teismą – sušaudė. Baugino, saikdino ir kitus komunistus bei jiems prijauniančiuosius. O netrukus į nacių pasmerktųjų gretas pateko ir mūsų Lietuvėlėje gyvenę žydai. Tiesa, Lėgumuose geto nebuvo, čia žydai net ir žvaigždžių nenešiojo. Bet tai nesutrukdė vokiečiams vieną dieną juos surinkti ir... Blogiausia, kad į tas egzekucijas įtraukė ir kai kuriuos vietinius žmones. Kiek ir kas šaudė, Dievas žino. Manychiau, jei juos būtų kvietę savanoriškai, tai kažgi ar būtų nors vienas atsiradęs. Bet daryta įsakymu.

Nacmetis

Po tokių įvykių vėl vyravo slogi nuotaika. Miestelyje liko daug namų be šeiminių. Tiek metų su žydais buvo gyventa ir sugyventa, o dabar jų jau nebebuvo. Vokiečių, kaip išvaduotojų, autoritetas pradėjo smukti.

Rusai iš Lietuvos pasitraukė daug vokiečiams nesipriešindami, ir frontui nutolus gyvenimas pamažu grįžo į normalias vėžes. Vokiečiai lietuviams davė šiokią tokią savivaldą, kontroliuojamą jų pastatyto gebiestkomisaro. Šiaulių apskrities viršininku buvo paskirtas buvęs Lietuvos karininkas J. Noreika, o Lėgumų viršaičiu – taip pat buvęs kariškis Leščinskas, sekretoriumi – Duoba. Pašto viršininku tuo metu dirbo iš kitur atsikėlęs Leonas Liperskas. Vokiečiai daug

pastangų dėjo, kad aprūpintų savo kariuomenę, tad valsčiuose buvo steigiami žemės ūkio skyriai, kurie nustatinėjo produktų prievolės ir prižiūrėjo jų surinkimą. Lýgumuose Žemės ūkio skyriaus vedėju buvo paskirtas Pr. Pleskūnas, sekretoriumi – J. Jaraminas. Paskirstymo punkto vedėju tapo St. Kundrotas, o sąskaitininku teko dirbti man. Dar valsčiaus administracijoje dirbo L. Vilcinaitė ir kiti. Beveik visi valsčiaus tarnautojai buvo vietiniai arba kilę iš to krašto. St. Kundrotas buvo atvykęs iš Žeimelio. Kadangi dirbo su manimi, norėčiau papasakoti apie jį kiek plačiau. Tai – jaunas žmogus, iš gimtojo krašto pasitraukęs dėl tragiškos pirmosios meilės. Mat jis buvo išimylėjęs žydaite, kuri buvo sušaudyta su kitais žydais. Užtai mes jį dažnai matydavome liūdną, susimąsčiusį. Nors sieloje jis buvo labai geras žmogus, bet jo išvaizda – veidas pailgas, didelė nosis... Mano atmintyje išliko St. Kundroto sukurtas eilėraštis:

*Kai prakeikimas iš dangaus
Nuo Dievo saulės nusileido,
Neliko žemėje žmogaus,
Kurs nebijotų mano veido.
Ar kaltas aš, kad piktą vylių
dar neprašydęs pažinau?
Užtat dabar kenčiu ir myliu,
ir tyro juoko nežinau.
Kaip prakeikimas ilgesys
marma, slegia žaismo veidą...
Jis ugnį mano užgesys...
Nagus į širdį jau suleido...
Pirmosios meilės klyksmo aidas...*

Tenka pastebėti, kad vadinamosios tarybų valdžios laikotarpiu jos aktyvistai tiesiog nėrėsi iš kailio, kad išpildytų okupantų priesakus, tuo tarpu lietuviai tarnautojai nacių okupacijos metais kiek galėdami stengėsi mažinti prievolės. O pajutę, kad vokiečiai atvažiuos tikrinti, ūkininkus apie tai išpėdavo, kad suspėtų paslėpti turimą gyvulių perteklių. Atlikę prievolės (t. y. pristatę tam tikrą kiekį produkcijos), ūkininkai gaudavo „punktus“, už kuriuos galėjo nusipirkti maisto produktų, degtinės, avalynės, rūbų ir kitko.

Pasikeitė ir bažnyčios vadovybė. Klebonu buvo paskirtas kun. Korsakas. O choro vadovas liko tas pats. Buvo surengtas koncertas, kurio įžangoje skambėjo hitlerininkų himno pradžia, o toliau – tradiciniai kūriniai. Vietiniai inteligentai pastatė vaidinimą „Rytoje dien“. Nutolus frontui, kol vokiečiai stūmėsi į priekį, atrodė, kad jie susirūpinę tik materialine parama frontui. Bet kai po Stalingrado pralaimėjimo buvo priversti trauktis, „atsiminė“ ir Lietuvos jaunimą. Buvo paskelbtas įsakymas šaukiamojo amžiaus vyrams atlikti karinę tarnybą (fronte). Lietuvaičiai prisistatyti neskubėjo (nebent vienas kitas). Tad vieną sekmadienį, Lýgumų bažnyčioje pasibaigus pamaldoms, buvo pranešta, kad atvažinę vokiečiai apsupo miestelį ir gauda vyrus. Bijodami slėptis bažnyčioje,

nusprendėme dūmti į kapines. Aš ir K. Daukšas, vos tik ten pradėję bėgti, išgirdome „halt“ ir... šūvį. K. Daukšas kaip bėgo, taip ir pabėgo, o mane nusivarė į miestelio centre stovintį sunkvežimį, kuriame jau buvo surinkta vyrų ir vokiečiai tikrino dokumentus. Tuos, kurių šaukimas nelietė, paleido. Taigi pakliuvome: Jonas Alekseriūnas iš Miciūnų, Petras Zakas iš Bagdonaičių, Petras Gruslys iš Degučių, Petras Dominauskas iš Vaigailių, Jonas Rumbinas iš Vaigailių, Jonas Urniežius iš Sutkūnų, Juozas Vaitiekūnas iš Įsonių, Antanas Lesauskas iš Lygumų, Stasys Rimkus iš Lygumų, du broliai Žigai iš Joniškaičių ir aš iš Lygumų. Mus nuvežė Šiaulių kalėjiman, patalpino į 37-ą kamerą. Bet po dviejų savaitių paleido, matyt, iš valsčiaus gavę apie mus žinių. Kas nedirbo žemės darbu, po dviejų savaitių turėjo prisistatyti į priėmimo punktą karinei tarnybai. Kurie buvo iš didesnio ūkio, tuos atleido (paliko dirbti žemę), o man, kaip iš 12 ha ūkio, davė dviejų mėnesių terminą. Taigi iš tų dvylikos frontan pakliuvo ne visi.

Artėjant fronto linijai prie Lietuvos, vokiečiai darėsi piktesni, ir jauniems vyrams, nors ir turintiems terminuotą pažymą, darėsi nesaugu. Užtai kai tik miestelyje pasirodydavo vokiečiai, žmonės apie tai stengdavosi išpėti. Visuomenėje vėl tvyrojo komunistinio režimo sugrįžimo baimė. Kai kas, matyt, bandė suvesti sąskaitas. Krūmuose buvo rastas Liako iš Minegių kaimo lavonas su mušimo žymėmis. Taip ir neišsiaiškintos jo žūties aplinkybės. Žmonės tik spėliojo, kad tai – kerštas (jis buvo gavęs žemės iš tarybų valdžios), siekiant, kad ateityje nebūtų pretendento į vietinę valdžią.

Frontas nesulaikomai artėjo. Naktimis girdėdavome aukštai praskrendant lėktuvus. Nuo jų bombardavimo labai nukentėjo Šiauliai. Naktimis, kai lėktuvai „pakabindavo“ lempas, kad matytų taikinius, ir Lygumuose matėsi jų pašvaistės. Žmonės kalbėjo, kad rusai, gavę iš Vakarų valstybių paramą maistu ir technika, prižadėjo panaikinti kolchozus ir tvarkytis demokratiškai. Kai kas tikėjo, kad vokiečiai trauksis tik iki Lietuvos sienos, o toliau rusams neleis žygiuoti. Bet tai tik ir liko šnekomis. Sužinojome, kad rusai jau „išvadavo“ Vilnių, Kauną, netrukus priartėjo ir prie Šiaulių. Lygumai nematė vokiečių pasitraukiant. Miestelio gyventojai iškart susidūrė jau ne su Raudonąja, bet Sovietine armija, kurią jau buvo sunku atpažinti. Kareiviai ir karininkai dėvėjo jau kitas uniformas su antpečiais ir buvo „žmoniškai“ apauti. O technika – dideli vakarietiški sunkvežimiai. Ir pėstininkai nebepėsti. Nebuvo arkliais kinkytų „aboznikų“. Matyt, kad ir maistu buvo aprūpinti, nes greitai primėtė amerikoniškų mėsos konservų dėžučių. Atrodė lyg ir sukultūrėję. Nors manyta, kad vokiečiai jau sutriuškinti, bet netrukus buvo paskelbta vyrų mobilizacija į kariuomenę. Tarp šaukiamųjų patekau ir aš. Važiavome (lygumiečiai) keliais vežimais į Šiaulius. Priėmimo skyriuje radome spūstį žmonių. Aš nutariau palaukti, kol sumažės. Į frontą visada suspėsi, netraukė tarnauti okupantui, be to, gali tekti kovoti lietuviui prieš lietuvi, nes vokiečių kariuomenėje mūsų jau buvo nemažai. Belaukiant man pasiūlė darbą, dėl kurio galėjau būti atleistas nuo karinės tarnybos. Užtai ir nuo tada palikau Lygumus. O kas dėjosi per kitus dešimtmečius, terašo kiti.

Lygumų ir Stačiūnų valsčiai nacių okupacijos metais

Stanislovas Buchaveckas
Lietuvos istorijos institutas

Dar 1940 m. pavasarį Lėgumai su Stačiūnais buvo gana sparčiai besivystantys miesteliai, kurių aktyvioji gyventojų dalis darė įtaką diegiant naujoves ir po žemės ūkio reformos stiprėjantiems ūkininkams. Jie išgydavo vis daugiau žemės ūkio darbus palengvinančių mašinų ir naujoviškų padargų. Tai leido abiejų valsčių, turėjusių gerų žemių, ūkininkams gauti dar didesnę derlių. Daugėjo galvijų. Plėtėsi pieno ūkis. Krašto gerovės augimą liudijo ir atsiradę patogūs vieškeliai. Lėgumuose tarpusavyje gerai sugyveno lietuviai ir solidžią mūrinę sinagogą pasistačiusi žydų bendruomenė. Žydai daugiausia vertėsi amatais ir prekyba. Lėgumuose jiems priklausė 11 krautuvių iš 13.

Pasiturinčių ūkininkų kasmet daugėjo. Todėl Lėgumų–Stačiūnų krašte vis labiau buvo vertinamas mokslas. Savivaldybės ir mecenatų rūpesčiu 1938 m. Stačiūnuose iškilo modernus pradžios mokyklos pastatas. Pagal galimybes buvo gerinamos kitų mokyklų darbo sąlygos. Formavosi gabių vaikų iš neturtingų šeimų rėmimo tradicijos. Stačiūnų pradžios mokykla faktiškai tapo nepilnaja progimnazija. Apie mokyklos išplėtimą ir naujo pastato statybą galvojo ir lygumiečiai. Augo kultūrinių renginių ir apskritai kultūros poreikis. Tam didelės įtakos turėjo visuomenės organizacijų entuziastai ir didesniuose miestuose išsikūrusių tėviškėnų ryšiai su gimtuoju kraštu.

Tačiau 1940 m. birželio viduryje normalus gyvenimas tarsi sustojo. Su dažnai gendančiais tankais bei gėstančiomis ir bjauriai dūmijančiomis „pusantratinėmis“ (rus. *polutorka*) mašinomis atvykę raudonarmiečiai atrodė kaip laikina grimasa. Bet ant okupantų durtuvų atneštas ir kolaborantų puoselėjamas naujasis režimas kaskart reikalavo iš Lietuvos gyventojų vis daugiau kompromisų su sąžine, susitaikymo su žmogiškųjų ir krikščioniškųjų vertybių nuvertinimu, visos kultūros primityvinimu. Greitai beveik visa visuomenė (ir ta dalis, kuri tikėjosi, jog „socializmas“ bus geresnis už prieš 1940 metus dėl įvairių priežasčių daugelio



Paminklas Sukmedžio k. skirtas 1941 m. sovietinio teroro aukų atminimui. 1999 m. R. Jurgaičio nuotr.

žmonių keiksnotą A. Smetonos valdymą) prablaivėjo supratusi, kad buvo sugriauta socialinė-ekonominė sankloda – didžiulės ekonominės bei kultūrinės Lietuvos pažangos pagrindas. Dar labiau susigūžti privertė didėjantis represijų, palietusių pažangiausių ir aktyviausių visų tautybių žmones, mastas. Pragmatiškai Lėgumų ir Stačiūnų žmonės 1940 m. vasaros pokyčius valdymo institucijose įvertina lakoniškai: „Į valdžią statė beraščius“¹.

Daugelis 1940–1941 m. sovietinės okupacijos laikotarpio aspektų, ypač atskirose apskrityse ir valsčiuose, dar nėra pakankamai ištyrinėta. Tai nėra ir šio straipsnio objektas. Tačiau galima trumpai pasakyti, jog nemažai žmonių, kurių buvo ir Lėgumų–Stačiūnų krašte, nesusitaikė su apibūdinta padėtimi ir pasuko antisovietinės rezistencijos keliu. Lygumiečiai pogrindininkai platino šapirografu ir rotatoriumi spausdintus atsišaukimus ir laikraštelius, 1941 m. Vasario 16-ąją pažymėjo iškeldami uždraustas Lietuvos valstybės vėliavas ir trispalves vėliavėles bei sugiedodami himną Lėgumų bažnyčioje. Tarp rezistentų buvo Jonas Barščiauskas, Jonas Švoba, Aleksandras Keniausis, Leonija Tubytė, Elena Tuomaitė, Izidorius Nausėda, Stasys Jarmala, Petras Mekys² ir kiti. Tiesa, didžioji visuomenės dalis laikėsi pasyviai tikėdamasi, jog nuo pražūties išgelbės būsimas Vokietijos–SSRS karas. Jam ruošėsi ir vietiniai kolaborantai su komjaunuolių aktyvu. Šie žmonės tikėjo greitu ir sėkmingu Raudonosios armijos įsiveržimu į Vokietiją, nes ir netoli Lėgumų bei Stačiūnų buvo sutelkta daugybė tankų, pabūklų, statomi nauji kariniai aerodromai ir amunicijos sandėliai. Netoli Lėgumų net buvo įsakyta iškasti duobes, greičiausiai skirtas dar neištremto ar kitaip į SSRS gilumą neišgabento Lietuvos elito, buvusio kalėjimuose ir dar laisvėje, žudynėms. Juk ką reikštų šios aukos Europos mastu, kai „nenugalimoji“ kariuomenė per Prūsiją ir Lenkiją žygiuotų Berlyno link. Įsakymas vietiniams sovietiniams aktyvistams būtų duotas tik prieš pat „operaciją“, kurią padėtų vykdyti patyrę NKVD „specialistai“, – taip buvo prieš 1941 m. birželio 14–15 d. gaudynes į tremtį...

Masiniai birželio trėmimai, nukreipti pirmiausia prieš inteligentiją, galutinai parodė gresiantį Lietuvai pavojų tiems, kurie dar tikėjosi sovietinio režimo švelnėjimo, ir paruošė dirvą būsiamam sukilimui. Į gyvulinius vagonus buvo sukištos šeimos su mažamečiais vaikais ir ligotais seneliais. Tarp išstremtųjų buvo ir pasislėpusių ikisovietinio Lėgumų viršaičio Petro Mekio bei smulkaus dvarininko Šulmos šeimos. Sovietinės okupacijos atneštą žmonių supriešinimą, dar viena 1940–1941 m. reiškinių, iliustruoja minėto Šulmos sūnaus komjaunuolio Kazimiero dalyvavimas suimant artimuosius³.

Vokietijos–SSRS karo pradžia

Po pirmųjų masinių trėmimų buvo numatyta antroji analogiška Lietuvos gyventojų iškeldinimo į atšiaurias

¹Elenos Čeponienės (gim. 1915), Teklės (gim. 1924) ir Karolio (gim. 1925) Rumbinų, Izidoriaus Tubio (gim. 1924) atsiminimai, užrašyti autoriaus 1999 metais.

²Jono Barščiausko (gim. 1916) atsiminimai (rankraštis); Kelevišius J. Lygumų choristai Lietuvos himnų giedotojai ir 1941-ųjų vasario šešioliktoji, Šiaulių naujienos, 1999 m. vasario 11 d.

³Lietuvos gyventojų genocidas (1939–1941), V., 1999, t. 1; Čalnaris A. Gulėjimas kryžium, V., 1999, p. 9; Čalnaris A. Antisemitizmas ir antilietuvismas, Valstiečių laikraštis, 1998 m. gegužės 2 d.; Adelės Skačkauskaitės (gim. 1920) atsiminimai (rankraštis).

Rusijos sritis „operacija“. Žmonės apie tai iš įvairių šaltinių žinojo. Todėl daugelis slapstėsi. Plito informacija ir apie Vokietijos ruošiamą karą su buvusiu sąjungininku. Tik nebuvo aišku, kas pirmiau prasidės – nauji trėmimai ar karas. Jo šįkart laukta kaip išsigelbėjimo nuo tautai gresiančio sunaikinimo. Karo laukė ir dalis Lėgumų žydu, nes turtingesni jų bolševikmečiu prarado įmones, parduotuves, kitą turtą, o kai kurie patyrė represijų ir dėl ideologinių motyvų. Sovietų Sąjungoje informacija apie tikrąją žydu padėtį Vokietijoje ir jos okupuotose kraštuose buvo blokuojama, o baisiosios žydu žudynės Europoje prasidėjo tik 1941 m. vasarą...

Iki Lėgumų ir aplinkinių vietovių žydu išžudymo buvo išlieta ir nemažai ideologinių įkaitų ar visai niekuo dėtų žmonių kraujo. Nežinoma, ar per dviejų kariuomenių susirėmimus, aviacijos apšaudymus ir bombardavimus žuvo civilių gyventojų, tačiau per karo veiksmus 1941 m. birželį sudegė sodybų ar jų pastatų. Tarp nukentėjusiųjų buvo Vincas Šandaris iš Kazokų kaimo, kurio sudegė gyvenamasis namas, klojimas ir tvartas. Įsonių kaime labiausiai nukentėjo Adolis Kilčiauskas ir Petras Daknys, o Julius Pranys neteko ūkiniu trobesių⁴.

Apie prasidėjusį karą Lėgumų–Stačiūnų krašto žmonės daugiausia sužinojo birželio 22 d. vidudienį, kai po sekmadienio šv. Mišių ši žinia su besiskirstančiais iš bažnytkaimių pasklido po kaimus ir viensėdžius. Mat abiejuose valsčiuose beveik nebuvo strateginių objektų, kuriuos tą dieną bombardavo vokiečių lėktuvai. O Maskvos radijas, į kurį dar spėjo trumpai persijungti ir Lietuvos radijo stotys, apie karą prabilo irgi tik vidudienį.

Aprašomi valsčiai į vokiečių kariuomenės kontrolę pateko gana vėlai – tik birželio 28 dieną⁵. Į Šiaulius vokiečiai išengė birželio 26 d. pavakary (į sukilėlių kontroliuojamą Vilnių birželio 24 d. ryte), tačiau į rytus nuo šio transporto mazgo ir didelio miesto jų dalinių dar kelias dienas nebuvo. Mat iš pietų besiveržiančioms vermachto divizijoms teko tarp Rasėnių ir Radviliškio įnirtingai kautis su sovietinės kariuomenės grupuote, turėjusia kelis šimtus tankų. Po kautynių šios grupuotės likučiai, patekę į apsupimą, tebesipriešino ir taip pristabdė vokiečių puolimą šiame fronto bare⁶.

Tad prasidėjus karui, dar kelias dienas abiejuose valsčiuose (didesnėse gyvenvietėse) šeimininkavo sovietiniai vietos aktyvistai, bandę daryti „tvarką“ su besitraukiančių raudonarmiečių ir Šiaulių milicininkų pagalba. Dar reikės istorikams išsiaiškinti, kas ir kaip davė įsakymus besitraukiantiems sovietinės valdžios šalininkams žudyti Lietuvoje likusius Nepriklausomos Lietuvos tarnautojus ir aktyvius žmones, tarp jų ir kunigus. O kol kas aišku, jog ir Lėgumuose vyko „nepatikimų“ žmonių „medžioklė“. Dėl suirutės ir izoliuotumo bei antisovietinių sukilėlių (partizanų) veiksmų sovietiniams aktyvistams ir NKVD grupėms visų užmačių įgyvendinti nepavyko. Tačiau sovietinio teroro aukų būta. Buvęs pasienio policijos karininkas Viktoras Ūsas, dirbęs Lėgumų par-

⁴Nukentėjusiųjų per karą (1941 06) sąrašas, Lietuvos centrinis valstybės archyvas (toliau – LCVA), f. 1624, ap. 3, b. 13, l. 14.

⁵Broniaus Mickeliūno (gim. 1926) atsiminimai (autorius archyvas); Šilinis P. Lauktojo karo pradžia, Valstiečių laikraštis, 1993 m. birželio 22 d.

⁶Škirpa K. Sukilimas, Vašingtonas, 1973, p. 290.

duotuvėje, karo pradžioje pasitraukė į tėviškę Aleknaičių kaime. Čia sodyboje, kurią apsupo lengvąja automašina ir sunkvežimiu atvykę sovietiniai aktyvistai ir raudonarmiečių specdalins, jis buvo suimtas, o birželio 24 d. po kankinimų Lėgumuose nužudytas. Sovietiniai aktyvistai suėmė ir Beinoraičių kaimo ūkininkus brolius Stasį, Antaną ir Juozą Gyliaus. Vėliau jų kūnai, subadyti durtuvais, buvo rasti šalia vieškelio prie Juknaičių kaimo. Taip pat nužudyti tėvas ir sūnus Matukai, Sereikių kaime gyvenęs moksleivis Petras Stanislovaitis. Stačiūnų valsčiaus Šukiūnių kaime besitraukiantys raudonarmiečiai mirtinai peršovė Nazarienę ir jos ketverių metų dukrelę Vandą. Linkuvojė nužudytas sovietinių aktyvistų suimtas Stačiūnų gyventojas Feliksas Dikšas, kurio šeima dar anksčiau buvo ištremta⁷.

Tačiau Raudonoji armija buvo demoralizuota. Išvargę, alkani ir nuo prakaito bei dulkių pajuodę jos kareiviai neretai stengėsi atsikratyti savo šautuvų, siūlydami juos kaimo gyventojams už valgi. Raudonarmiečiai turbūt jau žinojo apie Lietuvoje išplieskusį sukilimą ar net buvo lietuvių sukilėlių apšaudyti, tad stengėsi nesivelti į susirėmimus su jais. Jeigu tik būdavo galimybė, skubėdavo pasitraukti, o mažesnės grupelės neretai ir pasiduodavo. Po triuškinančių pralaimėjimų mūšiuose su vokiečių kariuomene daugelis Lietuvoje galutinai supratusių sovietinio „rojaus“ esmę raudonarmiečių tik mašinaliai vykdė aukštesniųjų karininkų įsakymus trauktis.

Lėgumų ir Stačiūnų valsčių sukilėliai (tuomet vadinti partizanais) ėmė telktis į būrius jau birželio 23 d., kai išgirdo Laikinosios Lietuvos vyriausybės kreipimąsi per Kauno radiją. Iš pradžių jų atramos baze buvo Beržynėlio miškas prie kelio iš Lėgumų į Vaigailiūs. Vos sumažėjus besitraukiančių raudonarmiečių srautams ir dar nepasirodžius vokiečių kariuomenei, Lėgumuose ir Stačiūnuose jau plevėsavo trispalvės Lietuvos vėliavos. Lėgumuose susikūrė kovingas aktyvistų (Lietuvos aktyvistų fronto vietinės organizacijos) štabas. Jam priklausė Stasys Jarmala, Jonas Barščiauskas ir kiti. Sukilėlių (aktyvistų) sargybiniai patuliavo miestelyje ir kaimuose. Žmonės ir turtas buvo saugomi nuo plėšikavimų, kurie grėsė tiek iš asocialių asmenų, tiek iš demoralizuotų raudonarmiečių grupių. Raudonarmiečiai, atsilikę nuo savo dalinių, buvo nuginkluojami.

Vietos sukilėliams smarkesnėse kautynėse dalyvauti neteko. Nebūta ir didesnių nuostolių. Skaudžiausia buvo birželio 23 d. nesėkmė, kai Beržynėlio (Beržyno) miško pakraštyje vėlai vakare žuvo į sukilėlių bazę grįžtantys jaunuoliai Jonas Švoba (Lėgumų vls. Norvaišių kaimo gyventojas) ir Jonas Šopis (Stačiūnų vls. Dargužių kaimo gyventojas). Yra dvi jų žūties versijos. Pagal pirmąją, šie Lėgumų valsčiaus patriotai pateko į sovietinių aktyvistų pasalą. Pagal antrąją, elementarios patirties neturėję sukilėlių sargybiniai patamsyje netyčia nušovė savo bendražygius, juos palaikę priešais.

Būta ir kurioziškos nesėkmės. Prie Bitaičių tilto sukilėliai surengė pasalą sunkvežimiui, manydami, kad jis raudonarmiečių. Tačiau iš apvirtusios mašinos kėbulo išsipylė riebalai ir pabiro maisto produktų dėžės, o važiavę ir sveiki likę du vokiečių kareiviai tuoj pabėgo

⁷Lietuvos gyventojų genocidas (1939–1941), V., 1999, t. 1; Raudonasis teroras Šiaulių apskrityje, Tėviškė, 1942 m. liepos 3 d.

į Sereikiūs, kur buvo apsistojęs žvalgybinis vermachto dalinys. Sukilėliams pas juos pasiuntus su balta vėliava du vokiškai mokančius vyrus, egzekucijomis grėsusį incidentą pavyko užglaistyti. Vokiečių karininkas atlyžo, kai ant vieškelio buvo pastatytas sunkvežimis su išplautu kėbulo brezentu bei miestelyje kareiviams pabarstytos gėlės⁸.

Didesnių susirėmimų su raudonarmiečiais valsčių teritorijoje neturėjo ir vokiečių kariuomenė. Tik trys sovietiniai tankai buvo padegti per trumpą susišaudymą su vokiečių motociklininkais prie Pamūšio gyvenvietės. Kitas vokiečių dalinys, sutikęs pasipriešinusią grupę, nušovė raudonarmietį ir kelis paėmė į nelaisvę Vaigailių kaime. Kareivių aukų pareikalavusių susidūrimų būta ir Stačiūnų valsčiuje.

Besitraukiantys sovietiniai daliniai pakelėse, laukuose ir kitose vietose paliko daug ginklų ir sugedusios ar be kuro nebevažiuojančios technikos. Šiuos karo trofėjus įkurtos vokiečių karinės komendantūros įsakymu turėjo su vokiečių kareiviais rinkti ir sukilėliai. Jie kurį laiką dar atliko sargybinių funkcijas. Patruluodami užsimaudavo ant rankų baltus raiščius – skiriamąjį ženklą, reikalingą išvengti nesusipratimams su vokiečių kareiviais, kuriems buvo duota teisė su ginklu aptiktą asmenį sušaudyti. Buvusius sukilėlius, trumpam apginkluotus trofėjiniiais šautuvais (Lietuvai dar esant priedrontės zonoje), karinė vokiečių valdžia panaudojo ne tik tvarkai palaikyti, bet ir apylinkėse klaidžiojantiems pavieniams raudonarmiečiams ar jų grupelėms sulaikyti, taip pat sovietinių aktyvistų paieškom.

Nesugebėję pasitraukti į SSRS gilumą sovietiniai aktyvistai ir pareigūnai turėjo grįžti (su keliais bendražygiais traukęsis Stačiūnų milicijos viršininkas Petras Petraitis grįžo iš Bīržų, kur raudonarmiečiai atėmė iš jų valdišką arklį ir vežimą), nes kelią užkirto arba sovietiniai specdaliniai ties buvusia Lietuvos ir Latvijos siena su Rusija, arba jau toli prasiveržusi vokiečių kariuomenė. Dauguma Stačiūnų ir Lėgumų valsčių sovietinių aktyvistų iš pradžių buvo kalinami Lėgumų ir Stačiūnų areštinėse. Į jas patekdavo ir nepagrįstai iškęstų asmenų. „Už komunistinį veikimą“ suimtų žmonių likimai klostėsi įvairiai. Dalis jų iš vietos areštinių arba iš Šiaulių kalėjimo buvo paleisti. Buvo ir nužudytų. Juos galime laikyti 1940–1941 m. sovietinės okupacijos žmonių spriešinimo aukomis. Dar pirmosiomis karo dienomis, tebevykstant sukilimui (iki vokiečių kariuomenės atėjimo), nušauti komunistas Silvestras Aukselis ir komjaunuolis Zablockas. Vėliau, taip ir neišvežus į Šiaulių kalėjimą (kaip planuota), miške netoli Beinoraičių tarp sušaudytųjų rastas milicininkas Bronius Rumbauskas. 1941 m. liepos 11 d. „už komunistinį veikimą“ sušaudytas Aleniškių pradžios mokyklos (Stačiūnų valsčius) mokytojas Antanas Lešinskas, ideologiniais motyvais – Lėgumų komsorgas Alfonsas Miežis ir Stačiūnų komsorgas Feliksas Petraitis, sovietiniai aktyvistai K. Šulma, Bronšteinas, Sakalauskas⁹.

Dar daugiau kraujo pralieta per žydų žudynes. Jos vyko tuomet, kai jau nebeliko tik formaliai egzistuojančiai Laikinajai Lietuvos vyriausy-

⁸žr. 2, 3, 5 išnašas.

⁹žr. 1, 5 išnašas; *Sąrašas mokytojų, kurie vokiečių arba lietuvių partizanų yra sušaudyti už komunistinį veikimą, Lietuvos archyvai, V., 1990, kn. 2, p. 98.*

4.

Perskaityk ir duok
kitam!

Ši bolševitinė vergija – Naują Lietuvą
– Ventrakietas – fatalinė klaida.

Rusų raudonosios armijos diktumas 1940 m. pavard-
ų tūi Lietuvos ryšų nėra ir Rusijos nepagisū užmetimai
Lietuvai dėl tariamųjų mūsų karų pagrobimų todėl jėg
sovietų Rusijos Vyrtaurybe paimyri po kojomis savo lau-
va valia su Lietuva paraižytas sutartis bei ikilumigus
paraižėjimus pilnai respektuoti Lietuvos Valstybei suvereni-
mą ir jos teritorijos neliečiamybę, nenikinti Lietuvos vi-
kalus viduje, bei jos socialinę santvarką.

1940m. liečio 14-ajos dienos sov. Sąjungos ultimatumas
kurio bolševitinė imperija pareikalavo vediant pavaldinti
teisėtą mūsų krašto vyriausybę ir jos vieton partifort
Maskvos pagerdavimą. Atiduoti teismam vietai uka bei
Ministro generolo skaič su sąjungos Dep. Direktoriui Bovilai
buvo ne kas kita kaip sov. Rusijos formalus parkešimimas
prie mūsų Tėvynę. Iškandit jo tvoj seki Lietuvos pavaga-
mo realizavimas. Visų pirma sov. kariai okupavo Lietuvos
Pa to pastatydami tokia vyriausybę, kokią pageidavo Mas-
kva, jie užgrobi mūsų krašto valdymą. Žinodami kad
nei pati Lietuvos tauta, nei visas pasaulis niekad nepri-
pažins ir nematys su tokia Lietuvos Nepriklausomybės žūdyje
Sovietai emėi suidarimū, padėti lyg ir teinstan pagyri
Tam reikalui jie suvaidino sadinamojo „liandis semo“ inki
mūsų komedijoje, nieksingianū būdu riki ukladoti Lietuvos
tautos valia.

sov. Rusijai krašto okupavimū pažyko praveri gana lengvai.
Priežastim, kodėl taip įvyko yra daug ir nevienodos riki
Dėl jos atėityje parvakyime visu platimū.

Birželio sukilėlių
Lygumuose platintas
atsišaukimas
„Perskaityk ir duok
kitam!“ 1941 m.
Iš J. Kelevišiaus
asmeninio archyvo

bei pavaldžių sukilėlių (dar vadintų partizanais ar baltaraiščiais) būrių. 1941 m. liepos pabaigoje nacių civilinės administracijos ir represinių įstaigų pareigūnai perėmė iš karinių vokiečių komendantūrų didesnę Lietuvos dalies valdymą. Tai reiškė, jog žlugo lietuvių viltys gauti bent Slovakijos statuso „nepriklausomybę“. O iš Lietuvos žydų buvo atimtos pilietinės teisės, ir jie iš sukilimo metu susiformavusios lietuvių savivaldos laikinųjų įstaigų buvo išstumti jau pačioje nacių okupacijos pradžioje.

Naciai, kurstydami antisemitines nuotaikas, stengėsi žydų diskriminacijai bei izoliacijai panaudoti ir vietinius gyventojus, nes savo užmačioms neturėjo pakankamai jėgų. Todėl po vieno ar kito žodinio nacių įsakymo neretai atsiradavo potvarkis, kurį apskrityje, mieste ar valsčiuje pasirašydavo tik lietuvių

savivaldos pareigūnas. Taip naciai Baltijos šalis (Lietuva, Latvija ir Estija) padarė masiško žydų naikinimo poligonu visos Europos mastu¹⁰.

Lýgumų–Stačiūnų krašto žydų turtas buvo paskelbtas Vokietijos nuosavybe, jiems taikyti įvairūs diskriminaciniai apribojimai. Vėliau pasmerktieji išvaryti iš namų. Kadangi vietiniai baltaraiščių būriai buvo jau beveik iširę, tai egzekucijoms numatytu laiku iš Pakrúojo atvyko mišri vokiečių–lietuvių žudikų grupė. Prie jų pritapo ir žydų turto pasigviešusieji, ir keli vietiniai gyventojai iš tų, kuriems buvo įsakyta pasmerktuosius saugoti¹¹.

Žydai buvo žudomi miške prie Ilgósios Lóvos kaimo (Stačiūnų valsčius) ir Juknáičių miške (Lýgumų valsčius). Pastarojoje vietoje tai vyko tuomet, kai žmonės po savaitės darbų buvo dvasiškai pasiruošę šiame krašte populiariems Parcinkulio atleidams. Šeštadienį (rugpjūčio 2 d.) iš anksto iškastose duobėse buvo sušaudyti vyrai, o po dviejų dienų, pirmadienį, kitose duobėse – moterys, vaikai ir seneliai. Vokiečių karininkas žudynes fotografavo. Lýgumų valsčiaus žemė sugėrė beveik 200 sušaudytų žydų kraują, Stačiūnų valsčiaus žemė – 73¹². Stačiūnų valsčiuje buvo žudomi ir Šiaulių miesto žydai. Vertingiausius žydų daiktus naciai išsivežė, kitus liepė parduoti čia pat vietoje iš varžytinių, o pinigų inešti į vokiečių numatytas sąskaitas.

Apie žydų gelbėjimą išliko nedaug žinių, nes tai buvo labai pavojinga veikla, už kurią naciai grasino sušaudyti. O pokario metais tiems pasiaukojimo, drąsos ir krikščioniškos atjautos dalykams išaiškinti dėl įvairių priežasčių nebuvo skiriama reikiamo dėmesio. Kiekvienam slepiamam žydai reikėjo kelių ar net keliolikos šeimų paramos. Yra žinoma, jog savo ūkyje žydą slapstė Stačiūnų valsčiaus Dargūžių kaimo gyventojas A. Stankaus šeima¹³.

Archyve išliko šaltinis su žydų, turėjusių namus Lýgumuose, pavardėmis¹⁴. 1941 m. (iki žydų žudynių) čia gyveno Mejerio Levinsono, Staubos Šapirienės, Maušo Janoverio, Rodo Faivelio, Maušo Chacchelevičiaus, Orelio Šnaiderio, Ruvelio Rozengardo, Mejerio Klevanskio, Iršos Abramsono, Šmerelio Goldesos, Sorės Balskienės, Bencelio Rodo, Dovydo Perkuso, Michelio Abromsono, Reizės Klevanskienės, Sorės Kremerienės, Gutelio Balserio, Dverės Kacienės, Mejerio Zamoišiko, Barucho Šapovo, Sruolio Bėrės, Chaimo Kremerio, Iršos Fleišmano, Motelio Bronšteino, Iciko Broerio, Judelio Kaplano, Jankelio Kremerio, Joselio Abromsono, Šliomos Broerio, Cipės Kanienės, Sruolio Kleino, Sliomos Bermanno, Rochos Šerienės šeimos. Be savo namų, žydai Lýgumuose dar turėjo mūrinę sinagogą (lygumiečių vadinamą *šiule*), medinę pirtį ir jų bendruomenei priklausantį gyvenamąjį namą.

Žydų žudynės dar labiau prislėgė gyventojus, kurie jau anksčiau suprato, kad sukilėlių viltis sužlugdę Lietuvos „išvaduotojai“ tėra tik nauji okupantai, kad net ir svarbiausi nacių ir bolševikų tikslai lietuvių atžvilgiu

¹⁰Brazaitis (Ambrazevičius – S. B.) J. *Vienų vieni*. V., 1990; Buchaveckas S. *Dėl Lietuvos žydų eksterminacijos nacių okupacijos pradžioje*, Atgimimas, 1995 m. balandžio 5 d.

¹¹E. Čeponienės (gim. 1915), K. Rumbino (gim. 1925) atsiminimai.

¹²Ten pat; Masinės žudynės Lietuvoje 1941–1944 m. (dokumentų rinkinys). V., 1973, d. 2, p. 404; Marijonos Zulpytės-Abromavičienės (gim. 1928) atsiminimai, užrašyti M. Vaitiekūnienės 1997 metais.

¹³Aldonos Stankutės-Budrienės (gim. 1939) atsiminimai, užrašyti R. Budrienės 1997 metais.

¹⁴Buvusių žydų namų Lýgumuose įkainojimų sumos (1941 12 06), LCVA, f. 1624, ap. 3, b. 14, l. 9.

vienodi – dalį gyventojų ištremti (į tuos pačius Rytus), likusius nutautinti ir pajungti savo ideologijai. Tačiau vykstant karui, naciai Lietuvos germanizaciją ir kolonizaciją tik spėjo pradėti. Lėgumų ir Stačiūnų valsčių tai nepalietė. Tik dalį sovietmečiu valstybiniais ūkiais paverstų dvarų vokiečiai perėmė savo žinion. Į buvusį savo dvarą grįžo vokiečių kilmės Roppai.

Tad neatsitiktinai vėl formavosi pagrindis – šikart antinacinis. Lėgumų bei Stačiūnų apylinkes pasiekė tautinės antinacinės rezistencijos organizacijų spauda ir instrukcijos. Didžiausią įtaką šioms vietovėms darė Lietuvos laisvės armija – žmonės telkusi bei ginklus kaupusi plataus organizacinio tinklo pagrindinė struktūra (J. Barščiauskas ir kiti), pasiruošusi ginklu kautis tiek su naciais, tiek su bolševikais. Antinacinio sąjūdžio plėtrai įtakos turėjo ir Šiaulių miesto, svarbaus pasipriešinimo okupantams centro, artumas. Be to, abiejuose valsčiuose, savo gimtinėje ir pas giminaičius, iki suėmimo 1943 m. dažnai lankydavosi Šiaulių apskrities viršininkas Jonas Noreika, vienas iš rezistencijos veikėjų¹⁵. Tačiau daugiau duomenų apie antinacinę lygumiečių ir stačiūniečių rezistenciją nesurinkta. Reikėtų paskubėti juos papildyti ateičiai.

Gyvenvietės ir gyventojai

Išliko tik Stačiūnų valsčiaus 1942 m. gegužės 27 d. gyventojų surašymo (netradicinio) duomenys. Jie turėjo padėti naciams ekonomiškai eksploatuoti Lietuvą, planuoti į Vokietiją darbams išvežamų gyventojų skaičių. Tai buvo reikalinga siekiant nepadaryti didesnių nuostolių ir vietos pramonei, žemės ūkiui bei amatams, t. y. maksimaliai išnaudoti Lietuvą Vokietijos karo mašini. Naciams laimėjus karą, gyventojų surašymo duomenys (dominuoja ekonominė informacija) būtų reikalingi būsimai kolonizacijai ir vokiečių tautos „gyvybiniams interesams“ okupuotuose kraštuose patenkinti. Per 1942 m. surašymą Lėgumų valsčiuje rasta 4629 gyventojai (2175 vyrai ir 2454 moterys), Stačiūnų – 3065 (1468 vyrai ir 1597 moterys). 1942 m. gegužę Stačiūnuose buvo 96 butai-ūkiai, 99 šeimos, 339 gyventojai (150 vyrų ir 189 moterys). Tokie skaičiai užfiksuoti juodraštinuose surašymo lapuose, taip ir nebaigtuose sutvarkyti taip, kad atsispindėtų įvairiapusiškesnė socialinė-ekonominė Lietuvos situacija. Didžiausios to meto Stačiūnų valsčiaus gyvenvietės:

Petráičių kaimas	67 gyventojai
Beniulių	106
Bedrių	49
Barvainių	97
Gužūčių	29
Nadaukių	73
Kutáičių	121
Norušáičių	245
Tylių	81
Taūtiškių	25
Eimūčių	61
Žalgirių	61
Ilgosios Lóvos	101

¹⁵Ašmenskas V. *Generolas Vėtra, V.*, 1997.

Dimaičių	81	
Liutkūnų	61	
Mišėikių	51	
Skečiūnų	22	
Dargūžių	154	
Vismantėlių	31	
Mickūnų	115	
Degūčių	65	(su Degūčių vienkiemiu – 70)
Sakalų	139	
Šukiónių	207	
Kalnėlių	74	
Pavėzgių	117	(dar gyveno Pavėzgių vienkiemiuose ir 30 – valstybiniame Pavėzgių ūkyje)
Kauksnūjų	141	
Lāpgirio	60	
Jasvilaičių	63	
Rūklaukio	35	

Kituose kaimeliuose ir viensėdžiuose gyveno mažiau kaip po 20 žmonių¹⁶.

Lýgumų valsčiaus 1942 m. gyventojų surašymo pirminiai lapai neišliko. Bendras žmonių skaičius pateikiamas 1943 m. pavasario informacijoje apie seniūnijas. Tuometinėje Lýgumų seniūnijoje, kuri užėmė 2242 ha plotą, gyveno 925, Sereikių (2201 ha) – 905, Sutkūnų (2015 ha) – 825, Joniškaičių (2346 ha) – 850, Vilūnaičių (2223 ha) – 879, Beinoraičių (2805 ha) – 815 žmonių. Tad Lýgumų valsčiuje 1942 m. pavasarį iš viso būta 5199 gyventojų. Anksčiau, 1941 m. rugpjūtį pateiktais duomenimis, čia gyveno 4912 žmonių (iš jų 1206 vaikai iki 14 metų)¹⁷. Tuomet valsčius užėmė 14 186,86 ha plotą.

Įstaigos ir pareigūnai

Stačiūnų valsčiaus savivaldybės susirašinėjimo su apskrities įstaigomis bylų neišliko, tačiau svarbiausius jos pareigūnus dar prisimena vietos gyventojai. 1941–1944 m. valsčiaus viršaičiu dirbo Dionizas Balsevičius, jo pavaduotoju (padėjėju) bei seniūnu – Stačiūnuose gyvenantis Gasparas Skačkauskas, savivaldybės sekretore – Stasė Vainauskaitė, policijos punkto viršininku – Būbelis¹⁸. Kitos tuometinėmis nepriteklių sąlygomis ypač svarbios įstaigos buvo Žemės ūkio gaminių tiekimo įstaiga ir Žemės ūkio kooperatyvas, kuriam vadovavo valdyba.

Lýgumų valsčiaus savivaldos įstaiga pradėjo formuotis kaip atkurtos Lietuvos valstybės institucija. Atkuriant tarpukario Lietuvos valdymo tvarką Lýgumuose, Petras Mekys po kelių savaitių atsisakė viršaičio pareigų. Todėl nuo 1941 m. liepos 15 d. jas ėjo atsargos karininkas Mykolas Leščinskas, iki sovietinės okupacijos kariuomenėje buvęs kuopos vadu. Naciams, to paties mėnesio pabaigoje įvedusiems okupacinį civilinį valdymą (civilverwaltung), vėliau teko patvirtinti

¹⁶1942 m. gegužės 27 d. Stačiūnų valsčiaus gyventojų surašymo duomenys, LCVA, f. R–743, ap. 2, b. 10223, l. 256–271.

¹⁷1943 m. Lýgumų valsčiaus statistikos žinios, Ten pat, f. 1624, ap. 3, b. 23, l. 20; 1943 m. rugpjūčio 23 d. Lýgumų viršaičio raštas „Lietūkio“ Šiaulių skyriui, Ten pat, b. 13, l. 12.

¹⁸Zaveckienė A. Stačiūnų kaimo aprašymas (1920–1940 m.), l. 8. Mašinarštis saugomas Stačiūnų bibliotekoje.

ti daugelį dar per sukilimą iškeltų vietos savivaldos pareigūnų. Šie gynė gyventojų interesus. Pavyzdžiui, Lėgumų valsčiaus viršaitis M. Leščinskas už vyrų atkalbinėjimą eiti į vokiečių kariuomenę vos nepateko į konclagerį¹⁹.

Lėgumų savivaldybės sekretoriumi nuo 1941 m. liepos 1 d. buvo Liudas Duoba, o viršaičio padėjėju, pavadavusiu jį per 1943 m. rugpjūčio atostogas, – Jonas Janušauskas. Raštvedžiais ir raštininkais skirtingu laiku dirbo Liucija Vileitienė, Kristina Raudaitė, Vytautas Bražys. Labiausiai keitėsi viršaičiui pavaldžios Žemės ūkio gaminių tiekimo įstaigos vadovai. Neaišku, kas šios svarbios įstaigos vadovu buvo iki 1942 m. rudens, kuomet iš Rytų Lietuvos (Lentupio valsčiaus) jai vadovauti atvyko Adolis Saldauskas. Sunkios tuometinio gyvenimo sąlygos palaužė jo sveikatą ir po pusmečio privertė pateikti prašymą atleisti iš tarnybos:

„Lygumuose man privatinis gyvenimas neįmanomas, nes niekas neduoda už mano gaunamą atlyginimą maisto nei kambario (gyveno savivaldybės patalpose – S. B.), vien tik visi tyčiojasi, esą nemokąs karo metu gyventi“²⁰.

Paskui minėtos tiekimo įstaigos vedėjais dirbo Liudas Januškevičius, Pranas Pleskūnas, V. Bražys, sekretoriumi – Jonas Jaraminas. Dar buvo du kontrolistentų etatai ir sąskaitininko pareigybė. Savivaldybės žinioje buvo ir viena kultūros įstaiga – viešoji biblioteka (mokyklų tarnautojai priklausė visos Lietuvos švietimo vadybai). Jos vedėja kaip antraeilininkė iš pradžių dirbo mokytoja A. Kuncaitė, o nuo 1942 m. rudens – Regina Duobienė. Prie savivaldybės dar buvo gaisrininkas (etatas vadinamas „gaisriūnu“) Antanas Daukšas ir areštinės prižiūrėtojas Petras Trinkas. Agronomu dirbo Vladas Grigonis, Lėgumų žemės ūkio kooperatyvo vedėju – Adolis Ponelis, buhalteriu – Povilas Zelionka. Kooperatyvu ir jo parduotuvėmis rūpinosi šios kooperatinės įstaigos valdyba, kurios pirmininkas buvo (remiantis 1944 m. sausio dokumentu) Juozas Švoba, vienas iš narių – Kazys Gričius, reikalų vedėjas – Stasys Vaineikis. Policijos punkto vedėju dirbo A. Šparkevičius.

Nacių okupacijos metais ypač sunkios ir pavojingos buvo seniūno pareigos. Jis turėjo būti tarpininku tarp keliolikos jo žinioje esančių kaimų ir valsčiaus savivaldybės, kartais bendrauti su apskrities savivaldos ir vokiečių įstaigų pareigūnais. Iš seniūno, kaip ir iš viršaičio, naciai bet kada galėjo pareikalauti atsakomybės ir suimti už neįvykdytas prievoles. Lėgumų valsčiuje tais pavojingais metais seniūnais buvo (o vėliau, pokario sovietmečiu, nukentėjo) ūkininkų interesus gynę Petras Dauparas (Beinoraičių seniūnija), Antanas Žvigaitis (Sereikių seniūnija), Antanas Kriščiūnas (Sutkūnų seniūnija), Juozas Švoba, Petras Dominauskas, Vincas Vaičiulis (Lėgumų seniūnija)²¹.

¹⁹Čalnaris A. *Plėšikai ir gynėjai*, Valstiečių laikraštis, 1994 m. sausio 22 d.

²⁰1943 m. balandžio 2 d. A. Saldausko prašymas, LCVA, f. 1524, ap. 3, b. 23, l. 29.

²¹Ten pat, l. 54–120.

Ūkis

Išlikę Lýgumų savivaldybės susirašinėjimo fragmentai bei viena iš Stačiūnų valsčiaus savivaldybėje vedamos mokesčių registracijos knygų atskleidžia kai kurias nacių okupacijos laikotarpio ekonominio gyvenimo ypatybes.

Stačiūnų valsčiuje, kaip ir kitur, žemė buvo suskirstyta rūšimis, nuo kurios priklausė mokesčių už ją dydis. Iš 10 960 ha su trupučiu bendrojo ploto pirmajai rūšiai priskirta 1311, antrajai – 4158, trečiajai – 3215, ketvirtajai – 2017 ha. Likęs plotas priklausė nenaudojamos žemės kategorijai²². Žemės ūkio mokesčių knygoje randame dalį 1941–1944 m. ūkininkų pavardžių. Ties jomis įrašyta turimos žemės plotas ir piniginės sumos, kurios buvo mokamos kas pusmetį. Ne visi išgalėjo nustatytą mokestį sumokėti iškart, tad jis kartais būdavo atidedamas. Be valstybinio mokesčio, dar buvo renkami pinigai apskrities savivaldybės reikalams.

Pavyzdžiui, Aleniškių kaimo gyventojas Tomas Aleknavičius, valdęs tik 3,3 ha žemės, už antrąjį 1941 m. pusmetį turėjo sumokėti 10,07 RM valstybinio mokesčio ir 4,03 RM savivaldybės reikalams. Onos Samulevičienės (5,5 ha) mokesčius sudarė atitinkamai 12,78 ir 5,12 RM, Antano Valančiaus (18,57 ha) – 53,92 ir 21,57 RM. Visi penki šio kaimelio, įsikūrusio buvusio dvaro žemėse, ūkininkai turėjo 44,86 ha.

Žymiai didesnis buvo Barvainių kaimas, jame būta ir stambių ūkių. Čia ūkininkavo 24 šeimos, turėjusios 345,44 ha žemės. Du ūkininkai valdė daugiau kaip po 30 ha: Jonas Misius (34,51 ha) mokėjo 95,09 RM valstybinio žemės mokesčio ir 38,04 RM savivaldybės biudžetui, o Juozo Grušo (32,81 ha) mokesčius sudarė atitinkamai 69,94 ir 27,98 RM. Taip pat buvo dideli Juozo Dikšo (28,26 ha) ir Petro Gudirgio (27,85 ha) ūkiai.

Bedrių kaime vyravo mažžemiai, turėję po 3,28 ha.

Dideliais ūkiais išsiskyrė Gužūčių kaimas. Jame tebuvo 6 ūkiai, turėję 197,26 ha bendro žemės ploto. Iš jų Jonui Stanislovaičiui priklausė 42,70, Vincui Stapulioniui – 41,96, Antanui Lukošūnui – 41,95, Jonui Lukošūnui – 31,23, Juozui Stagiui – 30,68 ha. Žymiai mažesnis buvo tik Izabelės Vaičaitienės ūkis, turėjęs 8,74 ha.

Palyginti smulkių arba vidutinių ūkių buvo Jasvilaičių ir viensėdžiais išsibarsčiusiame Ilgōsios Lōvos (šiame 20 ūkininkų turėjo 356,26 ha) kaimuose. Nors du Ilgōsios Lōvos vietovei priskiriami ūkiai buvo stambūs – Jono Gaidamavičiaus (43,19 ha) ir Prano Valiušio (37,14 ha).

Dargūžių kaimas turėjo 742,66, Kauksnūjų – 457,90, Degūčių – 217,21 ha žemės (iš jų 9,83 ha plotą valdė Stačiūnų bažnyčia, 44,63 ha – Vincas Šimelis).

Stambiausias ūkininkas mokesčių knygoje, kuri užfiksavo tik dalį Stačiūnų valsčiaus kaimų, įrašytas Antanaičių kaime. Tai Feliksas Kasiulis, valdęs 65,02 ha žemės. Čia buvo dar keli dideli ūkiai (Alfonso Alekno 55,88 ir Onos Balnienės 40,68 ha) ir daug mažesnių. Visam Antanaičių kaimui priklausė 453,52 ha žemės.

²²1940–1944 m. Stačiūnų valsčiaus mokesčių knyga (pradžia), ten pat, f. 1624, ap. 8, b. 3, l. 1.

Lāpgirio kaime dominavo 3,28 ha dydžio ūkeliai, o visi 8 ūkininkai kartu turėjo tik 53 ha žemės.

Maži sklypai vyravo ir Likiškio-Dóvainišio kaime – 10 valdų užėmė 39,35 ha plotą.

Tuo tarpu Liutkūnų kaime 10 ūkininkų turėjo net 307 ha žemės. Iš jų 57 valdė Juozas Rimša, 52,70 – Aleksas Bitė, 46,20 – Barbora Vaičaitienė.

Stambių ūkių buvo ir Mišeikių kaime. Čia 9 ūkininkai turėjo 294,78 ha. Daugiausia žemės valdė Pranas Švėgžda – 61,95 ha. Antanas ir Paulina Gaubai šeimininkavo 57,94 ha plote.

Buvo ir stambių viensėdžių, nepriskirtų kaimams. Feliksas Ulčinas iš Kařsaikiškio viensėdžio turėjo 43,45, Ona Matulienė iš Margėlių – 54,62 ha²³.

Ruořdamiesi kolonizuoti Lietuvą, naciai pasinaudojo teisiniu sovietinės okupacijos aktu, pagal kurį ūkininkai neteko nuosavybės teisių į savo žemes – buvo padaryti laikiniais jų valdytojais (ruořtasi kolektyvizacijai). Lietuvą pavertę okupacine valda, naciai šių teisių ūkininkams negražino. Tad ir Lėgumų–Stačiūnų krašte jie teisiškai tebuvo laikiniais žemės valdytojais. 1942 m. ūkininkus (daugiausia dar tik Užnemunėje) pradėta iškeldinti iš ūkių ir juose įkurdinti vokiečių kolonistus. Tačiau vermachto pralaimėjimai Rytų fronte kolonizaciją Lietuvos kaime sustabdė, ir iškeldinimų iš ūkių kampanija Stačiūnų ir Lėgumų valsčių nebepasiekė. O nacių okupacijos pabaigoje, nuo 1943 m., net pradėta įteikinti pavienius žemės nuosavybės dokumentus. Tai darė aukšti nacių pareigūnai, siekdami paskatinti ūkininkus geriau vykdyti žemės ūkio produktų prievoles.

Naciai nustatė ūkiams prievoles (pyliavas) grūdais, mėsa, pienu ir jo produktais, kiaušiniai, vilna, šieniu ir kitkuo. Už paimtus žemės ūkio produktus buvo mokama pagal žemus įkainius specialiai okupuotiems kraštams išleistomis vokiškomis reichsmarkėmis, kurių vertė katastrofiškai mažėjo. Nedaug ką buvo galima įsigyti ir už „punktus“, skiriamus už pristatytus produktus, nes stigo net pačių būtinausių prekių. O prekiauti pagal tikrąją rinkos kainą naciai visai trukdė ir baudė prekeivius kaip spekuliantus. Tad plėtėsi natūralių mainų santykiai. Dažnai įvairūs daiktai buvo mainomi į maisto produktus. Ūkininkų pirkiniai kooperatinėse ar privačiose parduotuvėse apsiribodavo druska, degtukais, sunkiai gaunamu žibalu, kartais avalyne ir dar kai kuo. Skirtingai nuo miestiečių, ūkininkai kortelių negaudavo ir teisę pirkti įgydavo surinkę atitinkamą „punktų“ skaičių už pristatytas žemės ūkio produktų pyliavas, nacių vadintas prievolėmis.

Pavyzdžiui, Vaigalių kaime 8,07 ha valdęs ūkininkas per metus turėjo pristatyti 80 kg kiaulienos, 70 kg jautienos, 20 cnt grūdų. Grūdų prievolė galėjo būti sumažinta tuo atveju, jeigu ūkio savininkas daugiau atiduodavo mėsos. Už abi mėsos kategorijas užtekdavo vienos kiaulės²⁴. Prievolės dydis dar priklausė nuo turimų galvijų skaičiaus. Todėl per jų ir kito ūkio turto surašymą būdavo miške slepiamos karvės ir kitaip stengiamasi sumažinti prievolių našta.

Ūkininkų interesus nuo nacių reikalavimų gynė seniūnai su viršaičiais.

²³Ten pat, l. 2–145.

²⁴K. Rumbino (gim. 1925) atsiminimai, užrašyti autoriaus 1999 metais.

Jie išpėdavo ūkių savininkus, kad spėtų paslėpti dalį gyvulių, kai per kaimus eidavo vokiečių pareigūnai. Jų „vizitų“ padaugėjo okupacijos pabaigoje, nes naciai nebesitikėjo lietuvių savivalda.

Ūkinę Lėgumų valsčiaus padėtį 1941 m. rudenį padeda suprasti statistinės žinios apie numatomą derlių. Žieminių rugių iš vieno hektaro tikėtasi nuimti vidutiniškai 28 cnt (Beinoraičių seniūnijoje – tik 19, o Sutkūnų – 30), žieminių kviečių – 20 cnt (Sutkūnų seniūnijoje – 25, Beinoraičių – 15). Vasarinių kviečių pagal gamtines metų sąlygas turėjo užderėti 15 cnt iš ha, tačiau ši kultūra buvo auginama tik Vilūnaičių, Joniškaičių ir Lėgumų seniūnijose. Vidutinis miežių derlingumas turėjo būti 17 cnt iš ha (Sereikių seniūnijoje – 18), avių – 22 cnt (Vilūnaičių seniūnijoje – 18, Sutkūnų – 24). Bulvių tikėtasi užauginti 220 cnt iš ha (geriausiai derėjo Joniškaičių seniūnijoje – 230, o Beinoraičių – tik 190). Pašarinių ir cukrinių runkelių derlingumas turėjo būti 300 cnt iš ha²⁵.

Lėgumų valsčiaus gyventojų užsiėmimų pobūdį rodo kita ataskaita²⁶. 1941 m. rugpjūčio pabaigoje šiame valsčiuje buvo 1 gydytojas, 1 veterinarijos specialistas, 2142 žemės ūkio darbininkai, 10 įmonių darbininkų, 24 siuvėjai, 4 batsiuviai, 14 stalių. Į žemės ūkyje dirbančiųjų skaičių neįtraukti jaunesni kaip 14 ir vyresni kaip 60 metų asmenys.

1942 m. rugsėjį, kai gyventojus aprūpinti produktais dar nebuvo taip sudėtinga kaip vėliau, Lėgumų „kolonialių“ prekių parduotuvė gavo šių normuojamų prekių: 750 kg cukraus, 1359 kg druskos, 500 pakelių papirosų, 10 kg dirbtinio medaus, 35 kg valgomų alyvų, 6,5 kg marmelado²⁷. Tuomet valsčius negavo muilo. Ši tada labai svarbi prekė (po vieną gabalą gyventojui) atvežta tik lapkritį (kartu su 503 kg tepalo ratams).

Visų tų prekių pagal surinktus „punktus“ už pristatytą žemės ūkio produkciją ar pagal kuponus (korteles) gyventojams vis dažniau neužtekdavo. Parduotuvės turėjo vesti ne tik pinigų, bet ir kuponų apskaitą. Net už surinktus „punktus“ jau 1942 m. rudenį verpalinės medžiagos buvo galima išigyti „tik pačiu būtinausiu reikalu“ – toks buvo Šiaulių apskrities maitinimo ir ūkio skyriaus potvarkis su priedašu, kad Lėgumų valsčiui verpalinių medžiagų skirta tik už 13 000 „punktų“.

Visoje Šiaulių apskrityje turgaus dienos vykdavo penktadieniais. Prekybos apimtis Lėgumų ir Stačiūnų turgavietėse, palyginti su tarpukario laikotarpiu, dėl įvairių apribojimų ir prekių stokos buvo žymiai sumažėjusi.

Naciai ypač rūpinosi Vokietijai labiausiai reikalingų kultūrų plotų didinimu, sudarinėjo sėjos planus. Štai Šiaulių apskrityje 1943 m. numatė linais apsėti 11 340 ha žemės (1942 m. buvo 8757). Lėgumų valsčiuje, kuriame 1942 m. linai buvo auginami 349 ha plote, 1943 m. įsakė jais apsėti jau 500 ha. Stačiūnų valsčiuje 284 ha normą 1942 m. atitinkamai padidino iki 300. Sėmenų buvo skirta mažai. Todėl sėklos duodavo tik tiems ūkininkams, kurie 1942 m. neaugino linų²⁸.

²⁵1941 m. rugsėjo mėn. Lėgumų valsčiaus seniūnijų numatomas ūkių derlingumas, LCV A, f. 1624, ap. 3, b. 13, l. 2.

²⁶1941 m. rugpjūčio 25 d. Lėgumų valsčiaus viršaičio raštas Šiaulių apskrities viršininkui, ten pat, b. 13, l. 13.

²⁷1942 m. rugsėjo mėn. prekių gavimo raštas, ten pat, b. 20, l. 18.

²⁸Linų sėja Šiaulių apskrityje, Tėviškė, 1943 m. balandžio 30 d.

„Strategine“ žemės ūkio produkcija okupacinė valdžia laikė ir cukrinius runkelius. Juos reikėjo tiekti Pavenčiū cukraus fabrikui. Į cukrinių runkelių pasėlių didinimo kampaniją buvo įtraukiami ir mokytojai, kurie kartu su agrarinių tarnybų atstovais turėjo agituoti ūkininkus, sudarinėti su jais sutartis, konsultuoti, tikrinti pasėlius ir pan. Mat dalis mokytojų vadovavo Jaunųjų ūkininkų rateliams, vienintelei nacių leistai visuomeninei ūkininkų organizacijai, ir turėjo pakankamai žinių žemės ūkio klausimais. 1942 m. Lėgumų valsčiuje buvo 104 cukrinių runkelių augintojai. Vėlesniais metais jų padaugėjo.

Vokiečiai priefrontės kroviniams vežioti neretai naudojo ūkininkų arklius ir vežimus. Iš ten gyvuliai ir inventorius beveik negrįždavo. Už paimtą turtą pavėluotai buvo atlyginama nuvertėjusiais pinigais. Štai 1943 m. buvo mokama už 1942 m. paimtus pakinktus. Taip pat paprašyta viršaičio pateikti sąrašą asmenų, kurie neteko vežimų – „ratų“. 1942 m. tokių ūkininkų Lėgumų valsčiuje suskaičiuota net 42.

Iš viršaičio buvo reikalaujama įvairių žinių apie ūkininkų turtą. Vieno atsakymo Šiaulių apskrities įstaigai juodraštniame variante parašyta, jog 1943 m. vasarį Lėgumų valsčiuje būta 1000 arklių, 560 vežimų ir 758 rogės²⁹. Atrodo, jog šie skaičiai sumažinti, tikrovėje buvo didesni.

Karo ir okupacijų sukeltą ekonominę krizę rodo ir tas faktas, jog ūkininkams odos gabalai arklių pakinktams buvo parduodami tik pagal griežtos apskaitos „leidimėlius“. Už juos Lėgumų maitinimo ir ūkio skyrius turėjo atsiskaityti su apskrities įstaigomis. Avalynės gauti ir parduoti buvo galima tik pagal aktus ir su individualiais pažymėjimais. Išliko 1944 m. sausio 20 d. Lėgumų žemės ūkio kooperatyvo raštas Lėgumų paskirstymo punkto vedėjui³⁰. Rašoma, kad sausio 14 d. gauta 160 porų „C“ grupės ir 69 poros „A“ grupės vyriškos avalynės, 86 poros „A“ grupės moteriškų ir 143 poros „A“ grupės vaikiškų batų, taip pat guminių kulniukų, batų aulų. 1942 m. pabaigoje leidimą kaliošams pirkti veterinarijos technikui P. Žasyčiui išdavė net Šiaulių įstaiga. Komisija, sudaryta iš Lėgumų viršaičio M. Leščinsko, Paskirstymo punkto vedėjo Stasio Kundroto ir Kooperatyvo vedėjo A. Ponelio, likusią odą padalijo į 177 gabalus naginėms gaminti ir batams lopyti. Buvo net ribojama galimybė malūne susimalti grūdus. Tam taip pat reikėjo leidimų. Jais naciai bandė kontroliuoti visą žemės ūkio produkciją ir išsiurbti iš Lietuvos kuo daugiau ūkininkų prakaitu užaugintų gėrybių. Plėšikiška ekonominė nacių politika vertė pusbadžiu gyventi miestų gyventojus. Sunkioje padėtyje atsidūrė ir miestelių gyventojai, ypač tie tarnautojai, kurie neturėjo galimybės šalia pagrindinio užsiėmimo papildomai bent kiek verstis ir žemės ūkiu ar auginti kokią gyvulį. Mat mažesnėse gyvenvietėse tegu ir varganą gyvenimą garantuojančios kortelių sistemos buvo sunkiai pritaikomos.

Vokietijos karo pramonei reikėjo daug metalo. 1943 m. Lietuvoje surengta įvairiausio metalo rinkimo kampanija. Lėgumų ir Stačiūnų valsčių viršaičiai buvo įpareigoti surinkti Raudonosios armijos paliktos sugadintos karinės technikos likučius ir nugabenti į Šiaulių žaliavų centrą. Tai buvo daroma

²⁹1943 m. vasario mėn. statistiniai duomenys, LCVA, f. 1624, ap. 3, b. 24, l. 17.

³⁰Ten pat, b. 31, l. 15.

nelengvomis to meto sąlygomis. Tačiau kai 1943 m. Ostlande* iš bažnyčių buvo konfiskuojami varpai ir metalinių vargonų dalys, tam diplomatiškai pasipriešinta. Mat naciai leido palikti tik istorinę reikšmę turinčius varpus. Šia išimtimi ir buvo pagrįstas Lỳgumų valsčiaus viršaičio M. Leščinsko atsakymas dėl varpų naujam apskrities viršininkui Šešplaukiui. Kartu dar pažymėta, kad Lỳgumų bažnyčioje tėra vieneri vargonai, kuriems cininiai švilpukai (dūdelės) yra būtinais reikalingi³¹.

Kiti gyventojai

Šiauliuosė buvo didelė sovietinių karo belaisvių stovykla. Jau 1941 m. rudenį joje dėl bado ir šalčio nusilpę žmonės pradėjo sirgti įvairiomis ligomis ir masiškai mirti nuo dėmėtosijs šiltinės, kuri sparčiai plito mieste ir aplinkiniuose valsčiuose tiek tarp lietuvių, tiek tarp vokiečių. Tad nacių pareigūnai nusprendė dalį karo belaisvių atiduoti ūkininkams. Tokiu atveju belaisvių nereikėjo maitinti, be to, už juos, kaip už darbo jėgą, ūkininkai dar turėjo mokėti vokiečių įstaigai. Pinigus surinkti turėjo seniūnai su viršaičiu, o pastarasis dar ir atsiskaityti už valsčiaus į ūkius priimtus belaisvius. Daugeliui jų ilgesnis ar trumpesnis buvimas pas ūkininkus buvo lemtingas ir reiškė gyvybės išsaugojimą. Nemažai sovietinių belaisvių priglaudė ir Lỳgumų bei Stačiūnų valsčių žmonės. Štai apsigyvenę Lỳgumų valsčiaus 40 ha Alfonso Dapšio ūkyje, jie tapo tarsi tos šeimos nariais, sekmadienį kartu eidavo į bažnyčią ir visai nelaukė grįžtant Raudonosios armijos³².

Abiejuose valsčiuose pas ūkininkus prisiglausdavo ir pabėgėlių iš belaisvių stovyklos. Už jiems suteiktą paramą Šiaulių gebiestkomisaras Gewecke'as 1943 m. grasino bausmėmis, primindamas sovietinius trėmimus ir Raudonosios armijos nusikaltimus 1941 m. vasarą.

1943 m. valsčiuose gyveno ir kitų nevietinių žmonių. Lỳgumų valsčiaus Juknáičių kaime buvo įkurdintos dvi gausios iš Suvalkų krašto ištremtų rusų tautybės gyventojų šeimos. Kuprijono Ščerbakovo šeimą sudarė 9, o bendrapavardžio Nestoro – 7 asmenys³³. 1943 m. pabaigoje ir 1944 m., vokiečių kariuomenei traukiantis iš Rusijos, kaimuose ir miesteliuose atsirasdavo ir civilių rusų atbėgėlių ar prievarta atvežtų žmonių. 1943 m. daug rusų, daugiausia moterų, buvo atgabenta į Stačiūnų valsčių (apgyvendinta pas ūkininkus). 1944 m. rusų atbėgėlių šeimų gyveno pačiuose Lỳgumuose, taip pat Kazōkų ir kituose kaimuose. Jos valsčiuose buvo įkurdinamos priverstinai ir sudarydavo viršaičiui daug rūpesčių.

Kai 1944 m. birželio pradžioje reikėjo apsispręsti dėl paramos tėvynainiams iš Rytų Lietuvos, Misiūnaitė iš Lỳgumų savivaldybės pasiuntė Šiaulių apskrities viršininkui tokią telefonogramą: „Valsčiuje nėra tokių gy-

*Šiam okupaciniam teritoriniam dariniui, be Lietuvos, priklausė dar Latvija, Estija ir dalis Gudijos.

³¹1943 m. gegužės 28 d. raštas, ten pat, b. 24, l. 35.

³²Čalnaris A. Atidenkit užuolaidas, Valsctiečių laikraštis, 1993 m. rugpjūčio 21 d.

³³1943 m. rugsėjo mėn. informacija, LCVA, f. 1624, ap. 3, b. 24, l. 61.

ventojų ir ūkininkų, kurie sutiktų priimti pas save evakuotus vilniečius“³⁴. Lýgumų ir Stačiūnų žmonės buvo gerokai karo ir okupacijos nuskurdinti ir iš anksto nesiryždavo padėti kitiems. Tačiau kai iškildavo dilema „padėti ar nepadėti“ konkrečiu atveju, pagelbėdavo, kuo galėdavo. Tam įtakos turėjo ir sėkminga Savitarpinės pagalbos organizacijos veikla. Šiaulių apskrityje šios organizacijos Stačiūnų komitetui vadovavo Ignas Balčiūnas, kurio pastangos buvo įvertintos padėkos lapu³⁵.

Kiti laikmečio išbandymai

Jau 1941 m. rudenį Lietuvos generalinės srities generalkomisaro Rentelno įstaiga išplatino potvarkį, kad visų biudžetinių Lietuvos įstaigų išlaidos apribojamos iki minimumo, ir nurodymą Lietuvos gyventojams, kad „vokiečių kariuomenės uždavinių vykdymas turi būti vienok kiekvienu atveju užtikrintas“. Tai buvo savotiškas okupacinių nacių įstaigų credo, kurio įgyvendinimas nuskurdino gyventojus.

Germanizacija ir ideologinis spaudimas buvo jaučiami ir valsčiuose. Lýgumų valsčiaus viršaičio rašte nurodyta, jog 1942 m. pradžioje miestelio gatvių ir aikščių pavadinimai jau parašyti dvejomis kalbomis: vokiškai – viršuje, lietuviškai – apačioje. Vokiečių kalba stebė lietuvių ir kitur. Tuomet Lýgumuose buvo J. Basanavičiaus aikštė ir Vytauto Didžiojo, Kelpšos, Eimučio, Bažnyčios, Dariaus–Girėno, Kruojos ir Mokyklos gatvės.

1942 m., kol dar nuo Vokietijos nebuvo galutinai nusisukusi karinė sėkmė, naciai savo ideologines akcijas vykdė ne tik miestuose, bet ir kaimuose. Prieš A. Hitlerio gimimo dieną (balandžio 20 d.) visų valsčių viršaičiai gavo tokio turinio telefonogramas: „*Visi miestai ir miesteliai turi būti pasipuošę vėliavomis, o vitrinose ir languose turi būti įstatyti atitinkamai papuošti Pono Adolfo Hitlerio paveikslai*“³⁶.

Net ir išžudę didžiąją dalį Lietuvos žydų, o likusią izoliavę kelių miestų getuose, naciai tebeskyrė daug dėmesio antisemitinei propagandai. Tuoj po Hitlerio gimtadienio minėjimų Lýgumų valsčiaus viršaitį pasiekė siuntinys su prierišu: „*Siunčiami propagandiniai plakatai „Žydai – amžinas Jūsų priešas“ yra skiriami daugiausia kaimui. Todėl prašome juos iškabinti miesteliuose ir kaimuose*“.

O valsčių policijos punktų vedėjai gavo išplatinti plakatą „Puolamoji patranka susidūrimu sunaikina sovietų šarvuotį“, kuriuo buvo liaupsinamas vokiečių vermachtas. Kitas plakatas, skirtas nacių Vokietijoje pompastiškai švenčiamai gegužės pirmajai, skelbė šūkį „*Darbo išlaisvinimas iš bolševikų vergijos!*“.

1942 m. rugpjūčio 27 d. Lýgumų viršaitis gavo Šiaulių apskrities viršininko telefonogramą. Joje pranešama, kad Jōniškyje vyks iš Rygos atvažiavusiančio Ostlando komisaro Lohse sutikimo renginys, ir prašoma ten nusiųsti tautinę Lietuvos vėliavą ir kiek

³⁴Ten pat, b. 30, l. 17.

³⁵Apdovanoti Savitarpinės Pagalbos padėkos lapais, Tėviškė, 1944 m. vasario 27 d.

³⁶1942 m. balandžio 15 d. telefonograma, LCVA, f. 1624, ap. 3, b. 18, l. 41.



1943 m. balandžio 9 d.
J. Juozapavičiui išduotas
kvietimas atlikti karinę
prievoles

galima daugiau Reicho vėliavų. M. Leščinskas atsakė, kad Lŷgumų valsčiaus savivaldybė vėliavų paskolinti negali, nes jos „per vykusį valsčiaus name gaisrą sudegė“³⁷.

1942 m. pavasarį, kai Vokietijos pramonėje ir žemės ūkyje ėmė labai stigti darbo jėgos, ideologiniais nacionalsocializmo plakatais pradėta vilioti ir rinkti darbininkus. Iš pradžių per arbaitsamtus* vykdyta kampanija buvo palyginti švelni. Net buvo atšauktas į valsčius išsiuntinėtas nurodymas iš kiekvienos įstaigos ir įmonės pasiūsti į Vokietiją 10% tarnautojų ir darbininkų. Kartu pridurta, kad „darbininkų verbavimas į Vokietiją vyksta savanoriškoje talkininkavimo formoje. Kiekvienu atveju reikalingas vykstančio asmeniškasis sutikimas“³⁸.

Situacija pasikeitė 1943 m. pavasarį, kuomet lietuviai sužlugdė savo jaunuolių mobilizaciją į SS legioną. Po nacių represijų prieš inteligentiją ir aukštąsias mokyklas daugeliui žmonių teko slapstyti. Tuomet jau iš sovietinių lėktuvų virš Šiaulių apskrities vietovių buvo išmetama bolševizmą remiančių atsišaukimų. O naciai ėmė ne tik verbuoti, bet ir gaudyti žmones ne tik į darbus Vokietijoje, bet ir į kariuomenę. Buvo siuntinėjami į valsčius plakatai, viliojantys jaunimą į Reicho darbo tarnybą, kuri turėjo tapti nutautinimo priemone ir nacionalsocializmo mokykla. Tokių plakatų atsiūsta netgi 1944 m. vasarį.

Tarp patekusiųjų į darbus Vokietijoje buvo Lŷgumų miestelio gyventojas Povilas Mikšys³⁹, Stačiūnų gyventoja Elvyra Petraitytė (1940–1941 m. komjaunuolė, po karo apsigyvenusi Didžiojoje Britanijoje)⁴⁰ ir nemažai kitų šių valsčių žmonių, kurių likimai ka-

³⁷Ten pat, l. 45, 53, 86.

*Arbaitsamt (liet. „darbo įstaiga“) – darbo jėgos verbavimo punktas (vokiečių valdininkų įstaiga), lietuviškai vadintas arbaitsamtu (pagal tarimą).

³⁸Ten pat, l. 42.

³⁹Čalnaris A. Gulėjimas kryžium, V., 1999, p. 145.

⁴⁰A. Skačkauskaitės (gim. 1920) atsiminimai; Zaveckienė A. Stačiūnų kaimo aprašymas (1920–1940 m.), l. 6. Mašinarštis saugomas Stačiūnų bibliotekoje.

ro pabaigoje ir po karo susiklostė labai skirtingai.

Nuo išvežimo į darbus galėjo išgelbėti pažymėjimas, kuriuo būdavo įrodoma, jog į sąrašus įrašytas asmuo yra nepakeičiamas ūkyje (nuo to priklausė vokiečių surenkamos prievolės) ar tam tikroje įstaigoje. Pavyzdžiui, 1943 m. gegužę seniūnas tokį pažymėjimą išrašė Burniškių kaimo gyventojui Domui Čepaičiui, kuriuo

buvo susidomėjęsios vokiečių mobilizacinės įstaigos. Pažymėta, kad jo šeima turi 22 ha ūkį, kuris be šeimnininko nukentėtų. Tačiau net tarnyba ne visada apsaugodavo nuo represinių vokiečių įstaigų savivalės. Lýgumų valsčiaus savivaldybėje dirbusį Joną Juozapaitį (gim. 1921) žandarai suėmė 1943 m. kovo 28 d., kuomet dar nebuvo atslūgęs tarp nacių pareigūnų ir lietuvių visuomenės kilęs aštrus konfliktas. Jei naciai nebūtų sušvelninę represijų, tuometiniame tautiniame rezistencijos pagrindyje galėjo atsirasti ir su ginklu veikiančių būrių.

Apie visuomenės požiūrį į Reicho darbo tarnybą liudija 1943 m. vasarą verbuojamų jaunuolių reakcija. Liepą buvo renkami 1925 m. gimusių vaikunų pasižadėjimai atvykti į komisiją. Lygumiečiai vengdavo imti kvietimus ir atsisakydavo pasirašyti įteikimo lapelius. Tarp tokių buvo ir Vilūnaičių kaimo gyventojas Juozas Balkus, taip pat Vytautas Kazlauskas ir Jonas Graželiūnas iš Mantáičių kaimo bei kiti. Daugeliui pavyko išsislapstyti, nors už tai tėvams grėsė suėmimas ar net išsiuntimas į priverčiamojo darbo (koncentracijos) stovyklą. Nors atsisakius eiti į Reicho darbo tarnybą ir būdavo griebiamasi represijų, bet jų pasitaikydavo rečiau, negu vengiant eiti į pagalbinius ar kitus vokiečių kariuomenės dalinius.

1943 m. Šiaulių apskrityje buvo sudarytas naujas darbo jėgos verbavimo planas. 1943 m. rugpjūtį net 214 Lýgumų miestelio gyventojų (išliko sąrašas su asmenų parašais) dalyvavo čia vykusiame susirinkime, kuriame vokiečių pareigūnai aiškino apie „*lietuvių skolą vokiečių nacijai*“. Tačiau viršaičiui, kuriam padėdavo ir apskrities savivaldos įstaigų darbuotojai, tikrovėje to plano skaičius pavyko smarkiai sumažinti.

1943 m. pavasarį Lýgumų ir Stačiūnų bažnyčių šventoriuose vokiečių žandarai rengė žmonių gaudynes. Kovo 28 d. Lýgumuose taip buvo sugauta dvylika vyrų. Tarp jų – Petras Gruslys iš Degučių, Antanas Lesauskas, Jonas Juozapaitis ir Stasys Rimkus iš Lýgumų, Jonas Aleksejūnas iš Miciūnų, Jonas Rumbinas, Petras Dominauskas iš Vaigailių, Juozas Vaitekūnas iš Įsonių, Jonas Urniežius iš Sutkūnų, Petras Zakas iš Bagdonáičių, du Žigai iš Joniškáičių⁴¹. Atsisakiusieji pasirašyti kvietimus į ka-



Lygumų ž. ū. kooperatyvas 1943 m.

Iš J. Juozapaičio šeimos albumo

⁴¹Jono Juozapaičio (gim. 1921) atsiminimai, užrašyti R. Jurgaičio 2000 metais.

riuomenę buvo laikomi Šiaulių kalėjime, gąsdinami represijomis prieš tėvus. Teko nusileisti. Po to prasidėjo lygumiečių ir stačiūniečių „odisėjos“ frontuose ir priefrontėse.

1943 m. birželį į įvairius vermachto dalinius pateko Mataušas Gapšys (Mantáičių k.), Vladas Zemleris ir Pranas Pučkus (Lýgumų mstl.), Juozas Žvīgaitis ir Vladas Kanapickas (Kabališkių k.), Feliksas Prielaida (Išdagiėčių k.), Ignas Medišauskas (Sereikių k.), Jonas Gričius (Minegių k.). Liepą tokia lemtis ištiko dar du Lýgumų jaunuolius – Vinčą Kazlauską ir Leonardą Puščių.

1943 m. rudenį trylika 1918–1919 m. gimusių Lýgumų valsčiaus vyrų turėjo vykti į Pānevėžį, kur buvo formuojamas vietinės apsaugos būrys. Tokie būriai buvo sudaromi kovai su sovietiniais ir lenkų Armijos krajobos partizanais, nes tam naciai Lietuvoje neturėjo pakankamai savo dalinių.

Tą patį rudenį prasidėjo lietuvių karių rėmimo sąjūdis. Lýgumuose taip pat sudarytas lietuvių karių ir jų šeimų rėmimo komitetas. Jo pirmininkas buvo viršaitis, reikalų vedėjas – Lýgumų dvare esančio Pieno punkto vedėjas Mečys Skruodas, išdininkas – Lýgumų parapijos klebonas Julijonas Korsakas (nacių okupacijos pradžioje parapijai vadovavęs kun. V. Byla išvyko į Šiaulius), nariai – Pālygumio vienkiemio ūkininkas Petras Balzaras ir Sereikių pradžios mokyklos mokytojas Juozas Paškauskas⁴².

Prie karinių ir darbo prievolių nepriskirtina mobilizacija į Vietinę Lietuvos rinktinę. Į ją po ilgų derybų su nacių pareigūnais ir vermachto generolais 1944 m. vasarį pakvietė gen. Povilas Plechavičius. Jis sutiko kreiptis į Lietuvos vyrus tik po to, kai aukšti vokiečių pareigūnai pažadėjo, jog Vietinė rinktinė nebus panaudota kovai už Lietuvos ribų*.

Nacius nustebino ir išgąsdino entuziazmas, su kuriuo lietuviai stojo į Vietinę rinktinę. Jos kariais tapo ir Lýgumų–Stačiūnų krašto vyrai (Apolinaras Kazlauskas, Pranas Pučkus ir kt.). Tačiau vokiečiai nepasitikėjo Vietine rinktine, silpnai ją apginklavo, kelis batalionus pasiuntė prieš Armiją krajobą, kurią patys slapta parėmė ginklais. 1944 m. gegužę rinktinė buvo likviduota, beveik šimtą jos karių naciai sušaudė arba nužudė nuginkluodami. Didesnė rinktinės kareivių dalis su ginklais pasitraukė į gimtąsias vietas. Maždaug trečdalis buvo išgabenta į priešlėktuvinės aviacijos dalinius Vokietijoje ir jos okupuotose šalyse. O savame krašte likę „plechavičiukai“ tapo viena iš ginkluotos antisovietinės kovos atramų tuomet, kai į Lietuvą vėl įžengė Raudonoji armija.

1944 m. liepos pabaigoje nacių okupaciją pakeitė antroji sovietinė okupacija. Į vakarus pasitraukė dalis visuomeniškai aktyvių Lýgumų ir Stačiūnų valsčių gyventojų. Kiti pasirinko pasipriešinimą tėvų žemėje. Rezistencines nuotaikas dar labiau sustiprino prasidėjęs prievartinis vyrų ėmimas į Raudonąją armiją. Partizanauti išėjo daugelis tų, kurie dar 1941–1944 m. sėdėjo mokyklos suole.

⁴²1943 m. spalio 27 d. Lýgumų valsčiaus komitetas lietuvių karių ir jų šeimų globai, LCVA, f. 1624, ap. 3, b. 25, l. 122.

*Lietuvos generalinei sričiai tuomet priklausė Ašmenos, Soverių apskritys, Benekainių, Vidžių valsčiai ir dar kai kurios vietovės, dabar esančios Gudijos valstybėje.

Lygumų ir Stačiūnų valsčių pradžios mokyklos 1940–1944 m.

Stanislovas Buchaveckas
Lietuvos istorijos institutas

Šis ketverių metų laikotarpis buvo labai sunkus tiek Lietuvos valsčių gyventojams, tiek mokykloms – miestelių, bažnytkaimių ir mažesnių gyvenviečių kultūros židiniams. O mokytojai, kaip ir nepriklausomybės metais, tebeturėjo visuomenėje didžiulį autoritetą, nes „kaimiškuose“ valsčiuose (tokiais buvo Lėgumų ir Stačiūnų) inteligentijos ar platesnį akiratį bei didesnę visuomeninį „svorį“ turinčių kitų profesijų ir socialinių grupių atstovų nebuvo daug. Tad neatsitiktinai per pirmąją sovietinę okupaciją, beveik sutapusią su 1940–1941 mokslo metais (toliau – m. m.), mokytojai ne tik patyrė šiurkščią ideologinę prievartą, bet dar juos buvo stengiamasi padaryti ir sovietizacijos įrankiais. Tai negalėjo neatsiliepti vidiniam mokyklos gyvenimui ir mokslo procesui. Per nacių okupaciją pradžios mokyklos, kokios tebuvo minėtuose valsčiuose, beveik neįjuto okupacinio ideologinio spaudimo, tačiau mokytojai ir moksleiviai patyrė visus su karu, jo žiaurumais ir ekonominiu Lietuvos apiplėšimu susijusius padarinius.

Apie Lėgumų ir Stačiūnų valsčių mokyklas aptariamu laikotarpiu išliko palyginti nedaug archyvinių šaltinių. Lietuvos centriniam valstybės archyve kiek daugiau jų atspindi tik Aleknaičių (Lėgumų vls.) ir Pavėzgių (Stačiūnų vls.) pradžios mokyklų istoriją 1940–1941 m. m., t. y. per pirmąją sovietinę okupaciją. Tad į pirmąją bolševikmetį trumpai ir pažvelgsime per šiuos dviejus ir Lėgumų mokyklos veiklos prizmę.

1940–1941 m. m. mokykla

Lietuvos nepriklausomybės metais, ypač to laikmečio pabaigoje, sparčiai besivystanti ir modernėjanti visuomenė daug dėmesio skyrė švietimo įstaigoms, mokyklų tinklo plėtimui. Tuo rūpinosi ne tik pareigūnai, bet ir patys gyventojai.

Štai tarp Pakruojo ir Lėgumų esančio Aleknaičių kaimo valstiečiai, skirstydami į viensėdžius, savo mokyklai 1938 m. padovanojo 75 arų žemės sklypą. 1938–1939 m. m., paskutiniaisiais iki Antrojo pasaulinio karo, Aleknaičių St. Kelpšos mokykloje veikė vienas komplektas. Čia mokėsi 66 moksleiviai. 17 iš jų tam tikro skyriaus kursą kartojo antrus metus, 1 – net trečius. Siekiant kiekvieną išmoksinti, moksleiviai pagal mokslo pažangumą ir žinias buvo diskretiškai skirstomi į tam tikras kategorijas: gabių, vidutinių gabumų, negabių, tinginių. O natūralus išskirstymas į socialinio pobūdžio kategorijas įgalindavo materialiai paremti neturtingų tėvų vaikus. Antruoju atveju buvo keturios moksleivių grupės: neturtingi, bet gerai besimokantys; turtingi ir gerai besimokantys; neturtingi ir blogai besimokantys; turtingi, bet blogai besimokantys. Beturčių moksleivių šelpimas, kuriuo rūpinosi tiek švietimo bei savivaldybių įstaigų tar-

nautojai, tiek visuomeninės organizacijos bei paskiri žmonės, sudarė galimybes siekti mokslo ir neturtingiems gabiems vaikams. Tačiau Aleknaičių mokytojams ne kartą teko raštiškai raginti tėvus leisti savo vaikus į mokyklą¹.

Stačiūnų valsčiaus Pavėzgių pradžios mokykla ir iki 1940 m., ir sovietinės okupacijos metais, ir 1940–1941 m. m. buvo dviejų komplektų – vaikus mokė du mokytojai. Tačiau antrasis dažnai (net ilgesniam laikui) buvo išsiunčiamas į kitas mokyklas, kuriose kartais dėl vienu ar kitu priežasčių laikinai nelikdavo nė vieno mokytojo. Pavėzgių mokyklos vedėjui Boleslovui Brazauskui teko dirbti vienam ir 1940 m. pavasarį, kai nuo balandžio 11 d. antrasis mokytojas Leonas Lelešius buvo iškomandiruotas į Lėgumų valsčių, ir 1940 m. rudenį bei 1941 m. pradžioje, kai jau kitas antro komplekto mokytojas K. Stankevičius iš pradžių turėjo vykti į Nekrašūnus, o paskui vaduoti sergančią Vismantų pradžios mokyklos mokytoją².

Pavėzgių mokykloje 1939 m. vasaros pradžioje pirmajame, antrajame ir ketvirtajame skyriuose mokėsi 56 moksleiviai. Trečiąjį skyrių baigusieji jau atostogavo. Nuo birželio 14 d. 15 ketvirtojo skyriaus moksleivių laikė baigiamuosius mokyklos egzaminus. Po metų, paskutinėmis valstybinės nepriklausomybės savaitėmis, B. Brazauskas mokė 34 pirmojo skyriaus ir 18 baigiamojo ketvirtojo skyriaus vaikų. Su pastaraisiais laikė egzaminus dar 2 jaunuoliai, mokėsi savarankiškai (eksternu)³. Kitų skyrių moksleiviams mokslo metų pabaigoje teko mokytis pusiau savarankiškai ir kiek anksčiau pradėti atostogas. Likusios dalykų spragos turėjo būti užpildytos kitais mokslo metais, kurie, deja, į Lėgumų ir Stačiūnų valsčių pradžios mokyklas atnešė daug sumaišties ir netikrumo.

Jau 1940 m. birželio 26 d. Pavėzgių mokykla iš Šiaulių apskrities pradžios mokyklų inspekcijos gavo susovietintos Švietimo ministerijos aplinkraštį Nr. 637, kuriuo buvo reikalaujama iš mokyklos „knygynėlių“ (bibliotekų – S. B.) pašalinti Lietuvos Respublikos Prezidento A. Smetonos raštus ir knygas apie jį⁴. Netrukus mokyklas pasiekė ir 1940 m. birželio 27 d. naujojo švietimo ministro A. Venclovos pasirašytas aplinkraštis Nr. 659. Jame buvo rašoma:

„Lietuvai prasidėjo nauja epocha. Senasis režimas žlugo, o kartu su juo žlugo ir tariamieji idealai, kurie per 14 metų dirbtinai norėta primesti Lietuvos gyventojams (...)“⁵.

Kadangi 1940 m. rudenį daugelio vadovėlių mokykloms išspausdinti nespėta, buvo liepiama iš senų vadovėlių iškirpti bolševizmo ideologijai ir vietiniams sovietiniams pareigūnams nepriimtinius puslapius. Užtat skubėta papildyti mokyklų bibliotekas, iš kurių šalinta netgi Lietuvos rašytojų knygos, ideologinė lektūra. 1940 m. rugsėjo 10 d. švietimo ministro pavaduotojo J. Žiugž-

¹1939 m. Aleknaičių pradžios mokyklos vedėjų raginimai tėvams leisti vaikus į mokyklą, Lietuvos centrinis valstybės archyvas (toliau – LCVA), f. 1584, ap. 5, b. 14, l. 145.

²Pavėzgių pradžios mokyklos 1940 m. birželio mėn. statistinės žinios, ten pat, b. 322, l. 293; 1941 m. sausio 6 d. raštas Pavėzgių mokyklai, ten pat, l. 255.

³1940 m. birželio 14 d. Pavėzgių pradžios mokyklos IV skyriaus egzaminų protokolai, ten pat, b. 321, l. 59.

⁴Šiaulių aps. pradžios mokyklų inspekcijos raštas su Švietimo ministerijos aplinkraščiu Nr. 637, ten pat, b. 325, l. 6.

⁵1940 m. birželio 27 d. Švietimo ministerijos aplinkraštis Nr. 659 ir raštas Aleknaičių pradžios mokyklai, ten pat, b. 14, l. 132.

dos pasirašytas aplinkraštis Nr. 688 dėl mokykloms siunčiamų knygų⁶. Tarp jų buvo Stalino ir Molotovo biografijos, J. Paleckio kalba „Liaudies Seime“, M. Zoščenkos „Pasakojimai apie Lenina“, „Lietuvos Tarybų Socialistinė Respublika pilnateisis Sovietų Sąjungos narys“ ir kiti „šedevrai“.

Iki sovietinės okupacijos suaugusiųjų mokymu valsčių centruose ir didesnėse gyvenvietėse rūpinosi kultūros židiniai, kuriems dažniausiai vadovavo mokytojai. Vykstant Lietuvos švietimo sistemos sovietizacijai, šie židiniai buvo naikinami. Nuo 1941 m. vasario jų funkcijos buvo perduotos prie įsteigtų vykdomųjų komitetų sudarytiems liaudies švietimo skyriams. Kaimų pradžios mokyklų mokytojams teko vykdyti biurokratinės ir ideologinės užduotis, teikti įvairiausią informaciją, pildyti visokias ataskaitas, kurių dalis buvo niekam nereikalinga. 1940 m. rugsėjį iš pradžios mokyklų vedėjų pareikalauta papildomų biografinių duomenų apie mokytojus. Ir jau prasidėjus mokslo metams dalis „nepatikimų“ mokytojų buvo perkelta iš didesnių mokyklų į atkampias vietas. Toks mokyklos darbuotojų kilnojimas ir keitimas 1940 m. rudenį trikėdė mokymo procesą. Buvo kadrinių pokyčių ir aptariamose mokyklose. Pavėzgiuose dirbęs L. Lelešius padarė „karjerą“ – tapo suaugusiųjų švietimo inspektoriumi Šiaulių apskrityje ir vadovavo „kultūrmiečiams“ – taip buvo vadinami buvusių kultūros židinių darbuotojai. Tiek Pavėzgių, tiek Aleknaičių mokytojai 1941 m. pavasarį turėjo sudaryti „Kovos su neraštingumu ir mažaraštingumu 1941–1942 m. m. planą“. Iki tol beraščiai ir mažaraščiai buvo registruojami. Lėgumų valsčiuje 1941 m. kovo 18 d. raštu atsakinguoju registracijos sekretoriumi paskirtas Lėgumų pradžios mokyklos vedėjas Stasys Jarmala⁷. Mat 1940–1941 m. m. į suaugusiųjų kursus, pasižymėjusius primityvia ideologizacija, norimo kursantų skaičiaus surinkti nepavyko. Todėl 1941 m. pavasarį Aleknaičių ir Pavėzgių bei kitose abiejų valsčių pradžios mokyklose buvo įsteigti beraščių ir mažaraščių registracijos punktai, o mokyklų vedėjai tapdavo ir šių punktų vedėjais. Jie formaliai jau turėjo būti ideologiškai „pakaustyti“ per įvairius apmokymus.

Ideologiniam mokytojų „lavinimui“ buvo skirti ir 1941 m. sausio 2–4 d. Šiauliuose vykę politinio ir metodinio švietimo kursai. Juose kartu su kitais Šiaulių aps. pradžios mokyklų mokytojais privalėjo dalyvauti ir Lėgumų, Aleknaičių, Pavėzgių pedagogai. Kaip matome iš kursų programos, mokytojus su VKP(b) istorijos studijavimo reikšme supažindino Panomarenko, su komunistiniu auklėjimu – Bubinas, su Lenino asmenybe – Gaurys, su antireliginiu auklėjimu – Tarvydas. Bugavičiūtė skaitė paskaitą „Ką davė tarybinė santvarka LTSR darbo žmonėms“, Lokys – „Stalinizmo konstitucija (socializmo užkariavimo dokumentas)“, Meškauskas – „Dialektinis ir istorinis materializmas“⁸. Per kursus ir įvairius ideologinius instruktažus įgytas „žinias“ ir „tiesas“ mokytojai turėjo skiepyti moksleiviams ir visuomenei. Aišku, „kreivų veidrodžių“ puoselėjimu užsiėmė nedaugelis. Tačiau kitiems mokytojams teko pakelti didžiulę psichologinę naštą, beprasmių darbų krūvį

⁶1940 m. rugsėjo mėn. Švietimo liaudies komisariato aplinkraštis Nr. 688 ir inspekcijos raštas dėl knygų, ten pat, l. 119.

⁷Šiaulių aps. Liaudies švietimo skyriaus raštas, ten pat, l. 56

⁸1941 m. sausio 2–4 d. kursų programa, ten pat, b. 322, l. 256.

ir išlikti valstiečių, moksleivių tėvų ir kaimynų pripažintais autoritetais bei kaimo šviesuliais tikrąja to žodžio prasme. O tai buvo nelengva.

Vaikai įvairiais būdais buvo viliojami į pionierių ir komjaunimo organizacijas. Štai Pavėzgių mokykloje jau 1940 m. spalio 6 d. milicininkas ir agitpropagandistas J. Zumeris surengė komjaunimo organizacijos vakarą, kuriame iš anksto pats pasižadėjo „palaikyti tvarką ir sumokėti už salės naudojimą ir plovimą ir už sugadintus daiktus atlyginti“⁹. Tačiau 1940–1941 m. m. nei Lỳgumų, nei Stačiūnų valsčiuje kiek daugiau moksleivių į pionierius ar komjaunuolius privilioti nepavyko. Prie to nemažai prisidėjo ir mokytojai, nors jie ir negalėjo nepaisyti visų ideologinių priemonių, vykdytinų pagal atsiunčiamus raštus.

„Šviesų rytojų“ kurti turėjo padėti ir rusų kalba, kurią mokančių buvo ieškoma tarp mokytojų, ir aplinkraštis dėl „mokyklų dekoravimo paveikslais“ – vietoje tautinių simbolių ir kryžiaus reikėjo kabinti sovietinių stabų portretus. Paskui į Pavėzgius ir kitas vietas buvo atsiųstas aplinkraštis su nurodymais, kaip mokykloje bei jos gyvenvietėje paminėti „Didžiojo Spalio revoliucijos“ metines. Netrukus – instrukcijos dėl būsimų rinkimų į TSRS Aukščiausiąją Tarybą. Vasario 16-osios išvakarėse – telefonograma dėl sustiprintos apsaugos įstaigose. 1941 m. vasario 22 d. Pavėzgių mokykla gavo net du aplinkraščius. Viename buvo nurodoma, kaip mokykla turi pažymėti sovietinės armijos „23 metų sukaktuves“, o kitame – dar papildomi patarimai¹⁰. Vėliau – nurodymai dėl kitų ideologinių priemonių.

1940 m. vasario 27 d. Pavėzgių mokyklą pasiekė aplinkraštis dėl „mokytojų lavinimosi leninizmo-marksizmo srityje“, o kovo 1 d. – raštas, reikalaujantis, kad Stačiūnų pradžios mokyklos vedėjas atsiųstų naujokų į Raudonąją armiją sąrašą ir pradėtų su jais vakarinius kursus. Nuo raštų vos apsiginti ir atsakyti į juos spėjantis Pavėzgių mokyklos vedėjas B. Brazauskas į išsiunčiamų ir gautamų raštų knygą įrašė išsiuntęs pranešimą. Jame nurodė, kad jo mokykloje vakariniai rusų kalbos kursai dar tebeveikia (daugelyje vietovių jie sužlugo). Paskui įrašai apie tai, kad gavo aplinkraščius dėl kovo 8-osios – „Tarptautinės komunistinės – Motinų dienos“ ir dėl besiplečiančios vidurių šiltinės ir moksleivių skiepijimo...

Tačiau bene didžiausia raštų ir įpareigojimų lavina užgriuvo mokytojus 1941 m. balandžio–gegužės mėnesiais. Be minėtų „kovos“ raštingumui kelti nurodymų, reikėjo mokyti vaikus dainų, kurių sąrašė pirmoje vietoje buvo „Mes su Stalinu“. Jos buvo reikalingos Gegužės 1-osios demonstracijai, kuriai ruošiantis irgi buvo atsiųstas potvarkis. Aleknaičių mokyklą, be kitų potvarkių, pasiekė ir „slaptas“ raštas dėl pasiruošimo priešlėktuvinei gynybai¹¹ bei nurodymas pradžios mokyklų baigiamiesiems skyriams (klasėms) surengti rusų kalbos diktantus. Mokslo metų pabaiga buvo „pažymėta“ tarpklasinėmis ir tarpmokyklinėmis soclenktyinėmis, kurių taisykles Šiaulių liaudies švietimo skyrius išsiuntinėjo į mokyklas balandžio pradžioje. Pagal jas Stačiūnų mokykla „iššaukė“ Pavėzgių mokyklą „į soclenktynes moki-

⁹J. Zumerio pareiškimas, ten pat, l. 285.

¹⁰1941 m. vasario 22 d. Pavėzgių pradžios mokykloje gauti raštai, ten pat, b. 325, l. 15–16.

¹¹1941 m. balandžio 22 d. raštas Aleknaičių pradžios mokyklai, ten pat, b. 14, l. 17.

nių mokslo pažangumui atžymėti“¹². O Šiaulių „Aušros“ muziejus paprašė mokyklų vedėjų kraštotyros žinių apie grytelninkus... Be egzaminų mokyklose, 1940–1941 mokslo metus dar „vainikavo“ aplinkraštis dėl „savanoriškai privalomo“ pasukų obligacijų pirkimo¹³.

Mokyklų sovietizacija negalėjo neturėti pasekmių mokymo procesui. Dalis tėvų po kelių mėnesių įvairiais pretekstais jau nebeleido vaikų į mokyklą – kad „nesugadintų“. Tai atsispindi ir Pavėzgių mokyklos istorijoje. 1940 m. rudenį du vaikai netgi po raginimų neatėjo mokytis į baigiamąją trečiąją klasę (mat po pradžios mokyklos skyrių reformos pirmasis skyrius oficialiai tapo parengiamąja klase, antrasis – pirmąją klase ir t. t.). Minėtoje baigiamojoje klasėje iš pradžių mokėsi 11 moksleivių, o mokslo metų pabaigoje liko tik 7 (iš jų egzaminus išlaikė 6)¹⁴.

Dar reikia pridurti, jog per pirmąją sovietinę okupaciją mokytojai atliko svarbų vaidmenį pasyvosios rezistencijos judėjime. Tam postūmiu buvo 1940 m. rugpjūtį mokytojų suvažiavime Kaune vietoje „Internacionalo“ sugiedotas su-naikintos Lietuvos valstybės himnas. Lėgumų ir Stačiūnų valsčių pedagogai laviruodami tarp „ideologinių prievolių“ ne tik patys nepasidavė sovietizacijai, bet savo įtaka ir pokalbiais padėjo daliai visuomenės nepalūžti, o kartais imdavosi net savotiškų protesto formų. Tokiu protestu tapo ir 1941 m. vasario 16 d. Lėgumų bažnyčioje sugiedotas Lietuvos himnas – daugiausia kunigų ir mokytojų iniciatyva surengta akcija, skatinusi toliau priešintis sovietinei okupacijai¹⁵.

Sunki 1940–1941 m. m. mokytojo dalia ir visuomenės priešinimasis šiurkščiai prievartai atsispindi ir Pavėzgių mokyklos dienyne, kuri pildė B. Brazauskas. Iš jo įrašų sužinome, jog nė vienas moksleivis neatėjo į mokyklą 1941 m. balandžio antrąją Šv. Velykų dieną, kurią sovietiniai švietimo vadai buvo padarę mokymosi diena. Nebuvo vaikų ir gegužės 4 d., per katalikišką Motinos šventę, nors ši diena taip pat buvo paskirta mokslui vietoje gegužės 1 dienos¹⁶.

1941 m. pavasarį B. Brazauskui keblumų sudarė istorijos mokymas. Mat balandžio 14 d. po pamokos „Lietuvos atsistatymas (1918 m. – S. B.)“ likusi vadovėlio medžiaga, net jeigu nebuvo iškirpta, netiko aukštiesiems ideologiniams sargams. Todėl kita tema privalėjo būti „Šių dienų gyvenimas. Viskas kinta“. O po šios simbolinės pamokos, turbūt gavus naujas instrukcijas, vėl grįžta į vadovėlio pradžią – kaulo ir žalvario amžių bei kovas su kryžiuočiais¹⁷.

Neišvengė B. Brazauskas ir kitokio pobūdžio kataklizmų. Dienyne prie 1941 m. kovo 10 d. parašyta:

„Nemokyta: mokytojas kovo 9 d. buvo Šiauliuose atsiimti algos. Kovo 10 d. rytiniu traukiniu grįžo namo. Kelyje pagal Petraičius įvyko traukinio katastrofa: nuo bėgių ir tilto nuvirto keleiviniai vagonai. Daug keleivių buvo pritrenkta, tarp jų ir šio komplekto mokytojas – mokyklos vedėjas“¹⁸.

¹²1941 m. balandžio mėn. Stačiūnų pradžios mokyklos raštas Pavėzgių pradžios mokyklai, ten pat, b. 325, l. 26.

¹³1941 m. birželio 6 d. Pavėzgių mokykloje gautas raštas, ten pat, l. 33.

¹⁴1941 m. gegužės 29 d. protokolas apie egzaminus Pavėzgių mokykloje, ten pat, b. 321, l. 90.

¹⁵Kelevišius J. Lygumų choristai Lietuvos himną giedodavo ir 1941-ųjų vasario šešioliktąją, Šiaulių naujienos, 1999 m. vasario 11 d.

¹⁶Pavėzgių pradžios mokyklos 1940–1941 m. m. dienyne įrašas, LCVA, f. 1584, ap. 5, b. 327, l. 30, 80.

¹⁷Ten pat, l. 77.

¹⁸Ten pat, l. 74.

Tačiau jau kovo 11 d. jis vėl buvo pamokose. 1940–1941 m. m. Pavėzgių moksleiviai tik vieną kartą grįžo iš mokyklos, nesulaukę mokytojo. Išlaikė pirmosios sovietinės okupacijos egzaminą, neprarado autoriteto ir diduma kitų Lėgumų bei Stačiūnų pradžios mokyklų mokytojų.

Nacių okupacijos laikmetis

Lietuvos mokyklų veiklą 1940–1941 m. gerokai sutrikdė ne tik primityvus ideologinis spaudimas, bet ir forsutas sovietinės rusiškosios dešimtmetės („desiatiletkos“) mokyklos modelio brukimas. Didelių nuostolių tiek tautai, tiek mokyklai padarė ir masiškas mokytojų trėmimas. Tiesa, iš Lėgumų ir Stačiūnų valsčių jie tragiškomis 1941 m. birželio vidurio dienomis nebuvo ištrėmti¹⁹. Tačiau masinis trėmimas palietė jų artimuosius, o dalis pedagogų su šeimomis turėjo būti išvežta į atšiaurios sovietinės imperijos regionus per kitą represijų bangą, kurią sutrukdė Vokietijos–SSRS karas.

Per antisovietinį 1941 m. birželio sukilimą gimusi Laikinoji Lietuvos vyriausybė ir laikinieji savivaldos pareigūnai apskrityse bei valsčiuose atkūrė tarpukario Lietuvos Respublikos švietimo sistemą, sugražino mokykloms ankstesnes mokymo programas. Su tuo, išskyrus kai kuriuos draudimus bei nežymias programų korekcijas, iš pradžių taikstėsi ir naciai, planavę ateityje germanizuoti ir kolonizuoti Lietuvą. Įtvirtinus okupacinį nacių režimą, Lietuvos kultūros, švietimo ir jaunimo interesus gynė Švietimo vadyba, kurią įsteigė Lietuvą administravę civilinės vokiečių valdžios (civiltfervaltungo) pareigūnai. Ypač atkakliai ir subtiliai, laviruojant ir išnaudojant nesutarimus ar kompetencijos neaiškumus tarp įvairių okupacinių žinybų, teko gintis nuo nacių užmačių siaurinti aukštąjį ir vidurinį mokslą. Iki 1943 m. kovo svarbiausia nacių priemone pasiekti savo tikslams, tarp jų ir panaudoti Lietuvos jaunimą kaip darbo jėgą Vokietijos ūkyje ir pagalbinuose kariuomenės daliniuose, buvo mokyklų patalpų užiminėjimas ir kitoks jų skurdinimas. Drastiškų veiksmų imtasi tik lietuviams sužlugdžius jaunuolių mobilizaciją į nacių sumanytą lietuvių SS legioną. 1943 m. kovą pradedusių represijų metu į Štuthofo koncentracijos stovyklą išgabenta nemažai aukštųjų mokyklų profesorių, mokytojų bei Lietuvos generalinės srities Švietimo vadybai vadovavęs generalinis tarėjas P. Meškauskas-Germantas, uždarytos aukštosios mokyklos, vyko jaunuolių gaudynės²⁰.

Lėgumų ir Stačiūnų valsčiai teturėjo bendrojo lavinimo pradžios mokyklas. Jos patyrė mažiau nacių suvaržymų ir diskriminacijos. Tačiau ir pradžios mokyklas labai palietė bendra Lietuvos būklė, susidariusi dėl vykstančio karo, okupacijos ir ją lydėjusių žudynių, represijų, žmonių skurdinimo, susijusio su krašto resursų panaudojimu karinei Vokietijos mašinai.

Nepaisant įvairiausių nepriteklių, sunkios mokytojų ekonominės padėties (iš mažo atlyginimo net pagal korteles nedaug ką buvo galima nu-

¹⁹Žr. kn.: *Lietuvos archyvai*, V., 1990, t. 2, p. 73–74.

²⁰*Buchaveckas S. Dėl Lietuvos gimnazijų ir progimnazijų veiklos 1941–1944 m.*, Lietuvos istorijos metraštis 1992, V., 1994, p. 134.

sipirkti) ir didžiulio visuomenės pragyvenimo lygio smukimo, mokyklos Lýgumų ir Stačiūnų valsčiuose veikė ir ypač sudėtingais, pavoju kupiniais 1941–1944 metais. Mokytojai buvo remiami moksleivių tėvų. Didžioji ūkininkų dalis suprato mokslo svarbą ir tikėjo, jog vaikų įgytos žinios bus reikalingos atkuriant Lietuvos valstybę.

1941 m. vasarą ir rudens pradžioje abiejų valsčių mokyklose dėl įvairių priežasčių keitėsi mokytojai. Dalis jų, diskriminuotų ir iškeltų į kitas mokyklas, grįžo į ankstesnes darbo vietas. Kiti, susidūrę su sunkiai pakeliamais nepritekliais, stengėsi persikelti arčiau žemės ūkiu besiverčiančių giminaičių. Be to, buvo atvejų, kai mokytojai ieškojo darbo didesnėse mokyklose, kur vienam pedagogui nereikėjo vienu metu dirbti su keliais moksleivių skyriais. Įtakos mokytojų kaitai turėjo ir desovietizacija, nes kai kurie jų per pirmąją sovietinę okupaciją buvo praradę autoritetą tarp vietinių žmonių. Taip įvertinta Balsių pradžios mokyklos vedėja Vanda Lukauskaitė (*„Uoliai organizavo vietos komjaunuolius ir pionierius. Apylinkėje dėl įvairių išsišokimų gero vardo neturi“*) turėjo išvykti į Lýgumų mokyklos Vaigašlių komplektą²¹, o Šaukėnų pradžios mokyklos mokytojas Valentas Vasilevičius (*„Gana aktyviai dirbęs komunistinį darbą“*) buvo iškeltas į Beinoraičių mokyklą. Su charakteristika *„Buves aktingas komun. veikėjas“* (mokytojų kėlimo projekte) iš Dubėnų mokyklos į Aleknaičių perkeltas Vincas Karpavičius (jį 1942 m. pavasarį siūlyta visai atleisti)²². Kai kurie mokytojai „dėl netinkamo laikymosi bolševikų valdymo metu“ išvis atleisti iš darbo. Tačiau vėliau dėl pedagogų trūkumo ir siekiant išlaikyti mokyklų tinklą dalis pašalintųjų gražinta į darbą. Be to, būta ir dėl sąskaitų suvedinėjimo ir šmeižikiškų skundų nukentėjusių mokytojų.

Lýgumų ir Stačiūnų valsčiuose tokių atvejų, atrodo, nebuvo. Netgi atvirkščiai – kai kurie mokytojai, pripažinti kaip aukštos kvalifikacijos ir patriotai, kėlėsi į kitas mokyklas. Lýgumų mokyklos mokytojas Aleksandras Keniausis (*„Silpnos sveikatos, reikalingas nuolatinis gydymas. Pasižymėjo kovoje su bolševizmu“*) buvo perkeltas į Šiaulių miesto pradžios mokyklą Nr. 4²³, o aktyvus antisovietinės rezistencijos dalyvis Stasys Jarmala, Lýgumų pradžios mokyklos vedėjas, toms pačioms pareigoms užimti – į Kuršėnų miestą. Į kitą mokyklą išsikėlė ir Lýgumų mokytoja Stasė Guntienė. Vakuojančias vietas centrinėje Lýgumų valsčiaus mokykloje užėmė 1940–1941 m. m. diskriminaciją patyrusi ir net skirtingose apskrityse dirbusi Elzės ir Aleksandro Padagų šeima.

1941 m. mokytojų kaita Stačiūnų valsčiuje buvo nežymi, o Lýgumų valsčiaus pradžios mokyklose – didesnė. Šiliškio mokyklos vedėja Leontina Jasiūnaitė išvyko mokytojauti į Pakrúojį, Aleknaičių mokytoja ir vedėja Elena Vaišvilaitė – į Mekiūs²⁴.

1941–1942 m. m. Lýgumų valsčiuje veikė penkių komplektų Lýgumų pradžios mokykla, kurios vienas komplektas buvo Vaigašlių kaime. Kita didesnė dvikomplektė mokykla, turėjusi savas patalpas, veikė Sereikių kaime. Savi-valdybės pastatyta ir specialiai įrengta vienkomplektė mokykla buvo Aleknaičių kaime. Kitos trys nedide-

²¹ Šiaulių apskrities pradžios mokyklų mokytojų kėlimo projektas (1941 m. rugpjūtis), LCVA, f. R–629, ap. 1, b. 69, l. 328.

²²Ten pat; 1942 m. susirašinėjimas, ten pat, b. 70, l. 236.

²³Ten pat, l. 379.

²⁴Ten pat.

lės mokyklos buvo įsikūrusios išnuomotose patalpose Beinoraičių kaime, Pamūšio dvare, o Šiliškio vardu vadinama – Degūčių kaime.

Stačiūnų valsčiuje, be pagrindinės keturkomplektės mokyklos valsčiaus centre, dar buvo trys mokyklos. Jos taip pat turėjo savas, t. y. savivaldybės žinioje buvusias, patalpas Aleniškių, Pavėzgių ir Šekščių kaimuose²⁵.

Apie šias mokyklas (daugiausia apie Pavėzgių) yra šiek tiek išlikusių archyvinių šaltinių, kuriuose atsispindi mokyklų veiklos ypatybės per nacių okupaciją ir to laikmečio pasiaukojamas mokytojų darbas sunkiomis gyvenimo sąlygomis.

Aleknaičių mokykla (Lygumų vls.)

Šiandien tebestovinčiame pastate mokykla veikė ir 1941–1944 metais. Tik jos sodyba dar nebuvo baigta tvarkyti. Todėl mokyklos vedėjas ir vienintelis mokytojas V. Karpavičius 1942 m. kreipėsi į Šiaulių apskrities valdybą dėl tolimesnių statybų. Atsakymas parodo tiek nacių požiūrį į Lietuvos mokyklas, tiek švietimo įstaigų padėtį:

„Dabartiniu metu naujų statybų vykdymas dėl statybinių medžiagų trūkumo yra suvaržytas ir Apsk. Valdyba prašomiems darbams prie mokyklos tvorai aptverti ir ūkio trobesiui pastatyti šiais metais kreditų neskirs“²⁶.

Tad mokytojas labiausiai galėjo pasikliauti moksleivių tėvais ir viršaičiu bei seniūnu. Po ypač šaltos 1941–1942 m. žiemos, jau 1942 m. pavasarį, pasirūpinta atvežti mokyklai malkų.

Į mokyklą siųstuose raštuose atsispindi sunki švietimo įstaigų padėtis 1942 m. pabaigoje, kuomet ėmė bręsti konfliktas, nes generaliniai tarėjai lietuviai nesutiko siaurinti aukštesniojo ir aukštojo mokslo, nesiuntė darbo jėgos į Vokietiją ir nevykdė kitų nacių sumanymų. Už tai Lietuvą administravę nacių pareigūnai nebepervedė pinigų Švietimo vadybos įstaigoms. Mokykloms pagelbėti buvo išsiųsti raštai, pagal kuriuos *„visų mokyklų mokiniai laikinai apdedami mokesčiu po 80 pf. mėnesiui. Surinktus pinigus įteikti valsčių centrinių mokyklų vedėjui. Ypatingai neturtingus galima atleisti nuo mokesčio (...)“²⁷*. Pinigai mokykloms dar buvo renkami iš įmonių ir įstaigų tarnautojų, ūkininkų ir kitų žmonių.

Tą pačią žiemą rašytuose raštuose prašoma ir didesnės paramos studentams bei mokytojams. 1943 m. sausio 12 d. Šiaulių apskrities viršininko rašte moksleivių tėvų komitetams rašoma:

„Gyvenamuoju metu daugeliui pradžios mokyklų mokytojų itin sunku apsirūpinti maisto produktais ir kuru. Net geriausias mokytojas, atsidūręs sunkiose pra-

²⁵Šiaulių aps. pradžios mokyklų sąrašas, ten pat, ap. 1, b. 18, l. 69–76.

²⁶1942 m. gegužės 2 d. raštas Aleknaičių pradžios mokyklos vedėjui, ten pat, f. 1584, ap. 5, b. 15, l. 41.

²⁷1943 m. sausio 9 d. raštas pradžios mokyklų vedėjams, ten pat, l. 31.



gyvenimo sąlygose, negali visu atsidėjimu dirbti savo tiesioginių darbų, nes visą savo nedidelį laisvalaikį sugaišina rūpinimuisi pragyvenimo reikmenimis ir neretai nesėkmingai. Taigi be visapusiškai organizuotos pagalbos tie mokytojai skursta tiek fiziškai, tiek morališkai. Šitam išvengti reikalinga panaudoti visi galimi būdai mokytojų pragyvenimui karo metu palengvinti“.

*Aleknaičių mokykla.
2000 m. R. Urbo nuotr.*

Toliau siūlomi būdai, kaip talkinti mokytojams: padėti įsigyti prieinamomis kainomis maisto produktų, parsigabenti kuro, įdirbti mokyklų žemės sklypus ir kita²⁸. Ši pagalba buvo ypač reikalinga neseniai Aleknaičiuose pradėjusiam dirbti mokytojui.

Naciai iš pradžios mokyklos beveik nereikalavo ideologinių „prievolių“ (jų, kaip jau minėta, buvo daug 1940–1941 m. m.). Užtai nestigo ekonominio pobūdžio įpareigojimų. Pareikalauta ir iš mokytojų atlikti žemės ūkio darbų ar kuro ruošos prievoles. Moksleiviai jau 1942 m. buvo įpareigoti rinkti senas medžiagas (metalą, skudurus, kaulus ir kt.). Ilgainiui atsirado nurodymai rinkti giles (kavos erzacui gaminti), vaistingus augalus, atlikti miško želdinimo darbus. Dalis šių užmokyklinių darbų buvo naudingi ir savam kraštui, be to, jie kartais leisdavo sušvelninti paastrėjusius santykius su okupacinės vokiečių valdžios pareigūnais apskrityse ir neretai kuriam laikui apsaugoti mokyklą nuo vokiečių kareivių įkurdinimo ar kitų drastiškų veiksmų. Prie tokios mokyklų „apsaugos“ prisidėjo ir vilnionių daiktų rinkimas prie Maskvos įstri-gusiems ir šalantiems vokiečių kariams.

Dėl neišlikusių Aleknaičių mokyklos lankymo apyskaitų išsamiau tuometinės mokyklos apibūdinti negalime.

²⁸Ten pat.

Aleniškių mokykla (Stačiūnų vls.)

Apie ją žinių pateikia 1941 m. gruodžio 1 d. lankymo apyskaita. Mokyklą tikrino Šiaulių pradžios mokyklų inspektorius J. Meškonis. Tuomet vienkompлектės mokyklos vedėju buvo Antanas Braja. Jis buvo charakterizuotas taip: „Mokyt. Braja, atrodo, mokyklos darbą mėgsta, dirba atsidėjęs, mokinius į darbą įtraukti sugeba ir mokyme–auklėjime pasiekia rezultatų“. Mokykla buvo įsikūrusi sename pastate, apie kurį išliko tokie įrašai:

„Mokyklos namas savas, bet ne specialiai statytas, o tik mokyklai pritaikytas iš buv. kumetyno. Klasė erdvi ir pakankamai šviesi. Be to, dar yra atskiras didesnis kambarys, kuriame mokiniai gali praleisti laisvalaikius. Klasės sienų tinkas aptrupėjęs ir, atrodo, sienos seniai bedažytos, todėl klasės vaizdas nekoks“.

Lankymo dieną mokytojas A. Braja mokė 31 antrojo, trečiojo ir ketvirtojo skyrių vaiką. Dalies į dienyną įrašytų moksleivių nebuvo – „daugumas mokinių, pasak mokytojo, savo nelankymą motyvuoja neturėjimu kuo apsirengti ir apsiauti“. Jau prasidėjusi ypač šalta tuometinė žiema trukdė vargingesnių šeimų vaikams atvykti į mokyklą, ypač jeigu jie gyveno toliau nuo jos.

Apibūdintos ir moksleivių žinios: antrasis skyrius „skaito ir rašo gerai, skaičiavimo veiksmus atlieka 100 ribose“, trečiasis „iš gramatikos eina būdvardžius, uždavinius sprendžia sveikų skaičių veiksmais 1000 ribose“, o ketvirtasis „iš gramatikos kartoja visas kalbos dalis, daugumas mokinių rašybos klaidų daro nedaug“. Dar pridurta, jog dviejų aukštesniųjų skyrių auklėtiniai „yra supažindinti su Lietuvos žemėlapiu ir jame orientuojasi palyginti gerai“²⁹.

Kadangi mokykla dirbo pagal semestrinę sistemą, pirmojo skyriaus vaikai į pamokas vaikščiojo iki lapkričio 1 d. ir mokslą toliau tęsė pavasarį – nuo gegužės pradžios.

Beinoraičių mokykla (Lygumų vls.)

Lankyta ir tikrinta 1942 m. vasario 12 d. inspektoriaus K. Korsako. Jis apie vienkompлектės mokyklos darbo sąlygas rašė: „Patalpos nuomojamos, ūkininko pastatytas atskiras namas. Patalpa pakankamai erdvi, šviesi ir šilta. Prie mokyklos yra ir Mokytojui butas iš dviejų kambarių ir virtuvės“.

Tądien į mokyklą iš 43 moksleivių nebuvo atėjęs tik 1. Gerą lankomumą pabrėžė ir vizitatorius: „Net per didžiausius šalčius mokslas nebuvo nutrauktas, nes mokiniai vis tiek susirinkdavo“. Konstatuota, kad „programa einama planingai, pamokos atliekamos pagal pamokų lentelę“. Tačiau pastebėta, jog dalis antrojo skyriaus vaikų „skaito kiek silpnokai. O ir ketvirtojo skyriaus moksleivių žinios nėra pakankamos“. Paskui optimistinė prognozė:

²⁹1941 m. gruodžio 1 d. Aleniškių pradžios mokyklos lankymo apyskaita, ten pat, f. R-629, ap. 1, b. 24, l. 288.

„Kadangi programa baigiama eiti, tai kursas bus galima pakartoti, ir žinios bus geros“³⁰. Mat Lietuvoje šeiminkavusio vokiečių generalkomisariato nurodymu 1941–1942 mokslo metai dėl gresiančių epidemijų turėjo būti baigti iki balandžio. Tačiau artėjant šiam terminui Švietimo vadybai pavyko atkalbėti nacius nuo šio reikalavimo, ir pavasarį buvo galima naikinti forsuoto mokymo spragas, ypač dideles tose apskrityse, kur dėl siautusios šiltinės epidemijos žiemą kelioms savaitėms buvo nutrauktas mokslas.

Beinoraičiuose tą šaltą žiemą mokytojas dirbo tik antrus metus. Jis neturėjo reikiamo mokslo cenzo ir todėl dirbo laisvai samdomo mokytojo teisėmis. Buvo vienas iš daugelio žmonių, kurie stoji į ištremtų ar dėl kito lengvesnio ir pelningesnio darbo mokyklą palikusių mokytojų vietą.

Lygumų mokykla

Kaip jau minėta, miestelio pradžios mokykloje, kuri buvo ir metodiniu bei organizaciniu kitų valsčiaus mokyklų centru, 1941 m. rudenį pasikeitė beveik visi mokytojai. Be naujų pedagogų paieškos, Šiaulių apskrities pradžios mokyklų inspekcijai ir valsčiaus viršaičiui reikėjo spręsti ir kitas problemas. Jos atsispindi 1941 m. spalio 10 d. mokyklos rašte inspekcijai³¹. Iš jo sužinome, kad Švietimo vadyba aplinkraštyje Nr. 2 pageidavo, jog dar 1941–1942 m. m. ten, kur įmanoma, būtų panaikinta semestrinė mokyklos lankymo tvarka ir visų skyrių moksleiviai eitų į pamokas nuo mokslo metų pradžios, o pirmasis skyrius nenutrauktų mokslo žiemą. Tam įgyvendinti mažesnėse mokyklose reikėjo vieno ar kelių mokytojų. O Lėgumuose 1941 m. rudenį buvo kaip niekada daug pirmojo skyriaus vaikų – net 73. Todėl inspekcijai buvo rašoma, kad pirmasis skyrius sudarytas iš kelių grupių ir su visais jo moksleiviais vienam mokytojui dirbti neįmanoma. Ir klausiama, ar negalima penktąjį skyrių mokančiam mokytojui priskirti ir pirmojo skyriaus vyresniųjų vaikų grupę. Dar teigiama, jog gavusi papildomą mokytojo etatą mokykla galėtų anksčiau pradėti darbą su trečiuoju skyriumi, kuris pagal semestrinę tvarką pradėdavo mokytis tuomet, kai savo dviejų mėnesių rudens semestrą baigdavo pirmokėliai.

Iš spalio 20 d. mokyklos rašto inspekcijai sužinome apie laikinai nutrauktas pamokas. Mat spalio 19 d. mokyklos patalpas užėmė pražygiuojanti vokiečių kariuomenė ir planavo jose išbūti keturias dienas. Be to, mokyklos vedėjas pakartotinai klausia, ar įsteigtas naujas komplektas, įgalinantis neatleisti nuo mokslo visų pirmojo skyriaus vaikų, ir priduria, kad naujai klasei patalpos ir baldų būtų³².

Iš 1941 m. lapkričio 24 d. rašto³³ bei 1942 m. vasario 11 ir 13 d. lankymo apyskaitos matome, jog išplėsti Lėgumų mokyklos tuomet ne-

³⁰1942 m. vasario 12 d. Beinoraičių pradžios mokyklos lankymo apyskaita, ten pat, l. 296.

³¹1941 m. spalio 10 d. Lygumų pradžios mokyklos raštas, ten pat, b. 69, l. 203.

³²1941 m. spalio 20 d. raštas, ten pat, l. 202.

³³1941 m. lapkričio 24 d. Švietimo vadybos Pradžios mokslo departamento raštas Šiaulių aps. pradžios mokyklų inspekcijai, ten pat, l. 174.

pavyko. Švietimo vadybos leidimas nebuvo gautas. Tad 1941–1942 m. m. mokykla buvo penkių komplektų, kurių vienas kaip filialas veikė Vaigaičiuose.

Lýgumų mokykla, kurioje galėjo dirbti tik trys mokytojai, buvo per ankšta, tad ketvirtas pedagogas vaikus mokė miestelyje nuomojamoje patalpoje. Pagrindinis pastatas apibūdintas taip:

„Valdiškas pastatas mūrinis, senas, ne mokyklai statytas, o pertvarkytas iš privataus gyvenamo namo, todėl ir mokyklos reikalams nėra patogus. Dvi klasės patenkinamos, o viena visiškai nepatogi, nes yra pereinama ir gana tamsi. Salės ar bent kiek didesnio koridoriaus nėra, pertraukų metu mokiniai būna arba kieme, arba klasėje, o tai trukdo klasių vedinimą“³⁴.

Mokyklos vedėju buvo penkioliktus metus dirbantis Mokytojų seminarijos auklėtinis Aleksandras Padagas. Vizitacijos metu jis mokė trečiąjį skyrių lietuvių kalbos. Pamokoje iš 42 moksleivių (spalį sąrašė buvo tik 35) rasta 36. Ketvirtąjį skyrių mokė irgi patyrusi, septynioliktus metus mokytojaujanti Justina Nausėdienė (1944 m. pasitraukė į Vakarus). Jos literatūros pamokoje rasta 32 moksleiviai iš dienyne įrašytų 35. Buvo aptariama rašytojų biografijos ir jų kūriniių ištraukos. Inspektorius pamokoje pasigedo „gyvumo“, dalies moksleivių aktyvumo ir gilesnių žinių. Septynerių metų pedagoginį stažą turėjusi Ona Kuncaitė vienu metu dirbo su penktuoju skyriumi ir tebesimokančių vaikų grupe iš pirmojo skyriaus: vyresnius (klasėje buvo visi) mokė vokiečių kalbos, o mažuosius (trūko 3 iš 21) – aritmetikos. Mokytoja dar dirbo bibliotekininke Lýgumų viešojoje valstybinėje bibliotekoje.

Liko neaplankytas antrasis skyrius. Jo mokykloje nebuvo dėl mokytojos Elzės Padagienės ligos.

Lýgumų mokyklos Vaigaičių komplekte 1942 m. pradžioje dirbo Pranė Aleksandravičiūtė. Ji buvo neseniai baigusi mokytojų seminariją ir mokytojavo tik antrus metus. Mokyklos patalpa Vaigaičiuose buvo „pakankamai erdvi, šviesi ir šilta“³⁵. Atrodo, jog tuomet pamokos vyko Jono Balionio sodyboje. Viename gyvenamojo namo gale buvo klasė, kitame – butas mokytojais, o šeimininkai gyveno vidurinėje dalyje. Name buvo geros krosnys. Šalia – aikštė futbolui ir kvadratui žaisti³⁶. P. Aleksandravičiūtė vienu metu mokė visus keturis skyrius, kurių sąrašuose buvo 25 moksleiviai: pirmajame skyriuje – 6, kituose – atitinkamai 12, 4 ir 3. Inspektorius pamokoje pasigedo 3 vaikų, geriausiai įvertino trečiojo skyriaus žinias, o antrasis jam pasirodė „nepakankamai drausmingas“³⁷.

³⁴1942 m. vasario 11 ir 13 d. Lýgumų pradžios mokyklos lankymo apyskaita, ten pat, b. 24, l. 358.

³⁵Ten pat.

³⁶Teklės (gim. 1925) ir Karolio (gim. 1924) Rumbinių atsiminimai, užrašyti autoriaus 1999 metais.

³⁷Žr. 34 nuorodą.

Pamūšio mokykla (Lygumų vls.)

Ją inspektorius K. Korsakas vizitavo 1942 m. vasario 12 dieną. Tuomet mokykla veikė gana vargingose iš dvaro išsinuomotose patalpose. Jos buvo apibūdintos taip:

„Senas mūrinis pastatas, seniai remontuotas, todėl klasė gana niūri. Šiaip klasė pakankamai erdvi ir šilta. Prie mokyklos yra ir mokytojų butas“³⁸.

Pamūšio dvare vaikus mokė tik pirmus metus dirbanti pedagoginio instituto auklėtinė Pranė Pikelytė. Apyskaitoje buvo parašyta, jog mokytojai „mokyimo metodai gerai žinomi, savo pareigose yra gana rūpestinga, turi pakankamai sumanumo, todėl pedagoginio darbo rezultatai geri“. Lankymo dieną buvo dirbama su trimis skyriais. Antrajame iš 19 moksleivių pamokose nerasta 4, trečiajame – 1 iš 19, o ketvirtajame buvo visi 7, bet jų žinios inspektoriui pasirodė silpnokos. Matyt, atsiliepė ankstesni pertrūkiai mokyklos darbe dėl mokytojo nebuvimo.

Pavėzgių mokykla (Stačiūnų vls.)

Tai buvusi Kauksnūjų mokykla. Šaltiniai apie jos veiklą 1941–1944 m. geriausiai atspindi pradžios mokyklų padėtį per nacių okupaciją. Iš Pavėzgių mokyklos išsiunčiamų ir gaunamų raštų knygos sužinome, jog visą šį sudėtingą laikotarpį mokyklos vedėju buvo minėtas B. Brazauskas, kuriam į pagalbą 1941 m. atvyko naujas mokytojas antram komplektui.

B. Brazauskas rūpestingai registravo išsiunčiamus ir gaunamus raštus (pastaruosius prašė siųsti ne į Stačiūnus, bet į Šukiónius). Naująją pamokų lentelę (žr. 1 lentelę) gavo tik 1941 m. spalio 27 d., o iki to laiko vaikus mokė remdamasis tarpukario Lietuvos nuostatomis ir žodiniais apskrities inspekcijos nurodymais. Vedėjui teko rūpintis ir materialiniais auklėtinių poreikiais – 1941 m. spalį išrašyti pažymėjimus Šukiónių gyventojui Juozui Janišauskui, kad jo sūnui Pranui ir dukrai Janei reikalinga avalynė (su pažymėjimu buvo galima gauti leidimą batams pirkti, o paskui – ieškoti paties pirkinio); taip pat Kutáičių gyventojai Salomėjai Lukoševičienei, Lāpgirio gyventojai Julei Jankauskaitei ir kitiems, kurių vaikai lankė Pavėzgių pradžios mokyklą. 1941 m. rudenį tokie pažymėjimai pagelbėjo nemažai daliai iš tų beveik 50 vaikų, kuriems batų ypač reikėjo. Analogiški pažymėjimai buvo išduodami ir 1942 m., kuomet avalynės dar labiau stigo ir net didesnės Lietuvos įmonės ėmė gaminti medpadžius.

Raštus tėvams teko rašyti ir kitokio pobūdžio. Tai – raginimai mokyklinio amžiaus vaikus leisti į mokyklą.

Štai 1941 m. lapkričio 15 d. Lāpgirio gyventojas Jurgis Šapas buvo prašo-

³⁸1942 m. vasario 12 d. Pamūšio pradžios mokyklos lankymo apyskaita, ten pat, l. 381.

mas leisti į mokyklą dukterį Marytę ir sūnų Antaną, Kalnėliuose gyvenantis Antanas Bistrumas – dukterį Anicetą, šukionietis Stasys Navickas – net keturis vaikus, kauksnujietis Antanas Petraitis – dukterį Stasę³⁹. Daliai mokslo nevertinančių ir vargingų šeimų teko rašyti pakartotinai, bet dažnai tai likdavo be atgarsio.

Tik 1942 m. sausio 12 d. mokykla gavo daugiau nei prieš mėnesį Švietimo vadybos Pradžios mokslo departamento parengtą aplinkrašį dėl kovos su dėmėtąja šiltine. Mat dėl epidemijos, okupacijos ir karo suvaržymų nenormaliai veikė paštas, o patį aplinkrašį apskrities inspekcija dar turėjo padauginti.

1942 m. pradžioje okupantai liepė platinti nacionalsocializmo idėjas. Tam tikslui per įstaigas Šiauliuosė ir Stačiūnų savivaldybę buvo atsiųstas Hitlerio portretas, kabintinas ant sienos klasėje, o balandį gauti nurodymai dėl Hitlerio gimimo dienos paminėjimo (balandžio 20 d.)⁴⁰. Tačiau B. Brazauskas, kaip rodo įrašas dienyne, didesnės reikšmės šiai ideologinei priemonei neteikė ir apie XX a. „genijų“ dėl „šventos ramybės“ pakalbėjo su auklėtiniais tik per priešpaskutinę pamoką⁴¹. Paskutinė nacionalsocialistinė „dovanėlė“, po kurios naciai, pajutę tų pastangų beprasmiškumą Lietuvoje, atlyžo su masiniu propagandiniu darbu, buvo knygelė „A. Hitleris ir vaikai“. 25 jos egzemplioriai pasiekė Pavėzgių mokyklą 1942 m. gruodį⁴².

Mokytojams labiau rūpėjo gauti nors kiek sąsiuvinų ir kitų mokymo priemonių, taip pat kuro bei apšvietimui reikalingo žibalo. Mat jau 1941 m. lapkričio pradžioje mokyklą pasiekė generalinio švietimo tarėjo P. Germanto ir apskrities įstaigų raštai dėl „taupymo kuro ir rašomosios medžiagos“. 1941 m. pabaigoje paskutinį kartą gauta didesnis kiekis sąsiuvinų (400 rašymui ir aritmetikai, 100 piešimui), 64 rašalo buteliukai ir 45 blizgančio popieriaus lapai. Vėlesni vedėjo prašymai buvo nesėkmingi, ir paramos teko ieškoti kitur. 1942 m. vasarį kelis kartus bergėdžiai prašyta 6 litrų žibalo, būtino mokyklos lempoms⁴³.

1941 m. rudenį dvikomplektėje Pavėzgių mokykloje buvo keturi skyriai. Apyskaitoje⁴⁴ žymima, kad jos „pastatas specialus, medinis, neseniai statytas. Klasės erdvios, šviesios, švariai prižiūrimos“. Vedėjas vizitacijos dieną mokė antrąjį (pamoškoje buvo visi 13 vaikų) ir ketvirtąjį (rasta 16 iš 18) skyrius. Inspektorius K. Meškonis B. Brazausko darbą įvertino taip:

„Dirba gyvai, energingai ir jo vedamos klasės daugumos mokinių žinios geros, tik kai kurių mokinių negražus raštas ir nešvarūs namų darbų sąsiuviniai“.

Antrasis Pavėzgių mokytojas pirmaisiais nacių okupacijos mokslo metais – Benediktas Šebeka. Tądien jis mokė pirmąjį ir trečiąjį skyrius, kuriuose trūko daug moksleivių – pirmajame iš 15 tebuvo 8, o trečiajame iš 29 – 22. Apie nesančius mokykloje

³⁹Pavėzgių pradžios mokyklos išsiunčiamų ir gaunamų raštų knyga, ten pat, f. 1584, ap. 5, b. 325, l. 38.

⁴⁰Ten pat, l. 43, 46.

⁴¹Pavėzgių mokyklos II ir IV skyrių dienyne, ten pat, b. 324, l. 69.

⁴²Pavėzgių mokyklos išsiunčiamų-gaunamų raštų knyga, ten pat, b. 325, l. 49.

⁴³Ten pat, l. 43.

⁴⁴1941 m. lapkričio 21 d. Pavėzgių pradžios mokyklos lankymo apyskaita, ten pat, f. R-629, ap. 1, b. 25, l. 375.

parašyta: „*Daugumas mokinių savo nelankymą pateisina neturėjimu kuo apsiauti ir apsirengti*“.

1942 m. pavasarį moksleivių padaugėjo iki 92 (pirmajame skyriuje buvo dvi grupės). Keturis skyrius baigė 14 vaikų, o 2 dar turėjo pasimokyti per vasarą. Pastarųjų lemtis ištiko net 8 trečiaskyrius. Tikyba dėstė Stačiūnų klebonas Jurgis Jasukaitis. Jis taip pat turėjo pamokų Stačiūnų, Vismantų, Šėkščių ir Šiliškio (Degučių) pradžios mokyklose.

Iš 1942–1943 m. m. pradžios statistinių žinių lapo⁴⁵ sužinome, kad Pavėzgių mokykla statyta 1932 metais. Bendras abiejų klasių plotas – 96,3 m². Taip pat buvo kitų patalpų ir du butai mokytojams – juose po vieną kambarį ir virtuvę. Trečioji virtuvė greičiausiai buvo skirta moksleivių poreikiams ir darbelių pamokoms. Mokslas Pavėzgiuose 1942 m. rudenį prasidėjo vėliau – rugsėjo 21 d. (1941 m. – rugsėjo 1 d.). Vėl pasikeitė vienas mokytojas – į mokyklą atvyko E. Išganaitienė iš tolimo Laižuvos valsčiaus (Mažeikių apskritis). Naujoji mokytoja, neradusi malkų butui apkūrenti, jų 1942 m. lapkritį turėjo atsigabenti iš ankstesnės vietos, tam prašydama pažymėjimo-leidimo⁴⁶. Pirmoji E. Išganaitienės diena pamokose buvo spalio 20-oji.

1942 m. daugelyje Lietuvos mokyklų, turėjusių bent du mokytojus, buvo atidaromi ir penktieji skyriai. Taip padaryta ir Pavėzgiuose. 1942 m. rugsėjį čia mokėsi 100 vaikų. Penktajame skyriuje jų buvo 19, pirmajame – 15. Įdomu pažvelgti į atstumų nuo mokyklos iki moksleivių namų lentelę: už 1 km gyveno 21, už 2 km – 33, už 3 km – 19, už 4 km – 25, už 5 km – 2. Tuo metu padaugėjo raginimų tėvams leisti vaikus į mokyklą – mat karas ir okupacija vis labiau skurdino Stačiūnų valsčių. Todėl Pavėzgių mokykla, skatinama tiek Švietimo vadybos, tiek Savitarpinės pagalbos organizacijos, tapo aukų studentams ir neturtingiems moksleiviams bei apskritai mokykloms rinkimo židiniu. 1942 m. pabaigoje 21 asmuo studentams surinko 25 reichsmarkes (toliau – RM) (iš jų 5 davė pats B. Brazauskas), 1943 m. sausio rinkliava davė 67,80, vasario – dar 54,80 RM.

1943 m. pavasarį, prisidėjus dar vienai pirmojo skyriaus vaikų grupei, mokykloje buvo jau 115 moksleivių. Tačiau penktajame skyriuje jų sumažėjo iki 12 (nepadėjo ir raginimai tėvams 1942 m. gruodį). 2 iš jų liko antriems metams. Egzaminus laikė ketvirtasis ir penktasis skyriai (vedėjas B. Brazauskas dar dalyvavo vaikus egzaminuojant Aleniškių mokykloje). Baigiamuosius ketvirtojo skyriaus egzaminus išlaikė visi 14 moksleivių. Vien penketais – iš tikybos, lietuvių kalbos, skaičiavimo, Tėvynės pažinimo, istorijos, geografijos, gamtos pažinimo – buvo įvertintas Petro Aleliūno pažymėjimas. Be to, jame nurodyta, kad dar mokyta dailės ir rankų darbų, dainavimo ir fizinio lavinimo.

1943 m. baigiamuosiuose ketvirtojo ir penktojo skyrių egzaminuose, be Pavėzgių mokytojų, kaip apskrities pradžios mokyklų inspekcijos įgaliotinis dar dalyvavo Stačiūnų pradžios mokyklos vedėjas Povilas Mankevičius, taip pat du kviestiniai – Póškų (Póškiečių) pradžios mokyklos (Pakrúojo vals-

⁴⁵Pavėzgių mokyklos statistinės žinios, ten pat, f. 1584, ap. 1, b. 322, l. 86.

⁴⁶Ten pat, b. 325, l. 50.

čius) vedėjas Kazys Striuoga ir Pavėzgių mokyklos tėvų komiteto pirmininkas Petras Zakas⁴⁷.

To laikotarpio sunkus Lėgumų ir Stačiūnų, o kartu ir visos Lietuvos pradžios mokyklų mokytojų darbas gerai atsispindi B. Brazausko pildytame 1943–1944 m. m. dienyne⁴⁸. Jau rugpjūtį rūpinęsis mokykla, mokymo priemonėmis, vedėjas pirmojo skyriaus vaikus į pamokas pakvietė rugsėjo 16 dieną. Rugsėjo 27 d. jie išėjo „bulviakasio atostogų“ ir prisijungė prie savo vyresniųjų brolių ir seserų, visą rugsėjį dirbusių tėvų ūkiuose. Mat ketvirtasis ir penktasis skyriai į mokyklą susirinko tik po bulviakasio – spalio 4 dieną. Tuomet B. Brazauskui teko vienu metu mokyti visų trijų skyrių moksleivius. Be to, reikėjo rūpintis bent keliais vadovėliais visam skyriui, rašomąja medžiaga ir dėl to važinėti į Šiaulius. Mokykla turėjo ypač saugotis dėmėtosis ir vidurių šiltinės bei kitų ligų plitimo. Mat dėl švaros stokos ir sumažėjusio žmonių atsparumo karo ir okupacijos nepriteklių slegiamame krašte tai vienur, tai kitur atsirasdavo epidemijos židinių. Tad mokytojui reikėjo ne tik laiku pastebėti utėlėmis apsikrėtusią moksleivio galvą ar nešvarius rūbus, bet ir padėti tėvams laikytis elementarių higienos reikalavimų, paveikti laikmečio negandų prislėgtą ir girtuoklystėn pasukusį auklėtinio tėvą ir pan. Tuo įpareigojo ir Švietimo vadybos aplinkraščiai, dar skatinę rinkti vaistingus augalus, giles, įvairias antrines žaliavas ir kita. O mokyklai skiriamos lėšos, naciams vis labiau plėšiant Lietuvą, visai sumažėjo (1943 m. semestruui teskirta 71 RM). Todėl 1943–1944 m. m. iš moksleivių net rinktas mokslo priemonių mokestis (po 0,80 RM, bet neturtingiausi buvo atleisti). Už dalį surinktų pinigų iš pedantiškų nacių pareigūnų kontroliuojamų įstaigų sandėlių buvo galima šį tą gauti mokyklos poreikiams, kita pinigų dalis buvo skirta vadinamiesiems vokiškiems filmams rodyti, bet jie Lėgumų–Stačiūnų krašto, atrodo, nepasiekė.

Pamokos vykdavo 6 dienas per savaitę. Tad mokytojui pavykdavo kiek atsitraukti nuo mokyklos rūpesčių ir visuomeninių įsipareigojimų tik per šventes ir moksleivių atostogas. Pamokų nebuvo gruodžio 8 d., per šv. Kalėdų atostogas (gruodžio 24 – sausio 10 d.), Užgavėnių dienomis (vasario 21–22 d.) ir Pelėnų dieną (vasario 23 d.), per šv. Kazimiero šventę (kovo 4 d.), rekolekcijas (kovo 11 ir 13 d.) ir antrąją Sekminių dieną (gegužės 29 d.). O gegužės 20 d. surengta moksleivių išvyka į gamtą.

Ypač įtemptas B. Brazauskui buvo 1944 m. pavasaris. Tuomet jis nacių pareigūnų nurodymu daugiau kaip savaitę (balandžio 27 – gegužės 5 d.) privalėjo tikrinti didelės apylinkės (vadinamos rajonu) cukrinių runkelių augintojų „parengiamuosius darbus“⁴⁹. Tai rodo, jog Pavėzgių mokyklos vedėjas pakankamai turėjo ir žemdirbio įgūdžių. Juoba kad pats naudojosi nemažu mokyklos žemės sklypu, kuriame, pavyzdžiui, 1944 m. pavasarį pasėjo 1 ha avižų, po 0,5 ha miežių ir „kviečiųukų“, 0,25 ha rugių, turėjo 0,5 ha daržą ir prižiūrėjo 0,25 ha sodą. Dar 0,5 ha užėmė mokyklos kiemas⁵⁰. Ūkininkavimas mokyklos sklype atėmė nemažai laiko, bet padėjo sumažinti psichologinį krūvį ir iš dalies apsirūpinti maisto produk-

⁴⁷1943 m. birželio 4 d. baigiamųjų egzaminų vertinimo protokolas, ten pat, b. 321, l. 156.

⁴⁸Ten pat, b. 323.

⁴⁹Ten pat, f. 1624, ap. 8, b. 3, l. 35.

⁵⁰1943–1944 m. m. dienyne, ten pat, f. 1584, ap. 5, b. 323, l. 15.

tais. O paruošti kurą mokyklai ir mokytojų butams padėdavo vaikų tėvai, kurių sąrašą kasmet pagal nusistovėjusią tradiciją sudarydavo kaimo seniūnas. Daugelyje vietovių sunkių išbandymų laikotarpiu apskritai sustiprėjo kaimo bendruomenių narių tarpusavio solidarumas ir pagalba, lengvinusi mokytojo dalį, leidusi neužsidaryti mokykloms ir atsispirti nacių užmačioms.

1943–1944 m. m. Pavėzgių moksleivių skaičius nebuvo vienodas. Paskutinieji į pamokas atėjo ilgai raginti kalvio Jurgio Šapo iš Lāpgirio vaikai Marytė ir Antanas – tik lapkričio 15 dieną. Tuomet mokyklos sąraše buvo 107 vaikai⁵¹. Vėliau 2 iš jų išsikėlė kitur, 2 nebelankė dėl ligos ir t. t. Galiausiai 1944 m. birželį liko 98 moksleiviai. Ketvirtąjį skyrių baigė 12 (1 liko antriems metams), penktąjį – 10. Tikybos pamokos vykdavo maždaug kas dvi savaites, nes dažniau atvažiuoti po kelias mokyklas turėję kunigai negalėjo. 1943 m. rudenį pirmosios tikybos pamokos Pavėzgiuose vestos spalio 21 dieną. Mokslo metai baigėsi birželio 12–15 d., kuomet B. Brazauskas įtemptai dirbo tik su viena pirmojo skyriaus grupe. Birželio 2 d. mokytojas paskutinį kartą mokė visus tris skyrius, o kitą dieną – tik penktąjį. Birželio 6 d. vyko ketvirtojo, birželio 9 d. – penktojo skyriaus egzaminai. Taip pat spėta dalyvauti kitų mokyklų „egzaminų dienose“: birželio 7 d. – Šėkščių, o birželio 10 d. – Aleniškių mokykloje.

1941–1942 m. m. Lietuvos pradžios mokyklų pamokų lentelė, atsiųsta į Pavėzgių mokyklą, buvo tokia⁵².

Dalykas	Skyriai					
	I	II	III	IV	V	VI
Tikyba	2	2	2	2	2	2
Lietuvių k.	8	9	8	7	4	4
Vokiečių k.					4	4
Skaičiavimas	5	6	6	6	5	5
Aplinkos ir tėvynės pažinimas	2	3	6			
Istorija				3	2	3
Pilietinis lavinimas					2	
Geografija				2	2	2
Dailės dalykai ir rankų darbai	2	2	2	2	2	2
Gamtos pažinimas				4	3	4
Dainavimas	2	2	2	2	2	2
Kūno kultūra	3	3	3	3	3	3
Iš viso (savaitinių pamokų):	24	27	29	30	30	30

Sereikių mokykla (Lygumų vls.)

Antroji pagal gyventojų skaičių Lygumų valsčiaus gyvenvietė turėjo dvi-komplektę mokyklą specialiai jai statytame pastate su 3,5 ha žemės sklypu ir ūkiniais trobesiais. Tai buvo moderniška kaimo vietovės mokykla su pakankamai patogiu butu, joje iš abiejų klasių buvo galima padaryti salę renginiams.

1942 m. pradžioje vedėju buvo du Mokytojų seminarijos kursus bai-

⁵¹Ten pat, l. 85.

⁵²1941–1942 m. m. pradžios mokyklų pamokų lentelė, ten pat, f. 1584, ap. 5, b. 328, l. 20.

gęs ir jau septynioliktus metus mokytojaujantis Juozas Paškauskas. Tokį pat pedagoginį stažą bei mokslo cenzą turėjo ir mokytoja Antanina Paškauskienė. 1942 m. vasarį per mokyklos patikrinimą ji mokė pirmąjį ir trečiąjį skyrius. Iš 42 auklėtinių buvo 29. Mažesnieji mokėsi skaičiuoti, o vyresnieji nagrinėjo lietuvių kalbos sakinius. Vizitatorius mokytojai rekomendavo „*labiau kontroliuoti sąsiuovinius, kurie nešvarūs*“.

J. Paškausko mokomi antrojo skyriaus vaikai turėjo skaitymo, o ketvirtasis skyrius – skaičiavimo pamoką. Iš 32 auklėtinių trūko 5. Vizitatorius buvo patenkintas matyta pamoka, „*pravesta metodingai ir gyvai*“. Neliko nepastebėta ir tai, jog „*klasės sienos papuoštos paveikslais, tvarka ir švara gera*“⁵³.

Stačiūnų mokykla

Centrinė Stačiūnų valsčiaus mokykla sparčiai besivystančioje gyvenvietėje buvo pastatyta 1938 metais. Pagal visus reikalavimus ir su patogumais įrengtos mūrinės mokyklos pranašumus pabrėžė ir čia apsilankęs inspektorius⁵⁴, pasidžiaugęs, kad „*klasės erdvios ir šviesios*“. Taip pat pažymėta, kad „*į mokinių auklėjimą kreipiama daug dėmesio (...). Pertraukų metu įvestas mokytojų būdėjimas*“. O pabaigoje priduriama: „*Apskritai visi šios mokyklos mokytojai laikosi vieningos mokymo-auklėjimo linijos ir todėl jų darbas duoda gerų rezultatų*“.

Mokykla buvo keturių komplektų ir šešių skyrių. Tokioje mokytojams dirbti buvo žymiai lengviau, nes jie ne tik galėjo tarpusavyje pasiskirstyti užklasinio ir užmokyklinio darbo krūvį, bet ir padėti vienas kitam per pamokas. Tačiau daug kas priklausė ir nuo pedagogų sutarimo savame kolektyve. O jį 1941–1942 m. m. sudarė keturi mokytojai. Vedėjas buvo Povilas Mankevičius, vadovavęs mokyklai per visą nacių okupaciją. Kartu dirbo ir jo žmona Janina Mankevičienė. Be jų, dar mokytojavo Vladė Grigonienė ir Jonas Vaitkevičius.

Didžiausią auklėtinių būrį turėjo J. Mankevičienė. Ji mokė net 37 pirmojo skyriaus moksleivius, pradėjusius mokytis rugsėjo 1 dieną. Inspektorius pastebėjo, jog mokytojos darbą sunkina vadovėlių stoka. Stačiūnų mokykloje pirmasis skyrius nebuvo išskaidytas į dvi grupes, atsisakius semestrinės sistemos su visais skyriais buvo dirbama ištisus mokslo metus. Tik vieną skyrių, t. y. ketvirtąjį, auklėjo J. Vaitkevičius, turėjęs 16 moksleivių. Jis taip pat mokė aritmetikos trečiojo skyriaus vaikus ir dar dirbo Stačiūnų viešosios bibliotekos bibliotekininku. Mokyklos vedėjas mokė antrąjį ir šeštąjį skyrius, kuriuose buvo atitinkamai 13 ir 12 moksleivių. O mokytojai V. Grigonienei teko dirbti su trečiuoju ir penktuoju skyriais (atitinkamai 14 ir 17 moksleivių). Tad 1941 m. lapkritį Stačiūnų pradžios mokykloje iš viso mokėsi 109 Stačiūnų ir aplinkinių kaimų vaikai.

⁵³1942 m. vasario 10 d. Sereikių pradžios mokyklos lankymo apyskaita, ten pat, f. R-629, ap. 1, b. 24, l. 401.

⁵⁴1941 m. lapkričio 22 d. Stačiūnų pradžios mokyklos lankymo apyskaita, ten pat, l. 399.



Stačiūnų mokykla.
2000 m.
R. Urbo nuotr.

Šėkščių mokykla (Stačiūnų vls.)

Šėkščių mokykla buvo nedidelė ir vienkompaktė, įrengta sename pastate – buvusioje karčemoje. Todėl čia apsilankęs inspektorius konstatavo: „Klasė tamsoka. Kitų mokyklai reikalingų įrengimų nėra“⁵⁵.

1941–1942 m. m. vedėja ir mokytoja buvo Elena Račkauskienė. Ji rugsėjį mokė pirmąjį skyrių. Po to pamažu prisidėjo kiti, ir nuo lapkričio vienoje klasėje buvo dirbama su antruoju, trečiuoju ir ketvirtuoju skyriais – 40 mokslėivių.

Šiliškio (Degučių) mokykla (Lygumų vls.)

Ši mokykla veikė ūkininko išnuomotame pastate dabartiniame Degučių kaime. Apie šią vienkompaktę mokyklą 1942 m. vasarį inspektorius K. Korsakas rašė:

„Nors mokyklai pastatas visai atskiras, ūkininkas gyvena kitame name, tačiau mokyklos reikalavimų tik minimumą patenkina. Klasė nedidelė, remontas blogas, šviesos taip pat nėra pakankamai. Prie mokyklos mokytojai butas yra“⁵⁶.

1941 m., jeigu nebūtų atvykusi mokytoja Paulina Mickeliūnaitė, atsikėlusį į Šiaulių apskritį iš Alytaus aps. Zizėnų mokyklos, Šiliškio mokykla galėjo nustoti veikusi. Mat čia darbo sąlygos buvo prastos, o 1941 m. rudenį, po trėmimų ir dalies mokytojų pasitraukimo iš pedagoginio darbo, stigo darbuotojų ir didelėms mokykloms. Tuo tarpu apie Šiliškio mokyklėlę buvo rašoma:

⁵⁵1941 m. gruodžio 1 d. Šėkščių pradžios mokyklos lankymo apyskaita, ten pat, l. 425.

⁵⁶1942 m. vasario 10 d. Šiliškio pradžios mokyklos lankymo apyskaita, ten pat, l. 428.

„Šios mokyklos rajone yra gana mažas skaičius mokinių, lankančių pradžios mokyklą, tačiau, jei mokyklą panaikinti, tai mokiniams tektų eiti kitos mokyklos apie 6–7 km. Todėl, nors ir mažokam mokinių skaičiui esant, mokykla šiame rajone vis tik reikalinga“.

Be pirmojo skyriaus moksleivių, kurie po rudens semestro laukė pavasario-vasaros semestro pamokų, 1942 m. žiemą mokykloje tebuvo 17 vaikų (antrajame skyriuje – tik 4, ketvirtajame – 5). Tikrinimo dieną vyko dainavimo pamoka. Buvo mokomasi liaudies dainų. Inspektorių patenkino apklaustų vaikų žinios ir rašysena sąsiuvinuose, tačiau susidarė išpūdis, jog moksleiviai nėra pakankamai drausmingi. Gal mokytoja dar nebuvo perpratusi nepažįstamo regiono vaikų charakterio ypatybių. Mat ji buvo kilusi iš Rytų Lietuvos ir baigusi Lietuvos švietimo draugijos „Rytas“ pedagoginius kursus.

1941–1944 m. mokyklos vaidmuo

Lýgumų ir Stačiūnų valsčiuose, kaip ir daugelyje kitų Lietuvos vietų, mokyklos visos visuomenės pastangomis veikė geriau, negu buvo įmanoma nacių okupacijos sąlygomis. Tai lėmė ne tik tradiciškai didelis dėmesys mokyklai paskutiniaisiais Nepriklausomybės metais Antrojo pasaulinio karo išvakarėse, bet ir visuomenės suvokimas, kad 1941–1944 m. Lietuvos mokykla – svarbi antinacinės rezistencijos dalis. Todėl buvo remiami tiek mokytojai, tiek mokyklos. Be to, naciams neleidus atkurti 1940–1941 m. bolševikų uždraustų kultūros ir visuomenės draugijų bei organizacijų, išaugo mokyklą kaip kultūros židinių vaidmuo. Jis dar padidėjo 1944 m. pradžioje, kai nebesitikėdami sėkmės karo frontuose naciai kiek atleido varžtus. Tuomet mokyklose padaugėjo pilietinių ir kultūros renginių (mėgėjiškų spektaklių ir koncertų, istorinių datų bei žymių asmenybių sukakčių minėjimų ir kt.). Mokytojai greta aktyviausių katalikų bažnyčios kunigų propagavo blaivybės idėjas ir organizavo blaivybės skyrius. Tad 1941–1944 m. mokykla padėjo lietuvių tautai išlaikyti savastį, skiepijo patriotizmą, kuris pokario metais daugeliui jaunuolių tapo moraliniu kelrodžiu nelygioje kovoje su sovietiniais okupantais.

Galima tvirtinti, jog Lýgumų ir Stačiūnų pradžios mokyklų istorijos puslapiai ar fragmentai yra svarbūs ne vien tik 1941–1944 m. šio krašto švietimo istorijai, bet ir viso nacių okupacijos laikotarpio tyrimams. Aprašytų mokyklų veikla 1941–1944 m. buvo tarsi nepriklausomybės laikotarpio mokyklų darbo tęsinys po 1940–1941 m. m. suvaržymų pertraukos, bet tik labai apsunkintomis sąlygomis, kai stigo ne tik vadovėlių, paprastų sąsiuvinų, bet ir elementariausių buities dalykų, kai grėsė drastiškų nacių represijų ar egzekucijų pavojus. Todėl būtina šio mažai tyrinėto laikmečio faktais papildyti rajonų, seniūnijų ir gyvenviečių mokyklų istorijas, užrašinėti atsiminimus.

Partizaninis judėjimas 1944–1953 m.

Aurelija Malinauskaitė
Šiaulių „Aušros“ muziejus

Sovietams antrą kartą okupavus Lietuvą, krašte prasidėjo stichinis, masinis partizaninis judėjimas. Jis apėmė ir Lėgumų bei Stačiūnų valsčius. Pirmiausia tai buvo atsakymas į okupantų prievartą ir terorą. 1944 m. liepą okupacinė valdžia paskelbė vyrų, gimusių 1909–1926 m., mobilizaciją į Raudonąją armiją. Kadangi tarnauti svetimoje kariuomenėje buvo vengiama, sovietų valdžia dar labiau sustiprino represijas. Atsirado būtinybė ginti vietinius gyventojus nuo okupantų savivalės.

Pagrindinis partizaninio judėjimo tikslas ir idealas buvo Lietuvos valstybės atkūrimas. Lietuvos nepriklausomybės idėja gyventojams buvo skiepijama per visą ikikarinį laikotarpį. To meto karta, augusi ir auklėta patriotiškumo dvasia, buvo pasiruošusi ginkluotai kovai. Lietuvoje jau veikė politinės ir karinės organizacijos (tokios, kaip Lietuvos Laisvės Armija, toliau – LLA), pasirengusios kovoti naujos okupacijos sąlygomis.

Lėgumų krašte nepriklausomybės metais veikė stipri Šaulių sąjunga. 1941 m. birželį į kovą pakilo sukilėliai-partizanai. Palyginus per 1941 m. birželio 22–28 d. sukilimą žuvusių partizanų skaičių įvairiose Lietuvos vietose, matyti, jog daugiausia jų – 9 – žuvo Pakrúojyje, kitose vietovėse – po 3–6 partizanus. Pakrúojyje žuvo A. Dirké, A. Grigaliūnas, M. Ožalas, J. Leonaitis, P. Paškevičius, J. Ūdra, J. Svečiulis, L. Urbonas, P. Vilkūnas¹. Lėgumuose apie 30 sukilėlių buvo susitelkę Beržynėlio miške už miestelio, prie kelio į Sódsvari. Lėgumuose jų žuvo 3. To meto spaudoje buvo rašoma:

„Liepos 1 d. buvo iškilmingai palaidoti žuvę partizanai Jonas Švoba, Viktoras Ūsas ir Petras Stanislovavičius. Bažnyčioje įvyko iškilmingos pamaldos, po kurių Lygumų kapinėse, Šaulių kape, jie buvo iškilmingai palaidoti. Atsisveikinimo kalbas pasakė būrio vadas ir visuomenės atstovai (...)“².

1944 m. vasarą pasitraukus vokiečiams, šauliai, buvę aktyvūs 1941 m. birželio 22–28 d. sukilimo dalyviai, išėjo į mišką. Prie jų prisidėjo nuo mobilizacijos besislapstantys vyrai. Stichiškai ir masiškai kūrėsi partizanų būriai. Sąlygos partizaninei veiklai Lėgumų, Pakrúojo ir kt. aplinkiniuose valsčiuose buvo palankios: dunksojo dideli Klusiškių, Pakrúojo, Juknáičių, Bitáičių miškai, derlingose žemėse gyveno turtingi ūkininkai, kurių sūnūs slapstėsi nuo mobilizacijos. Jau 1944 m. rudenį represinių struktūrų organai, susidūrę su masiniu šaukiamojo amžiaus vyrų slapstymusi ir partizaninių būrių kūrimusi, griebėsi represijų ir teroro, baudė visai nekaltus šeimos narius. NKVD (Višaus reikalų liaudies komisariatas, rus. *Narodnyj komisarijat vnutrennich diel*)

¹Brandišauskas V. *Siekiai atkurti Lietuvos valstybingumą (1940 06–1941 09)*, V., 1996, p. 84.

²Tėvynė, 1941 m. liepos 20 d., Nr. 3.

kovai su vietiniais gyventojais ėmėsi pačių brutaliausių priemonių, ir tai nebuvo enkavėdistų savivalė, o iš anksto numatyti veiksmai.

Apie 1944–1945 m. Lietuvoje enkavėdistų deginamas sodybas jau ne kartą rašyta. Šitokie žiaurumai neaplenkė ir Lėgumų krašto. Okupantai taip siekė įbauginti vietinius gyventojus, sunaikinti jų turtą. Šie veiksmai skatino dar labiau priešintis.

1944 m. gruodžio 25 d., remdamasi agento Bučo pranešimu, pasienio kariuomenės būrių operatyvinė grupė, vadovaujama pplk. Gurejevo ir mjr. Baranovo, atvyko į Lėgumus. Čia patikslinusi duomenis ir sužinojusi, kad partizanai gali slapstytis Išdagiėčių ir Vaigaičių kaimuose, pasidalijo į dvi grupes. Pirmoji 20 žmonių grupė, atvykusi į Išdagiėčių kaimą, apsupo Motiejaus Dominausko sodybą. Čia kareiviai per kratą daržinėje aptiko slėptuvę. Joje rado Povilą Dominauską, taip pat buvo sulaikyti nuo mobilizacijos besislapstantys broliai Juozas ir Motiejus Dominauskai. Enkavėdistai sudegino jų sodybą. Antroji 15 kareivių grupė, vadovaujama ltn. Sapožnikovo, Vaigaičių kaime apsupo Aloyzo Dominausko sodybą. Per susišaudymą buvo nukauti Stasys Dominauskas, Aloyzas Dominauskas ir Adolis Dominauskas³. Sodyba sudeginta, liepsnose žuvo motina. Vincas Dominauskas iš Išdagiėčių kaimo prisimena:

„Vaigaičių Aloyzas Dominauskas turėjo 6 sūnus: Petrą, Motiejų, Juozą, Adolį, Stasį, Povilą. Petras tuo metu, kai įvyko tragedija, buvo miške. Adolis šventėms buvo grįžęs iš miško, gal maisto (...). Tėvas ir sūnus Stasys buvo nušauti prie kūtės, motina sudeginta, o sūnus Adolis buvo išbėgęs iš sodybos, tačiau ir jis, nepasiekęs griovio, netrukus gulėjo nušautas“.

1944–1945 m., žiemai artėjant į pabaigą ir pavasarį, partizanų miškuose daugėjo, aktyvėjo jų veiksmai. Saugumiečiai savo dokumentuose ne kartą pabrėždavo, jog Šiaulių apskrities Pakruojo, Linkuvės, Lėgumų valsčiai yra „apkrėsti banditizmu“⁴.

1945 m. pavasarį Klusiškių miške susitelkė didžiulis būrys partizanų. Tai buvo vyrai iš Lėgumų miestelio ir apylinkių: Vaigaičių, Norvaišių, Ročkaičių, Aleknaičių, Ramonaičių ir kt. kaimų. Miške būriavosi: Petras Dominauskas, Juozas ir Antanas Spulginai, Juozas ir Kazys Dominauskai, Pranas Čalnaris, Jonas ir Kazys Jokubaičiai, Kostas, Kazys ir Anicetas Šeriai, Bardžius, Jonas ir Kazys Jaraminai, Leonas Šimkus, Petras ir Antanas Augūnai, Jonas Muiža, Juozas ir Antanas Dominauskai, Jonas Braziulis, Jonas Lapinskas, Juozas ir Bronius Švobos, Antanas Matijošaitis, Petras ir Karolis Šandariai, Antanas Malinauskas, Jonas ir Pranas Milvydai, Antanas ir Stasys Daukšos, Aleksas, Juozas, Ignas ir Petras Daukšos, Bronius Pašakinskas, Kazys ir Jurgis Malinauskai, Pranas Kemerai, Ignas Bačiūnas ir kiti. Vėliau kai kurie iš jų legalizavosi (11 partizanų per 1945 m.), kiti buvo areštuoti, dar kiti partizanavo ir žuvo (priedas Nr. 2).

³Lietuvos ypatingasis archyvas (toliau – LYA), f. K-1, ap. 3, b. 1440, l. 387–388.

⁴Ten pat, b. 1441, l. 86.

Partizanai palaikė ryšius su LLA nariu, Lietuvos kariuomenės kapitonu Petru Paltaroku. Jo vadovaujami kovotojai veikė Linkuvės apylinkėse. Kazys Malinauskas-Barzda prisimena:

„1945 m. birželio mėn. į mūsų miškus (Klusiškių – A. M.) su didele grupe vyrų vėl buvo atvykęs kapitonas Paltarokas. Po pasitarimo buvo nuspręsta veikti mažomis grupėmis“.

1945 m. partizanai pasidalijo į tris grupes. Vienai vadovavo Juozas Dominauskas-Kęstutis iš Norvaišių k., kitai – Antanas Daukša iš Lėgumų, trečiajai – Petras Dominauskas-Vanagas ir Juozas Švoba⁵. Partizanai veikė vadovaudamiesi LLA nuostatais.

Partizaninio karo pradžioje stichiškai susikūrę partizanų būriai nebuvo stabilūs, trūko jų veiklos koordinacijos. Juose dažnai keitėsi kovotojai, ypač okupacinei valdžiai pradėjus skelbti amnestijas. Viena iš pirmųjų amnestijų, paskelbtų 1944 m. gruodžio pabaigoje Šiaulių apskrityje, ragino besislapstančiuosius grįžti iš miškų ir atiduoti ginklus⁶. 1945 m. pirmojoje pusėje buvo paskelbtos kelios amnestijos. Nors 1945 m. gegužę baigėsi Antrasis pasaulinis karas ir tikimybės patekti į frontą nebeliko, vyrai registruotis neskubėjo.

Po amnestijų paskelbimo represijų nesumažėjo. Juozo Spulginio iš Vaigaišių du sūnūs Juozas ir Antanas buvo miške. 1945 m. balandžio 17 d., prieš Jurgines, enkavėdistai sudegino sodybą ir jos šeiminius: tėvą Juozą ir motiną Barborą Spulginus, vaikus Pranciškų, Augustiną ir Barbutę. Kaimo žmonės apdegusius kaulelius surinko, supylė į karstus ir palaidojo senuosiuose Vaigaišių kapeliuose.

1945 m. rugpjūtį savo namuose Vaigaišių kaime sovietų kareiviai nušovė Joną Rumbiną. Mat jis buvo pabėgęs iš Raudonosios armijos, gyveno nelegaliai, nesiregistravo. Palaikai buvo pamesti Lėgumuose. Miestelio aikštėje buvo išniekinti ir kiti nuo mobilizacijos besislapstantys vyrai: Juozas Mikšys iš Burniškių kaimo, nušautas 1946 m. birželio 9 d., du broliai Vytautas ir Bronius Dryžės iš Želčių kaimo, nušauti 1945 m. rugsėjo 8 d., du broliai Kirnos iš Sutkūnų kaimo, subadyti. Enkavėdistai nušovė



Brolių Stasio, Antano ir Juozo Gylių, nužudytų 1944 m., kapas Lygumų kapinėse

⁵Ten pat, baudž. b. 42199/3, t. 1, l. 27–29.

⁶Kasparas K. Okupantų veiksmai siekiant demoralizuoti ir deorganizuoti pasipriešinimą 1945 m. vasarą, Genocidas ir rezistencija, V., 1988, Nr. 1(3), p. 59.

ir iš miško namo, į Sereikių kaimą, parėjusį Kazimierą Žvigaitį. Pirmasis 1945 m. Lėgumuose išniekintas partizanas buvo Jonas Jaraminas iš Joniškaičių kaimo.

1945 m. balandį čekistai aptiko bunkerį Juknaičių kaime. Atidengę ugnį, besitraukiančius partizanus nušovė. Atpažinti buvo Arnoldas Macevičius ir Pranas Milvydas⁷. Tų pačių metų lapkritį buvo užklupta vorele einanti partizanų grupė Išdagiėčių kaime. Tą vakarą, pasišviesdami signalinėmis raketomis, čekistai nukovė grupės vadą Antaną Daukšą-Klevą. Jo palaikai kelias savaites tysojo pamesti Lėgumų miestelyje. Tai buvo pirmosios 1944–1945 m. partizaninio karo aukos.

Kaip minėta, 1945 m. Lėgumų partizanai veikė grupėmis, kuriose buvo po 10 ir daugiau kovotojų. Kai kuriuose partizanų dokumentuose (pvz., Aniceto Trinkos-Kviečio „K[ovoto]-jo Tėvynei pareigų ėjimo lape“⁸) nurodoma, jog nuo 1945 m. jau veikė Vėtros būrys. Jam vadovavo Petras Dominauskas-Vanagas (siuvėjas). Jis buvo aktyvus 1941 m. birželio 22–28 d. sukilimo dalyvis, tais metais suorganizavęs sukilėlių-partizanų būrį. Prasidėjęs antrajai sovietinei okupacijai, pasitraukė į mišką. Įvairiai jį vertina dar gyvi partizanų ryšininkai ir rėmėjai. Mat P. Dominausko veikloje pasitaikė kraštutinumų. 1945 m. balandį jis vadovavo Karo lauko teismo nuosprendžio vykdymui. Tada Vaiagaičių kaime buvo sušaudyta bolševikams palanki Beniušių šeima (8 žmonės), nes partizanai įtarė, jog per Beniušį 1944 m. gruodžio 25 d. Vaigaičiuose buvo sudeginta Dominauskų sodyba. Prieš tokius P. Dominausko veiksmus griežtai pasisakė J. Dominauskas-Kęstutis. Kad ir kokie būtų skaudūs praradimai, asmeninis partizanų kerštas negalėjo įsigalėti, nes prieštaravo LLA Vanagų drausmės nuostatams.

1945 m. Rozalimo, Smilgių, Šeduvės, Radviliškio, Baisogalos valsčiuose susikūrė Žalioji rinktinė. Jai vadovavo Lietuvos kariuomenės kapitonas Izidorius Pucevičius-Radvila. Tais pačiais metais Jōniškio apskrityje veikė Genio kuopa (vėliau rinktinė), vadovaujama LLA nario j. ltn. Martyno Kliausius-Tautvydo. Pakruojo krašto partizanams vadovavo kapitonas Petras Paltarokas-Algimantas. Jo būrys ar kuopa veikė trimis grupėmis: Jōniškio apskrities Linkuvės valsčiuje, Šiaulių apskrities Pakruojo ir Lėgumų valsčiuose bei Bīržų apskrities Joniškėlio valsčiuje. 1945 m. liepà, nebetikėdamas partizaninio karo sėkme ir nusivylęs LLA štabų vadovais, P. Paltarokas paliko savo kovotojus ir suklastotais dokumentais apsigyveno Rygoje, kur 1947 m. buvo areštuotas⁹. Po jo kariškių-partizaninio pasipriešinimo organizatorių Lėgumų krašte neatsirado, nors kitose Lietuvos vietose jau kūrėsi rinktinės bei apygardos. Šiame krašte organizaciniai procesai sulėtėjo.

1946 m. Genio rinktinės veiklos ribos buvo tokios: Kriukai, Pašvitinys, Lėgumai, Stačiūnai, šiaurinė Šiaulių dalis, Kuršėnai, Ventos krantai, Akmėnė, Klėkoliai, Vegėriai, Latvijos siena iki Kriukų¹⁰. Vadinasi, Lėgumų kraštas priklausė Genio rinktinėi (nuo 1946 m. rudens vadintai Voverės, vėliau – Kunigaikščio Žvelgaičio). Sunku pasaky-

⁷LYA, f. K-1, ap. 3, b. 1444, l. 59.

⁸Ten pat, baudž. b. P-16306-Li, t. 1, l. 151–22.

⁹Narbutas S. Partizano Tautvydo tėvūnija, LGGRTI, darbai, V., 1996, Nr. 1, p. 80.

¹⁰LYA, f. K-1, ap. 3, b. 1455, l. 51.

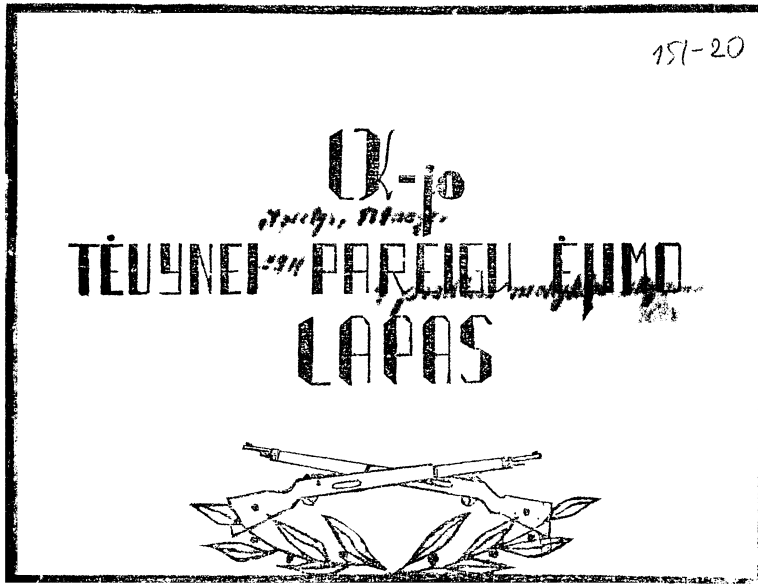

Partizano Aniceto
Trinkos-Titnago
„Tėvynei pareigų
ėjimo lapas“. 1945 m.
Iš Lietuvos ypatingojo
archyvo fondų

ti, kokius ryšius Lėgumų–Pakrúojo apylinkių partizanai buvo užmezgę su minėtos rinktinės štabu. Tikriausiai ši priklausomybė buvo formali.

1946 m. antrojoje pusėje – 1947 m. keitėsi partizanų kovos taktika. Tai sąlygojo pakitę represinių organų – MGB ir MVD – veiksmai. Partizaninio karo pradžioje okupacinė kariuomenė „šukuodavo“ miškus dažnai nežinodama partizanų buvimo vietas. Vėliau MGB griebėsi klastingesnių priemonių ginkluotam pasipriešinimui įveikti. Ji rengė įvairias partizanų kompromituojančias akcijas, didino agentūros tinklą, infiltruodavo į būrius MGB agentus, naudojo specialius preparatus, įvairias agentūrines kombinacijas, kūrė agentų smogikų grupes. Partizanai ėmėsi didesnės konspiracijos. Jie organizuodavo pasalas, vykdavo Karo lauko teismo nuosprendžius sovietiniams aktyvistams, šnipams.

1947 m. birželį MVD Šiaulių apskrities skyrius ir Lėgumų poskyris surengė operaciją, per kurią 7 žmonių grupė, apsimitusi Lietuvos partizanais, išvyko ieškoti J. Dominausko būrio¹¹. Tačiau paieškos operatyviniams MVD darbuotojams ir sribams baigėsi nesėkmingai.

Lėgumų sribai partizanų vardu susidorojo su Kazimiero Šimkaus iš Vairgailių šeima. Kazimieras Šimkus (gim. 1907 m.) ir jo brolis Leonas Šimkus (gim. 1901 m.) slapstėsi. 1945 m. legalizavosi. Šį įvykį ryšininkė, politinė kalinė Juzė Kemeklienė aprašė šitaip:

„Vieną naktį Kazimiero Šimkaus namus užėjo du žmonės, vienas su šautuvu, prisistatė esą miškiniai ir pareikalavo, kad Kazimieras juos nuvestų pas brolių Leoną. Sakėsi, kad jie pas Leoną dažnai lankąsi, bet kai vėlus metas, anas galys jų neįsileisti. Visi trys išėjo. Tas, kur buvo be ginklo, sugrįžo ir pasiėmė Kazimiero kirvi, o šeimininkei prisakė paruošti

¹¹Ten pat, b. 1452, l. 287.

gerai pavalgyti, nes jie su abiem broliais greitai grįšią. Moteriai, matyt, pasirodė kažkas negero, tai išėjusi ėmė klausytis ir netrukus išgirdo savo vyrą šaukiant: „Broli, gelbėkis, jei gali, mane žudo!“.

Persigandusi moteris greitai aprenge vaikelius ir pasislėpė. Žudikai, kaip ir buvo sake, sugrižo, tik be Šimkų, ir tarėsi: „Pribaigsimė bobą, pasikinkysime porą arklių, paimsime, kas geresnio, grįšime ten, pasikrausime daiktų, ir su vėjeliu“. Tačiau neradę moters apieškojo ir manydami, kad ji galėjusi pabėgti pas partizanus, spruko patys. Antrasis dar suabejojo, kaip su vaiku, kurį paliko lopšyje, bet L. atsakė:

„Su kačiukais nesiterliosime, nepavojingas. Mes juk veikiamo banditų vardu, o anie vaikų neliečia“. (...) Tai buvo Lųgumų miestelio skrebai L. ir R. Visa tai matė pašalinis žmogus... (...) Kitą dieną į kaimą atvažiavo Lųgumų skrebai su kareiviais gaudyti banditų, kurie nakčia nužudė Šimkus, o su jais vaikščiojo L. ir R. (...). Leono Šimkaus namai atrodė klaidiniai: kirviu sukapti kraujo klanuose gulėjo keturi lavonai, o lopšelyje mažytis kūdikis, kurį naktį L. pavadino kačiuku. Sukapti gulėjo senutė Šimkų motina Šimkienė Barbora, gim. 1882 m., Leono žmona Emilija, Leonas ir brolis Kazimieras“¹².

Lųgumų partizanai palaikė ryšius su kitais Pakruójo krašto kovotojų būriais, pirmiausia su Linkuvós apylinkės miško broliais. Po kapitono P. Paltaroko pasitraukimo jiems vadovavo Motiejus Beliackas-Paleckis. Po kelių sėkmingų čekistų operacijų Linkuvós partizanai buvo sunaikinti. MVD Jónišio apskrities skyriaus 1947 m. gegužės 15 d. pažymoje nurodoma, jog likviduota Lietuvos kariuomenės kapitono P. Paltaroko grupė – užmušta 30 partizanų, areštuota 7, legalizavosi 8¹³.

Pakruójo–Klówainių apylinkėse veikė Antano Gasčiūno-Viesulo vadovaujami partizanai. Būryje buvo 12 vyrų. 1946 m. A. Gasčiūnas ir Antanas Čemolonskis legalizavosi¹⁴. 1946 m. lapkritį Paežerių miške buvo nukauti partizanai Petras Čemolonskis ir Juozas Dominauskas iš Šinkaūčiškio kaimo¹⁵. Po keleto dienų Laipūškių miške žuvo dar trys partizanai. Po to, kai A. Gasčiūnas legalizavosi, būriui vadovavo Albinas Balza iš Paežerių kaimo. 1947 m. birželio 4 d. Paežerių miške trys broliai Balzos vidaus kariuomenės ir strībų buvo nukauti, o su jais buvęs Leonas Petkevičius iš Šinkaūčiškio kaimo paimtas gyvas.

1947 m. Pietų Žemaitijoje Jungtinės Kęstučio apygardos vadovybė siekė suvienyti karines partizanų formuotes, centralizuoti visos Lietuvos partizaninį judėjimą. 1946 m. pabaigoje – 1947 m. pradžioje ji per Vytauto Didžiojo rinktinės vadą Joną Belaglovą-Žydrūną palaikė ryšius su Voverės rinktinės vadu ir susiskaldžiusios į kuopas Žaliosios rinktinės Margio kuopos vadu Vilku. 1947 m. vasarą Jungtinei Kęstučio apy-

¹²Kemeklienė J. Šiauriniai vėjai, Ešelonų sesės, V., 1994, p. 144–145.

¹³LYA, f. K-1, ap. 3, b. 1087, l. 103–104.

¹⁴Ten pat, baudž. b. P-20164-Li, l. 12.

¹⁵Ten pat, l. 23–24.



*Partizanai broliai
Albinas, Meksas
(Merchioras) ir
Vytautas Balzos.
1947 m.
Iš Lietuvos ypatingojo
archyvo fondų*

gardai priklausiusios Atžalyno rinktinės (buvusi Vytauto Didžiojo) vadas Stasys Radziulis-Mažylis užmezgė ryšius su Stačiūnų–Lýgumų–Pakrúojo apylinkių partizanais. 1947 m. Voverės rinktinė ir 1948 m. pradžioje suformuota Žalioji rinktinė buvo prijungtos prie Kęstučio apygardos. Kadangi ši apygarda buvo labai didelė (ją sudarė 7 rinktinės), tokioje plačioje teritorijoje buvo sunku palaikyti ryšius, perduoti spaudą. Todėl nuo apygardos buvo atskirtos Voverės, Atžalyno, Lietuvos Žalioji, Povilo Lukšio (veikusi Kėdáinių apskrityje) rinktinės ir sudaryta nauja Prisikėlimo apygarda (1948 m. balandžio 1 d. ji išleido pirmąjį įsakymą). Šie ryškūs organizaciniai pokyčiai pasiekė ir Lýgumų krašte veikusias partizanų formuotes. Jau 1947 m. antrojoje pusėje buvo sudarytas Kovo rajonas. Jam priklausė keletas būrių, veikusių Šiaulių apskrities Lýgumų, Pakrúojo, Meškūičių, Stačiūnų, Gruzdžių valsčiuose.

Įkūrus Prisikėlimo apygardą, buvo reorganizuota Lietuvos Žalioji rinktinė. 1948 m. vasarą išformuota Atžalyno rinktinė. Keitėsi ir Kovo rajono priklausomybė. 1948 m. liepos 7 d. Lietuvos Žaliosios rinktinės vadovybės posėdyje buvo nutarta Kovo rajoną įtraukti į rinktinės sudėtį¹⁶. Šis rajonas veikė Pakrúojo, Lýgumų, Meškūičių, Stačiūnų, Radviliškio (dalis), Gruzdžių (dalis) valsčiuose. Jam vadovavo Juozas Dominauskas-Kęstutis, Liepa iš Norvaišių kaimo. Jis 1944 m. kartu su broliu Antanu pasitraukė į mišką, priklausė P. Dominausko-Vanago vadovaujamam būriui. 1947 m. buvo areštuotas, bet tų pačių metų spalį iš MVD Lýgumų poskyrio patalpų pabėgo.

Kovo rajonui priklausė du būriai – Vėtros ir Audros. Vėtros būriui vadovavo Stasys Miškūnas-Žirnis iš Ra-

¹⁶Dokumentas Nr. 12, Laisvės kovų archyvas (toliau – LKA), Kaunas, 1993, Nr. 8, p. 25–26.

monaičių kaimo. Jis būrio vadu buvo išrinktas 1947 m. vasarą, slaptu balsavimu. Vėtros būryje veikė trys skyriai. Pirmajam vadovavo Kazys Sidaras-Komaras, antrajam – Antanas Miškūnas-Strazdas, trečiajam – Petras Dominauskas-Vanagas¹⁷. Audros būriui, kurį sudarė apie 20 partizanų, vadovavo Stasys Vilkinas-Volungė.

Kovo rajono štabą sudarė: rajono vadas Juozas Dominauskas-Kęstutis, štabo viršininkas Antanas Dominauskas-Sakalas, Rūta, propagandos bei agitacijos skyriaus viršininkas Leonas Mačėnas-Bijūnas (vadovavęs organizaciniam sektoriui, toliau – OS), kovinio parengimo viršininkas Vladas Vaitekūnas-Paleckis, ūkio skyriaus viršininkas Petras Dominauskas-Vanagas¹⁸.

Lietuvos Žaliosios rinktinės štabo viršininkas Leonas Gylys-Agnieška, inspektavęs Kovo rajoną, raporte rinktinės vadui rašė:

„1948 m. liepos mėn. 26 d. atvykau į Ko[vo] rajono vadovavimo būstinę. Sutiko pats Ko[vo] R[a]j[ono] V[adas] Kęstutis-Liepa. Stovykloje tvarka pavyzdinga. Rajono vadas energingas, turi norą dirbti tautai...“¹⁹

1948 m. pabaigoje – 1949 m. partizaninis karas pakrypo okupanto naudai. Vis dažniau laisvės kovotojai nuo atvirų kovinių veiksmų pereidavo prie visuomeninės veiklos: spaudos leidybos, jos platinimo, agitacinės veiklos, nukreiptos prieš prasidėjusią tautos sovietizaciją ir lietuviškų dvasinių vertybių naikinimą. Ypač neigiamai partizanai vertino kolchozų kūrimąsi, nes jie keitė įprastą gyvenimo sanklodą.

Lýgumų krašte buvo platinamas Prisikėlimo apygardos laikraštis „Prisikėlimo ugnis“, įvairūs LLKS atsišaukimai, kreipimaisi. 1948 m. Lietuvos Žaliosios rinktinės pareigūnai, vizitavę Kovo rajoną, nurodė, jog kiekvieną mėnesį rajonas turįs surinkti iki 120 rub. ir perduoti rinktinės štabui. Šis juos persiūsiąs apygardos štabui laikraščio leidybos reikalams²⁰.

1948 m. gegužę ir 1949 m. kovà Lietuvoje prasidėjo masiniai partizanų artimųjų ir rėmėjų šeimų trėmimai. Vis daugiau buvo areštuojama ryšininkų bei rėmėjų. Viena iš silpniausių partizanų veiklos sričių buvo ryšiai. Jie atsidūrė MGB akiratyje. 1948 m. antrojoje pusėje Prisikėlimo apygardos ryšiai buvo stebimi saugumo. Užverbavusi apygardos ryšių



Antanas Dominauskas-Sakalas Rudnikų (Kazachija) lageryje. 1954 m.

Iš Šiaulių „Aušros“ muziejaus fondų



Partizanas Jonas Mačėnas-Viesulas. 1948 m.

Iš Šiaulių „Aušros“ muziejaus fondų

¹⁷LYA, f. K-1, ap. 45, b. 1396, l. 19.

¹⁸Ten pat, baudž. b. 42199/3, t. 1, l. 30.

¹⁹Raportas apie Kovo rajono inspekciją, LKA, Kaunas, 1997, Nr. 20, p. 33.

²⁰LYA, f. K-1, ap. 45, b. 1391, l. 161.



Kovo rajono partizanai. Iš kairės stovi Juozas Padervinskas-Šermukšnis, o kiti neatpažinti. Du iš jų – Alfonsas Padervinskas-Žilvitis ir Kovo rajono vadas (nuo 1950 m.) Ignas Kumpis-Kerpė. Iš Šiaulių „Aušros“ muziejaus fondų

punkto savininką Petrą Petravičių, gyvenusį Šiauliuose (Šilų g. 20), MGB beveik 5 mėnesius kontroliavo siuntas. Per šį agentą keliai nuvedė ir į Kovo rajoną. 1949 m. vasarį–kovą buvo sunaikinti Meškūičių ir Lėgumų valsčių OS, areštuota: Bolius Magdišauskas-Titnagas, Vaidila – Kovo rajono Meškūičių valsčiaus OS viršininkas, Alfonsas Valuckas-Ažuolas – Lėgumų valsčiaus OS viršininkas, Kazys Vanagas-Kanapė – Meškūičių valsčiaus OS viršininko pavaduotojas. Iš viso į saugumo rankas pateko 25 žmonės²¹.

Pagrindinės partizanų rėmėjų bazės Lėgumų valsčiuje buvo Ramonaičių, Aleknaičių, Vilūnaičių, Joniškaičių, Vėbarių, Montjurgių, Vaigailių, Norvaišių, Juknaičių, Kabališkių, Armonaičių, Įsonių, Sūkmedžio, Bitaičių kaimuose; Stačiūnų valsčiuje – Šukiūnių, Sakalų, Dargūzių, Pāobelių kaimuose; Pakruojo valsčiuje – Daukšigalių, Pāliečių kaimuose; Linkuvės valsčiuje – Labōrų, Titūnių kaimuose²².

1949 metai Kovo rajonui (tais metais imtas vadinti tėvūnija) buvo sunkūs. 1949 m. kovo 4 d. Stačiūnų valsčiuje, Kutaičių kaimo Krištopaičio sodyboje, buvo apsupti tėvūnijos partizanai. Per susišaudymą žuvo 7 laisvės kovotojai: tėvūnijos vadas Juozas Dominauskas-Kęstutis, štabo pareigūnas Leonas Mačėnas-Bijūnas iš Pāšvitinio valsčiaus Sōsdvario kaimo, Lietuvos Žaliosios rinktinės štabo narys Aleksandras Šliurpa-Marytė, Gruodis iš Radviliškio valsčiaus Aukštelkū kaimo, partizanai Alfonsas Karskis-Kuosa iš Linkuvės valsčiaus Titūnių kaimo, Antanas Petraitis-Eimutis iš Lėgumų valsčiaus Sereikių kaimo, Kazys Zaleckis-Snaiperis iš Linkuvės valsčiaus Titūnių kaimo ir Petras Kazlauskas iš Lėgumų. Tais pačiais metais buvo suimtas tėvūnijos štabo viršininkas Antanas Dominauskas-Sakalas, žuvo dar du partizanai. 1949 m. pabaigoje iš Vėtros būrio pasitraukė keli kovotojai.

²¹Ten pat, l. 22.

²²Ten pat, l. 215.



MGB patikimiems asmenims Edvardui ir Juliui Morkūnams panaudojus tamsoje (t. y. jam nesuvokiant) partizaną Antaną Morkūną-Gegužį, šiems iš miško pasitraukusiems partizanams buvo parūpinti dokumentai. 1950 m. sausį Kaune buvo areštuota: Vėtros būrio vadas Stasys Miškūnas-Žirnis, Vladas Vaitekūnas-Paleckis, jo brolis Vincas Vaitekūnas-Balandis, Antanas Morkūnas-Gegužis. Be šių partizanų, buvo areštuoti ir anksčiau pasitraukę Bronius Mickeliūnas, Stasys Daukšas ir kt. rėmėjai. Iš viso – 14 žmonių. Pabaltijo karinės apygardos karo tribunolas Joną Bubelį, buvusį Stačiūnų, Joniškėlio valsčių Policijos viršininką, ir Stasį Miškūną nuteisė mirties bausme²³.

Sovietiniais metais Šiaulių regiono rajonų periodinėje spaudoje pasirodė nemažai straipsnių, „demaskuojančių buržuazinių nacionalistų nusikaltimus“. 1981 m. atradus partizanų archyvą, ypač „kliuvo“ Kovo rajono Audros būriui. Šiuose straipsniuose cituojamas Vėtros būrio vado Jurgio Malinausko-Apynio pasirašytas dokumentas:

„Karo lauko teismo sprendimas Nr. 1. KLT savo posėdyje 1950 m. birželio 11 d. svarstė Stasiui Miškūnui-Žirniui kaltinimus, numatytus KLT nuostatų, nusprendė nubausti mirties bausme – pakariant ar sušaudant. Žirnis-Miškūnas Stasys pasitraukė iš būrio be būrio L[aisvės] K[ovotojų] žinios ir išėjo su dokumentais į legalų gyvenimą“²⁴.

Kovo rajono štabo pareigūnai 1948–1949 m. Iš kairės stovi: Antanas Petraitis-Eimutis, Petras Dominauskas-Vanagas, Kazys Zaleckis-Snaiperis, Leonas Mačėnas-Bijūnas, Antanas Dominauskas-Sakalas, Juozas Dominauskas-Kęstutis. Iš Šiaulių „Aušros“ muziejaus fondų

²³Ten pat, baudž. b. P-16306-Li, t. 3, l. 62.

²⁴Juras A. Kruvini lakštai, Leninetis, 1981 02 28.

Šis Karo lauko teismo sprendimas dėl laisvės kovotojo priesaikos su-
laužymo buvo priimtas S. Miškūnui
už akių.

1949 m. labai nukentėjo Lietu-
vos Žalioji rinktinė. 1948 m. vasarą į
jos štabą buvo infiltruotas MGB agen-
tas Obelinskas – Juozas Rudžionis. Jis
buvo paskirtas rinktinės štabo viršininku.
J. Rudžionis-Alksnis, Čemberlenas
su agentų smogikų grupe vykdė sau-
gumo režisuotas operacijas. 1949 m.
pavasariį žuvo daug Lietuvos Žaliosios
rinktinės kovotojų. J. Rudžionio išda-
vystės aukomis tapo rinktinės vadas
Petras Masilaitis-Virpša, štabo nariai ir
kt. partizanai bei ryšininkai. Agentui
nepavyko išsiskverbti į Kovo rajoną, nors
jo agentūriniame pranešime ir nuro-
doma, jog „(...) rajone banditų tarpe drausmė susilpnėjusi“.²⁵ Dėl
to partizanai išvengė triuškinančio smūgio. 1949 m. pavasariį
J. Rudžionis buvo demaskuotas ir 1949 m. balandžio 11 d.
už akių Karo lauko teismo nuteistas mirties bausme.

1949 m. liepos 12 d. laiške Prisikėlimo apygardos šta-
bo pareigūnas Vytautas Šniuolis-Svajūnas rašė:

„L[ietuvos] Ž[alioji] R[i]n[ktinė] nukentėjo fatališkai, žuovimai
tęsiasi. Neskaitant P[artizanų] skaičiumi skaitlingos prie L[ietuvos]
Ž[aliosios] prijungtos buv. S[?] – Ko[vo] T[ė]v[ūnijos], kur Judas ir-
gi sulikvidavo T[ė]v[ūnijos] vadovybę – viso 5 asmenis, iš senosios
L[ietuvos] Ž[aliosios] teliko keliolika išblaškytų P[artizanų]“²⁶.

Nors Lietuvos Žalioji rinktinė patyrė didelių nuostolių, Kovo tėvūnija dar
veikė. Po Juozo Dominausko-Kęstučio žūties jai kuri laiką vadovavo Petras
Dominauskas-Vanagas. 1950 m. vasarą, nors labai trūko pareigūnų, Lietuvos
Žaliosios rinktinės štabas dar egzistavo. Jo ir kelių skyrių viršininkų pareigas
ėjo Kovo tėvūnijos vadas Boleslovas Kriščiūnas-Punktukas. 1950 m. rugpjūtį tė-
vūnijos vadu buvo paskirtas jos štabo viršininkas Ignas Kumpis-Kerpė²⁷.

1950 m. lapkritį Kovo tėvūnija buvo prijungta prie Kunigaikščio Žvel-
gaičio rinktinės. Šio junginio vadu buvo paskirtas B. Kriščiūnas-Punktukas (Kla-
jūnas). Po to, kai Stasys Miškūnas-
Žirnis pasitraukė, Vėtros būriui va-
dovavo Jurgis Malinauskas-Apynys,
Aidas.

SAJES
VEF
1950m. V. 20d.

151-5

Raportas nr. 3
Francū KOV. R. V. VEF. B.
Už 1950 m. Kovo mėnesio
Reičia slapinavardis
Senųjų slap. Apinis Aidas
Inuadis Lirdėiko
Gulbinas Arbuzas
Stardas Vardiko
Tuskinas Gurel
Kvietis Tėnagas
Penys Samsonas
Lilvytis Drugis
Apinis

1950 m. Vėtros būrio
vado Jurgio Malinausko-
Apynio raportas.
Iš Lietuvos ypatingojo
archyvo fondų

²⁵LYA, f. K-1, ap. 3, b. 1378, l. 65.

²⁶Ten pat, f. K-5, ap. 1, b. 23, l. 308.

²⁷Ten pat, f. K-1, baudž. b. P-16306-Li, t. 1, l. 151-8-9.

Nuo 1950 m. vienas po kito žuvo Vėtros būrio partizanai. Tuo metu jie beveik nebevykdė atvirų karinių baudžiamųjų operacijų, kaip 1945–1947 metais. Dėmesys buvo skiriamas visuomeninei veiklai. Tačiau vis tiek MGB smūgių išvengti nepavyko. Dar 1945 m. NKVD Šiaulių apskrities skyrius užvedė agentūrinę bylą „Miško vilkai“. 1949 m. jam pavyko užverbuoti MGB patikrintų agentų: Vėją, Vanagą, informatorių Mekį ir kitus.

1950 m. vasarį bendradarbiauti su saugumu sutiko Petras Jokantas iš Vilūnaičių kaimo. Jis kaip vidaus agentas Ryga liepà buvo infiltruotas à Vėtros būri. Ryšiui su operatyviniais darbuotojais ir vidaus agentu Ryga palaikyti buvo užverbuotas ir jo tėvas, slapyvardžiu Ažuolas²⁸. Vėliau agentas P. Jokantas-Ry-

ga atsisakė vykdyti saugumo užduotis ir liko Vėtros būryje. MGB operatyviniams veiksams aktyvėjant, po 1948 ir 1949 m. didžiųjų Lietuvos gyventojų trėmimų kaimuose patikimų žmonių mažėjo, todėl partizanų padėtis darėsi vis sunkesnė. 1950 m. sausio 27 d. „(...) išdavus lietuviškajam išgamai bunkerį, sunkioje, bet nelygioje kovoje (...)“ žuvo Vėtros būrio skyriaus vadas Petras Dominauskas-Vanagas, Aleksas Trumpis-Ciongas ir Bronius Švoba-Švebeda. „(...) Mūsų dvasios ir pasipriešinimo priešas neįveiks palaužti, mes liksime laimėtojai“²⁹, – rašė Kovo tėvūnijos vadas B. Kriščiūnas-Punktukas.

1950 m. rugpjūčio 7–8 naktį, remiantis agento Vėjo pranešimu, buvo surengta čekistų operacija. MGB kareiviai Labūrų kaime užklupo į agento Vanago sodybą beeinančius partizanus. Per susišaudymą buvo nukautas partizanas Bronius Zaleckis-Puškinas iš Titonių kaimo. Tik ką pradėjusiam partizanauti Aleksui Petrevičiui-Dūdelei ir būrio vadui Jurgiui Malinauskui-Aidui mirties pavyko išvengti³⁰.

MGB Pakrūjo rajono skyriaus informatoriui Stasiuliui nurodžius Vėtros būrio partizanų lankomas sodybas, 1951 m. kovo 27 d. buvo suorganizuota operacija. MGB kareiviai ir stribai kratė Daukšgalių sodybas ir mišką. Per susišaudymą buvo nukautas būrio vadas Jurgis Malinauskas-Aidas³¹. Po jo žūties Vėtros junginiui vadovavo Jonas Jokubaitis-Genys (Samsonas) iš Vaigailių kaimo. Būryje buvo likę apie 9 kovotojus.

330 48 51

Blaivus protas ir siela, -
laidas kovos laimėjimui!

LLKS kovotojo iškilmingas
P A S I Ž A D Ė J I M A S

Data 1950.02.23 A.Š..

Aš, ... *Dūdele*.....
žinodamas, kad tik blaivus būdamas galėsiu atiduoti Tautai ir Tėvynei ką privalau, savanoriškai ir iškilmingai pasižadau, iki baigsis Laisvės Kova, susilaikyti nuo degtinės ir kitų alkoholinių gėrimų, stipresnių kaip 15 laipsnių, vartojimo.

Savo pasižadėjimą tvirtinu parašu ir partizanišku nykščio surėmimu.

Parršas *[parašas]*.....

19...m....*[parašas]*.....mėp...d.

1950 m. LLKS kovotojo
Aleksa Petrevičiaus-
Dūdelės „blaiovybės
pasižadėjimas“.

Iš Lietuvos ypatingojo
archyvo fondų

²⁸Ten pat, ap. 45, b. 1392, l. 9.

²⁹Ten pat, b. P-16306-Li, t. 1, l. 151-13.

³⁰Ten pat, ap. 16, b. 844, l. 9-10.

³¹Ten pat, ap. 16, b. 847, l. 64-65.



1952 m. partizaninis karas Lietuvoje ėjo į pabaigą. 1952 m. kovo 19 d. buvo sunaikintas Kunigaikščio Žvelgaičio rinktinės štabas, žuvo rinktinės vadas B. Kriščiūnas-Kla-jūnas ir keli štabo nariai. Partizanų vadovybei jo atkurti nepavyko. 1952 m. gegužę buvo išformuota Prisikėlimo apygarda. Ją tesudarė dvi rinktinės.

Lýgumų-Pakruójo apylinkėse dar veikė Vėtros būrys. Čia, kaip ir kitose Lietuvos vietose, MGB partizanus naikino pasitelkdama pačius žiauriausius ir klastingiausius metodus, t. y. panaudodama agentų smogikų grupes.

1952 m. balandį buvo numatyta likviduoti Vėtros būrį, panaudojant agentus smogikus Jorgėlą, Ažuolą ir Jurgį. Vyriausiuoju agentu MGB planavo paskirti Jorgėlą – „kaip ypatingai patyrusį“³². Mat jis, buvęs partizanas Kazys Šakmanas-Patronas, su kitais vidaus agentais ypač žiauriai pasidarbavo naikindamas Kunigaikščio Žvelgaičio rinktinės Tautvydo tėvūniją. Tačiau greitai šių agentų paslaugų nebeprireikė – atsirado „savų“ agentų.

1953 m. gegužės pabaigoje agentą Spalį keletą kartų aplankė Vėtros būrio kovotojai A. Dapšys-Arbūzas, A. Rakšnys-Jovaras. MVD Radviliškio rajono skyriaus operatyvininkų pavedimu šis agentas turėjo partizanus apnuodyti specialiais preparatais. 1953 m. birželio 11–12 naktį į agento Spalio sodybą Pakruójo rajone, Jasviláičių kaime, atėjo jam nepažįstamas partizanas, kažkada matytas kartu su A. Dapšiu-Arbūzu. Agentas su šiuo partizanu nuėjo į prie sodybos esantį miškelį, kur laukė dar du kovotojai. Pasiūlius alaus, partizanai sutiko išgerti. Netrukus jie pasijautė blogai,

vienas jau gulėjo užmigdytas, kiti iš-

*Buvusi NKVD–MGB
Lygumų vls. poskyrio
areštinė. Lygumai,
Pakruójo gv. 21.
2000 m.
R. Urbo nuotr.*

³²Ten pat, ap. 45, b. 1392, l. 23.

slinko gilyn į mišką. Agentas Spalis apie tai greitai pranešė pasaloje tūnojusiems emgėbistams. 3 val. nakties atvykusi 70 kareivių grupė „šukavo“ Mažaičių mišką³³. Tada specialiais preparatais apnuodyti Anicetas Trinka-Titnagas iš Ramonaičių kaimo, Aleksas Petrevičius-Dūdelė iš Laborų kaimo ir buvęs vidaus agentas bei partizanas Petras Jokantas-Ruonis iš Vilūnaičių kaimo buvo paimti gyvi. Panaudoję „aktyvius tardymo metodus“, emgėbistai Dūdelę ir Ruonį privertė dirbti jiems. Taip šie du partizanai tapo agentais Žvirbliu ir Ryga, o Anicetas Trinka buvo nuteistas, iškalėjo 25 m. sovietų lageriuose.

1953 m. liepos 9 d. P. Jokantas-agentas Ryga kartu su dviem jau gerai patikrintais agentais smogikais iškvietė į susitikimą Kazį Sidarą-Komarą. Susitikimas su tariamais partizanis Jōniškio rajone, Sereikėlių kaimo Pilkos sodyboje, kur buvo ryšių punktas, partizanui Komarui baigėsi mirtimi. Agentai smogikai Ryga ir Kiškis per rėmėjus ieškojo ryšių su Vėtros būrio kovotojais. Partizanai juos ėmė įtarinėti. Alfonsas Dapšys-Arbūzas savo dienoraštyje rašė:

„Po 1953 m. rugpjūčio 2 dienos susidūrimo Radvilonių miške mes priėjome išvados, kad Jokantas Petras-Ruonis – išdavikas. Jis su mumis gyveno 3 metus ir gėrė mūsų kraują, dabar aišku, kad per jį žuvo: Titnagas, Dūdelė ir Komaras-Sidasas Kazys. Taip pat ir mus iškvietė mirčiai, bet mums nebuvo skirta žūti“³⁴.

1954 m. vasario pradžioje Ryga ir Žvirblis, „ieškodami ryšio“, užėjo pas rėmėją, Pakruojo rajono Beniulių kaimo gyventoją Justą Murzą. Iš jo sužinojo, kad partizanas Karolis Trinka-Drugys lanko savo giminaičius Mikolaičius Liutkūnų kaime. Čia 1954 m. vasario 10 d. per susišaudymą buvo nukauti Pranas Stravinskis-Žemaitis ir K. Trinka-Drugys³⁵. Juos saugumui „pakišo“ agentai.

1954 m. balandį su agentų smogikų grupe – Vasariu, Ryga, Žvirbliu ir Kaštonu – nieko neįtardamas vaikščiojo partizanas Antanas Rakšnys-Jo-



Partizanas Anicetas Trinka-Titnagas Karagandos lageryje. 1956 m. Iš Šiaulių „Aušros“ muziejaus fondų

³³Ten pat, l. 96–97.

³⁴Ten pat, l. 126.

³⁵Ten pat, b. 1393, l. 53.

varas. Ši grupė bandė susisiekti su Kunigaikščio Žvelgaičio rinktinės Juozapavičiaus tėvūnijos partizanais. Vykdydama užduotį, ji nuėjo į mišką, esantį netoli Paliečių kaimo. Ten balandžio 30 d., apkaltinusi ryšiais su saugumu, Jovarą surišo. Pasirodžiusi karinė čekistų grupė A. Rakšnių suėmė, o jo „kovos broliai“ inscenizavo pabėgimą.

Paskutinis Lýgumų krašto partizanas Vėtros būrio vadas Jonas Jokubaitis-Samsonas vaikščiojo apsimitęs ubagu, bet su savimi turėjo ginklą. Tačiau jo kautynėse nebeprireikė – buvo nušautas agento Kazlickio 1954 m. rugsėjo 30 dieną. Agentas kūną paslėpė šalia sodybos esančiuose krūmuose ir pranešė kagėbistams. Tuoj pat Juknaičių miške buvo suorganizuota karinė operacija, per kurią kareiviams buvo įsakyta inscenizuoti miško „šukavimą“ ir iki aušros paslėpti žmogžudystės įkalčius³⁶.

Apibendrinant akcentuotini šie Lýgumų–Stačiūnų krašto partizanų veiklos etapai. 1944–1946 m. miškuose susibūrę vyrai priklausė LLA Pakrújojo kuopai, vadovaujamai kapitono Petro Paltaroko. Partizanų veiksmai buvo aktyvūs, jie kontroliavo miškingas teritorijas, tačiau didesnių kautynių čia neįvyko. 1945–1946 m. dalis vyrų legalizavosi. 1947 m. Lýgumų apylinkėse buvo įkurtas Kovo rajonas. Jis prijungtas prie Jungtinės Kęstučio apygardos Atžalyno rinktinės. 1948 m. įkūrus Prisikėlimo apygardą ir reorganizavus Lietuvos Žaliają rinktinę, Kovo rajonas įėjo į pastarosios sudėtį. Partizanai veikė organizuotai. Kovo rajono priklausomybė rinktinėms (priklausė Atžalyno, Lietuvos Žaliajai, Kunigaikščio Žvelgaičio) keitėsi. Antrojeje partizaninio judėjimo pusėje šio rajono būrių (Vėtros ir Audros) priklausomybė nekito. Jie, kaip stabilūs vienetai, nors ir naikinami vidaus agentų bei saugumo kariuomenės, ilgai išsilaikė. Abi formuotės išsiskyrė partizanų gausa. Būriuose būdavo iki 20 vyrų. Paskutiniai Audros būrio partizanai žuvo 1953 m. kovą, Vėtros būrio – 1954 metais.

Priedas Nr. 1.

1941 m. birželio aukos ir žuvę sukilėliai

1. **Stanislovaitis Petras** – iš Lýgumų vls., Sereikių k., gim. 1925 m.; nušautas 1941 m. birželį prasidėjus karui, palaidotas Lýgumuose.
2. **Šopis Jonas** – šaulys, žuvo 1941 m. birželio 23 d. už 1,5 km nuo Lýgumų mstl., Beržynėlio miške prie kelio į Sósdivarį.
3. **Švoba Jonas** – iš Norvaišių k., gim. 1917 m., šaulys; žuvo 1941 m. birželio 23 d. už 1,5 km nuo Lýgumų mstl., Beržynėlio miške prie kelio į Sósdivarį, palaidotas Lýgumuose.
4. **Ūsas Viktoras** – iš Lýgumų vls., Miniūnų k., gim. 1910 m., pasienio policininkas; nužudytas 1941 m. birželio 24 d., užkastas Lýgumuose, perlaidotas į kapines.



*Jonas Švoba. 1939 m.
Iš J. Švobos asmeninio
archyvo*

³⁶Ten pat, l. 85.

Priedas Nr. 2.

Žuvusių ir areštuotų partizanų sąrašas*

1. **Barščiauskas Jonas-Bitė** – iš Lėgumų vls., Bitaičių k., gim. 1916 m.; šaulys, 1941 m. birželio 22–28 d. sukilimo dalyvis; 1945 m. išėjo į mišką, tu pačių metų lapkritį iš jo pasitraukė; 1947 m. areštuotas, teistas, kalėjo Vorkutoje, Komijoje; mirė 1998 m., palaidotas Lėgumuose.
2. **Braziulis Jonas-Eigulys** – iš Lėgumų vls., Norvaišių k., gim. 1915 m., partizanas nuo 1944 m.; žuvo (?) 1945 04 18 Joniškio vls., Gasčiūnuose.
3. **Čalnaris Pranas** – iš Lėgumų vls., Vaigailių k., gim. 1901 m.; partizanas nuo 1944 m.; suimtas 1946 m., teistas, kalėjo Kazachijoje – Karlage, Pesčianlage, 1957 m. paleistas.
4. **Čiuberkis Juozas-Amen Juozas** – iš Lėgumų mstl., gim. 1910 m.; žuvo 1946 metais.
5. **Dapšys Alfonsas-Gulbinas (Arbūzas)** – iš Lėgumų vls., Montjurgių k., gim. 1910 m., partizanas nuo 1944 m., priklausė Vėtros būriui; žuvo 1953 m. rugsėjo 17 d. Pakrūjo raj., Jasvilaičių kaime.
6. **Daraška Vladas-Radastas (Kikilis)** – iš Lėgumų vls., Dakčių k., gim. 1923 m., partizanas nuo 1945 m., priklausė Audros būriui, 1952 m. Audros būrio vadas; žuvo 1952 m. rugsėjo 22 d. Joniškio raj., Dargių k., išniekintas Šiauliuosė.
7. **Daukšas Aleksas** – iš Lėgumų vls., Aleknaičių k., gim. 1914 m., partizanas nuo 1944 m., 1945 m. suimtas, teistas, dingo be žinios.
8. **Daukšas Antanas-Klevas** – iš Lėgumų mstl., gim. 1918 m., nuo 1945 m. gegužės vadovavo partizanų grupei; žuvo 1945 m. lapkritį Lėgumų vls., Išdagiėčių k., išniekintas Lėgumuose.
9. **Daukšas Ignas** – iš Aleknaičių k., gim. 1912 (14?) m., partizanas nuo 1944 m., priklausė P. Dominausko-Vanago būriui; legalizavosi, 1952 m. teistas.
10. **Daukšas Juozas** – iš Aleknaičių k., gim. 1921 m., partizanas; 1945 m. legalizavosi, 1948 m. areštuotas, teistas.
11. **Daukšas Stasys-Uosis** – iš Lėgumų mstl., gim. 1925 m., partizanas; 1945 m. lapkritį buvo sužeistas ir iš miško pasitraukė, 1950 m. areštuotas, teistas, kalėjo Vorkutos, Mordovijos lageriuose; gyvena Šiauliuosė; suteiktas kario savanorio statusas.
12. **Dominauskas Adolfas** – iš Vaigailių k., gim. 1922 m., 1941 m. birželio 22–28 d. sukilimo dalyvis, nuo 1944 m. partizanas; 1944 m. gruodžio 25 d. savo sodyboje enkavėdistų sušaudytas.
13. **Dominauskas Antanas-Sakalas (Rūta)** – iš Norvaišių k., gim. 1920 m., 1944 m. išėjo į mišką, priklausė brolio J. Dominausko-Kęstučio grupei, buvo Kovo rajono štabo viršininkas; 1949 m. balandį areštuotas, teistas, kalėjo Kazachijoje – Karlage, 1956 m. grįžo į Lietuvą; gyvena Pakrūjo raj., Plaūčiškių kaime; suteiktas kario savanorio statusas.
14. **Dominauskas Juozas** – iš Vaigailių k., gim. 1920 m., partizanas; 1946 m. paimtas gyvas, teistas, kalintas.

*Galimi netikslumai. Skliausteliuose nurodomas antrasis slapyvardis. Red. past.

15. **Dominauskas Juozas-Kęstutis (Liepa)** – iš Norvaišių k., gim. 1919 m., partizanas nuo 1944 m., vadovavo partizanų grupei, buvo Kovo rajono vadas; žuvo 1949 m. kovo 4 d. Stačiūnų vls., Kutaičių k., išniekintas Stačiūnuose.
16. **Dominauskas Petras-Vanagas** – iš Vaigailių k., gim. 1908 m., 1941 m. birželio 22–28 d. sukilimo dalyvis, partizanas, vadovavo būriui, buvo Kovo rajono štabo ūkio skyriaus viršininkas, Vėtros būrio skyriaus vadas; žuvo 1950 m. sausio 27 d. Pakrúojo vls., Paliečių k., išniekintas Pakrúojyje.
17. **Jaraminas Jonas** – iš Lýgumų vls., Joniškáičių k., gim. 1920 m., partizanas; žuvo 1945 m. birželio 13 d., išniekintas Lýgumuose.
18. **Jarašiūnas Povilas** – iš Lýgumų vls., Vėbariū k., gim. 1914 m., šaulys, 1941 m. birželio 22–28 d. sukilimo dalyvis, nuo 1944 m. partizanas; 1945 m. paimtas gyvas, teistas.
19. **Jočius Kazys** – Vėtros būrio partizanas, žuvo 1950 m. rudenį.
20. **Jokubaitis Jonas-Genys (Samsonas)** – iš Vaigailių k., gim. 1904 m., nuo 1944 m. partizanas, nuo 1951 m. Vėtros būrio vadas; nušautas 1954 m. rugsėjo 30 d. Pakrúojo raj., prie Juknáičių miško.
21. **Jokubaitis Kazys-Kaganas (Jovaras)** – iš Vilúnaičių k., gim. 1908 m., partizanas nuo 1944 m., žuvo 1948 m. gruodžio 22 d. Stačiūnų vls., Užubelių kaime.
22. **Juozaitis Jonas** – iš Lýgumų vls., Sereikių k., gim. 1919 m., partizanas; 1945 m. rugpjūčio 8 d. Šiauliū aps. Gervėnū miške paimtas gyvas, teistas, kalėjo Sevďvinlage (Archangelsko sritis), Magadane; mirė 1974 metais.
23. **Kalinauskas Antanas** – iš Norvaišių k., gim. 1919 m., partizanas; žuvo 1946 m. pavasarį, išniekintas Lýgumuose.
24. **Karskis Alfonsas-Kuosa** – iš Linkuvės vls., Titónių k., Kovo rajono partizanas; žuvo 1949 m. kovo 4 d. Stačiūnų vls., Kutaičių k., išniekintas Stačiūnuose.
25. **Kazlauskas Vladas-Šlėga** – iš Pășvitinio vls., Tubinių k., gim. 1926 m., Kovo rajono partizanas, vėliau priklausė Radvilos būriui; žuvo 1950 m. gruodžio 26 d. Jónišio raj., Vytařčių k., išniekintas Jóniškyje, 1990 m. perlaidotas į Jónišio kapines.
26. **Lapinskas Jonas-Ilgaudegis** – iš Norvaišių k., gim. 1919 m., partizanas, priklausė J. Dominausko-Kęstučio grupei, 1945 m. legalizavosi.
27. **Lukošiūnas Vytautas** – iš Lýgumų mstl., gim. 1924 m., partizanas, priklausė P. Dominausko-Vanago būriui; žuvo 1945 m. netoli Sereikių k., išniekintas Lýgumuose.
28. **Macevičius Arnoldas-Bajoras** – iš Lýgumų vls., Ročkáičių k., gim. 1923 m., partizanas; žuvo 1945 m. balandį Lýgumų vls., Juknáičių kaime.
29. **Mačėnas Jonas-Viesulas (Geringas)** – iš Pășvitinio vls., Sėsdvario k., gim. 1919 m., partizanas, priklausė Kovo rajonui, vėliau – Radvilos būriui; žuvo 1950 m. gruodžio 26 d. Jónišio raj., Vytařčių k., išniekintas Jóniškyje, 1990 m. iš Viganės miško perlaidotas į Jónišio kapines.

30. **Mačėnas Leonas-Bijūnas** – iš Sósdivario k., partizanas nuo 1946 m., Kovo rajono štabo narys; žuvo 1949 m. kovo 4 d. Stačiūnų vls., Kutáičių k., išniekintas Stačiūnuose.
31. **Malinauskas Antanas** – iš Vaigálių k., 1941 m. birželio 22–28 d. sukilėlis, nuo 1944 m. partizanas; žuvo 1945 m. balandžio 18 d. Jónišio aps., Gasčiūnuose.
32. **Malinauskas Jurgis-Apynys (Aidas)** – iš Póskiečių k., gim. 1924 m., partizanas nuo 1944 m., priklausė Vėtros būriui, nuo 1949 m. pabaigos Vėtros būrio vadas; žuvo 1951 m. kovo 27 d. Pakrúojo raj., Daukšgalių miške, išniekintas Pakrúojyje.
33. **Malinauskas Kazys-Barzda** – iš Pakrúojo vls., Póskiečių k., gim. 1921 m., partizanas nuo 1944 m., priklausė P. Dominausko-Vanago būriui, 1948 m. spalį paimtas gyvas, teistas, kalėjo Vorkutoje; dabar gyvena Radviliškyje; suteiktas kario savanorio statusas.
34. **Meška Alfonsas** – iš Dakčių k., partizanas; žuvo 1945 m. rugpjūčio 8 d. Šiaulių aps. Gervėnų miške, ten ir liko palaidotas.
35. **Meška Antanas** – iš Linkuvós vls., Zimbiškių k., gim. 1905 m., partizanas; žuvo 1948 m. spalį.
36. **Mickeliūnas Bronius** – iš Lýgumų mstl., gim. 1926 m., partizanas nuo 1945 m. pavasario; 1945 m. rudenį iš miško pasitraukė, slapstėsi Kaune, 1950 m. areštuotas, teistas, kalėjo Vorkutoje; dabar gyvena Kaune.
37. **Milvydas Pranas** – iš Lýgumų vls., Juknáičių k., gim. 1906 m., šaulys, 1941 m. birželio 22–28 d. sukilimo dalyvis, nuo 1944 m. partizanas; žuvo 1945 m. balandį Juknáičių k., perlaidotas į Lýgumų kapines.
38. **Misius** – iš Stačiūnų vls., Barvainių k., partizanas, žuvo (?) 1946 m., išniekintas Lýgumuose.
39. **Miškūnas Antanas-Strazdas (Vaidila)** – iš Lýgumų vls., Ramonáičių k., gim. 1906 m., partizanas nuo 1944 m., priklausė Vėtros būriui; žuvo 1952 m. kovo 18 d. Klusiškių miške.
40. **Miškūnas Izidorius-Barzda** – iš Sereikių k., gim. 1916 m., partizanas nuo 1944 m., priklausė Audros būriui, 1951–1952 m. Kuni-gaikščio Žvelgaičio rinktinės štabo viršininkas; žuvo 1952 m. kovo 19 d. Šiaulių raj. Gulbinų miške, išniekintas Šiauliuosė.
41. **Miškūnas Stasys-Žirnis** – iš Ramonáičių k., gim. 1904 m., 1941 m. birželio 22–28 d. sukilimo dalyvis, nuo 1944 m. partizanas, nuo 1947 m. Vėtros būrio vadas; legalizavosi, 1950 m. areštuotas, Karo tribunolo nuteistas mirties bausme.
42. **Morkūnas Antanas-Gegužis** – iš Pakrúojo vls., Páliečių k., gim. 1920 m., Vėtros būrio partizanas; 1950 m. sausį legalizavosi, areštuotas, teistas, kalėjo Vorkutoje; gyvena Kaune.
43. **Muiža Jonas** – iš Vilúnaičių k., gim. 1913 m., 1947 m. priklausė P. Dominausko-Vanago būriui; areštuotas, teistas.
44. **Padervinskas Alfonsas-Bevardis** – iš Sereikių k., gim. 1899 m., partizanas nuo 1948 m., priklausė Audros būriui; žuvo 1948 m. gruodžio 18 d. netoli Gervėnų miško (Šiaulių aps.), išniekintas Šiauliuosė.

45. **Padervinskas Alfonsas (sūnus)-Žilvitis** – iš Sereikių k., gim. 1928 m., partizanas nuo 1948 m., priklausė Audros būriui, 1951–1952 m. Kunigaikščio Žvelgaičio rinktinės štabo visuomeninės dalies viršininkas; žuvo 1952 m. rugsėjo 22 d. Jōniškio raj., Dargiū k., išniekintas Šiauliuosė.
46. **Padervinskas Juozas-Šermukšnis** – iš Sereikių k., gim. 1929 m., partizanas nuo 1948 m., priklausė Audros būriui; žuvo 1952 m. rugsėjo 22 d. Jōniškio raj., Dargiū k., išniekintas Šiauliuosė.
47. **Padervinskas Pranas-Šaulys** – iš Sereikių k., gim. 1929 m., partizanas nuo 1950 m., priklausė Audros būriui; žuvo 1950 m. liepos 27(?) d. Šiauliū raj., Gavėnaičių k., išniekintas Meškūičiuose.
48. **Padervinskas Vytautas-Jaunutis** – iš Sereikių k., gim. 1930 m., partizanas nuo 1948 m., priklausė Audros būriui; žuvo 1952 m. balandžio 3 d. Šiauliū raj., Gruzdžiū miške, išniekintas Gruzdžiuosė.
49. **Pašakinskas Boleslovas** – iš Pāšvitinio vls., Vōroniū k., partizanas nuo 1944 m., priklausė Kovo rajonui, 1949 m. netyčia nusišovė Pakrūojo vls., Kalevū kaime.
50. **Petkevičius Bronius-Gruodis (Lizdeika)** – iš Ramonaičių k., gim. 1918 m., partizanas nuo 1945 m., priklausė Vėtros būriui; 1950 m. gruodį nušautas Kruojos upėje, netoli Aleknaičių kaimo.
51. **Petkevičius Juozas-Kirvis** – iš Pōškiēčių k., Vėtros būrio partizanas; žuvo 1948 m. spalio 8 d. Klusiškiū miške, išniekintas Pakrūojojje.
52. **Petraitis Antanas-Ilgšis (Eimutis)** – iš Sereikių k., gim. 1925 m., partizanas nuo 1944 m., Kovo rajone buvo atsakingas už ryšius; žuvo 1949 m. kovo 4 d. Stačiūnū vls., Kutaičių k., išniekintas Stačiūnuose.
53. **Petraitis Juozas-Putinas** – iš Sereikių k., gim. 1924 m., partizanas nuo 1944 m., Audros būrio partizanas; žuvo 1953 m. kovo 23 d. Šiauliū raj., Smilgiū kaime.
54. **Rakšnys Antanas-Jovaras** – iš Lūgumū vls., Aīrmonaičių k., gim. 1908 m., partizanas nuo 1945 m., priklausė Vėtros būriui; 1954 m. balandžio 30 d. paimtas gyvas miške netoli Pāliečių k., teistas.
55. **Rakšnys Karolis** – iš Aīrmonaičių k., gim. 1924 m., partizanas nuo 1945 m. pavasario; 1947–1948 m. iš miško pasitraukė, buvo areštuotas, teistas, kalėjo Vorkutoje; mirė 1997 metais.
56. **Sidasas Kazys** – iš Lūgumū mstl., gim. 1914 m., 1941 m. birželio 22–28 d. sukilėlis, nuo 1945 m. pavasario partizanas, priklausė P. Dominausko-Vanago būriui, vadovavo skyriui; žuvo 1951 (52?) metais.
57. **Spudas Vytautas** – iš Lūgumū vls., Beinoraičių k., gim. 1915 m., Vėtros būrio partizanas.
58. **Spulginas Juozas-Papartis (Samsonas)** – iš Vaigaičių k., gim. 1918 m., partizanas nuo 1944 m., priklausė Vėtros būriui; žuvo 1948 m. gegužės 30 d. Stačiūnū vls., Dargūziū kaime.
59. **Steponavičius Adolfas** – iš Pakrūojo, šaulys, partizanas; žuvo 1946 m. lapkritį Pāšvitinio vls., Sūkuriū kaime.
60. **Stravinskas Pranas-Žemaitis** – iš Šiauliū vls., Šiubaičių k., gim. 1908 m., partizanū rėmėjas, vėliau pasitraukė į mišką, priklausė Vėtros būriui; žuvo 1954 m. vasario 10 d. Šiauliū raj., Liutkūnū kaime.

61. **Šandarīs Karolis** – iš Ramonáičių k., gim. 1925 m., partizanas nuo 1944 m., 1945 m. legalizavosi, 1947 m. vėl pasitraukė į mišką, priklausė Vėtros būriui.
62. **Švoba Bronius-Šebeda** – iš Norvaišių k., gim. 1914 (15?) m., partizanas nuo 1944 m., priklausė Vėtros būriui; žuvo 1950 m. sausio 27 d. Linkuvės vls., Žimbiškių kaime.
63. **Švoba Juozas-Juodabarzdīs** – iš Norvaišių k., gim. 1916 m., partizanas nuo 1944 m., būrio vadas; žuvo 1945 m. Klusiškių miške, išniekintas Lýgumuose.
64. **Šulčius Petras-Petkus** – iš Lýgumų mstl., gim. 1925 m., partizanas nuo 1945 m.; 1945 m. lapkritį iš miško pasitraukė, 1948 m. Vilniuje areštuotas, teistas, kalėjo Intos lageryje; dabar gyvena Šiaulių raj., Kairiuosė; suteiktas kario savanorio statusas.
65. **Šulma Antanas** – iš Sereikių k., partizanas; nušautas Sereikių k., savo namuose, palaidotas Bitáičių miške, 1990 m. lapkritį perlaidotas į Sereikių kapines.
66. **Šulma Pranas** – iš Sereikių k., partizanas; nušautas Sereikių k., savo namuose, palaidotas Bitáičių miške, 1990 m. lapkritį perlaidotas į Sereikių kapines.
67. **Trinka Anicetas-Kvietys (Titnagas)** – iš Ramonáičių k., gim. 1911 m., partizanas nuo 1945 m., priklausė Vėtros būriui; 1953 m. birželio 12 d. paimtas gyvas Pakrójo raj., Mažáičių miške, teistas, kalėjo Kazachijoje – Karlage ir kitur 25 metus; mirė 1993 m. Šiauliuosė.
68. **Trinka Karolis-Žilvītīs (Drugys)** – iš Ramonáičių k., gim. 1913 m., partizanas nuo 1947 (?) m., priklausė Vėtros būriui; žuvo 1954 m. vasario 10 d. Šiaulių raj., Liutkūnų kaime.
69. **Trumpis Aleksas-Čigonas (Ciongas)** – iš Vilúnaičių k. (ar Pukniónių k.), Vėtros būrio partizanas; žuvo 1950 m. sausio 27 d. Linkuvės vls., Žimbiškių kaime.
70. **Užmeckas Juozas** – iš Dvariškių k., gim. 1914 m., šaulys, 1941 m. birželio 22–28 d. sukilėlis, nuo 1944 m. partizanas; susirgęs slaptai buvo paguldintas Jónišio ligoninėn, ten 1947 m. ir mirė.
70. **Vaitekūnas Vincas-Balandis** – iš Jónišio vls., Linksmėnų k., gim. 1925 m., partizanas, priklausė Vėtros būriui; iš miško pasitraukė, 1950 m. areštuotas, teistas.
71. **Vaitekūnas Vladas-Paleckis** – iš Linksmėnų k., gim. 1916 m., partizanas nuo 1945 m., Kovo rajono štabo pareigūnas; iš miško pasitraukė, 1950 m. areštuotas, teistas.
72. **Valančius Laurynas** – iš Lýgumų vls., Jackónių k., gim. 1922 m., partizanas; žuvo 1945 m. rugpjūčio 8 d. Šiaulių aps., Gervėnų miške, ten ir liko palaidotas.
73. **Valančius Pranas** – iš Jackónių k., gim. 1920 m., partizanas; žuvo 1945 m. rugpjūčio 8 d. Šiaulių aps., Gervėnų miške, ten ir liko palaidotas.
74. **Valančius Vincas-Bijūnas** – iš Jackónių k., gim. 1925 m., partizanas nuo 1945 m. (po brolių žūties), priklausė Audros būriui; žuvo 1950 m. Šiaulių raj., prie Kairių ežero.

75. **Zaleckis Bronius-Puškinas (Jūrelė)** – iš Linkuvės vls., Titonių k., gim. 1929 m., Vėtros būrio partizanas nuo 1947 m.; žuvo 1950 m. rugpjūčio 8 d. Linkuvės raj., Laborų kaime.
76. **Zaleckis Kazys-Snaiperis** – iš Titonių k., gim. 1923 m., partizanas nuo 1945 (?) m., priklausė Kovo rajonui; žuvo 1949 m. kovo 4 d. Stačiūnų vls., Kutaičių k., išniekintas Stačiūnuose.
77. **Žvigaitis Kazimieras** – iš Sereikių k., gim. 1922 m., partizanas; nušautas 1945 ar 1946 m. pavasarį savo namuose Sereikių k., palaidotas kaimo kapinėse.

Lygumų ir Stačiūnų apylinkių tremtiniai 1941–1952 m.

Parengė Birutė Burauskaitė, Robertas Jurgaitis

Tremtinių sąrašas sudarytas panaudojus Lietuvos gyventojų genocido ir rezistencijos tyrimų centro sukauptus duomenis. Grafosė pažymėta: bylos numeris, pavardė, vardas, tėvo vardas, gimimo metai, ištrėmimo data (metai, mėnuo, diena), paleidimo iš tremties data (metai, mėnuo, diena), vietovė, iš kurios ištrėmta (miestelis, kaimas, vienkiemis), vietovė, kur ištrėmta (kraštas, sritis, rajonas). Pavardės pateiktos abėcėlės tvarka (šeimų nariai grupuojami į atskirus lizdus – pagal kaimus). Sudarant sąrašą įtrauktos ne tik tos vietovės, kurios šiuo metu priklauso Lygumų seniūnijai, bet ir tos, kurios ilgą laiką priklausė Lygumų ir Stačiūnų valsčiams. Galimi netikslumai.

Bylos Nr.	Pavardė	Vardas	Tėvo vardas	Gimimo metai	Ištrėmimo data	Paleidimo data	Vietovė, iš kur ištrėmta	Ištrėmimo vieta: kraštas, sritis, rajonas, miestas
13765	Adomaitienė	Anelė	Juozo	1914	47 12 29	57 11 05	Ilgoji Lóva	Tomskas Tomskas
17894	Adomaitienė	Ona	Vinco	1899	49 03 25	58 06 25	Liutkūnai	Irkutskas Alzamajus
17894	Adomaitis	Jonas	Mykolo	1900	49 03 25	58 06 25	Liutkūnai	Irkutskas Alzamajus
17894	Adomaitis	Vincas	Jono	1928	49 03 25	58 06 25	Liutkūnai	Irkutskas Alzamajus
13765	Adomaitytė	Angelė	Vinco	1945	47 12 29	57 11 05	Ilgoji Lóva	Tomskas Tomskas
13765	Adomaitytė	Marytė	Vinco	1939	47 12 26	57 11 05	Ilgoji Lóva	Tomskas Tomskas
10554	Ancionienė	Teklė	Balio	1917	48 05 22	58 05 28	Daūgalaičiai	Krasnojarskas Sovetskis
10554	Ancionis	Juozas	Juozo	1940	48 05 22	58 05 28	Daūgalaičiai	Krasnojarskas Sovetskis
10554	Ancionytė	Aleksija	Juozo	1942	48 05 22	58 05 28	Daūgalaičiai	Krasnojarskas Sovetskis
13072	Alekna	Algis	Vlado	1942	47 12 26	57 05 30	Montjurgiai	Tomskas Tomskas
8397	Alekna	Antanas	Alfonso	1911	48 05 22	58 07 06	Stačiūnai	Irkutskas Taišetas
8397	Alekna	Rimantas	Antano	1947	48 05 22	58 07 06	Stačiūnai	Irkutskas Taišetas
8397	Alekna	Vytautas	Antano	1945	48 05 22	58 07 06	Stačiūnai	Irkutskas Taišetas
13072	Alekna	Vladas	Tomo	1914	47 12 26	57 05 30	Montjurgiai	Tomskas Tomskas
13072	Alekna	Angelė	Vlado	1944	47 12 26	57 05 30	Montjurgiai	Tomskas Tomskas
13072	Alekniėnė	Agota	Kazimiero	1917	47 12 26	57 05 30	Montjurgiai	Tomskas Tomskas
8397	Alekniėnė	Felicija	Jono	1916	48 05 22	58 07 06	Stačiūnai	Irkutskas Taišetas
8443	Alekseriūnaitė	Danutė	Juozo	1939	48 05 22	58 12 29	Aleniškis	Karaganda Karaganda
8443	Alekseriūnaitė	Juzefa	Juozo	1941	48 05 22	58 12 29	Aleniškis	Karaganda Karaganda
8443	Alekseriūnaitė	Vlada	Juozo	1932	48 05 22	58 11 26	Aleniškis	Sverdlovskas Severouralskas
8443	Alekseriūniėnė	Bronė	Jono	1908	48 05 22	58 12 29	Aleniškis	Karaganda Karaganda
17759	Aleksiejienė	Veronika	Antano	1883	49 03 25	57 08 26	Vėbariai	Irkutskas Alzamajus
17759	Aleksiejus	Ignas	Igno	1911	49 03 25	57 08 26	Vėbariai	Irkutskas Alzamajus
17759	Aleksiejūtė	Agota	Igno	1919	49 03 25	57 08 26	Vėbariai	Irkutskas Alzamajus
8911	Alijošaitienė	Stasė	Jono	1901	48 05 22	58 06 25	Ramonaičiai	Buriatijos ASSR

(tęsinys)

Bylos Nr.	Pavardė	Vardas	Tėvo vardas	Gimimo metai	Ištrėmimo data	Paleidimo data	Vietovė, iš kur ištremta	Ištrėmimo vieta: kraštas, sritis, rajonas, miestas
8911	Alijošaitytė	Aldona	Jono	1939	48 05 22	58 06 25	Ramonaičiai	Buriatijos ASSR Zaigrajevas
8911	Alijošaitytė	Bronė	Jono	1943	48 05 22	58 06 25	Ramonaičiai	Buriatijos ASSR Zaigrajevas
9004	Augustinaitienė	Valė	Juozo	1915	48 05 22	58 07 25	Išdagiėčiai	Buriatijos ASSR Zaigrajevas
9004	Augustinaitis	Antanas	Nikodemo	1906	48 05 22	58 07 25	Išdagiėčiai	Buriatijos ASSR Zaigrajevas
9004	Augustinaitis	Antanas	Antano	1945	48 05 22	58 07 25	Išdagiėčiai	Buriatijos ASSR Zaigrajevas
9004	Augustinaitytė	Genovaitė	Antano	1939	48 05 22	58 07 25	Išdagiėčiai	Buriatijos ASSR Zaigrajevas
9004	Augustinaitytė	Valerija	Antano	1942	48 05 22	58 07 25	Išdagiėčiai	Buriatijos ASSR Zaigrajevas
17919	Bačanskaitė	Elena	Juozo	1906	49 03 25	58 06 25	Pavėzgiai	Irkutskas Alzamajus
17919	Bačanskaitė	Rozalija	Juozo	1916	49 03 25	58 06 25	Pavėzgiai	Irkutskas Alzamajus
17919	Bačanskas	Jonas	Juozo	1912	49 03 25	58 06 25	Pavėzgiai	Irkutskas Alzamajus
17919	Bačanskas	Juozas	Kazimiero	1870	49 03 25	miręs	Pavėzgiai	Irkutskas Alzamajus
11907	Bajalienė	Adelė	Vinco	1910	48 05 22	58 06 03	Beniuliai	Irkutskas Taišetas
11907	Bajalis	Juozas	Edvardo	1908	48 05 22	58 06 03	Beniuliai	Irkutskas Taišetas
11907	Bajalytė	Virginija	Juozo	1947	48 05 22	58 06 03	Beniuliai	Irkutskas Taišetas
8408	Balčiūnaitė	Ona	Juozo	1917	48 05 22	58 11 02	Norušaičiai	Irkutskas Taišetas
8408	Balčiūnas	Juozas	Beno	1885	48 05 22	miręs	Norušaičiai	Irkutskas Taišetas
8408	Balčiūnienė	Elza	Izidoriaus	1891	48 05 22	mirusi	Norušaičiai	Irkutskas Taišetas
17928	Balčiūnaitė	Birutė	Mato	1930	49 03 26	58 07 25	Joniškaičiai	Irkutskas Alzamajus
17845	Balčiūnaitė	Emilija	Jono	1917	49 03 25	58 06 25	Barvainiai	Irkutskas Alzamajus
17807	Balčiūnaitė	Genė	Tomo	1934	49 03 25	58 04 16	Nadaūkiai	Irkutskas Alzamajus
17775	Balčiūnaitė	Zina	Juozo	1939	49 03 25	58 06 25	Vėbariai	Irkutskas Alzamajus
17775	Balčiūnas	Algis	Juozo	1941	49 03 25	58 06 25	Vėbariai	Irkutskas Alzamajus
9033	Balčiūnas	Augustinas	Henriko	1905	48 05 22	n. d.*	Petraičiai	Krasnojarskas n. d.
17807	Balčiūnas	Augustas	Tomo	1928	49 03 25	58 04 16	Nadaūkiai	Irkutskas Alzamajus
17845	Balčiūnas	Ignas	Ignas	1927	49 03 25	58 06 25	Barvainiai	Irkutskas Alzamajus
17928	Balčiūnas	Matas	Jono	1893	49 03 26	58 07 25	Joniškaičiai	Irkutskas Alzamajus
17807	Balčiūnas	Pranas	Tomo	1924	49 03 25	58 04 16	Nadaūkiai	Irkutskas Alzamajus
17700	Balčiūnas	Pranas	Prano	1929	49 03 25	58 06 25	Montjurgiai	Irkutskas Alzamajus
17700	Balčiūnas	Pranas	Mato	1875	49 03 25	miręs	Montjurgiai	Irkutskas Alzamajus
17807	Balčiūnas	Tomas	Jono	1887	49 03 25	58 04 16	Nadaūkiai	Irkutskas Alzamajus
17807	Balčiūnienė	Barbora	Prano	1899	49 03 25	58 04 16	Nadaūkiai	Irkutskas Alzamajus
17845	Balčiūnienė	Kotryna	Kazio	1887	49 03 25	58 06 27	Barvainiai	Irkutskas Alzamajus
17775	Balčiūnienė	Ona	Stasio	1904	49 03 25	58 06 25	Vėbariai	Irkutskas Alzamajus
17928	Balčiūnienė	Veronika	Juozapo	1898	49 03 26	58 07 25	Joniškaičiai	Irkutskas Alzamajus
8389	Balionienė	Ona	Prano	1902	48 05 22	58 06 24	Vaigailiai	Buriatijos ASSR Zaigrajevas
8389	Balionis	Juozas	Prano	1936	48 05 22	58 06 24	Vaigailiai	Buriatijos ASSR Zaigrajevas
8389	Balionis	Pranas	Prano	1934	48 05 22	58 05 12	Vaigailiai	Buriatijos ASSR Zaigrajevas
8389	Balionis	Pranas	Juozo	1897	48 05 22	58 06 24	Vaigailiai	Buriatijos ASSR Zaigrajevas
8389	Balionytė	Elena	Prano	1940	48 05 22	58 06 24	Vaigailiai	Buriatijos ASSR Zaigrajevas
8389	Balionytė	Ona	Prano	1928	48 05 22	58 06 24	Vaigailiai	Buriatijos ASSR Zaigrajevas
17873	Baliūnaitė	Jadvyga	Jono	1923	49 03 25	58 07 07	Ramonaičiai	Irkutskas Čiunskis
17873	Baliūnaitė	Vanda	Jono	1927	49 03 25	58 07 07	Ramonaičiai	Irkutskas Čiunskis
17873	Baliūnas	Jonas	Jurgio	1877	49 03 25	58 07 07	Ramonaičiai	Irkutskas Čiunskis
17873	Baliūnienė	Kazimiera	Juozo	1899	49 03 25	58 07 07	Ramonaičiai	Irkutskas Čiunskis
17937	Balnienė	Barbora	Juozo	1892	49 03 26	56 03 10	Norušaičiai	Irkutskas Alzamajus
8866	Balnienė	Emilija	Prano	1904	48 05 22	58 06 12	Norušaičiai	Irkutskas Taišetas
8866	Balnius	Pranas	Vinco	1935	48 05 22	58 05 19	Norušaičiai	Irkutskas Taišetas
8866	Balnius	Romualdas	Vinco	1942	48 05 22	58 06 12	Norušaičiai	Irkutskas Taišetas
8866	Balnius	Vincas	Antano	1899	48 05 22	58 06 12	Norušaičiai	Irkutskas Taišetas
8866	Balnius	Vytautas	Vinco	1930	48 05 22	58 06 12	Norušaičiai	Irkutskas Taišetas

*n. d. – nėra duomenų.

(tęsinys)

Bylos Nr.	Pavardė	Vardas	Tėvo vardas	Gimimo metai	Ištrėmimo data	Paleidimo data	Vietovė, iš kur ištrėmta	Ištrėmimo vieta: kraštas, sritis, rajonas, miestas
17937	Balnys	Antanas	Antano	1931	49 03 26	58 07 01	Norušaičiai	Irkutskas Alzamazus
17937	Balnys	Leopoldas	Antano	1933	49 03 26	58 07 01	Norušaičiai	Irkutskas Alzamazus
17937	Balnys	Petras	Antano	1935	49 03 26	58 07 01	Norušaičiai	Irkutskas Alzamazus
11998	Balnierė	Domicelė	Alfonso	1923	48 05 22	58 10 24	Kutaičiai	Irkutskas Taišetas
11998	Balnius	Juozas	Juozo	1895	48 05 22	miręs	Kutaičiai	Irkutskas Taišetas
11998	Balnytė	Genovaitė	Juozo	1945	48 05 22	58 10 24	Kutaičiai	Irkutskas Taišetas
11998	Balnytė	Vida	Juozo	1947	48 05 22	58 10 24	Kutaičiai	Irkutskas Taišetas
8925	Balnytė	Emilija	Vinco	1914	48 05 22	59 01 30	Kutaičiai	Irkutskas Taišetas
17690	Banevičius	Ignas	Ignas	1881	49 03 25	miręs	Nadaūkiai	Irkutskas Alzamazus
17690	Banevičius	Leonas	Ignas	1907	49 03 25	58 06 25	Nadaūkiai	Irkutskas Alzamazus
17690	Banevičius	Petras	Ignas	1891	49 03 25	58 06 25	Nadaūkiai	Irkutskas Alzamazus
17690	Banevičius	Pranas	Ignas	1906	49 03 25	58 06 25	Nadaūkiai	Irkutskas Alzamazus
17690	Banevičiūtė	Veronika	Ignas	1889	49 03 25	58 06 25	Nadaūkiai	Irkutskas Alzamazus
12031	Barzdžius	Stasys	Prano	1906	48 05 22	60 02 20	Dargūžiai	Irkutskas Taišetas
12031	Barzdžiūtė	Filomena	Prano	1912	48 05 22	60 02 20	Dargūžiai	Irkutskas Taišetas
12031	Barzdžiūtė	Marijona	Prano	1901	48 05 22	60 02 20	Dargūžiai	Irkutskas Taišetas
33717	Bazaraitė	Veronika	Alekso	1927	51 09 20	57 08 29	Aleknaičiai	Irkutskas Zalariai
33717	Bazaras	Aleksas	Vinco	1883	51 09 20	miręs	Aleknaičiai	Irkutskas Zalariai
33717	Bazarienė	Veronika	Antano	1886	51 09 20	57 08 29	Aleknaičiai	Irkutskas Zalariai
8387	Benevičienė	Konstancija	Jono	1912	48 05 22	58 07 05	Dargūžiai	Irkutskas Taišetas
8387	Benevičius	Antanas	Stasio	1908	48 05 22	58 07 05	Dargūžiai	Irkutskas Taišetas
8387	Benevičiūtė	Genė	Antano	1942	48 05 22	58 07 05	Dargūžiai	Irkutskas Taišetas
31897	Bilkštienė	Veronika	Juozo	1887	51 10 02	58 07 05	Vaigailiai	Irkutskas Čiuja
31897	Bilkštys	Marcijonas	Vinco	1895	51 10 02	58 07 05	Vaigailiai	Irkutskas Čiuja
31897	Bilkštytė	Leontina	Marcijono	1928	51 10 02	58 07 05	Vaigailiai	Irkutskas Čiuja
17743	Biliūnaitė	Vida	Juozo	1941	49 07 09	58 07 03	Ūsupsis	Irkutskas Bodaibo
17743	Biliūnas	Algirdas	Augustino	1943	49 07 09	56 12 10	Ūsupsis	Irkutskas Bodaibo
17743	Biliūnas	Augustinas	Kosto	1893	49 07 09	56 12 10	Ūsupsis	Irkutskas Bodaibo
17743	Biliūnienė	Agota	Feliksas	1912	49 07 09	56 12 10	Ūsupsis	Irkutskas Bodaibo
17743	Biliūnienė	Leonora	Kazio	1926	49 07 09	58 06 29	Ūsupsis	Irkutskas Bodaibo
17712	Biliūnaitė	Aleksandra	Prano	1932	49 03 25	58 06 25	Ilguočiai	Irkutskas Alzamazus
17712	Biliūnaitė	Genė	Prano	1929	49 03 25	58 06 25	Ilguočiai	Irkutskas Alzamazus
17712	Biliūnas	Algis	Prano	1931	49 03 25	58 06 21	Ilguočiai	Irkutskas Alzamazus
17712	Biliūnas	Edvardas	Prano	1940	49 03 25	58 06 25	Ilguočiai	Irkutskas Alzamazus
17704	Biliūnas	Izidorius	Antano	1890	49 03 10	56 03 10	Ilguočiai	Irkutskas Alzamazus
17712	Biliūnas	Pranas	Jono	1888	49 03 25	58 06 25	Ilguočiai	Irkutskas Alzamazus
17704	Biliūnienė	Elzbieta	Ignas	1892	49 03 10	56 03 10	Ilguočiai	Irkutskas Alzamazus
17712	Biliūnienė	Emilija	Jurgio	1904	49 03 25	58 06 25	Ilguočiai	Irkutskas Alzamazus
17674	Bitė	Aleksas	Vinco	1904	49 03 25	58 06 25	Liutkūnai	Irkutskas Alzamazus
17674	Bitienė	Teklė	Augusto	1876	49 03 25	mirusi	Liutkūnai	Irkutskas Alzamazus
17832	Bizauskas	Albinas	Juozo	1918	49 03 25	58 04 16	Nadaūkiai	Irkutskas Alzamazus
17832	Bizauskas	Juozas	Vinco	1882	49 03 25	miręs	Nadaūkiai	Irkutskas Alzamazus
17832	Bizauskienė	Elzbieta	Vinco	1896	49 03 25	58 04 16	Nadaūkiai	Irkutskas Alzamazus
8935	Braja	Antanas	Adomo	1879	48 05 23	miręs	Dargūžiai	Irkutskas Taišetas
8935	Braja	Egidijus	Petro	1944	48 05 23	55 09 15	Dargūžiai	Irkutskas Taišetas
8935	Braja	Petras	Antano	1910	48 05 23	miręs	Dargūžiai	Irkutskas Taišetas
8935	Brajaitė	Tyla Jūra	Petro	1946	48 05 23	55 09 15	Dargūžiai	Irkutskas Taišetas
8935	Brajaitė	Violeta	Petro	1942	48 05 23	55 09 15	Dargūžiai	Irkutskas Taišetas
8935	Brajienė	Domicelė	Vinco	1910	48 05 23	55 09 15	Dargūžiai	Irkutskas Taišetas
16516	Brazauskienė	Sofija	Jono	1906	49 03 25	56 08 03	Šukioniai	Irkutskas Alzamazus
17901	Blažienė	Elzbieta	Antano	1909	49 03 25	58 06 25	Liutkūnai	Irkutskas Alzamazus
17901	Blažys	Juozas	Jono	1905	49 03 25	58 06 25	Liutkūnai	Irkutskas Alzamazus
17901	Blažytė	Genė	Juozo	1942	49 03 25	58 06 25	Liutkūnai	Irkutskas Alzamazus
17901	Blažytė	Janė	Juozo	1943	49 03 25	58 06 25	Liutkūnai	Irkutskas Alzamazus
8888	Bučnys	Aleksas	Juozo	1911	48 05 22	60 02 20	Sakališkiai	Irkutskas Taišetas
8888	Bučnys	Mykolas	Juozo	1914	48 05 22	60 02 20	Sakališkiai	Irkutskas Taišetas
10999	Bulaitė	Morta	Petro	1912	48 05 23	57 05 23	Dausiškiai	Irkutskas Taišetas
10999	Bulienė	Morta	Domininko	1889	48 05 23	57 05 23	Dausiškiai	Irkutskas Taišetas
21806	Bulienė	Ona	Jono	1906	49 03 25	n. d.	Šukioniai	Irkutskas Irkutskas
17673	Burba	Domas	Jono	1894	49 04 21	56 04 06	Degučiai	Irkutskas Usolė
17673	Burbienė	Barbora	Stasio	1897	49 04 21	56 04 06	Degučiai	Irkutskas Usolė
40861	Butavičienė	Izabelė	Vandalino	1876	41 06 14	mirusi	Šėkščiai	Irkutskas Zima
40861	Butavičienė	Ona	Vlado	1908	41 06 14	57 04 25	Šėkščiai	Irkutskas Zima
40861	Butavičius	Vaclovas	Vlado	1928	41 06 14	57 04 25	Šėkščiai	Irkutskas Zima
40861	Butavičius	Vladas	Vandalino	1896	41 06 14	miręs	Šėkščiai	Irkutskas Zima
40861	Butavičiūtė	Izabelė	Vlado	1937	41 06 14	57 04 25	Šėkščiai	Irkutskas Zima

(tęsinys)

Bylos Nr.	Pavardė	Vardas	Tėvo vardas	Gimimo metai	Ištrėmimo data	Paleidimo data	Vietovė, iš kur ištrėmta	Ištrėmimo vieta: kraštas, sritis, rajonas, miestas
13062	Čalnarienė	Julė	Prano	1882	47 12 25	57 04 22	Vaigailiai	Tomskas
13062	Čalnaris	Ignas	Ignas	1913	47 12 25	57 04 22	Vaigailiai	Tomskas
13062	Čalnaris	Ignas	Vinco	1875	47 12 25	57 04 22	Vaigailiai	Tomskas
21802	Čepaitienė	Morta	Jurgio	1892	49 03 26	58 02 24	Ilgóji Lóva	Irkutskas
21802	Čepaitis	Petras	Petro	1890	49 03 26	58 02 24	Ilgóji Lóva	Irkutskas
21802	Čepaitytė	Morta	Petro	1936	49 03 26	58 02 24	Ilgóji Lóva	Irkutskas
17849	Čelutka	Antanas	Jono	1932	49 03 25	56	Degūčiai	Irkutskas
17849	Čelutka	Jonas	Jono	1888	49 03 25	56	Degūčiai	Irkutskas
17849	Čelutka	Stasys	Jono	1934	49 03 25	56	Degūčiai	Irkutskas
17849	Čelutka	Vytautas	Jono	1941	49 03 25	56	Degūčiai	Irkutskas
17849	Čelutkienė	Adolfina	Prano	1902	49 03 25	56	Degūčiai	Irkutskas
8877	Čiuberkienė	Julija	Roko	1892	48 05 22	60 02 15	Lýgumai	Burijatijos ASSR
8877	Čiuberkis	Jurgis	Jurgio	1875	48 05 22	miręs	Lýgumai	Burijatijos ASSR
17687	Daknienė	Agota	Vinco	1899	49 03 25	58 07 04	Stačiūnai	Irkutskas
R6811	Daknienė	Salomėja	Stasio	1916	51 09 20	58 02 03	Ařmonaičiai	Irkutskas
17687	Daknys	Albinas	Jono	1937	49 03 25	58 05 28	Stačiūnai	Irkutskas
R6811	Daknys	Antanas	Kosto	1902	51 09 20	58 02 03	Ařmonaičiai	Irkutskas
17687	Daknys	Juozas	Jono	1935	49 03 25	58 05 28	Stačiūnai	Irkutskas
32211	Daraška	Stasys	Prano	1931	51 09 20	57 09 03	Dakčiai	Irkutskas
32211	Daraškienė	Ona	Silvestro	1889	51 09 20	57 09 03	Dakčiai	Irkutskas
8944	Daraška	Petras	Silvestro	1890	48 05 22	58 07 30	Šukióniai	Irkutskas
8944	Daraškaitė	Janina	Petro	1927	48 05 22	58 07 03	Šukióniai	Irkutskas
8944	Daraškaitė	Juzė	Petro	1933	48 05 22	58 05 21	Šukióniai	Irkutskas
8944	Daraškienė	Teklė	Stasio	1897	48 05 22	mirusi	Šukióniai	Irkutskas
32242	Daugėla	Kazys	Petro	1924	51 09 20	57 06 20	Sereikiai	Irkutskas
31922	Daukšaitė	Birutė	Vlado	1939	51 10 02	58 07 16	Užubeliai	Krasnojarskas
31922	Daukšaitė	Stasė	Vlado	1945	51 10 02	58 07 16	Užubeliai	Krasnojarskas
31922	Daukšienė	Grasilda	Augusto	1913	51 10 02	58 07 16	Užubeliai	Krasnojarskas
40950	Daukšas	Adomas	Juozo	1885	45 07 24	miręs	Lýgumai	Komijos ASSR
40950	Daukšas	Bronius	Adomo	1930	45 07 24	58 05 31	Lýgumai	Komijos ASSR
40950	Daukšienė	Emilija	Felikso	1875	45 07 24	58 09 22	Lýgumai	Komijos ASSR
40950	Daukšienė	Veronika	Prano	1917	45 07 24	47	Lýgumai	Komijos ASSR
11018	Dijokaitė	Ramutė Konstancija	Konstantino	1943	48 05 22	58 06 20	Beinoraičiai	Burijatijos ASSR
40545	Dikšaitė	Valė	Felikso	1922	41 06 14	56 10 25	Stačiūnai	Tomskas
40545	Dikšas	Ignas	Felikso	1920	41 06 14	49	Stačiūnai	Tomskas
0545	Dikšas	Pranas	Felikso	1926	41 06 14	56 10 25	Stačiūnai	Tomskas
40545	Dikšas	Vincas	Felikso	1927	41 06 14	56 10 25	Stačiūnai	Tomskas
40545	Dikšienė	Veronika	Juozo	1890	41 06 14	mirusi	Stačiūnai	Tomskas
31913	Dominauskaitė	Adelė	Stasio	1925	52 01 23	58 01 11	Įsoniai	Krasnojarskas
32246	Dominauskaitė	Agota	Juozo	1924	51 09 20	58 07 02	Vaigailiai	Komijos ASSR
9017	Dominauskaitė	Elena	Juozo	1937	48 05 22	58 02 13	Norvaišiai	Burijatijos ASSR
9017	Dominauskas	Juozas	Stasio	1899	48 05 22	58 02 13	Norvaišiai	Burijatijos ASSR
17955	Dominauskas	Petras	Kazimiero	1901	49 04 10	58 01 22	Aleknaičiai	Irkutskas
31913	Dominauskas	Stasys	Juozo	1892	51 10 02	58 01 11	Įsoniai	Krasnojarskas
32246	Dominauskas	Vincas	Juozo	1928	45 06 25	58 07 02	Vaigailiai	Komijos ASSR
32246	Dominauskienė	Agota	Juozo	1887	45 06 25	58 07 02	Vaigailiai	Komijos ASSR
31913	Dominauskienė	Ona	Kosto	1899	51 10 02	58 01 11	Įsoniai	Krasnojarskas

(tėsinys)

Bylos Nr.	Pavardė	Vardas	Tėvo vardas	Gimimo metai	Ištrėmimo data	Paleidimo data	Vietovė, iš kur ištrėmta	Ištrėmimo vieta: kraštas, sritis, rajonas, miestas
9017	Dominauskienė	Ona	Jono	1905	48 05 22	58 02 13	Norvaišiai	Buriatijos ASSR Zaigrajevas
17955	Dominauskienė	Veronika	Baltraus	1920	49 04 10	58 01 22	Aleknaičiai	Irkutskas Čeremchovas
8871	Dominauskaitė	Genovaitė	Motiejaus	1941	48 05 22	58 06 25	Išdagiėčiai	Buriatijos ASSR Zaigrajevas
8871	Dominauskas	Motiejus	Aloyzo	1908	48 05 22	58 06 25	Išdagiėčiai	Buriatijos ASSR Zaigrajevas
8871	Dominauskienė	Julija	Povilo	1913	48 05 22	58 06 25	Išdagiėčiai	Buriatijos ASSR Zaigrajevas
32214	Dulinskaitė	Barbora	Benedikto	1919	51 09 20	57 06 26	Sereikiai	Irkutskas Zalariai
32214	Dulinskaitė	Elena	Benedikto	1925	51 09 20	57 06 26	Sereikiai	Irkutskas Zalariai
32214	Dulinskas	Benediktas	Alekso	1880	51 09 20	57 06 26	Sereikiai	Irkutskas Zalariai
8443	Dulkinaitė	Juzefa	Jono	1921	48 05 22	mirusi	Žalgiris	Irkutskas Taišetas
17765	Dumša	Antanas	Juozo	1892	49 03 29	56 06 20	Norušaičiai	Irkutskas Ust Uda
17765	Dumšaitė	Anelė	Antano	1929	49 03 29	56 06 20	Norušaičiai	Irkutskas Ust Uda
R5553	Gabalaitė	Valė	Juozo	1944	51 10 02	56 07 04	Norvaišiai	Krasnojarskas Bolšaja Murta
R5553	Gabalas	Juozas	Juozo	1916	51 10 02	56 07 04	Norvaišiai	Krasnojarskas Bolšaja Murta
R5553	Gabalas	Vladas	Juozo	1949	51 10 02	56 07 04	Norvaišiai	Krasnojarskas Bolšaja Murta
R5553	Gabalienė	Jadvyga	Broniaus	1925	51 10 02	56 07 04	Norvaišiai	Krasnojarskas Bolšaja Murta
17899	Gaidamavičius-Šandaris	Algimantas	Antano	1933	49 03 25	57 04 03	Stalgiškis	Irkutskas Alzamajus
8933	Gaigalas	Alfonas	Kazio	1902	48 05 22	57 06 12	Sakalai	Irkutskas Taišetas
31893	Galiūnienė	Elena	Jono	1923	51 10 02	58 07 18	Šukičiai	Krasnojarskas Jeniseiskas
8930	Galinis	Antanas	Kazio	1901	48 05 22	58 09 04	Dargūžiai	Irkutskas Taišetas
8930	Galinis	Kostas	Kazio	1903	48 05 22	58 09 04	Dargūžiai	Irkutskas Taišetas
31921	Gasickaitė	Jadvyga	Mykolo	1925	52 01 23	56 05 29	Martyniškis	Krasnojarskas Ačinskas
31921	Gasickas	Mykolas	Romualdo	1881	51 10 02	56 05 29	Martyniškis	Krasnojarskas Ačinskas
8430	Gasickienė	Teklė	Ipolito	1887	48 05 22	56 11 16	Martyniškis	Buriatijos ASSR Zaigrajevas
17636	Gasiūnaitė	Elena	Juozo	1894	49 04 21	57 10 30	Vaigailiai	Irkutskas Bodaibas
17636	Gasiūnaitė	Julija	Kazio	1933	49 04 21	57 10 30	Vaigailiai	Irkutskas Bodaibas
17636	Gasiūnas	Antanas	Kazio	1940	49 04 21	57 10 30	Vaigailiai	Irkutskas Bodaibas
17636	Gasiūnas	Kazys	Juozo	1897	49 04 21	57 10 30	Vaigailiai	Irkutskas Bodaibas
17636	Gasiūnas	Kazys	Kazio	1934	49 04 21	57 10 30	Vaigailiai	Irkutskas Bodaibas
17636	Gasiūnienė	Julė	Stasio	1909	49 04 21	57 10 30	Vaigailiai	Irkutskas Bodaibas
17767	Gaubaitė	Brigita	Povilo	1928	49 03 25	58 03 06	Mickūnai	Irkutskas Alzamajus
17767	Gaubaitė	Veronika	Povilo	1937	49 03 25	58 03 06	Mickūnai	Irkutskas Alzamajus
8383	Gaubas	Petras	Prano	1892	48 05 22	57 10 17	Šukičiai	Irkutskas Taišetas
17767	Gaubas	Povilas	Prano	1885	49 03 25	58 03 06	Mickūnai	Irkutskas Alzamajus
8383	Gaubas	Vytautas	Petro	1931	48 05 22	57 10 17	Šukičiai	Irkutskas Taišetas
17767	Gaubienė	Agnetė	Juozo	1882	49 03 25	58 03 06	Mickūnai	Irkutskas Alzamajus
8383	Gaubienė	Antanina	Antano	1895	48 05 22	57 10 17	Šukičiai	Irkutskas Taišetas
31918	Gežys	Juozas	Mykolo	1904	51 10 02	58 07 16	Kauksnūjai	Krasnojarskas Jeniseiskas
31918	Gežytė	Veronika	Mykolo	1902	51 10 02	58 07 16	Kauksnūjai	Krasnojarskas Jeniseiskas
33967	Gylienė	Elžbieta	Vinco	1899	51 09 20	57 06 14	Beinoraičiai	Irkutskas Zalariai
33967	Gylytė	Adelė	Antano	1926	51 09 20	57 06 14	Beinoraičiai	Irkutskas Zalariai
33967	Gylytė	Eugenija	Antano	1928	51 09 20	57 06 14	Beinoraičiai	Irkutskas Zalariai
11907	Grigaitis	Vincas	Antano	1870	48 05 22	miręs	Beniuliai	Irkutskas Taišetas
8940	Grigaliūnas	Anatolijus	Juliaus	1942	48 05 23	56 06 27	Petrėičiai	Irkutskas Taišetas
8940	Grigaliūnas	Julius	Vinco	1911	48 05 23	56 06 27	Petrėičiai	Irkutskas Taišetas
8940	Grigaliūnas	Liudas	Juliaus	1911	48 05 23	56 06 27	Petrėičiai	Irkutskas Taišetas
8940	Grigaliūnas	Vacys	Juliaus	1943	48 05 23	56 06 27	Petrėičiai	Irkutskas Taišetas
8940	Grigaliūnas	Zigmas	Juliaus	1944	48 05 23	56 06 27	Petrėičiai	Irkutskas Taišetas
8940	Grigaliūnienė	Bronė	Juozo	1913	48 05 23	56 06 27	Petrėičiai	Irkutskas Taišetas
12185	Grigaliūnienė	Justina	Felikso	1915	48 05 22	57 04 19	Degučiai	Irkutskas Taišetas

(tęsinys)

Bylos Nr.	Pavardė	Vardas	Tėvo vardas	Gimimo metai	Ištrėmimo data	Paleidimo data	Vietovė, iš kur išstremta	Ištrėmimo vieta: kraštas, sritis, rajonas, miestas
17672	Grincius	Kazys	Kazio	1944	49 03 25	58 07 09	Vėbariai	Irkutskas Alzamajus
17672	Grincius	Kazys	Povilo	1911	49 03 25	58 07 09	Vėbariai	Irkutskas Alzamajus
9034	Grincius	Povilas	Povilo	1904	48 05 22	57 01 10	Lýgumai	Buriatijos ASSR Zaigrajevas
17672	Grincius	Povilas	Anupro	1874	49 03 25	miręs	Vėbariai	Irkutskas Alzamajus
9034	Grinciuvienė	Julija	Jurgio	1912	48 05 22	57 01 10	Lýgumai	Buriatijos ASSR Zaigrajevas
9034	Grinciūtė	Danutė	Povilo	1937	48 05 22	57 01 10	Lýgumai	Buriatijos ASSR Zaigrajevas
9034	Grinciūtė	Julija	Povilo	1940	48 05 22	57 01 10	Lýgumai	Buriatijos ASSR Zaigrajevas
9034	Grinciūtė	Marytė	Povilo	1947	48 05 22	57 01 10	Lýgumai	Buriatijos ASSR Zaigrajevas
R6137	Grušas	Algimantas	Vincento	1947	48 05 22	miręs	Sereikiai	Buriatijos ASSR Chorinskas
R6137	Grušas	Juozas	Vinco	1936	48 05 22	57 06 05	Sereikiai	Buriatijos ASSR Chorinskas
R6137	Grušas	Pranciškus	Vincento	1934	48 05 22	57 06 05	Sereikiai	Buriatijos ASSR Chorinskas
R6137	Grušas	Viktoras	Vincento	1936	48 05 22	57 06 05	Sereikiai	Buriatijos ASSR Chorinskas
R6137	Grušas	Vincas	Vincento	1932	48 05 22	57 06 05	Sereikiai	Buriatijos ASSR Chorinskas
R6137	Grušas	Vincentas	Juozo	1908	48 05 22	57 06 05	Sereikiai	Buriatijos ASSR Chorinskas
R6137	Grušas	Vytautas	Vincento	1943	48 05 22	miręs	Sereikiai	Buriatijos ASSR Chorinskas
R5943	Gudas	Antanas	Gasparo	1925	49 03 25	56 12 21	Degūčiai	Irkutskas Alzamajus
31882	Gudjurgienė	Ona	Nikodemo	1894	51 10 02	55 12 02	Barvainiai	Krasnojarskas Bolšaja Murta
31882	Gudjurgis	Petras	Juozo	1893	51 10 02	55 12 02	Barvainiai	Krasnojarskas Bolšaja Murta
39429	Gulbinaitė	Eugenija	Jono	1927	45 07 24	56 08 28	Jackóniai	Komijos ASSR Kožvas
12181	Gulbinaitė	Kleopa	Jono	1919	48 05 22	57 12 25	Stačiūnai	Irkutskas Taišetas
12181	Gulbinaitė-Matiejūnienė	Janė	Jono	1928	48 05 22	57 12 25	Stačiūnai	Irkutskas Taišetas
39429	Gulbinas	Jonas	Povilo	1892	45 07 24	56 08 28	Jackóniai	Komijos ASSR Kožvas
17904	Gulbinas	Juozas	Povilo	1887	49 03 26	56 11 19	Jackóniai	Irkutskas Alzamajus
17904	Gulbinas	Petras	Juozo	1923	49 03 26	57 11 18	Jackóniai	Irkutskas Alzamajus
17904	Gulbinienė	Anelė	Beinoro	1923	49 03 26	57 11 18	Jackóniai	Irkutskas Alzamajus
17904	Gulbinienė	Elena	Prano	1883	49 03 26	57 11 18	Jackóniai	Irkutskas Alzamajus
39429	Gulbinienė	Uršulė	Povilo	1892	45 07 24	56 08 28	Jackóniai	Komijos ASSR Kožvas
12181	Gulbinienė	Veronika	Prano	1886	48 05 22	mirusi	Stačiūnai	Irkutskas Taišetas
R5801	Indriulis	Petras	Prano	1897	51 10 02	56 10 05	Jackóniai	Krasnojarskas Bolšaja Murta
17944	Janiškaitė	Eugenija	Prano	1924	49 03 25	57 07 05	Dakčiai	Irkutskas Alzamajus
17944	Janiškaitė	Filomena	Prano	1928	49 03 25	57 07 05	Dakčiai	Irkutskas Alzamajus
8876	Janiškaitė	Paulina	Prano	1892	48 05 22	57 05 13	Norušaičiai	Irkutskas Taišetas
17944	Janiškienė	Ona	Juozo	1890	49 03 25	57 07 05	Dakčiai	Irkutskas Alzamajus
16490	Jansonaitė	Erika	Viliaus	1943	49 03 26	58 05 28	Ilguočiai	Irkutskas Nižneudinskas
16490	Jansonaitė	Regina	Viliaus	1933	49 03 26	58 05 17	Ilguočiai	Irkutskas Nižneudinskas
16490	Jansonas	Albertas	Viliaus	1931	49 03 26	58 05 28	Ilguočiai	Irkutskas Nižneudinskas
16490	Jansonas	Janis	Viliaus	1937	49 03 26	58 05 28	Ilguočiai	Irkutskas Nižneudinskas
16490	Jansonienė	Lina	Godfrido	1901	49 03 26	58 05 28	Ilguočiai	Irkutskas Nižneudinskas
11970	Jansonas	Robertas	Andriejaus	1888	48 05 22	60 02 20	Užubeliai	Irkutskas Taišetas
11970	Jansonas	Vilius	Roberto	1926	48 05 22	60 02 20	Užubeliai	Irkutskas Taišetas
8925	Janulaitis	Jonas	Petro	1888	48 05 22	59 01 30	Kutaičiai	Irkutskas Taišetas
8925	Janulaitis	Jonas	Jono	1919	48 05 22	59 01 30	Kutaičiai	Irkutskas Taišetas

(tėsinys)

Bylos Nr.	Pavardė	Vardas	Tėvo vardas	Gimimo metai	Ištrėmimo data	Paleidimo data	Vietovė, iš kur ištrėmta	Ištrėmimo vieta: kraštas, sritis, rajonas, miestas
13596	Jarašiūnaitė	Teklė	Povilo	1925	47 12 27	58 02 10	Vėbariai	Krasnojarskas Sovetskis
13596	Jarašiūnas	Juozas	Povilo	1915	47 12 27	60 02 15	Vėbariai	Tomskas
13596	Jarašiūnienė	Teklė	Juozo	1886	47 12 27	58 03 23	Vėbariai	Tomskas
17920	Jasiūnaitė	Stasė	Povilo	1932	49 03 25	58 02 12	Norvaišiai	Irkutskas
17920	Jasiūnas	Povilas	Kazio	1898	49 03 25	58 02 12	Norvaišiai	Irkutskas
17920	Jasiūnas	Povilas	Povilo	1944	49 03 25	58 02 12	Norvaišiai	Irkutskas
17920	Jasiūnienė	Adolfina	Jono	1907	49 03 25	58 02 12	Norvaišiai	Irkutskas
8928	Jokūbaitienė	Brigita	Dominyko	1905	48 05 22	56 09 03	Šiulmiškis	Buriatijos ASSR
R6477	Jokūbaitienė	Elžbieta	Dominyko	1864	47 12 29	n. d.	Vaigailiai	Tomskas
R6477	Jokūbaitienė	Karolina	Stepo	1913	47 12 29	57 10 08	Vaigailiai	Tomskas
8928	Jokūbaitis	Pranas	Stasio	1890	48 05 22	56 09 03	Šiulmiškis	Buriatijos ASSR
R6477	Jokūbaitis	Stasys	Stasio	1898	47 12 29	n. d.	Vaigailiai	Tomskas
8928	Jokūbaitytė	Danutė	Prano	1943	48 05 22	56 09 03	Šiulmiškis	Buriatijos ASSR
8928	Jokūbaitytė	Genė	Prano	1945	48 05 22	56 09 03	Šiulmiškis	Buriatijos ASSR
39032	Jonaitienė	Emilija	Vinco	1893	49 04 21	58 08 11	Norušaičiai	Irkutskas
12145	Jonaitienė	Veronika	Prano	1896	48 05 23	58 05 30	Norušaičiai	Irkutskas
12145	Jonaitis	Juozas	Juozo	1892	48 05 23	58 05 30	Norušaičiai	Irkutskas
39032	Jonaitis	Juozas	Antano	1890	49 04 21	58 08 11	Norušaičiai	Irkutskas
39032	Jonaitytė	Angelė	Juozo	1931	49 04 21	58 08 11	Norušaičiai	Irkutskas
12145	Jonaitytė	Aniceta	Juozo	1931	48 05 23	58 05 30	Norušaičiai	Irkutskas
39032	Jonaitytė	Genovaitė	Juozo	1943	49 04 21	58 08 11	Norušaičiai	Irkutskas
12145	Jonaitytė	Leokadija	Juozo	1936	48 05 23	58 05 30	Norušaičiai	Irkutskas
12145	Jonaitytė	Liongina	Juozo	1927	48 05 23	58 05 30	Norušaičiai	Irkutskas
17943	Jonaitienė	Justina	Izidoriaus	1900	49 03 28	58 07 12	Staciūnai	Irkutskas
17786	Jonaitienė	Valerija	Juozo	1905	49 03 25	58 07 03	Kutaičiai	Irkutskas
17786	Jonaitis	Juozas	Juozo	1895	49 03 25	miręs	Kutaičiai	Irkutskas
17943	Jonaitis	Juozas	Mato	1937	49 03 28	58 07 12	Staciūnai	Irkutskas
17943	Jonaitis	Matas	Vinco	1896	49 03 28	58 07 12	Staciūnai	Irkutskas
17943	Jonaitis	Stasys	Mato	1939	49 03 28	58 07 12	Staciūnai	Irkutskas
17786	Jonaitis	Vincas	Juozo	1929	49 03 25	n. d.	Kutaičiai	Irkutskas
17943	Jonaitytė	Angelė	Mato	1935	49 03 28	58 04 25	Staciūnai	Tomskas
17786	Jonaitytė	Genovaitė	Juozo	1938	49 03 25	58 05 19	Kutaičiai	Irkutskas
17786	Jonaitytė	Stasė	Juozo	1934	49 03 25	58 05 19	Kutaičiai	Irkutskas
17786	Jonaitytė	Valerija	Juozo	1932	49 03 25	58 05 19	Kutaičiai	Irkutskas
17786	Jonaitytė	Zinija	Juozo	1941	49 03 25	58 05 19	Kutaičiai	Irkutskas
12020	Juknevičienė	Ona	Kazio	1904	48 05 22	59 09 27	Šukičiai	Irkutskas
12020	Juknevičius	Mykolas	Silvestro	1891	48 05 22	59 09 27	Šukičiai	Irkutskas
12020	Juknevičiūtė	Danguolė	Mykolo	1942	48 05 22	59 09 27	Šukičiai	Irkutskas
8427	Juozaitienė	Emilija	Juozo	1928	48 05 22	56 12 07	Sereikiai	Buriatijos ASSR
8427	Juozaitis	Kunigunda	Teodoro	1892	48 05 22	57 12 10	Sereikiai	Buriatijos ASSR
8427	Juozaitis	Juozas	Juozo	1932	48 05 22	58 03 13	Sereikiai	Buriatijos ASSR
17983	Juozapaitienė	Ieva	Jurgio	1885	49 03 25	58 06 25	Juknaičiai	Irkutskas
17626	Juozapaitienė	Ona	Mykolo	1896	49 04 09	56 04 25	Poškiečiai	Irkutskas
17983	Juozapaitienė	Salomėja	Prano	1914	49 03 25	58 06 26	Juknaičiai	Irkutskas
17983	Juozapaitis	Antanas	Edvardo	1946	49 03 25	58 06 25	Juknaičiai	Irkutskas
17983	Juozapaitis	Edvardas	Edvardo	1940	49 03 25	58 06 25	Juknaičiai	Irkutskas
17983	Juozapaitis	Edvardas	Antano	1908	49 03 25	58 06 25	Juknaičiai	Irkutskas
17626	Juozapaitis	Jonas	Mykolo	1901	49 03 25	56 04 25	Poškiečiai	Irkutskas
34158	Juozapavičienė	Elena	Dominyko	1923	51 09 20	57 07 29	Poškiečiai	Irkutskas
34158	Juozapavičius	Aleksandras	Juliaus	1946	51 09 20	57 07 29	Poškiečiai	Irkutskas

(tęsinys)

Bylos Nr.	Pavardė	Vardas	Tėvo vardas	Gimimo metai	Ištrėmimo data	Paleidimo data	Vietovė, iš kur ištrėmta	Ištrėmimo vieta: kraštas, sritis, rajonas, miestas
34158	Juozapavičius	Julius	Antano	1913	51 09 20	57 07 29	Póškeičiai	Irkutskas Zalariai
34158	Juozapavičiūtė	Julija	Juliaus	1948	51 09 20	57 07 29	Póškeičiai	Irkutskas Zalariai
8914	Jurgelienė	Elena	Jono	1872	48 05 22	mirusi	Sereičiai	Irkutskas n. d.
8914	Jurgelis	Fortūnatas	Fortūnato	1874	48 05 22	miręs	Sereičiai	Irkutskas n. d.
8909	Jutinskas	Juozas	Juozo	1902	48 05 22	58 06 21	Valakėliai	Buriatijos ASSR Zaigrajevas
8909	Jutinskas	Vladislovas	Juozo	1931	48 05 22	58 06 21	Valakėliai	Buriatijos ASSR Zaigrajevas
8909	Jutinskienė	Valė	Stasio	1902	48 05 22	58 06 21	Valakėliai	Buriatijos ASSR Zaigrajevas
11007	Kalinauskaitė	Birutė	Vinco	1938	48 05 22	58 06 17	Norvaišiai	Buriatijos ASSR Zaigrajevas
11007	Kalinauskaitė	Elena	Vinco	1945	48 05 22	58 06 17	Norvaišiai	Buriatijos ASSR Zaigrajevas
11007	Kalinauskaitė	Eugenija	Vinco	1942	48 05 22	58 06 17	Norvaišiai	Buriatijos ASSR Zaigrajevas
9003	Kalinauskaitė	Marija	Stepo	1921	48 05 23	56 09 18	Norvaišiai	Tomskas Tomskas
17662	Kalinauskas	Antanas	Juozo	1929	49 03 25	56 04 22	Ruslėliai	Irkutskas Čiunskis
17662	Kalinauskas	Juozas	Juozo	1932	49 03 25	56 04 26	Ruslėliai	Irkutskas Bodaibas
11007	Kalinauskas	Romualdas	Vinco	1936	48 05 22	58 06 17	Norvaišiai	Buriatijos ASSR Zaigrajevas
11007	Kalinauskas	Vincas	Juozo	1906	48 05 22	58 06 17	Norvaišiai	Buriatijos ASSR Zaigrajevas
9003	Kalinauskienė	Marija	Stanislovo	1875	48 05 23	56 09 18	Norvaišiai	Tomskas Tomskas
11007	Kalinauskienė	Teklė	Juozo	1914	48 05 22	58 06 17	Norvaišiai	Buriatijos ASSR Zaigrajevas
8382	Kanišauskienė	Angelė	Povilo	1939	48 05 22	58 09 03	Norušaičiai	Irkutskas Taišetas
8382	Kanišauskaitė	Morta	Povilo	1929	48 05 22	58 09 30	Norušaičiai	Irkutskas Taišetas
8382	Kanišauskas	Juozas	Povilo	1935	48 05 22	58 09 03	Norušaičiai	Irkutskas Taišetas
8382	Kanišauskas	Povilas	Mato	1896	48 05 22	58 09 03	Norušaičiai	Irkutskas Taišetas
8382	Kanišauskienė	Morta	Jono	1906	48 05 22	58 09 03	Norušaičiai	Irkutskas Taišetas
8921	Kanišauskas	Benediktas	Vinco	1854	48 05 22	miręs	Daušiškiečiai	Buriatijos ASSR Zaigrajevas
8921	Kanišauskas	Pranas	Benedikto	1892	48 05 22	57 01 11	Daušiškiečiai	Buriatijos ASSR Zaigrajevas
17792	Kanišauskas	Karolis	Kosto	1897	49 03 25	57 08 14	Bitaičiai	Irkutskas Čiunskis
17724	Kanišauskas	Kostas	Juozo	1922	49 03 25	58 05 28	Nadaūkiai	Irkutskas Alzamajus
17792	Kanišauskienė	Bronė	Jono	1907	49 03 25	57 08 14	Bitaičiai	Irkutskas Čiunskis
17724	Kanišauskienė	Morta	Juozo	1881	49 03 25	58 05 28	Nadaūkiai	Irkutskas Alzamajus
8921	Kanišauskienė	Valerija	Izidoriaus	1911	48 05 22	57 01 11	Daušiškiečiai	Buriatijos ASSR Zaigrajevas
17694	Kankalienė	Barbora	Petro	1903	49 03 26	mirusi	Ařmonaičiai	Irkutskas Alzamajus
17694	Kankalis	Jonas	Jono	1932	49 03 26	58 07 09	Ařmonaičiai	Irkutskas Alzamajus
17694	Kankalytė	Valė	Jono	1934	49 03 26	58 05 17	Ařmonaičiai	Irkutskas Alzamajus
12167	Karbauskaitė	Ona	Vinco	1920	48 05 23	60 02 15	Vėbariai	Buriatijos ASSR Zaigrajevas
12167	Karbauskas	Vincas	Vinco	1893	48 05 23	60 02 15	Vėbariai	Buriatijos ASSR Zaigrajevas
12167	Karbauskas	Vincas	Vinco	1918	48 05 23	60 02 15	Vėbariai	Buriatijos ASSR Zaigrajevas
12167	Karbauskienė	Ona	Silvestro	1897	48 05 23	60 02 15	Vėbariai	Buriatijos ASSR Zaigrajevas
17735	Kasiulienė	Emilija	Juozo	1891	49 03 25	58 06 26	Kutaičiai	Irkutskas Alzamajus
17735	Kasiulis	Apolinaras	Felikso	1913	49 03 25	58 06 26	Kutaičiai	Irkutskas Alzamajus
17735	Kasiulytė	Natalija	Felikso	1931	49 03 25	58 06 26	Kutaičiai	Irkutskas Alzamajus
R7537	Kazakauskaitė	Aleksandra	Petro	1928	51 09 20	57 08 16	Ramonaičiai	Irkutskas Zalariai
8919	Kazakauskaitė	Valerija	Gasparo	1934	48 05 22	58 06 25	Ramonaičiai	Buriatijos ASSR Zaigrajevas
8919	Kazakauskaitė	Danutė	Gasparo	1936	48 05 22	58 06 25	Ramonaičiai	Buriatijos ASSR Zaigrajevas
8919	Kazakauskaitė	Zofija	Gasparo	1936	48 05 22	58 06 25	Ramonaičiai	Buriatijos ASSR Zaigrajevas
R7537	Kazakauskas	Gasparas	Petro	1933	51 09 20	57 08 16	Ramonaičiai	Irkutskas Zalariai
8919	Kazakauskas	Gasparas	Petro	1893	48 05 22	58 06 25	Ramonaičiai	Buriatijos ASSR Zaigrajevas
R7537	Kazakauskas	Petras	Petro	1892	51 09 20	57 12 16	Ramonaičiai	Irkutskas Zalariai

(tęsinys)

Bylos Nr.	Pavardė	Vardas	Tėvo vardas	Gimimo metai	Ištrėmimo data	Paleidimo data	Vietovė, iš kur ištrėmta	Ištrėmimo vieta: kraštas, sritis, rajonas, miestas
8919	Kazakauskienė	Marijona	Juozo	1895	48 05 22	58 06 25	Ramonaičiai	Buriatijos ASSR Zaigrajevas
R7537	Kazakauskienė	Teodora	Juozo	1894	51 09 20	57 08 16	Ramonaičiai	Irkutskas Zalariai
8386	Kazilionienė	Vladė	Jono	1898	48 05 22	58 02 10	Šėkščiai	Irkutskas Taišetas
8386	Kazilionis	Vladas	Kazio	1902	48 05 22	52 01 19	Šėkščiai	Irkutskas Taišetas
8386	Kazilionytė	Ona	Kazio	1906	48 05 22	mirusi	Šėkščiai	Irkutskas Taišetas
8865	Kaziulienė	Morta	Juozo	1888	48 05 22	58 06 30	Ilgoji Lóva	Irkutskas Taišetas
8865	Kaziulienė	Stasė	Augustino	1923	48 05 22	58 06 30	Ilgoji Lóva	Irkutskas Taišetas
8865	Kaziulis	Kazys	Kazio	1914	48 05 22	58 06 30	Ilgoji Lóva	Irkutskas Taišetas
8865	Kaziulytė	Angelė	Kazio	1942	48 05 22	58 06 30	Ilgoji Lóva	Irkutskas Taišetas
8865	Kaziulytė	Genė	Kazio	1944	48 05 22	58 06 30	Ilgoji Lóva	Irkutskas Taišetas
33972	Kemėraitė	Olijana	Roko	1950	51 09 20	57 07 29	Aleknaičiai	Irkutskas Zalariai
33972	Kemėraitė	Pranciška	Roko	1939	51 09 20	57 07 29	Aleknaičiai	Irkutskas Zalariai
33972	Kemėras	Adolis	Roko	1944	51 09 20	57 07 29	Aleknaičiai	Irkutskas Zalariai
33972	Kemėras	Jonas	Roko	1938	51 09 20	57 07 29	Aleknaičiai	Irkutskas Zalariai
33972	Kemėras	Kazys	Juozo	1908	51 09 20	57 07 29	Aleknaičiai	Irkutskas Zalariai
33972	Kemėras	Kęstutis	Roko	1949	51 09 20	57 07 29	Aleknaičiai	Irkutskas Zalariai
33972	Kemėras	Rokas	Juozo	1902	51 09 20	57 07 29	Aleknaičiai	Irkutskas Zalariai
33972	Kemėras	Stasys	Roko	1942	51 09 20	57 07 29	Aleknaičiai	Irkutskas Zalariai
33972	Kemėrienė	Elzbieta	Prano	1914	51 09 20	57 07 29	Aleknaičiai	Irkutskas Zalariai
8389	Kemėrienė	Ona	Antano	1867	48 05 22	mirusi	Vaigailiai	Buriatijos ASSR Zaigrajevas
21799	Kilčiauskas	Adolfas	Kazimiero	1870	49 03 26	56 03 14	Sereikiai	Irkutskas Alzamajus
21799	Kilčiauskas	Kazimieras	Adolfo	1922	49 03 26	58 06 25	Sereikiai	Irkutskas Alzamajus
21799	Kilčiauskienė	Veronika	Jurgio	1885	49 03 26	56 03 14	Sereikiai	Irkutskas Alzamajus
9007	Kinkevičienė	Valerija	Justino	1893	48 05 22	58 05 27	Ilgoji Lóva	Irkutskas Taišetas
9007	Kinkevičius	Petras	Edvardo	1899	48 05 22	miręs	Ilgoji Lóva	Irkutskas Taišetas
17739	Kripaitė	Eugenija	Prano	1947	49 03 25	58 08 02	Staciūnai	Irkutskas Alzamajus
17739	Kripaitė	Janė	Prano	1933	49 03 25	58 08 02	Staciūnai	Irkutskas Alzamajus
17734	Kripaitė	Ona	Mykolo	1941	49 04 20	58 05 28	Póskiečiai	Irkutskas Čeremchovas
17739	Kripaitė	Stasė	Prano	1930	49 03 25	58 08 02	Staciūnai	Irkutskas Alzamajus
17734	Kripas	Mykolas	Juozo	1900	49 04 20	58 05 28	Póskiečiai	Irkutskas Čeremchovas
17739	Kripas	Pranas	Dominyko	1896	49 03 25	58 08 02	Staciūnai	Irkutskas Alzamajus
17734	Kripienė	Felė	Igno	1914	49 04 20	58 05 28	Póskiečiai	Irkutskas Čeremchovas
17739	Kripienė	Julija	Prano	1904	49 03 25	58 08 02	Staciūnai	Irkutskas Alzamajus
11041	Kriščiūnas	Antanas	Anupro	1937	48 05 22	58 05 13	Minelgiai	Buriatijos ASSR Chorinskas
11041	Kriščiūnas	Anupras	Anupro	1893	48 05 22	miręs	Minelgiai	Buriatijos ASSR Chorinskas
11041	Kriščiūnienė	Ona	Prano	1910	48 05 22	58 06 23	Minelgiai	Buriatijos ASSR Chorinskas
13765	Klimaitė	Emilija	Juozo	1926	47 12 29	56 06 04	Ilgoji Lóva	Tomskas Vokzalnas
32221	Knabarnakštas	Kazys	Kazio	1939	51 09 20	58 04 27	Sereikiai	Irkutskas Zalariai
32221	Knabarnakštas	Kazys	Juozo	1894	51 09 20	58 04 27	Sereikiai	Irkutskas Zalariai
32221	Knabarnakštienė	Emilija	Juozo	1901	51 09 20	58 04 27	Sereikiai	Irkutskas Zalariai
32221	Knabarnakštytė	Genė	Kazio	1933	51 09 20	58 04 27	Sereikiai	Irkutskas Zalariai
32221	Knabarnakštytė	Jadvyga	Kazio	1931	51 09 20	58 04 27	Sereikiai	Irkutskas Zalariai
32221	Knabarnakštytė	Kazimiera	Kazio	1928	51 09 20	58 04 27	Sereikiai	Irkutskas Zalariai
17661	Kušlienė	Ona	Juozo	1897	49 03 26	mirusi	Joniškaičiai	Irkutskas Alzamajus
17661	Kušlytė	Adelė	Juozo	1924	49 03 26	58 06 04	Joniškaičiai	Irkutskas Alzamajus
17661	Kušlytė	Elena	Juozo	1930	49 03 26	58 06 04	Joniškaičiai	Irkutskas Alzamajus
17661	Kušlytė	Jadvyga	Juozo	1936	49 03 26	58 05 21	Joniškaičiai	Irkutskas Alzamajus
9006	Kuzminskas	Antanas	Antano	1908	48 05 22	58 09 01	Norušaičiai	Irkutskas Taišetas
9006	Kuzminskienė	Teresė	Vinco	1887	48 05 22	58 09 01	Norušaičiai	Irkutskas Taišetas
8878	Kuzminskaitė	Elena	Antano	1910	48 05 22	58 06 12	Dargūžiai	Irkutskas Taišetas
8878	Kuzminskaitė	Petronėlė	Antano	1919	48 05 22	58 06 12	Dargūžiai	Irkutskas Taišetas
8878	Kuzminskaitė	Valė	Antano	1921	48 05 22	58 06 12	Dargūžiai	Irkutskas Taišetas
8878	Kuzminskas	Domas	Mykolo	1873	48 05 22	miręs	Dargūžiai	Irkutskas Taišetas
8878	Kuzminskas	Petras	Antano	1906	48 05 22	58 06 12	Dargūžiai	Irkutskas Taišetas
8878	Kuzminskienė	Elena	Mykolo	1883	48 05 22	58 06 12	Dargūžiai	Irkutskas Taišetas
11638	Ladukas	Juozas	Povilo	1899	48 05 22	58 07 15	Kutaičiai	Krasnojarskas Sovetskis

(tęsinys)

Bylos Nr.	Pavardė	Vardas	Tėvo vardas	Gimimo metai	Ištrėmimo data	Paleidimo data	Vietovė, iš kur ištremta	Ištrėmimo vieta: kraštas, sritis, rajonas, miestas
11638	Ladukas	Vincas	Juozo	1930	48 05 22	58 07 15	Kutaičiai	Krasnojarskas Sovetskis
11638	Ladukienė	Adolfina	Vinco	1905	48 05 22	58 07 15	Kutaičiai	Krasnojarskas Sovetskis
12183	Laumakienė	Teodora	Alekso	1882	48 05 22	57 05 09	Beniuliai	Irkutskas Taišetas
8381	Leščinskas	Antanas	Blažiejaus	1878	48 05 22	miręs	Degučiai	Buriatijos ASSR Chorinskas
8381	Leščinskienė	Ona	Juozo	1886	48 05 22	57 03 16	Degučiai	Buriatijos ASSR Chorinskas
8406	Liakaitė	Ona	Izidoriaus	1903	48 05 22	56 01 13	Dargūžiai	Irkutskas Taišetas
8406	Liakaitė	Viktorija	Izidoriaus	1893	48 05 22	56 01 13	Dargūžiai	Irkutskas Taišetas
8406	Liakas	Izidorius	Izidoriaus	1894	49 03 25	57 03 02	Dargūžiai	Irkutskas Čeremchovas Čeremchovas
8406	Liakienė	Janina	Jono	1909	49 03 25	57 03 02	Dargūžiai	Irkutskas Čeremchovas
25079	Lindaitė	Marijona	Vinco	1892	41	n. d.	Stačiūnai	n. d.
8862	Lipštas	Jonas	Jono	1886	48 05 22	56 11 16	Išdagiėčiai	Buriatijos ASSR Zaigrajevas
8862	Lipštienė	Ona	Kosto	1889	48 05 22	56 11 16	Išdagiėčiai	Buriatijos Zaigrajevas
8937	Margis	Jonas	Juozo	1871	48 05 22	miręs	Degučiai	Irkutskas Taišetas
8937	Margis	Juozas	Jono	1902	48 05 22	miręs	Degučiai	Irkutskas Taišetas
8937	Margytė	Konstan- cija	Jono	1916	48 05 22	60 02 20	Degučiai	Irkutskas Taišetas
8419	Martinaitienė	Jonė	Igno	1887	48 05 22	57 06 03	Nadaūkiai	Irkutskas Krasnojarskas
8419	Martinaitis	Vincas	Leonardo	1880	48 05 22	57 06 03	Nadaūkiai	Irkutskas Taišetas
8419	Martinaitytė	Elžbieta	Leonardo	1898	48 05 22	57 06 03	Nadaūkiai	Irkutskas Taišetas
11516	Mašnickaitė	Genovaitė	Teofilio	1938	48 05 22	58 06 20	Miciūnai	Krasnojarskas Sovetskis
11516	Mašnickaitė	Irena	Teofilio	1947	48 05 22	mirusi	Miciūnai	Krasnojarskas Sovetskis
11516	Mašnickas	Pranas	Teofilio	1935	48 05 22	58 04 28	Miciūnai	Krasnojarskas Sovetskis
11516	Mašnickas	Teofilis	Karolio	1906	48 05 22	58 06 20	Miciūnai	Krasnojarskas Sovetskis
11516	Mašnickienė	Valerija	Jono	1915	48 05 22	58 06 20	Miciūnai	Krasnojarskas Sovetskis
8913	Matjušaitienė	Salomėja	Juozo	1906	48 05 22	57 09 25	Lýgumai	Buriatijos ASSR Zaigrajevas
17816	Matjušaitienė	Valerija	Jono	1890	49 03 25	58 06 25	Vilūnaičiai	Irkutskas Alzamajus
8913	Matjušaitis	Antanas	Vinco	1938	48 05 22	57 09 25	Lýgumai	Buriatijos ASSR Zaigrajevas
17816	Matjušaitis	Juozas	Juozo	1935	49 03 25	58 05 17	Vilūnaičiai	Irkutskas Alzamajus
17816	Matjušaitis	Juozas	Juozo	1888	49 03 25	58 06 27	Vilūnaičiai	Irkutskas Alzamajus
8913	Matjušaitis	Kęstas	Vinco	1935	48 05 22	57 09 25	Lýgumai	Buriatijos ASSR Zaigrajevas
8913	Matjušaitis	Vincas	Petro	1902	48 05 22	57 09 25	Lýgumai	Buriatijos ASSR Zaigrajevas
8913	Matjušaitis	Vincas	Vinco	1931	48 05 22	57 09 25	Lýgumai	Buriatijos ASSR Zaigrajevas
17816	Matjušaitytė	Danutė	Juozo	1931	49 03 25	58 06 25	Vilūnaičiai	Irkutskas Alzamajus
17816	Matjušaitytė	Janina	Juozo	1937	49 03 25	58 05 17	Vilūnaičiai	Irkutskas Alzamajus
8924	Matuzas	Jonas	Mykolo	1887	48 05 22	miręs	Dargūžiai	Irkutskas Taišetas
8924	Matuzas	Juozas	Jono	1930	48 05 22	58 02 10	Dargūžiai	Irkutskas Taišetas
8924	Matuzienė	Ona	Liudviko	1895	48 05 22	58 02 10	Dargūžiai	Irkutskas Taišetas
12142	Matuzas	Jonas	Mykolo	1924	48 05 22	58 04 30	Tyliai	Irkutskas Taišetas
12142	Matuzas	Laurynas	Mykolo	1929	48 05 22	58 04 30	Tyliai	Irkutskas Taišetas
12142	Matuzas	Mykolas	Mykolo	1894	48 05 22	58 04 30	Tyliai	Irkutskas Taišetas
12142	Matuzienė	Adolfina	Jono	1883	48 05 22	58 04 30	Tyliai	Irkutskas Taišetas
21799	Matuzevičius	Ernstas	Antano	1939	49 03 26	56 03 14	Sereikiai	Irkutskas Alzamajus
34135	Medžiaveprienė	Ona	Adomo	1922	51 09 20	58 06 24	Póškiečiai	Irkutskas Alzamajus
34135	Medžiavepris	Juozas	Juozo	1942	51 09 20	58 06 24	Póškiečiai	Irkutskas Alzamajus
34135	Medžiavepyrė	Vida	Juozo	1941	51 09 20	58 06 24	Póškiečiai	Irkutskas Alzamajus
8922	Mekienė	Emilija Ieva	Jono	1901	41 06 14	60 02 15	Vilūnaičiai	Buriatijos ASSR Zaigrajevas

(tęsinys)

Bylos Nr.	Pavardė	Vardas	Tėvo vardas	Gimimo metai	Ištrėmimo data	Paleidimo data	Vietovė, iš kur ištrėmta	Ištrėmimo vieta: kraštas, sritis, rajonas, miestas
R6086	Mekienė	Ona	Petro	1915	51 09 20	56 12 26	Ramonaičiai	Irkutskas
13601	Mekienė	Valentina	Petro	1902	47 12 25	58 07 10	Ramonaičiai	Tomskas
8922	Mekys	Leonardas	Petro	1937	41 06 14	58 12 12	Vilūnaičiai	Buriatijos ASSR
13601	Mekys	Mykolas	Juozo	1898	47 12 25	58 07 10	Ramonaičiai	Tomskas
8922	Mekys	Petras	Igno	1888	48 05 23	64 06 24	Vilūnaičiai	Buriatijos ASSR
8922	Mekys	Petras	Petro	1934	41 06 14	56 02 18	Vilūnaičiai	Buriatijos ASSR
R6086	Mekys	Pranas	Prano	1895	51 09 20	56 12 26	Ramonaičiai	Irkutskas
R6086	Mekys	Pranciškus	Prano	1935	51 09 20	56 12 26	Ramonaičiai	Irkutskas
R6086	Mekys	Zenonas	Prano	1951	51 09 20	56 12 26	Ramonaičiai	Irkutskas
8922	Mekytė	Bronislava	Petro	1931	41 06 14	47	Vilūnaičiai	Buriatijos ASSR
13601	Mekytė	Danutė	Mykolo	1936	47 12 25	58 05 24	Ramonaičiai	Tomskas
R6086	Mekytė	Gailutė	Prano	1929	51 09 20	56 12 26	Ramonaičiai	Irkutskas
8922	Mekytė	Ieva	Petro	1939	48 05 22	57	Vilūnaičiai	Buriatijos ASSR
13601	Mekytė	Lena	Mykolo	1934	47 12 25	58 05 24	Ramonaičiai	Tomskas
13601	Mekytė	Nijolė	Mykolo	1947	47 12 25	58 05 24	Ramonaičiai	Tomskas
13601	Mekytė	Stasė	Mykolo	1931	47 12 25	58 07 10	Ramonaičiai	Tomskas
13601	Mekytė	Valė	Mykolo	1940	47 12 25	58 05 24	Ramonaičiai	Tomskas
21808	Mickeliūnaitė	Aniceta	Kosto	1931	49 03 25	58 07 08	Naujälaukis	Irkutskas
11040	Mickeliūnaitė	Danutė	Kazio	1933	48 05 22	57 01 10	Ažuolynė	Buriatijos ASSR
21808	Mickeliūnaitė	Danutė	Kosto	1930	49 03 25	58 07 08	Naujälaukis	Irkutskas
21808	Mickeliūnaitė	Emilija	Kosto	1933	49 03 25	58 07 08	Naujälaukis	Irkutskas
9002	Mickeliūnas	Algis	Motiejaus	1934	48 05 22	58 04 17	Lýgumai	Buriatijos ASSR
11040	Mickeliūnas	Kazys	Kosto	1896	48 05 22	57 06 06	Ažuolynė	Buriatijos ASSR
21808	Mickeliūnas	Kostas	Kosto	1887	49 03 25	58 07 08	Naujälaukis	Irkutskas
9002	Mickeliūnas	Motiejus	Stasio	1895	48 05 22	60 02 06	Lýgumai	Buriatijos ASSR
9002	Mickeliūnienė	Adelė	Juozo	1908	48 05 22	60 02 06	Lýgumai	Buriatijos ASSR
11040	Mickeliūnienė	Marcijona	Roko	1896	48 05 22	57 06 06	Ažuolynė	Buriatijos ASSR
21808	Mickeliūnienė	Rozalija	Motiejaus	1899	49 03 25	58 07 08	Naujälaukis	Irkutskas
12002	Mickūnas	Petras	Kazio	1883	48 05 22	55 08 09	Sereikiai	Irkutskas
12002	Mickūnienė	Veronika	Juozo	1891	48 05 22	56 08 09	Sereikiai	Irkutskas
31912	Miežienė	Julija	Juozo	1902	51 10 02	58 06 13	Sakalaĩ	Krasnojarskas
31912	Miežys	Algimantas	Kazio	1936	51 10 02	58 06 13	Sakalaĩ	Krasnojarskas
31912	Miežys	Kazys	Juozo	1899	51 10 02	58 06 13	Sakalaĩ	Krasnojarskas
31912	Miežys	Vincas	Kazio	1934	51 10 02	58 06 13	Sakalaĩ	Krasnojarskas
31912	Miežytė	Irena	Kazio	1941	51 10 02	58 06 13	Sakalaĩ	Krasnojarskas
31912	Miežytė	Janina	Kazio	1938	51 10 02	58 06 13	Sakalaĩ	Krasnojarskas
13070	Mikalajūnaitė	Eugenija	Prano	1928	47 12 27	57 07 25	Montjurgiai	Tomskas
13070	Mikalajūnienė	Paulina	Petro	1902	47 12 27	57 07 25	Montjurgiai	Tomskas
11907	Mikalaukaitė	Adelė	Antano	1939	48 05 22	58 07 24	Beniuliai	Irkutskas
11907	Mikalaukas	Antanas	Antano	1942	48 05 22	58 07 24	Beniuliai	Irkutskas
11907	Mikolauskaitė	Adelė	Antano	1939	48 05 22	58 06 03	Beniuliai	Irkutskas
11907	Mikolauskas	Antanas	Antano	1942	48 05 22	58 06 03	Beniuliai	Irkutskas
12140	Mikšienė	Julija	Juozo	1902	48 05 22	58 06 24	Lýgumai	Buriatijos ASSR
17971	Mikšienė	Karolina	Petro	1890	49 03 25	58 06 27	Sereikiai	Irkutskas
32178	Mikšys	Aleksandras	Petro	1870	49 09 20	55 08 09	Sereikiai	Irkutskas
32178	Mikšys	Jonas	Aleksandro	1933	49 09 20	58 07 08	Sereikiai	Irkutskas

(tęsinys)

Bylos Nr.	Pavardė	Vardas	Tėvo vardas	Gimimo metai	Ištrėmimo data	Paleidimo data	Vietovė, iš kur ištremta	Ištrėmimo vieta: kraštas, sritis, rajonas, miestas	
17971	Mikšys	Pranas	Petro	1899	49 03 25	58 06 27	Sereikiai	Irkutskas	Alzamajus
12140	Mikšys	Romanas	Stasio	1944	48 05 22	58 06 24	Lýgumai	Buriatijos ASSR	Zaigrajevas
12140	Mikšys	Stasys	Ciprijono	1903	48 05 22	58 06 24	Lýgumai	Buriatijos ASSR	Zaigrajevas
17971	Mikšys	Vincas	Prano	1930	49 03 25	58 06 27	Sereikiai	Irkutskas	Alzamajus
17971	Mikšytė	Emilija	Prano	1929	49 03 25	58 06 27	Sereikiai	Irkutskas	Alzamajus
12140	Mikšytė	Genovaitė	Stasio	1932	48 05 22	58 06 24	Lýgumai	Buriatijos ASSR	Zaigrajevas
17971	Mikšytė	Janina	Prano	1935	49 03 25	56 03 10	Sereikiai	Irkutskas	Alzamajus
17971	Mikšytė	Kotryna	Prano	1919	49 03 25	58 06 27	Sereikiai	Irkutskas	Alzamajus
32178	Mikšytė	Liucija	Aleksandro	1923	49 09 20	58 06 25	Sereikiai	Irkutskas	Alzamajus
R5512	Mikšienė	Barbora	Antano	1894	51 10 21	56 05 25	šoniai	Krasnojarskas	Bolšaja Murta
R5512	Mikšys	Juozas	Vinco	1934	51 10 02	56 05 25	šoniai	Krasnojarskas	Bolšaja Murta
R5512	Mikšys	Vincas	Igno	1896	51 10 02	56 05 25	šoniai	Krasnojarskas	Bolšaja Murta
R5512	Mikšytė	Angelė	Vinco	1938	51 10 02	56 05 25	šoniai	Krasnojarskas	Bolšaja Murta
R5512	Mikšytė	Barbora	Vinco	1933	51 10 02	56 05 25	šoniai	Krasnojarskas	Bolšaja Murta
R5512	Mikšytė	Eugenija	Vinco	1935	51 10 02	56 05 25	šoniai	Krasnojarskas	Bolšaja Murta
R5512	Mikšytė	Genovaitė	Vinco	1931	51 10 02	56 05 25	šoniai	Krasnojarskas	Bolšaja Murta
43853	Milvydaitė	Ona	Prano	1934	45 07 23	47	Juknaičiai	Komijos ASSR	Pečiora
43853	Milvydienė	Teklė	Juozapo	1904	45 07 23	mirusi	Juknaičiai	Komijos ASSR	Pečiora
31923	Misius	Aleksandras	Jono	1922	51 10 02	57 12 20	Barvainiai	Krasnojarskas	Bolšaja Murta
31923	Misius	Jonas	Antano	1881	51 10 02	57 12 20	Barvainiai	Krasnojarskas	Bolšaja Murta
12165	Misiūnaitė	Bronė	Jono	1932	48 05 22	57 12 19	Kauksnūjai	Irkutskas	Čeremchovas
12165	Misiūnaitė	Dana	Jono	1938	51 10 02	57 12 19	Kauksnūjai	Irkutskas	Čeremchovas
12165	Misiūnaitė	Morta	Jono	1934	51 10 02	57 12 19	Kauksnūjai	Irkutskas	Čeremchovas
12165	Misiūnaitė	Teresė	Jono	1928	51 10 02	57 12 19	Kauksnūjai	Irkutskas	Čeremchovas
12165	Misiūnas	Jonas	Vinco	1896	51 10 02	57 12 19	Kauksnūjai	Irkutskas	Čeremchovas
12165	Misiūnas	Jonas	Jono	1935	51 10 02	57 12 19	Kauksnūjai	Irkutskas	Čeremchovas
12165	Misiūnienė	Elzbieta	Jono	1898	48 05 22	57 12 19	Kauksnūjai	Irkutskas	Čeremchovas
31923	Misiūtė	Ona	Jono	1933	51 10 02	58 07 14	Barvainiai	Krasnojarskas	Bolšaja Murta
31923	Misiūtė	Zita	Jono	1928	51 10 02	58 07 14	Barvainiai	Krasnojarskas	Bolšaja Murta
17900	Miškūnaitė	Angelė	Prano	1940	49 03 25	58 06 27	Aleknaičiai	Irkutskas	Alzamajus
17900	Miškūnaitė	Janė	Prano	1935	49 03 25	58 05 17	Aleknaičiai	Irkutskas	Alzamajus
17887	Miškūnaitė	Marijona	Prano	1915	49 03 25	58 06 27	Joniškaičiai	Irkutskas	Alzamajus
17926	Miškūnaitė	Zofija	Jono	1946	49 03 25	57 08 26	Joniškaičiai	Irkutskas	Alzamajus
17926	Miškūnas	Adolis	Jono	1944	49 03 25	57 08 26	Joniškaičiai	Irkutskas	Alzamajus
17926	Miškūnas	Jonas	Jono	1938	49 03 25	57 08 26	Joniškaičiai	Irkutskas	Alzamajus
17900	Miškūnas	Jonas	Prano	1938	49 03 25	58 06 27	Aleknaičiai	Irkutskas	Alzamajus
17926	Miškūnas	Jonas	Vinco	1893	49 03 25	58 06 26	Joniškaičiai	Irkutskas	Alzamajus
13072	Miškūnas	Kazimieras	Petro	1939	47 12 26	57 05 30	Montjurgiai	Tomskas	Tomskas
17900	Miškūnas	Pranas	Kazio	1890	49 03 25	58 06 27	Aleknaičiai	Irkutskas	Alzamajus
17900	Miškūnas	Vincas	Prano	1942	49 03 25	58 06 27	Aleknaičiai	Irkutskas	Alzamajus
17900	Miškūnienė	Ona	Kazio	1900	49 03 25	58 06 27	Aleknaičiai	Irkutskas	Alzamajus
17926	Miškūnienė	Zofija	Kazio	1915	49 03 25	57 08 26	Joniškaičiai	Irkutskas	Alzamajus
8946	Mitrikas	Jonas	Jono	1885	48 05 22	56 07 26	Beniuliai	Irkutskas	Taišetas

(tęsinys)

Bylos Nr.	Pavardė	Vardas	Tėvo vardas	Gimimo metai	Ištrėmimo data	Paleidimo data	Vietovė, iš kur ištrėmta	Ištrėmimo vieta: kraštas, sritis, rajonas, miestas
31903	Monkūnaitė	Emilija	Prano	1943	51 10 02	56 06 08	Miciūnai	Krasnojarskas Bolšaja Murta
31903	Monkūnaitė	Felicija	Prano	1941	51 10 02	56 06 08	Miciūnai	Krasnojarskas Bolšaja Murta
12183	Montvilaitė	Elvyra	Adomo	1947	48 05 22	57 05 09	Beniuliai	Irkutskas Taišetos
12183	Montvilaitė	Janina	Adomo	1945	48 05 22	57 05 09	Beniuliai	Irkutskas Taišetos
12183	Montvilaitė	Juzefa	Adomo	1940	48 05 22	57 05 09	Beniuliai	Irkutskas Taišetos
12183	Montvilas	Adomas	Jono	1896	48 05 22	57 05 09	Beniuliai	Irkutskas Taišetos
12183	Montvilas	Stasys	Jono	1888	48 05 22	miręs	Beniuliai	Irkutskas Taišetos
12183	Montvilienė	Agota	Antano	1909	48 05 22	57 05 09	Beniuliai	Irkutskas Taišetos
17631	Morkūnaitė	Agota	Juozo	1923	49 03 27	57 08 27	Dvariškiai	Irkutskas Ust Uda
8414	Morkūnaitė	Laimutė	Stanislovo	1940	48 05 22	58 07 04	Pavėzgiai	Irkutskas Taišetos
17631	Morkūnas	Juozas	Petro	1883	49 03 27	57 08 27	Dvariškiai	Irkutskas Ust Uda
8414	Morkūnas	Raimundas Eduardas	Stanislovo	1935	48 05 22	58 07 04	Pavėzgiai	Irkutskas Taišetos
8414	Morkūnas	Stanislovas	Juozo	1906	48 05 22	58 07 04	Pavėzgiai	Irkutskas Taišetos
8414	Morkūnienė	Elena	Antano	1904	48 05 22	58 07 04	Pavėzgiai	Irkutskas Taišetos
12173	Motiejūnaitė	Morta	Roko	1904	48 05 22	58 05 22	Dargūžiai	Irkutskas Taišetos
12173	Motiejūnaitė	Ona	Roko	1918	48 05 22	58 05 22	Dargūžiai	Irkutskas Taišetos
12173	Motiejūnas	Rokas	Roko	1910	48 05 22	58 05 22	Dargūžiai	Irkutskas Taišetos
12173	Motiejūnienė	Monika	Juozo	1879	48 05 22	58 05 22	Dargūžiai	Irkutskas Taišetos
30378	Muižys	Alfonzas	Igno	1906	51 09 20	56 07 06	Lýgumai	Irkutskas Zalarijai
30378	Muižytė	Angelė	Alfonso	1945	51 09 20	56 07 06	Lýgumai	Irkutskas Zalarijai
30378	Muižytė	Regina	Alfonso	1937	51 09 20	56 07 06	Lýgumai	Irkutskas Zalarijai
8387	Murza	Leonas	Jono	1902	48 05 22	58 07 05	Dargūžiai	Irkutskas Taišetos
34172	Nagrockienė	Emilija	Juozo	1896	51 09 20	58 04 15	Kiviliškiai	Irkutskas Zalarijai
34172	Nagrockis	Stasys	Stasio	1932	51 09 20	58 04 15	Kiviliškiai	Irkutskas Zalarijai
34172	Nagrockis	Stasys	Juozo	1889	51 09 20	58 04 15	Kiviliškiai	Irkutskas Zalarijai
9024	Navickaitė	Stasė	Antano	1938	48 05 22	58 09 02	Mickūnai	Irkutskas Taišetos
9024	Navickas	Antanas	Antano	1888	48 05 22	58 09 02	Mickūnai	Irkutskas Taišetos
9024	Navickas	Antanas	Antano	1935	48 05 22	58 09 02	Mickūnai	Irkutskas Taišetos
9024	Navickienė	Barbora	Prano	1894	48 05 22	58 09 02	Mickūnai	Irkutskas Taišetos
17614	Narušaitienė	Leokadija	Juozo	1904	49 03 19	58 06 27	Išdagiėčiai	Irkutskas Alzamajus
17614	Narušaitis	Romualdas	Stasio	1937	49 03 19	58 06 27	Išdagiėčiai	Irkutskas Alzamajus
17614	Narušaitis	Stasys	Juozo	1906	49 03 19	58 06 27	Išdagiėčiai	Irkutskas Alzamajus
17614	Narušaitytė	Aldona	Stasio	1934	49 03 19	58 06 27	Išdagiėčiai	Irkutskas Alzamajus
34104	Norvaišaitė	Adolfina	Stasio	1944	51 09 20	57 09 06	Ramonaičiai	Irkutskas Zalarijai
34104	Norvaiša	Stasys	Igno	1921	51 09 20	57 09 06	Ramonaičiai	Irkutskas Zalarijai
34104	Norvaišaitė	Zofija	Stasio	1951	51 09 20	57 09 06	Ramonaičiai	Irkutskas Zalarijai
34104	Norvaišienė	Adelė	Kazio	1921	51 09 20	57 09 06	Ramonaičiai	Irkutskas Zalarijai
8413	Petraitiėnė	Petronėlė	Benedikto	1883	48 05 22	mirusi	Dargūžiai	Irkutskas Taišetos
17958	Petraitiėnė	Teklė	Juozo	1905	49 03 25	58 08 04	Vilūnaičiai	Irkutskas Usole
17958	Petraitis	Jonas	Vinco	1933	49 03 25	58 10 09	Vilūnaičiai	Irkutskas Usole
17958	Petraitis	Juozapas	Vinco	1939	49 03 25	58 08 04	Vilūnaičiai	Irkutskas Usole
8413	Petraitis	Petras	Lauryno	1879	48 05 22	miręs	Dargūžiai	Irkutskas Taišetos
17958	Petraitis	Stanislovas	Vinco	1933	49 03 25	58 05 08	Vilūnaičiai	Irkutskas Usole
17958	Petraitis	Vincas	Juozo	1909	49 03 25	58 08 04	Vilūnaičiai	Irkutskas Usole
17876	Petrauskaitė	Barbora	Vinco	1930	49 04 20	58 07 04	Mineļgiai	Irkutskas Sibiro
17876	Petrauskaitė	Bronė	Vinco	1926	49 04 20	58 07 04	Mineļgiai	Irkutskas Sibiro
17876	Petrauskaitė	Donata	Vinco	1936	49 03 25	58 07 04	Mineļgiai	Irkutskas Sibiro
31886	Petrauskaitė	Elena	Augustino	1945	51 10 02	58 03 20	Ramonaičiai	Krasnojarskas Bolšaja Murta
17876	Petrauskaitė	Elena	Vinco	1928	49 04 20	58 07 04	Mineļgiai	Irkutskas Sibiro
31886	Petrauskaitė	Valerija	Augustino	1940	51 10 02	58 03 20	Ramonaičiai	Krasnojarskas Bolšaja Murta
31886	Petrauskas	Augustinas	Jono	1892	51 10 02	58 03 20	Ramonaičiai	Krasnojarskas Bolšaja Murta
31886	Petrauskas	Petras	Augustino	1942	51 10 02	58 03 20	Ramonaičiai	Krasnojarskas Bolšaja Murta
17876	Petrauskas	Vincas	Kajetonas	1885	49 04 20	n. d.	Mineļgiai	Irkutskas Sibiro
31886	Petrauskienė	Elena	Igno	1916	51 10 02	58 03 20	Ramonaičiai	Krasnojarskas Bolšaja Murta

(tęsinys)

Bylos Nr.	Pavardė	Vardas	Tėvo vardas	Gimimo metai	Ištrėmimo data	Paleidimo data	Vietovė, iš kur ištremta	Ištrėmimo vieta: kraštas, sritis, rajonas, miestas
17876	Petrauskienė	Julija	Juozo	1900	49 04 20	58 07 04	MineĖgiai	Irkutskas Sibiro Usolė
11041	Petrauskienė	Salomėja	Juozapo	1866	48 05 22	58 06 23	MineĖgiai	Buriatijos ASSR Chorinskas
17677	Pilka	Pranas	Roko	1930	49 03 25	58 06 27	Daūgalaičiai	Irkutskas Alzamajus
17677	Pilka	Stasys	Roko	1942	49 03 25	58 06 27	Daūgalaičiai	Irkutskas Alzamajus
17677	Pilkaitė	Anė	Roko	1938	49 03 25	58 06 27	Daūgalaičiai	Irkutskas Alzamajus
17677	Pilkaitė	Augutė	Roko	1936	49 03 25	58 05 17	Daūgalaičiai	Irkutskas Alzamajus
17677	Pilkienė	Julė	Vinco	1908	49 03 25	58 06 27	Daūgalaičiai	Irkutskas Alzamajus
8869	Plungė	Pranas	Prano	1895	48 05 22	miręs	Norušaičiai	Irkutskas Taišetas
8869	Plungienė	Veronika	Mato	1890	48 05 22	57 07 15	Norušaičiai	Irkutskas Taišetas
8983	Polepšaitienė	Morta	Jono	1870	48 05 22	mirusi	Šukičiai	Irkutskas Taišetas
8983	Polepšaitis	Juozas	Stasio	1906	48 05 22	58 09 03	Šukičiai	Irkutskas Taišetas
R6184	Ponelienė	Eugenija	Felikso	1924	49 04 21	57 05 27	Degučiai	Irkutskas Čeremchovas
11979	Ponelienė	Salomėja	Jono	1877	48 05 22	57 02 10	Stačiūnai	Irkutskas Taišetas
17938	Ponelis	Antanas	Jono	1904	49 03 25	58 06 27	Petrāičiai	Irkutskas Alzamajus
17938	Ponelis	Juozas	Jono	1887	49 03 25	58 06 27	Petrāičiai	Irkutskas Alzamajus
17969	Povilaitienė	Pranė	Jono	1906	49 04 21	57 09 05	Sereikiai	Irkutskas Kirovskis
17696	Povilaitis	Antanas	Vinco	1937	49 04 21	miręs	Sereikiai	Irkutskas Kirovskis
17696	Povilaitis	Vincas	Marcijono	1910	49 04 21	57 09 05	Sereikiai	Irkutskas Kirovskis
17696	Povilaitis	Vincas	Vinco	1941	49 04 21	57 09 05	Sereikiai	Irkutskas Kirovskis
17696	Povilaitytė	Janina	Vinco	1945	49 04 21	57 09 05	Sereikiai	Irkutskas Kirovskis
8441	Požėla	Anicetas	Jono	1936	48 05 22	57 05 06	Dargūžiai	Irkutskas Taišetas
8929	Požėla	Antanas	Motiejaus	1943	48 05 23	58 09 03	Pavėzgiai	Irkutskas Taišetas
8929	Požėla	Edvardas	Motiejaus	1945	48 05 23	58 09 03	Pavėzgiai	Irkutskas Taišetas
8441	Požėla	Jonas	Kazio	1903	48 05 22	57 05 06	Dargūžiai	Irkutskas Taišetas
8929	Požėla	Motiejus	Antano	1908	48 05 23	58 09 03	Pavėzgiai	Irkutskas Taišetas
8929	Požėla	Motiejus	Motiejaus	1943	48 05 23	58 09 03	Pavėzgiai	Irkutskas Taišetas
8441	Požėla	Stasys	Jono	1942	48 05 22	57 05 06	Dargūžiai	Irkutskas Taišetas
8441	Požėla	Vaclovas	Jono	1945	48 05 22	57 05 06	Dargūžiai	Irkutskas Taišetas
8441	Požėla	Vytautas	Jono	1935	48 05 22	57 05 06	Dargūžiai	Irkutskas Taišetas
8441	Požėlaitė	Adelė	Jono	1940	48 05 22	57 05 06	Dargūžiai	Irkutskas Taišetas
8441	Požėlaitė	Bronė	Jono	1938	48 05 22	57 05 06	Dargūžiai	Irkutskas Taišetas
8929	Požėlaitė	Kazimiera Genė	Motiejaus	1940	48 05 23	58 09 03	Pavėzgiai	Irkutskas Taišetas
8929	Požėlaitė	Stasė	Motiejaus	1941	48 05 23	58 09 03	Pavėzgiai	Irkutskas Taišetas
8929	Požėlienė	Kazimiera	Juozo	1911	48 05 23	58 09 03	Pavėzgiai	Irkutskas Taišetas
8441	Požėlienė	Stasė	Juozo	1913	48 05 22	57 05 06	Dargūžiai	Irkutskas Taišetas
17645	Pranienė	Adolfina	Tomo	1904	49 03 25	57 11 18	Vilūnaičiai	Irkutskas Alzamajus
17915	Pranienė	Marta	Izidoriaus	1903	49 03 25	58 06 27	Dvariškiai	Irkutskas Alzamajus
17698	Pranienė	Ona	Kazio	1906	49 03 25	58 06 25	šoniai	Irkutskas Alzamajus
17945	Pranys	Aleksas	Vinco	1936	49 03 25	57 11 18	Vilūnaičiai	Irkutskas Alzamajus
17915	Pranys	Antanas	Antano	1936	49 03 25	58 05 17	Dvariškiai	Irkutskas Alzamajus
17915	Pranys	Antanas	Jurgio	1902	49 03 25	58 06 27	Dvariškiai	Irkutskas Alzamajus
17698	Pranys	Julijonas	Jurgio	1900	49 03 25	58 06 25	šoniai	Irkutskas Alzamajus
17698	Pranys	Stanislovas	Julijono	1935	49 03 25	58 06 25	šoniai	Irkutskas Alzamajus
17945	Pranys	Vincas	Vinco	1893	49 03 25	57 11 18	Vilūnaičiai	Irkutskas Alzamajus
17945	Pranys	Vincas	Vinco	1939	49 03 25	57 11 18	Vilūnaičiai	Irkutskas Alzamajus
17915	Pranytė	Birutė	Antano	1942	49 03 25	58 06 27	Dvariškiai	Irkutskas Alzamajus
17698	Pranytė	Ona	Julijono	1944	49 03 25	58 06 25	šoniai	Irkutskas Alzamajus
17698	Pranytė	Polcherija	Julijono	1932	49 03 25	58 06 25	šoniai	Irkutskas Alzamajus
17698	Pranytė	Stanislova	Julijono	1941	49 03 25	58 06 25	šoniai	Irkutskas Alzamajus
17915	Pranytė	Valė	Antano	1938	49 03 25	58 06 27	Dvariškiai	Irkutskas Alzamajus
8981	Pumputienė	Veronika	Antano	1907	48 05 22	mirusi	Bedriai	Irkutskas Taišetas
8981	Pumputis	Aleksas	Prano	1894	48 05 22	58 05 27	Bedriai	Irkutskas Taišetas
8981	Pumputis	Petras	Alekso	1932	48 05 22	58 05 27	Bedriai	Irkutskas Taišetas
8981	Pumputis	Pranas	Alekso	1933	48 05 22	58 05 29	Bedriai	Irkutskas Taišetas
17883	Rakšnienė	Eleonora	Lauryno	1910	49 03 26	58 06 28	Ilgučiai	Irkutskas Alzamajus
17883	Rakšnys	Jonas	Stasio	1880	49 03 26	58 06 28	Ilgučiai	Irkutskas Alzamajus
17883	Rakšnys	Petras	Jono	1937	49 03 26	58 06 28	Ilgučiai	Irkutskas Alzamajus
17883	Rakšnys	Pranas	Jono	1944	49 03 26	58 06 28	Ilgučiai	Irkutskas Alzamajus
17883	Rakšnytė	Eugenija	Jono	1940	49 03 26	58 06 28	Ilgučiai	Irkutskas Alzamajus
17870	Raziulienė	Agota	Jono	1896	49 03 25	58 07 07	Išdagiėčiai	Irkutskas Čiunskis
17870	Raziulis	Juozas	Juozo	1930	49 03 25	58 07 07	Išdagiėčiai	Irkutskas Čiunskis

(tęsinys)

Bylos Nr.	Pavardė	Vardas	Tėvo vardas	Gimimo metai	Ištrėmimo data	Paleidimo data	Vietovė, iš kur ištrėmta	Ištrėmimo vieta: kraštas, sritis, rajonas, miestas
17870	Raziulytė	Aniceta	Juozo	1933	49 03 25	58 07 07	Išdagiėčiai	Irkutskas Čiunskis
33966	Razulienė	Elzbieta	Jurgio	1898	51 09 20	57 07 29	Užubeliai	Irkutskas Zalariai
33966	Razulis	Aleksas	Jurgio	1888	51 09 20	57 07 29	Užubeliai	Irkutskas Zalariai
33966	Razulis	Aleksas	Alekso	1932	51 09 20	57 07 29	Užubeliai	Irkutskas Zalariai
33966	Razulytė	Elza	Alekso	1934	51 09 20	57 07 29	Užubeliai	Irkutskas Zalariai
33966	Razulytė	Janina	Alekso	1931	51 09 20	57 07 29	Užubeliai	Irkutskas Zalariai
33966	Razulytė	Romutė	Juozo	1950	51 09 20	57 07 29	Užubeliai	Irkutskas Zalariai
17646	Razulienė	Marija	Jurgio	1909	49 03 25	58 06 27	Póškiečiai	Irkutskas Alzamajus
32024	Razulienė	Stanislova	Kosto	1931	51 09 20	56 08 01	Šukióniai	Irkutskas Čeremchovas
17646	Razulis	Kazimieras	Kazio	1943	49 03 25	58 06 27	Póškiečiai	Irkutskas Alzamajus
17646	Razulis	Kazys	Baltraus	1900	49 03 25	58 06 27	Póškiečiai	Irkutskas Alzamajus
32024	Razulis	Petras	Baltraus	1926	51 09 20	56 08 01	Šukióniai	Irkutskas Čeremchovas
32024	Razulis	Stasys	Petro	1948	51 09 20	56 08 01	Šukióniai	Irkutskas Čeremchovas
17646	Razulytė	Laima	Kazio	1940	49 03 25	58 06 27	Póškiečiai	Irkutskas Alzamajus
17646	Razulytė	Romualda	Kazio	1945	49 03 25	58 06 27	Póškiečiai	Irkutskas Alzamajus
32024	Razulytė	Vanda	Petro	1950	51 09 20	56 08 01	Šukióniai	Irkutskas Čeremchovas
32024	Razulytė	Vida	Petro	1951	51 09 20	56 08 01	Šukióniai	Irkutskas Čeremchovas
17717	Remeika	Adolfas	Augustino	1892	49 03 25	miręs	Tyliai	Irkutskas Alzamajus
17717	Remeikienė	Rozalija	Juozo	1912	49 03 25	58 06 27	Tyliai	Irkutskas Alzamajus
39381	Rimša	Bronius	Jono	1924	41 06 14	56 05 14	Norušaičiai	Tomskas Bakčiaras
39381	Rimša	Jonas	Antano	1905	41 06 14	56 05 14	Norušaičiai	Tomskas Bakčiaras
29381	Rimšaitė	Janina	Jono	1933	41 06 14	56 05 14	Norušaičiai	Tomskas Bakčiaras
39693	Rimšaitė	Valė	Juozo	1918	51 10 02	58 06 19	Liutkūnai	Krasnojarskas Kazačinskaja
39381	Rimšienė	Monika	Jurgio	1903	41 06 14	56 05 14	Norušaičiai	Tomskas Bakčiaras
29693	Rimšas	Juozas	Juozo	1889	51 10 02	58 06 19	Liutkūnai	Krasnojarskas Kazačinskaja
37575	Rožanskaitė	Marija	Mykolo	1933	41 06 14	n. d.	Jackóniai	Altajus Jaminskųjė
37575	Rožanskas	Mykolas	Kazimiero	1887	41 06 14	n. d.	Jackóniai	Altajus Jaminskųjė
37575	Rožanskienė	Karolina	Kazimiero	1894	41 06 14	n. d.	Jackóniai	Altajus Jaminskųjė
17929	Rusteika	Augustinas	Augustino	1937	49 03 25	58 06 26	Dvariškiai	Irkutskas Alzamajus
17929	Rusteika	Augustinas	Antano	1893	49 03 25	58 06 26	Dvariškiai	Irkutskas Alzamajus
17929	Rusteikaitė	Ona	Augustino	1931	49 03 25	58 06 26	Dvariškiai	Irkutskas Alzamajus
17929	Rusteikienė	Elena	Juozo	1903	49 03 25	58 06 26	Dvariškiai	Irkutskas Alzamajus
8906	Sabaliauskaitė	Aldona	Mykolo	1935	48 05 22	58 04 29	MineĠgiai	Buriatijos ASSR Zaigrajevas
8906	Sabaliauskaitė	Elzbieta	Mykolo	1921	48 05 22	58 04 29	MineĠgiai	Buriatijos ASSR Zaigrajevas
8906	Sabaliauskaitė	Veronika	Mykolo	1911	48 05 22	58 04 29	MineĠgiai	Buriatijos ASSR Zaigrajevas
8906	Sabaliauskas	Mykolas	Jurgio	1879	48 05 22	58 04 29	MineĠgiai	Buriatijos ASSR Zaigrajevas
8906	Sabaliauskienė	Veronika	Povilo	1870	48 05 22	58 04 29	MineĠgiai	Buriatijos ASSR Zaigrajevas
17639	Sabulienė	Felicija	Antano	1899	49 03 25	56 03 26	Norušaičiai	Irkutskas Alzamajus
17639	Sabulis	Adolfas	Prano	1895	49 03 25	56 03 26	Norušaičiai	Irkutskas Alzamajus
8996	Sapažinskaitė	Birutė	Juozo	1940	48 05 22	58 06 12	Beniuliai	Irkutskas Taišetas
8996	Sapažinskaitė	Dangirena	Juozo	1947	48 05 22	58 06 12	Beniuliai	Irkutskas Taišetas
8996	Sapažinskas	Jonas	Juozo	1942	48 05 22	58 06 12	Beniuliai	Irkutskas Taišetas
8996	Sapažinskas	Juozas	Vinco	1911	48 05 22	58 06 12	Beniuliai	Irkutskas Taišetas
8996	Sapažinskas	Vytautas	Juozo	1939	48 05 22	58 06 12	Beniuliai	Irkutskas Taišetas
8996	Sapažinskienė	Brigita	Vinco	1917	48 05 22	58 06 12	Beniuliai	Irkutskas Taišetas
8996	Sapažinskienė	Teresė	Jono	1887	48 05 22	58 06 12	Beniuliai	Irkutskas Taišetas
34135	Sarcevičius	Vladislovas	Petro	1924	51 09 20	58 06 24	Póškiečiai	Irkutskas Zalariai
10991	Simelienė	Apolonija	Kazio	1910	48 05 22	58 09 03	Tyliai	Irkutskas Taišetas
10991	Simelis	Petras	Prano	1905	48 05 22	58 09 03	Tyliai	Irkutskas Taišetas
10991	Simelis	Petras	Petro	1942	48 05 22	58 09 03	Tyliai	Irkutskas Taišetas
10991	Simelis	Stasys	Petro	1946	48 05 22	58 09 03	Tyliai	Irkutskas Taišetas
10991	Simelytė	Birutė	Petro	1938	48 05 22	58 09 03	Tyliai	Irkutskas Taišetas
12007	Sliekienė	Paulina	Jurgio	1913	48 05 22	58 03 21	Bagdóniškiečiai	Irkutskas Čeremchovas

(tęsinys)

Bylos Nr.	Pavardė	Vardas	Tėvo vardas	Gimimo metai	Ištrėmimo data	Paleidimo data	Vietovė, iš kur ištremta	Ištrėmimo vieta: kraštas, sritis, rajonas, miestas
12007	Sliekytė	Danutė	Alekso	1936	48 05 22	58 02 05	Bagdōniškiai	Irkutskas Čeremchovas Ulan Udė
11018	Spudaitė	Aniceta	Juozo	1909	48 05 22	58 06 20	Beinoraičiai	Buriatijos ASSR Ulan Udė
11018	Spudaitė-Dijokienė	Valerija	Juozo	1917	48 05 22	58 06 20	Beinoraičiai	Buriatijos ASSR Ulan Udė
17684	Skačkauskaitė	Jadvyga	Kazimiero	1924	49 03 25	58 08 01	Úsupis	Irkutskas Čiunskis
17684	Skačkauskaitė	Genovaitė Janina	Kazimiero	1926	49 03 25	58 08 01	Úsupis	Irkutskas Čiunskis
8882	Skudra	Tadas	Prano	1896	48 05 22	58 07 06	Ilgōji Lōva	Irkutskas Taišetas
8882	Skudrienė-Rakauskaitė	Elzbieta	n. d.	1890	48 05 22	58 07 06	Ilgōji Lōva	Irkutskas Taišetas
17917	Stagienė	Ona	Vinco	1902	49 03 25	58 07 07	Nadaūkiai	Irkutskas Čeremchovas Ulan Udė
17917	Stagys	Alfonsas	Vinco	1895	49 04 21	58 07 07	Nadaūkiai	Irkutskas Čeremchovas Ulan Udė
17917	Stagytė	Ona	Alfonso	1926	49 04 21	58 07 07	Nadaūkiai	Irkutskas Čeremchovas Ulan Udė
9018	Stanislovaitienė	Teresė	Domo	1882	48 05 22	57 08 06	Sereikiai	Buriatijos ASSR Chorinskas
9018	Stanislovaitis	Jonas	Jono	1886	48 05 22	miręs	Sereikiai	Buriatijos ASSR Chorinskas
9018	Stanislovaitytė	Teresė	Jono	1921	48 05 22	57 08 06	Sereikiai	Buriatijos ASSR Chorinskas
17810	Stankienė	Apolonija	Juozo	1899	49 03 25	58 06 28	Stačiūnai	Irkutskas Alzamajus
17810	Stankutė	Genė	Jono	1929	49 03 25	58 06 28	Stačiūnai	Irkutskas Alzamajus
8394	Stasiūnaitė	Angelina	Petro	1930	48 05 22	58 06 23	Dakčiai	Buriatijos ASSR Ulan Udė
8394	Stasiūnas	Antanas	Petro	1934	48 05 22	58 06 23	Dakčiai	Buriatijos ASSR Ulan Udė
8394	Stasiūnas	Petras	Petro	1932	48 05 22	58 06 23	Dakčiai	Buriatijos ASSR Ulan Udė
8394	Stasiūnas	Petras	Bonifaco	1900	48 05 22	58 06 23	Dakčiai	Buriatijos ASSR Ulan Udė
8394	Stasiūnienė	Morta	Vinco	1900	48 05 22	58 06 23	Dakčiai	Buriatijos ASSR Ulan Udė
17799	Stasiūnaitė	Morta	Juozo	1931	49 03 25	57 08 01	Nadaūkiai	Irkutskas Osa
17799	Stasiūnas	Antanas	Juozo	1928	49 03 25	57 08 01	Nadaūkiai	Irkutskas Osa
17799	Stasiūnas	Juozas	Vinco	1885	49 03 25	n. d.	Nadaūkiai	Irkutskas Osa
17799	Stasiūnienė	Valerija	Mykolo	1890	49 03 25	57 08 01	Nadaūkiai	Irkutskas Osa
36875	Steponavičienė	Elena	Jono	n. d.	41 06	55 11 24	Dōvainiškis	Tomskas Parbigas
36875	Steponavičius	Alfonsas	Jono	1904	41 06	n. d.	Dōvainiškis	Novosibirskas Vengero- kas
36875	Steponavičius	Danielius	n. d.	1876	41 06	n. d.	Dōvainiškis	n. d. n. d.
36875	Steponavičiūtė	Elena	Jono	1896	41 06	56 02 22	Dōvainiškis	Tomskas Parbigas
17951	Stočkienė	Rozalija	Jono	1891	49 03 25	57 12 14	Montjurgiai	Irkutskas Alzamajus
17951	Stočkus	Juozas	Povilo	1893	49 03 25	57 12 14	Montjurgiai	Irkutskas Alzamajus
32196	Stravinskaitė	Pranė	Jurgio	1928	51 09 20	56 09 24	Sereikiai	Irkutskas Zalariai
32196	Stravinskienė	Teodora	Simono	1884	51 09 20	56 09 24	Sereikiai	Irkutskas Zalariai
17747	Stungienė	Emilija	Petro	1909	49 03 25	58 06 20	Ilgōji Lōva	Irkutskas Tulūnas
17747	Stungys	Algimantas	Gasparo	1935	49 03 25	58 06 20	Ilgōji Lōva	Irkutskas Alzamajus
17747	Stungys	Gasparas	Gasparo	1901	49 03 25	58 06 20	Ilgōji Lōva	Irkutskas Alzamajus
17747	Stungys	Gasparas	Gasparo	1937	49 03 25	58 08 28	Ilgōji Lōva	Irkutskas Alzamajus
17747	Stungys	Mindaugas	Gasparo	1938	49 03 25	58 06 20	Ilgōji Lōva	Irkutskas Alzamajus
17899	Šandarienė	Marijona	Jono	1902	49 03 25	57 04 03	Stalgiškis	Irkutskas Zalariai
32177	Šandarienė	Valerija	Petro	1905	51 09 20	57 07 29	Sereikiai	Irkutskas Alzamajus
17899	Šandaris	Algimantas	Antano	1933	49 03 25	57 04 03	Stalgiškis	Irkutskas Zalariai
32177	Šandarytė	Angelė	Kazimiero	1934	51 09 20	57 07 29	Sereikiai	Irkutskas Alzamajus
17899	Šandarytė	Irena	Antano	1940	49 03 25	57 04 03	Stalgiškis	Irkutskas Alzamajus
13013	Šandarienė	Salomėja	Jono	1894	47 12 29	56 06 30	Ramonaičiai	Tomskas Tomskas
13013	Šandaris	Petras	Jono	1888	47 12 29	56 06 30	Ramonaičiai	Tomskas Tomskas
R5943	Šaukšteliėnė	Ona	Juozo	1886	49 03 25	56 05 04	Degūčiai	Irkutskas Alzamajus
17697	Šerienė	Agota	Kazio	1894	49 03 25	56 08 31	Vaigailiai	Krasnojarskas Sovetskis
17697	Šerys	Konstantinas	Juozo	1890	49 03 25	miręs	Vaigailiai	Krasnojarskas Sovetskis

(tėsinys)

Bylos Nr.	Pavardė	Vardas	Tėvo vardas	Gimimo metai	Ištrėmimo data	Paleidimo data	Vietovė, iš kur ištrėmta	Ištrėmimo vieta: kraštas, sritis, rajonas, miestas
17697	Šerytė	Konstancija	Konstantino	1934	49 03 25	56 08 31	Vaigailiai	Krasnojarskas Sovetskiskas
33718	Šimkienė	Morta	Jono	1908	51 09 20	57 12 19	Beinoraičiai	Irkutskas
33718	Šimkus	Jonas	Kazimiero	1941	51 09 20	57 12 19	Beinoraičiai	Irkutskas
33718	Šimkus	Petras	Kazimiero	1944	51 09 20	57 12 19	Beinoraičiai	Irkutskas
33718	Šimkutė	Valė	Kazimiero	1943	51 09 20	57 12 19	Beinoraičiai	Irkutskas
8905	Šikūnaitė	Veronika	Petro	1911	48 05 22	59 09 24	Lýgumai	Komijos ASSR Inta
8905	Šikūnas	Petras	Juozo	1876	48 05 22	miręs	Lýgumai	Komijos ASSR Inta
8905	Šikūnienė	Ona	Felikso	1888	48 05 22	59 09 24	Lýgumai	Komijos ASSR Inta
17623	Šopienė	Adelė	Dominyko	1921	49 03 25	58 07 07	Aleknaičiai	Irkutskas
11908	Šopienė	Elzė	Juozo	1875	48 05 22	58 02 10	Dargūžiai	Irkutskas
17623	Šopis	Juozas	Kazio	1915	49 03 25	58 07 07	Aleknaičiai	Irkutskas
11908	Šopis	Kazys	Kazio	1908	48 05 22	58 02 10	Dargūžiai	Irkutskas
11908	Šopytė	Marijona	Kazio	1911	48 05 22	58 02 10	Dargūžiai	Irkutskas
9027	Šopienė	Ona	Antano	1906	48 05 22	58 04 24	Mickūnai	Irkutskas
17978	Šopienė	Ona	Juozo	1910	49 03 25	58 06 25	Mickūnai	Irkutskas
17978	Šopis	Antanas	Antano	1942	49 03 25	58 06 25	Mickūnai	Irkutskas
17978	Šopis	Antanas	Juozo	1902	49 03 25	58 06 25	Mickūnai	Irkutskas
9027	Šopis	Jonas	Juozo	1891	48 05 22	58 04 24	Mickūnai	Irkutskas
17978	Šopis	Stanislovas	Antano	1936	49 03 25	58 06 25	Mickūnai	Irkutskas
17978	Šopytė	Filomena	Juozo	1909	49 03 25	58 06 25	Mickūnai	Irkutskas
17978	Šopytė	Liongina	Antano	1937	49 03 25	58 06 25	Mickūnai	Irkutskas
9027	Šopytė	Ona	Jono	1929	48 05 22	58 04 24	Mickūnai	Irkutskas
9027	Šopytė	Paulina	Jono	1934	48 05 22	58 04 24	Mickūnai	Irkutskas
17800	Šniuolis	Albinas	Jono	1885	49 03 25	miręs	Tyliai	Irkutskas
17800	Šniuolytė	Bronė	Albino	1924	49 03 25	58 06 25	Tyliai	Irkutskas
17800	Šniuolytė	Teodora	Jono	1888	49 03 25	n. d.	Tyliai	Irkutskas
8378	Šikūnienė	Agota	Vinco	1901	48 05 22	57 08 06	Daušiškiei	Buriatijos ASSR Alzamajus
8992	Šulčienė	Elzbieta	Juozo	1888	48 05 22	mirusi	Lýgumai	Buriatijos ASSR Zaigrajevas
8992	Šulčius	Vincas	Petro	1886	48 05 22	miręs	Lýgumai	Buriatijos ASSR Zaigrajevas
8992	Šulčiūtė	Emilija	Vinco	1927	48 05 22	58 08 30	Lýgumai	Buriatijos ASSR Zaigrajevas
8992	Šulčiūtė	Jadvyga	Vinco	1919	48 05 22	58 08 30	Lýgumai	Buriatijos ASSR Zaigrajevas
8384	Šulma	Jonas	Juozo	1922	48 05 22	58	Sereikiai	Buriatijos ASSR Ulan Udė
8384	Šulmaitė	Teklė	Juozo	1918	48 05 22	58 02	Sereikiai	Buriatijos ASSR Ulan Udė
43827	Šulma	Vaclovas	Juozo	1929	41 06 14	46 11	Lýgumai	Tomskas
43827	Šulmienė	Emilija	Kazimiero	1888	41 06 14	46 11	Lýgumai	Tomskas
31897	Šupys	Algys	Juozo	1945	51 10 02	58 07 05	Vaigailiai	Irkutskas
31897	Šupyte	Morta	Juozo	1944	51 10 02	58 07 05	Vaigailiai	Irkutskas
17962	Švambarienė	Julė	Juozo	1911	49 03 26	58 04 16	Beinoraičiai	Irkutskas
17856	Švambarienė	Kazė	Jurgio	1910	49 04 21	58 07 05	Dovainiškis	Irkutskas
13588	Švambarienė	Teklė	Vinco	1892	47 12 29	mirusi	Montjurgiai	Tomskas
13588	Švambaris	Feliksas	Tomo	1900	47 12 29	57 11 05	Montjurgiai	Tomskas
17856	Švambaris	Povilas	Jono	1913	49 04 21	58 07 05	Dovainiškis	Irkutskas
17962	Švambaris	Viktoras	Vinco	1899	49 03 26	58 04 16	Beinoraičiai	Irkutskas
17962	Švambaris	Vytas	Viktoro	1945	49 03 26	58 04 16	Beinoraičiai	Irkutskas
17962	Švambarytė	Aldona	Viktoro	1947	49 03 26	58 04 16	Beinoraičiai	Irkutskas
13588	Švambarytė	Emilija	Tomo	1917	47 12 29	57 11 05	Montjurgiai	Tomskas
17856	Švambarytė	Genutė	Povilo	1945	49 04 21	58 07 05	Dovainiškis	Irkutskas
17962	Švambarytė	Janė	Viktoro	1940	49 03 26	58 04 16	Beinoraičiai	Irkutskas
17962	Švambarytė	Julė	Viktoro	1947	49 03 26	58 04 16	Beinoraičiai	Irkutskas
12144	Švambarienė	Ona	Kazio	1905	48 05 22	58 06 23	Daušiškiei	Buriatijos ASSR Zaigrajevas
21807	Švambarys	Jonas	Tomo	1904	49 03 25	58 06 28	Tyliai	Irkutskas
12144	Švambarys	Feliksas	Pranciškaus	1925	48 05 22	58 06 23	Daušiškiei	Buriatijos ASSR Zaigrajevas

(tęsinys)

Bylos Nr.	Pavardė	Vardas	Tėvo vardas	Gimimo metai	Ištrėmimo data	Paleidimo data	Vietovė, iš kur ištremta	Ištrėmimo vieta: kraštas, sritis, rajonas, miestas
12144	Švambarys	Pranciškus	Felikso	1888	48 05 22	58 06 23	Daušiškiai	Buriatijos ASSR Zaigrajevas
12144	Švambarytė	Izolina	Pranciškaus	1935	48 05 22	58 06 23	Daušiškiai	Buriatijos ASSR Zaigrajevas
17856	Švambarytė	Rimutė	Povilo	1948	49 04 21	58 07 05	Dóvainiškis	Irkutskas Zima
41124	Švedaruskaitė	Danutė	Jono	1937	41 06 14	47	Lýgumai	Tomskas Bakčiaras
41124	Švedaruskaitė	Irena	Jono	1936	41 06 14	47	Lýgumai	Tomskas Bakčiaras
41124	Švedaruskas	Jonas	Petro	1901	41 06 14	57 02 22	Lýgumai	Kemerosvas Prokopjevskas
41124	Švedaruskienė	Valentina	Juozo	1913	41 06 14	47	Lýgumai	Tomskas Bakčiaras
17702	Timinskaitė	Adolfina	Jono	1924	49 03 25	57 07 05	Sereikiai	Irkutskas Alzamajus
17702	Timinskaitė	Eugenija	Jono	1932	49 03 25	57 07 05	Sereikiai	Irkutskas Alzamajus
32242	Timinskaitė-Daugelienė	Eugenija	Juozo	1932	51 09 20	57 06 20	Sereikiai	Irkutskas Zalariai
17702	Timinskas	Ciprijonas	Jono	1925	49 03 25	57 07 05	Sereikiai	Irkutskas Alzamajus
17702	Timinskas	Jonas	Jono	1898	49 03 25	57 07 05	Sereikiai	Irkutskas Alzamajus
17702	Timinskas	Jonas	Jono	1942	49 03 25	57 07 05	Sereikiai	Irkutskas Alzamajus
17702	Timinskas	Vincas	Jono	1934	49 03 25	57 07 05	Sereikiai	Irkutskas Alzamajus
32242	Timinskas	Vincas	Juozo	1937	51 09 20	57 06 20	Sereikiai	Irkutskas Zalariai
17702	Timinskienė	Adolfina	Jono	1901	49 03 25	57 07 05	Sereikiai	Irkutskas Alzamajus
32242	Timinskienė	Uršulė	Stasio	1908	51 09 20	57 06 20	Sereikiai	Irkutskas Zalariai
17771	Timinskaitė	Genė	Prano	1931	49 03 25	58 07 08	Dvariškiai	Irkutskas Čiunskis
17771	Timinskas	Pranas	Mato	1894	49 03 25	58 07 08	Dvariškiai	Irkutskas Čiunskis
17771	Timinskienė	Adelė	Klemenso	1895	49 03 25	58 07 08	Dvariškiai	Irkutskas Čiunskis
8909	Timinskienė	Eleonora	Augusto	1868	48 05 22	57 08 26	Dvariškiai	Irkutskas Alzamajus
8909	Timinskienė	Veronika	Igno	1915	48 05 22	57 08 26	Dvariškiai	Irkutskas Alzamajus
31924	Tomkienė	Elena	Kosto	1921	51 10 02	58 06 13	Lýgumai	Krasnojarskas Bolšaja Murta
8380	Tomkienė	Karolina	Dominyko	1911	48 05 22	58 06 28	Lýgumai	Kazachijos SSR Karaganda
31924	Tomkus	Alfonsas	Alfonso	1947	51 10 02	58 06 13	Lýgumai	Krasnojarskas Bolšaja Murta
31924	Tomkus	Alfonsas	Stasio	1923	51 10 02	58 06 13	Lýgumai	Krasnojarskas Bolšaja Murta
8380	Tomkus	Antanas	Juozo	1937	48 05 22	58 06 26	Lýgumai	Kazachijos SSR Karaganda
31924	Tomkus	Jonas	Alfonso	1948	51 10 02	58 06 13	Lýgumai	Krasnojarskas Bolšaja Murta
8380	Tomkus	Jurgis	Juozo	1941	48 05 22	58 06 28	Lýgumai	Kazachijos SSR Karaganda
8380	Tomkus	Kęstutis	Juozo	1934	48 05 22	58 04 17	Lýgumai	Buriatijos ASSR Ulan Udė
8380	Tomkus	Zenonas	Juozo	1943	48 05 22	58 06 28	Lýgumai	Kazachijos SSR Karaganda
31924	Tomkutė	Marytė	Alfonso	1951	51 10 02	mirusi	Lýgumai	Krasnojarskas Bolšaja Murta
8380	Tomkutė	Regina	Juozo	1939	48 05 22	58 06 28	Lýgumai	Kazachijos SSR Karaganda
74S1	Trinkenienė	Ona	Mykolo	1878	45 07 25	mirusi	Ramonaičiai	Komijos ASSR Kožva
12185	Ulčinaitė	Adelė	Felikso	1920	48 05 22	57 04 19	Degučiai	Irkutskas Taišetas
12185	Ulčinaitė	Paulina	Felikso	1909	48 05 22	57 04 20	Degučiai	Irkutskas Taišetas
12185	Ulčinai	Feliksas	Gasparo	1878	48 05 22	57 04 19	Degučiai	Irkutskas Taišetas
12185	Ulčinai	Feliksas	Felikso	1912	48 05 22	57 04 19	Degučiai	Irkutskas Taišetas
12185	Ulčinienė	Paulina	Jono	1885	48 05 22	57 04 19	Degučiai	Irkutskas Taišetas
9005	Urbonaitė	Angelina	Stasio	1941	48 05 22	58 07 10	Norušaičiai	Krasnojarskas Norilskas
9005	Urbonaitė	Aniceta	Stasio	1934	48 05 22	58 07 10	Norušaičiai	Krasnojarskas Norilskas
17757	Urbonaitė	Vitalija Ona	Karolio	1939	49 03 25	58 03 26	Daušiškiai	Irkutskas Alzamajus
11909	Urbonas	Antanas	Antano	1937	48 05 22	57 11 19	Norušaičiai	Irkutskas Taišetas
11909	Urbonas	Antanas	Juozo	1892	48 05 22	57 11 19	Norušaičiai	Irkutskas Taišetas
8875	Urbonas	Augustinas	Augustino	1923	48 05 22	58 09 04	Norušaičiai	Irkutskas Taišetas
8875	Urbonas	Augustinas	Juozo	1896	48 05 22	58 09 02	Norušaičiai	Irkutskas Taišetas
9005	Urbonas	Juozas	Stasio	1936	48 05 22	58 05 05	Norušaičiai	Krasnojarskas Norilskas

(tėsinys)

Bylos Nr.	Pavardė	Vardas	Tėvo vardas	Gimimo metai	Ištrėmimo data	Paleidimo data	Vietovė, iš kur ištrėmta	Ištrėmimo vieta: kraštas, sritis, rajonas, miestas
17757	Urbonas	Karolis	Vinco	1898	49 03 25	58 03 26	Daušiškiai	Irkutskas
17757	Urbonas	Leonas	Karolio	1938	49 03 25	56 08 05	Daušiškiai	Irkutskas
8875	Urbonas	Petras	Augustino	1931	48 05 22	58 09 10	Norušaičiai	Irkutskas
17757	Urbonienė	Bronė	Igno	1907	49 03 25	58 03 26	Daušiškiai	Irkutskas
11909	Urbonienė	Elena	Antano	1899	48 05 22	57 11 19	Norušaičiai	Irkutskas
9005	Urbonienė	Ona	Prano	1906	48 05 22	58 07 10	Norušaičiai	Krasnojarskas
8875	Urbonienė	Ona	Prano	1895	48 05 22	58 09 02	Norušaičiai	Irkutskas
R6761	Urbonas	Leonas	Juozo	1902	48 05 22	58 02 10	Kauksnūjai	Irkutskas
R6761	Urbonas	Stasys	Leono	1942	48 05 22	58 02 10	Kauksnūjai	Irkutskas
R6761	Urbonas	Viktoras	Leono	1943	48 05 22	58 02 10	Kauksnūjai	Irkutskas
R6761	Urbonienė	Paulina	Fortunato	1911	48 05 22	58 02 10	Kauksnūjai	Irkutskas
17954	Urnėžienė	Teklė	Kazio	1904	49 03 25	58 03 06	Beinoraičiai	Irkutskas
17954	Urnėžytė	Angelė	Alekso	1939	49 03 25	58 03 06	Beinoraičiai	Irkutskas
17954	Urnėžytė	Irena	Alekso	1935	49 03 25	58 03 06	Beinoraičiai	Irkutskas
17954	Urnėžytė	Teklė	Alekso	1928	49 03 25	58 03 06	Beinoraičiai	Irkutskas
17892	Vaičaitis	Jonas	Juozo	1912	49 03 25	58 06 25	Beniuliai	Irkutskas
17892	Vaičaitis	Juozas	Augustino	1865	49 03 25	miręs	Beniuliai	Irkutskas
17892	Vaičaitytė	Nastazija	Juozo	1920	49 03 25	58 06 25	Beniuliai	Irkutskas
8958	Vaidžiulienė	Morta	Gasparo	1882	48 05 22	57 08 09	Staciūnai	Irkutskas
32208	Vaidžiulienė	Ona	Juozo	1912	51 09 20	57 06 14	Sereiškiai	Irkutskas
32208	Vaidžiulytė	Angelė	Petro	1943	51 09 20	57 06 14	Sereiškiai	Irkutskas
32208	Vaidžiulytė	Genovaitė	Petro	1948	51 09 20	57 06 14	Sereiškiai	Irkutskas
32208	Vaidžiulytė	Konstancija	Petro	1939	51 09 20	57 06 14	Sereiškiai	Irkutskas
8958	Vaidžiulis	Antanas	Antano	1876	48 05 22	miręs	Staciūnai	Irkutskas
8958	Vaidžiulytė	Emilija	Antano	1922	48 05 22	57 08 09	Staciūnai	Irkutskas
21799	Valiukienė	Julijona	Jurgio	1886	49 03 26	56 03 04	Sereiškiai	Irkutskas
17653	Vaitiekūnaitė	Angelė	Leono	1945	49 04 21	57 06 25	Rubaičiai	Irkutskas
8912	Vaitiekūnaitė	Aniceta	Jono	1936	48 05 22	58 06 25	Įsoniai	Buriatijos ASSR
17653	Vaitiekūnaitė	Genovaitė	Leono	1935	49 03 25	57 06 25	Rubaičiai	Irkutskas
17653	Vaitiekūnaitė	Valerija	Leono	1943	49 04 21	57 06 25	Rubaičiai	Irkutskas
39416	Vaitiekūnas	Adolis	Juozo	1949	49 06 28	56 08 13	Lýgumai	Komijos ASSR
8912	Vaitiekūnas	Algis	Jono	1939	48 05 22	58 05 12	Įsoniai	Buriatijos ASSR
17977	Vaitiekūnas	Antanas	Povilo	1893	49 03 25	58 07 07	Įsoniai	Irkutskas
17905	Vaitiekūnas	Feliksas	Juozo	1947	49 03 25	58 06 25	Staciūnai	Irkutskas
12005	Vaitiekūnas	Jonas	Jono	1943	48 05 22	58 02 17	Kauksnūjai	Irkutskas
12005	Vaitiekūnas	Jonas	Karolio	1899	48 05 22	58 02 17	Kauksnūjai	Irkutskas
8912	Vaitiekūnas	Jonas	Jono	1899	48 05 22	58 06 25	Įsoniai	Buriatijos ASSR
17905	Vaitiekūnas	Juozas	Kazio	1900	49 03 25	58 06 25	Staciūnai	Irkutskas
17977	Vaitiekūnas	Kazys	Antano	1932	49 03 25	58 07 07	Įsoniai	Irkutskas
17653	Vaitiekūnas	Leonas	Leono	1939	49 04 21	57 06 25	Rubaičiai	Irkutskas
17653	Vaitiekūnas	Leonas	Juozo	1902	49 04 21	57 06 25	Rubaičiai	Irkutskas
8912	Vaitiekūnas	Pranas	Jono	1934	48 05 22	58 05 12	Įsoniai	Buriatijos ASSR
17865	Vaitiekūnas	Romualdas	Martyno	1899	49 03 25	58 07 07	Ramonaičiai	Irkutskas
17905	Vaitiekūnas	Stasys	Juozo	1941	49 03 25	58 06 25	Staciūnai	Irkutskas
39416	Vaitiekūnas	Vytautas	Juozo	1943	45 06 24	56 08 13	Lýgumai	Komijos ASSR
17905	Vaitiekūnienė	Emilija	Felikso	1917	49 03 25	58 06 25	Staciūnai	Irkutskas
17653	Vaitiekūnienė	Morta	Prano	1901	49 03 25	57 06 25	Rubaičiai	Irkutskas
17977	Vaitiekūnienė	Teklė	Stepono	1895	49 03 25	58 07 07	Įsoniai	Irkutskas
12005	Vaitiekūnienė	Uršulė	Vinco	1904	48 05 22	58 02 17	Kauksnūjai	Irkutskas
39416	Vaitiekūnienė	Uršulė	Prano	1912	45 06 24	56 08 13	Lýgumai	Komijos ASSR
8912	Vaitiekūnienė	Veronika	Antano	1913	48 05 22	58 06 25	Įsoniai	Buriatijos ASSR
12156	Valančienė	Barbora	Igno	1887	48 05 22	n. d.	Jackóniai	n. d.
12143	Valančienė	Pranė	Juozo	1905	48 05 22	58 10 05	Bagdonaičiai	Buriatijos ASSR
12143	Valančienė	Rozalija	Stasio	1871	48 05 22	58 05 10	Bagdonaičiai	Buriatijos ASSR

(tęsinys)

Bylos Nr.	Pavardė	Vardas	Tėvo vardas	Gimimo metai	Ištrėmimo data	Paleidimo data	Vietovė, iš kur ištrėmta	Ištrėmimo vieta: kraštas, sritis, rajonas, miestas
12143	Valančius	Kazys	Prano	1934	48 05 22	58 10 05	Bagdonaičiai	Buriatijos ASSR Zaigrajevas
12156	Valančius	Laurynas	Juozo	1887	48 05 22	n. d.	Jackóniai	n. d. n. d.
12143	Valančius	Pranas	Prano	1933	48 05 22	58 10 05	Bagdonaičiai	Buriatijos ASSR Zaigrajevas
12143	Valančius	Pranas	Vinco	1898	48 05 22	58 10 05	Bagdonaičiai	Buriatijos ASSR Zaigrajevas
12156	Valančiūtė	Adelė	Lauryno	1916	48 05 22	n. d.	Jackóniai	n. d. n. d.
12143	Valančiūtė	Nijolė	Prano	1944	48 05 22	58 10 05	Bagdonaičiai	Buriatijos ASSR Zaigrajevas
12143	Valančiūtė	Ona	Prano	1942	48 05 22	58 10 05	Bagdonaičiai	Buriatijos ASSR Zaigrajevas
12141	Valiušienė	Barbora	Jono	1881	48 05 22	60 02 20	Ilgóji Lóva	Irkutskas Taišetas
12141	Valiušis	Pranas	Igno	1871	48 05 22	60 02 20	Ilgóji Lóva	Irkutskas Taišetas
12141	Valiušytė	Ona	Prano	1935	48 05 22	60 02 20	Ilgóji Lóva	Irkutskas Taišetas
12141	Valiušytė	Valerija	Prano	1926	48 05 22	60 02 20	Ilgóji Lóva	Irkutskas Taišetas
12164	Vasiliauskaitė	Bronislava	Vladislovo	1932	48 05 22	56 06 20	Kutáičiai	Irkutskas Taišetas
12164	Vasiliauskaitė	Ona	Vladislovo	1926	48 05 22	56 06 20	Kutáičiai	Irkutskas Taišetas
12164	Vasiliauskaitė	Valerija	Vladislovo	1936	48 05 22	56 06 20	Kutáičiai	Irkutskas Taišetas
12164	Vasiliauskas	Antanas	Vladislovo	1935	48 05 22	56 06 20	Kutáičiai	Irkutskas Taišetas
12164	Vasiliauskas	Vladas	Vladislovo	1931	48 05 22	56 06 20	Kutáičiai	Irkutskas Taišetas
12164	Vasiliauskas	Vladislovas	Leono	1901	48 05 22	56 06 20	Kutáičiai	Irkutskas Taišetas
12164	Vasiliauskienė	Barbora	Petro	1892	48 05 22	56 06 20	Kutáičiai	Irkutskas Taišetas
8899	Veblauskaitė	Elena	Albino	1935	48 05 22	57 07 29	Dargūžiai	Irkutskas Taišetas
8899	Veblauskaitė	Genovaitė	Albino	1933	48 05 22	57 07 29	Dargūžiai	Irkutskas Taišetas
8899	Veblauskaitė	Rožė	Albino	1935	48 05 22	57 07 29	Dargūžiai	Irkutskas Taišetas
8899	Veblauskas	Albinas	Antano	1888	48 05 22	miręs	Dargūžiai	Irkutskas Taišetas
8899	Veblauskas	Juozas	Antano	1883	48 05 22	57 08 22	Dargūžiai	Irkutskas Taišetas
8899	Veblauskienė	Teodora	Rapolo	1900	48 05 22	57 07 29	Dargūžiai	Irkutskas Taišetas
17874	Vilkauskaitė	Kazė	Vinco	1934	49 03 25	58 06 25	Aleknáičiai	Irkutskas Alzamajus
17874	Vilkauskaitė	Veronika	Vinco	1930	49 03 25	58 06 24	Aleknáičiai	Irkutskas Alzamajus
17874	Vilkauskas	Antanas	Vinco	1938	49 03 25	58 06 24	Aleknáičiai	Irkutskas Alzamajus
17874	Vilkauskienė	Veronika	Prano	1897	49 03 25	58 06 24	Aleknáičiai	Irkutskas Alzamajus
R5981	Zakaitė	Adelė	Petro	1933	51 10 02	57 01 13	Šukióniai	Krasnojarskas Bolšaja Murta
17769	Zakaitė	Vitalija	Petro	1948	49 03 25	57 08 27	Sereikiai	Irkutskas Alzamajus
17769	Zakas	Albertas	Petro	1942	49 03 25	57 08 27	Sereikiai	Irkutskas Alzamajus
17769	Zakas	Petras	Dionizo	1905	49 03 25	57 08 27	Sereikiai	Irkutskas Alzamajus
17769	Zakas	Vidmantas	Petro	1945	49 03 25	57 08 27	Sereikiai	Irkutskas Alzamajus
17769	Zakienė	Emilija	Igno	1918	49 03 25	57 08 27	Sereikiai	Irkutskas Alzamajus
8993	Zakaitė	Bronė	Prano	1929	48 05 22	57 02 05	Stačiūnai	Irkutskas Taišetas
8379	Zakaitė	Bronislava	Jono	1938	48 05 22	57 08 26	Įsoniai	Buriatijos ASSR Ulan Udė
R5981	Zakaitė	Emilija	Petro	1928	51 10 02	57 01 13	Šukióniai	Krasnojarskas Bolšaja Murta
R5981	Zakaitė	Genė	Petro	1932	51 10 02	57 01 13	Šukióniai	Krasnojarskas Bolšaja Murta
8993	Zakaitė	Genovaitė	Prano	1930	48 05 22	57 02 05	Stačiūnai	Irkutskas Taišetas
8379	Zakaitė	Valė	Jono	1934	48 05 22	57 08 26	Įsoniai	Buriatijos ASSR Ulan Udė
31909	Zakaitė	Genė	Antano	1937	51 10 02	56 08 28	Išdagiėčiai	Krasnojarskas Bolšaja Murta
31909	Zakaitė	Ona	Antano	1933	51 10 02	56 08 28	Išdagiėčiai	Krasnojarskas Bolšaja Murta
31909	Zakaitė	Valė	Antano	1943	51 10 02	56 08 28	Išdagiėčiai	Krasnojarskas Bolšaja Murta
31909	Zakas	Domas	Antano	1947	51 10 02	56 08 28	Išdagiėčiai	Krasnojarskas Bolšaja Murta
31909	Zakas	Ignas	Antano	1945	51 10 02	56 08 28	Išdagiėčiai	Krasnojarskas Bolšaja Murta
31909	Zakas	Jonas	Antano	1939	51 10 02	56 08 28	Išdagiėčiai	Krasnojarskas Bolšaja Murta
31909	Zakienė	Elzbieta	Vinco	1909	51 10 02	56 08 28	Išdagiėčiai	Krasnojarskas Bolšaja Murta
R5981	Zakas	Jonas	Petro	1929	52 01 23	57 11 17	Šukióniai	Krasnojarskas Bolšaja Murta

(tęsinys)

Bylos Nr.	Pavardė	Vardas	Tėvo vardas	Gimimo metai	Ištrėmimo data	Paleidimo data	Vietovė, iš kur ištremta	Ištrėmimo vieta: kraštas, sritis, rajonas, miestas
8379	Zakas	Jonas	Jono	1898	48 05 22	57 08 26	Įsoniai	Buriatijos ASSR Ulan Udė
8413	Zakas	Juozas	Domo	1921	48 05 22	58 09 02	Dargūžiai	Irkutskas Taišetos
8993	Zakas	Kazys	Prano	1938	48 05 22	57 02 05	Staciūnai	Irkutskas Taišetos
R5981	Zakas	Petras	Petro	1890	51 10 02	57 01 13	Šukičiai	Krasnojarskas Bolšaja Murta
8993	Zakas	Pranas	Dionizo	1894	48 05 22	57 02 05	Staciūnai	Irkutskas Taišetos
8379	Zakas	Stasys	Jono	1930	48 05 22	57 08 26	Įsoniai	Buriatijos ASSR Ulan Udė
8993	Zakas	Stasys	Prano	1927	48 05 22	57 02 05	Staciūnai	Irkutskas Taišetos
8379	Zakienė	Barbora	Petro	1863	48 05 22	mirusi	Įsoniai	Buriatijos ASSR Ulan Udė
R5981	Zakienė	Emilija	Stasio	1893	51 10 02	57 01 13	Šukičiai	Krasnojarskas Bolšaja Murta
8993	Zakienė	Jadvyga	Prano	1901	48 05 22	57 02 05	Staciūnai	Irkutskas Taišetos
8379	Zakienė	Teodora	Juozo	1899	48 05 22	57 08 26	Įsoniai	Buriatijos ASSR Ulan Udė
17840	Žegunienė	Antanina	Roko	1916	49 03 25	58 07 08	Vilūnaičiai	Irkutskas Čiunskis
17840	Žegunienė	Jadvyga	Kazio	1895	49 03 25	58 07 08	Vilūnaičiai	Irkutskas Čiunskis
R6438	Žegunienė	Teklė	Petro	1872	47 12 29	57 06 17	Aleknaičiai	Tomskas Tomskas
21803	Žegunienė	Valerija	Jono	1917	49 03 25	58 06 27	Vilūnaičiai	Irkutskas Balaganskas
R6438	Žegunis	Kazys	Vinco	1886	47 12 29	57 06 17	Aleknaičiai	Tomskas Tomskas
21803	Žegunis	Pranas	Vlado	1948	49 03 25	58 06 27	Vilūnaičiai	Irkutskas Balaganskas
R6438	Žegunis	Pranas	Kazio	1916	47 12 29	57 06 17	Aleknaičiai	Tomskas Tomskas
17840	Žegunis	Rokas	Bonifaco	1871	49 03 25	58 07 08	Vilūnaičiai	Irkutskas Čiunskis
17840	Žegunis	Vincas	Stasio	1908	49 03 25	58 07 08	Vilūnaičiai	Irkutskas Čiunskis
21803	Žegunis	Vladas	Juozo	1898	49 03 25	58 06 27	Vilūnaičiai	Irkutskas Balaganskas
R6438	Žegunytė	Adelė	Kazio	1929	47 12 29	57 06 17	Aleknaičiai	Tomskas Tomskas
R6438	Žegunytė	Bronė	Kazio	1927	47 12 29	57 06 17	Aleknaičiai	Tomskas Tomskas
17840	Žegunytė	Eugenija	Vinco	1944	49 03 25	58 07 08	Vilūnaičiai	Irkutskas Čiunskis
17840	Žegunytė	Jadvyga	Vinco	1946	49 03 25	58 07 08	Vilūnaičiai	Irkutskas Čiunskis
R6438	Žegunytė	Lionė	Kazio	1931	47 12 29	57 06 17	Aleknaičiai	Tomskas Tomskas
17862	Žiaunienė	Agota	Antano	1896	49 03 26	55 04 08	Barvainiai	Irkutskas Alzamajus
17862	Žiaunys	Stasys	Stasio	1886	49 03 26	55 04 08	Barvainiai	Irkutskas Alzamajus
31920	Žilinskaitė	Pranė	Kazio	1913	51 10 02	56 10 05	Aleknaičiai	Krasnojarskas Bolšaja Murta
17875	Žiogaitė	Birutė	Vinco	1930	49 03 25	58 08 07	Mineļgiai	Irkutskas Čiunskis
17875	Žiogas	Liudas	Vinco	1940	49 03 25	58 08 07	Mineļgiai	Irkutskas Čiunskis
17875	Žiogas	Vincas	Liudviko	1886	49 03 25	n. d.	Mineļgiai	Irkutskas Čiunskis
17875	Žiogienė	Aleksandra	Liudviko	1887	49 03 25	58 08 07	Mineļgiai	Irkutskas Čiunskis
12029	Žurauskaitė	Angelė	Jono	1936	48 05 22	55 12 02	Bitaičiai	Buriatijos ASSR Chorinskas
12029	Žurauskaitė	Irena	Jono	1946	48 05 22	55 12 02	Bitaičiai	Buriatijos ASSR Chorinskas
12029	Žurauskaitė	Stasė	Jono	1941	48 05 22	55 12 02	Bitaičiai	Buriatijos ASSR Chorinskas
12029	Žurauskas	Jonas	Prano	1902	48 05 22	55 12 02	Bitaičiai	Buriatijos ASSR Chorinskas
12029	Žurauskas	Jonas	Jono	1935	48 05 22	55 12 02	Bitaičiai	Buriatijos ASSR Chorinskas
12029	Žurauskas	Pranas	Jono	1944	48 05 22	55 12 02	Bitaičiai	Buriatijos ASSR Chorinskas
12029	Žurauskienė	Monika	Alfonso	1909	48 05 22	55 12 02	Bitaičiai	Buriatijos ASSR Chorinskas
8907	Žvigaitienė	Emilija	Kosto	1912	48 05 22	57 12 13	Sereikiai	Buriatijos ASSR Chorinskas
32197	Žvigaitienė	Genovaitė	Alfonso	1924	51 09 20	58 03 19	Sereikiai	Buriatijos ASSR Chorinskas
8907	Žvigaitis	Antanas	Igno	1904	48 05 22	57 12 13	Sereikiai	Buriatijos ASSR Chorinskas
32197	Žvigaitis	Jonas	Jono	1944	51 09 20	58 03 19	Sereikiai	Irkutskas Zalariai
8907	Žvigaitis	Vincas	Antano	1937	48 05 22	57 12 13	Sereikiai	Buriatijos ASSR Chorinskas
8907	Žvigaitis	Vytautas	Antano	1939	48 05 22	57 12 13	Sereikiai	Buriatijos ASSR Chorinskas

Kai tikėti buvo uždrausta

Kun. Prosperas Bubnys

Tai buvo 1983 m. birželį–liepą Lėgumuose.

Pirmadienis, birželio 27 diena. Išimties keliu šiandien pamaldas lačiau ryte, nes ruošiausi kelionėn. Po jų atėjo aštuoni vaikučiai pasitikrinti katekizmo žinių prieš pirmąją šv. Komuniją. Mokyti vaikus tikėjimo tiesų valdžios potvarkiais oficialiai uždrausta, bet „patikrinti“ galima. Juos priėmiau zakristijoje. 11 val. į bažnyčią atėjo „komisija“ – keturios moterys ir uniformotas milicijos pareigūnas. Bažnyčia buvo tuščia, tad išgirdęs kaukšinius žingsnius išėjau pasižiūrėti. Komisija tuojau panorė į zakristiją, išaiškinti nusikaltimą, surašyti vaikus. Aš nesutikau, kad jie bažnyčioje terorizuotų vaikus, ir uždariau duris. Tada mėgino jėga atidaryti, man laikant rankeną iš vidaus. Jų pusėje nulūžo rankena. Tada pasijuto „perlenkė lazda“ ir pasitraukė pareikalavę, kad aš eičiau į apylinkės kontorą ir parašyčiau pasiaiškinimą. Tuojau atsiuntė pasiuntinį pranešti, kad apylinkėje manęs laukia saugumo tarnybos atstovas. Nuėjau. Jis, nė nepristatęs kas esąs, tuojau paklausė:

- Ar žinai įstatymą?
- Žinau.
- Parašyk pasiaiškinimą.
- Neturiu ką parašyti.
- Tai bent žodžiu mums paaiškink.
- Kad neturiu ko ir pasakyti.
- Esi laisvas, gali eiti.

Velnius jau džiaugiasi pergale, jei tik jam pavyksta bent užmegzti pokalbį.

Kitą dieną gavau oficialų apylinkės tarybos raštą: „Šių metų liepos 1 d. 11 val. Jūs privalote nuvykti į Pakruojo liaudies deputatų tarybos vykdomąjį komitetą, į 202 kabinetą“. Nuvykau. Posėdžiui pirmininkavo rajono pirmininko pavaduotoja R. Ulevičienė. Dalyvavo vienas vyras ir penkios moterys, iš kurių kelios buvo pirmadienio įvykių Lėgumuose dalyvės. Pirmasis klausimas skambėjo maždaug taip:

- Ar žinote, dėl ko jūs čia esate iškviestas?
- Numanau.
- Jūs laužote įstatymus, katekizujete vaikus. Faktas yra aki-vaizdas. Antras dalykas – jūs pirmadienį atsisakėte valstybės pareigūnams kaip nors pasiaiškinti! Ką dabar į tai jūs atsakysite?

Trumpai atsakiau:

- Bauskit! Aš tam visiškai pasiruošęs, bet savęs kaltu nelaikau, nes pagrindinė mano pareiga yra vykdyti Kristaus įsakymą skelbti Evangeliją ir mokyti visas tautas.
- Bet juk yra ir valstybė bei jos įstatymai, ir su jais reikia skaitytis!

Religijų Reikalų Tarybos Prie LTSR
Ministrų Tarybos Į G A L I O T I N I U I
/nuorašai: Kauno Arkivyskupijos Kūrijai,
Lygumų Apylinkės DŽD Tarybai ir Šiaulių
R.K. Bažnyčios Dekanui/

*Lygumų klebono kun.
P. Bubnio 1982 m.
gegužės 21 d. raštas
Religijų Reikalų
Tarybos
prie LSSR Ministrų
Tarybos įgaliotiniui*

Kun. P. Bubnio, einančio Lygumų
bažnyčios klebono pareigas,
Pakruojo raj.

P a r e i š k i m a s.

1981 m. rugsėjo 30 d. gavome Lygumų apylinkės raštą, kuriuo buvo įpareigojama iki spalio mėn. 9 d. pristatyti pilnus bažnyčios komiteto narių sąrašus. Tai ir padarėme pristatydami sąrašą su komiteto narių parašais ir pasiskirstymu pareigomis vykdomajame organe ir revizijos komisijoje pagal šį sąrašą:

Vykd. organo pirmininkas	-	Jovaiša Bronius, Igno
sekretorius	-	Čeponienė Elena, Grigorio
Pirm. pavad. - kasininkas	-	Tūbis Džidorius, Ežidoriaus
Rov. komisijos pirmininkas	-	Miežis Feliksas, Petro
narys	-	Vaišaitis Vincas, Domo
narys	-	Kazlauskas Leonas, Igno

1982 m. kovo 20 d. per vietos apylinkę iš Jūsų gavome registracijos pažymėjimą, kuriame neatitinka asmenų pavardės ir pasiskirstymas pareigomis. Į sąrašą įtrauktas asmuo, kuris apie tai nieko nežino ir nedavė savo sutikimo /Kelpšaitė Antanina/, Valiušis Matas, Mato, kaip išsikėlęs gyventi kitur, apylinkės tarybos buvo pageidaujama pakeisti, tačiau vėl atsirado sąrašė, o Tūbis Iz. Iz. ir Kazlauskas Leonas Igno iš sąrašo pašalinti. Vaišaičiui Vincui neatitinka pareigos pagal pasiskirstymą.

Ryšium su tuo mes prašome ištaisyti klaidą ir prisiųsti registracijos pažymėjimą pagal bažnyčios komiteto sudarytą sąrašą, o 1981. gruodžio 28 dienos raštą Nr. 713 gražiname kaip negaliojantį.

Priedas: Antaninos Kelpšaitės pareiškimas

Lygumai, 21. V. 1982

KP Bubny

Taip norėjosi pasišaipyti iš tokių valstybės įstatymų, kurie ją pačią griauna, tačiau sukiršinus bobas būtų buvusi kvailystė laukti protingo sprendimo. Nutilau ir murksojau, kol jų gražbylystė išsisems. Na, ir auklėjo mane! Aiškino, kad dabar visi tėvai bei vaikai yra raštingi ir religiniais klausimais literatūros yra pakankamai, todėl patys tėvai vaikus gali pamokyti. Paskui ėmė bendrai kaltinti:

– Tamstos visa veikla yra gerai žinoma kaip labai bloga. Tamsta trukdai rajonui sudaryti sutartį su bažnyčios komitetu, tamsta neturėdamas teisės įsirašei į tikinčiųjų komiteto vykdomojo organo narius.



Šis reikalas juos galbūt labiausiai erzino. Mat ir Pavenėžyje sukviestus visus regiono kunigus kultūrų reikalų įgaliotinis pasiploninės liežuvį nuoširdžiausiai įtikinėjo, kad parapijų komitetai (vadinami dvidešimtukais) yra tikinčiųjų reikalas ir kunigų ten nereikia. Tada kun. Alfonsas Jančys švelniai paklausė:

*Lygumų bažnyčia
Apie 1980 m.
Iš J. Kelevišiaus
asmeninio archyvo*

– O jeigu pasitaikytų tikintis kunigas, ar jam negalima būtų tapti tikinčiųjų bendruomenės nariu?

Visi garsiai nusikvatojo, ir oratoriui praėjo noras dar tuo klausimu kalbėti.

Pakruojo rajone valdžia su tikinčiųjų komitetais daug nesivargino. Ji patvirtino sąrašus, kuriuose vienas pavardes išbraukė ir įrašė sau tinkamas, ir taip atsiuntė tikintiesiems vadovauti „tinkamus“ asmenis. Kai dėl šio savavaliavimo buvo pareikštas protestas įvairioms instancijoms, rajono valdžia supyko, kad jai, anot satyros žurnalo karikatūros replikos, neleidžia plėšikauti („караул, не дают грабить“).

Viena iš aktyviųjų komisijos narių, dalyvavusi Lėgumuose, apkaltino mane, kad aš tyčia apsimečiau turįs išvažiuoti ir dėl to atsisakiau su jais kalbėtis ir aiškintis. Į tai trumpai atsakiau, kad ji kalba netiesą. Vienpusis pokalbis greitai išseko. Tada buvo perskaitytas viešas išspėjimas, kurį turėjau pasirašyti. Tai būtų tarsi patvirtinę jų teisybę, todėl atsisakiau ir dar paklausiau, ar jau viskas, ką jie norėjo man pranešti. Pasakė, kad taip. Tada atsistojau išeiti. Jie nustebo. Aš pakartojau jų frazę „jau viskas“ ir išėjau. Tai buvo pats išpūdingiausias šio su-

sitikimo momentas. Jie pasijuto kaip iš vežimo iškritę ant žemės, o arklys pabėgo... Bet man pačiam jau neteko to matyti.

Paminėjau tik vieną atsitikimą, tačiau tuo naivumo ir veidmainystės siautėjimo laikotarpiu tokie įvykiai tikintiesiems buvo tapę kasdienybe mokykloje, bažnyčioje, kolūkio kontoroje ar paprasčiausiame darbe. Dabartinė auganti karta vargu ar patikės, kad galėjo taip būti.

Pirmoji meilė su raudona suknele

Antanas Čalnaris

Nemaniau, kad taip sunku bus rašyti apie mokyklą. Juk mokykla yra tas pats, kas ir pirmoji meilė, kurią prisimeni su ilgesiu ir skausmu, žinai, jog tokios niekada nebebus, ir matai, kad ji baisiausiai neištikima, daug neištikimesnė už pirmąją mergaitę, nes myli vis kitus ir kitus ir jie ją myli ne mažiau už tave.

Tokia yra ta mokykla, kurios slenkstį prieš daugybę metų esi perprojojęs, o išėjęs iš jos kaip didelis vyras su cigarete dantyse.

Neseniai užėjau į raudonų plytų namą Lýgumų miestelio aikštėje po liepomis. Namas išliko toks, koks buvo, net neaptrupėjo, tik toje salėje, kur mes šokdavome, kur prasidėjo mūsų nedrašios pirmosios meilės – komedijos ir tragedijos, dabar stovėjo prekystaliai ir nepažįstamos moterys pardavinėjo degtinę. Teisybė, kad nieko naujo nėra po saule, pasitvirtino dar kartą – caro laikais čia buvo degtinės monopolis, taigi pastatas vėl naudojamas pagal paskirtį, o mūsų buvimas čia buvo laikinas kaip jaunystė.

Pastatas be žmonių – tuščias kevalas, tartum kūnas be sielos. Todėl prisimindamas klases, suolus, rašomąsias lentas, lubas ir grindis visada matau šių daiktų erdvėje esančius žmones ir, žinoma, pirmiausia tuos, kurie mokė mus skaityti, rašyti ir gyventi.

Jų buvo daug. Daugelio dabar nebepažinčiau iš veidų, nebeatsimenu pavardžių.

Septintoje klasėje mūsų auklėtojas buvo Jonas Dirvonskis. 1951 m. vasarą jis atėjo pasveikinti manęs su vardadieniu, padavęs savo buto raktą prašė paimti ten iš stalčiaus pinigų, atnešti alaus, o vėliau, gal įkaušęs, gal sujaudintas mūsų dainos „Oi, neverk, motušėle“, sugrabaliojo kišenės dugne mažą, nutrintą varinį ženklelį su Vyčiu, parodė man, pasakė: „Mylėk šį ženklelį, broleli!“ Tik vieną kartą taip tepasakė, bet pasakė 1951 m., kai dar buvo gyvas Stalinas ir niekas nemanė, kad jis gali mirti, todėl jo žodžiai giliai įstrigo į atmintį.

Buvo mokytoja Kutavičiūtė, labai graži mergina su trumpesne kaire koja, kuri netrukdė jai puikiausiai šokti, o šokant nesimatė, ar ji šluba, ar ne. Ji ir išmokė mane šokti valsą, kurią pamėgau, šokau visur, kur ją grojo, o dabar nebešoku, nes jo man vienam niekas negroja, o jauni žmonės šoka tik keistus bambatrynius ir subingrūzius.

Mokė mus mokytoja Janulytė, geriausios mano klasės draugės Lionės sesuo. Buvo ji maloni, draugiška, bet neįtiko, nors to labai norėjo. Kai ją paskyrė mūsų klasės auklėtoja, supylėm į švietimo skyrių ilgiausią raštą, kad šios auklėtojos mums nereikia, tegul sugražina mums Vladą Rutkauską, kitaip streikuosim, daužysim mokyklos langus ir kelsim revoliuciją. Vladas Rutkauskas metė tarnybą švietimo skyriuje ir sugrįžo pas mus.

Visokių buvo mokytojų.

Ne visi jie mano atmintyje išliko malonūs. Vienas iš tokių buvo Jonas Paulauskas, mokęs mus kūno kultūros. Buvo jis liesas, subliuškęs lyg tuščia žirnių ankštis, gaižus, tartum jam nuolat burnoje būtų rūgštu, turėjo feldfėbelišką potraukį mokyti mus tik rikiuotės ir kariško muštro. Kartą toje mano minėtoje salėje išrikiavęs ėmė komanduoti „*Aplink!*“ ir privertė mus sukintis gerą pusvalandį, kol pamačiau, jog prie mano nosies artėja grindys, ir bumbtelėjau ant jų tartum rąstas. Visi išsvirdinėjo į pasienius, J. Paulauskas išsigando, prišoko, pasodino mane ant suolo, ėmė pūsti į veidą supuvusių dantų smarvę, o aš taip norėjau jam trenkti į snukį, kad tas noras nepraėjo iki šiol, gaila, kad šito kvailio nesusitinku...

Galbūt šis mokytojas buvo ir yra geriausias žmogus pasaulyje, o mano prisiminimas tėra pavyzdys, koks atsakingas mokytojo darbas, kada jis turi teisę liepti ar net įsakyti, o peržengti tam tikrą ribą tas pats, kas įtempti stygą, kuri persistengus gali nutrūkti, jei neturėsi kantrybės ir savitvardos.

Vokiečių laikais trečiame skyriuje mus mokė jauna mokytoja Skeberdienė, smarkiu charakteriu pasižymėjusio pienininko žmona. Jos nelaimei, papuolė mokinys Strazdas, kuris niekaip nesuprato dešimtainės dalybos taisyklių. Kaip išsikvietusi prie lentos beaiškino jam dalybą mokytoja, nesupranta Strazdas, nors verk. Ir pradėjo mokytoja verkti... O didžiulis veršis Strazdas, bežiūrėdamas į ją, taip pat ėmė tampyti lūpą, bliauti, kaip ir dera veršiui. Tada mokytoja nusišluostė akis ir taip plojo jam į ausį, kad Strazdas išsitiesė ant grindų visu ūgiu. Išsigandusi, kaip ir mano minėtas fizikultūrininkas J. Paulauskas, mokytoja ne puolė jo kelti, bet išbėgo iš klasės šaukdama: „*Pasakysiu vyrui, jis ne taip tave pamokys!*“ Tačiau mes veltui laukėme, kada ateis pagarsėjęs mušeika pienininkas Skeberdis kulti klasės draugo. Viskas praėjo be didžiųjų muštynių...

Tai prisiminęs galvojau, kodėl kai kurių mokytojų vaikai neklauso, išdykauja, eina suolais ir sienomis, nors jie barasi, šaukia, ausis rauna, o kiti mokytojai nei šaukia, nei ausis drasko, bet jiems įėjus į klasę būna tylu, ramu, musę skrendant girdėsi. Galas žino kodėl...

Lýgumų mokyklos ikūrėjais po karo galima laikyti mokytojus Vipartus, vienu metu žinomo spaudos globėjo Šviedrio Viparto tėvus. Šviedrys tada nesusilenkęs vaikščiojo po stalu, o mes, kaip visi vaikai daro mokytojų sūneliams, slapta jam gnaibydavom vieną vietą ir dėdavomės labai nustebę, kad tas vaikas, vos įjėjęs į mokyklos koridorių, pradeda klykti, tartum bijotų mokslo. Nespėjau gerai apsidairyti šiame pasaulyje, kai supratau, koks teisingas pamokymas, kad negalima skriausti vaikų, nes nežinia, kas iš jų išaugs. Jeigu tas vaikas būtų



žinojęs, kas jam kadaise gnaibė dugną, dabar būtų man taip įgnybęs, kad žurnalistika būtų šunimi pasmirdusi...

Viena iš mokytojų, kuriems įėjus į klasę girdėti musę skrendant, buvo mokyklos direktorė Rozalija Matulevič, mokiusi mus rusų kalbos ir literatūros. Jos gyvenimas nebuvo rožėmis klotas jau vien todėl, kad vyras, kolūkio agronomas V. Pakas, sirgo sąnarių hemofilija. Užėjus priepuoliams, jis kęsdavo nepakeliamus skausmus, nuolat reikėjo vaistų, slaugymo, begalinės kantrybės, tačiau mūsų direktorė ir mokytoja sugebėjo atitverti viską, kas asmeniškai, nuo mokyklos, visada būdavo rami, rimta, atlaidi, nepakeldavo balso, net kai reikėjo bausti ir barti.

Po daug metų sutikau ją Vilniuje, Didžiojoje gatvėje, ir nustebau, jog nepasikeitusi nei iš veido, nei iš stoto, tokia pat graži, sava lyg giminaitė. Nešiau rezginėlėje alaus, todėl susigėdau, kad nepalaikytų girtuokliu, o buvo labai gaila, kad nėra kaip atsisėsti, pasišnekėti apie Lėgumus, mokyklą, gyvenimą ir tam reikalui, matyt, laiko nebeturėsime...

Girdėjau, kad nebėra mokytojo Petro Skaringos, kurio labiausiai bijojom ir labiausiai gerbėm. Tai buvo taip pat labai ramus, diktas vyras su nuolatine klastinga pašaipėle lūpų kampe, mūsų per daug neskriaudęs, bet ir nelepinęs. Kadangi kartu mokėsi jo sūnus Vitolis, mes daugybę kartų prašėme jo nužiūrėti, iškvosti arba pavogti iš tėvo paslaptį, kokį pragaištingą matematikos rašomąjį jis mums ruošia. Tačiau arba tėvas buvo kaip titnagas, arba jo sūnelis kaip vaškas, nes gal tik porą kartų Vitolis sužinojo tėvo taktinius atakos planus. Mes net pravardės tam krienui nesugalvojom – Skaringa, ir tiek. O pamatęs per televizorių jo jaunesnįjį sūnų gydytoją, pagalvojau, jog jeigu sūnus panašus į tėvą, nebijočiau būti jo pacientu.

*Lygumų mokyklos IV
abiturientų laida su
mokytojais.*

*Iš Lygumų vidurinės
mokyklos archyvo*

Daug įvairių mokytojų kalė mums į galvas švietimo komisariato ir ministerijos patvirtintas įvairiausias programas, ir tą kiekvienas darė savaip, o mes iš to savaip vaipėmės nejausdami, kad daug gero mūsų protuose lieka.

Buvo tokia nedidukė, visada tartum išsigandusi, sumišusi anglų kalbos mokytoja, daug kentusi, ypač nuo mūsų klasės mergų, kurios nežinia kodėl iš jos visaip tyčiojosi. Kartą tos velnio mergos prisėlino ir mokytojai už nugaros nuvertė nuo stovo mokyklinę lentą. Jeigu tas sunkus medžio luitas būtų užkrięs, priplojęs mokytoją, ji būtų pajautusi tą patį, ką jaučia musė po mušikliu. O mergos iš virpančios mokytojos kvatojosi...

Tais laikais mus kiekvieną rudenį varinėdavo į kolūkius kasti bulvių, rauti burokų, kulti javų prie kuliamosios, dirbti kitokių kolūkietišką darbą. Burokų vagos skendėjo vandenyje. Braidėme po jį su nuplyšusiais pusbačiais, burokus ne tiek rovėme, nes trūkinėdavo buroklapiai, o kulnu kaldavome juos į žemę, bulves nurinkdavome tik nuo vagos paviršiaus. Nakvodavome tartum kareiviai fronte tai ant skaitykloje-klube pamestų šiaudų, tai daržinėse ant seno šieno šalinių, bet nei peršaldavome, nei sirgdavome. Merginas apnakvindindavo atskirai, kad neištvirktumėme. Šios talkos labai patiko, būdavo smagu.

Kartą mūsų prižiūrėti atvažiavo toji anglų kalbos mokytoja ir naktį atsigulė žemai prie šalinės, sakytum koks cerberis ar Mykolas arkangelas. Ėmėme kurstyti Petrą Karaką, kad jis nuslinktų pas ją, melavom, jog jinai slapta jį įsimylėjusi ir nori pabūti su juo *tête-à-tête*, t. y. akis į akį. Naivokas Petras netikėjo, spyriojosi, bet tokia žinia jam patiko. Galų gale jis pasiryžo ir visu kūnu šlumstelėjo nuo šalinės ant vargšės anglistės. Toji sukliko, lyg ją būtų griebęs nelabasis Asmodėjus, kniubdama šovė iš daržinės, vilkdama atklodę su savimi tartum princesės apsiaustą. Nuo tos dienos mūsų prižiūrėti ji nebevažiavo, įėjusi į klasę atrodė tokia sumišusi, kad net buvo gaila, o kartą pasakiusi „goodbye“ nebeapsirodė...

Kaip šiandien matau mokytoją Joną Klikūną, ratu šokinėjantį aplink klasės draugą Antaną Petronį. Pasiremdamas lazda, vilkdamas protežą, jis taip šokinėjo supykęs, kad Antanas nemokėjo įrodyti kažkokios teoremos, vis šnypštė Antanui: „*Pons generole! Pons generole!*“ Ir išėjo taip, kad Antanas baigė aukštuosius karo aviacijos mokslus, tapo aukšto rango kariškiu, apsigyveno Maskvoje. O mokytojo pagieža kariškiams buvo pagrįsta. Pasakojo jis, jog po karo, žygiuojant jų būriui, kažkuris naujokas pačiupo ant kelio numestą miną, sviedė ją į telefono stulpą. Mina sprogo, kai ką sužeidė, o Jonas Klikūnas neteko kojos.

– *Ką gali padaryti vienas kvailys, neištaisyš nė dešimt protingų,* – su kartėliu jis pasakojo mums apie savo nelaimę, ir ta jo tiesa tinka visiems laikams. Todėl aš prisimenu minėtą mokytoją Paulauską ir kartais apsidairau, ar dėl mano kvailystės nenukentės kiti. Deja, krėsdami kvailystes apsidairyti užmirštame, ir paskui mus velkasi netekčių ir žalojimų šleifas, kurio mes patys nematome ir nejaučiame...

Dėl daug dalykų prisimenu jauną mokytoją Verą Medišauskaitę, kuri nuo mojo kambarėlių pas mano motiną. Baigus pedagoginį institutą, ją paskyrė į Lėgumus ir primelavo, jog šis miestelis yra gražiausias Lietuvoje, koks man ir yra iš tikrųjų. Bet jai atrodė kitaip. Atvažiavusi į Lėgumus, ji nepatikėjo, kad čia ir yra „gražiausias miestelis“, nuėjo prie miestelio ribos patikrinti lentoje

užrašyto pavadinimo... Kaip bebūtų, teko čia keletui metų apsigyventi, mus mokyti chemijos, net eiti mokymo dalies vedėjos pareigas.

Gyvenant viename name, artimesnės pažinties neišvengsi, o akademinio jaunimo laisvė Verai dar nebuvo išgaravusi. Kartą man skaitant knygą, eidama pro šalį, ji šliukštelėjo už apykaklės puodelį vandens. Aš šokau prie kibiro, bet ji pripuolė pirma ir semdama rieškučiomis vandenį išprausė mane lyg kūdikį. Štai čia turiu perspėti, kad nė vienas mokinys net nesvajotų draugauti su mokytoju. Nieko blogo nelinkėdama, Vera nuolat pasakydavo, kada ir ko mane klausinės. Iš chemijos man kiaurai byrėjo penketai, tartum būčiau pats Mendelejevas. Bet vieną gražią vasarą Vera kažkodėl nuliūdusi išvažiavo. Vietoj jos mokyti chemijos atvažiavo surūgusi it devynios pėtnyčios boba, mano nuomone, tikra sieros rūgštis. Nustebusi, kad yra toks chemijos talentas, tuoj čiupo mane klausinėti ir pamatė, jog chemiją išmanau tiek, kiek kiaulė apie debesį. Ir ėmė ji „tardyti“ mane kasdien, kankino baisiau negu Berijos agentai, pradėjau sapnuoti, kad ją kažkas nušauna ir numeta varnoms lesti, bet staiga pajutau, jog tą velnio chemiją imu perprasti... Kankintoja pradėjo man rašyti ketvertus, o aš pajutau dėkingumą savo kankintojai. Būna ir taip tarp mokinių ir mokytojų.

Tačiau Verai aš ir visa klasė turime būti dėkingi, kad įstojome į šlovingas komjaunimo eiles. Mus nuolat kuštino stoti į komjaunimą, bet mes nestojom. Tiesa, nei direktorė R. Matulevič, nei mokytojai tą daryti per daug nevertė, uždarę klasėje per naktis nelaikė, nebaudė kitaip, tik įkalbinėjo, kaip juos liepė daryti jų viršininkai. Bet tas reikalas nejudėjo iš vietos, ir jį pavedė Verai. Ji ir pradėjo mane kurstyti: tu stok pirmas, Antanai, o paskui tave įstos ir kiti. Kipšas mane patraukė už liežuvio pasakyti, kad stosiu, jei pastatys penkis butelius degtinės. Vera tik suplojo delnais ir vieną vakarą atitarškino terbą butelių... Vėliau visi pedagogai ir rajono valdžia stebėjosi, kaip po tiek jų bevaisės agitacijos viena V. Medišauskaitė sugebėjo vienu ypu įkalbėti visą klasę urmu stoti į komjaunimą.

Ta proga turiu pasakyti, kad mes nebuvom nei alkoholikai, nei lengvabūdžiai, nei politiniai analfabetai. Kai mokėmės po pertraukos karo metais, mums buvo po 19–20 metų. Mes iš arti matėme vermachtą ir raudonarmiečius, sribus ir partizanus, žudikus ir žudomuosius, tremtinius ir trėmėjus. Daug iš šių žmonių buvo pažįstami, net draugai. Partizanai ir sribai ateidavo į mūsų tėvų gryčią, ir mes galėjome juos įvertinti ne iš laikraščių ar paskaitų. O laisvos Lietuvos meilė mums buvo įdiegę senieji mokytojai ir tėvai. Šitas nupiepęs, bedvasis lyg prikimšta skudurų iškamša komjaunimas mums buvo tik tuščia vieta, pliuropalas, iš kurio net virvės nenuvysi. Mes buvome tartum persirengėliai svetima uniforma, pasiruošę tuoj pat ją numesti ir parodyti, kas esame iš tikro. Nei mes vykdėme tuos kvailus komjaunuoliškus priesakus, nei jautėmės leniniečiais, net ženklelių atlape nenešiojome, nors mus nuolat vertė tai daryti. Todėl taip pigiai Vera mus ir nupirko. O papuotavom tada smagiai! Berods, net lindau prie Veros bučiuotis, gaila, kad ji nesibučiavo... Vėliau mus ir barė, ir svarstė susirinkimuose, ir baudė papeikimais, kam esame blogi



komjaunuoliai, tačiau niekas nepadėjo. Neišėjo iš mūsų nei koševojai, nei kosmodemjanskajos.

Įdomu, kad garbindami komjaunuoliškas pareigas nusišnekėdavo patys jų vadai. Komjaunimo rajono biuro posėdyje viena susivėlusį komjaunimo lyderė man uždavė suktą klausimą:

– Komjaunuolis, nors mirtų, turi nesiskirti su komjaunimo biuletiu. O kur jį dėti, jei eini maudytis? Argi lįsi į vandenį su pilka knygele, paženklinta Lenino siluetu?

Ką į tokį klausimą galima atsakyti? Matyt, nežinojo ką atsakyti ir tą klausimą uždavusi kūtvėla, nes pats komjaunimo sekretorius ėmė vograuti, jog norint maudytis reikia prie vandens vestis ištikimą draugą komjaunuolį, kuriam galima patikėti nario bilieta, kol murdysies kūdroje. Pats Šveikas tokios išminties nesugalvotų. Tačiau bala nematė to komjaunimo!

Didelė nuodėmė būtų neprisiminti mūsų auklėtojo Vlodo Rutkausko, kurio, tikiu, nė vienas iš mūsų neužmiršo. Kuo jis mums taip patiko, nežinau. Gal kad buvo nelabai vyresnis amžiumi, gal kad labai atviras ir draugiškas, kas žino. Kaip mes, po karo suėję į klases, stengėmės tapti mokiniais, taip jis stengėsi būti mokytoju. Kaip mums sekėsi, negaliu įvertinti, o jam sekėsi. Mes už jį buvome pasiryžę galvas guldyti. Būtų pasakęs „Einam į mišką pas partizanus!“, būtume visi iki vieno išėję.

*Lygumų mokyklos
V abiturientų laida su
mokytojais.*

*Iš Lygumų vidurinės
mokyklos archyvo*

Kartą taip ir buvo. Tuomet kažkoks pertekęs proto veikėjas sugalvojo, jog mokiniai ne tik turi dirbti kolūkiečių darbus, bet ir aprūpinti mokyklą malkomis. Bernai kaip erzilai, mergos staininės, kodėl negali prikirsti miško! Viena dieną kirtom, kitą. Trečią turėjo būti pamokos, bet mes, pakurstyti su pašaipėle to paties jau minėto mokytojo P. Skaringos, apsiginklavom kirviais, pjūklais ir išžygiavom į mišką. Ateina mokytojai, o mūsų klasė tuščia, nors švilpk... Mokyklos vadovybė liepė auklėtojui V. Rutkauskui mus pasivyti dviračiu ir sugražinti atgal. Žiūrim – iš paskos atmina auklėtojas. Nužergė nuo dviračio, nieko nesako, eina sykiu į Vaigalių mišką. O miške – smagumėlis! Leidžiam medžius, mergos šakas velka, laužus kūrena, lašinius čirškina. Prigaminom malkų daugiau negu reikia, sėdom į suolus smagūs, lyg grįžę iš kurortų ar iš kitur, kur buvo labai gerai...

Daug ko buvo tame raudonų plytų name, toje klasėje, tame suole. Visko neišpasakosi, o ir neverta. Anot sakymo, tebūna kiekvienam savo! Tačiau atėjo lemtingieji 1956 metai. Mergaitės nešė į klasę žydinčias alyvas, nuo kurių kvapo svaigo galva lyg nuo pirmosios meilės. Laikėm egzaminus ir po kiekvieno vakare sueidavom į laukuose stovinčią, sode paskendusią Aldonos sodybą, atkimšdavome statinaitę gero salyklinio alaus, išeidavom į kiemą, apsikabindavome ir dainuodavome tada madingą dainą:

*Kaip obelis, mamyt, palinko
Galva baltųjų jazminų.
Taip neseniai supai man lingė,
Dabar gyventi išeinu...*

Mūsų auklėtojas Vladas Rutkauskas visada būdavo su mumis ir taip pat dainuodavo. Naktys būdavo šviesios ir šiltos, ūkanose aušdavo aušra, rasa skambėdama byrėdavo po kojomis, laukai buvo neaprėpiamai platūs ir ramūs... Tokio džiaugsmo šventės man vėliau niekada nebebuvo ir nebebus, ir tai dabar rašau pro ašaras, kurios nežinia kodėl byra ant viską iškenčiančio popieriaus.

Atšventę išleistuves išlydėjom savo auklėtoją Vladą Rutkauską, vienas po kito išsiskirstėme katras sau. Palydėjau iki Kruojos Liusę, pabučiavau į sausas, suspaustas lūpas, ji perbrido upelį, kitame krante pamojo man. Ilgai stovėjo šalia žalio gluosnio su raudona suknele, stovėjau aš...

Kitą rytą išėjau į miestelį. Jis buvo tuščias lyg išmiręs. Žmonės ėjo, šnekėjo, važiavo vežimai, autobusai, bet miestelis buvo tuščias. Kas rytą ėjau per miestelį, sukau ratus pro seną raudonų plytų mokyklą, bet visur buvo nyku ir tuščia. Kartais gaudavau laiškų ir bijodavau juos atplėšti, nes ten irgi buvo tik žodžiai, o po jų tuštuma, kuri prislėgs dar didesniu ilgesiu. Taip yra iki šiol.

Mes buvom pirmieji, kurie išėjome iš šios mokyklos, mus išlydėję mokytojai irgi pirmą kartą atsiveikino su tais, kuriuos išleido į plačius laukus ir ankštus miestus, šis raudonų plytų namas irgi pirmą kartą girdėjo linksmą šurmulį ir sunkią tylą po jo.

Mokykloje mūsų buvo dvidešimt septyni, kiek yra dabar, nežinau. Pirmoji atsisveikino Danutė Čelutkaitė, labai netoli spėjusi nueiti nuo mokyklos slenksčio. Ją suėdė išgarbintos civilizacijos liga – kraujo vėžys, baltasis kraujas. Žinodama, jog greitai mirs, ji verkė, kad nebematys šiltų, žalių Tėviškės pievų, nebegalės basa vaikščioti minkšta žole. Jai reikėjo pievų, tik Tėviškės pievų, ir aš dabar suprantu kodėl, nes ir man jų reikia labiau už viską.

Mirtis grobia mano draugus vieną po kito, ir aš vis labiau bijau, kad greitai pagrobs ir mane. Ir aš nebeturėsiu nieko, net šių prisiminimų, kurie užliūliuoja ilgesingu svaiguliu ir taip išplėšia iš apsiniaukusios tikrovės.

Neseniai susitikau geriausią draugą Viktorą. Nežinau, gal jis irgi jaučia panašų ilgėsį, nes pasakė, jog žino Liusės adresą ir, jei noriu, galiu jai parašyti arba aplankyti. Tačiau jo žmona pasakė griežtai: nereikia! Gal iš tiesų nereikia, nes prisiminimai visada šviesūs ir gražesni už dabartį. Gal geriau juos išlaikyti grynus ir skaidrius ir nemaišyti su dabartimi.

Iš kultūrinio gyvenimo Lygumuose*

Emilija Libikienė

Į Lýgumų vidurinę mokyklą atvykau 1957 m. rudenį. Čia po darbo Pakrúojo vidurinėje mokykloje man atrodė taip nyku, taip tuščia, ilgėjausi ten likusių draugių, saviveiklos. O čia vienintelis prasiblaškytas buvo atvežami kino filmai, namuose – radijas.

Bet laiko ratas greitai įsuko mane. Gavau auklėti vienuoliktą klasę. Tai buvo 23 jaunuolių būrys. Dėsčiau jiems lietuvių kalbą ir meno istoriją. Daugelis jų buvo gana imlūs, apsiskaite, darbštūs. Visi kartu vykdavome įvairiomis progomis tai pas vieną, tai pas kitą klasės draugą, pasilinksminę grįždavome namo, ir apie tas išvykas niekas nežinojo. Tokia buvo trečioji mokyklos laida. Su ja išliko ryšiai iki šių dienų, nors praėjo jau 40 metų. Kas penkeri metai jie atvyksta į mokyklą, sukviečia buvusius savo mokytojus, o mirusius aplanko kapinėse.

Pirmasis vaidinimas su mokiniais įvyko 1958 m. pavasarį. Su abiturien-tais pastatėme K. Sajos „Septynias ožkenas“. Įsimintini šie vaidmenų atlikėjai: V. Baltramaitis, P. Šimkus, S. Bubelis, P. Miškūnas, A. Vieversys, V. Rimša, I. Lauciūtė, Z. Batavičiūtė, L. Braziulis.

Nuo tų metų ir pradėjau vadovauti dramos būreliui. Kasmet pastatydavome po vieną rimtą spektaklį, o įvairioms šventėms bei kitokiomis progomis teko rašyti montažus, kurti įvairius scenarijus. Montažas „Tėvynė“ tarp rajono mokyklų buvo įvertintas geriausiai. Labiausiai vykę ir neišdilę iš atminties šie statyti veikalai: J. Rainio tautos daina „Pūsk, vėjeli“, B. Dauguviečio komedija „Žaldokynė“, K. Binkio pjesė „Atžalynas“, Rimkevičiaus „Vandens lelija“, P. Česnulevičiūtės „Ką gali megaitės“.

*Atsiminimuose apžvelgiamas 1957–1970 m. laikotarpis.

Labai mėgau romantinius herojus, pasakas, todėl daug spektaklių pasakų motyvais dažniau su vidutinio amžiaus mokiniais, kaip antai: „Dvylika brolių, juodvarniais lakstančių“, „Meškos trobelė“, „Miško pasaka“ ir kt.

Saviveiklą tada mėgo visi – ir moksleiviai, ir suaugusieji, nes dėl mažos scenos čia nevažiuodavo joks teatras, o į Šiaulius nuvykti galėjo nedaugelis. Į vakarą susirinkdavo tiek žiūrovų, kad mūsų kultūros namų salė visų negalėjo sutalpinti. Todėl spektaklį Lėgumų kultūros namuose rodydavome du kartus: vieną dieną po pamokų moksleiviams, o kitą dieną vakare suaugusiesiems. Moksleiviai žiūrėdavo veltui, o suaugusiesiems gaudavome bilietų iš kultūros namų. Vyresnieji mokiniai pripiešdavo labai dailių programų ir prieš spektaklio pradžią siūlydavo žiūrovams. Niekada nelikdavo kad ir nelabai dailių programų. Norinčiųjų dalyvauti dramos būrelyje būdavo tiek, kad netilpdavo į mokyklinį žurnalą. Visi norėdavo gauti vaidmenį, dalyvauti nors masinėse scenose. O kaipgi visus patenkinti? Kurie nevaicino, rinko medžiagą dekoracijoms, padėjo jas kurti. Vėliau atsirado tokių, kurie patys gamino dekoracijų detales, butaforiją. Su mergaitėmis darydavome medžių lapus, krūmus, žiedus, jei tai kuriai scenai buvo reikalinga. Didiesiems veikalams dekoracijas piešė tuomet Lėgumuose gyvenęs savamokslis dailininkas Vladas Morkūnas. Pavašari, aptuštėjus bendrabučiu, gaudavome laisvą kambarį ir pavakariais ten „gamindavome“ dekoracijas.

Tuo metu mokyklai vadovavo direktorė R. Matulevič. Ji visada rasdavo būdų dramos būreliui pagelbėti: iš mokyklos gaudavome tai kartono lakštų, tai lentų, tai tapetų, tai dažų. Direktorė mėgo mūsų spektaklius ir visada juose lankydavosi. Tuo metu nebuvo nei spalvotų televizorių, nei spalvotų kino filmų, o mūsų spektakliai būdavo labai spalvingi. Todėl žmonės jų laukdavo kaip šventės.

O paskui prasidėdavo gastrolės. Gaudavome iš kurio nors ūkio sunkvežimį ir vykdavome į aplinkinius kultūros namus. Taip ne kartą teko vaidinti Pamūšyje, Pašvitinyje, Stačiūnuose, Žeimėlyje ir kai kurių kolūkių centruose. Būrelio entuziastų buvo daug. Bet labiausiai įsiminė šie: A. Milašauskaitė, seserys G. ir Z. Čepaitės, R. Grigaliūnaitė, A. Šalavėjus, V. Žiukas, D. Libikas, S. Čepas, B. Pranckevičius.

K. Binkio „Atžalyną“ statėme kartu su mokytojais. Jie atliko pjesės mokytojų vaidmenis. Su B. Dauguviečio „Žaldokyne“ vyko į konkursą. Vertino rimta žiuri, joje dalyvavo ir Švietimo skyriaus vedėjas T. Baltraitis. Mūsų dramos būreliui paskyrė pirmąją vietą. O kaip sunkiai į ketvirtą aukštą gabenome „Žaldokynės“ dekoracijas! Stogas iš tikrųjų buvo šiaudais dengtas. Tempiant atgal, pradėjo šiaudai byrėti... Taip ir palikome pribarstytas laiptines... Emocijų daug, bet ar jas surašysi...

O pasibaigus mokslo metams už surinktus pinigus važiuodavome į ekskursijas. Ir kur tik mes nebuvo! Būdavo, nosisamdome iš ūkio dengtą sunkvežimį ir išvykstame dviem ar trim dienom. Tada sunkvežimis prilygo autobusui, jei juo būdavo vežami žmonės: galėjai važiuoti net centrinėmis miesto gatvėmis. Taip išvažinėjome Vilnių, Rygą, Taliną ir kitus miestus. Vienas mokytojas su mokiniais



mašinos kėbule, o vadovė su žemėlapiu vairuotojo kabinoje – mat reikėjo rodyti kelią, nes ūkio vairuotojai niekada dar nebuvo ten buvę. Nakvynė – palapinėse laukuose. Iš ryto sutartą valandą prie ekskursijų biuro sutikdavome telegrama iš anksto užsisakytą vadovą. Mokiniai daug pamatydavo, daug sužinodavo, ir nedaug kainuodavo. Dabar šiuurpu pagalvojus, kas galėjo atsitikti. Bet jokių avarių, jokių bėdų nebuvo lemta patirti.

Vidurinės mokyklos mokytojų kolektyvas buvo nedidelis, bet jaunas, draugiškas, mėgo dainas, pasilinksminimus. Greitai prie jo pritačiau, ir mūsų dainos skambėdavo vakarais. Net ir dabar malonu prisiminti, kokius skambius balsus turėjo mokytojos A. Šemetaitė, A. Krivickaitė, A. Židonienė, S. Janušauskaitė, mokytojai J. Žemaitis, V. Kaminskas, R. Mečionis, tuometinis Lygumų kolūkio pirmininkas J. Židonis. Dainuodavome kultūros namuose įvairiomis progomis, dalyvaudavome ir bendruose švietimo darbuotojų pasirodymuose Pakrūojyje. Prisimenu jungtinių švietimo darbuotojų vakarą 1961 m. Linkuvės kultūros namuose. Mes dainavome, o poetas V. Spūdas skaitė savo eiles. Tada paskutinį kartą iš taip arti, iš užkulisių, aš jį mačiau. Poetas jau buvo palaužtas ligos, labai sulysęs.

Be to, kasmet su mokytojais statydavome nedidelius draminius kūrinėlius, daugiausia verstines komedijas. Palaikiau ryšį su Šiaulių dramos teatru, iš ten gaudavome veikalėlių. Vaidindavome visi. Ypač trūkdavo vyrų vaidmenims atlikti. Prasidėjus agitmeninių brigadų vajui, parašiau scenarijų „Mums viskas rūpi“. Suvaidinę užėmėme rajone pirmąją vietą, Švietimo skyrius paskyrė 300 rub. premiją. Nuolatiniai saviveiklininkai buvo mokytojai V. Kaminskas, A. Šalavėjus, R. Mečionis, A. Židonienė, A. Šemetaitė, S. Janušauskaitė ir kiti.

Kultūros namams taip pat reikėjo paramos, nes neturėjo specialistų. Etatai buvo užimti, bet darbuotojai sugebėjo tik surinkti saviveiklininkus, o rengti meninę programą tekdavo mokytojams. Dainininkus ruošdavo muzikos mokytojai, šokėjus – choreografė, o man tekdavo pasirūpinti drama. Tuomet rajoniniai kultūros namai organizuodavo konkursus.

Koncertuoja

Lygumų mokytojai.

Apie 1970 m.

*S. Sipavičiaus
nuotr.*

Taigi vakarus dažnai praleisdavome kultūros namuose. Tekdavo statyti ir didesnius, ir mažesnius veikalus. Su K. Sajos „Šeškais“ tarp rajono kultūros namų užėmėme pirmąją vietą. Apie jokią atlyginimą už papildomą darbą tada nebuvo nė minties. Buvo džiugu, kad sugebi, kad gali padėti.

Apie ilgametę Lygumų mokyklos direktorę Rozaliją Matulevič

Robertas Jurgaitis

Turbūt kiekvienas lygumietis pažįsta ilgametę Lųgumų vidurinės mokyklos direktorę Rozaliją Matulevič, tačiau apie jos gyvenimo vingius vargu ar kas yra girdėjęs. Šios mokytojos, jos tėvų gyvenimo istorijos atspindi ne tik sudėtingą šeimos, giminės, bet ir lietuvių tautos praeitį.

Rozalijos Matulevič tėvas Juozas Matuliauskas buvo gimęs 1871 m. ir pakrikštytas Debeikių (dab. Anykščių raj.) bažnyčioje. Kadangi šeima buvo didelė, o tėvai anksti mirė, jis ilgą laiką glaudėsi pas vyresnį brolių. Būdamas šešiolikos metų, neturėjo net klumpių į bažnyčią nueiti, todėl labai norėjo užsidirbti. Tuo metu kitas vyresnis brolis Antanas, pramokęs siuvėjo amato, buvo išvykęs į Sankt Peterburgą, kur siuvo karininkams uniformas. Jis ir pasikvietė Juozą. Nuvykęs į Sankt Peterburgą, Juozas įsidarbino eiliniu Peterhofo geležinkelio darbininku. (Stoties viršininku dirbo Maskvinas. Jam Matuliausko pavardė pasirodžiusi sudėtinga, todėl Juozas buvo pavadintas Matulevič. Ši pavardė ilgainiui prigijo. Kiti giminaičiai gavo Matulevskij pavardes.) Prie stoties stovėjo standartiniai namai geležinkeličiams, kur Juozas ir gyveno.

Dar vienas Juozo brolis Jonas taip pat buvo apsigyvenęs Sankt Peterburge. Jis Carskoje Selo dirbo caro vaikų vežiku. Į Sankt Peterburgą buvo atvykęs ir pusbrolis Feliksas Matuliauskas. O brolis Antanas Matuliauskas iš siuvėjo amato nemažai užsidirbęs nuvyko į gimtinę, Debeikių kaimą, ir iš ten į Sankt Peterburgą parsivežė jaunutę žmoną Eleną.

Rozalijos Matulevič motina Anastazija Jerutaitė buvo gimusi apie 1881 m. Pākvīsčio kaime (dab. Mažeikių raj.) ir pakrikštyta Židikų bažnyčioje. Tėvai turėjo apie 6 ha žemės. Šeima buvo didelė, tad kiek paūgėjusiai teko pačiai užsidirbti duoną. Anastazija tarnavo, vėliau išvyko į Latviją, į Liepoją, kur įsidarbino šeimninke karininkų šeimoje. Čia tarnauti buvo ne taip ir sunku, nes šeima neturėjo vaikų. Tačiau netrukus karininkas buvo paskirtas į karinį dalinį Sankt Peterburge. Išvykdami šeimnininkai pakvietė ten atvažiuoti ir Anastaziją. Ji priėmė šį pasiūlymą (šiam apsisprendimui pritarė ir mama). Atvykusią traukiniu Anastaziją su nešuliais pirmasis pasitiko Juozas Matuliauskas. Jis padėjo

atvykusiai lietuvaitei susirasti karininkų šeimą. Taip Anastazija apsigyveno kariniame miestelyje Peterhofe. Nuo tada prasidėjusi pažintis su Juozu peraugo į draugystę. 1911 m. jie susituokė. Gimė vaikai: Simas, vėliau Jonukas (jam buvo lemta neilgai gyventi), galiausiai Adomas (visų vardai buvo lietuviški).

Kadangi 1917 m. Petrograde (buvusiame Sankt Peterburge) prasidėjo neramumai, trūko maisto, Anastazija pasiėmusi geresnius daiktus išvyko į Lietuvą, į vyro tėviškę. Ji išvažiavo su Simuku ir Adomu. Jauniausią Adomą palikusi vyro tėviškėje, tais pačiais metais grįžo į Peterhofą. Po 1917 m. spalio perversmo grįžti į Lietuvą darėsi daug sudėtingiau (Pirmasis pasaulinis karas, paskelbta Lietuvos Nepriklausomybė), todėl buvo susirašinėjama laiškais. Simas susirgęs šiltine mirė. Matuliauskai liko be vaikų. 1921 m. vasario 4 d. gimė Rozalija. Jai teko augti vienai, nes brolis Adomas buvo Lietuvoje.

Anastazijos sesuo Zosė gyveno Kaune, šeimininkavo pas pasiturinčius ponus, vėliau – pas Lietuvos Prezidentą Antaną Smetoną. 1927 m. vykdamą pasisvečiuoti pas seserį į Peterhofą, ji kartu su savimi pasiėmė sūnėną Adomą. Tada Rozalija pirmąkart pamatė brolių. Jis pasiliko su savo šeima.

1939 m. po ligos mirė Juozas Matuliauskas. Jis buvo palaidotas Peterhofe.

Rozalija Matulevič, baigusi vidurinę mokyklą, o 1941 m. dvi metus Leningrado Pokrovskio mokytojų institutą, turėjo mokytojauti pagal paskyrimą (dėl prasidėjusio karo diplomai išduoti nebuvo – instituto baigimą liudijo „popieriai“ su antspaudu). Tuo tikslu ji išvyko į Sibirą, į Irkutsko sritį (traukinyje buvo girdėti bombarduojant – vyko karas). Srities centre Rozalija buvo paskirta į Ziminskio rajoną, Batamos gyvenvietę. Čia mokykloje ji dėstė istoriją, o agronomas Vladimiras Pakas – biologiją. Užsimezgė draugystė, kuri 1943 m. pabaigoje virto santuoka. 1945 m. gimė dukra Valė.

Vladimiro tėvas buvo stačiatikių dvasininkas, labai inteligentiškas, apskaitęs, mokantis dirbti visus ūkio darbus. Jis buvo estas. Šeimoje augo keturi vaikai: Olga, Nikolajus, Vladimiras ir Aleksandras. Tuo laiku, kai sovietų valdžia naikino inteligentiją, ši teroro banga palietė ir Pako šeimą – buvo suimtas Vladimiras. Jo prižiūrima cerkvė buvo paversta mokykla. Metus išdirbęs mo-



*Matuliauskų šeima
(tėvai Anastazija ir
Juozas, vaikai Adomas
ir Rozalija) Leningrade
Apie 1930 m.*

*Iš R. Matulevič šeimos
albumo*

kytoju, Vladimiras įsidarbino Mašinų-traktorių stotyje (toliau – MTS) vyr. agronomu (darbas buvo ne čia pat, teko važinėti).

Rozalijos motinai Anastazijai taip pat teko išgyventi karo sunkumus. Ji pateko į vokiečių nelaisvę, buvo apgyvendinta barakuose netoli Leningrado. Pavykus iš ten ištrūkti, nieko nelaukdama išvyko į Lietuvą. Įvairiais būdais keliaudama, galop per Rygą pasiekė Lietuvą, o netrukus ir savo gimtinę Židikūs.

Lietuvos Prezidentui A. Smetonai išvykus į Vakarus, į gimtinę sugrįžo ir Anastazijos sesuo Zosė.

Rozalijos brolis Adomas, karo metais tarnavęs Leningrade, pokary taip pat grįžo į Lietuvą, apsigyveno Vilniuje.

Kadangi traukė Lietuva ir artimieji buvo seniai matyti, Rozalija nutarė aplankyti brolių, mamą. Iš pradžių nuvažiavo į Leningradą pas tuomet dar ten buvusį brolių Adomą (miestas buvo subombarduotas). Vėliau su dukrele nuvyko į Lietuvą pas motiną, į jos tėviškę Židikūs. Čia teko trumpam apsistoti (gyventa apie metus). Vėliau į Židikūs atvyko ir vyras Vladimiras. Reikėjo išlaikyti šeimą. Sužinoję, kad Pakrūjo rajone kuriama Bitaičių MTS (jai tuo metu vadovavo Šapkinas), nutarė nieko nelaukdami ten vykti. Taip Lėgumuose jie apsigyveno 1948 m. vasarą. Vladimiras įsidarbino Bitaičių MTS vyr. agronomu, o Rozalija – Lėgumų mokytoja. 1950 m. jiems gimė antroji dukra Nadiežda, 1955 m. – sūnus Aleksandras.

Rozalija Matulevič 1948 m. rudenį pradėjo mokytojauti vadinamajame rusų komplekte. Jis buvo įkurtas rusų tautybės vaikams. Mat Antrojo pasaulinio karo metais į Lėgumus naciai buvo atvežę rusų belaisvių. Suvežė juos į tuometinę parapijos salę (dabartiniai kultūros namai), ir vietiniai ūkininkai iš jų rinkosi sau pagalbininkus ūkio darbams. Taip Lėgumų apylinkėse atsirado nemaža rusų tautybės šeimų. 1948 m. Lėgumuose šio komplekto I–IV klasėse mokėsi 25 vaikai. Jis buvo įkurtas mediniame pastate šalia miestelio aikštės (greta šiandieninės seniūnijos administracinio pastato). Mokytojai čia teko dirbti dvejus metus (vėliau rusų komplekte mokytojavo Marija Fiodorova). Po to R. Matulevič pradėjo dėstyti rusų kalbą lietuviškoje („raudonojoje“) mokykloje. Lėgumai tada dar buvo valsčiaus centras, jie turėjo Švietimo skyrių, kurio vedėju dirbo A. Vipartas (šis skyrius buvo įsikūręs buvusioje senelių prieglaudoje). Elena Vipartienė dirbo mokyklos vedėja. Tuo metu jau buvo V ir VI klasės ir buvo kalbama, kad mokykla turėtų tapti vidurine. Lėgumuose daugėjo mokytojų. Mokytojai vyrai (Dirbanauskas, Galumbeckas ir kt.) buvo baigę gimnazijas, o moterys – mokytojų seminarijas. Netrukus A. Vipartas buvo pakviestas direktoriauti Pakrūjo vidurinėje mokykloje, ir Vipartai išvyko. R. Matulevič teko užimti mokyklos vadovo vietą. Ji ne itin gerai mokėjo lietuvių kalbą, tačiau buvo vienintelė iš tuometinių mokytojų, turėjusi nepilną aukštąjį išsilavinimą. „Partija (komunistų – R. J.) pasakiusi: nesusidorosi su šiomis pareigomis, mes tave nuimsime“, – taip apibūdino nelengvą darbo pradžią R. Ma-



*Rusų komplekto
mokytoja Marija
Fiodorova su mokiniais.
Lygumai, 1953 m.
Iš R. Matulevič šeimos
albumo*

tulevič. Dirbdama šį darbą, 1973 m. ji dar neakivaizdžiai baigė Vilniaus valstybinį pedagoginį institutą, Istorijos fakultetą.

Tuojuo po karo Lėgumuose buvo įkurtas Komunalinis ūkis. Jam atiteko visi nacionalizuoti ir sušaudytų žydų namai. Kadangi mokykla augo, reikėjo patalpų, o Komunalinis ūkis buvo likviduojamas, mokyklos globon buvo perduota 13 pastatų. Daugelis jų supo centrinę miestelio aikštę, tad žmonės ją vadino Mokyklos aikšte. Čia mokyklos meistras Vincas Grušas iš ažuolo buvo padirbęs sportinių įrengimų. Aikštėje buvo galima žaisti tinklinį, krepšinį (tik vėliau buvo įrengta salė pačioje mokykloje). Aikštėje buvo sutinkama ir Rugsėjo pirmoji. Centrinis mokyklos pastatas buvo vadina-

*Aleknaičių mokyklos
mokiniai ir mokytojai.
Sėdi (iš dešinės)
mokytojai
St. Grušas,
St. Garnelis,
J. Urbonavičius,
S. Garnelienė,
St. Grigelionytė,
Putelytė. Apie 1965 m.
Iš St. Grušo šeimos
albumo*



mas raudonąja mokykla (čia vykdavo ir sovietiniai rinkimai).

Tuo metu Lýgumų mokyklos zonavai priklausė aplinkinės pradžios mokyklos, išsikūrusios kaimuose. Bitáičiuose mokytojavo Akūnienė, mokytojo A. Šalavėjaus sesuo. Minėlgiuose su vaikais dirbo Genovaitė Žemretienė, gyvenusi Beinoráičiuose; šioje mokykloje buvo keturi skyriai. Beinoráičiuose mokytojavo Antanas Šaulys, atvykęs iš Linkuvės; jis pakeitė mokytoją G. Žemretienę. Vagaišių (Norvaišių) mokykloje, kuri buvo išsikūrusi Kalinauskų gryčioje, vaikus mokė Emilija Petrutienė. Šiliškio (Degūčių) mokykloje dirbo ilgametė mokytoja Stasė Žukienė. Didžiulė, dviejų komplektų pradžios mokykla buvo Aleknáičiuose, kur dirbo S. Žukienė, S. Garnelienė ir kiti; ši mokykla augo ir vėliau tapo septynmete, aštuonmete. Šias mokyklas baigę vaikai atvykdavo mokytis į Lýgumus.

Dar tada, kai A. Vipartas vadovavo Švietimo skyriui, buvo atgabentas ir ant kalno pastatytas medinis namas, iki tol priklausęs į Sibirą ištremtam buvusiam Lýgumų valsčiaus viršaičiui P. Mekiui. Ten išsikūrė pradinės klasės, valgykla, maitinusi bendrabutyje gyvenusius mokinius, viršuje buvo įrengti trys butai mokytojams ir biblioteka. Prie šio namo pasiūlyta statyti priestatą (atskiram statiniui nedavė pinigų). Tad oficialiai priestatu vadinamas buvo pradėtas statyti naujasis mokyklos pastatas. Medinis namas buvo nugriautas. Jo vietoje iškilo pastatas su sporto sale, biblioteka, valgykla, fizikos, chemijos kabinetais.

Pirmoji abiturientų laida išleista 1956 metais. 1963 m. VIII laida žinoma kaip pirmoji gamybininkų laida. Mat tuomet buvo įvestas gamybinis



Vladimiras Pakas ir Rozalija Matulevič. 1968 m.

Iš R. Matulevič šeimos albumo



Lýgumų vidurinės mokyklos direktorė Rozalija Matulevič su mokinėmis. 1976 m.

Iš R. Matulevič šeimos albumo



*Kalba mokyklos
direktorė Rozalija
Matulevič. Lygumai,
1971 m. rugsėjo 1 d.
Iš R. Matulevič šeimos
albumo*



*Rozalija Matulevič su
buvusiais mokiniais
per susitikimą.
1998 m.
Iš R. Matulevič šeimos
albumo*

mokymas, po kurio mokiniai įgydavo mechanizatoriaus specialybę. Iki 1967 m. iš viso buvo išleistos penkios tokios gamybininkų laidos. Tačiau kiek prisimena R. Matulevič, tik vienas mokinyš dirbo pagal šią specialybę. Gamybininkų vadovu buvo Jonas Klikūnas, vėliau mokytojavęs Linkuvojė. 1978 m. R. Matulevič savo pareigas perdavė J. Stabužiui. Per jos direktoriavimo metus mokyklą paliko net 23 abiturientų laidos – 514 mokinių. Už ilgametį pavyzdinę darbą jai buvo suteiktas nusipelnusios Lietuvos SSR mokytojos vardas.

Šalia pedagoginio darbo daug dėmesio teko skirti ir šeimai. R. Matulevič užaugino dvi dukteris ir sūnų. Valė kaip ir mama pasirinko rusų kalbos mokytojos kelią, Nadiežda dirba ekskursijų vadove, o Aleksandras tapo gydytoju terapeutu. 2001 m. sulaukusi garbingo 80-ties metų jubiliejaus, mokytoja R. Matulevič gali pasidžiaugti ir nemažu vaikaičių būreliu. Ji turi keturis anūkus ir proanūkę.

Mekių šeimą prisiminus

Petras Mekys

Ilgamečio Lýgumų valsčiaus viršaičio Petro Mekio biografija, jo šeimos likimas iki Nepriklausomybės atkūrimo skendėjo užmarštyje. Čia norėtume nors trumpai apžvelgti likimo išbandymų paženklintos Mekių šeimos istoriją.

Kažkada netoli Linkuvės gyveno kumečiai Vaičiuliai. Jie, nepatenkinti sunkia baudžiamos našta ir dvarininko savavaliavimu, vėliau persikėlė gyventi į Mekių kaimą netoli Meškūičių ir ten XIX a. pradžioje pakeitė pavardę – tapo Mekiais. Prabėgus keletui metų persikėlė į Juknāičių dvarą. Kadangi broliai Mekiai buvo darbštūs, dvarininkas davė po ūkį Vilūnaičiuose ir Ramonāičiuose.

Vilūnaičių Mekių šeimoje 1830 m. gimė sūnus. Užaugęs ir subrendęs, Silvestras Mekys vedė ūkininko dukrą Veroniką Daušaitę iš Aleknāičių kaimo. Jiems gimė keturi sūnūs ir dukra: Ignas, Petras, Juozas, Jonas ir Veronika.

Ignui teko tarnauti caro kariuomenėje felčeriu. Grįžęs norėjo išvykti į Ameriką užsidirbti, tačiau neturėjo pinigų. Kadangi mylima mergina Uršulė Pranytė buvo iš to paties kaimo, tai ir ją įkalbėjo vykti į Ameriką. Merginos tėvai davė 120 rublių. Taip Igno tėvams nežinant jie išvyko. Įsikūrę Niū Džersio valstijoje, susituokė. Ignas dirbo skrybėlių fabrike, o Uršulei teko aptarnauti į Ameriką atvykusius lietuvius – virė jiems valgyti, skalbė drabužius (uždirbdavo 10 dolerių per savaitę nuo 10 aptarnautų žmonių). 1888 m. birželio 18 d. jiems gimė sūnus Petras, būsimasis Lýgumų valsčiaus viršaitis. Ignas Mekys, susirgęs plaučių džiova, buvo priverstas palikti šeimą, Ameriką ir 1889 m. grįžti į Lietuvą. Čia jis nusipirko 18 ha žemės ir išsikvietė žmoną Uršulę su sūnumi Petru. Jie sugrįžo į Lietuvą 1891 metais. Ignas Mekys Lietuvoje ūkininkavo ir dirbo felčeriu. Čia susilaukė dar trijų vaikų. Mirė 1903 m. gegužės 18 d., palaidotas Lýgumų kapinėse.

Petras Mekys baigė 6 skyrius ir jau 14-os metų pradėjo ūkininkauti, nes tėvas mirė, o broliai ir sesuo buvo jaunesni. Brolių Igną jis išleido mokytis kalvystės. Brolių Edvardą – į Šiaulių gimnaziją, o vėliau Kauno universitetą studijuoti medicinos; jis tapo žinomu akių gydytoju. Sesuo Mikalina baigė 4 skyrius. Vėliau, carinės valdžios metais, Petras Mekys dėl gražaus rašto buvo pakviestas dirbti valsčiaus raštininku (juo išdirbo 5 metus). O paskelbus Lietuvos Nepriklausomybę, po kelerių metų tapo Lýgumų valsčiaus viršaičiu, tas pareigas ėjusiu iki pat 1940-ųjų. Jis atstovaudavo Lýgumų valsčiui ir Šiaulių apskrities taryboje.

Petras Mekys dar buvo aktyvus Šaulių sąjungos, Lietuvių tautininkų sąjungos Lýgumų skyriaus ir kitų organizacijų narys. 1926 m. dalyvavo tautininkų suvažiavime Kaune. Net 28 metus giedojo Lýgumų bažnyčios chore. Be viso to, dar ūkininkavo. Sodyboje – ji buvo 1 km atstumu nuo Vilūnaičių, per ją tekėjo upelis – turėjo 42 ha žemės sklypą (apie 2 ha sodo, 20 bičių avilių). Ūkio darbams samdė berną, pusbernį, tarnaitę, piemenaitę.

1930 m. gruodžio 30 d. vedė Ievą Ruzgytę iš Trýškių (Telšių aps.). Ji buvo baigusi Dotnuvės šeimininkavimo ir ūkininkavimo kursus. Kaip ir vyras taip pat priklausė šaulių organizacijai, dalyvaudavo visuomeniniame gyvenime, įvairiose iškilmėse. Mėgiai susilaukė vaikų. 1931 m. spalio 8 d. gimė Bronė, 1933 m. rugsėjo 25 d. – Petras, 1936 m. gegužės 23 d. – Leonas, o 1939 m. kovo 4 d. – Ieva. Lýgumų viršaitis Petras Mekys savo namuose turėjo atskirą kambarį, kuriam priiminėdavo žmones ir savaitgaliais. Buvo blaivininkas, nerūkė, mylėjo vaikus.

1941 m. birželio 14 d. Mekių šeima be tėvo buvo ištremta į Tomsko sritį, Parbigo rajoną, Zavadskojės kaimą. Tą dieną viršaitis Petras Mekys buvo pas brolių Igną Mekį ir todėl liko Lietuvoje. Karo metais jis gyveno savo sodyboje. 1944 m. su sesers dukra Adele Balčiūnaite bėgo nuo sovietinės okupacijos, tačiau Baltijos jūroje buvo sugautas ir gražintas į Klaipėdą. Čia ilgai tardytas, kankintas – siūlyta bendradarbiauti su sovietine valdžia. Matyt, dėl to, kad nesutiko, 1946 m. Petras Mekys buvo išvežtas į Kareliją, kur 7 mėnesius teko dirbti prie kanalo statybų. Čia jis dirbo valgykloje, nes gerai mokėjo rusų kalbą. Po to buvo paleistas į Lietuvą.

1947 m. Mekių dukros Bronė ir Ieva pabėgo iš tremties vietos į Lietuvą pas dėdę Igną Mekį. Netrukus susitiko ir su grįžusiu tėvu, tačiau joms tąkart buvo lemta Lietuvoje praleisti tik 9 mėnesius: 1948 m. gegužės 22 d. Petras Mekys su dukromis Bronė ir Ieva ištremtas į Buriatiją, Zaigrajevo rajoną, Čelano kaimą, kur anksčiau buvo gyvenę japonų karo belaisviai. Tremtiniai buvo įkurdinti barakuose ir pristatyti prie miško darbų. Teko pjauti medžius, vilkti su arkliais rąstus į krūvas, genėti šakas. Petras Mekys, 1950 m. susižeidęs koją, miško darbų nebegalėjo dirbti, todėl susirado buhalterio darbą.

Speckomendantūrai leidus šeimai gyventi kartu, Ieva Mekienė su sūnumis Petru ir Leonu atvyko į Buriatiją, į Čelano kaimą (čia prie upelių augo juodieji serbentai, kedrai, kurių riešutai labai skanūs ir maistingi).

1951 m. Mekiams teko persikelti dar giliau į mišką. Čia vėl buvo pastatyti barakai. Gyvenvietė pavadinta *Bratskij Kul*. Prabėgus pusei metų Mekių šeima vėl turėjo kraustyti – į Onochojų II (apie 40 km už Ulan Udės miesto). Čia



*Petras Mekys tremtyje.
Apie 1950 m.
Iš P. Mekio šeimos
albumo*

jie buvo apgyvendinti vagonėlyje be ratų. Dirbo įvairius darbus: iš upės traukė rąstus, skuto žievę ir pjovė pabėgius. Iš pastarųjų 1952 m. Mekių šeima pasistatė namą. Pabėgiai į namus buvo nešami ant pečių, viny s daromos iš vielos (krosnį pamūrijo Ieva Mekienė). Tokiu pat būdu vėliau atsirado tvartas, daržinė šienui laikyti. Pastaroji buvo pastatyta iš lentų, į tarpus pripylus pjuvenų. 1953 m.

iškastas šulinys, pastatyta lauko virtuvė. 15 arų sklypas aptvertas lentų tvora. Buvo sukastas daržas, pasodintos bulvės, agurkai, pomidorai ir kita. Laikytos žąsys, vištos, ožkos, karvė, kiaulė. Visi darbai buvo atliekami po darbo. Iš jo grįžę tremtiniai rusai dažniausiai kortavo ir gėrė degtinę, o lietuviai – dirbo. Vasaromis tekdavo daržą laistyti kasdien, nes lietaus būdavo labai retai (dirvožemis buvo smėlingas, tad labai greitai viskas išdžiūdavo). Pas Mekius tremtiniai kasdien atėidavo pieno. Ožkos, kurių jie turėjo 7, nugraužė visus krūmus. Tad šienauti teko paupyje. Nupjautą ir ant dviračių parvežtą į namus žolė buvo džiovinama kieme (kai tėvas Leonui nupirko motociklą, žolę veždavo juo). Petras Mekys ganydavo kaimo žmonių karves (per tą laiką dar pririšdavo vantų ožkoms). Už vienos karvės ganyimą per mėnesį gaudavo 40 rublių (iš viso būdavo apie 30 karvių). Žmona Ieva dirbo valytoja, o laisvalaikiu mūrijo krosnis, prižiūrėjo ūkį. Dukra Bronė dirbo pabėgių fabrike – Onochojaus miško kombinate. Sūnus Petras mokėsi geležinkelio technikumė; jį baigęs ir trejus metus atidirbęs Sverdlovskė, vėliau įstojo ir neakivaizdžiai studijavo Uralo politechnikos institute. Kitas sūnus Leonas, baigęs 9 klases ir mechanizatorių kursus Ulan Udėje, dirbo traktoristu – vikšriniu traktorium vilkdavo rąstus. Jaunesnioji dukra Ieva, baigusi Onochojaus vidurinę mokyklą, studijavo Irkutsko medicinos institute.



Petras Mekys dirba buhalteriu. Čelano kaimas, Zaigrajevo rajonas, Buriatija. 1950 m.

Iš P. Mekio šeimos albumo



Petras Mekys gano karves. Onochojaus II gyvenvietė, Zaigrajevo rajonas, Buriatija. Apie 1955 m.

Iš P. Mekio šeimos albumo

Vėliau šeima pamažu grįžo į Lietuvą (į Pakruojo rajoną sugrįžti neleistu). Sūnus Petras – Urale baigęs institutą, Bronė – 1958 m., ištekėjusi (1955 m.) už Prano Valančiaus (apsigyveno Jōniškio raj., Nemeikšių kaime), Ieva – 1963 m., ištekėjusi už dėstytojo Liudo Švambario (apsigyveno Švenčionysė). Leonas buvo paleistas 1958 m., tačiau grįžo vėliau su tėvais. Petri ir Ievai Mekiams tik 1966 m. buvo pranešta, jog jie laisvi ir gali vykti į Lietuvą. Tad pardavę namą, gyvulius, jie tais pačiais metais grįžo į Tėvynę. Apsigyveno Jōniškio rajone, Dargių kaime (12 km nuo Jōniškio), kur dirbo 9 arų sklypelį. Vėliau Petrii Mekiiui beveik dvejus metus teko praleisti Švenčionysė pas dukrą Ievą, kur augino anūkė. Jis apsilankydavo ir pas broli Igną, gyvenusį Pakruojo rajone, Vilūnaičių kaime, bei sūnų Petrą Vilniuje. Susirgęs skrandžio vėžiu ir pusę metų pragulėjęs lovoje, Petras Mekys 1978 m. gruodžio 13 d. mirė. Ieva Mekienė mirė 1979 m. liepos 24 dieną. Ilgametis Lėgumų valsčiaus viršaitis ir jo žmona buvo palaidoti Jōniškio kapinėse.



Petras Mekys su žmona Ieva Vilūnaičiuose. 1976 m. liepos 14 d. Iš P. Mekio šeimos albumo

Išnykusių kaimų vaikai*

Antanas Čalnaris

Apie prarastąją kartą

Mūsų tėvai kalbėdavo: „*Namas gali sudegti, pinigų pavogti vagys, drabužius sukapti kandys. Vienintelis turtas, kuris niekada nepražūva, yra žemė*“. Jie dėjo kruvinu prakaitu uždirbtą centą prie cento ir pirko žemę. Kaip palikimą mums. Jie net neišsivaizdavo, kad žemę irgi galima pavogti, atimti, o jos šeimnininką išvežti iš namų arba nušauti ant slenksčio.

Jie kaip galėjo priešinosi šiam XX a. smurtui, o kai buvo nugalėti, širdyje prakeikė komunistinę tvarką ir jos kūrėjus.

Lietuvos kaimas ištuštėjo. Ūkininkų mylimus žirgus išpjovė mėsos kombinatuose. Sugriovė sodų apsuptas sodybas. Nutilo dainos. Beežiuose laukų masyvuose vėjai ėmė pustyti derlingąjį arimų paviršių. Teko be saiko pilti ir pilti mineralinių trąšų nuodus. Kai-

*Straipsnis perspausdinamas iš „Valstiečių laikraščio“, 1995 m. liepos 18 d., Nr. 57 (7421).

mas buvo nužudytas, o žemė sutrypta sunkiasvorių traktorių vikšrais ir nuuodyta.

Ne Anglijoje, ne Jameso Aldridge'o gimtinėje, o čia, Lietuvoje, atsirado tikroji prarastųjų žmonių karta. Iš po mūsų kojų buvo išplėšta žemė, tėvynė, ateitis. Norėta padaryti mus bedvasiais bolševikinių kolchozų bernais ir mergomis. Laimė, kad tie, kurie išlipo iš lopšio laisvoje Lietuvoje, spėjo gurkštelėti dar neužnuodyto oro ir pajautė jo skonį. Jie nepasidarė mankurtais, nežinančiais, iš kur atėjo ir kas juos pagimdė.

Apie Janiną ir jos tėvą

Teatleidžia man Janina, kad negaliu nutylėti tai, kas jai skaudu, nes visas šis pasakojimas ne apie šviesią jaunystę, kai buvo „atviri keliai visur jauniesiems ir senimui pagarba kartu“. Šis pasakojimas apie mūsų liūdesį.

Niekada nemačiau Janinos nusiminusios, prislėgtos niūrios pagiežos. Turbūt skausmą ir liūdesį ji išgyvendavo, kai niekas nematė. Atvirumą, nuoširdumą, senovišką kaimynišką draugiškumą ji galbūt paveldėjo iš savo tėvo Jono Čepo.

Jonas Čepas buvo geras siuvėjas. Jaunystėje jis siūdamais vaikščiojo po kaimus. Nežinau, kiek reikėjo pasiūti drabužių, kad galėtum pasistatyti namą, nusipirkti plotelį žemės. Bet Jonas Čepas tai padarė grynai iš adatos, nes anais laikais vogti ir sukčiauti nebuvo madinga, o jis to ir nemokėjo. Tačiau kai jis atsistojo ant kojų ir virš savo durų pakabino iškabą „Jono Čepo siuvykla“, atsibeldė nekviesti „svieto lygintojai“ ir jį sulygino su tinginiais ir nevykėliais. Jo siuvykla turėjo tapti artele, o jis pats – artelės darbininku. Jonas Čepas savo namuose turėjo dirbti kartu su prasigėrusiais „kriaučiais“, uždirbtus pinigų atiduoti tarybų valdžiai ir jai padėkoti už šviesų gyvenimą.

Dvasinė ir materialinė komunistų mėsmalė taip permalė šio linksmo, draugiško, darbštaus žmogaus gyvenimą, jog jis spjovė į viską ir iš puikaus prasigyvenusio amatininko tapo skudurų supirkėju. Tartum koks senovės žydėlis su nusususiu kuinu važinėjo po tuos pačius kaimus, kuriuos buvo perėjęs kaip visų gerbiamas žmonių puošėjas, juokaudamas, šaipydamas iš savęs, rinko nuplyšusius švarkus, kuriuos kadaise pats siuvo. Toks gyvenimas privertė jį išmokti dviejų dalykų – išgerti ir spekuliuoti. Palyginti su šiandieninės spekuliacijos drambliais, jis buvo tikra blusa. Perparduodavo kokį atsiųstą užsieninį drabužėlį, audinio atraizą...



Siuvėjas Jonas Čepas.

Apie 1939 m.

*Iš J. Jurgaitienės
šeimos albumo*

Atsimenu, kaip kartą, išgėręs alaus, jis staiga liovėsi juokavęs ir išžiūrėjo pro langą kažkur į tolį. Ką jis ten matė? Jaunystę, kuri praėjo, svajones, kurios sudužo? O gal galvojo, kad jo gyvenimą niekšai sumalė, sutrypė į duženas, atėmė net garbę, padarydami girtuokliu ir „škurlininku“? Tačiau jis greitai papurtė galvą, patrynė akis ir vėl pradėjo pasakoti linksmus nutikimus iš ano gyvenimo, kai eidavo per kaimus.

Vieną rudenį Joną Čepą rado Kruojos senvagėje prie Joniškaičių tilto, kur kadaise jis buvo nusipirkęs kelis hektarus žemės ir nueidavo aplankyti buvusių senų kaimynų. Senvagė buvo negili, nelaimė atrodė keistai. Rodos, eita žmogaus, paslysta, įgriūta ant galvos, ir baigtas gyvenimas. Nešėsi žmogus buvusių kaimynų įdėtą paviržį – skerstuvių gabalėlių, taukų puodynaitę. Imta kalbėti, kad Joną Čepą kažkas prigirdė. Gal girti chuliganai, mušeikos, naujųjų laikų mankurtiški padarai, kurie jau buvo pradėję veistis. Įstūmė šiaip sau, kad pasityčiotų... Bet niekas šio įvykio netyrė, nedarė ekspertizių. Pasakė, jog girtas įgriuvo pats, ir to užteko.

Taip iš žmogaus buvo atimtas nedidelis turtelis ir gyvenimas.

Apie Algį, Viktorą, Juozą ir jų motiną

Ten, kur kadaise buvo gražūs Norvaišių, Vaigailių, Ročkaičių kaimai, dabar tvyro nuskurdę, tušti laukai. Nelaimę atnešė Lėgumų stribų atvesti enkavedistai, kurie 1945 m. šv. Kalėdų naktį sudegino Aloyzo Dominausko sodybą, iššaudė šeimą. Partizanai atsilygino išdavikams. Kaimai tapo nesiliaujančios kovos arena, kol neliko nei žmonių, nei sodybų.

Ant tų kaimų ribos išlikę jų išiviai pastatė kryžių-paminklą, kuri sukūrė menininkas dizaineris Algimantas Šimkus.

Algimanto, Viktoro ir Juozo tėvas Matas Šimkus Norvaišiuose turėjo apie 10 ha žemės. Buvo pasistatęs neblogą gryčią, iš molio nusidrebęs gerą tvartą, įsirengęs kalvę, kuri labai pravertė nedideliame ūkyje. Į Šaulių sąjungą Matas Šimkus įstojo, nes tikėjo, jog reikia būti tėvynės patriotu, be to, šaulių veikla buvo įdomi ir galėjai turėti ginklą namams apginti nuo plėšikų, kurių, tiesą sakant, tada ir nepasitaikydavo.

Kol nebuvo nugriauta Mato Šimkaus sodyba, vakarais Norvaišių kaime skambėdavo muzika. Juozas grodavo smuiku, Viktoras – armonika, o Algimantas iš seno puodo buvo pasidaręs tambūriną.

1941 m. išvežti jo nespėjo. Deja, komunistų valdžia sugrižo. Į mišką Matas Šimkus nėjo, bet su miške esančiais kaimynais draugavo, sako, net remontavęs šautuvą partizanų vadui Juozui Dominauskui-Kęstučiui. Matą Šimką suėmė, tardė, kalino, galiausiai išvežė į lagerį kažkur prie Dubrovkos.

Kad žmonės greičiau priprastų prie tarybų valdžios, jos kūrėjai versdavo dirbti, bet neduodavo valgyti. Taip buvo ir Dubrovkos lageryje. Tačiau kasdami tranšėjas kaliniai pamatė tokį molį, kokio niekur neregėjo. Geltonas, riebus, kvapnus lyg sviestas. Puolė jį kimšti į pilvus. Nežinia, ar molis užklijuodavo žarnas,

ar jame buvo kokių mikrobu, bet tie, kurie jį valgė, krito kaip musės. Matas Šimkus kentėjo, molio nerijo. Jį ir keletą kitų, žinoma, neveltui, iš lagerio ištraukė kažkoks gudrus žydas jam vienam težinomos klastos būdais. Bet grįžęs namo Matas neberado nei savo žemės, nei arklių ir greitai mirė, tartum pamanęs, jog žemėje nebėra ką veikti.

Nežinia, kaip našlė Šimkienė baisaus vargo metais užaugino tris sūnus. Visi jie buvo gabūs tokiems dalykams, kokių nereikėjo kolchozininkui: piešė, grojo, dainavo, fotografavo, meistravo, ėmėsi tokių darbų, kurie kitam būtų neįdomūs arba neįveikiami. Kitais

laikais jie būtų nepakeičiami gimtinėje, bet gimtinės nebebuvo. Ji tapo tik abstrakti sąvoka, tik vardas, tik gimimo vieta, nes gyventi joje buvo beveik neįmanoma. Niekas netroško bristi kolūkinio purvo, lėkė nuo jo kuo toliau.

Algimantas išlėkė į Telšių taikomios dailės technikumą, Viktoras nuėjo tarnauti į miliciją, Juozas ėmė talkininkauti dėdei fotografui.

Su Viktoru mes buvom geri draugai, net dėl mergų nesimušom. Mane stebino jo pasitikėjimas, su kuriuo jis imdavosi neišmėginto darbo ir visada jį įveikdavo. Kartą užtikau jį karpantį gabalą diagonalo.

– *Velnias griebtu!* – keikėsi jis. – *Nėra kas pasiuvo kelnes, o jeigu ir būtų, neturėčiau kaip užmokėti. Pasisiūsiu pats!*

Ir pasisiuvo. Pasiuvo ir man. Gražiai, dailiai, kaip tikras siuvėjas...

Dirbo Viktoras milicijos įgaliotiniu Lėgumų, Rozalimo apylinkėse, o į pensiją išėjo būdamas Nepilnamečių reikalų skyriaus viršininku. Negirdėjau, kad jis būtų ką nors nuskriaudęs ar kruvinai susipykęs. Neužsikrėtė ir girtavimu, pavojingiausia milicijos įgaliotinių liga.

Juozas išbandė daug amatų, kol sustojo ties akmeniu – ėmė kalti antkapinių paminklų užrašus, bareljefus. Nesuprantu, kaip po tokio darbo káltų atitrūkytais, abrazyvų nutrintais pirštais jis gali groti smuiku.

– *Matai, Antanai,* – kartą pasakė jis man, – *kas prasidėjo su akmeniu, tas nuo jo nepasitrauks.*

Ką tai reiškia? Gal jis norėjo pasakyti, jog įveikti akmenį, iškalti iš jo grožį kalėjui yra tas pats, kas poetui parašyti eilėraščių?

Nelemto laikmečio ištremta iš tėviškės motina iki mirties gyveno Pakrúojyje pas Juozą.

Kai nuvažiuodavau į Pakrúojį, nueidavom pas juos abu su Viktoru, susėsdavom prie stalo. Būdavo, girgžteli gretimo kambarėlio durys, išeina maža, sudžiūvusi senutė, ilgai žiūri į mane, kol atpažįsta, ir klausia:



Broliai Šimkai Norvaišiuose. Apie 1955 m.

Iš A. Čalnario

asmeninio archyvo

– *Ar gerai gyventi mieste, Untaniuk?*

– *Tegul jį sutranko perkūnas!* – sakau aš ir aiškinu, kad negaliu priprasti prie miesto ir nepriprasiu prie jo beprasmių triukšmo, menkaverčio puošnumo, šiaudadūšių vertybių, merkantilinės meilės. Mes buvome ir likome kaimo vaikai be gimtinių.

– *Nereikėjo kaimo prarasti! Pijokai!* – bardavosi ji ir eidavo atgal į savo mažą kambarėlį – tiek teliko iš erdvių laukų ir erdvaus gyvenimo.

– *Senatvė!* – imdavo butelį Viktoras. – *Geriau išgerkim. Kartą buvau ją nuvežęs ten, kur buvo mūsų sodyba. Daugiau nebevešiu, nors prašytų su ašarom. Išgerkim ir padainuokim.*

Ir mes dainuodavom seną mokyklinę dainą apie pražilusią lyg jazminas motiną ir mus, išeinančius gyventi.

Mes niekada nebegrįšim namo! Mums ir nereikia, neverta grįžti. Ką mes ten dabar veiktume? Vargu ar grįš ir vaikaičiai. Ilgai reikės laukti ir vargti, kol ant išardytų pamatų bus pastatytos naujos sodybos. O kol jų nebus, visos gražios kalbos apie atgimusią Lietuvą liks tik tušti plepalai.

Šukionių kaimas

Liucija Janina Brazdžionienė

Šukičiai – kaimas apie 10 km į pietvakarius nuo Pakrújo. Jį apjuosia darydamas didelį vingį nuo Radviliškio atitekėjęs Vėzgės upeliukas. Pro kaimą nutiestas geležinkelis. Šalia jo – kapinės ir VI–XIX a. senkapis, vietinių gyventojų vadinamas Švedukalniu¹.

Iš praeities. 1804 m., kaip rašoma Pakrújo bažnyčios knygoje, Šukičių kaimo (*Wies Szukiany*) buvo 17 kiemų su 163 gyventojais (86 vyrai ir 77 moterys). 1834 m. įrašas nurodo 16 kiemų su 145 gyventojais, o 1872 m. – 202 žmonės (103 vyrai ir 99 moterys). Tais pačiais 1872 m. Šukičių palivarke gyveno 11 žmonių (7 vyrai ir 4 moterys). 1904 m. Šukičių kaimo jau buvo 225 žmonės (115 vyrų ir 110 moterų). Kaip atskiras vienetą užregistruotas Kalnėlio eigulys su 8 gyventojais (4 vyrai ir 4 moterys). Tuo tarpu 1924 m. Šukičiuose jau gyveno 81 (39 vyrai ir 42 moterys), o Šukičių dvare – 17 žmonių (5 vyrai ir 12 moterų). Geležinkelio stotyje buvo įsikūrę 4 gyventojai (2 vyrai ir 2 moterys)².

XX a. pradžioje kaimą sudarė šešios didelės sodybos. Viengungių brolių Simono ir Kazimiero Daraškų sody-

¹Rašant straipsnį daugiausia remtasi autorės užrašytais atsiminimais, kuriuos papasakojo: Stasys Augėnas, gim. 1913 m. Poškiečių k., Aniceta Augėnienė, gim. 1931 m. Šukionių k., Janina Baltrūnienė, gim. 1939 m. Kalnelių k., Ona Baltrūnienė, gim. 1935 m. Kalnelių k., Jonas Beconis, gim. 1934 m. Šukionių vns., Jonas Brazdžionis, gim. 1940 m. Šukionių k., Aniceta Čepaitienė, gim. 1931 m. Kalnelių k., Birutė Čepaitienė, gim. 1923 m. Kutaičių k., Antanas Dominauskas, gim. 1912 m. Ramonaičių k., Juozas Juozapavičius, gim. 1912 m. Poškiečių k., Antanina Kanišauskienė, gim. 1930 m. Išdagiečių k., Ona Mališauskienė, gim. 1934 m. Šukionių k., Jurgis Skiauteris, gim. 1918 m. Sakalų k., Teklė Šandarienė, gim. 1921 m. Kalnelių k., Emilija Valentiniienė, gim. 1928 m. Šukionių k., Janina Žalienė, gim. 1929 m. Radviliškyje.

²Pakruojo apylinkės, V., 1996, p. 32–41.

ba užėmė 30 ha plotą iki pat upelio. Šalia buvo išsikūrę Kripai (22 ha). Kiek toliau paėjus kaimo gatvele, matėsi Adomaičių sodyba. Čia kurį laiką gyveno Noreikos ir gimė Lietuvos kariuomenės kapitonas, rezistencinių pokario kovų vadas Jonas Noreika, žinomas Generolo Vėtros slapyvardžiu (sodybos vietoje šiuo metu pastatytas paminklinis akmuo). Už Adomaičių gyveno Palepšaičiai (26 ha). Visų šių sodybų žemės užėmė ne tik plotą iki upelio, bet ir geroką gabalą už jo. Kitoje kaimo gatvelės pusėje buvo išsikūrę Bulos (22 ha) ir viengungiai broliai Jaraminai (24 ha).

Visų minėtų sodybų trobesiai sudarė pusiau uždarus kiemus. Medinės trobos galu rėmėsi į gatvę. Kiekviename kieme, prie trobos galo, stovėjo

medinis kryžius, o šalia jo augo darželio gėlės. Beje, darželiai kiemuose buvo net du – prie gatvės ir po seklyčios langu. Kitas svarbus sodybos statinys – tvartas stovėjo kiemo pusėje, priešais trobą (Bulų, Jaraminų) arba kiemo gilumoje (Kripų, Palepšaičių, Adomaičių). Kitose sodybose priešais trobą stovėjo svirnas (Kripų). Dar toliau sodybos gilumoje buvo išdėstyti kiti ūkiniai pastatai – kluonas, jauja. Tvartai buvo drėbti iš molio (Jaraminų, Bulų, Kripų) arba statyti iš akmenų (Palepšaičių). Akmeniniai buvo ir svirnai (Kripų, Bulų).

Prie šių didelių sodybų glaudėsi ir mažazemių bei bežemių „gyvenimai“: Daraškų, Misiūnų, Juozapaičių, Slunksnių, Butkevičių, Kundrotų, Jutinskų, Pečeliūnų, Stalbų, Žalių, Daniševičių, Blankių. Bėgant metams, sodybų šeimnininkai keitėsi: broliams Daraškoms pasiligojus, trobesius ir žemę paveldėjo Gailiūnai, o broliai Jaraminai visa tai paliko Zakams.

Pačioje kaimo pradžioje 1901 m. Mikalojus Jutinskas pasistatė vėjinį malūną. Molis statybai buvo vežamas iš už Vėzgės, tam vadovavo meistras iš Krekenavės. Vėliau malūną paveldėjo sūnus Stasys. Malūnininkų Jutinskų paslaugomis naudojosi ne tik šukioniečiai, bet ir Pavėzgių, Kauksnūjų, Dóvainišio ir net tolimesnių kaimų gyventojai. Malūnas veikė iki 1947 metų. Mirus Stasiui Jutinskui, nebuvo kam jį beremontuoti. 1970 m. nuo žaibo kilęs gaisras apgadino jo kepurę bei kitas medines dalis. Dar vėliau S. Jutinsko sūnus Valentinas malūną nugriovė ir vietoje užkasė.

Kėlimasis į vienkiemius. Po 1926 m. Šukiónių kaimas smarkiai pasikeitė. Atsiradus galimybei gauti žemės, daugelis jos neturėjusiųjų susigundė keltis į vienkiemius. Kaime liko tik sodybos su neblogo žemės sklypais (Zakų, Bulų, Gailiūnų, Kripų, Adomaičių).

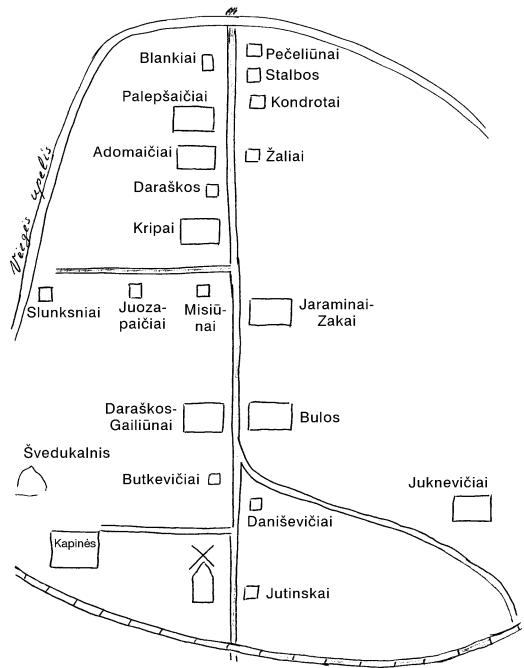

Šukioniai 1926 metais.

Braižė L. J. Brazdžio-
nienė

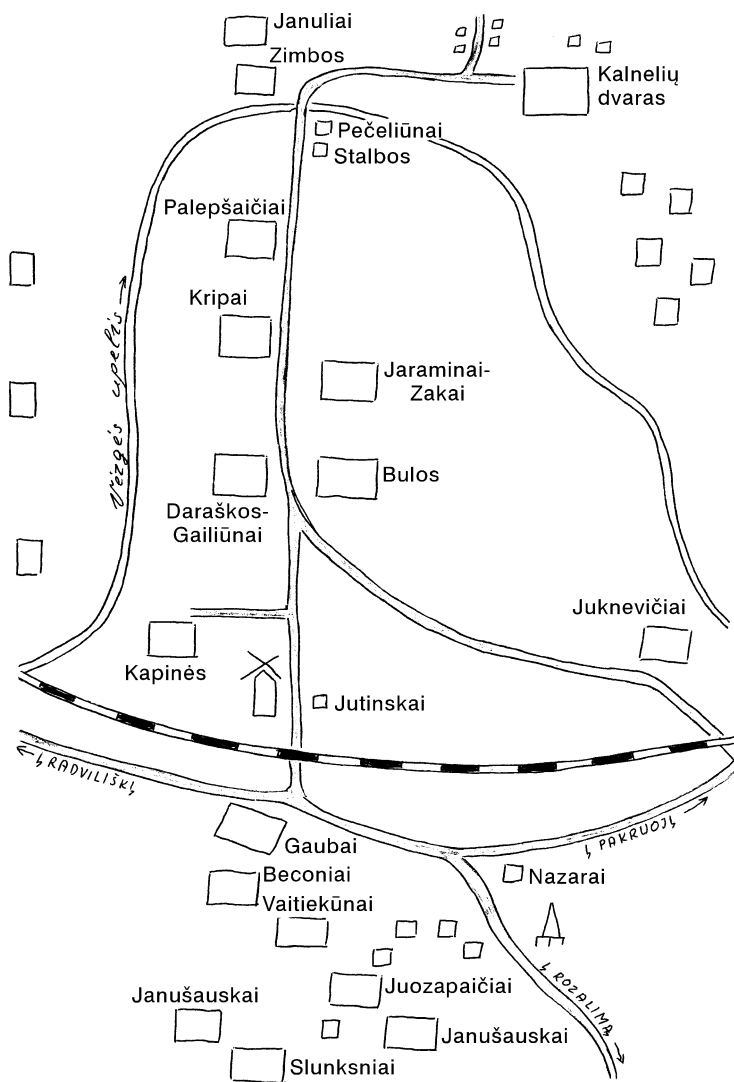

Šukioniai po 1926 m.
Braižė L. J. Brazdžio-
nienė

Šarkynės (miškas už Šukiónių, Rozalimo link) pakraštyje išikūrė tiek vienkiamių, kad ten išaugo tarsi naujas Šukiónių kaimas. Kas pasistatė naujus pastatus, kas persikėlė senus, bet visi naujakuriai vienu atžvilgiu buvo vienodi – visiems buvo atmatuota po 18 ha žemės. Taip vienkiamių šeiminkais tapo Edvardas Beconis, Feliksas Vaitiekūnas, Stanislovas Slunksnis, Jonas Janušauskas, Antanas Juozapaitis. Arčiausiai kaimo išikūrė Petras Gaubas, jo sodybos plotas buvo per 40 ha. Vėliau kai kurie vienkiamių ūkiai pradėjo skaidytis, atsidalyti. Taip atsitiko su Janušauskų ūkiu, kur žemę pasidalijo trys sūnūs – Jonas, Juozas ir Ignas. Broliams tai padaryti nebuvo lengva, nes vyresnysis sūnus nenorėjo prarasti teisės į visą sklypą. Feliksas Vaitiekūnas didelę ūkio dalį pardavė. Jo žemėje išikūrė Navadunskių, Kašarauskų, Petro ir Jurgio Gegeckų šeimos.

Kita šukioniečių dalis apsigyveno vienkiamiuose už Vėzgės upelio, arčiau miško, vadinamo Beržyne. Arčiausiai Vėzgės išikūrė broliai Kazimieras, Antanas ir Petras Jutinskai. Toliau už jų, miške, – Vincas, Antanas, Adomas ir Stasys

Morkūnai. Jutinskų ir Morkūnų sodybos buvo nedidelės. Didžiausia pamiškės sodyba priklausė Bučniams. Tarp Morkūnų ir Bučnių išsikūrė Antanas Vizgirda. Jo sodybą suprojektavo iš Šukionių kilęs Dotnuvės žemės ūkio mokyklos, kur mokėsi Vizgirdos sūnus, dėstytojas Antanas Kondrotas. A. Vizgirdos gyvenamasis namas skyrėsi iš kitų tuo, kad buvo dviejų aukštų.

Pietvakariniame Šukionių kaimo pakraštyje, arčiau Pavėzgių kaimo, išsikūrė Mališauskai, Kondrotai, Prikockai. Tolimiausi vienkiemiai buvo pačiame Sakalų kaimo pakraštyje, čia apsigyveno Palepšaičiai, Januliai.

Arčiausiai Žalkauskų dvaro išsikūrė Blankiai. Kiek toliau į šiaurės vakarus ėmė kurtis Kalnėlių kaimas. Čia apsigyveno Žaliai, Meškauskai, Bistramai, Vitkai, Magilos. Dabar Kalnėlių kaimo nebėra, o dvaras priklauso Šukionių kaimui. Senais laikais dvaras Kalnėlių kaime priklausė Roppams. Senasis Žalkauskas buvo tik jo valdytojas. Vykdamas žemės reformą buvo išdalintos ir dvaro žemės. Sklypus gavo Antanas Vitkus, Jonas Blankis, Antanas Vizgirda. Žalkauskams taip pat buvo atmatuota žemė ir paliktas dvaro centras. Taip apie 1923 m. Žalkauskai tapo dvarininkais. Nors žmonės senąją Žalkauską vadino dvarininku ir anksčiau, nes jis gyveno dvaro rūmuose. Seniausia šios Šukionių kaimo dalies gyventoją Ona Baltrūnienė-Vitkutė dar mena paskutinius dvaro šeimininkus – jaunuosius Žalkauskus. O iš savo senelio Jono Blankio, dirbusio dvare vežėju, ji girdėjo ir apie senąją poną, buvusį labai geros širdies. Tais laikais į dvarą kaskart atvažiuodavęs vokiečiai išsiaiškinti, kodėl baudžiauninkai tiek mažai duoklės surenką. Prieš šio nelaukiamo svečio apsilankymą senasis Žalkauskas duodavęs žinią kaimiečiams. Tuomet ištuštėdavę tvartai, o šalia esantis miškas, vadinamas Beržyne, atgydavęs: čia, žiūrėk, baubia, kriuksi, žviegia, žvengia, čia gaidžiai gieda, vištos padėjusios kiaušinius kudakuoja... Pravažiuodavęs vokiečiai, apžiūrėdavęs skurdžius ūkius – nesą kaip padidinti duoklę...

Karas. Antrojo pasaulinio karo įvykiai palietė ir kaimą, ir vienkiemius. 1940 m. sovietų armijai traukiantis ir ateinant vokiečiams, vyko susišaudymas. Tą naktį buvo smarkiai apšaudyta Gaubų sodyba, o Nazarų troba-parduotuvė visiškai sugriauta (prekės išblaškytos po laukus). 1944 m. liepos 26 d. rytą vokiečių karo lėktuvai, bombarduodami Šiaulių link traukiančią sovietų kariuomenę, ligi pamatų sugriovė Zimbų vienkiemio gyvenamąjį namą. Per tą patį antskrydį prie pat savo trobos slenksčio bombos skeveldros buvo užmuštas šukionietis Bula. Kita bomba krito į Gailiūnų trobą: pramušusi stogą ir

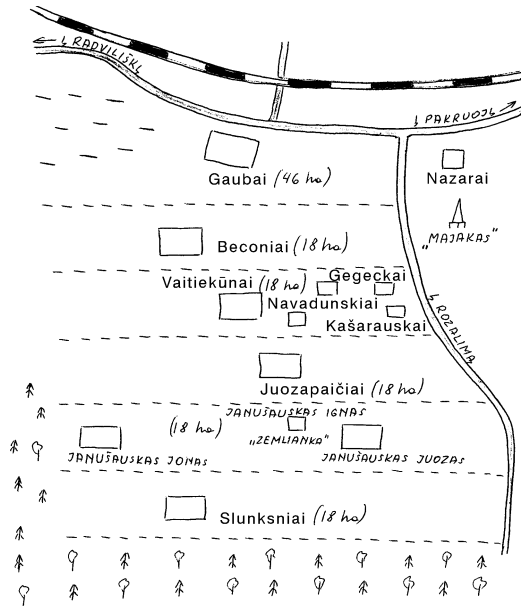

*Šukionių vienkiemiai
po 1926 m. Braižė
L. J. Brazdžionienė*



lubas, bet taip ir nesprogusi išmigo į aslą šalia kamino, kur iki šiol nejudinama ramiai guli.

Karas sujaukė daugelio šeimų ramybę. Į jį iš Šukiėnių ir gretimų kaimų buvo pašaukta 30 vyrų: Albertas Bubelis (Kauksnūjų k.), Steponas Daukša (Šukiėnių k.), Petras Dimskis (Pavėzgių k.), Povilas Dimskis (Pavėzgių k.), Jonas Gaubas (Šukiėnių k.), Kazimieras Gorskis (Pavėzgių k.), Alfonsas Grigaliūnas (Lāpgirio k.), Jonas Juozapaitis (Šukiėnių k.), Jonas Jutinskas (Kauksnūjų k.), Antanas Mačiūnas (Kauksnūjų k.), Alfonsas Malinauskas (Šukiėnių k.), Leonas Montvydas (Šukiėnių k.), Jonas Naumovas (Šukiėnių k.), Jonas Navadunskis (Šukiėnių k.), Kazys Patiškevičius (Šukiėnių k.), Antanas Petraitis (Kauksnūjų k.), Petras Petraitis (Kauksnūjų k.),

Iš dešinės: Vincentas Žalkauskas (pirmas), Marija Soblytė (antra), Vilius Žalkauskas (trečias), Adelė Žalkauskaitė (maža mergaitė), Elzė von Bulow-Žalkauskienė (ketvirta), Elzė Žalkauskaitė-Meilūnienė (penkta), Valentinas Žalkauskas (šeštas) ir kiti Kalnelių dvare. 1929 m. rugpjūčio 31 d.

Iš S. Kačinskienės šeimos albumo

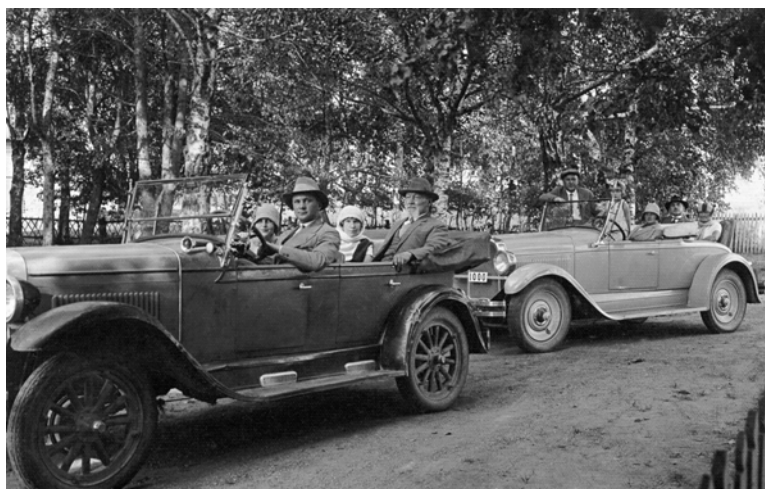

Žalkauskai su mašinomis Kalnelių dvare. 1929 m. rugpjūčio 31 d. Iš S. Kačinskienės šeimos albumo



Iš kairės: Adelė Žalkauskaitė (pirma), Vincentas Žalkauskas (antras), Vilius Žalkauskas (trečias), Elzė Žalkauskaitė-Meilūnienė (šešta), Valentinas Žalkauskas (pasirėmęs alkūnėmis), Marija Soblytė (paskutinė) ir kiti. Šukioniai, 1929 m. rugpjūčio 31 d. Iš S. Kačinskienės šeimos albumo



Kalnelių dvare. Iš kairės stovi: Valentinas Žalkauskas (pirmas), Elzė Žalkauskaitė-Meilūnienė (antra), Marija Soblytė (trečia), Vincentas Žalkauskas (ketvirtas), Adelė Žalkauskaitė (maža mergaitė, penkta), Vilius Žalkauskas (šeštas) ir kiti. 1929 m. rugpjūčio 31 d. Iš S. Kačinskienės šeimos albumo

jų k.), Feliksas Prielaida (Šukiónių k.), Jonas Sarsevičius (Užubalių k.), Jonas Skiauteris (Sakalų k.), Petras Staržinskas (Šukiónių k.), Adolis Šandaris (Šukiónių k.), Stasys Tamošiūnas (Pavėzgių k.), Juozas Vilčiauskas (Šukiónių k.), Rokas Vilimas (Šukiónių k.), Antanas Vitkus (Šukiónių k.), Stasys Vitkus (Šukiónių k.), Petras Zdanevičius (Pavėzgių k.), Alfonsas Žalys (Šukiónių k.), Aleksandras Žandaris (Pavėzgių k.). Iš jų 8 negrižo. Prievartiniams darbams į Vokietiją buvo išvežti 6 vyrai: Jonas Čepaitis, Ignas Magulevičius, Aleksas Pališkevičius, Bronius Plungė, Ancis Suokas, Antanas Vitkus. Grįžti pavyko visiems, išskyrus Igną Magulevičių; apie jo likimą nieko nežinoma. Jurgiui Skiauteriui, pašauktam į Lietuvos kariuomenę 1939 m., teko tarnauti ir „prie rusų“. Prasadėjus karui,

iš Varėnės Vilniaus link traukianti kariuomenė buvo vokiečių paimta į nelaisvę. J. Skiauteriui teko iškėsti koncentracijos stovyklos siaubą. Pusę metų atkakliai kovojęs su šalčiu, alkio, vis dėlto išgyveno ir laimingai grįžo į namus.

Pokaris. Pokario neramumai dar labiau sujaukė kaimo gyvenimą. Iš pasalų buvo nužudyti visai nekalti žmonės: Petras Vaitekūnas, Petraitis, Bronius Skupas, Antanas Magila, Juknevičių samdinys Petras Čepas, Aleksiejus Jonas Jonaitis-Joniūškis, Vladas Palujanskas ir net visa Gasparavičių šeima iš Póškiečių. Adoliui Šandariui tik atsitiktinai pavyko išlikti gyvam (buvo apkrautas akmenimis).

Vien tik iš Šukiónių kaimo į įvairias Sibiro vietas sovietinė valdžia ištrėmė 44 žmones, o iš aplinkinių kaimų – dar 122.

Lentelė

Kaimas	Ištremtųjų skaičius	Iš jų teisti
Šukióniai	44	3
Sakalaĩ	15	3
Sakališkiai	2	—
Ramonáiciai	36	7
Póškiečiai	18	1
Užubaliai	23	2
Dóvainiškis	1	—
Miškiniai	4	—
Pavėzgiai	4	—
Kauksnųjai	4	—
Kutáiciai	15	—
Iš viso:	166	16

Daugelis didesnių ūkių savininkų, bijodami tremties, paliko savo namus prižiūrėti kaimynams arba visai be priežiūros ir slapta pasitraukė į saugesnę vietą.

Kolektyvizacija. Likusiose be šeiminių didesnėse sodybose ėmė kurtis pagalbiniai ūkiai, vietinių gyventojų vadinami NKVD ūkiais. Toks įkurtas ir Kalnėlių dvare, anksčiau priklausiusiame Žalkauskams. To ūkio direktoriumi paskirtas Lietuvos rusas Novikas. Čia dirbo daugiausia kareiviai, taip pat Kalnėlių kaimo žmonės. Toks pat pagalbinis ūkis įkurtas ir Sakalų kaimo Valiušių vienkiamyje. Čia buvo apgyvendinti ir dirbo rusai, o sodybos šeiminkai turėjo tūnoti čia pat iškastose žeminėse, vadinamose bunkeriais.

1947 m. Kalnėlių pagalbinio ūkio pagrindu buvo sukurtas kolūkis. Jį sudarė penkios arčiausiai dvaro gyvenusios šeimos. Kolūkio pirmininku tapo Juozas Kutniauskas, o vėliau – Juozas Ancikas. Dažnas svečias kaime ir vienkiamiuose buvo Šiaulių apskrities viršininkas Variakojis. Jis ragino, įkalbinėjo gyventojus tapti kolūkiečiais. 1948 m. į kolūkį, pavadintą „Pergalės“ vardu, jau buvo įstoję 50 Kalnėlių ir Šukiónių kaimų šeimų. Pirmininku tapo Kuodis. Jam vadovaujant, iš gyventojų buvo pareikalauta kolūkiui atiduoti visą stambesnę inventorių ir gyvulius. Šeima galėjo pasilikti tik tokius darbo įrankius, kuriais naudojosi dirbdama rankomis: šakes, grėblius, kastuvus. Arklinis inventorių – javų kertamosios, žolės pjaunamosios, plūgai, akėčios, rogės – turėjo būti atiduotas. Buvo paimta arkliai ir karvės. Kolūkiečio šeimai nuosavame ūkyje buvo leidžiama laikyti karvę ir ožką pienui, avių vilnai, kiaulę mėšai, keletą vištų kiaušiniams.



*Ūžiakuliamoji.
Šukioniai. Apie 1951 m.
Iš Šukionių bibliotekos
fondų*

Kaip žmonės reagavo į kolūkio kūrimą? Kiekviena šeima turėjo savo požiūrį. Kas valdė nemažą nuosavos žemės sklypą, turėjo daugiau gyvulių ir gerą inventorių, tam buvo sunku skirtis su tuo turtu negaunant nė ačiū. Tokių turtingų ūkininkų kaime ir apylinkėje gyveno nemažai. Tačiau buvo ir tokių, kurie turėjo gausią šeimą, bet neturėjo žemės, todėl dirbo pas kitus ir gyveno vos sudurdami galą su galu. Tokiems besikuriantis kolūkis teikė šiokių tokių vilčių, nes prarasti jie neturėjo ko. Buvo kaime ir vidutiniokų, kurie nežinojo, kas geriau: ar laikytis seno gyvenimo būdo, ar taikytis prie naujos tvarkos. Tad buvo visaip mąstančių, abejojančių. O dar sklido kalbos, vienus bauginamos, kitus guosdamos, jog ši naujoji tvarka neilgam, gal iki pavasario, o gal iki rudens. Va tada... ateis amerikoniai... Kai kas, žinoma, tikėjo tomis kalbomis ir nežinojo, ką daryti.

Gal daug kas ir nebūtų tapę kolūkiečiais, jei to daryti nebūtų priverbę nepakeliamai dideli mokesčiai ir prievolės produktais. Nebegalėdami atsiskaityti su valstybe, žmonės turėjo atsisakyti individualaus ūkininkavimo ir tapti kolūkiečiais. Tik tie, kas visa širdimi buvo nusistatę prieš naująją tvarką, paliko namus ir pabėgo į kitas vietas, taip išsigelbėdami nuo tremties. Šitaip sodybas paliko Pranas Prikockas, Juozas Daraška, Agota Slunksnienė, Aleksas Mališauskas, Antanas Čepaitis, dvarininkas Žalkauskas. Pats paskutinis Kalnėlių gyventojas, ilgiausiai priešinęs stojimui į kolūkį, buvo Antanas Vizgirda.

Pirmininkui Kuodžiui ir apskrities viršininkui Variakojui ilgai ir tuščiai teko varstyti kaimo ūkininkų duris. Šie valdžios vyrai suprato, kad, prikaltinę stoti kaimiečių autoritetą Petrą Zaką, ir su kitais lengviau susitartų. Tad ilgai ragino jį geruoju. Netekę kantrybės, pagrasino – perkelsim gyventi į sodybą prie Meškūičių. Kieno ta sodyba, nepaaiškino. Šitai labai nuliūdino ir išgąsdino P. Zaką. Bijodamas jis slapta nuo kaimynų parašė pareiškimą ir tapo „Pergalės“ kolūkio nariu. Ne vienas vėliau šiam ūkininkui priekaištavo, neva šis pardavęs kaimą – netrukus kolūkiečiais tapo ir kaimynai. Pirmininku buvo paskirtas Vladas Vilčiauskas. Kolūkio centras iš dvaro persikėlė į kaimą. Prie „Pergalės“ buvo prijungti kiti kolūkiai – Sakalū, Dóvainiškio, Póškiečių. Kaime prasidėjo statybos, o vienkiemiuose – griovimas. Be šeiminkų likusius vienkiemius trobesius vertė, vežė į kaimą



*Šuolis į tolį.
Šukioniai, 1959 m.
Iš Šukionių bibliotekos
fondų*



*Kuris nugalės?
Šukioniai, 1959 m.
Iš Šukionių bibliotekos
fondų*



*Šventės žiūrovai.
Šukioniai, 1959 m.
Iš Šukionių bibliotekos
fondų*

ir statė kolūkiečiams namus. Iš Petro Daraškos trobesių pasistatė Juozas Ancikas, iš Agotos Slunksnienės – Leonas Montvydas, iš Jankauskų – Jonas Čepaitis ir Jonas Brazdžionis, iš Palepšaičio – Juozas Vilčiauskas, iš Kelpšų – Antanas Pil-suckis. Nemažai negyvenamų sodybų pastatų buvo sudeginta – „išvaryta“ pro garo katilo, kuris suko kuliąmąją javų mašiną, kamina.

Pirmuosius kelerius metus kolūkiečiai vertėsi labai sunkiai: dirbo daug, o uždarbio nebuvo. Kaip ir sutarimo. Ieškota kaltų dėl nesėkmių. Reikėjo at-sikratyti tais, kurie atidavę savo turtą kolūkyje buvo nebepageidaujami. Tad po trejų kolūkio gyvavimo metų per vieną kolūkiečių susirinkimą pirmininkas V. Vilčiauskas pasiūlė iš kolūkio pašalinti Kazimierą Miežį (Sakalą), Juozą Miežį (Sakalą), Praną Prikocką (Šukiónių vns.), Antaną Čepaitį (Sakalų vns.), Aleksą Malinauską (Šukiónių vns.), Petrą Zaką (Šukióniai), Aleksą Raziulį (Užubaliai). Pasiūlymas buvo priimtas vienbalsiai.

Netrukus prasidėjo naujas vežimo į Sibirą etapas. Vėl tuštėjo sodybos...

Šiandien Šukiónių kaime senųjų trobesių beliko vos keletas. Pati seniausia yra Daraškų–Gailiūnų troba, kurioje gyvena Morta Žalienė su sūnumi Vincu. Iš Bulų sodybos belikęs akmeninis svirnas, priklausantis Stasiui Indriekui. Akmeninis Kripų svirnas – Vlodo Jasiukaičio nuosavybė, o molinį senąją tvartą jis dalijasi su Algiu Čepaičiu. Akmeninis Palepšaičių tvartas – bendrovės sandėlis, šiuo metu baigiamas griauti. Pačiame kaimo gale, Vėzgės pakrantėje, išlikusios Stalbų troba, kur gyvena jauna Stočkūnų šeima, ir Pečeliūnienės troba, priklausanti Joanai Kriaučiūnienei.

Vienkiemį beliko irgi vos keletas. Nuo 1926 m. labai mažai pakito tik Antano Juozapaičio vienkiemis, kur tebegyvena jo našlė Antanina Juozapaitienė. Senuosius laikus dar mena Edvardo Beconio, Juozo Janušausko, Jurgio Gegecko, Juknevičiaus vienkiemiai, kurių šeiminkai nauji. Petro Gaubo sodyboje išlikę trys pastatai – gyvenamasis namas, svirnas ir tvartas. Dabar šis vienkiemis skamba nuo vaikų juoko, nes čia įkurta pagrindinė mokykla. Senasis gyvena-masis namas išaugo ir išsiplėtė. Tvartas virto erdvia sporto sale, o svirne ap-sigyveno mokyklos direktoriaus Boleslovo Tallat-Kelpšos šeima.

Kitame kaimo gale, už upelio, ant kalnelio, iš buvusio Kalnėlių kaimo belikę keli Žalkauskų dvaro trobesiai – gyvenamasis namas, tvartas, svirnas, daržinė, bet ir tai pertvarkyti, perstatyti. Šalia jų išaugęs ūkio gyvulininkystės kompleksas.

Šiandien centrinėje Šukiónių kaimo gatvėje daugiausia mediniai namai, sta-tyti šeštajame dešimtmetyje iš senos medienos. 1966 m. buvo užbaigtas pirmas plytų namas su centriniu šildymu, priklausantis Rokui Vilimui. Aštuntajame de-šimtmetyje, prasidėjus didžiai melioracijai, kaimas sparčiai išsiplėtė, nes čia kė-lėsi vienkiemį gyventojai. Šio laikotarpio namai mūriniai, jie priklauso E. Va-lentinienei, J. Skiateriui, J. Brazdžioniui, P. Puniui, J. Žaliui, A. Trinkienei, P. Blinstrubiui. Patys naujausi centrinėje gatvėje S. Vinckevičiaus, R. Freibergio ir Z. Januševičiaus namai.



Aštuntasis dešimtmetis – didžiųjų statybų metas. Kai pagrindinėje gatvėje vietos nebeliko, kaimas ėmė plėstis į šiaurės rytus. Buvo nutiestos naujos gatvės, pastatyti pusiau mūriniai, vadinamieji standartiniai namai, kur apsigyveno J. Lukoševičiaus, A. Brazdžionio, J. Kairio, S. Semaškos, A. Žalio, B. Akstino, J. Koliausko, A. Žičkaus šeimos. Panašaus tipo namai išaugo ir kitoje gatvelėje, jie priklauso V. Patiškevičiui, A. Antanaičiui, F. Juzeliūnienei ir kitiems. Aštuntojo dešimtmečio antrojoje pusėje – devintojo pradžioje pastatyta keletas alytnamių: A. Kanišauskui, B. Gaubui, A. Koliauskui, S. Indriekui, M. Valantinui, O. Stankevičiūtei, J. Valiui, V. Stočkūnui, J. Šandariui, G. Boguševičiui. Devintojo dešimtmečio pabaigoje statytuose blokiniuose namuose išikūrė jaunos V. Semaškos, J. Bajariūno, S. Janulio, A. Brinkio šeimos, iš Sakalų vienkiemio persikėlė K. Jaskaičio šeima. Buvo išasfaltuota visa pagrindinė ir iš dalies šalutinės gatvės. Šiuo metu kaime gyvena 131 šeima su 439 gyventojais. Gyvenvietės plotas apie 10 ha.

Keitėsi ūkio struktūra. 1947 m. susikūręs „Pergalės“ kolūkis gyvavo iki 1991 metų. Tų metų lapkričio 1 d. jis perorganizuotas į Šukiónių žemės ūkio įmonę, o 1992 m. birželio 25 d. – į Šukiónių žemės ūkio bendrovę. 1998 m. kovo 20 d. visuotiniame bendrovės narių susirinkime buvo nutarta ją perorganizuoti į Akcinę bendrovę. Sukaupusi 22 228 akcijas, ji pradėjo veikti 1998 m. liepos 1 dieną. Šiuo metu jai priklauso apie 1000 ha žemės.

Laikui bėgant, keitėsi ir ūkio vadovai. Kolūkio pirmininkais buvo J. Kutniauskas, J. Ancikas, Volodka, Kuodis, V. Vilčiauskas, Šandaris, Balnius, Bertulis, V. Plungė, A. Špokauskas, J. Paulauskas. 1986 m. liepą ūkio vadovu buvo patvirtintas E. Junevičius. Keičiantis ūkio statusui, jis juo išliko, tik šiandien vadinamas direktoriumi.

Per 1998 m. ūkis pagamino produkcijos už 2,2 mln. litų, gavo 38 tūkst. litų pelną. 1999 m. sausio 1 d. bendrovė turėjo 3,2 mln. litų vertės turtą, iš kurio 1,3 mln. sudarė skola iš buvusių Žemės ūkio bendrovės narių. Pelnin-

*Šukionių žvyrduobės.
1998 m.*

J. Tamošaitienės nuotr.



giausia veiklos šaka – linininkystė. Dar auginamas rapsas, kurio parduota 102 tonos. Pašarams gaminamas silosas ir šienas. Atsisakyta pašarinių runkelių auginimo ir nuostolingos kiaulininkystės. Prikulta 1359 t grūdų, po 3,12 t/ha. Per metus primelžta 452 t pieno, iš karvės vidutiniškai po 3139 kg.

Šukionių kapinės.
1998 m.

J. Tamošaitienės nuotr.

Geležinkelis. Pirmojo pasaulinio karo metais kaizerinė Vokietija plėtė siaurųjų geležinkelių tinklą. Vokiečių „siaurukas“ buvo ūkio siaubimo ir krašto kolonizavimo priemonė. 1916 m. pradėtas tiesti 600 mm pločio geležinkelis nuo Gubernijos iki Pāsvalio. Pro Šukiónius jis buvo nutiestas apie 1920 metus. Baigus visą liniją, bėgiais ėmė riedėti traukiniai.

Geležinkeliui prižiūrėti reikėjo darbininkų. Jiems buvo pastatytas nedidelis medinis namas. Apie 1947–1948 m. išaugo mūrinis geležinkelio stoties pastatas, išlikęs iki šių dienų. Buvo pastatytas nedidelis pastatėlis ir keleiviams, jame parduodavo bilietus ir ties juo sustodavo traukinys. 1938 m. „siaurukas“ šiek tiek paplatintas – iki 750 mm. Tai buvo patogi ir pigi susisiekimo ir krovinių transportavimo priemonė. Aštuntajame dešimtmetyje „siauruką“ pakeitė platusis geležinkelis. Nors stoties namelis išliko, bet keleiviai čia jau nebesirenka, nes geležinkeliu vežami vien tik kroviniai. Stoties pastate per keliolika metų gyveno daug geležinkelio darbininkų šeimų: Šakūnai, Kazlauskai, Vanagas, Sabanskis, Babiai, Čerkauskai, Jackevičiai, Janušauskai.

Kapinės. Šalia senojo Švedukalnio glaudžiasi šiandieninių kaimiečių amžinojo poilsio vieta – Šukiónių kapinės. Jos aptvertos akmenine dvišlaite tvora su metaliniais vartais.

1936 m., pasitelkęs kaimo gyventojus, apleistas kapines ėmėsi tvarkyti Pavėzgių mokyklos mokytojas Boleslovas Brazauskas. Vis dėlto iki septintojo dešimtmečio vidurio jos buvo mažai tvarkomos. Mirusiuosius laidojo Pakrúojo ar Stačiúnių kapinėse. Septintojo dešimtmečio antroje pusėje kapinės labai pasikeitė – jose buvo pastatyta daug paminklų. Dabar čia laidojami ne tik Šu-

kionių, bet ir Pavėzgių, Kauksnūjų, Dóvainišio, Póškiečių mirusieji. Kapinių viduryje stovi nežinomo autoriaus mūrinė koplytėlė su medine skulptūrele. Patys seniausi antkapiniai paminklai priklauso Pavėzgių dvaro ponios Šakmanienės ir per Antrąjį pasaulinį karą žuvusio Bulos kapams.

1990 m. kapinės buvo išplėstos į Švedukalnio pusę. Naujoji jų dalis aptverta metaline tvora. Lėšų kapinėms sutvarkyti skyrė tuometinis „Pergalės“ kolūkis.

Parduotuvė. Ją prieš karą kaime turėjo Adomaičiai. Nesisekė jiems prekyba, tad už skolas buvo išvaržyti. Jų sodybą nupirkus Pavėzgių ūkininkui Jiertui, parduotuvės kaime nebeliko. Kiek vėliau ją atidarė Nazarai, gyvenę tarp kaimo ir vienkiemų. Jų parduotuvė veikė iki 1940 m., kol patrankos sviedinio nebuvo sugriauta. Tada žuvo ir jos savininkė Nazarienė su dukrele.

Šeštojo dešimtmečio pradžioje Pakrúojo kooperatyvui priklausanti parduotuvė buvo įkurta buvusios Gaubų sodybos svirne. Pardavėja dirbo Felė Staržinskienė. Po kelerių metų parduotuvė buvo perkelta į kaimą, į naujai pastatytą medinį namą, o septintojo dešimtmečio pabaigoje – į naują mūrinį pastatą buvusios Adomaičių sodybos vietoje. Čia kurį laiką pardavinėjo Adelė Januševičienė, Elena Daknytė. 1969–1993 m. dirbo Janina Morkūnienė. Jos atmintyje išliko 1979–1989 m., kai prie prekystalio susidarydavo eilė net iki lauko durų. Kaimiečiai pirkto ne tik drabužių, avalynės, buities reikmenų, bet ir daug maisto produktų (žuvies, dešros, duonos) bei alkoholinių gėrimų. Paskutiniojo dešimtmečio pradžioje šalia kooperatyvo parduotuvės ėmė steigtis ir individualios, vadinamos komercinėmis. Pirmoji tokia, gyvavusi gan neilgai, 1993–1994 m., priklausė šukionietei Birutei Kulaitienei-Mandravickienei. 1995 m. parduotuvė kaime atidarė Balsiuosė gyvenantys verslininkai Rimas ir Danutė Pašakinskai, o kiek vėliau (tais pačiais metais) – Audrius Kairys. Šiuo metu kaime veikia Pašakinskų („Mintis“), Sandros Čerapokienės („Visara“) bei Šukiónių akcinės bendrovės parduotuvės. Pastarojoje dirba Aldona Lisikienė.

Medicinos punktas. Jis Šukiónių kaime buvo įkurtas 1959 metais. Pirmasis darbuotojas buvo felčeris Algis Janušauskas, dirbęs iki 1966 metų. Jį pakeitė rusakalbis felčeris, kuris nepritapęs prie kaimo žmonių netrukus išvyko kitur. 1967 m. medpункte pradėjo dirbti Zita Miežienė, kurią 1971 m. pakeitė akušerė Vanda Bogušytė-Plungienė. Kurį laiką dirbusi viena, ji 1977 m. sulaukė kolegės felčers Danutės Juozapavičiūtės-Jasiukaitienės. Šukióniai buvo vienintelis rajone kaimo medpункtas, turėjęs dvi darbuotojas – akušerę ir felčerę.

Šio kaimo sveikatos priežiūros įstaigoje niekada netrūko lankytojų. Didžiausias darbo krūvis tekdavo „daktarytei“ Vandai. Nuo 1999 m. rugpjūčio, medpункtui persikėlus į naujas patalpas, čia dirba tik viena darbuotoja. V. Plungienė, išdirbusi 28 m., buvo perkelta į Liňkuvą. Visas darbo krūvis atiteko D. Jasiukaitienei.

Paštas. Penktojo dešimtmečio pabaigoje spaudą bei laiškus iš artimiausio Pakrúojo pašto arkliu parveždavo Jurgis Skiauteris. Šeštajame dešimtmetyje naujai pastatytame apylinkės pastate buvo įkurtas Šukiónių paštas. Nuo to laiko jo viršininkėmis dirbo Kuliauskaitė, S. Augėnaitė, J. Margytė, S. Bučnytė. Iki 1999 m. – S. Indrikienė. Prie jos paštas keletą kartų buvo perkeltas į naujas patalpas.



*Akmeninis Bulų
svirnas. 1998 m.
J. Tamošaitienės nuotr.*

Šiandien jis yra buvusioje „Pergalės“ kolūkio kontoroje. Šukiónių paštas aptarnauja ir kaimyninius kaimus – Pavėzgius, Kauksnujùs, Kutáičius, Lāpgirį, Sāka-lus, Dóvainiškį, Póškiečius, Ramonáičius, Užùbalius.

Pašto viršininkės keitėsi dažnai, o laiškininkai išdirbdavo ilgiau. Štai Jur-gis Skiauteris juo išbuvo apie 40 metų, Irena Areliūnienė – apie 25, ilgai dirbo ir Emilija Simonaitytė, Julija Žalienė.

Biblioteka. 1947 m. kaime buvo įsteigtas klubas-skaitykla. Šeimnininkams sutikus, ši kultūros įstaiga įsikūrė Kazimiero Jutinsko name. Laikui bėgant, iš vienu patalpų į kitas, tinkamesnes, buvo keliama dešimtys, šimtai ir net tūkstančiai knygų. Keitėsi ir darbuotojai. Pirmoji klubo-skaityklos vedėja buvo septynio-likmetė Lionė Jutinskaitė. Dar tais pačiais 1947 m. ją pakeitė Adolis Šandaris, dirbęs iki 1949 metų. Knygas jaunimas nešdavosi iš namų, vieni jas išsinešdavo, o kai kas palikdavo skaityti kitiems. Vakarais į nediduką kambarėlį rinkdavosi ne tik jaunimas, bet ir vyresnio amžiaus žmonės. Ne visi mokėjo skaityti, todėl dažnai buvo skaitoma garsiai. Buvo ruošiami ir vaidinimai, „vaizdeliai“ iš kaimo gyvenimo, kuriuos susigalvodavo patys kaimiečiai. Darbas klube-skaitykloje prasidėdavo apie pietus, o baigdavosi vakare, kai išsiskirstydavo žmonės. Nurody-mų „iš aukščiau“ klubo-skaityklos vedėjas negaudavo, dirbo tai, ką sugalvodavo pats, ką pasiūlydavo jaunimas. A. Šandaris gaudavo apie 150 rublių atlyginimą. Jis privalėjo kontroliuoti kaimyninių Dargūžių (vedėja Stepanova) ir Lāpgirio (ve-dėja Palijanskaitė) skaityklų darbą. Tikrinimo ataskaitos buvo pristatomos Pakrúojo švietimo skyriui. A. Šandariui išvykus mokytis į Dotnuvõs žemės ūkio mokyklą, vedėjo pareigas perėmė Teklė Vizgirdaitė-Šandarienė. Bet ji taip ir nepradėjo dirbti – vietą klube-skaitykloje užleido broliui Stasiui Vizgirdai, kuris netrukus buvo pašauktas į karinę tarnybą. Tuomet klubo-skaityklos vedėja tapo Janina Jutinskaitė. Darbas darėsi sudėtingesnis: buvo reikalaujama ir darbo planų, ir ataskaitų. Sudarant darbo planą, į pagalbą buvo kviečiamas Jonas Zakas (jis jau-nimui pasiūlius buvo atsakingas už sportą – organizuodavo sporto varžybas).

Skaitykloje darbas prasidėdavo 9 valandą ryte, o baigdavosi vakare iš-siskirsčius žmonėms. Pirmiausia vedėja turėdavo išnešioti laikraščius į kolūkio brigadas, o jau po pietų prasidėdavo darbas skaitykloje. Vakarais, kaip ir anks-

čiau, rinkosi žmonės: kas skaitė, kas klausėsi, ruošė vaidinimus. Klubui-skaityklai persikėlus į naujas patalpas, kuriose įsikūrė ir kolūkio raštinė, atsirado daugiau vietos. Jaunimas čia rengdavo šokių vakarus, jam grodavo Petras Kaušas arba Kazys Gutauskas.

Janinai Jutinskaitei išėjus dirbti į kolūkio raštinę, skaityklą perėmė Vilčiauskaitė-Stepanova. 1954 m. į Šukiónius iš Pānevėžio rajono atvažiavo Stasė Burbaitė, prieš tai kurį laiką dirbusi Dervelių kaimo skaitykloje. Ji susigyveno su kaimo jaunuimu. Nors skaitykla jau buvo atsiskyrusi nuo klubo, S. Burbaitė padėdavo surinkti žmones renginiams, dalyvaudavo repeticijose, fotografuodavo. Klubo darbuotojos dažnai keitėsi, o kartais ir visiškai jų nebūdavo, tad jaunimo pasilinksminimus, šokių vakarus neretai rengdavo bibliotekos vedėja Stasė. Ji žinojo, kas kam patinka, kas ką lydi, kas ką myli, gal todėl supiršo ne vieną šukioniečių porą. Skaitykloje, vėliau imtoje vadinti biblioteka, S. Burbaitė išdirbo iki 1977 metų. Už ilgametį darbą ir kultūros puoselėjimą jai buvo suteiktas „Pergalės“ kolūkio Garbės kolūkiečio vardas. Sulaukusi pensinio amžiaus, ji biblioteką perdavė Aleksandrai Lekienei. 1979 m. rudenį čia pradėjo dirbti Liucija Janina Brazdžionienė.

Tuo metu bibliotekos spaudinių fondą sudarė 11 tūkst. egzempliorių, o patalpos teuzėmė 45 m² plotą, tad lentynos buvo perkrautos, praėjimai siauri. Septintojo dešimtmečio pabaigoje – aštuntojo pradžioje Šukióniuose buvo statoma daug individualių namų. Vienas iš jų atiteko bibliotekai. 1985 m. ji ir perkelta į naujas patalpas buvusios ūkininkų Bulų sodybos vietoje. Čia suaugusiųjų knygų fondui buvo skirti du kambariai, vaikų fondui – vienas. Dar vienas buvo duotas vaikų žaidimams, skaitymui – pasakų kambarys. Atskiras kambarys buvo skirtas periodinei spaudai. Antrajame pastato aukšte buvo įrengta kraštotyros kampelis ir didelė salė masiniams renginiams.

Kadangi klubo darbuotojo nebuvo, bibliotekai kartu su visuomeninėmis organizacijomis teko rengti įvairias šventes: mechanizatorių palydas į laukus ir ganiavos dieną gyvulininkystės darbuotojams – pavasarį, kombainininkų palydas į laukus – vasarą, pensininkų vakarones – žiemą, mirusiųjų pagerbimo dieną – rudenį. Lėšas renginiams skyrė kolūkis ir vietos profsajunga.

1993 m. prasidėjusi privatizacija palietė ir biblioteką. Nutarta ją, vienintelę rajone tokią erdvią, perkelti į mažesnes patalpas, t. y. į kolūkio kontoros antrąjį aukštą. Dabartinės bibliotekos plotas – 78 m². Knygų fondai padalyti trijuose ankštesniuose kambariuose. Neliko vietos skaityklai, vaikų kambariui. Kasmetinio skaitytojų ir skaitomumo didinimo vėjus seniai baigėsi. Dabar kasmet užregistruojama po 120–130 skaitytojų. Nors bibliotekos mikrorajone devyni kaimai, bet daugiausia skaito šukioniečiai. Per metus skaitytojams išduodama per 3 tūkst. spaudinių. Daug dėmesio biblioteka skiria kraštotyrai: užrašomi kaimo žmonių prisiminimai, ruošiamos parodos, renkama medžiaga Šukiónių kaimo istorijai, rašoma šių dienų kronika.

Mokykla. Pirmoji kaime (po 1923 m.) buvo įkurta Kripų namuose. Apie 1925–1926 m. ji perkelta pas Daniševičius. 1928 m. Žalkausko rūpesčiu mokykla perkelta į kaimo vidurį, į ūkininko Palepšaičio trobą. Čia mokėsi apie 40 vaikų

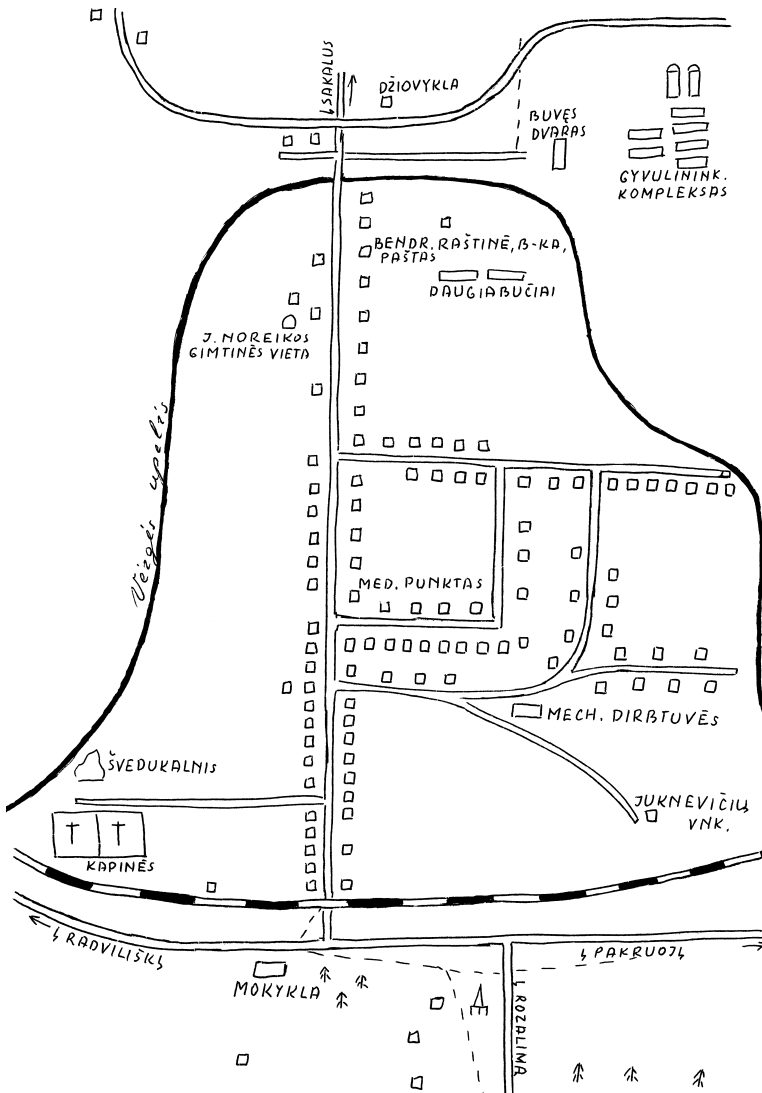

Šukioniai šiandien.
2000 m.
Braižė L. J. Brazdžio-
nienė

iš Šukiionių, Kalnėlių, Sakalų, Kauksnūjų, Pavėzgių, Dóvainišio. Su keturiais skyriais dirbo viena mokytoja Marija Soblytė. Švenčių metu jai talkininkaudavo Elzė Žalkauskaitė. Beje, M. Soblytė valgyti kasdien eidavo pas Žalkauskus. Vėliau ji ištekėjo ir išvyko į Lėgumus. Ją pakeitė mokytoja Atkočiūnaitė. 1935 m. buvo pastatytos pradinės mokyklos Pavėzgių ir Poškiečių kaimuose. Pirmuosiuose aukštuose išikūrė klasės, o antruosiuose – mokytojai. Pavėzgių mokykloje dirbo mokytojai Kripas, Lelešis, Kamašauskas, Vaupšas, Stankevičius, Boleslovas Brazauskas. Poškiečių mokykloje daug metų dirbo Viktorija Andrašiūnienė, Valerija Kondrotienė.

Apie 1950–1951 m. Pavėzgių mokykla buvo išplėsta. Pradinei likus senosiose patalpose, penkta klasė perkelta į Šukiionius. Čia mokykla išikūrė į Sibirą išvežtų ūkininkų Gaubų namuose. Kitais metais čia jau mokėsi penktokai ir šeštokai, o dar kitais – ir septintokai. Šeštojo dešimtmečio pabaigoje Šukiionių mokyklos pastatas padidintas, pristatytas antras aukštas. Čia persikėlė iš Pavėzgių

ir pradinė mokykla. Pavėzgiuose buvęs jos pastatas tapo mokinių bendrabučiu, jame apsigyveno ir mokytojai. Póškėčių pradinė mokykla išliko iki aštuntojo dešimtmečio pradžios.

Šukiónių mokyklos direktoriais buvo Aniceta Mikalauskaitė, Zelma Plungienė, Vytautas Strebulis, o šiandien yra Boleslovas Tallat-Kelpša. Pavaduotojomis dirbo Dalia Margienė, Stasė Donelienė, Janina Montvidienė, o dabar – Rita Montvidienė. Daug mokytojų vaikščiojo šios mokyklos koridoriais: Sprindis, Zenona ir Jonas Šumskiai, Volodkos, Šapnagienė, matematikė Elzė Čepulienė, lituanistė Aniceta Mikalaušienė. Dirbo čia ir Stasė Jančytė, Jadzė Narbutaitė, Janina Liucija Brazdžionienė, Janina Montvidienė, Aldona Strebulienė, Valerija Kondrotienė, Kostė Šimkutė, Laima Malinauskaitė, Stasys Sipavičius, Antanas Prakaitis, Emilija Kardašaitė ir kiti. Šiuo metu jau tris dešimtmečius jaunąją kartą moko Rita ir Stasys Montvidai, Aleksandra Sudarienė, o į savo mokyklą grįžusi lituanistė Jolanta Tamošaitienė skaičiuoja antrą dešimtmetį. Šiandien čia dirba ir Elena Lukoševičienė, Gražina Plungienė, Rita Kirkilienė, Mindaugas Bulaitis, Edita Daknienė, Rita Tallat-Kelpšaitė, Regina Misiūnaitė.

Mokykla turi biblioteką, sporto salę, valgyklą. 1997 m. jai suteiktas kraštiečio, nepriklausomos Lietuvos karininko Jono Noreikos vardas.

Póškėčių kaimas

Liucija Janina Brazdžionienė

Nedidelis Póškėčių kaimas glaudžiasi kairėje kelio Pasvalys–Šiauliai pusėje, maždaug už 6 km nuo Pakruójo. Kadaisė jo būta nemažo. Iš bažnytinių knygų sužinome, kad 1804 m. Póškėčių kaime (*wies Paszkanie*) buvo 11 kiemų, 156 gyventojai (79 vyrai, 77 moterys), 1872 m. – 156 gyventojai (75 vyrai, 81 moteris), 1904 m. – 143 (65 vyrai, 78 moterys), 1924 m. – 112 (52 vyrai, 60 moterų)¹. Iki 1930 m. čia gyveno keliolika pasiturinčių ūkininkų: Jurgis Kripas, Mečys Juozapavičius, Jurgis Malinauskas, Juozas ir Baltramiejus Razuliai, Jonas Juozapaitis (daugiau žinomas Janužio pravarde), Medžiavepris, Žalys, Antanas Juozapavičius, Juozas Černiauskas ir net keturi broliai Daraškos – Alfonsas, Antanas, Kazimieras ir Petras. Prie kiekvieno ūkininko trobos buvo prikalta lentelė su savininko pavarde. Kaime gyveno ir vadinamieji įnamiai, neturėję nuosavos žemės: Aleksas Pališkevičius, Petruška, Jonas Koliauskas, Jurevičiai, Jankevičiai.

Žemė kaime buvo padalyta rėžiais. Už jų, pamiškėje prie upelio, likę 5–10 arų žemės ploteliai – *pleskai* irgi buvo paskirstyti. 1930 m. kaimas išskirstytas į vienkiemius. Persikelti reikėjo iki 1935 metų. Vieni sugebėjo tai padaryti greičiau, o kai kas uždelsė. Skirstant žemę vienkiemiams, matininku buvo Kurčinas. Kaimiečių komisija, sudaryta iš kiekvieno kiemo šeimos įgalioto asmens, kartu su matininku privalėjo įvertinti žemę. Kiekvienas jos narys turėjo sprendžiamąjį balsą.

Iki skirstymo į vienkiemius ūkininkai pagal turimos žemės kiekį buvo nevienodi – „čielininkai“ ir pusininkai.

Pirmieji valdė 34, o antrieji – 17 ha, ¹*Pakruojo apylinkės, V., 1996, p. 32–41.*

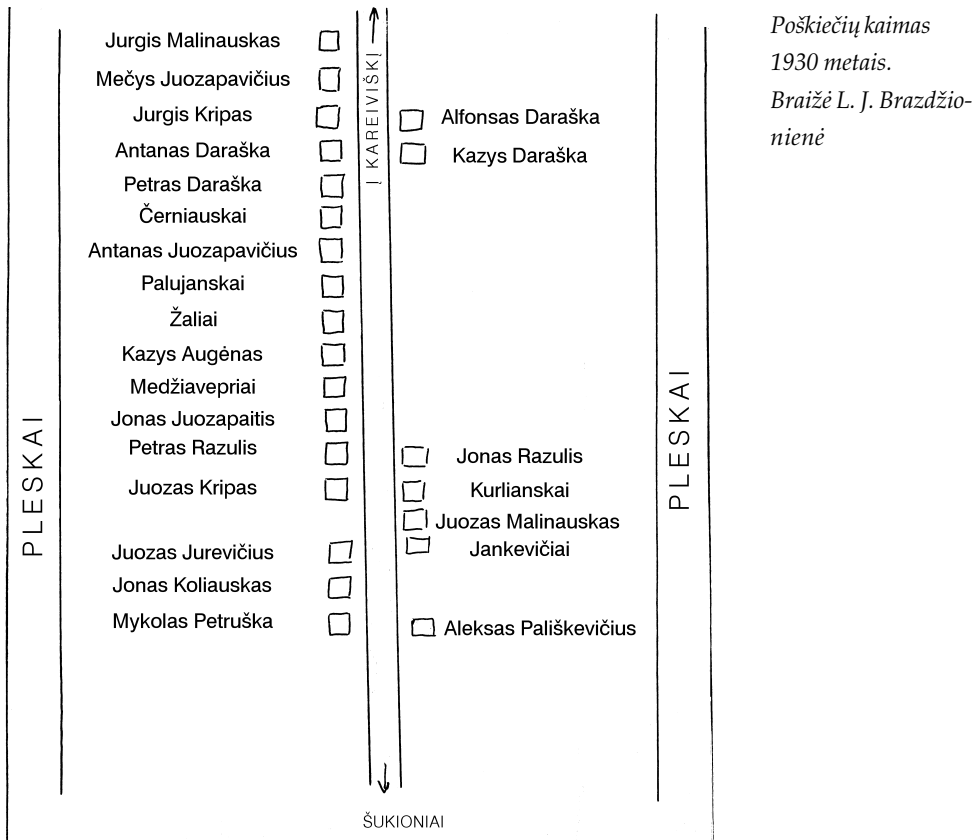

t. y. perpus mažiau. Vienkiemyje gaunamo ploto dydis priklausė nuo žemės vertės. Ten, kur ji buvo prasta, vietoj turėtų 15 ha žmonės gaudavo net 50. Taip atsitiko Kazimierui Razuliui, kuris šitaip tapo didžiažemiu ir kaip toks vėliau buvo išvežtas į Sibirą. Neretai kildavo didelių ginčų dėl sklypų paskyrimo vietos. Juos privalėjo spręsti komisija.

Atmatuotuose plotuose ėmė kurtis naujakuriai. Daug kas į naują vietą perkėlė senus trobesius, perstatydami pridėję vieną kitą rąstą. Visus trobesius pavyko persikelti Kaziui Augėnui. Šalia jo kūrėsi Jokūbaičiai, Daraškos ir kiti. Kai kas pasitenkino turėta žeme ir liko gyventi senojoje vietoje. Trobesių perkelti neparo Jonas Juozapaitis, J. Kripas, valdęs 27 ha žemės.

Vidutinis kaimo ūkininkas tais laikais turėjo 1–2 plūgus, akėčias, arklą, arklinę javų pjaunamąją ir kitokius padargus. Kas turėjo keturis darbinius arklius, galėjo arti dviem plūgais. Nelengvas buvo valstiečio darbas, o kainos už jo ūkyje pagamintus produktus – mažos. Centneris kviečių kainavo tik 8 litus, karvę galėjo pirkti ar parduoti už 100 litų, o dviratis, kainavęs apie 300 litų, kaime buvo didelė prabanga. Nieko prašmatnaus kaimiečiai neturėjo nei apsi-rengti, nei apsiauti. Pagrindinis kasdienis apavas – naginės. Kaliošai buvo skirti išeigai, o auliniai batai – didžiausias vaikinių pasididžiavimas.

1935 m. kaime pastatyta mokykla. Mokytojas Bubinas organizuodavo jaunimo susibūrimus-šokius, netgi vaidinimus. Buvo parodytas jo režisuotas veika-liukas apie knygnešius „Aušros sūnūs“. Vasarą mokyklos aikštėje vykdavo ge-

gužinės; Ragulskis grodavo akordeonu, Vaišvila mušė būgną. Į pasilinksminimus dažniausiai rinkosi Poškėčių jaunimas: Stasys Malinauskas, Milė Černiauskaitė, Pranė Malinauskaitė ir Juozapavičiai – Julius, Juozas, Albė, Baltrus, Mečys. Rudenį, prasidėjus javų kūlimui, kaimynai (daugiausia jaunimas) eidavo vieni kitiems į talką. Po jos šeimininkas visus vaišindavo alumi. Tarp talkininkų atsirasdavo ir muzikantas, o tada jau – vakaruškos, šokdavo ir jauni, ir pagyvenę.

Póškėčių seniūnu buvo Medžiavepris. Prieš Vasario 16-ąją jis apsilankydavo pas Kazį Augėną su prašymu šventės dieną iškelti trispalvę. Mat niekas, išskyrus Augėnus, jos kaime neturėjo. Šventės rytą visi keturi Augėno sūnūs susirinkdavo prie sodybos kaštono. Įsiropšdavo bernai į pačią viršūnę ir pririšdavo ten trispalvę, kad matytųsi visame kaime. Vėliau, pastačius mokyklą, vėliava šventės dieną buvo tvirtinama prie jos sienos².

Praėjęs karas, kolektyvizacijos baimė, tremtis į Sibirą ištuštino Póškėčių vienkiemius, praretino jų gyventojus. Vienkiemių nykimą dar paspartino melioracija. Pradėta grįžti į kaimą. Kūrėsi naujieji Póškėčiai.

1949 m. buvo įsteigtas Póškėčių–Kareiviškio kolūkis. Žmonių rašytuose pareiškimuose nurodyta, kokį žemės plotą valdo (žr. lentelę), kokį inventorių turi, kiek šeimoje yra darbingų žmonių.

Lentelė. Póškėčių ir Kareiviškio gyventojų žemė (iki 1949 m.)³

Kareiviškio kaimas		Póškėčių kaimas	
Juozas Gaubas	10 ha	Vladas Sarsevičius	22 ha
Antanas Vičas	10 ha	Antanas Medžiavepris	16 ha
Albertas Juozapavičius	9 ha	Kazys Palujanskas	15 ha
Jonas Varvuolis	9 ha	Stasys Razulis	14,2 ha
Juozas Nakčiūnas	9 ha	Baltrus Juozapavičius	13,8 ha
Jonas Burža	9 ha	Juozas Juozapavičius	12 ha
Barbora Gaubienė	8,81 ha	Juozas Malinauskas	12 ha
Petras Čepas	8,59 ha	Pranas Medžiavepris	10 ha
Stasys Stočkūnas	8 ha	Vytautas Juozapavičius	9,8 ha
Pranas Stočkūnas	8 ha	Ona Sarsevičienė	9,36 ha
Juozas Motiejūnas	8 ha	Alfonsas Daraška	9 ha
Kazys Daraška	7,4 ha	Azelė Sarsevičienė	9 ha
Mykolas Petruška	5,2 ha	Ona Daraškienė	7,75 ha
Juozas Baltrušaitis	3,8 ha	Aleksas Pališkevičius	5 ha
Juozas Stočkūnas	1,88 ha	Jonas Koliauskas	0,97 ha

Apie į Sibirą išvežtų Póškėčių gyventojų (Juozo Medžiaveprio, Kazio Razulio, Mykolo ir Jurgio Kripų, Jono Juozapaičio, Stasio Augėno, Kazio Malinausko) atimtą žemę dokumentų nerasta.

Šiandieninių Póškėčių gatvelė veda per upelį Užubelių kaimo link. Sėpintojo dešimtmečio pabaigoje–aštuntojo pradžioje čia trobesius pasistatė Vladas Žalys, Fabijonas Petronis, Jonas Stočkūnas, Jonas ir Stasys Gutauskai, sersys Simonaitytės, Alfonsas Samoška, Vladas Razulis ir kiti.

Senujų Póškėčių trobesių belikę mažai. Jono Juozapaičio-Janužio troboje dabar gyvena Aldona Kaušienė,

²Stasio Augėno (gim. 1913) atsiminimai (asmeninis autorės archyvas).

³1949 m. kovą–balandį rašyti pareiškimai dėl stojimo į Póškėčių–Kareiviškio kolūkį, Šiaulių apygardos archyvas.

kitų šios sodybos pastatų nebėra. Labiausiai nepakitęs išliko Juozo Juozapavičiaus vienkiemis, kur tebegyvena abu senieji šeimnininkai. J. Juozapavičiaus dėdei kun. Antanui Juozapavičiui kaime pastatytas kryžius.

Užmaršties dulkių užpustyti kaimai

Leonas Braziulis

Beveik prieš aštuonis šimtmečius Šiaurės Lietuvoje ir Latvijoje įleido šaknis sena ir garsi sulenkėjusių vokiečių baronų fon der Roppų giminė. XVIII a. pabaigoje šis vardas suskambėjo ir Pakrūjo bei gretimose apylinkėse: vienas baronų Dytrichas Vilhelmas fon der Roppas vedė grafaiteį Aleksandrą Miunsterytę ir perėmė valdyti jos tėvo, Lietuvos Didžiosios Kunigaikštystės kapitono, dvarą prie Kruojos. Vėliau čia šeimnininkavo Dytricho Vilhelmo sūnus Teodoras, vaikaiš Hermanas, kiti jų palikuonys, tarp kurių vietiniai žmonės dar ir šiandien prisimena Leoną, Bruną, Georgą fon der Roppus.

Vieni veiklesni, kiti mažiau praktiški ir nelabai aktyvūs baronai ne vieną šimtmetį, kiek leido sąlygos ir diktavo laikas, tvarkė, prižiūrėjo savo senuosius dvarus ir palivarkus, statė naujus. Jiems priklausė tūkstančiai hektarų laukų ir miškų, dešimtys parkų, spirito varyklų, bravorų, karčemu...

Tarp šių didžiulių valdų buvo ir palyginti kuklus žemės lopinėlis, kurį sudarė Juknáičių dvaras, Valakėlių palivarkas bei keli greta jų prigludę kaimai. Šiam būreliui priklausė ir mano gimtieji Norvaišiai, taip pat kaimynystėje esantys Vaigaičiai bei Ročkaičiai (Rōčkiai).

Kokius pėdsakus čia išpaudė prabėgę amžiai? Ką apie tai išsaugojo senolių atmintis, ką liudija įvairūs išlikę dokumentai?*

Norvaišiai

Kodėl vasarą rogėmis važinėta? Ant pakilumėlės, kurios papėdėje tolyn į rytus vandenis gena Beržupis, tamsuoja tankus egllynas. Kam yra tekę čia užklysti, stebisi: iš kur tos didesnės ar mažesnės akmenų krūsnys, vietinių žmonių krosnimis vadinamos? Kodėl jos atsirado gūdžiame miško kvartale, gana atokiai nuo gretimo Norvaišių kaimo arimų ir sodybų? Kas čia sunešė, suvilko, surideno šimtus ar tūkstančius už gerą pusparšį stambesnių ir smulkesnių akmenų akmenėlių?

Vaikiščių metais išlandžiojusi po egllyną, ne viena norvaišiečių karta tokiomis klausimais nuolat kvaršindavo savo tėvų ir senelių galvas, bet tikslaus atsakymo taip ir nesulaukdavo – matyt,

*Nemažai žinių apie šio krašto žmones rasta 1802–1803, 1823, 1865–1940 metų bažnyntiniuose ir civiliniuose gimimo, santuokų bei mirimo įrašuose, daug faktų pateikė norvaišiečiai Elena Lapinskienė (1899–1991), Petras Kalinauskas (1902–1985), Teklė Šimkienė (1903–1994), Juozas Šimkus (1910–1990), Vincas Kalinauskas (1906–1993), Teklė Ščiavinskienė (1912–1975), Stasys Braziulis (1910–1987), Izabelė Braziulienė (1912–1995), vaigaištiečiai Teklė Rumbiniene (gim. 1924) ir Karolis Rumbinas (gim. 1925), vilūnaitiškiečiai Vincas Šandaris (1898–1993) ir Marijona Šandariene (gim. 1917), juknaitiškis Vladas Čepaitis (1918–1997).

krosnys čia samanoja jau amžių amžius, ir kažin ar atsiras išminčius, kuris atseks jų pradžią. Lieka tik spėlionės: gal čia kadaise gyveno ir triūsė kito kaimo žemdirbiai, o gal tai buvo pačių norvaišiečių dėl kažkokių priežasčių apleisti laukai...

Vienai ar kitaip tada atsitike, tačiau drąsiai galima teigti, kad į šias apylinkes žmogaus įžengta jau seniai. Tiesa, kol kas jokiuose dokumentuose nepavyko surasti duomenų, kada konkrečiai įsikūrė Norvaišių kaimas. Tik iš lūpų į lūpas perduodami pasakojimai byloja, kad mažų mažiausiai prieš 3–4 šimtus metų šiuose miškinguose plotuose buvo iškirstos pirmosios prosynos, išrauti ar išdeginti kelmiai, surinktos pirmosios krūvos akmenų, išverstos pirmosios vagos.

Iš kemsynų išplėštas, sunkiai įdirbamas šiložemis augino menką derlių. Baronai fon der Roppai neatsitiktinai čia atkeldavę daugiausia tuos baudžiauninkus, kurie jiems ar dvaro prievaizdams kažkuo neįtikdavę, nepaklausydavę ar net bandydavę prieštarauti. Manoma, kad tarp čia įsikūrusių šeimų ar jų giminių buvę Norvaišių. Tai populiarai žiemgalių krašte pavardė. Ilgainiui ji prigijusi kaimui ir tapusi jo pavadinimu. Nuo XVIII a. išlikusiuose rašytiniuose šaltiniuose dažniausiai minimos čia gyvenusios Dominauskų, Švobų, Kalinauskų, Braziulių, Šimkų, Jonaičių, Dulinskų šeimos. Kad ir kaip keista, bet Norvaišių nebėra.

Senasis kaimas driekėsi iš vakarų į rytus abipus akmenimis grįstos „ūlyčios“ (gatvės). Iš arti į savo kaimynes žvelgė žemalangės, daugiausia iš molio drėbtos gryčiutės, vienas prie kito šliejosi tvartai ir diendaržiai. Toliau – kluonai, o pakluonėse – jaujos ir pirtelės bei linmarkos iki pat vešlių karklynų ir gluosnyų, rymančių Tilkos upokšnio pakrantėse.

„Ūlyčia“ rėmėsi į vieškelį, atvingiuojantį nuo Lýgumų pro Juknáičių dvarą ir mišką bei Vaigaičių kaimą ir nuskubantį pro Ročkaičių (Rōčkų) palivarko laukus Sódsvario prie Mūšos link. Paviškelėj, kiek atokiau nuo kaimo, norvaišiečiai XIX a. pastatė kryžių su šv. Jono Nepomuko skulptūrele po stogeliu. Ant ažuolinio kamieno pritvirtino skardinę lentelę su 1861 m. data ir meistro Dominyko Dominausko pavarde.

Kažin ar į jaučio odą surašytum, kiek skriaudų norvaišiečiai patyrė baudžiovos metais. Viskas priklausė nuo barono ir baroniukų ar baronaičių užgaidų. Praneš kuriam iš fon der Roppų ar dvaro prievaizdų, kad lažininkas slapčia suvalgė obuolį iš pono sodo ar duonos plutelę, nupuolusią rūmų postalėn, – baigta: tuoj guldo į lovį ir visų akivaizdoje išplaka rykštėmis. Kas dažniausiai įskųsdavo? Ogi pavyduolis kaimynėlis! Arba, būdavo, užsimanys kas iš barono giminės pakvailioti – vežk jį kaitriausią vidurvasarį rogėmis ligi pat Lýgumų. Ir veža... O neduok Dieve, jei kam iš dvariškių krito į akis kuri dailesnė Norvaišių jaunamartė – nelaimė ir namiškiams, ir jai, ir sužadėtiniui.

Lyg tolimas aidas iš anų dienų atplaukia viena panaši tragiškos meilės istorija apie Salomėją ir Steponą, nepaklususius šurkščiai barono savivalei ir ištrūkusius iš jo gniaužtų – nelaimėliai verčiau pasirinko mirtį klampiam pelkyne, liūne prie Mūšos, negu sulaužyti ištikimybę vienas kitam. Tai graudus pasakojimas, iki šiol gyvas čionykščių atmintyje ir seniai tapęs šio krašto legenda.

Norvaišiečiai lyg ir lengviau atsiduso panaikinus baudžiąvą. Kiekvienas pasijuto laisviau, rengėsi šeiminkauti tik pats sau – savo naudai, savo ūkeliui. Valdžia jiems atidavė arba leido išsipirkti žemę, kurią šimtmečiais dirbo ištisos lažininkų kartos, priklausomos nuo barono malonės, o bernams bei kumečiams ir naujos atmatavo. Tiesa, ir toliau teko vargti nepatogiai išmėtytuose ir ne visiems vienodai atidalintuose rėžiuose: kas kažkada meiliau šypsojosi ponui, kas gražesnes lovatieses audė, kas dailesnes staltieses siuvinėjo jo rūmams, kas kitaip mokėjo įsiteikti, tam kliuvo riebesnis kąsnelis, kas nemokėjo ar nesugebėjo – nagus krimto...

Tuo tarpu apkarpytasis fon der Roppas visai persimainė, griežė dantimis, nes aiškiai matėsi, kad valdžia slysta iš rankų, o buvę lažininkai jam nebesilanksto. Tik kaip čia atsigriebus? Ir nors į kaimo reikalus jis kišdavosi vis mažiau, tačiau su norvaišiečiais turėjo dar neužbaigtų sąskaitų: bene daugiausia ginčų kilo dėl servitutų – teisės kirsti malkas, ganyti gyvulius, šienauti barono miškuose.

Bjauriausia košė užvirė dėl Liepgirių ir Beržupio plotų. Valdžia juos atseit paskyrė kaimui, bet baronas sumanė pergudrauti valstiečius: kas pirmiau nušienaus Liepgirių ir Beržupio pievas, tam atiteks ir miškas! Kol norvaišiečiai plakė dalgelius, fon der Roppas pasamdė pulką šienpjovių iš Latvijos – tie šmaukšt per keletą dienų ir nurėžė tas pievas, sako, net su visais kurmiaraisiais...

Čia norvaišiečiai neapsikentė – griebė kas baslį, kas šakikotį, kas pagaikštį ir puolė vyti suokalbininkus iš pradalgijų. Bet latviai buvo nepėsti, o baronas dar degtinėlės jiems pakišo; tad kilo rimta kova. Muštynėse skaudžiai apsivajoję, ir vieni, ir kiti išsiskirstė.

Fon der Roppas jau buvo bešvenčias pergalę, tačiau kaimas nutarė nenusileisti. Braukšt – ir padavė teisman. Patį Petrapilį pasiekė. Tik ir ten užtarimo nesulaukė. Bylinėjosi ilgai, o paskui metė: pritrūko ir pinigų, ir kantrybės...

Nuo rėžių iki viensėdijų. Kaimo gyvenimo dienos panašios kaip du vandens lašai. Nuo aušros lig aušros kiekvienas plūšo savo rėželiuose čia viename, čia kitame Norvaišių pakrašty: arė ar sėjo, sodino ar ravėjo, pjovė ar rovė, kūlė ar malė – darbų ir žiemą, ir vasarą per akis. Dirbo, liejo prakaitą lyg ir atskirai, lyg nepakeldami galvos vieni į kitus pažiūrėti. Bet gyvenimas yra gyvenimas ir nuolat atsirasdavo daugybė reikalų, kai norvaišiečiai vienas be kito neapsidavė.

Štai kad ir gyvulių ganymas. Bendras, su savom tradicijom, savais ritualais. Kaimas samdydavo vyriausiąjį piemenį – viršininką. Įduodavo jam ragą, kad pūstų kas rytą praeidamas pro kiekvieną kiemą. „Ūlyčią“ beregint užplūsdavo basakojų vaikiūkščių varomos karvės, avys, ožkos, net kiaulės... Kaimenė gindavo į pūdymus ar į tarpumiškių bei kūlynėlių pievas.

Labiausiai buvo mėgiama Girėlė. Čia mažųjų piemenėlių laukdavo savi rūpesčiai ir, žinoma, linksmybės – žaidimai, dainos, raliavimai, mišlės, pasakos... Ant kalnelio nuo lietaus ir vėsos jiems buvo įrengta erdvi būda, vėliau šiam kampeliui net palikusi savo vardą.

O kokios slėpiningos ir kartais baugios čia atrodydavo naktigonės! Iki paryčių pusberniai, bernai, o neretai ir pusamžiai vyrai kūrendavo laužą, susėdė aplink jį porindavo visokiausias būtas nebūtas istorijas, pokštaudavo, laikas nuo laiko pakildami patikrinti, ar neatsėlino prie kumeliukų koks vilkas, o gal ir nelabasis arkliavagis...

Kaimynas su kaimynu drauge išsiruodavo ir kelius taisyti, ir griovius kasti, ir mišką kirsti. O įsigiję sudėtingesnių padargų, net mašinų javams kulti ar linams minti, vėl susibėgdavo vienas kitam padėti – daugiau rankų didesnę našta pakelia.

Rudenį ir žiemą talkininkus kviesdavosi, galima sakyti, kiekvienas kiemas. Ir visur juos stengdavosi kuo svetingiau priimti – pridarydavo miežinio alaus, prikepėdavo pyragų, privirdavo, pričirškindavo skaniausių valgių. Atrodydavo, lyg šeimininkas su šeimininku varžosi, kurį pripažins vaišingesniu... O iš tikrųjų visiems būdavo naudinga – ir sunkus darbas nuveiktas, ir su kaimynais gražiai sutarta, pabendrauta, pasilinksminta.

Didelė sumaištis į Norvaišių gyvenimą įsibrovė šio šimtmečio pradžioje, kai buvo paskelbta Stolypino žemės reforma. Taip jau sutapo, kad tąsyk kaimą nusiaubė šiurpus gaisras, kilęs vieną sekmadienį, kai dauguma norvaišiečių buvo išvažiavę į bažnyčią. Supleškėjo ir trobos, ir tvartai, ir klojimai. Vieni įtarė, kad ugnis išliepsnojusi nuo žarijų, kurias su pelenais kažkuri neatsargi šeiminkė išpylusi diendaržyje. Kiti tikino: ar nebus dėl nelaimės kalčiausias kaime tarnavęs pusbernis, kuris pavasarį įsikorė į medį ir iš gandralizdžio išvogė kiaušinius. Taigi nubaudė pats Dievas, paliepęs gandrams atkeršyti – į artimiausio kiemo skiedryną atskraidinti ir išmesti žioruojantį nuodėgulį... Kaip ten buvę, kaip nebuvę, bet gaisras paspartino skirstymąsi į viensėdijas – padegėliai pirmieji išsikraustė į palaukes.

Naujosiose sodybose radosi aibė darbų, kurie vėl prašyte prašėsi talkų. Valstiečiai, pasirinkę kur gražesnę sklypo vietelę, kibo statyti trobesius: vienus jų rentė medinius, kitus drėbė iš molio, suminkyto su šiaudais ar spaliais, stogus dengė šiaudų kūliais, daržinių, padanginių, peludžių sienas kartais pynė net iš karklo šakų – ne visiems pastatams pakakdavo rąstų ar lentų, plytų ar čerpių.

Per XX a. antrąjį, trečiąjį ir ketvirtąjį dešimtmečius Norvaišių laukuose subolavo 13 naujų sodybų, o senajame kaime jų liko vos 3. Daugiausia žemės – apie 40 ha – turėjo Jono Jonaičio ūkis, vėliau atitekęs užkuriui Povilui Jasiūnui, mažiausiai – 8 ha – teko Petro Švobos viensėdijai. Visi kiti ūkiai – nuo 10 iki 20 ha.

„Skanus alutis padarytas...“ Tie nedidukai žemės ploteliai, į kuriuos įėjo ir krūmai ar buvę kirtimai, kaime vadinami lydima, pasakiškų turtų norvaišiečiams ir dabar, aišku, nesiūlė. Ne viena šeima vos sudurdavo galą su galu. Noromis nenoromis tekdavo imtis papildomų verslų.

Kaimas garsėjo račiais. Dažnos sodybos pakrašty rūkdavo „parinės“ (garinės), kuriose šutindavo iš suskaldyto uosio kamieno ištašytus keturkampius

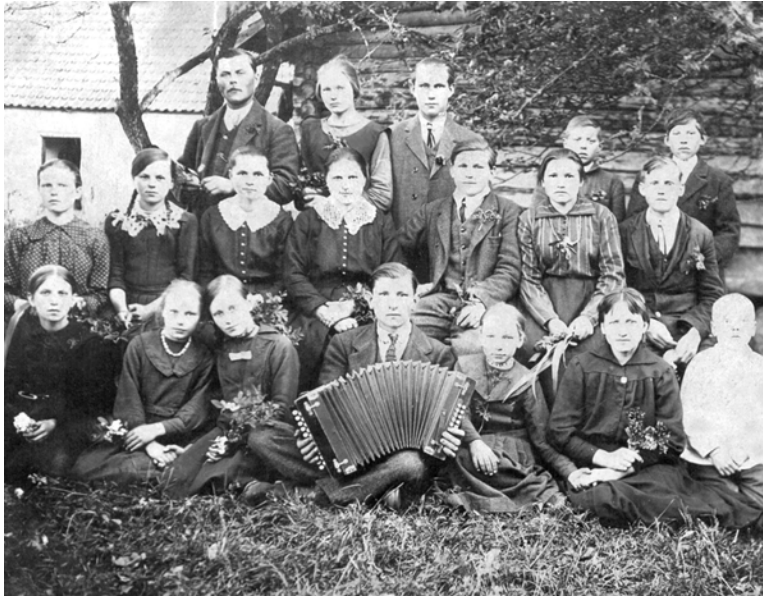

*Norvaišių kaimo
jaunimas. Su armonika
Antanas Šimkus.
Apie 1925 m.
Iš J. Jurgaitienės
šeimos albumo*

gabalus, šalia stovėdavo lenktuvai, ant kurių keli vyrai įsirežę it dešras raitydavo ratlankius ir ratlankėlius, o iš gluosnio drūt galių – vežlankius. Padangi-nėse bildėdavo varstotai, kur nagingi meistrai tekindavo stebules, droždavo stipinus, o juos sukalę ant viršaus užtraukinėdavo lankus. Dalį tekinių ir vežlankių pasilikdavo sau, o kitus kraudavo į vežimus ir dardėdavo į Šiaulių ar Jōniškio turgus.

Parduoti neretai gabendavo ir iš ažuolinių išskaptuotų lentų surestus kubilus ar statines, iš žilvičio vytelių arba lazdyno „tašelių“ (atplaišų) dailiai išpintus krepšius, taip pat beržines šluotas bei vantas. Iš žilvičio ar karklo vytelių norvaišiečiai regzdavo ir venterius, kitaip dar bučiais vadinamus, juos per potvynius nardindavo į Tilką ar Beržupį. Sugaudavo lydekų, kuojų, ešerių, vijūnų.

Aplinkiniai miškai kaimiečius viliodavo savo gėrybėmis – žemuogėmis, avietėmis ar gervuogėmis, baravykais ir šilbaravykais, raudonikiais ir lepšėmis, ruduokėmis ir ūmėdėmis, paberžiais ir guotėmis... Prie pat namų, alksnyuose, pavasariais jie rinkdavo visų labai mėgstamus baltus grybus – kvapniąsias avižėles.

Pamedžioti kaip ir netekdavo – retas laikė prie savęs šautuvą, o ir leidimą išsirūpinti būdavo keblu. Todėl nieko neatsiklausdami norvaišiečiai savo nuožiūra lapės ir šeškus gaudydavo spąstais, kurapkoms, kiškiams, stirnom, net šernams užtaisydavo kilpas, barsukus ir kiaunes tiesiai maišan iš urvų išgindavo dūmais arba užsiundydami šunėką. Neveltui šiose apylinkėse sakydavo: girioj gimusį giria ir peni...

Norvaišiečiai iš prigimties buvo gana sėslūs. Vyrai nuotakas dažniausiai rinkdavosi iš to paties kaimo arba dairydavosi jų tik gretimuose Lýgumų parapijai priklausiusiuose Vaigailiuose ar Juknáičiuose, Armonáičiuose ar Vilúnaičiuose, Montjurgiuose ar Išdagiėčiuose, ten kiti išeidavo ir užkuriomis. Vėliau,

ypač XIX ir XX a., jaunikiai tarsi įsidrąsino ir šeimyninės laimės jau pasukdavo ieškoti ir į kitų parapijų ūkius.

Tuokdavosi bažnyčioje, iki tol 2–3 kartus paskelbę užsakus. Ten taip pat veždavo ir krikštyti vaikus, o turtingesni retkarčiais šioms apeigoms pasikviesdavo kunigą į namus. Daugiausia jį parsiveždavo prie beviltiško ligonio paskutiniajam patepimui.

Mokytis rašto, pasisemti žinių vienas kitas norvaišietis šio šimtmečio pradžioje jau bandydavo Lýgumų pradžios mokykloje, o tarpukariu – Vaigaičių pradžios mokykloje.

Vestuvės, krikštynos, kalendorinės šventės, talkų sambariai ar kitokie susiejimai sutraukdavo gražų būrį svetelių. Sėdę prie alučio šnekučio ąsočiais ir visokiausiais gardėsiais nukrautų stalų, norvaišiečiai linksmindavosi po kelias dienas.

O kiek dainų mokėjo! Ypač mėgdavo užtraukti šiuos savotišku kaimo himnu tapusius posmus:

*Tetervinas ūžia, mala,
Genys miške stuobrį kala,
Karveliai burkuoja,
Gegutės kukuoja.
Vieversėlis ant kalnelio
Gražiai gieda dėl bernelio,
Kad pasiklausytų,
Žagreles taisytų...*

Susirinkusieji krėsdavo visokiausius pokštus, jaunimas šokdavo iki devin-to prakaito, o vyrai išėję kieman, žiūrėk, jau ir imdavo savo spėkas rodyti: kas čiupdavo kuo drūtesnį rąstą, kas ažuolines akėčias ir smagiai aplink įsisukęs bandydavo permesti per svirną. Čiauškėdavo neatsičiauškėdavo baltaskarės moterėlės seklyčioje, linksėdavo neatsilinksėdavo vienas kitam įraudusiais veidais seniokai, o nubraukę putelę nuo šarmotų ūsų vėl ir vėl užtraukdavo:

*Skanus alutis
Padarytas,
Slauni giminėlė
Suvadyta.
Gerk, broli mano,
Ir aš gersiu,
Kai reiks užmokėti,
Tada išeisiu...*

Negandų debesys ir pragiedruliai. Per ilgus amžius virš Norvaišių ne kartą buvo susitvenkę juodi negandų debesys. Ką rūsčiais karų ar marų metais patyrė visas žiemgalių kraštas, tą iškentė ir šis bei gretimi kaimai, nors buvo



*Į Norvaišius pokariu
perkeltos Vaigailių
pradžios mokyklos
mokiniai su mokytoja
Ona Bružaitė.*

1949–1950 m. m.

*Iš L. Braziulio šeimos
albumo*

įsikūrę atokiai nuo didžiųjų kelių, tarp sunkiai įžengiamų sengirių, klampių, šabakštynais apėjusių balų.

Iš tos ar kitos pusės brovėsi priešas, trumpam ar nežinia kokiam laikui mėgindavo apsisotiti – niekas jo išskėstom rankom nelaukdavo, niekas jam ramybės nežadėjo. Kas mirtį nešė, tas nuo jos ir pats krito – norvaišiečiai, rausdami rūsius bulvėms, ant kalnelio prie Tilkos, šalia buvusio Ročkaičių palivarko, yra ne kartą aptikę kažkieno sudulėjusių griaučių su peilių ar kalavijų nuolaužomis šalia. Vokiečių ar švedų, prancūzų ar rusų tai palikimas – mišlė, kurios niekas neįmins. Mat pokario „svieto lygintojų“ nurodymu tose vietose pradėtas kasti žvyras. O su juo į savivartes supylė ir tuos netikėtus radinius, kuriuos išdangino gal į statybas, gal kelių duobėms užlyginti...

Ne mažiau už svetimšalius kaimą niokojo ir badmečiai, epidemijos. Bene labiausiai žmones kamavo pamečiui – 1867 ir 1868 m. – ištikęs nederlius. O vasarą–žiema ir senus, ir jaunos, ypač vaikus, be gailesčio smaugė visokiausios ligos. Giltinei įsisukus su raupų, skarlatinos, šiltinės, dizenterijos, kokliušo ar kitokių „kvarobų“ dalgiu, nelikdavo trobos, kur neįsižiebtų „grabnyčios“. Ne vieną norvaišietį po žeme pakišo džiova ar užleista skrandžio opa, širdies smūgis ar vėžys, anuomet gumbu vadinamas.

Mirusiuosius daugiausia laidodavo kaimo kapinaitėse ant aukštumėlės palei Beržupį. Kiek prakutusios ir susitaupiusios pinigų norvaišiečių šeimos nuo praėjusio šimtmečio amžinajam poilsiui vietą išsipirkdavo jau ir parapijos kapinėse Lėgumų miestelyje. O kiek šio krašto žmonių kaulelių išbarstyta, išblaškyta po margą pasaulį! Vienus iš gimtinės išvarė į caro rekrūtus, kitus sugundė tolimosios amerikios, trečius pasiglemžė sukilimų audros, žiaurūs sukrėtimai.

Dramatiškiausiai susiklostė Antrojo pasaulinio karo ir pokario laikotarpis. Norvaišiečiai nebuvo prielankūs nė vienai okupacinei valdžiai. Gal todėl joms nepavyko kaimo gyventojų taip lengvai supjudyti tarpusavyje, kad vėliau net kerštautų vienas kitam, – jie sukandę dantis ištvėrė daug neteisybės, bet nenusižemino, o pritrūkę kantrybės ėmė ir ginklą į rankas. Deja, švino lietui lyjant, ne vienas paguldė savo galvą (1941 m. birželį Jonas Švoba, 1945 ir 1949 m. broliai Juozas ir Bronius Švobos, 1946 m. Antanas Kalinauskas, 1949 m. Juozas Dominauskas), kiti dingo be žinios (apie 1946 m. Jonas Braziulis). Ką mirtinai nukankino NKVD tardymo kameroje (1945 m. Joną Braziulį – tėvą), ką bado ir ligų žiaunom prarijo negailestingoji užfrontė muštruodama žygiui į Vakarus (1944 m. Stanislovą Braziulį), ką gniuždė ir luošino stalininiai konclageriai ir kalėjimai (Antaną Dominauską, Adelę Švobaitę). 1948–1949 m. į Sibirą buvo ištremtos Marijonos Kalinauskienės, Vincento Kalinausko, Juozo Dominausko ir Povilo Jasiūno šeimos...

Žmonių pasitikėjimą savo jėgomis gerokai pakirto nelemtoji kolektyvizacija. Daugelis išbėgiojo į miestus, ieškodami laimės statybose ar gamyklose, mokslo ar kultūros tarnybose, o kiti liko prie žemės, įkinkyti į alinantį suvisuomeninto ūkio jungą. Tikra baudžiava, rodos, padvelkė kažkieno noras atgaivinti keistoką paprotį: vos prabrėškus aušrai pačiame kaimo vidury specialiai paskirtas žmogelis imdavo daužyti po medžiu pakabintą skambalą, kad, ginkdie, vargšas sodietis nepramiegotų, kad tik suskubtų į kolektyvinį lažą... Atidavė valstiečiai į bendrą katilą viską, kone iki šapelio, o už menką duonos kąsnį, už pustuštį darbdienį negražinamai dalino patį brangiausią turtą – sveikatą, išmonę, sugebėjimus.

Iš pradžių norvaišiečiai kartu su keliais Vaigailių ir Ročkaičių (Rōčkių) gyventojais tvarkė „Spindulio“ kolūkį. Lyg ir apsirato, lyg ir gausėti ėmė aruodai ir tvartai. Tačiau netrukus jų laukus sujungė su plačiomis „Černiachovskio“ (daugeliui taip keblu būdavo ištarti ši kitatautišką vardą, kad sakydavo – Šernakojo) žemėmis, paskui vėl stambino, vėl smulkino ir vėl stambino, kol galiausiai Norvaišiai tapo pačiu tolimiausiu, labiausiai Dievo ir žmonių užmirštu Lygumų bendrovės užkaboriu.

Prieš porą dešimtmečių į kaimą atgriuvę melioratoriai lyg šluote nušlavė kone visas sodybas, prispirdami jų šeiminkus išsilakstyti kas kur. Tik senojo vieškelio pašonėje liko stūksoti vos keli namai – gyvi skaudžios Norvaišių dabanties liudytojai.

Ir vis dėlto nesinorėtų šio pasakojimo užbaigti liūdna gaida. Juo labiau kad vieną Atgimimo vasarą susirinkę kaimo senbuviai ir išeiviai lyg priesaką ištarė: „*Norvaišiai išliks tol, kol pasauly gyvens nors vienas tikras norvaišietis*“. Tai nebuvo tušti žodžiai. Kartu su likimo broliais iš Vaigailių ir Ročkaičių (Rōčkių) tėviškėnai prieš keletą metų atidengė paminklą karo ir pokario aukoms, dirbti gimtinėje iš miesto grįžo Stasys ir Rimantas Kalinauskai...

Neretai pamanau – gal tai ir bus geriausias atsakymas visiems abejojančiams, ką toliau daryti. Gal sugrįš ir kiti, jeigu jiems dar vaidenasi vaikystėje išbraižiotos pievos su romiu kamanės dūzgenimu nuo žiedo prie žiedo ar tėvų sodyboj dūluojantis svirnas su kregždės lizdu pašelmenėj.

Vaigailiai

Saulėtą ir šiltą 1949 m. rugsėjo 12-osios vidurdienį juodas tirštų dūmų stulpas su apačioje besiplaikstančiais ilgais ugnies liežuviais staiga iširėžė į Vaigailių kaimo padangę. Sudegė dvi daržinės ir tvartas. Tai buvo paskutinis šio kaimo gaisras, bet ne pats baisiausias. Kur kas pražūtingesni Vaigailius nusiaubė truputį anksčiau. Mirtinai nusiaubė.

O buvo kažkada šis kaimas lyg ir pranašesnis už kitus (tik išiklausykite, kaip švelniai ir poetiškai skamba jo pavadinimas – Vai-gai-liai!). Senasis kaimas, net ir išsiskirstęs į viensėdijas, atrodė išvaizdžiai: virtinė trobesių po ūksmingais medžiais palei akmenimis grįstą „ūlyčią“ driekėsi tolokai į abi šalis nuo vieškelio. Ir aplink išsibarsčiusių sodybų tada priskaičiuota bene trečdaliu daugiau nei Norvaišiuose, ir ūkiai čia buvo gerokai didesni – vienas net visus Vaigailius plačiu diržu (apie 80 ha) nuo šiaurės į pietus skėlė pusiau. Neatsitiktinai vaigailiečiai, vieni didžiudamiesi, kiti su vos slepiamu pavydu, vis užsimindavo, kad už šio kaimo ūkininkų Spulginų paaukotus pinigus Lėgumų bažnyčioje įrengtos visos Kristaus kančių kelio į Golgotą stacijos, taip pat nupirktas didysis baldakimas, o galbūt pastatyti ir pagrindiniai šventoriaus vartai.

Iš vakarų į rytus tekėjo net trys upokšniai, ne šiaip sau grioveliais, o Šaltyno, Kelmynės ir Skerdupio vadavgrioviais vadinami. Vieną po kito juos peršokę kartu su vieškeliu, keliautojai tuoj pat užsiropšdavo aukštumėlen – ant aplinkinių pamėgto Vaigailių kalno. Nuo jo, būdavo, vaikiščiai dviračiais net nemynę nubimbia iki pat pamiškės. O pakalnėn dardančiam neatsargiam važnyčiotojui, žiū, jau ir baidosi arklys...

Kokie nuostabūs reginiai nuo čia atsiverdavo anuomet, ir kokia slogi nykuma šiuose plotuose viešpatauja šiandien! Sakoma: „*Kiekvienam kaimui – savo kalnas ir kalnelis*“. Deja, Vaigailiuose jį, ko gero, bus kreiva akis nužiūrėjusi. Dabar kalniuko kaip ir neliko: jis toks graudžiai žemutis, tarsi priplotas prie melioratorių sulygintos, suvienodintos ir dėl to negražinamai nuskurdintos kaimo nugaros.

Nuo aukštumėlės į abi puses tvyro tik pustuštės erdvės – ganyklos ir arimai, arimai ir ganyklos. Tiesa, tarp jų lyg paminklas buvusiam kaimui rymo šimtmetis klevas, o netoliese žalienu apsuptytas styro kapinių kuokštėlis. Ir dar – vieniša sodyba prie pat miško. Vienintelė iš visų 23, kadaise stūksojusių Vaigailiuose.

Kaimą iki pat pašaknų sudrebino karas, o ypač pokaris. Kulkos čia suzvimbė dar 1941 m., kai vaigailiečiai bandė sulaikyti tris besitraukiančius rusų kareivius. Du nuginklavo ir paleido, o trečią, pasipriešinusį, nukovė ir užkasė palei žvyruobę...

1944 m. lapkritį, išvažiuavęs Lėgumų link, miške pradingo Antanas Zuokas. Jis turėjo gana gausią šeimą (posūnį bei penkias dukras) ir kelis arus žemės. Mokėjo susikalbėti vokiškai ir rusiškai...

1944 m. gruodžio 26-osios (antros Kalėdų dienos) rytą NKVD baudėjai sudegino Aloyzo Dominausko sodybą. Žuvo šeimininkas, jo žmona Joana ir sūnūs Stanislovas bei Adolfas...

1945 m. balandžio 2-ąją (antrą Velykų dieną), išvažiuavęs vaistų į Lėgumus, negrižo Juozas Šimkus. Jo broliai Antanas ir Ignas tuo metu tarnavo sovietinėje kariuomenėje...

1945 m. balandžio pabaigoje (apie Jurgines) NKVD baudėjai sudegino Spulginų sodybą. Ugnis ir kulkos nutraukė 5 žmonių gyvybes – Juozo Spulgino, Barbaros Spulginienės ir jų vaikų Prano, Augustino ir Barbaros...

1945 m. gegužę (Sekminių naktį) nuaidėjo šūviai kaimo igaliotinio Juozo Beniušio troboje. Išžudyta visa šeima – vyras, jo žmona Apolonija Beniušienė, podukra Agota Slunksnytė, mažamečiai vaikai Ignas, Juozas, Elena, Petras, Antanas (nuo 13 iki 3 metų amžiaus)...

Tą pačią naktį nukankinta Juozo Šimkaus našlė Bronė Šimkienė...

1945 m. rugpjūčio 2 d. į Rumbinų sodybą atvyko rusų kariškiai žaliomis kepurėmis. Surado iš kariuomenės apmokymų Pabradėje pasitraukusį Joną Rumbiną ir nušovė...

1945 m. vasarą į Šiaurę buvo ištremta Juozo Dominausko našlė Agota Dominauskienė su sūnumi Vincu...

1947 m. kovo 12-osios vakarą nežinia iš kur atsėlinusi mirtis įsibrovė į Leono Šimkaus namus – nužudytas šeimnininkas, jo žmona Emilija Šimkienė, brolis Kazimieras Šimkus ir motina Barbora Šimkienė...

1947 m. gruodį į Sibirą buvo išvežti Stanislovas Jokūbaitis, jo žmona Karolina Jokūbaitienė ir motina Elžbieta Jokūbaitienė...

Tą patį kartą tokia pat dalia ištiko kitą vaigailiečių šeimą – Igną Čalnari, jo žmoną Juliją ir sūnų Igną...

1948 m. gegužę buvo išvežtas Pranas Balionis su žmona Ona Balioniene, vaikais Ona, Pranu, Juozu, Elena ir senute Ona Kemeriene...

1949 m. kovą išvežtas Konstantinas Šerys, jo žmona Agota Šerienė ir dukra Konstancija...

Tą patį pavasarį į Sibirą ištremta Elena Gasiūnaitė, jos brolis Kazimieras Gasiūnas su žmona Julija Gasiūniene ir vaikais Julija, Kazimieru bei Antanu...

Tai toli gražu ne visa tragiškoji Vaigailių kronika. Panašios negandos užklupo ir ne vieną vaigailietį, atsidūrusį toliau nuo gimtojo lizdo, ir kelias šeimas, laikinai prisiglaudusias šiame kaime. Per dešimt, o gal kiek daugiau metų nuo kruvinų gaisrų, kraupių žudynių, nuo trėmimų nevilties ir kolektyvizacijos baimės Vaigailiai tarsi smego prasmego akivaran.

Nelengva atsekti, kaip susiklostė po margą pasaulį išblaškytų – dėl įvairių priežasčių išėjusių į miškus, išsikėlusių į miestą ar kitus kaimus, ištremtų ar kalintų – vaigailiečių likimai. Kas žuvo nuo ginklo, kas mirė nuo ligų, alinančios gyvenimo naštos ar senatvės dievai žino kur – gal svetimuose kraštuose, o gal ir visai arti tėviškės, taip ir nebespėjęs prikaupti prie gimtųjų namų slenksčio...

Tarp miškų įsikirtusius Vaigailiūs, prie jų prisiliedami dar Norvaišiūs bei Ročkaičius (Ročkiūs), bene porą dešimtmečių pašaliečiai vadino „atskira respublika“. Atseit čia galioję nerašyti įstatymai, savi papročiai, čia dažnas kada ir su kuo užsigeidęs suvedinęs savo sąskaitas. Sklido visokiausi gandai apie tenykščių

žmonių nepaklusnumą valdžiai, tarpusavio pjautynes, Lėgumuose ir kitur Vaigailiais gąsdino net vaikus...

Ilgainiui įvairios apkalbos bei prasimanymai apie būtus ir nebūtus dalykus, visokie praeikimai išsisklaidė lyg dūmas. Pagaliau išaušo laikai, kada nuo tos šiurpios ir negailestingos praeities įvykių mėginama nužerti užmaršties dulkes: Lėgumų bažnyčios šventoriuje ant paminklinio akmens, skirto pasipriešinimo kovose žuvusiems partizanams, įrašyti ir vaigailiečiai – Jonas Jokūbaitis, Kazys Jokūbaitis, Petras Dominauskas, Juozas Spulginas...

Tačiau kadaise klestėjęs ir plačiai garsėjęs kaimas šiandien liko gyvas tik amžininkų prisiminimuose. Ateities kartoms Vaigailiai pamažu tampa legenda.

Ročkaičiai (Ročkiai)

Ročkaičiai – taip šis kaimas vadinamas įvairiuose popieriuose, o jo gyventojai ir aplinkiniai dažniau būdavo linkę trumpinti – Rōčkiai. Tie gyventojai – tai prieš gerą kapą metų aštuoniuose kukliuose ūkeliuose prie Tilkos upokšnio šeiminkavę naujakuriai, o tie aplinkiniai – artimiausi kaimynai norvaišiečiai ir vaigailiečiai. Šių kaimų trijulę nuo pašalinės akies patikimai saugojo iš visų pusių supanti plati miško juosta, o panašus likimas ypač susiejo prieškarį, karą ir pokario metais.

Kaip atsirado Ročkaičiai, šiandien net ir spėlioti sunku – jų užmaršties smiltys į pirmuosius klotus sugulė jau tada, kai čia savo gyvavimą užbaiginėjo nei didelis, nei mažas palivarkas, priklausęs Vainiūnų dvaro, Sōsdvario ir kitų žemių savininkams Artmonams.

Ne vieną dešimtmetį šie ponai sunkė naudą iš Ročkaičių ūkio, turėjusio gal apie pusantro šimto, o gal ir daugiau hektarų dirbamų laukų, ganyklų bei miško. Čia nugaras lenkė ir vietiniai kumečiai („ordinarčikai“), ir nuo Mūšos pakrančių iš tenykščių kaimų atsiunčiami lažininkai. Per tą laiką ne vieną palivarkui jėgas ir sveikatą atidavusių varguolių kartą priglaudė atokiame pagiryje atitverti Ročkaičių senkapiai.



Paminklas Norvaišių, Vaigailių, Ročkaičių (Ročkijų) kaimų stalinizmo aukoms atminti. Atidengtas 1992 m. rugpjūčio 23-ąją (Juodojo kaspino dieną). J. Šimkaus nuotr.

Palivarkui valdyti dvarininkas samdydavo ekonomus, skirdavo prievaizdus. Neretai šioms pareigoms rinkdavosi latvius. Gal jie ponui atrodė sumanesni, gal nuolankesni – dievai žino. O jau eiguliais dirbti tik ir ieškojo latvių.

1918 m. atkūrus Lietuvos nepriklausomybę, Ročkaičių palivarkas buvo išparceliuotas. Tačiau išpuoselėtas jo valdas dar kokį pusšimtį metų ženklino ant pakilumėlės stūksojęs erdvus tvartas su aukštomis mūro sienomis, giliai į žemę įleisti rūsių pamatai ir akmenimis grįstų kelių sankasos, vedančios nuo pastatų į laukus, kur vienas kalnelis šalia išlakaus beržyno kasmet sumėlynuodavo vešlaus ir maistingo (niekur kitur lyg ir neregėto) augalo – bandvikio žiedais. O iš buvusio sodo ilgiausiai išsilaikė trys šakotos, storiemenės kriaušės (vadintos dūline, bulbine ir eglinė). Bene daugiausia džiaugsmo jos teikė šalia įsikūrusios sodybos šeimininkams, o vėliau sukolektyvinto kaimo vaikams bei ne vienam, atsikrausčiusiam į gretimų Norvaišių trobesius ir kažkodėl nepėjusiam ar nesugebėjusiam išauginti savo vaismedžių.

Po palivarko išdalijimo Ročkaičiuose suklego, suskambo energingi jaunų žmonių balsai. Čia sklypus pirmiausia atmatavo savanoriai, kilusiems iš kaimų nuo Lỳgumų, Pāšvitinio, Linkuvės ar Jōniškio. Čia ūkininkauti ryžosi ir keli atokesnių pakraščių bežemiai bei anksčiau palivarke dirbusiųjų palikuonys.

Nenuostabu, kad šalia įprastinių, kartais net su latviškais įterpiniais, žiemgališkai trumpinamų žodžių šiame kaime aidėjo ir žvalus aukštaičio nuo Utenos ulbavimas, ir daininga suvalkietės – savanorio jaunamartės – tartis. O vienas į Ročkaičius lyg į ramybės uostą atklydęs vyriškis galėjo susišnekėti net keturiomis užsienio kalbomis – mat jaunystėje su švedų jūrininkais gal pusę pasaulio, sakėsi, išmaišęs.

Naujakuriai negaišdami susirentė būstus, susipirko gyvulių, įsigijo padarų ir kibo į darbą, kad nė vienas žemės lopinėlis tuščiai nedirvonuotų. Jų namus kartas nuo karto aplankydavo gandrai, tad per 10–15 metų visuose kiemuose išsistiebė tankesnis ar retesnis atžalynas.

Tėvai kiek įmanydami švietėsi patys, o juo labiau rūpinosi, kaip žinių troškuli sužadinti vaikams. Sau ir įpėdiniams jie atkakliai diegė mintį, kad ir valstiečio troboje pagarbiausiu baldu gali tapti knygų lentyna ar etažerė, o laikraštis, žurnalas ar kalendorius – nuoširdžiu bičiuliu. Ko gero, tik dėl šio pastovaus užsispyrimo vėliau ne vienam ročkaitukui lengviau atsivėrė ne tik pradinių klasių durys.

Tačiau ikūnyti savo svajones bei užmojus nenuoramoms naujakuriams pritrūko ir laiko, ir laimės. Kaimas tik tik sužaliavo, sužydėjo tarsį margaspalvė, medumi pakvipusi pieva, ir staiga per ją nuo krašto iki krašto prašniokštė siaubingas karo dalgis. Žiauri pjūtis sujaukė, sumaigė liaunus gyvenimus, ne vieną čionykštį nubloškė toli nuo gimtinės ar nuskynė mirtinai.

Svetimoje padangėje, Antrojo pasaulinio karo fronte, amžiams akis užmerkė Dagių vyresnysis sūnus Kazimieras, sovietinėje kariuomenėje praradęs sveikatą nuo sunkios plaučių ligos mirė jo brolis Albinas, iš mūšių lauko sužeistas grįžo jaunėlis Liudvikas. Nuo gaudynių į sovietų kariuomenę besislapstantą Arnoldą Macevičių nušovė saugumiečiai. Tuoj po karo miške pa-

leista kulka parklupdė iš viešnagės pas giminaičius namop keliavusį kaimo muzikantą Benediktą Grinių.

Ročkaičius užvaldžiusi slogi įtampa, baimė ir netikrumas dėl ateities netrukus tarsi pūste nupūtė kelias sodybas. Jų šeiminkai nugriovė pastatus, susikrovė mantą ir išvažiavo kitur.

Nebepriziūrimų plotų ypač pagausėjo kolektyvizacijos metais. Ilgai plūgo neliečiamus arimus užgožė žolės bei krūmai, ir apleisti laukai noromis nenoromis virto ganyklomis, kurioms greit prilipo Čepynės vardas (matyt, todėl, kad anksčiau keliuose šios žemės hektaruose ūkininkavo Čepas).

Dar vieną, galbūt paskutinį, smūgį Ročkaičiams kirto tie, kuriems prireikė žvyro, slūgsojusio aukštumėlėse lyg milžiniškame maiše, paguldytame skersai kaimo. Šie klodai seniai traukė kelininkų ir statybininkų žvilgsnį. Kas pirmas praardė „žvyrmaišį“, dabar nebėra prasmės ieškoti – vis tiek nebeužlopysi. Mėnesių mėnesius į Ročkaičius ir iš jų zujo savivarčiai, sunkvežimiai bei traktoriai su priekabomis. Išgabeno neįkainojamą kaimo turtą, o arimų vietoje liko išknaisytos, išrausytos žemės draikalai su klastingais akivarais – murzino, tepaluoto vandens sklidinomis duobėmis.

Toks pasityčiojimas iš gamtos papiktino žmones, o gal sugėdino ir tuometinę valdžią, kad ši paliepė sutvarkyti bent karjerą prie buvusio Kivyliškių vienkiemio. Melioratoriai išgrandė žvyroduobės dugną, išlygino krantus, išvalė aplinką, ir ten, kur anksčiau šalčiu dvelkė savanaudiškų rankų subjaukota pamiškė, netikėtai sutvarkė patrauklaus ežerėlio veidrodį, viliojantis net iš toliau užsukti poilsiautojus, žvejus ar šiaip laisvą minutę suradusius pakeleivius.

Laikas negailestingai trina iš atminties ir nuo žemės paviršiaus Ročkaičių žymes. Šiandien apie buvusį kaimą liudija tik šis stebuklu atgaivintas kampelis ir gal už puskilometro tarp grėsmingai atakuojančių krūmynų merdinti vienintelė sodyba. Ir dar – kas pavasarį patilkėn sugrįžtančios skardžiabalsės lakštingalos, kokių, kaip tvirtina išeiviai iš Ročkaičių, niekur kitur pasaulyje neišgirsi.

Sereikių kaimas

Robertas Jurgaitis

Smėlio šilti kauburėliai,

Šeimyninių antkapių plytos,

Saulė pro tankius kryžius tarp erškėtrožių plykčioja,

Kaimo senų kapinaičių medinėj koplyčioj

Šventas sparnuotas Vincentas (...)

J. Vaičiūnaitė „Sereikiai“

Sereikių kaimas (Šiaulių raj.), prigludęs prie Lýgumų–Naisių vieškelio, ilgą laiką priklausė Lýgumų valsčiui, o XIX a. antrojoje pusėje – XX a. pradžioje buvo netgi jo administracinis centras. Tačiau apie šio kaimo praeitį žinome palyginti mažai, o daug ko taip ir nesužinosime, nes ji su senaisiais šio kaimo

gyventojais nukeliavo į šaltuosius kapelius. Ir dabar tik paminkliniai įrašai byloja apie praėjusį laiką.

Kaimo puošmena ir sereikiškių pasididžiavimas – kapinių koplyčia, kurią kai kas tiesiog vadina bažnytele. Joje vietiniai gyventojai susirenka per šventes pasimelsti, į paskutinę kelionę palydėti artimuosius, bet daugiausia žmonių pritraukia Saldžiausio Jėzaus vardo ir šv. Vincento atlidai.

Sereikiškio Juozapo Stanislovaičio lėšomis 1795 m. pastatyta medinė koplyčia šiandien yra gerokai pakeitusi išvaizdą. Mat pastatas daug kartų buvo remontuotas. Iš koplytėlės, stovėjusios ant Kryžių kalno, 1936 m. prie koplyčios buvo pristatytas priebažnytis („bobinčius“)¹. Tačiau 1938 m., užmiršus užgesinti smilkytuvą, kilo gaisras ir koplyčia smarkiai apdegė. Nuostoliai siekė net 11 000 litų².

Dar prieš Antrąją pasaulinį karą sereikiškiai norėjo, kad šv. Mišias aukotų vietoje gyvenantis kunigas (mat Sereikiai priklausė Lėgumų parapijai, ir kunigai atvykdavo iš ten). Šiam sumanymui įgyvendinti ūkininkas Normantas žadėjo atiduoti savo žemę (apie 33 ha)³, tačiau ji buvo kiek tolėliau nuo koplyčios. Ūkininkams Jurgeliams, turėjusiems prie pat koplyčios apie 22 ha žemės, Normantas siūlė susikeisti sklypus⁴, bet šie užmojai taip ir liko neįgyvendinti.

Sovietmečiu ėmus uždarinėti bažnyčias, 1961 m. tas pats atsitiko ir su Sereikių koplyčia. Lėgumų klebono kun. Prospero Bubnio dėka iš jos buvo paimti ir išsaugoti altorių paveikslai. Jie vėliau buvo restauruoti, o prasidėjus Atgimimui, grąžinti. 1989 m. spalio 8 d. koplyčia vėl atidaryta ir Šiaulių dekanas Kleopo Jakaičio pašventinta.

Dar XX a. pradžioje apie Sereikius buvo rašoma:

„Sereikių sodžius susideda iš 27 kiemų, yra valsčiaus raštinė ir pradinė mokykla. Raštininkas – rusas, o mokytojas – lietuvis. Ūkininkai gyvena vidutiniškai. Apie Naujuosius metus jie pradeda daryti alų, daro daug, o alus gardus. Pasidarę pradeda gerti, geria visi – ir maži, ir dideli, ir vyrai, ir moterys. Reikia dar priminti, kad jie visi blaivininkai, degtinės negeria, pakanka ir alučio. Apšvietimas visai menkas. Laikraščių niekas neišsirašo – ateina tik dvejetas į raštinę bei mokyklą“⁵.

Tuos laikus dar ir šiandien mena prie buvusios mokyklos išlikęs areštinės rūsys. Čia caro valdžios metais stovėjo Lėgumų valsčiaus administracinis pastatas. Buvusi ir areštinė, tačiau susikūrus Lietuvos Respublikai, valsčiaus centras persikėlė į Lėgumus. Apie 1921 m. ten buvo perkelta ir areštinė, o rūsys liko kaip buvęs⁶.

Ypač skaudžiai Sereikių ir aplinkinių kaimų gyventojai nukentėjo pokario metais. Birutės Stumbrienės paskaičiavimais, iš Sereikių represuota, įkalinta ir ištremta 102 žmonės, trem-

¹Už informaciją dėkoju B. Stumbrienei.

²Sereikiai, Šiaulių kraštas, 1993 m. kovo 13 d., Nr. 46 (482).

³Svilas P. Lygumai, Telšiai, 1937, p. 15.

⁴Antano Jurgelio (gim. 1913) atsiminimai, autoriaus užrašyti 1995 metais.

⁵Sereikiai, Lietuvos ūkininkas, 1911 m. sausio 13 (26) d., Nr. 2.

⁶Žr. 4 išnašą.



Paminklas, skirtas Sereikių apylinkių partizanams bei nukentėjusiesiems nuo sovietinio teroro atminti.

1997 m. spalio 12 d.

Iš J. Kelevišiaus

asmeninio archyvo

tyje mirė 14. 1948 m. buvo ištremti stambūs ūkininkai, koplyčios statytojo palikuonys Stanislovaičiai. Visiems šiems žmonėms atminti 1991 m. šalia Sereikių kapinių iš lauko akmenų pastatytas ir 1992 m. rugsėjo 19 d. pašventintas paminklas. Jo lentoje įrašyta 15 nukentėjusių kaimų – Adomiškis, Gibaičiai, Kirmėlynė, Mišeikiai, Perkulpis, Sereikiai, Skečiūnai, Bagdōngiris, Dakčiai, Daunōrai, Eclaukis, Naisiai, Norkūnai, Stalgiškis, Žačiai – ir gražūs žodžiai: „Tavyje, Dieve, ir mūsų ainiuose liks gyva mūsų laimės ir vargų žemė“. Paminklo viduje įmūryta kapsulė su represuotų žmonių iš šių kaimų sąrašu. Prabėgus keleriems metams, šalia paminklo buvo įmūrytos dvi paminklinės lentos. Jos iškilmingai pašventintos 1997 m. spalio 12 dieną. Vienoje jų išvardyti 1945–1953 m. žuvę šių apylinkių partizanai, kitoje – 1941–1948 m. nuo sovietinio teroro žuvę gyventojai.

Paminklinių lentų šventinimas.

1997 m. spalio 12 d.

Iš J. Kelevišiaus

asmeninio archyvo





partizanų būrio veikloje. Už Tėvynės laisvę tada savo gyvybes paaukojo 16 vyrų. Tai – Pranas ir Antanas Šulmos, Kazys Žvigaitis, Jonas Juozapaitis, tėvas ir keturi sūnūs Padervinskai, Juozas ir Antanas Petraičiai (Antanas buvo būrio vadas), Pranas, Laurynas ir Vincas Valančiai iš Jackonių kaimo ir daugelis kitų, kurių žūties vietos, kapai nežinomi iki šiol. Ryšius su partizanais palaikė sereikiškis Jokimas Žvigaitis. 1994 m. lapkričio 19 d. žuvusiems partizanams atminti Gervėnų miške buvo pastatytas paminklinis akmuo.

Pokario metais Sereikių kaimo gyventojų sumažėjo. Dar 1923 m. čia buvo 70 sodybų ir 375 žmonės, o jau 1959 m. – 255, 1970 m. – 268 žmonės⁷. Sovietmečiu nugriautos net 45 sodybos. 1997 m. duomenimis, Sereikiuose buvo 106 gyventojai. Tai daug mažiau nei prieš 70 metų.

Šiandien Šiaulių rajono pakraštyje esantis Sereikių kaimas anaip tol nėra nutolęs nuo kultūrinio gyvenimo. Dar 1865 m. čia carinės valdžios buvo atidaryta valdinė pradžios mokykla. Ji veikė iki pat 1980 metų. Išlikęs mokyklos pastatas su medinėmis kolonomis yra vienas iš seniausių Sereikių kaimo. Šią mokyklą greičiausiai lankė ir Zigmas Gaidamavičius-Gėlė, nes Naisiuosė mokykla buvo įkurta tik 1906 m., t. y. tada, kai poetas jau mokėsi Šiauliuosė⁸. Sereikių mokykloje 1912 m. mokytojavo garsus pedagogas, kalbininkas Antanas Vireliūnas. Nepriklausomos Lietuvos Respublikos laikotarpiu kelerius metus mokytoju dirbo ir rašytojas Antanas Skripkauskas. 1976 m. kolūkio „Už taiką“ iniciatyva įsteigus literatūrinę Zigmo Gaidamavičiaus-Gėlės premiją, tradicija tapo prie Sereikių kapinių, kur palaidotas šis poetas, kasmet pa-

Sereikių pradžios mokykla. Apie 1939 m. Iš Naisių Z. Gaidamavičiaus-Gėlės muziejaus fondų

⁷*Sereikiai*, Mažoji Lietuviškoji tarybinė enciklopedija, V., 1971, t. 3, p. 188.

⁸*Lipskis S. Ten, kur Venta*, V., 1987, p. 76; *Tylios mano dainos, Šiauliai: Delta, 1994, p. 20–23.*

sodinti po medelį. Premijos laureatai – jauni rašytojai, geriausi metų debiutantai – čia palieka savo liepą arba ažuoliuką. 1977 m. pirmoji liepą pasodino rašytoja Vidmantė Jasukaitytė, o 2000 m. ažuoliuką – Rimantas Kmita. Šioje alėjoje jau plūdoja 24 medeliai (pr. lentelė). Kai kurie jų išsikeriojo ir suvešėjo, kaip ir jų sodintojai – daugelis tapę garsiais Lietuvos rašytojais.

1995-aisiais sukako 200 metų, kai buvo pastatyta Sereikių koplyčia. Sereikiškiai šį jubiliejų pažymėjo gražia švente. Tų metų liepos 15 d. po šv. Mišių, kurias aukojo Lėgumų klebonas R. Žeknys, buvo pašventintas šiai sukakčiai skirtas kryžius, sakytos kalbos, prisiminta kaimo praeitis⁹. Po renginio iš visos Lietuvos suvažiavę sereikiškiai susirinko á vakaronę Naisių kultūros namuose.

Daugeliui Sereikiiai yra tapę tik nostalgiskų vaikystės, jaunystės arba tiesiog gražiausių gyvenimo akimirkų prisiminimų dalimi. Tokie Sereikiiai išliko ir poeto Zigmo Gaidamavičiaus-Gėlės dienoraštyje:

„Būdavo, kad išėini iš vidaus ir, atsistojęs ant priemenio slenkščio, imi dairyties, tai priešais tave visų pirma metas į akis žaliuojanti pieva, Osupis, visas apaugęs kūlynais, už jo juoduojantieji dirvonai, paskui vėl kūlynai, už kurių matyti stogai ir kaminai, o taipogi bokštas mažutės koplytėlės, didelio sodžiaus Sereikių (...)“¹⁰.

Lentelė
Zigmo Gaidamavičiaus-Gėlės premijos laureatai

Nr.	Metai	Vardas, pavardė
1.	1977	Vidmantė Jasukaitytė
2.	1978	Antanas A. Jonynas
3.	1979	Rimantas Vanagas
4.	1980	Vidas Marcinkevičius (po mirties)
5.	1981	Petras Balčiūnas
6.	1982	Dalia Dubickaitė



Poeto Z. Gaidamavičiaus-Gėlės antkapinis paminklas Sereikių kapinėse (pastatytas 1984 m., autorius – skulptorius V. Lukošaitis).

Iš Naisių Z. Gaidamavičiaus-Gėlės muziejaus fondų

⁹Jurgaitis R. Sereikiiai, Aušros alėja, 1995 m. liepos 15 d.

¹⁰Lipskis S. Ten, kur Venta, V., 1987, p. 75.

(tęsinys)

Nr.	Metai	Vardas, pavardė
7.	1983	Gintautas Dabrišius
8.	1984	Vladas Braziūnas
9.	1985	Tautvyda Marcinkevičiūtė
10.	1986	Nijolė Miliauskaitė
11.	1987	Alis Balbierius
12.	1988	Marija Jurgelevičiūtė
13.	1989	Aidas Marčėnas
14.	1990	Dalia Jazukevičiūtė
15.	1991	Sigitas Parulskis
16.	1992	Eugenijus Ališanka
17.	1993	Vytautas Cinauskas
18.	1994	Gintaras Grajauskas
19.	1995	Vytautas Kirkutis
20.	1996	Dalia Bozytė
21.	1997	Irena Bitinaitė
22.	1998	Alvydas Šlepikas
23.	1999	Mindaugas Valiukas
24.	2000	Rimantas Kmita

Joniškaičiai – nužudytas kaimas

Jonas Švoba

1997 m. birželį, sekmadienį prieš Jonines, buvusio Joniškaičių kaimo vietoje vyko iškilmės. Kryžkelėje, kur iš trijų pusių subėga keliai ir kuri kažkada kaimą dalijo lyg ir į du vienodus sparnus, parimo kuklus ažuolinis kryžius. Būtent į jo pašventinimo šventę tądien ir susirinko išlikę šio kaimo gyventojai, jų vaikai, anūkai, giminės, Lėgumų seniūnijos darbuotojai, Lėgumų vidurinės mokyklos mokytojai.

Šio kryžiaus pastatymo iniciatorė – buvusi Joniškaičių kaimo gyventoja Ona Mieliauskaitė-Ulčiniėnė, o jo autorius – Onos žentas tautodailininkas Adolfas Paniulaitis. Apie šio paminklo paskirtį lakoniškai bylojo prie jo pritvirtinta metalinė lenta (beje, po to labai greitai nuplėšta): „Šis kryžius pastatytas sovietmečiu sunaikinto Joniškaičių kaimo ir visų žuvusių jo gyventojų atminimui“.

Iškilmės buvo gražios ir prasmingos. Šv. Mišias prie kryžiaus laikė du kunigai – Šiaulių Šv. Jurgio bažnyčios altaris Jozas Kazlauskas (kilęs iš gretimo kaimo) ir Lėgumų parapijos klebonas Rimvydas Žeknys, buvo pasakyta gaudžių, turiningų ir giliamintiškų kalbų, sudainuota nemažai dainų, kažkada, prieš 60 ar 70 metų, ramiais vasaros vakarais skambėjusių virš šių laukų. Mums visiems, tądien susirinkusiems prie naujo kryžiaus, giliai širdin įstrigo Lėgumų vidurinės mokyklos mokytojos Monikos Kelevišienės pasakyti žodžiai:

„Mūsų minčių pūgas, atodūsius, širdies dainą tebeneša tie patys gyvenimo ir istorijos vėjai vis artyn prie amžinosios versmės. Todėl atei-

kit, tėvų, senelių, prosenelių vėlės, ateikit, gyvi palikuonys, čia, į Joniškaičius, po kupliomis liepomis, ažuolais, mūsų tėvų, mūsų protėvių sodintais. Po mūsų kojomis žemė, tėvų nupėduota, žagre kilnota, rankomis išpurenta, iščiupinėta (...). Kai mūsų anūakai paklaus, kur tavo, seneli, gimtinė, parodykim jiems šimtametį Joniškaičių ažuolą, Kruojos vingį, Stačiūnkelį, senuosius kaimo kapelius – čia mūsų šaknys“.

Tai turbūt ir viskas, kas beliko iš senojo žaliojo Joniškaičių kaimo. Ten, kur kažkada medžių guotuose kyšojo sodybų stogai, dabar tvyro lygūs plyni laukai, kuriuose Lėgumų bendrovė augina kviečius. Net pamatų akmenis buldozeriai stropiai išsuko. Ir tik prie buvusios „ūlyčios“ likę kuplūs seni medžiai keleiviui primena, kad čia būta kaimo.

Šių eilučių autoriui teko laimė gimi priė senujų Joniškaičių klevų priglusioje sodyboje neramiais Antrojo pasaulinio karo metais, todėl jo atmintis siekia tik žiaurios pokario laikus, kai prasidėjo tiek šio, tiek daugelio kitų Lietuvos kaimų žudymas. Apie prieškarinį gyvenimą galiu kalbėti tik remdamasis a. a. savo tėvo Juozo Švobos bei kai kurių kitų šio kaimo senbuvų prisiminimais*.

33 dūmai

Senas gatvinis Joniškaičių kaimas buvo išsidriekęs dešiniajame Kruojos upės krante, pusantro kilometro nuo valsčiaus centro – Lėgumų miestelio. Kadangi Lėgumai išsistatę kairiajame krante, tai jau nuo senų laikų per platų (apie 300 m pločio) Kruojos slėnį buvo nutiestas kelio pylimas, kuris ir buvo svarbiausia jungiamoji grandis su Lėgumais. Kaip pasakojo tėvas, tas pylimas buvo nuolatinis kaimo rūpestis, nes kiekvieną pavasarį plačiai lankas užliejanti lėtos tėkmės Kruoja jį vis apgadindavo, išnešdavo tai vienoje, tai kitoje vietoje supiltą žemę. Buvo aišku, jog jį reikia dar aukščiau pakelti, sustiprinti šlaitus akmenimis, tačiau esant tuometinei teknikai (arklinis vežimas ir kastuvai) tai buvo sunkus uždavinys. Upės šlaitai, palyginti su žemoku pylimu, buvo aukšti ir statūs, todėl keldavo dar vieną didelį rūpestį: labai nelengva būdavo į kaimą parsivežti kuliamąją ir ją varantį garo katilą su sunkiais smagračiais. Dešimtys porų arklių ir vos ne visi kaimo ūkininkai dalyvaudavo šioje atsakingoje „ekspedicijoje“.

Mano protėviai į Joniškaičius atsikėlė 1870 m., kai buvęs barono fon der Roppo eigulys Motiejus Švoba nusipirko iš savo pono 36 dešimtinių** ūkį su gražiais pastatais. Sako, jog vėliau gražų medinį namą iš pavydo padegė tokie Kernagiai, gyvenę Matijošaičių ūkyje. Po gaisro Švobos pasistatė gerokai prastesnį namą, kuris išsilaikė iki pat kolchozų kūrimosi.

*Rašant straipsnį daugiausia remtasi Juozo Švobos (gim. 1912) ir Aleksandro Pabijansko (gim. 1927) prisiminimais.

**Dešimtinė – 1,0925 ha.

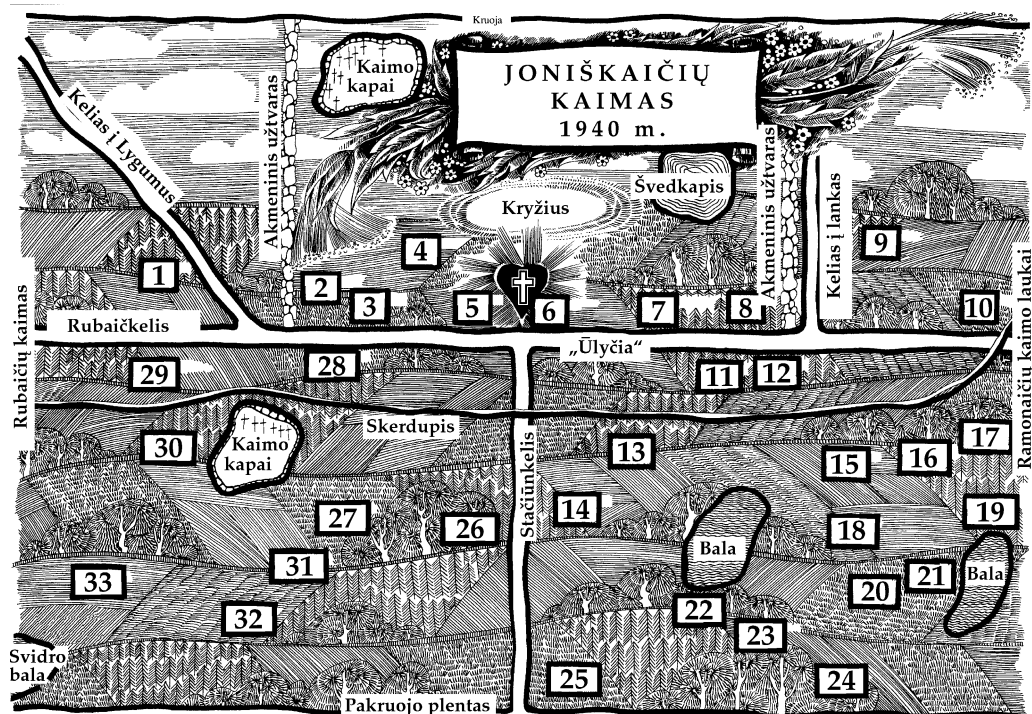

Iš carinių laikų paveldėta režinė žemėvalda šiame kaime buvo panaikinta tik 1934 m., kai čia buvo pradėta žemės reforma (užbaigta 1937 m.). Kaip rodo reformos dokumentai, kaimo „gaspadoriai“ valdė 430 ha žemės. Iš pradžių Joniškaičiuose buvo tik 12 ūkininkų, turėjusių maždaug po 35–36 dešimtines. Tačiau jau XX a. pradžioje dalis ūkių ėmė smulkėti (tėvų palikimą dalijosi broliai ir seserys), todėl minėtos reformos metu kaime sodybų buvo ženkliai padaugėję – jau 27 žemės savininkai valdė tuos pačius 430 ha.

Ne visi ūkiai susmulkėjo. Daliai ūkininkų pasisėkė išlaikyti pradinis plotus. Tarp stambiausių ūkininkų, reformos metu turėjusių po 37 ha žemės, buvo Jonas Miškūnas, Matas Balčiūnas, Kazimieras Jaraminas, Juozas Kušlys, Ignas Matijošaitis ir Jonas Švoba.

Kaip pasakojo tėvas, reforma vyko gana sklandžiai. 1934 m. kaime sėkmingai darbavosi matininkas J. Naudžiūnas, kuris surinko visus pradinis duomenis. Po to per trejus metus visi reikalingi dokumentai buvo sutvarkyti, ir gatvinis kaimas ėmė byrėti į vienkiemius. Per keletą metų žmonės išsiskirstė, laukuose pridygo naujų sodybų, ir sovietinę okupaciją Joniškaičiai sutiko maždaug tokie, kaip parodyta čia pateiktoje schemeje.

Joniškaičių sodybos:

- 1 – Miškūno, 2 – Pabijansko, 3 – Motiejūno,
- 4 – J. Švobos, 5 – Margio, 6 – Jesvilo,
- 7 – Dominausko, 8 – Margio, 9 – J. Miškūno,
- 10 – Raziulio, 11 – Lauciaus, 12 – Sabulio,
- 13 – J. Kušlio, 14 – L. Miškūno, 15 – Mieliausko,
- 16 – Andriušaičio, 17 – Raduko, 18 – Slunksnio,
- 19 – Vičo, 20 – J. Čepo, 21 – Simelio, 22 – Žigo,
- 23 – Slunksnio, 24 – Slunksnio, 25 – Lesausko,
- 26 – M. Balčiūno, 27 – Jaramino, 28 – Dubickaitės,
- 29 – Kavaliausko, 30 – Matijošaičio,
- 31 – Matijošaičio, 32 – Jaramino, 33 – Lesausko.

Schemą sudarė J. Švoba.

Joje galima suskaičiuoti 33 sodybas, taigi tiek dūmų kilo į dangų iš Joniškaičių laukų. Schema rodo, kad 27 kaimo šeimos turėjo žemės, o 6 neturėjo. Mat dalis gyventojų buvo bežemiai amatininkai, tarp kurių buvo ir labai nagingų. Antai 1929 m. į pačią kraštinę iš Buožės pirktą sodybėlę atsikėlė visų galų meistro Pabijansko šeima. Jis mokėjo ir vežimo ratą išlenkti, ir avilį sukalti, ir krosnį pamūryti. Buvo mūsų kaimynas, paslaugus žmogus, mes, vaikai, jį vadindavom dėdute.

Visokių sodybų buvo kaime. Labiausiai man patikdavo naujos Mato Balčiūno trobos, šviečiančios ant kalvelės už Skerdupio upelio. Erdvus medinis namas, gražiai apkaltas lentelėmis, tiesiog traukė kiekvieno akį. Ūkinius pastatus – tvartus, daržines, svirnus – čia buvo įprasta krėsti iš molio, vėliau sienas dailiai nutinkuojant.

Vasarą kaimas buvo žalias, gaiviuose medžių šešėliuose skendėdavo visa senoji „ūlyčia“, už Skerdupio plytėjo vadinamasis Balčiūno beržynėlis, kur jaunimas rengdavo gegužines. Tolumoje dunksojo kitų kaimų sodybos – šis derlingas kraštas buvo gražiai apgyventas. Tuoj už Kruojos, šiaurinėje pusėje, lyg ant delno matėsi toks pat žalias Vėbarių kaimas, šalia jo – Montjurgiai, vakaruose švietė spalvotomis čerpėmis išmarginti Rubaičių stogai, toliau, pietvakariuose, už beržynėlių slėpėsi Miniūnai, saulė į mūsų kaimą vidurdienį šviesdavo nuo Dargūžių pusės, pietryčiuose driekėsi Sakalų ūkininkų žemė. O jeigu kaimo „ūlyčia“ važiuotum į rytus, tai labai greitai atsidurtum Ramonaičiuose.

Žinoma, įvairiai sekėsi gyventi Joniškaičių žmonėms. Tėvas vis sakydavo, kad stipriausias Joniškaičių ūkininkas buvo Jonas Miškūnas, ilgai senberniavęs ir vedęs jau „pačiam gražume“ – 50-ies metų.

Antrasis pasaulinis karas kaimą užklupo jau išsiskirsčiusį į vienkiemius, tačiau dar neužbaigusį savo statybų. Mano tėvas po reformos pasiliko „prie ūlyčios“, tačiau pagrindinį ūkio kiemą nutarė perkelti į savo sklypo gilumą. Jau buvo pasistatęs naują daržinę, svirną ir pirtį. Tvartas, troba dar liko prie kelio, tačiau buvo numatęs ir šiuos pastatus „traukti tolyn“, t. y. pasistatyti naujus. Deja, antroji sovietų okupacija tas viltis palaidojo.

Žibalinės lempos laikai

Mikalojus Katkus nuostabioje knygoje „Balanos gadynė“ įdomiai ir išsamiai aprašė pobaudžiavinį Lietuvos kaimą, vaizdingai nupiešdamas neturtingų, tačiau dorų ir darbščių Vidurio Lietuvos valstiečių gyvenimą. Tai jie, iš „balanos gadynės“ atėję mūsų proseneliai, sugebėjo prikelti Lietuvą valstybiniam gyvenimui. Tarpukario laikotarpį, ko gero, teisingiausia būtų vadinti žibalinės lempos arba Lietuvos „gadyne“.

Kiek prisimena senieji Joniškaičių kaimo gyventojai, šioje „gadyneje“ kaimas niekuo ypatingu nepasižymėjo, žengė koja kojon su laiku. Pažanga kelią skynėsi pamažu, įveikdama žmonių tamsumą, socialinę inerciją ir ribotumą. Kartais pareikalavdavo netgi aukų.

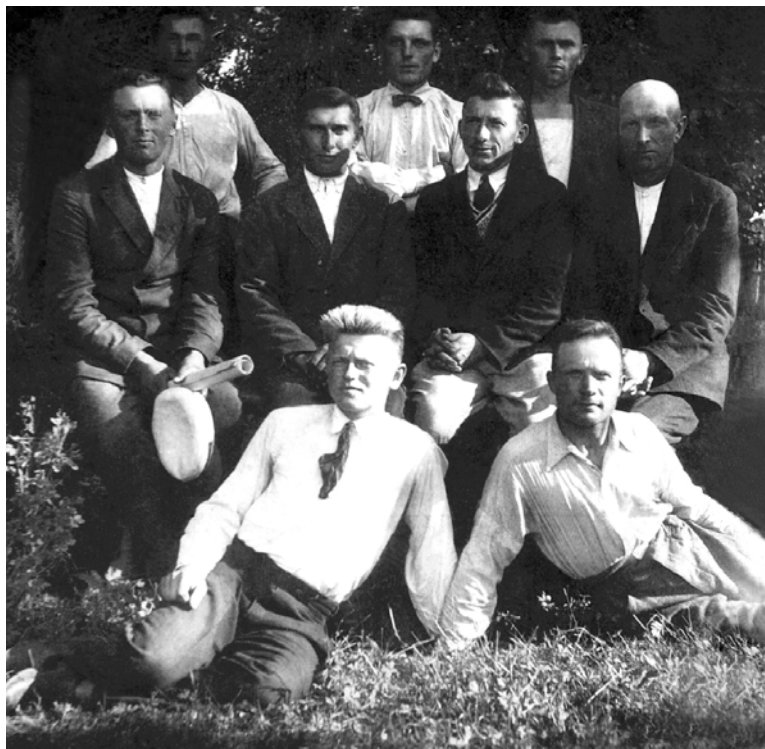

*Joniškaičių kaimo
ūkininkai su matinin-
ku J. Naudžiūnu (sėdi
vidurinėje eilėje antras
iš dešinės).*

*1934 m. rugpjūčio 5 d.
Iš J. Švobos asmeninio
archyvo*

Taip atsitiko ir su pirmuoju radijo imtuvu. Du kaimo paaugliai – Vincas Grybinas (gim. 1911) ir Juozas Švoba – domėjosi radiju (ypač šiai sričiai gabus buvo Vincas). Jie patys pasigamindavo pačius paprasčiausius ausinius detektorinius radijo imtuvus. Žinia, tokių aparatų veikimo kokybė labai priklauso nuo antenos aukščio: kuo ji aukštesnė, tuo imtuvas geriau sugauna radijo bangas. Todėl 1927 m. V. Grybinas sumanė pastatyti net 20 m aukščio kartį. Talkon pasikvietė būrelį vaikinų – Juoza ir Joną Motiejūnus, Praną Matijošaitį, Juoza Švobą. Kartis aukšta, tad kelti ją sugalvojo savos konstrukcijos ožiais. Būrelis darbo ėmėsi jau į pavakarę, ir viskas, ko gero, būtų pasibaigę sėkmingai, jeigu nebūtų iš turgaus grįžęs gerai įkaušęs V. Grybino kaimynas Matijošaitis – Prano tėvas. Jam nepatiko, kad jaunimas užsiima kažkokiais niekais, tad kategoriškai ėmė šaukti Praną namo. Tačiau 20-metis sūnus nepanoro paklusti. Užpykęs „gaspadorius“ perlipo per tvorą ir ėmė kibti prie V. Grybino: „Ką čia užsiimi niekais, ar neisi pas gaspadorių slūžyti...“ Supratęs, kad ir šįkart įkaušęs kaimynas bus agresyvus, Vincas ėmė bėgti apie savo trobą, o Matijošaitis – jį vyti. Deja, nepavijo, tik užduso ir dar labiau užpyko. Todėl pripuolė prie ožių, kurie laikė jau pastatytą kartį, ir ėmė juos versti. Kartis pasmuko ir griūdama trenkė pažangos priešui per galvą. Kol parnešė namo, žmogus mirė.

Vėliau, jau po laidotuvių, jaunimas anteną vis tiek iškėlė ir kaimas jau klausėsi radijo, kuris sujungė Joniškaičius su plačiuoju pasauliu.

Pirmaisiais Nepriklausomybės metais kaime vyravo atsilikęs natūrinis ūkis. Daugelį dalykų, reikalingų žmogaus buičiai, valstiečiai pasigamindavo

patys: mynė linus, gaminosi pluoštą, verpė, audė drobes, vėlė milą, veltinius. Jiems talkindavo apylinkės amatininkai – kalviai, račiai, kurpiai, siuvėjai.

Pokariu jau pats mačiau, kaip veikia mano senelio Jono Švobos erdviame klojime įtaisyta arklinė linų mynimo mašina, kurią jam tuoj po Pirmojo pasaulinio karo buvo įrengę vietiniai meistrai. Ratu eidamas arklys suka krumpliaratinę pavara, vadinamąjį maniežą, iš kurio velenai sukamąjį judesį perduoda mynimo staklėms su mediniais volais. Po kelis kartus praleidę linmarkose išmirkytus ir čia pat jaujoje išdžiovintus linus, gaudavo pluoštą, kurį rankiniu būdu nubrukdamo ir sušukuodavo. Kaip pasakojo tėvas, kuris 1930 m. buvo baigęs Joniškėlio žemesniąją žemės ūkio mokyklą, jau nuo ketvirtojo dešimtmečio pradžios ūkininkavimą vis labiau ėmė veikti prekinio ūkio elementai. Žemės ūkio rūmai ėmė platinti gerų veislių sėklas ir gyvulius, kooperacijos pagrindais pradėta supirkinėti iš ūkininkų produkciją. Tam tikrą teigiamą vaidmenį vaidino ir žydų „biznieriai“. Antai Joniškaičių ūkininkai savo pačių rankomis apdorotus linus veždavo į Šiaulius tokiam žydeliui Kaplanui, kuris gerai mokėjo. Nemažai pajamų jie gaudavo ir už „Lietūkiui“ parduotus grūdus, dobilų sėklą, už „Pieno centro“ pieninę pristatytą pieną. Naminius audinius pamazu keitė fabrikiniai, kiekvieno jauno sodiečio garbės reikalas buvo turėti dviratį.

Gražėjo ūkininkų sodybos, kilo žemdirbystės kultūra, vis daugiau mašinų atsirasdavo ūkininkų kiemuose.

Aukšto bokšto pašonėje

Žinoma, visko pasitaikydavo tarp kaimynų: kartais ir apsiapykdavo, ir apsisibardavo, tačiau pykčio ilgai nenešiodavo, stengdavosi susitarti. Atsirasdavo ir ilgapirščių. Šiuo atžvilgiu kaimo vyrai buvo griežti – bemat surengdavo savo teismą, kuris baigdavosi diržo kirčiais per nuogą užpakalį. Tačiau tokie atvejai būdavo reti. Tarpusavio parama nelaimėje, talkos, kaimyniški santykiai – tokia buvo kasdienybė. Manychiau, jog tiek Joniškaičių, tiek kitų tuometinių Lietuvos kaimų moralinis ir socialinis gyvenimo pamatas buvo krikščioniškoji agrarinė kultūra, kuri po Pirmojo pasaulinio karo labai padėjo Lietuvos valstietijai sukurti savo tautinę valstybę.

Mano šeimoje buvo gyvas senelio Jono Švobos pasakojimas, kaip visa parapija statė naują pseudogotikinio stiliaus bažnyčią Lėgumuose. Pradėjo statyti 1908 m., o jau 1914 m. ji buvo užbaigta ir pašventinta. Iki to laiko Lėgumai turėjo nedidelę aptriušusią medinę bažnytelę, kuri stovėjo toje pačioje, t. y. aukščiausioje miestelio vietoje. Ją nugriovus, pamaldos laikinai vyko akmeninėje kapinių koplyčioje. Naujosios bažnyčios statyba rūpinosi reiklus ir griežtas klebonas J. Rupka. Kiekvienas parapijos ūkininkas kasmet savo bažnyčios statybai turėjo paaukoti po rublį nuo turimos žemės dešimtinės. Mano senelio metinis mokestis buvo 36 rubliai. Klebonas buvęs reiklus, jokių nuolaidų nedaręs. Nors bažnyčią statė iš Sankt Peterburgo atvažiavusi meistrų grupė, tačiau visas sta-



tybines medžiagas turėjo suvežti ūkininkai. Todėl visai papirijai ši statyba buvo nelengva našta. Žinoma, šią našta nešė daug rankų. Lėgumų parapijoje tuo metu buvo apie 700 ūkininkų, kurie naudojo samdomą darbo jėgą, ir nemažai smulkesnių. Todėl, kiek pamenu iš vaikystės, visi senieji Joniškėičių kaimo gyventojai apie savo bažnyčią, kurios bokštas buvo labai plačios apylinkės ryški dominantė, visada kalbėdavo su pasididžiavimu.

*Ūkininkas Juozas Švoba
šienauja. 1935 m.*

*Iš J. Švobos asmeninio
archyvo*

Labai didelę įtaką auklėjant kaimo jaunimą turėjo Lėgumų mokykla, kurios mokytojai nešė kultūrą, diegė patriotizmą. Lėgumuose veikė maždaug 70-ies vyrų šaulių būrys. Aktyvus šaulys buvo ir jaunas Joniškėičių kaimo kalvis Leonas Miškūnas. Veikė pavasarininkų organizacija. Jos veikloje dalyvavo ir mano tėvas Juozas Švoba, vadovavęs dar ir jaunųjų ūkininkų rateliui.

Antrojo pasaulinio karo metais tiek vokiečių nacistai, tiek rusų bolševikai ne tik absoliučiai ignoravo dorovę, bet savo pasibaisėtinomis piktadarybėmis griovė žmonių dorovinių vertybių pagrindus ir kartu demoralizavo Europos tautas. Tačiau pokariu krikščioniškosios kultūros apraiškos dar buvo labai ryškios. Kiekvieną sekmadienį Joniškėičių žmonės traukdavo į bažnyčią. Kaime buvo giedamos „mojavos“. Ši protėvių tradicija buvo tęsiama ir mūsų namuose, seklyčioje įrengus altorėlį.

Mokėjo sodiečiai ir pasilinksminti. Prieš karą buvo labai puoselėjami giminystės ryšiai, todėl per parapijos atlaidus ūkininkai visada kviesdavosi savo giminę į svečius. Joniškėičių „gaspadoriai“ visada tam reikalui pasidarydavo alaus, pasiruošdavo užkandžių. Tėvas naująją savo pirtį buvo taip suprojektavęs, kad joje būtų patogų daryti alų. Net ir vasarą alus ilgai išsilaikydavo, nes užkaltas sklidinąs statines veždavo į jaują ir užklodavo storu spalijų sluoksniu.

Geras alus būdavo šeimnininko garbės reikalas. Kiekviena talka kaime baigdavosi šaunia vakariene ir dainomis.

Sutemos

Manyčiau, jog šitaip galima pavadinti tą juodą laikotarpį, kuris užslinko ant Lietuvos 1940 m. vasarą. Štai kaip okupacijos pradžią prisimena buvęs Joniškaičių gyventojas Aleksandras Pabijanskas:

„Aš tada buvau Lygumų mokyklos mokinys, ir birželio 15 d. mūsų klasė ruošėsi vykti į Vilnių. Laukėm autobuso, kai išėjęs šaunus mokytojas Aleksandras Keniausis pranešė, jog sovietai okupuoja Lietuvą ir kelionės nebebus. Mes visi išsirikiavom prie miestelio aikštėje Vytautui Didžiajam pastatyto paminklo, mokytojas iki pusės stiebo nuleido trispalvę ir pasakė trumpą kalbą. Jis įspėjo, jog okupantas žiaurus ir klatingas, sakė, gal jo vergovėj praeis ir daug metų, bet amžino nieko nėra. Todėl, kalbėjo jis mums, jeigu ne jūs, tai jūsų vaikai vėl pakels tą trispalvę, vėl Lietuva atgaus Nepriklausomybę.

Mes visi tada prie nuleistos trispalvės prisiekėm mylėti Tėvyne. Kartojom priesaikos žodžius, o už mūsų nugarų, Šiaulių pusėje, riau-mojo leisdami okupantų bombonešiai“.

Tėvas pasakojo, jog pirmoji okupacija dar nespėjo labai sujaukti Joniškaičių ūkininkų gyvenimo. Valsčiuje pasikeitė valdžia – viršaičiu tapo siuvėjas Kačinskas (buvęs pogrindininkas). Aktyviai ėmė reikštis Lėgumų žydai. Nemažai jų jaunimo tapo komjaunuoliais, aktyvistais. Jau nuo pat pirmųjų dienų prasidėjo žemės reforma. Buvo leidžiama valdyti ūkį iki 30 ha. Kas turėjo daugiau, tam viršnormį nukirpo ir atidavė mažžemiams. Tačiau ši reforma jokių pokyčių kaime nesukėlė, visi priėmė ją kaip būtinybę.

Tuo tarpu spaudoje paskelbti sovietinės valdžios nutarimai dėl žemės mokescių, dėl labai didelių pyliavų rodė, kad ūkininkams ateina juodos dienos. Todėl kai 1941 m. ėmė kaisti tarptautinė politinė atmosfera, ūkininkai, pasak tėvo, ėmė karo laukti kaip išganymo.

Užskridę vokiečių lėktuvai primėtydavo lapelių, kad žmonės nebijotų, kad draugiškai sutiktų vokiečių kariuomenę. Kad karas neišvengiamas, niekam nebuvo paslaptis.

Pirmosios sovietinės represijos prieš pat karą Joniškaičių nepalietė, tačiau žmonės labai sukrėtė 1941 m. gegužę valsčių užgriuvusi trėmimų banga. Į Sibirą išvežė nemažai šviesesnių ir turtingesnių šeimų iš Lėgumų bei kai kurių kaimų.

Kai ankstų birželio 22-osios rytą ant Šiaulių karinio aerodromo ėmė kristi bombos (Joniškaičiuose buvo girdėti), kaimo žmonėms tai nebuvo netikėta. Tėvų kaimynė Pabijanskienė tą rytą iškurnėjo į Lėgumų miestelį pas savo gerą bičiulę žydę Benckuvienę pasidalyti naujienomis, sužinoti, kaip derėtų vertinti situaciją. Sugrįžusi su šviežiomis žiniomis, ji pirmiausia užsuko į mano senelio kiemą:

– Žinot, ką pasakė Benckuvienė? Vokiečiai gaus į skūrą – juk ruso tokia syla, tokia syla, kad niekas jų neišveiks.

Aišku, Benckuvienė, matyt, išsakė miestelio žydų bendruomenėje tuo metu vyravusią nuomonę, kuri, kaip greitai paaiškėjo, buvo klaidinga ir rėmėsi propagandine sovietų koncepcija.

Jau pirmoji karo diena atnešė aukų. Buvęs valsčiaus milicijos viršininkas Petraitis, žiauroko būdo žmogus, prie Lýgumų iš pistoleto nušovė valsčiaus partorą S. Aukselį ir komjaunimo sekretorių Zablocką. Tai užsiutino visą raudonąją aktyvą, kuris buvo pasiruošęs tuoj pat keršyti. Ir, nelaimėi, tuolaik jaunuoliai, broliai Gyliai iš Beinoraičių kaimo, atėjo pasižiūrėti, kas dedasi miestelyje. Aktyvistai, kurių dauguma buvo žydai, tuos niekuo dėtus vaikus suėmė, nusitempė į žydo Iciko namą, ten per naktį žiauriai kankino reikalaudami prisipažinti, o pirmadienį paryčiais negyvus užkasė darže.

O juk miestelyje nieko nepaslėpsi, visi viską mato. Todėl tas sadizmas ir tų dviejų nekaltų vyrų nužudymas tapo savotiška bomba.

Jau trečiadienį į Lýgumus įžengė vokiečių daliniai. Tuos kankinius atkasė, iškilmingai palaidojo. Naciai tai panaudojo kaip propagandinę antisemitinę priemonę. Tuoj pat buvo sunaikinta aiškiai komunistuojančio vargšo Iciko šeima.

Šauliams buvo duotas įsakymas susirinkti, visiems įteikė baltus raiščius ir įsakė palaikyti miestelyje ir valsčiuje tvarką. Tuometinėje šaulių veikloje aktyviai dalyvavo ir kalvis Leonas Miškūnas iš Joniškaičių.

Tėvas pasakojo, jog pirmomis vokiečių okupacijos dienomis nukentėjo ir vienas Joniškaičių gyventojas, sovietams valdant buvęs valsčiaus įgaliotiniu kaimo (jo pavardė, rodos, Simelis). Mat du kaimo ūkininkai (jų pavardžių nežinau) pasirašė pareiškimą, kad įgaliotinis jiems trukdęs gyventi, skriaudęs. To pakako, kad žmogų suimtų. Tėvas per savo ryšius dėjo pastangas, kad jį paleistų (apskritai buvęs neblogas žmogus), tačiau niekas negelbėjo, ir Šiaulių kalėjime žmogus buvo sušaudytas. Tai buvo pirmieji požymiai, jog blogis, primestas okupantų, pradeda gadinti kaimo žmogų iš vidaus.

Didesnių tragedijų vokiečių okupacijos metais kaimas nepatyrė: nors ūkininkai turėjo valdžiai pristatyti tam tikrą produktų kiekį, bet už tai gaudavo nemažai markių ir leidimus nusipirkti reikalingiausių prekių. Kaip tvirtina tuometiniai ūkininkai, kaimui vokiečių okupacija buvo daug lengvesnė negu pirmoji rusų. Šiek tiek nuotaiką gadino į kaimą vokiečių atkeltos trys rusų šeimos. Jas atvežė iš pafrontės ir apgyvendino pas ūkininkus. Viena iš jų teko ir mūsų ūkiui: senyva moteris, jos aštuoniolikmetė dukra ir septynerių metų sūnus. Šie žmonės atgal į Rusiją išvažiavo gal 1947 metais. Prieš tai Veročka (toks buvo merginos vardas) padraugavo su sribais, „atsidėkodama“ už viešnagę vis skundė kaimo žmones valsčiaus NKVD (vėliau MVD) įgaliotiniui.

„Gulago“ gdynė

Sugrįžus sovietams, nuo pat pirmųjų dienų tapo aišku, kad ūkininkams gyvenimo nebebus. Kaip pasakojo tėvas, iš karto buvo uždėtos labai didelės pyliavos ir mokesčiai. Nors inertiškai kaimas dar lyg ir gyveno įprastą gy-

venimą. Jau atsimenu 1946–1947 m. kūles, kurios mums, kaimo vaikams, būdavo tikra šventė. Atsivežę per Kruojos pylimą kuliamąją, žmonės kokią savaitę gyvendavo linksmų talkų nuotaikomis. Vasaromis Balčiūno beržynėlyje jaunimas dar surengdavo ir gegužines.

Tačiau aiškiai jautėsi, kad kaimas atsidūrė po okupanto batu. Buvo aki-vaizdu, kad naujoji valdžia žmones sustatė į skirtingas barikadų puses. Vado-vaudamiesi Stalino mokymu, sovietai į sunaikintųjų priešų gretas įrašė visus kiek turtingiau, geriau, šviesiau gyvenusius žmones, kartu pastatydami juos už sovietinių įstatymų ribų.

Iš Joniškaičių kaimo tik vienas žmogus išėjo su ginklu kovoti prieš okupantų valdžią. Tai buvo Jonas Jaraminas, stipraus ūkininko Kazimiero Jaramino brolis. Tačiau lemtis jam nebuvo palanki – labai greitai žuvo kautynėse su NKVD kareiviais. Paskui jo lavonas kelias dienas gulėjo numestas miestelio aikštėje.

Į okupantų talkininkų batalioną (stribus) įstojo trys jauni kaimo vyrai: Ignas Laucius, Pranas Žigas ir Vincas Margis. Visi trys buvo iš neturtingų šeimų, kaip pasakojo jų amžininkai, be tvirtesnio moralinio pamato. Okupantas mokėjo įdiegti neapykantą geriau gyvenusiems kaimynams, sugundyti valdžią. Kiek žmoniškesnis iš jų buvo Pranas Žigas, o pats žiauriausias ir nedoriausias – Ignas Laucius. Gerai pamenu, kad kratos mūsų namuose tapo vos ne kasdienybe. Ir beveik visada kartu su kareiviais dalyvaudavo kuris nors iš „savų“ stribų. Ignas Laucius ne vogdavo, o tiesiog atvirai plėšikaudavo, griebdavo, kas tik jam patikdavo.

Žinoma, toli gražu ne visi jauni vyrai iš vargingesnių šeimų pasirinko tokią okupantų pakalikų kelią. Štai ką pasakoja Aleksandras Pabijanskas:

„Buvo 1946 m. pavasaris, kai mus, keturis Joniškaičių vyrus – Lauciu, Žigą, Margį ir mane, pakvietė nustatytą dieną atvykti į valsčiaus saugumą. Eidami kalbamės, kad, matyt, mus verbuos į stribus. Sakom, kažkaip lyg ir negražu būtų įsirašyti. Juk gerai žinojom, kaip žmonės į tuos „istreibtelius“ žiūri.

Mūsų laukė iš Šiaulių atvykęs enkavėdistas majoras. Su tais trim vaikinais kalbėjosi per vertėją, nes jie rusiškai kaip ir nemokėjo. Aš rusiškai mokėjau neblogai, tad rokašomės betarpiškai.

Iš karto ėmiau atsikalbinėti. Juk nepasakysi, kad nekenčiu okupantų, kad prieš keletą metų prie Vytauto paminklo daviau priesaiką mylėti Tėvynę. Todėl ėmiau aiškinti, kad esu labai bailus, kad būčiau blogas karys, kad daryčiau gėdą visiems „istreibteliams“.

Majoras sako, tavo tėvas naujakurys, tu iš neturtingos šeimos, tad esi mūsų žmogus ir privalai padėti kovoti su buožėmis ir banditais, apginti savo sovietinę valdžią. Todėl pasėdėk koridoriuje ir pagalvok.

Ir taip vis kvietė du ar tris kartus, vis liepė galvoti. Tik vėlai vakare, kai aš savo sprendimo nepakeičiau, pagaliau paleido palydėdamas piktais žodžiais: „Eik ir atmink: kas ne su mumis, tas prieš mus“.

Praėjo dvi savaitės ir savo kailiu patyriau, ką reiškė tie enkavėdisto žodžiai“.

NKVD mokėjo keršyti

Aleksandrą areštavo gegužę, kai su tėvu vežė akmenis tvarto pamatams. Stribai išsivarė jį į Stačiūnus, kur prasidėjo staliniška „karuselė“. Žydas tardytojas be jokių ceremonijų klausia: „Kokiai gaujai priklausai?“ Aleksandras, savime aišku, nieko nesusigauja, apie jokią „gaują“ nežino. Gauna į dantis, ir vėl klausimas iš naujo. Galų gale tardytojas pareiškia: „Mes tave nušausim“. „Nusiveda mane į griuvėsius, – pasakoja Aleksandras, – matau, žmonės eina į bažnyčią. Tada man užriša akis, šauna pridėję vamzdį prie pat galvos ir kerta su pistoleto rankena į kaktą. Nuvirstu, akys užrištos, atrodo, jog pusė galvos nunešta. O stribai spiria į šoną ir su keiksmiais kelia...“

Tris dienas žmogų palaikė Stačiūnuose, tada atvežė į Lýgumus, o ten – vėl tardymas. Uždeda ant galvos kareivišką šalną, daužo per jį su pagaliais, o kai tardomasis nugriūva – į rūsį. Ir taip dvi savaites. Vėliau jį išvežė į Šiaulių kalėjimą. Grįžo tik rugsėjį.

„Aš gerai supratau, jog tai buvo paprasčiausias saugumiečių kerštas už mano atsiskaitymą dalyvauti niekšybėje“, – sakė Aleksandras Pabijanskas.

Nors man buvo tik 5–6 metai, tačiau gerai atsimenu susirūpinusius tėvų veidus, tėvo dūsavimus, kad nebeįstengs išsimokėti mokesčių ir visi atsidursime Sibire.

Teroras darėsi vis žiauresnis. Nepakeliami mokesčiai, stribų savivalė, nuolatiniai plėšimai, kratos. Nors mūsų kaimas buvo toli nuo miškų, arti miestelio, tačiau vis ieškodavo „banditų“.

*Buvusio Joniškaičių
kaimo kryžkelė.
1997 m.
J. Švobos nuotr.*



Pamenu, kaip 1947 m., prieš pat Kalėdas, užgriuvo kareiviai. Visi baltais kombinezonais, su automatais, slidėmis (dabar žinome, jog tai buvo generolo P. Vetrovo MGB vidaus kariuomenė, tuo metu kariavusi su Lietuvos partizanais). Aišku, pirmiausia – krata. Partizanų kažkodėl ieškoma indaujoje: visi indai po vieną nuo lentynų metami ant grindų ir trypiami batais. Po to seklyčioje nuo sienų nukabinami šventųjų paveikslėliai ir čia pat suplėšomi. Kokie nors mažesni daikteliai, savaime aišku, atsiduria kratytojų kišenėse.

Pamenu, sėdžiu prigludęs prie „bobulės“ ir verkšlenu, o ji mane guodžia: „*Nebijok, kareivėliai geri, jie nieko blogo nedarys*“. Vos tik ji ištarė tuos žodžius, vienas, matyt, pamanęs, kad „bobulė“ kažką negero apie ją pasakė, atsisuko, ir aš pamatau, kaip iš automato vamzdžio tiesiai į mus pasipila košmariška ugnis. Ačiū Dievui, serija buvo paleista mums virš galvos, pabaidymui, taip sakant. Bet dar ilgai šokdavau naktimis iš lovos rėkdamas.

Kai pas mus susirinkdavo kaimo vyrai, visi kalbėdavo tik apie Sibirą, apie kolchozus, apie stribų piktadarybes. Aplinkui vyko karas, naktimis girdėjosi šūviai, turgaus aikštėje gulėdavo partizanų kūnai. Kaimas buvo išsigandęs dieną ir naktį, jis suprato, kad atėjo galas.

Kolchozas

1948 m. prasidėjo kolektyvizacija. Pamenu, kaip sovietų valdžios rėmėjas ir aktyvistas Jonas Margis (stribo Vinco tėvas) lakstė su šautuvu ir valdingu balsu aiškino, kad visi dori žmonės stos į kolchozus, o „buožėms bus pi...c“. Šis vargšas, neišsilavinęs žmogus, pilnas pagiežos visiems geriau gyvenusiems, suprato, kad dabar atėjo jo metas. Jis ir tapo pirmuoju Joniškaičių kolchozo pirmininku. Beje, mėgavosi valdžia labai neilgai, nes nedidelį kolchozėlį tuoj pat prijungė prie Lėgumų kolchozo, kur pirmininkavo toks Lietuvos rusas nuo Kólainių (Kėlmės raj.) Siliuginas, pagarsėjęs linksmais nuotykiams.

Iš tėvo visą ūkį ir turtą atėmė, atidavė kolchozui, o mūsų šeimai liepė kuo skubiau išsinešdinti iš savo namų. Gal porą mėnesių glaudėmės tuščioje Leono Miškūno trobelėje, kol 1949 m. vasarį, prieš pat didįjį trėmimą, vieną naktį sunkvežimis išgabeno mus iš gimtojo Joniškaičių kaimo. Turėdamas pažinčių, tėvas susirado darbo Klaipėdos krašte, kur ir įsikūrėme.

O Joniškaičių kaimas pradėjo merdėti. Buvo išstremtos Jono Miškūno, Juozo Kušlio, Mato Balčiūno šeimos. Į tremties ešelonus pateko ir mano krikšto mama Marytė Miškūnaitė (jos broliai Pranas ir Jonas pabėgo).

Nemažai kitų kaimo gyventojų išsibėgiojo kaip ir mano šeima. Partizano broliui Kazimierui Jaraminui, šauliui Leonui Miškūnui taip pat pasisėkė laimingai pasitraukti iš kaimo ir išvengti represijų.

Joniškaičius aplankiau tik po aštuonerių metų – 1957-aisiais. Kaimas jau merdėjo, nors dar stovėjo kažkada buvę gražūs, o tąsyk jau apleisti Mato Balčiūno pastatai, daugelio sodybų vietose kyšojo tik pamatai. Iš visos tėvo sodybos buvo likę tik daržinė ir svirnas... Didelis sodas buvo iškirstas, nes

kolchozas aptvėręs ten laikė gyvulius. Kaimas skendėjo dilgynėse ir krūmuose.

Galutinis smūgis Joniškaičiams buvo suduotas 1978 m., kai čia praėjo didžioji melioracija. Pastatų likučius, t. y. molio sienas, buldozeriai išlygino, pamatų akmenis išvertė ir suvežė už kaimo, kur juos sprogdino ir gabeno į skaldos malūnus. Vienintelis Joniškaičių senbuvis Juozas Matijošaitis iki pat paskutinių dienų liko savo sodyboje, griežtai atsisakęs kur nors išsikelti. Ir dabar melioruotame lauke dar styro jo namelių pamatai. Paskutinė iš naikinamo kaimo 1980 m. išsikėlė mūsų kaimyno Aleksandro Pabijansko mama – ji nusipirko namelį kitoje Kruojos pusėje (Vėbarių k.), tačiau su ilgesiu, kaip prisimena Aleksandras, vis žvelgdavo į savo kaimo medžius.

Daug žmonių į kryžiaus šventinimo iškilmes tąkart susirinko. Tačiau tik nedidelė dalis mūsų vieni kitus bepažinome. Mes buvome išaugę įvairiose Lietuvos vietose, kiti netgi Sibire, ir mus jungė tik Joniškaičių kaimo dvasia, kurios po kibirkštėlę išsaugojome savo širdyse.

Gražiai kalbėjo šiame susitikime Ona Ulčinienė:

„Šiandien jau nebeliko nė vienos sodybos, liko laukai tušti lyg išbyrėję dantys... Tad paprašykime mūsų jaunimą, mūsų anūkus, kad vėl sugrižtų į Joniškaičius, kad vėl statytų kaimą, kad klotų pamatus, kad nepaliktų kaimas kaip legenda...“

Ar išsipildys šie gražūs lūkesčiai, mes nė vienas tada nežinojome, nežinome ir dabar. Juk Lietuvoj daug nužudytų kaimų ir kol kas nė vieno prisikėlusio. Tačiau istorijos Viešpats atvertė naujo tūkstantmečio puslapį, ir Jo planai nežinomi.



Kryžius Joniškaičių kaimui atminti.

Autorius A. Paniulaitis. 1997 m.

J. Švobos nuotr.

Lygumų seniūnijos istorijos ir kultūros paminklai

Valentina Alekseriūnaitė

Lygumų seniūnijoje gausu archeologijos, architektūros, dailės, istorijos paminklų, tačiau jie išsimėtę po visą seniūnijos teritoriją, todėl dažnai visuomenei lieka nežinomi. Čia pateikiamas istorijos ir kultūros paminklų sąrašas, kuriame nurodoma paminklo vieta, pastatymo metai, autorius, medžiaga, iš kurios jis padarytas. Prie valstybės saugomų paminklų nurodomas dar ir registro numeris. Fiksuojami ir neįtraukti į kultūros vertybių registrą paminklai, tačiau turintys išliekamąją vertę, esantys sudėtine istorijos ir kultūros paveldo dalimi. Sąraše pateikiami duomenys apie 5 archeologijos, 9 architektūros, 19 dailės ir 35 istorijos paminklus.

Archeologijos paminklai

Kutáičių senkapis. Yra 50 m į šiaurę nuo Radviliškio–Pakrúojo geležinkelio ir 0,35 km į vakarus nuo kairiojo Uosupio kranto. AR 714.

Dóvainiškių senkapis, vadinamas Švedukalniu. Yra 0,55 km į pietvakarius nuo Vėzgės ir Obelės santakos, 0,1 km į šiaurės vakarus nuo Pakrúojo–Radviliškio kelio, abipus Pakrúojo–Radviliškio geležinkelio. A 600 P.

Šukiónių kapinynas, vadinamas Švedukalniu. Yra 0,45 km į šiaurės vakarus nuo Pakrúojo–Radviliškio kelio, į šiaurės vakarus nuo Pakrúojo–Radviliškio geležinkelio ir į pietus nuo Šukiónių kaimo kapinių. Tyrinėtas archeologų. A 615 P.

*Lygumų dvaras
(dabar Dvariškiai).
1998 m.*

*Iš V. Virbicko šeimos
albumo*





*Juknaičių dvaro rūmai.
1951 m.
J. Šimkaus nuotr.*



*Stačiūnų kapinių
vartai. 1990 m.
M. Jasilionytės nuotr.*



*Pavėzgių dvaro rūmai.
1990 m.
R. Urbo nuotr.*



*Pavėzgių dvaro
sandėliukas. 1990 m.
R. Urbo nuotr.*

Dargūžių senkapis. Yra 0,7 km į pietus nuo Pakrújo–Šiaulių kelio, 0,1 km į šiaurės rytus nuo Šukiónių–Degūčių kelio. IP 2544 A.

Kareiviškio akmuo, vadinamas Perkūnijos. Yra 0,22 km į pietus nuo Pakrújo–Lýgumų kelio, Kruojos upės vagoje, Linksmūčių girininkijos 26 kvartale. M 81.

Architektūros paminklai

Lýgumų Švč. Trejybės bažnyčia. Pastatyta 1908–1914 metais. Stovi miestelio centre. Neogotikinio stiliaus, mūrinė. Architektas Nikolajus Andrejevas. S 499.

Lýgumų kapinių koplyčia. Pastatyta 1853 metais. Stovi veikiančių miestelio kapinių centre. Akmens mūro pastatas. ATV 1067.

Stačiūnų šv. Lauryno bažnyčia, varpinė ir kapinių vartai. Bažnyčia stovi kaimo centre, prie Barvainių–Stačiūnų kelio. Pastatyta XIX a. pradžioje. Abu pastatai mediniai, liaudies architektūros. G 13 K.

Namas Lýgumuose (Pakruojo g. 14). Mūrinis raudonų plytų pastatas, pastatytas 1900 metais.

Pavėgžių dvaro ansamblis. Pastatytas XIX amžiuje. Yra į pietryčius nuo tilto per Vėzgės upelį, prie Pakrújo–Radviliškio kelio, dešiniajame Vėzgės upelio krante. Buvęs savininkas – A. Sakmanas. Išlikę 10 pastatų ir parkas. IP 468 At.

Stačiūnų vėjo malūnas. Pastatytas 1890 metais. Stovi prie Stačiūnų–Degūčių kelio. Medinis. S 86.

Aleknaičių vėjo malūnas. Pastatytas XIX a. pabaigoje. Stovi prie Pakrújo–Lýgumų kelio. Akmens mūro. S 263.

Degūčių vėjo malūnas. Pastatytas apie 1895 metus. Stovi rytinėje kaimo dalyje, prie Degūčių–Stačiūnų kelio. Medinis. S 85.

Sakalų vėjo malūnas. Pastatytas apie 1930 metus. Stovi dešiniajame Sakalupio krante. Medinis. S 265.



*Stačiūnų vėjo malūnas.
1998 m.*

L. Klimkos nuotr.

*Degūčių vėjo malūnas
(apgriuvęs). 1998 m.*

L. Klimkos nuotr.



Dailės paminklai

Šukionių kapinių koplytėlė. Pastatyta XIX a. pabaigoje nežinomo liaudies meistro. Mūrinė. DV 3949.

Kryžius su Nukryžiuotojo skulptūra. Stovi Kareiviškio kaimo Stočkūno sodyboje. Pastatytas 1947 m., autorius Jurgis Šaknys. Medinis. DV 3742.

Paveikslas „Šventa Barbora“. Stačiūnų bažnyčia. 1847 metai. Autorius M. Ciškevičius. Drobė, aliejus. DV 1866.

Paveikslas „Morkus Evangelistas“. Stačiūnų bažnyčia. XVIII amžius. Drobė, aliejus. Restauruotas 1994 metais. DV 1867.

Paveikslas „Lukas Evangelistas“. Stačiūnų bažnyčia. XVIII a. pabaiga – XIX a. pradžia. Drobė, aliejus. Restauruotas 1994 metais. DV 4600.

Paveikslas „Šventas Augustinas“. Stačiūnų bažnyčia. XIX a. vidurys. Drobė, aliejus. DV 1868.

Paveikslas „Šventas Laurynas“. Stačiūnų bažnyčia. Drobė, aliejus. DV 4602.

Paveikslas „Šventas Jurgis“. Stačiūnų bažnyčia. 1847 metai. Autorius M. Ciškevičius. Drobė, aliejus. DV 1869.

Skulptūra „Nukryžiuotasis“. Stačiūnų bažnyčia. Medis. DV 4601.

Kilnojamas kryžius su Nukryžiuotojo skulptūra. Stačiūnų bažnyčia. XVII amžius. Medis. DV 3947.

Kilnojamas kryžius su Nukryžiuotojo skulptūra. Stačiūnų bažnyčia. XVIII a. antroji pusė. Medis. DV 3948.

Šukionių kapinių koplytėlė. 1990 m.

M. Jasilionytės nuotr.

Skulptūrėlė Šukionių kapinių koplytėlės nišoje. 1990 metai.

M. Jasilionytės nuotr.

Švč. Mergelės Marijos skulptūrėlė prie

Pavėzgių dvaro. 1990 metai. K. Urbo nuotr.



Ornamentuotas kryžius. Stačiūnų bažnyčia. XIX amžius. Geležis. DV 1871.

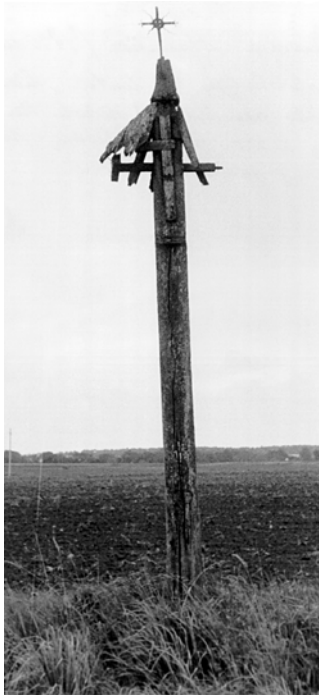

Skulptūra „Nukryžiuotasis“. Lygumų bažnyčia. XIX a. pabaiga – XX a. pradžia. Medis. DV 3937.



Medinis kryžius prie J. Gaubaitės sodybos Stačiūnuose. 1990 m. R. Urbo nuotr.

Žibintai (4 vnt.). Lygumų bažnyčia. XIX a. pabaiga. Metalas. DV 1829.

Altorėlis su šv. Apolonijos atvaizdu. Lygumų bažnyčia. XVIII a. antroji pusė. Medis. Drobė, aliejus. DV 1828.

Koplytstulpis netoli Pavėzgių kaimo. 1990 m. M. Jasilionytės nuotr.



Karaviko kryžius Stačiūnų bažnyčios šventoriuje. 2000 m. R. Urbo nuotr.

Vytauto Didžiojo paminklas Lygumuose. Apie 1986 m. V. Voliko nuotr.

Vytauto Didžiojo paminklas Lýgumuose. Stovi centrinėje miestelio aikštėje. Sukurtas 1930 m. Gerardo Bagdonavičiaus. Restauruotas 1989 metais. Betonas, akmuo. DV 4790.

Istorijos paminklai

Lýgumų bažnyčios vargonai. IP 1910 I.

Aukų kryžius. Stovi Sūkmedžio girininkijos Klusiškių miško 15 kvartale. Pastatytas 1941 metais. Skirtas atminti penkiems Naisių kaimo gyventojams, sušaudytiems sovietų kareivių. IP 1056 I.

Genocido vieta ir kapavietė. Sūkmedžio girininkijos Juknáičių miško 56 kvartalas. Čia 1941 m. sušaudyta 250 žydų. IP 998.

Senosios Lýgumų žydų kapinės. Yra 1,45 km į pietvakarius nuo miestelio. Čia gausu akmeninių paminklų su užrašais hebrajų kalba. Kapinių paviršius su nemažu nuolydžiu į Kruojos upės pusę. Plotas – 0,58 ha. IP 2722 I.

Rezistentų žūties vieta. Paminklas pastatytas apie 1,5 km į šiaurės vakarus nuo Kutáičių kaimo, prie Grušų sodybos. Čia 1949 m. žuvo 7 Žaliosios rinktinės partizanai. Akmuo. 1997 metai.

Gimtinė. Buvęs Dóvainišio dvaras. Paminklas yra 0,5 km į vakarus nuo Pakrúojo–Radviliškio kelio. Čia 1860 m. gruodžio 31 d. gimė pirmasis Vyriausiasis Lietuvos kariuomenės vadas generolas Silvestras Žukauskas. Akmuo. 1995 metai.

Stalinizmo aukų paminklas. Yra šiaurės vakarinėje Norvaišių kaimo dalyje, kairėje Lýgumų–Sósdvario kelio pusėje. Skirtas 1944–1951 m. žuvusiems partizanams bei Norvaišių, Ročkáičių ir Vaigailių kaimų gyventojams atminti. Autorius P. A. Šimkus. Betonas. 1992 metai.

Gimtinė. Yra šiaurės vakarinėje Šukiónių kaimo dalyje, kairėje Šukiónių–Sakalų kelio pusėje. Čia 1910 m. gimė pasipriešinimo okupaciniams režimams organizatorius, Lietuvos kariuomenės kapitonas Jonas Noreika. Sušaudytas 1947 m. vasario 26 dieną. Paminklo autorius V. Kunickas. Akmuo. 1997 metai.

Paminklinė lenta. Lýgumų bažnyčios šventorius. Skirta 20-ies žuvusių Lýgumų apylinkių partizanų atminimui. Akmuo, betonas. 1996 metai.

Pieta. Lýgumų miestelio aikštė. Skulptūra skirta rezistencijos aukoms atminti. Akmens mūras, medis. Autorius A. Lankelis. 1989 metai.

Kryžius. Póskiečių kaimas. Yra kairėje Pakrúojo–Šiaulių kelio pusėje. Čia 1872 m. gimė kunigas, istorikas ir kraštotyriminkas Antanas Juozapavičius. Medis. 1993 metai.



Paminklas gen. S. Žukausko gimtinėje. 1995 m.

Iš J. Kelevišiaus asmeninio archyvo

Paminklinis akmuo. Stačiūnų miestelio aikštė. Skirtas Stačiūnų 330 m. jubiliejui pažymėti. Akmuo. 1998 metai.

Žūties vieta. Juknaičių miškas. Čia 1941 m. birželio 23 d. žuvo partizanai ir šauliai J. Šopys ir J. Švoba. Paminklas yra kairėje Lýgumų–Sósdvario kelio pusėje. Pastatytas per karą, pokario metais buvo nugriautas, o 1998 m. vėl atstatytas. Akmuo.

Aleknaičių kaimo kapinės. Yra 0,3 km į vakarus nuo kaimo. Plotas 0,06 – ha. Aptvertos akmenų tvora, pagal jos vidinę pusę – medžių eilė.

Armonaičių kaimo kapinės. Yra 0,3 km į šiaurę nuo kaimo, ant nedidelio kalnelio. Plotas – 0,04 ha.

Beinoraičių kaimo kapinės. Yra 0,5 km į šiaurę nuo Šiladžio upelio. Plotas – 0,05 ha. Aptvertos akmenų tvora, pagal ją – medžių eilė.

Dvariškių kaimo kapinės. Yra 0,9 km į šiaurės vakarus nuo kaimo. Plotas – 0,26 ha. Apageusios retu pušynu.

Joniškaičių kaimo kapinės. Yra 1,45 km į pietryčius nuo Rubaičių kaimo. Plotas – 0,04 ha. Kapinių pylimėlis su nedideliu nuolydžiu Kruojos upės link, apdėtas akmenimis. Yra geležinis kryžius su 1903 m. data.

Senosios Lýgumų miestelio kapinės. Yra prie Pakrúojo–Naisių kelio (Pakrúojo g.). Plotas – 0,21 ha. Aptvertos akmenų tvora, apaugusios pavieniais medžiais. Išlikę mūriniai raudonų plytų vartai, ant kurių įrašyta 1893 m. data. Yra akmeninių ir betoninių paminklų, geležinių ir medinių kryžių.

Mantaičių kaimo kapinės. Aptvertos akmenine tvora, pagal ją – eglių ir beržų eilė. Plotas – 0,06 ha. Yra du metaliniai kryžiai.

Mineigų kaimo kapinės. Yra 1,7 km į šiaurės vakarus nuo Armonaičių kaimo, prie Lýgumų–Pamūšio kelio. Plotas – 0,04 ha. Kapinių kauburėlis 10 m aukščio, apaugęs alksniais, beržais. Išlikęs vienas antkapinis paminklas.

Norvaišių kaimo kapinės. Yra 0,3 km į pietus nuo kaimo. Plotas 0,05 ha. 0,9 m aukščio kalvelė apaugusi retais medžiais. Anksčiau stovėjusi akmenų tvora sugriuvusi.

Vaigaičių kaimo kapinės. Yra 2,9 km nuo Norvaišių kaimo. Plotas – 0,05 ha. Aptvertos medinių statinių tvora, pakraščiuose auga pavieniai medžiai. Yra medinis kryžius ir akmeninis paminklas 1945 m. išžudytai Spulginų šeimai.

Valakėlių kaimo kapinės. Yra šiaurinėje Pakrúojo–Lýgumų kelio pusėje, į rytus nuo Aleknaičių kaimo. Plotas – 0,05 ha. Apageusios alksniais ir alyvų krūmais.

Vėbarių kaimo kapinės. Yra 1,4 km į pietryčius nuo Lýgumų miestelio. Plotas – 0,04 ha. Apageusios alyvų krūmais. Yra vienas geležinis kryžius su 1902 m. data.



Paminklas skirtas 1949 m. Kutaičių k. žuvusiems partizanams. 1999 m. R. Jurgaičio nuotr.



*Bitaičių dvaro rūmų
fragmentas.
Apie 1989 m.
V. Voliko nuotr.*

Vilūnaičių kaimo kapinės. Yra 0,9 km į pietryčius nuo kaimo. Plotas – 0,10 ha. Aptvertos akmenine tvora, apaugusios alyvų krūmais ir pavieniais medžiais. Yra trys metaliniai kryžiai. 1990 m. kapinės sutvarkytos, pastatytas medinis kryžius.

Barvainių kaimo kapinės. Yra 1,8 km į pietvakarius nuo kaimo. Plotas – 0,03 ha. Nedidelė kapinių kalvelė apaugusi medžiais. Yra geležinis ir akmeninis kryžiai.

Beniulių kaimo kapinės. Yra 0,1 km į vakarus nuo kaimo. Plotas – 0,03 ha. Aptvertos vieline tvora, tankiai apaugusios drebulėmis. Yra akmeninis kryžius.

Dargūžių kaimo kapinės. Yra 0,4 km į vakarus nuo kaimo, dešinėje Kapupės upelio pusėje. Plotas – 0,14 ha. Yra ant 2,5 aukščio kalvelės, apdėtos akmenimis. Yra geležinis kryžius.

Kauksnųjų kaimo kapinės. Yra rytinėje kaimo dalyje, kairiajame Vėzgės upelio krante. 0,7 m aukščio kapinių kalvelė apaugusi alyvų krūmais.

Ramonaičių kaimo kapinės. Yra 0,13 km į šiaurės vakarus nuo Póškėčių kaimo, ant pliko 1,2 m aukščio kalnelio. Plotas – 0,06 ha.

Ramonaičių kaimo kapinės. Yra 0,18 km į šiaurės vakarus nuo Póškėčių kaimo. Plotas – 0,07 ha. Aptvertos žema akmenų tvorele, jose auga keletas medžių.

Ramonaičių kaimo kapinės. Yra 0,26 km į šiaurės vakarus nuo Póškėčių kaimo. Plotas – 0,02 ha. 0,6 m kapinių pylimėlis apaugęs žole.

Ruslių kaimo kapinės. Yra 1,8 km į šiaurės rytus nuo Jackónių kaimo. Plotas – 0,04 ha. Maža kapinių kalvelė apaugusi žole. Yra vienas geležinis kryžius.

Sakalų kaimo kapinės. Yra 1 km į pietvakarius nuo kaimo. Plotas – 0,13 ha. Ant 2 m aukščio kalvelės stovi vienas aplūžęs medinis kryžius. Kapinių pietrytinėje šiaurės rytų dalyje buvo kasamas žvyras. Dabar šios vietos apaugusios krūmais.



*Lygumų bažnyčios
bokštas. 2000 m.
R. Urbo nuotr.*



*Lygumų bažnyčios
centrinis švč. Trejybės
altorius. 1998 m.
L. Klimkos nuotr.*



*Lygumų bažnyčios
interjero fragmentai.
1998 m.
L. Klimkos nuotr.*



*Buvusi Lygumų žydų
sinagoga. 2000 m.
R. Urbo nuotr.*



*Lygumų kapinių
koplyčia. 2000 m.
R. Urbo nuotr.*



*Lygumų bažnyčios
šoninis Šv. Mergelės
Marijos altorius. 1998 m.
L. Klimkos nuotr.*



*Lygumų bažnyčios
šoninio altoriaus
fragmentas. 1998 m.
L. Klimkos nuotr.*



*Švč. Marija Sopulingoji.
Lygumų bažnyčia. XIX a.
pabaiga – XX a. pradžia.
1998 m.
L. Klimkos nuotr.*



*Švč. Marija Sopulingoji.
Lygumų bažnyčios
nešiojamo altorėlio
fragmentas. XVIII a.
vidurys. 1998 m.
L. Klimkos nuotr.*



*Stačiūnų bažnyčia ir
šventorius. 2000 m.
R. Urbo nuotr.*

*Stačiūnų bažnyčios
varpinė. 2000 m.
R. Urbo nuotr.*



*Stačiūnų bažnyčios šoninis altorius. 1998 m.
L. Klimkos nuotr.*

*Švč. Mergelės Marijos skulptūrėlė.
Stačiūnų bažnyčia. XVIII a.
antroji pusė. 1998 m.
L. Klimkos nuotr.*

*Šv. Mykolo Arkangelo skulptūrėlė.
Stačiūnų bažnyčia. XVIII a.
antroji pusė. 1998 m.
L. Klimkos nuotr.*

*Švč. Mergelės Marijos skulptūrėlė.
Stačiūnų bažnyčia. XVIII a. antroji pusė.
1998 m.
L. Klimkos nuotr.*



*Šv. Jurgis. Stačiūnų
bažnyčia. XIX a. 1998 m.
L. Klimkos nuotr.*

*Nukryžiuotasis. Stačiūnų
bažnyčia. XIX a. pabaiga.
1998 m.
L. Klimkos nuotr.*



*Šv. Laurynas.
Stačiūnų bažnyčia
XVIII a. antroji pusė.
1998 m.
L. Klimkos nuotr.*



*Šv. Laurynas.
Stačiūnų bažnyčia.
XVIII a. antroji pusė.
1998 m.
L. Klimkos nuotr.*



*Bitaičių tvenkinys.
2000 m.
R. Urbo nuotr.*



*Lieptas prie Bitaičių
tvenkinio. 2000 m.
R. Urbo nuotr.*



*Šukionių tvenkinys.
2000 m.
R. Urbo nuotr.*

*Perkūnijos akmuo prie
Kruojos. 1998 m.
L. Klimkos nuotr.*



*Švč. Mergelės Marijos
koplytėlė prie Pavėzgių
dvaro. 2000 m.
R. Urbo nuotr.*



*Angelo skulptūra
Pavėzgių dvaro sode.
2000 m.
R. Urbo nuotr.*



*Sereikių kapinių vartai
ir koplyčia. 2000 m.
R. Urbo nuotr.*

*Stačiūnų kapinių
koplyčia. 2000 m.
R. Urbo nuotr.*





*Seniausia Dargužių
kaimo gryčia.*

2000 m.

R. Urbo nuotr.

Ruslelių kaimo pirtis.

2000 m.

R. Urbo nuotr.



*Trobesių puošybos
fragmentas.*

*Dargužių kaimas.
1998 m.*

L. Klimkos nuotr.



*Trobesių puošybos
fragmentas.*

*Bitaičių kaimas.
1998 m.*

L. Klimkos nuotr.

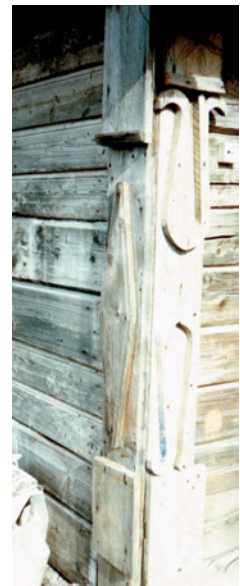

*Trobesių puošybos
fragmentas.*

*Vėbarių kaimas.
1999 m.*

R. Jurgaičio nuotr.



*Senolis. Autorius –
V. Dinevičius.
Dvariškių kaimas.
XX a. pabaiga. 1998 m.
L. Klimkos nuotr.*

*Rūpintojėlis.
Autorius – tautodailininkas
P. Miežis. Dvariškių kaimas.
XX a. pabaiga. 2000 m.
R. Urbo nuotr.*



ATKŪRUS NEPRIKL AUSOMYBĘ

Sajūdžio metai Lygumuose

Jonas Kelevišius

Lygumiečiai augo ir brendo istorinių įvykių sūkuryje. Šio krašto laukuose ir miškuose žvangėjo sukilėlių dalgiai. Tarpukariu Lỳgumų miestelio mokytojai ir kiti inteligentai išarė gilią tautinio darbo vagą. Jie išugdė naują kartą, kuri ir sudarė pasipriešinimo okupantams branduolį. Čia gyveno darbštūs, dori, teisingi žmonės. Pažvelkime į didingą bažnyčią, į Vytauto Didžiojo paminklą. Jau šie du akcentai apibūdina lygumiečių charakterį. Tarpukariu Lỳgumuose veikė daug visuomeninių organizacijų: Jaunalietuvių, Jaunųjų ūkininkų, Pavasarininkų. Ypač gausus buvo Šaulių būrys. Veikė du chorai: bažnytinis ir pasaulietinis. Šviesus lygumiečių inteligentų bei ūkininkų atminimas vertas didelės pagarbos. Nuožmūs bolševikų terorai ne tik retino gyventojų gretas, bet ir grūdino juos, gausūs partizanų būriai kėlė nepaklsumo, kovos prieš engėjus dvasią, baimę okupantams. Lỳgumuose rasti Lietuvos aktyvistų fronto atsišaukimai „Perskaityk ir duok kitam“ liudija aktyvią antibolševikinę lygumiečių veiklą. 1941 m. vasarą veikė 30-ies ginkluotų vyrų būrys. Jis bandė išvaduoti suimtuosius išvežimui į Sibirą. Tremtys ypač skaudžiai praretino šį kraštą. Po trėmimų „laisvas“ vietas užpildė lengvo rublio mėgėjai, keliaujantys proletarai, todėl Atgimimo metais Pakrúojo kraštas buvo vadinamas raudonuojū. Sovietinio okupacinio režimo susilpnėjamą devintajame dešimtmetyje pajuto ir lygumiečiai, tačiau kada bus laisvė, sunku buvo pasakyti.

Prasidėjusio Lietuvos Atgimimo atgarsiai pasiekė ir Lỳgumų kraštą. Sajūdžio mitingai Vilniuje, televizija, radijas, spauda žadino viltis, drąsino, o kai kam kėlė baimę.

1988 m. rugsėjo 13 d. įsteigtas Lietuvos Sajūdžio Pakrúojo skyrius. Galiausiai Sajūdis pasiekė ir Lỳgumus¹. Man ir kitiems lygumiečiams tų pačių metų spalio 7 d. nepaprastą įspūdį padarė Trispalvės šventė, kada vėliava buvo iškelta Gedimino kalno pilies bokšte. Lietuviai tapo drąsesni

¹Apie tai plačiau žr.: Išsivadavimas. Sajūdis Šiaulių krašte 1988–1990 m. V., 1998, p. 576.



BRANGŪS LIETUVOS ŽMONĖS!

VASARIO 9 d., šeštadienį, nuo 7 val. iki 20 val. LIETUVOJE vyks gyventojų apklausa, kurios metu savo rinkiminėje apylinkėje reikės atsakyti į klausimą:

**—AR JŪS UŽ TAI, KAD LIETUVOS VALSTYBĖ
BŪTŲ NEPRIKLAUSOMA DEMOKRATINĖ
RESPUBLIKA?**

**Jeigu Jūs už—biuletenyje išbraukite žodį „ne“.
Ateikime pareikšti savo nuomonę visi, kam rūpi
LIETUVOS ateitis!**

Lietuvos Sąjūdis

*Lietuvos Sąjūdžio
atsišaukimas
„Brangūs Lietuvos
žmonės!“, kviečiantis
1990 m. vasario 9 d.
balsuoti už Lietuvos
Nepriklausomybę.
Iš J. Kelevišiaus
asmeninio archyvo*

kovodami dėl laisvės, įgijo sparnus. Pirmosios trispalvės pasirodė ir Lėgumų apylinkėse. Beinoraičių kaimo gyventoja Genovaitė Dovydaitytė-Bubelienė per visą sovietmetį saugojo trispalvę, neišsigando okupantų bausmės. Pirmąsias naujas Atgimimo vėliavas platinti teko man. Iš pradžių siuvome iš medžiagos, o vėliau išgijome standartines. Ne visi skubėjo kelti vėliavas, o kai kurių pareigūnų teko net prašyti.

Parašų rinkimo akcijos atskleisdavo ne tik parašų rinkėjų politines nuostatas, bet ir lygumiečių, kurie buvo prašomi pasirašyti. Vieni drąsiai, su džiaugsmu pasirašydavo, kiti abejojo, o buvo ir priešiška nusiteikusių. Sąjūdiečiai dalyvavo visose parašų rinkimo akcijose. Iš šių žmonių daug laiko, jėgų pareikalavo ir rinkimų kampanijos. Ypač išidėmėtini demokratiniai 1989 m. rinkimai. Pirmieji rinkimai į SSRS Aukščiausiąją Tarybą ir pirmasis džiaugsmas – kovo 26 d. juos laimėjo Sąjūdžio remti kandidatai. Tomis dienomis agitavome, dalyvavome komisijose, stebėjome balsavimo eigą. Daugiausia pastangų pareikalavo individualus darbas su rinkėjais, „nuo durų prie durų“. Mūsų priešininkai buvo turtingi ir stiprūs. Tačiau mūsų pusėje buvo tiesa ir ateitis.

Sovietinės spaudos Lėgumuose buvo daug. Prievartinis platinimas sumenkino jos reikšmę. Prasidėjus Atgimimui atsirado demokratinės spaudos troškuly. Sąjūdžio „Atgimimas“, Pakruojo „Langas“ (vėliau „Mūsų langas“) buvo lygumiečių mielai skaitomi. Juose žmonės ieškojo savo minčių patvirtinimo, abejonių išsklaidymo, ateities vizijos. Pakruojo rajono laikraštis „Aukštinė varpa“ Atgimimo metais nors ir pradėjo demokratėti, bet liko kitoje „barikadų“ pusėje. Spaudos platinimo darbe taip pat reikėjo pasiaukojimo, laiko, jėgų, galiausiai pinigų. Čia kartu vyko ir propagandinis darbas. Žmonės klausdavo, ar vėl neveš į Sibirą, – juk okupantų kariuomenė tebebuvo Lietuvoje. Reikėjo kitus drąsinti. Žinoma, pirmiausia privalėjai pats būti drąsus. Sakydavome, kad viską ir darome, kad to nebūtų. O patys ar buvome tikri, kad vėl okupantai nesusidoros su lietuvių tauta? Nežinau, bet kažkokia jėga, matyt, iš aukščiau, mums suteikdavo drąsos ir jėgų atsispirti baimei. Patirtos žmonių kančios, partizaninio judėjimo pavyzdys vedė mus prie tiesos pasiaukojimo keliu.

LIETUVOS RESPUBLIKOS PILIEČIAI!

Mūsų apsisprendimą kurti nepriklausomą demokratinę Lietuvos valstybę dar menkina priešiškos mūsų Tėvynei jėgos.

Todėl pareikškime savo valią dar kartą vasario 9 d. nuo 7 iki 20 val. savo rinkiminėse apylinkėse (kur balsavome už savo kandidatus į vietines tarybas), pritardami pagrindiniam būsimosios Lietuvos Respublikos Konstitucijos teiginiui LIETUVOS VALSTYBĖ yra NEPRIKLAUSOMA DEMOKRATINĖ RESPUBLIKA. Išbraukime išdavikišką žodį — NE!

Šaukiamojo amžiaus jaunuoliams patartina balsuoti anksčiau, nuo vasario 4 dienos.

NEDALYVAVIMAS apklausoje tolygus nepritarimui!

Lietuvos Sąjūdžio Panevėžio miesto deputatai ir grupių įgaliotiniai

*Lietuvos Sąjūdžio
Panevėžio skyriaus
atsisaukimas
„Lietuvos Respublikos
piliečiai!“, kviečiantis
1990 m. vasario 9 d.
balsuoti už Lietuvos
Nepriklausomybę.
Iš J. Kelevišiaus
asmeninio archyvo*

1989 m. rugpjūčio 23 diena pažymėta nuostabiu Lietuvos istorijos įvykiu – „Baltijos kelio“ akcija. Lygumiečių joje dalyvavo gausiai, gal koks pusšimtis. Lietuvos vizija daugeliui žmonių dar nebuvo aiški. Tada dar vyko „liūto“ medžioklė, o dėl „kailio“ dalybų konfrontacija prasidėjo vėliau. A. Brazauskas pakluso M. Gorbačiovo diktatui ir „Baltijos kelyje“ nedalyvavo. Partinė rajono nomenklatūra stovėjo greta mūsų – gal bijojo pavėluoti į paskutinį traukinį, o gal matė Sąjūdžio pergalę? Tuo metu Lėgumuose besisvečiuojanti jauna rusų šeima iš Maskvos taip pat norėjo pamatyti šį reginį. Su malonumu pakvietėme į „Baltijos kelią“. Lėgumų sąjūdiečiai dalyvavo ir „Europos kelyje“. Tai buvo 1990 m. rugpjūčio 23 d. prie Lazdijų, pasienyje su Lenkija. Sieną saugojo „arbitrai“ – Sovietų Sąjungos kariai. Okupantai leido pavaikšėti ir pasienio zonoje. Nepaprastai romantiškos ir išpūdingos buvo šv. Mišios lauke prie Lietuvos sienos. Aš prisiminiau istoriją apie Lietuvos Didžiosios Kunigaikštystės etmoną Pacą, kuris vežiodavosi Kristaus kančios paveikslą (jis dabar kabo Šv. Petro ir Povilo bažnyčioje Vilniuje). Šis paveikslas atstodavo altorių ir karo lauke kariai su vadu išklausedavo šv. Mišių. Dabar mes panašiomis sąlygomis kovos (plačiaja prasme) lauke klausėme šv. Mišių, kurios

buvo aukojamos ant estrados scenos. Mūsų malda tada tikrai buvo nuoširdi. Dievas mūsų troškimus išpildė, tai parodė artimiausi įvykiai.

Pirmąją didelę pergale Lýgumuose Sąjūdis šventė 1989 m. rugpjūčio 2 d., per Parcinkulio atlaidus. Po pamaldų prie restauruoto Vytauto Didžiojo paminklo susirinko tūkstantinė minia. Tai buvo panašu į mitingą: pašventinus paminklą, lygumiečiai ir gausūs svečiai iš visos Lietuvos giedojo giesmes, dainavo laisvės dainas, sakė ugningas kalbas. Buvo jaučiamas nepaprastas dvasinis žmonių pakilimas. Dar restauruojant paminklą vykdavo pokalbiai, diskusijos aktualiomis to meto temomis. Prie paminklo susirinkdavo daug miestelėnų ir šiaip pašalinių žmonių, stabtelėdavo ir pravažiuojantys kitų rajonų gyventojai. Restauratoriams, „Atminties“ draugijos nariams, aktyviai talkino lygumiečiai A. Juodzevičius, E. Juozapavičius², teko prisidėti ir man. Aikštėje buvo įmontuotas stiebas šventinei vėliavai iškelti (ant jo Trispalvė keliama ir dabar). Įdomus mitingo akcentas, sukėlęs kontraversinių kalbų, buvo naujo paminklo, skirto Lýgumų partizanams, šventinimas. Pokario metais miestelio aikštėje buvo išniekinti 17-os laisvės kovotojų kūnai. Jiems ir buvo skirta A. Lankelio skulptūra „Pieta“. Mūsų nuotaikas atspindėjo užrašyti ant šio paminklo Lietuvos laisvės šauklio B. Brazdžionio žodžiai:

*Mirtis ateina neprašyta,
Naktis mus siaučia nelaukta,
Bet tu sulauksi laisvės ryto,
Kaip rudens lapai išblaškyta,
Tu, mano kenčianti tauta.*

Išplatinau apie 500 šio Sąjūdžio mitingo fotografijų, kurios pasklido po Lietuvą.

Atgimimo metais Vilniuje, prie Katedros, veikė angliškasis „haid par-

LIETUVOS ŽMONĖS

Vasario 9 d. Jus pakvies ateiti į rinkiminę apylinkę, kad savo balsu spęstum Lietuvos ateitį.

Respublikos parlamentas, pasinaudodamas šiandiena susiklosčiusiomis aplinkybėmis, kainų kėlimo sustabdymu, ir fragiškais įvykiais Vilniuje, skuba praveisti apklausą, iš anksto galvodami, kad dauguma atsakys „taip“.

Prieš išsakant savo nuomonę, dar ir dar kartą apgalvokite savo žingsnį: Jūsų „taip“ — tai respublikos atsiskyrimas nuo TSRS. Tai kategoriškas Lietuvos ir TSRS santykių pablogėjimas. Tai ekonominė krizė. Jau dabar materialinių išteklių atsargos baigiasi, apie tai tyli Parlamentas ir vyriausybė. Tai didesnis, negu Prunskienės vyriausybės kainų kėlimas ir žymus gyvenimo lygio smukimas.

Tai — Lietuvos žuvimas. Ir jeigu Jūs šiandieną pasakysite „taip“, tai rytoj sakyti „ne“, bus per vėlu.

Nepriimkite neapgalvoto sprendimo!

Lietuvai bus geriau, jei nuo apklausos Jūs susilaikysite iki kovo mėnesio, kada bus prarastas sąjunginis referendumas.

Lietuvos TSR Piliečių komitetas.

*Lietuvos TSR Piliečių
komiteto atsišaukimas
„Lietuvos žmonės“,
kviečiantis 1990 m.
vasario 9 d. už
Lietuvos Nepriklausomybę
nebalsuoti.
Iš J. Kelevišiaus
asmeninio archyvo*

²Apie tai plačiau žr.: Aukštaitytė N. Tegul atsitiesia kryžiai, Jaunimo gretos, 1989, Nr. 11, p. 8.

kas“. Teko ir man jame atsakinėti į kitataučių iš Sovietijos klausimus apie įvykius Lietuvoje. Panašių „haid parko“ vietų buvo ir Lėgumuose: pirtyje, mokykloje, parduotuvėje, pieno priėmimo punkte, kultūros namuose ir kitur vyko diskusijos apie laisvę, Sąjūdį, valdžią, okupaciją...

Pamažu Sąjūdžio žmonių gretos plėtėsi, jas papildydavo anksčiau abejojusieji. Lėgumuose aktyvių sąjūdiečių nebuvo daug, tai – A. Jasaitis, E. Juozapavičius, P. Skaringa, M. Kelevišienė, I. Žalimas, I. Tubis, L. Eidukienė, J. Janulienė ir kiti. Kadangi aš priklausiau Pakrūjo Sąjūdžio Tarybai ir buvau Lėgumų įgaliotinis, tai Sąjūdžio darbą Lėgumuose teko koordinuoti man. Mūsų veiklą aktyviai rėmė kunigai P. Bubnys, A. Grušas, jų moralinė ir materialinė parama buvo ženkli. Dažnai mums talkino lygumiečiai, gyvenantys kitur. Naudojomės A. ir J. Barščiausų transportu ir kita jų parama. Lėgumų „tamsą“ skrodė Antano Čalnario plunksna. Daug Lietuvos Atgimimui pasidarbovo užsienyje gyvenantys lygumiečiai. Švedijoje Povilas Čalnaris apie sausio 13 d. įvykius rašė į laikraščius, organizavo mitingus, garsino Lietuvos vardą, protestavo prie Sovietų ambasadų. Beinoraičių kaimo gyventojos Genovaitė Dovydaitytė-Bubelienė ir Monika Vozgirdienė, remiamos ūkio vadovybės, kartu su kitų dviejų kaimų gyventojais pastatė du medinius kryžius, skirtus garbingiems 1990 metams. Juos išdrožė šio krašto liaudies meistras, Sąjūdžio rėmėjas Pranas Miežis.

1990 m. rugsėjo 29 d. „Literatūroje ir mene“ pasirodė A. Čalnario straipsnis „Gloria victis“. Jame buvo rašoma labai aktualia partizaninio judėjimo tema. Autorius, remdamasis vietiniais faktais, demaskavo sovietų sukurtą „banditų“ teoriją, įvardino okupantų parankinius stribus, parodė didvyrišką lietuvių partizanų kovą. Nuvažiavęs į Šiaulius, iš kioskų supirkau visus „Literatūros ir meno“ egzempliorius (radau apie 60) ir išplatinau Lėgumų apylinkėse. Žmonės skaitė, diskutavo.



Vytauto Didžiojo paminklo šventinimo iškilmių akimirkos.

1989 m. rugpjūčio 2 d. Kalba SSRS Aukščiausiosios Tarybos deputatas V. Velikonis. A. Padoros nuotr.



Prieššakai Atgimimui nusiteikusių lygumiečių taip pat buvo. 1990 m. vasario 9 d. Lietuvos gyventojai buvo apklausti dėl Nepriklausomybės. 76,4% jų pasisakė už Nepriklausomą demokratinę Lietuvą. O Lýgumuose? Sugretinime dviejų rinkiminių apylinkių – Lýgumų ir Vievio – rezultatus (Lýgumai – lietuviškas kraštas, Vievis – daugiacionalinis). Iš 700 lygumiečių rinkėjų prieš pasisakė net 95, negaliojančių biuletenių buvo 19, ir daug neatvyko balsuoti. Panašūs rezultatai buvo ir Vievio rinkiminėje apylinkėje, nors ten rinkėjų skaičius siekė 2000. Tų rinkimų išvakarėse Lýgumuose į pašto dėžutes buvo įmesta apie 80 atsišaukimų su

*Vytauto Didžiojo
paminklo šventinimo
iškilnių akimirkos.
1989 m. rugpjūčio 2 d.
A. Padoros nuotr.*



*Vytauto Didžiojo
paminklo šventinimo
iškilnių akimirkos.
Pagerbiami
„Atminties“ draugijos
nariai – paminklo
restauratoriai.
1989 m. rugpjūčio 2 d.
A. Padoros nuotr.*



perspėjimu, kad pritarimas Lietuvos Respublikos konstituciniam teiginiui, jog Lietuvos valstybė yra nepriklausoma demokratinė respublika, reiškia „Lietuvos žuvimą“ (žodžiai iš atsišaukimo).

Sąjūdžio aktyvistams buvo nuolat grasinama. Esu raštu gavęs tris grasinimus „raudonu gaidžiu“. Lėgumuose veikė priešiškos Lietuvos Nepriklausomybei jėgos. Jos platino „Tarybų Lietuvos“ laikraštį. Apie šį faktą paskelbus „Respublikai“³, vėliau šis leidinys platintas tik slaptai. Vienas iš platintojų skundėsi, kad sąjūdiečiai neleisdžia šios akcijos vykdyti viešai.

Pirmasis atgimusios Lietuvos ženklas – Vytis Lėgumuose buvo pritvirtintas tragiškomis dienomis. Tuo metu okupantai siautėjo prie Vilniaus spaudos rūmų, ten buvo pralietas kraujas. Mes, sąjūdiečiai ir jų rėmėjai, tada Lietuvos Vytį kalėme prie Lėgumų pašto pastato. Nukabinome ir okupantų kalba užrašytą Lėgumų apylinkės pavadinimą. Netrukus pradėjome nuiminėti ir lenteles su rusiškais gatvių pavadinimais.

Kartą grįždamas į namus sutikau buvusį stribą. Tuo metu prie kolchozo kontoros būriavosi žmonės, nes buvo gauta deficitinių prekių – treninų, striukių...

– Kodėl tamsta nestovi eilėje prie deficito? – paklausiau sutiktąjį.

– O kam? Vėl visko bus!!! Ar klausei radijo, kas dedasi Vilniuje? Juk tokia jėga (okupantų – J. K.), kas ją sulaikys! Ir vėl bus kaip

1940 metais, – atsakė mano pašnekovas.

³Respublika, 1990, Nr. 101, 108.

Karių priesaika prie Vytauto Didžiojo paminklo.

1991 m. birželio 2 d.

V. Voliko nuotr.



– Ne, šį sykį, gerbiamasis, istorija nesikartos ir „negriš ta die-na, kur praėjo“. Dabar 1990-ieji, o 1940-ieji jau praeityje, – paprieštaravau.

Greit atėjo ir 1991 m. sausio 13-oji. Dar buvo neaišku, kur fortūna pasuks – stribo ar mano pasakyton pusėn. Ne-truko atslinkti ir Rugsjūčio pučas. Lėgumų stribai pradėjo kalbėti drąsiau ir net ižūliai. Jie sušaukė susirinkimą padėčiai aptarti. O ji iš tiesų buvo rimta, bet panikos tarp Lėgumų sąjūdiečių nebuvo. Lygumiečiai į 1991 m. sausio 13 d. įvykius reagavo jautriai. Daugelis tą naktį sėdėjo prie

Po karių priesaikos prie Vytauto Didžiojo paminklo.

1991 m. birželio 2 d.

V. Voliko nuotr.



Paminklinė lenta Lygumų parapijos partizanams, žuvusiems 1944–1947 m. (pašventinta 1996 m. birželio 2 d.).

Iš J. Kelevišiaus asmeninio archyvo



televizorių ir išgyveno labiau už budėjusius prie televizijos bokšto ir Seimo rūmų. Pastarieji įvykius matė savo akimis, o televizijai užgesus liko nežinia. Tai buvo tragiškos, bet ne beviltiškos Lietuvos valstybės valandos. Sausio 13-ąją prie Seimo buvome nedaugelis: A. Jasaitis, mano dukra Rasa Židonienė, Rasa Kazlauskaitė, ją lydėjęs tėvas Petras Kazlauskas ir aš; iš Dvariškių kaimo – broliai Pranas ir Kostas Miežiai.

Mums grįžus iš Vilniaus, kai kurie lygumiečiai nesugebėjo teisingai įvertinti padėties Lietuvoje. „Ką jūs prieš tankus padarysite“, – kalbėjo jie. Bet dauguma, supratusi Sausio 13-osios tragediją ir pergalę, iškėlė vėliavas su juodu kaspinu. Buvo ir tokių, kuriems dar ilgai reikėjo įrodinėti, kodėl jos keltinos. Vakare prie Vytauto Didžiojo paminklo sąjūdiečiai suorganizavo mitingą. Žvakių šviesoje kalbėjo mokytojai M. Kelevišienė, E. Juozapavičius, J. Janulienė, kunigas A. Grušas, P. Kazlauskas, moksleivis V. Dapkevičius. Buvo pasmerkti kolaborantų ir okupantų veiksmai prieš taikią demonstraciją, kruvinas susidorojimas.

Po 1991 m. rugpjūčio 19–23 d. žlugusio pučo Maskvoje vienas svarbiausių įvykių buvo KGB rajonų skyrių panaikinimas. Ministrų Tarybos pirmininko pavaduotojo Z. Vaišvilos įsakymu, rajono Sąjūdžiui rekomendavus, buvau paskirtas KGB Pakrúojo skyriaus Perėmimo komisijos pirmininku. Surinkę į kelis maišus popiergalius bei šokių tokių inventorių, bet nieko rimto neradę, išsiuntėme į Vilnių. Dabar Atgimimo priešininkai visiškai nuleido galvas. Liūdni vaikščiojo ir Lýgumų senajo okupacinio režimo šalininkai. Atgimimo metais Lýgumų vidurinėje mokykloje taip pat vyko arši kova tarp seno ir naujo. Čia aktyvią poziciją

*Politiniai kaliniai,
partizanai, tremtiniai
prie savanorio
S. Kelpšo kapo
Lýgumų kapinėse.
1997 m. gegužės 25 d.
Iš J. Kelevišiaus
asmeninio archyvo*



užėmė istorijos mokytojas E. Juozapavičius. Jo veiklos metodams ne visi pritarė, tačiau rezultatai buvo akivaizdūs – mokykloje Sąjūdis nugalėjo.

Tragiški 1991 m. įvykiai iširėžė ir lygumiečių atmin-tyje⁴. Jonas Barščiauskas (politinis kalinys):

– Išgirdau apie perversmą – širdis sudrebėjo: negi vėl kruvino-ji banga užlies? Dabar būtų ramu, matom, kad ėjom teisingai, pasaulis pripažino. Būtų gerai, kad tik naujai persikrikštiję komunistai vėl neimtų raustis po valstybės pamatais. Ir ko jie tikisi?!

A. Jasaitis (Lýgumų kolūkio tekintojas):

– Išgirdus apie pučą, didžiausias nerimas kilo dėl Lietuvos nepriklausomybės, dėl laisvės, demokratijos. Vis galvojau: negi kariuo-menė neskils, negi Rusija nesuras jėgų pasipriešinti neteisybei? 23-ąją pasijutau taip, lyg būtų akmuo nusiritęs nuo pečių, o taip pat ir nuo Lietuvos. Dabar svarbiausia susiklausymas, darbas sau ir laisvai Lie-tuvai.

S. Galvanauskienė (tremtinė):

– Kad visai laisvės neteksime, nema-niau, o kad gali įvykti kraujo praliejimas, tikėjau ir labai sielojau si – juk neteksime švie-

Politiniai kaliniai, partizanai, tremtiniai prie „Pietos“.

1997 m. spalio 12 d.

Iš J. Kelevišiaus asmeninio archyvo

⁴Netolimų dienų išpūdžiai, Mūsų langas, 1991 m. rugsėjo 25 d., Nr. 13 (37).



šiausių Lietuvos protų, žmonių, kurie pasiryžę mirti už laisvę. Kovoja už laisvę ir gina Lietuvą tik dori žmonės, o šiukšlės dabar išsilakstė po kampus kaip tarakonai, nors buvo pakėlę galvas. Širdį skaudėjo, kad bus baisu gyventi be tautos šviesulių. Lauksime tik V. Landsbergio žinių, nes tik jis gali savo ramumu atvesti mus į tikrą gyvenimą. Galvoju: neduok Dieve, sugrižtų komunizmas – tada jau geriau sušaudytų. Ir šiandien, kai pavojus praėjo, džiaugtis negaliu, nes dar daug žmonių užrištom akim, kuriems nauda svarbiau už viską. Nevieningi, pilni pykčio, pavydo, patys visko reikalauja, o ką duoda Lietuvai?

Prie partizano
A. Daukšo paminklo.
1997 m. spalio 12 d.
Iš J. Kelevišiaus
asmeninio archyvo

R. Židonienė-Kelevišiūtė (tarnautoja):

– Man pasirodė, kad visa manyje susikaupė į vieną kamuolį. Koncentravosi mintys: kuo galiu padėti Lietuvai iškilusio pavojaus akivaizdoje? Prigludau prie radijo aparato, neatsitraukiau nuo televizoriaus. Žinojau, remsiu protinę ir teisingą Nepriklausomos Lietuvos kelią. Sausio 13 dieną buvau prie Parlamento rūmų. Nebijojau. Supratau tuos, kuriuos traiškė tankai. Prie Parlamento mes tą patį būtume darę, ką ir mūsų broliai prie televizijos bokšto: iš širdžių būtume pastatę priešui barikadas. Neišsigandau ir karinio perversmo dienomis, nes savo poziciją žinojau iš anksto. Pučas žlugo. Taip ir turėjo būti! Kas dabar? Svarbiausia geru, sąžiningu darbu padėti Lietuvai ekonomiškai atsistoti ant kojų. Tedaro tai kiekvienas, kuris skelbiasi esąs Tėvynės patriotas. Ir būkime budrūs!



1990 m. kovą per vieną mitingą prie Seimo pasirodė priklijuoti lapeliai, kviečiantys savanorius registruotis į Lietuvos kariuomenę. Grįždamas iš mitingo, užsukau į Vilniaus Sąjūdžio patalpas ir gavau pirmuosius kvietimus-plakatus į savanorių kariuomenę. Atsakingas už šiuos reikalus vyriškis paprašė manęs juos nuvežti į Šiaurės Lietuvą. Dalį lapelių Pānevėžio autobusu stotyje pasiėmė Sąjūdžio atstovas, kitiems rajonams išdalijome kitais būdais. Su džiaugsmu priklijavau kvietimą Lėgumų skelbimų lentoje ir pagalvojau: „Štai ir kariuomenė sava bus“. Garsus prancūzų karvedys Napoleonas yra sakęs, kad kas nemaitina savos kariuomenės – maitins svetimą. Lietuvos Aukščiausiosios Tarybos pirmininkas V. Landsbergis „Lietuvos aide“ kvietė karininkus grįžti į Lietuvą ir stoti į savą kariuomenę. Dviem lygumiečiams karininkams išsiunčiau visą paketą Sąjūdžio spaudos ir šį kvietimą. Į Rusiją ir Ukrainą siuntinėjau Sąjūdžio korespondenciją pažįstamiems ir kitataučiams. Ypač buvo domimasi Sausio 13-osios fotografijomis, prašoma nuolatinių Lietuvos spaudos siuntų. Į V. Landsbergio kvietimą kurti Lietuvos kariuomenę greit atsiliepė ir pakruojiečiai bei lygumiečiai. 1991 m. birželio 2 d. Lėgumuose 30 Pakruojo pasienio užkardos karių prie Vytauto Didžiojo paminklo davė priesaiką ir kun. A. Grušo bei Romoje studijuojančio klieriko A. Žukausko akivaizdoje bučiavo kryžių. Šie vaizdai lygumiečiams teikė džiaugsmo ir drąsos. Tą pačią dieną OMON-o kariai su vietiniais kolaborantais sprogdino partizanams pastatytą paminklą Lazdijų rajone, Kálniškėse. Okupacinė kariuomenė tebebuvo Lietuvoje, ir čia pat kūrėsi lietuviški kariniai daliniai. Šventinės

*Šovč. Trejybės atlaidai.
1997 m.*

*Iš J. Kelevišiaus
asmeninio archyvo*



priesaikos nuotraukos pasklido po Lietuvą, pasiekė net užjūrio lietuvius. Šią šventę organizuoti padėjo ir Lėgumų sąjūdiečiai.

1992 m. rinkimus laimėjo Lietuvos demokratinė darbo partija (toliau – LDDP). Jos nariai stengėsi iš valdžios pašalinti neparankius žmones. Šiai rajono partijai kažkuo neįtikio Lėgumų apylinkės viršaitis L. Norkuckis. Per apylinkės deputatų sesiją buvo numatyta jį pakeisti. Mes, sąjūdiečiai, suorganizavome piketą. Susirinko apie 100 žmonių. Piketas su plakatais ir karikatūromis buvo nukreiptas prieš vietinius LDDP veikėjus. Jis tikslą pasiekė – apylinkės viršaitis nebuvo pakeistas, o vietinė nomenklatūra gavo stiprų smūgį. Čia ypač aktyvūs buvo mokyklos sąjūdiečiai ir jų rėmėjai.

Sąjūdis, atlikęs savo vaidmenį, lyg aprimo, apmirė. Prasidėjo partijų kūrimosi metas. Tai dėsninga ir neišvengiama visuomenės apraiška. Pasikvietė mane tuometinis Pakrūjo klebonas A. Balaišis ir pasakė: „Mane į Sąjūdį pakviete, o aš tave kviečiu kurti Krikščionių demokratų partijos Pakrūjojje“. Kaip tai daryti, supratimo neturėjau: nei komjaunime, nei kompartijoje būti neteko. Privalėjau eiti nevaikščiotais keliais. 1995 m. kovo 25 d. savivaldybių rinkimuose krikščionys demokratai laimėjo 5 vietas. Tai leido sudaryti dešiniųjų koaliciją ir įsitvirtinti rajono valdžioje. Po „raudonosios“ okupacijos pirmą kartą rajono valdžioje nebebuvo komunistų. 1997 m. LKDP Pakrūjo skyriuje jau buvo 180 narių, susibūrusių į 11 kuopų.

*1941 m. birželio
sukilėliams Jonui
Švobai ir Jonui Šopiui
skirto paminklo
pašventinimas
Beržynėlio miške.
1998 m. birželio 7 d.
Iš J. Kelevišiaus
asmeninio archyvo*



Tauta, negerbianti savo didvyrių, privalės bučiuoti okupantams batus. Tai suprasdami sąjūdiečiai ėmė rūpintis Lygumų praeities didvyrių atminimu. Prie mokyklos buvo įamžintas pokario aukos Juozo Mikšio atminimas. Tą patį nutarta padaryti su žuvusiais Lygumų parapijos partizanais. Sąjūdžio žmonėms atrodė, kad šių kovotojų pavardes reikia iškalti bažnyčios sienoje. Vėliau pasitarus su bažnyčios vadovybe paminklinė lenta buvo įmontuota šventoriuje – ši vieta pasirodė esanti dar geresnė. Tiesa, partizanų atminimo įamžinimui pritarė ne visi, susikirto priešingi ideologiniai poliai⁵. Okupantų įdiegtas sovietinis mąstymas buvo dar gajus. Bet nepaisant to, 1996 m. birželio 2 d. paminklinė lenta buvo pašventinta. Šventėje gausiai dalyvavo lygumiečių ir svečių iš visos Lietuvos. Karių kovinių ginklų saliutu, orkestro garsais, šaulių choro giesmėmis bei dainomis, susikaupimu ir maldomis buvo pagerbtas 22 partizanų atminimas. Štai jų pavardės: Antanas Daukša, Jonas Jaraminas, Pranas Milvydas, Juozas Dominauskas, Juozas Spulginas, Alfonsas Dapšys, Petras Dominauskas, Kazys Sidaras, Juozas Švoba, Antanas Kalinauskas, Izidorius Miškūnas, Antanas Petraitis, Alfonsas Padervinskas (tėvas), Vytautas Padervinskas, Juozas Padervinskas, Pranas Padervinskas, Alfonsas Padervinskas, Vytautas Lukošius, Kazys Jokūbaitis, Jonas Jokūbaitis, Juozas Petraitis, Bronius Švoba. Vėliau paaiškėjo, kad ne visi pateko į šį sąrašą. Taigi darbas dar nebaigtas. Kaip tik prie šios lentos pradėjome su moksleiviais kalbėtis apie Skautų organizaciją. Šiuo metu Lygumų vidurinėje mokykloje ji jau veikia.

Prasidėjus Antrajam pasauliniam karui, Beržynėlio miške, 1,5 km nuo miestelio, žuvo du šauliai lygumie-

*Šventinė eiseną
Lygumų miestelio
gatvėmis 1999 m.
gegužės 30 d.*

*Iš J. Kelevišiaus
asmeninio archyvo*

⁵Žr. Švoba J. *Garbė nugalėtiesiems!*, Valstiečių laikraštis, 1996 m. birželio 15 d., Nr. 46, p. 3.



čiai Jonas Švoba ir Jonas Šopis. Pasitraukus sovietams, jų žuvimo vietoje buvo pastatytas paminklas. Prasidėjus ant-rajai sovietų okupacijai, jis buvo sudaužytas ir išmėytas po mišką. 1998 m. birželio 7 d. šis paminklas restauruotas ir iškilmingai, dalyvaujant lygumiečiams ir svečiams, pašventintas⁶. Ta pačia proga aptvertas ir sutvarkytas Elenutės kapas. Apie šią nelaimingą istoriją jau buvo rašyta⁷.

Nuo 1995–ųjų kiekvienais metais per Švč. Trejybės atlaidus Lýgumuose susirenka tie žmonės, kuriems brangi laisvė. Pasimeldžia, aplanko brangias ir šventas vietas, po to kartu papietauja, pasikalba iš širdies, pasilinksmina. Susirenka tą dieną lygumiečių iš Vilniaus, Kauno, Pānevėžio... ir net iš užjūrio pakvėpuoti gaiviu tėviškės oru, pasisemti naujų jėgų.

1999 m. per Švč. Trejybės atlaidus išklausėme šv. Mišių už žuvusiuosius dėl Lietuvos Nepriklausomybės. Susirinkę prie Vytauto Didžiojo paminklo, iškilmingai paminėjome Nepriklausomybės kovų 80-metį ir partizanų politinės deklaracijos 50-metį. Su širdies skausmu prisiminėme didžiosios tremties į Sibirą 50-metį. Po pamaldų aplankėme Stasio Kelpšo – savanorio, mokytojo, šaulio, žuvusio kovose su bermontininkais, – kapą. Prisiminėme ir šalia jo palaidotus vyrus, ėjusius jau pramintais keliais, – J. Švobą, V. Ūsą, brolius A. J. Gylis, P. Stanislovaitį, J. Barščiauską. Po šios šventės keturios lygumietės moksleivės pareiškė norą tapti šaulėmis. Netrukus Lýgumuose buvo atgavintas Šaulių būrys.

Lietuva atgavo Nepriklausomybę. Didelė laimė kurti savo valstybę.

*Kovų už Lietuvos Nepriklausomybę 80-mečio ir partizanų politinės deklaracijos 50-mečio minėjimo iškilmės prie Vytauto Didžiojo paminklo 1999 m. gegužės 30 d.
Iš J. Kelevišiaus asmeninio archyvo*

⁶Čalnaris A. *Tylos minutė*, Valstiečių laikraštis, 1998 m. birželio 27 d., Nr. 51, p. 8.

⁷Čalnaris A. *Gulėjimas kryžiumi*, V., 1999, p. 98.

Lygumų herbas

Juozas Galkus

Vilniaus Dailės akademija

1976 m. sukurta Heraldikos komisija prie LSSR Kultūros ministerijos didelių darbų nuveikti nespėjo. Po herbų ir vėliavų pristatymo 1979 m. Moksleivių dainų šventėje ji buvo išvaikyta, o bet koks viešas herbų demonstravimas uždraustas. Prasidėjus Atgimimui susirūpinta Lietuvos heraldika – pirmiausia valstybės herbu Vyčiu ir vėliava, vėliau Vilniaus miesto herbu. Atlikusi šiuos pirmaeilius darbus, Heraldikos komisija ėmė taikyti senuosius herbus šių dienų reikmėms ir kurti naujus.

Pagal nusistovėjusią tradiciją, herbus suteikia šalies valdovas. Iki trečiojo Lenkijos–Lietuvos valstybės padalijimo karalius privilegijomis suteikė herbus daugeliui Lietuvos Didžiosios Kunigaikštystės (toliau – LDK) miestų, tarp jų kelioms dešimtims dabartinėje Lietuvos Respublikos teritorijoje esančių miestų ir miestelių.

Heraldikos mokslas, klestėjęs viduramžiais, vėlesniais laikais patyrė nuosmukį. Atsiradęs iš būtinybės kovoje atskirti saviškius nuo priešų, vėliau tapęs puošmena ir pasididžiavimo objektu, herbas buvo labai dekoratyvus, aiškiai suprantamas. Netekęs pagrindinių savo funkcijų, herbo piešinys susmulkėjo, tapo perkrautas detalėmis, jame ėmė vyrauti natūralistiškai nupieštos heraldinės figūros. Ypač tai pasakytina apie XVII–XVIII a. LDK miestų herbus. Viena iš svarbiausių Heraldikos komisijos užduočių ir buvo tuos natūralistinius, dažnai primityviai nupieštus paveikslėlius, nekeičiant jų esmės, suderinti su ilgaamžėmis heraldikos mokslo tradicijomis ir pritaikyti šių dienų reikmėms.

Pagrindinės heraldikos taisyklės reikalauja, kad į skydą įkomponuojamos heraldinės figūros – žmonės, žvėrys, fantastiniai gyvūnai ar dekoratyvinės formos – būtų stilizuotos, be nereikalingų detalių. Heraldinės spalvos dalijamos į dvi grupes: metalus – auksinę (geltoną) bei sidabrinę (baltą) ir emales – raudoną, mėlyną, juodą, žalią bei retesnes – kūno spalvą, rudą ir kt. Emalė kiek galima mažiau turi susiliesti su kita emale, jas būtina turi skirti metalas – sidabras ar auksas. Taigi jeigu skydas auksinis, tai heraldinė figūra – raudona ar mėlyna, ir atvirkščiai, raudoname ar mėlyname skyde figūra turi būti metalinė. Šių pagrindinių taisyklių laikomasi ir perkuriant senuosius, ir kuriant naujus herbus.

Lietuvoje taip susiklostė miestų ir miestelių likimai, kad kai kurie iš jų, turintys garbingą ir seną istoriją, garsūs savo įvykiais, žmonėmis bei architektūra, neturėjo herbų. Todėl Heraldikos komisija nusprendė juos sukurti ir



Lygumų herbo eskizai.

Autorius J. Galkus

įteisinti tiems miesteliams, kurie iki mūsų dienų išlaikė administracinio centro statusą. Tai nebuvo privaloma, o palikta vietos žmonių iniciatyvai. Ypač aktyvūs pasirodė Pakrúojo rajono miesteliai. Jų gyventojai bene pirmieji Lietuvoje įteisino herbus savo miesteliams. Prie to daug prisidėjo kultūros skyriaus vedėjas A. Šimkus, ne tik raginęs miestelių vadovus bei visuomenę, bet ir neleidęs delsti dailininkams bei komisijai.

Lýgumai herbo niekuomet neturėjo, nors pasižymi garbinga praeitimi: Lýgumų dvaras ir bažnyčia minimi jau XV a., lygumiečiai dalyvavo 1863 m. sukilime, pokario rezistenciniame judėjime. Miestelį nusiaubė net trys dideli gaisrai.

Kai man buvo pasiūlyta sukurti Lýgumų herbą, mielai ėmiausi darbo. Pats gimęs ir augęs netolimose apylinkėse, jau iš mažens girdėdavau Lýgumų vardą, ir mano vaikiškoj galvelėj iškildavo vaizdas – lyguma ir aukštas bažnyčios bokštas, vienišas kaip Dievo pirštas, žymintis miestelio vietą. Mano įvaizdį patvirtino ir B. Kviklio enciklopediniame leidinyje pateiktas apibūdinimas: „Vietovė išsistačiusi lygioje vietoje, iš čia ir jos vardas“. Pirmą mintį ir buvo pasiūlyti tuo įvaizdžiu. Piešdamas lygumą su bokštu, ko gero, galėjau sukurti vadinamąjį „kalbantį herbą“, t. y. herbą, kurio figūros pavadinimas atitinka vietovės vardą. Tačiau šios minties iškart atsisakiau – toks herbas būtų labai neįdomus: linija, dalijanti skydą skersai, ir nedidelis smailus bažnyčios bokštas. Netgi bokšto nepadarysi didesnio – nebebus lygumos įvaizdžio. Reikėjo ieškoti kitų idėjų.

Paprastai dailininkas, gavęs herbo užsakymą, pradeda nuo pokalbio su senbuviais, kurie papasakoja su vietove susijusių legendų. Kartais visuomenė, ruošdamasi kurti herbą, surengia konkursą vietos mokyklose, ir dailininkui pasiūlomos idėjos, herbo figūros ar net jau beveik sukomponuoti herbai. Taip atsitiko su Pakrúojo miestu – čia vyravo tvirta nuomonė, kad herbe turi būti pavaizduota akmeninis Kruojos tiltas ir vėjo malūnas. Autoriui beliko visa tai profesionaliai nupiešti, suderinti su Heraldikos komisija ir paruošti originalų komplektus. Tuo tarpu lygumiečiai nepateikė jokių pasiūlymų. Tad pačiam autoriui teko ieškoti medžiagos – faktų ar objektų, kurie galėtų simbolizuoti vietovę. Herbus kuriantiems dailininkams neįkainojamas tokios medžiagos šaltinis – Amerikos lietuvio B. Kviklio išleistas enciklopedinis leidinys apie Lietuvos miestus ir miestelius „Mūsų Lietuva“. Šiek tiek faktų galima rasti ir kitose lietuviškose enciklopedijose, istoriniuose bei etnografiniuose leidiniuose.

Perspektyviausia man pasirodė trijų gaisrų idėja, kuriai skyriau daugiausia dėmesio; ieškojau simbolių, kurie geriausiai galėtų ją išreikšti. Prisiminiau dažnai kaime girdėtą posakį, kad kažkas „paleido gaidį“ – sukėlė gaisrą. Piešiau



Lygumų herbo eskizai.

Autorius J. Galkus

raudoną gaidį auksiniame skyde, po to tris gaidžius, išdėstytus heraldiškai – du viršuje ir vieną apačioje. Juos piešiau ramios būsenos, kad per daug nesukomplikuočiau kompozicijos. Kitas su nelaime susijęs įvaizdis – varnos. Taigi dar piešiau sidabriniame skyde juodą, sparnus išskėtusį varną, besispjaudantį raudonomis liepsnomis. Kadangi skyde liko tik viena figūra, jai galėjau suteikti sudėtingesnę siluetą, rūsčią juodą figūrą pagyvinti raudonomis liepsnomis. Bandžiau komponuoti ir tris įstrižai iš kairės skrendančius žemyn juodus varnus, tačiau ši kompozicija buvo nevykusi – paukščiai sunkiai tilpo skyde, sparnais rėmėsi į jo kraštus, snapais – į priešais skrendančiųjų uodegas, jų siluetai buvo neįdomūs. Dar komponavau tris sukryžiuotus gaisrininkų kablius, bet jų ilgi, tiesūs kotai apatinę herbo dalį darė technišką, nuobodžią.

Nepasitenkinau vien gaisro idėja, bijojau, kad lygumiečiams gali būti nepriimtina liūdni, negandas primenantys simboliai, gedulingas juodo ir sidabro spalvų derinys. Pats kilęs iš tos pačios derlingos Žiemgalos kaip ir lygumiečiai, pamaniau, kad jiems galėtų būti artimi žemdirbystės simboliai. Tad vaizdavau auksinį plūgą raudoname skyde. Bet plūgas skersai skydo atrodė prastai, viršutinė dalis liko tuščia, ir čia būtinai reikėjo dar ką nors prigalvoti.

Pabandžiau ieškoti ir kitų simbolių, atspindinčių Lýgumų praeitį. Aktyvų dalyvavimą 1863 m. sukilime, tragišką pokario rezistenciją, gaisrus turėjo simbolizuoti raudoname skyde sukryžiuoti auksiniai bei sidabriniai sukilėlių dalgis, ugniagesių kablys, Gediminaičių stulpai. Būta dar ir kitų eskizų, kurių čia nerverta vardyti.

Pirmajam komisijos posėdžiui pateikiau tik idėjas – nesiekiau eskizuose užbaigti kompozicijos, tikslaus piešinio ar figūrų silueto. Svarbiausia buvo išsiaiškinti, kuri iš mano pateiktų idėjų priimtinausia komisijai ir patraukliausia užsakovui. 1996 m. vasario 8 d. posėdyje parodžiau 4 eskizus: raudoną gaidį auksiniame skyde, tris gaidžius, varną su liepsnomis ir ugniagesių kablius. Komisijai patiko gaidžio figūra. Jos narys dailininkas A. Každailis pasiūlė gaidžio nesieti su gaisru, o jam suteikti žemdirbystės prasmę: juk anksčiau artojas prieš pradėdamas pirmąją pavasario vagą pjaudavo gaidį ir jo krauju šlakstydavo žemę, kad ji duotų geresnį derlių, jos nenusiaubtų gamtos stichijos. Ši mintis patiko ir posėdyje dalyvavusiems lygumiečiams. Jai pritarė ir Heraldikos komisijos pirmininkas istorikas dr. E. Rimša, sakydamas, kad Lietuvoje nerasime miestelio ar miesto, kuris nebūtų degęs daugybę kartų, ir šiuo požiūriu Lýgumai niekuo neišsiskiria iš kitų.

Susilaukęs lygumiečių ir komisijos pritarimo bei patarimų, kitam posėdžiui pateikiau tik įvairius variantus su gaidžiu: raudonas auksiniame skyde, juodas sidabriniame; ieškodamas išraiškingesnio silueto piešiau pakeltus sparnus (kaip pirmųjų eskizų varno), pridėjau raudonas liepsnas. Taip galutinai susiformavo herbo idėja. Buvo nutarta juodą gaidį sieti su derlinga Lýgumų žeme, senomis žemdirbystės tradicijomis, o raudonas liepsnas – su neramia miestelio praeitimi – sukilimais, gaisrais, rezistencija.

Apsisprendus dėl pagrindinių heraldinių figūrų, toliau net 4 posėdžiuose buvo koreguojama gaidžio judesys, proporcijos, įkomponavimas į skydą, atski-

ros detalės. Atsisakyta pradžioje pieštų trijų atskirų liepsnos liežuvių, jie sulieti į vieną siluetą. Būta ir daugiau pasiūlymų, pavyzdžiui, raudonai nudažyti ne tik liepsną, bet ir gaidžio skiauterę bei kojas. Man atrodė, kad herbas išraiškingiausias tada, kai kiekviena jo figūra – gaidys ir liepsnos – skirtingų spalvų, jos nesusimaišo, aiškiau suprantamos. Raudonai nudažius kojas ir skiauterę, gaidžio siluetas suskaldomas, konkuruoja su liepsna. Ypač liepsnai kliudo skiauterė, nes abi yra visai greta ir panašaus dydžio. Pagaliau man pavyko pasiekti, kad skiauterė liktų juoda, tačiau dėl kojų teko nusileisti – komisijos balsų dauguma jas buvo nutarta nuspalvinti raudonai.

Autoriams dažniausiai tenka paklusti Heraldikos komisijai. Ir tai suprantama. Herbas yra taikomosios dailės objektas, kuriamas pagal užsakymą vertinant reikliai iš istorikų ir dailininkų sudarytai komisijai. Jo paskirtis – puošti miesto pastatus, vėliavą, antspaudus, dokumentus. Jis turi būti lengvai „skaitomas“, t. y. dekoratyvus, nesudėtingas, gilios minties, o piešinys – lengvai perkeliamas į bet kokią medžiagą: išsiuvinėjamas ant audinio, išdrožiamas iš medžio ar išliejamas iš metalo. Net netekęs spalvos, sakysim, akmens reljefe, jis turi išlikti suprantamas ir plastiškas. Kartą sukurtas ir patvirtintas, herbas išlieka visam laikui, todėl čia kaip toj patarlėj reikia devynis kartus atmatuoti ir tik tada kirpti. Taigi visai suprantamas toks atidus ir priekabus projektų svarstymas, kartais ir nepritarimas dailininko nuomonei. Juk autorius dažnai būna subjektyvus kūrinio atžvilgiu. Nuolat turėdamas prieš akis, vienas autorius jį „išsimyli“, nebemato net didžiausių trūkumų, o kitas, atvirkščiai, nebegali į jį žiūrėti, laiko save nevykėliu, nesugebančiu nieko gero sukurti. Profesionali nuomonė ir patarimai padidina dailininko pasitikėjimą savo jėgomis, o kartais nuslopina nekritišką žavėjimąsi savimi ir savo darbu.

Herbas priklauso miesto visuomenei, už jo kokybę atsako ne tik autorius, bet ir komisija, pagaliau net valstybė – juk jį tvirtina prezidentas. Gaidys iki šiol nebuvo vaizduojamas nė viename Lietuvos miestų herbe. Dabar Lietuvoje yra du miesteliai, kurių herbuose gaidžiai: tai juodas Lėgumų ir raudonas Skuodo. Jų abiejų idėjos buvo patvirtintos tame pačiame komisijos posėdyje.

Tos pačios figūros, tik pavaizduotos skirtingomis spalvomis, pagal heraldikos taisykles laikomos netapačiomis. Amžiams bėgant sukurta tūkstančiai herbų, ir gana dažnai pasitaiko, kad jų heraldinės figūros yra tas pats žvėris ar paukštis, tik kitos spalvos ar kitos spalvos skyde. Prisiminkime mėgstamą heraldinę figūrą erelį: baltas raudoname skyde Lenkijos herbe, juodas auksiniame – Vokietijos, juodas sidabriniame – Austrijos, dvigalvis juodas raudoname – Albanijos, auksinis dvigalvis raudoname – Rusijos ir kt. Dar labiau paplitęs heraldinis liūtas. Gaidys, nors ir išraiškingo silueto, gana retas Europos heraldikoje. Jis dažnesnis tik Prancūzijoje. Mat senasis Prancūzijos žemių vardas buvo Galija, o lotyniškai *gallus* – gaidys. 1789–1807 m. gaidžio figūra buvo tapusi net oficialiu porevoliucinės Prancūzijos herbu, o dabar ji yra kai kurių jos miestų herbuose.



*Lietuvos Respublikos
Prezidento patvirtintas
Lygumų herbas.
Autorius J. Galkus*

Paprastai autorius baigdamas darbą paruošia du herbo projekto kompleksus – kiekviename po spalvotą ir grafinį variantą, o Heraldikos komisijos istorikas parengia herbo aprašymą. Lýgumų herbą aprašė istorikė Heraldikos komisijos sekretorė B. Šilininė. Vienas Respublikos Prezidento patvirtintas herbo komplektas įteikiamas miestui, o kitas paliekamas saugoti Heraldikos komisijos archyve. Lýgumų herbą Heraldikos komisija patvirtino 1996 m. gruodžio 19 d., o 1997 m. vasario 3 d. dekretu Lietuvos Respublikos Prezidentas jį suteikė miesteliui.

Kultūra žmonių gyvenime

Alfredas Šimkus

Kultūra – tai procesas, neatsiejamas nuo tautos istorijos, visuomenės gyvenimo pokyčių. Nepriklausomybės praradimo metai pakirto tautos šaknis ir natūraliąją saviraišką, buvo siekiama ištrinti istorinę atmintį. Visgi gimtoji kalba, papročiai, tradicijos, istorijos paminklai, lietuviška daina padėjo išlikti savimi, išlikti tauta.

Savo istoriją turi Lýgumų seniūnijoje veikusios bei tebeveikiančios kultūros įstaigos ir organizacijos. Tarpukario Lietuvoje Lýgumų, Stačiūnų mokyklos garsėjo pavasarininkų, jaunųjų ūkininkų, jaunaliuvių, angelaičių draugijomis, dramos, šokių rateliais, daugelio jų veiklą rėmė bažnyčia.

Bibliotekos. 1939 m. įkurta Lýgumų valsčiaus biblioteka. Pirmoji darbuotoja buvo Umbrasaitė. 1962 m. vasarą čia dirbti pradėjo Aldona Butkaitė-Bubulienė, 1971 m. pareigas perdavusi dabartinei bibliotekininkei Dianai Mečionienei. 1999 m. biblioteka sutelkė 297 skaitytojus, išduota 11 455 egz. spaudinių, fonduose sukaupta 10 227 egzemplioriai.

Stačiūnų bibliotekos, įsikūrusios valsčiaus patalpose, ištakos irgi aptinkamos prieškario metais. Pastoviai veikianti, literatūra aprūpinama biblioteka įsteigta 1958 metais. Apie 1959 m. ji įsikūrė buvusios klebonijos patalpose. Bibliotekininkė Jadvyga Kankalytė nesitenkino vien knygų išdavimu – ji subūrė suaugusiųsius į dramos, šokių ratelius. Vėliau bibliotekoje dirbo Viktoras Vasiliauskas, Janina Plunksnytė, Ona Matuzaitė-Gaubienė, Danutė Makauskienė, Ona Tutlytė, Genė Padirvinskienė, Eugenija Aleksandravičienė, Genovaitė Bilevičienė, Nijolė Vaivadaitė. Nuo 1992 m. rudens dirba Angelė Zaveckienė.

1947 m. Šukiónių kaime, K. Jutinsko troboje, įkurtas klubas-skaitykla. Dirbo L. Jutinskienė, A. Šandaris. Skaityklos veikė ir Dargužių (vedėja Stepanova), Lāpgirio (vedėja Pabijanskaitė) kaimuose. Nuo 1949 m. Šukióniuose dirbo T. Vizgirdaitė-Šandarienė, St. Vizgirda. Ilgametės kraštotyrininkės L. J. Brazdžionienės sukaupta medžiaga byloja, kad skaitykloje kaimo žmonės vakarais skaitydavo, vartydavo laikraščius ir žurnalus, žaisdavo šaškėmis, ruošdavo vaidinimus. 1954 m. čia dirbti atėjo Stasė Burbaitė. Pamažu keitėsi skaityklos veiklos pobūdis: iš pradžių vienas žmogus dirbo ir bibliotekininko darbą, ir



Lygumų kultūros namų šokėjų kolektyvo (vadovė J. Vaitekūnienė) 10-mečio jubiliejus. 1995 m.



*Lygumų kultūros namų šokėjų kolektyvo (vadovė J. Vaitekūnienė) 10-mečio minėjimo dalyviai. 1995 m.
Iš G. Gulbinienės šeimos albumo*



*Lygumų dainininkės „Žiemgalos“ folkloro šventėje Pakruojo dvare. 1997 m.
Iš G. Gulbinienės šeimos albumo*



Stačiūnų 330 metų jubiliejaus akimirkos. Prie paminklinio akmens: Pakruojo raj. meras J. Juozapaitis (trečias iš kairės), Pakruojo savivaldybės Kultūros skyriaus vedėjas A. Šimkus (ketvirtas iš kairės), Stačiūnų mokyklos direktorė J. Lemežonaitė (penkta iš kairės), Lygumų seniūnas G. Poliakas (trečias iš dešinės), Stačiūnų kultūros namų direktorė A. Zaveckienė (antra iš dešinės) ir kiti. 1998 m.

organizavo renginius, o vėliau St. Burbaitei į talką atėjo O. Brazdžionytė, kuri daugiau rūpinosi klubui būdinga veikla. 1956 m. biblioteka buvo perkelta į apylinkei priklausantį pastatą, kur nedideliame kambarėlyje S. Burbaitė dirbo iki 1997 metų. Ją pakeitė Aleksandra Liakienė, vėliau dirbusi Šukiónių kultūros namuose. Nuo 1979 m. J. Paukštelio viešosios bibliotekos Šukiónių filialo vyr. bibliotekininke dirba Liucija Janina Brazdžionienė, kraštotyra laikanti viena svarbiausių kryptių. Bibliotekos veiklą apibūdina šie rodikliai: 1999 m. skaitytojų buvo 140, lankytojų – 2017, išduota 4236 egz. spaudinių (fonde sukaupta 9584 egz.).



„Žiemgalos“ draugijos ekspedicijos dalyviai, Lygumų parapijiečiai po susitikimo su Šiaulių vyskupu E. Bartuliu. 1998 m. rugpjūčio 23 d. L. Klimkos nuotr.



*Stačiūnų 330 metų
jubiliejaus akimirkos.
Eisena paminklinio
akmens link. 1998 m.
R. Jurgaičio nuotr.*



*Stačiūnų 330 metų
jubiliejaus akimirkos.
Paminklinio akmens
šventinimas. 1998 m.
R. Jurgaičio nuotr.*



*Lygumų miestelio
herbo šventė.
1998 m. rugpjūčio 2 d.*

Kuri laiką Lýgumų seniūnijos teritorijoje veikė Dvariškių, Degūčių, Vilūnaičių, Pavėzgių bibliotekos. Dvariškių biblioteka įsteigta 1966 m., o uždaryta 1992 m. kovo 21 dieną. Čia darbavosi D. Budrienė, V. Striupienė, R. Žilytė, D. Juozapavičienė. Degūčių biblioteka įsteigta 1968 m. ir veikė iki 1995 m. pavasario. Joje dirbo 10 darbuotojų, iš jų ilgesnį laikotarpį – L. Adomaitytė, R. Dikšienė, R. Simelytė, A. Simaitienė. Vilūnaičių biblioteka veikė iki 1988 metų. Ilgiau dirbusios bibliotekininkės – V. Tamulionienė, I. Čepienė. Pavėzgių biblioteka uždaryta apie 1975 metus. Dirbo A. Liakienė, A. Žutautienė, G. Palujauskienė, E. Rudžinskienė, R. Liakas.

Kultūros namai. Pokario metais pradėjo veiklą Lýgumų kultūros namai. Bėgo metai, keitėsi ūkio pirmininkai, bet ne itin buvo rūpinamasi kultūriniu žmonių gyvenimu – Kultūros namai iki šiol glaudžiasi 1937 m. statytoje buvusioje parapijos salėje. Neliko Kultūros namų metraščio, tik ilgamečiai darbuotojai prisimena, kad čia dirbo Gražina Miežinytė, Stasė Krapkienė, Kerpienė, Zoninių kultūros namų gyvavimo laikotarpiu – Irena Čiakienė, Eligijus Gasiūnas. Nuo 1984 m. Lýgumų kultūros namams vadovauja Janina Vaitekūnienė.

Stačiūnuose Kultūros namai, pradžioje vadinti klubu-skaitykla, ėmė veikti apie 1959 metus. Tuomet juose dirbo Albina Tutlytė-Augienė. Veikė moterų vokalinis ansamblis, pripažinimą pelnydavo šokėjai, kurie dažnai aplankydavo kaimynus, vykdavo į dainų šventes. Maždaug 1970–1974 m. kultūros namams vadovavo Genė Gutauskienė, meno vadove dirbo Laima Adomaitytė. Kuri laiką darbavosi Adelė Grušienė, Violeta ir Sigitas Daunorai, Laima Giedrimienė. Nuo 1986 m. Kultūros namams vadovauja Angelė Zaveckienė. Jai talkino Algirdas Kontrimas, Jonas Janulis, Aleksandra Liakienė. Nuo 1996 m. meno vadove dirba Regina Pocienė. Kultūros namų dramos ratelis dalyvavo saviveiklinio teatro šventėje 1999 m., praturtino savo programa Šiaulių apskrities seniūnijų dienas. Pamėgo stačiūniečiai bei jų kaimynai moterų vokalinio ansamblio dainas, o folkloro ansamblis 1997 m. šventė kūrybinės veiklos dešimtmetį. Fol-



Lýgumų šokėjų kolektyvas (vadovė J. Vaitekūnienė) Pasaulio lietuvių dainų šventėje. Vilnius, 1998 m. Iš G. Gulbinienės šeimos albumo



*Lygumų šokėjų
kolektyvas Pasaulio
lietuvių dainų
šventėje. 1998 m.
Vilnius.
Iš G. Gulbinienės
šeimos albumo*

kloro ansamblio vaikų grupė 1996 m. dalyvavo Vilniuje vykusioje šventėje „Skamba skamba kankliai“.

Kultūros skyriaus archyvo puslapiai byloja, kad 1970 m. Pakrúojo rajono Dainų šventėje tarp dvylikos ratelių sukosi ir Stačiūnų kultūros namų šokėjai (vad. A. Augienė), žiūrovams dovanodami J. Gudavičiaus „Maršą-suejimą“, „Sukčių“, J. Lingio „Kolūkio pirmininką“.

1970 m. kovą lygumiečiai ir stačiūniečiai sveikino šiauliečius – kultūros ir meno dienų dalyvius, daugelis dar atmena ne kartą vykusias apylinkių, zonines meno ir sporto šventes. Lýgumų kultūros namų šokėjai dalyvavo 1979 m. rajono Dainų šventėje, 1979 m. zoninėje Dainų šventėje dainavo Lýgumų kultūros namų mišrus choras, grojo Lýgumų ir Stačiūnų muzikantai, sukosi Stačiūnų kultūros namų jaunų šokėjų poros.

Lýgumų zoninių kultūros namų dainininkai dalyvavo 1980 m. Dainų šventėje, mokytojos, šokių entuziastės Stefos Garnelienės kruopščiu darbu paruošti, šoko ne tik Lýgumų kultūros namų pagyvenę ir jauni šokėjai, bet ir jaunimas iš Černiachovskio kolūkio. 1981 m. Dainos ir poezijos šventę vėl praturtino S. Garnelienės vadovaujami pagyvenę šokėjai, grojo Zoninių kultūros namų jungtinė kaimo kapela. Lýgumų zoninių kultūros namų šokėjai šoko ir 1984 m. rajono Dainų šventėje. 1986 m. vykusioje rajono Meno ir sporto šventėje pasirodė J. Vaitekūnienės vadovaujami pagyvenę šokėjai, taip pat dainininkų grupė, kaimo kapela. Rajono liaudies meno šventėje 1988 m. dalyvavo Lýgumų kultūros namų pagyvenę šokėjai, folkloro ansamblis (vad. J. Vaitekūnienė), Stačiūnų kultūros namų folkloro ansamblis (vad. V. Daunorienė), grojo muzikantai iš Stačiūnų ir Lýgumų.

Lýgumų ir Stačiūnų kultūros namų folkloro ansambliai 1989–2000 m. dalyvavo daugumoje „Žiemgalos“ folkloro švenčių. Į 1994 m. liepos 7–10 d. Vil-



*Atvelykis Lygumuose
2000 m.*

*Iš M. Kelevišienės
šeimos albumo*

niuje vykusią Pasaulio lietuvių dainų šventę, skirtą dainų švenčių rengimo Lietuvoje 70-mečiui, įsiliejo ir lygumiečiai. Daugiau kaip 20 000 dainininkų, šokėjų, muzikantų būryje sukosi ir Lygumų kultūros namų vyresnio amžiaus šokėjai (vad. J. Vaitekūnienė). Lygumiečiai šoko ir 1998 m. Vilniuje vykusioje Pasaulio lietuvių dainų šventėje.

Štai tie entuziastai, kurie istorinių permainų, visuomenės susipriešinimo laikmečiu parodė, jog kultūra gali vienyti tautą, prikelti ją naujam, gražesniajam, gyvenimui: Vilhelmas Elskis, Angelė Elskienė, Andrius Mockūnas, Laima Mockūnienė, Saulius Margis, Rasa Margienė, Daiva Šulskienė, Alvydas Šulskis, Lina Jarašiūnaitė, Antanas Deveikis, Jurgita Gaivenytė, Aurelijus Kapučinskas, Genovaitė Gulbinienė, Dainius Tomkus, Danguolė Gegeckienė, Artūras Kybartas. Lygumiečių kasdienybę, daugelį krašto renginių dažnai pajvairina Dainiaus Tomkaus vadovaujamas liaudiškos muzikos ansamblis. Rajono Dainų šventėse daug kartų dalyvavo Lygumų vidurinės mokyklos jaunesni dainininkai ir šokėjai, ne kartą Pakrúojo pušynėlyje, Paežerių estradoje skambėjo jaunųjų stačiūniečių balsai, berniukai ir mergaitės sukosi šokių sūkurėje.

Ir Lygumuose, ir Pakrúojuje, ir Vilniuje turtingi dvasios, patriotiškai nusiteikę žmonės padėjo išsaugoti 1930 m. Lygumų miestelyje pastatytą paminklą Lietuvos didžiajam kunigaikščiui Vytautui. Atgimimo metais paminklas buvo atnaujintas, sutvarkyta aplinka. Aikštė vėl tapo lygumiečių mėgiama masinių renginių, švenčių vieta. Čia 1998 m. rugpjūčio 2 d. vyko Lygumų miestelio herbo šventės iškilmės.

Stačiūniečiai 1998 m. minėjo miestelio 330 metų sukaktį. Seniūnas Gediminas Poliakas susirinkusiesiems priminė istorinę praeitį: 1913 m. įkurta pirmąją mokyklą, ilgametį pedagogą M. Vasiliauską, valsčiaus viršaitį D. Balsevičių, kunigą P. Bružą. Miestelio centre iškilo jubiliejaus akcentas – paminklinis akmuo.

Apie Lygumų muziejuką

Robertas Jurgaitis

Tarpukariu Lųgumų pradžios mokykloje buvo sukaupta nemaža senienų, tačiau per 1933 m. gaisrą nukentėjo ne tik mokyklos pastatas bei inventorius, bet ir kuklus muziejėlis¹. Sovietmečiu ši tradicija tarsi buvo tęsiama. Lųgumų vidurinėje mokykloje buvo kaupiamos senienos, susijusios ne tik su Lygumų apylinkių, bet ir visos Lietuvos praeitimi. Rinkdama šias vertybes nemaža triūso įdėjo istorijos mokytoja A. Kupčiūnaitė ir kiti.

Turbūt ne kiekvienas lygumietis žino, jog šiandien Lųgumuose muziejus taip pat yra. Jis išikūręs istorijos mokytojo Jono Kelevišiaus namuose. Žinoma, tai daugiau asmeninės iniciatyvos rezultatas.

J. Kelevišius prisipažįsta: „Istorinę, archeologinę, etnografinę medžiagą renku dar nuo mokyklos suolo laikų. Ir dabar, dirbdamas Lųgumų vidurinėje mokykloje, neatsisakau šio malonumo, įdomaus darbo“. Mintis įkurti mokykloje muziejėlį mokytojui kilo dar dirbant Pėrnaravoje (Kėdainių raj.) 1961–1971 metais. Buvo sukaupta nemaža eksponatų, paruošta ekspozicija. Tačiau J. Kelevišiui išvykus iš Pėrnaravos kai kurie seni daiktai nežinia kur dingo, muziejukas sunyko.

Šiandieninio Lųgumų muziejaus eksponatai rinkti ne vienerius metus. Dalį jų jau buvo sukaukęs mokytojas J. Kelevišius prieš atvykdamas į Lųgumus. Daiktinių praeities liudytojų vis gausėjo vieną ar kitą dirbinių atnešus mokiniams ar miestelio gyventojams, o šiuo metu ekspozicija jau nebetelpa į du kambarius. Anot muziejaus „savininko“, gausiausi XIX–XX a. eksponatai. Nors galime pamatyti ir akmens amžiaus kirvukų, geležies amžiaus ietigalių, akmeninį patrankos sviedinį, atgabentą nuo Strėvos upės pakrančių, vėlesnių amžių šovinių tūtų, durklų, šalmų, kardų. Sukaupta nemaža kolekcija ir metalinių bei popierinių pinigų – įvairių laikotarpių, ne tik Lietuvos, bet ir kaimyninių valstybių. Gan įdomios kalvių darbo metalinės kryžių „saulutės“, vyns, nemaža linų apdirbimo ir audimo įrankių. Ant sienos kabo žvakidės, svertuvai (*bezmėnai*), žibintai, vyžos, na-



Mokytojas J. Kelevišius Pėrnaravos (Kėdainių raj.) mokyklos kraštotyros muziejuje. Apie 1970 m. Iš J. Kelevišiaus asmeninio archyvo

¹Sudegė Lygumų miestelis, Mūsų laikraštis, 1933 m. balandžio 22 d., Nr. 16 (224).



Mokytojas J. Kelevišius Pernaravos (Kėdainių raj.) mokyklos kraštotyros muziejuje. Apie 1970 m. Iš J. Kelevišiaus asmeninio archyvo

ginės, visa kolekcija batsiuvio kurpalių, stovi seni buteliai, virduliai ir kita. Kai kurie daiktai, netilpę kukliose muziejuko patalpose, saugomi daržinėje, tai – šimtametės audimo staklės, kraitinė skrynia.

Nemaža muziejuje sukaupia ir leidinių, tai – maldaknygės (viena iš seniausių – 1860 m.), 1929 m. išleistas Lietuvos įstatymų rinkinys, 1924–1930 m. „Vyriausybės žinių“ komplektai, gausi XX a. pirmosios pusės vadovėlių, periodinių leidinių „Naujoji Romuva“, „Židinys“, „Vairas“, „Karys“ ir kitokių kolekcija. Į muziejų pateko ir senajame Lėgumų mokyklos pastate rasti Lietuvos aktyvistų fronto atsišaukimai „Perskaityk ir duok kitam“. Dalį jų mokytojas J. Kelevišius padovanojo Šiaulių „Aušros“ muziejui. Neatsisakyta priglauti ir okupacinio meto eksponatų: sovietinės atributikos, literatūros ir kita. Pastaruoju metu mokytojas J. Kelevišius renka medžiagą apie partizaninį judėjimą, Sąjūdžio veiklą Lėgumų krašte. Muziejuje prieglobstį rado ir Lietuvos Sąjūdžio Pakruojo rajono skyriaus archyvas, kuris, deja, buvo niekam nebereikalingas.

Pagrindiniai muziejaus lankytojai – Lėgumų vidurinės mokyklos moksleiviai. Jie dažnai eksponatus mato ir istorijos pamokose – kaip vaizdines priemones. Neretai į muziejų užsuka ir Lėgumų krašto praeitimi susidomėję svečiai.

Prieš keletą metų prabilta apie Lėgumų krašto muziejaus įkūrimą. Tokia mintis buvo išsakyta ir 1998 m. rugpjūčio 23 d., kai Lėgumuose vyko „Žiemgalos“ draugijos organizuota ekspedicija. Per susitikimą su Šiaulių

Mokytojo J. Kelevišiaus muziejuko eksponatai. Lėgumai, 2000 m. R. Jurgaičio nuotr.





*Menotyrininkas
P. Spurgevičius,
etnologas dr. doc.
L. Klimka ir mokytojas
J. Kelevišius muziejėly-
je. Lygumai, 1998 m.
A. Šarmavičiaus
nuotr.*

vyskupu E. Bartuliu, kuris tuo metu lankėsi Lėgumų parapijoje, buvo atkreiptas dėmesys į bažnytinio meno vertybes, saugomas ne itin tinkamomis sąlygomis. Pokalbyje savo mintis išsakė menotyrininkas P. Spurgevičius, etnologas dr. doc. L. Klimka, istorikas R. Jurgaitis, muzikas K. Kalibatas bei susirinkę parapijiečiai. Sutarta, jog šioms vertybėms tinkamiausia vieta – miestelyje įkurtas muziejus. Apie tai kalbėta ir kitomis progomis, muziejų siūlyta pavadinti mokytojo L. Bojarsko vardu, tačiau iki šiol apie tai tik šnekama...

Mokytojas J. Kelevišius tiki, kad jo muziejėlis galėtų tapti pagrindu būsimam muziejui. Išties sukaupiti reti eksponatai prašosi ne tik tinkamesnės priežiūros, bet ir deramos ekspozicijos. Reikia tikėtis, kad ši idėja kada nors bus įgyvendinta. Tenka tik pasidžiaugti, jog atsiranda gimtojo krašto praeičiai neabejingų žmonių.



*Mokytojo J. Kelevi-
šiaus muziejuko
eksponatas. Lygumai,
1998 m. A. Šarmavi-
čiaus nuotr.*

Lygumų mokykla

Jadvyga Korsakienė

Pirmoji Lėgumų pradinė mokykla buvo įkurta 1905 metais. Jos pastatų dabar jau nebėra. Tarpukariu raudonų plytų pastate išikūrusioje mokykloje šalia centrinės miestelio aikštės mokėsi ir lietuvių, ir žydų vaikai. Mokytojai buvo ne tik vaikų auklėtojai, jie darė įtaką ir kultūriniam miestelio gyvenimui. 1945 m. Lėgumų pradžios mokyklos vedėju dirbo A. Vipartas, vėliau – Elena Vipartienė. Ji vadovavo ir 1948 m. įkurtai progimnazijai. Šiai mokymo įstaigai neužteko pradinės mokyklos patalpų, todėl jai buvo perduoti kai kurie nacionalizuoti Lėgumų klebonijos pastatai bei tuo metu neapgyvendinti namai. Iki 1954 m. buvo perduota trylika namų. Aštuoniuose, stovėjusiuose arčiau mokyklos pa-



Aviamodelistų būrelio nariai – respublikinių varžybų dalyviai su mokytoju P. Skaringa. Apie 1967 m. Iš P. Skaringos asmeninio archyvo



XVIII laidos abiturientai (klasės vadovė E. Libikienė) ir mokytojai 1973 m. Iš Lygumų vidurinės mokyklos archyvo



Lygumų mokytojai 1976 m. rugsėjo 1 d. Iš S. Sipavičiaus šeimos albumo



stato, buvo įrengtos klasės, o mokytojų kambarys liko pagrindiniame pastate. Valytoja išeidavo aikštėn, paskambindavo skambučiu, ir mokytojai su žurnalais, ar lietus, ar sniegas, išsivaikščiodavo po klases. 1953 m. Lýgumų mokykla tapo vidurine bendrojo lavinimo mokykla.

Dabartinė mokykla buvo pastatyta 1967 m., tuo metu beveik už miestelio ribų, nes centre, prie senosios mokyklos, nebuvo vietos. Naujajam mokyklos pastatui tada dar priklausė šalimais stovintis medinis namas, beveik įrengtas aikštynas, bėgimo takai. Vėliau, apie 1977 m., minėtas namas buvo nugriautas. Jo vietoje 1979 m. iškilo naujas priestatas, kuriame įsikūrė fizikos, chemijos kabinetai, biblioteka, mokytojų kambarys, valgykla, sporto salė.

Mokinių klasėse buvo gana daug, nes mokytis atvykdavo ne tik aplinkinių, bet ir atokesnių Pamūšio, Naisių kaimų vaikai. Ir vyresnieji, ir žemesniųjų klasių mokiniai, kuriems būdavo per toli kasdien eiti pėsčiomis namo, apsigyvendavo bendrabutyje. 1991 m. mokyklos bendrabutis buvo uždarytas, todėl sumažėjo ir mokinių skaičius, ypač vyresnėse klasėse (10–12, kai kuriose klasėse mokinių skaičius nesiekė 10). 1956–2000 m. Lýgumų vidurinė mokykla išleido 43 abiturientų laidas – 868 mokinius. Iš jų 7 baigė sidabro medaliais, 2 – aukso (1 lentelė).

1989 mokslo metų pradžia buvo ypatinga. Miestelis, kaip ir visa Lietuva, gyveno pakilia laisvės viltimi, todėl Rugsėjo 1-osios šventė vyko ne tradiciškai prie mokyklos, o prie tais metais restauruoto Vytauto Didžiojo paminklo. Ši data kartu žymėjo ir naujos mokyklos pradžia. Per atkurtos Nepriklausomybės metus mokykla labai pakito tiek mokymo turiniu, tiek jo kokybe.

*XXVIII laidos
abiturientai (klasės
vadovas V. Mitė) ir
mokytojai 1983 m.
Iš Lygumų vidurinės
mokyklos archyvo*

1 lentelė
1956–2000 m. Lygumų vidurinės mokyklos abiturientų laidos

Eilės Nr.	Metai	Abiturientų skaičius	Apdovanoti aukso (a), sidabro (s) medaliais	Auklėtojai
1.	1956	25	J. V. Skaringa (s)	V. Rutkauskas
2.	1957	15	–	P. Skaringa
3.	1958	23	L. Braziulis (s), S. K. Šaulys (s)	E. Libikienė
4.	1959	13	–	A. Krivickaitė-Alosevičienė
5.	1960	19	A. A. Skaringa (a)	P. Skaringa
6.	1961	11	–	S. Vasiliauskaitė-Aksomaitienė
7.	1962	9	–	S. Vasiliauskaitė-Aksomaitienė
8.	1963	15	–	S. Janušauskaitė
9.	1964	14	–	E. Libikienė
10.	1965	26	–	K. Šimkevičienė
11.	1966	23	–	E. Libikienė
12.	1967	17	A. J. Šimkevičius (s), V. Vilimas (s)	P. Skaringa
13.	1968	16	P. Garnelis (s)	J. Barkauskaitė
14.	1969	37	–	K. Šimkevičienė, P. Skaringa
15.	1970	12	–	A. Židonienė
16.	1971	29	–	P. Skaringa
17.	1972	30	–	R. Mečionis
18.	1973	28	–	E. Libikienė
19.	1974	20	A. Pučinskaitė (a)	K. Šimkevičienė
20.	1975	29	–	S. Grušas
21.	1976	24	–	L. Eidukienė
22.	1977	36	–	K. Šimkevičienė, A. Sipavičienė
23.	1978	42	–	J. Kelevišius
24.	1979	33	–	R. Mečionis
25.	1980	32	–	M. Kelevišienė
26.	1981	28	–	K. Šimkevičienė
27.	1982	29	–	A. Kupčiūnaitė
28.	1983	33	–	V. Mitė
29.	1984	24	–	M. Kelevišienė
30.	1985	30	–	K. Šimkevičienė
31.	1986	31	–	E. Libikienė
32.	1987	17	–	V. Kirnienė
33.	1988	17	–	D. Ulmienė
34.	1989	22	–	G. Gulbinienė
35.	1990	14	–	E. Guraitė
36.	1991	14	–	J. Janulienė
37.	1992	6	R. Sipavičius (s)	M. Kelevišienė
38.	1993	5	–	L. Eidukienė
39.	1994	4	–	A. Sipavičienė
40.	1995	5	–	R. Jasenskytė
41.	1996	–	–	–
42.	1997	–	–	–
43.	1998	7	–	K. Šimkevičienė
44.	1999	14	–	J. Eidukaitė
45.	2000	6	–	M. Kelevišienė
Iš viso:		868	2 aukso, 7 sidabro	

Pedagogai. Pirmąją vidurinės mokyklos direktore tapo rusų kalbos mokytoja Rozalija Matulevič, vienintelė tuo metu Lėgumuose turėjusi aukštąjį pedagoginį išsilavinimą. Ji čia atvyko dirbti dar 1948 m., į tuometinį „rusų kompleksą“. Vidurinei mokyklai R. Matulevič vadovavo iki 1979 metų. Už ilgametį pavyzdinę darbą jai buvo suteiktas Lietuvos SSR nusipelnusios mokytojos vardas. Per tą laiką 514 abiturientų gavo atestatus su R. Matulevič parašu. 1979 m. direktoriumi buvo

paskirtas J. Stabužis, dėstęs lietuvių kalbą. 1980–1991 m. mokyklai vadovavo matematikas Konstantinas Kubilius. Jam išėjus į pensiją, šias pareigas perėmė iki tol buvusi pavaduotoja matematikė Vitalija Kirnienė. Nuo 1998 m. mokyklai vadovauja matematikos ir fizikos mokytojas Romualdas Valantinas.

Daug mokytojų, atvykusių į Lýgumus, darbovietės nekeitė. Genovaitės Pučinskienės darbo knygelėje liko vienintelis įrašas: „Lýgumų (...) pradinių klasių mokytoja“. Ji šiai mokyklai atidavė 50 metų. Daugiau kaip 40 metų čia išdirbo ir mokytojai Emilija Libikienė, Kazimiera Šimkevičienė, Elena ir Vaclovas Kaminskai, beveik 30 metų – Monika ir Jonas Kelevišiai, šviesios atminties Jadvyga ir Petras Skaringos, Konstantinas Kubilius...

Kiekvienas laikas turi savų išbandymų. Sunku buvo dirbti mokytojams sovietmečiu. Bet vos tik prašvitus laisvės vilčiai, mūsų pedagogai aktyviai dalyvavo „Baltijos kelyje“, ginant Parlamento rūmus.

Kiekvienais metais Lýgumų mokytojų kolektyvas nedaug atsinaujina, bet per dešimtmetį nemažai pasikeitė (2 lentelė). Šiuo metu 76% čia dirbančių mokytojų turi aukštąjį pedagoginį išsilavinimą, kiti – aukštesnįjį. 1994 m. aštuoniems suteikta vyr. mokytojo, kitiems – mokytojo kvalifikacijos.

2 lentelė
Mokytojų skaičius 1989–2000 m.

Metai	Mokytojų skaičius
1989	22
1990	22
1991	22
1992	24
1993	21
1994	23
1995	22
1996	22
1997	24
1998	25
1999	28
2000	29

*XXXIV laidos
abiturientai (klasės
vadovė G. Gulbinienė)
ir mokytojai 1989 m.
Iš G. Gulbinienės
šeimos albumo*





Pirmą kartą mokykloje pašventintas kryžius. Jį laiko 6 klasės auklėtoja M. Kelevišienė. 1994 m. kovo 24 d. Iš S. Sipavičiaus šeimos albumo



1996 m. rugsėjo 1-osios akimirkos. Iš J. Kelevišiaus asmeninio archyvo

Mokiniai. Lygumų vidurinę mokyklą lanko vaikai iš artimiausių Degūčių, Vilūnaičių, Juknaičių, Ařmonaičių, Aleknaičių, Rubaičių ir kt. kaimų. Kasmetinės mokyklą lankančių moksleivių suvestinės rodo, kad pastaraisiais metais mokinių skaičius auga (3 lentelė).

3 lentelė
Mokinių skaičius 1989–2000 m.

Metai	Mokinių skaičius
1989 09 01	222
1990 09 01	213
1991 09 01	180
1992 09 01	201
1993 09 01	191
1994 09 01	192
1995 09 01	199
1996 09 01	227
1997 09 01	264
1998 09 01	270
1999 09 01	304
2000 09 01	316

Ugdymo procesas. Mokiniai mokomi kabinetuose. Gana gerai įrengti fizikos, chemijos kabinetai. Mokomoji medžiaga, priemonės kaupiamos lietuvių kalbos (dviejuose), anglų kalbos, dailės, atskiruose buities ir techninių darbų, istorijos-geografijos, matematikos kabinetuose, pradinio ugdymo klasėse. Mokykla turi sporto aikštyną, kuriame rengiamos sporto varžybos, vyksta treniruotės, kūno kultūros pamokos. Galima pasidžiaugti jaunaisiais sportininkais, jų prizais ir medaliais, iškovotais ne tik respublikinėse, bet ir tarptautinėse varžybose.

2000 m. mokykloje įrengta kompiuterių klasė su 10 naujaisių kompiuterių. Tai vienas iš labiausiai mokslievių lankomų kabinetų. Minėtais mokslo metais susidarė net 6 grupės mokinių, norinčių papildomai mokytis informatikos. Ją dėsto mokytojas Tomas Šimkevičius – geras savo dalyko žinovas. Mokykloje veikia internetas ir elektroninis paštas. Šio pašto dėžutė turi ir direktorius, kasdien patikrinantis, ką jam parašė mokiniai. Pastaruoju metu kuriamas Lėgumų mokyklos logotipas.

Svarbiausias mokyklos uždavinys – garantuoti mokinių žinių kokybę. Jam įgyvendinti reikia daug ne tik mokytojų, bet ir moksleivių pastangų. Atkreipėme dėmesį į specialiųjų mokymosi poreikių vaikus, kuriems reikalinga ypatinga pagalba. Todėl mokykloje nuo 1996 m. pradėjo dirbti logopedė – spec. pedagogė. Pirmąja tokia specialiste buvo tais metais Šiaulių universitetą baigusi Jurgita Eidukaitė. Dabar jau dirba dvi spec. pedagogės: J. Eidukaitė ir I. Beniušienė.

Nuo 1997 m. imta komplektuoti priešmokyklinio ugdymo klases. Pir-



Pirmosios Lygumų vidurinės mokyklos skautės: Audra Šimaitytė, Aida Šimaitytė, Lina Lukošiuaitė. Iš J. Kelevišiaus asmeninio archyvo



Jaunosios šaulės. 2000 m. Iš J. Kelevišiaus asmeninio archyvo



*Lietuvos Nepriklausomybės dešimtmečio minėjimo akimirkos. Koncertuoja mokyklos moksleivės. 2000 m. kovo 11 d.
Iš J. Kelevišiaus asmeninio archyvo*



*Jaunieji aktoriai su mokytoja ir režisiere M. Kelevišiene Motinos dieną. 2000 m.
Iš Ž. Damanskienės šeimos albumo*



*Jaunosios balerinos (vadovė Ž. Damanskienė). 4 klasės mokinės Gintarė, Simona ir Orianta. 2000 m.
Iš Ž. Damanskienės šeimos albumo*

maisiais metais tokią klasę pradėjo lankyti net 21 vaikas. Jų mokytoja – Elena Kaminskienė, turinti darželio auklėtojos specialybę. Šioje klasėje vaikai pripranta prie mokyklos, išryškėja jų gabumai, charakteris, fizinis pasirengimas, šalinami kalbos sutrikimai. Tai labai reikalinga klasė, nes Lėgumuose jau nuo 1992 m. nebeveikia darželis, o šeima ne visiems vaikams sudaro galimybes tinkamai lavintis ir rengtis mokyklai. Tad tėvai čia noriai leidžia savo 5–6 metų atžalas. Šią klasę 1998 m. rugsėjo 1 d. pradėjo lankyti 11, 1999 m. – 39, 2000 m. – 18 vaikų.

Mūsų pradinukai taip pat noriai lanko mokyklą. Juos moko pedagogės, turinčios aukštąjį išsilavinimą, o viena – net vyr. mokytojos kvalifikaciją. Mokytojos dalijasi darbo patirtimi, ve-da bendrus renginius, netradicines mokymo dienas, bendras papildomas pamokas, vadovauja būreliams, rengia sporto varžybas. Nuo 2000 m. 2 klasės mokiniai jau mokomi anglų kalbos pagal ankstyvojo mokymo programą.

Šiuo metu mokykloje sukomplektuota 17 klasių, kuriose mokosi 314 mokinių. Nuo 2000 m. rugsėjo 1 d. pagal Švietimo ir mokslo ministerijos rekomendaciją įvestas profilinis mokymas. Pagal šį modelį mokosi jau 13 vienuoliktokų. Klasė pasirinko realinio profilio tikslųjų mokslų pakraipą ir humanitarinio profilio socialinių mokslų pakraipą. Kone visi mokiniai lanko išplėstinius kursus, tik du tikslinius – anglų kalbos, matematikos, istorijos.

Moksleiviai iš biologijos, chemijos, meninės raiškos dalykų rengia projektinius darbus „Aš ir mokykla“. Dalykų žinioms pagilinti sudaromos sąlygos lankyti įvairius būrelius, papildomas pamokas, studijas. Iš viso mokykloje veikia 15 būrelių, kuriuos vaikai renkasi pagal polinkius ir poreikius. Siūloma įvairi meninė raiška: Šokių grupė (vadovė Ž. Damanskienė), Vokalinis ir Instrumentinis ansambliai (vadovas K. Pocius), Dramos (vadovė J. Korsakienė), Literatų (vadovės D. Leimantaitė, J. Korsakienė), Etnografijos (vadovė D. Leimantaitė) būreliai. Dailės studija (vadovė Ž. Damanskienė) dalyvauja parodose, savo darbais puošia mokyklos koridorius. Dar paminėtini Darbščiųjų rankų, Jaunųjų meistrų, Kraštotyros, Ekologų, Aerobikos, Sporto, Informatikos būreliai bei Keliautojų klubas. Šio klubo nariai keliauja ne tik po Lietuvą, bet ir po Europą, Pabaltijo respublikas. Jų tikslas – ne tik pažinti tų šalių kultūrą, bet ir palyginti su mūsų respublikos kultūros laimėjimais. Grįžę iš kelionių, mokiniai rašo re-



*Lygumų mokytojai
 2000 m. rugsėjo 1 d.
 Iš G. Gulbinienės
 šeimos albumo*

feratus, panaudoja gautą informaciją pamokose. Vyresniųjų klasių „ekologai“, vadovaujami mokytojos Rimos Jasenskytės, dalyvavo tarptautiniuose projektuose „Oro tarša“, „ETMA“, „Pokyčių programa“. Atlikus tiriamąjį darbą buvo įgyvendinti ir mokyklos lygio projektai „Kruojos upės vanduo“, „Šuliniai“. Mūsų sportininkai, vadovaujami mokytojų Stasio Sipavičiaus ir Vidos Arlauskienės, parveža laimėtas taures ir Garbės diplomus beveik iš visų rajono varžybų. Lėgumų mokykla priskirtina respublikos sportiškiausioms, ji aplenkia kitas rajono mokyklas. Papildomose „Fotono“, matematikos (stipresniųjų ir silpnesniųjų grupės), lietuvių, anglų kalbų pamokose mokiniai įveikia atsilikimą arba pasiekia aukštesnį mokymosi lygį.

Mokykla turi ir savų tradicijų. Sausio 13-osios pasitikti prie Parlamento rūmų laužų važiuoja mokinių delegacija, vadovaujama istorijos mokytojo Jono Kelevišiaus. Vyksta Vasario 16-osios, Kovo 11-osios minėjimai, švenčiama Motinos diena, o pirmąjį vasario šeštadienį mokykla atveria duris visiems buvusiems abiturientams. Tai būna labai gražus prisiminimų vakaras.

Nors mokykloje dar nėra Skautų organizacijos, bet mokinių skautų jau yra. Atsirado norinčiųjų stoti ir į Jaunųjų šaulių organizaciją. 1999 m. vasarą į ją įstojo 4 abiturientės, 2000 m. – dar 10 mokinių.

Stačiūnų mokykla

Renata Budrienė

Kol mokyklos Stačiūnuose nebuvo, vaikai lankydavo Sereikių pradžios mokyklą, kurioje buvo mokoma rusų kalba. Stačiūnuose vieno komplekto mokykla įkurta tik 1913 metais. Joje iš pradžių mokytojavo J. Balčiūnas. Jį pašaukus į kariuomenę, vaikus valsčiaus pastate mokė iš kunigų seminarijos grįžęs eksklerikas I. Mickeliūnas.

Po Pirmojo pasaulinio karo mokykla perkelta į buvusį grūdų sandėlį, vadinamą *magazinu*. Tuomet mokytojais dirbo Pažemeckas ir Skabickas, vėliau – Rimkūnaitė, Sirutytė, Žukas. Mokslas buvo nemokamas ir truko 4 metus. Visi dalykai buvo dėstomi lietuvių kalba. Mokykloje veikė Jaunųjų ūkininkų ratelis, kūrėsi įvairios organizacijos: Pavasarininkų, Šaulių, Jaunalietuvių. Mokykla ir bažnyčia buvo neatsiejami kaimo kultūros centrai: nė viena šventė mokykloje nepraeidavo be kunigo, nė vienas įvairių draugijų renginys neaplenkdavo bažnyčios. Beje, valsčiaus valdžia taip pat aktyviai dalyvaudavo mokyklos šventėse, vaidinimuose, o viršaičio parašas puikuodavosi išduodamuose 4 klasių baigimo pažymėjimuose.

Tik 1938 m. atvėrė duris dabartinė mokykla. Joje įrengti ne tik erdvūs kabinetai, bet ir modernūs butai mokytojams. Statyba valstybei kainavo apie 190 tūkst. litų, o prie mokyklos pastatytas molio tvartas ir daržinė – dar 3,7 tūkst. litų.

1945 m. pradinė mokykla reorganizuota į progimnaziją, 1949 m. – į septynmetę, kurios direktoriumi buvo paskirtas Mečislovas Vasiliauskas (1877–1957), atvykęs į Stačiūnus dar 1945 metais. Tai žymus pedagogas, rašęs vadovėlius

1933 m. birželio 2 d.
 Marijonai Načaitėi
 išduotas Stačiūnų
 pradžios mokyklos
 baigimo pažymėjimas



pradinėms mokykloms, skaitęs paskaitas mokytojų kursuose. Kadangi į Stačiūnus atvyko jau būdamas brandaus amžiaus, M. Vasiliauskas mokinių atmintyje išliko kaip „žilagalvis seneliukas“, labai geras, nuoširdus, rūpestingas, niekada nesibarantis ir maloniai besišypsantis.

Pokario metais buvo diegiamas sovietinis švietimo modelis – kuriamos pionierių, komjaunimo organizacijos. Iš pradžių buvusios negausios, jos vėliau išpopuliarėjo. Po 1961 m. J. Gagarino skrydžio į orbitą Stačiūnų pionierių draugovė buvo pavadinta šio kosmonauto vardu.

Mirus M. Vasiliauskui, 1957 m. mokyklai vadovauti atvyko nusipelnęs mokytojas Juozas Vaitkus. Jis dėstė darbus ir braižybą, įrėngė gerą darbų ka-

binetą. To meto mokiniai buvusį praktikos darbų mokytoją mini su pagarba, o mergaitės, kurioms reikėjo mokytis „vyriškų“ darbų, – su baime. Tada mokykloje mokėsi apie 180 mokinių. 1960–1961 m. ji buvo reorganizuota į aštuonmetę.

1963 m. mokyklos vadovu tapo Vincas Rimša. Tuo metu čia jau dirbo 13 mokytojų, 4 iš jų turėjo aukštąjį išsilavinimą, dar 4 studijavo neakivaizdiniu būdu. Iš mokytojų norėtusi paminėti Valeriją Vaišvilaitę-Čičiniene, Mariją ir Joną Tamošaičius, kurie šiai mokyklai paskyrė ilgus darbo metus. Dauguma mokinių buvo iš aplinkinių kaimų, todėl įkurtas bendrabutis. Iš pradžių jis buvo antrame Parapijos namų aukšte, po to perkeltas į pastatą prie mokyklos.

Po V. Rimšos direktoriaus vietą užėmė A. Bargaila. Tačiau gana greitai ją pakeitė Antanas Morkeliūnas. Tai buvo reiklus vadovas, jo iniciatyva sutvarkyta mokyklos aplinka, suburtas geras mokytojų kolektyvas. Tuo metu mokykla aktyviai bendradarbiavo su Stačiūnų tarybinio ūkiu, aplinkiniais kolūkiais. Stiprėjantys ryšiai džiugino direktorių. 1975 m. rajoniniame laikraštyje „Auksinė varpa“ jis rašė: „Bendro lavinimo mokykloms iškeltas sunkus uždavinys – ne tik suteikti mokiniui tvirtų žinių, bet ir formuoti asmenybę, tobulinti dorovinį ir darbinį jaunosios kartos auklėjimą. Tai galima pasiekti tik kompleksiskai dirbant ranka rankon su savo šefais – Stačiūnų tarybinio ūkio žmonėmis“. Tame pačiame straipsnyje jis džiaugėsi, kad dauguma išėinančių iš mokyklos mokinių renkasi žemdirbiškas profesijas

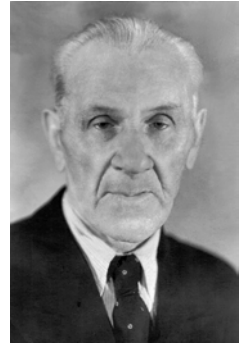

Mokytojas Mečislovas Vasiliauskas apie 1950 m.

Stačiūnų mokyklos mokytojai ir mokiniai apie 1960 m.

Iš dešinės sėdi: direktorius J. Vaitkus (trečias), mokytojai S. Smalinskaitė-Lukoševičienė (antra), V. Valiukaitė (ketvirta), A. Markevičiūtė (septinta) ir kiti





ir studijuoja su ūkio siuntimais. Tuo laikotarpiu profesinis orientavimas buvo toks įtaigus, kad ant pirštų suskaičiuotume ne žemdirbišką profesiją pasirinkusius mokinius.

A. Morkeliūną paskyrus Rasėinių švietimo skyriaus vedėju, mokyklai gana trumpai vadovavo anglų ir rusų kalbų mokytoja I. Krevoščenkaitė. Ją pakeitė čia dirbti atvykęs mokytojas Arūnas Sviderskas. Nuo 1982 m. Stačiūnų mokyklai vadovavo Algirdas Kontrimas, o jo pavaduotoja buvo Marija Tamošaitienė. Mokytojavo A. Kalpokienė, R. Džiaugienė, V. Čičinienė ir būrys jaunų mokytojų – V. Janulytė, G. Kairytė-Martinkienė, J. Lemežonaitė, A. Garbaliuskas, A. Simonavičius, V. Martinkus. G. Kairytė-Martinkienė kūrybingai vadovavo pionierių organizacijai, monotoniškas sueigas paversdama išpūdingais renginiais. Buvę mokiniai prisimena daug jos organizuotų renginių: konkursų, viktorinų ir kitokių.

Per 1986–1992 m. pasikeitė gana daug mokytojų. Šiuo laikotarpiu Stačiūnuose mokytojavo I. ir V. Zarėkos, V. Urniežius, A. Baltrušaitis, D. Bliūdžienė, D. Mačiūnaitė ir kiti. Keitėsi ne tik mokytojai. Prasidėjus Sąjūdžiui, pakito ir mokyklos gyvenimas. Į mokomųjų dalykų sąrašą grįžo tikyba, kurią pradžioje dėstė kun. P. Mikutis, po to – mokytoja Aušra Nemunaitė. Greitai iširo pionierių, komjaunimo organizacijos.

Nepriklausoma Lietuvos Respublika kuria savo mokyklos viziją, kur svarbią vietą užima ugdymo proceso humanizavimas ir mokymo turinio modernizavimas. Nuo 1997 m. direktorės J. Lemežonaitės vadovaujami Stačiūnų pagrindinės mokyklos mokytojai yra entuziastingi įvairių seminarų dalyviai, turintys

Stačiūnų mokyklos mokytojai 1993 m.

Iš kairės sėdi:

A. Mačiūnienė,

I. Daknienė,

D. Kašėtaitė,

D. Mačiūnaitė,

direktorius

A. Kontrimas,

pavaduotoja

J. Lemežonaitė,

R. Budrienė,

R. Pocienė, A. Nemunaitė;

stovi valytoja

I. Giedrimienė



*Stačiūnų mokyklos
mokytojai 2000 m.*

Iš dešinės sėdi: direktorė J. Lemežonaitė,

J. Jovaišienė, S. Lengvinienė, D. Šimkuvienė,

R. Pocienė, N. Paltariškienė. Antroje eilėje iš

dešinės stovi: E. Daknys, R. Mačiūnas,

I. Daknienė, S. Morkūnas, V. Gruzdienė,

I. Sapažinskienė,

pavadootoja A. Mačiūnienė, V. Kalvaitytė,

R. Budrienė, J. Spudaitė

vieną tikslą – kurti šiuolaikišką, orientuotą į mokinių ir bendruomenės poreikius mokyklą. Jau beveik 7 metai, kai kolektyve pasikeičia tik vienas kitas žmogus. Galbūt dėl to ir teigiama, kad stipriausioji Stačiūnų mokyklos pusė – darnus, gana jaunas (amžiaus vidurkis – 33 metai) pedagogų kolektyvas. Ne kiekviena kaimo mokykla gali pasidžiaugti turinti mokytoją metodininką. Direktorė J. Lemežonaitė yra lietuvių kalbos mokytoja metodininkė. Jos straipsnis buvo paskelbtas knygoje „Kuriame savo mokyklą“¹. Pavadootoją A. Mačiūnienę 1998 m. Švietimo skyrius apdovanojo Padėkos raštu. Jį tais pačiais metais gavo ir kūno kultūros mokytojas E. Daknys, kurio paruošti mokiniai puikiai pasirodo rajoninėse varžybose.

Mokytojos J. Žvirblytė-Paslavičienė ir R. Budrienė, išklausiusios Atviros Lietuvos fondo organizuotą seminarą „Kritinio mąstymo ugdymas skaitant ir rašant“, 1999–2000 m. m. vedė seminarus rajono lietuvių kalbos ir pradinių klasių mokytojams. Be to, mokytojai noriai mokosi dirbti naujai įrengtoje kompiuterių klasėje, dalyvauja projektų rengimo konkursuose. Mokykla aktyviai padeda įgyvendinti biologijos mokytojos D. Šimkuvienės parengtą projektą „Žemė Lietuvos ažuolai žaliuos“.

Galime pasidžiaugti ir savo moksleivių laimėjimais. 1997–1998 m. m. 9 klasės mokinė Sigita Laurušaitė rajoninėje matematikų olimpiadoje laimėjo pirmąją vietą ir vyko į zoninę olimpiadą Rōkiškyje. Tos pačios klasės mokinė Jurgita Tvarušytė užėmė antrąją vietą. Tikriausiai neužtektų ir lapo visoms mokyklos sportininkų pergalems surašyti. Aktyviausi iš jų – S. Plunksna (10 kl.), J. Tvaskūnas (10 kl.), A. Ždanko (10 kl.), K. Jankaitis (9 kl.), M. Žurauskas (8 kl.), J. Kalaimaitė (6 kl.). Pastaroji užima prizines vietas net respublikinėse varžybose. Mokytojas Egidijus Daknys džiaugiasi, kad auga ne prasčiau mažųjų sportininkų karta – 3–5 klasių mokiniai.

¹Lemežonaitė J. *Dienoraščiai, Kuriame savo mokyklą, Vilnius: Kronta, 1999.*



*Penktokų krikštymos
1997 m.*



*„Linksmųjų ir
išradingųjų klubo“
dalyviai. 1998 m.
balandžio 1-oji*

Reikia paminėti ir 8 klasės mokinę Justiną Tvaskūnaitę, kuri 1998 m. laimėjo ekologinio rašinio konkursą (rajono savivaldybės skelbta akcija), o 2000 m. dalyvavo net dviejose rajoninėse olimpiadose – fizikos olimpiadoje laimėjo trečiąją vietą, matematikų – ketvirtąją (tačiau iš kaimo mokyklų buvo geriausia, tad vyko į zoninę olimpiadą Kūpiškyje). Daugiausia mokyklą išgarsino Vidas Paulauskas (6 kl.), 2000 m. rajoninėje matematikų olimpiadoje užėmęs antrąją vietą, o zoninėje olimpiadoje Kūpiškyje tarp kaimo mokyklų – pirmąją. Jam suteiktas garbingas Išminčiaus titulas. Be to, praėjusiais mokslo metais Vidas buvo apdovanotas ir už rašinių ekologine tema. Be šio mokinio, už rašinių apdovanojimus pelnė dar trys mergaitės: I. Turčinskaitė (7 kl.), O. Monkūnaitė (7 kl.), R. Dikšaitė (6 kl.). Už aktyvų dalyvavimą ekologinėse akcijose rajono ekologė A. Kubilicikienė šiemet įteikė Stačiūnų mokyklai Padėkos raštą. Ne prasčiau sekasi ir „dailininkams“, kuriems vadovauja mokytoja I. Sapažinskienė. Piešinių konkurse „Aš ir mano Lietuva“ 3 klasės mokiniai S. Pipas ir A. Jankauskas tapo prizininiais, vyko į Seimo rūmus, kur buvo apdovanoti Pagyrimo raštu.



Kinta ne tik mokymosi procesas. Per pastarąjį dešimtmetį gerokai pasikeitė ir užklasinis gyvenimas. Mokykloje išpopuliarėjo pramoginio pobūdžio renginiai, iš pradžių būvę gan lėkštoki, o dabar tampantys vis brandesni ir prasmingesni. Didėja ir pačių mokinių atsakomybė, ypač iniciatyvi ir reikli yra Moksleivių taryba, padedanti mokytojams spręsti aktualias problemas.

*Devintokų Šimtadienis
1998 m.*

Be Rugsėjo 1-osios, Paskutinio skambučio švenčių, tradiciniais tapo Artistiškiausios klasės konkursas ir balandžio 1 d. tarp mokytojų ir mokinių rengiamas „Linksmųjų ir išradingųjų klubas“. Pastarasis susilaukė dėmesio net kaimo bendruomenėje.

1999 m. mokykla reorganizuota į pagrindinę dešimtmetę mokyklą. Kadangi vienerius metus nebuvo išleidžiamosios klasės, tai dabar turime dar vieną, jau tradicija tampančią šventę – Paskutinę mokslo metų dieną. Tai lyg atskaitinis koncertas, kuriame pasirodo meninių būrelių (Dramos, Šokių, Vokalo) atstovai, surengiama medžio drožėjų (Meistrų būrelio, vadovaujamo nagingo darbų mokytojo R. Mačiūno) darbų paroda, sukaupią medžiagą eksponuoja kraštotyrininkai, apie savo žygius pasakoja skautai. Nors mokykla tik dešimtmetė, tačiau ji išradingai rengia Penktokų krikštynas, dešimtokų Šimtadienį.

Mokyklos tarybos sušauktame moksleivių susirinkime buvo pareikštas noras, kad vyktų daugiau viktorinų, dalykinių konkursų. Atsižvelgę į šiuos pageidavimus, mokytojai rengė savo dalykų mėnesius, ruošė viktorinas, skelbė nugalėtojus. O Sporto diena, mokykloje vykstanti jau trečią pavasarį iš eilės, tapo tradicine.

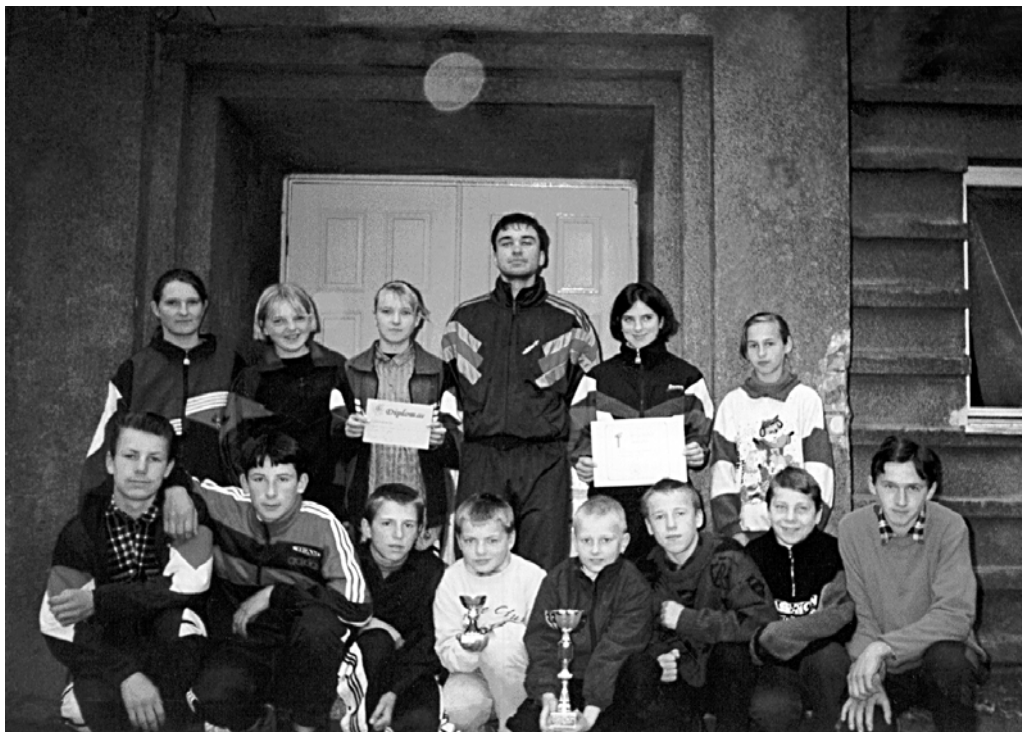

Kadangi mokykla aktyviai bendradarbiauja su Kultūros namais, tai daugelį valstybinių švenčių, taip pat ir Motinos dieną, minime kartu, ruošiamo bendrą programą.

*Mokyklos sportininkai
1999 m. Centre stovi
mokytojas E. Daknys*

Dabar mokykloje dirba 17 mokytojų (direktorė J. Le-mežonaitė, pavaduotoja A. Mačiūnienė, pradinių klasių mokytojos V. Gruzdienė, J. Žvirblytė-Paslavičienė, J. Jovaišienė, I. Sapažinskienė, I. Daknienė, dalykų mokytojai R. Budrienė, V. Kalvaitytė, S. Morkūnas, S. Lengvinienė, J. Spudaitė, E. Daknys, R. Mačiūnas, R. Pocienė, D. Šimkuvienė) bei spec. pedagogė-logopedė (N. Paltarokienė). Iš jų 12 turi aukštąjį pedagoginį išsilavinimą, dar 3 jo siekia. 1 mokytojas yra metodininkas, 5 – vyresnieji mokytojai (I. Sapažinskienė, I. Daknienė, A. Mačiūnienė, R. Budrienė, J. Jovaišienė), kiti – mokytojai. Tačiau yra ir skaudesnė gyvenimo pusė – nedarbas kaime, skurdi materialinė mokyklos bazė. Nereikėtų laikyti norma ir to, kad net 75% mokinių tenka maitinti nemokamai, o 40% reikalinga spec. pedagogo-logopedo pagalba (2000 m. duomenimis).

Nepaisydami sunkumų, mokytojai dirba savo darbą. Ir nors mokydamiesi vaikai mokyklą keiksnoja, tačiau metams bėgant užaugę į ją grįžta ilgesingais prisiminimais. 2000 m. liepos 9 d. per Laiminguosius atlaidus įvykusi Kaimo šventė įrodė, kad tai tiesa. Šventės organizatorė Angelė Zaveckienė neapsiriko vietos meistrų dirbinių parodą surengusi mokykloje. Atvykę kraštiečiai būriais plaukė į mokyklą. Ir, ko gero, ne tik parodos pasižiūrėti... Kiekvienas iš jų bent akimirka prisiminė buvusius draugus, mokytojus, iškrėstas išdaigas...

Lygumų savivaldybės veikla 1990–1997 m.

Leonas Norkuckis

1990 m. kovo 11 d. atkūrus Nepriklausomą Lietuvos valstybę, susirūpinta savivaldos institucijų steigimu. Lėgumų apylinkė tapo žemesnės pakopos savivaldybe. Per 1990 m. balandžio rinkimus į savivaldybių tarybas Lėgumų apylinkėje buvo išrinktą 15 žmonių taryba. Jos pirmininku tapo Lėgumų kolūkio pirmininko pavaduotojas Petras Kazlauskas, pavaduotoju – Stačiūnų pagrindinės mokyklos direktorius Algirdas Kontrimas. Taryba apylinkės viršaičiu paskyrė Lėgumų vidurinės mokyklos mokytoją Stasį Sipavičių, viršaičio pavaduotoja – Janiną Jurgaitienę, iki tol dirbusią apylinkės sekretore. Po keleto darbo dienų S. Sipavičius pareigų atsisakė, ir Apylinkės tarybos pageidavimu viršaičiu tapau aš.

Žemesnės pakopos savivaldybių savarankiškumas buvo nedidelis. Sudarant biudžetą Apylinkės taryba tik formaliai patvirtindavo jau rajono savivaldybės nustatytą išlaidų sąmatą. Nedidelės Apylinkės tarybos galimybės buvo ir tvarkant vietinį ūkį. Apylinkei pavaldūs buvo tik Lėgumų ambulatorija, Stačiūnų ir Šukiónių felčerių punktai, Lėgumų ir Stačiūnų vaikų darželiai. O apylinkės mokyklos, bibliotekos, Kultūros namai priklausė rajono savivaldybei ir buvo finansuojami iš rajono biudžeto. Vėliau Lėgumų ambulatorija buvo perduota Pakruójo centrinei ligoninei, o darželiai uždaryti dėl sumažėjusio vaikų skaičiaus. Komunalinius patarnavimus Lėgumų miesteliui ir kitoms gyvenvietėms teikė kolūkiai.

1991 m. antrąjį pusmetį imta gražinti žemę savininkams ir privatizuoti kolūkių turtą. Iš pradžių šiam darbui vadovauti buvo pavesta viršaičiui. Apylinkėje pradėjo dirbti Agrarinės reformos tarnybos darbuotoja Rimutė Kudulienė. Ji priiminėjo savininkų prašymus gražinti žemę. Pradedant ši darbą atrodė, kad jį baigsime per 3–5 metus. Tačiau ir dabar ne visiems žemė gražinta. 1991 m. pabaigoje, priėmus kolūkių turto privatizavimo įstatymą, šis turtas buvo paskelbtas valstybės nuosavybe, o kolūkiai tapo žemės ūkio įmonėmis. Kolūkiuose dirbusiems žmonėms buvo paskaičiuotos išmokos (vadinamieji baltieji čekiai), už kurias jie galėjo išsipirkti žemės ūkio įmonių turtą.

Kolūkių turtas buvo padalytas į gamybinius technologinius kompleksus, kad grupė žmonių galėtų tokį kompleksą įsigyti. Tačiau labai nedaug atsirado norinčiųjų atsiimti savo dalį natūra ir išeiti savarankiškai ūkininkauti. Dauguma žmonių pasirašė pajus ir būrėsi į kuriamas žemės ūkio bendroves. Apylinkėje vietoj buvusių 6 kolūkių įsteigtos Lėgumų, Dvariškių, „Paramos“, Degučių agroserviso, „Topolio“, „Šilo“, „Statybos“, Benelių, Stačiūnų, „Obelės“, Kauksnūjų, Šukiónių žemės ūkio bendrovės. Šiuo metu iš 12 bendrovių liko veikti tik 4. Kitos buvo nugyventos, ir jų pajininkai likviduojant bendroves gavo tik nedidelius turto likučius. Privatizuojant kolūkių turtą nepakeičiama buvo patyrusi buhalterė Rožė Mieliauskienė, tuo metu dirbusi Agrarinės reformos tarnyboje. 1992 m. vasarį ši



tarnyba buvo atskirta nuo apylinkės savivaldybės ir tapo pavaldi rajono savivaldybės Žemėtvarkos skyriui.

Apylinkės savivaldybė perėmė neprivatizuotą kolūkių turta: Stačiūnų kaimo katilinę, vandentiekį, kanalizacijos tinklus, nuotekų valymo įrenginius, Lygumų miestelio apšvietimo tinklus. Tad jai šių objektų veikla ir teko rūpintis. Vėliau Stačiūnų katilinę, atjungus gyvenamųjų namų šildymą, perėmė Pakruojo rajono Švietimo skyrius, vandentiekį ir valymo įrenginius – UAB „Pakruojo vandentiekis“.

1990–1993 m., trūkstant prekių, galiojo talonų sistema. Cukrų, degtinę, skalbimo priemones ir kai ką kita buvo galima nusipirkti tik už juos. Apylinkės savivaldybės darbuotojai kiekvieną metų ketvirtį apvažiudavo gyvenvietes ir išdalydavo talonus gyventojams. Padaugėjęs prekių, 1993 m. pradžioje talonų sistema buvo panaikinta.

Savivaldybė prižiūrėjo ir tvarkė jos teritorijoje esančias kapines. Lygumų apylinkėje buvo veikiančios Lygumų, Stačiūnų, Šukiónių kapinės, o prie kiekvieno didesnio kaimo – senos neveikiančios kapinaitės. Tik Lygumų ir Stačiūnų kapines prižiūrėjo sargai. Kitos buvo tvarkomos gyventojų iniciatyva ir organizuojant talkas. Per 1990–1992 m. buvo sutvarkytos Vilúnaičių kaimo kapinės.

Lygumų apylinkės tarybos deputatai ir darbuotojai 1995 m. pavasarį. Sėdi (iš kairės): V. Kirnienė, G. Zemlerienė, L. Norkuckis (Lygumų viršaitis), P. Petrevičius (Tarybos pirmininkas), E. Palujanskienė, L. J. Brazdžionienė, A. Elskienė. Stovi (iš kairės): B. Pašakinskienė (Lygumų apylinkės globos ir rūpybos inspektorė), V. Kanauka, R. Navarauskas, A. Kontrimas (Tarybos pirmininko pavaduotojas), B. Tallat-Kelpša, Z. Narkevičius, D. Vidginienė, J. Jurgaitienė (Lygumų viršaičio pavaduotoja), J. Vaitiekūnienė (Lygumų apylinkės globos ir rūpybos inspektorė). Iš J. Jurgaitienės šeimos albumo



*Lygumų seniūnijos
administracinis
pastatas. 2000 m.
R. Urbo nuotr.*

Jose iškirsti menkaverčiai krūmai, sutaisyta tvora. Centre pastatytas ir pašventintas medinis kryžius. Prie šių kapinių sutvarkymo daug prisidėjo Lýgumų vidurinės mokyklos mokiniai ir mokytojai, Lýgumų kolūkis, Lýgumų klebonas Adolfas Grušas. Pagrindinis šio darbo iniciatorius buvo muzikas Kazimieras Kalibatas, kilęs iš šio kaimo. Kryžių padirbo jaunas gabus meistras L. Vaitiekūnas, tuo metu gyvenęs Vilūnaičių kaime. Taip pat buvo tvarkomos Lýgumų senosios ir žydų kapinės, Vaigailių kapinaitės. Jas švarino bedarbiai.

Smunkant ekonomikai, blogėjo turtinė gyventojų padėtis, atsirado skurstančių šeimų. Apylinkės vaikams padėti ėmėsi „Valstiečių laikraščio“ vyr. redaktorius Jonas Švoba, įkūręs labdaros fondą „Kaimo vaikai“. Fondas daugelį šeimų parėmė pinigineis pašalpomis, maisto produktais, rūbais ir avalyne. Jo dėka keletas našlaičių gavo finansinę paramą iš JAV šeimų. Fondas padėjo Aleknaičių ir Degučių pradinėms mokykloms suremontuoti patalpas, prisidėjo prie jų mokinių maitinimo, surengė apylinkės vaikams naujametės eglutes su dovanomis, šešiams aukštųjų mokyklų studentams iš Lýgumų apylinkės mokėjo stipendijas.

1993 m. po sunkios ligos mirus Apylinkės tarybos pirmininkui Petruui Kazlauskui, į šias pareigas buvo išrinktas Pranas Petrevičius, Dvariškių žemės ūkio bendrovės vyr. agronomas. Jis pirmininku dirbo iki 1995 m. savivaldybių rinkimų.

1995 m. pavasarį, po penkerių metų kadencijos, vyko nauji savivaldybių rinkimai. Dar prieš juos buvo pakeistas savivaldos įstatymas – panaikintos žemesnės pakopos savivaldybės ir savivaldybių tarybų kadencija sutrumpinta iki dvejų metų. Taip Lýgumų savivaldybė tapo Lýgumų seniūnija, visiškai pavaldžia Pakrúojo savivaldybei. Seniūnijoje viršaičio pavaduotoją J. Jurgaitienę pakeitė seniūno pavaduotoja tapusi Angelė Elskienė, anksčiau dirbusi apylinkės savivaldybės buhalterė. Seniūną skyrė Pakrúojo rajono meras. Juo iki 1997 m. gegužės dirbau aš. Vėliau, į rajono savivaldybę atėjus kitoms politinėms jėgoms, buvo paskirtas kitas seniūnas – Gediminas Poliakas.

Lygumų seniūnija šiandien

Gediminas Poliakas

Lýgumų miestelis – Lýgumų seniūnijos centras, esantis 13 km į vakarus nuo rajono centro, išsidėstęs kairiajame Kruojos upės krante. Lýgumų seniūnija vakarinėje Pakrújo rajono dalyje užima maždaug 220 km² plotą ir yra viena iš didžiausių rajone. Iš užimamo 21 432 ha žemės ploto 4599 ha sudaro miškai, o 46 ha – Bitáičių, Petráičių ir Šukiónių dirbtiniai vandens telkiniai.

Nors plotas yra nemažas, tačiau gyventojų reta. 1999 m. sausio duomenimis, miestelyje ir 51 kaime bei vienkiemyje būta 3292 žmonių. Lýgumų miestelyje ir aplinkiniuose vienkiemiuose yra 300 kiemų, kur gyvena 720 žmonių, Šukióniuose – 452, Stačiúniuose – 456, Degūčiuose – 300, Dvariškiuose – 280. Kiti kaimai žymiai mažesni.

Pramonės įmonių, išskyrus Lýgumų vilnų verpyklą, seniūnijos teritorijoje nėra. Dėl gana derlingų žemių čia žmonės specializuojasi auginti žemės ūkio produkciją. Šiandien seniūnijoje sėkmingai gyvuoja keturios žemės ūkio bendrovės, kuriose dirba per 300 gyventojų. Stipriausiai laikosi Lýgumų žemės ūkio bendrovė, vadovaujama Petro Ivanausko. Kaip tik dėl to aplinkiniuose kaimuose savarankiškų ūkininkų maža. Žemes susigražinę žmonės išnuomoja jas dirbti bendrovei. Tebegyvuojančios bendrovės – pagrindinis kaimo žmogaus pragyvenimo šaltinis, nors atlyginimas už darbą menkas. Jose sumažėjus gamybai, padaugėjo bedarbių. Jie pragyvena dirbdami savo 2–3 ha

*Pamūšio
saviveiklininkai
Lygumuose.
Pakeliui į „Žiemgalos“
folkloro šventę.
1999 m. birželio 5 d.
Iš G. Gulbinienės
šeimos albumo*



žemės sklypus. Buvusius kolūkius pertvarkius į žemės ūkio bendroves arba jas likvidavus, nebeliko kam tvarkyti miestelio gatvių ir aplinkos. Visa tai dabar gula ant seniūnijos pečių.

Gana neblogai išvystytas prekybos tinklas: visuose didžiuosiuose kaimuose yra po 1–2, o miestelyje netgi 4 parduotuvės, dar kavinė ir alaus baras. Seniūnijoje veikia Lýgumų, Stačiūnų ir Šukiónių pašto skyriai, Stačiūnų ir Šukionių medicinos punktai, Lýgumuose – Lietuvos Taupomojo banko Pakrúojo skyriaus filialas bei ambulatorija, kurioje dirba 3 gydytojai ir vidutinis bei jaunesnysis personalai. Ji nuo 1996 m. perkelta į naujas, modernias patalpas, kur kartu įsikūrė vaistinė.

Miestelyje yra vidurinė mokykla, kuriai vadovauja direktorius R. Valantinas. Stačiūnuose ir Šukióniuose veikia pagrindinės mokyklos, o Degučių kaime – pradinė.



Laikrodis Stačiūnuose. 1998 m. L. Klimkos nuotr.

Lýgumų ambulatorija ir vaistinė. 2000 m. R. Urbo nuotr.





Šukiónių mokykla pavadinta Jono Noreikos-Generolo Vėtros vardu. Jai vadovauja direktorius B. Tallat-Kelpša.

Seniūnijoje yra 40 daugiavaikių šeimų, 83 vieniši seneliai, 11 našlaičių, kurie auga pas senelius ar išlaikomi kitų giminaičių. Šių žmonių materialine parama rūpinasi rajono savivaldybės Globos ir rūpybos skyrius. Našlaičiams, daugiavaikėms šeimoms, mokykloms paramą teikia ir „Valstiečių laikraščio“ fondas „Kaimo vaikai“.

Turime kuo pasididžiuoti – pačiame miestelio centre stovi viena iš aukščiausių Lietuvoje neogotikinio stiliaus bažnyčia. Lýgumų parapijai vadovauja klebonas kun. Rimvydas Žeknys. Medinė bažnyčia stovi Stačiūnuose. Lýgumų miestelio istoriją mena centrinėje aikštėje stovintis paminklas Vytautui Didžiajam.

Lygumų vilnų verpykla. 2000 m. R. Urbo nuotr.

Dvariškių kaimo autobusų stotelės pastogė.

Autorius tautodailininkas P. Miežis. 1998 m.

L. Klimkos nuotr.



Lygumų žemės ūkio bendrovė

Pranė Koedarienė

1992 m. prasidėjus žemės ūkio turto privatizavimui, Lygumų seniūnijoje susikūrė 13 žemės ūkio bendrovių. Šiandien iš jų „gyvos“ tik 4: Šukiónių, Kauksnųjū, Dvariškių ir Lygumų. Pastaroji – viena iš stipriausių rajone.

Irstant kolūkiams ir be gailėsčio šluojant sovietmečio relikthus, niekas nepasirūpino išsaugoti pasiaukojamu lygumiečių darbu pelnytų sąjunginių vėliavų, pereinamųjų prizų, garbės diplomų ar parodų medalių. Tik prisimenama, kad mažiausiai penketą kartų lygumiečiai yra tapę geriausiai buvusios SSRS linų augintojais, kad ne sykį buvo pripažinti sėklinių dobilų auginimo pirmūnais, už augalininkystės laimėjimus gavę net mašiną. Visa tai buvo pasiekta Algimanto Čepulio, kuris į Lygumus atvyko dar 1979 m., pirmininkavimo metais. Po metų prie Lygumų kolūkio buvo prijungtas ekonomiškai ir finansiškai atsilikęs Černiachovskio kolūkis. Tačiau ir tai nenutempė ūkio giganto atgal, nors dirbamos žemės plotas padidėjo beveik iki 4000 ha ir buvo vienas iš didžiausių Pakrúojo rajone, o buvusio Černiachovskio kolūkio laukus pirmiausia reikėjo sukultūrinti.

1992 m. prasidėjus žemės ūkio turto privatizavimui, Lygumų kolūkis nesuskilo į tuoliai madingus gamybinius-technologinius kompleksus, o įregistravo žemės ūkio bendrovę (toliau – ŽŪB), apėmusią visą buvusį kolūkį. Beje, tos naujai susikūrusios Lygumų seniūnijos ŽŪB, kurios privatizuojant kolūkinį turtą išsiskaidė į keletą smulkesnių ūkinių vienetų, jau baigė savo dienas. Pvz., buvusių „Žemaitės“, Stačiūnų kolūkių privatizuoto turto pagrindu tada buvo įregistruota net po 4 bendrovės, iš kurių šiandien nebėra nė vienos.

Vadovauti iš kolūkio į ŽŪB reorganizuotam ūkiui vėl buvo išrinktas A. Čepulis. Už tai, kad ir toliau būtų dirbama bendrai, sukooperavus savo pajus (tekusius už darbą žemės ūkyje), tada pasirašė apie 450 vietos gyventojų. Ne ką mažiau pajininkų Lygumų ŽŪB jungia ir dabar, po 8 veiklos metų. 2000 m. šis skaičius siekė 400, tačiau dirbančiųjų buvo tik 140. Nuo 1996 m. ūkiui vadovauja Petras Ivanauskas, prieš tai dirbęs vyriausiuoju agronomu.

Lygumų ŽŪB neblogai laikantis ir didžiausios Lietuvos žemės ūkio suirutės laikais, retas jos pajininkas ryžtasi savarankiškai ūkininkauti.

Pirmaisiais veiklos metais Lygumų ŽŪB gavo 43 cnt/ha javų derlingumą, o 2000 m. iš hektaro prikūlė jau 51 cnt ir iš viso į aruodus supylė 7249 t grūdų. Bendrovės melžėjos visiškai baigia priartėti prie 5000 kg primilžio iš karvės per metus. 2000 m. ūkio tvartuose buvo 1630 galvijų, iš kurių 628 – karvės. Prieš trejetą metų susirūpinę bandos pagerinimu lygumiečiai iš šalies veislynų prisipirko perspektyvių veislių telyčių, o pusšimtį jų parsivežė net iš Danijos. Gyvulių augintojų pastangos neliko nepastebėtos – 1998 m. gruodį Lietuvos žemės ūkio ministro įsakymu ūkiui buvo suteiktas veislinių galvijų

fermos statusas. 2000 m. dvi produktyviausios bendrovės karvės buvo atrinktos į geriausių Lietuvos veislinių galvijų parodą, o viena, per laktaciją davusi 10 025 kg 4% riebumo pieno, pripažinta Pakruojo rajono rekordininke. Net ir sunkiais laikais ūkyje surasta lėšų fermoms rekonstruoti – jose įrengtos pažangios danų firmos pieno linijos.

Beje, iš kitų seniūnijos bendrovių Lýgumų ŽŪB išsiskiria šiuolaikine technika, be kurios XXI amžiuje – nė iš vietos. Vien per pastaruosius 3 metus tam tikslui čia išleista arti 2 mln. Lt. Bendrovės laukuose dirba du suomiški „Valmet“ traktoriai, javų kombainas „Jhon Deere“ ir du „Class Dominator“, runkelių nuėmimo kombainas „Tim“, pažangiausia žemės dirbimo, sėjos, žolės pjovimo bei konservavimo technika. Neatsitiktinai bendrovėje rengiama įvairūs seminarai, „Lauko dienos“, supažindinančios su lygumiečių įsisavintomis intensyvaus javų auginimo technologijomis.

2000 m. Lýgumų ŽŪB dirbo per 3000 ha žemės, dalį jos nuomodama ne tik likviduotų „Topolio“ bei Stačiūnų ŽŪB teritorijose, bet ir kaimyniniame Jōniškio rajone! Užpernai lygumiečiai įsigijo ir minėtos „Topolio“ bendrovės fermą, kurioje šiuo metu laiko veršius. O štai kiaules auginti atsisakė dar 1995 m., įsitikinę šios gyvulininkystės šakos nuostolingumu.



Lýgumų ŽŪB dispečerinė. 2000 m.

A. Padoros nuotr.



Lýgumų ŽŪB administracinis pastatas. 2000 m.

J. Kelevišiaus nuotr.



*Lygumų ŽŪB
technikos kiemo
fragmentas.*

2000 m.

J. Jurgaitienės nuotr.

Be javų ir linų, lygumiečiai sėja rapsus bei cukrinius runkelius. Siekdami kuo geresnės pluošto kokybės, šiemet jie linus pardavė supirkėjams su visomis galvenomis.

Lygumų bendrovei dar nebuvo nuostolingi nė vieneri veiklos metai. 1995 m. čia gauta net 1,3 mln. Lt pelno, ne ką mažesnis jis buvo ir 1996-aisiais. Pernai, gerokai sumažėjus žemės ūkio produkcijos supirkimo kainoms ir pabrangus degalams, elektrai bei kitiems resursams, lygumiečių gautas pelnas besiekė 389 tūkst. Lt. Didžiausia bėda, kad supirkėjams laiku neatsiskaitant už produkciją bei vėluojant valstybės subsidijoms žemdirbiai neturi galimybės išsimokėti bent kiek padoresnes, sunkų jų darbą atitinkančias algas, kurių vidurkis 1998 m. tesudarė 422, o 1999 m. – 369 Lt.

Paskutiniame XX a. lygumiečių susirinkime bendrovės vadovas P. Ivanauskas skundėsi, jog kai tik ūkio sąskaitoje atsiranda pinigų, jų reikia kurui, trąšoms, detalėms, mokesčiams, vardiyo šimtatūkstantines sumas, ne mėnesiais, o metais žemdirbių neatgaunamas už pieną, linus, kitą produkciją.

Tačiau net ir vienai po kitos griūvant aplinkinėms ŽŪB, jis patarė „nardyti“ Lygumų ŽŪB, nes įdėjus tiek lėšų (atnaujinus visą bandą, modernizavus fermas, nusipirkus pažangios technikos) toks žingsnis būtų neprotingas. Juk darbo netektų net 140 žmonių. Kartu bendrovės vadovas apgailestavo, kad pusė jų dirba kaip ne sau, net vagia bendrovės turta.

Kadangi šis susirinkimas buvo rinkiminis, P. Ivanauskas siūlė išrinkti naują, galbūt geriau vadovausiantį pirmininką. Po to kalbėjęs Pakruojo rajono žemės ūkio skyriaus vedėjo pavaduotojas L. Norkuckis suabejojo: gal iš tiesų P. Ivanauskas yra žmonėms kartais per griežtas. Tačiau tą pat akimirką iš salės pasigirdo žodžiai: „Šiais laikais pirmininkas ir turi būti griežtas! Patys matot, kas pasidarė ten, kur buvo duota per daug laisvės“. Po kelių minučių griežtasis, „kieto“ vadovavimo stiliaus nesibijantis Lygumų ŽŪB vadovas buvo išrinktas dar vienai kadencijai.

Naują tūkstantmetį Lygumų ŽŪB pasitinka sėkmingai išgyvenusi visus žemės ūkio reformos nesklandumus, nesugriovusi nė vienos fermos, nors vietoj gausybės anuomet madingų apdovanojimų šiandien vadovo kabinete – vienintelis Šiaulių apskrities valdytojo Z. Stundžios pasirašytas Padėkos raštas „Už gerus gamybinius rodiklius“.

Lygumų krašto ūkininkai

Pranė Kvedarienė, Algis Padora

Nebėra kelio atgal

Atkūrus Nepriklausomybę ir prasidėjus žemės ūkio reformai pirmieji, ryžęsi atsiskirti nuo Dvariškių žemės ūkio bendrovės (toliau – ŽŪB) savarankiškam darbui, buvo septyni ūkininkai: Vytautas Bubelis, Kostas Miežis, Vytautas Zakas, Vytautas Povilaitis, Viktoras Švambaris, Aleksas Švambaris ir Jadvyga Gasickienė (tiksliau, iki tol Šiauliuosė gyvenę jauniausioji jos dukra Elvyra su vyru Alvidu).

Elvyra ir Alvidas Vasiliauskai iš miesto į kaimą persikėlė gana netikėtai. Avarijoje susižalojus motinai, jauna šiauliečių šeima buvo priversta imtis jos ūkio priežiūros atokiame Lygumų seniūnijos Martyniškio kaime.

Tada Vasiliauskai ir nuvažiavo į „Mūšos“ kompleksą paršų, nes atrodė tas pats, ar du, ar aštuonis auginti... Atsivedė karvė veršiuoką – vėlgi atrodė, negi jį parduosi, tegul auga – vis tiek namuose būname...

O čia per Lietuvą džiaugsmingai žengė Atgimimas, kvietęs ūkininkus iš naujo leisti šaknis į žemę. Susigundė ir Vasiliauskai, nes buvo, kaip patys sako, idealistai nuo galvos iki kojų. Panūdę ūkininkauti, pagal „Valstiečių ūkių“ įstatymą gavo 18 ha žemės. Iš pradžių tas plotas miestiečiams atrodė labai didelis, bet kai pradėjo jį dirbti, pajuto, kaip tat nedaug... Beje, dėl tų pačių 18 ha teko bylinėtis net teisme, kaip dėl neteisėtai paskirtų. Pasirodo, nors ūkininkai buvo laiku pateikę visus dokumentus, pagal to meto įstatymus jų nesugebėjo tinkamai sutvarkyti už tai atsakingi valdininkai.



*Lygumų seniūnijos
Martyniškių
viensėdžio ūkininkai
Elvyra ir Alvidas
Vasiliauskai su dukra.
2000 m.
A. Padoros nuotr.*

Dabar Martėniškių Vasiliauskai jau dirba per 100 ha (iš jų 32 ha – nuosava žemė, kita – nuomojama), nes jų reikia ne tik javams, runkeliams ir rapsui, bet ir ganykloms. Mat šie ūkininkai verčiasi ir gyvulininkyste – prasiilginę tvartą, pasistatę didelę daržinę. Tik štai pieno jie niekada nenešė į pieninę, o dukart per savaitę važiuoja su jo produktais į Šiaulių turgų, kur jau turi savo klientus.

Kadangi išeidama iš ŽŪB Elvyros motina gavo tik arklių, telyčią, dvi kiaules ir traktorines akėčias, pradedant naują gyvenimą neužteko kuklių santaupų, prisiėjo imti paskolą. Beje, dėl naujo traktoriaus MTZ Martėniškių naujakuriams teko atsisakyti 4 kambarių buto Šiauliuosė, jį pakeičiant į dvigubai mažesni.

Nors tais laikais į einančius ūkininkauti kaimas žiūrėjo nepalankiai, nelengvam gyvenimui ryžosi dar kelios šeimos. Tarp jų ir kaimynystėje įsikūrę giminės Steponavičiai, jų dukra Irena Martinkienė su vyru.

– *Mano įsitikinimu, valdžia padarė didžiausią klaidą neišardžiusi kolūkių vienu ypu. Reikėjo iš karto inventorizuoti visą turtą, jį įsmeninti nustačius, kiek kam priklauso, o tada kaimiečiai su jiems tekusiu konkrečiu turtu būtų galėję jungtis į bendroves, – savo nuomonės neslėpė Elvyra Vasiliauskienė. – Tada nebūtų tiek turto išvogta, nebūtų sugriauta tiek didelių ir gražių fermų.*

– *Žemdirbiai labiausiai kenčia nuo žemės ūkio politikos nepastovumo, – įkandin žmonos samprotavo Alvidas. – Sėji žiemkenčius ir galvoji, ar išvis apsimokės juos auginti, nes nežinai jų supirkimo kainų. O gal jos nepadengs nė išlaidų?! Jeigu būtų daugiau stabilumo ir aiškumo, dirbtumėm ne 100, o 300 ha. Ir kiek dar žmonių savajam ūky įdarbinčiau!*

Ūkininkas neslėpė, kad į „bačką“ juos sodina ir juokingai menkos žemės ūkio produkcijos kainos (kurios trigubai pabrangus degalams net sumažėjo) bei nesavalaikis atsiskaitymas už ją, – juk niekas nelaukia, kai reikia gražinti kreditus ir mokėti už juos palūkanas.

– *Dirbam ir tikimės, kad tas neapibrėžtas laikotarpis ilgai nesitęs, – viltingai kalbėjo Elvyra, žinodama, kad kelio atgal į miestą nebėra. Ji prisipažino pastebėjusi, kad žmonės neretai vien keikia valdžią, o patys nė kiek neieško išeities iš susidariusios situacijos.*

Savo nelengvą dalį prižiūrint gyvulius (dėl jų neturi nei poilsio dienų, nei atostogų) E. Vasiliauskienė artimiausiu metu tikisi „palengvinti“ augindama braškes. Rudenį šių uogų įveisusi 30 arų, moteris kitamet ruošiasi tą plotą padidinti iki hektaro. Žinia, nemažai darbo bus ir su braškėmis, tačiau jos leis pailsinti rankas bent žiemą, kas neįmanoma laikant gyvulius.

Nelengva ūkininkų kasdienybė nesuviliojo Vasiliauskų pirmagimio Ernesto, kuris, baigęs dvylika klasių, įstojo į Kauno Vytauto Didžiojo universitetą siekti istoriko diplomo. Dukrai Jolantai – Naisių mokyklos devintokei – iš visų ūkio gyvulių labiausiai patinka poni veislės arkliukas, su kuriuo nesyk dalyvau-ta respublikinėse varžybose.

Matydama atgimusią tėviškę, tremtinė Jadvyga Gasickienė tikriausiai nebesigaili nė avarijoje tą kartą suluošintų kojų. Mat jeigu ne toji nelaimė, kažin ar būtų Martėniškių viensėdin sugrižusi gyventi jos Elvyra – vienintelė iš trijų J. Gasickienės vaikų, nepatyrusi tremties sunkumų.

Nesudeginama meilė žemei

Dvariškių kaimo gyventojas Kostas Miežis ūkininkauti pradėjo 27-iuose pagal „Valstiečių ūkio“ įstatymą atmatuotuose hektaruose. Ieškodamas kuo pelningesnių žemės ūkio kultūrų, buvęs Mantaičių tarybinio ūkio tiekėjas bandė auginti ir pašarinių runkelių sėklą, ir kmynus. Tačiau šių augalų derlius tuolaik didelės paklausos neturėjo, tad nutarė plėsti dirbamos žemės plotą ir sėti javus. 2000 m. Nijolė ir Kostas Miežiai jau augino 230 ha kviečių, 40 ha miežių ir 160 ha rapsų. Nenuvylė ūkininkų ir pasėlių derlingumas, ypač tokiais nepalankiais metais po 5 tonas iš hektaro byrėję javai. Tiesa, tokios brandžios varpos šiems žemdirbiams – ne naujiena, 5 t/ha derlingumu jie džiaugėsi ir 1998 metais.

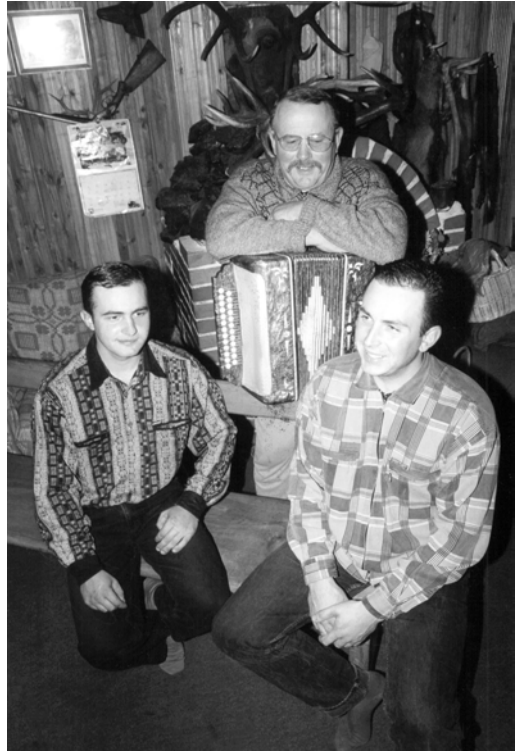

Pradėję savarankišką darbą nuo naudotos technikos pirkimo, antraisiais ūkininkavimo metais Miežiai įsigijo naują „Belorusą“, o dabar šiame Dvariškių ūkyje jau dirba ir „Jhon Deere“ kombainas, kuri turint verta didinti ir pasėlių plotą. Iš viso K. Miežis kartu su pasilikusiais prie žemės sūnumis Mindaugu ir Mariumi jau dirba per 400 ha. Daugiausia nuosavos žemės turi Mindaugas – 81 ha (visa žemė pirкта). Ūkininkauti jis sugrįžo baigęs Žemės ūkio akademijos pirmą kursą. Marius ūkininkavimo žinių įgijo Joniškėlio žemės ūkio mokykloje. Visi trys Miežių vyrai yra išsiregistravę atskirus ūkius.

*Lygumų seniūnijos
Dvariškių kaimo
ūkininkas Kostas
Miežis su sūnumis.
2000 m.
A. Padoros nuotr.*

Ši darbšti šeima savo pasirinktame kelyje patyrė jau ne vieną negandą. 1995 m. pavasarį kažkas padegė jų ūkinius pastatus, o po dviejų savaitių supleškėjo ir laukuose statyta daržinė. Tačiau meilė žemei taip lengvai neišdeginama...

„Čia mano gimtinė ir namai...“

„Čia aš užaugau ir pasenau. Obelės upelio apylinkėse amžių nugyveno mano seneliai ir tėvai. Čia mano gimtinė ir namai“, – rodė gale lauko dar tebestovintį akmeninį prosenelių kryžių Barvainių viensėdyje išikūręs ūkininkas Kazimieras Dikšas, jau porą metų vadovaujantis visos Lietuvos grūdų augintojų asociacijai.

Tuoj už Obelės – jo viensėdis. Ant vienos rankos pirštų suskaičiuotum artimiausias sodybas, ir dar laisvų pirštų liktų. Barvainiai – toli nuo Stačiūnų gyvenvietės, bet šią vietą žino ir aplinkinių kaimų žmonės. Mat gyvena čia vieni stambiausių Lėgumų seniūnijos ūkininkų – Stanislava ir Kazimieras Dikšai. Pas juos žinios atskrenda ne tik iš Pakrūjo, bet ir iš Kauno, Vilniaus bei kitų šalies miestų. O 2000 m. laiškinkas atnešė laišką net iš Izraelio. Tenyškščiai žemdirbiai norėtų pasikviesti K. Dikšą į rengiamą seminarą. Žinia, Kazimieras turėtų ką pasakyti.

Jis – vienas pirmųjų ūkininkų rajone, Barvainių kaime savarankiškai ūkininkauja net nuo 1990 metų. Gimęs ir užaugęs šiame krašte, žinodamas kaimo problemas, ryžosi užsikrauti nelengvą našą. K. Dikšas lankėsi pas ūkininkus Vokietijoje ir Lenkijoje, ne kartą susitiko su Lietuvos kaimo žmonėmis. Pasak jo, Lietuvos žemdirbį labiausiai skriaudžia valdžia:

– Iki šiol atrodo, kad žemės ūkis mūsų Vyriausybei nelabai reikalingas. Nesubalansuotos produkcijos supirkimo kainos bei nesavalaikis atsiskaitymas už ją – viena didžiausių bėdų. Šiandien žemdirbys dirba ne dėl pelno, bet daugiau iš inercijos.

Pinigai paskirstomi ne kaimo žmogaus pusėn. Jei parduotume duoną už 100 Lt, tai žemdirbiui iš šios sumos tektų 16, perdirbėjui – 25, kepėjui – 29, o prekybininkai gauna daugiausia – 30 Lt. Pasvarsatykime, kam sunkiau, kur didesnė rizika?

Neturėdami laiko pramogoms vasarą, žiemą žemdirbiai per užpustytus kaimo kelius arčiau kultūros židinio nepribrenda. Nori išvažiuoti – rūpinkis pats, kaip užpustytą kelią nusivalyti: ieškok pinigų, technikos, žmonių...

Iš pradžių su didele iniciatyva puolę ūkininkauti, dabar nuleidžia rankas net patys aktyviausieji. Tad paklaustas, kas įgalina neatsisakyti ilgai puoselėtos, bet sunkiai įgyvendinamos ūkininkavimo idėjos, K. Dikšas atsakė, jog didelis noras dirbti ir susiklausymas su žmonėmis.



Barvainių ūkininkai Stanislava ir Kazimieras Dikšai. 2000 m. A. Padoros nuotr.

Perspektyvus linininkystės verslo plėtimas kaime teikia vilčių ne tik K. Dikšui. Neseniai jis nupirko bankrutavusios Mažeikių linų perdirbimo įmonės įrenginius. Galvoja, kaip suburti aplinkinius tuo verslu užsiimančius žemdirbius. Kai žiemą kaimo žmonės laisvesni, naujasis linų perdirbimo fabrikas daugeliui būtų gera atrama. Kol kas tai – tik planai, bet už metų kitų apie tai gali šnekėti ne tik vietos, bet ir toliau gyvenantys žmonės.

Žmonės puošia darbai

Tyli 2000 m. rudens popietė Degučių kaime. Tik vis dar tebesipuošiančioje žalumynais, kaimyno ir praeivio akį tebetraukiančioje Reginos ir Antano Kačkių sodyboje – karščiausias darbmetis. Netrukus baigsis ganiava, teks su gyvuliais kraustyti į tvartus. Todėl tenka tinkamai pasiruošti.

Kolūkiniais laikais dirbęs mechanizatoriumi, vairuotoju, neblogai išmanęs kitus darbus, Antanas Kačkis dabar ūkininkauja. Šiuosyk baigia praplėsti tvartą – tereikės naująjį statinį apmūryti. Šį darbą su kaimynų padėjimu turėtų užbaigti iki rudens šalnų.

– *Ūkininko duona rupi. Didelių turty nesusikrausi, bet dirbant ir suduriant galą su galu, verstis galima*, – realiai mąsto A. Kačkis.

Stambių ūkininkų Degučiuose nedaug. Savarankiškai tvarkosi Aldona ir Saulius Šimaičiai, Genovaitė ir Stasys Špokauskai ir kai kurie kiti. Ūkininko A. Kačchio valdos – 50 ha. Turi nusipirkęs traktorių, kombainą, plūgą, kultivatorių. Technika nenauja, bet dar tinkama. Kačkių šeimoje – penki žmonės. Ūkio darbus stengiasi nusidirbti patys, be samdytų pagalbininkų. Vienuolikos raguočių banda rudeni ruošiasi didinti, todėl ir plečia tvartą. Augina avis, kiaules, žąsis, antis ir net... perlines vištas (*pentardas*). Nors, kaip šeimininkas sako, iš pastarųjų „kanapėtųjų vištyčių“ naudos ir nėra, bet užtat jos aplinką gražina.

Nedidelį Kačkių namelį puošia dekoratyvinė tvorelė, gausiu vynuogių derliumi aplipę vaiskrūmiai. Dar Stačiūnų apylinkėje Reginos ir Antano Kačkių sodyba kasmet pelnydavo gražiausios įvertinimą. Dabar, kai seniūnija gerokai



*Degučių ūkininkas
Antanas Kačkis.
2000 m.
A. Padoros nuotr.*

„praplatėjo“, šios sodybos vis tiek neaplenkia vertinimo komisija.

A. Kačkis nedejuoja, kad sunku, tačiau tikisi rimtesnio Vyriausybės dėmesio kaimo žmogui. 1998 m. ūkininką džiugino neblogas grūdinių kultūrų derlius – byrėjo po 6 tonas iš hektaro. 2000 m. iš kviečių hektaro prikūlė po 4 tonas. Tad iš rudens pasėjo 20 ha žieminių. Kruta nuo penkių ryto vos ne iki vidurnakčio. Net pavargti ar susirgti nėra kada... Didžiausias rūpestis – kaip pelningiau parduoti išaugintą produkciją. Gerai, kai supirkėjai graibstyte graibsto kiaules. Antanas didžiuojasi ir bitynu. Pernai, kai daug kam bitės išmirė, jo globojamos darbštuolės ne tik išgyveno, bet ir prinešė daug medaus.

Darbštūs ūkininkai augina jauną pamainą. Dukra Indrė stropiai mokosi Lėgumų vidurinėje mokykloje. Vienuolikos sulaukęs Edgaras aktyvus ne tik mokykloje, bet ir visuomeniniame gyvenime. Tik mažiausias Kačkių sūnus Valdas sukasi be rūpesčių tėvų kieme.



*Degučių ūkininkai
Aldona ir Saulius
Šimaičiai. 2000 m.
A. Padoros nuotr.*

Apie ūkininkus Freibergius

Liucija Janina Brazdžionienė

Pačioje Šukiónių kaimo pradžioje, važiuojant nuo Pakrúojo pusės, stovi trys nauji namai. Trečioji sodyba, nevalingai traukianti kiekvieno pravažiuojančio ar praeinančiojo dėmesį, yra ūkininkų Freibergių.

Gyvena čia sodybos ir viso ūkio šeimininkė Virginija Freibergienė-Juzėnaitė, jos vyras, garsios Žeimėlio krašte kalvių Freibergių giminės atžala Rimas Freibergis, jaunėlis sūnus Ramūnas ir šeimininkės mama Aleksandra Juzėnienė. Vyresnysis Freibergių sūnus Giedrius su šeima gyvena čia pat, gražioje sodyboje kaimo viduryje.

Kas paskatino ūkininkauti? Virginijos mama, norėdama padėti nuolat skubantiems vaikams, pardavė namą Žeimėlyje ir persikėlė arčiau jų, į Šukiónių kaimą. Taigi mama jau gyveno Šukióniuose, o jos žemė – Žeimėlyje.

Tuo metu Rimas Freibergis dirbo Šukiónių žemės ūkio bendrovėje (toliau – ŽŪB) vyriausiuoju agronomu, tad jam teko matuoti savininkams gražinamą žemę. Sakalų kaime gyvenusi Asta Merkušova pagal „Valstiečių ūkio“



įstatymą gavo 9 hektarus žemės, kurią ruošėsi dirbti viena su keturiais vaikais, nors vyriausiasis tebuvo paauglys. Matuodamas šiai moteriai žemę, Rimas Freibergis galvojo: jei jau viena moteris rizikuoja dirbti žemę, tai kodėl nepabandžius to ir jiems?

*Rimas ir Virginija
Freibergiai savo
sodyboje. 1998 m.
Iš Freibergių šeimos
albumo*

Pakruojo rajono žemės ūkio valdyboje dirbęs Vincas Rimkus patarė Freibergiams persikelti iš Žeimėlio mamos žemę. Taip jie ir padarė. 1992 m. pavasarį 18 ha Aleksandrai Juzėnienei priklausančios žemės buvo perkelta į Šukiónius. Atmatuotame plote dar iš rudens buvo pasėti Šukiónių ŽŪB rugiai, tad naujieji šeimininkai jos nedirbo, kol nebuvo nuimtas derlius. Taip ir liko tie metai – nei ūkininkauti, nei neūkininkauti. Rimtai žemdirbystei buvo būtinas inventorių. Tam reikėjo nemažai pinigų, o jų nebuvo, nes visas santaupas išsunkė namo statyba. Rimas, pasikalbėjęs su kitais besiruošiančiais ar jau ūkininkaujančiais žmonėmis, sužinojo, kad reikalingų ir dar gana gerų dalykų galima rasti Lýgumų sąvartyne. Pasitelkę vaikus Giedrių ir Ramūną, jis nuvyko ten pasižvalgyti. Po to ten buvo važiuojama dar ne kartą, ieškoma ir vežama į namus viskas, kas galėjo praversti būsiamiems ūkininkams – kamuočiai, vamzdžiai, įvairios detalės žemės ūkio mašinoms.

Pradėti konstruoti žemės ūkio padargai. Pirmiausia buvo pasidirbtas kultivatorius. Sutvarkyta ir paruošta darbui iš sąvartyno parsivežta arklinė grėbimoji. Parsigabentos metalinės tvoros pakeitė iki tol buvusius medinius kiaulių gardų aptvarus.

Visą žiemą dirbo, skubėjo vyrai, nes artėjo pavasario darbymetis. Išvykoms į sąvartyną ir reikalingo metalo paieškoms laiko nebeliko. Tad buvo nu-



*Rimas ir Virginija
Freibergiai, australė
Vanda Pranckūnienė ir
rašytojas Aloyzas
Urbonas Freibergių
sodyboje. 1999 m.
Iš Freibergių šeimos
albumo*

tarta atidėti tai kitam rudeniiui ir žiemai. Tačiau prasidėjęs metalo laužo rinkimo vėjus sužlugdė planus, viskas, kas dar buvo įmanoma, buvo išnešta, išvežta ir parduota.

Ankstyvą 1993 m. pavasarį buvo kreiptasi į Žeimėlio ŽŪB vadovą Vytautą Songailą dėl Aleksandros Juzėnienės pajaus gražinimo. Norinčiųjų atsiimti pajus tuokart Žeimėlio ŽŪB buvo penki. Jiems buvo skirta: vikšrinis traktorius, prie jo kultivatorius, traktorius „T-40“, sunkvežimis, daug gyvulių, trąšų, grūdų.

Dalijantis visą šį turtą penkiems pajininkams, pirmiausia buvo žiūrima į turimos žemės plotą. Kadangi A. Juzėnienė žemės turėjo daugiausiai (18 ha), tai jai pirmiausia buvo leidžiama rinktis techniką. Pasirinktas traktorius „T-40“. Jankauskams ir Petrušaičiams atiteko vikšrinis traktorius su kultivatoriumi, Šlekoniams – sunkvežimis, o Barščiauskaitei, kaip ji ir pageidavo, – arklys su vežimu. V. Songailai sutikus, Freibergiams buvo leista pasiimti dar priekabą. Traktorius riedėjo gerai, priekaba prie jo buvo, tad galėjo be didelio vargo parsigabenti miežių, trąšų ir kita.

Gyvulius teko vežti dviem Šukiónių ŽŪB sunkvežimiais. Ankstyvą 1993 m. pavasarį buvo parsivežti 9 galvijai: 1 melžiama karvė, 4 telyčios ir 4 jaučiai. Kadangi į ganyklą juos ginti buvo per anksti, o tvarte neužteko vietos, tai laikinai teko talpinti daržinėje. Kažkas iš kaimynų pajuokavo, kad nuo šitiek gyvulių net pastato sienos juda.

Žemė buvo atmatuota Sakalų kaime prie buvusios Jasiukaičio daržinės, šalia vieškelio.

Pasėjo Freibergiai miežių, kviečių, runkelių ir linų. Kadangi sėta kiek pavėluotai, dėl pavasario sausros runkeliai sudygo retoki, bet per vasarą užaugo – gražu žiūrėti. Linai irgi sudygo retoki. Užtat pirmųjų metų miežių derlius buvo neblogas.

Kadangi dirbamos žemės plotą sudarė tik 18 ha, tai jai įdirbti ir prižiūrėti buvo skirta daug dėmesio. Pirmiausia nuo lauko buvo nurinkti akmenys. Aplink stulpus (per lauką ėjo elektros linija), kur nepasiekė traktorinis inventorių, žemė buvo išpurenta grėbliais, rankomis išravėtos piktžolės. Laukas atrodė kaip prie namų esantis gėlynas – visur švara ir tvarka.

1993 m. rudenį ūkininkai iš valstybės pasiėmė tikslinį lengvatinį kreditą – 1 mln. talonų 10-iai metų su 5% metinių palūkanų. Už gautus pinigų nusipirko naujos technikos: traktorių „MTZ-82“, sėjamąją „SZ 3,6“, šienapjovę, grėbiamąją „Dobilas“, trąšų barstytuvą. Tada nutarė plėsti dirbamos žemės plotą: iš Miežių, gyvenančių Sakalų kaime, išsinuomojo 50 ha.

1994 m. pavasarį keitėsi pinigai – talonai į litus. Milijonas pasiskolintų talonų virto 10 tūkst. Lt – gan įveikiama suma.

Pavasario sėja ir vasaros darbai vyko gana sklandžiai, tad derlius rudenį, kaip ir buvo tikėtasi, neapvytlė. Kainos už žemės ūkio produktus taip pat buvo nemažos. Pardavę sunkvežimį „KAMAZ“ su priekaba kviečių, ūkininkai kreditą gražino. Už likutį nusipirko bulviasodę ir bulviakasę.

1994 m. pajamos skatino plėsti žemės plotą. Šikart Freibergiai išsinuomojo dar daugiau žemės: iš Sakalų kaime gyvenančio Miežio – 35 ha, iš Pavėzgių I. Areliūno – 18 ha, iš Kauksnūjų Šlapakausko – 56 ha, iš Sakalų Vėjytės-Gaigalienės – 36 ha, iš Dargūžių Lapšio – 40 ha.

Iki to laiko ūkis formaliai priklausė Aleksandrai Juzėnienei, nors visus pardavimo ir pirkimo reikalus tvarkė Freibergiai.

1995 m. Aleksandra Juzėnienė ūkį perrašė Virginijai Freibergienei. Tais pačiais metais Freibergiai nusprendė didinti nuosavos žemės plotus. Iš A. Stongvilos jie nupirko vienkiemio sodybą su 13 ha žemės. Joje apsigyveno Freibergių vyresniojo sūnaus Giedriaus šeima.

1997 m. nupirktą žemę Kutáičiuose iš J. Švambario. Tų pačių metų rudenį iš D. Morkūnienės ir P. Čepaičio nupirktą jų tėvo A. Čepaičio žemę Sakaluosė bei jų kaimyno J. Jankausko žemę.



*Freibergių sodybos
fragmentas.
2000 metai.
Iš Freibergių šeimos
albumo*

1998 m. Freibergiai jau turėjo per 200 ha, o kitų metų pavasarį – 317.

1996 m. pardavę cukrinius runkelius, ūkio šeimininkai nusipirko labai gerą suomišką traktorių „Valmet“, tad žemę galėjo įdirbti gerai. Pakako ir trašų, nes jų kainos nebuvo aukštos. Už parduotą žemės ūkio derlių buvo išmokėti nemaži pinigai, atsiskaityta per 1–2 savaites. Daugiausia pajamų gauta už grūdines kultūras. Viena kviečių tona kainavo 720 Lt, tad už visus parduotus grūdus ir už paimtą iš banko 30 tūkst. Lt kreditą su 18% metinių palūkanų nusipirkta suomiškas kombainas „Sampo“. 1998 m. pavasarį ir vasarą dirbta sėkmingai, tad derlius rudenį vėl gautas neblogas.

Sodybos šeimininkė – visų ūkio darbų organizatorė. Jos žinioje ir finansai. Pats maloniausias, nors daug laiko atimantis jos užsiėmimas – tvarkyti aplinką, kurti grožį. Dar mėgstamos visuomeninės pareigos, bitininkystė.

Šeimininkas Rimas – lauko darbų organizatorius, vairuotojas. Jis rūpinasi ir žemės ūkio technikos priežiūra.

Vaikai – pagalbininkai visuose ūkio darbuose: vairuotojai, traktorininkai, kombainininkai. Tiesa, Giedrius daugiau rūpinasi asmeninio ūkio reikalais, tad pagrindinis darbininkas – Ramūnas. Jis važiuoja į malūną, veža vandenį, srutas, padeda dirbti kitus darbus.

Mama, močiutė Aleksandra Juzėnienė – virtuvės šeimininkė, visų sodybos dirbančiųjų maitintoja. Be šio darbo, ji padeda prižiūrėti gyvulius, paukščius.

Rasa Skipitytė – šeimininkė Virginija ją vadina Rasyte – pagalbininkė visuose darbuose: prižiūri gyvulius, tvarko aplinką, kartu su šeimininke kopinėja bites. Nors ji – tik ateinanti darbininkė, bet ja džiaugiamasi: Rasytei darbų parodyti pirštu nereikia.

Virginija ir Rimas Freibergiai, nors dar gana jauni ir energingi, bet jau seneliai. Turi jie du anūkus – šešiametį Deividą ir pusantrų metų Aivarą. Tai Freibergių vyresniojo sūnaus vaikai. Giedrius sukūrė šeimą 1995 m. pavasarį. Jo žmona – to paties kaimo ūkininkų Antano ir Liucijos Benaičių duktė Jolanta.

Paklausta, kokias šventes ir kada visa Freibergių šeima švenčia, šeimininkė Virginija nedvejodama atsakė: *„Kiekvienas savaitgalis, kada susirenka vaikai ir anūkai, – mums šventė, o kai iš miesto atvažiuoja brolis su šeima – jau didelė šventė“*. Čia pat buvusi marti Jolanta pridėjo: *„Kūčios, Kalėdos – bendros šeimos šventės. O kur dar Naujieji metai, gimtadieniai!“* Susėda visa šeima – močiutė Aleksandra, šeimininkai Freibergiai, vaikai, anūkai – jau ir pilnas stalas. O kai prisideda dar brolis su šeima, tada stalą net prailginti tenka.

Virginija Freibergienė nuo 1995 m. – Lietuvos ūkininkų sąjungos Pakrúojo skyriaus tarybos narė. Tais pačiais metais ji išrinkta Lietuvos ūkininkų draugijos Pakrúojo skyriaus pirmininke. Iki 1998 m. Pakrúojo rajone veikė vienas Lietuvos ūkininkų draugijos skyrius. Po to rajono ūkininkės persiskyrė į du skyrius – Pamūšio ir Šukiónių. Pamūšio moterims vadovauti patvirtinta Marijona Šimoliūnienė, Šukiónių skyriui „Vėzgė“ – mokyklos direktoriaus pava-



*Freibergių sodybos
fragmentas.
2000 metai.
Iš Freibergių šeimos
albumo*

duotoja Rita Montvidienė. O Virginija Freibergienė nuo 1998 m. liko koordinuoti šių dviejų skyrių veiklos.

Virginijos ateities planai – suburti pagyvenusio amžiaus kaimo moteris, organizuoti turiningą jų laisvalaikį – išvykas, vakarones. Šie sumanymai kol kas dar neįgyvendinami, nes nėra lėšų, nėra tinkamų susiburti patalpų. Tad artimiausias ūkininkių koordinatorės siekis – konkrečia materialine pagalba prisidėti organizuojant renginius Šukiónių J. Noreikos-generolo Vėtros pagrindinėje mokykloje.

1996 m. užėmusi pirmąją vietą konkurse „Metų ūkis – 95“, Virginija Freibergienė buvo apdovanota kelialapiu į Švediją. Pažintinė išvyka truko savaitę.

1998 m. vasarį Suomijos firma „Valtra-Valmet“, iš kurios ūkininkė pirko traktorių, suorganizavo savo klientams nemokamą savaitės kelionę į Suomiją. Tai buvo išvyka į gamyklą, pas ūkininkus, po šalį.

1999 m. kovą firma „Dotnuvos projektai“ suorganizavo geriausiems savo klientams nemokamą kelionę į Daniją. Išvykoje dalyvavo ir V. Freibergienė.

Visos kelionės buvo nuostabios. Aplankytose šalyse susipažinta su vietiniais žmonėmis, pabendrauta, išgyta draugų. Į visas šalis vykta lėktuvu, tad kelionės ne nuvargino, bet praturtino dvasiškai.

2000 m. surengta darbinė išvyka į Švediją. Ją organizavo jau lankęsis Lietuvoje ir pas Freibergius Arnis Personas. Per kursus „Demokratija Lietuvoje“ Lietuvos moterys diskutavo, rašė šia tema kursinius darbus bei juos apgynė. Kursai truko 10 dienų. Iš kiekvieno rajono dalyvauti buvo pakviestos dvi moterys. Kelionės išlaidas padengė Švedijos ūkininkių bendruomenė.

Australijoje gyvena išeiviai iš Lietuvos Algis ir Vanda Pranckūnai, išvykę į šią šalį prieš 50 metų. 1999 m. pavasarį jie kartu su vilniečiu rašytoju Aloyzu Urbonu svečiavosi Freibergių sodyboje. Australai kviečia V. Freibergienę atsakomojo vizito į Australiją. Nenuilstanti kelionių mėgėja tikisi aplankyti naujuosius tolimus draugus.

1998 m. rudenį prasidėjo nesėkmės. Daugiau kaip 600 tonų kviečių buvo išvežta „Varėnos grūdams“. Tikėtasi gauti nemažai pinigų, nes už toną sutarta po 720 Lt. Deja... Pinigų iš grūdų supirkimo įmonės negauta ne tik po savaitės ar mėnesio – negauta nė po metų. Nėra tų pinigų ir iki šiol.

Kodėl vežė kviečius „Varėnos grūdams“, kodėl pasitikėjo šia įmone? „Varėnos grūdų“ priėmimo punktui, įsikūrusiam Radviliškyje, kiek anksčiau buvo parduoti ūkyje išauginti žirniai. Už juos atsiskaityta per savaitę. Už toną pirmos klasės žirnių gauta po 720 Lt. Tikėtasi, kad ir už grūdus bus atsiskaityta laiku.

Apgauti liko ne tik Freibergiai, bet ir daugiau ūkininkų. Todėl bankui iš Freibergių pareikalavus gražinti paskolą, teko atsisveikinti su taip reikalinga žemės ūkio technika: „Valmetas“ parduotas Lýgumų ŽŪB, o kombainas ir sėjamoji paimti banko kaip užstatai.

Ūkio reikalų pagerėjimo tikėtasi iš 1999 m. derliaus. Rapsas gražiai sudygo, normaliai augo ir išaugino neblogą derlių: iš 86 ha prikulta per 160 tonų. 140 tonų išvalyto rapso išvežta į priėmimo punktą Nakiškiuose (Pānevėžio UAB „Linas ir viza“). Cukriniai runkeliai dėl kaitros sudygo prastai (dalį lauko teko aparti), jų šakniavaisiai pardavimui netiko, tad buvo sunaudoti kaip gyvulių pašaras. Kviečių derlius išvežtas Pānevėžio UAB „Malsena“. Agentūrinius (75%) pinigus už parduotą produkciją ūkis atgavo, o 25% taip ir liko „Malsenoje“, ir nežinia, kada juos šeimnininkai atgaus. Už išaugintą miežių derlių pajamų negauta, nes visi grūdai palikti pašarams.

Nebuvo kitos išėities, kaip sumažinti dirbamą žemę. 1999 m. rudenį ūkininkai pasiliko dirbti 86 ha nuosavos ir 18 ha nuomojamos žemės. Kritus mėsos ir pieno kainoms, teko sumažinti ir gyvulių skaičių. 2000 m. laikė tik 5 melžiamas karves (anksčiau – 7). Pieną tiekdamo Rōkiškio pieninei.

Tikėtasi pelno pardavus kiaulieną, tad auginta net 17 kiaulių. 1999 m. vasarą kiaulienos kainai sumažėjus iki 2,8 Lt už kilogramą, ūkininkai nusprendė mėsą sunaudoti saviems reikalams. „Šitokia juokingai maža mėsos kaina – pasityčiojimas iš kaimo žmogaus ir sunkaus jo darbo“, – su apmaudu kalbėjo Freibergiai. Anksčiau metais, kai kiaulienos kaina siekė net 6 Lt už kilogramą, jie planavo statyti didelę šiuolaikinę kiaulių fermą. Jau buvo gautas leidimas, suprojektuotas pastatas. Šiandien ir leidimas, ir projektas tebeguli stalčiuje kaip didelių ateities planų atminimas.

2000 m. nebeišgalėdami sumokėti už darbą, Freibergiai turėjo atsisakyti pagalbininkų ūkyje. Daug išiskolinta už elektros energiją.

Lygumų girininkija

Jonas Kelevišius, Mantvydas Zuokas

Pakrūojo miškų urėdija įsteigta 1928 metais. Iki 1945 m. ji apėmė maždaug dabartinio Pakrūojo rajono teritoriją. Tuometinę miškų urėdiją sudarė Pakrūojo, Lýgumų, Linkuvōs, Klōvainiū, Rozalīmo, Joniškēlio girininkijos. 1945 m.



rugsėjo 1 d. ši urėdija buvo panaikinta, o Lygumų girininkija priskirta Šiaulių miškų ūkiui.

Tik 1958 m. balandžio 10 d. Miškų ūkio ir miško pramonės ministerijos įsakymu Nr. 107 buvo įsteigtas Pakrūjo miškų ūkis. Jam priklausė 30 400 ha miško plotas, kurį prižiūrėjo 7 girininkijos. Lygumų girininkija užėmė 4932 ha. Didžiausi buvo Klusiškių (2034 ha) ir Juknaičių (1480 ha) miškai. Girininkija buvo išikūrusi Lygumų miestelyje, 10 km nuo Pakrūjo miškų ūkio.

Per Lygumų miškus teka Mūšos intakai Šiladis ir Pala. Miškų reljefas lygus. 1956 m. tuopomis užsodinta Klusiškių miške 19 ha, Juknaičių – 13 ha. 1960 m. Pakrūjo rajono miškingumas siekė 17,1%. 1968 m. duomenimis, Lygumų miškuose buvo 49% beržynų, 23% drebulynų, 21% eglynų, po 2% ąžuolynų ir uosynų, po 1% pušynų, juodalksnyčių ir baltalksnyčių. Tuo metu jaunuolynai sudarė 29%, pusbrandžiai medynai – 45%, pribreštantieji – 16%, brandieji – 9%, perbrendusieji – 1%. Vidutinis jų amžius siekė 38 metus. Lygumų miškuose veisiasi briedžiai, elniai, stirnos, šernai, lapės, usūriniai šunys, pilkieji ir baltieji kiškiai, kiaunės, voverės, jerubinai, tetervinai ir kiti. Tarp miškų išiterpę gyvenvietės, kaimai, vienkiemiai. Po Antrojo pasaulinio karo Lygumų miškuose, kaip ir visoje Lietuvoje, vyko partizaninis karas su sovietų okupantais. Šią kovą liudija miškuose išlikę partizanų bunkeriai.

1959 m. nuo Lygumų girininkijos buvo atskirtas 2160 ha miško plotas ir sukurta Sūkmedžio girininkija. 1965 m. taip nuo Lygumų girininkijos atsiskyrė ir Gedžiūnų girininkija. Lygumų girininkijos plotas tuomet sumažėjo iki 1900 ha.

Lygumų girininkijos darbuotojai.

Apie 1985 m.

Iš F. Miežio šeimos albumo



1975 m. Gedžiūnų girininkija buvo panaikinta ir jos miškai vėl atiteko Lýgumų girininkijai. Prasidėjus Atgimimui, dar kartą buvo atskirta Gedžiūnų girininkija. Vykdamt žemės reformą, Lýgumų girininkijos miškai pradėti privatizuoti. Taip savininkai atsiėmė didesnę jų dalį. 1998 m. Lýgumų girininkija buvo panaikinta. Dalis miškų atiteko Sùkmedžio, kita dalis – Gedžiūnų girininkijoms.

Lýgumų girininkijoje per 1958–1978 m. pasikeitė net 6 girininkai. Jais dirbo J. Indriulis, Namikas, J. Uldukis, St. Bartkevičius, K. Dirké ir J. Nazarovas. Kai 1978 m. girininku tapo V. Zuokas, buvo suremontuotas Lýgumų girininkijos pastatas, iškilo ir ūkinis pastatas su garažu. Per 1984–1986 m. buvo pastatytas naujas administracinis pastatas, ir girininkija persikėlė į naujas patalpas. Šiuo metu šis namas išnuomotas šeimai, auginančiai vaikus našlaičius. Čia dabar gyvena net 10 žmonių.

Vienas seniausių Lýgumų girininkijos darbuotojų – Karolis Rumbinas. Jis čia pradėjo dirbti 1951 m. miško darbininku, vėliau visą laiką, kol išėjo į pensiją, buvo Juknáičių eiguvois eiguliu. Lýgumų girininkijoje miško medžiagos ištraukėju nuo 1947 m. iki tol, kol išėjo į pensiją, dirbo ir Feliksas Miežis.

Lygumų girininkijos darbuotojai prie naujojo administracinio pastato. Apie 1997 m. Iš V. Zuoko šeimos albumo

ETNINĖ KULTŪRA

Joniškaičių kaimo ūkininko sodyba

Skaistė Mockutė
Šiaulių „Aušros“ muziejus

1935 m. birželio 20–22 d. Joniškaičių kaime (Šiaulių aps., Lýgumų vls.) vyko ekspedicija, kurioje dalyvavo P. Bugailiškis, Č. Liutikas, V. Zdzichauskas, V. Mezginis, P. Česonis, J. Širmauskas, J. Dvariškis ir Šiaulių miesto savivaldybės praktikantas studentas V. Žemaitis. Jai vadovavo P. Bugailiškis. Ekspedicijos metu kiek smulkiau aprašytos trys sodybos: Juozo Kušlio (pasiturinčio ūkininko, turinčio 33,5 ha žemės), Leono Miškūno (mažažemio, turinčio 3 ha) ir Dzidoriaus Kapučinsko (kalvio, bežemio grytelninko). Medžiaga apie D. Kapučinsko sodybą jau publikuota¹. Šis straipsnis parašytas remiantis Šiaulių „Aušros“ muziejuje² saugoma šios ekspedicijos medžiaga ir skiriamas išnykusiam Joniškaičių kaimui atminti.

Joniškaičių kaimo ūkininkai – tai buvę Juknaičių dvaro savininko barono fon Roppo baudžiauninkai, iliustracijų aktais gavę po valaką žemės (apie 31 dešimtinę – 21–23 ha). XIX a. pabaigoje kaime buvo 12 pilnų ūkių ir 11 trobelninkų. 1935 m. buvo 28 kiemai. Iš jų 7 – pilni ūkiai, 4 – po pusę ūkio, 4 – po trečdalį, 4 – po aštuntadalį, 3 – po dešimtadalį ir 5 trobelninkai (*bambalai*). Kaimas turėjo 485 ha ir 91 a žemės. 479 ha buvo tinkami naudoti, 6 ha ir 91 a – netinkami. Žemė suskirstyta rėžiais. Savo miško aprašomuoju laikotarpiu neturėjo, jis buvo iškirstas XIX a. pabaigoje. Bendrų ganyklų nebuvo, ganė rėžiais. Buvo tik kasmet matuojamos bendros lankos. Gyvulių išganos be tvorų. Kaime buvo pirčių, dvejų kapinės.

Ūkininkų sodybos išsidėsčiusios abipus gatvės. Rytinėje gatvės pusėje – daugiausia gyvenamieji namai, klėtys, tvartai, pietinėje – klojimai, daržinės. Tačiau yra kiemų, kurių pastatai vienoje gatvės pusėje. Gatvė išpilta smėliu, atitverta akmenų, karčių, statinių (*štaketų*) tvoromis, apaugusi medžiais – klevais, liepomis, topoliais, ažuolais.

Seniausia ir gerokai apleista

1935 m. buvo Juozo Kušlio sodyba. Joje gyveno devyni žmonės: tėvai, šeši vaikai ir vienas samdinys. Sodybą sky-

¹ Zdzichauskas Vl., Mezginis J. *Trobelninko sodyba*, Gimtasai kraštas, 1935, Nr. 3–4, p. 356–365.

² Šiaulių „Aušros“ muziejus, *etnografinio archyvo bylos Nr. I–III*.

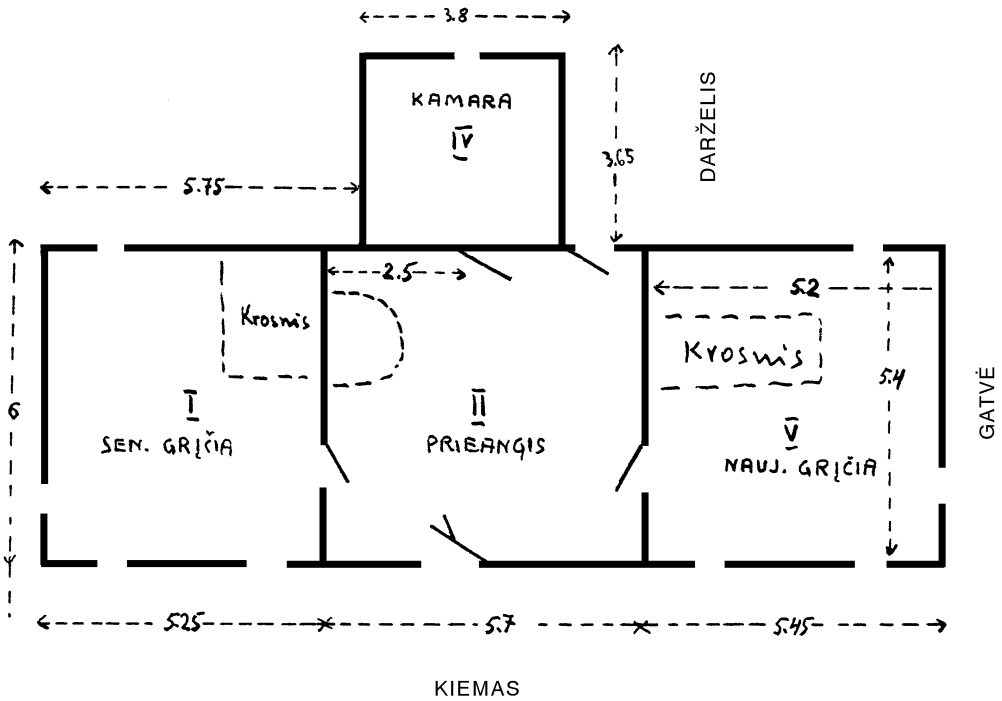

KIEMAS

rė kaimo gatvė. Vienoje gatvės pusėje išsidėstę gyvenamasis namas, klėtis, medinis ir molinis tvartai, naujoji daržinė, kitoje – kluonas su jauja, senosios daržinės. Abiejose gyvenamojo namo pusėse – darželiai, aptverti statinių tvora. Vakarinėje namo pusėje – klėtis. Netoli šiaurinio galo –

J. Kušlio gyvenamojo namo planas

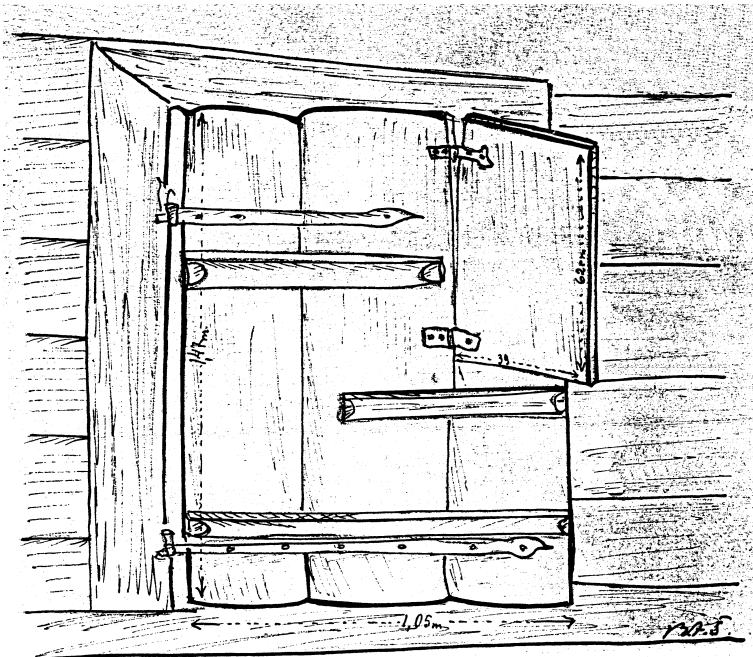

Prieangio durys

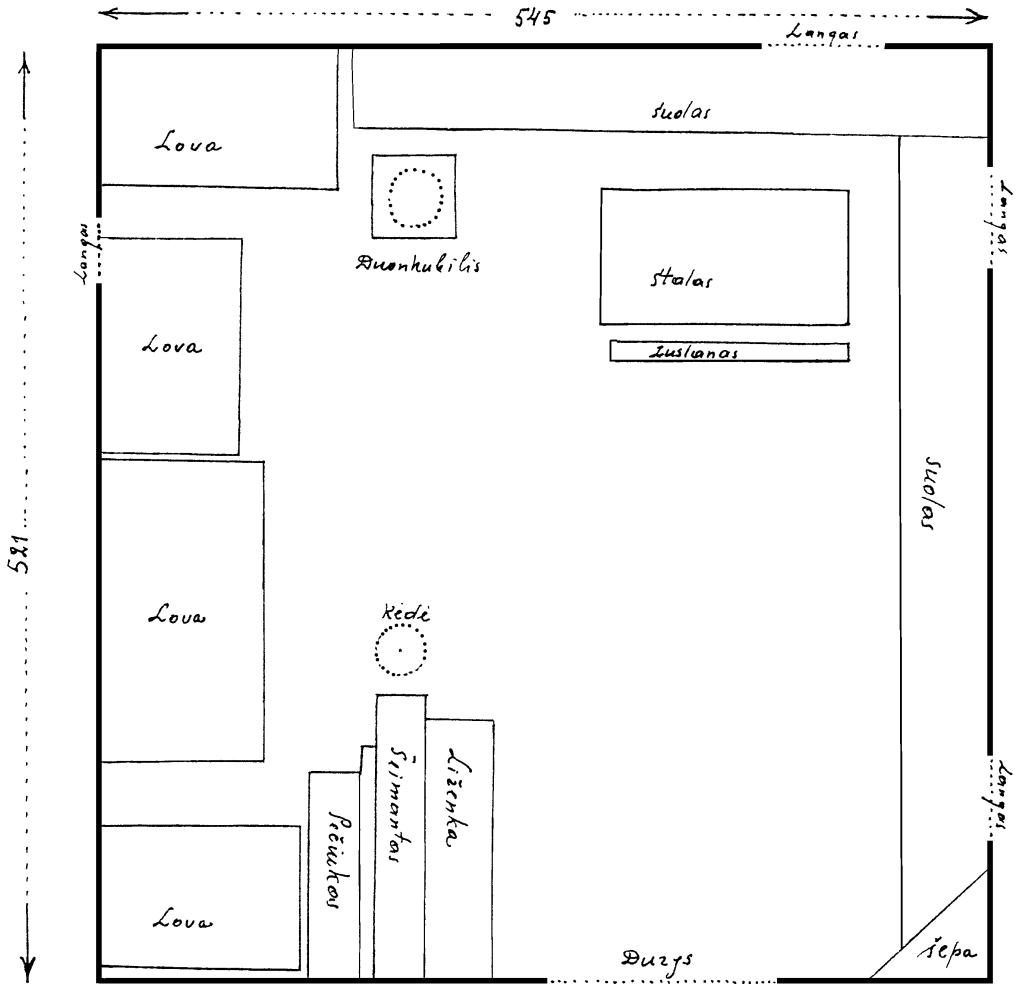

medinis šulinys su svirtimi. Už klėties – sodas, kurio šiaurinėje pusėje pastatyti tvartai (*kūtės*) ir naujoji daržinė. Pietinėje gatvės pusėje – kluonas su jauja ir senosios daržinės.

J. Kušlio
naujosios gryčios
planas

Gyvenamojo namo stogas šiaudinis. Kiemas iš gatvės pusės aptvertas statiniais, be vartų. Prie jo medinis koplytstulpis. Gyvenamąjį namą sudaro prieangis, kamara, gryčia ir senoji gryčia. Prieangio durys sukaltos iš trijų lentų. Į jį įeinama iš kiemo, iš vakarų pusės. Viršutiniame dešiniajame durų kampe įtaisytos į vidų atidaromos durelės, 63x39 cm dydžio. Tai lyg mažas langelis. Prieangis be lubų. Dešinėje pusėje – durys į naująją gryčią, kairėje – į senąją. Prie durų į naująją gryčią, dešinėje, pastatyta skrynia ir kopėčios lipti ant aukšto, kairėje – spintelė. Kerčioje – pjūklas, grėblys, vyžos. Sienoje – kablys, ant kurio pakabinti pakinktai. Žemiau – apgriuvisi, iš akmenų sumūryta krosnis. Priekinėje prieangio sienoje – durys į kamara, jų dešinėje – spintelė (*šėpa*) sviestui, sūriams, pienui sudėti. Spintelės durys ornamentuotos augaliniu raštu, su 1861 m. data. Už spintelės – 132x72,5 cm dydžio durelės į daržą. Prieangio „grindys“ – plūkota molinė asla.

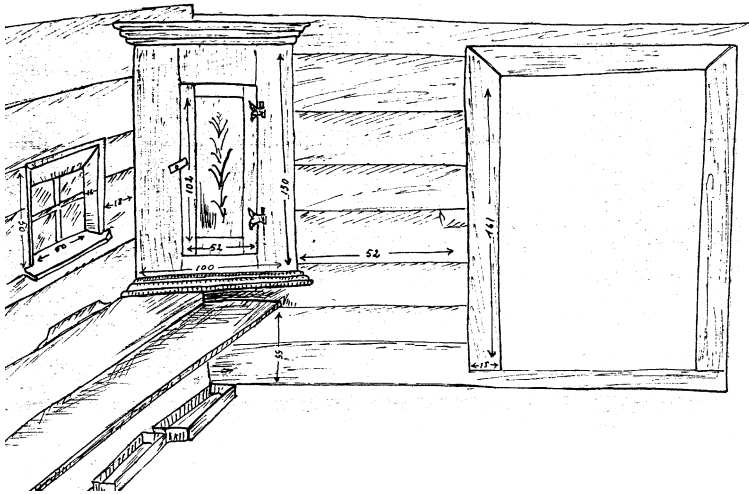

*Naujosios gryčios
kertė. Spintelė ir
langelis*

Naujoji gryčia yra pietų pusėje. Dešinėje nuo durų iš prienio į trobą stovi trikampė spintelė indams sudėti. Ji pastatyta ant galo suolo, kuris eina pagal visą sieną. Už spintelės sienoje yra 50x50 cm dydžio langelis, virš kurio kabo rankšluostinė su rankšluosčiu. Ant suolo po langeliu padėtas kibiras su vandeniu. Ant palangės – puodelis, muilas, buteliukas. Šalia spintelės ant suolo sukrauti dubenys (*bliūdai*), samtelis vandeniui semti, plaktukas, lempelė be stiklo ir moteriški batai. Žemai prie suolo pastatytas kibiras su srutomis. Pasuoly sutupdytos dvi perekšlės vištos: viena geldoje, kita dėžėje tarp šiaudų. Dešinėje sienoje per vidurį įkalti vienas medinis ir trys geležiniai kabliai drabužiams pakabinti. Netoli kerčios – langas, prieš kurį stovi stalas ir suolas (*zuslanas*). Virš stalo ant geležinio kablo pakabinta žibalinė lempa. Po langu ant pastovėlių pastatytos dvi gėlės, ant palangės – taip pat dvi. Prie pat kerčios iš dviejų lentelių padaryta lentynėlė vaikų knygoms sudėti, virš jos – šiaudinė rožė.

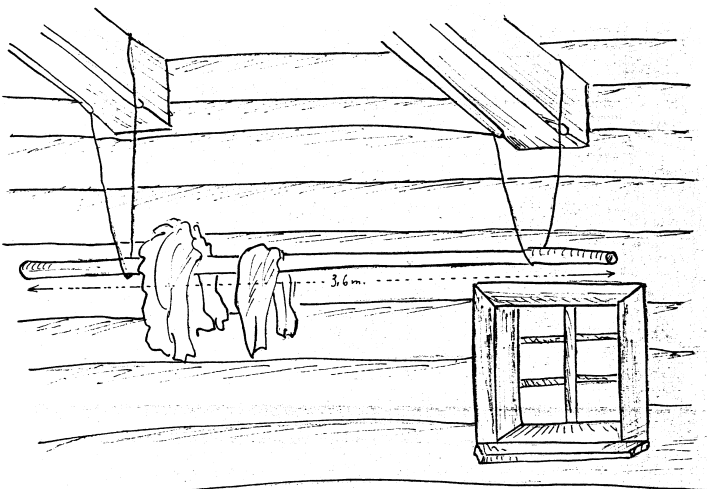

*J. Kušlio naujosios
gryčios fragmentas*

199. J.



Priekinėje sienoje virš lango sukabinti šeši šventieji paveikslai: Kalvarijos, šv. Kazimiero, du Švč. Mergelės Marijos, šv. Juozapo, Kristaus galva. Žemiau, prie pat lango, kabo maži vyskupo P. Karevičiaus ir kunigo Burkevičiaus (giminaičio) paveiksliukai. Už jų į kairę prikalti du kryželiai, kalendorius. Sienos vidury sukabinti rožančiai ir veidrodėlis. Pagal sieną iki lovos – suolas. Ant jo galo sudėti įvairūs drabužiai. Prieš suolą ant keturkampio pagrindo uždėtas duonkubilis su įmaišyta tešla duonai. Kairiosios sienos kampe galvūgaliu į stalą stovi vaikų lova. Palovy, ties galvūgaliu, – dvi perekšlės vištos. Virš lovos ant medinio kablio kabo švarkas ir kepurė. Kojūgalyje ant sienos pakabinti laikrodis ir popierinė rožė. Pagal kairiąją sieną, 33 cm atstumu nuo vaikų lovos, yra kita lova, kurioje guli dvi paauglės. Jos priekis sudurtas su gaspadorių lova. Už pastoviosios lovos, prie durų sienos už krosnies (*pečiaus*), ant žiogų (stovai medžiams pjauti) padaryta lova mažiems vaikams. Visų lovų apačioje – lentos, ant jų prikrauta šiaudų. Lovos apdengtos namų darbo baltomis drobulėmis. Virš vaikų lovos prie durų ant sienos pakabinta 41x35 cm dydžio spintelė, kurioje laikoma cukrus ir vaistai. Virš visų lovų prie sijos virve pririšta 165 cm ilgio apvali kartelė drabužiams pakabinti. Mažų vaikų lovos galvūgalyje yra dalis krosnies – *pečiukas* (120 cm ilgio, 28 cm pločio ir 58 cm aukščio nuo žemės).

J. Kušlio sodyba.

Įvažiavimas į kiemą.

Dešinėje pusėje – namas, kairėje – klėtis. Iš Šiaulių „Aušros“ muziejaus fondų.

J. Dvariškio nuotr.

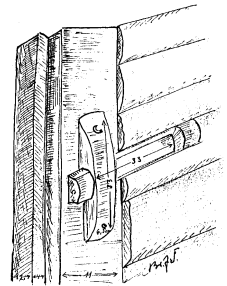

J. Kušlio gyvenamojo namo durų užraktas



J. Kušlio
gyvenamasis namas.
Priekyje – kiemas.
Dešinysis galas arčiau
gatvės.
Iš Šiaulių „Aušros“
muziejaus fondų.
P. Bugailiškio nuotr.



Gyvenamojo namo
užpakalinės pusės
vaizdas žiūrint
iš gatvės.
Kairėje – gryčia,
dešinėje – kamara.
Iš Šiaulių „Aušros“
muziejaus fondų.
J. Dvoriškio nuotr.



J. Kušlio sodyba.
Klėtis su prieklėčiu.
Iš Šiaulių „Aušros“
muziejaus fondų.
J. Dvoriškio nuotr.



Krosnį sudaro trys dalys: *pečiukas*, *šeimantas*, *liženka*. Virš *pečiuko* prie *šeimanto* (aukštojo *pečiaus*) pririšta virvė, ant kurios sudžiautos kojinės (*pančekos*). Pagal sieną prie *šeimanto* kabo dvi pynės (kasos) svogūnų. Už *šeimanto*, prieš duris, – *liženka* (177 cm ilgio, 56 cm pločio ir 56 cm aukščio). Ant jos įtaisytos dvi plytos valgiams virti. *Liženkos* gale iš trobos vidaus pusės yra pakuriamas *pečiukas* su priešdele. Kampe tarp *liženkos* ir durų sienos stovi lopetėlė su šluota. Virš *liženkos* prie sienos pakabinta 46x27 cm dydžio lentynėlė, kurioje sukrauti šaukštai, dubenys, samtis. Išilgai *liženkos* pririšta kartelė drabužiams padžiauti. Vienas jos galas įkaltas į durų sieną, kitas – pririštas prie sijos. Gale *šeimanto* stovi kėdutė su atlošu, ant jos sėdima kūrenant *pečiuką*.

J. Kušlio sodyba.
Kluonas su jauja.
Iš Šiaulių „Aušros“
muziejaus fondų.
J. Dvariškio nuotr.

Senoji gryčia yra kairėje prieančio pusėje, galu į šiaurę. Ji negyvenama. Be kamino, su aukštiniu (keturkampė skylė lubose) dūmams išeiti. Prie durų – didelė krosnis. Kairėje sienoje į kiemo pusę – du langai, 74x54 cm dydžio. Priekinėje sienoje – vienas langas, o dešinėje – 43,5x40 cm dydžio išėinas į daržą langelis. Pagal sienas ant žemės sustatyti suolai, daiktai suversti be jokios tvarkos.

Visi gyvenamojo namo langai su langinėmis. Didžiųjų langų jos dvipusės, mažųjų – vienpusės. Visur plūkto molio asla, tik kamaroje lentų grindys. Sienos iš rąstų, netinkuotos.

Tokią vaizdą ekspedicijos dalyviai užfiksavo 1935 m. Joniškáičiuose. Kaime, kurio jau nebėra.

Lygumų vėjo malūnas

Eligijus Juvencijus Morkūnas
Lietuvos liaudies buities muziejus

Vėjo malūnų, kaip ir iš molio plūktų pastatų, šiame krašte nemažai, tačiau moliniai – tikra retenybė: Pakruojo rajone iš mūsų laikus pasiekusių poros dešimčių vėjo malūnų* molinių buvo išlikę tik du. Tokius malūnus pradėta statyti, matyt, dar A. Tyzenhauzo laikais, XVIII a. antrojoje pusėje, kai buvo populiarūs moliniai pastatai.

Plūktas vėjo malūnas buvo pigesnis, nes jam reikėjo mažiau statybinės medienos. Jo siluetas ir planas tradiciškai perimti iš medinio malūno – nupjautinio kūgio forma artima nupjautinei aštuoniakampe piramidei. Medinėms konstrukcijoms nupjautinės aštuoniakampės piramidės forma garantuodavo stabilumą, atsparumą dinaminėms apkrovoms. Tačiau kas tinka medžiui, nebūtinai tinka mūro sienoms, ir reikia pripažinti, kad ir lietuviai, ir latviai, ir estai čia buvo nekūrybiški, neracionaliai naudodami medinio malūno proporcijas ir formas. Kraštuose, kur labai gilios mūrinės statybos tradicijos, mūriniai vėjo malūnai buvo statomi su stačiomis arba beveik stačiomis sienomis.

Lygumų vėjo malūnas. Lygumai turėjo įdomų technikos paminklą – molinį vėjo malūną, bet jo neišsaugojo. Šis trijų aukštų iš molio plūktas malūnas 1978 m., kai jame lankiausi, atrodė prastai: sienos buvo stipriai išplautos vandens, lentų dangos mažai belikę, statvolio nebebuvo, kepurė šiek tiek pakrypusi (1 pav.).

Šiaip malūno įranga gana aiški: apačioje jis maždaug 10 m skersmens, bendras aukštis 11,85 m, liemens aukštis 8,46 m, molinių sienų storis apačioje apie 1 m, viršuje susiaurėja iki 0,50 m. Kepurę su sparnais, pasikeitus vėjo kryptčiai, į vėją atgręždavo gražulu. Prie malūno dar stovėjo motorinė – nesant vėjo, girkas sukdamo motoras (kolūkiniais laikais – tik motoras).

Pirmas aukštas buvo be langų, su dvejomis dviverėmis 170 cm aukščio dviejų varčių (kiekviena 70 cm pločio) durimis, įrengtomis priešpriešais (jei per malūno centrą išvestume tiesę, tai abiejuose jos galuose būtų durys). Tokios durys nėra patogios, nes vienas dengiant besisukantiems sparnams kitas neišvengiamai užstoja gražulas, trukdydamas dirbantiesiems vaikščioti. Pirmo aukšto sienoje įtaisyta anga transmisijai iš motorinės. Antrame aukšte įdėti keturi langai, trečiame – du iš šešių kvadratelių stiklo.

Iš pirmo aukšto į antrą ir iš antro į trečią buvo užlipama laiptais. Perdanga tarp pirmo ir antro aukštų įrengta racionaliai – du stambūs netašyti rąstai kaip sijos įmūryti abipus durų, virš jų skersai sukotos šešios šiek tiek plonesnės apvalios sijos. Per apžiūrą perdanga tarp antro ir trečio aukštų nebebuvo išlikusi, jos būta paprastos – sijas sudarė keturi netašyti rąstai. Molinio malūno perdangoms reikėjo mažiau medienos nei medinio.

Pirmo aukšto grindys medinės (nebuvo galimybės išsiaiškinti jų sandaros). Antrame ir trečiame aukštuo-

*XX a. pradžioje dabartiniame Pakruojo raj. buvo apie 80 vėjo malūnų.



1 pav. Lygumų vėjo malūnas. 1978 m. Iš Lietuvos liaudies buities muziejaus fondų. A. Andrejevo nuotr.

se ant perdangų sijų sudėtos sąlaidinių storų lentų grindys, jose įrengtos angos maišams su grūdais mechanizuotai užkelti į trečią aukštą. Anga 1,36x1,36 m dydžio, dviejomis varčiomis atsidaranti į šonus. Grandine keliamas maišas varčias atidarydavo ir pro jas pralįsdavo, tada visu svoriu krisdamos jos užsidarydavo. Buvo išlikęs maišų užkėlimo mechanizmo fragmentas.

Malūno kepurė sudėtingos formos, medinė. Maždaug per jos centrą horizontaliai įmontuota sija, kuri į abi puses buvo tokio ilgio, kad nuo jos galų įžambiai įstatytos ir pritvirtintos prie gražulo kartys nesiekė malūno sienos. Kepurės gale horizontaliai pritvirtinta kita sija, kurios galai irgi kyšojo iš kepurės šonų. Prie jos galų pritvirtintos kartys, kurių kiti galai prijungti prie gražulo maždaug 2/3 jo aukštyje. Malūno gražulas ir sijos sudarydavo tokią konstrukciją, kad gražulas negultų ant sienos. Kepurėje išlikęs medinis sparninis velenas iš vientiso medžio gabalo su metaline kryžma posparniams įverti. Jo medinės dalies ilgis 4 m. Veleno laibgalyje įverta „L“ formos ašis. Ji apjuosta metaliniais lankais, laisvasis galas guli metaliniame guolyje. Į veleno drūtgylyje iškaltas

išdrožas įtvirta ketinės sparninės kryžmos keturmentė „uodega“. Įtvaras su tvirtintas sąvaržomis ir varžtais. Posparniai buvo įveriami ir įtvirtinami kitame kryžmos gale – „galvoje“. Sparnai sukosi prieš laikrodžio rodyklę (žiūrint į juos iš priekio). Spurgas pačiame kryžmos „galvos“ gale naudotas montuojant malūną. Kryžmos „kaklas“ gulėjo ant akmeninio guolio, įtvirtoto priekinėje kepurės dalyje (2, 3 pav.). Ant medinės keturkampės (60x60 cm) sparninio veleno dalies įtaisytas sparninis krumpliaratis. Jo periferinė dalis atremta spyriais į sparninį veleną (sparnų kryptimi). Šio veleno skersmuo 310 cm, krumplių skaičius 84 (vieno storis 4,5 cm), tarpas tarp jų 7 cm. Toks didelis tarpas rodo, kad statvolio viršuje būta ne kampinio krumpliarachio, bet archajiškesnio šulračio. Jo skersmuo 140 cm, aukštis 43 cm, šulelių skaičius 40, vieno skersmuo 6 cm. Rastas vienerių girnų verpstės šulratis, kurio skersmuo 47 cm, šulelių skaičius 24. Jei malūne būtų išlikęs ir apatinis statvolio krumpliaratis, galima būtų pasakyti, kiek kartų apsisukdavo girnos vieną ratą apsukus sparnams.

Sparninis krumpliaratis apjuostas medine stabdymo juosta. Stabdys valdytas per laukan iškištą kartelę, nuo kurios iki žemės ėjo virvė arba grandinė. Ją patraukus, būdavo pakeliama stabdžio „meška“, ir palankaus vėjo pučiami malūno sparnai pradėdavo suktis. Manipuliuojant kartele galima buvo fiksuoti „meškos“ padėtį taip, kad neveržtų juostinio stabdžio. Patraukus kartelę dar kartą, grandinė buvo atpalaiduojama „meška“, ir taip malūnas būdavo sustabdomas (4, 5, 6, pav.).

Lýgumų malūno įranga nesiskyrė nuo šio krašto medinių ar akmens mūro malūnų. Centre buvo įrengtas statvolis, pirmame aukšte atremtas į metalinės

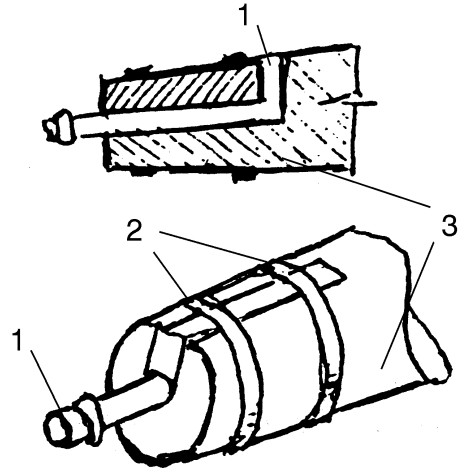

2 pav. Laibgalio ašis.
Piešė E. J. Morkūnas.
1 – ašis, 2 – lankai,
3 – veleno laibgalis

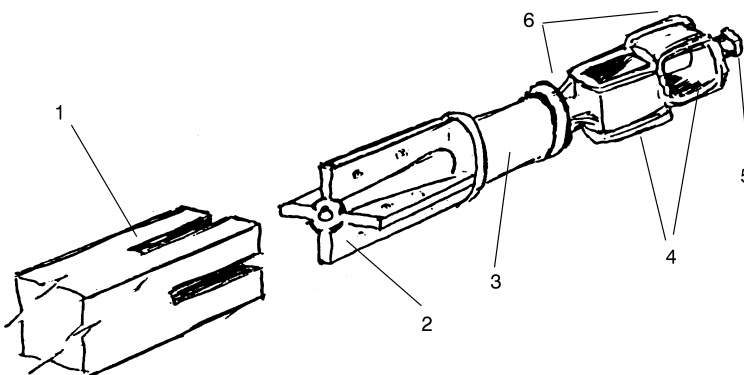

3 pav. Ketinė sparninė kryžma.
Piešė E. J. Morkūnas.
1 – veleno išdrožas,
2 – „uodega“,
3 – kaklas,
4 – posparnių įtvėrimo vieta,
5 – spurgas,
6 – „galva“

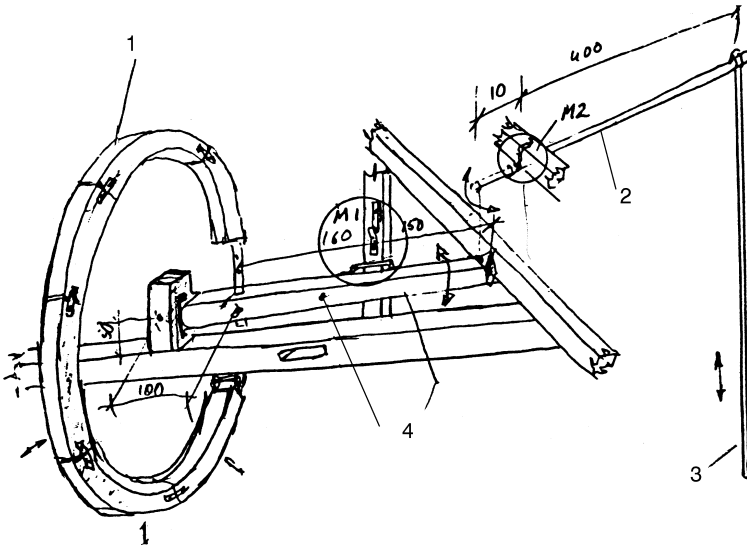

4 pav. Stabdymo mechanizmas.
Piešė E. J. Morkūnas.
1 – sparninio veleno stabdymo juosta,
2 – kartelė,
3 – virvė arba grandinė,
4 – „meška“

dėželės pavidalo guolį, įtaisytą ant stambios sijos. Pirmo aukšto palubėje buvo didelis krumpliaratis spinduliškai išdėstytais krumpliais. Jis iš apačios galėjo sukuti dvejas girnas, kurių stovai buvo pirmame aukšte, o jos pačios – ant rame. Girnos buvo suleidžiamos svertais. Per apžiūrą galėjo dirbti tik vienerios, sukamos motoro per transmisiją. Girnų įrangą, kubilas, įbėrimo mechanizmas tokie pat, kaip Šukionių malūne, būdingi šiam kraštui. Įbėrimo mechanizmas neguli ant kubo, bet stovi ant dviejų kojų ir vienos sukamos apie savo ašį atramos.

Malūno „mašineriją“ paprastai įrengdavo malūnų meistrai, o ne statybininkai.

Molinių malūnų statyba. Malūnui parenkama sausesnė vieta. Įkalamas kuolas, prie jo pririšama virvė ir brėžiamas apskritimas. Pagal jį iškasamas griovys ir įleidžiamas pamatas kaip ir gyvenamajam ar ūkiniam pastatui. Galimai arti statybos vietos įrengiama molio minkykla, kur ratu sumetamas išpūdytas molis. Jis minamas varomo ratu arklio (kad gyvulys nestatytų kanopų į tas pačias pėdas, jam ant galvos užmaunamas maišas). Į molį pilama šiek tiek vandens ir dedama kapotų ruginių šiaudų. Minkomas iki tokio klampumo, kol pakeltas šakėmis nebekrenta. Išmintas molis krečiamas ratu pagal virvę taip, kad išeitų 80–100 cm storio siena. Sukrėtus maždaug iki 70 cm aukščio, darbas nutraukiamas. Moliui kiek apdžiūvus, siena viduje ir išorėje aptašoma aštriu kastuvu. Džiovinama savaitę ar dvi, priklausomai nuo oro drėgmės (per tą laiką dirbami kiti paruošiamieji darbai arba einama krėsti molio į kitą objektą). Kitų sienos

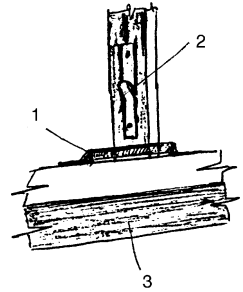

5 pav. „Meškos“ fiksavimo mazgas.
Piešė E. J. Morkūnas.
1 – qsa, 2 – kablys,
3 – „meška“

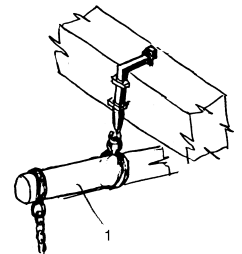

6 pav. Kartelės pakabinimo mazgas.
Piešė E. J. Morkūnas.
1 – kartelė



žiedų skersmenys palengva mažinami, sutrumpinta virvele pažymint apskritimą. Pasiekus reikiama sienų aukštį, iškart įstatomos sąramos durims, langų dėžės. Guldant rąstus perdengimams, po jų galais klojamos pliauskos. Panašiai užbaigiamos ir malūno sienos. Ten molio mūras irgi sutvirtinamas pliauskomis, įtaisomi varžtai, prie kurių tvirtinamas medinis žiedas. Ant jo dedamas kepurės pagrindo žiedas, o ant šio – pagrindinės kepurės sijos. Toliau įrengiami sparninio veleno guoliai. Montuojami sparninis velenas su krumpliaračiu, stabdys, sparnai, įrengiamos stogo konstrukcijos, dengiamas stogas. Kadangi moliniams pastatams labai svarbu geras stogas, o kepurė malūno sienų neuždengia, tai moliniai malūnai būdavo apkalami lentomis – sieną horizontaliai apjuosus trimis medinėmis 10x5 cm juostomis, ant jų stačiai aplink kalamos dvi eilės lentų. Taip buvo apkalti ir moliniai Šukiónių (7 pav.) bei Mełnių malūnai, o Bandórių – dengtas skiedromis.

7 pav. Šukionių
vėjo malūnas.

1940 m.

Iš Šiaulių „Aušros“
muziejaus fondų.

Berelsono nuotr.

Interjero audiniai

Erika Nenartavičiūtė

Lietuvos liaudies buities muziejus

Iki XX a. penktojo dešimtmečio Lėgumų apylinkių valstiečių gyvenamųjų pastatų interjere buvo naudojama labai daug namų darbo audinių. Iš jų siūdavo paklodes, antklodes, patalų ir pagalvių užvalkalus, staltieses, rankšluosčius, lovatieses, čiužinius, grindų takus. Mergina iš 20–40 ha ūkio XX a. antrajame–ketvirtajame dešimtmečiuose savo kraityje turėdavo 4–15 aštuonnyčių rankšluosčių ir 1–2 rietimus (1 rietimas – vidutiniškai 20 m) rankšluostinio aštuonnyčio audinio, 5–10 kasdieniniam šluostymuisi skirtų rankšluosčių ir 1–2 rietimus rankšluostinio audinio, 2–10 staltiesių, 4–12 paklodžių, 4–14 užvalkalų pagalvėms, 1–3 užvalkalus patalams (jei turėjo patalų), 2–6 antklodes, 4–6 lovatieses, 1–4 impilus čiužiniams, 2–3 rietimus lininės drobės, 1–3 rietimus audinio iš medvilnės ir lino. Kartais mergina kraityje atsinešdavo net keletą prie lovos tiesiamų ar kabinamų kilimėlių, rietimą skudurinių takų, staltiesinio audinio, languoto audinio pagalvių užvalkalams. Daug mažesni būdavo samdinių kraičiai. Jos turėdavo po 1–2 aštuonnyčius rankšluosčius, 2–3 šluostytis skirtus rankšluosčius, 1–2 staltieses, 1–2 paklodes, 2 pagalvių užvalkalus, antklodę, impilą čiužiniui, vieną kitą rietimėlį drobės. Net vyras, jei nelikdavo ūkininkauti tėvų namuose, dažniausiai iš motinos gaudavo pagalvę, antklodę, rankšluostį, lovos baltinių (1 ar 2 paklodes bei 2 užvalkalus pagalvėms).

Anot kaimo žmonių, aprašomuoju laikotarpiu labiausiai buvo vertinamas namų darbo audinių kraitis. Merginą, tekančią su fabrikinio darbo audinių kraičiu, kaimo žmonės išjuokdavo, vadindavo tingine, o jos kraitį – žydišku. Tačiau tokių merginų būdavo mažai – gal per kelis kaimus viena. Visos stengdavosi verpti ir austi, bijodavo, kad „*bobutės liežuviais nedaužytų*“. Ką ausdavo, verpdavo, rodydavo kaimynėms, draugėms. Suverptų linų sruogų neslėpdavo, sukabindavo gryčioje ant sienos, netoli krosnies (kad verpalai neatidrėktų).

Sugebėjimas verpti ir austi – merginos brandumo požymis. Kaimo moterys sakydavo: „*Kai sėdi už ratelio, tai jau mergina, jau ne piemenė*“. Todėl mergaitės noriai mokydavosi šių darbų. Dauguma jų jau 13–14 metų mokėdavo verpti, o 15–16 – austi. Ūkininkai stengdavosi samdyti tik mokačias verpti ir austi mergas. Samdinės padėdavo paruošti būtinų šeimynai audeklų, sukrauti kraičius šeiminių dukterims.

Dalį, dažniausiai prastesnį linų pluoštą, ūkininkai duodavo suverpti neturtingoms kaimo ar miestelio moterims. Už tai mokėdavo duonos kepalu – *bakanu*, koku taukų puodu – *kuklaliu*, dar kiek pinigų pridėdavo. Gražesnius linus pačios ūkininkaitės plonai susiverpdavo – *pasiplonydavo*.

Verpimo–audimo sezonas – vėlyvas rudenio, žiema ir pavasaris. Audimą stengdavosi pabaigti iki Velykų. Kartais dar ausdavo iki šv. Jono, bet ne ilgiau, kad „*prasiđėjus šienapjūtei darbų gryčioje nebūtų*“.

Augant mergaitėms, geriausiai audinius dėdavo jų kraičiams. Kai viena dukterų tekėdavo, motina atskirdavo jai kraitį iš turimų audeklų. Paprastesnius,

vartoti skirtus audeklus dėjo kiton skrynion. Dažniausiai juos iš karto karpydavo ir siūdavo. Namuose verpdavo visos moterys, o ausdavo dažniausiai motina ir viena ar dvi vyriausios dukterys – joms anksčiausiai teks tekėti, greičiausiai reikės kraičio. Būdavo, kad vyriausioji duktė, ką prisiausdavo, tą ir išsiveždavo kitoms seserims nepalikdama, sakydavo: „*Pačios išsiausit*“. Sunkiau susikraudavo kraiti samdinės. Kol tarnaudavo pas ūkininką, padėdavo verpti ir austi jo dukterims. Ūkininkas už tarnystę duodavo truputį vilnų ir linų pluošto. Jį samdinė turėdavo susiverpti ir išsiausti tėvų namuose per atostogas. Vieną kitą daiktą dukters kraičiui paskirdavo ir motina, ypač jei ši tekėdavo už tėvams tinkamo jaunikio. Tuokiantis samdiniams, ūkininkai kartais padovanodavo pagalvę, antklodę ar staltiesę.

Nuo XIX a. pabaigos Lýgumų apylinkėse linų ir vilnų pluoštą verpdavo gulsčios konstrukcijos verpimo rateliu – *ratiniu*. Siūlus iš ratelio ritės išsukdavo rankiniu arba pastatomu vertikaliu lankčiu – *lunkčiu*. Ruošdamos siūlus metimui, sruogą uždėdavo ant horizontalių kryžminių vytuvų – *vytuškėlių* ir suvydavo – *nukragiuodavo* ant krijelių – *kragelių*. Metimą darydavo mestuvais. Ausdavo pilno rėmo staklėmis ir pusstaklėmis. Audėjos, gimusios XIX a. paskutiniajame – XX a. pirmajame dešimtmečiuose, iš savo senelių buvo girdėjusios, kad jų jaunystėje verpdavo verpstukais, kuodelį prismeigdavo prie verpstės, o metimą darydavo ant sienos arba tvoros. Iš tų laikų, matyt, išliko paprotys, draudžiantis daryti metimą vėjuotą dieną, ir metimo ilgio matas – *siena* (1 siena = 4,5–5 m).

Lýgumų apylinkėse šluostytis skirtus rankšluosčius ausdavo iš lininių, lininių ir pakulinių, rečiau tik pakulinių verpalų, keturnyčius, ruoželinio pynimo, eglučių ar akučių raštu. Rankšluosčiai būdavo 1,8–2 m ilgio ir 30–40 cm pločio. Dažniausiai visa šeima šluostydavosi vienu rankšluosčiu. Tik esant gausiai ūkininko šeimai su samdiniais, pastariesiems pakabindavo atskirą. Rankšluostis kabodavo gryčioje ant sienos, netoli durų, ar būdavo užmestas ant karties virš lovų, netoli krosnies. Juo šluostėsi tik veidą. Rankoms naudodavo atskirą, prastesnį rankšluostį. Kojas šluostydavosi pašluoste. Ją padarydavo iš senų marškinių, paklodės ar pagalvės užvalkalo skiautės. Rankšluosčius vieni keisdavo, „*kai susitepa*“, kiti – reguliariai, kartą per savaitę, dažniausiai šeštadienį, prieš eidami į pirtį.

Kaip matyti iš kraičių, dažniausiai rankšluosčiai būdavo audžiami iš medvilnės ir nebalinto ar truputį prabalinto lino, aštuonnyčiai, rečiau dvylikanyčiai ar šešiolikanyčiai, ruoželio ar atlasinio pynimo. Ausdavo ir keturnyčius, pluoštinio pynimo – diminius rankšluosčius. Rankšluosčių ilgis būdavo 2–2,2 m, plotis – 0,3–0,43 m. Jei per vestuves nuotaka juo negalėdavo aprišti piršlio, sakydavo: „*Pusę abrūso davė*“. XIX a. aštuonnyčiai rankšluosčiai būdavo audžiami tik iš lininių verpalų. Jų galus puošdavo užaustomis raudonų neblunkančių medvilninių siūlų – *žičkų* juostomis, išsiuvinėtais inicialais, apsiūdavo austiniais kurtais, pinikais. Maždaug nuo XIX a. paskutiniojo dešimtmečio prie tokių rankšluosčių imta siūti rankų darbo lininius ar medvilninius nėrinius. Rankšluostį dovanodavo per vestuves, vardynas, duodavo duobkasiams. Pakabintas rank-

šluostinėje netoli stalo, jis puošdavo seklyčios, o dažnai ir gryčios interjerą. Tokį rankšluostį duodavo nusišluostyti svečiui, kunigui.

Staltieses ausdavo iš lininių ar medvilninių ir lininių siūlų, aštuonnytes, rečiau keturnytes, ruoželinio pynimo, geometrinio ornamento. Palus sujungdavo apmėtomąja ar ažūrine siūle. XX a. pradžioje į staltiesės vidurį, tarp palų, imta siūti nėrinius. XIX a. staltieses ausdavo iš gryno lino, galus dažnai puošdavo užaustų *žičkų* juostomis, austiniais raudonų, raudonų ir baltų, raudonų, mėlynų ir baltų siūlų kuteliais. Seklyčioje stalas būdavo apdengtas staltiese. Ant gryčios stalo ją tiesdavo tik per metines šventes, šeimynines iškilmes, vaišindami svečią ar kunigui kalėdojant.

Nemažai audinių reikėdavo lovai pakloti. Į dugną tiesdavo šiaudų prikimštą čiužinį. Tačiau žinomi atvejai, kai XX a. trečiajame–ketvirtajame dešimtmečiuose dar būdavo miegama ant lovos dugne padriektų ir paklode užtiestų palaidų šiaudų. Čiužinius ausdavo iš storų pakulinių siūlų dvinyčius ir keturnyčius. Dažnai visus ar dalį čiužiniams skirtų siūlų nudažydavo ir išausdavo dryžuotą – *ruožuotą* ar languotą – *kvortuotą* audinį. Ant čiužinio tiesdavo paklodę. Senosios paklodės storų lininių verpalų, baltos, dvinytės ar keturnytės, drobinio bei ruoželinio pynimo. Būdavo ir baltų mėlynais ar raudonais langeliais. Kiekviena šeima turėdavo keletą baltų, plonų, lininių ar iš medvilnės ir lino austų pakodžių, skirtų svečiui. Viena jų kraštą dažnai apsiūdavo nėriniais. Jais apsiūtų paklodžių jau būta XIX a. paskutiniajame dešimtmetyje tekančių merginų kraičiuose. Pagalves siūdavo dideles, jų ilgis atitikdavo lovos plotį. Impilus ausdavo iš lininių siūlų, labai stipriai sumušdavo. Jie būdavo kieti ir stangrūs – „kaip mediniai“, vienspalviai arba raudonais ir mėlynais ruoželiais. Namie austų impilų dar turėdavo savo kraičiuose XX a. pirmajame–antrajame dešimtmečiuose tekančios merginos. Vėlesniais laikais juos siūdavo iš specialaus fabrikinio audinio. Pagalvių užvalkalai būdavo įvairūs. Paprasčiausius siūdavo iš lininio dvinyčio ar keturnyčio ruoželinio pynimo audinio. Kitus – iš margo lininio ar medvilninio ir lininio audinio. Baltas šio audinio fonas būdavo sulanguotas raudonais ar mėlynais susikertančiais ruoželiais. Turėdavo ir baltų aštuonnyčių užvalkalų. Jų galus puošdavo nėrinių intarpais, raudonų *žičkų* rinktiniais geometriniais raštais ar užaudimais, inicialais. XX a. trečiajame–ketvirtajame dešimtmečiuose užvalkalų galus imta užaudinėti ne tik raudonais, bet ir žaliais, mėlynais, rusvais siūlais, rinktiniais augaliniais ornamentais. Balti, puoštais galais užvalkalai dažniausiai naudoti tik šventadieniniam lovos papuošimui, svečio ar jaunavedžių pagalvėms apvilkti.

Miegodami klodavosi antklodėmis, pasiūtomis iš naminio audinio ir vatos ar pakulų. Antklodės apačią siūdavo iš vienspalvio, languoto ar dryžuoto lininio audinio, o XX a. trečiajame–ketvirtajame dešimtmečiuose dažnai, ypač turtin-guose ūkiuose, – iš fabrikinio medvilninio audinio. Viršų siūdavo iš pusvilnonio, austo iš medvilnės ar lino ir vilnos, dvinyčio ar keturnyčio, senesnių antklodžių vienspalvio, vėlyvesnių – dvispalvio raštuoto audinio. Vienspalvis viršus paprastai būdavo raudonas, rečiau mėlynas, rudas ar kitos spalvos. Pritvirtindami vatą, antklodes sudaigstydavo kvadratais, širdžių, gėlių ar klevo lapų ornamentais.

tais. Raštuotų antklodžių viršus būdavo audžiamas pluoštiniu pynimu per keturias ar aštuonias nytis. Kartais viršų siūdavo iš languoto lininio audinio. Langučiai dažniausiai būdavo raudonos ir mėlynos ar raudonos ir juodos spalvų, stambesni negu pagalvių užvalkalų. XX a. trečiajame–ketvirtajame dešimtmečiuose tvarkingose, pasiturinčiose šeimose po antklode, kad nesusiteptų, tiesdavo paklodę. Jos kampus prikabindavo lininiais siūlais. Dienai lovą užtiesdavo antklode, ant kurios, galvūgalyje, sudėdavo miegant naudotas pagalves. Kol namuose būdavo mažų vaikų, šiokią dieną lovos patalynę kartais pridengdavo paprasta linine paklode.

Seniausia šio krašto lovatiesė austa 1913 metais. Lovatiesės paplito XX a. trečiajame–ketvirtajame dešimtmečiuose. Jas ausdavo iš lininių ir vilninių, medvilninių ir vilninių verpalų, keturnytes ir aštuonnytes, pluoštinio pynimo ir rinktines. Lovatiesių fonas dažniausiai būdavo juodas, rečiau žalias, rudas, pilkas, šviesiai mėlynas, baltas. Raštai raudoni, mėlyni, žali, vyšniniai, oranžiniai, geltoni, pilki, balti, juodi. Fono ir rašto spalvų derinys kontrastingas.

Grindų takai, pavieniais atvejais austi ir XX a. pirmajame dešimtmetyje, visuotinai ėmė plisti XX a. trečiojo dešimtmečio pabaigoje. Dažniausiai juos ausdavo iš lininių siūlų ir įvairiaspalvių skudurėlių juostelių. Kartais lininiai metmenys būdavo atausti šiaudeliais. Ausdavo ir grynvilnius ar pusvilnionius takus.

Po Antrojo pasaulinio karo audimo tradicijos ėmė nykti – „*pirktinė mada atėjo, kai žmonės žemės neteko*“. Ilgiausiai, kai kur net iki mūsų dienų, pavienės audėjos audė lovatieses, grindų takus, puošnius rankšluosčius.

Mėnulis virš Lygumų

Libertas Klimka

Vilniaus pedagoginis universitetas

Lýgumų apylinkės tarpukariu – stiprių ūkininkų, geros žemdirbystės, pažangios agrotechnikos kraštas. Net sovietiniai kolūkiai čia buvo ganėtinai stabilūs. Senosios ūkininkavimo tradicijos nėra galutinai prarastos – tai, kas atneša žemės ūkio darbų sėkmę, tebelaikoma ir šiandien reikšmingais dalykais. Kai kurie papročiai išties giliai įaugę į žmonių atmintį. Vienas tokių – būtinybė ūkio darbus derinti su Mėnulio faze. Sakoma: „*Javs sėjant gers ūkininks žiūr į Mėnulį*“. Kitados per šimtmečius susiklosčiusios žemdirbystės taisyklės tapo etnožinijos, perduodamos iš kartos į kartą, dalimi. Jų esmę sudaro pastebėjimai, kad Mėnulio išvaizdos kaitai atliepia gyvybinės energijos pulsacijos biologinėse sistemoje. Apskritai kosmoso ritmų sąveika su gyvaisiais organizmais yra ir šiuolaikinio mokslo problema. Ji gali būti įvardyta biologinio laikrodžio metafora. Tradiciniuose kalendoriniuose papročiuose buvo sureikšminti tam tikri gamtos požymiai, įgalinantys prognozuoti ūkinės veiklos rezultatus, derlių, būsimus orus ir t. t. Ši įdomi etnožinijos sritis toli gražu nepakankamai išnagrinėta ir atskleista, o žinių pateikėjų lieka vis mažiau...

Mėnulio fazės ir jų mitologizavimas

Mėnulio fazes Lėgumų apylinkių žmonės taip vadina: *jauns, priešpilns, pilnats ir gals*. Kai kada išskiriamas „*senas gals*“ – paskutiniosios paros delčioje. Terminas *delčia* šiose apylinkėse yra atneštinis, literatūrinis, paplitęs per mokyklas ir spaudą. Tai pabrėžia ne vienas iš pateikėjų (5, 8, 12). Net manoma, kad tai rusiškas fazės pavadinimas. Trečiojo ketvirčio pradžią vadindavo taip: „*trys vakarai po pilnatis*“. Naktys be Mėnulio dangaus skliaute, astronominė jaunatis, kaime įvardijama *tuštuma* (4, 10, 14) arba *tamsiomis naktimis* (5, 7, 11). Retsykiais jos nusakomos ir taip: *pats senugals* (3). Jaunu Mėnuliu vadinama pirmojo ketvirčio dalis po jaunaties. Dėl švietimo įtakos skirtumas tarp astronominio termino ir liaudiškojo jau nyksta. Tai matyti iš tokių pasakymų:

„*Jaunam stojus, pirmą naktį nematysi, antrą vakarą pamatysi mažytį ratelį*“ (11) arba „*Mėnulio nesimato delčiuoj pačiam gale ir jaunam*“ (7).

Mėnulio fazės kaita, manoma, turinti reikšmės orams:

„*Gals mėnesia paduos lietu, visą ketvirtį gal lyt; jei pagada, bus pagada*“ (13).

Jeigu oras nepasikeitė „persivertimo“ metu, t. y. keičiantis fazei, toks pat išbus iki fazės pabaigos (8). Artimus oro pasikeitimus pranašauja šviesus ratas apie Mėnulį, šiose apylinkėse vadinamas *dignu* (5, 8, 15). Jei jis mažas, arti Mėnulio, oras pablogės jau rytdieną, jei didelis – už trijų dienų (14).

Nakties šviesulio sureikšminimas etnožiniijoje gali būti susijęs su Mėnulio kalendoriaus atmintimi. Kaip žinia, mišrus Saulės ir Mėnulio algoritmas buvo vartotas net Lietuvos Didžiosios Kunigaikštystės laikais¹. Praktinis jo taikymas rėmėsi šviesulių azimutiniais tekos ir laidos vietų horizonte matavimais². Šio archajiškojo metodo pėdsakus aptinka ne tik archeologai, bet ir etnografai. Lėgumų apylinkėse buvo įsidėmima, kur teka bei leidžiasi Mėnulis (4, 7); žinota, kad Mėnulio pilnatis žiemą „*eina Saulės takais*“ (11, 19). Tačiau šių žinių prasmės ir taikymo jau nebemokama paaiškinti.

Mėnulio mitologizavimo pėdsakai ryškūs žmonių tikėjimuose jo poveikiu. Pirmą kartą pamačius Mėnulį po jaunaties, reikia sukalbėti poterius „*Tėve mūsų*“ ar „*Sveika, Marija*“ (10). Jei kas skauda, tada tą vietą reikia patrinti, patepti – Mėnulio neomenija sustiprins gydomąją veiksmo galią. Tąsyk nesunku karpų atsikratyti, bereikia nepasijudinant iš vietos jas paspjaudyti (14). Sveikatos prašoma ir iš pilnatis:

„*Mėnuli, mėnulėli, kaip Tu švieti, taip gydyk mano kūną*“ (18).

¹Klimka L. *Tikslieji mokslai Lietuvoje, K.*, 1994.

²Klimka L. *Ant Birutės kalno užkopus, Žemaičių žemė, 1997, Nr. 1, p. 19–31.*

Dedervines ir karpas gydydavo rasa, nubraukta bevardžiu pirštu nuo lango stiklo, kai Mėnulis būdavo senugalyje (3). Į Mėnulį, kaip ir į Saulę, vaikams drausdavo pirštu rodyti (2). Sako: „*Dievui į akis duri*“ (16). Apskritai, norint atkreipti dėmesį į dangaus šviesulius, reikia žodžiu sakyti (6).

Mėnulio pilnatyje matosi žmogaus veidas (10), priešpilnyje ižiūrimas senis su pypke dantyse (18). Mėnulyje esąs ponas Tvardauskas (14) ar Varduckas (15)*. Sakoma, jog jis velniui dūšią pardavęs, tai jį velnias ir nešėsi į pragarą; gaidys ne laiku užgiedojęs, tad ponas ir likęs dangaus skliaute (14).

Mėnuliui augant

Pirmieji du nakties šviesulio kaitos ketvirčiai laikomi labai skatinančiais augimą, derlumą (12, 18).

„Jaunaty reikia sodinti viską, kas žydi. Tačiau ne pačiam jaunam, bet palaukus kelias dienas“(2).

Jaunam Mėnuliui esant, patariama sodinti žirnius – ilgai „*nenuauga*“, vis žaliuoja ir mezga naujas ankštis (13). O dar pataikius pasėti porinę savaitės dieną, ankštis užmezga ne po vieną, bet poromis.

Miciūnų kaime iki išsiskirstymo į vienkiemius ūkininkai savo rėžiuose darbus nudirbdavo beveik visi vienu metu. Paprotys tai ypač skatino – jeigu kaimynas „*apsės*“, t. y. aplenkis sėjant, laukas neteks derlumo. Tik štai vienas ūkininkas javų neskubėdavo sėti, vis palaukdavo jauno Mėnulio. Ir javų jam užderėdavo daug daugiau, ir jie „*nuaugdavo*“ nė kiek ne vėliau kaip kitų (1).

Manoma, kad jauno Mėnulio tarpsnyje sėti burokai labai auga į lapus (3), nupjovus žolę geriau atauga atolas (7), nukirtus medį kelmas gausiai leidžia atžalas (7). Šioje fazėje geriau prigyja persodinti augalai (12). Agurkus sėdavo jaunam Mėnuliui stojus, nes manyta, kad senugaliu baigiasi pavasario šalnos (1). Jaunam mėnesy sodintos darželio gėlės ilgai žydi (3, 15). Linus taip pat sėdavo Mėnuliui augant, nes reikia, kad jų stiebai kuo ilgesni ištįstų. Šį darbą stengdavosi atlikti apie šv. Zitos dieną (04 27) (14). Morkos ne taip sumedėja, užauga saldėnės, kai būna sodintos jaunam Mėnuliui esant (11). Tik reikia vengti šiaurės vėjo – nuo jo morkų lapai susigarbanoja (19). Šis laikas tinkamas vaistažolėms rinkti (4). Grybai tuomet irgi labai gerai dygsta, tik gal dažnokai pasitaiko kirmėlėtų (19).

Sakoma, kad seną vištą ar kokią kitą paukštį į puodą kišti reikia per jauną (3). Kai kiaulė skerdžiama greitam mėsos suvartojimui, kokiai šeimos šventei, vestuvėms ar krikštynoms, geriausias tam laikas – trečias jaunaties vakaras (11). Tada verdama mėsa pučiasi, „*skūra nuo lašinukų atsivynioja*“ (10). Skerdžiant Mėnulio išties griežtai paisoma; teigiama neabejojant:

*Šis personifikavimas paplitęs visoje Lietuvoje ir Lenkijoje. Jo ištakos – istorinis asmuo, astrologas ir alchemikas Tvardovskis, kurį laiką gyvenęs Vilniuje, Žygimanto Augusto Žemutinėje pilyje. Tai jis 1551 m. iškvietė iš anapus karalienės Barbaros vėlę.

„Jei gala mėnesia kiaulė papjauta, mėsa susitrauks, jei priešpilny – išsipūs; tas teisybė, rūgštela!“(11).

Rudenį kopūstai, agurkai raugtini tik per jauną – kad būtų minkšti (5, 11).

Vištas perėti „leidžia“ jaunam Mėnuliui esant – išsisis sveiki viščiukai (9). Avelėms kirpti šis laikas taip pat tinkamas. Nors Lýgumų krašto ūkininkai turėjo ir bendresnę taisyklę, avių vilnos prisiruošdami triskart per metus: nuobarinu kirpimu (pavasario) – per jauną, „rugienos“ (vasaros) – pilnatyje, o kalėdiniu – per senugalį, kad ėriukai būtų stipresni (14). Ką ten avelės – mergaitės irgi į Mėnulį žvilgteldavo, kai reikėdavo plaukus pasitrupinti. Geriausias laikas – trečias vakaras po jaunaties – tada stipresni ataugės (3, 19). Pastebėta, kad vaikutis, gimęs Mėnuliui pilnėjant, būna daug judresnis už kitus (18). Ir būdas nuo gimimo fazės priklauso: jauno Mėnulio – linksmi (18), į galą – rimti ir ramūs (19).

Priešpilnis Mėnulis žmonių yra laikomas tarpiniu, ypatingesnės reikšmės jam neteikiama. Dažniausiai pradėti jaunu darbai tęsiami. Augalų savybėms, darbo rezultatams tikimasi panašaus kaip jauno Mėnulio skatinimo. Tačiau nebe tokio audringo, bet leidžiančio sutvirtėti, subręsti. Sakoma, kad priešpilny pasodintų augalų šaknys yra tvirtesnės. Kopūstai, sudėti priešpilny, nei minkšti, nei kieti (9). Bėda tik, kad šiuo tarpsniu padaugėja kenkėjų, pasėliai kenčia nuo vabalų, kirminų (4, 13).

Taigi augantis Mėnulis, įvardijamas jaunu ir priešpilniu, skatina augimą, vešėjimą, tačiau besiformuojanti biomasė neturi tvirtumo, atsparumo kenkėjams.

Mėnulio pilnatis

Daugumai pavasario darbų pilnatis yra labai tinkamas laikas, sėkmės garantas. Pilnatis atneša gausą, maksimalų rezultatą. Ypač tinka tuokart sodinti tas kultūras, kurios brandina vaisius šakniagumbiais arba ankštyse. Bulves stengdavosi sodinti būtent pilnatyje arba trečią dieną po jos (14). Be to, žiūrėdavo, kad danguje būtų daug kamuolinių debesų. Tada greit „nuauga“ (16), išarus dirvą būna pilnos vagos (1, 2, 18). Kai kas net labai griežtai šio termino laikydavosi:

„Jei bulvių gegužės pilnaty nespėsi pasodinti, reiks laukti birželio pilnačio“(6).

Pasodinus jauname „aug iki rudens“(16), „ein į lazdas“(7), labai išišaknyja – „aug barzdos“(5). Kartais dar patariama bulviasodį užbaigti iki pietų (5).

Vasarojų taip pat sėdavo „pilnačia“ (2, 7), tik žiūrėdavo, kad nepūstų rytų vėjas (14). Pirmąją saują sėjėjas berdavo į pietus, linkėdamas šimteriopai užaugti ir greit subręsti (14). Pilnatis ypač palanki pupelėms sodinti (4, 11). Žirniams irgi, bet jiems reikėtų šiaurės vėjo – mažiau kirmys (3). Agurkams tinkamiausias metas – pilnaties trečias vakaras (2). Darže darbuojantis, reikėdavę apsidairyti, kad kaimynai nematytų, nes svetimas žvilgsnis gali „užčeravot, ir niekas nebeauga“(11).

Rudenį Mėnulio pilnatis laukdavo kiaulei skersti, kad lašiniai geriau išsūdytų, geriau išsirūkytų, laikytųsi iki vasaros darbymečio (12). Juk rūkytos mėsos turi užtekti iki Škapliernos; negi bus kaip patarlėje: „*Pupos žyd, bajorams badas*“ (6). Mėsą ruošdami atsižvelgdavo ir į vėjo kryptį – žiemys gali darbą sugadinti (7).

Mėnulio pilnatis šviesa kenkia miegančiam žmogui. Langus būtina uždangstyti, kad naktį neapšviestų veido. Antraip gali „*kristi vištupys*“ – prietemoj, po saulėlydžio žmogus nematys (17), o vaikai ims „*vaikščioti*“ – susirgs lunitizmu (7).

Mėnuliui dylant

Trečiame ir ketvirtame Mėnulio ketvirčiuose mažėja įvairių kenkėjų aktyvumas. Žirnius sėdavo gale mėnesio, kad kirmėlės neėtų (7, 8). Tas laikas tinka ir „*cibuliams*“. Tik reikia, kad danguje nesimatytų Mėnulio; dar gerai būtų, jei šalia vyriškis stovėtų (2, 11). Ir kitus daržo darbus blogai veikia abiejų šviesulių buvimas skliaute, kai Saulei nenusileidus jau pateka Mėnulis (15). Kopūstus moterys sodina penktadienį, kaupia taip pat per tris „*pėtnyčias*“ – kirmėlės neės, nes ir joms „*pasninkas*“ (14).

Senugalis – geras metas bulvėms kaupuoti (3). Dar svarbu, kad pūstų žiemys – bulvės bus pačios sveikiausios (7). Grybai nustoja kirmiję, kai Mėnulio visai mažai besimato (7). Delčioje suruoštos maisto atsargos gerai išsilaiko. Svo-gūnai šiuo tarpsniu pinami į kasas, peržiem išbus nesugedę (8). Senugalyje sudėti kopūstai būna kieti, tinkami sriubai virti (5, 19). „*Statyti pilnačiu*“ – žymiai minkštesni (19). Agurkus šeiminkės raugdavo vieną dieną „*po stojimo senugalin*“ – bus neištižę (3). Tai geras laikas vilnonį audinį pradėti – kandys tokiaime nesiveis (7). Drabužiai vėdinami Mėnuliui dylant. Tada juos „*perkilojus*“, nebus kapojami kandžių (17).

Žiemos mėnesiais, Mėnuliui bedylant, kertami medžiai ruošiant medieną statyboms. Tokių rąstų kinivarpos negrauzia, jie gerai išdžiūsta (14). Seni žmonės net marškinius siūdavo si senugalyje, kad „*brudas*“ – utėlės – neįsimestų (14).

Taigi Mėnuliui dylant gyvybiniai procesai apmiršta; tai gali būti išnaudota siekiant kuo geriau suruošti ir išlaikyti maisto atsargas. Nykimas netikėtai įgauna teigiamą reikšmę. Vėjo kryptis, ypač šiaurės, sustiprina atsparumą kenkėjams.

Senjojo kalendoriaus reliktai

Kaime apskritai buvo įprasta laiką skaičiuoti tarpsniais nuo vienos svarbesnės šventės iki kitos. Taip nustatomas ūkio darbų cikliškumas. Įdomu, kad Lėgumų krašto žmonių atmintyje išliko prisiminimų apie azimutinius kalendorinių matavimų metodus:

„Kur Saulė ein, žmonės įsidėmėdavo, net ir labai, nes nebuvo radijo, televizijos... Žinodavo, kad Saulė per tokią dieną čia tek, per Kalėdas – trumpiausiai – čia tek. Per tas trobas tek, per tą kaminą. Laidos vietą žmonės irgi įsidėmėdavo“(1).

Kartais visiškai konkrečiai nurodoma:

„Kai ilgosios dienos, saulutė tekėdavo ant Šimkaus kryželio, kai trumposios dienos – ant kolūkio toarto paskutinio kaminiuko. Kai trumposios dienos, saulutė leisdavos, kur buvo Balionio daržinė, kai ilgosios – kur miškas“(5).

Kai kurie senųjų švenčių papročiai išlaikė netgi mitologinį atspalvį. Nepaisant to, kad pati šventė jau nuo Lietuvos krikšto sutapatinta su krikščioniškuoju vardadieniu³. Pvz., reikšmingai būdavo pažymima ganiavos pabaiga. Su kerdžiumi, Lėgumų apylinkėse vadinamu *viršininku*, ūkininkai sulygdavo ganyti iki Visų Šventų. Vėliau likę vieni piemenukai šaukdavosi žiemos. „Artindavo“ sniegą, triskart jodydami ožką aplink beržą: „Dieve, duok žiemos“(1, 16). Tai prosenovinis ožio aukojimo ritualas, pavirtęs vaikų žaidimu. Joniškaičių kaime vaikų „ožką“ pasidarydavo iš pagaliukų ir popieriaus, įstatydavo duobėn ir užmėtydavo akmenimis – tada jau greit pasnigs (8). Kitas senų laikų šventės atminimas – sambarių alus per Sekmines (1). Tai bendras kaimo pasilinksminimas su muzika, šokiais, juokavimais. Jaunimas jėgas išbandydavo kilodami dubenuotą akmenį⁴. Neatmestina galimybė, kad čia taip pat slypi prosenoviškos apeigos atmintis.

Pavasario šventės Lėgumuose turi savo „skelbėjus“ – parskrendančius tą dieną paukščius. Pvz., sakoma:

„Kovo 4-oji – su vieversiu, Juozapas (03 19) – su pempe“(6, 15, 17). Gandras sugrižta „ant Blovieščių“(03 25) ir parsineša ant kojos kielę – ledspirę, kuri tuojau išdaužo paskutinius ledus (1). Kregždės parskrenda „ant Jurgio“(04 23) (1, 7).

Kitos svarbios metų šventės irgi siejamos su fenologiniais požymiais. Ruošius prasideda nuo šv. Mato dienos (09 21): „Nuo šv. Mataušo kišk kur nori kepelius“(2). Vidurziemis – per Grabnyčias (02 02), kada meška verčiasi ant kito šono (14). Pavasaris prasideda nuo pirmojo griaustinio; jis „atgriauna, atitrenkia žemę“, ir gamta atgyja (10). Iš kurios pusės griaustinis trenks, tokia bus ir vasara: iš pietų – šilta, vakarų – lietinga, šiaurės – žvarbi, rytų – nepastovi (5, 11, 16). Žmonės savo pragyventus metus senovėje skaičiuodavo žiemomis.

³Klīmka L. Lietuvos kalendoriniai papročiai: tradicinis ir krikščioniškasis aspektas, Lietuvos katalikų mokslo akademijos metraštis, 1997, t. IX, p. 117–121.

⁴Pakruojo rajone randama nemažai plokščių akmenų su iššli-fuotais smailiadugniais dubenimis. Jie aptinkami kaimavietėse. Tikėtina, kad bus turėję kultinę paskirtį, gal buvę namų aukurai, žr. Matulis R. Istoriniai akmenys, V., 1990.

Nykstant senoviniams papročiams, ir Mėnulio „patarimų“ imama nebe-
paisyti arba keisti juos fenologiniais reiškiniais. Pvz., sakoma, kad avižas rei-
kia sėti pražyodus ievoms. Kai „pikšaiiai“ (kiaulpienės) žydi, galima sėti mie-
žius (5). Agurkai sodinami pražyodus alyvoms, bet Mėnulio tuokart neturėtų
matytis. Pasėjus per lysves negalima žirglioti, antraip pražyde nemegs (5). Jei
pavasarij ant alksnių daug pumpuriukų – bus bulvių metai, jei žirginėlių –
grūdų (9).

Žiupsnelis žinių apie žvaigždes

Žvaigždynų tekos ar laidos laikas Lėgumų apylinkės žmonių nebesieja-
mas su darbų terminais. Tik kartą užsiminta, kad Sietynas (*Sityns*) turi reikš-
mės žiemkenčių sėjai: pakilus jam pietuose (kulminuojant) rugiai nebesėjami
(5). Sietyne esančios septynios žvaigždės (11, 13, 15). Žiemos naktį pagal jo
laidą – „iškrypimą iš pietų“ – būdavo keliamasi jaujos darbams (11, 13, 16),
raretų pamaldoms (5), važiuoti į Šiaulius (6). Vaizdingas posakis: „*Laikas kel-
tis – Sietyns ant gembės*“ (3).

Oriono juostos žvaigždės čia vadintos *Šienpjoviais* arba *Trimis Karaliais* (5).
Didieji Grįžulo Ratai – *Grigo ratais* (16). Mažaisiais Ratais važinėjasi *Grigu-
žiai* (14).

Pasakojo* :

1. Alekseriūnas Antanas, gim. 1915 m. Miciūnų k., Pāšvitinio vls.
2. Andrišaitienė Ona, gim. 1911 m. Lėgumų mstl.
3. Čakienė Konstancija, gim. 1927 m. Šiladžių vnk., Lėgumų vls.
4. Daunienė Valerija, gim. 1927 m. Bitaičių k., Lėgumų vls.
5. Kalinauskienė Emilija, gim. 1914 m. Norvaišių k., Lėgumų vls.
6. Kvedarienė Rozalija, gim. 1912 m. Ruslėlių k., Lėgumų vls.
7. Mačiūnienė Marijona, gim. 1920 m. Lėgumų mstl.
8. Margienė Emilija, gim. 1904 m. Joniškaičių k., Lėgumų vls.
9. Matulienė Stasė, gim. 1917 m. Pāšvitinio vls.
10. Matuzienė Elžbieta, gim. 1928 m. Radviliškyje.
11. Petrauskas Juozas, gim. 1919 m. Šiladiškių k., Lėgumų vls.
12. Petrevičienė Augenija, gim. 1908 m. Andrešiūnų k., Gasčiūnų vls.
13. Rumbinas Karolis, gim. 1925 m. Vaigailių k., Lėgumų vls.
14. Savickienė Stasė, gim. 1928 m. Montjurgių k., Lėgumų vls.
15. Simelienė Valerija, gim. 1929 m. Kulyčių k., Pakrūtojo vls.
16. Šandaris Vincas, gim. 1898 m. Vilūnaičių k., Lėgumų vls.
17. Tubytė Leonija, gim. 1916 m. Ruslių k., Lėgumų vls.
18. Valiulis Jonas, gim. 1917 m. Lėgumų mstl.
19. Vanagienė Antanina, gim. 1926 m. Lukašaičių k., Gruzdių vls.

*Užrašant duomenis, buvo naudojamosi astronominių žinių
klausimynu, žr. Klimka L. Rinkime senąsias astronomines
žinias, Mūsų kraštas, 1995, Nr. 2, p. 141–144.

Šią medžiagą 1993–1998 m. surinko Vilniaus pedagoginio
universiteto dėstytojai Robertas Jurgaitis (pateikėjai 1, 5, 6,
8, 9, 11, 12, 13, 16), dr. Libertas Klimka (2, 7, 14) bei stu-
dentai Andrius Šarmavičius (2, 3, 4, 7, 10, 14, 15, 19), Mil-
da Aurylaitė (17) ir Auksė Valiulytė (18). Medžiaga saugo-
ma Lietuvos etnokosmologijos muziejuje ir autoriaus
archyve.

Apie duonos ir duonelės kepimą

Vladas Trinkas

„Ponai valgo duoną dar ir nusijotą,
o aš vargdienėlis – grynų ašakėlių ...“

Liaudies daina

Dar ir šiandien vienur kitur užtinki vyresnio amžiaus valstietes, prisimenantias kasdienės ruginės duonos kepimo technologiją ir žinančias, kaip buvo kepama šventinė duonelė. Medžiaga apie duonos ir duonelės kepimą daugiausia rinkta Pakrúojo rajone (Lýgumų, Stačiúnuų apylinkėse). Žinių pateikė moterys, duoną kepti išmokusios iš savo motinų, močiučių, šeiminkų*.

Kasdienė duona

Miltai. XIX a. pabaigoje – XX a. pirmojoje pusėje Šiaurės Lietuvos kaime kepavo gryną ruginę duoną. Kartais paskalsinimui pridėdavo kitų grūdų miltų ar bulvių. Ruginės duonos gerumas priklausydavo nuo miltų kokybės. Rugiai turi būti neišlyti, sausi, jaujoje džiovinti, arba sausų vasarų pirmosios rugių pėdų nuobloškos, kurių grūdus naudodavo sėklai. Išlytų rugių, dargi sudygusių, grūdai susalę. Iš tokių grūdų miltų geros duonos neiškepsi. Ji bus supuolusi (neišakijusi), neišsikėlus. Tokia iškepta greitai žiedėja, pelėja, atsiknoja pluta. Lietingais metais vietomis rugiai būdavo labai dirsėti. Dirsių miltų iškepta duona „*pasišiaušdavo*“, atrodė kaip „*šepšelis*“, bet ir su tokia nuo bado galėjai apsiginti (4).

Grūdus maldavo naminėmis, vėliau vėjinėmis girmomis – malūnuose. Maišai buvo siuvami iš tvirto lininio audeklo, specialiai maišams austi. Į juos tilpdavo apie 80–100 kg grūdų ar miltų.

Garbingiausi kaimo žmonės būdavo kalvis, malūnininkas ir siuvėjas. Be šių amatininkų neapsieisi ir be eilės prie jų neprieisi. Todėl prie alučio jie visada kviečiami.

Svarbu, kad malūnininkas duonai rugius sumaltų kuo smulkiau. Tada tokių miltų nebereikia nusijoti, tad skalsiau. Jei sijodavo, ašakas ar sėlenas atiduodavo gyvuliams. Dalį sėlenų palikdavo ližei pabarstyti.

Rugių miltai laikomi klėtyje, kamaroje, kur sausiau ir saugiau. Kartais nuo pelių, kandžių maišus su miltais kabindavo po sija (*balkiu*), kur vėjas prapučia.

Duonai paskalsinti dėdavo virtų grūstų bulvių. Tada ji geriau rūgsta, skanesnė, minkštesnė, ilgiau nežiedėja. Sunkesniais laikais tekdavo dėti miežių, avižų miltų, o baudžiavos laikais, badmečiu – dargi ir avižinių pelų. Priedai paskalsinimui bei prieskoniai (sauja

*Straipsnis parašytas 1978 metais. Palyginimams naudojama Šiaulių ir Joniškio apylinkėse surinkta medžiaga. Red. past.

druskos, saujelė kmynų, cukraus) dedami duoną užmaišant. Kmynai kartu su druska ištrinami tarp rankų.

Pagrindinės priemonės duonai kepti: krosnis (*pečius*), krosniadangtė (*pečdangtė*), duonkubilis, trikojė kėdė, duondengtė, ližė, žarsteklis (*kačerga*), krosniašluostė (*pečšluostė*), gelda, dubenėlis, mentė, suolas (*zuslanas*), džiovinti klevo ar kopūstų lapai, ajerai, sėlenos ar ašakos.

Šių vietovių mažesnio (5–10 ha) ar vidutinio (15–30 ha) ūkininko gyvenamasis namas dažniausiai būdavo padalintas į gryčią ir seklyčią, o tarp jų – priesienis, už kurio – kamara. Taupydami šilumą bei dėl kitų patogumų **krosnį** mūrydavo gryčioje (kampe prie durų), kur šeima ar šeimyna praleisdavo daugiausia laiko. Seniau krosnis būdavo plūkto molio, vėliau – žalių ar degtų molio plytų ir su perdala – priekakčiu ir užkakčiu. Užkaktyje (gale angos) pakraunamos malkos ir pakuriama krosnis. Geriausios malkos duonkepei krosniai alksninės, eglinės, pušinės, šiek tiek beržinių; kietmedžių malkos per daug įkaitina krosnį, ir duonos pluta apdega. Priekaktyje pastatomi puodai vandeniui, valgiui virti, papločiams kepti. Krosnies angos aukštis nuo aslos ar grindų apie 70–80 cm. Todėl po visa krosnimi aslos lygyje pamūryta tuštuma – šiltas pakrosnis (*papečkys*). Čia žiemą seniau būdavo laikomos dedeklės vištos ir gaidys, kuris rytais kaskart užgiedodamas šeimynai pranešdavo ilgos žiemos nakties pabaigą. Iškepę duoną, krosnyje džiovindavo obuolius, gydydavo vaikus nuo niežų: nuogus ištepę sieros tepalu, įkišdavo į šiltą krosnį ir palaikydavo, kol išprakaituodavo.

Prie tokios krosnies šono per visą jos ilgį primūrydavo apie 60 cm aukščio ir 60 cm pločio gultą, vadinamą *pečala*. Ant krosnies viršaus iki lubų būdavo pakankamai vietos gulėti. Ši vieta – vaikų ir senelių džiaugsmas šalta žiemą.

Krosniai uždengti daroma skardinė **krosniadangtė** (*pečdangtė*) su ranke. Ja uždengiama krosnies anga, kad kepama duona neatauštų. Krosniadangtė turėjo ir kitų paskirčių. Prieš išlydint į kapines mirusįjį, vienas asmuo praeidavo visą kaimą mušdamas į ją pagaliuku. Tai reiškėdavo, kad jau laikas kaimo gyventojams susirinkti pas mirusįjį ir palydėti į kapines. Tokiu būdu krosniadangtę dar naudodavo kviesdami gyventojus į susirinkimą. Tik jos mušimas būdavo kitoks.

Duonkubilio dydis priklausydavo nuo šeimos poreikių. Jo skersmuo dažniausiai būdavo apie 50 cm, aukštis – 40 cm. Dugnas ir keli šulai (3) ažuoliniai, o kiti egliniai. Mat be ažuolo duona blogai įrūgstanti. Duonkubilį sutvirtindavo dviem mediniais, vėliau – geležiniais lankais. Naujai padirbtą iš vidaus ištrindavo svogūnais, druska, cukrumi, kmynais, kad geriau rūgtų ir išigautų geresnis raugas. Tačiau ir tokios priemonės negalėjo garantuoti pirmos duonos gerumo, nes reikalingos sąlygos duonkubilio sienelėse susidaro ne iš karto. Kita bėda: nuo daugkartinio jo naudojimo duona kartais įgaudavo blogą raugą, nes duonkubilio neplaudavo, tik laikydavo uždengtą ta pačia duondengte. Tada tekdavo peiliu rūpestingai jį išgrandyti, išplauti. Duonkubilis niekam neskolinamas ir neturi būti peršaldomas. Skolinant duona gali įgauti nepagei-

daujama rauga (kiekviena šeimininkė turėjo savąjį raugą). Peršalęs duonkubilis nustoja gero raugo savybių, ir jį reikia iš naujo paruošti, kaip ir naujai padarytą.

Duonkubiliui padėti būdavo daromas kėdės aukščio **trikojis**. Tai dvišakas medis, į kurio storųjų šakų galus ir liemenį išgręžtos skylės ir įkaltos medinės kojės.

Duondengtė reikalinga duonkubiliui, iškeptai duonai uždengti. Ji – iš drobės, plaunama.

Ližė (2–2,3 m ilgio) daroma iš vienos sveikos drebulinės ar eglinės lentos, su kotu ir galva kepalui (*bakanui*) padėti. Ližė duona pašauinama krosnin.

Žarsteklis (apie 2,5 m ilgio) reikalingas iškeptai duonai, puodams iš krosnies ištraukti, žarijoms prie priekakčio subraukti. Jo kotas eglinis, lazdyninis. Ant vieno koto galo dažniausiai būdavo pritvirtinama seno ratlankio dalis.

Krosniašluostė (*pečšluostė*), pagaikštis su užmauta lāpine šluota, reikalinga krosniai iššluostyti. Šluota greitai susidėvi, o pagaikštis laiko apie metus. Jis dažniausiai eglinis, apie 2,5 m ilgio.

Miltus duonai kepti iš klėties atsinešdavo medine **gelda**. Tai iš drebulės ar liepos stuobrio išskaptuotas lovys. Dar senesniais laikais, kai nebuvo kubilų, duoną užmaišydavo iš medžio stuobrio išskaptuotuose loviuose.

Reikėjo turėti **dubenėlį** su vandeniu. Vandeniui suvilgydavo rankas, kad prie jų neliptų imama iš duonkubilio tešla, juo gražiau sulygindavo nekeptus kepalus.

Mentę, plokščią medinę lentelę su koteliu, naudodavo duonai maišyti.

Platus **suolas** būdavo reikalingas sudėti iškeptai duonai, kol ji atauš.

Be visų paminėtų priemonių, šeimininkė atsinešdavo **džiovintų klevo, kopūstų lapų, ajerų, sėlenų** ar **ašakų**. Kopūstlapius darže laužydavo veždami iš lauko nupjautus rugius ir kraudavo į daržinės galą – tarp pėdų eilių, surinkdavo kuldami rugius. Lapus, supjaustytus ajerus klodavo ant ližės, pabarstydamo sėlenomis ar ašakomis, o po to dėdavo šaunamos duonos kepalą. Ajerai duonai suteikdavo gerą kvapą.

Įrankiai, ypač duonkubilis, laikomi šiltesnėje, sausoje vietoje (kamaroje), kad neperšaltų.

Duona duonkubilyje paruošiama trimis etapais: duonos (miltų) užplikymo, duonos (praskiestų miltų) užmaišymo, duonos (tešlos) užminkymo. Atliekant visus šiuos darbus, vartojamas žodis *duona*, o ne *miltai* ar *tešla*.

Duonos užplikymas (salinimas). Paprastai duoną pradeda ruošti iš ryto. Atsižvelgiama į šeimos didumą. Vidutinei šeimai ar šeimynai (6 žmonės) kepama iš 45 kg miltų.

Miltai turėjo būti nusiausti rėčiu į geldą ir anksčiau atnešti į gryčią, kad pašiltų. Užvirinama vandens ir apie 10 litrų supilama į duonkubilį. Po to beriama apie pusę atsineštų miltų. Jų kiekis dar priklauso nuo jų brandumo: jei geri, brandūs – mažiau, jei blogi (išlyti) – daugiau. Beriant miltus, visą laiką reikia maišyti mente, kad pasidarytų potirštė košė. Jei kartu su miltais dedama virtų trintų bulvių, vandens kiekis padidinamas. Pagal skonį beriama druskos,

kmyną. Gerai išmaišius, ant viršaus išberiamas 1 cm storio miltų sluoksnis, kad ne taip greitai atšaltų, ir duonkubilis uždengiamas duondengte bei pagalve. Jis pastatomas ant trikojo, ant kurio prieš tai dėl šilumos dar būna padedama kokia nors šilta medžiaga. Dažnai salinama duona laikoma ant *pečalos*. Užplikyta duona sąla 3–6 val., kol ataušta. Šeimininkės sako: „*Rytą užplikysi, pavakariais užmaišysi*“. Kartais užtenka 1–1,5 valandos. Pasalinus dar užpilama drungno vandens bei miltų ir dar išmaišoma, kad rūgštis būtų geresnė. Dabar tešla turi būti tokio tirštumo, kad laikytųsi pakabinta ant piršto (2).

Duonos užmaišymas. Kai užplikyta duona ataušta, ją reikia užmaišyti. Suberiama likusi pusė miltų. Mente ar rankomis gerai išmaišoma. Įpilama šilto vandens ir vėl išmaišoma. Užmaišyta duona vėl šiltai apklojama. Po duonkubiliu ant trikojo klojami kailiniai. Tai daroma pavakary.

Duona per naktį turi įrūgti. Plikyta duona ilgiau rūgsta, bet ji skanesnė. Tą procesą reikia sekti: gali perrūgti, gali neįrūgti. Jei nerūgsta, dar šilčiau apklojama, kartais tenka mielių, bulvių pridėti. Mielėmis rauginta duona nebus skani, išeis neišvaizdi, supuolusi. Įrūgimas priklauso nuo užplikymo, miltų, bulvių, šilumos, duonkubilio (platus labiau atšaldo). Išrūgusi duona išsikelia: padidėja, lipa iš duonkubilio. Paragaujama, koks skonis. Duona turi būti saldrūgštė. Jei išrūgusi duona lipa iš duonkubilio – skubiai minkoma.

Duonos užminkymas. Beriami likę miltai, vandens nebepilama.

Valstiečio šeimoje bei šeimynoje paprastai darbingos šios moterys: šeimininkė, duktė, mergaitė (samdinė), pusmergė (samdinė), piemenė (samdinė), marti (šiose apylinkėse nevadinta samdinių nei bernu, nei merga, o sakoma: „*Reikės samdyti mergaitę, vaikesą*“). Dažniausiai duoną užminko mergaitė, pasitarusi su šeimininke. Jei šeimoje yra tik šeimininkė ir marti, pirmąkart tai daro šeimininkė – ji marčia ne iš karto pasitiki. Gerai mokanti duoną užminkyti marti stengiasi „nepasiduoti“ – uošvienę pavaduoti.

Duoną užminkyti – sunkus darbas. Jis trunka nuo 40 min. iki valandos. Pasitaikydavo atvejų, kai šeimoje esant tik žmonai, vyrui ir mažiems vaikams duoną užminkyti tekdavo vyrui.

Minkytoja apsirengdavo ploniau, lengviau, kartais drabužiu be rankovių. Plaukus apsirišdavo skarele, rankoves, jei jos būdavo, atsiraiydavo aukštai, apsiuosdavo prijuoste, nusiplaudavo rankas.

Užmaišyta, išrūgusi duona iš pradžių minkoma kumščiais, be ypatingos tvarkos, visa. Šiuokart baigiami dėti paskutiniai miltai (apie 1/8 dalis), kuriuos reikia gerai įmiešti. Tų likusių miltų įmiešimas – minkymas, kol nebesimato atskirų miltų – užtrunka apie pusę bendro minkymo laiko. Po to duona minkoma ir apverčiama (ar užverčiama). Jei duonkubilis mažas, užtenka 2 išvertimų, jei didesnis – 3–4. Išverčiama taip. Didesnė duona duonkubilyje padalijama į 3–4 dalis. Viena dalis nuo duonos krašto iki dugno iškeliamą ir užverčiama ant likusios viršaus. Dalis laisvo dugno ir dalis šono išgrandoma medkočiu peiliu, kad čia neliktų prikibusios duonos. Dabar minkoma tik ta išverstoji duonos dalis: vartoma, kumščiais maigoma, kol pasidaro taši, vientisa masė. Taip daroma ir su kitomis duonos dalimis (tame pat duonkubilyje).

Po visų duonos išvertimų ir užminkymų dalimis dar gerokai viskas min-koma, daug kartų vartoma. Jei duona prie rankų nebelimpa – gerai užminkyta. Tada ji taši, nuo minkymo apšilusi. Minkant rankas dažnai tenka vilgyti van-deniū, kad jos lengviau lištų į tešlą. Suvilgomi ir duonkubilio kraštai, kad duona prie jų neliptų – lengviau atšoktų.

Duona užminkyta. Jos paviršius duonkubilyje sulyginamas pamirkyta van-denyje ranka. Paviršiuje pirštu išspaudžiama kryžma, pabarstoma miltais, kad neliptų duondengtė. Ja ir pagalve duonkubilis uždengiamas.

Vakare užminkyta duona per naktį išsikelia. Anksti rytą reikia skubėti kurti duonkepį (*pečiu*). Jei duona užminkoma rytą, tada ji kepama po pietų. Besikeldama duona gali iš duonkubilio išlipti, todėl ji protarpiais tikrinama.

Duonkepio iškūrenimas. Malkos kraunamos taip: dvi pliauskos su tarpu padedamos išilgai krosnies, o kitos sukraunamos ant jų skersai (kiek telpa). Beržinių šakalių sauja uždegama ir kišama po malkomis. Ugnis peržegnojama. Papildomai malkų paprastai nebededama, nes tai pratęstų išsikūrenimą. Todėl jos turi būti sausos, kaitrios.

Duonkepis gerai iškūrentas, jei jo vidaus sienos įkaitusios – rausvos, bal-tos, nėra tamsių vietų. Jei paberta saujelė miltų staigiai dega, reikia keletą mi-nučių palaukti, kad nedegtų pašautos duonos kepalų apačia (4). Tai daroma krosnį iššluosčius, kai žarijos žarstekliu jau anksčiau būna sutrauktos prie prie-kakčio. Dalį žarijų iš krosnies visai ištraukdavo. Jas gesindavo – troškindavo šlapiu maišu. Užtroškintos žarijos (dar raudonos anglys) naudojamos siuvėjų lygintuvams. Dalis žarijų (raudonai įkaitusių anglių) 10–15 min. paliekamos už krosniadangtės, viduje, kol pakepta duona suimama (paruduoja, apkepa). Po to jos visos ištraukiamos žarstekliu, ir krosnis uždengiama.

Duonkepiui besikūrenant, išverdamas valgis – duonos kukulienė (*duonklec-kė*), duonos tešlos raguoliai – bei iškepami žaislai vaikams.

Duonos kepimas. Krosnis iškūrenta. Jos apačia iššluojama šluota, karštu-mas patikrinamas pabertais miltais. Ruošiamasi kepti duoną.

Šalia duonkubilio su duona stovi platus suolas ližei padėti. Čia pat ir dubenėlis su vandeniu rankoms suvilgyti. Vienas ližės galas padėtas ant duon-kubilio, o kitas – ant suolo arba kėdės. Ližė pabarstoma ašakomis ar sėlenomis arba padengiama džiovintais kopūstlapiais, klevo lapais ar supjaustytais ajerais.

Kepant duoną, vaikai išvaromi iš gryčios, žiemą – ant pečiaus. Pats duo-nos kepimas – skubus darbas, ir čia pašaliniai neturi maišytis (nesaugu). Žargstymas per ližę gali pakenkti kepalų gražumui – jie gali „supykti“ ir bekepdami susproginėti (suplyšti).

Kepalų didumas – pagal ližę ir pagal duonkubilį. Iškeptas kepalas vidu-tiniškai sveria apie 15 svarų (6 kg). Iš duonkubilio iškepama apie 6 kepalus ir 3 kepaliukus (vienas jų pagrandinis). Krosnininkas prieš mūrydamas duonkepį turi žinoti, kiek šeimininkė kepalų keps.

Tešlos vienam kepalui duonos iš duonkubilio reikia imti iš karto ir dėti ant ližės. Per kelis kartus lipdomas jis suplyšta – atsiskiria. Dirbti reikia greitai, nes ant ližės sutaisytas kepalas plečiasi. Todėl dažniausiai dirbama dviese: viena

sutaiso kepalą, kita pašaua krosnin. Ant ližės padėtas jis šlapiomis rankomis suglostomas, iš šonų suspaudžiamas, darosi pailgas. Šonuose pirštais įbraukiami 4–5 ruoželiai, kad kepdamas mažiau sproginėtų. Pirmutiniam kepalui viršuje pirštu išpaudžiama kryžma, peržegnojama. Kartais kepalus sunumeruodavo, pagražindavo medžio šakute įbrėždami akėčias (išilginius ir skersinius ruožus) ar stiklinės dugno išpaudimais (4). Pirmieji kepalai šaunami į galą, pagrandis pašauamas paskiausiai arčiau priekakčio. Jį sugrando mediniu šaukštu. Maža dalis tešlos paliekama duonkubilyje kitai duonai įraugti.

Didesnė duona iškepama per 2–3 val., mažesnė – per 1,5–2.

Tikrinimas, ar duona iškepusi. Po valandos pašauti kepalai iš vietos pastumdami žarstekliu, kad per daug nesukeptų apačia. Seniau kepdami duoną laikrodžio nežiūrėdavo (kartais ir neturėdavo). Dėl to keletą kartų reikėjo krosnin pažiūrėti, ar duona suimta, kaip ruduoja, koks jaučiamas kvapas. Numanant, kad gali būti iškepusi, duona tiriama: ištraukiamas vienas kepalas ir pučiama į šone pasidariusį plyšį, jei čirškia – iškepusi; rankos krumpliais pabarškinama apačia, jei skamba – iškepusi; ištrauktas pagrandukas palaikomas labai arti prie nosies, jei iškenti karštį – iškepusi; įduriamas į kepalą šoną peilis, jei ištrauktas būna apsvėlęs – neiškepusi, jei švarus – iškepusi; iš kepalą minkštimo padaromas obuolio didumo rituliukas ir įmerkiamas į šaltą vandenį, jei skęsta ir vėl iškyla – imk duoną iš krosnies. Žarstekliu ištraukti kepalai atsargiai dedami ant suolo. Jie suvilgomi vandenių, uždengiami duondengte ir laikomi, kol atauš, kad pluta būtų minkštesnė. Šiltos duonos negalima perspausti nei raikyti, kad neatšoktų pluta. Kartais paraikomi tik maži kepalai ir šilta duona skaniai valgoma su sviestu. Jei pluta perkepusi, kepalai dedami į lovą apačia į viršų ir uždengiami, laikomi, kol atauš. Gera pluta darosi saldesnė, kuo ilgiau ją kramtai. Gerai iškepta duona yra saldrūgštė. Kad neperšaltų, ji laikoma kamaroje (tarp gryčios ir seklyčios – prie priemiesio). Čia sudedama į duonkubilį ir uždengiama arba sukeliama į pakabinamą lentyną, kad pelės neprieitų. Kitur (Sauginiai) duona laikoma toje pat krosnyje. Žiemą ji nepelėjusi išbūdavo apie mėnesį, o vasarą – apie pusantros savaitės.

Duonos valgymas. Šeimyna valgydavo prie bendro stalo. Iš kamros duonos kepalą atnešdavo piemenėlis, samdinė, šeiminkė. Jei jį padėdavo apverstą aukštytyn, tai būdavo laikoma nepagarbos duonai ženklui. Ją pradėdavo raikyti šeiminkas: nuo galo nupjauna kampelį, padeda atskirai ir toliau raiko riekėmis. Šykštaus šeiminko riekelės būdavo plonos, gero – storokos. Jis sėdėdavo gale stalo, arčiau kambario kampo. Čia ant suolo ar lentynėlėje būdavo laikomas uždengtas prariektos duonos kepalas. Prie valgio duonos pasiimdavo tiek, kiek suvalgydavo. Paliktus riekės kašnelius kaip baudą ir juokų dėlei pririšdavo prie to šaukšto, kas juo valgė (šaukštą kiekvienas šeimos narys turėdavo savo). Kitą kartą nubaustasis paliktą kašni turėdavo pabaigti. Duonos atliekos nesimėtydavo, nes ji buvo laikoma šventa, dargi šventinama. Nuo stalo trupiniai būdavo sušluostomi ir atiduodami gyvuliams, paukščiams. Nukritęs duonos gabalėlis pakeliamas, nupučiamas, peržegnojamas ir suvalgomas (Stačiūnai). Duonos pri-

trūkę skolindavosi iš kaimynų po pusę arba visą kepalą. Svorį nustatydavo iš akies arba pasverdavo svertuvu (*bezmėnu*).

Elgetai duonos abišalę (*abyšalą*) atpjaudavo šeiminkė. Abišalė – riekė, ties kevalo viduriu ar arčiau jo galo riekiami aplink. Lygumiečiai abišalę vadina *sklimbe*, o joniškietėiai – *abraku*. Jos didumas priklausydavo nuo šeiminkės gerumo, turtingumo, elgetos nuolankumo.

Prie algos samdinys duonos atskirai neišsiderėdavo – ji prisiskaitydavo prie paviržio (nemokamai). O jo gaudavo visą kepalą ir visą arba pusę kumpio.

Duonos valgiai ir gėrimai. Atėję geri kaimynai dažnai vaišinami šviežia duona: vaikai – su pienu, suaugusieji – su sviestu, dešra, kumpiu, rūkytais lašiniai.

Kūdikiui čiulpti duodamas *tuškas* – motinos sukramtytas ar suminkytas duonos gabaliukas su cukrumi, įdėtas į švarią drobinę audeklo atraizėlę ir užrištas.

Iš duonos tešlos verdama kukulienė (*duonkleckė*): delnais suvoliojamas ilgas tešlos gabalas, sugnaibomas ir dedamas į verdantį vandenį. Tokia sriuba užbalinama pienu.

Panašiai verdami ir duonos tešlos raguoliai: delnais suplojami apskriti paplotėliai arba kočėlu duonos tešlos gabalas plonai išlyginamas ir peiliu supjaustomas, tada raguoliai metami į verdantį vandenį. Valgoma pasidažant į spirgus ar taucus.

Dar duonkepiui besikūrenant arba po krosnim pašovus paskutinį duonos kepalą, iš pagrandžio tešlos vaikams iškepama „žaislų“: „varnų“, „pempių“. Akys joms įstatomos iš žirnių. Tokių valgomų žaislų iškepama tiek, kiek yra mažų vaikų. Kartais ant padėtos malkos vaikams kepavo papločius (*prieškepūs*). Iškeptas pagrandis (dažnai jis būdavo su lašinukais) atitekdavo vaikams, piemenėliui.

Iš pagrandžio tešlos padaroma „antis“, kurios viduryje – žalias kiaušinis. Taip kepama vaikams Joniškio apylinkėse.

Gaivinantis šienapjūtės, rugiapjūtės gėrimas: senesnė duona, plutos, šaltinio ar šulinio vanduo. Visa tai anksti ryte pamerkiama moliniame ąsotyje. Į lauką tokį gėrimą nešasi grėbėjos, pjovėjai, rišėjos. ąsotį laiko guboje, po šieno kupeta, kad neperkaistų.

Sauso pasninko penktadieniais iš laužytų ar gnaibytų duonos gabaliukų pasigamindavo sriubos – *ubagienės*.

Iš duonos plutų bei laužytos riekės gabaliukų su šaltu arba virintu vandeniu, pridėdami truputį cukraus ar medaus, pasigamindavo nevirtos sriubos – *kuplono*. Toks gaivinantis valgis ir dabar mėgstamas šiltomis dienomis (Stačiūnai).

Caro laikais daug jaunimo iš kaimų vykdavo į Ameriką, kad nereiktų tarnauti kariuomenėje. Kelionei pirmiausia pasiimdavo 2–3 kg džiovintos duonos – ją pamirkę saldžiame vandenyje išdžiovindavo krosnyje; dar rūkytų lašinių, dešrų, džiovintą sūrį su kmynais. Svarbu, kad to maisto užtektų iki vandens kelio (Lýgumai).

Kalėdoms, Velykoms kepdavo kumpį, aplipinę užminkyta duona. Tai būdavęs sultingas, skanus kepsnys (7).

Lygumietės sekmadienio rytais kepdavo miežinių miltų ragaišį, dažnai į vidų pridėjusios smulkiai supjaustytų lašinukų. Tokį ragaišį valgydavo, kol šviežias.

Duonos plutos, išvirtos taukuose, – skanumynas.

Vakare iš statinės įleistas ir ne visas išgertas naminis alus nenudūks, jei į ąsotį įdėsi duonos riekelę (Sauginiai).

Gydymas duona. Išrūgusi neminkyta duona – vaistai nuo kirmėlių vaikams. Reikia suvalgyti 1–2 valgomus šaukštus išrūgusios, šiltos duonos, ir kirmėlės išeis negyvos; arba duoti paprastosios pipirinės (*lysniko*), sumaišytos su duonos maišiniu – neminkytu, išrūgusiu, šiltu (vienos pipirinės vaikai nemėgsta gerti, o sumaišytą su salstelėjusiu maišiniu suvalgo).

Dažnai piemenėliams kulną įsidūrus sausu dagiliu ar rakščiai įlindus keldavosi pūliniai (*trundės*) – koja patindavo, pūliuodavo ir skaudėdavo. Pridėjus prie skaudamos vietos duonos raugo, pūlinys greičiau išsikelia ir pratrūksta (išsivalo).

Duonos raugo kompresais gydomi strėnų skausmai.

Patarlės bei prietarai.

Negarbė pritrūkti iškeptos duonos.

Negarbė šventadieniais kepti duoną.

Šeimninę pažinsi iš duonos rūgšties.

Rūgšti duona – pikta šeimninė.

Koks duonos raugas, tokia ir šeimninė.

Duona bus gera, jei minkysi, kol pati ir sienos bus šlapios (Sauginiai).

Jei duonos kepti nemoka, tai ne gaspadinė.

Marčios rūgštis – pirmoji duona (7).

Su duona ir druska sutinkama marti po jungtūvių.

Bandoje melžiama karvė ramiai stovės ir vakare su pargintomis avimis neklaidžios po kitus kiemus, o grįš į savąjį, jei duosi jai duonos plutelę.

Duona šventinama šv. Agotos dieną (vasario 5 d.). Ji apsaugodavusi nuo gaisro plėtimosi. Darydavo taip: su šv. Agotos duona aplink apeinamas degantis pastatas, duona įmetama į ugnį, atsisėdama ir laukiama, kol ji sudegs. Jei su šv. Agotos duona nuo gaisro vaikščiosi kitur – ugnis galinti persimesti į kitas trobas. Sudžiovinta šv. Agotos duona būdavo laikoma kraičio skryniose (Stačiūnai).

Šventinė duonelė

Šventinė duonelė dažniausiai kepama vestuvių, krikštynų, žymesnių bažnytinių švenčių progomis, kada svečiuojasi giminės. Tokios progos – ne šventės, jei nebūtų grynų miežių alaus. Atvaišinti, kur vaišintasi, o kartais šiaip

„ant *alauš*“ sukviečiami giminės, artimesni kaimynai. Jie atvažiuoja su šeimomis. Atsiveža ir savo vaišių: pyrago su razinomis, duonelės, džiovintų sūrių su kmynais, rūkytų dešrų, sviesto, rūkyto kumpio, naminių sausainių (*pipirnikų*), kartais keptų paukščių, tortą, bobelę (raguotį). Vykstant pas toki, kuris važiuodamas „ant *alauš*“ vaišių neatsiveža, taip pat nieko nevežama (atveži – pats gauni). Iš atsineštų dovanų dėmesio centre būdavo duonelė – stipriai saldrūgštė, baltai gelsva, gintarinė, maloniai kvepianti, rečiau ir sunkiau iškepama. Jos kepimas reikalauja ne tik gerų produktų, bet ir laiko, šeiminkės meistriškumo. Svečiuose vaikai noriau smaguriauja ne pyragu su razinomis, o duonele. Suraikyta ji dedama ant svečių stalo į tą pačią lėkštę, kur ir baltasis pyragas, po pusę.

Duonelės kepimo įrankiai, jos paruošimas ir kepimo technologija artima kasdienės duonos kepimui. Tik tai ji reikalauja daugiau maišymo, plakimo, rauginimo. Duonelė kepama iš pirmos rūšies pikliuotų (vėliau valcuotų) ruginių miltų. Rugiai pikliui turi būti švarūs, nedirsėti, neišlyti, nesudygę, sausi. Tokie miltai laikomi klėtyje – maišuose arba specialiose medinėse dėžėse – *kanikuose*. Jie neturi peršalti, sukaisti, sukandyti. Tokie miltai kepimui dar persiaučiami per tankų rėtį, gabalėliai ištrinami.

Kepama ant tų pačių miltų, kopūstlapių, klevo lapų. Duonkubilis dažniausiai tas pats, tik rūpestingiau peiliu išgrandomas, nes jis retai plaunamas arba visai neplaunamas. Jeigu tekdavo išplauti, jis būdavo iš naujo paruošiamas: ištrinamas svogūnų, druskos, kmynų mišiniu. Kai kur duonelei kepti turėdavo atskirus, mažesnius duonkubilius (7). Ją keptavo be mielių, tik dėdavo saują kmynų ir saujelę druskos. Šie prieskoniai delnais ištrinami ir suberiami į tešlą maišant. Duonelę dažniausiai keptavo pati šeiminkė. Kepaliukai būdavo perpus mažesni negu kasdienės duonos.

Ruoša duonelei kepti pradėdama iš ryto. Vėl kartojami trys pagrindiniai darbai: užplikymas, užmaišymas ir užminkymas.

Užplikymas. Anksčiau paruošti miltai suberiami į duonkubilį. Jų kiekis – mažiau kaip trečdalis visų miltų (kasdienės duonos – trečdalis). Jie užpilami verdančiu vandeniu ir mente skubiai maišomi. Išmaišyti reikia labai vienodai, kad neliktų pavienių miltų. Baigdamos užplikyti, lygumietės sudeda prieskonius (kmynus, druską) ir gerai išmaišo. O joniškietės tuos prieskonius dėdavo rytą – prieš minkymą. Šventinė duonelė užplikoma be bulvių. Ji turi būti skystesnė negu kasdienė duona. Užplikyta duonelė uždengiama duondengte ir pagalviu. Ji turi šalti 3–4 val., kol ataus.

Užmaišymas. Užplikyta duonelė labai sutirštėja (čia ypač svarbu gerų grūdų miltų brandumas). Todėl po 3–4 val. salinimo dar pridedama virinto drungno vandens ir truputis miltų. Ta pačia mente gerai išplakama, kol pasidaro vientisa tešla (įdėti nesalę miltai, jei blogai bus išplakti, gadins duonelės skonį, iškepta ji greičiau pasens ir bus kieta). Dabar duonelė vėl uždengiama ir laukiama, kol pradės rūgti. Rūgsta keletą valandų: ji šiek tiek pakyla, darosi pūslės. Vėl reikia gerai išplakti – ilgokai ir stipriai. Tai jau bus pavakarys. Po užmaišymo iki nakties plakti tenka 5–6 kartus, t. y. „*kai tik pakyla, ir plak*“, –

nuo to daug priklausys duonelės kokybė. Užmaišyta, daug kartų išplakta duonelė per naktį paliekama rūgti aprišta duondengte ir šiltai apklotą. Antros dienos rytą ją vėl reikia išplakti. Tą dieną plakti tenka 4–5 kartus. Dabar irūgusi duonelė turi būti saldrūgštė, lyg su alkoholio skoniu. Jei antrą dieną tokia nebus, teks pridėti truputį cukraus (7), gerai išmaišyti, išplakti ir šiltai uždengti. Trečią dieną taip pat reiks plakti kelis kartus, kol duonelė įgaus norimą skonį.

Užminkymas. Suberiami likę miltai. Minkoma tešla turi būti minkštesnė, negu užminkant kasdienę duoną. Miltus berti dalimis, kad geriau išsimaišytų. Duonelės užminkymo technologija tokia pat, kaip ir kasdienės duonos (minkoma su išvertimais). Užminkyti baigiama, kai duonelė nebelimpa prie rankų ir duonkubilio kraštų. Tada jos paviršiuje išpaudžiama kryžma. Ji rūgstant išsilygina. Tai rodo, jog duonelė visiškai išsikėlė ir laikas kurti krosnį.

Duonelės kepimas. Krosnis iškūrenama ir paruošiama taip, kaip ir kasdienei duonai kepti. Iššluostoma su šlapia vanta. Jei paberti krosnin miltai staigiai užsidegs – ji per karšta, teks palaukti. Kepaliukai paruošiami perpus mažesni negu kasdienės duonos. Duonelė ant ližės taip pat dedama vienu gabalu tešlos ir čia pat suformuojama suvilgius rankas vandeniū. Kad kepaliukai keptami neplyšintų, šonuose jie suspaudžiami, pirštu užrumbuojami. Kartais viršus medine šakute pagražinamas skersiniais ir išilginiais ruožais. Duonelė kepa apie 1,5 valandos. Ar jau iškepta, tikrinama taip, kaip ir kasdienė duona. Kai kepaliukų viršus pagelsta, paliktos už krosniadangtės žarijos iššluojamos. Iškepta duonelė atšaldoma, kaip ir kasdienė duona. Panašiai ji ir laikoma. Iškepti šventinę duonele yra ilgas (3–4 dienos), sunkus darbas. Todėl jai plakti dažnai pasitelkiami vyrai.

Važiuojant į svečius, duonelė su kitomis vaisėmis surišama į baltos lininės drobės audeklą kampais kryžmai. Tokios lauktuvės vežamos pintinėje.

Pasakojo:

Pakruojo rajonas:

1. Ona Baliūnienė-Trinkaitė, gim. 1909 m., gyv. Ramonaičių k.
2. Teodora Kazlauskienė-Mekytė, gim. 1895 m., gyv. Ramonaičių k. (mirusi 1974 m.).
3. Valerija Mekienė-Kazlauskaitė, gim. 1904 m., gyv. Ramonaičių k.
4. Jadvyga Miliauskienė-Jonaitytė, gim. 1902 m., gyv. Šukiónių k.
5. Ona Pučkienė-Stočkutė, gim. 1892 m., gyv. Degučių k.
6. Ona Pučkienė-Mykoliūnaitė, gim. 1924 m., gyv. Kauksnių k.

Joniškio rajonas:

7. Jadvyga Jonaitienė-Vaičiulytė, gim. 1913 m., gyv. Beržininkų k., Kepalių apyl.

Šiaulių rajonas:

8. Petronėlė Tamošaitienė-Kazlauskaitė, gyv. Sauginių k.

Kūlimas „dampiu“

Vladas Trinkas

Dampis atsirado po spragilo, rekečio (*rulio*), traukiamo pakinkyto arklio, ir maniežo, priklausomai nuo jo didumo sukamo vieno, dviejų ar keturių arklių. Visomis tokiomis priemonėmis iškulti javai būdavo su pelais, ir juos reikėdavo valyti (vėtyti, *arkuoti*). *Dampiu* kuliami javai būna švarūs; švarumas dar priklausė nuo mašinisto patyrimo. Šis kūlimo būdas ne iš karto paplito – buvo brangokas, mažai kas *dampius* turėjo, ir reikėjo ilgai laukti eilės. Iš pradžių juos išigijo dvarų, dvarelių ar stambių ūkių savininkai.

Dampis – tai kuliamoji mašina ir garinė krosnis, kūrenama malkomis. Ramonaičių kaime jais kėlė spalio, lapkričio ir gruodžio mėnesiais, kol labai neatšaldavo oras ir nesnigdavo. Apylinkės kaimai su *dampiu* savininkais susitardavo iš anksto. Tam tikslui rašytinių sutarčių nesudarinėdavo, tačiau duodavo rankpinigių. *Dampio* savininkas savo knygoje rašėsi, iš ko, kiek, kada jų paimta. Tuo laiku Ramonaičių* ir kitų aplinkinių kaimų gyventojai žodį laikė stipresniu už raštą, be to, sutartims reikėjo raštingo ir mokyto žmogaus.

Kaimo susirinkimas nutardavo, pas ką vykti *dampio*, kada parsivežti, pas ką pirmiausia pradėti ir pagal kokią eilę kulti. Mažažemiai (mažiau kaip 10 ha) *dampio* nesiveždavo, nes jiems neapsimokėdavo – brangu. Vieni, iš anksto susitarę su stambesniais kaimynais, javus suveždavo pas juos, sukraudavo į kauges ir kartu kuldavo, kiti tai darydavo maniežais ir *rekečiais*.

Pirmieji *dampiu* savininkai šiose apylinkėse buvo Juknaičių dvaro savininkas baronas fon Roppas, netoli Pavėzgių kaimo vieniemyje gyvenantis latvis Iertas, vėliau nagingas bei sumanus gretimo Sakalū kaimo vidutinis ūkininkas Jonas Vėjas. Reikėtų paminėti ir Žalkauską, gyvenusį už 3 km nuo Ramonaičių kaimo.

***Dampio* vežimas.** Pirmiausia parvežama kuliamoji, po to – krosnis (*pečius*). *Švankratį* su diržu veždavo atskirai, ratais vienu arkliu. Kartais iš kaimyno pas kaimyną du diržą persikišę vyrai baslį nešte nunešdavo. Kuliamąją veždavo 12–16, krosnį – 8 arkliai. Jų turėjo duoti patys ūkininkai – kas vieną, kas du. Parvežti buvo naudojamas *dišlius* – ilga stora tvirta kartis. Prie jo arklius kinkydavo taip: skersai *dišliaus* pritvirtindavo *štelvogas* (apie 4 m ilgio stiprias beržines ar uosines kartis), prie jų užkabindavo *brunktus* (apie 1 m ilgio tvirtus kartigalius), prie vieno iš brunkto galų užnerdavo nuo pavalkų ateinančius *viržius*. Taip sukinkydavo reikalingą arklių skaičių. Iš pradžių gyvulį ragindavo traukti pats savininkas, prireikus supliekdamas botagu. Įvairių savininkų sukinkyti arkliai nebuvo pripratę dirbti kolektyviai: vieni traukė iš visos jėgos, o kiti – „*timpu tampu*“, kaip žmonės sako. Be to, kai kurie savininkai tyčia arba gailėdami savo gyvulio labai neragindavo ir botago ne pridėdavo. Kartais dėl to arklių varovai susibardavo: „*Mano traukia, tavo netraukia*“. Tuomet juos su botagais statydavo prie svetimų arklių, ir kuliamoji ar krosnis iš karto pajau-

*1985 m. rašytame straipsnyje pasakojama apie javų kūlimą „dampiu“ Ramonaičių kaime (Lygumų valsčiuje) 1910–1940 m.

dėdavo. Tada visi žmonės, ypač vaikai ir paaugliai, šaukdavo: „*Ooo, valio valio, ura ura!*“ Tai arkliams būdavo geresnis akstinas nei botagas – traukdavo jau visa jėga.

Kelio trasa mašinisto su gyventojais iš anksto buvo numatyta ir paruošta: tvora praardyta, griovis užtaisytas, balikė žabarais nuklota. Taip pat buvo nuspręsta, prie kurių trobesių statyti kuliąmą ir krosnį. Kad kinkinys eitų reikalinga trasa, priešakiniai šoniniai arkliai būdavo važnyčiojami dviejų žmonių. Paskui šiuos arklius eidavo ir kiti.

Ruošimasis kultū. Atvežta kuliąmoji pastatoma į reikalingą vietą – arčiau sukrautų javų ar daržinių. Po to čia pat kiemo šeimininkas pavaišina alumi vežėjus. Į gryčią pakviečiami tik dampio savininkas ir mašinistas. Jie už stalo vaišinami dešra, kumpiu, džiovintu sūriu su kmynais.

Kūlimas *dampiu* – neeilinis kaimo įvykis ir suaugusiesiems, ir paaugliams. Jam ruošdavosi kiekvienas kiemas. Būdavo skerdžiamas avinas, paršas ar veršis, gaminamos dešros. Darydavo miežių alų. Tam reikėjo iš anksto pasiruošti gero salyklo ar jo pasiskolinti, turėti apynių, gerų mielių. Alų ragaus visi talkininkai, tad svarbu, kad apie jį gerai atsilieptų. Jei yra gerai susalinto salyklo, gero alaus mielių, paruoštas švarusalui daryti ir sukošti inventorius bei patyręs aludaris – reikia tikėtis skanaus. Paprastai jis talkoms būdavo daromas silpnesnis, nes girtas – ne darbininkas, gėli dar nelaimę prisišaukti.

Talkininkų telkimas. Kūlimui *dampiu* reikėdavo apie 32 suaugusių žmonių. Iš kiemų talkon eidavo po 2–3 darbininkus – savi ir samdiniai. Kiek asmenų nueis, tiek pat sulauks ir sau talkininkų. Juos iš anksto suskaičiuodavo – kieno kiek ateis. Kartais tekdavo apsilankyti pas kaimynus ir asmeniškai pakviesti. Talkininkais galėjo būti ir kito kaimo žmonės. Jei dar nesusidarydavo reikiamo dirbančiųjų skaičiaus, būdavo paprašomi giminaičiai.

Žmonės talkas mėgdavo: jose daug linksmo jaunimo, be to, artimiau vieni kitus pažindavo. Čia lengviau išsirinkti ir būsimą gyvenimo draugą ar draugę. Jei talka nesibaigdavo labai vėlai vakare, tai dar būdavo šokiai, dainos, žaidimai. Pačios mėgstamiausios talkos vykdavo didesniuose kaimuose. Ramonaičių kaimė tada buvo keliolika pilnų ūkių – *dubų*, kur gyveno 28 šeimos, arba 159 įvairaus amžiaus gyventojai.

Kūlimo darbų eiga. Kad *dampio* diržas, uždėtas ant krosnies švankračio ir ant kuliąmosios *trumulio* ašies, kuliant nekristų, jį ištepavo eglės saku tepalu – diržo paviršius turėdavo būti šiurkštus.

Atskiriems darbams reikėdavo turėti šių darbininkų: leidėjų į *trumulį* – 2; versti nekultus javus nuo nampusės ar kaugės – 4; nešti ir krauti javus ant didžiojo stalažo, o nuo jo ant mažojo, esančio prie leidėjo, ir jam paduoti (jei rugiai pėduoti, dar ryšį reikia perpjauti) – 12; nuo kuliąmosios nunešti, pasikrauti, nuvežti iki klėties, iškrauti, kartais laiptais palipti ir išpilti grūdus į aruodus ar ant lubų, paskleisti (jei grūdai drėgni) – 4; budėti prie maišų grūdams byrant iš *čebatų*, po to arkyti, kad *čebato* ang s grūdais neužkištų, – 2; nuo kuliąmosios galo ir po ja pelus nukrapštyti ir pastumti toliau, nunešti į peludes – 2; nuo kuliąmosios *redelių* (kratyklių) šiaudus paimti, nuvežti į daržinę ar

kaugę ir sukrauti – 6. Dažnai darbininkų skaičių pagal aplinkybes keisdavo. Jie buvo siunčiami ten, kur reikėdavo sustiprinti darbo jėgą. Taip pat turėdavo būti žmogus, kuris prižiūrėtų krosnį – atvežtų malkų ir vandens. Pilnos *dubos* (30 ha) javams iškulti malkų reikėdavo 7–8 kietmetrių. Jos turėdavo būti stambiai suskaldytos, geriau kietmedžiai. Svarbiausias žmogus kūleje – leidėjas į *trumulį*. Jų būdavo du, kad galėtų kartkartėmis pasikeisti. Tai pavojingas ir atsakingas darbas. Pasitaikydavo, kad leidėjui nutraukdavo ranką, jį sužalodavo. Tai dažniausiai nepatyrusio, neblaivaus žmogaus darbo pasekmė.

Ar darbininkai (javų iš nampusės ar kaugės vertėjai, padavėjai ant didžiojo stalažo, nuo jo – ant mažojo, nuo šio – leidėjui) gerai dirba, pasako kuliamosios garsas. Jei *trumulis* nuolat aprūpinamas nekultais javais, o leidėjas juos lygiai paskleidžia, tada kuliamoji gaudžia tolygiai ir ritmingai. Kai talkininkai dirba lėtai ir leidėjas *trumulio* nuolat neaprūpina, tada garsas yra su retais impulsais. Tai rodo, kad šito kiemo šeimnininkui *dampis* kainuos brangiau – teks daugiau valandų kulti (viena kūlimo valanda kainuodavo 5 Lt). Dėl per didelės *trumulio* apkrovos, blogo leidžiamų javų paskleidimo dalis grūdų likdavo šiauduose. Todėl leidėjas turėjo būti labai patyręs.

Šiaudus nuo kuliamosios iki kaugės veždavo dvirāčiais, vadinamaisiais *badračiais*. Tai paprasta ratų ašis su dviem tekiniais. Ant jos iš abiejų šonų ties viduriu pritvirtintos ilgos kartys (apie 5–6 m). Abiejuose jų galuose iš abiejų pusių prikalti statiniai-kartelės (apie 2 m). Jie prilaiko sukrautus šiaudus. *Badračiai* pačių talkininkų stumiami iki reikiamos vietos. Kartais didesnę šiaudų krūvą nutempdavo arkliu. Už krūvos buvo paguldoma šienveržė kartis, už jos galų pririšamos virvės, kiti tų virvių galai pririšami prie pavalkų. Šiaudų vežėjas atsistodavo ant šienveržės karties, o į reikiamą vietą arklį už pavadžio nuveddavo kitas žmogus, arba jis pats važnyčiodavo.

Pilnos *dubos* (30 ha) javams iškulti paprastai reikėdavo 12–14 valandų. Mašinistas, jo padėjėjas ir ūkio šeimnininkas blogais talkininkais būdavo nepatenkinti, nes *dampio* laukė kiti kiemai, kitas kaimas. Javų iškūlimo trukmė priklausydavo ne tik nuo kuliamųjų mašinų, bet ir nuo ūkio šeimnininko elgesio su talkininkais. Pvz., jei jis talkai alaus padaro labai silpno, skalsindamas vandeniui, dargi blogo skonio, o per pabaigtuvių vakarienę darbininkus maitina surūdijusiais lašiniais, mažavertėmis sriubomis, tai čia kūlė užtruks ilgiau ir grūdų šiauduose liks daugiau. Žmonės pas tokius šeimnininkus talkon eidavo nenoromis. Ramonaičių kaime tokių tebuvo vienas. Kūlei paspartinti kai kurių darbų darbininkų skaičius būdavo sudvejinamas, kad jie kas 30 ar daugiau minučių galėtų pasikeisti, nepavargtų.

Jei sodyboje reikėdavo kuliamąją perstatyti į kitą vietą, mašinistui tekdavo duoti pūdą (16 kg) rugių arba kviečių. Kad talkininkų nereikėtų kviesti dvi dienas, visi ūkininkai ir mašinistas siekė vieno ūkio javus iškulti per dieną. Todėl tekdavo dirbti 12–14 valandų. Kartais, jei dėl kokių nors priežasčių prie *dampio* būdavo mažai žmonių, kuldavo nevalgydami pietų, kol pabaigdavo. Per patį kūlimą, kai gerklė pilna dulkių ir daug išlieta prakaito, šeimnininkai darbo vietoje negailėdavo alaus, bet neleisdavo prisigerti. O po kūlės, jei nebuvo šykš-

tūs, suruošdavo gerą pabaigtuvių vakarienę. Viename ūkyje pabaigus kultū, krosnis ilgai švilpdavo, o šeimininko jaunuoliai pūsdavo ragą – taip išreikšdavo džiaugsmą.

Rytai darbo pradžią taip pat signalizuodavo krosnis – švilpdavo per pusvalandį tris kartus. Po trečiojo signalo visi darbininkai turėdavo būti savo darbo vietose. Pravaikštų čia negalėjo būti – neateisi, ir pas tave neateis.

Dampio šeimininkui pinigų sumokėdavo iš karto arba pagal žodinį susitarimą atsilygindavo vėliau.

Pabaigtuvių vakarienė. Baigęs kultū savo javus, dažnas šeimininkas talkininkus pakviesdavo vakarienės. Jei po to būdavo šokiai, arčiau gyvenančios merginos būtinai grįždavo persirengti. O kas nespėdavo, apsiprausdavo šeimininko kieme prie šulinio. Į pabaigtuves daugiausia prisirinkdavo jaunimo. Linksma vakarienė kartais užtrukdavo net iki 2 val. ryto. Jai (arba pietums) patiekama sriuba, be atskirai duodamų mėsinių valgių, būdavo pupelių, *lekšerių* (namuose pagamintų makaronų), morkų ir kitokių daržovių. Muzikantai būdavo iš to paties kaimo. Šokiuose jaunimas žaisdavo ratelius, išmokus iš Mato Grigonio knygos „Žaidimų vainikas“. Protarpiais susiburdavo krūvon dainai. Čia visada iniciatyvą rodydavo mergaitės, bet joms pritardavo ir vaikesai. Pabaigtuvės prabėgdavo greitai: žiūrėk, jau reikia grįžti namo, išsimiegoti ir rytą anksti (5–6 val.) keltis. Vėl laukdavo kūrės darbai.

Pasakojo:

1. Antanas Dominauskas, gim. 1912 m. Ramonaičių k.

2. Jadvyga Jonaitytė-Miliauskienė, gim. 1899 m. Ramonaičių k., gyv. Šukionių k.

3. Leonas Miliauskas, gim. 1917 m., gyv. Šukionių k.

Piemenavimas Ramonaičiuose*

Vladas Trinkas

Liaudyje sakydavo: „*Piemeniu nebuvoęs žmogumi nebūsi*“. Juk ir Tėvynė prasideda nuo piemens amžiaus ir gimtųjų tėviškės laukų.

Mano jaunystės laikais valstiečiai daugiausia gyveno kaimais (Ramonaičių kaimas turėjo pagrindinį kiemą, vadinamą *dubu*). Tada ūkiai dar buvo pilni, neišdalyti. Tik vėliau kelis pagrindinius ūkius (po 28 dešimtines, apytikriai 30 ha) pasidalijo šeimos nariai (broliai, seserys). Taip Ramonaičių kaime nuosavų žemių plotus turėjo jau daugiau negu 14 šeimų. Be jų, dar buvo mažžemių valstiečių (1–3 ha) ir bežemių *įnamelių* (iš viso 9 šeimos). Įnamelių atsiradimo priežastys labai įvairios. Keli iš jų buvo smulkūs amatininkai, kiti – darbininkai. Kartais *dubos* (ūkio) savininkas patikimam bežemiui (ar šeimai) duodavo kaimo gale žemės sklypą sodybai (už jį šis atsilygindavo darbu). Naujakuris pasistatydavo gyvenamą namelį su prieangiu, malkine, tvartuku ir daržinėle. Kitiems visa tai pastatydavo ūkio šeimininkas ir išnuomodavo. Kaimuose

*Pirmą kartą šis tekstas publikuotas 1991 m. kaip V. Trinkos atsiminimų fragmentas, žr. „*Auksinė varpa*“ (Pakruojo raj.), 1991 m. rugpjūčio 10 d.



*Juozo Balnio
(gim. 1903) vagonė.
XX a. pradžia.
Miniūnų kaimas
(Lygumų vls.)
K. Driskiaus nuotr.*

tie įnamiai nebūdavo pastovūs. Jie ieškodavo laimės vis kitur. Nagingas žmogus (kalvis, siuvėjas, stalius, kailiadirbys, statybininkas) prasigyvendavo ir nusipirkdavo sodybėlę su didesniu žemės sklypu.

Pavasariui artėjant kaimas ieškodavo bandos viršininko. Tai sezoninis darbas: nuo pavasarinės sėjos iki visiško derliaus nuėmimo. Šiuo žmogumi dažniausiai ir būdavo įnamis iš to paties kaimo. Jis gyvendavo savo trobelėje ir namie valgydavo. Kartais bandos viršininką samdydavo iš kitur. Tada jį reikėdavo maitinti, įdėti pietus ir pavakarius, apnakvydinti. Valgio jam įdėdavo tas kiemas, kur nakvojo. Maistui sudėti turėjo drobinį maišelį (*terba*) su pasaitu per pečius. Piemenėlio toks pat, tik mažesnis. Jame – duona, medinė užsukama vagonė (tarsi puslitrinis stiklainis), pridėta taukų, varškės, sviesto ar spirgų, butelis pieno... Bandos ganytojų valgis daug priklausydavo nuo šeimnininkės gerumo. Taip pat jiems atsiliepdavo nederliaus metai.

Aprangą turėdavo savo, tik gaudavo iš kurio nors ūkininko apsiaustą nuo lietaus – išaugtą ar atliekamą. Arba, jei lietus, pasiimdavo lengvesnį maišą: jo kertes sukišdavo viena į kitą ir išeidavo gobtuvus. Šitaip apsirengę negreit peršlapdavo. O jei taip ir atsitikdavo, tai susikurdavo laužą ir šlapius drabužius išsidžiovindavo. Anuo metu bandos ganytojų apavas buvo nagingės ir autai.

Kaimo sueigoje susitardavo, kas po kiek (pagal turimų gyvulių skaičių) prisidės prie šio samdomo žmogaus algos (pinigais, javais...). Bandos viršininkas ūkininkų buvo gerbiamas už tai, kad jis sugebėdavo gerai priganyti karves ir jos duodavo daugiau pieno.

Piemenimis pasirūpindavo patys ūkininkai. Jei iš savo šeimos neturėdavo, pasisamdydavo iš to paties kaimo arba iš kitur. Piemenų amžius – 10–14 metų.

Bandos viršininkas pradėdavo darbą dar prieš sėją, žaliuojant žiemkenčiams, kai daržinėje po žiemos dažnai jau nebebūdavo pašaro. Tada ūkininkas parsiveždavo ir samdytą piemenį (jei jis iš kitur, tai dar prieš ganiavą, kad priprastų prie šeimnininkų). Piemuo nakvodavo gryčioje, kamaroje, klėtyje, o kai šilčiau – daržinėje. Ten pat – ir iš toliau samdytas bandos viršininkas.

Šeiminkės ar samdytos mergaitės piemenėlių-vargdienėlių užjausdavo, mylėdavo. Parginus bandą, pirmasis primilžto pieno puodelis – jam išgerti. Piemenėliui ir bulvienei ar kukulienėi (*kleckienė*) vakarienei balčiau užbaltindavo. Už tai jis į gryčią prinešdavo malkų, padėdavo suvartyti karves į tvartą, šunį palakindavo. Jei piemenė, tai ji dar ir gėles darželyje palaistydavo.

Rytą nustatytą valandą bandos viršininkas pereidavo per kaimą *triūbu triūbydamas*. Tai reiškė, kad piemenys jau turi keltis, valgyti ir rengtis, o karves reikia tuojau melžti. Po pusvalandžio jie pakiamiui išsivarydavo savo galvijus, avis.

Jei pasitaikydavo karštos dienos ir banda buvo genama namo *postoviu* (nuo 11 iki 16 val.), tai galvijai ganyklose ilgiau būdavo paganomi vakarais. *Postovio* laiku piemenys visai valandai buvo išleidžiami pasimaudyti į Kruoją, o po to turėdavo susirinkti miegui į vieną vietą, dažniausiai į daržinę ant šieno. Kartu su jais gulėdavo ir bandos viršininkas – tvarkai prižiūrėti. Po *postovio* jis *triūbydamas* ragindavo piemenis laiku iš kiemų išvartyti bandas ir užimti savo vietas (kas gale, kas priekyje...). Nedrausmingieji (ganyklose ar poilsio metu per *postovį*) gaudavo viršininko botago paragauti.

Visi piemenys turėdavo botagų ir peiliukų – gražioms lazdelėms išpjaustinėti, nuo lietaus palapinėms iš lapuočių medžių, žaidimų įrankiams pasidaryti... Mergaitės turėdavo virbalų ir viena iš kitos mokydavosi megzti arba siuvinėti. Gyvuliams ilsintis, piemenys prasimanydavo žaidimų, vijosi botagus, pynė krepšius, dainavo dainas, sekė pasakas, minė mįsles... Piemenų auklėjimas daug priklausė nuo bandos viršininko.

Nuo laukų nuėmus derlių, bandos viršininko nebebūdavo. Piemenys dabar gyvulius iš namų gindavo nebeorganizuotai ir net ne vienu laiku. Atskiri piemenys ar jų grupės su gyvuliais atsirasdavo įvairiose ganyklose. Jie norėdavo susitikti, ypač piemenės. Jos viena su kita laukuose susišaukdavo. Jadvyga Juozaitytė-Miliauskienė iš Ramonaičių kaimo taip perteikė šį dialogą:

– *Vary varo! Kur tu varai! – viena šaukdama, lyg dainuodama sako.*

Kita panašiai atsako:

– *Į Obelo!*

– *Ką tu veiksi?*

– *Ganysiu ten!*

– *Atgink ik čia!*

– *Palauk manęs!*

Vaikai piemenys, būriais ganydami gamtos prieglobstyje, užaugdavo sveiki, įgiję kai kurių darbų įgūdžių, išmokę žaidimų, pasakų, dainų, mįslių... Per penkerius mano bandos ganyimo metus neteko matyti, kad jie šeiminkų būtų skriaudžiami, blogai maitinami. Nuo savų vaikų samdyti piemenys nedaug kuo skyrėsi.

Kalendorinės šventės

Kazimieras Kalibatas

Kūčios. Ilgokai trukęs adventas, pilnas pamaldumo ir rimties, baigdavosi nuostabia, paslaptinga švente – Kūčiomis. Kūčios – šeimos šventė. Visą dieną buvo laikomasi sauso pasninko. Vakare šeimyna susirinkdavo *kūčiavoti*. Ant balta drobine staltiese padengto stalo privalėjo būti kryželis, žvakidė ir kalėdaitis (bernelio pyragas) bei ne mažiau kaip dvylika valgių. Lėgumų apylinkėse būdingesni šie valgiai: silkė, virti žirniai ir pupos, ruginių miltų košė su garstyčiomis, sėmenų aliejuje šutinti kopūstai, grybai, rauginti burokėliai, barščiukai, avižinių miltų kisielius, mėtų, čiobrelių arbata, aguonų pienas su kūčiukais. Tikėdami, kad Kūčių naktį apsilankys neseniai mirusių artimųjų vėlės, joms ant stalo padėdavo tuščias lėkštutes.

Prieš *kūčiavodami* prie stalo susodindavo vaikus. O kai susirinkdavo visa šeimyna, atsistoję persižegnodavo ir sukalbėdavo „Tėve mūsų“, „Sveika, Marija“, „Garbė Dievui Tėvui“. Po to tėvas balsiai ištardavo maldelės žodžius: „*Palaimink, Dieve, mus ir mūsų valgius per Kristų, mūsų Viešpatį. Amen*“. Pakėlęs lėkštelę su kalėdaičiu, visiems duodavo atsilausti. Kūčios trukdavo iki vidurnakčio, todėl buvo laiko pasisotinti, visų valgių paragauti.

Užteko laiko ir burtams. Pirmiausia tiek jauni, tiek seni norėjo iš po staltiesės ištraukti kuo ilgesnį šieno šiaudelį. Kas ilgesnį ištrauks, tas ilgiau gyvens. Mergaitės tikėjo, kad burtai sumažins jų nerimą, atskleis ateitį naujaisiais metais. Todėl jos, išėjusios aplink namą „avižų sėti“, klausydavosi, iš kurios pusės šunys loja, – iš tos pusės turėtų piršliai atvažiuoti. Atsinešdavo glėbį malkų ir pabėrusios asloje suskaičiuodavo. Jeigu porinis skaičius, tai kitais metais ištekės. O kuriai neporinis – reikės dar metelius palaukti. Būrė pildami ištirpintą šviną į vandenį. Kam vandenyje iš švino lašų susidarydavo kryžius, tas bus laimingas.

Daug kas vylėsi išgirsti, kaip Kūčių naktį gyvuliai žmogaus balsu kalbasi, arba šulinyje pasisemti vyno, kuriuo pavirsta vanduo dvyliktą valandą nakties.

Nakčiai valgius palikdavo ant Kūčių stalo vėlėms. Šieną, kuris buvo padėtas po staltiese, nešdavo gyvuliams į tvartą: kokie grūdai nešant iš jo išbyrės, iš tų javų užgaus geresnis derlius.

Kalėdos. Jų ryte žmonės keldavosi labai anksti. Jau iš vakaro būdavo pasiruošę roges, važius. Į bažnyčią Bernelio mišioms veždavosi ir vaikus. Buvo paprotys po iškilmingų mišių kuo greičiau lėkti namo: kas pirmas parvažiuos, tas visus metus darbuose bus pirmutinis. Grįžę iš bažnyčios, pasveikindavo su šv. Kalėdom namuose likusiuosius, palinkėdavo sveikatos, laimės, ilgų gyvenimo metų.

Seklyčioje persižegnojusi šeima sėsdavo pusryčiauti. Ant sienų spindėjo iš šiaudų nupintos žvaigždės, o kampe – Kalėdų eglutė. Pusryčiaudami nedainavo ir nešoko, bet po pietų, kada su apsilankiusiais svečiais vėl už stalo susėsdavo, kada naujienas pasipasakoję gardaus alučio paragaudavo, ir dainos suskambėdavo. Antrą Kalėdų dieną lankydavo kaimynus.



*Trys karaliai
Lygumuose. 1995 m.
sausio 6 d.
R. Jurgaičio nuotr.*

Trys karaliai. Naujųjų metų Lėgumų apylinkėse nešventė, bet pasisveikindavo, gerų metų palinkėdavo. Buvo laukiami Trys karaliai, ruošiamos dovanos, vaisės. Trys karaliai – tai jauni, gražiai apsirengę vyrai. Vieno apsiaustas baltas, kito – juodas, trečio – margas. Ant galvų puošnūs *kyveriai*. Visų apsiaustai žvaigždėmis papuošti. Atėję užgiedodavo: „*Trys karaliai atėjo, dovanų jiems pažadėjo*“, tada sveikino šeiminius, linkėjo geros sveikatos, derlingų metų.

Užgavėnės*. Užsigavėti žmonės keldavosi anksti. Darbų nedirbo. Per Užgavėnės buvo paprotys valgyti 9, o kai kur ir 12 kartų. Šeiminius priruošdavo daug ir riebaus valgio: virtinių su lašiniais, taukuose troškintų kopūstų, kumpio, dešros, bulvinių ir miežinių blynų ir, žinoma, alaus.

Po kaimynus per Užgavėnės didesniais ar mažesniais pulkeliais vaikščiodavo persirengėliai: čigonai, kanapickai, elgetos (*ubagai*), žydai, vengrai. Jų būreliai dar išpūdingiau atrodydavo, kai pamatydavai gervę, mešką, giltinę su dalgiu ir velniukus. Persirengėliais buvo vietinių kaimų žmonės. Kaukes pasigamindavo patys. Pvz., čigonų kaukės drobinės, nudažytos anglimi, raudonu burokėliu ir suodžiais. Barzdos pakulų, plaukai iš arklio uodegos. Čigonės veidus dažėsi raudonu burokėliu, anglimi. Sidabrinio popierėliu aplipdyti blizgėjo dantys.

Iš visų persirengėlių triukšmingiausi buvo čigonai. Jie eidami per kaimą kočėlais daužė puodų dangčius, žarstekliais (*kačergomis*) – keptuves. Kiti skambino varpeliais, žvangučiais arba pliauškinio botagu. Troboje pasisveikinę nedelsdami dairydavosi, kur ką pavogti. Radę kibiruose vandens, išliedavo. Kokie čigonai būtų, jeigu nekalbintų šeimninko arklių mainyti. Jaunesni besimeilindami mergaites nepastebimai išsuodindavo. O čigonės imdavosi įprastų, bet visiems smalsumą keliančių burtų – kas gi nenorįs savo ateities sužinoti... Galų gale pavaišinti blynais, alumi uždainuodavo:

*„Andže pane atnaicese
Skani kumeliena mėsa,
Čiūži kvepia kabikvyza
Kas pagava nebe tava“.*

*Keliamoji šventė tarp 02 05 ir 03 07. Red. past.



*Užgavėnės
Lygumuose.
1999 m. vasario 16 d.
G. Poliako nuotr.*

Išeinančius čigonus apliedavo vandeniu. Žmonės sakydavo, kad be vandens čigonėlis užtrokš.

Per Užgavėnės atsiskleisdavo ilgametės kiekvieno kaimo tradicijos ir žmonių išmonė. Štai Vilūnaičių kaime po kaimą važinėdavo čigonas ir čigonė su „vaikeliu“, padarytu iš skudurų. Juos sekdavęs pulkelis čigonių su vaikais. Mažieji eidami tarškino kibirėlius ir dainavo:

*„Atvažiava čigonėla čiū dra lala
Praša gert' arielkėlės čiū dra lala,
Carum carum sargapupi
Akvoirvėm kajum bam“.*

Palikę arklį kieme, pirmi į trobą eidavo čigonas su čigone ir „vaikeliu“. Čigonė, bijodama vandens, prašėsi:

„Mes turem mažo vaikel'. Negaliam mūsų liet' vanden'. Gaspadin', duok mana vaikel' pienele“.

Netrukus suvirsdavo kitos čigonės su vaikais. Prasidėdavo nesibaigiantys būrimai, valgio prašymas ir kitos išdaigos. Buriant pirmiausia norėta įsiteikti šeimininkui:

„Gaspador', duok mum balto ronko, iškišk raudono ležuv' – viso kvarobo pasakysėm“.



Užgavėnės
Lygumuose. 2000 m.
G. Poliako nuotr.

Laimė, jei gaudavo blynų, lašinių. Išėinančius liedavo vandeniu, kad rugiai, kviečiai geresni užaugtų:

„Jei mes liesme, ti i Dievs laukus aplies. Jei neliesme, ti i vandene neturėsme“.

Su šiaudinėmis kepurėmis, šiaudų grįžtėmis išverstus kailinius susijuoję Norvaišių, Vaigailių, Vilūnaičių, Montjurgių kaimuose vaikščiodavo kanapickai. Įėję pareikšdavo:

„Mes norem nusipėrkt gražių, teisiongų i veisliongų mergaičių. Jei neveislingos, parduokit žydui Iršai“.

Pavaišinti blynais, alumi, dairėsi, kaip sausą kailį išnešti.

Ramonaičių kaime kūmai brikelyje veždavo „vaiką“ krikštyti. Kaime imdavo jį „virkdyti“ (žąsies plunksna arba birbynėle pamėgdžiojo vaiko verksmą). Dar nesuspėję per kaimą pralėkti, jau būdavo gerokai išmaudyti.

Vidurdienį Sakalū, Degūčių, Ramonaičių kaimuose vežiojo „bites“. Į kubilą sulipę vaikai ūždavo kaip bitės: „Bėm, bėm, bėm...“. Liedavo juos vandeniu, net iš kibirų ir puodynų, kad linai geriau augtų. Arba pasislėpęs kubile, risčia varydamas arklį, per kaimą pralėkdavo žmogus. Kad neaplietų, suko aplink prie rogių pritaisytą kartį.

Lýgumų miestelyje ypač išpūdingos buvo elgetų (*ubagų*) vaikštynės. Jų pulkelyje gana reti tame krašte Užgavėnių veikėjai: meška, gervė, giltinė ir velniukai. Išivaizduokim, kokį sąmyšį jie sukeldavo troboje! Meška, pašokusi, patrepsėjusi, lėkdavo ieškoti medaus. Gervė dairėsi, kur kokį neklaužadą ilgu snapu pagnaibyti. Giltinė su ilgu dalgiu visiems baimės įvardavo: radusi ligonį,



Užgavėnės
Lygumuose. 2000 m.
G. Poliako nuotr.

palinkėdavo sveikatos, tačiau daugiau naudos tikėjosi sau. O mergaitėms reikėjo atlaikyti velniukų smarkumą. Elgetos giedojo ne vien elgetiškas giesmes. Šeiminkui paprašius, jie ir dainą padainuodavo. Buvo vaišinami blynais, alumi. Kai kur išeinantiesiems nepagailėdavo ir duonos, lašinių.

Pelanė*. Pelenų dieną darbus atidėję eidavo į bažnyčią. Ten nebuvusiesiems parsineštus pelenus berdavo ant galvos sakydami: „Iš dulkės kilės, į dulkę pavėrs“.

Po pietų kanapinis su lašininium eidami per kaimą paskelbdavo gavėnios ir pasninkų pradžią. Tiesa, lašininis tylėjo, nes mėšėdis (*mėsėdas*) baigėsi. Kad vaikai būtų paklusnesni, pagąsdindavo: „Vaikė, par gavėnio nevalgykit ni mėsos, ni piena, bo atlėks žosins, išdraskios subinė“. Per gavėnią žmonės sekmadieniais nedirbo, nekėlė vestuvių ir pokylių.

Verbų sekmadienis**. Iš vakaro tėvas eidavo į mišką parsinešti kadagių šakelių. Į verbą dėdavo 5–7 šakeles. Parsinešta iš bažnyčios verba apsmilkydavo namus, kad nekiltų gaisras. Šventintą verbą visus metus laikė užkištą už sijos (*balkio*), šventųjų paveikslų arba pastogėje. Taip tikėjo apsisaugosią nuo gaisrų ir nelaimių. Verba buvo plakami seni ir jauni: „Verba plak, ne aš plak. Už nedėlios didi diena palinksmins mus kiekvieną“. Plakdavo dar neatsikėlusiuosius, kad sveikėni būtų, vaikus – kad greičiau užaugtų. Kad nebeplaktų, buvo pažadamas kiaušinis. Nueidavo plakti ir kaimynų.

Velykos***. Dar neišaušus važiuodavo į bažnyčią prisikėlimo mišių. Tai visus džiuginanti pavasario šventė. Ypač džiaugsmingas Velykų rytas buvo vaikams, nes atsikėlę rasdavo ant palangės arba po pagalve velykučio atneštų margučių.

Po sočių pusryčių mušdavo kiaušinius. Kiekvienam norėjosi kuo stipresnį išsirinkti. Kūmai (*podinai*) krikšto

*Pelenų diena – pirmą dieną po Užgavėnių. Red. past.

**Savaitė prieš Velykas. Red. past.

***Keliamaoji šventė tarp 03 21 ir 04 20. Red. past.

vaikams padovanodavo gražiausių margučių. Kaime subėgę vaikai varžydavosi, kieno kiaušiniai stipresni. Priskraudavo jų pilnas kišenes. Buvo ir tokių, kurie į tuščią kiaušinių prilieję smalos pramušdavo visų. Nutvertam tokiam apgavikui nė vieno kiaušinio nepalikdavo – visus atimdavo.

Per Velykas margučius ridendavo daugiausia lauke. Daug malonumo jaunimui suteikdavo sūpuoklės. Supdavosi dviese, o kai kada trise: du berniukai iš sūpuoklių galų, mergaitė sėdėdavo per vidurį.

Antrą Velykų dieną lankydamo kaimynus, eidavo atsigavėti. Visi buvo pasiilgę dainų ir linksmumo.

Sekminės*. Sekminės švėsdavo dvi dienas. Pirmą dieną eidavo į bažnyčią. Buvo paprotys smilkyti namus. Ryte šeimininkė eidama į tvartą nešdavosi kadagių šakelių gyvuliams apsmilkyti.

Dar Sekminių išvakarėse tėvas parneštus iš miško berželius pastatydavo prie kiemo vartų, gonkų, namo durų (po berželį iš abiejų staktos pusių), taip pat seklyčioje, miegamame kambaryje ir virtuvėje. Piemenės iš beržo šakelių, žydinčių pienių karvėms pindavo vainikus. Nakčiai juos palikusios būdoje, kitą rytą gyvulius apvainikuodavo.

Sekminės – piemenų šventė. Ganykloje bandai sugulus, ruošdavosi poryliui. Šeimininkė nepagailėdavo kiekvienam piemeniui įdėti po septynis virtinius su varške, kiaušinių, lašinių, sviesto. Puotaudami linksmynai: dūdelėm tirliavo, dainas dainavo, žaidė „Čirilą“, „Čiziką“, varė kiaušius į „dvarą“, eidavo į balas ieškoti laukinių ančių kiaušinių. Rastuosius ne visada kepdavo, nešdavo ir namo ančiukams perinti. Pargenančius bandą piemenukus šeimininkės vaišindavo bandelėmis, saldainiais, sausainiais. O kitą dieną paleisdavo namo – ganyti nebereikėjo.

Per Sekmines buvo keliami sambariai. Tuo metu sėja būdavo baigta. Vyrai susidėdavo po pūdą miežių. Pas ką kels sambarį, tas miežius turįs sudaiginti, paruošti salyklą ir padaryti alų. Moterys sunešdavo skanesnio valgio. Sambarius rengdavo kieme arba sode. Prasidėdavo po pietų. Būdavo dainuojama, šokama, kartais linksminama ligi paryčių.

Joninės. Saulei nusileidus, kada ant aukštų iškeltų karčių uždegdavo stebules, prie Kruojos, Vėzgės, Obelės upelių jaunimas rinkdavosi švęsti gražiausią vasaros šventę – Jonines. Mergaitės nešdavosi gėlių puokštes, pindavo vainikėlius. Jos vilkėjo namuose austomis vyšninėmis, tamsiai mėlynomis arba raštuotomis drobinėmis, medvilninėmis suknelėmis, ryšėjo baltas skareles, dabinosi gintaro karoliais. Lygumų apylinkėse tautiniai drabužiai pradėti dėvėti apie 1930 metus. Vaikiniai būdavo vienmarškiniai, šiaudinėmis skrybėlėmis. Marškinius susijuosdavo tautine juosta.

Priemėje suskambėdavo visų pamėgta daina „Švento Jono vakarėlių“:

*„Šventa Jona vakarėl', oi oi oi,
Pynio rūtų vainikėl', oi oi oi oi.
Nusipyns vainikėl', oi oi oi,
Ožsidėjo ont galvialės, oi oi oi oi.*

*Septintas sekmadienis po Velykų, tarp 05 11 ir 06 12. Red. past.

Ožsidėjs' ont galvialės, oi oi oi,
 Ėjo vaikščiot' so bernel', oi oi oi oi.
 Ir pakila šiaurs vėjis, oi oi oi,
 Ir nupūte vainikėl', oi oi oi oi.
 Penk' brole dalgs plake, oi oi oi,
 Vainikėl' plaukiont mate, oi oi oi oi.
 Iš tų penkių atsirada, oi oi oi,
 Ož vainiko galvo dedė, oi oi oi oi.
 Vainikėl's viršom plauk', oi oi oi,
 O bernel's gvoltu šauk', oi oi oi oi.
 Vainikėl's ont kraštele, oi oi oi,
 Bernužel's ont dugnele, oi oi oi oi.
 Vainikėl's pelanuos, oi oi oi,
 O bernel's gul' kapuos, oi oi oi oi".

Skambėdavo ir kitos tradicinės dainos: „Saulute nusilaide“, „Bijūnėlis žalias“, „Oi iš ežerų saula teka“, „Iš rytų šalalės“. Laužui įsiliepsnojus, eidavo ratelius, šokdavo. Bet vis dėlto jaunimas labiausiai mėgo dainuoti. Buvo rengiamos ir varžybos: virvės traukimas, bėgimas maišuose, puodynės daužymas užrištomis akimis, lipimas į kartį, kurios viršūnėje kabėdavo laikrodis. Tiek vaikams, tiek merginoms buvo gera parodyti vikrumą ir jėgą.

Sulaukę vidurnakčio, poromis eidavo ieškoti paparčio žiedo. Radusiesiems tekdavo didžiulė laimė. Juos iškilmingai atvesdavo į jaunimo būrį. Joninės trukdavo ligi aušros. Skirstydavosi namo, kai imdavo kukuoti gegutės.

Buvo paprotys per Jonines apipinti vainikais kaimo kryžius. Sveikindavo Jonus. Prietemoje apkaldavo vainiku duris. Stengėsi, kad varduvininkas neišgirstų. Jis vaišių pakviesdavo kitą dieną. Sveikindami Joną dovanodavo pirštines, rankšluostį (*abrūšą*). Pasodinę ant gėlėmis apipintos kėdės, kelis kartus pakilnodavo šaukdami „*valio*“ Linkėdavo stiprios sveikatos, gerų metų.

Pasakojo:

1. Agota Šaikienė, gim. 1907 m. Ramonaičių k.
2. Petras Kalinauskas, gim. 1906 m. Norvaišių k.
3. Emilija Kalinauskienė, gim. 1913 m. Norvaišių k.
4. Teklė Šimkienė, gim. 1903 m. Vaigailių k.
5. Elena Čeponienė, gim. 1915 m. Lėgumų mstl.
6. Domicėlė Rimdžiuvienė, gim. 1909 m. Lėgumų mstl.
7. Ona Kalibatiene, gim. 1911 m. Vilūnaičių k.
8. Vincas Valiušis, gim. 1912 m. Vilūnaičių k.
9. Veronika Aliušienė, gim. 1901 m. Stačiūnų k.
10. Efemija Sabienė, gim. 1923 m. Šukiūnių k.
11. Kazimiera Deveikienė, gim. 1892 m. Degučių k.

„Traicė“ Lygumuose*

Antanas Čalnaris

Kas yra atlaidai, paaiškinti ne taip lengva. Pirmiausia tai – Kristaus ir šventųjų pasiaukojimų dėka Katalikų bažnyčios teikiama malonė: visiškas arba dalinis atleidimas nuo skaistyklos bausmės už nuodėmes meldžiantis ir darant galeistingus darbus. Kita reikšmė tai – parapijos šventė kurio nors šventojo ar savosios bažnyčios vardui paminėti.

Lietuvos bažnyčios daugiausia turi šventųjų Antano Padujiečio, Arkangelo Mykolo, Jono Krikštytojo bei Mergelės Marijos Ėmimo į Dangų vardus. Tačiau pirmą vietą užima Švč. Trejybės vardu pavadintos bažnyčios. Jų yra net 59. Galbūt todėl, kad seniau ir dieną, ir malda, ir darbą giliai tikintis lietuvis pradėdavo ir užbaigdavo Švč. Trejbę garbinančiu žegnonės ženklų: „*Vardan Dievo Tėvo ir Sūnaus, ir Šventosios Dvasios*“.

Viena iš tokių bažnyčių yra Lygumuose. Nedidelio miestelio namelius užtūpusios bažnyčios 75 m aukščio bokšto smailė matyti iš tolo. Už ją aukštesnė yra, berods, tik Šiaulių Šv. Petro ir Povilo šventovė. Pasakojama, kad bokšto viršūnėje įtvirtinus geležinį 5 metrų kryžių vienas jaunas bažnyčios bokštą mūrijusių rusų aukštalių užkabino ant kryžiaus vainiką ir ten atsisėdęs užsirūkė. Drašaus būta vaikinų...

Švenčiausios Trejybės atlaidus, kurie būna pačiu gražiausiu vasaros metu – pirmą sekmadienį po Sekminių, lygumiečiai vadina senoviškai, sutrumpintai ir žargoniškai – „Traicė“. Atvažiuoti į „Traicę“ lygumiečiams, kur jie begyventų, būdavo būtinybė ir pareiga. Kiekvienoje lygumiečio pirkioje, patiko tai ar nepatiko klebonui P. Svilui, turėjo putoti alus, užtekti pyrago ir kopūstuose troškintos dešros. Kiekvienas prieš „Traicę“ iš vakaro „išsivaksuodavo“ batus, o mergaitės išsiplaudavo kasas trigubu ramunėlių nuoviru.

Bažnyčia kvėpėdavo storomis ažuolų lapų girliandomis, nukarusiomis nuo lubų iki aukštų kolonų bazių, altoriai skėsdavo bijūnuose. Suskambinus varpams, į ją žygiuodavo šauliai, pavasarininkai, tretininkai, angelaičiai... Suvažiuodavo dešimtys kunigų, maldininkai netilpdavo ne tik bažnyčioje, bet ir šventoriuje. Geležiniais kabliais pritvirtintos prie sienų klausyklos siūbuodavo ir braškėdavo nuo penitentų antplūdžio. Nežinia kokiais stebuklais pro juos kaskart prasibraudavo pakrikusio proto, apaugęs barzda vaikinai Jurgis Gryžas ir, nutaikęs proga, kai išeidavo pavargęs kunigas, sėsdavo į klausyklą. Nuo tolo jis atrodydavo panašus į kapuciną. Ne viena davatkėlė, prasiveržusi prie „kapucino“, tik pradėjusi sakyti nuodėmes susigaudydavo, jog sako jas kvailiui...

Tvarką palaikydavo bažnyčios maršalka Valiušis iš Montjurgių kaimo, savo lazdos bumbulu daužydamas į kaktas. Šis plonos skardos bumbulas buvo nebe apvalus, o suplotas.

Uždavo, šurmuliudavo balagnais, vežimais užgrūsta miestelio aikš-

*Sutrumpintas straipsnis perspausdinamas iš „Valstiečių laikraščio“, 1995 m. birželio 17 d., Nr. 48 (7412).

tė. Apsikarstęs rūkytomis Rygos strimėlėmis vyras rėkdavo: „*Pigininkas atvažiavo!*“ Pabedinskienė vietoje gamindavo „*limonadą*“: į uogiene uždažytą, actu parūgštintą vandenį berdavo sodos, maišydavo ir liepdavo skubiai gerti, kol putoja. Ant autobuso užsikoręs liliputas plonu balseliu cypdavo: „*Kai nusiprausi muilu „Žuvelė“, prigausi mergą, kokią norėsi!*“ Bažnyčios statytojas altaristas Jurgis Rupka, kol dar turėjo sveikatos, imdavo gumbuotą lazda ir eidavo į Benckaus smuklę daužyti butelių ir varyti į bažnyčią girtuoklių...

O vakare lygumiečiai dainuodavo. Visur, visi. Miestelyje, Vėbariuosė, Joniškaičiuose, Sereikiuose, Beinoraičiuose... Dainuodavo, nes būdavo smagu, ramu širdyje – žinojo, ką rytoj dirbs ir kaip gyvens. Štai tavo žemė, tavo arklys, tavo plūgas, tavo rankos, tavo namai ir žmona... Daugiau normaliam, darbščiam žmogui nereikia.

Tokia būdavo „*Traicė*“ Lýgumuose. Pamaldi, graži, įdomi, juokinga. Kokia tik nori. Kiekvienam pagal skonį.

Sovietiniais metais „*Traicė*“ sunyko. Net drąsesnieji į bažnyčią eidavo vogčiomis. Didelėje kaip katedra bažnyčioje baugiai aidėdavo vieniši jų žingsniai. Tokie buvo ateistinės propagandos vaisiai. O propaganda buvo veiksminga...

Ne kiekvienas žino, kodėl virš bažnyčios portalo rozetės aptrupėjusios plytos. Šie, dabar jau lietaus, vėjo, šalčio užglaistyti randeliai atsirado, kai miestelio aikštėje buvo laidojami pirmieji nukauti rusų kareiviai ir stribai. Mat toje vietoje, kur yra autobusų stotelė, stovėjo gražus ornamentuotas kryžius, o prie jo – nuostabus darželis, kuriame moterys specialiai bažnyčiai augino gėles. Stribai išrovė kryžių, gėlyno viduryje iškasė duobę, nuleido į ją karstus. Kai pakėlė saliotui šautuvus, vyresnysis sukomandavo: „*V kostiol. Ply!*“ („*Į bažnyčią. Šauk!*“). Tie, kurie tai matė, pasibaisėjo – mat buvo dar nepratę prie šitokių „smulkmenų“. Tokia buvo Lýgumuose ateistinės propagandos pradžia.

Puodų gamyba senovėje*

Juozas Petrulis

„*Juodųjų puodų puodžių Mikalojų Leką Lýgumų ir Pāšvitinio apylinkėse visi gerai žinojė, nes jo darbo puodų tošimis apdirbti nereikėję – buvę ir taip stiprūs*“, – pasakoja U. Katilienė, 90 m. amžiaus senutė, „*juodųjų puodų puodžiaus*“ duktė (1 pav.). Pačios puodų dirbtuvės būta Armonaičių sodžiuje, Lýgumų vls., įrengtos gyvenamojoje troboje, „*kur darbą pertraukę virdavęsi valgi, gulėję ir gyvenę*.“ Puodus gaminę gryčioje, statytoje dar baudžiavos laikais. Ji iki šiol tebėra mūtinė, nudrėbta iš molio, nedaili, keturiais 30×50 cm dydžio langeliais. Pati mūro siena žema, todėl viršuje užstatyti trys vainikai rąstų. Prie gryčios po vienu stogu – priemenėlė, kūtelė bei daržinė. Puodžius M. Lekas „gyvenimą“ pasistatęs ponui Roppui atėjus ir pa-

*Straipsnis perspausdinamas iš žurnalo „*Gimtasai kraštas*“, 1940, Nr. 3–4, p. 264–267. Žinių pateikė Ursulė Katilienė (90 metų amžiaus) iš Vilūnaičių sodžiaus, Lygumų vls. ir Čepaitis (76 metų) iš Armonaičių sodžiaus, Lygumų vls.

sakius: „Statykis, va, ant šitos vietos“. „Gyvenimui“ priklauso mažas 1/10 dešimtinės sklypelis (*pleciukas*).

Puodžiaus gryčioje buvusių įrengimų jau seniai nebesą. Iš jų svarbiausi buvę krosnis, ardakilai ir stalai. Krosnis, kaip labai didelė ir dėl to nederanti gyvenamajai trobai, nugriauta prieš 40 metų. Taip pat nelikę ir ardakilų. Dabartinis stalų savininkas Čepaitis nežinaš, kur ir kaip jie iš trobos dingę.

Krosnis, kurioje būdavę degami puodai, buvusi lipintinė, t. y. plūкта iš molio, be jokios pakrosnės (*papeljučkio*) – molis nuo pat aslos iki viršaus. Pusiau apvali kaktos anga turėjusi „*taip ir taip aršina**“. Krosnis buvusi dūminė, t. y. dūmai sklaidėsi po trobą ir gavę išėiti per lubose esamą aukštinę ir atdaras duris. Pati krosnis buvusi maždaug 1,80 m pločio, 2,30 m ilgio ir 2 m aukščio (2 pav.).

Ardakilai. Trobos viduje, pasieniais pagal palubę, buvusios įtaisytos kartys – po dvi šalimais arba viena. Ant jų gulėję lentgaliai, o kur viena kartis – ant jos skersai buvę išdėlioti pagaliukai, įkišti į pozo griovį. Ant tų įtaisymų – ardakilų buvę statomi nulipinti kiek jau pastingę puodai. Jie čia džiūdavę, kol reikėdavę degti. Kaip minėta, tų visų ardakilų, išskyrus vieną tuoj už prieangio, virš gryčios durų, nebėra, tik likusios sienoje skylės, kuriose laikėsi karčių galai (3 pav.).

Stalai. Iš jų buvę vienas didelis gryčios stalas, ant kurio statydavę ką tik nulipintą puodą (4 pav.), ir vienas ar du rietimo (lipinimo) staliukai (kadangi ne vienas riedavęs puodus). Pastarieji buvę maždaug 0,50×1 m dydžio, sukalti paprasčiausiu būdu.

Medžiagos paruošimas. Šlynas aptinkamas slėsnose vietose – čia būna grynas, be smėlio priemaišų. Jį



1 pav. Puodų gamintoja U. Katilienė.

1940 m.

Iš Šiaulių „Aušros“ muziejaus fondų

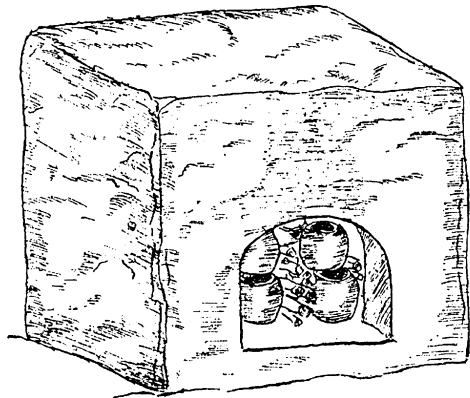

2 pav. Krosnis

*aršinas – ilgio matas, lygus 71,12 cm. Red. past.

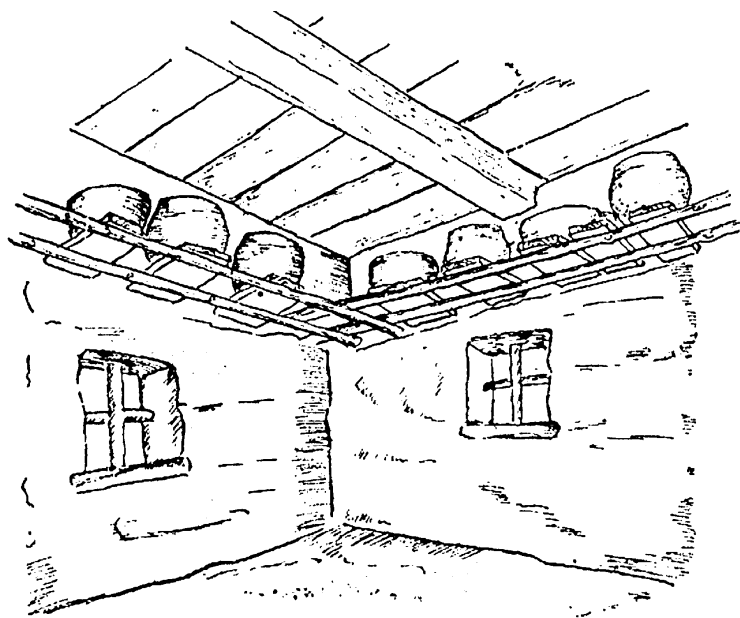

3 pav.

Ardakilai

M. Lekas gabendavęs iš Sidaugų miško (Lýgumų vls.). Puodžius visada turėdavęs prisivežęs šios medžiagos atsargų, kurias laikydavęs tam tikruose pasoduose (*rasodninke*). Čia sumestas šlynas „*kirmydavęs, rūgdavęs*“, tuo būdu pasidarydavęs stipresnis, ir dėl to nesprogdavę puodai. Greta prisivežto šlyno puodžius taip pat turėdavęs prisidėgintų akmenų – dar karštus juos būdavęs supylęs šaltu vandeniu. Pirmiausia būdavęs labai gerai, rūpestingai kojomis išminkomas šlynas, paskui paruošiamas degintas akmuo – leidžiant per rėtį sutrinamas į smėlį. Tada tam tikras smėlio kiekis (kelinta dalis) būdavęs sumaišomas su išminkytu šlynu ir vėl minkoma, kol medžiaga pasidarydavusi tąsi.

Puodų rietimas (lipinimas). Stebina tai, kad puodus gamindavę be jokio specialaus įrankio ar tekimo mašinos – juos lipinte lipindavę, tarmiškai tariant – *riesdavę*. Puodų „rietimo“ procesas* vykdavęs maždaug taip. Ant staliukų būdavę pasidedami luitai paruošto šlyno, čia pat stovėdavę indai iš ruginių miltų pagaminto stipraus raugalo. Puodą pradėjus nuo dugno lipinti, „*šalys būdavusios riečiamos iš bārankų*“. Riečiant ar jau išrietus, išmirkytu raugale skuduriuku puodo šalys – vidus ir išorė – būdavę *alvinamos*, t. y. lyginamos, dailinamos (5 pav.). Ką tik išriestą puo-



4 pav. Stalas su išriestais puodais

*Jame dalyvaudavę ir puodžiaus M. Leko žmona bei vyresnieji vaikai.

dą statydavę ant didelio stalo, kad sustandėtų. Sustandėję puodai būdavę užkeliami ant ardakilų, kur džiūdavę iki savaitės.

Degimas. Reikiamai išdžiūvusius puodus, prieš kraudami į krosnį degti, sakuodavę. Puodžius M. Lekas, be kitų puodams gaminti medžiagų atsargų, būdavęs pririnkęs ir sakų (nemaža jų ant gryčios aukšto ir šiuo metu tebesą pasilikę). Prieš degdami, puodus, jų vidų ir išorę, rūpestingai ištepdavę sakais. Tada būdavusi pakraunama krosnis (*pečius*). Čia puodai krauti dviejomis eilėmis, kartais statyti vienas ant kito. Į krosnį tilpdavę iki 50 puodų. Eilių tarpai būdavę prikraunami ilgų pagalių – malkų. Dieną ar vakare užkurta krosnis degdavusi ir per naktį, veik iki

ryto. Išdegti ir ataušę puodai būdavę išimami ir jau tal-

5 pav.

Puodo rietimas

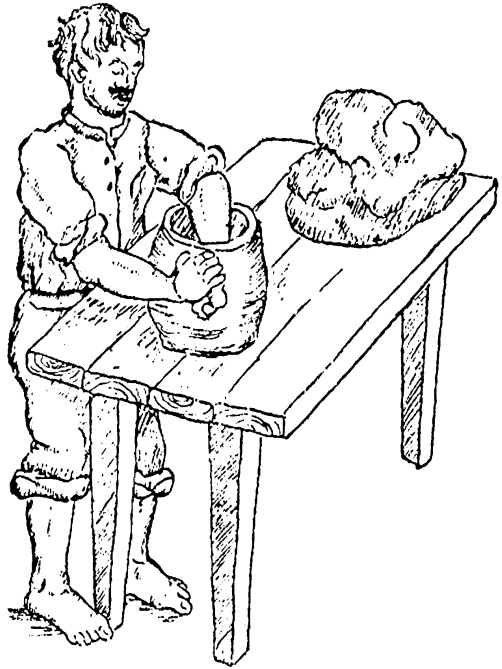

Puodžius M. Lekas pagamintus puodus statydavęs į Lýgumus ir Pășvitinį (laikęs ir kuinelį). Jo geros kokybės indai aplinkiniams žmonėms būdavę gerai žinomi, užtat, „*jei nuveš, tai, žiūrėk, akių galais ir parvažiuoja dykom*“.

Savo degykloje M. Lekas gaminęs trijų rūšių indus: 1) **puodus**, apvalios formos, naudojamus bet kam virti; 2) **čerpės**, su siauresne apačia ir platesniu viršumi, naudojamas daugiausia kanapėms bei garstyčioms grūsti; 3) **krosninius dubenis** (*pečiankinius bliūdus*), žemus, pailgos formos, su ąsomis, naudojamus dažniausiai žąsiai ar šiaip mėsai kepti (6 pav.).

Aprašytu būdu pagaminti indai būdavę juosvos ar visiškai juodos spalvos. Šeimininkei virti jie laikydavę 5–8 metus. Įskilęs puodas būdavęs apipinamas beržų tošės juostelėmis ir jau naudojamas nebe virti, bet kitoms reikmėms. Tautiškos šeimininkės kai kuriuos indus (žinoma, molinius) dar naujus apipindavusios toše.

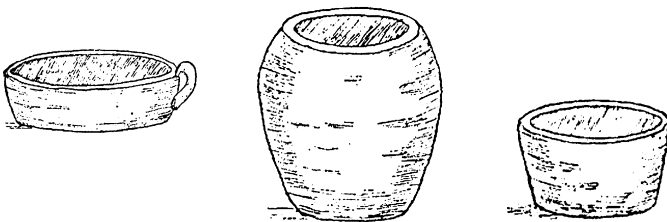

6 pav.

Pagaminti indai (iš kairės): krosninis dubuo, puodas, čerpė

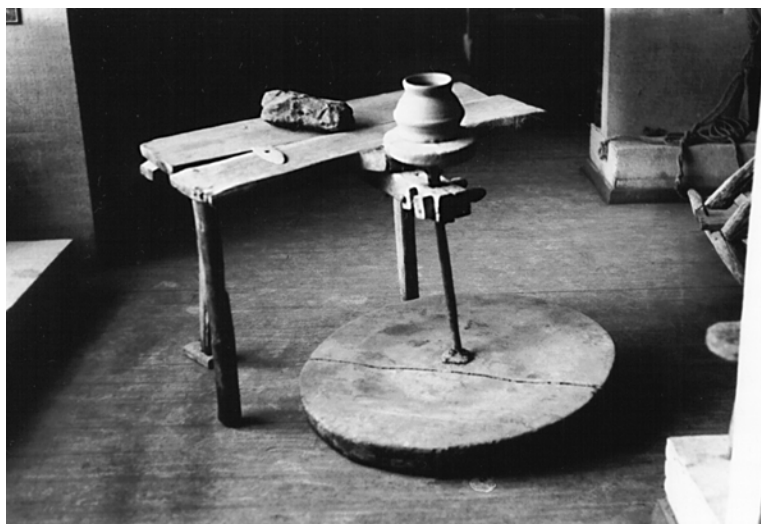

7 pav.
Varstotas puodams
dirbti.
Iš Šiaulių „Aušros“
muziejaus fondų

Be aprašytos M. Leko puodų degyklos Armonaičiuose, žmonės dar atsimena puodų degyklas Vilūnaičių ir Aleknaičių kaimuose, kur puodžiai buvę žydai. Kadangi šios degyklos veikusios vėliau, jos jau turėjusios puodų tekinimo prietaisų (varstotą ir kt.) (7 pav.). Aleknaičiuose, be kitų indų, būdavusios degamos ir puodynės.

Įnamių bei grytelninkų būklė*

Juozas Petrulis

Mūsų krašto sodžiuose iš senovės yra užsilikusių ant mažo išsinuomoto žemės sklypelio (*pleciuko*) skurdžioje trobelėje gyvenančių bežemių, vadinamų *įnamiiais*, *grytelninkais*, *plecininkais*, o kai kur *bobeliais*, *kampininkais* (1 pav.). Kai kur ištisių sodžių vadinamuosiuose *ūlyčgaliuose* skurdūs bežemių „gyvenimai“ sudaro *kačergas* – gatveles. Dar kitur yra ištisi grytelninkų, vadinamų *desetininkais*, kaimeliai. Tai – baudžiavos laikų liekana.

Tais laikais broliams po tėvo mirties ūkį (*dubą*) dalimis pasidalyti pats ponas drausdavęs, tad nebuvo nė papročio ūkį skaldyti. Šeimoje, kur augdavę bent keli broliai, tėvas paprastai vyresnįjį sūnų „pasodindavęs“ šeiminkauti, o kitiems, jei neišleisdavęs užkuriais, sodyboje ar sodžiaus gale ant mažo sklypelio įkurdavęs „gyvenimą“. Daugelis taip įkurdintų šeimų, nenorėdamos ypač skursti, išeidavusios kur kitur įnamiiais. Be to, šeimomis, kur būdavę keli broliai, kartais „pats ponas (jam tie žmonės priklausė) „pasirūpindavęs“: kad dubai būtų geriau, tuos brolius atiduodavęs kariuomenėn į rekrutus“.

Vis dėlto baudžiavos laikais daugelyje Lygumų valsčiaus sodžių įnamių buvę perpus daugiau nei dubų. Vilūnaičių sodžiuje prie 20 dubų bu-

*Straipsnis perspausdinamas iš žurnalo „Gimtasai kraštas“, 1940, Nr. 3–4, p. 207–212. Jis parašytas remiantis ekspedicijos į Lygumų valsčių (Šiaulių aps.), kurią 1940 m. liepą surengė Šiaulių kraštotyros draugija, medžiaga. Žinių pateikė Rokas Andrašius (80 metų amžiaus, iš Vilūnaičių k.) ir Čepaitis (76 metų, iš Armonaičių k.).

vę 40 įnamių. Kai kurių dubų sodybose ar sodžiaus gale „įnamių gyvenimų, sumestų į krūvą“, buvę net po kelis. Minėtame sodžiuje dar prieš baudžiovos panaikinimą dvaras 3 dubas dėl jų „savininkų nemokėjimo gyventi“ išdalijęs bežemiams po 3 dešimtines*. Mat baudžiovos laikams buvę charakteringa tai, kad daug kas žemės – nei dubos, nei mažo kiekio – turėti nenorėję (nes „sėdinčiam ant žemės didelės pavynastis (prievoles – red. past.) reikėdavę pildyti: reikėdavę, kad viskas būtų pagal pono, o kitaip bausdavę plakimu rykštėmis** arba atstatydavę“), o tūlas, pono ant dubos ar ant mažo gabalo „sodinamas“, net bandydavę prašyti, kad „žemės neduotų“, bet ji būdavusi meste primetama.

Baudžiovos laikais tik „karališką“ (iš valdžios įgytą) bei „savą“ (iš seniau paveldėtą) žemę valdę valstiečiai neprivalėdavę eiti lažo, o žemės „gavusieji iš pono“ turėdavę pirmiausia dvarui viską apdirbti ir tik paskui sau. „Kad duboje eitų viskas gerai, gaspadoriai įsileisdavę įnamius“. Paprastai pats ūkininkas savo sodyboje ar sodžiaus gale ant skersinių suremdavęs trobelę (grytelė ir kūtelė po vienu stogu) ir įleisdavęs gyventoją – įnamį (arba šis, gavęs pūrvietės** meto (t. y. dydžio) sklypelį, ir pats trobelę pasistatydavęs). Įnamį įleidžiant, būdavusi sudaroma sutartis, vadinama *sukalba* (susitardavę žodžiu), pagal kurią jis galėdavęs „gyventi kaip savo namuose“. Žemės, dažniausiai galulaukėse, ūkininkas užleisdavęs tiek, kad įnamis vienos karvės bei poros paršelių mėšlu galėtų ją aptrešti, t. y. 1 dešimtinės meto gabalą. Už jį ūkininkui pagal *sukalbą* mokėdavęs 3 rub. per metus (prieš 50 metų). Be to, pasižadėdavęs kiekvieną kart, reikalui esant, jam prisamdyti – padėti darbus nudirbti. Taip ūkininkas, turėdamas įnamį – pagalbininką savo ūkyje, „galėjęs ramus eiti dvaro pavynastis“. Buvę taip, jog „gaspadoriai eję dvarui pavynastis, o įnamiai atlikę pavynastis gaspadoriui“. Pagrindinis įnamių pragyvenimo šaltinis būdavęs toks: „Po gorčių*** gaudavę už kūlimą rytais, po 2–3 gorčius – dirbdami įvairius kitus darbus“. Savo pūrvietės derlių na-



1 pav. Įnamė
D. Lesauskienė iš
Vilūnaičių kaimo
(Lygumų vls.)
1940 m.
Iš Šiaulių „Aušros“
muziejaus fondų

*Dešimtinė – žemės ploto matas, lygus 1,0925 ha. Red. past.
**Plakdavę paguldę į specialų lovį, skersai kurio, ties pečiais ir pakinkliais, buvę perkistos klostės (t. y. kartelės).

***Pūrvietė (pūravietė) – pūru (t. y. 24 gorčiais) javų apšėjamas žemės plotas. Red. past.

****Gorčius – skysčių ir biralų matas, lygus 3,28 l. Red. past.



gingieji „padidindavę“ pašaliniais darbais: dirbdavę kubi-
liukus, kibirus, ūkininkams taisydavę padarynę – arklą, me-
dines akėčias, ratus ir kita, be to, pindavę pardavimui vy-
žas (3 pav.).

Baudžios laikais greta ūkininkų, turėjusių įnamius, raskdavęsi ūkininkų, kurie, užuot juos išleide, samdydavęsi tarnus: **bandininką, mergą** (sargę), **piemenį**. Žodis *bandininkas* kilęs iš *bandos* (žemės sklypelio), kurią seniau sėdavę bernui (bandininkui) vietoj algos pinigais. Bandininkas už metų darbą iš šeimininko išsiderėdavęs pasėti miežių ir avižų po puspūrę, linų sieką* (kartais kiek mažiau); gatavų rugių gaudavęs 4–5 pūrus. Rūbai būdavę šeimininko. Mergos metinė alga būdavusi 3 rub. ir 2–3 svarai** linų; piemens – 75 kapeikos. Baudžios laikais ir dar seniau įpročio samdiniams algą sulygti pinigais nebuvo; paprastai suderėdavę javais. Samdinių tarnavimo laikas – ištisi metai su 2–3 savaitėmis atostogų gruodžio–sausio mėnesiais. Samdiniams eidavę daugiausia įnamių šeimos nariai.

Po baudžios panaikinimo ūkininkams įnamiai nebebuvo reikalingi. Jie sodžiuose turėtus savo „*gyvenimus*“ ėmę apleisti, teisingiau, patys ūkininkai iš savo sodybų juos ėmę „*mėtyti*“ (prieš 40 metų) – mat „*susigriebę patys savo žemę geriau galį apeiti*“. Žymi įnamių dalis išėję į dvarus kumečiauti, kiti susiradę darbus miestuose.

Tačiau dar ir iki šios dienos bent
Lýgumų valsčiaus sodžiuose (pvz.,

2 pav. Įnamio
D. Kapučinsko sodyba
Joniškaičių kaime
(Lýgumų vls.).
1940 m.
Iš Šiaulių „Aušros“
muziejaus fondų

**Siekas (saikas)* – biralų matas, lygus 6 gorčiams. Red. past.

***Svaras* – svorio matas, Lietuvoje lygus 365 g. Red. past.



Vilūnaičių) tūlų ūkininkų žemėse vienas kitas įnamių „gyvenimas“ tebeegzistuoja“ ir už „valdomą pūrvieta“ iš įnamio tebeimamas „pleciuvokos“ mokestis (15 Lt per metus). Įnamių „gyvenimų“ pastogė per visą šimtmetį „patobulėjo“ tiek, kad grytelės langeliai, buvę 25×40 cm dydžio, šiuo metu dažnai 50×75 cm (išsikirto naujus), o buvusios dūminės krosnys dabar jau „su kaminu“ (ne visų – yra dar išlikusių dūminių).

Tipinga senoviška įnamio pastogė – grytelė su kūtele ir pašiūre po vienu stogu. Bendras pastato dydis 5×18 m. Išorinė pastato dalis, ypač atskirų skyrių sienos, nelygi, galai prasiskyrę, stogas taip pat nelygus, „kuprotas“. Grytelė paprastai vieno skyriaus, viduje – dvi labai vargingos lovos, muštinė molio krosnis, žemos, beveik galva pasiekiamos lubos. Gryčiutės vidų apšviečia 2–3 maži, 20×30 cm dydžio vienarūšiai (seniau išspraudžiami iš vidaus) langeliai. Asla paprastai molio, dažniausiai nelygi. Tarp gryčios ir kūtelės – priemenėlė. Šis skyrelis paprastai atstoja klėtį ir seklyčią, nes čia talpinami grūdai, stovi girnos, visas ūkinis inventorių, o atskiroje kertelėje – lova ir kabo rūbeliai. Kitas skyrius – kūtelė su daržinėle. Kūtelėje – gardelis karvei bei ožkai ir paršams.

Įnamių „gyvenimai“ aptverti kaip dubų (sodybų) – dažniausiai statinių (garadų) bei karčių tvora. Grytelės gale bei pagal pašalį taip pat taisomi žolynų darželiai. Veik visas nedidelis sklypelis užsodinamas daržovėmis: didesnioji dalis – bulvėmis, kita dalis – burokais, kopūstais ir kt. Retoje įnamio sodybėlėje auga daugiau medžių, tarp jų ir vaismedžių, – mat jie nustelbia daržus. Be to, čia niekur nepasitaiko net ir kuklių kryžių ar koplytėlių. „Turtlingieji tik stato kryžius, o mums nēr iš ko“, – paaiškina bedaliai (2 pav.).

3 pav. Įnamis

D. Kapučinskas

1940 m.

Iš Šiaulių „Aušros“
muziejaus fondų

Grytelninko-įnamio inventorius taip pat labai kuklus, negausus. Žymesnioji jo dalis sutalpinama priemenėje ir ant aukšto. Priemenėje stovi: aruodėlis (apie 8 cnt talpos), du kubilai – duonmilčiams laikyti (buvęs kraičkubilis) ir kopūstams rauginti, statinė (*bačka*) (silkinė) burokams rauginti, gornos, greta jų – skrynja putros miltams laikyti. Ant aukšto sunešti „*jau išėję iš mados*“ (teisingiau – susinešioję) apyvokos daiktai: trejopo dydžio pundulės (seniau atstojusios aruodėlių), muštuvis (*poskelas*), padirbtas iš vieno medžio, puspūrė, siekas, medinis kibiras (*viedras*) ir kiti. Gryčioje laiko auseklį (*ušėčką*) (5 kibirų talpos, į jį žiemą iš vakaro prisipila vandens), ant suolo galo – molinius indus.

Ūkininkų ir įnamių santykiai „broliški“ nebuve. Ūkininkai, ypač jų vaikai, į grytelninkus visada žiūrėdavę „iš aukščiau“. Dėl ko nors tarpusavyje susipykus, įnamiams būdavę išrėžiama: „*Mes jum maitinam!..*“

Lygumų miestelio kapinės

Daiva Leimantaitė

Senosios kapinės

Lýgumuose yra dvejios kapinės: senosios, kuriose dabar žmonės nebelaidojami, ir naujosios. Pirmosios greičiausiai pradėjo veikti 1883 metais. Tai rodo iškalti skaičiai ant didžiųjų vartų. Kapinės buvo įkurtos už tuometinių Lýgumų ribų, o vėliau, miesteliui plečiantis, atsидūrė namų apsuptyje. Jose buvo laidojami lietuvių tautybės Lýgumų miestelio gyventojai. Kapinės nebuvo išplėstos, nes šalia bažnyčios veikė kitos.



*Senųjų kapinių
pagrindiniai vartai.
1998 m.
R. Jurgaičio nuotr.*

Senosios kapinės yra prie pat kelio į Pakrúojį, šalia pagrindinės miestelio gatvės. Jas iš dviejų pusių supa namai, o už galinės tvoros plyti pievos, dar toliau teka Kruojos upė. Kapinės apsodintos įvairiais medžiais: liepomis, klevais, tuopomis. Tuoj už didžiųjų vartų, iš abiejų šonų, auga du ąžuolai. Didelių medžių būta ir giliau, tačiau laikui bėgant vieni nuvirto, o kiti buvo nupjauti saugumo sumetimais. Kadangi jos apleistos, prižėlusios žolės, tai takų ir takelių nežymu. Iš išlikusių kryžių išsidėstymo galima spręsti apie vidinę kapinių struktūrą. Laidojama buvo tvarkingomis, tiesiomis eilėmis, o visi antkapiniai užrašai buvo matomi įėjus pro vartus.

Kapinės aptvertos akmenine tvora, kuri dabar aprtrupėjusi, bet nesugriuvusi. Į jas nuo gatvės pusės patenkama pro dvejus vartus: didžiuosius ir mažuosius. Kadangi kapinės nedidelės, vartai yra netoli vieni kitų. Jie sumūryti iš raudonų plytų. Mažieji varteliai iš abiejų šonų turi bokštelio formos statinius. Didieji vartai puošnesni. Jų anga yra arkos formos, su stogeliu. Vartuose yra keletas nišų. Dvi iš jų nudažytos ryškia mėlyna spalva. Matyt, ten buvo įtaisytos šventųjų skulptūrėlės ar atvaizdai. Vartų šonuose yra dvi stačiakampio formos nišos. Viršutinėse nišose iškalti kapinių įkūrimo metai. Dabar virš vartų išlikusių kryžių nėra, tačiau seniau čia buvo saulutės.

Šiose kapinėse išliko nemažai kryžių: vieni jų išsilaikę gerai, kiti – apgriuvę ar likę tik pamatinis akmuo. Čia buvo statomi mediniai (išliko tik trys), metaliniai ir akmeniniai kryžiai. Mediniai yra be jokių ornamentų, trijų- keturių metrų aukščio. Žymiai dau-

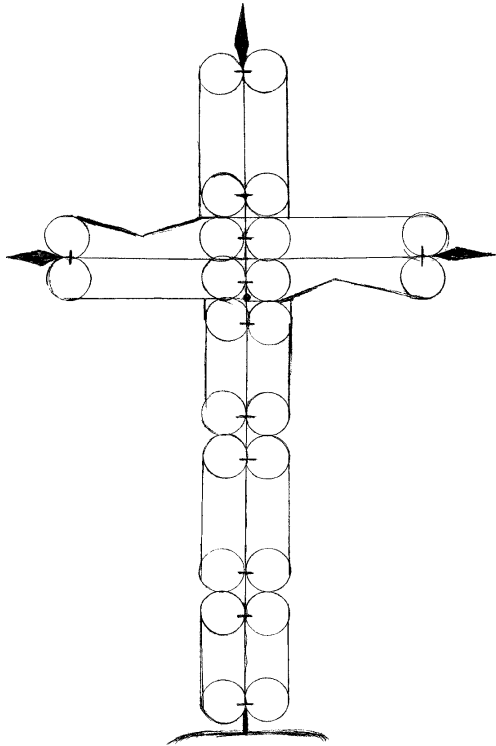
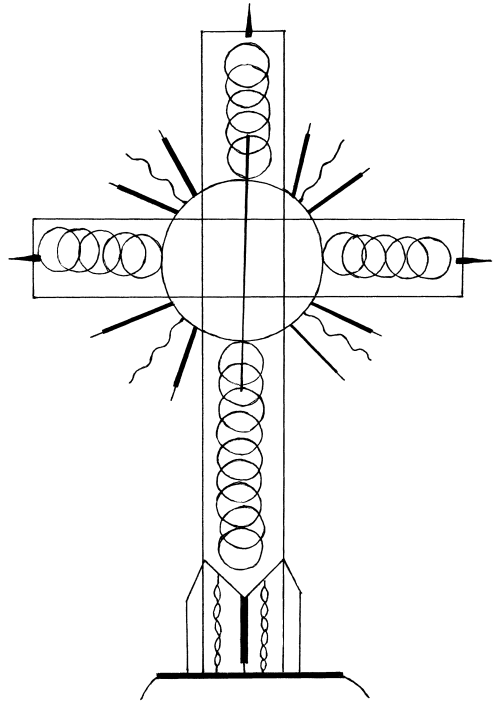

*Senųjų kapinių kryžiai.
Piešė D. Leimantaitė*

giau metalinių kryžių, kurie kartais buvo statomi ir su akmeniniu pagrindu. Šie kryžiai labai puošnūs. Abi kryžmos dažnai turi metalinius rėmus, kurių viduje įkomponuotas ornamentas. Jeigu kryžmos yra iš plonų ištisai metalinių strypų, tai ornamentas komponuotas išorėje. Būdingi smulkiai pjaustyti ažūriniai ornamentai: puslankiai, ratukai, supinti apskritimai, kitos geometrinės figūros. Šių kryžių puošyboje gausu ir augalinių motyvų. Dažni „S“ formos išraitymai. Kai kurie kryžiai ties kryžmų susikirtimu turi saulutes ir iš jų išeinančius tiesius ar banguotus spindulius.

Iš išlikusių dviejų geležinių tvorelių galime spręsti, kad kapavietės buvo aptvertos gana aukštokomis metalinėmis tvorelėmis.

Po Antrojo pasaulinio karo senosiose kapinėse dėl vietos trūkumo nebelaidojama. Nutarta praplėsti kapines, esančias prie bažnyčios. O senosios buvo apleistos, ypač sovietiniais metais.

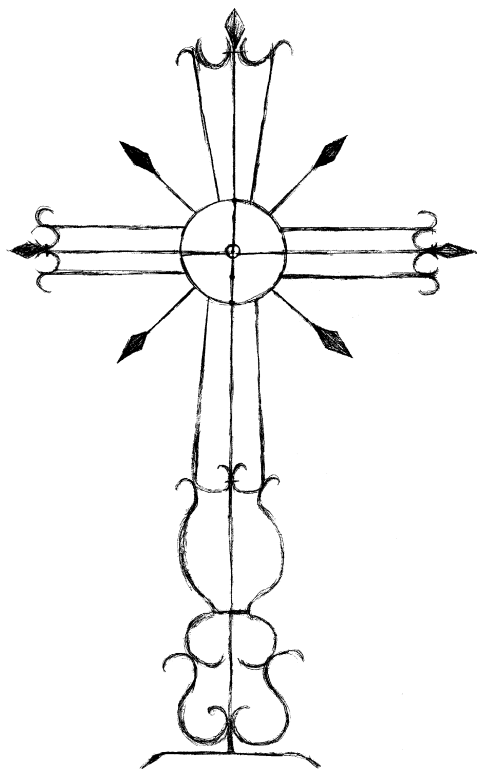

*Senųjų kapinių kryžius.
Piešė D. Leimantaitė*

Naujosios kapinės

Jos yra netoli bažnyčios, šalia kelio į Pamūšį. Iš išlikusių senų paminklinių įrašų matome, kad anksčiau buvo laidojama abiejose kapinėse. Šiuo metu tai vienintelės veikiančios miestelio kapinės. 1999–2000 m. jos buvo plečiamos, o 2000 m. rugpjūčio 13 d. čia buvo pastatytas ir pašventintas tautodailininko P. Miežio išdrožtas koplytstulpis. Kapinėse laidojami žmonės ne tik iš Lėgumų miestelio, bet ir iš aplinkinių kaimų: Vilūnaičių, Dvariškių, Juknaičių, Vėbarių ir kitur. Amžinojo poilsio vietą čia randa ir žmonės iš kitų Lietuvos vietų, kilę iš šio krašto. Kapinėse yra perlaidota net iš Sibiro atvežtų tremtinių kaulų.

Į kapines veda du takai: vienas nuo bažnyčios pro šventorių, kitas pro praplėstą teritoriją. Jose yra keli pagrindiniai didesni takai, o tarp kapų eilių – mažesni takeliai. Kapinės apsodintos klevais, liepomis, kaštonais. Jas juosia akmeninė tvora, kuri 1931 m. buvo restauruojama. Tai rodo tvoros sienoje esantys akmenys su įrėžtais metais. Kapinių vartai geležiniai: tiesūs strypai su į viršų smailėjančiais galais.



*Naujųjų kapinių
vartai. 2000 m.
D. Leimantaitės nuotr.*

Kapinėse yra akmeninė koplyčia. Ją 1853 m. pastatė kunigas L. Narbutas. Ji yra stačiakampio plano su arkos pavidalo langais, esančiais netoli stogo. Pirmiausia pradėta laidoti aplink koplyčią, vėliau, 1925 m., kapinės padidintos ir vyskupo P. Karevičiaus pašventintos. Įėjimas į jas tada buvo nuo kelio pusės, priešais koplyčios duris. Vėliau, kapinėms plečiantis, čia buvo patenkama nuo bažnyčios pusės. Kito ir paminklų statymo kryptis. Jie pradėti statyti taip, kad antkapiniai užrašai būtų matomi įėjus pro vartus nuo bažnyčios pusės.

Šalia kapinių, prie pagrindinių vartų, yra šulinys. Seniausieji kapai aptverti tvorelėmis, jos neaukštos, metalinės. Daugelis kitų kapų tokių tvorelių neturi, vietoj jų – akmeniniai arba šlifuoto akmens apvadai arba tik antkapiai.

Kapinėse pavasariį sodinamos našlaitės, vėliau begonijos, serenčiai, ledinukai. Didesnes kapavietes mėgstama apsodinti samanine žolele. Apleistų kapų yra labai nedaug. Tie žmonės, kurie gyvena toliau ir patys nuolat negali jų prižiūrėti, samdo vietinius gyventojus. Miestelyje yra moterų, kurios turi po keletą tokių kapų. Lygumiečiai gražiai ir skoningai tvarko kapus visais metų laikais.

Kapinėse yra palaidota nemažai iškilių žmonių. Tai – Lėgumų bažnyčios statytojas kunigas J. Rupka, Kužių bažnyčios statytojas kunigas A. Kleiba, kunigai M. Gylys, P. Svilas, J. Leparskis. Čia ilsisi ne tik šie XX a. kunigai, bet ir XIX a. gyvenę dvasininkai. Daugelio jų antkapiniai įrašai jau nebeįskaitomi arba jų visai nėra. Galime paminėti tik Baisógalos kleboną kunigą J. Timinskį. Lėgumų kapinėse amžinojo poilsio vietą rado ir šios apylinkės mokytojai, švietėjai: knygnešys ir daraktorius L. Daukša, mokytojai St. Kelpšas, J. Dominauskas, L. Ananikova, R. Mečionis, St. Masevičius, P. ir J. Skaringos, kraštotyrininkas Vl. Trinka.

Antkapiniai paminklai Lėgumų kapinėse įvairūs. Patys seniausi – akmeniniai kryžiai, kurių apačia primena šakotą medžio kamieną. Taip pat yra ir geležinių kryžių. Vyrauja šlifuoto akmens ar paprasti akmeniniai paminklai. Jie yra arba taisyklingo keturkampio formos, arba stačiakampiai. Daugelio paminklų vienas viršutinis kampas yra aukštesnis.

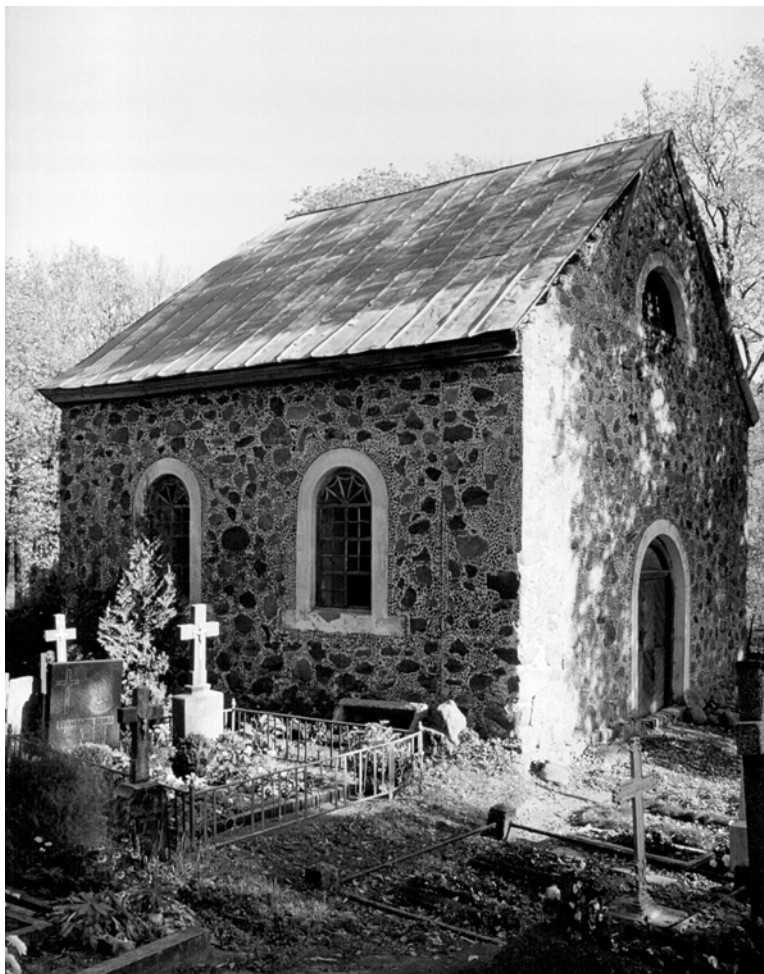

*Naujųjų kapinių
kopyčia. 2000 m.
R. Urbo nuotr.*

Vakarinis kapinių kampas buvo skirtas savižudžiams. Prie didžiojo skersinio tako yra išlikęs paprastas lauko akmuo su užrašu, kad čia guli 1915 m. žuvę rusų kariuomenės kariai. Jie tada buvo palaidoti už kapinių, o šioms plečiantis atsidūrė jų viduje. Kada kapinės prasiplėtė, žmonės galėjo išsipirkti savo laidojimo vietą, vadinamą *lova*. Taip pasielgė šauliai. Ši vieta aptverta tvorele ir pastatytas paminklas St. Kelpšai – angelas ant aukšto postamento. Čia palaidotas savanoris Stasys Kelpšas, 1919 m. žuvęs kovose su bermontininkais. Šalia atgulė 1941 m. žuvę Viktoras Ūsas, Jonas Švoba, Petras Stanislavaitis. Čia ilsisi ir okupantų nukankintų brolių Juozo ir Antano Gylių palaikai. Šalia stovi Kirnų šeimos kriptą. Ją 1911 m. pastatė P. Jagminas iš Šeduvės. Kriptą buvo skirta Naujāemiesčio (dabar Pānevėžio raj.) klebonui J. Kirnai. Tačiau jis dar gyvas būdamas persigalvojo (buvo perkalbėtas), be to, ir Naujāemiesčio parapijiečiai norėjo, kad jų klebonas būtų palaidotas čia pat miestelyje. Taip rūsysis tapo kunigo šeimos kapu. Jame palaidoti kelių kartų Kirnų giminės atstovai.

Kapinėse yra XIX a. paminklinių įrašų daugiausia lenkų kalba. Vieni jų gerai išsilaikę, kiti – nebeįskaitomi:

Teresa Lukomska
ur. 1814 um. 1893
Pokoj jej duszy

LEOPOLDUS LUKOMSKI
NAT. 1809 13 SEPT.
MORT. 19 JUN. 1868

PAULINA
SZOPOWSKA
URODZONA 1812 ROKU
ZM. D. 28 PAZDZIERNIKA
1875 ROKU
POKOJ JEJ DUSZY
X. L. Narbut P. L.
1846 R.

CZE ILS P. S. KUNIGAS
JOZOPAS TYMINSKIS BU-
WASESIS KLEBONS BEISO-
GALA YR DZEKONS GIM 1798
MIR 1874 M: PRASZA SUKAL-
BIETI AMŽINA ATILSI

Juozapas Powilaitis
† 1891 m.

Visi šie seniausi užrašai iškalti ne priekinėje paminklo dalyje, o užpakalinėje pusėje. Daugelis senųjų paminklų neturi jokių užrašų. Ant naujesnių paminklų dažniausiai rašomi tekstai arba iš Biblijos, arba poetiniai. Vienas iš pastarųjų užrašytas ant A. Vidginytės kapo:

*Liko skausmo taurė sklidina
Ir valsas vestuvių nešoktas.
Kritai tu kaip žiedas pakąstas šalnos,
Neužbaigus jaunystės dainos.*

Palaidojus žmogų kapas apdedamas vainikais, krepšeliais ir gėlėmis, uždegamos žvakės. Kartais pastatomas laikinas paminklas – nedidelis medinis kryžius. Per metus jis pakeičiamas nuolatiniu paminklu.



Kirvų giminės kriptą. 2000 m. R. Urbo nuotr.



Virbickų šeimos antkapinis paminklas naujosiose kapinėse. 2000 m. R. Urbo nuotr.



*Vienas iš senesnių
kryžių naujosiose
kapinėse. 2000 m.
D. Leimantaitės nuotr.*



*Buvusių vartų vieta
(nuo Mokyklos gatvės
pusės) naujųjų kapinių
tvoroje. 1998 m.
R. Jurgaičio nuotr.*



*Prie pastatyto
koplytstulpio.*

Iš kairės:

Lygumų seniūnas

*G. Poliakas, koplyt-
stulpio autorius
tautodailininkas*

*P. Miežis, mokyto-
jas J. Kelevišius.*

2000 m. rugpjūčio 13 d.

*Iš J. Kelevišiaus
asmeninio archyvo*

Bendra kapinių tvarka rūpinasi kapininkas. Jis šluoja takus, aptvarko apleistus, nebelankomus kapus, išduoda leidimą laidoti ir, jeigu reikia, paskiria vietą. Rudenį kapines tvarko ir mokiniai. Jie švarina didžiuosius ir prie tvoros esančius takus.

Dabar kapininke dirba E. Karnickienė. Jai atlyginimą moka Lygumų seniūnija. Anksčiau kapines prižiūrėjo V. Šimaitis ir kiti. Jų užmokesčiu rūpinosi Lygumų kolūkis ir Mantáičių tarybinis ūkis.

Iš Išdagiečių sodžiaus praeities*

Marijona Čilvinaitė

Povilas Martinaitis, čia gimęs ir augęs (dabar** turįs apie 50 metų), gir-dėjęs senus žmones pasakojant, kad Išdagiečių sodžiaus vietoje buvę dideli miškai. Jie išdegę. Ton vieton Pamūšio dvaras įkurdinęs ūkininkus, ir nuo išdegusio miško sodžius buvęs pavadintas Išdagiečiais. (Senukas Juozas Re-meikis pasakodavęs, kad jo brolis Išdagiečių sodžiuje nusigyvenęs ir Pamūšio dvaro ponas brolio vieton įleidęs jį, dvaro vežėją.) Nors dvare buvę bernas ir merga, tačiau dar dvarui padėdavę ir ūkininkai. Žiemą kiekvienas kiemas turėdavęs ten leisti verpėją verpalų verpti („*ein su ratiniu tina!*“). Dar neseniai užžėlęs takelis, kuriuo takavę Išdagiečių sodžiaus žmonės, nešdami Pamūšio dvaro lažininkams valgyti.

Prieš iliustraciją į Išdagiečius buvę atkelti trys kiemai iš Viniūnų sodžiaus. Atkeltieji skyręsi nuo kitų gyventojų. Jie nesidėdavę kapų šventinti, nedalyvau-davę didelėje sodžiaus rudens šventėje ir laikęsi skyrium. Per iliustraciją čia gavę po 40 dešimtinių žemės septyni kiemai: Martinaitis, Lipštas, Zakas, Raziuliai, Remeika ir Mikšė. Išdagiečių sodžiaus žemė esanti padalinta į tris laukus ir vidutiniškai nešanti ketvirtą grūdą.

Vietovardžiai esą šie:

Vaidai – buvęs miškas, dabar dirbama žemė prie valdžios miško, sodžiaus šiaurės rytuose.

Duburai – upelis plačiomis išgraužomis, įtekąs į Šiladžio upę, šiaurėje prieinaš prie sklypininkų žemės, vadinamos *Bluselėmis*.

Užbargaunės – pieva, lankos pagal Bluselių ribą.

Daugeliškės – kadaise, turbūt baudžiovos laikais, Pamūšio dvaro atimtas iš Išdagiečių sodžiaus žemės ruožas (apie 20 sieksnių***, po 7 pėdas****) nuo Bluselių iki valdžios miško, vadinamo *Margėmis* (mat kažkoks ūkininkas pasakęs, kad sodžius per daug žemės turįs, tai dvaras ir atėmęs). 1907 m. ūkininkai tą žemę atsipirkę iš Pamūšio dvaro savininko Olsupo.

Mulinė – pieva Daugeliškių žemės lauko viduryje, Šiladžio upės pakraščiuose. Neva čia kadaise gyvenęs Mulinauskas.

Varniškės – Šiladžio upės įduba (apie 10 sieksnių platumo, 30 sieksnių ilgumo).

Galai – pieva, slėnys pietvakariuose.

Deksnėlės – sodžiaus miškas, pietvakariuose prieinaš prie valdžios miško.

Šlapkelis – kelias iš sodžiaus per valdžios mišką į Armonaičių sodžių.

Rupytkelis – kelias iš sodžiaus, atsišakojęs valdžios miške ir įeinąs į Šlapkelį.

**Straipsnis parengtas remiantis Nacionalinės M. Mažvydo bibliotekos rankraštyne f. 64–11 (1937 m.) saugomu M. Čilvinaitės rankraščiu „Iš Išdagiečių sodžiaus (Šiaulių apskr.) praeities“.* 1937 m. vasarą Šiaulių kraštotyros draugija buvo surengusi ekspediciją į Išdagiečių kaimą, kurioje dalyvavo ir šio straipsnio autorė. Sutrumpintą straipsnio variantą spaudai paruošė R. Jurgaitis.

**1937 metais. Red. past.

***sieksnis – ilgio matas, lygus 2,13 m. Red. past.

****pėda – ilgio matas, lygus maždaug 28,8 cm. Red. past.

Sienelė – kelias pietuose į Margių mišką, šiaurėje į Bluseles.

Paužvarė – kelias iš sodžiaus į valdžios mišką, vadinamą *Klusiškių mišku*, paskui į Vaigalių sodžiaus laukus. Tuo keliu galima nuvažiuoti į Pakrúojį.

Užvaras – tvora nuo pat sodžiaus beveik iki Klusiškių miško, kad gyvuliai neišeitų iš vieno lauko į kitą. Vienur ji buvusi akmenimis, kitur karkliniais žabais ir kartelėmis aptverta.

Norvaiškelis – kelias per sodžių, už jo sukasi kairėn į Sienelę, kuria praėjęs apie 400 m sukasi dešinėn ir veda per Vaidūs, Klusiškių mišką į Norvaišių lauką.

Isūnkelis – kelias iš sodžiaus, einas skersai vieškelio Varniškių ir Mulinės link.

Liepinėlis – išsisukusi Šiladžio upės šaka netoli sodžiaus, atrodo it kokia salelė.

Drabužiai. Duomenų apie juos pateikė seniausias žmogus (101 metų) Išdagiėčių sodžiuje – Levanorija Lipštienė-Vaitekūnyčia, gimusi Šiūbáičių sodžiuje (dabar Kairių parapija, esanti apie 11 km nuo Šiaulių), o į Išdagiėčius atitekėjusi turėdama apie 30 metų.

Buvome jos namuose vos pradėjusios kalbėtis, kai ėmė kilti debesis, grūmoti perkūnija. Senutė per mažikes durikes išėjo lauk švento Benedikto medalikėliu (*agnosėliu*) nešina, žegnojo juo tris kartus debesį iš vienos namo pusės, išėjusi per didžiąsias taip pat žegnojo iš kitos pusės. Įėjusi trobon švęstomis žolėmis rūkė visus pakampus, meldėsi ir, kol praėjo audra, nenusėdėjo vietoje. Po to aprimo, ir mes ėmėme kalbėtis.

L. Lipštienės motina dėvėjusi išilgruožius mėlynmargius sijonus. Vieną sijoną turėjusi šitaip išaustą. Apie septynias poras buvę ėmesta mėlynų linų, paskui apie šešias poras baltų (mat baltas atrodąs lygus ir siauresnis). Ataustas buvęs mėlynais linais. Kito sijono vienas ruoželis: apie keturias poreles buvę ėmesta mėlynų, po jų porelė baltų, susuktų su mėlynais, ir vėl keturios porelės mėlynų, paskui viena porelė, *žička* susukta su mėlynais linais, ir keturios porelės vien mėlynų. Toliau languota (*kvortuota*): porelė baltų, susuktų su mėlynais, keturios porelės vien mėlynų ir t. t. Atausta buvę vien mėlynais linais.

Šniūravones (liemenes) prie tų sijonų atlanguodavusios tame pačiame audime. *Šniūravonių* apačioje (liemens vietoje) buvusios prisiūtos pusantrios plaštakos ilgumo klostelės (*kvaldukai*), *kontrafaldais* (viena prieš kitą) sudėtos. *Šniūravones* susegdavusios kabėmis.

Marškinių apykaklės buvusios gana plačios, atlenktos. Apykaklės kampuose prie marškinių išpjaudavusios ir išsiūdavusios skylutes kaspinukams įverti ir susirišti. Pačiuose marškinių pečiuose, per vidurį, būdavę uždėti diržiukai (*parpetės* – Upýna, Tauragės aps.). Per vidurį diržiuko prie apykaklės išsiūdavusios varleles (*cvikliukus* – Upýna, Tauragės aps.). Diržiukus be varlės pakraščiais ir per vidurį paltakiu (*strika* – Upýna, Tauragės aps.) pervarydavusios (smulkiai, gražiai kaip mašina persiūdavusios). Marškinių rankogaliai būdavę atlenkti ir neatlenkti.

Bažnyčion eidama L. Lipštienės motina ant *šniūravonės* vilkdavusi *kurkelę* (palaidinę). Galvą ji gaubdavusi didele skara, kurios kampus priešaky sukeitusi pasibrukdavusi po pažastimis. *Kurkelėms* juodo audimo namie išsiausdavusios ir pirktinio nusipirkdavusios. *Kurkelės* siuvę į liemenį, nuo liemens buvusios pridurtos klostės (*kvaldai*), *kontrafaldais* sudėtos. Klostių ilgis buvęs toks, kad pereidavę per strėnas. Vėliau ėmę siūti *kazačinkas* (švarkelius). Kanapėto mikšo (pirktinio audeklo rūšis) išsiausdavusios ir namuose – žalio, mėlyno, pilko ir kitokio. *Kazačinkos* buvusios ilgesnės už *kurkeles* – netoli kelių. Jas siūdavę į liemenį ir juosmeny smulkiai sutraukdavę. Pamušalą dėdavę viršuje ir apačioje. Rankogaliai buvę sprindžio platumo, viršuje juodu kaspinėliu ar virvele pagražinti – paringuoti. Vėliau *kazačinkų* priešaky ėmę siūti įstrižai įkirptas kišenes.

Batų (*čeverykų*) aulai buvę per plaštaką. Vasarą dėvėjusios baltas linines kojines, žiemą – pilkas vilnones.

Lunkuotiškai užsirišusi skarelių L. Lipštienė nedėvėjusi, tačiau Placeda Lipštienė (turinti apie 70 metų, gimusi Puplesių sodžiuje, Gasčiūnų parapijoje) pasakojo, kad kai ji jauna buvo, sekmdieniais mergaitės teiraudavusios viena kitos: „*Lunkuotiškai ar užsigobusios eisim į bažnyčią?*“ Lunkuotiškai rišdamosios skareles, sulankstydavusios jas galiono pločiu ir užsidėjusios ant galvos kaip galioną užpakaly susirišdavusios. Šonuose skareles kaip galioną papūsdavusios ir užsikišdavusios rūtų po šaką iš abiejų pusių.

Sijonai jos atminty buvę lygiai aplink patraukti. Jaunosios mėgdavusios priešaky mažiau raukšlių tesusitraukti, senosios tuoj joms „*snarglį nubraukdavusios*“: „*Antai tos išvogtas priešakys*“, – sakydavusios. Baisiausiai negražu buvę, jei skeltukas (*prajerkas*) (*praskiepas* – Upyna, Tauragės aps.) pasimatydavęs. Todėl motinos, gink Dieve, neleidavusios mergaičių be prijuosčių eiti. „*Ar gražiau bus, jei prajerkas pasimatys?*“ – klausdavusios jos. P. Lipštienės atminty prijuostės buvusios pirktinės – dviejų palų. Jaunosios nenorėdavusios su prijuostėmis eiti, joms negražu buvę, tad iš namų išeidavusios prijuostes prisijuosusios, o

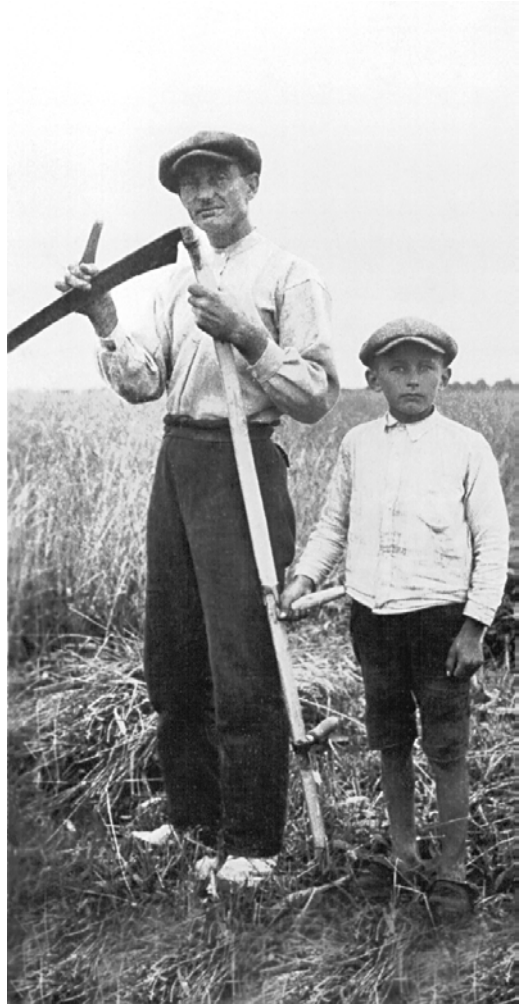

Rugiapjūtė Išdagiečių k. Apie 1930 m. Iš J. Juozapaičio šeimos albumo

kely jas nusijuosdavusios ir skarelėsna įsirišdavusios. Išilginius sijonus kas metai ausdavusios vis kitokių spalvų: raudonruožius, mėlynruožius, žaliaruožius, geltonruožius, pilkaruožius.

Pasak Placedos Lipštienės, namuose vyrai dėvėję baltomis kelnėmis ir baltais marškiniais apsilvilkę. Juosmeny kelnes pyne apsiūdavę; vėliau ėmę dėti valą (*rumbą* – Upyna, Tauragės aps.). Blauzdos buvusios ne per plačios. Senieji marškinius dėvėję viršum kelnių apsilvilkę. Apykaklė būdavusi atlenkta ir juoste surišama. Rankogaliai neatlenkti. Susijuosdavę baltais ir mėlynais siūlais raštuotomis juostomis.

Eidami prie darbo vyrai nešdavęsi *kašelę* – apie sprindį didumo maišelių, pasiūtą iš pakulinio audinio. Pasiūdavę *kašelę* ant raštuotos dviejų pirštų platumo juostos. Juostą prisiūdavę abiejose pusėse per siūles, jos galus, smaližio piršto ilgumo, su kutosėliais išleisdavę tabaluoti apačioje. *Kašeles* užsikabindavę ant kairiojo pečio ir išnerdavę dešiniąją ranką viršun, tuo būdu *kašėlė* kabodavusi dešiniajame šone. Joje vyrai turėdavę *mekerį* – odinį kapšiuoką tabakui susidėti. Jame būdavę pypkė, titnagas, skiltuvas ir išrauginta išdžiovinta minkštutytė kempė. Ant galvos senieji dėvėję kepures, jaunesnieji nusidirbdavę šiaudines skrybėles (*kepalušus*).

Vestuvės*. Per vestuves jaunajam iš savo namų išvažiuojant pas jaunąją dainuodavę:

*Aš utarniko rytelį važiuodams,
Tetušiui, motušei kloniodams.
Tetušis, motušė tą žodį tarė:
– Atsiduok, sūnaiti, ant Dievo valios.
Neieškok panelės su didele dalia,
Neieškok pasogos, didžio kraitelio.
Tokios teieškok, kur moka dirbti darbelį.
Pasuk žirgelį į žiemų šalį –
Ten rasi panelę rūtų daržely.
Pasukau žirgelį į žiemų šalį,
Atradau panelę rūtų daržely.
– Padėk Dieve, panyte, ko čia dūmoji?
Atjojo piršleliai, ar nežinojai?
– Oi tu, brolyti, ką sudūmojai,
Kad mane siratą pasidabojai?
Neturiu aš tėvo nei motinėlės,
Neturiu kraitelio nei pasogėlės.
Kam dirbi darbelius – be priemonėlio,
Kam audi drobeles – be rūpestėlio.
Kojos rankelės – tai tos dėl manęs,
Ką dirbu darbelius – vis ne dėl savęs.*

*Čia užrašytas vestuvių dainas padainavo Placeda Lipštienė – jos motina Puplesių sodžiuje buvo pašaukta svočia.

Atvykus jaunajam į jaunosios pusę, užkeldavę kiemo vartus, neišleisdavę gryčion. Sueję vidun, rasdavę stalą užsėstą. Jį piršlys turėdavęs išsipirkti.

Jaunojo svočia važiuodavusi į jaunosios namus marčios ieškoti. Ji pasiprašydavusi dvi, tris ar net keturias svočiukes ir du, tris, o kartais ir keturis brolaičius. Svočia išsikepdavusi gardų pyragą su razinomis – *kartutiene* (prieš kepama jos viršų apdėliodavusi paukšteliais, aptepdavusi kiaušiniu, kad žvilgėtų). Nusipirkdavusi vyno statinėle (trijų gorčių* statinėle kainuodavusi tris rublius). Svočiukės irgi prisidėdavusios: iškepdavusios pyragų, padėdavusios svočiai svečius vaišinti. Pyragus sudėdavusios skrynelėn. Pasikinkydavę du, tris vežimus ir važiuodavę. Jaunosios namuose svočia savo vaisės pasidėdavusi klėtyje arba seklyčioje. Kartutiene apkašydavusi rūtomis. Vyną iš statinaitės supilstydavusi į butelius. Ant baltos skarelės padėtą kartutiene nešdavę keturi brolaičiai. Klupiniuodami, griuvinėdami jie nuduodavę, kad pyragas labai sunkus. Vienas brolaitis, liže nešinas, eidavęs pirmyn – kelią darydavęs sakydamas: „*Leiskit, leiskit*“. Kartutiene padėdavę ant stalo ir sustatydavę vyno butelius. Jaunšios pāmėrgės kambarėlyje ar seklyčioje puošdavusios jaunąją – sušukuodavusios galvą, uždėdavusios galioną, prisėgdavusios vainiką.

Sudėjusi vaisės ant stalo ir susitvarkiusi, svočia imdavusi vaišinti jaunosios pusę. Perpjovusi kartutiene per pusę, vieną pusę raikydavusi ant stalo, pilstydavusi vyną į stikliuką ir vaišindavusi visus už stalo sėdinčiuosius. Kitą pusę drauge su vyno buteliu nešiodavusios svočiukės. Viena pildavusi vyną į stikliuką ir duodavusi išgerti svečiams: didesniems, geresniems – po du, tris stikliukus, menkesniems – po vieną. Kita raikydavusi ir dalydavusi kartutiene. Svočiukės sukdavusios kaip vijurkai – padėdavusios svočiai atvežtomis vaisėmis svečius vaišinti.

Prieš valgant paskutinį kartą jaunosios namuose piršlys padėdavęs lėkštę ant stalo sakydamas: „*Brolaičiai, dėkit ant čepčiaus*“ ir įmesdavęs pinigų – savo dovaną jaunajai. Visi brolaičiai dėdavę kiek išgalėdami, giminės duodavusios daugiau. Čepčių (ištekėjusių moterų nešiojamą kepuraitę) dedant pamėrgės dainuodavusios:

*Atein svočia iš kaimyno,
Kur sesutė kasas pynė šį vakarėlį.
Norit, svočių paprašyčiau,
Už stalelio pasodinčiau, kad dovanotų.
Nei ją gali paprašyti,
Nei natūros permaintyti – ne svočių valia.
Motinėlés pažadėta
Ir broliukų negailėta – ne tau čia būti.
Svočia nieko neatboja,
Galionėlį atsegioja, im vainikėlį.
Nuim rūtų vainikėlį,
Užded baltą nuometėlį.*

*gorčius – skysčių ir biralų saikas (2,83 litro), XVI–XX a. vartotas Lenkijoje, Lietuvoje, Rusijoje. Red. past.

Visos sesės jau sužiuro,
Kad sesutės galva šiūra nuo nuometėlio.

Čepčių uždėjus dainuodavusios:

– Smūtnus tamstos tas darželis, po katrą vaikščioji,
Vysta žali žolynėliai, katruos pilniavoji.
– Aš į tamstų tą darželį dabar nebežiūriu,
Bil iš Dievo loskos aš vyrelį turiu.
Koks jau būtų, koks nebūtų, kad tik nepijokas,
Nenešt' javų į karčemą, nebūtų šaldrokas.
Ein vyras į karčemą, neš rugių pūrą,
O tą pati nabagėlė pro langelį žiūri.
Parein vyras iš karčemos girtas, be čebatų,
Eina pati nabagėlė čebatų vaduoti.
O tas vyras grieb už kasų, žad kasas parduoti.
– Oi, sesyt, sesulyt, kaip tau šiandien einas?
Kas dienele adynėlę tavo kailį maino.
– Tegul mainos, tegul žinos, bil aš moteriškė,
Bil aš turiu sau patieką nuo savo vyriškio.

Jaunajai iš namų išvažiuojant dainuodavę:

Oi, sesute, kaip tu būsi, kai ten nueisi, tu pražūsi.
Dieną naktį tu gi verksi, į tėviškę nesugrįši.
Tau paskyrė motušėlė kuo didžiausią kraitelį.
Nė metelių neišlaikysi, kaip kraitelį sunaikysi.
Nė nedėlios neišlaikysi – plonas drobeles išraižysi.
Tau paskyrė tetužėlis kuo didžiausią pasogėlę.
Nė metelių neišlaikysi, kaip pasogėlę sunaikysi.
Nė nedėlios neišlaikysi – skolininkams išdalysi.
Tau paskyrė brolutėlis kuo geriausią juodbėrėlį.
Nė metelių neišlaikysi – juodbėrėlį nudvasysi.
Nė nedėlios neišlaikysi – juodbėrėlį sublogysi.
Rasi kluonus prie lieknelių, neaug balti dobilėliai.
Nėr kuo šerti juodbėrėlio.
Rasi laukus prie kalnelių, neaug rugiai nei mieželiai.
Nesudėsi ten šimtelių.
Rasi daržus prie molynų, neaug kopūstai nei batviniai.
Būsi bloga gaspadinė.
Kelsi rytą kuo anksčiausiai, trauksi girtas kuo sunkiausiai.
Ir tai sakys motušėlė: „Gavau marčią tinginėle.
Nemok verpti, nemok austi, tingi jinai darbą dirbti“.
Oi, motušė, motušėle, pasigesi manęs:

Tu nueisi į seklyčią, kur aš audžiau aštuonnyčius, – neberasi manęs.

Oi, tetuši, tetušėli, pasigesi manęs:

Tu nueisi ton dirvelėn, kur ašai rišau rugelius, – neberasi manęs.

Oi, sesute, sesutėle, pasigesi manęs:

Tu nueisi į darželį, kur ašai sėjau rūteles, – neberasi manęs.

Oi, brolyti, brolytėli, pasigesi manęs:

Tu nueisi į stainele, kur ašai šeriau žirgelį, – neberasi manęs.

Marčiai sulaukti jaunojo namuose prie vartų, iš šalių, pastatydavę eg-laites ir prikabinėdavę jas lempų. Išgręžę raudonus burokus, įstatydavę į juos žvakes ir iškeldavę ant ilgų karčių, prie karčių pritaisydavę lempas. Marti turėdavusi parvažiuoti su čepčiumi. Jaunojo motina be čepčiaus marčios galėdavusi nepriimti sakydama: „*Čia ne mano marti, mergelė atvažiavo*“. Kunigai per pamokslus sakydavę: „*Čepčius – tai moters karūna*“ ir bažnyčion su juo liepdavę eiti.

Šokdavę „Melniką“, „Prūsą“, „Kryžiaavą polką“, „Šeinę“, „Kuskavą“. „Melniką“ šokdavę labai sukdami. Pradžioje eidavę vienas ant kito rankas užpakalyje sudėję pagal muzikai pritaikytus žodžius:

*Jurgi, kalvi, atmestgalvi,
Žiemą siutęs, kiaulę ritęs.*

Atsigręždami:

*Šoko per tvorą,
Primynė Barborą.*

Sukdamiesi, kaip šokdami „Polką“:

Barbė rėkti, Jurgis bėgti.

„Prūsą“ šokdami pradžioje vaikščiodavę, paskui sukdavęsi po du. Muzikai pritaikyti žodžiai buvę tokie:

*Vedė mane šokti.
Aš neturiu rūtų,
Su lapeliais apsikaišęs,
Kad tik gražiau būtų.*

„Kryžiaavą polką“ šokdavusios keturios mergaitės. Jos rankas kryžmai susiėmusios vaikščiodavusios, paskui vienės rankas susiėmusios porės mergaitės bėgdavusios viena į vieną pusę, kita į kitą, o antroji pora stovėdavusi, po jų priešpriešais bėgdavusi antroji pora.

„Polką“ šokdami labai lakstydavę.

Valgiai. Levanorija Lipštienė dar pasakojo, kaip garstyčias gamindavę. Prieš gavėnią pasidiegdavę 2–3 gorčius salyklo. Smulkiai susimaldavę. Salyklo miltų plakdavę į drungną vandenį tol, kol pasidarydavusi laisvai nuo šaukšto drimbanti košė. Sudėję ją į molinį puodą įkišdavę krosnin, kepdami duoną apkasdavę puodą žarijomis ir laikydavę degtienę tol, kol iškepdavusi duona. Iškilus ir užsidėjus plutai maišydavę – žiūrėdavę, ar iškepė degtienė. Išėmę iš krosnies, įpildavę rūgšties ir padėdavę. Pravėsusią išplakdavę, įdėdavę naminių garstyčių (darže užsiaugintų ir sumaltų grūdelių): į gorčių degtienės jų, karštu vandeniu suplikytų, pildavę pusę stiklinės. Sutaisytas garstyčias padėdavę pirčioje, kad įrūgtų, norėdami greičiau įrauginti įmesdavę duonos plutelę. Ryta sutaisytas vakare galėdavę valgyti. Įrūgusias garstyčias laikydavę šalta. Įsinešę pasisūdydavę pagal skonį ir valgydavę bulves pasimirkydami.

Per pasninkus bulviene ir barščius baltindavę kanapių pienu, įsidėdavę silkės ir valgis būdavęs daug geresnis, negu virtas su mėsa. Virdavę ir avižinį kisielių iš virintų avižinių kruopų.

K A L B A

Lygumų šnekta

Kazimieras Garšva
Lietuvių kalbos institutas

Šiaurės panevėžiškiai skyla į tris dalis: centrinę (ir didžiausią Pakrúajo–Pásvalio šnekta) ir pakraštines biržiškių bei lygumiečių šnekta. Dalis rytinių Lýgumų parapijos kaimų (Vaigaĩliai, Norvaĩšiai ir kiti) įeina į centrinę šnektos dalį, likusieji – į pakraštinę. Kadangi visas šis plotas yra panevėžiškių ir šiauliškių tarmių sandūroje, parengiamųjų tyrimų maža, lygumiečių šnekta sudėtinga aprašyti*. Dėl tarmės sudėtingumo nėra lengva atkurti ir autentiškas vietovardžių formas.

Rytų aukštaičiai ties Šiauliais labiausiai yra pasislinkę į vakarus. Tai rodo tarmės balsių izoglosos. Vidurio aukštaičių plotas rytiečių panevėžiškių nemažai apgyvendintas ne vėliau kaip po 1711 m. maro. Taip lygumiečių šnektoje atsirado dviejų tarmių sluoksniai – panevėžiškių ir šiauliškių.

Lygumų ir kitų vietų vardų kilmė

1. Lýgumai. *Lýgumų* vardas yra kilęs iš lietuvių kalbos žodžio *lýgumas* „lygi vieta“. Tokį pat vardą turi ne tik kaimas bei viensėdis Pakrúajo rajone, bet ir gyvenamosios vietos dar dviejose Lietuvos apylinkėse – Sasnavos (Marijampolės raj.) ir Švenčionių. O šiaip iš viso vietovardžių su kamienu *lýgum-* (sudėjus dirvų, pievų ir kitų mikrotoponimų pavadinimus) Lietuvoje yra apie pusę šimto.

Dauguma Lietuvos vietovardžių su kamienu *lýgum-* yra rytų Aukštaitijoje maždaug tarp Rōkiškio, Zarasų, Švenčionių ir Ukmergės. Kiti ploteliai yra mažesni. Jie yra apie Radviliškį–Pakrúojį (svarbiausi čia – aprašomieji *Lýgumai*), Pásvalį (Krinčino sen.), Lazdijūs–Pūnska¹.

Vienaskaitiniai vietovardžiai su kamienu *lýgum-* negausūs (*Lygumỹnė*, laukas Kaišiadorių raj. Palómenės sen., *Lygumĩnis*, l. Varėnos raj.). Dauguma yra daugiskaitiniai, jie turi dvi galūnes: *-ai* (*Lýgumai* Zarasų, Ignalinos, Švenčionių, Utenos, Molėtu, Pásvalio, Radviliškio, Pakrúajo ir kituose rajonuose) ir *-os* (*Lýgumos* Zarasų, Ignalĩ-

**Daugiausia rentasi chrestomatija „Lietuvių kalbos tarmės“ (V., 1970), „Lietuvių kalbos atlasu“ (V., 1977, t. 2.), šimtmetės Onos Daknytės-Dominauskienės (gim. 1899 m. Isonių k.) pasakojimu, straipsnio autoriaus „Lietuvos žodyno apklausos“ atsakymais.*

¹*Lietuvių kalbos instituto Gyvosios kalbos vietovardžių kartoteka.*

nos, Utenos, Molėtų, Ukmergės, Aukštadvario ir kituose rajonuose). Dalis tų pačių vietovardžių turi ir galūnę *-ai*, ir *-os* (aptariamieji – taip pat).

2. Joniškaičiai ar Janiškaičiai? Panevėžiškių pokirtiniai ilgieji balsiai *a*, *e* dažniausiai sutrumpėjo prieš jų susiaurinimą, dėl to galūnėse liko trumpieji *a*, *e* (pvz., *dāra* „daro“, *dārem* „darėme“). Prieškirtiniuose skiemenyse ilgieji balsiai *a*, *e* susiaurėjo į *o*, *ė*, pvz.: *Bagdonaičiai*, *Beinoraičiai*, *Ročkaičiai*, *Vėbariai* ir t. t. Vietovardžiai *Janiškaičiai*, *Janišk-iai*/*Janišk-ėlis* turi šaknį *Jan-* (ne *Jon-*), kurią į bendrinę kalbą taip ir reikia atstatyti. Ši šaknis išlaikoma įvairių rajonų vietovardžiuose *Janiškiai* (Molėtų raj.), *Janapolis* (*-ė*, 9 seniūnijos), *Janauka* (6), *Janavas* (2), *Janiónys* (2), *Janónys* (5), *Janūškai*, *Janūšoniai*² ir t. t.; pavardėse *Jānas*, *Janašónis*, *Janāvičius*, *Janėlis*, *Janeliūnas*, *Janėnas*, *Janickas*, *Janiliónis*, *Janónis*, *Janūlis*, *Janūtis*, *Janūžis*³ ir t. t.

Lýgumų parapijos archyvo krikšto ir mirties įrašų knygos, saugomos parapijoje, rodytų, jog bent nuo XVIII a. buvo vartojama ir forma *Januškaičiai* (rašyta ir *Joniškaičiai!*), kilusi iš pavardės *Januška*.

3. Įsoniai ar Įsūniai? Už 9 (tiesiai – 7) km į šiaurės vakarus nuo Lýgumų yra Įsonių kaimas. Kadangi jo vardas rašytas dvejopai (su raide *o* ir *u*), tariamas garsas *o* (plg. *Įsoniose*) gali būti kilęs ir iš *o*, ir iš ilgojo *u*. Nevisiškai aišku, kaip tą vietovardį atkurti ir ką jis reiškia.

Greičiausiai autentiška forma yra *Įsoniai*, kurios šaknis kilusi iš latvių kalbos (plg. *īss* „trumpas“). Adutiškio, Tverėčiaus parapijose vartotas ir bendrinis žodis *įsas*, *-ā* „trumpas, *-ā*“⁴, bet tai greičiausiai latvybė. Lietuviškai *Įsoniai* būtų *Trūmponiai*. Lietuvoje yra 20 vietovardžių su šaknimi *Trump-*, vieni jų (*Trūmpaičiai* ir *Trumpaitėliai*) – 20 ir 18 km į šiaurės vakarus nuo Įsonių (Rūdiškių sen.)⁵.

Įsūnis yra išūnytas berniukas, augintinis. Kaimo vardas gali būti kildinamas ir iš šio žodžio.

Šnektos etnogeneze pagal oikonimus su priesaga *-aičiai*

Nemaža vietovardžių kilo iš asmenvardžių. XVI a. antrojoje pusėje – XVII a. susiformavus lietuvių pavardėms, vakarinėje Lietuvos dalyje atsirado nemaža gyvenamųjų vietų vardų (oikonimų) su priesaga *-aičiai*. Tai yra žemaičių ir vidurio aukštaičių (buvusios istorinės Žemaitijos) oikonimų, kilusių iš asmenvardžių su priesaga *-aitis*, priesaga. Rytų Aukštaitijoje ji vartota labai retai arba visiškai nevertota.

Daugiausia vietovardžiai su priesaga *-aičiai* paplitę (nuo 22 iki 56 oikonimų) Šiaulių, Plūngės, Rasėinių, Keimės, Jōniškio, Šilūtės, Radviliškio, Tauragės, Šilalės, Telsių, Pakruojo rajonuose⁶. Susidaro į vakarus nuleisto kryžiaus formos juosta tarp Plūngės ir

²Lietuvos TSR administracinio-teritorinio suskirstymo žiny-
nas, V., 1976, d. 2. p. 102–103.

³Lietuvių pavardžių žodynas, V., 1985, t. 1, p. 795–808.

⁴Būga K. Rinktiniai raštai, V., 1958, t. 1, p. 504.

⁵Lietuvos TSR administracinio-teritorinio suskirstymo žiny-
nas, V., 1976, d. 2, p. 320–321.

⁶Razmukaitė M. Oikonimų, atsiradusių iš asmenvardžių su
patroniminėmis priesagomis, paplitimas Lietuvoje, Lietuvių
kalbotyros klausimai, V., 1993, t. 32, p. 162.

Rasėinių, Jōniškio ir Šilūtės. Likusiuose Žemaitijos pakraštiniuose rajonuose šių vietovardžių yra mažiau, o Aukštaitijoje jie dar mažiau paplitę.

Šiaurėje Lėgumai yra seniūnija, turinti didžiausią nuošimtį priesagos *-aičiai* oikonimų (24,4%) ir labiausiai nutolusi į rytus. Tik Juodeikių seniūnijoje šio tipo oikonimų yra 2% daugiau, bet ši seniūnija yra 38 km į šiaurės vakarus nuo Lėgumų (Jōniškio raj.). Į rytus nuo Lėgumų tokių vietovardžių proporcingai mažėja, o maždaug už 20 km visai nebeaptinkama. Pakruojo seniūnijoje šių vietovardžių tėra 2,1%, o Joniškėlio, Pėsvalio, Bėržu ir tolimesnėse apylinkėse jų iš viso nebėra. Lygiai taip pat *-aičiai* nyksta ir Jōniškio–Pėsvalio linija: Kepėlių seniūnijoje jų yra 14,3%, Pėsvitinio (už 10 km) – 5,3%, Linkuvės (dar už 16 km) – 1,5% ir t. t.

Oikonimų priesaga *-aičiai* yra žemaičių ir šiauliškių, bet ne panevėžiškių tarmės skiriamoji ypatybė. Nemaža lygumiečių protėvių apie XVII a. turėjo ateiti palei Mūšą iš vakarų.

1 lentelė
Oikonimų su priesaga *-aičiai* paplitimas⁷

Eilės Nr.	Seniūnija	Rajonas	Vietovardžių skaičius	<i>-aičių</i> skaičius	<i>-aičių</i> %
1.	Kairių	Šiaulių	25	5	20,0
2.	Meškūičių	Šiaulių	38	7	18,4
3.	Gruzdžių	Šiaulių	41	6	14,6
4.	Šakėnos	Šiaulių	59	8	13,6
5.	Kužių	Šiaulių	30	4	13,3
6.	Kurtuvėnų	Šiaulių	70	9	12,9
7.	Smiėgių	Šiaulių	18	2	11,1
8.	Micėičių	Šiaulių	37	4	10,8
9.	Pakapės	Šiaulių	26	2	7,7
10.	Pėdubysio	Šiaulių	60	4	6,7
11.	Šiaulių	Šiaulių	50	2	4,0
12.	Kursėnų	Šiaulių	76	2	2,6
13.	Raudėnų	Šiaulių	64	1	1,6
14.	Juodeikių	Jōniškio	19	5	26,3
15.	Skėistgirio	Jōniškio	28	4	14,3
16.	Buivėdžių	Jōniškio	21	3	14,3
17.	Kepėlių	Jōniškio	21	3	14,3
18.	Rudiškių	Jōniškio	24	3	12,5
19.	Žagėrės	Jōniškio	33	4	12,1
20.	Pociūnų	Jōniškio	19	2	10,5
21.	Saugėlaukio	Jōniškio	23	2	8,7
22.	Daunorėvos	Jōniškio	27	2	7,4
23.	Gudėičių	Jōniškio	16	1	6,3
24.	Gataūčių	Jōniškio	17	1	5,9
25.	Stupurų	Jōniškio	22	1	4,5
26.	Bučiūnų	Jōniškio	25	1	4,0
27.	Kriukų	Jōniškio	51	1	2,0
28.	Lėgumų	Pakruojo	41	10	24,4
29.	Stėičiūnų	Pakruojo	36	3	8,3
30.	Pėsvitinio	Pakruojo	38	2	5,3
31.	Gúostagalio	Pakruojo	32	1	3,1

⁷Lietuvos TSR administracinio-teritorinio suskirstymo žiny-
nas, V., 1974, d. 1, p. 57–63, 158–162, 244–250.

(tęsinys)

Eilės Nr.	Seniūnija	Rajonas	Vietovardžių skaičius	-aičių skaičius	-aičių %
32.	Laūksodžio	Pakrúojó	40	1	2,5
33.	Klóvainių	Pakrúojó	42	1	2,4
34.	Pakrúojó	Pakrúojó	47	1	2,1
35.	Linkuvós	Pakrúojó	65	1	1,5
36.	Rozalimo	Pakrúojó	39	0	0
37.	Žeimėlio	Pakrúojó	28	0	0

Svarbesnės Lygumų šnektos ypatybės

1. Šnektos ribos. Rytinė Lýgumų šnektos riba iš pietų į šiaurę eina gana tiesiai, maždaug pagal 72 lygiagrete. Ji praeina apie 3 km nuo Lýgumų į rytus. Ši linija šiaurėje nedaro linkio į rytus už Lýgumų ir Jónišchio, kaip žymima naujajame A. Girdenio ir Z. Zinkevičiaus Lietuvos tarmių suskirstyme⁸. Ankstesniame (senajame) tarmių suskirstyme lygumiečiai priskirti rytų aukštaičiams pantininkams⁹.

Pagal Lietuvių kalbos atlaso (toliau – LKA) programą Lýgumų šnektą tyrinėta Vaigailiuose (108 punktas), Joniškáičiuose (136 punktas) ir tolimesnėse vietose. Šiaip Lýgumų šnektą tarmėje yra pakraštinė, rytinė jos dalis turi daugiau balsyno, taip pat kirčiavimo ypatybių, artimesnių panevėžiškiams.

Lýgumų šnektą apima ploto trikampį, kuris žymiai viršija Lýgumų parapijos ribas, ypač į pietus, vakarus ir šiaurę. Ten jos riba prasideda prie Bučiúnu (Pāšvitinio sen.), eina į vakarus nuo Mikniúnu, Vaigailių, Dervelių (LKA 52, 76, 108, 136, 165 punktai), pietuose beveik siekia Radviliškį, Karčemų kaimą, iš vakarų į šiaurės rytus eina pro Kirbáičius vėl iki Bučiúnu. Šias ribas rodo 25 „Lietuvių kalbos atlaso“ balsyno žemėlapiai¹⁰.

2. Fonetika*. Kaip visoje šiaurės panevėžiškių tarmėje lygumiečiai atitraukia kirtį bent iš trumpos galūnės į bet kokio ilgumo (ne tik ilgą, bet ir trumpą) šaknį, trijose pozicijose platina trumpuosius balsius *i*, *u*, tvirtagališkos prigimties dvigarsius *am*, *an* verčia *om*, *on*, nosinius *a*, *ę* – *o*, *é*, išmeta dalį galūnės trumpųjų balsių, pvz.: *vaĩke* „vaikai“, *kiaušėnios* „kiaušinius“; *šioĩnto* „šimtą“, *kėtė* „kiti“ (prieš kietąjį priebalsį balsis *i* verčiamas trumpuoju *o*, prieš minkštąjį – trumpuoju *é*), *triòs* „tris“ (bet *kniùs* „knis“ ir t. t.), *pašėžiorét* „pasižiūrėti“, *drabòžios* „drabužiūs“; *mondrýbės* „mandrybės“; *žòsis* „žąsis“, *Sìbìro* „Sibirą“, *lāpė* „lapė“; *dírba* „dirba“, *gùl* „guli“, *vaĩks* „vaikas“. Kaip visi rytų ir pietų aukštaičiai, lygumiečiai kietina priebalsį *l* prieš *e* tipo balsius, kuriuos nekirčiuotus išlaiko arba redukuoja. Nekirčiuoti dvibalsiai *ie*, *uo*, *au*, *ei*, *ai* vienbalsinami: *Ìsoniose* „Ísoniuose“, *žmògos* „žmogaus“, *svècė* „svečiai“, *kiálme* „kelmai“ (išimtytys – su *tévais* „tėvais“, *cibùleis*) ir t. t.

⁸Lietuvių kalbos enciklopedija, V., 1999, p. 634.

⁹Lietuvių kalbos tarmės (chrestomatija), V., 1970.

¹⁰Lietuvių kalbos atlasas. Fonetika, V., 1982, t. 2, žemėlapiai 5, 6, 7, 8, 16, 17, 18, 21, 22, 23, 24, 25, 26, 37, 43, 44, 45, 46, 55, 56, 57, 61, 62, 63, 71, 72.

*Straipsnyje vartojama supaprastinta transkripcija. Smulkiau ji aptariama ir detalizuota vien fonetikai skirtuose straipsniuose. Gravio ženklų žymimas kirtis trumpuosiuose ir pusilgiuose skiemenyse, kurie jokios priegaidės neturi.

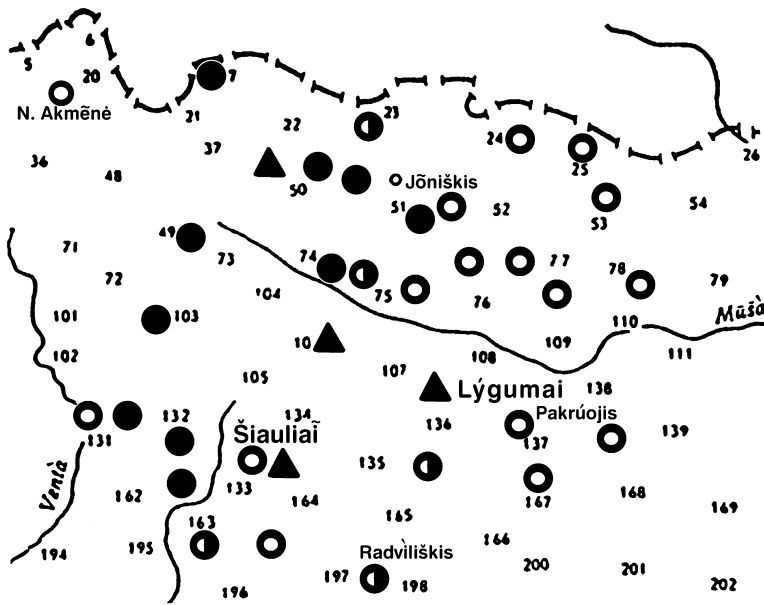

1 žemėlapis.
Oikonimų su priesaga
-aičiai paplitimas.
Sudarė K. Garšva

Oikonimų su priesaga -aičiai skaičius:

0 - 4,5%	○
5 - 9%	◐
10 - 15%	◑
16 - 27%	▲

Lygumiečių šnekta nuo stačiūniečių ir daugelio kitų šiaurės panevėžiškių (išskyrus birziečius) skiriasi tuo, kad iš ilgųjų galūnių dažnai nebeatitraukia kirčio (ypač į trumpą šaknį), išlaiko daugelį galūnių, mažiau platina balsius *i*, *u* (prieš kietąjį priebalsį balsis *i* apie Norvaišiūs, Vaigailiūs ir kitur platinamas tik į *ę*, supaprastintai žymimu *ė*), pvz.: *vanduō*, *šiaudaĩs*, *alaũs*, *graziō*; *aĩno* „einu“, *ketōri* „keturi“, *čebātus* ~ *čebatūs* „batus“; *vėsàs* „visàs“, *vėĩks* „vilkas“, *nukrės* „nukrīs“. Apie Joniškaičius jau pasitaiko žemaičiavimo bruožų: kirtis kartais atitraukiamas labiau negu šiauriniame visuotinio kirčio atitraukimo plote, plg. *dàbar* „dabař“, *dàgiou* „daugiau“ (ryčiau sakoma *dabà(r)*, *dagiouĩ*).

3. Morfologija. Lygumiečius iš Stačiūnų ir kitų gretimų šnektų išskiria ir kelios veiksmažodžių ypatybės: būtasis dažninis laikas čia vartojamas su dalelyte *-ai*, kuri tarmėje yra suvienbalsėjusi ir tariama *-ę*, būtajame kartiniame laike balsiai *a*, *e* dažniausiai susiaurinti ir tapę *o*, *ė*.

Būtojo dažninio laiko veiksmažodžiai asmenuojami taip: *būdavę* „būdavo, būdavome, būdavote“, *sėdavę* „sėdavo, sėdavome, sėdavote“ ir t. t. Tačiau dabar įsigali bendrinės lietuvių kalbos formos su *-davo*.

Būtajame kartiniame laike kamieno balsiai *a*, *e* yra susiaurinti: *tikėjom* (ne *tikėjem'*) „tikėjome“, *ži.nom* (ne *ži.nam*) „žinome“, *mātēm'* (ne *mātem'*) „matėme“. Tokios formos pasitaiko ir kitose panevėžiškių apylinkėse (apie Klóvainius ir

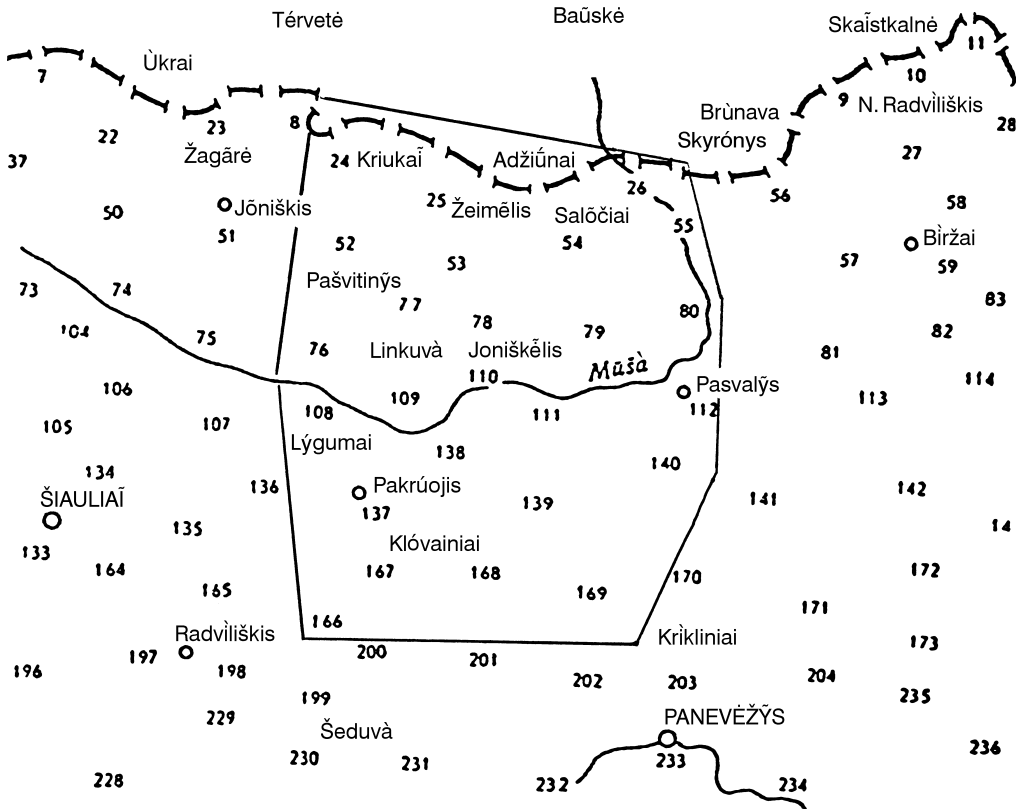

t. t.). Greičiausiai čia ilgieji pokirtiniai balsiai *a*, *e* išliko nesutrumpėję ilgiau ir kartu su prieškirtiniais balsiais išvirto į *o*, *ė*, tariamais be jokios balsių *a*, *e* priemaišos.

Skirtingai nuo kitų panevėžiškių šnektų, lygumiečių vartojamos atematinės būsimąjo laiko daugiskaitos I ir II asmens formos, su pabaiga *-sme*, *-ste*: *aĩsme* „eisime“, *darýsme* „darysime“, *nebýste* „nebūsime“, *gáuste* „gausime“, *pelnýste* „pelnysime“.

Lygumiečiai yra išlaikę dviskaitą, pvz., *pirtý giviānom dō miāto* „pirtyje gyvenome du metu“. Dėl bendrinės kalbos įtakos vis dažniau vartojami variantai ir be dviskaitos.

4. Žodynas. Apie Lėgumus (bent Įsoniuose) vietoj įvardžio *mēs* sakoma *mūs*: *mūs juos nušáusme* ir t. t. Tai gana reta reikšmė, nepakliuvusi ir į didįjį „Lietuvių kalbos žodyną“. Šis žodelis taip vartojamas tik šiaurinėje Lietuvos dalyje. Iki šiol buvo žinoma, kad jis pavartojamas šiaurryčiuose tarp Aukštādvario (Panemūnės sen.) ir Sūvieko (Zarasų raj.) bei Žemaitijoje (Alsėdžių sen.)¹¹. Lygumiečiai tuos du kraštinius arealus tarsi sujungia.

Apie Lėgumus vartojami ir kiti šiaurės Lietuvoje paplitę žodžiai: *tarmybės kūtė* „tvartas“, *týrelis* „bala“, *úorė* „vežimas“, skoliniai *dañpis* „kuliamoji“, *dūbultas* „dvigubas“, *rātinis* „verpstas“, *ridisėliai* „ridikėliai“, *riñkis* „viryklės geležis“, *šiberis* „krosnies užkaištis“, *zūpė* „sriuba“ ir daugelis kitų.

2 žemėlapis.

Šiaurės vakarų

panevėžiškių patarmės

(Pakrūojų–Pāsvalio

šnektos) plotas.

Sudarė K. Garšva

¹¹Lietuvių kalbos tarmės (chrestomatija), V., 1970, p. 463.

XVIII a. Lygumų parapijos pavardės, jų daryba ir kilmė

Jurgita Petrauskaitė
Vilniaus pedagoginis universitetas

Straipsnyje kalbama apie dviejų bažnytinių Lygumų parapijos knygų asmenvardžius. Abi šios knygos – krikšto registracija. Pirmoji apima 1762–1774 m., antroji – 1775–1786. Straipsnyje greta pavardės nurodomi jos užrašymo bažnytinėje knygoje metai.

Iš Lygumų parapijos knygų atrinkti antrieji asmenvardžiai (t. y. pavardės) ir suskirstyti pagal priesagas. Rasta 549 skirtingos vyrų ir 730 skirtingų moterų pavardžių. Jų rašyba įvairuoja: pavardės nevienodai užrašomos, slavinamos, išlaikomos kai kurios šnekτος ypatybės (trumpojo galūnės balsio redukcija) ir t. t.

Vyrų pavardžių daryba

Vienos Lygumų parapijos vyrų pavardės sudarytos priesaginiu būdu, kitos – be priesagų. Pirmosios grupės pavardžių yra gerokai daugiau (393 asmenvardžiai, t. y. 71,58%) negu antrosios (156 asmenvardžiai, t. y. 28,42%).

Daugiausia pirmosios grupės asmenvardžių (201, t. y. 36,61%) yra sudaryta su lietuviškomis (-aitis, -ūnas, -onis) ar slaviškomis (-evičius, -ovičius) patroniminėmis priesagomis. Iš jų dažniausia yra priesaga -evičius – 73 pavardės (tai sudaro 13,31% visų Lygumų parapijos knygoje rastų asmenvardžių), pvz.: *Abukiewicz* (1767), *Alksniewicz* (1779), *Andruszkiewicz* (1781), *Balcewicz* (1777), *Balewicz* (1778), *Baukiewicz* (1776, 1781), *Bauźiewicz* (1775), *Beresniewicz* (1779), *Bordzewicz* (1780), *Butkiewicz* (1776), *Czapkiewicz* (1779), *Czepulewicz* (1776, 1777), *Dakniewicz* (1776), *Danażewicz* (1778), *Danilewicz* (1779), *Danisewicz* (1776), *Dapszewicz* (1777, 1780), *Daraszkiwicz* (1778, 1780), *Daugiewicz* (1776), *Dawidewicz* (1779), *Dawkszewicz* (1780), *Dobkiewicz* (1777), *Domkiewicz* (1778), *Donasewicz* (1778), *Gacewicz* (1779), *Gasciewicz* (1776), *Giecewicz* (1777), *Ginkewicz* (1777, 1778), *Ignaszewicz* (1779), *Iwaskiewicz* (1780), *Jankewicz* (1776), *Januszkewicz* (1776, 1781), *Jasukiewicz* (1779), *Jukniewicz* (1780, 1781), *Karnazewicz* (1780), *Katelewicz* (1776), *Kirniewicz* (1775), *Kulewicz* (1778), *Lukewicz* (1780), *Lulewicz* (1781), *Mazewicz* (1776–1780), *Maziulewicz* (1776), *Mikszewicz* (1780, 1781), *Mockiewicz* (1777), *Moyżewicz* (1781), *Morkiewicz* (1776, 1779), *Pacewicz* (1777), *Paszkiwicz* (1777), *Peciulewicz* (1763), *Praniewicz* (1776), *Preykszewicz* (1776), *Radziewicz* (1781), *Rokiewicz* (1782), *Sabaniewicz* (1779, 1780), *Sakiewicz* (1776), *Stankiewicz* (1777–1780), *Stoczkiewicz* (1781), *Straszewicz* (1779), *Sulewicz* (1779), *Szymkiewicz* (1776), *Szpikiwicz* (1781), *Tomkiewicz* (1776), *Waluszewicz* (1775, 1780), *Węcewicz* (1780), *Woytkewicz* (1776), *Zygiewicz* (1776), *Zwigiewicz* (1777), *Zemewicz* (1777), *Zylkiewicz* (1777). Dalį slaviškų priesagų galėjo pridėti lenkų kilmės kunigai, pvz., rašyta net *Balczunas alias Balcewicz* ir pan.

Su priesaga -aitis išrašyti 56 asmenvardžiai (t. y. 10,20% visų pavardžių), pvz.: *Adomaytis* (1776, 1779), *Alioszaytis* (1780–1782), *Anta(o)naytis* (1776), *Bal-*

tra(o)maytis (1778–1780), *Baltruszaytis* (1763), *Blazaytis* (1777), *Cza(e)paytis* (1779, 1781), *Danielaytis* (1779–1782), *Dowidaytis* (1777, 1782), *Elioszaytis* (1764, 1777–1780), *Gasperaytis* (1763), *Grycaytis* (1778), *Gry(i)gaytis* (1778), *Grykinaytis* (1763), *Grysaytis* (1776, 1781), *Jakaytis* (1778), *Ja(o)kubaytis* (1764), *Janulaytis* (1775, 1780), *Jasaytis* (1776), *Jasukaytis* (1775, 1781), *Jokimaytis* (1777, 1779), *Jonaytis* (1777, 1778), *Joza(e)paytis* (1764, 1765, 1771, 1776), *Juraytis* (1778), *Jurgaytis* (1777–1780, 1782), *Kasperaytis* (1775), *Laszaytis* (1784), *Laurynaytis* (1777), *Lu(o)koszaytis* (1780), *Martinaytis* (1779, 1782), *Mataytis* (1780, 1782), *Ma(o)tioszaytis* (1776–1780), *Meszkaytis* (1777, 1779, 1782), *Mežaytis* (1771), *Petraytis* (1775, 1777–1782), *Powilaytis* (1776–1780), *Rukaytis* (1778, 1780), *Si(y)me(u)laytis* (1776, 1779), *Simonaytis* (1778–1780), *Syreykaytis* (1777), *Stanislowaytis* (1776–1782), *Stankunaytis* (1782), *Stasaytis* (1779), *Ste(a)ponaytis* (1776, 1783, 1785), *Stirnaytis* (1763), *Tamoszaytis* (1775–1781), *Wayczaytis* (1777–1781), *Węclowaytis* (1779), *Wieieytis* (1776), *Wieżaytis* (1782), *Zemaytis* (1778–1780, 1782), *Zy(i)gaytis* (1775, 1776), *Zwy(i)gaytis* (1778–1781).

Dar viena grupė asmenvardžių – tai pavardės su priesaga *-ūnas*. Jų rasta 48, t. y. 8,74% visų pavardžių, pvz.: *Abesiunas* (1779), *Adaszunas* (1778), *Alex(i)ejunas* (1763, 1775), *Alexiunas* (1782), *Alexeriunas* (1783), *Andresziunas* (1773, 1776), *Balczunas* (1776–1783), *Bilunas* (1772), *Dragunas* (1777, 1782), *Elexejunas* (1763), *Elioszunas* (1773), *Endra(e,y)szunas* (1778, 1780, 1785), *Gasciuns* (1778), *Gasiunas* (1777), *Giedriunas* (1780, 1781), *Grygalunas* (1775, 1776, 1784), *Jaselunas* (1776), *Jasiunas* (1775, 1779), *Jawoysziun* (1775), *Kri(y)sciunas* (1776–1782), *Lukoszunas* (1776), *Laurynuns* (1779), *Maczunas* (1779), *Me(i)szkuns* (1777, 1780), *Mickunas* (1776, 1779), *Mikalojunas* (1777–1779), *Misiunas* (1776), *Morkunas* (1775), *Mot(i)ejunas* (1763, 1775–1783), *No(a)rkunas* (1783), *Pa(o)szkunas* (1778, 1781), *Peledziuns* (1765), *Petrelunas* (1768), *Pra(o)ns(c)kunas* (1769, 1781), *Sikunas* (1784), *Slymkunas* (1779), *Stankuns* (1778, 1784), *Stasiunas* (1777), *Szymkunas* (1776, 1778), *Szkikunas* (1777, 1782), *Tunkunas* (1765), *Wayt(i)ekunas* (1777–1785), *Wasilunas* (1764), *Wenslajunas* (1772), *Zegunis* (1763, 1766, 1776–1783), *Ziguns* (1782).

Kiek mažiau yra slaviškos priesagos *-ovičius* (t. y. *-ovičius*) vedinių – 18 (t. y. 3,28% visų pavardžių), pvz.: *Augustinowicz* (1776, 1779), *Baltramowicz* (1781), *Bernatowicz* (1780), *Bogdanowicz* (1779), *Butrimowicz* (1781), *Jasakowicz* (1777), *Jozapowicz* (1777), *Jozefowicz* (1780), *Karpowicz* (1776), *Kasperowicz* (1779), *Laurynowicz* (1776), *Lukminowicz* (1778, 1779), *Pietrowicz* (1778), *Stefanowicz* (1775), *Steponowicz* (1778), *Ugonowicz* (1765), *Urbanowicz* (1780), *Zemowicz* (1780). Vietiniai žmonės kalbėjo lietuviškai, tardami ne tik galūnes, bet ir lietuvinami slaviškus garsus (*-ovič tarė -ovičius*).

Mažiausiai rasta tėvavardinės priesagos *-onis* vedinių – tik 6 (tai sudaro 1,09% visų asmenvardžių), pvz.: *Anzionis* (1780), *Banionis* (1780–1782, 1785), *Dapšzonis* (1777), *Masil(i)onis* (1777, 1778), *Semelonis* (1776), *Simonis* (1779).

Kaip pastebime, tarp lietuviškų ir slaviškų patroniminių priesagų vyrauja slaviška *-ovičius*, lietuviškos *-aitis* bei *-ūnas*.

Kita dalis pirmosios grupės asmenvardžių – vediniai su vadinamosiomis *-sk-* tipo priesagomis (*-evskis*, *-inskis*, *-skis*, *-ovskis* ir kt.). Jos yra slaviškos kilmės. Nuo anksčiau minėtų priesagų skiriasi tuo, kad buvo labai retos intensyviausio lietuvių pavardžių formavimosi laikotarpiu, t. y. XVI–XVII amžiais. Asmenvar-

džiai su jomis dažniausiai liudija galutinį mūsų pavardžių stabilizavimąsi – slavinimą, variantų atsiradimą, skolinimą¹. Kadangi aptariamos Lėgumų parapijos knygos parašytos XVIII a. antrojoje pusėje, tokių asmenvardžių šaltiniuose yra nemažai – 81 (tai sudaro 14,75% visų pavardžių), pvz.: *Aglinskas* (1767), *Babianskas* (1763), *Bilinski* (1776), *Braniski* (1777), *Czarniewski* (1779), *Dąbrowski* (1781), *Dulinski* (1775, 1779–1781), *Eliaszewski* (1763), *Gaszkowski* (1781), *Grzybowski* (1776), *Iwanowski* (1778, 1781), *Jalowski* (1776), *Jankowski* (1778–1781), *Janiszewski* (1776, 1778), *Kapaczynski* (1780), *Klinski* (1779), *Koklowski* (1763), *Kuplewski* (1780), *Labkowski* (1778), *Laszynski* (1781), *Leszczynski* (1776), *Lukowski* (1779), *Maczanski* (1777), *Markuszewski* (1776, 1778), *Malinowski* (1779, 1780), *Marinski* (1778), *Meduszewski* (1783), *Nawickas* (1784), *Orlowski* (1776, 1778), *Oszinskas* (1773), *Pagarenski* (1765), *Paszkowski* (1776), *Pio(e)trowski* (1776–1780), *Romanowski* (1776), *Sapiezynski* (1779), *Sawicki* (1777, 1779, 1780), *Siderski* (1780), *Sobolewski* (1777), *Strakowski* (1776), *Stulginskas* (1780), *Szydlowski* (1763), *Szpakowski* (1778–1782), *Szpilewski* (1778), *Timinski* (1777–1781), *Wisocki* (1775), *Wiszniewski* (1777), *Witynskas* (1780), *Woydalowski* (1775–1781), *Zaluski* (1780), *Zapolski* (1778), *Zubickas* (1784), *Zukowski* (1777–1781), *Zurawski* (1780). Nemažai yra priesagos –auskas vedinių (16, t. y. 2,93%), pvz.: *Ancikauskas* (1781), *Bakanawskas* (1778, 1779), *Brazawskas* (1779), *Garbauskas* (1783), *Kazlawskas* (1777), *Kazukawskas* (1776), *Konczawskas* (1780), *Petrawskas* (1775–1778, 1781), *Strakauskas* (1784), *Tamaszauskis* (1770), *Witkauskas* (1782), *Węcierawskas* (1777), *Zakauskas* (1784), *Zukauskas* (1782).

Dar viena antrųjų asmenvardžių grupė – su mažiųjų maloninėmis (deminutyvinėmis) priesagomis sudarytos pavardės. Jų nėra daug, dažniausi yra priesagos –ulis vediniai – 11 (t. y. 2,00%), pvz.: *Braziulis* (1776–1783), *Czepulis* (1775, 1779, 1783), *Endrulis* (1781), *Iwarulis* (1776), *Jeniulis* (1763), *Kaziulis* (1763, 1776, 1779), *Matulis* (1782), *Peczulis* (1779), *Raziulis* (1775–1781), *Sabulis* (1776, 1777, 1779), *Walulis* (1778, 1782). Antri pagal dažnumą yra priesagos –elis vediniai (jų yra 8, t. y. 1,46%), pvz.: *Bubelis* (1780), *Bumelis* (1780), *Kuzelis* (1778), *Miezialis* (1765), *Ponelis* (1776–1779), *Ponialis* (1765, 1784), *Simelis* (1778–1781), *Szewelis* (1763). Kitų deminutyvinių priesagų vedinių yra visai nedaug: –utis – 4 (t. y. 0,73%), pvz.: *Birutis* (1776), *Jakutis* (1779), *Martinutis* (1778, 1780), *Pumputis* (1764); –ukas – 2 (t. y. 0,36%), pvz., *Kuciulukas* (1764).

Aptariamuose šaltiniuose yra ir nagrinėjamų priesaginių asmenvardžių atitikmenų be priesagų, plg.: *Alksniewicz* (1779) – *Alksnis* (1782), *Baukiewicz* (1776) – *Baukus* (1778), *Butkiewicz* (1776) – *Butkus* (1777–1779), *Czepulewicz* (1776) – *Czepulis* (1775, 1783), *Dakniewicz* (1776) – *Daknis* (1763), *Dapszewicz* (1777) – *Dapszis* (1780), *Dawkszewicz* (1780) – *Dawkszas* (1780), *Domkiewicz* (1778) – *Domkus* (1775, 1782), *Jukniewicz* (1780) – *Juknas* (1764), *Kulewicz* (1778) – *Kulis* (1776–1778), *Lulewicz* (1781) – *Lulis* (1779), *Mikszewicz* (1780) – *Mikszis* (1778, 1783), *Peciulewicz* (1763) – *Peciulis* (1776), *Praniewicz* (1776) – *Pranis* (1775), *Preykszewicz* (1776) – *Preykszas* (1776, 1781), *Stoczkiewicz* (1781) – *Stoczkus* (1777–1780), *Tomkiewicz* (1776) – *Tomkus* (1776–1780), *Waluszewicz* (1775, 1780) – *Waluszis* (1776–1782), *Zygiewicz* (1777) – *Zygas* (1775, 1783); *Augustinowicz* (1776) – *Augustinas*

¹Maciejauskienė V. Kriaunų parapijos XVII–XVIII a. asmenvardžiai, Lietuvių kalbotyros klausimai, 1993, t. 32, p. 44.

(1780), *Urbanowicz* (1780) – *Urbons* (1777); *Brazawskas* (1779) – *Brazas* (1780), *Jankowski* (1778–1781) – *Jankus* (1782), *Stulginskias* (1780) – *Stulgis* (1776), *Zukowski* (1779) – *Zukas* (1782); *Zakauskas* (1784) – *Zakas* (1776, 1778–1782), *Zukauskas* (1782) – *Zukas* (1782); *Adaszunas* (1778) – *Adasza* (1779), *Alexejunas* (1763) – *Alexejus* (1763), *Elioszunus* (1773) – *Elioszius* (1776), *Grygalunas* (1775, 1784) – *Grygas* (1776, 1779), *Lukoszunas* (1776) – *Lukosius* (1780), *Misiunas* (1776) – *Misius* (1780), *Ziguns* (1782) – *Zigas* (1778, 1780–1783); *Elioszaytis* (1764, 1777–1782) – *Elioszius* (1776), *Lukoszaytis* (1780) – *Lukosius* (1780), *Mežaytis* (1771) – *Miežis* (1781–1783), *Powilaytis* (1776–1780) – *Powilius* (1775), *Simelaytis* (1777, 1781) – *Simelis* (1778–1781), *Syreykaytis* (1777) – *Sereyka* (1779, 1783), *Stankunaytis* (1782) – *Stankuns* (1778, 1784), *Stirnaytis* (1763) – *Styrna* (1782), *Wieieytis* (1776) – *Wiejas* (1763, 1784), *Zygaytis* (1775, 1776) – *Zygas* (1775, 1783); *Banionis* (1780–1782, 1785) – *Banis* (1778), *Dapszonis* (1777) – *Dapszis* (1780, 1783), *Semelonis* (1776) – *Simelis* (1778–1781); *Braziulis* (1776–1780, 1783) – *Brazis* (1780), *Sabulis* (1776, 1779) – *Sabas* (1779, 1783); *Miezialis* (1765) – *Miezis* (1776–1780) (balsis *i* kai kuriose pavardėse raštininkų galėjo būti praleistas).

Kaip pastebime, aptariamuose šaltiniuose labai dažnos pavardės su slaviskomis priesagomis. Iš 323 pirmosios grupės asmenvardžių jų yra 188, t. y. 58,79%. Tai rodo vis didesnę asmenvardžių slavinią.

Dalis aptariamų pavardžių (226, t. y. 41,17%) neturi minėtų priesagų. Kai kurios pavardės turi kitas, retesnes, pvz.:

- eika: *Remeyka* (1776, 1784), *Sereyka* (1779, 1783), *Domeyko* (1781);
- iškis: *Bitiszkis* (1783), *Dukriški* (1778), *Lubiszkis* (1763), *Petryszkis* (1764);
- ėnas: *Maczens* (1776), *Szkutens* (1777);
- eikšis: *Nemeykszis* (1776);
- anas: *Preymans* (1784), *Szlondans* (1780);
- inas: *Gulbinas* (1763), *Lauksmins* (1778), *Walentinas* (1779);
- ietis: *Urbietis* (1765);
- okas: *Kulbokas* (1778);
- štas: *Lipsztas* (1778, 1782), *Preyksztas* (1782);
- ošius: *Lukosius* (1780);
- ušas: *Januszas* (1779), *Lauruszas* (1780);
- šas: *Klupszas* (1776), *Lukszas* (1784).

Kai kurios pavardės visai neturi priesagų, pvz.: *Adasza* (1777, 1779), *Alksnis* (1782), *Ambrazas* (1778), *Bagdzius* (1783), *Banis* (1778), *Balkis* (1778), *Bortkus* (1782), *Branttt* (1780), *Brazis* (1781), *Bugis* (1783), *Bunga* (1783), *Dapsis* (1780), *Dąmkus* (1776, 1780), *Gakas* (1778, 1782), *Galkus* (1776–1781), *Gauszas* (1781), *Gigs* (1780), *Gilis* (1779–1781), *Grygas* (1776), *Guczias* (1779–1781), *Jankus* (1782), *Joczias* (1776), *Juknius* (1783), *Juszkas* (1782), *Kirna* (1776), *Kisielus* (1768), *Knabernaksztas* (1779), *Kulis* (1776–1782), *Kuszlis* (1776), *Lakas* (1777), *Linka* (1781), *Malnis* (1779), *Margis* (1780–1783), *Meylus* (1783), *Miczias* (1779), *Miezis* (1776–1780), *Mikszius* (1783), *Misius* (1780), *Mocius* (1781), *Norwaszas* (1776), *Pliczas* (1776–1778), *Pocius* (1776), *Puczkius* (1776), *Rymkus* (1784), *Sabas* (1779, 1783), *Skubris* (1782), *Snapius* (1784), *Stambris* (1782), *Styrna* (1782), *Stoczkius* (1777–1780), *Stonkius* (1779), *Striela* (1777), *Stugis* (1778), *Szandnis* (1779), *Szkultas* (1781), *Szlakas* (1778), *Sznapsztis* (1784), *Szniolis* (1777), *Szukis* (1784), *Tyla* (1779), *Tomkius* (1776–1780), *Tonkius* (1776), *Tranas*

(1782), *Trinka* (1780), *Urnziezius* (1776), *Usas* (1763, 1776), *Walagris* (1777), *Walancius* (1763), *Wiejas* (1763), *Wilimas* (1778), *Wolkus* (1777), *Zakas* (1776–1782), *Zalis* (1779), *Zbitas* (1775), *Zigmus* (1780), *Zygas* (1774, 1783), *Zymba* (1763), *Zukas* (1782).

Moterų pavardžių daryba

Lýgumų parapijos knygoje rasta 730 moterų pavardžių. Jų daryba nėra tokia įvairi kaip vyrų. Iš vyrų pavardžių antrieji moterų asmenvardžiai buvo sudaryti su šiomis priesagomis: *-aičia, -aitė (-atė), -yčia, -ytė, -uičia, -ienė; -anka, -owa, -owna, -ska*. Netekėjusių moterų pavardės šaltinyje padaromos su šiomis lietuviškoms priesagomis: *-aičia, -aitė, -atė, -yčia, -ytė, -uičia*, taip pat su neprigijusia slaviška priesaga *-owna*. Ištekėjusių moterų pavardės iš vyrų pavardžių padaromos su lietuviška priesaga *-ienė*, su neprigijusia slaviška priesaga *-owa*. Su slaviška *-sk-* tipo priesaga gali būti sudaryta ir ištekėjusios, ir neištekėjusios moters pavardė. Toliau priesagos, su kuriomis sudaromi antrieji moterų asmenvardžiai, bus pateiktos dažnumo tvarka:

-aitė – 327 pavardės (44,79% visų moterų asmenvardžių): *Abromayte* (1780), *Abukayte* (1781), *Adaszayte* (1777), *Adomayte* (1778), *Aleknayte* (1780, 1781), *Alexiejunayte* (1765, 1778), *Alexiunayte* (1777–1779), *Alioszayte* (1777–1779), *Alksnayte* (1778, 1783), *Andryszunayte* (1782), *Andruszayte* (1780, 1784), *Andruszkayte* (1781), *Arcikuwskayte* (1780), *Augustynayte* (1779), *Babianskayte* (1777), *Babukayte* (1776), *Bagdonayte* (1777, 1780–1783), *Bajorayte* (1776, 1779), *Balczunayte* (1776–1778, 1780–1783), *Balkayte* (1779, 1780), *Balkiewiczayte* (1779), *Balnayte* (1775, 1780), *Baltramayte* (1776, 1781), *Barsayte* (1779), *Barzdayte* (1779, 1780), *Bawkayte* (1777), *Beszonayte* (1779), *Beniuszayte* (1783), *Byrutayte* (1775), *Bobelaytė* (1776, 1781), *Boguslowayte* (1782), *Braziulayte* (1778, 1780), *Buczayte* (1782), *Buczunayte* (1783), *Budrayte* (1781, 1783), *Bukayte* (1780), *Butkayte* (1777), *Czapayte* (1782), *Czepakiewiczayte* (1778), *Czepulayte* (1775, 1781), *Czywinskayte* (1783), *Dabkayte* (1780), *Dąbrowskayte* (1781), *Daknayte* (1777, 1782), *Danasayte* (1779), *Danielayte* (1779–1782), *Dapszayte* (1776), *Daraszkayte* (1778, 1780), *Darzakayte* (1777–1779), *Daugayte* (1780), *Daugalayte* (1781), *Dawgiewiczayte* (1775, 1781), *Daukintayte* (1783), *Dawkszayte* (1777, 1781), *Dikszayte* (1783), *Domentayte* (1779), *Domkayte* (1777–1779), *Dowidayte* (1777, 1780), *Dragunayte* (1781, 1782), *Dubickayte* (1776), *Dudayte* (1782), *Dulayte* (1784), *Dwilayte* (1785), *Eglinskayte* (1777), *Elioszayte* (1776, 1782), *Endraszunayte* (1778), *Endruszayte* (1778), *Gakayte* (1778–1782), *Galinayte* (1777, 1784), *Galkayte* (1776–1779), *Gapszayte* (1778), *Gasparayte* (1777), *Gasziunayte* (1778, 1779), *Gibaylayte* (1779), *Gilayte* (1776, 1781), *Greytayte* (1776), *Griebsztayte* (1780), *Grynayte* (1779), *Grysayte* (1776), *Gruzdayte* (1779), *Gud(t)jurgayte* (1777, 1778), *Gulbinayte* (1775, 1783), *Ignaszayte* (1778), *Janulayte* (1778), *Jasukayte* (1778), *Jereminayte* (1775, 1778), *Jodpetrayte* (1777), *Jonayte* (1775, 1779), *Joniszskayte* (1777, 1779), *Jokubaytayte* (1777–1779), *Jokubayte* (1776–1781), *Jurgayte* (1777, 1782), *Jurgulayte* (1779), *Kadayte* (1777), *Kayrayte* (1775, 1780), *Kazalayte* (1776, 1777), *Kieblayte* (1776, 1783), *Kiemerayte* (1777), *Kirnayte* (1776), *Kiszayte* (1781, 1783), *Knabernaksztayte* (1777, 1780), *Kondratayte* (1779), *Kremblayte* (1776), *Krisciunayte* (1776, 1783), *Kubilinskayte* (1778), *Kulayte* (1776, 1782),

Kunagayte (1778), *Kurszlayte* (1775), *Kusztayte* (1777), *Lakayte* (1777, 1780), *Lebedayte* (1776, 1781), *Lekatayte* (1777), *Lukoszayte* (1781), *Maczunayte* (1780), *Margayte* (1776, 1782), *Marisz kayte* (1780), *Martinayte* (1776, 1782), *Masiulayte* (1785), *Matayte* (1780, 1782), *Miezayte* (1776, 1781), *Mikalunayte* (1780), *Mikszayte* (1779), *Milwidayte* (1781), *Miszay kayte* (1776), *Morkunayte* (1779, 1784), *Motiejunayte* (1775, 1783), *Naktinayte* (1784), *Nazarayte* (1778, 1781), *Noraylayte* (1779), *Noreykayte* (1776, 1783), *Norinskayte* (1778, 1781), *Norwayszayte* (1776, 1780), *Nowickayte* (1779, 1783), *Oszkielayte* (1779), *Onayte* (1785), *Pagalanskayte* (1776), *Peledzayte* (1777, 1781), *Perkunayte* (1775, 1777), *Petrayte* (1775, 1779), *Petrauskayte* (1777), *Petrulayte* (1776, 1779), *Piekietayte* (1776), *Plyczayte* (1778, 1780), *Plosztayte* (1776), *Plupayte* (1776), *Poderwinskayte* (1780), *Powilyayte* (1775, 1780), *Pranayte* (1777, 1780), *Prunskunayte* (1778), *Puczayte* (1778), *Puszkorayte* (1776, 1778), *Ramonayte* (1781), *Raziulayte* (1778, 1780), *Rymkayte* (1778, 1781), *Rymszayte* (1779, 1783), *Ruczinskayte* (1781), *Rudayte* (1781), *Rukayte* (1779, 1782), *Sabulayte* (1780), *Sabunayte* (1779), *Saulakayte* (1782, 1783), *Sereykayte* (1779), *Simelayte* (1779), *Skubrayer* (1781, 1783), *Slumayte* (1783), *Stalmokayte* (1779, 1784), *Stanislawayte* (1779), *Stankayte* (1777, 1779), *Stankunayte* (1777, 1783), *Stasayte* (1779, 1783), *Stelmukayte* (1775), *Steponayte* (1777), *Stocz kayte* (1777), *Strakawskayte* (1778), *Stulgayte* (1778), *Stumbrayer* (1780), *Surinayte* (1779), *Szaltynayte* (1781), *Szandarayer* (1778, 1782), *Szerksz nayte* (1777, 1782), *Szymkayte* (1776, 1780), *Szkikayte* (1778, 1779), *Szmudayer* (1779), *Szopayer* (1781), *Szukayer* (1780, 1781), *Szulmayte* (1781, 1784), *Tamoszayer* (1776, 1781), *Tamulayer* (1780), *Tankayer* (1782), *Tarwidayer* (1780), *Trinkayer* (1775, 1780), *Trubayer* (1783), *Tukayer* (1782), *Twarulayer* (1785), *Urmonayer* (1777), *Urnieżayer* (1778, 1781), *Usayer* (1776, 1779), *Wayczayer* (1775, 1780), *Waynauskayer* (1785), *Wayte kayte* (1775, 1780), *Walączayer* (1779), *Walątynayer* (1780), *Walunskayer* (1777), *Waluszayer* (1776, 1782), *Wanagayer* (1776, 1783), *Webrayer* (1783), *Węclowayer* (1775, 1782), *Wiejayer* (1780), *Wilkayer* (1781, 1784), *Winczayer* (1784), *Wiržayer* (1778), *Wiszayer* (1776), *Witkayer* (1777, 1783), *Ząbarayer* (1777), *Zablackayer* (1785), *Zakayer* (1777, 1783), *Zilayer* (1780), *Zymbayer* (1776), *Zegunayer* (1776, 1783), *Zemawiczayer* (1781), *Zigayer* (1776, 1781), *Zilinskayer* (1783), *Zukauskayer* (1781), *Zwigayer* (1778, 1780);

-ienė – 114 pavardžių (t. y. 15,62%): *Adomaytiene* (1779), *Alaknienia* (1764), *Alexiejuniene* (1780), *Antonaytiene* (1779, 1781), *Augustiniene* (1776), *Balczuniene* (1778–1780), *Balkiene* (1781), *Balniene* (1779), *Baltramaytiene* (1775), *Braziulene* (1779), *Czepaytiene* (1779), *Czepulene* (1780), *Danielene* (1785), *Dapsziene* (1777), *Domkiene* (1776), *Draguniene* (1778), *Dukene* (1780), *Dulniskienia* (1766), *Egliniskienia* (1779), *Endreszuniene* (1779), *Gabraytenie* (1777), *Gakiene* (1784), *Galkiene* (1776), *Gilenia* (1764), *Godpetrienia* (1764), *Grygiene* (1778), *Grysaytiene* (1779), *Jankawskiene* (1778), *Jasukawitienia* (1776), *Jonaytiene* (1780, 1783), *Jozepaytiene* (1778), *Jurgaytiene* (1781), *Kadatiene* (1777, 1778), *Kiszene* (1780), *Klupsienia* (1763), *Krysciuniene* (1778), *Kulene* (1777, 1778), *Lakielene* (1780), *Lekiene* (1777), *Lipsztiene* (1781), *Matioszaytiene* (1780, 1781), *Melwelene* (1776), *Merkialenie* (1764), *Mikszene* (1776, 1779), *Miskuniene* (1779), *Morkuniene* (1780, 1781), *Motejuniene* (1779–1781), *Panelene* (1776), *Paszkuniene* (1779), *Piekielene* (1778, 1779), *Pranienia* (1784), *Priaykisztienia* (1785), *Ramoniene* (1778), *Razulienia* (1776, 1777), *Sereykiene* (1782), *Simolene* (1779), *Skubriene* (1783), *Stankiene* (1780), *Steponaytiene* (1777), *Stoczkiene* (1779), *Szapiene* (1776, 1778), *Szeszto kiene* (1777), *Szikiene* (1777), *Szneckiene* (1779), *Tamoszaytiene* (1779), *Tamoszuniene* (1776),

Terleckienia (1783), *Timinckienia* (1778), *Tomkiene* (1779), *Trumpiene* (1777, 1783), *Urnieszienie* (1784), *Uzszieniene* (1779), *Wayczaytiene* (1778, 1779), *Wayczkuwiene* (1779), *Walątyniene* (1779), *Węclowaytiene* (1779), *Wiciene* (1778), *Zakienia* (1763), *Zurauskienia* (1784), *Zeguniene* (1780), *Zemaytenie* (1783), *Zigienia* (1784);

-yčia – 82 pavardės (t. y. 11,23%): *Adaszkania* (1783), *Adomkicia* (1763), *Agnautsticia* (1783), *Aleknaytycia* (1765), *Andruszunicia* (1763), *Bakdonicia* (1764), *Balciunicia* (1776), *Baltakicicia* (1763), *Baukicie* (1776), *Biticia* (1763), *Ciesiulicia* (1765), *Danaszowskicia* (1764), *Darżakicie* (1776), *Dycpekicia* (1763), *Domkicia* (1776), *Dowidayticia* (1777), *Dragunicia* (1762), *Eleknicia* (1767), *Gakicia* (1784), *Giegieckicia* (1764), *Gorbanawicicia* (1765), *Jokontyacia* (1763), *Jokubaytycia* (1763), *Jonayticie* (1777), *Judicie* (1776), *Jurgautyacia* (1777), *Kalkicia* (1763), *Kiarnascia* (1763), *Kieblicia* (1765), *Kirnicia* (1763), *Klawsicia* (1764), *Kosztycia* (1764), *Krisciunicia* (1784), *Kuksicie* (1777), *Laurynayticie* (1776), *Maczuniczia* (1784), *Margialicia* (1764), *Margic(z)ia* (1779, 1785), *Martynaykicia* (1763), *Matyjosicia* (1764), *Merneckicia* (1763), *Miežyacia* (1764), *Mortekicia* (1776), *Peledicia* (1776), *Petrolicia* (1779), *Plicicia* (1776), *Puczkovyacia* (1763), *Syreykicia* (1777), *Sinicia* (1776), *Skiautericia* (1777), *Stadzkicia* (1765), *Stulgicia* (1776), *Szeksznycia* (1784), *Szulmicia* (1763), *Tamoszayticia* (1777), *Teresevicicia* (1763), *Trakimicia* (1763), *Tumkicia* (1765), *Urnieszicia* (1763), *Wanagicie* (1776), *Widugiricia* (1764), *Wieiczia* (1783), *Wilkiezia* (1784), *Woyciulicia* (1776), *Zablockicia* (1777), *Zegunicia* (1776), *Zygicze* (1764), *Zylwiczycze* (1764);

-owa – 78 pavardės (t. y. 10,69%). Ši priesaga buvo vartojama ištekėjusių moterų asmenvardžiams sudaryti. Pvz.: *Alksniowa* (1778, 1781), *Andruszkiewiczowa* (1781), *Augustynowa* (1779–1781), *Balakiewiczowa* (1780), *Balczunowa* (1776, 1781), *Balniowa* (1778), *Barzdiowa* (1775), *Baukiewiczowa* (1776, 1781), *Beszoniowa* (1776), *Bilunowa* (1779), *Braziulowa* (1776, 1780), *Czapkiewiczowa* (1777, 1779), *Czepulowa* (1780), *Dabryszkowa* (1776), *Dapszewiczowa* (1776, 1779), *Daraszkowa* (1780), *Dawgiatowa* (1763), *Daukszowa* (1779), *Draudzikowa* (1776, 1781), *Gasciunowa* (1776), *Gediminowa* (1779), *Grygowa* (1779), *Guczowa* (1779), *Gulbinowa* (1776, 1778), *Jankowa* (1781), *Jurgielowa* (1781), *Katylowa* (1779), *Kirnowa* (1776–1780), *Kulbokowa* (1781), *Lakowa* (1777), *Lekiowa* (1777), *Lukminowiczowa* (1779), *Mikszowa* (1781), *Motejowa* (1781), *Normattowa* (1775), *Oslanieniczowa* (1776), *Pabalowa* (1776), *Peciulowa* (1778), *Pliczowa* (1778), *Romanowa* (1777), *Snieziowa* (1776), *Stasiulowa* (1782), *Stoczkowa* (1782), *Szapiowa* (1776), *Szymkowa* (1777, 1781), *Szulmiowa* (1776), *Tomkowa* (1777, 1780), *Ussowa* (1782), *Wayczkowa* (1777, 1781), *Walantinowa* (1776, 1777), *Walulowa* (1776, 1781), *Wejowa* (1763), *Zakowa* (1777), *Zielonowiczowa* (1781), *Zomelowa* (1784), *Zeguniowa* (1779), *Zigowa* (1782), *Zukniewiczowa* (1777);

-ska tipo priesagų vedinius (63 pavardės, t. y. 8,63%) galėtume skirstyti į grupes:

-owska – 28 pavardės (t. y. 3,84%): *Andreszowska* (1777), *Bakanowska* (1778, 1779), *Baranowska* (1779), *Borkowska* (1781), *Ciszkowska* (1776), *Domkowska* (1780), *Iwanowska* (1776), *Jakubowska* (1776, 1777), *Jalowska* (1776, 1781), *Jankowska* (1776, 1781), *Kalinowska* (1778), *Kazakowska* (1776), *Michalowska* (1779), *Mokowska* (1763), *Orlowska* (1776, 1780), *Ostrowska* (1777, 1781), *Paziemkowska* (1777), *Pociowska* (1776), *Ragowska* (1783), *Romanowska* (1780), *Skaczkowska* (1777, 1778), *Szpilowska* (1779), *Woydalowska* (1776–1780), *Zukowska* (1776, 1781);

-*inska* – 15 pavardžių (t. y. 2,05%): *Baginska* (1776), *Bralinska* (1777), *Czarlinska* (1775), *Dulinska* (1775, 1776), *Kazlinska* (1778), *Kubilinska* (1781), *Kurlinska* (1781), *Sagalinska* (1783), *Szoblinska* (1777, 1780), *Timinska* (1777, 1781), *Ullinska* (1780), *Zylinska* (1777);

-*ewska* – 6 pavardės (t. y. 0,82%): *Barszozewska* (1777), *Januszevska* (1780), *Markuszevska* (1780), *Sabalevska* (1776);

-*anska* – 3 pavardės (t. y. 0,41%): *Babianska* (1779), *Baczanska* (1776), *Subanska* (1778);

-*awska* – 2 pavardės (t. y. 0,27%): *Ramonawska* (1780), *Zurawska* (1778, 1784);

-*ecka* – 2 pavardės (t. y. 0,27%): *Szkaczkowecka* (1778), *Terlecka* (1780);

-*unska* – 2 pavardės (t. y. 0,27%): *Zagunska* (1776), *Zaluska* (1780);

-*amska* – 1 pavardė (t. y. 0,14%): *Niewiadamska* (1775);

-*arska* – 1 pavardė (t. y. 0,14%): *Leparska* (1776, 1780);

-*icka* – 1 pavardė (t. y. 0,14%): *Nowicka* (1777, 1781);

-*ocka* – 1 pavardė (t. y. 0,14%): *Bialoblocka* (1777);

-*olska* – 1 pavardė (t. y. 0,14%): *Zapolska* (1775);

-*owna* – 43 pavardės (t. y. 5,89%). Ši slaviškos kilmės priesaga raštininkų vartota neištekejusių moterų asmenvardžiams sudaryti. Pvz.: *Antaniewiczowna* (1778), *Balczunowna* (1781), *Beynorawiczowna* (1776, 1779), *Czeplewiczowna* (1777), *Danielowna* (1776), *Gaspa(e)rowna* (1776, 1779), *Ginkiewiczowna* (1776, 1778), *Jankiewiczowna* (1776, 1777), *Jawoyyszowna* (1775), *Jurewiczowna* (1783), *Kirnowna* (1778), *Lauruszevichowna* (1777), *Lilowna* (1775), *Motejowna* (1776), *Oslanieniczowna* (1776), *Peludziowna* (1771), *Stankunowna* (1776, 1783), *Staszkievichowna* (1778), *Stirnowna* (1776), *Stoczowna* (1776), *Stugiowna* (1776, 1777), *Szymkievichowna* (1777), *Szukiowna* (1776), *Szwarcowna* (1778), *Trubowiczowna* (1779), *Urbonowna* (1776), *Urnieżowna* (1776), *Warkalevichowna* (1777), *Wisnąttowna* (1776), *Wolkowiczowna* (1779), *Zadwidowna* (1778), *Ziczowna* (1781);

-*ytė* – 13 pavardžių (t. y. 1,78%): *Drawnaryte* (1781), *Gilite* (1780), *Kiblite* (1776), *Kirnite* (1784), *Kulite* (1778), *Lebedite* (1784), *Margite* (1779–1781), *Milnite* (1780), *Petrayte* (1777), *Pladite* (1781), *Rozalite* (1777), *Stulgite* (1778), *Trynkite* (1777);

-*atė* – 4 pavardės (t. y. 0,55%): *Girnate* (1782), *Powilatie* (1777), *Rimszate* (1783), *Rymyszate* (1785) (tai galėtų rodyti ir žemaičiavimą);

-*aičia* – 3 pavardės (t. y. 0,41%): *Armonaycie* (1767), *Guczaiyacie* (1785), *Pompaycia* (1763);

-*uičia* – 2 pavardės (t. y. 0,27%): *Jozapawiczuycia* (1763), *Urbanawiczuycia* (1763);

-*anka* – 1 pavardė (t. y. 0,14%) – *Stankunianka* (1777).

Moterų pavardės sudaromos su skirtingomis priesagomis. Kaip teigia V. Maciejauskienė, „moterų pavardžių darybos raidai yra svarbu pasekti, iš kokių vyrų asmenvardžių (su kokiomis galūnėmis) yra su viena ar kita priesaga sudaromi moterų asmenvardžiai. Ypač tai pasakytina apie lietuviškų priesagų vedinius“².

Lietuviškos priesagos *-aitė* vedinių Lėgumų parapijos archyve labai gausu (327 asmenvardžiai). Juos palyginus su vyrų pavardėmis, galima teigti, kad moterų asmenvardžiai su priesaga *-aitė* sudaromi iš įvairias galūnes turinčių vyrų pavardžių. Pirmiausia minėtini

²Maciejauskienė V. Kriaunų parapijos XVII–XVIII a. asmenvardžiai, Lietuvių kalbotyros klausimai, 1993, t. 32, p. 50.

asmenvardžiai, padaryti iš vyrų pavardžių su galūne *-a, -as*: *Adaszayte* (1777) – *Adasza* (1777, 1780), *Alexiunayte* (1777–1781) – *Alexiunas* (1782), *Andreszunayte* (1782) – *Andreszunas* (1779), *Augustinayte* (1777, 1778) – *Augustinas* (1785), *Bagdonayte* (1777, 1783) – *Bagdonas* (1777, 1779), *Bajorayte* (1776, 1779) – *Bajoras* (1777), *Balczunayte* (1776–1783) – *Balczunas* (1776–1783), *Budrayte* (1781, 1783) – *Budras* (1785), *Dawkszayte* (1777, 1781) – *Dawkszas* (1775, 1783), *Domkayte* (1777, 1779) – *Domkas* (1776), *Dragunayte* (1781, 1782) – *Dragunas* (1777, 1782), *Endraszunayte* (1778) – *Endraszunas* (1780), *Gakayte* (1778–1782) – *Gakas* (1778, 1782), *Gulbinayte* (1775, 1783) – *Gulbinas* (1763), *Katylawayte* (1776, 1780) – *Katylawas* (1777, 1781), *Kazlauskayte* (1778) – *Kazlawskas* (1777), *Kirnayte* (1776, 1782) – *Kirna* (1776, 1782), *Klawsayte* (1780) – *Klawsa* (1764), *Knabernaksztayte* (1777, 1780) – *Knabernaksztas* (1779), *Krysciunayte* (1776, 1783) – *Krysciunas* (1776, 1777), *Lakayte* (1777, 1780) – *Lakas* (1777, 1781), *Lebedayte* (1776, 1781) – *Lebieda* (1763), *Maczunayte* (1780) – *Maczunas* (1779), *Morkunayte* (1779, 1784) – *Morkunas* (1775, 1781), *Motiejunayte* (1775, 1783) – *Motiejunas* (1763, 1778), *Nawickayte* (1784) – *Nawickas* (1784), *Nazarayte* (1778, 1781) – *Nazaras* (1778, 1780), *Petraskayte* (1776) – *Petraskas* (1775, 1781), *Petrelunayte* (1780) – *Petrelunas* (1768), *Pliczayte* (1778, 1780) – *Pliczas* (1776, 1782), *Plupayte* (1776) – *Plupa* (1780), *Ramonayte* (1777, 1782) – *Ramonas* (1770, 1784), *Remeykayte* (1777, 1782) – *Remeyka* (1776, 1784), *Sereykayte* (1779) – *Sereyka* (1779, 1783), *Stalmokayte* (1779, 1784) – *Stalmokas* (1764), *Stankunayte* (1777, 1783) – *Stankunas* (1778, 1784), *Strakawskayte* (1778) – *Strakauskas* (1784), *Szesztokayte* (1776–1778) – *Szesztokas* (1777, 1782), *Sz(i)ulmayte* (1781, 1784) – *Sziulma* (1776), *Szwobayte* (1776) – *Szwoba* (1777, 1779), *Trinkayte* (1775, 1780) – *Trinka* (1780, 1781), *Urmonayte* (1777) – *Urmonas* (1764), *Usayte* (1776, 1779) – *Usas* (1763, 1777), *Waytekunayte* (1777, 1778) – *Waytekunas* (1777, 1779), *Wanagayte* (1776, 1783) – *Wanagas* (1775, 1781), *Wiejayte* (1777, 1780) – *Wiejas* (1763, 1784), *Zakayte* (1777, 1783) – *Zakas* (1776, 1782), *Zygayte* (1776, 1781) – *Zygas* (1775, 1783), *Zukauskayte* (1781) – *Zukauskas* (1782). Labai nemažai moterų pavardžių su priesaga *-aitė* sudaryta ir iš vyrų asmenvardžių su galūne *-is*: *Alksnayte* (1778, 1783) – *Alksnis* (1782), *Balkayte* (1779, 1780) – *Balkis* (1778), *Balnayte* (1775, 1780) – *Balnis* (1776, 1782), *Beszonayte* (1779) – *Beszonis* (1775, 1781), *Byrutayte* (1775) – *Birutis* (1776), *Braziulayte* (1778, 1780) – *Braziulis* (1776, 1783), *Buczayte* (1782) – *Buczis* (1778), *Czepulayte* (1775, 1781) – *Czepulis* (1775, 1783), *Daknayte* (1777) – *Daknis* (1763, 1779), *Dapszayte* (1776) – *Dapszis* (1776), *Darzakayte* (1777, 1779) – *Darzakis* (1776, 1780), *Galinayte* (1777, 1784) – *Galinis* (1776, 1779), *Galkayte* (1776, 1783) – *Galkis* (1781), *Gilayte* (1776, 1781) – *Gilis* (1777, 1781), *Gudjurgayte* (1781) – *Gudjurgis* (1776, 1784), *Jodpetrayte* (1777) – *Jodpetris* (1763), *Jokubaytayte* (1777, 1779) – *Jokubaytis* (1764, 1783), *Kulayte* (1776, 1782) – *Kulis* (1776, 1782), *Margayte* (1776, 1782) – *Margis* (1778, 1783), *Miezayte* (1776, 1781) – *Miezis* (1776, 1780), *Mikszayte* (1779) – *Miksziis* (1778, 1783), *Pranayte* (1777, 1780) – *Pranis* (1775, 1782), *Simelayte* (1779) – *Simelis* (1778, 1781), *Stulgayte* (1778, 1780) – *Stulgis* (1776, 1779), *Szerksznayte* (1777, 1782) – *Szerksznis* (1782), *Sznolayte* (1777) – *Sznolis* (1775), *Szukayte* (1780, 1781) – *Szukis* (1784), *Tarwidayte* (1780) – *Tarwidis* (1778, 1780), *Zegunayte* (1776, 1783) – *Zegunis* (1776, 1783). Kai kurie moterų asmenvardžiai sudaryti su priesaga *-aitė* iš vyrų pavardžių su galūne *-us*: *Alioszayte* (1777, 1779) – *Aliosius* (1777), *Bawkayte* (1777) – *Baukus*

(1778), *Butkayte* (1777) – *Butkus* (1777, 1780), *Elioszayte* (1776, 1782) – *Elioszius* (1776), *Galkayte* (1776, 1783) – *Galkus* (1776, 1781), *Lukoszayte* (1781) – *Lukosius* (1780), *Peledzayte* (1777, 1781) – *Peledzius* (1763, 1782), *Powilayte* (1775, 1780) – *Powilius* (1775), *Puczkorayte* (1776, 1778) – *Puczkorius* (1778, 1780), *Pucz kayte* (1778) – *Pucz kus* (1776, 1780), *Rymkayte* (1778, 1781) – *Rymkus* (1784), *Stocz kayte* (1777, 1779) – *Stocz kus* (1777, 1780), *Tomkayte* (1778) – *Tomkus* (1776, 1780), *Urnieżayte* (1778, 1781) – *Urnieżius* (1780), *Walączyte* (1779, 1780) – *Walączyus* (1776, 1782). Pateikti pavyzdžiai rodo, jog lietuviška priesaga *-aitė* labai dažna ir su ja moterų pavardės sudaromos iš įvairias galūnes turinčių vyrų asmenvardžių. Taigi XVIII a. nėra tokios moterų pavardžių darybos sistemos kaip dabar. Tai įrodys ir toliau pateikiami pavyzdžiai.

Lýgumų parapijos šaltiniuose nemažai rasta moterų pavardžių su lietuviška priesaga *-yčia*. Dažnai jos sudaromos iš vyrų pavardžių su galūne *-is*: *Darżakicie* (1776) – *Darżakis* (1776, 1780), *Dowidayticia* (1777) – *Dowidaytis* (1777, 1782), *Jokubayticia* (1763) – *Jokubaytis* (1764, 1783), *Jonayticia* (1777) – *Jonaytis* (1777, 1781), *Laurynayticia* (1776) – *Laurynaytis* (1777), *Margicia* (1779, 1783) – *Margis* (1778, 1783), *Martynayticia* (1763) – *Martynaytis* (1779, 1782), *Mieżycze* (1764) – *Mieżys* (1764), *Skiautericia* (1777) – *Skiauteris* (1778), *Stanislawayticia* (1776) – *Stanislawaytis* (1775, 1782), *Stulgicia* (1776) – *Stulgis* (1776, 1779), *Tamoszayticia* (1777) – *Tamoszaytis* (1775, 1781), *Urnezicia* (1763) – *Urnezis* (1765, 1767), *Wieczia* (1783) – *Wieis* (1784). Tačiau kai kurios moterų pavardės su šia priesaga padaromos iš vyrų asmenvardžių su galūne *-a, -as*: *Alexeriunica* (1784) – *Alexeriunas* (1783), *Andruszunia* (1763) – *Andruszunas* (1779), *Bakdonicia* (1764) – *Bagdonas* (1777, 1779), *Balciunica* (1776) – *Balciunas* (1763, 1798), *Dragunia* (1762) – *Dragunas* (1777, 1782), *Gakicia* (1784) – *Gakas* (1778, 1782), *Kazlawskicia* (1763) – *Kazlawskas* (1777), *Kirnicia* (1763) – *Kirna* (1776, 1782), *Klawscia* (1764) – *Klawsa* (1764), *Krisciunica* (1784) – *Krisciunas* (1780, 1784), *Maczuniczia* (1784) – *Maczunas* (1779), *Petrawskicia* (1776) – *Petrawskas* (1775, 1781), *Szulmicia* (1763) – *Sziulma* (1776), *Wanagicie* (1776) – *Wanagas* (1775, 1781), *Zygicze* (1764) – *Zygas* (1775, 1783). Retkarčiais su priesaga *-yčia* moterų pavardės sudaromos ir iš vyrų asmenvardžių su galūne *-us*: *Baukicie* (1776) – *Baukus* (1778), *Domkicia* (1776) – *Domkus* (1775, 1782), *Peledicia* (1776) – *Peledzius* (1763, 1782), *Tomkicie* (1776) – *Tomkus* (1776, 1780), *Urnieżicia* (1763) – *Urnieżius* (1780).

Su lietuviška priesaga *-ytė* moterų asmenvardžiai dažniausiai sudaromi iš vyrų pavardžių su galūne *-is*: *Gilite* (1780) – *Gilis* (1777, 1781), *Kulite* (1778) – *Kulis* (1776, 1782), *Margite* (1779, 1781) – *Margis* (1778, 1783), *Petraytite* (1777) – *Petraytis* (1775, 1782), *Stulgite* (1778) – *Stulgis* (1776, 1779). Tačiau kai kurie moterų asmenvardžiai sudaromi ir iš vyrų pavardžių su galūne *-a*: *Kirnite* (1784) – *Kirna* (1776, 1782), *Lebedite* (1784) – *Lebieda* (1763), *Pladite* (1781) – *Plada* (1777, 1781), *Trynkite* (1777) – *Trynka* (1776, 1777).

Kaip jau minėta anksčiau, moterų pavardės buvo sudaromos ne tik su lietuviškomis, bet ir su slaviškomis priesagomis. Moterų asmenvardžių daryba su slaviškomis priesagomis *-ova, -ovna* liudija lietuvių antroponimijos slavinimą. Šiuo metu mūsų moterų pavardės su _____ minėtomis priesagomis nėra sudaromos³. ³Ten pat, p. 51.

Lýgumų parapijos knygoose rasti moterų asmenvardžiai su priesagomis *-owa*, *-owna* padaryti iš bet kokią galūnę turinčios vyro pavardės, pvz.: *Augustinowa* (1779, 1780) – *Augustinas* (1785), *Alksniowa* (1778, 1781) – *Alksnis* (1782), *Barzdziowa* (1775) – *Barzdzius* (1777, 1781), *Balciunowna* (1776) – *Balciunas* (1763, 1778), *Stugiowna* (1776, 1777) – *Stugis* (1778, 1782), *Stoczkoowna* (1776) – *Stoczkus* (1777, 1780).

Moterų asmenvardžiai su lietuviška priesaga *-ienė* padaromi iš bet kokią galūnę turinčios vyro pavardės. Priesaga *-ienė* tiesiog rodo, kad moteris yra ištėkėjusi.

Asmenvardžių kilmė

Įdomu, kokia tikrinių žodžių, būtent antrųjų asmenvardžių, kilmė. Straipsnyje ji nebus aiškinama kiekvienu atveju. Etimologizuoti istorinį antroponimą nėra lengva⁴. Taigi čia bus aptartas tik bendras asmenvardžių kilmės vaizdas (lietuviškos ir nelietuviškos kilmės pavardės; itin atkreiptinas dėmesys į tikriausiai atėjusias iš latvių kalbos). Asmenvardžių kilmė nusakoma „Lietuvių pavardžių žodyne“, parengtame A. Vanago, V. Maciejauskienės bei M. Razmukaitės⁵. Juo remdamiesi, Lýgumų parapijos archyvo antruosius asmenvardžius pagal kilmę galime skirstyti į 1) lietuviškos kilmės, 2) nelietuviškos kilmės.

Lietuviškos kilmės galėtų būti šie antrieji asmenvardžiai:

Alksnis (1782), *Balczunas* (1776–1783), *Balnis* (1776, 1782), *Balnius* (1775, 1783), *Barvaynis* (1773), *Barzdzius* (1777, 1781), *Beszonis* (1775, 1781), *Bilunas* (1772), *Bubelis* (1780), *Budras* (1785), *Bugis* (1783), *Burba* (1775), *Butkus* (1777, 1780), *Daukszas* (1777, 1784), *Druskis* (1763), *Gags* (1782), *Galinis* (1776, 1779), *Giedymin* (1772), *Giedriunas* (1780, 1781), *Guczias* (1776, 1781), *Gulbinas* (1763), *Jakątt* (1781), *Jawaysz* (1779), *Kiernagis* (1781), *Kirna* (1776, 1782), *Kiuszas* (1777, 1781), *Klupszas* (1776, 1781), *Koksztas* (1776), *Kulis* (1776, 1782), *Kuszlis* (1776), *Lebieda* (1763), *Lipsztas* (1778, 1782), *Lukszas* (1784), *Liulis* (1779), *Maigis* (1777, 1778), *Margis* (1778, 1783), *Meylus* (1783), *Mekis* (1776, 1780), *Meszkaytis* (1777, 1782), *Meszkuns* (1777), *Miezialis* (1765), *Miezis* (1776, 1780), *Miskunas* (1777, 1782), *Narkunas* (1783), *Narmontt* (1781), *Nemeykszis* (1776), *Norwaszas* (1776), *Pabalis* (1765), *Pabarzdis* (1782), *Peledziuns* (1765), *Peledzius* (1763, 1782), *Plupa* (1780), *Ponelis* (1776, 1779), *Preykszas* (1776, 1781), *Pumputis* (1764), *Remeyka* (1776, 1784), *Rymkus* (1784), *Rudis* (1777, 1783), *Rukaytis* (1778, 1780), *Sabalis* (1781), *Sidabras* (1781), *Skiauteris* (1778), *Skubris* (1782), *Snapas* (1784), *Stalmokas* (1764), *Styrna* (1782), *Stirnaytis* (1763), *Stugis* (1778, 1782), *Stulgis* (1776, 1779), *Szerksznis* (1782), *Szesztokas* (1777, 1782), *Szlakas* (1778, 1782), *Taroidis* (1783), *Tranas* (1782), *Trynka* (1776, 1777), *Trumpis* (1778), *Twirbut* (1783), *Wanagas* (1775, 1781), *Warkalis* (1782), *Warwolis* (1784), *Widmątt* (1775, 1778), *Wiejas* (1763, 1784), *Wismątt* (1776, 1779), *Zadwid* (1776), *Zalis* (1777, 1782), *Zegunis* (1776, 1783), *Zemaytis* (1778, 1782), *Zygas* (1775, 1783), *Zwygaytis* (1779, 1781).

Nelietuviškos kilmės asmenvardžiai gali būti įvairūs. Dažni yra kilę

⁴Ten pat, p. 59.

⁵Lietuvių pavardžių žodynas, Vilnius: Mokslas, 1985–1989. t. 1–2.

iš krikšto vardu, pvz.: *Adomaytis* (1776, 1779), *Alioszaytis* (1780, 1782), *Antanaytis* (1776), *Augustinas* (1780, 1781), *Banionis* (1780, 1785), *Banis* (1778), *Blazaytis* (1777), *Danielaytis* (1777, 1782), *Danielus* (1785), *Domeyko* (1781), *Dowidaytis* (1777, 1782), *Elioszius* (1776), *Endrulis* (1781), *Gasperaytis* (1763), *Grygaytis* (1782), *Grygas* (1776, 1779), *Jakaytis* (1778), *Jakimaytis* (1779), *Jakubaytis* (1764), *Jakutis* (1779), *Jonaytis* (1777, 1781), *Jozapaytis* (1764, 1778), *Jurgaytis* (1777, 1782), *Kasperaytis* (1775), *Krisciunas* (1780, 1784), *Laurynaytis* (1777), *Lauruszas* (1778, 1780), *Lukosius* (1780), *Maczens* (1776), *Martinaytis* (1779, 1782), *Masilionis* (1778), *Mataytis* (1780, 1782), *Matioszaytis* (1776, 1783), *Merkielis* (1764), *Michalowski* (1777, 1781), *Mikalojunas* (1777), *Misiunas* (1776), *Morkiewicz* (1776, 1779), *Morkunas* (1775, 1781), *Motejunas* (1775, 1783), *Nazaras* (1778, 1780), *Petraytis* (1775, 1782), *Petrawskas* (1775, 1781), *Powilaytis* (1776, 1780), *Powilius* (1775), *Pranis* (1775, 1782), *Ramonas* (1770, 1784), *Sakiewicz* (1776), *Simelis* (1778, 1781), *Simonaytis* (1778, 1780), *Stanislowaytis* (1775, 1782), *Staponaytis* (1780, 1785), *Stasaytis* (1779), *Tamoszaytis* (1775, 1781), *Urbons* (1777), *Wayczaytis* (1777, 1781), *Waytekunas* (1777, 1779), *Walączyus* (1776, 1782), *Walentinas* (1779), *Walulis* (1778, 1782), *Waluszis* (1776, 1782), *Wasilunas* (1764).

Nemaža nelietuviškos kilmės asmenvardžių yra kilę iš įvairių slavų kalbų, pvz.: *Abukiewicz* (1782), *Adasza* (1777, 1780), *Ambrazas* (1778), *Bagdzius* (1783), *Balcewicz* (1777), *Baltramowicz* (1781), *Barszczewski* (1779, 1780), *Bartoszewski* (1777), *Czapkiewicz* (1779), *Czarniewski* (1779), *Dąbrowski* (1781), *Danilewicz* (1779), *Daraszewicz* (1777), *Dobkiewicz* (1777), *Dulinski* (1775, 1781), *Gasciewicz* (1776), *Gaszkawskas* (1780), *Granski* (1776), *Gruzzas* (1777, 1785), *Grzybowski* (1776), *Iwanowski* (1778, 1781), *Jankiewicz* (1776), *Jankowski* (1776, 1781), *Januszas* (1779), *Jaszkus* (1777), *Jukniewicz* (1780, 1781), *Karpowicz* (1776), *Kazakowski* (1777, 1782), *Koklowski* (1763), *Krukowski* (1779), *Leszczynski* (1776), *Marinski* (1778), *Markuszanski* (1776, 1779), *Meduszewski* (1783), *Mikszewicz* (1780, 1781), *Nawickas* (1784), *Orlowski* (1776, 1779), *Pacewicz* (1777), *Paszkiewicz* (1777), *Peciulewicz* (1763), *Puczkas* (1777), *Radziewicz* (1781), *Romanowski* (1776), *Sawicki* (1777, 1780), *Sobolewski* (1777), *Stankiewicz* (1777, 1780), *Stoczkiewicz* (1781), *Straszewicz* (1779), *Striela* (1777), *Szydowski* (1763), *Szymkiewicz* (1776), *Toloczko* (1767), *Tomkiewicz* (1776), *Umbrazas* (1764), *Węciewicz* (1780), *Wisocki* (1775), *Wiszniewski* (1777), *Wolkus* (1777, 1782), *Zalucki* (1781), *Zapolski* (1777, 1780).

Yra keletas germaniškos kilmės pavardžių, pvz.: *Brantt* (1780), *Gakas* (1778, 1782), *Kiemeris* (1778), *Szniolis* (1777, 1778).

Įdomu tai, kad Lỳgumų parapijos archyve yra ir latviškos kilmės pavardžių. Ko gero, tai kalbų kontaktų rezultatas. Kaip teigė A. Vanagas, „latviškų pavardžių Lietuvoje yra palyginti gana daug, tačiau iki šiol jos tebėra visiškai netyrinėtos“⁶. Todėl aptarti jas sudėtinga. Remdamiesi „Lietuvių pavardžių žodynu“, latviškomis galėtume laikyti šias pavardes: *Bunga* (1783) (*Bùnga*, *Bungà*, plg. lat. *Bunga*, *Bunge*, *Bungas* – muiža, *Bungas*, pvz.: lat. *bunga*, *bungas* < vokiečių vidurio aukštaičių *bunge* „būgnas, būbnas; kočėlas; tam tikra bačkutė skystam maistui; pyplys (apie žmogų)“⁷, ši pavardė gali būti vokiška, atėjusi per latvių kalbą); *Daugiewicz*

⁶Vanagas A. *Latviškos pavardės Lietuvoje*, Lietuvių kalbotyros klausimai, 1989, t. 28, p. 62.

⁷Lietuvių pavardžių žodynas, Vilnius: Mokslas, 1985, t. 1, p. 349.

(1776) (*Daugėvičius, Daugis*; greičiausiai iš lat. *Dauģis*⁸); *Gigs* (1780) (*Gigas, Giga*; plg. lat. *Ģigga, Ģīga*: lat. *ģīga* „blogas žmogus“, plg. vok. *Gigas*, rus. *Гуза*⁹, taigi ši pavardė gali būti tiek latviškos, tiek vokiškos ar rusiškos kilmės); *Melnis* (1776, 1781) (*Mėlnis*; plg. lat. *Melnis*: lat. *mėlns* „juodas“¹⁰); *Pelius* (1777) (*Pelius, Pėlis*; plg. dar *Pėlė, Pėlis, Pėlys, Pelius*; plg. lat. *Pelis, Pėlis, Pele, Pels*, pr. (prūsų) *Pele*. Šių pavardžių kilmė ne visai aiški. Tai galėtų būti baltiškios kilmės šaknį turintys asmenvardžiai; bet neišleistina iš akių ir galimybė, kad tai – krikšto vardo *Feliksas* formos, plg. lenk. *Feliś, Felis, Feluś*, brus. *Фэля, Фэл, : Фелікс*¹¹); *Zakas* (1776, 1782) (*Zākas*; plg. *Zākis*. Toliau galbūt sietina su lat. *Zaķis*: *zaķis* „kiškis“. Tačiau neretai įmanoma kilmė ir iš krikšto vardo *Izaōkas*, plg. vok. *Sack*: *Isaak*¹²).

Gyvenamųjų vietų vardai

Marija Razmukaitė
Lietuvių kalbos institutas

Lýgumų apylinkių gyvenvietės, t. y. kaimai ir viensėdžiai, išsidėstę lygumose abipus Krúojos upės. Apylinkių centras Lýgumai – miestelis, buvęs valsčiaus ir parapijos centras, išaugęs XV a. šalia įsikūrusio dvaro. Dabar Lýgumai – apylinkės ir seniūnijos centras. Šiek tiek į pietus – ir Stačiūnai prie Obelės upės – bažnytkaimis, taip pat buvęs valsčiaus centras ir Lygumų parapijos filija. Dabar Stačiūnai – apylinkės, įeinančios į Lygumų seniūniją, centras.

Straipsnyje apžvelgiami ir aptariami šiųdviejų – Lygumų ir Stačiūnų – apylinkių dabartiniai gyvenamųjų vietų vardai, taip pat jau išnykę, dar prieš Antrąjį pasaulinį karą funkcionavę Lygumų ir Stačiūnų valsčių kaimų, viensėdžių ir dvarų vardai.

Vietovardžiai aptariami keliais aspektais – kilmės bei darybos ir struktūros požiūriu. Atlikus struktūrinį pjūvį, išaiškėja vardo kilmė bei darybiniai elementai.

I. Didžioji dalis Lýgumų apylinkių gyvenamųjų vietų vardų (kaip, beje, ir visoje Lietuvoje) yra padaryti iš kitų tikrinių arba bendrinių žodžių daugiskaitos. Tai vadinamosios *pluralia tantum* lytys, kurių pagal kilmę galima išskirti kelias grupes.

1. Iš asmenvardžių (pavardžių, pravardžių, vardų) arba asmenų pavadinimų:

a) turinčių patroniminę priesagą *-aitis*: *Aleknáičiai* k. (Lg)¹: *Aleknáitis*²; *Ařmonaičiai* k. (Lg): *Armonáitis*, plg. *Ařmonas*; *Bagdonáičiai* k. (Lg): *Bagdonaitis*; *Beinoráičiai* k. (Lg): **Beinoraitis*³, plg. *Beinoras*, *Beinorávičius*; *Bitáičiai* k., dv. (Lg): *Bitáitis*; *Dimáičiai* k. (Stč) (dabar

⁸Ten pat, p. 470.

⁹Ten pat, p. 665.

¹⁰Ten pat, t. 2, p. 207.

¹¹Ten pat, t. 1, p. 426.

¹²Ten pat, t. 2, p. 1267.

¹Sutrumpinimu Lg žymėta Lýgumų apylinkė arba buvęs valsčius, Stč – Stačiūnų apylinkė arba valsčius.

²Asmenvardžiai, t. y. pavardės, vardai, teikiami po dvitaškio arba palyginimui (tekste plg.), yra nurodyti iš: Lietuvių pavardžių žodynas, Vilnius, 1985, t. 1, 1989, t. 2; Kuzavinis K., Savukynas B. Lietuvių vardų kilmės žodynas, Vilnius, 1985.

³Su žvaigždute (*) teikiama lytis yra rekonstruota – jos nėra 2-oje ir 5-oje išnašose nurodytuose šaltiniuose.

Meškūičių sen. Šiaulių raj.): *Dimáitis*; *Jasviláičiai* k. (Stč): *Jasviláitis*; *Joniškáičiai* k. (Lg): *Joniškáitis*; *Juknáičiai* k., dv. (Lg): *Juknáitis*; *Kutáičiai* k. (Stč): **Kutáitis*, plg. *Kútas*; *Mantáičiai* k. (Lg): **Mantáitis*, plg. *Mañtautas*, *Mañtas*; *Norušáičiai* k. (Stč) (dabar Kairių sen. Šiaulių raj.): *Norušáitis*; *Petráičiai* k. (Stč): *Petráitis*; *Ramonáičiai* k. (Stč): *Ramonáitis*; *Ročkáičiai* k. (Lg): *Ročkáitis*; *Vilúnaičiai* k. (Lg): **Vilúnaitis*, plg. *Vilúnas*;

b) turinčių patroniminę priesagą *-ūnas*: *Liutkúnai* k. (Stč) (dabar Meškūičių sen. Šiaulių raj.): **Liutkúnas*, plg. *Liutkà*, *Liùtkus*, *Liutkėvičius*; *Mickúnai* k. (Stč): *Mickúnas*; *Miniúnai* k. (Lg): **Miniúnas*, plg. *Miniùkas*, *Mìnas*; *Skečiúnai* k. (Stč, išn.⁴): **Skečiúnas*, plg. *Skečėvičius*, *Skėtis*; *Stačiúnai* bk. (Stč): *Stačiúnas*; *Sutkúnai* k. (Lg): **Sutkúnas*, plg. *Sùtkus*;

c) turinčių patroniminę priesagą *-onis*: *Jackóniai* k. (Stč): *Jackónis*; *Šukióniai* k. (Stč): *Šukiónis*;

d) turinčių mažybinę priesagą *-elis*, *-utis*: *Blusėliai* vs. (Lg, išn.): **Blusėlis*, plg. *Blūsūs*; *Margėliai* vs. (Stč, išn.): *Margėlis*; *Degūčiai* k. (Stč): *Degūtis*; *Eimūčiai* k. (Stč): *Eimūtis*; *Guzūčiai* k. (Stč): **Guzūtis*, plg. *Gūžas*, *Guzėvičius*;

e) su įvairiomis kitokiomis priesagomis ir bepiesaginių: *Barvañiniai* k. (Stč): *Barvañnis*; *Beniuliai* k. (Stč): *Beniulis*; *Dargūžiai* k. (Stč): *Dargūžis*; *Dvariškiai* (ir *Dvāriškiai*) k. (Lg): *Dvariškis*, *Dvāriškis* arba b. ž. *dvariškis*, *dvāriškis* „dvaro darbininkas, dvaro tarnautojas“⁵; *Gedminiai* k. (Lg): **Gedminis*, plg. *Gėdminas*, *Gedminas*; *Kazūkai* k. (Lg, išn.): *Kazūkas* arba b. ž. *kazūkas* „XV–XVII a. Rusijoje – laisvas žmogus, kilęs iš pabėgusių Rusijos pakraščių gyventojų“, prk. „labai smarkus žmogus“; *Mantjūrgiai* k. (Lg, išn.): **Mantjūrgis*, plg. *Mañtas* + *Jūrgis*; *Minėlgiai* k. (Lg): **Minėlgis*, plg. *Minėlga*; *Mišėikiai* k. (Stč) (dabar Meškūičių sen. Šiaulių raj.): *Mišėikis*; *Nadaūkiai* k. (Stč): **Nadaukis*, plg. lat. *Daukis*⁶; *Naisiai* k. (Lg): **Naisjys*, plg. pr. *Naysse*⁷; *Norvaišiai* k. (Lg): *Norvaišis*; *Rusliai* k. (Lg): *Rusljs*; *Sakalai* k. (Stč): *Sākalas*; *Sereikiai* k. (Lg): *Sereikis*; *Tyliai* k. (Stč): *Tyljus*; *Vaigailiai* k. (Lg): **Vaigailis*, plg. *Vaiģinas*, pr. *Waygail*; *Vėbariai* k. (Lg): **Vėbaris*, plg. *Veberas*, *Vėberis*, *Veberis* ir b. ž. *vėbarius* „vėbra, vėpla, žioplys...“; *Vismantai* k. (Stč): *Vismantas*; *Želčiai* k. (Lg): **Želčius*, plg. *Zelčius*.

2. Iš kito vietovardžio (vandenvardžio): *Šėkščiai* vs. (Stč) (dabar Kairių sen. Šiaulių raj.) – plg. *Šėkščiai* k. (Kuršėnų sen. Šiaulių raj.), kuris yra iš *Šėkštjys* (up. ties Kuršėnais).

3. Iš bendrinių žodžių: *Kalnėliai* k. (Stč): b. ž. *kalnėlis* (<*kálnas*); *Lýgumai* mstl. (Lg): b. ž. *lýgumas* „lyguma“.

II. **Pirminių vietovardžių**, t. y. tokių, kurie yra padaryti iš kitų tikrinių arba bendrinių žodžių be darybos formantų, Lygumų apylinkėse yra labai nedaug. Pagal kilbę jų čia yra kelios grupelės:

1. Iš apeliatyvų, t. y. bendrinių žodžių: *Apušrótas* vs. (Lg, išn.): *apušrótas* „apušotas, apušių miškas, apušynas“; *Ažuolýnė* vs. (Lg): *qžuolýnė* „vieta, kur ažuolai auga“; *Dvárļaukis* vs. (Stč) (dabar Meškūičių sen. Šiaulių raj.): *dvárļaukis* „seniau buvęs dvaro laukas“;

⁴Sutrumpinimas išn. rodo, jog kaimas ar viensėdis išnykęs ir šiuo metu jo vardas oficialiuose šaltiniuose nebevertojamas.

⁵Bendriniai žodžiai (b. ž.) ir jų aiškinimai dažniausiai pateikti iš akademinio „Lietuvių kalbos žodyno“, Vilnius, 1968–1999, t. 1–19.

⁶Plg. Сталтмане В. Э. Латышская антропонимия. Фамилии, Москва, 1981.

⁷Dėl prūsiškų (pr.) asmenvardžių žr. Trautmann R. Die alt-preussischen Personennamen, Göttingen, 1925.

Margavõnė vs. (Lg): sl. *margavonė* „toliau nuo sodybų esanti žemė“; *Naujālaukis* vs. (Lg): *naujālaukis* „naujai išarta dirva, plėšinys“; *Pošilis* vs. (Lg): **pošilis*, plg. *pošilė* „pašilė“; *Vīganis* vs. (Lg, išn.): ? sl. **viganis*, plg. brus. выган⁸ „ganykla šalia kaimo“; *Žalgirys* k. (Stč) (dabar Meškūičių sen. Šiaulių raj.): **žalgirys* „žal-giris, žaliuojanti giria“;

2. Iš kitų vietovardžių (daugiausia vandenvardžių): *Reĩsbalė* k. (Stč): *Reĩsbalė* up. (Stč); *Šiladys* vs. (Lg, išn.): *Šiladis*, *Šiladys* up. (Lg); *Úosupis* vs. (Stč): *Úosupis* up. (Stč); *Vĩmbalė* k. (Stč): *Vĩmbalė* pieva (Stč), plg. lat. *vimba* „žibrys“.

III. Didelę dalį Lygumų apylinkių gyvenamųjų vietų vardų sudaro įvairūs dariniai. Tai vediniai, sudurtiniai vietovardžiai, arba dūriniai, ir sudėtiniai vardai.

1. Gausiausia yra vedinių grupė, į kurią įeina galūnių, priesagų ir priešdėlių vediniai.

1) **Galūnių vediniai** yra keli:

a) iš bendrinio žodžio: *Ilguočiai* k. (Stč): būdv. *ilguotas*, -a „pailgas“ (dar plg. b. ž. *ilguoti* „akėti išilgai arimo viena kryptimi su vagom“);

b) iš vandenvardžio: *Bedriai* k. (Stč): *Bėdrė* up. (Stč).

2) **Priesagų vediniai.** Tai didžiausia vedinių grupė. Jiems iš įvairių leksemų padaryti panaudota 10 priesagų.

-*aičiai*. Iš bendrinio žodžio: *Rub-aičiai*⁹ k. (Lg): *rubà* „riba, linija“.

-*eliai*. Iš kito vietovardžio – kaimo vardo: *Rusl-eliai* k. (Lg): *Rusliai* k. (Stč).

-*ėliai*. Iš kitų vietovardžių – kaimo, dvaro vardo: *Valak-ėliai* vs. (Lg, išn.): *Valakai* buv. dv. prie Linkuvos; *Vismant-ėliai* k. (Stč): *Vismantai* k. (Stč).

-*iečiai*. a) Iš bendrinio žodžio: *Išdag-iečiai* k. (Lg): *išdaga* „išdegusi ar saulės išdeginta vieta pievoje, miške, durpyne, degimas“; b) iš asmenvardžio (pavardės): *Póšk-iečiai* k. (Stč): *Póška*.

-*ynė*. Iš asmenvardžių: *Lap-ynė*¹⁰ vs. (Stč): *Lāpas*, *Lāpė*; *Pelėd-ynė*¹¹ vs. (Lg, išn.): *Pelėda*, *Pelėdžius*; *Švilp-ynė* vs. (Stč): *Švilpà*, *Švilpa*.

-*iškė*, -*iškės*. Iš asmenvardžių: *Piėpul-iškė* (sen. *Piėpul-inė*) vs. (Stč, išn.): *Piėpulis*, *Piėpolis*; *Pėtr-iškės* vs. (Lg): *Pėtras*.

-*iškis*. a) Iš bendrinio žodžio: *Šil-iškis* k. (Stč): *šilas*; b) iš asmenvardžių bei asmenų pavadinimų: *Budzìn-iškis* k. (Lg): **Budzinas*, plg. *Budzināvičius*, *Budzinskas*; *Čiaučìn-iškis* vs. (Lg, išn.): *Čiaučynas*; *Dābar-iškis* vs. (Lg, išn.): *Dābaras*; *Dóvain-iškis* vs. (Stč): *Dóvainis*; *Kareiv-iškis* k. (Stč): *Karéivoa*, *Kareivà* arba b. ž. *kareivis* „eilinis, atliekantis karo prievolę“; *Kařsok-iškis* vs. (Stč): *Kařsokas*, *Kařsoka*; *Lìk-iškis* vs. (Stč, išn.): *Lìkas*, *Lìkis*; *Martyn-iškis* vs. (Lg): *Martynas*; *Norkún-iškis* vs. (Lg, išn.): *Norkúnas*; *Reĩbin-iškis* vs., dv. (Lg, išn.): **Reĩbinis*, plg. *Reiba*, *Reibāvičius*; *Šiūlm-iškis* vs. (Lg, išn.): *Šiūлма*; c) neaiškios kilmės: *Taūt-iškis* vs. (Stč, išn.) – galima sąsaja su asmenvardžiais

Taūčius, *Tautāvičius*, bet gali būti ir kitokios kilmės – iš *taut-* šaknies vandenvardžių, plg. *Taūt-inė* bala (Lg), *Tautinys* up. (Meškūičiai, Šiaulių raj.), *Taūt-balė* (Linkuva).

⁸Žr. Слоўнік беларускіх гаворак паўночна-заходняй Беларусі і яе пагранічча, Мінск, 1979, т. 1, с. 346–347.

⁹Galima ir asmenvardinė vietovardžio kilmė iš **Rubaitis*, plg. pvđ. *Rubjys*, *Rubas*, *Rubāvičius*.

¹⁰Vietos vardą įmanoma sieti ir su b. ž. *lāpas* arba *lāpė*.

¹¹Galima ir kitokia sąsaja – su b. ž. *pelėda* „plėšrus didelėmis akimis nakties paukštis“.

-iškiai. a) Iš vandenvardžio: *Šilad-iškiai* vs. (išn.): *Šiladis, Šiladys* up. (Lg); b) iš asmenvardžių: *Alėn-iškiai* vs., dv. (Stč) (senesnis *Žalgirio* k. vardas): *Alenà*, dar plg. *Alėnškas, Alenāvičius*; *Burn-iškiai* k. (Lg): *Burnys, Buřnius*; *Dauš-iškiai* (<?**Dausiskiai* arba <?**Dauksiskiai*) k. (Lg): *Dáusa, Dausas* (arba *Daũkšas*); *Mūreliškiai* (sen. *Mūrališkiai*) vs. (Lg, išn.): *Mūrelis, Mūrālis, Mūrelis*; *Sakal-iškiai* vs. (Lg, Stč, išn.): *Sākalas*; *Staļg-iškiai* vs. (Stč, išn.): *Staļgis, Stalgys*; c) neaiškios kilmės: *Kabal-iškiai* k. (Lg) – galima sieti su sl. b. ž. *kabalà* „bėda, vargas...“ arba su b. ž. *kabalà* „žydu religinis mistinis mokslas, pagrįstas Biblijos Senojo Testamento aiškinimu“.

-ujai. *Kauksn-ujai* k. (Stč) – neaiškios kilmės vietovardis, galbūt sietinas su b. ž. *kaũksmas* „kaukimas, staugimas, verksmas, riksmas“.

3) **Priešdėlinių vedinių** pamatinis žodis yra kitas vietovardis (vandenvardis arba gyvenamosios vietos vardas); jų priešdėliai yra *pa-* ir *už(u)-*: *Pā-lygumai* vs. (Lg): *Lýgumai* mstl.; *Pa-mūšis* k., dv. (Lg): *Mūšà* up.; *Pa-vėzgiai* k., vs., dv. (Stč): *Vėzgė* up. (Obelės dešinysis intakas); *Už-ùbeliai* (<?**Už-obeliai* ar **Užu-obeliai*) vs. (Stč): *Obelė* up. (Pkr).

2. **Sudurtinių gyvenamųjų vietų vardų** Lýgumų apylinkėse nėra daug. Tai tokie dūriniai, kurių struktūrinės dalys (sandai) yra lygiavertės ir aiškintinos. Šiame krašte tokie dūriniai daugiausia sudaryti: a) iš asmenvardžio ir bendrinio žodžio (fiziografinio, botaninio ar pan. termino): *Adam-pòlis* vs. (Stč): *Ādamas* ir *pòlis* (iš gr. *πόλις* „miestas“); *Ėc-laukis* vs. (Lg, išn.): **Ėcys*, **Ėcas*, plg. *Ėckà, Ėckis* ir *laũkas*; *Rùk-laukis* k. (Stč): *Rùkis, Rùkas* ir *laũkas*; b) iš bendrinių žodžių, iš kurių vienas sandas (arba abu) yra fiziografinis, geobotaninis ar pan. terminas: *Lap-girys* k. (Stč): *lāpē* „plėšrus šunų šeimos žvėrelis“ ir *girià*; *Mėd-valakis* vs. (Stč, išn.): b. ž. *mėdis, mėdziai* ir *valākas* „žemės vienetas, žemės rėžis toliau nuo namų“; *Sùk-medis* k., vs. (Lg) – vardas, perimtas iš miško vardo, kuris sudarytas iš b. ž. *sukmuõ* „vingis, lankstas“ ir b. ž. *mėdis*; c) vienas dūrinys – *Nauj-ā-pamūšis* vs. (Lg) yra sudarytas su jungiamuoju balsiu *-a-* iš būdvardžio *naujas* ir kaimo vardo *Pamūšis* (Lg).

3. **Sudėtinių kaimų vardų** Lýgumų apylinkėse tėra keli; jų pirmasis dėmuo yra kvalifikacinis žodis (būdvardis), antrasis – daiktavardis: *Ilgóji Lóva* vs. (Lg) (dabar Meškūičių sen. Šiaulių raj.): įvardžiutinis būdv. *ilgóji* ir *lóva* „tam tikras žemės gabalas, laukas, užuogana“; *Mažieji Degūčiai* k. (Lg, išn.): įvardžiutinis būdv. *mažieji* ir kaimo vardas *Degūčiai* (Stč).

Apžvelgta ir aptarta apie 110 Lýgumų apylinkių kaimų ir viensėdžių vardų, iš kurių 27 jau nebefunkcionuoja oficialiojoje vartosenoje. Iš visos apžvalgos matyti, jog čia vyrauja asmenvardinės kilmės įvairios darybos vardai (~70%). Gyvenamųjų vietų vardų, kilusių iš bendrinių žodžių ir iš kitų vietovardžių (daugiausia vandenvardžių), yra maždaug po lygiai (po 15%).

Darybos požiūriu šio krašto gyvenamųjų vietų vardams būdingos *pluralia tantum* lytys ir vediniai.

Kiekvieno krašto, regiono, netgi parapijos vietų vardų darybą, kilmę, struktūrą lemia ne tik kraštovaizdis, specifinės gamtinės sąlygos, bet ir socialiniai-ekonominiai faktoriai bei psichologiniai veiksniai. Tad ir čia, šiame krašte, gal kraštovaizdis,

gal lygumos lėmė, kad mažai tėra kaimų vardų, susijusių su fiziografiniais, geobotaniniais ir pan. pavadinimais, ir didžiąją jų dalį sudaro asmenų, šeimų vardais įvardyti kaimai.

Vandenvardžiai

Laimutis Bilkis

Lietuvių kalbos institutas

Lýgumų ir Stačiúnų apylinkėse didesnių vandens telkinių, ypač ežerų, nėra gausu, todėl ir vandenvardžių kiekis gana nedidelis. Pagrindiniuose Lietuvos upių ir ežerų vardų rinkiniuose¹ šio krašto ežerų vardų išvis nepateikta, taigi galima kalbėti vien tik apie Lýgumų ir Stačiúnų upėvardžius, t. y. upių bei upelių vardus.

Nepaisant minėtos negausos (dar reikia nepamiršti, jog dalis nedidelių upių bei upelių, kurių vardai iš gyvosios kalbos užrašyti tarpukario Lietuvoje, dabar gali būti jau išnykę), šie vandenvardžiai yra svarbūs lietuvių toponimikos ir apskritai kalbos mokslui, suteikia vertingų duomenų lietuvių kalbos raidos tyrimui, o kai kuriais atvejais ir kitų baltų ar net indoeuropiečių kalbų studijoms.

Yra žinoma per 40 Lýgumų bei Stačiúnų krašto upių bei upelių vardų. Kartu su kitais Lietuvos vandenvardžiais jie yra visapusiškai kalbininkų tirti. Visų pirma paminėtini A. Vanago darbai, skirti upių ir ežerų vardų darybos, kilmės bei semantikos tyrimams². Kai kurie kalbamosios teritorijos upėvardžiai paminėti ir kitų lietuvių vietovardžių tyrėjų – K. Būgos, J. Šliavo – darbuose, o vieno kito vandenvardžio kilmę yra aiškinę ir užsienio kalbininkai – vokiečiai W. Schmidas, H. Krahe, bulgaras I. Duridanovas, lenkas J. Otrębskis ir kt.

Vandenvardžių daryba

Vandenvardžiai sudaryti įvairiais būdais. Pirmiausia išskirtini pirminiai, t. y. tokie, kurie padaryti be papildomų darybos priemonių ir struktūriškai visiškai sutampa su pamatiniu bendriniu ar tikriniu žodžiu. Tokių vandenvardžių yra 10. Dažniausiai jų pamatinis žodis yra bendrinis daiktavardis: **Bėdrė** up.: *bėdrė* „duobė; bala, klampynė, slėnys“³; **Degėsis** up.: *degėsis* „degimo liekana, apdegęs medis, nuodėgulis“; **Obelė** up.: *obelė*; **Sąspara** up.: *sąspara* „susijungimo, susidūrimo, susikryžiavimo vieta“; **Upėlis** upl.: *upėlis*; **Ūpis** : *ūpis*.

Trijų vandenvardžių pamatiniai žodžiai yra tikriniai daiktavardžiai – vietovardžiai ir asmenvardžiai: **Duob-**

¹Žr. Lietuvos TSR upių ir ežerų vardynas, V., 1963; Vanagas A. Lietuvių hidronimų etimologinis žodynas, V., 1981.

²Žr. Vanagas A. Lietuvos TSR hidronimų daryba, V., 1970; Vanagas A. Lietuvių hidronimų etimologinis žodynas, V., 1981; Vanagas A. Lietuvių hidronimų semantika, Lietuvių kalbotyros klausimai, 1981, t. 21, p. 4–153.

³Bendrinių žodžių reikšmės nurodomos iš „Lietuvių kalbos žodyno“, V., 1968–1999, t. 1–19.

lieknis up.: *Duōblieknis* b.; *Reišbalė* up.: *Reišbalė* bl.; *Vosgautas*, *Vosbūtis*, *Vaisgūtis* up.: **Vosgautas*, **Vosbūtis*, **Vaisgūtis* avd., tokių asmenvardžių buvimo galimybę patvirtina realiai esantys giminiški asmenvardžiai (pavardės) *Vosgirdas*, *Vozgirdas*, *Vozgirtas*, *Vozbutas*, *Váizgutas*.

Vienas vandenvardis be papildomų darybos priemonių sudarytas iš būdvardžio: *Benōsé* up.: *benōsé*.

Kiti vandenvardžiai darybos požiūriu yra antriniai, t. y. iš pamatinių bendrinių ar tikrinių žodžių sudaryti panaudojant papildomas darybos priemones. Toliau jie skirstytini į vedinius, dūrinius ir sudėtinius vandenvardžius. Vediniai dar skyla į galūnių, priesagų bei priešdėlių vedinius.

Galūnių vedinių tėra 5. Iš daiktavardžių padaryti 2 vediniai: galūnės *-a* vedinys *Pal-à* up. – plg. *pālios* „užakusių ežerų vietoje didelės pelkės, tyrumai“ ir galūnės *-ė* vedinys *Ragān-ė*, *Rāgan-ė* up.: *rāgana*. Vienas vandenvardis padarytas iš būdvardžio ir laikytinas galūnės *-ys* vediniu: *Kreivōys* up.: *kreīvas*. Likusių dviejų vedinių pamatinis žodis yra veiksmožodis: tai galūnės *-a* vedinys *Tilk-à* up.: *tīlkti* „pamažu tilti, rimti“ ir galūnės *-ė* vedinys *Klīp-ė* up.: *klīpti* „linkti žemyn, knibti; klypti“.

Su priesagomis padaryti vandenvardžiai sudaro vieną iš gausiausių vedinių grupių. Su 6 priesagomis išvesta 13 vandenvardžių. Su priesaga *-el-*: *Skard-ēlis* upl.: *skařdis*; *Vingr-ēlis* up.: *vingrūs* „vingiuotas, išsiraitęs“; su priesaga *-ėl-* iš bendrinių žodžių: *Ežer-ēlė* up.: *ēžeras*; *Šaltin-ēlis* up.: *šaltinis*; iš kitų vandenvardžių: *Deges-ēlis* up.: *Degēsis* up.; *Kapup-ēlė* up.: *Kapūpė* up., *Šilad-ēlis* up.: *Šiladis*, *Šiladys* up.; *Sodup-ēlis* upl.: *Sōdupis*; su priesaga *-g-*: *Véz-gė* (iš ankstesnės lyties **Vēs-gė*) up.: *vėsti* „darytis vėsiam, šaltesniam“; su priesaga *-in-* iš bendrinio žodžio: *Brukn-īnis* up.: *brūknė*, iš asmenvardžio: *Vīkut-inis* up.: *Vikūtis* pvd.; su priesaga *-iot-*: *Mil-iōtė* up.: *mīlti*, *mīlti* „leisti įkaitintus akmenis (į šaltą vandenį pirtyje); šildyti įkaitintais akmenimis (vandenį pirtyje)“; su priesaga *-v-*: *Skal-vōys* up. – plg. *skalāuti*.

Vienas vandenvardis yra priešdėlio *pa-* vedinys iš kito vietovardžio: *Pāmarkupelis* up.: *Mařkūpis* bl., pv.

Iš dviejų pamatinių žodžių sudurti vandenvardžiai vadinami dūriniais. Jų tarp Lygumų bei Stačiūnų upėvardžių yra 13. Tai viena iš gausiausių darinių grupių. Visų dūrinių antrasis pamatinis žodis yra *ūpė* arba *upėlis*, o pagal pirmąjį pamatinį žodį jie skirstytini į daiktavardinius, būdvardinius ir veiksmožodinius. Daugiausia dūrinių padaryta iš bendrinių daiktavardžių: *Bliūd-upis* up.: *bliūdė*, *blindė* „gluosnių rūšis“ ir *ūpė*; *Kap-ūpė*, *Kāp-upė* up.: *kapaī* ir *ūpė*; *Kiaūl-upis* upl.: *kiaūlė* ir *ūpė*; *Kumėl-upis* up.: *kumėlė*, *kumelys* ir *ūpė*; *Sal-ūpis* up.: *salā* ir *ūpė*; *Sōd-upis* upl.: *sōdas* ir *ūpė*; *Ūos-upis* up.: *ūosis* ir *ūpė*. Dūrinio *Ganīl-upis* up. pamatinis žodis, matyt, yra asmenvardis **Ganilis* ar pan., plg. pvd. *Gānas*, *Ganėvičius*. Trys dūriniai padaryti iš būdvardžių: *Beñdr-upis* up.: *beñdras*, *-à* ir *ūpė*; *Júod-upis* up.: *júodas*, *-à* ir *ūpė*; *Skeřs-upelis* up.: *skeřsas*, *-à* ir *upėlis*. Dviejų vandenvardžių pirmasis pamatinis žodis yra veiksmožodis: *Laš-upėlis* upl.: *lašėti* ir *upėlis*; *Skeřd-upis* up.: *skeřsti*, *skeřdė* (plg. giminišką žodį *skerđimas* „iškiršta miške vieta, skynimas“) ir *ūpė*.

Sudėtinių, t. y. iš dviejų žodžių susidedančių, vandenvardžių yra tik 2. Abiejų pirmasis pamatinis žodis yra daiktavardis: *Drevės ūpis* : *drevė* ir *ūpis* „upė“; *Skýnimų upėlis* : *skýnimas* „išskinta, iškirsta miško vieta“ ir *upėlis*.

Vandenvardžių kilmė

Kilmės požiūriu aptariami vandenvardžiai yra nevienodi, atsiradę, susiformavę skirtingais laikotarpiais. Pačiais seniausiais laikytini vandenvardžiai, besiformavę dar prieš lietuvių ir apskritai baltų kalbų susidarymą, siekiantys indoeuropiečių prokalbės laikus. Jų kilmės negalima paaiškinti remiantis vien tik lietuvių kalbos žodžiais, nes tokios pačios kilmės vandenvardžių ar bendrinių žodžių galima surasti kitose indoeuropiečių ar net kitų šeimų (pvz., finougrų) kalbose. Seniausių vandenvardžių sluoksniui priskirtini du upėvardžiai.

Palà up. (Mūšos int.). Yra tos pačios kilmės, kaip ir nemaža grupelė kitų lietuvių vandenvardžių: *Palà* up. (Tvėrai, Plūngės raj.), *Palaiķis* ež. (Batakiā, Tauragės raj.), *Palangà* up. (Endriėjāvas, Klaipėdos raj.), *Palėja* up. (Nemākščiai, Rasėinių raj.), *Paliūtė* up. (Ariógala, Rasėinių raj.), *Palonas* up. (Ariógala, Rasėinių raj.; Baisógala, Radviliķio raj.), *Palónis* up. (Lekėčiai, Šakių raj.); dar plg. latvių vietovardžius *Palà*, *Palejs-purvs*. Visi jie yra giminiški su lietuvių ir latvių bendriniais žodžiais *pālios* „užakusių ežerų vietoje didelės pelkės, tyrumai“, *palas*, *paļas* „pelkėtas ežero krantas“, *paleja* „žemuma, slėnis“, *pali* „potvynis, poplūdis, išsiliejimas, pavasarį ar rudenį iš krantų išsiliejęs vanduo“. Vandenvardžiai su šaknimi *pal-* turi atitikmenų kitose indoeuropiečių kalbose: plg. trakų vandenvardį *Palae*, dakų bendrinį žodį *pala* „bala, pelkė, raistas“, lotynų *palus* „bala“.

Šiladis, *Šiladys* up. (Mūšos int.). Šaknis *šilad-* su įspraustu dėl patogumo tarti balsiu *a* gali būti atsiradusi iš *šild-*. Vandenvardis, matyt, yra finougriškos kilmės, sietinas su finougrų šeimai priklausančios lybių kalbos žodžiu *silda* „tiltas“.

Kitą labai senų vandenvardžių grupelę sudaro bendrabaltiškieji upėvardžiai. Jų kilmę galima paaiškinti lietuvių kalbai labai artimų baltų kalbų duomenimis.

Bėdrė up. (Kruojos int.). Vandenvardis sietinas su liet. *bėdrė* „duobė; bala, klampynė, slėnis“, kuris, matyt, yra latviškos kilmės, plg. lat. *bedre* „duobė“.

Kruoja up. (Mūšos int.). Yra tos pačios kilmės, kaip ir latvių vandenvardžiai *Kruoja*, *Kruō-vals*. Gali būti kilę iš lat. *kruītiēs* „stengtis eiti į priekį“, *krujātiēs* „vangiai, sunkiai, lėtai eiti į priekį“. Tokiu atveju vandenvardžio atsiradimo motyvas galėtų būti susijęs su lėta vandens tėkme ar pan.

Kitų vandenvardžių kilmei paaiškinti pakanka lietuvių kalbos žodžių. Šios grupės upėvardžių yra gausiausia, jie pasižymi didele atsiradimo motyvų įvairove.

Beñdrupis up. (Obelės int.). Kilęs iš liet. *beñdras*, *-à* „priklausantis visiems, visų; kartu naudojamas“. Vardo atsiradimas turėtų būti susijęs su tuo, jog upė

priklausė daugeliui aplinkinių žmonių, ja bendrai buvo naudojama (pvz., žvejojama) ar pan.

Benōsė up. Kilęs iš liet. *benōsis*, -ė „kas neturi nosies“. Vandenvardis su šiuo bendriniu žodžiu susijęs perkeltine prasme ir atspindi upės konfigūracines ypatybes – kreivumą, bukumą ar pan.

Bliūdupis up. (Obelės int.). Kilęs iš liet. *bliūdė*, *blindė* „gluosnių rūšis“. Pirminė vandenvardžio reikšmė, matyt, yra „upė, apaugusi blindėmis“.

Brukninis up. Kilęs iš liet. *brūknė* „viržinių šeimos augalas; jo valgoma uoga“. Pirminė vandenvardžio reikšmė, matyt, yra „upė, apaugusi bruknėmis, bruknienojais“.

Degėsis, Degėsėlis up. (Obelės int.). Sietini su liet. *degėsis* „degimo liekana, apdeges medis, nuodėgulis“, *degėsys* „išdegusi vieta (durpyne)“, *degėse* „pelkės ar miško išdegusi vieta“.

Drėvės ūpis up. Pirmasis dėmuo kilęs iš liet. *drėvė* „medyje išpuvusi skylė, kurioje apsigyvena paukščiai ar bitės, uoksas, išduba“; antrasis dėmuo iš liet. *ūpis* „upė“.

Duōblieknis up. Kilęs iš netoli esančios (ar buvusios) balos vardo *Duōblieknis*, kuris savo ruožtu kildintinas iš liet. *duobė* „iškasta ar šiaip įdubusi vieta žemėje; dauba, slėnys, duburys; kūdra; gili vieta upėje“ ir *liėknas* „lanka, ilynkimas, dauba; šlapia, klampi pieva, pelkė, bala; liūnas; šlapia vieta, apaugusi krūmais ir skurdžiais medžiais, raistas; nedidelis miškas, biržtva; paliktas neartas, nepjautas žemės sklypas gyvuliams ganyti“.

Ežerėlė up. (Daugyvenės int.). Kilęs iš liet. *ėžeras* „pastoviai pripildyta vandens natūrali loma“.

Ganilupis up. (Obelės int.). Greičiausiai asmenvardinės kilmės vandenvardis. Tiesa, dabartinės pavardės **Ganilis* ar pan. nėra, tačiau kad toks asmenvardis anksčiau galėjo būti, paliudija giminiškos pavardės *Gānas*, *Ganėvičius*. Taigi tai galėjo būti Ganiliui priklausanti upė.

Júodupis up. (Šiladėlio int.). Kildintinas iš liet. *júodas*, -à „anglies spalvos, tamsus“. Vandenvardžio reikšmė susijusi su vandens ypatybėmis – matyt, tai upė, kurios vanduo yra tamsus. Pažymėtina, jog Lietuvoje yra ypač daug iš žodžio *júodas*, -à kilusių vandenvardžių: vien upėvardžių *Júodupis* priskaičiuojama apie 60, o *Júodupė* – apie 20.

Kapūpė, Kāpupė up. Kilęs iš liet. *kapai*, *kāpinės*, *kapinės* „vieta, kur laidojami žmonės“. Matyt, tai upė, tekanti pro kapines.

Kapupėlė up. (Vosgauto int.). Kilęs iš kitos upės vardo *Kapūpė*, *Kāpupė*. Lytis su mažybine priesaga -ėlis rodo tikrą arba tariamą upės mažumą kitos, greta esančios upės atžvilgiu. Lietuvoje yra daug panašiu būdu atsiradusių vandenvardžių, kuriuos galima pavadinti tam tikromis „šeimomis“: *Aluotis* up. (Svėdasai, Anykščių raj.) ir *Aluotėlė* up. (Šimónys, Kūpiškio raj.), *Beržė* up. (Radviliškis) ir *Beržūtė* up. (Šiaulėnai, Radviliškio raj.), *Dubýsa* up. (Rozalimas, Pakruojo raj.) ir *Dubysėlė* up. (Šeduvà, Radviliškio raj.), *Duobė* ir *Duobālė* up. (Tauragė), *Gānsė* ir *Gansikė* up. (Vaiгуva, Kėlmės raj.), *Kamatis* up. (Vaškaĩ, Pásvalio raj.) ir *Kamatėlė* up. (Saločiai, Pásvalio raj.) ir t. t.

Kiaūlupis upl. (Kruojos int.). Kilęs iš liet. *kiaūlė* „naminis gyvulys, auginamas mėšai, riebalams“.

Klìpė up. (Vėzgės int.). Kilęs iš liet. *klìpti* „linkti, knibti, klypti“. Tai konfigūracinės reikšmės vandenvardis, rodantis upės fizines ypatybes – netiesią, lenktą vagą ar pan.

Kreivỹs up. (Obelės int.). Kilęs iš liet. *kreĩvas*, -à „netiesus, kumpas, sukrypęs“. Taigi jo reikšmė maždaug tokia pati, kaip ir vandenvardžio *Klìpė*.

Kumėlupis up. (Obelės int.). Gyvūninės kilmės vandenvardis – iš liet. *kumėlė*, *kumelỹs* „naminis gyvulys“.

Lašupėlis upl. (Šiladžio int.). Sietinas su liet. *lašėti* „lašais kristi, varvėti“, *lašas* „mažas skysčio kiekis, išlaikantis apvalią formą“. Toks vandenvardis galbūt rodo tam tikrus vandens tekėjimo ypatumus.

Miliōtė up. (Kapupės int.). Greičiausiai kilmės požiūriu sietinas su liet. *mìlti*, *mìlti* „leisti įkaitintus akmenis (į šaltą vandenį pirtyje); šildyti įkaitintais akmenimis (vandenį pirtyje)“. Vandenvardžio reikšmė tiesiogiai ar perkeltine prasme gali būti susijusi su vandens temperatūra: upė, kurios vanduo yra šiltas, karštas ar pan.

Obelė up. (Kruojos int.). Kilęs iš liet. *obelė* „vaisinis medis“. Reikšmės požiūriu tai, matyt, yra pro obelį (obelis) tekanti upė.

Pāmarkupelis up. (Vosgauto int.). Kilęs iš balos, pievos vardo *Mařkupis*, t. y. šalia balos, pievos *Mařkupis* tekanti upė.

Ragānė, *Rāganė* up. (Obelės int.). Mitologinės kilmės vandenvardis iš liet. *rāgana* „pikta burtininkė, kerėtoja, laumė“.

Reĩsbalė up. (Kruojos int.). Kilęs iš netoliese esančios balos vardo *Reĩsbalė*, kuris iš **Reĩstbalė* (iš liet. *reĩstas* „raistas“ ir *balà*).

Salūpis up. (Obelės int.). Kilęs iš liet. *salà* „iš visų pusių vandens apsuptas sausumos plotas“. Galbūt tai upė, kurioje yra salų.

Sāspara up. Kilęs iš liet. *sāspara* „susijungimo, susidūrimo, susikryžiavimo vieta“. Vandenvardžio atsiradimo motyvai yra susiję su upių susijungimo vieta ar pan., plg. panašios reikšmės upėvardžius *Santakà* up. (Sasnavà, Marijampolės raj.; Švenčionėliai, Švenčionių raj.), *Sántakas* up. (Betýgala, Rasėinių raj.), *Santakỹs* up. (Švėkšna, Šilūtės raj.), *Sánteklis* up. (Kuršėnai, Šiaulių raj.; Plāteliai, Plūngės raj.).

Skalvỹs up. (Kruojos int.). Sietinas su liet. *skalàuti* „vandens srovei, bangoms tolydžio liesti, plakti, graužti; plauti judinant vandenyje; skalbti, mazgoti, velėti“. Tai būtų krantus plaunanti, graužianti upė.

Skardėlis upl. (Obelės int.). Kilęs iš liet. *skardis*, *skardỹs*, *skardžius* „status šlaitas, krantas, stati atkalnė“. Motyvas šiam vandenvardžiui atsirasti, matyt, buvo statūs upelio krantai.

Skeřdupis up. (Kruojos int.). Greičiausiai kilmės požiūriu susijęs su liet. *skeřsti* (*skeřdžia*, *skeřdė*) „pjauti; skrosti“. Vandenvardžio atsiradimo motyvai gali būti paaiškinami upės fiziografiniais ypatumais: išgraužta, „išpjauta“, „išskrosta“ jos vaga ar pan., plg. panašios reikšmės giminišką žodį *skerđimas* „iškiršta miške vieta, skynimas“. Kita vertus, galimas šio vandenvardžio ryšys su liet. *skardis*, *skardỹs*, *skardžius*.

Skeřsupelis upl. (Kruojos int.). Kilęs iš liet. *skeřsas*, -à „einantis kieno pločiu; pasisukęs ar pasuktas šonu“. Tai konfigūracinės reikšmės vandenvardis, reiškiantis netiesią, nelygią, pasisukančią upelio vagą ar pan.

Skýnimų upėlis upl. Iš liet. *skýnimas* „išskinta, iškiršta miško vieta“. Matyt, tai upelis, tekantis per iškirstas vietas.

Sodupėlis upl. Kilęs iš kito upelio vardo *Sōdupis*.

Sōdupis upl. Greičiausiai kilęs iš liet. *sōdas* „žemės plotas, kuriame auga vaismedžiai ir vaiskrūmiai“, bet gali būti ir iš liet. *sodà* „neiškirstytas kaimas, sodžius“. Taigi vandenvardis gali reikšti pro (per) sodą ar kaimą tekančią upę.

Šaltinėlis up. (Šiladžio int.). Kilęs iš liet. *šaltinis* „iš žemės tekanti vandens versmė“.

Šiladėlis up. (Šiladžio int.). Kilęs iš kitos upės vardo *Šiladis*, *Šiladys*. Vandenvardis šiuo atveju reiškia ne tik vienos upės mažumą kitos atžvilgiu, bet ir tam tikrą priklausymą didesnei upei, į kurią mažesnė įteka.

Tilkà up. (Mūšos int.). Greičiausiai sietinas su liet. *tilkkti* „pamažu tilti, rimti“. Tokiu atveju vandenvardžio reikšmė būtų susijusi su ramia, lėta upės tėkme. Kita vertus, šis vandenvardis gali būti atėjęs iš finougrų kalbų ir kilmės požiūriu galbūt sietinas su lybių kalbos žodžiu *tilk* ir suomių kalbos žodžiu *tilka* „lašas“.

Úosupis up. (Šiladžio int.). Augalinės kilmės vandenvardis: iš liet. *úosis* „alyvmedinių šeimos medis su karpytais plunksnos pavidalo lapais ir kieta mediena“. Matyt, tai upė, kurios krantai apaugę uosiais.

Upėlis upl. (Kruojos int.). Vandenvardžiu virtęs bendrinis žodis *upėlis* „maža upė“.

Ūpis up. (Kruojos int.). Vandenvardžiu virtęs bendrinis žodis *ūpis* „upė“.

Vėzgė up. (Obelės int.). Kilmė ne visai aiški. Dėl priebalsio *s* suskardėjimo gali būti atsiradęs iš **Vėsgė*, kuri, galima spėti, yra priesagos -*g*- vedinys iš liet. *vėsti* „darytis vėsiam, šaltesniam; darytis vėsiam, ne tokiam šiltam, mažėti karščiui, šiltumui, aušti“. Šiuo atveju vandenvardis reikštų upę, kurios vanduo yra vėsus, šaltas.

Vikūtinis up. (Vėzgės int.). Kilęs iš asmenvardžio *Vikūtis*. Vandenvardžio reikšmės požiūriu tai būtų Vikučio (Vikučiui priklausanti) upė.

Vingrėlis up. (Kruojos int.). Kilęs iš liet. *vingrūs*, -ì „vingiuotas, išsiraitęs“, dar plg. *vingris*, *viņgris* „vingis“. Tai konfigūracinės reikšmės, vingiuotą upės vagą reiškiantis vandenvardis.

Vósgautas, *Vosbūtis*, *Vaisgūtis* up. (Uosupio int.). Kilę iš asmenvardžių **Vósgautas*, **Vosbūtis*, **Vaisgūtis* – tokių asmenvardžių buvimo galimybę patvirtina realiai esantys giminiški asmenvardžiai (pavardės) *Vósgirdas*, *Vózgirdas*, *Vózgirtas*, *Vózbutas*, *Váizgutas*. Vandenvardžiai rodo upės priklausomybę nurodytais asmenvardžiais vadinamiems žmonėms.

Dar dviejų vandenvardžių kilmė yra gana neaiški, spėjama.

Džvinà up. (Obelės int.). Galbūt perkeltinis vandenvardis iš per Latvijos, Rusijos ir Baltarusijos teritoriją tekančios upės vardo *Dvina* (Latvijoje ši upė vadinama *Dauguva*). Vandenvardis *Džvinà*, matyt, yra aplenkintas (plg. lenkų *Dźwina*) Dvinos variantas.

Nėpras upl. Galima spėti, jog tai perkeltinis vandenvardis, tam tikras lie-
tuvių kalboje atsiradęs perdirbinys iš slavų upėvardžio *Dnepras*, kurio variantai
slavų kalbose yra *Nepr'*, *Neper*, *Nieper*, *Niepor*, *Niper*.

Tarmės tekstai

Parengė Janina Šcambarytė

Iš Lygumų šnektos vakarinės dalies, besiribojančios su šiauliškių tarme,
tekstų, saugomų Šiaulių universiteto Dialektologijos centre, galima pastebėti šias
tarmės ypatybes:

balsiai *u, o, i, é* nedėsningai verčiami į *ę, ą*;

dvigarsiai *an, am, en, em* į panevėžiškių *on, om, en, em* taip pat virsta ne
visada dėsningai;

žodžio galūnės kartais išlieka nesutrumpėjusios, nors pastebima, kad bal-
siai *a, i* kur kas dažniau išmetami negu *e, u* (galūnėse jie paprastai išlaikomi);

kirčiuoti ilgieji balsiai *a, e* yra linkę trumpėti;

pablukęs pokirtinio *a* tarimas (žymimas α);

l kietinamas nedėsningai (žymimas ł);

tariamasis abilūpinis *v* (žymimas *w*);

nors Lygumų apylinkės įeina į visuotinio kirčio atitraukimo teritoriją, ta-
čiau kirtis nėra dėsningai atitraukiamas. Kirčiuojant paliekami ir pagrindinis, ir
atitrauktinis kirčio ženklai;

balsiai *i, u* nedėsningai pailginami*.

nu_daugeũ to_ėikšte ↗ palĩ.ka deĭ_tõrgaus ↓ // nebeapstatĩd_αwα ↓ /
neb_æd_αwe ↗ apstatĩt̃ // tei(b)_bũ.tu. apstat_ẽ ↗ v_ẽsor̃ kõr̃ ↓ // nebũ.tu. bũ.w_ẽ
tos_ėikšteš ↓ // o_k_αip_jeu_daugeũ ↗ tõrgõ ĩvede / ↗ neb_æd_αwe apstatĩt̃ ↓ //
ti_ta_ėikšte ↗ tõrguș daugeũ bũ'd_αwα ↓ // ketvirt_ãdieĩneĩš ↓ // [...] ↗
o_jeu_par_ãtl_αidus ↗ ti_č_ẽ ↓ // ↗ ta_v_ẽs_ã rĩnka / ↗ b_ẽkernik_αis vadĩd_αwα ↓ / ↗
ti_sust_õd_αwα ↗ s_õ_p_ẽr_ãg_αis / ↗ s_õ_vis_õkom_l_ẽl_ẽm / ↓ s_õ_vis_ãkũom // k_αip_mũ.m
reĩk_d_αwα svi_ẽdiĩne ↗ / di_ẽve_m_ãna ↗ /
↗ švi_ẽdiĩnũ.ka gumĩ.ne ↓ // k_αip_mũ.m
reĩke.ta._svi_ẽdiĩne ↗ // ne_ž_õn_õ
kiek_č_ẽntu. ↗ / peĩkeš_ẽdesĩm ↗ č_ẽntu.
nedĩ.deli(s) svi_ẽdiĩnũks ↓ // k_αip_
jeu_gi_reĩke ↗ mũ.m.ta._svi_ẽdĩne ↗ //
aš_pasakĩ_šũ ↗ ka_ãš_svi_ẽdiĩnũ.k_õ
p_ãvog_õ ↓ // ni_m_ãm_ẽ ↗ nesĩs_ãk_õ ↓ / ↓
nik_ãm // nik_ãm ↗ nesĩs_ãk_õ ↓ // i_d_ãb_ã ↗
nesĩs_ãk_õ ↗ nik_ãm ↓ // nutĩ_k_õj_õ ↗ /
k_αip_sud_ẽti_tĩn_ãĩ ↗ // bũ'd_αwα st_ãl_ẽ ↗

* α – išblėšęs *a*; æ – labai atviras *ea* tipo dvibalsis; ɛ – suužpaka-
lėjusi *e* ar ę tipo balsių atmaina; ɨ – *i* atmaina, panaši į rusų /
 ɨ /; ɨ – neskiemeninis *i* (kaip dvibalsių *ai, ei, ui* antrasis sandas);
 ɓ – labai redukuotas bespalvis priešakinis balsis; ɥ – neskieme-
ninis *u* (kaip dvibalsių *au, eu* antrasis sandas); ɞ – labai redu-
kuotas (neaiškiai ištariamasis) balsis; õ – labai supriešakėjęs už-
pakalinis balsis; ę, ą – balsiai, kiek uždaresni (aukštesnio
pakilimo) negu pagrindiniu ženklu žymimos atmainos; e, i, o, u –
balsiai, daug uždaresni (aukštesnio pakilimo) negu pagrindi-
niu ženklu žymimos atmainos *e, i, o, u*; *w* – abilūpinis; ŋ – no-
sinis prieš *k, g, š, s* – *dž, dz*; ł – kietas; š, ʧ, ʣ – suskardėjimas;
 h, d, z – suduslėjimas; f, s, ž – priebalsių minkštinimas).

Plačiau žr. Skirmantas P., Girdeinis A. Naujesni tarmių fone-
tinės transkripcijos rašmenys, Kalbotyra, 1998, t. XLVII (1),
p. 107–121.

/ pasidāra[↑] stālūs[↓] / apsideņģ[↑] / ka_nelītu.[↓] // an_stālū.[↑] visakō susīded[↑]
 bēkernikē[↓] // pri_gāla nužurējo[↑] nužurējo[↑] / kāip_tiktē(s)_siēk usigū.ļē(s)
 žmōrgus[↑] ko_nōrintš[↑] ten_toleū pasiēkt[↑] / aš [rodo kaip paēmē] // i_māmē[↑]
 nesisākō[↓] // iš_kor[↑] gāwē to_sviedini.[↑] // sākōm[↑] senēliš[↓] // senēliš[↑] mū.su.
 ēje pavaļgeļis[↓] / nūje[↓] / sākōm[↑] senēliš mū.m dāve[↓] // [...] čē_ne_senēliš[↑]
 / o_senēla[↑] nū.kņeuke[↓] // ti_to_žōņo tōkrē[↓] // [...] da_kor tie_bagotēsni[↑] /
 ti_noņpōrkdαwα[↓] / o_mū.m[↑] ti_niēks[↓] // kaš_gi_noņpōrks[↑] // māmā[↑] vienā
 pāti[↑] so_ketureis vaikais[↓] //

kādā[↑] *li'gumē dēge[↑] / kelōntēs mētes[↑] / a_ne_trīdešōmt[↑] ketvōrtēs[↓]
 // [...] aš_tarnāvo[↑] netō.li[↓] // viens kilō.metras[↑] / *rubái'cuose[↓] // kādā_jeu[↑]
 smōlkt smōlkt[↑] čē_dūme[↓] // aš_jeu_nebe_piemēne[↑] bōvō[↓] / je_už_mergāite
 tarnāva[↓] // smōlkt ti_ant_*lī'gumu.[↓] // daugeū ta_úkinīka[↑] sākōm / lāisk[↑]
 / gal_mū.su.[↑] / gal_ten_vī.sas meščūks[↓] / tādā[↑] / mātāi[↑] / meščūks vī.sas
 i_dēge[↓] // tik_vā iki_tuo_namōku[↓] // va_čē[↑] / kor_dabā īra / lik_tō[↓] //
 ta_vōsā gātve[↑] nū.dege[↓] / i_tinais īra vēlekos[↑] da_sēns pali.kēš[↓] / o_to_pūse
 kēle[↑] / ti_če_bū.wα pali.kē[↓] / šitas kor_dabā da_nāms tebēra[↑] / ti_tāš bū.wα
 pali.kēš[↓] // [...] mas_ā.tlakem[↑] iš_ú.kinika[↑] / tēn[↓] / ana_gātve[↑] / je_u
 negalējom pro_če_praait[↓] // o_vēj^{(b)š}[↑] pūrte i_čē[↓] // ti_mes_nikaip[↑] negalējom[↑]
 / ti_ējom[↑] / lēkem[↑] daugeū aplīk[↓] / kor_jeu_tas_vēj^{(b)š} neūžpuč[↓] /
 ti_ā.tlakem[↑] pas_māmo[↓] // [...] i_vī.sas meščūks[↓] / i_kleboni.još[↑] dēge vēšē[↑]
 pāstatē / i_čē[↓] // mū.su. nēseke[↓] // mes_pali.kom nesudēge[↓] // [...] *pakruoje
 gātve[↑] kor_īra pabriks[↑] [...] vī.lnu.[↑] karšāems pabriks[↑] / jōs_tebēra[↑] // jōs_plī.tu.[↑]
 / mū.rinis[↓] // i_dabā[↑] jōs_tebēr[↓] // nuje[↓] // už_ta_pābrika[↑] gi.vēna ú.kiniks[↓]
 // i_sāka[↑] / tas_ú.kiniks / bū.wα[↑] mat_preš_*velīkas[↑] didīsis a_piņktādie
 nis[↑] / a_didīsis ketvirtādienis[↓] jeū // [...] plāuť gri.čō[↓] // kuri.na ū.gni.[↓] /
 / kuri.na[↑] / šī.ldeš[↑] to_vāndeni.[↓] // plōve[↑] to_gri.čō[↓] // i_bū.wα viens
 tas_neuždarītš[↓] // ir_išēje oņnis[↓] / i_usi.dege[↑] ta_ú.kinika[↑] ta_třòbà[↓] //
 o_tas_ú.kiniks nesū.dege[↓] / o_nu_ta_ú.kinika[↑] vī.sas meštēli(s) sū.dege[↓] //
 mātē[↑] kāip_čē_bū.wα[↓] // lābē baīsū bū.wα[↓] // oje tu_mā'na[↑] // [...] māt kēlūs[↑]
 kartūs[↑] čē_*lī'gumē dēge[↓] // sāka[↑] / pōrmeū žī'dē[↑] padēgdαwα[↓] /
 apdraūsdαwα[↑] sāwα nāmōs[↑] brāņģei[↓] // daugeū pā.deg[↓] // jie_gāun[↑] dī.deli.
 mōkesti.[↓] // o_dabā[↑] je_u_kiek_mātu.[↑] kāip_nēr usidēge[↓] // o_pōrmā[↑]
 dēgdαwα[↑] i_dēgdαwα //

mēs gi.vēņom[↑] an(t)_klebōna[↑] plēceus[↓] // [...] i_māmā[↑] eīdαwα už[↑]
 _to_plēcu. / nedaūg[↓] / [...] ar_aštúoņēs[↑] / a_dēsim(d)[↑] diēnū. / už_vōsōs
 mētōs[↓] // [...] kēp_atēje[↑] je_u_tas_*rūpkus / je_u_māmā[↑] i_kleboni.još[↑] diēnū.
 neīdαwα[↓] // tas_*rūpkus[↑] sāka[↑] / tōk_tò. sāwα vaikōs išlāikīk[↓] // [...] tū.
 bū.wα[↑] eilērašču. prirāšēs[↑] tas_*rūpkus[↓] // bet_aš[↑] tik_vienō tōřò[↓] //
 užvařdinēms[↑] *kaštanēliš[↓] // ti_to_kaštanēli. tēk_torējo[↓] // [...] i_dāugeū
 tōks / eilēraštis[↑] //

kaštanė̃li pasodí.ntas↗ /
 ant_šaltū. kapė̃lu.↗ /
 tik_šakókė̃š / aukštīn stiep̃kė̃š↗ /
 daūgė̃l skleisk lapė̃lu.↓ //
 grāžoj̃^s viė̃toj̃ kaštanė̃liš↗ /
 èsi pasodí.ntas↓ /
 kαip_ant_kė̃lu vískups meldė̃š↗
 *karė̃vičum vadí.ntas↓ //
 tàdà bũ.wα toks_vískups↗ *karė̃vičos↓ // [...] nu_ti_vòt↗ / ti_čė̃
 vis_rūpkaus↗ eilė̃rašči↓ //

va_teip↗ jö(s)_senovéš bũ.wα tas_rūpkus↓ // pamatídαwα↗ tei(p). plikù
 kàklù↗ móteriško. / ti_vien(s)↗ sàke↗ bũ.wα padāvēš / i_teismò↓ // eídams↗
 apspjòve ↓ an(t)_ta_kākla↓ // [...] beť_mũ.m ti_bũ.wα lābė̃↗ gė̃rs / vaikām↓
 // jeu_jòš_tàdà bũ.wα išė̃jīs↓ / jeu_nebedí.rba↓ // [...] mú.su.↗ an(t)_pať_gāla
 bũ.wα gritė̃la↓ //↗ nu_tos_gritė̃lė̃š ēje toks_rāus↓ // i_tuo_gřovė̃lu↗ tiešė̃ ant_anā
 kė̃le↗ ant_bažníc̃os↗ // māmā išė̃idαwα↗ // i_dvārò↗ daugė̃uše eídαwα dí.rp̃t
 ↓ [...] // nu_ti_và↓ //↗ mòm↗ paliė̃k viė̃nus↓ // žu.rė̃k↗ jeu_i_atšleūž *rupkė̃vi-
 če↓ //↗ saldaĩnu. mũ.m ā.tneš↓ // tuo_gřovū ateĩn↓ // [...]↗ saldaĩnu. duĩ_duĩ↗
 du.dė̃le // grāži mào mergė̃le↓ // ar_atšī.meni↗? // [...]↗ tókòš bũ.wα↗ ne-
 dí.dė̃le(s) saldainíťeš↓ // nu_tòkòš↗ plonòťeš / apuālos↗ //↗ a_jò(s)_cukrinė̃š /
 / a_jos_ledinėš tókòš↗ / nujė̃↓ / saldaĩņes_tos↓ //↗ jös_jeu_mũ.m tu_saldaĩnu
 ā.tneš↓ / ateídams↓ // [...]↗ o_ta(s) *svila / ti_jeu_bũ.wα gaspadōrus↓ // lābė̃
 tòks ú.kiš̃k^(b)s↗ / ú.kinòks↓ // uñksti↗ ríta jeu_jòš / pasikė̃lė̃s to_sitò.no.↗ /
 par_laūkòš aídαwα↓ // žu.rė̃dαwα↗ tuos_laūkòš↓ //↗ devinėšdesim(t) gektāru.
 / ródos↗ / bũ.wα↓ // ti_višgi↗ daūg_žė̃meš↓ / reĩkdαwα apeĩt↓ //

pāti.š didieji↗ àtlaidė̃ *praciñkulei↓ // [...] vė̃sa.↗ rí.ñka. prisistatídαwα↓ /
 / kαip_jie_ten_pasivadĩ.n↗ / bė̃kerniñkė̃↓ //↗ visaip_kαip vadídαwα_tuos↓ /
 / [...] lābė̃↗ seĩta↗ varvė̃dαwα vaikām↓ //↗ o_ĩpač mũ.m↓ // mėš↗ da_mazė̃sni
 bũ.vòm↗ / da_ni_tarnaut̃↗ netarnāvòm / negāņem↗ / ti_ateĩdavòm↗ //
 i_varvė̃davòm seĩty↓ / o_gaiñódαwα↗ mòm↗ tie_sāvini.kė̃ tu_bú.du.↓ // žōnė̃↗
 / vaikė̃↗ dra.sė̃sni↗ kita. sí.ki.↗ da_nukñė̃ũ(k)_ko↓ //↗ kαip_mė̃š / da_mazė̃sņė̃š↓
 // tie_mũ.m meščũ.ka ↗ vaikė̃... // mė(s)_čė̃ ↗ an(t)_pať_gāla gi.vė̃ņòm to_gā.tvė̃↓
 //↗ ti_jò_mė̃s nebe_meščũke↓ // jeu_reĩkdαwα↗ mũ.m ateĩt↓ // o_čė̃↗ /
 meščũ.ka↗ vaikė̃↗ mũ.m gaiñódαwα↓ // neduódαwα↓ // jiė̃↗ čė̃ viskō tvarkídαwα↓
 // nu_ti_mė̃s↗ a_oñksti ríta.↗ kàdà_jò atlė̃kdavòm↓ // ti_rašdavòm↗ a_kòki.↗
 nukrĩ.tusi dáikto↓ // vα_teip↗ / kαipò_vaikė̃↗ //↗ ka_vĩ.sakò jė̃m reĩkdαwα↓ //

čė̃_tòks_rimkė̃liš↗ bũ.wα biė̃d^(b)ns↓ // čė̃_jĩ. // už_ĩli.gumu.↗ viė̃ns
 kilò.metras jā.↗ mu.rĩ.ne gritė̃la tà↓ / tu_señũ.ku.↓ // nu_ti_ta(s)_señũ.k(š)↗

če_eidawα i_panaktini.↓ // bú.dawα↓ // nu_ti_daugeũ_jeu iŝgalvóje vīrę /
 / o_ta(s)_*svila bú.wα toks_pi.ktš //
 *lígumu. pōnas /
 *svila klebōnas↓ /
 *rimkēli. mū.še /
 káip_tik_šetōnas↓ //
 viena.kart b́u.ktę kó_tę // tas_rimkēliŝ b́u.wα toks bi.ški. gal_nedaš.ų.tęš /
 / mat_ka_aš... // ti_kàs ka_jōs_kũ.niņgs / jém neválñe mū.št↓ /
 ale_a_so_làzdà mū.še // ti_mať_daugeũ pradéje *lígumę dainúot↓ // [...] miēsta /
 kōr_bú.wα panaktinis / ti_miēstō sāugodawα↓ // varídawα pō_dō_žmónōs /
 aš_káip_aci.menu / iš_fřō.bōs jeu_sāugot↓ deļ_ugniēs↓ // o_klebōna ti_bú.dawα ātškirs / ātškirs_tas_panaktinis↓ // ti_jōs /
 ten_ti(k)_klebōni.jō sāugodawα↓ //

Papasakojo Valerija Skupeikaitė-Petrušaitienė, gim. 1913 Lygumuose.
 2000 m. užrašė ir iššifravo J. Švambarytė.

[...] jeu_katriē ā.lu. tařgavoĩ / tie_vēšē apžęla↓ / i_mā.šinoš /
 i_vaikai / nāmai nupęrkti / i_vi.skas↓ // iš_kōr_jiē? // ti_jie_valžei /
 ka_sa.žiniņgę atidúotu. / tiek_nepajōmto↓ // o_čę iš_valžōš_gi_nēfēs↓ /
 / tigi_čę_mókešcus jīē māžūs mók↓ / o_pājamas tū.f di.delas↓ // nu_kā.
 jie_negi.veņs / kā. jie_nesibraūs //

če_viš_žírdu. buvims / vi.sas mestēlis↓ // deltō / ka_čę_vienúoleka /
 krātuvū. bú.wα↓ // i_visi_pragi.vēna↓ // ni_viens nesi.šauke / i_nesimūša↓
 // vienúoleka krātuvū. bú.wα↓ // ti_kráutuve pri_kráutuveŝ bú.wα↓ // vā↓ //

ta(s)_*šulma toréje toki_káip_i_dvařukō↓ / tari.biņem / kōr dabař
 ĩra↓ // čenājos vadi.n *dvāriškę↓ // ti_ta.*šulma sēseri.š dvē sēnoš bú.wα↓
 // ti_šulma pastāte jóm_čę_namūko↓ // o_tas_namūks bú.wα teip↓ //
 medi.nis va_teip↓ // ti_bú.wα_tas_namūks // káip_ieĩni / kōlidōřuks↓ //
 viēņō_pūšę dū.ri.s / jōš_gi.vēna↓ // o_kitō pūšę / ta_kráutuve bú.wα↓ //
 nū žōņę // tókes_překes tén // saldaĩnu. bi.ški↓ / ti_krópu. / ti_cũ.kra /
 / tokes↓ // matĩt / bróliš pristatídavę_jóm↓ // kōl_jōš galéje // káip_ne-
 begaléje / jōs_i_nū.mire↓ // [...] o_čę_tas_kiēms vi.sas bú.wα sō_akme-
 naiš grī.stš↓ // i_čę_sustódavę_i_bažničō sō_arķlēš / vi.ska↓ // ti_čę /
 va_pristódavę / tas_kiēms / pri_bažničōs // žmónis atvažēvi turé_davę /
 kōr prisiri.št / to_kiēmō↓ // nu_ti_teip↓ // pōrmā da_mókešči nebú_davę
 / nusišlúodavę_jōs_pāčes [Šiulmaitės]↓ //

Papasakojo Elena Jokubaitytė-Čeponienė, gim. 1915 Lygumuose.
 2000 m. užrašė ir iššifravo J. Švambarytė.

TAUTOSAKA

Iš tautosakos rinkimo istorijos Lygumų ir Stačiūnų apylinkėse

Povilas Krikščiūnas

Lietuvių literatūros ir tautosakos institutas

Rašant šį straipsnį bei rengiant publikacijas peržiūrėta Lygumų ir Stačiūnų apylinkių tautosaka didžiosiose Lietuvos folkloro saugyklose, pasidomėta „Žiemgalos“ draugijos ekspedicijų rezultatais, susipažinta su asmeniniu Kazimiero Kalibato archyvu. Paaiškėjo sena ir dažnai besikartojanti tiesa – šių vietovių medžiagos yra tikrai daug, tačiau, kaip ir daugeliu atveju, ją rinkti gebame sparčiau nei skelbti ar tyrinėti. Todėl čia ir norima supažindinti skaitytoją su tautosakos rinkimo istorija pristatomose vietovėse ir apžvelgti visus skyriaus rengėjams žinomus rankraštinius rinkinius bei kitokią medžiagą.

Už seniausius šių vietovių rinkinius turėtume būti dėkingi moksleivių žurnalui „Aušrinė“. Jame 1910 m. suformuluota vasaros darbų idėja – per atostogas rinkti tautotyrinę medžiagą iš gimtųjų vietovių ir siųsti redakcijai. Taip, pasak redakcijos, iš įvairių vietovių surinkus korespondenciją, būtų galima „bendromis spėkomis sutaisyti veikalą – „Lietuva“¹.

Skelbti sukaupiai medžiagai įkurtas žurnalo priedas „Vasaros darbai“. Maždaug po metų, rinkimo sąjūdžiui įsisiūbavus, čia šmėkšteli ir pirmi mus dominantys įrašai: išspausdinami 4 dainų tekstai, kuriuos užrašęs „Girios Mylimasis Lygumų par. Šiaulių p.“². Tame pačiame numeryje, paskelbus Vaidilos Ainio³ atsiųstą piemenų dainelę „Dilia dolia, ginsim namolia“, šalia pacituojama kitokia jos pabaiga. Ją užrašęs „P. Nelaisvis Panevėžio pav. Pakruojaus apylinkė“⁴. Čia pat, skyrelyje „Gavome iš...“, paminimas Cypkalniu pasirašęs asmuo, surinkęs ir atsiuntęs tautosakos iš Šiaulių apskrities Stačiūnų parapijos⁵.

Tikruosius šių rankraščių autorius nesunkiai nustatysime vartydami Lietuvių mokslo draugijos rinkinius⁶. P. Nelaisvio ir Girios Mylimojo slapyvardžiais 1911 m. rinkinyje LMD I 20a pasirašinėta tuometinio Šiaulių vyrų gimnazijos penktos klasės mokinio Petro

¹Žr. *Aušrinė*, 1910, Nr. 3, p. 10.

²*Vasaros darbai*, 1911, Nr. 6 (13), p. 98–99.

³Taip pasirašinėjo Julius Janonis.

⁴Ten pat, p. 98.

⁵Ten pat, p. 99.

⁶Kolekcija saugoma Lietuvių literatūros ir tautosakos instituto Lietuvių tautosakos rankraštyne. Toliau žymima LMD, pridedant fondo (šiuo atveju I) ir rinkinio numerį. Esant reikalui, skliausteliuose nurodomas ir kūrinio numeris rinkinyje.

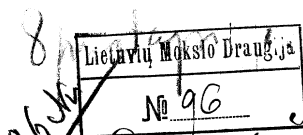

11

Gerbiamoji Redakcija!

Primkite štai mano Foklorą ir dekit jį kur nors,
ar spausdinkit, ar taip kur nors kitur.
Mano pseudonimas — P. Melaisvis.

P. A. Veblauskis, mok. 7 kl. Simulrai. *Užrašytas g. Norviciu.*
gimiau: Kė. ap. Pakruojis, Dainavos apskr. Daugpilis. 1885.

psaud: — 1 Gasakos.

11. ‡ Bėda.

Vieni tėvai turijo vienturtį sūnų. Jis labai gailėjosi, kad vieną sūnų teturi ir dažnai sakydavo: „Oi bėda, bėda!“ Sūnus, tankiai girdėdamas žodį „bėda“ ir nesuprardamas jo, manydavo sau: „Kas ta bėda toki yra? kur ja rasti, norėčiau žinoti!“ Taigi kartą jis sėdo ant arklio ir nuėjo miškan. Bejodamas sutiko senelį ir klausia jo: „Ar nežinai, didux, kur yra bėda?“ Senis, gerai nesupratus, atakė- nežinau- ir nuėjo sau. Jaunikaitis joja toliau. Bejodamas sutinka kitą seniuką. Jis vėl klausia: „Ar nemate, didux, bėdos, o jei matei, tai parodyk ją!“ „Mačiau, atėkai senis,“ o jei tu nori ją matyti, tai galiu ir parodyti!“ Šiuką tu turi padaryti: nusivilk visus drabužius, uždėk ant arklio ir palik juos visus čia. Apie tai tu turi apeit aplink visą tą mišką ir vėl sugrįžti į tą pačią vietą. Tada tai tu pamatysi bėdą.“ Jaunikaitis sutiko. Kada jis toli jau buvo nuėjęs, senis atėkė ant arklio, ant pečių uždėjo visus jo drabužius ir nuėjo. Varkėdas apijęs visą mišką ir atėjęs į tą pačią vietą, kur buvo arklys, pamatęs joį nebira nei arklio, nei drabužių, sušuko: „Oi bėda, dabar tai bėda! Kur aš plėšas dingėiu? Kaip aš namo parsieisiu? Oi bėda, bėda!“ Žėjęs iš mitko pamatė netol. piemėnę ganančią kiaules. Jis ropėkka nupėėkavo pas kiaules ir persijungė prie jų. Piemėnė pamatėus gaj jį mano sau: „Čia turbūt ingelėkas meitėlys. Kaip parėžėiu namo aš ji ponam parodysiu. Oi kad diraujis, tai diraujis!“ Varkėdė piemėnė gėnė kiaules namo,

Veblauskio (vėliau kun. Veblaičio). Rinkinys sudarytas iš kelis kartus siųstų pluoštelių, vėliau susegtų į vieną rankraštį. Pirmuose pluoštų puslapiuose yra išlikę redakcijai skirti laiškėliai, kuriuose nurodomi minėti slapyvardžiai ir pasirašoma tikraja pavarde. Rinkinyje – 43 dainų tekstai. Dalis jų (Nr. 34–43) užrašyta Šiauliuosė. Kita dalis nurašyta iš mirusio brolio Antano užrašų knygutės, šių dainų kilmės rinkėjas sakosi nežinąs. Apie likusias, surinktas ne Šiauliuosė, rašoma:

„Visos šios eilės ir dainelės yra mano surinktos Lėgumų parapijoj (Šiaulių pav.) Dargužių sodžiuoj, kur yra mano tėviškė“.

Daugiausia tai – talalinės, vaikų ir piemenų dainelės. Tarp jų randame ir „Dilia dolia“, padainuotą dargužietės Onos Veblauskienės. Iš jos užrašytos piemenų dainelės ypač įdomios. Kai kurios yra gana retos. Antai kerdžių pajaukianti dainelė „Širšala jekna“ (D 1070) ir dabar tėra aptikta tik Jėniškio, Pakruėjoj ir Šiaulių apylinkėse:

*Širšala jekna,
Anoj pusėj pekla!
Nutraukiau kaklą,
Parmėčiau per peklą.
Vyža važinėjo,
Duonos prašinėjo.
Duonos negavo,
Šūdo ragą prisikrėtęs
Namo parvažiavo! LMD I 20(14)*

Prie dainelės pridėta pastaba: „*Pikti ant viršininka piem. dainuoj*“. Paminėtina, kad kai kurios dainelės užrašytos tarmiškai. Beveik prie visų tekstų nurodyti pateikėjai, kai kur atskleidžiamos užrašinėjimo aplinkybės ir pasakojama apie tolesnius ketinimus:

„Per Velykas būdamas namie parinkau eiles...“ „Per vasarą stengsiuos jų parinkti dar daugiau. Apart to dar gal parinksiu mįsles, patarles, priežodžius ir pasakas.“

Pažadas redakcijai buvo ištesėtas – gegužės mėnesį P. Veblauskis užrašė 11 prozinių tautosakos kūrinių. Tai – 2 novelinės, 2 gyvulinės pasakos, 2 pasakos be galo ir 5 anekdotai (LMD I 96). Tačiau pasakas fiksuoti P. Veblauskiui sekėsi sunkiau: neįgudęs užrašinėti ranka ilgesnius tekstus, kai kurias pasakas laisvokai perpasakojo savais žodžiais. Ne visus siužetus gerai prisiminė ir pasakotojai. Natūralu, kad geriau užrašyti trumpesni tekstai, todėl smulkiosios tautosakos rinkinėliams taip priekaištauti nebetenka. Juose yra 25 mįslės (LMD I 252), 8 patarlės bei priežodžiai ir 4 erziniai (LMD I 692). Dalį šių trumpų kūrinių rasime tekstų publikacijose.

Iš viso P. Veblauskio užrašyti 93 tautosakos vienetai. Matome, kad jo surinkta tautosaka gana įvairiažanrė. Šituo nė kiek neatsiliko ir Cypkalniu pasirašęs Jonas Mickeliūnas, 1911 m. mokėsis septintoje Šiaulių vyrų gimnazijos klasėje. Jo rinkinyje (LMD I 9) yra 79 tautosakos kūriniai: 21 daina⁷, 30 mįslių, 9 patarlės, 9 žaidimai, 8 tikėjimai, po 1 garso pamėgdžiojimą ir greitakalbę. Daugiausia tai – gana gerai išplėtotos vestuvinės ir vaikų dainos. Atkreiptinas dėmesys į ratelius ir žaidimus – tiek vienu, tiek kitų aprašai tikrai nepriekaištingai išsamūs.

Šukiónių kaime dainas užrašinėjo ir Antanas Krausas. Lietuvių tautosakos komisija jo rinkinį LTR 338⁸ gavo 1932 m. Jame šalia tautosakos iš Obėlių, Antázavės ir Sedós apylinkių įdėta 9 dainos ir 10 ratelių, užrašytų iš Anelės Krausienės Šukiónių kaime. Rateliai čia neaprašyti, pažymimos tik kartojamos eilutės, tačiau viskas užfiksuota tarmiškai. Didžioji dalis dainų yra vaišių dainos, taip pat užrašytas 12 posmų „Žėkelio“ variantas, keletas vestuvinių ir meilės dainų. Be pastabos prie „Žėkelio“, daugiau jokios papildomos medžiagos apie tautosaką ir rinkėją neprisidėta.

Ne vienas vėlesnių metų rinkinys parengtas mokinių. Antai LTR 550 sudarytas iš įvairių mokyklų mokinių surinktos tautosakos, surašytos ant atskirų lapelių ar sąsiuvinukuose. Po vieną kitą kūrinį, užfiksuotą apie 1919 m., rasime ir iš mus dominančių vietovių. Įdomių tekstų čia esama (keletas panaudota publikacijų komentaruose), tačiau anaip tol ne viskas užrašyta atidžiai, medžiaga išsibarsčiusi tarp kitų vietovių tautosakos ir atsirenkant reikalauja atidesnio žvilgsnio.

1938 m. pabaigoje Lietuvių tautosakos archyvas gavo L. Paškūnaitės užrašytų dainų rinkinį – 75 dainas iš Šiaulių valsčiaus ir 35 dainas iš Stačiúnu valsčiaus Norušáičių kaimo. Pástarosios padainuotos Elenos Urbonienės 1928–1937 m. (LTR 1739). Gaila tik, kad dainininkė, būdama raštinga, pasak rinkėjos, stengėsi kalbėti „iš lietuviška“ ir jos dainos nebeužrašytos tarmiškai, kaip šiauliškės. Dauguma dainų tradicinės – vestuvinės, meilės, šeimos, kelios karinės-istorinės. Yra keletas humoristinių ir literatūrinės kilmės dainų. Paminėtinos prie jų nuovokiai pateikiamos pastabos:

„Dainuojama pirmąjį vakarą, kol dar neatvažiavo antra pusė“ (prie „Oi tu panyte, iškada tekėti“), *„Ši daina maždaug prieš 20 metų aplinkinių buvo plačiai dainuojama“* (prie „Serga tėvo dukterėla“), *„Galbūt ši daina ir Vienožinskio, bet atrodo daug kas pakeista“* (prie „Jau saulytė leidžias“).

Ypač iškalbus šienapjūtės valiovimo, užrašyto Šiaulių valsčiuje, komentaras:

„Būdavo ir daugiau tos dainos palaidų punktų, bet dainininkas nebepresimena. Tōs dainōs yra trys gaidos. Dainininkas moka pačią seniausiąją ir vieną iš naujesniųjų. Daina jau baigiama užmiršti išdalinus kai-

⁷Šiame rinkinyje esančios dainos dar kartą redakcijai buvo atsiųstos atskiru pluoštu ir dabar saugomos LMD I 17.

⁸Taip žymimi Lietuvių literatūros ir tautosakos instituto Lietuvių tautosakos rankraštyne saugomi rinkiniai, po santrumpos nurodant rinkinio eilės numerį ir, jei reikia, kūrinio numerį jame.

mus vienkiemiais. Mat ją dainuodavo tik pulkais susirinkę. Paprastai pradėdavo užrašytuju pirmu punktu, bet daug dažniau tuo – „Eikšit, broliai, padainiuosme ir dalgelios pavaliuosme...“ Mergaitės savąją ir panašiai pradėdavo: „Eikšit, sesės, padainiuosme ir grėblalios pavaliuosme...“ LTR 1739(32).

Dabar sunku nustatyti, ar visi šie duomenys buvo užrašyti savarankiškai, iš karto, ar vėliau, įsiklausius į spaudoje platinamus Jono Balio raginimus nepalikti renkamės tautosakos be metrikų ir kitokios papildomos medžiagos. Apie kai kurias dainas informacijos galima gauti ir dar viename, vėliau parengtame L. Paškūnaitės rinkinyje iš Žadžiūnų kaimo (LTR 1945). Beje, ir šio rinkinio kai kurios dainos, pasak rinkėjos, pateikėjų išmoktos Norušaičių kaime, kai kurios nugirstos Stačiūnuose bei Dargūžiuose. Kaip ten bebūtų, šie du rinkiniai lieka pirmaisiais rinkiniais iš aptariamų vietovių, kuriuose neapsiribojama vien tik tautosakos tekstais.

1940 m. Linkuvės valstybinės gimnazijos mokytojo P. Mikutaičio iniciatyva mokiniai sudarė dainų, pasakojamosios tautosakos, burtų ir skaičiuočių rinkinį iš savo gimtųjų kaimų (LTR 2357). Čia rasime penkias Lėgumuose ir Beinoraičiuose pasektas pasakas (žr. 150-154 tekstus). Po keletą ar keliolika Vėbarių kaimo dainų užrašyta ir iš tos pačios mokyklos gautuose rinkiniuose LTR 2452 bei LTR 2459.

Didžiuliai Pānevėžio ir aplinkinių rajonų tautosakos pluoštai sudėti į Petro Būtėno mokinių rinkinius. Šių užrašinėtojų pėdsakai įminti ir mums rūpimose vietovėse: Stačiūnų, Kauksnūjų, Joniškaičių, Beinoraičių, Dausiškių ir Įsonių kaimuose bei Lėgumuose. Daugiausia tautosakos iš šių vietovių surinkta LTR 3116, po vieną kitą kūrinių randame LTR 3100, 3106, 3108, 3114 ir 3115.

Kalbant apie ankstesnius dainų rinkinius tenka prisiminti, jog tai buvo dainų tekstų rinkiniai. Pirmasis dainų su melodijomis pluoštas parengtas 1956 m., Lietuvių kalbos ir literatūros institute iš Apolonijos Gaigalienės užrašius 53 dainas. Pateikėjas tuo metu gyveno Vilniuje, tačiau kilusi buvo iš Kazokų kaimo ir į institutą dainuoti pakviesta kaip Lėgumų apylinkių dainininkė. Dainų tekstus užrašė Ona Šuopytė, melodijas – Bronius Uginčius. Be kelių tuomet aktualių revoliucinių, padainuota truputis senųjų tradicinių dainų ir nemažai vėlyvesniųjų meilės romansų, dainų apie gamtą, literatūrinių, įvairių moralizuojančių bei humoristinių dainų. Tai yra pirmas ryškesnis vėlyvosios tautosakos rinkinys iš Lėgumų apylinkių.

1958 m. birželio pabaigoje – liepos pradžioje Stačiūnų apylinkėse vyko Lietuvių kalbos ir literatūros instituto bei Vilniaus universiteto tautosakinė ekspedicija. Be minimo instituto darbuotojų Leonardo Saukos ir Danutės Kuzinienės, joje dalyvavo studentai V. Baltrėnas, R. Kačergis, R. Liučvaitytė, J. Lapackaitė, E. Strazdaitė ir tuomet dar mokinys R. Gučas. Beje, jis ekspedicijoje fotografavo ir kartu su D. Kuziniene užrašinėjo dainų melodijas. Dalis melodijų buvo įrašyta į magnetofono juosteles, iš kurių vėliau jas iššifravo Bronius Uginčius ir R. Gučas. Užfiksuota: 499 dainos su melodijomis, 85 dainų tekstai ir 5 rateliai. Pasakojamosios ir smulkiosios tautosakos ekspedicijoje

neužrašyta. Medžiaga, surinkta Stačiūnų, Barvainių, Degūčių, Lāpgirio, Kauksnūjų, Kutáičių, Rùklaukio, Vĩmbalės ir Dargūžių kaimuose, sudėta į tris rinkinio LTR 3209 pluoštus⁹. Tautosaka užrašinėta iš 57 įvairaus amžiaus pateikėjų. Jauniausiai tuomet buvo 25, vyriausiai – Joanai Baškienei – 101 metai (gim. 1857 m.).

Tik iš šešių dainininkų surankiota pusė viso ekspedicijos laimikio. Veronika Vanagienė iš Vĩmbalės padainavo 52 dainas, stačiūniškai Barbora Balčiūnienė ir Gasparas Misiūnas – 50 ir 49, barvainiškės seserys Elena Mašinskaitė ir Emilija Misiūnienė – 40 (beveik visas kartu), Veronika Žvigaitienė iš Degūčių – 35 dainas¹⁰.

Užrašytas repertuaras gana margas: piemenų, vaikų dainelės, vestuvinės, karinės-istorinės, vaišių dainos, net sutartinės nuotrupa. Šalia tradicinių žanrų dainuotos ir literatūrinės (ypač A. Vienažindžio), humoristinės, įvairios moralizuojančios dainos, „krūvini“ meilės romansai. Dauguma šių dainų gerai prisimintos ir padainuotos, logiškai plėtojamos iki 8–10, kartais net 12–17 posmų (kad ir populiariosios „Oi čiūčia liūlia laivas ant marių“, „Aš užaugau vien sesutė“ arba epiškieji įvairių karų prisiminimai – „Kam tu sprogsti, ažuolėli“, „Oi Dieve mano, kas pasidarė“).

Bet kartais ir nuotrupa priverčia suklusti, suskambėdama kaip tolimas aidas iš baudžiavos laikų:

<i>O tie ponai</i>	arba:	<i>Aušrelė aušo,</i>
<i>Kaip šėtonai,</i>		<i>Motulė klausė:</i>
<i>O tijūnai</i>		<i>– Kur dėjai vainikėlį?</i>
<i>Kaip perkūnai</i>		
		<i>– Dvariški žmonės,</i>
<i>Varo mumis</i>		<i>Tikri pagonys,</i>
<i>Į dvarelį,</i>		<i>Atėmė vainikėlį</i>
<i>Į šį žaliąjį</i>		
<i>Gojelį</i>	LTR 3209(21).	

LTR 3209(322).

Tačiau ir 1958 metais tai jau buvo tik atminties restauracija, o ne gyva tuometinio repertuaro savastis. Tai rodo ir pastabos prie šių dainų:

„Dainininkė sako, jog šitą dainą dainavo jos motina. Ji buvus ilga, tik dabar daugiau nebepprisimena“ LTR 3209(322); *„Šią dainelę dainuodavo, būdama keturiolikos metų“* (apie 1902 m. – P. K.) LTR 3209(21).

Matyt, neatsitiktinai retas pateikėjas, be minėtojo šešetuko, ekspedi-

⁹Vienas šio rinkinio egzempliorius saugomas ir Vilniaus universiteto bibliotekos Rankraščių skyriuje (VUB RS, f. 213-48_{1-III}). Kartais leidiniuose galima sutikti ir santrumpą LLK, atitinkančią VUB RS, f. 213: *minimame rankraštyne dabar saugomi rinkiniai anksčiau priklausė to paties universiteto Lietuvių literatūros katedrai.*

¹⁰Rugsėji po ekspedicijos V. Žvigaitienei atvykus į Vilnių, L. Sauka ir Bronislava Kerbelytė institute iš jos užrašė dar 56 dainas. Naujai sudaryto rinkinio (LTR 3182) melodijas iššifravo B. Uginčius.

cijos metu galėjo padainuoti per 15 dainų. Daugumos jų ir tekstai trumpesni – populiariausios 3–6 posmų dainos. Tokios ir dabar dažniausiai užrašomos iš eilinių pateikėjų, nepretenduojančių į dainų karalių titulus. Tačiau ne visada trumpumas yra dainos aptrupėjimo rodiklis. Kai kurie stačiūniškių bei lygumiečių „fragmentai“, ypač humoristiniai ar vaišių, yra nepakeičiamas įnagis nuotaikos blyksniui išreikšti:

*Oi vyrai, trink byrų,
Da čėso yra,
Jau pekla sugriuvo,
Velnių nebėra*

LTR 3209(142).

Arba dainelė, pasak Rozalijos Leščienės, dainuota kuliant spragilais:

*Pas močiutę augau,
Valelę turėjau:
Miltų edžiau, kiek norėjau,
Po girnom gulėjau*

LTR 3209(16).

Ekspedicijoje tokių kupletų neužrašyta daug, nors Pāsvalio–Pakrúojo rajonuose jie itin populiarūs. Šie dvieiliai-ketureiliai ne tik dainuojami. Jie dažnai tampa posakiais, kuriais žaismingai pakomentuojama situacija ar tiesiog pašmaikštaujama nieko nepasakant, tik sukuriant aplink gerą nuotaiką. Panašiai dainos trumpėja ir nevirsdamos posakiais. Puikus pavyzdys – skelbiamos baladės „Palangos pajūreje gyveno žvejelis“ variantų grupės – rėtai trumpesnei grupei prikiši siužeto nenuoseklumą ar neišbaigtumą. Juolab kad dažnai šalia trumpų dainelių to paties dainininko prisimenama ir ilgesnių versijų ar išvingiuojama kad ir viena, bet originali melodija.

Ekspedicijos rinkinys ženkliai papildė šiaurės Aukštaitijos medžiagą Lietuvių liaudies dainų kataloge¹¹. Medžiaga susisteminta, tačiau į save kaip visumą atidesnio žvilgsnio dar tebelaukia.

Pasakojamosios ir smulkiosios tautosakos neužrašė ir Jonas Treškevičius, 1982 m. rengdamas Degūčių gyventojos Kazimieros Deveikienės rinkinį. Iš šios kūrybingos aukštaitės jis į magnetofono juostą įrašė 83 dainas bei vieną ilgą etnografinį pasakojimą su autobiografiniais elementais. Sudarytas rankraštinis rinkinys LTR 5254 su garso įrašais (LTRF mg. 2648). Taigi K. Deveikienei pasisekė dvigubai – ji tapo ne tik pirmąja dainininke, kurios dainos buvo įrašytos į garso laikmenas, bet ir viena pirmųjų, susilaukusių pakartotinio

¹¹Parengtas ir saugomas Lietuvių literatūros ir tautosakos institute. Šio rinkinio melodijos taip pat susistemintos – įtrauktos į Lietuvių liaudies dainų melodijų katalogą.



*Senieji Vilūnaičių
kaimo dainininkai.
1990 m. R. Urbo
nuotr. Iš „Žiemgalos“
draugijos archyvo*

tautosakos rinkėjų dėmesio: ne kartą ją dar aplankė Kazimieras Kalibatas ir „Žiemgalos“ draugijos ekspedicijų dalyviai.

Šios kad ir pavienės, bet ilgametės K. Kalibato išvykos ir minėtos draugijos ekspedicijos laikytinos ypač svarbiomis renkant aptariamų vietovių tautosaką.

Pirmoji kompleksinė draugijos ekspedicija 1989 m. vyko Lýgumuose. Užrašyta apie 350 dainuojamosios ir pasakojamosios tautosakos kūrinių. Dar 150 dainų bei 100 pasakų, sakmių, anekdotų ir pasakojimų surinkta per kitų metų ekspediciją Šukiónių, Stačiúnių, Dargùžių, Degùčių, Pavézgių kaimuose. Vėl į Lýgumus sugrįžta 1998 m. kovą ir rugpjūtį.

Dirbdamas savarankiškai ir kartu su „Žiemgalos“ ekspedicijų dalyviais K. Kalibatas sukauptė beveik 1000 įvairių žanrų kūrinių apimantį archyvą (skaičiuojama tik Lýgumų bei Stačiúnių apylinkių tautosaka). Tikrai ne po kartą ar du aplankyti visi ryškesni ir kūrybingesni pateikėjai – Kazimiera Deveikienė, seserys Simonaitytės, Ona Kalibatienė, Rozalija Gaubienė, Emilija Kalinauskienė ir Vincas Kalinauskas, Marija Šandarienė ir Vincas Šandaris... Taip susidarė bent 27 magnetofoninių kasečių kolekcija. Šis archyvas – ilgo ir atkaklaus darbo rezultatas. Ne viskas iš karto prisiminta ar gerai įrašyta, kai kurios dainos kartotos, vis tikintis geresnio rezultato, leidžiant prisiminti pamažėle. Retoje vietovėje rinkėjai, ypač atvažiuojantys, gali sau leisti tokią prabangą, todėl ir rezultatai čia gali būti „pagražinti“. Gaila, kad archyvas nėra iki galo sutvarkytas ir papildoma informacija apie vietas, pateikėjus, pačius kūrinius, jų gyvybingumą ir rinkėjų darbo metodiką nėra apdorota. Deja, tas pats pasakytina apie absoliučią daugumą aptarintų šaltinių.

Matome, kad Lýgumų ir Stačiúnių apylinkėms tautosakos rinkėjų dėmesio netrūko. Tiesa, viena išlyga čia būtina – kalbama tik apie dainuojamąją tautosaką. Pasakojamosios tautosakos užrašyta gerokai mažiau, o iš smulkiųjų žanrų turima tik šiek tiek mįslių ir garsų pamėgdžiojimų. Patarlės, pasierzinimai, juokavimai ir kiti trumpučiai kūrinių liko šešėlyje. Tai, be abejo, atspindi ir

publikacijose. Jos nepretenduoja pristatyti dabar gyvuojantį Lėgumų ir Stačiūnų repertuarą. Medžiaga kaupia devynis dešimtmečius, ir šiame skyriuje stengiasi panaudoti ją visą, skaitytojui pateikiant nedidelę aptariamų vietovių tautosakos antologiją.

Lėgumų ir Stačiūnų apylinkių dainų melodikos ypatybės

Daina Vyčiniene
Lietuvos muzikos akademija

Šiaurės Aukštaitija, skirtingai nuo kitų Lietuvos (ypač pietryčių) regionų, kol kas nesulaukė didesnio šių dienų etnomuzikologų dėmesio. Didžiulį laiko tarpą nuo garsiojo A. R. Niemio ir A. Sabaliausko dainų bei giesmių rinkinio, pasirodžiusio XX a. pradžioje (ir, rodos, turėjusio tapti svariu postūmiu tolimiesiems šio krašto melodikos tyrinėjimams), iki XX a. pabaigos teuzpildė vos vienas Pėsvalio–Pakrúojo dainų rinkinys. Tai per 120 dainų, padainuotų Onos Bluzmienės ir sudėtų į dainininkės tautosakos bei prisiminimų rinktinę „Linelius roviau, dainavau“ (1990). Čia pateikti muzikiniai pavyzdžiai, nors užrašyti tik iš vienos dainininkės, visapusiškai atskleidžia šiaurės Aukštaitijos dainų specifiką, jų žanrinę įvairovę bei stilistinę margumą.

Stebėtina, kad šis kadaise turtingas įvairių muzikos formų bei stilių kraštas, galima sakyti, liko tyrinėtojų visiškai užmirštas. Galbūt tai lėmė išankstinė daugelio folklorininkų (tarp jų ir etnomuzikologų) nuomonė apie ypač spartų šiaurės Aukštaitijos senosios dainavimo tradicijos nykimą bei menkaverčių dainų plitimą. Galima sakyti, kad šiame krašte iš tiesų mažai telikę tradicinės tautosakos (žinoma, tradiciškumo samprata nevienareikšmė) – čia sunku rasti dainininkų, mokančių bent per 10 tradicinių dainų (tai teko patirti ir šių eilučių autorei, devintojo dešimtmečio pradžioje užrašinėjant tautosaką Žeimėlio bei Nemunėlio Radviliškio apylinkėse). Vis dėlto kartais ir tarp mažiau vertingų kūrinių sužiba tikri „deimančiukai“ – senosios dainavimo tradicijos reliktai. Tiesa, dažniausiai jie taip ir lieka vienažančiai užrašyti, nepatenka į jokių spausdintų rinkinius arba išblaškomi po atskirus dainynų toms (tač nenuostabu, kad šie folkloro pavyzdžiai nesulaukia deramo tyrinėtojų dėmesio). Apmaudu, kad nė viena originalių šiaurės Aukštaitijos melodijų neįdėta ir į stambiausią aukštaičių dainų rinkinį „Aukštaičių melodijos“ (1990). Čia visai nėra pavyzdžių iš Pakrúojo rajono, kur, rinkinio parengėjos Laimos Burksaitienės teigimu, „per pastaruosius dešimtmečius buvo mažiau ekspedicijų ir vertingų melodijų beveik neužfiksuota“¹. Taigi norom nenorom Aukštaitijos šiaurėje (ir ypač Pakrúojo rajone) atsiranda balta aukštaičių dainų tyrinėjimų dėmė, kurią užpildyti nėra lengva.

Pirmasis žingsnis šia kryptimi (neskaitant O. Bluzmienės tautosakos rinkinio) ir būtų monografijoje publikuojamos Lėgumų ir Stačiūnų apylinkių dainos. Kai kurios jų atrinktos iš Lietu-

¹Aukštaičių melodijos, parengė Laima Burksaitienė ir Danutė Krištopaitė, V., 1990, p. 8.

vių literatūros ir tautosakos instituto rankraštyno (toliau – LTR) rinkinių, kitos – iš Kazimiero Kalibato asmeninio archyvo. Naujausi K. Kalibato užrašyti pavyzdžiai rodo, kad net paskutiniais XX a. dešimtmečiais dar galima rasti nemažai vertingų dainų, atskleidžiančių šiaurės Aukštaitijos melodikos ypatybes.

Be abejo, didžiausią publikuojamų dainų melodijų dalį sudaro vėlyvesnės daugiabalsės homofoninio stiliaus melodijos, tačiau yra ir nemažai monofoninio stiliaus kūrinėlių – tai vaikų ir ganymo dainos. Skelbiami įvairūs seniausios sandaros piemenų kūrinėliai įsipina į bendrą piemenų kūrybos klodą, geriausiai išlikusį šiaurės ir vidurio Aukštaitijoje. Daugeliui jų būdinga mažosios tercijos intonacija (dažnai su ją užpildančiu II žemu laipsniu), kuri šiuolaikinio lietuvių ausiai, pripratusiai prie homofoninio mažoro, skamba kaip V–III laipsniai „be tonikos“ (pvz., „Vary varo“, „Abdže, pani, apmarėca“ ir kt.). Toks išpūdis dar sustiprėja, kai mažoji tercija (neretai su II žemu laipsniu) įeina į Aukštaitijoje nepaprastai mėgiamo trichordo sudėtį (pvz., „Dieve, Dieve, lyk, lyk“, „Tas Meškons' rudaūsis“ ir kt.). Analogiška intonacinė struktūra būdinga ir seniausios šio krašto vaikų dainoms (pvz., „Viri viri koši“, „Šarkiala varniala“ ir kt.). Jos, kaip ir piemenų kūryba, pasak aukštaičių dainų tyrinėtojos L. Burkšaitienės, pagal stilistiką sudaro vieningą ankstyvąją aukštaičių muzikinio folkloro klodą. Tiesa, problemiškas yra šių seniausio klodo melodijų parengimas publikavimui: kartais tyrinėtojui nebeaišku, kuri iš panašių melodijų yra labai sena, pagrįsta archajiškuoju trichordu, tik įgavusi homofoniškumo bruožų, o kuri – naujesnė (homofoninės sandaros, padainuota vienu balsu).

Tarp vienbalsių melodijų išsiskiria kelios unikalios dainos, kurių gimininių variantų nerasta nei dainynuose, nei kataloguose. Tai kanapių apdirbimo daina „Aš pasėjo kanapėlė“ ir humoristinė „Vabals dėde buva“, pasižyminčios sena forma (vienaeilės struktūros) bei melodika.

Greta seniausių šiose apylinkėse užrašyta ir keletas vėlyvesnių monofoninių melodijų (pvz., „Visi bajore“). Iki šiol vienbalsių melodijų „salelėmis“ Aukštaitijos homofoninio daugiabalsumo areale etnomuzikologai laikė Širvintų ir Rokiškio rajonus. Pakruojo rajone užrašytos monofoninės melodijos (kartu su pavieniais pavyzdžiais gretimuose Pānevėžio, Kūpiškio, Vabalniūko ir kt. rajonuose) rodytų, kad dar ne taip seniai vienbalsio dainavimo tradicija gyvavo ne tik rytų, šiaurės rytų, bet ir šiaurės Aukštaitijoje (šią mintį galbūt patvirtintų ir A. Sabaliausko pastebėjimai „Giesmių ir dainų“ prakalboje, kad „*pirm 50–60 metų*“ dainos dar buvo neantrinamos²).

Tarp skelbiamų dainų išsiskiria vienintelės sutartinės nuotrupa (kaip žinoma, Pakruojo rajonas neįeina į sutartinių arealą). Tai unikalus šiame krašte pavyzdys, kurio variantai žinomi Bīržų, Kūpiškio, Zarasų, Ignalinos, Rokiškio bei Ukmergės rajonuose. Ši sutartinė (kartu su keliais polifoninių giesmių pavyzdžiais, užrašytais Pānevėžio rajone paskutiniais dešimtmečiais) verčia suabejoti sutartinių paplitimo teritorijos ribų tikslumu šiaurės vakarų kryptimi ir skatina naujus tyrinėjimus.

Didžiausią dalį, kaip minėta, sudaro homofoninio stiliaus dainos. Kai

²Lietuvių dainų ir giesmių gaidos, Lietuvos šiaurės rytuose surinko kun. A. Sabaliauskas, Helsinkis, 1916, p. V.

kurios šių melodijų – vėlyvesnės sandaros, nepasižyminčios kokiais nors savitais, tik Pakrújo rajono melodikai būdingais, bruožais. Jos žinomos visoje Aukštaitijoje arba ir visoje Lietuvoje. Kitų dainų versijos būdingos tik šiaurės Aukštaitijai (arba tik Pakrújo rajonui): „Aisim, brolė, šiena pjauti“, „Oi iš ežera“, „Viena linelius nurovio“, „Piršly, šelmi, melagi“ ir kitos. Nemažai skelbiamų dainų paplitusios ir Aukštaitijoje, ir Žemaitijoje (jų melodijos priklauso bendriems šiaurės Lietuvai būdingiems melodiniams tipams): „Oi eisiu eisiu“, „Augo kiemi dagilis“, „Aušt aušriala, tek saulala“ ir kitos.

Pastebime, kad retesnės, originalesnės dainų melodijos išliko daugiausia brandaus amžiaus dainininkų, gimusių XIX a. pabaigoje – XX a. pradžioje, atmintyje. Tai – Kazimiera Deveikienė, Izabelė Simonaitytė, Rozalija Gaubienė, Ona Kalibatienė, Veronika Žvigaitienė, Gasparas Misiūnas ir kiti. Daugelio jų repertuaras pasižymi ne tik seniausiais folkloro pavyzdžiais (garsų pamėgdžiojimais, piemenų, vaikų dainelėmis ir kt.), bet ir savita vėlyvesnių melodijų interpretacija. Antai K. Deveikienės, O. Kalibatienės ir kitų dainininkų padainuotos dainos tarp tradicinių šio krašto melodijų išsiskiria neįprasta ritmika bei intonaciniais vingiais. Šie pavyzdžiai rodo, kad ir homofoninės faktūros melodijos, padainuotos vieno muzikalaus žmogaus (be „stabdančių“ pritariančiųjų balsų), gali būti labai laisvos, nesuvaržytos metroritmikos. Matyt, tai „senojo stiliaus“, kurio dar nepaveikė išgalėjęs „turavojimas“, palikimas. Tiesa, šiam teiginiui lyg ir prieštarautų 1958 m. užrašytos melodijos, pasižyminčios gana griežta, stabilia struktūra. Vis dėlto nepamirškime, kad jos buvo užrašytos ranka, todėl atlikimo savitumai liko beveik visiškai neatskleisti. Matyt, ir šios melodijos buvusios daug laisvesnės, labiau improvizuotos.

Beje, kai kurių melodijų atlikimo stilius primena žemaičių dainavimą *rubato*. Dalis šių melodijų, kaip jau minėjome, yra bendros ir šiaurės aukštaičiams, ir žemaičiams. Kai kurie melodiniai tipai Aukštaitijoje iš viso nežinomi, yra tarsi „atklydę“ iš Žemaitijos (panašių melodijų užrašyta ir apie Radviliškį, Šiaulius, Šėduvą). Tad pamažu kyla abejonių dėl kai kurių ankstyvesnės kilmės melodijų „aukštaitiškumo“. Ar nebus tai senojo žemaičių dainavimo stiliaus palikimas arba savitas žemaičių ir žiemgalių kultūrinių mainų rezultatas? Kaip žinome, Lýgumų ir Stačiūnų apylinkės priklauso savotiškai „ribinei“ teritorijai. Tad pabandydysime pasiremti archeologų bei kalbininkų tyrinėjimais. Jie teigia:

„...į šiaurės rytus nuo žemaičių plokštinių kapinynų V–VI a. Lielupės bei Mūšos baseine susidarė žiemgalių plokštinių kapinynų



*Kazimiera Deveikienė
1982 m. Iš Lietuvių
literatūros ir tautosakos
instituto Lietuvių
tautosakos rankraštyno
fondų*

*sritis. Riba tarp žemaičių ir žiemgalių laikomos Papilės, Gruzdziū, Lýgumų, Stačiūnų apylinkės*³. „Žemaičių vardu <...> ilgainiui imta vadinti žemes į vakarus nuo Nevėžio upės. <...>. Istorinės Žemaičių žemės tam tikros reminiscencijos išliko net iki mūsų laikų. Antai praeito šimtmečio pradžioje Radviliškio, Gruzdziū, Kruopių apylinkėse žmonės save tebevadina žemaičiais, o savo kalbą žemaičių kalba“⁴.

Istorines žemaičių ir aukštaičių žemių ribas verčia prisiminti ir Pakrúojo rajono dainų melodika. Bet tai jau ne šio straipsnio, o tolesnių nuodugnių tyrinėjimų tema, reikalaujanti aprėpti žymiai daugiau šiaurės aukštaičių, šiauliškių ir žemaičių dainų melodijų.

Publikuojant Lýgumų ir Stačiūnų apylinkių dainas, nesistengta atrinkti tik pačias seniausias, meniškai vertingiausias ar panašias. Skelbiamų dainų pluoštas yra tarsi maža nedidelio šiaurės aukštaičių plotelio enciklopedija, kurioje telpa ir archajiškiausi monofoniniai kūrinėliai, ir vėlyvesnės homofoninės sandaros melodijos, ir banaloka vėlyvųjų romansų melodika. Vis dėlto šios dainos negali atstoti išsamaus Pakrúojo rajono dainuojamosios tautosakos vaizdo. Tai – tik pirmoji pažintis, skatinanti toliau domėtis originaliu šio nuošalaus Lýgumų krašto folkloru.

Kaimo muzikantai

Kazimieras Kalibatas

Vincas ir Juozas Valiušiai

Vincas Valiušis (1872–1934) gimė ir augo Vilūnaičių kaime, Lýgumų valsčiuje. Iš tėvų paveldėjo 30 ha žemės sklypą. Valiušių namuose kurį laiką buvo įsikūrusi mokykla, kurioje vykdavo vaidinimai, vakarėliai.

Vilūnaičių kaimo senbuviai prisiminė V. Valiušį kaip gabų kalvį ir dailidę, gero ir linksmo būdo. Iš prigimties apdovanotas gera klausa, mokėjo daug tradicinių dainų, griežė smuiku. Jis kaime buvo bene geriausias muzikantas, dainininkas ir giedotojas. Ar būtų vestuvės ar krikštynos, ar talkų pabaigtuvės, ar kitos šventės – visada atrasi jį griežiantį, dainuojantį. Niekada neatsisakydavo ir pagiedoti prie mirusiojo.

Kada sūnus Juozas sulaukė 14 metų, V. Valiušis Montjurgių kaime nupirko jam smuiką. Pramokęs iš tėvo griežti, Juozas su smuiku nebesiskyrė (senstančio tėvo ūkis mažai terūpėjo). Netrukus sūnus pakeitė tėvą: griežė smuikeliu vi-suose kaimo vakarėliuose, gegužinėse, vestuvėse. Kviesdavosi jį ir aplinkiniai kaimai. Ypač pagarsėjo grodamas su Kazimieru Šimkumi iš Norvaišių kaimo. Jau gyvendamas Pakrúojuje J. Valiušis prisimindavo, kad jam yra tekę groti per 200 vestuvių. Buvo sukaupęs didžiulį repertuarą.

³Lietuvių etnogenezė, Vilnius, 1987, p. 135.

⁴Zinkevičius Z. Lietuvių kalbos istorija, Vilnius, 1987, t. 2, p. 9–10.



*Smuikininkai
Juozas Šimkus (kairėje)
ir Juozas Valiušis.
Apie 1975 m.
J. Šimkaus nuotr.*

Pašaukimą muzikai iš šviesios atminties V. Valiušio perėmė ir dukterys – Ona ir Eleonora. Jos buvo žinomos Vilūnaičių kaimo dainininkės, savo jaunystėje giedojusios Lėgumų bažnyčios chore. Abi seserys pateikė etnografams nemažą pluoštą dainų. Iš Onos Kalibatienės-Valiušytės užrašyta per 100 dainų, ratelių, šokių, pasakojamosios tautosakos. Jos sūnus Kazimieras studijavo Lietuvos muzikos akademijoje. Eleonoros Petraitienės-Valiušytės duktė Valerija yra baigusi Šiaulių aukštesniąją muzikos mokyklą (dabar konservatoriją). O Valerijos Bulkauskienės-Petraitytės duktė Dainora – Šiaulių konservatorijos studentė, smuikininkė, tikisi tęsti muzikos meno studijas Lietuvos muzikos akademijoje.

Juozas Vepštas

Jis nepriklausytų geriesiems kaimo muzikantams, bet tokį meistrą, kuris būtų padirbęs per 20 smuikų, Lietuvoje vargiai rastume. Nors Juozas Vepštas buvo gimęs 1895 m. Juknaičių kaime, bet kone visą amžių pragyveno Vilūnaičiuose. Neištveręs kartą nuvažiavau aplankyti. Šeimininkė pasakė, kad sunkiai susikalbėsiu, nes jis mėgstas vienatvę, esąs uždaras ir nekalbus. Iėjęs į meistro kambarį, nustebau – visa siena buvo nukabinėta smuikais, o dar nebaigti gulėjo ant stalo, lovos, atskiros dalys buvo sukabinėtos. Smuikai buvo įvairių dydžių ir spalvų.

Tiesa, pasišnekėti pavyko tik po ilgos pauzės. J. Vepštas pasakojo, kad nenumaldomas troškimas pačiam pasidirbti smuiką apėmęs jį dar jaunystėje, kada šį instrumentą pamatęs pirmą kartą. Išmokęs šio amato, nebegalėjo sustoti – pasidirbęs vieną, pradėdavo kitą, nes kiekvienas jo padirbtas smuikas buvo vis kitokios formos, tembro ir garsumo. Visas medžiagas smuikams meistruoti jis pasigamindavo savo namuose. Tikėjau išgirsti, kaip skamba smuikas Vilūnaičių Stradivarijaus rankose, bet nesulaukęs pats išdrišau pagriežti. Pasmuikavęs įsitikinau, kad J. Vepšto smuikai labiau tiktų etnografinių, folklorinių ansamblių muzikantams. Turėjau sumanymą bent vieną išgyti, bet smuikų meistras

nesileido į kalbas. Paskui šmaikštaudamas pasakė, jei atvežčiau du vežimus šieno, tai gal sutiktų. Nusipirkau tik šeiminkės dėka. Po kiek laiko iš J. Vepšto išigijo smuikų ne vienas muzikantas. Džiugu, kad Vilūnaičių kaimo smuikų meistro instrumentai skamba ansambliuose, kad jie tapo muziejų ir asmeninių kolekcijų unikaliomis vertybėmis.

Juozas Šimkus

Gimė jis 1935 m. Norvaišių kaime. Iš mažens girdėjo muzikuojant, brolius Kazimierą ir Joną. Užaugę abu broliai tapo nepaprastai nagingais račiais, mokėjo patys pasidirbti net kūlimo mašiną, medinį dviratį. Tačiau trauka muzikai buvo nenugalima: Kazimieras Šimkus pardavęs ratus nusipirko bajaraną ir žmonių atmintyje išliko kaip neprilygstamas muzikantas. 9 metų Juozukas, pakerėtas muzikos, o labiausiai smuiko garsų, pats iš lentos išsiskobė vaikišką smuikelį. Kiek pramokęs išdrįsdavo pasmuikuoti ir kitiems mokyklos vakarėliuose, per šventes. Čia jis išgirdavo ir pajėgių kaimo muzikantų Povilo Janavičiaus, Petro Kalinausko atliekamus liaudies šokius. Šitaip praplėsdavo savo repertuarą. Dar po metų kitų J. Šimkus su draugais Petru Griniumi, Stasiu Kalinausku buvo kviečiami groti vestuvėse, gegužinėse, kolūkio sambariuose.

Gyvendamas Pakrúojyje, J. Šimkus sutiko žinomą smuikininką Anatolijų Vasilevičių, atskleidusį jam ne vieną smuiko paslaptį. J. Šimkus buvo pakviestas į kaimo kapelą. O reikėjo groti su patyrusiais muzikais Zenonu Ragulskiu, Zenonu Juodakevičiumi, Vytautu Latonu. Nuo 1965 m. dalyvavo visose respublikinėse dainų šventėse. Niekas nesuskaičiuos, kiek su Aleksu Kivėnu ir kitais muzikantais grota vestuvėse. Išėjęs į pensiją, jis talkina folkloriniams ansambliams „Verdenė“, „Kruoja“, smuiku griežia ansamblyje „Viltis“.

J. Šimkus išbandė jėgas ir kitose srityse. Neeiliniai jo drožybos sugebėjimai. Išraiškingos ir patrauklios skulptūrėlės „Motinos rūpestis“, „Mergaitė su rugių pėdu“, „Alaus mėgėjas“, „Lietuvaitė“ ir kitos. 30 metų jis darė paminklus meniškai juos apipavidalindamas Pakrúojo buitiniame kombine. Lygiai taip pat sėkmingai restauruoja muzikos instrumentus, baldus, taiso radijo aparatus, laikrodžius, elektros prietaisus ir kita. Daug laiko paskyrė fotografijai. Būtų galima sakyti, kad J. Šimkus – devynių amatų meistras. Tačiau kad ir ką jis dirbtų, nelengvame ir vingiuotame gyvenimo kelyje smuikas – pats ištikimiausias jo draugas.

Be paminėtų kaimo muzikantų, sunkų valstiečio žemdirbio gyvenimą praskaidrindavo ir smuikininkas Alfonsas Martinaitis iš Lỳgumų, Vincas Kalinauskas iš Norvaišių k., Kazimieras Šopis iš Kundrėčių k., Juozas Mikalajūnas iš Vilūnaičių k., Vincas Gegieckas iš Šukiėnių k. ir kiti. Jie mokėjo pagroti šiose apylinkėse paplitusius šokius: maršą, diržablį, kadrilį, padekatrą, dikapų, olimpą, rugelius, aleksandrą, suktinį, padespaną, krakoviaką, polką, valsą.

Dainos nuo Lygumų ir Stačiūnų

Parengė Povilas Kriščiūnas ir Daiva Vyčiniėnė

© Lietuvos literatūros ir tautosakos institutas

© Kazimieras Kalibatas

Medžiaga publikacijai atrinkta iš rinkinių, saugomų Lietuvos literatūros ir tautosakos instituto Lietuvos tautosakos rankraštyne, taip pat pasiremta asmeniniu Kazimiero Kalibato archyvu. Rengiant publikaciją peržiūrėta tautosaka, esanti Lietuvos muzikos akademijos Muzikologijos instituto Etnomuzikologijos skyriaus fonduose ir Vilniaus universiteto bibliotekos Rankraščių skyriuje, tačiau šiose saugyklose dainų iš mus dominančių apylinkių nerasta.

Skelbiamos dainos užrašytos iš pateikėjų, gimusių ar gyvenusių (gyvenančių) tarpukario Lygumų bei Stačiūnų valsčiuose. Apsiribota dainomis, užrašytomis su melodijomis (dainos be melodijų panaudotos tik skelbiamų kūrinių tekstų komentaruose). Rengėjai norėjo ne tik kuo išsamiau atskleisti Lygumų bei Stačiūnų apylinkių repertuarą, išryškinti būdingesnius žanrus, bet ir pateikti įdomesnius, rečiau čia sutinkamus kūrinius. Norėta parodyti ne tik tekstų, bet ir melodijų įvairovę, todėl nevengta ir kelių to paties žanro ir tipo dainų. Šioje knygoje rasime ir vėlesniųjų, bet šiaurės Lietuvos rajonams itin būdingų dainų apie gamtą, dorą, meilės romansų.

Naudoti tekstai užrašyti ne vienu metu (1911–1991 m.) ir nevienodai įgudusių rinkėjų. Užrašinėta iš daugelio žmonių, nevienodai mokėjusių ir išlaikiusių tarmę, nevienodai paveiktų bendrinės kalbos. Nemenka dalis dainų (ypač cituojamų komentaruose) į garso laikmenas neįrašyta, todėl patikrinti tekstus buvo neįmanoma. Derinant rengėjų ir kalbos redaktorių nuomones, apsispręsta juos skelbti bendrine kalba.

Kitaip daryta su dainomis, užfiksuotomis magnetofonais. Visi turimi ir panaudojami įrašai perklausyti, jais pasiremta redaguojant tekstus¹. Čia, kaip ir kitose šios serijos knygoje, siekta atspindėti tik pagrindines tarmės ypatybes, numanomų ar ne tiek svarbių bruožų nedetalizuojant. Stengtasi išsiversiti įprastais rašmenimis, tiktai pažymėti *é* po kietojo priebalsio išivestas ženkliukas *ε* (pvz., *bajore* – bajorai, *riâte* – retai, *kumialele* – kumelėlė). Minkštieji priebalsiai žodžių gale žymimi ženkliuku *'*. Kai žodžio gale būna ne vienas, o keli minkštieji priebalsiai, ženklinamas tik paskutinis rašmuo (pvz., *ais'* – eisiu, *man'* – man, *bals'* – baliūs, *biedn'* – biedni). Prieš kietąjį priebalsį ištartas *e* rašomas *ia* (pvz., *mergiala* – mergelė, *korianas* – kūrenas, *nebiasotvarkyste* – nebesutvarkyste, *linialeli* – linelėli). Papildomais rašmenimis nežymėti dažnai neaiškios kokybės tarpiniai garsai tarp *o* ir *u*, *é* ir *i* – pasirinkta ištartam garsui artimesnė raidė (pvz., *sonko* arba *sunku*, *tévelis* arba *tivelis*). Kaip folklorinei publikacijai neaktualus neatspindėtas ir nuo kirčio pailgėjusių bei melodijos veikiamų trumpųjų balsių pusilgumas – čia laikytasi tradicinės rašybos normų. Teksto aiškumo dėlei neatsakyta ir nosinių balsių žymėjimo.

¹Tarmės soyravimai, atsiradę dėl literatūrinės kalbos įtakos, ne visur redaguoti – rengėjai nekėlė sau tikslo atkurti pateikėjų tarmę. Tokių soyravimų galima rasti ir ankstesniuose aukštaičių tautosakos leidiniuose.

Dainų melodijos transponuotos į vieną tonacinį lygį – pagrindinė melodijos dermės atrama žymima garsu sol (I oktavos). Toks melodijų transponavimas yra problemiškas: kartais „tonika“ juse nulemia polinkis į homofoniją (tuomet vyraujančiomis intonacijomis tampa a-h-d arba h-d-e), o ne pagrindinė melodijos dermės atrama (kurios „ašimi“ laikytina sol: f-g-b; g-b-c). Dažnai labai sunku nustatyti, ar tai sena monofoninė melodija, įgavusi homofonijos bruožų, ar homofoninės struktūros melodija, padainuota vienu balsu.

Melodijų varijavimai įvairiuose posmuose žymimi pagal nusistovėjusią variantų žymėjimo sistemą. Melodijos, atrinktos iš Lietuvių tautosakos rankraštyno rinkinių LTR 2992, 3209, 3182, pateikiamos tokios, kokios buvo užrašytos – be jokių variantų.

Po dainų dedamose metrikose nurodoma pateikėjo vardas, pavardė (moterų, jei žinoma, dar ir mergautinė), amžius užrašinėjimo metu, gyvenamoji ir kilmės (kai nesutampa) vietos. Po rinkėjų pavardžių, užrašymo metų, teksto ir melodijos šifruotojų bei šifravimo datų nurodomi šaltiniai – rinkinio Lietuvių tautosakos rankraštyne (toliau – LTR) bei garso laikmenos jo fonotekoje (toliau – LTRF) tipas (šioje knygoje sutinkama tik santrumpa *mg.* – magnetofono juosta), numeris ir skliausteliuose kūrinių numeriai. Jei daina į juostą buvo įrašyta, bet iššifravus melodiją įrašas nebesaugotas, pažymima LTRF -. Kai daina skelbiama iš asmeninio Kazimiero Kalibato archyvo, po santrumpos KKA nurodomas dainos numeris pagal savininko pateiktą kūrinių registracijos sąsiuvinį. Po metrikų spausdinamos rengėjų ar užrašytojų pastabos, toliau – tekstų ir melodijų komentarai. Retesni lietuviški žodžiai ir skoliniai, pažymėti *, paaiškinami tame pačiame puslapyje, išnašose.

Rašant tekstų komentarus, kaip ir atrenkant bei klasifikuojant tekstus, vadovautasi Lietuvių liaudies dainų katalogu (toliau – LLDK), parengtu bei saugomu Lietuvių literatūros ir tautosakos institute. Pagal jį nurodomi dainos žanras bei tipo numeris², aptariama pristatomos dainos paplitimas, varijavimo tendencijos ir, esant galimybei, pateikiama įdomesnių varijavimo pavyzdžių. Naujos eilutės pradžia komentaruose žymima didžiąja raide, posmai atskiriami ženkliuku /. Cituojami tekstai, užrašyti Lygumų bei Stačiūnų valsčių teritorijose. Jei neapsieinama be citatos iš kitų vietovių, tai būtina čia pat nurodoma.

Rašant melodijų komentarus, remtasi LLDK, Lietuvių literatūros ir tautosakos instituto išleistais įvairių žanrų dainynais bei Laimos Burkšaitienės ir Danutės Krištopaitės parengta „Aukštaičių melodijų“ dainų melodijų tipologija.

Dainas atrinko, suklasifikavo, suredagavo ir tekstų komentarus parašė Povilas Krikščiūnas. Kai kurias melodijas iššifravo, visas suredagavo ir melodijų komentarus parašė Daiva Vyčinienė. Dainų melodijas kompiuteriu surinko Sigutė Naikelytė. Rengėjai dėkingi Aušrai Žičkienei, prisidėjusiai prie pirminės dainų atrankos.

²Tipa numeris nurodomas tik tų dainų, kurių skyriai minėtame kataloge visiškai sutvarkyti ir kurių variantai jau publikuoti. Kitais atvejais tik pažymima, kuriam katalogo skyriui daina skiriama šiuo metu. Žanrams nurodyti vartojamos šios santrumpos: D – darbo, Kl – kalendorinių apeigų, V – vestuvinės, Š – šeimos, Vk – vaikų, M – meilės, Sc – socialinio protesto dainos.

1. Aš atsikėliau

♩. = 78

Aš at - si - kė - liau anks - ti ry - te - lį,
i - šė - jau ar - ti ly - gių lau - ke - lių.

- | | |
|--|--|
| 1. Aš atsikėliau
Anksti rytelį,
Išėjau arti
Lygių laukelių. | 7. – Cit, tu neverki,
Mano mergele,
Čia ne dėl tavęs
Beržo šakelė. |
| 2. Aš aręs aręs,
Varsnà* užaręs,
Ir atsisėdau
Ant poilsėlio. | 8. Beržo šakelė
Dėl šėmų jaučių,
Dėl šėmų jaučių,
Dėl pavarymo. |
| 3. Kitų mergelės
Neša pietelius,
O dar manosios
Nė pusrytėlių. | 9. – Oi aš nekalta,
Jaunas berneli,
Kam tu pastatei
Tamsų svirnelį. |
| 4. Aš pasileidžiau
Bėrus žirgelius
Į žalią lanką,
Į dobilėlius. | 10. Išpjauk langelius
Į rytmetėlius,
Įdėk dureles
Į vakarėlius, |
| 5. Aš pasilaužiau
Beržo rykštelę,
Eisiu budyti
Savo mergele. | 11. Kad aš matyčia
Saulelę tekant
Ir piemenėlius
Bandelę genant. |
| 6. Aš nedaėjau
Nei lig svirnelio,
Girdžiu, kad verkia
Mano mergelė. | |

*Varsnà – vienu kartu užimamas dirbti lauko ruožas.

Padainavo Rozalija Leščienė, 58 m., gyv. Stačiūnų kaime. Tekstą užrašė R. Liučvaitytė ir E. Strazdaitė, melodiją – D. Kuzinienė 1958 m. Vilniaus universiteto ir Lietuvių kalbos ir literatūros instituto tautosakinėje ekspedicijoje. LTR 3209(11).

Plačiai varijuojančios arimo dainos „Oi skauda skauda mano galvelę“ (D 40) variantas. Daina, nors yra populiariausia pietiniuose rajonuose, žinoma visoje Lietuvoje. Pagrindinės versijos vaizdais prasideda Kazimieros Deveikienės padainuoti variantai: *Oi skauda skauda mana galviale, Kad aš parvedžio valios mergiale... / Valios mergiale ilgai migdino, Lig pusrytėlių neprižadino...* (prieš kartojant antrąją eilutę pridedamas priedainis „*Oi lylia lylia, oi lylia lylia*“) KKA 227, 351. Šiaulių ir kaimyniniams rajonams būdingiausia pradžios versija „*Oi Dievulėli, abudu jauni*“, tačiau iš pristatomų apylinkių rengėjai tokių variantų neturėjo. Pastebėtina, kad minėti K. Deveikienės variantai nebūdingai priartėja prie šienapjūtės dainų: *Aš atsikėlio anksti rytelį, Ėjo į lonko pjauti šnelio... / Nupjovio šmoto, nupjovio ontro, Mana mergelė da nepabonda...* LLDK kartotekos kortelėse kalbama tik apie arimą arba (kai kuriuose variantuose) neminimas joks darbas.

Žinomos kelios melodinio tipo versijos. Viena jų, pagrįsta ritmo formule ♩ ♩ ♩ ♩, yra populiarsnė, paplitusi beveik visoje Lietuvoje. Skelbiama melodijos versija (su vyraujančia ritmo formule ♩ ♩ ♩ ♩) yra šiek tiek retesnė. Ji paplitusi su kitų žanrų poetiniais tektais. Melodija kvintonalinė, homofoninės sandaros.

2. Eikškit, broliai, į pulkelį

♩=96

Eikš - kit, bro - liai, į pul - ke - lį,

už - va - liuos - me mes dai - ne - lę, va - lioj ma - no
va - lioj ma - no

dal - ge - lis, va - lioj va - lioj,
skied - rū - nė - lis, va - lioj va - lioj!

- | | |
|---|--|
| <p>1. Eikškit, broliai, į pulkelį,
Užvaliuosme mes dainele,
Valioj mano dalgelis, valioj valioj,
Valioj mano skiedrūnėlis, valioj valioj!</p> | <p>4. Eikit, sesės, į pulkelį,
Užvaliuosme mes grėblelį,
Valioj mano grėblaitis, valioj valioj,
Valioj mano lengvūnėlis, valioj valioj!</p> |
| <p>2. Ką mes veiksime nedainavę,
Šieną pjauti iškeliaavę,
Valioj mano dalgelis, valioj valioj,
Valioj mano skiedrūnėlis, valioj valioj!</p> | <p>5. Ką mes veiksime nedainavę,
Šieną grėbti iškeliaavę,
Valioj mano grėblaitis, valioj valioj,
Valioj mano lengvūnėlis, valioj valioj!</p> |
| <p>3. Man dalgelis čysto plieno,
Pradalgėlė pilna šieno,
Valioj mano dalgelis, valioj valioj,
Valioj mano skiedrūnėlis, valioj valioj!</p> | <p>6. Man grėblelis risavotas,
Nuo brolaičio dovanotas,
Valioj mano grėblaitis, valioj valioj,
Valioj mano lengvūnėlis, valioj valioj!</p> |

Padainavo Barbora Balčiūnienė-Juodbalytė, 59 m., gyv. Stačiūnų kaime. Tekstą užrašė R. Gučas ir L. Sauka, melodiją – D. Kuzinienė 1958 m. Vilniaus universiteto ir Lietuvių kalbos ir literatūros instituto tautosakinėje ekspedicijoje. LTR 3209(69).

Šienapjūtės valiavimas (D 52). Kiti variantai: *Eisime, sesės, į pulkelį, Uždainuosime nors kartelį...* LTR 3209(48); *Man grėblelis išrašytas, Nuo brolelio išprašytas...* LTR 3209(48); *Man grėblutis maliavotas, Dirbo brolis neženotas...* LTR 3209(453); *Man grėblutis lengvūnėlis, Dirbo brolis vienturtėlis...* LTR 3209(416); *Man grėblelis striukakotis, Dirbo brolis kaip paplotis... / Man grėblelis striukadantis, Dirbo brolis plikadantis... / Man grėblelis riestulytis, Dirbo brolis dailutytis...* LTR 3116(2026); *Mum dalgiales viena pliena, Galiam pjauti žalią šieną...* LTR 5254(16); *Man grėblutį sonko traukti, Vakarėle ilgu laukti...* LTR 5254(16). Versijose posmų tvarka laisvai kaitaliojama kai kada net nepaisant minties nuoseklumo, improvizuojama pridėdant naujų, kartais netradicinių ar iš kitų žanrų atklydusių vaizdų: *Siuntė mane motinėle į Dunojų vandenėlio...* LTR 3116(2026); *Šėndė dieną saula, vėjis Nuvytina vainikėlis... / Kad ateitų debesėlis Ir užlytų lietužėlis...* LTR 5254(16). Pastarojo varianto pabaigoje: *Išlo[s]* ponams ir pristovams, Saula laidžias, ais' namole... / Jūs mergaitės lietuvaitės, Jūs žydėkit kaip gėlaitės...*

Varijuoja ne tik valiavimo motyvai, bet ir priedainiai: *Valioj, mano grėblelis, Valioj valioj* LTR 3116(2026); *Valioj valioj, grėblutėli, valioj, Valioj valioj, lengvūnėli mano, valioj* LTR 3209(453); *Valioj grėblalį, valioj valio* LTR 5254(16).

Melodinis tipas paplitęs Pakruojo ir Pėsvalio apylinkėse. Melodija kvintttonalinė, pusinėje ir baigiamojoje kadencijose vyrauja II laipsnis. Būdinga 2/4 ir 3/4 metrų kaita, suteikianti atlikimui laisvumo.

*Šiame posme Išlos pakeitė kitur pasitaikantį Išgrauš. Keliose baudžiavos laikų dainose šitaip džiaugiamasi darbo dienos pabaiga (pvz., Sc 48-50, D 476).

3. Einam, broliai, šieno pjauti



Ei - nam, bro - liai, šie - no pjau - ti, dar ne - tu - rim,



kur su - krau - (ti). Va - lioj va - lioj, dal - ge - lė,



va - lioj, ma - no skied - rū - nė - lė, va - lioj va - lioj!

- | | |
|--|--|
| <p>1. <i>Einam, broliai, šieno pjauti,
Dar neturim, kur sukrau(ti).
Valioj valioj, dalgelė, valioj,
Valioj, mano skiedrūnėlė,
Valioj valioj!</i></p> | <p>4. <i>Šit ateina motinėlė
Pagal mano pjovimėlį.
Valioj valioj, dalgelė, valioj,
Valioj, mano skiedrūnėlė,
Valioj valioj!</i></p> |
| <p>2. <i>Gale lauko, beržynėly,
Budavosiu* daržinėlę.
Valioj valioj, dalgelė, valioj,
Valioj, mano skiedrūnėlė,
Valioj valioj!</i></p> | <p>5. <i>Pradalgėlius skaitydama,
Pusrytėlio atnešdama.
Valioj valioj, dalgelė, valioj,
Valioj, mano skiedrūnėlė,
Valioj valioj!</i></p> |
| <p>3. <i>Kirsim švendres iš balelės,
Dengsim stogą daržinėlei.
Valioj valioj, dalgelė, valioj,
Valioj, mano skiedrūnėlė,
Valioj valioj!</i></p> | |

*Padainavo Kazimieras Pranyš, 63 m., gyv. Rūklaukio kaime. Tekstą užrašė
T. Ramanauskaitė ir V. Baltrėnas, melodiją – R. Gučas 1958 m. Vilniaus
universiteto ir Lietuvių kalbos ir literatūros instituto tautosakinėje ekspedicijoje.
LTR 3209(428).*

Šienapjūtės valiavimas (D 67). Teksto komentarą žr. po 4-os dainos.

Šiaurės Aukštaitijoje paplitęs homofoninės sandaros kvinttonalinės melodijos tipas. Melodija sudaryta iš dviejų dalių: pirmoji yra tolygaus, antroji („valiavimas“) – žymiai laisvesnio ritmo.

**Budavóti – statyti.*

4. Aisim, brolė, šiena pjauti

♩=72

Ai - sim, bro - lė, šie - na pjau - ti,

mes' ne - tu - riam kor su - krau - ti,

va - lioj, dal - gia - la, va - lioj va - lioj.

1. Aisim, brolė, šiena pjauti,
Mes neturiam kor sukrauti,
Valioj, dalgiala, valioj valioj.

2. Gala lauka daržinėla,
Ir ta pati žabinėla,
Valioj, dalgiala, valioj valioj.

3. Man' dalgiala gryna piena,
Pradalgėlis žalia šiena,
Valioj, dalgiala, valioj valioj.

4. Aisim, brolė, po tankynė,
Radam mergo kaip kėmpynė,
Valioj, dalgiala, valioj valioj.

5. *Man dalgiąq sonko traukti,
Pusrytėlį sonko laukti,
Valioj, dalgiala, valioj valioj.*

Padainavo Petras Kalinauskas, 66 m., ir Emilija Kalinauskienė, 61 m., abu gyv. Norvaišių kaime. Į mg. juostą įrašė K. Kalibatas 1989 m., tekstą ir melodiją iššifravo D. Martinaitienė 2000 metais. KKA 214.

Pakrūjo apylinkėms itin būdingas šienapjūtės valiavimas (D 67): dauguma LLDK kartotekoje esančių variantų užrašyti būtent čia. Kaip ir ankstesnėje (3-ioje) dainoje, laisvai kaitaliojama posmų seka, skolinami motyvai iš kitų tipų, apdainuojant daržinę, dalgį, grėblį ar besierzinant tarpusavyje: *Man dalgelė sidabrinė, O kotelis kokavinis** LTR 3209(100); *Man dalgelė papustyta, Pradalgelė išvaryta* LTR 3209(186); *Man dalgelė papustyta, Atein sesė susklastyta* LTR 3209(229); *Man dalgiala kaip britviala, Pradalgelis kaip loviala* KKA 194; *Man dalgelė rusko plieno, Prisipjoviau lankoj šieno* LTR 3209(535); *Valioj, dalgi, valioj, kote, Valioj pievos didis šmote* LTR 3209(100); *Pjoviau šienų po tankynę, Radau mergų kaip kempinę... / Pjoviau šienų po balelę, Radau mergų kaip varlelę...* LTR 3209(535). Pasitaiko į dainos pabaigą atklydusių motyvų iš kitų dainų žanrų: *Da neišvariau nė pradalgelio, Atneš močiutė man pusrytėlį* LTR 3209(535); *Ir atlėkė čyvuľėlis** Į žūľvičio kūľynėľį***... / Susinėšė lizdelėľį, Pasidėjo kiaušinėlius... / Pasidėjo kiaušinėlius, Išperėjo vaikelėlius... / Tie vaikeliai paūgėjo Ir lakioti jie pradėjo... / Išlėkdami, parlėkdami, Savo lizdą lankydami...* LTR 3209(117).

Priedainių variantai: *Valio, mano dalgėľi, Valioj valioj valioj* LTR 3209(100); *Valioj valioj, dalgeľe/grėbleľi, valioj* LTR 3209(186); *Valio, dalgėľi, valio, Valio, skudrunėľi, valio* LTR 3209(229).

Melodija kvinttonalinė, dainuojama keliais balsais. Joje išryškunami II ir V laipsniai. Ritmas tolygus, tik pabaigoje tęsiant priedainį „valioj valioj“, nusistovėjusi ritmo struktūra sugriūva.

5. Penki broľė šieno pjove

Pen - ki bro - ľė šie - no pjo - ve,
ei va - ľio va - ľio, be - pjau - da - mi su - du - mo - je

*Kokavėnis (kukavėnis) – padarytas iš kokoso palmės (kukāvvas medis – kokoso palmė)

**Čyvuľis (čivylis) – kikiľių šeimos paukštis.

***Kūľynas – krūmas, išaugęs iš vieno kelmo.

1. Penki brolė šieno pjove,
Ei valio valio,
Bepjaudami sudumoje
Piviale žalio. (2x2)

4. – Mergužėla, ko to tōri,
Ei valio valio,
Kad į tavė vėsi žiūri
Piviale žalio? (2x2)

2. Penki pjove, viene grėbe,
Ei valio valio,
Ir paguli, ir pasėdi
Piviale žalio. (2x2)

5. Šieno grėbi, grėbli tōri,
Ei valio valio,
Išsižiojė vėsi žiūri
Piviale žalio. (2x2)

3. Pinskių brolių, jų pjovima,
Ei valio valio,
Nepripjove ni vežima
Piviale žalio. (2x2)

Padainavo Kazimiera Deveikienė, 98 m., gyv. Degūčių kaime. Į mg. juostą įrašė K. Kalibatas 1990 m., tekstą iššifravo P. Krikščiūnas, melodiją – D. Vyčnienė 2000 metais. KKA 300.

Šienapjūtės valiavimas (~ D 61, D 70). LTR 5254(17) yra 1982 m. K. Deveikienės padainuota ta pati daina be 3-io posmo. 1958 m. ekspedicijoje užrašytame variante dainuojama: *Penki broliai šieną pjovė Pieveleį žalioj... / Ne tiek pjovė, kiek dainavo... / Ir atėjo mergužėlė Pievoj šieną grėbti...* Priedainis: *Oi valioj valioj, Pieveleį žalioj, Pieveleį žalioj* LTR 3209(288). Kartais pagal šią dainą šokami rateliai.

Melodinis tipas daugiausia paplitęs šiaurės ir rytų Aukštaitijoje. Dažniau dainuojamas su poetiniu tekstu „Padainuosim mes sustoję“. Melodija kvinttonalinė, homofoninės sandaros.

6. Aš išėjau linų rauti

$\text{♩} = 120$

1. Aš i - šė - jau li - nų rau - ti,

dau - no, dau - no, dau - no ly - lio.

2. Man be - rau - nant ir a - tū - žia smar - kus lie - tus,

dau - no, dau - no, dau - no ly - lio.

1. Aš išėjau linų rauti,
Dauno, dauno, dauno lylio.
2. Man beraunant ir atūžia smarkus lietus,
Dauno, dauno, dauno lylio.
3. Aš parbėgau pas močiutę,
Dauno, dauno, dauno lylio.

Padainavo Veronika Vanagienė-Fabijanskaitė, 71 m., gyv. Vėimbalės kaime. Tekstą užrašė R. Gučas ir J. Lapackaitė, melodiją – D. Kuzinienė 1958 m. Vilniaus universiteto ir Lietuvių kalbos ir literatūros instituto tautosakinėje ekspedicijoje. LTR 3209(265). Tekstas pateiktas taip, kaip suposmuota rinkinyje.

Rugiapjūtės dainoms skiriamos sutartinės „Lijo mane lauke lietus“ (D 400) nuotrupa. Priklausomai nuo tekste minimų darbų LLDK daromos nuorodos ir į šienapjūtės bei linų ir kanapių darbų dainas. Sutartinė būdingesnė Bīržų, Kūpiškio, Zarasų, Ignalinos, Rōkiškio, Ukmergės rajonams. Pakrūojo rajone daugiau jos variantų neužrašyta.

Melodija terctonalinė, jos dalys (numanomos) mažai kontrastiškos. Sutartinės forma suirusi (taip dažnai atsitinka užrašant sutartinę ne iš grupės, o iš vienos pateikėjos). Remiantis giminingomis sutartinėmis, užrašytomis gretimuose rajonuose, rekonstruoti keli galimi jos variantai:

Aš išėjau, dauno,
Dauno, dauno lylio...

Aš išėjau
Linų rauti,
Dauno,
Dauno lylio...



7. Išėje brolalė

♩ = 120
[♩]

1. I - šė - je bro - la - lė ru - ge - lių kirs - ti

su plie - na dal - ge - lės, su jau - nom ri - šė - jė - lėm.

2. O jūs ru - ge - lė ma - na gel - to - nie - ji,

bos gar - džios do - nia - lės ma - na šei - mi - nė - lė.

3. Nu - lin - ka ru - ge - lė unt plie - na da - l - ge - lė,

su - ri - ša į pė - dus jau - nos mer - gu - žė - lės.

1. Išėje brolalė
Rugelių kirsti
Su pliena dalgelės,
Su jaunom rišėjėm.

2. O jūs rugelė
Manageltonieji,
Bos gardžios doniales
Mana šeiminelė.

Vimbalės kaimo
dainininkė Veronika
Vanagienė.
1958 m.

Iš Lietuvos literatūros
ir tautosakos instituto
Lietuvių tautosakos
rankraštyno fondų
LTRFt 607

3. *Nulinka rugelė*
Unt pliena dalgele,
Suriša į pėdus
Jaunos mergužėles.

Padainavo Ona Barauskienė-Mikštaitė, 90 m., gyv. Ilgėsios Lóvos k. (gim. Išdagiėčių k). Į mg. juostą įrašė K. Kalibatas 1991 m., tekstą ir melodiją iššifravo D. Martinaitienė 2000 metais. KKA 470a.

Konkrečiau analogo LLDK neturinti rugiapjūtės daina, artimiausia pabaigtuvių dainų tipams.

Unikali šiaurės Aukštaitijoje rugiapjūtės dainos versija. Melodija kvinttonalinė, mažoriška, kintamo metro (6/8 7/8 9/8; 5/8 7/8 6/8). Ritmas gana laisvas, užtesiami II ir V laipsniai. Melodinis tipas (ypač melodijos versija, dainuojama su 3-iu posmu) labai populiarus Žemaitijoje. Čia ši melodija žinoma su įvairių žanrų poetiniais tekstais („Eisiu į kalną rugelių pakirsti“, „Dainuokit, seselės, ko nedainuojat“, „Ant ežerėlio rymoju“ ir kt.).

8. Viena linelius nurovio

Vie-na li-ne-lius nu-ro-vio, vie-na li-nia-le-lius nu-rov(io).

Ly-lío, ber-ne-l' ma-no, ly-lío, ly-lío, tin-gi-nė-l' ma-no,-lyl'.

① 3-10 ② 10 ③ 8 ④ 2-7,10 8 9 ⑤ 9

- | | |
|---|---|
| 1. <i>Viena linelius nurovio,</i>
<i>Viena linialelius nurov(io).</i>
<i>Lylio, bernel' mano, lylio,</i>
<i>Lylio, tinginėl' mano, lyl'.</i> | 3. <i>Viena linelius sujėmio,</i>
<i>Viena linialelius sujėm(io).</i>
<i>Lylio, bernel' mano, lylio,</i>
<i>Lylio, tinginėl' mano, lyl'.</i> |
| 2. <i>Viena linelius paklojo,</i>
<i>Viena linialelius pakloj(o).</i>
<i>Lylio, bernel' mano, lylio,</i>
<i>Lylio, tinginėl' mano, lyl'.</i> | 4. <i>Viena linelius pamerkio,</i>
<i>Viena linialelius pamerk(io).</i>
<i>Lylio, bernel' mano, lylio,</i>
<i>Lylio, tinginėl' mano, lyl'.</i> |

- | | |
|--|---|
| <p>5. <i>Viena linelius paklojo,
Viena linialėlius pakloj(o).
Lylio, bernel' mano, lylio,
Lylio, tinginėl' mano, lyl'.</i></p> <p>6. <i>Viena linelius sujėmio,
Viena linialėlius sujėm(io).
Lylio, bernel' mano, lylio,
Lylio, tinginėl' mano, lyl'.</i></p> <p>7. <i>Viena linelius išmynio,
Viena linialėlius išmyn(io).
Lylio, bernel' mano, lylio,
Lylio, tinginėl' mano, lyl'.</i></p> | <p>8. <i>Viena linelius nuplūkio,
Lylio, berneli mano, lylio,
Lylio, tinginėl' mano, lyl'.</i>
<i>Lylio, tinginėl' mano, lyl'.</i></p> <p>9. <i>Viena linelius suverpio,
Viena linialėlius suverp(io).
Lylio, bernel' mano, lylio,
Lylio, tinginėl' mano, lyl'.</i></p> <p>10. <i>Viena linelius išaudžio,
Viena linialėlius išaudž(io).
Lylio, bernel' mano, lylio,
Lylio, tinginėl' mano, lyl'.</i></p> |
|--|---|

Padainavo Izabelė Simonaitytė, 82 m., gyv. Póškiečių k. (gim. Ramonáičių k.).
Į mg. juostą įrašė K. Kalibatás 1991 m., tekstą ir melodiją iššifravo D. Martinaitienė
2000 metais. KKA 555.

Linų darbų daina (D 632), populiariausia Pakrúojo rajone, gerai žinoma ir Pásvalio, Bíržų, Pánevėžio bei Šiaulių rajonuose. Iš 54 variantų, turimų LLDK kartotekoje, 18 užrašyta Pakrúojo rajone, daugiausia Pášvitinio, Žeimėlio bei Rozalimo apylinkėse*. Variantai dažniausiai tesiskiria darbų išvardijimo išsamumu. Priedainis nesikeičia, vietoje *lylio (lylia)* pasitaiko tik *liūlia*.

Dainos melodija tradicinė, labai mažai varijuojanti. Spausdinama kvinttonalinė melodija pasižymi laisvesne ritmika.

9. Aš pasėjo kanapėle, tegi no

♩=92

① ②— ③— ④— ⑤

Aš pa - sė - jo ka - na - pė - lė, te - gi no.

① 2-5 ② 3,4 ③ 3 5 ④ 4 ⑤ 2-4 5

1. *Aš pasėjo kanapėle, tegi no.*
2. *Ir išdygo kanapėla, tegi no.*
3. *Ir pražydo kanapėla, tegi no.*

*2000 m. spalio mėn. duomenys.

4. *Aš nurovio kanapėlė, tēgi no.*

5. *I sustačio į gubialas, tēgi no.*

*Padainavo Izabelė Simonaitytė, 82 m., gyv. Póškiečių k. (gim. Ramonáičių k.).
I mg. juostą įrašė K. Kalibatas 1991 m., tekstą ir melodiją iššifravo D. Martinaitienė
2000 metais. KKA 556.*

Konkrečiau atitiktas ši kanapių darbų daina LLDK neturi, šlietina prie kitų tipų, apdainuojančių šiuos darbus.

Skirtingai nuo kitų tipų melodijų, ši melodija pasižymi archajiška forma (viena eilutė, užsibaigianti refrenu *tēgi no.*). Melodija kvinttonalinės derymės, tolygaus ritmo.

10. Biz', biz'...

Kad karvės zyliotų, teip saka:



Pateikė Izabelė Simonaitytė, 82 m., gyv. Póškiečių k. (gim. Ramonáičių k.). I mg. juostą įrašė K. Kalibatas 1991 m., tekstą ir melodiją iššifravo D. Martinaitienė 2000 metais. KKA 566.

Panašūs ir labiau išplėtoti šūksniai LLDK pagal savo funkciją suskirstyti į penkias grupes – kad karvės rimtų, zyliotų, kiaulės rimtų ir gultų, kiaulės ar avys bėgtų namo ir į piemenų šūksnius renkant bandą. Skelbiamasis, nors ir menkai išplėtotas, skirtinas antrajai grupei.

Šiame šūksnyje (kaip ir daugelyje kitų panašių kūrinių) garsažodis *biz'* intonuojamas vienu garsu.

11. Raro, raro...

Kiaulas gen, saka:

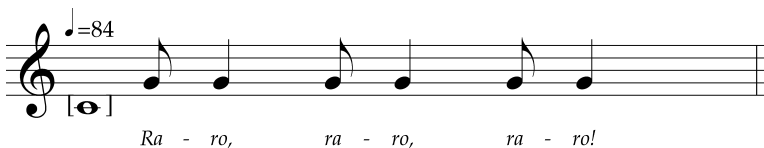

Kiaulas gen, i jos visos lāk' į krūvo.

Pateikė Izabelė Simonaitytė, 82 m., gyv. Póškiečių k. (gim. Ramonáičių k.). I mg. juostą įrašė K. Kalibatas 1991 m., tekstą ir melodiją iššifravo D. Martinaitienė 2000 metais. KKA 565.

Pagal paskirtį šis šūksnis priklausytų kiaulių ir avių varymo šūksniams (D 746-749). Gražus, tačiau be melodijos ir konkrečiam (D 772) tipui skiriamas kiaulių varymo šūksnis 1911 m. yra užrašytas P. Veblauskio Dargūžių kaime: *Bēr, bēr, volia, volia, uh, uh, Kiaulelės namolia! Zovada, zovada, Gaspadinė, jovalo, jovalo!* LMD I 20a(13). Panašūs šūksniai dar užrašyti Pānevėžio, Radviliškio ir Ukmergės rajonuose.

Šūksnis *raro* intonuojamas vienu garsu; ritmo formulė – ♪♪ (būdinga ir raliavimams bei ridavimams). Prasminio teksto nėra.

12. Kerdžiaus signalas

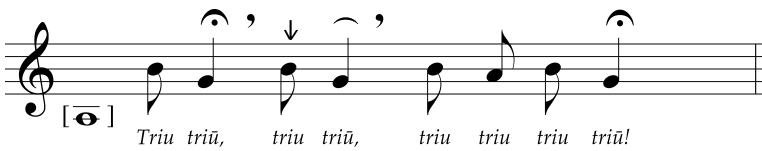

Pateikė Agota Šaikienė, 83 m., gyv. Ramonaičių kaime. Į mg. juostą įrašė K. Kalibatas 1990 m., melodiją iššifravo D. Martinaitienė 2000 metais. KKA 537. Pateikėjos pastaba: „Piemenis rytą atsėkėlė gydave gyvulis į lauko. Jų vyriausis viršinikas triūbidave. Turėje didiale triūbo, jilgo, triūbidave.“

Medinio trimito signalui, pamėgdžiotam balsu, būdinga didžiosios tercijos intonacija (didžioji tercija – daugelio šiaurės Aukštaitijos instrumentinių kūrinių intonacinis pagrindas).

13. Paėmiau šiūbą

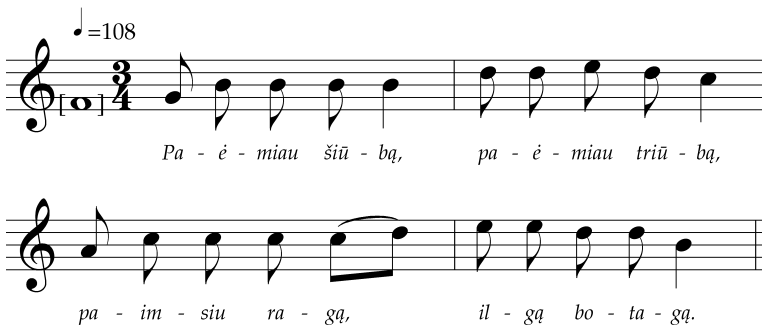

1. Paėmiau šiūbą,
Paėmiau triūbą,
Paimsiu ragą,
Ilgą botagą.
2. Šiūba šiūbysiu,
Triūba triūbysiu,
Ilgu botagu
Karves ganysiu.

*Seserys Emilija
Misiūnienė (kairėje)
ir Elena Mašinskaitė
iš Barvainių kaimo.
1958 m.
R. Gučo nuotr.
Iš Lietuvos literatūros
ir tautosakos instituto
Lietuvių tautosakos
rankraštyno fondų
LTRFt 614*



Padainavo Emilija Misiūnienė-Mašinskaitė, 59 m., ir Elena Mašinskaitė, 66 m., abi gyv. Barvainių kaime. Tekstą užrašė T. Ramanauskaitė ir V. Baltrėnas, melodiją – R. Gučas 1958 m. Vilniaus universiteto ir Lietuvių kalbos ir literatūros instituto tautosakinėje ekspedicijoje. LTR 3209(395).

Menkai žinoma piemenų daina (D 838). Be skelbiamojo, LLDK yra užfiksuotas tik vienas variantas, 1948 m. užrašytas Merkinės apylinkėse (Varėnės raj.).

Melodija vėlyva, artima talalinių, humoristinių bei šokių dainelių melodijoms.

14. Ėdro raliio, galvijėliai

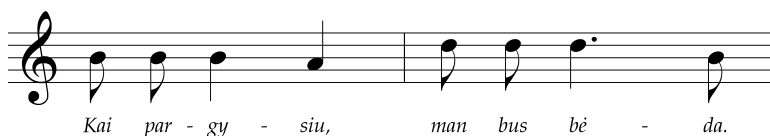

- | | |
|--|--|
| 1. Ėdro raliio, galvijėliai, ko neėdat?
Kai pargysiu, man bus bėda.
Raliio raliio, karvutėlės,
Po pievelę, raliio raliio. | 3. Ėdro raliio, karvutėlės, po tankynę,
Parneš pieno po puodynę.
Raliio raliio, karvutėlės,
Po pievelę, raliio raliio. |
| 2. Ėdro raliio, karvutėlės, po balelę,
Parneš pieno po bačkėlę.
Raliio raliio, karvutėlės,
Po pievelę, raliio raliio. | 4. Ėdro raliio, karvutėlės, ko neėdat?
Kai pargysiu, man bus bėda.
Raliio, raliio, karvutėlės,
Po pievelę, raliio raliio. |

Padainavo Kazimieras Pranys, 63 m., gyv. Rūklaukio kaime. Tekstą užrašė T. Ramanauskaitė ir V. Baltrėnas, melodiją – R. Gučas 1958 m. Vilniaus universiteto ir Lietuvių kalbos ir literatūros instituto tautosakinėje ekspedicijoje. LTR 3209(432).

Aukštaitijoje gerai žinoma piemenų daina (D 871). Kiti Lýgumų–Stačiūnų apylinkių variantai: *Ėsk, karvute, Ko neėdi, Kai parginsiu, Man bus bėda...* / *Ėsk, karvele, Žalią sieną, Kai parginsiu, Duosi pieno...* LTR 3209(404); *Ėsk, karvute, po karklyną, Nešk pienelio po puodynę...* / *Ėsk, karvele, po upelį, Nešk pienelio po viedrelį...* LTR 3209(540).

Pasitaikantys priedainiai: *Ralio ralio ralio* LTR 3209(404); *Ėdro, karvyte, ėdro ėdro* LTR 3209(540).

Melodija terckvintonalinė, įgavusi homofonijos bruožų. Jos pradinė intonacija – mažorinis kvintakordas. Melodikoje galima išvelgti intonacinį ryšį su signalinėmis pučiamųjų instrumentų melodijomis. Skelbiamas raliavimas išsiskiria gana ilgu priedainiu: *Ralio ralio, karvutėlės, po pievelę, ralio ralio*. Šūksniai *ralio, ralio* išreikšti formuliniu ritmu ♪ ♪, būdingu visiems raliavimams.

15. Man karvutė juoda

$\text{♩} = 108$

Man kar - vu - tė juo - da, ė - da ra - lio,
daug pie - ne - lio duo - da, ė - da ra - lio!
Ėsk, kar - vu - te, ko ne - ė - di? Kai par - gin - siu,
bus man bė - da, ė - da ra - lio!

- | | |
|---|---|
| <p>1. Man karvutė juoda,
Ėda ralio,
Daug pienelio duoda,
Ėda ralio!
Ėsk, karvute, ko neėdi?
Kai parginsiu, bus man bėda,
Ėda ralio!</p> | <p>2. Man karvutė širma,
Ėda ralio,
Bėga namo pirma,
Ėda ralio!
Ėsk, karvute, ko neėdi?
Kai parginsiu, bus man bėda,
Ėda ralio!</p> |
|---|---|

3. *Man karvutė marga,
Ēda ralis,
[Man] ganyti vargu,
Ēda ralis!
Ēsk, karvute, ko neėdi?
Kai parginsiu, bus man bėda,
Ēda ralis!*

Padainavo Elena Petraitienė-Urbonaitė, 63 m., gyv. Kauksnūjų kaime. Tekstą užrašė R. Liučvaitytė ir E. Strazdaitė, melodiją – D. Kuzinienė 1958 m. Vilniaus universiteto ir Lietuvių kalbos ir literatūros instituto tautosakinėje ekspedicijoje. LTR 3209(458).

Aukščiau skelbtos piemenų dainos D 871 versija. Tokių variantų ypač dažnai užrašoma Biržų, Pėsvalio ir Pakrúojo apylinkėse.

Melodija tradicinė, artima kitiems vėlesnės kilmės aukštaičių raliavimams. Skirtingai nuo seniausių labai improvizuojamų raliavimų, šis pasižymi ritmo ir melodijos intonacijų stabilumu. Vyrauja mažosios tercijos trichordo intonacija. Refrenas *ralio* intonuojamas įprasta ritmo formule.



*Iš ciklo
„Lygumų kraštas“.
Dailininkas
Romualdas Čarna.
2000 m.*

16. Dieve, Dieve, lyk lyk

$\text{♩} = 96$

*Die - ve, Die - ve, lyk lyk, kaip iš vied - ra pilk pilk,
be štur - mų, be žai - bų, be griaus - ti - ne, be aud - rū.*

*Dieve, Dieve, lyk lyk,
Kaip iš viedra pilk pilk,
Be šturmy, be žaibų,
Be griauistine, be audrų.*

Padainavo Teodora Stočkuvienė-Simonaitytė, 80 m., gyv. Ilgėsios Lóvos kaime. Į mg. juostą įrašė K. Kalibatas 1991 m., tekstą ir melodiją iššifravo D. Martinaitienė 2000 metais. KKA 481.

Šiūs piemenų dainōs (D 973) LLDK kartotekoje kol kas užfiksuoti tik du variantai (abu iš Šiaulių apylinkių). Pastaboje prie vienos dainos sakoma, kad tai – piemenų daina, prie kitos – kad ją dainuodavo vaikai lyjant.

Melodijoje vyrauja trichordinė mažosios tercijos intonacija, stipriai pabrėžiamas viršutinis tercijos garsas. Yra ir homofonijos bruožų. Ritmo formulė ♪♪♪♪ ♪♪ būdinga ir kitoms Aukštaitijoje paplitusioms dainelėms, kuriose prašoma lyti, taip pat vaikų dainelėms.

17. Oi ulia ulia

♩=132

– Oi u - lia u - lia, gys - me na - mo - le.

– Pro kie - no var - tus? – Pro ku - ni - gė - lio.

– O ką dirb - da - mi? – Ko - še - lę vir - da - mi.

– Ko - kių mil - te - lių? – Gi pe - le - nė - lių.

– O kuo už - kuls - me? – Var - lės ko - je - le.

1. – Oi ulia ulia,
Gysme namole.
– Pro kieno vartus?
– Pro kunigėlio.
– O ką dirbdami?
– Košelę virdami.
– Kokių miltelių?
– Gi pelenėlių.
– O kuo užkulsme?
– Varlės kojele.

Padainavo Veronika Vanagienė-Fabijanskaitė, 71 m., gyv. Vėmbalės kaime. Tekstą užrašė R. Liučvaitytė ir R. Kačergis, melodiją – D. Kuzinienė 1958 m. Vilniaus universiteto ir Lietuvių kalbos ir literatūros instituto tautosakinėje ekspedicijoje. LTR 3209(236).

Aukštaitijoje (ypač šiaurrietiniuose rajonuose) ir Dzūkijoje paplitusi piemenų dainelė (D 1038). Seniausias LLDK turimas variantas iš šių apylinkių užrašytas P. Veblauskio 1911 m.: *Olia olia, Ginsim namolia. – Ką dirbdami? – Košę virdami. – Kokių miltų? – Pelenėlių. – Kuo pasuksme? – Katės kojėle. – Kuo užkulsim? – Varlės taukeliais.* LMD I 20a(12). Yra kitokių pradžios variantų: *Šiū namo pargeno Pro Leibuka karčemo. Leiba vire gaidžiuko, Man' palika sparniuko. Man' sparniuks ne kad šūds, Aš po stalu pamečio* KKA 482. Nuo penktos eilutės padainuota: *Man' sparniuks netika, Nuvažiavo į Rygą. Nuvažiavo į Rygą, Nosėpiorko komialele Peniamo Peniamo, Želmenėlės šeriamo šeriamo* KKA 395.

Melodija kvinttonalinė, pagrįsta mažorinio tetrachordo (g-a-h-d) intonacija. Jos ritmika, skirtingai nuo kitų šio tipo versijų, nesuvaržyta vien motorinio, formulinio rimo. Laisvumo skelbiamai melodijai suteikia metro kaita.

18. Tas Meškons' rudaūs(is)

♩=120

① ————— ③ ————— ④ ————— ⑤ —————

②

[̄] Tas Meš-kons' ru-da-ūs(is) ve-de pa-čio iš Pap-rū-sės.

① 5 ② 3,4,6,8-10 ③ 5,6,8-10 ④ 5 6 ⑤ 2,4,7

- | | |
|--|---|
| 1. Tas Meškons' rudaūs(is)
Vede pačio iš paprūsės. | 5. Kazakauckene – stora žmona,
Ji nebije ni klebona. |
| 2. Tas Grantyn(is) ulyčiō
Valga mėso pėtnyčiō. | 6. Evaliute kases raita,
O Praniuks šiomtos skaita. |
| 3. Tas Kernagis apsėgava,
Kad jis blogo pačio gava. | 7. Motejūns, gaidže kūns,
Muše pačio kai perkūns. |
| 4. Tu, Jonaiti, neknarzuok,
Aik tu žabų prakapok. | 8. Ta Trinkiene po seklyčio,
Kai rūtiala po sklenyčio. |

9. *Ta Mekienė kai viljčia***Lāk' par laukus kai telyčia.*10. *Tas Norvaiša on kalnele**Turi žmono on delnele.*

Padainavo Agota Šaikienė, 83 m., gyv. Ramonaičių kaime. Į mg. juostą įrašė K. Kalibatas 1990 m., tekstą ir melodiją iššifravo D. Martinaitienė 2000 metais. KKA 536. Pateikėjos pastaba: „Piemenėlių daina. Kaip gindavė namo karves, tada jie apdainuodavė sava višdus kaimynos.“

Panāšios sodiečius pašiepiančios piemenų dainelės (D 1058) populiariausios Aukštaitijoje. Žemaitijoje ir Suvalkijoje jų užrašyta tik po keletą variantų. Dainuojant itin mėgstama keisti posmų tvarką, improvizuoti. Laisvai kaitaliojami tiek vaizdai, tiek pavardės ar vardai: *Tas Stankūnas ant kertės Turi pilvą išvertęs. / Tas Balčiūnas – ne kas kitas, Kaip tik pečius įlipdytas. / Aleksiejaus trys sūnaičiai arė laukus kaip ponaičiai. / Tas Lipštas – stragus žmogus, Vaiko pačią apie stogus. / Tas Duoba mažučiuukas, Apie pačią kaip paršiukas. / Tie Valiuliai po kamarą Užsikaitė samovarą. / Antanaitis rudaūsis Vedė pačią iš paprūsės. / Ta Miežienė dabar našlė, ji paliko kaipo tešla* LTR 2459(8).

Melodija pagrįsta trichordu su II žemu pereinamuoju laipsniu. Ritmas tolygus, akcentuotas, artimas dainelių, traukiamų varant gyvulius namo, ritmikai.

19. *Aukšti kalneliai, lygūs laukeliai*

$\text{♩} = 72$

Aukš - ti kal - ne - liai, ly - gūs lau - ke - liai,

vi - lio - jo ma - ne jau - ni ber - ne - liai, jau - ni ber - ne(liai).

1. *Aukšti kalneliai,
Lygūs laukeliai,
Viliojo mane
Jauni berneliai. (4x2)*

2. *Ne tiek viliojo,
Kiek frantavojo**,
Aukso žiedelį
Man dovanojo. (4x2)*

3. *Įneš ratelį
Nepasukamą,
Pririš kuodelį
Nepaverpiamą. (4x2)*

4. *Ne tiek aš verpiu,
Kiek graudžiai verkiu,
Ne tiek sieksnelių,
Kiek ašarėlių. (4x2)*

*Viljčia – strėlė.

**Frantavóti – puikauti.

- | | |
|---|---|
| <p>5. <i>Įneš stakleles
Nepakeliamas,
Įded drobeleį
Nepaaudžiamą. (4x2)</i></p> <p>6. <i>Ne tiek aš audžiu,
Kiek graudžiai raudu,
Ne tiek šūvelių,
Kiek ašarėlių. (4x2)</i></p> <p>7. <i>Ant baltos drobės
Pasiremdama,
Į juodą žemę
Pasiremdama: (4x2)</i></p> <p>8. <i>– Oi žeme žeme,
Žeme juodoji,
Atėmei tėvą
Ir motinėle. (4x2)</i></p> <p>9. <i>Atėmei tėvą
Ir motinėle,
Atimk ir mane,
Biedną siratą. (4x2)</i></p> | <p>10. <i>Žemė juodoji,
Žemė atsakė:
– Nesisiūlyki
Jauna būdama. (4x2)</i></p> <p>11. <i>Ar tau atbodo
Jaunos dieneles,
Ar tau atbodo
Žalios rūtelės? (4x2)</i></p> <p>12. <i>– Nei man atbodo
Jaunos dieneles,
Nei man atbodo
Žalios rūtelės, (4x2)</i></p> <p>13. <i>Tik man atbodo
Sunkūs darbeliai,
Tik man atbodo
Aštrūs žodeliai. (4x2)</i></p> <p>14. <i>Sunkūs darbeliai
Rankeles laužo,
Aštrūs žodeliai
Širdelę graužia. (4x2)</i></p> |
|---|---|

Padainavo Barbora Balčiūnienė-Juodbalytė, 59 m., gyv. Stačiūnų kaime. Tekstą užrašė R. Liučvaitytė ir R. Kačergis, melodiją – D. Kuzinienė 1958 m. Vilniaus universiteto ir Lietuvių kalbos ir literatūros instituto tautosakinėje ekspedicijoje. LTR 3209(44).

Visoje Lietuvoje žinomos audimo dainos „Ne dėkui tėvui nė motinėlei“ (D 1427) versija. Taip pat, kaip skelbiamas tekstas, prasideda ir kai kurie šienapjūtės dainos „Oi, kūliau kūliau šiaudus be grūdų“ (D 202) bei meilės dainos „Žalioj girelėj, tamsioj naktelėj“ (M 386) variantai. Be kreipimosi į žemę motyvo neapsieinama ir minėtoje šienapjūtės dainoje – kartais šios dainos tarpusavyje skiriasi tik su konkrečiais darbais susietomis realijomis. Be šio varianto, dar viena nuotrupa užrašyta Kauksnųjų kaime: *Suneš drobeles nepaaudžiamas, Suneš stakleles nepakeliamas.../ Ne tiek audi-mo, kiek bus verkimo, Ne tiek šūvelių, kiek ašarėlių...* Prieš kartojant antrąją eilutę dainuojamas priedainis *Oi lylia lylia, oi liūlia liūlia* LTR 3209(538). V. Žvigail-tienės variante tarp 2-o ir 3-io posmų įsiterpia: *Kai nutekėjau Už bernužėlio, Už bernužėlio Balamūtėlio...* Po 6-o posmo ten pat prisideda du pabaigos posmai: *Nedėkui tėvui Ir motinai, Kad mane mažą Valioj augino. / Kad mane mažą Valioj augino, Jokių darbėlių Neišmokino* LTR 3209(328).

Melodinis tipas paplitęs visoje Lietuvoje (mažiau – Žemaitijoje), žinomas su įvairiais poetiniais tekštais. Kvinttonalinė melodija vėlyvos kilmės, homofoninės sandaros.

20. Vaikščiojo, vaikščiojo

♩=60

1 2 3

Vaikš - čio - jo, vaikš - čio - jo,

4

po ža - lio gi - ria - lę vaikš - čio - jo.

1 2 3 4-6 7 2 3,4 6 3 7 3,4,6 4 5-7

- | | |
|---|---|
| 1. Vaikščiojo, vaikščiojo,
Po žalio girialė
Vaikščiojo. | 5. Aš gavo, aš gavo,
Do šimtu rublalių
Aš gavo. |
| 2. Nešiojo, nešiojo,
Ont pečių strelbialė
Nešiojo. | 6. Nupiorko, nupiorko,
Žalio kariatėlė
Nupiorko. |
| 3. Pamačio, pamačio,
Pilkąjį zuikėlį
Pamačio. | 7. Parvedžio, parvedžio,
Marčio siratėlė
Parvedžio. |
| 4. Nušovio, nušovio,
Girios gegutėlė
Nušovio. | |

Padainavo Ona Kalibaitienė-Valiušytė, 77 m., ir Kazimieras Kalibatas, 50 m., abu gyv. Pakrúojyje (gim. Vilúnaičių k.). Į mg. juostą įrašė K. Kalibatas 1988 m., tekstą ir melodiją iššifravo D. Martinaitienė 2000 metais. KKA 99.

Plačiai visoje Lietuvoje žinoma medžioklės daina (D 1482). Pakrúojyje ir Pásvalio rajonuose populiori versija „Kur buvai, kur buvai“, tačiau šios

dainos užfiksuotos ne mus dominančiose vietovėse. Kitaip negu skelbiamoje dainoje po 4-o posmo dainuojama K. Deveikienės variante: *Nuvežio, nuvežio, į Vilnios miestelį Nuvežio. / Pardavio, pardavio, Vilnios kapitonu Pardavio. / Aš gavo, aš gavo, Pustreče šimtele Aš gavo. / Aš piorko, aš piorko, Juodbėro žirgelį Aš piorko. / Aš jojo, aš jojo, Pas jauno mergiale Aš jojo. / Atrado, atrado, Terp rūtų daržele atrado* LTR 5254(71). Skiriasi ir LTR 3209(270) pabaiga: *Pardavė, pardavė, Šiaulių kapitonui Pardavė. / Man davė, man davė, Baltų pinigėlių Man davė. / Aš pirkau, aš pirkau, Margajį dvarelį Aš pirkau.*

Visoje Lietuvoje vyrauja vienas melodinis tipas (kvinttonalinis) su gausiais variantais. Skelbiamos dainos melodija originali pradinio motyvo ritmika – vietoje įprasto ♩ ♩ ♩ (kirčiuojamas trečias žodžio „vaikščiojau“ skienuo) čia skamba ♩ ♩ ♩ (kirtis tenka pirmam skiemeniui). Sunku pasakyti, ar tai nulėmė dainininkės individualus atlikimo būdas, ar tarminės ypatybės (vietinei tarnei būdingas paskutinio skiemens „nukandimas“).

21. Abdže, pani, apmarėca

Ab - dže, pa - ni, ap - ma - rė - ca,
sal - di ku - me - lie - na mė - sa.

Abdže, pani, apmarėca,

Saldi kumeliena mėsa. (2x3)

Padainavo Danutė Andrišėnienė, 67 m., gyv. Juknėičių kaime. Į mg. juostą įrašė K. Kalibatas 1989 m., tekstą iššifravo P. Kriškėiūnas, melodiją – D. Vyčiniėnė 2000 metais. KKA 164.

Pasak pastabos garso įrašė, ši dainelė buvo dainuojama čigonų persirengėlių per Užgavėnės. LLDK panašios dainelės į atskirą grupę neišskirtos.

Melodija terctonalinė, su II žemu pereinamuoju laipsniu. Melodijos ritmas (kaip ir daugelio improvizuojamų dainelių) tolygus, akcentuotas.

22. Velykų rytą lelija pražydo

♩=120

Ve - ly - kų - ry - tą
Ly - lia - ly - lia - lia,

le - li - ja pra - žy - do,
ly - lia ly - lia - lia - lia,

ne dėl ma - nęs vie - no,
ne dėl ma - nęs vie - no,

tai dėl vi - so svie - to.
tai dėl vi - so svie - to.

1. Velykų rytą lelija pražydo

Ne dėl manęs vieno, tai dėl viso svieta.
Lylia lylialia, lylia lylia lialia,
Ne dėl manęs vieno, tai dėl viso svieta.

2. Mažutėlis vaikelis kaip pupų pėdelis

Prie durų stovėdamas, kiaušinio norėdamas.
Lylia lylialia, lylia lylia lialia,
Prie durų stovėdamas, kiaušinio norėdamas.

Padainavo Barbora Grušienė, 65 m., gyv. Barvainių kaime. Tekstą užrašė
T. Ramanauskaitė ir V. Baltrėnas, melodiją – D. Kuzinienė 1958 m. Vilniaus
universiteto ir Lietuvių kalbos ir literatūros instituto tautosakinėje ekspedicijoje.
LTR 3209(426).

Šiūs kalendorinių apeigų dainos (Kl 501) variantų užrašyta Aukštaitijoje, Dzūkijoje ir pietiniuose Žemaitijos rajonuose. Išsamesnis šios dainos variantas užrašytas Joniškaičių kaime 1928 m.: *Velykų rytą lelija pražydo, Ne dėl manęs vieno, Dėl viso svieta. / Aš – mažas vaikelis, Kaip pupų pėdelis, Mano maža rankelė, Kaip duonos riekelė. / Prie durų stoviu, Kiaušinio noriu, Kepurėlę turiu, Kiaušinio žiūriu* LTR 293(197). Panašių vaizdų sutinkama ir velykinėse oracijose.

Tai gana populiarus Aukštaitijoje melodinis tipas, paplitęs su įvairiais poetiniais tektais (plg. su B. Balčiūnienės padainuota daina „Aukšti kalneliai“). Melodija terctonalinė, pagrįsta mažosios tercijos trichordo (su II žemu pereinamuoju laipsniu) intonacija. Improvizacijos suteikia kintantis dainos metras (3/8 ir 4/8).

23. Sionte mani motinėla

♩=80

①
Sion - te ma - ni mo - ti - nė - la, sion - te ma - ni mo - ti - nė - la,

② ③ ④ ⑤ ⑥
sion - te ma - ni mo - ti - nė - la į jū - ria - lę

⑦
1. * van - de - nė - le, 2. van - de - nė - le.

① 2 3,8

4,7 5

② 2

③ 7¹ 8 ④ 7¹ ⑤ 7,8 ⑥ 6¹ ⑦ 5,6,8

* Il balsas pritaria tik nuo pirmo posmo pirmos voltos.

1. Sionte mani motinėla,
Sionte mani motinėla,
Sionte mani motinėla
Į jūriale vandenėle. (2x2)

2. Man besemiant vandenėli,
Man besemiant vandenėli,
Man besemiant vandenėli
Ir atplauke juods laivelis. (2x2)

- | | |
|---|--|
| <p>3. – Sėsk, mergaite, į laivelį,
Sėsk, mergaite, į laivelį,
Sėsk, mergaite, į laivelį,
Plauksme mudu par jūrialas. (2x2)</p> <p>4. Dievas dave man' protelį,
Dievas dave man' protelį,
Dievas dave man' protelį,
Kad nesėdo į laivelį. (2x2)</p> <p>5. – Ką tén dirbsme už jūrelių,
Ką tén dirbsme už jūrelių,
Ką mes dirbsme už jūrelių
Be senųjų tėvuželių? (2x2)</p> | <p>6. – Vienas brauksme serbintėlas,
Vienas brauksme serbintėlas,
Vienas brauksme serbintėlas,
Antras rinksme žemogėlas. (2x2)</p> <p>7. Serbintėles dėl' tivele,
Serbintėles dėl' tivele,
Serbintėles dėl' tivele,
Žemogėles dėl' močiutės. (2x2)</p> <p>8. Saldžios buvo serbintėles,
Saldžios buvo serbintėles,
Saldžios buvo serbintėles,
Dar saldesnės žemogėles. (2x2)</p> |
|---|--|

Padainavo Ona Kalibaitienė-Valiušytė, 79 m., ir Kazimieras Kalibatas, 52 m., abu gyv. Pakruojyje (gim. Vilūnaičių k.). Į mg. juostą įrašė K. Kalibatas 1990 m., tekstą ir melodiją iššifravo D. Martinaitienė 2000 metais. KKA 120.

Vestuvinė pažintuvių daina (V 26), paplitusi visoje Lietuvoje. Pakruojo rajonui būdinga tokia pabaiga: *Meilūs žodžė tetušėle, Meilūs žodžė tetušėle, Meilūs žodžė tetušėle, Dar meilesni motinėles* LTR 5254(79). Daugiausia panašių variantų užrašyta Pășvitinio apylinkėse.

Dainos melodija populiari visoje Lietuvoje. Ji vėlesnė, daugiabalsė homofoninė, kvintntonalinio tipo. Melodijoje išsiskiria dvi dalys – motorinio judėjimo (I) ir lėtesnė, maršo ritmo (II).

24. O kai aš buvau mažas mažutėlis

$\text{♩} = 144$

O kai aš bu-vau ma-žas ma-žu-tė-lis, aš lop-šė-ly

gu-lė-da-mas, mie-go ne-no-rė-jau.



1958 m. ekspedicijos
dalyviai su
Gasparu Misiūnu
Stačiūnų kaime.
R. Gučo nuotr.
Iš Lietuvių literatūros
ir tautosakos instituto
Lietuvių tautosakos
rankraštyno fondų
LTRFt 604



1. O kai aš buvau mažas mažutėlis,
Aš lopšely gulėdamas miego nenorėjau.
Ramtadri drylia, ramtadri drylia,
Aš lopšely gulėdamas miego nenorėjau.
2. Kai aš paūgėjau, vaikščiot pradėjau,
Nueidamas į stainelę žirgelį žiūrėjau.
Ramtadri drylia, ramtadri drylia,
Nueidamas į stainelę žirgelį žiūrėjau.
3. – Tetušėli mano, senasai mano,
Katrą duosi man žirgelį pas paneles joti?
Ramtadri drylia, ramtadri drylia,
Katrą duosi man žirgelį pas paneles joti?
4. – Sūnuti mano, jaunasai mano,
Širmu žirgu, dymo balnu pas paneles josi.
Ramtadri drylia, ramtadri drylia,
Širmu žirgu, dymo balnu pas paneles josi.

Padainavo Gasparas Misiūnas, 76 m., gyv. Stačiūnų kaime. Tekstą užrašė
T. Ramanauskaitė ir V. Baltrėnas, melodiją – D. Kuzinienė 1958 m. Vilniaus
universiteto ir Lietuvių kalbos ir literatūros instituto tautosakinėje ekspedicijoje.
LTR 3209(116).

Piršlybų daina (V 60), žinoma visoje Lietuvoje, išskyrus Žemaitiją – po vieną kitą variantą užrašyta tik Kretingos, Šilalės, Rasėinių rajonuose. Lėgumų–Stačiūnų apylinkėse daina varijuoti nelinkusi – minimoje ekspedicijoje teuzrašyti dar du tokie patys variantai.

Skelbiama melodija priklauso vieningam beveik visoje Lietuvoje paplitusiam melodiniam tipui (kai kuriuose variantuose labiau išryškinamas VI laipsnis). Melodija kvinttonalinė, homofoninės sandaros, kintamo metro.

25. Mudu du broliuke

① — ② — ③ —
 Mu - du du bro - liu - ke, a - bu ne - že - no - ti,
 ④ — ⑤ —
 a - bu tu - riam po žir - ge - lį
 ⑥ —
 pas mer - gia - le jo - ti, jot(i).
 ① 2-4 ② 2-4 ③ 4 ④ 2¹, 4¹ ⑤ 3,4 ⑥ 2

1. Mudu du broliuke,
Abu neženoti,
Abu turiam po žirgelį
Pas mergialejoti. (2x2)
2. Dar mes nenujotam
Ni puse laukele,
Ir sukvipta rūtos, mėtos,
Baltos lelijėles. (2x2)
3. Dar mes nenujotam
Ni puse ulyčios,
Ir išėje sians tivelis,
Atkėla vartelius. (2x2)
4. Dar mes nenuėjam
Ni puse kemele,
Ir suvirka mergužėla
Būdama seklyčio. (2x2)



Kazimieras Kalibatas
 Aleknaičių kaime
 1989 m. užrašinėja
 tautosaką iš Eleonoros
 Petraitienės ir Onos
 Kalibatienės.
 Iš „Žiemgalos“
 draugijos archyvo

Padainavo Eleonora Petraitienė, 75 m., gyv. Aleknaičių k., ir Ona Kalibatienė-
 Valiušytė, 80 m., gyv. Pakruojojyje (abi gim. Vilūnaičių kaime). Į mg. juostą įrašė
 K. Kalibatas 1991 m., tekstą ir melodiją iššifravo D. Martinaitienė 2000 metais. KKA 4.

Vestuvinė daina, pagal jojimo bei bernelio sutikimo vaizdus skirtina piršlybų dainoms (~ V 56-72).

Melodinis tipas su kintančia metroritmine schema (5/4 3/4 2/4) artimas piršlybų dainų grupei „Oi joiu joiu“ (arba „Oi gėriau gėriau“). Melodija terckvintnalinė, homofoninės sandaros.

26. Oi čiūčia liūlia

The musical score is written in treble clef with a key signature of one flat (B-flat). The tempo is marked as quarter note = 168. The time signature is 3/8. The melody consists of two lines of music. The first line has the lyrics: "Oi čiū - čia liū - lia lai - vas ant ma - rių,". The second line has the lyrics: "nor ma-no mer - ge - lė sal - daus mie - ge - lio, ge(lio)." and includes first and second endings. The first ending is in 4/4 time and the second ending is in 3/8 time.

- | | |
|---|---|
| 1. Oi čiūčia liūlia
Laivas ant marių,
Nor mano mergelė
Saldaus miegelio. (2x2) | 6. Parein bernelis
Iš didžio kelio,
Parneša mergelei
Vairių* sėklelių, (2x2) |
| 2. Miego norėjo,
Kaip linkte linko,
Kaip žalia rūtelė
Vėjo pučiama. (2x2) | 7. Vairių sėklelių,
Žalių rūtelių:
– Sėk, mano mergele,
Po stiklo langu. (2x2) |
| 3. Vėjo pučiama
Žalia geltona,
O mano mergelė
Balta raudona. (2x2) | 8. Pėtnyčioj sėjau,
Subatoj dygo,
Nedėlios rytelį
Vainiką pyniau: (2x2) |
| 4. Išjoj bernelis
Į didį kelią,
Palieka mergelę
Ant rūpestėlio. (2x2) | 9. – Šok jaunimėlis
Vidury kaimo,
Leisk mane, berneli,
Nors pažiūrėti. (2x2) |
| 5. Paliek mergele
Ant rūpestėlio,
Geltonus javelius
Ant pradalgėlio. (2x2) | 10. – Nei aš pats eisiu,
Nei tave leisiu:
Bars mane močiutė,
Kad valią duosiu. (2x2) |

*Vairių – įvairių.

11. *Kai aš pats eisiu,
Tai tave leisiu.
Tu jauna bešoksi,
Aš bežiūrėsiu. (2x2)*

12. *O kas per tancius,
Kas per šokimas
Su aukso žiedeliu
Be vainikėlio? (2x2)*

Padainavo Uršulė Vaitiekūnienė-Urbonaitė, 54 m., gyv. Stačiūnų kaime. Tekstą užrašė R. Liučvaitytė ir E. Strazdaitė 1958 m. Vilniaus universiteto ir Lietuvių kalbos ir literatūros instituto tautosakinėje ekspedicijoje, melodiją iš mg. juostos iššifravo B. Uginčius 1959 metais. LTR 3209(175), LTRF –.

Visoje Lietuvoje, ypač pietiniuose rajonuose, žinoma sutartuvių daina (V 493), turinti daugybę versijų ir variantų grupių, kartais aptinkamų ne itin plačiuose arealuose. Ypač Pakruojo rajonui būdinga skelbiamoji pabai-gos versija. Labai populiarai ši daina ir Lýgumų–Stačiūnų apylinkėse – vien minimoje ekspedicijoje užrašyta per 10 panašių ar menkiausiai išplėtotų va-riantų. Čia daina linkusi varijuoti ne tik pradžioje ar pabaigoje. Po 5-o posmo įsiterpia: *Džiūsta kaitelė Ant pradalgėle, O mana mergiala Ant rūpestėle* LTR 5254(33); *Džiūsta merguzėlė Nuo rūpestėliu, Auksinis žiedelis Ant paminklėlio* LTR 3209(466). Vietoj 7-o posmo: *Taisyk darželį Po stiklo langu, Sėk, mano mergele, Roznių sėklelių* LTR 3209(29). Vietoj 8-o posmo: *Pėtnyčio sėjo, Subato dyga, Nedėlios rytelį Gražė pražyda* LTR 5254(33) Vietoj 11-o posmo: *Nei tavęs leisiu, Nei aš pats eisiu, Tu jauna bešoksi, Man reiks žiopsoti* LTR 3209(35). Po vienos dainos pridėta pastaba: *Dainuodavo pulkas žmonių, kai bernelis išvykda-vo į svečią šalį – kariuomenę.* LTR 3209(22).

Melodinis tipas paplitęs beveik visoje Lietuvoje (mažiau – Žemai-tijoje). Melodija tradicinė, naujesnė. Ji dainuojama su įvairiais poetiniais tekstais. Skelbiamai melodijai savitumo suteikia pakitęs priešpaskutinio takto metras (vietoje 3/8 – 4/8).

27. Šią naktelę per naktelę

♩=96

[]

Šią nak - te - lę per nak - te - lę

aš mie - ge - lio ne - mie - go(jau).

1. *Šią naktelę per naktelę
Aš miegelio nemiegojau.*

2. *Dar miegelio nemiegojau,
Ant žirgelio parymojau.*

3. *Ant žirgelio parymojau,
Vieškelėlio nežinojau.*
4. *Ir sužvingo juodbėrelis,
Ir parodė vieškelėlį.*
5. *Tiesus kelias vieškelėlis
Į tėtušio dvarelį.*
6. *Į tėtušio dvarelėlį,
Į sesučių darželėlį.*
7. *– Oi sesute sesutėle,
Kur dėt man bėrą žirgelį?*
8. *– Leisk žirgelį į darželį,
Tegul ēd žalias rūteles.*
9. *Tegul ēda žals rūteles,
Tegul mina po kojelių.*
10. *– Oi sesute sesutėle,
Ar negail žalių rūtelių?*
11. *– Man gailėjo pergailėjo,
Ir širdelė perskaudėjo.*

Padainavo Gasparas Misiūnas, 76 m., gyv. Stačiūnų kaime. Tekstą užrašė T. Ramanauskaitė ir V. Baltrėnas, melodiją – D. Kuzinienė 1958 m. Vilniaus universiteto ir Lietuvių kalbos ir literatūros instituto tautosakinėje ekspedicijoje. LTR 3209(127).

Plačiai varijuojanti, Aukštaitijoje ir ypač Dzūkijoje žinoma sutartuvių daina (V 494). Pakruojo rajone užrašytų variantų pradžios gana stabilios, kinta tik atskiri pabaigų vaizdai: Vietoj 5-o posmo ir toliau: *Man parodė vieškelėlį į tėvučio dvarelį, Į sesučių darželį. / – Oi sesute, oi jaunoji, Ar negirdi, kad parjojau? / – Girdžiu girdžiu, kaip negirdžiu, Iš miegelio nepabundu* LTR 3209(300). Kitokia ir LTR 3209(271) pabaiga: *Oi gaila gaila, Kaip negaila, Bėro žirgo dar gailiau.*

Melodinis tipas paplitęs šiaurės Aukštaitijoje bei Žemaitijoje. Melodija kvinttonalinė, turinti vienbalsiškumo bruožų.

28. Ir atjojo bernužėlis

$\text{♩} = 132$

Ir at - jo - jo ber - nu - žė - lis, bu - vo la - bai gra - žus.

Kaip sau no - ri gurk - lį pūsk, ne - pa - tin - ka, nors pa - siusk.

- | | |
|---|--|
| <p>1. <i>Ir atjojo bernužėlis,
Buvo labai gražus.
Kaip sau nori gurklį pūsk,
Nepatinka, nors pasiusk!</i></p> | <p>3. <i>Ir atnešė motinėle
Sūrio torielkėlę.
Kaip sau nori gurklį pūsk,
Nepatinka, nors pasiusk!</i></p> |
| <p>2. <i>Ir atnešė tetušėlis
Alaus uzbekėlį.
Kaip sau nori gurklį pūsk,
Nepatinka, nors pasiusk!</i></p> | <p>4. <i>Ir atnešė tetušėlis
Pinigų maišelį.
Nebereikia gurkliaus pūst,
Jau patinka, nors pasiusk!</i></p> |

*Padainavo Veronika Vanagienė-Fabijanskaitė, 71 m., gyv. Vėmbalės kaime.
Tekstą užrašė R. Gučas ir J. Lapackaitė, melodiją – D. Kuziniėnė 1958 m. Vilniaus
universiteto ir Lietuvių kalbos ir literatūros instituto tautosakinėje ekspedicijoje.
LTR 3209(255).*

Vestuvinė sutartuvių daina (V 563). LLDK kartotekoje jos variantų turima tik iš Pėsvalio (5), Bėržu (3), Pakrúojo (2), Kùpiškio (1) ir Kaúno (1) rajonų. Antrasis Pakrúojo rajono variantas užrašytas Linkuvojė.

Melodinis tipas paplitęs Šiaurės rytų Aukštaitijoje (ypač Pánevežio, Pėsvalio ir Pakrúojo rajonuose). Melodija kvinttonalinė, turinti vienbalsiškumo bruožu. Ji artima akcentuoto ritmo vaišių dainoms.

29. Karvelėli mėlynasis

♩ = 84

Kar - ve - lė - li mė - ly - na - sai,

kur tu - jen la - kio - ji, ka - ro - sė - li

gel - to - na - sai, kur tu - jen plau - kio - (ji)?

- | | |
|--|--|
| <p>1. <i>Karvelėli mėlynasis,
Kur tujen lakioji,
Karosėli geltonasai,
Kur tujen plaukio(ji)? (2x2)</i></p> | <p>2. <i>Karvelėlis mėlynasai
Po žalią girelę,
Karosėlis geltonasai
Po skriaudžią upe(lę). (2x2)</i></p> |
|--|--|

3. *Karvelėli mėlynasai,
Kas tave nušovė,
Karosėli geltonasai,
Kas tave sugav(o)? (2x2)*

5. *Margi dvarai, aukšti kalnai,
Stikliniai gonkeliai,
Tenai geria baliavoja
Mėlyni karvel(iai). (2x2)*

4. *Brolis pirko aukso strielbą,
Tai mane nušovė,
Sesė dirbo šilko tinklą,
Tai mane sugav(o). (2x2)*

*Padainavo Kazimieras Pranas, 63 m., gyv. Rūklaukio kaime. Tekstą užrašė
T. Ramanauskaitė ir V. Baltrėnas, melodiją – R. Gučas 1958 m. Vilniaus
universiteto ir Lietuvių kalbos ir literatūros instituto tautosakinėje ekspedicijoje.
LTR 3209(429).*

Vestuvinė pėsėdo daina (V 1001), populiariausia Aukštaitijoje. Va-
riantai, prasidedantys vaizdais, primenančiais 5-ą posmą, sudaro atskirą
šios dainos pradžios versiją, žinomą įvairiose vietovėse. Viena tokia daina
užrašyta Daušiškių kaime: *Mano tėvo margi dvarai, Zerkolų langeliai, Ten lakioja
skridinėja Mėlyni karveliai. / Mėlynasis karvelėli...* LTR 3116(980).

Melodinis tipas būdingas šiaurės rytų aukštaičiams. Melodija kvint-
tonalinė, turinti vienbalsiškumo bruožų. Skelbiamos melodijos pabaigai bū-
dingas ritminių verčių padidėjimas (vietoje ♪♪ – ♪♪♪).

30. Ar jo visi sugula

♩ = 72

Ar jo vi - si su - gu - la, ar jo vi - si su - mi - ga?

Ma - na mie - la mo - ti - nė - la man' var - te - lius at - kė - la.

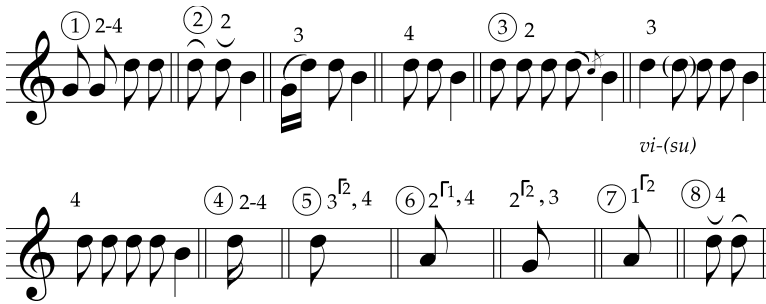

- | | |
|--|--|
| <p>1. <i>Ar jo visi sugula,
Ar jo visi sumiga?
Mana miela motinėla
Man' vartelius atkėla. (2x2)</i></p> | <p>3. <i>– Ne su visiu vainiku,
Ne su visiu žaliuoju:
Nutrotijo vainikėl'
Par šį mielo vakarėl'. (2x2)</i></p> |
| <p>2. <i>Man' vartelius atkėla,
Už rankiales pajėme,
Klausinėje motinėla:
– Ar su visiu vainiku?</i></p> | <p>4. <i>Man' negaila vainika
Ni žaliųjų rūtelių,
Tik man' gaila bernužėle
Ir meiliųjų žodelių. (2x2)</i></p> |

Padainavo Ona Kalibatiėnė-Valiušytė, 73 m., gyv. Pakruojojje (gim. Vilūnaičių kaime). Į mg. juostą įrašė K. Kalibatas 1984 m., tekstą ir melodiją iššifravo D. Martinaitienė 2000 metais. KKA 248.

Dzūkijoje ir Aukštaitijoje populiariausia sugrįžimo iš jungtvių daina (V 1432). Pagrindinės versijos „Ar žiba žiburėliai“ variantai dažniau užrašomi pietiniuose Lietuvos rajonuose, nors yra ir Stačiūnuose užfiksuotų: *Oi žiba žiburėlis Kaip aukso liktorėlis, Ten stovėjo sena močiutė, Ant dvarelio išėjus. / Ant dvarelio išėjus, Vartelius atsikėlus, Klausinėjo pas dukrelytę: – Ar suvisai parėjus? / – Ne suvisai, močiute, Ne suvisai, senoji: Aš parėjau pas motinėlę Rūtelių vainikėlio* LTR 3209(31). Pastebėtina, kad šis variantas dainuojamas kitokia melodija. Prie dainos pridėta pastaba: *Vestuvių daina, dainuojama sugrįžus pas jaunąją*. Vidurio ir šiaurės aukštaičiams būdingesnė skelbiamoji pradžios versija. Kiti šios versijos variantai, užrašyti Lėgumų–Stačiūnų apylinkėse, nuo skelbiamojo beveik nesiskiria. Ryškesnių skirtumų užfiksuota tik kitose (Linkuvės, Pășvitinio, Klėvainių) apylinkėse.

Melodija artima šiaurės rytų aukštaičių tipo versijoms. Pirmame posme, skirtingai nuo tradicinių variantų, kiek kitaip kirčiuojami žodžiai *sugula* ir *sumiga* įgauna ritmo formulę ♩ ♩ ♩ (vietoje ♩ ♩ ♩); žr. O. Kalibatiėnės padainuotą medžioklės dainą „Vaikščiojo vaikščiojo“ (Nr. 20). Melodija, pagrįsta mažorinio trichordo intonacija, priklauso terckvinttonaliniam tipui. Garsaelyje nėra IV laipsnio.

31. Aušt aušriala, tiak saulala

Aušt auš - ria - la, tiak sau - la - la, jau man' čė - sas

iš - va - žiuo - (ti), ne - ma - lo - nu man čė būt'.

① 2-5 ② 3,4 5 ③ 2 ④ 2,5^f1 4,5^f2

- | | |
|--|---|
| 1. Aušt aušriala, tiak saulala,
Jau man' čėsas išvažiūo(ti),
Nemalonu man čė būt'. (2x2) | 4. Verk, tiatušio, verk, sianase,
Mani jauno išlaisdams,
Man' dalalė jatskirdams. |
| 2. Palūkėkit', mieli brolē,
Jau aš aisi pas matušė
Motinėles pasiklaust. | 5. Verk, siasute, verk, jaunoji,
Mani jauno išlaisdam,
Vainikėlį nupindam. |
| 3. Verk, matušė, verk, senoji,
Mani jauno išleisdam,
Man kraitelį jatskirdam. | 6. Verk, bruliuke, verk, jaunase
Mani jauno išlaisdams,
Man' žirgelį kinkydams. (2x2) |

Padainavo Kazimiera Deveikienė, 88 m., gyv. Degūčių kaime. Į mg. juostą įrašė ir tekstą iššifavo J. Treškevičius 1982 m., melodiją iššifavo D. Vyčiniene 2000 metais. LTR 5254(46), LTRF mg. 2648(44). Dainininkės pastaba: „Dainuoj tadom, kė važiuoj į vyra pusė.“

Išvažiavimo pas jaunąjį daina (V 1745), plačiau dainuojama Aukštaitijoje ir Žemaitijoje. Aiškiai išsiskiria dvi variantų grupės: nuotaka pati eina atsisveikinti su artimaisiais (nevienodai dažnai, bet užrašoma visoje Lietuvoje), ir atsisveikindami jos verkia artimieji. Pastaroji versija tik pavieniais atvejais užrašoma ne Aukštaitijoje. Daugiausia jos variantų iš Pakruojo rajono padainuota Linkuvės apylinkėse.

Melodinis tipas paplitęs Aukštaitijoje ir Žemaitijoje. Skelbiama melodija artimesnė žemaitiškoms versijoms (čia labiau išryškunami VI ir II laipsniai). Ji kvinttonalinė, homofoninės sandaros.

32. Už stalo sėdėjau

$\text{♩} = 120$

Už sta - lo sė - dė - jau, pro lan - gą žiū -
 rė - jau: šo - ka kie - me jau - ni - mė - lis,
 o man pa - gai - lė - jo, lė(jo).

- | | |
|--|--|
| 1. Už stalo sėdėjau,
Pro langą žiūrėjau:
Šoka kieme jaunimėlis,
O man pagailėjo. (2x2) | 6. – Grįžte sugrįšiu,
Lankyti lankysiu,
Ale savo motušėlės
Darbelio nedirbsiu. (2x2) |
| 2. Šokit, šokėjėliai,
Gerkit, gėrėjėliai,
Oi aš viena seserėlė
Į vargus įpuoliau. (2x2) | 7. Per kiemą važiauvau,
Sesaitės dainavo:
– Ar sugrįši, dukterėle,
Ar lankysi mane? (2x2) |
| 3. Žirgai pakinkyti,
Kieme sustatyti,
Išveš išveš mane jauną
Į svetimą šalį. (2x2) | 8. – Grįžte sugrįšiu,
Lankyti lankysiu,
Ale savo motinėlei
Darbelio nedirbsiu. (2x2) |
| 4. Sėdau į karietą,
Vainikėlis rieda:
– Išeik, išėik, motinėle,
Paduok vainikėlį. (2x2) | 9. Per kiemą važiauvau,
Brolaičiai dainavo:
– Ar sugrįši, dukterėle,
Ar lankysi mane? (2x2) |
| 5. Motušė duodama,
Tai graudžiai verkdamas:
– Ar sugrįši, dukterėle,
Ar lankysi mane? (2x2) | 10. – Grįžte sugrįšiu,
Lankyti lankysiu,
Ale savo motinėlei
Darbelio nedirbsiu. (2x2) |

11. *Per mišką važiavau,*
Gegutė kukavo:
– Ar sugrįši, dukterėle,
Ar lankysi mane? (2x2)

12. – *Grįžte sugrįšiu,*
Lankyti lankysiu,
Ale savo motinėlei
Darbelio nedirbsiu. (2x2)

Padainavo Barbora Balčiūnienė-Juodbalytė, 59 m., gyv. Stačiūnų kaime. Tekstą užrašė R. Gučas ir L. Sauka, melodiją – D. Kuzinienė 1958 m. Vilniaus universiteto ir Lietuvos kalbos ir literatūros instituto tautosakinėje ekspedicijoje. LTR 3209(60).

Vestuvinė išvažiavimo pas jaunąjį daina (V 1791), užrašoma įvairiose vietovėse. Gausiai varijuojama tiek pradžioje, tiek pabaigoje – vien tik versijų užfiksuota apie 30. Viena užrašyta Kauksnūjų kaime: *Važys maliavotas, Žirgas pabalnotas, Sėsk, sesute, į važelį, Važiuosim abu du. / Per girią važiavau, / Gegutė kukavo, Sustok sustok, bernužėli, Duok pasiklausyti. / Ne gegutės balsas, Ne miško paukštelės, / Bene mano motinėls Meiliejį žodeliai?* LTR 3209(506). Skelbiamojo varianto pabaiga (7–12 posmai), nors pakankamai logiška, atskiros versijos nesudaro, greičiau tai kitų šakotinės kompozicijos dainų atgarsis.

Plapitę du šios dainos melodiniai tipai – „lyrinis“ ir „motorinis“ (skelbiama melodija priklauso pastarajam). Ji kvinttonalinė, artima žemaičių versijoms.

33. Oi kleve kleveli

♩ = 96

– Oi kle - ve kle - ve - li, tu ža -
 lias me - de - li, ko tu ne - ža -
 liuo - ji žie - mą va - sa - ré - lę?

- | | |
|---|---|
| <p>1. – <i>Oi kleve kleveli,
Tu žalias medeli,
Ko tu nežaliuoji
Žiemą vasarėlę?</i></p> <p>2. – <i>Ko ašei žaliuosiu
Žiemą vasarėlę,
Žada mane kirsti
Šį pat rudenėlį.</i></p> <p>3. <i>Oi kirto kirto,
Kirsdami genėjo,
Šakeles surinko,
Į krūvelę dėjo.</i></p> <p>4. – <i>Oi ką tu dirbdysi
Iš žalių šakelių,
Ką tu išmislysi
Iš tų liemenėlių?</i></p> <p>5. – <i>Iš žalių šakelių
Žalią linguonėlę,
Iš tų liemenėlių
Margąją lovelę.</i></p> | <p>6. – <i>Ką tu iguldysi
Margojoj lovelėj,
Ką tu įlinguosi
Žalioj linguoklėlėj?</i></p> <p>7. – <i>Žalioj linguoklėlėj
Jaunąją panelę,
Pats atsigulsiu
Margoje lovelėj.</i></p> <p>8. – <i>Nelinguok tu manęs,
Neprašiau aš tavęs,
Mane užlingavo
Ant baltų rankelių.</i></p> <p>9. <i>Mane užnešiojo
Ant baltų rankelių,
Mane užbovino
Auksiniu žiedeliu.</i></p> |
|---|---|

Padainavo Barbora Balčiūnienė-Juodbalytė, 59 m., gyv. Stačiūnų kaime. Tekstą užrašė R. Gučas ir L. Sauka, melodiją – D. Kuzinienė 1958 m. Vilniaus universiteto ir Lietuvių kalbos ir literatūros instituto tautosakinėje ekspedicijoje. LTR 3209(61).

Ši vestuvinė sugultuvių (V 1948) daina labiausiai paplitusi Žemaitijoje, nors pavienių variantų užrašyta net rytiniuose Lietuvos rajonuose. Pāšvitinio apylinkėse užrašyta versija, prasidedanti „Tėtušio kiemely augo du kleveliai“.

Melodinis tipas daugiau paplitęs Žemaitijoje (Aukštaitijoje – ypač retas, užrašytas tik Pakruojo rajone). Melodija terckvinttonalinė, pusinėje kadencijoje išryškinamas II laipsnis.

34. Anksti ryto keldama

- | | |
|--|--|
| 1. Anksti ryto keldama,
Par dvarelį jeidama,
Išgiordo girdėjo –
Gegutėla kukava. (2x2) | 5. Onksti ryto keldama,
Par dvarelį eidama,
Išgiordo girdėjo –
Karvialėlis burkava. (2x2) |
| 2. Ne gegute kukava,
Motinėla dejava:
Dejava rukava
Dėl jaunosios dukrales. (2x2) | 6. Ne karvelis' burkava,
Tetušėlis' dejava:
Dejava rukava
Dėl jaunaja sūnele. |
| 3. – Kelkis, dukra jaunoji,
Plonų drobių audėji,
Ožmioge pamioge
Su jaunuoji berneli. (2x2) | 7. – Kelkis, sūno jaunase,
Artojėli graitase,
Užmioge pamioge
Su jaunuoji mergiaė. (2x2) |
| 4. – Ne tiek ašėn' megojo,
Ont ronkelių rymojo,
Rymojo, dūmojo,
Su berneli kalbėjo. (2x2) | 8. – Ne tiek ašėn miegojo,
Ont ronkelių rymojo,
Rymojo, dūmojo,
Su mergiaė kalbėjo. (2x2) |

Padainavo Kazimiera Deveikienė, 88 m., gyv. Degučių kaime. Į mg. juostą įrašė ir tekstą iššifravo J. Treškevičius 1982 m., melodiją iššifravo D. Vyčiniene 2000 metais. LTR 5254(59), LTRF mg. 2648(57).

Vidurio bei rytų Lietuvoje paplitusi prikeltuvių daina (V 2014). Neretai jos, kaip ir kitų šakotinės kompozicijos dainų, padainuojama viena kuri nors šaka. Tai bene ryškiausias šios dainos pagrindinės versijos varijavimo bruožas. Be pagrindinės, Pakruojo rajone dar žinoma versija „Užgirdau girdėjau“ (užrašyta Pășvitinio apylinkėse).

Melodinis tipas daugiausiai paplitęs Šiaurės rytų Aukštaitijoje (ypač populiarius Rokiškio, Pānevėžio, Pāsvalio rajonuose). Skelbiama melodija tradicinė, motorinio ritmo (jis pertraukiamas tik trečios eilutės pradžioje ilgai tęsiant veiksmožodžio išgiordo galą **-do**). Melodija homofoninės sandaros, kvinttonalinė.

35. Už alučė stiklinėle

Už a - lu - če stik - li - nė - le aš pra - gė - rio jau - nys - tė - le,
o - lia dry - lia, o lia - lia, o - lia dry - lia, o lia - lia.

- | | |
|--|--|
| 1. Už alučė stiklinėle
Aš pragėrio jaunystėle,
Oliadrylia o lialia,
Oliadrylia o lialia. | 4. Ir priplauke prilingava
Pri matušės marga dvara,
Oliadrylia o lialia,
Prė matušės marga dvar(a). |
| 2. Už vynele kiliškėl'*
Aš prarado vainikėl',
Oliadrylia o lialia,
Oliadrylia o lialia. | 5. Ain vainikas linguodamas,
Žalio puto sumušdamas,
Oliadrylia o lialia,
Oliadrylia o lialia. |
| 3. Miškas ūži, vilnys kauk',
Vainikėls' tava plauk',
Oliadrylia o lialia,
Vainikėls' tava plauk'. | 6. Ir priplauke prilingava
Pri matušės' marga dvara,
Oliadrylia o lialia,
Oliadrylia o lialia. |

*Kiliškėlis – stiklelis, taurelė.

7. Ir išėje motinėla,
Pripažina vainikėl',
Oliadrylia o lialia,
Pripažina vainikėl':
8. – Čė ne marių verpetėls',
Čė dukriales vainikėls',
Oliadrylia o lialia,
Čė dukriales vainikėls'.

Padainavo Kazimiera Deveikienė, 88 m., gyv. Degūčių kaime. Į mg. juostą įrašė K. Kalibatas 1990 m., tekstą iššifravo P. Kriškėiūnas, melodiją – D. Vyčinienė 2000 metais. Dainininkės pastaba: „Čė vestuvių dain“.

Originalus vestuvinės gaubtuvų dainos „Bėg upelė vingurdama“ (V 2116) variantas. Daina dažniausiai užrašoma Žemaitijoje, kiek mažiau šiaurės ir vakarų Aukštaitijoje ne tik skirtingais tekstais, bet ir kitokiomis melodijomis. Tame pačiame Stačiūnų k. dainuojama: *Augin tėvas dvi dukreles, Oi oi oi, Kaip daržė žalias rūteles, Oi oi oi oi. / Katra ėjo už bernelio... Prisisėjo daug rūtelių... / Katra ėjo už našlelio... Nusipynė vainikėli... / Jos našlelis... Met vainiką į upelį... / Jos našlelis dejuodamas... Plauk vainikas linguodamas... / Ir priplaukė prilingavo... Prie tėvelio margo dvaro... / Ir išėjo motinėle... Pripažino vainikėli... / Čia ne žolės žolynelės... Ten dukrelės vainikėlis... / Bekit bėkit, sūnaitėliai... Išvaduokit vainikėli... / Reikė vakar vakarėli... Išvaduoti vainikėli... / Kol aš buvau vainikuota... O šandien jau kaip parduota... LTR 3209(92). Auga kieme dvi pušelės, Augin tėvas dvi dukreles. Augin tėvas dvi dukreles, Lelijėle baltoji. / Viena augo dėl bernelio... Ten pat po posmo apie nupintą vainikėli: *Eina našlys per ulyčią, Neš vainiką rankoj tyčia... Kirto našlys qžuolėli, Kad kabinčiau vainikėli... / – Nekirsk, našly, qžuolėli, Nekabinsiu vainikėlio... / Geriau marios paskandinsiu, Ne kad našlį pakliudysiu... LTR 3209(59). Vėbarių k. užrašyta: *Augin motinėle Dvi dukreles verpėjėles. Vieną [žada] už bernelio, Antrą žada už našlelio. / Katrą žada už bernelio, Prisisėjo daug rūtelių. Katrą žada už našlelio, Nusipynė vainikėli. / Katrą žada už našlelio, Nusipynė vainikėli. Ein našlelis per laukelį, Neš vainiką ant rankelės. / Ein našlelis per tiltelį, Met vainiką į vandenį. Plauk vainikas linguodamas, Žalią putą sumušdamas. / Ir priplaukė prilingavo Prie močiutės margo dvaro. Ir išėjo motinėle, Sukalbino vainikėli. / – Oi vainike vainikėli, Ko taip greitai nubyrėjai? – Ko aš lauksiu nebyrėjęs, Kad su našliu sukalbėjai? LTR 3116(1107).***

Melodinis tipas paplitęs visoje Lietuvoje, o ypač – Aukštaitijoje. Melodija terckvintonalinė, gyvo tempo, motorinės ritmikos. Šiais bruožais, taip pat improvizaciniu charakteriu ji artima vaišių dainoms bei talalinėms.

36. Tai mūsų broliukas, tai gana

Tai mūsų broliukas, tai gana!

Kas jo mandru-mėlis, tai gana!

- | | |
|---|--|
| 1. <i>Tai mūsų broliukas, tai gana!
Kas jo mandrumėlis, tai gana!</i> | 3. <i>Kaip reik parodyti, tai gana,
Už stalo sodinti, tai gana.</i> |
| 2. <i>Sakė parvedęs, tai gana,
Jauną panelę, tai gana.</i> | 4. <i>Įvedė vedė, tai gana,
Seną panelę, tai gana,
Kaip žilą ožkelę, tai gana!</i> |

Padainavo Veronika Vanagienė-Fabijanskaitė, 71 m., gyv. Vėimbalės kaime. Tekstą užrašė R. Gučas ir J. Lapackaitė, melodiją – D. Kuzinienė 1958 m. Vilniaus universiteto ir Lietuvių kalbos ir literatūros instituto tautosakinėje ekspedicijoje. LTR 3209(255).

Konkrečiam tipui sunkiai priskiriamas apdainavimas, artimiausias V 2241, V 2268. Dažniau panašiai apdainuojami vestuvininkų turtai.

Melodija terckvintonalinė, turinti homofonijos bruožų. Intonacijomis, ritmika bei pačia struktūra ji gimininga Pietų Lietuvoje ir Aukštaitijoje paplitusiam melodiniam tipui „Atvažiuoja piršlys, leliumai“ (V 2341). Šiam tipui būdingas refrenas *leliumai* išreikštas ta pačia ritmo formule, kaip ir skelbiamos melodijos *tai gana* (♪♪♪).

37. Piršlelio kumelė

$\text{♩} = 120$

Pirš - le - lio ku - me - lė, dvy - li - kos sieks - nių:

vie - nu ga - lu pat - sai joj, ant - rą ga - lą šu - nys loj. Svo - čiu - lė

ri - du - lė du ber - nio - kus nu - gu - lė, du ber - nio - kus nu - gu - lė.

1. *Piršlelio kumelė
Dvylikos sieksnių:
Vienu galu patsai joj,
Antrą galą šunys loj.
Svočiulė ridulė
Du berniokus nugulė.*

Padainavo Emilija Misiūnienė-Mašinskaitė, 59 m., ir Elena Mašinskaitė, 66 m., gyv. Barvainių kaime. Tekstą užrašė T. Ramanauskaitė ir V. Baltrėnas, melodiją – R. Gučas 1958 m. Vilniaus universiteto ir Lietuvių kalbos ir literatūros instituto tautosakos ekspedicijoje. LTR 3209(400).

Dar vienas šio piršlio apdainavimo, žinomo Aukštaitijoje (V 2352), variantas randamas P. Veblauskio rinkinyje. Ten vietoje 5–6 eilučių dainuojama: *Piršlys nežinojo, Kaip tie šunys lojo* LMD I 20a(9). Šis piršlio apdainavimo motyvas išpina ir į dainą „Piršly šelmi, melagi“ (V 2359, žr. 38-os dainos komentarą). Pabaigoje padainuotas svočios apdainavimo motyvas (V 2420) LLDK užfiksuotas tik netoli Šiaulių.

Tradicinis šiaurės Aukštaitijoje paplitęs melodinis tipas. Melodijai būdinga mažosios tercijos trichordo intonacija.

38. Piršly šelmi, melagi

$\text{♩} = 108$

① ② ③ —

Pirš - ly šel - mi, me - la - gi,

④ — ⑤

kiau - ra - ke - pu - ri, nu - si - pjauk le - žiu - vi,
il - ga - le - žiu - vi,

⑥ ⑦ ⑧ ⑨ —

už - si - lo - pyk ke - pu - ri. Pirš - dams gy - rė vie - tia - le,
sa - kė, kal - nė ru - ge - liai,
pa - kal - nė - le kvie - te - liai.

① 2-4 ② 2,3 4 ③ 2-4 ④ 4^{♯1} ⑤ 2 4

⑥ 2-4 ⑦ 2-4 ⑧ 2^{♯1,2},3^{♯1} ⑨ 2^{♯1,2}

1. *Piršly šelmi, melagi,
Kiaurakepuri, ilgaležiuvi,
Nusipjauk ležiuvį,
Užsilopyk kepurį.
Piršdams gyrė vietialė,
Sakė, kalnė rugeliai,
Pakalnėlė kvieteliai.*
2. *Piršly šelmi, melagi,
Kiaurakepuri, ilgaležiuvi,
Nusipjauk ležiuvį,
Užsilopyk kepurį.
Piršdams gyre vietialė,
Sakė, skrynja audeklų,
Preskrinkėlis* pinigų.*
3. *Piršly šelmi, melagi,
Kiaurakepuri, ilgaležiuvi,
Nusipjauk ležiuvį,
Užsilopyk kepurį.
Kaip aš jauna nuėjau,
Nieko gera neradau.
Rado skrynių skarmalų,
Preskrinkėlis gelažų.*
4. *Piršly šelmi, melagi,
Kiaurakepuri, ilgaležiuvi,
Nusipjauk ležiuvį,
Užsilopyk kepurį.*

Padainavo Izabelė Simonaitytė, 82 m., gyv. Póškėčių k. (gim. Ramonáičių k.).
Į mg. juostą įrašė K. Kalibatas 1991 m., tekstą ir melodiją iššifravo D. Martinaitienė
2000 metais. KKA 570.

Visoje Lietuvoje paplitęs apdainavimas (V 2359), gerai žinomas Pásvalio, Pakrúajo, Šiaulių bei Pánevēžio rajonuose. Vėbariuosė užrašytame variante ši daina jungiama su V 2352 motyvais: *Piršly melagi, Piršai, gyrei, melavai, Senus tėvus apgavai: Sakei, skrynja audeklų, Prieskrinkėlė pinigų. / Kaip aš jauna nuėjau, Nieko gero neradau: Radau skrynių akmenų, Prieskrinkėlė riešutų. / Tai piršlio, tai piršlelio, Tai piršlelio liežuvis. Nusipjauk liežuvėlių, Užsilopyk čebatėlių. / Piršlio kumelė penkiolikos sieksnių: Vienu galu patsai jojo, Antrą galą šunys lojo. Tai piršlio, tai piršlelio, Tai piršlelio kumelis!* LTR 3116(1106).

Melodija homofoninės struktūros, terckvinttonalinė. Daina originali ilgo pradinio motyvo kartojimu kiekviename posme (*Piršly šelmi melagi, Kiaurakepuri, ilgaležiuvi, Nusipjauk ležiuvį, Užsilopyk kepurį*). Panašus teksto motyvas sutinkamas sutartinėse.

*Prieskrinkėjis – viršutinėje skrynios dalyje įtaisyta dėžutė smulkmenoms susidėti.

39. Pamergėles atvažiava, atvažiava

Rubato

Pa - mer - gė - les at - va - žia - va, at - va - žia - va,

su suk - nia - lėm ne sa - va, ne sa - va.

Ritmiškai

Žy - či - je, iš kor ga - va, ap - si - rė - dė at - va - žia - va.

① 3 ② 2 ③ 2-4 ④ 2-4 ⑤ 2-4 ⑥ 2-4

*Pirmame posme šių natų dainininkė neišdainuoja.

** Kartoja tik antrame posme. Pirmą kartą paskutinio takto nėra.

1. Pamergėles atvažiava, atvažiava
Su suknialem ne sava, ne [sava].
Žyčyje*, iš kor gava,
Apsirėdė atvažiava. (2x2)

2. Pamergėles atvažiava, atvažiava
Su kamašes** ne sava, ne sava.
Žyčyje, iš kor gava,
Usimovė [atvažiava]. (2x2)

3. Brolutėlė atvažiava, atvažiava
Su zakietkom*** ne sava, ne sava.
Žyčyje, iš kor gava,
Usivilkė atvažiava. (2x2)

4. Brolaitėlė atvažiava, atvažiava
Su kamašes ne sava, ne sava.
Žyčyje, iš kor gava,
Usimovė atvažiava. (2x2)

Padainavo Jadvyga Žegunienė, 94 m. gyv. Kairių k. (gim. Vilūnaičių k.). Į mg. juostą išrašė K. Kalibatas 1988 m., tekstą ir melodiją iššifravo D. Martinaitienė 2000 metais. KKA 80.

Šiuo apdainavimu (V 2405) neretai pajuokiami ne tik pabroliai ir pamergės, bet ir svočia. Dažniausiai taip juokaujama šiaurės ir

*Žyčyti – skolinti.

**Kamašas – nevarstomas pusbatis su auliukais.

***Zakietka – švarkas.

rytų Aukštaitijoje (ypač Biržų, Zarasų, Pānevėžio rajonuose). Kai kurie variantai giedoti sutartinai.

Melodinis tipas populiarus Šiaurės rytų Aukštaitijoje. Skelbiamo varianto (kaip ir daugelio kitų) melodiją sudaro dvi dalys: pirmoji turi daugiau tęsiamų garsų, atliekama rubato, antroji – motorinė, dainuojama ritmiškai.

40. Gires' jaun' brolaičiuke

$\text{♩} = 126$

1. *Gi-res' jaun' bro-lai-čiu-ke, kad če-ba-te*

nau-ji. Vė-si-ži-nom, piau-nė-ma-tom

—už-kul-nė-lė kiau-ri. kiau-ri.

4. *Bro-lai-čiu-ke tiek te-ma-ta, kiek no-no-sės' į če-ba-to,*

o-lia dry-lia o-lia-lia, o-lia dry-lia o-lia-lia.

6,7 10 8 9 6,7 11

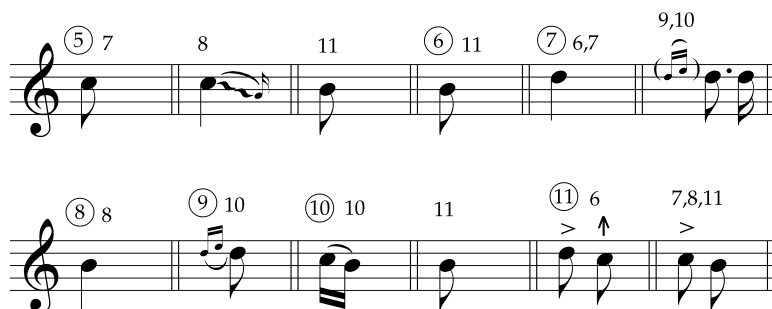

- | | |
|---|--|
| 1. Gires' jaun' brolaičiuke,
Kad čebate nauji.
Vėsi žinom, piaunė* matom –
Užkulnėlė kiauri. (2x2) | 7. Storos lūpos kaip lontiales,
Gāl' sotūpti šešios varnos,
Olia drylia olialia,
Olia drylia olialia. |
| 2. Gires' jauni brolaičiuke,
Kad čiuprynos** laužtos.
Vėsi žinom, piaunė matom –
Utelių nugriaužtos. (2x2) | 8. Kas gi teip padarys,
Kaip Degučių moterys?
Olia drylia olialia,
Olia drylia olialia. |
| 3. Gires' jaun' brolaičiuke,
Kad zakietkos naujos.
Vėsi žinom, piaunė matom –
Alkūnėles kiauros. (2x2) | 9. Šiaudės pečj iškūrina,
Rağaišėlį sudžiovina,
Olia drylia olialia,
Olia drylia olialia. |
| 4. Brolaičiuke tiek temata,
Kiek no nosės' į čebato,
Olia drylia olialia,
Olia drylia olialia. | 10. Mum ležiuvė viena pliena,
Galem' loti naktj dieno,
Olia drylia olialia,
Olia drylia olialia. |
| 5. Brolaičiuke tiek težina,
Kiek iš jaujos į kvojimo,
Olia drylia olialia,
Olia drylia olialia. | 11. Mum balselė kai varpelė,
Uždainuojem' – skomb laukelė.
Olia drylia olialia,
Olia drylia olialia. |
| 6. Plačios kaktos kaip liktarnos,
Gal sotūpt' šešios varnos,
Olia drylia olialia,
Olia drylia olialia. | |

Padainavo Kazimiera Deveikienė, 88 m., gyv. Degučių kaime. Į mg. juostą įrašė ir tekstą iššifravo J. Treškevičius 1982 m., melodiją iššifravo D. Vyčinienė 2000 metais. LTR 5254(75), LTRF mg. 2648(73).

Talalinių motyvais praplėstas pabrolių apdainavimas, pradžia artimas V 2529. Kai kurie

*Piaunė (piaūniai) – tikriausiai.
**Čiuprynā – galvos plaukai.

motyvai sutinkami vaišių dainose. Kituose variantuose dainuojama: *Pasigyрэ broliukai – Kelnės rašytos. Kaip mes žiūrim, tikrai matom – Šunų sudraskytos. / Pasigyрэ broliukai – Pirštiniėlės baltos. Kaip mes žiūrim, tikrai matom – Iš mergičkų gautos* LTR 3209(385); *Pasigyрэ brolužėliai, Kad ūseliai riesti. Kai mes žiūrim, Kai mes matom – utėlių pritriesti* LTR 1739(79); *Gyrės gyrės seserėlės – Kasos suklostytos, O kai žiūrim, o kai matom – Utėlių landytos* LTR 3209(451); *Mes negalim permanyti, Ar katinai susodinti. / Mūsų broliai kaip putinai, O jūs juodi kaip katinai* LTR 3209(386);

Prie apdainavimų pridėtos tokios pastabos: *Dainuojama per vestuves, „anai pusei“ susėdus už stalo* LTR 1739(79); *Kolijosi šitaip per vestuves* LTR 3209(385); *Šią dainą dainuodavo jaunosios pamergės ir broliai, atvažiuvus jaunajam su savo svita.* LTR 3209(451).

Melodija tradicinė, populiari visoje Aukštaitijoje. Nuo 4-o posmo ji pakinta – įgauna dar daugiau žaismingumo, dar daugiau improvizuojama, kas būdinga humoristinėms dainelėms, talalinėms ir šokių melodijoms.

41. Atvažiava brolutėlė

♩ = 96

① — ② — ③ —

1. At - va - žia - va bro - lu - tė - lė ge - la - ži - nės ra - tes,

④ — ⑤ —

ap - si - kaus - tė, ap - si - maus - tė so ko - pūs - ta la - pes.

2. Mū - sų bro - lė kaip bi - ti - nė, o jūs juo - di kaip ka - ti - nė,

oi lia oi lia - lia, o jūs juo - di kaip ka - tin(ε).

① 1^Γ2 ② 1^Γ2 ③ 1^Γ2 ④ 1^Γ2 ⑤ 1^Γ2

1. Atvažiava brolutėlė
Gelažinės ratės,
Apsikaustė apsimaustė
So kopūsta lapės. (2x2)

2. Mūsų brolė kaip bitinė,
O jūs juodi kaip katinė,
Oi lia, oi lialia,
O jūs juodi kaip katin(ε)

Padainavo Ona Barauskienė-Lipškaitė, 90 m., gyv. Ilgėsios Lóvos k. (gim. Iš-dagiėčių k.). Į mg. juostą įrašė K. Kalibatas 1991 m., tekstą ir melodiją iššifravo D. Martinaitienė 2000 metais. KKA 515. Dainininkės pastaba: „Dainiuodava, kada marčių pasodin jo [=jau – P. K.] (iš anos pusės parvež), mūsų tos, kor priim – a moters', a mergaitės. Nenor priimt anos pusės.“

Variantas primena svočios sutiktuvų dainą „Atvažiuoja svočia raitais“ (V 1943), tačiau girti ar pajuokti kitus vestuvinininkus tais pačiais kupletais yra įprastas apdainavimų bruožas, todėl ir ši daina gali būti laikoma ne svočios, o pabrolių apdainavimu.

Melodija mažorinė, kvinttonalinė. Jai, kaip ir daugeliui giminingų melodijų, būdingas improvizacinis charakteris.

42. Valgykit, valgykit

♩ = 200

① Val - gy - kit, val - gy - kit, sve - te - lė ma - na,

② — ③ ④

⑤ val - gy - kit, val - gy - kit, sve - te - lė ma - na, V

⑥ ⑦

⑧ — ⑨ — ⑩ 1. ⑪ — 2. ⑫

ne - krau - kit, ne - krau - kit ki - še - nių sa - va, sa - va.

① 2 ② 4 ③ 2-4 ④ 3 ⑤ 3,4 ⑥ 4

⑦ 4 ⑧ 3 ⑨ 3 ⑩ 2^{fl}, 3,4 ⑪ 2 ⑫ 2-4

1. Valgykit, valgykit,
Svetelė mana, (2x2)
Nekraukit, nekraukit
Kišenių sava. (2x2)

2. Jūsų kišenės' (2x2)
Trėjų ritinių,
Parėje pyraga
Pėnių kepimų. (2x2)

3. Priedė, prisprėngė
Kor gerti gauste? (2x2)
Kė naiste į bale,
Tė galo gauste. (2x2)

4. Suėdėt, suspriongot
Deveike jautį, (2x2)
So rąges, so nąges,
So višes daiktės. (2x2)

Padainavo Kazimiera Deveikienė, 88 m., gyv. Degūčių kaime. Į mg. juostą įrašė ir tekstą iššifravo J. Treškevičius 1982 m., melodiją – D. Vyčiniene 2000 metais. LTR 5254(73), LTRF mg. 2648(71). Dainininkės pastaba: „Čė par bals' traukdavam.“ Užrašinėtojo pastaba: „Dainuojant pavardė imama, kokia norima.“

Nors valgyti dažniau raginami visi svečiai, LLDK ši daina skiriama prie vestuvininkų apdainavimų (V 2651). Ji žinoma visoje Lietuvoje, varijuoti labiau linkusi pabaigose. Variante, užrašytame Įsonių k., padainavus 1-ą ir 3-ią posmus tęsiama: *Kad būčiau žinojus, Būč' jautį papjovus, Kad būčiau sugavus, Būč' gyvą padavus. / Suėdė jautelį Su visais plaukais, Su skūra, su rūra, Su nagais, su ragais, Su visais plaukais. / Kad būčiau žinojus, Būč' kuilį papjovus, Kad būčiau sugavus, Būč' jį ir padavus. / Suėdė jautelį Su visais plaukais, Suėdė kuilelį su visais šeriais* LTR 3116(2022b).

Melodija tradicinė, kvinttonalinė, įvairūs jos variantai paplitę visoje Lietuvoje. K. Deveikienės padainuota melodija išsiskiria ypač dažnai skambančiu V laipsniu (jis dominuoja pirmoje melodijos dalyje). Antra melodijos dalis (kaip įprasta) pagrįsta mažorinio trichordo intonacija. Melodija improvizuojama.

43. Užars takus, užsės linus

U - žars ta - kus, už - sės li - nus.

Ne - ra-si ke-la-le pas mo-ti - nė - le. pas mo-ti - nė - le.

1) 8 7 2 2) 8 7 2 3) 8 4) 4,6,8 7 1 5) 8 7 2 6) 7

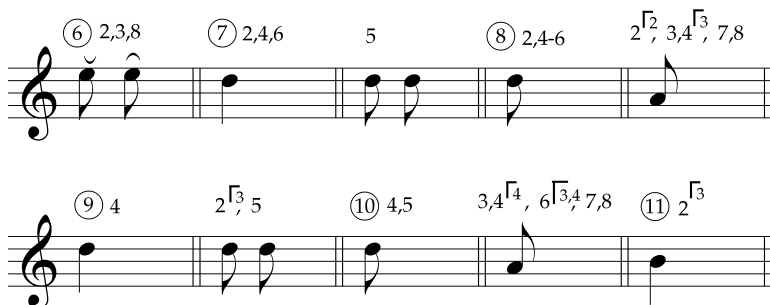

- | | |
|---|---|
| <p>1. – Užars takus, užsės linus,
Užars takus, užsės linus,
Nerasi kelale pas motinėle,
Nerasi kelale pas motinėle.</p> <p>2. – Aš tuos rugius nupjaudama,
Aš tuos rugius nupjaudama,
Mėlynus vosiolkes palinkdama
Atrasi kelalį pas motinėle,
Atrasi kelalį pas motinėle.</p> <p>3. – Užars takus, užsės linus,
Užars takus, užsės linus,
Nerasi kelale pas motinėle,
Nerasi kelale pas motinėle.</p> <p>4. – Aš tuos linus praraudama,
Aš tuos linus praraudama,
Geltones svėrelės pamindama,
Geltones svėrelės pamindama
Atrasi kelalį pas motinėle,
Atrasi kelalį pas motinėle.</p> <p>5. – Užars takus, užsės miežius,
Užars takus, užsės miežius,
Nerasi kelale pas motinėle,
Nerasi kelale pas motinėle.</p> | <p>6. – Aš tuos miežius praraudama,
Aš tuos miežius praraudama,
Ružaves vosiolkes pamindama,
Ružaves kūkalės* pamindama
Atrasi kelalį pas motinėle,
Atrasi kelalį pas motinėle.</p> <p>7. – Užars takus, pasės dagius,
Užars takus, pasės dagius,
Nerasi kelale pas motinėle,
Nerasi kelale pas motinėle.</p> <p>8. – Aš tuos dagilius išraudama,
Aš tų dagilių negal' išraut'
Pas motinėle nė nukeliaut',
Nerandė kelale pas motinėle,
Nerandė kelale pas motinėle.</p> <p>9. Aš tų dagilių negal' išraut'
Pas motinėle nė nukeliaut',
Nerandė kelale pas motinėle,
Nerandė kelale pas motinėle.</p> |
|---|---|

Padainavo Kazimiera Deveikienė, 88 m., gyv. Degūčių kaime. Į mg. juostą įrašė ir tekstą iššifravo J. Treškevičius 1982 m., melodiją – D. Vyčiniene 2000 metais. LTR 5254(78), LTRF mg. 2648(76).

Skelbiamos dainos vaizdai artimiausi grįžtųjų dainų V 2840–2842 variantams. LLDK ši motyvų grupė (V 2840–2853) vienu sakiniu apibūdinama „Dukrelė eis pas močiutę vargelio pasiskūsti“. Daugiausia tokių dainų užrašyta Dzū-

*Kūkalis – dirvinė raugė (javų piktžolė).



Iš ciklo
„Lygumų kraštas“.
Dailininkas
Romualdas Čarna.
2000 m.

kijoje, Suvalkijoje ir rytinėje Aukštaitijoje, po vieną kitą variantą – vidurio bei vakarų Aukštaitijoje ir net Žemaitijoje. Skelbiamos versijos nuotrupų užrašyta Dusetų (Zarasų raj.), Pāpilio (Bīržu raj.) ir Plātelių (Plūngės raj.) apylinkėse.

Skelbiama melodija Aukštaitijoje reta. Ji giminingiausia versijoms, užrašytoms Kėlmės bei Šilalės rajonuose (čia jos prasideda teksto motyvu „Nebark manęs, nemušk manęs“). Su kitomis šio poetinio teksto versijomis, paplitusiomis įvairiose Lietuvos vietose, skelbiamą melodiją vienija tik pirmos dalies ritmika (pagrįsta motyvu ♪ ♪). Visos melodijos ritminis piešinys bendras ir intonaciškai negiminingoms tipo versijoms (paplitusioms su įvairiais poetiniais tekstais, pvz., „Užgerk mane, mylėk mane“). Melodija terckvintonalinė, joje daug improvizuojama.

44. Kūma, kūmutėle

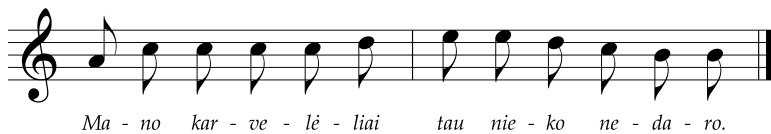

1. Kūma, kūmutėle,
Nebaidyk karvelių.
Mano karvelėliai
Tau nieko nedaro.

2. Ant laktelės tupi,
Po du vaikus peri,
Mano karvelėliai
Tau nieko nedaro.

Padainavo Veronika Vanašienė-Fabijanskaitė, 71 m., gyv. Vėimbalės kaime. Tekstą užrašė R. Gučas ir J. Lapackaitė, melodiją – D. Kuznienė 1958 m. Vilniaus universiteto ir Lietuvių kalbos ir literatūros instituto tautosakinėje ekspedicijoje. LTR 3209(264).

Populiariesnė Žemaitijoje, nors užrašoma visoje Lietuvoje krikštynų daina. Kai kuriuose variantuose kreipiamasi ne tik į kūmą: „Oi kūmai kūmai“, „Oi kūmai susiedai“, „Oi sosiedai sosiedėli“, „Oi švogėr švogėr“ (Pąšvitinio ir Linkuvės apyl.). Kiti variantai dažniausiai trumpi, ne itin linkę varijuoti.

Naujesnė melodija, įvairiose Lietuvos dalyse dainuojama su skirtingais poetiniais tekstais (ypač populiari Žemaitijoje).

45. Kūmės kūmo mylėje

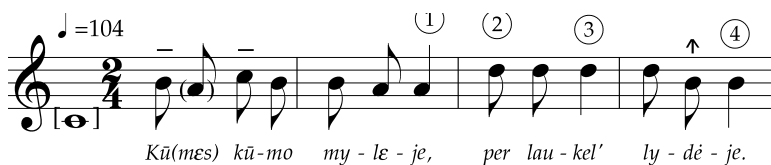



- | | |
|---|---|
| 1. Kū(mes) kūmo myleja,
Per laukel' lydėje. | 5. Mani kūms kumšt' kumšt',
Man' jau pajėme piktums. (2x2) |
| 2. – Nesakyk, kūmutėla,
Kad rasoda nedyga. | 6. – Oi to kūmε kreivaūsio,
Atsisuk į mana pusė.
Ar degtinės neturi,
Kad į kūmo nežiūri? |
| 3. Dygti dyga ir žydėje,
Kūms kūmos nemyleje. (2x2) | |
| 4. Kad aš ėjo par kamaro,
Mani kūms akim gana. (2x2) | |

Padainavo Kazimiera Deveikienė, 88 m., gyv. Degūčių kaime. Į mg. juostą įrašė K. Kalibatas 1990 m., tekstą iššifravo P. Krikščiūnas, melodiją – D. Vyčinienė 2000 metais. KKA 305.

Vieno iš gausesnių krikštynų dainų tipo „Ėjo kūmas per sodą“ versija. Ši daina, nors žinoma visoje Lietuvoje, dažniau sutinkama šiaurės ir rytų Aukštaitijoje. Lėgumų–Stačiūnų apylinkėse ryškesnių variacijų nepastebėta – užrašyta tik trumpesnių kupletų skirtingomis pabaigomis. Po 1-o posmo dainuota: *Pasakyk, kūmutėla, Kur rasoda nedyga?* LTR 3209(198); po 2-o posmo: *Ar aš būčia be galvos, Kad sakyčia ant kūmos?* LTR 3209(216).

Melodija terckvinttonalinė, įgavusi homofonijos bruožų. Šokių melodijos charakterį jai suteikia tolygus ritmas bei dažnai kartojama ritmo formulė ♪♪.

46. Kūms kūmą vaikė

♩=112

[♩] Kūms kū - mą vai - kė, kū - ma duo - ną rai - kė,

kūms kū - mą pa - vi - jo, kū - ma duo - ną pra - ri - jo.

Kūms kūmą vaikė,
 Kūma duoną vaikė.
 Kūms kūmą pavijo,
 Kūma duoną prarijo.

Padainavo Ona Martinaitienė, gyv. Kauksnūjų kaime. Užrašė R. Kačergis ir L. Sauka 1958 m. Vilniaus universiteto ir Lietuvių kalbos ir literatūros instituto tautosakinėje ekspedicijoje, melodiją iš mg. juostos iššifravo B. Uginčius 1958 metais. LTR 3209(486), LTRF -.

Atskiro tipo nesudarantis kupletas, pagal minimus veikėjus skirtinas krikštynų dainoms.

Melodija monofoninė, terctonalinės dėmės. Ritmika giminiga vaikų ir šokių dainelėms bei talalinėms.

47. Kieno tie margi dvarai

♩=72

[♩] -Kie-no tie mar - gi dva - rai, kie - no tie mū - ra - vo(ti)?

- | | |
|---|---|
| 1. – Kieno tie margi dvarai,
Kieno tie mūravoti? | 4. – Tėtušio širmi žirgai,
Broliuko juodbėreliai. |
| 2. – Tėtušio margi dvarai,
Broliuko mūravoti. | 5. – Kieno tos plonos drobės,
Kieno tos lincavotos*? |
| 3. – Kieno tie širmi žirgai,
Kieno tie juodbėreliai? | 6. – Motušės plonos drobės,
Sesutės lincavotos. |

*Lincavotos (glencavotos) – blizgintos.

7. – Kieno tos žalios lonkos,
Kieno tie dobilėliai?

8. – Tėtušio žalios lankos,
Broliuko dobilėliai.

Padainavo Gasparas Misiūnas, 76 m., gyv. Stačiūnų kaime. Tekstą užrašė T. Ramanauskaitė ir V. Baltrėnas, melodiją – D. Kuzinienė 1958 m. Vilniaus universiteto ir Lietuvių kalbos ir literatūros instituto tautosakinėje ekspedicijoje. LTR 3209(128).

Reta šeimos daina (Š 2), užrašoma Pakruojo, Pāsvalio, Šiaulių rajonuose. Jos variantų yra užfiksuota ir tolimesnėse – Rasėinių, Šakių, Jūrbarko bei Alytaūs – apylinkėse.

Retesnis melodinis tipas, paplitęs Žemaitijoje (paskutiniai dešimtmečiais keli variantai užrašyti apie Rasėinius). Melodija homofoninės sandaros, kvinttonalinė.

48. Saulute laidžės'

Sau - lu - te lai - džes', ne - to - riu kor gol - ti,
to - li ma - na te - to - šė - lis, ne - ga - liu pa - rei - ti,
to - li ma - na te - to - šė - lis, ne - ga - liu pa - rei(ti).

① 2-9 ② 2 9 ③ 6 ④ 5 ⑤ 4,5 ⑥ 4,5 ⑦ 7

1. Saulute laidžės',
Netoriu kor golti,
Toli mana tetošėlis,
Negaliu pareiti. (2x2)

3. Vėjelis pūte,
Karvelė borkava,
Buva lionksmos poilsėlis
Pas tetušį sava. (2x2)

2. Kad aš pareičia
Pas tėvelį sava,
Jaš tén rasčia poilsėlį
Aukštajam svirnely. (2x2)

4. Saulute laidžės',
Netoriu kor golti,
Toli mana motinėla,
Negaliu nuaiti. (2x2)

5. *Kad aš nuaičia*
Pas močiutė sava,
Jaš tén rasčia poilsėlį
Tarp vųšnelių žalių. (2x2)
6. *Vųšnios žydėja,*
Gegute kukava,
Buva lionksmės poilsėlis
Pas matušė sava. (2x2)
7. *Saulute laidžes',*
Netoriu kor golti,
Toli mana sesutėla,
Negaliu pareiti. (2x2)
8. *Kad aš pareičia*
Pas sesutė sava,
Jaš tén rasčia poilsėlį
Terp rūtelių žalių. (2x2)
9. *Rūtos žydėje,*
Lelijos lingava,
Buva lionksmės poilsėlis
Pas sesutė sava. (2x2)

Padainavo Kazimiera Deveikiene, 88 m., gyv. Degučių kaime. Į mg. juostą įrašė ir tekstą iššifravo J. Treškevičius 1982 m., melodiją iššifravo D. Vyčiniene 2000 metais. LTR 5254(22), LTRF mg. 2648(20).

Šeimos daina (Š 78), labiausiai paplitusi Dzūkijoje, užrašoma Aukštaitijoje, kartais Suvalkijoje ir retsykais Žemaitijoje.

Originali kvinttonalinė homofoninės struktūros melodija, neturinti artimų variantų. Būdingas kintantis metras bei gana laisva ritmika. Įdomu tai, kad 1990 m. (užrašant K. Kalibatui ir E. Vyčiniui) K. Deveikiene tą pačią dainą dainavo kitaip (beveik neatpažįstamai pakeisdama kai kurias melodijos ir ritmo intonacijas bei žodžius, pvz., tekste atsirado motyvas *toli mana tėvynėla* ir *pan.*).

49. Oi iš ežera

♩=80

① ②

③

[6]

Oi iš e - že - ra, oi iš e - že - ra sau - la te - ka

④ ⑤

v

⑥

iš e - že - ra, nu me - de - lių ra - sa kront.

① 2,3 ② 2-6 ③ 2 ④ 2 ⑤ 2 ⑥ 2

v

3. Oi no - joms ta - va, oi no - joms ta - va vai - ni - kė - lį,
 pa - si - šer - se jud - bė - rėl', pa - si - šer - se jud - bė - rėl'.

1. Oi iš ežera,
 Oi iš ežera
 Saula teka iš ežera,
 Nu medelių rasa krinto.

4. Oi gražes brole,
 Oi gražes brole judbėrėlis
 Nu sesutės vainikėlia,
 Nu sesutės vainikėl'.

2. Oi neik, sesute,
 Oi neik, sesute,
 Už bernele žalnorėle,
 Juž bernele žalnorėl'.

5. Oi žiba tviska,
 Oi žiba tviska žirgo patkavėles
 No sesutės galėnėle*,
 No sesutės galėnėle.

3. Oi nojoms tava,
 Oi nojoms tava vainikėlį,
 Pasišerše judbėrėl',
 Pasišerše judbėrėl'.

6. Oi tarška barška,
 Oi tarška barška kamanėl(ė)s
 No sesutės vainikėle,
 No sesutės vainikėl'.

Padainavo Kazimiera Deveikienė, 88 m., gyv. Degūčių kaime. Į mg. juostą įrašė ir tekstą iššifravo J. Treškevičius 1982 m., melodiją – D. Vyčinienė 2000 metais. LTR 5254(63), LTRF mg. 2648(61).

Biržų, Pásvalio, Pakrúojo, Pánevéžio rajonuose populiariausia šeimos daina (Š 178). Daugiausia variantų iš Pakrúojo raj. LLDK fiksuota Linkuvės apylinkėse. Įdomu, kad Lýgumu–Stačiūnų apylinkėse ją beveik neužrašyta per 1958 m. ekspediciją. Dainos gyvavimą šiose apylinkėse rodo tik skelbiamasis ir K. Kalibato užrašyti variantai.

*Galiõnas – moterų galvos papuošalas (brokatinė gėlėta juosta).

K. Deveikienės melodija originali, pirmųjų dviejų posmų forma išsiskirianti iš visų gretimose apylinkėse užrašytų variantų. Nuo tradicinių variantų skiriasi ir visos dainos pirmojo takto metras (vietoj 2/4 ar 4/4 – 3/4), kuris tarsi neleidžia melodijai sustoti, o „stumia“ ją į ilgai tęsiamą antrojo takto pradinį garsą. Dainininkės atlikimas labai laisvas, pasižymintis dažniais garsų užtęsimais ir sutrumpinimais bei šiai dainai būdingais giliais atsikvėpimais žodžių viduryje. Melodija kvinttonalinė, nors gana plati (oktavos apimties), stipriai išryškinamas ir VI laipsnis.

50. Viena guliu, viena keliu

[♩] = 120

Vie - na gu - liu, vie - na ke - liu,

vie - na ei - nu prie dar - be(lio).

- | | |
|--|---|
| 1. Viena guliu, viena keliu,
Viena einu prie darbelio. (2) | 6. Aš įeinu į darželį,
Atsigulu tarp rūtelių. (2) |
| 2. Einu greitai per kiemelį,
Girdžiu – dūsauj po darželį. (2) | 7. Tarp rūtelių, tarp mėtelių,
Tarp baltųjų lelijelių. (2) |
| 3. Kas ten dūsauj po darželį,
Bene mano vainikėlis? (2) | 8. Juoda žemę pasiklosiu,
O miglaite užsiklosiu. (2) |
| 4. – Cit, nedūsauk, vainikėli,
Aš išėisiu rudenėlį. (2) | 9. Juoda žemė po šoneliu,
Žalios rūtos po galvele. (2) |
| 5. Tu paliksi bežaliuojąs,
Man vargelius berokuojąs. (2) | |

Padainavo Barbora Balčiūnienė-Juodbalytė, 59 m., gyv. Stačiūnų kaime. Tekstą užrašė T. Ramanauskaitė ir V. Baltrėnas, melodiją – R. Gučas 1958 m. Vilniaus universiteto ir Lietuvių kalbos ir literatūros instituto tautosakinėje ekspedicijoje. LTR 3209(82).

Prasidėjęs šeimos dainos Š 236 motyvu, tekstas pasipildo vaizdais, artimais vestuvinėms dainoms, ir gale priartėja prie šeimos dainos „Ok

man Dieve Dievulėliau“ (Š 395). Junginys gana logiškas, tačiau konkretaus analogo LLDK neturi.

Melodija terckvinttonalinė, šiaurės Aukštaitijoje retesnė, artima žemaičių ir vakarų aukštaičių melodinio tipo versijoms.

51. Kad aš augo vien sesute

$\text{♩} = 236$

Kad aš au-go vien se-su-te tarp bro-liu-ku pol-ka,
nia-tor' tė-va mo-ti-nė-les, nieks ma-nės ne-lon-ka.

1. Kad aš augo vien sesute
Tarp brolių polka,
Niator' tėva, motinėles,
Nieks manės nelonka.

2. Ir atjoje viens bernelis
Par lygius laukelius,
Ir atrada mani jauno
Rūtelių daržel'.

3. Pasigyre, ka broliukas
Turi šešis dvarus,
Prižadėje man' broliukas
Šešis milijonus.

4. Kad aš ėjo, ištekėjo
Į tokį laužyno –
Trejų dienų negyvioano,
Šiomto metų skaičio.

5. Pakinkykit, mieli brole,
Mana jodbėrėlį,
Aš važiuosė pas mamytė
Ješkot raškažėle*.

7. – Oi dukryte to dukryte,
Kor to važinėji?
– Atvažiavo pas mamytė
Ješkot raškažėle.

6. Įvažiavo į kemelį,
Tuoį šova suloje,
Išein mana motinėla,
Ronkialas suploje.

8. – Oi dukriala to dukriala,
To turėjė valio,
Nutrotijė vainikėlį
Par sava svažalio**.

Padainavo Jadvyga Žegunienė, 94 m. gyv. Kairių k. (gim. Vilūnaičių k.). Į mg. juostą įrašė K. Kalibatas 1988 m., tekstą ir melodiją iššifravo D. Martinaitienė 2000 metais. KKA 75.

Aukštaitijoje, ypač Pakruojo, Pėsvalio, Pānevėžio rajonuose populiari, plačiai varijuojanti šeimos daina (Š 272). Lųgumų-Stačiūnų apylinkėse užrašyta nemažai trumpesnių šios dainos variantų ar 2–3 posmų nuotrupų. K. Deveikienės variantas padainuotas kitokia pradžia: – Pažiūrėke, mergužėla, Kaip miškas žaliuoja, Dėl ko tava skaists veidelis Neberaudonuo? / – Tas bernelis jaunulėlis Par sava meilumo, Išvilioje jės iš manės Veidelia skaistumo. / Kad ir vakar šliūbo dave, Šėndė nemalonu, Pakinkykit man' žirgelį, Važiوسي namo KKA 362. Kai kurie variantai užbaigiami: Nesugrįši, seseryte, Iš kur esi imta, Tik nueisi, seseryte, Ten, kur vieta šventa LTR 3209(26). Kartais konkretnami gyvenimo pas vyrą ir važiavimo pas motiną vaizdai: Šaltis lenda, vėjas pūšksto, Nėr kur pasidėti, Lietus lyja, kiauri stogai, Negal iškentėti. / [...] / Pasiprašiau aš bernelio Pakinkyt žirgelį, Aš važiuosiu aplankyti Pas savo brolelį. / Pakinkė bernels žirgelį, Žirgą juodbėrėlį, Sėd šaly man ir palydi Lig pat vieškelėlio. / Bėg žirgelis vieškelėliu, Smiltelė dulkėjo, Kur pakliudė Akmenėlį – Ugnis sužibėjo LTR 3209(131).

Melodija naujesnė, homofoninės faktūros. Skirtingai nuo Aukštaitijoje ir Žemaitijoje paplitusių giminingų variantų, pasižyminčių tolygiu ritmu, skelbiama melodija išsiskiria savita metroritmika bei improvizacija.

52. Augo darže dagilėlis

piu mosso

Au - go dar - že da - gi - lė - lis, i o,
ne - ga - liu pri - ei - ti,

au - go dar - že da - gi - lė - lis, ne - ga - liu pri - ei - ti.

*Rāškažis – geras gyvenimas, prabanga, gerovė.

**Svažalė – savivalė.

- | | |
|--|--|
| <p>1. Augo darže dagilėlis,
Negaliu prieiti.
I o, augo darže dagilėlis,
Negaliu prieiti. (2x2)</p> <p>2. Aš išroviau dagilėlį,
Išmečiau par tvorą.
I o, aš išroviau dagilėlį,
Išmečiau par tvorą. (2x2)</p> <p>3. Dėkui Dievui ponui Dievui,
Jau galiu praeiti.
I o, dėko Dievui ponui Dievui,
Jau galiu praeiti. (2x2)</p> <p>4. Aš parvedžiau jauną pačią,
Negaliu pabarti.
I o, aš parvedžiau jauną pačią,
Negaliu pabarti. (2x2)</p> | <p>5. Vieną kartą tik pabariau,
Tris nedėlias verkė.
I o, vieną kartą tik pabariau,
Tris nedėlias verkė. (2x2)</p> <p>6. Saugok Dieve, nuo to karto
Daugiau nebebarsiu.
I o, saugok Dieve, nuo to karto
Daugiau nebebarsiu. (2x2)</p> <p>7. Aš parvedžiau gražią pačią,
Neturiu kor dėti.
I o, aš parvedžiau gražią pačią,
Neturiu kor dėti. (2x2)</p> <p>8. Pilnas daržas lakišiu*,
Savo pačią įkišiu.
I o, pilnas daržas lakišiu,
Savo pačią įkišiu. (2x2)</p> |
|--|--|

Padainavo Veronika Vanagienė-Fabijanskaitė, 71 m., gyv. Vėmbalės kaime. Tekstą užrašė R. Liučvaitytė ir R. Kačergis, melodiją – D. Kuzinienė 1958 m. Vilniaus universiteto ir Lietuvių kalbos ir literatūros instituto tautosakinėje ekspedicijoje. LTR 3209(227).

Itin varijuojančios šeimos dainos „Teką upė per žvirgždyną“ (Š 296) versija. Daina gausiai užrašoma Dzūkijoje ir Aukštaitijoje. Nors Pakruojo rajone bene populiariausia skelbiama pradžia versija, pristatomose apylinkėse užrašyta ir kitokių variantų: *Ei, visos upės Akmenuotos, Nėra iš ko gert... / Ei, apsivedžiau jauną žmoną, Negaliu pabart...* LTR 3209(585); *Saldi gardi arielkėlė, Nors yra cukruota... / Graži mano mergužėlė, Nors ji nedabota... / Aš paėmiau mergužėlę, Neketinau barti...* LTR 3209(589). Pagrindinės versijos, populiariausios Dzūkijoje, variantai sako, kad pati baudžiama, nes nemoka dirbti ir vyrui daro gėdą prieš giminę. Vienas toks variantas, nors ir nebūdingas Pakruojo rajonui, užrašytas Dargužių kaime (LTR 3209(589)). Kituose pristatomų ir kaimyninių vietovių variantuose dažniausiai tik nurodoma, kaip vyras elgsis žmoną pabaręs. Lėgumų–Staciūnų apylinkėse užrašyta: *Patsai blynus įmaišysiu, Patsai ir surysiu* LTR 3209(585).

Melodijos tipas tradicinis, paplitęs Aukštaitijoje. Melodija skyla į dvi dalis – lėtesnę su ritminiais užtęsimais (I) ir greitesnę, akcentuotos ritmikos (II). Tokia struktūra būdinga rateliams.

*Lakišius – balų ir pakrančių augalas geltonais žiedais ir labai kibiomis sėklomis.

53. Kad aš paaugau

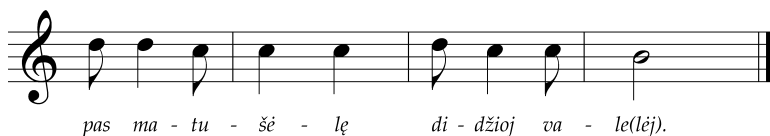
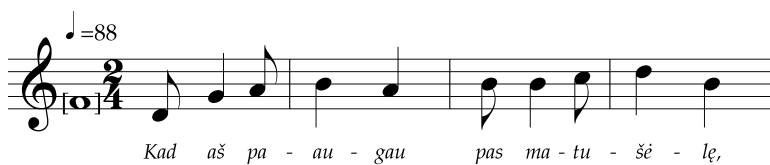

- | | |
|---|--|
| 1. <i>Kad aš paaugau</i>
<i>Pas motušėlę,</i>
<i>Pas motušėlę</i>
<i>Didžioj vale(lėj),</i> | 7. <i>Kad aš parėjau</i>
<i>Rugius rišusi,</i>
<i>Rugius rišusi,</i>
<i>Sunkiai dirbus(i),</i> |
| 2. <i>Kad aš parėjau</i>
<i>Rūtas sėjusi,</i>
<i>Rūtas sėjusi,</i>
<i>Lengvai dirbus(i),</i> | 8. <i>Uošvelė tarė,</i>
<i>Senoji tarė:</i>
<i>– Eik, eik, martele,</i>
<i>Gink, gink bandel(ę).</i> |
| 3. <i>Motužė tarė,</i>
<i>Senoji tarė:</i>
<i>– Eik, eik, dukrele,</i>
<i>Ant poilsėl(io).</i> | 9. <i>Bandelę variau,</i>
<i>Rasėlę braukiau,</i>
<i>Gailiom ašarėlėm</i>
<i>Nusišluos(čiau).</i> |
| 4. <i>Kur aukštos trobos,</i>
<i>Dangstytos lubos,</i>
<i>Ten tu miegosi</i>
<i>Saldų miegel(į).</i> | 10. <i>Patek saulelė</i>
<i>Per pušynėlį,</i>
<i>Guli mergelė</i>
<i>Po žalia puš(im).</i> |
| 5. <i>Tek tek saulelė</i>
<i>Per beržynėlį,</i>
<i>Miega mergelė</i>
<i>Po perynėl(iais)*</i> | 11. <i>Per viršūnėlę</i>
<i>Saulė tekėjo,</i>
<i>Į ašarėlę</i>
<i>Atsispindėj(o).</i> |
| 6. <i>Kad aš nutekau</i>
<i>Už bernužėlio,</i>
<i>Pas bernužėlį</i>
<i>Didi vargel(iai):</i> | 12. <i>Traukiau girneles</i>
<i>Kaip šuo rogeles,</i>
<i>Nieks man netarė</i>
<i>Meilaus žodel(io).</i> |

*Padainavo Morta Pocienė-Vyšniauskaitė, 90 m.,
gyv. Kauksnūjų kaime. Užrašė R. Kačergis ir*

**Perynai – pūkiniai patalai.*

L. Sauka 1958 m. Vilniaus universiteto ir Lietuvių kalbos ir literatūros instituto tautosakinėje ekspedicijoje, melodiją iš mg. juostos iššifravo B. Uginčius 1958 metais. LTR 3209(495), LTRF –.

Lietuvoje užrašoma nemažai šios šeimos dainos (Š 536) versijų. Pristatomi dažniausia Lietuvos šiaurės vakarų ir vidurio rajonuose. Būdamą populiariausia Žemaitijoje, kiek mažiau Suvalkijoje, ši daina nebe-dainuojama rytų Lietuvoje. Ji linkusi varijuoti, tačiau tai labiau pastebima gretimame Šiaulių, bet ne Pakruojo rajone.

Melodinis tipas, paplitęs Žemaitijoje ir Aukštaitijoje (ypač Vakarų), pasižymi įvairiomis versijomis. Skelbiama kvinttonalinė melodija išsiskiria savitu ritmu (sinkopine figūra). Ji artimesnė žemaitiškoms versijoms.

54. Oi aism aism

♩ = 136

①

[♭] Oi ai - sim ai - sim, čė - nai ne - būs,

②

③

čė mū - sų ne na - mel'.

① 2,4 v ② 2 3,5 ③ 4

- | | |
|---|--|
| 1. Oiaism aism,
Činai nebūs',
Čia mūsų ne namel'. | 4. Svyruoj lendriala
Ont Nemunel',
An čysta vandenel'. |
| 2. Či juoda duona,
Ni tos neduod,
Či blogi gaspador'. | 5. I aš svyruosiu
Kaip ta nendrel',
Be duonas jūs kųsnel'. |
| 3. Jilgiau pabūsiu,
Labiau sudžiūs',
Kaip lendriala svyruos'. | |

Padainavo Ona Sakevičienė, 92 m., gyv. Aleknaičių kaime. Į mg. juostą įrašė K. Kalibatas 1989 m., tekstą ir melodiją iššifravo D. Martinaitienė 2000 metais. KKA 158. Dainininkės pastaba: „Tą dainą dainuodavo dar seniai, per veseles.“

Šeimos daina (Š 558), dažniau sutinkama šiauriniuose Žemaitijos bei Aukštaitijos rajonuose. Variantai, prasidedantys vaišių dainos „Namo, broliukai, namo, jaunieji“ motyvu, sudaro atskirą, kitur neužfiksuotą versiją: *Namo, broliukai, Namo, jaunieji, Namo darbelio dirbti. / Mes prisidirbsim Sunkių darbelių Dienelėj, ne naktelėj. / Ilgiau pabūsme...* LTR 3209(250). LTR 3209(176) pradžioje prisideda vestuvinės dainos „Vai, užkit gauskit, girios medeliai“ (V 1700) fragmentas „Devinti metai ne viena diena“. Minimės ir čia skelbiamos dainų junginys LLDK laikomas V 1700, o ne pristatomos dainos versija. Kai kurie variantai, pvz., LTR 3209(56), šiuo fragmentu ne prasideda, o pasibaigia. Pabaigose taip pat randama motyvų iš kitų dainų tipų: *Ainu par kiemo, Girdžiu par sieno – Apkalb mani žmonel’.* / *Apsikalbėkėt kojas ronkelas, Ne mani siratėl’* KKA 538; *Ir tu svyruosi, Jauna mergele, Kai naisi už bernelio.* / *Kad reiks samdyti, Kad reiks maldyti Samdininkė mergelė. Samdininkėlė Maldininkėlė Nedirbs ščyrai darbelio.* / *Per dieną audė, Matą suaudė, Lendrės skietą sulaužė.* / *Kad reiks samdyti, Kad reiks maldyti Samdininką bernelį.* / *Samdininkėlis Maldininkėlis Nedirbs ščyrai darbelio.* / *Per dieną arė, Varstą užarė, Širmus žirgus privarė.* / *Dilgynėm kratė, Rūdelėm girdė Ir šiaudeliais pašėrė* LTR 3116(979).

Melodija priklauso bendram melodiniam tipui, paplitusiam šiaurės Lietuvoje (ir Aukštaitijoje, ir Žemaitijoje). Labiausiai skiriasi variantų melodijų pabaigos. Skelbiamas variantas pasižymi melodijos šuoliu į VI laipsnį baigiamojoje kadencijoje. Melodija kvinttonalinė, homofoninės sandaros.

55. Augo kieme dagilis

Au - go kie - me da - gi - lis, kie - me kie -

me - ly, tē - tu - šio dva - re(ly).

- | | |
|---|--|
| <p>1. <i>Augo kieme dagilis,</i>
<i>Augo kieme dagilis,</i>
<i>Kieme kiemely,</i>
<i>Tėtušio dvarely. (2x2)</i></p> | <p>3. <i>Mirė mano motinėlė,</i>
<i>Aš palikau siratėlė,</i>
<i>Nebėr kam suglausti</i>
<i>Dagilio šakelių.</i></p> |
| <p>2. <i>Nėr kur šakom pasidėt,</i>
<i>Nėr kur šakom pasidėt</i>
<i>Anei viršūnėlės</i>
<i>Vėjeliui papūst. (2x2)</i></p> | <p>4. <i>Kad aš eisiu ant kapelio,</i>
<i>Atsiklaupčiau ant kelelio,</i>
<i>Verkčiau, rokuočiau</i>
<i>Gegutės balseliu:</i></p> |

5. *Kelkis, mano motinėle,
Kelkis, mano sengalvėle,
Padėk man suglausti
Dagilio šakeles.*

7. *Kelk rytelį kuo anksčiausia,
Bėk prie darbo kuo greičiausia,
Tai tada suglausi
Dagilio šakeles.*

6. *Nesikelsiu, dukterėle,
Nesikelsiu, jaunuolėle,
Mokykis suglausti
Dagilio šakeles.*

Padainavo Emilija Grušienė, 70 m., gyv. Barvainių kaime. Tekstą užrašė T. Ramanauskaitė ir V. Bāltrėnas, melodiją – D. Kuzinienė 1958 m. Vilniaus universiteto ir Lietuvių kalbos ir literatūros instituto tautosakinėje ekspedicijoje. LTR 3209(347).

Našlaičių dalia apdainuojanti šeimos daina (Š 859), užrašoma visoje Lietuvoje. Ji labai varijuoti Pakruojo rajone nelinkusi, dažniau kinta posmų seka ar tik atskiri vaizdai: *Plačios šakos dagilėlio, Plačios šakos dagilėlio, O dar platesnė Pati viršūnėlė. / Dūrė man į rankeles, Dūrė man į kojeles, Pervėrė širdelę Dagilio šakelė. LTR 3209(228); Kelk rytelį kuo anksčiausia, Dirbk darbelį Kuo greičiausia, Glausis prie tavęs Dagilio šakelė LTR 3209(228).*

Prie dainų pastebima: *Ant pamotės. Dagilis – pamotė. LTR 3209(474); Ka tėvelė numiršt, tė ain ont kapa kelt jų, ka labė sonk yra gyvent. LTR 5254(49).*

Melodija gimininga šio tipo melodijoms, užrašytoms Radviliškio ir Pānevėžio apylinkėse (joms būdinga II laipsnio pabaiga). Skelbiamas variantas iš populiarios versijos melodijų išsiskiria kitokia pradine ritmo formule (♩ ♩ ♩), kuri melodijai suteikia daugiau iškilmingumo. Melodija kvintonalinė (be IV laipsnio), turinti homofonijos bruožų.

56. Čiūčia liūlia mažą vaiką



Čiū - čia liū - lia ma - žą vai - ką, te - gu Die - vas svei - ką lai - ko.



Kai užaugs, bus berniuks, kaip bal - ta - sis do - bi - liuks.

*Čiūčia liūlia mažą vaiką,
Tegu Dievas sveiką laiko.
Kai užaugs, bus berniuks
Kaip baltasis dobiliuks. (2x2)*

Padainavo Teodora Daknytė, 21 m., gyv. Stačiūnų kaime. Tekstą užrašė L. Sauka ir V. Baltrėnas, melodiją – D. Kuzinienė 1958 m. Vilniaus universiteto ir Lietuvių kalbos ir literatūros instituto tautosakinėje ekspedicijoje. LTR 3209(3).

Reta lopšinė (Vk 37), po keletą kartų užrašyta Rasėinių, Jurbarko, Kauno, Radviliškio, Šiaulių rajonuose. Iš Pakrūjo rajono šis variantas LLDK vienintelis.

Melodija tradicinė, naujesnė, turinti ir monofonijos, ir homofonijos bruožų. Būdinga akcentuota ritmika.

57. Čiūčia liūlia mažuliuks



Čiū - čia liū - lia ma - žu - liuks, o kas ta - ve be - pa - sups?



I - šėj tėtė - tėtė šie - no pjaut, i - šeis ma - ma rie - šu - taut.

- | | |
|--|---|
| <p>1. Čiūčia liūlia mažuliuks,
O kas tave bepasups?
Išėj tėtė šieno pjaut,
Išeis mama riešutaut.</p> | <p>3. Čiūčia liūlia liūliavo,
Zuikis vaiką supavo,
Besūpuodams užmigo,
Katins vaiką pagavo.</p> |
| <p>2. Parein tėtė ant pietų,
Parneš mama riešutų,
O senelis be dontų
Nejkanda riešutų.</p> | |

Padainavo Barbora Balčiūnienė-Juodbalytė, 59 m., gyv. Stačiūnų kaime. Tekstą užrašė R. Liučvaitytė ir R. Kačergis, melodiją – D. Kuzinienė 1958 m. Vilniaus universiteto ir Lietuvių kalbos ir literatūros instituto tautosakinėje ekspedicijoje. LTR 3209(52).

Dviejų lopšinių (Vk 56 ir Vk 63) junginys. Pirmoji (1–2 posmai) ne itin paplitusi, dažniau užrašoma šiaurės Žemaitijoje ir Šiaulių bei ap-linkiniuose rajonuose. Antrasis tipas populiariesnis, žinomas Žemaitijoje ir beveik visoje Aukštaitijoje, mėgstamas ir Pakrūjo rajone. Dauguma šio tipo variantų baigiasi kitaip: ...Zuikis vaikus lingavo. Belinguodams užsnūdo, Katins nosį nukando LTR 3209(440).

Tradicinė terctonalinė melodija (su pereinamu II žemu laipsniu).



Sodyba Dargužių kaime.
1990 m.
R. Urbo nuotr.

58. A a a a pupo

♩ = 88

A a a a pu - po, die - no nak - tį su - po.
Ais - me žir - nių raš - ky - ti: aš raš - ky - siu, tu gval - dys',
unt e - žia - les pa - so - dys'.

A a a a pupo,
Dieno naktį supo.
Aisme žirnių rašyti:
Aš raškysiu, tu gvaldys',
Unt ežiales pasodys'.

Padainavo Rozalija Gaubienė, 86 m., gyv. Rubaičių kaime. Į mg. juostą įrašė K. Kalibatas 1991 m., tekstą ir melodiją iššifravo D. Martinaitienė 2000 metais. KKA 496.

Reta lopšinė (Vk 58): vienas jos tekstas (LTR 78(19)) užrašytas Šukionių k., kitas Vilkaviškio rajono Pilviškių apylinkėje. Kiti du variantai, užsimenantys apie žirniavimą, užrašyti Kaišiadorių ir Priėnų rajonuose, kiek atitolę nuo skelbiamo varianto.

Melodinis tipas nutolęs nuo tradicinių lopšinių melodijų, artimesnis vaikų dainelei. Simetrišką keturių eilučių struktūrą sugriauna pasirodžiusi penktoji eilutė – tarsi melodijos užbaigimas (I laipsniu).

59. Čiūčia liūlia mažo

$\text{♩} = 90$

Čiū - čia liū - lia ma - žo, kur lop - še - ly me - žu,

čiū - čia liū - lia ma - žu - tē - lį, kur lop - še - ly ši - ku - tē - lį.

Čiūčia liūlia mažo,
Kur lopšely mežu,
Čiūčia liūlia mažutėlį,
Kur lopšely šikutėlį.

Padainavo Rozalija Gaubienė, 86 m., gyv. Rubaičių kaime. Į mg. juostą įrašė K. Kalibatas 1991 m., tekstą ir melodiją iššifravo D. Martinaitienė 2000 metais. KKA 497.

Šią lopšinę konkrečiam tipui sunku priskirti. Tekstas artimiausias Vk 101 „Čiūčia liūlia mažą“ ir Vk 102 „Čiūčia liūlia mik, mik“.

Melodija tradicinė, artimesnė vaikų dainelėms nei lopšinėms.

60. Viri viri košė

$\text{♩} = 96$

Vi - ri vi - ri ko - šė, ber - ne at - si - lo - šė.
Ke - pu ke - pu sil - kį, be - r - ne su - smil - kį.

Tam da - ve, tam da - ve, tam da - ve, tam tam ma - žiu - čiu ne - be - lik(a).

Iš - bė - ga žiur - kia - la mil - te - lių ieš - kot - reiks vė virt ko - šė.

Viri viri košė,
Berne atsilošė.
Kepu kepu silkį,
Berne susmilkį.

Tam dave, tam dave, tam dave,
 Tam mažiučiu nebelik(a).
 Išbėga žiurkiala miltelių ieškot –
 Reiks vė virt košė.

Padainavo Rozalija Gaubienė, 86 m., gyv. Rubaičių kaime. Į mg. juostą įrašė
 K. Kalibatas 1991 m., tekstą ir melodiją iššifravo D. Martinaitienė 2000 metais.
 KKA 499.

Vaiko žaidinimas (Vk 107). Pasak pastabų prie kitų LLDK turimų variantų, pasisodintas ant kelių vaikas imamas už rankų, tada vardijant, kam ką davė, lenkiami piršteliai, paskui imituojuant žiurkės bėgimą pirštais „bėgama“ link pažastų. Iš kitų teksto versijų Pakruojo rajone dar užrašyta „Virė virė pelelė košelė“. Esama ir kitaip prasidedančių šio žaidinimo variantų, bet šiaurės Lietuvoje vyrauja skelbiamasis.

Kaip ir daugelio variantų, šio žaidinimo pradžia dainuojama (melodija pagrįsta mažosios tercijos intonacija su II žemu pereinamuju laipsniu), o antra pusė rečituojama (vyrauja kalbinės intonacijos).

61. Mušk, mušk baraboną

$\text{♩} = 118$



Muš, mušk ba - ra - bo - ną, gra - jyk ka - ta - rin - ka,
 ver - kia ma - no tas Jo - nu - kas, kad nu - pli - ko kin - ką.

2. Bul - vės u - žau - go, vai - kai ne - val - go,
 - Ko - dėl jie ne - val - go? - Kad ne - už - bal - do.

1. Mušk, mušk baraboną,
 Grajyk katarinką*,
 Verkia mano tas Jonukas,
 Kad nupliko kinką.

*Katarinka – senovinis sukamas muzikos instrumentas, dar vadinamas ryla.

2. *Bulvės užaugo,
Vaikai nevalgo.
– Kodėl jie nevalgo?
– Kad neužbaldo.*

Padainavo Ona Martinaitienė, gyv. Kauksnųjų kaime. Tekstą užrašė R. Kačergis ir L. Sauka 1958 m. Vilniaus universiteto ir Lietuvių kalbos ir literatūros instituto tautosakinėje ekspedijoje, melodiją iš mg. juostos iššifravo B. Uginčius 1958 metais. LTR 3209(483). LTRF –. Užrašinėtojų pastaba: „Dainininkė sako, kad šitomis dainelėmis vaikus užbovydavo.“

Reta vaikų juokinimo dainelė (Vk 175): LLDK kartotekoje ji užfiksuota tik vieną kartą. Dar vieną variantą 1991 m. Ramonaičių kaime yra užrašęs K. Kalibatas: *Mušk mušk barabano, Gražėk katarinko, Verkia mūsų sesutėles, Kad nuplika kinko* KKA 561. Skelbiamojo varianto antrasis posmas priimena giesmės „Pulkim ant kelių“ parodijas.

Melodija terctonalinė, jai būdingos mažosios tercijos ir trichordo intonacijos.

62. Šarkiala varniala

♩ = 84

[♩]

Šar - kia - la var - nia - la, ke - li ta - va vai - ke?

Do ont sto - ga, do ko - nin - guo - se,
do nos - pro - ga,
do sve - čiuo - se,

do i - šėj į žil - vi - tį vai - ke - lių pe - né - ti.

*Šarkiala varniala,
Keli tava vaikel'?*
*Do ont stoga,
Do nosproga,
Do svečiuose,
Do koninguose,
Do išėj į žilvitį
Vaikelių penėti.*

Padainavo Barbora Šopienė, 79 m., gyv. Montjurgių kaime. Į mg. juostą įrašė K. Kalibatas 1991 m., tekstą ir melodiją iššifravo D. Martinaitienė 2000 metais. KKA 98.

Šiaurės Lietuvoje populiariausia vaikų dainelė (Vk 299). Variantuose įvairuoja ne tik vardijamų darbų ar užsiėmimų tvarka, bet ir patys darbai: *Šarkiala varniala, Keli tava vaike? Do obaguose, Do koninguose, Do duono raika, Do pinigų skaita* KKA 25; ...*Du išėjo arti, Du išėjo pasikarti. Du stalioriu, Du malioriu, Du kunigo broliu* LMD I 9(17).

Terctonalinė melodija pagrįsta mažorinio trichordo (kartais su perinamuoju II laipsniu) intonacija. Skaičiuojant vaikus, naudojama ritmo formulė ♪♪ ♪ (tradiciniuose variantuose labiau paplitusi ♪♪♪).

63. Ožys an tilta stovėje

♩=200 ①

O - žys an til - ta sto - vė - je,

③ — ④ ⑤

į van - de - nė - lį žiū - rė - je: - Ar gra - žios ma - na

a - kia - les, ar bos mer - gai - tēm seg - tia - les?

① 2 4 ② 2,4 ③ 2-4 ④ 4 ⑤ 3

1. Ožys an tilta stovėje,
Į vandenėlį žiūrėje:
– Ar gražios mana akiales,
Ar bos mergaitēm segtiales?

2. Ožys an tilta stovėje,
Į vandenėlį žiūrėje:
– Ar gražūs mana ragelės,
Ar bos vaikeliām lumzdelė?

3. Ožys an tilta stovėje,
Į vandenėlį žiūrėje:
– Ar gražios mana kojeles,
Ar bos vaikeliām lazdiales?

4. Ožys an tilta stovėje,
Į vandenėlį žiūrėje:
– Ar graži mana barzdiala,
Ar bos mergaitēm šluotiala?

Padainavo Izabelė Simonaitytė, 82 m., gyv. Póškicėių kaime (gim. Ramonáicėių k.).
Į mg. juostą įrašė K. Kalibatas 1991 m., tekstą ir melodiją iššifravo D. Martinaitienė
2000 metais. KKA 567.

Varijuoti nelabai linkusi vaikų dainelės (Vk 233) versija, paplitusi Aukštaitijoje ir Žemaitijoje. Kadangi dainelės turinys nereikalauja siužeto nuoseklumo, įvairia seka vardinamos kūno dalys ir išivaizduojama jų paskirtis.

Žinomos kelios jos versijos: „Stov oželis ant tiltelio“, turinti archajišką refreną *to to* arba *to to to (ta ta ta)*, užrašyta rytų Lietuvoje (ir Gervėčiuose), ir „Ožys ant tilto stovėjo“, paplitusi Aukštaitijoje ir Žemaitijoje. Senesnės rytų Lietuvos versijos laikytinos kalendorinių švenčių apeigų dainomis (tai rodo pateikėjų pastabos). Galima manyti ir vėlyvesnę versiją („Ožys ant tilto stovėjo“) kadaise buvus ne vaikų, o suaugusiųjų repertuaro dalimi. Melodija kvinttonalinė, vyraujanti ritmo formulė – ♪♪♪♪ ♪♪♪♪ (ji būdinga advento-Kalėdų, rugiųjų mėnesio pabaigtuvių dainoms bei rytų Lietuvos sutartinėms).

64. Torėje bobute

♩ = 72

① ————— ② ————— ③ ————— ④ —————

[♩] To - rė - je bo - bu - te ži - lo o - že - lį.

♩ = 126

⑤ ————— ⑥ ————— ⑦ ————— ⑧ —————

Ky - vyr jū - ri jach - man - tū - ri, jach - man ky - vir jū - ri da - rin - do,

⑨ ————— ⑩ ————— ⑪ —————

sū - ri sū - ri dar - ki - ko - pi ky - vir jū - ri da - rin - do.

① 5

6

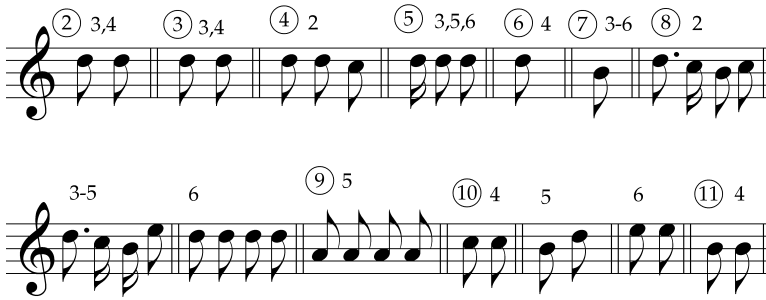

- | | |
|---|---|
| <p>1. <i>Torėje bobute</i>
 <i>Žilo oželį.</i>
 <i>Kyvyr jūri jachmantūri,</i>
 <i>Jachman kyvir jūri darindo,</i>
 <i>Sūri sūri darkikopi</i>
 <i>Kyvir jūri darindo.</i></p> | <p>4. <i>Sutika bobute</i>
 <i>Du vilku pilku.</i>
 <i>Kyvyr jūri jachmantūri,</i>
 <i>Jachman kyvir jūri darindo,</i>
 <i>Sūri sūri darkikopi</i>
 <i>Kyvir jūri darindo.</i></p> |
| <p>2. <i>Išoko oželis</i>
 <i>Į rūtų daržo.</i>
 <i>Kyvyr jūri jachmantūri,</i>
 <i>Jachman kyvir jūri darindo,</i>
 <i>Sūri sūri darkikopi</i>
 <i>Kyvir jūri darindo.</i></p> | <p>5. – <i>Jūs vilkelė pilkelė,</i>
 <i>Ar neregėjėt</i>
 <i>Mano oželio?</i>
 <i>Kyvyr jūri jachmantūri,</i>
 <i>Jachman kyvir jūri darindo,</i>
 <i>Sūri sūri darkikopi</i>
 <i>Kyvir jūri darindo.</i></p> |
| <p>3. <i>Išėje bobute</i>
 <i>Oželio jieškot.</i>
 <i>Kyvyr jūri jachmantūri,</i>
 <i>Jachman kyvir jūri darindo,</i>
 <i>Sūri sūri darkikopi</i>
 <i>Kyvir jūri darindo.</i></p> | <p>6. – <i>Tavo oželio</i>
 <i>Tik vieni ragai.</i>
 <i>Ant kalno ragai,</i>
 <i>Pakalnė nagai.</i>
 <i>Kyvyr jūri jachmantūri,</i>
 <i>Jachman kyvir jūri darindo,</i>
 <i>Sūri sūri darkikopi</i>
 <i>Kyvir jūri darindo.</i></p> |

Padainavo Izabelė Simonaitytė, 82 m., gyv. Póškiečių kaime. (gim. Ramonáičių k.).
 Į mg. juostą įrašė K. Kalibatás 1991 m., tekstą ir melodiją iššifravo D. Martinaitienė
 2000 metais. KKA 562.

Visoje Lietuvoje populiarūs ir gausiai varijuojanti vaikų dainelė (Vk 234), dainuojama įvairiomis melodijomis. Esama versijų, paplitusių tik tam tikrose vietovėse. Panašių į skelbiamąjį variantų gausa išsiskiria Pā-nevėžio, Šiaulių, Rasėinių, Tauragės rajonai. Pakruójo rajone dažniau varijuoja ne prasminis tekstas, o priedainiai, be kurių apsieina reta šio tipo daina. Įdomesni teksto variantai: *Išėjo bobutė Oželio varyt... / Nedoras oželis nenori klausyt... / Paėmė bobutė Ilgą botagą... / Sudrozė oželiui Per pat uodegą...* KKA

191. Priedainiai: *Ei ei, džium džium...* (po priedainio kartojama paskutinė prasminga posmo eilutė) KKA 191; *Meilingu tingū, Nazarum tum tum, Tabalai tai tai, Algis sabalis, Vingis rudis tudis, Mano oželis Kudlis kudločius* KKA 191a.

Daina paplitusi visoje Lietuvoje, o ypač – šiaurinėje dalyje. Labiausiai įvairuoja humoristiniai priedainiai, kurie lemia visiškai skirtingą metroritmiką. Skelbiamas variantas pasižymi savitesne metroritmika (jau melodijos pradžioje neįjaučiame įprasto tolygaus aštuntinių pulsavimo). Melodija kvintttonalinė, joje ypatingai ryškiai akcentuojamas V laipsnis (juo melodija ir užsibaigia).

65. Aik, oželi, vandene

① — ② ③

[♩] — Aik, o - že - li, van - de - ne, van - de - ne,
 o - žia - le - li, van - de - ne, van - de - ne.
 —Bė - jo pik - ta vil - ke - le, vil - ke - le.

↑
 —Ne - bi - jok vil - ke - le:

su ko - je - la pa - tre - piank, pa - tre - piank,
 su ra - ge - liu pa - barš - kiank, pa - barš - kiank,

④

don - go ra - gu ries - dams, ries - dams,
 barz - da dva - ro šluo - dams, šluo - dams,

⑤ — ⑥ —

kad aš ė - jo par dva - re - li,
 su - si - tio - ko ti - jū - nėl'.

⑦

Man' ti - jūns la - bo ry - to,
 aš ti - jūn nē žo - de - le.



Pa - jė - mio kuo - ko,
pa - mu - šio ko - jo.

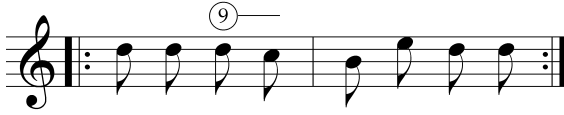

Su - si - rion - ko tuos kau - lals'
i su - bė - rio į [...].
Ir iš - dy - ga dvi le - pia - les,



tre - čia sia - do - le - la.

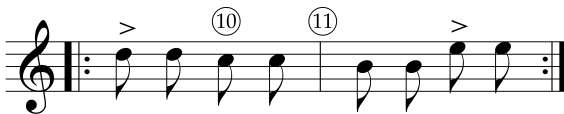

Pa - si - kior - to sia - do - le - le,
pa - si - dir - bo konk - la - lius



tarš - kon - čius barš - kon - čius,



nu - va - žia - vo į ve - se - lio.
Bu - va ma - na ko - mia - le - la



ryts į ry - to ke - lia - ma, ke - lia - ma,



žel - me - nė - lem še - ria - ma.



Tas va - gis ir pa - vo - ge,
tas na - bags ir pa - sa - ke.



Tam va - gio dvi vir - via - lės,



tam na - ba - gu daug pi - niong'.

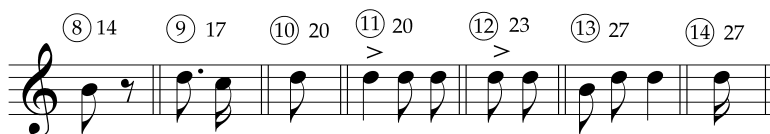
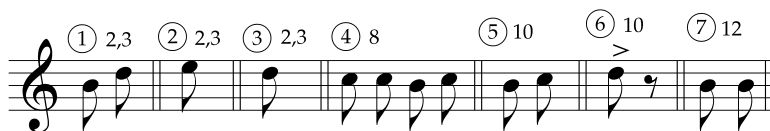

1. – Aik, oželi, vandene, vandene,
Ožialėli, vandene, vandene.
– Bėjo pikta vilkele, vilkele.
– Nebijok vilkele:
5. So kojėla patrepiank, petrepiank,
So ragėliu pabarskiank, pabarskiank,
Dongo ragu riedams, riedams,
Barzda dvaro šluodams, šluodams.
Kad aš ėjo par dvarėlį,
10. Susitioko tijūnėl'.
- Man' tijūns „labo ryto“,
Aš tijūn nė žodele.
Pajėmio kuoko,
Pamušio kojo.

15. Susirionko tuos kaulals'
I subėrio į [...].
Ir išdyga dvi lepiales,
Trečia siadulėla.
Pasikiorto siadulėlė,
Pasidirbo konklalius
20. Tarškončius barškončius,
Nuvažiavo į veselio.
Buva mana komialėla
Ryts į ryto* keliama, keliama,
Želmenėlem šeriama.
25. Tas vagis ir pavoge,
Tas nabags ir pasake.
Tam vagio dvi virvialės,
Tam nabagu daug piniong'.

Padainavo Izabelė Simonaitytė, 82 m., gyv.
Póskiečių kaime (gim. Ramonáičių k.). Į mg. juostą
įrašė K. Kalibatas 1991 m., tekstą ir melodiją
iššifravo D. Martinaitienė 2000 metais. KKA 557.

*Kas rytą.

Aukštaitijoje, ypač Pásvalio, Pánevēžio, Pakrúojo rajonuose, gerai žinoma vaikų daina (Vk 241). Nuo 7 eilutės kitoks šios versijos variantas užrašytas J. Mickeliūno Dargūžių kaime: *Vienu ragu dangų rakė, Su barzdele dangų šlavė. Kad aš ėjau per dvarelį, Susitikau tijūnėlį. Man tijūns nė žodelio. Paspyriau su kojele, Subyrėjo į kaulelius. Susirinkau tuos kaulelius, Susimezgiau į mazgelį, Nusinešiau į sodnelį Ir supyliau į kelmelį. Ir išdygo dvi liepeli, trečia sedulėlė. Nusikirtau sedulėlę, Pasidirbau muzikėlę. Ėjau per svieta grajydams, Senas bobas judindams, Jaunas marčias budindams.* Toliau prijungiami šiai dainai nebūdingų vaizdų: *Tai mano pati, tai gaspadinė: Duoną minkė pirštiniuota, Pirtyj pėrės kailiniuota. Tutu, tutu, šiaudai be grūdų, Padarė alų vienu avižų* LMD I 9(15). Pakrúojo rajone žinoma ir kitaip prasidedančių šios dainos versijų, tačiau jos užrašytos kitose apylinkėse: „Kai aš ėjau per dvarelį“ (Pakrúojo, Rozalimo apyl.), „Aš turėjau kumelėlę“ (Linkuvės apyl.), „Dile dile dileo“ (Rozalimo apyl.).

Melodija terctonalinė (su žemu II laipsniu), improvizuojama (vos ne kiekvienoje poetinio teksto eilutėje vis naujas melodijos variantas). Būdingas ryškus kai kurių melodijos garsų akcentavimas.

66. Einu per kiemą



- | | |
|---|---|
| 1. Einu per kiemą,
Girdžiu per sieną,
Kad girelė subildo. (2) | 4. Atlėkė musė
Iš Prūsų pusės
Ir išliejo liekarstas. (2) |
| 2. Iškrito uodas
Iš qžuolėlio,
Nusisuko sprandelį. (2) | 5. Atlėkė voras
Su virvių pora
Ir pakorė muselę. (2) |
| 3. Atlėkė meška,
Didi daktarka,
Uodui sprandą gydyti. (2) | 6. Atlėkė svirplys,
Pakirpo virves
Ir paleido muselę. (2) |

7. *Atlėkė vaitas**Ant kiaulės raitas**Svirpliui provos* daryti. (2)*8. *Svirplys pamatė,**Ūsus pastatė,**Vaitui špygą parodė. (2)*

Padainavo Veronika Žvoigaitienė-Zadlauskaitė, 69 m., gyv. Degučių kaime. Tekstą užrašė B. Kerbelytė ir L. Sauka, melodiją iššifravo B. Uginčius 1958 metais. LTR 3182(5), LTRF -.

Vaikų dainos „Iškrito voras iš ažuolėlio“ (Vk 444) versija, dažniau dainuojama šiauresniuose Žemaitijos ir Aukštaitijos rajonuose. Pakrūoju rajone užrašoma dar viena versija: *Einu per lauką, Girdžiu naujieną: Kas girelėj subildo? LMD I 20a(29)*. Po to vietoje 3-io posmo ir toliau dainuota: *Siuntė kurmanką** Į Šiaulių miestą, Kad parvežtų liekarstų. / Parvežė drignių, Macniųjų krienų Ir arielkos butelką. / Atlėkė musė Iš prūsų pusės, Išgaisino arielką Ir sudaužė butelką. / Atlėkė voras Su viržių pora Ir pakorė muselę. / Atlėkė svirplys, Pakirto viržius Ir paleido muselę. / Atjojo vaitas Ant arklio greitas Svirpliui provą daryti. / Svirplys pamatė, Ūsus pastatė, Vaitui špygą parodė. / Vaitas užpyko, Arklių paliko, Namą pėsčias parėjo. LTR 3209(446)*. Kitaip padainuoti 6-as ir 7-as posmai: *Atlėkė svirplys Su dide kirve Ir pakirto virvelę. / Atjojo vaitas Per kalną raitas Ir paleido muselę.*

Melodija, paplitusi šiaurės ir rytų Aukštaitijoje, pagrįsta mažosios tercijos intonacija.



Degučių kaimo dainininkė Veronika Žvoigaitienė.

1958 m.

R. Gučo nuotr.

Iš Lietuvos literatūros ir tautosakos instituto Lietuvos tautosakos rankraštyno fondų LTRFt 611

67. *Vary varo*

♩ = 240

1-8. - Va - ry va - ro! 9. - Me - čio me - čio į gi - lo e - žė - ro.

10. Kor tas ta - va y - ra gi - lus e - žia - ras?

*Provà – byla, teismo procesas.

**Kurmankà – pakinkytas vėžimas, kinkinys.



11. Bē - ga nu - bē - ga Vil - nios kia - la - liu.



12. Kor - tas ta - va y - ra Vil - nios kia - la - lis?



13. De - ge su - de - ge i pia - le - nē - lis.



14. Ta - va pia - la - nē - lē vē - jis pū - te nu - pū - te!..

- Vary varo!
- Kor to varai?
- Į Liepinį.
- Ko to radė?
- Seno žmogo.
- Ko tau dave?
- Sūre šmoto.
- Kor to dėjai?
- Mečio mečio į gilo ežero.
- Kor tas tava yra gilus ežiaras?
- Bėga nubėga Vilnios kialaliu.
- Kor tas tava yra Vilnios kialalis?
- Dege sudege į pialanėlis.
- Tava pialanėlė vėjis pūte nupūte!..

Padainavo Izabelė Simonaitytė, 82 m., gyv. Póškėčių kaime (gim. Ramonáičių k.).
 Į mg. juostą įrašė K. Kalibatas 1991 m., tekstą ir melodiją iššifravo D. Martinaitienė
 2000 metais. KKA 509.

Pakruójo rajonui būdingos formulinės vaikų dainos „Šuto boba šus-
 tinėlius“ (Vk 448) versija. Kitame variante po klausimo „Kur tas tavo yra
 gilus ežeras?“ tęsiama: – Gėrė išgėrė juodbėras žirgelis. – Kame tavo juodbėras žirge-
 lis? – Bėgo nubėgo Vilniaus keleliu. – Kame tavo Vilniaus kelelis? – Augo apaugo liepos
 kelmeliais. – Kame tavo liepos kelmeliai? – Degė išdegė karšta ugnele. – Kame tavo
 karšta ugnelė? – Pūtė užpūtė šiaurus vėjelis. – Kame tavo šiaurus vėjelis? – Lindo
 sulindo į juodą žemelę LMD I 9(14).

Daina prasideda gyvulių varymą nusakančiais žodžiais „vary vary“, kurių ritmas ♪ ♪ ♪ giminingas piemenų dainelių refreno *ralio ralio* formulinei ritmikai. Pirmoms 8 eilutėms būdingas vien tik šis ritmas ir mažosios tercijos intonacija. Toliau (padidėjus skiemenų skaičiui eilutėje) pereinama į laisvos ritmikos rečitavimą, o dar vėliau ritmas sugriežtėja: ♪ ♪ ♪ ♪. Tokia ritmika būdinga formulinėms vaikų dainoms. Dainelė baigiama rečituojuojant neapibrėžto aukščio garsais.

68. Slūžijo dūžijo pas pono

♩ = 96

[♩] Slū - ži - jo dū - ži - jo pas po - no,

Man po - nu - lis do - va - no - je viš - tia - le.

Ta viš - tia - la kiau - šius diad,
iš tų kiau - šių vai - kus viad,

ma - žu - čius, gra - žu - čius, gial - to - nus.

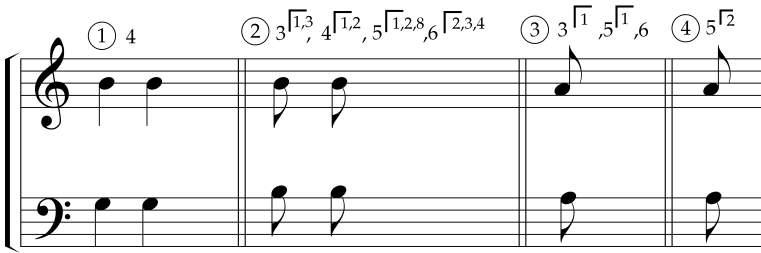

- | | |
|---|---|
| <p>1. Slūžijo dūžijo pas pono,
Man ponulis dovanoje vištiale. (2)
Ta vištiala kiaušius diad,
Iš tų kiaušių vaikus viad,
Mažučius, gražučius, gialtonus. (2)</p> <p>2. Slūžijo dūžijo pas pono,
Man ponulis dovanoje gaidelį. (2)
Tas gaidelis kakaryku,
Ta vištiala kiaušius diad,
Iš tų kiaušių vaikus viad,
Mažučius, gražučius, gialtonus. (2)</p> <p>3. Slūžijo dūžijo pas pono,
Man ponulis dovanoje antialė. (2)
Ta antiala krypu krypu,
Tas gaidelis kakaryku,
Ta vištiala kiaušius diad,
Iš tų kiaušių vaikus viad,
Mažučius, gražučius, gialtonus. (2)</p> | <p>4. Slūžijo dūžijo pas pono,
Man ponulis dovanoje kalakuto. (2)
Kalakutes šuldu buldu,
Ta antiala krypu krypu,
Tas gaidelis kakaryku,
Ta vištiala kiaušius diad,
Iš tų kiaušių vaikus viad,
Mažučius, gražučius, gialtonus. (2)</p> <p>5. Slūžijo dūžijo pas pono,
Man ponulis dovanoje ožkiale. (2)
Ta ožkiala mekeke,
Kalakutes šuldu buldu,
Ta antiala krypu krypu,
Tas gaidelis kakaryku,
Ta vištiala kiaušius diad,
Iš tų kiaušių vaikus viad,
Mažučius, gražučius, gialtonus. (2)</p> |
|---|---|

Padainavo Teklė Rumbinienė, 65 m., ir Karolis Rumbinas, 64 m., gyv. Vaigaišių kaime. Į mg. juostą įrašė K. Kalibatas 1989 m., tekstą ir melodiją iššifravo D. Martinitienė 2000 metais. KKA 190.

Pakruojo rajone ir visoje Lietuvoje žinomos tik kelios šios vaikų dainės (Vk 454) versijos: „Tarnavau vargavau pas poną“, „Tarnavau pas poną pirmus metelius“ ir skelbiamoji. Suvaržyta griežtos kumuliatyvinės kompozicijos (kiekviename posme po pirmųjų eilučių kartojamas visas ankstesnysis posmas), ši daina pabaigose visiškai nevarijuoja. Keistis gali tik gyvulių bei paukščių pavadinimai ir jų darbai arba epitetai prie jų.

Skelbiamas melodijos variantas daugiabalsis, kvinttonalinio tipo. Būdinga tai, kad pritariantysis balsas retkarčiais „netaria“, o dainuoja kartu su vedančiuoju (unisonu). Matyt, tai rodo šią melodiją anksčiau buvus monofoninę.

69. Gandrė gandrė

$\text{♩} = 80$

Gand - rė gand - rė, ka ka ka, ta - va pa - ti ra - ga - na:

man' bon - dia - les ne - ke - pe, kad i ke - pe, ne - da - ve!

Gandrė gandrė, ka ka ka,

Tava pati ragana:

Man' bondiales nekepe,

Kad ir kepe, nedave!

Padainavo Rozalija Gaubienė, 86 m., gyv. Rubaičių kaime. Į mg. juostą įrašė K. Kalibatas 1991 m., tekstą ir melodiją iššifravo D. Martinaitienė 2000 metais. KKA 494.

Gandro erzinimas, labiausiai paplitęs rytų Aukštaitijoje.

Beveik visoje Lietuvoje paplitęs vieningas dainos melodinis tipas. Skelbiamas variantas, skirtingai nuo pačių archajiškiausių, pasižymi šiek tiek naujesne melodija (kvinttonaline). Ritmas tradicinis, formulinis: ♪♪♪♪♪.

70. Kad aš jojo

$\text{♩} = 84$

Kad aš jo - jo par ža - lio gi - ria - le,

nu - si - lau - žio pu - ti - na ša - kia - le, kial(ε).

① 2-4 5-8,10 9 ② 3-6 7-10

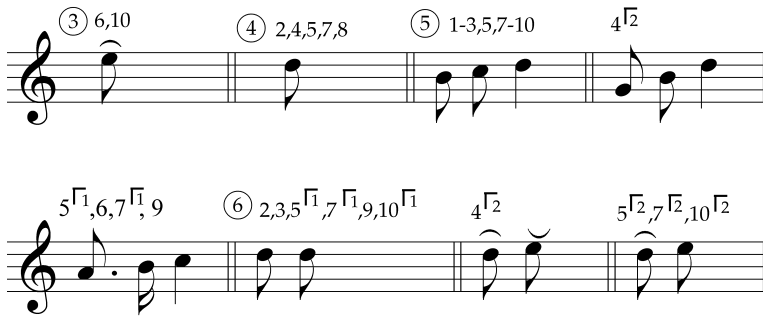

* 6-ame posme nekartojama

- | | |
|--|--|
| 1. Kad aš jojo
Par žalio girialė,
Nusilaužio
Putina šakialė. (2x2) | 6. – Oi sūneli,
Ne mana sūneli,
Kam sušildei
Juodbėro žirgelį? (2x2) |
| 2. Nusilaužio
Putina šakialė
Ir sudrožio
Žirgu per galvialė. (2x2) | 7. Kam sušildei
Juodbėro žirgelį,
Kam sudildei
Pliena patkavėlas? (2x2) |
| 3. Ne tiek buva
Putina uogelių,
Kiek man krita
Gailių ašarėlių. (2x2) | 8. Kam sudildei
Pliena patkavėlas,
Kam sutraukei
Šilkų kamanėlas? (2x2) |
| 4. O tėvelis
Nieka nežinoje,
Kad sūnelis
Pas panialė joje. (2x2) | 9. – Nebark, nebark,
Senasis tėveli,
Aš parvesio
Marčio siratėle. (2x2) |
| 5. Tai tėvelis
Tada tiasoprata,
Kad žirgelį
Sušildyto rada. (2x2) | 10. Bus žirgelis
Iš Palangos miesta,
O paniala
Iš Paryžios vėsta. (2x2) |

Padainavo Ona Kalibatiėnė-Valiušytė, 73 m., gyv. Pakruojuje (gim. Vilūnaičių k.)
Į mg. juostą įrašė K. Kalibatas 1984 m., tekstą ir melodiją iššifravo D. Martinaitienė
2000 metais. KKA 235.

Kelių žanrų dainų junginys. Dainos pradžia primena vieną karinės dainos „Užaugino mane motinėle“ versiją, tačiau tolesni posmai artimesni meilės dainoms (~ M 153), o paskutinis būdingas vestuvinėms sutartuvių dainoms (V 625). 1958 m. ekspedicijoje užrašytas trumpesnis variantas (6-

as–9-as skelbiamos dainos posmai), besiskiriantis tik 9 posmu: ... *Aš parvesiu Marčią bagočkėlę* LTR 3209(443). Dar vienas variantas, prasidedantis 4-u posmu, užrašytas iš Apolonijos Gaigalienės. Jame kitaip dainuojama nuo 9 posmo: *Nesibarki, senas tėtusėli, Aš nupirksiu kitą juodbėrėlį. / Aš nupirksiu Šilkų kamanėles, Aš nupirksiu Plieno pasagėles. / Nesibarki, sena motinėle, Aš parvesiu Marčią, ne panele. / Bus kas dirba Sunkiuosius darbelius, Bus kas riša Kalnelių rugelius* LTR 2992(12).

Visoje Lietuvoje žinomas melodinis tipas, turintis keletą versijų. Skelbiama melodija skiriasi nuo populiariosios versijos, pasižyminčios plačiu diapazonu (oktavos). Matyt, O. Kalibatienės padainuotas melodijos variantas išlaikęs daugiau senosios melodikos bruožų. Melodija kvinttonalinė, homofoninės sandaros, nemažai varijuojanti.

71. Berneli šioki

♩ = 112

①

– Ber - ne - li ši o - ki, ber - ne - li to - ki,

① 2,3

ber - ne - li pui - ko - rėl'.

- | | |
|--|--|
| 1. – Berneli šioki,
Berneli toki,
Berneli puikorel', | 3. – Už tai pastojo,
Kad padabojo,
Ka ji man graži buv. |
| 2. Voj kam pastojė
Mergiale kelį
Į jaunimėlį ait? | 4. Juodos akiales
Baltos rankiales,
Mergiala kaip uogial'. |

Padainavo Izabelė Simonaitytė, 82 m., gyv. Póskiečių kaime (gim. Ramonáičių k.).
Į mg. juostą įrašė K. Kalibatas 1991 m., tekstą ir melodiją iššifravo D. Martinaitienė
2000 metais. KKA 568.

Dauguma šios meilės dainos (M 298) variantų užrašyta pietinėje Lietuvoje, po vieną kitą – šiauresniuose Žemaitijos rajonuose. Tekstai variantų gausa neišsiskiria.

Daugelyje Lietuvos vietų (mažiau – Žemaitijoje) daina paplitusi su vienbalsių ir daugiabalsių giminingų melodijų versijomis. Dzūkijoje ir Suvalkijoje populiarius kvarttonalinis melodijos tipas. Skelbiama melodija homofoninės sandaros. Metroritmika tokia pat, kaip ir monofoninių melodijų.

72. Bestovédams pavargau

♩ = 100

Be - sto - vé - dams pa - var - gau, rià - te ly - jant su - šla - pau,
 aš į sa - va mer - gu - žė - le iš - si - žio - jės žiū - ré - jau.

* Il balsas pritaria tik nuo 4 posmo

- | | |
|--|--|
| 1. Bestovédams pavargau,
Riàte lyjant sušlapau,
Aš į sava mergužėle
Išsižiojės žiūrėjau. | 4. – Mergužėla tu mana,
Lelijėla tu mana,
Kada mudu, mergužėla,
Meilų žodį tarsiva? |
| 2. – Mergužėla tu mana,
Lelijėla tu mana,
Kada mudu, mergužėla,
Už stalale sėdėme? | 5. – Kada brolis kuolo kals,
O ont ryta jis atžels,
Tada mudu, bernužėli,
Meilų žodį tarsiva. |
| 3. – Kai lapute užraliuos
Ir kiškelis padainuos,
Tada mudu, bernužėli,
Už stalale sėdėme. | 6. – Mergužėla tu mana,
Lelijėla tu mana,
Kada mudu, mergužėla,
Veškialėliu važiuosme? |

7. – *Kada kuolai augt pradės,
Šiaudų kūlis pražydės,
Tada mudu, bernužėli,
Veškialeliu važiuosme.*
8. – *Mergužėla tu mana,
Lelijėla tu mana,
Kada mudu, mergužėla,
Prie altorios klaupsiva?*
9. – *Kai su šaukštu duono rieks,
Su šakute barščius srėbs,
Tada mudu, bernužėli,
Prie altorios klaupsiva.*
10. – *Mergužėla tu mana,
Lelijėla tu mana,
Kada mudu, mergužėla,
Kuningėlis sužieduos?*
11. – *Kai nuo bičių vilnas kiorps
Ir iš vaška pečius diorbs,
Tada mudu, bernužėli,
Kuningėlis sužieduos.*
12. – *Mergužėla tu mana,
Lelijėla tu mana,
Kada mudu, mergužėla,
Margoj lovoj gulsiva?*
13. – *Kai su karvė laukus ars,
O ont ryta jos pavargs,
Tada mudu, bernužėli,
Margoj lovoj gulsiva.*

*Padainavo Teklė Rumbinienė, 65 m., gyv. Vaigailių kaime. Į mg. juostą įrašė
K. Kalibatas 1989 m., tekstą ir melodiją iššifravo D. Martinaitienė 2000 metais.
KKA 181.*

LLDK ši daina randama meilės dainų skyriuje „Išsiskiria“ (M 662). Jos variantų, nors negausiai, užrašoma visoje Lietuvoje. Dialogo atsakymų vaizdai turi aiškių sąsajų su nuotakos atsakymais motinai vestuvinėje išvažiavimo pas jaunąjį dainoje „Dėkui tau, močiute“ (V 1804).

Melodija naujesnė, homofoninė.

73. Oi valioj valioj tamsi naktelė

*Oi va - lioj va - lioj tam - si nak - te - lė,
kur aug ma - no pa - ne - lė.*

- | | |
|--|--|
| <p>1. <i>Oi valioj valioj
Tamsi naktelė,
Kur aug mano panelė.</i></p> <p>2. <i>Oi žinau žinau,
Niekam nesakau,
Kur aug mano panelė.</i></p> <p>3. <i>Už jūrų marių
Ir už vandenų,
Ten auga mano panelė.</i></p> <p>4. <i>Duočiau du šimtu,
Kad kas perkeltų,
Dar ir trečią pridėčiau.</i></p> <p>5. <i>Mano perkelta
Kėrsle sėdėjo,
Brangiom sukniom dėvėjo.</i></p> <p>6. <i>– Labdien labdien,
Panele mano,
Ką beveiki, jaunoji?</i></p> | <p>7. <i>– Oi sergu sergu,
Galvelei skaudu,
Ant rankelių rymoju.</i></p> <p>8. <i>Ant lovos sėdžiu,
Rankeles laužau:
– Sugyk, mano panele.</i></p> <p>9. <i>– Kad ir sugysiu,
Tavo nebūsiu,
Tau darbelių nedirbsiu.</i></p> <p>10. <i>– Jei tamsta mirsi,
Aš grabą dirbsiu,
Po zerkolu statysiu.</i></p> <p>11. <i>– Neprašau tavęs,
Šelmi berneli,
Padirbs man tetušėlis.</i></p> <p>12. <i>Žalių liepelių,
Aukso viršelių,
Ant dvylikos kantelių*.</i></p> |
|--|--|

Padainavo Veronika Žvīgaitienė-Zadlauskaitė, 69 m., gyv. Degūčių kaime. Tekstą užrašė R. Liučvaitytė ir E. Strazdaitė, melodiją – D. Kuzinienė 1958 m. Vilniaus universiteto ir Lietuvių kalbos ir literatūros instituto tautosakinėje ekspedicijoje. LTR 3209(336).

Meilės daina (M 960), dažniausiai sutinkama Aukštaitijoje, rečiau – Žemaitijoje. Įsonių kaime padainuotas dar vienas jos variantas: *Oi žinau žinau, Nieko nesakau, Kur aug mano panelė, Kur sėj žalias rūteles. / Kad aš jojau Į uošvės dvarą, Šluoj uošvelė dvarėlį. / – Padėk, Dievuli, Senai uošvelei, Sveika, mano panele. / – Sergu, negaliu, Lovelėj guliu, Ant rankelių rymoju. / – Kad aš žinočiau Panelės mirtį, Padirbdyčiau grabelį. / Aukso kojėm, dymo langeliais, Sidabro lytarėliais**. / – Netiesą kalbėjai, Jaunasai berneli, Neviernaisiais žodeliais. / Mane kavosi, Kitą viliosi, Į duobelę žiūrėsi* LTR 3116(2027).

Melodinis tipas paplitęs šiaurės ir rytų Aukštaitijoje. Homofoninės sandaros melodija savita V laipsnio užtęsimu pirmame takte.

*Kántas – briauna.

**Lítara – raidė.

74. Kam tie aštrūs čia erškėčiai



Kam tie aš - trūs čia erš - kė - čiai, ko jie čia bu - jo - ja,



iš kur ta aud - rin - ga mei - lė, ko ji taip lieps - no - ja!

- | | |
|--|---|
| <p>1. Kam tie aštrūs čia erškėčiai,
Ko jie čia bujoja,
Iš kur ta audringa meilė,
Ko ji taip liepsnoja?</p> | <p>3. Nėra meilėje audringoj
Laimės krislužėlių,
Kiek liūdnumo, širdies skausmo
Ir kiek ašarėlių!</p> |
| <p>2. Nėr tiek lapų ant erškėčių
Nė žiedų gražiųjų,
Kiek ant jų gražių šakelių
Dyglelių aštriųjų.</p> | <p>4. Ei pranykit jūs, erškėčiai,
Su dygliais aštriaisiais,
Užgesink širdy tu meilę
Su karštais jos vaisiais!</p> |

*Padainavo Apolonija Gaigalienė-Kriščiūnaitė, 54 m., gyv. Vilniuje (gim. Kazokų k.).
Tekstą užrašė O. Suopytė, melodiją – B. Uginčius 1956 metais. LTR 2992(14).*

Meilės daina (romansas). LLDK daugiau šio romano variantų nėra.

Vėlyva melodija, dainuojama su įvairiais poetiniais tekstais (pvz., „Už giružės teka upė“).

75. Gerai prisimenu, brangusis

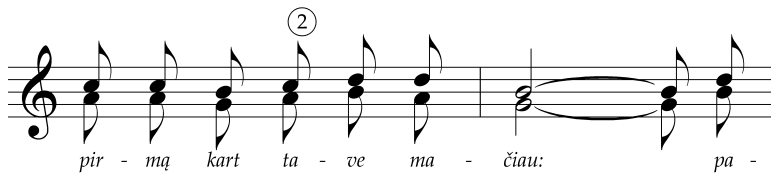

miršt ta - vės aš ne - ga - lė - jau, kiek -
vie - ną nak - tį sap - na - vau, pa - vau.
1. 2.
3,5 3 3 1 2 1 2,3 1 2
5 4 1 2 3 1 2,3 4 3

- | | |
|--|--|
| <p>1. Gerai prisimenu, brangusis,
Kai pirmąkart tave mačiau:
Pamiršt tavęs aš negalėjau,
Kiekvieną naktį sapnavau. (2x2)</p> | <p>4. Kur aš jaunutė pasidėsiu,
Kur slėpsiuos mėlynas akis?
Į mamą žiūrėt negalėsiu,
O broliai iš namų varys. (2x2)</p> |
| <p>2. Sapne mačiau aš tave liūdną,
Kodėl liūdėjai, nežinau.
Žvelgei melsvom akim į toli,
O aš karščiau dar pamilau. (2x2)</p> | <p>5. Eisiu į girią, gal paklysiu,
Gal žvėrys sudraskys mane.
Eisiu, jūroj nusiskandinsiu,
Pasaulis nematys manęs. (2x2)</p> |
| <p>3. Atneškit kortas, aš atspėsiu,
Iš kortų aš gerai menu.
Iš kortų aš gerai pažįstu,
Kad mielas pametė mane. (2x2)</p> | |

Padainavo Jadvyga Murzienė, 60 m., gyv. Stačiūnų k., ir Stanislava Žandarienė, 61 m., gyv. Pavėzgių kaime. Į mg. juostą įrašė A. Liakienė 1990 m., tekstą iššifravo P. Krikščiūnas, melodiją – D. Vyčinienė 2000 metais. KKA 686.

Meilės daina (romansas).

Daugiabalė vėlyva melodija, prasidedanti tradicinėms melodijoms nebūdingu priestakčiu. Ji paplitusi visoje Lietuvoje. Skelbiamasis variantas iš daugelio giminųjų melodijų išsiskiria pakitusiu VI takto metru.

76. Saldus alutis padarytas

Sal - dus a - lu - tis pa - da - ry - tas,
Giark, bro - li ma - na, ir aš ger - siu,

slau - ni gi - mi - né - la su - pra - šy - ta.
kaip reiks už - mo - kė - ti, aš i - šei - siu.

1) 1², 2-6 2) 3,4², 5,6 3) 1², 2,3², 4,5², 6 5 1 4) 3², 6 5) 3², 4,5²

- | | |
|--|--|
| 1. Saldus alutis padarytas,
Slauni giminėla suprašyta.
Giark, broli mana, ir aš gersiu,
Kaip reiks užmokėti, aš išeisiu. | 4. Gal kitų metų nesulauksme,
Saldos alutėle nebegersme.
Giark, broli mana, ir aš gersiu,
Kaip reiks užmokėti, aš išeisiu. |
| 2. Saldus alutis su putiala,
Slauni giminėla suvažiava.
Giark, broli mana, ir aš gersiu,
Kaip reiks užmokėti, aš išeisiu. | 5. Vyšnių šakiala sulingava,
Slauni giminėla išvažiava.
Giark, broli mana, ir aš gersiu,
Kaip reiks užmokėti, aš išeisiu. |
| 3. Vyšnių šakiala sulapava,
Slauni giminėla uždainava.
Giark, broli mana, ir aš gersiu,
Kaip reiks užmokėti, aš išeisiu. | 6. Vyšnių šakiala jau nusovira,
Slauni giminėla išsiskeyre.
Giark, broli mana, ir aš gersiu,
Kaip reiks užmokėti, aš išeisiu. |

Padainavo Ona Kalibaitienė-Valiušytė, 77 m., ir Kazimieras Kalibatas, 50 m., abu gyv. Pakruojuje (gim. Vilūnaičių k.). Į mg. juostą įrašė K. Kalibatas 1988 m., tekstą ir melodiją iššifravo D. Martinaitienė 2000 metais. KKA 100.

Vaišių dainos „Gerkit, broliukai, ir aš gersiu“ variantas. Tai vienas iš populiariausių šio žanro tipų, paplitęs ne tik tradiciniuose alaus kraštuose, bet ir kituose rajonuose. Ten vietoje alaus dažnai apdainuojama degtinė (arielka). Kaip ir daugelyje vaišių dainų, mėgstama kaitalioti posmų tvarką. Tai vienas ryškiausių šios dainos varijavimo bruožų. Dažnai

taip susidaro naujos versijos, kartais papildytos naujais posmais. Prie leitmotyvu virtusio *Gerk, broli mana, ir aš gersiu, Kaip reiks užmokėti, aš išėsiu* jungiama naujų vaizdų: *Vyšnių šakialės jau nulionka, Slauni giminėla susirionka...* KKA 583; *Saldus alutis avižėlių, Slauni giminėla siratėlių...* KKA 529. Pasitaiko tekstų su kitokiais priedainiais: *Vis ger, vis ger, vis nedainuoja. Pabaigsim gerti, pradėsime dainuoti* LTR 3209(258).

Melodija žinoma ir Aukštaitijoje, ir Žemaitijoje (čia ta pačia melodija giedami ir „Kalnai“). Ji tradicinė, terckvintonalinė, homofoninės sandaros, padainuota daugiabalsiškai. Savitesniais intonaciniais vingiais išsiskiria trečiojo takto melodijos motyvas.

77. Padarė alų iš miežio grūdo

♩ = 48

Pa - da - rė a - lų iš mie - žio grū - do, o a - py - nė - lis

už - dė - jo pu - tą. Ko - dėl, ko - dėl ko - dėl ne - ger - ti,

1. dėl ko, dėl ko links - mam ne - bū - ti, 2. links - mam ne - būt(i)?

- | | |
|---|--|
| 1. Padarė alų iš miežio grūdo,
O apynėlis uždėjo putą.
Kodėl, kodėl kodėl negerti,
Dėl ko, dėl ko linksmam nebūti? (2x2) | 4. Buvo ministras Juozas Tūbelis,
Mažai mokėjo jis už pienelį.
Kodėl, kodėl kodėl negerti,
Dėl ko, dėl ko linksmam nebūti? (2x2) |
| 2. Gal kitų metų nebesulauksiu,
Tokio alučio neberagausiu.
Kodėl, kodėl kodėl negerti,
Dėl ko, dėl ko linksmam nebūti? (2x2) | 5. Buvo ministras Aleksa Jonas,
Mažai mokėjo jis už bekonus.
Kodėl, kodėl kodėl negerti,
Dėl ko, dėl ko linksmam nebūti? (2x2) |
| 3. Padarė alų iš miežio grūdo,
O apynėlis uždėjo putą.
Kodėl, kodėl kodėl negerti,
Dėl ko, dėl ko linksmam nebūti? (2x2) | 6. Išgersim, broliai, už pieno ūkį
Ir už bekoną tą riestasnuką.
Kodėl, kodėl kodėl negerti,
Dėl ko, dėl ko linksmam nebūti? (2x2) |

Padainavo Veronika Vanagienė-Fabijanskaitė, 71 m., gyv. Vėimbalės kaime. Tekstą užrašė R. Liučvaitytė ir R. Kačergis, melodiją – D. Kuzinienė 1958 m. Vilniaus universiteto ir Lietuvių kalbos ir literatūros instituto tautosakinėje ekspedicijoje. LTR 3209(245).

Kaip ir daugeliui vaišių dainų, šio tipo dainoms būdingi improviuoti, tiesiog vietoje kuriami ir laisvai komponuojami vaizdai, mėgstama, kaip ir skelbiamame variante, reaguoti į valstybės, apylinkės, kaimo gyvenimo reiškinius, komiškai aktualizuoti įvykius. Tuo ši daina dažnai priartėja prie talalinių. 1958 m. ekspedicijoje užrašyta: *Gaidį surišo, į turgų veža, Vištos iš juoko kiausinius deda. Kodėl... / Vištą surišo, į turgų veža, Gaidys iš juoko į kelnes deda* LTR 3209(583).

Melodija vėlyvesnė, paplitusi visoje Lietuvoje.

78. Priilso, privargo motušė mūsų



- | | |
|--|--|
| 1. Priilso, privargo motušė mūsų, (2)
Pakol iškepė pyrago dėl jūs(ų). (2) | 3. Privalgė prisprogė kor gerti gauste? (2)
Kė nueiste į balo, ten galo gaus(te). (2) |
| 2. Priilso, privargo motušė mūsų, (2)
Pakol išvirė jautį dėl jūs(ų). (2) | 4. Privargo, priilso tėvelis mūsų, (2)
Pakol pridarė alų dėl jūs(ų). (2) |

Padainavo Veronika Vanagienė-Fabijanskaitė, 71 m., gyv. Vėimbalės kaime. Tekstą užrašė R. Liučvaitytė ir R. Kačergis, melodiją – D. Kuzinienė 1958 m. Vilniaus universiteto ir Lietuvių kalbos ir literatūros instituto tautosakinėje ekspedicijoje. LTR 3209(232).

Lýgumų-Stačiūnų apylinkėse 3-ias šios dainos posmas kartais įsiterpia į pabrolių apdainavimą „Valgykit, valgykit, svoteliai mano“ (V 2651), tačiau jokie vestuvių veikėjai ten neišvardijami. Kiti motyvai artimesni vaišių pabaigos dainoms.

Melodija tradicinė, ypač populiari Aukštaitijoje (ta pačia melodija dainuojama ir „Valgykit, valgykit, svoteliai mano“).

79. Išgėriau vieną

♩ = 120

Iš - gė - riau vie - ną, oi da da, oi da da,
 kaip sal - dų pie - ną, oi da da, oi da da.
 Ne - bu - vo ir ne - bus taip ska - nus ru - das a - lus.

- | | |
|--|--|
| 1. Išgėriau vieną, oi da da, oi da da,
Kaip saldų pieną, oi da da, oi da da.
Nebuvo ir nebus
Taip skanus rudas alus. (2x2) | 4. Išgėriau ketvirtą, oi da da, oi da da,
Jaučiu save tvirtą, oi da da, oi da da.
Nebuvo ir nebus
Taip skanus rudas alus. (2x2) |
| 2. Išgėriau antrą, oi da da, oi da da,
Nieko nesuprantu, oi da da, oi da da.
Nebuvo ir nebus
Taip skanus rudas alus. (2x2) | 5. Išgėriau penktą, oi da da, oi da da,
Man galvelė svaigsta, oi da da, oi da da.
Nebuvo ir nebus
Taip skanus rudas alus. (2x2) |
| 3. Išgėriau trečią, oi da da, oi da da,
Mane šaltis krečia, oi da da, oi da da.
Nebuvo ir nebus
Taip skanus rudas alus. (2x2) | |

Padainavo Aniceta Gaubienė, gyv. Stačiūnų k., ir grupė žmonių per krikštynas.
 Tekstą užrašė R. Liučvaitytė ir E. Strazdaitė, melodiją – D. Kuzimienė 1958 m.
 Vilniaus universiteto ir Lietuvių kalbos ir literatūros instituto tautosakinėje ekspedicijoje. LTR 3209(36).

Visoje Lietuvoje žinoma, nors dažniausiai Aukštaitijoje dainuojama vaišių daina. Pristatomose vietovėse ji nėra labai populiari. Variantai dažniausiai skiriasi tik posmų kiekiu, būsenos išgėrus čia retai apdainuojamos nevienodai. KKA 180 yra pilnesnis variantas (cituojama nuo 4-o posmo): Išgėriau ketviorto, oi dai da, oi dai da, Jaučiu, labė toiorta, Oi dai da, oi dai da. Nebuvo ir nebus, Kaip šitas alutis. / Išgėriau pionkto... Jaučiu, pati mionka... / Išgėriau šešto...

Pasigavau šeško... / Išgėriau septonto... Įlėndau į spionto... / Išgėriau aštonto... Nieko nebejonto... / Išgėriau devionto... Pakinklė solionka... / Išgėriau dešiomto... Matau velnių šiomto... / Gėriau, kiek tik tiolpa – Ož kojų ešviolka... / Patvory gulejo... So velniais kalbejo...

Tradicinė vaišių dainų melodija, paplitusi visoje Lietuvoje.

80. Gėriau dieną, gėriau naktį

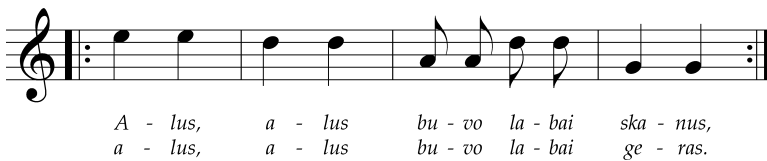

- | | |
|--|--|
| <p>1. Gėriau dieną, gėriau naktį
Pas Jokūbą plikakaktį.
Alus, alus buvo labai skanus,
Alus, alus buvo labai geras.</p> | <p>3. Iš pusanthro miežio grūdo
Šėšios bačkos prisigrūdo.
Alus, alus buvo labai geras,
Alus, alus buvo labai skanus.</p> |
| <p>2. Nei viens namo neparėjo,
Visi po stalų gulėjo.
Alus, alus buvo labai geras,
Alus, alus buvo labai skanus.</p> | <p>4. Dėkui jam ir vaikam,
Ir bačkelei, ir lankam.
Alus, alus buvo labai geras,
Alus, alus buvo labai skanus.</p> |

Padainavo Veronika Vanašienė-Fabijanskaitė, 71 m., gyv. Vėmbalės kaime. Tekstą užrašė R. Gučas ir J. Lapackaitė, melodiją – D. Kuzinienė 1958 m. Vilniaus universiteto ir Lietuvių kalbos ir literatūros instituto tautosakinėje ekspedicijoje. LTR 3209(269).

Vaišių pabaigos daina, itin gerai žinoma šiaurės rytų ir kai kuriuose rytų (Zarasų, Švenčionių, Rokiškio, Kūpiškio) rajonuose. Daugelis užrašytų variantų yra vienaposmiai ir apsiriboja tik 1-o ir 4-o posmų vaidais, pvz.: *Gėriau dieną, gėriau naktį Pas tą patį plikakaktį. Dėkui tėvams ir vaikams, Ir bačkelei, ir vaikams* LMD I 9(19).

Melodija vėlyvesnė, kvinttonalinės dermės.

81. Tie sveteliai, tie begėdžiai

Tie sve - te - liai, tie be - gė - džiai na - mo ne - va - žiuo - ja,

gas - pa - do - rius, gas - pa - di - nė la - bai mar - kat - nuo - ja.

- | | |
|--|--|
| 1. <i>Tie sveteliai, tie begėdžiai</i>
<i>Namo nevažiuoja, (2x2)</i>
<i>Gaspadorius, gaspadinė</i>
<i>Labai markatnuoja*. (2x2)</i> | 4. <i>Ir tas geras kubilėlis</i>
<i>Užpečkėly dreba: (2x2)</i>
<i>Apsinakvoj daug svetelių,</i>
<i>Bos ir jam nelāba. (2x2)</i> |
| 2. <i>Uzbonėlis bačkelę</i>
<i>Pasiritęs plaka, (2x2)</i>
<i>O bačkelė jam atsako:</i>
<i>– Neturiu nė lašo. (2x2)</i> | 5. <i>Važiuokit, važiuokit,</i>
<i>Pakol nesutemo, (2x2)</i>
<i>Imkit maišus, kiškite vaikus,</i>
<i>Neatrasit kelio. (2x2)</i> |
| 3. <i>Sklainytėlė** uzbonėlį</i>
<i>Apkabinus prašo,</i>
<i>Uzbonėlis jai atsako:</i>
<i>– Neturiu nė lašo.</i> | |

Padainavo Veronika Vanagienė-Fabijanskaitė, 71 m., gyv. Vėmbalės kaime. Tekstą užrašė R. Gučas ir J. Lapackaitė, melodiją – D. Kuziniene 1958 m. Vilniaus universiteto ir Lietuvių kalbos ir literatūros instituto tautosakinėje ekspedicijoje. LTR 3209(251). Dainininkės pastaba: „Tą dainą dainuoja vestuvių pabaigoj.“

Vaišių pabaigos daina, žinoma Aukštaitijoje (tik keli jos variantai užrašyti kitose vietovėse). Įprasta, kad daugelis visokių susiejimų ar vaišinimosi dainų būna gausiai varijuojančios ir griežtai nusistovėjusio siužeto neturi. Šioje dainoje bene ryškiausiai jaučiamos tipų „Einu per kamara“ bei „Išvažiuokit, mieli svečiai“ įtakos. LTR 388(65) kitaip padainuotas paskutinis posmas: *Važiuokit, važiuokit, Pakol nesutemo, Žinot patys, tamsios naktys, Neatrasit kelio.*

Melodija populiari visoje Lietuvoje, kvinttonalinė.

*Markatnúoti – liūdėti.

**Sklainytià (sklenytià) – stiklinė.

82. Ar atmeni, sena motinėle

♩ = 108

Ar at - me - ni, se - na mo - ti - nė - le,
 kad ma - žą var - ge - ly au - gi - nai? ge - ly au - gi - nai?

- | | |
|---|--|
| 1. Ar atmeni, sena motinėle,
Kad mažą vargely auginai? (2) | 7. – Nedabokit jūs man, mergužėlės,
Aš nebūsiu jūsų bernužėlis. (2) |
| 2. Per dienele sunkiai procavojai*,
Per naktelę ant rankų nešiojai. (2) | 8. Aš nebūsiu jūsų bernužėlis,
Vajavosiu Vilniaus miestužely. (2) |
| 3. Per dienele prie sunkaus darbelio,
Per naktelę prie sunkaus lopšelio. (2) | 9. Kad aš jojau per žalią girelę,
Nusilaužiau putino šakelę. (2) |
| 4. Kaip aš buvau mažas nedidelis,
Sakė tėvas – užaugo artojėlis. (2) | 10. Ir uždrožiau žirgui per galvelę,
Ir nubiro putino uogelės. (2) |
| 5. Kai paaugau dvidešimt metelių,
Ir užrašė mane į vaiskelį. (2) | 11. Nusilaužęs putino šakelę
Ir uždrožiau žirgui per galvelę. (2) |
| 6. Kad aš jojau per žalią girelę,
Susitikau tris pulkus panelių. (2) | 12. Buinios** buvo putino uogelės,
Dar buinesnės mano ašarėlės. (2) |

Padainavo Kazimiera Jovaišienė, gyv. Barvainių kaime. Tekstą užrašė T. Ramanauskaitė ir V. Baltrėnas, melodiją – D. Kuzinienė 1958 m. Vilniaus universiteto ir Lietuvių kalbos ir literatūros instituto tautosakinėje ekspedicijoje. LTR 3209(366).

Karinės dainos „Užaugino mane motinėle“ (K 146) variantas. Dažniausiai ši daina užrašoma Aukštaitijoje, o skelbiamoji versija – šiauriniuose jos rajonuose (ypač Biržų, Pāsvālio, Šiauliū, Pakrūojo, Jōniškio). Dargūžių kaime užrašyta versija be jojimo motyvo (cituojama nuo 5-o posmo): *Kai man vežė per prūsų gronyčią, Nebemačiau nė Šiaulių bažnyčios. / Kai nuvežė į Vilniaus miestelį, Ir pastatė į pirmą pulkelį. / Ir atėjo marga gromatėlė, Kad jau mirė sena motinėle. / Kai pradėjau gromatą skaityti, Nebegaliu širdies nuraminti* LTR 3209(573).

**Procavóti* – dirbti.

***Buinūs* – vešlus.

Visoje Lietuvoje (šiek tiek daugiau Aukštaitijoje, mažiau Žemaitijoje) paplitęs melodinis tipas, dainuojamas su įvairiais poetiniais tektais. Melodija homofoninės sandaros, kvinttonalinė.

83. Visi bajore

♩ = 132

1. Vi - si ba - jo - re i Ry - go jo - je,

mū - sų bru - liu - ko drau - ge vi - loj.

2.(3.4.) Nė - ra kam jo - ti, žir - gą bal - no - ti

- tia - tu - šis sia - nas, bru - liu - kas mažs.

5.(6.7.) Oi bro - li, bro - li, bru - liu - ke mū - su,

ko mum par - ne - ši iš že - mės prūs(ų)?

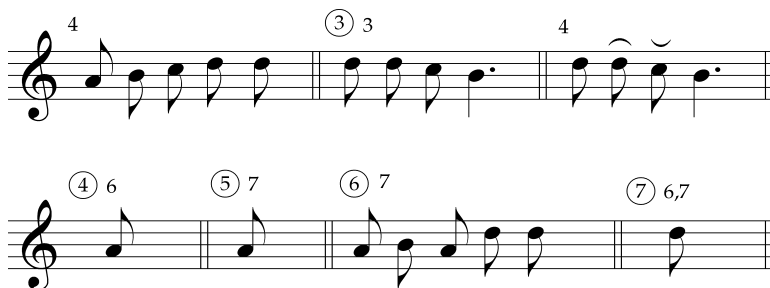

- | | |
|--|--|
| <p>1. <i>Visi bajore
Į Rygo joje,
Mūsų bruliuko
Drauge vilioj.</i></p> | <p>5. – <i>Oi broli broli,
Bruliuke mūsų,
Ko mum parneši
Iš žemės prūs(ų)?</i></p> |
| <p>2. <i>Nėra kam joti,
Žirgą balnoti –
Tiatušis sianas,
Bruliukas mažs.</i></p> | <p>6. – <i>Vienai parnešiu
Šilkų skariale,
Kitai parnešiu
Auksa žedel’.</i></p> |
| <p>3. <i>Viena siasute
Žirgo balnoje,
Ontra siasute
Kamanas mov’.</i></p> | <p>7. <i>O šiai trečėjai,
Pačiai mažajai –
Auksa žiedelį
Ir vainikėl’.</i></p> |
| <p>4. <i>O ši trečioji,
Pati mažoji,
Vartus atkėla
Ir palydėj:</i></p> | |

Padainavo Ona Barauskienė-Mikštaitė, 90 m., gyv. Ilgōsios Lōvos kaime. Į mg. juostą įrašė K. Kalibatas 1991 m., tekstą ir melodiją iššifravo D. Martinaitienė 2000 metais. KKA 471.

Lietuvoje populiariausios karinės dainos „Oi lekia lekia gulbių pulkelis“ (K 320) pagrindinės versijos pavyzdys. Dauguma šios versijos variantų grupių užrašoma Žemaitijoje ir šiaurės Lietuvoje. 1958 m. B. Balčiūnienė savo variante pridėjo dar vieną posmą: *Aisme, sesaitės, Ant kryžkelaitės, Ar nesutiksme Savo brolaičio* LTR 3209(80).

Daina Lietuvoje žinoma su įvairių tipų melodijomis. Jas dažniausiai vienija ritmo formulė ♪♪♪♪♪ . Skelbiamo varianto melodija priklauso retoms šiaurės Lietuvoje vienbalsėms melodijoms. Ji kvinttonalinio tipo su kintamu metru (5/8 6/8). Tiesa, ritmo kintamumas išlaikomas ne visuose posmuose, kai kur pereinama prie pastovios ritmo formulės (♪♪♪♪♪).

84. Visi bajorė

♩ = 120

Vi - si ba - jo - rė ė Ry - go jo - je,

mū - sų bro - liu - ko drau - ge vi - lioj.

- | | |
|---|---|
| 1. Visi bajorė
Ė Rygo joje,
Mūsų broliuko
Drauge vilioj. | 5. – Jok, jok, broli,
Jok, balundėli,
Vargu prijosi
Raitų pulkelį. |
| 2. Nėra kam joti,
Žirgą balnoti –
Tivelis senas,
Brolalis mažas. | 6. – Jote prijosiu,
Vyte privysiu,
Bet Dievas žino,
Ar besugrįš'. |
| 3. Viena sesute
Žirgą balnoje,
Ontra sesute
Kilpas segioj. | 7. – Aisme, sesutes,
Ant aukšta kalna,
Ant aukšta kalna
Brolale laukt. |
| 4. O ši trečioji,
Patį mažoji,
Vartus atkėla
Ir palydėj: | 8. Mes prastovėjem
Kalne duobiale
Ir prarymojem
Uose tvorial. |

9. Parlek' žirgelis
Ir parprunkštuoja,
Auksa kilpiales
Šaly švitruoj.

11. – Saula tekėje –
Brolį nušove,
Saulala laides' –
Brolį kavoj'.

10. – Oi žirge žirge,
Žirgeli mūsų,
Kur to padėjė
Brolai mūsų?

12. Vilniaus miestely,
Aukštam kalnely,
Tai aš palioko
Jūsų brolai'.

Padainavo Izabelė Simonaitytė, 82 m., gyv. Póskiečių k. (gim. Ramonáičių k.),
Teodora Stočkuvienė-Simonaitytė, 80 m., gyv. Ilgósios Lóvos k., Apolonija
Petronienė-Simonaitytė, 76 m., Emilija Simonaitytė, 71 m., ir Liongina Simonaity-
tė, 64 m., visos trys gyv. Užubalių kaime. Į mg. juostą įrašė K. Kalibatas 1991 m.,
tekstą ir melodiją iššifravo D. Martinaitienė 2000 metais. KKA 547.

Aukščiau skelbtos K 320 dainos variantas. Skelbiamos variantų grupės
tekstai dažniausi Rasėinių, Tauragės, Radviliškio ir Pásvalio rajonuose. LTR
3209(487) pabaigoje prisideda: *Kirto galvelę Kaip kopūstėli, Kapojo patį Kaip avi-
nėli.* LTR 1739(110) yra kitos versijos pavyzdys: *Aš atsisėdau ant Akmenėlio
Ir atsidusau: ak, Dieve mana! / Tėvelis senas, aš patsai mažas, Nėra kam joti, žirgą
balnoti. / Oi turiu turiu tris seserėles Kaip tik daržely tris lelijėles. / Viena sesute... Pa-
baigoje, sužinojus apie mirtį, klausama: Ar buvo kunigs, kad išspaviedot, Ar
buvo toksai, kur jį apraudot? / Ar buvo žvakė smerčio adynoj*, Ar buvo uždengtas
juodu muslinu?*

Melodija daugiabalsė homofoninė, itin populiarai Aukštaitijoje. Nuo-
sekiai išlaikoma būdinga ritmo formulė.

85. Kad Kačiuška joje

♩ = 84

① ————— ② ————— ③ ————— ④ —————

8vb [♩] Kad Ka - čiuš - ka jo - je, ka - ra - lium pa - sto - je.

⑤ —————

- Pa - stoj, pa - stoj, pons Ka - čiuš - ka,

*Adynà – valanda.

at - joj len - ku po - nas, at - joj len - ku - po(nas).

- | | |
|--|--|
| 1. Kad Kačiuška joje,
Karalium pastoje.
– Pastoj, pastoj, pons Kačiuška*,
Atjoj lenkų ponas (2x2) | 4. Verke karaliene,
Verke ciesoriene
Kojas rankas glabodamos,
Kalnelin laisdamos. (2x2) |
| 2. Par žalio giriale
Lietuvos šalale.
Ir suklupto bėrs žirgelis,
Kačiuško sugava. (2x2) | 5. Grajij vargonėlė,
Skambin skambonėlė,
Išgrajije išskambina
Kojas ir ronkelas. (2x2) |
| 3. Kaip graite sugava,
Gelžinėm apkala
Ir į tormo pasodina,
Tormi numarina. (2x2) | |

Padainavo Teodora Stočkuvienė-Simonaitytė, 81 m., gyv. Ilgėsios Lóvos k.,
Apolonija Petronienė-Simonaitytė, 76 m., gyv. Póškiečių k., Emilija Simonaitytė,
71 m., ir Liongina Simonaitytė, 64 m., abi gyv. Užubelių kaime. Į mg. juostą įrašė
K. Kalibatas 1991 m., tekstą iššifravo P. Krikščiūnas, melodiją – D. Vyčinienė 2000
metais. KKA 544.

Karinė-istorinė daina apie 1794 m. su-
kilimą (K 679), žinoma neplačiame ruože – *Turimas galvoje Tadas Kosciuszka.

Jōniškio, Pakrūojo, Šiaulių, Radviliškio ir kai kuriuose Žemaitijos rajonuose.

Melodija terckvinttonalinė, paplitusi visoje Lietuvoje su keliais poetiniais tekstais: „Saulelė raudona“ (meilės), „Eik, Onyte, gryčion“ (baladė), „Oi tu moteriške“ (vaikų) ir kitais. Šio tipo melodijų pirma dalis labiau varijuoja, antra – pastovesnė.

86. Oi susibuntavojo ponai

Oi su - si - bun - ta - vo - jo po - nai,
var - šu - vie - čiai ir mies - čio(nys).

1. *Oi susibuntavojo ponai,
Varšuviečiai ir miesčio(nys).*
2. *Oi kaip tiem ponam yra gėda,
Kad mužikai dvaruos susėdo.*
3. *Bus didelis sumušimas
Ir jaunimo nuliūdimas.*

Padainavo Gasparas Misiūnas, 76 m., gyv. Stačiūnų kaime. Tekstą užrašė T. Ramanauskaitė ir V. Baltrėnas, melodiją – D. Kuzinienė 1958 m. Vilniaus universiteto ir Lietuvių kalbos ir literatūros instituto tautosakinėje ekspedicijoje. LTR 3209(124). Dainininko pastaba: „Senoviška. Tų dainų nieks nebedainuoja, mažas būdamas išmokau, vos teatmenu. Sena senelė po ponų vergija tą dainą dar dainuodavo.“

Ši aiškiai karinės-istorinės dainos nuotrupa konkrečiam dainos tipui sunkiai priskiriama. Jos vaizdai artimiausi sukilimų (ypač 1831, 1863 m.) arba socialinio protesto dainoms.

Melodinis tipas tradicinis, paplitęs šiaurės Aukštaitijoje ir Žemaitijoje. Neaišku, ar tai ir yra tikroji šios retos karinės dainos melodija, ar G. Misiūnas ją „pasiskolino“ iš kitos dainos (ta pačia melodija jis padainavo „Šią naktelę“; gimininga melodija ši vestuvinė daina dainuojama ir Žemaitijoje).

87. Kam tu sprogsti, ažuolėli

♩ = 92



- Kam tu sprogs-ti, a - žuo - lė - li? Ši-q-nakt šals šal - ne - lė.



- Aš šal - ne - lės ne - bi - jo - siu, per nak - tį iš - sprog(siu).

1. - Kam tu sprogsti, ažuolėli?
Ši-q-nakt šals šalnelė.
- Aš šalnelės nebijosiu,
Per naktį išsprogsiu. (2x2)
2. - Kelkis, kelkis, jauns berneli,
Nusiprausk vėidelį,
Jau pašaukė tave jauną
Eiti į vainelę. (2x2)
3. - Atsikėlęs nusiprausiu
Ir apsirėdysiu,
Eidams tėvui, motinėlei
Širdį sugraudysiu. (2x2)
4. Ašarom kelią laistysiu,
Kad kels nedulkėtą,
Kad tėveliui, motinėlei
Širdies neskaudėt. (2x2)
5. Nors prakaitu laisčiau kelią,
Kelias vis dulkėjo,
Nors raminau motinėle,
Širdį jai skaudėjo. (2x2)
6. - Liki sveika, motinėle,
Ir senas tėveli,
Liki sveika, sesutėle,
Ir jaunas broleli. (2x2)
7. Likit sveikos, giminėlės,
Visi susiedėliai,
Liki sveika ir tu, mano
Mylima mergele. (2x2)
8. Veliju* lietuviams broliams
Lygius laukus arti,
O ne į svetimą kraštą
Užkariautą traukti. (2x2)
9. Veliju Lietuvos broliams
Lietuvoj šieną pjauti,
O ne kraują karo lauke
Skausmingai praliet. (2x2)
10. Aukšti kalnai, platūs laukai,
Balti dobilėliai,
Ten dainavo pulks broliukų,
Visi žalnierėliai**. (2x2)
11. Ir nustatė vieną eilę
Armotų*** šaudyklių,
Ir nustatė antrą eilę
Lietuvos bernelių. (2x2)

*Vėlyti – linkėti.

**Žalnierius – karys.

***Armotà – patranka.



Iš ciklo
„Lygumų kraštas“.
Dailininkas
Romualdas Čarna.
2000 m.

12. Dūzgia kulkos kaip bitelės
Į mūsų pulkelį,
Krinta broliai kaip miglės
Ant lygaus laukelio. (2x2)

13. Guli kūnai nekavoti,
Nėra kam laidoti,
Paukščiai lesa, žvėrys ėda,
Upės krauju bėga. (2x2)

14. Oi tu sakal sakalėli,
Tu gražus paukšteli,
Parnešk, parnešk mano kaulus
Į Lietuvos šalį. (2x2)

15. Parnešk mielam tetušėliui
Nors plaukų pluošteli,
Mylimajai motinėlei
Nors meilų žodelį. (2x2)

16. Užtenka jau man rašyti,
Skauda man širdelę,
Gaila prigimtos šalelės
Ir jaunos mergelės.

17. Gaila Lietuvos laukelių
Ir žalių girelių,
Gaila gaila motinėlės
Ir seno tėvelio.

Padainavo Uršulė Vaitiekūnienė-Urbonaitė, 54 m., gyv. Stačiūnų kaime. Tekstą užrašė R. Liučvaitytė ir E. Strazdaitė 1958 m. Vilniaus universiteto ir Lietuvių kalbos ir literatūros instituto tautosakinėje ekspedicijoje, melodiją iš mg. juostos iššifravo B. Uginčius 1959 metais. LTR 3209(164), LTRF –.

LLDK ši karinė daina (K 712) skiriama prie Rusijos–Japonijos karo dainų. Skelbiamas variantas – išsamus pagrindinės versijos pavyzdys. Jos variantų Pakruojo rajone nėra užrašyta daug, dažnesnė ši daina pietinėje Lietuvoje, ypač Suvalkijoje.

Skelbiamoje populiarus Aukštaitijoje melodinio tipo versijoje išskiriamas V laipsnis. Melodija kvinttonalinė, homofoninės sandaros.

88. Oi Dieve mano, kas pasidarė

♩. = 72

Oi Die - ve ma - no, kas pa - si - da - rė,
prū - sas ant ru - so už - trau - kė ka - rą,
liūd - na liūd - na šir - de - lė ma - no, liūd - na liūd - na šir - de - lė ma - no.

1. Oi Dieve mano, kas pasidarė,
Prūsas ant ruso užtraukė karą,
Liūdna liūdna širdelė mano,
Liūdna liūdna širdelė mano.

2. Trisdešimt metų, kai vajavoja,
Prūsas ant ruso vis gatavoja,
Liūdna liūdna širdelė mano,
Liūdna liūdna širdelė mano.

3. Kaip apjovijo* juliaus** mėnesį,
O ta dienele graži ir šviesi,
Liūdna liūdna širdelė mano,
Liūdna liūdna širdelė mano.

*Apjovyti – paskelbti.

**Julius – liepa.

4. O ta dienele buvo ketvergo,
Eikit, brolaičiai, visi ant vargo,
Liūdna liūdna širdelė mano,
Liūdna liūdna širdelė mano.
5. Par pat Škaplierną* pats sujudimas,
Kur tiktai žiūri, žmonių verkimas,
Liūdna liūdna širdelė mano,
Liūdna liūdna širdelė mano.
6. Vieni palieka senus tėvelius,
Kiti palieka mažus vaikelius,
Liūdna liūdna širdelė mano,
Liūdna liūdna širdelė mano.
7. Sūnus nuo galvos metė kepurę,
Prie savo tėvo greitai pripuolė,
Liūdna liūdna širdelė mano,
Liūdna liūdna širdelė mano.
8. – Oi tu tėveli mano mieliausias,
Kam tu auginai savęs neklausęs,
Liūdna liūdna širdelė mano,
Liūdna liūdna širdelė mano.
9. Sudiev, motina, tu mano miela,
Gal jau suseisma ant sūdo** Dievo,
Liūdna liūdna širdelė mano,
Liūdna liūdna širdelė mano.
10. Sudiev, sesute, tu mano miela,
Gal nusidėjau tau kožną dieną,
Liūdna liūdna širdelė mano,
Liūdna liūdna širdelė mano.
11. Sudiev, brolaiti, mano mieliausias,
Gal ne po ilgo tuoj atkeliausi,
Liūdna liūdna širdelė mano,
Liūdna liūdna širdelė mano.
12. O kai susodino mumis į mašiną,
O kur nuvežė, tai Dievas žino,
Liūdna liūdna širdelė mano,
Liūdna liūdna širdelė mano.
13. Tris dienas vežė, praded sustoti,
O mūsų vadas pradeda moti,
Liūdna liūdna širdelė mano,
Liūdna liūdna širdelė mano.
14. Stato į eilę, ginklus paduoda,
Nieko nematom, tik žemę juoda.
Liūdna liūdna širdelė mano,
Liūdna liūdna širdelė mano.
15. Žiūriu į dangų – dangus raudonas,
Kareiviai šaukia: „Jėzau malonus!“
Liūdna liūdna širdelė mano,
Liūdna liūdna širdelė mano.
16. Prašo Marijos, kad užtarytų,
Ir dangaus vartus atidarytų,
Liūdna liūdna širdelė mano,
Liūdna liūdna širdelė mano.

Padainavo Barbora Balčiūnienė-Juodbalytė, 59 m., gyv. Stačiūnų kaime. Tekstą užrašė R. Gučas ir L. Sauka, melodiją – D. Kuzinienė 1958 m. Vilniaus universiteto ir Lietuvos kalbos ir literatūros instituto tautosakinėje ekspedicijoje. LTR 3209(62). Dainininkės pastaba: „Šią dainą dainuodavo per Pirmąjį pasaulinį karą.“

Daugiausia šios neplašiai žinomos karinės dainos (K 753) variantų užrašyta apie Radviliškį ir kaimyniniuose rajonuose.

Melodija vėlyvos kilmės, kvinttonalinė.

*Škapliernà – Marijos šventė, švenčiama liepos 16 dieną.

**Súdas – teismas.

89. An karžygio kapo

① ————— ② ③ ④ — ⑤
 Ant ka - r - žy - gio ka - po jo - va - rai ža - lia - vo,
 ⑥ (V) ⑦ 1. (V) 2.
 o jo vir - šū - nė - lėj ge - gu - tė ku - ka - vo, kav(o).
 ① 2 3 4-8
 ② 2-9 ③ 2,4,5,7,8 3,9 6 ④ 2-9 ⑤ 3
 ⑥ 2^{fl}, 3^{fl} 3^{fl}, 8^{fl} ⑦ 2^{fl} 7,8 ⑧ 3^{fl} ⑨ 5

- | | |
|---|---|
| 1. Ant karžygio kapo
Jovarai žaliavo,
O jo viršūnėlėj
Gegutė kukavo. (2x2) | 4. – Eikš čia, juodbėrelī,
Ką aš tau sakysiu,
Aš ant kamanėlių
Laiškelį rašysiu. (2x2) |
| 2. Ne tiek jin kukavo,
Kiek širdį griaudino,
Jaunų kareivėlių
Visus vargus žino. (2x2) | 5. O kai tu nubėgsi
Į tėvo dvarėlį,
Sužvenk didžiu balsu,
Kad išeit tėvelis. (2x2) |
| 3. Guli kareivėlis
Ant karo nušautas,
Stovi juodbėrelis
Kamanom apmautas. (2x2) | 6. Išėina tėvelis
Žirgelio girdyti,
Išein motinėle
Laiškėlio skaityti. (2x2) |

7. *O dar neperskaitė*
Nei pusės laiškėlio,
Spaudž motinai širdį,
Kad nebėr sūnelio. (2x2)

8. *Tarnavo tarnavo*
Dėl tėvynės labo
Neužsitarnavo
Nė lentos dėl grabo. (2x2)

9. *Iš jovaro medžio*
Kryžių pastatysiu,
Vardą pavardėlę
Ant jo parašysiu. (2x2)



Dainininkės Teklė
Rumbinienė
ir Emilija Jonaitienė.
 1989 m.

R. Urbo nuotr.
Iš „Žiemgalos“
draugijos archyvo

Padainavo Teklė Rumbinienė, 65 m., ir Emilija Jonaitienė, 72 m., abi gyv.
Vaigalių k. I mg. juosta įrašė K. Kalibatas 1989 m., tekstą ir melodiją iššifravo
D. Martinaitienė 2000 metais. KKA 176.

Negausiai, bet visoje Lietuvoje žinoma daina apie Pirmąjį pasaulinį karą (K 805), turinti sąsają su to paties žanro daina „Anoj pusėj Nemūnėlio“ (K 345). Skelbiama dainos versija geriausiai žinoma Aukštaitijoje.

Melodija vėlyvesnė, homofoninės sandaros. Savotiška jos forma: ab//:ab//.

90. Kad pas mumis nauji svečiai lankytis pradėjo

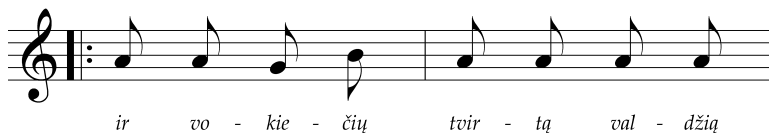
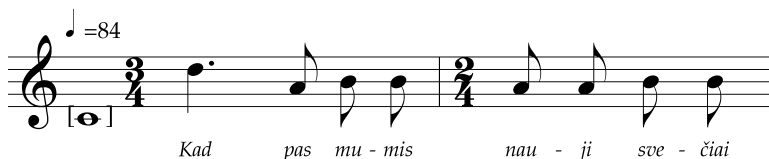

- | | |
|--|--|
| <p>1. Kad pas mumis nauji svečiai
Lankytis pradėjo,
Ir vokiečių tvirtą valdžią
Ant mūsų uždėjo. (2x2)</p> <p>2. Jų kalbų negal suprasti,
Jie per nosis knarkia,
Liep už šunis užmokėti
Po šešiolik markių. (2x2)</p> <p>3. Žėdną* baltą dienužėlę
Naujas žinias neša,
Atvažiavę jie į kaimą
Visa ką surašo. (2x2)</p> <p>4. Vokiečių smailos kepurės,
Negal aukštai joti,
Nuo ūlyčių medžių šakas
Liepė nukapati. (2x2)</p> <p>5. Vokiečiai kapą** kiaušinių
Iš karto išgertų,
Liepė šulnius uždangstyti,
Kad nepasinertų. (2x2)</p> <p>6. Liepė tvorą nuardyti
Ir griovius iškasti,
Nuakėti, nubliukuoti***
Ir žvyrą apvežti. (2x2)</p> | <p>7. Mūsų darbai dar nedirbti,
Jau prie kelio varo,
Prie germano mes teగాunam
Duonos pusę svaro. (2x2)</p> <p>8. Nuvažiavus mums į miestą
Nėr spakain stovėti,
Jau prieina du vokiečiai,
Prašo užmokėti. (2x2)</p> <p>9. Jie stambių nenor mainyti,
Jie tik smulkių prašo,
Išsiėmę jie alupką****
Į knygą įrašo. (2x2)</p> <p>10. Rinko varį ir sidabrą,
Išrinks ir auksinius,
Jie jau Rygą nor nupirkti
Kaip kupčius kiaušinius. (2x2)</p> <p>11. Treti metai, kai vokečė stovi,
O rusas savo tvirtovė
Juos užbudavojo. (2x2)</p> <p>12. Oi vokiečiai nevalionai,
Mes jūs nelaikysim,
Kai suseisim mes iš vieno,
Špygom išbadysim. (2x2)</p> |
|--|--|

Padainavo Barbora Balčiūnienė-Juodbalytė, 59 m., gyv. Stačiūnų kaime. Tekstą užrašė R. Liučvaitytė ir R. Kačergis, melodiją – D. Kuzinienė 1958 m. Vilniaus universiteto ir Lietuvių kalbos ir literatūros instituto tautosakinėje ekspedicijoje. LTR 3209(41).

Ši karinė daina (K 839) užrašoma negausiai, žinoma Šiaulių, Pakruojo, Jėniškio, Radviliškio rajonuose. Pavienių jos variantų rasta apie Akmėnė, Mažeikius, Tėlšius, Jurbarką ir net Vilkaviškį bei Marijampolę. Visuose variantuose satyriškai pasakojama apie vokiečių kareivių bei pareigūnų šeiminkavimą Lietuvoje. Toje pačioje ekspedicijoje užrašytas dar vienas šios dainos variantas, po 1-o posmo gerokai besiskiriantis nuo skelbiamojo: *Anie didi gspadoriai Ant tų mūsų ūkių, Tie žandarai parskeltrūriai Lakstė kaip padūkė. / Didžias knygas pasiėmę Po kaimus bėgiojo, Ant tų šunų labai pyko, Kad ant anų lojo. / Nuvažiavau į miestelį, Neramu stovėti,*

*Žėdnà – kiekviena.

**Kapà – 60 vienietų.

***Bliukúoti (bliukiúoti) – lyginti.

****Alupkà – pieštukas.

Ir ateina du rudbarzdžiai, Prašo užmokėti. / Anie stambių neėmė, ale smulkių prašė, Pasiėmę kreidos šmotą į viešlaukį rašė. / Liepė krūmus kirsti Ir ravus iškasti, Liepė kelius pataisyti Ir žvyru užvežti. / Kur buvo mažas kaimelis, Liepė padidinti, Kur buvo siauros ulyčios, Liepė paplatinti. / Liepė karves milžti Ir jiems sviestą duoti, Liepė vištas surašyti Ir kiaušinius pristatyti LTR 3209(19). Prie šios dainos pridėta pastaba: Dainą dainuodavo Nikolajaus karo metu. Dar vienoje dainoje tarp 1-o ir 2-o posmų įsiterpia: Baudė žmones ir gąsdino, Kad anų klausytų Ir jų visus paliepinus Greitai išpildytų LTR 2992(20).

Tradicinė šiaurės ir rytų Aukštaitijoje paplitusi kvinttonalinė melodija. Ji žinoma ir su kitais poetiniais tekstais.

91. Neliūdėk, mamyte

Ne - liū - dėk, ma - my - te, kad prie Kū - čių sta - lo
 šie - met vie - na vie - ta pa - si - liks tuš - čia,
 Ir ne - lauš plot - ke - lės iš bal - tų ran - ke - lių
 tas, kur per - nai lau - žė ir dar bu - vo čia.

① 3,4 ② 3-5 ③ 4 \flat 2, 5 \flat 1 ④ 1 \flat 2, 3-5 ⑤ 2 5 \flat 1

- | | |
|---|--|
| <p>1. Neliūdėk, mamyte, kad prie Kūčių stalo
 Šiomet mano vieta pasiliks tuščia,
 Ir nelauš plotkelės iš baltų rankelių
 Tas, kur pernai laužė ir dar buvo čia. (2x2)</p> | <p>2. Aš žinau, tu klaupsies poterių kalbėti
 Prie užtiesto stalo su visa šeima,
 Mane prisiminus ir tyliai liūdėsi,
 Per raukšlėtą veidą risis ašara. (2x2)</p> |
|---|--|

3. Šiomet mano vietoj dėk eglės šakelę
To paties eglyno, kuriam aš buvau,
Ir uždek, mamyte, Kūčių stalo žvakę –
Tu tai padarysi, aš tikrai žinau. (2x2)
4. Neliūdėk, mamyte, aš tikrai sugrįšiu
Prie užtiesto stalo su visa šeima,
Vėl plotkelę laušiu iš baltų rankelių,
Ašaras nubrauksiu nosine balta. (2x2)
5. Neliūdėk, mamyte, juk aš čia ne vienas,
[Tokiam pat likime]* yra mūsų daug.
Bet ir jie nevalgys šitos vakarienės
Ne tiktai namuose, bet ir čia, miške.

Padainavo Genovaitė Žarskienė-Žegunytė, Elzbieta Karnickienė-Žegunytė, Liongina Stirienė-Žegunytė ir Teklė Jokubauskienė-Žegunytė, visos gyv. Lygumuose (gim. Aleknaičių k.). Į mg. juostą įrašė K. Kalibatas 1991 m., tekstą šifravo P. Kriškiūnaitis, melodiją – D. Vyčinienis 2000 metais. KKA 229.

Karinė-istorinė daina, pradėta dainuoti pokario metais ir skirtina pasipriešinimo ar tremtinių dainoms.

Visoje Lietuvoje paplitusi vėlyvesnė melodija, dainuojama su įvairiais poetiniais tekstais („Daug daug dainelių“, „Aš verkiau parimus“ ir kt.). Ypač stabili yra antroji melodijos dalis (priedainis), kuriai būdinga laipsniška intonacinė slinktis nuo VIII iki III laipsnio. Pritariantieji balsai retkarčiais išsiskiria į atskiras partijas, sukurdami tribalsius sąskambius.

92. Lygumų šventoris

♩ = 108

Ly - gu - mų šven - to - ris grà - žė ap - rė - dy - tas,

su ža - lei - sės žo - lė - nė - lės ap - lionk ap - so - dy(tas). -

1. Lygumų šventoris
Gražė aprėdytas,
Su žaliaisės žolėnėlės
Aplionk apsodytas.

*Dainininkės čia susimaišo, kiekviena dainuoja savaip, ir fragmentas tampa neiššifruojamas. Jis čia pateikiamas pagal analogiją su kitais artimiausiose vietovėse užrašytais variantais. Kai kur dainuojama „Tolimam Sibire“.

2. *Lygumų šventoris*
Aukšte muravotas,
Su pilkaisės akmėnėlės
Takelė iškloti.
3. *On bažnyčios viorša*
Karvelė burkava,
Šiolto lieto, giedrio dieno
Žmonėm pranašava. (2x2)
4. *Senasė klebonas*
An gonkų sėdėje,*
Labė gyre tas mergaitės,
Kur rūtialas sėje. (2x2)
5. – *Oi jūs mergaitės,*
*Jūs neštukavokit**,*
Su girtuoklės bernužėlės
Jūs neuliovokit,
Su girtaisės bernužėlės
Jūs neuliovokit.

Padainavo Kazimiera Deveikienė, 98 m., gyv. Degučių kaime. Į mg. juostą įrašė K. Kalibatas 1990 m., tekstą iššifavo P. Krikščiūnas, melodiją – D. Vyčinienė 2000 metais. KKA 398.

Panašios tematikos moralizuojančių dainų apie bažnyčias šio amžiaus pradžioje ir vėliau būta gana daug ir įvairiomis pradžiomis. Skelbiamoji paplitusi visoje Lietuvoje. Šiaurės Lietuvoje ji gana populiarai. Priklausomai nuo užrašymo vietos įvairuoja ir tekste minimi vietovardžiai. Iš aukštaitiškų versijų kaip gausesnės minėtinos „Linkuvos bažnyčia netoli nuo Rymo“ (Linkuvà), „Sustokim visi į gretą“ (Daujėnai, Pāsvalio raj.), „Per Pasvalio lauką srauni upė teka“ (Pasvalys), „Palangos miestely nauja karčiamėlė“ (Šiauliai ir Šiaulėnai Radviliškio rajone). „Žiemgalos“ draugijos ekspedicijose taip pat užrašyti keli šios dainos variantai. Prie vieno (KKA 231) pridėta pastaba, kad daina sukurta kun. Jurgio Rupkos.

Melodija tradicinė, terckvintonalinė, paplitusi visoje Lietuvoje (ypač Aukštaitijoje).

93. Pasisėjau žolynėlių

♩ = 88

Pa - si - sė - jau žo - ly - nė - lių aš sa - vo dar - žel',
 Pa - so - di - nau jur - gi - nėl' prie pa - tės ta - kel'.

*Gōnkas – priebutis, veranda.

**Štukavóti – juokauti.

Lais - čiau ry - tą ir per pie - tus,

va - ka - rė - lį sa - vo kviet - kus iš gi - laus šul - nel'.

① 1 1/2, 2-4 ② 3 1/4 ③ 3,4 ④ 2-4 ⑤ 3,4 ⑥ 4

* I takte antrasis balsas pasirodo tik melodiją kartojant antrą kartą (taip yra visuose posmuose, išskyrus 4-q. Jį antrasis balsas dainuoja visą nuo pat pradžių.

** Kituose posmuose vidurinis balsas vos girdimas

1. Pasisėjau žolynėlių aš savo daržel',
Pasodinau jurginėlių prie paties takel'.
Laisčiau rytą ir per pietus, vakarėlį savo kvietkus
Iš gilaus šulnel'. (2x2)
2. Atsikėlus anksti rytą skubu į daržel'
Aplankyti sava žolynų, žaliųjų rūtel':
Žydi rožės, pinavijos, lenkia galvas ir lelijos
Vidury daržel'. (2x2)
3. Pražydėjo visos gėlės, žydi, ponavoj.
Kur palika tas bernelis, kad nebeatjoj?
Tas bernelis kad atjot, mane jauną padabot,
Išvest iš daržel'. (2x2)

4. *Nerūpētų man daržely rūtelės augint,
Tik rūpētų, kaip rasoda, burokę sodint.
Šeimynėlę pribudyč', prie darbėlių pristatyč'
Nuo ankstaūs rytel'.* (2x2)

Padainavo Teodora Stočkuvienė-Simonaitytė, 80 m., gyv. Ilgėsios Lóvos k., Izabelė Simonaitytė, 82 m., Apolonija Petronienė-Simonaitytė, 76 m., abi gyv. Póškėčių k., Liongina Simonaitytė, 64 m., ir Emilija Simonaitytė, 71 m., abi gyv. Užùbalių kaime (visos gim. Ramonáičių k.). Į mg. juostą įrašė K. Kalibatas 1991 m., tekstą iššifravo P. Kriškėičiūnas, melodiją – D. Vyčiniene 2000 metais. KKA 520.

Ši naujoviška daina (LLDK skiriama G 739) paplitusi tik Aukštaitijoje, populiariausia Pakruójo, Pásvalio ir Šiaulių rajonuose. Dauguma jos variantų užrašoma kitokia pradžia: *Užtekėjo saulė šviesi, darželis nušvito, Mano rūtós ir razetos pernakt nenuvyto. Žydi gražios pinavijos, skleidžia žiedus ir lelijos Vidury daržel' KKA 266.* Taip pat prasideda ir ankstesnieji pristatomų apylinkių užrašymai – LTR 1739(108), LTR 3182(48), LTR 3209(590).

Vėlyvesnė melodija, padainuota keliais balsais. Antroje melodijos dalyje pritariama sekstomis. Toks dainavimas dažnas Aukštaitijoje. Balsų partijos čia sukeičiamos vietomis: melodija tarsi atsiduria pritariančiųjų balsų partijoje, o viršutinis balsas „turavoja“. Kad žemai skambanti balso partija anksčiau buvo pagrindinė melodija, rodo ir joje aukštinamas IV laipsnis (IV aukštas laipsnis būdingas kai kurioms šiaurės aukštaičių, šiauliškių ir žemaičių melodijoms).

94. Vabals dède buva

Va - ba - ls dè - de bu - va,
Niekš ne - ži - no - je bu - va.

- | | |
|---|--|
| 1. <i>Vabals dède buva,
Niekš nežinoje, buva.</i> | 3. <i>Toki gadyne buva,
Vabals dède buva.</i> |
| 2. <i>Ākis kaip šakės buva,
Vabals dède buva.</i> | 4. <i>Dončė kaip vargone buva,
Vabals dède buva.</i> |



*Kazimieras Kalibatas
su tautosakos
pateikėjais Vilūnaičių
kaime. 1989 m.
R. Urbo nuotr.
Iš „Žiemgalos“
draugijos archyvo*

5. *Nieks nežinoje, buva,
Vabals dėde buva.*

6. *Nieks nežinoje, buva,
Ūsė kaip žabos buva.*

7. *Vabals dėde buva,
Nieks nežinoje, buva.
Toki gadyne buva.*

*Padainavo Rozalija Gaubienė, 86 m., gyv. Rubaičių kaime. Į mg. juostą įrašė
K. Kalibatas 1991 m., tekstą ir melodiją iššifravo D. Martinaitienė 2000 metais.
KKA 492.*

Konkrečiam tipui šis variantas LLDK nepriskirtas. Panašių humoristiškai hiperbolizuojamų motyvų sutinkama dainose apie gamtą bei vaikų dainose apie gyvūnus.

Melodija pasižymi sena forma (dvieile: a a) bei mažorinio trichordo intonacija pagrįstu motyvu. Savo struktūra ši daina primena sutartinės „Kadu buva, kadujo“ variantus, užrašytus Pānevėžio, Pūšaloto (SIS I 309–311) bei Čiōbiškio (SIS I 312) apylinkėse. Skelbiamoje dainoje žodis *buva* tampa savotišku refrenu, giminingu sutartinės refrenui *kadujo*. Artimas ir vaizdų hiperbolizavimas (sutartinėje: bitės – kaip telyčios, bitynai – kaip veršynai; dainoje: vabalo akys – kaip šakės, dantys – kaip vargonai). Daina baigiasi motyvu *toki gadyne buva*, kuris giminingas sutartinėje besikartojančiam motyvui *o tai buvo gerieji meteliai* (abiem atvejais piešiamas buvusių laikų vaizdas). Tekstų bei formų giminingumas leidžia manyti, kad skelbiama daina taip pat galėjo būti sutartine dainuojama unisonu arba heterofoniškai, kaip ir minėtos sutartinės variantai.

95. Martial lelijël

♩ = 128

Mar - tial le - li - jël, kor aš ta - vi dë - si?

Pa - dë - si į kle - tį - pra - dë - si pia - lë - ti.

1 2,4 3,5-7 2 3,5,6 4 3 2-6 4 4

- | | |
|--|--|
| 1. Martial lelijël,
Kor aš tavi dësi?
Padësi į kletį –
Pradësi pialëti. | 5. Martial lelijël,
Kor aš tavi dësi?
Padësi ont langa –
Visos katës lãnda. |
| 2. Martial lelijël,
Kor aš tavi dësi?
Pavoši po puodu –
To paliksi juoda. | 6. Martial lelijël,
Kor aš tavi dësi?
Padësi un stoga –
Krita ir parsproga. |
| 3. Martial lelijël,
Kor aš tavi dësi?
Padësi on pečios –
Atsirada svečis. | 7. Martial lelijël,
Kur aš tavi dësi? |
| 4. Martial lelijël,
Kor aš tavi dësi?
Padësi po suolo –
Musës apipuola. | |

Padainavo Jadvyga Žegunienë, 94 m. gyv. Kairių kaime. (gim. Vilûnaičių k.).
Į mg. juostą įrašë K. Kalibatas 1988 m., tekstą ir melodiją iššifravo D. Martinaitienë
2000 metais. KKA 82.

Pateikiama viena iš daugelio humoristinės dainos „Davë Dievas vyrą“ versijų. Daugiausia šios versijos variantų užrašyta rytiniuose ir šiaur-rytiniuose (Ignalinos, Zarasų, Rõkiškio, Pãnevëžio) rajonuose. Paprastai apdainuojama ne marti, o tinginys vyras ar bernelis.

Melodija mažorinë, kvinttonalinë, turinti monofonijos bruožų.

96. Palangos pajūryje

♩ = 120

Pa - lan - gos pa - jū - ry - je gy -
ve - no žve - je - lis, tu - rė - jo dvi duk -
re - les kaip dar - že rū - te - les.

1 13 15 2,7-9,11 3,6,10
12 2-4,6-11 4 5,7 5 2 6 4,6-11

- | | |
|---|---|
| 1. Palangos pajūryje
Gyveno žvejelis,
Turėjo dvi dukreles
Kaip darže rūtelės. | 4. – Nešiok, dėvėk, sesute,
Aukšinių žiedelį,
O jei tu jį pamesi,
Užmirši ir mane. |
| 2. Viena sesutė buvo
Šviesi kaip saulelė,
Antra sesutė buvo
Tamsi kaip naktelė. | 5. Vyresnioji jaunesniąją
Vadino pavaikščiot:
– Eime, eime, sesute,
Jūrelių pakrantėn. |
| 3. Jaunesniąją pamilo
Vienturtis bernelis,
Užmovė aukso žiedą
Ant baltos rankelės. | 6. – O ką mes ten darysme
Jūrelių pakrantėj?
– Papuošme jūros dugną
Rūtelių šakelėm. |

7. *Vyresnioji jaunesniąją
Stūmė nuo aukštumos.
Jaunesnioji paskendo
Siūbuojančioj bangoj.*
8. – *Gelbėk, gelbėk, sesute,
Gelbėki tu mane,
Už tai tau atiduosiu
Aukštinį žiedelį.*
9. *Gelbėk, gelbėk, sesute,
Gelbėki tu mane,
Už tai tau atiduosiu
Jaunąjį mylimą.*
10. *Gelbėk, gelbėk, sesute,
Gelbėki tu mane,
Už tai tau atiduosiu
Rūtelių vainiką.*
11. *Nutilo jūros bangos,
Nutilo ir miškai.
Nutilo jūružėlė,
Nurimo jos balsai.*
12. *Iš kur gi atkeliavo
Tas žvejų laivelis?
Paleido šilkų tinklą
Jūrelių gilumon.*
13. *Sugavo jie mergelės
Sustingusį kūną,
Iš kaulų dirbo kankles,
Iš kasų stygeles.*
14. *O kai jie nukeliavo
Prie tėvo dvarelio,
Pabraukė jie piršteliais
Per plonas stygeles.*
15. *Klausyk, klausyk, sesute,
Ką tau stygos sakys:
– Tu laimės neturėsi,
O aš ilsiaus ramiai.*

*Padainavo Pranciška Bielskienė, 77 m., gyv. Pavėzgių k., ir nenurodyta pateikėja.
Į mg. juostą įrašė L. Krasauskaitė ir L. Chmieliauskaitė 1990 m., tekstą iššifravo
P. Krikščiūnas, melodiją – D. Vyčiniene 2000 metais. KKA 668.*

Šio tipo baladės Lietuvoje gana populiarios. Dainos pradžioje varijuoti nelabai linkstama – dar viena jos versija „Tai augo pas tėvą (mamą) dvi gražios dukrelės“ dažniausiai aptinkama Rōkiškio, Švenčionių ir Ignalinos rajonuose. Pagrindinė versija („Prie pat Palangos kranto“ / „Prie pat jūros krantelio“) užrašoma visoje Lietuvoje. Esama daug nevienodai išplėtotų jos variantų, pasibaigiančių tais pačiais posmais, todėl LLDK išskirta nemažai variantų grupių. Publikacijai atrinktas išsamiausias jos pavyzdys.

Melodija vėlyva, paplitusi su įvairiais poetiniais tekstais (jos intonacijos bei ritmika giminingos rusų miesto romansams). Daugiabalsis pritarimas pagrįstas funkcinės harmonijos dėsniais.



*J. Miežys su tautosakos rinkėjais 1958 m.
R. Gučo nuotr.
Iš Lietuvių literatūros ir tautosakos instituto
Lietuvių tautosakos rankraštyno fondų
LTRFt 610*



*Veronika Vanagienė savo namuose 1958 m.
R. Gučo nuotr.
Iš Lietuvių literatūros ir tautosakos instituto
Lietuvių tautosakos rankraštyno fondų
LTRFt 608*



*Vyriausia 1958 metų ekspedicijos dainininkė
Joana Baškienė (kairėje) su Kazimiera Juškiene
Kauksnujų kaime.
R. Gučo nuotr.
Iš Lietuvių literatūros ir tautosakos instituto
Lietuvių tautosakos rankraštyno fondų
LTRFt 619*

97. Žykel' žykialel'

$\text{♩} = 108$

① ② — ③ ④ ⑤ — ⑥
 —žy - kel' žy - kia - lel', vi - sų žiò - kų mo - ky - to - jis,
 ⑦ ⑧ — ⑨ — ⑩ —
 švèn - ta raš - ta pil - dy - to - jis, pa - sa - kyk, žy - ke - li,
 ⑪ ⑫ — ⑬
 kas tai y - ra viens. —Viens pons Jė - zos Kris - tos,
 ⑭ ⑮ ⑯
 ku - ris don - guj ka - ra - liauj ont am - žių.

① 6,10 ② 2,6,10 ③ 2,3 7-9 ④ 2 ⑤ 2-10 ⑥ 5-7,9,10
 ⑦ 3,4,6-10 ⑧ 2,4,6,8,9 3,7,10 ⑨ 3,10 4 ⑩ 6
 3,8,10 $\text{♩} = \text{♪}$ ⑪ 7,8 ⑫ 3 4-6,9,10
 ⑬ $2^{\text{I}}, 3^{\text{I}}, 2^{\text{I}}, 4^{\text{I}}, 2^{\text{I}}, 3^{\text{I}}, 5^{\text{I}}, 3^{\text{I}}, 4^{\text{I}}, 6^{\text{I}}, 5^{\text{I}}, 6^{\text{I}}, 7^{\text{I}}, 6^{\text{I}}, 7^{\text{I}}, 8^{\text{I}}, 7^{\text{I}}, 9^{\text{I}}, 8^{\text{I}}, 9^{\text{I}}, 10^{\text{I}}, 9^{\text{I}}, 10^{\text{I}}$ $2^{\text{II}}, 3^{\text{II}}, 4^{\text{II}}, 5^{\text{II}}, 6^{\text{II}}, 7^{\text{II}}, 8^{\text{II}}$
 4 I 5 I 5 II , 6 II , 4 II , 7 II , 8 II , 6 II , 9 II , 7 II , 10 II , 8 II

1. – Žykel' * žikialel',
 Visų žiokų mokytojis,
 Švėnta rašta pildytojis,
 Pasakyk, žykeli,
 Kas tai yra viens.
 – Viens pons Jėzos Kristos,
 Kuris donguj karaliauj
 Ont amžiu.
2. – Žykel' žikialeli,
 Visų žiokų mokytojis,
 Švėnta rašta pildytojis,
 Pasakyk, žykeli,
 Kas tai yra do.
 – Do Dieva svietke**,
 Viens pons Jėzos Kristos,
 Kuris donguj karaliauj
 Ont amžiu.

3. – Žykel' žikialeli,
 Visų žiokų mokytojis,
 Švėnta rašta pildytojs,
 Pasakyk, žykeli,
 Kas tai yra trys.
 – Trys patrijarke,
 Do Dieva svietke,
 Viens pons Jėzos Kristos,
 Kuris donguj karaliauj
 Ont amžiu.

*Žykas (kai kur žėkas) – žemo rango dvasininkas.

**Sviėtkas – liudytojas.

4. – Žykel' žikialeli,
 Visų žiðkų mokytojs,
 Švėnta rašta pildytojs,
 Pasakyk, žykeli,
 Kas tai yra ketor'.
 – Ketor' vangilyste,*
 Trys patrijarke,
 Do Dieva sviẽtke,
 Viens pons Jėzos Kristos,
 Kuris donguj karaliauj
 Ont amžiu.
5. – Žykel' žikialeli,
 Visų žiðkų mokytojs,
 Švėnta rašta pildytojs,
 Pasakyk, žykeli,
 Kas tai yra penki.
 – Pėnkios ronos Jėzusa,
 Ketor' vangilyste,
 Trys patrijarke,
 Do Dieva sviẽtke,
 Viens pons Jėzos Kristos,
 Kuris donguj karaliauj
 Ont amžiu.
6. – Žykel' žikialeli,
 Visų žiðkų mokytojs,
 Švėnta rašta pildytojs,
 Pasakyk, žykeli,
 Kas tai yra šeši.
 – Šešios rožės, lelijos,
 Pėnkios ronos Jėzusa,
 Ketor' vangilyste,
 Trys patrijarke,
 Do Dieva sviẽtke,
 Viens pons Jėzs Kristos,
 Kuris donguj karaliauj
 Ont amžiu.
7. – Žykel' žikialeli,
 Visų žiðkų mokytojo,
 Švėnta rašta pildytojo,
 Pasakyk, žykeli,
 Kas tai yra septyni.
 – Septyni sakramiantẽ,
 Šešios rožės, lelijos,
 Pėnkios ronos Jėzusa,
 Ketor' vangilyste,
 Trys patrijarke,
 Do Dieva sviẽtke,
 Viens pons Jėzs Kristos,
 Kuris donguj karaliauj
 Ont amžiu.
8. – Žykel' žikialeli,
 Visų žiðkų mokytojo,
 Švėnta rašta pildytojo,
 Pasakyk, žykeli,
 Kas tai yra aštuoni.
 – Aštuonios žvakės ont altorios,
 Septyni sakramiantẽ,
 Šešios rožės, lelijos,
 Pėnkios ronos Jėzusa,
 Ketor' vangilyste,
 Trys patrijarke,
 Do Dieva sviẽtke,
 Viens pons Jėzs Kristos,
 Kuris donguj karaliauj
 Ont amžiu.

*Vangilystas – evangelistas.

9. – Žykel' žikialeli,
 Visų žiðkų mokytojo,
 Švènta rašta pildytojo,
 Pasakyk, žykeli,
 Kas tai yra devyni.
 – Devyni korè* angelų,
 Aštuonios žvakès ont altorios,
 Septyni sakramiantè,
 Šešios rozès, lelijos
 Po akimis Marijos,
 Pènkios ronos Jèzusa,
 Ketor' vangilystè,
 Trys patrijarke,
 Do Dieva sovietke,
 Viens pons Jèzs Krists,
 Kuris donguj karaliauj
 Ont amžiu.

10. – Žykel' žikialeli,
 Visų žiðkų mokytojo,
 Švènta rašta pildytojo,
 Pasakyk, žykeli,
 Kas tai yra dešimt.
 – Dešimt Dieva prisakymų,
 Devyni korè angelų,
 Aštuonios žvakès ont altorios,
 Septyni sakramiantè,
 Šešios rozès, lelijos
 Po akimis Marijos,
 Pènkios ronos Jèzusa,
 Ketor' vangilystè,
 Trys patrijarke,
 Do Dieva sovietke,
 Viens pons Jèzs Krists,
 Kuris donguj karaliauj
 Ont amžiu.

Padainavo Ona Kalibatienė-Valiušytė, 73 m., gyv. Pakruójoje (gim. Vilúnaičių kaime). Į mg. juostą įrašė K. Kalibatas 1984 m., tekstą ir melodiją iššifravo D. Martinaitienė 2000 metais. KKA 122.

LLDK ši giesmė, pasiremiant gausiomis pastabomis iš įvairių vietovių, skiriama prie Kalėdų giesmių, tačiau ne visada kūrinio funkcija nuskaitoma vienodai. Pateikiame Pakruójo raj. užrašytas pastabas: *Senoves karunka*** LTR 151(2); *Išgiedojus visą dvylika reikia vèl pradèt nuo dvylikto ir varyti atgal, prie kiekvieno posmo pridèdant: „Aik, velnio į pekle!“* Ta giesmė esanti giedotina miške pasiklydus, kad velnias atstotų LTR 192(117); *Ši daina buvusi senovėj kaip švènta giesmė vietoj poteriu* LTR 388(59); *Sakytøjas aiškina, kad Žèkelis buvęs koks tai vyriausias pranašas. Jis paklydusius atveda į kelią, užtai paklydus reikia giedoti tą giesmę. Kolei ją baigsi, atrasi ir kelią. Tą giesmę seniau giedodavo ir prie numirèlio bei per gedulingus pietus, numirèlį palaidojus. Mat kad jo vèlè klajojančią Žèkelis nuvestų į dangų* LTR 812(22). Jonas Balys, sudarinédamas lietuvių pasakojamosios tautosakos katalogą, šiuos tekstus skyrè prie formuliniu pasakų (LPK 2010).

Lietuvių tautosakos rankraštyne turimas dar vienas variantas iš Lýgumų valsčiaus. Jame prisideda 11 ir 12 posmai: *Vienuolik arkanuolu... / Dvylik apaštalu... Skiriasi ir 6-o posmo atsakymas: Šešios žyd lelijos Po akimis Marijos... LTR 388(59).*

Melodija tradicinė, kaip ir daugelio kumuliatyvinių dainų, pagrįsta mažorinio trigarsio intonacijomis (su pereinamu II žemu laipsniu). Melodijoje ypač daug improvizuojama.

*Kõras – choras.

**Karunkà – tam tikra malda.

Septyni rateliai iš Vilūnaičių

Parengė Kazimieras Kalibatas

1. Rugeliai

[1] *Gyvai*

Se - nis pjo - ve ru - ge-lius, bo - ba ri - še pė - de - lius.

[2]

Su - ri - še, su - ne - še, i gu - bia - ls su - sta - te.

Senis pjo ve rugelius,
Boba riše pėdelius.
Suriše, suneše,
Į gubials sustate. (2x2)

Vaikinai išsirenka merginas. Šokėjai sustoja ratu pora už poros. Merginos rato viduryje. Vaikino kairė ranka laiko merginos dešinę. Rankos nuleistos žemai.

1. Prieš žengdami pirmą žingsnį, šokėjai pasisuka prieš saulę.

Dainuodami Senis pjo ve eina du žingsnius pirmyn (pradedama dešine koja), rugelius – sutrepsi tris kartus. Gyvai pasisuka pagal saulę ir dainuodami Boba riše pėdelius vėl eina du žingsnius pirmyn (pradedama kaire koja) bei sutrepsi.

2. Šokėjai atsisuka vieni į kitus. Rankos ant klubų. Dainuodami suriše šokėjai stovėdami iš liemens pasisuka į dešinę, suneše – į kairę, į gubials – vietoje stovėdami apsisuka aplink ir sustate – sutrepsi tris kartus.

2. Žydi erškėtėlis

[1] *Pasivaikščiojimas*

Žy - di erš - ke - tė - lis,

lais - tyt jo ne - rei - kia.

[2] *Gyvai*

Pa - žiū - rėk. mo - ti - nė - la. ko duk - ria - la vei - kia.

- | | |
|---|---|
| <p>1. Žydi erškėtėlis,
Laistyt jo nereikia. (2x2)
Pažiūrėk, mutinėla,
Ko dukriala veikia. (2x2)</p> | <p>3. – Ne tiek jisai lonke,
Kiek mani vilioje, (2x2)
Auksa žiedelį
Man padovanoje. (2x2)</p> |
| <p>2. Aukštajam svirnely
Prė stikla lungele (2x2)
Lonke jauns biarnužėlis
Ryto vakarėlį. (2x2)</p> | <p>4. – Netikėk, mergiala,
Bernele meiluma, (2x2)
Biarnužėle meilos žodžė
Su nuodais maišyti. (2x2)</p> |

1. Pasivaikščiojimas. Šokėjai sustoja poromis ratu (pora už poros). Merginos išorinėje rato pusėje. Poros susikabina nuleistomis rankomis. Dainuojant Žydi erškėtėlis, Laistyt jo nereikia einama prieš saulę ratu.

2. Vaikinai ir merginos atsisuka vieni į kitus. Poros, dainuodamos Pažiūrėk, motinėla, Ko dukriala veikia, patrepsėdamos (suktinio žingsniu) už parankių sukasi aplink. Kartodamos žodžius pasikeičia rankomis ir vėl sukasi aplink patrepsėdamos.

3. Linksmumas gražumas pavasarėle

[1] Linksmi, gyvai

Links - mu - mas gra - žu - mas pa - va - sa - rė - le.

[2] Bėgant

Šok jau - ni, šok se - ni, šok vi - du - ti - nė.

- | | |
|--|--|
| <p>1. Linksmumas gražumas
Pavasarėle. (2x2)
Šok jauni, šok seni,
Šok vidutinė. (2x2)</p> | <p>2. Ko labiausė šoka
Tie vidutinė, (2x2)
Švarkus nusivėlkė
Šok vienmarškinė. (2x2)</p> |
|--|--|

1. Šokėjai sustoja į bendrą ratelį. Susikabina rankomis paprastai žemai. Dainuodami Linksmumas gražumas pavasarėle eina paprastu žingsneliu į dešinę.

2. Visiems dainuojant Šok jauni, šok seni, šok vidutinė, vaikinai už parankių suka merginas aplink į vieną, o kartojant – į kitą pusę.

4. Bare bare cigono

1 *Lėtai*

Ba - re ba - re ci - go - no, kam su - dau - že uz - bo - no.

2 *Greitai*

Ka ne tas ci - go - nėl's', bū - tu sveiks uz - bo - nėl's'.

*Bare bare cigono,
Kam sudauže uzbono. (2x2)
Ka ne tas cigonėls',
Būtų sveiks uzbonėls'. (2x2)*

Šokėjai sustoja dviem eilėm vieni prieš kitus keturių žingsnių atstumu. Visų rankos nuleistos, nesusikabinę.

1. Dainuodami Bare bare visi suartėdami eina du žingsnius pirmyn, cigono – tris kartus sutrepsi. Žengdami atgal dainuoja Kam sudauže, uzbono – vėl sutrepsi. Eidami pirmyn šokėjai pradeda dešine koja, o atbuli – kaire.

2. Rankos ant klubų. Dainuodami Ka ne tas cigonėls', šuoliukais, pristatydami koją, priešpriešiais stovintys ratuotojai prasilenkdami pralekia vieni pro kitus („šaudykle“) ir taip apsikeičia vietomis, būtų sveiks uzbonėls' – šuoliukais lekia atgal.

Ratelis kartojamas iš pradžių.

5. Vai lakštute lakštute

1 *Lėtam tempe*

Vai lakš - tu - te lakš - tu - te, ža - lios gi - rios paukš - tu - te.

Aik, mo - čiut, pri ma - nės, man' gal - via - la nia - skau - dės.

2 *Greitam tempe*

Kai mo - čiu - te pri - é - je, mar - go skry - nio už - gé - re.

Vai lakštute lakštute,
 Žalios girios paukštute,
 Aik, močiut, pri manės,
 Man' galviala niaskaudės.

Kai močiute priėje,
 Margo skrynio užgėre. (2x2)

1. Šoka ne mažiau kaip keturios poros. Jos sustoja viena prieš kitą dviem eilėmis, susikabinusios nuleistomis rankomis. Tarp priešais stovinčių porų paliekamas aštuonių žingsnių tarpas.

Dainuodamos Vai lakštute lakštute poros suartėdamos eina keturis žingsnius pirmyn. Žalios girios paukštute – grįžta atbulomis. Tą patį pakartoja dainuodamos Aik, močiut, pri manės, Man' galviala niaskaudės.

2. „Varteliai“. Šokėjų poros rankomis nepasileidžia. Dainuojant Kai močiute priėje, vienės eilės poros daro „vartelius“ – pakelia rankas ir praleidžia priešingos eilės poras. Dainuojant Margo skrynio užgėre, pralindusios pro „vartelius“ poros pasileidusios rankomis apsisuka: vyrai pagal saulę, moterys – prieš saulę ir bėgamuoju žingsneliu pro „vartelius“ grįžta atgal.

Ratelis kartojamas (tik „vartelius“ daro jau kitos eilės šokėjai).

6. Kaimėnėlio, šit ašai

1 Lėtai

Kai - mė - nė - lio, šit a - šai, ko - dė ma - nės ne - pra - šai?

2 Gyvai

Kėp a - lut' pa - da - rys' tė aš tav' pa - pra - šys'.

Kaimėnėlio, šit ašai,
 Kodė manės neprrašai? (2x2)
 Kėp alut' padarys',
 Tė aš tav' paprašys'. (2xn)

Šokėjų skaičius neribotas. Visi sustoja į bendrą ratą, susikabinę nuleistomis rankomis.

1. Dainuodami Kaimėnėlio, šit ašai, Kodė manės neprrašai? šokėjai eina paprastu žingsniu prieš saulę.

2. Vienas šokėjas paleidžia savo dešinę ranką. Jis pasisuka į kairę ir bėgamuoju žingsneliu pralenda pro kairėje esančios poros pakeltas rankas („vartelius“). Taip „nardo“ iš eilės pro visus ratelyje stovinčius šokėjus, vesdamas paskui save visą ratą. Antroji ratelio dalis kartojama daug kartų.

Ratelis kartojamas iš pradžių.

7. Atskrida paukštelė

1 Gyvai



Ats - kri - da paukš - te - lė par ža - lio gi - ria - lė.

2



Čė žyd' gėlės, čė i aš, čė man lion-ksm i vis - kas.

- | | |
|--|--|
| <p>1. Atskrida paukštelė,
Par žalio girialė.
Čė žyd' gėlės, čė ir aš,
Čė man' lionksm, i viskas. (2x2)</p> | <p>3. Neįolge tupėje,
Skraidyti pradėje.
Čė žyd' gėlės, čė ir aš,
Čė man' lionksm, i viskas. (2x2)</p> |
| <p>2. Pajilsa sparnelė,
Sutūpe paukštelė.
Čė žyd' gėlės, čė ir aš,
Čė man' lionksm, i viskas. (2x2)</p> | |

1. Šokėjai sustoja į bendrą ratą, susikabina nuleistomis rankomis.
Dainuodami Atskrida paukštelė par žalio girialė eina ratu prieš saulę.

2. Susiporavę šokėjai atsisuka vieni į kitus. Rankos nuleistos nesusikabinus. Dainuodami Čė žyd' gėlės ratuotojai rodo pakelta dešine ranka nuo savęs, čė ir aš – ranką nuleidžia, Čė man' lionksm – rodo nuo savęs, i viskas – ranką nuleidžia.

Antrą ratelio posmą šokėjai dainuoja sutūpę. Nuo čė žyd' gėlės... pakartojama antroji ratelio dalis.

Trečias posmas dainuojamas atsistojus. Neįolge tupėje, Skraidyti pradėje – šokėjai eidami plasnoja rankomis, o toliau pakartoja antrą ratelio dalį.

Visus šiuos ratelius 1989 m. užrašė, melodijas iššifravo ir ratavimą pakomentavo Kazimieras Kalibatas. 1-6 rateliai užrašyti iš 78 m. Onos Kalibatienės-Valiušytės, gyv. Pakruojyje (gim. Vilūnaičių k.)
7-as – iš 72 m. Marijos Šandarienės. 6-o ir 7-o ratelių melodijų antrasis balsas užrašytas iš Pakruojo kultūros namų folkloro ansamblio „Verdenė“.

Trys smuiko melodijos

Parengė Kazimieras Kalibatas

1. Polka

The musical score for "1. Polka" is written in G major (one sharp) and 2/4 time. It consists of six staves of music. The first staff is the melody, starting with a treble clef and a key signature of one sharp (F#). The second and fifth staves are accompaniment parts, each featuring first and second endings. The third and fourth staves are additional accompaniment parts. The piece concludes with a double bar line.

2. Norvaišių valsas

The musical score for "2. Norvaišių valsas" is written in D major (two sharps) and 3/4 time. It consists of nine staves of music. The first staff begins with a treble clef, a key signature of two sharps, and a 3/4 time signature. The melody features a series of eighth and quarter notes, often grouped with slurs. The second staff continues the melody with similar rhythmic patterns. The third staff shows a continuation of the melodic line. The fourth staff introduces a more complex rhythmic pattern with eighth notes and a half note. The fifth staff features a series of chords, primarily triads and dyads, with some slurs. The sixth staff continues with chords and some melodic fragments. The seventh staff shows a series of chords and some melodic lines. The eighth staff features a series of chords and some melodic lines. The ninth staff concludes the piece with a series of chords and some melodic lines.

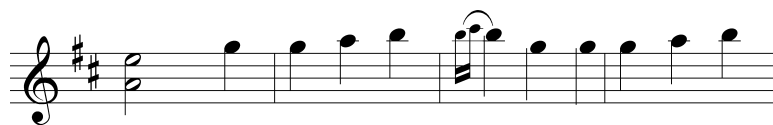
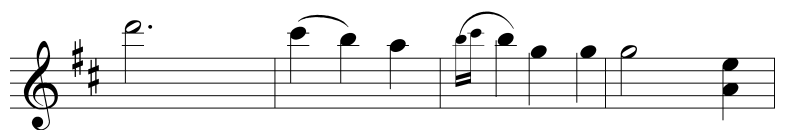



3. Maršas

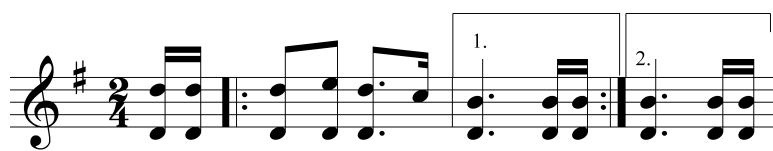

Šias melodijas pagriežė Juozas Šimkus, 64 m., gim. Norvaišių kaime. Į mg. juosta 1999 m. įrašė ir melodijas iššifravo Kazimieras Kalibatas. Kompiuteriu melodijas surinko Evaldas Vyčinas.

Pasakojamoji ir smulkioji tautosaka. Žaidimai

Parengė Povilas Krikščiūnas

© Kazimieras Kalibatas

© Lietuvių literatūros ir tautosakos institutas

Dauguma šios publikacijos tekstų atrinkta iš Kazimiero Kalibato archyvo. Taip pat pasinaudota Lietuvių literatūros ir tautosakos instituto Lietuvių tautosakos rankraštyne esančiais Lygumų–Stačiūnų apylinkių rinkiniais. Lietuvos muzikos akademijos Muzikologijos instituto Etnomuzikologijos skyriaus fonduose bei Lietuvos žemės vardyno anketose, saugomose Lietuvių kalbos institute, sakytinės prozos iš šių vietovių nerasta.

Publikacijos apimtį ir rūšių bei žanrų įvairovę daugeliu atvejų nulėmė turima medžiaga. Jau minėta, kad sakytinės prozos mus dominančiose apylinkėse užrašyta nedaug. Ypač menkai užfiksuota stebuklinių pasakų, legendų, etiologinių sakmių, padavimų. Nepasakota ar neužrašyta pasakų su dainuojamaisiais intarpais, sakmių apie nužiūrėjimus, kenkimus raganaujant. Oracijų surasta tik keletas nuotrupų. Daugiausia turėta anekdotų apie nevykusias piršlybas, kitataučius. Populiarūs kai kurie mitologinių sakmių tipai (apie velnius, aitvarus, užkeiktus ar degančius pinigus), pasakojimai apie įvairias jaunimo ir talkininkų išdaigas.

Tekstai skelbiami redaguoti. Daugumoje ranka rašytų tekstų tarmė neišlaikyta visiškai ar išlaikyta labai nenuosekliai, tad šie tekstai skelbiami literatūrine kalba. Pasakojimų, įrašytų į garso laikmenas, kalba tvarkyta remiantis garso įrašu. Šių tekstų transkripcijos principai aptarti dainų publikacijos įžangoje. Visais atvejais redaguoti aiškūs apsirikimai, šalinti nereikalingi pakartojimai, dažnesni beprasmiški pertarai, siužetui nereikšmingi ilgesni įterpiniai ar nukrypimai, tačiau sintaksinės konstrukcijos bei morfologinės formos paliktos. Pasitaikę svetimžodžiai taip pat nešalinti, kai kurie (kaip ir retesni lietuviški žodžiai) paaiškinti išnašose. Kartais, norint išlaikyti pasakotojo kalbėjimo būdą ar pabrėžti loginį sakinio kirtį, skyryba gali būti sutvarkyta ne pagal taisykles, o pagal sakinio intonaciją.

Visi pasakotojų ar užrašytojų pavadinimai palikti. Rengėjo sugalvoti pavadinimai pateikiami laužtiniuose skliaustuose. Jais taip pat žymimi kupiūruoti fragmentai, rengėjo paaiškinimai. Kursyvu išskiriami patarlių atraminiai žodžiai (pirmasis sakinio daiktavardis, jo nesant – veiksmažodis).

Metrikos sutvarkytos taip pat, kaip ir dainų. Komentarų čia atsisakyta, nes daugelis kūrinių yra vieninteliai to tipo variantai iš pristatomų vietovių.

1. [Gaidelis pono dvarą pūstijo]

Gėviana senels' i seniala, i turėje gaidel'. Jie labė biedn' buva.

Gaidels' saka:

– Aīs' aš į raudonųjų žemė pona dvara pūstėt', i parnėš'.

No i išlaide. Išein. Praše kelns' pasiūt' didials. Pasiuva kelns' ta seniala, i išėje. Ain, sutionk lapė.

– Gaidel', gaidel', kor to ain'? – saka.

– Į raudonųjų dvaro pona žemė pūstėt'.

Lape saka:

– Viask i mani.

– Lįsk į mana rūro.

Į lape įliona. Ain vėliak. Ain ain, sutionk violko. Violks klāus':

– Gaidel' gaidel', kor to ain'?

– Į raudonųjų žemė pona dvara pūstėt'.

– Viask i man'.

– Lįsk į mana rūro, – saka gaidels'.

Įliona i tas. Nėje į to dvaro, on tvoros atsistoje, gied:

– Kakaryku, pona dvaro pūstėt'! Kakaryku, pona dvaro pūstėt'!

Pons išgiorda:

– Tė kas čė par gaidis'? Meskėt' pas àvs'. Àvs' didialės, so didelės'

ragės.

Išėjės pas àvs' gaidels' saka:

– Vėlke vėlke, lįsk iš rūros! Vėlke vėlke, lįsk iš rūros!

Violks išliona, išpjove viosas àvs'. Avėno pirmiau, ka neožmuštų.

Daba nain sargs jau išlaist' ta gaidže. Žiūr' – visos àvs' išpjautos,

o gaidėle nebė. Tas vėliak on tvoros, vė gied:

– Kakaryku, pona dvaro pūstėt'! Kakaryku, pona dvaro pūstėt'!

Pons liep' mest' pas žosėns. Daba įmete pas žosėns. Gaidels' saka:

– Lape lape, lįsk iš rūros! Lape lape, lįsk iš rūros!

Išliona, žosis išpjove. Rytą nain tarns, atėdara dōrs' – gaidels'

šmukšt pro kojis. Išlėke, i vė on tvoros, i vė gied:

– Kakaryku, pona dvaro pūstėt'! Kakaryku, pona dvaro pūstėt'!

Daba pons išgėrdės:

– Tė ka jūs ta gaidže niasotvarkot? Meskėt' į šulėn', prigiars.

Įmete i šulnį. O jōs:

– Subėne subėne, ryk vanden'! Subėne subėne, ryk vanden'!

Išrije viso vanden'. Vė išlėke iš šulėne on tvoros, vė gied:

– Kakaryku, pona dvaro pūstėju! Kakaryku, pona dvaro pūstėju!

Pons vėliak ėšgiorst:

– A jau jūs ta gaidže nebiasotvarkyste? Pečis koriānas duone kept',

meskėt' po peč', sodegs.

Po peč' pamete. Tiok jōs vanden' pliorkšt' – i pečis, i kambars' pilns vandene. Pradare dōrs', jōs vė išlėke on tvoros i vė gied:

– Kakaryku, pona dvaro pūstėju! Kakaryku, pona dvaro pūstėju!

Kor daba reik' dėt'? Pinigų skryn' didiala. Pons saka:

– Meskėt' į to pinėgų skrynio. Daba jōs tė nutrokš.

Įmete į to skrynio. Daba jōs:

– Subėne subėne, ryk pinėgos! Subėne subėne, ryk pinėgos!

Išrije viosus, išrije. Pravože jam to skrynio ėšlaist', jōs tēk sporst'!

Tada tekins virtuodams lāk' namo so pinėges. Lāk' namo. Paflak', prilak' prė durų:

– Senial senial, atėdaryk dōrs'!

Seniala atėdare dōrs'.

– Senel' senel', patiesk paklodė!
 Patiese paklodė. Tėk pliorkšt' pinigų dėdžiausio krūvo! Seniala
 nosidžiauge:
 – Daba, senel', tė gėvensme!

*Pasekė Rozalija Gaubienė, 86 m., gyv. Rubaičių kaime. Į mg. juostą 1991 m. įrašė ir
 2000 m. tekstą iššifravo K. Kalibatas. KKA 552.*

2. [Dievas poras skirsto]

Kada vaikščioje Dievs on žemės, senėlio pasėvertės. Daba ain
 jòs par kaimo. Ain par kaimo, įain į vieno gryčio pasėklaust' kele. Sen-
 berns' toks tingėns' gul' lovo. Saka:

– Sonėl', parodėk man' kelj, – čė jau reik' jam kor ait'.

Pakėla kojo:

– Va tėnai aik, – saka.

Išėin senels'. Ain ain vėl par kaimo, kai piorm kaime didelė buva.
 Įein į kito gryčio. Miargaite duono minka.

– Dokryte, – saka, – to man' pasakyk kelj, kor čė man jau ait'.

Grait ta miargaite nosibrauke, ronkas nosiplove, nosišluoste, iš-
 ein on gatvės, jam i parode.

Tai tas senels' Dievs i paskyre tam tingėniui to miargaitė apsiže-
 nėt'. A ne teisybe, gė tankiausiai [...] viens giars darbėnyks, o kits tin-
 gėns', a moters', a vyrs. Teip būn. Čė Dieva likims.

*Pasekė Rozalija Gaubienė, 86 m., gyv. Rubaičių kaime. Užrašė K. Kalibatas
 1991 m., tekstą iššifravo P. Kriškiūnas 2000 metais. KKA 455.*

3. [Kaip vagj sugavo]

Noėje miargaite atsinešt' į kletj pākulių kodėle. O tėn buva įlėn-
 dės vāgis, ir jau jin ėme pagrebe jam ož barzdos. No i saka:

– Čė šiorkštos kodelis, tegu paliek dienai. Aš jieškos' švelnesne.

No tė pasijėme kito jin kodelj, tikro, nosineše i pradėje dainuot'
 viarpdama:

♩ ≈138

[]
 Su - kis, ra - ti - nė - li, grai - te, grai - te,
 kad su - verp - ėe krai - tj, krai - tj,

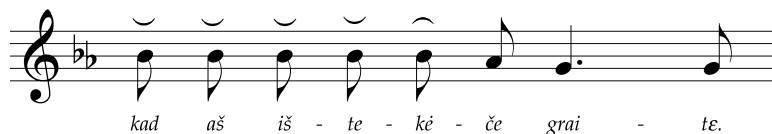

Sukis, ratėnėli, graite, graite,
 Kad soverpče kraitį, kraitį,
 Kad aš ęstekėče graite,
 Kad aš gauče vyro Dovėdo, Dovėdo.
 Dovėče*, dovėče, kol' tēk aš norėčė!..

[...] Tylom jai nėra kaip, o jau tē neožšauksi, ka jau to vagį pagautų. No tē va toki ta maliodėj**.

*Papasakojo Teodora Stočkuvienė-Simonaitytė, 80 m., gyv. Ramonaičių kaime.
 Į mg. juostą įrašė K. Kalibatas 1991 m., tekstą iššifravo P. Krikščiuonas, melodiją –
 D. Vyčiniėnė 2000 metais. KKA 485.*

4. [Bėda]

Vieni tėvai turėjo vienturtį sūnų. Jie labai gailėjosi, kad vieną sūnų teturi, ir dažnai sakydavo:

– Oi bėda, bėda!

Sūnus, tankiai girdėdamas žodį „bėda“ ir nesuprasdamas jo, manydavo sau: „Kas ta bėda tokia yra? Kur ją rasti, norėčiau žinoti!“ Taigi kartą jis sėdo ant arklio ir nujojo miškan. Bejodamas sutiko senelį ir klausia jo:

– Ar nežinai, dėduk, kur yra bėda?

Senis, gerai nesupratęs, atsakė:

– Nežinau.

Ir nuėjo sau. Jaunikaitis jojo toliau. Bejodamas sutiko kitą senuką. Jis vėl klausia:

– Ar nematei, dėduk, bėdos? O jei matei, tai parodyk ją.

– Mačiau, – atsakė senis. – O jei tu nori ją matyti, tai galiu ir parodyti.

Štai ką tu turi padaryti: nusivilk visus drabužius, uždėk ant arklio ir palik juos visus čia. Apart to tu turi apeit aplink visą tą mišką ir vėl sugrįžti į tą pačią vietą. Tada tai tu pamatysi bėdą.

*Dėvyti – stumdyti, daužyti; dovytis – išdykauti, siausti.

**Maliodija – melodija.

Jaunikaitis sutiko. Kada jis toli jau buvo nuėjęs, senis atsisedo ant arklio, ant pečių užsidėjo visus jo drabužius ir nujojo. Vaikėzas, apėjęs visą mišką ir atėjęs į tą pačią vietą, kur buvo arklys, pamatęs, jog nebėra nei arklio, nei drabužių, sušuko:

– Ot bėda! Dabar tai bėda! Kur aš plikas dingsiu? Kaip aš namo pareisiu? Oi bėda, bėda!

Išėjęs iš miško, pamatė netoli piemenę, ganančią kiaules, ir prisijungė prie jų. Piemenė, pamačiusi jį, manė sau: „Čia turbūt ingelckas* meitėlis. Kai parginsiu namo, aš jį ponam parodysiu. Ot kad džiaugsis, tai džiaugsis!“

Vakare piemenė ginė kiaules namo, pamažu varydama „ingelcką meitėlį“, kad tas neprisivarytų**. Parvariusi namo, skubiai įvarė tą „meitėlį“ su kitom kiaulėm į tvartą ir nesusėjęsi uždaryti durų nubėgo pas ponus pasakyti, kad eitų pasižiūrėti ingelcko meitėlio. „Meitėlis“ gi tuoj išlindo pro pamatą į šalia esantį sodnelį, paskui, išbėgęs iš sodnelio, atsistojo prie pono trobos durų, manydamas sau: „Kai visi išbėgs žiūrėti meitėlio, aš įeisiu į gryčią, apsilvilkis drabužiais ir išbėgsiu sau“. Bet ką tik spėjo įeiti į gryčią, kai pamatė, kad meitėlio neradę visi grįžta atgal. Jis tuoj į papečkį. Ponai, suėję į kitą buto galą, ėmė bartis ant piemenės, kam ji pamelavo. Piemenė verkdama gynė, kad parvarė ingelcką meitėlį, bet kad jis prapuolė, tai nekalta.

Už valandėlės vaikėzas, būdamas papečky, pamatė, kad kas tai kitas prasidengė papečkį ir įlindo į jį. Mat tai buvo tos piemenės numylėtinis, kuris kiekvieną dieną pas ją ateidavo ir, kad niekas nepamatytų, įlisdavo papečkin. Aiškus daiktas, kaip jis labai nustebo pamatęs, kad į papečkį pirma jo jau kas tai įlindo. Abu čia sulindę geroką valandą tylėjo. Ant galo „meitėlis“ sako:

– Ar tu žinai, kas aš?

– Ne, – atsakė tas.

– Aš – velnias.

Bet tuo tarpu papečkį prasivėrė piemenė ir pasakė savo mylimajam:

– Tylėk, Joniuk, tylėk, gink Dieve, jei ponas išgirs.

Pasakiusi tuos žodžius, ji išėjo. Tada „ingelckas meitėlis“ sako Joniukui:

– Kad tu nori, kad aš išeičiau, nusivilk savo drabužius, aš juos užsilvilkis ir išlįsiu laukan.

Jonas sutiko. „Velnias“ apsilvilk, išlindo iš papečkio ir nuėjo pas poną paprašyti, kad duotų gerti. Ponas pamatęs ir pamanęs, kad tai – beprotis, parodė netoli padėtą kibirą, pilną vandens. „Meitėlis“ atsigėrė ir sako:

– Vanduo smirdi.

Ponas jam atsakė:

– Koks gėrikas, toks ir vanduo.

– Ne, pone, tavo visas gyvenimas smir-

di, jame yra velnias.

– Ar blūsti*?

*Ingeľckas – angliškas.

**Prisivarjyti – pavargti.

– Jei nori, kad jo nebūtų, užvirink pilną katilą vandens, o aš jį išvirsiu.

Ponas pamąstė, pamąstė ir sutiko. Greitai katilas su vandeniu užvirė, vaikėzas paėmė samtį, atsidarė papečkį, pasisėmė verdančio vandens ir šliukšt į papečkį!

– U u ui! – suriko piemenės numylėtinis.

Ponas, išgirdęs „velnio“ balsą, išsigando ir išbėgo laukan, o vaikėzas, pasilikęs vienas, tol Joną laistė karštu vandeniu, kol tas neišlindo iš papečkio ir neišlėkė plikas per kiemą. Ponas, matydamas bėgantį per kiemą „velnią“, taip nudžiugo, kad priėjęs prie vaikėzo sakė jam:

– Prašyk manęs dabar ko tik nori už išvaramą velnio. Aš duosiu, ką tik panorėsi.

– Nieko kito aš nenoriu, kaip tik arklį, – atsakė vaikėzas.

– Imk nors du arklius, – pasakė ponas ir nuėjo sau linksmas.

Vaikėzas išsirinko geriausią iš visų arklių, užsisėdo ir nuėjo namo, patyręs, kas tai yra bėda.

Pasakė nenurodytas pateikėjas, gyv. Dargūžių kaime. Užrašė P. Veblauskis 1911 metais. LMD I 96(1).

5. [Senus žmones laidojo gyvus]

No kade jo sianes laikės siano žmogo gyvo laidodava. Àl’** jo sianų laikų čė.

Viens sūnos, jam labė gaileje tėvo laidot’. Laidoj tēp, kēp negyvo – į grabo įdiad, užvož’, ir vėsi žmonis tēp palaidoj, kēp negyvo laidotū. Sūno labė gaileje tėva. Jòs soplanava, ka reik’ palaidot’ to tėvo – padaryt’ grabo dyko, užkalt’ gatavė i palaidot’ to grabo kēp nabašnėko.

Jòs jaujo ožtaise tokį kambariuo ir jį pakavoje. Daugiau pakėla to pagrabo i palaidoje. No i daugiau kiek laika praėje, gal’ keli miatė – da jòs vis nenomiršt. Tas sūnos nuniaš jam valgėt’, i nieks jo nežina, ka jòs nėra pakavots.

Dabar ožein bādų miatė. Nebežina, né ka daryt’, né ko valgėt’. Noein pas to tėvo, saka:

– Tēt’, blogė, nebiaturiam ko valgėt’, ko daba reik’ daryt’? Sėklos duono sobaigsme valgėt’, sėklos nebiatorėsmė.

– Vaikel’, noplėšk klojimo stogo.

Pasake, no katras puses noplėšt’.

– Noplėšk, – saka, – gràžė tuos kūlios, sorišk tēp kēp buvė, parblokšk***, vėl’ kulk par naujį. Kiek prėkuls’, tiek. Daugiau ėsėjok viesės i sosisiamk i kokį sodinėlį****. Ožsėsk ont arkle, pasėjėmk sodinėlį so tės grūdės i lek šuo-lės tiek, kiek arklis gāl’. I biark, po to diorvo biškį barstyk. Trečio dieno noaik į to pačio diorvo, pridėk ausį prė žemės i klausykės, ko jie šniak.

*Blūsti – eiti iš proto.

**Àl’ (ale) – bet.

***Blōkšti – daužyti rugių ar kviečių pėdus, norint iškulti grūdus.

****Sodinėlis (sodýnas, sūdýnas) – indelis.

No i taip i padare. Šitėp išbarste, trečio dieno jòs noėje tèn pasėk-lausyt, ko jie šniāk, tie jau grūde, pridėje ausj prė žemės, gėrdž' balso:

– Tu pasitrauk!

– Tu pasitrauk!

Ė tas tėvs buva jam sakės:

– Daugiau kėp išgėrs', ko šniāk, atėik pasakyt' man'.

No ir teip jòs ir padare, tas sūnos. Noėje pas to tėvo, pasake. Tėvs saka:

– Tė giārė, vaikel', ka jo teip šnekėje, duonos bos. Bos, – saka, – kitą metą, bos grūdų ožtektine.

Sudyga rògė gražos. Kaimynė da sėje kiti tėp kėp reikals, tik jau jòs nebiatorėje tų grūdų. Mate kaimynė, ka jòs taip sėj. Jā pridyga piolne žeme tų grūdų. Kaimynė pradėje pykt' on jā:

– Ar to vogė, ar to iš mūsų diorvų sukvetė, to gal' burtėnėks koks, ka to sėjė šitėp ont arkle lakstydams, so kokiuo sodinėliu tik torėdams grūdų, o mūsų sėjem piolne, i viosų vianodė sodyga.

No ir pradėje jį įtart', pridave jį milicėjė, to sūno. No tė daba tas sūnos mislėj: „Tė ko daba daryt'? Daba blogė“.

Klaus':

– Kėp to čė padarė?

O jòs bije pasakyt', ka tėvs da tebėra. Novein jòs pas to tėvo, saka:

– Tėt', man' pradėje tardyt' daba jo, ko daryt' – pasakyt' ka tamsta gyvs ar niasakyt'? Bėjo sakyt'.

– Sakyk, vaikel'. Nebėjok, sakyk. Kaip jau man darys, taip, bet jau sakyk.

No i daugiau i pasake valdžė. Saka:

– Mani pamokina mana tėvs.

Saka:

– Tu dornio, tava tėvs senė po žemėm, kaip tau jòs pamokina?

– Ot, – saka, – mana tėvs gyvs da tebė.

– Kor jòs yra, kaip?

No jòs išpasakoje. Išpasakoje, kaip dare, kaip jį laidoje, o tėvs buva pakavots jaujo.

– I tebė, – saka, – da gyvs.

No i atėjė ištyre, ka čė tiokre teisybe, i daugiau no ta laika pradėje senų žmonių nebialidot'.

Papasakojo Bronė Mikalajūnienė, 67 m., gyv. Vilūnaičių kaime. Į mg. juostą 1991 m. įrašė ir tekstą 2000 m. iššifravo K. Kalibatas. KKA 62.



Vilūnaičių kaimo
tautosakos pateikėjai.
Su dviračiu – Bronė
Mikalajūnienė. 1989 m.
Iš „Žiemgalos“
draugijos archyvo

6. [Žliba nuotaka]

Géviana ūkėnėke, tortingė labė, torėje vieno dukterė. Ta dokte bu-
va silpnarege. No i atvažiava pėršlė. Kaip atvažiuoj tie pėršlė, tė vis va,
motina patar' vis ko, paroda, paduod, o jės jau niagal' parmanyt', ka ji
jau niamata.

Paskiau atneše tėvs àlos uzbono, pastate un stala, tiem pėršliam
duod gert', ir jein ta dokte. Ta dokte (kėp tė jai pasėrode, ka katėns tup'
on stala), jin tik capt' rankšlostj, kėp duos par to uzbono:

– Škač, bjaurybe, a čė tau vieta topėt' on stala?

No i pamate jaunase, ka ji niamata. Ir išvažiava, ir osibaige pirš-
lybos.

*Papasakojo Bronė Mikalajūnienė, 67 m., gyv. Vilūnaičių kaime. Į mg. juostą
įrašė K. Kalibatas 1991 m., tekstą iššifravo P. Krikščiūnas 2000 metais.
KKA 435.*

7. [Ne ten žiūrėjo]

Sūno prėje laiks ženėts'. Važiuoj daba pėršliaīs. Motina i saka:

– Vaikel', žiorėk, kaip nuvažiuosė, jei patioks pana, žiorėk, ka sta-
la riete* būto švaros, tada bos giara gaspadine.

– No giārė, mama, teip i padarysio.

Novaziava sūnos. Pationk pana. Prijėme, vaišin tė i tarias apė
viastovės'. Sutionk jau, darys vestovės'. Sūnos usikalbeje i užmiorša, ko mo-
tion sake. Jės išsivadina pano į lauko i saka, ka
parodėk man' rietos. Ta pan išsigonda, supyka
i išvije jį. Jės parvažiava namo. Motinė saka:

*Šio žodžio yra kelios reikšmės, čia aktualios: kokio daikto
kojos išlenkimas ir šlaunis, kulšis, kirkšnīs.

- Mat, mama, ko pamokiòne, ir išvije mani, sarmato aptorėjo.
 - Tè kaip to, vaikèl', saké?
 - Gi paprašio, ka parodéto rietos. I supyka pana.
- Motin saka:
- To dornelio, reike stala žiorèt' juk aš tau sàkio, o ne pànos!..

Papasakojo Bronė Mikalajūnienė, 67 m., gyv. Vilūnaičių kaime. Į mg. juosta 1991 m. įrašė ir tekstą 2000 m. iššifavo K. Kalibatas. KKA 63a.

8. [Kur dėjo pyktį]

Miargaitė tarnava pas tokį senbernij. Jauna mergiočka, graži, labė giara darbinyke i smagi. Dabar tam senberniui pamila. Susigunde, apsiženije. Apsiženije – nebiagāl' susėrokuot'. Zlastý paskiandus, visur negiàre é negiàre.

- O kodė to piormė, – saka, – toki giara bòve?
- Aikim ont aukšta, aš tau parodėsio.

Užlip ont aukšta – gegne baigiama pargriaužt'. Kaip jai užein zlas-tis, užlak' ont aukšta é gegnė tuoj griauž', ka praĩtų.

Tè mate, koki buva. O tas susigunde i apsiženije.

Pasekė Rozalija Gaubienė, 86 m., gyv. Rubáičių kaime. Užrašė K. Kalibatas 1991 m., tekstą iššifavo P. Krikščiūnas 2000 metais. KKA 453.

9. [Žydo arklis]

Išvažiava žyds kėliu. Važiuodams sau snaudž' i snaudž': saulyte švieč', jam šiolt, i mieg jòs. Par miško važiuoj. Ain do biarne. Žiūr', ka tas žyds mieg, i sogalvoje iškrést' jam šposo. Pājémė jie, iškėnke arklį tam žydo. Iškėnke, viens pačiupa to arklį, i miško įsivede, o antros pājėme tuos pavalkos, osimove on kakla i stov' terp tų jienų. Žyds pabuda biškį:

– Niu!

Tas sujod. Vėl' žyds:

– Niu!

Saka:

– Ne, daba aš jo nebiavažiuosio!

Žyds pakėla àks', pažiorėje, kad žmogos, nebe arklis ratose pakėnkytės. Žyds saka:

– No kaip čė?

– Aha, – saka, – aš atbòvo sava ožkerėtos burtos, daba aš atviorto i žmogo.

– No, – saka, – aik to sau. Ka jau to atviorte, pābaigė burtos sava ait', man' neberek' tavės, aik to sau.

No i tas biarns noėje. Arklį to pasijėmė abudo i palika žydo on kele so rates. Jie to arklį i nosivede. O žyds i mislėj, ka tiokre, nesoprant, ka pavoge to arklį.

Daba ož kokių miatų novažiuoj tas žyds į torgo. Žiūr' – on torgos jo aīklis pastatys. Jòs priėje prė ta arkle, nosį prikėše prė ausės i saka:

– Ui, Pietre, to vėl' paviortė i arklį? Aš daugiau tāvės nebebėrksio!

Papasakojo Bronė Mikalajūnienė, 67 m., gyv. Vilūnaičių kaime. Į mg. juostą įrašė K. Kalibatas 1991 m., tekstą iššifravo P. Krikščiuonas 2000 metais. KKA 63a.

10. Palaika

Gyveno senelis su senele. Gyveno jie vidutiniškai, dirbo, kiek galėjo, taip kad maistui jiems visuomet užtekdavo. Senis buvo labai kietas ir ką sugriebęs dėdavo į šalį dėl kito karto. Senelė, nežinodama, dėl ko jis taip daro, klausdavo:

– Kam tu, seneli, vis kavoji sugriebęs ką šiek tiek atliekamą?

Senelis visuomet atsakydavo:

– Ugi, žmonele, dėl palaikos*, dėl kito karto.

Senutė, nesuprasdama žodžio „palaika“, ir manydavo, kad Palaika esąs toks žmogus. Kartą, kai senio nebuvo namie, atėjo pas juos koks tai žmogus. Senelė pamačiusi jį paklausė:

– Kas tamsta toks esi?

– Mano pavardė Palaika.

Senelė, manydama, kad jau atėjo tas žmogus, paėmė ir atidavė jam visus savo daiktus, visą savo gerovę. Pareina senelis ir žiūri, kad nieko nebėra, viskas prapuolė. Klausia senės, kur paliko visa mantà**.

– Ogi, – atsako, – Palaika išsinešė!

– O tu, beprote, ir atidavei visą mūsų turtą kokiam praeiviui atėjūnui! – ėmė bartis senis. – Ką dabar mes darysime, kur dėsimės?

Šaukė, rėkė, bet veltui: kas nuo vežimo nupuola, tas ir prapuola.

Pasekė Juozas Veblauskis, gyv. Dargūžių kaime. Užrašė P. Veblauskis 1911 metais. LMD I 96(3).

11. [Kaip čigonas kleboną apgavo]

Atėje čigons pas kliabono i praša pusrėčių. Kliabons dejuoj:

– Pusrėčios duoče, ka mana pieva nepjauta. Reik', ka pievo kas ėšpjautų.

Čigons saka:

– No, kliabonėl', giarė, aš ėšpjausio.

Duok man' pavalgyt' pusrėtį, i daugiau aš aisio pjaut'.

*Palaikà (pālaikas)– likutis.

**Mantà – turtas.

Kliabons tuoj liepe šeimėnykė. Ta padave pavalgėt'. Čigons pasėlsejės saka:

– Duok, – saka, – šeiminyke, man' i pietos. Iš karta pavalgėsio, o daugiau aš a시오 i pjausio.

No šeimėnyke pajėme, vė padave pietos. Jòs vėl' pavalge, pasėlseje, atsikėla i saka:

– Duok, – saka, – man' i vakarienė iš karta. Daugiau išeisio i to pievo i nebegrįšio, kol išpjausio.

No dave šeiminyke vė jam vakarienė. Čigons išėje. Neje i to pievo, pamiagoje, pasėlseje. Ontro dieno pavakary atein vė pas kliabono i saka:

– No, kliabonėl', jau pieva išpjaũta. Dabar užmokėk, ko soderėjam.

Kliabons pajėme pinėgs, ožmokėje jam. Čigons saka:

– Da man', kliabon', lašinių pridėk.

Kliabons saka šeimėnykė:

– Aik, – saka, – atpjauk.

Ta ain pjaut' lašinių, i čigons iš paskos. Čigons neje i svirno i pamate, ka tė lašinių, diašrų yra, yra i taukų. Jam visa ka reik'. Vė praša šeimėnykės:

– Duok man' i diašrų.

No šeiminyke dave i diašrų.

– Duok man' da i taukų.

Šeiminyke vė jam įdiad. Pamate čigons miados statinė.

– Duok man' i miados.

Šeiminyke saka:

– Daba aš be kliabona niaduos'. Aik kliabona paprašyk.

Čigons išėje pas kliabono. I šeiminyke ain. Čigons papraše kliabona. Kliabons saka šeimėnykė:

– Gana, – saka, – tik vyk lauka jį. Ko jòs pamatys, jam viska reikės. Išniàš viso kliabonijo iš mūsų.

No čigons ožpyka, kam kliabons teip pasake. Čigons grait on ke-lių atsiklaupe, ronks sosijėme, i dongų žiūr' i saka:

– Dievulio dievulio, ožtark man'. Padaryk teip, ka viosa pieva atsi-stotų, ka man kliabons nenor' atlygėt', kaip aš nor'.

No i pradėje melstis. Kliabons nusispjove i neje, i palika jį. No čigons pasėmeldės pasake:

– Išprašio Dieva. Atsistos viosa pieva. Dievuls' manės klausia.

Išėje tas čigons. Ont ryta daba kliabons ain pasėžiorėt' pievos. Jau pradės grėbt'. Ors gražs. Nain, žiūr' – tēgi ta viòsa pieva stov' nepjauta. Klebons i galvoj:

– Māte va, čigono ožpykino, i išsimelde jòs Dieva, i atsistoje viòsa pieva.

12. [Kaip čigonas gaspadinę apgavo]

Atėje čigons pas ūkiniko. Įain į gryčio, apsidaira, ka nieka nėra. Teip skanė kvep'. Jòs prasidėnge pečio, žiūr' – žosis pakiapta. No jòs graite to žos' į tiarbo i išein lauka. Išein, pamata, ka gaspadine vaikšta po kiemo. Jòs klaus':

– Gàspadine, a nežione, kor čianai Žosinskų dvars, čė Žosinske seniau gėviana, o dabar parsikėla į Terbinskų dvaro.

Ta gaspadine saka:

– Ne, aš nežiono. Čė pas mòm tokie negėviana, ir aš nežiòno to-ke dvara. Žosinskų nikokių čė niabuva.

No čigons saka:

– No aciū, ka jo tamsto sutrokdžio, ka nežiòne, dovanok.

I išėje. Įein gaspadine į gryčio, prasideng' pečj, žiūr', ka nebėra jau žosės po pėčio.

I suprata, ka čigons apgava.

Papasakojo Bronė Mikalajūnienė, 67 m., gyv. Vilūnaičių kaime. Į mg. juosta 1991 m. įrašė ir 2000 m. tekstą iššifravo K. Kalibatas. KKA 433a.

13. [Elgetos giesmė]

Šeimninė kapojo žoles ir bekapodama pasidėjo pašaly kirvj. Tuo tarpu ateina elgeta, užsikabinęs šešias terbas. Jis iš pašalio pavagia kirvj, numauna kirvakotį ir numeta į apynojų, o kirvj įsidėjęs į terbą, atsisiėda ant gryčios slenksčio ir gieda:

Kirvis tavo terboj mano,

O kirvakotis apynojuj!..

Šeimninė manė, kad tai tokia yra giesmė, davė elgetai duonos ir priėjo vėl prie žolių. Čia tiktai pasigedusi kirvio susiprotėjo, ką reišėke ta giesmė.

Papasakojo Albinas Veblauskis, gyv. Dargūžių kaime. Užrašė P. Veblauskis 1911 metais. LMD I 96(9).

14. Sakau sakau pasaką

Sakau sakau pasaką,

Vilks iššiko ašaką

Ant raudono kelmo

Pasidėjęs delną.

Ant to delno bažnytėlė,

Toj bažnytėlėj kunigėlis

Smetonuota galva.
 Aš jam lyžt,
 Jis man tykšt,
 Aš ant višku*,
 Jis man už kiškų,
 Aš ant vargonų,
 Jis už cimbolų.

*Pasekė Veronika Janiulytė, gyv. Dargūžių kaime.
 Užrašė P. Veblauskis 1911 metais. LMD I 96(8).*

15. Bambizų** bažnyčioj

Kai aš buvau mažas mažutėlis,
 Užaugau didelis didutėlis,
 Išėjau artų keverzotų.
 Ariau ariau,
 Radau adatą sprandziną***.
 Nuėjau pas kalvį,
 Nusikalčiau kirvį kirvaitį.
 Nuėjau miškan,
 Radau dvi egles suaugusias.
 Į eglę kirvį taukšt,
 Skiedra man į galvą kaukšt!
 Aš ten gulėjau tris dienas ir tris naktis.
 Atėjo uodas su rezginėm,
 Meška su knygom,
 Vilkas su barabonais.
 Neš, neš mane
 Per pėtnyčios lauką,
 Per subatos ūlyčią,
 Nunešė į bambizų bažnyčią.
 Bambizų bažnyčia
 Kringeliu užrakinta,
 Baranka užkabinta,
 Bandele užšauta.
 Aš kringelį žemėn,
 Baranką krimst,
 Bandelę už anč[io].
 Įėjau į bambizų bažnyčią:
 Altorius smetonuotas!
 Aš į altorių grįžt,
 Man popas švyst!
 Aš lipau ant višku,
 Man popas tverias už kiškų.
 Aš popui bezdu,



*Iš ciklo „Lygumų
 kraštas“. Dailininkas
 Romualdas Čarna.
 2000 m.*

*Viškos – bažnytinė galerija virš įėjimo vargonams ar giedotojams.

**Bambizas – taip pravardžiuoti liuteronai ir jų kunigai.

***Sprandzinà – spyruoklė.

Man popas – lazdu.
Kai jis man griebė už trinyčių,
Aš išbėgau iš bažnyčios.

*Pasekė Vyšniauskienė, 58 m., gyv. Lygumų miestelyje. Užrašė R. Gasiūnaitė
1950 metais. LTR 3116(81).*

16. Pasaka be pabaigos

Buvo senelis su senele ir turėjo pilką avelę. Ta avelė bet avelė,
mes pradėsime vėl nuo galo. Buvo senelis su senele...

*Pasekė Julijona Veblauskaitė, gyv. Dargūžių kaime. Užrašė P. Veblauskis
1911 metais. LMD I 96(5).*

17. Senelis ir senelė

Gyveno senelis su senele ir apsivertė su lovele. Ta lovele girgžt,
ta senelė pirst!

*Pasekė Veronika Janiulytė, gyv. Dargūžių kaime. Užrašė P. Veblauskis
1911 metais. LMD I 96(7).*

18. [Velniai vakarėliuose]

Vakarėlė būdava seniau. Armonikas grajėdava, o iš kita kaima
suseidava miargaitės, vaikiase. Daba, saka, atain tie ponaičė – puikos,
gražos. Tik siānos tos moters' saka:

– Neikėt', niašokit su tokiais, kor nosėse nėra skėlalių.

Nosės be skėlalių, tik taip gražos vyre vėsi. Šokdin šokdin i nu-
šokdin miargaitė, i noleipst. Dūšio pagaun i nuniaš velns' į piaklė. Teip
sakydava.

*Papasakojo Vincas Šandaris, 90 m., gyv. Vilūnaičių kaime. Į mg. juostą 1988 m.
įrašė K. Kalibatas, tekstą 2000 m. iššifravo P. Krikščiūnas. KKA 134.*

19. Apie velnių vestuves

Jodinėje desėtniks*. Vakar' jodams prijoje miškel'. To miškel' reik'
parjot'. Žiūr', ka tē dvars, rūmė gražiaus'. Jōs galvoj, ka paklydės. Iš ta
dvara, iš tų rūmų išėje ponaitis', pasėtika jį, pasveikina i saka:

– Prašom sustot'. Pas mum viastu-

vės, – saka, – užėikim.

*Desėtninkas – seniūno padėjėjas.

Arkl' parode kor pririšt'. Avižų krūva prikrauta pagal' med'. To arkėl' pririše i užėje daba, lipėm par skādus* aukštė. Įvede į kalidor': gražiaus' rūmė, gražiaus' kambarė. No i daba saka:

– Čė tamst stovėk tam kalidor', tur' parvažiuot' jaunieį.

No i daba stov', žiūr'. O tų ponaičių daugybe. Parvažiava su jaunaja tų ponaičių. Žiūr', ka ta jaunoį ja kaimionk. Kailiniukes užsiviolkus, panči susijuosus, naginėlėm apsiavus. Įsiviad to kaimionko į to rūmo. No i ka pradėje tas jaunase šokdint'! I daugiau viens palaidž', kits im. Tiek, saka, jo šokdina, ka viosa šlapia net' buva. Tiek jo šokdina i šokdina. I daugiau pasku vė tas ponaitis' prėje i saka:

– Daba jau viastuve pasibaige. Galėstė, – saka, – daba jot' namo.

No jos daba išėje tik iš ta rūma, pasėžiūr', ka jòs aglė įlipės', į viršūnė aglės. I daba ni tų rūmų, ni ta dvara, nieka nė. Jòs par tas šakas išlīpe žemė, prein pri ta arkle pasėmt'. Skruzdelyns, kor aviožų krūv [buva]. No i viskas dionga.

Daba jòs parein namo. Parjoje namo, dvyliak valondų jau naktės buva. Žmoniala bar, kam teip vėlė parjoje, kam naktim jodinėj. Saka:

– Ale palaukėt', ko aš jum pasakys', tok' atsitikimo.

Jòs pasāka to viso pāsako: kaip ti tos viastuvės buva, kaip ti jaunoį parvede. I kaimionka buva kailiniukes užsiviolkus. O ta kaimionka žianota moters', nebe taip jau jauna buva. No i daba ta žmona saka:

– Mat kaip pasiger', tē visa kā to mate.

No i daba įiem bešniakučiuojant i ātlak' dokte ta gėvenima.

– Mama pasėkore, – saka.

Nulak' jie tē daba žiorėt' tos mamos. Žiūr', – kailiniukes užsiviolkus, panči susijuosus, naginėlėm apsiavus i pasėkorus. Kaip jòs par viastòvs' mate, teip i rada.

Papasakojo Bronė Mikalajūnienė, 67 m., gyv. Vilūnaičių kaime. Į mg. juostą 1991 m. įrašė ir tekstą 2000 m. iššifravo K. Kalibatas. KKA 202.

20. [Aičvarai]

Kada žiūrėk, kok' vakaro i ain – drykt' drykt' drykt' ognės šniūrs. Priniaš visa ka tas aičvars, o iš kita išniaš. Iš viena išniaš, kitam nuniaš. Šits giāre gėvent' pradiad, kits visai nosmonk.

Papasakojo Vincas Šandarīs, 90 m., gyv. Vilūnaičių kaime. Į mg. juostą 1991 m. įrašė ir tekstą 2000 m. iššifravo K. Kalibatas. KKA 135.

21. [Nuimkit pančius]

Gėviana žmonis – ūkėnėke. Ir kaip tik
jie sosėsdava pietų valgėt', pasėtaike, pas

**Skādai – laiptai.*

juos atėje žmogos. Sostoje prė durų ir stov'. Jie bije kalbet', i jòs nieka niasaka. Paskui pranyka jòs jiem. Paskui po kiek laika vėl' atėje. I vėl' stov', i vėl' nieka niakalb. I tie nieka nesaka. I vėl' jòs pranyka. Tė tàdo tie žmonis jėme paklause kuninga, ko daryt', ka tēp atsėtionk. Kunings pamokina juos:

– Atskaičiuokėt' to laiko, kàdo tur' ateit', ir padėkėt' žvakė on stala, mūkiale, i ožvožkėt'. I daugiau kėp jòs ateis, atsivožkėt' i paklauskėt', ko jam reikaling.

No jie teip dare kiek laika, kol' pasėtaike ateit'. Kaip jòs atėje, jie atvože to žvakė ir paklause ja:

– Ko tamsta, ko, došiala, trokšt'?

No ir jòs pasake:

– Nojėmkėt' pančios no manės.

Daugiau jie seke, kor jòs išėje, kai buva kuninga sakyta. Nuseke iki eglėnėlių, nuėje jòs ten i sonyka po tų eglalių. Paskui kase i atrada žmogaus griaučios viòsos. I rada tuos pančios on kojų. Nujėme i palaidoje nuvėžė.

Papasakojo Bronė Mikalajūnienė, 67 m., gyv. Vilūnaičių kaime. I mg. juosta 1991 m. įrašė K. Kalibatas, tekstą 2000 m. iššifravo P. Krikščiuonas. KKA 203.

22. [Dvylika galvų]

Sians žmogus jau buva, pasenės'. Turėje auksinių. No i nianorėje, gailėje palikt'. Jòs saugojes', ka niapamatytų sūns. Pajėme tuos pinėgs, nuėje į klojimo, jėje į pialudė, iškase duobė i kavoj tuos pinėgs. Sūns pastebėje, ka jòs tinai nuain. Nulėke, užlipe ont jaujos. Sėdž' i klausia. Nesiroda tėvu, ka jòs mata. Tėvs pakavoje pinėgs i saka:

– Be dvyliakas galvų tų pinigų ka nieks neišjomtų. Tur' būt' padėtos dvyliaka galvų.

Sūns pasislėpe, balso pakeite i saka:

– Kano galvos, a žvirble?

– Ne, žmogos.

– Ne, – saka, – žvirble.

– Ne, žmogos.

– Ne žmogos, žvirble galvų reik', – saka sūns.

Tėvs sosimislije – gal piòkt dvas' daba čė jį gonda?

– Tegu bos i žvirble galvos.

No i užkase tuos pinėgs. Tėvs išėje. Neužilga i numire. Sūns paėme tuos pinėgs i išsikase.

Papasakojo Bronė Mikalajūnienė, 67 m., gyv. Vilūnaičių kaime. I mg. juosta 1991 m. įrašė ir 2000 m. tekstą iššifravo K. Kalibatas. KKA 61.



*Koplytstulpis prie kelio
netoli Stačiūnų.*

R. Gučo nuotr.

1958 m.

*Iš Lietuvos literatūros
ir tautosakos instituto
Lietuvių tautosakos
rankraštyno fondų.*

LTRFt 605

23. [Pinigai šveičiasi]

Sianovėj gi, mātė, pinigė degdava. Matydavas naktį, vakarės. Žmonis niapalikdava – tėve vaikam abo* broliai broliu nepalikdava – kišdava į žemes. Į žemes kišdava, i daugiau paskiau tie piningė vakarės vakur (mosėt, a jie šveičias, a jie kaip), saka, diagdava.

Aš niamačio, niagal' pasakyt'. Mana amžios netiaka matyt' naktim.

Papasakojo Vincas Šandaris, 90 m., gyv. Vilūnaičių kaime. Į mg. juostą 1991 m. įrašė K. Kalibatas, tekstą 2000 m. iššifravo P. Krikščiūnas. KKA 136.

24. [Degė pinigai]

Mama so tete iš vakara buvo nojė pas kaimyno Valiušį. Pargrįža vidury naktės namo, atsigula i par lango pamate švieso kiemi diagončio, ogniale diagončio. Atsikėla, ėme žiorėt', kas tē par ogniala par lango matas. Tete išėje lauka – laūki nieka nesimata. Tete saka, ka nieka nėra. Mama saka:

– Nogi žiorėk par lango, i matysi.

Prė langa priėje tete – i tete mata. Daugiau mūs atsikėla, tētė liepem' išeit' laukan i sakam:

– Tete, vaikščiok, o mes', kē to prėeis' prė tos ognės', mias šauksme, ka sustok.

No tete vaikšta i niekor niamata, o mias matam, ka jōs į vieno pusė praain, į kito pusė pro to ogniale praain, o jōs niamata. O mias matam. Par lango tete įėjės i vėl' mata.

No i daugiau mūs teip i usibaige ta ogniala. Tē paskiau, kē pradėjem kaimynam **Ābo – arba.*

kalbet' (jau rytą, kai išauša, jieškojam nudiagusios vietas, nieka nebira-dam), kaimynė jėme sakyt':

– Jum reikėje isėjėmt' lango i ait' par lango žiorėt' prė tos ugnės, i būtomet' priėjė. Tėn ožbort', ka par stiklo matyt' tėk.

No tė jo tėn, saka, pininge būtų. Tėn dege pininge.

Papasakojo Bronė Mikalajūniėnė, 67 m., gyv. Vilūnaičių kaime. Į mg. juostą 1991 m. įrašė K. Kalibatas, tekstą 2000 m. iššifravo P. Krikščiūnas. KKA 206.

25. [Užburti pinigai]

Sakaluose pas Mikalajūno siānės laikės pasionte tarnaitė, ka pėrt' pakortų. Ta tarnaitė neje tos pėrtės kurt'. Pasime kačiargo, ištrauks piālans iš krosnės. Pasilonke, pamate – šōva gul' isižiojės, giarkla raudon tam šuniu. Jon isigonda, pamete visko i atleke į gryčio gaspadoriu sakyt', ka po krosne šōva gul', ka jon bije. Gaspadors' saka:

– To i neik, i niakurk. Atsibos jam gulet, i išeis. O daba nebeik.

No i ta miargaite nebėje.

I daugiau po tuo laik, saka, tie pinėge buva, i tas žmogs prabago-tėje. Mat jōs, saka, neje pats, užmuše to šun' i isikase tuos pinėgs. Jie buva teip užburt'.

Papasakojo Vincas Šandaris, 90 m., gyv. Vilūnaičių kaime. 1991 m. į mg. juostą įrašė ir 2000 m. tekstą iššifravo K. Kalibatas. KKA 205.



Vincas Šandaris su žmona Vilūnaičių kaime. 1990 m. M. Jasilionytės nuotr. Iš „Žiemgalos“ draugijos archyvo

26. [Juozapėlis užtūpė]

Ėje jaunuols' par kaimo. Įėje į vieno gryčio prašyt' nakvynės. Jam saka:

- Ka mias ligon' turiam.
- Gal' jauja šiolta?
- Šiolta, – saka.
- No giàre man' bos i jaujo.

Nuain į jaujo. Atsisėd pri pečios i meldžes'. Meldžes' meldžes', baiges' pečis išsikorent'. Išgiorda – tik klojima duris gyrkšt'! Žiūr' jòs prasadarės dòrs'. Atein senels' so maišiok on pečiu. Įėje, atsimarava jòs teip i teip, iškase duobė, sopyla i išėje. Ti tas jaunuols' pajėme švionta Juozapa paveiksluiko i uždėje on tu pinigų.

Atein su maišioku kiotu. Vė pinigs užpil', ožtaise, ka nežėmėtų. I daugiau atsisukės į jaujo pasake:

- Daba to čė žinokis so tais pinigais.

I atsiliepe velniuks ont jaujos:

- Ko aš žinosiuos, ka jau Juozapėls' užtupe!

No ti daugiau rytą jòs atsikėla, neje į gryčio, padėkavoje už nakvynė i išėje. Jam mėslis i mėslis ait' pasakyt' tiem žmonėm, kor pininge ta senele. Atein vė, sakos, ka čė goleje jaujo, ka turet senel'. Jaunuols' klaus':

- A jòs torėje pinigų?
- Torėje, – saka, – labė daug. Nežinom, kor juos padėje.
- Aikim, aš jum parodės'.

Parode kor, atsikase i pasijėme. Švėnts Juozaps nelaide, o ka ne, bŭt užkeikės. Sakydave, ka užkeikdave tėve pinigus, vaikam niapalikdave.

Pasekė Rozalija Gaubienė, 86 m., gyv. Rubáičių kaimė. Į mg. juostą 1991 m. įrašė ir tekstą 2000 m. iššifravo K. Kalibatas. KKA 527.

27. [Pardavė „gaspadorių“ – velnią]

Ramonáičių kaimo važiava Trinka ir Fabijanskas į Rygo on torgaus. Parvažiuodami sustoje pas tokį žmogò gėvent'. Žmogòs gėviana prė kele, i sustoje apsinakvot'. Jie tèn tankė tėp stodava. No ir rada to gaspadorj siargontj. Ten gėviana lãtvė, i tas lãtvis sėrga, slabnės jau buva. Ta latve juos pavaišina, i daugiau pradėje jiem sakyt', ka „pėrkėt' velnį“. Da jin pavadina „gaspadorių“ pėrkėt', a daugiau paskiau pasake, kad velnį. Saka:

- Torėste i piningų, i grūdų, jum visa ka bos, tik jŭs pėrkėt'.

O mana gaspadors' niagal' niapardavės nomėrt', botiòne jam reik' parduot'.

Tie isėgonda i nepiorka. Pasake, ka nepirksme, ir išvažiava tuoj. Bet jiem, matyt, įkiša į kėšenj dešim kapeikų. Jie parvažiavė rada to de-

šim kapeikų kišenė, i daugiau kiek kartų jie vis išlaidž' tas kapeikas, nu-perk ko, ér vél' parvažiuoj – vis tiek tos kapeikos kišenė i kišenė. I vienam kišenė atrand, i pas ontro atrand to pačio kapeiko. Jei kada pas vieno, té pas kito nē, o kado pas kito.

No i daugiau jie paklause kuninga, ko reik' daryt'. Kunings pamo-kina, ka aikēt' siakmadene dvyłėkto vālondo par tilto, par upė, i par tilto aidami meskēt' par petį. Meskit teip par petį atžagario roņko. I kad gėr-dėste ko, niaatsėgrįžkēt', nežiorėkēt'.

No jie teip i padare. Jie išgiorda tėk, ka sucėpe biškj, i daugiau nieka. Jie nesigrėže i nežiorėje. On tuo sykiu jiem tų kapeikų nebiabuva kišenė.

Papasakojo Bronė Mikalajūnienė, 67 m., gyv. Vilūnaičių kaime. Į mg. juostą 1991 m. įrašė K. Kalibatas, tekstą iššifravo P. Krikščiūnas 2000 metais. KKA 204.

28. [Mergos pasiversdavo raganom]

Stačiūniečiuose teip jau buva. Par Dargūžių kaimo tekėje Obiala. No i daba tiak. Buva toks namels' nedidels' pri pat Obialės kranta. Na-mels' sianovišks, stogs šiaudės diongts. Aš atmianu, kaip jòs buva.

Sianovės žmons' sakydava, i mana babyte sakydava, ka tē gė-vian dvė moters'. Bet jos raganos buvė. Kai vakars atein, jos pradiad iš-ėjė skalbt', vialet'. Vieno karto sugalvoje nait' pas arkliagianios. Arkliaga-nė kaip atjoj arkl's' ganyt', jos pasiverč' į ropūžės i nuain. Viena pasiverte į ropūžė i nuėje. Atein pas tuos arkliagianios. Arkliaganė pradėje šne-kēt' – atein ropūže didiala. Jie ėme pasake kunigu, kad arklus kaip ga-nom, atein ropūže didiala. Nu i kunigs pamokina. Saka:

– Kaip tik jon ateis, pasėjėmkēt' kok' aštro daikto i pataikėkēt' į pirmutinė kojo įkėrst'. Kaip jon siorgs, žinoste, kas nebiavaikšta, nebesi-roda. Pamatyste rando i žinoste.

No i teip tie arkliaganė padare. Jie laužo usikūre, sugula vėsi. No i ta ropūžė vė atėje pas juos. Jie i įkiorta į pirmutinė kojo. I daugiau paskiau nebesimate tos vienos moterės vaikštont. No i soprata, ka jos raganos tik-ros yra. I žinoje, ka jon siarg. I paskiau ont ronkos rando matydava.

Papasakojo Bronė Mikalajūnienė, 67 m., gyv. Vilūnaičių kaime. Į mg. juostą 1991 m. įrašė ir 2000 m. tekstą iššifravo K. Kalibatas. KKA 61a.

29. [Laumės vaikus supa]

Moterėla išėje lionų raut'. Turėje vaikel' mažut'. Niatur' kor padėt'. Nusineše to vaikel'. Surove lionų kels' gubials, pastate gubiale, po ta gu-biàla i pagulde jį. Jon raun raun, skubin skubin, vakars jau. Reik' ait' na-mo karviales žiorėt'. Parlėke i užmiorša, to vaikel' palika. Atsimine nakt'. Išėin į kiemo, gėrdž', ka raganos lioliuoj to vaikel':



*Klėtis prie Obelės
upelio. R. Urbo nuotr.
Iš „Žiemgalos“ 1990 m.
draugijos archyvo*

– Čiūčia liūlia užuomaršos vaikel' . Čiūčia liūlia užuomaršos vaikel'!..
Rytą nain, žiūr', ka parėdyts tas jos vaikel's', gražiausė papuošts,
gyvs i smags.

Parsineš, daba kaimynė pasėsake. Kaiminka pavydž', ka teip jos
vaiko papuoše. Niaš jon daba. Neje jon tą lionų raut', ale nuneše to vai-
ko, pagulde i palika.

Parėje namo. Daba nakt' išein klausyt'. Tik išgiorda, ka raganos:
– Tyčiom vaikel's' palikts, tyčiom vaikel's' palikts...

Išgiorda, ka klyk' tas vaikel's'. Ais rytą parsinešt'. Žiūr' – vaikel's'
nebegyvs, žarniales on kūlynų išraizgytos. Raganos žinoje, ka jon tyčia
nuneše vaikel' iš pavyda.

*Pasekė Rozalija Gaubienė, 86 m., gyv. Rubaičių kaime. Į mg. juostą 1991 m. įrašė ir
2000 m. tekstą iššifravo K. Kalibatas. KKA 525.*

30. [Stalinas už Dievą didesnis]

Sianute kalbėje vienąkart, ka Stalins Dievs yra. Žmonis, māšino
važiudam', šniak, ka Stalins labė gudros. Ta sianute nusiklause i saka:

– Jòs Dievs yra. Aš seniau torėjo ūkį šiomto éktarų. Karvių pas
mani buva daugiau kėp dvidešiom, árklių, avelių polks, visa ka buva pas
mani. I nieks nežinoje – ni Smiatona, ni Dievs nežinoje, ni par šalį koki
valdž' nežinoje. O aš daba tòr' tik vieno ožkiale – Stalins žina. Jòs di-
desns' už Dievo.

*Papasakojo Bronė Mikalajūnienė, 67 m., gyv. Ramonaičių kaime. Į mg. juostą
1991 m. įrašė K. Kalibatas, tekstą 2000 m. iššifravo P. Krikščiūnas. KKA 63.*

Smulkioji tautosaka

Mįslės

1. Kojom min, piolv trin, kor žiojes' – kiš (Audėj staklėse). *KKA 450/5.*
2. Pons kyšt', poni myžt', iš ta juoka gəl' parplyšt' (Bačk). *KKA 419/1.*
3. Aš gòlio on šona, to tòpi on kojų. Niapajùdėk mana skėlales, aš spjausio (Bačka so àlom). *KKA 450/1.*
4. Aš paminsio mįslė, kėp par piolvo gyslė: gysla partròks, visės piolvš sodòbs (Balkis). *KKA 221a/2.*
5. Kepurė žalvarė visą svietaį suvarė (Bažnyčia). *LMD I 252(5).*
6. [Sienos] be samanės, àlos be putos, duona be plutos, graži pàna be vainika, piema be botaga, àvės be vilnų (Bažnyčios sienos be samanės, vyns be putos, Švinčiausės' be plutos, kunings be vainika, zakristijons be botaga, žmonis be vilnų). *KKA 85/1.*
7. Boba kėpsa, skyła vėpsa, gala piolva jomarks (Bičių avilyš). *KKA 419/2.*
8. Namie palikau, lauke patikau* ir savą gerą nepažinau (Bičių spiečius). *LMD I 252(17).*
9. Miške augęs, miške gimęs, išėjęs ant lauko žvengia (Dalgis). *LMD I 252(8).*
10. Ont raudonos laktiales balti karvelė tup' (Dantys). *KKA 452/4.*
11. Kai pridedi – mažesne, kai atimi – didesne (Duobe). *KKA 520/3.*
12. Laukas rankšluosčiais nuklotas (Ežios). *LMD I 252(23).*
13. Žiemą karvelė, vasarą eglėlė (Kanapė). *LMD I 9(40).*
14. Šimts šakų šakutinių, tarp tų šakų po lizdelį, tam lizdelyj po vaikelij (Kanapė). *LMD I 252(3).*
15. Do stačiuke, do klapčiuke, kiatòr' adomėlė (Karve). *KKA 620/4.*
16. Motina drūta, duktė raudona, dukteries sūnus padangėmis laksto (Krosnis, ugnis ir dūmai). *LMD I 252(18).*
17. Pereklė višta į tvorą įkišta (Kultuvė). *LMD I 9(36).*
18. Eina be kojų, muša be rankų, o negyvas (Laikrodis). *LMD I 9(39).*
19. Marga telyčiuokė po visą svietaį laksto (Laiškas). *LMD I 9(45).*
20. Raudonikė vypo, pūkuotė šypso (Lašiniai ir katė). *LMD I 252(22).*
21. Sesės kasos nespūnamos, brolio žirgas neužturimas (Liepsna ir dūmai). *LMD I 252(12).*
22. Miàto kaplį į kontaplį. Nė ta kaplė, nė kontaplė (Medis [pagalys] ir obelis). *KKA 520/2.*
23. Žėbras jautis žiūr' pro vartus (Mėnuo). *LMD I 9(38).*
24. Ain: kojos aukštyn, galv žėmyn (Musė). *KKA 577/1.*
25. Sesė pirty, o jos kasos lauke (Morka). *LMD I 252(6).*
26. Miške augęs, miške gimęs, išėjęs ant lauko riekėmis šika (Plūgas). *LMD I 252(7).*
27. Do bėg, do vej, niekada niasuvej (Ratė). *KKA 486/1.*
28. Miške gimęs, miške augęs parein namo klioniotis (Svirtis). *LMD I 9(48).*
29. Tupi tuputis, kabo kabutis. Ateina sesė – labai žėmai lenkias (Svirtis ir šulinys) *LMD I 252(16).*
30. Du galu ir galas (Šakė). *LMD I 9(32).*
31. Striukas bukas vokietukas miške paukščius gaudo (Šepetys). *LMD I 252(25)*
32. Rytą ėje keturiom, par pietos – dviem, o vakàri – trim (Vaiks mažs, užaugęs i pasėnės). *KKA 440/1.*

*Patikau – sutikau.

33. Kurio medžio šaknis į viršų? (Varveklio). *KKA 450/2*.
34. Septynios mylios tilto, ant to tilto trys lelijos. Kai lelijos pražydės, žeme saulė ridinės (Velykos). *LMD I 9(22)*.
35. Atbėga Šankinas, klausia Mankino:
– Kur guli gutė?
– Birbinuose. (Atbėga vilkas, klausia šunies, kur gul kiaulė. Jis atsako, kad šiauduose). *LMD I 20a(7)*.
36. Juods kalpokas*, vyna smoks, akmenine širdis (Vyšnia). *KKA 520/1*.
37. Balta bažnyčia ant raudonų stulpų pastatyta (Žąsis). *LMD I 9(24)*.
38. Šulnis be dugna (Žieds). *KKA 464/3*.
39. – Kor vingiuoj, vingure?
– Kas tau darba, kirpše! (Žola ir upe) *KKA 419/3*.
40. Plika pana, marškiniai anty (Žvakė). *LMD I 9(25)*.
41. Pakulinis vaikas, taukų sermėgėlė, aukso kepurėlė (Žvakė). *LMD I 9(26)*.
42. Pakulinis vaikas taukuose miega (Žvakė ir knatas**)

Patarlės ir priežodžiai

43. Murma kaip avis į rūrą inkirpta. *LMD I 9(54)*.
44. Ne tai burnai abrūsas šluostyti. *LMD I 9(59)*.
45. Kas girts nebagots, tas ir dvės – neturės. *LMD I 9(57)*.
46. Lauks gimė, lauks ir dvės. *LMD I 692(1)*.
47. Susiprant katė pieną paliejus. *LMD I 692(2)*.
48. Poteriai ne kleckai – nesurūgs. *LMD I 9(58)*.
49. On kita mata šapo, on sąvės' nė vežima. *KKA 450/5*.
50. Kultas*** nevelėtas, o dar šeškinasi****. *LMD I 9(61)*.

Garsų mėgdžiojimai

Šiuos kūrinius galima gretinti su seniausiais dainuojamosios tautosakos pavyzdžiais. Dalis jų turi ne tik raiškias rečitatyvines, bet ir grynai muzikines intonacijas. Neretai šios intonacijos yra neapibrėžto aukščio, jas ypač sunku transkribuoti įprasta notacija. Tai rodo, kad garsų mėgdžiojimai priklauso ankstyviausiam liaudies kūrybos klodui. Dage-
lis šių kūrinių – universalūs, būdingi ne tik lietuvių, bet ir gretimų tautų folklorui.

*Kalpokas – skrybėlė.

**Knatas – dagtis.

***Kultas – skalbtas kultuve.

****Šėškintis – šiauštis, priešintis, spyriotis.

51. Karvelis:

A musical staff in treble clef with a key signature of one sharp (F#). The melody consists of eighth and quarter notes. Below the staff, the lyrics are written: A - gur - ku, a - gur - ku Pre - mi - ju, pre - mi - ju!..

Viens saka:

– Agurku, agurku!..

Kits saka:

– Premijų, premijų!..

KKA 507/3. Savotiškas dialogas dviem skirtingomis intonacijomis: mažosios septimos paruošta mažosios tercijos ir II laipsniu užpildyta didžiosios tercijos (abi intonacijos krintančios krypties).

52. Kai kātė pamata krėgžde:

A musical staff in treble clef with a key signature of one sharp (F#). The melody consists of quarter notes. Below the staff, the lyrics are written: Tu žyds, tu žyds, tu žyds...

Tu žyds, tu žyds, tu žyds...

KKA 505/2. Katės kniaukimas į pabaigą kylančia intonacija imituojamas kvartos intonacija aukštyn.

53. Kregždės kalbos nudavimas:

Gaspadinės, gaspadoriai,

Prisivirę kviečių kleckų – gorkšt! LMD I 9(52)

54. Lakštingala:

A musical staff in treble clef with a key signature of one sharp (F#). The melody consists of quarter notes, with a trill on the first note. Below the staff, the lyrics are written: Tprū tpru tpru tpru tpru tprū.

Jurgut, Jurgut,
 Kinkyk, kinkyk!
 Papliek, papliek!
 Važiuk, važiuok!
 Tprū, tpru, tpru, tpru, tprū!

KKA 505/1. Kūrinėlio pradžia rečituojama, o pabaigai būdinga krin-
 tanti neapibrėžto aukščio intonacija.

55. Pelėda:

Musical notation for 'Pelėda' in G major, 2/4 time. The melody consists of two phrases: 'Su - vys - tyk, su - vys - tyk!..' with a key signature of one flat (Bb) indicated in the bass clef.

Suvystyk, suvystyk!..

KKA 507/2. Žodis „suvystyk“ išreiškiamas šūksniu mažosios sep-
 timos intonacija. Šis mėgdžiojimas byloja apie tradicinį tikėjimą pelė-
 dos balsu kaip gimusio ar gimsiančio vaiko (dažnai – nesantuokinio)
 pranašu.

56. Pempė:

Musical notation for 'Pempė' in G major, 2/4 time. The tempo is marked as quarter note = 108. The melody consists of two phrases: 'Pem - pe, pem - pe, kly - vi kly - vi,' with a key signature of one flat (Bb) indicated in the bass clef.

Musical notation for 'Pempė' in G major, 2/4 time. The melody consists of two phrases: 'ta - va vai - ke ne - be - gy - vi, ne - be - gyv(i)!' with a key signature of one flat (Bb) indicated in the bass clef.

Pempe, pempe,
 Klyvi klyvi,
 Tava vaike
 Nebegyvi, nebegyv(i)!

KKA 507/1. Pempė mėgdžiojama archajiška trichordo (f-g-b) intonacija, akcentuojant mažosios tercijos garsus.

57. Varlės, atsitūpė un kranta:

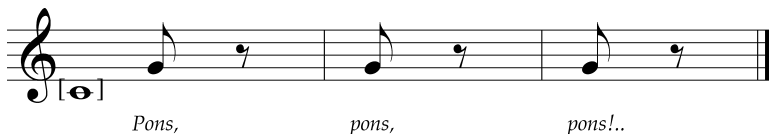

Pons, pons, pons!..

KKA 507/5. Primtonalinė, monotonišką varlės kurkimą imituojanti melodija.

58. Vieversys:



Čirvir pavasaris, pavasaris,
Mani tėvs nialasina, nialasina.
Išlekdams pilnus arodėlius paliko,
Parlekdams toščius atrado.
Plikpilvė, plikpilvė!

KKA 507/4. Čia derinamos stabilių intervalų (mažosios tercijos ir kvartos) bei rečitatyvinės (neapibrėžto aukščio garsu) intonacijos.

Juokavimai, erzinimai, greitalbės

59. – Ką dabar dirbate?
– Gi padirbtiem akeles dėliojame. *LMD I 9(56)*.
60. Dzidorius susiėmęs vidurius! *LMD I 692(6)*.
61. leva, neganyk arklių po pievą!.. *LMD I 692(7)*.
62. Jonai, žiūrėk – Barbolės pliki šonai!.. *LMD I 692(8)*.
63. Šikšna šikšnelė šikšniškai išdirbta. *LMD I 9(79)*.

Pateikė:

Dargūžių k. nenurodyti gyventojai – 12, 13, 16–20, 23, 28, 30, 31, 34, 35, 37, 40, 41, 43–45, 48, 50, 53, 59, 63;
Daržieniškės k. nenurodyti gyventojai – 46, 47, 60–62;
Gaubienė Rozalija, 86 m., gyv. Rubaičių – k. 49;
Janulis Jonas, gyv. Dargūžių k. – 5, 9, 14, 21, 25, 26, 42;
Kalibatienė-Valiušytė Ona, 80 m., gyv. Pakruojyje (gim. Vilūnaičių k.) – 4;
Monkūnienė Barbora, 80 m., gyv. Stačiūnų k. – 2, 7, 39, 49;
Simonaitytė Izabelė, 82 m., gyv. Ramonaičių k. – 11, 15, 22, 36, 51, 52, 54–58;
Stočkuvienė-Simonaitytė Teodora, 80 m., gyv. Póškėčių k. – 1, 3, 27, 33;
Veblauskienė Ona, gyv. Dargūžių k. – 8, 29;
Žegunienė Jadvyga, 93 m., gyv. Vilūnaičių k. – 6.

Užrašė:

Kalibatas K. 1988 m. – 6;
Kalibatas K. 1991 m. „Žiemgalos“ draugijos etnografinėje ekspedicijoje – 1, 3, 4, 10, 11, 15, 22, 24, 27, 32, 33, 36, 38;
Kalibatas K. 1991 m. „Žiemgalos“ draugijos etnografinėje ekspedicijoje, melodiją iššifravo D. Martinaitienė 2000 m. – 51, 52, 54–58;
Mickeliūnas J. 1911 m. – 13, 23, 28, 30, 37, 40, 41, 43–45, 48, 50, 59, 63;
Vaitiekūnas L. 1990 m. „Žiemgalos“ draugijos etnografinėje ekspedicijoje – 2, 7, 39;
Veblauskis P. 1911 m. – 5, 8, 9, 12, 14, 16, 20, 21, 25, 26, 29, 31, 34, 35, 42, 46, 47, 53, 60–62.

Žaidimai

Medžiotojas

Visi eile priklaupia ant vieno kelio (kairiojo) ir labai susispaudę, vieną ranką (dešiniąją) ištiesę, šauna. Vienas iš kurio nors galo pastumia kitus, ir visi sugriūva.

Papasakojo nenurodytas pateikėjas, gyv. Dargūžių kaime. Užrašė J. Mickeliūnas 1911 metais. LMD I 9(76).

Karčema

Visi susėda, o vienas atsistoja ir kiekvienam iš sėdinčiųjų duoda vardą, pavyzdžiui: karčemninkas, stiklinė, alus, degtinė, vynas, butelis, probka, „kreicorius“* ir t. t. Paskui stovintysis ima vesti „melodiją“, kaip jį sai važiavo pro karčemą, kaip apsistojo tenai, prašė karčemninko alaus, išgėrė kelis butelius, paskui karčemninkas atnešė vyno, ištraukė su „kreicoriu“ probką ir vėl gėrė. Vesdamas „melodiją“, žinoma, pamini sėdintiems duotuosius vardus. Kai tik pamini kieno nors vardą, tai šis paskutinis greit turi atsistoti, o jeigu klausydamas gražios „melodijos“ pražiopso savo vardą ir neatsistoja, tai turi dėti fantą ir paskui jį atliuosuoti.

Papasakojo nenurodytas pateikėjas, gyv. Dargūžių kaime. Užrašė J. Mickeliūnas 1911 metais. LMD I 9(77).

Kaimynas

Visi susėda į kreses, o vienas atsistojęs ir priėjęs prie kurio nors iš sėdinčiųjų, užklausia:

– Ar sutinki su savo kaimynu?

Jei užklaustas atsako „sutinku“, tai klausiantysis eina prie kito sėdinčiojo ir klausia taip pat:

– Ar sutinki su savo kaimynu?

Jeigu tas atsako „nesutinku“, tai visi turi persimainyti vietomis. Klausiantysis, žinoma, tuojau atsisėda į užklaustojo vietą. Kadangi vienos vietos trūksta, tai vienas pasilieka be vietos ir už tai turi duoti fantą. Paskutinis vėl eina klausinėti. Žaislui pasibaigus būna fantų išpirkimas.

Papasakojo nenurodytas pateikėjas, gyv. Dargūžių kaime. Užrašė J. Mickeliūnas 1911 metais. LMD I 9(78).

*Kreicorius – gražtelio pavidalo įrankis buteliui atkimšti.

ĮŽYMUŠ ŽMONĖS

Kunigas ir poetas Jurgis Rupka

*Robertas Jurgaitis
Vilniaus pedagoginis universitetas*

Tam tikrais laikmečiais vieni vardai būna iškeliami, kiti sumenkinami, nugramzdinami užmarštin. O ar teisingai buvo įvertinta, parodo laikas ir išlikę darbai. Viena iš tokių nepelnytai užmirštų asmenybių buvo kunigas, bažnyčių statytojas ir poetas Jurgis Rupka.

Iki šiol buvo manoma, kad jis savo poezijos beveik neskelbė ir todėl ji yra išlikusi tik rankraščiuose¹. O jei kun. J. Rupkos eilių ištraukos ir buvo kur nors publikuojamos, tai su nuoroda, kad autorius nežinomas². O ir poeto gimimo vieta dar ne taip seniai įvairiuose informaciniuose leidiniuose apie Lietuvos rašytojus būdavo nurodoma klaidingai – Pakrúojo rajono Diržių kaimas³. Šios spragos ir netikslumai rodo, kad apie Jurgį Rupką ne tik mažai rašyta, domėtasi jo biografija, tačiau tinkamai neįvertintas ir jo kūrybinis palikimas. Tad šiame rašinyje norima ne tik pateikti naujų faktų, bet ir kiek objektyviau apibūdinti šią įdomią asmenybę.

Vienintelis iki šiol išsamiausiai aptaręs kun. J. Rupkos biografiją J. Tumas-Vaižgantas pasirūpino ir jo kūrybinio palikimo išsaugojimu. Rinkdamas medžiagą apie lietuvių rašytojus jis iš tuometinio Lýtumų klebono kun. Povilo Svilo paėmė rankraščius, dalį jų publikavo⁴ ir atidavė į muziejų. Dabar jie saugomi Vilniaus universiteto bibliotekos rankraštyne⁵. Be eilėraščių, pamokslų, ten saugomi ir kunigų atsiliepimai apie J. Rupką. Tačiau tai toli gražu ne visas jo kūrybinis palikimas. Dalis J. Rupkos eilėraščių buvo spausdinami ant atskirų lapelių ir dalijami parapijiečiams, todėl dar ir šiandien įvairiais variantais pasklidusius eilėraštkus, neretai vadinamus dainelėmis, deklamuoja poetą prisimenantys seni žmonės.

¹Stumbrienė B. *Mūsų literatai*, Laikas, 1993 m. rugpjūčio 21 d., Nr. 64; *Daugyvenės kraštas*, Kaunas, 1998, p. 566.

²Kviklys B. *Mūsų Lietuva*, V., 1991, t. 4, p. 47.

³Biržiška V. *Lietuvių rašytojų kalendorius*, Tübingenas, 1946, p. 68, 224; *Vanagas V. Lietuvių rašytojų sąvadas*, V., 1987, p. 84; *Antrajame leidime ši klaida ištaisyta žr.: Vanagas V. Lietuvių rašytojų sąvadas*, V., 1996, p. 99.

⁴Kan. Tumas J. *Kun. Jurgis Rupka, Tiesos kelias*, 1931, Nr. 7–8, p. 358–366.

⁵Vilniaus universiteto bibliotekos Rankraščių skyrius (toliau – VUB RS), f. 1–f131.

Keletas svarbesnių biografijos faktų

J. Rupka gimė 1839 m. gruodžio 10 d. Gruzdžių parapijoje (dabar Šiaulių raj.), Diššių kaime. Mokėsi Gruzdžių Švėgždos mokykloje, Sedojė, Rietavė pas Lauryną Ivinskį, 1861–1866 m. Šiaulių gimnazijoje, kurios dėl ligos nebaigė. Tvirtai apsisprendęs stoti į kunigų seminariją, kurioje carinės valdžios buvo apribotas naujokų priėmimas, jis šešerius metus mokytojavo dvaruose. 1870 m. įstojo į Kauno kunigų seminariją, o po penkerių metų, t. y. 1875 m. kovo 6 d., vyskupo M. Valančiaus buvo išventintas kunigu. Kunigaudamas J. Rupka ilgai neužsibūdavo vienoje vietoje, todėl jam teko dirbti ganytojišką darbą daugelyje Aukštaitijos ir Žemaitijos parapijų. Vikaravo Ukmergėje (nuo 1875 m. kovo 14 d.), Rozalimė (nuo 1876 m. birželio 24 d.), Šiaulėnuose (nuo 1878 m. gegužės 31 d.), Gegrėnuose (nuo 1885 m. gruodžio 30 d.), klebonavo Gadūnavė (nuo 1888 m. balandžio 7 d.), Alsėdžiuose (nuo 1894 m. gegužės 14 d.), Kaštenoje (nuo 1899 m. sausio 1 d.), Viešintosė (nuo 1901 m. sausio 1 d.) ir galiausiai Lėgumuose (nuo 1908 m. sausio 18 d.).⁶ Čia jis ir praleido paskutiniuosius gyvenimo metus. Mirė kun. J. Rupka 1929 m. gruodžio 26 d., buvo palaidotas Lėgumų kapinėse.

Tiek apie kun. J. Rupką paprastai rašoma enciklopediniuose⁷ bei informaciniuose⁸ leidiniuose, tačiau tai tik sausi faktai. Žmonių atmintyje ši iškili asmenybė savo išraiškingais charakterio bruožais, kūrybiniu palikimu, krikščioniškos moralės principais paliko neišdildomus pėdsakus.

Kūrybinis palikimas

Kūrybinis J. Rupkos palikimas nėra gausus. Tačiau jis yra išsibars-



*Kun. Jurgis Rupka.
Iš V. Trinkos
asmeninio archyvo*

⁶Kan. Tumas J. *Kun. Jurgis Rupka ...* p. 359.

⁷*Rupka Jurgis*, Lietuvos enciklopedija, Boston, 1961, t. XXVI, p. 134–135.

⁸*Kun. Jurgis Rupka, jubilatas*, Šv. Pranciškaus varpelis, 1925, Nr. 12, p. 278–281; *Trumpučiai kelių mirusiųjų kunigų nekrologai*, Tiesos kelias, 1930, Nr. 1, p. 32.

tes po įvairius leidinius ir dėl to jau kuris laikas verčia galvoti apie rinktinės sudarymą ir jos pristatymą platesniam skaitytojų ratui. Ši palikimą sudaro 24 eilijuoti tekstai (apie 1730 eilučių), vertimai. Didesne apimtimi išsiskiria biografinio pobūdžio kūrinėlis „Mano gyvenimas (kaip moku taip šoku)“, kuriame autorius gana išsamiai aprašo vingiuotą gyvenimo kelią, išgyvenimus. Šis eilijuotas tekstas greičiausiai buvo nuolat pildomas ir tęsiamas (tik siužetas kiek netikėtai nutrūksta aprašant Pirmojo pasaulinio karo peripetijas Lygumuose). Kun. J. Rupka savo poeziją spausdino „Žemaičių ir Lietuvos Apžvalgoje“⁹, „Tėvynės Sarge“¹⁰, „Šaltinyje“¹¹ bei įvairiuose kalendoriuose¹², pasirašinėdamas J. Didnosio, Dyglio slapyvardžiais¹³. Neabejotinai buvo nuolatinis spaudos bendradarbis¹⁴, tačiau, matyt, ne visi siūlomi tekstai buvo publikuojami. Vėlesni, ypač proginiai kūrinių šiuo metu pasirodo periodinėje spaudoje¹⁵ arba saugomi muziejuose¹⁶. Savo eilėraščiuose kun. J. Rupka neišvengė pigios didaktikos, tačiau jie išsiskiria vaizdumu, humoru, realistiniu hiperbolizuotu aprašymu. Dar J. Tumas-Vaižgantas pastebėjo A. Vienažindžio ir J. Rupkos poezijos panašumus¹⁷. Pasak literatūrologės T. Bikinaitės, šie poetai parašė kūrinius, kurie natūraliai įsiliejo į abiejų kūrybos kontekstą, be to, kai kurių eilėraščių ritmika ir tematika rodo, jog tekstai negalėjo atsirasti izoliuotai vieni nuo kitų. Nors J. Rupkos poezija gausesnė nei A. Vienažindžio, tačiau ji neprilygsta emocine išraiška ir, kaip teigia T. Bikinaitė, nublanksta prieš A. Vienažindžio poezijos brandumą¹⁸. Deja, ir vėlyvesnė J. Rupkos poezija taip ir neišaugo iš XIX a. tradicijų. Tai, matyt, nulėmė gana solidus po-

Kaštanėlis.

Mano 50 metų kunigavimą minint.

Kaštanėli, pasodintas ant šaltų kapelių,
Tik šakokis, aukštyn stiebkis, daug suskleisk lapelių.
Grazioj vietoj, kaštanėli, esi pasodintas,
Kur ant kelių vyskups meldės, Karevičium vadintas.
Jis, tuos kapus švėsdamas, taškė vandenių pašvėstu,
Prašė Dievo, kad skaistyklėj tuoj ugnis užgestų.
Didį džiaugsmą tad skaistyklėj dūšėlės turėjo,
Kada vyskupas giedoti „Libera“ pradėjo.
Melsdamas Dievo, kad iš ugnies dūšelės išleistų
Ir į dangų lėkti pas save daleistų.
Girdžiat visi dabar žmonės, kaip malda galinga
Iš skaistyklės vaduot dūšias labai reikalinga.
Taigi, broliai ir seselės, tėvai ir vaikeliai,
Tankiai melskitės už dūšias, padėkit medeliai.
Apie kapų pašventimą tarus žodžius kelius,
Reik priminti, kas sodino čia tuosius medelius.
Ant naujųjų kapų medžius sodiečiam sodino,
Jie sau garbę ateityje gražią pagamino.
Kaštanėli, sakyk aiškiai, kas tave sodino,
Ogi, Jurgis senas kunigs, Rupka jį vadino.
Jis daug gero man padarė ant kapų sodindams,
Bet jums, žmonės, daug daugesniai lig šiol jus mokin-
[dams.
Juk jums sakė, kad į dangų daug yr pavadintų,
Bet nuliūdęs pridėd, kad maž bus išrinkta.
Dėl to, kad šiandieną maž dangaus beleško;
Kūnui, svetui tarnaudami grūn kaip į klaidų mišką.
Kiek galedams aš dar saukiu: grįžkit atgal, ten pražūsit.
Čia po kojų Jėzui pulkit išganyti būsit.
Tą parašęs sakau sudiev jums medeliai ir tau, kaštanėli,
Kai aš mirsiu čia ar kitur atmink kunigėli.
Kurs kentėjo lig mirties valandos.
Kaštanėli, melsk tik Dievo, kad gelbėtų Jurgi nuo pa-
[skandos.

Kun. Jurgis Rupka.

1925 met. Kovo mėn 19 d.
Lygumai.

Kun. J. Rupkos
eilėraštis „Kaštanėlis“.
Iš A. Puščiūtės šeimos
albumo

⁹Apie jaunikaičius, Žemaičių ir Lietuvos apžvalga, 1891, Nr. 1; Apie mergaites, Ten pat, 1891, Nr. 2.

¹⁰Dyglys, Sruojos užplūdimas, Tėvynės sargas, 1900, Nr. 4–5, p. 92–93; Dyglys, Kalėdnikų dainelė, Ten pat, p. 23–25.

¹¹Kun. J. Rupka, Senatvė, Šaltinis, 1911 m. spalio 18 (31) d., Nr. 43; Žiema, Ten pat, 1911 m. lapkričio 22 (gruodžio 5) d., Nr. 48; Liūdni laikai, Ten pat, 1912 m. vasario 7 (20) d., Nr. 7.
¹²J. Didnosio, Kaštanėlis; Apie jaunikaičius; Apie mergaites, Žemaičių ir Aukštaičių Lietuvos Ūkininkų Kalendorius ant metų Viešpaties nu Kristaus užgimimo 1893, Vilnius, 1892, p. 30–36.

¹³Lietuviškieji slapyvardžiai, V., 1995, t. 1, p. 208.

¹⁴Redakcijos atsakymai, Šaltinis, 1912 m. sausio 31 (vasario 13) d., Nr. 6, p. 96; Ten pat, kovo 6 (19) d., Nr. 11, p. 176.

¹⁵Kun. Jurgis Rupka, Lygumų bažnyčia, Auksinė varpa, 1992 m. balandžio 24 d., Nr. 32; Jurgis Rupkus, Lygumų bažnyčia, Žiemgala, 1995, Nr. 3, p. 7.

¹⁶Straipsnio autorius ant atskirų lapelių išspausdintus kun. J. Rupkos eilėraštukus „Dainelė“, „Kaštanėlis“ atidavė saugoti į Naisių (Šiaulių raj.) Z. Gaidamavičiaus-Gėlės literatūros muziejų.

¹⁷Tumas J. Lietuvių literatūros draudžiamojai laiko paskaitos, Kaunas, 1925, p. 22–26.

¹⁸Bikinaitė T. Antano Vienažindžio ir Jurgio Rupkos dainos, Literatūra ir menas, 1978 m. rugsėjo 23 d., Nr. 38, p. 5.

eto amžius ir didelis pastoracinio darbo krūvis. J. Tumas-Vaižgantas taip įvertino jo poeziją: „Mūsų literatūrai šitie eilėraščiai tik signum temporis, draudžiamoj laiko nuotrūpos. Nei vaizduotės lakumu, nei mokėjimu pavartoti eiliavimo formą jos nepasizižymi“¹⁹.

Kunigas Jurgis Rupka buvo žinomas ir kaip vertėjas. Jis iš lenkų kalbos išvertė „Dešimt apdumojimų žmonėms prispaudimuose ir nusiminimuose esantiems“. Ši nedidelės apimties knygelė, aiškinanti Dešimties Dievo įsakymų prasmę, susilaukė net trijų leidimų – 1907, 1914, 1915 metais. Knygelės išangoje tarsi atsiskleidžia kunigo Jurgio Rupkos gyvenimo prasmės suvokimas:

„Taip lygiai dedasi ir su žmogaus siela (dūšia), kaip ir su tąja dirva. Jei žmogus gyvena be jokio rūpesčio, nesistengia daryti gerai, nemano nei apie savo išganyimą ir Dievo prisakymų nepildo, tai tokio žmogaus širdis atšąla. (...) Tokiems žmonėms einu ašen su pagalba nešdamas jiems šią dešimtį trumpų apdumojimų, kuriuos skaitydami rasi pradės savo širdis minkštinti, užgesusių Dievo meilę kurti ir Dievo žodžius kaip grūdus ant dirvos savo širdyje sėti, o iš to, be abejonės, sulauks gražių pasitaisymo vaisių, paliks geresniu žmogumi ir atras sau dangų“²⁰.

Tik lieka neaišku, ar kun. J. Rupka buvo pirmasis šios knygelės vertėjas. Yra žinoma, kad 1865 m. Vilniuje, A. Syrkino spaustuvėje, buvo išleista knygelė „Deszysms uwogu del asabu smutkuosi ir sielawartuosi atliekuncziu“. Tituliniame jos lape nurodytas vertėjas: „piertłumaczyta isz lenkiszka letuwiszka par Kleryku Jonu Jodelajti“²¹. Akivaizdu, jog tai slapyvardis. Hipotetiškai spėjama, kad tai kun. Norbertas Gedgaudas (1827–1901)²². Tačiau jis jau 1850 m. baigęs Vašnių kunigų seminariją buvo išventintas kunigu ir vargu ar galėjo save pavadinti klieriku. Žvilgsnis krypta į kitą galimą šios knygelės vertėją – 25 metų Jurgį Rupką, kuris, tiesa, tuo

DESZYMS UWOGU

DEL ASABU

SMUTKUOSI IR SIELAWARTUOSI

ATLIEKUNCZIU.

Piertłumaczyta

ISZ LENKISZKA LETUWISZKAJ

par Kleryku

Jonu Jodelajti.



WILNIUJE.

Kasztu S. Neumana.

SPAUSTUWI A. SYRKINA.

1865.



1865 m. Vilniuje,
A. Syrkino spaustuvėje,
išleistos knygelės
„Deszysms uwogu
del asabu smutkuosi
ir sielawartuosi
atliekuncziu“
titulinis lapas

¹⁹Kan. Tumas J. Kun. Jurgis Rupka ... p. 363.

²⁰Dešimt Apdumojimų žmonėms prispaudimuose ir nusiminimuose esantiems, Kaunas, 1914, p. 3.

²¹Deszysms uwogu del asabu smutkuosi ir sielawartuosi atliekuncziu, Wilniuje, Kasztu S. Neumana, Spaustuwi A. Syrkina, 1865.

²²Lietuvos TSR bibliografija, V., 1985, t. 2, kn. 1, p. 314–315, 388.

metu dar nebuvo klierikas, tačiau mokytojavo Žemaitijos dvaruose ir laukė, kada carinė valdžia leis stoti į kunigų seminariją. Neabejotinas apsisprendimas tapti kunigu galėjo paskatinti pasivadinti klieriku. Be to, vargu ar XX a. pradžioje pasirodęs šios knygelės vertimas galėjo atsirasti nežinant, jog 1865 m. tokia knygelė jau buvo išleista, juoba kad 1869 m. visas šio leidinuko tiražas dar nebuvo išparduotas. Greičiausiai XX a. pradžioje pasirodę trys šios knygelės leidimai, kurių tekstas nedaug kuo skyrėsi nuo pirminio vertimo, buvo to paties darbo tąsa, o 1865 m. leidinuko vertėjas – Jurgis Rupka.

Pastoracinė veikla

Būdamas aktyvus blaivybės idėjų propaguotojas, kun. J. Rupka eilėraščiuose ir pamoksluose pabrėždavo girtuoklystės žalą. XIX a. pabaigoje Gadūnavė jis įkūrė blaivybės draugiją, įvedė giedojimą lietuvių kalba²³. Tokia draugija jo rūpesčiu atgaivinta ir Lėgumuose²⁴. Ji čia ypač buvo reikalinga, nes kaip tik tuo metu, 1908–1914 m., buvo statoma nauja neogotikinio stiliaus bažnyčia. Šiai brolijai vadovavo pats kun. J. Rupka. Jis gainiodavo girtuoklius iš aludžių, taip pelyndamas keistuolio vardą. 1910 m. per vieną pamokslą kun. J. Rupka paskelbė, jog:

1) visuose kaimuose visos vestuvės turi būti ne ilgesnės kaip dvių dienų; 2) jaunavedžiai prieš vestuves turi duoti klebonui 25 rub. užstatą: jeigu bus švenčiama ilgiau, tai tie pinigai bus panaudoti bažnyčios statybos reikalams; 3) vaikai iki 15 metų neturi rūkyti pypkių ir vaikščioti į jokių susirinkimus ar pasilinksminimus²⁵.

Nežinia, ar tai buvo įgyvendinta, tačiau lygumiečiams tokie pareiškimai kėlė baimę ir nepasitenkinimą. Todėl griežtas ir konservatyvus kun. J. Rupka dažnai susilaukdavo kri-

Dešimt Apdumojimų.

Ž M O N Ė M S,
prispaudimuose ir nusimini-
muose esantiems.

Iš lenkiško vertė
Kun. Jurgis Rupka,
Viešintų klebonas.

Kaina 6 kap.

KAUNAS,
Saliamono Banaičio spaustuvė.
1907.

1907 m. Kaune,
S. Banaičio
spaustuvėje,
išleistos knygelės
„Dešimt Apdumojimų.
Žmonėms
prispaudimuose ir
nusiminimuose
esantiems“
titulinis lapas

²³Kviklys B. *Mūsų Lietuva*, V., 1991, t. 4, p. 46.

²⁴Jurgaitis R. *Blaivybės draugijos veikla 1908–1914 m.*, Pakruojo naujienos, 1996 m. rugpjūčio 16 d., Nr. 43.

²⁵A. Švitinys, *Lygumai*, Lietuvos ūkininkas, 1910 m. vasario 17 (kovo 2) d., Nr. 7.

tikos periodinėje spaudoje: „Lietuvos ūkininke“, „Vienybėje“, „Lietuvos žiniose“. Pastarosiose buvo pasirodžiusi publikacija, visą kaltę dėl blaivinimo darbo nesėkmių suvertusi kun. J. Rupkai: jis esą per griežtai elgiąsis su žmonėmis, nepripažįstas padoresnio rūbo, norįs, jog jaunimas elgtųsi kaip seniai.

„Seneliai linguodami galvas numini, kad kit kart čia jaunimas padoriau elgdavęsis, būdavęs smagesnis, daug labiau mėgdavęs dainuoti (...). Nors pats kun. R. kuo labiausiai draudžia girtybę, bet ji eina vis didyn“²⁶

buvo rašoma „Lietuvos žiniose“.

Kita labai svarbi pastoracinės veiklos sritis buvo bažnyčių statyba. Kun. J. Rupka pagarsėjo kaip Viešintų ir Lygumų bažnyčių statytojas. Tiesa, naują bažnyčią norėjo statyti ir Kaštenoje, tačiau čia nepavyko susitarti su vietos gyventojais, kuriems nepatiko, jog klebonas tapo „nepermaldaujamu blaivybės apaštalu“²⁷. 1901–1908 m. Viešintosė klebonavęs J. Rupka pradėjo statyti naują bažnyčią, nes senoji jau buvo per ankšta. 1901 m. buvo patvirtintas architekto N. Andrejevo projektas bei statybos sąmata, kuri siekė 26 931 rublį. Net keletą metų buvo renkami pinigai ne tik gretimose parapijose, bet ir visoje Žemaičių vyskupystėje. Tik Viešintų dvaro savininko Komaro finansinės paramos kun. J. Rupka atsisakė, nes pabijėjo, kad nekatalikas nepaverstų naujosios bažnyčios cerkve. Viešintiškiams toks klebono sprendimas atrodo nevisiškai pagrįstas²⁸.

Buvo sudarytas ir Bažnyčios statymo komitetas, kuriam, be kun. J. Rupkos, priklausė Petras Bugailiškis, Antanas Šimkūnas, Antanas Jodviršis ir Adomas Gudas. Nors daugelį reikalų reikėjo tvarkyti pačiam klebonui. Šiaip statybos darbus prižiūrėjo inžinierius iš Liepojos Anzuolis, o juos atliko 10 meistrų komanda iš to paties Latvijos miesto. Galiausiai 1906 m. spalio 22 d. naujoji bažnyčia buvo pašventinta. Iškilmėse dalyvavo iš Kauno atvykęs prelatas Pavilionis²⁹, ta proga greičiausiai paties kun. J. Rupkos buvo sukurta giesmė. Tačiau tuo darbai nesibaigė. Reikėjo įrengti vidų. Centriniam altoriui pastatyti klebonas paaukojo 1500 aukso rublių³⁰. Visi darbai buvo atliekami gana kruopščiai, nes gerai dirbti reikalavo kun. J. Rupka. Pvz., užsakytų ir už parapijiečių pinigų nupirktų gipsinių stacijų jis iš karto nepriėmęs, nes nepatikę. Apie bažnyčios statybos sunkumus kalba ir užrašas ant bažnyčios pilioriaus:

„Viešintų bažnyčia pradėta iš plytų statyti 1902 m. Pabaigta 1906 m. ant Dievo garbės klebono kunigo Jurgio Rupko ir parapijonų wargais ir pinigais. Truputį suszelpus Žemaičių Wyskupijai“³¹.

Tiesa, kiek vėliau apie Viešintų bažnyčios statybą buvo kalbama ne iš

²⁶Paplavunas, Lygumai, Lietuvos žinios, 1912 m. kovo 17 (30) d., Nr. 33.

²⁷Kun. Tumas J. Kun. Jurgis Rupka ... p. 360.

²⁸Kun. Tarvydis M. Viešintos, Panevėžio vyskupija, V., 1998, p. 71–72.

²⁹Kaimynas klebonas kun. J. V. Viešintai, Nedėldienio skaitymai, 1906 m. lapkričio 5 (22) d., Nr. 49, p. 6.

³⁰1928 m. rugpjūčio 2 d. kun. J. Rupkos testamentu nuorašas, VUB RS, f. 1–f131, l. 4.

³¹Kun. Tarvydis M. Viešintos, Panevėžio vyskupija, V., 1998, p. 71–73.

pačios gražiausios pusės. Paaiškėjo, kad nuo 1901 m. liepos 29 d. iki 1908 m. vasario 19 d. knygoje buvo užfiksuota 30 515 rb. 52 kap. pinigų suma, tuo tarpu išleista buvo 27 801 rub. 6 kap. Dar 1150 rub. 23 kap. išvykdamas į Lėgumus kun. J. Rupka buvo palikęs grynais. Tad susidarė 1 564 rub. 23 kap. skirtumas, o priskaičiavus procentus ši suma siekė apie 2 tūkst. rublių. 1912 m. konsistorija atsiuntė komisiją, kuri surašė protokolą. Kun. J. Rupkai teko pripažinti, kad apskaita buvo vedama ne itin kruopščiai³².

Kiek vėliau, 1908 m., kun. J. Rupka buvo iškeltas į Lėgumus. Nors paruošiamieji naujosios bažnyčios statybos darbai čia jau buvo atlikti, tačiau tolesnis darbas strigo. Tam trukdė išiplieskęs ginčas tarp parapijiečių ir klebono J. Korsako. Tad lygumiečiai į naująjį kleboną žiūrėjo su viltimi. Sakoma, kad atvykęs kun. J. Rupka aptarinėjo bažnyčios statybos reikalus dar nespėjęs išlipti iš vežimo. Jo įgyta patirtis Viešintose turėjo praversti ir Lėgumuose. 70 metų sulaukusiam klebonui amžius, matyt, nebuvo pati didžiausia kliūtis.

Atvykęs nuo Sruojos upės prie Kruojos krantų, kun. J. Rupka jau žinojo, ką daryti, juoba kad jam teko bendradarbiauti su gerai pažįstamais žmonėmis – Lėgumų bažnyčią projektavo tas pat architektas N. Andrejevas, statybos darbams vadovavo tas pats inžinierius Anzuolis iš Liepojos, o juos atliko ta pati meistrų komanda ir samdomi rusai. Tik turėjusi iškilti beveik dvigubai didesnė bažnyčia³³.

Kun. J. Rupka ryškesnius savo veiklos epizodus – medelių sodinimą, bažnyčių statymą ir kt. – mėgo įamžinti kūryboje. Taip jo sukurtose eilėse atsirado ir Lėgumų bažnyčios statybos (1908–1915) vaizdų. Vienoje savo „Dainelėje“ poetas lyriškai atsisveikina su sena medine bažnytele (ji nugriauta 1911 m. liepos 26 d.):

*„Bažnytelė sena, tu mūsų motina,
Tave nepoilgo žmonės griaut ketina;
Sudejuok verksmingai, nes čia nebebūsi,
Paversta į triobą jau kitur supūsi.
Šimtą net su viršum metų perstovėjai,
Visų luomų žmones prieglobstį turėjai:
Vaikelius per krikštą atgimdžius auklėjai
Ir dangiška duona sočiai juos penėjai,
Paklydusius žmones vadinai pas Dievą,
Kad pametę griekus mylėtų kaip Tėvą,
Ir mirštantiems bėgai skubei paduot ranką
Mylistas nešdama, kokių jiems netenka;
Užtat Lygumiečiai, mes, ačiū tau sakom
Ir mūro bažnyčių ant tos vietos statom,
Padėk tiktai Dieve greičiau pastatyti,
Idant Tave žmonės neparstot garbinti“³⁴.*



*Kun. J. Rupkos
antkapio fragmentas.
2000 m.
R. Jurgaičio nuotr.*

³²Giegutė, *Kur parapijos pinigai?*, Lietuvos ūkininkas, 1913 m. gegužės 23 (birželio 5) d., Nr. 21.

³³Apie Lygumų bažnyčios statybą plačiau žr.: Jurgaitis R. *Kaip buvo statoma Lygumų bažnyčia*, Šiaulių kraštas, 1995 m. liepos 15 d.

³⁴Ši dainelė saugoma Naisių (Šiaulių raj.) Z. Gaidamavičiaus-Gėlės literatūros muziejuje.

Kitoje dainelėje „Lygumų bažnyčia“, išspausdintoje ant atskiro lapelio 1914 m. spalio 30 d. naujos bažnyčios pastatymo proga, jau perteikiama džiugi nuotaika, dėkojama parapijiečiams ir visiems, prisidėjusiems prie statybos vargų:

*„Stovi mūro jau bažnyčia, žmonių pastatyta,
Lygumuose dar lyg šiolei tokia nematyta.
Gelsvų plytų, stogs cininis, vienu aukštu bokštu,
Tartum sako: „Ašen žmones dangun kelti trokštu“.
Tą bažnyčią statė žmonės seni, jauni, maži,
Dabar matot jūs ir kiti, kad ji yra graži.
Stov kaip rože, toli matos, per miškus ir laukus,
Kol tik stovės, ji neparstos žmones melstis šaukus.
Kūdikėlius, tik užgimus, šauks prie Krikšto švento
Nusiplauti sau nuodėmę, nors jos nesupranta.
O jau kitus visus žmones prie atgailos žadins,
Kad pamestų nedorybes, ir prie Dievo vadins.
Net mirštantiesiems bėgs bažnyčia paduot savo ranką,
Gausias mylistas nešdama, kokių jiems netenka;
Dabar suprask čia kiekvienas, kurs nors rublį davei
Tai bažnyčiai pastatyti, kaip daug gero darei –
Užtat žmonės ir bažnyčia vien už jus melsis,
Nors ir kaulai sutrūniję jau kapuose ilsis:
Taigi turi džiaugtis šiandien visi Lygumiečiai
Ir podrauge jūs, atvykę čia iš visur svečiai,
Džiaukis ir tu, komitete, kurs vargo patyrei,
Kol vežt plytas, akmenėlius rambiuosius prispyrei.
Ir tu, gerbus sens klebone, džiaukis su kunigu,
Nes ir judu daug kentėjot, kol prašėt pinigų.
Norėdami tą bažnyčią greičiau pastatyti,
Sens klebonas labai troško pabaigą matyti.
Šit pabaiga stov su kryžiais, bokštas vainikuotas,
O bažnyčiai vards Trejybės Švenčiausios yr duotas.
Laimink Dieve tik bažnyčią, kad ilgai stovėtų,
Uždek širdis visų žmonių, kad Tave mylėtų
Ir pametę blogus darbus dangų sau gamintų,
Tą dainelę aš parašiau, kad visi atmintų“³⁵.*

Galiausiai 1915 m. sausio 6 d. naujoji Lygumų bažnyčia vyskupo Pranciškaus Karevičiaus buvo pašventinta. Liko įrengti ir išpuošti jos vidų. Centriniam Švč. Trejybės altoriui pastatyti kun. J. Rupka paaukojo 3100 aukso rublių³⁶. Tačiau pats dėl garbaus amžiaus ir apakimo toliau rūpintis baž-

³⁵Kun. Jurgis Rupko, *Lygumų bažnyčia*, Auksinė varpa, 1992 m. balandžio 24 d., Nr. 32.

³⁶1928 m. rugpjūčio 2 d. kun. J. Rupkos testamentu nuorašas, VUB RS, f. 1–f131, l. 4.

nyčios įrengimu nebegalėjo ir 1918 m. klebono pareigas perdavė kunigui P. Strakšui.

Dar viena pastoracinės veiklos sritis – vaikų mokymas tikėjimo tiesų. Kun. J. Rupka vaikams skyrė ypatingą dėmesį. Sutikęs būtinai pakalbėdavo, duodavo saldainiuką ar kokį kitą gardesį, siekdavo kuo nors patraukti, sudominti. Neretai kviesdavo padėti statyti bažnyčią. Kaip prisimena L. Daukšaitė,

„vaikams pabaigus darbus, klebonas Rupka vedavo juos į klebonijos verandą, prašydavo gospadinės atnešti duonos kepalą ir puodynę rūgusio pieno. Pats imdavo į ranką didelę riekę duonos, duodavo ją vaikui kąsti ir tuoj pildavo su mediniu šaukštu rūgusį pieną į burną, sakydamas, kad tai labai sveika, o niekuom geresniu pavaišinti neturįs“³⁷.

Žinoma, turėjo kuo pavaišinti, bet suprato, jog tokios nekasdieniškos istorijos vaikų atmintyje išliks ilgam.

Didžiausias kun. J. Rupka rūpestis buvo paruošti vaikus Pirmajai komunijai. 1910 m. birželio 24 d., per Jonines, Lýgumų bažnyčioje pirmąją šv. Komuniją priėmė apie 90 vaikų. Tai buvo ilgo darbo rezultatas: nuo Šv. Velykų klebonas vaikus šiam svarbiam gyvenimo žingsniui ruošė antradieniais ir ketvirtadieniais, o dvi paskutines savaites – kasdien. To meto spaudoje taip buvo aprašytos šios iškilmės:

„Apsirėdę baltais rūbais, išsidabinę gražiais kaspinais, mergaitės su žaliais rūtų vainikėliais, su žvakėmis rankose, – vaikai atrodė labai gražiai.“

Į bažnyčią inėjo poromis giedodami „Garbinkit, vaikai, Viešpatį“. Klebonas pasakė nors trumpą, bet karštą prakalbą, primindamas tėvams jų priedermę vaikų auklėjime, o taipogi ragindamas vaikelius ir toliau dorai užsilaikyti ir išaugti gerais krikščionimis. Per Mišias su karštomis maldomis vaikeliai priėmė šv. Komuniją. Po visam klebonijos sodne buvo surengti vaikams pietai, klebonas padalino po paveikslėlį. Padėkoję klebonui ir pagiedoję dar kartą „Garbinkit, vaikai, Viešpatį“, vaikučiai išsiskirstė linksmi namon“³⁸.

Pats kun. J. Rupka buvo tretininkas, šv. Pranciškaus Asyžiečio gerbėjas. Kaip pastebi Juozas Tumas-Vaižgantas,

„(...) buvo toks pat prastuolėlis, tokios pat evangeliškai-kūdiškiškos dvasios, nepasakomai švarios širdies“³⁹.

³⁷Daukšaitė L. Prisiminimai, Auksinė varpa, 1992 m. balandžio 24 d., Nr. 32.

³⁸Svetys, Lygumai, Šaltinis, 1910 m. liepos 27 (rugpjūčio 9) d., Nr. 31, p. 491.

³⁹Kan. Tumas J. Kun. Jurgis Rupka ... p. 360.

Būdo bruožai

Visapusiškai apibūdinti tokią prieštarinę asmenybę kaip kun. J. Rupka yra nelengva, juoba kad praėjo gana nemažas laiko tarpas. Be to, išliko tik pavienės užuominos periodinėje spaudoje, fragmentiški kunigų atsiliepimai bei žmonių atsiminimai.

Dar amžininkai pastebėjo, kad J. Rupka *„ir geru ir blogu buvo stipras, savaimingas tipas, ne iš eilinių; originalas, kokių dabar nebesimato (...)“*, *„(...) visoje Žemaičių vyskupijoje garsus keistuolis (...)“*⁴⁰.

Iš kitų jis išsiskyrė tuo, jog labai nemėgo moterų. Ypatingai atkreipdavo dėmesį į jų aprangą, papuošalus⁴¹. Sakoma, kad jis ypač piktindavosi sutikęs moterį ar merginą trumpesniu sijonu, o pamatęs iškirptę – spjaudavo. Savo kapą po mirties jis liepė užlieti betonu, kad davatkėlės nevaikščiūtų ir sijonais nebraukytų⁴². Taip pat pageidavo, kad mirus nebūtų giedotojų moterų⁴³. Ir dar kokių tik neišgirsi pasakojimų apie kun. J. Rupką! Štai ką prieš gerą dešimtmetį pasakojo, deja, jau anapus iškeliavęs Ruslėlių kaimo gyventojas Juozas Kvedaras:

„Aš karves ganiau, o jie kūle. Pusininks buvo, ant pusės ūkia žeme ta (klebonijos) buvo išduota. Toksai buvo Butkus, žemaitis nuo Kužių, kažkur nuo anos pusės, nuo Kuršėnų. Ant pusės dirba tą ūkį. Nu daba dalytis tuos šiaudus. Kraun į vežimo, į uorę kraun, ir viena uore jam, viena pusininkui. Prikrove vieną uorę, kaip ti jam pasirode, ti gal geresni tie šiaudai, gal žolės buvo. Rupkevičius, kad jam tą uorę, o Butkus, kad jam. Susiskandalija jie ten, susibare. Tas Rupkevičius tik susišauke tų davatkų, moterų, jis – už ienų, o tos stum uorę. Svarbiausia – ka juokias žmonės! Ir pats tas Butkus:

*– Futuografa reik, futuografa reik, – kad nufotografuot, ka klebons pakinkyts“*⁴⁴.

Įvairiapusiskai kun. J. Rupką apibūdino jo amžininkas kun. J. Leparskis laiške J. Tumui-Vaižgantui:

*„Labai Garbingas kun. Kanauninke! **

Prašote, kad sykiu su savo Klebonu parašyčiau apie pastebėjimus, kuriuos galėjau turėti apie šv. a. kun. Jurgį Rupką, gyvendamas su juomi apie 5 metus.

Iš viršaus pareiškiu – ir malonu, ir nemalonu pildyti šį prašymą.

Jam išmesti saują auksinių pinigų buvo nesunku, kaip jįsai panorėjo pastatyti kokius nors didžiausius altorius, kaip Lygumuose, Šilavoje, kaip panorėjo padaryti kitas kokias aukas po bažnyčias, sušelpiti ar seminariją, ar vienuolyną, kaip panorėjo nusiųsti

⁴⁰Kan. Tumas J. Kun. Jurgis Rupka ... p. 360, 366.

⁴¹Kun. Pratkėlis L. Rozalimas, Panevėžio vyskupija. V., 1998, p. 542.

⁴²Jasvilaitės Konstancijos (gim. 1918) pasakojimas, autoriaus užrašytas 1992 metais.

⁴³Kan. Tumas J. Kun. Jurgis Rupka ... p. 362.

⁴⁴Juozo Kvedaro (gim. 1913) pasakojimas, autoriaus užrašytas 1992 metais.

*Laiškas sutrumpintas.



Ryman tūkstantį mišių-intencijų. Jam buvo malonu, kad galėjo pavargti, kad galėjo ir patsai vežioti plytas, kad tiktai pastačius dvi naujas bažnyčias. Visame tame jisai vadavosi mintimi: visa Dievui ant garbės, reikia nusipelnyti malonių pas Dievą mirus ir tame gyvenime. Ir mirdamas paliko kaip ir be pinigų. Apie visą tą rašyti apie kun. Rupką yra malonu.

Bet iš antros pusės rašyti apie kun. Rupką yra labai nemalonu. Jisai buvo žmogus savotiškas, jisai šį gyvenimą suprato po savam. Jei kas pas jį pasireikšdavo nemalonaus, tame, be abejo, nebuvo blogos valios, tame buvo tiktai silpnybė, vis tos išplaukdavo tiktai iš jo žiaurais būdo. Prie statymo bažnyčių, prie rinkimų aukų, prie suvežiojimo medžiagos jisai parodė savo kietą ranką, savo žiaurų būdą. Kaip anais laikais žmonės buvo paklusni, nors pyko, nors rugojo, bet klause (...). Jisai klause išpažinčių po savam, žmones nuo jo klausyklos šalinos, tiesiai bėgo. Todėl kunigams, kas su juomi gaudavo gyventi, buvo labai sunku (...).

Jisai mėgdavo laikyti skaitytas šv. mišias prie uždarytų durų, kad niekas nebūtų bažnyčioje, ypatingai moteris. Kad tą pasiekti, laikydavo šv. mišias apie 2 valandą naktį arba po visam, kaip žmones išsi-skirstydavo, pirmiaus liepdavo išieškoti kertes, ar nėra kur pasislėpusi koki moteris, ir užrakyti duris. Biednas zakristijonas gavo prie jo pergyventi per keliolika metų labai sunkias dienas, tiesiog skaistyklė. (...) Ateidavo po mišparų, po visam, atsistodavo aukščiau (...) arba užlipdavo ant suolo ir sakydavo pamokslą. Iš pradžios žmones apstodavo jį, klauses, bet velėjo, velėjo, pasilikdavo saujelė, kaip aklas nematy-

Kun. J. Rupkos 50-ies kunigavimo metų jubiliejaus dalyviai. Iš kairės sėdi Lygumų klebonas kun. P. Svilas (antras), kun. J. Rupka (ketvirtas) ir kiti; iš dešinės stovi kun. J. Leparskis (pirmas), klierikas A. Škikūnas (antras) ir kiti. Lygumai, 1924 metai. J. Smilgos nuotrauka. Iš V. Trinkos asmeninio archyvo

damas sake dėl kelių (...). Nuvažiuodavo kartais nuog savęs ant atlaidų. Ir Klebonams klapatas. Su kitais negulėdavo, o ieškodavo kur pergulėti po trepką ar ant sklepų. Kunigai sakydavo mums: nesiųskite senelio ant atlaidų, su juomi klapatas ir namie, ir bažnyčioje. O mes nesiųsdavome, jisai važiuodavo nuog savęs. Eidavo moralizuoti žmones ir ant turgelių, ir ant šventoriaus. Ir žmones juokdavosi, šypsodavosi.

Todėl tokiu buvo mūsų senelis. Jisai buvo žmogus aukštos doros, prakilnių pažiūrų, darė daug gero ir aukų (tiktai ne dėl biednų, ubagų, vargstančių), rūpinosi patsai papulti į dangų ir kitus tenai nuvesti, tiktai priemonės, kurias jisai prie to vartojo, atsūmė jį nuog žmonių ir darė jį žmonių akyse „kak-by kakim-to čudakom“.

Yra labai nemalonu rašyti apie tokius dalykus. Bet kas prašoma, žmogus ir rašai. Bet darosi ir baisu, kad kartais neišeitų taip, kad pas kitą matai žirnelį, o pas save nematai ir arbūzą. Bet apie ką aš rašiau, tą žino visi. Aš perskaičiau šį laišką ir savo klebonui. Jisai sutiko, kad aš taip rašyčiau... Dovanokite, jei ką ne taip parašiau. Su giliausia pagarba

*Kun. J. Leparskis*⁴⁵.

Su kun. J. Rupkos keistumu teko susidurti ir pirmojo lietuviško vakaro Lygumuose organizatoriui Leonardui Daukšai. Jis savo atsiminimuose rašė:

„Gyvendamas Lygumuose prisidėjau prie kun. J. Rupkos vadovaujamos lietuvių dr-jos (blaivybės draugijos – R. J.). Kad gaučiau J. Rupkos palankumą, teko daug iškentėti jo keistų šposų. Syki užvedė mane ir vargoninką ant statomos bažnyčios pastolių, mus paklupdęs ir pats atsiklaupęs liepė kalbėti maldas, o jau po to nebeginė nei vakaro surengti. Ir davė leidimą dalyvauti vakarėly su lošimu vargonininkui ir bažnyčios chorui. Ir dar. Kun. J. Rupka liepdavo man atnešti laikraščius. Ypač mėgo skaityti „Lietuvos ūkininką“. Perskaitęs mesdavo žemėn ir kojomis sutrypdavo. Atiduodamas sakydavo:

*– Tu atskiri gera nuo blogo – gali skaityti. Tik neduok laikraštį skaityti kitiems*⁴⁶.

Nemaža atsiminimų surinko ir kraštotyrininkas Vladas Trinkas. Pasak jo, kun. J. Rupka buvęs griežtas, reikalaudavęs iš žmonių padorumo, todėl už taiklių pastabų išsakymą kai kam nepatikdavęs. V. Trinkas užfiksavo ir keletą išraiškingų epizodų:

„Lygumų miestelyje gyveno nemažai žydų prekybininkų. Parduotuvėse turėdavo ir alaus. Kartais (kun. J. Rupka) sekmadi-

⁴⁵1930 m. kun. J. Leparskio laiškas J. Tumui-Vaižgantui, VUB RS, f. 1–f131, l. 9–14.

⁴⁶Knygnešio L. Daukšos prisiminimai, Žiemgala, 1993–1994, Nr. 13–14, p. 11.

niais prieš sumą ateidavo į vieną parduotuvę. Jei rasdavo vyrų girtuokliaujančių, išbardavo ir liepdavo eiti į bažnyčią melstis.

Bažnyčioje ar šventoriuje pabardavo moteris ar merginas, jei jos perdaug buvo dekoltuotos ir auskarų prisivarsčiusios. Sakydavo:

– Bažnyčia – ne karčema.

Ir mesdavo savo nosinę, liepdavo užsidengti.

Kalėdojimo metu kaimuose paprastai kunigus sutikdavo su vaisėmis, prikepdavo visokių skanumynų. O klebonas J. Rupka apžiūrėjęs vaises sakydavo:

– Man tik rūgštaus pieno su bulvėmis.

Vasaros metu per didžiuosius atlaidus atvažiuodavo daug svečių kunigų. Kartais klebonas parapijiečių prašydavo, kas daugiau turi, atnešti maisto: paukščių, sūrių, dešrų, skilandžių, kiaušinių.

Kartą du berniukai mamų paliepti tokių gėrybių atnešė ir nunešė klebonijos šeimininkėms. Čia jie rado ir kleboną kun. J. Rupką. Šis vaikų paklausinėjo, iš kur jie, ar toli eiti, padėkojo. Liepė vaikams duoti pyrago ir nuskusti keletą morkų. Po pyrago liepė berniukams atsistoti ant suolo, davė po morką sugriaužti ir pats valgė. Po to visi kartu pagiedojo žinomas giesmes porą punktų ir klebonas liepė eiti į jo vyšnyną, įsilipti į aukščiausią vyšnią, prisivalgyti ir prisiskinti. Dar pasakė:

– Jei kada eisite pro svetimą sodą, tai nuo sodo pusės delnu akis užsidenkite⁴⁷.

Kun. J. Rupka be galo mylėjo gamtą⁴⁸. Daugelyje parapijų jo rūpesčiu medeliais buvo apsodinti šventoriai (pvz., Šiaulėnuose) bei kapinės (pvz., Gegrėnuose). Išvykdamas iš parapijos dažnai atminimui pasodindavo medelį. Taip Rozalimo šventoriuje atsirado klevelis, sodindavo ir kaštonus. Kai kada tiems pamėgtiems medeliams paskirdavo net savo kūrinėlius. Mėgdavo poetas apie save priminti ir statydamas kryžius. Štai Šiaulėnų bažnyčios šventoriuje dar ir šiandien tebestovi paminklinis akmuo, matyt, kažkada buvęs kryžius, ant kurio užrašyta: „Ta križiu pastate ant garbies Dieva 1886 m. ir medžius ant szventoriaus pasodina 1877 m. kunigas Yurgis Rupko prasza sukal – Sweika Marija“. O Alsėdžių šventoriuje išlikęs kryžius su



Kun. J. Rupkos
pastatytas kryžius
Alsėdžių šventoriuje.
1999 m.
R. Jurgaičio nuotr.

⁴⁷Trinka V. Lygumų bažnyčios statytojas – kunigas klebonas Jurgis Rupka, (rankraštis), autoriaus asmeninis archyvas.

⁴⁸Stumbrienė B. Mūsų literatai, Laikas, 1993 m. rugpjūčio 21 d., Nr. 64 (5887); Kan. Tumas J. Kun. Jurgis Rupka ... p. 359–360.

tokiu įrašu: „Tą Kryžių ant garbės Dieva pastatė Alsėdžių klebonas kunigas Jurgis Rupko 1898 m. Prasza sukalbėti Sveika Marije“.

Pro memoria

Dar šio amžiaus devintajame dešimtmetyje tuometinis Lygumų klebonas kun. Prosperas Bubnys pasirūpino, kad būtų sukurtas J. Rupkos bareljefas, esantis Lygumų bažnyčioje ir šiandien. Ant jo užrašyta: „Lygumų bažnyčios statytojas kun. Jurgis Rupka (1839–1929)“.

1994 m. gruodžio 26 d. po šv. Mišių Lygumų bažnyčioje buvo paminėtos kun. J. Rupkos 155-osios gimimo ir 65-osios mirties metinės. Buvo kalbama apie kunigo ir poeto gyvenimą, skaitoma poezija. Šia proga paruošta ir jam skirta ekspozicija, bažnyčioje veikusi iki 1995 m. sausio 9 dienos⁴⁹.

Senesnių lygumiečių paklausęs išgirsti: „Šiandien tokių kunigų nebėra“. O ir Juozas Tumas-Vaižgantas yra prataręs:

„Kito kunigo, tokios skaisčios sielos, per visą amžių pasirengusio be kliūčių patekti į dangų, aš neesu matęs, o vargu ir begali dabar būti (...).“⁵⁰

Taigi J. Rupka buvo iš tų iškilių asmenybių, kurios palikusios didžius darbus ir prieštarigus atsiliepimus apie save giliai įsirėžė žmonių atmintyje. Tik gaila, kad prisiminimus laikas nusineša užmarštin... Lieka darbai, geriau už bet ką bylojantys apie jų autorių. Tad lygumiečių pasididžiavimo objektu tapusi bažnyčia mums nuolat primins ir apie jos statytoją – keistuolį kun. J. Rupką...



Kun. J. Rupkai skirtas bareljefas Lygumų bažnyčioje. R. Jurgaičio nuotr.

⁴⁹Jubiliejaus minėjimas, Dienovidis, 1994 m. gruodžio 30 d., Nr. 48, p. 16.

⁵⁰Kan. Tumas J. Kun. Jurgis Rupka ... p. 360–361.

Lietuvos kariuomenės vadas Silvestras Žukauskas

Mečys Simonas Žeimantas

Lietuvai Lýgumų kraštas, be daugelio žymių veikėjų, yra užauginęs ir generolą Silvestrą Žukauską, kuris net keturis kartus vadovavo Lietuvos kariuomenei, stiprino ją sunkiausių kovų metu. Dabartinėje Lýgumų seniūnijos teritorijoje yra Póškiečių kaimas, kuriame jis ir gimė. Bent taip teigia Lietuvos centriniame valstybės archyve saugomi dokumentai¹. Tačiau Póškiečių gyventojai neatsimena, kad jų kaime būtų gyvenę Žukauskai². Tik kai kurie mena, kad paskutiniai Dóvainišio dvaro (netoli nuo Póškiečių) savininkai Steponavičiai šį dvarą pirkę iš Žukauskų³. Tai gi pasikliaudami kaimo senolių atminimi galime teigti, kad Silvestras Žukauskas kilęs iš Dóvainišio dvaro, kuris tuo metu priklausė Pakrúojo valsčiui.

Šaltiniuose yra neaiškumų ir dėl generolo gimimo metų. Kadangi iki šiol dar nepavyko surasti autentiškų S. Žukausko gimimo metrikų, tikraja jo gimimo data reikėtų laikyti šaltiniuose ir istoriografijoje dažniau minimą 1860 m. gruodžio 31 d. (naujuoju stiliumi – 1861 m. sausio 12 d.)⁴. Mat jeigu Silvestras Žukauskas tarnauti caro kariuomenėje pradėjo 1881 m., o gimė 1860 m., tai logiška – jam tuo metu buvo 21 metai, o jei tikėsime, kaip teigia kai kurie šaltiniai, kad jis gimė 1864 m.⁵, tai tarnauti turėjo pradėti 17 metų, o tai kelia rimtų abejonių. Taigi generolo gimimo data, neradus naujų šaltinių, taip ir gali likti tik menama, bet ne įrodyta ir pagrįsta dokumentais.

Kas buvo S. Žukausko tėvai, nėra visiškai aišku. Žinoma tik tiek, kad smulkūs bajorai, tačiau daugiau informacijos, kuri leistų nustatyti, kokią poveikį būsimam generolui jie darė,



*Gen. S. Žukauskas.
Iš Lietuvos vaizdo ir
garso archyvo fondų*

¹ Lietuvos centrinis valstybės archyvas (toliau – LCVA), f. 930, ap. 2 „ž“, b. 97, l. 1.

² Vanagienė B. Generolas Silvestras Žukauskas, Žiemgala, 1991, Nr. 5(6).

³ Ten pat.

⁴ Jankauskas V. Nepriklausomos Lietuvos generolai, V., 1998, p. 72.

⁵ LCVA, f. 930, ap. 2 „ž“, b. 97 (užvesta 1928 01 31, baigta 1937 12 30); b. 104 (užvesta 1918 10 31, baigta 1934 09 05).

kokių buvo pažiūrų, kaip auklėjo sūnų, rasti nepavyko. Aiškinantis tėvų vardus, nustatyti iš šaltinių pavyko tik tėvo vardą. Laikinajame liudijime⁶, išduotame generolui 1923 m. vasario 27 d., įrašyta: „(...) gen. Žukauskas Silvestras, sūnus Konstantino, (...)“. Taigi tėvo vardas – Konstantinas. Be to, tai patvirtina ir dokumentai, kuriuos generolas parsivežė iš Rusijos⁷. Juose, kaip kad buvo įprasta Rusijoje, greta vardo nurodytas tėvo vardas – Сильвестрас Константинович. Motinos vardo nustatyti nepavyko.

S. Žukauskas mokėsi Marijampolės gimnazijoje, ten baigė 6 klases⁸. 1881 m. birželio 25 d. įstojo į Pānevėžio apylinkėje dislokuotą 112-ąjį Uralo pėstininkų pulką. Iš čia buvo nusiųstas į Vilniaus karo mokyklą⁹. 1883–1884 m. mokėsi Vilniaus pėstininkų kariūnų mokykloje, ją baigęs 1884 m. rugsėjo 7 d. gavo praporščiko laipsnį¹⁰.

1887 m. gegužės 15 d. S. Žukauskui suteiktas pirmasis karininko laipsnis (paporučiko)¹¹. Tais pačiais metais jis buvo perkeltas į 109-ąjį Volgos pėstininkų pulką Kaune vadovauti pulko žvalgų komandai Šánčiuose¹², po kurio laiko paskirtas kuopos vadu. Tarnyba, matyt, sekėsi gerai, nes 1891 m. pakeltas į poručikus, 1895 m. – į štabo kapitonus, 1900 m. – į kapitonus¹³.

1894 m. spalio 30 d. Kauno evangelikų-liuteronų bažnyčioje karininkas S. Žukauskas vedė Žozefiną Hasfordaitę¹⁴. Ar šiai bažnyčiai jis priklausė ir prieš vedybas, neaišku. Manoma, kad vesdamas Kauno vokiečių tikėjimą pakaitė karjeros sumetimais¹⁵, t. y. vedė norėdamas pakilti karjeros laiptais Rusijos kariuomenėje, kurioje ypač sunkiai ką nors pasiekti galėjo katalikų tikėjimo žmogus. Tačiau jei S. Žukauskui būtų rūpėjusi tik karjera, tai galėjo vesti rusę ir pereiti į stačiatikių tikėjimą – taip būtų buvę žymiai lengviau iškilti. Tuo tarpu evangelikų-liuteronų tikėjimas tuometinėje Rusijoje jokių privilegijų nesuteikė. Taigi kaip buvo iš tikrųjų, pasakyti sunku.

1903 m. S. Žukauskas baigė karininkų artilerijos mokyklą ir buvo paskirtas į 33-ąją pėstininkų diviziją¹⁶.

1904 m. prasidėjo Rusijos–Japonijos karas. Kapitonas S. Žukauskas su 127-uoju Pavlovo pėstininkų pulku buvo išsiųstas į Mandžiūriją. Per karą vadovavo batalionui, vėliau kulkosvaidžių kuopai¹⁷. Kodėl buvo pažemintas tarnyboje ir turėjo vadovauti kulkosvaidžių kuopai, nustatyti nepavyko. Tačiau nepaisant to, jis pasižymėjo kautynėse Šache, Laojane ir kitose vietovėse¹⁸. Už drąsą ir gerą vadovavimą buvo apdovanotas Rusijoje labai aukštai vertinamu Šv. Stanislovo II laipsnio ordinu.

Po karo buvo gražintas į europinę Rusijos dalį. Iš pradžių tarnavo Kijevo karinės apygardos 129-ajame Besarabijos pulke, o 1907 m. buvo perkeltas į 131-ąjį Tiraspolio pulką¹⁹. Tar-

⁶ LCVA, f. 930 „ž“, b. 104, l. 19.

⁷ Ten pat, l. 34.

⁸ Lietuvos enciklopedija, Boston, 1966, t. 35, p. 424.

⁹ Jankauskas V. Nepriklausomos Lietuvos generolai..., p. 73.

¹⁰ Ten pat, p. 73.

¹¹ Kariuomenės Vado Generolo Silvestro Žukausko jubiliejus, Karys, 1927, Nr. 19, p. 177.

¹² Kaporskis A. Gen. Žukauskas Lietuvoje prieš D. karą ir karo metais, Karys, 1938, Nr. 46, p. 1310.

¹³ Jankauskas V. Nepriklausomos Lietuvos generolai..., p. 73.

¹⁴ LCVA, f. 930, ap. 2 „ž“, b. 97, l. 5.

¹⁵ Jankauskas V. Nepriklausomos Lietuvos generolai..., p. 74.

¹⁶ Surgailis G. Lietuvos kariuomenės vada, V., 1992, p. 8.

¹⁷ Jankauskas V. Nepriklausomos Lietuvos generolai..., p. 73.

¹⁸ Lietuvos albumas, V., 1990, p. 435.

¹⁹ Jankauskas V. Nepriklausomos Lietuvos generolai..., p. 74.

nyba sekėsi. 1908 m. S. Žukauskas paaukštintas – gavo pulkininko leitenanto laipsnį²⁰. Bet nepaisant to, kovose su japonais pasižymėjęs karininkas kurį laiką turėjo tenkintis pulko ūkio dalies vedėjo pareigomis ir tik po metų tapo bataliono vadu²¹. Apie 1912 m. vėl paaukštintas tarnyboje – suteikus pulkininko laipsnį paskirtas pėstininkų pulko vadu²². Tais pačiais metais buvo perkeltas į 176-ąjį Perevoločno pėstininkų pulką Zvenigorode, Kijevo karinėje apygardoje. Prieš Pirmąjį pasaulinį karą S. Žukauskas dar vadovavo Čerkasuose dislokuotam 176-ajam Romno pėstininkų pulkui, o paskelbus visuotinę mobilizaciją buvo paskirtas antraeilio mobilizuojamo 314-ojo Novooskolo pėstininkų pulko vadu²³.

Prasidėjus Pirmajam pasauliniam karui S. Žukauskas su savo pulku kovėsi prie Varšuvos, Polocko²⁴. Buvo sužeistas, gydėsi, tad kurį laiką karo veiksmuose nedalyvavo. Pasveikęs grįžo į 314-ąjį Novooskolo pulką ir jam vadovavo toliau. 1915 m. gegužės pradžioje, kai Lietuvai iškilo kaizerinės Vokietijos okupacijos grėsmė, jo pulkas buvo perkeltas į Lietuvą. S. Žukauskas gynė gimtąjį kraštą nuo vokiečių okupacijos²⁵.

Lietuvoje per vokiečių–rusų kariuomenių kautynes S. Žukauskas vadovavo pulkui ties Kėdėniais (gegužės 6 d.), Ariogala (gegužės 9–11 d.), Petkūniškė–Dvārvičiais (gegužės 16–18 d.), prie Dubysos ties Pādubysio dvaru (gegužės 18–19 d.), ties Kymantais (gegužės 20–21 d.), Betýgala (gegužės 21 d.), Kudóniais (birželio 6–9 d.), Lekavù–Ūturiais (birželio 10 – liepos 9 d.), Šiauliais, Aleksandrija ir Zokniais (liepos 16–21 d.), Bacióniais–Vygeliais (liepos 22 d.), Šeduvà (liepos 23 d.), Šváininkais, Klevečkinė ir Klevečkais (liepos 24–26 d.), ties Salų dvaru (liepos 27 d.), Svėdasų apylinkėse, ties Grigonėliais ir Eros bei Šventosios upių santaka (liepos 28–29 d.), ties Andrióniškiu (liepos 30–31 d.)²⁶. Iš paminėtų vietovių matyti, kad atsitraukiant S. Žukauskui kartu su rusų kariuomene teko kovoti prieš pirmyn žygiuojančius vokiečius vidurio ir šiaurės Lietuvoje. Po to jo pulkas traukiniu iš Panemunėlio geležinkelio stoties buvo perkeltas į dabartinę Latviją²⁷.

Kaip pasižymėjęs rusų kariuomenės kovose Lietuvoje S. Žukauskas pelnė kelis apdovanojimus ir net Šv. Georgijaus kardą su paaukuota rankena (ordina), kuris jam buvo įteiktas už atkaklią Šiaulių gynybą²⁸.

Kautynėms vykstant prie Lietuvos–Latvijos sienos, 1915 m. rugpjūtį S. Žukausko pulkas perėjo Nemunėlio upę ir vėl atsidūrė Lietuvoje. Puolė vokiečius ties Birstais ir Legaĩliais (rugpjūčio 7–12 d.), tačiau mūšį pralaimėjo. Dalis karių pateko į nelaisvę, tačiau pats pulko vadas pasitraukė saugiai²⁹. Nuo 1915 m. rudens iki 1916 m. rudens jis su atnaujintu pulku gynė Dauguvos pozicijas Latvijoje. Čia 1916 m. pradžioje buvo paskirtas brigados vadu, vėliau laikinai vadovavo 36-ajai pėstininkų divizijai³⁰.

1916 m. lapkričio 21 d. S. Žukauskui suteiktas generolo majoro laips-

²⁰ *Lietuvių enciklopedija*, Boston, 1966, t. 35, p. 424.

²¹ *Jankauskas V. Nepriklausomos Lietuvos generolai...*, p. 74.

²² *Lietuvių enciklopedija*, Boston, 1966, t. 35, p. 424.

²³ *Jankauskas V. Nepriklausomos Lietuvos generolai...*, p. 74.

²⁴ *A. a. gen. Silvestras Žukauskas*, Trimitas, 1937, Nr. 48, p. 1132.

²⁵ *Kaporskis A. Gen. Žukauskas Lietuvoje prieš D. karą ir karo metais*, Karys, 1938, Nr. 46, p. 1310.

²⁶ *Ten pat*, p. 1310.

²⁷ *Ten pat*, p. 1310.

²⁸ *Surgailis G. Lietuvos kariuomenės vadai...*, p. 9.

²⁹ *Bičiūnas V. Bruožai iš gen. S. Žukausko karinės būties*, Trimitas, 1937, Nr. 20, p. 464.

³⁰ *Jankauskas V. Nepriklausomos Lietuvos generolai...*, p. 74.

nis³¹. Lietuviai ir ne stačiatikiui tai buvo didelis ir sunkiu darbu pasiektas tarnybinis paaukštinimas. Jis sudarė galimybes toliau kilti karinės karjeros laiptais. 1917 m. gegužę S. Žukauskas buvo paskirtas 1-osios pėstininkų divizijos vadu³², o vėliau, kaip sumanus karo strategas, kurį laiką ėjo ir 13-ojo korpuso vado pareigas³³.

1917 m. Spalio perversmas Rusijoje generolo likimą pakreipė nauja linkme. Jam nebuvo priimtinos nei bolševikinės idėjos, nei caro generolų pastangos išlaikyti senąją Rusiją, todėl jis neišsijungė nei į vienu, nei į kitų gretas. 1918 m. paskelbus senųjų karininkų mobilizaciją, S. Žukauskas iš tarnybos kariuomenėje pasitraukė. Jis išvyko į Kijevą, kur tuo metu buvo jo šeima³⁴. Čia pradėjo ieškoti ryšių su tremtiniais lietuviais. 1918 m. liepą susirado įžymų lietuvių veikėją, buvusį Rusijos Dūmos atstovą Martyną Yčą ir pareiškė norą grįžti į gimtinę, kad galėtų tarnauti Tėvynei Lietuvai³⁵.

Nors žmogaus gyvenimo ir nederėtų skirstyti į etapus, tačiau laikotarpi, kai S. Žukauskas tapo jaunutės Lietuvos kariuomenės vadu, vis dėlto verta išskirti. Šio etapo pradžia laikytina 1918 m. liepa, kai generolas Kijeve susitiko su Lietuvos Valstybės Tarybos nariu Martynu Yču. Šis susitikimą atsiminimuose aprašė taip:

„Plačiau įsikalbėjęs, gavau įspūdžio, kad jis yra geras karys, teisingas ir tiesaus būdo vyras. Kaip karininkas, matyt, laikėsi toliau nuo politikos ir nebuvo išitraukęs į mūsų tautos atgimimo reikalus, bet iš jo kalbos buvo justi, kad jis savo kraštą karštai myli“³⁶.

Tik įsitikinęs, kad kalbasi tikrai su lietuviu generolu, o ne apsimetėliu, kurių tuo metu buvo pakankamai, M. Yčas prašė S. Žukauską nevykti į Lietuvą, palaukti telegramos su kvietimu. Šis laukė, tačiau taip ir nesulaukė, kadangi iš Lietuvos išsiųstos telegramos buvo vokiečių sulaukytos³⁷.

1918 m. pabaigoje Lietuvos Tarybos prezidentui A. Smetonai bei ministrams rūpėjo kuriamos kariuomenės gretose turėti aukšto rango kariškių, kurių labai trūko. Todėl M. Yčo iniciatyva 1918 m. lapkričio paskutinėmis dienomis į Kijevą buvo pasiųstas pasiuntinys Romanas Chodakauskas, turėjęs pranešti S. Žukauskui, kad jis reikalingas Vilniuje. Palikęs žmoną Kijeve, po ilgiau nei savaitę trukusios kelionės generolas prisistatė M. Yčui, kuris šį susitikimą aprašė taip:

„Staiga įėjo į mano kabinetą gen. S. Žukauskas, suvargęs, apiplyšęs, liguistas (...)“³⁸.

Ir nors jis iš Kijevo grįždamas į Lietuvą per bolševikų, lenkų ir vokiečių frontus labai nuvargėjo bei peršalo, tačiau čia buvo sutiktas su deramu dėmesiu. Iš karto jam buvo asignuota 10 000 markių įsikūrimui. 1918 m. gruod-

³¹ Ten pat, p. 74.

³² Mirė generolas S. Žukauskas, Kardas, 1937, Nr. 23, p. 532.

³³ A. a. gen. Silvestras Žukauskas, Trimitas, 1937, Nr. 48, p. 1132.

³⁴ Surgailis G. Lietuvos kariuomenės vadai..., p. 10.

³⁵ A. a. gen. Silvestras Žukauskas, Trimitas, 1937, Nr. 48, p. 1132.

³⁶ Pirmasis kariuomenės vadas gen. Silvestras Žukauskas, Mūsų žinynas, 1937, t. 33, p. 653.

³⁷ Kol gyvoas būsiu, mano širdis ir siela bus su kariuomene, Karys, 1935, Nr. 51, p. 1261.

³⁸ Yčas M. Kaip gen. S. Žukauskas įstojo į jaunutę Lietuvos kariuomenę, Lietuvos aidas, 1937, Nr. 540 (3755).



*Kariuomenės vadas
gen. S. Žukauskas
apžiūri 1-ąjį pėstininkų
pulką Ukmergės aps.
1922 metais.
Iš Lietuvos vaizdo
ir garso archyvo fondų*

džio 10 d. Aukščiausiosios Tarybos Prezidiumo įsaku gen. S. Žukauskas buvo paskirtas Krašto apsaugos ministru³⁹ (pakeitė nelabai patikimą gudą gen. K. Kondratovičių). Tačiau šių pareigų užimti negalėjo, kadangi susirgo šiltine, vėliau plaučių uždegimu⁴⁰. Tad pirmoji jo tarnyba baigėsi 1918 m. gruodžio 20 dieną. Po 4 dienų Valstybės Prezidiumo įsakymu iš Krašto apsaugos ministro pareigų buvo atleistas, tačiau iš kariuomenės pašalintas nebuvo⁴¹, liko Krašto apsaugos ministerijos (toliau – KAM) darbuotojų sąrašuose. Kadangi liga progresavo, generolas dar oficialaus atleidimo dieną išvyko gydytis į Gardiną. Kiek laiko ten praleido, sunku pasakyti, tik žinoma, kad kelis mėnesius prieš M. Velykio pakvietimą grįžti į Lietuvos kariuomenę dar gydėsi Varšuvoje, kurioje tikriausiai galutinai ir pasveiko.

Taigi nelaimingai susiklosčiusios aplinkybės lėmė, kad pirmuosius žingsnius Lietuvos kariuomenė žengė be gen. S. Žukausko⁴².

1919 m. gegužę KAM buvo iš esmės pertvarkyta: sukurtos naujos struktūros, įsteigtos Vyriausiojo kariuomenės vado pareigos⁴³. Kadangi jas gavo gen. lt. P. Liatukas, tai sugrįžęs į Lietuvą gen. S. Žukauskas 1919 m. balandžio 28 d. valstybės Prezidento A. Smetonos įsakymu buvo paskirtas eiti naujas Generalinio štabo viršininko pareigas⁴⁴. Tuo metu Paryžiaus Taikos konferencijoje posėdžiavusių Antantės vadovų iniciatyva iš fronto Lietuvoje prieš Raudonąją bolševikų kariuomenę buvo atšaukti vokiečių karininkai. Padėtis fronte su už Utenos nustumtais bolševikais pasunkėjo. Be to, ofensyvą pradėjo lenkų kariuomenė Rytų Lietuvoje. Kovos su bolševikais pretekstu ji pradėjo brautis į Lietuvą – lietuvių kariams atsivėrė aktyvus frontas dar ir su lenkais. Vyriausybei prireikė gero karo vado. Tik pradėjęs eiti viršininko pareigas S. Žukauskas 1919 m. gegužės 7 d. valstybės Prezidento įsakymu buvo paskirtas Lietuvos kariuomenės Vyriausiojo karo vado (pakeitė gen. lt. P. Liatuką), kartu paliekant ir Generalinio štabo viršininko pareigas⁴⁵. Dėl intensyvių veiksmų fronte 1919 m. gegužės 27 dienos įsaku paliktos tik Kariuomenės vado pareigos⁴⁶.

³⁹ LCVA, f. 930, ap. 2 „ž“, b. 104, l. 4.

⁴⁰ *Lietuvių enciklopedija*, Boston, 1966, t. 35, p. 424.

⁴¹ LCVA, f. 930, ap. 2 „ž“, b. 104, l. 4.

⁴² *Jankauskas V. Nepriklausomos Lietuvos generolai...*, p. 75.

⁴³ *Kasperavičius A. Antanas Merkys – paskutinis ministras pirmininkas*, Lietuvos Respublikos ministrai pirmininkai., V., 1997, p. 432.

⁴⁴ LCVA, f. 930, ap. 2 „ž“, b. 104, l. 4.

⁴⁵ *Ten pat*, l. 4.

⁴⁶ *Ten pat*, l. 4.

Užėmęs atsakingas pareigas, S. Žukauskas turėjo vadovauti šalies gynybai nuo bolševikų. Čia pravertė įgytas patyrimas caro kariuomenėje. Generolas ėmėsi koordinuoti kariuomenės veiksmus: suskirstė ją į Pānevėžio ir Ukmergės grupes, įtraukė Joniškėlio apylinkių partizanus į bendrą kariuomenės veikimo planą⁴⁷. Netrukus buvo pasiektos pirmosios pergalės, bolševikai sėkmingai stumiami į rytus (žr. 1 lentelę).

1 lentelė
Lietuvos kariuomenės pergalės⁴⁸

1919 m.	Ukmergės grupė užima	Pānevėžio grupė užima	Joniškėlio partizanai užima
Gegužės 19 d.	Ūkmergė	Pānevėžį	
Gegužės 20 d.	Kurkliūs, Anýkščius		
Gegužės 24 d.	Subāčių		Pāsvalį, Pūmpėnus
Gegužės 25 d.			Krinčina, Daujėnus
Gegužės 26 d.			Bolševikai iš Šiaurės Lietuvos išstumti
Gegužės 31 d.	Kūpiškį		
Birželio 2 d.	Surdėgį	Pāndėlį, Panemunėlį, Kāmajus, Svėdąsus	
Iki birželio 10 d.	Ūteną, Daūgailius		
Birželio 10 d.	Pozicija: Dūsetos, Šventosios upė, Južinto ir Dusetos ežerai, Sālakas		
Birželio 10–19 d.		Subāčių, Aleksandravėlę, Antāzavę	
Birželio 20–23 d.		Silpnina dešinįjį bolševikų sparną	
Liepos 8–9 d.		Prisiartina prie Dauguvos, tačiau neįsivirtina ir atsitraukia į pozicijas: Subāčius–Aleksandravėlė	

Kad būtų lengviau vadovauti, S. Žukauskas kariuomenę suskirstė į brigadas: ankstesnė Ukmergės grupė įėjo į Pirmosios, Panevėžio – į Antrosios brigados sudėtį⁴⁹. Generolas ruošėsi lemiamam mūšiu, kadangi po 1919 m. liepos 10 d. karo veiksmai bolševikų fronte nurimo. Lietuvos kariuomenė buvo pertvarkoma, papildoma naujais daliniais, fronto ruože dėl pavienių susidūrimų kartkartėmis būdavo sustiprinama žvalgyba.

Paruošus galutinį bolševikų išstūmimo iš Lietuvos planą, kariuomenė buvo pakilios nuotaikos. Rugpjūčio 22 d. gen. S. Žukauskas duodamas nurodymus daliniams, stovintiems bolševikų fronte, pradėjo įgyvendinti Lietuvos išvadavimo planą (jis dar žinomas Zarasų operacijos pavadinimu). Reikėjo žūtbūt nustumti bolševikus už Dauguvos upės. Naktį iš rugpjūčio 23 į 24 d. prasidėjo puolimas. Karo veiksmai vyko taip:

Pirmoji brigada:

rugpjūčio 24 d. prasimuša pro Šventosios–Južinto ir Dusetos ežero liniją;

rugpjūčio 25 d. užima Zārasus

⁴⁷ Pirmasis kariuomenės vadas gen. Silvestras Žukauskas, Mūsų žinynas, 1937, t. 33, p. 664.

⁴⁸ LCV A, f. 930, ap. 2 „ž“, b. 104.

⁴⁹ Ten pat, l. 25.

rugpjūčio 26 d. užima Vilkamiestį ir slenka Dauguvos link;
iki rugsėjo 1 d. užima Kalkūnų ir Tuřmanto geležinkelio stotis, bet bolševikų už Dauguvos nenustumia, jie lieka prie Gryvės, kurią užims vėliau, lenkams atstūmus lietuvius – rugsėjo 27 d.

Antroji brigada:

rugpjūčio 26–27 d. užima Eglaitę, Sūvieką, Imbradą;

rugpjūčio 28 d. užima Dvietą, Ilūkštą, Šventmuižę;

rugpjūčio 29 d. nustumia bolševikus už Dauguvos.

Gen. S. Žukausko planas buvo labai tiksliai įgyvendintas, ir karas su bolševikais Rytų fronte laimėtas. Tam įtakos tikriausiai turėjo tai, kad generolas anksčiau buvo tarnavęs caro kariuomenėje, iš kurios vėliau ir susidarė bolševikų kariuomenė. Taigi bolševikų taktika jam buvo gerai žinoma.

Už sėkmingą vadovavimą 1919 m. rugpjūčio 23–30 d. kovoms su bolševikais kariuomenės vadas Prezidento A. Smetonos buvo apdovanotas Vyčio kryžiaus I rūšies III ir II laipsnių ordinais⁵⁰.

Dar grumiantis su bolševikais, Lietuvos kariuomenei iškilo nauja problema – lenkų frontas, nusidriekęs linija Seinai–Stākliškės–Vievis. Išvijus bolševikus, į Lietuvos gilumą, norėdami ją matyti savo sudėtyje bei prisimindami Abiejų Tautų uniją, pradėjo veržtis lenkai. Rugpjūčio 25 d., nepaisydami Santarvės nustatytų demarkacijos linijų, jie užėmė Seinus ir kitas pietines Lietuvos sritis. Nors padėtis buvo labai sunki, tačiau gen. S. Žukauskas rado išeitį – prieš lenkus suformavo kelių šimtų kilometrų frontą, jo vadu paskyrė pulk. lt. K. Žuką, taip užkirsdamas kelią lenkų invazijai į Lietuvą⁵¹. Pats kariuomenės vadas tuo metu vadovavo bolševikų frontui. Sudarytas frontas sulaukė lenkus linijoje Lazdijai–Ālovė–Vėpriei–Vaitkuškis–Pakaļniai–Sālakas–Smālvos–Kalkūnai⁵². Nors lenkų veržimasis buvo sustabdytas, tačiau gen. S. Žukausko konflikto su jais vengimas (lenkų frontui vadovavo kitas vadas, jam buvo skirta mažiau kariuomenės) sukėlė tiek valdžios, tiek visuomenės įtarimą. Jį didino dar ir tai, kad generolas per teismą užtarė kai kuriuos „peoviakų“ bylos dalyvius. Be to, pagal slaptus Lenkijos karinės organizacijos (Polska Organizacja Wojskowa – POW) sukilimo planus, jis po perversmo buvo numatytas į Lietuvos diktatoriaus postą. Perversmui neįvykus ir tokiems POW planams iškilus į viešumą, S. Žukauskas prarado autoritetą, nors teismas ir neįrodė prisidėjęs jį prie POW veiklos ar bent jai pritarus. Dėl nepasitikėjimo kariuomenės vadu jos kontrolę perėmė premjeras M. Šleževičius, o S. Žukauskas 1919 m. rugsėjo 26 d. Prezidento nurodymu buvo atleistas iš vado pareigų ir paskirtas tvarkyti ypatingus reikalus prie naujo kariuomenės vado plk. lt. P. Liatuko⁵³. Nuo šiol jis rūpinosi prancūzų gen. Nisselio misija, kuri prižiūrėjo 1919 m. rudens bermontininkų evakuaciją iš Lietuvos⁵⁴.

Tuo metu dėl įvairaus plauko agitatorių įtakos kariuomenėje pašlijo

⁵⁰ Bičiūnas V. *Bruožai iš gen. S. Žukausko karinės būties*, Trimitas, 1937, Nr. 20, p. 463.

⁵¹ *Pirmasis kariuomenės vadas gen. S. Žukauskas*, Mūsų žinynas, 1937, t. 33, p. 666.

⁵² *Ten pat*, p. 666.

⁵³ LCVA, f. 930, ap. 2 „ž“, b. 104, l. 4.

⁵⁴ A. a. gen. *Silvestras Žukauskas*, Trimitas, 1937, Nr. 48, p. 1133.

drausmė, augo nepasitenkinimas karine vadovybe, jos vykdoma politika. 1920 m. vasario 21–22 d. Kaune pradėjo maištauti Panemūnės igula; ji įkalino atvykusį tartis karo vadą P. Liatuką ir privertė jį atsistatydinti. P. Liatuko padėjėjui majorui A. Merkiui vadovaujant, maištas buvo numalšintas⁵⁵.

Prezidentas A. Smetona turėjo vėl ieškoti naujo karo vado. Žvilgsnis ir vėl buvo nukreiptas į gen. S. Žukauską, kuris turėdamas kariuomenėje nemažą autoritetą galėjo atkurti drausmę ir pakelti kariuomenės dvasią. 1920 m. vasario 23 dienos įsakymu⁵⁶ jis vėl buvo paskirtas kariuomenės vadu.

Tuo metu susidarė palanki padėtis iš Kijevo parsivežti šeimą, kadangi lenkai puldami bolševikus artinosi prie Kijevo. Balandžio 3 d. S. Žukauskas pasiėmė trijų savaičių atostogas ir laukdamas progos nuvykti į Kijevą išvyko į Vilnių. Tačiau čia užtruko daug ilgiau negu planavo, nes lenkams kovos su bolševikais buvo labai sunkios. Vilniuje bendravo su lenkų karininkija, susidėjo su J. Aukštuolaičiu ir pasirašė po straipsniu, kuris skelbė Lenkijos ir Lietuvos unijos reikalingumą⁵⁷. Straipsnis buvo išspausdintas laikraštyje „Zjednoczona Litwa“ ir lenkų spaudoje plačiai komentuojamas⁵⁸. Ir nors generolas gana greitai per spaudą paneigė jam pritariąs, tačiau Kaune tai susižavėjimo nesukėlė⁵⁹. Opozicija prieš S. Žukauską sustiprėjo.

Iš Kijevo skubiai parsivežęs savo šeimą, generolas birželio 14 d. paties prašymu Prezidento A. Stulginskio buvo atleistas iš užimamų pareigų⁶⁰ ir liko gyventi Vilniuje. Kodėl atsisakė tarnauti Lietuvai, sunku pasakyti. Sklido gandas, kad jam J. Pilsudskis pažadėjo aukštas pareigas lenkų kariuomenėje⁶¹. Tačiau viena žinoma – jis lenkų karininku netapo.

Gal S. Žukauskas ir būtų likęs su lenkais, o Lietuva būtų netekusi gabaus karo vado, jeigu bolševikai nebūtų pradėję spausti lenkų. 1920 m. vasaros pradžioje pastariesiems pradėjo nesisekti. Bolševikai artėjo prie Vilniaus, o lenkai iš jo ėmė trauktis. Tuo tarpu gen. S. Žukauskas, kad ir kaip būtų keista, pasitraukė ne į Lenkiją, o į Kauną. Matyt, Lietuva jam buvo artimesnė už Lenkiją.

1920 m. liepos 14 d. lenkai iš Vilniaus pasitraukė ir istorinę Lietuvos sostinę užėmė Raudonoji armija. Dėl nesėkmingų operacijų prie Varšuvos ji rugpjūčio 26 d. Vilnių turėjo atiduoti Lietuvos kariuomenei. Nors tuo metu sostinė ir buvo atgauta, tačiau prasidėjo kovos su lenkais pietų Lietuvoje. Ypač jos sustiprėjo rugsėjo 23–25 dienomis. Lietuvos kariuomenė neteko Augustavo, Suválkų ir kt. žemių. Tokia situacija išgašdino Lietuvos žmones ir vyriausybę. Reikėjo gelbėti kraštą, ir Prezidentas A. Stulginskis spalio 1 d. kariuomenės vadu jau trečią kartą paskyrė gen. S. Žukauską, nuo rugpjūčio 15 d. iki to laiko ėjusį kariuomenės inspektoriaus pareigas⁶² (geresnio karo stratego tuo metu tarp Lietuvos generolų nebuvo). Jo vadovaujama kariuomenė pradėjo stiprėti, tačiau buvo reorganizuojama per vėlai – lenkams atsispirti nepavyko. 1920 m. spalio 7 d.

⁵⁵ Kasperavičius A. Antanas Merkys – paskutinis ministras pirmininkas, Lietuvos Respublikos ministrai pirmininkai, V., 1997, p. 434..

⁵⁶ LCVA, f. 930, ap. 2 „ž“, b. 104, l. 4.

⁵⁷ Surgailis G. Lietuvos kariuomenės vadai..., p. 24.

⁵⁸ Ten pat, p. 24.

⁵⁹ Ten pat, p. 24.

⁶⁰ LCVA, f. 930, ap. 2 „ž“, b. 104, l. 4.

⁶¹ Surgailis G. Lietuvos kariuomenės vadai..., p. 24.

⁶² LCVA, f. 930, ap. 2 „ž“, b. 97, l. 2.



pasirašyta Suválkų sutartis, pagal kurią su lenkais buvo sudarytos paliaubos. Tačiau tai saugumo neužtikrino – po jos pasirašymo karo veiksmai vyko toliau. Spalio 9 d. gen. L. Želigovskio vadovaujama lenkų kariuomenė J. Pilsudskio įsakymu užėmė Vilnių ir pradėjo veržtis į Lietuvos gilumą. Lietuvos kariuomenė buvo priversta trauktis. Nors buvo dedama daug pastangų, bet tik po kelių savaičių pavyko lenkus sulaukyti linijoje Vėvis–Mūsninkai–Širvintos–Giedraičiai–Dubingiai⁶³. Stabilizavus frontą, lapkričio pradžioje išsivyravo sąlyginė ramybė. Gen. S. Žukauskas ruošėsi lemiamam mūšiui. Tačiau lapkričio 17 d. lenkų raiteliai prasiveržė į Lietuvos kariuomenės užnugarį, pralaužė gynybą ir pradėjo žygiuoti Anykščių, Kavarsko, Kėdainių kryptimis bei spausti visą frontą⁶⁴. Padėtis tapo kritiška, tačiau 7-asis pėstininkų pulko batalionas naktį iš lapkričio 18 į 19 d. į lenkų užnugarį (prie Širvintų) pasiuntė smogiamąją grupę ir kartu su priekinėmis fronto pozicijomis pradėjo netikėtą puolimą. Lietuvos karius lydėjo sėkmė. Pirmoji „lietuvių–gudų“ brigada buvo sumušta, ir kelias į Širvintas tapo laisvas. Kilus panikai lenkų gretose, buvo atimta Širvintos ir Giedraičiai. Lapkričio 21 d. Lietuvos kariuomenė jau žygiavo į Vilnių. Tačiau jai išlaisvinti sostinę sutrukdė įsikišusi Tautų Sąjungos karinė komisija, pažadėjusi priversti Lenkiją atiduoti Vilnių Lietuvai. Lapkričio 29 d. buvo nustatyta demarkacinė linija, prie kurios vėliau žuvo ne vienas Lietuvos pasienietis, saugojęs šalį nuo nedraugiškai nusiteikusių lenkų.

Gen. S. Žukauskas (ištiesęs ranką) su Aukštųjų karininkų kursų bendrojo skyriaus VI laida Varėnos poligone 1926 metais. Iš Lietuvos vaizdo ir garso archyvo fondų

⁶³ Jankauskas V. *Nepriklausomos Lietuvos generolai...*, p. 77.

⁶⁴ Pirmasis kariuomenės vadas gen. S. Žukauskas, *Mūsų žinynas*, 1937, t. 33, p. 667.

Atviras karas baigėsi. Gen. S. Žukauskas 1921 m. gegužės 29 d. dėl įvairių karininkų paskalų buvo priverstas iš kariuomenės vado pareigų pasitraukti⁶⁵. Mat Kauno karininkų klubeose kalbėjo, kad kovų su lenkais prie Širvintų ir Giedraičių metu jis, iš Kauno išvykęs į frontą, ten nenuvažiavo, o medžiojo pas Rōkiškio dvaro savininką J. Pšezdzeckį. Be to, buvo skleidžiami ankstesni gandai apie Lietuvos kariuomenės vado prolenkiškumą; teigiama, kad kai A. Smetona norėdamas jį paskirti Krašto apsaugos ministru, vėliau kariuomenės vadu paklausęs, ar jis tikrai ginsias Lietuvos reikalus ir nepereisias pas lenkus, generolas atsakęs:

„Aš daviau priesaiką Jo Didenybei Imperatoriui ištikimais tarnauti ir savo kariškio žodžio visada laikiaus ir laikysiuos“.

Savo noru pasitraukęs iš Lietuvos kariuomenės vado pareigų, didelę partitį turintis S. Žukauskas buvo paskirtas generolu ypatingiems reikalams prie Krašto apsaugos ministro. Netrukus ir šių pareigų atsisakė – 1921 m. birželio 25 d. oficialiai buvo atleistas iš Lietuvos kariuomenės⁶⁶.

Pasitraukęs iš kariuomenės dėl „medžioklės“ skandalo, gen. S. Žukauskas iki 1923 m. buvo atsargoje, tačiau ryšiai su kariuomene nebuvo visiškai nutraukti. 1923 m. birželio 6 d. Prezidento A. Stulginskio buvo atšauktas iš atsargos ir paskirtas Lietuvos Respublikos Vyriausiuoju karo vadu⁶⁷. Ėmėsi pertvarkyti kariuomenę. Vienas iš pirmųjų įsakymų skelbė:

„(...) ne pirmąkart aš su Jumis susitinku. Mano reikalavimai Jums žinomi; tvirta drausmė, be kurios kariuomenė neįmanoma, auklėjimas, mokymas ir rūpestis apie savo pavaldinius. Tik drausmingas, gerai apmokytas ir nepolitikuojantis karys bausis priešininkui, o susidurti su pastaruoju mes privalome būti pasiruošę“⁶⁸.

Iki 1926 m. valstybės perversmo generolo gyvenimas slinko ramia tėkme. Jis rūpinosi kasdieniniais kariškių reikalais. Karas su kaimynais buvo pasibaigęs, o tarptautinių santykių įtampa atslūgusi. 1926 m. gruodžio 17 d. įvykęs valstybinis perversmas disciplinuo tam kariui nebuvo malonus, tačiau S. Žukauskas jam pritarė, nes po to sugriežtėjo bei pagerėjo valstybės valdymas. Pasitvirtino nuostata – tikslas pateisina priemones.

Tuoju po perversmo į kariuomenės štabą atvyko A. Smetona, A. Voldemaras ir kiti politiniai veikėjai (net ir nuverstųjų atstovai). Susirinkusieji posėdžiavo S. Žukausko kabinete, jam pačiam dalyvaujant⁶⁹. Po posėdžio generolas išvyko į karinius dalinius išsiaiškinti susidariusios padėties, užkirsti kelio netikėtumams ir sustiprinti drausmės⁷⁰.

Praslinkus metams po perversmo, 1928 m. sausio 17 d., S. Žukauskas savo paties prašymu buvo atleistas iš užimamų pareigų, prieš tai Prezidento aktu

⁶⁵ LCVA, f. 930, ap. 2 „ž“, b. 104, l. 4.

⁶⁶ Ten pat, l. 4.

⁶⁷ Kariuomenės vadas gen. Silvestras Žukauskas, Mūsų žinynas, 1927, t. 12, p. 351.

⁶⁸ Pirmasis kariuomenės vadas gen. S. Žukauskas, Mūsų žinynas, 1937, t. 33, p. 661.

⁶⁹ Merkelis A. Antanas Smetona, New York, 1964, p. 329.

⁷⁰ Raštikis S. Įvykiai ir žmonės, Čikaga, 1972, t. 3, p. 214.



pareiškus jam padėką už nuopelnus Tėvynei⁷¹. Jis buvo įrašytas į pėstininkų karininkų atsargą su teise dėvėti uniformą bei gauti 1271 Lt pensiją. 1928 m. vasario 1 d. galutinai išbrauktas iš KAM karininkų sąrašų⁷². S. Žukauskui pasitraukus iš karo vado pareigų, naujas vadas nebuvo paskirtas iki 1935 m. (o tais metais juo tapo Stasys Raštikis).

Pasitraukęs iš tarnybos, S. Žukauskas apsigyveno Dovalgonyse esančiame ūkyje (netoli Kauno), kurį jam padovanojo valstybė, vėliau „karininkystės“ 40-mečio proga atleidusi nuo mokesčių už žemę⁷³. Ryšiai su kariuomene nebuvo nutraukti. Generolas lankydavosi Generaliniame štabe, pulkuose, stebėdavo parodomuosius manevrus. 1934 m. lapkričio 23 dieną kariuomenės dienos proga jis Respublikos Prezidento įsakymu buvo įrašytas į 2-ojo Lietuvos Didžiosios Kunigaikštienės Birutės ulonų pulko garbės sąrašus⁷⁴.

Asmeninis gyvenimas slinko ramiai. Gyvendamas ūkyje augino gėles, rūpinosi dideliu sodu, dažnai meistraudavo prie varstoto, mėgo pats ką nors pasigaminti. Santykiai su kaimynais buvo geri. Po S. Žukausko mirties vienas kaimynas „Lietuvos aidą“ korespondentui apie jį taip atsiliepė:

„Jis buvo visų mūsų patarėjas, su mumis elgėsi kaip lygus su lygiais“⁷⁵.

Taigi generolas buvo gero būdo, prieš paprastus žmones savo praeitimi nesipuikuodavo, stengėsi palaikyti draugiškus santykius.

1937 m. S. Žukausko sveikata pradėjo blogėti. Kariuomenės vadas Stasys Raštikis ir brigados gen. V. Nagevičius tuo susirūpino ir planavo gruodžio 1 d. jį išsiųsti į užsienį, į San Remą, kur gydėsi praėjusių metų

A. Smetona (sėdi viduryje), S. Žukauskas (jam iš dešinės) ir kiti aukšti pareigūnai sode. Iš Lietuvos vaizdo ir garso archyvo fondu

⁷¹ LCVA, f. 930, ap. 2 „ž“, b. 104, l. 5.

⁷² Ten pat, l. 5.

⁷³ Kariuomenės vado gen. S. Žukausko sukaktuvių minėjimas, Karys, 1927, Nr. 23, p. 216.

⁷⁴ LCVA, f. 930, ap. 2 „ž“, b. 104, l. 27.

⁷⁵ Kur nustojusi plakusi gen. S. Žukausko širdis, Lietuvos aidas, 1937, Nr. 541 (3756).

žiema⁷⁶. Tačiau 1937 m. lapkričio 26 d. (per savo vardines), 5 val. ryto, gen. S. Žukauskas mirė⁷⁷. Jo palaikai lapkričio 26 d. vakare su palyda buvo nugabenti į Kauno karo muziejų. Į vidų karstą įnešė muziejaus viršininkas gen. V. Nagevičius su karo invalidais. Lapkričio 28 d. prie karsto stojo generolų garbės sargyba. Po pasakytų kalbų, kurias transliavo Lietuvos radijas, velionis K. Donelaičio, S. Daukanto gatvėmis, Laisvės alėja, Vytauto prospektu buvo išlydėtas į Kauno evangelikų kapines⁷⁸. Generolas atgulė, tačiau atminimas apie jį išliko amžiams.

Pro memoria. 1938 m. lapkričio 23 d. Karo muziejaus sodelyje gen. S. Žukauskui buvo atidengtas B. Bučo sukurtas paminklas. Jis buvo pastatytas ant akmenų, surinktų nepriklausomybės kovų vietose, o biustas nulietas iš šovinių tūtų. Nugriautas sovietmečiu, 1990 m. vasario 16 d. buvo atstatytas. 1995 m. pastatytas paminklas ir gen. S. Žukausko gimtinėje, buvusioje Dóvainišio dvaro sodyboje (Pakruójo raj., Lýgumų seniūnija). Taip buvo atgaivinta ir pagarba ilgamečiui Lietuvos kariuomenės vadui, vadovavusiam pačiu sudėtingiausiu tautai metu.

Gerardas Bagdonavičius ir Lygumai

Vytenis Rimkus
Šiaulių universitetas

Lýgumų centrinėje aikštėje, ištvėręs karo ir pokario negandas, stovi paminklas Lietuvos nepriklausomybei, laisvei ir Vytautui Didžiajam. Tai iš betono geometrinių formų su tautine atributika ir tekstais statinys, būdingas 1930-ųjų metų stilistikai. Artimi šiam yra paminklai Jōniškyje, Pašiáušėje ir galbūt kituose miesteliuose.

Lýgumų paminklas pastatytas pagal šiauliečio dailininko Gerardo Bagdonavičiaus projektą. Be šito, pagal jo projektą yra pastatyta betoninis antkapinis paminklas kunigui Vladui Dembskiui Ginkūnų laisvamanių kapinėse bei medinis antkapinis paminklas motinai Šiaulių K. Donelaičio kapinėse, kur ir jis pats atgulė.

G. Bagdonavičiaus kūryboje paminklai užima savitą, iki šiol netyrinėtą klodą, o Lýgumų paminklas yra ženkliausias tarp jų.

G. Bagdonavičius gimė 1901 m. liepos 25 d. Radviliškyje, mirė 1986 m. vasario 3 d. Šiauliuosė. Mokėsi Šiaulių berniukų gimnazijoje. Pirmieji jo piešimo mokytojai buvo A. Syčiugovas ir K. Mazinas. Pirmojo pasaulinio karo banga visą šeimą nubloškė į Rusijos gilumą. Teko gyventi Vitebske, Jaroslavyje, Saratove. Nors sąlygos buvo sunkios, tačiau jis ir čia atkakliai mokėsi. Saratove lankė akademiko Kornejevo piešimo pamokas. Jaroslavyje išitraukė į vietos kino studijos veiklą, suvaidino apie 50 didesnių ir mažesnių vaidmenų, todėl neretai vadinamas pirmuoju Lietuvos kino aktoriumi¹.

1920 m. grįžęs į Lietuvą, G. Bagdonavičius pradėjo dirbti piešimo mokytoju, eksternu išlaikęs egzaminus Kauno meno mokykloje. Jis į piešimą ir piešimo dėstymo metodiką žiūrėjo

⁷⁶ Ten pat.

⁷⁷ A. a. gen. *Silvestras Žukauskas*, *Trimitas*, 1937, Nr. 48, p. 1131.

⁷⁸ *Šiandien a. a. gen. S. Žukauskas laidojamas*, *Lietuvos aidas*, 1937, Nr. 543 (3758).

¹ *Paulauskas H. Pirmasis lietuvių kino aktorius*, *Švyturys*, 1972, Nr. 5, p. 30.

labai rimtai, įvairino užsiėmimus, diegė naujas piešimo technikas. Pirmųjų dailės žinių tuometinėje Šiaulių mokytojų seminarijoje, kurioje ilgą laiką jis dėstė, įgijo dabar tokie žinomi dailininkai, kaip profesoriai A. Gudaitis, V. Mackevičius ir kiti. Nemažai G. Bagdonavičiaus auklėtinių pasuko dailės keliais ir iš kitų mokyklų, ypač buvusios J. Janonio vidurinės mokyklos. Mokytojas didžiavosi savo mokiniais, nepraleisdavo progos jais pasigirti.

G. Bagdonavičius didžiulėmis pastangomis, darbu ir talentu įsitvirtino tarp pirmųjų lietuvių dailininkų, dėjusių pamatus jaunai nacionalinei dailei, tokioms jos šakoms, kaip scenografija, ekslibris, pramoninė grafika, taikomoji dailė. Apie jo užmojus ir veiklos apimtį vaizdingai kalba jo paties paruoštas reklaminis atvirukas, išleistas apie 1930 metus. Štai kaip jis prisistatė:



„Piešiniai komercijos tikslams: fabriko ženklai, prekybos, pramonės ir draugijų emblemos (simboliai, alegorijos), antgalvės, šriftai ir jų kompozicija sąskaitų, laiškų blankams ir konvertams. Fabričių ir dirbtuvių vaizdai-paveikslai. Reklaminiai plakatai, afišos. Prekių pavvyzdžių paveikslai ir braižiniai. Etiketės ir dėžučių projektai. Obalsiai. Dailusis raštas. Ex libris. Monogramos ir inicialas. Gaidoms ir knygoms viršeliai. Iliustracijos, vinjetės-užsklandos. Balių programos, meniu, pasveikinimo lakštai, adresai, iškilmių aktai, diplomai, atestatai ir kitų panašių dokumentų meninė išvaizda. Skelbimai ant stiklo, iškabos ant medžiagos, skaros ir sienų. Transparantai-permatomos iškabos (dėl šviesos reklamos). Diapozityvai dėl ekrano, užrašai vitrinoms. Didelis pasirinkimas paveikslų dovanoms. Vaizdai iš gamtos (tikrenybės), alaviniiais, akvareliniais (vandeniniais), temperos dažais, pastele, anglimi, paišeliu ir kita technika atlikti. Kopijos ir senų paveikslų atnaujinimas (...), užrašai vėliavoms. Tautiško stiliaus papuošimai-ornamentai. Stilingi projektai rankų darbams (siuvinėjimui). Padidinimas ir sumažinimas, spalvų suderinimas. Spalvoavimas ant medžiagos. Teatro, plastinių judesių, sporto ir maskaradų (kaukių balių) kostiumai-rūbai. Balių, vaidybos-scenos dekoracija. Butų pagražinimas ir patarimai. Trafaretai-šablonai. Linoleumschnitt. Paišybos pamokos – teorija ir praktika“.

G. Bagdonavičius
Pakruojuje 1985 m.
rugsejo 29 dieną.
A. Padoros nuotr.

Įdomu, kad smulkiai išvardydamas galimus darbus dailininkas nepaminėjo paminklų projektavimo. Į šią darbų sritį jis, matyt, įsitraukė vėliau.

G. Bagdonavičiaus kūrybinis braižas susiformavo sąveikaujant įvairiems stiliams, ypač ryškios čia XX a. pradžios tendencijos – secesija, modernas, rusų „meno pasaulio“ grupuotės stilistika. Bet kartu jis yra savitas, nepakartojamas. Dailininkas parodė nemažai išradingumo – naudojo įvairią tapybos ir grafikos techniką, originaliais būdais ją derino. Scenografijos darbus kūrė remdamasis giliomis epochos studijomis, jausdamas to ar kito laikotarpio dvasią, kruopščiai apdorodamas detalę, daug dėmesio skirdamas butaforijai. Jis vienas iš pirmųjų Lietuvos teatre pradėjo naudoti šviesos efektus.

G. Bagdonavičius išaugo ir susiformavo veikiamas lenkų, rusų ir lietuvių kultūrų, nuo vaikystės mokėjo dar vokiečių bei prancūzų kalbas, tad neatsitiktinai gyvenime pasižymėjo plačiu akiračiu ir įvairiapusiškais interesais. Jį domino ne tik visos dailės šakos, bet ir teatras, muzika, ypač lengvieji jos žanrai, taip pat literatūra, istorija. Dailininkas aktyviai dalyvavo kultūros procese, beveik nebūdavo koncerto, spektaklio, minėjimo, vakaro, parodos atidarymo ar aptarimo, kur jis nepasirodytų, nekaltėtų, nereplikuotų. Dažnai žymesnis muzikos atlikėjas, koncertuojantis Šiauliuosė, būdavo apdovanojamas originaliu „garbės lakštu“, specialiai G. Bagdonavičiaus sukurtu tam asmeniui ir tam įvykiui. Pavydėtinas jo asmenybės bruožas buvo negęstantis entuziazmas, mokėjimas džiaugtis kūrybine kolegų sėkme.

Savo gausiais ekslibrisais, jų detalėmis ir simboliais, G. Bagdonavičius atskleidė knygų savininkų profesiją, jų interesų ratą. Jo ekslibrisas – tai lyg kokia apybraiža, kurią skaitydamas gauni srautą informacijos. Nepaisant pasakojamojo pobūdžio, dažniausiai jis yra kompaktiškas, gerai ir išradingai sukomponuotas.

Itin reikšmingi urbanistiniai G. Bagdonavičiaus peizažai, atskleidžiantys 1930 m. Lietuvos miestų ir miestelių vaizdus, etnografinius motyvus. Jį domino architektūros paminklai, gatvių panoramos. Iš piešinių matyti urbanistinė Šiaulių miesto raida. Daugelyje piešinių užfiksuoti, atrodytų, nereikšmingi nameliai, kiemai, lūšnos. O šiuo metu visa tai – neįkainojami praeities liudytojai. G. Bagdonavičius nuolat keliaudavo po Šiaulių apylinkes, lankydavosi pas Pakruojo dvarininkus Roppus, buvo sukaupęs žinių apie dvare buvusius meno paminklus. Tos žinios padėjo identifikuoti ne vieną pasaulinės dailės kūrinių, esančių Lietuvos muziejuose.

1926 m. dailininkas paruošė ir išleido autolitografijų albumą apie Šiaulių renesanso architektūros paminklą – Šventųjų Petro ir Pauliaus bažnyčią (dab. katedra). Šis albumas turi nemažą pažintinę-istorinę vertę: per karą bažnyčiai sudegus, jis tapo vienu iš svarbiausių dokumentų jai atstatyti. Dalyvaudamas „Aušros“ muziejaus rengiamose ekspedicijose, dailininkas sukūrė daug etnografinio pobūdžio piešinių.

Yra žmonių, kurie taip suauga su gyvenamąja vietoje, jog tampa lyg ir jos simboliu. Toks buvo ir G. Bagdonavičius, vos ne visų šiauliečių pažįstamas, žinomas, visur sutinkamas.

Šiandien meninis Šiaulių gyvenimas yra labai intensyvus: kūrybingas dailininkų kolektyvas turi apie šimtą narių. O nelengvu pokario laikotarpiu išties

dešimtmetį G. Bagdonavičius buvo vienintelis dailininkas mieste, ant jo pečių gulė visi estetinio auklėjimo, meninio miesto apipavidalinimo, meno renginių organizavimo rūpesčiai. Tą našta jis nešė garbingai ir nepailsdamas.

Pirmieji du kūrybiniai dešimtmečiai – 1920–1940 m. – dailininkui buvo itin reikšmingi: būtent tuo laiku susiformavo jo braižas ir stilius, buvo sukurta daug svarių darbų. Vėlesniais metais daug laiko užimdavo pedagoginis darbas, kūrybai likdavo tik laisvalaikis. Per porą paskutinių dešimtmečių dailininkas tartum išgyveno antrą jaunystę – daugelyje parodų pasirodydavo su naujais darbais, kuriuose naudojo gausią etiudinę ir eskizinę ankstesnių metų medžiagą.

Apie G. Bagdonavičių rašoma enciklopedijose, jo kūryba įtraukta į visus apžvalginius Lietuvos meno istorijos veikalus. „Vagos“ leidykla 1977 m. apie jį išleido J. Sidaravičiaus monografiją². Nemažai straipsnių yra parašęs ir pats dailininkas.

Didžiulis G. Bagdonavičiaus kūrybinis palikimas. Paties dailininko ir jo šeimos pageidavimu jį perėmė „Aušros“ muziejus, kuris dar tebetvarko šią gausią medžiagą. Ryškėja titaniškas kūrėjo darbas: dažnam ekslibrisui, pasirodo, buvo daroma iki keliasdešimties eskizų. Vertingiausi jo kūriniai jau dabar eksponuojami visuose respublikos dailės muziejuose, rodomi parodose, skelbiami spaudoje. Dailininkas tebėra gyvas savo darbais. Jų meninė ir istorinė vertė vis auga.

Lygumų mokytojai – kovotojai už Lietuvos laisvę

Jonas Kelevišius

Leonas Bojarskas (1905–1987)

Mokytojų Marijos ir Leono Bojarskų gyvenimas ir veikla buvo ir bus pavyzdys Lietuvos mokytojams. Nors apie šios šeimos likimą jau rašyta¹, tačiau detalesnė mokytojo L. Bojarsko biografija plačiau visuomenei nėra žinoma.

Leonas Bojarskas gimė 1905 m. vasario 11 d. Žeimėlyje, Pakruojo rajone. Tėvas buvo vargonininkas, motina – namų šeimininkė. 1928 m. Leonas baigė Šiaulių mokytojų seminariją, o 1932 m. – Dotnuvės žemės ūkio aukštesniosios mokyklos kursus. 1928–1929 m. m. dirbo Aukštelkū (Radviliškio raj.) mokykloje, nuo 1929 m. rudens – Lėgumų pradžios mokykloje. 1931 m. liepą vedė Šiaulių mokytojų seminarijos auklėtinę Mariją Soblytę, dirbusią Šukiónių mokykloje. L. Bojarskas būrė jaunimą, mokinius ir jų tėvus į įvairias organizacijas: Šaulių sąjungą, Jaunalietuvių, Jaunųjų ūkininkų ir ūkininkių. Pastaruosius jis mokė bankininkystės, daržininkystės ir sodininkystės. Pats buvo muzikalus – griežė smuiku, skambino pianinu, grojo fisharmonija, turėjo gražų balsą. Kaune rengiamose Dainų šventėse dalyvavo jau nuo 1924 metų. Lėgumuose įkūrė ir vadovavo vaikų ir

²Sidaravičius J. *Gerardas Bagdonavičius, V.*, 1977.

¹Bojarskas L. *Sekmadienio reportažai nuo Laptevų jūros*, Leiskit į Tėvynę, Kaunas, 1988, p. 216–237.



jaunimo chorams. 1930 m. buvo vienas iš Vytauto Didžiojo jubiliejaus minėjimo rengėjų Lėgumuose, o būsimoji žmona Marija Soblytė – tokio organizacinio komiteto narė Šukiėniuose. 1930 m. Lėgumuose atidengtas paminklas Vytautui Didžiajam su L. Bojarsko sukurtais žodžiais. Nuo 1936 m. jis su šeima persikėlė į Šiaulius ir taip pat dirbo pedagoginį darbą. 1941 m. birželio 14 d. Bojarskų šeima (trys mažamečiai vaikai) buvo ištremta į Jakutiją prie Laptevų jūros. Iš ten grįžo tik 1956 metais.

*Mokytojas L.Bojarskas
su mokytojais ir
mokiniais.
Apie 1930 metus*

L. Bojarskas buvo principingas, reiklus sau ir kitiems. Su žmona užaugino tris atžalas: Sigutę, Arūną, Jurgį. Mylėjo savo vaikus, anūkus ir pats buvo visų mylimas. Nei tremtis, nei ligos, nei metų našta žmogiškųjų jo savybių nepakeitė. L. Bojarskas mirė 1987 m. lapkričio 18 d., o žmona Marija – 1991 m. gruodžio 31 dieną. Palaidoti Šiaulių Ginkūnų kapinėse².

Stasys Jarmala (1908–1949)

Stasys Jarmala gimė 1908 m. lapkričio 6 d. Alytaūs rajone, Bakšių kaime, gausioje vidutinio ūkininko šeimoje. Baigęs Alytaūs gimnaziją, tris mėnesius važinėjo dviračiu į Kauną, kur lankė mokytojų kursus. 1930 m. pradėjo dirbti Rėkiškio aps. Miliūnų pradinės mokyklos vedėju. Čia vedė bežemio A. Gylio dukrą Bronislavą. Vėliau dirbo Bajėrų, Burėkiškių (Rėkiškio aps.), Masių (Šiaulių aps.) pradinėse mokyklose. Daug dėmesio skyrė jaunimui, jaunesiems ūkininkams, skautams, juos auklėjo Tėvynės patriotais. Buvo aktyvus Šiaulių sąjungos narys.

²1999 m. liepos 1 d. S. Kačinskienės laiškas mokytojui J. Kelevišiui (asmeninis autoriaus archyvas).



1940 m. S. Jarmala persikėlė į Lėgumus. Dirbdamas pradžios mokyklos vedėju, pelnė moksleivių, jų tėvų pasitikėjimą ir pagarbą, gynė neteisėtai tremiamus žmones. Prasidėjęs karas padėjo jam išvengti arešto. Vokiečių okupacijos metais mokytojas gynė žmones nuo naujų okupantų. Siekdamas išvengti represijų, pakeitė gyvenamąją vietą – 1941 m. rugsėjo 1 d. jis jau dirbo Kuršėnų pradžios mokykloje.

1943 m. tapęs VLIK'o nariu, S. Jarmala kovai su okupantais būrė bendraminčius, kurie leido atsišaukimus, ragino jaunimą netarnauti vokiečiams. 1944 m. artėjant sovietinei kariuomenei, jis suorganizavo 70 partizanų būrį. Tačiau 1945 m. vasarą šis būrys buvo išduotas, likę gyvi partizanai išsisklaidė.

1946 m. rugpjūtį S. Jarmala Vinco Ulevičiaus vardu ir pavarde su šeima (keturios dukrelės) atvyko dirbti į Jurbarko rajono Eržvilko gimnaziją. Tapęs direktoriumi, moraliai ir materialiai rėmė Lietuvoje likusius tremtinių vaikus. Gimnazijoje sukūrė pagrindinę keturių asmenų grupę, palaikiusią ryšius su Kęstučio apygardos partizaniais. Tačiau pagrindininkai buvo išaiškinti, o S. Jarmala areštuotas. Pabėgęs iš areštinės, jis tapo partizanu, dirbo ideologinį darbą. S. Jarmalos 1949 m. liepos 10 d. kreipimasis į Eržvilko gimnazijos moksleivius baigiamas pranašiškais žodžiais: „Būkite drąsūs, ištvėringi, bet ir atsargūs šioje sunkioje išsivadavimo kovoje! Tegyvuoja laisva Nepriklausoma Lietuva!“ 1949 m. spalio 2 d. šis partizanas buvo išduotas ir Eimantų kaime, Pășaltuonio apylinkėse, NKVD nužudytas³.

Lygumų pradinės mokyklos mokytojas Aleksandras Padagas su mokiniais 1944 m. gegužės 14 dieną. Iš J. Kelevičiaus asmeninio archyvo

³Paulavičienė R. XX a. Lietuvos mokytojai, V., 1997, p. 137–139; Balašaitis P. Mūsų gimnazijos direktorius, Tremtinys, 1993, Nr. 4; Girdzijauskas V. Keitęs vardą ir pavardę, Tėvynės šviesa, 1991, Nr. 26; Balašaitis A. Eržvilke pagerbti laisvės kovotojai, Voruta, 1999, Nr. 1.



*Lýgumų pradžios
mokykla apie 1935 m.
Iš J. Kelevišiaus
asmeninio archyvo*

Jurbarko rajono Eržvilko vidurinės mokyklos atminimo lentoje S. Jarmala (Vincas Ulevičius) pavadintas kovų už Tėvynės laisvę organizatoriumi. Bebaimio Lietuvos patrioto pavyzdys brangus ir Lýgumų krašto žmonėms.

Elžbieta (1906–1995) ir Aleksandras (1904–1970) Padagai

Aleksandras Padagas gimė 1904 m. gruodžio 7 d. Veiviržėnuose. Baigęs Švėkšnos progimnaziją, mokėsi Telšių mokytojų seminarijoje. 1935 m. liepos 18 d. vedė Elžbietą Janulytę. Ji gimė 1906 m. Šapnagių kaime, Šiaulių apskrityje. Baigusi Šiaulių gimnaziją, mokėsi Šiaulių mokytojų seminarijoje. Elžbieta ir Aleksandras Padagai Antrojo pasaulinio karo metais dirbo Lýgumų pradžios mokykloje. Mokytojos Elzės patriotizmas ypač atsispindėjo per pamokas. Aleksandras taip pat buvo aktyvus visuomenininkas, šaulys, skautas. 1944 m. antrą kartą artėjant sovietų kariuomenei, Padagų šeimą, kaip ir kitas, užgriuvo rūpesčiai: ką daryti, koks likimas laukia, kokią atneš „laisvę“ ant durtuvų naujieji okupantai? Mokytojai Padagai nusprendė trauktis į Vakarus. Aleksandras išvyko kelionei arklių (tuo metu jie gyveno netoli Šiaulių). Tačiau per vieną rusų aviacijos antskrydį drauge su kitais žmonėmis pateko į vokiečių globą. Jį, gerai mokantį vokiečių, rusų, lenkų kalbas, vokiečiai pasiėmė kaip vertėją. Vėliau A. Padagas atsidūrė Vokietijoje, o po karo – JAV.

E. Padagienei su trimis vaikais teko daug išgyventi. Po karo ji iš pusbrolio gavo raštišką paliudijimą, kad jos vyras žuvo per bombardavimą. Sovietiniai okupantai ir vietiniai kolaborantai mokytoją su vaikais buvo įtraukę į Sibiro katorgon vežamų žmonių sąrašą. Išvengti tremties padėjo tuo metu garsi LSSR Aukščiausiosios Tarybos deputatė mokytoja Pranė Jankutė. E. Padagiene mokytojavo įvairiose mokyklose. Buvo tardoma dėl vyro Aleksandro veiklos. Vienas iš Šiaulių komunistų Donatas Bubinas pareiškė:

– Ach, kaip gaila, kad Tavo, Padagiene, vyras žuvo. Aš savo rankomis jį sutrinčiau.

Tik 1967 m. Aleksandras pirmą kart parašė laišką savo šeimai į Lietuvą. Anksčiau nerašė, nes bijojo pakenkti. Jungtinėse Valstijose jis dirbo fabrike, o laisvu laiku mokytojavo Lietuvių sekmadienio mokykloje bei dalyvavo Bostono lietuvių chore. Mirė A. Padagas 1970 metais. Palaidotas Bostono priemiestyje Broktone. Elžbieta Janulytė-Padagienė mirė 1995 m. lapkričio 14 d., sulaukusi žilos senatvės⁴.

Mokytojas iš Aleknaičių Juozas Dominauskas

Aldona Gaigalaitė

Linkuvės gimnazijoje anglų, vokiečių kalbas, o kai kada žemesnėse klasėse ir matematiką 1937–1944 m. dėstė iš Lėgumų krašto kilęs Juozas Dominauskas. Tai buvo labai išsilavinęs, apsiskaitęs, šviesus mokytojas.

J. Dominauskas gimė 1911 m. birželio 3 d. Kazio Dominausko ir Uršulės Miškūnaitės-Dominauskienės šeimoje Aleknaičių kaime, Lėgumų valsčiuje. Jo tėvai buvo pasiturintys ūkininkai. Tais pat metais birželio 16 d. berniukas buvo pakrikštytas Lėgumų bažnyčioje¹.

Kelią į mokslą J. Dominauskas pradėjo Lėgumų pradžios mokykloje. Ją baigęs ir kiek pasimokęs privačiai, jis įstojo į Šiaulių valstybinę gimnaziją, kur pradėjo mokytis 1924 m. rugsėjo 1 dieną. J. Dominauskas buvo gabus mokinys. Mokslas gimnazijoje jam sekėsi lengvai, ją baigė labai geru atestatu. Vyresnėse klasėse padėdavo silpnesniems mokiniams. Taip šiek tiek užsidirbdavo. Nuo visuomeninio gyvenimo J. Dominauskas laikėsi atokiai. Jokioms mokinių kuopelėms ar organizacijoms nepriklausė. Greta mokslo dalykų domėjosi tik sportu. Šiaulių valstybinę berniukų gimnaziją J. Dominauskas baigė 1931 m. birželį. Po to iš karto studijuoti nepradėjo. Kaip rašo savo gyvenimo aprašyme (*curriculum vitae*), neturėjo lėšų ir dėl to vienerius metus gyveno pas tėvus Aleknaičių kaime².

Į Kauno Vytauto Didžiojo universiteto Humanitarinių mokslų fakulteto filologijos skyrių J. Dominauskas įstojo 1932 m. rugsėjo 1 dieną. Pagrindine studijų disciplina pasirinko anglų kalbą. Be to, studijavo vokiečių kalbą, mokėsi lotynų kalbos bei pedagogikos. Ruošėsi tapti užsienio kalbų mokytoju gimnazijoje. Kaip ir Šiaulių gimnazijoje, universitete jis mokėsi labai gerai. Patenkinamus turėjo tik du pažymius – iš vokiečių kalbos ir pedagogikos istorijos³. Diplominis darbas iš anglų literatūros „*Varyti Fair* charakteriai“ taip pat įvertintas labai gerai.

Studijų metais J. Dominauskas nepriklausė jokioms studentų korporacijoms ir tikėtis kokių nors organizacijų paramos negalėjo. Tad pinigų pragyvenimui užsidirbdavo pats – vertėsi privačiomis pamokomis. Tikrai pas-

⁴Zinos Vaisienės (gim. 1939), Alfredo Padago (gim. 1942) ir Elžbietos Padagienės (gim. 1906) prisiminimai.

¹J. Dominausko gimimo metrikų nuorašas, Lietuvos centrinis valstybės archyvas, f. 391, ap. 7, b. 1216, l. 6.

²J. Dominausko gyvenimo aprašymas, ten pat, l. 7–8.

³1936 m. gruodžio 9 d. J. Dominausko diplomo priedo nuorašas, ten pat, l. 11; Bei diplomas, ten pat, l. 12.

kutiniais studijų metais kaip labai geras studentas gavo valstybinę stipendiją.

Studijuodamas Kaune, kaip ir Šiaulių gimnazijoje, J. Dominauskas mėgo sportą, ypač plaukimą. Vieną vasarą jis nuvyko į Pālangą. Šaltas jūros vanduo jaunuolį suparalyžiuo. Iki galo išgydytas nebuvo. Viena ranka ir pirštai liko lyg susukti ir sunkiai valdomi, neryškiai kūpsojo kuprelė. Skausmą ir nevilį jis savyje giliai užslėpė, tačiau buvo matyti, kad išgyveno. Kančia ir skausmas atsispindėdavo jo veide net tuo metu, kai švelniai šypsodavosi.

Vytauto Didžiojo universitetą J. Dominauskas baigė 1936 m. gruodį. Grįžo į gimtąjį Aleknaičių kaimą. Gyveno pas tėvus ir, matyt, ieškojo darbo. Dirbti mokytoju iš karto nesiryžo, o kitą darbą rasti nebuvo lengva. Be to, buvo metų vidurys.

Linkuvės gimnazijoje J. Dominauskas pradėjo dirbti 1937 m. balandžio 1 d. laisvai samdomo jaunesniojo mokytojo teisėmis. Dėstė anglų ir vokiečių kalbas, o kai anglų kalba nebebuvo mokoma, žemesnėse klasėse gaudavo dar matematikos pamokų⁴.

Dėl fizinių trūkumų J. Dominauskui buvo nelengva dirbti, ypač žemesnėse klasėse, nes paaugliai berniukai, o neretai ir mergaitės nerimdavo per pamokas, o mokytojas jų per daug nedrausmindavo. Aukštesniųjų klasių mokiniai vertino jo gerumą, išsilavinimą bei erudiciją. Mokytojas tapdavo su jais šiltesnis, draugiškesnis, artimesnis.

Man ir mano kartai teko mokytis karo metais. Visus trejus hitlerinės okupacijos metus J. Dominauskas Linkuvės gimnazijoje man dėstė vokiečių kalbą. Dauguma mūsų šią kalbą laikėme okupantų ir vengėme jos mokytis, nors turėdami 5 pamokas per savaitę vokiškai kalbėti galėjome išmokti laisvai. Tačiau mes stengdavomės mokytoją per pamokas nuvesti į „lankas“. Pradėdavome domėtis politika, klausinėti apie karo baigties galimybes, to meto padėtį fronte ir pan. Mokytojas vengė politikos, bet ir visiškai atsiriboti nuo jos nepajėgė. Kalbėdavome ir apie vokiečių literatūrą, poeziją, nors vokiečių klasikų poeziją atmintinai kalti oi kaip tingėjome! Retkarčiais padainuodavome ar pagiedodavome vokiškai. Išmokome ne tik to meto šlageriukų, bet ir kalėdinių giesmių, rimtų posmelių. Vokiečių kalbos pramokome tiek, kad susidūrę su vokiečiais galėjome suprasti, apie ką kalbama, kad išlaikėme stojamuosius egzaminus į aukštąsias mokyklas. Su vokiečių klasikine literatūra, menu, muzika susipažinome ne tik per visuotinės literatūros, bet ir per vokiečių kalbos pamokas. J. Dominauskas dėstė nenuobodžiai, gana vaizdžiai. Nors iškalba nepasižymėjo, tačiau gražiau pasakodavo literatūros dalykus.

1942 ar 1943 m. vasarą J. Dominauskas dalyvavo Lietuvos vokiečių kalbos mokytojų ekskursijoje į Vokietiją. Grįžęs jis mums rodė atvirukus su tos šalies vaizdais ir pasakojo, ką kariaujančioje Vokietijoje matęs. Šnekėjo apie kultūr-



*Juozas Dominauskas.
Iš Lietuvos centrinio
valstybės archyvo
fondų*

⁴J. Dominausko gyvenimo aprašymas, ten pat, l. 8.

ros ir meno paminklus, daug apie Saksoniją, bet daugiausiai apie Vilhelmo von Uracho pilį. Tai buvo pilis to paties vokiečių kunigaikštuko, kurį diplomatiniais sumetimais 1918 m. vasarą Lietuvos Taryba buvo išrinkusi būsimosios Lietuvos valstybės karaliumi. Paties pretendento į Lietuvos sostą – Vilhelmo mokytojams pamatyti neteko. Jis gyveno ar tai Dresdene, ar Leipcige. Jo sūnūs lyg tai jau buvo žuvę Rusijos platybėse... Ekskursantus priėmė senas tarnas, kuris ir papasakojo istoriją apie savo pono kunigaikščio sąsajas su Lietuva Pirmojo pasaulinio karo pabaigoje. Taip mums dar iki to laiko, kai apie vokiškąją Lietuvos karalių sužinojome iš Lietuvos istorijos pamokų, mokytojas J. Dominauskas plačiai, remdamasis pilies ir jos apylinkių nuotraukomis, tai papasakojo.

J. Dominausko ekskursai į šalį per pamokas rodė platų jo išsilavinimą, didelę erudiciją, ir tuo jis pelnė mūsų pagarbą, net kai kada užuojautą. Skirtingai nuo žemesniųjų klasių mokinių, vyresnieji mokytoją vertino.

J. Dominauskas turėjo didelę biblioteką užsienio kalbomis, daugiausia anglų ir vokiečių literatūros. Bet nedaugelis mokytojų sugebėjo ja naudotis, o iš mokinių užeidavo tik vienas kitas iš vyresniųjų klasių.

Reikia akcentuoti ir tai, kad mokytojas nebuvo užsidaręs ir kenčiantis vienišius. Jis dalyvaudavo mokinių rengiamuose vakarėliuose, ateidavo į sporto aikšteles ne tik per varžybas. Garsiai patarinėdavo, juokdavosi iš klaidų. Jis dalyvaudavo mokslo metų pabaigoje gimnazijos organizuojamose iškylose prie Mūšos. Mėgo irkluoti valtį. Vienoje iš jų kartą teko sėdėti ir man. Tada paskandinau batą. Mat pasitaikė kiaura valtis. Kai pradėjo sunktis vanduo, mokytojas liepė pilti vandenį batais. Vieną savąjį paskolinau draugei, o ji išsigandusi jį paleido į upę. Teko grįžti basai.

J. Dominauskas buvo draugiškas su kolegomis. Dalyvaudavo mokytojų sambūriuose, eidavo į svečius. Pasak mokytojos P. Dienienės, buvo jos dukters Jūratės krikšto tėvas ir, kaip ir kiti kolegos, dažnai lankydavosi jų sodyboje už miestelio. Po pietų mokytojas mėgdavo išeiti pasivaikščioti, dažniausiai ne vienas, o su lietuvių kalbos mokytoju L. Kuodžiu, lotynistu A. Šuopiu ar kitais. Mokytoja R. Murkaitė po pamokų vesdavosi savo mokinukes į gamtą. J. Dominauskas ir tą būrelį palydėdavo į vadinamuosius Kalneliūs ar gražiai žalias Linkuvės kapines.

1944 m. rudenį, kai praūžus frontui lapkričio 1 d. vėl susirinkome į gimnaziją, mokytojo J. Dominausko nebebuvo. Sklido kalbos, kad jį tėviškėje nušovė sovietų kareivis, palaikęs vokiečių šnipu. O anot mokytojos R. Murkaitės, artėjant frontui jis traukęsis iš Lietuvos, sustojęs Šiauliuose ir aplankęs jų šeimą⁵. Linkuviai, pasitraukę į JAV, tą taip pat tvirtina: teigia, kad traukdamasis iš Lietuvos jis žuvo 1944 m. Žemaitijoje ar Vokietijoje. Žodžiu, J. Dominausko mirtis tebėra mįslė, juolab kad Lėgumų kapinėse yra paminklas su jo vardu ir pavarde, gimimo metais, bet kita mirties data – 1947 metais.

Nepriklausęs jokioms partijoms ar organizacijoms, vengęs politikavimo, domėjęs tik mokslu bei mokymu, mūsų vokiečių kalbos mokytojas J. Dominauskas vienu ar kitu jo mirties atveju tapo politikos, kuri XX a. viduryje reiškėsi kraštutiniausia forma – karu, auka.

⁵Dr. R. Murkaitės 1999 01 14 laiškas A. Gaigalaitei, autorės asmeninis archyvas.

Vladas Trinkas – etninės kultūros tyrinėtojas

Vacys Milius
Lietuvos istorijos institutas

Ne vienas asmuo į lietuvių kultūros ir mokslo istoriją savo vardą yra įrašęs ne dirbdamas tiesioginį darbą, o laisvalaikiu tyrinėdamas etninę kultūrą. Šiuo atžvilgiu greta M. Čilvinaitės, J. Mickevičiaus, J. Petruolio minėtinas ir V. Trinkas. Visi jie rinko etnologinę medžiagą savo gimtojoje ar darbo vietoje, skelbė straipsnius Šiaulių kraštotyros draugijos leistame žurnale „Gimtasai kraštas“, redaguotame P. Bugailišio. V. Trinkas šio leidinio 1934–1943 m. numeriuose paskelbė 13 straipsnių, vien 1935 m. pirmajame numeryje yra net 5 publikacijos.

Šiame rašinyje V. Trinkos paskelbti straipsniai bus aptariami pagal tradicinę etnologinių tyrinėjimų schemą: pradžioje bendro pobūdžio duomenys, po to socialiniai santykiai, papročiai, pramogos, liaudies žinytas.

Istorinės etnologijos tematikai priklauso V. Trinkos enciklopedinio pobūdžio straipsnis apie baudžiavos laikotarpį Lėgumų valsčiuje¹. Jis parašytas remiantis per Šiaulių kraštotyros draugijos ekspediciją surinkta medžiaga. Pateikėjai buvo 67–105 metų amžiaus, gerai atsimenantys savo tėvų ir senelių pasakojimus. Straipsnyje išvardijama, kurių kaimų baudžiauninkai į kuriuos dvarus turėjo eiti lažą, aptariami turtiniai ponų ir valstiečių santykiai, lažo prievolė. Trumpai užsimeinama apie kūlimą dvare, šiek tiek kalbama apie baudžiauninkų ūkį, žemės darbus, detaliau apibūdinamos pustyklės. Rašoma ir apie valstiečių samdinius – vaikesą bei mergaitę ir vedusius samdinius, kuriems po vienu stogu buvo patatomos gyvenamosios ir ūkinės patalpos. Apibūdinama vyrų vasaros ir žiemos apranga, valgiai, badmetis, smuklės, vedybos, plakimo rykštėmis bausmės, rekūrūtų gaudymas, valstiečių tarpusavio bendravimas, jaunimo supimasis, baudžiavos panaikinimo paskelbimas. Iš 1863 m. sukilimo laikų žmonės prisiminė sukilėlių rėmėją Lėgumų dvaro savininką Rimkų-Rimkevičių, už šią



*Vladas Trinkas 1930 m.
Iš asmeninio
R. Jurgaičio archyvo*

¹*Trinkas Vl. Kai valgė ponų duoną: Iš baudžiavos gaidynės Lėgumų valsčiuje, Gimtasai kraštas (toliau – GK), 1940, Nr. 3–4, p. 188–207.*

veiklą ištremtą į Sibirą, bei to meto administracijos įsaką kaimų gatvių galuose įrengti vartus. Pabaigoje autorius apgailestauja, kad pavyko užfiksuoti tik buzdžiavos laikų nuotrupas. Tačiau iš tiesų jo straipsnyje aprašyti ano meto valsčių būties reiškiniai šiandien turi neįkainojamos vertės tiriant ne vieną etninės kultūros sritį.

Tai pačiai istorinės etnologijos tematikai priklauso ir straipsnelis apie bandas². Tai ir vėlesnių laikų reiškinys: dvaro samdiniams būdavo duodamas žemės sklypelis (banda), kurio derlių jie galėjo panaudoti savo poreikiams. Tokių sklypelį gaudavo ir valstiečio ūkio suaugę vaikai bei samdiniai.

V. Trinkos straipsniuose atsiskleidžia ir socialiniai kaimo santykiai. Viename jų aprašomas XX a. pradžioje Lėgumų ir Pādubysio valsčiuose gyvavęs paprotys prižiūrėti elgetas³. Kai jie nebepajėgdavo pakiemiais vaikštinėti, stambesnieji ūkininkai paeiliui juos apnakvindindavo, apšvarindavo, o visai pasiligojusius nukaršinti nuveždavo į gimtąjį kaimą. Elgetai mirus kaimas sudėdavo lentų karstui sukalti, palaidodavo kapeliuose, už vėlę užsakydavo mišias.

Liaudies švietimo istorijai skiriamas straipsnis apie spaudos draudimo laikus bei slaptų mokyklėlių savamokslis mokytojus – daraktorius⁴. Jis parengtas remiantis Šiaulių „Aušros“ muziejuje sukaupta medžiaga – 38 Šiaulių apskrities daraktorių atsakymais į anketos klausimus. Jame rašoma apie daraktorių samdymą, mokymo būdus ir priemones, caro vietos administracijos persekiojimus. Autorius daraktorius apibūdina taip: „Šie gi buvo jų vaikų švietėjai, tikėjimo saugotojai ir lietuvybės kėlėjai. Kiti – net sąmoningi taut. sąmonės žadintojai“⁵. Plačiau aprašomi du daraktoriai – 24 metus mokytojavęs Vladas Noreika ir 26 Elžbieta Švagždytė-Miržinskienė. Abu jie buvo areštuoti, bausti. Publikuojamos portretinės jų nuotraukos.

Du V. Trinkos straipsniai teikia duomenų tradicinės aprangos istorijai tyrinėti. Viename detalai aprašoma XIX a. antrosios pusės Gargždų valsčiaus (Kretingos aps.) moterų apranga: sijonai, prijuostė, marškiniai, liemenė, galvos danga, apavas⁶. Kitame užrašytas Lėgumų apylinkės Ramonaičių kaimo valsčių pasakojimas apie XIX a. pabaigos merginų išėiginę aprangą⁷.

Dviejuose straipsniuose V. Trinkas apžvelgia darbų ir kalendorinių švenčių papročius. Aprašyti Joniškėlio kaime (Pādubysio vls.) gyvavę papročiai: rudens šaukimas, ridiko nešimas, stebulės pūtimas, raito (t. y. viršutinės mintuvų dalies) aptepimas derva, tūbelio (t. y. veltinio, žiemos apavo) parnešimas⁸. Tame valsčiuje Užgavėnių dieną vaikščiojo persirengėliai žydai, gervė, *malpa*, ožys, arklys, elgetos, o Pelenų dieną buvo vežiojama Kotrė, velkama kaladė, vaikščiojo vengrai, „gydydami“ per Užgavėnes riebiai ir sočiai privalgiusius žmones, vakare buvo pilami pelenai ant galvos⁹.

Dviejuose straipsniuose aprašyti žaidimai. Viename, pateikęs bendrą

²Trinka Vl. *Bandos*, GK, 1936, Nr. 2–4, p. 570.

³Trinka Vl. *Elgetų karšinimas*, GK, 1936, Nr. 1, p. 242–243.

⁴Trinka Vl. „*Daraktoriai*“, GK, 1936, Nr. 1, p. 54–56.

⁵Ten pat, p. 56.

⁶Trinka Vl. *Medžiaga lietuvių tautiniams rūbams pažinti*, GK, 1935, Nr. 1, p. 225–229.

⁷Trinka Vl. *Prieškarinė mergaitė sekmadienį*, GK, 1936, Nr. 2–4, p. 508–510.

⁸Trinka Vl. *Baigtuvių papročiai (Pādubysio vls., Šiaulių apskr.)*, GK, 1935, Nr. 1, p. 243–245.

⁹Trinka Vl. *Užgavėnių ir Pelenų dienos papročiai (Pādubysio vls., Šiaulių apskr.)*, GK, 1935, Nr. 1, p. 210–212.

žiemos kaimo vakarų vaizdą, aptariamą Jonelaičių kaime (Pādubysio vls.) šeštadienio vakarais ir sekmadienio popietėmis žaisti žaidimai: „Teterviną mušti“, „Kepalušą velti“, „Batus siūti“, „Šiaudą nuo žemės paimti“, „Kepurę nušauti“ (arba „Į Rygą joti“), „Bulves kepti“, „Pinigą paimti“, „Šiaudą nuo kėdės paimti“, „Katinas lipa prie lašinių“¹⁰. Kitame straipsnyje – žaidimas „Kringlio mušimas“¹¹, Šiaulių apskrities kaimuose žaistas po Pirmojo pasaulinio karo (*kringlis* – trin kelė, viršuje turinti kūgio formą). Aprašyta šio žaidimo įrankiai, taisyklės, vieta.

Viename straipsnyje V. Trinką pateikė duomenų apie liaudies mediciną Joniškaičių kaime (Lýgumų vls.)¹². Nurodyta 42 gydymo priemonės, jų vartojimo būdai, gydytos ligos. Be to, autorius čia apibendrina Šiaulių „Aušros“ muziejuje sukauptą anketos „Kaimo higiena“¹³ (1938 m.) medžiagą – 149 aprašus iš įvairių Lietuvos regionų. Anketavimu norėta surinkti žinių apie ūkininkų, mažžemių, trobelninkų, kumečių, dvarininkų higieną, tačiau atsakymų gauta tik apie vidutinius ir stambesnius ūkius, apie kitus – tik po vieną kitą. V. Trinką medžiagą suskirstė pagal higienos rūšis, o kiekvieną rūšį apibūdino pagal Žemaitijos, Aukštaitijos, Dzūkijos, Suvalkijos regionus (kiekviename pavyzdyje nurodoma tiksli vietovė). Duomenys pateikti tokiais skyreliais: „Lovos paklotai“, „Lopšys“, „Muilas“, „Prašymas“, „Pirtis“, „Šukavimas“, „Kirpimas“, „Utėlių, blusų naikinimas“, „Nosinės“, „Skalbiniai, jų keitimai, žlugtas“, „Ligonių laikymas“.

Vienas V. Trinkos straipsnis skirtas istoriografijai¹⁴. Jono Balio vadovaujamas Lietuvių tautosakos archyvas talkininkų dėka sukauptė daug nykstančių kūrinių, tačiau „surinktos tautosakos gausumas dar neparodo jos kokybės“. Todėl pasitaikantiems trūkumams pašalinti ir su rinkimu susipažinti 1939 m. lapkričio 1–2 d. Kaunan į kursus buvo sukviesta apie 40 talkininkų. V. Trinką trumpai aptaria kiekvieną pranešimą. Lituanistikos instituto direktorius K. Masiliūnas pasveikino susirinkusiuosius, pasidžiaugė tautosakos rinkimo ploto padidėjimu atgavus Vilnijos dalį, įteikė 25 žymiausiems rinkėjams instituto bendradarbių pažymėjimus. J. Balys pranešime „Tautosakos rinkimo technika“ pasisakė prieš nesąžiningumą užrašant tekstus, pateikė metodinių tautosakos užrašymo ir tvarkymo nurodymų. J. Elisonas papasakojo, kaip jis su mokiniais rinko tautosaką. Z. Slaviūnas pranešime „Dainos ir jų aplinka“ mėgino apibūdinti dainų funkcijas. A. Salys kalbėjo apie tarmišką tautosakos užrašymą kalbininkų priimta fonetine rašyba. J. Ambrazevičiaus pranešimas buvo apie tautosakos, kaip tautos sielos atspindžio, dėstymą mokykloje. J. Balys apibūdino atskirus tautosakos žanrus, iliustruodamas fonografo įrašais. J. Čiurlionytė aptarė dainų melodijų ypatumus, pateikė metodinių nurodymų joms užrašyti. Taigi šiame straipsnyje išsamiai perteikiamas kursų turinys.

Apžvelgti straipsniai leidžia V. Trinką priskirti prie aktyvių „Gimtojo krašto“ bendradarbių. Daugiausia jis rašė apie Lýgumų ir Pādubysio valsčius, tik vienas straipsnis skirtas

¹⁰Trinką Vl. *Žaidimai anų dienų Lietuvos kaime*, GK, 1935, Nr. 1, p. 245–246.

¹¹Trinką Vl. *Kringlio mušimas*, GK, 1934, Nr. 2, p. 102–103.

¹²Trinką Vl. *Liaudies medicinos medžiaga*, GK, 1934, Nr. 2, p. 116–118.

¹³Trinką Vl. *Kūno švara Lietuvos kaime*, GK, 1943, Nr. 31, p. 302–313.

¹⁴Trinką Vl. *Lietuvos tautosakininkų suvažiavimas*, GK, 1940, Nr. 1, p. 105–107.

žemaičiams, o kitame apibendrinta medžiaga iš visų etnografinių regionų. Nors straipsnių pavadinimuose kartais figūruoja žodžiai „Lietuvos kaimas“, tačiau paantraštėje nurodomas valsčius. O teksto pradžioje ar pabaigoje paminimas kaimas, pateikėjai, jų amžius. V. Trinkos tiriamasis laikotarpis – baudžiavos panaikinimas – XX a. antrasis ketvirtis. Šio kraštotyrimo straipsniai pasižymi konkretumu, gausiai teikia duomenų atskirų regionų ar viso krašto etninės kultūros tyrinėjimams.

Jonas Noreika-Generolas Vėtra

Stanislovas Buchaveckas

Lietuvos istorijos institutas

Su Antrojo pasaulinio karo ar jo ištakų grimasomis Lietuva betarpiškai susidūrė jau 1939 m. kovą, kada neteko Klaipėdos krašto ir uosto. Lietuvos žemes prie Baltijos jūros po ultimatyvių grasinimų atplėšė viena Antrojo pasaulinio karo sukėlėjų – nacių valdoma Vokietija. Po šios valstybės suokalbčio su bolševikų valdoma Sovietų Sąjunga (Sovietų Rusija), antrąja pasaulinio karo sukėlėja, ir Lietuvos valstybės branduolys tapo karo grobiu. 1940 m. birželį prasidėjo vadinamoji pirmoji sovietinė (bolševikų) okupacija. Kilus agresorių tarpusavio karui, Lietuva laikinai, iki 1944 m. vasaros–rudens, tapo nacių Vokietijos karo grobiu ir patyrė naujo okupanto žiaurumus. Grįžus į Lietuvą Raudonajai armijai ir bolševikams, okupacija tęsėsi. O Lietuvos patriotams karas nesibaigė nei 1944, nei 1945 metais. Tie žmonės nenorėjo nusilenkti sovietinių okupantų valiai ir gyventi nelaisvoje Tėvynėje.

J. Noreikos karta Lietuvos istorijoje

Antrosios sovietinės okupacijos pradžioje lyg meteorai švystelėjo ir užgeso legendinių kovotojų už Lietuvos laisvę ir nepriklausomybę gyvenimai. Tačiau jų pasiaukojimas ir didvyriškumas liko tuos žmones pažinojusiųjų širdyse, o XX a. pabaigoje atgimė atsiminimuose, istorikų darbuose, paminkliniuose akcentuose.

Viena tokių gyvų legendų – Jonas Noreika; apie jį parašyto straipsnio įžanga skirta ir tos pačios kartos lietuviams, XX a. viduryje išdrįsusiems pasipriešinti mažesnių valstybių ir nedidelių tautų žemę trypusiems okupantams.

Jonas Noreika – Lėgumų–Stačiūnų bei Pakruojo žemės sūnus. Apie jį ir jo sukurtą pagrindinę organizaciją antisovietinės kovos bendražygis Viktoras Ašmenskas yra parašęs knygą¹. Joje ypač išsamiai išgvdinti Lietuvos ypatingajame archyve (buvusiame KGB archyve) esantys istoriniai šaltiniai, išryškinta daugelis biografijos faktų ir su šio

žmogaus gyvenimu susijusių įvykių, pateikta dokumentinės medžiagos. Tad

¹Ašmenskas V. *Generolas Vėtra, Kaunas, 1998 (antrasis pataisytas leidimas).*

Lietuvos istorijai svarbia asmenybe labiau besidomintis skaitytojas visada galės pasiremti V. Ašmensko darbu. Jį kiek papildys ir šis straipsnis, kuriame skaitytojas ras ne tik trumpų biografinių žinių ir informacijos iš minėtos knygos, bet ir J. Noreiką pažinojusių žmonių minčių bei istorinių įvykių kontekstą.

Tarpukario Lietuvos nepriklausomybės laikotarpio pabaigoje Jonas Noreika buvo dar jaunas žmogus. Nors neturėjo nė trisdešimties, bet spėjo pasireikšti ir kaip kariškis, ir kaip literatas, ir kaip žurnalistas bei laikraščio redaktorius. Be to, jau buvo įgijęs aukštąjį išsilavinimą teisės mokslų srityje. Mokėjo bendrauti su įvairių socialinių grupių žmonėmis. Tad neabejotinai būtų tapęs Lietuvai reikalingu pozityviu visuomenės veikėju. J. Noreika buvo iš tų žmonių, kurie subrendo nepriklausomybės metais ir netrukus turėjo pakeisti kraštui nusipelnusių ir nepriklausomybės atvedusių bei ją apgynusių politikų plejadą, jau kiek pavargusią nuo metų ir veiklos naštos, gerokai susipriešinusią ideologinėje–partinėje plotmėje ir iš dalies praradusią politinį šviežumą vertinant tarptautinę situaciją ir reaguojant į jos pokyčius...



*Jonas Noreika.
Klaipėda, 1932 m.
Iš Šiaulių „Aušros“
muziejaus fondų*

Gyvenimo pradžioje ir jaunystėje

Gimė Jonas Noreika 1910 m. spalio 8 d. Šiaulių apskrities Šukiónių kaime, kuris tuomet priklausė Pakruójo valsčiui, o netrukus buvo priskirtas naujai įsteigtam Stačiúnių valsčiui. Baltraus Noreikos šeimoje augo penki vaikai. Jonas turėjo du brolius ir dvi seseris, kurie visi buvo vyresni. Todėl tėvų ūkyje pagal tradiciją ūkininkauti buvo lemta jiems. O mokslui gabus ir guvus Jonas turėjo pasirinkti kitą gyvenimo kelią.

Tad po pradžios mokyklos toliau mokėsi Šiaulių gimnazijoje, kur dalyvavo ir Skautų organizacijos veikloje. Po to 1929 m. liepos mėn. įstojo į karo mokyklą. Dešimt mėnesių stažavosi septintajame Didžiojo Lietuvos kunigaikščio Butigeidžio pėstininkų pulke. 1930 m. lapkričio 13 d. priėmė kariūno priesaiką, kurios laikėsi iki pat gyvenimo pabaigos. O kitais metais, 1931 m. rudenį, aukščiausiais pažymiais baigė karo mokyklą kaip XIII-osios laidos absolventas ir gavo jaunesniojo leitenanto laipsnį. Jau būdamas karininkas vėl pateko į minėtą septintąjį Butigeidžio pulką.

Iš tolesnių J. Noreikos gyvenimo faktų galima spręsti, jog vien tik karininko–profesionalo darbas jo netenkino. Todėl 1933 m. dvejiems metams pasitraukia iš kariuomenės ir Vytauto Didžiojo universitete studijuoja teisės mokslus. 1935 m. rudenį grįžta į karinę tarnybą ir paskiriamas į antrąjį Didžiojo Lietuvos kunigaikščio Algirdo pėstininkų pulką. Tęsdamas profesinę karininko karjerą, nenutraukia ir teisės mokslų universitete. Po keliolikos mėnesių są-

lygos studijoms pagerėja, nes 1936 m. lapkričio 5 d. kariuomenės vado įsakymu perkeliamas į karo mokyklą ir paskiriamas jos viršininko antruoju adjutantu².

Asmenybės branda ir jos vaisiai

Įvairiapusiškai sėkmingi ir viltingi Jonui Noreikai buvo po to eję metai ir mėnesiai. 1936 m. gruodžio 25 d. susituokė su Antanina Krapavičiūte. Kitą savaitę, gruodžio 31 d., Lietuvos Respublikos Prezidentas A. Smetona jam suteikė leitenanto laipsnį. 1937 m. rudenį gabus karininkas ir teisės studentas buvo perkeltas dirbti į Kariuomenės teismą.

1938-ieji – teisės studijų baigimo metai. J. Noreika išlaikė visus baigiamuosius egzaminus ir, apgynęs darbą „Bausmės karinės prievolės įstatyme“, birželį tapo diplomuotu teisininku. Iki tol tvarkęs eilinių pėstininkų teisinius reikalus, rudenį perėmė pareigas, susijusias su karininkų jurisdikcija.

1939 m. kovo 10 d. Antaninos ir Jono Noreikų šeimoje gimė duktė Marija Dalia.

1939 m. lapkritį J. Noreikai suteiktas kapitono laipsnis. Tuomet jis jau buvo pasižymėjęs ir kaip literatas bei publicistas. Tad Lietuvos kariuomenei, kuri nuo daugelio šalių ginkluotųjų pajėgų skyrėsi nuoširdesniais santykiais tarp karininkų ir jų pavaldinių, šis žmogus galėjo daryti įtaką ne tik kaip teisininkas ir karininkas, bet ir kaip rašytojas. Parašė įvairių rašinių į periodinius „Kariūno“, „Kardo“, „Kario“, „Lietuvos aido“ leidinius, o karininkams skirtą žurnalą „Kariūnas“ net kurį laiką redagavo. Rašytinė kūryba buvo įvertinta visuomenės. 1939 m. J. Noreika laimėjo literatūrinę žurnalo „Karys“ premiją. O už literatūrinius kūrinius (apybraižas) „Trys velniai“, „Išpirkta kaltė“, „Laimė“ 1940 m. gavo Lietuvos kariuomenės vado premiją. Be minėtų apybraižų, tais pačiais kūrybingais 1939 m. buvo išspausdinti ir rašiniai „Ant Neries kranto“, „Tėvas mirė“, „Ryšinininkas bėga“ bei kiti mažesnės apimties kūriniai, taip pat monografija „Kariuomenės teismui 20 metų“³. Džiaugėsi gražėjančia ir net karo sąlygomis besivystančia Lietuva, augančia dukra. 1940 m. spėjo pabaigti ir atiduoti į leidyklą bei spaustuvę romano „Penki broliai“ rankraštį.

1940–1941 m. sovietinės okupacijos išbandymai

Deja, bolševikų Rusijos karinė invazija ir okupacija, prasidėjusi 1940 m. birželio 15 d., sujaukė normalų Lietuvos visuomenės ir kiekvienos šeimos gyvenimą. Buvo sunaikintas jau išspausdinto romano „Penki broliai“ tiražas. Nebuvo reikalingas J. Noreika ir va-

²Ten pat, p. 72–75.

³Ten pat, p. 76; Riauka D. Jonas Noreika, Kaunas, 1997.

dinamajai Liaudies kariuomenei, atsiradusiai vietoj likviduotos Lietuvos kariuomenės: Krašto apsaugos ministerijos vyriausiosios likvidavimo komisijos pirminko įsakymu jis iš tikrosios karo tarnybos buvo išleistas į atsargą kaip karo teismo karininkas ir išbrauktas iš karininkų sąrašo.

Tad 1940 m. rudenį J. Noreika išvažiavo į Žemaitiją pas žmoną, kuri tuo metu su dukra gyveno savo tėviškėje Barstýčiuose. Antanina Noreikienė pradėjo dirbti mokytoja Mardōsų pradžios mokykloje (Plūngės vls., Telšių aps.).

J. Noreika buvo veiksmo žmogus, nuolat rodęs aktyvumą. Ir nesvarbu, kam ta energija buvo skirta: intelektualinei kūrybai ar organizacinei veiklai, savęs lavinimui ar kitų skatinimui ko nors siekti tobulėjimo kelyje. Todėl, nepriklausomybės saulėlydžio metais įgijęs stebėtiną aktyvumo bei kūrybiškumo pagreitį ir vadovaudamasis griežtomis patriotinėmis nuostatomis, J. Noreika negalėjo taikstyti su sovietiniu okupaciniu režimu. Negalėjo nieko nedarydamas stebėti, kaip okupantų ir kolaborantų vykdoma sovietizacija ir bolševizacija plito į visas visuomeninio ir privataus gyvenimo sritis. Ir negalėjo nestoti į antisovietinės rezistencijos kelią. 1940–1941 metai buvo pavojingi ir dėl visuomenės pasimetimo bei pesimistiškų nuotaikų, ir dėl išdavysčių. Be to, jau 1940 m. liepą įvykdyti Lietuvos politikų bei visuomenės veikėjų areštai ir „laisvanoriškas“ Lietuvos „įsijungimas“ į „broliškų tautų šeimą“ parodė, jog šalis pateko į itin klastingą ir nuožmų represinių bei teroro įstaigų aparatą ir visuomenę paralyžiuojančią valdymo sistemą turinčių bolševikų nagus. Todėl 1940 m. vasaros įvykių parblokštą visuomenę į antisovietinio pasipriešinimo pagrindį reikėjo įtraukti pamažu, tausoiant potencialių rezistencijos dalyvių jėgas, vengiant išdavysčių bei suėmimų ir mokantis konspiracijos abėcėlės. Pats J. Noreika naujus „mokslus“, susijusius su pasipriešinimu brutaliai okupaciniam režimui, greitai perprato ir tapo vienu iš rezistencijos vadovų Žemaitijoje. Aktyviausiai veikė Sedōs valsčiuje (jame buvo Barstýčiai), kuris priklausė Mažeikių apskrīčiai, taip pat įvairiose Telšių ir Kretingōs apskrīčių vietovėse. Svarbiu pasipriešinimo centru tapo ir Plūngės valsčiaus Mardōsų gyvenvietė, kurios mokykloje dirbo A. Noreikienė.

Per pirmąją sovietinę okupaciją J. Noreika gyveno ir veikė netoli nacių okupuoto Klaipėdos krašto, prie jo sienos su bolševikų aneksuota likusia Lietuvos dalimi. Be šio faktoriaus, ankstyvam Lietuvos patrioto išitraukimui į antisovietinio pasipriešinimo organizavimą įtakos turėjo ir svarbi bei lemtinga pažintis su buvusiu pasienio policijos tarnautoju Kaziu Šilgaliu. Jo lydimas, J. Noreika kelis kartus perėjo sovietų–vokiečių sieną. Klaipėdos krašte iš patikimų asmenų gaudavo reikšmingos informacijos, Lietuvos aktyvistų fronto, įsteigto Berlyne 1940 m. lapkričio 17 d., instrukcijų, užmegzdavo reikalingus ryšius ir atlikdavo kitas užduotis. Su savo bendražygiais Žemaitijoje sugebėjo veikti konspiratyviai ir palyginti sėkmingai. Nebuvo išduotas ir 1941 m. pavasarį, kai sovietiniai saugumiečiai suėmė kelis išduotus Telšių apskrīties pagrindininkus. Todėl KGB archyvai apie šį J. Noreikos veiklos laikotarpį mažai ką gali pasakyti. O į istoriografiją pateko tik fragmentiškos žinios. Be jau minėtų faktų, žinoma, kad Telšių apskrītyje J. Noreikos ir jo bendraminčių

įsteigtas Vienybės sąjūdis buvo viena iš Lietuvos aktyvistų frontui (toliau – LAF) pavaldžių organizacijų ir turėjo ryšius tiek su LAF atstovais Vokietijoje, tiek su LAF pagrindžio vadovybės centru Kaune. Rezistentai sudarinėjo papišrišinimo grupes, platino atsišaukimus, ruošėsi antisovietiniam sukilimui. J. Noreika gerai žinojo apie artėjančią Vokietijos–SSRS karą, kurio pradžia naciai nukėlė iš gegužės birželį. Todėl bolševikai spėjo įvykdyti pirmuosius masinius Lietuvos gyventojų trėmimus, suimti ar ištremti dalį Lietuvoje veikusių LAF vadovų. Svarbiausias LAF organizacijų atstovų pasitarimas sukilimo klausimais Kaune buvo surengtas 1941 m. birželio 19 d., kuomet iš Vokietijos buvo gauti pakartotiniai pranešimai apie naują Vokietijos išiveržimo į Sovietų Sąjungą datą. Šiame pasitarime dalyvavo ir J. Noreikos atsiųstas atstovas iš Telšių⁴.

1941 m. Birželio sukilime

Vokietijos–SSRS karo išvakarėse J. Noreika Mardosų kaime sutelkė šiek tiek apsiginklavusių sukilėlių būrį, pavadintą Tautinio darbo apsauga (TDA*). Ir vos tik karui prasidėjus, jau birželio 22 d. 11 val., su 12 vyrų stojo į kovą prieš besitraukiančius raudonarmiečius⁵. Besikaudami sukilėliai, žmonių vadinti partizanais, įsigijo trofėjinių ginklų. Nuginkluotiems raudonarmiečiams, kol dar į Telšių apskritį neatvyko vokiečių daliniai, leido trauktis į Rytus.

1941 m. birželio 23 d. per radiją iš Kauno buvo paskelbta apie Lietuvos valstybės atkūrimą ir Lietuvos laikinosios vyriausybės sudarymą. Tai paskatino ne tik sukilėlius veikti visoje Lietuvoje, bet ir kurti laikinąsias valdžios institucijas miestuose, valsčių centruose ir didesnėse gyvenvietėse. Telšių apskrityje šioje veikloje aktyviai reišėsi ir J. Noreika. Jis dalyvavo įvairiuose visuomenės atstovų pasitarimuose. Parengė rezoliuciją Telšiuosė pirmąjį liepos sekmadienį vykusiam mitingui, kuriame dar pasakė ir įtaigią kalbą. Po to šią rezoliuciją, išreiškusią pasitikėjimą J. Ambrazevičiaus vadovaujama Lietuvos laikinąja vyriausybe, kartu su gyventojų parašais jis su kitais mitingo organizacinio komiteto nariais vežė į Kauną. Tada čia buvo kilęs naciams, siekusiems kuo greičiau likviduoti Lietuvos laikinąją vyriausybę, naudingas ir jų pačių išprovokuotas konfliktas tarp LAF ir Lietuvos nacionalsocialistų partijos. Tuomet Lietuvos laikinoji vyriausybė dar išsilaikė. J. Noreikai teko susitikti su jos Vidaus reikalų ministru pulkininku Jonu Šlepečiu, kuris kelis mėnesius buvo kalintas bei žiauriai kankintas sovietų kalėjime ir iš jo išsilaisvino tik per sukilimą. Pokalbio metu J. Šlepetys pasiūlė jam atsakingas ir nacmečiu labai pavojingas Šiaulių apskrities viršininko pareigas. Juo J. Noreika buvo patvirtintas paskutinėmis Laikinosios vyriausybės gyvavimo dienomis⁶, kada per sukilimą jos veikla buvo na-

⁴Narutis P. *Tautos sukilimas (1941) Lietuvos nepriklausomybei atstatyti*, Oak Lawn, 1994, 1 dalis, p. 259–261; Ašmenskas V. *Generolas Vėtra...* p. 20–21.

⁵*Tokios raidės pagal išankstinį susitarimą su vokiečių vermachto karininkais turėjo būti ant baltų sukilėlių raiščiu*

⁶Riauka D. *Jonas Noreika, K.*, 1997.

⁶Ašmenskas V. *Generolas Vėtra...* p. 25.

cių labai suvaržyta, netekusi susisiekimui reikalingų automašinių ir ryšių priemonių. Tačiau įvedę Lietuvoje civilinį okupacinį valdymą naciai buvo priversti (kitaip neturėtų jokio autoriteto tarp gyventojų) apskrityse ir valsčiuose palikti dirbti didžiąją dalį Lietuvos laikinosios vyriausybės paskirtų vietos savivaldos pareigūnų. Dauguma pastarųjų, nors ir smarkiai suvaržyti nacių pareigūnų, gynė Lietuvos ir jos žmonių interesus. Tarp tokių lietuvių vienas ryškiausių ir drąsiausių buvo Lietuvos kariuomenės kapitonas Jonas Noreika.

Šiaulių apskrities viršininkas ir antinacinės rezistencijos veikėjas

Šiaulių apskrities viršininko pareigas J. Noreika perėmė 1941 m. rugpjūčio pradžioje. Šiauliuosė ir aplinkiniuose miesteliuose, kaip ir visoje Lietuvoje, buvo jau prasidėjusi Lietuvos žydų bendruomenės tragedija. Tai vienur, tai kitur nacių „zonderkomandos“ masiškai žudė miestelių žydus. Kitur jie buvo visaip diskriminuojami, uždaromi į laikinai getais paverstas sinagogas, klojimus ar kitus pastatus. Į prieš žydus nukreiptus veiksmus (getų apsaugą ir pan.), tarp jų ir žudynes, naciai įvairiais būdais, taip pat apgaule bei klasta, stengėsi įtraukti ir vietos gyventojus. Tačiau dėl žydų tragedijos Telšiuosė ar Šiauliuosė kaltinti J. Noreiką būtų neteisinga⁷. Tiesa, nacių pareigūnai išreikalaudavo iš jo parašą ant raštų dėl šių žmonių perkėlimo į getą, jų turto globos ar jo varžytinių, po kurių už parduotus pasmerktųjų daiktus gautas lėšas pasiimdavo vokiečių įstaiigos. Tačiau iš lietuvių savivaldos pareigūnų parašo ant kokio nors rašto ar skelbimo dažnai reikalaudavo tuomet, kai jau patys naciai buvo nusprendę ir pasirašę vieną ar kitą žydų diskriminaciją didinantį dokumentą. Mat, vos vokiečių kariuomenei įžengus į Lietuvą, nacių pareigūnai kiekviena proga pareiškėdavo, kad Lietuvos žydai netenka visų pilietinių teisių ir nepriklauso vietinės savivaldos (bei dar veikiančios Lietuvos laikinosios vyriausybės) kompetencijai. Į lietuvių mėginimus sustabdyti šių žmonių persekiojimą ir žudynes labiau antisemitškai nusistatę nacių pareigūnai dažniausiai atsakydavo grasinimais mirtimi ir žydų užtarėjams.

J. Noreika, lankydamasis Klaipėdos krašte, sužinojo apie žydams gresiantį pavojų. Todėl neatsitiktinai per sukilimą Plūngės apylinkėse sutiktą kelyje žydų šeimą ragino „tuoj pat sukti iš kelio, kuo skubiausiai važiuoti į kaimą ir slėptis nuo vokiečių kareivių“⁸. Mat šiai žmonių grupei grėsė pavojus ne tik iš egzekucinių vokiečių dalinių, bet ir iš vermachto kareivių sporadiškų antisemitinių teroro aktų. Tiesa, J. Noreika prieš karą ir nacių okupacijos pradžioje dar nežinojo apie Lietuvoje suplanuotas masines žydų žudynes, nes anksčiau Vokietijos okupuotose šalyse bei pačioje Vokietijoje iki to dar nebuvo prieita – iki karo su Sovietų Sąjunga buvo pasitenkinta diskriminacija ir uždarymu į getus. Tačiau 1941 m. vasaros ir rudens istorijos įvykiai jau buvo kruvini – Lietuvą

⁷Dargis P. *Ilga istorija apie mūsų istoriją, Šiaulių kraštas, 1993 m. liepos 2 d.*

⁸Ašmenskas V. *Generolas Vėtra... p. 438.*

ir kitas dvi Baltijos šalis (tik Latvijoje ir Estijoje nebuvo pasaulinės reikšmės žydų kultūros centrų) naciai pavertė masiško žydų naikinimo poligonu Europoje, nors iki tol senajame žemyne šių žmonių masiškai nežudė, tik kai kuriose vietovėse surengė pogromus ir egzekucijas⁹.

Be abejo, J. Noreika, susidūręs su žiauria nacių okupacijos tikrove, galėjo pasitraukti iš apskrities viršininko pareigų. Taip padarė kai kurių apskričių viršininkai ar kitų ribotos savivaldos įstaigų pareigūnai. Tačiau šis žmogus ryžosi pavojingas pareigas, dėl kurių jau nacmečiu susilaukė priekaištų už „tarnavimą vokiečiams“, pagal galimybes panaudoti tautiečių interesams ginti ir antinacinės rezistencijos sąjūdžiui plėtoti. Jis, kaip ne vienas to meto visuomeninį „svorį“ turėjęs veikėjas, savo darbo vietoje atliko Konrado Valenrodo vaidmenį.

Antinacinė tautinė (skirtingai nuo Lietuvoje veikusių sovietinių partizanų ir lenkų Armijos krajevovos būrių bei šių abiejų rezistencijos srovių pagrindžio grupių miestuose) rezistencija prasidėjo jau 1941 m. rudenį. Ir plėtėsi naciams uždraudžiant patriotines lietuvių organizacijas – iš pradžių LAF, o vėliau ir Lietuvių nacionalistų partiją. Prieš nacius veikęs lietuvių pagrindis iš pradžių kovojo be ginklų, tačiau vėliau imta juos kaupti, kad galėtų būti nukreipti tiek prieš vieną, tiek prieš kitą okupantą.

Įvairius kovos už Lietuvos nepriklausomybę būdus, be abejo, ne kartą su bendražygiais aptarė ir J. Noreika. Jis sugebėjo bendradarbiauti ir su Lietuvos laisvės armijos vadovais, kurie tiek pirmuoju sovietmečiu, tiek nacmečiu veikė atskirai nuo kitų lietuvių rezistencijos organizacijų bei jas vienijančių susitarimų ir komitetų. Dar 1941 m. rudenį jis artimai susibičiuliavo su Lietuvos laisvės armijos padaliniumi Žemaitijoje vadovavusiu Stepu Kontrimu (antrosios sovietinės okupacijos pradžioje saugumo sumetimais pakeitusiu pavardę ir tapusiu Gandrimu), kuris dirbo Šiaulių amatų mokykloje direktoriaus pavaduotoju. Jį J. Noreika įdarbino Radviliškio gaisrinėje kaip antraeilininką. Gaisrininkais dirbę rezistentai tarnybines mašinas naudojo vežioti ginklams, kurių gaudavo įvairiais būdais iš vokiečių bei buvusių Linkaičių karo dirbtuvių. Pasak V. Ašmensko knygoje publikuotų S. Kontrimo atsiminimų, J. Noreika buvo „kilni, tauri asmenybė kaip karys ir kaip žmogus“¹⁰.

Apskrities viršininko pareigas jis sumaniai panaudojo vadovaudamas ne tik Lietuvių fronto, 1941 m. rudenį įsikūrusios rezistencijos organizacijos, Šiaulių skyriui. Kapitonas nenutraukė ryšių ir su savo bendražygiais Telšių apskrityje. Be to, Lietuvių fronto vadovybė jį įgaliojo telkti bei vadovauti šiai organizacijai simpatizavusiems rezistentams ir kaimyninėje Mažeikių apskrityje, su kuria iš Šiaulių buvo patogiausis susisiekti.

Galėjo J. Noreika padėti ir kultūrinei rezistencijai, kuri reiškėsi per mokyklas, įvairius kultūros renginius. Iš Šiaulių apygardos gebietskomisarų Geweke jam pavyko gauti leidimą Lietuvių meno ir mokslo centrui įkurti. Ši visuomeninė iniciatyva pagrįsta organizacija pirmiausia savo veiklą pradėjo

⁹Buchaveckas S. *Dėl Lietuvos žydų eksterminacijos nacių okupacijos pradžioje (1941)*, Atgimimas, 1995 m. balandžio 5 d.

¹⁰Ašmenskas V. *Generolas Vėtra...* p. 428.

Šiauliuosė. Tačiau paskui atsirado filialiniai kūrybingų meno žmonių (literatų, teatro mėgėjų, dainininkų, muzikantų, dailininkų ir kt.) susivienijimai ir kitose Šiaulių apygardos, kuriai buvo priskirta ir visa Žemaitija, apskrityse bei valsčiuose. Šiaulių apygardos Lietuvių meno ir mokslo centras tarsi pakeitė buvusias visuomenines organizacijas, kurių veiklos atgaivinti naciai neleido. Karo, okupacijos, represijų bei nepriteklių prislėgtiems žmonėms tie kultūros renginiai buvo labai svarbūs, neleido palūžti, o kai kuriuos atitraukė nuo plintančios girtuoklystės (1944 m. pradžioje ypač išsiplėtė organizacinė Blaivybės sąjūdžio sistema).

Nacmečiu su šeima gyvendamas Šiauliuosė, J. Noreika dažnai lankydavosi gimtinėje Šukioniuose (Stačiūnų valsčius) ir Pakrúajo valsčiuje, kur Kalevų kaime gyveno artimi giminaičiai. Su jais Noreikos palaikė nuoširdžius santykius, giminaičių vaikai dažnai viešėdavo Šiauliuosė. Čia A. Noreikienė dirbo pradžios mokyklos mokytoja, tad skatino ir juos siekti mokslo bei žinių, kiek galėdamas tam padėjo ir J. Noreika. Šioje šeimoje tvyrojo nuoširdi ir atjautos kitiems žmonėms kupina atmosfera, kuri darė didelę įtaką augančiai dukrai Daliai. Nacmečiu pas dėdę J. Noreiką Šiauliuosė ilgokai gyvenusi jo brolio duktė Danutė prisimena, kaip su mažamete pussesere nešdavo žydų vaikams A. Noreikienės keptų blynelių su varške¹¹.

O J. Noreika turėjo ieškoti būdų, kaip sumažinti ūkininkams pyliavas ir sulaikyti nacių pareigūnus nuo represijų prieš žmones, neįvykdžiusius vieno ar kitų prievolių. Tad ne kartą teko diplomatiškai veikti, kad bent kiek būtų pristabdyta po Lietuvą plintanti vokiečių kolonizacija ir su ja susijęs lietuvių ūkininkų keldinimas iš savo sodybų, kuriose buvo apgyvendinami vokiečių kolonistai. Pastarųjų daugiausia buvo įkurdinta prie svarbiausių kelių ir Šiaulių mieste.

Didelė įtampa darbe dėl 1943 m. pradžioje paastrėjusių lietuvių savivaldos pareigūnų santykių su Lietuvą apiplėšinėjančiais naciais negalėjo nepaveikti J. Noreikos, jį nuvargino. O čia dar okupantai sugalvojo trisdešimčiai apskričių savivaldos pareigūnų surengti ekskursiją į Vokietiją, kuriančią „naująją tvarką“ visoje Europoje. Po jos J. Noreika Šiauliuosė leidžiamam laikraščiui „Tėviškė“ parašė straipsnį apie šią pažintinę kelionę po Vokietijos „rojų“. Kadangi vokiečių cenzoriai peržiūrėdavo ir lietuviškam laikraščiui pateiktus rašinius, tai ir šis straipsnis buvo ypač idėmiai perskaitytas. Turbūt čia būta ironijos, nes jis nebuvo išspausdintas. O 1943 m. vasario 23 d. J. Noreikai į darbą paskambino Šiaulių gebietskomisariato politinio skyriaus viršininkas Brounas ir pareikalavo susitikti. Pokalbis baigėsi griežtu nacių verdiktu: už vokiečių civilinės valdžios įsakymų nevykdymą ir tendencingo straipsnio parašymą J. Noreika gebietskomisararo įsakymu tą pačią vasario 23 d. atleidžiamas iš Šiaulių apskrities viršininko pareigų ir areštuojamas.

¹¹Ten pat, p. 444.

Nacių kalėjimų ir Štuthofio konclagerio kalinys

Suimtas J. Noreika Šiaulių kalėjime išlaikytas iki 1943 m. kovo 3 dienos. Po to, Šiaulių inteligentijai ir kitiems įtaką Geweke dariusiems lietuvių veikėjams prašant, jis, davęs garbės ir karininko žodį iš Šiaulių niekur neišvykti, buvo paleistas. Tačiau namų arešto sąlygomis gyveno neilgai – po dviejų savaičių, kovo 17 d., vėl buvo suimtas.

Tuomet, 1943 m. kovą, naciai vykdė represijas prieš lietuvių inteligentiją ir rezistencijos veikėjus, taip keršydami už sužlugdytą mobilizaciją į nesėkmingai steigtą SS legioną. J. Noreika buvo priskirtas Vilniuje, Kaune ir Marijampolėje gyvenusių kaltinamųjų grupei. Suimtiesiems iš pradžių netgi grėsė sušaudymas. Tačiau paskui naciai, greičiausiai nenorėdami aštrinti situacijos ir sukelti ginkluoto lietuvių pasipriešinimo, atsisakė skubaus baudmės vykdymo Lietuvoje. Ir Jonas Noreika kartu su 45 kalinių grupe buvo išgabentas į Štuthofio koncentracijos stovyklą (dabar Lenkijos teritorija), kurią suimtieji pasiekė po trumpalaikių kalinimų keliuose kalėjimuose.

Balio Sruogos knygoje „Dievų miškas“ ir kituose leidiniuose aprašytame Štuthofio konclageryje įkalinti lietuvių rezistencijos dalyviai (tokia kaltė buvo įrašyta kalinių lapuose-anketose) vokiečių gestapo sumanymu turėjo mirti lėta mirtimi. Iš kalėjimo į kalėjimą ir pagaliau į Štuthofą nugabenta vadinamoji inteligentų grupė buvo kankinama ir mušama labiau nei kiti konclagerio kaliniai. Tai darė tiek nacių pareigūnai, tiek prižiūrėtojai stovykloje ir darbo vietose paskirti kaliniai kriminalistai. Dėl sekinančio darbo, nuolatinio mušimo ir prasto maitinimo su J. Noreika atgabentos grupės lietuviai pradėjo sirgti ir mirti.

Padėtis pasikeitė 1943 m. balandžio 28 d., kai per vakarinį patikrinimą iš 46 kalinių grupės išsirikiavo tik 25 (4 buvo mirę, o kiti bejėgiai gulėjo vadinamojoje ligoninėje arba savo barake). Jiems buvo pranešta, jog nuo rytdienos dirbs konclagerio „biuruose“, kur bent darbo metu nepasieks „kapų“ pareigas einančių kriminalinių kalinių kumščiai ir lazdos. Vadinasi, aukšti Berlyno pareigūnai atšaukė Lietuvos inteligentų grupės mirties nuosprendį. J. Noreika buvo tarp stipresniųjų ir tą balandžio 28 d. vakarą stovėjo patikrinimą (vokiškai „apeliu“) aikštėje. Jauno ir sportiško vyro organizmas išlaikė Štuthofio „kurorto“ (kaip ironiškai rašė B. Sruoga) „krikšto“ išbandymus. Balandžio pabaigoje J. Noreika su Kaziu Kuprėnu ir profesoriumi Vladu Jurgučiu pateko į darbus vadinamajame statybos biure. Jau čia užsimezgasiai jo ir žymaus Lietuvos mokslininko bei visuomenės veikėjo V. Jurgučio bičiulystei buvo lemta dar labiau sustiprėti. Apie nuoširdžius šių skirtingų kartų vyrų (tarp jų buvo 25 metų amžiaus skirtumas, abu gimę spalį) santykius Štuthofio konclageryje savo knygoje¹² ne vienoje vietoje rašo buvęs kalinys kunigas Stasys Yla. Dar po mėnesio (1943 m. gegužės 31 d., kai iš 46 jau tik 38 gyvi likę gavo keistą „garbės kalinių“ sta-

¹²Yla S. *Žmonės ir žvėrys Dievo miške*, Kaunas, 1991 (antrasis leidimas).

tusa) konclagerį užgriuvo ligų epidemijos, „šienavusios“ patyčių, mušimo, nužmoginimo, utėlių, pusbadžiavimo ir antihigieniškų sąlygų iškankintus žmones. Vienos ar kitos epidemijos liga (kiti ir keliomis) persirgo beveik visi kartu su J. Noreika atvežti lietuviai. Birželio 7 d. užgeso dėmėtąja šiltine užsikrėtusio Marijampolės gimnazijos direktoriaus Antano Januševičiaus gyvybė. Kitiems anksčiau ar vėliau pavyko ištrūkti iš mirties nagų. Tarp jų buvo ir mėnesį vykusio sukilimo organizatorius Pilypas Narutis (vienas iš dviejų dar tebegyvenančių 46 grupės „štuthofiečių“). „*Grižo gyvas lavonas – vieni kaulai, nušutę plaukai. Baisiausia buvo, kad jis atrodė kaip nebylys, vos žodį galįs pratariti*“, – rašė S. Yla¹³. Panašiai kritišku metu turėjo atrodyti ir nacių kalinys Jonas Noreika, pažymėtas Nr. 21330. Jo likimo draugas gydytojas Antanas Starkus išgelbėjo daugelį savo tautiečių ir kitų kalinių, su pragaištingomis ligomis kovodamas čia pat susikurtais metodais ir paties sumanytais vaistais ar jų pakaitalais.

Įsibėgėjus pirmajai Štuthofos vasarai (1943 m.), „inteligentų grupės“ lietuviai, gavę leidimą kartkartėmis apsieisti cenzūruotais laiškais su namiškiais ir sulaukę pirmųjų siuntinių su maistu, ėmė atsigauti. „Garbės kalinių“ naciai nebekankino kaip anksčiau, tačiau, kad ir buvo tikėtasi, iš konclagerio nepaleido. Todėl kai kurie iš šių lietuvių pailgėjusį laisvalaikį panaudojo kūrybai (pvz., B. Sruoga), kalinių sielovadai (kunigai A. Lipniūnas, S. Yla), svetimų kalbų mokymuisi bei, pagal galimybes konclageryje, kitokiam savęs lavinimui (kad žinias panaudotų laisvoje Lietuvoje). Ir čia bene pats imliausias buvo Jonas Noreika. Apie jį dar nepublikuotuose atsiminimuose „štuthofietis“ Aleksandras Kantvilas (miręs Australijoje) rašė:

„Noreika Jonas (21330), jaunas, juodaplaukis, gražus vyras, Lietuvos kariuomenės kapitonas, vokiečių laikais Šiaulių aps. Viršininkas, labai populiarus, šiauliškių ir apylinkės ūkininkų labai mylimas ir gerbiamas, visada užtarėjas prieš okupantų priespaudą, persekiojimus. Žibančių akių, lakios vaizduotės, budraus proto, tikras vadas. Noreika priėmė visą inteligenciją, žinias, sugebėjimus ir gabumus, kurie garavo aplink iš tokių Lietuvos garsenybių tarp keturių kazemato sienų – miegamojo ir valgomojo kambarių įkaitų barake. Jis neatsitraukė nuo prof. Jurgučio, išsiurbdamas visas jo smegenis, mokėsi anglų kalbos, tobulino vokiečių kalbą, rusų ir lenkų. Mokėsi apie viską, viską matė ir girdėjo ir viską krovė savo galvon. Su tokia energija, pasišventimu, darbštumu Noreika darė viską. Jis neturėjo nei minutės niekam, nei kortos netgi, man rodos, ir šachmatai nepertraukdavo jo studijų darbo. Jis degė, kad tik ko nors nepražiopsotų, nepraleistų. Tačiau Noreika nebuvo sausas, jis buvo jaučias, jautrus, nuoširdus, paslaugus, tikras džentelmenas, taip pat karštas kaip ugnis. Supykdamas, akimis sužaibuodavo, bet mokėjo save sutramdyti ir pikty žodžių ar veiksmų nepraleisdavo“¹⁴.

¹³Ten pat, p. 106.

¹⁴Kantvilas A. Atsiminimai apie Štuthofe kalintus lietuvius (rankraštis), autoriaus asmeninis archyvas.

Štuthofio konclageryje prof. V. Jurgučio ir jo šalininkų rengtus mokslinius disputus ir paskaitas kaliniai lietuviai netgi praminė *Jurgučio akademija*¹⁵. Uoliausias jos klausytojas buvo Jonas Noreika. Be to, jis kuri laiką dalyvavo ir prof. B. Sruogos sutelktame kūrybingų žmonių būrelyje – *Aitvarų klube*, kur, pasak S. Ylos, ėtikė B. Sruogai konclageryje parašytą novelę „Tamošiūnas“. Tačiau paskui nežinia kodėl J. Noreika ir kitas literatas bei publicistas Rapolas Mackonis iš „Aitvarų“ pasitraukė, o vėliau iširo ir klubas¹⁶.

Po palyginti nepavojingo laikotarpio „garbės kaliniai“ 1945 m. sausį buvo išvaryti į vadinamąją evakuaciją. Jos metu Štuthofio konclagerio „gyventojai“ dažniausiai beprasmiškai buvo varinėjami užpustytais Pamario (Pomeranijos) laukais. Nusilpusiuosius ir atsilikusiuosius šaudydavo pakelėse. Tuomet, visai nedaug likus iki nacių režimo žlugimo, nusilpę ir susirgę mirė ar buvo nušauti ir daugelis Lietuvos žydų, atgabentų į Štuthofio konclagerį ir jo filialus 1944 m. vasarą ir rudenį. „Evakuacijos“ metu oro temperatūra dažnai siekė 20°C šalčio ir pūtė atšiaurus vėjas. Kaliniai retai gaudavo maisto. Todėl net stipresniesiems buvo sunku kasdien nueiti po keliasdešimt kilometrų¹⁷.

Varinėjamus lietuvius (prie 46 asmenų grupės buvo prijungta dar keliolika lietuvių ir latvių) tuomet neretai gelbėjo Pranas Germantas-Meškauskas, iki suėmimo (1943 m. kovą) buvęs Lietuvos generalinės srities švietimo generaliniu tarėju ir gynęs Lietuvos mokyklas bei studentus nuo nacių kėslų. Kai kuriose vietovėse jo energingi veiksmai bent kiek tinkamesnei nakvynei, o kartais ir maistui parūpinti buvo išganingi.

Ties kritiška riba per „evakuaciją“ buvo atsidūręs ir J. Noreika. Jis nuo pat mirties žygiu praminto kalinių varinėjimo (sovietų kariuomenė vėliau jau buvo atkirtusi sausumos kelius į Vokietijos gilumą) pradžios rūpinosi sergančiu V. Jurgučiu. Kai profesorius nebespėjo įlipti į sausakimšą siaurojo geležinkelio traukinėli, J. Noreika pasiliko kartu su juo. Kitomis dienomis jie turėjo skubėti, kad pasivytyt kolonos draugus. Jau trečiojoje nakvynės vietoje, Žukovo (vokiškai *Zukau*) kaime, dėmėtąja šiltine sergančiam V. Jurgučiu temperatūra pakilo iki 40°C. Jį pasiaukojamai slaugė J. Noreika¹⁸. Kadangi tuomet pustė ir kalinių prižiūrėtojai bei sargybiniai laukė pūgos pabaigos, tai per kelias dienas ligonis kiek atsigavo. Tačiau dėl ligos ir senyvo amžiaus vėliau, kaip rašė Aleksandras Kantvilas:

„po nakvynės vienoje apleistoje mokykloje vėl pasijuto blogai, ėmė karščiuoti, vos begalėjo paeiti. Įtarėme, gal šiltinė, nes žinojom, kad daugelis kalinių eina jos apkrėsti. Pradėjom prašyti sargybinių, kad prof. Jurgutį paliktų kokiam apleistam trobesy. Noreika norėjo likti prie jo. Leido, mat vis dar buvo „ikaitai“, dar vis „Litauer“. Palikom Noreiką ir prof. Jurgutį gal ir džiaugdamesi, kad nereikės rūpintis ligoniu, kad mes nekalti, jog vienas susirgo ir nelabai gali paeiti, kratydamesi minties, o kas, jei juos abu nušaus kur patvoryje...“¹⁹.

¹⁵Yla S. *Žmonės ir žvėrys...* p. 205–206.

¹⁶Ten pat, p. 178, 182.

¹⁷Stutthof (Hitlerowski obz koncentracyjny), Warszawa, 1988, s. 295.

¹⁸Yla S. *Žmonės ir žvėrys...* p. 296.

¹⁹Žr. 14 išnašą.

Tačiau šių atsilikusiųjų nuo labai išretėjusios kalinių kolonos vokiečių „tvarkos sergėtojai“ neužtiko. O 1945 m. kovą tą kaimą užėmė sovietų kariuomenė. Abu buvę kaliniai buvo įkurdinti Endau gyvenvietėje. Profesoriumi rūpinęsis J. Noreika ir pats užsikrėtė dėmėtąja šiltine. Turbūt paskutiniu metu buvo išseikvojęs daug jėgų, nes sirgo beveik 40 dienų, iki pat balandžio 30 d. Paskui pateko į sovietų karininkų, renkančių buvusius kalinius kariuomenei papildyti, akiratį. Prof. V. Jurgutis dėl savo amžiaus nebetiko „karo mėsa“, o po sunkios ligos dar silpnas J. Noreika jau gegužės 5 d. tapo eiliniu raudonarmiečiu. Kelis mėnesius išbuvęs dabar Lenkijai priklausančiose vietovėse ir Vokietijos miestuose, jis rudenį buvo demobilizuotas. Į Vilnių atvyko 1945 m. lapkričio 27 dieną²⁰.

Pasirinko kovą Lietuvoje

XX a. paskutiniajame dešimtmetyje periodikoje ir V. Ašmensko knygoje pasirodžiusiuose straipsniuose apie J. Noreiką daugiausia dėmesio skirta paskutiniams jo gyvenimo metams ir mėnesiams. Tai buvo trumpalaikis antisovietinės rezistencijos tarpsnis, suėmimas ir tardymas, kurio dokumentai tapo istoriniais šaltiniais. Iš jų ir įvairių žmonių atsiminimų sužinome, kad po Štuthofo kacetų ir kitų gyvenimo išbandymų į Lietuvą J. Noreika grįžo pasiryžęs kovoti su svetimųjų priespauda. Dar konclageryje jis likimo draugui P. Naručiu buvo prataręs:

„– Visi nepasitrauks. Didesnė dalis liks, kentės ir kovos. Kodėl gi mes turėtume bėgti? Ne, mes turim būt kartu su jais. Kartu kentėt, kovot ir, jei reikės, mirt“²¹.

Taigi kovą Lietuvoje, kaip ir Juozas Lukša-Daumantas, J. Noreika pasirinko sąmoningai. Tik pirmasis užsienyje paliko jauną žmoną, o antrasis – nuo grįžtančios sovietinės kariuomenės „išvaduotojos“ į Vakarus pasitraukusias žmoną ir dukrą.

Nors apsispręsti nebuvo lengva. S. Yla rašo:

„Šį jo ryžtą, – tada dar tolimą, – atrodė, pakeis iš Vakarų gauta žinia. Jo žmona ir dukrelė buvo pasitraukusios... Jos rašė jam dažnai. Tikėjosi pačios ir jame žadino viltį netrukus susitikti, vėl gyventi kartu, kaip seniau.

Vieną laišką jis parodė ir man. Žmona rašė: „Meilė gili kaip vandenyno gelmės, skaidri kaip dangaus mėlynė, tyra kaip iš dangaus nukritusi snieguolė... Niekas mums jos neatims, niekas!“

Kol aš skaičiau, jis įsikniaubęs žiūrėjo į anglų kalbos vadovėlį (jos konclageryje buvo mokomasi slapta nuo vokiečių pareigūnų – S. B.). Gražindamas pasidžiaugiau jų meile. Jis pakėlė galvą, pa-

²⁰Ašmenskas V. *Generolas Vėtra...* p. 49–50.

²¹Yla S. *Žmonės ir žvėrys...* p. 385.

*sižiūrėjo dar kartą į laišką ir nieko nepasakė. Tik jo lūpose ir veide pastebėjau susirūpinimo ir graudulio virpesius*²².

Kad J. Noreika jau prieš šį skausmingą pokalbį su S. Yla buvo apsisprendęs grįžti į Lietuvą ir, jeigu reikės, kovoti, liudija ir jo maldos tekstas, kurį paprašytas kunigo S. Ylos sukūrė 1944 m. sausį (jį S. Yla išsivežė į Vakarų ir išspausdino savo knygoje). Maldoje, kurioje kreipiamasi į Dievą, yra ir su žmona bei būsima kova susijusios eilutės:

*„Kalėjimo rūsy nykstančio žmogaus kaulėtos rankos tiesias į Tave. Krūvojoj kovoj, granatų išraustoj duobėj, uždususio kario pasakutinis atodūsis šaukia Tave. Mylimoji, prie lango rymanti, krūpteli ir šaukia Tavo vardą, išgirdusi žinių baisią. Palydi žemė ir dangus palydi šauksmą tą. Nuo marių iki marių, nuo vieno žvaigždynų krašto iki kito girdisi Tavo vardas, o Dieve!*²³.

Taigi, nepasinaudojęs proga iš Vokietijoje dislokuoto sovietų dalinio pasitraukti į čia pat esančią okupacinę Vakarų valstybių zoną (joje buvo išeivių iš Lietuvos stovyklos, kurių vienoje iki kelionės į JAV gyveno ir jo šeima), J. Noreika 1945 m. lapkritį grįžo į Lietuvą.

Paskutiniai laisvės ir rezistencijos mėnesiai

Atvykęs į Vilnių, J. Noreika laikinai įsikūrė prof. Vlodo Jurgučio bute. Čia gyveno nuo 1945 m. lapkričio 27 d. iki gruodžio 10 d. Kaip rašo V. Ašmenskas, tas dvi savaites „niekur nedirbo, ilsėjosi po sunkių išgyvenimų, globojamas draugo“²⁴. Po to išsinuomojo kuklų kambarėlį Vivulskio gatvės 31 name. Kurį laiką, neturėdamas civilinių rūbų, vaikščiojo apsirengęs kareiviška palaidine ir kelnėmis, apsiavęs auliniais batais ir apsisiautęs miline.

Paskui padėjo kitas „štuthofietis“ – advokatas Petras Kiškis rekomendavo jį darbui Mokslų akademijoje. Čia Jonas Noreika gavo juriskonsulto pareigas ir dirbo iki pat arešto. Be to, nuo 1945 metų gruodžio 15 dienos iki 1946 metų sausio 15 dienos turėjo antraeiles pareigas ir Vilniaus šv. Jokūbo ligoninėje, kur padėjo metrikuoti jos turtą. Šį darbą pasiūlė vyriausiojo gydytojo pavaduotojas Višinskas, nacmečiu buvęs Šiaulių apskrities Kuršėnų valsčiaus sekretoriumi. Darbo vietose ir kitur J. Noreika sutiko patikimų bendraminčių, kurių dalis kartu su juo išitraukė į antisovietinę rezistenciją. Tik ji šiems patriotams buvo labai trumpalaikė. Daugelis sumanymų liko tik planais. Tačiau veikti buvo užsimota plačiai: įsitikinus, jog Lietuvos antisovietinio pasipriešinimo jėgos yra nevieningos, o jų veiksmai nekoordinuoti, siekta sukurti rezistencines organizacijas ir partizanų būrius vienijantį centrą (tai pavyko padaryti tik 1949 m.).

²²Ten pat, p. 386.

²³Ten pat, p. 387.

²⁴Ašmenskas V. *Generolas Vėtra...* p. 50.

Apie Lietuvos partizanus J. Noreika pirmiausia teiravosi irgi Štuthofe kalinio pulkininko leitenanto Petro Masiulio. Tačiau šis nedaug ką nežinojo, bet supažindino su savo sūnumi studentu Tadu, kuris po kelių dienų į J. Noreikos darbo kabinetą atvedė savo gimnazijos bendramokslį Zigmą Šerkšną.

Šis, tuomet jau turėjęs dokumentus Laukaičio pavarde, supažindino J. Noreiką su padėtimi Dzūkijos partizanų būriuose, vadovaujamuose žymaus vado pulkininko leitenanto Juozo Vitkaus (kitiems žinomas Kazimieraičio slapyvardžiu). Z. Šerkšnas buvo 1941 m. sukilėlis Veisiejuose, nacmečiu studijavo universitete, 1945 m. vasarą ir rudens pradžioje kaip vienas svarbiausių J. Vitkaus pagalbininkų veikė miškuose, o paskui būdamas ryšininku mokytojavo Dieveniškų valsčiuje. 1945 m. gruodžio pabaigoje jis supažindino su kitu mokytoju (Marcinkonyse) ir ryšininku Kęstučiu Valentukevičiumi. Iš jo J. Noreika sužinojo apie Dzūkijos partizanus ir gavo J. Vitkaus perduoto partizanų laikraščio „Laisvės varpas“ 15 egzempliorių. Tačiau pasimatyti su pačiu J. Vitkumi jam nepavyko, nes tą susitikimą rengęs K. Valentukevičius buvo suimtas jau 1946 m. sausio 10 dieną.

Per kitus rezistentus J. Noreika užmezgė kontaktus su Žemaitijoje partizanus telkusių majoru Jonu Semaška, su kuriuo jau buvo pažįstamas anksčiau. Tačiau betarpiškai pokario metais įjėdu susitiko Vilniuje tik 1946 m. kovo 15 d., J. Noreikos suėmimo išvakarėse.

Gauta duomenų ir apie Suvalkijos partizanus. Apie juos sužinota iš tuomet Miško pramonės ministerijoje dirbusio inžinieriaus Viktoro Ašmensko (lakkūno, 1941 m. sukilėlio), su kuriuo J. Noreiką 1946 m. vasario pirmojoje pusėje supažindino Stasys Gorodeckis. O pastarąjį savo ruožtu su juo suvedė dar iš apskrities viršininko tarnybos laikų Šiauliuose pažįstama poetė Ona Lukauskaitė. Ji Vilniuje dėstė medicinos seserų mokykloje, o su J. Noreika netikėtai susitiko šio darbovietėje – centriniame Mokslų akademijos pastate²⁵.

Paminėtos trijulės – J. Noreikos, O. Lukauskaitės, S. Gorodeckio – iniciatyva pačioje 1945 m. pabaigoje – 1946 m. pradžioje buvo įsteigta pagrindinė Lietuvos tautinė taryba (LTT) ir Lietuvos ginkluotųjų pajėgų vyriausioji vadovybė (LGPVV). Jonui Noreikai, be organizacinių rezistencijos pagrindžio plėtimo darbų, teko ruošti Vilniuje pradėjusio veikti pasipriešinimo centro programinius ir juridinius dokumentus. Tapęs LGPVV vadu, jis pasirinko *Generolo Vėtros* slapyvardį. Tuo, atrodo, norėta suklaidinti sovietinį saugumą ir savo organizaciją supriešpriešinti žiaurumu Dzūkijoje žmones šturpinusiam NKVD divizijos generolui Vetrovui. O. Lukauskaitė, be naujų narių pagrindžio organizacijai paieškos, buvo atsakinga už techninį darbą – dažniausiai rašomąją mašinėlę rinko bei redagavo J. Noreikos ir kitų asmenų parengtus tekstus: instrukcijas, įsakymus, direktyvas, politines apžvalgas, atsišaukimus ir kita. Nors svarbiausia Lietuvos sostinėje įsteigto rezistencijos centro figūra, savotišku „smegenų centru“, be abejonės, buvo J. Noreika, bet LTT generaliniu sekretoriumi išrinktas S. Gorodeckis. Buvo sutarta, jog jis *Radžiūno* slapyvardžiu pasirašinės LTT politinės reikšmės dokumentus, o karinio pobūdžio įsakymus bei direktyvas – *Generolas Vėtra*²⁶.

²⁵Ten pat, p. 50–54.

²⁶Ten pat, p. 152, 240; Riauka J. Jonas Noreika, K., 1997.

S. Gorodeckis buvo tarpukario metų sudėtingo likimo asmenybė, turėjusi pažįstamų tarp įvairių socialinių grupių ir profesijų žmonių. Universitete buvo baigęs humanitarinius kelių kursų mokslus. Antrosios sovietinės okupacijos pradžioje užėmė palyginti aukštas pareigas miško pramonės sistemoje, o nuo 1945 m. vasaros buvo Valstybinės grožinės literatūros leidyklos įgaliotinis Vilniuje, kartu ėjęs ir Dailės fondo direktoriaus pavaduotojo pareigas²⁷.

Kiekvieną LTT ir LGPVV veiklos savaitę vis daugėjo žmonių, su kuriais buvo tariamasi, konsultuojamasi, įvertinami paruoštų dokumentų projektai. Tarp šių asmenų, be jau minėtų, buvo LTT nariai Petras Juodelis (Vilniaus universiteto dėstytojas, dailėtyrininkas ir literatūros kritikas), Kazys Boruta (rašytojas, Mokslų akademijos Lituanistikos skyriaus vadovas), taip pat „štuthofiečiai“ Balys Sruoga ir Petras Masiulis, advokatas prof. Kazys Šalkauskis ir kiti.

Dalį šių žmonių planuota ateityje kviešti į išplėstinę LTT, kuri per sėkmingą sukilimą turėjo atlikti laikinosios vyriausybės vaidmenį. Tam numatyti buvo tiek į Vakarus pasitraukę veikėjai (pvz., gydytojas Domas Jasaitis, inžinierius Steponas Kairys, advokatas Rapolas Skipitis), tiek Lietuvoje gyvenę įtakingi asmenys (pvz., prof. Vladas Jurgutis, Juozas Baložius, Zigmantas Žemaitis, Jonas Dagys).

Pats J. Noreika, kaip rašo V. Ašmenskas, į vyriausiąją valdžią nepretendavo: būdamas atsakingas už visą organizacinę veiklą, ieškojo kitų tinkamų kandidatūrų įvairiems uždaviniams ateityje spręsti²⁸.

Organizacinis trejetas numatė sušaukti visos Lietuvos antisovietinio pagrindžio dalyvių atstovų suvažiavimą, kuris turėjo įvykti 1946 m. balandį. Skubėta konsoliduoti patriotines jėgas, kurios tuo metu buvo patyrusios skaudžių smūgių iš okupacinių represinių įstaigų ir baudžiamųjų dalinių.

J. Noreika su bendražygiais tikėjosi, kad greitai prasidės Vakarų valstybių karas su Sovietų Sąjunga. Tai būtų signalas Lietuvoje vėl, kaip ir 1941 m., pradėti antisovietinį sukilimą. Kad būtų galima apie tai pranešti visam kraštui, buvo ruošiamasi užimti Vilniaus radijo stotį ir elektrinę. Lietuvos teritorija buvo padalinta į keturias karines apygardas. Pradėta formuoti jų štabus ir rengti karinių būrių ir komendantūrų sudarymo schemas. Tikėtasi, kad į sukilėlių pusę pereis sovietų kariuomenės 16-osios lietuviškosios divizijos karių dauguma.

Jau buvo atliktas didelis ryšininkų tinklo plėtimo darbas. Jais tapo daug Vilniuje besimokančių studentų ir moksleivių, palaikusių ryšius su savo tėviškėse veikiančiais partizanais ir pogrindininkais. Taip pat buvo suformuotos kelios jaunimo grupės, per sukilimą turėjusios tapti mobilių ginkluotų būrių branduoliu. Į ryšininkų ir jaunimo grupes, kaip rodo archyviniai šaltiniai, vien Vilniuje buvo įtraukta daugiau kaip 150 asmenų²⁹. Per juos partizanų būriams miškuose pradėta tiekti medikamentus, medžiagas bei popierių spaudos reikalams ir kita.

J. Noreika siekė užmegzti ryšius ir su užsieniu – su lietuvių išėivija ir Vakarų valstybių valdžios atstovais. Bu-

²⁷Ašmenskas V. *Generolas Vėtra...* p. 126–128.

²⁸Ten pat, p. 55.

²⁹Ten pat, p. 403.

vo parengtas planas užgrobti, padedant partizanams, lėktuvą, kuriuo V. Ašmenskas su kitu rezistentu turėjo išgabenti iš Lietuvos „Atsišaukimą į laisvąsias pasaulio tautas“, įvairius dokumentus apie padėtį terorizuojamoje Lietuvoje bei partizaninį judėjimą.

KGB spąstai ir žlugusios rezistentų viltys

Deja, KGB jau 1946 m. kovo pradžioje net iš trijų agentų gavo pranešimus apie Vilniuje veikiančią aktyvų rezistencijos centrą. Saugumiečiams svarbiausias žinias pateikė J. Noreikos bendražygių pasitikėjimą turėjusi rašytoja Valerija Valsiūnienė (buvusi mokytoja). Ji 1941 m. birželį buvo ištremta į Sibirą, ten 1942 m. tapo agente ir buvo iš tremties paleista. Iki grįžimo į Lietuvą su vaikais (vyras karininkas mirė sovietiniame Rešiotų konclageryje 1943 m.) gyveno Krasnojarske ir Debiosuose. O 1946 m. atliko juodą kolaborantės darbą – išdavė tautiečius okupaciniam režimui. KGB pažymą apie *Oro* slapyvardį turėjusią V. Valsiūnienę archyve rado Nijolė Gaškaitė³⁰.

Visi trys LTT ir LGPVV įkūrėjai buvo suimti 1946 m. kovo 16 d. O. Lukauskaitės bute (Giedraičių gatvės 10^a name). Paskui, saugumiečiams čia įrengus pasalą, buvo areštuoti dar keli ryšininkai ir LTT nariai, tarp jų ir V. Ašmenskas. Tik atsargiai elgęsis iš Žemaitijos atvykęs J. Semaška (į tą nelaimingą butą pasiuntė ryšininką, kuris negrižo) tuomet išvengė arešto ir grįžo į Tėlius toliau formuoti J. Noreikos pavestos apygardos. Tačiau ir jis po mėnesio pateko į KGB spąstus. Su J. Noreika šis žmogus paskutinį kartą pasimatė 1946 m. spalio 13 d. Telšiuosė. Čia karinis sovietų tribunolas surengė Parodomąjį J. Semaškos teismą, į kurį Jonas Noreika buvo atgabentas kaip liudytojas. Tačiau jis posėdžio tribūna panaudojo kalbą, kurioje apkaltino sovietų režimą lietuvių tautos genocidu. Tada patrioto pasisakymas buvo nutrauktas, o parodomojo renginio sumanytojai bylos nagrinėjimo viešame posėdyje atsisakė³¹.

J. Semaška buvo sušaudytas 1946 m. gruodžio 18 dieną. Jo bendražygio kovoje už Lietuvos valstybingumą J. Noreikos gyvenimo siūlas nutrūko vėliau – 1947 m. vasario 26-ąją. Tą dieną jis su savo adjutantu Zigmū Šerkšnu-Laukaičiu ir dar keliais žmonėmis buvo nužudyti Tuskulėnų dvarvietėje (dabar čia Vilniaus miesto Žirmūnų mikrorajono teritorija). Jų kūnai rasti sužaloti. Todėl J. Noreikos palaikų nebuvo įmanoma identifikuoti³².

Kitiems suimtiesiems ir nuteistiesiems buvo paskirtos trumpesnės ar ilgesnės įkalinimo bausmės. Ryšininkės ir jaunimo grupių nariai buvo teisiami atskirai, jiems sudarius kitą bylą. Šių žmonių padėtį kiek galėdama stengėsi sušvelninti svarbiausioji rezistencijos organizatorių trijulė. Čia ypač daug „kaltės“ sau prisiėmė J. Noreika, taip siekdamas sumažinti ir O. Lukauskaitės bei S. Gorodeckio įkalinimo terminus.

³⁰Lietuvos gyventojų genocidas, V., 1999, p. 884 (antrasis pataisytas ir papildytas leidimas); Tarybų Lietuvos enciklopedija, V., 1988, t. 4, p. 439; Ašmenskas V. *Generolas Vėtra*... p. 405.

³¹Ašmenskas V. *Generolas Vėtra*... p. 328–329.

³²Vaitiekus S. *Paskutiniai liudijimai apie generolą Vėtrą ir Šerkšnų-Laukaitį*, Lietuvos aidas, 1998 m. birželio 16 d.



Paminklinio akmens, skirto Jonui Noreikai, šventinimo iškilmės Šukioniuose 1997 m. birželio 28 dieną. Iš kairės: Pakruojo rajono meras J. Juozapaitis, Pakruojo savivaldybės Kultūros skyriaus vedėjas A. Šimkus, Lygumų seniūnas G. Poliakas ir kiti. A. Padoros nuotr.

Lietuvos karininko priesaikai ištikimas J. Noreika – pavyzdys jaunajai kartai

Per tardymus ir teisme J. Noreika ne kartą pabrėžė priešišką savo požiūrį į sovietų režimą Lietuvoje. Vienos kvotos metu kalbėjo:

„– Aš nutariau atiduoti visas jėgas, kad išplėštume Lietuvą iš Sovietų Sąjungos. Ateinantis karas baigsis Sovietų Sąjungos pralaimėjimu. Nutariau daryti viską, kas bus galima, kad panaudotume tokią padėtį savo sumanymui įgyvendinti ir suburti visas Lietuvos pagrindžio jėgas sovietų valdžiai Lietuvoje sunaikinti“.

Jonas Noreika atsisakė rašyti malonės prašymą. Teisme tardamas paskutinį žodį sakė:

„– Aš, kaip katalikas ir kaip karininkas, esu prisiekęs prieš Dievą ir Tautą kovoti už laisvą nepriklausomą Lietuvą. Aš savo priesaiką noriu ištesėti iki galo...“³³.

Lietuvių kova už valstybingumą, pokario metais pareikalavusi daug aukų, užsitęsė. Ir tik 1990 m. buvo vėl įgyvendinta Lietuvos nepriklausomybės idėja, kuriai J. Noreika paaukojo gyvenimą. Tik tuomet Lietuvos visuomenė bendražygių ir praeities tyrinėtojų pastangomis galėjo sužinoti dramatišką šio laisvės kovotojo gyvenimo istoriją ir įamžinti jo atminimą (tai atkurtos nepriklausomybės metais gerokai vėlavo).

1995 m. spalio 6 d. vyko renginiai gimtajame J. Noreikos krašte. Stačiūnų bažnyčioje Lygumų klebonas Rimvydas Žeknys už šį žmogų aukojo šv. Mišias. O gimtuosiuose Šukioniuose Pakruojo rajono merė Marija Šerienė atiden-

³³Ašmenskas V. *Generolas Vėtra...* p. 384.

gė prie mokyklos sienos pritvirtintą lentą su užrašu: „Šukionių kaime gimė Jonas Noreika (1910–1947), kovų prieš bolševikinę ir nacių okupaciją vadas“³⁴.

Vėliau vyko ir kiti jam skirti renginiai. 1997 m. vasario 25 d., 50-ųjų žūties metinių išvakarėse, didvyriška J. Noreikos rezistencija buvo pagerbta ir Lietuvos Respublikos Seimo posėdžių salėje. Čia Seimo narys Antanas Stasiškis perskaitė pranešimą, supažindinusį parlamentarus su šia asmenybe. Kitą dieną Vilniuje, prie dabartinės Mokslų akademijos bibliotekos pastato, kuriame prieš areštą dirbo J. Noreika, buvo atidengta paminklinė lenta. Vasario 28 d. jo atminimas pagerbtas Pakruojuje ir Šukių mokykloje, kurioje vyko iškilmingas minėjimas. O 1997 m. kovo 1 d. su trumpu, bet prasmingu kraštiečio gyvenimu galėjo susipažinti šiauriečiai. Šiaulių Šv. Petro ir Povilo bažnyčioje vyko jam skirtos pamaldos. Po to eisenos dalyviai ėjo iki Šiaulių apskrities administracijos pastato, kuriame 1941–1943 m. J. Noreika ne tik dirbo apskrities viršininku, bet ir vadovavo antinacinei rezistencijai. Čia buvo atidengta memorialinė lenta³⁵, o salėje įvyko iškilmingas minėjimas-mokslinė konferencija.

Tais pačiais 1997 m. vasario 16-osios proga Jonas Noreika po mirties buvo apdovanotas Vyčio kryžiaus I laipsnio ordinu. Šis apdovanojimas kiek vėliau įteiktas iš JAV į Lietuvą atvykusiai jo dukrai – išeivijos lietuvių kultūros veikėjai Daliai Kučėnienei. Ji mirė Jungtinėse Valstijose 2000 m. vasario 4 dieną. O jos ilgaamžę mamą Antaniną Noreikienę, kuri mirė tą pačių metų liepos 6 d., dar kelis mėnesius džiugino J. Noreikos energingumą paveldėję vaikaičiai – anūkė ir anūkas...

Lietuva ir lietuvių tauta užpildė dar vieną savo istorijos ir visuomeninės atminties spragą. Tai siekta parodyti ir šiame straipsnyje, kuriame dėl ribotos apimties atsispindi tik dalis J. Noreikos gyvenimo faktų. Užtat stengtasi nušviesti istorines šio žmogaus gyvenimo aplinkybes ypač tragišku Lietuvai metu ir supažindinti nors su dalimi žmonių, su kuriais tuomet jam teko bendrauti ar susidurti. Tai reika-



Paminklas Jonui Noreikai Šukioniuose. 1999 m.

R. Jurgaičio nuotr.

³⁴Malakauskienė L. *Jis norėjo nei daug, nei mažai: jis norėjo viso gyvenimo*, Aušros alėja, 1995 m. spalio 14 d.

³⁵Buchaveckas S., Peleckis-Kaktavičius L. *Pagerbiamas generolas Vėtra, sušaudytas už patriotizmą*, Lietuvos aidas, 1997 m. vasario 26 d.; Staponkus A. *Legendinio generolo Vėtros žūtis 50-metis Šiauliuose, Šiaulių kraštas*, 1997 m. kovo 3 d.; Buchaveckas S. *Lietuva pagerbė Jono Noreikos („Generolo Vėtros“) atminimą*, Voruta, 1997 m. kovo 8 d.

linga tiek moksleiviui, susidomėjusiam savo krašto ir visos valstybės istorija, tiek vyresniam žmogui, sovietmečiu negalėjusiam susipažinti su XX a. kovos už Lietuvos laisvę ir valstybingumą istorija.

Neilgą savo gyvenimą J. Noreika paaukojo Tėvynės laisvės idėjai. Jis buvo vienas iš tų Lietuvos žmonių, kurie žuvo už šalies nepriklausomybę XX a. viduryje. Tačiau jo likimas ir rezistencinės veiklos užmojai buvo išskirtiniai. Tad neatsitiktinai vienas jaunuolis jau po J. Noreikos suėmimo 1943 m. sukūrė jam skirtą poemėlę ir atnešė į giminaičių namus.

Vėliau „Baladėje apie kpt. Joną Noreiką“ Rudolfas Jurgis Minajevas rašė:

*Atmintis dar gyva!
Nenurimsta galva!
Vėl prisiminti tą praeitį reikia
Kaip brangios Lietuvos,
Josios laisvės šventos.
Žvilgsnis mena dar Joną Noreiką.
Tas lietuvis drąsus,
Doro tėvo sūnus,
Vokiečiams į nelaisvę pakliuvo (...)³⁶*

O dukra Dalia Marija Noreikaitė-Kučėnienė eiliuotą kūrinį „Žemyna šaukia (Tėvo testamentas)“ pradėjo taip:

*Tyliai, tyliai, kaip upės, istorija teka.
Tėvo testamento raidės,
Rašytos tūkstantis devyni šimtai keturiasdešimt šeštaisiais metais
Iš Vilniaus kalėjimo Kalėdų dieną (...)³⁷*

Baigti norėčiau paprasta ir publicistinio patoso neturinčia mintimi: J. Noreika buvo iš tų žmonių, kurių labai stinga dabarties Lietuvai, vėl atgavusiai Nepriklausomybę XX a. pabaigoje...

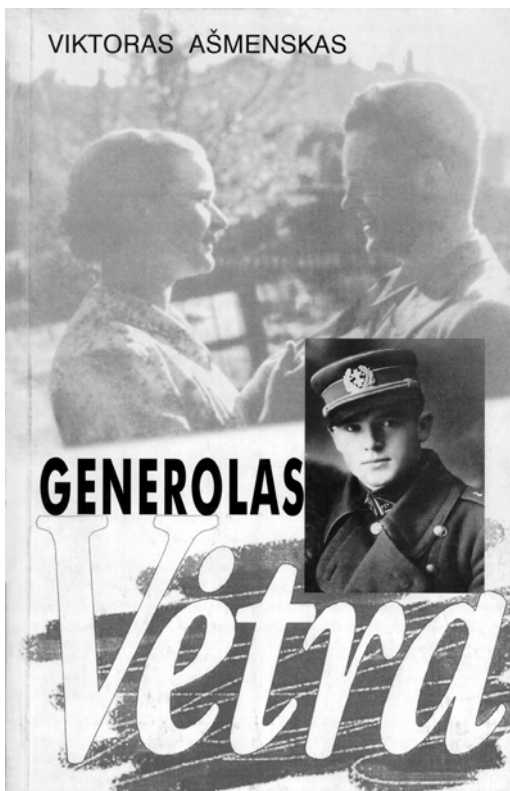

V. Ašmensko knygos
„Generolas Vėtra“
(1998) viršelis

³⁶Ašmenskas V. *Generolas Vėtra...* p. 432.

³⁷Ten pat, p. 431.

„Gyvensiu – ir žmonėms,
ir šitai žemei...“

Jonas Nekrašius

Garsus Lýgumų kraštas savo žmonėmis. Nuo seno jie kantrūs, darbštūs ir dainingi, rūpestingai puoselėjantys papročius ir tradicijas. Vienas iš jų – Kazimieras Kalibatas, talentingas muzikas, pedagogas, ištikimas etninės kultūros propaguotojas ir nenuilstantis „Žiemgalos“ draugijos narys.

Kazimieras Kalibatas gimė 1938 m. sausio 29 d. Lýgumų valsčiuje, Vilūnaičių kaime. Savo prisiminimuose apie tėviškę jis rašo:

„Nuo mano gimtojo kaimo į vakarus, kur baigiasi dangaus skliautas, išvien tęsiasi lygumos. Šviesiomis dienomis tarytum ant delno matėsi Lygumų bažnyčia su savo aukštu bokštu. Tamsūs, paslaptingi miškai juosė rytinį kaimo šoną.“

Mano senasis vaikystės kaimas nyko. Tik šimtamečiai ažuolai, klevai, vinkšnos bylojo čia gyvenusius mano prosenelius. Mama pasakodavo, kad senelis turėjo 30 ha žemės ir buvo kalvis, mokėjęs visus padargus pasidirbti. Jis buvo pasistatęs iš akmenų namą, kuriame keletą metų veikė mokykla, jaunimas rengdavo vakarėlius, vaidinimus. Senelis iš kitų kaimiečių išsiskyrė linksmumu, griežė smuiku. Buvo nepakeičiamas dainininkas, muzikantas vestuvėse ir giedotojas prie mirusiųjų. Mama taip pat buvo linksmo, gyvo būdo. Be jos kaime neapsieidavo nei gegužinės, nei vakarėliai. Kai ištekėjo, visos švenčių, sambarių linksmybės persikėlė į namus arba pas giminaičius. Mums su sesute Vanda ir kitiems vaikams pašėlusiai patikdavo, nes kartu dainuodavome, eidavome ratelius. Tėvelis grodavo armonika, o dėdės – smuiku ir gitara. O kiek pasakojimų, legendų, liūdnu ir linksmy istorijų, pokštų, žaidimų matėme ir girdėjome! Dažnai tokios linksmybės užtrukdavo iki aušros.“

Prisimenu, Vilūnaičių kaime gyveno toks Vincas Šandaris. Turėjo mažą sklypelį žemės. Metų metais tarnavo ūkininkams ir netoliese esančiame Juknaičių dvare. Nugyveno ilgą amželį. Būta jo darbštus, santūrus, bet mėgusio pajuokauti, paporinti ir, žinoma, padainuoti. Ligi žilos senatvės buvo šviesaus proto, niekad nepritrūkdavo pokštų. Labai įtaigiai, pats giliai tikėdamas pasakodavo apie laumes, skrajojančius geradarius aitvarus, velnių išdaigas arba apie siaubą keliančius vilkatus...“

Nuo pat mažumės K. Kalibatą lydėjo gimtinės grožis, sodžiaus tradicijos, papročiai, tarmė, krašto dainos ir muzika. Visa tai leido giliau pajusti tėviškės



K. Kalibatas kartu su savo bendraminčiu R. Klimu ekspedicijoje 1984 m. vasarą. Iš J. Nekrašiaus asmeninio archyvo

dvasią. Nors vaikystės dienos nebuvo lengvos, tačiau ši gyvenimo laikotarpį K. Kalibatas prisimena su maloniu jauduliu:

„Kiek paūgėjęs ganiau bandą. Sunku būdavo, kai saulei vos patekęjus reikėjo keltis bandos ginti. Šalna taip nugeldavo basas kojas, jog nebežinodavau, ką daryti. Su ašaromis laukdavau šiltesnių saulės spindulėlių. Sulaukęs atsigaudavau, ir apimdavo nenusakomas smagumas klausantis vis stiprėjančio paukščių čiulbėjimo. O kokie nepamirštami tylieji saulėlydžiai kaime! Saulė leidžiasi, gamta rimsta. Pagaliau pasidaro taip tylu ir ramu, kad gindamas bandą namo nejučiomis pradėdi dainuoti, sakytum norėdamas nors kiek užpildyti vakaro tylą. Išdainuodavau mylimiausias daineles taip skardžiai, kad dainų aidus girdėdavo namiškiai ir net tolimiausi kaimynai. Kiek neapsakomo džiaugsmo teikė dainos nuo mažumės iki dabarties! Tūkstančius kartų už jas širdingiausiai kartočiau ačiū savo motinai, jautusiai nenu-maldomą troškimą dainuoti. Kiek mudvoiejų kartu dainuota! Net kai nepagydomai susirgo ir nebegalėjo vaikščioti, kviesdavosi mane, ir mes dainomis nors trumpam prašviesindavome paskutinius jos gyvenimo dienas“.

Ugtelėjęs K. Kalibatas pradėjo lankyti Aleknaičių pradžios mokyklą. Čia išmoko skaityti ir rašyti. 1949 m. rudenį, po gaisro, per kurį sudegė tėvų namai, persikėlė gyventi į Pakrúojį. Čia mokėsi vidurinėje mokykloje. Dainavo jos chore, vaidino dramos ratelyje. Savarankiškai pramokęs skambinti pianinu, grodavo tautiškus šokius, dainas, dalyvaudavo mokyklos koncertuose.

Pakrúojyje K. Kalibatas su tėvais apsigyveno prie upės, senos žydų sinagogos kaimynystėje. Tą laikotarpį K. Kalibatas prisimena su nostalgija:

„Buvo labai neįprasta: už mūsų namo langų tekėjo Kruoja, blykčiojo žuvoys, šiureno meldai. Jaudinantį įspūdį patirdavom pavasari, kai upė patvindavo iki mūsų namo pamatų, o užlietos paupio lankos virsdavo ežerėliais. Kad ir kaip maloniai guodė mus gamta, tačiau skurdas po gaisro Vilūnaičiuose nuolat žvelgė mums į akis. Itin sunki buities našta užgulė tėvelio pečius. Laimė, neilgam...

Pats miestelis man atrodė ganėtinai sunykęs ir apleistas. Pagrindinių gatvių mediniai šaligatviai buvo aplūžę arba supuvę. Tik akmenimis grįstos gatvės atrodė pusėtinai. Atėjus rudeniu, tamsiais ir lietingais vakarais miestelyje įsiviešpataudavo ramybė, gatvės ištuštėdavo, buvo baugu net koją iš namų iškelti. Bet jeigu giedromis dienomis nubėgdavau ant senojo Kruojos tilto, pažvelgęs bažnyčios link išvysdavau žavų miestelio vaizdą. Pakruojo panoramoje medinių namų fone išsiskyrė keli raudonų plytų pastatai, dvibokštė bažnyčia, ugniagesių stoginė, sinagoga, o toliau – geležinkelio stotis bei malūnas. Miestelėnų gyvenime ugniagesių stoginė buvo ypač svarbi. Jos salėje vyko minėjimai, koncertai, vaidinimai, teatro ir cirko gastrolės, buvo rodomi kino filmai. Žinoma, savo grožiu negalėjo manęs nepriblokšti ir Pakruojo dvaras, parkas, nepakartojamas arkinis tiltas su grakščiais malūnais ir į dvaro ansamblio vaizdą nuostabiai įsikomponuojanti Kruoja.

Tada sunkūs pokario metai dar nebuvo praėję. Laužydami šonkaulius grumdėmės eilėse, kad gautume nusipirkti pusę kepalėlio forminės duonos. Maža to, eilę prie duonos parduotuvės turėdavom užsiimti iš vakaro... Varganą miestelėnų gyvenimą šiek tiek pagyvindavo geležinkelio stotis. Siauruoju geležinkeliu kursuojantis keleivinis traukinys („siaurukas“) kasdien tradiciškai būdavo išlydimas susirinkusiųjų. Šią pramogą mėgo ir jauni, ir pagyvenę. Kaip smalsiai, su pavydu vėpsodavom į keleivius, važiuojančius ant „siauruko“ vagonų stogų! Mat traukinys keturiuose vagonuose nepajėgdavo sutalpinti visų keleivių.

Lankant Pakruojo vidurinę mokyklą, mano paauglystės dienas nuskaidrindavo kultūriniai renginiai, meno saviveikla. Tais laikais miestelis garsėjo dviem didžiuliais chonais. Su sesute Vanda lankiau mokyklos chorą. Su juo 1950 m. dalyvavau Respublikinėje dainų šventėje Vilniuje. Pirmą kartą teko pamatyti legendinę sostinę. Choro vadovui, šviesios atminties mokytojui Pranui Bakučiui esu dėkingas už tai, kad įtikino tėvelius leisti mane į muzikos mokyklą. Kitą gausų mišrų chorą buvo subūręs chorvedys Albertas Jusys Kultūros namuose. Gaila, kad šio pajėgaus choro koncertai vykdavo tik per didžiąsias sovietmečio šventes. Didžiulį dvasinį džiaugsmą patirdavome ir lankydami bažnyčią. Tuometinio Pakruojo kunigo Laimučio Blyno asmenybė jaunią traukė kaip magnetas. Jis mus visada atjautė, ramino išiebdamas viltį, tikėjimą šviesesniu rytojumi. Juk sovietmečiu turėjom iškęsti dva-

sinį terorą, persekiojimus. Be to, kunigo L. Blyno giedojimas per šv. Mišias, jo galingas, išraiškingas ir jaudinantis balsas suteikdavo mums dar daugiau dvasinio peno.

Šeštojo dešimtmečio pradžioje Pakruojo padangėje suskambėjo ir mano sesutės Vandos balsas. Ji solo pradėjo giedoti bažnyčioje. Buvo labai religinga, apdovanota nuostabių, šviesaus tembro soprano. Jos koncertmeisteriu dažniausiai būdavau aš. Mūsų koncertiniame repertuare buvo F. Šuberto, J. Bramso, Š. Guno, I. Kalmano, T. Brazio, J. Gruodžio, E. Gailevičiaus ir kitų kompozitorių kūriniai, lietuvių liaudies dainos. Koncertavome bemaž visose Pakruojo rajono bažnyčiose (nors tada tai buvo uždrausta), mokyklose, Kultūros namuose. Kad Vanda turėjo neeilinių vokalinių gabumų, parodė ir tai, kaip sėkmingai ji pakeitė susirgusią Pakruojuje koncertuojančios Vilniaus filharmonijos trupės solistę. Sėkmingu Vandos debiutu ypač džiaugėsi žymus akordeonistas-koncertmeisteris Algirdas Ločeris. Tačiau skaudi ir netikėta mylimos sesers mirtis pradėtą koncertinę veiklą nutraukė...“

Baigęs Pakruojo vidurinės mokyklos aštuonias klases, K. Kalibatas 1954 m. įstojo į Šiaulių muzikos technikumą Styginių instrumentų skyrių. Mokėsi St. Jautako violončelės klasėje. Šis dėstytojas buvo nepaprastai muzikalus, mokėjo groti trimitu, voltorna, violončele ir kitais instrumentais. K. Kalibatas iki tol niekada nebuvo matęs ir girdėjęs violončelės skambesio. Kai išgirdo dėstytoją St. Jautaką griežiant šiuo instrumentu, buvo labai sužavėtas, tad mokytis juo groti sutiko iš karto. Tuo metu, 1955 m., į Šiaulius atvyko dirbti jauni talentingi muzikai D. Trinkūnas, A. Arminas, L. Šimėnaitė. Jų energingumas, aukštas profesionalumo lygis skatino jaunuolį veržtis pirmyn, siekti muzikos aukštumų. Kaip vienas iš gabiausių mokinių K. Kalibatas buvo pasiūstas toliau mokytis į Kauno J. Gruodžio muzikos technikumą (dabar konservatorija). Violončelės meno paslapčių sėmėsi pas žinomą pedagogą prof. D. Svirskį, dėjusį pastangas, kad mokinys taptų ne tik geru muzikantu, bet ir darbščiu, pareigingu žmogumi. Šiame Kauno technikume buvo ir daugiau žymių muzikų, perteikusių žingeidžiam ir stropiam jaunuoliui savo profesijos žinias. Tai – prof. A. Daunoras, N. Martinonis, K. Matiukas, kompozitorius Bielionis ir kiti. Čia pirmą kartą K. Kalibatas išgirdo pasaulinio garso violončelininkus M. Rostropovičių, D. Šafraną, E. Bertovskį, daug žymių pianistų, solistų-vokalistų. Jų meistriškumas padėjo jaunam muzikantui perprasti violončelės bei muzikos meną.

Kaune besimokančio K. Kalibato negalėjo nepaveikti galingas patriotinis judėjimas, čia prasidėjęs po 1956 m. įvykių Vengrijoje. Tad jaunuolis išitraukė į pagrindinę jaunimo organizaciją ir aktyviai dalyvavo jos veikloje. Jis slaptai skaitė ir platino sovietų valdžios uždraustas knygas: J. Basanavičių, Vydūną, V. Kudirką, St. Šalkauskį, A. Maceiną, A. Šapokos „Lietuvos istoriją“, Maironio ir B. Brazdžionio poeziją. Šių autorių kūriniai žadino patriotinius jausmus, pa-

dėjo geriau suprasti, kas yra laisvė, tauta, tėvynė, kultūra. K. Kalibatas kartu su bendraminčiais skleidė laisvės idėjas: rengdavo slaptas paskaitas, koncertus, dalyvaudavo Kauno senosiose kapinėse vykstančiose masinėse demonstracijose, lankė bažnyčias. Buvo persekiojami, bet savo pasirinkto kelio neatsisakė.

1959 m. su pagyrimu baigęs Kauno J. Gruodžio muzikos technikumą, K. Kalibatas įstojo į Vilniaus konservatoriją (dabar Muzikos akademija). Čia studijavo violončelę pas prof. D. Svirskį ir R. Kulikauską, kamerinį ansamblį pas prof. P. Berkavičių ir J. Fledžinskį. Vilniuje jis galutinai susiformavo kaip muzikas, pradėjo pedagoginę veiklą.

Baigęs Vilniaus konservatoriją, K. Kalibatas 1966 m. atvyko dirbti į Šiaulių. Čia trejus metus dėstė violončelę ir kamerinį ansamblį Aukštesniojoje muzikos mokykloje, fortepijoną – Pedagoginiame institute. Aktyviai įsitraukė į muzikinį miesto gyvenimą, domėjosi folkloru ir liaudies menu. Gabų, darbštų muziką ir pedagogą pastebėjo prof. S. Sondeckis ir pakvietė dirbti į Vilnių. Čia K. Kalibatas toliau tęsė pedagoginį darbą B. Dvariono dešimtmetėje muzikos mokykloje, M. K. Čiurlionio meno mokykloje, dalyvaudavo koncertinėje veikloje.

1993 m. dėl motinos ligos K. Kalibatas sugrįžo gyventi į Pakruojį ir nuo pat pirmųjų dienų įsitraukė į muzikinį gyvenimą ir pedagoginę veiklą. Dėstė Pakruojo J. Pakalnio muzikos mokykloje. Tuo pat metu dirbo Šiauliuose: Konservatorijoje dėstė violončelę ir kamerinį ansamblį, Universiteto Meno pedagogikos katedroje – etnoinstrumentologiją. Be to, dar griežė violončele Šiaulių kameriniame orkestre ir fortepijoniniame trio.

K. Kalibatas žinomas ir kaip folkloristas. 1970 m. pradėjo steigti ir vadovauti folkloriniams ansambliams. Jų yra ikūręs per 20. Pasak K. Kalibato, sovietmečiu folklorinis judėjimas Lietuvoje atliko labai svarbią misiją. Gaivindami papročius, senąsias kalendorines šventes, organizuodami folkloro festivalius, šio judėjimo entuziastai žadino domėjimąsi tautos kultūra, garbinga jos istorija.

Šį nelengvą, bet kupiną veiklos gyvenimo laikotarpį K. Kalibatas prisimena itin šviesiai:

„Į folkloro, etnokultūros atgaivinimo ir puoselėjimo kelią pasukau artimiau pažinęs liaudies dainininkus, dainuojamosios ir pasakojamosios tautosakos pateikėjus Emiliją Kuzavinienę ir Juozą Averką. Matydamas, kokius dvasinės kultūros turtus šie ir kiti žmonės yra sukaupe, panorau bent dalį jų pateikti plačiajai visuomenei. Rengdamas muzikines programas darbo, istorine karo ir sukilimo, vestuvių, vaišių, kalendorinių švenčių bei kitokia liaudies dainų tematika ir rodydamas šias programas įvairiuose koncertuose, vakaronėse, susitikimuose, pastebėjau, kaip patriotiškai nuteikiami klausytojai ir skatinami pažinti tautos kultūrą, istoriją. Kita vertus, taip buvo išreiškiamas pasipriešinimas sovietinei ideologijai, kuri siekė sunaikinti mūsų tautos istoriją, tradicijas, papročius. Tik išivaizduokite: 1982–1985 m. Lietuvoje gyvavo per 1000 etnografinių ir folklorinių ansamblių! Ko-



„kia tai jėga! Be to, dar vyko kraštotyrisinis darbas, ekspedicijos. Jos išjudindavo kaimo žmones etnokultūrinei veiklai. O per ekspedicijas sukaupia ir apdorota medžiaga knygų pavidalu pasirodydavo knygynų, bibliotekų lentynose. Suprasdamas šio darbo svarbą, atidaviau viską, ką sugebėjau, kiek pajėgiau...“

Tris dešimtmečius K. Kalibatas paskyrė etnokultūros puoselėjimui, folkloro ansamblių steigimui, koncertinei, pedagoginei, visuomeninei veiklai. Šiame darbe jis nuolat jautė nuoširdžią prof. J. Čiurlionytės, folkloristės Laimos Burkšaitienės, tautosakininkų Donato ir Leonardo Saukų, Danutės Kristopaitės, etnografės Angelės Vyšniauskaitės ir kitų paramą. Ypač reikšmingas buvo prof. N. Vėliaus indėlis kuriant folklorinius ansamblius Lietuvoje, be jo autoriteto ir paramos tai būtų buvę padaryti žymiai sunkiau. Juolab kad ši veikla buvo persekiojama. K. Kalibatas prisimena, kaip jis, tik įkūrus folklorinį ansamblį Vilniuje, sumanė M. K. Čiurlionio meno mokykloje parengti kalendorinių švenčių (advento ir šv. Kalėdų) programą. Tuomet tai buvo drąsus ir rizikingas sumanymas. Nuo jo mokyklos direktorius K. Kalibatą atkalbinėjo, bet sužinojęs, kad šiai programai pritaria ir prof. N. Vėlius, sutiko.

Nepamiršamos K. Kalibatui kelionės folkloro reikalais į Žiemgalos kraštą. Vykdamas į Liūkuvą, Petrašiūnus, Balsiūs konsultuoti kuriamų etnografinių ansamblių. Per vasaros atostogas organizuodavo etnografines ekspedicijas. Šis dar-

„Žiemgalos“ draugijos suvažiavimas Pakruojuje 1998 m. lapkričio 14 dieną. Pirmoje eilėje stovi (iš kairės):

Pakruojo raj. meras

J. Juozapaitis,

doc. G. Kačiuškienė,

M. Vaitiekūnienė,

S. Lovčikaitė,

K. Kalibatas, Pakruojo

seniūnė J. Dirbanauskienė,

prof. V. Šernas,

A. E. Pocevičienė,

J. Nekrašius,

V. Didžpetris

bas netrukus davė rezultatų. Vienas po kito Pakruójo rajone buvo suburti etnografiniai ansambliai: „Linkava“ (vadovė S. Lovčikaitė), „Žiemgala“ (vadovė E. Genienė), „Verdenė“, „Kruoja“ ir kiti. 1988 m. birželį Balsių kaime pirmą kartą Pakruójo rajone buvo surengta Rasos šventė, kurioje dalyvavo ir kraštiečiai. Nuo 1989 m. kasmet Pakruójo rajone vyksta tradicinė folkloro šventė „Žiemgala“, į Pakruójo dvarą ir aplinkinius miestelius sukviesdama kaimyninių rajonų ir net Latvijos etnografinius ansamblius. Etnokultūros svarbą K. Kalibatas šitaip aiškina:

„Džiaugiuosi, kad išsaugojome ir puoselėjame didžiūsią tautos dvasines ir kultūrinės vertybes. Daina, papročiai, liaudyje gimę ir jos dvasią maitinę, niekuo nepakeičiami. Ko vertas žmogus, nemokantis savo krašto dainų, šokių, nepažįstantis papročių, tradicijų? Juk liaudies dainos artimiausios ir suprantamiausios mūsų prigimčiai. Savo užburiančiu skambesiu jos skaidrina sielas, pakelia mus į aukštesnę dvasinę būtį. Iš liaudies meno išaugo mūsų tautos kultūra. Tai, kas buvo mūsų protėvių tūkstančiais metų kurta, puoselėta, saugota, – privalome gerbti, mylėti ir perduoti ateities kartoms.

Kol skambės mūsų protėvių senosios dainos, bus šokami jų šokiai ir prisimenami papročiai, kol tautoje gyvuos ir klestės etnokultūra, tol mes ir išliksime kaip tauta, turinti savo nacionalinę kultūrą.“

K. Kalibatas nuo pat pirmųjų „Žiemgalos“ draugijos įkūrimo dienų yra aktyvus jos narys. 1992 m. Vilniuje, visuotiniame šios draugijos suvažiavime, jis buvo išrinktas trečiuoju jos prezidentu, tas pareigas ėjusių iki 1998 metų. Jam vadovaujant buvo įkurti nauji draugijos skyriai Pakruójyje, Pasvalyje, Jōniškyje, Vilniuje, Kaune, Šiauliuosė ir Klaipėdoje, tradiciniais tapo renginiai – „Žiemgalos“ dailininkų plenerai, kraštiečių susitikimai-vakaronės, konferencijos, kraštyros ekspedicijos, buvo išplėsta leidybinė veikla – laikraštį „Žiemgala“ pakeitė to paties pavadinimo istorijos ir kultūros žurnalas.

Žiemgala K. Kalibatui, kaip ir daugumai jo kraštiečių, – brangus ir širdžiai artimas kraštas. Juk visi mes, kilusieji iš Šiaurės Lietuvos, esam tarsi šakos ar lapai vieno galingo Žiemgalos medžio. Nors kiti ir išsibarstę po Lietuvą, bet visus sieja tas pats gimtas ir brangus Lėgumų kraštas. Čia mūsų šaknys, protėvių dvasia ir visos etninės kultūros, istorijos, tautosakos palikimas. Jį surinkti ir išsaugoti – „Žiemgalos“ draugijos rūpestis. Prie to daug prisideda ir „Žiemgalai“ ištikimas kraštiecis K. Kalibatas, šventai tesėdamas sau duotą priesaką:

„Kiek galėdamas gyvensiu – ir žmonėms, ir šitai žemei...“

Iškiliaji žmonės (biografijų sąvadas)

Genė Juodytė, Robertas Jurgaitis

Kilę iš Lygumų ir Stačiūnų valsčių

AUGUSTAITIS-AUGUSTAUSKAS Vytautas – pedagogas. Gimė 1904 m. balandžio 9 d. Lygumų miestelyje (Šiaulių aps.). 1925 m. baigė Šiaulių mokytojų seminariją, o 1929 m. – Vytauto Didžiojo universiteto Humanitarinių mokslų fakulteto Pedagoginį skyrių. 1930–1931 m. mokėsi Paryžiaus aukštojoje architektūros mokykloje. Dirbo mokytoju Šiauliuosė, nuo 1934 m. – Kūno kultūros rūmų ir Aukštųjų kūno kultūros kursų direktoriumi Kaune. Vadovavo Kūno kultūros rūmų ir Kauno sporto halės statybai. Buvo Lietuvos tautinio olimpinio komiteto pirmininkas. Pedagogikos ir fizinio auklėjimo klausimais rašė „Švietimo darbe“, „Vaire“, „Lietuvos mokykloje“. Buvo žurnalo „Fiziškas auklėjimas“ redaktorius. 1940 m. suimtas ir nuteistas 8 m. lagerio. 1942 m. Rybinskio (Rusija, Jaroslavlio sr.) lageryje užverbuotas agentu. Pokario metais gražintas į Lietuvą. Šnipinėjo Lietuvos pagrindžio ryšius su užsieniu. MGB charakterizuotas kaip iniciatyvus ir patikimas agentas. Vėliau dirbo Kūno kultūros instituto dėstytoju, katedros vedėju. 1950 m. išrinktas artelės „Startas“ pirmininku. Mirė 1958 m. Kaune.



BAGDŽIŪNAS, BORDEN Jonas – advokatas, visuomenininkas. Gimė 1882 m. rugpjūčio 30 d. Ramonaičių kaime (Šiaulių aps., Lygumų vls.). Nuo 1886 m. gyveno JAV. Studijavo teisės mokslus Čikagoje, vertėsi advokato praktika, dalyvavo visuomeninėje lietuvių veikloje. 1919 m. vykusiame lietuvių seimo posėdyje iškėlė Laisvės varpo nuliedinimo ir padovanojimo Lietuvai idėją, buvo aukų rinkimo komiteto vadovas. 1935 m. Čikagoje įkūrė komitetą, kuris rūpinosi JAV lietuvių dalyvavimu I tautinėje Lietuvos sporto olimpiadoje. Apdovanotas Vytauto Didžiojo ordinu. Mirė 1965 m. rugsėjo 25 dieną.

*Leonas Braziulis,
Antanas Čalnaris*

BRAZIULIS Leonas – žurnalistas. Gimė 1941 m. spalio 9 d. Norvaišių kaime (Šiaulių aps., Lygumų vls.). 1963 m. Vilniaus universitete baigė žurnalistiką. Dirbo laikraščio „Tiesa“, dienraščių „Lietuva“, „Diena“ redakcijose. Nuo 1995 m. dienraščio „Lietuvos rytas“ atsakingojo sekretoriaus pavaduotojas. Daugiausia rašo sporto, automobilizmo, etnokultūros, kraštotyros bei gamtosaugos temomis.

ČALNARIS Antanas – prozininkas, publicistas, žurnalistas. Gimė 1936 m. rugsėjo 21 d. Lygumų miestelyje (Šiaulių aps.). 1959–1962 m. dirbo Pakruojo rajono laikraščio „Žvaigždė“, vėliau „Komjaunimo tiesos“, „Literatūros ir meno“, „Valstiečių laikraščio“ redakcijose. Nuo

1992 m. „Valstiečių laikraščio“ redakcijos Publicistikos skyriaus darbuotojas. Išleido apsakymų rinkinius „Tas vienas vakaras“ (1962), „Gluosnių žemė“ (1986), „Senų pasimatymų laimė“ (1995), publicistikos knygą „Gulėjimas kryžium“ (1999). Už rinkinį „Gluosnių žemė“ ir apsakymą „Šeštadienių naktys žemuogių miške“ apdovanotas Žemaitės premija.

DAUKŠA Leonardas – knygnešys, daraktorius. Gimė 1882 m. lapkričio 13 d. Lýgumų miestelyje (Šiaulių aps.). Baigęs pradžios mokyklą, mokėsi Liepojos gimnazijoje, bet dėl ligos jos nebaigė. Grįžęs į Lýgumus, 1896–1899 m. daraktoriavo, platino lietuvišką spaudą. Bendradarbiavo „Naujojoje gadynėje“, „Skarde“, „Žarijoje“ ir kitur. Priklausė Lýgumų klebono J. Rupkos vadovaujamai Blaivybės draugijai. 1913 m. Lýgumuose surengė pirmą viešą vaidinimą. Mirė 1976 metais. Palaidotas Lýgumų kapinėse. Plačiau žr. p. 141–142.

DAUKŠAS Kazys – chemikas neorganikas, profesorius. Gimė 1905 m. vasario 25 d. Sakalū kaime (Šiaulių aps., Lýgumų vls.). 1931 m. baigė Kauno universitetą. 1935–1938 m. tobulinosi Graco (Austrija) universitete. 1936 m. apgynė daktaro disertaciją, 1939 m. – habilitacinį darbą. Kauno ir Vilniaus aukštosiose mokyklose dėstė chemiją. Vilniaus universiteto Chemijos fakulteto dekanas (1944–1946) bei Neorganinės ir analizinės katedros vedėjas (1940–1981). 1955–1956 m. dėstė Vilniaus pedagoginiame institute, 1956–1958 m. – Dailės institute. Parašė vadovėlius ir mokymo priemones „Kiekybinė analizė“ (1936), „Chemijos pagrindai“ (1948), „Neorganinė chemija“ (1950), „Kokybinė analizė“ (1959), mokslo populiarinimo knygas „Pasakojimas apie 100 elementų“ (1956), „Chemijos ABC“ (1964), „Chemija ne chemikams“ (1966), „Nė žingsnio be deguonies“ (1971). Parengė pirmą lietuvišką „Chemijos žodyną“ (1960). Paskelbė mokslo ir populiarių straipsnių iš chemijos, publicistikos straipsnių pasaulėžiūros, papročių, bendravimo etikos ir kitais kultūros klausimais. Mirė 1985 m. Vilniuje.

DOMINAUSKAS Juozas – pedagogas. Gimė 1911 m. birželio 3 d. Aleknaičių kaime (Lýgumų vls.). Mokėsi Lýgumų pradžios mokykloje, 1924–1931 m. – Šiaulių valstybinėje berniukų gimnazijoje. 1932–1936 m. studijavo Kauno Vytauto Didžiojo universitete Humanitarinių mokslų fakultete. 1937–1944 m. mokytojavo Linkuvės gimnazijoje. Mirė (žuvo?) 1947 m., palaidotas Lýgumų kapinėse. Plačiau žr. p. 811–813.

DOMINAUSKAS-KĘSTUTIS Juozas – partizanas. Gimė 1919 m. Norvaišių kaime (Lýgumų vls.). Po Antrojo pasaulinio karo prasidėjus sovietinei okupacijai partizanavo (nuo 1944 m.), vadovavo partizanų grupei, vėliau tapo Kovo rajono vadu. Pasirašinėjo slapyvardžiais *Kęstutis*, *Liepa*. Žuvo 1949 m. kovo 4 d. Kutaičių kaime (Stačiūnų vls.). Jo kūnas buvo išniekintas Stačiūnuose.

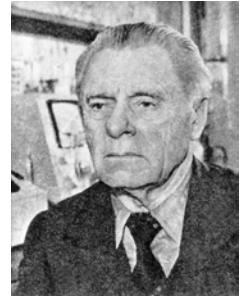

*Leonardas Daukša,
Kazys Daukšas,
Juozas Dominauskas*

GAIDAMAVIČIUS-GĖLĖ Zigmąs – poetas. Gimė 1894 m. gegužės 8 d. Naisių kaime (Lýgumų vls.). 1912 m. baigęs Šiaulių gimnaziją studijavo Kijevo universitete Istorijos ir filologijos fakultete. Eilėraščius skelbė „Vilniaus žiniuose“, „Aušrinėje“, „Lietuvos žiniuose“. Kūryboje rėmėsi liaudies dainų tradicija. 1912 m. parengė tik po mirties išspausdintą eilėraščių rinkinį „Gėlynas“ (1948). Mirė 1912 m. gruodžio 17 d. Kijeve. Palaidotas Sereikių (Šiaulių raj.) kapinėse.



GAUBAS Juozas – kompozitorius, vargonininkas, chorvedys, pedagogas. Gimė 1879 m. birželio 20 d. Mickūnų kaime (Šiaulių aps., Lýgumų vls.). Vargonuoti mokėsi pas Stačiūnų, Šiaulių vargonininkus ir Rōkiškio vargonininkų mokykloje. Nuo 1893 m. vargonininkavo Stačiūnuose, vėliau Rusijoje. Mokėsi Maskvos filharmonijos muzikos mokyklos Kontraboso klasėje, atskirų disciplinų – pas žinomus rusų kompozitorius E. Konijų, S. Kalinikovą, R. Gleirą ir kitus. Dirbo repetitoriumi ir chormeisteriu privačiose operų ir operečių trupėse, chormeisterio asistentu Maskvos didžiajame teatre. 1920 m. grįžo į Lietuvą. Apsigyvenęs Šiauliuose, 1921 m. įsteigė meno mėgėjų draugiją „Garsas“. Dėstė Klaipėdos ir Vilniaus muzikos mokyklose, Telšių mokytojų seminarijoje ir gimnazijoje, Klaipėdos pedagoginiame institute. 1937 m. išleido dainų rinkinėlį pradinėms mokykloms „Mažųjų dainos“. 1944 m. emigravo į Vokietiją, 1950 m. persikėlė į JAV. Vargonininkavo Dilingeno (Vokietija) lietuvių stovykloje, mokytojaavo Putname (JAV). 1952 m. išleido „Mišių giesmes“. Mirė 1962 m. Los Andžele. 1972 m. išleistas jo parengtas dainų ir giesmių rinkinys chorams.

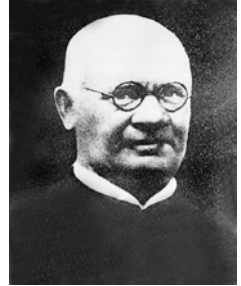

GUŠČINAS Adolfas – poetas. Gimė 1929 m. lapkričio 17 d. Montjurgių kaime (Šiaulių aps., Lýgumų vls.). Baigęs Vilniaus partinę mokyklą, dirbo Pakrūojyje, Jōniškyje. Išleido poezijos rinktinę „Tylų šalies laišakai“ (1984), „Sirpstančių vyšnių kraujas“ (1998).

*Zigmąs
Gaidamavičius-Gėlė,
Adolfas Guščinas,
Antanas Juozapavičius*

IVANAUSKAS Juozas – visuomenininkas. Gimė 1885 m. Ramonaičių kaime (Šiaulių aps., Lýgumų vls.). 1907 m. išvyko į JAV. Apsigyvenęs Filadelfijoje, dalyvavo „Lietuvių muzikalinio namo bendrovės“, „Lietuvių savišalpos klubo“ veikloje. Bendradarbiavo lietuvių spaudoje – „Dirvoje“, „Vienybėje lietuvininkų“, „Lietuvoje“. Mirė 1955 m. Filadelfijoje.

JUOZAPAVIČIUS Antanas – kunigas, istorikas, kraštotyrininkas, visuomenininkas. Gimė 1872 m. spalio 19 d. Pōskiečių kaime (Šiaulių aps., Pakrūojo vls.). 1895 m. buvo išventintas kunigu. Kunigavo įvairiose Lietuvos vietose. Nuo 1909 m. klebonavo Vařniuose. Pōskiečių Antano slapyvardžiu bendradarbiavo lietuvių spaudoje – „Vilniaus žiniuose“, „Lietuvos ūkininke“, „Viltyje“, „Draugijoje“. 1925 m. Vařniuose atgaivino dar prieš Pirmąjį pasaulinį karą veikusį Smulkaus kredito draugijos banką. Buvo didelis vyskupo M. Valančiaus gerbė-

jas; užrašinėjo atsiminimus, rinko įvairius daiktus, susijusius su šiuo žmogumi. 1932 m. parašė „Žemaičių Medininkų-Varnių istoriją“. Mirė 1940 m. Varniuose.

KALIBATAS Kazimieras – folkloristas, pedagogas, violončelininkas. Gimė 1938 m. sausio 29 d. Vilūnaičių kaime (Šiaulių aps., Lýgumų vls.). Mokėsi Kauno J. Gruodžio muzikos mokykloje. 1966 m. baigė Vilniaus konservatorijos Violončelės klasę. Dėstė Šiaulių, Vilniaus, Pakruojo muzikos mokyklose. Nuo 1993 m. Šiaulių konservatorijos violončelės specialybės ir Šiaulių pedagoginio universiteto Meno pedagogikos katedros etnoinstrumentologijos dėstytojas. Šiaulių kamerinio orkestro ir fortepijoninio trio muzikantas. Įkūrė per 20 folkloro ansamblių („Sadauja“, „Jievaras“, „Nalšia“ ir kt.) bei jiems vadovavo. Su ansambliais dalyvavo folkloro festivaliuose „Skamba skamba kankliai“, „Ant marių krantelio“, „Baltika“, „Europiada“, koncertavo užsienyje. 1992–1998 m. „Žiemgalos“ draugijos prezidentas, nuo 1998 m. viceprezidentas. Organizavo ekspedicijas, rinko tautosaką. Knygų „Linelius roviau, dainavau“, „Pakruojo apylinkės“, „Dainos žuvusiai jaunystei“ ir kt. sudarytojas, redakcinių kolegijų narys. Plačiau žr. p. 836–842.

KELPŠAS Stasys – pedagogas, Lietuvos savanoris. Gimė apie 1899 m. Sakališkių kaime (Lýgumų vls.). 1919 m. baigė Šiaulių mokytojų kursus, mokytojavo Ramonaičių (Lýgumų vls.) pradžios mokykloje. Nuo 1919 m. Šaulių sąjungos narys. Lietuvos nepriklausomybei apginti sutelkė šaulių būrius Lýgumuose, Gruzdžiuosė. Kovodamas su bermontininkais, 1919 m. lapkričio 19 d. žuvo. Palaidotas Lýgumų kapinėse. Plačiau žr. p. 196–199.

KLUPŠAS Antanas – pedagogas, visuomenininkas. Gimė 1882 m. Aleknaičių kaime (Šiaulių aps., Lýgumų vls.). 1907 m. baigė Petrapilio universiteto Fizikos-matematikos fakultetą. Mokytojavo Lodzėje. 1918 m. kartu su Šiaulių visuomenininkais įkūrė mišrią Šiaulių gimnaziją, iki 1922 m. dirbo jos direktoriumi, vėliau – mokytoju. Aktyviai dalyvavo savivaldybių darbe, buvo aktyvus Šaulių sąjungos narys. 1938–1940 m. mokytojavo Jōniškio gimnazijoje. Mirė 1940 m. Šiauliuosė.

KONDROTAS Antanas – inžinierius, agronomas, žemės ūkio mokslų kandidatas (1945). Gimė 1889 m. gegužės 1 d. Šukiōnių kaime (Šiaulių aps., Lýgumų vls.). 1911–1916 m. studijavo Maskvos žemės ūkio institute. Jį baigęs, dėstė Charkovo žemės ūkio ir miškininkystės institute. 1921 m. grįžo į Lietuvą. Nuo 1924 m. dirbo Žemės ūkio akademijoje. 1932 m. suteiktas docento, 1939 m. – profesoriaus vardai. 1944–1950 m. ir 1953–1963 m. vadovavo Žemės ūkio mechanizacijos katedrai. Daug nuveikė tirdamas ž. ū. mašinų tinkamumą Lietuvos

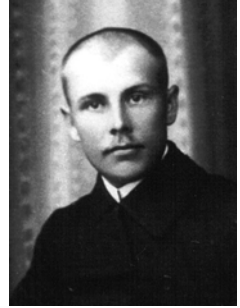

*Kazimieras Kalibatas,
Stasys Kelpšas,
Antanas Kondrotas*

sąlygoms. Parašė knygą „Gyvulininkystės fermų mechanizavimas“ (su J. Kantminu, 1965). Mirė 1978 m. Kaune.

KUZIENĖ Teodora – visuomenininkė. Gimė 1911 m. gegužės 9 d. Kauksnūjų kaime (Šiaulių aps., Stačiūnų vls.). 1932 m. išvyko į JAV. Balzeko muziejaus ir jo Moterų gildijos narė. Amerikos lietuvių prekybos rūmų pirmininkė (1980, 1989), garbės direktorė. Dalyvavo Čikagos lietuvių moterų klubo, Lietuvos vyčių veikloje. Bendradarbiavo lietuvių spaudoje – „Sandoroje“, „Drauge“. Publikavo straipsnių apie lietuvių išėivių gyvenimą.

LAUCIUS Juozapas – žurnalistas, socialinių mokslų daktaras. Gimė 1935 m. sausio 1 d. Bedrių kaime (Šiaulių aps., Stačiūnų vls.). 1967 m. baigė Vilniaus universiteto Istorijos ir filologijos fakultetą, tapo žurnalistu. 1974–1992 m. dirbo žurnalo „Mokslas ir technika“ vyr. redaktoriumi ir Vilniaus universiteto Žurnalistikos katedros dėstytoju. 1982 m. suteiktas docento vardas. Parašė knygas „Atramos taškas – technika“ (1987), „Informacija šiandien ir rytoj“ (1990).

LEČAS Petras – liaudies skulptorius ir kryžių meistras. Gimė apie 1840 m. Naujāpamūšio dvare (Šiaulių aps., Lėgumų vls.). Buvo savamokslis. Po 1861 m. Pāšvitinio, Jōniškio, Šiaulių apylinkėse dirbo koplytstulpius, drožė originalias meniškas skulptūreles. Turėjo mokinių, vienas iš jų – liaudies meistras Jonas Remeika. Mirė apie 1910 metus.

LEKAS Raimundas – biofizikas, biomedicinos mokslų habilituotas daktaras. Gimė 1941 m. rugpjūčio 30 d. Joniškāičių kaime (Šiaulių aps., Lėgumų vls.). 1962–1968 m. studijavo Kauno medicinos institute (biofizikos specialybė). Dirbo Lietuvos mokslų akademijos Zoologijos ir parazitologijos institute, Kauno medicinos instituto Mokslo tyrimo sektoriuje, Centrinėje mokslo tyrimo laboratorijoje. Nuo 1985 m. Biomedicininii tyrimų instituto Širdies ritmo laboratorijos vedėjas. Jam vadovaujant, Kaune bei daugelyje buvusios SSRS ir Rytų Europos šalių išrasti ir panaudoti intraoperacinės ir aritmogeninių zonų kriostruktūrijos būdai bei priemonės.

MEKYS Edvardas – akių ligų gydytojas. Gimė 1900 m. spalio 13 d. Vilūnaičių kaime (Šiaulių aps., Lėgumų vls.). 1919–1920 m. Lietuvos kariuomenės savanoris. Baigęs Lietuvos universiteto Medicinos fakultetą, dirbo akių ligų gydytoju Alytaūs apskrityje. Jo iniciatyva Daūguose ir Varėnoję įsteigtos akių ligų ambulatorijos. Priklausė Lietuvos ir Pabaltijo akių ligų gydytojų draugijoms. Bendradarbiavo „Medicinos“ ir kt. žurnaluose, laikraščiuose, skaitė pranešimus. Vienas svarbiausių publikuotų straipsnių – „Trachoma Alytaus miesto ir apskrities mokinių tarpe“ („Medicina“, 1938). 1944 m. pasitraukė į Va-

karus. Nuo 1949 m. gyveno JAV. Dirbo akių ligų gydytoju, ligoninės administracijoje. Mirė 1977 m. Klivlende.

MICKELIŪNAS Juozas – visuomenininkas. Gimė 1892 m. gruodžio 1 d. Dargūžių kaime (Šiaulių aps., Stačiūnų vls.). 1910 m. išvyko į JAV. Dalyvavo Taikos fondo darbe. Rinko aukas Lietuvos laisvės reikalams, pardavinėjo Laisvės paskolos bonas, steigė jų pardavimo stotis. Būdamas Čikagos aps. bonų pardavimo stočių pirmininku, per trejus metus jų pardavė už 420 000 dolerių ir Lietuvai surinko daugiau kaip 18 000 dolerių. Rinko parašus dėl Lietuvos nepriklausomybės pripažinimo. Tuo reikalu 1922 m. su delegacija lankėsi pas JAV prezidentą V. Hardingą. 1939 m. už nuopelnus Lietuvai apdovanotas Šiaulių žvaigžde. Mirė 1948 m. Čikagoje.

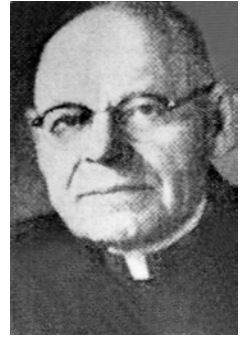

Jonas Misius

MIEŽIS Pranciškus – tautodailininkas. Gimė 1940 m. birželio 20 d. Beinoraičių kaime (Šiaulių aps., Lėgumų vls.). Šešiolikos metų susidomėjo medžio drožyba. Baigė Vilniaus amatų mokyklą ir Vilniaus statybos technikumą. Dirbo Vilniaus statybinėse organizacijose darbų vykdytoju. 1986 m. apsigyvenęs Pakruojo raj. Dvariškių kaime, atsidėjo kūrybiniam darbui. 1986 m. buvo priimtas į Lietuvos tautodailininkų sąjungos Pānevėžio skyrių. Tais pačiais metais jam buvo suteiktas liaudies meistro vardas. Sukūrė apie 30 skulptūrų ir kryžių, dalyvavo tautodailininkų parodose Pakruojuje, Šiauliuosė, Panevėžyje.

MISIUS Jonas – kunigas, visuomenininkas. Gimė 1883 m. vasario 14 d. Aleknaičių kaime (Šiaulių aps., Lėgumų vls.). Mokėsi Kauno kunigų seminarijoje. 1904 m. išvyko į JAV. Mokslus tęsė Detroito ir Latrobo kunigų seminarijose. 1907 m. buvo išventintas kunigu ir paskirtas Pitsburgo apaštalinio namų direktoriumi. Vėliau klebonavo įvairiose JAV lietuvių parapijose, rūpinosi jų lietuviškumu. Dalyvavo lietuvių organizacijų veikloje. Per Pirmąjį pasaulinį karą asmeninėmis lėšomis rėmė Tautos fondą. 1918 m. rinko parašus dėl Lietuvos nepriklausomybės pripažinimo. Bendradarbiavo lietuvių spaudoje, kur pasirašinėjo Lėgumų Jono ir kt. slapyvardžiais. Mirė 1964 m. Maja-myje (Florida, JAV).

NAINYS Jonas – veterinarijos gydytojas, veterinarijos mokslų daktaras (1936), profesorius (1958). Gimė 1900 m. liepos 4 d. Burniškių kaime (Šiaulių aps., Lėgumų vls.). 1934 m. baigė Vienos (Austrija) aukštąją veterinarijos mokyklą. Dirbo Valstybiniame veterinarijos bakteriologijos institute. 1940–1941 m. Veterinarijos akademijos rektorius, 1945–1974 m. Veterinarinės sanitarinės ekspertizės ir zoohigienos katedros vedėjas. Parašė darbų apie sanitarinę higieninę pieno ir kitų gyvulinės kilmės maisto produktų kontrolę, apie gyvulių ligas, kylančias dėl netaisyklingo šėrimo ir netinkamų pašarų. Mirė 1984 m. Kaune.

NOREIKA Jonas-Generolas Vėtra – karininkas, teisininkas, lietuvių rezistencinio judėjimo organizatorius, prozininkas. Gimė 1910 m. spalio 8 d. Šukiónių kaime (Šiaulių aps., Pakrúojo vls.). 1931 m. baigė Karo mokyklą, 1938 m. – Kauno Vytauto Didžiojo universiteto Teisės fakultetą. Iki 1940 m. dirbo kariuomenės teisme. Bendradarbiavo „Lietuvos aide“, „Karde“, „Karyje“. Periodikoje paskelbė novelių, romaną „Penki broliai“ (1940). Gyvendamas Žemaitijoje, įsijungė į Lietuvos aktyvistų fronto veiklą, nepriklausomybės atkūrimo darbą. 1941 m. Lietuvos laikinosios vyriausybės paskirtas Šiaulių aps. viršininku. Pogrindyje vadovavo Lietuvių frontui. 1943 m. buvo gestapo areštuotas ir su grupe inteligentų išvežtas į Vokietijos Štuthofo konclagerį. Grįžęs į Vilnių, kurį laiką dirbo Lietuvos mokslų akademijoje juriskonsulu. Kartu su bendraminčiais įkūrė Lietuvos tautinę tarybą. Už patriotinę veiklą bolševikų suimtas. Mirties bausmė įvykdyta 1947 m. vasario 26 d. Vilniuje. Plačiau žr. p. 817–835.



Jonas Noreika

PABIJANSKAS Antanas – veterinarijos gydytojas, veterinarijos mokslų daktaras (1952). Gimė 1906 m. gegužės 11 d. Degučių kaime (Šiaulių aps., Lýgumų vls.). 1933 m. baigė Vienos (Austrija) aukštąją veterinarijos mokyklą. Nuo 1940 m. dėstė Veterinarijos akademijoje; 1947–1953 m. Veterinarijos, 1953–1961 m. Zootechnikos fakultetų dekanas, vėliau Anatomijos ir histologijos katedros vedėjas. Parašė knygą „Žemės ūkio gyvulių anatomija“ (1959), vienas mokymo priemonės „Gyvulininkystės pagrindai“ autorių.

RABINOVIČIUS Rafaelis – pedagogas, advokatas. Gimė 1897 m. Lýgumuose (Šiaulių aps.). Buvo Rasėinių žydų gimnazijos ir Kauno „Tarbut“ žydų seminarijos direktoriumi. Nuo 1932 m. Tel Avive vertėsi advokato praktika, vadovavo „Ha Talmud ha-menukad“ leidybai.

STEPONAVIČIUS Jonas – dailininkas, grafikas. Gimė 1907 m. lapkričio 6 d. Dóvainišio kaime (Šiaulių aps., Pakrúojo vls.). 1927–1929 m. mokėsi Kauno meno mokykloje. 1933 m. baigė Paryžiaus aukštąją taikomosios dailės mokyklą. 1932–1934 m. lankė Paryžiaus dailiosios spaudos mokyklą. 1935 m. grįžo į Lietuvą, dirbo „Spindulio“ spaustuvėje. 1944 m. pasitraukė į Vokietiją, vėliau apsigyveno JAV. Nuo 1930 m. dalyvavo dailės parodose. Dar studijuodamas Paryžiuje, buvo abiejų „Ars“ parodų dalyvis. Savo darbus eksponavo lietuvių grafikos parodoje Košicėje (Slovakija), dailės parodose Rygoje ir Teline. 1937 m. už autolitografijomis iliustruotą K. Puipos apysaką „Vienos nakties dykūnas“ pasaulinėje Paryžiaus parodoje pelnė didįjį prizą. Sukūrė estampų (litografijos – „Tėvo portretas“, 1930; „Paryžiaus gatvė naktį“, 1932; „Nukryžiuotasis“, 1932; „Vaižganto portretas“, 1933; medžio raiziniai – „Sopulingoji“, 1933; „Jono Jablonskio portretas“), plakatų, ekslibrisų, pašto ženklų, apipavidalino ir iliustravo knygu. Kūriniuose ryški kubizmo įtaka. Mirė 1986 m. Bostone.

ŠIMOLIŪNAS Stasys – teisininkas. Gimė 1902 m. gegužės 1 d. Barvainių kaime (Šiaulių aps., Stačiūnų vls.). Tarnavo savanoriu Lietuvos kariuomenėje. Baigęs Karo mokyklą, Lietuvos universitete studijavo teisę. Prieš Antrąjį pasaulinį karą buvo Šiaulių apygardos Teismo skyriaus pirmininkas. 1944 m. pasitraukė į Vokietiją. Dirbo Hanau lietuvių stovyklos teisėju, vėliau – lietuvių bendruomenės Vokietijoje vyr. teismo teisėju. Nuo 1949 m. gyveno JAV.

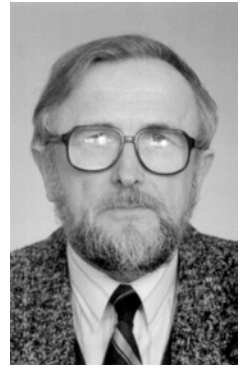

ŠNEIDER Mordekhai-Becalel – žydų švietėjas, kalbininkas. Gimė 1865 m. Lėgumuose (Šiaulių aps.). Nuo 1896 m. gyveno Vilniuje. Nuo 1888 m. straipsnius švietimo klausimais spausdino leidinyje „Hacefira“, o 1889 m. Vilniuje išleido vadovėlį „Beit-hasefer“ (hebr. mokykla), kuris susilaukė net kelių leidimų. Tyrinėjo hebrajų kalbą, šiomis temomis parašė studijų. Svarbiausia – jo dvitomė studija „Torot ha-lešon ha-ivrit be-hitpathuta ha-historit“ (V., 5699–5700 (1939–1940)). Trečiasis tomas jau buvo paruoštas spaudai, tačiau prasidėjus sovietinei okupacijai sunaikintas. Jo autorius nužudytas 1941 m. Paneriuosė.



ŠVOBA Jonas – agronomas, žurnalistas. Gimė 1942 m. vasario 28 d. Joniškaičių kaime (Šiaulių aps., Lėgumų vls.). 1965 m. baigė Lietuvos žemės ūkio akademijos Agronomijos fakultetą. 1965–1970 m. Vilniaus universitete studijavo žurnalistiką. 1966–1983 m. dirbo „Vals tiečio laikraščio“ redakcijoje. 1983–1992 m. žurnalo „Statyba ir architektūra“ skyriaus redaktorius. Nuo 1992 m. „Vals tiečių laikraščio“ vyr. redaktorius.

*Jonas Švoba,
Vladas Trinkas*

TRINKA Vladas – pedagogas, kraštotyrininkas. Gimė 1906 m. liepos 10 d. Ramonaičių kaime (Šiaulių aps., Lėgumų vls.). 1932 m. baigė Šiaulių mokytojų seminariją, mokytojavo Šiaulių apskrities ir miesto mokyklose. Aktyviai dalyvavo Kraštotyros draugijos ir „Aušros“ muziejaus organizuojamose ekspedicijose. Kraštotyrinius apibendrinimus publikavo „Gimtajame krašte“, „Šiaulių metraštyje“. 1948 m. su šeima ištremtas į Sibirą. Grįžęs į Lietuvą, gyveno ir dirbo Šiauliuosė. Domėjosi bitininkyste ir sodininkyste. Mirė 1990 m. Šiauliuosė. Palaidotas Lėgumų kapinėse. Plačiau žr. p. 814–817.

VEBLAITIS (VEBLAUSKIS) Petras – kunigas, istorikas. Gimė 1895 m. gegužės 27 d. Dargūžių kaime (Šiaulių aps., Lėgumų vls.). Baigęs Žemaičių kunigų seminariją Kaune, kunigavo Alantojė, Šiauliuosė. Gimtinėje 1911 m. rinko ir „Aušrinės“ redakcijai siuntė tautosaką. Nuo 1921 m. Žemaičių vyskupijos kurijos archyvaras. Buvo pavardžių sulietuvinimo komisijos narys, parengė nemažai straipsnių apie pavardes ir vietovardžius. Pasinaudodamas archyvine medžiaga, rašė apie Lietuvos bažnyčias, straipsnius publikavo „Naujojoje Romuvoje“, „Draugijoje“, „Lietuvos aide“, „Ryte“ ir kitur. Mirė 1972 metais. Palaidotas Stačiūnuose (Pakruojo raj.). Plačiau žr. p. 603–606.

ŽALKAUSKAS Karolis – teisininkas, valstybės veikėjas, visuomenininkas. Gimė 1892 m. gegužės 29 d. Šukiónių dvare. 1911 m. baigė Mintaujos gimnaziją, 1916 m. – Maskvos universiteto Teisės fakultetą. 1916 m. mobilizuotas į Rusijos kariuomenę, mokėsi Aleksiejevo karo mokykloje Maskvoje. 1919 m. grįžęs į Lietuvą, stojo savanoriu į Lietuvos kariuomenę ir iki 1923 m. dirbo jos teismo prokuroro padėjėju. 1922 m. įstojo į Valstiečių liaudininkų sąjungą. 1923 m. birželio 29 d. – 1924 m. birželio 18 d. buvo Vidaus reikalų ministras. Dirbo Vyriausiojo tribunolo prokuroro padėjėju, 1926–1927 m. buvo Klaipėdos krašto gubernatorius, vėliau – Kauno apygardos teismo pirmininkas. 1930–1940 m. dėstė baudžiamosios teisės procesą ir kriminologiją Vytauto Didžiojo universitete. 1940 m. pasitraukė į Vokietiją, 1948 m. persikėlė į JAV. 1952 m. buvo išrinktas Vyriausiojo Lietuvos išlaisvinimo komiteto (VLIK'o) Vykdomosios tarybos pirmininku, persikėlė į Vokietiją. 1956 m. grįžo į JAV. Mirė 1961 m. rugsejo 16 d. Vašingtone.



ŽUKAUSKAS Aurelijus – kunigas. Gimė 1971 m. birželio 7 d. Lýgumų miestelyje (Pakrúojo raj.). 1978–1989 m. mokėsi Lýgumų vidurinėje mokykloje. 1989–1991 m. studijavo Kauno kunigų seminarijoje. Nuo 1992 m. teologijos studijas tęsė popiežiškame Grigaliaus universitete, kur 1997 m. apgynė teologijos licencijato disertaciją. 1997 m. paskirtas Kauno kunigų seminarijos Rektoriaus pavaduotoju ir parengiamojo kurso vadovu. Nuo 1998 m. dėsto Trinitologijos kursą Kauno kunigų seminarijoje, Kristologijos ir Pneumatologijos kursus Vytauto Didžiojo universitete, Teologijos fakultete. 1999 m. paskirtas Kauno kunigų seminarijos vicerektoriumi, Švč. Trejybės bažnyčios rektoriumi.



*Karolis Žalkauskas,
Aurelijus Žukauskas,
Silvestras Žukauskas*

ŽUKAUSKAS Silvestras – Lietuvos kariuomenės vadas, generolas. Gimė 1860 m. gruodžio 31 d. Dóvainišio dvare (Šiaulių aps., Pakrúojo vls.). 1887 m. baigė Vilniaus karo mokyklą. Iki 1902 m. tarnavo Lietuvoje. 1903 m. baigė Karininkų artilerijos mokyklą. Pasižymėjo Rusijos–Japonijos kare. Per Pirmąjį pasaulinį karą vadovavo pulkui, divizionui, korpusui, du kartus buvo sužeistas. 1916 m. jam suteiktas generolo-majoro laipsnis. 1918 m. pabaigoje sugrįžo į Lietuvą. 1919 m. balandžio 26 d. – gegužės 27 d. buvo Generalinio štabo viršininkas. 1919 m. gegužės 27 d. paskirtas Lietuvos kariuomenės vadu. Šias ir kitas aukštas pareigas kariuomenėje su pertraukomis ėjo iki 1928 m. sausio 26 dienos. Vadovavo Lietuvos kariuomenei mūšiuose su Raudonąja armija ir Lenkijos kariuomene. Vienintelis iš Lietuvos karininkų buvo apdovanotas Vyčio kryžiaus I laipsnio ordinu. Mirė 1937 m. lapkričio 26 dieną. Plačiau žr. p. 793–804.

Gyvenę ar gyvenantys Lygumų ir Stačiūnų valsčiuose

BOJARSKAS Leonas – pedagogas, visuomenininkas. Gimė 1905 m. vasario 11 d. Žeimelyje (dab. Pakrúojo raj.). 1928 m. baigė Šiaulių mokytojų seminariją, 1932 m. – Dotnuvės žemės ūkio aukštesniuosius kursus. 1928–1929 m. mokytojavo Aukštelkų (dab. Radviliškio raj.), 1929–1936 m. – Lógumų pradžios mokyklose. Nuo 1936 m. dirbo mokytoju Šiauliuosė. Buvo aktyvus visuomenininkas, būrė įvairias organizacijas ir dalyvavo jų veikloje. 1930 m. buvo vienas iš aktyviausių Vytauto Didžiojo jubiliejaus minėjimo komiteto narių Lógumuose. 1941 m. birželio 14 d. buvo ištremtas prie Laptevų jūros, į Jakutiją. Į Lietuvą su šeima grįžo 1956 metais. Mirė 1987 m. lapkričio 18 d., palaidotas Šiaulių Ginkūnų kapinėse. Plačiau žr. p. 807–808.

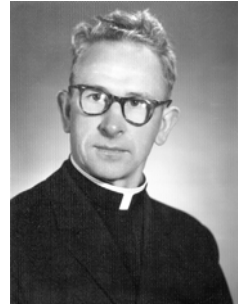

BUBNYS Prosperas – kunigas. Gimė 1918 m. Pānausupio kaime (Marijāmpolės aps.). Mokėsi Uosinės pradžios mokykloje, Marijāmpolės kunigų marijonų gimnazijoje. Nuo 1938 m. atliko karo tarnybą Karo mokykloje, gavęs leitenanto laipsnį išėjo į atsargą. 1944 m. baigė Kauno kunigų seminarijos Teologijos fakultetą, buvo išventintas kunigu ir paskirtas į Prisikėlimo bažnyčią Kaune. 1945 m. sovietinės valdžios buvo suimtas, nuteistas 10 metų ir ištremtas į Sibirą (Komijos SSR). Į Lietuvą grįžo 1954 metais. Kunigavo Pāupio, Girkalnio (Raseinių raj.), Lógumų (Pakrúojo raj.), Šiaulių Šv. Jurgio, Ukmergės Švč. Trejybės bažnyčiose. 1971 m. buvo nuteistas už vaikų mokymą tikėjimo tiesių, metus kalėjo Marijāmpolės sunkiųjų darbų kolonijoje. Klebonaudamas Lógumuose, rūpinosi uždarytos Sereikių koplyčios meno vertybių išsaugojimu. Prsidėjęs Lietuvos Atgimimui rėmė Sąjūdžio veiklą. Nuo 1997 m. gyvena Kaune, Marijonų vienuolyne prie Šv. Gertrūdos bažnyčios.



ČIAPAITĖ Jūratė Agota – choreografė. Gimė 1942 m. sausio 9 d. Bīržuose. Kurį laiką gyveno Pakrúojo rajone; 1959 m. baigė Lógumų vidurinę mokyklą. 1967–1971 m. studijavo Vilniaus pedagoginiame institute. Nuo 1971 m. Lietuvos valstybinės konservatorijos Klaipėdos fakultetų Choreografijos katedros dėstytoja, vyr. dėstytoja, docentė. Lietuvos kultūros žymūnė (1979). Respublikinių dainų švenčių (1980, 1985, 1990) baletmeisterė, išėivijos lietuvių Devintōsios šokių šventės Čikagoje (1992) Lietuvos kolektyvo, Pirmōsios pasaulio lietuvių dainų šventės (1994), Klaipėdos miesto šokių švenčių (1987, 1988) vyr. baletmeisterė. 1972–1990 m. vokalinio choreografinio ansamblio „Vėtrungė“ baletmeisterė. Klaipėdos dramos teatro spektakliuose („Nepaprastas sapnas“ ir kt.) šoktų šokių „Linarūtė“ (1972), „Dėkui svočiutei“ (1987), „Piemenų žaidimai“ (1987) choreografijos autorė.



*Leonas Bojarskas,
Prosperas Bubnys,
Jūratė Čiapaitė,
Vytautas Čepas*

ČEPAS Vytautas – psichologas, socialinių mokslų daktaras. Gimė 1948 m. spalio 17 d. Šiauliuosė. Kurį laiką gyveno Pakrúojo rajone. Mokėsi Pakrúojo ir Lógumų vidurinėse mokyklose. 1976 m. baigė

Vilniaus universitetą. 1978–1990 m. Šiaulių pedagoginio instituto Klaipėdos fakulteto dėstytojas, docentas. 1996–2000 m. Lietuvos Respublikos Seimo narys.

JARMALA-AUDRŪNAS Stasys (Ulevičius Vincas) – mokytojas, laisvės kovų organizatorius. Gimė 1908 m. lapkričio 6 d. Bakšių kaime (dab. Alytaūs raj.). Mokėsi Alytaūs gimnazijoje, lankė mokytojų kursus Kaune. Nuo 1930 m. dirbo Miliūnų (Rōkiškio aps.) pradžios mokyklos vedėju, vėliau mokytojavo Bajōrų, Burōkiškių (Rōkiškio aps.), Masių, Kursėnų (Šiaulių aps.), Lėgumų pradžios mokyklose. 1943 m. tapo VLIK'o nariu, būrė bendraminčius, tapo vienu iš pasipriešinimo nacių, vėliau sovietų okupantams organizatorių. Pakeitęs vardą ir pavardę (Vincas Ulevičius), 1946 m. atvyko dirbti į Eržvilko (dab. Jūrbarco raj.) gimnaziją, tapo jos direktoriumi. Čia sukūrė pagrindinę organizaciją, kuri palaikė slaptus ryšius su Kęstučio apygardos partizanais. Išaiškinus šią organizaciją buvo suimtas, tačiau pabėgo ir išitraukė į partizaninį judėjimą. 1949 m. spalio 2 d. buvo išduotas ir Eimantų kaime, Pāšaltuonio apylinkėse, nužudytas. Plačiau žr. p. 808–810.

KELEVIŠIUS Jonas – pedagogas, visuomenininkas. Gimė 1929 m. spalio 20 d., Bulinskių k. (Utenos vls.). 1936 m. baigė Pakalnių (Utenos vls.) pradžios mokyklą, 1942–1950 m. mokėsi Utenos valstybinėje gimnazijoje. 1950–1955 m. studijavo Vilniaus universiteto Istorijos ir filologijos fakultete. 1955–1961 m. dirbo Vėvio raj. liaudies švietimo skyriaus inspektoriumi, 1961 m. – Gilūčių (Vėvio raj.) pradžios mokyklos mokytoju. 1961–1971 m. dėstė istoriją ir visuomenės mokslus Pėrnaravos (Kėdāinių raj.), 1971–1979 m. – Lėgumų vidurinėse mokyklose, 1978–1979 m. dar dirbo Pakrūojo neakivaizdinės mokyklos mokytoju ir metodininku. 1980–1988 m. Pakrūojo žemės ūkio kombinato mokyklos ūkio dalies vedėjas. Nuo 1992 m. dėsto istoriją Lėgumų vidurinėje mokykloje. Aktyvus visuomenininkas, Lietuvos krikščionių demokratų partijos Pakrūojo skyriaus vienas iš įkūrėjų, 1991–1997 m. šio skyriaus pirmininkas. 1995–1997 m. Pakrūojo raj. savivaldybės tarybos narys. Domisi ir renka medžiagą apie partizaninį judėjimą, Sąjūdžio veiklą. Šiomis temomis paskelbė straipsnių periodiniuose leidiniuose „Karys“, „Trimitas“, „Tremtinys“, „Apžvalga“, „Šiaulių naujienos“ ir kt. Renka senienas, savo namuose yra įkūręs muziejuką.

KONTRIMAS Algirdas – pedagogas, poetas. Gimė 1958 m. gruodžio 19 d. Kūrtuvėnų miestelyje (Šiaulių raj.). Baigė Šāukėnų vidurinę mokyklą. 1981 m. Šiaulių pedagoginiame institute įgijo pradinio mokymo pedagogikos ir metodikos mokytojo kvalifikaciją. 1981–1982 m. dirbo Gačionių (Pakrūojo raj.) aštuonmetėje mokykloje mokytoju, 1982–1996 m. buvo Stačiūnų (Pakrūojo raj.) pagrindinės mokyklos direktoriumi, o nuo 1996 m. yra Šiaulių Šventupio vidurinės mokyklos direktoriaus pavaduotojas ugdymui. Studijų metais jo eiles spausdino

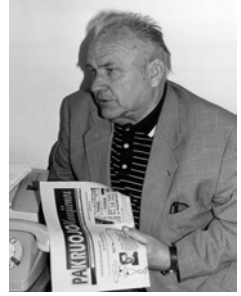

*Stasys Jarmala,
Jonas Kelevišius,
Algirdas Kontrimas*

Šiaulių pedagoginio instituto laikraštis, vėliau – Pakruojo raj. laikraštis „Auksinė varpa“, „Šiaulių kraštas“, almanachas „Šiaurės Lietuva“. Pakruojuje įkūrus Literatų klubą, keletą metų buvo jo prezidentu. Eilės buvo išspausdintos šio klubo išleistose rinktinėse „Dainuoju kaimui, jo darbščiam artojui“ (1990), „Sugrižimas“ (1995).

MATULEVIČ (Matuliauskaitė) Rozalija – pedagogė, ilgametė Lėgumų vidurinės mokyklos direktorė. Gimė 1921 m. vasario 4 d. Petrograde (dabar Sankt Peterburgas). 1941 m. baigė Leningrado mokytojų institutą ir išvyko mokytojauti į Batamos gyvenvietę (Ziminskio raj., Irkutsko sritis). 1948 m. atvyko į Lietuvą, į Lėgumų miestelį (Pakruojo raj.), kur rusų komplekte dirbo mokytoja, o vėliau dėstė rusų kalbą. 1956–1978 m. buvo Lėgumų vidurinės mokyklos direktore (per tuos metus išleido 23 abiturientų laidas – 514 moksleivių). Už gerą ilgametį pedagoginį darbą jai suteiktas Lietuvos SSR nusipelnusios mokytojos vardas. Plačiau žr. p. 347–352.

RUPKA Jurgis – kunigas, poetas. Gimė 1939 m. gruodžio 22 d. Diñšių kaime (Šiaulių aps., Gruzdžių vls.). Mokėsi Kauno kunigų seminarijoje. 1875 m. buvo išventintas kunigu. 1876–1978 m. vikaravo Rozalimo miestelyje (Pānevėžio aps.). Nuo 1908 m. iki gyvenimo pabaigos kunigavo Lėgumų miestelyje (Šiaulių aps.). Čia 1908–1915 m. jo rūpesčiu buvo statoma bažnyčia. Rašė eilėraščius moralės, buities temomis, jie buvo spausdinami „Tėvynės sarge“, „Šaltinyje“ ir kitur. Mirė 1929 m. Lėgumuose. Palaidotas Lėgumų kapinėse. Plačiau žr. p. 779–792.

SKARINGA Aloyzas Algimantas – gydytojas neurologas. Gimė 1942 m. gegužės 3 d. Švenčionėliuose. Nuo 1949 m. lankė Kru-pavičių pradžios, vėliau – Linkuvės (Pakruojo raj.) mokyklas. 1952–1960 m. mokėsi Lėgumų vidurinėje mokykloje, kurią baigė aukso medaliu. 1960–1966 m. studijavo Kauno medicinos instituto Gydoma-jame fakultete, kurį baigė su pagyrimu. 1966 m. įstojo į Kauno me-dicinos instituto Farmakologijos katedros aspirantūrą, kur vadovau-jamas prof. A. Mickio parašė ir apgynė mokslų daktaro disertaciją. 1970–1976 m. buvo Kauno širdies ir kraujagyslių fiziologijos ir pa-tologijos mokslinių tyrimų instituto Palangės filialo vyr. mokslinis bendradarbis, mokslinis sekretorius. Nuo 1976 m. dirba gydytoju neurologu: 1976–1982 m. Klaipėdos miesto ligoninės Neurologijos skyriaus vedėjas, 1982–1984 m. Vilniaus I klinikinės ligoninės Neu-rologijos skyriaus vedėjas, 1984–1987 m. Vilniaus psichoneurologinės ligoninės III nervų ligų skyriaus vedėjas, 1987–1992 m. Vilniaus šv. Jokū-bo ligoninės Neurologijos skyriaus vedėjas, o nuo 1992 m. Vilniaus Mykolo Marcinkevičiaus ligoninės Neurologijos skyriaus vedėjas. 1990–1997 m. buvo Lietuvos Respublikos Sveikatos apsaugos ministerijos vyr. neurologas. 1975, 1976 m. stažavosi Maskvoje, I medicinos ins-

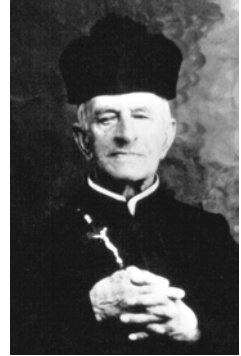

*Rozalija Matulevič,
Jurgis Rupka,
Aloyzas Algimantas
Skaringa*

tituto Neurologijos katedroje, pas prof. A. M. Veiną, 1977 m. – Zaporozėje, pas prof. A. D. Drobinskį. 1987 m. stažavosi manualinės terapijos srityje Maskvos Baturino institute, 1991 m. studijavo Italijoje, Bormio klinikoje, pas prof. V. Tamburino, 1995, 1996 m. – JAV, Kanzaso universiteto Neurologijos skyriuje, pas prof. W. C. Collierį. Publikavo 45 mokslinius straipsnius. Iki šiol dirba mokslinį tiriamąjį darbą epilepsijos, Parkinsono ligos srityje.

SKRIPKAUSKAS Antanas – pedagogas, rašytojas. Gimė 1904 m. balandžio 13 d. Ritinės kaime (Mažeikių aps.). Baigęs Šiaulių mokytojų seminariją, mokytojavo Sereikiuose (Lýgumų vls.), Telšiuose, Ariogaloje, Naujõjoje Vilnioje, apie 1929–1931 m. – Lýgumuose. Redagavo savaitraštį „Žemaičių balsas“ (vėliau „Mūsų balsas“), Šiaulių literatų žurnalą „Taškas“. Paskelbė romanus: „Jis ir moteris“ (1931), „Romanas be moters“ (1934), „Savanoriai aria“ (1936), „Mokytojo dalia“ (1937). Priklausė Lietuvos aktyvistų frontui, rengusiam sukilimą nepriklausomybei atkurti, bendradarbiavo pogrindžio laikraštyje. 1941 m. buvo suimtas ir tų pat metų gruodžio 18 d. sušaudytas Gorkyje (Nižnij Novgorodas, Rusija).



*Antanas Skripkauskas,
Povilas Svilas*

STANSKIS Pranciškus – kunigas, literatas. Gimė 1815 m. kovo 20 d. Biliónių kaime (Tauragės aps., Laūkuvos vls.). Baigęs Važnių kunigų seminariją, vikaravo daugelyje Žemaitijos parapijų. Kunigavo Raudondvario filijoje, o pastačius bažnyčią vyskupo M. Valančiaus buvo paskirtas pirmuoju Raudondvario klebonu. Nuo 1855 m. iki mirties klebonavo Lýgumų miestelyje. Rūpinosi žmonių švietimu ir dorove, pritarė blaivybės idėjoms, rėmė knygnešius. Parašė didaktinių bei humoristinių prozos tekstų, eilių („Birbiriušas“, „Pašventimas naujos karčemos“, „Mojaus mėnesio rytas Lygumuose“ ir kt.). Pasirašinėjo Šaltapleškio iš Pajūrės slapyvardžiu. Mirė 1905 m. sausio 16 d. Lýgumuose. Plačiau žr. p. 143–144.

SVILAS Povilas – kunigas. Gimė 1867 metais. Baigęs Kauno kunigų seminariją, kunigavo Dūkšte, Kašakiškyje, Lýgumuose. Buvo baustas carinės valdžios už vaikų mokymą lietuviškai. 1908–1909 m. Kašakiškyje pastatė kleboniją, išpuošė bažnyčią, o 1936 m. dekoravo bažnyčią Lýgumuose. Šios parapijos 500 m. jubiliejaus proga parašė knygelę „Lygumai“ (1937). Mirė 1948 metais. Palaidotas Lýgumų kapinėse.

ŠAKMANAS Tadas – karo lakūnas, pulkininkas. Gimė 1899 m. Spirakių kaime (Šiaulių aps., Jõniškio vls.). Mokėsi Mintaujos gimnazijoje, baigė Kauno karo mokyklą. Dalyvavo kovose su Želigovskiu, buvo apdovanotas Vyčio kryžiaus ordinu. Redagavo „Kario“ žurnalą. 1927–1935 m. Prezidento A. Smetonos adjutantas. Išėjęs į atsargą, apsigyveno žmonos tėviškėje Pavėzgių dvare (Šiaulių aps., Stačiūnų vls.).

1938–1940 m. Šiaulių alaus gamyklos „Gubernija“ direktorius. Per vokiečių okupaciją aktyviai prisidėjo prie nacionalinės kariuomenės kūrimo. 1944 m. paskirtas Vilniaus miesto komendantu. 1945 m. suimtas ir nuteistas 10 m. kalėjimo. Kalėjo Mordovijos ir Kolymos lageriuose. Mirė 1988 m. Šiauliuose.

VASILIAUSKAS Mečislovas – pedagogas. Gimė 1877 m. lapkričio 20 d. Liudvinavo miestelyje (Marijampolės aps.). 1898 m. baigė Veiverių mokytojų seminariją. Besimokydamas priklausė slaptai „Sietyno“ organizacijai, platino „Varpa“, „Ūkininką“ ir kitus uždraustus lietuviškus leidinius. 1901 m. trejiems metams ištremtas į Odesą. 1905 m. sugrįžo į Lietuvą. 1906–1915 m. mokytojavo Skrebėtiškyje (dab. Pāsvalio raj.). 1915–1916 m. dirbo Maskvos lietuvių tremtinių draugijų veikloje. 1917 m. su kitais organizavo Liaudies mokytojų sąjungą. Grįžęs į Lietuvą, dirbo Jurbarko, Biržų ir Pāsvalio apskričių pradinė mokyklų inspektoriumi, prie Šiaulių mokytojų seminarijos įsteigtos pavyzdinės mokyklos vedėju, mokytoju. 1945–1949 m. Šiaulių aps. Stačiūnų pradinės mokyklos ir valsčiaus švietimo skyriaus vedėjas. 1949–1957 m. Stačiūnų septynmetės mokyklos direktorius. Lietuvos nusipelnęs mokytojas (1947). Vienas iš pradinė mokyklų vadovėlių rengėjų. Su J. Matulevičiumi 1907 m. parengė pirmąją chrestomatiją pradinė mokykloms „Mūsų dirva“. Metodikos knygu „Trumpa aritmetikos pradedamojo mokslo metodika“ (1920), „Lietuvių kalbos pradžios mokslo metodika“ (1924) autorius. Apie pedagogikos problemas rašė „Vilniaus žiniuose“, „Beraštyje“, „Švietimo darbe“, „Mokykloje ir gyvenime“ ir kt. Mirė 1957 m. gegužės 19 dieną. Palaidotas Stačiūnuose. Plačiau žr. p. 470–471.

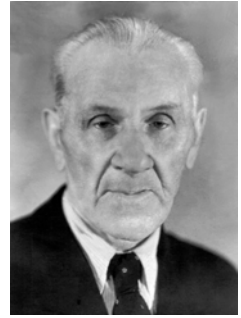

Mečislovas Vasiliauskas

VIRELIŪNAS Antanas – pedagogas, kalbininkas. Gimė 1887 m. birželio 20 d. Vėžionių kaime (Kūpiškio raj.). 1910 m. baigė Pānevėžio mokytojų seminariją. 1910–1912 m. mokytojavo Sereikių (Lýgumų vls.). 1912–1914 m. – Tvėrų (dab. Plūngės raj.) pradžios mokyklose, 1918–1919 m. – Kauno Saulės gimnazijoje. 1919–1923 m. dirbo Švietimo ministerijoje. 1923–1924 m. redagavo žurnalą „Švietimo darbas“. Vienas iš knygu leidimo bendrovės „Sakalas“ (įkurta 1924 m.) steigėjų. Dirbo Terminologijos komisijoje. Paskelbė straipsnių pedagogikos, kraštotyros, kalbos klausimais. Išleido knygu, vadovėlių mokykloms: „Įvardai, arba terminai“ (1924), „Mūsų kalbos ugdymas“ (1925), „Kaip mokyti kraštotyros?“ (1924), „Geografija“ (1922), „Krašto mokslo vadovėlis“ (1926), „Kelionė po šiaures“ (1924–1925, 2 dalys), „Vandens ir vėjo galybės“ (su P. Šinkūnu, 1925). Mirė 1925 m. liepos 23 d. Palangojė.

Apie autorius

Valentina Alekseriūnaitė – paminkloaugininkė. Gimė 1951 m. vasario 11 d. Miciūnų k. (Pakruojo raj.). Baigusi Vilniaus kultūros mokyklą, dirbo Pakruojo raj. bibliotekose. Nuo 1985 m. yra Pakruojo savivaldybės Kultūros skyriaus paminkloaugos vyr. specialistė.

Algirdas Baliulis – istorikas. Gimė 1936 m. sausio 2 d. Duobių k. (Daugailių vls., Utenos aps.). 1953 m. baigė Utenos 1-ąją vidurinę mokyklą. 1958 m. Vilniaus universitete įgijo bibliotekininko specialybę. Dirbo Paminklų konservavimo institute, 1988–2000 m. buvo Lietuvos Istorijos instituto Archeografijos skyriaus vedėjas, nuo 1988 m. yra šio instituto vyr. mokslinis bendradarbis. Parašė knygą „Trakų miestas ir pilys“ (1991) (kartu su S. Mikulioniu, A. Miškiniu), parengė chrestomatiją „Lietuvos Didžiosios Kunigaikštystės kasdienis gyvenimas“ (2001) (kartu su E. Meilumi), paskelbė „Ukmergės apskrities seniūnijų 1756 m. inventorius“ (1994), „Lietuvos metriką“ (1, 3, 8, 10, 25, 51 tomas; kartu su kitais). Už „Lietuvos metrikos“ publikavimą 1998 m. apdovanotas Lietuvos mokslo premija.

Laimutis Bilkis – kalbininkas. Gimė 1969 m. gegužės 19 d. Daržėlių k. (Ignalinos raj.). 1987 m. baigė Liūkmenų (Ignalinos raj.) vidurinę mokyklą. 1987–1992 m. studijavo Vilniaus pedagoginiame institute, Lituaniistikos fakultete. Nuo 1992 m. dirba Lietuvių kalbos instituto Vardyno skyriuje. 1998 m. apgynė humanitarinių mokslų daktaro disertaciją „Lietuvių priešaginės darybos helonimai“. Mokslinio darbo sritis – lietuvių vietovardžiai.

Liucija Janina Brazdžionienė – bibliotekininkė. Gimė 1944 m. gruodžio 13 d. Steigvilių k. (Pakruojo raj.). Mokėsi Diržių septynmetėje mokykloje, vėliau baigė Vilniaus pedagoginę mokyklą. 11 metų dirbo pedagoginą darbą, nuo 1979 m. yra Šukiūnių kaimo bibliotekininkė.

Leonas Braziulis – žr. p. 843.

Stanislovas Buchaveckas – istorikas, publicistas. Gimė 1951 m. birželio 11 d. Nochtuisko k. (Oliokminko raj., Jakutija). Á Lietuvą atvyko 1956 metais. 1969 m. baigė Jėniškio vidurinę mokyklą ir iki 1974 m. Vilniaus universitete studijavo istoriją. Dėl gimimo tremtyje „dėmės“ nebuvo priimtas į Lietuvos SSR Mokslų Akademijos Istorijos institutą. 1974–1976 m. dirbo Vilniaus muziejuose, 1976–1990 m. – Vilniaus jaunųjų turistų stotyje. Nuo 1974 m. kaip dėstytojas-valandininkas (etatiniu darbuotoju nepriėmė) dar skaitė paskaitas Vilniaus pedagoginiame institute. Nuo 1990 m. dirba Lietuvos istorijos institute. Didžiausią dėmesį skiria nacių okupacijos laikotarpio Lietuvos istorijos tyrinėjimams. Parašė mokslinių bei populiarių straipsnių istorijos ir turizmo temomis, išleido knygas: „Verknė“ (1984), „Strėva“ (1985), „Pėsčiomis po gimtąjį kraštą“ (1989), „Kaišiadorių rajonas“ (1989), „Šalčios žemė“ (1992).

Prosperas Bubnys – žr. p. 852.

Renata Budrienė – mokytoja. Gimė 1971 m. balandžio 19 d. Giliógirio k. (Plūngės raj.). 1986 m. baigė Stačiūnų mokyklą, 1996 m. – Vilniaus pedagoginio universiteto Lituaniistikos fakultetą (neakivaizdiniu būdu). Nuo 1989 m. dirba Stačiūnų pagrindinėje mokykloje, šiuo metu yra lietuvių kalbos vyr. mokytoja.

Birutė Burauskaitė – inžinierė, sociologė, kraštotyriminkė. Gimė 1943 m. sausio 13 d. Kaune. 1960–1965 m. studijavo Kauno politechnikos instituto Cheminės technologijos fakultete. 1967–1979 m. dirbo mokslinio tyrimo institute „Termoizoliacija“ mokslinė bendradarbe. 1968 m. išitraukė į kraštotyros judėjimą, o 1969 m., įsteigus Vilniaus universiteto kraštotyros klubą „Ramuva“, tapo jo nare. Įkūrė Liaudies dainų klubą. Palaikė ryšius su disidentais,

spausdino bei platino pagrindžio leidinius. 1988 m. sudarius Sajūdžio komisiją stalinizmo nusikaltimams tirti, išitraukė į jos darbą, su kitais įkūrė Politkalinių ir tremtinių globos grupę. Nuo 1997 m. Lietuvos gyventojų genocido ir rezistencijos tyrimo centre dirba Genocido ir rezistencijos departamento direktoriaus pavaduotoja bei Archyvinio vardynų skyriaus vadove. Nuo 1998 m. yra tarptautinio projekto „Rytų Europa – bendras likimas“ koordinatorė Lietuvoje.

Antanas Čalnaris – žr. p. 843–844.

Marijona Čilvinaitė – bibliotekininkė, kraštotyrininkė. Gimė 1900 m. rugpjūčio 6 d. Upynos mstl. (dab. Šilalės raj.). 1915 m. baigė Upynos pradžios mokyklą, 1925 m. – Šiaulių gimnaziją. Iki 1930 m. studijavo Kaune, Lietuvos universiteto Humanitarinių mokslų fakultete. Po to Vytauto Didžiojo universitete dirbo bibliotekininke. Nuo 1940 m. buvo Vilniaus universiteto bibliotekos Mokslinės skaityklos vedėja. 1948–1963 m. dirbo Kauno valstybinėje respublikinėje bibliotekoje. Dalyvavo etnografinėse ekspedicijose, skelbė straipsnius „Mokykloje“, „Gyvenime“, „Kultūroje“, „Gimtajame krašte“, „Mūsų senovėje“, „Trimate“, „Karo archyve“ ir kitur. Mirė 1995 m., palaidota gimtosios Upynos kapinėse.

Vytautas Didžpetris – inžinierius, paminklosaugininkas. Gimė 1942 m. rugpjūčio 6 d. Pakrúojyje. 1960 m. baigė Kauno 13-ąją vidurinę mokyklą. 1961–1991 m. dirbo Valstybiniame aerofotogeodezijos bei Miškų institute. 1985–1991 m. studijavo Lietuvos žemės ūkio akademijoje, įgijo inžinieriaus žemėtvarkininko kvalifikaciją. Nuo 1992 m. dirba Kultūros vertybių apsaugos departamento Kultūros paveldo centre (1995–1996 m. – dar Lietuvos genocido ir rezistencijos tyrimo centre). 1995–1997 m. krašto kultūros laikraščio, o nuo 1998 m. istorijos ir kultūros žurnalo „Žiemgala“ atsakingasis redaktorius bei „Žiemgalos“ leidyklos direktorius (nuo 1999 m.). Surengė parodų apie Šiaurės Lietuvą. Išleido knygą „Linkuvos karmelitų bažnyčia ir vienuolynas“ (1993).

Aldona Gaigalaitė – istorikė. Gimė 1927 m. birželio 15 d. Gaižūnų k. (Linkuvės vls.). Mokėsi Rinkūnų k. pradžios mokykloje, Linkuvės gimnazijoje ir Vilniaus pedagoginiame institute. 1950 m. jį baigusi, dirbo Šiaulių mokytojų institute visuotinės istorijos dėstytoja. Įstojusi į Istorijos instituto aspirantūrą, apgynė disertaciją ir iki 1969 m. čia dirbo mokslinė bendradarbe, sektoriaus vadove. Po to Vilniaus pedagoginiame institute dėstė Lietuvos istoriją, Lietuvos kultūros istoriją, buvo katedros vedėja; jai suteiktas docentės, vėliau – profesorės vardas. Tyrinėja XX a. Lietuvos istoriją, yra paskelbusi daugiau kaip 200 darbų – knygų, vadovėlių bei chrestomatijų mokykloms, straipsnių, recenzijų ir kita. Pastaruoju metu domisi gimtųjų apylinkių istorija, yra parašiusi atsiminimus apie savo mokytojus.

Juozas Galkus – dailininkas. Gimė 1932 m. lapkričio 2 d. Šimkūnų k. (Jōniškio vls.). 1945–1952 m. mokėsi Jōniškio vidurinėje mokykloje, iki 1958 m. studijavo Valstybinio dailės instituto Grafikos katedroje pas prof. A. Kučą. Nuo 1960 m. Grafikos katedroje dėsto kompoziciją ir tapybą, nuo 1982 m. yra profesorius. Dalyvavo daugelyje parodų Lietuvoje ir užsienyje, surengė personalinių parodų. 1966 m. apdovanotas Varšuvos tarptautinės plakato bienalės specialiuoju prizu, 1982 m. – Brno tarptautinės taikomosios grafikos bienalės bronzos medaliu, dar Pabaltijo plakato trienalė ir kt. parodų premijomis bei diplomais. Sukūrė per 500 plakatų, taikomosios grafikos kūrinių, miestų ir miestelių herbų, apipavidalino per 100 knygų. Paskelbė straipsnių apie plakatą ir kt., išleido knygą „Senasis Lietuvos plakatas 1862–1944“.

Kazimieras Garšva – kalbininkas. Gimė 1950 m. lapkričio 11 d. Linkuvojė (Pakrúojo raj.). Nuo 1957 m. lankė Linkuvės vidurinę mokyklą, 1963–1968 m. – Kauno 22-ąją vidurinę mokyklą. Iki 1973 m. studijavo lietuvių kalbą ir literatūrą Vilniaus universiteto Filologijos fakul-

tete, iki 1976 m. – Kalbotyros institute Maskvoje. 1977 m. apginta filologijos mokslų kandidato disertacija „Priegaidės fenologinėje sistemoje (remiantis lietuvių kalbos medžiaga)“, 1993 m. nostrifikuotas humanitarinių mokslų daktaro laipsnis. Nuo 1973 m. dirba Lietuvių kalbos institute. Svarbiausios mokslinio tyrinėjimo kryptys: lietuvių kalbos tarmės, bendrinės lietuvių kalbos fonetika ir fonologija, lietuvių kalbos ploto ir pakraščių šnektų istorija, tikriniai vardai ir kita. Parašyta 80 mokslinių ir 200 populiarių straipsnių, sudarytos 5 knygos. Nuo 1988 m. „Vilnijos“ draugijos pirmininkas, taip pat „Žiemgalos“ draugijos, Lietuvos Sąjūdžio tarybų, kitų visuomeninių organizacijų, valstybinių komisijų narys.

Janina Greiškanienė – bibliotekininkė. Gimė 1956 m. vasario 24 d. Miciūnų k. (Pakrúojo raj.). Kauno žemės ūkio technikume įgijo topografijos specialybę. Dirbo Kaune, Visasąjunginio žemės ūkio aerofotogeodezinių tyrinėjimų institute. Nuo 1994 m. dirba Pakrúojo viešosios bibliotekos Pamūšio filiale.

Genė Juodytė – bibliotekininkė. Gimė 1954 m. birželio 3 d. Žeimėlyje (Pakrúojo raj.). 1972 m. baigė Žeimėlio vidurinę mokyklą. Dar joje susidomėjo kraštotyra, lankė mokytojo J. Šliavo vadovaujamą kraštotyros būrelį, rinko ir užrašinėjo tautosaką. Studijavo Vilniaus universitete, po dviejų kursų mokslą tęsė Vilniaus kultūros mokykloje. Šiuo metu dirba Pakrúojo J. Paukštelio viešojoje bibliotekoje, domisi iš šio krašto kilusiomis iškilomis asmenybėmis.

Jonas Juozapaitis – buvęs Lýgumų valsčiaus savivaldybės tarnautojas. Gimė 1921 m. spalio 30 d. Išdagiėčių k. (Lýgumų vls.). Baigė Pamūšio (Lýgumų vls.) pradžios mokyklą. Nuo 1935 m. gyveno netoli Ažuolynės viensėdžio. Vokiečių okupacijos metais dirbo Lýgumų valsčiaus savivaldybėje paskirstymo punkto sąskaitininku. Nuo 1944 m. buvo Kairių bažnyčios, nuo 1950 m. – Šiaulių Šv. Jurgio bažnyčios zakristijonu. Vėliau dirbo ūkvedžiu įvairiose Šiaulių miesto įstaigose.

Robertas Jurgaitis – istorikas. Gimė 1972 m. kovo 23 d. Lýgumų mstl. (Pakrúojo raj.). Mokėsi Lýgumų vidurinėje mokykloje, 1990–1996 m. studijavo istoriją Vilniaus pedagoginiame universitete. Nuo 1997 m. yra Vilniaus pedagoginio universiteto Lietuvos istorijos katedros dėstytojas. Paskelbė mokslinių ir populiarių straipsnių. Tyrimų sritis – Lietuvos Didžiosios Kunigaikštystės parlamentarizmo istorija. Nuo 1998 m. yra „Žiemgalos“ draugijos prezidentas.

Kazimieras Kalibatas – žr. p. 846.

Lidija Kavaliauskienė – geografė, kartografė. Gimė 1943 m. lapkričio 7 d. Jaugeliškių k. (Jonavės raj.). 1960 m. baigė Jonavės vidurinę mokyklą. Metus dirbo Beržų (Jonavės raj.) aštuonmetėje mokykloje. 1961–1966 m. studijavo Vilniaus universiteto Gamtos fakultete, įgijo geografijos, kartografijos specialybę. Nuo 1964 m. dirba Vilniaus universiteto Kartografijos laboratorijoje (vėliau centre). Rengia žemėlapius, atlasus, bendradarbiauja leidžiant lokales monografijas.

Jonas Kelevišius – žr. p. 853.

Libertas Klimka – mokslo istorikas, kraštotyrininkas. Gimė 1940 m. rugsėjo 18 d. Kaune. Užaugo Vilniuje. 1963 m. Vilniaus universitete baigęs fizikos studijas, dirbo Puslaidininkių fizikos institute, tyrinėjo karštųjų elektronų rekombinacinius procesus germanio kristaluose. Jam suteiktas gamtos mokslų daktaro vardas. 1975–1991 m. buvo Vilniaus technikos universiteto docentas, dabar – Vilniaus pedagoginio universiteto Baltų proistorės katedros docentas. Yra vienas iš Lietuvos etnokosmologijos muziejaus (Molėtų raj.) steigėjų ir mokslinis vadovas. Tyrinėjimų kryptys – baltų etnokosmologija ir paleoastronomija, tikslųjų ir

taikomųjų mokslų istorija Lietuvoje. Šia tema yra išleidęs knygų, parašęs mokslinių bei populiarų straipsnių.

Emilija Konkulevičiūtė-Libikienė – mokytoja. Gimė 1924 m. vasario 11 d. Mazgaigalio k. (Naujāmiesčio vls., Pānevėžio aps.). Mokytojavo Smilgių (Pānevėžio aps.) septynmetėje mokykloje, Ramygalos, Pakruojo vidurinėse mokyklose. 1957 m. baigė Vilniaus pedagoginio instituto Lietuvių kalbos ir literatūros fakultetą (neakivaizdiniu būdu). Nuo tada iki pat 1997 m. dirbo Lygumų vidurinėje mokykloje. Dalyvavo užklausinėje kultūrinėje veikloje – rengė, režisavo vaidinimus.

Povilas Krikščiūnas – filologas. Gimė 1955 m. spalio 5 d. Berklainių k. (Daujėnų apyl., Pāsvalio raj.). 1972 m. baigė Daujėnų aštuonmetę, 1975 m. – Pāsvalio vidurinę mokyklą, 1981 m. – Vilniaus universitetą. Dalyvavo Vilniaus universiteto kraštotyrininkų „Ramuvos“, Lietuvių literatūros ir tautosakos instituto ekspedicijose. Šiuo metu dirba Lietuvių literatūros ir tautosakos institute. Mokslinių tyrinėjimų sritis – lietuvių tautosaka, archyvinis darbas. Parengė publikaciją „Lietuvių liaudies anekdotai“ (1984), bendradarbiavo „Kraštotyroje“, „Tautosakos darbuose“, sudarė katalogą „Kraštotyrininkai – tautosakos rinkėjai (1960–1985)“.

Rimvydas Kunkskas – geografas-ekologas. Gimė 1938 m. gegužės 3 d. Lingirio k. (Pānevėžio raj.). 1955 m. baigė Ramygalos vidurinę mokyklą, 1960 m. – Vilniaus universiteto Gamtos fakultetą. Dirbo Geografijos institute, 1990–1994 m. – Aplinkos apsaugos departamente Ekspertizės valdybos viršininku, 1993–1996 m. – Geografijos institute Ežerotyros ir pelkėtyros sektoriaus vadovu. Nuo 1996 m. yra šio instituto pelkėtyros grupės vadovas. Svarbesni darbai: „Nemuno deltos raidos naujoji schema“ (1975–1978), „Augalijos kaita Lietuvos ežerų ir pelkių raidoje“ (1993), „Ežerų ir pelkių raidos hidrografinės tipologijos principai“ (1988). Parašė apie 120 straipsnių. Mokslinio darbo sritys – paleontologija, arba landšafto istorija, etnoekologija, ežerotyra-pelkėtyra. 1983 m. apdovanotas nacionaline J. Basanavičiaus premija.

Pranė Kvedarienė – žurnalistė. Gimė 1954 m. gruodžio 16 d. Mėskalaukio k. (Pāsvalio raj.). Nuo 1973 m. dirba Pakruojo raj. „Auksinės varpos“ laikraščio redakcijoje, nuo 1982 m. yra šio leidinio Žemės ūkio skyriaus vedėja.

Daiva Leimontaitė – mokytoja. Gimė 1973 m. rugsėjo 8 d. Linkuvojė (Pakruojo raj.). 1991 m. su pagyrimu baigė Linkuvės vidurinę mokyklą ir įstojo į Vilniaus pedagoginio universiteto Lituanistikos fakultetą. Baigusi studijas, mokytojavo Žeimelio (Pakruojo raj.), Baltosios Vokės (Šalčininkų raj.) vidurinėse mokyklose. Nuo 1997 m. dirba Lygumų (Pakruojo raj.) vidurinėje mokykloje. Be tiesioginio darbo, domisi etnografija bei etnokultūra.

Rasa Leviškaitė-Sperskienė – istorikė. Gimė 1963 m. birželio 19 d. Dervelių k. (Pakruojo raj.). Studijavo Vilniaus pedagoginiame institute. Nuo 1985 m. čia dirba Lietuvos istorijos katedros dėstytoja. Tyrinėjimų sritis – lietuviai Rusijoje 1914–1918 metais.

Aurelija Malinauskaitė – istorikė. Gimė 1961 m. gegužės 4 d. Radviliškyje. 1985 m. baigė Vilniaus universiteto Istorijos fakultetą. Dirba Šiaulių „Aušros“ muziejuje. Nuo 1997 m. dar yra Lietuvos gyventojų genocido ir rezistencijos tyrimo centro įgaliota atstovė Šiaulių apskrīčiai. Dviejų knygų – „Partizanų kovos Šiaulių krašte“ ir „Laisvės kovos Prisikėlimo apygardoje“ – sudarytoja, straipsnių bei publikacijų autorė. Apie ginkluotą pasipriešinimą sovietmečiu paskelbė straipsnių periodinėje spaudoje, tęstiniuose leidiniuose „Laisvės kovų archyvas“, „Žiemgala“ ir kitur. Domėjimosi sritys – Lietuvos gyventojų genocidas pirmosios (1940–1941 m.) ir antrosios (1944–1990 m.) sovietų okupacijų metais, rezistencinis sąjūdis.

Petras Mekys – inžinierius. Gimė 1933 m. rugsėjo 25 d. Vilūnaičių k. (Lýgumų vls.). 1941 m. su šeima buvo ištremtas į Sibirą (Tomsko sritis, Parbigio raj., Zavadskojės k.). 1952–1956 m. mokėsi Ulan Udės geležinkelio technikume. Po to dirbo Sverdlovsko geležinkelio gamykloje kontrolieriumi, konstruktoriumi. 1957–1963 m. dar studijavo Uralo politechnikos institute (vakariniame skyriuje). Baigęs studijas, grįžo į Lietuvą. Čia iki 1995 m. dirbo Vilniaus elektros matavimo technikos gamykloje inžinieriumi-konstruktoriumi, biuro viršininku.

Angelė Mikelevičiūtė-Zaveckienė – agronomė, bibliotekininkė. Gimė 1949 m. balandžio 14 d. Pāšvitinio k. (Pakruójo raj.). Mokėsi Linkuvės (Pakruójo raj.) vidurinėje mokykloje. 1970 m. Joniškėlio tarybinio ūkio technikume įgijo agronomės specialybę. Iki 1979 m. dirbo Stačiūnų tarybinio ūkio buhalterė, agronome. Vėliau buvo Stačiūnų apylinkės vykdomojo komiteto sekretore. Nuo 1986 m., panaikinus Stačiūnų apylinkę, dirba Stačiūnų kultūros namų direktore, bibliotekininke.

Vacys Milius – etnologas. Gimė 1926 m. gruodžio 8 d. Šauklių k. (Mósėdžio vls., Kretingės aps.). Iki 1938 m. lankė Šačių pradžios mokyklą, 1940 m. baigė Skuodo pradžios mokyklos V–VI skyrius ir iki 1944 m. mokėsi Skuodo gimnazijoje. 1946 m. baigė Telšių mokytojų seminariją, 1951 m. – Vilniaus universiteto muziejinkystės ir etnografijos studijas. 1952–1954 m. studijavo SSRS Mokslų Akademijos Etnografijos instituto aspirantūroje. 1955 m. apgynė disertaciją apie lietuvių valstiečių maistą ir namų apyvokos daiktus, 1993 m. – habilituoto daktaro disertaciją apie Lietuvos kaimo amatus ir techniką. Mokslinės veiklos kryptys – Lietuvos kaimo materialinės kultūros istorija, lietuvių etnologijos istoriografija ir bibliografija. Šiuo metu dirba Lietuvos istorijos institute, yra Lietuvos katalikų mokslo akademijos akademikas.

Juozas Misevičius – istorikas. Gimė 1961 m. birželio 7 d. Šiauliuosė. 1979 m. baigė Šiaulių 2-ąją vidurinę mokyklą, 1980–1985 m. studijavo Vilniaus universiteto Istorijos fakultete. Po to iki 1992 m. dirbo Šiaulių pedagoginio instituto Politologijos katedroje, studijavo Vilniaus universiteto aspirantūroje. 1994–1997 m. dirbo UAB „Metalų prekyba“ marketingo direktoriumi, iki 1999 m. – įmonės „Alresna“ vadybininku. Knygų „Lietuvos kūno kultūros ir sporto istorija“ (1996), „Šiaulių sporto istorija“ (1998), „Gruzdžiai“ (1999) bendraautorius, paskelbė straipsnių sporto istorijos, kraštotyros temomis.

Kazys Misius – inžinierius, istorikas. Gimė 1942 m. gruodžio 5 d. Pāymėžio k. (Kvėdarnos vls.). 1961 m. baigė Kvėdarnos vidurinę mokyklą, 1967 m. – Kauno politechnikos instituto Vilniaus filialą. Dirba Kultūros paveldo centre Kultūros vertybių paieškų grupės vyr. specialistu. Tyrinėja lietuviškos spaudos draudimo laikotarpį, XIX a. pabaigos ekonominių, kultūrinių Lietuvos gyvenimą bei miestelių, kaimų istorijas. Yra Lietuvos istorijos draugijos narys, bendradarbiauja kraštotyrimuose leidiniuose, kartu su R. Šinkūnu išleido žinyną „Lietuvos katalikų bažnyčios“ (1993).

Skaistė Mockutė – etnologė. Gimė 1941 m. gegužės 16 d. Vilniuje. 1951 m. su šeima buvo ištremta į Sibirą (Irkutsko sritis, Bolšaja Tada k.). Į Lietuvą grįžo 1962 metais. 1972 m. baigė Vilniaus universiteto Istorijos fakultetą. Nuo 1973 m. dirba Šiaulių „Aušros“ muziejuje. Paskelbė straipsnių žurnaluose „Liaudies kultūra“, „Etnografija“, lokalinėje monografijoje „Gruzdžiai“ (1999), vietinėje spaudoje ir kitur.

Eligijus Juvenčius Morkūnas – istorikas. Gimė 1945 m. rugsėjo 27 d. Kėdāiniuose. Mokėsi Kėdāinių 2-ojoje vidurinėje mokykloje, 1967 m. baigė Kauno technologijos technikumą. 1967–1970 m. studijavo Kauno politechnikos institute, 1979 m. baigė Vilniaus universitetą. Nuo

1970 m. buvo Lietuvos liaudies buities muziejaus mokslinis darbuotojas, nuo 1984 m. – šio muziejaus Miestelio ir liaudies technikos sektoriaus vedėjas, o nuo 1995 m. yra muziejaus direktoriaus pavaduotojas informacijai ir švietimui. Išleido knygą „Technikos paminklai Lietuvoje: vėjo malūnai“ (1982), sukaupe medžiagos knygoms apie vandens, garo malūnus.

Jonas Nekrašius – teisininkas, advokatas. Gimė 1949 m. rugpjūčio 18 d. Šiauliuosė. Nuo 1979 m. dirbo Pakrúojo raj. apylinkės teismo pirmininku, o nuo 1992 m. yra Šiaulių advokatų kontoros advokatas. Išleido kelias knygas apie teisę, ekslibrisą, meną, parašė apie 1500 straipsnių. 1988 m. Pakrúojo dvaro rūmuose įkūrė pirmąjį Ekslibriso muziejų Lietuvoje. Tarptautinių „mail art“ (menas paštu) parodų ir projektų rengėjas, ekslibrisų konkursų kuratorius. „Žiemgalos“ draugijos ir krašto kultūros laikraščio „Žiemgala“ vienas iš steigėjų, pirmasis šio laikraščio vyr. redaktorius (1991–1994). Videofilmų „Žiemgalos vagos“ (1998), „Kryžių kalnas“ (2000) scenarijų autorius ir režisierius.

Erika Nenartavičiūtė – etnologė. Gimė 1951 m. sausio 7 d. Kaune. Nuo 1958 m. mokėsi Kauno S. Nėries vidurinėje mokykloje. 1969–1974 m. studijavo etnografiją Vilniaus universiteto Istorijos fakultete. Dalyvavo studentų mokslinės draugijos veikloje, „Ramuvos“ ekspedicijose. Nuo 1973 m. dirba Lietuvos liaudies buities muziejuje vyr. etnografe. Tyrinėjimų sritys – audiniai, audinių gamybos įrankiai, drabužiai. Bendradarbiauja leidžiant lokales monografijas.

Leonas Norkuckis – agronomas. Gimė 1946 m. balandžio 13 d. Obelyno k. (Krąžių vls., Rasėinių aps.). 1959–1964 m. mokėsi Pajūrio žemės ūkio technikumė, 1965–1970 m. studijavo Lietuvos žemės ūkio akademijoje, Agronomijos fakulteto neakivaizdiniame skyriuje. Po to dirbo Plūngės (iki 1973 m.) ir Pakrúojo (iki 1974 m.) rajonuose Valstybinės žemės ūkio produktų supirkimo ir kokybės inspekcijų inspektoriumi. 1979–1982 m. buvo žemės ūkio darbuotojų profsajungos Pakrúojo raj. komiteto pirmininkas, nuo 1986 m. – Pakrúojo raj. žemės ūkio valdybos viršininkas. 1990–1997 m. dirbo Lėgumų apylinkės (Pakrúojo raj.) viršaičiu (nuo 1995 m. Lėgumų seniūnijos seniūnu). Nuo 1997 m. yra Pakrúojo raj. žemės ūkio skyriaus vedėjo pavaduotojas melioracijai.

Algis Padora – žurnalistas, fotografas. Gimė 1951 m. lapkričio 26 d. Linkuvojė (Pakrúojo raj.). Mokėsi Linkuvės vidurinėje mokykloje, 1978 m. baigė žurnalistiką Vilniaus universitete. Nuo 1972 m. dirba Pakrúojo raj. laikraštyje „Auksinė varpa“, šiuo metu yra šio leidinio Fotoilustracijų skyriaus vedėjas. Surengė kolektyvinių bei personalinių fotoparodų.

Jurgita Petrauskaitė – kalbininkė. Gimė 1976 m. rugsėjo 5 d. Vilniuje. 1994 m. baigė Vilniaus Ozo vidurinę mokyklą, 1998 m. – Vilniaus pedagoginio universiteto Lituaništos fakultetą, 2000 m. – šio fakulteto magistrantūros studijas.

Juozas Petrulis – muziejininkas, kraštotyriminkas. Gimė 1904 m. balandžio 23 d. Rūdikų k. (Kūpiškio vls.). Mokėsi Kūpiškio, Bīrų gimnazijose. 1938–1944 m. dirbo Šiaulių „Aušros“ muziejuje, dalyvavo etnografinėse ekspedicijose, publikavo straipsnius leidinyje „Gimtasai kraštas“. 1947–1955 m. buvo Istorijos ir etnografijos muziejaus direktorius, 1952–1958 m. – Restauracijos skyriaus vedėjas. Vėliau dirbo Lietuvos SSR dailės muziejuje dailininku-restauratoriumi. Straipsnius skelbė „Kultūros baruose“, „Moksle ir gyvenime“, „Muziejuose ir paminkluose“ bei kitur. Lietuvoje populiarino esperanto kalbą. Mirė 1975 m. balandžio 25 d., palaidotas Vilniuje.

Gediminas Poliakas – Lėgumų seniūnas. Gimė 1961 m. gegužės 16 d. Bučiūnų k. (Jōniškio raj.). Lėgumų mstl. gyvena nuo 1985 metų. Iki 1997 m. dirbo Lėgumų žemės ūkio bendrovėje energetiku. Po to buvo paskirtas Lėgumų seniūnijos seniūnu.

Daiva Račiūnaitė-Vyčinienė – muzikologė. Gimė 1962 m. birželio 3 d. Vyžulionių k. (Vilniaus raj.). 1980 m. baigė Vilniaus M. K. Čiurlionio menų gimnaziją, o 1985 m. Lietuvos muzikos akademijoje įgijo muzikos istorijos specialybę. 1986–1989 m. tęsė studijas Rusijos Menų istorijos instituto Folkloro sektoriaus aspirantūroje. 1981–1996 m. vadovavo M. K. Čiurlionio menų gimnazijos folkloro ansamblui. Šiuo metu yra Lietuvos muzikos akademijos Muzikologijos instituto Etnomuzikologijos skyriaus vyr. mokslinė bendradarbė bei Etnomuzikologijos katedros docentė. Dalyvauja tautosakos ekspedicijose, vadovauja sutartinių atlikėjų grupei „Trys keturiose“, rengia folkloro festivalius. 1993 m. apgynė muzikologijos daktaro disertaciją „Sutartinių ir kitų ankstyvojo daugiabalsumo formų giedojimo tradicijos“. Tęsia sutartinių tyrinėjimus, gvildena vaikų folkloro (jo suvokimo bei interpretacijos) problemas. 1999 m. kartu su A. Dičiumi parašė vadovėlį „Mano muzika“ 5 klasei. Yra Lietuvos kompozitorių sąjungos narė.

Virginija Ramanauskaitė-Ostašenkovienė – archeologė. Gimė 1971 m. spalio 14 d. Šiauliuosė. 1997 m. Vilniaus universiteto Istorijos fakultete baigė magistrantūros studijas. Dirba Šiaulių „Aušros“ muziejuje, Archeologijos skyriuje. Domisi Šiaurės Lietuvos archeologijos paminklais, juos tyrinėja.

Marija Razmukaitė – kalbininkė. Gimė 1941 m. balandžio 1 d. Vilniuje. 1965 m. baigė Vilniaus universitetą. Nuo tada dirba Lietuvių kalbos instituto Vardyno skyriuje. 1998 m. apgynė daktaro disertaciją „Lietuvos priesaginiai oikonimai“. Straipsnius apie Lietuvos gyvenamųjų vietų vardus, jų darybą skelbė „Lietuvos kalbotyros klausimuose“, „Lituanistijoje“, „Baltistikoje“, „Kalbos kultūroje“, „Mūsų kalboje“, „Gimtojoje kalboje“ ir kitur.

Vytenis Rimkus – menotyrininkas, habilituotas humanitarinių mokslų daktaras. Gimė 1930 m. sausio 17 d. Zatišų k. (Šiaulių raj.). 1937–1940 m. mokėsi Bagdōniškio (Rōkiškio raj.) pradžios mokykloje, 1942–1949 m. – Šiaulių J. Janonio vidurinėje mokykloje. 1949 m. ištremtas į Irkutską. 1951 m. nuteistas mirties bausme už tremtyje leistą laikraštį „Taiga“. 1960–1966 m. studijavo Leningrado I. Repino dailės institute, 1968–1970 m. buvo šio instituto aspirantas. Nuo 1966 m. dirba Šiaulių pedagoginiame institute (dabar Šiaulių universitetas), Dailės fakultete. Išleido 15 knygų, paruošė apie 150 parodų katalogų, parašė apie 1500 straipsnių, surengė 5 personalines parodas. Yra Lietuvos dailininkų sąjungos, Lietuvos tautodailininkų sąjungos, Lietuvos kraštotyros draugijos, Lietuvos meno istorikų draugijos, Tarptautinės dailės kritikų asociacijos, Pasaulinės lituanistų bendrijos narys.

Povilas Spurgevičius – menotyrininkas. Gimė 1936 m. kovo 3 d. Jačionių k. (Ukmergės vls.). 1966 m. baigė Vilniaus valstybinį pedagoginį institutą, 1972 m. – Valstybinį dailės institutą. Dirbo Restauracijos institute, Vilniaus pedagoginiame institute. Šiuo metu yra Vilniaus pedagoginio universiteto Visuotinės istorijos katedros dėstytojas. Bendradarbiauja leidžiant lokalines monografijas, publikuoja straipsnius apie architektūrą, daile.

Jadvyga Sungailaitė-Korsakienė – mokytoja. Gimė 1955 m. lapkričio 15 d. Tailuko k. (Balachtos raj., Krasnojarsko kraštas). Ą Lietuvą atvyko 1961 metais. 1974 m. baigė Pāvandenės (Telšių raj.) vidurinę mokyklą, vėliau – Vilniaus pedagoginio instituto Lietuvių kalbos ir literatūros fakultetą. Nuo 1988 m. dirba Lųgumų vidurinėje mokykloje, šiuo metu yra jos direktoriaus pavaduotoja.

Alfредas Šimkus – kultūros veikėjas. Gimė 1936 m. liepos 23 d. Šiauliuosė. Nuo 1944 m. mokėsi Kėblių (Šiaulių raj.) pradžios mokykloje, 1947–1954 m. – Šiaulių J. Janonio vidurinėje mokykloje. 1958 m. baigė Šiaulių pedagoginio instituto Lietuvių kalbos ir literatūros fakultetą.

Iki 1960 m. buvo Vėžionių (Prienuj raj.) septynmetės mokyklos, iki 1969 m. – Puniōs (Alytaūs raj.) vidurinės mokyklos direktorius. Šiuo metu dirba Pakrūojo rajono savivaldybės Kultūros skyriaus vedėju. Yra Lietuvos kultūros fondo valdybos, Lietuvos kultūros fondo Šiaulių krašto tarybos, Šiaulių apskrities kultūros tarybos narys, Lietuvos Respublikos kultūros savivaldos kolegijos sekretorius, narys.

Janina Švambarytė – kalbininkė. Gimė 1956 m. lapkričio 28 d. Talcų k. (Zaigrajevo raj., Buriatija). Mokėsi Šiaulių J. Janonio vidurinėje mokykloje, 1981 m. Vilniaus universiteto Filologijos fakultete įgijo lietuvių kalbos ir literatūros specialybę. 1992 m. apgynė humanitarinių mokslų daktaro disertaciją „Kilmininko ir galininko linksnių santykis J. Basanavičiaus tautosakos rinkiniuose“. Šiuo metu dirba Šiaulių universiteto Lietuvių kalbos katedroje docente, yra mokslinio Dialektologijos centro direktorė. Paskelbė straipsnių žurnaluose „Kalbos kultūra“, „Lituanistica“, „Linguistica Lettica“, „Gimtoji kalba“, „Gimtasis žodis“. Išleido studiją „Apibrėžto ir neapibrėžto kiekio raiška“ (1996).

Jonas Švoba – žr. p. 850.

Vladas Trinka – žr. p. 850.

Ilona Vaškevičiūtė – archeologė. Gimė 1954 m. vasario 21 d. Kaune. 1976 m. baigė Vilniaus universitetą. 1993 m. apgynė humanitarinių mokslų daktaro disertaciją „Pietinių žiemgalių dvasinė kultūra ir materialinė būtis V–XI a.“ Nuo 1976 m. dirba Lietuvos istorijos instituto Archeologijos skyriuje, o šiuo metu dar ir Vilniaus pedagoginio universiteto Baltų proistorės katedroje. Mokslinių interesų kryptys – žiemgalių genties etninė istorija, laidojimo paminklai (tirti Pāviryvytės-Gudų, Stungių, Šukiōnių, Mažeikių, Lieporių, Linkuvōs kapinynai, Berčiūnų pilkapynas).

Mantvydas Zuokas – moksleivis. Gimė 1985 m. balandžio 30 d. Gaūbių k. (Pāšvitiņio apyl., Pakrūojo raj.). Mokosi Lųgumų vidurinėje mokykloje, 10 klasėje. Gyvena Lųgumuose.

Simonas Žeimantas – istorikas. Gimė 1979 m. birželio 15 d. Kaune. Baigė Kauno „Ažuolijos“ vidurinę mokyklą, 2001 m. – Vilniaus pedagoginio universiteto Istorijos fakultetą.

Santrumpos ir sutrumpinimai

- ATL – Archeologiniai tyrinėjimai Lietuvoje
 ASSR – Autonominė Sovietų Sąjungos Respublika
 D – darbo dainos
 GK – Gimtasai kraštas
 JAV – Jungtinės Amerikos Valstijos
 KAA – Kauno apskrities archyvas
 KAM – Krašto apsaugos ministerija
 KGB – Valstybės saugumo komitetas (Комитет государственной безопасности)
 KKA – Kazimiero Kalibato asmeninis archyvas
 KI – kalendorinių apeigų dainos
 LA – Lietuvos archeologija
 LAA – Lietuvos TSR archeologijos atlasas
 LAF – Lietuvos aktyvistų frontas
 LBA – Lygumų bažnyčios archyvas
 LCVA – Lietuvos centrinis valstybės archyvas
 LDK – Lietuvos Didžioji Kunigaikštystė
 LDDP – Lietuvos demokratinė darbo partija
 Lg – Lygumai
 LGPVV – Lietuvos ginkluotųjų pajėgų vyriausioji vadovybė
 LGGRTC – Lietuvos gyventojų genocido ir rezistencijos tyrimų centras
 LGGRTI – Lietuvos gyventojų genocido ir rezistencijos tyrimo institutas
 LIIR – Lietuvos istorijos instituto rankraštynas
 LYA – Lietuvos ypatingasis archyvas
 LKA – Lietuvių kalbos atlasas
 LKJ – Lietuvių katalikų jaunimo federacija
 LKDP – Lietuvos krikščionių demokratų partija
 LKPMCA – Lietuvos kultūros paveldo mokslinio centro archyvas
 LLA – Lietuvos Laisvės Armija
 LLDK – Lietuvių liaudies dainų katalogas
 LKA – Laisvės kovų archyvas
 LMD – Lietuvių mokslo draugijos rinkiniai (Lietuvių literatūros ir tautosakos instituto Lietuvių tautosakos rankraštyne)
 LM – Lietuvos Metrika
 LSSR – Lietuvos Sovietų Socialistinė Respublika
 Lt – litai
 LTR – Lietuvių literatūros ir tautosakos instituto Lietuvių tautosakos rankraštynas
 LTRF – Lietuvių tautosakos rankraštyno fonoteka
 LTJS – Lietuvių tautinio jaunimo sąjunga
 LVIA – Lietuvos valstybės istorijos archyvas
 LTSR – Lietuvos Tarybų Socialistinė Respublika
 LTT – Lietuvos tautinė taryba
 M – meilės dainos
 MAB RS – Lietuvos mokslų akademijos bibliotekos Rankraščių skyrius
 MADA – Lietuvos TSR mokslų akademijos mokslų darbai, serija A
 MGB – Valstybės saugumo ministerija (Министерство государственной безопасности)
 MTS – mašinų ir traktorių stotis
 MVD – Valstybės saugumo ministerija (Министерство внутренних дел)
 Nr. – numeris
 NKVD – Vidaus reikalų liaudies komisariatas (Народный комиссариат внутренних дел)
 OŠ – organizacinis sektorius
 POW – Lenkų karinė organizacija (Polska Organizacja Wojskowa)
 RM – reichsmarkė
 SA – Senieji aktai
 Sc – Socialinio protesto dainos
 Stč – Stačiūnai
 SSRS – Sovietų Socialistinių Respublikų Sąjunga
 Š – šeimos dainos
 ŠAM – Šiaulių „Aušros“ muziejus
 TSRS – Tarybų Socialistinių Respublikų Sąjunga

V – vestuvinės dainos

VAK – Valstybės archeologijos komisija

VKP(b) – Visasąjunginė komunistų partija (bolševikų)

Vk – vaikų dainos

VLIK – Vyriausiasis Lietuvos Išlaisvinimo Komitetas

VUB RS – Vilniaus universiteto bibliotekos Rankraščių skyrius

ŽŪB – žemės ūkio bendrovė

ПККГ – Atmintinė Кауно gubernijos knygelė (Памятная книжка Ковенской губернии)

a – aras

a. – amžius

ap. – aprašas

aps. – apskritis

apyl. – apylinkė

avd. – asmenvardis

b. – byla

bk. – bažnytkaimis

bl. – bala

brus. – baltarusių kalba

būd. – būdvardis

b. ž. – bendrinis žodis

ct – centas

cnt – centneris

d. – diena

dv. – dvaras

egz. – egzempliorius

f. – fondas

gen. maj. – generolas majoras

gim. – gimęs, -usi

gyv. – gyvenantis, -i

gr. – graikų kalba

ha – hektaras

int. – intakas

išn. – išnykęs

k. – kaimas

kap. – kapeika

kg – kilogramas

kl. – klasė

km – kilometras

kn. – knyga

kpt. – kapitonas

kt. – kiti, kita

l. – lapas

lat. – latvių kalba

liet. – lietuvių kalba

ltn. – leitenantas

m – metras

m. – metai

m. m. – mokslo metai

mg. – magnetofono juosta

mm – milimetras

mstl. – miestelis

n. d. – nėra duomenų

nuotr. – nuotrauka

p. – puslapis

pav. – paveikslas

pan. – panašiai

pf. – pfeningis

pr. Kr. – prieš Kristų

pr. – prūsų kalba

prk. – perkeltinė reikšmė

pvd. – pavardė

plg. – palyginti

pv. – pieva

pvz. – pavyzdžiui

raj. – rajonas

rub. – rublis

rus. – rusų kalba

sen. – seniūnija

sl. – slavų

šv. – šventas

švč. – švenčiausias

t. – tomas

t. y. – tai yra

t. t. – taip toliau

tūkst. – tūkstantis

up. – upė

upl. – upelis

v. – antroji lapo pusė (lot. verso)

val. – valanda

vok. – vokiečių kalba

vnt. – vienetas

vls. – valsčius

vs. – viensėdis

ž. ū. – žemės ūkis

žr. – žiūrėti

Asmenvardžių rodyklė

A

Abramsonas Irša 260
 Abromavičienė G. 227
 Abromavičienė-Zulpytė 260
 Abromsonas Joselis 260
 Abromsonas Michelis 260
 Adamkienė Alma 17
 Adomaičiai 61, 372
 Adomaitis 209
 Adomaitis K. 162
 Adomaitis Karolis 186
 Adomaitis V. 129, 130
 Adomaitytė Laima 456
 Akstinas B. 370
 Akūnienė 351
 Aldrige James 357
 Alekna A. 140
 Alekna Alfonsas 264
 Alekna Antanas 232
 Aleknavičius Tomas 264
 Aleksandravičienė Eugenija 452
 Aleksandravičiūtė P. 284
 Aleksejūnas Jonas 271
 Alekseriūnaitė Valentina 41, 409, 857
 Alekseriūnas Antanas 41, 522
 Alekseriūnas Jonas 253
 Aleksiejus I. 127
 Aleksiejus Jonas 92
 Aleliūnas Petras 287
 Alijošius Kazys 229
 Alijošienė Veronika 229
 Ališanka Eugenijus 396
 Ališauskas K. 162, 212
 Aliušienė Veronika 545
 Alyta K. 155
 Ambrasaitė Teklė 175
 Ambrazevičius J. (Brazaitis) 260, 816, 821
 Amolievičius Boleslovas 145
 Ananikova L. 558
 Ancevičiūtė Jadvyga 174
 Ancikas Juozas 366, 369, 370
 Andrašūnas J. 162, 212
 Andrašūnas K. 188
 Andrašūnas Rokas 551
 Andrašūnienė Viktorija 375
 Andrejevas A. 509
 Andrejevas Nikolajus 104, 106, 148, 411, 784, 785
 Andrišaitienė Ona 522
 Andrišienienė Danutė 640
 Andriušaitis 398
 Antanaitis A. 370
 Antonevičius E. 67
 Antonija 231
 Antonovičius Janas Voisimas 94
 Anzuols 150, 784, 785
 Araškevič Vera 153
 Archipova G. A. 67
 Areliūnas 495
 Areliūnienė Irena 373
 Arlauskienė Vida 470
 Arminas A. 839
 Arsenjjevas Pavelas 153
 Artamonovas Ivanas 124
 Artmonai 389
 Asyžietis Pranciškus 787
 Ašmenskas Viktoras 261, 817, 821–823, 828–833, 835

Atkočiūnaitė 375
 Augėnaitė S. 372
 Augėnas Kazys 377, 378
 Augėnas Stasys 378, 360
 Augėnienė Aniceta 360
 Augienė A. 457
 Augustas II 97
 Augustas Žygimantas 97
 Augustauskas-Augustaitis Vytautas 196, 843
 Augūnas Antanas 294
 Augūnas Petras 294
 Aukselis Silvestras 248, 251, 258, 404
 Aukselis Vytautas 41
 Auksienė Darata 92
 Aukštaitytė N. 436
 Aukštuolaitis J. 800
 Aun M. 67
 Aurylaitė Milda 522
 Averka Juozas 840
 Avižionis B. 191

B

Babiai 371
 Bačianskas J. 246
 Bačiūnas Ignas 294
 Bačkis S. 153
 Bagdonavičius Gerardas 182, 414, 804–807
 Bagdziūnas Borden Jonas 843
 Bajariūnas J. 370
 Bakutis Pranas 838
 Balaišis A. 445
 Balašaitis A. 809
 Balašaitis P. 809
 Balbierius Alis 396
 Balčevskis Semionas 156
 Balčiūnaitė Adelė 354
 Balčiūnas I. 153
 Balčiūnas J. 50, 470
 Balčiūnas Jonas 156
 Balčiūnas Juozapas 154
 Balčiūnas Juozas 158, 214
 Balčiūnas Jurgis 214
 Balčiūnas Matas 398, 399, 407
 Balčiūnas Petras 395
 Balčiūnienė-Juodbalytė Barbora 228, 608, 621, 638, 641, 654, 655, 676, 684, 716, 725, 727
 Balionienė Ona 388
 Balionis Jonas 284
 Balionis Pranas 388
 Baliulis Algirdas 96, 857
 Baliūnaitė J. 227
 Baliūnienė-Trinkaitė Ona 532
 Balyš Jonas 86, 88, 607, 742, 816
 Balkus Juozas 271
 Balnienė Ona 264
 Balnis Juozas 537
 Balnius 370
 Baložius Juozas 831
 Balseris Gutelis 260
 Balsevičienė Bronė 220
 Balsevičius Dionizas 216, 217, 221–223, 231, 262, 458
 Balskienė Sorė 260
 Baltraitis T. 345
 Baltramaitis V. 344
 Baltrėnas V. 607, 622, 632, 641, 644, 648, 650, 660, 673, 676, 683, 684, 714, 720
 Baltrušaičiai 158
 Baltrušaitis A. 473
 Baltrušaitis Juozas 378
 Baltrušaitis Vytautas 221
 Baltrūnienė Janina 360
 Baltrūnienė-Vitkutė Ona 360, 363
 Balza Albinas 298, 299
 Balza Meksas 299
 Balza Raimundas 17
 Balza Vytautas 299
 Balzaras Petras 272
 Balzaras Pranciškus 149
 Balzaris Pranas 128, 161
 Balzeris Pranas 186, 187
 Banaitis S. 783
 Barauskienė-Lipšaitė Ona 666
 Barauskienė-Mikštaitė Ona 628, 716
 Barčaitė Ona 219
 Bardžius 294
 Bardžius Vincentas 156
 Bargaila A. 472
 Barkauskaitė J. 464
 Barščiauskaitė 494
 Barščiauskas 174
 Barščiauskas A. 162, 437
 Barščiauskas Jonas 198, 199, 255, 257, 261, 437, 442, 447
 Barščiauskas Jonas-Bitė 308
 Bartkevičius St. 500
 Bartkienė Barbora 230
 Bartkienė-Beconytė 230
 Bartkus F. 135
 Bartkus Vincas 230
 Bartoševičius Piotras 153
 Bartulis E. 454, 461
 Barzdaitis B. 191
 Barzdžius 170, 184
 Barzdžius Antanas 214
 Barzdžius Benediktas 228
 Barzdžius Jonas 228
 Barzdžius Juozas 228, 230
 Barzdžiūtė Adolfiną 225
 Basalykas A. 20, 25
 Basanavičius J. 839, 864
 Baškienė Joana 608
 Batavičiūtė Z. 344
 Beconis Edvardas 362, 369
 Beconis Jonas 360
 Beconis Juozas 212, 213, 230
 Beconis Petras 217
 Beconis Pranas 230
 Beconytė Adolfa 232
 Beganskis Ivanas 145
 Belaglovas Jonas (Žydrūnas) 298
 Beliackas Motiejus (Paleckis) 298
 Benaitienė Liucija 496
 Benaitis Antanas 496
 Benckuvienė 404
 Beniuševičius 208
 Beniušienė Apolonija 388
 Beniušienė I. 467
 Beniušis 296
 Beniušis Juozas 388
 Berelsonas 512
 Beresnevičius A. 102
 Beresnevičius G. 88
 Berkavičius P. 840
 Bermanas Slioma 260
 Bermondas-Avalovas 197
 Bermotas Petras 211
 Bertovskis E. 839
 Bertulis 370
 Beržanskis 153
 Bėrė Sruolis 260

- Bičiūnas V. 795, 799
 Biellionis 839
 Bielskienė Pranciška 736
 Bikinaitė T. 781
 Bilevičienė Genovaitė 452
 Bilevičius J. 201
 Bilkis Laimutis 593, 857
 Binkis K. 344, 345
 Birutavičienė A. 132
 Biržiška V. 148, 779
 Biskis Antanas 214
 Bistramas 363
 Bistras L. 132
 Bistrumas Antanas 286
 Bitė Aleksas 265
 Bitinaitė Irena 396
 Bitis Adomas (Bitė) 139
 Bizulevičius S. 145
 Byla Vincas 130
 Byla Vincentas 246, 272
 Blankiai 361, 363
 Blankis Jonas 363
 Blaščikas G. 93, 94, 96
 Blinstrubas P. 369
 Bliūdžienė D. 473
 Blynas Laimutis 838
 Bluzmienė Ona 611
 Boguševičius G. 370
 Bogušytė-Plungienė Vanda 372
 Bojarskas Leonas 166, 177, 180, 183, 184, 190, 198, 461, 807, 808, 852
 Bojarskienė-Soblytė Marija 191, 364, 365
 Borisevičius 132
 Boruta Kazys 831
 Boufalas Pranciškus 99, 101
 Bozytė Dalia 396
 Braja Antanas 213, 282
 Bramsas J. 839
 Brandišauskas V. 293
 Brazauskas 171
 Brazauskas A. 435
 Brazauskas B. 61, 274, 276, 277, 285–289
 Brazauskas Balys 223
 Brazauskas Boleslovas 274, 371, 375
 Brazdžionienė Janina Liucija 360–363, 374–377, 452, 454, 479, 492, 857
 Brazdžionis A. 370
 Brazdžionis B. 436, 843
 Brazdžionis J. 369
 Brazdžionis Jonas 360, 369
 Brazdžionytė O. 454
 Braziuliai 380
 Braziulienė Izabelė 379
 Braziulis Jonas 294, 386
 Braziulis Jonas (Eigulys) 308
 Braziulis Leonas 344, 379, 385, 464, 843, 857
 Braziulis Pranas 243
 Braziulis Peliksas 149
 Braziulis Stanislovas 386
 Braziulis Stasys 379
 Braziūnas Vladas 396
 Braziūnienė A. 94
 Brazys T. 839
 Bražys Vytautas 263
 Breikšas Juozas 188
 Brinkis A. 370
 Brivkalne E. 67
 Broeris Ickas 260
 Broeris Šlioma 260
 Bronšteinas 258
 Bronšteinas Motelis 260
 Brušinskas J. 187
 Bružaitė Ona 385
 Bružas P. 153, 154, 458
 Bružas Petras 213
 Bubelienė D. 133
 Bubelis 231, 262
 Bubelis Albertas 364
 Bubelis Jonas 302
 Bubelis S. 344
 Bubelis Vytautas 487
 Bubinas 377
 Bubinas Donatas 810
 Bubnys Prosperas 334, 335, 392, 437, 792, 852, 857
 Buchaveckas Stanislovas 254, 260, 273, 278, 817, 823, 834, 857
 Bučas B. 804
 Bučas J. 184
 Bučekas K. 94
 Bučys Pr. 134
 Bučniai 363
 Bučnytė S. 372
 Budrienė D. 456
 Budrienė Renata 260, 470, 473, 474, 477, 857
 Budrienė-Stankutė A. 260
 Budrys Kazimieras 232
 Bugailiškis Petras 57, 219, 222, 501, 506, 784, 814
 Bugavičiūtė 275
 Bukauskas Juozas 107
 Bukauskas Simonas 101
 Bulaitis Mindaugas 376
 Bulkauskienė-Petraitytė Valerija 615
 Bulos 361, 372
 Bulzgyis Vladas 243
 Bundza A. S. 188
 Burauskaitė Birutė 313, 857
 Burba Jonas 228
 Burbaitė Stasė 374, 454
 Burkevičius 505
 Burkšaitienė Laima 611, 841, 618
 Burža Jonas 378
 Butkaitė-Bubulienė Aldona 452
 Butkevičius 361
 Butkienė Morta 145
 Butkus 788
 Butkus Vincas 145
 Butkus Pranas 141
 Būga K. 572, 593
 Būtėnas Petras 607
C
 Chacchelevičius Maušas 260
 Chackelis M. 183
 Chmieliauskaitė L. 736
 Chodakauskas Romanas 796
 Chodakauskis Zbignevas 216
 Cinauskas Vytautas 396
 Cirtautas G. 118
 Ciškevičius M. 117, 412
 Colleris W. C. 855
Č
 Čakas Jonas 141
 Čakienė Konstancija 522
 Čalnaris Antanas 255, 263, 268, 270, 337, 356, 359, 437, 447, 546, 843, 858
 Čalnaris Ignacas 149
 Čalnaris Ignas 388
 Čalnaris P. 137
 Čalnaris Povilas 17, 437
 Čalnaris Pranas 294, 308
 Čapskis 97
 Čarna Romualdas 16
 Čelutkaitė Danutė 344
 Čelutkaitė Viktorija 230
 Čemolonskis Antanas 298
 Čemolonskis Petras 298
 Čepaitė G. 345
 Čepaitė Z. 345
 Čepaitienė Aniceta 360
 Čepaitienė Birutė 360
 Čepaitis 547, 548, 551
 Čepaitis A. 495
 Čepaitis Algis 369
 Čepaitis Antanas 367, 369
 Čepaitis Domas 271
 Čepaitis Jonas 365, 369
 Čepaitis P. 495
 Čepaitis Vladas 379
 Čepas 391
 Čepas Jonas 357, 358, 398
 Čepas Petras 366, 378
 Čepas S. 345
 Čepas Vytautas 852
 Čepauskas Juozapas 214
 Čepėnas P. 147, 212
 Čepienė I. 456
 Čepinskas Endriejus 149
 Čepkevičius Tomas 111, 112
 Čeponienė Elena 255, 260, 545
 Čepulienė Elzė 376
 Čepulis 95
 Čepulis Algimantas 484
 Čerapokienė Sandra 372
 Čerkauskai 371
 Černeckis 99
 Černevskis Antonas 145
 Černiauskaitė Milė 378
 Černiauskas Juozas 376
 Česaitis I. 133
 Česnulevičiūtė P. 344
 Česonis P. 501
 Čiakienė Irena 456
 Čiapaitė Jūratė Agota 852
 Čičinienė V. 473
 Čičinis 232
 Čilvinaitė Marijona 563, 814, 858
 Čistosedovas Ivanas 124
 Čiuberkis Juozas (Amen Juozas) 308
 Čiuberkis Jurgis 165, 166
 Čiurlionis M. K. 840, 841
 Čiurlionytė J. 816, 841
 Čižauskaitė B. 220
 Čižauskas Vladas 108
D
 Dabrišius Gintautas 396
 Dagiai 390
 Dagilis J. 132, 133
 Dagsys Jonas 831
 Dakanis B. 50
 Daknienė Edita 376
 Daknienė I. 473, 474, 477
 Daknys Egidijus 474, 477
 Daknys Jonas 213, 230
 Daknys Liudvikas 227
 Daknys Petras 256
 Daknytė-Dominauskienė O. 571
 Daknytė Elena 372

- Daknytė Teodora 683
 Damaskienė Ž. 468, 469
 Danisevičienė Julė 238
 Danisevičius Kazys 238
 Daniševičius 361, 374
 Daniūnas J. 220
 Dapkevičius V. 441
 Dapšys Alfonsas 268, 446
 Dapšys Alfonsas (Gulbinas, Arbūzas) 305, 306, 308
 Daraška Alfonsas 378
 Daraška Juozas 367
 Daraška Kazimieras 360
 Daraška Kazys 378
 Daraška Petras 369
 Daraška Vladas (Radastas Kikilis) 308
 Daraška Simonas 360
 Daraškienė Ona 378
 Daraškos 361, 376, 377
 Daraškos–Gailiūnai 369
 Dargis P. 822
 Daubaras Pranas 199
 Daudarytė Paulina 133
 Daugėla Jonas 221, 229
 Daugėlienė Juzė 220, 229
 Daugudis V. 90
 Dauguvietis B. 344, 345
 Daukša Antanas 295, 446
 Daukša Juozas 212
 Daukša Antanas (Klevas) 296, 308
 Daukša L. 558, 790
 Daukša Leonardas (Lygumietis) 141, 142, 148, 149, 154, 155, 844
 Daukša Steponas 364
 Dauškaitė L. 150, 787
 Dauškaitė Veronika 353
 Daukšas A. 443
 Daukšas Aleksas 294, 308
 Daukšas Antanas 263, 294
 Daukšas Ignas 294, 308
 Daukšas Juozapas 149
 Daukšas Juozas 308
 Daukšas K. 253
 Daukšas Kazys 844
 Daukšas Petras 294
 Daukšas Stasys 294, 302
 Daukšas Stasys (Uosis) 308
 Daukšienė 141
 Daukšienė Ona 220
 Daunienė Valerija 522
 Daunoras A. 839
 Daunoras Pranas 157
 Daunoras Sigitas 456
 Daunorienė V. 456, 457
 Dauparas Petras 165, 263
 Dembinskis H. 139
 Dembskis Vladas 804
 Dementjeva Elizavieta 153
 Deveikienė Kazimiera 545, 609, 610, 613, 620, 625, 640, 652, 656, 658, 664, 667, 668, 671, 674–676, 678, 730
 Deveikis Antanas 458
 Dičius A. 863
 Didžpetris Vytautas 126, 190, 841, 858
 Dienienė P. 813
 Dikšaitė R. 475
 Dikšas 210
 Dikšas Feliksas 257
 Dikšas Ignas 228
 Dikšas Juozas 264
 Dikšas Kazimieras 490, 491
 Dikšienė 228
 Dikšienė R. 456
 Dikšienė S. 490
 Dimskis Jonas 214
 Dimskis Petras 364
 Dimskis Povilas 364
 Dineika Karolis 135, 136
 Dirbanauskas 349
 Dirbanauskienė J. 841
 Dirké K. 500
 Dirvonskis Jonas 337
 Dyglys 781
 Domantas Alfredas 159
 Dominauskai 380
 Dominauskas 176, 398
 Dominauskas Adolfas 308
 Dominauskas Aloyzas 358, 387
 Dominauskas Antanas 294, 360, 386, 536
 Dominauskas Antanas (Sakalas, Rūta) 300–302, 308
 Dominauskas Dominykas 380
 Dominauskas J. 297, 558, 811, 813
 Dominauskas Juozapas 145
 Dominauskas Juozas 165, 294, 298, 308, 386, 388, 446, 811–813, 844
 Dominauskas Juozas (Kęstutis, Liepa) 295, 296, 299–303, 309, 358, 844
 Dominauskas Kazimieras 147, 149
 Dominauskas Kazys 187, 294
 Dominauskas Petras 165, 253, 263, 271, 294, 389, 446
 Dominauskas Petras (Vanagas) 295, 296, 299, 300, 302, 303, 304, 309
 Dominauskienė Agota 388
 Donelienė Stasė 376
 Dovydaitienė 159
 Dovydaitis A. 159
 Dovydaitis Pr. 132, 134
 Dovydaitytė–Bubelienė Genovaitė 434, 437
 Driskius K. 537
 Dryžė Bronius 295
 Dryžė Vytautas 295
 Dubickaitė 398
 Dubickaitė Dalia 395
 Dubininas 123
 Duka Antonas 153
 Dulinskai 380
 Dulinskis Jonas 139
 Dulskis Antanas 99
 Dumša Antanas 213
 Dundulienė P. 89
 Duoba 251
 Duoba K. 191
 Duoba Liudas 263
 Duoba Matas 182, 234, 236, 237
 Duobienė Regina 263
 Durasevičius Povilas 118
 Durasevičius K. P. 119, 120
 Duridanovas I. 593
 Dvarionas B. 840
 Dvariškis J. 501, 505, 506, 507
 Dzialinskis Ivanas 145
 Džiaugienė R. 473
- E**
 Eidukaitė Jurgita 464, 467
 Eidukienė L. 437, 464
 Eitimavičius S. 171
 Elisonas J. 816
 Elskienė Angelė 458, 479, 480
- Elskis Vilhelmas 458
 Endziulaitytė–Gylienė 135
- F**
 Faivelis Rodas 260
 Fehneris Fridrichas 145
 Fijalekas J. 93
 Filipovskis Samuelis 94
 Fiodorova Marija 349, 350
 Fledžinskis J. 840
 Fleišmanas Irša 260
 Frankauskis J. 213
 Freibergiai 492–498
 Freibergienė–Juzėnaitė Virginija 492, 493, 494, 495, 496, 497
 Freibergis Rimas 369, 492, 493, 494, 496
- G**
 Gabrielaitis 178
 Gagarinas J. 471
 Gaidamavičius Erazmas 217
 Gaidamavičius Zigmas (Gėlė) 17, 117, 394, 395, 781, 785, 845
 Gaidamavičius Jonas 264
 Gaigalaitė Aldona 811, 813, 858
 Gaigalienė Apolonija 607
 Gaigalienė–Kriščiūnaitė Apolonija 706
 Gailevičius E. 839
 Gailiūnai 361, 363
 Gailiūnienė Julija 92
 Gaivenytė Jurgita 458
 Galkus Juozas 156, 448, 449, 451, 858
 Galumbeckas 349
 Galvanauskienė S. 442
 Ganulevičius A. K. 125
 Gapšys Mataušas 272
 Garbaliuskas A. 473
 Garnelienė Stefa 351, 457
 Garnelis P. 464
 Garšva Kazimieras 16, 571, 575, 576, 858
 Gasčiūnas Antanas (Viesulas) 298
 Gasickienė Jadvyga 487, 488
 Gasiūnaitė Elena 388
 Gasiūnaitė R. 764
 Gasiūnas Eligijus 456
 Gasiūnas Kazimieras 388
 Gasiūnienė Julija 388
 Gasparavičius 366
 Gaškaitė Nijolė 832
 Gaubai 363, 372, 375
 Gaubaitė J. 231
 Gaubas Antanas 265
 Gaubas B. 370
 Gaubas Jonas 364
 Gaubas Juozas 227, 230, 378, 845
 Gaubas Ignas 229
 Gaubas Kazys 211
 Gaubas P. 225
 Gaubas Petras 211, 214, 215, 228, 231, 362, 369
 Gaubas Povilas 228, 229
 Gaubienė Aniceta 711
 Gaubienė Barbora 378
 Gaubienė Paulina 265
 Gaubienė Rozalija 610, 613, 685, 686, 687, 700, 733, 753, 754, 759, 770, 772, 777
 Gaubienė Valerija 229
 Gaurys 275

- Gedgaudas Norbertas 782
 Gegeckas Jurgis 362, 369
 Gegeckas Petras 362
 Gegeckienė Danguolė 458
 Gegieckas Vincas 616
 Genienė E. 842
 Geraitis Laurynas 98
 Germantas-Meškauskas Pranas 278, 827
 Germantas P. 286
 Gervė Laurynas 97
 Gervienė 97
 Gewecke 268, 823, 825
 Giedraitis Juozas 241
 Giedraitis Merkelis 93
 Giedrimienė I. 473
 Giedrimienė Laima 456
 Gimbutas J. 96, 110
 Girdenis A. 574, 599
 Girdvainis 159
 Girdvainis Pranas 182
 Girdzijauskas V. 809
 Girininkienė V. 143
 Girios Mylimasis 603
 Gyliai 404
 Gyliai A. J. 447
 Gylys A. 808
 Gylys Antanas 257, 295, 559
 Gylys Juozas 158, 257, 295, 559
 Gylys Leonas (Agnieska) 300
 Gylys M. 558
 Gylys Stasys 257, 295
 Glebytė V. 130
 Gleiras R. 845
 Goldesa Šmerelis 260
 Goltzas R. 197
 Golubeva L. A. 67
 Gorbačiovas M. 435
 Gorodeckis Stasys 830–832
 Gorskis Kazimieras 364
 Grajauskas Gintaras 396
 Graželiūnas Jonas 271
 Greiškanas Aivaras 41, 42, 44
 Greiškanienė Janina 41, 859
 Gribulis Jonas 130
 Gricevičius A. 180
 Gričius Jonas 272
 Gričius Kazys 263
 Grigalavičienė E. 50
 Grigaliūnaitė R. 345
 Grigaliūnas A. 138
 Grigaliūnas Alfonsas 364
 Grigaliūnas Bonifacas 230
 Grigaliūnas V. (Glovackis) 197
 Grigas A. 129
 Grigas Juozapas 141
 Grigelionytė St. 350
 Grigelis A. 20
 Grigonienė Vladė 290
 Grigonis Matas 536
 Grigonis Vladas 263
 Grinevičius A. 188
 Grinius Benediktas 391
 Grinius Petras 616
 Grinkevičius K. 118
 Grybinas Vincas 400
 Gruodis J. 839, 840
 Gruslys Petras 253, 271
 Grušai 414
 Grušas A. 437, 441, 444
 Grušas Adolfas 480
 Grušas Antanas 227
 Grušas J. 153
 Grušas Juozapas 145, 149
 Grušas Juozas 187, 264
 Grušas S. 350, 464
 Grušas Vincas 350
 Grušeckaitė A. 174
 Grušienė Adelė 456
 Grušienė Amelija 220
 Grušienė Barbora 641
 Grušienė Emilija 683
 Gruzdienė V. 474, 477
 Gučas R. 607, 621, 622, 626, 632, 649, 650, 654, 655, 659, 660, 670, 676, 712, 713, 725
 Gudaitis A. 805
 Gudaitytė 190
 Gudaitytė Pranė 190
 Gudas Adomas 784
 Gudavičius E. 93
 Gudavičius J. 457
 Gudjurgis Petras 264
 Gudonienė B. J. 218–221, 223
 Gulbinai 232
 Gulbinienė Genovaitė 17, 108, 453, 456, 457, 458, 464, 465, 469, 481
 Guno Š. 839
 Guntienė Stasė 279
 Guraitė E. 464
 Guščinas Adolfas 845
 Gutauskas Jonas 378
 Gutauskas Kazys 374
 Gutauskas Mykolas 99
 Gutauskas Stasys 378
 Gutauskienė Genė 456
 Gužauskienė E. 219
 Gvildys Juozas 136
- ## H
- Hardingas V. 848
 Hasfordaitė Žozefina 794
 Hitleris A. 269, 286
 Hurvičius R. Moše 146
- ## I
- Ignatovičius Nikolajus 153
 Indriekus Stasys 369, 370
 Indriekienė S. 372
 Indriulis J. 500
 Išganaitienė E. 287
 Ivanauskas Juozas 845
 Ivanauskas Petras 481, 484, 486
 Ivanauskas T. 197
 Ivinskis Laurynas 143, 780
- ## Y
- Yčas Martynas 796
 Yla Stasys 133, 825–829
- ## J
- Jablonskis Jonas 849
 Jackevičiai 371
 Jagminas Petras 105–107, 559
 Jakaitis Kleopas 392
 Jakas Ignas 141
 Jakovleva N. P. 123
 Jakubaitis Adomas 145
 Janavičius Povilas 616
 Jančys Alfonsas 336
 Jančytė Stasė 376
 Janišauskas Juozas 285
 Janiška Jonas 141
 Janiulytė Veronika 763, 764
 Jankaitis K. 474
 Jankauskai 369, 494
 Jankauskaitė Julė 285
 Jankauskas A. 475
 Jankauskas J. 495
 Jankauskas K. 67
 Jankauskas V. 793–795, 797, 801
 Jankevičiai 376
 Jankevičienė A. 104, 110
 Jankevičius Antanas 144
 Jankutė Pranė 810
 Janoveris Maušas 260
 Janulaitis A. 95
 Januliai 363
 Janulienė J. 437, 441, 464
 Janulis Jonas 456, 777
 Janulis S. 370
 Janulytė 338
 Janulytė-Padagienė Elžbieta 811
 Janulytė V. 473
 Janušauskai 362, 371
 Janušauskaitė S. 346, 464
 Janušauskas Algis 372
 Janušauskas Jonas 263, 362
 Janušauskas Juozas 369
 Januševičienė Adelė 372
 Januševičius Antanas 826
 Januševičius Z. 369
 Januševskis Juozas 156
 Januškevičienė Valerija 90, 92
 Januškevičius Liudas 263
 Jaraminai 361
 Jaraminas 398
 Jaraminas Jonas 252, 263, 294, 309, 405, 446
 Jaraminas Kazimieras 294, 398, 405, 407
 Jarašiūnaitė Lina 458
 Jarašiūnas Povilas 162, 309
 Jarmala Stasys (Ulevičius Vincas) 198, 246, 255, 257, 275, 279, 808–810, 853
 Jasaitis A. 437, 441, 442
 Jasaitis Domas 831
 Jasas R. 95
 Jasenskytė Rima 464, 470
 Jasilionytė M. 410, 412, 413
 Jasiukaitienė D. 372
 Jasiukaitis 494
 Jasiukaitis Vladas 369
 Jasiūnaitė Leontina 279
 Jasiūnas Povilas 92, 382, 386
 Jasiukaitis Jurgis 287
 Jasukaitis K. 370
 Jasukaitytė Vidmantė 395
 Jasvilaitė Konstancija 788
 Jatulis Paulius 96
 Jautakas St. 839
 Jazukevičiūtė Dalia 396
 Jertas Ernestas 225
 Jertas Vilius 225
 Jerutaitė Anastazija 347–349
 Jesvilas 398
 Jiertas 372
 Jočius Kazys 309
 Jodelaitis Jonas 782
 Jodviršis Antanas 784
 Jogailaitis Kazimieras 86
 Jokantas P. (Ryga) 304, 306
 Jokantas Petras 304
 Jokantas Petras (Ruonis) 306
 Jokubaitis Jonas (Genys Samsonas) 294, 304, 307, 309
 Jokubaitis Kazys (Kaganas Jovaras) 294, 309

- Jokubaitis Klemensas 141
 Jokubaitytė-Čeponienė Elena 602
 Jokubauskienė-Žegunytė Teklė 729
 Jokūbaitiai 377
 Jokūbaitienė Elžbieta 388
 Jokūbaitienė Karolina 388
 Jokūbaitis Jonas 389, 446
 Jokūbaitis Juozas 165
 Jokūbaitis Kazys 389, 446
 Jokūbaitis Stanislovas 388
 Jonaičiai 380
 Jonaitienė Emilija 726
 Jonaitienė-Vaičiulytė Jadvyga 532
 Jonaitienė Valerija 227
 Jonaitienė Veronika 220
 Jonaitis 198
 Jonaitis A. 187, 190
 Jonaitis Antanas 141, 214
 Jonaitis Augustinas 122, 227, 228
 Jonaitis Jonas 221, 227
 Jonaitis Jonas (Joniūkštis) 366
 Jonaitis Liudvikas 230
 Jonaitis Mataušas 227
 Jonaitytė-Miliauskienė Jadvyga 536, 538
 Jonynas Antanas A. 395
 Jonušas Petras 17
 Jorgėla 305
 Jovaišienė J. 474, 477
 Jovaišienė Kazimiera 714
 Juchnovičius Apolinaras 145
 Judžentis Artūras 17
 Jukna Apolinaras 145
 Juknevičius 366, 369
 Juodakevičius Zenonas 616
 Juodakis 135
 Juodelis Petras 831
 Juodytė Genė 17, 859
 Juozdevičius A. 436
 Juozaitis Jonas 309
 Juozaitytė-Miliauskienė Jadvyga 538
 Juozapaičiai 361
 Juozapaitienė Antanina 369
 Juozapaitienė J. 165
 Juozapaitis 191
 Juozapaitis Antanas 362, 369
 Juozapaitis Edvardas 167, 168, 176, 246, 250
 Juozapaitis J. 454
 Juozapaitis Jonas (Janužis) 376–378, 394
 Juozapaitis Jonas 106, 109, 178, 180, 181, 244, 247, 250, 270, 271, 565, 833, 841, 859
 Juozapaitis Jonas 364
 Juozapaiytė 211
 Juozapaiytė Valė 128, 130
 Juozapavičiai 378
 Juozapavičienė D. 456
 Juozapavičius 120, 134
 Juozapavičius Albertas 378
 Juozapavičius Antanas 376, 379, 414, 845
 Juozapavičius Baltrus 378
 Juozapavičius E. 436, 437, 441, 442
 Juozapavičius J. 198
 Juozapavičius Juozas 360, 378, 379
 Juozapavičius Mečys 376
 Juozapavičius Vytautas 378
 Juozapavičiūtė-Jasiukaitienė Danutė 372
 Juras A. 302
 Jurevičiai 376
 Jurgaitienė Janina 357, 383, 478, 479, 480, 486
 Jurgaitienė Leta 17
 Jurgaitis Robertas 18, 42, 44, 87, 91–93, 126, 139, 144, 150, 151, 154, 157, 160, 186, 191, 200, 225, 254, 271, 313, 347, 391, 395, 415, 431, 454, 455, 459–461, 522, 540, 555, 561, 563, 779, 783, 785, 791, 792, 814, 834, 843, 859
 Jurgelevičiūtė Marija 396
 Jurgeliai 392
 Jurgelis Antanas 392
 Jurgėla R. K. 139
 Jurginis J. 93, 139
 Jurgutis Vladas 825–829, 831
 Jurgutovičius Feliksas 145
 Jusys Albertas 838
 Jutinskai 361
 Jutinskaitė Janina 373, 374
 Jutinskaitė Lionė 373
 Jutinskas Antanas 362
 Jutinskas Jonas 364
 Jutinskas K. 452
 Jutinskas Kazimieras 362, 373
 Jutinskas Mikalojus 361
 Jutinskas Petras 362
 Jutinskas Stasys 361
 Jutinskienė L. 452
 Juzeliūnienė F. 370
 Juzėnienė Aleksandra 492–496
- K**
 Kacienė Dverė 260
 Kačergis R. 607, 636, 638, 672, 679, 680, 684, 688, 710, 727
 Kačinskas 403
 Kačinskas Mikas 188, 190
 Kačinskas Mykolas 188
 Kačinskienė G. 841
 Kačinskienė S. 364, 365, 808
 Kačkis Antanas 491, 492
 Kačkienė Regina 491
 Kačkovskis 95
 Kairys Audrius 372
 Kairys J. 370
 Kairys Steponas 831
 Kairytė-Martinkienė G. 473
 Kalaimaitė J. 474
 Kalibatas Kazimieras 15–17, 141, 162, 163, 175, 222, 461, 480, 539, 603, 610, 612, 614, 617, 624, 625, 628–631, 634, 637, 639, 640, 643, 645, 651, 658, 661, 662, 666, 671, 674, 675, 678, 681, 685–687, 689–691, 695, 697, 699, 700, 702, 704, 708, 716, 718, 720, 726, 729, 730, 732, 733, 735, 741, 742, 750, 751, 753, 754, 758–760, 762, 765–767, 769–772, 778, 836–842, 846, 859
 Kalibatiienė-Valiušytė Ona 545, 610, 613, 615, 639, 643, 645, 651, 702, 708, 741, 750, 777
 Kalimachas Pilypas 86
 Kalinauskai 380
 Kalinauskas Antanas 309, 386, 446
 Kalinauskas Kostas 162, 165
 Kalinauskas Petras 379, 545, 616, 624
 Kalinauskas Rimantas 386
 Kalinauskas S. 150
 Kalinauskas Stasys 386, 616
 Kalinauskas Vincas 610, 616
 Kalinauskas Vincentas 379, 386
 Kalinauskienė Emilija 522, 545, 610, 624
 Kalinauskienė Marijona 386
 Kalinikovas S. 845
 Kalmanas I. 839
 Kalmykovas Vasilijus 124
 Kalpokienė A. 473
 Kalvaitytė V. 477
 Kamašauskas 375
 Kaminskas Vaclovas 346, 465
 Kaminskienė Elena 465, 469
 Kanapickas Pranas 164, 191–196, 242
 Kanapickas Vladas 272
 Kanapickienė V. 143
 Kanauka V. 17, 479
 Kaniėnė Cipė 260
 Kanišauskas A. 370
 Kanišauskienė Antanina 360
 Kankalytė Jadvyga 452
 Kantminas J. 847
 Kantvilas Aleksandras 826, 827
 Kaplanas Judelis 260
 Kapočūtė E. 132
 Kaporskis A. 794, 795
 Kapučinskas Aurelijus 458
 Kapučinskas Dzidorius 501, 553, 554
 Karakas Petras 340
 Kardašaitė Emilija 376
 Kardelis Boleslovas 231
 Karevičius Pranciškus 104, 127, 128, 137, 150, 202, 505, 558, 781, 786
 Karnickienė E. 562
 Karnickienė-Žegunytė Elzbieta 729
 Karpavičius Vincas 279, 280
 Karpovas Tichonas 124
 Karskis Alfonsas (Kuosa) 301, 309
 Karvelienė 132
 Karvelis D. 94
 Kasieliūnas Juozas 214
 Kasiulevič Karolina 156
 Kasiulis Feliksas 264
 Kasperas K. 295
 Kasperavičius A. 797, 800
 Kašarauskas 362
 Kašėtaitė D. 473
 Kašėtienė Rasa 17
 Katilaviaitė Bronė 227
 Katilias Feliksas 228
 Katilias Ignas 141
 Katilienė U. 547, 548
 Katilius J. 132
 Katkus Mikalojus 399
 Kaušas Petras 374
 Kaušienė Aldona 378
 Kavaliauskas 174, 398
 Kavaliauskas K. 134
 Kavaliauskas Pranas 159
 Kavaliauskienė Lidija 859
 Kavoliūnas V. 200
 Kazakevičius V. 52, 68, 69, 84
 Kazilionis 171
 Kazlauskai 371
 Kazlauskaitė Rasa 441
 Kazlauskaitė Zofija 236
 Kazlauskas Apolinaras 272
 Kazlauskas Feliksas 141
 Kazlauskas Juozas 396
 Kazlauskas Jurgis 145
 Kazlauskas Kazimieras 141

- Kazlauskas Petras 301, 441, 478, 480
 Kazlauskas Vincas 272
 Kazlauskas Vladas (Šlėga) 309
 Kazlauskas Vytautas 271
 Kazlauskienė-Mekytė Teodora 532
 Každailis A. 450
 Kelevišienė Monika 396, 437, 441, 458, 464–466, 468
 Kelevišius Jonas 17, 46, 47, 52, 106, 107, 164, 182, 183, 196–200, 255, 259, 277, 336, 393, 414, 433–436, 440–447, 459, 460, 461, 464–468, 470, 485, 498, 562, 807, 809, 810, 853, 859
 Keller D. 153
 Kelpša A. 170, 191
 Kelpšai 369
 Kelpšas Antanas 165, 183
 Kelpšas Stasys 176, 180, 182, 196–199, 273, 441, 447, 558, 559, 846
 Kemeklienė Juzė 297, 298
 Kemeklis 154
 Kemeris Pranas 198, 294
 Kemerienė Ona 388
 Kemešis Rokas 187
 Keniausiai Aleksandras 198, 255, 279, 403
 Kenig Adolfas 156
 Kerbelytė B. 696
 Kernagai 397
 Kerpienė 456
 Kersulytė Ilona 64, 66, 68–84
 Kiaupa Z. 95
 Kiaupienė J. 95
 Kilčiauskas Adolis 256
 Kirkilienė Rita 376
 Kirko Antanas 141
 Kirkutis Vytautas 396
 Kirna Ignas 165
 Kirna J. 162, 559
 Kirna P. 127
 Kirna Stanislovas 150
 Kirmienė Vitalija 464, 465, 479
 Kirnos 295, 559
 Kirša F. 197
 Kiškis Petras 829
 Kivėnas Aleksas 616
 Kybartas Artūras 458
 Kleiba A. 558
 Kleinas Ruolis 260
 Klevanskienė Reizė 260
 Klevanskis Mejeris 260
 Kliausius Martynas (Tautvydas) 296
 Klikūnas Jonas 340
 Klimas R. 837
 Klimka Libertas 16, 86, 88–91, 102, 103, 111, 113, 117, 122, 123, 125, 411, 418, 419, 421, 423–425, 427, 431, 432, 454, 461, 482, 483, 516, 517, 521, 522, 859
 Klumbys Romanas 246
 Klupšas Antanas 846
 Klupšas Kazys 188, 190
 Klupšienė 178
 Klupšienė Teklė 188
 Kmita Rimantas 395, 396
 Knabarnakštas Kazys 165
 Kolalis Teofilis 238
 Koliauskas A. 370
 Koliauskas Jonas 370, 376, 378
 Kondratas Eduardas 144
 Kondratovičius K. 797
 Kondrotas 363
 Kondrotas Antanas 363, 846
 Kondrotas Stasys 244
 Kondrotienė Valerija 375, 376
 Konijus E. 845
 Kontrimas Algirdas 456, 473, 478, 479, 853
 Kontrimas Stepas (Gandrimas) 823
 Kordzikovskis A. 139
 Korsakas 252
 Korsakas J. 118, 141, 147–149, 785
 Korsakas Julijonas 272
 Korsakas K. 282, 285, 291
 Korsakienė Jadvyga 461, 469
 Koscia Adomas 99, 101
 Koscialkovskis S. 95
 Kovcevičius Nikolajus 144
 Krahe H. 593
 Krapavičiūtė Antanina 819
 Krapkienė Stasė 456
 Krasauskaitė L. 736
 Krausas Antanas 606
 Krausienė Anelė 606
 Kremerienė Sorė 260
 Kremeris Chaimas 260
 Kremeris Jankelis 260
 Krevoščenkaitė I. 473
 Kriaučiūnienė Joana 369
 Krifka S. 164, 165
 Kriškiūnas P. 16, 603, 617, 618, 625, 640, 658, 671, 708, 720, 729, 730, 732, 736, 751, 754, 759, 760, 765, 766, 768–770, 772, 860
 Kripai 361, 369, 374
 Kripaitė Ona 213
 Kripas 375
 Kripas Jurgis 376–378
 Kripas Mykolas 378
 Kripas Pranas 229
 Kripienė Stasė 220
 Kriščiūnaitė A. 178
 Kriščiūnaitė-Danasienė-Elskienė Emilija 41
 Kriščiūnas Antanas 263
 Kriščiūnas Boleslovas (Puntukas, Klajūnas) 303–305
 Kriščiūnas Vladas 199
 Krištopaitė Danutė 841, 618
 Krivickaitė A. 346
 Krivickaitė-Alosevičienė A. 464
 Krivickas Juozapas 210
 Krivickas Juozas 212
 Krygeris Markus 145
 Krušinskas Jonas 165, 186
 Kubilickienė A. 475
 Kubilinskas Jonas 99
 Kubilius Konstantinas 465
 Kučas A. 858
 Kučas P. 191
 Kudirka V. 180, 839
 Kudulienė Rimutė 478
 Kuktičė M. 112
 Kulaitienė-Mandravickienė Birutė 372
 Kuliauskaitė 372
 Kulikauskas P. 53
 Kulikauskas R. 840
 Kumpis Ignas (Kerpė) 301, 303
 Kuncaitė A. 263
 Kuncaitė Ona 284
 Kuncevičius A. 90
 Kundrotai 361
 Kundrotas Karolis 158
 Kundrotas Stasys 252, 267
 Kunickas V. 414
 Kunskas Rimvydas 19–39, 860
 Kuodis 366, 367, 370
 Kuodis L. 813
 Kupčiūnaitė A. 459, 464
 Kuprėnas Kazys 825
 Kurčinas 376
 Kušlys Juozas 398, 407, 501–507
 Kutavičiūtė 337
 Kutniauskas Juozas 366, 370
 Kuzavinienė Emilija 840
 Kuzavinis K. 589
 Kuzienė Teodora 847
 Kuzinienė Danutė 607, 620, 621, 626, 634, 636, 638, 641, 644, 648, 649, 654, 655, 659, 670, 673, 679, 683, 684, 705, 710–714, 725, 727
 Kuzminskis Jonas 156
 Kvedaraitė Paulė 190
 Kvedaraitė Saulė 188
 Kvedaras Antanas 188
 Kvedaras Ignas 188
 Kvedaras Juozas 92, 788
 Kvedaras Pranas 244
 Kvedaras Vladas 188
 Kvedarienė Pranė 484, 487, 860
 Kvedarienė Rozalija 92, 522
 Kviklys B. 110, 449, 779, 783

L

- Labokas Juozas 134
 Ladyga Alvydas 16
 Ladyga K. 211
 Laikun Stanislava 153
 Landsbergis Adolfas 156
 Landsbergis G. 154
 Landsbergis V. 444
 Lankelis A. 414, 436
 Lapackaitė J. 607, 626, 649, 659, 670, 712, 713
 Lapinskas I. 180
 Lapinskas Jonas 294
 Lapinskas Jonas (Ilgauodegis) 309
 Lapinskienė Elena 379
 Lapšys 495
 Laševičius Teofilis 153
 Latonas Vytautas 616
 Laucius 398
 Laucius A. 211
 Laucius Ignas 405
 Laucius Juozapas 847
 Lauciūtė I. 344
 Laukšytė Ona 130
 Laurinkienė N. 88
 Laurušaitė Sigita 474
 Laurušas Aleksandras 231
 Laurušas Kazimieras 227
 Lebedevas Ajanas 153
 Lečas Petras 847
 Leimontaitė Daiva 469, 555–558, 561, 860
 Lėkas Mikalojus 547, 549, 550
 Lėkas Raimundas 847
 Lekienė Aleksandra 374
 Lelėšius 375
 Lelėšius L. 275
 Lelėšius Leonas 274
 Lemežonaitė J. 454, 473, 474, 477
 Lengvinienė S. 474, 477
 Leparskis J. 164, 558, 788–790
 Lesauskas 398
 Lesauskas Antanas 253, 271

- Lesauskienė D. 552
 Leščienė Rozalija 609, 620
 Leščinskas 251
 Leščinskas Mykolas 262, 267, 268, 270
 Leščinskas Petras 199
 Lešinskas Antanas 219, 258
 Levinsonas Mejeris 260
 Leviškaitė-Sperskienė Rasa 209, 860
 Liakas 253
 Liakas R. 456
 Liakienė A. 708
 Liakienė Aleksandra 454, 456
 Liatukas P. 799
 Libikas D. 345
 Libikienė Emilija 344, 462, 464, 465, 860
 Lingys J. 457
 Liperskas Leonas 251
 Lipniūnas A. 826
 Lipskis S. 394, 395
 Lipštas 563
 Lipštienė L. 564, 565
 Lipštienė Placida 565, 566
 Lipštienė-Vaitekūnyčia Levanorija 564
 Lisikienė Aldona 372
 Litovščikovas Ivanas 144
 Liubavskis M. 97
 Liučvaitytė R. 607, 620, 634, 636, 638, 647, 679, 684, 705, 710, 711, 723, 727
 Liutikas Č. 501
 Ločeris Algirdas 839
 Lohse 269
 Lokys 275
 Lovčikaitė S. 841, 842
 Lugičė K. 112
 Lukaševičius Felicijonas 99
 Lukauskaitė Ona 830, 832
 Lukavičius Juozapas 143
 Lukomska Teresa 560
 Lukomskis Kazys 169
 Lukomskis Leopoldas 145, 156, 560
 Lukoševičienė Elena 376
 Lukoševičius Felicijonas 101
 Lukoševičius J. 370
 Lukoševičius Juozas 102
 Lukošūnaitė Lina 467
 Lukošūnas Antanas 264
 Lukošūnas Jonas 264
 Lukošūnas Vytautas 309, 446
 Lukša Juozas (Daumantas) 828
 Lukšienė M. 140
 Lukšionytė N. 104
 Lukšys B. 140
 Lukšys Povilas 299
 Lulevičius M. 94
- M**
 Maceina A. 839
 Macevičius Arnoldas 296, 391
 Macevičius Arnoldas (Bajoras) 309
 Maciejauskienė V. 584, 579, 584, 587
 Mackevičius Juozas 41
 Mackevičius V. 805
 Mackonis Rapolas 827
 Mačėnas Leonas (Bijūnas) 300–302, 310
 Mačėnas Jonas (Viesulas, Geringas) 300, 309
 Mačiekus V. 146
- Mačikėnienė R. 184
 Mačiulis D. 111, 162, 200
 Mačiūnai 227
 Mačiūnaitė D. 473
 Mačiūnaitė F. 127
 Mačiūnas Antanas 364
 Mačiūnas R. 474, 476, 477
 Mačiūnienė A. 473, 474, 477
 Mačiūnienė Marijona 522
 Magdišauskas Vaidila (Titnagas) 301
 Magila Antanas 366
 Magilos 363
 Magulevičius Ignas 365
 Maironis 839
 Makauskienė Danutė 452
 Maksimaitienė O. 139
 Malakauskienė L. 834
 Malinauskaitė Aurelija 293, 860
 Malinauskaitė Laima 376
 Malinauskaitė Pranė 378
 Malinauskas Aleksas 369
 Malinauskas Alfonsas 364
 Malinauskas Antanas 294, 310
 Malinauskas Jurgis (Apynys, Aidas) 302–304, 310
 Malinauskas Juozas 378
 Malinauskas Jurgis 294, 376
 Malinauskas Kazys (Barzda) 294, 310, 378
 Malinauskas Stasys 378
 Malinauskienė Ona 360
 Mališauskai 363
 Mališauskas Aleksas 367
 Mankevičienė Janina 290
 Mankevičius Povilas 287, 290
 Marcinkevičius Mykolas 854
 Marcinkevičius Vidas 395
 Marcinkevičiūtė Tautvyda 396
 Marčėnas Aidas 396
 Marčėnas R. 95
 Margicie K. 112
 Margienė Dalia 376
 Margienė Emilija 522
 Margienė Rasa 458
 Margis Jonas 407
 Margis Saulius 458
 Margis Vincas 405
 Margytė J. 372
 Margytė Kostė 220
 Markašauskienė E. 141
 Markevičiūtė A. 472
 Marozas Stanislovas 99
 Martinaitienė D. 624, 628–631, 634, 637, 639, 643, 645, 651, 661, 662, 666, 678, 681, 685–687, 689–691, 695, 697, 699, 700, 702, 704, 709, 716, 718, 726, 733, 735, 741
 Martinaitienė Ona 672, 688
 Martinaitis 563
 Martinaitis Alfonsas 616
 Martinaitis Ferdinandas 157
 Martinaitis Povilas 165, 563
 Martinkienė Irena 488
 Martinkus V. 473
 Martinonis N. 839
 Maselskis Jonas 228
 Maselskis Vincas 211, 214
 Masevičius St. 558
 Maskvinas 347
 Masilaitis Petras (Virpša) 303
 Masiliūnas K. 816
 Masiulis Petras 830, 831
- Maslauskas J. 138
 Mašinskaitė Elena 608, 632, 660
 Mašnickas Kazys 160
 Matijošaičiai 397
 Matijošaitis 157, 398
 Matijošaitis Antanas 294
 Matijošaitis Ignas 398
 Matijošaitis Juozas 408
 Matijošaitis Pranas 400
 Matiukas K. 839
 Matjevičius Paško 93
 Matjošaitis Vincas 190
 Matukaitė Barbora 232
 Matulevič (Matuliauskaitė) Rozalija 339, 341, 345, 347–352, 464, 854
 Matulevičius J. 856
 Matuliauskas Adomas 348
 Matuliauskas Antanas 347
 Matuliauskas Feliksas 347
 Matuliauskas Juozas 347, 348
 Matuliauskienė Anastazija 348
 Matulienė Ona 265
 Matulienė Stasė 522
 Matulis Kazys 160
 Matulis R. 521
 Matusas J. 196
 Matuzaitė-Gaubienė Ona 452
 Matuzas J. 141
 Matuzienė Elžbieta 522
 Maureris J. H. 125
 Mauručienė Marija 243
 Mazinas K. 804
 Mazuras Laurynas 99
 Mečionienė Diana 452
 Mečionis R. 346, 464, 558
 Medišauskaitė Vera 340, 341
 Medišauskas Ignas 272
 Medišauskas P. 162
 Medveckas Antanas 190
 Medžiavepris 376, 378
 Medžiavepris Antanas 378
 Medžiavepris Juozas 378
 Medžiavepris Pranas 378
 Meilus E. 93, 97, 857
 Mejeris 139
 Mekienė Ieva 187, 199, 354–356
 Mekienė-Kazlauskaitė Valerija 532
 Mekys Edvardas 847
 Mekys Ignas 353
 Mekys Petras (sūnus) 155, 166, 167, 169, 183, 187, 191, 196, 248, 351, 354–356
 Mekys Petras (tėvas) 132, 162–165, 170, 171, 183, 184, 187, 188, 199, 246, 250, 255, 262, 353–356, 861
 Mekys Silvestras 353
 Merkelis A. 802
 Merkys Antanas 797, 800
 Merkys V. 141, 143
 Merkušova Asta 492
 Meška Alfonsas 310
 Meška Antanas 310
 Meškauskai 363
 Meškauskas 275
 Meškauskas J. 133
 Meškienė Aleksandra 159
 Meškonis J. 282
 Meškonis K. 286
 Mežginis V. 501
 Mezina Jevgenija 153
 Michelbertas M. 53
 Mickeliūnaitė A. 127

- Mickeliūnaitė Leokadija 128, 130, 188
 Mickeliūnaitė Paulina 291
 Mickeliūnas A. 219
 Mickeliūnas Bronius 166, 256, 302, 310
 Mickeliūnas I. 470
 Mickeliūnas Izidorius 210
 Mickeliūnas J. 154, 778
 Mickeliūnas Jonas 606
 Mickeliūnas Juozas 848
 Mickeliūnas K. 128
 Mickeliūnas Konstantinas 149
 Mickeliūnas M. 128, 163, 199
 Mickeliūnas Vladas 211
 Mickevičius J. 814
 Mickevičius M. 137
 Mickis A. 854
 Mieleška V. 133
 Mieliauskaitė-Ulčiniene Ona 396
 Mieliauskas 398
 Mieliauskienė Rožė 478
 Miežienė-Simelytė J. 181
 Miežienė Zita 372
 Miežinytė Gražina 456
 Miežis 495
 Miežis Alfonsas 248, 251, 258
 Miežis Feliksas 161, 499, 500
 Miežis Juozapas 149
 Miežis Juozas 369
 Miežis Kazimieras 369
 Miežis Kostas 441, 487, 489
 Miežis P. 557, 562
 Miežis Pranas 437, 441, 483
 Miežis Pranciškus 557, 848
 Miežys 210
 Mikaila V. 24
 Mikalajūnas Augustinas 149
 Mikalajūnas Juozas 158, 159, 616
 Mikalajūnas Pranas 159
 Mikalajūnienė Bronė 758–760, 762, 766–768, 770–772
 Mikalauskaitė Aniceta 376
 Mikalauskienė Aniceta 376
 Mikaliūnas Juozas 224
 Mikelevičiūtė-Zaveckienė Angelė 861
 Mikšė 563
 Mikšys Juozas 295, 446
 Mikšys Povilas 270
 Mikulionis S. 857
 Mikutaitis P. 607
 Mikutis P. 473
 Milašauskaitė A. 345
 Miliauskaitė Nijolė 396
 Miliauskas Leonas 536
 Miliauskienė-Jonaitytė Jadvyga 532
 Milius Vacys 16, 814, 861
 Milvydas Jonas 294
 Milvydas Pranas 294, 296, 310, 446
 Minajevs Rudolfas Jurgis 835
 Minginas Kalikstas 157
 Misevičius Juozas 160, 861
 Misliūnas I. 133
 Misius 310
 Misius J. 127
 Misius Jonas 264, 848
 Misius Kazys 93, 110, 126, 140, 149, 153, 232, 861
 Misiūnai 361
 Misiūnaitė 268
 Misiūnaitė-Jokubaitienė B. 199
 Misiūnaitė Regina 376
 Misiūnas Domininkas 149
 Misiūnas Gasparas 608, 613, 644, 648, 673, 720, 721
 Misiūnas Kazimieras 141
 Misiūnienė-Mašinskaitė Emilija 608, 632, 660
 Miškinis Algimantas 100, 104, 152, 175, 857
 Miškinis J. 137
 Miškūnaitė-Dominauskienė Uršulė 811
 Miškūnaitė Marytė 407
 Miškūnas 398
 Miškūnas Antanas (Strazdas, Vaidila) 300, 310
 Miškūnas Izidorius 446
 Miškūnas Izidorius (Barzda) 310
 Miškūnas Jonas 398, 399, 407
 Miškūnas L. 133, 398
 Miškūnas Leonas 402, 404, 407, 501
 Miškūnas P. 344
 Miškūnas S. 191
 Miškūnas Stasys (Žirnis) 299, 302, 303, 310
 Mitė V. 463, 464
 Miunsterytė Aleksandra 379
 Mocevičius I. 153
 Mockus Juozas 217
 Mockutė Skaistė 501, 862
 Mockūnas Andrius 458
 Mockūnienė Laima 458
 Modestavičius Mikas 188
 Molotovas 275
 Monkevičius Povilas 223
 Monkūnaitė O. 475
 Monkūnienė Barbora 777
 Montvidas Stasys 376
 Montvidienė Janina 376
 Montvidienė Rita 376, 497
 Montvilaitė Kazė 229
 Montvilas Jokūbas 157
 Montvydas Leonas 364, 369
 Morkeliūnas Antanas 472
 Morkis 246
 Morkūnaitė Eugenija 220
 Morkūnaitė Ona 133
 Morkūnas Adomas 362
 Morkūnas Antanas 362
 Morkūnas Antanas (Gegužis) 302, 310
 Morkūnas Edvardas 302
 Morkūnas Eligijus Juvencijus 508, 510, 511, 862
 Morkūnas Jonas 188, 191
 Morkūnas Julius 302
 Morkūnas Petras 230
 Morkūnas S. 477
 Morkūnas Stasys 362
 Morkūnas Vincas 362
 Morkūnas Vladas 345
 Morkūnienė D. 495
 Morkūnienė Janina 372
 Motiejūnaitė J. 138
 Motiejūnas Jonas 400
 Motiejūnas Juozas 378, 400
 Motiejūnas Petras 158
 Mrozinskis 106
 Muiža Jonas 294, 310
 Muižė Alfonsas 246
 Mulinauskas 563
 Muravjovas N. 140
 Murka T. 197
 Murkaitė R. 813
 Murza Justas 306
 Murzienė Jadvyga 707
N
 Načaitė Marijona 471
 Nagevičius V. 803
 Nagurskienė-Šukškaitė Johana 98
 Nagurskis Pranciškus 98
 Naikelytė Sigutė 618
 Nainys Jonas 848
 Nakčiūnas Juozas 378
 Namikas 500
 Narbutaitė Jadžė 376
 Narbutas 203, 208
 Narbutas Leonas 102, 558
 Narbutas S. 296
 Narkevičius Z. 479
 Narmontas Vincentas 145
 Narutis P. 821
 Narutis Pilypas 826, 858
 Naudžiūnas J. 398, 400
 Naumovas Jonas 364
 Nausėda Izidorius 246, 255
 Nausėdienė Justina 284
 Navadunskiai 362
 Navadunskis Jonas 364
 Navaruskas R. 479
 Navickas Stasys 286
 Nazarai 363, 372
 Nazaras 184
 Nazaras Ignacas 147
 Nazarienė 257, 372
 Nazarovas J. 500
 Nekrašius Jonas 836, 837, 841, 861
 Nelaisvis P. 603
 Nemunaitė Aušra 473
 Nenartavičiūtė Erika 513, 862
 Nesavaite 213
 Nezabitauskas A. 148
 Niemis A. R. 611
 Noreika Baltrus 818
 Noreika Jonas (Generolas Vėtra) 17, 251, 361, 376, 414, 483, 497, 817–835, 849
 Noreika Vladas 815
 Noreikaitė Cecilija 176
 Noreikaitė-Kučėnienė Dalia Marija 819, 834, 835
 Noreikienė Antanina 820, 824, 834
 Norkuckis Leonas 445, 478, 479, 486, 862
 Normantas 392
 Norušytė O. 133
 Norvaiša Ignacas 176
 Norvaišos 380
 Norvilas Jonas 182
 Novikas 366
O
 Olišauskas R. 54
 Olsufjevaitė Marytė 175
 Olsufjeviene Olga 163, 169, 175
 Olsupas 563
 Orlovas Georgijus 153
 Orlovskis 95
 Orvidas Kazimieras 97
 Ostaškevičius Nikolajus 153
 Ostašenkovas H. 54
 Osteikova Eufrozina Stanislavova 94
 Otrėbskis J. 593

P

- Pabijanskaitė 452
 Pabijanskaitė Felė 220
 Pabijanskas 176, 220, 398, 399
 Pabijanskas Aleksandras 397, 403, 405, 406, 408
 Pabijanskas Antanas 849
 Pabijanskas J. 219
 Pabijanskas Jonas 217
 Pabijanskas Kazys 214
 Pabijanskas P. 150
 Pabijanskienė 404
 Pacas 435
 Padagas Aleksandras 198, 279, 284, 809–811
 Padagas Alfredas 811
 Padagienė Elzė 279, 284, 810, 811
 Padervinskai 394
 Padervinskas Alfonsas (tėvas) 446
 Padervinskas Alfonsas (Bevardis) 310
 Padervinskas Alfonsas (Žilvitis) 301, 311
 Padervinskas Juozas 446
 Padervinskas Juozas (Šermukšnis) 301, 311
 Padervinskas Pranas 446
 Padervinskas Pranas (Šaulys) 311
 Padervinskas Vytautas 446
 Padervinskas Vytautas (Jaunutis) 311
 Padirvinskas Bonifacas 140
 Padirvinskienė Genė 452
 Padora Algis 437, 438, 485, 487, 489–492, 805, 833, 862
 Padorienė N. 184
 Pakalnis J. 840
 Pakas Vladimiras 348, 351
 Pakšnyš Antanas 92
 Pakštyš Mikas 167
 Paleckis J. 275
 Palepšaičiai 361, 363, 369
 Palepšaitis 369, 374
 Palijanskaitė 373
 Pališkevičius Aleksas 365, 376, 378
 Paliulionis M. L. 118
 Paltarokas Petras 295, 296, 307
 Paltarokienė N. 474, 477
 Palujanskas Kazys 378
 Palujanskas Vladas 366
 Palujanskienė E. 479
 Palujauskienė G. 456
 Panfil Andžėjus 94
 Paniulaitis Adolfas 396, 408
 Pankovskis 112
 Panomarenko 275
 Paplavunas 784
 Parėdnienė T. 171
 Parulskis Sigitas 396
 Pašakinskai 372
 Pašakinskas Boleslovas 311
 Pašakinskas Bronius 294
 Pašakinskas Rimas 372
 Pašakinskienė B. 479
 Pašakinskienė Danutė 372
 Paškauskas J. 290
 Paškauskas Juozas 272
 Paškauskienė Antanina 290
 Paškūnaitė L. 606, 607
 Pašukaitis Pranas 213
 Patiškevičius Kazys 364
 Patiškevičius V. 370
 Paukštelis J. 454, 859
 Paulauskas 340
 Paulauskas J. 370
 Paulauskas Jonas 338
 Paulauskas H. 804
 Paulauskas Pranas 219
 Paulauskas Stepas 221
 Paulauskas Vidas 475
 Paulavičienė R. 809
 Pavilionis 784
 Pažemeckas 470
 Pažemeckas J. 213
 Pažeraitė A. 146
 Pečeliūnai 361
 Pečeliūnienė 369
 Peleckis L. (Kaktavičius) 834
 Penkauskas Pr. 133
 Perkusas Dovydas 260
 Personas Arnis 497
 Pesachas 146
 Petkevičius Bronius (Gruodis, Liz-deika) 311
 Petkevičius Juozas (Kirvis) 311
 Petkevičius Leonas 298
 Petkevičiūtė D. 143
 Petraitienė Eleonora 645
 Petraitienė Elvyra 229
 Petraitienė-Urbonaitė Elena 634
 Petraitienė-Valiušytė Eleonora 615
 Petraitis 150, 251, 366, 404
 Petraitis Antanas 286, 364, 394, 446
 Petraitis Antanas (Ilgšis, Eimutis) 301, 302, 311
 Petraitis Feliksas 258
 Petraitis Juozas 394, 446
 Petraitis Juozas (Putinas) 311
 Petraitis Petras 258, 364
 Petraitis R. 126
 Petraitytė Elvyra 270
 Petrauskaitė Jurgita 577, 862
 Petrauskas B. 217, 218
 Petrauskas Jonas 159
 Petrauskas Juozas 522
 Petrauskas Kipras 171
 Petravičius Petras 301
 Petravičius Stanislovas 96
 Petrevičienė Augenija 522
 Petrevičius Aleksas (Dūdelė) 304, 306
 Petrevičius Pranas 479, 480
 Petronienė-Simonaitytė Apolonija 718, 720, 732
 Petronis Antanas 340
 Petronis Fabijonas 378
 Petrulis Juozas 547, 551, 814, 862
 Petrušaičiai 494
 Petrušaitienė V. 145
 Petruška 376
 Petruška Mykolas 378
 Petrutienė Emilija 351
 Pijus VI (popiežius) 111
 Pikelytė Pranė 285
 Pilsuckis Antanas 369
 Pilsudskis J. 800, 801
 Pipas S. 475
 Piotrovskas Giegedzka Judita 94
 Piotrovskis Michalas Albrychtas 94
 Plechavičius Povilas 272
 Pleskūnas Pr. 252
 Pleskūnas Pranas 263
 Plungė Anupras 214
 Plungė Bronius 365
 Plungė V. 370
 Plungienė Gražina 376
 Plungienė V. 372
 Plungienė Zelma 376
 Plunksna S. 474
 Plunksnytė Janina 452
 Pocievičienė A. E. 841
 Pocienė Regina 456, 477
 Pocienė-Vyšniauskaitė Morta 680
 Pocius K. 469
 Poliakas Gediminas 17, 18, 454, 458, 480, 481, 541–543, 562, 833, 862
 Ponelis Adolis 263, 267
 Ponelis Jurgis 232
 Ponelis Vincas 18
 Ponelytė Filomena 232
 Ponelytė Kostė 220
 Ponelytė Vanda 18
 Poškevičius P. 212
 Povilaitis Juozapas 560
 Povilaitis Vytautas 487
 Požemeckis P. 203
 Požėla Aleksandras 118, 238, 239, 241, 243
 Požėla Jonas 217
 Požėla Juozas 157
 Požėlienė L. 174
 Požėnas Juozas 157
 Prakaitis Antanas 376
 Pranaitis 231
 Pranckevičius B. 345
 Prancūnas Algis 497
 Prancūnienė Vanda 497
 Pranyš Aleksas 165
 Pranyš Antanas 165
 Pranyš Julius 256
 Pranyš Kazimieras 143, 622, 632, 650
 Pranytė Uršulė 353
 Pranskūnas Povilas 127–130, 132, 137, 246
 Prašmantaitė A. 140, 200
 Pratkelis L. 788
 Prielaida Feliksas 272, 365
 Prikockai 363
 Prikockas Pranas 367, 369
 Pšezdzeckis J. 802
 Pucevičius Izidorius (Radvila) 296
 Pučinskaitė A. 464
 Pučinskas Stasys 214
 Pučinskienė Genovaitė 465
 Pučkienė-Mykoliūnaitė Ona 532
 Pučkienė-Stočkutė Ona 532
 Pučkus Pranas 272
 Puipa K. 849
 Punys P. 369
 Purėnas P. 139
 Puščius A. 163, 172
 Puščius Leonardas 272
 Puščiuviene-Lukošiūnaitė Ona 172
 Puščitūtė A. 781, 172, 245
 Pušinis 118–120
 Putelytė 350
 Putvinskis V. 188
 Pužgintaitė M. 178

R

- Rabinovič Rafael 849
 Rabinovičius Dov 146
 Rabinovičius Mordekhai-Ichak Aizik 146
 Rachuba A. 94
 Račinskas 248
 Račys J. 171
 Račkauskienė Elena 291

- Radukas 398
 Radvila Kristupas II 94
 Radvila Mikalojus Kristupas 94
 Radziulis Stasys (Mažylis) 299
 Ragulskis 378
 Ragulskis Zenonas 616
 Raguotienė G. 154, 200
 Rainys J. 344
 Rajeckas R. 22
 Rakšnys Antanas (Jovaras) 305–307, 311
 Rakšnys Karolis 311
 Ramanauskaitė-Ostašenkoviėnė Virginija 47, 58, 863
 Ramanauskaitė T. 622, 632, 641, 644, 648, 650, 660, 673, 676, 683, 714, 720
 Ramulionis I. 17
 Raštikis Stasys 802, 803
 Raudaitė Kristina 263
 Raziuliai 563
 Raziulis 398
 Raziulis Aleksas 369
 Razmukaitė Marija 572, 587, 589, 863
 Razulis Baltramiejus 376
 Razulis Juozas 376
 Razulis Kazimieras 377
 Razulis Kazys 378
 Razulis Stasys 378
 Razulis Vladas 378
 Reinys M. 136
 Remeika 563
 Remeika Jonas 847
 Remeika Rapolas 141
 Remeikienė Elena 243
 Remeikis Juozas 563
 Renenkampfas Julijus 99, 140
 Renenkampfas Karolis 145, 157
 Rentelnas 269
 Riauka D. 819, 821
 Rimdžiuvienė Domicėlė 545
 Rimeika P. 127
 Rimgaitytė T. 127
 Rimkevičius Feliksas 99, 140, 344
 Rimkus-Rimkevičius 814
 Rimkus Stasys 253, 271
 Rimkus Vincas 493
 Rimkus Vytenis 804, 863
 Rimkūnaitė 470
 Rimša E. 450
 Rimša Juozas 265
 Rimša V. 344
 Rimša Vincas 472
 Rodas Bencelis 260
 Rodovičius Leonardas 141
 Roppai 261, 363, 380, 806
 Roppas 147, 154, 163, 165, 379–381, 397, 501, 533, 547
 Roppas Dytrichas Vilhelmas 379
 Roppas Fiodoras 145, 157
 Roppas Georgas 379
 Roppas Herbertas 169, 171
 Rostropovičius M. 839
 Rozengardas Ruvelis 260
 Rudamina Dusetiškis Kristupas 97
 Rudžinskienė E. 456
 Rudžionis J. (Čemberlenas, Alksnis) 303
 Rudžionis Juozas 303
 Ruginis K. 135
 Rumbauskas Bronius 248, 251, 258
 Rumbiniai 388
 Rumbinas Jonas 253, 271, 295
 Rumbinas Karolis 255, 260, 265, 284, 379, 500, 522, 699
 Rumbinienė Teklė 255, 284, 379, 699, 704, 726
 Rupka Jurgis (Didnosis, Diglys J.) 104, 118, 146, 149, 156, 173, 188, 190–193, 231, 232, 237, 401, 547, 558, 601, 730, 731, 779–792, 844, 854
 Rusteikaitė M. 132
 Ruščicas Mikalojus 97, 98
 Ruškus Juozapas 99
 Rutkauskas V. 464
 Rutkauskas Vladas 338, 342, 343
 Ruzgytė Ieva 354
- S**
 Sabaliauskas A. 611, 612
 Sabanskis 371
 Sabienė Efemija 545
 Saja K. 344
 Sakalauskas 258
 Sakevičienė Ona 681
 Sakevičius Jonas 160
 Saldauskas Adolis 263
 Salys A. 816
 Samoška Alfonsas 378
 Samulevičienė Ona 264
 Samulevičius Lionginas 212, 214, 219, 221, 223, 231, 243
 Sapažinskienė I. 474, 475, 477
 Sarapas S. 118, 143, 149
 Sarsevičienė Adelė 378
 Sarsevičienė Ona 378
 Sarsevičius Jonas 365
 Sarsevičius Vladas 378
 Sauka Donatas 841
 Sauka Leonardas 607, 621, 654, 655, 672, 680, 683, 688, 696, 725, 841
 Sauliūnas 231
 Savickienė Stasė 522
 Savukynas B. 589
 Schmidas W. 593
 Semaška Jonas 830, 832
 Semaška S. 370
 Semaška V. 370
 Semkovičius V. 93
 Sesickis Konstantinas 145
 Sicinskis Jonas 94
 Sidaras Kazys (Komaras) 190, 300, 306, 311, 446
 Sidaravičius J. 807
 Siliūginas 407
 Siliūnaitė J. 49, 51, 52, 55, 57
 Simaitienė A. 456
 Simanaitis 190
 Simalienė Valerija 522
 Simelis 398, 404
 Simelis Mykolas 161
 Simelis Pranas 228
 Simelytė R. 456
 Simonaitis 158
 Simonaitis L. 225
 Simonaitytė 378
 Simonaitytė Emilija 373, 718, 720, 732
 Simonaitytė Izabelė 613, 629, 630, 661, 690, 691, 695, 697, 702, 718, 732, 777
 Simonaitytė Liongina 718, 720, 732
 Simonaitytės 610
 Simonavičius A. 473
 Sipavičienė A. 464
 Sipavičius R. 464
 Sipavičius Stasys 376, 462, 470, 478
 Sireika J. 161
 Sirutavičius V. 157
 Sirutytė 470
 Sirutytė Zosė 219
 Sychugovas A. 804
 Syrkinas A. 782
 Skabickas Antanas 227
 Skabickaitė Elzbieta 231
 Skabickaitė Ona 227
 Skabickas 470
 Skabickienė Ona 227
 Skačkauskaitė Adelė 225, 227, 255, 270
 Skačkauskas Gasparas 138, 229, 231, 262
 Skaringa Aloyzas Algimantas 464, 854
 Skaringa J. V. 464
 Skaringa Petras 339, 343, 437, 462, 464, 465, 558
 Skaringienė Jadvyga 465, 558
 Skeberdienė 338
 Skiateris J. 369
 Skiauteris Jonas 365
 Skiauteris Jurgis 360, 365, 372, 373
 Skipitis Rapolas 160, 161, 831
 Skipitytė Rasa 496
 Skirmantas P. 599
 Skripkauskas Antanas 177, 182, 184, 187, 188, 198, 394, 855
 Skruodas Mečys 272
 Skupas Bronius 366
 Skupeikaitė-Petrušaitienė Valerija 602
 Slaviūnas Z. 816
 Sliesoriūnas F. 139
 Slunksnienė Agota 367, 369
 Slunksnis 361, 398
 Slunksnis Stanislovas 362
 Slunksnytė Agota 388
 Smalinskaitė-Lukoševičienė S. 472
 Smelnickis Ivanas 153
 Smetona Antanas 255, 274, 348, 349, 796, 797, 799, 800, 802, 803, 819, 855
 Smilga J. 789
 Smitas E. 139
 Snitko Teodosijus 145
 Soblytė Marija 219, 375, 808
 Soikinas Jegoras 144
 Sondeckis S. 840
 Songaila Vytautas 494
 Sprindis 376
 Spudaitė J. 474, 477
 Spudas Vytautas 311
 Spulginai 415
 Spulginas Antanas 294
 Spulginas Juozas 294, 295, 388, 389, 446
 Spulginas Juozas (Papartis, Samsonas) 311
 Spulginienė Barbora 295, 388
 Spurgevičius Povilas 100, 110, 461, 863
 Spūdas V. 346
 Sruoga Balys 197, 825–827, 831
 Stabužis J. 352, 465
 Stačiūnavičius 226
 Stačiūnavičius Juozas 110
 Stagys Juozas 264

- Stalbos 361, 369
 Stalinas 275
 Staltmane B. E. 590
 Stanaitis Petras 98
 Stanislovaitis 393
 Stanislovaitis Jonas 264
 Stanislovaitis Juozapas 392
 Stanislovaitis Petras 257, 307, 447, 559
 Stanislovaitis Pranas 190
 Stankaitė Regina 146, 148
 Stankevičius 375
 Stankevičius K. 274
 Stankevičiūtė O. 370
 Stankienė Elzbieta 229
 Stankus A. 260
 Stankus Aleksandras 141
 Stankus Augustinas 229, 232
 Stankus Jurgis 229
 Stankus Pranas 141
 Stankūnas A. 129
 Stanskis Pranciškus 140, 143, 144, 855
 Staponkus A. 834
 Stapulionis Vincas 264
 Starkus Algis 16
 Starkus Antanas 826
 Staržinskas Petras 365
 Staržinskienė Felė 372
 Stasiškis Antanas 834
 Stasiulis 304
 Stasiūnas Petras 165
 Stašūnas Juozas 190
 Steckeiviėnė Odlanicka-Počobutaitė Viktorija 97
 Steckeivičius Antanas 97
 Steckeivičius Antanas Tolvaiša 94
 Steckeivičius Mykolas 94
 Steckeivičius Pranciškus 97, 98
 Stepanova 373, 452
 Steponaitytė-Marijošienė 133
 Steponavičiai 488, 793
 Steponavičius Adolfas 311
 Steponavičius Jonas 849
 Steponavičius Juozas 92
 Stiriėnė-Žegunytė Liogina 729
 Stočkus Antanas 141
 Stočkuvienė-Simonaitytė 777
 Stočkuvienė-Simonaitytė Teodora 634, 718, 720, 732, 754
 Stočkūnai 369
 Stočkūnas 412
 Stočkūnas Jonas 378
 Stočkūnas Juozas 378
 Stočkūnas Pranas 378
 Stočkūnas Stasys 378
 Stočkūnas V. 370
 Stogis P. 219
 Stolypinas 382
 Stongvila A. 495
 Stragys Vladas 243
 Strakšas P. 787
 Strakšas Pr. 107, 203, 208, 209
 Stravinskis Pranas (Žemaitis) 306, 311
 Strazdaitė E. 607, 620, 634, 647, 705, 711, 723
 Strazdas 338
 Strazdas A. 50
 Strebulienė Aldona 376
 Strebulis Vytautas 376
 Striuoga Kazys 288
 Striupienė V. 456
 Strumila K. 163, 165, 167, 191, 213
 Strumpis Jurgis 99
 Stukolkinas Vasilijus 124
 Stulginskis A. 800, 802
 Stulpinas M. 165
 Stumbrienė Birutė 392, 779, 791
 Stundžia Z. 487
 Sudariėnė Aleksandra 376
 Sungailaitė-Korsakienė Jadvyga 863
 Suokas Ancis 365
 Surgailis G. 794–796, 800
 Surintas 98, 99
 Suveizdis P. 20
 Svetys 787
 Sviderskas Arūnas 473
 Svilas Povilas 15, 99, 100, 101, 108, 127, 130, 133, 134, 138, 150, 164, 177, 178, 186, 200, 209, 244, 245, 392, 546, 558, 779, 789, 855
 Szvirskis D. 839, 840
 Szopowska Paulina 560
 Š
 Šafranas D. 839
 Šaikienė Agota 545, 631, 637
 Šakenis K. 136
 Šakmanas A. 411
 Šakmanas Kazys (Patronas) 305
 Šakmanas Tadas 855
 Šaknys Jurgis 412
 Šaknys Žilvytis 16
 Šakūnai 371
 Šalavėjus A. 345, 346, 351
 Šalavėjus Jonas 18
 Šalkauskaitė E. 178
 Šalkauskis K. 156
 Šalkauskis Kazys 831
 Šalkauskis St. 126, 839
 Šaltapleškis iš Pajūrės 144
 Šandariėnė Marija 379, 610, 750
 Šandariėnė Teklė 360
 Šandaris 370
 Šandaris Adolis 365, 366, 373, 452
 Šandaris J. 370
 Šandaris Karolis 294, 312
 Šandaris Petras 294
 Šandaris Vincas 188, 190, 256, 379, 522, 610, 765–767, 769
 Šanderis Jonas 92
 Šapas Jurgis 285, 289
 Šapiriėnė Stauba 260
 Šapiro Nahum 146
 Šapkinas 349
 Šapnagienė 376
 Šapoka A. 839
 Šapovas Baruchas 260
 Šarmavičius A. 126, 151, 154, 200, 461, 522
 Šaulys Antanas 351
 Šaulys S. K. 464
 Šaviro Michailas 153
 Ščerbakovas Nestoras 268
 Ščerbakovas Kuprijonas 268
 Ščeriniskas Edmundas 190
 Ščiavinskienė Teklė 379
 Šebeka Benediktas 286
 Šemetaitė A. 346
 Šerienė Agota 388
 Šerienė Marija 833
 Šerienė Rocha 260
 Šerys Anicetas 294
 Šerys Kazys 294
 Šerys Konstantinas 294, 388
 Šerkšnas-Laukaitis Zigmas 830, 832
 Šernas V. 841
 Šešplaukis 268
 Šiaučiūnas L. 141
 Šibeika A. 112
 Šidlauskas 227
 Šidlauskas A. 187
 Šidlauskas Jonas 130
 Šilgalis Kazys 820
 Šilininė B. 452
 Šilinis P. 256
 Šimaitienė Aldona 491, 492
 Šimaitis Saulius 491, 492
 Šimaitis V. 562
 Šimaitytė Aida 467
 Šimaitytė Audra 467
 Šimanskis Kazimieras 145
 Šimauskas J. 501
 Šimelis Vincas 264
 Šimėnaitė L. 839
 Šimėnas V. 55, 61, 71
 Šimkai 380
 Šimkevičienė Kazimiera 464, 465
 Šimkevičius 134
 Šimkevičius A. 191
 Šimkevičius J. A. 464
 Šimkevičius Liudas 214
 Šimkevičius Pranciškus 99
 Šimkevičius Tomas 467
 Šimkienė 359
 Šimkienė Barbora 298, 388
 Šimkienė Bronė 388
 Šimkienė Emilija 388
 Šimkienė Teklė 379, 545
 Šimkus Alfredas 17, 449, 452, 454, 833, 863
 Šimkus Algimantas 358, 383
 Šimkus Antanas 383
 Šimkus J. 616
 Šimkus Juozas 379, 388, 389, 410, 616
 Šimkus Kazimieras 297, 298, 388, 614, 616
 Šimkus Klemensas 149, 150
 Šimkus Leonas 294, 297, 298, 388
 Šimkus Matas 358, 359
 Šimkus P. 344
 Šimkus P. A. 414
 Šimkutė Kostė 376
 Šimkuvienė D. 474, 477
 Šimkūnai 227
 Šimkūnas Antanas 784
 Šimoliūnas Stasys 850
 Šimoliūnienė Marijona 496
 Šinkūnas R. 93, 110, 126, 149
 Škikūnaitė O. 199
 Škikūnas A. 789
 Škikūnas Ignas 161
 Škirpa K. 256
 Šlanderis Stasys 89, 92
 Šlapakauskas 495
 Šlekoniai 494
 Šlepetyš Jonas 821
 Šlepikas Alvydas 396
 Šleževičius M. 799
 Šliavas J. 48, 54, 56, 87, 88, 90, 92, 593, 859
 Šliurpa Aleksandras (Marytė) 301
 Šnaideris Orelis 260
 Šneider Mordekhai-Becalel 850
 Šniuolis Albinas 212
 Šniuolis Vytautas (Svajūnas) 303
 Šnore E. 63
 Šoliūnienė M. 161

- Šopienė Barbora 689
 Šopis 148, 231
 Šopis Jonas 257, 307, 445, 447
 Šopis Kazimieras 616
 Šopis Pranas 187
 Šopys J. 415
 Šopys Jonas 198
 Šott V. 153
 Šparkevičius A. 263
 Špokauskas A. 370
 Špokauskas Kazimieras 149
 Špokauskas Stasys 491
 Špokauskienė Genovaitė 491
 Šubertas F. 839
 Šukys Stasys 190
 Šulčius Petras (Petkus) 312
 Šulma 250
 Šulma Antanas 312, 394
 Šulma J. 170, 187
 Šulma Juozas 150, 154, 165, 186, 187
 Šulma Kazimieras 255, 258
 Šulma Pranas 312, 394
 Šulmaitė-Petraitiene Ada 199
 Šulmanas Juozas 157
 Šulmos 255
 Šulskienė Daiva 458
 Šulskis Alvydas 458
 Šumskienė Zenona 376
 Šumskis Jonas 376
 Šuopsis A. 813
 Šuopytė Ona 607, 706
 Švagždavičius Jurgis 102
 Švagždytė-Mirzinskienė Elžbieta 815
 Švambaris Aleksas 487
 Švambaris J. 495
 Švambaris Jonas 159
 Švambaris Juozas 159
 Švambaris Liudas 356
 Švambaris P. 150
 Švambaris Viktoras 487
 Švambaris T. 134
 Švambarytė Janina 599, 602, 864
 Švambarytė Ona 133
 Švežys Adomas 214
 Švėgžda 780
 Švėgžda Pranas 265
 Švitinys A. 783
 Švoba Bronius 294, 386, 446
 Švoba Bronius (Šebeda) 304, 312
 Švoba J. 128
 Švoba Jonas 128, 198, 255, 257, 307, 386, 415, 445, 447, 559
 Švoba Jonas (žurnalistas) 17, 177, 307, 396, 398, 400–402, 406, 408, 446, 480, 850, 864
 Švoba Juozas 263, 294, 295, 386, 397, 400, 402, 446
 Švoba Juozas (Juodabarzdis) 312
 Švoba Motiejus 397
 Švoba Petras 382
 Švobaitė 228
 Švobaitė Adelė 386
 Švobos 380, 397
- T**
 Tallat-Kelpša Boleslovas 369, 376, 479, 483
 Tallat-Kelpšaitė Rita 376
 Tamburinas V. 855
 Tamošaitienė Jolanta 370, 371, 373, 376
 Tamošaitienė-Kazlauskaitė Petronėlė 532
 Tamošaitienė Marija 472, 473
 Tamošaitis J. 159
 Tamošaitis Jonas 472
 Tamošiūnas Petras 229
 Tamošiūnas Stasys 365
 Tamulionienė V. 456
 Tarakas K. 223
 Tarasenska P. 55, 90
 Tarvydas 275
 Tarvydas Balys 55, 60, 61
 Tarvydis M. 784
 Tautavičienė B. 64
 Tautavičius A. 50, 51, 53, 64, 78, 84, 85
 Tesmanas Fridrihas 169
 Teterskis Piotras 153
 Timinskaitė Anelė 229
 Timinskas Jonas 187
 Timinskis J. 558
 Timofejevas Maksimas 233
 Tiškevičius Jurgis 127
 Tydmanas M. 189, 247
 Tylenis 135
 Tyminskis Jozopas 560
 Tyzenhauzas A. 508
 Tolvaiša Steckevičius A. 97
 Tomkus Dainius 458
 Totoraitis Jonas 128
 Trautmann R. 590
 Treškevičius J. 609, 652, 656, 664, 667, 668, 674, 675
 Trinkina Anicetas (Kvietys, Titnagas) 296, 297, 306, 312
 Trinkina Karolis (Žilvitis, Drugys) 306, 312
 Trinkina Petras 263
 Trinkina Vladas 139, 140, 150, 180, 523, 533, 536, 558, 581, 780, 789–791, 814–817, 850, 864
 Trinkienė A. 369
 Trinkūnas D. 839
 Trubavičius Ignas 101, 140
 Trukauskas Antanas 190
 Trumpis Aleksas (Čiongas, Ciongas) 304, 312
 Truska L. 95
 Tubis Izidorius 92, 255, 437
 Tubytė Leonija 255, 522
 Tuomaitė Elena 255
 Turčinskaitė I. 475
 Tutlytė-Augienė Albina 456
 Tutlytė Ona 452
 Tvarušytė Jurgita 474
 Tvaskūnaitė Justina 475
 Tvaskūnas J. 474
- U**
 Ubeika K. 217, 218
 Uginčius Bronius 607, 647, 672, 681, 688, 696, 706, 723
 Ulčinai Feliksas 265
 Ulčinienė Ona 408
 Uldukis J. 500
 Ulevičienė R. 334
 Ulevičius Vincas 809
 Ulinskas 210
 Ulmienė D. 464
 Urbas Romas 16, 115, 231, 281, 291, 305, 410, 412, 413, 417, 420, 422, 426–430, 432, 480, 482, 483, 559, 560
 Urbiečiai 227
 Urbonas 159
 Urbonas A. 210–213, 216
 Urbonas Aloyzas 494, 497
 Urbonas Augustinas 210, 214
 Urbonavičius J. 350
 Urbonienė Elena 606
 Urniežius Jonas 253, 271
 Urniežius V. 473
 Urniežius Vincentas 149
 Urniežytė Marcijona 141
 Urtāns V. 76
 Usačiova Pelagėja Ivanovna 124
 Usačiovas Vasilijus 124
 Ušparas Jonas 188
 Ušporas Jonas 188
 Užemeckaitė J. 128
 Užemeckas B. 187
 Užemeckas Juozas 313
- Ū**
 Ūsaitė Barbora 190
 Ūsas Juozas 152, 153
 Ūsas Viktoras 198, 256, 307, 447, 559
 Ūsoris St. 132, 133
- V**
 Vaičaitienė Barbora 265
 Vaičaitienė Izabelė 264
 Vaičiuliai 353
 Vaičiulis Vincas 263
 Vaičiūnaitė J. 391
 Vaidila Ainis 603
 Vainauskaitė Stasė 221, 231, 262
 Vaineikis Stasys 263
 Vainiūtė R. 181
 Vaisienė Zina 811
 Vaišnora J. 126
 Vaišvila 378
 Vaišvila Z. 441
 Vaišvilaitė-Čičinienė Valerija 472
 Vaišvilaitė Elena 279
 Vaitekūnas Feliksas 362
 Vaitekūnas Juozas 231, 271
 Vaitekūnas Vladas (Paleckis) 300, 302, 312
 Vaitekūnas Petras 366
 Vaitekūnas Romanas 160
 Vaitekūnas Stanislavas 145
 Vaitekūnas Vincas 169, 175
 Vaitekūnas Vincas (Balandis) 302, 312
 Vaitekūnienė Janina 453, 456–458
 Vaitiekus S. 832
 Vaitiekūnas A. 159
 Vaitiekūnas J. 162
 Vaitiekūnas Jonas 217
 Vaitiekūnas Juozas 253
 Vaitiekūnas Jurgis 228
 Vaitiekūnas L. 480, 778
 Vaitiekūnas Leonardas 165
 Vaitiekūnienė J. 479
 Vaitiekūnienė M. 15, 224, 260, 841
 Vaitiekūnienė-Urbonaitė Uršulė 647, 723
 Vaitkevičius J. 290
 Vaitkevičius Jonas 290
 Vaitkevičius (Vaitkus) Antanas 143
 Vaitkus Juozas 471, 472
 Vaivada V. 93
 Vaivadaitė Nijolė 452
 Vaižgantas Tumas J. 149, 779–782, 784, 787, 788, 790–792, 849

- Valančius Antanas 264
 Valančius Laurynas 219, 312, 394
 Valančius Motiejus 93, 96, 126, 136, 140, 143, 148, 780, 846, 855
 Valančius Pranas 312, 356, 365, 394
 Valančius Vincas (Bijūnas) 312, 394
 Valantinas M. 370
 Valantinas Romualdas 465, 482
 Valašinas 134
 Valatka J. 187, 238
 Valatka Juozas 182, 190
 Valentiniienė E. 360, 369
 Valentukevičius Kęstutis 830
 Valienė Kastė 229
 Valiukaitė V. 472
 Valiukas Mindaugas 396
 Valiulis Jonas 522
 Valiulytė Aukšė 522
 Valius J. 370
 Valiušiai Vincas ir Juozas 614
 Valiušis 546
 Valiušis Augustinas 217
 Valiušis J. 614
 Valiušis Juozapas 149
 Valiušis Juozas 214
 Valiušis Pranas 264
 Valiušis Vincas 545, 614
 Valiušytė Julė 227
 Valsiūnienė Valerija 832
 Valteris Brunas 169
 Valuckas Alfonsas (Ažuolas) 301
 Valutis Baltramiejus 141
 Vanagaitis Mikalojus 98
 Vanagas 304, 371
 Vanagas A. 587, 588, 593
 Vanagas Kazys (Kanapė) 301
 Vanagas Petras 165
 Vanagas Rimantas 395
 Vanagas T. 138
 Vanagas V. 779
 Vanagienė Antanina 522
 Vanagienė B. 793
 Vanagienė-Fabijanskaitė Veronika 626, 636, 649, 659, 670, 679, 710, 712, 713
 Vanagienė Veronika 608
 Vanlerskis Fiodoras 145, 157
 Varaškevičius Juozas 243
 Variakojis 367
 Variakojis J. 211
 Varvuolis Jonas 378
 Vasilevičius Anatolijus 616
 Vasiliauskai 487
 Vasiliauskaitė-Aksomaitienė S. 464
 Vasiliauskas Alvidas 487
 Vasiliauskas Mečislovas 458, 470, 471, 856
 Vasiliauskas Viktoras 452
 Vasiliauskienė Elvyra 487, 488
 Vaškevičiūtė Iona 55, 59, 61, 63, 66–69, 72, 76, 79, 80, 93, 864
 Vaupšas 375
 Vaupšas Aleksas 165, 238
 Veblaitis (Veblauskas) Ignas 153, 154
 Veblaitis (Veblauskis) Petras 603, 605, 631, 636, 660, 756, 761, 763, 764, 778, 850
 Veblauskaitė Julijona 764
 Veblauskas 159, 210
 Veblauskienė Ona 605, 777
 Veblauskienė Teodora 220
 Veblauskis Albinas 763
 Veblauskis Juozas 761
 Veinas A. M. 855
 Veitas M. 140
 Velikonis V. 437
 Velykis M. 797
 Venclova A. 274
 Vengrys 217
 Vepštas Juozas 615, 616
 Verbliugevičienė Regina 146
 Vetrovas P. 407
 Vėgelis Jonas 188
 Vėjytė-Gaigalienė 495
 Vėlius N. 841
 Vičas 398
 Vičas Antanas 378
 Vidginienė D. 479
 Vidginytė A. 560
 Vidmantas E. 148
 Vidugiris J. 211
 Viekiavičienė Aleknaitė Jadvyga 96
 Viekiavičienė Sofija 100
 Viekiavičius Lukas Mikalojaitis 96, 100
 Viekiavičius Martynas 96
 Viekiavičius Mikalojus 96
 Viekiavičius Mykolas 93
 Viekiavičius Motiejus 96
 Viekiavičius Stanislovas 97
 Vienažindis A. 143, 608, 781
 Vienožinskis 606
 Vienuolis A. 197
 Vieversys A. 344
 Viktoravičiūtė Morta 243
 Vilcinaitė L. 252
 Vilčiauskaitė-Stepanova 374
 Vilčiauskas Juozas 365, 369
 Vilčiauskas V. 369, 370
 Vilčiauskas Vladas 367
 Vileitienė Liucija 263
 Vilimas Rokas 365, 369
 Vilimas V. 464
 Vilkinas Stasys (Volungė) 300
 Vinkevičius S. 369
 Vipartas A. 349, 351, 461
 Vipartas Šviedrys 338
 Vipartienė Elena 349, 461
 Virbickaitė A. 179, 249
 Virbickas Vladas 17, 170, 177, 181, 189, 409
 Vireliūnas Antanas 153, 394, 856
 Virzychovskis Adamas 94
 Vismantas 93
 Vitkai 363
 Vitkus Antanas 363, 365
 Vitkus Juozas 830
 Vitkus Stasys 365
 Vitortas Stepas 214
 Vizgirda Antanas 363, 367
 Vizgirda Stasys 373, 452
 Vizgirdaitė-Šandarienė Teklė 373, 452
 Vyčinas Evaldas 674, 751
 Vyčiniienė-Račiūnaitė Daiva 16, 611, 617, 618, 625, 640, 652, 656, 658, 664, 667, 668, 671, 674, 675, 708, 720, 729, 730, 732, 736, 754, 863
 Vydūnas 839
 Vyšniauskaitė Angelė 841
 Vyšniauskienė 764
 Vlačkus Motiejus 98
 Vlačkus Stanislovas 98
 Voldemaras A. 802
 Volfas Kristupas 99–101
 Volikas V. 413, 416, 439, 440
 Volkaitė-Kulikauskienė R. 47, 53, 54, 59, 63, 67, 69, 71, 76, 85
 Volodka 370, 376
 Vožgirdienė Monika 437
Z
 Zabiela G. 89
 Zablockas 258, 404
 Zahara Jehuda Leib ben Jozaf Zelig 146
 Zakai 361
 Zakas 563
 Zakas Dominykas 213
 Zakas Ipolitas 141
 Zakas Jonas 373
 Zakas Kazys 211, 213
 Zakas P. 162
 Zakas Petras 253, 271, 288, 367, 369
 Zakas Pranas 229
 Zakas Vytautas 487
 Zakiene Aniceta 229
 Zaleckis Bronius (Puškinas, Jūrelė) 304, 312
 Zaleckis Kazys (Snaiperis) 301, 302, 313
 Zarėka I. V. 473
 Zaveckienė Angelė 17, 225, 226, 262, 270, 452, 454, 456, 477
 Zdanavičius Petras 365
 Zdzichauskas Vl. 501
 Zelonka Povilas 171, 246, 263
 Zemlerienė G. 479
 Zemleris Jonas 145
 Zemleris Vladas 272
 Zamošikas Mejeris 260
 Zeidas T. 63
 Zenčikas Ivanas 145
 Zimbos 363
 Zinkevičius Z. 574
 Zoščanka M. 275
 Zubovai 143
 Zubovas Platonas 111
 Zujevas Maksimas 144
 Zumerienė Marijona 232
 Zumeris J. 276
 Zuokas Antanas 387
 Zuokas Mantvydas 498, 864
 Zuokas V. 500
Ž
 Žaliai 361, 363
 Žalienė Janina 360
 Žalienė Julija 373
 Žalienė Morta 369
 Žalimas I. 437
 Žalys 376
 Žalys A. 370
 Žalys Alfonsas 365
 Žalys J. 369
 Žalys Vladas 378
 Žalkauskai 363, 366, 369, 375
 Žalkauskaitė Adelė 364, 365
 Žalkauskaitė Elzė 364, 365, 375
 Žalkauskas 363, 367, 533
 Žalkauskas Jurgis 17
 Žalkauskas Karolis 851
 Žalkauskas Valentinas 364, 365
 Žalkauskas Vincas 217, 221, 364, 365
 Žandarienė Stanislava 707
 Žandaris Aleksandras 365

Žarskienė-Žegunytė Genovaitė 729
 Žašytis P. 267
 Ždanko A. 474
 Žegunienė Jadvyga 662, 678, 735, 777
 Žegunis Rokas 165
 Žeimantas Simonas Mečys 793, 864
 Žeknys Rimvydas 17, 395, 396, 483, 833
 Želigovskis L. 801, 855
 Želvys J. 132
 Žemaitis J. 346
 Žemaitis V. 501
 Žemaitis Zigmas 831
 Žemretienė Genovaitė 351
 Žičkienė Aušra 618
 Žičkus A. 370
 Židonienė A. 346, 464
 Židonienė-Kelevišiūtė R. 441, 443
 Židonis J. 346
 Žigai 253, 271
 Žigaitė 158
 Žigas 249, 398
 Žigas Pranas 405
 Žilinskas 118
 Žilytė R. 456
 Žiugžda J. 274
 Žiūkas V. 345
 Žygmantas Senasis 96, 100
 Žylius I. 154
 Žmuidzinavičius A. 196
 Žukas 470
 Žukas Adolfas 219
 Žukas K. 799
 Žukauskas Aurelijus 444, 851
 Žukauskas K. 141
 Žukauskas Silvestras 17, 414, 793–804, 851
 Žukienė Rita 17
 Žukienė Stasė 351
 Žukovskaja E. 153
 Žurauskas M. 474
 Žutautienė A. 456
 Žvigailienė V. 638
 Žvigailienė Veronika 608, 613, 638
 Žvigailienė-Zadlauskaitė Veronika 696, 705
 Žvigailis Antanas 263
 Žvigailis Jokimas 394
 Žvigailis Juozas 272
 Žvigailis Kazimieras 296, 313
 Žvigailis Kazys 394
 Žvigailis Vincas 127, 133, 154
 Žvirblis Andrius 99
 Žvirblytė-Paslavičienė J. 474, 477

Vietovardžių rodyklė

A

Adomiškis 393
 Adutiškis 572
 Akmenė 32, 67, 143, 296, 728
 Alanta 850
 Aleknaičiai 28, 94, 95, 131, 133, 146–148, 151, 158, 184, 187, 202, 257, 273–276, 279, 280, 281, 294, 301, 308, 311, 350, 351, 353, 411, 415, 466, 480, 551, 589, 645, 681, 729, 811, 812, 837, 844, 846, 848
 Aleksandravėlė 798

Aleksandrija 795
 Aleniškiai 212, 218, 219, 258, 264, 280, 282, 287, 289
 Alytus 291, 673, 808, 847, 853, 864
 Alovė 799
 Alsėdžiai 576, 780, 791
 Amsterdamas 94
 Andrešiūnai 522
 Andrioniškis 795
 Anykščiai 347, 596, 606, 798, 801
 Antanaičiai 264
 Archangelskas 309
 Ariogala 595, 795, 855
 Armonaičiai 95, 128, 130, 131, 147, 148, 151, 186, 187, 202, 301, 311, 383, 415, 466, 547, 551, 563, 589
 Ašmena 94, 272
 Augustavas 800
 Aukštadvaris 572, 576
 Aukštelkai 162, 211, 301, 807, 852
 Ažuolynė 131, 250, 251, 859

B

Bacioniai 795
 Bagdonaičiai 202, 253, 589
 Bagdongiris 393
 Bagdoniškis 863
 Baisogala 296, 558, 595
 Bajorai 808, 853
 Bakšiai 808, 853
 Balachta 863
 Balsiai 279, 372, 841
 Baltoji Vokė 860
 Bandoriai 512
 Barstyčiai 820
 Barvainiai 54, 94, 95, 159, 212, 220, 228, 261, 264, 310, 411, 416, 489, 490, 590, 608, 631, 632, 641, 660, 683, 714, 850
 Batakiai 595
 Batama 348, 854
 Bedriai 212, 224, 261, 591, 847
 Beinoraičiai 26, 35, 128, 131, 133, 146, 151, 158, 159, 165, 202, 257, 258, 262, 263, 266, 279, 280, 282, 283, 311, 351, 404, 415, 434, 437, 547, 589, 607, 848
 Benekainiai 272
 Benuliai 95, 156, 212, 261, 306, 416, 590
 Berčiūnai 864
 Berklainiai 860
 Berlynas 255, 820, 825
 Beržai 859
 Betygala 597, 795
 Billioniai 855
 Biržai 60, 167, 171–173, 242, 258, 296, 573, 612, 626, 629, 634, 649, 663, 669, 675, 715, 795, 852, 856, 862
 Bitaičiai 25, 28, 37, 52, 57, 58, 97–99, 140, 145, 150, 151, 156, 158, 167, 169, 202, 208, 249, 257, 293, 301, 308, 312, 349, 351, 416, 481, 522, 589
 Bluseliai 590
 Bolšaja Tada 862
 Bormis 855
 Bostonas 110, 139, 780, 794, 795, 797, 849
 Bratskij Kul 354
 Bidas 128
 Brno 858
 Bučiūnai 573, 574, 862

Budziniškis 151, 591
 Buivydžiai 573
 Bulinskiai 853
 Burnišiai 48, 49, 58, 95, 146, 156, 158, 190, 286, 592, 848
 Burokiškiai 808, 853

C

Carskoje Selo 347
 Charkovas 846
 Chicago 110, 162

Č

Čekiškė 31
 Čelanas 354, 355
 Čerkasai 795
 Čikaga 212, 802, 843, 848, 852

D

Dakčiai 151, 202, 308, 310, 393
 Dargiai 308, 311, 356
 Dargučiai 47, 50, 57, 58, 95, 128, 138, 146, 151, 156, 159, 212, 213, 217, 219, 220, 223, 229, 257, 260, 262, 264, 301, 311, 373, 399, 411, 416, 452, 495, 590, 605, 607, 608, 610, 631, 679, 685, 695, 715, 756, 761, 763, 764, 770, 777, 778, 848, 850
 Darželiai 857
 Daržieniškė 777
 Daugai 847
 Daugailiai 798, 857
 Daugalaičiai 95, 128, 131, 146, 151, 162, 202
 Daujėnai 730, 798, 860
 Daukšigaliai 301, 304, 310
 Daunorai 212, 393
 Daunorava 573
 Dausišiai 95, 151, 162, 186, 202, 209, 607, 650
 Debeikiai 347
 Debiosai 832
 Degučiai 28, 36, 38, 95, 128, 131, 145, 151, 156, 161, 178, 181, 202, 211, 212, 217, 220, 229, 231, 232, 253, 262, 264, 271, 280, 287, 291, 351, 411, 456, 466, 478, 480–482, 491, 492, 532, 542, 545, 590, 592, 608–610, 625, 652, 656, 658, 664, 667, 668, 671, 674, 675, 696, 705, 730, 849
 Derveliai 211, 374, 574, 860
 Detroitas 848
 Dieveniškės 830
 Dimaičiai 212, 262, 589
 Dimšiai 854
 Diržiai 25, 83, 779, 857
 Dyriai 95
 Dotnuva 354, 363, 373, 497, 852
 Dovainiškis 47, 54, 57, 58, 265, 361, 366, 367, 372, 373, 375, 409, 414, 793, 804, 849, 851
 Dresdenas 813
 Dubėnai 279
 Dubingiai 801
 Dubinka 188
 Dubrovka 358
 Duobiai 857
 Dusetos 798
 Dūkštas 855
 Dvariškiai 29, 37, 38, 51, 52, 58, 154, 157, 170, 202, 250, 313, 409,

415, 441, 456, 478, 480, 481, 483,
484, 487, 489, 557, 590, 848
Dvarviečiai 795
Dvieta 799

E

Eclaukis 393
Eglaitė 799
Eimantai 809, 853
Eimučiai 261, 590
Endau 828
Endriejavas 595
Eržvilkas 809, 853

F

Filadelfija 845

G

Gačioniai 853
Gadūnava 780, 783
Gaižūnai 858
Gardinas 126, 797
Gargždai 815
Gasčiūnai 128, 215, 308, 310, 522,
565
Gataučiai 573
Gaubiai 864
Gavėnaičiai 211, 311
Gedžiūnai 38, 94, 499
Gedminiai 94, 590
Gedvainiai 95, 146
Gegrėnai 780, 791
Gervėnai 310, 312
Gibaičiai 146, 211, 212, 393
Giedraičiai 801
Giliogiris 857
Gilučiai 853
Ginkūnai 804, 808, 852
Girkalnis 852
Gorkis 855
Göttingenas 590
Gracas 844
Grinkiškis 32
Grigonėliai 795
Grikiškis 99
Gryva 799
Gruzdžiai 299, 311, 522, 573,
614, 780, 846, 854
Gubernija 371
Gudaičiai 573
Guostagalis 573
Gužučiai 261, 264, 590

H

Hanau 850
Helsinkis 612

I

Ignalina 571, 612, 626, 735, 739,
857
Ilgoji Lova 143, 212, 217, 260, 262,
264, 592, 628, 634, 666, 716, 718,
720, 732
Ilguočiai 89, 92, 151, 202, 591
Illinois 110, 162
Ilūkštas 799
Imbradas 799
Inta 312
Irkutskas 355, 854, 862, 863
Išdagiečiai 48, 49, 57, 58, 92, 95,
128, 151, 202, 272, 294, 296, 308,
360, 383, 563–565, 591, 628, 666,
859

I

Išsoniai 95, 128, 151, 202, 253, 256,
271, 301, 572, 574, 576, 607, 667,
706

J

Jackoniai 95, 128, 151, 202, 312,
590
Jačioniai 863
Jaroslavlis 804, 843
Jasaičiai 25
Jasvilaičiai 212, 262, 264, 308, 590
Jaugeliškiai 859
Jaugėlai 211
Jauneikiai 61, 63, 66–69, 72, 73, 76,
79, 81, 83
Jonava 859
Jonelaičiai 816
Joniškaičiai 92, 95, 128, 129, 131,
146, 151, 157, 165, 202, 229, 253,
262, 266, 271, 296, 301, 309, 358,
396–408, 415, 501, 507, 521, 522,
547, 553, 572, 574, 575, 590, 607,
641, 816, 847, 850
Joniškėlis 31, 172, 498, 573, 798,
815, 861
Joniškis 22, 61, 66, 86, 88, 95, 96,
126, 131, 139, 141, 158, 167, 172,
211, 296, 298, 306, 308–313, 356,
383, 390, 485, 523, 572–574, 605,
715, 720, 728, 804, 842, 845–847,
855, 858, 862
Joškar Ola 67
Juknaičiai 38, 95, 139, 145, 147,
151, 157, 158, 169, 171, 202, 257,
260, 268, 293, 296, 301, 307, 309,
310, 353, 379, 380, 383, 410, 414,
415, 466, 499, 500, 501, 533, 557,
590, 615, 640
Juodeikiai 573
Jurbarkas 162, 211, 673, 684, 728,
809, 810, 853, 856
Jurgaičiai 25, 95, 212

K

Kabališkiai 151, 164, 169, 188, 191,
272, 301, 592
Kairiai 128, 232, 312, 564, 573,
590, 662, 678, 735, 859
Kaišiadorys 136, 571, 685
Kalevai 33, 311, 824
Kalkūnai 799
Kalneliai 262, 360, 363–367, 369,
375, 590
Kamajai 798
Kanzasas 855
Kapanciškiai 151, 212
Karaganda 306
Karčemos 574
Kareiviškis 88, 378, 411, 412, 591
Karlagas 308, 312
Karlsbadas 124
Karsakiškis 265, 855
Kartena 780, 784
Kauksnujai 50, 51, 57, 58, 118, 211–
213, 217, 219, 223, 262, 264, 285,
361, 364, 366, 372, 373, 375, 416,
478, 484, 495, 532, 592, 607, 608,
634, 638, 654, 672, 680, 692, 737, 847
Kauliniai 211
Kaunas 16, 23, 47, 48, 53, 55, 61,
104, 106, 119, 126–128, 132–134,
136, 138, 146, 148, 153, 155, 156,

174, 196, 232–234, 238, 246, 253,
257, 299, 300, 302, 310, 348, 353,
447, 488, 490, 649, 684, 779, 781–
784, 794, 800, 802–804, 807, 808,
811, 812, 816, 817, 819, 821, 825,
839, 840, 842–844, 846–859, 861,
862, 864
Kavarskas 801
Kazokai 94, 256, 268, 590, 607, 707
Kelmė 407, 572, 596, 669
Kepaliai 532, 573
Kėbliai 863
Kėdainiai 84, 299, 459, 460, 795,
801, 853, 862
Kijevas 794, 796, 800
Kipštas 95
Kirbaičiai 574
Kirmėlynė 393
Kymantai 795
Klaipėda 140, 354, 407, 595, 817,
820, 822, 842, 845, 851–854
Klevečakai 795
Klevečkinė 795
Klykoliai 296
Klovainiai 126, 139, 150, 230, 298,
498, 574, 651
Klusiškiai 38, 293, 310–312, 499,
564
Kolainiai 407
Kolyma 856
Košicė 849
Krakės 31
Krasnojarskas 832, 863
Kražiai 862
Krekenava 32, 361
Kretinga 644, 815, 820, 861
Krinčinas 172, 571, 798
Kriukai 162, 211, 219, 296, 573
Krokuva 94
Kudoniai 795
Kulyčiai 522
Kundročiai 93, 616
Kuoknesė 59
Kupiškis 475, 596, 612, 626, 649,
713, 798, 856, 862
Kurkliai 798
Kuršėnai 279, 296, 573, 590, 597,
809, 829, 853
Kurtuvėnai 180, 573, 853
Kutaičiai 53, 58, 94, 95, 151, 211,
212, 227, 232, 261, 285, 301, 309–
311, 313, 360, 366, 373, 409, 414,
415, 495, 590, 608, 844
Kuziai 558, 573
Kvėdarna 861

L

Laborai 301, 304, 312
Laižuva 287
Laojanas 794
Lapgirys 212, 262, 285, 289, 364,
373, 452, 592, 608
Lauksodis 574
Laukuva 855
Latrobas 848
Lazdijai 435, 444, 571, 799
Legailiai 795
Leipcigas 813
Lekavas 795
Lekėčiai 595
Leningradas 348, 349, 863
Liepoja 95, 141, 150, 784, 785, 844
Lieporiai 128, 864

Likiškis 265
 Lingirys 860
 Linkaičiai 823
 Linkmenys 857
 Linksmėnai 312
 Linksmučiai 25, 61, 72, 73, 83
 Linkuva 22, 24, 30, 32, 33, 96, 126, 128, 172, 173, 238, 269, 309, 311, 312, 352, 353, 372, 390, 498, 573, 574, 591, 592, 607, 649, 651, 652, 670, 675, 695, 730, 811–813, 841, 844, 854, 858, 860–862, 864
 Liudvinavas 856
 Liutkūnai 212, 217, 262, 306, 311, 312, 590
 Lyduvėnai 211
 Lygumai 15–19, 22, 23, 25, 27–31, 33–36, 38, 39, 41, 46–51, 53, 56–59, 86, 88–106, 107, 109, 110, 112, 114, 116, 118–120, 126–141, 143–174, 176–192, 194, 196–202, 208, 209, 211, 213, 232–248, 250–280, 282–285, 288, 289, 291–301, 305, 307–313, 334–340, 342, 344–347, 349–354, 356, 358, 359, 375, 383–385, 387–392, 396, 397, 401–404, 406, 407, 409, 411, 413–415, 433–437, 439–442, 444–467, 469, 470, 478–487, 490, 492, 493, 498–501, 508–510, 513, 514, 516, 517, 519, 520–523, 529, 533, 537, 539, 540–547, 549–553, 555, 557, 558, 562, 571–574, 576, 577, 579, 581, 584, 586–594, 599, 602, 603, 605, 607, 610, 611, 613–618, 633–644, 647, 651, 669, 671, 675, 678, 679, 711, 722, 729, 730, 742, 751, 764, 779–781, 783–792, 793, 804, 807, 809–811, 813–817, 833, 836, 842–856, 859–864
 Lodzė 846
 Lukašaičiai 522

M

Magadas 309
 Majamis 848
 Mantaičiai 271, 415, 489, 562, 590
 Mantjurgiai 590
 Mardosai 820, 821
 Margeliai 265, 590
 Margiai 35, 37
 Marijampolė 571, 597, 728, 794, 825, 826, 852, 856
 Marselis 124
 Martyniškis 487, 488
 Masiai 853
 Maskva 22, 67, 97, 123–125, 140, 145, 248, 256, 281, 340, 435, 441, 590, 846, 851, 854, 859
 Mazgaigalis 860
 Mažaičiai 211, 312
 Mažeikiai 287, 347, 491, 728, 820, 823, 855, 864
 Medininkai 96
 Medvalakis 212
 Mekiai 146, 279
 Meldiniai 26
 Melniai 512
 Merkinė 632
 Meškalauskis 860
 Meškuičiai 21, 128, 131, 139, 158, 162, 165, 182, 197, 211, 212, 230, 299, 301, 311, 353, 367, 573, 590–592

Micaičiai 573
 Miciūnai 41, 48, 53, 57, 58, 90, 92, 253, 271, 518, 522, 857, 859
 Mickūnai 95, 146, 151, 212, 262, 845, 590
 Mikniūnai 94, 574
 Miliūnai 808, 853
 Minelgiai 95, 128, 146, 151, 202, 253, 272, 351, 415, 590
 Miniūnai 95, 118, 128, 131, 151, 202, 307, 399, 537, 590
 Minskas 591
 Mintauja 95, 125, 851, 855
 Mišeikiai 212, 217, 262, 265, 393, 590
 Miškiniai 366
 Molėtai 88, 571, 572, 859
 Montjurgiai 57, 95, 128, 131, 147, 151, 159, 202, 301, 308, 383, 399, 522, 542, 546, 614, 689, 845
 Mosėdis 861
 Mureliškiai 97, 98, 151, 202
 Musninkai 801

N

Nadaukiai 24, 25, 151, 156, 157, 212, 224, 229, 261, 590
 Naisiai 17, 95, 145, 154, 172, 173, 177, 211, 391, 393–395, 414, 415, 463, 488, 590, 785, 845
 Nakiškiai 498
 Narkūnai 95
 Naujalaukis 188
 Naujamiestis 559, 860
 Naujamūšis 41, 847
 Naujasis Pamūšis 151, 158
 Naujoji Vilnia 855
 Nemakščiai 595
 Nemeikšiai 356
 Nemunėlio Radviliškis 611
 New York 146, 802
 Nižnij Novgorodas 855
 Nochtuiskas 857
 Noreikiai 211
 Noreikoniai 30
 Norkūnai 393
 Norkūniškis 202
 Noruščiai 28, 95, 212–214, 217, 220, 223, 261, 590, 606, 607
 Norvaišiai 38, 90, 92, 94, 95, 128, 131, 151, 158, 188, 202, 257, 294, 295, 299, 301, 307–309, 312, 351, 358, 359, 379–390, 414, 415, 522, 542, 545, 564, 571, 575, 590, 614, 616, 624, 751, 843, 844
 Novgorodas 123
 Nukšinskas 63

O

Obeliai 32, 606
 Obelynas 862
 Oliokminskas 857
 Onochojus 355
 Onochojus II 354, 355

P

Pabradė 388
 Padubysis 573, 795, 815, 816
 Paežeriai 25, 298, 458
 Paymėžis 861
 Pajūris 862
 Pakalniai 799, 853
 Pakapė 573

Pakruojis 21, 22, 25, 28, 29, 37, 41, 50, 55, 59, 61, 88, 94, 118, 119, 126, 128, 131, 139, 159–161, 164, 166, 168, 172–174, 184–186, 199, 218, 227, 230, 234–238, 240–242, 249, 260, 273, 279, 287, 293, 294, 296–299, 301, 304–312, 334, 336, 344, 346, 349, 356, 359, 360, 371–373, 376, 379, 409, 411, 414, 415, 433, 434, 437, 441, 444, 445, 449, 453, 457, 458, 460, 478–482, 484–486, 490, 492, 493, 496, 498, 499, 508, 521–523, 556, 564, 571–574, 576, 596, 600, 603, 605, 609, 611–614, 616, 621, 624, 626, 629, 634, 639, 643, 645, 647–649, 651, 652, 655, 656, 661, 673, 675, 678, 679, 681, 683, 684, 687, 692, 695, 696, 698, 699, 702, 709, 715, 720, 723, 728, 732, 741, 750, 777, 779, 783, 793, 804–807, 820, 821, 826, 833, 837, 838, 840–846, 848, 851–862, 864
 Pakvistis 347
 Palanga 84, 609, 701, 731, 735, 739, 812, 854
 Paliečiai 160, 301, 307, 309, 310, 311
 Palygumis 99, 186
 Palomenė 571
 Pamiškys 63, 64, 67, 73, 83
 Pamūšis 22, 33, 38, 94, 95, 145, 162, 169, 174, 178, 181, 557, 202, 242, 243, 258, 280, 285, 415, 463, 481, 496, 563, 592, 859
 Panausupis 852
 Pandėlys 798
 Panemunė 576, 800
 Panemunėlis 795, 798
 Paneriai 850
 Panevėžys 25, 41, 139, 156, 174, 211, 234, 272, 336, 374, 435, 444, 447, 498, 603, 607, 612, 629, 631, 649, 657, 661, 663, 675, 678, 683, 692, 695, 733, 735, 784, 788, 794, 798, 848, 854, 856, 559, 860
 Paobeliai 94, 301
 Papilė 614
 Parbigas 354, 861
 Paryžius 797, 849
 Pasvalys 31, 64, 172, 371, 376, 571, 573, 576, 596, 609, 611, 621, 629, 634, 639, 649, 657, 661, 673, 675, 678, 695, 715, 718, 730–732, 798, 842, 856, 860
 Pašaltuonis 809, 853
 Pašiaušė 804
 Pašvitinys 90, 147, 211, 238, 296, 301, 309, 311, 390, 522, 547, 550, 573, 574, 629, 643, 651, 655, 656, 670, 847, 861, 864
 Paupys 852
 Pavenčiai 98, 267
 Paverdeniai 25
 Pavėzgiai 61, 94, 156, 212, 214, 216, 217, 219, 221, 223, 225, 262, 273–278, 280, 285–289, 361, 363–366, 371–373, 375, 410–413, 456, 495, 533, 592, 610, 708, 736, 855, 863
 Pavirvytė 63, 67, 73, 76, 83, 85, 864
 Perkulpis 393
 Pernarava 459, 460, 853

Pesčianlagas 308
 Peterburgas 123, 124, 147
 Peterhofas 348
 Petkūniškis 795
 Petraičiai 95, 151, 212, 216, 220, 221, 261, 481, 590
 Petrapilis 846
 Petrašiūnai 28, 841
 Petrogradas 96, 348, 854
 Pilviškiai 685
 Pitsburgas 848
 Plaučiškiai 308
 Plateliai 597, 669
 Plungė 572, 595, 597, 669, 820, 822, 856, 857, 862
 Pociūnai 573
 Polockas 795
 Pomeranija 827
 Poškiečiai (Poškai) 287, 310, 311, 360, 366, 367, 372, 373, 375–378, 414, 416, 591, 629, 630, 661, 690, 691, 695, 697, 703, 718, 720, 732, 777, 793, 845
 Poznanė 96
 Prienai 685, 864
 Pumpėnai 798
 Punia 864
 Punkskas 571
 Puplesiai 565, 566

R

Radviliškis 21, 25, 59, 60, 128, 131, 166, 210, 211, 244, 256, 296, 299, 301, 305, 310, 360, 409, 411, 414, 498, 522, 571, 572, 574, 595, 596, 613, 614, 631, 683, 684, 718, 720, 725, 728, 731, 804, 807, 823, 852, 860
 Ramygala 860
 Ramonaičiai 48, 49, 56, 58, 94, 128, 151, 158, 174, 176, 178, 188, 202, 294, 299, 301, 306, 310, 311, 312, 353, 360, 366, 373, 399, 416, 532–536, 538, 542, 545, 590, 629–631, 637, 666, 694, 695, 697, 699, 702, 707, 723, 736, 765, 815, 843, 845, 846, 850
 Raseiniai 233, 256, 473, 572, 595, 597, 644, 673, 684, 692, 718, 852, 849, 862
 Rastaičiai 159
 Raudėnai 573
 Raudondvaris 855
 Raudonpamūšis 32
 Reisbalė 212, 591
 Rešiotai 832
 Rimkūnai 858
 Ritinė 855
 Rybinskis 843
 Ryga 23, 36, 59, 63, 67, 69, 76, 80, 81, 95, 104, 139, 269, 296, 304, 349, 547, 636, 716, 770, 849
 Ročkaičiai (Ročkiai) 202, 294, 309, 358, 379, 380, 385, 386, 388–391, 414, 590
 Rokiškis 474, 498, 571, 612, 626, 657, 713, 735, 739, 802, 808, 845, 853, 863
 Roma 96, 110, 126, 127, 444
 Rostovas prie Dono 124
 Rozalimas 21, 118, 126, 131, 296, 359, 362, 498, 574, 596, 629, 695, 780, 788, 791, 854

Rubaičiai 95, 128, 131, 151, 202, 399, 415, 466, 591, 685, 686, 687, 700, 733, 753, 754, 759, 770, 772, 777
 Rudikai 862
 Rudiškės 572, 573
 Rudnikai 300
 Rukaičiai 25
 Ruklaukis 262, 592, 608, 622, 632, 650
 Rusleliai 92, 151, 156, 158, 202, 522, 591, 788
 Rusliai 92, 97–101, 151, 178, 202, 416, 522, 590, 591

S

Sakalai 53, 57, 58, 94, 95, 151, 157, 158, 212, 217, 220, 262, 301, 360, 363, 365, 366, 367, 369, 370, 373, 375, 399, 411, 414, 416, 492, 494, 495, 533, 542, 590, 844
 Sakališkiai 47, 53, 197, 366, 846
 Salakas 799
 Saločiai 126, 162, 211, 596
 Salos 795
 Sankt Peterburgas 104, 139, 401, 347, 348
 San Remas 803
 Saratovas 804
 Saratovskaja Slabada 41
 Sasnava 571
 Saugėlaukis 573
 Sauginiai 528, 530, 532
 Seda 606, 780, 820
 Seinai 799
 Senoji Žagarė 96
 Sereikėliai 95, 151, 162, 202, 306
 Sereikiai 56, 99, 128, 133, 139, 140, 141, 144, 146, 151, 153, 155, 159, 162, 165, 172–175, 178, 180, 182, 187, 190, 202, 208, 212, 233, 257, 258, 262, 263, 266, 272, 279, 289, 290, 392, 296, 301, 307, 309–313, 391–395, 470, 547, 590, 845, 852, 855, 856
 Sevdvinlagas 309
 Sidaugai 549
 Siesikai 32
 Skaistgiris 573
 Skeičūnai 212, 262, 393, 590
 Skrebotiškis 856
 Skuodas 451, 861
 Smalva 799
 Smilgiai 21, 25, 296, 311, 573, 860
 Sosdvaris 48, 58, 301, 307, 309, 310, 380, 390, 416
 Spirakiai 855
 Stačiūnai 15–18, 21, 34, 47, 49, 54, 56–59, 88–95, 99, 104, 110–112, 115, 116, 118, 119, 120, 122, 123–125, 128, 138, 146, 151, 153, 154, 156, 158, 162, 165, 167, 180, 200, 209–223, 225–232, 236, 243, 244, 254–258, 260–262, 264–274, 276–280, 282, 285–288, 290–293, 296, 299, 301, 302, 307, 309–311, 313, 371, 406, 410–413, 416, 452, 454, 455, 457, 470–474, 478, 479, 482, 485, 490, 491, 523, 528–530, 545, 573, 575, 589, 590, 593, 594, 603, 606, 607, 608, 610, 611, 613, 614, 617, 618, 620, 621, 633, 638, 644, 647, 648, 651, 654, 655, 658, 671, 673, 675,

676, 678, 679, 684, 708, 711, 712, 720, 723, 725, 727, 751, 767, 777, 817, 818, 824, 833, 843, 844, 845, 847, 848, 850, 853, 855–857, 861
 Stakliškės 799
 Stalgiškis 212, 393
 Steigviliai 238, 857
 Stipiniai 22
 Stungiai 61, 63, 67, 74, 83, 864
 Stupurai 573
 Subačius 798
 Sukmedis 38, 48, 49, 58, 254, 301, 414, 499, 592
 Suostas 211
 Surdegis 798
 Sutkūnai 95, 128, 131, 151, 157, 165, 202, 253, 262, 263, 266, 271, 295, 590
 Suvalkai 800
 Suviekas 576, 799
 Sūkūriai 311
 Sverdlovskas 861
 Svėdasai 596, 795, 798
 Svyriai 272

Š

Šachas 794
 Šačiai 861
 Šakiai 595, 673
 Šakyna 573
 Šalčininkai 860
 Šančiai 794
 Šantauskai 100, 101
 Šapnagai 810
 Šaukėnai 853
 Šaukliai 861
 Šauktos 85
 Šeduva 25, 96, 99, 100, 107, 118, 131, 158, 159, 202, 296, 559, 596, 613, 795
 Šėkščiai 212, 214, 216, 218, 219, 280, 287, 289, 291, 590
 Šiaulėnai 162, 211, 596, 731, 780, 791
 Šiauliai 17, 21, 25, 32, 41, 47, 49–57, 60, 61, 93–96, 98, 99, 108, 111, 119, 120, 126–131, 133, 137, 147, 148, 150, 155, 156, 158–162, 164, 165, 167–175, 178, 180, 182, 186, 188, 190, 191, 196, 197, 202, 209–217, 219–223, 225, 227–229, 233–235, 237, 241–243, 251, 253, 255–258, 260–262, 266–272, 274–277, 279, 280, 282, 283, 286, 288, 291–297, 299, 300–302, 304, 306, 308–312, 345, 346, 353, 363, 366, 376, 378, 383, 391, 392, 394, 401, 404, 406, 411, 414, 433, 437, 454, 456, 460, 467, 487, 488, 499, 501, 505–507, 512, 522, 532, 546, 548, 551–554, 563, 564, 571–573, 590–592, 599, 603, 605, 606, 613, 615, 629, 637, 640, 660, 681, 684, 692, 696, 715, 716, 720, 728, 731, 732, 780, 781, 785, 795, 804–808, 810–816, 818, 821–826, 829, 830, 834, 839, 840, 842–856, 858–864
 Šiladiškiai 522
 Šiladžiai 522
 Šilalė 572, 644, 669, 858
 Šilėnai 229
 Šiliškis 99, 279, 280, 287, 291, 351, 591

Šilutė 572, 597
 Šiluva 162, 211
 Šimkūnai 858
 Šimonys 596
 Šinkauciškis 298
 Širvintos 612, 801
 Šiubaičiai 25, 311, 564
 Šulmiškis 151, 157
 Štutthofas 278, 825–828, 830, 849
 Šukioniai 25, 47–50, 55–59, 61, 65–76, 78–83, 85, 93, 94, 210, 212, 217, 219, 257, 262, 285, 301, 360–372, 374–376, 409, 411, 412, 414, 452, 478, 488–492, 494, 500, 511, 512, 532, 536, 545, 590, 606, 610, 616, 685, 807, 808, 818, 824, 827, 833, 834, 843, 854, 857, 864
 Švaininkai 795
 Švenčionėliai 597, 854
 Švenčionys 356, 571, 597, 713, 739
 Šventmūžių 799
 Švėkšna 597, 810
 Švilpynė 26

T

Tailukas 863
 Takčiškiai 99
 Talcai 864
 Talinas 67, 849
 Tauragė 564–566, 572, 595, 596, 692, 718, 855
 Tautiškiečiai 212, 261
 Tel Avivas 849
 Telšiai 99–101, 150, 164, 354, 359, 572, 728, 810, 820–823, 832, 845, 855, 863
 Titoniai 301, 304, 309, 312
 Tytuvėnai 162, 211
 Tomskas 354, 861
 Tryškiai 354
 Tübingenas 779
 Tubiniai 309
 Turmantas 799
 Tverai 595, 856
 Tverėčius 572
 Tyliai 95, 151, 212, 261, 590

U

Ukmergė 94, 571, 612, 626, 631, 780, 797, 798, 852, 857, 863
 Ulan Udė 354, 355, 861
 Uosinė 852
 Uplyna 565, 566, 858
 Upytė 32, 36, 93, 94, 96, 97, 101
 Utena 88, 230, 390, 571, 797, 798, 853, 857
 Užkruojis 95
 Užubeliai 309, 365, 366, 369, 373, 378, 718, 720, 732

Ū

Ūturiai 795

V

Vabalninkas 612
 Vaigailiai 49, 95, 146, 151, 188, 190, 198, 202, 253, 265, 271, 279, 284, 294–297, 301, 304, 308–311, 351, 358, 379, 380, 383, 384, 386–389, 414, 415, 480, 522, 542, 567, 569, 571, 574, 575, 590, 699, 704, 726
 Vaiguva 596
 Vaitkuškis 799

Valakėliai 379, 415
 Valdajus 123–125
 Varėna 366, 571, 632, 847
 Varniai 782, 845, 855
 Varniškiečiai 564
 Varšuva 94, 97, 99, 795, 797, 800, 827, 858
 Vašingtonas 256, 851
 Vaškai 596
 Veisiejai 830
 Veiveriai 856
 Veiviržėnai 810
 Veniūnai 95, 563
 Vepriai 799
 Vėbariai 28, 30, 56–58, 95, 128, 129, 131, 143, 151, 202, 301, 309, 399, 408, 415, 547, 557, 590, 607, 658, 661
 Vėgeriai 296
 Vėžioniai 856, 864
 Viduklė 211
 Vidžiai 272
 Viena 848, 849
 Viešintos 780, 784, 785
 Vievis 438, 799, 801, 853
 Vilkamiestis 799
 Vilkaviškis 685, 728
 Vilnius 16, 48, 86, 87, 93–101, 110, 122, 126, 132, 139, 140, 141, 143, 147, 149, 153, 154, 176, 191, 209, 222, 247, 253, 256, 312, 339, 345, 349, 350, 356, 366, 403, 433, 435, 436, 439, 441, 444, 447, 448, 456–458, 474, 587–590, 607, 608, 614, 617, 620–622, 626, 632, 634, 636, 638, 640, 641, 644, 647–650, 654, 655, 659, 660, 670, 672, 673, 676, 679, 681, 683, 684, 688, 698, 705, 707, 710–714, 718, 720, 723, 725, 727, 779, 781, 782, 794, 796, 800, 801, 825, 828–832, 834, 835, 838–854, 856–864
 Vilūnaičiai 86, 87, 94, 95, 128, 131, 140, 141, 146, 147, 151, 153, 155, 158, 165, 174, 176, 178, 187, 188, 202, 262, 266, 271, 301, 304, 306, 309, 310, 312, 353, 356, 383, 416, 456, 466, 479, 522, 541, 542, 545, 547, 551, 554, 557, 590, 610, 614–616, 639, 643, 645, 651, 662, 678, 702, 709, 733, 735, 741, 750, 758, 759, 760, 762, 765–771, 777, 836, 838, 846, 847, 861
 Vimbale 151, 212, 220, 591, 608, 626, 627, 636, 649, 659, 670, 679, 710, 711, 713
 Vismantai 93, 94, 99, 151, 157, 209, 212, 229, 274, 287, 590, 591
 Vismantėliai 93, 212, 262, 591
 Vištarčiai 95
 Vitebskas 804
 Vygėliai 795
 Vytaurčiai 309
 Vyžulioniai 863
 Vorkuta 308, 310, 311
 Voroniai 311
 Vroclavas 94

Z





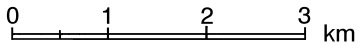

Zaigrajevas 354, 355, 864
 Zaporožė 854
 Zarasai 571, 576, 612, 626, 663, 669, 713, 735, 798

Zatišai 863
 Zavadskojė 354, 861
 Zimbiškiai 310, 312
 Ziminskis 348, 854
 Zizėnai 291
 Zokniai 795
 Zvenigorodas 795







Ž

Žačiai 393
 Žadžiūnai 607
 Žagarė 96, 126, 573
 Žalgirys 261, 591
 Žeimelis 21, 47, 48, 90, 211, 252, 492–494, 574, 611, 629, 807, 852, 859, 860
 Želčiai 295, 590
 Židikai 347, 349



-  miškai
-  keliai
-  dabartinių rajonų ribos
-  buvusių valsčių ribos
-  bažnyčios
-  koplyčios

Gyventojų skaičius 1923 m.

-  mažiau kaip 20
-  21–50
-  51–100
-  101–200
-  201–400
-  753

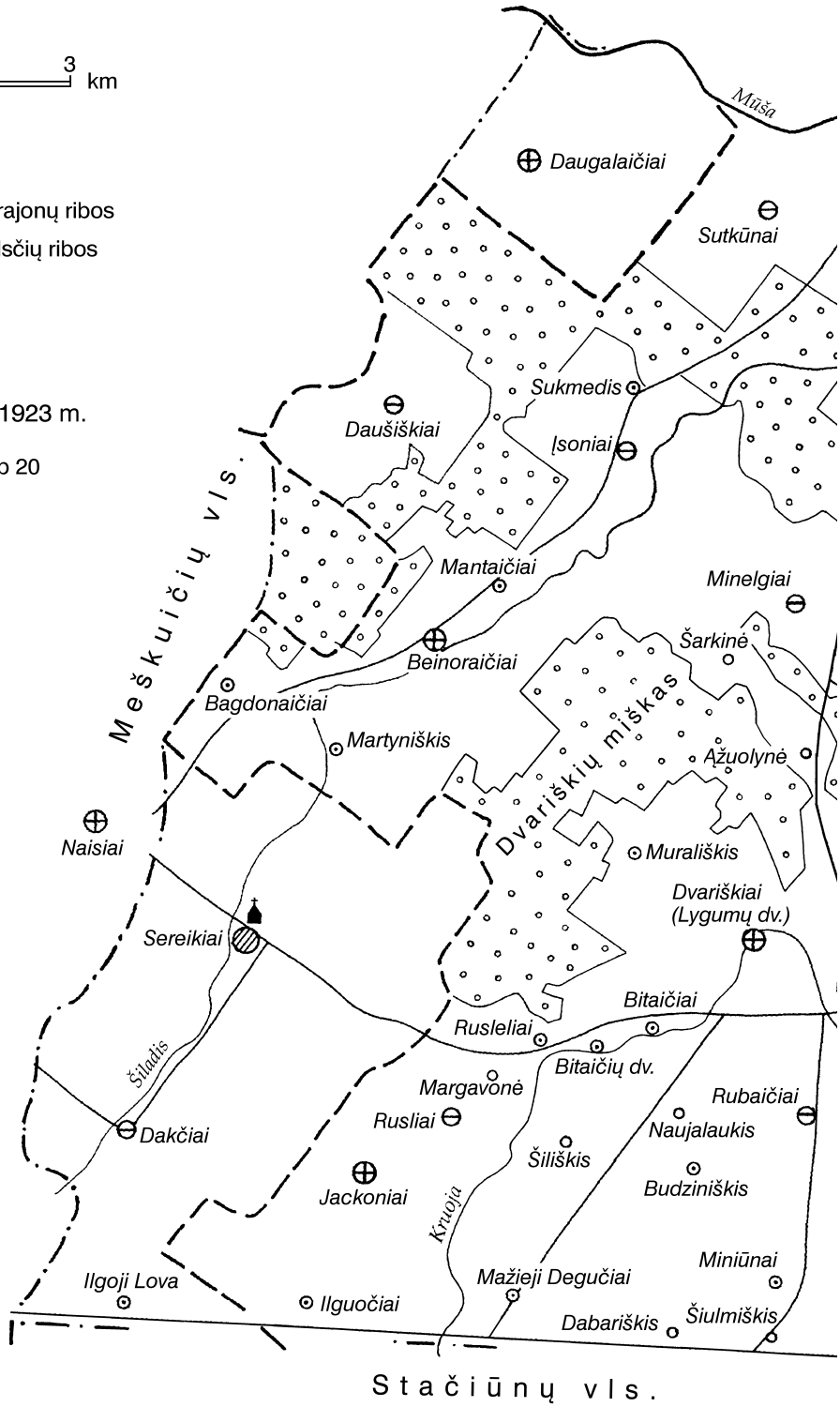

Buvusio Lygumų
valsčiaus žemėlapis.
Sudarė Lidija
Kavaliauskienė

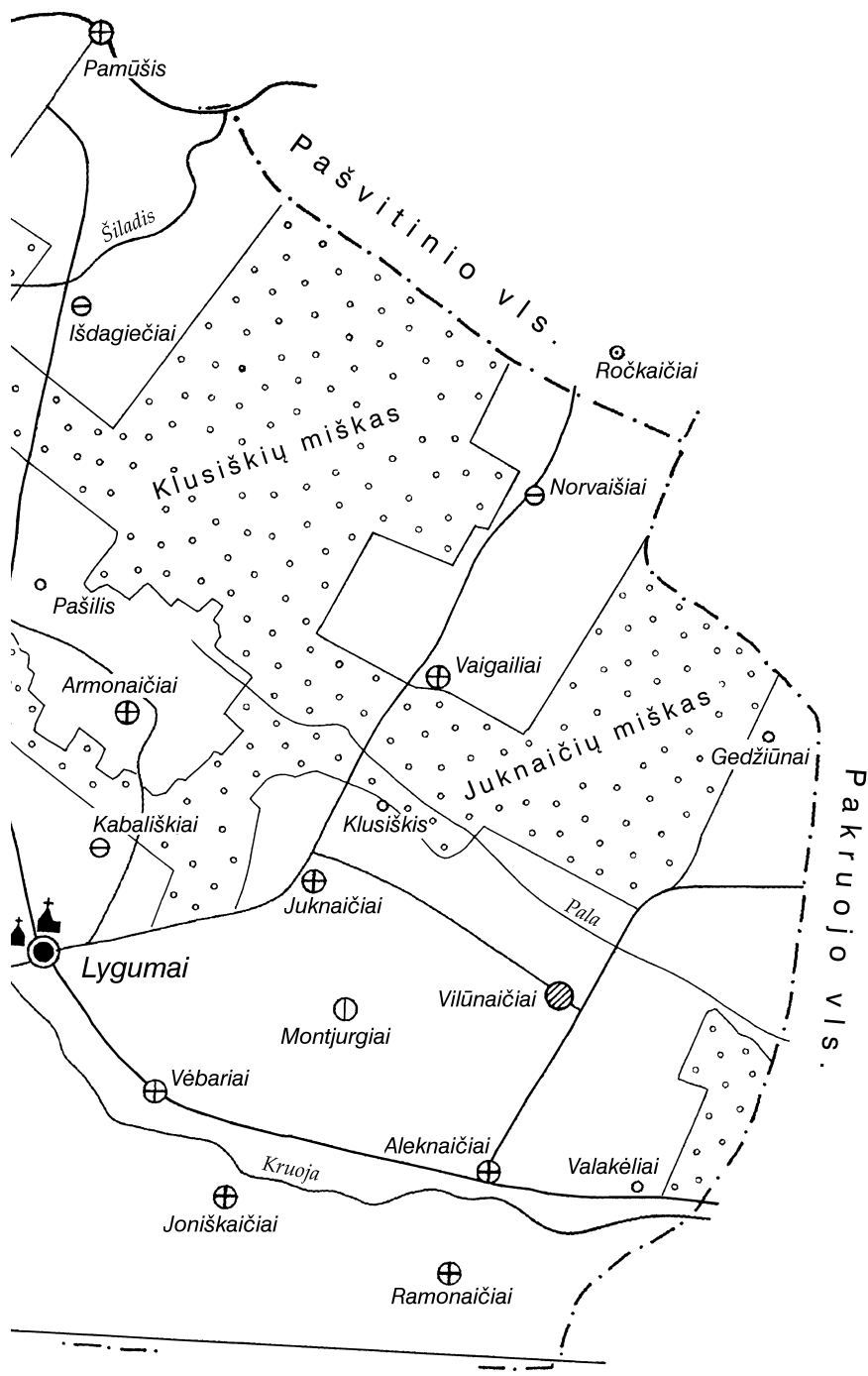

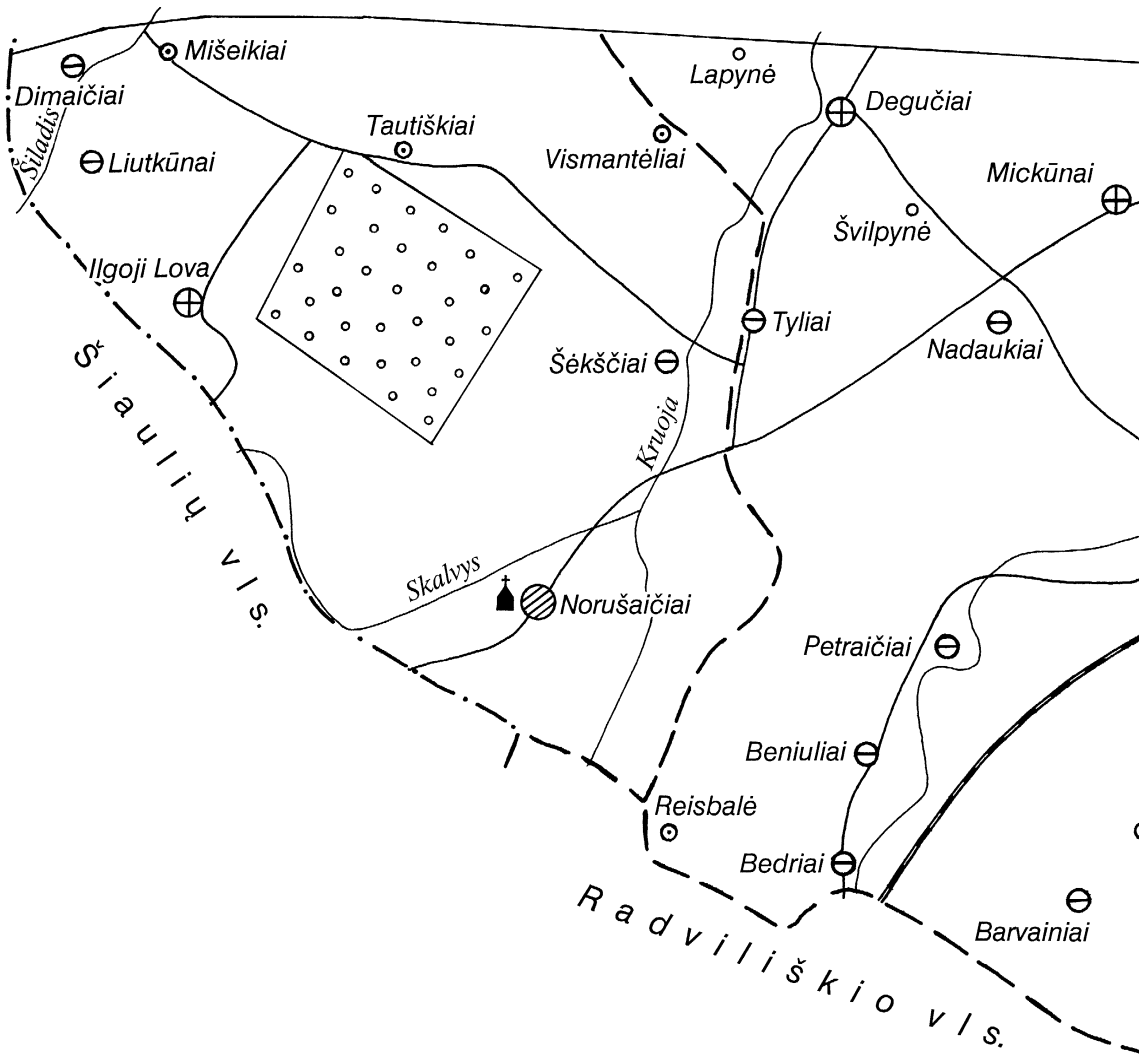

Gyventojų skaičius
1923 m.

- | | |
|------------------|---|
| ○ mažiau kaip 20 |  miškai |
| ⊙ 21–50 |  keliai |
| ⊖ 51–100 |  geležinkeliai |
| ⊕ 101–200 |  dabartinių rajonų ribos |
| ⊗ 201–400 |  buvusių valsčių ribos |
| |  bažnyčios |
| |  koplyčios |

Buvusio Stačiūnų
valsčiaus žemėlapis.
Sudarė Lidija
Kavaliauskienė

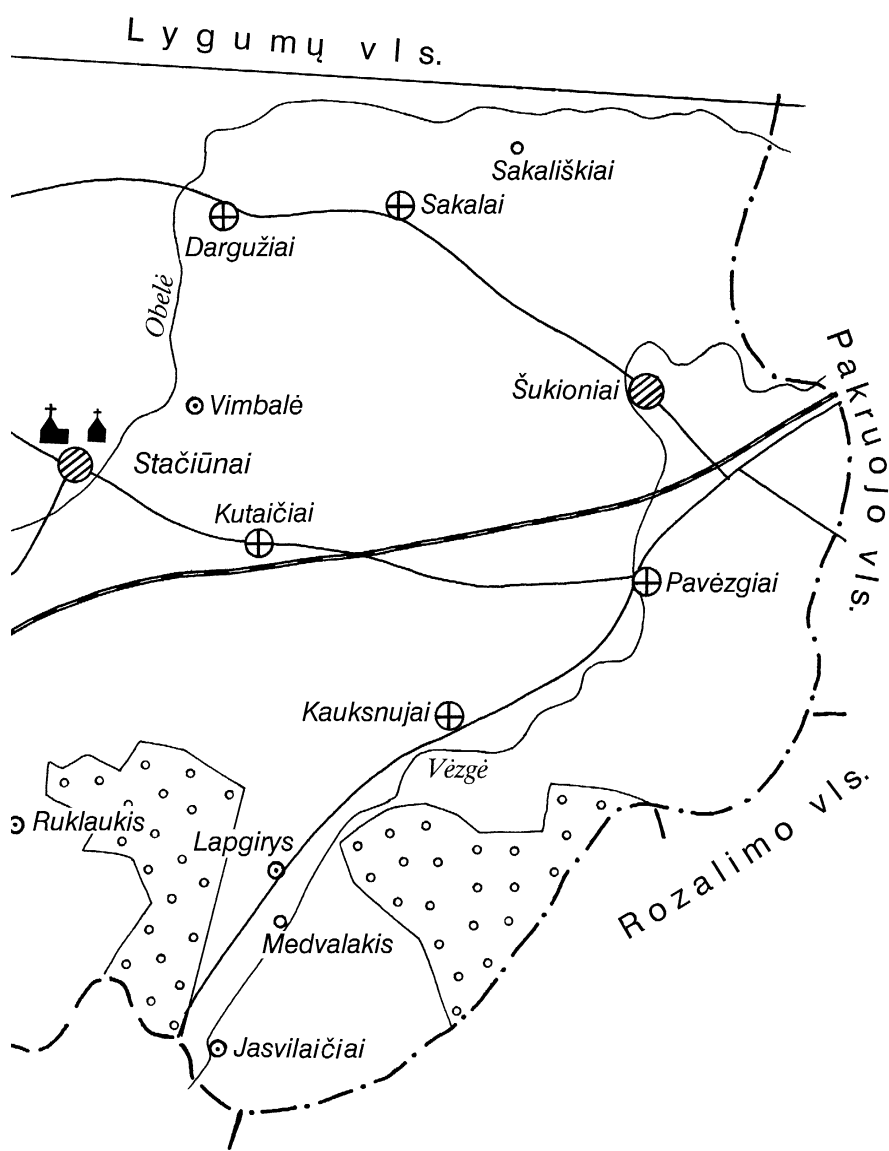

Lygumų seniūnijos
žemėlapis. Sudarė
Lidija Kavaliauskienė

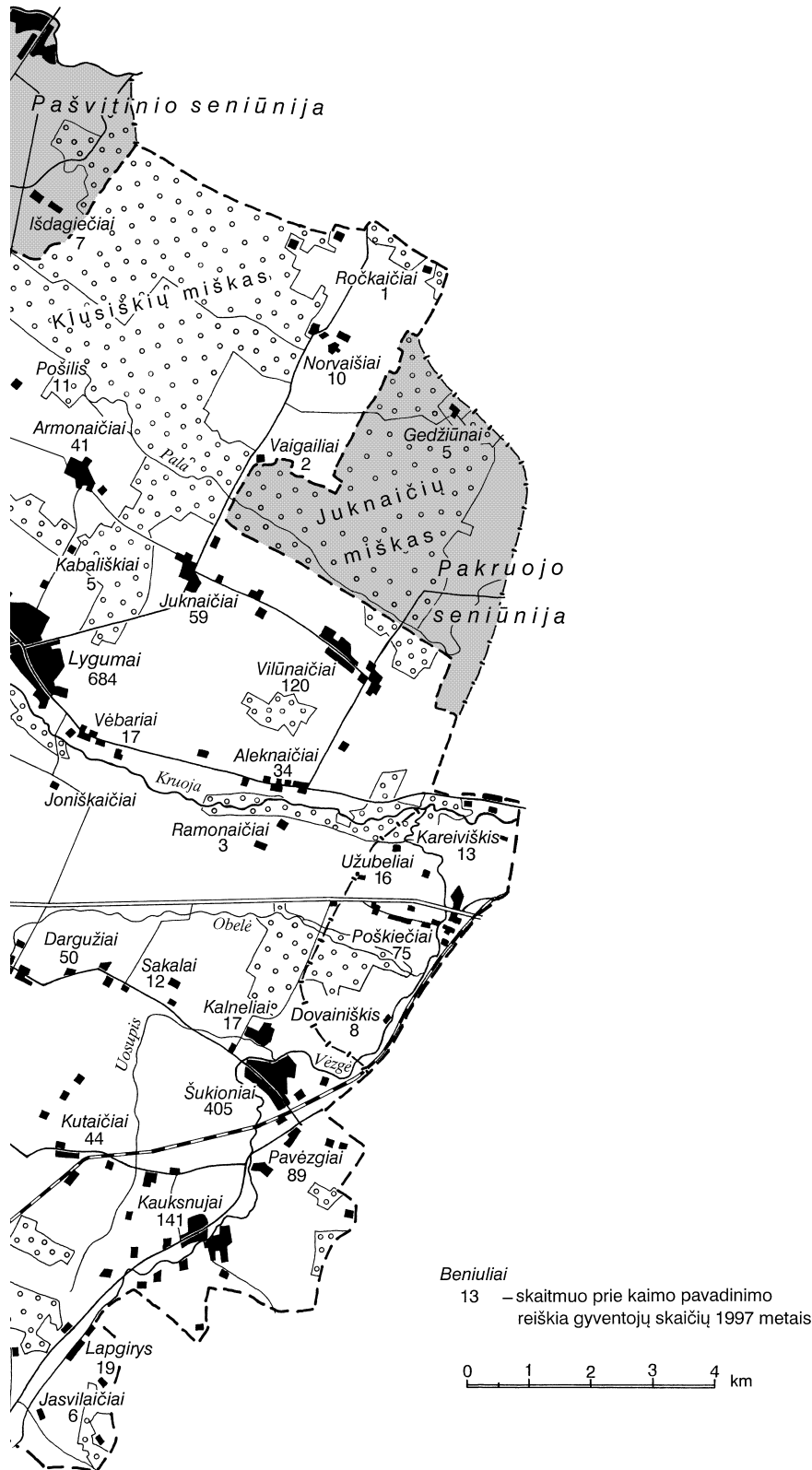



Administracinės ribos 1945 06 23

- apskričių
- valsčių

*Buvusių
Lietuvos valsčių
žemėlapis*



Serija „Lietuvos valsčiai“

„Versmės“ leidykla rengia ir leidžia kraštotyros monografijų seriją „Lietuvos valsčiai“, skiriamą Lietuvos tūkstantmečiui, kuri minėsi-me 2009 metais. „Lietuvos valsčių“ serija įtraukta į oficialią Lietuvos tūk-santmečio programą.

Serijos pavadinimas pasirinktas neatsitiktinai: XIX a. viduryje su-siformavę valsčiai iki jų priverstinio panaikinimo 1950 m. buvo mažiausi ir, palyginti, stabilūs administraciniai-teritoriniai vienetai, jungę tapa-čios etninės kultūros žmones (pvz., valsčių ribos paprastai atitiko ir pa-rapijų ribas, tuo pačiu ir šnektų ribas).

Remdamiesi žmonių atsiminimais, archyvų duomenimis, mokslo studijomis, kitais rašytiniais šaltiniais bei medžiaga, kiekvieną serijos kny-gą rašo dideli 40–60 autorių kolektyvai – žinomi Lietuvos istorikai, ar-cheologai, etnologai, folklorininkai, kalbininkai, sociologai, gamtininkai, kraštotyrininkai ir kiti autoriai.

„Lietuvos valsčių“ serija – tai daugiatomis vieningos struktūros tęstinis leidinys apie Lietuvos miestus ir miestelius, kaimus ir vienkie-mius, apie jų apylinkių kraštovaizdžio raidą bei istoriją, kovas už nepri-klausomybę, tradicinę kultūrą, verslus, apie kalendorinius ir šeimos pa-pročius, papročių teisę, liaudies žinyną, bažnyčias, įžymius žmones, tarmių ir vietos šnektų ypatumus, tautosaką, apie tautines mažumas, jų papročius ir kt.

„Lygumai. Stačiūnai“ – šešta „Lietuvos valsčių“ serijos knyga. Anksčiau išleistos: „Žagarė“ (1998), „Obeliai. Kriaunos“ (1998), „Pla-teliai“ (1999), „Žiobiškis“ (2000), „Širvintos“ (2000).

Prasminga Lietuvos tūkstantmetį pasitikti miestų ir miestelių ju-biliejų minėjimais, o šias tradiciškai su pirmuoju rašytiniu paminėjimu siejamas sukaktis įprasminti taip pat rašytiniu žodžiu – knyga.

Lietuvoje būta per tris šimtus valsčių. Vildamiesi, kad užteks jėgų nors apie dalį jų išleisti knygas, maloniai kviečiame kultūros ir kitas įstai-gas, rajonų savivaldybes, seniūnijas, aktyvius kraštiečius, kraštotyrinin-kus, valstybininkus, kultūrininkus, rėmėjus, visus rašančiuosius neati-dėliojant telktis į „Lietuvos valsčių“ serijos rengėjų būrį – laukia ne vieną dešimtmetį truksiantis ilgas prasmingas darbas.

Li392 **Lygumai. Stačiūnai** / [redakcinė komisija: Robertas Jurgaitis (vyriausiasis redaktorius, sudarytojas) ... [et al.]. – Vilnius : Versmė, 2001. – 896 p. : iliustr., žml., gaid. – (Lietuvos valsčiai ; 6)
Knyga skiriama Lietuvos tūkstantmečiui (1009–2009). Lietuvos tarptautinio pripažinimo 750-osioms metinėms (1253–2003). Stačiūnų parapijos įkūrimo 90-mečiui (1911–2001). – Bibliogr. str. gale
ISBN 9986-9236-4-6

Šeštoje „Lietuvos valsčių“ serijos monografijoje aprašomas Lygumų ir Stačiūnų apylinkių kraštovaizdžio formavimasis, istorija nuo seniausių laikų iki šių dienų, etninė kultūra, tarmė, kaimų istorijos, publikuojami istoriniai dokumentai, partizanų ir tremtinių sąrašai, tautosakos tekstai, pateikiama duomenų apie išymius šio krašto žmones ir kt.

UDK 908+398](474.5)+947.45

Formatas 70x108/16. Apimtis 56 sp. l. Tiražas 700 egz. Užs. Nr. 584.
Leidykla „Versmė“, Geležinkelio g. 6, LT-2030 Vilnius.
Iš užsakovo diapozityvų spausdino AB spaustuvė „Spindulys“,
Gedimino g. 10, Kaunas.