

LIETUVOS VALSČIAI

Laukuva
11 dalis



LIETUVOS VALSČIAI

Knyga skiriama

LIETUVOS TŪKSTANTMEČIUI
1009–2009

LIETUVOS VALSTYBĖS – KARALIAUS MINDAUGO
KARŪNAVIMO 750 METŲ JUBILIEJUI
1253–2003

LAUKUVOS 750 METŲ JUBILIEJUI
1253–2003

Laukuva

II dalis



Lietuvos
tūkstantmečiui
skiriamas
leidinys

Laukuva II dalis

14-oji serijos „Lietuvos valsčiai“ monografija

ŠILALĖS KRAŠTAS 4

Šis leidinys kartu yra ir
serijos „Šilalės kraštas“ 4 tomas

Vyriausiasis redaktorius
VIRGINIJUS JOCYS

Sudarytojai
VIRGINIJUS JOCYS, POVILAS KRIKŠČIŪNAS

Redaktoriai
VIRGINIJUS JOCYS, PETRAS JONUŠAS, FILOMENA KAVOLIUTĖ,
POVILAS KRIKŠČIŪNAS, [VACYS MILIUS], [KAZYS MORKŪNAS], DAIVA VYČINIENĖ

Kalbos redaktorė
AGOTA SRIUBIENĖ

Anglų kalbos redaktorius, vertėjas
ALOYZAS PRANAS KNABIKAS

Korektorė
RASA KAŠĖTIENĖ

Monografijų serijos „Lietuvos valsčiai“ Mokslo darbų komisija

Akad. ALGIRDAS GAIGALAS (gamta), Lietuvos MA narys korespondentas,
prof. habil. dr. ROMUALDAS GRIGAS (sociologija), dr. ARTŪRAS JUDŽENTIS (kalba),
prof. habil. dr. IRENA REGINA MERKIENĖ (etnologija, komisijos pirmininkė),
prof. habil. dr. STASYS SKRODENIS (tautosaka), akad. ANTANAS TYLA (istorija),
dr. GINTAUTAS ZABIELA (archeologija)

Maketuotojos
SIGRIDA ROSTOVCEVIENĖ, VILIJA ALEKSANDRAVIČIENĖ, VIOLETA BARKAUSKAITĖ

Rengėjas ir leidėjas
VšĮ „Versmės“ leidykla (leidyklos vadovas PETRAS JONUŠAS)

Leidybos partneris
Šilalės kraštiečių draugija

Pagrindiniai finansuotojai ir rėmėjai
Šilalės rajono savivaldybė, Laukuvos seniūnija, Kvedarnos seniūnija

Finansuotojai ir rėmėjai
UAB „Magnolija“, Petras Jonušas, Lietuvos Respublikos kultūros ministerija,
AB „Lietuvos paštas“, Šilalės kraštiečių draugija, Zigmas Juškevičius, Kazys Misius,
Vida Krištolaitytė, Dalia Tallat-Kelpšaitė ir kt. (žr. p. 915–917)

Viršelyje
Pakeliui į Laukuvą. Apie 1962 m. Iš Elenos Norkienės (Pronckutės) albumo

Knygą elektroniniu formatu išleido „Versmės“ leidyklos Elektroninių knygų rengimo centras. Vilnius, 2014-12-02

Antros dalies turinys

19 Pratarė

ISTORIJA. APLINKINIAI DVARAI IR KAIMAI

- 21 *Vanda Apulskienė (Beniulytė)*. Apvaršuvos kaimo istorija
32 *Jonas Šedbaras*. Išnykusių ir nykstančių kaimų atminimo įamžinimas
37 *Teresė Rubšytė-Ūksienė*. Buvo kaimas Bučiai
48 *Elena Norkienė (Pronckutė)*. Selvestrų kaimas
66 *Leokadija Baltrušaitienė (Narvydaitė)*. Juodainių kaimas
79 *Virginijus Jocys*. Sarviečių kaimas, palivarkas, seniūnija
118 1863–1864 metų įvykiai Laukuvos apylinkėse.
Parengė Gita Kanišauskaitė, Jonas Drungilas
120 *Virginijus Jocys*. Laukuvos apylinkių dvarai
173 Tallat-Kelpšų genealogija. *Vertė Arimeta Vojevodskaitė*

ETNINĖ KULTŪRA

- 183 *Nijolė Letukienė*. Vestuvių papročiai Padievyčio, Laukuvos ir kitose Šilalės rajono apylinkėse XIX a. pabaigoje – XX a. pradžioje
228 *Marytė Letukaitė*. Žemdirbystės papročiai Laukuvos ir kitose Šilalės rajono apylinkėse XIX a. pabaigoje – XX a. pradžioje
252 * *Danguolė Svidinskaitė*. Religinės tapatybės formavimas: atvejis Laukuvos parapijoje
270 Vacyš Milius. Laukuvos ir Požerės kapinės
278 *Jonas Šedbaras*. Atgimę ir nauji paminklai
284 *Vanda Apulskienė (Beniulytė)*. Kalvystė Apvaršuvos kaime
289 *Eloyra Straševičienė*. Medinė Laukuvos statyba
298 *Eloyra Straševičienė*. Nešiojome klumpes
302 *Grażina Žumbakienė*. Šiek tiek apie sodybų želdinius
315 Žemaičių papročių teisės normos XX a. pradžios dokumentuose. *Parengė Venantas Mačiekus*
320 *Jonas Šedbaras*. „Medvėgalio“ medžiotojų būrelio tradicijos

* Žvaigždute turinyje žymimi straipsniai, aprobuoti monografių serijos „Lietuvos valsčiai“ Mokslo darbų komisijos (žr. p. 4). Straipsnių santraukos anglų kalba p. 906–907.

- 327 *Jonas Šedbaras. „Draugystės“ gatvės tradicijos*
- 330 *Kazys Kėdaitis-Kėdavičius. Vaikų ir piemenų bausmės*
- 332 *Kazys Kėdaitis-Kėdavičius. Užgavėnės*
- 336 *Inga Levickaitė. Prisiminimai apie Laukuvos siuvėjus*
- 343 *Iš Elvyros Racevičienės pasakojimų apie valgius. Užrašė Janina Samulionytė*
- 352 *Eligijus Juvencijus Morkūnas. Ką laukuviškiai atsimena apie malūnus*
- 358 *Agota Sriubienė (Milkintaitė). Padvarninkų kaimo darbai ir įvairios etnografinės smulkmenos*
- 371 *Nijolė Letukienė. Kraitiniai audiniai. Parengė Inga Nenienė*
- 375 *Terėsė Rubšytė-Ūksienė. Medkopis Bučiuose ir Lapkalnyje*
- 380 *Kryžiai ir koplytėlės pakelėse. Parengė Virginijus Jocys*

KALBA

- 389 *Albina Auksoriūtė. Laukuvos seniūnijos gyventojų pavardės*
- 395 *Marija Razmukaitė. Laukuvos apylinkių gyvenamųjų vietų vardai (darybos ir kilmės aspektu)*
- 398 *Irena Smetonienė (Meištininkaitė). Laukuvos šnektos ypatumai*

TAUTOSAKA

- 405 *Povilas Krikščiūnas. Ižangos žodis*
- 406 *Iš rinkėjų užrašų. Parinko Povilas Krikščiūnas*
- 411 *Laukuviškių dainos. Tekstus parengė Vita Ivanauskaitė. Melodijas parengė Živilė Ramoškaitė*
- 461 *Pasakojamoji tautosaka. Parengė Jūratė Šlekonytė*
- 494 *Iš smulkiosios laukuviškių tautosakos. Parengė Regina Dringelienė*
- 513 *Virginijus Jocys. Laukuvos apylinkių muzikantai ir jų repertuaras. Melodijas parengė Jurgita Zvonkutė*
- 522 *Snieguolė Einikytė. Šokio keliu*
- 526 *Alfonsas Motuzas. Laukuviškių katalikiškos apeigos ir giesmės*

ĮŽYMŪS ŽMONĖS

- 545 *Stefa Rimkevičiūtė. Stanislovas Jurgutis, 1897–1969 metai*
- 558 Antanas Rubšys. Lietuvis – popiežiaus mokytojas (Apie prelatą Stasį Žilį)

- 563 *Vincentas Drotvinas*. Dialektologijos profesorius
Vladas Grinaveckis
- 565 *Stasys Skrodenis*. Savas baltiškųjų dievų pasaulyje
(Apie profesorių Norbertą Vėlių)
- 573 *Valdonė Šaulienė*. Apie vieną gyvenimą (Apie teatrologą
Petrą Bielskį)
- 596 *Egidija Kaulakytė*. Selvestrų Kaulakiai
- 605 *Aldona Šulskytė*. Laukuvos gydytoja Dalia Grinkevičiūtė
- 615 *Ričardas Čepas*. Brigados generolas Kazys Tallat-Kelpša
- 618 *Ričardas Čepas*. Visuomenininkas, advokatas Antanas Sugintas
- 620 *Rimvydas Stropus*. Prisiminimai apie Kajetoną Stropų
- 622 *Gita Kanišauskaitė, Jonas Drungilas*. Zaleskių giminė
- 625 *Valentinas Girčys*. Onos ir Stanislovo Girčių šeima
- 630 *Zigmas Juškevičius*. Aleksandra ir Pranas Juškevičiai
- 635 *Petras Lukošius*. Toje pačioje šiaudinėje pastogėje
- 641 *Ričardas Čepas*. Laukuvos šviesuliai daktaras Bronislovas
Tallat-Kelpša ir Marija Tallat-Kelpšienė (Sickaitė)
- 647 * *Gita Kanišauskaitė, Jonas Drungilas*. Prelatas Antanas Kaributas
Skinderis iš Požerės
- 659 *Irena Feldmanaitė*. Povilo ir Kazimieros (Petkaitės) Mušinskių
šeima iš Padievyčio
- 666 *Regina Greviškienė (Jucevičiūtė)*. Konstantino ir Aleksandro
(Šedbaraitės) Jucevičių šeima
- 670 *Vytautas Vaičekauskas*. Profesorius Rimvydas Stropus:
„Pirmiausia žmogui reikia duoti, o po to pareikalauti...“
- 675 Senelį, knygnešį Jurgį Taurozą prisiminus.
Iš spaudos parengė *Kazys Budginas*
- 678 *Edmundas Jaras*. Apolinaro ir Elenos (Jacevičiūtės) Jarų
šeimoms „kelionė“ į Sibirą
- 681 Teisininkas, politikas, visuomenininkas Jonas Gudauskis
1890–1980 metais. *Parengė Virginijus Jocys*
- 687 Kelionė į Jeruzalę ir atgal (Apie prelatą Antaną Rubšį).
Parengė Virginijus Jocys
- 713 Skaudi mūsų mokytojų lemtis. *Parengė Antanas Girčys,
Zigmas Juškevičius, Agota Sriubienė (Milkintaitė)*
- 725 *Snieguolė Jurskytė*. Onos (Tallat-Kelpšaitės) ir Alfonso
Jurskių šeima
- 738 *Aldona Ruseckaitė*. „Kas padaryta kultūrai, sugriš į Lietuvą...“
(Juozui Almiui Jūragiui – 90)
- 747 *Virginijus Jocys*. Laukuviškiai savanoriai ir kiti kariai
- 784 Žvilgsnis, akimirka, įvykis (Apie Vaclovą Strauką
ir kitus fotomenininkus). *Parengė Virginijus Jocys*

- 857 Kūrėjai iš Laukuvos. *Parengė Virginijus Jocys*
- 890 Biografijų sąvadas. *Parengė Agota Sriubienė, Virginijus Jocys*
- 906 Straipsnių, apibūtinančių „Lietuvos valsčių“ monografijų serijos Mokslo darbų komisijos, reziumė anglų kalba
- 908 Apie straipsnių autorius
- 911 Santrumpos ir sutrumpinimai
- 915 Monografijos „Laukuva“ finansuotojai ir rėmėjai
- 918 Asmenvardžių rodyklė. *Sudarė Jūratė Baradinskienė, Agota Sriubienė*
- 934 Vietovardžių rodyklė. *Sudarė Jūratė Baradinskienė, Agota Sriubienė*
- 941 Buvusio Laukuvos valsčiaus žemėlapis. *Sudarė Lidija Kavaliauskienė*
- 942 Svarbiausi Laukuvos apylinkių gamtos, istorijos, kultūros paminklai bei kitos lankytinos vietos. *Sudarė Vytenis Almonaitis*
- 944 Dabartinė kartografinė ir demografinė situacija buvusio Laukuvos valsčiaus teritorijoje. *Sudarė Lidija Kavaliauskienė*
- 946 Buvusių Lietuvos valsčių žemėlapis
- 948 Apie seriją „Lietuvos valsčiai“

Pirmos dalies turinys

- 19 Pratarinė

GAMTA

- 23 *Filomena Kavoliūtė*. Graži Laukuvos žemė
- 26 *Zigmas Malinauskas*. Laukuvos žemės gelmių sandara ir raida
- 33 * *Filomena Kavoliūtė*. Laukuvos apylinkių kultūrinio kraštovaizdžio raida
- 49 *Benas Jankauskas*. Žemaičių aukštumos dirvožemių erozija ir žemės ūkio veiklos ypatybės juose
- 71 *Kazys Praeras*. Laukuvos apylinkių gamtos ir kultūros vertybės Varnių regioniniame parke
- 90 *Jonas Šedbaras*. Kelpšaičių (Laukuvos) parko įkūrimo idėja ir jos realizavimas
- 107 *Filomena Kavoliūtė, Audronė Evčenkienė*. Laukuvos meteorologijos stotis

ISTORIJA

- 113 *Valdemaras Šimėnas*. Archeologinė Laukuvos apylinkių praeitis
- 140 * *Vykintas Vaitkevičius*. Laukuvos šventvietės
- 171 * *Vytenis Almonaitis*. Laukuvos apylinkės kryžiuočių karo kelių aprašymų duomenimis
- 183 * *Romas Batūra*. Laukuvos žemė Medvėgalio prieigų gynyboje XIV amžiuje
- 189 * *Jonas Drungilas*. Laukuvos apylinkių bajorija XVI–XVIII amžiuje
- 200 *Jonas Drungilas*. Šiauduvos tijūnai XVI–XVII amžiuje

ISTORIJA. KULTŪROS PAVELDAS

- 203 *Olegas Fedajėvas*. Archeologiniai Laukuvos bažnyčios šventoriaus kasinėjimai 2002–2003 metais
- 205 *Povilas Spurgevičius*. Senosios ir naujosios Laukuvos bažnyčių statybų istorijos fragmentai
- 210 *Kazys Misius*. Laukuvos ir Požerės dvasininkai – bažnytinio meno kūrėjai ir saugotojai
- 215 * *Dalia Klajumienė*. Laukuvos ir Požerės bažnyčių interjerų dekoro paveldas
- 227 *Girėnas Povilionis*. Laukuvos ir Požerės bažnyčių vargonai
- 231 *Povilas Šverebas*. Laukuvos ir Požerės bažnyčių varpai
- 238 * *Vilma Karvelytė-Balbierienė*. Laukuvos miestelio ir Juodainių gyvenvietės architektūros kultūrologiniai tyrimai

ISTORIJA. TARPUKARIS. 1918–1940 METAI

- 279 *Ričardas Čepas*. Iš Laukuvos valsčiaus savivaldybės 1918–1940 metų istorijos
- 299 *Kazys Misius*. Iš Laukuvos pašto praeities (Iki 1940 metų)
- 306 *Zigmas Juškevičius*. Lietuvių katalikų jaunimo sąjungos (LKJS) „Pavasaris“ Laukuvos kuopa 1918–1940 metais
- 322 *Zigmas Juškevičius*. Lietuvių tautininkų sąjungos Laukuvos skyrius-apylinkė 1927–1940 metais
- 339 *Zigmas Juškevičius*. Laukuvos šaulių būrys 1920–1940 metais
- 390 1918–1940 m. Laukuvos valsčiaus draugijos, sąjungos ir kitos visuomeninės organizacijos. *Sudarė Zigmas Juškevičius*

ISTORIJA. ŠVIETIMAS

- 396 *Kazys Misius*. Draudžiamos lietuvių spaudos platinimas Laukuvos apylinkėse 1868–1904 metais
- 400 *Genovaitė Vičiauskienė (Verbliugevičiūtė)*. Daraktorinė Laukuvos parapijos Selvestrų kaimo mokykla
- 401 *Zigmas Juškevičius*. Laukuvos valsčiaus pradžios mokyklos 1918–1940 metais

- 446 *Stanislovas Buchaveckas*. Laukuvos valsčiaus pradžios mokyklos ir jų mokytojai 1940–1944 metais
- 461 *Viktoras Alekna*. Laukuvos gimnazija 1943–1944 metais (Atsiminimai)
- 472 * *Stanislovas Buchaveckas*. Laukuvos gimnazija 1943–1944 metais
- 486 *Aiva Aleksandravičiūtė*. Mokykla ir teatras
- 504 *Zigmas Juškevičius*. Laukuvos ir jos apylinkių mokyklos 1944–1987 metais
- 516 *Olga Macienė*. Iš Požerės mokyklos istorijos
- 530 Padievyčio (Šiauduvos) mokyklos kūrimosi istorija ir dabartinė veikla. *Parengė Irena Darčienė*
- 535 Norbertas Vėlius ir Laukuvos gimnazija. *Parengė Aurelija Bitinienė*
- 558 * *Antanas Čiužas*. Laukuvos gimnazija: vertybių paieškos sociologiniu požiūriu
ISTORIJA. IŠ KULTŪROS GYVENIMO
- 606 Iš laukuviškių pasipriešinimo kovų kūrybos 1950–1953 metais. *Parengė Kazys Misius*
- 629 *Petras Bielskis*. Laukuvos bendruomenės teatrinė savimonė
- 645 *Pranas Žakevičius*. Laukuvos kultūrinis gyvenimas 1955–2002 metais
- 652 *Saulius Macas*. Laukuvos stalo teniso sekcijos metraštis 1984–2002 metais
- 658 *Aleksandras Šidlauskas*. Laukuvos kultūrinio gyvenimo epizodai 1972–1979 metais
- 661 *Anatolija Bruškytė*. Laukuvos vidurinės mokyklos-gimnazijos muziejaus istorija (1964–2000 m.)
- 676 *Angelė Petkuvienė*. Laukuvos biblioteka
- 679 *Virgilijus Ačas*. Laukuvos poetai
- 686 *Virginijus Jocys*. Kodėl žemaičiai mėgsta aukštį?
ISTORIJA. ŽEMĖS IR MIŠKŲ ŪKIS
- 697 *Vytautas Skebas*. Žemės ūkis 1940–2002 metais
- 716 *Jūratė Balčiūtė*. Arklys Laukuvos apylinkėse
- 735 *Jonas Šedbaras*. Laukuvos apylinkės miškai ir ūkinė veikla juose
- 743 *Edmundas Stankus*. Žemės reforma Laukuvoje ir jos apylinkėse 1991–2003 metais
- 746 * *Valentina Ratkevičienė*. Laukuvos ūkininkų gyvenimo ir veiklos sąlygos
ISTORIJA. ĮMONĖS. ĮSTAIGOS
- 767 *Rimantas Keliuotis*. Laukuvos pieninė
- 777 *Zigmas Michnevičius*. Kauno–Klaipėdos greitkelis

- 783 Žemaičių plentas. *Parengė Virginijus Jocys*
- 793 *Ričardas Čepas*. Laukuvos vaistinė, ambulatorija ir ligoninė
- 799 *Virginijus Jocys*. Pastatų iš degto ir nedegto molio statybos Lietuvoje ir Laukuvoje apžvalga
- 808 *Jonas Budreckas*. Iš Laukuvos apylinkių elektros ir radiotechnikos objektų istorijos

ATGIMIMAS. DABARTIS

- 813 Interviu su Šilalės rajono meru Valdemaru Jasevičiumi. *Kalbino Virginijus Jocys*
- 839 *Bronislava Jurgaitienė*. Prisiminimai apie Lietuvos persitvarkymo sąjūdžio (LPS) iniciatyvinės grupės kūrimąsi Laukuvos miestelyje
- 845 *Anatolija Bruškytė*. Spaudo kalnas – gamtos ir kultūros paminklas
- 851 *Jonas Šedbaras*. Tremtinių kryžiai Laukuvoje
- 853 *Darius Peckus*. Didžiojo Medvėgalio Krivūlė (Skiriama Palangos pirmojo viešo lietuviško vaidinimo šimtmečiui)
- 865 *Eglė Vertelkaitė*. Laukuvos herbo kūrimas
- 869 *Aleksandra Paldavičienė*. Laukuvos seniūnija
- 874 *Zenonas Levickis*. Bilonių seniūnija
- 875 Straipsnių, aprobuotų monografijų serijos „Lietuvos valsčiai“ Mokslo darbų komisijos, santraukos anglų kalba
- 882 Apie straipsnių autorius
- 885 Santrumpos ir sutrumpinimai
- 888 Leidinio rėmėjai
- 889 Asmenvardžių rodyklė
- 908 Vietovardžių rodyklė
- 915 Buvusio Laukuvos valsčiaus žemėlapis. *Sudarė Lidija Kavaliauskienė*
- 916 Svarbiausi Laukuvos apylinkių gamtos, istorijos, kultūros paminklai bei kitos lankytinos vietos. *Sudarė Vytenis Almonaitis*
- 918 Dabartinė kartografinė ir demografinė situacija buvusio Laukuvos valsčiaus teritorijoje. *Sudarė Lidija Kavaliauskienė*
- 920 Buvusių Lietuvos valsčių žemėlapis
- 922 Apie seriją „Lietuvos valsčiai“

Spalvotos iliustracijos 577–592, 817–832 p.

Contents of the Part II

19 Preface

HISTORY. MANORS AND VILLAGES IN THE SURROUNDING AREA

- 21 *Vanda Apulskienė (Beniulytė)*. The history of Apvaršuva Village
32 *Jonas Šedbaras*. The perpetuation of vanishing and vanished villages
37 *Teresė Rubšytė Ūksienė*. There was a village—the Bučiai
48 *Elena Norkienė (Pronckutė)*. The Selvestrai Village
66 *Leokadija Baltrušaitienė (Narvydaitė)*. The Juodainiai Village
79 *Virginijus Jocys*. The Sarviečiai Village, a minor manor and *Seniūnija* (a neighbourhood)
118 The events of 1863 in Laukuva area.
Prepared Gita Kanišauskaitė and Jonas Drungilas
120 *Virginijus Jocys*. The manors of Laukuva area
173 The Tallat-Kelpšos genealogy. *Translated by Arimeta Vojevodskaite*

ETHNIC CULTURE

- 183 *Nijolė Letukienė (Jašinskytė)*. The wedding customs in the area of Šilalė, Padievytis, Laukuva and other areas from the end of the 19th c. to the beginning of the 20th c.
228 *Marytė Letukaitė*. The agricultural customs in Laukuva and other areas of Šilalė District from the end of the 19th c. to the beginning of the 20th c.
252 * *Danguolė Svidinskaitė*. The formation of religious identity: the Laukuva parish case
270 Vacys Milius. The cemeteries of Laukuva and Požerė
278 *Jonas Šedbaras*. The revived and new monuments
284 *Vanda Apulskienė (Beniulytė)*. Blacksmith's work in the Apvaršuva village
289 *Elvyra Straševičienė*. The timbering in Laukuva area
298 *Elvyra Straševičienė*. We used to wear *klumpės* (wooden shoes, clogs)
302 *Grażina Žumbakienė*. A bit about the farmstead greenery
315 The Samogitian common law norms in the documents from the beginning of the 20th c. *Prepared by Venantas Mačiekus*
320 *Jonas Šedbaras*. The traditions of Medvėgalis hunters' circle

* The asterisk in the contents marks the papers approved by the monograph series "Lietuvos valsčiai" Scientific Works Commission (see p. 4). The papers' summaries in English are given on pp. 906–907.

- 327 *Jonas Šedbaras*. The traditions of Draugystės Street
- 330 *Kazys Kėdaitis-Kėdavičius*. The punishments for children and shepherds
- 332 *Kazys Kėdaitis-Kėdavičius*. The Shrovetide
- 336 *Inga Levickaitė*. About Laukuva tailors and dressmakers
- 343 The retellings of Elvyra Racevičienė about dishes and meals. *Recorded Janina Samulionytė*
- 352 *Eligijus Juvencijus Morkūnas*. What do Laukuva dwellers recollect about the mills
- 358 *Agota Sriubienė (Milkintaitė)*. Padvarninkai village works and ethnographical miscellany
- 371 *Nijolė Letukienė*. Dowry cloths. *Prepared by Inga Nenienė*
- 375 *Teresė Rubšytė-Ūksienė*. Harvesting honey from beehives in Bučiai and Lapkalis villages
- 380 Crosses at the roadsides. *Prepared Virginijus Jocys*

LANGUAGE

- 389 *Albina Auksoriūtė*. The surnames of Laukuva Neighbourhood dwellers
- 395 *Marija Razmukaitė*. The names of living places of Laukuva environs (From the point of view of their formation and origin)
- 398 *Irena Smetonienė (Meištininkaitė)*. The peculiarities of Laukuva dialect

FOLK-LORE

- 405 *Povilas Krikščiūnas*. The opening remarks
- 406 From the collectors' notes. *Selected by Povilas Krikščiūnas*
- 411 The songs of Laukuva dwellers. *The texts were prepared by Vita Ivanauskaitė. The melodies were prepared by Živilė Ramoškaitė*
- 461 The narrative folk-lore. *Prepared by Jūratė Šlekonytė*
- 494 From the small-form folklore of Laukuva dwellers. *Prepared by Regina Dringelienė*
- 513 *Virginijus Jocys*. The musicians of Laukuva area and their repertoire. *The melodies were prepared by Jurgita Zvonkutė*
- 522 *Snieguolė Einikytė*. Along the road of dance
- 526 *Alfonsas Motuzas*. The Catholic rituals and cantos of Laukuva people

OUTSTANDING PEOPLE

- 545 *Stefa Rimkevičiūtė*. Stanislovas Jurgutis, 1897–1969
- 558 *Antanas Rubšys*. A Lithuanian—the Pope's teacher (About Prelate Stasys Žilys)

- 563 *Vincentas Drotvinas*. Professor of dialectology
Vladas Grinaveckis
- 565 *Stasys Skrodenis*. At home in the world of the Baltic gods
(About Professor Norbertas Vėlius)
- 573 *Valdonė Šaulienė*. About one life (About theatrologist
Petras Bielskis)
- 596 *Egidija Kaulakytė*. The Kaulakiai from Selvestros
- 605 *Aldona Šulskytė*. Laukuva physician Dalia Grinkevičiūtė
- 615 *Ričardas Čepas*. General Kazys Tallat-Kelpša
- 618 *Ričardas Čepas*. Public-spirited man–lawyer Antanas Sugintas
- 620 *Rimvydas Stropus*. Reminiscences about Kajetonas Stropus
- 622 *Gita Kanišauskaitė, Jonas Drungilas*. The kinsfolk of the Zaleskiai
- 625 *Valentinas Girčys*. The family of Ona and Stanislovas Girčiai
- 630 *Zigmas Juškevičius*. Aleksandra and Pranas Juškevičiai
- 635 *Petras Lukošius*. Under the same straw-thatched shelter
- 641 *Ričardas Čepas*. Enlightened people of Laukuva–Dr. Bronislovas
Tallat-Kelpša and Marija Tallat-Kelpšienė (Sickaitė)
- 647 * *Gita Kanišauskaitė, Jonas Drungilas*. Prelate Antanas Kaributas
Skinderis from Požerė
- 659 *Irena Feldmanaitė*. The family of Povilas and Kazimiera
(Petkaitė) Mušinskai from Padievytis
- 666 *Regina Greviškienė (Jucevičiūtė)*. Konstantinas and Aleksandra
(Šedbaraitė) Jucevičiai
- 670 *Vytautas Vaičekauskas*. Professor Rimvydas Stropus: “First of all,
the man should be given, only then he should be called
to account...”
- 675 Old man Jurgis Tauroza. *Prepared from the press*
by *Kazys Budginas*
- 678 *Edmundas Jaras*. A “journey” of Apolinaras and Elena
(Jacevičiūtė) Jarai family to Siberia
- 681 A lawyer, politician and public-spirited man Jonas Gudauskis
in 1890–1980. *Prepared by Virginijus Jocys*
- 687 A journey to Jerusalem and back (About Prelate
Antanas Rubšys). *Prepared by Virginijus Jocys*
- 713 A painful destiny of our teachers. *Prepared by Antanas Girčys,*
Zigmas Juškevičius and Agota Sriubienė (Milkintaitė)
- 725 *Snieguolė Jurskytė*. The family of Ona (Tallat-Kelpšaitė)
and Alfonsas Jurskiai
- 738 *Aldona Ruseckaitė*. “What has been done for culture will
come back to Lithuania...” (Juozas Almis Jūragis is 90)
- 747 *Virginijus Jocys*. Laukuva volunteers and soldiers
- 784 A glance, a moment and, an event (About Vaclovas Straukas
and other photography artists). *Prepared by Virginijus Jocys*
- 857 Creators from Laukuva. *Prepared by Virginijus Jocys*
- 890 The index of biographies. *Prepared by Virginijus Jocys*
and Agota Sriubienė

- 906 The English summaries of the papers approved by the "Lietuvos valsčiai" Monograph Series Commission for Scientific Works
- 908 About the authors
- 911 Abbreviations
- 915 Contributors and sponsors of the monograph "Laukuva"
- 918 The index of personal names. *Compiled by Jūratė Baradinskienė and Agota Sriubienė*
- 934 The index of place names. *Compiled by Jūratė Baradinskienė and Agota Sriubienė*
- 941 The map of former Laukuva *Valsčius*. *Compiled up by Lidija Kavaliauskienė*
- 942 The main monuments of nature, history and culture, as well as other sight-worthy sites in the environs of Laukuva. *Compiled by Vytenis Almonaitis*
- 944 The present cartographic and demographic situation in the territory of the former Laukuva *Valsčius*. *Compiled by Lidija Kavaliauskienė*
- 946 The map of former Lithuania's *valsčiai*
- 948 About the series "Lietuvos valsčiai"

Contents of the Part I

- 19 Preface

NATURE

- 23 *Filomena Kavoliutė*. The beautiful land of Laukuva
- 26 *Zigmas Malinauskas*. The structure and development of the earth entrails of Laukuva
- 33 * *Filomena Kavoliutė*. The development of cultural landscape of Laukuva surroundings
- 49 *Benas Jankauskas*. The soil erosion of the Samogitian (Žemaičių) Upland and the peculiarities of agricultural activities
- 71 *Kazys Praeras*. Laukuva environs nature and culture values in the Varniai Regional Park
- 90 *Jonas Šedbaras*. The idea of Kelpšaičiai (Laukuva) Park establishment and its realisation
- 107 *Filomena Kavoliutė, Audronė Evčenkienė*. The meteorological station of Laukuva

HISTORY

- 113 *Valdemaras Šimėnas*. The archaeological past of Laukuva environs
- 140 * *Vykintas Vaitkevičius*. The sacred sites of Laukuva

- 171 * *Vytenis Almonaitis*. Laukuva environs by the crusaders' war roads descriptions data
- 183 * *Romas Batūra*. The role of Laukuva land in the defence of Medvėgalis Hill approaches in the 14th c.
- 189 * *Jonas Drungilas*. The nobility of Laukuva environs in the 16th–18th c.
- 200 *Jonas Drungilas*. The stewards of Šiauduva in the 16th–17th c.
HISTORY. CULTURAL HERITAGE
- 203 *Olegas Fediajevas*. The archaeological excavations of Laukuva church-yard in 2002–2003
- 205 *Povilas Spurgevičius*. The fragments of the old and new Laukuva churches building history
- 210 *Kazys Misius*. The priests of Laukuva and Požerė—the church art creators and preservers
- 215 * *Dalia Klajumienė*. The décor heritage of Laukuva and Požerė churches interiors
- 227 *Girėnas Povilionis*. The organs of Laukuva and Požerė churches
- 231 *Povilas Švėrebas*. The bells of Laukuva and Požerė churches
- 238 * *Vilma Karvelytė-Balbirienė*. The culturological research of Laukuva Town and Juodainiai Settlement architecture
HISTORY. INTERWAR PERIOD. 1918–1940
- 279 *Ričardas Čepas*. From the local administration 1918–1940 history of Laukuva district
- 299 *Kazys Misius*. From the past of Laukuva post office (Till 1940)
- 306 *Zigmas Juškevičius*. The Laukuva branch of the Lithuanian Catholic Youth Union Pavasaris ('Spring') in 1918–1940
- 322 *Zigmas Juškevičius*. The Laukuva branch of the Lithuanian National Union in 1927–1940
- 339 *Zigmas Juškevičius*. The home-guard ('Šauliai') unit of Laukuva in 1920–1940
- 390 The societies, unions and other social organisations of Laukuva District in 1918–1940. *Compiled by Zigmas Juškevičius*
HISTORY. EDUCATION
- 396 *Kazys Misius*. The spread of banned Lithuanian press circulation in Laukuva environs in 1868–1904
- 400 *Genovaitė Vičiauskienė (Verbliugevičiūtė)*. The secret ('daraktorių') school in Selvestrai Village of Laukuva parish
- 401 *Zigmas Juškevičius*. The primary schools of Laukuva District in 1918–1940
- 446 *Stanislovas Buchaveckas*. The primary schools of Laukuva District and their teachers in 1940–1944
- 461 *Viktoras Alekna*. The gymnasium of Laukuva in 1943–1944 (Reminiscences)

- 472 * *Stanislovas Buchaveckas*. The gymnasium of Laukuva in 1943–1944
- 486 *Aiva Aleksandravičiūtė*. School and theatre
- 504 *Zigmas Juškevičius*. The schools of Laukuva District and town environs in 1944–1987
- 516 *Olga Macienė*. From the history of Požerė school
- 530 The establishment history and present activities of Padievytis (Šiauduva) school. *Prepared by Irena Darčienė*
- 535 Norbertas Vėlius and Laukuva gymnasium. *Prepared by Aurelija Bitinienė*
- 558 * *Antanas Čiužas*. The gymnasium of Laukuva: the search for values from sociological viewpoint
HISTORY. FROM CULTURAL LIFE
- 606 From the resistance movement creative works of Laukuva people in 1950–1953. *Prepared by Kazys Misius*
- 629 *Petras Bielskis*. The theatrical self-consciousness of Laukuva community
- 645 *Pranas Žakevičius*. Laukuva cultural life in 1955–2002
- 652 *Saulius Macas*. The manuscript of Laukuva table tennis section in 1984–2002
- 658 *Aleksandras Šidlauskas*. The episodes of Laukuva cultural life in 1972–1979
- 661 *Anatolija Bruškytė*. The museum history of Laukuva secondary-school gymnasium (1964–2000)
- 676 *Angelė Petkuvienė*. The library of Laukuva
- 679 *Virgilijus Ačas*. The poets of Laukuva
- 686 *Virginijus Jocys*. Why do the Samogitians like height?
HISTORY. AGRICULTURE AND FORESTRY
- 697 *Vytautas Skebas*. Agriculture (1940–2002)
- 716 *Jūratė Balčiūtė*. The horse in Laukuva environs
- 735 *Jonas Šedbaras*. The forests of Laukuva environs and economic activities in them
- 743 *Edmundas Stankus*. The agricultural reform in Laukuva and its environs in 1991–2003
- 746 * *Valentina Ratkevičienė*. The conditions of Laukuva farmers life and activities
HISTORY. ENTERPRISES, OFFICES
- 767 *Rimantas Keliuotis*. The dairy of Laukuva
- 777 *Zigmas Michnevičius*. The Kaunas–Klaipėda motorway
- 783 The Samogitian (Žemaičių) highway. *Prepared by Virginijus Jocys*
- 793 *Ričardas Čepas*. The chemist's shop, out-patient clinic and hospital of Laukuva

- 799 *Virginijus Jocys*. The review of construction of buildings out of burnt and unburnt clay in Lithuania and Laukuva
- 808 *Jonas Budreckas*. From the history of Laukuva environs electric and radio technology objects

REVIVAL. THE PRESENT

- 813 An interview with Valdemaras Jasevičius, the mayor of Šilalė District. *Interviewed by Virginijus Jocys*
- 839 *Bronislava Jurgaitienė*. Reminiscences of the Lithuanian Restructuring Movement (LRM) initiative group formation in Laukuva town
- 845 *Anatolija Bruškytė*. The mountain of Spaudas—a monument of nature and culture
- 851 *Jonas Šedbaras*. The crosses of the deported in Laukuva
- 853 *Darius Peckus*. The Grand Assembly on the Hill of Medvėgalis (Devoted to the centenary of the first public Lithuanian theatre performance in Palanga)
- 865 *Eglė Vertelkaitė*. The creation of Laukuva coat-of-arms
- 869 *Aleksandra Paldavičienė*. The *Seniūnija* (a neighbourhood) of Laukuva
- 874 *Zenonas Levickis*. The *Seniūnija* of Bilioniai
- 875 The English summaries of the papers approved by the “Lietuvos Valsčiai” Monograph Series Commission for Scientific Works
- 882 About the authors of the articles
- 885 Abbreviations
- 888 Sponsors of the publication
- 889 The index of personal names
- 908 The index of place names
- 915 The map of former Laukuva *Valsčius*. *Compiled by Lidija Kavaliauskienė*
- 916 The main monuments of nature, history and culture, as well as other sight-worthy sites in the environs of Laukuva. *Compiled by Vytenis Almonaitis*
- 918 The present cartographic and demographic situation in the territory of the former Laukuva *Valsčius* (an administrative unit). *Compiled by Lidija Kavaliauskienė*
- 920 The map of former Lithuania’s *valsčiai*
- 922 About the series “Lietuvos valsčiai”

Pratarmė

Rašytinė Laukuvos žemės istorija prasideda 1253-aisiais – Lietuvos karaliaus Mindaugo karūnavimo metais. Laukuvos apylinkėse stūkasantys Treigių, Biliūnių (Švėdkalnio), Būriškių (Pašpilio), Medvėgalio piliakalniai bei mitologinis Pādievyčio kompleksas liudija daugelį amžių trukusią šio krašto kovą dėl savo laisvės, kalbos, būdo.

Skaitytojui, pirmiau į rankas paėmusiam „Laukuvos“ antrašą dalį, norėtume trumpai priminti šios monografijos rengimo ir su tuo susijusio visuomeninio bei kultūrinio Laukuvos bendruomenės susitelkimo etapus.

2001 m. rugpjūčio 13 d. prasidėjo monografijai rengti skirta „Versmės“ leidyklos organizuota tiriamoji knygos autorių ekspedicija. Artinosi 2003-ieji – Laukuvos 750 metų jubiliejus. Ta proga buvo sukurtas miestelio herbas, pastatyti paminklai, suorganizuoti kiti įsimintini renginiai. Pirmą kartą Šilalės krašte 2003 m. birželio 21–22 d. prie Treigių piliakalnio įvyko gyvosios archeologijos dienos, organizuotos „Pajautos“ klubo.

Po poros metų – 2005-ųjų liepos 18 d. – Laukuvoje per Švč. Mergelės Marijos Škaplierinės atlaidus, o vėliau ir Vilniuje, visuomenei buvo pristatyta lauktosios „Laukuvos“ monografijos I dalis.

Kaip rašoma knygos pirmosios dalies pratarmėje, dėl vertingos medžiagos gausos knygos rengimo metu nenumatytai padidėjo jos apimtis, todėl teko suformuoti dviejų dalių knygą. Nors kartu su knygos apimtimi pailgėjo ir jos parengimo bei išleidimo terminas, rankose išdidžiai laikome jau ir šią II išties monumentalios knygos dalį, kurią, kaip ir visas „Lietuvos valsčių“ serijos knygas, skiriame Lietuvos tūkstantmečiui (1009–2009), Lietuvos valsčybės – karaliaus Mindaugo karūnavimo ir Laukuvos 750 metų jubiliejams (1253–2003). Šioje antrojoje dalyje spausdinamas 51 autoriaus parašytas 71 straipsnis (2 iš jų – moksliniai), o abiejose knygos dalyse, kurių bendra apimtis 1 876 puslapių, skelbiami net 99 autorių parašyti 137 straipsniai (12 iš jų – moksliniai)!

Kūrybiškai išnaudojus pailgėjusius leidybos terminus, kai kurie antrosios dalies straipsniai buvo papildyti naujais šaltiniais, nuotraukomis, brėžiniais. Naujai parašyti Istorijos poskyrio straipsniai apie Selvēstrų ir Juodáinių kaimus. Šiame poskyryje taip pat aprašomi Apvaršuvės, Bučiū, Sárviečių kaimai, jų gyventojų džiaugsmai ir rūpesčiai. Laukuvos apylinkių atskirų dvarų sodybų isto-

riniai tyrimai, gausiai iliustruoti žemėlapiais ir nuotraukomis, teikia plačią XVIII–XX a. pradžios dvarų kultūros panoramą su kai kurių šeimų istorijomis ir likimais.

Knygos Etninės kultūros skyrių sudaro 21 įvairių temų straipsnis. Jų apimtis – apie 200 puslapių. Labai išsamūs straipsniai apie XIX a. pab. – XX a. vid. vestuvių (aut. Nijolė Letukienė (Jašinskytė), žemdirbystės (aut. Marytė Letukaitė) papročius bei tradicijas. Rengiant šiuos straipsnius tyrimo teritorija aprėpė buvusio Laukuvos valsčiaus ir gretimas (dab. Šilalės r.) vietas. Šviesios atminties etnologijos prof. Vaciuui Miiliui, redagavusiam šį skyrių, pasiūlius, iš prieškarinės spaudos perspausdinti laukuviškio Kazio Kėdaičio-Kėdavičiaus straipsniai apie Užgavėnes, vaikų ir piemenų bausmes.

Kalbos skyriuje aptariami gyvenamųjų vietų vardai, pavardės, šnektos ypatumai.

2008-aisiais, „Laukuvos“ II dalies išleidimo metais, minime ir dviejų iškilų laukuviškių jubiliejus: prelato Antano Rubšio (1923 11 05 – 2002 08 27) 85-ąsias ir mitologo Norberto Vėliaus (1938 01 01 – 1996 06 23) 70-ąsias gimimo metines. Tad knygoje juos pristatėme plačiau. Tautosakos skyriuje pateikiamas didelis pluoštas pasakojamosios tautosakos ir dainų, užrašytų Norberto Vėliaus (1958, 1959, 1988) iš savo močiutės Juzefos Jakienės, mamos Stanislavos Vėlienės, sesers Stanislavos Turauskienės (Vėliutės) ir kitų pateikėjų. Dėkojame Ramunei Vėliuvienei už galimybę pasinaudoti šiais įrašais ir pateikti juos skaitytojams. Skyrių sudarė ir redagavo Povilas Krikščiūnas, melodijas – doc. dr. Daiva Vyčiniene.

Kaip minėta, 2008 metais sukanka 85 metai, kai gimė visų mūsų pasididžiavimas – Šventojo Rašto vertėjas į lietuvių kalbą prelatas Antanas Rubšys. Šis iškilus žemaitis laukuviškis plačiau pristatytas skaitytojams Įžymių žmonių skyriuje. Čia pateiktos kai kurios jo mintys, filosofinės išvalgos, sentencijos, palyginimai. Dėkoju dr. Saulei Matulevičienei už dalykinę pastabas rengiant šį straipsnį.

Skyrius pradedamas iškilia Laukuvos kultūrinio ir visuomeninio gyvenimo asmenybe – vargonininku Stanislovu Jurgučiu (1897–1969). 2008 metais sukanka 111 m. nuo jo gimimo. Šių skaičių simbolinė išraiška gražiai sutampa su jo teatrališka bei charizmatiška prigimtimi. Šiame skyriuje – daug straipsnių apie įžymių laukuviškių šeimas. Pirmą kartą, pasinaudojant leidyklos sukauptą duomenų bazę, kita archyvine ir ikonografinė medžiaga, plačiai pristatomi laukuviškiai – 1918–1920 m. Lietuvos kariuomenės kūrėjai savanoriai ir kariai. Dalį laukuviškių ar su Laukuva susijusių žmonių pristatome straipsnyje „Kūrėjai iš Laukuvos“. Jų kūriniai ir gyvenimiška patirtis skirtingi, jų filosofinės pažiūros į juos supantį pasaulį taip pat skiriasi, bet daugumą jų vienija grožio, harmonijos ir emocinės įtaigos siekis. Taip pat atskirai pristatomi iš Laukuvos kilę ar joje dirbę fotomenininkai, mėgėjai, jų darbai, plačiau aptariama fotografijos raida. Laukuva gali didžiulius savo senosios ir naujosios kartos gydytojus, dainininkais, teatralais, muzikais, pedagogais, įvairių mokslo sričių mokslininkais, literatais, žurnalistais ir kt. Apie juos glaustai – Biografijų sąvade.

Nuoširdžiai dėkoju visam gausiam „Versmės“ leidyklos kolektyvui. Už visapusišką paramą dėkoju Šilalės kraštiečių draugijai ir jos pirmininkui Antanui Linguiui. Ačiū autoriams ir laukuviškiams už kantrybę laukiant monografijos darbų pabaigos. Už galimybę išleisti šią knygą, už supratimą ir palaikymą tariau nuoširdų ačiū visiems knygos finansuotojams ir rėmėjams, Šilalės rajono tarybai, jos nariams: merui Albinui Ežerskiui, vicemerui Jonui Gudauskui, administratori Zitai Lazdauskienei.

Virginijus Jocys

Apvaršuvos kaimo istorija

Vanda Apulskienė (Beniulytė)

Apvaršuvos kaimas yra išikūręs apie 7 kilometrus į šiaurę nuo Laukuvos miestelio važiuojant Varnių link, pravažiuojant Tautvilų, Vaitkaičių kaimus. Kaimas ribojasi su Šilalės rajono Vaitkaičių, Baulių, Burbiškių, Monkiškės, Kuitainių, Riešketų kaimais ir Telšių rajono Čepaičių, Gelžycių kaimais.

Tai labai sena, kalvota gyvenvietė. Kaimo senkapyje buvo rasta žalvarinių radinių: žalvarinis žiedas paplatinta priekine dalimi ir užriestais galais, apskrita dėžutė, pasaginė segė cilindriniais galais, įvijinis žiedas pastorinta priešakine dalimi. Pastorintoji žiedo dalis puošta vijimo imitacija. Radiniai buvo aptikti 1930–1935 metais ir daugelis jų saugomi Lietuvos nacionaliniame muziejuje.

Manoma, kad Apvaršuvoje žmonės gyveno jau XIII–XIV amžiuje. Nėra duomenų, kuriam Žemaitijos kunigaikščiui priklausė Apvaršuvos kaimas, bet daugiau tikėtina, kad Laukuvos kunigaikščiui Erdvilui, nes tuo metu jis valdė Laukuvos žemes, o mūsų minimas kaimas yra netoli Laukuvos.

Įvairių legendų pasakoja seni kaimo gyventojai. Viena, kad per Apvaršuvos kaimą vieškeliu Varnių link žygiavusi Prancūzijos imperatoriaus Napoleono kariuomenė su pačiu imperatoriumi. Su savimi jis gabenėsis didelį lobį, kurį reikėję paslėpti, kad neatitektų besivejantiems rusams. Tad ir užkasę šį lobį Plikšiliuose. Ši vieta taip vadinasi todėl, kad „buvo plika vieta, augo vien šilai (žolės)“. Jos žydi nuo pavasario iki rudens. Dar šioje smėlėtoje vietoje kur ne kur augo alksnynai, kadugiai. Galbūt ir dabar lobis ten tebeguli užkastas žemėje – juk kartais legendos pasitvirtina.

Kita legenda yra apie Panų kalną, kuris yra netoli Augustino Birgiolos sodybos. Senovėje, kad apsisaugotų nuo priešų, moterys (panos) su vaikais slėpdavosi šiame kalne. Todėl jis ir pavadintas Panų kalnu. Burbiškių kaimo gyventojas J. Olšvykis papasakojo, kad „Apvaršuvos kaime prie Panų kalno, kasant žvyrą, buvo aptikta sudegusių žmonių kaulų. Seni žmonės kalbėję, kad maro metais sudegindavę lavonus, kad neplistų liga“¹. „Prie Panų kalno yra pelkė. Seni žmonės pasakoja, kad joje esanti nugrimzdusi pilis“².

Tarp Petro ir Kazimiero Letukų sodybų yra Parškalnis (kalvota vietovė).

Už 4 kilometrų nuo Apvaršuvos, pravažiuojant Kuitainių, Monkiškės kaimus, yra Juodainių kaimas, išikūręs kalvotoje miškingoje vietovėje, tarp balų. Labai seniai kaimas priklausęs bajorui Juodžiui (iš čia kilęs ir kaimo pavadinimas). Ant kalvos, vadinamos Juodės kalnu, kryžiuočiai sudeginę paimtą į nelaisvę bajorą Juodį. Legenda pasakoja, kad žmonės jį labai mylėję, dėl to supylę kalnelį ir kaskart jį didinę.

Kaimo keliai jungia Apvaršuvos kaimą su Laukuvos, Varnių bei Požerės miesteliais.

Kiek toliau nuo Burbiškių kaimo (Apvaršuvos kaimyno) į šiaurę yra jau minėta kalva, vadinama Mergkalniu. Kartais šią kalvą vadina Panų arba Bobų kalnu. Prie jos yra duobių, kuriose, pagal žmonių pasakojimus, maro epidemijos metais laidodavę mirusiuosius. Šia liga susirgę žmonės būdavo nuvežami prie kalno ir patys turėdavo išsikasti duobes. Ant jų kraštų sėdėdami ar gulėdami jie laukdavo mirties.

¹ Iš kraštotyrininko Vlodo Statkevičiaus užrašų, 1982.

² *Ten pat*, 1976.



*Vaizdas nuo
Burbiškių piliakalnio.
Priešais – Paršežeris,
tolumoje –
Medvėgalis. 2001 m.
F. Kavoliutės nuotr.*

Apvaršuvos kaime nebuvo ežerų nei didelių upių, tik mažas upeliukas Garduva. Nebuvo ir didelių miškų, tik Gabrielinės, Juodkalnio lapuočių miškeliai, vadinami trakomis. (Jose daugiausia auga drebulės, ąžuolai, klevai ir kitokie lapuočiai medžiai.) Tačiau seni žmonės pasakoja, kad senovėje ten buvusios didelės neižengiamos girios.

Kaimo pavadinimas yra neaiškios kilmės. Pasakojama, kad senovėje daug šio kaimo gyventojų kalbėję lenkiškai. Apvaršuvos kaimo gyventojų tarmė priklauso žemaičiams dūnininkams.

Kaimas įvairiais laikotarpiais priklausė tai vienam, tai kitam valsčiui. XIX a. Apvaršuva priklausė Kauno gubernijos Telšių apskrčiai, Laukuvos parapijai. Nuo XX a. pr. iki 1950 m. priklausė Tauragės apskrities Laukuvos valsčiui. Nuo 1950 iki 1963 m. – Klaipėdos apskrities Rietavo rajonui, nuo 1963 m. – Šilalės rajono Laukuvos apylinkei.

1937–1938 m. Apvaršuvos kaimo seniūnijai priklausė Riešketų, Burbiškių, Baublių, Monkiškės, Kuitainių kaimai. Seniūnas buvo šio kaimo gyventojas Pranas Letukas. Jo troboje ir buvo įsikūrusi seniūnija. Seniūnais dar yra buvę apvaršuviškiai Juozas Rocevičius, Povilas Pamedytis. Jeigu kaimiečiams seniūnai neįtikdavo, valsčius turėdavo juos pakeisti.

1863 m. sukilimo banga palietė ir Laukuvos apylinkes. Eiti į sukilėlių gretas skatino dvarininkai. Mėčių kaimo dvaro savininkams tada priklausė didžioji Laukuvos valsčiaus žemių dalis. Šis kaimas buvo nuo Juodainių kaimo einant link Stročių kaimo.

1932 m. Apvaršuvos kaimo žemė buvo išskirstyta į vienkiemius. Kaime buvo 646,03 ha žemės. Į šį plotą įėjo ir 10,43 ha Vaitkaičių dvaro žemės. Ji nėra derlinga, daugiausia molis ir smėlis.

1933 m. kaime ūkininkavo 44 ūkininkai. Sovietmečiu (7–8 dešimtmečiais) kaime pradėjo mažėti gyventojų. Buvo naikinami vienkiemiai, vyko melioracija. 1966 m. kaime buvo 61 kiemas ir 207 gyventojai, 1967 m. – 67 kiemai ir 237 gyventojai, o 1994 m. begyveno tik 70 gyventojų.

Kaime yra trejos senos kapinaitės. Vienos – netoli Panų kalno, ant mažos kalvelės, apaugusios medžiais ir krūmais. Čia daugiausia buvo laidojami nekrikštyti vaikai ir savizudžiai. Netoli šių kapinaičių gyveno Augustinas Birgiola su šeima. Gegužės mėnesį rinkdavosi kaimo žmonės į šias kapinaites ir meldavosi už miru-

siuosius, giedodavo Mojavines. Jie rinkdavosi dažniausiai pietų metu. Gyventojus Mojavinėms sukviisdavo skardus garsas, kuris buvo išgaunamas mušant į pakabintą medyje metalinę lentą. Kapinaitėse buvo pastatyti trys mediniai kryžiai, jų meistras – nežinomas.

Kiti – buvo vadinamieji Plikšilių kapukai. Jie yra važiuojant vieškeliu iš Laukuvos į Varnius pro Drobūkščius. Ties buvusia Martinavičiaus sodyba reikia pasukti į rytus – už vieno kilometro ir yra labai apleisti, beveik visų užmiršti Plikšilių kapukai. Jie yra prie Letukų, pravaržuojamų Akiškiais, buvusios sodybvietės. Nuo kapukų šiaurinio galo buvusios Letukų sodybos link yra metro aukščio pylimas (volas). Jis esąs nuo caro valdymo laikų. Vietinis gyventojas Antanas Viržintas pasakojo, kad tai buvusi Tauragės ir Telšių apskričių riba. Dabar

čia yra Šilalės ir Telšių rajonų riba. Kai žmonės nori pasakyti, kur yra Plikšilių kapukai, sako: „Palei Čepaičio rubežiu“ . Tas pylimas ir vadinamas „Čepaičio rubežiumi“. Netoli yra Čepaičių kaimas (Telšių rajone). Kapukai – tai šiek tiek pakilęs žemės sklypelis, apaugęs įvairiais medžiais ir krūmais. Seniau ten stovėjo medinis kryžius ir stogastulpis su Marijos Maloningosios skulptūra. Pasakoja seni žmonės, kad stogastulpis buvęs pastatytas prieš 200 metų. Matyt, tuomet ir buvo ten laidojami kaimo gyventojai.

Prie buvusio ūkininko (kaimiečių vadinamo bajoru) Romualdo Beniulio sodybos yra kaimo senkapiai. Jų pakraštyje augo didelis, labai senas ažuolas. Prie jo stovėjo jauja (kluonas). Sovietiniais laikais ažuolas buvo nupjautas, nors dar galėjo žaliuoti, buvo tvirtas.

Kasant bulviarūsius, netoli ažuolo, senkapių pakraščiuose, buvo iškasama žmonių griaučių, įvairių žalvarinių ir kitokių dirbinių. Kalbama, kad senkapio vietoje kaimo gyventojai kurį laiką laidojo savo mirusiuosius. Taigi čia buvo dar vieni kaimo kapukai. Iki XX a. 5-ojo dešimtmečio šiose kapinaitėse stovėjo du mediniai kryžiai.

Kaimo gyventojai ir jų buitį. Apvaršuva – žemaitiškas kaimas. Iki vienkiemų išardymo jame gyveno daug darbščių, draugiškų ir linksmų žmonių. Kaimynai bendravo vieni su kitais, kartu būdavo džiaugsmo ir liūdesio dienomis. Buvo laikai, kai nereikėdavo užraktų kur nors išeinant ar išvažiuojant..

Birželio mėnesį kaimo gyventojai ruošdavo kuro atsargas žiemai. Pušų pelkių durpynuose prasidėdavo durpių kasimas. Darbus atlikdavo pasitelkę kaimynus. Sukviisdavo apie 6 talkininkus. Ankstų rytą, apie 5 val., pradėdavo darbus durpyne. Nukasę velėną 4 vyrai kasdavo ir mesdavo žemes tiesiai į pora arklių pakinkytą



Apvaršuvos kaimo gyventojai Juozapas Letukas su žmona. Apie 1931 m.

vežimą. Kai iškasdavo gilesnę duobę, 2 kasėjai durpžemį mesdavo iš duobės ant kranto, o kiti du – nuo kranto į vežimą. Dviem poriniais vežimais nuveždavo ant lygaus dirvono ir versdavo. Vienas vežimas būdavo prie duobės – prikraunamas, kitas – ant kalvelės – iškraunamas. Durpžemio krūvas versdavo vieną prie kitos. Po to jas išsklaidydavo ir lygindavo dviejų arklių velkamomis akėčiomis, eidami ratu iš vidurio į pakraštį. Vandenį žemėms laistyti imdavo iš seniau iškastos durpių duobės. Jį veždavo apie 100 litrų talpos medine skrynja. Užvažiuodavo ant krūvos, atidarydavo skrynios sklendes ir vanduo tekėdamas drėkindavo durpes. Jas mindavo su karpytu volu. Kai žemes užpildavo vandeniu, užvažiuodavo su arkliu iš priekio, kad neišbėgtų vanduo nuo jų, ir plakdavo jas karpytu volu. Reikėdavo išplakti taip, kad pasidarytų vientisa skysta masė. Tos masės paviršius būdavo išlyginamas plokščia lenta. Kai paviršius pasidarydavo lygus, du vyrai viela (su mediniais skersinukais galuose rankoms įsitverti) iškapodavo klojinį į plytas: atsistodavo durpių plotelio pakraščiuose, įtempdavo vielą ir kirsdavo ja per tą klojinį, vis žengdami mažais ir lygiais žingsneliais į šoną. Sukapoję klojinį išilgai, imdavo kapoti skersai. Tokios „plytos“ džiūdamos ties įkirtimais susprogdavo ir atsiskirdavo viena nuo kitos. Po 2–6 dienų jos sukietėdavo. Tada apversdavo, kad išdžiūtų antroji pusė. Vėliau „plytas“ sustatydavo į gubas, o po 2-jų savaitių, jei būdavo saulėtos dienos, sukraudavo į vėjo perpučiamas 0,5–1 m skersmens apačioje ir 1 m aukščio kupetas. Kai durpės visai išdžiūdavo, parveždavo jas prie namų ir sukraudavo pastogėje.

Gryžų pelkių durpynuose gyventojai kasdavo samanines durpes. Jų nereikėdavo minti, plakti. Jos būdavo kastuvu iškasamos kaladėmis ir, išvežus ant lygaus dirvono, džiovinamos. Gryžų durpynai buvo Juozo Rocevičiaus ir Antano Valavičiaus žemėse.

Sunkus būdavo darbymetis ruošiant durpes žiemai, bet tuo metu kaimynai nuoširdžiai bendravo tarp savęs. Kokie gardūs būdavo pusryčiai ir pietūs gamtoje... Jie buvo atnešami netoli kasamos durpių duobės, ir dirbantieji, susėdę ant žalios vejos, valgydavo. Beveik visada pusryčiams šeimninė atnešdavo kruopų košės su rūkytų lašinių spirgučiais (mirkalu), pietums – barščių sriubos su bulvėmis ir kiaušienos mėsos. Vakarienę valgydavo grįžę į namus. Tada šeimninė patiekdavo šuntintų bulvių, silkės, mėsos, kuri dažniausiai likdavo nuo pietų ir būdavo pašildoma.

1957–1959 m. vietinė valdžia uždraudė gyventojams kasti durpes, nes nutarė, kad likusios duobės trukdysiančios melioracijos darbams.

Prie mažažemio Kazimiero Viržinto (gim. 1897 m.) sodybos stovėjo vėjo malūnas. Juo kaimo gyventojai naudojosi nuo 1946 metų. Malūną statė meistras Kazimieras Mėčius iš Tverų apylinkės Zorūbų kaimo. Jį įrengė malūnų meistras Greivys iš Tverų apylinkės Kermušės kaimo.

Laukuvos valsčiaus viršaitis Simonavičius uždėjo labai didelius mokesčius mokėti valstybei, ir savininkas K. Viržintas, nebepajėgdamas išlaikyti malūno, jį uždarė. Kaimo gyventojai grūdus šiame malūne malė tik dvejus metus, t. y. iki 1948 metų. Vėliau jis buvo nugriautas.

Šalia malūno 1931 metais buvo pastatyta kalvė, kurioje buvo atliekami kalvystės darbai. Dabar kalvyste užsiima K. Viržinto sūnus Antanas (gim. 1928 m.). Jo tėvas Kazimieras buvo savamokslis meistras, pats pasidarė mašinas: skiedroms drožti ir arklinę javams kulti.



Apvaršuvos ir Vaitkaičių kaimų kapela 1965 m. Iš kairės: Alfonsas Jonikas – smuikas, jo sūnus Vincas – akordeonas, Antanas Viržintas – kontrabosas. Iš V. Apulskienės (Beniulytės) albumo

Kaimo siuvėjas ir muzikantas buvo Konstantinas Ukrinas (gim. 1903 m.). Drobeles ausdavo Jadžė Butkutė. Apvaršuvos kaime buvo daug amatininkų: račiai – Antanas ir Jonas Letukai, batsiuvys – Juozas Čalius, medines klumpes darė Alfonsas Jonikas, odines kurpes – Adulis Pocius, statybininkas ir krosnių mūrijimo meistras buvo Vacys Petryla. Net trys kalviai gyveno kaime: tai – Antanas Viržintas, Juozas Misevičius, Kazys Letukas. Pastarasis taip pat turėjo savo kalvę. Vaitkaičių kaime garsus meistras buvo Pranas Girčys. Jis darydavo arpas (grūdams atskirti nuo pelų), varstotus, statė namus, darė ir kitus meistristės darbus.

Kaimo dainininkai buvo Zenonas ir Vladas Talmontai, Antanas ir Zenonas Viržintai. Apvaršuvos kaimas garsėjo muzikantais, kurie su Vaitkaičių, Burbiškių kaimų muzikantais sudarė žmonių labai mėgstamą kaimo kapelą. Apvaršuvos muzikantai buvo: Antanas Viržintas – grojo kontrabosu, Konstantinas Ukrinas – smuiku arba akordeonu, Antanas Jonikas – kontrabosu, Leonas Norkus – smuiku, Geryba – akordeonu; Vaitkaičių kaimo muzikantai: Vladas Černiauskas – smuiku, Alfonsas Jonikas – smuiku, Vaitkus – bandonija; Burbiškių kaimo – Juozas Jukna – bandonija. Įvairiais laikotarpiais muzikantai keisdavosi. Vieniems mirus, juos pakeisdavo kiti, bet kaimo kapela visada gyvuodavo ir linksmindavo žmones. Jie grodavo jaunimui vakarėliuose „ant kalniuko“ – taip buvo vadinama vietovė netoli Kazimiero Paulausko sodybos. Kiek atsimenu, labai laukdavome šeštadienio. Jeigu nelydavo, beveik kiekvieną savaitgalį „ant kalniuko“ vykdavo šokiai. Jaunimo susirinkdavo ne tik iš Apvaršuvos kaimo, bet ir iš Vaitkaičių, Juodainių, Drobūkščių kaimų. Šokiams dažniausiai grodavo Vincas Jonikas su armonika. Kartais valsus ir polkas grieždavo susirinkusi kaimo kapela. Jaunimas ne tik šokdavo, bet ir dainuodavo. Toli aidėdavo skambių balsų daina. Tik paryčiais grįždavome į namus.

Kaimo kapela grodavo Naujųjų metų sutikimuose, vestuvėse ir kitomis progomis. Apvaršuviškiai Naujuosius metus sutikdavo Apvaršuvos pradinėje mokykloje. Jiems programėlę parengdavo mokytojas.

Prisimenu, mokiausi 3 ar 4 klasėje. Mokytojos Elenos Bieliauskienės vadovaujami vaidinome „Eglę žalčių karalienę“. Įdomios buvo dekoracijos: didžiulės spal-

votos vėduoklės, kurias judino vaikai, suteikė aplinkai paslaptį. Naujų metų sutikimas praeidavo nuotaikingai ne tik vaikams, bet ir tėveliams. Visus dažnai linksmindavo kaimo kapela.

XX a. šeštąjį dešimtmetį Apvaršuvoje buvo atidarytas pieno surinkimo punktas, kurio vedėju dirbo Antanas Beniulis. Čia pieną surinkdavo iš Apvaršuvos, Vaitkaičių ir Kuitainių kaimų. 1967 metais šis pastatas sudegė. Vėliau pieną iš gyventojų surinkdavo Vaitkaičių kaimo gyventojas Petras Stirbys, o dar vėliau – Apvaršuvos kaimo gyventojas Juozas Pamedytis. Pieną arkliais kinkytomis vežimais veždavo į Laukuvos pieninę. Šiuo metu iš gyventojų jį surenka ir pristato į Laukuvos pieninę Juodainių kaimo gyventojas su mašina.

1979 metais Apvaršuvos kaime, netoli Antano Viržinto sodybos, buvo užtvėntas tvenkinys. Jis ne tik paįvairino kaimo gamtovaizdį, bet gyventojai jame žvejodavo, o vasarą – maudydavosi.

Nuo 1990-ųjų metų kaimas pradėjo atsigauti. Gyventojai susigrąžino savo žemę ir pradėjo ūkininkauti. Kai kurie žmonės žemę išsinuomojo iš buvusių ūkininkų vaikų, anūkų, kitų paveldėtojų, gyvenančių mieste. Dabar jau daugėja kaimo gyventojų. Tačiau tokio nuoširdaus bendravimo tarp žmonių, kaip buvo anksčiau, nebeliko. Žmonės pasidarė kerštingi, pikti, kai kurie pamėgo taurelę. Ar Apvaršuvos kaime atgims senosios tradicijos, ar gros kaimo kapela, skambės daina, ar pasidarys žmonės vėl draugiškesni, artimesni vieni kitiems, parodys ateitis.

Papročiai. Užgavėnių metu kaimo vyrai apsirengdavo *žydais* ir važinėdavo „targavodami“ po kaimą – linksmindavo žmones. *Žydai* norėdavo nusipirkti *telyčaičių* (merginų), *prabuliukų* (vaikinių), plunksnų ir kitokių *prekių*. Šie vaidintojai ir vadinosi *žydai-kupčiai*. Atvažiavę pas kaimynus, jie grodavo, dainuodavo. Šeimnininkai džiaugdavosi, kad *žydai* neaplenkė jų sodybos, ir kviesdavo juos apsilankyti ir ateinančiais metais. *Žydai* buvo vaišinami blynais ir kitokiais valgiais, duodavo ir degtinės išgerti, kad nesušaltų.

Kai vykdavo vestuvės, *žydai* tuoj pat atvykdavo ir linksmindavo svečius. Vestuvėse, išlydint jaunąją ant šliūbo, draugės dainuodavo:

*Vai, ko rymai, mergužėle,
Už balto stalelio.
Ar mislyji reiks keliauti
Šiandien prie grotelių.*

*Ana tave užaugino,
Ana tave išnešiojo.
Daug naktelių, valandelių
Miego nemiegojo.*

*Jau paklotas divonelis
Prie tavo kojelių.
Reikia eiti, reikia klaupiti,
Reik sudiev sakyti.*

Padainavo buvusi Apvaršuvos kaimo gyventoja Elena Birgiolienė (gim. 1913 metais).

Vestuves kaime keldavo ir stambieji ūkininkai, ir mažažemiai, tik jų vestuvės būdavo žymiai kuklesnės.

Kaimas po 1940-ųjų metų

Apie prasidėjusį Antrąjį pasaulinį karą kaime sužinota įvairiai. Sekmadienio rytą, 1941-ųjų metų birželį, kai kurie kaimo gyventojai buvo išėję į Lūksto ežerą pamėškerti. Tačiau žuvis pasigauti jiems jau nebeteko: toluoje pamatė nuo kelio kylančias dulkes, išgirdo dundesį. Pasirodė riaumojantys tankai, važiuo daug kitokios karinės technikos. Visi mėškertojai nuskubėjo į namus, nes suprato, kad prasidėjo karas. Kiti kaimo gyventojai, išgirdę neiprastą dundesį, bėgo į aukštesnes kalvas pasidairyti ir Laukuvos pusėje pamatė gaisrų pašvaistes. Šitaip atėjo į kaimą žinia apie prasidėjusį karą.

Karo pradžioje, užėjus vokiečiams, kaime žemė buvo gražinta savininkams. Mokesčius turėjo mokėti visi turintys daugiau kaip 5 ha žemės, kiti nuo mokesčių buvo atleisti. Buvo įvestos prekių kortelės, už kurias buvo galima nusipirkti muilo, cigarečių, avalynės ir kitokių prekių. Gyventojai be valdžios leidimo negalėjo papjauti jokio gyvulio. Gavę leidimą ir papjovę gyvulį, valdžiai turėjo pristatyti odą.

Prasidėjus karui, žmonių gyvenimas pablogėjo. Kai užėjo rusai, kai kurie žmonės badavo. Didelių karo žiaurumų Apvaršuvos kaime nebuvo, nes frontas kaimo nesiekė. Tik 1945 metais keliu Juodainių kaimo link kėlėsi 2–3 rusų kareivių batalionai. Jie vyko Tverų–Rietavo kryptimi.

Kaimo trakose slapstėsi nuo fronto atsilikę rusų kareiviai. Jie nebuvo agresyvūs, tik prašė maisto. O po karo, kai prasidėjo lietuvių partizanų gaudynės, labai žiauriai su gyventojais elgėsi enkavėdistai ir sribokai. Kaime partizanų nebuvo, tik retkarčiais pas kai kuriuos gyventojus užklysdavo partizanai iš Čepaičių, Gatautiškės kaimų. Tačiau enkavėdistai įtarinėjo Apvaršuvos kaimo gyventojus, galvojo, kad jie palaiko ryšius su partizanais.

1950–1951 metais Čepaičių kaime gausus sribokų būrys nušovė partizaną (pavardė nežinoma), kuris slapstėsi šio kaimo pradinės mokyklos daržinėje. Susišaudymo metu žuvo visai nekaltas vietinis gyventojas Pušinskas, kuris buvo atėjęs pjaustyti malkų. Prie mokyklos tą dieną gulėjo 4 lavonai.

Rinkimų procedūra Apvaršuvoje buvo tokia pat, kaip ir kituose Šilalės rajono kaimuose. Žmonės į juos eidavo todėl, kad tikėjosi nusipirkti cukraus, duonos. Ateiti stengdavosi ankstų rytą, nes atėję vėliau – nieko nebegaudavo, o tuo metu kaimo žmonėms taip trūko maisto ir kitokių prekių. Kaimiečiai dažnai nežinojo, už ką balsuoja. Balsavimas visada, kaip skelbdavo radijas ir laikraščiai, praeidavo „aktyviai“, nors daugelis žmonių rinkimuose visai nedalyvaudavo. Būdavo išrenkamas jau iš anksto numatytas asmuo.

Pirmieji komunistai kaime buvo kolūkių pirmininkai, komjaunuolių nebuvo.

1950–1951 metais Apvaršuvoje susikūrė pirmasis kolūkis. Jis vadinosi „Po Lenino vėliava“. Kaimo gyventojai ūkį vadindavo „Po velnio vėliava“. Kolūkiai kūrėsi kaime atimant iš gyventojų žemę, o jiems palikdavo tik 3 arus trobesiams. Žmonės buvo labai nepatenkinti, nes kolūkis viską nusavindavo, todėl į jį rašėsi nenoriai. Tik prievartos, grasinimo būdu kaimiečiai buvo rašomi į kolūkį. Jei atsisakydavo, buvo gąsdinami: „išvarysime į ežero pelkes, apdėsime dideliais mokesčiais“ ir t. t. Žemės savininką Kazimierą Letuką taip ir privertė stoti į kolūkį, nes apdėjo dideliais mokesčiais ir žmogus nebegalėjo išsiversti. Į kolūkį įsirašę žmonės turėjo veltui ati-

duoti gyvulius, visus žemės ūkio padargus, duoti tam tikrą kiekį pieno, mėsos, grūdų. Už darbą kolūkiečiams mokėdavo labai mažai, teko dirbti beveik už dyką. Labai skurdo kaimo gyventojai pirmaisiais kolūkio įsikūrimo metais. Laisvesnę dieną kaimiečiai eidavo į Paršežerio, Lūksto ežerus žvejoti, ežerų pelkėse rinkti spanguolių, kad jas pardavę galėtų nusipirkti maisto. Duonos tekdavo važiuoti į Klaipėdą (apie 75–80 km), nes Laukuvos parduotuvėse jos visada trūko.

Kolūkio pirmininkus skirdavo Laukuvos valsčiaus, vėliau – Šilalės rajono valdžia, iš anksto numatę kandidatūrą. Pirmasis kolūkio pirmininkas buvo Bazaris, kaimiečių pramintas *Teckumi*. Jis kiekvieną dieną atvažiuodavo iš Laukuvos į Apvaršuvą dviračiu. Su savimi visada veždavosi šautuvą, kad galėtų gąsdinti kaimiečius, jeigu jie atsisakytų kolūkiui atiduoti savo turtą. Rusas Vitrenka buvo antrasis kolūkio pirmininkas. Vėliau dar pirmininkavo Mečislovas Martinavičius, Kazlauskas, Grimaila, Platakis. 1957 metais kolūkis buvo pertvarkytas į tarybinį ūkį. Jam vadovavo Alfonsas Varnagys. Tarybinis ūkis ilgai neišsilaikė, ir po 3 metų vėl susikūrė kolūkis, pavadintas „Spartaku“. Šis kolūkis išsilaikė iki 1990-ųjų metų, kaip vienas iš stipriausių kolūkių rajone. Ilgus metus jam vadovavo Lenino ordininkas V. Ivanauskas, kuris visiems buvo keliamas kaip pavyzdys: karo ir darbo veteranas! Paskutiniaisiais metais kolūkiui vadovavo Kęstutis Auškalnis, kilęs iš tremtinių šeimos (gimęs Sibire). Atkūrus Nepriklausomybę Lietuvoje, šis kolūkis buvo likviduotas.

Kaimo gyventojų trėmimas prasidėjo tuoj po Antrojo pasaulinio karo. Kaip *buožes* į tremtį išvežė ūkininkus Juliją ir Juozą Rocevičius, Praną ir Stasę Letukus, Joną ir Eleną Letukus, Oną ir Antaną Letukus su šeimomis, Petrą ir Jadvygą Letukus, Leoną Joniką. Išvežtųjų žemę ir visą turtą pasisavino kolūkis. Ištremtieji į kaimą grįžo po Stalino mirties. Dauguma ūkininkų buvo ištremti dėl to, kad turėjo daugiau žemės. Ūkininką Petrą Letuką ištrėmė todėl, kad jo sodyboje susišaudė rusų garnizono kareiviai su partizanais, buvo nušautas sribokas Ašmontas.

Švietimas ir kultūra. Apvaršuvos kaimo žmonės visada siekė mokslo, tačiau kelias į žinių pasaulį buvo sunkus ir ne kiekvienas galėjo jį įveikti. XX a. pradžioje kai kurių ūkininkų vaikai važiuodavo mokytis į Kauną. Ten Žemės ūkio akademijoje mokėsi ūkininko Romualdo Beniulio sūnus Ipolitas, kuris įsigijo agronomo specialybę. Savo žinias Lietuvoje pritaikyti jam nebuvo lemta, nes 1948 metais buvo išstremtas į Irkutsko srities Taišeto gyvenvietę. Į Lietuvą grįžo tik po 10 metų. Ištrėmimo priežastis – jo tėvas turėjo daug žemės. Ipolitas Beniulis svajavo dirbti šioje žemėje...

Mažazemių vaikai skaityti ir rašyti pramokdavo privačiose mokyklose, kur juos mokė *daraktoriai*. Apvaršuvos kaime buvo daug pasiturinčių Letukų. Pas Antaną Letuką *daraktoriavo* Kazimieras Vaičekauskas.

Nepriklausomoje Lietuvoje pradinis mokslas buvo privalomas nuo septynerių metų.

1924 metais pradėjo veikti pradinė 4 klasių mokykla Vaitkaičių kaime, įsikūrusi pas ūkininką Kazimierą Margelį. Bernotas buvo pirmasis šios mokyklos mokytojas. Į Vaitkaičių pradinę mokyklą eidavo ir Apvaršuvos kaimo vaikai. Apie 1930–1933 metus pradinė mokykla įsikūrė pas Praną Girčį ir išbuvo ten iki aštuntojo dešimtmečio. Šioje mokykloje mokytojavo Šaulių grupės įkūrėja M. Preidininė (Jarutytė).

Ši grupė įsikūrė apie 1933 metus. Jai priklausė apie 30 vaikų ir merginų iš Vaitkaičių, Apvaršuvos, Burbiškių, Baublių ir kitų kaimų. Iš Apvaršuvos kaimo šau-



liai buvo Antanas Jonikas, Gabrielius ir Ipolitas Beniuliai, Petronėlė ir Barbora Kumžaitės, Vanda Gladkauskaitė, Onutė Jonikaitė; iš Baublių kaimo – Bronius Česnauskas, Vaitkaičių kaimo – Algirdas Ukrinas, Zofija Zeideraitė, Kazimieras Paulauskas, Vincenta Paulauskaitė; Burbiškių kaimo – broliai Marius ir Apolinaras Jasai. Sekmadieniais Vaitkaičių pradinėje mokykloje vykdavo šaulių susirinkimai. Paskaitas skaitydavo atvykęs iš Padievyčio ūkininkas, buvęs Lietuvos kariuomenės karininkas Kelpša. Šaulių organizacija veikė maždaug iki 1940 m.

Šaulys Gabrielius Beniulis (gim. 1906 metais) nuo 1927 metų lapkričio 1 d. buvo Lietuvos kariuomenės kun. Jonušo Radvilos pirmojo husarų pulko husaras. Nuo 1929 metų lapkričio 1 d. iki 1931 metų gegužės buvo išleistas į atsargą. Kiekvienais metais jis registruodavosi Tauragės apskrities Laukuvos valsčiaus valdyboje (nuo 1935 metų – vad. Laukuvos savivaldybėje). 1928 metų gegužės 15 d. Gabrielius Beniulis buvo apdovanotas Lietuvos Nepriklausomybės medaliu.

Lietuvos kariuomenės savanoriai iš Apvaršuvos kaimo buvo: Alfonsas ir Antanas Jonikai, Steponas Petryla, Antanas Jonušas; iš Vaitkaičių kaimo – Bronius Višpulskis, Jonas Kazlauskas, Petras Norkus, Kazys Margelis, Kazimieras Rocys, Stanislovas Birgiola, Aleksandravičiai, Gladkauskas.

Vaitkaičių kaime gyvenęs ūkininkas Ukrinas turėjo 100 ha žemės. 1918–1919 metų savanoriai iš šio ūkininko gavo po 20 ha žemės.

Jau minėta, kad ilgai Apvaršuvos kaimo vaikai lankė pradinę mokyklą Vaitkaičiuose, kur mokytojavo: Gedvilienė, Julius Kulikauskas, Landsbergienė, Teresė Montrimaitė-Grikšienė, Janina Lekavičienė, Irena Pociuvienė, Dirmontaitė. Apvaršuviškiai dar mokėsi Laukuvos miestelio ir Varnių rajono Čepaičių pradinėse mokyklose.

Vaitkaičių kaimo šauliai 1936 m. Centre (su kepuraitė) – organizacijos įkūrėja M. Preidiniene (Jarutyte), trečia iš dešinės – Onute Jonikaitė, antras iš dešinės – Algirdas Ukrinas. Iš autorės albumo

Apvaršuvos kaime pradinė mokykla buvo atidaryta apie 1952 metus ir įsikūrė pas Antaną Letuką. Pirmieji šios mokyklos mokytojai buvo Antanas ir Barbora Garalevičiai. Čia dar mokytojavo Elena Bieliauskienė, Vanda Martinavičienė (Vasiliauskaitė), Vaclovas Geryba. Pastarasis buvo paskutinis šios mokyklos mokytojas. Mokykla buvo uždaryta 1977 metais, nes kaime labai sumažėjo gyventojų, ir mokyklą belankė tik 11 mokinių.

Baigę Apvaršuvos pradinę mokyklą, vaikai eidavo mokytis į Rietavo rajono Pāšeikio kaime esančią Šimšelių septynmetę mokyklą. Ši mokykla veikė nuo 1952 iki 1959 metų. Vidurinį išsilavinimą jaunimas įsigydavo Laukuvos vidurinėje mokykloje. Dabartiniu metu Apvaršuvos kaimo vaikai lanko šią mokyklą nuo 1 klasės.

Prieš uždarant Apvaršuvos pradinę mokyklą (1976–1977 mokslo metais) joje mokėsi šie mokiniai:

1. Alma Gerybaitė, Vaclovo
2. Robertas Petryla, Vaclovo
3. Egidijus Pamedytis, Vytauto
4. Stasys Rupšplaukis, Antano
5. Zigmas Balčkus, Prano
6. Virginija Juciutė, Prano
7. Juozas Taurozevičius, Stasio
8. Laima Čėliutė, Kosto
9. Danguolė Rupšlaukytė, Antano
10. Alvydas Liutkus, Felikso
11. Jolanta Grimailaitė, Vaclovo

Materialinė kultūra. Apvaršuvos kaimo gyventojai nuo seno vertėsi žemdirbyste ir gyvulininkyste. Žemę seniau dirbdavo žagrėmis, akėdavo medinėmis akėčiomis su geležiniais akėtvirbaliais. XX a. žemę pradėjo arti geležiniais plūgais, ją pureno geležiniais drapakais. Javus, žolę šienui pjovė dalgiais, grėbė mediniais grėbliais. Javus kuldavo spragilais. XX a. pradžioje juos kėlė arkliais sukamomis mašinomis (maniežais). Tokią mašiną buvo pasidaręs savamokslis meistras – kalvis Kazimieras Viržintas.

Pagrindinės žemės ūkio kultūros buvo miežiai, rugiai, avižos, kviečiai, linai, įvairūs mišiniai. Daržuose kaimiečiai augino bulves, kopūstus, agurkus, morkas, žirnius, ropes, griežčius (sėtinius), burokus, pašarinius runkelius.

Alfonsas Jonikas kaime vertėsi bitininkyste.

Žemdirbyste vertėsi visi kaimo gyventojai: ir stambieji ūkininkai, ir mažažemiai. Mažažemiai žemės turėdavo nuo 1 iki 10 ha, stambieji ūkininkai – bajorai – nuo 30 iki 60 ha. Daugiausia žemės Apvaršuvos kaime turėjo ūkininkai: Romualdas Beniulis – 60,98 ha, Kazys Letukas – 38 ha, Juozas Rocevičius – 48,36 ha, Feliksas Straukas – 47,69 ha, Stanislovas Varnagys – 37,64 ha.

Apvaršuvos kaime 80 a žemės buvo paverstos bendromis ganyklomis, kuriose gyvulius ganydavo visi kaimo žmonės. Kai kurie gyventojai savo gyvulius laikydavo

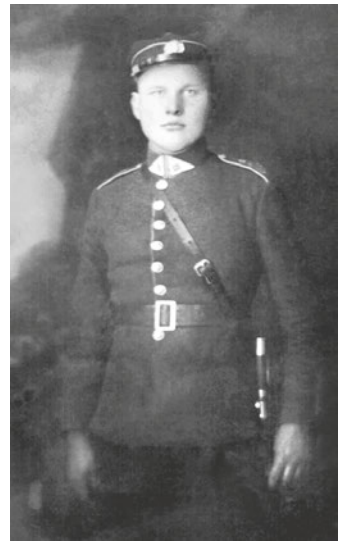

*Gabrielius Beniulis –
kun. Jonušo Radvilos
1-ojo husarų pulko husaras.
Iš V. Apulskienės (Beniulytės)
albumo*



gretimo Monkiškės kaimo ganyklose, kurių savininkė buvo Andaravičienė. Ji gyveno Telšiuose ir savo žeme nesinaudojo. Bendros ganyklos buvo valdiškos. Mažažemiai kaimo gyventojai savo sklypų negalėjo didinti prisijungdami bendrųjų ganyklų plotus (taip buvo rašoma Tauragės apygardos 1931 metų žemės tvarkytojo atsakyme ūkininkams).

Kiekvienas ūkininkas galėdavo medžioti tik savo miškuose, bet buvo būtinas leidimas šautuvui laikyti. Jeigu ūkininkas leisdavo, tai galėdavo medžioti ir kiti kaimo gyventojai.

Žvejoti eidavo į Paršežerio ir Lūksto ežerus. Žuvis gaudydavo meškerėmis, vertėsi tik mėgėjiška žvejyba.

Apvaršuvos kaimo gyventojai gyveno netoli vienas kito. Trobas statydavo iš tašytų ažuolinių ir eglinių rąstų. Pastatę namo sienas ir stogo kazilus, virš stogo iškeldavo vainiką (kazilinės). Vasarą vainiką nupindavo iš beržo šakų, žiemą – iš eglišakių. Darbininkai tada pakilnodavo šeiminingą ir meistrą. Per kazilines būdavo vaišinamasi. Trobos daugiausia apkaltos vertikaliomis lentomis. Stogai iki XX a. pradžios buvo dengiami šiaudais, vėliau – skiedromis. Viename namo gale būdavo geroji troba, virtuvė ir alkierukas, kitame gale įrengdavo kamaražą ir pryšininkę. Trobą apšviesdavo balanomis, paskui atsirado žibalinės lempos.

Tvartai ir daržinės dažniausiai būdavo po vienu stogu.

Pirčių kaime buvo mažai. Vasarą gyventojai nusimaudydavo prie sodybų esančiuose prūduose, laisvesnėmis dienomis nueidavo į Paršežerį, žiemą – maudydavosi kubiluose.

Prie sodybų buvo šuliniai su svirtimis. Darželiuose augdavo įvairios gėlės: bijūnai, jurginai, rūtos, nasturtos, lelijos ir kitos gėlės. Soduose vaisius nešė obelys, kriaušės, slyvos, trešnės, augo serbentų, agrastų krūmai.

Apvaršuvos kaimo vietovardžiai

Apvaršuva – taria Apvaršuva

Abestinių laukas – Abestinių lauks, dirva

Avelės kalnas – Avelis kalns, kalva. Ten ganydavo avis

Barsėkalnis – Barsiekalnis, kalva

Balčkinės – Balčkines, krūmynai

Babas – Babas, kalva. Ten gyveno Letukas, kurio priežodis buvo „Babuška“

Gabrielinės miškas – Gabrielinės mišks, miškas

JAV žurnalisto, „Draugo“ laikraščio redaktoriaus Leono Joniko gintinėje 1989 m. sodinamas parkas (dabar paminklinis akmuo užkastas).

K. Gedvilo nuotr.

Iš V. Apulskienės (Beniulytės) albumo

Garduva – Garduva (Gardena), upelis
Girkalnis – Girkalnis, kalva
Gryžų pelkės – Gryžų pelkis, pelkės, 10 ha
Juodkalnis – Jūdkalnis, miškas
Juodpurvės – Jūdpurves pelki, miškas, krūmai, 2 ha
Korėjaus kalnas – Koriejaus kalns, kalva
Kirminės – Kirmines, pelkės 1 ha
Kinkalnis – Kinkalnis, kalva
Lakščiai – Lakštė, kalva, 280 arų (daug lakštingalų)
Ližė – Liži, pieva, 2 ha
Maudė – Maudi, pelki, 5 ha
Kepurpjaunis – Kepurpjaunis, šlapia pieva, 1 ha
Ožkalnis – Ožkalnis, kalva
Panų kalnas – Panų kalns, kalva
Plikšiliai – Plikšilė, sanbūris mažų kalvelių, kur niekas neauga
Pušų pelkė – Pušpelki, pelkė, uogienojai, krūmynai, 20 ha
Norkiškės – Nuorkiškes, kalva. Ten gyveno Norkus
Ražonė – Ražuoni, pieva, 5 ha
Skinsgailos kalnas – Skinskailas kalns, kalva, gyveno Skinsgaila
Tabolskis – Tabuolskis, dirva, pievos, 7 ha
Vilkpjaunis – Vilkpjaunis, pieva, nendrynai, 3 ha
Rojaus kalnas – Rojaus kalns, kalva
Molynės dirvonas – Muolynės dirvuons, pieva, 1 ha
Asių kalnas – Asių kalns, kalva, augo asiūkliai
Joniko kalva – Jonika kalva; ten gyveno Liudvikas Jonikas
Lygusis dirvonas – Lygusis dirvons, kaimo bendros ganyklos

Apvaršuvos kaimo istorija parašyta pagal kaimo gyventojų Elenos Birgiolienės (gim. 1913 m.), Antano Viržinto (gim. 1928 m.), Zofijos Paulauskienės (gim. 1918 m.) pasakojimus.

Taip pat panaudota Šilalės rajono kraštotyrininko Vlado Statkevičiaus surinkta kraštotyrinė medžiaga, Izidoriaus Strauko knyga „Nuo Laukuvos iki Čikagos“, išspausdinta 1983 metais Čikagoje, Lietuvos enciklopedijos, t. 33, Broniaus Kviklio „Mūsų Lietuva“ 1991 m., t. 4.

Išnykusių ir nykstančių kaimų atminimo įamžinimas

Jonas Šedbaras

1978 m., po studijų atėjęs dirbti į Laukuvos kolūkį miškininku, turėjau glaudžiai bendradarbiauti su visais dirbančiais ūkyje ir gyvenančiais jo teritorijoje žmonėmis. Jiems reikėjo malkų, o man – kad jie padėtų sodinti miškus. Per daugelį metų mes vieni kitus pažinome ir supratome. Kolūkio teritorijoje buvo daug kaimų, bet čia noriu aprašyti penkių kaimų nykimo, įamžinimo ir pagerbimo šventę.



Vilnijant „Sąjūdžio“ bangai per Lietuvą, žmonių širdys pradėjo vis labiau atsiverti. Nors ir prieš tai keletui žmonių teko leisti nusikirsti ažuolą, kad pasistatytų kieme kryžių ar kur prie kelio pakeistų jau sukrypusį, supuvusį. Sovietmečiu tai buvo rizikinga, bet tai darėme ir, ačiū Dievui, nepakliuvome. 1989 m. sukviečiau tų kaimų aktyviausius gyventojus ir pasiūliau pagerbti žmones, ištremtus į Sibirą, mirusius ar dėl įvairių priežasčių išvykusius iš savo gimtųjų sodybų. Pasiūliau pagerbti tas šeimas, kurios išaugino daugiausia vaikų, ir jas įamžinti pasodinant tokias medžių rūšis, kad kiekvienam būtų aišku, kiek išaugino sūnų ir dukterų. Tiems užmojams gyventojai pritarė, ir buvo pradėta veikti.

1989 m. prie paminklinio akmens lietuvių išeivijos žurnalistui L. Jonikui (1891–1969) Apvaršuvos kaime įkūrėme gražų parkelį. Pasodinome Duglaso pocūgių, europinių kėnių, sibirinių maumedžių, kalninių pušų. Ryškiausią akcentą sudarė paprastosios eglės ir karpotojo beržo medeliai, kurie ir šiandien gražiai žaliuoja. Neapsieita ir be incidentų. Rengiantis šiai medelių sodinimo šventei, kažkas iškasė duobę, įvertė į ją paminklą ir užkasė. Nors buvo pranešta policijai, šio įvykio niekas netyrė.

*Kaimų atminimui
skirto kryžiaus
šventinimas
Apvaršuvos kaime.
1990 m. liepos 15 d.
Iš J. Šedbaro albumo*



*Laukuvos viršaitis
Valdemaras Jasevičius
įteikia atminimo
dovaną kalviui
Antanui Viržintui.
1990 m. liepos 15 d.
Iš J. Šedbaro albumo*



Taigi rengiantis šventei, reikėjo prašyti pagalbos iš apylinkės viršaičio, kolūkio pirmininko, bet pirmiausia reikėjo visiems įrodyti, kad to nori kaimo gyventojai. Netoli paminklo buvo pradėta rausti žvyrduobė. Ją užlyginome ir tuoj pat be derinimų užsodinome apie 30 arų paprastosios pušies miškelį. Tai pavyko padaryti 1989 m. pavasarį. Gyventojai nutarė ant kalnelio, šalia pasodinto miškelių, iš šakoto ažuolo pastatyti kryžių, ant kurio šakų būtų išrašyti išnykusių ir nykstančių kaimų pavadinimai: **Kuitainių, Vaitkaičių, Burbiškių, Apvaršuvos, Monkiškės**. Kryžius. Tai paminklas išėjusiems Anapilin – mirusiems ir žuvusiems tremtyje.

1989 m. vasarą prasidėjo darbai. Prie kelio buvo autobusų stotelė. Pradėjome nuo jos tvarkymo. Iš storo ažuolo, parvežto iš melioruojamo ploto, padarėme suolą su išpjovomis (stotelėje suolelio nebuvo). Išlyginome aikštelę, iškasėme 10 metrų pločio ir 40 m ilgio tvenkinį, kurį vietiniai žvejai išuvino. Aplink tvenkinį užsėjome žolę, pastatėme suolelius. 1990 m. žiemą buvo paruoštas ažuolas kryžiui, o pavasarį vietiniai meistrai pradėjo darbą. Aktyviausi buvo Kazys Bitaris, Antanas Viržintas, Antanas Reimontas, Jonas Zeideris. Visi, prisidėję prie kryžiaus ir parkelio įrengimo, surašyti – sąrašas įdėtas į stiklinį indą, kuris įmontuotas apatinėje kryžiaus dalyje. Pavasarį buvo pakviesti gausiausių šeimų atstovai ir jų šeimų garbei pasodinti medeliai. (Gausiausios šeimos tos, kuriose gimė ir užaugo 10–11 vaikų.) Petronėlės ir Kazimiero Zybartų penkioms dukroms ir šešioms sūnums pagerbti pasodintos penkios paprastosios eglės ir šeši paprastieji klevai, Zofijos ir Kazimiero Paulauskų septynioms dukroms ir keturiems sūnums – septynios Duglaso pocūgės ir keturi paprastojo uosio medeliai,

Po šv. Mišių:
klierikas Remigijus Monstvilas, klebonas Boleslovas Jonauskas, Jonas Šedbaras, klierikas (pavardė nežinoma, atvykęs iš kitos parapijos). Pirmoje eilėje vaikai: pavardė nežinoma, Audrius Mikutis, Edvardas Benetis, Lina Gailevičiūtė, Inga Gailevičiūtė, pavardė nežinoma. 1990 m. liepos 15 d. Iš J. Šedbaro albumo



Elenos ir Antano Reimontų šešioms dukterims ir keturiems sūnams – šešios paprastosios pušys ir keturi platanalapiai klevai, Aleksandros ir Kazimiero Gailevičių šešioms dukroms ir keturiems sūnams – šešios mažalapės liepos ir keturi paprastojo ažuolo medeliai. Prie kiekvienos šeimos medelių pastatyti suoliukai, kad susirinkę šeimos nariai galėtų susėsti kartu.

1990 m. liepos pradžioje meistrai baigė daryti kryžių. Jį pastatė ant kalnelio, aptvėrė tvorele, iš plytelių paklojo takelį, padarė porą suolų. Vadovai, pamatę, kad kaimai stengiasi, su malonumu rėmė ir padėjo. Tuo metu ūkio vadovas buvo Kęstutis Auškalnis, o apylinkės viršaitis – Valdemaras Jasevičius. (Beje, tai pirmasis viršaitis, išrinktas iš dviejų kandidatų – demokratiškai, tarybos narių balsų dauguma.) Minėtų vadovų dėka gavome lėšų estrados (6x8 m) asfaltavimui, užmokėti už tvenkinio iškasimą ir už kitus darbus. Visa tai atlikus, vietos gyventojai nutarė, kad kryžiaus pašventinimą ir parkelio atidarymą reikia rengti 1990 metų liepos 15 dieną per Škapliernos atlaidus (Laukuvos bažnyčioje liepos 16 d. vyksta Švč. Marijos Škaplierinės atlaidai). Pašventinus kryžių, bus aukojamos šv. Mišios už minėtų kaimų gyventojus, išėjusius Anapilin. Gyventojai sukvietė savo vaikus, anūkus ir proanūkius, išsibarsčiusius po visą Lietuvą. Vadovai pakvietė 30 žmonių folklorinį ansamblį iš Klaipėdos. Laukuvoje susirinkusieji padėjo gėlių ant savo artimųjų kapų. Po daugelio metų susitikę visi turėjo apie ką pasikalbėti. Vyko vakaronė, grojo vietiniai muzikantai, žmonės linksminosi, vaišino vieni kitus, sveikino, džiūgavo. Buvo nuostabi šventė ir neapsakomai graži diena.

Šiandien daugelis medelių tebeauga, suolai laukia atvykstančių, kryžių prižiūri, gėles pasodina Jadvyga Jonikienė (buvusi Gailevičiūtė). Anksčiau jaunimas est-

Stovi: Stasys ir Elena Jasevičiai, Elena Jonikienė, Raimondas Jasevičius, Stasys Jonikas, Leonas Jonikas; sėdi: Alfonsas Jonikas, Valdemaras Jasevičius (stovi), Antanas Jonikas, Kostas Jonikas, Jadvyga Jonikienė. Apie 1967 m. Iš Stasio ir Elenos Jasevičių albumo



radoje rengė kaimo gegužines, o dabar prie estrados pastatė krepšinio lentą, ir vasarą, kai suvažiuoja atostogauti, su vietiniu kaimo jaunimu žaidžia krepšinį.

Parkelį ir tvenkinio pakrantes dabar jau reikia tvarkyti ir nuolat prižiūrėti. Tam dėmesio galėtų skirti ir seniūnija. Galėtų vėl suburti kaimą, sukviesti visus, kad visai nesusvetimėtumėme. Kaimui trūksta vietinės valdžios dėmesio ir šilumos.

Skaitytojui gali kilti mintis, kodėl rašoma tik apie tuos kaimus; argi nėra ir kitų? Pabandysiu paaiškinti. Minėtieji kaimai yra buvusio ūkio užkampyje, į šiaurę nuo Laukuvos. Be to, tai ir rajono užkampis. Tie kaimai garsūs savo senkapiais, padavimais apipintais piliakalniais. Visi jie išliko nemelioruoti, nes yra netoli Paršežerio ežero. Tokiose vietose melioracija buvo draudžiama. Tuo metu vykdant melioracijos projektus, daugumą gyventojų iškeldavo į gyvenvietes. Minėtųjų kaimų gyventojai patys į jas kėlėsi. Palikdavo savo žemes, nusigriaudavo trobesius. Kuitainių kaimas visai išnyko, o kituose kaimuose per keletą metų labai sumažėjo gyventojų. Kartais tarpusavyje jie vieni kitus pravardžiuodavo, net užgauliodavo, bet jei kas iš gretimo kaimo „užkabindavo“, tai būdavo visi vieningi ir nepasiduodavo „trypiami“. Dalis žmonių gyveno skurdokai, mėgo išlenkti stiklėlį. Geriau gyvenančius apkalbėdavo. Kai kurie jų pripažino tik savo žemes, miškelius ir nelabai norėjo išsileisti, kad kas kitas juos retintų, tvarkytų. Bet vėliau pamatė ir suprato, kad ir iš krūmų galima išauginti mišką. Tuose kaimuose beveik neaugo eglynai. Per keletą metų buvo užsodinti pušynėliai, eglynėliai, išterpę tarp lapuotynų. Jie pagyvino, paįvairino kraštovaizdį.

Tokie tat buvo minėtieji kaimai.

*Pakelės kryžiaus,
pastatyto Vaitkaičių
kaime E. ir K. Bitarių
inicijavo, šventinimas.
Dalyvavo (iš kairės)
Vladas Gedminas,
Stasys Gedminas,
Eugenija Bitarienė,
neatpažintas, Kazys
Bitaris, klierikas
Remigijus Monstoilas,
klierikas (neatpažintas),
klebonas Boleslovas
Jonasuskas, Jonas
Šedbaras, zakristijonas
Vacys Grikšas,
priklaupęs – Bitarių
sūnus Kazys Bitaris.
1990 m. liepos 15 d.
Iš J. Šedbaro albumo*

Buvo kaimas Bučiai

Teresė Rubšytė-Ūksienė

Tauragės apskrities Laukuvos valsčiuje buvo Bučių kaimas. Sakau, buvo, nes dabar vietoje 18-os kiemų, kadaise čia virusio gyvenimo, liko tik tušti laukai, be soduose skendėjusių puikių sodybų, didingų klevų ant kalno. Kaimas mirė. Atgavus Lietuvai nepriklausomybę, žemę žmonės susigrąžino, buvusius stambius ūkius išsidalijo sklypais, dalis kaimo gyventojų ją išsikėlė į naujas gyvenvietes. Sodybos, kuriomis kadaise kaimas didžiavosi, nugriautos, o naujų niekas čia nebekuria. Kolektyvizacija sugrūdo žmones į gyvenvietes, o dabar – šienauti, karvutę paganyti, pagirdyti, pamelžti iš Padievyčio tenka važiuoti po keletą kilometrų.

Vienkiemiais kaimas išskirstytas 1932 metais. Pagal išlikusį to meto planą, kaime buvo 18 sodybų ir senosios – maro metų – kapinaitės. Aštuoniolika ūkininkų valdė 166,90 ha žemės plotą. Kaimas ribojosi su Kadarių, Kūdaičių, Drūkteinų, Vaikių Lauko, Jankaičių kaimais.

Per kaimą ėjo tik vietinės reikšmės keliukas. Prie Drūkteinų dvaro jis įsiliejo į vieškelį, kurio viena kryptis suko į Laukuvą, o kita – per Kūdaičius, Šiaudalius, Lapkalnį, Nevočius – į Šilalę. Vietinis keliukas nuo Drūkteinų dvaro pro Mejerio, Rimkaus ūkius, pro Šlepavičių linmarką ir jų sodybą,

Kryžiaus Bučių kaime pastatymo ir šventinimo proga susirinkę (iš kairės):

*Stasys Kostas
Rupšys, Petras
Rupšys, Emilija
Kučinskienė
(Šlepavičiūtė),
Juozas Šlepavičius,
Antanas Leonardas
Rubšys, Teresė
Ūksienė (Rubšytė),
Matas Rubšys.*

*Iš A. Jacikevičienės
(Rubšytės) albumo*



per Barbaros Šlepavičienės-Rubšienės kiemą, per Emilijos Kučinskienės ganyklą, taip pat suko Lapkalnio link ir, pabėgęs daugiau kaip kilometrą už Lapkalnio, išsiliejo į Šilalės vieškelį.

Pietinis Bučių kaimo kraštas rėmėsi tiesiog į Staniuko girale. Ten pašonėje buvo tvenkinys.

Nuošaliame Bučių kaime nebuvo nei tekančios upės, nei ežero, nei didelio miško. Moterys žlugto skalbti važiuodavo į Lokystą, kuri tekėjo per Siautelius, maždaug už pusantro kilometro nuo Bučių. Artimiausias miestelis – Laukuva – buvo už septynių kilometrų, Šilalė – už vienuolikos.

Pagal Bučių kaimo suskirstymo vienkiemiais planą, rengtą 1932 metais Žemės Tvarkymo Departamento matininko Igno Šateikio, žemė išskirstyta taip:

1. Beržinis Jurgis – 11,54 ha.
2. Girčys Juozas – 9,57 ha.
3. Girčys Stasys – 24,46 ha.
4. Kerpaitė Ona ir Kerpaitė Marijona – 4,29 ha.
5. Kerpaitė Kazimiera ir Janiulytė Marijona – 4,00 ha.
6. Kučinskienė (Šlepavičiūtė) Emilija – 9,99 ha.
7. Mejeris Aleksandras – 13,88 ha.
8. Mejeris Aleksandras (iki gyvos galvos naudojosi Mejerienė Darata) – 2,20 ha.
9. Petrošienė Julijona – 6,39 ha.
10. Rimkienė Petronėlė – 9,63 ha.
11. Rupšys Jonas, sūnus Antano – 3,22 ha.
12. Rupšys Jonas, sūnus Jono – 7,77 ha.
13. Rupšienė Viktė – 8,11 ha.
14. Stanevičienė Antanina – 3,77 ha.
15. Šlepavičius Antanas – 16,07 ha.
16. Šlepavičius Juozas – 17,47 ha.
17. Šlepavičius Petras – 5,80 ha.
18. Šlepavičienė-Rubšienė Barbora – 4,50 ha.
19. Žadeikis Jonas – 8,43 ha.
20. Bučių kaimo ūkininkų bendra nuosavybė – kapinaitės – 0,11 ha.

Stambiausi ūkininkai Bučių kaime buvo Šlepavičiai. Bendras jų žemės plotas sudarė 53,83 ha. Per 1932 m. vykusį žemės paskirstymą ji buvo atitinkamai išdalyta.



Vieno iš Drukteinių palivarko savininkų Jono Stanevičiaus kapavietė prie senojo kelio iš Nevočių į Laukuvą. 2003 m. V. Jocio nuotr.

Bendras kaimo 11 arų žemės plotas – maro kapeliai. Jie ribojosi su Stasio Girčio, Juozo Šlepavičiaus, Barbaros Rubšienės žeme. Ir šiandien juos puošia galingas ažuolas, išsišakojusios ievos, naujai pastatytas kryžius, kuri prieš keletą metų pašventino iš to kaimo kilęs prelatas Antanas Rubšys. Ir pastatytas kryžius jo bei jo brolių rūpesčiu.

Į vakarinį kapinaičių kraštą remiasi Stanislovo Girčio žemė. Vedęs jis buvo Voluntaitė. Tai stambus ūkininkas. Gražūs trobesiai. Prie jų – sodas. Nuo namų nutolusi didžiulė jauja, kuri beveik šliejosi į kapinaites. Pokario metais ji buvo geras prieglobstis partizanams. Ten jie praleisdavo ne vieną dieną, slėpdavo šovinius, ginklus. Neaiškiomis aplinkybėmis kilo gaisras, sproginėjo granatos, švilpė kulkos.

Stanislovas Girčys išaugino dukrą Stanislavą, sūnus Vladą ir Kazimierą. Kazys vokiečių okupacijos metais mokėsi Telšių kunigų seminarijoje, o pokario metais baigė Vilniaus pedagoginį institutą ir mokytojavo Klaipėdoje. Dabar – pensininkas. Vladas liko ūkyje. Susikūrus kolūkiui, kuri laiką buvo jo pirmininkas.

Vykstant melioracijai, kaimas ištuštėjo. Vladas su sūnumi Steponu pasistatė namus Šiauduvoje ir ten išsikėlė. Žmona Stanislava mirė dar Bučių kaime, nespėjusi pasidžiaugti gyvenimu mūriniame name. Vladas vedė antrą kartą. Sūnus Jonas pasistatė namą netoli tėvų ir ten įsikūrė su savo šeima. Girčiai žemę susigrąžino, bet sunku važinėti 4 km į dirbti.

Prie Stanislovo Girčio ūkio, Staniuko giralės pusėje, glaudėsi vidutinioko Jono Žadeikio ūkelis. Jis susigiminiavo su Girčiais: turėjo sūnų Kazimierą, kuris užaugęs vedė Vlado Girčio žmonos seserį Juzefą Gedeikytę iš Burkėnų. Susilaukė dukros Juzytės, sūnų Aloyzo ir Poviliuko. Kazimieras nebuvo namisėda. Palikęs šeimą, išvažiavo į Kazachstaną laimės ieškoti. Pamiršo šeimą. Kažkur Rusijoje ir numirė. Užaugę vaikai sukūrė savo šeimas. Žadeikienė prieš keletą metų mirė. Liko tik lūšnelės grebėstai, kyšantys lyg griaučiai tarp žaliuojančių medžių. Tarsi šmėkla.

Į šiaurę už Žadeikių sodybos driekėsi Aleksandro Mejerio žemė. Man neteko jo pažinti, bet apie jį pasakoja brolis Kostas Stasys Rubšys:

„Mejeris buvo evangelikų tikėjimo. Su žmona išsiskyręs. Gyveno su Baldauskaite. Augino jie sūnų Stanislovą, kuris, tėvui mirus, paveldėjo ūkį ir ten gyveno, sukūręs savo šeimą. Ūkis dabar priklausė Baldauskiamis.

Aleksandras Mejeris buvo geras žmogus, linksmas, draugiškas. Mėgo mus, piemenis, pagirti, pakalbėdavo su mumis. Dažnai jodinėdavo arkliai. Kai atkeldavome vartus (tuomet sodybos būdavo aptvertos ir jojant ar važiuojant tekdavo atsikelti ir užkelti vartus), Mejeris visada apdovanodavo kvapniais agurkėliais ar riestainiais. Ne kartą teko girdėti jį šaukiant: „Joku pas Bucių, Bucevičių, Buciuok!“ Tai buvo Julijonas Bucius, gyvenęs gretimame Kūdaičių kaime, vėliau, pokario metais, išvežtas į Sibirą ir ten suradęs amžinąjį poilsį. Mejeris nemėgo, kai piemenys bandydavo iš jo pasišaipyti. Kartą Šlepo piemuuo išsivertė kailinius ir pabaidė jojančiam arklį. Supykęs raitelis jį ilgai vaikėsi po mišką.

Sunkiai susirgęs, paprašė mūsų tėvelį, Matą Rubšį, parvežti kunigą. Parvežė Laukuvos parapijos kleboną Gaščiūną. Po išpažinties

ir visų ligonio apeigų Aleksandras paklausė kleboną: „Ar aš susitiksiu miręs su kaimynais?“ Klebonui pasakius, kad taip, labai džiaugėsi, nes pats būdamas draugiškas labai mylėjo savo kaimynus.

Šiauriau A. Mejerio sodybos buvo Jurgio Beržinio vienkiemis. Jurgis išaugino septynis vaikus: tris pirmosios žmonos ir keturis antrosios. Pamenu jo sūnus: Alfonsą, Vladą, Česlovą, Petrą, Antaną. Dauguma Jurgio vaikų dirbo žemę, tik Česlovas išklydo į miestą ieškoti geresnio gyvenimo. Alfonsas apsirgo džiova ir jaunas išėjo iš gyvenimo.

Petronėlės Rimkienės ūkiui vadovavo Teofilis Rimkus, kaimė vadinamas Topyliu. Tai buvo mielas pagyvenęs žmogus, garbanota balta galva. Tvarkingas ūkininkas. Išaugino du sūnus – Stasį ir Juozą – ir dukrą Valę. Ir tėvai, ir vaikai jau mirę. Sūnui Stasiui teko nelengva dalia: partizanų buvo infiltruotas į *stribitėlių* eiles, teikdavo žinias partizanams. Saugumo įtartas pasitraukė į Klaipėdą, bet buvo areštuotas ir kalėjo lageriuose. Grįžęs sukūrė šeimą, gyveno Klaipėdoje. Juozas dirbo apylinkės sekretoriumi, vedė Kadarių kaimo mergaitę Zosę Bukauskaitę, augino gausią šeimą, bet, važiuodamas motociklu, patyrė avariją ir žuvo. Sesuo Valė ištekėjo už Budreckio iš Palokščio.

Šiauriniame Bučių kaimo pakraštyje gyveno Kerpaitės. Viename ūkelyje gyveno Ona ir Marijona, kitame – Kazimiera ir Marijona Janiulytė. Viena iš Kerpaičių ištekėjo už Sankalo. Pagimdė dvynukes. Viena iš jų gimė negyva, o antroji – Onutė – buvo ne viso proto. Turėjo Sankalas ir savo dukterį. Ši ištekėjo ir gyvena Bartašiškėje.

Sankalo ūkelio pašonėje buvo Jono Rupšio ir Viktorijos Rupšienės sodyba. Jo tėvas, taip pat Jonas Rupšys, buvo atsikėlęs iš Leviškių. Net tris kartus vedęs. 80-ties metų dar augino 6 mažus vaikus. Gyveno neturtingai, nors turėjo kalvę ir vertėsi kalvyste. Vedęs sūnus Jonas atidalijo tėvą. Nukėlė į pjaunius, ganyklas. Žemės nedaug, ir ta pati nederlinga. Gausiai šeimai dažnai ir maisto trūkdavo. Su balta kumele važiuodavo į miestą. Buvo geraširdis, šnekus ir draugiškas. Mylėjo ne tik savo, bet ir svetimus vaikus. Pakalbindavo piemenukus, atėjęs padėdavo ganyti, pamokydavo. Jo vaikai buvo apsukrūs, išvyko į Vokietiją, prasigyveno.

Jo sūnus Jonas tėvu nesirūpino. Augino savo penkis vaikus: Bronę, Vytautą, Zosę, Stasę ir Juozą. Išskyrus Vytautą, kuris, vedęs Barborą Rimgailaitę, išsikėlė gyventi į Tauragę ir ten, važiuodamas dviračiu, buvo partrenktas mašinos ir žuvo, visi kiti vaikai yra gyvi. Bronė pokario metais baigė Laukuvos gimnaziją, pradėjo mokytojauti. Dirbo įvairiose mokyklose, direktoriavo, ištekėjo už Antano Rupšio. Užaugino dukrą Nijolę ir sūnų Kastytį. Neakivaizdiniu būdu įgijo aukštąjį išsilavinimą, dėstė lietuvių kalbą. Vyras mirė. Bronė ir toliau gyvena Pašaltuony, Jurbarko rajone.

Į Kerpaičių ir Jono Rupšio žemes rėmėsi Julijonos Petrošienės laukai. Per jos žemę ir Bučių kaimą ėjo takelis Laukuvos link. Julijona buvo Stasio Girčio sesuo. Petrošius buvo nesąžiningas – vogdavo karves. Prieš 1940-ųjų metų okupaciją Petrošius sėdėjo kalėjime už pavogtus kaimynės lašinius. Pamenu, tėtis, grįžęs iš miestelio, kalbėjo mamai: „*Prasidėjo vagių valdžia...*“

Mums, vaikams, buvo nesuprantama, bet įdomu: kaip? kokių vagių? Tėtis paaiškino, kad okupantai paleido Petrošių iš kalėjimo ir paskyrė valsčiaus viršaičiu. Per antrą sovietų okupaciją Petrošius papildė stribų būrį. Taip pat ir sūnus. Sūnus žuvo. Petrošius išsikėlė gyventi į Laukuvą. Ten susirgo šiltine ir mirė.

Į jo ūkelį atsikėlė gyventi Jurgio Beržinio sūnus Petras. Vedęs jis buvo Stanislavą Bacaitę. Išaugino jiedu gausią šeimą: Elena, Elvyra, Vaclova, dvynukus Tomą ir Joną, Zigmą ir Igną.

Vaclovas mirė jaunas: važiuojant mašina ištiko insultas. Žmona dar nuvežė į ligoninę. Liko du vaikai.

Dukra Elvyra ištekėjo už Antano Bukausko iš Kadarių. Išaugino šeimą. Vyras mirė. Gyvena viena.

Beržinio Jurgio sūnus Antanas vedė Stonytę, gavo ūkelį, gyveno netoli Jono Rupšio (sūnaus). Antano Beržinio viena duktė dirba Rietave sesele.

Iki kaimo išskirstymo viensėdžiais didelę dalį kaimo žemių valdė Šlepavičiai. Vienas iš jų buvo Petras Šlepavičius, sovietmečiu pavardę susitrupino – Šlepas. Gyveno vienas, augino barzdą. Mylėjo vaikus. Kai nueidavome velykauti, pridėdavo pilną krepšelį velykaičių. Troba buvo erdvi, dviem galais. Augino mirusios sesers sūnų Antaną Rupšį, leido jį į mokslą. Senatvėje, bijodamas, kad neišvežtų į Sibirą, vedė savo tarnaitę Pociutę. Senatvėje Petro žmona išprotėjo. Petras apsirgo, darė skrandžio operaciją. Po jos nesisaugojo, trūko žaizda ir pasirgęs mirė. Jo sodyba buvo ant kalnelio, o pakalniau sau namą susirentė jo brolis Antanas. Tai buvo erdvus ūkinis pastatas, jame įrengta pora kambarėlių gyventi. Gyveno jis vienišas, nevedęs ir mirė. Ūkį paliko augintiniui Juozapui Vaičekauskui. Nepriklausomos Lietuvos laikais šis dirbo policininku. Ilgą laiką buvo viengungis. Jau gana brandaus amžiaus vedė kaimyno Juozo Girčio dukrą Elena, išaugino gausią šeimą ir dideliame skurde, apsirgęs džiova, mirė. Per valdžios vykdomą kaimų naikinimo politiką Vaičekauskienė su vaikais paliko tėviškę. Žemę dabar atgavo. Mirus Petru Šlepiui, į jo ištuštėjusius namus iš Lapkalniū atsikėlė jo mirusios sesers dukros Albina ir Liuda.

Tarp Rimkaus Topylio ir Šlepių ūkio puikavosi Juozapo Girčio sodyba. Tai buvo geraširdžiai žmonės, paleidę į pasaulį tris savo atžalas: Antaną, Stasį ir Elena. Pro jų sodybą takelis vedė į Laukuvą.

Piečiau Antano Šlepo, ant aukščiausios kaimo kalvos, buvo įsikūręs Pranciškaus Šlepavičiaus ūkis. Pastatai rodė turtingą XX amžiaus pradžios ūkininką: ilga dviem galais troba, jauja, daržinės, tvartai, šuliniai – vienas jų, vadinamas bravarinu, ilgai dar buvo naudojamas, nors iškastas pakalnėje, tolokai nuo sodybos. Iš sodybos į pro šalį einantį keliuką vedė eglių alėja. Prie gyvenamojo namo – sodas, galingi šimtamečiai klevai, suaugę šakomis ir neišskiriami vainikais. Iš tolo sodybą gaubė didinga klevų kepurė.

Į šią sodybą XX amžiaus pirmąjį dešimtmetį Pranciškus Šlepavičius parsivežė jauną gražią žmoną Barbora Meškauskaitę iš Payžnio. Neilga buvo jų laimė: užsidedę jauja, gesindamas gaisrą, Pranciškus nepasisaugojo, apsirgo plaučių uždegimu ir jau antrą dieną, kaip žmonės sako, buvo ant lentos. Po penkių našlystės metų Barbora, auginanti sūnų Juozapą ir dukrą Emiliją, ištekėjo už Pranciškaus draugo Mato Rubšio, kuris gyveno už nepilnų poros kilometrų, Lapkalniū kaime. Matas pagal tuos laikus buvo apsišvietęs žmogus: baigęs carinę progimnaziją, gerai kalbėjo rusiškai, o kadangi buvo ilgokai gyvenęs Amerikoje,



*Matas Rubšys
apie 1930 m.*

*Iš A. Jacikevičienės
(Rubšytės) albumo*

mokėjo ir anglų kalbą. Buvo geras pasakotojas, bet santūrus. Našlaičiams atstojo tėvą, augino dar 6 savo vaikus: Kostą-Stasių, Petrą, Antaną, Apoloniją, Matą ir Teresę. Visi Rubšio vaikai veržėsi į mokslą, nors gyveno ir vargingai. Tėvas, norėdamas, kad nors vienas vaikas liktų ūkyje, kalbėjo: „*Petriuk, tu neik toliau į mokyklą, aš tau Lapkalnį paliksiu*“ (Lapkalnyje buvo iš tėvų paveldėtas jo ūkis).

Užaugę Šlepavičiaus vaikai pasidalijo tėvo ūkį. Juozas paliko vietoje, seserį Emiliją, kuri ištekėjo už Antano Kučinskio, atidalijo į ūkio pakraštį. Ten žemė buvo nederlinga, daugiausia ganyklos. Motinai – Barborai Rubšienei – liko išimtinė – 4,5 ha. Ji su vyru ant šio sklypelio pasistatė naujus trobesius ir toliau rūpinosi Lapkalnio ūkiu. Nuotolis, esantis tarp žemės sklypų, labai vargino, sunkino darbus. Sunkino ir galimybes vaikams mokytis. Vaikai augo darbštūs ir gabūs. Padedami Šilalės vaitininko Simono Gaudėšiaus, kunigo kapeliono Jono Kučinskio-Kučingio, Šiauduvos pradinės mokyklos mokytojos Stanislavos Petkienės, jie siekė mokslo. Penki Rubšio vaikai įsigijo aukštojo mokslo diplomus. Vienas iš jų – Antanas – Romoje išventintas kunigu, profesoriavo JAV dvasinėse akademijose, o po Atgimimo nuolatos atvažiuodavo į Tėvynę ir čia dėstė aukštosiose mokyklose. Jis išgarsėjo tuo, kad išvertė į lietuvių kalbą *Šventąjį Raštą*. Popiežius jam suteikė prelado titulą. Ištiktas insulto, 2002 metų rugpjūčio 27 dieną mirė Niujorke. Palaikai pargabenti į Lietuvą ir palaidoti Laukuvos šventoriuje.

Sūnus Petras pasitenkino tik septynmečio mokslo pažymėjimu. Atkūrus Nepriklausomybę, pagal nerašytą testamentą, jam visi susitarę perleido Lapkalnio ūkį.

Juozas Šlepavičius pokario metais pavardę sutrumpino – liko Šlepas. Jis savo sodybą pasistatė porą šimtų metrų atokiau nuo buvusios tėvo sodybos, gyveno pasiturinčiai, išaugino du sūnus – Juozapą ir Vaclovą – ir penkias dukteris: Genutę, Ireną, Vandą, Aldoną ir Alvydą. Vykstant melioracijai, Juozas savo gražų ūkį paliko ir išsikėlė į Šiauduvą. Ten pasistatė mūrinį namą, susitvarkė naują sodybą šalia dukros Juzefos, kuri ištekėjusi gyveno Padievytyje. Drauge su Juozu nuo aukštosios kalvos iškeliavo ir šimtamečiai klevai, palikdami iš tolo žiūrintiems tuštumą horizonte. Jo vaikai baigė mokslus, dirba mokytojais, agronomais, med. seserimis, pardavėjomis. Visi darbštūs. Vingininkų kiaulių komplekse, gelbėdamas kitus, nelaimingai žuvo sūnus Vaclovas, palikęs tris vaikučius ir gražią žmoną. Prieš keletą metų mirė ir abu tėvai.



*Barbora Rubšienė
(Meškauskaitė-
Šlepavičienė)
prie savo namo
apie 1949 m.
(Jis pastatytas Mato
Rubšio apie 1935 m.)
Iš A. Jacikevičienės
(Rubšytės) albumo*

Apie Emiliją Kučinskienę (Šlepavičiūtę) dar mažai pasakyta. Ji su Antanu išaugino gausią šeimą: Antaną, Onutę, Marytę, Joną, Stasį, Genutę, Petrą ir Stefą. Augino vargingai, daug ko stokodami, bet vaikai į gyvenimą tvirtai įsikabino, yra darbštūs, sukūrė savo šeimas, pasklido plačiai: trys gyvena Kaune, vienas – Klaipėdoje, likusieji išsimetę Šilalės rajone. Antanas žuvo tragiškai – partrenkė griūvanti šulinio svirtis. Lūžo sprando slankstelis. Užgeso... O buvo linksmas žmogus. Išvaizda priminė Staliną: kresnas, su ūsais. Ir vadindavome mes jį Stalinu. Tiesiant autostradą, kelias turėjo eiti per jo daržinę. Antanas juokdavosi: „*Dabar būsiu šveicorius: važiuos mašina – atidarau duris, pravažiuos – uždarau. Ir pinigų užsidirbsiu...*“ Vaikai ragino keisti svirtį, kad virsdamas stulpas mamos neužmuštų. O jis delsė, nes paskutinę žiemą gyveno tame ūkyje. Pavasarį privalėjo išsikelti. Teisinosi, kad mama mažai semia vandenį, o jis pats pasisaugosiąs. Deja.

Tada buvo šalta naktis, lijundra. Po vakaro žinių išėjo pagirdyti gyvulių ir nebegrižo. Žmona nubudusi pasigedo vyro. Tik su kaimynų pagalba parnešė į kambarį. Atitrynė degtine, atgavo sąmonę, bet ligoninėje mirė. Pati Emilija jau kabina devintą dešimtį. Nebevaikšto. Ja rūpinasi dukros: Stefutė, Genutė, Marytė. Kurį laiką gyveno ir pas sūnų Antaną.

Ramus, tykus Bučių kaimas išnyko. Liko tik pavadinimas. O būdavo čia visko: švenčių, šurmulio, džiaugsmo, rūpesčių, nuoširdžių draugiškų žmonių. Viską nusiņe laikas.

Kaimo papročiai: šventės ir šiokiadieniai

Nuošalus ir ramus Bučių kaimas negarsėjo nei savais muzikantais, nei meistras – gal tik amatininkais. Iš pastarųjų reiktų paminėti Joną Rupšį – klumpdirbį. Jo skobtomis, gėlytėm išraižytomis medinėmis klumpėmis avėjo visas kaimas, o vaikai jas dildydavo ant ledo, traškančio pakelėse į mokyklą. Jo tėvas, taip pat Jonas, turėjo kalvę, kurią aplankydavo ir turtingieji ūkininkai, ir bobelninkai. Reikėdavo tai arklį pakaustyti, tai ratlankį uždėti, tai kubilą suveržti.



Bučių ir kitų aplinkinių kaimų jaunimas (gimnazistai). Iš dešinės pirmas klūpo Antanas Rubšys, greta stovi Grasilda Šimaitytė (Ravinienė). Apie 1939 m. Iš J. Budreckio albumo

Didžiausias kaimo amatininkas buvo Antanas Kučinskis, atėjęs užkuriu į Šlepavičių ūkį, vedęs Pranciškaus dukterį Emiliją. Po žemės dalijimo persikėlė į vienkiamį, į savo surestą trobelę.

Antanas Kučinskis turėjo krėtarką ir arklinę kuliąmąją. Ne tik bučiškiai, bet ir aplinkinių kaimų ūkininkai veždavosi jo krėtarką su rusvelkiu, kai reikdavo pasidaryti kūlių. Kaimo gryčios buvo šiaudų stogais – šiaudinis visas kaimas. Žymiai vėliau šiaudinius stogus pakeitė skiedros. Skiedras pjaudavo iš drebulės medžio, prieš tai atrinkę tinkamiausią medieną.

XX amžiaus pirmaisiais dešimtmečiais bučiškiai javus kuldavo spragilais. Reikalingos buvo jaujos su pakura. Iš vakaro iškūrendavo krosnį, sudžiaudavo paruoštus kūlimui javus, o po vidunakčio, su pirmąja gaidgyste, keldavo šeimyną. Visi eidavo į klojimą ir ten spragilais kuldavo jau išdžiūvusius javus. Kuldavo sava šeima. Kartais pagelbėdavo artimi giminės.

Tuo metu jaujos buvo būtinos kiekvienam kiemui. Vėliau, atsiradus arklinei kuliąmąjai, jaujos savo amžių atgyveno. Antano Kučinskio kuliąmoji sutrupindavo šiaudus, paversdavo juos pelais. Iškuldavo labai švariai, pelėms nepalikdavo nė grūdėlio. Paskui iškultus grūdus valydavo, arpuodavo.

Kūlės metu kaimynai vienas kitam talkininkaudavo: ir savo darbu, ir arkliais. Į arklinės kuliąmosios rusvelkį kinkydavo aštuonis arklius. Tiek daug arklių ūkininkas neturėjo – reikėjo talkos. Ir kuliąmąją padėdavo pervežti į kitą vietą.

Atsiradus *čystavalei* kuliąmąjai, atgyveno rusvelkis – *čystavale* suko motoras. Nebereikėjo vaikams per dieną sėdėti ant rusvelkio ir botagu raginti arklius. *Čystavalei* reikėjo daugiau žmonių. Kaimynai užsidirbdavo juos talkininkaudami vieni kitiems.

Javų kūlimas – mašinavonės – buvo didelė pramoga jaunimui. Darbas sunkus, bet darbininkus skaniai valgydindavo: prišutindavo avienos mėsos, bulvių, barščių ar kopūstų, kepėdavo kugelį, pyragus, darydavo alų. Nors ir išvargę per dieną, jaunieji po mašinavonės ruošdavo patalkes – zores. Susirasdavo muzikantą (Bučiuose jų nebuvo), pasikviesdavo iš Kadarių Martinkų ar Vladą Kaulių. Šie ar su armonika, ar su smuiku čirpindavo. Ir sukdavosi poros: ir jaunų, ir pagyvenusių – linksmindavosi visi. Šokdavo polką, valsą, pasiutpolkę, fokstroją, polką su ragučiais, įvairiausių senovinius šokius. Smagios būdavo vakaronės!

Sovietinės okupacijos metais *čystavale* išstūmė kombainas. Nebeliko patalkių, nutilo kaimuose kas vakarą skambėjusios dainos.

Kuliant arkline, darant kūlius, grūdai maišėsi su pelais. Tekdavo juos valyti. Tą darydavo įvairiai: leisdavo ant vėjo, arpuodavo. Arpuojant atsiskirdavo pirmalakai ir antralakai grūdai. Spaliai atkrisdavo. Atsiskirdavo ir pabiros, kurias sulesindavo paukščiams.

Šienaudavo, rugius ir vasarųjų kirsdavo dalgiais. Prinokę grūdai neleisdavo delsti, reikėjo skubėti ir dėl oro. Čia kaimynai talkindavo vieni kitiems: vaikinai pasikviesdavo sau tinkamas merginas rišėjomis ir atvirkščiai. Nebūtinai iš to paties kaimo. Mato Rubšio sūnūs rišėjomis kviesdavosi Bukauskaites iš Kūdaičių. Šeimos palaikė draugiškus santykius.

Javus stengdavosi kuo geriau nupjauti, sustatyti į *mundelius*, arba gubas, eilėmis – lengviau nuagrėbstyti ražienas, patogiau vežti. Išdžiūvusius sukraudavo daržinėje. Ten laukdavo tinkamo meto kūlei. Jei trūkdavo grūdų duonai ar kūlių stogui lopyti, prasiblokšdavo su krėtarka ar šiaip rankomis.



Visus ūkio darbus lydėjo dainos. Vakaraus užtraukdavo dainą viename kaimo gale – atsiliepdavo kitame, o dažnai ir gretimo kaimo jaunimas.

Rengdavosi bučiškiai namuose austais drabužiais, siūtais iš čerkaso, lino, milo. Patalynei taip pat ausdavo lininius audinius. Reikalingos buvo ne tik avys, bet ir linai. Juos augino kiekviena šeima. Išauginti ir apdoroti linus nebuvo lengva. Išpūdingiausios būdavo linų mynės. Jos prasidėdavo rudenį. Linus minti dažniausiai veždavosi į Kadares pas Povilą Brazauską. Iš vakaro iškūrendavo jaujos krosnį – pakurą, ant ardu sūdžiaudavo linus, kad gerai išdžiūtų. Suėję talkininkai pasiskirstydavo darbus. Į linaminę kinkydavo tik porą arklių. Mintuvais maigydavo, kol nutrupės visi spaliai. Po to 5–6 plakėjos plakdavo plaktuvėmis – atskirdavo nuo pluošto spalius. Jau išplaktus – dar perplakdavo, šukuodavo, išgrynindavo, kol pasidarydavo geltonas, gražus pluoštas. Surišdavo į sruogas. Pakulas iškratydavo, atskirdavo nuo spalių ir sudėdavo plekais – paruošdavo verpimui. Iš pakulų ausdavo marginius, naudodavo audeklą ir paklodėms. Linai buvo branginami. Verpdavo moterys naktimis, ausdavo namuose staklėmis. Jos ūkyje buvo būtinos, neatskiriamos. Mynės paprastai vykdavo advento metu. Patakės būdavo tik tada, jei mindavo dar prieš adventą.

Čystavalės kuliamosios bučiškiai neturėjo, ją skolindavosi. Dažniausiai čia kuldavo Antanas Ringys. Pagal nusistojusią kūlės tvarką rusvelkį atveždavo iškulto derliaus savininkas, o čystavalę parsiveždavo patys. Parvežimas būdavo sunkus: rudo, keliukai patižę, o aplenkti jų nebuvo galima. Žemė buvo branginama – nevalia platinti keliuko.

Bučiškis Antanas Kučinskis ir grūdus maldavo: turėjo gernas, sumaldavo sau ir aplinkiniams kaimynams.

Bučiai ribojosi su Kūdaičių kaimu, o ten pirmasis ūkininkas buvo Jonas Bužauskas. Stambus ūkininkas mėgo pasipuikuoti, gražiai apsirengęs ateidavo į pamašinautes. Kartą vyrai sumanė pasišaipyti iš jo. Susiginčijo, kad jis neišlips į kaminą, nesugebės. Jonas, nesupratęs jaunimo užmačių, kaip mat įkopė į kaminą ir išlindo

*Buvusių Kūdaičių
kaimo gyventojų
(giminių ir kaimynų)
šventė. Apie 1995 m.
Iš A. Kalniko albumo*

ne į žmogų panašus – visas juodas. Jo puošnūs drabužiai buvo ištepti. Visiems buvo juoko. Ir vėliau pasišaipydavo iš jo: „Ar belipsi į kaminą?“

Su Bukauskų šeima gerai sugyveno Mato Rubšio šeima. Buvo jų sūnaus Broniaus kūmuose. Suaugę Bukauskų, Budreckių ir Rubšių vaikai nuoširdžiai bendravo. Vakarais susirinkdavo Rubšių troboje, aptardavo rūpimus dalykus, ypač pirmaisiais sovietų okupacijos metais, vokiečių okupacijos laikotarpiu. Dauguma jų buvo išitraukę į LLA, turėjo net ginklus, kovojo prieš pasirodančius kaimo apylinkėse sovietinius partizanus, žmonių vadinamus banditais.

Būdavo ir smagių vakarų: suėjęs jaunimas dainuodavo, pasakodavo nutikimus, žaisdavo, mušdavo „žiužį“, šokdavo. Mano, dar vaiko, širdin giliai išmigo tėvelio Mato Rubšio ir Broniaus Bukausko pasakojimai apie nutikimus, vaiduoklius, sapnus. Klausydamasi tiek išibaimindavau, kad net kojas ant suolo susikeldavau.

Bučiškiiai drauge švęsdavo Kalėdas, Velykas, Užgavėnes, per Šeštines, Sekmines virdavo cepelinus, per Vainikus – berželiais kaišydavo pirkios duris. Per Tris Karalius persirengę žmonės lankydavo kaimynus. Mums, vaikams, jų apsilankymas atrodė labai išpūdingai. Mažesnieji išsigandę net po lova palįsdavo.

Per Kalėdas kaimynai lankydavo vieni kitus, svečiuodavosi giminės. Ant stalo garuodavo vėdarai, kugelis, pyragai. Vaikų ypač laukiamos būdavo Velykos. Pirmą dieną švęsdavo namuose, antrą ir trečią apibėgdavo velykaudami visą kaimą, prisirinkdavo pilnus krepšelius velykaičių. Suaugusieji taip pat lankydavo vieni kitus, vaišindavosi. Girtaujančių nebuvo.

Kaime nebuvo pirčių, todėl maudydavosi mediniuose kubiluose. Prišildydavo vandens, vaikus maudydavo iš eilės. Kad vanduo neatšaltų, įmesdavo iki raudonumo įkaitintą akmenį. Šventės šeima sutikdavo švariai išsipraususi, gražiai apsirengusi.

Vestuvės prasidėdavo nuo piršlybų. Jaunasis su piršliu vykdavo pas nusižiūrėtą jaunąją. Jei ten sutardavo, vykdavo ūkvaizdžių – jaunosios pusė atvažiuodavo apsižvalgyti. Po žvalgytuvių paduodavo užsakus bažnyčioje. Juos skelbdavo tris sekmadienius. Po to įvykdavo jungtuvės – veselė. Dažniausiai jos būdavo prieš adventą ar prieš gavėnią. Į bažnyčią jaunieji važiuodavo arkliais kinkytu vežimu-karieta, žiemą – rogėmis. Jaunųjų karietą traukė arkliai su *žaržolais* (žvanguliais varpeliais) kinkyti. Kai veselė važiuodavo, būdavo iš toli girdėti. *Parietka* – palyda sekdamo iš paskos. Miestelyje užeidavo į *gaspadą* susitvarkyti, o iš ten – pėstute poromis pa-



Lietuvos kariuomenės ulonai. Apie 1935 m. Pirmoje eilėje pirmas iš dešinės Jonas Bukauskas iš Kūdaičių k. Iš A. Kalniko albumo



*Onos Dumčienės
šeima važiuoja
„šlajukais“ (rogėmis)
į svečius.
Apie 1950 m.
Iš O. Dumčienės
albumo*



*Vestuvininkai prie
Laukuvos bažnyčios.
Apie 1954 m.
Iš K. Rudienės
albumo*

sukdavo į bažnyčią. Šliubą kunigas duodavo Mišių metu. Po Mišių vestuvinininkai važiudavo į jaunosios namus, kur jų su duona ir druska laukė jaunosios tėvai. Pakelėmis ne vieną užtvarą tekdavo išsipirkti saldinaiais ir gėrimais. Užsėstą jaunųjų stalą tekdavo vaduoti piršliui.

Pas jaunąją vestuvės trukdavo porą dienų, o paskui lydėdavo pas jaunąjį. Veždavo kraitį. Jaunojo namuose jaunuosius taip pat sutikdavo pasiruošę: vaišindavo, šokdavo, dainuodavo.

Išpūdingiausia vestuvėse būdavo melagio piršlio korimas. Išrinktas teisėjas taip suvaidindavo, kad maži vaikai, išsigandę, jog iš tiesų gali pakarti piršlį, net pravirkdavo.

Savo piršlio kaimas neturėjo. Dažniausiai „skolindavosi“ iš kitų kaimų. Vestuvėse būdavo visi artimiausi kaimynai ir giminės.

Mirus kaime žmogui, žinią kaimynams paskelbdavo mušdami į tam tikslui prie namų pakabintą lentą. Perduodavo žinią ir kaimynas kaimynui. Nei prie sergančiojo kunigo palaukti, nei į pagrabą žmonių nevadindavo. Žmonės patys rinkdavosi. Pranešdavo tik giminėms, jei šie toliau gyveno. Kaimynai padėdavo pašarvoti mirusįjį, darydavo *grabą* (karstą). Vakarais susirinkdavo giedoti „Kalnų“. Mirusįjį namuose

laikydavo dvi naktis, meldavosi. Po maldų visiems duodavo valgyti: tam tikslui skersdavo bekoną ar šiaip priauglį.

Karstą veždavo arkliais. Jei vasarą, juodai ar žaliai parengtą *kontapolių* (kafalką) papuošdavo jaunais berželiais, jei žiemą – eglaitėmis. Palaidojo mirusį, grįždavo gedulingų pietų.

Į bažnyčią sekmadieniais dažniausiai eidavo pėstute. Į atlaidus važiuodavo arkliais. Sekmadieniais nebuvo dirbama, išskyrus kasdienę ruošą – gyvulius pašerti ir maisto pasigaminti. Net uogauti neleidavo vaikų, jei nebūdavo pasibaigusios pamaldos. Sakydavo – nelaimė ištiks: įkas gyvatė, vilkas užpuls ar šiaip kas nutiks.

Įspūdingai bučiškiai praleisdavo *mojavus* – gegužės mėnesio pamaldas. Ant kaimo senkapių prie dviejų stulpelių buvo pritvirtinta lenta. Nustatytu laiku vaikai bėgdavome ir išmokta melodija belsdavome – kviesdavome žmones rinktis. Sugužėdavo visi. Suklupę meldavosi, giedodavo. Gilus tikėjimas pakylėdavo žmones, jie tapdavo dvasingesni, vienas kitam nuoširdesni, draugiški, pasirenę padėti nelaimėje, pasidalyti džiaugsmu. Tai buvo ramus, nuošalus kaimas. Deja – tik buvo!

Selvestrų kaimas

Elena Norkienė (Pronckutė)

Kaimo pavadinimas *Selvestrai* labai senas. Jis sietinas su tos pačios šaknies asmenvardžiu*. Jame gyveno 22 ūkininkai. Abipus Lokystos upės – Kaulakio dvaras. Žemė išmėtyta rėžiais. Ganyklos bendros, visas kaimas ten gindavo bandą. Ganyklos nusidriekdavo toli už Lokystos, beveik iki Laukuvos–Tverų vieškelio. Ganyklose labai daug kadugių. Durpynas. Po pavasario sėjos imdavo durpes. Kasdavo, mindavo, džiovindavo. Žiemai būdavo geriausias kuras. Kelias į ganyklas buvo iš abiejų pusių aptvertas skeltine tvora. Ganyklos iš vienos pusės irgi aptvertos tvora. Iš kitos pusės buvo Juodainių kaimo ganyklos. Skyrė tik alksnių krūmai. Keliems piemenukams nebuvo sunku ir nuobodu ganyti: pindavo krepšius, rišdavo šluotas, sukdamo švilpynes. Per Sekmines vainikuodavo karves. Už tai būdavo dosniai šeiminių pamylėti.

Sodybos buvo senos, apaugusios šimtamečiais klevais, liepomis, eglėmis ir kitokiais medžiais, krūmais. Gražūs gėlių darželiai. Kūdros pilnos karosų, ančių, žašų.

Įsiminė viena kaimynė Jokubauskienė. Ji rengdavosi savo pačios austais tautiniais rūbais, ryšėdavo ploną lininę skarelę. Ji ir „pribuvėja“, priimdavo „iš gandro“ atneštą baltą ryšulėlį ir įnešdavo į trobą.

Pasakojo, kad pas Katauskįs gyvenęs jų tolimas giminaitis, minėdavo tik vardą – Viktoras. Nedidukas, su kuprele. Mokėjęs kelias kalbas. Tapydavęs paveikslus bažnyčioms, dvarams. Viename Katauskių kambaryje ant sienos buvo nutapytas paveikslas. Per ilgą laiką sunyko, aprtrupėjo.

Gražus buvo kaimas. Gražūs buvo ir jo žmonės. Nebuvo barnių, piktumų, girtavimų. Tik daug dainų. Savi ir muzikantai.

1937 m. kaimas sulaukė matininko Vytauto Dženkaičio. Apsigyveno pas mano tėvus. Sukvietė visus kaimo ūki-

* Plačiau apie Selvestrų ir kt. kaimų pavadinimų kilmę žr. *Laukuva*, 2005, d. 1, p. 192.



ninkus, aptarė sodybų planus, darbus. Nuramino abejojančius. Paprašė, kad kaimas skirtų 3–4 vyrus pagalbiniamis maitavimo darbams. Dirbo sparčiai. Iki rugsėjo darbai buvo baigti. Žmonės gražiai padėjo, atsisveikino. Mano tėvams teko persikelti į kaimo pakraštį, Petruį Jocevičiui – į ganyklas.

Naujai įkurtos sodybos šeimininkas Jocevičius Petras (Petro, gim. 1904 m., išgyveno iki 1984 m.). Trėmimo šeima išvengė pasitraukusi iš sodybos. Jo žmona Cecilija Jocevičienė (Barboravičiūtė, 1915–1986 m.), kilusi iš Kuodaičių kaimo (Šilalės vls.). Jų vestuvės įvyko 1937 m. sausio 20 d.; fotografavo tuometinis Laukuvos fotografas Bronius Baltrušaitis. Šeima susilaukė penkių vaikų: Aldona (gim. 1938 m.), Petras (1940–2003 m.), Elena (gim. 1948 m.), Birutė (gim. 1945 m.), Stasė (gim. 1954 m.). Pokario metais dirbo eiguliu, prižiūrėjo miškus, vykdė sanitarinius bei vėjavartų kirtimus. Kaimynai draugiškai jį vadino Ponuliuku – gal todėl, kad visuomet važinėjo gražia brikele su labai stambiu arkliu, kurį raišą paliko rusų artileristai mainais už atimtą sveiką*.

Žmonės džiaugėsi, visa žemė apie namus, matoma. Neliko vargo ir su gyvuliais. Kaip ir anksčiau, kaimynas kaimynui padėdavo, kūlimo metu – taikos. Šeštadieniais pasirodydavo muzikantai. Šokiai, dainos, žaidimai. Būdavo linksma ir be degtinės!

Sekmadienio popietė pas Juozą Norkų

Selvestrų kaimė. Muzikantai: Petras Norkus, Juozas Norkus, Vaitkus, Mykolas Norkus.

Dalyviai: pirmojoje eilėje (iš kairės): S. Norkutė, Bronė Norkutė, D. Pronckus, B. Antanavičiūtė, K. Budginienė, K. Budginas; antrojoje eilėje: J. Griksaitė, A. Gaidamavičius, A. Petkus, Barbora Norkutė, A. Jucevičius, Elena Pronckutė, Emilija Pronckutė, neatpažintas, Vincas Stoncelis; trečiojoje eilėje: Raponkus, Griksaitė, Balčaitė, Grinaveckis, Jurgaitytė, du neatpažinti, S. Musvydas; ketvirtojoje eilėje: trys neatpažinti, S. Jurgutis, J. Skrinskis, P. Mališauskas. 1929 m. Iš E. Norkienės (Pronckutės) albumo

* Žinias pateikė Aldona Narkevičienė (Jocevičiūtė) 2006 m.



Matininkas Vytautas Dženkaitis, skirstęs Selvestrų kaimą į vienkiemius. Dešinėje – jo žmona Dženkaitienė. Kairėje – Elena Pronckutė. 1937 m. Iš autorės albumo

Kaimo kelias buvo ištiesintas, gerai pataisytas. Agronomas Kaulakis rūpinosi savo ūkiu. Neužmiršo ir kaimynų, nešykštėjo patarimų apie žemės dirbimą, javų, gyvulių auginimą, sėjomainą, trąšas ir kt.

Prasidėjo neramumai, kalbos apie karą. 1941 m. birželio 14 d. išvežtas agronomas Kaulakis, mano brolis Albinas iš Kauno. Karas! Netikėtai žuvo brolis Mykolas Rietave. Laukuvoje nebeliko pačių garbingiausių žmonių.

Po karo dar baisiau. Pyliavos, areštai. Tremtys. Žmonės, bijodami represijų, palikę namus, išsislapstė. Sodybos atėjūnų buvo nugriautos, sunaikintos. Šimtamečiai medžiai iškirsti.

Pasibaigė melioracija. Lokysta kadaise buvo vandeninga ir žuvinga upė. Lydekos, vėgėlės, vėžiai. Liko tik griovyvis. Kaime liko tik dvi trobos. Dvaras suniokotas, apleistas. Po 15 metų iš tremties grįžęs agronomas Mečislovas Kaulakis į savo ūkį nebegrįžo.

Mane su vyru išskyrė karas. 1951 metų spalio 2 dieną į mano mokyklos duris pasibeldė nekviesti svečiai. Su dviem mažamečiais vaikais atsidūriau Krasnojarsko krašte. Šaltis, alkis, ligos... Bet ne-



Cecilijos ir Petro Jocevičių vestuvės. Antroje eilėje (iš kairės) – jaunosios sesuo Palmyra Barboravičiūtė, šalia – kaimynas (vardas nežinomas), toliau – sesuo Juzefa Barboravičiūtė, greta – brolis Juozas Barboravičius. 1937 m. Broniaus Baltrušaičio nuotr. Iš A. Narkevičienės (Jocevičiūtės) albumo



Petras Jocevičius ant savo galiūno arklio. Apie 1955 m. Iš A. Narkevičienės (Jocevičiūtės) albumo

suspėjo pribaugti: 1956 m. spalio mėnesį grįžome į Lietuvą. Ačiū Dievui ir geriems žmonėms, gavau darbą, vaikai galėjo mokytis.

Kaulakio dvaras

Selvestrų dvaras taip pat senas, kaip ir Selvestrų kaimas. Senasis dvaro savininkas Jeronimas Káulakis* buvo advokatas. Jo žmona rūpinosi šeima, vaikais. Jų buvo 5: Oktavija, Zigmas, Leonas, Vanda, Mečislovas. Tėvai vienas po kito mirė. Baigę mokslus, inžinieriai Zigmas, Leonas ir jų sesuo Vanda apsigyveno Kaune. Oktavija Vyšniauskienė (Kaulakaitė) po mamos mirties išvažiavo į Ameriką pas vyrą (1926 m.). Mečislovas buvo Dotnuvos Žemės ūkio akademijos studentas.

Dvaras kurį laiką buvo išnuomotas žydams Šneideriams. Jie vertėsi sūrių gamyba. Ūkiu nelabai rūpinosi.

Baigęs mokslus, atlikęs praktiką grafo Zubovo Medemrodės dvare, atitarnavęs kariuomenėje, jaunas šeimininkas ėmėsi tvarkyti ūkį. Pradžia gana nelengva. Mediniai pastatai griūva, ūkis apleistas, ūkinis inventorių susidėvėjęs. Kasmet didėjo juodmargių karvių banda, didėjo auginamų linų, kitų pasėlių plotai. Rūpinosi sodininkyste. Prie senojo namo – vaismedžiai, vaiskrūmiai, medelynas. Didelį plotą apšodino savais skiepytais vaismedžiais. Juos prižiūrėjo samdytas sodininkas ir daržininkas P. Stasiulis.

Senąjį dvarą juosė šimtamečiai klevai, liepos, kaštonai, eglės ir kiti medžiai. Gyvenamasis namas medinis, nemažas, apkaltas lentomis (*apipierytas*), stogas dengtas lentelėmis (*gontais*), stogo galai nuleisti. Langai nelabai dideli. Įėjimas iš abiejų pusių. Iš sodo pusės (šeimyninės) buvo nelabai didelė veranda (*gonkos*). Iš kitos (paradinės) pusės – didesnė, platesnė veranda. Platūs laiptai su turėklais. Pastatas buvęs puošnus, gražus. Deja, laiko apnaikintas. Aktyvus, ieškantis naujovių jaunas specialistas Mečislovas Kaulakis buvo paskirtas Telšių apskrities, Rietavo rajono vyr. agronomu. Lankėsi Danijoje, Vokietijoje ir kitur, domėjosi tų šalių žemės ūkiu. Naujoves taikė ir Lietuvoje.

* Plačiau apie Kaulakius žr. kituose šios knygos dalies straipsniuose – *Red.*



Selvestrų dvare.

Sodininkas P. Stasiulis

(iš dešinės pirmas)

tarp namiškių.

Apie 1938 m.

Iš M. Malajevos

(Stasiulytės) albumo

Selvestrų kaimo kelias vingiavo ir dvaro žeme, pro sodybą, per Lokystos upės tiltą, dvaro giraitę, Malavėnų kaimą į Laukuvos–Rietavo vieškelį. Už to kelio, einančio pro sodybą, buvo gero molio, tiko gaminti plytoms. Samdė „plytininkus“. Pastatė plytų džiovyklą, degyklą. Molį mynė arkliais. Taip prasidėjo plytų gamyba. Pastatė naujus tvartus, svirną, du nedidelius mūrinius gyvenamuosius namus (dviem šeimom gyventi). Viename apsigyveno pats agronomas, kitoje to paties namo pusėje – sodininkas Stasiulis su žmona. Norėjo, kad visi pas jį dirbantys darbininkai gyventų tokiose trobose. 1939 m. jo ūkyje praktiką atliko Dotnuvos Žemės ūkio akademijos studentė Regina (gaila, pavardės nebeprisimenu).

Deja, karas nutraukė visus darbus, visus planus.

1941 m. birželio 14-osios naktį kartu su kitais laukuviškiais M. Kaulakis buvo suimtas ir išvežtas į nežinią. Po 15 metų grįžo į Lietuvą, bet ne į savo dvarą. Dirbo Žiežmarių gėlininkystės ūkyje vyr. agronomu. Vedė Laukuvos vid. m-los mokytoją Aldoną Venckūnaitę. Išaugino dvi dukras ir sūnų.

Leonas Kaulakis išvengė tremties. Gyveno Kaune, buvo Politechnikos instituto profesorius. Vanda su vyru Petru Čerkeliūnu dirbo Maskvoje Lietuvos atstovybėje. 1941 m. jie taip ir dingo (plačiau žr. skyriuje „Ižymūs žmonės“).

Kaulakių šeima buvo žmonių gerbiama.

Kad dvaras būtų sudegęs – neteko girdėti. Gal naujieji šeimnininkai pabaigė griauti namą, ištasė lentas, rąstus ir sukūreno. Sunyko Selvestrų dvaras, liko keli raudonų plytų mūro pastatai...

Selvestrų kaimo žmonės

Aleksandra ir Kazimieras Budginai. Augo 5 vaikai: Bronius, Kazytė, Mėčius, Vaclovas, Jonas. Kazimieras turėjo kalvę, bet kalvyste nesivertė. Kalvė – saviems reikalams. Vaikai buvo darbštūs, gabūs. Vyriausiasis Bronius baigė Tauragės gimnaziją, mokėsi Kauno aukšt. techn. m-loje (dabar – KTU). Mėčius, baigęs Laukuvos vid. m-lą, mokytojavo.

Prasidėjęs karas ir pokaris sumaišė visus planus. Bronius pasitraukė į Vakarus. 1951 m. Aleksandra, Kazimieras ir sūnus Jonas buvo ištremti. Vaclovas jau buvo



lageryje. 1952 m. ištremtas mokytojas Mėčius su šeima. Aleksandra Budginienė mirė tremtyje. 1959 m. likusieji grįžo į Lietuvą, bet ne į savo namus. Kazytė buvo ištekėjusi, pasiliko Sibire. Dabar sodybos – nė ženklo.

*Gegužinė Laukuvoje.
1929 m. Iš autorės
albumo*

Stoncelių šeima. Pačiame Selvestrų kaimo gale, kairiajame Lokystos upės krante, gyveno Stoncelių šeima: Kasparas, Vincas, Kazimieras, Dzidorius, Valerija, Vaclovas.

Tėvas mirė, Kasparas ir Vincas jau turėjo savo gyvenimus. Kiti darbavosi ūkyje. Karo metais Laukuvos miestelis ištuštėjo. Buvo tik viena krautuvė. Stonceliai – Kazimieras ir Dzidorius – Laukuvoje atidarė savo krautuvę. Kad ir nelabai daug tų prekių buvo, bet šiaip taip vertėsi. Grįžus rusams, nebegalėjo prekiauti. Kazimieras vedė Montvilaite Stasę iš Sarvyčių k. Pasitraukė į Kauną. Ten pradėjo savo verslą. Sekėsi neblogai. Kazimieras priglaudė Laukuvos vargonininką Stasį Jurgutį, kuris tai vienoj, tai kitoj bažnyčioj gavo darbo. Valerija ir Vaclovas pasitraukė iš Lietuvos, atsidūrė Amerikoje. Sodybos neliko.

Kuzminskis Povilas iš Degučių kaimo iš Seimo grįžo į savo ūkį. Jokia veikla nepasižymėjo, jokių pareigų neturėjo. Išrinktas gal dėl to, kad buvo šiek tiek raštingas, didesnis ūkis, neblogai gyveno.

Tomkus Jonas kurį laiką gyveno Selvestrų kaime su savo mama. Mokėsi Selvestrų pr. mokykloje, po to – Telšių amatų mokykloje. Dirbo Laukuvos vid. mokykloje, vadovavo darbų pamokoms. Pasistatė namą Laukuvoje. Išaugino dukterį, kuri baigė mokslus.

Selvestrų kaimo gyventojai **Bronė (Zybartaitė)** ir **Mėčius Musvydas** abu geri siuvėjai, sukūrė šeimą. Išaugino sūnų Albiną, dukrą Liudą, kuri dirba Laukuvos bibliotekoje. Tėvai iš Selvestrų persikėlė į Laukuvą. Siuvėjai buvo **Petras Norkus**, **Elena Stonkienė (Norkutė)**.

Einikis Juozas mokėsi Selvestrų pr. m-loje. Vedė **Ričkutę Južę**. Einikis Juozas žuvo avarijoje, žmona dirbo parduotuvėje pardavėja. Išaugino 3 dukras, vardų ne-

beprisimenu. Viena gyvena Šilalėje, dvi – Vilniuje. **Snieguolė Einikytė** dirba Lietuvos liaudies kultūros centre.

Pronckų šeima

Mykolas Pronckus Amerikoje, anglių kasyklose, užsidirbęs pinigų, 1900 m. grįžo į Lietuvą. Selvestrų kaime nusipirko 14 ha žemės, vedė Rozaliją Budginaitę, kaimo daraktorę. Pasistatė naujas trobas. Didėjo šeimyna: Mykolas, Emilija, Bronius, Albinas, Domininkas, Elena,

Vincas. Karas sutrukdė darbus. Tuomet jAVai dar buvo kuliami spragilais jaujose. Tėvas, svieto matęs, norėjo šeimai geresnio gyvenimo. Po karo jis nupirko arklinę kuliąją mašiną, į maniežą kinkė 8 arklius. Tai buvo didelė naujovė. Brolis Mykolas buvo vadinamas „mašinatoriumi“, kūlė javus kaimynams ir kituose kaimuose. Ruginių šiaudų kulių reikėjo stogams dengti. Meistrai padarė „kretarką“, kuri nukuldavo tik varpas. Arpą arpuoti (mūsiškai *árba, arbatóti*) su arkliais parsivežė iš Šiaulių. Kaimynai buvo susirinkę apžiūrėti. (Naujovė buvo ir brolio Mykolo nusipirktas dviratis „Brenabor“.) Žambį keitė plūgas, medines akėčias – geležinės, medinašius ratus – geležiniai. Tėvas žiūrėjo, kad visi ūkiniai padargai, kinkymai būtų geri, patvarūs. Per karą išsaugojo arklių, porą karvių, kitų gyvulių. Namuose – mokykla. Vyresnieji vaikai jau mokėjo skaityti, rašyti, skaičiuoti. Mokėsi dar vakarais. Albinas ir Bronius, per vasarą pasirengę, 1923 m. įstojo į Rietavo priaugančios gimnazijos III klasę. 1925 m. Rietave liko tik keturios klasės. Tėvas sunkiai susirgo (dengė stogą, nukrito). Albiną išvežė į Kražių gimnaziją. Bronius pradėjo dirbti Laukuvos bendrovės krautuvėje. Vedėjas – Stasys Martinavičius, kasininkė – Magdalena Mikalaukaitė iš Jankaičių k. Vėliau Bronius dirbo krautuvės vedėju Šilalėje, Albinas, baigęs gimnaziją, įstojo į Kauno Vytauto Didžiojo universiteto Teisės fakultetą. Baigęs dirbo Kaune. Brolis Mykolas, grįžęs iš kariuomenės, neilgai buvo namuose. Pradėjo dirbti Broniaus vietoje Laukuvos krautuvėje. Vėliau dirbo Rietavo krautuvės vedėju. Vedė mokytoją Elena Radžiūtę. Domininkas kursuose įsigijo buhalterio specialybę. Dirbo Rietavo pieninėje. Aš, Elena, su broliu Vincu mokiausi Telšių Vyskupo Motiejaus Valančiaus gimnazijoje. 1938 m. įstojau į Klaipėdos pedagoginį institutą, kurį baigiau 1940 m. jau Vilniuje. Diplomo antspaudas dar su Vyčiu! 1937 m. kaimą skirstė į vienkiemius. Iš kaimo vidurio teko persikelti į pakraštį. Žmonės džiaugėsi, kad nebeliko rėžių, visa žemė aplink namus. Pradėjome kurtis naujoje vietoje. Rodos, reikėjo tik džiaugtis: visi baigėme mokslus, suradome vietą gyvenime, dirbame. Deja, 1941 m. birželio 14 d.



Rozalija ir Mykolas Pronckai. Viršuje su ūsais – Rozalijos brolis Leonas Budginas, antras – Mykolo pusbrolis Juozas Pronckus, 1901 m. Iš autorės albumo



Buvęs Selvestrų pradžios mokyklos mokinys – Albinas Pronckus – Kražių Žiburio gimnazijos abiturientas. 1929 m. Iš autorės albumo



*Stovi Mykolas Pronckus (žuvo 1941 m.),
Pranas Katauskas (mirė Australijoje); sėdi
Petras (Povilas?) Viržintas iš Rietavo vls.
Drupsto kaimo. 1923 m.*

*Požerės aštuonmetės mokyklos mokytoja Elena
Norkienė (Pronckutė) su sūnumis abiturientais
Rimantu ir Kastyčiu. 1964 m. Iš autorės
albumo*



*Rozalijos Pronckienės 100 metų jubiliejaus
šventė E. ir S. Mickų sodyboje 1970 m.
Iš kairės: Elena Norkienė (Pronckutė) su anūke
Inga ant kelių, Emilija Grašienė, jubiliatė
Rozalija Pronckienė, Emilija Mickienė
(Pronckutė). Antroje eilėje iš kairės:
Bronislovas Pronckus, Stasys Mickus,
Domininkas Pronckus. Iš autorės albumo*

iš Kauno į Sibirą išvežė brolių Albiną, kuris ten ir žuvo; vieta nežinoma. 1941 m. birželio 22 d., vykstant mūšiams, Rietave netikėtai žuvo Mykolas. Karas išskyrė mus su vyru ir 1951 m. spalio 1 d. mane su dviem – 5 ir 7 m. – vaikais iš Pupinių pr. m-las (Varnių r.) įsodino į gyvulinį vagoną. Jame buvome 4 mokytojai. 1956 m. spalio mėn. grįžome. Po 3-jų metų gavau darbą Požerės mokykloje. Abu vaikai baigė mokslus KPI, tapo inžinieriai. Tėtis mirė 1942 m. Mama, sulaukusi 100 metų, paliko mus 1970 m. Brolis Vincas tik Lietuvai atgavus Nepriklausomybę atsiliepė iš Australijos. Ten buvo baigęs mokslus. Aplankė, grįžo atgal į Australiją. Netrukus ir jo neliko. Sesuo ištekėjo už kaimyno Mickaus, senokai mirė.

Selvestrų kaimo žmonių valgiai

Vasaros ir žiemos valgiai skiriasi tuo, kad vasarą valgoma rūkyta mėsa, lašiniai. Daug pieno ir jo produktų – rūgšis pienas (rūgpienis), varškė, sūris, sviestas, grietinė, grietinėlė, kastinis. Daug šviežių daržovių: agurkai, salotos, ridikėliai, morkos, burokėliai, kopūstai, svogūnai, sėtiniai, pupos, pupelės, žirniai ir kt.

Žiemą ilgiau išlaikoma sūdyta mėsa, mažiau pieno ir jo produktų. Daržovės – kopūstai rauginti, žali, burokėliai, morkos, ropės, ridikėliai, sėtiniai, svogūnai, česnakai ir kt.

Vasaros valgiai: *barščiai* su rūkyta mėsa, lašinukais; *la-pynė* – burokėlių kotų, lapų sriuba; *bulvienė* su kruopom, morkom; *bulvienė* su šviežiais kopūstais, morkom, pieniška; *šalti-barščiai*; *kleckynė* – tarkuotų bulvių kleckučių sriuba, pieniška;



*Elena Pronckutė
neša pietus durpių
kasėjams. 1937 m.
Iš autorės albumo*



*Šienapjūtė
Selvestruose
(iš kairės): Juozas
Pronckus, Rozalija
Pronckienė, toliau
Elena, Vincas, Stasė,
Irena, Nijolė Pronckai.
1936 m. Iš autorės
albumo*

kankolynė – miltų tešlos, gnaibytė, pieniška; *makaronai* naminiai, su pienu; *leistinikė* – pieniška, plakti kiaušiniai, miltai, pienas ar vanduo, skystoka tešla šaukštu „leidžiama“ į verdančią sriubą. Paukštienos, vaisių, uogų sriubos.

Kiti vasaros valgiai: *bulvių košė* su tirpytais lašinukais, grietine, surūgusiu ar saldžiu pienu; *kruopų košė*; *kruopų košė* su tarkuotų bulvių kleckiukais; *šutintos bulvės*, aplaistytos tirpytais lašinukais; *miltiniai virtinukai* su mėsa, varške; *skryliai* – miltiniai; *blynai* – bulviniai, miltiniai; *kiaušinienė*, *kiaušiniai*; *cepelinai* (didžkukuliai) su varškės, mėsos, plaučių įdaru; *kugelis* (bulvių plokštainis); kava miežinė; grybai.

Žiemos valgiai. Laikas nuo Kalėdų iki Užgavėnių vadinamas *mėsėdžiu*. Skerdžiami gyvuliai. Žiemą ilgai išlaikoma sūdyta mėsa. Daromos dešros, kepami bulviniai, kruopiniai (kraujiniai) vėdarai, verdama šaltiena (*košelienu*), kepenų paštetas. Verdami cepelinai su plaučių įdaru. Kepamas kugelis, verdamas šiupinys su kiaulės kojėlėmis, uodega. Raugintų kopūstų sriuba su mėsa. Šutinti rauginti kopūstai su mėsa. Barščiai. Pieniškos sriubos – kaip ir vasarą.

Įvairūs kiti valgiai. Bulvės virtos su lupenomis, keptos, šutintos, košė, cepelinai, blynai, kugelis, kleckai, kleckynė. Virtos bulvės su lupenom valgomos su kopūstais, barščiais, šaltiena (*košelienu*), kastiniu, silke, pātarmasu – padažu (spirgintų lašinukų, miltų, pieno – virtas), grūstom kanapėm ir kt.

Duona kepama kas 3–4 savaitės. Vieną dieną duona (miltai, vanduo, raugas) užmaišoma. Antrą dieną minkoma, dedama druska, kmynai, šiltai užklojama rūgti. Trečią dieną vėl minkoma. Kai duonkepė krosnis iškūrenta, ližė pabarstoma miltais, padedama klevo lapų, ajerų ar kt. Daromi kepalai. Pirmas kepalas paženklinamas kryžiumi. Kepėja peržegnoja ir šauna į duonkepę. Iš maltų kvietinių miltų kepamas ragaišis, su raugu ar su mielėm. Minkant pilama pieno, kad būtų skanesnis, grietinėlės, sviesto.

Selvestrų šventės

Užgavėnės. Linksma blynų šventė. Kepami blynai su mielėm, varške, uogiene, lietiniai, vafLIAI, spurgos. Verdamos kruopų, žirnių, bulvių šiupinys su kiaulės uodega, kojėlėm. Kepamas kugelis. Per kaimą vežama Morė su spragilu, kad niekas neprieitų.

Pasirodydavo žydai, čigonai, čigonės. Žydai ieškodavo pirkti veršenikių (veršio kailių), čigonai lygo arklius, čigonės „varažijo“ kortas, būrė iš delno. Šeiminkės žiūrėjo, kad ko nors nenugvelbtų. Bet persirengėliai būdavo sąžiningi. Pavaišinti blynais, būdavo, ką pačiupe vėl grąžindavo. Vaikams tai atrodė lyg teatras. Ir jie imdavo mėgdžioti, persirengti. Persirengėliai būdavo kaimynai. Bet ateidavo ir iš gretimų kaimų.

šv. Velykos. Tai buvo didžiausia ir laukiamiausia tiek suaugusių, tiek vaikų šventė. Pavasaris, daugiau saulės, šviesos. Ilgas gavėnios metas. Didžioji savaitė – pasirengimas šventei. Moterys viduje valo, dulkina, plauna, skalbia, vyrai lauke grėbsto, šluoja, barsto takus smėliu. Vaikai miškelyje ieško kempinės šventintai ugnelei parsinešti, renka svogūnų lukštus, skaičiuoja kiaušinius. Šeiminkas daro miežių salyklos, apynių alų. Po namų ruošos moterys kepa pyragus, būtinai veršienos kumpį su įdaru, muša sviestą, slegia sūrius, varškę. Iš daržo kasa krienu, daro įvairių mišrainių.



*Sekmadienį pakeliui
į Laukuvą. 1962 m.
Iš autorės albumo*

Didįjį šeštadienį vaikai, pasiėmę kempinę ir tuščią butelį, eina į bažnyčią parnešti šventintos ugnies ir vandens. Parneštą degančią kempinę deda tiesiai į krosnį. Šventintu vandeniu Velykų rytą apšlakstomi namai, gyvuliai, laukai. Likęs vanduo padedamas kitai šventei. Šeštadienį dažomi kiaušiniai su vašku, skutinėjami. Bažnyčioje – apeigos.

Prisikėlimas tada būdavo sekmadienį saulei tekant. Tad žmonės, pėsti ir važiuoti, išsiruošdavo dar neišaušus. Velykų rytą visi valgiai sudedami ant stalo. Pstatomas vyno ar degtinės butelis, kaip sakydavo – dėl mados. Grįžę iš bažnyčios su svečiais ar giminėmis, palinkėję vieni kitiems, kad ateinančiais metais vėl susitiktų, persižegnoję sėsdavo prie stalo. Degtinei buvo tik vienas stikliukas, kurį išgėręs perduodavo kaimynui. Užtekdavo to vieno, ar dviejų. Būdavo linksma ir be degtinės.

Pirmąją šventės dieną namuose švėsdavo tik artimiausi giminės ar svečiai.

Antrąją Velykų dieną pasigirsdavo muzika, dainos. Rinkdavosi jaunimas, šokdavo, žaisdavo, dainuodavo, eidavo ratelius. Vaikai ridendavo kiaušinius, supdavosi sūpynėse, žaisdavo.

Kūčios. Kūčių dieną – sausas pasninkas. Maži vaikai, ligoniai ir seneliai atleidžiami nuo tokio pasninko. Anksčiau pašerdavo gyvulius. Parenkamas geresnis pašaras. Pakreikiamas tvartas. Kurapkoms ir kitiems paukšteliams paberama žolių sėklų. Į miškelį nunešama šieno, burokų, morkų, kopūstų – stirnomis ir kiškams.

Vakare susirenka visa šeima. Visi nusiprausę, švariai apsirengę. Moterys kloja stalą balta staltiese. Po ją padeda kuokštelį šieno. Deda valgius: prėskučius su aguonų pienu, silkės, žuvų, bulvių su lupenom, pupų, žirnių, kviečių, grūstų kanapių, kopūstų, burokėlių įvairiai paskanintų, spanguolių kisieliaus ir kt.

Prie stalo sukalba malda. Padalijama plotkelė. Prisimenama, kad ši naktis – stebuklų naktis. Vidurnaktį vanduo virsta vynu, gyvuliai kalba žmonių kalba. Pajusti ir išgirsti gali tik tas, kuris yra visiškai be nuodėmės.

Būrimai: ištrauktas šienas rodo, ar ilgai gyvensi. Kitokie būrimai: malkų glėbys – porinis ar ne, apkabinti žiogriai, sauja žirnių ar pupų – pora ar ne, ir kitokie burtai. Nesuvalgytą vakarienę palieka ant stalo. Rytą viską atiduoda gyvuliams, paukščiams.

Rytoj Kalėdos – Kristaus Gimimo šventė.

Kalėdų šventės. Šiai šventei irgi ruošdavosi iš anksto. Buvo daromas alus, kepami pyragai, kepamos žąsys su obuoliais. Susirinkdavo visa šeima. Kalboms nebūdavo galo. Antrąją Kalėdų dieną pasigirdavo dainos, muzika, jaunimas rinkdavosi pažaisti, pašokti.

Po Naujųjų metų būdavo švenčiama Trijų Karalių šventė. Ant durų rašomos Trijų Karalių – Kasparo, Merkelio ir Baltazaro – vardų pirmosios raidės *K+M+B*. Vaikščiodavo persirengėliai, giedodavo.

Tautos šventė – Vasario 16-oji*. Šią šventę žmonės minėjo su didele pagarba, meile, džiaugsmo ašaromis. Laukuvoje buvo nemažas šaulių būrys. Jam vadovavo Tadas Tallat-Kelpša iš Padievyčio.

Dauguma šaulių buvo atitarnavę kariuomenėje, mokytojai, tarnautojai. Buvo ir moterys šaulės – mokytojos, tarnautojos, aktyvesnės kaimo merginos. Šauliai pasistatė savo namus. Ten vykdavo susirinkimai, rengiami vakarai su vaidinimais. Turėjo savo vėliavą, uniformas. Mokėsi darnaus žygiavimo, rikiuotės, dainų. Vasarą miestelyje organizuodavo įvairias sporto varžybas, gegužines. Ypač gražiai pasirengdavo Vasario 16-ajai. Visi uniformuoti, pasitempę iš Šaulių namų rikiuote su vėliava ir daina eidavo į bažnyčią. Žmonės juos pasitikdavo prie šventoriaus vartų, paskui juos sueidavo į bažnyčią. Ji būdavo pilna, vos tilpdavo. Vargonininkas Stasys Jurgutis gerai pasirengdavo. Choras pakiliai, gražiai giedodavo. Kartais būdavo kviečiami solistai ar smuikininkai. Kunigas pasakydavo tai šventei pritaikytą pamokslą, sugraudindavo žmones. Visi ilgai minėdavo šią gražią šventę.

Šaulių ir visuomenės pastatytas paminklas Lietuvos Nepriklausomybės 10-mečiui paminėti buvo nuoširdžiai tvarkomas, prižiūrimas, aptvertas gražia tvorele. Paminklas atsuktas į parduotuvę. Vienas (už jo) kelias eina pro kapines į plentą, antras – pro vaistinę į Šilalę. Į miesto aikštę negalėjo pasukti, nes ten skersai, galu į Lietūkio bendrovę stovėjo žydų – Šaranovičiaus medžiagų ir Kaganienės geležies parduotuvės. Šaranovičiaus namo gale buvo nedidelė degtinės parduotuvėlė, kur ji buvo parduodama per langelį. Toje parduotuvėlėje dirbo Felicija Šerlinskaitė-Petkienė, mokytojos, poetės, partizanės Irenos Petkutės Mama.



Šaulių sąjungos atvirukas „O Vilniaus nepamiršk, lietuvai!“ 1924 m. Iš autorės albumo

* Plačiau apie šią šventę žr. *Laukuva*, 2005, d. 1, p. 339 ir kt.



Prezidento
A. Smetonos sutikimas
(vietovė nežinoma)
1937 m. Iš autorės
albumo

Graži buvo ir *Jaunlietuvių* organizacija. Turėjo savo uniformą. Bendravo su *šauliais*.

Sekminės. Visų laukiama šventė. Iš vakaro būdavo berželiais apkalamos laukų durų staktos. Kambariuose beržų šakelėmis apkaišomi paveikslai, šakelės pakišamos po balkiais. Piemenukai beržų vainikais apvainikuodavo karves, pririšdavo beržinių šluotų. Už tai jie būdavo „pamylimi“ pyragu, sūriu, kiaušiniiais. Dar ir vieną kitą litą gaudavo – peiliukui ar kepurei nusipirkti. Sekmadienį verdami cepelinai su varškės, lašinukų ar kitokiu įdaru. Kiekvienam skirta po 7 cepelinus. Parėję iš bažnyčios būdavo praalkę. Kildavo daug juoko, kad ne visi įveikdavo. Pailsėję rinkdavosi jaunimas, atsirasdavo muzikantai, prasiždavo šokiai, žaidimai, dainos. Saulė leidžiantis – paskutinis suktinis ir dainuodami, klegėdami skirstydavosi. Rytų – darbas.

Žolinė. Graži šventė. Kiekvienoje sodyboje buvo gėlių darželiai: rūtų, mirtų, kvapnių razetų, žemčiūgų, bijūnų, pironijų, lelijų, margaspalvių jurginų ir dau-



Laukuvos Nepriklausomybės dešimtmečiui paminėti paminklas Laukuvoje, 1930 m. Iš Elenos Norkienės (Pronckutės) albumo

gybė kitokių. Rugsjūčio 15-ąją šventiškai pasipuošę vyrai, moterys, merginos su įvairiaspalvių gėlių puokštėmis eidavo į bažnyčią. Į puokštę dar įdėdavo javų, varpų, kietį, dar ką nors. Jauni vaikinai gėlės žiedą prisisegdavo prie švarko atlapo ar kepurės. Nuostabi gėlių šventė. Bažnyčioje pašventintas puokštes parsinešę į namus pakabindavo gerajame kambaryje. Sudžiūvusios gėlės būdavo laikomos iki kitų metų. Jos saugodavo namus nuo nelaimių. Sudžiūvusių gėlių nebuvo galima išmesti. Jas gražiai su maldele sudegindavo. Šventinto daikto niekas nemėtė. Gražūs pavyzdžiai mokė mus, vaikus. Pašventintas verbas laikydavo iki kitų verbų. Taip pat sudegindavo ir pasmilkydavo namus.

Selvestrų kaimo jaunimo vakaronės. Advento ir Gavėnės metu kaime šokių, linksmybių nebūdavo. Bet jaunimas šeštadienio vakarais susirinkdavo, sugalvodavo įvairių žaidimų ir kt. pramogų. Štai keletas jų: įvairūs rateliai, žiedo dalijimas, žiužio mušimas ar nešimas, pušies gaudymas, mįslių minimas. Būdavo giedamos giesmės, mokomasi naujų dainų ir kt.

Prie jaunimo prisijungdavo ir vaikai. Vaikų žaidimai lauke: „Paskutinė pora, bėk!“, „Ropės rovimas“, šokdynės į aukštį, toli, lenktynės, lingavimasis (sūpynėse), slėpynės („Barabanėlio mušimas“), „Ripkos mušimas“, „Kiaulės varymas į dvarą“, „Kerepėžos mušimas“ ir kt.



Požerės bažnyčia.
1939 m. Iš autorės albumo



Turgus Laukuvoje.
Prie prekystalio
(trečia iš kairės)
Elena Pronckutė.
Iš autorės albumo



Darbai žiemą

Pasibaigus laukų darbams, prasidėdavo žiemos darbai namuose. Moterys verpdavo linus, vilnas. Megzdavo pirštines, kojines, šalikus, skaras, megztinius su prašmatniausiais raštais. Baltas vilnų gijas dažydavo įvairiausiom spalvomis. Beveik kiekvienoje troboje stovėjo staklės. Audė drobes, čerkasus, milus, marginius. Audiniai būdavo vienspalviai, languoti, dryžuoti. Margaspalviai divonai, dekiai, lovatiesės. Aštuonnyčiai, keturnyčiai rankšluosčiai, staltiesės. Užvalkalai ir paklodės būdavo puošiami nėriniais.

Vyrai viso įvairiausio storumo virves: vienkartei priveržti, vadžioms, stogams, pavadėms, sietams, gyvuliams rišti, pančiams ir kitokių virvių virvelių. Su pasidarytomis medinėmis staklikėmis audė juosteles brizgilams, plėškėms ir kt. Drožė, dėjo grėbliams dantis, kastuvams, šakėms naujus kotus, tvarkė visus ūkio padargus, vežimus.

Žiemą valdiškų miškų kirtimuose už nedidelę kainą parduodavo atliekas. Žmonės noriai pirkdavo, veždavo. Turėdavo gero kuro vasarai, net ir žiemai. Miškas švariai išvalomas.

Selvestrų pradžios mokykla

Spaudos draudimo metais Selvestrų kaimas nebuvo be mokyklos. Mano senelis Fortūnatas Budginas slapta mokė vaikus lietuviškai. Paaugusi duktė (mano mama) Rozalija buvo gera pagalbininkė*.

1919 m. Laukuvos klebonas bažnyčioje per pamokslą skelbė parapijiečiams, kad kaimuose bus steigiamos mokyklos, vaikai ir suaugusieji galės mokytis lietuviškai iš lietuviškų knygų, mokytojai – lietuviai. Pats klebonas važinėjo po parapiją

* Apie tai plačiau žr. *Laukuva*, 2005, d. 1, p. 400.



ir ieškojo tinkamesnės trobos mokyklai. Atvažiavo ir pas mano tėvus. Troba nauja, erdvi, šviesi. Tiko. Mūsų šeima didelė – tėvai ir 7 vaikai. Tačiau pusę namo atidavėm mokyklai, patiems teko susispausti.

Atvežė keturviečius suolus, rašomąją lentą, stalą, kėdę, nedidelę spintą knygoms. 1919 metais mokslas neprasidėjo – nesurado mokytojo. 1920 metais buvo paskirtas mokytojas Pranas Opulskis iš Plungės. Mokyklą lankė ne tik Selvestrų, bet ir Juodainių, Mėčių, Rensčių (dab. Rėščių), Stročių, Kikonių, Degutalių, Sarvyčių (Sárviečių) kaimų vaikai. Jų būdavo 40–50. Į keturvietį suolą tekdavo sodinti po 5 vaikus. Mokinių amžius – 8–18 m.

Vadovėlius parveždavo mokytojas. Iš pradžių trūko sąsiuvinių. Mokiniai turėjo „doskas“ – lentelės, rašė grifeliu – pieštuku. Prirašę pilną lentelę, galėjo nutrinti ir vėl rašyti. Sąsiuviniai buvo spalvotais viršeliais. Ant jų – žymiųjų žmonių, rašytojų portretai, trumpa jų biografija. Aritmetikos sąsiuvinių viršelyje – daugybės lentelė, svorio, ilgio, tūrio matai.

Mūsų mokytojai daug dirbo. Jaunimas ir suaugusieji norėjo mokytis. Po didžiųjų rudens darbų, žiemos vakarais susirinkdavo į klasę. Prie žibalinės lempos rašė, skaičiavo, klausėsi mokytojo aiškinimo, dainavo. Didžiausia šventė būdavo Kalėdų eglutė mažiems ir dideliems. Vaidinimai, deklamacijos, šokiai, dainos, žaidimai. Girtų ar išgėrusių nebūdavo. Jaunimas mokėjo ir dainuoti daug gražių dainų.

Šienapjūtė. Pronckų šeimyna važiuoja į pievas. Selvestrai. 1936 m. Iš autorės albumo

Selvestrų pradžios mokyklos IV skyriaus mokinės po egzaminų. Pirmoje eilėje sėdi mokytoja Julija Vilkaitė, ant žemės kairėje sėdi Elena Pronckutė, dešinėje – Bronė Zybartaitė. Stovi (iš kairės): Valerija Stoncelytė, Regina Liaudanskaitė, Stasė Gudauskaitė. 1929 m. Iš autorės albumo



1930 m. Selvestrų pradžios mokyklos mokinių piramidė. Iš kairės: Jonas Zybartas, Vincas Pronckus, neatpažintas, Vaclovas Stoncelis, viršuje – Juozas Einikis. Mokytoja Elena Pronckienė (Radžiūtė). Iš autorės albumo

Mokykla pas mano tėvus buvo iki 1931 m. Mokytojai*: Pranas Opulskis iš Plungės, Stasė Januškevičiūtė iš Gadūnavo, Stefanija Savickaitė iš Telšių, Aleksandra Gaidamavičiūtė iš Virpylių, Julija Vilkaitė (vėliau Ivinskienė; mirė Australijoje) iš Telšių, Elena Radžiūtė iš Tūbinių.

Jų likimai:

Pranas Opulskis grįžo į Plungę, mėgo muziką, dainą, pats lavinosi, vadovavo chorams – bažnytiniam ir kt.

Stasė Januškevičiūtė iš Gadūnavo, grįžo į Telšių apskritį.

Stefanija Savickaitė – mokytojo Žagarėje.

Aleksandra Juškevičienė (Gaidamavičiūtė) su šeima 1941 06 14 išvežta į Sibirą, ten ir mirė.

Elena Pronckienė (Radžiūtė) sunkiai susirgo ir 1946 m. spalio mėn. mirė Laukuvoje.

Aš, *Elena Pronckutė*, 1940 06 15 baigiau Vilniaus pedagoginį institutą – diplomą dar su Vyčiu. 1941 m. iš Gaurės valsčiaus (Tauragės apskr.) persikėliau į tėviškę – Selvestrų pradžios mokyklą, nors nuo 1931 m. vienas komplektas buvo Juodainių, kitas – Stročių k. Gal tas vardas buvo paliktas pirmosios mokyklos atminimui. 1956–1957 m. šioje mokykloje mokėsi ir mano vaikai – Rimantas ir Kasytis. Mokytoja L. Eigirdienė.



Selvestrų pradžios mokyklos šokėjų pora: Elena Pronckutė ir Regina Liaudanskaitė. Mokytoja Julija Vilkaitė. 1929 m. Iš autorės albumo

* Plačiau apie Selvestrų pradžios mokyklos mokytojus žr. *Laukuva*, d. 1, p. 422–424. – Red. pastaba.



Selvestrų pradžios mokykla. 1944 04 21. Mokytoja Elena Norkienė. Iš autorės albumo



Prie Laukuvos mokyklos bendrabučio. Pirmoji (iš kairės) – Irena Plyniūtė, antroji – Elena Jocevičiūtė, pirmoji (iš dešinės) – Birutė Jocevičiūtė 1958 05 28. Iš A. Narkevičienės (Jocevičiūtės) albumo

Selvestrų pr. mokykloje yra mokęsi: *Bronius Budginas* – inžinierius, *Mėčius Budginas* – mokytojas, *Juozas Gudauskis* – gydytojas, *Stasė Norkutė* – med., akušerė, *Albinas Pronckus* – teisininkas, žuvęs Sibire, *Bronius Pronckus* – prekyb., buhalteris, *Elena Pronckutė* – mokytoja, *Vincas Pronckus* – ekonomistas, *Danutė Siautilaitė* – med., akušerė, *Viktoras Vaitkus* – mokytojas, *Stasė Vaitkutė* – mokytoja, *Juozas Žilys* – muzikologas, *Stasė Žilytė* – mokytoja ir kiti žymūs žmonės.

Mano mama *Rozalija Budginaitė**, mirus tėvui, ištekėjo už *Mykolo Pronckaus* tame pačiame Selvestrų kaime. Pasikeitęs gyvenimas nenutraukė ryšio su mokymu. Rašė laiškus, užrašinėjo adresus siunčiamiems laiškam į Ameriką bei kitas šalis, tarnaujantiems caro armijoje tolimuose Rusijos kraštuose. Mokė vyresniusius savo ir kaimynų vaikus. Ne tik iš maldaknygių, „kantičků“. Skaitė *Vysk. M. Valančiaus „Palangos Juzę“*, „Paugusių ir vai-

* Plačiau apie ją žr. *Laukuva*, d. 1, p. 400–401. Red. pastaba.



kų knygeles“, L. Ivinskio kalendorius, kitokias knygeles. Žiemą, sekmadienių vakarais, susirinkdavo kaimynai. Skaitovas, atsistojęs arčiau žibalinės lempos, garsiai skaitydavo. Vėliau mokytoja ir tėvai užsisakydavo lietuviškų laikraščių.

Dėkingas savo mokytojai kaimynas Albinas Katauskis, jaunas išvažiavęs į Ameriką pas tėvus ir brolių, atsiųsdavo lietuviškų laikraščių, gražių Šv. Kalėdų ir Šv. Velykų sveikinimo atvirukų. Laiškus mums rašė iki pat savo mirties.

Karas sujaukė visų gyvenimus. Tuščias liko buvęs gražus Selvestrų kaimas.

Rozalija ir Mykolas Pronckai savo sodyboje Selvestrų kaime. 1937 m. Iš autorės albumo

Buvęs Rozalijos Pronckienės mokinys Albinas Katauskis su šeima Amerikoje. Apie 1939 m. Iš autorės albumo

Juodainių kaimas

Leokadija Baltrušaitienė (Narvydaitė)

Šeši kilometrai į šiaurės vakarus nuo Laukuvos Tverų link yra Juodainių kaimas, išikūręs kalvotoje vietoje tarp balų ir miškų. Kaip senoliai pasakojo, senovėje kaimas priklausęs bajorui Juodžiui (galbūt iš čia ir jo pavadinimas?). Yra kalva, vadinama Juodės kalnu. Pagal legendas, šioje vietoje kryžiuočiai sudeginę paimtą į nelaisvę bajorą Juodį, ir žmonės jo garbei supylė kalnelį, kas kartą vis didindavę. Apie 1939 m. šis kalnelis buvo jau Monkiškės kaimo laukuose.

Netoli tos vietos yra daugiau kalnelių, vadinamų milžinkapiais: *Žvirgždkalnis, Jakštinė, Gaidžiokalnis, Karoblos kalnas, Gedvilų Guzikas, Skruzdkalnis* ir kt. Šiose apylinkėse yra alkviečių iš XI–XII a. laikų. Švedų kapinės. Dar yra išlikusios senos kaimo kapinaitės. Dabar kaimo kapinaitėse jau nebelaidojama, o tik pastatyta koplytėlė. Prie jos gegužės mėnesį kaimo gyventojai susirinkdavo melstis, giedoti gegužinių (mojinių) giesmių.

Mano senoliai Agnieška ir Vincentas Kėdavičiai ir mano mamutė Emilija Norvydienė (Kėdavičiūtė) pasakodavo, kad nuo XVI iki XX a. pradžios Juodainiai priklausė Rietavo dvarui. Čia buvusios dvaro ganyklos. Dar mūsų laikais (1939 m.) apie 90 ha bendrųjų ganyklų priklausė Juodainių kaimui ir maždaug tiek pat – Selvestrų kaimui.

Dar prieš 1863 m. kunigaikščiai Oginskiai savo valdose pradėjo naikinti baudžiavą (tiesa, ir toliau spaudė valstiečius, bet žiūrėjo, kad jie būtų sotūs, tvarkingai ūkininkautų), neleido skaldyti ūkių, ap rūpindavo veisliniais galvijais, geresne sėkla. Patys kunigaikščiai lankydavosi valstiečių namuose ir žiūrėdavo, kaip jie gyvena. Ragindavo užveisti sodus, kad vaikai turėtų vaisių, išsikasti tvenkinius, kad juose išveistų žuvų ir pasninkų dienomis turėtų ką valgyti.

Apie XIX a. vidurį mano prosenelis Kasparas Mantvydas dirbęs Rietavo dvare sodininko-daržininko (*agrodnyko*) padėju ir dažnai padėdavęs valstiečiams užveisti sodus. Taip jis patekęs į Juodainius, susipažinęs su mano prosenele Ona, ir jie susituokė. Nuo to laiko prosenelis pasilikęs Juodainiuose gyventi ir ūkininkauti; išveisęs didelį įvairiausių vaismedžių sodą. Tuo metu Juodainiuose gyvenę nemažai valstiečių, ir jie susigundę pradėję prašyti mano prosenelį, kad jiems padėtų įveisti sodus.

Kiek atsimenu, mūsų laikais kaimė buvo 24 ūkininkai: Jonas Viršilas, Kazimieras Stankus, Elžbieta Monstavičienė (Stankutė), Bronislovas Jonušas, Juozapas Jonušas, Juozapas Dargis, Tamošius Lapė, Vincentas Kėdavičius, Povilas Mikutis, Kazimieras Saudargas, Vincetas Jokužys, Juozapas Viršilas (50 ha), Emilija Norvydienė, Stanislovas Margevičius, Emilija Jokužienė, Antanas Gedvilas, Leokadija Gedvilaitė, Kazimieras



Senelis Vincentas Kėdavičius (1850–1932 m.). Iš Leokadijos Baltrušaitienės (Narvydaitės) albumo



Juodainių k. pradžios mokykla buvo įkurta Juozapo ir Liudvikos Bitarių name. Šeimininkė – viršutinėje eilėje pirmą (iš kairės). Pirmoje eilėje (iš kairės): Elžbieta Jokužytė, Stasė Stancelytė, mokytoja Geidukienė, Emilija Gedvilaitė, Stefa Pociūtė. Apie 1933 m. Iš autorės albumo



Kuzminskis, Jonas Kuzminskis, Juozas Jokužys, Juozas Bitaris (jo sodyboje apie 1939 m. buvo mokykla), Jonas Pocius, Adomas Genutis, Juzefa Zelbienė, Juozas Genutis.

Beveik visų jų buvo didelės, gražios, aptvertos žemaitiškomis tvoromis sodybos ir vešlūs sodai.

Neturiu tikslių žinių, nuo kurių metų (pagal Lietuvos administracinę ir teritorinę vietovių suskirstymą) Juodainių kaimas buvo atskirtas nuo Rietavo valsčiaus ir priskirtas Laukuvai. Turiu dokumentų, kad dar 1928 m. Juodainiai priklausė Rietavo valsčiui (Telšių apskr.), o vėliau – po 1930-ųjų – mūsų kaimas jau priklausė Laukuvos valsčiui (Tauragės apskr.).

Per Juodainių kaimą buvo nutiesti du keliai – Vieškelis ir Skerskelis. Vieškelis buvo Laukuva–Tverai, arba Tauragė–Telšiai, o Skerskelis – Varniai–Rietavas; jis buvo nutiestas per visą kaimą skersai ūkininkų žemės rėžių. Sodybos buvo išsidėsčiusios ir vienoj, ir kitoj kelio pusėj. Todėl kelias ir buvo vadinamas Skerskeliu.

Prieš Antrąjį pasaulinį karą kiekvienas ūkininkas privalėjo taisyti ir prižiūrėti kelius. Vieškelis per mūsų kaimą buvo padalytas keliolikos ir daugiau metrų (pagal ūkio dalį) ruožais, o Skerskelį taisė kiekvienas ūkininkas per savo žemės rėžį. Kiekvieną pavasarį, kai ūkininkai baigė laukų sėją, taisydavo kelius: žvyruodavo, valydavo griovius ir kt. Pasibaigus kelių taisymo terminui, valsčiaus paskirta komisija važiuodavo ir tikrindavo. Kieno ruože rasdavo duobėtą kelią arba žolės prižėlusius griovius, baudavo pinigine bauda, bet vis tiek reikėdavo pataisyti.

1930-aisiais, t. y. Vytauto Didžiojo metais, ūkininkams jau Laukuvos valsčiaus valdžios buvo įsakyta prie savo kelių ruožo iš abiejų pusių pakeles apsodinti (kelių metrų atstumu) berželiais. Kai berželiai užaugo, labai gražiai atrodė keliai – kaip alėjos. 1940 m., jau pirmąją okupacijos dieną, rusų kariuomenė, važiuodama nuo Laukuvos, su tankais daug berželių nulaužė, sužalojo. Taigi po karo mažai jų beliko.

1931 m. iš Selvestrų į Juodainius buvo perkelta keturių skyrių mokykla. Maždaug nuo tų pačių metų juodainiškių ūkininkų rūpesčiu buvo įsteigtas pieno nugriebimo ir supirkimo punktas, seniūnija. Seniūnu buvo išrinktas Vincas

*Laukuvos valsčiaus ir
bažnyčios choristai su
klebonu K. Gaščiūnu
ir choro vadovu
S. Jurgičiu.*

1939 05 21.

Iš autorės albumo

Jokužys. Pas Viršilus moterims buvo suorganizuoti namų ruošos, kulinarijos ir konditerijos kursai. Ne kartą agronomas Mečislovas Kaulakis ūkininkams skaitė žemdirbystės, sodininkystės, bitininkystės ir kt. paskaitas.

Tais laikais mūsų kaime buvo daug jaunimo. Sekmadienių pavakariais dažnai rengdavo vakarėlius; vasaros metu – kaimuose, žiemą – mokykloje ir mūsų bei kitų kaimynų namuose, o rudenį, kai pradėdavo kulti javus, beveik kiekvienas pabaigtuves palydėdavo šokiai ir dainos. Nemažai turėjome savų muzikantų.

1940–1944 metai

1940 m. sovietams okupavus Lietuvą, greit viskas pasikeitė. Jau birželio pabaigoje į Juodainius sunkvežimiu atvažiavo keli rusų kariškiai ir apsistojo ant Karoblos kalno. Vieni jų pasiliko ant kalno, o kiti su sunkvežimiu nuvažiavo į Kuzminskių mišką, nupjovė eglių, atvežė rąstų ir iš jų pastatė stebėjimo bokštą (žem. vad. *karoblą*). Senieji juodainiškiečiai pasakojo, kad ir prieš Pirmąjį pasaulinį karą toje vietoje buvęs pastatytas toks bokštas (*karobla*).

Kai prasidėjo Antrasis pasaulinis karas, 1941 m. birželio 24–25 dienomis ties Tverais buvo baisūs vokiečių mūšiai su rusais. Mes eidavome ant Juodainių kalnų, žiūrėdavome, kaip patrankų sviediniai krisdami ant žemės sprogdavo, net visa mūsų kaimo žemė drebėdavo. Degė visas Tverų miestelis ir aplinkiniai kaimai. Per tas dienas stebėjome, ar neartėja prie mūsų kaimo, nes nuo Tverų mūšio vietos buvo maždaug 6–7 kilometrai.

Vieną rytą jau buvo ramiau. Mūsų kaimyno sūnus Vincas Jokužys sumanė nueiti ant Karoblos kalno ir pažiūrėti, koks vaizdas iš stebėjimo bokšto. Vėliau Vincas pasakojo, kad dar nespėjęs ant laipto kojos padėti ir pamatęs, kad iš miško išėjo rusų kariškis. Tada Vincas ėmęs bėgti tiesiai per laukus, pievas pro krūmus ir tvoras, o rusų kariškis raitas tiesiai joti negalėjo, nes jam trukdė visokios kliūtys, ir Vinco nepavijo. Šis spėjo išsprukti į kaimynų Viršilų sodybą. Kai kariškis įtūžęs atjojo į tą sodybą, rado tik šeiminingą senąją Viršilą, kelias merginas ir mažus vaikus. Mes išgirdome netoliese šaudant. Išbėgome iš trobos į kiemą ir pamatėme, kad Jokužiukas atbėga ir pro tvorą išoka į Viršilų sodybą, o už kelių šimtų metrų šaudydamas rusų kariškis raitas vejasi jį. Kur jis nujojo, mes nematėme.

1941 m. Juodainių kaimas nuo karo mažai nukentėjo, nes čia fronto nebuvo. Rusų kariuomenė ėjusi per mūsų kaimo miškus – apie tai sužinojome vėliau, kai šienavome pievas. Nuvedėme į savo miškelį pasiganyti arklius ir nustebome pamatę, kad nuluptos nuo beržų žievės, suminti didžiuliai takai, kurenti laužai, primėtyta visokių šiukšlių, šovinių ir kt.

Birželio 24-osios pavakare vieškeliu nuo Laukuvos Tverų link motociklais pradėjo važinėti vokiečių kariuomenės žvalgai. Vėliau vieškeliu per Juodainius važiuodavo vokiečių kariuomenė įvairiomis kariškomis mašinomis – „Tigrais“ ir kt.



*Bronius Paulavičius.
Dragūnų pulkas,
Tauragė. 1939 m.
Iš autorės albumo*

Nors vokiečių kariuomenės važiuodavo labai daug, bet jų kareiviai po kaimą pas ūkininkus nevaikščiodavo. Vienintelį kartą 1944 m. rugsėjo pabaigoje motociklu buvo atvažiavę trys vokiečių karininkai. Jie apžiūrėjo svirną, gyvenamąjį namą, išmatavo kambarius ir pasakė, kad mūsų kaime laikinai nori įsteigti kilnojimąją karo ligoninę. Kai sužinojome šią naujieną, labai išsigandome, nes paskutiniaisiais mėnesiais virš Laukuvos ir mūsų apylinkės dažnai skraidydavo rusų lėktuvai – bombonešiai, o naktimis kelis kartus buvo paleidę dideles raketas, kurios apšviesdavo kaip dienos šviesa. Kartą prie Laukuvos miestelio buvo išmetę kelias bombas. Gerai, kad tik viena tesprogo – ir tai nuo didelio trenksmo sutrūkinėjo mūsų trobos kelių langų stiklai ir nuo sienų nukrito paveikslai, o prie Laukuvos, Spaudo kalno papėdėje, buvo išraususi didžiulę duobę. Kitos, kurios nesprogo, buvo įsmigusios giliai į žemę – tik po karo jas išvežė.

Vokiečiai Juodainiuose karo ligoninės įsteigti nebespėjo, nes pirmosiomis spalio dienomis mūsų keliais važinėjančių vokiečių mašinų nebematėme – tik artėjo patrankų ir kulkosvaidžių gausmas...

1944 m. spalio 7-osios rytą mus apspito rusų kareiviai: vieni įėję į trobą reikalavo duonos, lašinių, o svogūnų pyne patys nuo sienos nusikabino; kiti iš šulinio traukė pamerktus bidonus su pienu ir „vaišinosi“.

Netrukus didžiulėmis automašinomis atvažiavo rusų kariuomenės štabas. Į kiamą pro vartus neįtilpo, tada išlaužė tvoreles, privažiavo mašinų pilnas kiamas ir aplink namą, o vieną didžiulę pastatė gėlyne ir įrengė virtuvę. Kambariuose įsitaisė aukšto rango karininkai ir įsirengė raštines. Mums liko tik virtuvė, ir ta ne visa.

Neprisimenu, kaip kažkas įbėgo į virtuvę ir pranešė, kad rusų kareiviai mūsų arklius veda. Tada išbėgau iš trobos ir pamačiau, kaip kareivis jau ropščiasi ant mūsų Bėrio, o šis jam nepaklūsta. Tuo metu, kol jie „kovojo“, aš su mamute paprašėme karininkų, kad mums padėtų iš kareivių atsiimti arklius. Tuoj su karininku nubėgome pas tuos kareivius ir per didžiausius ginčus jie mūsų arklius gražino. Tada karininkai mums liepė gyvulius ir paukščius (žąsis, antis ir kt.) suvartyti į tvartus ir uždaryti.

Vakare visas kariuomenės štabas išsikraustė.

Kadangi kaimynai gyveno netoli vieni kitų, greitai per visą kaimą pasklido naujienos, kad rusų kareiviai vienu arklius išjoję, kitų pasikinę su vežimais išvažiavę, dar kitų paukščius iššaudę, drabužių bei maisto išnešę...

Taip rusai pačią pirmąją atvykimo dieną juodainiškius „išvadavo“.

Nuo tos dienos iki 1945 m. rudens buvo reta diena ar naktis, kad būtų mus aplenkę, neužėję pavalgyti arba nakvoti. Kelis kartus teko vidurnaktį šokti per langus ir bėgti pas kaimynus arba (per ganyklas pro alksnynus, kur kiekvienas krūmas mane gąsdino) pas dėdę prašyti pagalbos.

1945 m. sausio pabaigoje ir visą vasario mėnesį Juodainiuose pas ūkininkus apgyvendino apie pusantro šimto kareivių minininkų.

Mūsų namuose buvo įrengtas medicinos punktas ir apgyvendintas jį aptarnaujantis personalas, du karininkai ir skalbėja. Keletas arklių. Valgė mūsų bulves ir pieną, o arklius šėrė mūsų šienų ir dobilais.

Šiurpi 1945-ųjų metų pradžia

1945-aisiais, pirmąją Naujųjų metų dieną, buvau išėjusi į Laukuvos bažnyčią. Po pamaldų išėjusios iš bažnyčios moterėlės pradėjo pasakoti, kad rusų kareiviai gaudo jaunos vyrus, išveda iš namų, o kai kuriuos jau nužudė, ir degina namus. Tikrai grįždama namo Vaitkaičių kaime, netoli vieškelio, pamačiau sudegintus Bars-teigų namus. Kiek paėjusi pažiūrėjau kiton pusėn – vėl pamačiau gaisrą. Pasirodo, kad Sarvyčių kaime degė Galdikų namai, o jų šeimininkai – Barsteiga ir Pranas Galdikas – buvo nužudyti.

Sugrįžusi į savo namus prie trobos radau išstryptą sniegą, sumintą didelį taką ir pritaškyta kraujo. Kai atidariau duris į priemenę, išsigandau pamačiusi didžiulį kraujo klaną. Įėjusi į kambarį sutikau visą drebančią mamutę suplėšytais drabužiais, veidas su mėlyne, vos galėjo žodį ištarti. Tik pasakė, kad rusai nužudė kaimyną Praną Gumuliauską.

Truputį atsipeikėjusi mamutė papasakojo, kad buvę apie 12 val. dienos. Ji pasiėmusi rožančių ir maldaknygę kalbėjusi poterius. Išgirdusi lauke šurmulį ir norėjusi pro langą pažiūrėti. Tuo metu pro duris į trobą įsibrovę keli rusų kareiviai su automatais ir durtuvais. Vienas iš jų stvėręs mamutę ir reikalavęs, kad ji pasakytų, kur yra mūsų vyrai. Po to pradėjęs draskyti, stumdyti ir ranka trenkęs jai per veidą, pastatęs kambaryje prie sienos ir į jos krūtinę įrėmęs automata, o kiti kareiviai iš spintos, skrynių, lovų viską vertę ir grasinę, jei nepasakysianti ir jie nerasių vyrų, padegsį namą – vienas kareivis rankose jau laikęs butelį su benzinu ar žibalu.

Kaip tik tuo metu kiti kareiviai, mušdami automatų buožėmis, atvarę ir įstūmę į mūsų priemenę kaimyną Praną Gumuliauską. Tada mano mamutę paleidę ir supuolę prie kitos aukos. Paskui juos atbėgusios žmona Gumuliauskenė su seserimi bei vaikais ir daugiau kaimynių. Jos maldaute maldavusios kareivių, kad paliktų vyrą gyvą, nes jis nieko nėra padaręs; už ką su juo taip žiauriai elgiasi?! Tuomet kareiviai dar žiauriau kankinę: perskėlę kaukolę – net galvos smegenys ištiškę. Kai jau pargriuvęs ant grindų, į auką šaudę iš automato, o paskui krūtinę perdūrę durtuvu. Kareiviai tą baisų darbą įvykdė visų moterų, mažyčių vaikelių ir lauko pusėje prie trobos durų stovėjusių daugybės sugautų ir atvartų kaimynų, pažįstamų ir nepažįstamų (kai kurių vyrų rankos už nugaros buvo surištos) akivaizdoje.

Keli atsiminimai apie nužudytąjį Praną Gumuliauską

Pranas su žmona Kazimiera jaunystėje tarnavo pas ūkininkus, o 1940-aisiais iš sovietinės valdžios buvę gavę žemės sklypą. Susitaupe šiek tiek pinigų, buvo nusipirkę porą arklių bei kitų padargų ir pradėję ūkininkauti. Vokiečių okupacijos metais tą žemės sklypą jos savininkai atsiėmė. Kai iš jo atsiėmė valdytą žemės sklypą, jie atsikėlė į Juodainius, iš mūsų kaimynės Pamedytienės išsinuomojo žemę ir tikėjosi toliau ūkininkauti. Gumuliauskas labai pyko ant tų žemės savininkų, kurie iš jo atsiėmė 1940 m. dirbtąją žemę.

1944 m., kai artėjo frontas, jis nepaprastai džiaugėsi, laukė ir sakydavo: kad tik greičiau ateitų rusai! Tada šitiems buožėms jis galėsias atkeršyti.

1944 m. spalio 7-osios rytą, kai per mūsų kaimą pradėjo važiuoti pirmosios rusų mašinos su kareiviais, Gumuliauskas nuėjo prie Skerskelio, nusinešė savo ga-

mybos tabako ir vaišino rusų kareivius kaip savo gerus draugus. Sugrįžęs namo ir pamatęs mus varančius gyvulius į tvartus, savo arklius irgi nuvedė į kluoną ir ten juos uždarė. Mat nusprendė, kad ten jiems bus saugiau: kareiviai nesupras ir į kluoną neis.

Kai kariuomenė iš mūsų kiemo išvažiavo ir kareivių nebeliko, jis nuėjo į kluoną, atidarė priekines duris ir pamatė, kad atviros kitos kluono pusės durys ir abu arkliai išvesti. Jis labai susinervino – vos infarktas neištiko.

Nepraėjo nė trijų mėnesių, kaip jau minėjome, rusų kareiviai taip žiauriai jį nužudė.

Žmona Kazimiera Gumuliauskienė, negailestingai rusų kareivių nuskriausta, liko gyventi viena ir augino du mažus vaikelius (dvynukus) bei globojo invalidę seserį.

Mes, kaimynai, kiek galėdami jai padėdavome.

Kai mes iš savo namų išvykome, ji dar ten liko gyventi. Po kurio laiko kaimynai pasakojo, kad ji su savo šeima iš Juodainių išsikėlusi kitur ir netrukus mirusi.

Tą 1945 m. pirmąją Naujųjų metų dieną rusų kareiviai nužudė Barsteigą, Pr. Galdiką, P. Gumuliauską, A. Stankų, Br. Vaišvilą, A. Vielių (invalidą) ir daugiau vyrų, kurių nepažinau.

Po šito baisaus įvykio mano mamutė susirgo nepagydoma Parkinsono liga.

Nors aš paties to įvykio žiaurumo nemačiau, tačiau baisiausia mano gyvenime buvo tai, kad iš priemenės teko kopti nužudytos aukos kraują ir su kaimyne bintuoti lavono galvą.

Tomis dienomis, kai nužudytuosius vežė ir laidojo Laukuvos kapinėse, jų palydėti ateidavo tik senukai ir kelios moterėlės, nes jauni vyrai bijojo viešose vietose pasirodyti. Jaunos moterys bei merginos, rusų kariškių įsakymu, buvo išvartytos nukasti nuo kelių sniegą.



Adomas Stankus iš Selvestrų k. Sovietinių okupantų nužudytas 1945 01 01. Iš autorės albumo

Bronius Vaišvila iš Palaukuvio k. Sovietinių okupantų nužudytas 1945 01 01. Iš autorės albumo



Laukuvos bažnyčios vidus su neuždažytu lubų paveikslu „Jėzus Kristus sako pamokslą iš valtės“. 1954 m. Iš autorės albumo



Po tos siaubingos dienos daug kartų mūsų namuose lankydavosi rusų saugumiečiai, naktimis prikeldavo iš miego, kai kada išbūdavo net po kelias dienas.

1945 m. vasarą rusų kareiviai nušovė dar vieną kaimyną – Juozą Jokužį iš Juodainių ir Sugintienę (pagyvenusią moterį) iš gretimo Mėčių kaimo. Jie abu savo pievose šienavo.

Dar 1944 m. Petras Genutis pasitraukė į Vakarus. Tuoj po karo keli ūkininkai buvo priversti palikti savo ūkius, namus – išvykti iš Juodainių ir apsigyventi svetur.

Daugelį metų Juodainių kaime gyveno nemažai gerų ir stiprių ūkininkų, raštingų, kūrybingų, darbščių žmonių, kurių darbų ir nuopelnų dėka kaimas buvo vienas gražiausių iš visų aplinkinių kaimų.

Pokario metais Juodainių kaime mažai beliko senųjų vietinių gyventojų. Apsigyveno atvykėliai, kurie netausoję rasto turto, sunaikino gražias sodybas: kai kurias trobas sudegino, nugriovė kitus pastatus, nupjovė medžius, nuardė ir sukūreno tvoras.

Kiek vėliau Lapių, Mikučių ir Pocių šeimos išvežė į Sibirą.

Tomo Lapės (kaimynai vadindavo Tamošiumi) sodyba sena. XX a. ketvirtąjo dešimtmečio pabaigoje ant senųjų pamatų buvo naujai pastatytas gyvenamasis namas, o greta jo – ūkiniai pastatai. Seni buvo likę tik svirnas ir jauja. Žemės naudmenų buvo apie 23 ha, laikomos penkios melžiamos karvės, keletas arklių. Pagal žemės kiekį ūkis nedidelis, bet tikriausiai dėl tvarkingų ir naujų pastatų sodybos šeimnininkai 1949 03 27 buvo išstremti į Sibirą, Irkutsko sritį, Taišeto rajoną. Iš tremties į Lietuvą grįžo 1958 metais. Išstremti buvo: Tadas Lapė, Tomo (1904 09 17 – 1997 04 28), Bronė

Agnė Gedvilienė (dešinėje) su dukra Aldona ir sūneliu Kaziuku. Apie 1955 m.

Lapių šeima susirinkusi Šv. Velykų proga.

Pirmoje eilėje (iš kairės): Bronė Lapienė, Tadas Lapė; antroje eilėje: Bronė Šilerienė (Lapaitė), Petras Lapė, Vanda Dajorienė (Lapaitė).

1963 04 14. Iš P. Lapės albumo

Lapienė, Petro (1912 05 15–1997 04 28), Vanda Dajorienė (Lapaitė, gim. 1938 m., dabar gyvena Klaipėdoje), Bronė Šilerienė (Lapaitė, gim. 1941 m., dabar gyvena Tauragėje), Petras Lapė (gim. 1944 m., dabar gyvena Vilniuje).

Jų namuose apie 1950 m. įkurta Juodainių mokykla*.

Šiuo metu senojo Juodainių kaimo atpažinti nebeįmanoma.

Kėdavičių šeima

Apie Vincentą Kėdavičių (senelį)

Dar caro laikais mano senelis Vincentas Kėdavičius (gim. Songailų kaime, Tverų vls.) būdamas mažas liko našlaitis. Jį ir jo broliukus globojo Tverų parapijos kunigas. Mano senelį Vincentą ir jo mažiausią broliuką Tverų kunigas leidęs mokytis į rusišką liaudies mokyklą. Kunigas pats juos mokęs skaityti ir rašyti lietuviškai bei lenkiškai. Kurį laiką mano senelis mokęs vaikus rašto. Kai susituokė su mano senele Agnieška Montvydaite ir apsigyveno Juodainių kaime, jaunimą mokęs rašto nelegaliai.

Prieš Pirmąjį pasaulinį karą Juodainiuose jau buvo keletas raštingų vyrų.

Buvę jo mokinių ir juodainiškių – Juozapas Viršilas, Jonas Viršilas, Vincentas Jokužys (vėliau Vincentas buvo išrinktas Rensčių {dab. Rėščių – *Red.*} seniūnijos seniūnu), jo sūnūs Kazimieras bei Vincentas Kėdavičiai ir daugiau berniukų bei suaugusių vyrų iš aplinkinių kaimų. Mano senelė ir mano mamutė gerai mokėjo skaityti, nes turėjo iš ko mokytis. Be to, mano senelis turėjo daug lietuviškų knygų ir kitos spaudos, dažnai pas senelį susirinkdavę kaimynai bei pažįstami ir jas skaitydavę.

Mano mamutė pasakodavo, kad pas senelį dažnai ateidavę žmonės su įvairiais raštais bei laiškais ir prašydavę, kad jis perskaitytų arba parašytų, nes aplinkiniai žmonės mano senelį laikę raštingiausiu žmogumi. Mano senelis visada su malonumu išklausedavęs ir jiems padėdavęs, paaiškindavęs.

Kiek aš prisimenu savo senelį, jis visada ką nors dirbdavo: iš medžio išdrožinėdavo labai gražius samčius, šaukštus, verpstes, papuoštas įvairiais ornamentais. Iš eglių šaknų ir žilvičio vytelių pindavo krepšius, dėžes, įvairias pintines bei kitus namų apyvokai reikalingus daiktus. To paties amato iš jo išmoko ir sūnus.

Pirmąsias lietuviškas, lenkiškas ir rusiškas raides pažinti mane irgi išmokė senelis. Labai gaila, kad buvau dar maža, tik 10 metų, kai jis mirė, todėl nebegalėjau daugiau ko iš jo išmokti.

Vincentas Kėdavičius, mano senelis, buvo šviesus žmogus, geras vyras, tėvas, senelis ir mokytojas. Mirė 1932 m. eidamas aštuoniasdešimt antruosius metus.

Senelio brolis Kazimieras Kėdavičius (1858?–1928 m.) buvo išvykęs į Ameriką uždarbiauti. Grįžęs nusipirko žemės Eidininkų kaime (Tverų vls.) ir ten gyveno. Buvo vedęs, susilaukė dviejų dukrų, kurios jaunos mirė.

Jauniausias **senelio brolis Jonas Kėdavičius**, remiamas Tverų klebono, sėk-



*Jonas Kėdavičius
(18..(?)–1917).*

Iš autorės albumo

* Žinias pateikė Petras Lapė, 2006 m.

mingai baigė rusišką liaudies mokyklą, dar gimnaziją ir įgijo aukštąjį mokslą. Gyveno Peterburge ir dirbo gamyklose inžinieriumi. Grįžęs į Lietuvą susirado nuotaką ir išvyko atgal į Peterburgą. Susilaukė šeimos, gyveno savo privačiame name. Per 1917 m. Rusijos revoliucijos suirutę neteko nuosavybės, pats buvo nužudytas, šeima išblaškyta, nežinomas jos likimas.

Kitas **senelio brolis Juozapas Kėdavičius** gyveno netoli Tverų. Buvo vedęs Juozo Joniko, ūkininko iš Sarvyčių, dukterį Oną Jonikaitę. Savo vaikų neturėjo, tik augintinį. Juozapas Kėdavičius buvo aktyvus Tverų parapijos bendruomenės narys, puikus giedotojas, patar naudavo per mišias, dalyvaudavo bažnytiniuose renginiuose.

Senelio sesuo Kėdavičiūtė (vardo neatmenu), kaip našlaitė, jauna buvo ištekinga už Kasperavičiaus prie Labardžių.

Mano senelis Vincentas turėjo gausią, kaip ir visi anais laikais, šeimą, tačiau užaugo tik penki vaikai: trys sūnūs – Kazimieras, Vincentas, Zenonas ir dvi dukterys – Marijona Burčienė-Kareivienė (Kėdavičiūtė) bei jau minėtoji mano mamutė Emilija Narvydienė (Kėdavičiūtė).

Vyriausias sūnus **Kazimieras Kėdavičius, Vincento** (gim. Juodainių k., Laukuvos par.) dar jaunas išmoko statybininko amato. Statydavo medinius pastatus, dirbdavo duris, langus, dažnai juos papuošdavo ornamentais. Darydavo baldus.

Jis buvo išvykęs į Ameriką, o grįžęs vedė žmoną iš Songailų kaimo (Tverų vls.). Ten jis gyveno ir 1922 m. mirė (eidamas keturiasdešimtuosius metus).

Jaunesnysis sūnus **Vincentas Kėdavičius, Vincento** (gim. 1894 m. Juodainių k., Laukuvos par.) per Pirmąjį pasaulinį karą buvo vokiečių belaisvis. Grįžęs liko gyventi ir dirbti tėvų ūkyje. Vincentas buvo ne tik stiprus ir tvarkingas ūkininkas, bet ir geras amatininkas. Savo ūkiui pats pasidarydavo brikas, spintas, kėdes bei kitus baldus. Mėgdavo dirbti klumpes, grėblius, samčius, šaukštus, verpstes ir juos išdrožinėdavo įvairiais ornamentais. Buvo pasidaręs labai gražią obelinę lazda. Iš eglių šaknų ir žilvičių vytelių pindavo krepšius. Padirbtus daiktelius dovanodavo seserims, giminėms. Kolūkių laikais dirbo kolūkyje laukų darbus. Kai jau buvo senas, nebegalėjo dirbti sunkių darbų, kolūkio arkliams siuvo pamautus, plėškes bei kitus pakinktus.



Kazimieras Kėdavičius (1858?–1928) su šeima. H. Kaplansko studija, Telšiai. Apie 1914 m. Iš autorės albumo



Vincentas Kėdavičius, Vincento (1894–1972). Iš autorės albumo



Broliai Kazys ir Vincas Kėdavičiai (iš kairės 2-as ir 3-ias) draugų būryje Vilniuje. 1948 m. Iš autorės albumo

Du jo sūnūs ir duktė baigė aukštuosius mokslus.

Jaunesnysis sūnus **Vincas Kėdavičius** – fizikas, fizikos mokslų daktaras, docentas, dirbo Vilniaus Pedagoginiame universitete. **Kazys Kėdavičius** – žurnalistas. Vincentas Kėdavičius mirė 1972 m. Palaidotas Laukuvos kapinėse.

Narvydų sodyba

Mano tėtis Simeonas Narvydas (1871–1926) buvo išvykęs į Ameriką uždarbauti. Su mano mamute Emilija Kėdavičiūte turbūt buvo pažįstami anksčiau, nes 1905 m. sugrįžęs nusipirko ūkį Juodainiuose ir 1906 m. vedė.

Šeimoje užaugome dviese su broliu **Simeonu** (1907–1932). Tėvai valdė apie 34 ha žemės. Tėvelis turėjo arklinę kuliamažą ir kitus žemės ūkio padargus. Augino 6 arklius: 4 darbinius, o du prieaugiui. Pati sodyba buvo prie Rietavo–Varnių Skerskelio, atokiau nuo Laukuvos–Tverų vieškelio. Nuo Skerskelio į rytų pusę buvo įvažiuojama į sodybą. Dešinėje kelio, galu į sodybą stovėjo didelė jauja su krosnimis viduryje. Iš galų buvo po skersai pervažiuojamą daržinę. Tolėliau po dešine lygiagrečiai stovėjo karvių, kiaulių tvartai. Toje pačioje pusėje lygiagrečiai *ūlyčios* stovėjo tvartas arkliams, avims. Ten buvo laikomos ir žąsys. Tarp šių tvartų buvo cementinių rentinių šulinys gyvuliams girdyti. Įvažiuojant į sodybą, kairėje pusėje *ulyčios* buvo iškasta kūdra, tolėliau – negilus medinių rąstų rentiniu šulinys pienui atšaldyti. Kiek tolėliau, priešais dviejų galų gyvenamą trobą – dar vienas šulinys cementiniais rentiniais. Žiūrint į trobą iš fasado, kairėje pusėje, per 15–20 metrų į kairę stovėjo klėtis gražiai ornamentuotomis durimis. Pietrytinėje namo dalyje, greta klėties, buvo aptvertas nemažas sodas.



Emilija Narvydienė (Kėdavičiūtė). Apie 1930 m. Iš autorės albumo

Mūsų šeima gražiai sutardavo su aplinkiniais. Pati nuo 1939 m. dalyvau Laukuvos bažnyčios chore. Sulaukdavome nemažai svečių. Lankydavosi mano ir pusbrolių – Kazio bei Vinco Kėdavičių – gimnazijos draugai. Apie 1942–1944 m. kelis kartus lankėsi laukuviškai Telšių kunigų seminarijos klierikai – Stasys Žilys, Antanas Rubšys, Šiaulių „Aušros“ muziejaus darbuotojai Juozas Petrulis su žmona Emilija ir kiti. Pusbrolis Kazys Kėdavičius buvo išitraukęs į etnografinių žinių rinkimą iš Juodainių apylinkių. Kelis straipsnius 1939–1943 m. paskelbė leidinyje „Gimtasai kraštas“*.

Pergyvenusi Antrojo pasaulinio karo sumaištį, bijodama, kad neišvežtų, 1948 m. išvykau į Vilnių. Ten buvo pradėję studijuoti keli žemiečiai iš Laukuvos, Šilalės. Išliko 1947 m. paskutinį kartą gimtajame sode daryta nuotrauka.

Vilniuje buvo verčiamas naujas gyvenimo etapo puslapis su savo išbandymais, iššūkiams, džiaugsmams ir rūpesčiams.

Juodainių apylinkių idomybės

Apie Pjaunes. Juodainių ir Selvestrų kaimo ganyklose buvo pelkės, vadinamos Pjaunėmis. Seni žmonės pasakodavo, jog seniai labai seniai Pjaunėse gyvenę kipšai; jie ten vestuves keldavę ir vaikus vesdavę, o laumės, pasivertusios žiburinėmis, tamsiomis naktimis aplink vaikščiodavusios, net prie juodainiškių sodybų ateidavusios.

Akmuo su kumelio pėda. Netoli Pjaunių, Juodainių ganyklų vidury, buvo didelis akmuo, vadinamas Kumelio pėda. Apie jį buvo sukurta tokia legenda.

Kartą iš Pjaunių kipšas, pasiveręs kumeliu, ant nugaros nešęs pinigų, ne bet kokių, o auksinių. Jam benešant maišas prakiuręs ir išbirę pinigai. Tada



Leonas Norkus su žmona, atvykę iš Amerikos į savo tėviškę, 1937 m. Iš autorės albumo



Autentiškas užrašas antroje nuotraukos pusėje:

„Gerbiamajai savo šeimininkei p-lei

L. Narvydaitei prisiminimui nuo Šiaulių muziejininkų – J. Petrulis (ir žmona Emilė).

1943.VI.25 Juodainiai“. Iš autorės albumo

* Apie XIX a. etnografinę Vincento V. Kėdavičiaus sodybą rašoma kn. „Laukuva“, d. 1, p. 270; K. Kėdavičiaus str. žiūrėkite šios knygos „Etninės kultūros“ skyriuje.



Studentai žemaičiai Vilniuje. Antrojoje eilėje (iš kairės): Liuda Gikarienė (Pociūtė), Leokadija Baltrušaitienė (Narvydaitė), Vincas Kėdavičius, Tomas(?), Juzefa Rudienė (Bernotaitė), pritūpęs už nugaros – Kazys Kėdavičius, priekyje – Antanas. Apie 1948 m. Iš autorės albumo

Vaclovas Janavičius iš Aporšuvos ant įspūdingo akmens. Vieta nežinoma. 1951 m. Iš autorės albumo

Leokadija Narvydaitė paskutinį kartą gimtinės sode Juodainiuose. 1947 m. Iš autorės albumo

kipšas iškasęs duobę, sužėręs pinigus ir užkasęs, o ant viršaus užvertęs didelį akmenį ir jį pasižymėjęs – įspaudęs savo pėdą.

Nuo to laiko šis akmuo ir buvęs pavadintas Kumelio pėda (nes velnio kano-pa – kaip kumelio).

1936–1937 m., kai tiesė Žemaičių plentą, iš Juodainių laukų ir ganyklų suskaldė ir išvežė daug akmenų. Buvo suskaldytas ir išvežtas akmuo Kumelio pėda. Kai akmenskaldžiai ruošėsi ši akmenį skaldyti, tuomet iš viso kaimo susirinko piemenukai ir norėjo pamatyti po juo pakastą „lobį“. Tačiau ten nieko nebuvo ir, nieko neradę, visi išsiskirstė kas sau.

Upė Lokysta. Juodainių kaime ežerų bei didelių upių nėra. Iš Lygumų pievų ir Juodainių ganyklų pelkių, vadinamųjų Pjaunių, išteka Lokysta ir per Selvestrų, Sarvyčių, Palokysčio bei kitus kaimus nuvinguriuoja į Jūros upę. Mūsų laikais, apie XX a. vidurį, Lokysta buvo labai žuvinga. Pavasari, kai būdavo dideli potvyniai (žuvų neršto metu), mažais upeliukais lydekos ne kartą atplaukdavo ir į mūsų tvenkinius.

Lendrupalis. Kituose Juodainių kaimo laukų galuose, pro miškus ir per pievas teka mažas upelis, vadinamasis Lendrupalis, kuris nuvinguriavęs per Plungės rajono teritoriją netoli Rietavo įteka į Jūros upę. Lendrupalis mūsų laikais taip pat buvo žuvingas. Vietomis jame būdavo nemažai vėžių. Dabartiniais laikais Lendrupalyje priviso daug bebrų. Kai kuriems juodainiškiams, miškų arba žemės savininkams jie pridaro bėdų: miškuose pagrauzia sveikus ir didelius medžius, ypač drebulės. Pagrauztus ir nuverstus medžius „padalija“ dalimis – raštais ir nutempia ant upelio į tas vietas, kur stato sau „trobas“. Pasistatę „trobas“ bebrai užtvenkia upelį. Vanduo toliau nebegali tekėti, tada užlieja aplinkines pievas ir dirvas.

Žmogui įgimta idealizuoti jaunystę, patirtą gamtos pažinimo ir žmonių bendravimo džiaugsmą. Praeityje kaimo bendruomenės gyvenime būta visko, bet visuomet prisimename ir aukštiname gražiausias sugyvenimo ir pagalbos vieni kitiems akimirkas. To linkiu ir jaunesniajai kartai. Kad vėl linktų soduose šakos nuo vaisių, kad burgztų traktoriai laukuos ir nenuitiltų sodri žemaitiška šneka.

Sarviečių kaimas, palivarkas, seniūnija

Virginijus Jocys

Sarviečių (sena forma *Sarvyčiai*, vietiniai taria *Sarvytė*) kaimas įsikūręs apie 3 kilometrus į vakarus nuo Laukuvos, Kvėdarnos link. Jis išsidėstęs dešinėje Lokystos upės pusėje už Gumbinės tilto. Tiltlo pavadinimas sarvietiškių seniai vartojamas. 1989 m. (to meto rajoniniame laikraštyje aprašydamas Lokystos aukštupio intakus) jį minėjo ir Vladas Statkevičius¹. XX a. pradžioje Lokystos vandenvardį tyrinėjo Jonas Basanavičius.

Kiekvienas, augęs ar gyvenęs artimųjų bei kaimynų apsuptyje, pasise-mia ir nenujausdamas užfiksuoja gyvenamosios aplinkos, istorinių pasakojimų,

¹ Statkevičius V. Kur teka mirštantys upeliai, *Šilalės kraštas*, Vilnius, 2006, t. 7, p. 630.



*Pasirengimas sėjai.
Apie 1910–1915 m.
Iš V. Galdikienės
(Liutkaitės) albumo*

legendų nuotrupas, kurios tuo metu atrodo nereikšmingos, bet vėliau kristalizuojasi ir persikelia į įvairius atminties ir sąmonės patirties klodus. Praslinkus kuriam laikui (užmiršus nesėkmes ir nereikšmingas nuoskaudas), prisimename su kaimynais ir artimaisiais patirtas gražias bendravimo ir sutarimo akimirkas.

Tad šios atsiminimų nuotrupos, papildytos kukliais istoriniais duomenimis ir iliustracijomis, yra tarsi nusilenkimas tiems mieliems sutiktiems žmonėms bei jų protėviams (su kuriais susipažinta iš pasakojimų ar rašytinių šaltinių), kūrusiems savo, Sarviečių kaimo, Laukuvos, Lietuvos ateitį.

Kadangi buvę sarvietiškiei išsiblaškę po visas pasvietes, tai sunkiai sekėsi rasti nuotraukų, kuriose būtų visi šeimos nariai. Jos labai retos, išskyrus laidotuvių. Jų straipsnyje pateikiame net keletą, nes jos – vos ne vienintelės, kurios primena vieną ar kitą kaimyną, giminaitį.

Sarviečių kaimas, kaip besiribojąs su Rietavo dvaro žemėmis, istoriniuose šaltiniuose minimas jau XVIII a.² XIX a. viena Sarviečių kaimo dalis buvusi Ivoniškių dvaro palivarkas, kita – atskirų ūkininkų valda. XIX a. pabaigoje Ivoniškių dvaro šeiminkams nusigyvenus bei vykstant su baudžios panaikinimu susijusiai žemės reformai, dauguma Sarviečių kaimo gyventojų išsipirko žemes. Apie tai liudija išlikę XIX a. pabaigos žemės planai³, kurie buvo sudaromi atskiriems ūkiams ir pardavinėjami, nes Ivoniškių dvaro žemė (ar dalis jos) buvo užstatyta Vilniaus žemės bankui. Ivoniškių dvaro ir Sarviečių kaimo servitutų likvidavimo byloje, sudarytoje 1932 m., nurodyta, kad pirmieji stambesni žemės pardavimai vyko XIX a. antrojoje pusėje. Sarviečių kaimas, kaip ir gretimi Palokystalio, Lapių Palokysčio, Baltkalnio kaimai, iki XIX a. vidurio priklausė Ivoniškių dvarui. Kai kurie senieji didesni Sarviečių vienkiemiai jau anksčiau buvo išskirti iš dvaro valdų į atskirus ūkinius

² *Акты издаваемые Виленскою комиссиею для разбора древних актов*, 1898, с. 385–386; *Алфавитный список населенных мест Ковенской губернии*, Ковна, 1903 г. (Сарвице имен. 5 стан Константиновской волости).

³ *Lietuvos valstybės istorijos archyvas* (toliau – LVIA), f. 544, ap. 1, b. 6508 (Sarviečiai); *ten pat*, b. 6506 (Baltkalnis); b. 6507 (Palokystis, Juozapo Lapės, Nikodemo s.).



Šaukimo (su seniūno antspaudu) į Tauragės Žemės tvarkymo komisijos posėdį fragmentas. 1932 04 29. LCVA, f. 1250, ap. 3, b. 11142, l. 84

vienetus ir pavadinti palivarkais. 1865, 1871 m. užfiksuota, kad Sarviečių kaime buvo dvylika liustracinių kiemų. Tai buvę savarankiški įvairaus dydžio ūkiai, kurie, jei anksčiau ir buvo išdalyti paveldėtojams, žemės reformos metu (po 1922 m.) buvo laikomi vienu liustraciniu kiemu, prie kurio pagal valdytos žemės kiekį proporcingai buvo skiriama servitutinės žemės (dažniausiai ganyklų). Tarp pretendavusių (1865, 1871, 1913 m. duomenimis) gauti servitutinės ganyklų žemės nurodomi: Nikodemas Vyštartas, Jonas Jonikas, Pranas Jocys, Matenas[?] Dundulas, Ignas Rimkus, Antanas Rimkus, Nikodemas Grochonskus, Ignas Serapinas⁴.

Dar prieš Pirmąjį pasaulinį karą dauguma Sarviečių kaimo ūkininkų (Stirbiai, Montvilos, Girčiai, Grikšai, Skūdavičiai, Jonikai, Rimkai, Serapinai, Vyštartai, Jociai ir kiti) turėjo įvairaus dydžio nuosavus žemės sklypus (nuo ketvirčio iki dviejų valakų), o ūkininkas Juozapas Lapė – daugiau kaip keturis valakus⁵.

Po 1922 m. žemės reformos nedaug kam Sarviečiuose reikėjo kurti naujus vienkiemius, nebent tiems, kurie dalijosi žemės valdas. Tiesa, dalis Ivoniškių dvaro ganyklų buvo padalyta aptariamojo kaimo ūkininkams⁵.

1919 m. spalio 15 d. Tauragės apskrities seimelis patvirtino trylikos valsčių centrus ir jų ribas⁶.

Valsčiaus tarybą sudarė viršaitis ir seniūnai. Pagal 1923 m. surašymą, Sarviečių kaime gyveno 97, 1929 m. – 106 žmonės; pagal 1921 m. duomenis, kaimui priklausė 201 dešimtinė žemės⁷.

Į Sarviečių seniūnijos sudėtį įėjo penkiolika kaimų: Dainiškės, Palaukuvio, Baublių, Monkiškės, Kuitainių, Palygumio, Selvestrų, Malavėnų, Ruskių, Kelpšaičių, Palokystalio, Sarviečių, Girininkų, Ivoniškių, Mikūlių kaimai. 1929 m. Sarviečių seniūnijos atstovas Laukuvos valsčiaus taryboje buvo Antanas Lapė, Juozo s., o seniūnas – Jonas (Juozas ? – V. J.) Girčys iš Sarviečių kaimo. Sarviečių seniūnijoje tuo metu gyveno 720 žmonių⁸.

Kaip minėta, Sarviečių seniūnija apėmė dešiniąją Lokystos upės pusę iki Gumbinės tilto (ties Sarviečių kaimo kapinaitėmis) bei visą Lokystos aukštupį nuo Selvestrų iki Palaukuvio.

XX a. pirmojoje pusėje Sarviečių (Sarvyčių) kaime gyveno šie ūkininkai: Kazimieras Skūdavičius, Juozas Numavičius, Petras Goduliauskis, Petras Navardauskis, Vincas Girčys, Kazimieras ir Agnė Gerybos, Kazimieras Girčys (stalius),

⁴ Lietuvos centrinis valstybės archyvas (toliau – LCVA), f. 1248, ap. 18, b. 44.

⁵ 1 valakas = apie 21 ha žemės.

⁶ LCVA, f. 1250, ap. 4, b. 15/334.

⁷ Plačiau žr. Laukuva, 2005, d. 1, p. 281–282.

⁸ Ten pat, p. 289.

⁹ Ten pat, p. 290.

Планъ Ковенской губ. Воеиснекало уезда участка земли подъ назв. 2^{ой} обрѣзъ Сарвице и т. д. и Ивонинки пол-цы Данды Яковской. Въ семъ участкѣ состоитъ земли 22 дес. 800 кв. саж.

Составленъ 1888г. Октября 20^{го} дня

№ ф. О. № 5/18 88 г. Т. П. Карповъ съ соудомъ 1880 г.

Планъ Ковенской губ. Воеиснекало уезда участка земли подъ назв. 1^{ой} и 2^{ой} обрѣзъ Ивонинки пол-цы Данды Яковской. Въ семъ участкѣ состоитъ земли 22 дес. 800 кв. саж.

Составленъ 1888г. Октября 20^{го} дня

№ ф. О. № 5/18 1889 г.

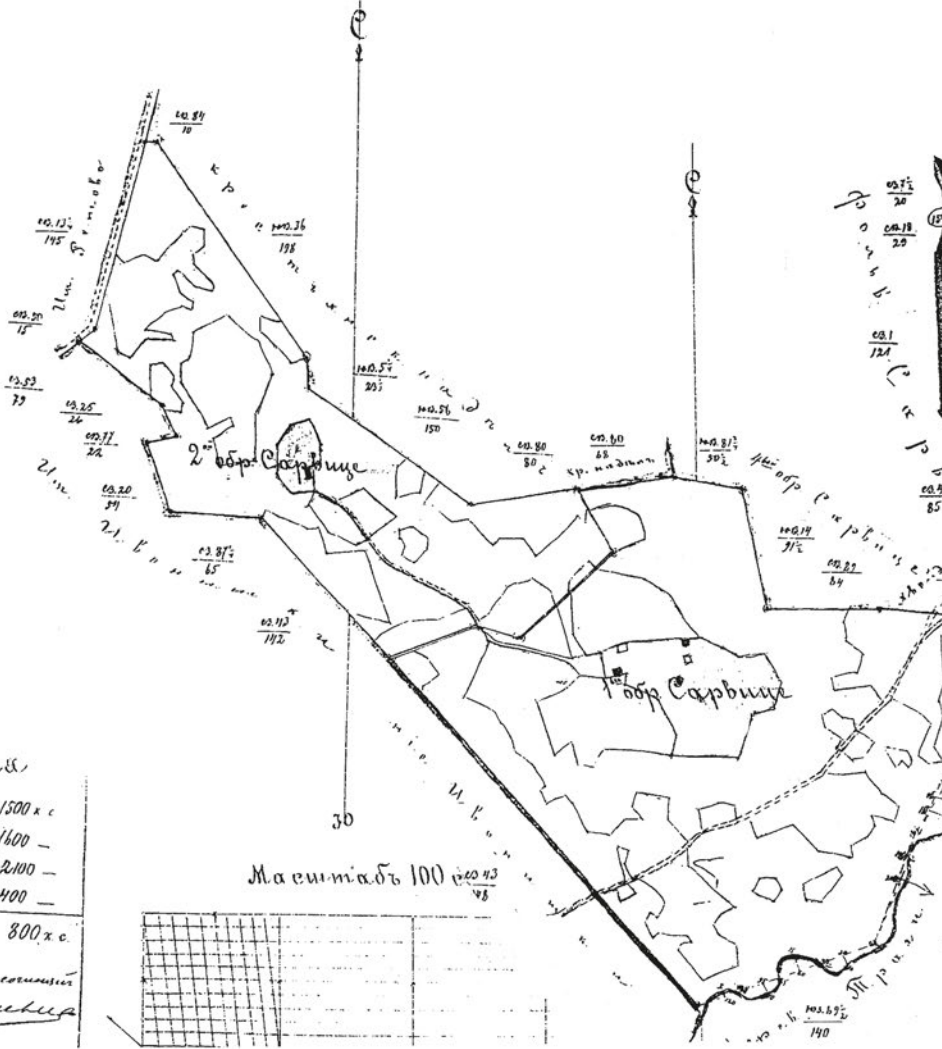

Экземплярца

- Числовой — 1500 эк.
- Назачной 79 — 1600 —
- Столковой 13 дес. 2100 —
- Неудобной 400 —

Итого 22 дес. 800 кв. с.

Инженеръ и гласн. совѣтникъ
В. В. Карповъ

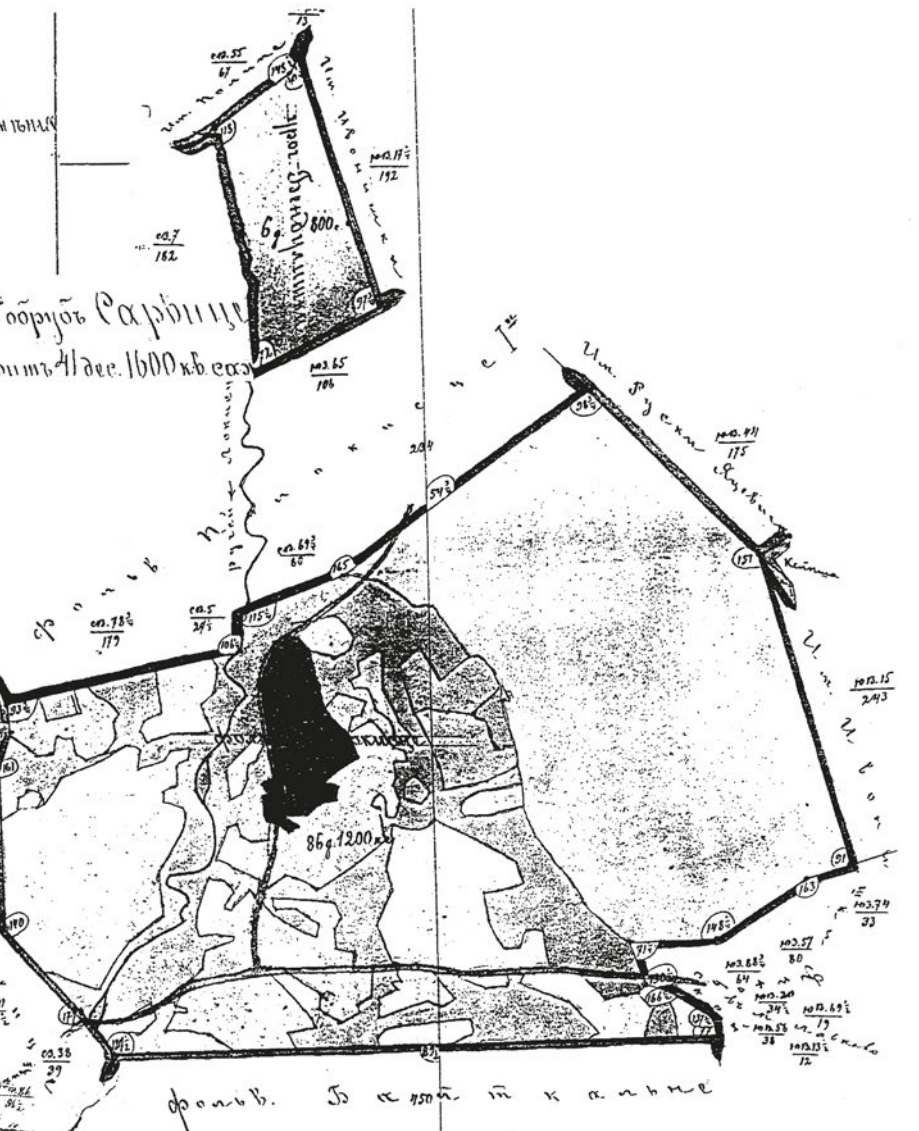

Ivoniškių dv.
 Sarviečių, I Palokysčio,
 Baltkalnio paliovarkai ir
 kaimai. 1888 m. žemės
 plano fragmentai.
 LVIA, f. 544, ap. 1,
 b. 6508

Кам. от 1 июля 1888 года.

Учрежден и составлен
 Землеметром

Землеуказка
 Усадебной Земе 300 кв.
 Насаженой 13 —
 Садоводной 25 гек 100
 Лугодной — 1200 —
 Итого 41 гек 1600 кв.
 Учрежден и составлен
 Землеметром

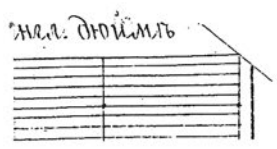

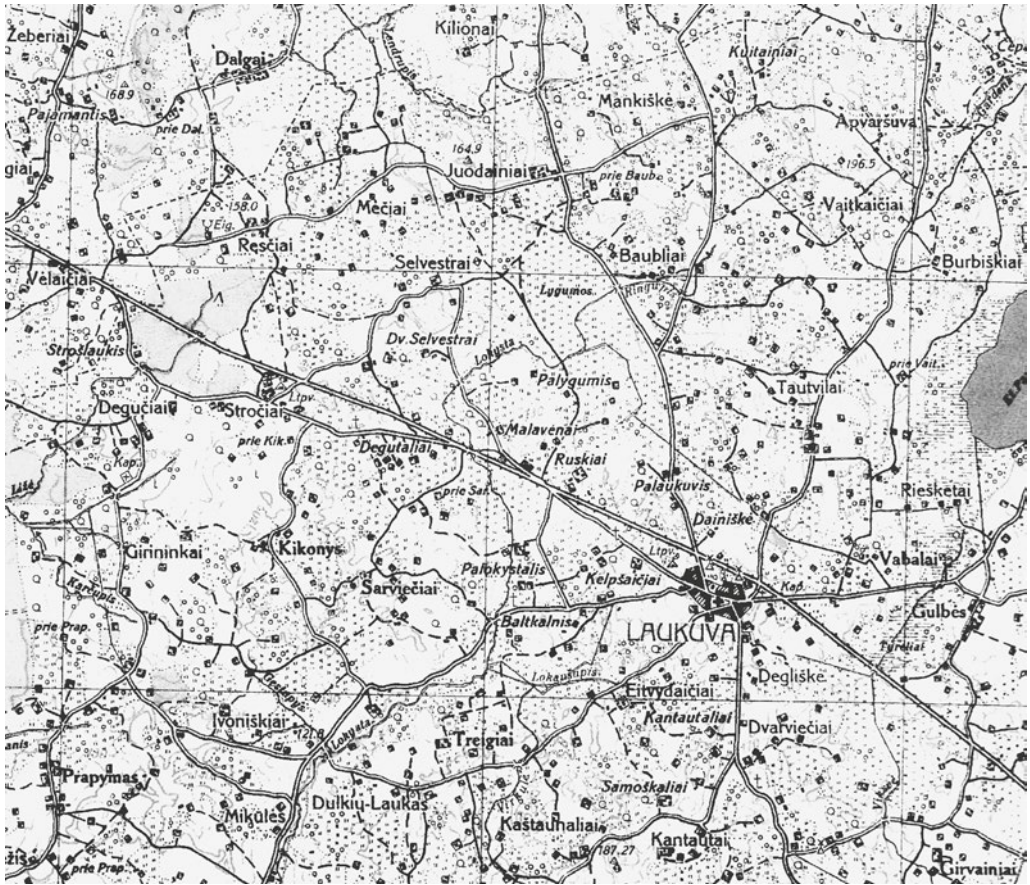

greta gyveno jo brolis Bronislovas Girčys (kalvis), Petras Montvilas, Pranas Galdikas, Vincas Stankus (kalvis), Kostas Stankus, Petras Bartkus, Pranas Jocy, Petras Vyštartas, Vincas Zakaras, (?) Serapinas, Juozas Jonikas.

*Laukuvos valsčiaus
1939 m. plano
fragmentas.
Iš Snieguolės
Jurskytės kopijos*

Senoji Jonikų sodyba

Ūkininko Juozo Joniko (gim. 1868 02 01) tėvas taip pat buvo Juozas, mama – Marijona Jonikienė (Steponavičiūtė), krikšto tėvai – bajorai Liudvikas ir Pranciška Grinaveckiai⁹.

Juozo Joniko sūnaus – taip pat Juozo – žmona buvo Apolonija Jonikienė (Liutkaitė), kilusi iš Rietavo valsčiaus. Jų šeimoje (iš 13) užaugo vaikai: Ona, Juozas, Ignacas (Ignas), Stasys, Elena.

Jonikų vienkiemis ėmė kurtis XIX a. viduryje – tai galima spręsti iš XIX a. Juozo Joniko gimimo liudijimo, sodybų planų, pastatų pamatų, išlikusių didžiulių senų liepų alėjos, klevų, uosių ir skroblų. Ši graži sodybvietė su senu sodu net melioratorių buvo palikta kaip saugotinas gamtos objektas. Jai išlikti padėjo ir tai, kad per ją (iš vakarų) rytų kryptimi

⁹ LCVA, f. 669, ap. 11, b. 10, l. 141.



tekėjo pagilintas upelis. Jis iš Sarviečių šaltinių plukdė pavasario bei rudens vandens perteklių. Senasis ūkis šeimininkas Juozas Jonikas (1868–1932) šio upokšnio žemupyje žadėjo statyti malūną. Apie tai 1992 m. pasakojo jo vaikaitis Juozas Jonikas (1919–2002), Juozo s. Ši seniau pagilinta upelio dalis buvo nepaliesta. Tik vėliau (apie 1979 m.) upokšnio aukštupyje melioratorių buvo iškastas ir pagilintas kanalas, kuris surenka šaltinių bei prie Montvilų ir Girčių buvusių pelkių ir *torpynių* (durpių duobių) vandenį.

XIX a. pabaigoje Jonikų sodyba jau buvo susiformavusi. Gyvenamasis namas stovėjo rytinėje sodybos dalyje, vienu galu į rytus, kitu – į vakarus. Už namo galo – į vakarų pusę, apie 20 m atstumu, galu į namą stovėjo svirnas (klėtis). Tarp šių pastatų, apie 7 m nuo gyvenamojo namo, buvo šulinys su betono rentiniais ir svirtimi. Tai užfiksuota XX a. trečiojo ar ketvirtojo dešimtmečio nuotraukoje, kuri padėjo atsekti tikrąją šulinio buvimo vietą. Iš užrašo antroje nuotraukos pusėje galima spėti, kad paveiksluota kažkurios anų laikų kraštotyros ekspedicijos metu. 1940 m. liepos 13 d. turto aprašyme minima, jog buvę tokie pastatai (dydžiai nurodyti metrais): gyvenamas namas – 17 x 4 x 8, sienos – rąstų, stogas – skiedrų, būklė – vidutinė, tvartas su daržine (po vienu stogu) – 18 x 4 x 6, sienos – rąstų, lentų, stogas – šiaudų, būklė – bloga, daržinė prie tvarto (po vienu stogu) – 10 x 2 x 8, sienos – lentų, stogas – šiaudų, būklė – bloga, gyvenamas namas – 14 x 2 x 8, sienos – rąstų, stogas – skiedrų, būklė – bloga. Stasio Joniko žemė iš rytų ribojosi su Stasio Lapės, iš pietų – Stasio Meištininko ir Editos Skūdavičienės, iš vakarų – Petro Montvilo, o iš šiaurės ir

*Juozo Joniko
laidotuvis.*

*Pirmoje eilėje
(iš kairės) Jonikai:
vaikaitis Juozas, sūnus
Ignas, našlė Apolonija,
dukra Elena, sūnus
Stasys, dukra Ona.
1932 m.*

Iš A. Joniko albumo



Senasis Jonikų gyvenamasis namas, apkaltas stačiomis dailylentėmis ir apdengtas skiedromis. Apie 1935 m. Iš B. Jocienės (Jonikaitės) albumo



Prie senojo namo kampo Sarviečių k. Iš kairės: Apolonija Ona Jonikienė, Elena Jonikaitė, Petronėlė Jonikienė (Kavalskaitė, vėliau – Bartašienė) su vaikais (Zosė – ant rankų, priekyje – Algirdas). Antroje eilėje (iš kairės): Stasys Jonikas su dukra Birute ant rankų, greta – P. Liutkus (?). Apie 1937 m. Iš B. Jocienės (Jonikaitės) albumo

vakarų buvo sesers Elenos Jonikaitės, perimtos iš mamos Onos Jonikienės (Liutkaitės) ir naujai įkurto vienkiemio žemė¹⁰.

Juozo sūnus Ignas Jonikas gimė 1903 m. spalio 11 d., mokėsi Rietavo progimnazijoje. 1927 m. baigė Telšių gimnaziją, 1931 m. – karininkų mokyklą Kaune. 1935 m. kovo mėnesį susituokė su Elena Laurinavičiūte, kilusia iš Ukmergės apskrities Veprių valsčiaus Slabados vienkie-

¹⁰ 1940 07 13 turto aprašymo kopija iš Birutės Jocienės (Jonikaitės) asm. dokumentų rinkinio.



mio. Ignas ir Elena Jonikai turėjo sūnų Joną Vytautą (gim. 1937 m. sausio 4 d.). 1937 m. atestacijoje nurodomos Igno Joniko asmens savybės: „Dėl karšto būdo greitai užsigauna. Kartais išsišoka, šiaip mandagus, tvarkingas, viešumoje laikosi gerai. Turi potraukį lošti kortomis“. Tarnavo įvairiuose kariniuose daliniuose. Vienas iš paskutiniųjų buvo Didžiojo Lietuvos kunigaikščio Gedimino 1-asis pėstininkų pulkas, kiti – 1-asis pėstininkų Divizijos ir Vytauto Didžiojo 3-iasis pėstininkų pulkai¹¹.

1944 m. pavasarį Ignas Jonikas raitas paskutinį kartą aplankė Sarviečiuose mamą ir seserį Elena Jonikaitę. Nuo to laiko apie jį ir jo šeimą nieko neteko girdėti. Po Lietuvos atkūrimo buvo kreiptasi į užsienio lietuvių spaudą, tačiau jokių žinių nesulaukta. Neseniai iš vieno 2004 m. leidinio sužinota, kad Ignas Jonikas mirė 1992 m. rugpjūčio 15 d. Čikagoje. Jo žmona Elena mirė dar anksčiau – 1969 m., o sūnus Jonas Vytautas – 1988 m.¹²

Stasys Jonikas (1907 04 18 – 1939 11 24), Juozo s., 1932 m. rugsėjo 18 d. susituokė su Petronėle Kavalskaite (gim. 1908 05 31).

Jis turėjo vaikus: Stanislovą Algirdą (1932 10 04 – 2003), Anicetą Birutę (1934 04 17), Zosę (Sofiją, 1935 04 18), Albiną (1937 12 26), Zitą (1939 07 04 – 2004).

Stasys Jonikas, Juozo s. buvo ne tik tvarkingas ūkininkas, bet ir aktyvus Laukuvos bendruomenės narys. Jis (1927–1938) priklausė Šaulių sąjungai. Kaip ūkininkas dalyvavo Laukuvos pieno perdirbimo bendrovės veikloje. Tas pilietiškumas nuo mažumės buvo iškiepytas tėvo. Visi užaugę vaikai buvo raštingi, o brolis Ignacas, kaip minėjome, baigė ir Telšių gimnaziją, vėliau – Kauno karininkų mokyklą.

Elena Jonikaitė (1909–1984) ir **Marcijona Stirbienė (Kavalskaitė)** (1900–1986) bei jų vienkiemis. Po Juozo Joniko (1868–1932), Juozo s., mirties Stasio Joniko seseriai Elenai Jonikaitei atiteko jos mamos Onos Apolonijos Jonikienės (Liutkaitės)

Stasys Jonikas
(1907 04 19 – 1939 11 24).
Apie 1927 m. Iš B. Jocienės
(Jonikaitės) albumo

Ignas Jonikas (1903 10 11 –
1992 08 15). Apie 1929 m.
Iš B. Jocienės (Jonikaitės)
šeimos albumo

Elena Jonikienė
(Laurinavičiūtė). Apie 1935 m.
Iš B. Jocienės (Jonikaitės)
šeimos albumo

¹¹ LCVA, f. 930, ap. 2 (J raidė), b. 118, l. 1–17.

¹² Lietuvos kariuomenės karininkai, Vilnius, 2004, t. 4, p. 86.



*Jonikų sodybos
šulinys su svirtimi,
toliau – klėtis,
dengta šiaudais.
Apie 1935 m.
Iš A. Joniko šeimos
albumo*

pusė buvusio ūkio (apie 20 ha su mišku). Apie 1935 m. Elena pasiūlė Marcijonai Stirbieniėi (Kavalskaitei), kuriai nepasisekė santuoka, kartu kurtis naujame vieniemyje. Ilgai ieškota vieta ir pasirinkta už miškelio ant kalvos – apie kilometrą į šiaurę nuo senosios Jonikų sodybos. Neteko girdėti, kas patarė čia kurtis ir kas padėjo suplanuoti sodybą. Dar ir po 40-ies metų nuo sodybos įkūrimo (apie 1975 m.) ji atrodė labai racionaliai suplanuota, gražiai apželdinta. Tikriausiai planuojant sodybą buvo naudotasi 1926 m. išleista K. Reisono knyga *Kaimo statyba* ar jo parengtais tipiniais projektais. Čia pristatome 1934 m. Tauragės apskrityje išleistos instrukcijos, reglamentuojančios statybą kaime, faksimilę¹³ (žr. p. 114).

Kadangi nuo 1935 m. Marcijona gyveno su Elena, tad visus darbus dirbo kartu. Tačiau po virtuvę brūzdė daugiau Elena. Ji buvo tvarkingesnė ir mokėjo paruošti daugiau patiekalų (ne tik kasdieninių). Ji turėjo nemažą tarpukario (1918–1940) knygų ir žurnalų bibliotekėlę. Tai – *Ūkininko patarėjas*, *Lurdas*, kulinarinių, ūkininkavimo knygų, krūvelė grožinės literatūros. Pirmoji religinės filosofijos knyga, kurią paauglystėje perskaičiau, buvo šv. *Mato evan-*



*Vienas iš trijų brolių Juozas (Juozo) Jonikas
(išvykęs uždariauti į Argentiją) apie
1935 m. (?) žuvo rūdosi kasykloje. Apie 1923 m.
Iš A. Joniko albumo*

¹³LCVA, f. 1344, ap. 5, b. 372.

gelija, o apie kitą Lietuvą sužinojau iš K. Binkio parengtos ir 1938 m. išleistos knygos *Naujoji Lietuva*. Elena pasakojo, kad pati mėgo skaityti įvairias knygas, turėjo savo nuomonę įvairiais klausimais. Dar kolūkių laikais (apie 1970 m.) buvo sulaukusi pensininkės amžiaus, tačiau pensijos negavo nė rublio, nes dėl ligos metus ar kitus nedirbo ir, anot to meto biurokratų, buvo nutraukusi darbo stažą. Tarybinio ūkio brigadininko ar pirmininko maldauti nėjo. Kadangi kartu su Marcijona gaudavo po 50 arų ariamos žemės, dar šienaujamų pievų ir ganyklų karvėms bei prieaugliui, tai reikėdavo nuravėti tam tikrą plotą tarybinio ūkio daržų, nurauti ir išdžiovinti tam tikrą kiekį linų pluošto. Ganykla buvo skirta buvusiam jų miškelyje ir gretimose pievose.

Pavasariį eidavome atstatinėti žvėrių išverstus tvorų metus ar sutvarkyti nutrauktą vielą. Tuos vyriškus darbus dažniausiai atlikdavo teta Marcijona. Jai padėdavo kas nors iš jaunesnių aplinkinių kaimynų ar giminaičių.

Elena buvo labai religinga. Retai kada praleisdavo sekmadienio pamaldas ar didžiausias bažnytines šventes. Dėl darbų sekmadienį sakydavo, kad galima dirbti tuos darbus, kurie būtini prie gyvulių priežiūros, o kiti gali ir palaukti. Jos gerajame kambaryje ant sienos kabėjo keletas religinių paveikslų. Vienas jų – apie 45 x 60 dydžio spalvota serijinė XIX a. pabaigos gerai atlikta litografija. Joje pavaizduota Marija su kūdikiu ant rankų – abu su paaukuotomis karūnomis; fone – aukos (*vótai*) – padėka už pasveikimus, kitas išmelstas malones. Šį paveikslą Elena Jonikaitė apie 1982 m. padovanojo Laukuvos bažnyčiai. (To paties paveikslo mažesnę kopiją teko matyti vienoje iš Žemaičių Kalvarijos Šv. Kryžiaus kelio koplyčių.)

Kaip minėta, Elena buvo puiki kulinarė. Švenčių progomis ar apsilankius svečiams paruošdavo skanius pietus: burokėlių, šviežių kopūstų ar pupų sriubos su mėsa, troškintos triušienos ar paukštienos su bulvėmis. Vasarojant teko paragauti ir kitokių nekasdieniškų valgių: orkaitėje, atskirai ketaus (*špyžiniame*) inde troškintų laukinių karvelių, skrudintų kiaulienos smegenų ar didžiulių širdelės formos (*červinių*) blynų, kepamų vokiškoje apverčiamoje vaflinėje.

Tarp tvarto ir namo, rytinėje sodybos dalyje, stovėjo iš statmenų lentų sukaltas namelis, vadinamas *numale*, kuriame buvo pailga – apie 1,2 m pločio, 1,3 m aukščio ir 1,8 m ilgio – duonkepė krosnis. Viršutinė jos dalis suapvalinta, priekyje, viršutinėje dalyje – dvi angos po pusę plytos dūmams išeiti. Krosnies apačioje – stačiakampė, pailga, išmūryta plytomis anga duonai ar pyragui pašauti. Visa krosnis dailiai aptinkuota moliu. Toje krosnyje Šv. Velykų proga būdavo kepami šventiniai pyragai. Kartais kaimynės paprašydavo išsikepti pyragų ar tikrų kraujinių vėdarų. Kartą teko matyti, kaip teta Elena kepė net tortą, kurį gražiai papuošė kiaušinių baltymų ir vanilinio cukraus plaktu kremu.

Po laukų darbų, ilgais rudens ir žiemos vakarais, Elena verpdavo vilnas, megzdavo kojines, pirštines, mokėjo ir austi. Šių amatų buvo išmokusi jaunystėje. Kiek



Ona Apolonija
Jonikienė.

Apie 1940 m.

Iš B. Jocienės šeimos
albumo

pamenu, apie 1974–1979 metus gerojoje troboje buvo pasistačiusi stakles ir daug audė. Audinių raštus pasirinkdavo pasitarusi su garbaus amžiaus audėja, gyvenusia Sarviečių ir I(e)voniškio paribyje (pavardės neatsimenu). Jos austomis lovatiesėmis (*kapomis*) su baltais, juodais ataudais ir auksiniu, žaliu dirbtiniu šilku buvo aprūpinti artimi giminaičiai ir kaimynai. Ir gyvenime, ir nuotraukose būdavo santūri, kartais net rūstoka. Retsykiais nepasvėrusi pasakydavo ir griežtesnį žodį, vėliau dėl to gailėdavosi, atsiprašydavo. Su giminių vaikais bendraudama vadovavosi iš tėvų ir senelių paveldėtomis (suaugusiems ir kitiems šeimos nariams skirtomis) pagarbos normomis. Mums, vaikams, smarkiai nusi kaltus, liepdavo klauptis prieš tėvą, atsiprašyti ir pabučiuoti ranką. Už ką nors bausdama, dažnai pakartodavo savo sesers Onos Kėdavičienės (Jonikaitės) mėgtą posakį: *Mylu kap dūši, kretu kap grūši*. Jei kuris žmogus garsiai kalbėdavo ar be reikalo rėkdavo dėl menkniekio, pyktelėjusi tarsteldavo: *Ko čia kruoki, ar šūds skylės narund*.

Teta Marcijona (ją dažniausiai vadindavom *ciocce, ciocele, Marcele*) per savo nelengvą gyvenimą buvo daug patyrusi. Tačiau visada išliko optimistė. Retai kada iš jos išgirdavai nusiskundimų ar dejonijų. Ji buvo labai imli visokiems darbams, o vyriškus darbus dirbo turbūt iš pareigos: tvėrė tvoras, lopė prakiurusį šiaudinį daržinės stogą, ruošė malkas žiemai, iš eglių šaknų ir žilvičių pynė krepšius, vijo pančius. Labai mokėjo bendrauti su vaikais. Juos mokydavo peiliuku iš žalio karklo išdrožti dūdelę ar skudutį iš tuščiavidurio gurgždžio, arba švilpynę iš žąsies plunksnos. Mokydavo, kaip bulviniu krepšiu, pritvirtintu prie karties (*keselii*), gaudyti karosus, kaip be siūlo ar vielos (su ta pačia beržo šakele ar žilvičiu) susirišti beržinių šluotų ar vantų. Kaimynai, giminės dažnai ją kviesdavosi namų saugoti (*i numsgarius*) – prižiūrėti mažamečių vaikų bei ūkio šeiminkams kelioms dienoms išvykus į kelionę ar pas gydytojus.

Antrojo pasaulinio karo metais (apie 1943 m.) kartu su kitais laukuviškiais ji buvo priverstinai išvežta į Vokietiją darbams. Ten dirbo stambiame vaismedžių ūkyje: rinko obuolius, kriaušes, uogas, jas rūšiavo, krovė į sirupo talpas. Pasakojo, kad ne kartą, paslapčia nuo sargybos, per tvorą perduodavo vaisių praeinančiai leisgyvei karo belaisvių miniai. Šiurpi karo tikrovė, sunkus alinamas darbas ir tėvynės ilgesys



Elena Jonikaitė ir Marcijona Stirbienė (Kavalskaitė) – bendro likimo ir gyvenimo draugės Sarviečių k. Apie 1965 m. Iš B. Jocienės (Jonikaitės) albumo



*Linų rovejėlės.
Juodainių tarybinio
ūkio Sarviečių k.
laukuose. Pirmoje
eilėje (iš dešinės)
pirma Danutė
Bartašiūtė, ketvirtoje
eilėje pirma
(iš dešinės) Elena
Jonikaitė ir kt.
Apie 1961 m.
Iš Danutės
Srėbaliienės
(Bartašiūtės) albumo*



*Elenos Jonikaitės ir Marcijonos Stirbienės
(Kavalskaitės) vienkiemis iš vakarų pusės
prieš melioraciją. 1979 06 24. Guašas.
Piešė Virginijus Jocys*

paragino bėgti. Per įvairias kariuomenės užkardas, padedama dėdės (iš mamos pusės) pasiekė Lietuvą. Per karo sumaištį Elenos ir Marcijonos vienkiemyje (Sarviečių k.) kurį laiką gyveno žydaite, vėliau – kita – pasiklydusi rusų karininko žmona. Pokario metais naktimis ūkyje apsilankydavo partizanai, dienomis – sribai.

Kiek pamenu, Marcijonos žinioje buvo didžiulio sodo veisimas ir priežiūra. Jis greičiausiai buvo užveistas dar iki 1940 m. Galime tik spėlioti, ar ne būdama priverstiniuose darbuose Vokietijoje buvo išmokusi naujų sodo priežiūros subtilybių. Mokėjo skiepyti, genėti, gydyti nuo žievės vėžio, namų sąlygomis pasidaryti sodo tepalą (iš eglės saku, kiaulės taukų ir kitų priedų). Savo patirties ir patarimų nešykštėjo kaimynams ir giminaičiams, keisdavosi vaismedžių, uogakrūmių sodinukais. Nors sodas užėmė daugiau kaip 1 ha ploto, tačiau tai nebuvo pramoninis sodas; daugiau tai atgaiva dūšiai, paskanauti patiems, pavaišinti gimines ir kaimynus, vieną kitą kilogramą parduoti turguje. Dar derėtų prisiminti su sodo tręšimu susijusią tradiciją, kuri buvo gana pragmatiška, bet vėliau suvokiau jos simbolinę prasmę. Susirgęs nežinoma liga ir nugaišęs kuris nors naminis gyvulys (paršelis, triušis, veršis...) būdavo pakasamas po viena ar kita obelimi, kuri kitais metais atsidėkodavo gausiu derliumi. Taip viena gyvybė, pavirtusi trąša, atgimdavo kitu pavidalu – vaisiumi. Marcijona svajonoje apie erdvų akmeninį rūšį, kurio lentynose, dėžėse turėtų puikuotis įvairių rūšių obuoliai, kriaušės. Šiai svajonei nebuvo lemta išsipildyti – sutrukdė melioracija.

Žmonės prisimena ją turėjus gerą ranką prie gyvulių: arklių, šunų, karvių. Vienu metu kolūkyje dirbo prie arklių. Kaip pati pasakojo, ne kartą teko „išvažinėti“ nekinkytus arklius. Arklių kinkydavo į šlajus net nesant sniego, kad jis



Prie savo nebaigto įrengti namo kampo iš pietryčių pusės. Iš dešinės: Elena Jonikaitė, jos sesuo Ona Kėdavičienė (Jonikaitė), gyvenimo ir likimo draugė Marcijona Stirbienė (Kavalskaitė) ir jos seserėnas Leonardas Bartašius. Apie 1960 m.



Elena Jonikaitė su brolio Stasio vaikaite Irute Kazlauskaite. Apie 1961 m. Iš B. Jocienės šeimos albumo



Iškyloje. Pirmoje eilėje (iš kairės): Marcijona Stirbienė (Kavalskaitė), jos brolis Juozas Kavalskis. Antroje eilėje – Kazys Stirbys, Petronėlė Kavalskaitė su drauge. 1929 m. Iš Petronėlės Bartašienės (Jonikienės-Kavalskaitės) albumo



Marcijona Stirbienė savo sode. Apie 1970 m. Iš B. Jocienės (Jonikaitės) šeimos albumo



Marcijona Stirbienė (Kavalskaitė) veda arklius į ganyklą. Apie 1960 m. Iš B. Jocienės (Jonikaitės) šeimos albumo

Marcijona Stirbienė (Kavalskaitė) su šuneliu Remeziu. Apie 1968 m. Iš B. Jocienės (Jonikaitės) šeimos albumo

priprastų prie važnyčiojo komandų, neapverstų jo ir nesužalotų. Man pačiam ne kartą teko pajusti Bėrio karčių plazdenimą tetai Marcijonai važnyčiojant – atsistojus vežime ir pasileidus nuo Baltkalnio, senuoju keliu pro buvusį Lapės ūkį, per Palokystalį, vietos keliuku link Sarviečių. Dulkių kamuolys lėkdavo iš paskos, o aš laikydavausi už gardžių, kad neišskrisčiau mestelėtas nuo dugninės.

Petronėlė Bartašienė (Kavalskaitė-Jonikienė) ir Leonardas Bartašius (1909–1992). Petronėlė Kavalskaitė, kaip ir jos sesuo Marcijona, buvo kilusi iš Payžnio kaimo. Anksti mirus mamai Konstancijai Kavalskienei (Norkaitei), vaikai augo globojami tėvo Juozo Kavalskio ir giminaičių. Tėvas buvo gabus siuvėjas; to amato buvo pramokusios dukros ir sūnus Jonas. Jaunimui teko anksti ieškoti pragyvenimo, todėl, kol išmoko amato, teko dirbti įvairiausių sezoninius ir padienius darbus pas ūkininkus. Į Sarviečius darbuotis atvyko Marcijona, po to – Petronėlė, kuri, kaip jau minėta, ištekėjo už Stasio Joniko. Jam mirus, antrą kartą ištekėjo už Leonardo Bartašiaus.

Jis buvo tarnavęs Lietuvos kariuomenėje ir turėjo vyresniojo puskarininkio laipsnį. Tarpukariu priklausė Šaulių sąjungai, buvo sporto instruktorius, kartą vedęs ir išsiskyręs. Vedęs našlę Petronėlę Jonikienę (Kavalskaitę) ėmėsi globoti jos penkis mažamečius vaikus.

Leonardas buvo šulinių meistras, kompanijos žmogus, mėgęs pasakoti įvairius nutikimus ir istorijas. Jas pagražindavo palyginimais arba draugiškais kaimynų pašiepimais. Pasakodavo iš kitų girdėtas istorijas apie Treigių, Bilionių, Burbiškių vietas. Mokėjo gražiai, eiliuotai, tam tikru balso tembru ir tonacija pamėgdžioti Laukuvos, Požerės, Varnių, Kaltinėnų bažnyčių varpų skambesį. (Apgailestauju, kad nespėjau to užrašyti.) Jis buvo smalsus ir imlus naujovėms. Būdamas jau per 60 metų išsilaukė vairuotojo teisių egzaminus. Dėl kojos traumos įsigijo automobilį su rankiniu valdymu. Kol nebuvo labai įgudęs važiuoti, artimiesiems įvarydavo baimės.

Abu susilaukė dar penkių vaikų: Levuko, Danutės, Albinos, Vytauto, Petruko. Šeimai reikėjo smarkiai suktis. Vyresnieji paaugę ėmėsi įvairių darbų: kas kolūkyje, kas Klaipėdoje. Vyresniosios dukros ištekėjo, sūnūs buvo paimti į kariuomenę. Apie 1950 m. iš senosios Jonikų sodybos išrinkę sveikesnius rąstus Leonardas ir Petronėlė Bartašiai susirentė naujus namelius – apie tris šimtus metrų į pietryčius nuo senosios Jonikų



Petronėlė ir Leonardas Bartašiai sidabrinių vestuvių proga. 1974 m. Sarviečiai. Iš Danutės Srėbaliienės (Bartašiūtės) šeimos albumo



sodybos, ant gražaus skardžio su vaizdu į Baltkalnį ir Treigius. Rytiniame šlaite užveisė sodą. Vasaros metu čia netrūkda-vo svečių: apsilankydavo sūnūs, dukros su šeimomis, kiti giminaičiai¹⁴. Pagrindinė šventė būdavo ne Škaplierna (Laukuvos parapijos atlaidai), o gegužės pabaigoje – Petronėlės Bartašienės (Kavalskaitės-Jonikienės) gimtadienis. Požiūris į religines šventes buvo santūrus tiek Leonardo, tiek Petronėlės. Mane sudomino močiutės (*babos*) Petronėlės pasakojimas, kad kuriantis kolūkiams (apie 1949 m.) Sarviečių kaimo kapinaitėse jie pastatydino ažuolinį kryžių su viltimi, kad bus lengviau gyventi. Ši sena tradicija visiškai priešinga naujai atneštajai ideologijai. Ar gyvenimas tuo metu pagerėjo, kiekvienas pajuto ir suprato savaip. Ištremtos sarvietiškių ir kitų Laukuvos valsčiaus gyventojų šeimos bei primestas broliškasis karas liudijo ir ką kita.

Kadangi Leonardo ir Petronėlės Bartašių šeima buvo gausi, pokariu nenukentėjo. Suaugę ir jaunesni šeimos nariai (kaip ir kiti gyventojai) turėjo dirbti tam tikrą skaičių darbadienių kolūkiuose ir tarybiniuose ūkiuose. Petronėlė Bartašienė, užauginusi dešimt vaikų, buvo gerbiama: apdovanota motinystės garbės aukščiausiu to meto apdovanojimu. Apie 1974 m. Leonardas ir Petronėlė šventė bendro gyvenimo sidabrinės sukaktuves.

1978 metais, Sarviečiuose burzgant melioratorių traktoriams, Leonar-

Jonikų-Bartašių šeimyna: (iš kairės) stovi Sofija su vyru Antanu Kazlausku, greta – Albinas Jonikas, mama Petronėlė Bartašienė (Jonikienė), šalia jos stovi duktė Danutė, dešiniau sėdi Marcijona Stirbienė. Viduryje susiglaudę Birutė (Jonikaitė) ir Kazimieras Jociai. Šalia jų – Petrukas Bartašius. Priekyje kairėje tupi Zita Jonikaitė, dešinėje – Leonardas Bartašius. Apie 1956 m. Iš A. Joniko šeimos albumo

¹⁴Statkevičius V. Pobūvių kultūra Laukuvos apylinkėse. *Etnografiniai tyrinėjimai Lietuvoje 1981 ir 1982 metais*, Vilnius, 1983, p. 104–107.



Iš kairės: Petronėlė Bartašienė (Kavalskaitė) su seserimi Marcijona Stirbiene (Kavalskaite), savo ir brolio dukromis. Apie 1962 m. Iš Danutės Srėbaliienės (Bartašiūtės) albumo



Petronėlės ir Leonardo Bartašių vaikų ir vaikaičių iškyla. Sarviečių k. Apie 1969 m. Iš B. Jocienės (Jonikaitės) šeimos albumo



*Petronėlės ir Leonardo
Bartašių namas
Sarviečių kaime
(iš vakarų pusės).
Apie 1972 m.
Iš B. Jocienės
(Jonikaitės) šeimos
albumo*

*Petronėlės Bartašienės
(Jonikienės) 95 metų
jubiliejus. Pirmoje
eilėje (iš kairės):
Aniceta Birutė Jocienė
(Jonikaitė), jubiliatė,
Sofija Kazlauskienė
(Jonikaitė). Antroje
eilėje: Albina
Baranauskienė
(Bartašiūtė),
Danutė Srėbaliėnė
(Bartašiūtė), Albinas
Jonikas, Vytautas
Bartašius.
2003 05 31, Klaipėda.
L. Srėbaliaus nuotr.*



*Juozo Stirbio sodyba
Palokystalyje.
Apie 1954 m.
Iš B. Bukauskienės
(Stirbytės) šeimos
albumo*



das ir Petronėlė Bartašiai nusipirko naujus namelius ir išsikėlė į Gatautiškės gyvenvietę už Požerės. Ten pagyveno kelis metus. Vėliau, pablogėjęs Leonardo sveikatai, abu tėvai priėmė dukros Danutės Srėbalienės kvietimą ir apsigyveno Klaipeidoje, Tauralaukyje. Leonardas Bartašius pasimirė 1992 m., palaidotas Lau-

Prie gimtojo namo. Centre sėdi Andriejus ir Birutė Bukauskai, stovi (iš kairės): Virginijus ir Regina Bukauskai, Artūras Bukauskas, Kazys ir Laima Palekai, Birutė Bukauskaitė, Romualdas Bukauskas. Apie 1986 m. Palokystalis. Iš B. Bukauskienės (Stirbytės) šeimos albumo

kuvoje. Petronėlė Bartašienė 2003 05 31 šventė 95 metų jubiliejų. Ji kartu su buvusia kaimyne Agne (Agnieška) Grikšiene (Indrijaityte) (2004 m. šventusia 100 metų) 2005 m. buvo vyriausios buvusio Sarviečių kaimo senolės. Petronėlės Bartašienės (Jonikienės, Kavalskaitės) šeimos kamieno šakos tankios ir plačios: iš 10 vaikų po pasaulį pasklido pulkas vaikaičių ir provaikaičių, kurių bendras skaičius kartu su vaikais viršija šimtą ir džiugina senolę jai dar gyvai esant.

Skirtingus likimus patyrė kaimynai. Pranas Galdikas, sutikęs Naujuosius 1945 metus, buvo sušaudytas sovietų NKVD kareivių, namai sudeginti. Vienas iš pretekstų – nėjo į sovietų kariuomenę. Apie to meto žudynes rašė tų įvykių liudininkė L. Baltrušaitienė šios knygos straipsnyje apie Juodainių kaimą. Našlė likusi su vienu sūnumi Algirdu neteko pastogės. Vėliau savo jėgomis ir su kaimynų pagalba ant tų pačių pamatų pasistatė namą su gyvenamąja ir ūkine dalimis.

Prano Galdiko brolis karo pabaigoje buvo pasitraukęs į Vakarų Europą, vėliau – į Australiją. Apie 1978 m. buvo atvykęs į Vilnių pasimatyti su giminėmis.

Palokystalyje (XIX a. antrojoje pusėje tokiu pat pavadinimu buvusio palivarko vietoje), greta Sarviečių kaimo, XX a. pradžioje ūkininkavo du ūkininkai: Juozas Stirbys ir Jonas Galdikas.

Juozas Stirbys, kaip tvarkingas ūkininkas, su šeima buvo ištremtas į Sibirą. Jų didelė, ilgaamžė sodyba išliko nenusiaubta, nes tremties išvengusi namie liko Onos Stirbienės (Jocytės) sesuo Ieva Jocyte. Juozas Stirbys mirė tremtyje. Dukra Birutė Bukauskienė (Stirbytė) jau atkūrus Lietuvos nepriklausomybę, kaip ir kiti tremtiniai, parsigabeno tėvelio palaikus į gimtinę perlaidoti.

Grįžusi iš tremties ji kurį laiką dirbo tarybiniame ūkyje, vėliau ištekėjo už Andriaus Bukausko, susilaukė penkių vaikų: Virginijaus, Laimos, Birutės, Romualdo, Artūro. Ne kartą vaikystėje ir vėliau teko svečiuotis šioje šeimoje, klausytis tetos Birutės ir dėdės Andriaus subtilaus žemaitiško humoro, vaišintis gardžiais patiekalais. Dėdė Andrius, neieškantis žodžio kišenėje, dalyvaudavo nesudėtingų pjesių pastatymuose Ruskių kultūros namų salėje. Visi vaikai, būdami darbštūs, išgijo specialybes ir prisitakė prie miestų gyvenimo iššūkių, gyvena ir darbuojasi. Birutė ir Andrius Bukauskai 2006 m. šventė savo septyniasdešimtmečius.



Birutė Bukauskienė (Stirbytė, iš kairės) su draugėmis Danute ir Maryte.

Apie 1961 m. Sarviečiai. Iš Danutės Srėbaliienės (Bartašiūtės) šeimos albumo



Jų vienintelė iš aplinkinių kaimų šimtametė troba, nors ir girgždėdama, tebestovi iki šių (2005 m.) dienų. Savo išvaizda primenanti Sarviečių ir Palokystalio kaimų klestėjimą, ji žavi savo liaudiškų architektūros formų paprastumu, to meto meistrų nagingumu.

Ten pat, Palokstalyje, dar XIX a. antroje pusėje iš I(e)vonišio dvaro palivarko susiformavusių dviejų ūkių vienas priklausė **Galdikams**. XX a. pradžioje ūkį valdyti perėmė Jonas Galdikas. 1935 m. mirė jo mama Magdalena Galdikienė (Liatukaitė). Šeimoje buvo šnekama, kad mama artimai giminiavosi su generolo Prano Liatuko šeima (G. A. Ežerskienės (Galdikaitės) 2005 m. nuoroda). Nuotraukoje matome, kad velionę į paskutinę kelionę palydi sūnūs, dukros, kiti giminiaičiai, tarp vargonininko ir klebono matome kaimynus Stasį ir Petronėlę Jonikus ir kt. Bendravimas, talkinimas, pagalba ir atjautimas netekties valandą buvo to meto kaimo bendruomenės gyvavimo pagrindas. Tad nenuostabu, kad šermenų nuotraukose dažnai atpažįstame ne tik giminių, bet ir kaimynų veidus. Velionės Magdalenos Galdikienės (Liatukaitės) vaikai: sūnūs – Jonas ir Pranas, dukros – Marijona ir Barbora tuo metu jau buvo suaugę. Vieno iš Palokystalio vienkiemio šeimnininkai Jonas ir Ona Galdikai užaugino dvi dukteris: Grasildą Albina ir Eugeniją.

Grasilda Albina ištekėjo už Jono Ežerskio. Juodu užaugino ir išleido į gyvenimą taip pat dvi dukras: Rimą (medikę), Liną (pedagogę, ekonomistę). Grasilda ir Jonas Ežerskiai, kaip ir kaimynai Bukauskai bei Girčiai, dirba savo prosenolių žemę. Domisi žemės ūkio veiklos tendencijomis Lietuvoje bei užsienyje ir apdairiai plėtoja ekologinį ūkį¹⁵.

Magdalenos Galdikienės (Liatukaitės) laidotuvės. Iš kairės: vargonininkas S. Jurgutis, Stasys Jonikas, klebonas J. Eičas, velionės brolis Liatukas, sūnus Jonas su žmona Ona Galdikiene, už kryžiaus – velionės dukros Marijona ir Barbora, greta jos – velionės sūnus Pranas Galdikas. 1935 m. Iš G. A. Ežerskienės (Galdikaitės) albumo

¹⁵ Žukauskas P. Laukuviškiai Ežerskiai džiaugiasi ekologiniu ūkininkavimu, *Šilo aidas*, 2006, kovo 9.

Kita Jono ir Onos Galdikų dukra Eugenija ištekėjo už Jono Kačinausko, susilaukė trijų sūnų. Sūnūs įgijo specialybes, kuria savo ateitį: Jonas – žemėtvarkos specialistas, Vytautas – buhalteris, Saulius – technikas.

Girčiai. Viena iš gausiausių Sarviečių kaime buvo Girčių giminė.

Kazimiero Girčio šeimoje augo Aniceta, Antanas, Petras, Vacys, Onutė, Stefa, Stasys, Kazys ir kiti, kurių vardų neatsimenu. Kazimieras – šeimos galva – buvo puikus medžio meistras. Jis gamino namų apyvokos daiktus ir ūkio padargus. Kartu gyvenęs Kazimiero brolis Bronius Girčys buvo kalvis – kalė dirbinius iš metalo. Kitas brolis – Antanas Girčys – gyveno Mikūlių kaime. Su Kazio Girčio šeimos palikuonimis Elena ir Marcijona palaikė artimus ryšius. Kazimiero sūnūs (Stasys, Antanas ir Petras), apsidirbę savo ūkyje, padėdavo joms šienauti ar talkindavo kituose darbuose. Į atmintį įstrigo pasirengimas Stasio Girčio vestuvėms. Elena ir Marcijona, kaip kaimynės, parengė dovaną – didžiulį, papuoštą žvakėmis sietyną jauniems: iš žilvičių padarė sietyno karkasą, iš raudonųjų burokų (juos išskobusios) – laikiklius septynioms ar devynioms žvakėms, o miške pririnktais pataisais viską gražiai apipynė. Tiksliai nepamenu, ar tuo metu (apie 1971 m.) Girčių name jau buvo elektra, tačiau netoli jaunųjų palubėje kabėjęs sietynas su degančiomis žvakėmis ir rausvai švytintys burokai bent man atrodė išpūdingai. Teta Marcijona (kaip viena iš aktyviausių kiekvieno didesnio renginio dalyvių) apsigaubusi balta drobule sakė linkėjimus ir pamokymus jauniems, sugraudino ir pralinksmino ne vieną.

Kazimiero Girčio troba stovėjo ant kalvelės krašto, vienu galu į šiaurę, kitu – į pietus, fasadu – į rytus. Tvartas su daržine – apie 60 m pakalniau trobos, lygiagrečiai su keliuku į Sarviečius.

Greta Kazimiero Girčio buvo giminaičio Vincento Girčio sodyba. Jo sūnus Vincas vedė Antano Grikšo dukterį Zitą, susilaukė dviejų vaikų. Prasidėjus melioracijos antrajam etapui Sarviečių kaime (apie 1979 m.), jie nusipirko sodybą Laukuvos miestelio pakraštyje (greta Kelpšaičių parko, prie Kvėdarnos kelio) ir išsikėlė ten. Po Lietuvos Nepriklausomybės atkūrimo Sarviečiuose susigražinta žeme naudojasi ir šiandien.

Vos ne pačiame Sarviečių kaimo viduryje (važiuojant nuo Žemaičių plento), apie kilometrą nuo Elenos Jonikaitės ir Marcijonos Stirbienės vienkiemio, dešinėje kelio pusėje stovėjo sena Juozo Girčio sodyba. Jo žmona Juzefa Girčienė (Norvydaitė) buvo kilusi iš Tverų valsčiaus Medsėdžių kaimo. Jų žemaitiška (statyta apie XIX a. pabaigą) dviejų galų (apie 8 x 14 m dydžio) troba stovėjo kalvelės pakraštyje galais iš šiaurės vakarų į pietryčius. Trobos stogas šiaudinis, nusklembtais kampais, gražiai žaliai apsamojė. Įeinant į trobą iš šiaurės pusės, priemenėje, giliau (apie 4 x 2 m ploto) – atviras kaminas su ugniakuru, kablys ketaus katilui (*špyžiniam variniui*) pakabinti. Kaminas ties namo kraigu siaurėjo; per jį buvo matyti dangus. Šioje namo dalyje gyveno Irena Girčytė (Juozo), augino vienturtę dukterį Dalią. Pietrytinėje namo dalyje gyveno Petras Girčys ir jo invalidė sesuo Agnė, kurią jis karšino.

Pakalniau, į šiaurės pusę nuo trobos, buvo visas ūkinis kiemas. Stovėjo kiaulių tvartelis, priešais jį – nedidelis tvartas gyvuliams, dar toliau – daržinė. Kiek pamenu, mediniai dvivėriai vartai į daržinę turėjo ir medinius vyrius, t. y. abiejų pusių vartų varčių statramsčiai buvo įremti į duobutes plokščiuose akmenyse, padėtuose iš abiejų angos staktos pusių. Viršutinėje vartų dalyje varčių statramsčiai, apkabinti natūralių

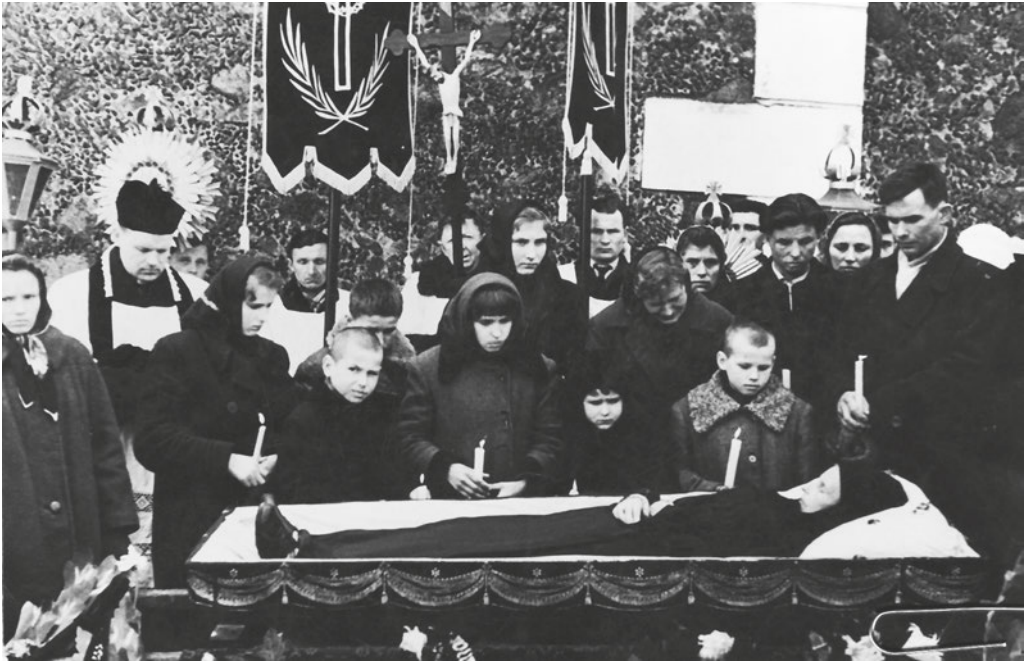

kilpa išlenktų šakų ir pritvirtinti prie staktų, prilaikydavo visą varčią ją atidarius iki galo.

Petras Girčys buvo gal kiek ir rūstoko būdo, bet labai draugiškas kaimynas. Jo žemė iš pietryčių ribojosi su Juozo Joniko, vėliau – Juozo dukters Elenos Jonikaitės, iš vakarų ir šiaurės – su Kazimiero Girčio ir brolio Juozo Girčio žemėmis. Elenos ir Marcijonos vienkiemyje Petras Girčys apsilankydavo kas antrą dieną pasiimti spaudos. Prie jų namo sienos buvo pakabinta tipinė medinė pašto dėžutė su daugybe skyrelių. Paštą ateidavo pasiimti artimiausi Sarviečių kaimo gyventojai. Petras Girčys, pasiėmęs spaudą, dažnai užeidavo į vidų, išitaisydavo virtuvėlėje prie stalo, su Marcijona ir Elena pasikeisdavo kaimo, kolūkio bei parapijos naujienomis. Aptardavo orus, pasipasa-kodavo, ką vienais ar kitais metais pasėjo, kas užderėjo. Šie-napjūtės ar rugiapjūtės metu vieni kitiems kaimyniškai talkindavo. Petras su Mar-cijona ir Elena pasidalydavo patirtimi apie ūkiškus darbus. Kartą pavasarį, vieną pavakarį prašnekus apie sula, kitą dieną beateinas nešinas mediniu vamzdeliu ir rankiniu grąžtu. Pasiteiravo, į kurį iš dviejų trisdešimtmetčių klevų gerajame kieme galima gręžti. Išgręžęs įtaisė vamzdelį, per kurį sula lašėjo į apačioje padėtą indą. Kelias dienas atėjęs spaudos mėgavosi ir sula.

Pats laikė porą bičių avilių, domėjosi jų priežiūra, patardavo Elenai ir Mar-cijonai, kurios taip pat laikė po avilį bičių. Dėdė Petras – taip jaunesni jį vadin-davome – ne kartą yra kvietęs kopinėti medaus. Turėjo *medsukį*, pats darėsi rėmus koriams ir kitus bitininkavimo reikmenis. Jo aviliai stovėjo prie naujosios trobos, kurią buvo pasistatęs per kelis šimtus metrų į pietus nuo tėvų sodybos. Šalia stovėjo

Kazimiero Girčio žmonos Stasės laidotuvių. Prie karsto vaikai (iš kairės): Stefutė, Antanukas, Petriukas, Onutė, Aniceta, Vacys, Stasys, Kazys. Vėliavą laiko Vincas Girčys, kryžių – Petras Girčys. Apie 1964 m. Iš G. A. Ežerskienės (Galdikaitės) albumo



*Sarvietiškųjų Vinco
Girčio ir Zitės
Grikšaitės vestuvės.
Palydoje – giminaičiai
ir kaimynai.
Apie 1960 m.
Iš A. ir A. Lukošių
šeimos albumo*

*Kaimynų suėjimas.
Pirmoje eilėje antra
iš dešinės – Elena
Jonikaitė, viršutinėje
eilėje pirmas iš
dešinės – garsus
Sarviečių k. medžio
meistras Petras
Girčys. Apie 1965 m.
Iš V. Galdikienės
(Liutkaitės) albumo*

plūkto molio tvartas su greta po vienu stogu pristatyta daržine. Naujoji troba buvo ne iki galo įrengta, todėl naudota kaip stalių dirbtuvės. Pasieniais stovėjo stelažai su medžio ruošiniais: stebulės ratams, pavažos rogėms, šulai kubilams, statinėms (*bačkoms*) ir kt. Atskiroje lentynoje prikrauta įvairiausių buteliukų: terpentino, aliejaus, deguto, pokosto (*aksolio*), dažiklių, beicų ir kitokios staliui būtinos „chemijos“. Vaikystėje dėdės Petro dirbiniai, jų ruošiniai, drožlių ir terpentino kvaipas mane labai traukė. Sutikdavau ir palydėdavau žvilgsniu šiek tiek paslaptinę kaimyną, ateinantį į Elenos ir Marcijonos vienkiemį. Jis kartais panėšėjo į kažkurį



Agnieška ir Antanas Grikšai pavasarį apžiūri bitutes. Apie 1976 m. Iš A. ir A. Lukošių šeimos albumo

Jocių šeima: (iš kairės) sėdi žmona Juzefa, šalia – sūnus Juozas, duktė Danutė, vyras Pranas Jocys, už jų stovi sūnus Pranas. 1956 05 01. Sarviečių k. Iš B. ir A. Bukauskų šeimos albumo

Juozas Jocys. Apie 1967 m. Iš B. ir A. Bukauskų šeimos albumo



Kikonų pradžios mokykla (Prano Jocio name). Sarviečių k. 1961 m.

Iš G. A. Ežerskienės (Galdikaitės) albumo



Mokslo metų pabaigos šventė Kikonų pradžios mokykloje.

Sarviečių k. 1963 m.

Iš G. A. Ežerskienės (Galdikaitės) albumo

apaštalą – šv. Petrą ar kuri kitą. Žiemos metu ateidavo šilčiau apsirengęs – su ausine kepure, kurios galai užversti į viršų palaidai tabaluodavo. Rankoje nešdavosi lazda, porą sprindžių ilgesnę už jį patį. Jo veidas buvo keistokas, nes lūpos truputį susuktos paralyžiaus. Elena pasakojo, jog taip atsitikę karštą vasarą geriant šaltą vandenį.

Kito kaimyno – Juozo Jocio – sodyba buvo vakarinėje Sarviečių kaimo dalyje. Namas turbūt tarpukariu buvo naujai perstatytas, stačiakampis, nes aplink ir mansardoje turėjo daug langų. Tarp Jocių ir Vyštartienės sodybų buvo vieta, kur stovėjo kryžius. Ją vadindavo *šventorine*, nes ten susirinkdavo kaimynai giedoti gegužinių (*majavų*) giesmių¹⁶.

Apie 1960 m. šioje Prano ir Juzefos Jocių sodyboje Sarviečiuose buvo įkurta Kikonų pradžios mokykla, kurią lankė aplinkinių sodybų vaikai. Čia veikė ir vakarinė mokykla jau dirbančiam aplinkinių kaimų jaunimui. Pradinės mokyklos mokytoja penkerius metus (1960–1965) dirbo Albina Grasilda Ežerskienė (Galdikaitė). Nuo 1966 m. mokytojavo Virginija

¹⁶ Birutės Bukauskienės (Stirbytės) nuoroda (2006, birž. 29).



Kikonių vakarinės septynmetės mokyklos 6-os klasės mokiniai su mokytoja (sėdi) Grasilda Albina Ežerskiene (Galdikaite). Pirmoje eilėje (iš kairės): Angelė Vyštartaitė, Eugenija Galdikaitė, Elena Vitkauskaitė, antroje eilėje (iš kairės): Kazys Girčys, Kazys Vyštartas, Pranas Jocys. Sarviečių k. 1964 m. Iš G. A. Ežerskienės (Galdikaitės) albumo

Zabetienė. Atokesniuose kaimuose – Stročiuose, Kontautėliuose, Palokystyje, Stirbiškėje ir kt. – taip pat veikė pradžios mokyklos. Jos išnyko sumažėjus vaikų. Žmonėms išsikėlus į gyvenvietes ir miestus ištuštėjo kaimai.

Grikšai. Šiaurinėje Sarviečių kaimo dalyje buvo Agnės (Agnieškos) ir Antano Grikšų sodyba. Jų gausios šeimos atžalos pasklido po įvairius miestus, tačiau Edmundas (vietiniai vadindavo Admiu), Albinas, Agnė ir Zita liko Laukuvos parapijoje. Būdavo gražu, kai šienapjūtės metu (apie 1974 m.) Antanas vyresnysis pievoje pjaudavo pirmąją pradalgę, o iš paskos – sūnūs, žentai. Taip nusidriekdavo penkių, kartais septynių šienpjovių vora. Vėliau į pirmą vietą stodavo kiti sūnūs. Agnieškos ir Antano Grikšų vaikai buvo labai darbštūs. Baigiantis dienos darbams ar norėdamas pasisėdėti Antanas pakartodavo savo dažną priežodį: „*Matytum matytum vakiukā po rubliuką*“. Iš pradžių ši frazė reiškė „susimesti“ pinigų ir nusipirkti kokį buteliuką, vėliau tapo neatskiriama vardo dalimi.

Kiek pamenu, Grikšai su kaimynais sugyveno gerai. Kadangi laikė daug gyvulių, tai atsirasdavo šnekos apie pievas, ganyklas. Albinas ir Admis dažnai lankydavosi Elenos ir Marcijonos vienkiemyje, talkindavo per šienapjūtę, *mašinautę* (padėdavo iškulti suvežtus rugius, miežius). Javapjūtė kombainininkams būdavo pragariškas laikotarpis. Iš pradžių turėdavo iškulti kolūkių javus, o tik vėliau – vakarais, naktimis – leisdavo kultū vadinamiesiems „arininkams“. Gretimų sklypų kaimynai užsiimdavo eilę vienas po kito. Kombainininkai (dauguma jų į dienos pabaigą) būdavo panašūs į kaminkrėčius – spindėdavo tik akys. Per vakarą, iki vidurnakčio, kitas sugebėdavo iškulti net dešimties „arininkų“ javus, sukrautus kūgiuose ar tiesiai nuo dirvos. Užkąsdavo paskubomis – ir vėl prie darbo. Greičiausias valgis būdavo ant lašinių spirgų kepta kiaušininė. Vaišintojas nepagalvodavo, kad kombainininkui ji per vakarą siūloma ketvirtą ar jau šeštą kartą. Tik kolūkių laikais išgalėjusi atsi-



Giminės, draugai ir kaimynai išleidžia į sovietinę kariuomenę Edmundą Griksą (sėdi viduryje), iš šalių – jo tėvai: (kairėje) Antanas Griksas ir (dešinėje) Agnieška Griksienė, greta – brolis Albinas. Sarviečiai, apie 1971 m. Iš Agnės Lukošienės albumo

skaitymo už darbą ar paslaugas forma buteliais išvesdavo iš kelio ne vieną darbštų kaimo žmogų.

Lukošiai įsikūrė Laukuvos miestelyje, Sodų gatvėje. Kadangi Agnės Lukošienės (Girčytės) vyras Aleksas buvo nagin-gas, jis susimeistravo traktorių ir juo darbavosi savo ūkyje, padėdavo kaimynams.

Čia pas dukterį apsistojusi Agnieška Griksienė 2004 m. sulaukė 100 metų. Jos pagerbti susirinko vaikai, žentai, marčios, vaikaičiai ir provaikaičiai. Garbingo amžiaus senolė sulaukė dėmesio iš Laukuvos seniūnijos ir rajono administracijos. Po metų, 2005 m., jos duktė Agnė (Griksaitė) ir Aleksas Lukošiai šventė auksines vestuves.

1992 m. žemės reforma – atskira ir skaudi tema. Daug jėgų ir laiko žmonės prarado, kol susigrąžino savo turėtas ar paveldėtas žemes. Gerokai trukdė ir per

Šienautė Sarviečiuose. Aleksas Lukošius (dešinėje) mašinos viršuje su švogeriu Albinu Griksu krauna, apačioje – brolis Antanas paduoda šieną. Apie 1986 m. Iš A. ir A. Lukošių šeimos albumo



Agnieška Grikšienė švenčia savo 100-ąją gimtadienį (iš kairės): jauniausias sūnus Stasys, vyriausioji dukra Agnė, sūnus Albinas, sūnus Antanas ir dukra Zita. 2004 m. spalio 11 d. Laukuva. Iš A. ir A. Lukošių šeimos albumo



Agnės ir Alekso Lukošių auksinės vestuvės (iš kairės): vaikaitė Agnė, aukščiau – Regina, jubilatai Agnė ir Aleksas Lukošiai, dešinėje aukščiau – dukra Nijolė ir vaikaitė Onutė. 2005 m. sausio 1 d. Iš A. ir A. Lukošių šeimos albumo

Antrojo pasaulinio karo sumaištį, vėliau – tremtį, gaisrus dingę XX a. Sarviečių kaimo žemės planai.

Melioracija – kas tai? Dažnas žaliųjų judėjimo atstovas, garbindamas pirma-pradės gamtos išsaugojimą, pasakytų, kad tai – gamtos ir žmogaus genocidas. Nuo XVI a. jau pergyventa (patirta) ne viena žemės reforma (pradedant valakų ir baigiant 1922 m. Nepriklausomos Lietuvos žemės reforma). Po sovietų okupacijos iš Lietuvos žemdirbio visai atimta žemė, kitaip kalbant, nacionalizuota. Priverstinis kolūkių steigimas, represijos, trėmimai paliko skaudžių prisiminimų. Kadangi visa žemė suvalstybinta, XX a. šeštąjį dešimtmetį prasidėjo visuotinė melioracija. Niekas neprieštaravo, nes ši veikla padidino dirbamos žemės plotus. Tačiau, kaip dabar matome, netekome daug natūralių pievų ir gamtos įvairovės. Sunaikintas ankstesnis kultūrinis kraštovaizdis, šlaitinių pievų paklotė, prasidėjo dirvožemio erozija. (Plačiau žr. *Laukuva*, 2005, d. 1, p. 49.) Kaip ne vienas XX a. vidurio Lietuvos istorijos tyrinėtojas pastebėjo, taip sąmoningai buvo išnaikinti vienkiemiai, nes pokariu jie teikė ekonominę ir pilietinę bazę rezistencijai. Buvo prisidengiama šūkiu: sulyginšime miesto



*Stasė Stancelienė
(Montvilaitė) su
krikšto dukra Albina
Laurinavičiene
(Jurgutyte), Laukuvos
vargonininko
S. Jurgučio dukra.
Kaunas. 2003 m.
Virginijaus Jocio
nuotr.*

ir kaimo gyvenimo sąlygas. Dalis vienkiemių savininkų dėl amžiaus, kiti dėl sunkių ūkininkavimo sąlygų buvo priversti keltis į gyvenvietes, nes dažnai keitėsi sovietų direktyvos, kiek ir kaip galima auginti gyvulių. Pievos ir ganyklos vos ne kasmet būdavo skiriamos vis kitose vietose. Iškeldinamieji gaudavo šokią tokią ekonominę kompensaciją – pastatai ir sodai būdavo įkainojami. Dalies ištremtųjų ūkininkų ar rezistentų pastatai jau anksčiau buvo nugriauti arba palikti be priežiūros patys sunyko. Taip sunyko tvarkingas Montvilų vienkiemis išvežus šeiminkus į Sibirą.

Sarviečių melioracijos pirmasis etapas prasideda apie 1968–1973 m. šiaurinėje kaimo dalyje – prie Grikšų, Vyštartų, Galdikų sodybų. Į melioracijos antrąją bangą, vykusią 1977–1981 m., kaimo gyventojai reagavo įvairiai. Vieni su ašaromis žiūrėjo į verčiamus sodybų pastatus, naikinamus žydinčius ar jau su vaisiais sodų medžius, kiti, matydami neišvengiamybę, patys juos pjovė. Taip Petronėlė Bartašienė, nebetikėdama, kad bus palikta senoji Jonikų sodybvietė, nupjovė tamsiai raudonomis uogų kekėmis apkibusią trešnę ir nuskyne uogas. Melioratoriai krūmus, kelmus ir kitus medžius sustumdavo į didžiules krūvas, vėliau, iškasę apie 7 m pločio ir 3,5 m gylio duobes, viską suversdavo ir sulygindavo. Tuo metu buvo duotas įsakymas – palikti plyną lauką. Sunku pasakyti, kiek priklausė nuo pačių žmonių sprendimo – palikti ar ne buvusios sodybvietės ženklą – kelis didžiuosius medžius, kryžių. Bet tai, kad taip žmoniškai buvo pasielgta, matome pravažiuodami pro kitas vietas, kur buvusias sodybvietes žymi žaliuojąs vienas kitas medis, stovi kryžius ar koplytėlė.

Likimas ar aplinkybės lėmė, kad liko išsaugota senoji Jonikų sodybvietė su pamatų liekanomis, senuoju sodu ir liepų bei klevų alėjomis. Liko ir miškelis, kuris po 1993, 1999 ir 2004 m. vėtrų tapo vos ne visas išguldytas. Valomas ir prižiūrimas po truputį atželia. Taip pat melioratorių buvo paliktas stariusias Sarviečių ažuolas, augęs lapuočių miškelyje, dar vadinamas Numavičiaus ažuolu, nes augo netoli jo sodybos. Matyt, ariant (ar sąmoningai, ar dėl nežinojimo) buvo pažeistos medžio šaknys, ir jis pradėjo pamažu džiūti. Apie 1976 m., būdami paaugliai, su Raimondu



*Senosios Jonikų
sodybos fragmentas.
Akvarelė. 2001 m.
Dailininkas Kazys
Kęstutis Šiaulytis*

*Šios sodybos viena
paveldėtojų Aniceta
Birutė Jocienė
(Jonikaitė). Akvarelė.
2002 m. Dailininkas
Kazys Kęstutis
Šiaulytis*



*Sarviečių k. kapinaitės
su senaisiais kryžiais.
Apie 1983 m.
Virginijaus Jocio
nuotr.*

Srėbaliumi vos vos jį apkabindavome. Jis buvo nupjautas apie 1985 m., o dalis medienos panaudota Kelpšaičių (Laukuvos) parko lauko baldams. Dar vienas Sarviečių ažuolas išliko buvusioje Kazimiero Girčio žemėje. Senas medinis kryžius su greta augusiomis drebulėmis išliko Juozo Stirbio (palikuonių Bukauskų) žemėje, prie senojo keliuko į Sarviečių kaimo gilumą. Vėliau greta jo pastatytas iš Laukuvos kapinių šeimos kapavietės perkeltas ir nubaltintas gelžbetoninis kryžius.

Sėnosios Sarviečių kapinės, esančios prie Gumbinės tilto, seniau buvo ratu apšodintos Igno Joniko (tai 1975 m. papasakojo jo sesuo, teta Elena). Medine tvorele buvo aptvėręs Leonardas Bartašius (apie tai 2002 m. minėjo Albinas Jonikas). Eglės prieš dešimtmetį buvo pagrauztos vabalo „topografo“, vėliau žmonių nukirsdintos. Iš senųjų Laukuvos kapinių perkeltas patrešęs Jonikų kryžius. Vakariniame kapinaičių pakraštyje kažkas įkurdino kitą patrešusį liekną kryžį. Sarvietiškių palikuonys mąsto apie bendro paminklo kaimo žmonių atminimui statymą.

Apie kryžių statymo tradicijas Laukuvos apylinkėse rašoma plačiau kitame šios knygos straipsnyje, o apie I(e)voniškių – Sarviečių koplytėlės atsiradimo istoriją, aprašytą žemaičių vyskupo M. Valančiaus, skaitykite šio straipsnio prieduose.

Neliko nuostabaus vadinamojo Petro Girčio (dar kitaip – Stasiulio) miško. Tai buvo apie 2 ha ploto jaunas ažuolynas su beržų ir drebulių priemaišom – tikra grybų karalija. Čia gausiausiai augo raudonikiai, baravykai, lepšiai, voveraitės – visiems kaimynams jų užtekdavo.

Greta Elenos Jonikaitės vienkiemio, vakarinėje jo pusėje, buvusioje *torpynėje*, buvo karosų, o pakraščiais – užpelkėjusios kiminingos pievos, pilnos ajerų, puplaiškių, gegužraibių, saidrių, *žunskulių*, valerijonų ir atskirais plotais spanguolių, kurių visiems užtekdavo kisieliui bei šventiniams Šv. Kalėdų ir Šv. Velykų vaisių stalams paįvairinti.

1979 m. *Artojuje* išspausdintas straipsnis apie *Objekte Nr. 11* atliekamus melioracijos darbus. Jei ne sakinytis straipsnio pradžioje, pasakantis, kad veiksmas vyksta Sarviečių kaime, galėtum pagalvoti, kad tai kažkokioje negyvenamoje planetoje – *X kvartale*. Čia straipsnio autorius aprašė, kaip dirba konkretūs darbininkai tam tikrus darbus, numatytus technologinėse taisyklėse. Už melioracijos darbus tuo metu buvo mokama

geriau negu kolūkyje. Taigi *Objekte Nr. 11*, kuriame buvo per tris šimtus hektarų ir XX a. pirmojoje pusėje gyveno apie šimtas gyventojų, liko tik keli žmogaus kultūrinės veiklos pėdsakai. Čia ne romantiški rypavimai apie praeitį, o tiesiog neginčijamas faktas, kad jei melioracija būtų vykususi su aiškesne žemės ūkio ir gamtos įvairovės išsaugojimo vizija, dabar mažiau reikėtų lėšų ir laiko tai pusiausvyrai atkurti ar išlaikyti¹⁷.

Jei Sarviečių kaimo ir buvusios seniūnijos ūkininkai būtų turėję vilties kada nors atgauti žemės nuosavybę, didesnė jų dalis pokariu būtų pasilikę savo vienkiamiuose.

Šiuo metu žmonės, besiverčiantys žemės ūkiu ir gyvenantys Laukuvoje, Juodainiuose, Šiauduvoje, Požerėje ar Bilioniuose, į daržus ar ganyklas turi važinėti nuo 3 iki 14 km – ir ne kartą per dieną! Eikvojamas laikas, patiriamos transporto išlaidos (teršiama gamta), brangsta produkcija. Per dešimt su viršum metų nuo Lietuvos valstybės atkūrimo sarvietiškams šiaip taip pavyko susigrąžinti turėtas ir paveldėtas žemes savo tėviškėse ar kitur.

Taigi atsikuriantiems ūkininkams reikalinga daug daugiau pastangų ir išlaidų, o kada gyventi, džiaugtis savo darbo vaisiais, būti lygiaverčiu su ES senbuviais? Viena aišku, kad įvairūs staigūs ir drastiški gyvenimo pokyčiai žmogaus galvai prideda ne po vieną žilą plauką.

Belieka tikėtis, kad vaikaičiai, provaikaičiai, įsiminę savo tėvų, senelių, prosevolių padaršinantį, paguodžiantį žodį bei pajutę palaimingą rankų prisilietimą, visą tai perėmę kaip dvasinį, genetinį kodą – ar liktų tėviškėje, ar keliautų per pasaulį – nuolat paklaustų savęs: iš kur mes, kur link einame ir ką nešamės per visą savo gyvenimą.



*102-ejų metų sulaukusi senolė Agnieszka Grikšienė su jauniausiojo sūnaus Stasio pirmąja vaikaite Auguste. Laukuva, 2005 m.
Iš A. ir A. Lukošių šeimos albumo*

¹⁷Masteika R. Pradžia – pabaigos dalis (Pasakojimas apie Laukuvos kolūkio objekto nr. 11 žmones, jų darbus ir problemas), *Artojas*, 1979, geg. 29.

Priedai

264

§. 139.

Łaukuwas bažniczė.

Łaukuwas bažniczė mede, senėj dirbta, beno-
rėnti jau gruti, garsinga ir stebuklingu stowilū
Wieszpaties Jezaus.— Tos stowilos szioki buwa
prade. Metusi rodos 1818 Styrbis Serwitiu sodo
giwenus, pirkies nu bagamazu mede stowilelę
Kristaus Jezaus besiedėnto, padieje sawa kletie
ant wiszkomis, kietėndams kumetnor i kriziū
ikielti. Tuotarpu smagiej susirga jo pati— nuludes
wirs nenumane kasp jos giditi. Apej taj besirup-
pinantem, pasirodes sapnie buk kazikas, ir ta-
res: „Jej nori kad tawa moters pagitum, neblajkik
ant wiszkoms stowilas Jezaus Kristaus.” Pakirdes
wirs, papasakoje sapną sergantėj moterij, o abudu
susitarusiu, ant kielie isz Kwiedajniu i Łaukuwā
ejnant, spierej padirbina kriziū ir ikiele mina-
wotā Kristaus stowilā.— Taj padarius pati tulid
iszgije. Wisus tus dalikus wejkiej pajutusias žmo-
nes, pradieje plusti su apžadajs pas tą kriziū.
Styrbis kieletoj metu sukakus, iszrowe kriziū ir
jo wieto pastate mede kopliczelę Wieszpatem Je-
zusuj. Žmoniems tą dar tąnkiesnej pradiejus

265

lankiti, kunegaj užsigiejde parkielti stowilā Jezaus
Kristaus bažniczion. Bet patis negalieje tarp sawęs
sutikti: wieni norieje parkielti stowilā i kopliczē
Iwoniszkiu, nes ta buwa artej sodos Serwitiu,
kiti Rietawa bažniczion, nes Styrbis buwa rieta-
wyszki; kiti ant gala Łaukuwon, nes Styrbis
giwena Łaukuwas parakwijo. Tuotarpu Łaukuwas
klebons Rymkiewiczze, nelaukdams stigawones
gala, nakli atwaziawes pas kopliczelę, pajeme
stowilā Wieszpaties ir pastate sawa bažniczio. Nu
tos gadines daug žmoniū žadas Łaukuwon ir ne-
maz datir pagalbas Diawa. Ne wėn par szwėntes
Kristaus Jezaus, bet ir pertniczes dienomis, su-
sejn žmones Łaukuwas bažniczion it ant atlajdu.
Pas tą bažniczē giwen treis kunegu, parakwijo
skajtos 3,008 kataliku.



M. Valančius.

Žemaičių vyskupystė,
Vilnius, 1848, t. 2,
p. 264–265. Faksimilė

Sarviečių k. 2003 m.
Vaidas iš pietryčių.
Vido Plyniaus nuotr.

Isakymas kaimo statybai tvarkyti.

Tauragės apskrities taryba, pasirėmusi įstatymo apie savivaldybių privalomų įsakymų leidimą ir pildymą 1 ir 2 §§ (V. Ž. 5 Nr.) leidžia šį įsakymą kaimo statybai tvarkyti.

1 §. Vienkiemiuose visi trobėsiai turi būti statomi pagal Kaimo Statybos Komisijos patvirtintus visos sodybos ar atskirų trobėsių planus ir duotos tos komisijos leidimus.

2 §. Leidimai reikalingi:

- a) naujiems vienkiemiuose statomiems trobėsiams;
- b) ūkiai sudegus, atstatomiems trobėsiams;
- c) naujai perstatomiems trobėsiams.

PASTABA: kaimui išsiskirsčius į vienkiemius, likusieji kaimo vietoje ūkiai laikomi vienkiemiais.

3 §. Situacijos planus sudaro nemokamai Žemės Ūkio Rūmų technikas, rajono agronomai, skirstantieji kaimus į vienkiemius matininkai, patys savininkai, arba naudojami tipiniai sodybų situacijos planai.

4 §. Sodybų, bei atskirų trobėsių situacijos planai sudaromi 2-se egzemplioriuose ir įteikiami su nustatytos formos pareiškimu valščiaus viršaičiui. Pareiškimai valščiaus raštinėje užpildomi nemokamai.

5 §. Sodybai vieta parankama, kiek galima, sklypo vidury.

6 §. Atstumai vienkiemio sodyboje tarp trobėsių turi būti išlaikyti kaip nurodyta patvirtintame situacijos plane, bet ne toliau kaip 20 mtr. Išimtiniais atsitikimais, Kaimo Statybos Komisijos nutarimu, klojimai gali būti statomi iki 40 mtr. atstumo nuo kitų trobėsių.

7 §. Kalvės, jaujos, džiovyklos, pirtys, statomos nuo kitų trobėsių ne arčiau kaip 20 mtr.

8 §. Trobėsiai nuo kaimyninių ūkių rubežių negali būti statomi arčiau kaip 20 mtr. Išimtiniais, dėl vietos sąlygų, atsitikimais, komisija gali atstumus sumažinti iki 10 mtr.

9 §. Prie I, II ir III r. kelių vienkiemių trobėsiai negali būti statomi arčiau 25 mtr. nuo kelio vidurio.

PASTABA: Išimtiniais, dėl vietos ar sodybos sąlygų, atsitikimais, Kaimo Statybos Komisijos nutarimu, atstumas trobėsių nuo kelio gali būti sumažintas iki 15 mtr. nuo kelio vidurio.

10 §. Įmonės (malūnai, dirbtuvės, kalvės) negali būti statomos prie I, II ir III r. kelių vidurio arčiau 12 mtr.

11 §. Arčiau kaip 200 mtr. prie I, II ar III r. kelių statomi trobėsiai turi būti lygiagretūs ar statmeni kelio linkmei. Kelių kryžkelėse trobėsiai statomi atsizvelgiant į svarbesnįjį kelią.

12 §. Lygioje vietoje daugiau kaip du trobėsiai vienoje eilėje statyti draudžiama.

13 §. Gyvenamų patalpų aukštis 1-me aukšte neturi būti žemesnis kaip 2,5 mtr. ir salkose ne žemesnis kaip 2,25 mtr.

14 §. Gyvenamose patalpose langų plotas neturi būti mažesnis kaip $\frac{1}{10}$ grindų ploto ir kiekviename kambaryje turi būti įrengtas bent vienas orlangis (fortka) kambariui vėdinti.

15 §. Dūmtraukiai turi būti statomi ant pamatų, įleistų į žemę iki tvirto grunto.

16 §. Plytų dūmtraukio sienelių storumas neturi būti mažesnis kaip pusė plytos ($12\frac{1}{2}$ cm.). Dūmtraukius mūrinant, dūmų takų vidus turi būti ištepamas moliu; išorinė dūmtraukių pusė turi būti tinkuojama.

17 §. Trobėsio medžio dalys turi būti atitrauktos nuo krosnių ir dūmtraukių nemažiau kaip 13 cm.

18 §. Medinės grindys prie krosnių bei virtuvių pakurų turi būti 50×50 cm. plotu apkalto skarda.

19 §. Gyvenamojo namo statybą užbaigus, dviejų metų laike langai, langinės ir išorinės durys turi būti nudažytos aliejiniais dažais.

20 §. Tvirtų langų plotas turi būti nemažesnis kaip $\frac{1}{80}$ grindų ploto.

21 §. Kiemų šuliniai turi būti dengti stogeliais arba dangčiais.

22 §. Kiekvienoje sodyboje turi būti įrengta išeinamoji vieta.

23 §. Naujos ir jau esamos sodybos bent iš 2-jų pusių turi būti apsodintos medžiais.

24 §. Statomus ir pastatytuosius trobėsius turi teisę tikrinti Kaimo Statybos Komisijos nariai, Žemės Ūkio Rūmų rajoniniai agronomai, apskrities inžinierius ir policija.

25 §. Baigus statybą, savininkas apie tai praneša valščiaus viršaičiui.

26 §. Kaimo Statybos Komisija sudaroma iš pirmininko apskrities Žemės Ūkio Rūmų techniko ir narių valščiaus viršaičio ir vietos seniūno.

PASTABA: Žemės Ūkio Rūmų techniką gali pavaduoti Ž. Ū. R. rajoninis agronomas.

27 §. Kaimo Statybos Komisija susirenka posėdžiams atitinkamo valščiaus raštinėje nerečiau kaip du kartus mėnesyje.

28 §. Skundai dėl Kaimo Statybos Komisijos sprendimų paduodami Apskrities Valdybos vardu ir sprendžiami Komisijos iš Pirmininko Apskrities Savivaldybės inžinieriaus ir narių Ž. Ū. R. apskrities agronomo ir apskrities valdybos atstovo.

29 §. Šis įsakymas pradeda veikti po vieno mėnesio jį paskelbus.

30 §. Nusižengę šiam įsakymui asmenys valščių viršaičių gali būti baudžiami pinigine bauda iki 50 lt. ir pastatyti, neprišilaikant šio įsakymo ir patvirtinto situacijos plano trobėsiai perstatomi savininkų sąskaiton.

B. PETRAUSKAS

Valdybos Pirmininkas

A. VAIVADA

Sekretorius.

Tauragė,

1934 m. gruodžio mėn. 20 d.

Nr. 8747.

„Vilties“ sp. Šiauliuose.

1934 m. įsakymo faksimilė. LCVA, f. 1344, ap. 5, b. 372

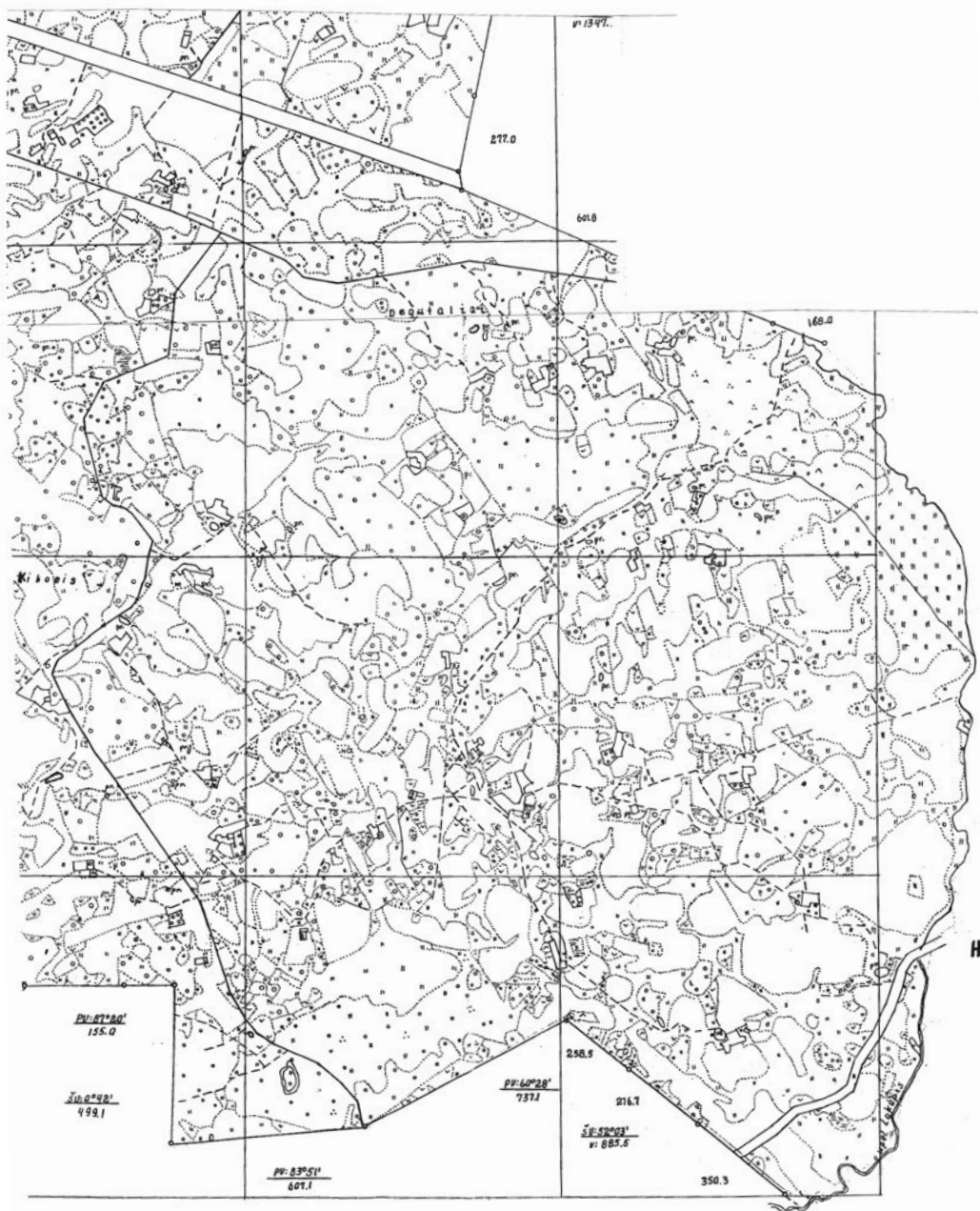

Sarviečių k., Rietavo r.
1953 m. situacijos
plano fragmentas su
sodybomis. Mastelis
1:10 000. Sumažinta
kopija iš asm. V. Jocio
archyvo

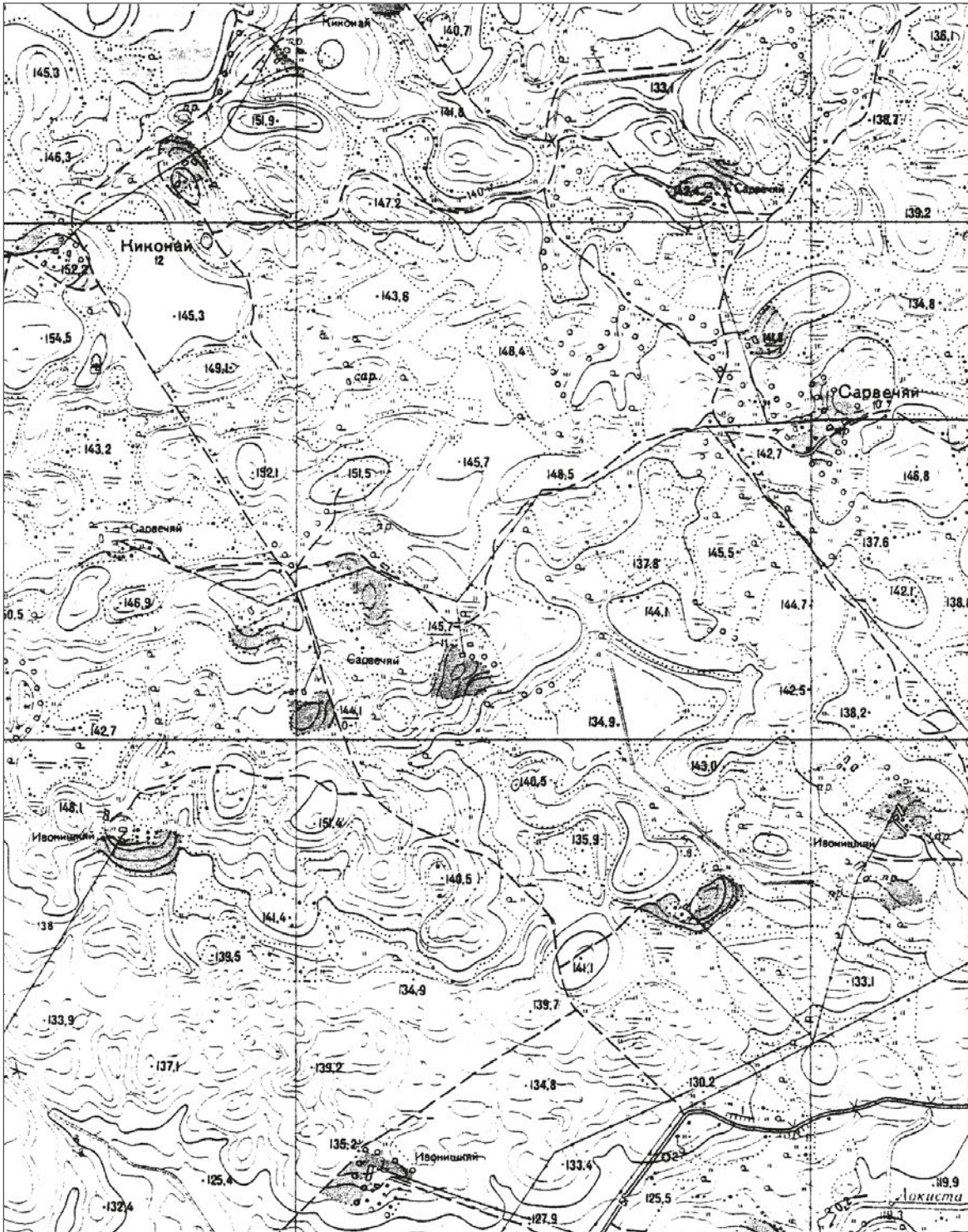



1977 m. (sovietinio periodo) plano rusų k. fragmentas. Mastelis 1:10 000. Sumažinta kopija iš asm. V. Jocio archyvo

1863–1864 metų įvykiai Laukuvos apylinkėse Vienos politinės bylos pėdsakais

Parengė Gita Kanišauskaitė, Jonas Drungilas

Ryškiausias XIX a. Lietuvos istorijos įvykis – 1863 m. sukilimas. Savo politine, socialine programa, veiklos mastais jis palietė visus Lietuvos socialinius sluoksnius, nuošaliausius Lietuvos kampelius. Šiam darbeliui paimta viena – Laukuvos apylinkių bajoro Jono Kelpšos byla¹. Jos pagrindą sudaro J. Kelpšos parodymai, žandarų raportai ir J. Kelpšos motinos prašymas. Jie atskleidžia 1863–1864 m. sukilimo kasdienybės bruožus, sukilėlių ryšius, jų likimus.

Byla buvo pradėta, kai 1869 m. rugsėjo 10 d. Jonas Kelpša Payžnio kaime buvo sulaikytas žandarų. Apklausoje J. Kelpša pateikė išsamių parodymų, iš kurių ryškėja jo gyvenimo peripetijos iki sukilimo ir po to.

Iš bylos sužinome, jog iš pradžių Jonas Kelpša tarnavo Gimalių (?) dvare pas dvarininką Viršilą. 1863 m., po Teodoro Silvestravičiaus nuosprendžio, kartu su juo prie sukilėlio Povilo Šimkevičiaus būrio prisijungė ir Kelpša, kuris tada turėjo 18 m. Sukilėlių gretose jis išbuvo tik tris savaites, nes 1863 m. liepos 11 d. Šimkevičiaus būrį užpuolė dvi rusų kariuomenės kuopos, vadovaujamos majoro Števeno. Žinoma, jog Šimkevičiaus būryje buvo apie 300 sukilėlių. Juos rusų kariuomenė apsupo miškelyje ir puolė grandine. Sukilėliai buvo smarkiai sumušti².

Po šio skaudaus pralaimėjimo Jonas Kelpša nuvyko pas Šiauduvos dvaro valdytoją Svirtūną, per kurį jis su T. Silvestravičiumi ir pateko į P. Šimkevičiaus būrį. Svirtūnas jį nukreipė į savo mišką, kur po 3 dienų atvykęs Silvestravičius pakvietė Kelpšą į savo namus. Ten šis pagyveno apie metus, maitinamas Silvestravičiaus, Šimkaus ir Antano Norvilos. Vėliau Silvestravičius, gavęs Kelpšai bajoro Jono Lunkausio dokumentus, nusiuntė jį pas Gotautą. Pas jį Kelpša įsidarbino ir išbuvo apie metus, kol Plungeje netikėtai kazokų buvo areštuotas ir perduotas penkiašimtininkui Lukošui, o po to – 3-iojo rango prižiūrėtojui Cechanovskiui, kuris netrukus Kelpšą paleido (atvykus Gotautui su dviem laiduojan-

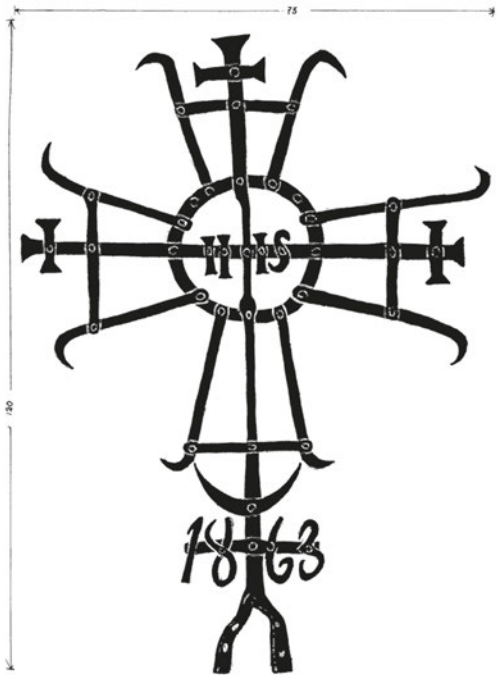

*Koplytėlės kaltinis
kryžius-saulutė
1863 m. įvykiams
atminti. Žemaitija.
Piešė dailininkas
R. Tarabilda.
Apie 1975 m.*

¹ Lietuvos valstybės istorijos archyvas (toliau – LVIA), f. 378, ap. P/O 1869, b. 221, l. 1–20.

² Maksimaitienė O. Lietuvos sukilėlių kovos 1863–1864 m., Vilnius, 1969, p. 135–136; Misius K. 1863–1864 m. sukilimas, Šilalės kraštas, Vilnius, 1994, t. 1, p. 190.



čiais valstiečiais). Bet toliau savo tarnyboje laikyti Kelpšą, neturintį bajoro dokumentų, Gotautas atsisakė ir vėl sugrąžino Silvestravičiui. Tačiau pastarasis tuo metu jau buvo areštuotas. Nieko nelaukęs Jonas Kelpša, Lauryno Kelpšos patarimu, patraukė į Prūsiją, kur išgyveno ketverius metus dirbdamas vienadienius darbus.

Antrą kartą į žandarų rankas Jonas Kelpša pakliuvo dėl visai netikėtos istorijos. Kartą jis per sieną gabeno 2 statinaites kontrabandinio spirito. Vieną statinaitę atidavė Šilalės žydai Šmuilai Gliuchui, o pats išvyko pasimatyti su giminaičiais, bet tada Payžnio kaime buvo suimtas.

Tardymo metu nei bajorai – Teodoras Silvestravičius, Nestoras Svirtūnas, Jurgis Šimkus, Antanas Norvila, Laurynas Kelpša, nei žydas Šmuila Gliuchas nesutiko su Jono Kelpšos pateiktais parodymais. Jie pareiškė, kad Joną Kelpšą mato pirmą kartą, o šis taip pat nurodė, kad šie asmenys yra tik panašūs į jo minėtus.

Benediktas Gotautas parodė, kad pas jį tikrai dirbo (pagal liudijimo kopiją, rašytą ant herbino popieriaus) bajoras Jonas Lunkauskis, o tarnauti jį priėmė bajorės Žilevičienės prašymu. Pagal Žilevičienės parodymus, ji kelyje sutiko nepažįstamą žmogų, pasivadinusį Lunkauskiu, kuris pasisakė ieškąs tarnybos, todėl ji ir pasiūlė šiam vykti pas Gotautą.

Kauno gubernatorius K. Obolenskis toliau pasakoja, kad pagal 1863–1864 m. Telšių apskrities trečio rango bylose darytas pažymas jokie susirašinėjimo apie J. Lunkauskio sulaikymą nerasta. Cechanovskis ir Lukošius sakė nieko nebeprisimeną, nes daug laiko praėjo.

Pateikdamas bylą K. Obolenskis atkreipia generalgubernatoriaus dėmesį, kad Jonas Kelpša prisipažino dalyvavęs sukilime, gyvenęs su padirbtais dokumentais,



Dviejų šautuvų su titnaginėmis skiltuvinėmis spynomis ir kardo su makštimi liekanos, rastos darbininkams su miškininku Jonu Šedbaru ruošiant Laukuvos parko skulptūros pagrindus. Šie radiniai mena tolimus audringus įvykius. Jie buvo užkasti Kelpšaičių dvaro sodybos teritorijoje. Viena iš prielaidų – šie ginklai buvo paslėpti tikintis kratų arba laukiant geresnės progos priešintis carinei Rusijai. Dr. Gintauto Zabelos ir dr. Edmundo Rimšos nuomone, šių ginklų amžius gali siekti XIX a. pr., Napoleono epochą. V. Jocio nuotr. 2003 m.

Šautuvo su titnagine skiltuvine spyňa fragmentas. Nuoroda iš: www.ginklai.net/images/senove/274.jpg

slapstęsis užsienyje ir gabenęs kontrabandą. Dėl visų šių nusikaltimų Kauno gubernatorius Joną Kelpšą, laikomą Telšių kalėjime, siūlo perduoti karo teismui. Iš K. Obolensko raporto paaiškėja, kad Šiauduvos dvarininkas Nestoras Svirtūnas buvo kaltinamas ryšiais su sukilėliais, jų priėmimu ir vaišiniu savo namuose, asmenų verbavimu ir siuntimu į sukilėlių būrį, aplinkinių dvarininkų apmokymu šaudyti ir parako bei ginklų saugojimu. Teodoras Silvestravičius buvo tardomas dėl sukilėlio Mamerto Gedgaudo slėpimo, tačiau byla buvo nutraukta. Galiausiai, pritaikius amnestiją, buvo paleistas ir pats Jonas Kelpša.

Šie J. Kelpšos byloje pateikti duomenys atskleidžia sukilime dalyvavusių bajorų ryšius. Sukilėliai stengėsi neišduoti kitų, juos dangstė. Neakivaizdžios bylės detalės rodo, kad visiškai tikėtina, jog kai kurie vietiniai rusų pareigūnai buvo papirkti, kad nepakenktų kitiems sukilėliams. Minėtoji byla tradiciniame sukilimo fone atskleidžia sukilėlių kasdienybės momentus, jų nuotaikas po sukilimo ir psichologiją. Tai labai vertinga tolesniems sukilimo tyrimams.

Laukuvos apylinkių dvarai

Virginijus Jocys

Šiame straipsnyje norime nors prisiminti buvusius Laukuvos apylinkių dvarus, jų materialios kultūros likučius, dvarų valdytojus, jų ūkinį gyvenimą bei likimą.

Laukuvos apylinkėse buvo įsikūrę smulkūs ir vidutiniai dvarai. Jų likučių negausu ir gyventojai apie juos mažai teatsimena. Taigi ne visas Laukuvos apylinkių dvarų sodybas galime apibūdinti. Trūksta ikonografinės ir archyvinės medžiagos. Tik apie pagrindines dvarvietes galima susidaryti kiek aiškesnį vaizdą.

Mažėjant gimstamumui, didėjant migracijai ir mirštant seniesiems gyventojams tuštėja kaimai ir miesteliai. Todėl sakytinė informacija apie buvusius tose vietovėse dvarus ir palivarkus savaime išnyko, liko tik jos nuotrupos. Pagrindinę informaciją apie dvarų gyvavimą tyrėjai gauna iš rašytinių šaltinių ir ikonografijos (piešinių, žemėlapių, projektų, nuotraukų ir kt.).

Apie dvarų kultūros paveldo išsaugojimą kalbama ne tik pastaraisiais dviem dešimtmečiais. Plačiau apie tai tarpukariu diskutavo menotyrininkas, publicistas Vytautas Bičiūnas, menotyrininkas Petras Galaunė ir kt.¹

Tiek tarpukariu (1918–1941 m.), tiek sovietmečiu vienaip ar kitaip (be dominuojančio etnografinio paveldo) buvo kalbama ir apie dvarų kultūrą. Jau 1987 m. Lietuvoje padvelkus gaivesniems politiniams vėjams, tuometiniame Paminklų restauravimo-projektavimo institute (vėliau ir Respublikiniame žemėtvarkos projektavimo institute (RŽPI)) buvo pradėta plati palivarkų ir dvarų inventorizavimo programa (jos koordinatorius – architektas Ričardas Stulpinas). Į sąrašą įrašyta per tris tūkstančius dvarų ir palivarkų sodybviečių, iš kurių apie 800 su visais dvaro sodybos kompleksais (statiniais, parkais). Tačiau vykdant atkurtos nepriklausomos Lietuvos žemės reformą didelė dalis dvarų sodybų buvo leista privatizuoti keliems savininkams. Taip suardyti darnūs dvarų sodybų kom-

¹ Bičiūnas V. Lietuvos dvarai, *Mūsų rytojus*, 1936, Nr. 7, p. 27.

pleksai, apsunktas jų tvarkymas, atstatymas.

Pasirodo ir naujų leidinių (arba perleidžiami anksčiau išleistieji) apie dvarų tyrimus atskiruose regionuose ir visoje Lietuvoje².

Paminklų restauravimo-projektavimo institute bei Kultūros paveldo centre teko plačiau tyrinėti dvarus, nustatinėti jų istorinę, kultūrinę, memorialinę vertę. Apžvelgta tik dalis dvarų. Anot VDU profesorės Nijolės Lukšonytės-Tolvaišienės, „Dvarų apsaugos krizės šaknys glūdi tarpukario Lietuvoje (pažeistas pagarbos dvarų kultūrai jausmas). Žemės reforma išstūmė dvarininkijos sluoksnį, perimta tik etninė kultūra, dvarų – ignoruota“³. Šiai minčiai galima pritarti, tačiau XX a. trečiajame–ketvirtajame dešimtmetyje minėtoji žemės reforma atliko teigiamą vaidmenį: socialiniu ir ūkiniu aspektu suaktyvino ūkininkų – vidurinėsios ekonominės klasės, kaip vieno iš modernios Lietuvos politinių ramsčių, augimą. Pastaruoju metu yra susibūrusios Lietuvos pilių ir dvarų bei Vakarų Lietuvos dvarų kultūros asociacijos ir kitos draugijos, siekiančios dalytis patirtimi, kaip išsaugoti bei pristatyti visuomenei dvarų kultūrą. Padaugėjo konferencijų ir leidinių, bandančių įvardyti dar likusių Lietuvos dvarų istorinę, kultūrinę vertę bei parodančių, kaip galima integruoti jų paveldą į modernėjančios XXI a. Lietuvos visuomenės gyvenimą pasinaudojant kaimyninių valstybių patirtimi ir informacija⁴.

Šiame straipsnyje glaustai pateikiame dvarų inventorių santraukas, žemės valdų aprašus, žemėlapių fragmentus bei turimas dvaro sodybų nuotraukas, kad skaitytojas galėtų susidaryti vaizdą apie Laukuvos dvarų žemėnaudą, jų būklę XIX–XX a. bei likimą iki šių (2005 m.) dienų. Pagal turimus archyvinis duomenis čia aptariami šie dvarai: Kelpšaičių, Selvestrų, Vaitkaičių (Ukrino), Vaitkaičių (Vaitkevičių), Padievyčio (Tallat-Kelpšų),



„Planas dviejų kaimų – Palokysčio ir Prapymo – priklausiusių Kvėdarnos seniūnijai, valdant ponui Mykolui Ronikeriui, LDK taurininkui, Baltojo erelio ir Šv. Stanislovo ordinų kavaleriui, su valdomų, ginčytinų žemių su riboženkliais, parodymais pagal 1784 m. gegužės mėnesio sienų Komisijos sprendimą. 1785 Teismo Komisijos sudarytas.“ – LVIA, f. 526, ap. 7, b. 3411

² Daugirdaitė-Sruogienė V. *Žemaičių bajoro ūkis XIX a. pirmoje pusėje*, Vilnius, 1995; Kiaupienė J. *Kaimas ir dvaras Žemaitijoje XVI–XVIII a.*, Vilnius, 1988; Stulpinas R. *Buvusių dvarų ir palivarkų sodybos bei jų fragmentai*, Vilnius, 1993, d. 1; Vilnius, 1995, d. 2; *Lietuvos architektūros istorija*, Vilnius, 1994, t. 2; Vilnius, 2000, t. 3 ir kt.

³ Lukšonytė-Tolvaišienė N., „Lietuvos dvarų savitumai: kaip juos išsaugoti?“, 2006 m. geg. 5–6 d. Biržų pilis. <http://www.dvarai.lt/>.

⁴ *Dvaras modernėjančioje Lietuvoje: XIX a. antroji pusė – XX a. pirmoji pusė*. Sud. Giedrė Jankevičiūtė, Dangiras Mačiulis, Vilnius, 2005.

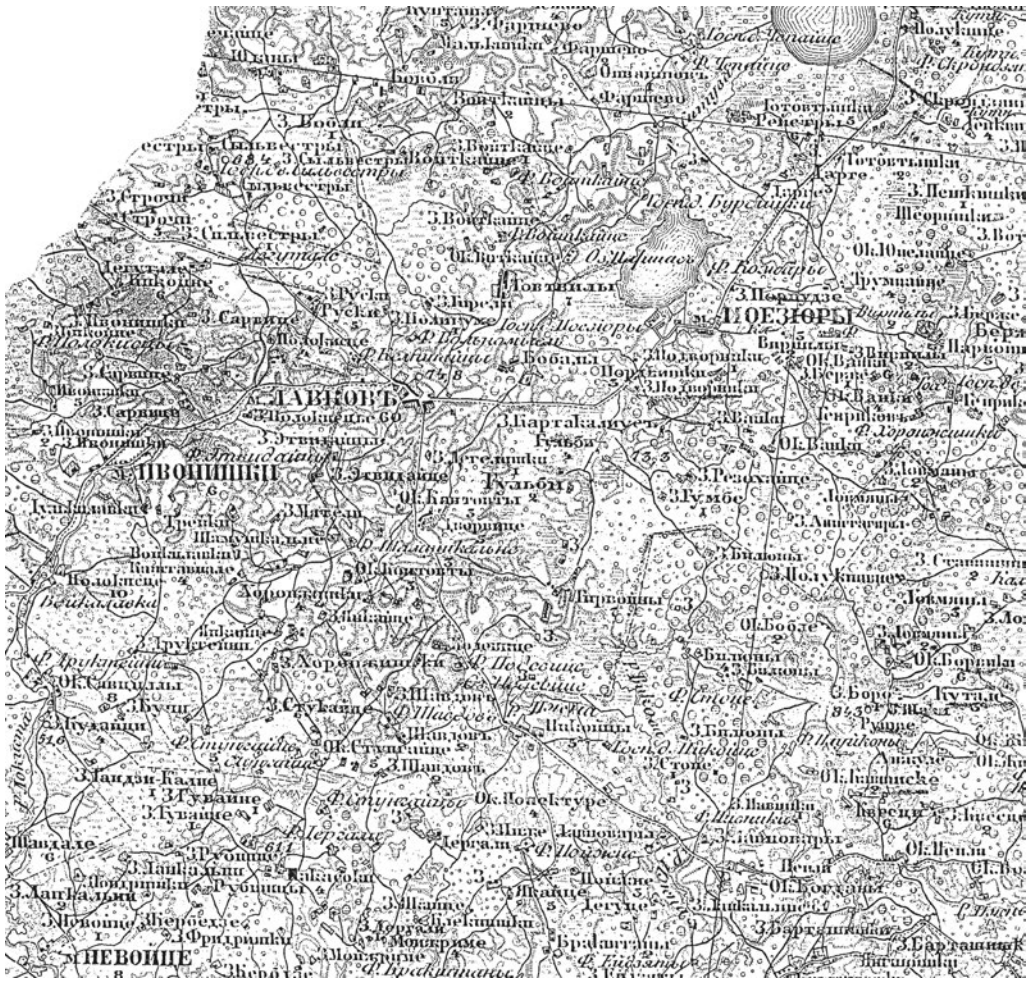

Gulbių, Požerės, Ivoniškių, Gatautiškės, Karūžiškės. Atskirų tyrimų laukia Šiauduvos ir Ivoniškių dvarai, atlikę nemažą vaidmenį Laukuvos žemės ir parapijos raidoje. Platesnių tyrimų reikia apie Karūžiškės, Buciškės dvarus, esančius Laukuvos ir Kaltinėnų (tarpukario valsčių) paribyje. Jų raidai nemažos įtakos turėjo kaimynystėje esančio Medvėgalio piliakalnio istorinė bei kultūrinė aura.

XIX a. pabaigoje Laukuvos parapijai priklausė 8 dvarai, 10 bajorkaimių, 53 kaimai ir 10 vienkiemių. Buvo apie 400 sodybų, kuriose gyveno 5748 žmonės. Tuo metu parapija buvo išsidėsčiusi Raseinių ir Telšių apskrityse⁵

XIX a. vidurio ir antrosios pusės leidiniuose nurodomi parapijoje buvę šie dvarai ir stambesni viensėdžiai (palivarkai): 1. Burbiškiai (Mackevičiaus), 2. Čepaičiai (Mackevičienės), 3. Dargaliai (valdiškas), 4. Ivoniškiai (Zaleskių), 5. Lau(k)dvariai (Norvilų), 6. Mickaičiai (Jakavičiaus; Jakowiczia), 7. Monkiškės (Jakavičienės), 8. Palokystis (Zaleskių), 9. Požerė (Pojeziory; Kaminskių), 10. Pykaičiai (Kelpšų; Pikajcie Kiellpsza), 11. Pajemontis

1866–1868 m. Kauno gubernijos žemėlapis fragmentas iš V. Jocio kopijos

⁵ Jogėla V. Vincentas Juzumas ir jo „Žemaičių vyskupijos istorija“, *Šilalės kraštas*, Vilnius, 1994, t. 1. p. 81; Samas A. Žemaičių vyskupijos žemėlapis – lietuviškosios kartografijos paminklas, *Mokslas ir gyvenimas*, 2001, nr. 2.



Požerės dvaro ūkinio pastato lango fragmentas. 1996 m. V. Jocio nuotr.

(Kuncikos), 12. Selvestrai (valdiškas), 13. Stročiai (Stracze; Rimkevičių), 14. Strošlaukis (Straszllauki; Kuncikos, gal Kunsco? – V. J.), 15. Sarviečiai (Sarwicie; Stankevičiaus), 16. Vaitkaičiai (Vaitkevičienės), 17. Valdamiškės (Mackevičiaus); bajorkaimiai (okolicos): Dulkių Laukas, Kaštaunaliai, Vaitkaičiai, Vaikių Laukas, Vaijno Laukas (gal Vankių? – V. J.; Wajnollawki)⁶.

Dvarų sodybos bei pastatai (architektūra, statybinės medžiagos), jų būklė priklausė nuo daugelio veiksnių: žemės naudmenų kiekio, ūkininkavimo pobūdžio, turto, nuosavybės statuso (privataus, valdiško, bažnytinio ir kt.), savininkų ir administratorių sumanumo bei išprusimo.

Iš paminėtųjų dvarų Gulbių dvaras nuo pat XVI amžiaus iki XIX a. antrosios pusės buvo valdiškas. Jo vardu vadinosi ir vienu metu buvusi seniūnija. Kitas – Selvestrų dvaras – valdiškas tapo po 1831 m., kai buvo konfiskuotas iš savininkų Rimkevičių už dalyvavimą sukilime. Vėliau dvarą įsigijo carinės Rusijos valdininkas, iš kurio per banką nupirko Kaulakių šeima. 1866–1868 m. carinio (tuometinės Kauno gubernijos) žemėlapių fragmente Laukuvos apylinkėse matome pažymėtus dvarus, palivarkus, bajorkaimius, užsienius, stambesnius kaimus. Kai kur netiksliai užrašyti vietovardžiai, pvz.: vietoj *Vabalai* slaviškomis raidėmis užrašyta *Бабалы* ir kt.

Laukuvos bažnyčia taip pat turėjo dirbamos žemės. Joje stovėjo bažnyčios palivarko ūkiniai ir gyvenamieji, samdiniams skirti pastatai. Pasak kunigo Vincento Juzumo (Juzumowicze), XIX a. pabaigoje Laukuvos bažnyčios parapijos „*valdos nedidelės, jas davė fundatoriai ir karaliai, viso turėjo 33 valakus ir 13 margų su kaimais* (apie 700 ha – V. J.). *Pajamų turėjo 3760 sidabro rublių*“⁷.

Dalis pajamų buvo gaunama ir iš nuomojamų karčemų.

Laukuvos bažnyčia įvairias žemės valdas, dovanotas fundatorių, turėjo keliose vietose: Eidininkuose (prie Tverų), Eitvydaičiuose (link Treigių piliakalnio), Palokystyje ir kt. Bažnyčios žemėje gyvenusių ar tik ją dirbusių samdinių pareigos ir prievolės dažniausiai būdavo nurodomos tam tikroje parapijos turto inventoriaus da-

⁶ Gadon M. *Opisanie powiatu Telszewskiego*, Wilno, 1846, p. 47–49; 218–219.

⁷ Jogėla V. *Min. str.*, p. 81.



*Požerės dvaro ūkinis pastatas. 1996 m.
V. Jocio nuotr.*



*Vieno iš Selvestrų dvaro ūkinių pastatų, statytų 1937–1940 m., fragmentas. 2003 m.
V. Jocio nuotr.*



*Atnaujinti Karūžiškės dvaro altana ir svirnas (dešinėje) iš vakarų pusės. 2006 m.
V. Jocio nuotr.*

lyje ar atskirai pagal to laikotarpio bažnytines, civilines instrukcijas bei fundatorių pageidavimus. Tos darbo prievolės įvairiuose bažnytiniuose dvaruose skyrėsi (buvo didesnės ar mažesnės), kitaip tariant, labiau keitėsi negu valdiškuose ar privačiuose dvaruose.

Likę ir šias dienas pasiekę materialūs dvaro sodybos fragmentai bei jų likučiai (parkas, keliai ar takai su medžių alėjomis, pastatai ar jų pamatai, vandens telkiniai ir kt.) suteikia tam tikros informacijos apie buvusio dvaro sodybos dydį ir išsidėstymą.

Norėtume atkreipti dėmesį į vieną požymį, būdingą ne vienam Laukuvos apylinkių dvarų: dauguma šių dvarų gyvenamųjų ir ūkinių pastatų XIX a. buvo mediniai, išskyrus Požerės ir XX a. pr. Selvestrų dvarus. Tai būdinga daugeliui pietų ir centrinės Žemaitijos bei kitų Lietuvos regionų smulkiems ir vidutiniams dvarams. Nors Laukuvos apylinkėse riedulių buvo (iš jų XIX a. viduryje sumūryta Laukuvos bažnyčia), tačiau mūrinė statyba nepaplito. Matyt, nebuvo tokios tradicijos. Dauguma pastatų – tiek gyvenamieji, tiek ūkiniai – buvo statoma iš rąstų. Mūras naudotas pamatams, rūšiams. Pavyzdžiui, Karūžiškės dvare dėl aukšto grūntinio vandens rūšys su kontraforsais iškeltas apie metrą virš žemės paviršiaus ir ant jo viršaus įrengta ūkinės paskirties patalpa, vietinių vadinama *altana*.

Kelio į dvaro sodybą pagrindinė dalis būdavo apsodinta medžių alėjomis: gluosniais, klevais (fragmentų likę Požerėje, Karūžiškėje, Gatautiškėje), maumedžiais (Selvestruose). Sodybos ansamblio struktūrą lėmė gamtinės sąlygos. Neatsiejamas visų stambesnių dvarų sodybų komponentas – vandens telkiniai: Padievyčio dvaras – prie Dievyčio, Požerės – prie Paršežerio ežerų. Ivoniškių, Selvestrų – netoli Lokystos upės, Karūžiškės, Kelpšaičių, Gatautiškės, Vaitkaičių, Mėčių – prie smulkesnių upeliukų ar iškastų prūdų bei tvenkinių. Vandens telkinys – būtinas ūkinės veiklos komponentas. Padievyčio Tallat-Kelpšų ir Požerės dvarams vanduo – neatskiriama sodybų kompozicijų dalys, poilsio zonos. Pavyzdžiui, pagrindinio Padievyčio dvaro pastato antroji pusė buvo orientuota į Dievyčio ežerą. Įtaisyti laipteliai ir prieplauka – poilsio ir pramogų vieta.

Dauguma aptariamųjų dvarų – Požerės, Gatautiškės, Kelpšaičių, Padievyčio, Selvestrų, Karūžiškės – iliustruojami situaciniais planais ir nuotraukomis, turėjo griežtai apibrėžtas sodybų, ūkinę bei reprezentacinę zonas.



Padievyčio dvaro laipteliai prie Dievyčio ežero. Ant suoliuko sėdi (iš kairės) Ona Tallat-Kelpšienė (Bytautaitė) su dukra Ona. Apie 1917 m. Iš S. Jurskytės albumo



XIX a. pabaigoje į **Gatautiškės dvaro** sodybą buvo įvažiuojama iš Laukuvos–Varnių kelio. Kairėje pusėje svečią pasitikdavo sodas, o už jo – pagrindinis dvaro pastatas. Toliau, už pagrindinio pastato, dešinėje – kvadratu išsidėstę penki ūkiniai pastatai. Dar 2001 m. ekspedicijos metu aptikome to laiko, bet smarkiai pertvarkytą, plūkto molio su rąstais tvartą. Pagrindinis – gyvenamasis dvaro namas, kuriame po nacionalizacijos gyveno kelios šeimos, XX a. devintajame dešimtmetyje sudegė. Ant jo pamatų tuometinio Medvėgalio tarybinio ūkio lėšomis pastatytas daugiabutis. Žvelgdami į XX a. ketvirtojo dešimtmečio šio dvaro nuotrauką, priešais pagrindinį pastatą matome apvalią klombą su ją juosiančiu apvažiavimo keliu. Įstiklinta veranda gerokai masyvesnė negu Karūžiškės, Kelpšaičių ar Padievyčio dvarų.

Pagrindinis

Gatautiškės dvaro gyvenamasis namas (dvarelis).

Apie 1938 m.

Iš J. Montvilos albumo

Požerės dvaras

Šio dvaro istorinė raida įdomi ir paini. XIX a. antrojoje pusėje, vykstant savininkų kaitai, didesnė archyvinės medžiagos dalis pasklido po įvairius fondus, kita dalis dingo per karus ir suirutes. Tad iš atskirų archyvinių ir rašytinių šaltinių bandome susidaryti Požerės dvaro sodybos istorinę raidą.

Dvaro pavadinimas greičiausiai kilo nuo bendrinio pavadinimo – paežerės. Kadangi pietų Žemaitijoje nėra gausu ežerų, tai dvaro (vėliau ir bažnytkaimio) apibūdinimas (kad jis prie ežero!) suteikia dvaro pavadinimui išskirtinumą. Kita vietovė – Paežerė (Požerė prie ežero, buvusio istorinio Skaudvilės valsčiaus ribose)⁸ yra dabartinės Upynos seniūnijos teritorijoje.

Dvaro ir bažnyčios prie Paršežerio pavadinimas vietinių nuo seno buvo tariamas *Póžerė*. XX a. pradžios doku-

⁸ *Lietuvos apgyventos vietos*, Kaunas, 1925, p. 356.

mentuose pasitaikydavo ir kitų pavadinimo formų: *Poežerė, Paežerė, Paežeris*, kol oficialiai (XX a. 8–9 dešimtmečiais) nusistojo *Póžerė*.

Dvaro sodybos užuomazga galėjo būti jau valakų reformos metu (XVI a. pabaigoje) buvusi bajorų valda. Nuo XVIII a. antrosios pusės dvaro valdos perėjo Zaleskių giminei. Šios giminės Požerės dvarininkas Jurgis Zaleskis, Šventų seniūnas, valdęs ir Ivoniškių dvarą, 1771 m. pastatė Požerės bažnyčią, o kunigo išlaikymui paskyrė valaką žemės. Zaleskių giminės rankose Požerė išbuvo iki 1840 m. Paskutiniajam Požerės paveldėtojui Domininkui Zaleskiui valdant, teismas dvarą perdavė Kaminskiui⁹.

1870 m. Gatautiškės dvaro plane nurodoma, kad tuometinė Požerės dvaro savininkė tebebuvo Edvarda Kaminska (Antano d.). Šios giminės atstovams išmirus, kartu su skolomis Požerės dvaras atiteko dvarininko barono, turbūt atsikėlusio iš Latvijos, Ungern-Sternbergo nuosavybėn. Be paminėtos naujojo savininko pavardės, Izidorius Straukas savo atsiminimuose dar mini ir vokiečių kilmės baroną Stachelbergą¹⁰.

Pirmąjį mini ir kiti šaltiniai, o Stachelbergo pavardė negirdėta. I. Straukas apie paskutinį Požerės savininką savo atsiminimuose rašo:

„Visiems atrodė, kad jis labai rūpestingai ir gerai tvarkė savo ūkio reikalus. Pagražino rūmų išorę ir aplinką. Į dvarą vedantį kelią nusodino eglių alėja. Jis taipgi apsodino iš abiejų pusių medžiais ir visą vieškelį, kuris tęsiasi apie šešius kilometrus per dvaro žemę. Niekas nebuvo girdėjęs, kad jie būtų buvę prasiskolinę Vilniaus Žemės bankui. Ir tada, kai Vilniaus Žemės bankas jį paėmė savo žinion, visiems buvo susidariusi nuomonė, kad jie Požerės dvarą pardavė, gaudami labai aukštą atlyginimą. Tai buvo padaryta norint daugiau surusinti šią apylinkę ir įkurdinti rusus kolonistus“¹¹.

Paskutiniajame XIX a. ketvirtyje kelias iš Laukuvos Požerės dvaro link ėjo pro Vabalų dvarą (kaimą). Neprivažiavus Požerės vandens malūno ir kapinių reikėjo sukti į kairę, statmenai į Paršežerį. Ant kalvelės priešais ežerą stovėjo pagrindinis medinis dvaro gyvenamasis pastatas; jo dydis – 36 m ilgio, 15 m pločio bei 3 m aukščio. Kaip jis stovėjo, be



Gatautiškės dvaro sodybos situacija. Fragmentas iš 1870 m. plano. J. Montvilos kopijos

⁹ Jogėla V. Min. str., p. 83.

¹⁰ Straukas I. *Nuo Laukuvos iki Čikagos*, Chicago, 1983, p. 77.

¹¹ *Ten pat*, p. 78.

planų ir nuotraukų sunku atsekti. Nebent iš akmeninių pamatų liekanų. Apie buvusių 1912–1913 m. planus rodo kiti dokumentai. Iš čia pateikto 1923 m. Žemės reformos valdybos nutarimo Nr. 125 nuorašo matome, kad Požerės dvarą (361 deš., 871 sieksn., toje sudėtyje Paršežerio 97 su virš deš.) 1912 m. iš Povilo Unger-Stenbergo už 22,453 carinių rublių nupirko Valstiečių žemės bankas.

1923 metų vasario mėn. 23 dienos Žemės Reformos Valdybos Nutarimas Nr. 125¹²

1923 metų vasario mėn. 23 dieną Žemės Reformos Valdyba, pirmininkaujant Z. Starkui ir dalyvaujant J. Tonkūnui, M. Daukniui ir juriskonsultui S. Petrauskui svarstė Paežerių dvaro (Tauragės apskrities) bylą.

Žemės Reformos Valdyba peržiūrėjusi Paežerių dv., kuris priklausė buv. Valstiečių Žemės Bankui, bylą, rado: 1) kad Paežerių dvaras, kaip matyti iš surinktų Vyresniojo Notaro archyve žinių, buv. Valstiečių Žemės Bankas nupirko iš Povilo Unger-Stenbergo už 22,453 rub. 35 kap. pirkimo–pardavimo aktu, patvirtintu vyresniojo Notaro 1912 metais kovo mėnesio 2 dienos. 2) kad tas dvaras, kaip matyti iš esamo Žemės Reformos Valdyboje to dvaro plano, buvo 1912 ir 1913 metais matininkų Račinskio ir Balkevičio suskaldytas į 22 atskirus sklypus ir turi bendrą žemės plotą 361 deš. 871 sieksn. Tame skaičiuje ežero „Paršas“ yra 97 deš. 2252 sieksn., 3) kad kaip matyti iš žinių surinktų vyresniojo notaro archyve, nė vienas šio dvaro žemės sklypas niekam parduotas nebuvo.

Turėdama galvoj aukščiau išdėstytą ir eidama žemės reformos įstatymo iš 1922 metų kovo mėn. 29 d. § 1 punktas „a“ ir „č“ ir įstatymo dėl buv. Valstiečių Žemės Banko žemių iš 1919 metų sausio mėn. 19 d. Žemės reformos Valdyba nutarė:

Paežerių dvarą, bendro ploto 361 deš. 371 sieksn., kuris yra Tauragės apskrityje ir priklausė Valstiečių Žemės Bankui, laikyti perėjusiu Lietuvos Respublikos nuosavybėn ir paimti, einant žemės reformos įstatymu, žemės reformos reikalams.

Pirmininkaujas: (parašas)

Nariai: (parašai)

Juriskonsultas: (parašas)



Požerės dvaro sodybos ir bažnytkaimio situacija 1866–1868 m. Padidintas plano fragmentas iš V. Jocio kopijos

¹²LCVA, f. 1248, ap. 16, b. 763, l. 174. Red. pastaba: kalba netaisyta.

6) Perimami Valstybės nuosavybės triobėsiai:

Eil. nr.	Triobėsio vardas.	Sienos (metrais)		Medžiaga		Triobėsio padėtis		
		Sienų ilgis	Sienų plotis	Sienų aukštis su pamatais	Sienų aukštis be pamatų		Sienų	Stogo
1.	Gyvenamas namas	36	15	3	2,80	medin.	gontai	senas supuvias
2.	Staldas	20	7,5	2,5	2,5	plytinis	“	sugriautas
3.	Staldas	37,5	9	4	4	akmeninis	“	geras
4.	Gyvenamas namas	11	6	2	2	medin.	šiaud.	supuvias
5.	Gyvenamas namas	12	4	2	2	“	“	“
6.	Gyvenamas namas	11	7,5	2,5	2,5	“	“	vidutinė
7.	Staldas	17	6,5	2	2	“	“	“
8.	Gyvenamas namas	14	7	2,5	2,5	“	“	“
9.	Staldas	17,5	7	2,5	2,5	“	“	“
10.	Gyvenamas namas	10	6	2,5	2,5	“	gontas	senas
11.	Daržinė	16	8	3,5	3,5	lentine	“	“
12.	Staldas	8	8	3	3	medinis	“	“
13.	Daržinė	30	12,2	3,2	3	lentine	“	sena supuvus

Pastatų tuo metu buvo 13, iš jų 6 gyvenamieji mediniai bei 7 ūkinės paskirties, kurių dauguma taip pat mediniai, tik vienas plytinis, o kitas akmeninis. Akmeninis tvartas (staldas), kurio dydis 37,5 m ilgio, 9 m pločio bei 4 m aukščio, dar tebėra ir dabar. Šis ūkinis akmenis mūro pastatas tikriausiai buvo pastatytas XIX a. paskutiniajame ketvirtyje Požerės dvaro ekonominio pakilimo metu.

Kad naujieji šeiminkai savo gyvenimą buvo susieję su šiuo Požerės dvaru, liudija išlikusios liuteroniško laidojimo šeimos kapavietės už šiaurinės katalikų kapinių tvoros. Galima prielaida, kad čia palaidoti ne tik šeiminkų šeimos nariai, bet gal kas iš dvaro tarnų ar samdinių. Išlikę kuklūs akmeniniai paminklai su apsamanojais sunkiai įskaitomais užrašais.

Jau po 1912 m. Požerės dvaro žemės matininkų Račinskio ir Balkevičiaus buvo padalytos į 22 atskirus panašaus dydžio sklypus. Valstiečių žemės bankas, vykdydamas carinės Rusijos kolonijinę politiką, minėtus žemės sklypus pradėjo parceliuoti rusų naujakuriams. Pats dvaro centras su pastatais ir 57,3175 ha žemės iki 1924 04 23 buvo išnuomotas Petruį Brangeliui¹³, I. Straukas rašo – Vrangeliui¹⁴.

Pirmasis pasaulinis karas sustabdė tolesnę Laukuvos apylinkių kolonizaciją. Nurimus Lietuvos nepriklausomybės kovoms, keletas rusų naujakurių šeimų grįžo į Požerę, tvarkėsi dokumentus, išsipirkinėjo žemę, priėmė Lietuvos pilietybę ir liko ūkininkauti.

Atgimstančioje Lietuvoje daug kur kūrėsi katalikiškos, ūkinės ir kitos visuomeninės draugijos, kurios savo tolesnei veiklai bandė nuomotis iš valstybės žemės reformos metu išparceliuotų dvarų centrus. Taip Laukuvos vaistininkas Kajetonas Stropus, tuo metu vadovavęs Šv. Vincento á Paulo draugijos Laukuvos skyriui, nuo 1926 m. vasario 23 d. iš valstybės išsinuomuoja Požerės dvaro centrą su pastatais ir 57 ha žemės. Detaliau žiūrėkite čia pateikiamą 1926 m. birželio 4 d. draugijos atstovo Juozo Chodasevičiaus ir Tau-

¹³LCVA, f. 1248, ap. 3, b. 1255.

¹⁴Straukas I. *Nuo Laukuvos iki Čikagos*, p. 78.

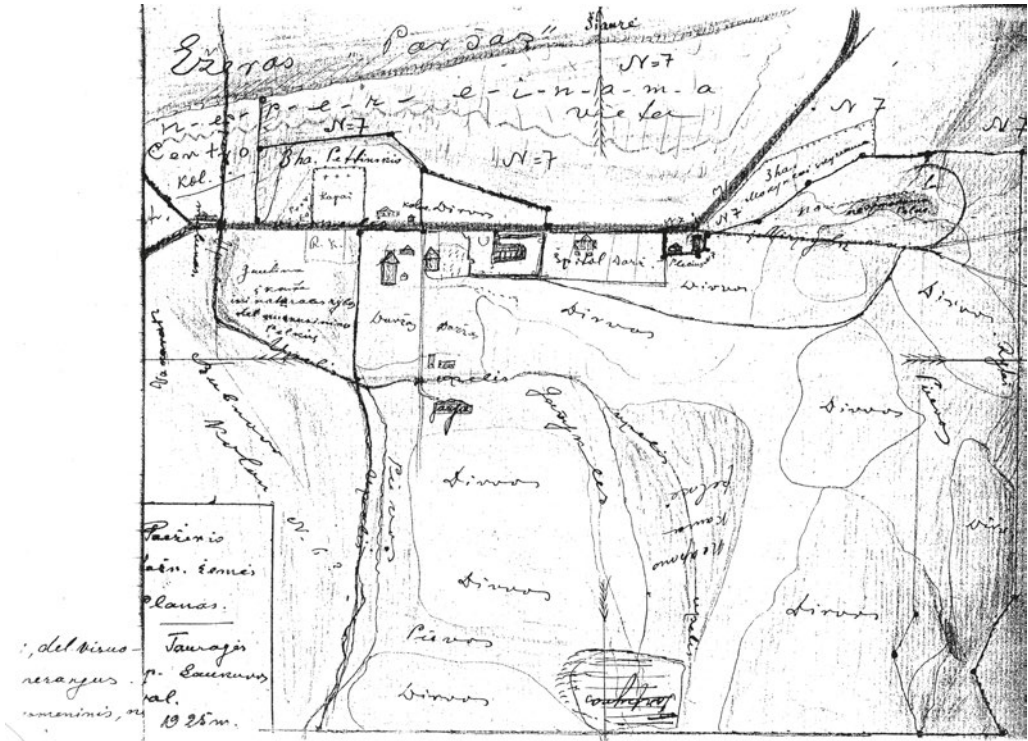

ragės apskr. žemės tvarkytojo Juozo Petravičiaus perdavimo-perėmimo akto nuorašą¹⁵.

Aktas Nr. 4047 apie perdavimą Poežerio dvaro centro
Šv. Vincento á Pauliaus Draugijai (Nuorašas)

1926 metų birželio mėn. 4 dieną, Tauragės Apskritis Žemės Tvarkytojas Petravičius Juozas iš vienos šalies ir šv. Vincento á Pauliaus Draugijos atstovas Chodasevičius Juozas, igaliotas Centro Valdybos raštu iš š. m. balandžio mėn. 17 dienos 185 N ir Laukuvos Skyriaus Valdybos raštu iš š. m. birželio mėn. 1 dienos iš antros šalies, surašėme sekantį perdavimo-perėmimo aktą:

Aš, Tauragės Apskritis Žemės Tvarkytojas Petravičius Juozas, remiantis Žemės Reformos Valdybos nutarimu 606 N iš š. m. kovo mėn. 22 dienos, šiuomi perduodu šv. Vincento á Pauliaus Draugijos atstovui Chodasevičiui Juozui Poežerio dvaro centrą, kuris yra Laukuvos valsčiuje, Tauragės apskrities, priklausė Valstiečių Žemės Bankui, perėjo valstybės nuosavybėn, einant Žemės reformos Valdybos nutarimu iš 1923 metų vasario mėn. 23 dienos 125 N ir pažymėtas sudarytame 1925 metais matininko I. Šateikio plane 8 N, bendru plotu 57,3175 ha, iš kurio 5,1600 ha sodybos, 23,5530 ha ariamos, 27,9655 ha pievų ir 0,6390 ha nenaudingos ir yra sekančiose sienose: iš šiaurės ežeras „Paršas“ ir Poežerio dvaro sklypas 7 N, iš rytų Poežerio dvaro sklypas 6 N, iš pietų Poežerio kaimo Petlinskio Prano nuo-

Poežerės situacija

1925 m. Iš kairės:
malūnas, kapinės,
kalvė, klebonijos ūkis,
bažnyčia su
šventoriumi, špitolė.

Piešė klebonas

J. Bardžius. LVIA,

f. 1248, ap. 16, b. 763

¹⁵ LCVA, f. 1248, ap. 3, b. 1255. Pastaba: dokumento kalba netaisyta.

sava žemė, Poežerio dvaro sklypai 9, 10, 12 ir 15 NN ir iš vakarų Poežerio kaimo Dargio Baltraus nuosava žemė.

Kartu su žeme perduodu ir augančius tame sklype paprastus medžius, būtent:

Perduodamoju Poežerio dvaro žemės sklypu 8 N Šv. Vincento á Pauliaus Draugija pradeda naudotis nuo 1926 metų balandžio mėn. 23 dienos ir pasiima ant savęs visas surištas su priimta žeme ir turto įstatymais numatytas prievoles ir atsakomybę.

Be to:

a) Žemės ūkio Ministerijos ir Valstybės Kontrolės atstovai turi teisę kiekvienu metu patikrinti perduoto turto stovį,

b) Perduodamoji žemė turi būti tinkamai apdirbta,

c) Naujai pastatyti trobesiai gali būti įkeisti tik kredito įstaigose,

d) Nepildant perdavimo–perėmimo akte nustatytų sąlygų, Žemės Ūkio Ministerija kiekvienu metu gali pareikalauti turta grąžinti,

e) Nustatytam turto naudojimo terminui išėjus, arba, jeigu nebus pildomos perdavimo–perėmimo akte nustatytos sąlygos, Žemės Ūkio Ministerijai pareikalavus turtas turi būti grąžintas ir anksčiau ir neblogesniame stovyje, kaip kad jis buvo priimtas; priešingame atsitikime turto naudotojai privalo atlyginti valstybei nuostolius sulig Žemės Ūkio Ministerijos paskirtos Komisijos įkainavimu,

f) Grąžinant turta, jeigu valstybei nuostolių padaryta nebuvo, naujai pastatytus trobesius leidžiama nusikelti laike vienu (1) metų; tam laikui išėjus, trobesiai lieka valstybės nuosavybe. Jeigu būtų buvę padaryti valstybei nuostoliai, tai tie trobesiai leidžiama nusikelti tik tuomet, jeigu Žemės Ūkio Ministerija neras galimu juos priimti valstybei padarytų nuostolių sąskaiton.

Kalbamas Poežerio dvaro žemės sklypas 8 N, bendru plotu 57,3175 ha, perduodamas Šv. Vincento á Pauliaus Draugijai (24) dvidešimt keturių metų terminui, t. y. nuo 1926 m. balandžio mėn. 23 dienos iki 1950 metų balandžio mėn. 23 dienos.

Šis aktas įgija gales Žemės Reformos Valdybai patvirtinus.

Perdaviau: (pas.) J. Petravičius.

Tauragės Apskritis Žemės Tvarkytojas

Perėmiau: (pas.) J. Chodasevičius

Tvirtinu: Reformos Departamento Direktoris (Parašas)

Jau 1926 m. lapkričio 16 dienos protokole, revizuoiant Požerės dvaro centre įsikūrusią minėtos draugijos globojamą prieglaudą, nurodoma, kad joje gyvena 20 senelių. Išvardyti kurui sunaudoti gluosnių sausuoliai ir žalios drebulinės kartys ūkiniams pastatams parenti. Minėtame dokumente nurodoma, kad žemė buvo dirbama sena ūkininkavimo forma „iš pusės“. Derliaus gauta: 25 cnt miežių, 8 cnt vasarinių rugių, 25,5 cnt avižų, 3,5 cnt žirnių, 65 cnt bulvių, 120 cnt burokų, 15 vežimų šieno ir 12 vežimų šiaudų. Grūdai ir daržovės buvo naudojamos seneliams maitinti¹⁶.

¹⁶LCVA, f. 1248, ap. 16, b. 763, l. 207.

VINCENTO A PAULŲ
PARGĖLIAMS ŠELPTI
DRAUGIJA

gautis m. 2 d.
N. 336
K A S S A

Žemės Reformos Departamentas
GAUTA 1927 m. Spalio 4 d.
Nr. 3208

223

J o E k s c e l e n c i j a i
P o n u i Ž e m ė s ū k i o M i n i s t e r i u i

Šv. Vincento a Paulo pavargėliams šelpti Draugijos Laukuvos skyrius gavo iš Ž. Ū. M.-jos Požerėio dvare Laukuvos val. Tauragės aps. 57 ha žemės su trobėsiais, už ką skyrius yra labai dėkingas Lietuvos Valdžiai; bet pasirodė, kad trobėsiai / kumetynė, staldai ir daržinė / yra taip pasenę, pamatai ir stogas apipuvę, jog draudimo įstaigos nesutiko jų drausti nuo ugnies ir pripažinti jiems kokią nors vertę / jei Valsčius įkainavo juos 3500 litų, tai tik dėl to, kad tikėjosi, kad tie trobėsiai pateks nuosavybėn rusų kolonistams, kurių vietiniai gyventojai labai nepakenčia /, užtat belieka juos išardyti ir iš likusios nesugedusios medžiagos pastatyti naujus trobėjus pridėjus, žinoma, daug naujos medžiagos, ypač naujus pamatus, stogą, duris, grindis ir lubas. Tam darbui skyrius turėtų įdėti taip daug lėšų, kad jas vargu ar galėtų atgauti per 24 metus nuomavimo, ypač dėl to, kad beveik pusę nuomuojamos žemės sudaro nenaudojamos pelkės.

Todėl skyrius nuolankiai prašo Jūsų Ekscelencijos, parodytiems tiek prielankumo labdarybės tikslams, paskirti aukščiau minėtą dabar nuomojamą žemės plotą Draugijos nuosavybėn; tuomet tiksliai bus sutvarkytas ūkis, tuomet ir labdarybės draugija galės naujinais veiktis ir vietoj 24 senelių, kuriuos šiaandieną globoja, galės išlaikyti daug daugiau ir patenkinti visus apylinkės invalidų reikalavimus.

Centro Valdybos pirmininkas



Šv. Vincento a Paulo
draugijos Centro
valdybos 1927 12 02
rašto Žemės ūkio
ministrui faksimilė.
LCVA, f. 1248,
ap. 16, b. 763, l. 223

Kaip matome iš kito (1927 12 02) draugijos valdybos rašto Žemės ūkio ministrui (žr. faksimilę), tuo metu Požerėje buvo globojami 24 seneliai, o perimtų pastatų remontas ir priežiūra reikalavo daug išlaidų. Dokumente minima:

„...trobėsiai (kumetynė, staldai ir daržinė) yra taip pasenę, pamatai ir stogas apipuvę, jog draudimo įstaigos nesutiko jų drausti nuo ugnies ir pripažinti kokią nors vertę...“¹⁷

Kad pastatų būklė iš tikrųjų buvo prasta, aiškėja iš kito dokumento, kur minimi tik 3 gyvenamieji, būklė – seni,

¹⁷Ten pat, l. 223.

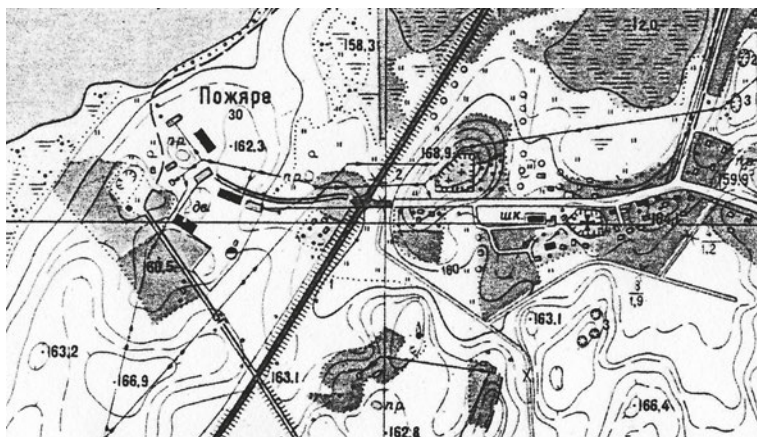

Požerės dvaro ir gyvenvietės situacija. Fragmentas iš 1977 m. plano kopijos

griūvantys; 3 tvartai (staldai) – du griūvantys, vienas (37,5 × 9 × 4 m) akmens mūro sienų, stogas gontų, būklė – gera; dvi lentinės daržinės, stogai – gontų, būklė – vidutinė¹⁸.

Tikslių duomenų neturime, bet kiek galima spręsti iš susirašinėjimo, senelių prieglauda Požerės dvaro centre veikė neilgai. Taip aplinkybės lėmė, kad į Požerės bažnytelę tik apie 1933 m. buvo atkeltas jau brandaus amžiaus žinomas visuomenininkas prelatas Antanas Kaributas Skinderis. Jei jis būtų anksčiau atsikėlęs, galėtume tikėtis, kad būtų pabandęs sunkiai gyvuojančią prieglaudą paversti tvarkinga ir save išlaikančia. (Apie A. Kaributą Skinderį plačiau žr. „Ižymių žmonių“ skyriuje.)

Matyt, XX a. ketvirtajame dešimtmetyje Požerės dvaro centras buvo dar papildomai padalytas, nes 1940 m. pirmosios sovietų okupacijos metu tarp nusavintų stambių ūkių neminimas. Po nacionalizacijos – Antrojo pasaulinio karo (1941–1945) negandos. Po jo prasidėjus priverstinei kolektyvizacijai, Požerės dvaro sodybos, kaip ir kitų dvarų, likę pastatai panaudoti kuriamų kolūkių ir tarybinių (sovietinių) ūkių skyriams bei centrinėms (gamybinėms ir administracinėms) bazėms steigti. Kiek galime spręsti iš 1977 m. plano fragmento, senųjų dvaro pastatų buvo likę du ar trys, ir tie patys smarkiai rekonstruoti. Garažai ir dirbtuvės, baltų silikatinių plytų pastatai statyti Medvėgalio tarybinio ūkio laikotarpiu. Apie XX a. aštuntojo dešimtmečio pabaigą greta buvusio Požerės dvaro, prie Paršežerio, Šilalės rajono valdžia oficialiai įteisino paplūdimį. Rimtesnių poilsiui skirtų statinių čia niekas nestatė, nes greta buvo ūkiniai ir gamybiniai Medvėgalio tarybinio ūkio pastatai.

Kaip minėjome, jau 1988 m. PRPI buvo surinkti negausūs duomenys apie Požerės dvaro sodybą. Atkūrus Lietuvos nepriklausomybę, dvarai su menkai išlikusiomis sodybvietėmis buvo įtraukti į išaiškinamų kultūros paveldo objektų sąrašą. Į šį sąrašą pateko ir Laukuvos apylinkių buvusių dvarų sodybų likučiai. Įvertinus jų istorinę-kultūrinę vertę, pasiūlyta kai kuriuos, tarp jų ir Požerę, išbraukti iš kultūros paveldo objektų registro ir leista privatizuoti. Apie 1992–1994 metus, XIX a. pabaigą (Povilo Ungern-Sternbergo valdymą) menantis dvaro ūkinis pastatas (per šimtmetį naudotas įvairiai ūkinei paskirčiai) privatizuotas. Keitėsi savininkai, ir, pasak kultūros paveldo specialistų, „dvaras ieškojo naujo savininko“. Naujieji savininkai Zina ir Stasys Melnikavičiai domėjosi Požerės

dvaro istorija, rengė rekonstrukcijos pro- ¹⁸LCVA, f. 1248, ap. 10, b. 236, l. 8.



*Požerės dvaro ūkinio
pastato rekonstrukcijos
etapai 2002, 2003,
2005 metais.
V. Jocio nuotr.*



jektą, pamažu atstatinėjo jau smarkiai apgriuvusį pastatą. Architektas, norėdamas padidinti naudingą plotą mansardiniame aukšte, tradicinių (būdingų XIX a.) aukščio ir pločio proporcijų santykių nesilaikė. Rekonstruotas dvaro ūkinis pastatas tapo pagrindiniu, dominuojančiu, įgavo modernių formų, o skaldytų akmenų su plytomis mūras ir toliau mena istorinę XIX a. epochą. Laukia dideli aplinkos planavimo ir tvarkymo darbai. Norint tinkamai pristatyti Požerės dvarą lankytojams, reikia išnaudoti jau susiformavusią gamtinę aplinką su Paršežeriu ir istorinį kultūrinį foną su jį kūrusiai žmonėmis: savininkais Zaleskiais, Kaminskais, Ungern-Sternbergais, Laukuvos vaistininku Kajetonu Stropumi, prelatu Antanu Kaributu Skinderiu ir kt.

Gatautiškės dvaro valdos

1870 m. rugpjūčio 28 d. specialiaame geometriniame Gatautiškių (arba Ščiodriškių) dvaro plane¹⁹, parengtame Zarasų (Novo Aleksandrovo) apskrities žemėtvarkininko Pavlovo, rašoma:

„Dvaras Gatautiškių arba Ščiodriškių su Gatautiškių ir Dargių kaimais. Dvaras po tituliarinio tarėjo (Титулярного советника) Aleksandro Lukiansko (Viktoro s.) mirties atiteko dvarininkei Anelei Bondzinskai (Lukianskaitei, Viktoro d.)“²⁰, – tikriausiai seseriai.

Reistrų kaimo rėžiai buvo valdomi bendrai su dvarininke Edvarda Kaminska (Antano d.).

Šis planas sudarytas Kauno gubernijos valdybos prašymu. Kaip matome iš 1870 m. plano, Gatautiškės dvaro sodyba jau buvo susiformavusi. Tuo metu dvaras priklausė Anelei Bondzinskai (Lukianskaitei). Čia plačiau netyrinėsime visos Gatautiškių dvaro raidos, o apsiribosime dvaro sodybos ir žemės valdų aptarimu.

Šiame dvare, pagal išmatavimus ir skaičiavimus:

sodybos žemė su sodais ir statiniais užėmė 17 dešimtinių, 1200 kvadratinų sieksnių;

ariamoji žemė – 120 dešimtinių, 1340 kvadratinų sieksnių;

pievos – 125 dešimtines, 1080 kvadratinų sieksnių;

šienaujamų pelkių – 38 dešimtines, 480 kvadratinų sieksnių;



Buvusio Gatautiškės dvaro savininkė Vladislava Montvilienė su giminaičiu.

Apie 1955 m.

Iš J. Montvilos šeimos albumo

¹⁹ Kopija iš Jono Montvilos asm. dokumentų rinkinio.

²⁰ *Ten pat.*

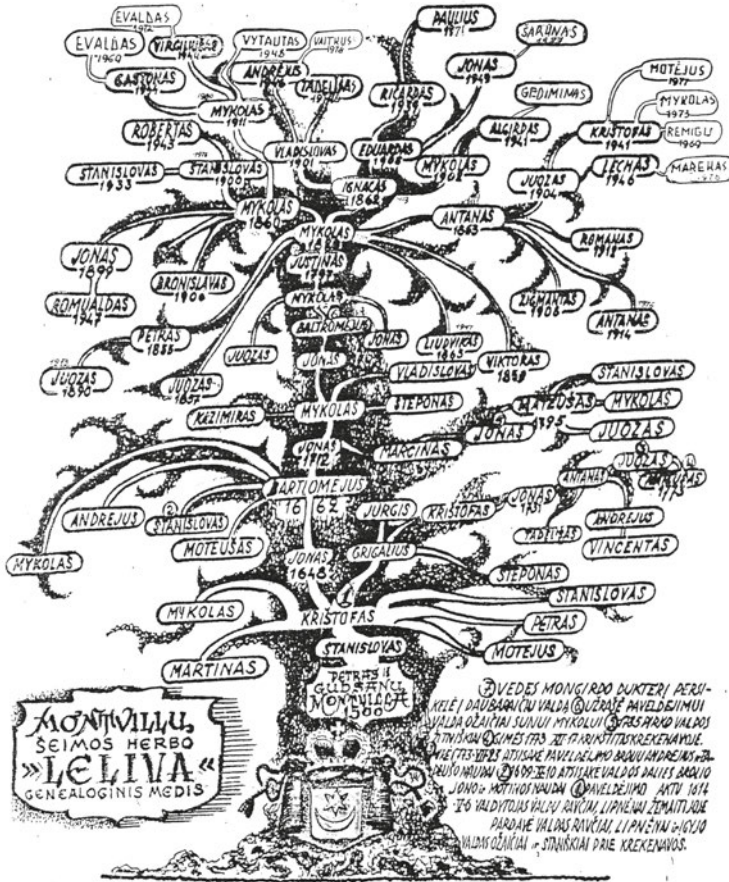

Stilizuotas Montvilų šeimos genealoginis medis. Iš J. Montvilos šeimos dokumentų rinkinio

krūmai ir pelkės, tarp kurių buvo šienaujamo pievų – 81 dešimtinė, 120 kvadratinų sieksnių;

ganyklos su krūmynais – 72 dešimtines, 1800 kvadratinų sieksnių;

bendrų ganyklų iš Reistrų kaimo (plane pažymėta A raide) priklauso Bondzinskai 3/5 ploto – 24 dešimtinės, 411 kvadratinų sieksnių.

Iš viso naudingos žemės – 479 dešimtinės, 1631 kvadratinis sieksnis;

Pelkių – 128 dešimtinės, 1440 kvadratinų sieksnių;

B raide pažymėtos žemės – 18 dešimčių, 144 kvadratiniai sieksniai;

Keliams – 4 dešimtinės, 155 kvadratiniai sieksniai;

Pusė upelio – 2200 kvadratinų sieksnių.

Iš viso nenaudingos žemės – 152 dešimtinės, 39 kvadratiniai sieksniai.

Iš viso naudingos ir nenaudingos žemės – 631 dešimtinė, 1670 kvadratinų sieksnių.

Žemės sklypai Reistrų kaime, plane pažymėti raide C (plotas – 79 dešimtinės, 1200 kvadratinų sieksnių), priklauso dvarininkei Edvardai Kaminskai (Antano d.). Taip pat jai priklauso 2/5 bendrų ganyklų, pažymėtų raide B. Iš viso – apie 16 dešimčių, 274 kvadratiniai sieksniai ir iš bendros pelkės – 12 dešimčių, 96 kvadratiniai sieksniai.

Iš viso Kaminskai Gatautiškės dvare priklausė 107 dešimtinės ir 1570 kvadratinų sieksnių.

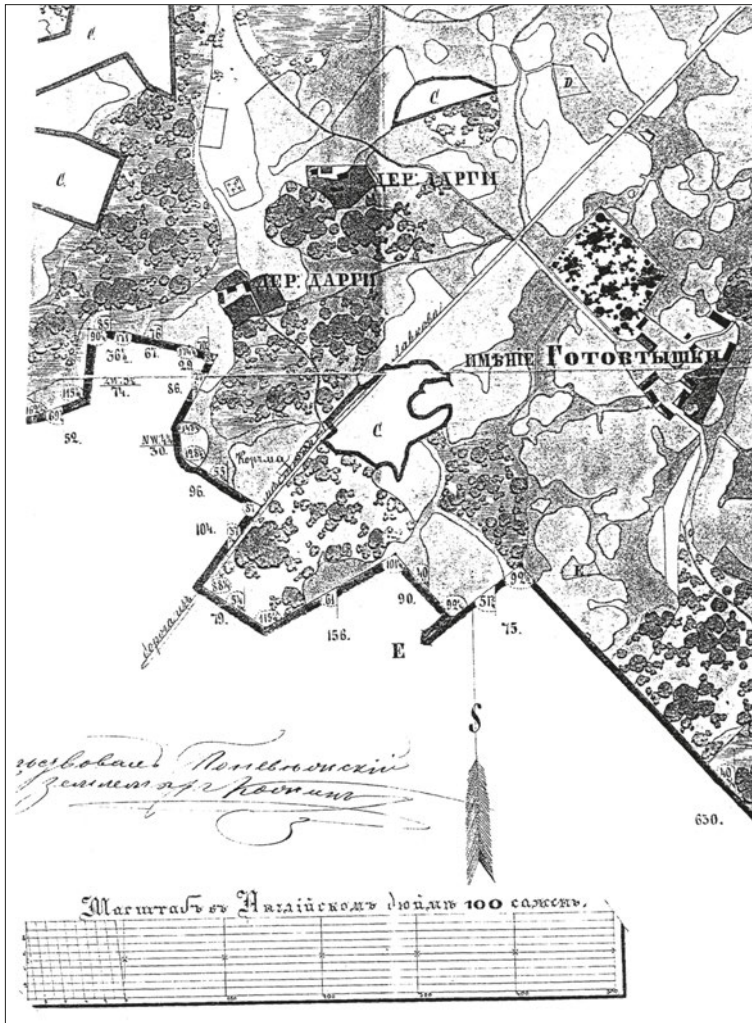

Gatautiškės dvaro
1870 m. plano
fragmentas.
J. Montvilos kopija

Iš čia pateiktų žemės naudmenų matome, kad žemės valdos buvo artimoje kaimynystėje su Požerės dvaro valdomis. Matome buvusį kelių tinklą, ariamos ir kitokios žemės išsidėstymą. Dešinėje kelio pusėje pažymėta karčemos vieta – greta Varnių–Laukuvos kelio. 2005 m. minėtoji karčemos vieta užstatyta vienu iš Dargių gyvenvietės namų. Taigi važiuojant nuo Gatautiškės dvaro Požerės link, pasiekus Dargių gyvenvietę, pasukama į dešinę ir pakalnėje už trijų šimtų metrų aptinkame kolūkio laikų fermas. Tai 1870 m. buvusi Dargių kaimo vienkiemio vieta. Nuo šio vienkiemio (dabar fermų) toliau keliaujant lauko keliuku šiaurės vakarų kryptimi (link buvusio Reistrų kaimo), už 350 m parodytos Sauliškės kapinės, kurias pagal jų radinius (žalvarinius papuošalus ir metalinius ginklų likučius) galima datuoti apie XIII–XIV a. Deja, jos beveik neišlikusios. (Apie tai plačiau žr. *Laukuva*, 2005, d. 1, p. 157.)

1870 m. Gatautiškės dvaras iš rytų ir pietryčių ribojosi su Lenkvičių kaimu ir Jonelaičių bajorkaimiu, priklausiusiu dvarininko Galkonto palikuonims – dvarininkams Adomui Vainavičiui ir Bukontui. Pietų pusėje ribojosi su Trumpainių kaimo valdomis, priklausiusiomis Varnių valsčiaus valstiečiams. Kitas – pietų žemės ruožas abipus Laukuvos–Varnių kelio iki pat Paršo ežero (žemėlapyje – *Озеро*

Papua) ribojosi su jau aptartu Požerės dvaru. Vakarų pusėje, ties Paršo ežeru ir Sietuvų upeliu, ribojosi su Kuršiškių užsieniu, priklausiusiu dvarininkui Kazlovskiu. Nuo Kūlgrindos per Sietuvą ir toliau Sietuvų upelio vaga, šiauriau iki pat Lūksto ežero ribojosi su Čepaičių dvaro valdomis, priklausiusiomis dvarininkei našlei Antaninai (Liudviko) Vaišvilienei ir kitiems.

Po Pirmojo pasaulinio karo ir nepriklausomybės kovų, vykstant žemės reformai, Gatautiškės dvaras, kaip ir kiti, buvo „apkarpytas“. 1924 m. mirė dvaro savininkė Ksavera Komarienė (ji dvarą valdė nuo 1891 m.). Apie 1929 m. dvaras kaip palikimas atiteko Vladislavai Barborai Montvilienei. Savininkams paliktas dvaro centras. Viena dvaro valdų dalis tuo metu priklausė Varnių valsčiui, kita – Laukuvos. Kaip straipsnio pradžioje užsiminėme, pagrindinis dvaro pastatas šių dienų nesulaukė. Tarpukariu Gatautiškės dvaro savininkas bajoras Liudvikas Montvila, didžiuodamasis savo kilme ir nestokojantis romantiško polėkio, kartu su Požerėje (nuo 1933 m.) gyvenusiu prelatu Antanu Kaributu Skinderiu apie 1937 m. įsteigė Jotvingių ordiną. Prelatas vykdė kanclerio pareigas, o Liudvikas Montvila – sekretoriaus (plačiau apie tai žr. „Ižymių žmonių“ skyriuje – V. J.). Gatautiškės Montvilų palikuonis Jonas Montvila (Eduardo s.) susigrąžino dalį buvusio dvaro žemės, kruopščiai saugo giminės kilmės relikvijas, dalyvauja atkurto bajorų sąjungos veikloje. Šiam straipsniui pateikė ikonografinės medžiagos, pasidalijo atsiminimais²¹.

Padievyčio dvaras

1910 m. lapkričio 30 d. Padievyčio dvaras, turintis 160 dešimtinių ploto, priklausė Kaltinėnų valsčiui, pirmajam Raseinių apskrities rajonui (*stanu*). Dvaro žemės planą 1910 m. sudarė matininkas Račinskas²². (Pagal nuorodą į 1850 m. planą, dvaro valda buvo apie 192 dešimtinės.)²³

Padievyčio dvaro valdos susidėjo iš pagrindinės fermos Padievyčio, Maciškės ir Pykaičių užsienių. Visos valdos buvo viename sklype.

Dvaro pastatai:

Pagrindinė dvarvietė. Dvarininko gyvenamasis namas (*барский дом*)

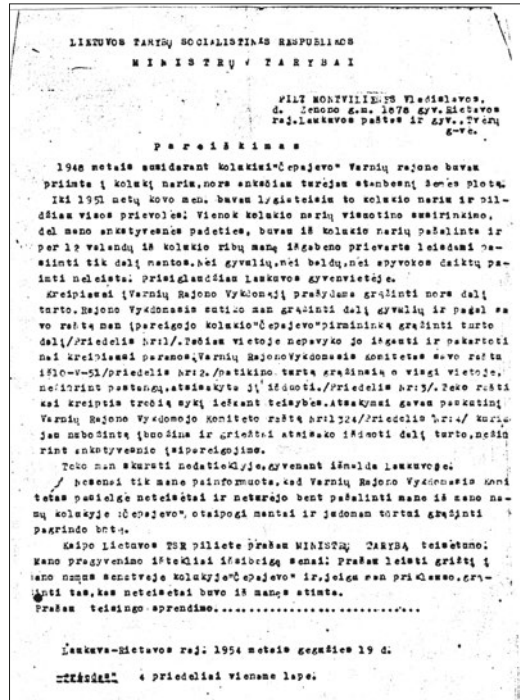

Vladislavos
Montvilienės
pareiškimas LTSR
Ministrų Tarybai dėl
turto iš Gatautiškės
dvaro grąžinimo
1954 05 19.
Faksimilė.
Iš J. Montvilos
šėimos dokumentų
rinkinio

²¹ Jono Montvilos 2002 m. liepos 20 d. laiškas „Versmės“ leidyklai.

²² LVIA, f. 544, ap. 1, b. 17967.

²³ LCVA, f. 1248, ap. 2, b. 2324.



Padievyčio dvaro pagrindinio pastato fasadas. Apie 1927 m. Iš S. Jurskytės albumo



Padievyčio dvaro pagrindinis pastatas su fligeliu iš pietvakarių pusės (nuo Dievyčio ežero). Apie 1932 m. Iš S. Jurskytės albumo

medinis, pamatai – akmenis, stogas – gontų, būklė – gera;
 svirnas medinis, pamatai – akmenis, stogas – gontų, būklė – gera;
 kiaulininkas medinis, pamatai – akmenis, stogas – gontų, būklė – gera;
 tvartas su arklide ir ratine – po vienu stogu, medinis, pamatai – akmenis,
 stogas – šiaudų, būklė – tvarkinga;
 Dar buvo ledainė (*ledaunė*) ir keletas smulkesnių pastatų, kurių paskirtis ne-
 labai aiški.

Maciškė. Gyvenamasis namas, kluonas, tvartas. Visi pastatai mediniai su mūro pamatais, stogai – šiaudiniai, būklė – patenkinama.

Pykaičiai. Gyvenamasis namas ir klėtis – mediniai, abu pastatai su mūro pamatais, stogai – gontų, abu naujai pastatyti;
 tvartas, kluonas – mediniai su mūro pamatais, stogai – šiaudiniai, būklė – patenkinama.

Kadangi duomenys apie Padievyčio dvarą buvo renkami bankui – nustatyti jo vertę ir pajamingumą – byloje pateiktoji informacija gana patikima.

XX a. pradžioje ūkyje buvo laikoma 13 arklių ir 30 stambių raguočių, iš jų – 25-ios gerai šeriamos melžiamos karvės. Suvestinėje nurodyta, kad primelžiama apie 10 000 gorčių pieno, parduodama iki 80 pūdų sūdyto sviesto už 1200 carinių rublių.



*Padievyčio viensėdžio
šeimininkai Kazimieras
Anastazijus Tallat-
Kelpša (g. 1863 m.)
ir Ona Sofija Tallat-
Kelpšienė (Bytautaitė
iš Karūžiškės) su
vaikais Onute
(g. 1895 m.) ir
Kaziuku (g. 1893 m.).
Apie 1896 m.
Iš S. Jurskytės
albumo*



*Ona Tallat-Kelpšienė
su sūnumis (iš kairės)
Tadu ir Stasiu.
1915 m.
Iš S. Jurskytės albumo*



*Padievyčio ežero
pakrantė prie
buvusios dvaro
jaujos. 1967 m.
Iš S. Jurskytės albumo*

Padievyčio vietovė nurodoma kaip tankiai apgyvendinta. Užsieniuose (vienkiemiuose) gyvena tris dienas per savaitę samdomi padieniai darbininkai ir ordinarininkai. Jie gauna apie 1200 rublių per metus.

Metinis atlyginimas darbininkams – apie 30–50 rublių su ordinarija arba su asmeniniu išlaikymu. Padieniai darbininkai per dieną gaudavo nuo 20 iki 50 kapeikų.

Atskirų dvaro dalių žemėvalda:
Padievyčio centras: sodybos – 2,66, miško – 13,67, vandens – 14,25. Iš viso 90,25 dešimtinės.

Maciškė: sodybos – 0,50; miško – 11,62. Iš viso 28,33 dešimtinės.

Pykaičiai: sodybos – 1,62. Iš viso – 40,17 dešimtinės.

Iš viso – 158,75 dešimtinės.

Apie dešimtinę šių naudmenų užėmė sodas, jame – iki 200 obelų (vidutinio amžiaus). Gaunama apie 100 rublių metinio pelno. Metinis ūkio pajamingumas – apie 758 rublius.

Bankas dvaro sodybą įvertino 12 630 rublių ir rekomendavo paskolos imti 60 nuošimčių nuo bendros sumos – apie 8100 rublių.

Tuometinė vienos dešimtinės vertė buvo apie 95,28 rb. Parduodant visą plotą vienos dešimtinės kaina – apie 80 rb. Skaidant sklypais vienos dešimtinės kaina – 90–120 rublių. Nuomojant už vieną dešimtinę buvo galima gauti 5 rublius.

1910 m. liepos mėnesį Padievyčio dvarą iš Kazimiero Tallat-Kelpšos (Lauryno s.) formaliai perėmė valdyti jo žmona Ona Sofija Tallat-Kelpšienė (Ciprijono d., Bytautaitė). 1910 m. rugsėjo 5 d. mirė Kazimieras Tallat-Kelpša. Tai liudija 1911 m. kovo 29 d. Telšių konsistorijos sekretorius A. Račkauskas²⁴.

Pagal 1910 m. rugsėjo 17 d. išrašą iš Raseinių aktų knygų nurodoma, kad Padievyčio dvaras iš šiaurės ribojosi su Girvainiais, iš pietų ir vakarų – su Novapolio-Pykaičių dvaru, valdomu Alfonso Mažeikos, Šiauduvos dvaru, valdomu Svirto, Padievyčio-Karūžiškės, valdomu Petkaus, ir Dvarviečių viensėdžiu, valdomu Silvestravičiaus. Iš rytų ir vėl Novapolis-Pykaičiai – Alfonso Mažeikos²⁵.

1913 m. bankas leido atskirti (28,36 dešimtinių) Pykaičių valdą iš Padievyčio dvaro. Tuo metu Onos Tallat-Kelpšienės patikėtinis buvo Juozas Kundrotas²⁶.

Vėliau, prieš Pirmąjį pasaulinį karą, iš Padievyčio dvaro atskirta 28,36 de-



*Jadzė Norkevičiūtė,
Onos Tallat-Kelpšaitės
draugė, Šiauduvos
savininko Kundroto
sesers duktė.
Apie 1910 m.*

Iš S. Jurskytės albumo

²⁴LVIA, f. 544. ap. 1, b. 17967, p. 21.

²⁵Ten pat, p. 34.

²⁶Ten pat, p. 48.



Giminių suėjimas

Padievytyje (iš kairės):

Stasys ir Lidija

Bytautai, Stasys

Tallat-Kelpša, brolis

Tadas su sūnumi

Kaziu ant rankų,

Ona Jurskienė (Tallat-

Kelpšaitė) su sūnumi

Liūtu ant rankų,

Marija Mickienė

(Bucevičiūtė), Marija

Bucevičienė, Ona

Tallat-Kelpšienė, Juzefa

Naperkauskienė

(Bytautaitė).

Apie 1931 m.

Iš S. Jurskytės albumo

šimtinių valda, už 3334 rb parduota Antanui Geštautui (Mykolo) ir atiduota skola (2000 rb) bankui.

Iš čia pateiktų oficialių to meto duomenų galime susidaryti vaizdą, kad ūkininkauta tvarkingai. Dauguma pastatų tvarkingi; penki jų dengti gontais, keli kiti – nauji. Išplėtotas pienininkysės ūkis. Dalį pajamų gaudavo iš nemažo sodo.

1910 m. mirus savininkui Kazimierui Anastazijui Tallat-Kelpšai (1863–1910), ūkio valdymo našta teko našlei Onai Tallat-Kelpšienei (Bytautaitėi) (1866–1945), likusiai su keturiais nepilnamečiais vaikais: Kazimieru (1893 m.), Ona (1895 m.), Tadu (1897 m.), Stasiu (1898 m.). Matyt, geras sugyvenimas su kaimynais (Svrtūnais, Kundrotais, Norkevičiais, Sugintais, Gudauskiais, Mušinskiais) ir giminaičiais bei jau ūgtelėjusių vaikų palaikymas savininkei teikė jėgų ir energijos tvarkytis ūkyje vienai. Antrą kartą neištekėjo.

Ir Kazimieras Tallat-Kelpša, gimęs Padievytyje, ir Ona Bytautaitė, gimusi Medvėgalio papėdėje, Karūžiškėje, išsaugojo žemaitiškai bajorišką patriotizmą ir perdavė savo vaikams bei vaikaičiams. (Plačiau žr. kituose knygos straipsniuose – V. J.) Sūnus Kazimieras dalyvavo nepriklausomos Lietuvos atkūrimo, Lietuvos kariuomenėje ėjo įvairias pareigas, užsitarnavo brigados generolo laipsnį. Tadas tapo Šaulių sąjungos nariu, buvo ilgametis Laukuvos šaulių būrio vadas. Stasys studijavo veterinariją, ėjo kapitono pareigas kavalerijos pulke. Ona 1926 m. ištekėjo už Alfonso Jurskio, karo valdininko, radijo inžinieriaus, vėliau tapusio profesoriumi. Padievytyje netrūko šurmulio: suvažiuodavo vaikai su šeimomis ir draugais.

Pateikiame (p. 143) Onos Tallat-Kelpšienės (Bytautaitės) vaikaitės Snieguolės Jurskytės iš atminties braižytą Padievyčio sodybos schemą, kuri parodo 1944 m. situaciją. Palyginimui pridėdame 1910 m. ir sovietinių – 1977 m. – planus. Lygindami 1910 ir 1940 m. planus matome, jog vietoj vieno pagrindinio įvažiavimo pro ūkinį kiemą vėliau suformuotas dar vienas keliukas nuo vieškelio pagrindinio pastato link.

Už namo, ant ežero kranto, prie laukan išnešto stalo, vasaros metu būdavo švenčiamos šeimyninės šventės. Dievyčio ežeras visada buvo neatsiejama pramogų ir poilsio vieta. Ežere veisėsi lydekos, ešeriai, lynai, raudės, vėgėlės. Jos nebuvo gaudomos pramoniniam vartojimui, tik savo reikmėm. Taip rašoma 1923 m. anketoje²⁷.

²⁷LCVA, f. 393, ap. 1, b. 383, p. 37.

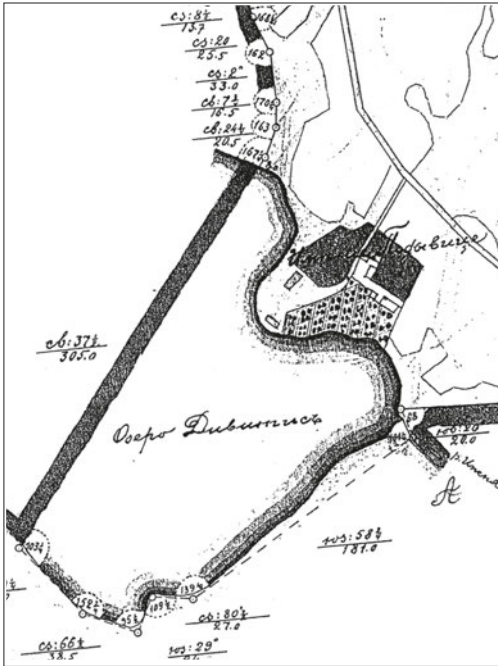

Padievyčio dvaro sodybos situacija. 1910 m. plano fragmentas. LVIA, f. 544, ap. 1, b. 17967

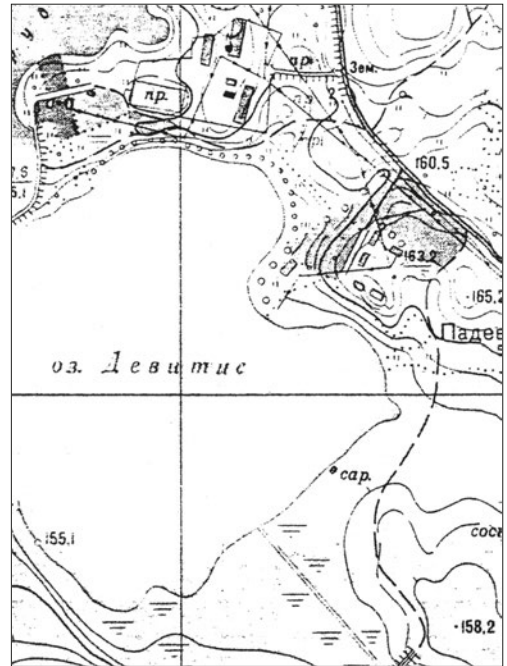

Padievyčio dvaro sodybos situacija. Fragmentas iš 1977 m. plano

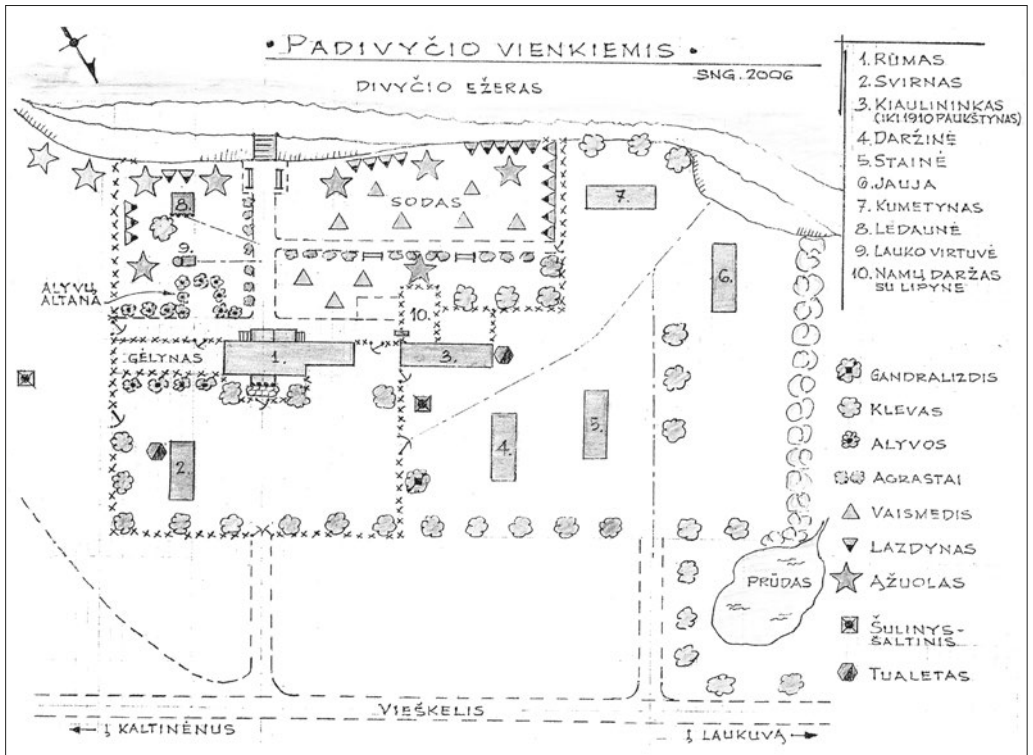

Padievyčio vienkiemio (dvaro) sodybos situacija 1944 m. Braižė Snieguolė Jurskytė 2006 m.

Pagrindinis dvaro namas buvo pastatytas pagal tradicines tūrio proporcijas. (Pagal architektų Marijos ir Martyno Purvinų palyginamąją analizę, ilgis – 15–20, plotis 9–10, aukštis – ne didesnis kaip 8 m; kitas variantas – ilgis – 22–35, plotis – 12, aukštis – ne didesnis kaip 9 m.) Ir Žemaitijoje, ir kituose regionuose dvarai ir dvareliai dažnai turėdavo fligelį – atskirą pastatą ar užsuktą jo dalį („L“ raidės konfigūracija). Padievyčio dvarelio atveju fligelio paskirtį atlieka tūriškai mažesnė pastato dalis, esanti vienoje linijoje su užpakaline dalimi.

Padievyčio dvaro stogas jau XX a. pradžioje buvo dengtas gontais, pusiau valminis, su dviem pusapvaliais stoglangiais centrinėje dalyje. Iš fasado matome po tris kiekvienoje pusėje (iš viso 6) įkomponuotus langus su langinėmis. Namų fasado apdaila buvo horizontali, iš ežero pusės – vertikali. Iš tos pačios pusės įrengta uždara ištiklinta verandėlė, nuo kurios prieplaukos linkėjo žvyru plūktas iš kraštų baltintais akmenimis įrėmintas takelis.

Iš priekio pagrindinį įėjimą puošė keturios stambios medinės kolonos, kurios laikė laiptuotos formos terasos portiką. Ši architektūros detalė dažniau pasitaiko prie mūrinių, rečiau – prie medinių pastatų fasadų. Ne veltui radijo inžinierius profesorius Alfonsas Jurskis, gerai valdęs ir teptuką, šią pastato dalį pats įamžino drobėje. Šios kolonos nuo vaikystės labai krito į akį Taduui Tallat-Kelpšai, kuris, XX a. ketvirtąjį dešimtmetį statydamas savo svajonių namą Martiškėje (Maciškėje), prie pagrindinio namo įėjimo įrengė kolonas.

Martiškė (Maciškė) – tai vienas iš Padievyčio dvaro vienkiemų, kuris kaip paveldima dalis atiteko Taduui. Padievyčio Tallat-Kelpšų giminėje išliko pasakojimas, kad senovėje (XVIII a.) Padievyčio dvaras įėjęs į didelio Pykaičių dvaro valdas, o viensėdis Martiškės pavadinimą gavo nuo prosenelio Martyno Teodoro (1783–?). Iš jo paveldėjo sūnus Laurynas Ignacijus (1816–188?), jau minėto Kazimiero Anasztiziaus tėvas (apie tai žr. straipsnį „Tallat-Kelpšų genealogija“).

Tarpukariu Tado Tallat-Kelpšos žmona Bronė (Jucevičiūtė) buvo pradinė mokytoja. Patį namą šeima statė erdvesnį, nes patalpą numatė naudoti pradžios mokyklai.

Tarpukariu Izidorius Straukas iš Girvainių, Tadas Tallat-Kelpša ir kiti keli pažangesni ūkininkai buvo įsteigę akcinę bendrovę, kurios bendras kapitalas siekė 16 tūkst. litų, ir nusipirkę kuliąją mašiną²⁸ (ją, parengtą darbui ir stovinę Martiškės (Maciškės) vienkiemyje, matome tarpukario nuotraukoje – žr. p. 145).

Tadas ir Bronė Tallat-Kelpšos susilaukė gausios šeimos: Jonas (1924–1941 06 22; žuvo per bombardavimą pirmosiomis karo dienomis Tauragės kalėjime, kur 1941 m. sausio mėnesį buvo pakliuvęs su keliais klasės draugais už priešrinkiminių agitacinių lapelių platinimą), Ona (1928 m.), Kazimieras (1930 m.), dvyniai Algirdas ir Kęstutis (1936 m.), Marija (1940 m.). Jų šeima, kaip ir kiti Tallat-Kelpšos, norėdami išvengti represijų, pasitraukė į JAV.

Pykaičių (Maciškės) mokykla dar veikė ir sovietmečiu – iki XX a. aštuntojo dešimtmečio; vėliau sudegė²⁹. Sodybos vietoje liko tik ažuolas.

²⁸ Straukas I. *Nuo Laukuvos iki Čikagos*, p. 304.

²⁹ *Laukova*, 2005, d. 1, p. 533.



Dievyčio ežere. Tadas Tallat-Kelpša – su irklu. Apie 1931 m. Iš S. Jurskytės albumo



Tadas Tallat-Kelpša stato savo namą Maciškeje. Apie 1938 m. Iš S. Jurskytės albumo



Maciškeje prie kuliamosios mašinos (iš kairės): Liūtas Jurskis, neatpažintas, Tadas Tallat-Kelpša. Apie 1938 m. Iš S. Jurskytės albumo



Palydint Bronę Tallat-Kelpšienę (Jucevičiūtę). Prie karsto (iš kairės) pirmoje eilėje: Marija, dvyniai Algirdas ir Kęstutis; antroje eilėje: vyriausioji duktė Onutė, vyras Tadas, sūnus Kazimieras. 1952 m. Iš S. Jurskytės albumo



Dievyčio ežero ir piliakalnio situacija. Fragmentas iš 1977 m. plano

Selvestrų dvaras 1841 metais

Kaip minėta, apie 1832 m. Selvestrų dvaras buvo konfiskuotas, nes dvaro savininkas Juozapas Rimkevičius dalyvavo 1831 m. sukilime. Carinė administracija konfiskavo ne tik Selvestrų, bet ir Dargalių dvarą (jų žemės valdos siekė 1230 dešimtinių). Dvare tuo metu buvo šie pastatai: gyvenamasis namas – apie 20,4 × 10,7 m, du tarnų namai, svirnas, rūšys, jauja, trys daržinės, gyvulių tvartas, degtinės varykla, vandens malūnas ir smuklė. Iš viso 10 pastatų³⁰.

Grįžtant į praeitį, matysime, kad 1563 m. Rietavo valsčiaus matavimo valakais inventoriuje nurodoma, jog su Juodainių, Degutalių ir Dalgų kaimais ribojasi bajorų Andriaus, Jokūbo ir Petro Selvestraičių žemės³¹.

XVII–XVIII a. minimos žemės valdos – Malavėnai, Selvestrai–Malavėnai. 1775 m. dūmų tarifuose Selvestrų–Stročių bajorkaimyje iš 6 bajorų, neturinčių baudžiauninkų dūmų, nurodomas ir Aleksandro Rimkevičiaus dvaras su 13 valstiečių dūmų³².

Po minėtos konfiskacijos Selvestrų dvaras inventoriuojamas. 1841 m. jis buvo išmatuotas laisvai samdomo matininko Jurijaus Rabcevičiaus, patikrintas žemėtvarkininko Marcinkevičiaus³³.

Carinės valdžios žinioje buvę dvarai būdavo inventoriuojami, nustatoma jų vertė ir kokias pajamas galima gauti iš išnuomojamo dvaro.

Inventorinėje byloje nurodoma, kad iki artimiausių valdiškų dvarų (tikriausiai Raseinių apskrityje – V. J.) Tūbinių buvo apie 19,21 varstų, iki Nevočių – 10 varstų.

Dvaro žemės būta apie 683,20 dešimtinių, o kartu su ginčytina – 731,50 dešimtinių. Miškas užėmė 175 dešimtines ploto. Selvestrų žemės sudėtyje tuo metu buvo ir dvarininko Jono Siaucilo sklypas – 9,07 dešimtines (pagal 1798 m. liepos 12 d. dokumentą), ir dvarininko Jakavičiaus (Jako? – V. J.) sklypas: ariamos bei šienaujamos – 6,88 dešimtines, pievų – 5,84 dešimtines.

Žemės valdos susidėjo iš Selvestrų – dviejų dalių, Stročių, Baublių – vienos dalies, Degliškės – vienos dalies ir dviejų sklypų.

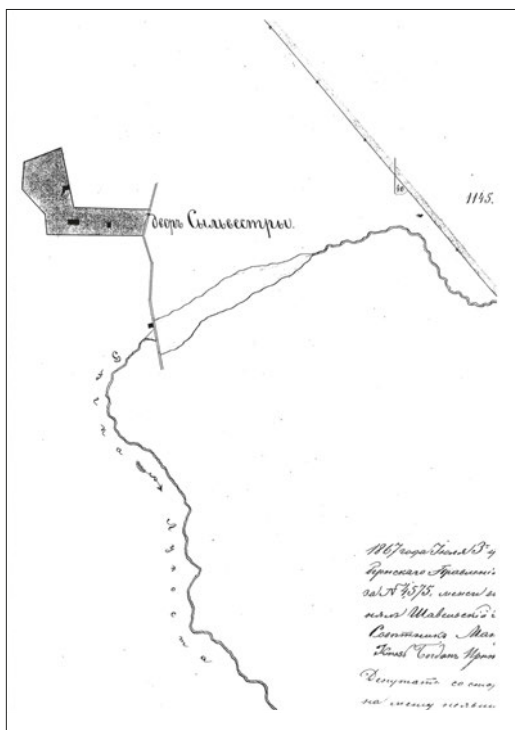

Selvestrų centrinės sodybos fragmentas ir malūno užtoanka ant Lokystos upės. Su autentiškais kaimyninių valdų savininkų kunigaikščio Bogdano Oginskio ir kitų parašais. Iš 1867 m. plano. LVIA, f. 526, ap. 7, b. 3388

³⁰ LVIA, f. 515, ap. 21, b. 114, l. 6, 73–75.

³¹ AVAK, t. 25, p. 385, 387, 396, 438.

³² LVIA, SA-3234, l. 194; 3319, l. 63; LVIA, f. 1135, ap. 6, b. 62, l. 166. (Už senųjų aktų nuorodas esu dėkingas K. Misiui – V. J.)

³³ LVIA, f. 525, ap. 2, b. 2742 (1841 m.).



Selvestrų dvaro valdos su sodyba.

Fragmentas iš 1883 m. plano.

L VIA, f. 544, ap. 1, b. 4768

Inventorinių sodybų buvo:

Baudžiauninkų – 18, daržininkų – 5, sklypininkų – 2.

„Revizinių dūšių“ – iš viso 205 (tarp jų vyrų – 93, moterų – 112).

Įvardyti pašaliniai žmonės: žydai vyrai – 2 ir moterys – 2.

Pastatų dydžiai nenurodomi, tik pažymima priklausomybė ir pastatų būklė.

Pastatai: valstiečių gyvenamieji – 8 tvirti, 9 – reikia taisyti, 6 – palaikiai; ūkiniai – 31 tvirti, 40 – reikia taisyti, 6 – palaikiai.

Priklauso gamybai: 2 – reikia taisyti, 1 – palaikis.

Panaikintame palivarke: 4 – tvirti, 4 – reikia taisyti, 1 – palaikis.

Iš viso: 43 – tvirti, 55 – reikia taisyti, 14 – palaikiai.

Atskirai įvertinti: malūnas – 65 rb, karčema – 100 rb.

Kaip matome, inventoriuje gyvenamųjų ir ūkinių pastatų dydžiai nepateikti, jų vertė nenurodyta, tik statistiškai pažymima, kiek tvirtų, taisytinių ir visiškai palaikių (t. y. neremontuotinių).

Selvestrų dvaras 1868–1883 m.

Šio laikotarpio dvaro duomenys svarbūs palyginimui su kitais gretimais Laukuvos apylinkių dvarais.

1883 m. banko įvertinimo byloje nurodoma, kad Arsenijus Ivanovičius Filaretovas minimą dvarą 1868 m. (po Kauno civilinio teismo) įsigijo už 1311 rb išsimokėtinai (pradedant 1869 m. sausio 1 d.) per 20 metų. 1882 m. išdui buvo likęs skolas 480 rublių ir 82 su puse kapeikos³⁴.

1883 m. gruodžio 9 d. A. I. Filaretovo patikėtinis nurodomas Jeronimas Kaulakis (Juozapo). (Plačiau apie Selvestrų dvarą ir Kaulakius žr. kituose *Laukuvos* knygos straipsniuose – V. J.)

Tuo metu Selvestrų dvaro valdos sudarė 131 dešimtinę ir 83 šimtasias žemės, kurios sudėtyje – 48 dešimtinės miško. Dvaras priklausė Kauno gubernijos Raseinių apskrīčiai. Iki pašto stoties Rietave – 14 varstų, artimesni miesteliai – Laukuva, Varniai.

Žemėnauda nurodoma buvus trilaukė, geros ganyklos prie Lokystos. Savininkas (gal jo skirtas ūkvedys? – V. J.) laikė 17 stambių, 8 smulkius raguočius. Nuomininkai (pusininkai) – 15 stambių, 10 smulkių raguočių.

Rugių iš vieno grūdo užaugo 6–7 grūdai, miežių – 8 grūdai, avižų – 5,5 grūdų. Tuo metu rugių pūdas kainavo 0,75 rb. Už vyro darbo dieną vasarą buvo mokama 0,40 rb, už moters – 0,20 rb.

Samdiniui (*бампакы*) metams buvo mokama apie 30–35 rb.

Ūkio reikmėms naudota 48 dešimtinės miško. Už nekirstos medienos vieną kubinį sieksnį buvo mokama 8–10 rb.

Selvestrų dvaro pastatai 1883 m.

Eil. nr.	Pastato pavadinimas	Sienos (sieksniais)		Medžiaga			Pastato būklė
		Sienų ilgis	Sienų plotis	Sienos	Pamatai	Stogas	
1.	Gyvenamasis namas	36	15	medinės	akmens	gontų	gera
2.	Darbininkų gyv. namas	24	12	medinės	akmens	šiaudų	tvarkinga
3.	Klėtis	30	12	medinės	akmens	gontų	nauja
4.	Kluonas (daržinės) (2)	32	15	medinės	be pamatų	šiaudų	vidutinė
5.	Gyvulių tvartas	36	12	medinės	akmens	šiaudų	naujas
6.	Tvartas (2)	30	12	medinės	akmens	šiaudų	tvirtas

Samdiniai (kumečiai) vidutiniškai naudoja po 2 pastatus.

Metinių pajamų šeimnininkai iš dvaro gaudavo 505–522 rublius³⁵.

1909 m. sausio 30 d. Filaretovo vaikai Marina ir Adrianas kreipėsi į banką, kad būtų leista parduoti Selvestrų dvarą, nes po tėvo mirties pagal testamentą tas turtas atiteko jiems. Galima prielaida, kad Jeronimas Kaulakis nuo 1883 m. dažnai lankydavosi Selvestrų dvare ir pagal susitarimą su Arsenijum Filaretovu jį administruavo. Po senojo šeimnininko mirties jo vaikai pirkti dvarą ir pasiūlė Jeronimui Kaulakiui, kuris 1910 m. kovo 13 d. Selvestrus įsigijo už 5000 rublių, visą sumą išmokant per banką³⁶.

Naująjį Selvestrų šeimnininką J. Kaulakį šis pirkinys ne tik džiugino:

³⁴LVIA, f. 544, ap. 1, b. 4768, l. 30 (1883 m.).

³⁵Ten pat, p. 12.

³⁶Ten pat, p. 150.

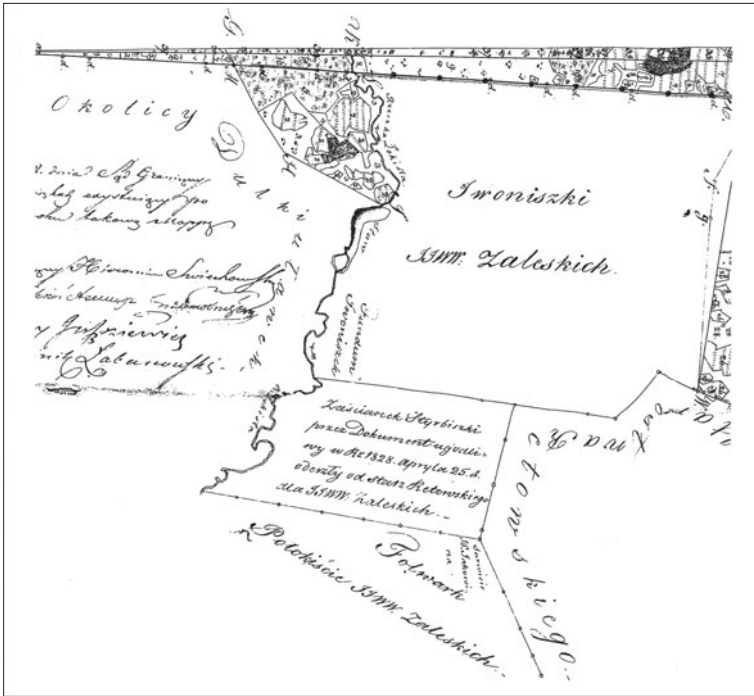

Ginčytinų žemių tarp Ivońskių dvaro, Kvėdarnos ir Rietavo seniūnijų 1835 m. plano fragmentas. LVIA, f. 526, ap. 7, b. 3429

reikėjo išmokėti skolą bankui, tvarkyti ūkį. 1914 m., mažindamas savo finansinius išpareigojimus, iš dvaro naudmenų atskyrė 13 dešimtinių Malavėnų sklypą ir už dalį skolos perdavė bankui realizuoti³⁷.

Tais pačiais (1914) metais miršta J. Kaulakis. Lieka žmona Elena ir jau paaugę vaikai. Ant jų pečių gula dvaro priežiūra ir valdymas. Galiausiai baigęs agronomijos mokslus apie 1925 m. ėmėsi ūkininkauti Mečislovas Kaulakis. (Plačiau apie tai žr. kituose knygos straipsniuose – V. J.)

Dėl pagrindinės dvaro sodybos raidos čia pateikti duomenys nenuoseklūs. 1832 m. nurodoma 10 pastatų, iš kurių malūnas, degtinės varykla ir karčema stovėjo atokiau nuo sodybos. 1841 m. suvestinėje sodybos pastatai pateikiami kartu su samdinių pastatais, todėl neaišku, kiek jų buvo. 1867 m. centrinės dvaro sodybos schemas fragmente pavaizduoti tik trys pastatai ir malūnas. Kaip matome iš 1883 m. plano, sodybos schema išliko panaši, tik labiau išplėstas sodybinės žemės plotas. Pagrindinis dvaro pastatas stovėjo sodybos centre, ūkiniai pastatai išsidėstę puslankiu pietvakarinėje pusėje, o samdinių – rytų pusėje. Apie tai galime spręsti lygindami iki šiol (2003 m.) išlikusių dviejų (statytų 1937–1940 m.) raudonų plytų ūkinių ir vieno samdinių namo padėtį. 1883 m. lentelėje pateikti šeši pastatai, iš jų du – nauji. Atokiau nuo pagrindinio pastato (į šiaurės vakarus) – dar du pastatai. Centrinėje sodyboje pavaizduoti 8 pastatai ir malūnas (dešinėje Lokystos pusėje). Jau 1882 m. Selvestrų dvaro valdos (po baudžiatvės panaikinimo) buvo smarkiai apkarpytos: iš šiaurės ribojosi su valdišku Selvestrų kaimu, iš vakarų – su Degučių kaimu, iš rytų – Kirilovskio vienkiemis, iš pietryčių – Ruskių bajorkaimis. Greta, iš pietų (Palokysčio? – V. J.) Zaleskio valdos, kurios tęsėsi iki Ivońskių dvaro.

³⁷Ten pat, p. 158.



*Kelpšaičių dvaro
centrinės sodybos
gyvenamojo namo
fragmentas.*

XIX a. pab.

*Iš V. Mockaičio
šeimos albumo*

Zaleskiai Lokystos žemupyje (prie pat Ivoniškių dvaro) taip pat turėjo malūną, kurio užtvanka detalai pavaizduota „Ginčytinų žemių tarp Ivoniškių dv. ir Kvėdaros seniūnijos 1835 m. plane“. Jo fragmente matome Stirbiškių užsienio valdą, anksčiau priklausiusią Rietavo seniūnijai, o 1828 m. perleistą Zaleskiams. Tai ta pati valda, kurioje Stirbys buvo pastatęs „stebuklingą“ koplytėlę, kurios skulptūrėlė vėliau perkelta į Laukuvos bažnyčią. Greta Stirbiškės valdės nurodyta Palokysčio palivarko, Sarviečių dalis, valdoma Jakavičiaus (Sarwicie J. P. Jakowicza)³⁸.

Kelpšaičių dvaras

Šis dvaras prie Laukuvos, pradedant XVI a. pabaiga ir baigiant XX a. viduriu (daugiau kaip 400 metų su nežymiomis pertraukomis), buvo tėvoninė Kelpšų giminės valda, išsaugojusi Kelpšaičių pavadinimą iki šių dienų. Kaip kiekvienos giminės, taip ir Tallat-Kelpšų giminės gyvenime būta įvairių nutikimų – džiugesnių ir liūdnesnių, būdingų konkrečiam laikui Laukuvos ir Lietuvos mastu.

Per tokį netrumpą laiką ne vienas iš šios giminės tarnavo karaliui, dalyvavo žygiuose, fundavo Laukuvos ir rėmė kitas bažnyčias, atstovavo Laukuvos ir Žemaitijos regiono bajorijai ir kitiems piliečiams valdžios viršūnėse. Iš šios giminės buvo 1831 m. ir 1863 m. sukilimų dalyvių bei rėmėjų. XX a. pradžioje Kelpšai aktyviai prisidėjo prie kultūrinio, ekonominio Lietuvos atgimimo, kartu su kitais tautiečiais kūrė modernesnę Lietuvą, dirbo įvairiose valdiškose, privačiose, visuomeninėse įstaigose ir žemės ūkyje. (Plačiau apie šią giminę žr. kituose šios knygos straipsniuose – V. J.) Čia norime šiek tiek pailustruoti Kelpšaičių dvaro sodybos ir žemių padėtį XIX a. pabaigoje.

1898 m. Kelpšaičių dvaras buvo Kauno gubernijos Telšių apskrities Varnių valsčiuje (4 dalyje). Savininkas – Pranas Kelpša (Prano s.)³⁹.

³⁸ LVIA, f. 525, ap. 7, b. 3429.

³⁹ LVIA, f. 544, ap. 1, b. 17967.

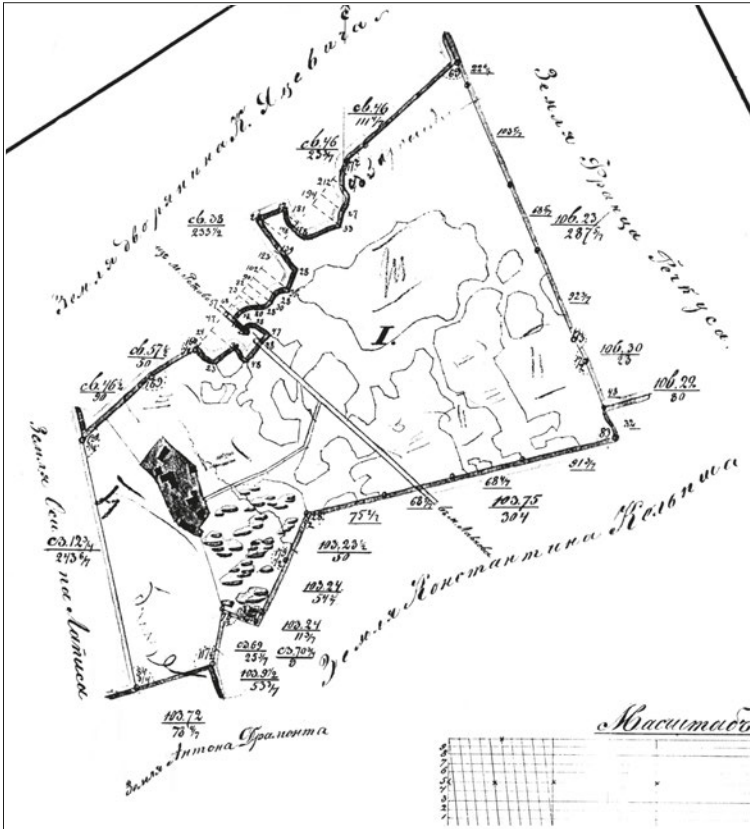

Pagrindiniai Kelpšaičių dvaro valdos sklypai:

- 1) Kelpšaičių centrinė sodyba (Nr. I),
- 2) Sklypas Laukuvos centre (su kapinėmis) (Nr. IV).

Fragmentai iš 1898 m. plano.

Savininkas Pranas Tallat-Kelpša (Prano s.).

LVIA, f. 544, ap. 1, b. 17967

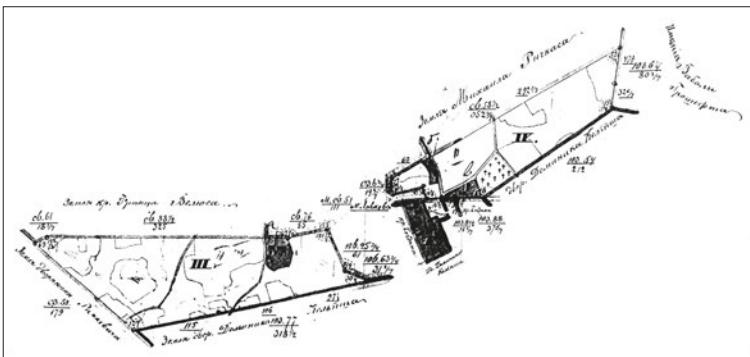

Kadangi XIX a. šeimos būdavo gausios, tad žemės valdos ribojosi su artimų giminaičių – brolių, pusbrolių žemėmis, kurias skyrė atskiri sklypai. Tėvoninė Kelpšaičių dvaro sodyba buvo kompaktiškai išlikusi viename sklype, kurio plotas – 56,164 dešimtinių. Kelpšaičių žemė šiaurės vakaruose ribojosi su dvarininko K. Jacevičiaus žeme, šiaurės rytuose – su Prano Ričkaus, pietuose – su giminaičio Konstantino Kelpšos žeme, pietų pusėje – su Antano Dromanto, pietvakarių pusėje – su Juozapo Lapės žemėmis, prieš baudžiavos panaikinimą priklausiusiomis Zaleskių Ivoniškių dvarui.

XIX a. per patį žemės valdų vidurį (iš pietryčių į šiaurės vakarus) ejo senasis pašto kelias Kaunas–Klaipėda, šiuo metu nepelnytai užmirštas. Šis kelias ties Ruskių



kaimu išilieja į senąjį Žemaičių plentą. Nuo kelio vidurio, pietvakarių kryptimi ėjo keliukas į Kelpšaičių dvaro sodybą, kuri užėmė apie 1,100 dešimtinės ploto. Čia tilpo septyni gyvenamosios ir ūkinės paskirties pastatai. Iš sodybos plano matome, kad svečią pasitikdavo pagrindinis gyvenamasis namas, fasadu į pietryčius. Už namo (dešinėje pusėje) stovėjo priestatas, suformavęs tradicinės „L“ raidės formos pastatų kompleksą. Pagrindinio pastato fasadą puošė *gonkelės*, o langus – baltos langinės. Kaip matyti iš XIX a. pabaigos nuotraukos, namas nebuvo labai didelis, stogas dengtas šiaudais. Ūkinis kiemas užėmė šiaurės vakarinę sodybos dalį.

XIX a. antrosios pusės gyvenamasis namas, kurį XX a. pr. paveldėjo dr. Bronislovas Tallat-Kelpša. 2001 m. V. Jocio nuotr.

Kitas Prano Kelpšos (Prano s.) dvaro sklypas buvo išsidėstęs išilgai dabartinio Laukuvos miestelio (lygiagrečiai su vėliau nutiestu Žemaičių plentu). Šiaurrytinėje miestelio pusėje buvusio sklypo (kartais vadinamo *Palypiu*, o pagal 1898 m. planą – Nr. IV) dalyje buvo įkurtos kapinės. Greta jų trikampiam plote stovėjo ūkinis ir gyvenamasis namas, sulaukęs šių dienų (2003 m.). Tarpukariu daktaro Bronislovo Tallat-Kelpšos buvo pritaikytas gydymo įstaigai. Kapinės šiame sklype galėjo būti įkurtos XVIII a. pabaigoje – XIX a. pradžioje, o jų koplyčia pastatyta 1829 m. Pagal to meto duomenis, kapinės užėmė 1600 kvadratinių sieksnių ploto. Minėtasis sklypas (Nr. IV) pietryčių pusėje ribojosi su giminaičio Domininko Kelpšos žemėmis, šiaurės rytuose – su Vabalų dvaru, tuo metu valdomu Grašofo; šiaurėje – su Mykolo Ričkaus žeme. Pietvakariuose sklypas rėmėsi į Bagdono valdą, už kurios buvo Laukuvos turgaus aikštė. Kaip matome, Tallat-Kelpšų giminė ir jos valdos ne tik istoriškai buvo artimai susiję su Laukuvos miesteliu, bet ir urbanistiškai – darė įtakos miestelio architektūros raidai (užstatant sklypus, formuojant kelius).

Vaitkaičių dvaro
(Petro Vaitkevičiaus)
geometrinis inventorius
1833 m.⁴⁰

1833 m. šį dvarą valdė Petras Vaitkevičius – Raseinių apskrities žemės ribų tarėjas. Tais metais dvaras išmatuotas ir Raseinių apskrities matininko (geometro) Tadeušo Pržiałgovskio sudarytas planas. Tuo metu žemė dar buvo matuojama lietuviška ploto sistema – valakais, margais, prūtais, prūteliais, o mastelio lentelė pateikta šniūrais (padalyta lietuviškos alkūnės ketvirtine į 20 šniūrų). Sodybos žemė (su daržais ir vaismedžių sodais) užėmė 6 margus, 290 prūtų ir 60 prūtelių plotą. Atskira eilute pažymėti durpynų plotai – iš viso 2,130 margų. **Pagrindinė Vaitkaičių dvaro sodybviėtė** su arimais, ganyklomis ir kitomis žemės naudmenomis apėmė 2 valakus, 13 margų, 227 prūtus ir 5 prūtelius. Atskirai pateikta Vaitkaičių dvaro valda, užstatyta poniai Vaitkevičienei, Jurgio žmonai. Šis plotas sudarė 4 margus, 142 prūtus ir 35 prūtelius.

Dvarui priklausė ir sodybviėtė (su trimis sodybomis ir karčema), vadinamoji **Siemeniškė**. Nuo pagrindinės sodybviėtės ji buvo apie kilometrą nutolusi į šiaurės rytus. Vienoje sodyboje gyveno Kovalio Rydmacho šeima. Bendra žemės valda su karčema ir trimis sodybomis – 2 valakai, 1 margas, 15 prūtų, 67 prūteliai. Kiti du Vaitkaičių dvaro sklypai buvo atskirai nuo pagrindinės dvaro sodybviėtės. Vienas jų – **Mediniai arba Medingėnai** – apie kilometrą į šiaurės vakarus nuo sodybviėtės centro. Pirmojoje sodyboje gyveno Zbarauskas (4 pastatai), antrojoje – Raponkus, taip pat 4 pastatai. Medingėnų sklypas užėmė vieno valako, 21 margo, 166 prūtų ir 75 prūtelių plotą. Kitas atskiras **Vaitkaičių dvaro** sklypas buvo dar labiau nutolęs nuo dvaro centro. Iš pietų jis ribojosi su Selvestrų miškais, iš rytų – su Ruskiais. Originale rašoma – *Granica od Ucziestnikow Ruskiowskich, Wedlu Dekretu Civunstwa*⁴¹.

Labai stačiame šios žemės valdos kampe – Ruskių ir Selvestrų ribų susikirtime – įdomus vietovardis, valdų orientyras – *Gury Azekszelis Kallnas* (taip rašoma originale). Vietiniai turbūt vadino *Ožekšelio kalnas*. Įdomu, ar iki šių dienų (2003 m.) jis išliko? Plane Lokystos upė užrašoma *Lukista*. Didelis šios upės kairiosios pusės ruožas būdavo užliejamas. Tradiciškai Lygumų pievos būdavo ganomos, bet vietomis, matyt, dėl vandens pertekliaus – tik šienaujamos.

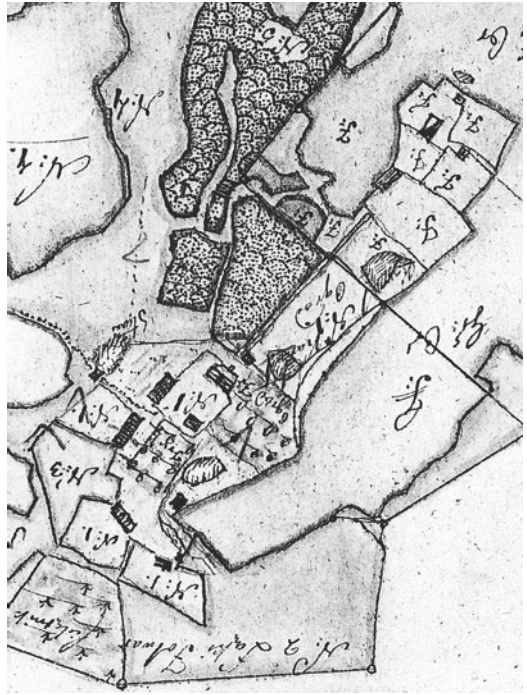

Vaitkaičių
(P. Vaitkevičiaus)
dvaro pagrindinės
sodybos ir palivarko
situacija. Fragmentas
iš 1833 m. plano.

LVIA, f. 526, ap. 7,
b. 3443

⁴⁰ LVIA, f. 526, ap. 7, b. 3443.

⁴¹ Ten pat.

Ne taip dažnai pavyksta aptikti detalių XIX a. pradžios planų. Kadangi pats dvaro savininkas buvo Raseinių apskrities žemės ribų tarėjas, tai ir žemės naudmenų planas parengtas kruopščiai. Čia detaliau aptariame Vaitkaičių žemės valdų centrinę sodybą, kuri buvo panašiai suplanuota kaip ir kitos to meto Laukuvos apylinkių vidutinių dvarų sodybos.

Pagrindinė sodybvietė buvo išsidėsčiusi išilgai šiaurės–pietų kryptimi. Į sodybą buvo įvažiuojama iš vakarų pusės. Sodybos pradžioje, kairėje pusėje, buvo tvenkinys, greta jo – pirtis ar nedidelis kitos paskirties statinys. Toliau buvo važiuojama tarp dviejų pastatų, išsidėsčiusių šiaurės–pietų kryptimi. Dešinėje – tvartas, o kairėje, prie gerojo kiemo, – arklidė su rātine ir daržine. Gyvenamasis namas stovėjo vakarų–rytų kryptimi, fasadu į pietų pusėje buvusį kiemą. Už gerojo namo buvo dar viena kūdra, greta jos – nemažas vaismedžių sodas. Gerojo kiemo pietiniame kampe stovėjo turbūt klėtis, o už jos – dar vienas vaismedžių sodas su vandens telkiniu ir tolėliau stovinčiais trimis ūkio pastatais. Iš viso sodyboje buvo apie 9 įvairios paskirties pastatai. Sodai bei gerasis kiemas aptverti tvoromis.

Dar reikėtų užsiminti, kad Vaitkaičių dvaro valdos šiaurės vakarų pusėje ribojosi su taisyklingo stačiakampio Apvaršuvos kaimu, tuo metu vadintu *Offeyszowa* (Ofeišava), priklausiusiu Kvėdarnos seniūnijai⁴².

Jono Ukrino Vaitkaičių dvaras

Šio dvaro planas buvo rengtas 1877 m. matininko Saikovskio. Ukrainas jį įsigijo 1856 m. kovo 13 d. iš dvarininkės Teklės Butkevičienės (Kanutjevienės).

1886 m. dvaro pastatai⁴³:

gyvenamasis namas akmens pamatais, dengtas šiaudais, būklė – tvarkingas; klėtis akmens pamatais, dengta šiaudais, būklė – tvarkinga; jauja akmens pamatais, dengta šiaudais, būklė – tvarkinga.

Greta kitų pastatų nurodomi buvę: tvartas ir dvi avidės bei trys nameliai (*узбышкы*) paukščiams.

Pastatai buvo apdrausti Varšuvos draudimo kompanijos.

Savininkai turėjo 12 arklių, 30 stambių raguočių.

Darbininkai laikė 6 raguočius⁴⁴.

Žemdirbystė – keturlaukė. Sėjama daug grūdinių. Plotas – 122,57 dešimtinės. Anksčiau ūkis buvo nuomojamas už 450 rublių. Dabar savininkas pats prižiūri. Per metus iš 102 dešimtinių ploto gauna 504 rublius pajamų.

Ūkis įvertintas 8400 rublių. Vienos dešimtinės vidutinė kaina – 68,85 rubliai. Bankas siūlė duoti 60% paskolą, t. y. apie 5000 rublių.

Bankas skyrė 4000 rublių paskolos. Po Juozapo Ukrino (Juozapo s.) mirties, pagal 1886 m. rugsėjo 10 d. ir spalio 24 d. dokumentus, šeši septintadaliai atiteko Jonui Ukrainui.

Vieną septintadalį žemės 1878 m. valdė Izabelė Kondratienė pagal pirmąją santuoką ir 1886 m. – Izabelė Kondratienė (Ukrinienė) pagal antrąją santuoką, Jono Ukrino mama.

Tarpukariumi (iki 1940 m.) Algirdas Ukrainas Vaitkaičių kaime tebevaldė apie 79,45 dešimtinės žemės. Gydytojas Jonas

⁴² *Ten pat.*

⁴³ *LVIA*, f. 544, ap. 1, b. 16483, l. 23.

⁴⁴ *Ten pat.*, p. 5.



*Karūžiškės dvaras.
Ona Tallat-Kelpšaitė
svečiuose pas senelius
Bytautus. 1917 m.*

Ukrinas tuo metu Eitvydaičių kaime valdė 35,50 ha žemės.

Karūžiškės dvaras

Šio dvaro pirmtakas XIX a. pradžioje buvo didelio Buciškės (Beržės) dvaro, supusio Medvėgalio piliakalnį, paliavarkas. Apie XVIII a. pabaigą trenkus žaibui užsidegė namas, sudegė Mykolo Bucevičiaus žmona su dukterimi. Ištiktas tokios nelaimės jis persikėlė gyventi į Buciškės palivarką – Karūžiškę, kuri pamažu buvo perstatyta ir tapo pagrindine dvaro sodyba. Ten Mykolas Bucevičius dar kartą vedė Mariją Vainavičiūtę. Jie susilaukė dukters Juzefos, kuri ištekėjo už Apolinaro Liutiko. Apolinaro ir Juzefos Liutikų viena iš dukterų – Marija Romanija 1861 m. ištekėjo už Ciprijono Bytauto. Jų dukra Ona, 1866 m. gimusi Karūžiškėje, 1892 m. ištekėjo už Kazimiero Tallat-Kelpšos iš Padievyčio. Jų dukra, taip pat Ona Tallat-Kelpšaitė, 1926 m. ištekėjusi už radijo inžinieriaus Alfonso Jurskio, kaip Bytautų giminės palikuonė, 1938 m. tapo Karūžiškės dvaro paveldėtoja⁴⁵.

Atkūrus Lietuvos nepriklausomybę, į tėvynę sugrįžusi Onos (Tallat-Kelp-

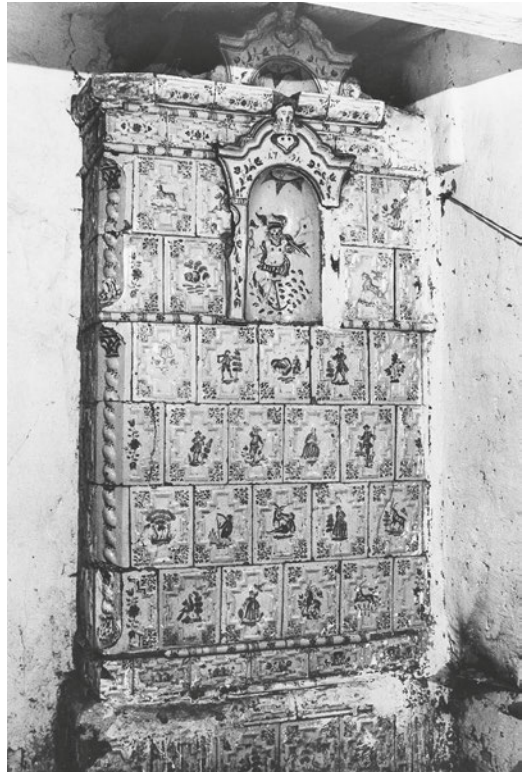

*Ornamentuota Karūžiškės dvaro glazūruotų kokių krosnis. Apie 1965 m. A. Šidlausko nuotr.
Iš LNM fondų*

⁴⁵Būdvytienė S. Išėję, bet neužmiršti, *Šilalės artojas*, 2007 m. spalio 23 d., Nr. 81; Iš S. Jurskytės pasakojimo, užrašė V. Jocys, 2003 m.

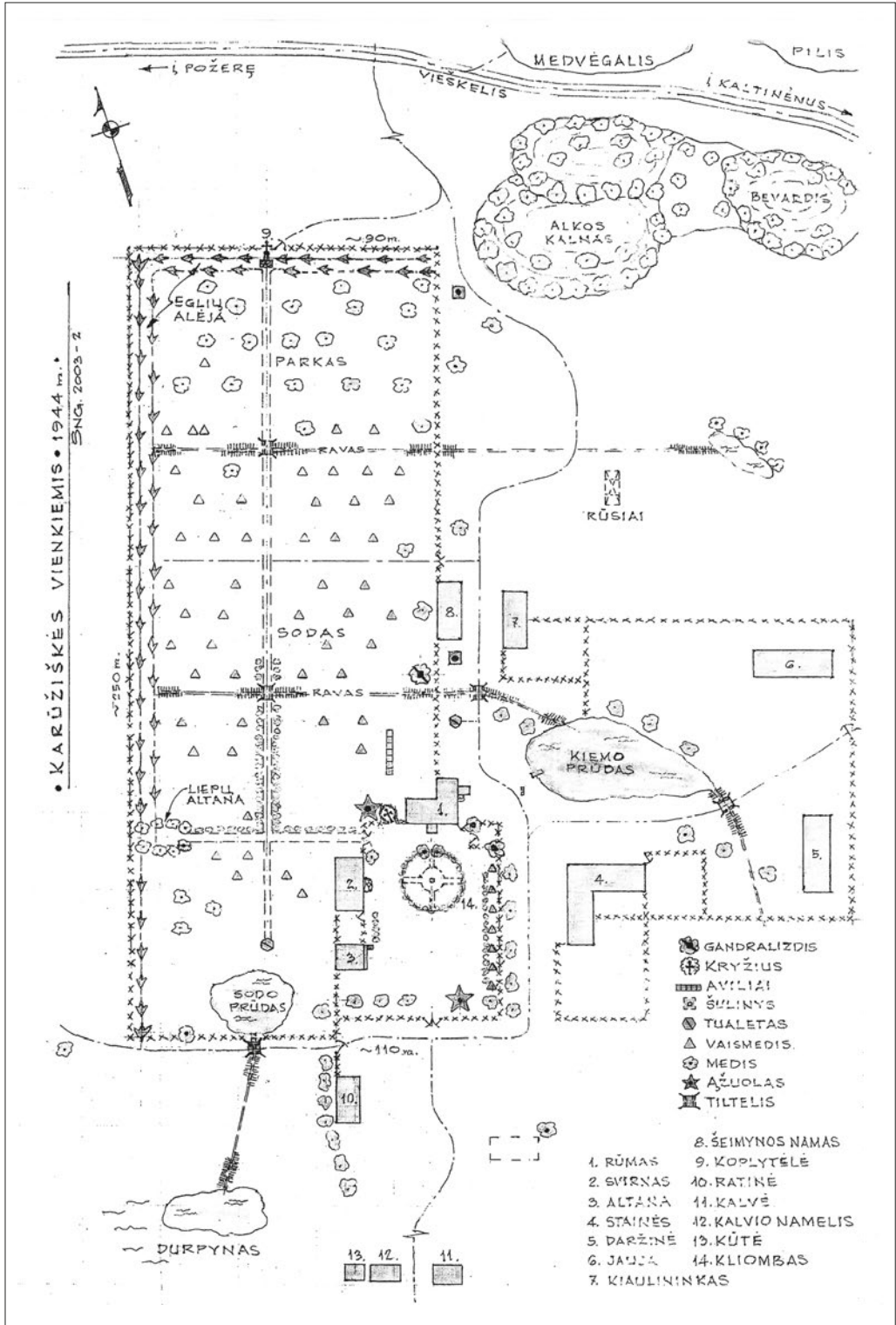

Pagrindinės Karūžiškės dvaro sodybos vienkiemio situacijos faksimilė. 1944 m. Braižė S. Jurskytė. 2003 m.



*Prie Karūžiškės
gonkų. Su giminėmis
ir šeimyna. Ona ir
Alfonsas Jurskiai
(su vaiku ant rankų)
tarpduryje.
Apie 1934 m.
Iš S. Jurskytės
albumo*

šaitės) ir Alfonso Jurskių dukra Snieguolė Jurskytė su dideliu užsidegimu ir pasi-
aukojimu stengiasi atkurti nors dalelę buvusios Karūžiškės grožio ir romantikos.
Gerai jausdama erdvę (yra dirbusi architektūros srityje), Jurskytė atkūrė Karūžiškės
ir Padievyčio sodybų situacinius planus iki 1944 m. Šie planai turi ne tik praktinę
paskirtį – atkurti sodybos planinę struktūrą, bet ir pažintinę – tyrinėti Žemaitijos ir
Lietuvos dvarų kultūros paveldą.

Žvelgdami į XX a. pirmosios pusės Karūžiškės dvaro nuotraukas matome tra-
dicinį Žemaitijos „L“ raidės formos dvaro pagrindinį pastatą. Šio namo fasadas
orientuotas į pietų pusę. Prieš jį – krūmynais ir gėlėmis apsodinta apvali klomba.
Pagrindinio namo priestatas (fligelis) buvo nukreiptas į rytų pusę, ūkinio kiemo link.

Pastato stogas dengtas gontais. Lauko sienos apkaltos (*apiپیړytos*) vertikaliomis
apdailos lentelėmis. Langai papuošti trikampaiais karnizėliais – stilistiškai panašiai
kaip B. Tallat-Kelpšos namas Laukuvoje. Priekyje – ištiklintais langais su dvigubomis
durimis *gonkelės* – neatskiriama namo architektūros dalis. XX a. septintajame dešimt-
metyje dar stovėjo ir to meto spaudoje buvo aprašyta daugiau kaip dviejų metrų
aukščio ir apie 1,5 m pločio baltų koklių su piešiniais ir 1797 m. data krosnis. Jos
likimas nežinomas. Buvusio namo kairėje pusėje (žiūrint į fasadą) stovi suremontuo-
tas svirnas ir altana. 2001 m. ekspedicijos metu ant svirno skersinio balkio aptikome
išpjaustytą 1827 m. datą – nežinia, ar ji statybos, ar rekonstrukcijos.

Ūkinė dalis buvo įrengta sodybos rytinėje dalyje. Pastatai (stainė, daržinė, jauja,
kiaulininkas) išdėstyti kvadratu apie ūkinio kiemo tvenkinį (*prūda*). Šiaurės vakarinėje
sodybos dalyje buvo sodas, iš minėtų pusių apsodintas dvigubomis eglių alėjomis
(nuo vėjų). Į sodybą tikriausiai buvo įvažiuojama dviem pagrindiniais keliais: iš
šiaurės – nuo Požerės–Kaltinėnų vieškelio ir iš pietų – nuo Žemaičių plento. Kiti
buvo važiuoti į laukus darbams.

Suremontuotame dvaro svirne ir altanoje gyvenimas atgijo. 2006 m. rugpjūčio
mėnesį Medvėgalio kapinaitėse ir vėliau dvaro svirne prie parodos standų buvo
pagerbtas profesoriaus Alfonso Jurskio atminimas. 2007 m. rugpjūtį taip pat pagerbtas
plačios giminės atminimas, surengta unikali XIX–XX a. fotografijų ir jų kopijų
paroda, pristatanti Bucevičių, Liutikų, Bytautų, Tallat-Kelpšų gimines. Renginyje da-
lyvavo giminės, bičiuliai, kaimynai. Vėliau, 2007 m. spalio mėnesį, ši paroda buvo
rodoma Šilalės Vlado Statkevičiaus muziejuje. Tai viešas ilgo ir kruopštaus Snieguolės



Akstininė (Jurskytė) ir Domo Akstino darbo pristatymas⁴⁶.

Valdiškas Gulbių dvaras, 1851 m.

Čia pateikiame šio dvaro 1851 m. inventorių, norėdami pailustruoti XIX a. vidurio (dar iki baudžiavos panaikinimo) Gulbių bendruomenės gyvenimo aplinkybes. Į Gulbių dvaro valdas įję kaimai – Girvainiai, Trumpainiai ir Gulbės – nuo pat XVI a. valakų reformos iki XIX a. antrosios pusės išliko karališki (valdiški).

1851 m. Gulbių dvaras priklausė Kauno gubernijos Telšių apskrities Varnių kaimo bendruomenei. Dvaro matavimus atliko laisvai samdomas matininkas Lenartavičius.

Tuo metu valdiškame Gulbių dvare buvo: sodybinės žemės – 30,87, ariamos – 231,78, šienaujamos – 315,50, ganyklų – 196,0 dešimtinės, iš viso – 774,15 dešimtinių žemės⁴⁷.

Ganyklos buvo pelkėtose nenaudojamose žemėse (120,84 dešimtinės). Prie spirito varyklos ir karčemos priskirta 0,21 dešimtinės. Nenaudingos žemės kategorijai priklausė pelkės, upeliai, kalnai, kapinės ir kt. Iš viso – 114,56 dešimtinės žemės. Bendra visų naudmenų žemė sudarė 1009,76 dešimtinės.

Po Tallat-Kelpšų ir Jurskių fotografijų parodos Karūžiškės svirne atidarymo 2007 08 12.

Pirmoje eilėje (iš dešinės): Rasa Jocienė, sodybos ir renginio šeimnininkė Snieguolė Akstinienė (Jurskytė), jos viešnia grafiė Felicija Laima Pliaterienė su drauge Atsuko Kraft, renginio šeimnininkas Domas Akstinas, Simas Racevičius, Virginijus Jocys; antroje eilėje (iš kairės): Justas Vileikis ir viešnios iš Japonijos. A. Vismantaitės nuotr.

⁴⁶Gedeikienė J. Didžiausia nepagarba – užmiršti savo protėvius. *Šilo aidas*, 2007 m. spalio 15 d., Nr. 77.

⁴⁷LVIA, f. 525, ap. 2, b. 3078.

Žemės valdos susideda iš to paties pavadinimo (Gulbių) palivarko ir trijų kaimų: Gulbių, Trumpainių, Girvainių; šešių užusienių: Trumpainių 1 ir 2, Gulbių 1 ir 2, Girvainių 1 ir 2.

Gyventojų sodybų:

valkinių (*тяглых*)⁴⁸ valstiečių – 14, viensėdžių – 1, iš viso – 15;

pusiau valkinių (*полутяглых*) – 6, viensėdžių – 2, iš viso – 8;

kampininkų (*бобилей*) valstiečių šeimų – 6;

vyrų – 85, moterų – 112. Iš viso – 197⁴⁹.

Žemė dirbama žagre su vienu arkliu, o geležiniu plūgu – dviem arkliais. Auginamos kultūros: miežiai, rugiai, kviečiai, avižos, bulvės.

Inventorizacijos metu rasta pastatų:

1) valstiečių ir viensėdžių gyvenamųjų – 24, visų kitų – 66;

2) pašalinių gyvenamųjų – 1, visų kitų – 3;

3) rezervinių gyvenamųjų – 1, visų kitų – 9;

4) nuomojamų (*оброчные*) gyvenamųjų – 2. Iš viso gyvenamųjų – 28, kitų – 78 pastatai.

5) spirito varykla – 1, vertė 20 rublių, karčema – 1, vertė – 5 rubliai⁵⁰.

Darbinių gyvulių buvo: arklių – 66, jaučių – 32, iš viso – 92.

Nedarbinių gyvulių: stambiųjų – 145, smulkiųjų – 244. Iš viso – 389.

Grūdų atsargos buvo saugomos kaimo bendruomenės *magazine* prie buvusio Gulbių palivarko. *Magazine* tilpo 93 ketvirčiai javų. Žieminių javų – 52 $2\frac{6}{8}$, ir vasarinių javų 18 $4\frac{1}{8}$. Čia kiekis nurodytas su jau pristatytais ir išsipareigotais pristatyti javais.

Inventoriuje pateikiama ir valstiečių dorovinė būklė bei gyvenšana: „*Dauguma valstiečių darbštūs ir girtuokliauti mažai linkę, taikūs ir paslaugūs*“⁵¹.

Sodybinė žemė buvo padalyta po 0,86 dešimtinės kiekvienam ūkiui.

Išvardytą 11 punktų valstiečių prievolių. Čia paminėsime tik kelias jų.

Buvo mokami žemės mokesčiai ir duoklė (*поземельный и личный оброк*). Duoklė buvo sumokama dviem lygiomis dalimis su valstybiniais mokesčiais.

Buvo privaloma taisyti bendruomeninius ir valdiškus pastatus, kelius ir tiltus. Turėjo eiti sargybą prie bažnyčios ir kaimo *magazino*, ruošti malkas kaimo bendruomenės pastatui šildyti. Vyriškus darbus valstiečiai galėjo dirbti nuo 17 iki 55 metų amžiaus. Taip pat nurodomos darbo dienos normos su arkliais, jaučiais ir be jų.

Sausą, inventorinį, nors ir labai vertingą tekstą čia norėtume papildyti autentišku Girvainių kaimo gyventojų Izidoriaus Strauko tėvo Viktoro pasakojimu apie XIX a. darbinių prievolių atlikimą valdiškame Gulbių dvare. Vertingos statistinės medžiagos ir konkretaus žmogaus prisiminimų gretinimas skaitytojui atskleis tikresnį XIX a. antrosios pusės tos vietovės gyvenimo vaizdą.

„[...] Mano tėvas pasakojo, kad ir jis nuo jaunų dienų iki savo amžiaus trisdešimt keturių metų dar skaitėsi karališkuoju valstiečiu ir turėjo Gulbių dvarui atlikti baudžiovines pareigas už valdomą dviejų valakų ūkį Girvainių kaime. Buvo nustatyta, kiek reikia

⁴⁸ *Rusų–lietuvių kalbų žodynas*, Vilnius, 1985, t. 4, p. 353 (*тягловий* – valkinis valstietis, *тягло* – valkinis vienetas (baudžiovos laikais grupė ūkių ar darbingų vienos šeimos narių, privalančių atlikti prievoles).

⁴⁹ LVIA, f. 525, ap. 2, b. 3078, p. 4.

⁵⁰ *Ten pat*, p. 4, 5.

⁵¹ *Ten pat*, p. 5.

dvarui atlikti darbo dienų per metus laiko. Pavasarį sėjos, šienapjūtės, rugiapjūtės metu tų darbo dienų reikėjo atlikti daugiau, negu žiemos metu. Į dvarą reikėjo vykti dirbti su savo arkliais, padargais bei įrankiais. Valgi taipgi reikėjo gabentis iš savo namų. Rudenį daug buvo gaištama prie kūlės darbu, kurie užsitęsdavo du tris mėnesius. Norint būti laiku dvoare prie kūlimo darbu, reikėjo keltis pirmą antrą valandą nakties. Nuo mūsų sodybos iki Gulbių dvaro buvo apie trys kilometrai, tad pasiėmę spragilus ir kitus reikalingus įrankius, važiuodavo važiuoti. Rudenį važiuodavo ratais, o žiemą – rogėmis. Dvaro prievaizdas stropiai prižiūrėjo darbu vykdymą ir akylai sekdamas dirbančius, neleisdamas niekam tingėti. Kas neatlikdavo įprastos normos, tekdavo ilgiau dirbti, bet fizinių bausmių nebuvo vartojama.

Laikui bėgant, šie devyni Girvainių kaimo ūkiai susiskaldė. Ūkių skaldymas prasidėjo su baudžios panaikinimu, kada valstiečių valdomi ūkiai perėjo į pilną jų valdomą nuosavybę, nors turėjo kasmet mokėti uždėtus mokesčius per 40 metų. Kurie nemokėjo, galėjo prarasti savo ūkius, arba už tuos mokesčius galėjo būti įvykdytos varžytinės, ir iš parduodamų gyvulių, grūdų ar ūkio inventoriaus surinkdavo reikiamus mokesčius. Kai šeimose po tėvo mirties likdavo daugiau įpėdinių, tai tie ūkiai pradėta dalytis tarpusavyje. Toks ūkių pasidalijimas tęsėsi ir nepriklausomos Lietuvos laikais. Tokiu būdu Girvainių kaime iš tų buvusių devynių valakinių ūkių pasidarė jau 31 atskira sodyba. Kai kurie tų sodybų savininkai beturėjo tik po keletą hektarų ir vadinosi mažžemiais. Iš visų tų buvusių devynių ūkių valakinės reformos laikais bebuvė likę tik du nesusiskaldę ūkiai: mūsų Straukų ir Stancelių. Verta pastebėti, kad mūsų kaimas nebuvo grupinių sodybų pobūdžio. Kiekvienos sodybos trobesiai buvo maždaug viduryje turimo rėžio. Tad visa žemė buvo viename gabale, tik tie rėžiai tęsėsi lyg juosta į abi sodybos puses kone du kilometrus. Žinoma, tokių susiskaldžiusių rėžiai pasidarė labai siauručiai, o kai kurie dar buvo perkirsti skersai.

Kaimo sėjomainos sistema buvo trilaukė, ir tai buvo daroma nuo pat tų valakinės sistemos įvedimo laikų. Ką nors pakeisti, ypač ten, kur buvo grupinės sodybos ar kur patys vieno ūkio rėžiai buvo išsimėtę tarp viso kaimo ūkių, buvo neįmanoma, nes būtų kliudę kitiems, atliekant laukų darbus. Aišku, kad tokia trilaukė sistema kliudė ūkinei pažangai [...]”⁵²

Gulbių palivarko pastatai buvo likę ant dvaro rezervinių (при вакантных землях) žemių.

Gyvenamasis ekonomo namas iš eglinių tašytų rąstų, apkaltas lentomis. Namo ilgis – 10, plotis 4 – sieksniai, stogas – šiaudų, kambarių – 5, sandėliukų – 3, bendrasis kambarys – 1, priemenės – 2; virtuvė – su kaminu, išmūrytu virš stogo. Durų su metaliniais vyriais – 13, langų – 11, plytinių krosnių – 3.

⁵² Straukas I. Nuo Laukuvos iki Čikagos, p. 25–27.



Valstietis su spragilu.
Fragmentas
iš 1848 m. etiketės

Kambariuose lubos ir grindys – lentų; bendrojo (*модскою*) kambario ir sandėliuko grindys – plūkto molio, lubos – lentų.

Klėtis iš tašytų rąstų, ilgis – 7, plotis – 2 sieksniai. Stogas – šiaudų. Sandėliukų – 2, mygų – 4. Pastatas labai palaikis.

Arklidė su ratine iš apvalių rąstų, ilgis – 10, plotis – 2 sieksniai. Stogas – šiaudų, vartai dveji su mediniais vyriais. Kaip nurodoma inventoriuje, pastatą po poros metų reikės remontuoti.

Kluonas kartu su jauja. Kluono sienos išpintos iš šakų ir karčių, jaujos – suręstos iš stambios eglinės medienos. Abiejų pastatų dydis: ilgis – 9, plotis – 4 sieksniai. Stogas – šiaudų, vartai – vieni, durys – dvejios, su mediniais vyriais.

Daržinė javams krauti. Sienos – išpintos, stogas – šiaudų. Pastato dydis: ilgis – 8, plotis – 3 sieksniai.

Antra daržinė javams krauti. Sienos – išpintos, stogas – šiaudų. Pastato dydis: ilgis – 9, plotis – 3 sieksniai.

Gyulių tvartas iš stambių eglinių rąstų. Pastato dydis: ilgis – 10, plotis – 3 sieksniai. Prie šio pastato – daržinė šienui, sienos išpintos. Pastato dydis: ilgis – 2, plotis – 3 sieksniai. Stogas – šiaudinis, durys – ant medinių bėgių. *Kiaulidė* suręsta iš stambios medienos. Pastato dydis: ilgis – 8, plotis – 3 sieksniai. Durys – ketverios, su mediniais vyriais.

Paukštidė iš tašytų eglinių rąstų. Pastato dydis: ilgis – 3, plotis – 2 sieksniai. Stogas – šiaudinis.

Buvusi spirito varykla iš tašytų eglinių rąstų. Pastato dydis: ilgis – 8, plotis – 4 sieksniai.

Didžioji patalpa (*узба*) – viena, sandėliukas – 1. Krosnis iš plytų – 1, vartai su mediniais vyriais – vieni, durys su geležiniais vyriais – vienos. Grindys – molio, lubos – lentų.

Karčema įvažiuojama, su daržine – iš stambių eglinių rąstų⁵³.

Pastato dydis: ilgis – 7, plotis – 4 sieksniai. Vartai su mediniais vyriais – dveji. Durys – su metalinėmis kilpomis ir kabliais. Langai – treji. Didysis kambarys (*шинковая узба*) – vienas. Sandėliukas – 1, krosnis iš plytų – 1. Grindys – molio, lubos – lentų, stogas – šiaudų, palaikis.

Karčemos

Tarp apžvelgtų dvarų – Selvestrų, Vaitkaičių, Gatautiškės ir Gulbių – pastatų dažnai minimos karčemos, spirito (degtinės) varyklos, malūnai. Jų eksploatacija – tai atskiri dvarų pajamų šaltiniai. Tik Gulbių dvaro 1851 m. inventoriuje tiksliai nurodoma karčemos, spirito varyklos, ekonomo namo dydžiai. Karčema – įvažiuojama, su daržine – 12,79 × 7,31 – 93,49 m²; buvusi spirito varykla – 14,624 × 7,312 – 106,9 m² (palyginimui – ekonomo namas



Po medžioklės.
Fragmentas iš butelio
etiketės. 1848 m.

⁵³LVIA, f. 525, ap. 2, b. 3078, p. 4.

(su šešiais kambariais, virtuve, dviem priemenėmis, trim sandėliukais, vienuolika langų, trylika durų, trim plytinėmis krosnimis) 18,28 × 7,31 – 133,62 m²).

Greičiausiai čia nurodomas pagrindinis karčemos dydis. Daržinė dažnai būdavo pristatyta greta karčemos, suręsta iš plonraščių ar lentų, su šiaudiniu stogu. Tokioje daržinėje lietui pliaupiant ar pūgai siaučiant pakeleiviai galėjo laikinai palikti arklį su vežimu.

Tiek privačios, tiek valdiškos ar bažnytinės karčemos gyvavo prisitaikydamos prie konkrečių aplinkybių. Daugiausia jos būdavo statomos didesnių kelių kryžkelėse, tankiau apgyventuose kaimuose ar miesteliuose arba patogiu atstumu viena nuo kitos.

Karčema, jos erdvė, būdavo ne vien pasilinksminimo ar širdgėlos malšinimo vieta. Tai ir socialinio, kultūrinio bendravimo bei mainų vieta. Joje būdavo sprendžiami ir ūkiniai reikalai, priimami juridinę galią įgyjantys sprendimai su liudytojais. Karčemos įvaizdis liaudies dainose, pasakojimuose dažniausiai turi neigiamą prasmę. Tai buvusi vieta, kur sulaužomi pažadai, pralošiamas ar prageriamas turtas.

Dažniausiai karčemos priklausė vietiniams dvarininkams, valstybiniais dvarams ar bažnyčioms. Nuomojosi karčemas daugiausia žydų kilmės *šinkoriai*, pasitaikydavo vokiečių ir kt. Karčemos savininkas iš nuomotojo pagal susitarimą gaudavo fiksuotą pajamų dalį, jam nereikėjo rūpintis prekybos organizavimu bei lankytojų paieška.

Čia (žr. p. 164) pateikiame 1777 m. Laukuvos apylinkėse buvusių karčemų schemą (1939 m. žemėlapiu fragmente). Sužymėjome ir kitu laiku buvusias karčemas. Simboliai paimti iš 1848 m. Jadvygos Zan Panemunės dvaro spirito varyklos butelio (ar kitos talpos) etiketės⁵⁴.

1777 m. minimos šios Laukuvos apylinkių karčemos: greta karčemos pavadinimo nurodoma savininko bei nuomotojo pavardė, kartais kiti šeimos nariai ir patarnautojai: **Monkiškė** – Juškevičiaus, nuomoja Judelis Mejerovičius (Mejerowicz); **Požerė** – Juškevičiaus, nuomoja Abramas Izakovičius (Izakowicz); **Pykaičių** – Straševičiaus, nuomoja Jankelis Judelovičius; **Laukuvos** – Laukuvos klebono, nuomoja Hitelis Abramovičius; **Payžnio** (Poczna?) – Vaitkevičiaus, nuomoja (?); **Palūksčio** (Połukscie) – Pžeciševskio (Przeczewskiego) – nuomoja Oronas Jakubovičius; **Gatautiškės** – Ščiodro (Szczodry) – nuomoja Marekas Hiršelovičius; **Laukuvos miestelio** (Miesteczko Łowkow) – Pžeciševskio, nuomoja Benjaminas Hendelovičius su žmona ir kitais patarnautojais, iš viso 13 žmonių; **Virpylų** – Abramovičiaus (Abramowicza), nuomoja Joselis Faivovičius; **Selvestrai** – Rimkevičiaus, nuomoja Joselis Bunemas⁵⁵.

XVII a. antrojoje pusėje dar žinoma Baublių karčema, XIX a. antrojoje pusėje – Gulbių, Vaitkaičių (P. Vaitkevičiaus),



Jadvygos Zan,
Panemunės dvaro
spirito varyklos butelio
(ar kitos talpos)
etiketė. 1848 m.

LVIA, SA, b. 3738,
l. 26

⁵⁴LVIA, f. 1135, ap. 9, b. 1, l. 139.

⁵⁵LVIA, SA, b. 3738 (1777 m.).

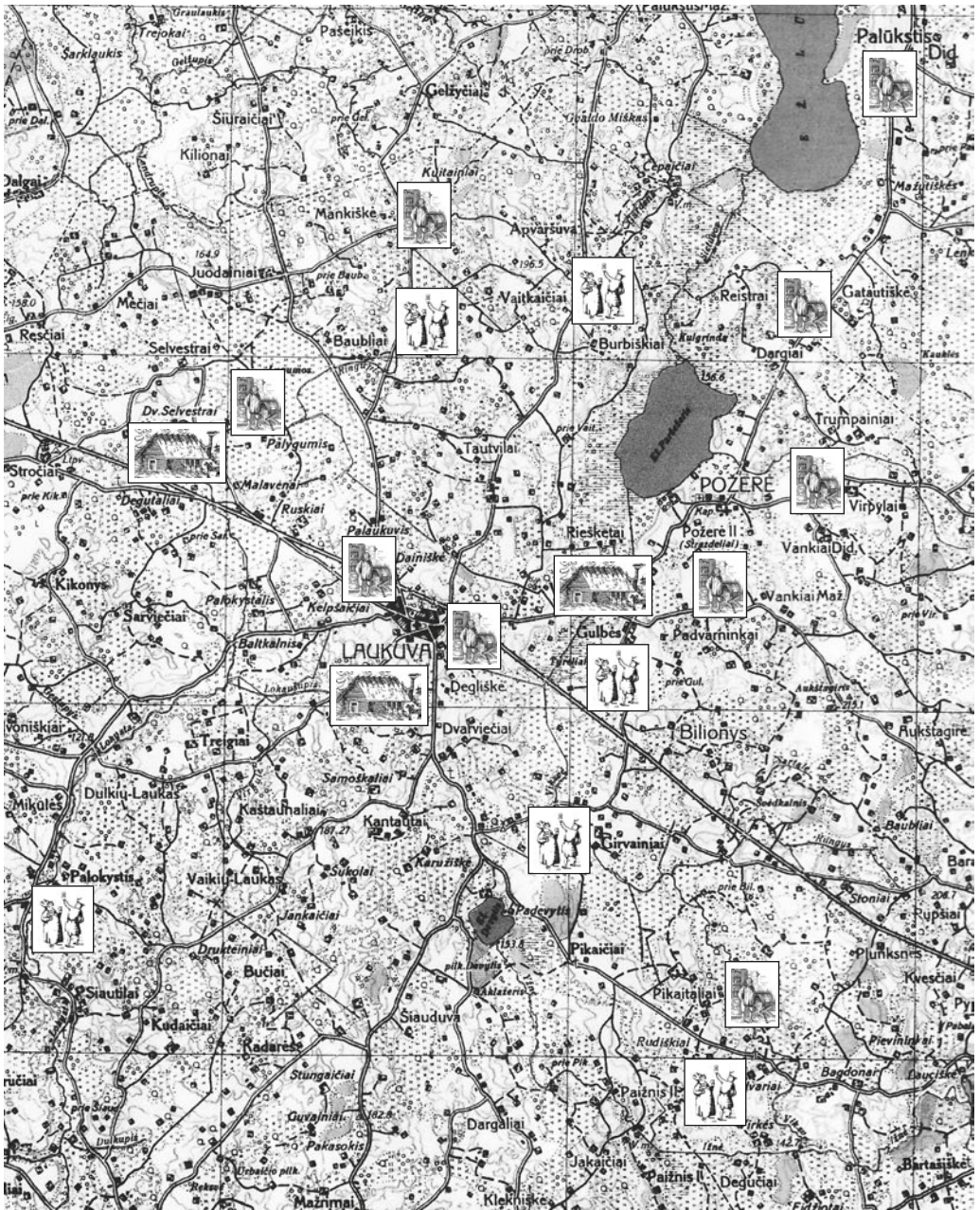

Laukuvos apylinkių karčemų išsidėstymo schema XVII–XIX a.

Simboliai 1939 m. plano fragmente:



– 1777 m. veikusios karčemos



– įvairiu laiku ir skirtinguose šaltiniuose minimos karčemos



– veikusios spirito (degtinės) varyklos
ir stambios karčemos

Girvainių, Palokysčio karčemos. Nemažas jų skaičius 1777 m. rodo, kad Laukuvos apylinkėse (po 1709–1710 m. bado ir maro) buvo vėl pagausėję gyventojų. Iš dokumento sužinome, kad Laukuvos apylinkėse gyvenę žydai buvo priskirti Kražių kahalo priežiūrai.

XIX a. antroje pusėje daugelyje Žemaičių vyskupijos parapijų žmonės buvo įpratę girtauti. Apie XIX a. karčemas ir jų lankytojus prie Tryškių 1954–1955 m. muziejaininkas Vitas Valatka užrašė tokį pasakojimą (panašiai turbūt buvo ir kitose to meto vietovėse):

„Išvažiavę iš turgaus, keleiviai stengdavosi važiuoti kartu su kaimynais taip, kad susidarytų dvi ar trys padvados. Bevažiuojant privažiudavo karčiamą. Vienas kuris vyras ir pasakydavo kitiems važiuojantiems „Sosedėli, šalt, užeinam pasėšildytė“. Kaimynas pritaria, pasuka prie karčiamos kieme esančio arkliams pririšti bumo ir sueina visi į karčiamą – vyrai ir moterys. Karčiamoje jie užsisako kiekvienas po trikapeikę mierką degtinės – kad sušiltų. Jeigu turtingesni keleiviai, tai užsisako po penkiakapeikinę mierką, o jei visai neturtingi, tai gaudavo mierkelę ir už dvi kapeikas. Mierkos būdavo padaromos iš rago ir pagal kapeikas nustatyto dydžio.

Išgėrę po mierką pamėgindavo antrą, o kartais ir trečią. Paskui sukildavo ir važiuodavo toliau. Pavažiavus keletą kilometrų – kita karčiama.

– Tėvā, mačiau turi dar dvi kapeikes, einam pasišildyti.

Ir vėl visi sustoja. O kartais motina pasako:

– Tėvali, uženam, tēp noru šnapšės.

Suėję į kitą karčiamą vėl gerdavo trikapeikes mierkas, vis pakartodami, o kartais net visus turgaus pinigus pragerdami.

Išėina tokie į kiemą, ir žiūri – ant vėžimo ko nors trūksta. Ar gūnia bus nunešta, ar dekis kojoms suvynioti, ar kas nors kitas. Nėra, tai nėra. Nusikeiki ir važiuoji toliau, keikdamas karčiamą.

Kai atsirado monopoliai, uždarė karčiamas“⁵⁶.

Nuo žalingo girtavimo įpročio bandė atpratinti Vyskupo Motiejaus Valančiaus pradėtas blaivybės sąjūdis. Šis blaivybę propaguojantis judėjimas didelį pasisekimą turėjo tuometinėje Kauno gubernijoje. Nors šiam dvasininkijos remiamam judėjimui priešinosi karčemų ir smuklių savininkai bei valdytojai, vis tiek dalis jų turėjo tenkintis sumažėjusiu pelnu, kai kurios turėjo net užsidaryti.

Karčemos – neatskiriama dvarų ir kaimų socialinio, ekonominio bei kultūrinio gyvenimo dalis su savo negatyviąja ir pozityviąja pusėmis. Karčemų išsidėstymo kaita XVIII–XX a. Laukuvos apylinkėse atspindėjo gyvenimo pokyčius: gyventojų koncentraciją bei migraciją, kelių tinklo kitimą, valstybės mokesčių politiką, blaivybės sąjūdį ir galiausiai 1894 m. valstybinės degtinės monopolio įvedimą.

⁵⁶ http://zam.mch.mii.lt/Mokslas/Valatka_turgus.htm#karčiamos/.

Apibendrinimai

Įvertinę čia pateiktą įvairialypę medžiagą galime pateikti keletą apibendrinamų minčių apie XIX–XX a. Laukuvos apylinkių dvarus. Kaip straipsnio pradžioje buvo užsiminta, gilesnių tyrinėjimų laukia Šiauduvos, Ivoniškių, Karūžiškės, Buciškės (Beržės), Kelpšaičių ir kiti dvarai.

Šiame straipsnyje teko detaliau aptarti valdiškų dvarų kategorijai priklausiusius Gulbių ir Selvestrų dvarus. XVI a. pabaigą siekianti karališka (valdiška) valda – Gulbių dvaras – išliko iki pat baudžios panaikinimo.

Iš 1851 m. inventoriaus galime susidaryti vaizdą apie Gulbių dvarui priklausiusių kaimų (Girvainių, Gulbių, Trumpainių) gyventojų prievolių našta, pajusti to meto gyvenamos aplinkos realybę.

Selvestrų ir Gulbių dvarų demografinė ir ūkinių vienetų palyginamoji lentelė

	Gulbių (valdiškas) dvaras 1851 m.	Selvestrų (valdiškas) dvaras 1841 m.
Žemės naudmenų bendras plotas (dešimtinėmis)	1009,76, naudingos 774,15	683, su ginčytina žeme 731, 50
Gyventojų „revizinių dūšių“ ir kitų bendras skaičius	197	205
moterų	112	112
vyrų	85	95
Pastatų		
gyvenamųjų	28	23
ūkinių	78	77
Gyvulių (darbinių)		
arklių	66	–
jaučių	32	–
Gyvulių (nedarbinių)		
stambiųjų	389	–
smulkiųjų	145	–
smulkiųjų	244	–
Statistiniai palyginimai	Viename gyvenamajame name galėjo gyventi apie 7 žmones. Jiems galėjo priklausyti apie 3 (2,7) ūkiniai pastatai. Vienam ūkiui galėjo priklausyti 2 (2,35) arkliai, 1 (1,14) darbinis jautis ir 5 (5,17) stambieji bei apie 9 (8,71) smulkieji nedarbiniai gyvuliai	Viename gyvenamajame name galėjo gyventi apie 9 (8,91) žmones. Jiems galėjo priklausyti apie 3 (3,34) ūkiniai pastatai. <i>Pastaba.</i> Duomenų apie to laiko gyvulių skaičių Selvestrų dvare nepateikta

Iš šios lentelės galime susidaryti vaizdą, kad, pagal 1851 m. duomenis, Gulbių (valdiškame) dvare panašus gyventojų skaičius kaip ir Selvestrų dvare galėjo gyventi erdviau (tuo metu 1009 dešimtinių plote gyveno apie 197 gyventojai – po 7 žmones kiekviename name, kurių buvo apie 28, o Selvestrų – po 9). Gulbių dvare nemažai žemės buvo prastos kategorijos (apie 114,56 dešimtinių). Tai – pelkės, upeliai, kalvos ir kt.

Selvestrų dvare vienam ūkiui teko šiek tiek daugiau ūkinės paskirties patalpų. Taigi gyvulių galėjo būti panašiai kaip ir Gulbių gyventojų.

Gulbių dvare buvo visas kompleksas įvairios paskirties pastatų, reikalingų tinkamai administruoti, vykdyti valstybės skirtas prievoles. Tai buvo: ekonomo namas, klėtis, arklidė su ratine, kluonas kartu su jauja, dvi daržinės javams, gyvulių tvartas, kiaulidė, paukštidė ir karčema (įvertinta 5 rubliais) bei pagal ankstesnę paskirtį nebenaudojama spirito varykla (įvertinta 20 rublių). Dvare taip pat buvo XIX a. vidurio valdiško dvaro privalomas atributas – grūdų *magazinas* (klėtis), kuriame tilpdavo apie 23 statinės (t. y. 93 ketvirčiai, arba 1674 gorčiai, arba 9462 litrai) žieminių ir vasarinių javų.

Selvestrų dvaras, nuo XVI a. buvusi privati valda, po 1831 m. sukilimo tapo nusavinta iš Juozo Rimkevičiaus ir ilgą laiką buvo valdiška. Iš 1841 m. inventoriaus sužinome, kad 683 dešimtinių plote, t. y. 23 sodybose, gyveno 205 gyventojai. Ant Lokostos upės (turbūt iki 1880 m.) veikė dvaro malūnas, karčema. 1832 m. buvusi spirito varykla 1841 m. jau nebeminima. 1869 m. dvarą įsigijo Arsenijus Ivanovičius Filaretovas. Jis ir jo šeima dvarą valdė iki 1910 m., kai jį nupirko Jeronimas Kaulakis. Nuo tada Selvestrų dvaro pakilimas ir likimas tapo artimai susijęs su Kaulakių gimine.

XIX a. antroji pusė – tai didelių ir politinių, ir ūkinių permainų metas Vakarų Europos bei carinės Rusijos gyvenime. Spartus įvairių pramonės šakų kilimas pasireiškė ir Lietuvoje, ir Žemaitijos regione, Laukuvos apylinkėse. Lietuvoje vyravusi carinės Rusijos proteguojama baudžiavinė santvarka tapo kliuvinys ūkio pažangai. Baudžios panaikinimo reformos vėlavimas ir tolesnis imperialistinės politikos griežtinimas prievarta prijungtiems kraštams išprovokavo 1863 m. sukilimą. Jame dalyvavo didesnė dalis Lenkijos bei Lietuvos bajorijos ir negausi valstietija. Po sukilimo numalšinimo naudotos ekonominės bei politinės sankcijos atsiliepė ir Lietuvos dvarų raidai. Kaip pastebi to laikotarpio tyrinėtojai,

„[...] devynių Vakarų gubernijų (tarp jų ir Kauno – V. J.) vietinės kilmės dvarininkams iki 1897 m. buvo įvestos baudos ir kontribucinė procentinė rinkliava, kurių pradžioje sudarė 5–10% dvaro pajamų. Jie negalėjo naudotis kredito draugijų paslaugomis, iki 1871 m. jiems nebuvo teikiamos išpirkos paskolos, 1865 m. iš jų buvo atimta teisė įsigyti žemę.“⁵⁷

Nuo XIX a. septintojo dešimtmečio pradžios suvaržymai po truputį švelniami. Kaip matome iš Laukuvos dvarų apžvalgos, XIX a. paskutiniame ketvirtyje bei XX a. pradžioje kas antras ar trečias vidutinio dvaro savininkas bandė inventorizuoti savo žemę, rengė planus ir turto įvertinimą paskolai iš banko gauti. Iš bankui parengtų bylų čia palyginome trijų Laukuvos apylinkių dvarų – Padievyčio, Vaitkaičių ir Selvestrų – ekonominius duomenis. Bendrieji žemės naudmenys šiek tiek skyrėsi. Daugiau ariamos ir sodybinės žemės turėjo Padievyčio dvaras. Pastatų Padievyčio dvare buvo taip pat dvigubai daugiau negu Selvestrų ar Vaitkaičių dvaruose.

⁵⁷Mulevičius L. *Kaimas ir dvaras Lietuvoje XIX amžiuje*, Vilnius, 2003, p. 356.

Palyginamoji dvarų ūkių duomenų lentelė, parengta pagal pateiktas bankų vertintojų ataskaitas

	Padievyčio (1910 m.) (Tallat-Kelpšų)	Selvestrų (1883 m.)	Vaitkaičių (1886 m.) (J. Ukrino)
Bendras žemės naudmenų plotas (dešimtinėmis)	158	131	122,57
Ariamos ir sodybinės	118	83	102
Pastatų			
gyvenamųjų	3	2	1
ūkinių	11	4	5
Gyvulių (savininkų)			
arklių	13	?	12
stambųjų raguočių	5	17	30
melžiamųjų karvių	30	?	?
smulkiųjų raguočių: avių, ožkų		8	
Gyvulių (pusininkų, samdinių)			
stambųjų raguočių		15	6
smulkiųjų raguočių: avių, ožkų		10	
Dvaro ūkio kryptis	plėtojamas pieno ūkis	mišrus	mišrus
Sėjomaina	trilaukė	trilaukė	keturlaukė
Dvaro vertė caro rubliais	12 630	5000 (1910 m.)	8400
<i>Pastabos</i>	priedas prie pajamų iš sodo	priedas prie pajamų iš nuosavo miško	ūkininkauja pats savininkas, sėja daug grūdinių kultūrų
Metinis pajamingumas caro rubliais	758	500 (522)	504

Selvestrų dvare 1883 m. tebebuvo trilaukė sėjomaina. Dvare darbavosi pusininkai, prižiūrimi savininko skiriamo administratoriaus. Tai buvo sena, patikima, tačiau pasyvi ūkininkavimo forma. Pusininkai savo gyvulius prižiūrėjo beveik taip pat, kaip ir dvaro (žr. palyginamąją lentelę).

1910 m. dvaras už 5000 carinių rublių buvo parduotas Jeronimui Kaulakiui.

Vaitkaičių dvaro valdose 1886 m. ganėsi 36 stambūs raguočiai ir 12 arklių. Ūkininkaujama pažangesne keturlauke sėjomaina. Daug buvo sėjama grūdinių kultūrų. Ūkį prižiūrėjo pats savininkas Jonas Ukrinas. Ūkis įvertintas 8400 rublių. Pajamų buvo gaunama apie 504 rublius – panašiai kaip ir Selvestrų dvare.

Vienas iš pažangesnių buvo Padievyčio dvaras, kuris vertėsi pieno ūkiu. Melžiama 30 karvių, auginama 13 arklių. Darbams daugiausia buvo samdomi ordinarininkai su šeimomis (jie gaudavo pastogę ir maisto produktų). Kai kuriems darbams buvo samdomi padieniai darbininkai.

Padievyčio dvaro vertinimas ir lyginimas su kitais sąlyginis, nes 1910 m. dvaro duomenys naujesni (net 20 metų) lyginant su turimais duomenimis apie Selvestrų ir Vaitkaičių dvarus. Galbūt XX a. pradžioje ir daugiau dvarų buvo pasirinkę siauresnę ūkio veiklos kryptį, tačiau dabar apie tai duomenų neturime ir pateikti negalime.

XIX–XX a. sandūroje išaugus pieno žaliavos poreikiui – pakilus pramoninei pienininkystei, Laukuvos apylinkių dvarai ir pavieniai ūkininkai plėtė melžiamų karvių bandas – taip didino savo ūkių pajamas.

Kaip matome iš apžvelgtos medžiagos, likę dvarų sodybų likučiai iliustruoti istorine medžiaga, planais bei nuotraukomis, mums primena apie buvusią dvarų kultūrą ir jos sunykimą. Džiugina atskirų dvarų (Karūžiškės, Požerės) sodybų savininkų pastangos atkurti ir taikyti dar likusių dvarų fragmentus naujiems, XXI a. kultūriniais-ekonominiams poreikiams.

Gerai ir sėkmingai pavyzdžiai, manome, prisidės prie atskirų beveik išnykusios dvarų kultūros relikvų išsaugojimo Laukuvos apylinkėse, Žemaitijoje.

Saiko ir mato vienetų bei retai vartojamų žodžių aiškinamasis žodynis⁵⁸

akmuo (lenk. *kameń*) – XVI–XVIII a. svorio matas (=14,6–16 kg). Vartotas vaškui, rugiams, pakuloms, apyniams, mėsai ir sviestui, liejamų varpų bronzai sverti. Ikimetrinėje sistemoje atitiko 40 liet. svarų.

beneficija (lot. *beneficium* – malonė, apdovanojimas) – 1. Katalikų bažnytinėje organizacijoje ganytojiška pareigybė su nustatytais pareigomis, nuolatinėmis pajamomis ir su teise valdyti visoki turtą, susijusį su ta pareigybe; 2. Klebonui pavestoji administruoti parapija.

filija (lot. *filia* – dukterė) – didesnėje katalikų parapijoje tai buvo antroji, pagalbinė bažnyčia su nuolatiniu kunigu – vikaru ar kt., nuolat gyvenančiu prie filijos. Ji pavaldi parapiinės bažnyčios klebonui, turi apibrėžtą teritoriją. Filijos buvo kuriamos nutolusiose nuo parapijos bažnyčios vietovėse sielovados darbui palengvinti. Filiją aptarnaujantis kunigas turi įgaliojimus valdyti filijos turtą, tuokti, tvarkyti metrikų knygas. Filijos santykį su parapijos bažnyčia nustato vyskupas ordinaras.

fundacija (lot. *fundatio* – pamatų dėjimas, kūrimas, steigimas) – feodalizmo laikais bažnyčios altarijos, vienuolyno ir kitų bažnytinių institucijų įsteigimas ir atitinkamas oficialus dokumentas, kuriuo fundatorius, arba steigėjas, užrašo to objekto išlaikymui nekilnojamąjį ir kt. turtą (žemės naudmenis, mišką, vandenį, valstiečių ūkius, duokles, mokesčius ir kt. pajamų šaltinius), nusako įsteigtos institucijos statusą bei įpareigojimus fundatoriaus ir jo įpėdinių atžvilgiu.

kahalas (hebr. – žydų bendruomenė). Lenkijoje ir LDK XVI–XVIII a., taip pat Rusijos imperijoje (1772–1844) žydų bendruomenės savivaldos organas – tarpininkas tarp žydų ir oficialiosios valdžios.

lotas (lenk. *łót*, vok. *Lot*, iš lot. *lothum* – taurė skysčiams matuoti) – dviejų europinių svorio matų – svaro (funto) ir grivinos (markės) dalmuo. Galiojo ikimetrinėje matų sistemoje nuo viduramžių iki XIX a. imtinai. Buvo 1/30–1/32 svaro dalis, o grivinos (markės) – 1/16 dalis. Kaip svaro dalis, lotas paplito Lenkijos karalystėje nuo XVI a. 1-osios pusės, gal kiek vėliau ir LDK; kaip grivinos dalis – XVIII a. 1-ojoje pusėje. LDK lotas XVIII a. 2-osios pusės ikimetrinėje sistemoje prilygo 1/32 daliai Lietuvos svoro (funto), pagal metrinę sistemą – 12 194 g. Lotais apie XVIII–XIX a. 1-ąją pusę prekyboje svertos mažės apim-

⁵⁸ Žodynis parengtas pagal Rimanto Jaso http://www.istorija.lt/html/vizitacija2001_zodynelis.html ir Algimanto Kulio http://www.utena-on.lt/Utenos_enciklopedija/pramone/matai.htm surinktus duomenis.

ties smulkios prekės: kava, mielės, laiškai. Kaip tauriųjų metalų masės vieneto – grivinos (markės) svorio padalinys, lotas buvo naudojamas nustatant sidabro žaliavos, sidabrinių monetų ir sidabrinių dirbinių gryo sidabro kiekį, taip pat sveriant dirbinius iš tauriųjų metalų. 1794 m. sukilimo metu nusavintų visų bažnytinių reikmenų iš tauriųjų metalų, taip pat alavo, vario svoris buvo nusakomas grivinomis ir lotais.

margas (lenk. *morg*, iš vok. *Morgen* – rytas) – žemės matas, pirmą kartą savo prasme reiškęs žemės plotą, kurį vienas žmogus galėjo nupjauti ar išarti per pusdienį, dirbdamas nuo ryto iki pietų vienu arkliu arba dviem jaučiais. Mazovijos kunigaikštystėje (nuo XV a.), LDK (nuo XVI a. vid.) – dirbamos žemės matas, valako sudėtinė dalis. Dydis įvairiuose kraštuose buvo nevienodas. Nuo valakų reformos margo dydis LDK buvo 0,71 ha; Užnemunėje nuo 1819 m. – 0,56 ha; Mažojoje Lietuvoje – nuo 0,25 iki 0,56 ha; Rusijoje ir Lietuvoje XIX a. – 2/3 dešimtinės, arba 0,7 ha.

mylia – kelio matas. Buvo skiriama *didžioji*, *vidutinė* ir *mažoji mylia*. Didžioji mylia – nuo 7,8 iki 8,0 km; vidutinė – 6,8 km; mažoji – 5,5–5,8 km. Skiriasi pagal vietą ir laikotarpį.

ploto matai. 1557 m. LDK žemėse paskelbus Valakų įstatymą, karalienės Bonos įsaku geometriniais matais buvo išmatuoti visi žemės plotai. Ligi tol žemė buvo matuojama per dieną apartu jaučių jungu, o pievos – vienlinkėm ar dvilinkėm korom šieno (vienkinkiais ar poriniais šieno vežimais).

rykštelė, virpstelis (lenk. *pręcik*) – LDK valakinės žemėtvarkos žemės ploto matas, *rykštės* (žr.) dalis. XVI–XVIII a. prilygo 0,487 m.

rykštė, kartis (lenk. *pręt*, baltr. *prut*, vertinys iš lot. *virga mensoria* ir vok. *die Rute*, latv. *merrikste*) – europinis ikimetrinės matų sistemos žemės ilgio ir ploto (kvadratinė rykštė) matas. Jo kilmė susijusi su viduramžių vad. „karaliaus lazda“ (*virga regalis*). Viduramžiais plito iš Šv. Romos imperijos į gretimas šalis; LDK išplito nuo XVI a. vidurio per žemės valakų reformą. Lietuvos rykštė buvo 1/10 dalis virvės (*šniūro*). Pagal 1766 m. Seimo įstatymą, Lietuvos *rykštės* ilgis – 2½ *sieksnio*, 1½ *uolekties*, 10 *rykštelių*. Kaip žemės plotas, rykštė turėjo 56,25 kvadratinės uolektis ir 100 kv. rykštelių. Pagal metrinę sistemą, jos ilgis prilygo 4,87 m², o kaip žemės plotas – 23,742 m². Iki XX a. lietuviško termino *rykštė* gyvojoje kalboje išliko įvairūs sinonimai: *kartis*, *prentas*, *prutas*, *rūta*, *strypas*, *virbalas*, *šatra*, *virptis*.

staldas – tvartas, ūkinis pastatas gyvuliams laikyti.

statinė (lenk. *beczka*) – ikimetrinės matų sistemos skysčių ir biralų tūrio vienetas, nuo viduramžių vartotas daugelyje Europos šalių. LDK žinomas jau XV a. Lietuvoje XV–XVI a. statinė buvo ir dirbamos žemės matas – viena statinė grūdų apšėtas žemės sklypas. Per valakų reformą statinė, kaip žemės ploto matas, prilyginta margui ir juo pakeista. Prekinėse, vad. silkinėse, statinėse nuo XVI a. būdavo eksportuojami Lietuvos linų sėmenys, kanapės, lajus. Statinių, kaip saiko, dydis buvo nevienodas. Didesni miestai (Kaunas, Kėdainiai, Ukmergė) ir mažesni miesteliai (Labanoras, Šėta, Luokė) turėjo savo statinę – savo dydžio saiką. LDK prekyboje vyravusi *Vilniaus statinė* XVI a. prilygo 72 gorčiams (407 litrai); buvo dalijama į pusstatines (38 gorčiai) ir ketvirčius (18 gorčių, arba 101,75 litrai). 1766 m. vienodinant LDK matus, įvesta bendra biralams ir skysčiams *Lietuvos statinė* (403 litrai), 1 gorčius (apie 5,6527 litrus).

Prekyboje iki Pirmojo pasaulinio karo buvo dar viena statinė, vadinta *silkine*, arba *solianka*. Ji buvo 5 gorčių talpos. Tokia statinė matuodavo aliejaus, sėmenų, neperkošto vaško, sūdytų baravykų, smulkios žuvies, kreidos miltų, pokosto kiekį.

Samdiniams mokant užmokestį grūdais, seikėjo *pūrais*. Vienas pūras buvo lygus 24–26 gorčiams. *Rusiško pūro* talpa – 78,5 litro, *lietuviško* ir *latviško* – 67,2 litro.

Malūnuose, kur buvo milų velyklos, žmonės žinojo dar ir labai didelių talpų saikus. Pavyzdžiui, *kupka* buvo lygi 80 gorčių, *staja* – 30 gorčių, *alūnė* – statinė, talpinusi 2 *stuopkas* (*štofąs*), buvo lygi 13,5 litro, o viena *lietuviška kvorta* buvo lygi 0,820 litro (su ja karčemoje buvo galima nugirdyti aštuonis vyrus). Pagrindiniai matai karčemose pilstant alų arba degtinę buvo *pusštuopė* ir *štuopa*.

Žydų tautybės prekeiviai tarp savęs naudojami žydiškais saikais ir matais. *šūpas* – 0,5 l, *kabas* – 1,2 l, *sykelis* – 7 l, *šėpelis* – 54 l. *Šėkelis* svėrė 11,4 g, o *mina* – 60 šėkelių. *Žydiškas saikas* buvo lygus 6–8 gorčių (lietuviškų) talpai.

svaras (sen. gr. *litra*, lot. *libra* arba *pondus*, vok. *Pfund*) – nuo Antikos laikų iki metrinės matų sistemos įsigalėjimo (XIX a.) daugumoje Europos šalių buvo pagrindinis svorio matas. Nuo XIX a. jo vietą užėmė kilogramas. Svaro dydis įvairiose šalyse buvo nevienodas. *Lietuvos svaras* susiformavo XV a. Jo svoris prilygo dviem ilgiesiems – pirmykščiams sidabriniam Lietuvos pinigams arba dviem Lietuvos grivinoms. Lenkijos ir Lietuvos valstybės Seimo 1766 m. įstatymu Lietuvos svaras prilyginamas 374,9 g.

šniūras – dirbamos žemės matas – siauras, ilgas rėžis, matuojamas virve (*šniūru*). Valaką sudarė 90 šniūrų. Pats šniūras viename lauke turėjo 10 *karčių* (*rykščių*), 75 *uoлектis* ilgio. Pagal metrinę sistemą šniūras prilygo 48,12 metro.

šoninė, šoninis kambarys (lenk. *bokówa*, liet. žem. *bakavike*) – dvarų, klebonijų, palivarkų gyvenamosiose patalpose, smuklėse įvairios paskirties patalpa šalia kambarių, mažesnis kambarėlis šalia didžiojo. Lietuvoje ir Baltarusijoje ėmė rasti nuo XVI a. pabaigos.

špiklierius (lenk. *szpichlarz*, iš vok. *Speicher*) – ūkinis pastatas grūdams, maisto atsargoms ir kt. laikyti, susidedantis iš kelių (2–3) svirnų po vienu stogu; šiaip *svirno* sinonimas.

uolektis (lenk. *łokieć*, lot. *ulna* – alkūnė) – senovinis ilgio ir pločio matas, taip pat šio mato instrumentas. Prilygo atstumui nuo rankos pirštų galų iki alkūnės linkio. Uolektis smulkiau buvo dalijama į *pėdas*, *ketvirčius*, *colius*. Kaip ilgio matas, Lietuvoje žinoma bent nuo XIV a. Buvo *didžioji* ir *prekybinė uolektis*. Nuo 1766 m. *Lietuvos uolektis* prilygo 2 prancūziškoms (Paryžiaus) pėdoms ir 24 coliams. Kaip pločio matas, prilygo 1,8 kvadratinių rykštelių. Metrinėje sistemoje Lietuvos uolektis prilygo 60,43–65,54 cm.

užusienis (lenk. *zaúcianek*) – viensėdis, atsiradęs XVI a. už valakais išmatuotų žemių ribos (sienos); užusienyje galėjo būti ne viena, dažniausiai smulkiųjų bajorų, sodyba su jai priklausančiomis žemėmis. Užusienių bajorai priklausė žemiausiam bajorų luomo sluoksniui.

valakas yra 21,4 ha, arba 30–33 margai. *Margas* – 0,712 ha, arba apie 3 *šniūrus* (rėžius), o kaimų galulaukes ir pakluones išmatavo, daržus ir patvorius išdalijo dar vienu matu – *rykšte*. Pievas visoje Lietuvoje matavo *margais*. Liaudies dainose girdime ir kitų žemės ploto matų, pavyzdžiui: *užuogana*, *baras*, *varsna*.

XIX a. pradžioje iš Rusijos į Lietuvą pateko *dešimtinė* ir *sieksnis*. *Dešimtinė* yra 1,0925 ha, *sieksnis* – 6 *pėdos*, apytiksliai būtų 182,8 cm. Dar buvo *žalvarinis sieksnis*



XIX a. pabaigos gyvenamasis namas Eitvydaičių g. Laukuvoje prieš nugriovimą. 2002 m. V. Jocio nuotr.

XX a. pradžios statybos pastatai Laukuvos centre. Apie 1940 m. Iš 1991 m. kraštotyrininkų rinkinio

(rus. *косая сажень*), kuris lygus 2,13 m. Visuose kaimų ir dvarų perskirstymo planuose žemė išmatuota *dešimtinėmis* ir *sieksniais*.

varstas – kelio matas, lygus 1,067 km, o septyni varstai sudarė *šarvarką*, lygų 7,46 km, ir buvo kelių priežiūros ir taisymo norma.

XIX a. dar buvo minimi tokie smulkūs matai: *verškas* – 36 cm, *uolektis* – 44,5 cm, *Vilniaus uolektis (sidabrinė)* – 66,7 cm, *aršinas* – 71,12 cm. Tai matai, kurie buvo populiariūs krautuvėse, manufaktūrose, tarp keliaujančių „kromelininkų“.

Tallat-Kelpšų genealogija*

Iš rusų k. vertė Arimeta Vojevodskaite

Visos Rusijos Valdovo Jo Imperatoriškosios Didenybės Įsakas iš Heroldijos** Kauno bajorų deputatų susirinkimui

Jo Imperatoriškosios Didenybės įsaku Valdančiojo Senato Heroldija peržiūrėjo 1847 m. lapkričio 22 d. ir 1847 m. gruodžio 13 d. Kauno bajorų deputacijos raportus Nr. 6004 ir 6424 apie Talliatų Kelpšų giminės bajorišką kilmę ir pažymą.

Įsakyta: Heroldija, peržiūrėjusi dokumentus, kurių pagrindu Bajorų deputatų susirinkimas 1798 m. balandžio 13/24 d., 1826 m. balandžio 29 d., 1832 m. lapkričio 26 d., 1835 m. kovo 13 d. ir 1842 m. vasario 26 d. Vilniuje bei 1847 m. sausio 21 d. Kaune pripažino Talliatų Kelpšų giminę esant bajorų kilmės, įrašant juos į Bajorų genealogijos knygų pirmąją dalį, konstatuoja:

1. Šios giminės pradininkui Stanislovui Talliatui Kelpšui 1597 m. kovo 10 d. Lenkijos karaliaus Zigmanto III privilegija buvo suteiktas Deniškių/ ?Denimkų?/ [gal Dainišké? – Red.] kaimas su žmonėmis. Šioje privilegijoje jis vadinamas bajoru. Jam gimė sūnus Martynas, kuris 1605 m. birželio 8 d. iš Saliamono Chrustovskio nupirko Kelpšaičių-Mažeikiškių dvarą su žmonėmis. Tam Martynui, Stanislovo sūnui, gimė sūnūs: Jonas, Kristupas ir Vaitiekus – tai matome iš 1611 m. gegužės 30 d. Kelpšaičių dvaro inventoriaus, surašyto tėvui šį dvarą perleidžiant dviem pirmiesiems sūnams. Taip pat iš 1644 m. gegužės 24 d. akto, kuriuo paskutinysis nupirko iš Gaikonto Janovdovos (Jaunodavos?) dvarą su žmonėmis, patvirtinimo. Iš tų – Jonas, Martyno sūnus, 1644 m. gruodžio 28 d. Kelpšaičių dvarą perleido savo sūnams Dovydui ir Jonui. Iš šių – Dovydas Lenkijos karaliaus Jono-Kazimiero 1661 m. sausio 11 d. privilegija buvo apdovanotas... (išsitynęs žodis – Jaudaičiai?) ir vadinamas bajoru. Jis pats – Vaznys Dovydas kartu su broliu Jonu ir sūnumis – Kazimieru, Aleksandru ir Juozapu – 1689 m. birželio 13 d. Kelpšaičių dvarui su valdiniais gavo Žemaičių žemės seniūno Mykolo Paco apsaugos raštą. Dovydo sūnus Aleksandras 1698 m. sausio 18 d. testamentu savo sūnams užrašė: Juozui – karaliaus privilegija suteiktą dvarą Jaudaičius, o Jurgiui tėvoniją – Kelpšaičių dvarą. Juozui Aleksandro sūnui gimė sūnūs Konstantinas ir Jonas, kurie iš tėvo paveldėtą Jaudaičių dvarą su žmonėmis 1700 m. kovo 27 d. pardavė Polubinskiams. Konstantinas, Juozo sūnus, 1717 m. sausio 13 d. iš Sutkevičių nupirko Montvidžių dvarą, kurį su valdiniais 1750 m. balandžio 24 d. užrašė savo sūnui Steponui su sąlyga, kad būtų atlygintas ir kitas sūnus Stanislovas. Paminėtas taip pat ir trečiasis sūnus Jurgis. Iš šių, tėvui mirus, Stanislovas paveldėtą tėvoniją – Kelpšaičių dvarą – pardavė Stanislo-

* Dokumento kopija iš asmeninio Janinos Prapuolenienės (Tallat-Kelpšaitės) archyvo gauta 1989 m. – *Vert. pastaba.*

** 1722–1917 m. Rusijos bajorų privilegijų ir titulų žinyba. – *Vert. pastaba.*



Faksimilė iš Sauliaus Tallat-Kelpšos elektroninio tinklalapio <http://tk.projektas.lt> 2006 01 24

vui Jono, Juozo sūnaus sūnui Talliatui Kelpšai, o paminėto Stanislovo brolio Steponas, Konstantino sūnus, 1771 m. spalio 11 d. Montvidžių dvarą užrašė savo sūnui Smolensko rotmistrui, muito finansų raštinkui iš Telšių* [Štraševičiaus] pripirko Pikaičių dvarą su kaimais ir žmonėmis, o po 1812 m. balandžio 19 d. užrašė savo sūnams taip: Pranui ir Leopoldui – Montvidžių dvarą, o Raseinių ribų teisėjui Martynui-Teodorui – Pikaičių dvarą su kaimais ir žmonėmis.

2. Minėtasis Jonas Juozo, Aleksandro sūnaus, sūnus Talliata Kelpšas 1751 m. gruodžio 9 d. savo Bataičių dvarą užrašė sūnui Pranui, po kurio aksekuraciniu susitarimu Bataičių dvaras 1781 m. rugpjūčio 22 d. pavaldėjimo teise perėjo Prano, Jono sūnaus, sūnui Florijonui, kuris 1802 m.

* Pareigybės iškraipytos Heroldijoje verčiant dokumentus iš lenkų kalbos į rusų kalbą. Turėtų būti: LDK izdo komisijos raštinkas ir Telšių pavieto (srities, tėvonijos) deputatas – Vert. pastaba.

birželio 13 d. savo ruožtu pripirko iš Voinovskių Taučių dvarą su valdiniais.

3. Minėtasis Jurgis, Aleksandro, Dovydo sūnaus, sūnus Talliata Kelpšas 1768 m. gruodžio 12 d. ir 1797 m. kovo 13 d. savo tėvonijos – Kelpšaičių dvarą – užrašė sūnams: Pranui, Jonui, Jurgiui, Kasparui ir Antanui. Iš šių Jurgis, Jurgio sūnus, 1793 m. spalio 4 d. ir 1803 m. birželio 14 d. iš Slaboševičių ir Rimkevičių įsigijo Keberkščius ir Džiaugėnus.

4. Minėtasis Dovydas Jono, Martyno sūnaus, sūnus Talliata Kelpšas tėvoniją – Kelpšaičių dvarą – 1682 m. lapkričio 26 d. užrašė savo sūnui Juozui, kuris savo ruožtu 1710 m. gegužės 10 d. testamentu dvarą užrašė sūnui Jonui, o šis 1746 m. liepos 13 d. – savo sūnui Stanislovui, kuris, kaip minėta, dar 1775 m. vasario 12 d. dalį Kelpšaičių dvaro su valdiniais buvo pripirkęs iš Stanislovo Konstantino Juozo sūnaus Talliata Kelpšo. Šis Stanislovas, Jono sūnus, Kelpšaičius 1778 m. rugsėjo 14 d. užrašė savo sūnams – Liudvikui, Jonui ir Tadiui, 1806 m. liepos 9 d. iš Voitkevičių nusipirkusiam Pesių dvarą. Liudvikas 1803 m. rugsėjo 24 d. Kelpšaičių dvarą užrašė savo sūnams – Stanislovui, Pranui ir Vincui.

5. Minėtajam Kristupui Martyno, Stanislovo sūnaus sūnui, gimė Samuelis, kuris 1658 m. kovo 12 d. savo Kontautų-Kelpšaičių dvarą su žmonėmis užrašė sūnui Andriui, kuris savo ruožtu 1737 m. sausio 4 d. šį dvarą užrašė sūnui Antanui, su atsisteisimu kitiems savo broliams: Simonui, po 1766 m. sausio 20 d. iš Gotautų įsigijusiam Vaitkaičių dvarą, ir Jurgiui, po 1772 m. liepos 20 d. nuo Elševskių pirkusiam Gelžyčių dvarą. Antanas, Andriaus sūnus, 1774 m. kovo 7 d. Kontautų dvarą su žmonėmis pardavė Siucilams. Šis Antanas susilaukė sūnų: Pauliaus, Kasparo ir Mykolo, kuris 1818 m. gegužės 1 d. iš Januševičių nupirko Šukių dvarą su žmonėmis. Kasparas 1811 m. kovo 28 d. ir 1826 m. sausio 11 d. iš Pzekovskių ir Vaitkevičių nusipirko Jankaičių dvarą, kuri 1831 m. sausio 9 d. užrašė savo sūnui Raseinių apeliacinio žemės ribų teismo regentui ir Pašilės bei K... (sunkiai įskaitomas žodis) parapijų vadovui Jonui Jurgiui. Minėtasis Simonas, Andriaus, Samuelio sūnaus, sūnus 1766 m. nupirkė Vaitkaičių dvarą su žmonėmis užrašė savo sūnui Florijonui, minėdamas ir kitą savo sūnų Viktorą, iš kurio Florijonas, Simono sūnus, 1784 m. gruodžio 31 d. nusipirko Kaštonalių (Kaštaunalių? – *Red.*) dvarą su valdomis.

6. Iš Vaitiekaus, Martyno (šis iš Stanislovo) sūnaus, kilo Adomas su sūnumi Petru – tai paaiškėja iš 1713 m. balandžio 23 d. dokumento, kuriuo Petras iš tėvo ir senelio paveldėta Gedgaidiškių-Blauzdiškių dvarą įkeitė savo žmonai Onai Bartkevičiūtei, o po 1719 m. vasario 5 d. iš Vaidilos nusipirko Jankaičių-Janovdavo dvarą. Šiam Petru, Adomo sūnui, gimė sūnus Pranas, kuris 1736 m. birželio 15 d. iš Norvilo nupirko dar vieną Janovdavo dvaro dalį. Pranas Petro sūnus, papildomai valdęs iš Tarvydų pirkė Meinartų dvarą, 1758 m. birželio 18 d. pardavė jį Doveikams, o vėliau, 1775 m. birželio 10 d., Antanui Talliatui Kelpšai parduotė ir iš tėvo paveldėta Janaudavo Jankaičių dvarą su žmonėmis.

Nepriklausomai nuo to, teisėta kilmė iš Antano, Stepono sūnaus, sūnaus Martyno-Teodoro su sūnumis – Mykolu (-?) Jonu-Viktoru ir Laurynu-Ignu; Stanislovo sūnus Andrius su sūnumis – Joakimu-Bernardu, Vincu ir Joakimu; iš Florijono, Prano sūnaus, sūnų Antano ir Aleksandro; Prano, Jurgio sūnaus, sūnaus Tado-Fadiejaus su sūnumi Aleksandru; iš Jurgio, Jurgio sūnaus, sūnų Stanislovo, Jono, Aleksandro, Antano, Igno, Teodoro ir Domininko; Stanislovo sūnaus Liudviko sūnūs: Liudvikas, [...]nonas-Petras, Julijonas-Romualdas, Le(onas), Kiprijonas ir Teofilis; Prano, Liudviko sūnaus, sūnūs: Pranas-Jonas ir Domininkas; iš Liudviko, Stanislovo sūnaus, sūnų Vinča; iš Jono, Stanislovo sūnaus, sūnų Baltramiejų su sūnumis Tadu ir Dovydu; iš Tado, Stanislovo sūnaus, sūnūs – Motiejus su sūnumis Antanu-Jonu ir Jonu-Steponu ir Pranas-Mykolas; iš Pauliaus, Antano sūnaus, sūnūs – Feliksas, Karlas-Raimundas ir Jonas-Arnulfas; iš Kasparo, Antano sūnaus, sūnus Jonas-Jurgis; iš Mykolo, Antano sūnaus, sūnūs – Leopoldas-Mykolas, Juozas-Danielius, Teofilis-Benediktas, Viktoras ir Jonas-Jurgis; iš Florijono, Simono sūnaus, sūnūs – Domininkas su sūnumis Simforijonu-Antanu ir Valerijonu-Kalikstu, Apolinaras-Romualdas ir Jonas-Liudvikas; iš Jurgio, Andriaus sūnaus, sūnūs – Nikodemas su sūnumi Adomu, Apolinaras su sūnumis Jurgiu-Petru, Aleksandru, Jonu ir Juozu-Romualdu bei Jonas su sūnumi Anupru-Andriumi; iš Prano, Petro sūnaus, sūnus Hilarijus su sūnumis Juozu, Antanu-Mykolu, Salionu ir Motiejumi Talliatu Kelpšus. – Pagrįsta Dvasinės konsistorijos patvirtintais metrikų aktais, taip pat 1795, 1811 ir 1827 metų revizijų sąrašais, be to, 1832 m. rugsėjo 18 d. Vilniaus valdinių rūmų žurnalo kvitais, 1816, 1817 ir 1834 metų Vilniaus valdinių rūmų bei 1834 m. balandžio 18 ir 19 d. Telšių revizijos komisijos kvitais, 1841 m. liepos 7 d. Vilniaus valdinių rūmų revizijų skyriaus raporto kopija bei 1840 m. kovo 2 d. Laikinosios Raseinių [...] (išsitrynę) valdybos pažymėjimais, 1841 m. lapkričio 26 d. Dvarininkų ir valdininkų apskričių bajorų vadovų: 1832 m. liepos 26 d. ir rugsėjo 23 d., 1835 m. vasario 20 d. – Raseinių, 1832 m. 13 ir 25 d. liepos mėn. ir kovo 2 d. – Telšių dokumentais. Pažymima, kad Talliatos Kelpšai, atlikus revizijas, buvo įrašyti į bajorų luomą ir dabar valdo nejudamus ir apgyventus dvarus, algos niekad negaudavo ir negauna, iki šiol naudojosi visomis bajorų luomui priklausančiomis privilegijomis, kaip kad viskas aukščiau išdėstyta, o teisėta palikuonių kilmė įrodyta dokumentais. Be to, Kauno civilinis gubernatorius patvirtino, kad minėtieji dvarai Raseinių ir Telšių valsčiuose iš tikrųjų egzistuoja ir dabar. Tuo remdamasi Heroldija nutaria Vilniaus ir Kauno bajorų deputatų susirinkimų sprendimus dėl minėtųjų Talliatų Kelpšų giminės asmenų priskyrimo bajorų luomui laikyti teisingais ir, remdamasi Įstatymo kodekso IX tomo 51, 57 ir 1471 skyriais apie turtą (1842 m. leidimas), juos patvirtinti. Šią giminę, įrodžiusią daugiau kaip dviejų šimtmečių bajoriškos kilmės tęstinumą, remiantis to paties kodekso IX tomo 1479 straipsniu, iš pirmosios Bajorų kilmės knygų dalies perkelti į šeštąją – senųjų paveldimos bajorystės giminių dalį. Apie tai, gražinant dokumentu

originalus, Kauno bajorų deputatų susirinkimui pranešti įsaku ir iš Talliatų Kelpšų išieškoti bei išsiųsti pinigus už aštuonis herbino popieriaus lapus, kurių vietoje Heroldijoje naudotas paprastas. Minėtieji dokumentai pridedami.

1848 m. kovo 8 d. Įsako originalą pasirašė: Einantis Heraldmeisterio pavaduotojo pareigas M. Reitern, vyresnysis sekretorius A. Masalin. Tikra: Sekretorius (parašas) Ciškevič.

Pagal Jo Imperatoriškosios Didenybės Įsaką ir pagal Kauno Bajorų deputatų susirinkimo 1848 m. balandžio 6 d. rezoliuciją šio Įsako apie bajorišką Talliatų Kelpšų kilmę kopija bajorui Ponui Pranui Kelpšai su atitinkamu parašu ir antspaudu išduota 1848 m. balandžio 6 d. Kauno m.

Bajorų deputatas tituliarinis patarėjas Josif Sirievič (parašas)
Sekretorius Ciškevič (parašas).

Kauno bajorų deputatų susirinkimo antspaudas.

Priedas*

Išrašas iš Vilniaus Gubernijos Bajorų knygos apie Tallat-Kelpšų giminės kilmę

Pruso I herbas

Tūkstantis aštuoni šimtai devynioliktųjų metų balandžio mėnesio dvidešimt devintoji diena.

Remiantis Mūsų, Mykolo Riomerio, Vilniaus Gubernijos Bajorų Valdymo, Maršalkos Šv. Onos 2-tros Klasės Ordino Kavalieriaus, taip pat visų kitų Vilniaus Gubernijos pavietų deputatų paliudijimu, išnagrinėta ir nustatyta sena Tallat-Kelpšų giminės bajoriška kilmė, turinti Pruso I herbą. Iš to matyti, kad bajorų Tallat-Kelpšų giminė žinoma Lietuvos Didžiojoje Kunigaikštystėje ir, remiantis kunigo Nieseckio paliudijimu, turėjo ir valdė žemės turtus Lietuvos ir Žemaitijos Kunigaikštystėse. Ta giminė buvo prisirišusi prie savo Tėvynės, ištikima Monarchui, bajoriškos kilmės ir garsi savo protėviais. Tolima giminės protėvių istorija skendi praeities rūkuose. Seniausi dokumentai apie giminės pradžią dingio revoliucinių suiručių ir gaisrų metu, todėl atsekti kilmės pradžią neįmanoma. Tačiau išlikę kai kurie duomenys atskleidžia giminės praeitį ir įgalina giminės pradininku laikyti **Ambraziejų Tallat-Kelpšą**. Jis valdė Miednikus, Pielčius Žemaičių žemės Medingėnų valsčiuje. Šis turtas pagal natūralius kraujo giminystės ryšius atiteko jo sūnui Jonui. Tas Jonas Tallat-Kelpša, Ambraziejaus sūnus, paveldėjęs turta, turėjo sūnų Kristupą. Kristupas, Jono sūnus, natūraliu būdu paveldėjo

* Priedą, jo komentarus ir nuorodą <http://tk.projektas.lt> „Versmės“ leidykla gavo iš Danutės Tallat-Kelpšaitės 2006 m. kovo 28 d. elektroniniu paštu. Laiške nurodoma, kad šio dokumento originalas buvęs paliktas Eduardui Tallat-Kelpšai. Originalas aptiktas pas Oną Tallat-Kelpšienę (Mikulskaitę) Liepojoje. Čia spausdinamo teksto kalba neredaguota – *Red. pastaba*.

tėvo turta ir, gyvendamas santuokoje, turėjo sūnų **Kristupą**. Jis paveldėjo Miednikus, Grielžikus; tą paliudija 1649 metų dokumentas. Gyvendamas santuokoje paliko sūnų **Samuelį**. Būdamas tėvo turto paveldėtojas, Samuelis dar turėjo Kelpšaičius, gavusius pavadinimą nuo pavardės, Domską, Paskarbiškius ir Mazutiškius Žemaičių žemėje, Drozdų [?] valsčiuje. Gyvendamas santuokoje Samuelis, Kristupo sūnus, su žmona Ona Danilavičiūte turėjo sūnų **Andrių** ir jam teisėtu paveldėjimo būdu paliko savo turta.

Andrius, gyvendamas santuokoje, paliko sūnus **Simoną**, **Jurgį** ir **Antaną**, taip pat dukteris Mortą, Magdalena ir Juditą. Jis visą turta padalijo palikuoniams; tą įtikinamai paliudija 1737 metų gegužės mėnesio 4 dienos testamentas. Simonas, Andriaus sūnus, be iš tėvo paveldėtos dalies Kelpšaičių, dar turėjo Vaitkaičius Šiaulių paviete. Simonas Tallat-Kelpša, Andriaus sūnus, gyvendamas santuokiniuose ryšiuose su žmona Apolonija Straševičiūte, turėjo sūnus **Viktorą** ir **Florijoną** (1767), kuriems užrašė pusę savo turto, o kitą pusę užrašė žmonai ir dukrai. Ta žmona po Simono mirties ištekėjo antrą kartą už Igno Imkacevičiaus. Ketvirtą dalį jai priklausančio turto užrašė jam, apie tą Apolonijos iš Straševičių įvykdytą veiksmą įtikinamai paliudija 1799 metų vasario 17 dienos įrašas. Ar Simono sūnus Viktoras turėjo palikuonių, nežinoma.

Florijonas gi vedė Kotryną Rimkevičiūtę ir be turto, atitekusio iš tėvo, gavo jos pasogą Koštovnalę, arba Butiškes, Žemaitijos Kunigaikštystėje. Gavo nuo Juditos Rimkevičienės iš Kontovlonų [?]. 1767 metų kovo 4 dieną Laukuvos parapijėje bažnyčioje išrašyti, o 1841 metais birželio 13 dieną Žemaitijos diecezijos tarnautojo išduoti metrikai paliudija, kad Florijonas gimė iš tėvo Simono ir motinos Apolonijos Straševičiūtės.

Šis Florijonas Tallat-Kelpša, Simono sūnus, gyvendamas santuokoje su anksčiau minėta žmona, turėjo tris sūnus. Tą paliudija Krikšto metrikai. Sūnus **Dominykas** gimė 1794 metų sausio 4 dieną, **Apolinaras-Romualdas** – 1797 metų vasario 9 dieną, **Jonas** – 1803 metų gegužės 17 dieną. Metrikų įrašai padaryti parapijėje Lovbino [?] bažnyčioje, o 1847 metų liepos mėnesio 4 dieną tos pačios Žemaitijos diecezijos bažnyčios jie išduoti.

Grįžtama dabar prie kito Andriaus Tallat-Kelpšos sūnaus Jurgio. Tas Jurgis, Andriaus sūnus, be paveldėto tėvo turto – Miednikų, Gielžikų, valdė Vincentiškius ir Mykolaitiškius. Jurgis Tallat-Kelpša, santuokiniiais ryšiais susijungęs su Rozalija Moscevičiūte, turėjo tris sūnus: **Nikodemą** – 1782 vasario 19, **Apolinarą** – 1784 birželio 23 ir **Joną-Petrą** – 1787 gegužės 17 d.

Iš šių Jurgio sūnų Nikodemas, gyvendamas santuokoje su Agne Pliuškevičiūte, turėjo sūnų **Adomą**, gimusį 1803 metais. Įrašytas parapijėje bažnyčioje, o 1847 metų birželio 23 dieną išduota metrika. Trečias Andriaus sūnus Antanas susituokęs turėjo tris sūnus: **Povilą** – 1771 vasario 15, **Kasparą** – 1776 ir **Mykolą** – 1777 vasario 28. Tą paliudija padaryti metrikų įrašai Kaltinėnų parapijos bažnyčioje. Iš tų

Antano sūnų, kaip patvirtina Krikšto Metrikai, Povilas turėjo sūnus **Feliksą** ir **Karolį-Raimundą**, Kasparas su žmona Antanina Druktenaite 1809 metais turėjo sūnų **Joną-Jurgį**. Kasparas Žemaitijoje valdė Tamandovą ir Trakiškes. Mykolas, Antano sūnus, valdė Senkaičius, Lžynovą Telšių pavieta. Jis su savo žmona Liudvika Lenkevičiūte Skarbnikovna turėjo sūnų **Leopoldą-Mykolą**, gimusį 1816 metų gruodžio 18 dieną. Gimimo metrikų įrašas padarytas Palangos parapijos bažnyčioje, o išduotas 1817 birželio 25 dieną.

Remiantis šiais, bajorišką Tallat-Kelpšų kilmę įrodančiais dokumentais, Mes, Gubernijos Maršalka, laikydamiesi Valdančiojo Lietuvos Senato ir Gubernijos valdžios įsakymų, pažymime, kad visi kilę iš Andriaus palikuonys: Jurgis su sūnumi Nikodemu, turėjusiu sūnų Adomą; Apolinaras ir Jonas; taip pat **Florijonas**, Simono sūnus, su savo sūnumis **Dominyku**, Apolinaru ir Jonu, o taip pat Povilas, Antano sūnus, su savo sūnumis Feliksu ir Karoliu-Raimundu; Kasparas su sūnumi Jonu; Mykolas su sūnumi Leopoldu Tallat-Kelpšai yra senos aukštos bajoriškos kilmės. Pripažįstame ir paskelbiame juos Vilniaus Gubernijos Bajorų knygoje, remdamiesi 1801 metų kovo 5 dienos įsaku.

Tai įvykdyta Vilniaus Gubernijos Deputatų Sesijoje Vilniuje bajoriškai kilmei nustatyti.

Teisėtą įrašą antspaudu patvirtino Vilniaus Gubernijos Bajorų Susirinkimas Vilniuje 1820 metų liepos mėnesio 11 dieną.

Parašai:

Vilniaus Gubernijos Bajorų Vadovas Maršalka Šv. Onos 2-os Klasės Ordino Kavaliarius Mykolas Riomeris (Michal Römer)
Kazimieras Valentinavičius, Vilniaus Deputatas (Kazimierz Walentinowicz)

Aloyzas Slavinskis, Ašmenos pavieto Deputatas (Aloizy Slawinski)
Andrius Podberskis, Deputatas (Andrzej Podberski)
Vincentas Anupravičius, Deputatas (Wincenty Anuprowicz)
Adomas Ivaškevičius, Deputatas (Adam Iwaszkiewicz)
Antspaudas su Lietuvos–Lenkijos Valstybės herbais

Sekretorius Strumila (Strumillo)

Tallat-Kelpšai

Pruso I herbas

Priedo apie Tallat-Kelpšų giminės kilmę paaiškinimai ir papildymai*

Tallat-Kelpšų giminės medis (kairioji atšaka) dabartiniu metu išsišakojęs iki 15-tos kartos. Remiantis herbiniu giminės genealogijos aprašu, pradžia siekia XVII a. pirmąją pusę. Neabejotina, kad giminės šaknys yra

* Šias pastabas 1995 m. Vilniuje parašė 13-osios kartos Tallat-Kelpšų giminės palikuonė – Eduardo duktė Giedrė Tallat-Kelpšaitė, gimusi 1933 m.

dar senesnės ir greičiausiai siekia Vytauto Didžiojo laikus (XIV a. pabaiga–XV a. pirmoji pusė).

Pirmoji pavardės dalis *Tallat* gali būti aiškinama dvejopai:

1. *Tallat* yra totoriškos kilmės, atsiradusi Lietuvoje tada, kai Vytautas atsigabeno į Lietuvą nemažai totorių karių raitelių. Tėvelio yra užrašyta, kad jam teko girdėti pavardžių *Tallat-Bei*, *Tallat-Paša*.

2. Mūsų dienų mokslininkai kalbininkai (ir anksčiau – žymusis Lietuvos kalbininkas K. Būga, yra aiškinę, kad *Tallat*, *Talliat*, *Taliat*, *Tallet* galbūt yra lietuviško dvikamienio asmenvardžio *Toliotas* suslavinti variantai. (Istoriniuose dokumentuose tokių variantų yra.) Vis dėlto dėmens *Tallat*, *Talat* kilmė, kaip teigia kalbininkai, yra neaiški.

Visai galimas dalykas, jog kadaise gyvenęs (gal XV a., o gal dar anksčiau) *Toliotas Kelpša* buvo *Tallat-Kelpšų* pavardės pradininkas. Panašiai, kaip Lietuvos didikų *Radvilų* pavardės pradininkas buvo *Radvila Astikas*. Šiais abiem atvejais pirmasis dėmuo yra vardas. Antrąjį pavardės komponentą *Kelpša* kalbininkai mano, kad galima sieti su lietuvišku žodžiu *kelpšas* „klaidus“.

Pavardžių *Kelpša*, *Kelpšas* daugiausiai esti Žemaitijoje – Kelmės, Kaltinėnų, Laukuvos, Tauragės, Šilalės, Varnių apylinkėse.

Įvairiuose giminės dokumentuose, daugiausia gimimo metrikuose, santuokos liudijimuose ir pan., *Tallat-Kelpšų* pavardės grafinis įrašymas įvairuoja. Pvz.: *Talliat-Kelpš*, *Tallat-Kiellps*, ir pan. Raštininkai, ypač caro laikais, buvo menkai raštingi, todėl užrašydavo nevienodai. Tai patvirtina įvairūs grafinis pavardės užrašymas dokumentuose – dar nebuvo nusistojęs.

Dar įdomiau su moterų įvardijimu. Herbo išraše ar gimimo metrikuose moterų pavardės rašomos: *Apolonija iš Strašėvičių*, *Rozalija iš Kondrackių*, *Sofija iš Čižų*. Vėlesnio laikotarpio dokumentuose pateikiamos pavardės: *Sofija Čizaitė (Zofia Czirz)*, *Ona Mikulskaitė (Anna Mikulska)*.

Giminės herbas įvardijamas *Tallat-Kelpšų* arba *Kelpšų* pavarde (*Tallat-Kiellpsz*, *Kiellpsz*). Abiem atvejais genealogijos aprašymas herbo išrašo tekste yra visiškai vienodas. Todėl nėra abejonės, kad tai yra ta pati giminė. Tik ilgainiui vieni nusimetė *Tallat* ir liko tik *Kelpšai*.

Tallat-Kelpšų giminės lizdas tikriausiai buvo Žemaitijos žemėje. Ten jie turėjo daugiausia dvarų, palivarkų (folwark) ir būtent pačioje Žemaitijos širdyje – Telšių pavieta (apskirtyje). Herbo išraše vis minimi vietovardžiai: *Levkovo* (Laukuva), *Miedniki* (Medininkai – taip seniau Žemaitijoje vadindavo Varnius), *Kelpšaičiai* ir kiti.

Ankstesniais šimtmečiais *Tallat-Kelpšai* turbūt turėjo žemių ir rytinėje Lietuvoje. Apie tai liudija kaimo Zarasų raj. *Kelpšaininkai* pavadinimas. Yra žinoma, kad caro laikais buvusioje Minsko gubernijoje Dokšių apskrityje esantis *Vielkie Dolcy* dvaras priklausė *Tallat-Kelpšams*.

XVI a. iš *Tallat-Kelpšų* giminės buvo kilęs seniūnas Smolenske, kitas – Smolensko tvirtovės komendantas. *Tallat-Kelpšų* giminė žemių greičiausiai gavo Vytauto laikais už karinę tarnybą.

Pruso I herbas raudonas su baltu dvigubu kryžiumi, kurio apatinė kryžmos dalis – pusinė. Visa karinė atributika – vėliavos, ietys, pa-

trankos su sviediniais, trimitas, pakelta su kardu ranka – rodo, kad praeityje giminė dalyvavo karo žygiuose, kaip ir pridera bajorams. Manoma, kad *Pruso I herbas* pirmiausia buvo lenkų suteiktas Prūsų kunigaikščiams pagonims, kai prūsai priėmė krikščionybę. Kada herbą gavo Tallat-Kelpšai, žinių nėra. Viena aišku, kad iki Vytauto išigalėjimo Lietuvoje, herbų Lietuvos Didžiosios Kunigaikštystės bajorai neturėjo. 1413 m. Horodlėje, Lietuvos ir Lenkijos bajorams suartinti, specialiu aktu lenkiški herbai buvo suteikti Lietuvos bajorams. Lenkiškus herbus gavo keturiasdešimt septynios Vytauto parinktos Lietuvos bajorų šeimos.

Nustatyti tikslūs pavadinimus palivarkų, kuriuos turėjo Tallat-Kelpšų giminė, yra sunku, nes dokumentuose jie sulenkinti, labai iškraipyti. Minimasis *Levkovo* greičiausiai bus *Laukuva*. *Miedniki* – gal *Medininkai* (vėliau – *Varniai*). Tačiau gali būti ir *Mediškiai* (Telšių aps.). Herbo išrašė minimasis *Butiškės*. Gal tai yra *Butkiškės* (Kelmės r.)?

Tallat-Kelpšų giminės genealogija herbo išrašė aprašyta iki 9-osios kartos. Jos pradžia – XVII a. pirmoji pusė. Genealogija baigiama XVIII a. pabaigos – XIX a. pradžios palikuoniais.

Kaip jau minėta, iki šiol yra sudaryta tik kairiosios Tallat-Kelpšų atšakos genealogija. Andriaus Tallat-Kelpšos sūnaus Simono palikuonio (vaikaičio) Dominyko ainiai beveik visi žinomi ir išaiškinti. Remtasi išlikusiais dokumentais – gimimo metrikais. Taigi kairioji Tallat-Kelpšų giminės medžio atšaka žinoma iki penkioliktos kartos. Šios atšakos genealogija turi apie 400 metų.

Andriaus Tallat-Kelpšos sūnų Jurgio ir Antano atšakos genealogija pasibaigia XVIII a. pabaiga – XIX a. pradžia. Šios atšakos Tallat-Kelpšai yra mums tolimesni.

Vertas dėmesio tas faktas, kad Kelpšų giminėje yra buvę labai garsių mokytų žmonių. Liudvikas Adomas Jucevičius (XIX a.) savo darbe „Mokyti žemaičiai“ pateikia žinių apie Mykolą Kelpšą (Kielbsz, Kiellpsz), gimusį 1718 m. Herbinėje Tallat-Kelpšų genealogijoje jo nėra, bet jau vien pavardė rodo, kad jis buvo iš tų pačių Kelpšų giminės.

L. A. Jucevičius nurodo, kad Mykolas Kelpša gimė Raseinių aps. (kiti šaltiniai teigia, kad Baltgudijoje, bajorų šeimoj). Jis buvo jėzuitas, studijavo Vilniuje filosofiją. Baigęs studijas mokytojavo. Vėliau studijavo teologiją. 1747 metais pasiūstas į Romą gilinti žinių. Varšuvoje dėstė retoriką, istoriją, teologiją. Jėzuitų ordine ir jų kolegijoje ėjo įvairias vadovaujančias pareigas. Garsėjo kaip pamokslininkas, vienas geriausių to meto oratorių. Parašė eiliuotą tragediją „Sedecijus“. Mirė 1765 m. Varšuvoje.

Panagrinėjus Tallat-Kelpšų giminės medį, krinta į akis tai, kad populiariausias vardas buvo Jonas. Šiuo vardu krikštyti net septyni giminės kūdikiai. Antanų ir Eduardų – po tris, visų kitų – po du ar vieną.

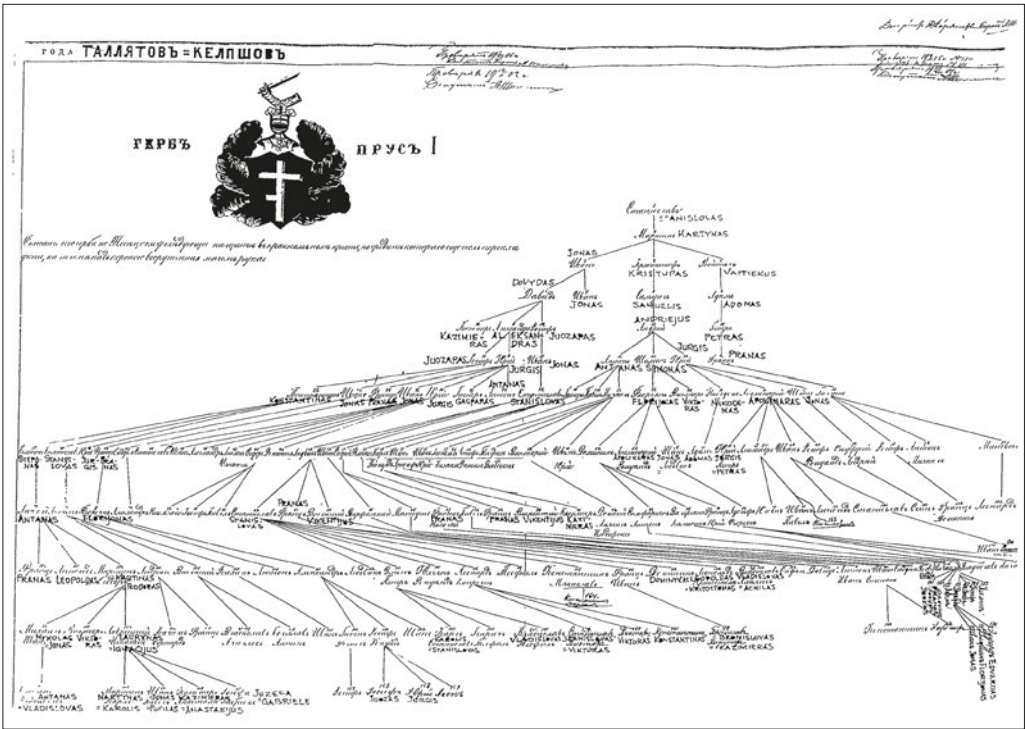

Viena iš Tallat-Kelpšų giminės medžio atšakų.
Kopija iš S. Jurskytės dokumentų rinkinio

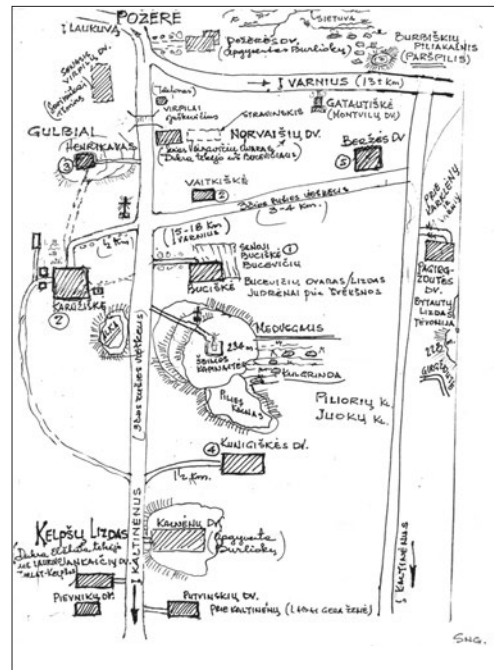
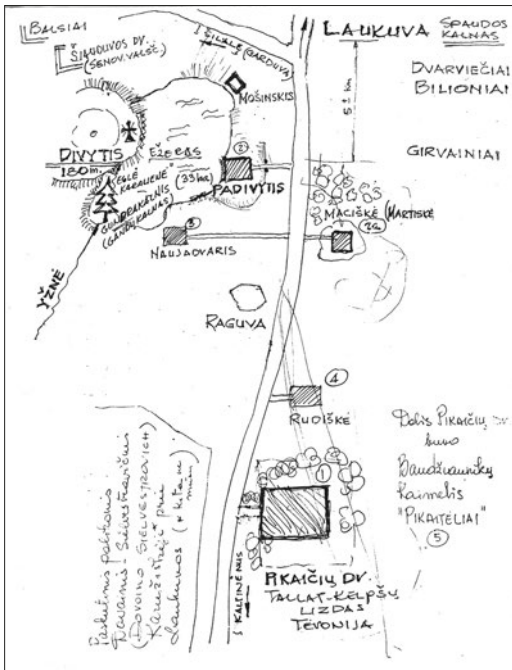

Giminės šakų paieškos Padi(e)vytyje ir
Karūžiškėje. Vietovių schemas braižė
S. Jurskytė. 1990 m.

ETNINĖ KULTŪRA

Vestuvių papročiai Padievyčio, Laukuvos ir kitose Šilalės rajono apylinkėse XIX a. pabaigoje – XX a. pradžioje*

Nijolė Letukienė

Vestuvės – viena reikšmingiausių ir geriausiai įsimenamų šeimos švenčių. Jaunuoliai sukuria naują šeimą, ir šią datą stengiasi įamžinti kiek galima prasmingiau ir turiningiau. Išskilmėse dalyvauja giminės, artimieji, draugai, kaimynai, todėl vestuvės yra kolektyvinė šventė, kurios apeigose labai gausu įvairiausių papročių.

Vestuvių papročiai, susiformavę per ilgus amžius, keičiantis gyvenimo sąlygoms, visuomenei, kito.

Darbe stengtasi kiek galima išsamiau aprašyti XIX a. pabaigos ir XX a. pradžios vestuvinius papročius. Nagrinėjami Padievyčio, Laukuvos ir Šilalės apylinkių papročiai.

Darbe remtasi senų žmonių atsiminimais. Medžiagos rinkimas sudarė nemaža sunkumų, nes vyresnio amžiaus žmonės daug ką jau spėjo pamiršti. Teko apklausti po keletą kartų.

Padievyčio apylinkės Payžnio kaime pavyko surasti moterį, kurios tėvas buvo garsus šios apylinkės piršlys. Todėl ji daugelį piršlio oracijų dar prisiminė (žr. priedą).

Piršlybos. Nė vienos vestuvės neapsieidavo be piršlio. Nuo vestuvių pradžios iki pabaigos jo vaidmuo buvo pagrindinis. Atskirais laikotarpiais piršlio tikslas keisdavosi. „Kad pinigų duos, nėra ko žiūrėti į mergą; iš kaktos sviesto netepsi, by tik šimtus paskleis, kito nieko nereik“¹, – sakoma Žemaitės „Marčioje“. Šilalės apylinkėse buvo priežodis: „Kad ir kuprota, bile tik bagota“, „Kad ir ožka, by tik geras maišelis“.

Vestuvės Padievyčio, Laukuvos ir kitose Šilalės rajono apylinkėse daugiausia būdavo rudenį ir žiemą, per mėšėdį. Gavėnios ir advento metu vestuvių nekeldavo, nes drausdavo bažnyčia. Laikotarpis tarp advento ir gavėnios būdavo vadinas *žiūrės mėnesiu*, t. y. nuotakos ieškojimo mėnesiu. Jis patogiausias, nes žmonės būdavo laisvi nuo lauko darbų, geri keliai, nebūdavo pasninkų, kurių bažnyčia reikalaudavo griežtai laikytis.

* Tai diplominis darbas, 1971 m. apgintas Vilniaus universitete (vadovė prof. P. Dundulienė). Redaguojant ir rengiant spaudai sutrumpintas, papildytas nuotraukomis.

¹ Žemaitė. *Rinktiniai raštai*, Vilnius, 1947, p. 56.

Būdavo įprasta, kad moterys ištekėdavo 20–25 metų amžiaus, o vyrai – 25–30 metų. Pasitaikydavo, kad ištekėdavo 18–19 metų, bet labai retai. Apie vyrą, kuris norėdavo anksti vesti, tėvai sakydavo: „*A jau priskuta barzdos rietį? Kap pilną priskusi, tada galiesi žanitys*“. Apie merginą taip sakydavo: „*Kap išsriebsi kelis bliūdus putras, galiesi žanitys (tekietį)*“.

Susirūpinusios merginos sekdavo ženklus, norėdamos sužinoti, ar bus per mėšėdį jų kaime vestuvės. Kūčių vakarą vyriausia duktė išnešdavo šiukšles iš namų ir, sustojusi už tvarto, klausydavosi, iš kurios pusės šunys loja: iš tos pusės turėdavo atvažiuoti piršliai. Jeigu šunys nelodavo, tais metais vestuvių mergaitės nesitikėdavo. Be to, Kūčių vakarą, 12 valandą nakties, merginos lašindavo vašką į vandenį ir burdavo. Jeigu išeidavo arklys arba vežimas, tai tikėdavosi ištekėti, o jei vainikas – dar metus panaus. Burdavo ne tik žiemą, bet ir pavasarį: jei pamato gandrą skrendantį – ištekės, o jei tupintį ar varlinėjantį po balas, dar vienerius metus sėdės namuose. Jos tikėdavo ir tokiais burtais: katė prausiasi – bus svečių. Tuoju žiūrėdavo, kur eidavo katė nusipraususi: jei į gerąjį kambarį, laukdavo turtingų svečių.

Piršliu būdavo kviečiamas žmogus, geriausiai sugebąs kalbėti, ir ne tik kalbėti, gražbyliauti, girti jaunąjį, bet ir gerai meluoti. Ne veltui piršlį vadindavo melagiu, bet šis dėl to ir neišžeisdavo.

Nuo piršlio gebėjimo kalbėti priklausydavo, kokią nuotaką gaudavo jaunasis. Tai atsispindi ir dainoje „*Oi, tu, berneli*“.

Gerą piršlį žinodavo ir vis kviesdavo piršliauti. Už pripiršimą jaunasis piršliui duodavo aulinius chromo odos batus, o jaunoji – gražios lino drobės stuomenį. Jeigu pripiršdavo turtingą vyrą, tai dar pridėdavo ir *rankovinės*.

Piršlys iš anksto nužiūrėdavo, kuri mergina darbšti, turtinga. Jaunojo tėvai prašydavo piršlį sužinoti, ar leis dukterį turtingas ūkininkas. Piršlybos prasidėdavo daugiausia turguose, jomarkuose, atsiklausiant jaunosios tėvų. Sekmadieniais susitikdavo kaimynai, pažįstami, giminės, po sumos užeidavo pas ką nors (*j gaspadą*) arba į smuklę. Ten kalbėdavosi apie ūkį, derlių, apie ateinančius metus. Čia ir išnaudodavo progą piršlys – pasiteiraudavo, ar ūkininkas nežadąs išleisti savo dukrelės, nes jis suradęs turtingą jaunikį. Tėvas duodavo suprasti, ar verta piršliui atvažiuoti, o kartais tiesiai pasakydavo: „*Šiais metais nežadam dukters išleisti, dar jauna tebie*“.



Payžnio k. nuotakos. Petronėlė Kavalskaitė su drauge apie 1929 m. Iš P. Bartašienės (Kavalskaitės-Jonikienės) albumo



*Gulbių k. nuotakos.
Iš kairės:
Zosė Petrylaitė,
Ona Vilkanauskaitė,
Ona Gerybaitė ir
Agota Petrylaitė.
Apie 1921 m.
Laukuva. Iš
Amelijos Vėlienės
(Srėbaliūtės)
albumo*

Piršliai atvažiuodavo šeštadienį. Tą dieną iš pat ryto mergina tvarkydavo kambarius, šluostydavo dulkes, šluodavo kiemą, grėbdavo lapus iš sodo, barstydavo takelius geltonu smėliu. Žiemą tvarkydavosi viduje. Visur turėdavo blizgėti, nes nežinodavo, koks svečias gali užklysti. Kiekvienuose namuose merginos ruošdavosi sutikti piršlius.

Šeštadienį brėkstant jaunasis su piršliu pasikinkydavo geriausią arklį. (Vienas arklys ūkyje būdavo skiriamas važiuoti į bažnyčią, turgų ar piršlybas.) Arkliui ant kaklo pakabindavo žvangulius (*žaržolus*). Taip papuoštą arklį žiemą pakinkydavo į išeigines roges (*razvalynas*), o rudenį – į (*kurlenską*) brikelę. Tiek roges, tiek brikelę nudažydavo žalia, ruda, mėlyna spalva su spalvotais ornamentais. Sėdyne užklodavo jaunojo sesers austu ir siuvinėtu užtiesalu (*dekeliu*). šeimnininkas, eidamas į vidų, juo užklodavo savo arklį. Kad kelionėje nešaltų kojos, užsiklodavo avies kailiu, kuris buvo aptrauktas milu ir papuoštas dideliais spalvotais kutais, išsiuvinėtas įvairių spalvų ornamentais. Siuvinėdavo vilnoniais siūlais.

Jaunasis apsilvilkdavo juodą *futrą* (išeiginius kailinius, aptrauktus gelumbe), apsiaudavo aulinius batus. Ant batų nešiodavo kaliošus. Piršlio apsigėrimas niekuo nepasižymėdavo, nes į jo rūbą niekas nežiūrėdavo. Seni žmonės sakydavo: „*Nesvarbu drabužis – svarbu lyžuvis*“.

Piršlys iš anksto sužinodavo viską apie mergelę ar bernelį. Teresė Kiržgalvienė padainavo dainą:

*Prašī munis piršti,
Praši munis naužmiršti.
Praši munis pasiklausti,
Ar mok verpti, austi?*

Į merginos kiemą piršlys su jaunuoju įvažiuodavo šeštadienio vakare temstant. Arklį vos vos nulaikydavo, nes jis stodavosi piestu. Apsukę kieme ratą, sustodavo prie durų. Šilalės apyl. Gūbrių k. piršlys su jaunuoju įeidavo į vidų kartu. Piršlys klausdavo:

- Ar galima užėti?
- Prašom, – atsakydavo šeimninkas.
- Girdėjom, kad daug kviečių turit?
- Ką čia daug turėsi!

Kartais piršlys sakydavosi atvykęs žalios rūtelės ieškoti, o iki Pirmojo pasaulinio karo – telyčaitės ar arkliuko pirkti.

Padievyčio apylinkėje piršlys į kambarį įeidavo vienas. Pakalbėjęs su tėvais, apibūdinęs jaunąjį, sužinodavo, ar verta pakviesti jį į kambarį. Pakviėdavo tėvas, jeigu galvodavo išleisti savo dukterį.

Susėdę vyrai kalbėdavosi apie orą, derlių, apie ateinančius metus. O šeimninkė tupinėdavo virtuvėje apie krosnį ir ruošdavo svečiams užkąsti. Piršlyboms papjaudavo kiaulę, padarydavo dešrų. Taip ir sakydavo: „Dešros piršliams, nelieskit“. Padievyčio apylinkės Laukdvarių, Payžnio, Pykaičių ir kituose kaimuose, piršliams atvykus, tėvas sakydavo: „Motyn, eik virti brizgilų“, t. y. dešrų.

Tradiciniu piršlybų valgiu laikydavo dešrą su bulvėmis.

Kol virėdavo bulvės, kol piršlys su jaunosios tėvu kalbėdavosi apie orą, vyriausioji duktė pindavo kasas, vilkdavosi gražiausią suknelę, audavosi batukus. Reikėdavo pasirodyti kuo gražiau. Tėvai dažniausiai slėpdavo jaunesnes dukteris nuo piršlių, nes pasitaikydavo, kad jaunajam labiau patikdavo jaunesnioji duktė. Tada piršlybos iširdavo, nes tėvai nenorėdavo, kad vyresnioji liktų senmerge, o jaunesnioji ištekėtų.

Pasirodžius merginai, piršlys ištraukdavo degtinės butelį. Motina padėdavo stikliuką ir bulves su dešra. Piršlys pripildavo taurelę, sveikindavo į merginos tėvą ir motiną, po to duodavo jaunajam, o visų paskiausiai – merginai. Merginos negerdavo, o tik lūpas pavilgydavo. Mergaitės prie stalo nekalbėdavo, daugiausia tyliai sėdėdavo, bijodamos ir akis pakelti. Jeigu jaunajam patikdavo mergaitė, tai jis paklausdavo ją: „Gal vyns untram pasidabuotumėm?“ Jeigu merginai patikdavo vaikinai, tai ji rausdavo, šypsodavosi ir laukdavo, ką pasakys tėvai. Jeigu tėvui nepatikdavo jaunikis, sužinodavo, kad jis neturtingas, tai butelis iš viso nebūdavo atkėmšamas. Piršlys nors ir maldavo liežuvium, nors vaikinui patikdavo mergina, bet tekdavo išvažiuoti nieko nepešus.

Pasitaikydavo, kad piršliai pas merginą atvažiuodavo iš anksto neįspėję apie savo atvykimą. Jie norėdavo patikrinti, ar ta mergina darbšti, ar tvarkinga. Kartais piršliai rasdavo namuose netvarką, bet iš karto apie merginą blogai nesprėdavo.



Gulbių kaimo jaunikiai. Priekyje Aleksas Straukas, jam iš dešinės Petras Laurinavičius, iš kairės Vincas Petkus. Apie 1950 m. Iš A. Vėlienės (Srėbaliūtės) albumo

Norėdami įsitikinti, ar tikrai mergina tokia netvarkinga ir nešvari, paprašydavo duonos raugo savo „susirgusiam“ arkliui gydyti. Jeigu mergina būdavo netvarkinga, tai atraitodavo rankovę, nes prieš savaitę būdavo minkiusi duoną, ir imdavo gręsti sudžiūvusį raugą nuo alkūnės. Piršlys su jaunuoju duonos raugo nelaukdavo ir tuoj pat išvažiudavo. Mergina suprasdavo tik tada, kai šie vartus užkeldavo.

Niekas niekada neklausdavo, ar patinka merginai vaikinai ir už ko ji norėtų tekėti. Todėl mergina kartais atsisakydavo kraičio, pasogos ir pabėgdavo naktį su tais drabužiais, kuriais būdavo apsirengusi. Slapta susituokdavo su mylimuoju ir džiaugdavosi tik tuo, kad jie kartu.

Vykstant piršlyboms, piršlys nerdavosi iš kailio girdamas jaunąjį ir jo ūkį. Tačiau tą dieną nieko konkretaus nesutardavo. Išvažiudamas jis paklausdavo: „Ar begalem sugrįžti?“

Jeigu patikdavo jaunikis, tėvas duodavo teigiamą atsakymą. Pakilus svečiams, pakildavo ir tėvas. Jis palydėdavo svečius sakydamas: „*Rek išlesti, kad naktys naiš-neštumiet – juk reks da pailsiet*“.

Išvažiavus piršliui, tėvai dar ilgai kalbėdavosi apie jaunikį, jo ūkį. Tėvas ne labai tikėdavo piršlio žodžiais ir primindavo gerai žinomą posakį: „*Kur mūsų nėra, ten veršiai medų ger, o kad mes nueitumiem ir išrūgų negautumiem*“. Dažnai išgirtasis jaunikis pasirodydavo nusigyvenęs. Piršlys tik pasiteisindavo: „*Pažadiesi – patiešysi, nedūsi – negriešysi*“. Todėl tėvai stengdavosi per kaimynus, pažįstamus sužinoti, ar jaunikio tėvai tvarkingi, ar ne girtuokliai. Pažiūrėję į tėvus, galėdavo spręsti ir apie jaunikį, nes priežodis sakydavo: „*Koky tėva, toky ir vaika*“, arba „*Vuobuls nū vuobelys natuoli tanuryt*“. Šie priežodžiai yra išlikę ir dabar.

Kitą šeštadienį piršlys su jaunuoju vėl aplankydavo tuos pačius namus. Prie valgiais apdėto stalo, prie degtinės butelio, kurią pastatydavo tėvas, kalbėdavo rimčiau.

Piršlys klausdavo, kiek pasogos tėvas duos dukteriai. Tėvai jau būdavo apsvarstę ir pasiūlydavo mažiau negu galvodavo duoti. Piršlys, pagalvojęs, kad mažoka, stengdavosi išprašyti kuo daugiau. Pasiderėjęs piršlys susigriebdavo, kad arkliui pašaras nepaduotas, išeidavo kartu su jaunuoju arklio „pašerti“. Ne tiek arklio pašerti, kiek pasitarti: ar dar derėtis, ar sutikti su tuo, ką pasiūlė tėvai. O tėvai tardavosi, ar dar pridėti prie to, ką pasiūlė, ar laikytis to paties, ir dukterį pasilikti iki kitų piršlybų. Pasirodęs tarpduryje piršlys pradėdavo kalbą nuo tos vietos, kur ji būdavo nutraukta.



Ona ir Antanas Srėbaliiai apie 1927–1930 m. Antanas buvo Gulbių k. žinomas piršlys. Iš A. Vėlienės (Srėbaliūtės) albumo

Vėl jis girdavo jaunikį, jo ūkį ir prašydavo pridėti pusę šimto. Tą vakarą piršlys derėdavosi su merginos tėvais kaip turguje. Galutinai sutarę dėl pasogos, sutardavo ir dėl ūkvaizdžių.

Iki Pirmojo pasaulinio karo Padievyčio apylinkėje buvo paprotys dovanoti *kvietką*. Kai tuokėsi pasakotojos Andreikienės motina, tai sutarus dėl ūkvaizdžių, jaunoji įdavė jaunajam parvežti motinai *kvietką* – šilkinę skarelę, sulankstyta trikampiui, su prisegta rūtele. Jeigu jaunoji užmiršdavo prisegti rūtelę, tai atvykdamas piršlys neatveždavo jai rūtų vainikėlio. Po Pirmojo pasaulinio karo *kvietko* dovanojimas išnyko. Bet atsirado naujas paprotys – dovanoti jaunajam gražias pirštuotas pirštines arba šaliką. Už dovaną jaunoji gaudavo pinigų vestuviniams rūbams.

Kraitis. Dėl kraičio nebūdavo tariamasi, nes kiekviena ūkininko duktė turėdavo nemažą kraitinę skrynią. Paruošti kraitį padėdavo tėvai. Kai dukteriai sukakdavo dvidešimt metų, tėvai prašydavo gerą meistrą, kad padirbtų kraitinę skrynią ir baldus. Turtingesni ūkininkai užsakydavo 3–4 skrynias ir *kuperį*. *Kuperio* viršus būdavo apkaustytas geležinėmis juostomis, su dviem užraktais, išgaubtu viršumi. Tiek *kuperį*, tiek kraitinę skrynią nudažydavo žalia, mėlyna, ruda ar dar kitokia spalva su ornamentais. Į kraitinę skrynią dėdavo namuose austus rankšluosčius. Vieni būdavo paprasti, kiti – svečiui nusišluostyti – galuose su mezginiais (*krazais, antiliažais*). Dėdavo užvalkus pagalvėms su mezginiais (*staupkomis*), šilkvilnius, dvikartes dvilinkes, šešnyčius, aštuonyčius, raštuotas lovatieses (*dīvonus* ir *kapas*), milus ir čerkasus, paklodes su mezginiais, dekelius. Be to, duodavo dvejus patalus, keturias pagalves. Turtingesniųjų ūkininkų dukterys gaudavo dvigubai daugiau. Iš baldų: spintą, lovą, 4 kėdes, stalą, virtuvinę indaują. Viskas būdavo padaryta vietinio meistro. Būsimajam vyrui jaunoji pasiūdavo 12 porų apatinių baltinių, sau – drabužių išėigai ir dėvėti namuose. Prisiūdavo maišų ir čiužinių (*šienikų*).

Tėvai, duodami kraitį, norėjo gauti turtingą jaunikį. Ypatingai motina nenorėjo jaunos dukters išleisti už vyro. Aleksandra Dapkutė (gim. 1902 m. Padievyčio apyl. Tūbinių k.) padainavo dainą, kaip jauna mergaitė nori ištekėti, o motina toms vedyboms priešinasi:

*Mamulyt, pavelyk
Jaunas dienas permaintyt.
Gana vainiką nešiot,
Reik berneliui dovanot.*

Sakydavo, kad mergina negali ištekėti tol, kol neišmoko austi, verpti ir siūti apatinių baltinių.

Pasoga. Be kraičio, duktė iš savo tėvų dar gaudavo pasogą. Ją sudarydavo kiaulė su paršiukais, avis su ėriukais, karvė, arklys arba veislinė kumelė, naminiai paukščiai. Taip pat gaudavo *kurlenską brikelę*. Prie viso šito tėvai dar duodavo pinigų. Jų suma priklausydavo nuo to, į kokį ūkį išeidavo duktė. Išleisdami į gerą ūkį, duodavo daugiau pinigų.

Ūkį visada paveldėdavo vyriausiasis sūnus. Kadangi šeimoje daugiausiai būdavo ne vienas sūnus, tai vyriausias, gavęs pasogą pinigais, turėdavo duoti seserims dalį, kad šios ištekėtų ir išeitų. Taip pat turėdavo pamokėti broliams. Tėvai nenorėdavo, kad šios ištekėtų ir išeitų. Taip pat turėdavo pamokėti broliams. Tėvai nenorėdavo, kad šios ištekėtų ir išeitų.

rėdavo skaidyti žemės. Jeigu ūkis būdavo labai didelis, tada padalydavo žemę dviem sūnams. Jeigu šeimoje būdavo kelios dukterys, tai vyriausioji duktė parvesdavo vyrą į namus, o likusios seserys ištekėjusios turėdavo išeiti į vyro namus.

Kraičio gauti daiktai vadinosi *kraitiniais*, o pasogos – *pasoginiais*.

Samdinės negaudavo nei kraičio, nei pasogos. Jos pinigų susitautpydavo po truputį pačios. Kartais gerai samdinei ūkininkas atrėždavo gabalą drobės.

Miesto nuotakų kraitį sudarydavo pirkti audeklai, drabužiai ir tik mažą dalį – namuose austi audiniai. Joms pasogą tėvai daugiausia duodavo pinigais, nes neturėdavo ūkių. Išsimokslinimo į kraitį neskaitydavo. Bet ūkininkai savo dukterų nerorėdavo išleisti už miestiečių. Juos vadindavo *zimagorais*.

Jeigu žmona mirdavo neišgyvenusi su vyru nė vienerių metų, nepalikusi vaikų, kraitį ir pasogą atsiimdavo jos tėvai. Jeigu būdavo vaikų, kraitis likdavo vaikams. Žmonai, išgyvenusiai su vyru daugiau kaip vienerius metus, ar yra, ar nėra vaikų, – kraitis ir pasoga likdavo vyro namuose.

Ūkvaizdžiai. Paprastai į ūkvaizdžius sutardavo važiuoti šeštadienį. Tokią dieną visi būdavo laisvesni. Merginos tėvai, prieš važiuodami apžiūrėti jaunojo ūkio, išsikepdavo pyragų, sausainių, padarydavo dešrų, išsivirdavo mėsos, veždavosi degtinės. Nuvažiavę į jaunojo namus, apkraudavo stalą savais valgiais. Jeigu nepatikdavo tėvams jaunojo ūkis, tai susirinkdavo maistą ir išvažiuodavo.

Jaunojo ūkyje tą šeštadienį būdavo didelis subruzdimas. Neturtingesnis ūkininkas skolindavo iš kaimynų tai dienai avių, karvių, arklių. Ūkį stengėsi sutvarkyti taip, kad iš pažiūros atrodytų kuo turtingiau. Žiemą apie ūkininką sprendavo iš jo turimų gyvulių, todėl jis ir stengdavosi kuo geriau pasirodyti.

Piršlys jaunosios tėvus, jaunąją ir kelis jų kaimynus sutikdavo 4–5 km nuo namų, kad jaunojo kaimynai negalėtų papasakoti apie tikrąjį jaunojo gyvenimą, kad neišpeiktų jaunikio. Esant piršliui, niekas neišdrįsdavo ką nors pasakyti. Rudenį jis aprododavo svetimus laukus, pievas, geriau užderėjusį lauką, viską priskirdavo jaunojo ūkiui. Payžnio kaime tuokiantis Andreikienei piršlys žiemos laiku užvedė jos tėvus ant ežero ir parodė kaip geriausias pievas. Netgi apvedė ribą – pusę ežero. Vesdavo piršlys į tvartus ir rodydavo paskolintas avis, kiaules, karves, arklius. Vesdavo į klojimą, klėtį. Taip dažnai neturtingas ūkininkas gaudavo turtingą žmoną.

Kai visą ūkį apžiūrėdavo, susėsdavo prie stalo. Kalbėdavo apie ūkį, iš jo gaunamą pelną, taip pat apie pasogą. Sutardavo galutinai ir surašydavo *ūkvaizdžių raštą*. Jame nurodydavo, kiek jaunosios tėvai duoda pasogos ir iki kada atiduos likusius pinigus. (Dalį jų duodavo išvežant kraitį.) Raštą pasirašydavo keli turtingesni ūkininkai, kurie būdavo kartu. Jie *žirudavo* sutartį, kad tikrai jaunosios tėvai pinigus atiduos. Jeigu pinigų neatiduodavo, tai žiravusieji sutartį turėdavo atiduoti patys. Raštą atiduodavo jaunajam. Padievyčio apylinkėje, sudarę *ūkvaizdžių raštą*, nešdavo patvirtinti valsčiaus viršaičiui.

Tą pačią dieną jie sutardavo, kada veš užsakus.

Užsakai. Jie būdavo laikomi vestuvinių apeigų pradžia. Apie numatomą santuoką skelbdavo merginos parapijos klebonas.

Kitą savaitę po ūkvaizdžių jaunasis atvažiuodavo pas merginą ir abu išvažiuodavo į bažnyčią. Prieš sumą nueidavo į kleboniją pas kleboną. Jie sakydavosi atėję *ant poterių*. Klebonas, pakvietęs sėstis, klausdavo pavardžių, teiraudavosi apie tėvus,

Užrašų [s]falga *Klaipėda*
Standesamt
 Užsaky sąrašo Nr. *247/31*
 Aufgebotsliste Nr.

Užsaky paliudijimas / Aufgebotsbescheinigung

Užsakai
 Das Aufgebot
 des *policijos vakmistro Antano Strauko,*

gyvenančio *Klaipėdoje, Malkų gatvė 21*
 wohnhaft
 su *tarnaitės Anželinos Straputės,*
 mit der

gyvenančia *Klaipėdoje, Štaurės Ragas 1/3*
 wohnhaft
 žemiau pasirašiusiojo šandien įsakyti.

Ich habe den Unterzeichneten heute angeordnet worden.
Klaipėda 1931 m. spalio mėn. 8 d.



Užrašų valdininkas / Der Standesbeamte
 pav.

Pastaba: Imperijos laikais šioms padėties dokumentavimą ir vedybas iš 1875 m. vasario mėn. 6 d. 82-ame § nustato: „Šias įstatymus – teisėn bažnytinių krikšto ir sutuokimo prievolių“
Anmerkung: Das Reichsgesetz über die Beurkundung des Personenstandes und die Eheschließung vom 6. Februar 1875 bestimmt in § 82: „Die kirchlichen Verpflichtungen in Beziehung auf Taufe und Trauung werden durch dieses Gesetz nicht berührt.“

Form. 16. Užsaky paliudijimas.
 Aufgebotsbescheinigung. — Betina Vaidžindaitė „Lituanica“, Memel. Nachdruck verboten.

neužmiršdavęs paklausti, ar su tėvų žinia jaunuoliai nori situokti. Jaunasis, jeigu būdavo iš kitos parapijos, turėdavo atnešti raštą, jog jis nevedęs, iš tikinčios šeimos. Pirma klebonas klausdavo poterių jaunosios, po to – jaunojo. Mažiau teklaušinėdavo, jeigu pažinodavo tėvus ir žinodavo, kad šie yra geri katalikai. Pasitaikydavo, kad vienas iš jaunųjų nemokėdavo poterių, tada liepdavo ateiti po savaitės. Tačiau tokių atvejų retai tebūdavo. Dažniausiai klebonas užsakus paskelbdavo dar tą pačią dieną. Užsakus skelbdavo tris sekmadienius iš eilės: „*Tokia tai mergaitė ir toks vaikinys (paminėdavo jų pavardes) iš N. parapijos, N. valsčiaus tuokiasi. Kurie žinote ką nors negera, prašom pranešti vietos klebonui*“. Pirmą sekmadienį jaunasis ir jaunoji lankydavosi bažnyčioje kartu. Būdavo labai nemalonu, kai klebonas skelbdavo jų užsakus.

Skelbdavo todėl, kad sužinotų žmonės apie jų vestuves ir atėję praneštų klebonui, jeigu vaikinys yra iš negarbingos šeimos. Besituokiantys jaunuoliai dažnai nenorėdavo, kad kiti žinotų apie jų vestuves, todėl sumokėdavo klebonui brangiau, ir šis sutikdavo neskelbti užsakų. Jis pasiūsdavo vyskupui raštą, gaudavo indultą ir sutuokdavo merginą ir vaikiną be užsakų, net niekam nežinant. Daugiausia be užsakų tuokdavosi pabėgusieji iš namų.

Paprastai po pirmųjų užsakų jau visi žinodavo apie būsimas vedybas. Žmonės apie tą merginą sakydavo: „*Jau ta mergeli vyną syki parmesta par balkį*“.

Po antrų užsakų sakydavo, kad ji jau „*parmesta par balkį*“ antrą kartą ir t. t. Apie įvyksiančias vestuves kalbėdavo turgų, jomarkų metu. Čia suvažiuodavo žmonės iš kelių parapijų, todėl jaunuolių tėvus dažnai pažinodavo. Jeigu kuris sužinodavo ką negero, tai tą patį sekmadienį pranešdavo parapijos klebonui. Pasitaikydavo, kad vestuvės po pirmųjų užsakų iširdavo. Dažnai kaimynai per kaimynus, pažįstami

*Antano Strauko,
 kilusio iš Gulbių k.,
 „Užsaky liudijimas“,
 1931 m. Klaipėdos m.
 Iš L. Straukaitės
 asm. archyvo*

per pažįstamus kviesdavo jaunosios tėvus į smuklę alaus išgerti ir pakalbėti apie šį bei tą. Tada ir pasakydavo, jeigu ką negero žinodavo apie jaunąjį.

Jeigu tėvai išleisdavo jauną dukterį, tai kaimynai stebėdavosi, kam tokią jauną išleidžia už vyro. Tėvas, matydamas esant turtingą jaunikį ir nenorėdamas jo paleisti, lyg pasiteisindamas atsakydavo: „*Nesigailiek anksti kielės, jauns ženijęsis*“, arba „*Nesakyk niekam labą rytą ir nevalgyk be medaus*“. Tai reikšdavo: kelkis anksti, tada tau sakys labas rytas, o anksti kėlęs, gerai padirbėjęs, valgysi kaip su medumi.

Iki vestuvių likus dviem savaitėms, jaunosios tėvai kviesdavo gimines, kaimynus. Jaunieji kviesdavo jaunimą. Jeigu į vestuves nepakviesdavo giminių, tai sakydavo: „*Kiauli, kiauli, na seseli – navadina į veselį*“.

Jaunoji iš savo pusės kviesdavo svočią. Ji turėjo būti turtinga, nes reikėdavo pirkti dovanas, padengti svočios stalą – vaišinti visus savais valgiais. Būdavo laikoma garbe, jeigu kviesdavo į vestuves pabūti svočia. Todėl turtingosios mielai sutikdavo. Taip pat jaunoji kviesdavo seserį. Ja galėdavo būti ir netikra sesuo, o jaunosios geriausia draugė. Jaunasis iš savo pusės irgi kartais kviesdavo svočią. Todėl vestuvėse būdavo dvi svočios. Be jos, kviesdavo brolių – savo geriausią draugą – seseriai į porą. Juos vadindavo *vainiksegiais*, nes jungtuvių metu jie segdavo jauniems vainikėlius. Jaunieji kviesdavo ir *parėdką*. Turtingų jaunųjų *parėdką* (palydą) sudarydavo 20–25 poros (svotų ir parėdkininkų).

Likus savaitei iki vestuvių (kartais ir dviem savaitėms), jaunasis atveždavo jaunajai dovanų: auksinius žiedus, balto šilko medžiagos atraižą vestuvinei suknelei. Jeigu jaunasis duodavo pinigų per piršlybas, tai ji už juos nusipirkdavo batukus ir nuometą (*velioną*). Jeigu pinigų neduodavo, tada nupirkdavo pats. Dažniausia veždavosi jaunąją į miestą, ten ji išsirinkdavo ir pasimatuodavo batukus, o jis užmokėdavo. Jaunoji jam padovanodavo pirktinius baltus marškinius.

Kraičio išvežimas. Likus savaitei iki vestuvių dienos, jaunoji verkdamas, dieneles skaičiuodavo. Likus 2–3 dienoms iki vestuvių, atvažiuodavo jaunasis, piršlys, dar du broliai arba pusbroliai išsivežti kraičio. Jaunosios tėvai dengdavo stalą, nešdavo valgius ir kviesdavo svetelius po kelionės sušilti ir užkąsti. Pakalbėję apie šį bei tą ir sutarę, kada atvažiuos, rengdavosi grįžti, ypač, jei jų dar laukdavo tolimas kelias. Pavišėję eidavo į klėtį išnešti kraitinės skrynios. Nešdavo visada keturiose: jaunasis, piršlys ir jaunojo broliai arba pusbroliai. Kartais padėdavo jaunosios tėvas. Jaunoji skrynią paruošdavo iš anksto. Sudėdavo viską į ją, apmąstydamas, ar ko netrūksta, ar skrynia neatrodys per lengva. Žinoma atveju, kai jaunoji į skrynią įdėdavo vieną kitą akmenį, o Padievyčio apylinkėje – girnų pusę. Paskui skrynią užrakindavo, o raktą pasiimdavo jaunoji. Skrynią atrakindavo ji pati, nuvažiavusi į jaunojo pusę antrąją vestuvių dieną. Patalynę surišdavo atskirai. Į patalynės ryšulį prieš Pirmąjį pasaulinį karą įdėdavo plonai išaustos drobės rankovėms siūti (*rankovinės*), lovai kloti. Jeigu neįdėdavo, tai lovą turėdavo nuvažiavusi pasikloti pati. Šis paprotys po Pirmojo pasaulinio karo išnyko.

Išvežant kraitį, susirinkdavo artimesni kaimynai, jaunosios draugės ir uždainuodavo:

*Močiuti, širdeli, dūsau, dūsau,
Auginai dukreli ne sau, ne sau,*

*Sukrovei kraitelį į skryneles,
Išleisi dukreli į marteles...*

arba:

*Išveš tava kraitį ir dalią
Ir tava jaunysti kartu.*

Iki Pirmojo pasaulinio karo ant keliamos skrynios atsisėdavo jaunosios motina. Ji kalbindavo piršlį, kalbindavo jaunąjį ir apsimėdavo nesuprantanti, kodėl šie nori skrynią išnešti. Jaunasis turėdavo duoti dovaną, o kiti skrynios nešėjai – degtinės ir saldinių. Viską sudėdavo čia pat klėtyje ant staliuko ir viliodavo jaunosios motiną dovanos pažiūrėti, gėrimėlio paragauti, saldinių pasmagurianti. Tada motina nulipdavo nuo skrynios.

Po Pirmojo pasaulinio karo ant skrynios atsisėdavo kas nors iš kaimynių, labai retai – motina. Jaunasis išpirkdavo skrynią dovanėle arba pinigais.

Išnešant kraitinę skrynią, piršlys, kaip ir visada, maldavo liežuvium. Jaunajam pašnibždom sakydavo: „*Mata, koki tau mergeli pripiršau. Jos austom drobelėm visą kaimą aprensi, o stūmenių užtektų na vynam piršliū*“. Prisigretinęs prie jaunosios, jai sakydavo: „*Mata, koki tau bernelį pripiršau. Jo klėtis nū grūdų ir lašinių lūžt...*“

Juokaudami įkeldavo skrynią, patalynę, baldus. Kartu išsiveždavo ir pasogą. Atsisveikinę su tėveliais, jaunąja bei kaimynais, išvažiuodavo.

Iki kraičio išvežimo dar būdavo abejojama jungtuvėmis, o išvežus kraitį – abejonių nelikdavo.

Laiko tarpas tarp vestuvių ir piršlybų vadintas *mergavimu*. Atsisakiusi visų apyvokos darbų, jaunoji rūpindavosi tik savo vestuvėmis. Namuose ir pas kaimynus paukšėdavo dvejose staklės, būdavo audžiami paskutiniai audiniai. Jaunoji rūpindavosi vestuviniiais rūbais. Pas geriausią siuvėją ji siūdindavosi baltą ligi žemės suknelę ilgomis rankovėmis ir vos prakirptu kaklu.

Panų vakaras ir jaunojo atvykimas. Panų vakaras – paskutinis vakaras prieš vestuves. Pas jaunąjį paskutinis vakaras vadintas *pintuvėmis*. Jaunojo namuose susirinkdavo kaimynai, jo draugai, pasirenkę važiuoti kartu su jaunuoju, svotai. Jeigu jaunojo pusėje nebūdavo keliamos vestuvės, tai pintuvėmis ir pasibaigdavo visos iškilmės. Susirinkę padainuodavo dažniausiai jumoristines dainas, kad išsklaidytų liūdnumą. Kiržgalvienė padainavo tokią dainą:

*Atjuoji Jonis pri Ones,
Pririša žirgą pri žiogres.
Klausinieji Oni Jonį:
– Ar nesušala?*

Padainavę rengdavosi važiuoti į jaunosios namus.

Jaunosios tėvai panų vakarą surengdavo žymiai iškilmingiau. Tą vakarą pakviesdavo muzikantus. Turtingesni ūkininkai kviesdavo su dūdomis. Šiaip muzikantai būdavo trys: vienas grodavo armonika, antras – smuiku, o trečias – būgnu. Apie 7–8 val. vakaro, užgrojus muzikantams, pradėdavo rinktis jaunosios draugės,

draugai, kaimynai bei toliau gyvenantys giminės.

Panų vakaro metu merginos ir vainikai šokdavo, žaisdavo žaidimus, dainuodavo dainas, pindavo vainikus. Vainikais apkaldavo duris, padarydavo *bromą* (aukštus, apvainikuotus vartus), prie kurių muzikantai su maršu sutiks jaunuosius, grįžusius po jungtvių. Vainikus žiemą pindavo iš kadugių, eglių šakų, bruknienojų, o rudenį – iš įvairiaspalvių gėlių, daugiausia iš jurginų.

Merginos papuošdavo jaunųjų vietas prie stalo, kampą virš jų vietos. Rūtomis apipindavo jaunųjų vardų inicialus ir prisegdavo prie sienos. Taip pat puošdavo baltos, raudonos spalvos gėlytėmis, padarytomis iš spalvoto popieriaus. Kampe pakabindavo iš popieriaus padarytą balandį, simbolizuojantį meilę, arba pritvirtindavo laivelį, padarytą iš plonų šiaudelių, ir pilną prismaigstydavo žvakučių, kaip šviesaus gyvenimo simbolių. Iš bruknienojų pindavo vainiko formos vorą. Nuo jo irgi iš vainikų į visus kampus nutiesdavo aštuonias *kojas*. Sakydavo, kad voras laimę neša, tai tegu atneša ją ir jaunesiems.

Merginos stengdavosi kuo gražiau ir išradingiau papuošti jaunųjų vietas. Apvainikuodavo kėdes, stikliukus, lėkštutes. Kartais į vainikus prikaišiodavo mažų raudonų obuoliukų.

Tą vakarą merginos puošdavo ir piršlio kepurę. Ją dabindavo nupintu vainiku, į kurį prikaišydavo natūralių ir dažytų paukščio plunksnų arba prisegdavo didžiulę raudoną gėlę. Kepurė piršlį išskirdavo iš visų kitų vestuvininčių.

Jaunoji vaikščiodavo liūdna, apsiverkusi: jai būdavo gaila palikti namus. Dar liūdnė ji būdavo, kai tekdavo tekėti už nemylimo ar net senesnio vyro. Nedžiugindavo jos širdies gražūs vestuviniai rūbai, o dar labiau gaudindavo vainikus pinančių mergaičių dainuojamos dainos, kuriose būdavo išreiškiamas mylimojo ilgesys, nuotakos mergautinės godos, liūdesys atsiveikinant su jaunyste, mergišku grožiu:

*Aš tuo kalnu nelipsiu, nelipsiu,
Ir upeliu nebrisiu, nebrisiu.
Turiu brolių kalviuką, kalviuką,
Nukals vario tiltuką, tiltuką.*

Jaunosios draugės, nupynusios iš vainikų širdį, uždegdavo dvi žvakutes ir dainuodavo:

*Bėg upelis vingurdamas,
Neš vainiką lingūdamas.*

Tą vakarą merginos padarydavo svotams gėlytes. Jas vestuvių rytą *parėdkininkės* įsegdavo svotams į kairįjį švarko atlapą ir padovanodavo 3–4 nosines. Svotai duodavo joms saldainių.



Jaunavedžiams papuoštas stalas.

Iš N. Letukienės-Jašinskytės dipl. d. 1971 m.

Po vidurnakčio atvažiuodavo jaunas, piršlys ir svotai. Arklius iškinkydavo bernai, o svečiai eidavo į vidų. Tačiau tėvas, pamatęs atvažiuojančius piršlį su jaunučiu, užšaudavo duris. Piršlys turėdavo išprašyti į vidų. Šitas XX amžiuje buvęs paprotys pamažu nyko. Po Pirmojo pasaulinio karo visiškai išnyko.

Piršlys už durų derėdavosi: „*Ūšveli brungus, priimk mumis, kap brungiausius svečius ir užlaikyk par visas vestuves. Pažiūrėk, kad mas būtumėm visi privalgen, prigieren. Taip pat ir mūsų žirgelius, kad būtų nukinkyti, stainiese pastatyti, avižoms pašerti, vundeniu pagirdyti. Kad būtų kinkta sukabinti, viskas užrakinta, kad nieks nepražūtų. Divonelei, šienikelei padėti, kur pašaliniai nevaikščiuo.*

Brungus ūšveli, priimk mumis ir užlaikyk kaip geriausius svečius. Duok patalpą mums klietyje drabužiams pakabinti, ryšuliams susinešti ir kad ten būtų užrakinta. Kad būtų mums stala balta padengti, rūteliems papuošti, jaunysems kerčia pariedyta. Kad valgių ir gėrimų unt stala netrūktų: virtų, keptų valgių su pryskonias, krienu, garstyčių, druskas ir cukraus niekad netrūktų. Kad netrūktų degtines, arielkas ir šalta vundens. Visiems gėrimams po čierkeli, alui – stiklineli, o šaltam vundeneliui – pūdelį. Tur būti kiekvynam po šaukštelį, po bliūdelį, po peilį ir videlčių, po plaskę ir plaskelę. Kad būtų suolai ir kiedes prie stalų ir laisva galėtų kiekvyns atsisiesti. Tur būti alaus bačka pastatyta, šalia uzbuous ir skleinyčia, kad visi galiėtų troškulį numalšinti. Praustuves su čystu vundeniu tur būti kiekvynam pastatytas, švarūs abruša pakabinti, muila gabala padieti, o gaspadines kad patarnautų, nusiprausus vundenį išpiltų. Visiems lovas tur būti paklotas, bet ne ant plikų lentų. Kad būtų šienika, paklodes, antklodes, paduškas paduotas.

Brungus ūšveli, užlaikysi mumis tris dyneles, todėl prašom atidaryti duris ir priimti mumis su trūboms ir muzikom, kad par visas vestuves mumis muzikunta linksmintų. Trobuo tur būti pašuokti ir laisva pavaikščiuoti. Brungus tėveli ir motyneli, prašom mums atidūti dukreli į marčias. Ryt unt šliūba jau reks važiūti, prašau grįžusius priimti su duona ir druska“. (Pasakė Albina Andreikienė, g. 1911 m. Payžnio k.).

Jeigu ką piršlys užmiršdavo išsipašyti, to vestuvėse ir nebūdavo. Payžnio kaime piršlys pamiršo paprašyti stikliukų, tai per visas vestuves ant stalo jų ir nebuvo. Vestuvinininkai ėjo „pirkti“ pas šeimininkes ir net į kaimynus.

Pagaliau piršlys įeidavo į vidų. Ant galvos užsidėdavo keturkampiu sulankstyta nosinę, kurioje būdavo įdėtas vainikėlis. Piršlys, pamatęs, jog nėra jaunosios motinos, atėdavo iki pirmojo balkio ir sakydavo: „*Noriu „pagarbint“ sakyt, bet negaliu“*. Vėl sugrįždavo prie durų. Paskui vėl eidavo iki pirmojo balkio ir vėl sakydavo: „*Noriu „pagarbint“ sakyt, bet negaliu“*. Taip pakartodavo keletą kartų, kol pasirodydavo jaunosios motina su lėkštute rankose. Į lėkštutę turėdavo būti įklota balta nosinė, papuošta rūtomis. Jeigu nosinė rūtomis nepapuošta, tai piršlys įdėdavo į lėkštutę mirtų, bruknių, o kartais net virkščių vainikėlių, nupintą tam reikalui, ir sakydavo: „*Matyt, jūsų dukrele nabrek rūtų vainikele, kad lėkšteli nepaženklinta“*. Jeigu nosinė lėkštutėje papuošta rūtėlėmis, tai piršlys nuimdavo nuo galvos nosinę ir atiduodavo rūtų vainikėlių.

Vainikėlio piršlys iš viso neatveždavo tada, jeigu jaunoji nebūdavo prisėgusi rūtų šakelės prie *kvietko*. Vainikėlių nupindavo jaunojo sesuo.

Paskui visus svečius kviesdavo prie stalo. Jaunimas padainuodavo, pašokdavo.

Virtuvėje. Kol merginos pindavo vainikus, šokdavo ir dainuodavo, virtuvėje sukviestos šeimininkės ruošdavo paskutinius kepsnius. Tris dienas prieš vestuves

kepdao antis, žąsis, įdarinėdavo obuoliais kalakutus, kepdao mažus paršiukus. Iš saldžiųjų kepdao *babkas*, *kringelius*, sausainius, pyragus su razinomis ir varške.

Atvažiuodami svečiai atsiveždavo degtinės, o moterys – sviesto svarą (0,5 kg), mėsos, dešros, porą keptų vištų, žąsų, varškės, pyrago bulką, *babką*. Jeigu iškepdao aukštą *babką*, tai vadindavo *mauškės kepalušu*.

Apie valgių ruošimą būdavo dainuojamos humoristinės dainos:

*Drauskit svetelius
Čia nakvot,
Turiesim svetelius
Kum čestavot.*

Svarbiausia būdavo padaryti miežinį alų. Tuo pasirūpindavo jaunosios tėvas. Jis užraugdavo alų su visomis savo paslaptimis. Miežinį alų pradėdavo daryti dar gerokai prieš vestuves. Pirmiausia šeimnininkas maiše pamerkdavo miežius į kūdrą ar kubilą. Palaikęs parą, išimdavo ir padėdavo šiltai, kad jie sudygtų. Sudygusius miežius džiovindavo *pečiurkose* (angose virš viryklės) ir po poros parų išveždavo į malūną sumalti. Miežinius miltus supildavo į kubilą, apipildavo verdančiu vandeniu, įdėdavo raugo, apynių, uždengdavo šiaudais, drobulėmis. Prarūgusį iškošdavo per šiaudus ir vėl raugindavo. Tada, jau stiprų, supildavo į ažuolines statinaites ir uždarydavo.

Vestuvinius stalus sudėdavo iš vakaro išilgai kambario arba pasieniais, apdengdavo baltomis raštuotomis staltiesėmis, jų pakraščius apsiūdavo rūtomis. Ant stalo sudėdavo šaltą papjaustytą mėsą lėkštėse, įdarytus paukščius. Viską papuošdavo žalumynais, petražolėmis, rūtomis. Į tarpus dėdavo saldumynus.

Paskutinei dienai šeimnininkės pasilikdavo gaminti tik karštą valgį.

Vestuvinių apranga. XIX a. įprastinė vestuvių diena būdavo antradienis, o pintuvės – pirmadienis. Po Pirmojo pasaulinio karo jau pasitaikydavo vestuvių ir sekmadieniais. Vėliau prigijo paprotys vestuvių pirmąją dieną kelti sekmadienį. Jungtuvės vykdavo sekmadienį sumos metu.

Nuliūdusi jaunoji rengdavosi nuotakos rūbais arba dėdavo juos į krepšelį. Toliau gyvenantieji drabužius veždavosi ir persirengdavo *gaspadoje*.

XIX a. jaunoji rengdavosi juodu sijonu iki žemės. Dėl savo platumo jis vadintas *šimtakovaldžiu*. Į sijoną sukišdavo palaidinukę, kuri būdavo pasiūta iš margos medžiagos, ilgomis rankovėmis. Liemenį sujuosdavo plačiu diržu. Ant pečių užsigobdavo didelę skarą. Tas, kurios turėdavo skaras, laikydavo „šauniomis panomis“. Į galvą įsegdavo dvejas šukas, o ant pakaušio – baltą kaspiną. Vėliau jau dėdavosi nuometą (*velioną*). Pasakotojos Gečienės senelė (Kūdaičių k.) į bažnyčią vykusį su ilgais baltais marškiniais, ant pečių užsigobusi skarą. Jaunasis rengdavosi čerkaso ir naminio milo drabužiais, po kaklu pasirišdavo šviesiai pilką arba baltą skarelę. Pamergės rengdavosi sijonais ir palaidinukėmis, tiktai galvą papuošdavo trejomis šukomis.

XX a. jaunoji jau vilkdavosi baltą iki žemės ilgomis rankovėmis suknelę. Audavosi tamsius batukus. Ant galvos dėdavo velioną. Jis būdavo iki žemės apsagstytas rūtomis. Prie kairiojo kraštelio prisegdavo vainikėlį.

Svotai prie švarko atlapo turėdavo prisisegę ženklus: 20–30 cm baltus kaspinus arba gėlę, padarytą iš popieriaus ir išvaškuotą, viduryje prisegdavo rūtą.

Išvykimas į jungtuves. Prieš išvykdamai į jungtuves jaunieji atsisveikindavo su tėvais, broliais, seserimis, draugais.

XIX a. kambario viduryje paklodavo *divoną*, padėdavo suoliuką arba porą kėdžių ir pasodindavo tėvus. Jaunieji atsiklaupdavo ant kelių, bučiuodavo rankas, o jaunoji – ir kojas. Jaunieji prašydavo tėvų palaiminimo. Motina palaimindavo, o jaunoji verkdamo. XX a. jaunoji nebebučiuodavo tėvams kojų, o tik tai rankas, verkdamo. Vestuvininkai dainuodavo liūdnas atsisveikinimo dainas:

*Sakyk sudiev tetušeliui
Paskutinį kartą.
Pulk po kojų motinelei, –
Ji yra to verta.*

Jaunoji, atsisveikinusi su tėvais, dar kartą norėdavo žvilgterėti į savo darželį, užbėgti į klėtėlę. Tuo metu vestuvininkai traukdavo vieną dainą po kitos:

*Sudiev, mergele,
Sudiev, jaunoji,
Sudiev, širdede,
Man mylima.*

Dainuodavo atsisveikinimo dainą:

*Aušť aušřeli,
Tek sauleli.
Jau mums laikas išvažiūti,
Jau mums laikas išvažiūti.*

Išvažiudami į jungtuves jaunieji nevalgydavo, nors svečiai ir būdavo sodinami už stalo ir vaišinami.

Atsisveikinę su tėvais, broliais, seserimis, giminėmis ir kaimynais, jaunieji išeidavo į kiemą. Ten laukdavo pakinkyti arkliai, apkaišyti gėlėmis. Į brikeles ar „razvalynas“ būdavo kinkomi du arkliai. Į pirmąsias roges sėsdavo jaunoji su broliu ir piršlys, į antrąsias – jaunas su seserimi ir svočia, o jau toliau –



*Jaunieji su vainiksegiais Mažrimų k. 1924 m.
Iš N. Letukienės (Jašinskytės) dipl. d.*



*Vestuvės Palokystyje apie 1935 m.
Iš M. Žąsytytės albumo*



Jaunavedžiai su palyda iš Pykaičių k. 1947 m.

Iš N. Letukienės (Jašinskytės) dipl. d.

svotai su savo parėdkininkėmis. Kiekvienas svotas vedavosi savo parėdkininkę į roges. Visų paskui važiuodavo muzikantai. Vainikėlius veždavo sesuo, įsidėjusi į dėžutę.

Atvažiavusios į *gaspadą* parėdkininkės rengdavo jaunąją ir dabindavosi pačios. Svotai su jaunuoju ir piršliu eidavo *ant užrašų*. Ten sutvarkydavo santuokos dokumentus. Piršlys kartu su svotais pasirašydavo ir sumokėdavo klebonui. Paskui grįždavo į *gaspadą*. Jaunoji ir parėdkininkės jau būdavo pasirengusios, todėl visi sueidavo į bažnyčią. Piršlys su svočia eidavo pirmieji, už jų – jaunoji su broliu, paskui jaunasis su seserimi, o dar už jų – vis svotai su savo parėdkininkėmis. Kartais jaunasis ir jaunoji eidavo viduryje ar net pabaigoje. Įėję į bažnyčią, sustodavo prie *krotų*. Jaunieji atlikdavo išpažintį, jeigu nebūdavo atlikę iš vakaro. Po pamokslo, kurį kunigas visada skirdavo besituokiančiai porai, prasidėdavo jungtuvės. Prie *krotų* parengtas staliukas, zakristijonas ant jo uždegdavo dvi žvakes. Jeigu zakristijonui nesumokėdavo, tai staliuko nerengdavo ir jungtuvės įvykdavo prie *krotų*. Prieš jungtuves pirmieji atsistodavo jaunieji, o už jų – vainikėgiai. Jungtuvių metu jaunoji verkdamo.

Pasitaikydavo ir tokių atvejų, kad prieš pat jungtuves pabėgdavo jaunasis. Jeigu mergina būdavo nusidėjusi, tai prie *krotų nevenčiavodavo*, o sutuokdamo *bobinčiuje*. Tokiai jaunajai nebūdavo galima užsidėti rūtų vainikėlio.

Jungtuvių metu jaunieji, taip pat ir smalsesnės žmonės, stebėdavo žvakes. Būdavo prietaras, kad jungtuvių metu užgesusi žvakė reikšdavo greitą mirtį, todėl žiūrėdavo, kaip dega žvakės, ar kuri nemirkčioja.

Jaunieji ateidavo į bažnyčią su žiedais ant kairės rankos bevardžių pirštų. Jungtuvių metu žiedus nusimaudavo ir sudėdavo į lėkštutę, kartu sudėdavo ir vainikėlius, kuriuos sesuo ir brolis nusegdavo bažnyčioje. Kunigas pašventindavo žiedus ir užmaudavo jauniesiems ant dešinės rankos bevardžių pirštų. Po to jau pašventintus vainikėlius sesuo prisegdavo jaunajai į dešiniąją veliono pusę, o brolis – jaunajam į dešiniąją švarko atlapą. Tada muzikantai užgrodo maršą. Jeigu muzikantų neatsiveždavo, maršą grodavo vargonininkas. Piršlys išvedavo palydą (*pariedką*) iš bažnyčios.

XIX a. yra žinoma, kad po jungtuvių, išeinant iš bažnyčios, jaunasis savo žmoną vedavo paskui save už nykščio arba už didžiojo piršto. Atėję į *gaspadą*,



jaunieji pasisveikindavo su visa *parėdka*, bučiuodavosi nepaduodami rankos ir ruošdavosi vykti namo.

XX a. jaunasis vedavo už parankės jaunąją. Išėję iš bažnyčios, grįždavo

atgal į *gaspadą*. Vyrai dar nueidavo į parduotuvę. Jaunoji ir parėdkininkės nepersirenginėdavo, nes jaunoji turėdavo grįžti nuotakos rūbais. Svotai pirkdavo saldinių parėdkininkėms, piršlys – vyną išpirkoms. Grįžęs į *gaspadą*, piršlys šeimininkui duodavo degtinės butelį, šeimininkei – vyno butelį ir saldinių, o vaikams, kurie jau iš tolo šaukdavo „vestuvių pyrago“, kiekvienas svotas – po saują saldinių. Apdaliję visus „vestuvių pyragu“, ruošdavosi važiuoti namo.

Sugrįžimas iš jungtuoju. Parėdkininkai, išvirtę į kiemą, sėsdavosi tokia tvarka kaip ir atvažiavo, tik į pirmąsias roges dabar sėsdavo jaunasis su jaunąja. Muzikantai važiuodavo paskui jaunuosius. Vestuvininkai stengdavosi kuo greičiau išvažiuoti iš miesto. Tuoj už miesto pasirodydavo pirmosios užtvaros. Piršlys išpirkdavo kelią, ir vestuvininkai važiuodavo toliau. Tarp svotų prasidėdavo įtempta kova. Kiekvienas stengdavosi savo arklį varyti kuo greičiau, kad, pralenkęs prieky esančius, atsidurtų šalia jaunųjų. Pirmieji stengdavosi nepasiduoti. Jaunieji lėkdavo nepaprastu greičiu, dėl to dažnai tekdavo ne vienai porai išsivilioti sniege, bet ir vėl vydavosi draugus. Toli skambėdavo juokas, muzika, linksmos dainos.

Toks triukšmas viliodavo prie kelio ne tik vaikus, bet ir suaugusius. Vieni norėdavo pamatyti jaunąją ir jaunąjį, o vaikai – „vestuvių pyrago“. Pakelėse suaugusieji įrengdavo užtvaras. Vilkdavo ant kelio medžius, žiemą iš elgės šakučių arba bruknienojų pindavo vainikus, rudenį – iš ažuolo lapų, puošdavo spalvoto popieriaus gėlytėmis. Rudenį iš abiejų kelio pusių uždegdavo šieno kupetas, darydavo *bromus*. Iškilmingesnės užtvaros būdavo, kai prie kelio pastatydavo staliuką, uždeng-

Vestuvininkai prie Laukuvos bažnyčios. Iš kairės antra – Veronika Rimkevičienė (Jurgutytė), ketvirta – Petronėlė Jurgutytė. Apie 1930 m. Iš S. Rimkevičiūtės archyvo



*Po jungtusių
jaunieji sutinkami
prie kelio
Šiauduvos k.
1936 m.
Iš N. Letukienės
(Jašinskytės) dipl. d.*

davo balta staltiese, pastatydavo vyno butelį ir stikliukus. Dažnai prie tokio staliuko jaunuosius sutikdavo su maršu. Tada vestuvinininkai sustodavo, piršlys mėgindavo išpirkti kelią vyno buteliu, bet šie nesutikdavo tol, kol jaunieji neišgerdavo vyno iš jų paruoštų stikliukų.

Kartais būdavo užtvarų, kurias organizuodavo persirengėliai. Tuoj po Pirmojo pasaulinio karo Traksėdžio k. kelią užtvėrė *žydai* ir *čigonai*. Visi buvo su kaukėmis (*lečynomis*). Ant kelio jie suvedė avis, ožkas, veršį, karvę, arklius pakinkė į vežimus, prinešė įvairių nereikalingų daiktų. Kelią užtvėrė taip, kad pravažiuoti buvo neįmanoma. Vežime atsisėdęs *žydėlis* pardavinėjo skudurus. *Čigonas* lygo nupirkti arklių. Piršlys ir jaunojo brolis turėjo išpirkti kelią – tai reiškė „nupirkti“ viską, kas trukdė pravažiuoti. Už arklių, vežimą, karvę, ožį ir kitus daiktus reikėjo duoti po degtinės ar vyno butelį. Ką nupirko, tą patraukė iš kelio. Tokia užtvara piršliui brangiai atsiedavo.

Kartais užtvaros ir nemalonumų pridarydavo, ypač jei turėdavo piktumą ant jaunojo ar jaunosios. Gūbrių kaime į grįžtančius iš jungtusių paleido šiaudais apvyniotą degantį ratą. Arkliai išsigandę šoko iš kelio, sulaužė roges, sutraukė pakinktus. Praėjus pirmam išgaščiui, vėl skambėjo juokas, šį kartą dar smagesnis ir garsesnis. Vyrai, apramstę roges, vėl sodino savo parėdkininkes ir vėl važiavo toliau. Iškrėtusieji tokią išdaigą nesirodydavo.

Netoli namų muzikantai pralenkdavo jaunuosius, kad galėtų prie namų sutikti su maršu.

Tuo metu namuose vykdavo paskutiniai pasirengimai: šeimininkės dengdavo stalus, nešdavo valgius, namiškiai puošdavosi. Visi nekantriai laukdavo grįžtančių jaunųjų ir visos parėdkos. O vaikai labiausiai laukdavo piršlio, nes jis apdovanodavo saldinais. Jie siuvo pro duris ten ir atgal, žiūrėdami, ar dar negrįžta. Jie pirmieji norėdavo pranešti šią linksmą žinią.

Prie namų, aukščiausiam medyje, pakabindavo žibintą (*liktarną*), o po Pirmojo pasaulinio karo – primuslempę, kuri rodydavo kelią grįžtantiems.

Muzikantams sugrįžus, tėvai sustodavo prie slenkščio ir laukdavo jaunųjų su duona ir druska. Ant lėkštutės padėdavo dvi rūtomis apvainikuotas taureles su trupučiu vyno. Jaunieji po truputį išgerdavo vyno, užkąsdavo kąsneliu duonos, pasūdytos į druską. Paskui bučiuodavo tėvams rankas. Pasisveikinę su čia pat sto-

vinčiais giminėmis, jaunieji eidavo į vidų. Juos apdovanodavo dovanomis. Tai būdavo namuose austi audiniai: *kašos*, *divonai*, staltiesės, rankšluosčiai, austi iš lino ir medvilnės. Kiekvienas stengdavosi, kad jo dovana būtų gražiausia.

Grįžę iš bažnyčios, stalą rasdavo apsėstą. Padievyčio apylinkėje būdavo paprotys apsėsti stalą ir neužleisti tol, kol „neišpirks“ piršlys. Už stalo sėdėdavo pagyvenę žmonės: vienas iš vyrų persirengęs jaunąja, o kitas – jaunuoju. Šalia sėdėdavo „piršlys“, užsidėjęs ant galvos rėtį su gaidžio plunksna. Todėl jaunieji su piršliu galėdavo įžengti tik iki pirmojo balkio. Persirengėliai dainuodavo:

*Nadūsma, nadūsma,
Svetukams stala.
Ba pyraga bulkeles,
Ba šnapsa butelkeles,
Nadūsma stala.*

Piršlys kartu su jaunojo broliu turėdavo išpirkti stalą: duodavo degtinės, o parėdkininkės – *babkų*, pyragų. Persirengėliai dainuodavo:

*Dabar jau leisma,
Dabar jau leisma,
Svetukus už stala.
Prašom, prašom,
Svetukai už stala.*

Lingiškės k. užėmę stalą „jaunieji“ su visa „parėdka“ dainuodavo:

*Ba pyraga kepaliuka,
Ba arielkas buteliuka,
Neisma, neisma,
Iš už stala neisma.*

Tūbinių kaime apsėdusiems stalą piršlys turėdavo duoti ne tik degtinės, bet ir pažadėti, kad visiems vestuvėse bus linksma: „*mygojimui – šiaudų lig lubų, o mergų lig langų*“.

Pasibaigus deryboms, *parėdka* sėsdavo už stalo, o jaunuosius sodindavo į jiems parengtą vietą. Stalą apkraudavo įvairiais valgiais.

Vaišės ir išdaigos. Tėvai prie stalo nesėdavo, o eidavo pažiūrėti, ar ko netrūksta svečiams, ragindavo valgyti ir gerti.

Tiek XIX a., tiek XX a. parvažiuvus jauniems, duodavo karštų valgių: bulvių, mėsos, dešros, kotletų. Ant stalo sudėdavo obuoliais kimštus kalakutus, antis, paršus. Viskas būdavo nepjaustyta. Anksčiau vestuvinininkai pjaustydavosi patys, kiekvienas savo peiliu išidėdavo gabalą mėsos į lėkštę. Vėliau pjaustydavo šeimininkės.



*Dar nenuvyto žalios
rūtelės, dar neapkarto
juoda duonelė...
1971 m.
Iš N. Letukienės
(Jašinskytės) dipl. d.*

Truputį užkandę, tėvai pasiūlydavo pirmąją taurę išgerti už savo vaikų laimę. Pasiūlytą taurę išgerdavo visi, tuo parodydami, kad linki jaunesiems laimingo gyvenimo.

Antrąją taurę pasiūlydavo piršlys. Jis ragindavo svečius ne tik valgyti ir gerti, bet ir palinkėti jaunesiems laimės, sveikatos, „*vaikučių kaip žirnučių, apie pečių eiles dvi*“.

Padievyčio apylinkėje XIX a. pabaigoje būdavo paprotys pirmą kartą valgant rinkti pinigų jaunesiems. Piršlys įdėdavo pirmąjį pinigą į nosinę išklotą lėkštutę ir paleisdavo per rankas. Mergaitės dainuodavo:

*Susirinkit gimineles,
Artimyje susiedele,
Apdovanoti jaunąją,
Dideliem dovanelėm.*

Paskui visi dainuodavo:

*Karti, karti,
Degtinė karti,
Kad pasibučiūtų,
Tai būt saldi.*

Dainuodavo tol, kol jaunesieji pasibučiuodavo. Tada visi paragaudavo degtinės ir užtraukdavo:

*Saldi, saldi,
Degtinė saldi.
Jaunyje bučiavos
Užtat saldi.*

Dvyliką valandą užtraukdavo jaunesiems „Ilgiausių metų“. Mergaitės be perstojo dainuodavo:

*Pasėjau linelius
Lankoj, lankoj,
Parvedžiau mergelę
Rankoj, rankoj.*

Skambėdavo viena daina po kitos:

*Prijoja kymas svetelių,
Aš nepažįstu bernelia.
Kad aš bernelį pažinčiau,
Jo kepurėlę į purvą,
Šelmį bernelį į turmą.*

*Ant to balto stalo
Yra viso gero,
Yr sviestuko ir sūriuko,
Ir macniojo spirituko.*



*Pagyvenusiųjų
vestuvės Kuodaičių k.
1937 m.
Iš N. Letukienės
(Jašinskytės) dipl. d.*



*Jaunieji su
giminėmis.
Pykaičių k. 1947 m.
Iš N. Letukienės
(Jašinskytės) dipl. d.*

Arba:

*Kietieji sūreliai,
Baltieji danteliai,
Graužk, graužk, graužk,
Berneli mano.*

Dainuodavo ir liūdnas dainas:

*Nuo aviečių ir putina
Sodai raudonava,
Nuo to vyra girtuoklelia
širdeli dejava.*

Arba:

*Einu lauku pažiūrieti,
Koks vėjelis pūti.
Pūti pytų, pūti šiaures,
Pūti rytvėjelis.*

Dainuodavo humoristines dainas, kurioms pritardavo muzikantai:

*Ar atmeni, jauns berneli,
Kun vakar kalbieja?
Kad su sava mergužele
Runkeles sudieja?*

Arba tokią:

*Sesereli muna myla,
Kas do gadyni kyla.
Dūdi berneliū runkele,
Ir nesaka nė žodelia.*

Tuo metu muzikantus vaišindavo kitame kambaryje. Šeimininkės muzikantus labai mylėdavo, atnešdavo alaus dul-kėms nuo dūdų nuplauti. Muzikantai pavalgę čiupdavo savo instrumentus ir viliodavo vestuvininčius į kitą kambarį pašokti.

Po Pirmojo pasaulinio karo, pirmą kartą pavalgus, vestuves pradėdavo jaunosios tėvai. Užgrojus muzikantams, tėvai pradėdavo šokti, o paskui juos šokdavo visi.

Tada pasirodydavo ir persirengėliai. Į vestuves jie ateidavo ir prieš Pirmąjį pasaulinį karą. „Žydai“ atsiklausdavo šeimininko, ar gali užėiti ir, tik gavę teigiamą atsakymą, užeidavo. „Žydu“ vyriausiasis būdavo vardu Tatelis (Šilalės apylinkėje) arba Tatingis (Padievyčio apylinkėje). Jis geriausiai sugebėdavo kalbėti, atsakyti į klausimus.

Padievyčio apylinkėje šalia Tatingio įjodavo raitelis ant arklio, o paskui juos dar 4-5 „žydai“. Kiekvienas rankoje laikydavo botagą. Muzikantai jiems grodavo maršą, o arklys baidydavosi. Kai nustodavo groję, Tatingis sakydavo:

*Žyds ne suskis,
Kelnes ne tuščias,
Piniga kap skutina yr.*

„Žydai“ muzikantams apmokėdavo puodo šukėmis, vinimis. Bet tarp šukių įdėdavo ir pinigų už maršą. Muzikantai vėl grodavo. Pirmasis „žydu“ šokis būdavo „Joškė, Mauškė“. Jie sudėdavo ant žemės kryžmai du botagus ir per juos šokdavo stengdamiesi neužlipti ant botagų. Šokdami dainuodavo:

*Joškė, Mauškė,
Kum, kum, kum...*

„Arklys“ su raiteliu nuolat šokinėdavo po kambarį. „Arklys“ būdavo padarytas iš medžio su ašutine uodega. Parėdkininkai vis stengdavosi padegti arklio uodegą, bet arklys spardydavosi ir arti nė vieno neprisileisdavo.



*Persirengėliai vestuvėse Bučių k. 1921 m.
Iš N. Letukienės (Jašinskytės) dipl. d.*

Tatingis stengdavosi sutrukdyti užkalbinti visus „žydus“, nes didesnė dalis jų būdavo be iškalbos, paimti tik dėl skaičiaus. Bet eidami į vestuves jie būdavo pasirengę atsakyti į bet kuriuos klausimus. Piršlys tuojau klausdavo „žydelio“.

– Kuo tu vardu, žydeli?

– Mano vardas Sorimėlis.

– O kodėl tu šiandien liūdnas?

– Dėl to, kad turėjau graži ožkeli, ana vardą muna žinoja – Sorimeeeli. Ana kaip pradiėji sirgti ir pradiėji mirti, su uodega moja, su koja man moja. Ir šaukia: „Sorimeeeli, Sorimeeeli“. Ir numirė mana ožkeli. Iš jos aš padariau naudą: iš pilva – būgną, iš žarnų – striūną, iš galvos – vargonus, iš dantų – partapijonus, iš akių – špunkas, iš nagų – akietvirbalius; iš nugarkaulio – grėblys, iš šonkaulių – drapokas, iš kojų – kočėlėlis buva. O kad aš iš dar viena daikta padariau naudą: iš uodegėles – gražį kvietką, o iš pauodegės – karietą. Aš į tą karietą įsisėdau, važiavau per kraštą, visi kloniojos, paskui nuvažiavau pas seserį Margarietą. Tą karietą užmiršau pas seserį Margarietą ir parėjau uodegėlė nešinas.

Visi vestuvininkai juokdavosi ir klausdavo:

– Iš kur, žydeli, atvykai?

Į šį klausimą atsakydavo Tatingis:

– Aš atvykau iš pat rojaus, nuo žalioja gojaus, iš kalna Sinojaus. Muna giminė iš pakalenes Juda, iš giminės Dovyda, muna tėvas Abraamas, muna sūnus Sorimėlis. Aš atvykau su sava šeima pasipirkti, pasikupčauti. Žinai, žydelis ne suskis, kelnes ne tuščias, anam pinigą kaip skūtina yr. Jauniklių vištėlių, bergždžių telyčėlių, jaunų mergėlių pasipirkti.

Piršlys klausdavo:

– O dokumentus ar turet?

„Žydas“, ištraukęs popierių, rodo, bet nujausdamas, kad iš jo gali atimti, prismeigia botagu popierių prie lubų. Piršlys, pamatęs, kad popieriaus lapas yra tuščias, išpėja „žyda“. Šis lyg niekur nieko atšauna:

– Jeigu būtų pilns, aš nepaneščiau!

„Žydas“ garsiai skaitydavo užvertęs galvą:

– Turem mas dokumentus, žinai, kad į svetimą valstybi ba dokumentų neisi. Mums dokumentą išrašė viešumoje, užspaudi anspaudą karčemoje ir pasakė: „Aš tau po visą kraštą išduodu gerą raštą. Keliauk po kaimus kaimelius, po miestus, miestelius, pašnekink žmones, pakybink mergeles. Palinksmink vaikelius, pajūkink senelius, pasipirk ko reikia ir grįžk į savo kraštą kaip nabreikia“.



„Joški, Mauški, kum, kum, kum...“ Payžnio k.

1971 m. Iš N. Letukienės (Jašinskytės) dipl. d.

Kitas „žydai“ pasakodavo:

– Koki aš turėjau graži žmoną, var-du Sori buvo. Kokia ana graži buvo, žavin-ga. Akys vyns į untrą parkrypusias, nosis unt šalys, gerosios asabas, oi neklausk. Kaip pasižiūrėdavau, tujaus susižavėdavau. Visi vyra kap pamatydava, tujaus susižavėdava. Visi džiaugdavos mana Sore. Koki nelaimi įvyka, muna Sori pati pasikori. A Lakamur-da turėjau aš pats aną numurdau. Raški turėjau, irgi neblogą graži, ale šunys sudraski. Turėjau Roži, ji tik pas vyrus laba droži. Turėjau Rūtą, tik par pilvą laba drū-ta, o Mirta – koki buvo tvirta, laba tvirta moteriška. Ta mun pagimdi vaika, dar ir šiandien Dievs užlaika. O turu dar vieną vaiką, prašom pažiūrėti muna vaiką. Tik jam viena nelaimi. Uns pirm laika išperėts. Muna Sori nabašniks, anum par Kalėdas bimbala vos napapjovi, o par švintą Joną unt leda naišžergi ir pirm laika pagimdi. Jis yr urėds, pirm laika turėts, ausikes šlapias dar tabier. Anam žodis didelis, burna maža, kad anam ištilptų, nabūt nė kam klausytis.

„Žydai“ vienas per kitą pasakoja įvairias istorijas. Tatingis sekdamo vestuvininkų ir „žydų“ pokalbius. Matydamas, kad draugas nebeišsisuks, šokdamo su savo gražbylystėmis į pagalbą. (Pasakojo Albina Andreikienė, g. 1911 m. Payžnio k.)

Šilalės apylinkėje Tatelis iš kitų žydų skirdavosi apranga. Jis būdamo apsilkęs baltomis kelnėmis, viena kiška siekdavo penkis ar net daugiau metrų. Ant jų spalvotais dažais išpiešdavo visą žydų giminę. Užsilkęs striukę, veidą pridengdamo kauke, su kailine kepure atrodydamo gana gražiai. Kaukės nosis būdamo su dviem gugomis, pravertoje burnoje matydavosi trys dantys: vienas viršuje, du apačioje. Visi „žydai“ būdamo su kaukėmis. Kaukes darydamo patys kaimo vaikinai iš medžio.

„Žydams“ įėjus į kambarį muzikantai irgi grodamo maršą. „Arklys“ stodavosi piestu. Jį darydamo taip: prie vaikino juosmens pritvirtindavo du krepšius – iš priekio ir iš užpakalio. Uždengdamo juos baltomis antklodėmis. Iš linų padarydamo uodegą. Prie priekinio krepšio pritaisydamo iš medžio išdrožtą galvą, ant sprando uždėdamo „kamanas“. „Žydų“ vyriausiąjį – Tatelį, lydėdamo 12 „žydų“.

Raitelis nebeišlaikydamas „arklio“, šokdamo ant merginų, kurios stovėdamo pasieniais. Tatelis sušukdamo:

– Arba muziką sustabdykit, arba šviesą užgesinkit, o mūsų arklys baidosi. Kitaip mes apleisim jūsų namus.

Vestuvinkinai prašydavo muzikantus nebegroti, nes jiems patiko pažiūrėti į „žydus“.



Tatingis: „Aš atvykau iš pat rojaus, nuo žaliojo gojaus, iš kalna Sinojaus...“ Payžnio k. 1971 m. Iš N. Letukienės (Jašinskytės) dipl. d.



„Keliaujam po
kaimus, miestelius“...
Payžnio k. 1971 m.
Iš N. Letukienės
(Jašinskytės) dipl. d.

Tatelis, norėdamas atsilyginti už maršą, paklausdavo muzikantų:

– *Turiu stambiais – ar smulkių turėsit?*

Smulkių neturėdavo nė vienas muzikantas, o piršlys atsisakydavo Tateliui padėti. Tada šis pats pasismulkindavo: įkišęs ranką į maišelį, kuris būdavo pririštas prie juosmens, pažvanginęs, paieškojęs smulkesnę puodo šukę, čia pat ant grindų susmulkindavo ir apmokėdavo muzikantams už maršą. Šilalės apylinkėse pinigų muzikantams neduodavo.

Muzikantai grodavo polką. Dabar „žydai“ įsisukdavo į gražiausias parėdkininkes. Vos muzikantai užgrodavo, jie ir vesdavo parėdkininkes šokti šokį po šokio. Svotai pradėdavo pykti ir galvodavo, kaip greičiau jų atsikračius. Pirmasis bandymas būdavo padegti „arkliui“ uodegą. Tačiau „arklys“ spardydavosi ir nieko artyn neprisileisdavo. Žvengdamas ir spardydamasis artindavosi prie merginų, o šios cypdamos lipdavo ant suolų, traukdavosi iš po kojų.

Šeimininkės, susidomėjusios „žydais“, jų tauškalais, išdaigomis, palikdavo virtuvę, savo kepinius ir susispiessdavo tarpduryje. Jos kartu su visais vestuvininiais linksmi juokdavosi iš persirengėlių išdaigų. Viena „žyda“ staiga ištikdavo „prieputolis“, o kiti puldavo gaivinti: numaudavo batą ir per kulnį bandydavo įpūsti dvasią, bet matydami, kad ir tai nepadeda, darydavo dirbtinį kvėpavimą, tuo sukdami dar didesnę juoką.

Tuo metu kieme, užsiglaudę šešėlyje, tardavosi *styrininkai* (nekviesti svečiai). Daugiausia tai būdavo kaimynai, kurie ne visiškai sugyvendavo su šių namų šeimininkais. Tai būdavo jaunesnio amžiaus žmonės. Kol kambaryje būdavo „žydai“, jie žinodavo, kad visi užsiėmę jais, todėl ir virtuvė turėdavo būti tuščia. Vienas iš styrininkų, įsitikinęs, kad iš tikrųjų šeimininkėms ne kepsniai galvoje, pašaukdavo kitus. Greitai ir patyliukais jie ištraukdavo iš po krosnies čirškiančias antis, kalakutą, dar kas pasitaikydavo po ranka iš šaltų valgių, neužmiršdavo pasigriebti degtinės ir dumdavo lauk. Pridarę šeimininkėms žalos, jie kieme nebepasilikdavo: sprukdavo toliau nuo šių namų ir pasikeldavo vaišes.

Tuo metu kambaryje „žydai“ linksmindavo muzikantus ir vestuvininikus. Tatelis pasakodavo kaime patirtus nuotykius:

– Jūs nei matėt, nei regėjot, kokie svieta monai dedasi. Jojant per lauką, jau visai netoli šių garbingų namų, staiga matom: veršiai maliavotom uodegom, pusiau lupti, pusiau kepti, pusiau virti lėkė lanka. Norėjom pagauti, bet nepavijom. Tik žiūrim kalakutas vienu apdegusiu šonu, gailiai burbuliuodamas kiūtina. Pagailo kalakuto, tai jo nelietėm, nors gardžiai kvėpėjo, o jam iš paskos – tikri ir netikri zuikiai lapnojo. Argi jūs nematėte?

Visi juokiasi ir purto galvas. Tik šeiminkės nebesiklausydavo: prisiminusios pakištus kepti kalakutus ir antis, puldavo į virtuvę gelbėti, jeigu dar nespėjo sudegti. Virtuvėje kildavo triukšmas: krosnis tuščia, mėsos ir kepsniai išvogti. Kuo dabar maitins vestuvininkus? Jos kaltindavo „žydus“. O šie prisiekinėdavo, kad jie niekuo nekalti, o kaltos esančios pačios šeiminkės, ko krosnių neuždarinėjo. „Žydai“ iš tikro būdavo nekalti, tik matydavo, kaip styrininkai darbuojasi virtuvėje. Jie net sukalbėdavo „žydiškus poterius“, norėdami įrodyti savo nekaltumą:

O kas unt to būgnelio?

O kas unt to būgnelio?

Gražiausi miškeli.

Gražiausi miškeli.

Muzikantai užgrodo „Suktinį paskutinį“ ir „žydai“, lydimi šeiminko, išeidavo. Šeiminkas duodavo nusiprausti ir pakviesdavo prie stalo. Pavalgę jie dar pašokdavo. Kartais šeiminkas nekviesdavo prie stalo, bet duodavo degtinės, o šeiminkės – kepsnių, ir jie išeidavo. Vestuvininkai ir patys mėgdavo persirenginėti „čigonais“. Dažnai vyrai rengdavosi moterimis.

Šeiminkės vėl visus kviesdavo prie stalo, paskui vėl eidavo šokti. Mėgstamiausi šokiai būdavo: „Polka“, „Greitpolkė“, „Vengierka“, „Aleksandrova“, „Vokietukas“ ir kt. Šokdami dažnai dainuodavo. Šokant „Vokietuką“:

Tu čia ir aš čia,

Tokia jauna su muče.

Esem mudu šokti,

Čeverykų vogti.

Esem mudu tanciavoti,

Čeverykų pakavoti.

Šokant „Vilkų polką“:

Ilgos ringos, tamsios naktys,

Ko taip vilkai kaukia?

Man prailgo naktužėlė –

Mergužėlės laukti.

Jau ir tu pasenai,

Vakar, vakari, neseniai.



„Esem mudu šokti, čeverykų vogti...“ Payžnio k. 1971 m. Iš N. Letukienės (Jašinskytės) dipl. d.

Paskutines dvi eilutes kartoja du kartus ir šoka polką. Paskui kiekvienas šokėjas renkasi naują porą.

Šokius pakeisdavo žaidimai, rateliai. Jie būdavo šokami dainuojant. Štai keletas pavyzdžių:

*Kas darže, kas darže,
Rožių medžių darže?
Kas patink nusilenk,
Vesk į savo vietą.*

* * *

*Šalia kelio avietėlė žydėjo,
Ant avietės blezdingėlė tupėjo.
Blezdingėle nuo avietės paplazdais,
O jaunimas į gūžinę paslaptais.*

* * *

*Po darželį vaikščiojau,
Neramumą turėjau...
Žalių gėlių pasiskink,
Vainikėlį nusipink.*

*Imk už rankos ir įvesk,
Vainikėlį nepamesk.
Imk už rankos ir suspausk,
Ar nemyli, jos paklausk.
Gali, gali sau keliaut,
Aš ir kitą galiu gaut.*

* * *

*Vakar tave mačiau
Žaliam gojely...*



*Persirengėliai
vestuvėse
Bučių k.
1921 m.
Iš N. Letukienės
(Jašinskytės) dipl. d.*

* * *

*Graži mūsų jaunuomenė
Čionai susirinko...*

* * *

*Buvo Šimas dėdė,
O Šimienė ciocė!*

* * *

*Per pavasarėlį
Laisčiau žolynėlius,
O per rudenėlį
Laukiau bernužėlio.*

* * *

*Vaikščiojau, vaikščiojau
Po beržynėlį,
Pamačiau, pamačiau
Aš bernužėlį.*

* * *

*Iš darželio lylia, lylia,
Rūtytėlių priraškiau.
Jaunimėlin per dvi mylias
Vainikuota nuėjau.*

Susėdus prie stalo, vėl skambėdavo dainos:

*Išgersim po stiklelį,
Pakalbėsime po žodelį,
Kaip balandžiai gojui
Arba linksmam rojui.*

Kol vestuvininkai dainuodavo, gerdavo ir linksmindavosi, styrininkai, truputį užkandę ir išgėrę, stengdavosi prikrėsti šunybių šeimininkui: jeigu jis užmiršdavo užrakinti stainę, tai styrininkai išvesdavo arklius ir kur nors suvarydavo, iškabinėdavo duris. Tie, kurie gyvendavo arčiau, atsinešdavo kopėčias, uždengdavo jas šiaudais ir tokiu „tiltu“ užvesdavo arklius. Paskui kraštą užkišdavo šieną arba šiaudais, viską nuimdavo ir pasilikdavo tik arkliai. Jų nesimatydavo, o girdėdavosi tik žvengimas. Roges užkeldavo ant stogo, pakinktais kaminus apvyniodavo. Ypač daug išdaigų pridarydavo, jeigu ūkininko duktė būdavo draugavusi su jų kaimo vaikinu, o ištekėdavo už kito.

Tiktai ryte vestuvininkai pastebėdavo, kas padaryta, tačiau patys nepajėgdavo sutvarkyti. Šeimininkas prašydavo kaimynus, bernus nuimti pakinktus, roges ir arklius. Šeimininkui kainuodavo, nes už nuėmimą turėdavo duoti degtinės arba pinigų. Kitą naktį šeimininkas jau viską užrakindavo.



*Vestuvių veikėjo – „žydo“ kaukė (liečyna).
D. Poškos muziejus. 1969 m.
Iš N. Letukienės (Jašinskytės) dipl. d.*



*Vestuvinių išdaigos
Palokysčio kaime,
apie 1955 m.
Iš M. Žąsytytės
albumo*

Jauniesiems lovos niekas neklodavo nei pirmąją, nei antrąją naktį. Piršlys turėdavo parvežti jaunąją su rūtomis. Jeigu jaunieji atsiguldavo kartu, tai ryte atsikėlę nerasdavo nė vienos rutos. Nuo butelių, stikliukų, stalų, kampo – nuo visur būdavo nuimtos rutos. Jeigu spėdavo, tai nupindavo bruknių arba virkščių vainikus. Todėl jaunoji eidavo miegoti su vainiksege, o jaunasis – su vainiksegiu.

Ypatingai jaunųjų guldytuvėms priešindavosi piršlys. Ne tiek dėl to, kad jam buvo prisakyta parvežti marčią su rūtomis, kiek dėl to, kad jo nepakartų, nes kur jaunieji suguldavo, ten ryte piršlį kardavo.

Pirmąją naktį ir vestuvinininkai neidavo miegoti. Jei kas prieš rytą ir užsnūdavo, tai muzikantams miegoti – nevalia. Piršlys ar svotai stengdavosi paslėpti jų muzikos instrumentus, kad rytą šie negalėtų užgroti maršo. Tada vestuvinininkai dainuodavo:

*Mūsų muzikantus
Katinai papjovė,
Atlėkęs juodvarnelis
Akis iškapojo.*

Arba:

*Susigaukit svirplį,
Kad maršą pagrotų.*

Todėl muzikantai stengdavosi nė minutės neužsnūsti, o jeigu visi aprimdavo, tai jie tik pasnausdavo, „muzikas“ apsikabinę. Pamatę, jog kai kurie spėjo užsnūsti, stengdavosi ką nors iš jų pavogti. Vogdavo batus, drabužius, o jeigu kas kiekiausiai įmigdavo, tai palikdavo beveik nuogą. Daiktus sukišdavo į maišus ir paslėpdavo. Radę bemiegančius greta svotą su pamerge, susiūdavo jų drabužius. Apie 8 val. ryto muzikantai vestuvinininkams imdavo groti maršą. Šie stengdavosi pabėgti, bet apsižiūrėdavo, kad nėra batų ar drabužių, kiti pasijusdavo esą net susiūti. Kiekvienas

mokėdavo už maršą, o už daiktus – atskirai. Tie, kurie išsaugodavo savo daiktus, juokdavosi iš draugų. Muzikantai sušilę grodavo maršą po maršo.

Antrąjį vestuvių rytą jaunosios sesuo turėdavo iššluoti kambarį. Jeigu šluodavo šeimininkės, tai muzikantai vėl nešdavo šiukšles į kambarį. Taip būdavo tol, kol nepradėdavo šluoti jaunosios sesuo. Jai pasirodžius su šluota rankoje, visur būdavo tvarka. Tai reiškė, kad vyriausiajai seseriai ištekėjus, tos teisės perduodamos seseriai, kuri lieka šeimoje vyriausia. XX a. pr. šis paprotys išnyko.

Antrąją vestuvių naktį būdavo paprotys išsivesti vestuvininkus nakvynėn. Arčiau gyvenantieji kaimynai išsivesdavo po 3–4 vestuvininkus. Todėl iš pat ryto muzikantai eidavo jų ieškoti. Nuėję jie grodavo maršą tol, kol už tai jiems apmokėdavo. Už tokį įkyrumą muzikantai būdavo vadinami *zakucnikais*. Kol vestuvininkai susiruošdavo, muzikantai vogdavo įvairiausių daiktus, gyvulius, valgius ir nešdavo į vestuvių namus. Parnešdavo katę, tarką, rėtį. Kartais parvesdavo ožį ir tuo sukeldavo daug juoko. Vogdavo nekreipdami dėmesio, ar kam patinka toks jų elgesys, ar ne. Iš vienu namų patraukdavo į kitus, o ten pasilinksminę – toliau. Eidavo tol, kol susirinkdavo vestuvininkus. Būdavo jau po pietų, kai visi grįždavo linksmi, nes beveik kiekvienas po truputį pavaišindavo. Pavogtus daiktus gražindavo, bet kai kurie kaimynai vertesnius daiktus padovanodavo jaunesiems.

Grįžę vestuvininkai vėl šokdavo, dainuodavo:

*Vaikštinėjo mergelė,
Po vyšnių sodelį.
Ir pamatė bernelį
Keleliu atjojant.*

Arba:

*Žalioj girelėj, tamsioj naktelėj,
Kalbina mane jauni berneliai.
Ne tiek kalbina, kiek jie vilioja.
Aukso žiedelį man dovanoja.*



Antrąją vestuvių dieną, Gūbrių k. 1929 m. Iš N. Letukienės (Jašinskytės) dipl. d.

Dainuodavo ir liūdnas dainas:

*Dainiūket, mergeles, ko nedainiūjet,
Ar veizat į muna rūpestelį.
Aš turiu širdelie rūpestelį,
Rūtelių darželie iškadeli.*

* * *

*Aš sava močiute senei sakiau,
Augina dukreli na sau, na sau.
Nei tamsta darbelių nadirbs, nadirbs,
Nei lankoj šynele nagriebs, nagriebs.*

* * *

*Įsakyk, mergele,
Įsakyk, jaunoji,
Kam auksa žiedelį
Padovanosi?*

Labai daug skambėdavo ir jumoristinių dainų:

*Auga kyme bernelis,
Gerų tėvų sūnelis,
Jis norieji ženyti*

Arba:

*Žadu būti davatkeli,
Žadu datūrieti.
Kad ir jaunas bernuželis –
Nepasižadieti.*

Muzikantai dažniausiai būdavo pagyvenę žmonės, mėgstantys pajuokauti, sugėbantys gražiai dainuoti. Jauniesiems jie linkėdavo tiek vaikelių, kiek išgerta stiklelių, paršelių – kiek suvalgė kšnelių, telyčių – kiek išgėrė sklėnyčių. Kai prašydavo pagroti, jie atsikirdavo: „Muzikantai dykai negrajija, imket pinigų iš kišenių, ir mes pagrajysima. Jei neturit smulkių, duokite stambių, mes imam, kad ir penkines“. Po to uždainuodavo:

*Visi geria, uliavoja,
Linksmas daineles dainuoja.
Nepamiršket muzikantų,
Mesket jiems po porą centų.*

Kad surinktų muzikantams pinigų, piršlys organizuodavo „vestuves“. Vestuvininkai poromis būdavo sodinami vidury kambario. Muzikantai grodavo maršą, mergaitės dainuodavo:

*Aš girdėjau, aš girdėjau,
Kad bagotas esi...
Su šešiais važiavai,
Tūkstantis vartojai.*

Arba:

*Kas darže, kas darže,
Rožių medžių krūme?
Kas patink, nusilenk,
Rink į savo vietą.*

Dainuodavo ir taip:

*Oi jūs, vyrai, juodšalbieriai,
Jūs ne mūsų kavalieriai,
Jūs neieškot sau mergelių,
Ieškot didžių pasogelių.*

Labai dažnai taip dainuodavo:

*Bernuželi mūsų,
Nekraipyk tu ūsų,
Ar tink, ar netink
Merguželi mūsų.*

Vyrai turėdavo užsimokėti piršliui, o ant kėdės būdavo sodinama kita pora. „Vestuvių“ rengimo paprotys yra išlikęs ir dabartinėse vestuvėse.

Antrąją vestuvių naktį vestuvininkai irgi mažai temiegodavo: šokdavo, dainuodavo, žaisdavo ir vėl sėsdavo prie stalo.

Trečiąją dieną, prieš išvažiuojant į jaunojo pusę, jaunosios pusės sročia ruošdavo pietus. Prieš sėsdami valgyti, visi šokdavo paskutinį šokį. Jaunojo sesuo turėdavo „paženklinti“ jaunąją ir jos vietą prie stalo. Ženklindavo šilko kaspinu, prisėgdama jaunajai prie krūtinės ir tokios pat spalvos kaspinu – „kampą“. Jeigu jaunojo sesuo nespėdavo paženklinti „kampą“, kol baigsis šokis, tai po šokio jaunųjų vietas užsėsdavo pagyvenę žmonės. Jaunieji turėdavo sėdėti prie durų. Vestuvininkai prašydavo parodyti „dokumentus“, tada pažadėdavo vietą užleisti. „Dokumentas“ neatitkdavo, nes jaunoji būdavo pažymėta kaspinu, o jos vieta – ne.

Jeigu jaunosios sesuo nespėdavo „paženklinti“ jaunosios, tai ją pavogdavo. Jaunąją paslėpdavo taip, kad, norėdami važiuoti į jaunojo pusę, vis dar jos nerasdavo. Piršlys, netekęs vilties surasti, statydavo ant stalo degtinę ir išpirkdavo jaunąją. Kol martelės ieškodavo, moterys, įsisupusios į baltas paklodes, užsidėjusios dilgėlių arba mirtų vainikus, lenkdavosi jaunajam ir vis klausdavo: „Ar ne aš jaunoji?“

Vestuvininkai dainuodavo:

*Vaikščioja motuši po margą dvarą,
Sūnelius budindama:
– Kelket, sūneliai, baltieji dobileliai,
Nebier jūsų seseles.*

Išpirkus jaunąją, šeimininkės kviesdavo svečius prie stalo. Dabar ant jo garuodavo karšti kopūstai ir neluptos bulvės. Tai būdavo ženklas, kad vestuvės baigėsi. Pavalgę svečiai užtraukdavo:

*Svečiai svečiai,
Nebūkit arkliai.
Žinojot ateiti,
Žinokit išeiti.*

Išvykimas į jaunojo namus. Prieš išvažiuimą piršlys su svotais vogdavo viską, kas pakliūdavo po ranka: keptuvę, rėtį, nuo stalo – lėkštes, peilius, nuo sienų – kilimėlius, gaudydavo vištas, žąsis, antis, kalakutus, avis. Skardus paukščių klegesys sukeldavo juoką. Vestuvininkai vogtus daiktus kišdavo į maišus ir keldavo į vežimus. Vienas tempdavo grūdų maišą iš svirno, kitas vilnų kuodelį, trečias – medaus puodynę jaunųjų gyvenimui pasaldinti. Tėvai nesakydavo nieko, tik jaunosios seserys ir broliai stengdavosi sutrukdyti išvežti vogtus daiktus. Ką išveždavo, tas ir likdavo jaunesiems. Vogimas kraičiui padidinti žinomas visoje Lietuvoje.

Jaunoji, išvažiuodama iš tėvų namų, visada verkdavo. Gaila jai būdavo palikti rūtų darželį. Kiekvienas takelis jos čia numintas, kiekvienas akmenėlis žinomas ir mielas. Čia gimusi ir užaugusi. Verkdama ji atsisveikindavo su broliais, seserimis, giminėmis ir kaimynais. Paskui prašydavo tėvą ir motiną palaiminti ją.

Jaunosios tėvai irgi važiuodavo kartu. Todėl veždavosi pyragų, įvairiausių kepsnių. Namuose likdavo keletas moterų, kurios sutvarkydavo kambarius. Jeigu tėvai nevažiuodavo, tai valgius įduodavo piršliui.

Muzikantai tik išlydėdavo su maršu į „aną“ pusę. Išgėrę alaus „ant kelio“ išsiskirstydavo.

Šeimininkės įdėdavo svečiams „vestuvių pyrago“, kad grįžę galėtų apdalyti vaikus. „Pyragas“ būdavo įvairūs pyrago, mėsos gabalai, kurie likdavo nuo vaišių stalo.

Jaunųjų guldytuvės ir keltuvės. Atvažiavusius jaunuosius sutikdavo jaunojo tėvai su duona ir druska. Jaunieji išgerdavo vyno, suvalgydavo gabalėlį duonos su druska, pabučiuodavo tėvams rankas. Tėvai kviesdavo jaunuosius, o kartu ir su jais atvykusius svečius į vidų.

Dažnai vestuvininkai sugalvodavo užtvaras. Ant pat praėjimo „šeimininkės“ pasidėdavo miltų dubenėlį ir „minkydavo pyragus“. Sausi miltai (šeimininkės tyčia nepildavo vandens) kildavo į viršų ir apdulkindavo vestuvininkus. Kartais šeimininkės skusdavo bulves ir mesdavo jas į čia pat stovintį kibirą su vandeniu. Vanduo taškydavosi į šalis. Piršlys turėdavo kelią išpirkti saldainiais. „Šeimininkėmis“ būdavo apsirengusios vestuvininkės.

Paskui visi sėdavo už stalo. Tiek svečiai, tiek jaunojo tėvai smalsiai apžiūrindavo jaunąją, jos aprangą, džiaugdavosi, kad piršlys ją parvežė su vestuviniiais rūbais ir rūtų vainikėliu.

Tą vakarą vestuvininkai linksmindavosi iki pusiaunakčio. Paskui svočia su piršliu palydėdavo jaunuosius į jiems skirtą kambarį.



„Auginot dukrelę
ne sau ...“

Tūbinių k. 1957 m.

Iš N. Letukienės

(Jašinskytės) dipl. d.

Lova būdavo paklota iš anksto, jeigu jaunoji, išvežant kraitį, įdėdavo *rankovinės*. Lovą paklodavo jaunojo sesuo arba motina, pasilikdama medžiagą sau. Uošvienės patalynė būdavo išimta iš lovos ir surišta jaunosios austu rankšluosčiu.

Iki XX a. pradžios būdavo paprotys užkrauti duris įvairiaisiais baldais. Po Pirmojo pasaulinio karo šis paprotys išnyko.

Ryte muzikantai kartu su vestuvinkiniais eidavo kelti jaunųjų. Iš pradžių prie durų priedavo tyliai, paskui staiga užgrodavo maršą. Vestuvinkinai pritardavo, tarškindami lėkštėmis, barškindami dubenimis. Kas ką surasdavo virtuvėje, tuo ir „grodavo“. Paskui moterys tyliai uždainuodavo:

*Oi Dievulėliau,
Ką reik daryti,
Abudum jaunym
Apsivedusym.*

Jaunasis už maršą duodavo muzikantams pinigų.

Šeimininkės paduodavo jaunesiems nusiprausti. XIX a. pabaigoje ir XX a. pradžioje jaunasis įmesdavo pinigų į vandenį. Jaunesiems nusiprausęs šeimininkės išpildavo vandenį, o pinigai likdavo joms. Kambarį (kaip ir jaunosios pusėje) turėdavo iššluoti jaunosios sesuo.

Po nakties rūtos būdavo nuimtos. Jeigu spėdavo, jaunųjų vietas už stalo papuošdavo mirtom ar kitais žalumynais.

Vestuvių baigimas. Pietų stalą dengdavo jaunojo pusės svočia. Iki Pirmojo pasaulinio karo vestuvių metu duodavo arbatos. Svočia apdėdavo stalą keptomis mėšomis, pyragais. XX a. stalą papuošdavo didžiule *babka*. Tai aukštas pyragas, lygiais šonais. Baltu cukrum išpiešdavo bobą su prijuoste. Ant stalo sudėdavo mėšos vyniotinius, įvairius keptus paukščius.

Vestuvinkinai valgydavo ir girdavo svočios pietus. Dainuodavo dainas:

*Jau jau, jau bučiūs
O svočiute nesidūs
Jau svočiutę ima ūpas,
O piršlelis taisa lūpas.*

Dainuodavo dainą apie alų:

*Rudas alutis, balta puteli,
Oi graži, graži muna mergeli.
Kodėl, kodėl, kodėl negerti?
Kodėl išgėrus linksmam nebūti.*

Vestuvės eidavo į pabaigą. Prasidėdavo kalbos apie piršlį ir jo apgavystes. Tada dainuodavo:

*Aš noriu myga laba,
Saldaus mygele laba.
Aš naturu kur gulti
Mygele išmygoti.*

Dainuodavo ir tokią dainą apie piršlį:

*Ak jaunoji, kun dūmoji,
Ar vainiką žėlavoji?
Kad ir metus žėlavosi,
Bet vainiką nebnešiosi.*

Keletas iš vestuvininkų apsirengdavo teisėju, prokuroru ir budeliu. Stengdavosi atrodyti kuo iškilmingiau. Iš anksto pasidarydavo „piršlio“ iškamšą, kurios visada prireikdavo pabaigoje. Jau iš ryto pasiskirstydavo vaidmenimis, surašydavo dekretą piršliui melagiui, didžiausiam vagiui.

Pasirodžius persirengėliams, visi vestuvininkai atidžiai klausydavosi „prokuroro“ kalbos, nes jam pirmajam suteikdavo žodį. Jis pradėdavo pasakoti apie visas piršlio nedorybes (žr. priedą straipsnio pabaigoje).



*„Piršly, šelmi,
melagėli,
baigias tavo
dienužėlės... “
Šiauduvos k.
1951 m.
Iš N. Letukienės
(Jašinskytės) dipl. d.*

Paskui teisėjas perskaito „piršlio sprendimus“:

Pirmas sprendimas: už trijų sienų pastatyti ir riešutų kulkoms sušaudyti[...] Visi liudininkai vyriausia tribunola piršlia melage bylos nuosprendį sutika ir pasiraši: Žąsinas teisėjas, Antis padėjėja, Gaidys prokuroras, Višta Kūdūčia sekretore...“ (žr. priedą.)

(Papasakojo Albina Andreikienė.)

„Šios bylos sprendimas yra nusprentas 7777 straipsniu, išleistu didžiuoji valdova Jokūba Žvirblinskia 1001 metais, trylikta mėnesi, 33 dyna“.

Visi balsuodavo, kokią mirtį piršliui melagiui pritaikyti. Nusprendavo piršlį pakarti ant dviejų aukščiausių smilgų, o virvę nuvyti iš ežio spyglių.

„Budelis“ papasakodavo, kokią naudą turės pakorę piršlį: *„Piršlį melagi pakarti, bet jo kūno nelaidoti, o išnaudoti reikalingiems daiktams padaryti“*... (žr. priedą.)

Paskutinį žodį suteikdavo piršliui. Jis „parašydavo testamentą“, savo daiktų dovanojimo aktą: *„Turu stikla batus, tvirtus, kuriuos palieku šokėjoms...“* (žr. priedą.)

Paskui jau tempdavo piršlį karti. Atbėgusi jaunoji uždėdavo jam ant peties savo austą rankšluostį ir tuo išgelbėdavo piršlį.

Kad nebūtų be reikalo tiek vargta, kardavo iškamšą, o pakorę gerdavo „piršlio kraujo“. „Kraujas“ būdavo vynas, kurį duodavo piršlys. Po to piršlio iškamšą sudegindavo ar kūdroje skandindavo. Jeigu jaunojo sesuo „neišpirkdavo“ darželio, tai ten laidodavo „piršlio“ pelenus.

Pakorus piršlį, jaunoji dalydavo dovanas. Motinai ir tėvui duodavo po stuomenį ir rankovinės, vyro broliams ir seserims – po rankšluostį, piršliui – pažadėtąjį stuomenį.

Paskui sėsdavo valgyti. Jaunojo sesuo arba svočia iš jaunojo pusės „apmarmtuodavo“ jaunąją. Užrišdavo jai ant galvos šilkinę skarelę arba prijuosdavo baltą prijuostę. Į jaunųjų vietą pasodindavo jaunojo tėvus, o jaunoji turėdavo šeiminkauti. Šis paprotys XX a. pradžioje apnyko. Jo vietoje atsirado paprotys ragauti „jaunosios sriubą“. Į vandenį primaišydavo acto, druskos, cukraus, pipirų, krienu. Žodžiu, ką tik sugriebdavo. Visi ragaudavo ir „girdavo“. Tai sukeldavo daug juoko. Šis paprotys yra išlikęs ir dabartinėse vestuvėse. Paskutinį kartą sukviesti prie stalo valgydavo karštus kopūstus su neluptomis bulvėmis. Tuo ir baigdavosi vestuvės.

Atgrąžtai. Kitą sekmadienį po vestuvių jaunoji su savo vyru, kartais ir jaunojo tėvai, atvažiuodavo aplankyti tėvų, susirinkti paskutinių daiktų. Ta proga jaunosios tėvai ruošdavo vaišes, sukviestas kaimynus. Atvažiavusius mielai sutikdavo, sodindavo už stalo, vaišindavo.

Atgrąžtų metu dainuodavo dainas:

*Motušele, negerai,
Senutele, negerai.
Kam išleida mani jauną
Už laidoka bernelia.*

Apdainuodavo visas vestuves, jaunųjų gyvenimą po vestuvių. Dainuodavo ir tokią dainą:

*Nuo aviečių, nuo putina
Soda raudonava.
Nuo to vyra girtuoklelia
Širdeli dejava.*

Muzikantų į atgrąžtus nekviestavo, todėl padainuodavo, pasikalbėdavo, o pirmadienio rytą išvažiuodavo.

Kaimynai, sutikę jaunuosius, sveikindavo „per palą“, tuo linkėdami laimingai ir turtingai gyventi.

Marčios ir uošvės santykiai. Po vestuvių iš karto išryškėdavo marčios ir uošvės santykiai. Antrą rytą po vestuvių uošvė pasakydavo: „*Kol aš gyvensiu, samčia neimsi ir negaspadinausi*“. Raktų į klėtį ar sandėlį neduodavo, eidavo visur pati. Jei gu ko reikėdavo, pati atnešdavo. Marti keldavo pirmutinė ir guldavo paskutinė. Ji šerdavo kiaules, melždavo karves, virėdavo valgyti. Nuo ryto iki vakaro sukėdavo kaip vijurkas, o uošvei įtikti negalėdavo. Kiekvienas jos pasisukimas būdavo ne toks, ne taip norėdavo uošvė.

Verkdavo martelė, darbus dirbdama, bet grįžti pas tėvelius negalėdavo. Niekam ji negalėdavo pasiguosti savo sunkia dalia, niekas nesuprato ir neužjautė jos.

Sidabrinės ir auksinės vestuvės. Išgyvenę kartu 25 metus, keldavo sidabrinės vestuves, o išgyvenę 50 metų – auksines.

Pirmosios auksinės vestuvės Šilalės rajone buvo 1954 m. „Jaunieji“, kurie buvo kartu išgyvenę 50 metų, turėjo ne rūtų vainikėlius, o mirtų. Mirtų vainikėlis moteriai buvo prisegtas prie galvos, o vyrui – prie švarko atlapo. Rankose turėjo po lazda – gyvenimo ramsčio simbolį.

Buvo mažųjų ir didžiųjų *parėdka*. Mažųjų parėdka – tai jų anūikai. Jie nešė gėlytes ir ėjo pirmieji. Po jų ėjo sukaktuvininkai, o paskui juos – didžiųjų parėdka: jų sūnūs, dukterys, žentai ir marčios. Antrą kartą juos sutuokė bažnyčioje. Grįžę namo, dukterys, sūnūs, kaimynai apdovanojo sukaktuvininkus dovanomis.

1965 m. buvo antros auksinės vestuvės, o 1969 m. jas atšventė tretieji sukaktuvininkai Šilalės rajone.

Auksinės vestuves organizuodavo Šilalės rajono Civilinės metrikacijos biuras.

„Jaunoji“ apsirengia ilga, juoda suknete, „jaunasis“ – juodu kostiumu. Sukaktuvininkams prie krūtinės prisega tris ženkliukus – balto kaprono gėlytes. Į pirmo žiedelio vidurį įsega rūtos šakelę – pirmųjų vestuvių simbolį, į antro – šparo (smidro) šakelę, sidabrinė vestuvių prisiminimą. Trečio ženklelio viduryje žaliuoja tujos šakelė.



„Jaunieji“ Gūbrių k. 1954 m. Iš N. Letukienės-Jašinskytės dipl. d.

Sukaktuvinių parėdą veda piršlys su svočia. Tai anūkė su savo vyru. Jauniausi pabroliai – anūkai – neša gėles. Patys pirmieji po piršlio ir svočios eina proanūkiai ir anūkai su dovanomis. Po jų eina „jaunieji“. Toliau – vyriausi pabroliai, dukterys, sūnūs, žentai, marčios.

Civilinės metrikacijos biure sukaktuviniams užmaunami žiedai, įteikiama lazda, dovanos. Sveikina anūkai, proanūkiai.

Įeinantys ir išeinantys sukaktuviniškai praleidžiami pro juostas. Merginos tautiniais drabužiais stovi garbės sargyboje.

Grįžusius namo jaunosius sutinka su duona ir druska. Panašiai švenčiamos ir sidabrinės vestuvės.

Dabartinės vestuvės*. Pasikeitus gyvenimo sąlygoms, pasikeitė ir pažiūra į santuoką. Jos pagrindu tapo ne turtas, o abipusė meilė. Neteko reikšmės ir piršlybos, nors piršlys liko tradiciniu asmeniu vestuvėse. Taip pat sutrumpėjo vestuvės. Dabar jos švenčiamos tik vienoje pusėje. Išnyko panų vakaras.

Jaunieji kartu su palyda, kurią sudaro pamergės ir pabroliai, vyriausioji pamergė ir vyriausiasis pabrolys, piršlys ir svočia, atvyksta į civilinės metrikacijos biurą. Beveik visada važiuojama mašinomis. Jas apvainikuoja jaunosios draugės.

Jaunoji rengiasi balta suknele, kartais ji būna iki žemės, o kartais – trumpa. Galvą dengia nuometas (*velionas*), kaip ir anksčiau prisegtas vainikėlis. Jaunasis dažniausiai juodu kostiumu, baltais baltiniais, kartais juodu, o kartais baltu kaklaraiščiu. Kairiajame atlape prisegtas rūtų vainikėlis. Jaunoji rankose nešasi nedidelę gėlių puokštę.

Atvykusius jaunosius sutinka merginų, apsirengusių tautiniais rūbais, garbės sargyba. Darbuotojai šventiškai ir iškilmingai sutinka jaunosius. Čia jie pasirašo, užmauna vienas kitam žiedus. Vyriausioji pamergė ir vyriausiasis pabrolys persega jiems vainikėlius. Jaunosius pasveikina biuro darbuotoja, darbo draugai. Piršlys „iššauna“ šampano butelį, o jaunieji, gerdami putojančią taurę, bučiniu sutvirtina meilę ir draugystę. Groja vargonai. Šventiška, pakili nuotaika. Vestuvių dalyvius išleidžia iš juostų padarytu koridoriumi.

Po iškilmingosios dalies visi sėda į mašinas. Užsukę į foto ateljė ir nusifotografavę skuba namo, nes ten svečiai ir langus pražiūrėjo.



Petronėlės Bartašienės (Kavalskaitės-Jonikienės), užauginusios dešimt vaikų, ir Leonardo Bartašiaus sidabrinės vestuvės Sarviečių k. Apie 1971 m. Iš D. Srėbaliienės albumo

* Turimas omenyje XX a. septintasis dešimtmetis.



Kaip ir anksčiau, taip ir dabar, žmonės mėgsta daryti užtvarys. Vaikai jas daro iš gėlyčių, šakelių, didesnieji pina vainiką ir jį tiesia per kelią, o mažesnieji sustoja vienas prie kito, susikimba rankutėmis. Jose laiko po žiedelį – ar darželio, ar pievos gėlių. Piršlys su pabroliais apdaliuja vaikus saldainiais. Vaikai gėlytes meta ant mašinos ir leidžia pravažiuoti. Suaugusieji dažnai dar stato pakely staliuką, apdengia jį balta staltiese, apsiuvinėja rūtelėmis. Apvainikuoja dvi taureles ir vyno butelį. Naktį pritaiso šviesas ir laukia. Atvažiavus vestuvininkams, kviečia pasirodyti jaunosius. Piršlys nenori iš karto parodyti jaunųjų ir bando kelią išpirkti. Pasitinkantiems nesutikus, jaunieji išlipa iš mašinos. Prie staliuko išgeria kartu su jais. Šie dėkoja už parodytą pagarbą, piršlys, atidavęs „vestuvių pyragą“, ragina važiuoti toliau. Pasitaiko užtvary, kurioms pa-

Emilijos ir Vincento Racevičių, užauginusių vienuolika vaikų, auksinės vestuvės Laukuvoje. Iš E. Racevičienės albumo



Šeimininkės Plynių vestuvėse Kikonių k. 1988 m. Iš B. Plyniūtės albumo. Perfotografavo Z. Juškevičius

naudojami kelio ženklai: „Kelio remontas“, „Pravažiuoti draudžiama“.

Prie namų slenksčio, kaip ir seniau, su duona ir druska pasitinka tėvai. Po to jaunosius ir svečius tėvai kviečia prie stalo. Dar pasitaiko, kad iki jauniems parvykstant, stalą užsėda vestuvininkai. Vienas apsirengęs jaunuojų, kitas – jaunąja, marle pridengęs veidą, trečias – piršliu, užsidėjęs rėtį ant galvos ir jį papuošęs gaidžio plunksnomis, spalvota gėlė. Tikrasis piršlys vietas prie stalo turi „išpirkti“.

Kaip ir anksčiau, namuose, kuriuose vyksta vestuvės, jauniems skiriama garbingiausia vieta. Tik dabar ne kampas, o stalo vidurys. Taip pat pinami jaunujų vardų inicialai iš rūtų, puošiama gėlėmis. Ir dabar dar ruošiami vartai, prie kurių jaunosius sutinka muzikantai.

Dar nesusėdus prie stalo, jaunosius sveikina giminės, artimieji, draugai.

Susėdus prie stalo, svečiai kelia taures už jaunujų sveikatą, jų laimę ir amžinai negeštančią meilę. Jeigu vestuvės vyksta Naujųjų Metų išvakarėse, jaunosius sveikina Naujųjų Metų senis, kuris persirengia iš tų pačių vestuvininkų. Po iškilmingo sveikinimo jis dalija dovanas. Jos visada būna komiškos: jaunajai padovanoja pjūklą, kuriuo ji galėtų vyrą „dzyryti“, arba kočėlą, piršliui – virvę, kad pats pasikartų, o likusiems – kam saldinių, kam vyno butelį. Lygiai 12 val. visi dainuoja „Ilgiausių metų“. Visą naktį šokama, dainuojama, linksminamasi. Miegoti beveik niekas neina. Jeigu kas ir nueina, tai muzikantai stengiasi pavogti batus ar ką nors iš drabužių, o rytą tiems groja maršą. Būna ir taip, kad muzikantai praranda savo instrumentus. Vestuvininkai juos paslepia arba užkelia ant stogo. Tada muzikantams didžiulė gėda, nes negali maršu pakelti jaunujų ir sutikti vestuvininkų.

Antrąją vestuvių dieną pasirodo išdaigininkai. Vienas iš vestuvininkų apsirengęs „gydytoju“ „gydo“ vestuvininkus nuo visokių ligų: kam liežuvi patepti, kam gerklę paskalauti, kam sąnarius patrinti. Ant butelių užklijuoja raudono popieriaus kryželius. Jis „gydo“ vestuvininkus ne tik nuo skausmų, negalavimų, bet ir nuo liūdesio.

Paskui pasirodo „marsiečiai“. Ant veidų užtraukę kaprono kojines, jas išdažę dažais, ant pečių užsiskleidę skraistes. Jie išvilioja jaunąją, žadėdami parodyti kosminius laivus, mėnulį iš arti. Jaunoji, nieko neįtardama, eina į kitą kambarį. Iš ten „marsiečiai“ griebia ją ant rankų ir nuneša į numatytą vietą, gerai paslepia. Piršlys su jaunuojų pasigenda jaunosios. „Marsiečiai“ jos neatiduoda tol, kol piršlys neat-sako teisingai į jų klausimus ir neatneša „žalio gėrimo su baltu kamščiu“. Piršlys



Šiuolaikinės auksinės Plynių vestuvės Kikonijų k. 1988 m. Iš B. Plyniutės albumo.

Perfotografavo Z. Juškevičius

nusileidžia, atneša šampano butelį ir išvaduoja jaunąją. Išliko paprotys ragauti „jaunosios sriubą“. Vakare dažnai parėdo naują jaunąją. Daugiausia rengia lėlę ir pasodina už stalo. Tą naktį irgi mažai miegama. Vestuvinininkai šoka, dainuoja, žaidžia įvairius žaidimus.

Ryte už stalo, į jaunųjų vietą, sodinami tėvai. Pamergės iš anksto turi nupynusios didesnę negu sega jungtusių metu vainikėlių. Jį įdeda į lėkštutę ir apipila spiritu. Lėkštutę padeda viduryje stalo netoli tėvų ir jaunųjų, pakelia ant trijų šampano butelių. Piršlys padėkoja tėvams už turtingą vaišių stalą. Merginos uždainuoja dainą. Tuo metu piršlys uždega vainikėlių. Jaunojo motina užgobia jaunąjį ant galvos skarelę. Su šia skarele jaunoji būna iki vestuvių pabaigos.

Išliko paprotys apdovanoti tėvus. Jaunasis perka dovaną jaunosios motinai ir tėvui, o jaunoji – jaunojo tėvams.

Po vainikėlio sudeginimo ceremonijos rengiamasi piršlio korimui. Vestuvinininkai apsirengia budeliu, milicininku, teisėju, prokuroru. Teisėjas apsirengia baltais rūbais. Budelis stengiasi apsirengti taip, kad savo išvaizda galėtų visus išgąsdinti: velkasi išvirksčius kailinius, susijuosia virve, išsidažo veidą raudonai, už juosmens užsikiša ilgą peilį, pasiima kirvį.

Merginos iš karto mėgina piršlį gelbėti, bet budelis jį atima iš merginų. Prokuroras skaito:

Senų senovėje buvo miške supuvęs, sutrešęs, senas kelmas. Zuikis, išsigandęs vilko, bėgo per mišką, spyrė į kelmą, kelmas subyrėjo ir iš jo išsiritė vaikiukas. Jis užaugo mūsų kaime. Būtų nieko sau vyras, bet vos prasižioja, taip ir meluoja. Tas melagis apgavo mūsų gražiąją Onutę. Jis jai sakė, kad jaunojo namai iš stiklo, kad šalia namo didžiulis ežeras, kur plauko baltos ir juodos gumbės, vandenyje nardo sidabrinės žuvelės.

Budelis pertraukia: „Aš mačiau tą ežerą ir jame plaukiojau...“

Nekreipkite dėmesio, mūsų budelis užsigrūdinęs, jis maudosi ir žiemą, ir vasarą. Įlindo kažkur į eketę, o galvojo, kad ežeras. Tęsiu toliau savo kaltinimą. Piršlys sakė, kad paukščiai čia skraido šokoladiniais sparneliais, geležiniais snapeliais. Sakė, kad rūmai iš stiklo ir marmuro, o ką mes matome? Lūšna! Blogesnę už pačią blogiausią. Sakė, kad automobilių, motociklų užteks visiems, jeigu ne po du, tai po vieną tikrai. Dabar nei kuino neradome. Sakė, kad tvoros iš dešrų, o pasirodo, iš viso tvorų nėra, o dešrų ir ant stalo trūksta. Sakė – stogas lašininis, o pasirodo – tik šiaudinis...

Prokuroras išvardija visas piršlio melagystes ir pasiūlo: piršlį papjauti, pakarti, sudeginti. Visi nubalsuoja už tai, kad piršlį reikia pakarti. Kad kūnas niekais nenueitų, panaudot kai ką: iš galvos padaryti špokinę, iš nosies – grūstuvę, iš akių –



Šokit, trypkit, nežiopsokit...“ Iš B. Plyniutės albumo

žibintus, iš ausų – dūdeles, iš gerklės – stygas. Iš pilvo – būgną, iš rankų – kauptuką, iš kojų – stovus. Drabužius leidžiama palikti kam nori.

Piršlys piktinasi, kad tiek maža dėmesio skiriama jo kūno dalims:

Iš galvos – špokinė! Niekada! Aš ją padovanosiu jaunajam. Ji su patirtimi, o ne pelų pripūsta. Su mano galva jaunasis žinos, kaip žmoną apgauti. Galės ir savo vaikams patarti. Kojas paliksiu vaikams. Vienas „šlipsas“ ko vertas: iš jo pasiūti galima tris mini sijonukus pamergėms, o ką bekalbėti apie kelnes, kurios triskart lopytos, dešimt kartų valykloj buvusios, bet vis tiek dėmėtos. Jeigu jau pripažinote mane esantį kalta, prašau, išpildyti paskutinį mano norą: duokite prieš mirtį suvalgyti saujelę žemuogių.

Teisėjas atsisako išpildyti išlepusio piršlio užgaidas, tuo labiau, kad lauke siaučia pūga. Budelis tempia piršlį karti. Ant kaklo užmeta virvę. Budelis „prapjau-na“ piršliui ranką ir „lašina kraują“ į ąsotį. „Kraujo“ duoda paragauti visiems. Į vyną pridėta pipirų, todėl paragavusieji purtosi. Jaunoji permeta piršliui per petį rankšluostį – taip jį išvaduoja. Kartais vietoj rankšluosčio naudoja juostą.

Vestuvinininkai pakaria iškamšą, paskui sudėgina. Pelenus stengiasi palaidoti daržely arba virtuvėje prie viryklos.

Pakorus piršlį visi kviečiami prie stalo. Kaip ir anksčiau, vestuvėms baigiantis paduodami kopūstai. Vestuvės baigėsi, vestuvinininkai skirstosi į namus. Šeimininkės įdeda „vestuvių pyrago“.

Jaunuosius po vestuvių ir dabar dar sveikina „per palą“. Taip pat išliko paprotys prašyti „vestuvių pyrago“. Tai – butelis vyno ir saldainiai. Jeigu praeina ilgesnis laiko tarpas, tada buvusieji vestuvėse atšauna: „*Sudžiūvo už nago*“. Tai reiškia, kad reikia prašyti anksčiau.

Priedas

Vestuvių papročiai Padievyčio, Laukuvos ir kitose Šilalės rajono apylinkėse XIX a. pabaigoje – XX a. pradžioje

Pasakotoja – Albina Andreikienė, gim. 1911 m. Šilalės r. Padievyčio apyl. Payžnio k. Čia gyvena visą laiką. Dabar dirba Padievyčio žuvininkystės ūkio paukščių fermoje. Užrašė Nijolė Letukienė (Jašinskytė), 1971 m. kovo mėn.

PIRŠLIO ORACIJA

*Aš Baltras Kudrickis,
Nažiūriek, kad aš apdriskis.
Aš atėjau į piršlybas,
Kad nabūtų par vėlybas,
Oi, berneli, laba doras,
Tava vardas Teodoras.
Teodorai, neatbokem,
Prie Skirgailas dar nujokem.
Oi, Skirgailų Barboryti,*

*Tai bent mergyti, kaip rožyti,
Kaip daržely lelijyti.
Vienturti ir graži,
Bus gaspadini apsukri.
O audėja, o verpėja,
Niekur ir nerasi tokios.
Ir tėvelis negailies,
Pilną skrynią pridės.
Aš piršlys Baltras Kudrickis,*

Neatrodau visai driskis.
 Atvedžiau bernelį dorą –
 Tamošienės Teodorą.
 Tik, močiut, nepagailiek,
 Barboryti pažadiek,
 O dėl pasogas ir kraičia
 Susitarsem kuo geriausiai.
 Čia vaikinai kaip iš rojaus,
 Jo sodyba pri pat gojaus.
 O jau trobos. Tai bent trobos,
 Atrodo gyven klebonas.
 Sūriais sienas mūravotas,
 Medaus tinka tinkavotas.
 Stogas dengtas blynais su varške,
 Durys iš gryna medaus,
 O kas yra gražumas vidaus:
 Visur divonais ištiesta,
 Staltieses iš gryna sviesta.
 Langa žiba krikštolinei,
 Grindės visur marmurines.
 Pečius vaškum padarytas,
 Bites plyton suvarytas.
 O, Barboryti, kaip pagedaus
 Čia pat vietoj bus medaus.
 O jau tvoros iš meduolių,
 Žydi gėlės – tartum rojus.
 O varteliai ten stikliniai,
 O rakteliai sidabriniai.
 Sodai žydi, lapai šnara,
 Deimanta obuoliai kaba.
 Pačiam kyma vidury
 Saldaus vyna šulinys.
 Degtines nereks nė kvapa,
 Ten par kyma alaus upi teka.
 Pyna grynoja šaltine teka,
 Prūdas grietinės lig kakla.
 Sūrių žagai¹ pridžiovinti,
 Svysta bragai² pritapyti.
 Skilandžių kamara lūžta,
 Dešras tik ant tvorų džiūsta.
 Pyragų bulkoms taka grįsti,
 Oi tu, Barbotyti, ir vaikščioti
 nedrįsi.
 Pyragams kvyčių aruodai lūžta,
 O rugiai kūgiuos džiūsta.

Viskas ten, kap rūgte rūgsta,
 Tikta Barborytes trūksta.
 Oi, tėveliai, pagailieket,
 Barboryti pažadieket.
 Nereikies blynelių kepti,
 Nei runkelių susitepti.
 Bus tarnaitės pasumdytas,
 Unksti rytą pabudintas.
 Lig pusryčių pamiginta,
 Unt pusryčių Barboryti pabudinta.
 Vandens bliūdas pastatytas,
 Muila svaras paguldytas.
 Rankšluostelis bus paduotas
 Ir runkeles nubučiuotos.
 Nereikies basos kojeles unt grindų
 padieti,
 Tik unt divonų vaikštinti.
 Kvyčiai pyragams aruoduos lūžta,
 Rugiai duonai kūgiuos džiūsta.
 Karvių dešimtys unt paktos,
 O kiek vištų ten ant laktos –
 Be skaičiaus.
 Ketvertą žirgų staininių,
 O kyk dar tų darbinių.
 Būs karieta pakinkyta
 Ir už durų pastatyta.
 Jaučiai baubia ir mauroja,
 Visus krūmus išraulioja.
 Tik kur soarbi paminėjau,
 Apie smulkmenas ir nekalbėjau.
 Vo arklides, vo karvides,
 Atruoda tikras piramides.
 Iš vyn ropių pastatytas,
 Stogas kap nuobliuotas,
 Lašinių paltiems nuklotas.
 O vištides ir kiaulides
 Pastatytas iš vyn kiaušinių.
 Stogas dengtas iš barankų,
 Ten ir varnas apsilanka.
 Miežių laukai nematuoti
 Avižas į kluonus suklotas.

¹ Stirtos.

² Stogas pakeltas ant keturių stulpų šienai sukrauti.

Gana mun čia betauškėti,
 Reikia reikalus pradieti.
 Su tetušu kaip padieta,
 Buva greita suderieta.
 Koki penketą šimtų,
 Dar pridies iš gyvulių.
 O motuši sengalveli,
 Rūpinos apei dukreli,
 Ar piršlys nesumeluos,
 Kol dukreli priviliuos.
 Reikia kraicia sutaisyti,
 Pilną skrynių pripildyti.
 O piršlys vėl priekaištava,
 Pri klebona reikalava.
 Reikia užsakai paduoti,
 Pri klebona reik važiuoti.
 O močia vis aimanava:

Dar ant ūkvaizdžių navažiava.
 Tėvas piršliui tuoj atsaka:
 „Ne užsakai reik paduoti,
 O į ūkvaizdžius važiuoti“.
 O piršlys greit pagalvoja
 Ir vėl tėvui sumeluoja:
 „Kam mums vargti, kam važiuoti?
 Nuvažiūsi ir netyčia,
 Visur žiba kap bažnyčia!
 Išeikem čia unt kalniuka,
 Pamatysem jo dvariuką.
 Kaminas žiba iš tola,
 Kaip žvaigždė generola“.
 Tėvas piršliui patikėja,
 Ir visai jau suderieja.
 Tik unt užrašų važiuoti
 Ir vestuves greita ruošti.

– Piršliams atvykus, – pasakoja Albina Andreikienė, – visada virdavo dešras. Jeigu tėvui patikdavo peršamas jaunikis, jis sakydavo: „Motyn, eik virti brizgilų³. Matai, kad piršliai užgriuva“.

Piršlio korimas

Po pietų prasidėdavo pati įdomiausia vestuvių dalis – piršlio teismas. Jau prie stalo dainuodavo dainas apie piršlį ir jo melagystes.

Vestuvinininkai apsirengdavo teisėju, prokuroru, budeliu. Pasidarydavo piršlio iškamšą. Jau iš ryto jie pasiruošdavo rūbus, pasiskirstydavo vaidmenis. Pirmasis kalbėdavo prokuroras:

Višta Kūdūčia ir Antis Krypūčia,
 Šuo Bukas ir katinas Rainiukas,
 Žąsinas, Gaidys ir jų padėjėjas
 Žilabarzdis Ožys.
 Viską girdieja, ką piršlys kalbieja.
 Ar jie tiesą, ar melava,
 Viską jie užprotikolava.
 Šuo Bukas, katinas Rainiukas,
 Ir jų padėjėjas žilabarzdis Ožys
 Ir iškeliava visi trys.
 Apžiūriet jaunikia dvarą,
 Ar piršlys nesumelava.
 Kaip nueja, apžiūriėja,
 Visai kitaip jie ten rada,
 Piršlys tikra sumelava,
 Barboryti jis apgava.

Vis par piršlį melagelį,
 Per jo smailą liežuvelį.
 O dabar jau pasiroda,
 Kad namas beveik ba stoga,
 O asla iš gryna molia.
 Nei staltiesių, nei divonų, nei antklo-
 džių.
 Sienas beveik iš virbų,
 O kai kur ir iš lentų,
 Langai vynu šipuliukų,
 Užkaišyti su skuduriukais.
 Dilgeles po langais auga,
 Tvoros mytas mytą gauda.

³ T. y. dešrų.

Sode obūlių nė kvapa,
 Tik ant glūsnių lapa kaba.
 Kyme šulinys užgriuvęs,
 Tikta varles kelia mugi.
 Kamaruo skilandžių nie znoka,
 Žiurkes ten kazoka šoka.
 Šunis par pamatus lunda,
 Net ir kates išsigunda.
 Nėra pyna šaltinelių,
 Tikta purva iki kelių.
 Sūrių, svysta ir dešruos,
 Nier tin buven ir mados.
 Je pati pasidarysi,
 Ir močiuti pavaišinsi.
 Vietoj staininių žirgų,
 Stov kumeli ba akių.
 Trimis kojoms, abiem akim akla,
 Dar ba puse kakla.
 Vietoj gražios kariatos
 Šuns būda stovi toj vietoj.
 Šū pri būdos pritoirtintas,
 Kaip žirgelis pakinkytas.
 Nieka gera ten nerasi,
 Pagyvensi apsiprasi.
 Rasi žilą motyneli,
 Reiks ją gerbti, šynavoti,
 Nebus kada poniovoti.
 Šuo Bukas, Katinas Rainiukas
 Ir jų padėjėjas žilabarzdīs Ožys
 Apžiūrėjo jaunikio visą dvarą,
 Niekio gero ten nerado.

Nors labai skubieja,
 Bet daug suvėlavo,
 Jau visos vestuvės iš po šliūba parvažiavo.
 Višta Kūdūčia, Antis Krypūčia,
 Šuo Bukas, katinas Rainiukas,
 Žąsinas, Gaidys ir jų padėjėjas
 Žilabarzdīs Ožys.
 Visi susirinka, pasišnekieja,
 Ir piršlia melagia bylą pradieja.
 Žąsinas teisėjas, Antis jo padėjėjas,
 Gaidys prokorovas, o višta pišorka,
 Mat rašyti mokieja, bylą suraši:
 Šuo Bukas, Katinas Rainiukas,
 Ir žilabarzdīs Ožys.
 Šarka su varna taip pat prisidėja,
 Piršlį melagį teisti pradieja.
 Žvairaki pelėda, jaujoj tupieja,
 Piršlia melage ir ta namylieja.
 Žiogis su apuoku ir tie atbildieji,
 Į piršlia teisma visi skubieji.
 Kurmis su ežiu ir tie skubieja
 Ant piršlia teisma visi sujudieja.
 Elnias ilgakojis per laukus atkūri,
 Baigiantis teismui ir jis pridūri.
 Žiurki slapūki ir ta neiškentieja,
 Nors ilga uodega, velkina ateja.
 Mažyti pelyti iš urva galvoti iškišus
 žiūrieja,
 Baigiantis teismui ir ta neiškentieja.
 Kalnų erelis ir tas pribuvo,
 Ant visa teisma vyriausias tribunolas buva.

Teisėjas perskaito „Piršlio sprendimus“:

Pirmas sprendimas. Už trijų sienų pastatyti ir riešutų kulkoms sušaudyti. Antras sprendimas. Arielkos butely nuskandinti. Trečias sprendimas. Prie alaus bačkos pririšti ir nutroškinti. Ketvirtas sprendimas. Į trejus patalus suvynioti ir sušaldyti. Penktas sprendimas. Po stogo lašais pastatyti, kad lašai užmuštų. Šeštas sprendimas. Ant stogo pakelti, kad žvirbliai užkapotų. Sekmas sprendimas. Naktį lauku išvaryti, kad vištas akis iškapotų. Aštuntas sprendimas. Kad bobos paduškom užmuštų. Devintas sprendimas. Ant ežero laužą užkurti ir sudeginti. Dešimtas sprendimas. Kad bobos pakinkytų į žagrę krūmams rauti. Vyniūliktas sprendimas vyriausiojo tribunolo: tarp dviejų aukščiausių smilgų piršlį pakarti. Tegul būna virvė nuvyta iš ežia spyglių. Tokį melagį, pikčiau kaip vagį, reikia nubausti.

Visi liudininkai vyriause tribunola piršlia melage bylos nuosprendį sutika ir pasiraši:

Žąsinas teisėjas, Antis padėjėjas, Gaidys prokurovas, Višta Kudūčia – sekretori. Šuo Bukas, Katinas Rainiukas, Žilabarzdīs Ožys. Varna Varoni, Šarka Petroni, Pelėda Oni, Kurmis Kazimieras, Ežys Bladimieras, Žiogas Laurynas, Apuokas Martynas, Žiurki Žagari, Pelyti Nevari, Elnias Mateušas, Erelis Tadeušas, Meška Lepečka ant nuosprendžia pasivėlava, tik su sava lepečka pečioti uždėja.

Budelis perskaitydavo „Piršlio rezoliuciją“:

Piršlį melagį pakarti, bet jo kūną nelaidoti, o išnaudoti, reikalingus daiktus padaryti: iš žiaunų – mintuvus linams minti, iš liežuvia – plaktuovę linams plakti, iš barzdos – kūdelį šikšnosparniams gaudyti, iš pilva – avilį širšūnams pėrėti, iš plaučių – duples kalviū, iš gerklies – armonika muzikuntams, iš širdys – skambalą karvė parišti po kakla, iš ūsų – šepetį batams, iš ausų – ratai, iš skūros – batai, iš kojų – vertekliai mėšlams kabinti, iš žarnų – botagai kiaulėms ganyti, iš rankų – šakės, iš nosies – vūncas⁴ katilams kabinti, iš akių – lempas gaspadiniems pasišovysti, iš duntų – akietvirbaliai, iš plaukų – punčiai arkliams punčioti, iš nugarkaulia – akėčias, iš šonkaulių – drapakas, iš sprandikaulia – kalmautis⁵, iš pirštų – akus daržui kaupūti.

Piršlio testamentas

Paskutinį žodį suteikdavo piršliui. Jis parašydavo testamentą, savo daiktų dovanojimo aktą:

Turu stikla batus, tvirtus, kuriuos palieku šokėjams. Turu svysta kepalušą, jį palieku šyna pjovėjams, kad karštą dyną apsimautų ir galvos nū saules neperkepintų. Turu laba dailes kelnes, pasiūtas iš plona popieriaus, jas palieku žvejams, kad žvejodami neperšlaptų. Turu šiupine sermiegą, palieku sargybiniams vietoj kailinių, ji šilta, patogi, kad nesušaltų ir neišalktų. Turu labai gražią žalošką⁶, ją palieku šeiminkėms vietoj žiursto, nes ji nulietą iš avintaukių.

Turu dideli pypkį, padaryta iš zuikia raga. Palieku jaunajai ant pradžios gyvenimo baranykų sėkloms ir kyčia ūgoms rinkti. Turu bačką, padarytą iš mėškos griaučių. Palieku aludariams alui daryti. Turu gerą uzboną, padarytą iš žvirblia kaukoles, jį palieku šeiminkėms per vestuves alui į stalą svečiams nešti. Turu čierką iš ežia ausys. Ją palieku latrams, kad gerdami muni prisimintų. Turu vežimą, labai stiprų, padarytą iš didelis ropės ir gerą vaška kumeliki. Jos kamunta padaryti iš dešros, o vadžios iš ežia odos. Palieku kiaulių piemenims, kad kiaules ganydami gerai kumeliki prižiūrietų. Už krūmų sauliekaitoj pastatytų, kad nesušaltų. Į vežimuką kiaules pašertų, kad neišalktų. Turu stiprų viedrą, kur kumeliki girdžiau, padarytą iš paršiuka skūros, palieku melžėjoms pienui melžti. Turu liekną ir gražią žmoną, paliksiu ponui, nes ponas sėja daug kanapių. Nuo mana žmonos žvirbliai baidos. Ponas į kanapes mano žmoną pastatys ir nė viena žvirblia nematys. Už tai jis mana žmoną išmaitins ir išlaikys. Turu gražią, tvirtą šalbierką⁷, pasiūtą iš pelės odos su keturiom kišenėm ir penkais guzikais, taip pat su visais pinigais ir dokumentais. Paliksiu klebonui, kad klebons mišias atlaikytų už nelaimingą dūšią.

Paskui jau tempdavo piršlį karti.

Jaunoji užrišdavo rankšluostį ir tuo išgelbėdavo piršlį.

⁴ Geležinis kablys.

⁵ Rėmeliai kailiams džiovinti.

⁶ Prieširdis, vilkimas po švarku.

⁷ Liemenė.

Žemdirbystės papročiai Laukuvos ir kitose Šilalės rajono apylinkėse XIX a. pabaigoje – XX a. pradžioje*

Marytė Letukaitė



Žambis (žombis)
Petro Plyniaus iš
Degutalių k. 1971 m.
VI. Letuko nuotr.
VUB RS

Pirmasis arimas

„Ne tas žemės šeimininkas, kuris po ją šlitinėja, bet tas, kuris po ją paskui žagre vaikštinėja“, – tai plačiai paplitusi patarlė. Nemėgo žemdirbiai, kad apie juos kalbėtų kaip apie blogus šeimininkus, todėl, dar anksti pavasarį, prieš pradėdami laukų darbus, imdavo taisyti įrankius. Juk „ne laikas šunį lakinti, kai eini medžioti“. Sutaisydavo žagre, drapaką, akėčias. XIX a. pabaigoje Šilalės, Padievyčio apylinkėse ardavo žagre. Tą patį įrankį Piliakalnio, Laukuvos, Pajūrio apylinkėse vadindavo žambiu (žombiu).

Žemdirbys dar iš rudens apgalvodavo, kokias kultūras kokiame žemės plote sės. Ten, kur nukasdavo bulves, ruošdavosi sėti miežius, o kur augo rugiai – dobilus.

Pirmą kartą į lauką artojas išeidavo pradėjus tekėti beržų sulai. Išeidamas arti apsiaudavo nagines, apsilkdavo margines kelnes ir pašukinius marškinius. Arti išeidavo anksti ryta, dar prieš snieduonį.

Sunkiai dirbantys darbininkai jį valgydavo prieš pusryčius, apie 7 valandą.

Arklus pašerdavo iš vakaro akseliu (sukapotu šiaudų, šieno ir dobilų mišiniu), ant viršaus pabarstydavo avižų. Ryta, dar prieš saulėtekį, vėl pašerdavo.

* Tai Vilniaus universitete 1972 m. apgintas diplominis darbas (vadovė prof. P. Dundulienė VUB RS F85–E75). Aprašomos Laukuvos, Pajūrio, Padievyčio, Piliakalnio ir Šilalės apylinkės XIX a. pabaigoje – XX a. pirmojoje pusėje. Rengiant spaudai trumpinta. Manoma, kad kai kurių dainų tekstai pateikėjų perdirbti ir papildyti kolūkinio laikotarpio ir literatūros įvaizdžiais, pvz.: išgėrimas, degtinėlė ir pan. Kai kurių dainų tekstai, matyt, atkeliavę iš kitų Lietuvos regionų.



*Marytė Žąsytytė
aria žambiu (žombiu)
Palokystyje
apie 1959 m.
Nuotr. iš
M. Žąsytytės
albumo*



*Pirmasis arimas
Palokystalyje.
Apie 1960 m.
Iš B. ir E. Bukauskų
šeimos albumo*

Laukuvos apylinkėje prieš išeinančius į lauką arklį, žagrę, o kartu ir artoją, šeimninė pasmilkydavo švęstomis žolelėmis, kadugiais arba rugių varpomis. Pa-dievychio apylinkėje artoją apšlakstydavo švęstu vandeniu.

Žambį į lauką veždavo ant *šliužių* (medinių rogučių be apkaustų) arba *velkės* (lentos su užkabinimu žagrei). Jeigu laukas čia pat, tai *žambį* paversdavo šonu, kad neišdraskytų žemės. Pats artojas eidavo iš paskos ir prilaikydavo jį viena ranka. Jeigu ūkininkas turtingas, tai arti išeidavo su bernu.

Prieš pradėdamas arti, artojas nusiimdavo kepurę, persižegnodavo ir lauką palaimindavo kryžiaus ženklu. Laukuvos ir Piliakalnio apylinkėse artojas į lauką nusinešdavo švęsto vandens ir juo pašlakstydavo pirmąją vagą. Ją ardavo tiesiai, stengdavosi, kad arimas nebūtų per daug gilus arba per sekus, todėl dažnai sustodavo ir pataisydavo *žambį*.

Baigiant arti pirmąjį lauką, atnešdavo *snieduonį*. Tai būdavo pienas, virti kiaušiniai, lašiniai, duona. Arkliui atnešdavo avižų maišelį ir užkabindavo ant galvos. Kol artojas pavalgydavo, ir arklys pasistiprindavo. Jeigu ardavo netoli namų, tai į

lauką vagyti nenešdavo, o paskambindavo į kieme pakabintą geležį. Artojas, išgirdęs skambesį, suprasdavo, jog kviečia valgyti. Šeimininkė ant stalo dėdavo kopūstų ar barščių sriubą su mėsa. Atsigerti paduodavo pieno.

Pasistiprinęs artojas vėl eidavo arti. Praeivis, pamatęs lauke dirbantį artoją, pasveikindavo: „*Padėk, Dieve*“, „*Dieve, laimink tavo darbą*“ arba „*Dieve, skalsink duoną*“. Ariantysis atsakydavo: „*Dėkui*“.

Suakęs pirmąjį lauką, artojas grįždavo namo pusryčių. Sugrižtančio artojo visada laukdavo moterys, čia pat po ranka pasiruošusios kibirą vandens. Jos perliedavo artoją vandeniu. Šis paprotys išnyko visai neseniai. Paprastai artojas nepykdamas, o stengdavosi atsilyginti tuo pačiu. Laistydavosi, kad visus metus netruktų dirvoms drėgmės.

Pusryčių metu artojui paduodavo raugintos sulos. Ją užraudavo dar prieš pradėdant laukų darbus. Sulą supildavo į kubilą, viršų pridengdavo šiaudais ir užsėdavo paviršių avižomis. Žalias avižų kilimas apsaugodavo sulą nuo nešvarumų. Įrūgusią, šaltą sulą mielai gerdavo ir darbininkai, ir vaikai.

Pirmą dieną ardamas dirvą artojas sakydavo: „*Dirva kap kiaušyni – lingva arti*“. Trečią ar ketvirtą dieną pavargęs murmėdavo: „*Kumeli akla, dirva kap pekla, o žombis kap velns*“. Tačiau kiekvienas žemdirbys gerai žinojo, jog „*najiesi pyraga, naspaudis nuoraga*“ ir dirbdavo toliau.

Vakarienei artojui šeimininkė išvirdavo *sunmalinės putros* (stambiai maltų kvietinių miltų sriubos), paduodavo virtų kiaušinių.

Apie arimą dainuodavo smagias dainas.

Mėšlavežis

Tik baigus vieną darbą, prasideda kitas – mėšlavežis. Tai sunkiausias darbas. Šiam darbui ūkininkai kviesdavosi talkas. Į talką sueidavo kaimynai, retkarčiais – giminės.

Mėšlą stengdavosi išvežti per vieną dieną, todėl pradėdavo nuo saulėtekio ir dirbdavo iki saulėlydžio. Kitą dieną, nuo pat ankstyvo ryto jau talkininkaudavo pas kitą ūkininką. Pasitelkę į talką, turėdavo atidirbti talkininkavusiems prie tokio pat darbo.



Vežimas su karklubomis mėšlui vežti. Petro Plyniaus iš Degutalių k. 1971 m. VI. Letuko nuotr. VUB RS

Mėšlavežiui būdavo paruošiami ratai su *karklubomis*. Kabinimui naudodavo keturražes šakes, o kratymui – mėšlakrates dviražes šakes. Mėšlui išversti naudodavo *verteklį* – šakę užlenktais galais.

Mėšlus veždavo poriniu vežimu. Turintis 30 ha žemės kviesdavo 8 pastotes. Talkininkai atvažiuodavo savais vežimais ir atsiveždavo šakes. Mėšlui kratyti būdavo kviečiamos merginos ir jaunos moterys.

Prieš pradėdant vežti mėšlą, ūkininkas žiūrėdavo, iš kur pučia vėjas. Jeigu pūsdavo šiaurės vėjas, tai mėšlo neveždavo, atsakydavo talkininkus ir mėšlavežį atidėdavo kitai dienai. Tikėta, kad pučiant šiaurės vėjui išvežtas mėšlas nesupūva ir dėl to uždera blogas derlius. Labai blogai tais metais užaugančios bulvės. Jos būna suskirdusios ir neskanios.

Laukuvos apylinkėje XIX a. pabaigoje, – prisimena tėvo pasakojimą Zenonas Burčas, – susirinkus talkininkams, gaspadorius pirmas paėmęs šakę eidavo į tvartą (*staldą*) ir pradėdavo kabinti mėšlą. Talkininkai uždainuodavo:

*Talkelė pastaldėlėje šypsos,
Degtinėlė ant stalelio žiba,
Talkininkai išgėrimo laukia,
Gaspadorius per plikę sau braukia.*

Išgirdusi dainą, atbėgdavo gaspadinė ir su prijuoste (*kvirtūku*) plakdavo per akis gaspadoriui. Tada gaspadorius metęs šakę eidavo į virtuvę (*kuknę*) ir, padėjęs degtinės (*šnapso*) ant stalo, kviesdavo talkininkus:

*Mano talka, tai ne tavo,
Šokit, vyrai,
Išgėrimas jau ant stalo.*

Talkininkai išgėrę po stikliuką pradėdavo mėžti mėšlą.

XX a. pradžioje Pajūrio apylinkėje ūkininkai, norėdami greičiau išvežti mėšlą, pažadėdavo talkininkams vaišių, jeigu iki pusryčių šie pasieksią tvarto dugną. Tada talkininkai dažniausiai gudraudavo. Jie iškabindavo mėšlą iki dugno, tačiau tik vienoje vietoje – prie pat slenksčio. Šeimininkas turėdavo atiduoti pažadėtąsias vaišes. Vaišindavosi lauke, visi sustoję ratu. Retai kada išnešdavo mažą staliuką. Gaspadinė papjaustydavo sūrio, dešros ir, sudėjusi viską į lėkštę, išnešdavo į kiemą. Gaspadorius atnešdavo degtinės ir pats ją pilstydavo. Gaspadinė laikydavo lėkštę ir paduodavo kiekvienam užkasti. Baigę išgerti, kibdavo į darbą.

Gana greitai vyrai prikraudavo porinius ratus mėšlo, o piemenukas jį veždavo į laukus. Ten vienas iš vyrų, dažnai net pats šeimininkas, išversdavo mėšlą *vertekliu* į krūveles. *Važnyčiodavo* (vadeliiodavo) piemenukas ir laikas nuo laiko vis pristabdydavo. Paskui tuščiomis parbildėdavo dainuodamas:

*Ech vija, pinavija,
Ir pražydo kaip lelija...*

Moterys mėšlą tuojau pat iškratydavo.

Mėšlavežio metu duodavo daug ir sočiai valgyti. Šeimininkė talkininkus kviesdavo valgyti penkis kartus: pusryčių, priešpiečių, pietų, pavakarių ir vakarienės.

Pusryčiams daugiausia virdavo *verieną* – barščių arba kopūstų sriubą su rūkyta mėsa arba rūkytais lašiniai. Priešpiečiams pastatydavo keletą ašočių namuose daryto alaus, sūrio, kiaušinienės, pakeptos ant *plačių spirgų*, pyrago ir saldaus pieno. Pietums – kruopų košės su taukais, rūgusio pieno, o kartais mirkalo su bulvėmis. Pavakariams – vėl saldaus arba rūgštaus pieno, sūrio, lašinių, o dažniausiai išvirtdavo *kiunkės* (bulvių košės su žirniais, užpiltos taukais). Vakarienei šeimininkė stengdavosi padaryti didžkukulį (*kleckų*) su varške ir pieniškos sriubos – *zacierkynes*. Talkininkai, pamatę ant stalo *kleckus*, sakydavo: „*Vaike, gal kiaulę parvažiauvot, ka paršele bliūde sudieti*“.

Pietų metu visada būdavo *pokaitis* – visi ilsėdavosi apie dvi valandas, arklius pašerdavo – papjaudavo dobilų.

Tenenių kaime mėšlavežio metu visi dirbdavo darniai. Tačiau, baigiant mėšlą vežti, niekas nenorėdavo važiuoti į lauką su paskutiniu mėšlų vežimu. Buvo paprotys, kad atvažiavęs paskutinįjį mėšlų vežimą turi moterims atvežti vaišių. Kartais, jeigu neatveždavo, tai moterys šį vežimą išardydavo: numaudavo ratus, išimdavo *karklubas*, iškinkydavo arklius. Ratus paslėpdavo. Jeigu nepavaišindavo, tai dažnai vežimo savininkui prie savo ratų tekdavo pavargti ir iki ryto.

Baigę vežti mėšlą, nuvalydavo kiemą, nugraibstydavo kelius. Tais smulkiais mėšlais trėsdavo svogūnus. Paskui nuplaudavo šakes ir vežimus.

Į tuščią tvartą atveždavo šiaudų. Pakreikti turėdavo pati šeimininkė, kad naujai išvalytame tvarte būtų prieauglio.

Talkininkai saugodavo kieme tiek šeimininką, tiek šeimininkę, o nutaikę progą, keldavo į viršų, kad duotų pabaigtuves. Šeimininkę sodindavo į kėdę (*krasę*) ir pagarbiai keldavo, kad ši duotų sūrio. Šaukdavo tris kartus „valio!“.

Tada šeimininkė dengdavo stalus, o talkininkai eidavo praustis. Kaip ir pirmojo arimo metu, taip ir per mėšlavežį būdavo paprotys laistytis vandeniu, kad netrūktų dirvoms drėgmės. Dar grįžtančius iš lauko talkininkus dažnai pasitikdavo merginos su pilnais kibirais vandens. Tačiau vyrai, nebodami vandens, griebdavo merginas ir tempdavo į artimiausią kūdrą. Kieme ilgai netildavo juokas.

Patalkio metu šeimininkė sakydavo šeimininkui: „*Tu šįmet mondras, kad daug talkos turieje. Par visą žymą prikrove, o su dyna išveže*“. Šeimininkas tik šypsodavosi. Džiaugdavosi užbaigtu darbu.

Jaunimas patalkio metu dainuodavo, šokdavo, žaisdavo įvairiausius žaidimus. Šokdami ratelį dainuodavo:

*Šiaudine bata
Šakaline pada.
Nutrūks batai,
Atkris padai,
Mums ty bata nie po kam,
Bile linksma gyvenam.*

Miegoti likdavo porą valandų, o rytą – vėl talka, tik jau pas kitą šeimnininką. Iškratyta mėšlą stengdavosi anksti rytą aparti, kad neišdžiūtų ar lietus neišplautų. Suartų dirvų kraštus apgrėbstydavo, iškasdavo griovelius vandeniui nubėgti.

Sėja

Sėjimas – lengvesnis darbas negu arimas, tačiau žymiai atsakingesnis. Sėti išeidavo vyriausias ir labiausiai prityręs šeimoje žmogus.

XIX a. pabaigoje sėjai pasirinkdavo „laimingas“ savaitės dienas, nes ne visas savaitės dienas laikė tinkamomis sėjai. Buvo prietaras, kad trečiadienis – kirmių diena ir tą dieną nesėdavo jokių kultūrų. *„Pasėjai trečiadienį, derliaus neturėsi, viskas sukirmės“*.

Sėjos metu didelį dėmesį skirdavo mėnulio atmainoms. Esant jaunam mėnuliui ar delčiai, nieko nesėdavo – bijodavo, jog liks tušti aruodai. Sėjėjai išeidavo į laukus, kai tik pasirodydavo mėnulio priešpilis ar pilnatis.

Antgamtinę jėgą suteikdavo vėjui. Javų nesėdavo pučiant pietiniam vėjui – bijodavo, kad gali sukristi javai. O linus sėdavo pučiant šiaurės vėjui ir tikėdavosi gražių linų, kurių nekirs spragės.

Miežių sėjimo laiką kai kurie žemdirbiai nustatydavo pagal sodo obuolių augimą. Jeigu sodo obuoliuką jau galima permesti per stogą, tai eidavo sėti miežių.

Sėti išeidavo anksti rytą, kai dilgėlės dar būdavo su rasa. *„Miežiai užaugs dideli, jeigu sėsi tada, kai pamatysi, jog bėgdamas per dirvą zuikis nubraukė rasą,“* – sakydavo Laukuvos apylinkėse.

Kviečius sėdavo žydint putinams (*puteliams*) arba per šv. Stanislovą (gegužės 7 d.), o avižas – ievoms žydint.

Bulves sodindavo, kai būdavo kamuoliniai debesys: *„Ka dongus „kepalūtas“, ta ir bulvių užaugs daugiau po kera“*.

Bulves niekada nesodindavo esant jaunam mėnuliui, nes jos tada užaugančios skystos, o pasodinus į priešpilnį – miltingos ir skanios. Apie bulvių derlių dar sprendavo pavasarį. Jeigu alksniai turi daug pumpurų, tai tais metais turi būti gausus bulvių derlius.

Kurią dieną sės žirnius ir linus, nusprendavo dar rudenį: kurią savaitės dieną pradėdavo snigti, tą savaitės dieną pavasarį ir sėdavo. Tačiau linų stengdavosi nesėti Petronėlės dieną, nes sakydavo, kad tą dieną pasėti linai neauga. Be to, sėjant linus, žiūrėdavo, koks pučia vėjas. Nesėdavo pučiant pietų vėjui, nes linai būsia žolėti.

Rasodą sėdavo sprogstant agrastams.

Sėjant daržoves, šeimnininkė rūpindavosi, kad kurmiai nepradėtų rausti daržų. Todėl XIX a. pabaigoje buvo prietaras, kad norint atsikratyti kurmių, reikia apipilti skudurą žibalu ir pakasti lysvės pradžioje.

Svogūnus sodindavo esant mėnulio pilnačiai. Daugiausia stengdavosi sodinti po 12 valandos. Geriausia savaitės diena – penktadienis. Šeimnininkės žiūrėdavo, kad, sodinant svogūnus, diena būtų apsiniaukusi. Tokią dieną pasodinti svogūnai užaugsią dideli. Kai svogūnai pradeda dygti, pasirodo pirmieji laiškėliai, šeimnininkės tuojau pat atkasa žemes ir palieka žemėje tik šaknis. Jeigu vasara karšta, tai žemę tarp svogūnų apdėdavo ajerais.

Česnakų laiškus, tik paaugusius, surišdavo mazgu, kad užaugtų dideli gumbai.

Kopūstus sodindavo iš daigų. XIX a. pabaigoje buvo paprotys tą dieną į daržą atnešti didelį kaulą arba akmenį. Tada kopūstų galvos užaugdavusios didelės. Norint, kad kirminai neėstų kopūstų, imdavo ir apibarstydavo juos geriama soda. Likusį žiupsnelį sodos darže sudegindavo. Šis paprotys XX a. viduryje išnyko.

Daug linų sėdavo tais metais, kai žiemą po stogais kabėdavo ilgi varvekliai. XIX a. pabaigoje – XX a. pradžioje buvo paprotys *tiesti liną*. Užgavėnių vakarą jaunimas eidavo pasilinksminti kuo toliau nuo savo namų. Juo toliau nueidavo, tuo linai turėdavo užaugti aukštesni.

Piliakalnio apylinkėje, prieš sėjant linus, šeimininkė ant dirvos ištiesdavo kiek galint ilgesnį rankšluostį. Tuo tikėdavosi ilgesnių linų. Prieš sėjant avižas, šeimininkė išvaikščiodavo dirvą skersai ir išilgai. Tikėjosi, kad tada avižos neišsirangys.

Prieš sėdamas rugius šeimininkas apeidavo dirvą aplinkui ir, sugrįžęs prie tos vietos, iš kur pradėjo eiti, atsitūpdavo ir rankomis sudailindavo žemę, kad rugiai neišpūtų. Pasėjęs neatsigrėždavo, bijojo, kad rugiai iš dirvos neišbėgtų.

Sėjėjas atsikeldavo anksti rytą. Jeigu pirmąją sėjimo dieną pamatydavo kielę ant stogo, tai stengdavosi pasėti kuo daugiau linų. Kielė pranašaudavo gerą derlių. Sėti išeidavo labai anksti, dar saulei netekėjus, kad paukščiai nerinktų grūdų. Kartu su sėjėju į laukus išeidavo ir biržytoja.

Pagrindinis sėjimo įrankis – sėtuvė. Ją darydavo iš žilvičio šakelių. Nuo šakelių nulupdavo žievę, jas išvirindavo ir išskutinėdavo. Šakeles virindavo norėdami, kad jos būtų lanksčios, nelūžinėtų. Gyvenantys arčiau miško sėtuves pindavo iš šaknų. Sėtuvė būdavo tokia tanki, kad miltai neišbirdavo. Sėjėjas sėtuvę užsikabindavo ant kaklo arba ant vieno peties. Jis avėdavo vyžomis, rengdavosi baltomis kelnėmis ir baltais marškiniais. Drabužiai turėdavo būti švarūs, kad nebūtų žolėti pasėliai. Sakydavo, jeigu sėjėjas nešvariai apsirengęs, tai ir jo pasėlis priaugs pilnas žolių, piktžolių.

Prieš pradėdamas sėti, sėjėjas persižegnodavo, paskui peržegnodavo lauką ir sėtuvę su grūdais, kad užtektų grūdų „*ir sėklai, ir vėplai*“. Prieš berdamas pirmąją saują grūdų, sėjėjas pabučiuodavo biržytoją, kad javai nesusirangytų ir neišgultų. Biržytoja būdavo sėjėjo žmona arba duktė. Jokiu būdu negalėdavo biržyti vyras. Sėjėjas eidavo pirmas, o biržytoja – paskui, iš dešinės pusės sėjėjui. Sėjant rugius biržydavo koja, užbraukdama kraštutinę grūdų nukritimo ribą, o sėjant linus arba dobilus, biržydavo šiaudu. Kas 2–3 m dėdavo šiaudą, ištrauktą iš kūlio. Kūlius atsiveždavo sėjėjas.

Didelis dėmesys būdavo skiriamas saujai grūdų. Ji būdavo sėjama į šiaurės pusę. Tuo tikėdavo, kad paukščiai nenešios prinokusių grūdų.

Sėjėjas niekada neišsėdavo visų grūdų iš sėtuvės, o vis užpildavo naujų. Baigęs sėją, peržegnodavo lauką ir prašydavo Dievą laiminti jo darbą. Pabaigęs parnešdavo saują grūdų į svirną. Šis paprotys rodė šeimininko troškimą gauti gerą derlių, kad svirne ištisus metus netruktų grūdų.

Sodinant bulves, šeimininkė į pirmąją vagą paberdavo kuo daugiau bulvių ir pašlakstydavo dirvą švęstu vandeniu. Tikėjo, jog po kiekvienu keru užaugs tiek bulvių, kiek buvo papilta į pirmąją vagą.

XIX a. pabaigoje Piliakalnio apylinkėje sėjėjas, sėdamas žirnius, atsivesdavo į lauką šunį ir jį pasodindavo vidury lauko. Tikėjo, kad tada žirniai nekirmys.

Sėjant kanapes, šeimininkas nunešdavo į lauką kanapių pėdą. Tai būdavo pats geriausias praėjusių metų derliaus pėdas. Jį pastatydavo vidury lauko, o sėdavo aplinkui: tikėjo, kad užaugs kanapės tokios aukštos kaip ir šiame pėde.

Sodinant daržus, pats šeimininkas išlauždavo tris šakas šermukšnio ir išmeigdavo į daržą iš šiaurės, vakarų ir rytų pusės. Tikėjo, velnias nelies daržo ir kurmiai neraus.

Ūkininkai sakydavo, kad sėją reikia pabaigti iki Vainikų. „*Jei pamatei bimbala, padėk sėtuvę*“.

Pasėjęs grūdus, ūkininkas tuojau pat užakėdavo. Šlapias dirvas užvoluodavo volu.

Tuoj po sėjos dirvos nuo pievos pusės būdavo apgrėbiamos grėbliu. Išilgai lauko išariami grioveliai vandeniui nubėgti.

Šienapjūtė

Sužydėjus pievoms, prasidėdavo šienautė. Blogas pievas pjaudavo esant mėnulio delčiai, sakydavo, kad tokį šieną gyvuliai geriau ėda. Geroms pievoms laiko nerinkdavo.

Ryte, ketvirtą ar penktą valandą, vyrai jau kaldavo dalgius ir ruošdavosi išeiti į pievas. Saulei tekant išvien skambėdavo dalgiai.

Dainuota:

*Sauli teka raudonoji
Mūsų broliai prakaituoja.*

Dar saulei netekėjus vyrai patraukdavo į lankas šienauti. Be jaunų vyrų pjovėjų, eidavo ir *brydininkai*, kurie, brisdami per pievą, išdalydavo ją rėžiais. Jaunieji nešdavosi dalgius ir pustykles, o senieji – kas kirvį gairelėms pasikirsti, kas žirkles rėžio platumui išmatuoti, na o kiti „... tik smaili lyžuvi malūti ir meliodijoms varinietį“. Į lauką nešdavosi ir atsigerti. Tai būdavo gira arba ubagynė – į vandenį įpjaustyta džiovinta duona. Jeigu gera nuotaika, tai užtraukdavo šienautės dainą:

*Pro svirna galą pašmurkšt į
kamarą:*

*– Labryt, labryt, berneli,
Ar vyns pjauni šyneli?*



*Dalgį plaka Antanas Milkintas Padoarninkų k.
1968 m. B. Sriubo nuotr.*

*Ar narek grebiejes ar rugeliams
rišiejes?*

„Ale lyžuviių pasigalundima visada
būn“, – pasakoja Vėlavičius.

Kur pradės šienauti, susitardavo iš anksto. „Lonkas i pyvas tur sava vardus: Gundrinė, Pimpynė, Varlynė, Lindrima, Velniapjaunis, Pašikpjaunis ir kitokius“.

Brydininkai atmatuodavo rėžius ir nukirsdavo brydes. Viename gale stovėdavo vienas pjovėjas su gairele, o iš kito galo brydininkas, vieną koją vilkdamas, nubrisdavo brydę. Paskui jį eidavo senesnis žmogus ir pakapodavo trumpesnę žolę ten, kur nesimatydavo prabridimo. Jeigu pievoje būdavo krūmų ir nesimatydavo kaip tiesiai išbristi, tada gairininkas skambindavo į dalgį, o brydininkas brisdavo pagal skambėjimą.

Pjovėjai pasiskirstydavo rėžius ir stengdavosi vienas kitą pralenkti. Norėdavo nupjauti kuo daugiau, kol rasa nenukrito. Žolė su rasa būdavo minkštesnė pjauti.

Bepjaunant ateidavo ir pusryčių laikas. Žmonos ir jaunos merginos atnešdavo barščių sriubos, virtos kiaulienos, duonos. Kartu atsinešdavo ir grėblius bei medines šakes. Vyrai, pamatę ateinančias merginas, uždainuodavo:

*Gyda gaidede onksti rytelį,
Kelkis, berneli, eik į darbelį.*

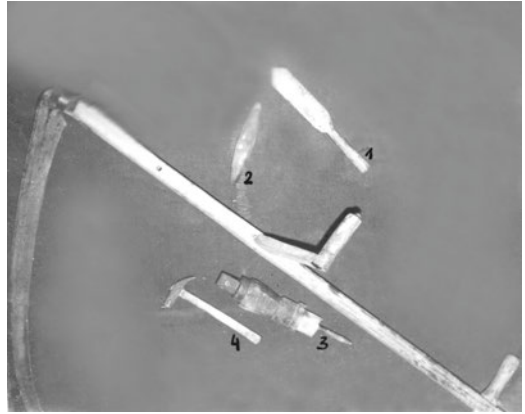

*Dalgis šienui pjauti
su galąstuvu,
brauktuve, priekalu,
plaktuku.*

*Jono Raudoniaus iš
Leviškių k. 1971 m.
VI. Letuko nuotr.*

*Pykaičių vyrai
pasirengę šienapjūtei.
Apie 1960 m.
Iš O. Dumčienės
albumo*



*Da nasikelsiu, da na dyneli,
Da nabudina munis mergeli.
Da nasikelsiu, da na dyneli,
Dar nabudina munis mergeli...*

Pavalgę pusryčius, vėl kibdavo į darbą. Šeimnininkės eidavo namo, nešdavosi indus, o jaunos merginos pasklisdavo po pievą grėblių kotais daužydamos pradalgės – vartydavo šieną. Grėbdamos dainuodavo:

*Du broliuka kuniga,
Du broliuka urieda,
Tik aš vyna varga dyna,
Griebiau lonkuo šynelį.
Tik aš vyna varga dyna,
Grėbiau lonkuo šynelį.*

Saulei kylant ir kaitinant, šienas greitai džiūdavo, todėl merginos skubėdavo išvartyti.

Priešpiečius atnešdavo į lauką. Tai būdavo sūris, dešra, sviestas, lašiniai, pienas ir duona. Atnešdavo ir giros. Ją padėdavo pakrūmy – talkininkams atsigerti.

„Už valonduos kituos sauli praded tap kaitinti, kad nagal bastavoti. Sušauk parpytį. Je toli nū namų, ta pjuovieje susirenk kupetas į pavėsius ir numygt. Į kitas kupetas suen mergikes. Ale būdava ir maišytų“.

Senieji iškaldavo dalgius sau ir jaunesiems pjovejams.

Pietus atnešdavo, kai saulė jau gerokai būdavo iškrypusi iš vidurdienio. Per šienautę žmonės valgydavo daug ir sočiai.

Iki pavakarių dirbdavo ir merginos. Pavakariams atnešdavo įvairesnio maisto: kastinio su bulvėmis, sūrio su kiaušiniais, duonos ir lašinių, alaus. Pavakarius pavalgę uždainuodavo:

*Kad Dievs dūtų gydrą dyneli,
Eičiau į lonką griebti šyneli.
Ar mun griebti, ar mun nagriebti,
Ar su broleliu pasišnekieti.*

*Nei dėkui tėvui, nei motynele,
Ka muni mažą valioj augina,
Valioj augina, ilga migina,
Lig pusrytelių nepabudina.*



*Palokysčio k.
grėbėjėlės.*

*Iš M. Žąsytytės
albumo*

„Toliau vielek darbs – sunkus, ale smagus, vo gražus laiks, vo dirb jauni. Po pavakarių mergikės veik visada bėgdavo numyn, o vaike pjaudava lig sutemų. Daba prysided ir brydininka“.

Namo grįždavo su skambia daina. Vienas iš vyrų vesdavo, o kiti pritardavo:

*Atsikielis onksti rytą,
Ry-lia, ry-lia-lia,
Pasijiemiau švysi dalgi,
Ry-lia, ry-lia-lia.*

Paskutinį šienautės vakarą jaunimas susirinkdavo į erdvesnę sodybą, pasiviesdavo muzikantus. Ten šokdavo, dainuodavo, žaisdavo įvairius žaidimus. Toks vakaras būdavo vadinamas *nūbonguomis*.

Po šienapjūtės likdavo tušti laukai. Tačiau kur ne kur pievose dar matydavosi nenupjautų rėžių. Tai griežlių lizdai. Pjovėjai ypatingai saugodavo griežles, o pamatę jų lizdus, aplinkui šieno nepjaudavo. Griežles laikė laimingais paukščiais. Šeiminkas džiaugdavosi, jeigu jo pievose būdavo griežlių.

Išdžiūvusį šieną grėbdavo į *kupsčius*, o paskui veždavo namo. Šieną veždavo, kai nukrisdavo rasa, nes tada jis netrupėdavo. Ypač stengdavosi, kad šienas negautų lietaus. Kai pavykdavo tokį šieną parvežti, sakydavo: „žalis šynuks – kap rūta“. Vežimus kraudavo vyresnioji duktė, o kartais ir pati šeiminkė. Šieną į vežimą paduodavo vienas iš vyrų su dviraže šake ilgu kotu. Stovinčioji ant vežimo šieną priimdavo rankomis. Paprastai vežimą krauti turėdavo mokėti kiekviena ir tokią merginą kviesdavo į talkas. Blogai nukrautas vežimas nepasiekdavo namų, nugriūdavo. Tada juokdavosi iš tokios krovėjos.

Parvežtą šieną kraudavo į daržines. Daržinėje, po šienu klodavo *pašynis* – tai alksnių šakos su lapais, kad šienas nuo žemės nepelytų. Vežimą daržinėje iškraudavo šeiminkas, o priimdavo pusbernis. Vieni šieną priimdavo, kiti mindydavo, tretį kamšydavo jį į palėpes.

Apie šieno pjovėjus ir grėbėjas buvo dainuojama daug dainų:

*Oi tuoli, labai toli,
Penki brolele šyną pjuovi.
Šešta seseli, vinturteli,
Neši broleliams pusryteli.*

* * *

*Anuo pusie Nemuneli
Pyvelis žaliava.
Griebi pulkas merguželių,
Griebdamas dainiava.*

* * *

*Čiulba ulba paukštele
Žaliam vyšnių sodelie,
Gailiai verki jauna merguželi.*

* * *

*Aš dalgelį papustysiu,
Pradalgelę išvarysiu.
Valio, valio,
Pjovėjele, valio!
Valio, valio,
Pjovėjele, valio!*

Rugiapjūtės papročiai

Naujojo derliaus nuėmimas prasideda rugiapjūte. Labai svarbu buvo laiku nupjauti rugius, nes tai – kasdieninė žemdirbio duona. Rugiapjūtei ruošdavosi iš anksto. Išplakdavo dalgius, pataisydavo grėblius. Kaupdavo maistą.

Žemaitijoje jau XIX a. viduryje rugius pjaudavo dalgiais. Juos pirkdavo parduotuvėse, o kotus žiemą patys įtaisydavo. Dalgį patikrindavo mušdami dalgį į dalgį arba metalu į dalgį. Jeigu garsas ausį režiantis, gerai skamba, tai dalgis geras. Tikrindavo ir su šiaudeliu. Jeigu šlapią šiaudelį uždėdavo ant ašmenų ir jis pasisukdavo išilgai, tai laikydavo dalgį geru.

Dalgiai rugių pjovimui turėdavo žilvičio lankelių, kurių uždėdavo pats pjovėjas.

Šeiminkas dažnai išeidavo į lauką pažiūrėti, ar prinoko javai, ar jau galima pjauti. Nuėjęs į lauką, nuskindavo rugio varpą ir sutrindavo ją į delną. Ištrintus grūdus pakramtydavo. Jeigu grūdas kietas, traškėdavo, tai reišké, jog pats laikas pradėti rugiapjūtę. Jeigu varpa pasišiaušusi, skubėdavo kuo greičiau pjauti, o kad grūdai nebyrėtų, pjaudavo anksti rytą su rasa. Apie grūdų prinokimą sprendavo ir iš spalvos. Kai laukas geltonas, galima pradėti rugiapjūtę. Kai varpos nulinkusios, tai grūdai visiškai prinokę, ir skubėdavo kuo greičiau nupjauti.

Pajūrio apylinkėje rugiapjūtę pradėdavo penktadienį arba šeštadienį – tikėdavosi, jog duona bus baltesnė.

Rugiapjūtei iš anksto taupydavo geresnį maistą, nes kviesdavo talkos. Valgyti stengdavosi paduoti kuo sočiau ir skaniau. Džiovindavo sūrius, taupydavo medų,

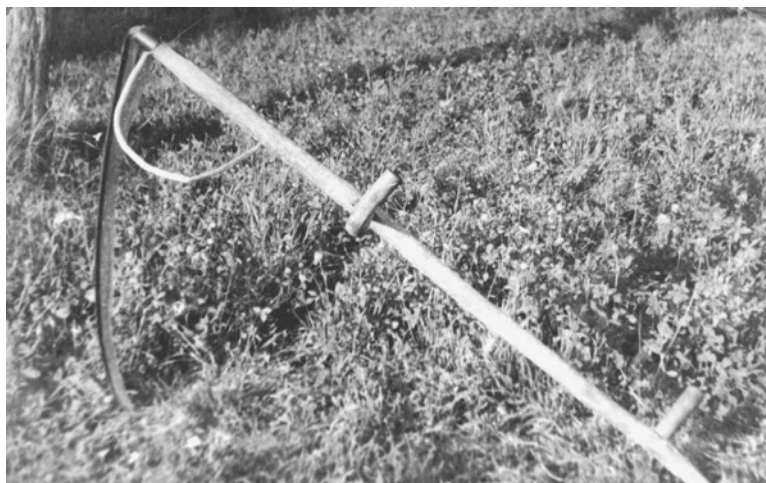

*Rugiapjūtei paruoštas dalgis su lankeliu.
Antano Brazausko iš Gūbrių k. 1972 m.
VI. Letuko nuotr.*



iš anksto parūkydavo mėsą. Atsigerti padarydavo duonienės, o kartais rugiapjūtei išlaikydavo statinę raugintos sulos. Prikep-davo šviežių rugių duonos. Per rugiapjūtę duodavo valgyti: *snieduonį*, pusryčius, priešpiečius, pietus, pavakarius (*padvečer-ką*) ir vakarienę (*večerę*). *Snieduonį* paduodavo apie 6–7 val., išeinant į lauką. Papjaustydavo sūrio, lašinių, rūkyto kumpio, gilių kavos, sviesto, grietinės, duonos. Pusryčiams šutindavo bulvių su rūgštu pienu, kartais išvirdavo bulvių košės su mil-tais, užpiltos taukais (pusmarškonės košės), kastingio. Pietums išvirdavo sriubos su mėsa. Daugiausia tai būdavo kopūstų ar barščių sriuba. Negailėdavo išvirtos mėsos. Labai dažnai iš anksto nupjaudavo vieną gubą (*mendelį*) rugių ir iškep-davo talkai šviežios duonos. Kepdavo ją ant klevo lapų ar ajerų. Pavakariams (*padvečer-kai*) ir vakarienei (*večerei*) duodavo panašiai: dažniausiai pieniškos sriubos (*zacierkynės*), sviesto, sūrio, grietinės, medaus, agurkų.

Rišėjos į rugiapjūtę rinkdavosi apsirengusios baltomis lininėmis, spalvotais siūlais pasiuvinėtomis suknelėmis. Rankas, kad nenubraižytų rugiai, apmaudavo kojinių blauzdikėmis. Vyrai apsivilkdavo baltus marškinius, baltas kelnes. Ant kojų apsiaudavo nagines, o kartais *medpadžius*. Šilalės, Pajūrio apylinkėse *klumpių* neavė-davo. Jas daugiausia avėjo Kvėdarnos, Laukuvos apylinkėse, tačiau dažniausiai apie Laukuvą, Požerę – *medpadžius*.

Nors rugiapjūtės metu pramogoms nėra laiko, tačiau be dainų ir įvairiausių pokštų neapsieidavo.

Pjovėjai ir rišėjos į lauką išeidavo labai anksti rytą. Tik pradėjus darbą, pra-sidėdavo lenktyniavimas. Pirmasis eidavo pats geriausias pjovėjas, o paskui jį – kiti.

*Darbymečio
pusryčiai
Letukų šeimoje,
Ivoniškių kaime.
Apie 1935 m.
Iš R. Drukteinytės
albumo*



*Rugiapjūtė
Rimkevičių ūkyje
prie Laukuvos.
Apie 1935 m.
Iš S. Rimkevičiūtės
asm. archyvo*

Didžiausia negarbė ir gėda, jeigu kiti pjovėjai „apipjaukavo“. Pjovėjai stengdavosi pjauti greitai ir švariai, o į sutarimą nekreipdavo dėmesio.

Laukuvos apylinkėje XIX a. pabaigoje pirmąją pėdą nupjaukavo pats šeimininkas (*gaspadorius*). Jį surišdavo geriausia rišėja. Tada jis pastatydavo pėdą varpomis žemyn ir taip ją laikydavo per visą rugiapjūtę. Nupjovus paskutinius rugius, pakviesdavo piemenį. Jis turėdavo nešti tą pėdą per visą rugių lauką dainuodamas: „*Peles, peles, eikškit pas mones, aš jumis pavaišinsiu rugių duona*“. Žmonės tikėjo, kad po to pelės nekirsiančios rugių, sustatytų į gubas (*mendelius*) laukuose.

Apie rugių pjovimą taip sakydavo: „*Aukštaičiai pjauna – šniokšt, šniokšt, šniokšt, o mes – pašmiku, pašmaku*“.

Pjovėjai skubėdavo pjauti. Nusibraukdami alkūne prakaitą, stengėsi palikti kuo toliau už savęs rišėjas. Tačiau šios suspėdavo rišti taip, kad paskutinį pėdą pririštų pjovėjui prie kojos. Jeigu rišėja pririšdavo pėdą pjovėjui prie kojos, visi juokdavosi. Tada, šis norėdamas pajuokti rišėją, bėgdavo keletą žingsnių į priekį, prakirsdavo porą žingsnių ir, vėl praleidęs keletą žingsnių, kirsdavo pradalgę. Rišėjai sunku būdavo bėgioti paskui pjovėją, sunku surišti taip paskleistus rugius. Visiems tai sukeldavo dar didesnę juoką. Kartais rišėja nespėdavo rišti geram pjovėjui. Iš tokios merginos irgi juokdavosi, sakydavo: „*Jau bus, bus lytaus – vaivorykštė matyti!*“

Piliakalnio apylinkėje, pirmą dieną pradėjus pjauti rugius, ateidavo į lauką pats šeimininkas (*gaspadorius*). Pjovėjai, pamatę ateinantį, nupjaukavo keletą saujų ilgų rugių, susukdavo juos į grįžtę ir užrišdavo jam ant kairės rankos, aukščiau alkūnės. Tada jis turėdavo pavaišinti.

Pusryčius ir pietus atnešdavo į lauką, kad nereikėtų be reikalo gaišti brangaus laiko. Vakare, užsidėjus rasai, baigdavo darbą ir visi dainuodami grįždavo namo.

Nupjautus rugius sustatydavo į gubas (*mendelius*). Šerdį (*širdį*) sustatydavo iš trijų pėdų ir surišdavo prie pat varpų. Toliau apstatydavo dar 10 pėdų aplinkui. Paskutiniai 2 pėdai būdavo skiriami *kepurei*. Tų dviejų pėdų varpos eidavo žemyn. Toks *apkepurėtas mendelis* nebijodavo lietaus. Statydavo juos eilėmis taip, kad įvažiaivus tarp eilių, būtų galima krauti rugius iš abiejų eilių.

Pėdų nešioti ateidavo piemenukas. Jis nešdavo iš karto po 4 pėdus ir padėdavo, o statantysis juos savaip surikiuodavo į *mendelį*.



*Rugiapjūtē
Palokystyje.
Apie 1955 m.
Iš M. Žąsytītės
albumo*

Tenenių kaime nė viena mergina nenorėdavo rišti paskutiniojo pėdo. Sakydavo, kad mergina, surišusi paskutinįjį pėdą, liks tais metais netekėjusi.

Apie rugių pjovimą dainuodavo dainą:

*Eisim į kalną rugelių kirsti,
O mano mergelė eis po manęs rišti.
Tram, tram, tra, lia, lia,
O mano mergelė eis po manęs rišti.*

Rugiapjūtės pabaigtuvės

Pabaigę rugiapjūtę, pjovėjai žvangindavo dalgiais, moterys šaukdavo „valio“. Po Antrojo pasaulinio karo šis paprotys išnyko.

Rišėjos tuojau iš rugių varpų pindavo pabaigtuvių vainiką. Padievyčio ir Laukuvos apylinkėse, be pabaigtuvių vainiko, dar pindavo ir lazdą. Vainiką papuošdavo rugiagėlių žiedais. Paskui visi dainuodami grįždavo namo. Vainiką nešdavo mergina, o lazdą – vyras. Be pabaigtuvių vainiko, moterys nusipindavo kiekviena sau vainikėlį ant galvos. Todėl į namus grįždavo pasipuošusios gražiais pabaigtuvių vainikais. Kieme juos pasitikdavo šeimnininkė. Čia pat paduodavo nusiprausti, išnešdavo lininį rankšluostį nusišluostyti. Kaip ir kitų pabaigtuvių metu, neapsėidavo be laistymosi vandeniu. Talkininkai linkėdavo brandžios duonos.

Šeimnininkas, sulaukęs pabaigtuvių, skubindavo šeimnininkę ruošti stalą. Talkininkai nusiprausę sugužėdavo į vidų. Rišėjos atnešdavo vainiką, o vyrai – lazdą. Visi eidami dainuodavo.

Vienas iš vyrų rodydamas į lazdą, nupintą iš rugio varpų, sakydavo:

„Šis keleivis lauke buvo keturiasdešimt penkias savaites (nedieles), ten kentė šalčius ir karščius. Neužstojo anuo nie kalna, nie pakalnis. Je lytus lija – užlija, je snygs sniga – usniga. Tikta vyna pusnis anon prydengi i nu šalčia apsauguoji. Pavasari sauli i vies pažadina mūsų keleivį lauke po pusniem užmegusį. Prikieli, lytus balta galveli anuo išprausi. Daba ons paren pas mumis, vo puo kelių savaitių (nedieliu) vėl išes i mumis paliks. I vėl kėnties ons šaltį, kad kitas metas sugrįžtu.“

Merginos atiduodavo šeimininkei pabaigtuvių vainiką, o vyrai – šeimininkui lazda. Šeimininkę keldavo į viršų ir tris kartus sušukdavo „valio“. Abu šeimininkai dėkodavo talkininkams ir kviesdavo prie stalo. Lazdą ir vainiką išnešdavo į kitą kambarį. Ten pakabindavo ir saugodavo iki naujo derliaus. Pajūrio apylinkėje vainiką ir lazdą nešdavo į svirną ir ten šeimininkas įdėdavo į aruodo (*mygos*) dugną. Iškultus grūdus pildavo ant vainiko.

Pabaigtuvėms duodavo sūrio, medaus, tarkuotų bulvių didžkukulių (*kleckų*). Truputį užvalgę, talkininkai dainuodavo:

*Ant tuo mūsų stala
Yr visoki gera.
Yr jautelių pamušų,
Avinelių papjautų.
Yr sviestuka ir sūriuka,
Ir macnioji gierimuka.*



*Pabaigtuvių lazda, pinta Leono Kairio. 1971 m.
VI. Letuko nuotr. VUB RS*

„Gaspadinės“ ragina talkininkus valgyti. Viena sako: „*Pyragiuka ta y Marceles virti, kai tik pakaštavoset, girti pradieset*“. Visi ragauja. „Pyragiukai“ sudėti į dubenį (*bliūdą*). Jie įdaryti varške, o į vieną pridėta sausų miltų. Vienam iš talkininkų ir pakliūdavo šis. Visi juokdavosi, nes kai šis kąsdavo, tai ir akys sausais miltais apsipildavo. Šeimininkė atnešdavo sūrio. Jį pjaustydavo gabaliukais, tepdavo medum ir girdavo. Visi uždainuodavo:

*Kytyje sūrele,
Baltyje dontele,
Graužk, graužk, graužk,
Berneli mona.*

Dainuodavo ir taip:

*Gaspadine, sukis greitai,
Žinok, kad če tau ne žerta,
Vo tyk svečių suvažiava,
Ta na jaute sugyliava.*

Nusibosdavo dainuoti, tada vienas iš talkininkų pasiūlydavo: „*Prisivalgėm, prisiputom, o dabar į aslą krutam!*“

Nuo stalo keldavosi su daina:

*Dainiūkit, vyruka,
Žaliūs jūsų rugiuoka.
Kas vyrukų dainavims,
Kas rugiukų žaliavims.*

Moterys ir merginos susėsdavo pasieny ant suolų, o vyrai stovėdami užtraukdavo naują dainą:

*Tėtis pjovė rugiukus,
Mama rišo pėdukus,
Rugius nupjausma,
Ir į kluonus sukrausma.*

Pabaigus dainą, vyrai pasiūlydavo šokti *kadrylių*. Po šokio vėl dainuodavo:

*Išeisiu į kalnelius rugelių kirsti,
O mano mergelė eis po manęs rišti.
Mano dalgelis taip gražiai švytruoja,
O mano mergelė graudžiai ašaroja.*

Pabaigę vieną dainą, talkininkai užtraukdavo vėl naują: „*Nors nuvargę ir nuplukę, bet užtrauksim apie muge!*“ Moterys, atsinešusios *balanų*, pasiūlo sušokti *balaninę*. „*Mes ne polką, ne adynę, o sušoksime balaninę*“. Pašokusios:

*Mes tai šokom kaip strėlė,
O dabar, vyručiai,
Jums eilė!*

Vyrai:

*Nemislykit, kad mes sudūliję,
Vyrai, suraitykite vataginę.*

Moterys neleisdavo vyrams ir po šokio atsikvėpti: „*Gražiai trypsėjot, o dabar pasakykit, ka jau tuoky mondri esat, kas slidesnis už ungurį?*“

„*Laimė! Ana pasaulie y slidžiausi. Ka anuos nesauga, ta ana kap paukštis iššlyda iš žmuogaus ronkų i nabsugausi*“, – atsakydavo vyrai.

Kita mįslė moterims: „*Nadaug gyvena, greita pasena, po smerti vytuo graba – ont siūla kaba. Kas?*“ Moterys atspėja: „*Grybas! Rytą išdygo, per pietus nupjovė, pavakary suvalė, supjaustė ir ant siūlų suvarstė*“.

Mįslę įminti paprašo ir šeimininkė: „*Kas natelp į bliūdą?*“ Šią mįslę sunku išpėti. Visi ilgai spėlioja, bet pagaliau pati šeimininkė pasako: „*Gara(i)!*“

Dar ilgai talkininkai linksmindavosi, dainas dainuodavo, mįsles mindavo, žaidimus žaisdavo. Pagaliau vyrai sukrusdavo:

„Vyra, užtraukiam paskuteni dainą i nomyn! Veizieket, aušra on dongaus, vo gaidys jau ont skydryna kapstuos“.

Vyrai uždainuodavo: „Eisim, broleliai, namo, namo...“

Šeimininkai dėkodavo talkininkams, o šie, dėkodami už vaišes, skirstydavosi namo.

Linų rovimas

Linus pradėdavo rauti, kai paruduodavo galvutės ir pagelsdavo apatiniai lapeliai. Stengdavosi nurauti, kol nepagelto pats lino stiebelis, nes paskui jis lūžinėja ir nebetinka pluoštui. Kai stiebelis pageltęs, o galvutės visiškai rudos, tokius linus raudavo sėmenims. Linams rauti kviesdavo talką, nes norėdavo nurauti per vieną dieną. Raudavo linus merginos ir moterys barais. Pirmąjį barą išbrisdavo tiesiai per lauką viena iš rovejų. Stengdavosi, kad barai būtų tiesūs ir prieš lauko pabaigą nesusiaurėtų. Baruose gubas (*mendeliukus*) sustatydavo eilėmis.

Nurautus linus rišdavo tais pačiais linais. Baigusios rauti, tuojau pat sustatydavo, nes, jeigu užeitų lietus, ant žemės linai sušlaptų. Linus statydavo iš karto dvi merginos. Imdavo po penkias saujas už viršūnių. Taip suimtus linus suspausdavo viršūnėmis. Tokie *mendeliukai* stovėdavo lygiomis eilutėmis. Taip sustatytus linus patogiau būdavo išvežti iš lauko.

„Daina dieną trumpina ir darbą lengvina“, todėl sustojusios pailsėti merginos uždainuodavo.

Nurovusios linus, merginos grįždavo iš lauko vėl su daina, kuri iš tolo skambėdavo kaip pabaigtuvių ženklas:



Nuo linelių

rovimo iki

verpimo – ilgas

kėlias...

Kalvaratas (ratelis),

trinka, lanktis.

1971 m.

V. Gaudiešiaus nuotr.

VUB RS

*Linelius roviau,
Rankeles ploviau,
Ir nukrito žiedelis,
Į jūrelių dugnelį.*

Linus palikdavo ant lauko pradžiūti, o po to suveždavo į kluonus. Veždavo tais pačiais vežimais kaip ir rugius.

Apie linus dainuodavo tokias dainas:

*Mani mamyti bari, bari,
Linelių raut išvari.
Aš tų linų narausiu,
Nie tų druobelijų ausu.*

Rugių kūlimas

Nupjautus rugius parveždavo į klojimą. Juos džiovindavo *pakuroje* (patalpoje su didžiule krosnimi ir ardais). Džiovinimu rūpindavosi pats šeimininkas, nes bijodavo, kad neatsargiai džiovindami nesudegintų javų. Krosnį kūrendavo visą dieną, o nakčiai palikdavo tik žarijas. Iškūrentą jaują šeimininkas sandariai uždarydavo, kad neišvėstų, ir nueidavo valandą kitą nusnūsti.

Kulti pradėdavo anksti rytą. Iki saulės patekėjimo turėdavo iškulti „viena jaują“. Šeimininkas keldavosi pirmasis ir žadindavo šeimyną: „*Jau gaidė užgyduoje, kelkities greičiau, bene laukat, ka vištas užgyduotų*“. Darbą pradėdavo anksti, nes sakdavo, kad darbščiam ir ilgiausia diena per trumpa.

Klojime būdavo tamsoka, nes vienas žibintas (*liktarna*) negalėdavo apšviesti didelės patalpos.



*Rugių kūlimas
spragilu Kalniškių k.
1972 m.
VI. Letuko nuotr.
VUB RS*

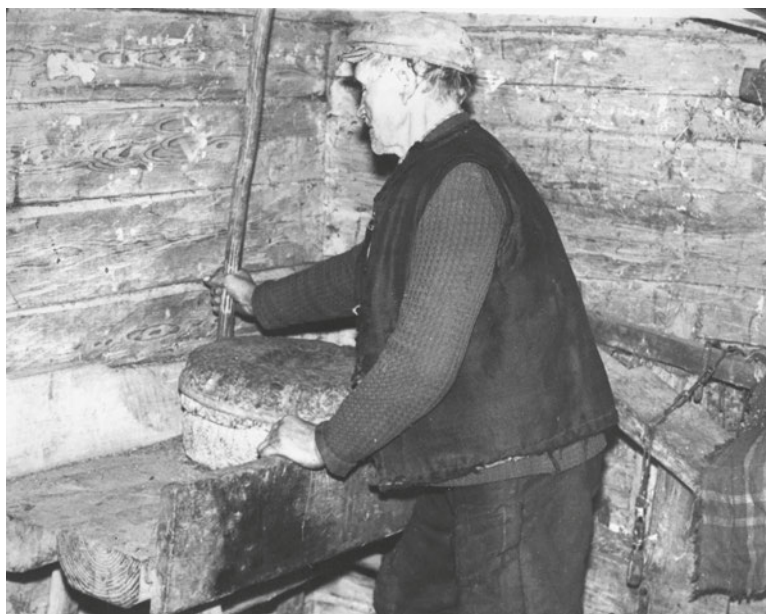

*Rankinėm gīrnom
grūdus mala
Ignacas Petrošius
1972 m.
VI. Letuko nuotr.*

Rugius kuldavo spragilais. Pirmiausia švariai iššluodavo plūktą molio *aslą*. Paskui klodavo iš *pakuros* atneštus rugius. Klodavo eilėmis varpomis į vidų. Paprastai klodavo kelias poras eilių. Raiščius paleisdavo, truputį paskleisdavo ir pradėdavo kulti. Kuldavo ir vyrai, ir moterys. Kuldami stengdavosi sutarti. Taktui išlaikyti būdavo pritaikomi žodžiai. Kai trys kuldavo, tai sakydavo: „*vyrs su pačia, duktė trečia*“; kai keturiose – „*kampe tupi, kampe tupi, kulam keturiose*“, o jei septyniese, – „*vyrs su pačia, duktie trečia, senis, seni ir pymeni*“.

XIX a. pabaigoje Laukuvos apylinkėje buvo paprotys prieš pradėdant kulti atnešti *kretilą*. Jį atnešdavo pats šeimininkas ir pasakydavo: „*Pela patis į kretilą, grūda – į maišą*“.

Iškūlus pirmąjį klojimą, šeimininkas (*gaspadorius*) eidavo į vidų pasakyti šeimininkei (*gaspadinei*), kad pirmoji duona jau iškulta. Ši džiaugdavosi: „*Senos duonos nesuvalgėm – jau nauja parėjo*“. Tada išidėdavo į prijuostę (*kvartūką*) lašinių, duonos ir eidavo į klojimą. Ten visiems talkininkams išdalydavo po gabalą.

Iškūlę pirmąjį klojimą, šiaudus išpurtydavo ir surišdavo į kūlius. Jie būdavo atidedami stogams dengti. Kūlius rišdavo vyrai. Jie stipriai sutempdavo *ryšius*, kad ir piršto negalėdavo užkišti.

Grūdus sušluodavo į krūvą, o vietoj buvusių pėdų klodavo naujus.

Kai iškuldavo visus rugius, tai šeimininkas iššluodavo visą klojimą ir vėtydavo grūdus. Vėtymui rinkdavosi vėjuotą dieną, kad pelus nuneštų tolyn. Grūdus sėmdavo *sėtuve* ir pildavo į *kretilą*. Vėjas nunešdavo pelus, o grūdai krisdavo ant žemės. Kretile likdavo pakratos. Pusiau išvėtytus grūdus sustumdavo į krūvas, o paskui dar kartą pervėtydavo per smulkesnį kretilą. Dabar sėmdavo medine *bertuve*. Grūdus supildavo į maišus, nešdavo į svirną ir supildavo į *mygas*.

Laukuvos ir Piliakalnio apylinkėse pirmuosius grūdus šeimininkas pildavo į kepurę ir nešdavo į svirną. Nešdamas sakydavo: „*Op, op, didelį maišą nešu, šito maišo užteks iki naujų grūdų*“.



*Buvęs Ipolito
Vasiliausko
(dabar Taujinskių)
svirnas, statytas
XIX–XX a.
sandūroje, – vienas
seniausių Treigių k.
2001 m.
Z. Juškevičiaus nuotr.*

Šeimininkas rūpindavosi, kad pelės nesukirstų grūdų. Šilalės, Pajūrio apylinkėse šeimininkas, supylęs grūdus į aruodą, delnu užbrėždavo kryžių grūdų paviršiuje. Ant svirno pastatydavo malūnėlį, prie kurio pritvirtindavo žvangučius. Vėjas sukdamo malūnėlį ir sukeldavo triukšmą. Pelės, išsigandusios triukšmo, išlakstydavo.

Laukuvos apylinkėje šeimininkė ant grūdų užpildavo pelenų. Jais apvesdavo penkis ratus.

Tenenių apylinkėje peles ir žiurkes iš namų varydavo pati šeimininkė. Ji apžergdavo šluotą ir apibėgdavo visus svirno kampus. Paskui nunešdavo šluotą pas kaimyną ir, jeigu šis nepastebėdavo, palikdavo. Pelės išbėgdavusios pas tą kaimyną, pas kurį nunešdavo šluotą.

Žinomas ir kitas prietaras. Šeimininkė, norėdama išvilioti žiurkes ir peles iš savo namų, eidavo pas kaimyną ir klausdavo: „*Kaimyneli, a nalauki svečių?*“ Jeigu šis atsakydavęs teigiamai, tai kitą dieną jį užpuldavusios visos kaimynų žiurkės.

Apie kūlimo darbus dainuodavo dainas:

Ekem, buoba, pupų kult!

Pupt, pupt – nagaliu.

Ir sveikatas naturu.

Arba:

*„Oi Dievuleli, mes abu jauni,
Kas mus išmokys dirbti darbelį“ –*

*Verki mergeli girnas sukdamas,
O jos bernelis jaujoj kuldamas.*

Linų kūlimas

XIX a. pabaigoje linus kuldavo medine *kultuve* arba *šlėgute*. XX a. pradžioje kuldavo spragilais. Linus suklodavo dviem eilėmis galvutėmis į vidurį. Kuldavo 3, 4, 5 ar 6. Stengdavosi sutarti taip, kaip ir kuliant rugius.

Laukuvos apylinkėje linų galvutes džiovindavo jaujoje. Jas pakeldavo ant *kurtinio*, įrengto virš pakuros. Iš pakuros einanti šiluma džiovindavo kurtinyje supiltas galvutes. Jas paskleisdavo, kad nesukaistų. Išdžiūvusios galvutės per angą būdavo nuleidžiamos į pakurą, o iš ten išnešamos į klojimą. Ten jas sutrindavo *volu*. Vienas jo galas buvo storas, o kitas plonas. Jį sukldavo arklys aplinkui. Sutrintas galvutes pildavo į arpą (*arba*) valyti. XIX a. pabaigoje vėtydavo mediniu *šiūpeliu*.

Iš sėmenų spaudė aliejų. Iš pradžių sėmenis grūsdavo grūstuvėse, o po to spausdavo. XX a. aliejui spausti jau turėjo mašiną.

Išspaudas naudojo gyvuliams, o sėmenis – maistui. Gavėnios metu sugrūstus sėmenis pakepindavo su svogūnais ir valgydavo su virintomis bulvėmis.

Tenenių apylinkėje aliejų laikydavo *gorčinėse* (6–7 litrų talpos induose). Iš vieno centnerio sėmenų išspausdavo vieną *gorčių* švaraus aliejaus ir trečdalį *gorčiaus* antros rūšies. Su sėmenų aliejumi kepdavo blynus, taisydavo silkę.

Sėmenis naudojo ir kaip vaistus. Sukaitindavo su grietine ir dėdavo ant auglio. Sakydavo, kad geriausias vaistas nuo skausmo.

Nukultus linų stiebelius išveždavo į nupjautas pievas ir paskleisdavo. Juos skleisdavo moterys, stengdavosi skleisti eilutėmis, galvutes dėdavo į vieną pusę – tokius paskui būdavo lengviau surinkti. Skleisdavo geriau rudenį negu pavasarį. Rudenį išsiklojėję linai lengviau atsiskirdavo nuo spalių. Esant lietingam rudeniiui, greičiau išsiklojėdavo. Ar linai jau išsibuvę, patikrindavo patrynę lino šiaudelį tarp rankų: jeigu darydavosi pluoštas, tai linus galima rinkti. Rinkdavo moterys su grėbliais gražią dieną ir rišdavo į didesnes krūveles – *kazokus*. Surišdavo su susuktais šiaudais – *grįžtėmis*. Paprastai rišdavo vyrai, nes reikėdavo ne tik surišti į didelius pėdus, bet ir stipriai suveržti. Paskui *kazokus* sustatydavo į eiles ir palikdavo džiūti. Jau išdžiūvusius suveždavo į paštoję.

Padievyčio apylinkėje nubrauktų linų stiebelius merkdavo į *markas*. Jas iškasdavo šaltiningose vietose. Stengdavosi parinkti tokią vietą, kad būtų geras privažiavimas. Jeigu norėdavo linus padaryti mėlynus, tai į marką, prieš dėdami linus, pamerkdavo žalių ažuolo šakų. Jas mirkydavo apie mėnesį. Prieš merkiant linus, šakas ištraukdavo. Manyta, kad norint suminkštinti lino pluoštą ir padaryti jį šviesu, į marką reikia įmesti pastipusį gyvulį. Jeigu linai į marką sumerkiami žali, tai, esant šiltam orui, užtekdavo laikyti penkias dienas. Po to juos išimdavo ir paskleisdavo pievoje. Linus stengdavosi paskleisti esant jaunam mėnuliui – tada jie būsią minkštesni.



*Linus mina Ignacas Petrošius, 1972 m.
VI. Letuko nuotr. VUB RS*

Linų mynimas

Mynės prasidėdavo vakarais, jau sutemus. Į jas rinkdavosi kaimo jaunimas, tikėdamas pasiausti, pašokti, na, ir, žinoma, pasivaišinti. Jaują turėdavo išminti per naktį, o ryte vėl pridžiaudavo naujų linų. Kaip minėta, jaujoje būdavo patalpa, vadinama *pakura* linams džiovinti. Joje linus sudėdavo ant ardu.

Linamynė – kaip ir kūlimas – nakties darbas.

Ryte padžiaudavo linus pakuroje, per dieną jie išdžiūdavo, o vakare susirinkdavo talkininkai. Jeigu padžiaudavo vakare, tai džiovindavo per naktį, o mindavo anksti rytą, dar saulei netekėjus.

Kurui naudodavo eglines malkas, o ant viršaus dėdavo durpes.

Iš pakuros į jaują linus nešdavo šeiminkas. XIX a. pabaigoje talkininkai, eidami į talką, atsinešdavo mintuvus. Moterys atsinešdavo plaktuves. XX a. pradžioje linus jau leisdavo į arklinę minamąją mašiną. Mašina buvo sudaryta iš 3 *volų*. Jie būdavo mediniai su karpais. Vidurinis buvo storas, o kraštiniai ploni. Visi volai sukosi, o į tarpą patekdavo linai, kuriuos paduodavo vienas vyras.

Lauke, prie jaujos, būdavo *rusvelkis*, ant jo uždėta *kryžma*, į kurią įtaisyti 4 *dišliai*. Prie jų buvo galima pakinkyti 4 arklius. *Rusvelkis* buvo su karpais ir suko ašį, kuri buvo sujungta su jaujoje esančia mašina.

Išėjusius iš mašinos linus dėdavo į krūvą, o iš ten moterys saujomis ėmė ir plakė aštriabriaunėmis, medinėmis plaktuvėmis. Beplakant atsiskirdavo spaliai ir prastosios pakulos. Išplaktus linus surišdavo dideliais pundais (*buntais*).

Padievyčio apylinkėje į mynes atvažiuodavo Morė. Ji būdavo apsilikusi baltomis kelnėmis, išvirksčiais kailiniais. Ant nugaros prisėgdavo baltos medžiagos gabalą su nupiešta silke ir lašinių paltimi.

Jeigu kaimynas turėdavo piktumą ant kaimyno, pas kurį vykdavo mynė, tai pasiųsdavo ten Morė su laišku. Morė stengdavosi laišką atiduoti ir pabėgti. Laiško iš karto nerodydavo, o bejuokaudamas, nežymiai kur nors palikdavo. Padėdavo taip, kad mynėjai jį rastų, bet tada, kai Morė bus toli nuo tų namų. Laišką garsiai perskaitydavo vienas iš mynėjų.

Jeigu Morė nespėdavo pabėgti, tai mynėjai jį sugriebė *išbinkiuodavo*. Vieni Morė griebdavo už kojų, kiti – už rankų ir, paguldę ant nugaros, traukdavo per *balkį*.

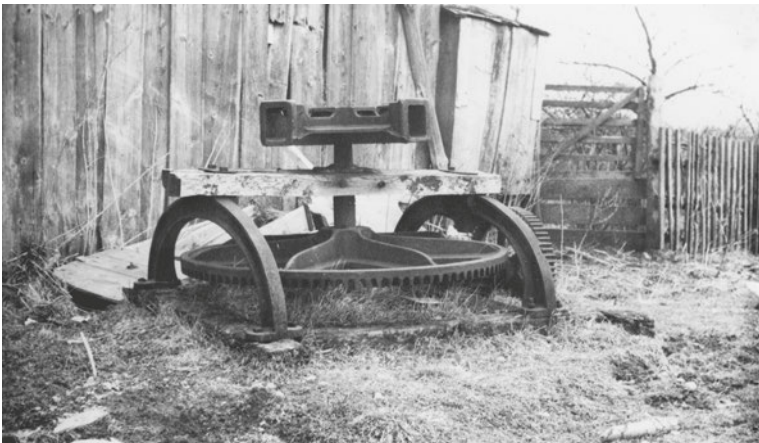

*Mykolo Salio
rusvelkis, sukamas
arklių, palengvindavo
linų mynimą
Degutalių kaime.
1972 m. VI. Letuko
nuotr. VUB RS*

Kartais sugautą Morę išlaikydavo iki ryto. Jo vaduoti ateidavo namiškiai ir atnešdavo gorčių degtinės.

Rengdavosi ne tik More, bet ir Gerve.

Buvo paprotys *binkiuoti* ir merginas, kurios mažiau priplakdavo linų. Toks paprotys ypač buvo paplitęs XIX a. pabaigoje, nes šeimininkas norėdavo, kad talkininkai išmintų kuo daugiau linų.

Šilalės, Laukuvos, Pajūrio apylinkėse buvo paprotys *pašauti* merginoms kojas. Daugiausia vyrai užeidavo merginoms iš šono, ir, jai nesitikint, stuktelėdavo koja per merginos koją. Jei mergina apvirsdavo, tai sakydavo, jog ji negabi darbu. Be to, tai sukeldavo visiems juoko. Jeigu mergina neapsukri arba mynės metu kur nors trumpam išeidavo, tai vyrai paslėpdavo jos išplaktus linus ir juokdavosi, kai ši raudonuodavo prieš šeimininką, neturėdama ką parodyti.

Mynių metu buvo paprotys laistytis vandeniu. Apliedavo tuos, kurie pasivėlindavo ateiti į mynę.

Jaunimui mynės būdavo smagiausias darbas, nes čia trumpomis poilsio valandėlėmis ir šokdavo, ir dainuodavo:

*Minkit, minkit linelius,
Parveš tėvas batelius,
Bateliai juodos odos,
Pasagėlės iš gumos.*

* * *

*Rūtytėle, gražiai žydi,
Imk į porą kurių myli.
Myliu ir mylėsiu,
Pakol kitos neturėsiu.*

Žaisdavo įvairius žaidimus, kaip antai: „Katinas ant pečiaus tupėjo, pelę išikandęs turėjo“. Už nugaros vienas iš mynėjų nešdavo skarelę ir, niekam nematant, paduodavo vienam iš žaidėjų sakydamas: „Šerk katinui skūron, nežiūrėdamas katron“.

Žaisdavo „Paštą“, „Telefoną“, dalydavo „Žiedą“, gaudydavo „Pušį“. Jeigu kuri mergina pasidėdavo megztuką ar švarkelį, tai vyrai stengdavosi įnerti į rankovę akmenį. Merginos nemokėdavo akmens išimti ir dažnai parsinešdavo jį namo.

Išmintus linus parveždavo namo. Tada namiškiai be talkininkų pagalbos juos išsukuodavo. Šukuodavo mediniais šepėčiais su geležiniais dantimis – *šukūčiais*. Pirmiausia šukuodavo stambiu, o paskui smulkiu *šukūčiu*. Išsukuotus surišdavo į *grįžtes*, o paskui atiduodavo verpti.

XIX a. pabaigoje Piliakalnio apylinkėje linų *grįžtes* dėdavo į kubilus ir užpildavo žirnių, paskui vėl dėdavo *grįžčių* sluoksni ir vėl apipildavo žirniais. Tikėjo, kad taip palaikytų linų pluoštas bus minkštesnis ir gerai skaidysis. Išmintus iš kabilo linus peršukuodavo *šerininiais šepėčiais*.

Apie linus dainuodavo dainas pabaigtuvių (*nūbongų*) metu. Pabaigtuvėms visada kviesdavo muzikantus, padarydavo alaus, duodavo truputį degtinės.

Religinės tapatybės formavimas: atvejis Laukuvos parapijoje*

Danguolė Svidinskaitė

Renkant etnografinę medžiagą liaudiškojo religingumo tema pokalbių metu asmenys, ypač vyresnės kartos, dažnai tvirtai akcentavo savo religines tapatybes bei jų pastovumą visą gyvenimą. Kaip susiformuoja ar suformuojama „stabili“ asmens religinė tapatybė? Lietuvos etnologiniuose ir etnopedagoginiuose tyrinėjimuose atkreiptas dėmesys į religinio auklėjimo, šeimos, bendruomenės, religinės institucijos ir religinio autoriteto, lyties, šventos vietos ir laiko, religinių praktikų, moralės veiksmus.

Angelė Vyšniauskaitė, Rasa Račiūnaitė, Romanas Vasiliauskas, rašydami apie tradicinės valstiečių šeimos vaidmenį jaunosios kartos socializacijoje, atkreipė dėmesį į socialinio moralinio ir religinio auklėjimo susipynimą, šeimos narių vaidmenį¹. Račiūnaitė pažymėjo, jog daugiausia tuo rūpinosi motina. Akcentuotas tiek savaiminis, o kartu ir vaikui suprantamas, įtaigus, tiek formalus religinio mokymo aspektai². Pasak Irenos Čepienės, nagrinėjusios vaikų religinį auklėjimą Žemaitijoje (Šiaulėnų apylinkėse), pagrindinis vaidmuo priklausė tėvams. Religinis auklėjimas buvo grindžiamas kaimo žmonių religine patirtimi ir religine praktika. Ji pažymėjo religinę patirtį formavusius veiksmus: religinių jausmų skatinimą, tikėjimo pažinimo perteikimą, moralinių vertybių ugdymą. Atkreipusi dėmesį į su kūdikio krikštu (krikštynomis) siejamą religinio gyvenimo pradžia, sąmoningą tikėjimo pažinimą siejo su pasirengimu Pirmajai Komunijai. Pažymėjo „davatkos“ vaidmenį. Taip pat atkreipė dėmesį į šeimų socialinius, ekonominius bei religinius skirtumus³.

Aleksandras Pakalniškis, apibūdindamas žemaičių kaimo žmonių tikėjimą, akcentavo krikštą kaip religinės ir žmogaus tapatybės suformavimą. Tačiau jis taip pat aptarė kitų veiksmų įtaką asmens religinei tapatybei suteikiant paplitusią ir socialiai priimtą formą. Pabrėždamas krikšto ir Pirmosios Komunijos ritualų būtinybę, Pirmąją Komuniją siejo su religinio mokymo aspektu ir vertino kaip sukeliančią socialinių nepatogumų. Sutvirtinimo sakramentas, pasak jo, įtvirtina asmens amžiaus socialinį tarpinį. Šis autorius taip pat atkreipė dėmesį į religinio autoriteto – kunigo – vaidmenį prižiūrint religinio mokymo rezultatus⁴. Rasa Paukštytė akcentavo krikšto svarbą kūdikiui įteisinti religinėje ir kaimo bendruomenėje bei šeimos, bendruomenės, Bažnyčios įtaką šiam procesui. Pasak jos, sovietiniu laikotarpiu šiek tiek pakito krikšto pavidal-

* Straipsnis aprobuotas serijos „Lietuvos valsčiai“ Mokslo darbų komisijos. Leidyklai įteiktas 2003 02 13.

¹ Vyšniauskaitė A. Šeimos buitis ir papročiai, Vyšniauskaitė A. (red.), *Lietuvių etnografijos bruožai*. Vilnius: Valstybinė politinės ir mokslinės literatūros leidykla, 1964, p. 460; Račiūnaitė R. Kai kurie XX a. žemaičių šeimos gyvenimo aspektai, *Lietuvių katalikų mokslo akademijos suvažiavimo darbai*, 1996, t. 16, p. 339; Račiūnaitė R. *Moteris tradicinėje lietuvių kultūroje: gyvenimo ciklo papročiai (XIX a. pabaiga – XX a. vidurys)*, Kaunas: Vytauto Didžiojo universiteto leidykla, 2002, p. 72–81; Vasiliauskas R. Vaiko dora liaudies išmintyje, *Pedagogika*, 2000, t. 40, p. 48–55; Vasiliauskas R. Tradicinės lietuvių liaudies pedagogikos istorinė-kultūrinė raida XIX a. antroje pusėje – XX a. pradžioje, *Pedagogika*, 2000, t. 43, p. 154–162.

² Končius I. *Žemaičio šnekos*, Vilnius: Vaga, 1996, p. 220.

³ Čepienė I. Vaikų religinis auklėjimas Lietuvos kaime XX a. pirmojoje pusėje, *Lietuvių katalikų mokslo akademijos metraštis*, 1997, t. 11, p. 75–82.

⁴ Pakalniškis A. *Žemaičiai: etnografija*, Chicago, Illinois: S. Jankus, 1977, p. 150–164.

las, t. y. ritualas buvo išlaptintas ir sumažėjo bendruomenės atsakomybės jausmas bei kontrolė⁵.

Straipsnio autorės tyrimas Dzūkijos bendruomenėje atskleidė, jog asmens religingumą pirmieji paprastai pradeda formuoti artimiausi šeimos nariai. Paprastai jie išlieka ir pagrindiniai asmens religingumo bei religinės tapatybės kūrėjai. Šeimos ir vietinės bendruomenės religines tapatybes jungiantys saitai garantuoja asmens religinės tapatybės pastovumą istoriniame laike⁶.

Šiame straipsnyje siekiama nagrinėti religinės tapatybės naratyvą apie jos pačios formavimą Žemaitijos etnografiniame regione, t. y. Laukuvos parapijoje. Straipsnio tikslas – nagrinėti religinės tapatybės (katalikiškosios) formavimo atvejį atkreipiant dėmesį į šeimos socialinę kultūrinę aplinką. Kokie veiksniai ją formuoja? Kokie šeimos ir atskirų jos narių, vietinės bendruomenės, religinio autoriteto, paties asmens, moralės, daiktų vaidmenys šiame procese? Straipsnio pagrindas yra struktūruotas ir kartais laisvas pokalbis su Laukuvos miestelyje gyvenančia moterimi religingumo tema. Buvo atliktas jo garso įrašas. Pokalbis vyko 2001 m. „Versmės“ leidyklos organizuotos ekspedicijos Laukuvoje metu. Pas moterį lankiausi du kartus. Ji kalbėjo noriai. Pažymėtina, jog kalbant apie asmens santykį su religija (tikėjimu) kreiptas dėmesys į biografijos aspektus.

Socialinis kultūrinis asmens ir jo šeimos apibūdinimas. Moteris visą gyvenimą praleido Laukuvos parapijoje. Ji gimė 1928 m. Siautelių kaime, iš kurio kilęs jos tėvas. Būdama septynerių metų ji išėjo tarnauti pas tetą ir gyveno Kikoniu kaime, iš kurio kilusi jos mama. Tuo metu ji daugiau laiko praleido šeimoje, kur gyveno ir seneliai. Ištekėjusi apie dešimt metų gyveno Selvestrų kaime. Vėliau persikėlė į Laukuvą. Tėvai turėjo apie 12 ha žemės.

Moters išsilavinimas – dvi klasės. Moka skaityti ir rašyti. Tėvai buvę bemoksliai, nors tėvas mokėjo šiek tiek skaityti. Mama nemokėjo skaityti iš maldaknygės.

Šeimoje augo penki vaikai: brolis ir 4 seserys. Ji buvo vidurinė pagal gimimo metus.

Ištekėjo 1948 m. Turi sūnų ir dukrą.

Pažymėtina, jog nuo jų vienkiemio Siautelių kaime iki Laukuvos bažnyčios buvo apie dešimt kilometrų. Gyvenant Selvestrų kaime iki bažnyčios buvo apie septynis kilometrus.

Norėusi atkreipti dėmesį į keletą asmenį ir šeimą apibūdinančių aspektų, suteikiančių savitumo nagrinėjamam atvejui. Tėvų turėtos žemės kiekis buvo mažesnis už ūkių ploto vidurkį Tauragės apskrityje⁷. Moteris ir jos šeima priklausė valstiečių sluoksniui, kuriam būdingas nedidelis išsilavinimas. Ji palaikė šeimos ir giminystės ryšius: kurį laiką gyveno kartu su tetomis ir seneliais. Daroma prielaida, jog bendravimas su seneliais galėjo turėti įtakos anūkės pa-

⁵ Paukštytė R. *Gimtuvės ir krikštynos Lietuvos kaimo gyvenime XIX a. pabaigoje – XX a. pirmojoje pusėje*, Vilnius: Diemedžio leidykla, 1999; Paukštytė-Šaknienė R. Merkiniekių gimtuvės ir krikštynos: tradicinių kultūros elementų sklaida XX amžiuje, *Lietuvių katalikų mokslo akademijos metraštis*, 2002, t. 21, p. 143–172; Paukštytė-Šaknienė R. Krikštynos ir vardynos šiaurės rytų Lietuvoje XX a. antrojoje pusėje, *Lietuvių katalikų mokslo akademijos metraštis*, 2001, t. 19, p. 243–266.

⁶ Svidinskaitė D. Religingumas, tapatumas ir istorinis laikas, *Lietuvių katalikų mokslo akademijos metraštis*, 2002, t. 21, p. 213–239.

⁷ Vaskela G. *Žemės reforma Lietuvoje 1919–1940 m.: analizuojant Rytų ir Vidurio Europos agrarinės raidos XX a. III–IV dešimtmečiais tendencijas*, Vilnius: LII leidykla, 1998, p. 202.



Laukuvos tretininkų religinė bendrija. Viduryje – klebonas Kazimieras Gaščiūnas. Apie 1935 m. Iš B. Rocevičiūtės albumo. 2001 m. perpaveikslavo Z. Juškevičius

saulėjautai, tuo labiau, kad seneliai buvo ilgaamžiai. Senelis mirė sulaukęs 110, o senelė – 101 metų. Tetos, su kuria gyveno, priklausymas tretininkų religinei bendrijai taip pat darė įtaką jos religingumui formuoti.

Be to, religingumui formuoti turėjo įtakos ir atstumas nuo gyvenamosios vietos iki bažnyčios. Didelis atstumas gali ir padidinti, ir sumažinti bažnyčios lankymo norą, daryti įtaką ne tik religinių praktikų dažnumui ar retumui, bet ir jų savitumui, bendravimui su religiniu autoritetu. Su tuo susijęs ir asmens, šeimos narių, vietinės kaimo bendruomenės religingumo pobūdis.

Religinė tapatybė ir šeima. Pokalbio pradžioje teiraujantis moters apie tam tikrus jos gyvenimo faktus, biografijos kontekste ji keletą kartų akcentavo savo tėvų santykį su religija (tikėjimu) tardama, jog jie buvo labai tikintys. Pradedant pokalbį religingumo tyrimų tema, paklausta apie jos pačios santykį su religija (tikėjimu), moteris atsakė: „*aš jau tikinti esu, tikinti*“⁸. Iš karto teiraujantis apie jos ir šeimos narių konfesinę priklausomybę, buvo akcentuota vienoda visų šeimos narių tikyba – katalikų. Norėtusi pažymėti, jog moters ir jos šeimos narių religines tapatybes apibrėžia būtent „tikėjimo“ sąvoka. Nepaisant to, jog kiekvienam žmogui būdingas savitas požiūris į tam tikrus religijos, jos autoritetų, Bažnyčios veiklos aspektus, šis santykio su tikėjimu akcentavimas reiškia katalikų tikybos (religijos) normų pripažinimą. Atsižvelgiant į tai, pokalbyje dažniau vartotas tikėjimo terminas, pirma, kaip labiau priimtinesnis asmeniui, antra, adekvačiau atskleidžiantis nagrinėjamą religingumo reiškinį.

Pateikiamas pasakojimo fragmentas rodo, jog moters religinė tapatybė yra glaudžiai susijusi su šeimos religiniu tapatumu. Viena vertus, akcentuojamas šeimos religinio tapatumo kolektyviškumas, kita vertus, jis yra pateikiamas kaip vientisas šeimos narių religinių tapatybių socialinis kultūrinis audinys.

„Visi katalika, katalika. Visi, Jėzau [katalikai]. Babūni kap buvo mona... mamas mama, tievuks – jergau, buvo tikuntys baisiau-

⁸ Lietuvos istorijos instituto Etnologijos skyriaus rankraštynas (toliau – ES), b. 2187, l. 7.

se. *A tikuntys baisyse buvo. Mamas sesū buvo tretininkė. Tretininkė buvo. Nažanuota i mirė*⁹.

Neabejotiną šeimos narių religinio tapatumo vienovę išreiškia apibendrinantis žodis „visi“. Šią vienovę užtikrina vyresnių šeimos kartų religinių tapatybių kokybinis kiekybinis apibūdinimas. Tai senelių ir tėvų karta. Pasakojime pirmas minimas šeimos narys yra bobutė – mamos mama. Galime pastebėti, kad mamos giminės linijai priklausančios šeimos narius su pasakotoja kurį laiką siejo ir ta pati gyvenamoji vieta. Tačiau teta dar priklausė ir religinei tretininkų bendrijai. Ši priklausomybė taip pat patvirtina šeimos religinio tapatumo vienovę. Paklausus apie moters vaikų religines tapatybes, paaiškėja, jog šeimos religinio tapatumo saitai jungia ir jaunesnės kartos atstovų religines tapatybes.

Taigi grupinis šeimos religinis tapatumas vienija kelių kartų religines tapatybes. Tačiau pažymėtina, jog šeimos ir pasakotojos religinio tapatumo vienovę užtikrina, būtent, vyresnių kartų šeimos narių religinės tapatybės.

Religingumo kūrėjai-asmenys. Religingumo kūrimą apibrėžia žodžiai: „*nu pat mažens*“. Vienas iš pirmųjų religingumo kūrimo etapų yra mokymas persižegnoti ir poterių – tą vyresnių kartų šeimos nariai liepia reguliariai atlikti. Šis mokymas integruotas į šeimos gyvenimą. Viena vertus, jis įsilieja į kasdieninės veiklos ritmą, antra vertus, priderinamas prie šiek tiek rečiau pasitaikančių reiškinų. Taigi atrodo visiškai įprasta, jog kaip pagrindiniai religingumo kūrėjai įvardijami tėvai. Pažymimas lygiavertis abiejų jų vaidmuo:

„Mama lypdava melstys, puoterius vakare kalbieti, vakari saka, a perkūnija grūmies, ar kas, tujau suklupdys mumis, tievelis sakys: melskities. Nu pat mažens, aukliejims.

D. S. O tai mama ar tėvelis daugiau?
I mama, i tėvelis – abudu. Abudu abudu¹⁰.

Nors religingumo mokė abu tėvai, pirmoji religingumo kūrėja vis dėlto buvo mama: „*Nu vot mama puoterius mokindavo, atsisies, puoterius mokins*“¹¹.

Atsižvelgiant į tai, jog pasakotoja vaikystėje kurį laiką praleido ne tėvų, o senelių ir mamos seserų (tetų) namuose,

*Pasakotojos mama
Valerija Stirbaitė (dar
netekėjusi) su savo
seserimi Laukuvoje.
(Tuo metu gyveno
Kikonių kaime.)
V. Astrauskienės
(Jucevičiūtės) nuotr.*



⁹ *Ten pat.*

¹⁰ *Ten pat*, l. 17.

¹¹ *Ten pat.*

tuometu jos religingumo kūrimu daugiausia ir rūpindavosi bobutė bei tetos. Kaip matysime vėliau, bobutė ir tetos yra griežtesnės religingumo mokytojos.

Šeimos narių religingumas: gyvenimo ritmo formavimas. Vyriausių šeimos narių religingumui apibūdinti pakanka tarti, jog tuometu, kai gyveno seneliai, šventą dieną neskaldydavo net pliauskų ugniai įkurti („*žiburį neatskelsi*“). Seneliams būdingas švento ir nešvento laiko skirtimi pagrįstas gyvenimo ritmas, kurį apibrėžia taisyklės, draudžiančios ar leidžiančios ir net skatinančios dirbti. Pažymėtina, jog senelių religingumo įtaką šeimoje apibūdina kitų šeimos narių elgsena šventą dieną: jie taip pat nedirba. Nuostata nedirbti šventą dieną vienydavo visų kartų šeimos narius ir įpareigojo darbus atlikti iš anksto. Prie šio gyvenimo ritmo buvo pratinama ir jauniausioji karta. Kaip rodo pateikiamas pavyzdys, nepaisant vaikai būtinų fizinių pastangų, jis stengiasi kuo geriau atlikti darbą, kad pasirengtų šventai dienai ir patvirtintų minėtųjų gyvenimo ritmą palaikančių principų galiojimą šeimoje. Tačiau būtinybę nedirbti šventą dieną ir kartu darbinę etiką garantuoja vyresnės kartos, ypač seneliai. Jų religingumui būdinga gyvenimo ritmą palaikančių principų žinojimo bei laikymosi ir perdavimo jaunesnėms kartoms vienovė („*ta tuoks buva tikiejims baisiausiai*“).

„Vajergau, kap babūneli buva, senelis buva, vojei vojei vojei vojei tikiejims, žiburi neatskelsi. Senuovie, kada aš augau, pi ciuoci kap buvau, mana tievelis žiburi prisiskalda, prilypma skaldyt žiburi, žina, vaiks da tyk jieguos neturiesu, lyps su kirviu, kap tas, biški paskrumbysu, žiburi skaldyt, kad jau priskaldysu, su buntuku surišiu, su buntuku, kad jau turietum, kad šventą dyna nariakt žiburaliū peilį pajimt, vo daba, jergau, i miškus pjaut galema“¹².

Formuojant pasirengimo šventai dienai ir elgsenos šventą dieną ritmą ypač ryškus vadovaujantis bobutės vaidmuo: ji „*lyps parsinešti*“, „*pasidieti*“.

„Iš vakara lyps i malkų parsinešti, pri kuknias pasidieti, ka nariaktu šventą dyna dirbti malkų. Ta tuoks buva tikiejims baisiausiai“¹³.

„Babūni šita kap buva, mūs mamas mama, sakydava, iš vakara prisikaskit [bulvių maistui šventai dienai]“¹⁴.

Kartos kategorija glaudžiai susijusi su gyvenimo ritmą reguliuojančios taisyklės – nedirbti šventą dieną – laikymusi ar jos nepaisymu. Iš pateiktų pavyzdžių matyti, jog egzistuoja ryšys tarp konkrečių asmenų gyvenimo ir istorinio laiko ritmo. Senelių kartos laikotarpiui („*kap babūneli buva, senelis buva*“, „*babūni šita kap buva*“) taip pat suteikiamas moralinis atspalvis. Jis kontrastuoja su „*dabar*“ laikotarpiu. Pirmajam būdingas darbinės etikos formuojamas gyvenimo ritmas, antrajam – etikos pašalinimas iš darbinio proceso, t. y. švento laiko, o kartu ir ankstesnių gyvenimo ritmą apibrėžiančių principų praradimas.

¹²Ten pat, l. 19.

¹³Ten pat.

¹⁴Ten pat, l. 26.

Tėvų kartai būdingas taisyklės nedarbi šventą dieną laikymasis, tačiau kartais, kai būdavo būtinybė, toks darbas toleruojamas. Vis dėlto tėvai dažniau laikydavosi šios taisyklės ir tokią elgseną perdavė vaikams. Nors tam tikrą išlygą laikantis nuostatos nedarbi šventą dieną teikia šeimos socialinė padėtis ir istorinis laikotarpis, mama, kaip rodo pateikiamas pavyzdys, vis dėlto ne visuomet atsižvelgia į šios išlygos galimybę.

„Nu kad tap jau, kad jau neturiedava ko kurti į ugnį mama sakydava, ka, vaika, prakapuokit malkas, arba kita syki mama, atsimenu, kad jau neturieji malkas prikauptas, didelių tokių malkų parvilka, net žalynų tokių prikirstų, ta mama į vasarinį kišą, vis toliau pastum kap nudegulį, pastum ka nudeg, ka nedeg, galvuojau, kapuokit, ciela meška į kukni kemša.

D. S. *Tai čia dar prieš karą?*

Jo, po kara, prieš karą tas buvo, toks nuovargis, statyba buvo, suvargintai čė buvuom, ka atsimenu, ka neleida kapuoti, vaikeliai, sako, kišk į kukni, pastūmk.

D. S. *O kodėl neleido kapot?*

Vo kad šventa buvo, šventa buvo, naleida kapuoti“¹⁵.

Gyvenimo ritmą reguliuojančios taisyklės perdavimo būdą šeimoje iliustruoja draudimas karpyti nagus šventą dieną. Šiuo atveju taisyklės efektyvumą apibrėžia velniuko, surenkančio ir panaudojančio nukirptuosius nagus, vaizdinys. Įtaigumą lemia ir jo regimybės galimybė. Šio vaizdinio regimąjį poveikį, verčiantį asmenį laikytis privalomos taisyklės, apibrėžia emocijos: „pamatytumėt“, „išsigonstumėt“, „nakarpytumėt“.

„Naleisdava, sakys, ka velniuks renk nagus i prisisagsta, ka jūs pamatytumėt naktį velniuką, jūs nabkarpytumėt niekumet nagų, nagus velniuks pajam, pryrenk tuos nagus ir prisisagsta, jūs kap pamatytumėt, saka, išsigonstumėt, jūs nakarpytumėt niekumet.

D. S. *O kur prisisagsto?*

Vo savo drabužius prisikabinie, drabužiūsi, kap meškerie prisikabinie, iš nagų.

[...] Tai mama sakydavo ir babūni sakydava jau ton, kad jau nagalima, jau nagų karpyti“¹⁷.

Švento ir nešvento laiko skirtimi pagrįstą gyvenimo ritmą formuoja ir šventinę bei kasdieninę aprangą apibrėžiančios normos. Šventinių drabužių vilkėjimas dažnai susijęs su šventos vietos – bažnyčios – lankymu, kur dažnai buvo proga susitikti su vietinės bendruomenės nariais ir kartu tam tikra pramoga gyvenimo kasdienybėje. Nagrinėjamajame pasakojime ypač ryškus apavo, kuris turi būti avimas bažnyčioje, vaizdinys.

Pirmosios Komunijos proga yra ta diena, kai į bažnyčią vedamus vaikus pagal šeimos galimybes stengiasi šven-

¹⁵ *Ten pat*, l. 25–26.

¹⁶ *Ten pat*, l. 25.

tiškiau aprengti ir apauti. Viena apavo pora ir jos avėsenos eiliškumas („per penkerius vaikus“) šeimoje, viena vertus, parodo, šeimos neturtą, kita vertus – šeimos atsižvelgimą į švento laiko ir vietos reikalavimus bei gebėjimą susidoroti su socialine problema:

„Atsimenu, kad neturiejuom kū kuojų apauti, kad vynus kamašus nupirka per penkerius vaikus, vyni batele buva, ir visi, – ir vaikiuks, ir mergiki – priejom pri Pirmuos Komunijas su tas batelias“¹⁷.

Avėsenos bažnyčioje sampratą paryškina ir amžiaus tarpsnis. Paauglystės metais sustiprėja reikalavimai, koku apavu derėtų avėti einant į bažnyčią ir pačioje bažnyčioje. Juos paryškina ir lyties kategorija. Štai kodėl, pavyzdžiui, „didžiausios panos“ amžiuje ne visuomet priimtina kitokia šeimos nario pozicija ir šeimos socialinės galimybės. Kartais susidaro įtampa tarp švento laiko ir vietos apibrėžiamų dėvėsenos ir avėsenos normų, kurias paremia ir amžiaus tarpsnio reikalavimai, ir jų patenkinimo galimybės. Ši nepatogumą atskleidžia gėdos matmuo („sarmatysies toms naginėms“).

„D. S. O kai tarnavot, kai ganyt reikėjo, tai išleisdavo į bažnyčią?

Išleisdava, išleisdava į bažnyčią, spuoruos nadarydava, – eik į bažnyčią. Ale kad tų drabužių neturieje, tas naginis riaks apsiaut, sarmatysies toms naginėms, nie vyns neidava su toms naginėms, kiti, kap tas, vis švaresni, būdava, aprengdavo ciuocis“¹⁸.

„Kad aš pana buvau jau didžiausia, kad moni ciuoci išvari su naginėms į bažnyči, ta tyk riekiau baisiause ir atsisiedau un kymuka ir riekiau, tai išnešė ciuoci kaliuošius, davė neštys kaliuošius, ta šventuorius buvo nuplyšis [apgriuvęs], ta po lentų pakišau tas naginis, kaliuošias įėjau į bažnyči, ta, Dieve, kuo napagalvuojau savie?

D. S. Tai kiek jums metų galėjo būti?

Nu aš, nu aš aš trylikas keturiuolikas metų buvau“¹⁹.

Pateiktame pavyzdyje išryškėja bendruomenėje priimtinių normų ir giminaitės – tetos, siekiančios nepaisyti švento laiko ir vietos, taip pat ir amžiaus keliamų reikalavimų, susidūrimas. Šią įtampą paryškina ne tik jų giminystės ryšiai bei gyvenamosios vietos bendrumas, bet ir atsižvelgimas į minėtus poreikius kitose vietinės bendruomenės šeimose: „nie vyns neidava su toms naginėms, kiti, kap tas, vis švaresni, būdava, aprengdavo ciuocis“. Tokioje aplinkoje asmens vidinį dramatiškumą apibūrina prasiveržusios emocijos ir mintys: „ta, Dieve, kuo napagalvuojau savie?“.

Taigi vyresniųjų šeimos narių religingumas formuoja švento ir nešvento laiko bei vietos skirtimi pagrįstas elgsenos taisykles bei normas šeimoje ir bendruomenėje, o kartu ir jaunesnės kartos asmens religingumą. Formuojant minėtąjį gyvenimo ritmą ryškesni šeimos moterų – bobutės, mamos, tetos – vaidmenys.

¹⁷ *Ten pat*, l. 17.

¹⁸ *Ten pat*, l. 28.

¹⁹ *Ten pat*, l. 17.

Bendruomeninis religingumas. Apibūdinant vietinės bendruomenės religingumą pasakotojai svarbus praeities matmuo, žymintis ankstesnį istorinį laikotarpį – „*senuovie*“ arba asmens amžiaus tarpsnį – „*jaunystie*“. Dėl idealizuotos praeities bendruomenės religingumo apibūdinimas panašus į išgyvenamo estetinio jausmo žodinę raišką. Šiam religingumui būdingas darnus kolektyvinis bendruomenės narių dalyvavimas religinėse praktikose. Šventa vieta, t. y. bažnyčia ar kryžius, yra bendruomenės vienytojai. Tai religinės praktikos išraiška, arba bendras judėjimas švento objekto link ir darnus kolektyvinis buvimas: „*žmuonis baise eidava*“, „*judie žmuonis*“, „*budies, bažnyčia pilna*“, „*i edavom gyduoti*“, „*gyduosam*“. Galime pastebėti tiek visos bendruomenės, tiek tam tikros kartos – jaunimo – kolektyviškumą. Šiam aspektui būdinga mokymo ir mokymosi, o drauge ir skirtingų kartų darna. Tam tikros būtinos jaunesnės kartos pastangos lygiavėčiai dalyvauti religinėse praktikose, pavyzdžiui, išmokti giedoti, darniai įsilieja į visuotinę dermę. Šiame kontekste jaunystės amžiaus tarpsnis suvokiamas kaip moralinio pasitenkinimo laikotarpis. Pažymėtina, jog dėl praeities matmens susidaro religingumo skirtumas ne tik tarp skirtingų laikotarpių, bet ir tarp skirtingų amžiaus tarpsnių.

„Nu kad senuovie žmuonis baise eidava, jergau, jergau, ka matytume, ir tas Prisikielims mūsų Velykų, tas, jergau, judie žmuonis iš nakties būs, budies, bažnyčia pilna, siaubas būdava. Dabar kai kas mažiau mažiau mažiau“²⁰.

„... nu vot jaunystie būs gegužines pamaldas, kur kryže, susirinkdavom jaunims, edavom gyduoti pri kryžiaus, senelė kuokia, kap tas, jau pravadninki būs, mumis muokys gyduoti. Nu ta i edavom pri kryžių, gyduosam, kad prisiversdami, muokiesi namuokiesi, išmokti turiesi ir viskas, vo, būdava baise gera tu jaunimui, jauni, laba gera“²¹.

Taigi asmens religingumo kūrimas vyksta kolektyviškumu pagrįsto bendruomeninio religingumo fone.

Moralinių normų diegimas: įpratimas. Moralinės normos tvarko šeimos veiklą. Prie jų vaikas pratinamas nuo pat vaikystės. Viena iš tokių normų yra religinė praktika. Prie jos įpratina ne tik reguliarius kartojimas, bet ir derinimas su vaikystės amžiaus norų įvairove, pavyzdžiui, „*pabiegiuoti*“, „*pažaisti*“ ir kitais. Karts nuo karto įgyvendinami šie norai leidžia peržengti tam tikras mokymo monotonijos ribas. Jie rodo ir savaiminį išmoktosios religinės praktikos pritaikomumą bei poreikį vaikystėje, taip pat jos vartojimo sferą. Tokiu būdu žaidybinė forma padeda įtvirtinti religingumo įprotį.

„Nu pradijeji mokinti žegnuotys, mokinti jau nu penkių metų pradijeji. Biegsu, kap tas, a mama tikta išes karvių milžti, aš noriesu baise verpti, ta mama verpdava, aš pribiegsu, mama, tèn paverpti biški, kad tikta žiūriesu, muoterius kalbiesu, kad tikta mama tèn ne-

²⁰ Ten pat, l. 15.

²¹ Ten pat, l. 22.

pareitu greit, kad aš tik gaučiau paverpti biški, ton kalvaratą pasukti, nu vo tuoks tabuva pruoats da, tuoks pruoats, je, da buva da.

D. S. O ar nenusibosdavo, kai mokindavo tų poterių?

Nu nusibuosdava, žina, nusibuosdava vaikams, nuori pabiegiuoti, nuori pažaišti, nuori viskuo, nu tai visuokių, kap tas, bėdų būdavo, visuokių bėdų“²².

Pasakojime pateikiamas literatūroje aptartojų verpiančios moters vaizdinio ir vaikų mokymo variantas kasdienybėje. Aptariamoji situacija atskleidžia vaiko norą, sustiprėjusį mokantis poterių šalia verpiančios mamos, ir šio noro įgyvendinimą padedant išmoktiesiems poteriams. Čia religingumo mokymui suteikiama dvejopa prasmė: jis kontrastuoja su vaikyste ir tarsi trukdo įgyvendinti kylančius norus, tačiau igytoji religinė praktika padeda išsipildyti tiems patiems vaikystės norams – ji pritaikoma saviems tikslams. Taigi religingumą formuoja ir religinės praktikos įprotis, ir šio įpročio iš karto teikiama nauda – greitas išmoktų poterių pritaikymas.

Vaikas nuo pat mažens įpratamas ne tik kasdien kalbėti poterius, bet ir taip elgtis pagal pasitaikančias situacijas. Tam pretekstas gali būti ir gamtos reiškiny. Pavyzdžiui, per perkūniją, kad išvengtų nelaimės, visi šeimos nariai klūpodami kalba poterius. Vaiką taip elgtis per perkūniją įpratina ne tik bendrieji šeimos elgsenos principai, bet ir baimės galia, juolab kad kai kurie perkūnijos rezultatai yra akivaizdūs. Pateikiamame pasakojime ne tik aptemsta kambarys, girdimas perkūnijos trenksmas, bet ir suskeldėja beržas, išdūžta langai. Šioje situacijoje panaudojama jau igyta religinė praktika nereikalaujant jos efektyvumo įrodymų.

„Kap perkūnija griaustinis užieje, kad beržą trėnki, ta pri ribuos beržas buva, suskeldėji į žiburukus, kap ji degė, ti mede prakura padiesi, žiburuku kap siera kažkuoki baisiausi buvo, prisirita jau tas beržas, tap sukritom unt kelių, šaukėm: „Dieve, pagelbėk, Dieve.“ Lunga brr – visi išbyrieji, visi lunga, tuoki griaustini baisi, užtėma kumbarys visas baisiause, vo mas dar maži tebuvuom vaika, baise išsigondom, kad ons trėnki ton berža ir mas baise tuos baimis turiejom, i dabar bijau, gaisrą matau, bijau, perkūnijos bijau. Vot maža išsigondau i bijau [...].

D. S. O kai, sakot, suklupdydavo, melsdavotės, tai ar padėdavo?

Nu melsdavomės, nu kas, nu diel Dieva tyk mes jautemuos, kad mata, trenkė ton berža, nepataiki ton sriauta, kita berža ir iš tuo tronksma ty lunga seni buva ir išbyrieji ty lunga, ta mes tyk baimės baisiause turiejuom, ka ty lunga išbyrieji, nu vo tuoki pati sruovie pasitaiki, tuoks tuoks tuoks likims žmuogaus“²³.

Jauniausios kartos atstovas prie šeimos veiklą tvarkančių moralinių normų, o kartu ir religingumo įpratimas reguliarų jų norų ir religingumo mokymą derinant su vaikystės amžiaus tarpinio ir įvairių gyvenimo situacijų poreikiais.

²² *Ten pat*, l. 17.

²³ *Ten pat*.

Asmens drausminimas ir drausminimasis. Moralinėms normoms formuoti patelkama drausmė. Atsižvelgiant į tai, jog pasakotoja vaikystėje kurį laiką praleido ne tėvų, o senelių ir mamos seserų namuose, galima palyginti moralės, o kartu ir religingumo diegimą skirtingų šeimos ir giminės narių namuose. Pažymėtina, jog to griežčiau mokyta senelių ir tetų namuose.

„Lypdava lypdava lypdava lypdava lypdava, tėvelis i mama sakydavo, labiau, ka pri babūnis būdavom, tai jau vakari nabeisi gulti jau puoterius napakalbiejjs, atsiprausi vakari burną, eisi gulti, jau tap pasikalbi puoterius, žiūries, akimis ganys, tap ka jau... [...] Aš pri babūnis, pri mamas, kap mama turieji skuolos savo seseroms, i babūni buva, tai už ton skuolą tada būdavom, ta babūni arba ciuocis ganys mumis, vaka, į šuokius nevalnu. Tik atiej diedi, paleida moni nu karvių, ir tén kaimynų, tén pat, buva šuokis, ir aš tuoki nuejau, [...] kanapinį tuoki sukni apsiuilkusi, juk žina, nieks nadavė, pri ciuocis buvau, Jezus, [...] neklauk, ir aš nuejau tén, pastovėjau su vaikas. Nu kas buva, parėjau – naileida i truoba, kumbarie ciuocis gulti, liepė puoterius kalbieti, ta paskiau diedi išgirda, pasišaukė moni, duris atidarė, par duris įleida. Kas įleido? – tardyms rytmetį.

D. S. Tai kiek jums metų galėjo būti?

Nu kas, aš vaiks, dvylikas metų, trylikas, ar keturiuolikas, ar šešiuolikas metų. [...] Kap tas vaiks buvau, kuojis buvo suskirdusis, kraus par kuojines biega, tas atiej diedi, karvi pagani mon tada, karvis, trys karvis buva, pagani, saka, iak pažiūriek, kas ten vakarelie yr, saka: paspuoksuojau i tada puoterius lypi kalbieti. Bausmie buva, Dieve, dabar vaikams raškaže, nie tų puoterių riak, prievartas nier, nieka, nieka, nie bausmies, nie drausmies, vo ka mas auguom, kuoki buva disciplinas, vaje, vaje.

D. S. Tai ar daugiau ciocis versdavo poterius kalbėt, ar kai pas mamą gyvenot?

Mama kai kap biški laisviau dūdava, da tap ne tap, o jau pri ciuoces kap buvom, sava kap vaikų naturieji, nu tai jau skūra dyri kap begalieji“²⁴.

Pagal bobutės ir tetų mokymą, kasdieninė religinė praktika yra būtina ir nepripažįstanti jokių, net ir retų, nuolaidų. Būtent pramoga suvokiama kaip galinti pažeisti religinės praktikos ritmą. Kasdieninį pratinimą kalbėti poterius šiuo atveju apibrėžia priežiūros ir kontrolės matas: „žiūries, akimis ganys“. Pagal šių moralės ir religingumo formuotojų logiką, pažeidus religinių praktikų ritmą būtina bausmė. Tai siejasi su Michelio Foucault pateikta drausminančios bausmės samprata. Jis rašė, jog „disciplinarinės bausmės sfera – nepaisymas, viskas, kas neadekvatu taisyklėms, visa, kas nuo jų tolsta, žodžiu, nukrypimai“²⁵, o „disciplinarinės bausmės funkcija yra užlyginti nukrypimus“²⁶. Vienas iš bausmės

²⁴Ten pat, l. 27–28.

²⁵Foucault M. *Disciplinuoti ir bausti. Kalėjimo gimimas*, Vilnius: Baltos lankos, 1998, p. 215.

²⁶Ten pat, p. 216.

elementų nagrinėjamame pasakojime yra reikalavimas kalbėti laiku nesukalbėtus poterius, t. y. atkurti pažeistą tvarką. Pažymėtina, jog poterių kalbėjimas yra ir religingumo ugdymo priemonė, ir religingumo kūrimą disciplinuojanti bausmė. Taigi bausmė yra sudėtinė moralės, o drauge ir religingumo formavimo dalis, normalizuojanti pažeidėjo elgseną ir religinių praktikų ritmą.

Kaip pati „pažeidėja“ vertina savo drausminimą minėtoje situacijoje?

Jos manymu, bausmė neatitinka „pažeidimo“: „pastovėjau su vaikas“, „naįleida i truoba“, „paspuoksuoju i tada puoterius lypi kalbieti“. Pramogoje dalyvavusio vaiko požiūriu, tai net nebuvo pramoga, tik tam tikras, gana menkas, kasdienybės praskaidrinimas: „aš tuoki nuejau, kanapini tuoki sukni apsilvilkusi“. Šiame kontekste dėdė švelnina discipliną: jis paleidžia vaiką nuo karvių, pats jį pavaduoja, o vėliau įleidžia į namus. Jo asmuo atitinka „normalų“ suaugusiojo auklėtojo įvaizdį.

Nors religingumo formavimo procesą pateiktame pasakojime apibūdina įvairūs šeimos nariai – tėvai, bobutė, tetos, dėdė, jo drausminimą daugiausia apibrėžia vaikų neturinčios tetos asmuo („sava kap vaikų naturieji“).

Laiko matmuo sudaro kontrastą tarp pasakotojos ir dabartinės jaunosios kartos ne tik religingumo kūrimo, bet ir apskritai auklėjimo būdų. Juos skiria disciplinos kategorija: „nie tų puoterių riak, prievartas nēr, nieka, nieka, nie bausmies, nie drausmies yr, vo ka mas auguom, kuoki buva disciplinas“.

Diegiant bendruomenėje priimtas moralines normas, būdingi ir prievartinio, ir savanoriško asmens drausminimosi aspektai. Šių abiejų aspektų susipynimą iliustruoja šventos vietos lankymas, kur pastebimos ir paties asmens, ir jo šeimos narių pastangos. Pažymėtina, jog šeimos nariai šventos vietos lankymą mano esant naudingą jaunosios kartos asmenims. Tik šiuo atveju ne visiškai palanki šeimos gyvenamosios vietos padėtis, t. y. didelis atstumas (dešimt kilometrų) iki bažnyčios, ypač vaikui. Tačiau šioje situacijoje atsiskleidžia ir paties vaiko iniciatyva – begalinis noras eiti į bažnyčią ir jo įgyvendinimo svarba. Kartais susidaro įtampa tarp vaiko noro ir jo fizinių galimybių. Fizinis kūnas ir padeda formuoti asmens religingumą, ir trukdo tam (pavargsta kelyje).



Tetos Leokadija ir Juzefa Stirbaitės su drauge (viduryje). Pirmoji buvo tretininkė. „Anos visas buva davatkas, visas eidava į bažnyčią.

Čia Žolių šventė, matyt, buva“.

Laukuva. V. Astrauskienės (Juzevičiūtės) nuotr.

„Nu jau ka vedies, mas jau buvom kuokių penkių metukų, septynių metukų, ka tievelis atvažiūdavo su arkliu, veždavos, pavargdavom, kiti riekėm, baisiause nabipejom kuojuoms.

D. S. O ar patikdavo vaikams bažnyčioj?

Nu kap nenoriesi.

D. S. Toli eit.

Tuoli eiti vis dėlto, ir mama i pykdavo baisiause, nu tai nervosis baisiause, pavargsam, nabipeinam kuojuoms, žina, vaika maži. Atsimenu, vyna syk i mušti gavusi esu. Pavargau – riak mama nešti, sunku mama, o čia pavargau, juk žina, vaiks, kuojas paskauda. Tam vaikū dešimts kilometrų nueiti juk žina kas yr“²⁷.

Noras nueiti į bažnyčią ir galimybės tai atlikti reikalauja būtinai disciplinuoti asmenį, tiek iš išorės, tiek iš vidaus. Tai svarbu ir bažnyčioje. Atrodo, savaimė suprantama religinių praktikų bažnyčioje svarba ir vaikiškais pastangomis stengiamasi nenusikalsti įprastai bendruomenės tvarkai. Ypač ryškus poreikis sutvarkyti asmens fizinį kūną, t. y. jį reikiama laiką išlaikyti vienodoje klūpėjimo padėtyje. Nedaroma net menkiausia nuolaida: „noriesam ant kolnikiu atsitūpti, biškeliuk prisiklaupiti, mama tujau ir timpdava ar už ausys, arba už petys, vaikeli, kad nesieskis ont kulnų“. Pateiktuojų atveju mama yra tas ramstis, kuris padeda disciplinuoti dukters kūną, kai jau nepakanka jos pačios pastangų. Pažymėtina, jog pasakojime pateikiamoje asmenį drausminančioje situacijoje ryškus nepasiekiamo materialaus objekto – suolo – vaizdinys. Galimybę juo pasinaudoti visų pirma apibrėžia socialinė padėtis. Taigi asmens drausminimo(si) bažnyčioje būtinybė susijusi su šeimos neturtu – drausminimo(si) nereikalaujančia turtingumo priešprieša. Minėtojo disciplinavimo pasekmės – nuovargio ir fizinio skausmo pojūčiai – reikalauja būtino atokvėpio vos tik išėjus iš bažnyčios. Šiame pavyzdyje laiko matmuo taip pat sudaro kontrastą tarp asmenį drausminančio ir nedrausminančio religingumo formavimo būdų. Pirma, religingumo kūrimas palengvėja bažnyčioje padaugėjus suolo. Antra, dėl suaugusiųjų ir vaikų elgsenos bažnyčioje skirties toleruojamas vaikų nedrausmingas ir jų nedrausminantis elgesys.

„Vot baise vargdavuum, mas, vaika, noriedavuum su mama eiti, nusikaliedavom numūse, ka reiks bažnyčiuo išklūpėti, ilga, tris valondas, būdava bažnyčiuo nie tų suolų būs, nie nieka, noriesam ont kolnikiu atsitūpti, biškeliuk prisiklaupiti, mama tujau ir timpdava ar už ausys, arba už petys, vaikeli, kad nesieskis ont kulnų. Tap pavargsti, kele paskaust baisiause.

D. S. Iš vis nebuvo suolo?

Nabuva. Buva tikta puonams suola, kur baguotym puonams keli suola ir viskas. Patymis biednyms nabuva, ta įsives į vidurį bažnyčias, bijuosi pajudieti. Ta tyk privargsi, kai išeisi, ta jau unt žemis siesi tyse a ont šventuoriaus pasilsiet noriesi, tap kele paskaust baisiause.

²⁷ ES, b. 2187, l. 18.

D. S. O tai kada atsirado tie suolai?

Ti gal atsirada pri rusų laika čia atsirada, vo čia jau Smetuona laiki, ka mas auguom, vaika buvom dvylekas metų, kad ejom pri Komunijas, ti kon, nabuva tu nieka nieka nieka. Buva, įsives mama į bažnyčią ir turiesi tap nepakušiet nepakušiet, vo daba vaika biegiuo po bažnyčią, tap kap, kap tas, arba po namus arba kiemi kad skraida vaika, mums nabuva nie pajudieti²⁸.

Dar vienas pavyzdys parodo asmens drausminimo(si) būtinybę. Tai pasakotojos ruošimas(is) Pirmajai Komunijai. Tačiau aptariamai situacijai nebūdingas bažnyčios lankymui įprastas entuziazmas. Moteris šį ruošimą(si) įvertina kaip drausminimo(si) pervirši.

„Būdava davatkas, dvi davatkas buva, specialias kur mus puoterius muokina.

D. S. Laukuvoj?

Laukuvu.

D. S. O pavardžių neprisimenat?

Stoncelati ir Milgaudati.

D. S. O ilgai jus mokino?

Nu nažinau kyk ten laika tén, kad napasakysu, daba nabat-menu kyk laika.

D. S. Ar dažnai eidavot?

Nu kuožną dyną.

D. S. Pėsčiom?

Pieškom eidavau, je. A pri kuokiuos davatkas pridūs vaikus į nakvynį, a pas giminaitį kad būs, jau kad jau nuolatuos.

D. S. Ar patikdavo?

Nu vo par daug disciplinas didelis buva ir atsisėdi ir varyk, kap tasa, ir užpakalys, ar valgyt noriesi ar kon³⁰.

Aptarti pasakotojos drausminimo(si) vaikystėje atvejai, kuriuose daugiausia atsiskleidžia lyties apibrėžiami vaidmenys – bobutės, tetų, mamos, prie Pirmosios Komunijos rengusių moterų. Vėlesniame amžiaus tarpsnyje – „kap jau panas buvuom“ – taip pat neišnyksta asmens priežiūra. Tėvų vaidmenį šiuo atveju atskleidžia dukters priežiūra šventą dieną. Viena vertus, jie šventą dieną ragina dukterį eiti į bažnyčią. Kita vertus, tądien vakare jie ne visuomet ją išleidžia į šokius arba bent jau pasitinka iš šokių pareinančią, „kad nesugriešytum karts kame kur kap“. Nors tokio moralinio dukters drausminimo būtinybę apibrėžia laikas – „banditizms tas buvo“, – tam svarbus ir bendruomenės, ir tėvų religingumas – „tuokia tikyba buvo“.

„Vo sėkmadynias iadavom į bažnyčią kartas, je kur šuokes būs, kap jau panas buvuom, į šuokius eidavuom karts vakari, je tieva išleis, daugiausia tieva neišleisdava. [...] Ne-

²⁸ Ten pat, l. 14–15.

²⁹ Ten pat, l. 61.

*išleisdava. Dėl banditizms ka buva. Mūs jaunystie – banditizms tas buva, tujau pastuos bandita kielī, vaikelī, tujau trukdyms būdava, bijuodavouom, kad būt kur ne kuoks susišaudyms a kas, i neleisdava tieva, a tieva ateis ir iš šuokių parsives, vo, tuokia tikyba buvo, kad nesugriešytum karts kame kur kap ir viskas*³⁰.

Asmenį drausmina tėvų ir kitų šeimos narių priežiūra, taip pat vietinės bendruomenės narių dalyvavimas rengiant prie Pirmosios Komunijos. Tvarką palaikydavo elgseną normalizuojančios bausmės taikymas bei kūno ir moralinė disciplina. Tačiau šiame kontekste pastebimas ir savanoriškumo aspektas. Taigi asmens drausminimas(is) įtvirtina moralines elgsenos normas ir drauge formuoja jo religingumą. Kaip šiame moralės ir religingumo kūrimo kontekste išivaizduojama autentiška, arba tikra, religinė tapatybė ir toks pat religingumas?

Tikros religinės tapatybės: religingumas ir moralė. Tikras religingumas suvokiamas kaip „tikras tikėjimas“. Jis išivaizduojamas kaip gana retas socialinis kultūrinis reiškinys. Įkurdinamas konkrečioje geografinėje vietoje ir istoriniame laike – Laukuvos miestelyje „*Smetuon laiki*“. Jis tapatinamas su konkrečiomis asmenybėmis, priklausančiomis religinei tretininkų bendrijai. Kuri religinė tapatybė yra tikra, o kuri ne, nustato ne tik jų visuomeninių ir religinių praktikų intensyvumas, bet ir moralinės elgsenos kokybė. Šiai elgsenai įvertinti ypač palankus šeimos kontekstas, kuriame išryškėja, ar religinė tapatybė tikra, ar ginčytina. Tai nustatoma pagal asmens santykius su šeimos nariais: „*nu kap tu gali būti tikonts žmuogus, jeigu tu skriaudi, maistą slepi, [...] nabaplauni*“. Pasirodo, jog gausioje vietinėje tretininkų bendrijoje tikrų religinių tapatybių yra trejetas. Joms būdingas „*tikras tikėjims*“. Išskirtinis jų religingumo bruožas – religinių praktikų ir moralinės elgsenos dermė. Šios tikros religinės tapatybės skyrėsi nuo kitų bendrijos asmenų, kurie atlieka religines praktikas, tačiau jų moralinė elgsena yra priešinga tikrų religinių tapatybių elgsenai:

„[...] tikta aš tyk Laukuvou žinau Smetuon laiki buvo tuoki Stapanij, Stapanij, tretininki, dabar tèn jau tèn buvo organizatuorė, ta ton ta jau tikra, pasakau jau, ta ta tikiejima buvo baisiausi, tikyba, tikiejima, ir paskiau buvo tuokia Šimkutė, ir vėl, nu tai jau an(a), kas biški negera, sakys: muoterielis, būkiam geras, būkiam tap, darykiam tap, darykiam. Tikta tas dvi turiejau tuokias tikončias, vo palauk, trečia dar kur buva vaikelius mokindava, Stoncelati, nu tai jau tris tas.

D. S. *Tai jos visos trys tretininkės buvo?*

Tretininkės buva, al jau tai jau tuos tai jau tikras, galiu pasakyt, tikras tikiejims, o kad dabar tretininkė tu esi, tu pamaldi esi, tu meldys, o tu savo seseris skriaudi, nu maista skriaudi, a bruolį nu maista, aš tuokias pasistebiejusi. Nu kap tu gali būti tikonts žmuogus, jeigu tu skriaudi, maistą slepi, kuokį maistą valgyti ir skriaudi a bruolį, a seserį, ar tu tèn, kap tas, nabaplauni i ons surūgis

³⁰Ten pat, l. 21.

sutruoškis žmuogus y, ir ons, kap tas, vargi vargst, aš napripažinau tuokį žmuogų.

D. S. O pas jus čia daug tų tretininkų buvo, kiek prisimenat?

Būdava būdava laba daug, dabar jau ne, jau dabar, o kap mona šita ciuoci buvo, laba daug būdava...“³¹.

Atkreiptinas dėmesys į tai, jog, pirma, visą pasakotojos gyvenimą išliko tas pats tikro religingumo ir tų pačių tikrų religinių tapatybių vaizdinys. Antra, šios religinės tapatybės egzistuoja už šeimos ribų, tačiau ši vaizdinį suformavo, būtent, artimas šeimos narys – mama.

„Mat nu vaikystis aš pripažinau, nu vaikystis. [...] Mama mon sakydava, kai mon mama primindava, kad tuos ta jau tikončias buvo baisiause, tuos trys“³².

Taigi paaiškėja, jog artimas šeimos narys garantuoja tikrą religingumą ir tikras religines tapatybes.

Religinio autoriteto baimė ir švietimo institucijos tarpininkavimas. Formuojant religingumą pagrindinis vaidmuo tenka šeimai. Religinis autoritetas – kunigas – yra šio proceso nuošalėje. Neneigiamas jo dalyvavimas kuriant religingumą, tačiau jį apibrėžia emocijos, būtent, baimės jausmas, apimantis vien išgirdus ar pamačius jį atvykstant. Švietimo institucija – mokykla – šiame kontekste yra tarsi tarpininkas, nes, būtent, joje ir įvyksta „baisieji“ susitikimai su religiniu autoritetu. Dėl laiko matmens susidaro kontrastas tarp ano asmens ir dabartinių vaikų vaikystės emocinių būsenų: „drebiejuom“ ir „juokiuos baimis“.

„[...] ejom mokykluo, mokykluo puoterius mokins, mas tyk pirma, kai mokykla ejom, tyk baimingi buvuom, pamatysma, kunigs, pasakys mokytuoja, ka kunigs atvažiūs, mas drebiesma. Mas pamuokuos namokiesma – mas tuos baimis neturiesma, ale tuos tikybas drebiejuom baisiause baisiause. Ateis, kai kunigs įeis į mokyklą, mas jau pilni buvom, iš virpuli drebiejuom, vo dabar, fu, jergau, juokiuos baimis natur nieks. Juokiuos baimis“³³.

Religingumas ir daiktai. Nagrinėjamu atveju per Pirmąją Komuniją asmens turėti ir naudoti daiktai – žvakė, rožančius, škaplierius, medalikėlis, šventas paveikslukas, maldaknygė, vainikėlis – įtvirtina atmintį apie Pirmąją Komuniją ir dauguma jų tarsi užtikrina sukurtojo religingumo tęstinumą visą asmens gyvenimą. Dėl šeimos socialinės padėties – neturto – per Pirmąją Komuniją asmens vilkėta suknelė ir avėti batai nėra įsameninti, nes juos vilkėjo ar avėjo ir kiti vaikai. Bendra nuotrauka vizualiai įprasmina atmintį, tačiau susidaro išpūdis, jog religingumas materializuojamas, būtent, asmeniui priklausiusiais ir tebeprisiklausančiais daiktais. Juos būtina saugoti.

³¹ *Ten pat*, l. 16.

³² *Ten pat*, l. 19.

³³ *Ten pat*, l. 17.

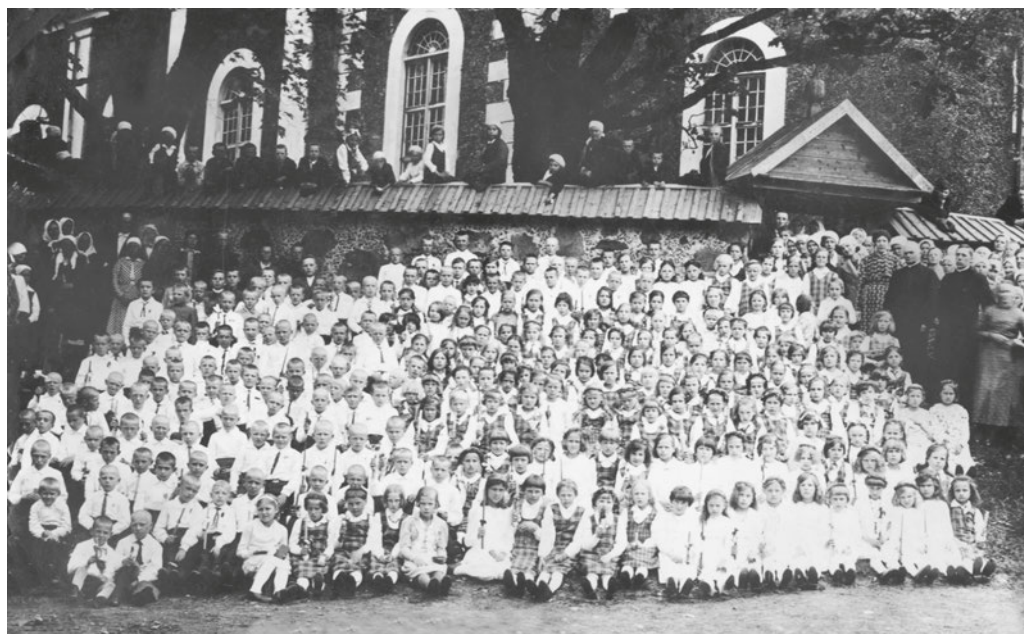

Kaip išimtis daiktas gali būti panaudojamas kitiems šeimos nariams, pavyzdžiui, Pirmosios Komunijos žvakė sudeginta per vyro laidotuves. Jos panaudojimas šiuo atveju yra svarbesnis negu tolesnis saugojimas. Tačiau daugumą daiktų yra svarbu saugoti. Žinoma, ne visi daiktai turi vienodą galimybę materializuoti atmintį. Pavyzdžiui, škaplierius sudūli. Vainikėlis taip pat sutrupa, tačiau šiuo atveju ir pakitęs jo pavidalas įtvirtina atmintį: „*sutrupėjo, ant viškų tebėr postalčiukuo spintukėj*“³⁴. Ne visuomet svarbu žinoti labai tikslią daikto laikymo vietą; svarbiausia yra žinoti, jog jis yra saugomas. Pakanka, jog žinoma, kad šventas Marijos paveikslukas, gautas, atrodo, iš kunigo, „*tebėr knyguosi kažkur idiets*“³⁵.

Pažymėtina, jog daugumą daiktų Pirmosios Komunijos proga asmeniui parūpino mama, be to, ji vienintelė iš šeimos narių tądien ėjo kartu. Tikrą ir simbolinį mamos vaidmenį formuojant dukters religingumą išreiškia dukters žodžiai, jog tą dieną ją „*mama už runkas pasigriebi*“³⁶. Todėl su Pirmąja Komunija susijusių daiktų saugojimo būtinybę lemia, būtent, mamos liepimas taip elgtis.

„*Nu ot atmintį. Ir ražončių tap sauguoju, kap akį kaktuo. Mama tap saki: sauguok, turiek, kap akį kaktuo*“³⁷.

Atkreiptinas dėmesys į daikto vaidmenį įtvirtinant ryšį tarp religinės ir apskritai asmens tapatybių.

Išvados. Pasakotojos religinė tapatybė yra neatskiriama nuo jos šeimos religinio tapatumo. Šis grupinis religinis tapatumas įtvirtina jos ir visų kitų šeimos narių religines tapatybes, tačiau jo

*Pirmoji Komunija
Laukuvoje 1938 m.
Iš K. Šetkaus
albumo*

³⁴Ten pat, l. 7.

³⁵Ten pat.

³⁶Ten pat.

³⁷Ten pat.

vientisumą garantuoja vyresnių šeimos narių religinės tapatybės ir religingumas. Vyresniųjų šeimos narių religingumas formuoja švento ir nešvento laiko bei vietos skirtimi pagrįstą šeimos ir bendruomenės gyvenimo ritmą, kuri apibrėžia darbinės etikos principai ir bažnyčioje avimo apavo vaizdinus. Tuo būdu formuojamas ir jaunesnės kartos asmens religingumas. Pažymėtina, jog jis kuriamas kolektyviškumu pagrįsto vietinės bendruomenės religingumo kontekste.

Šeimoje nuo pat mažens kuriamas, ugdomas bei puoselėjamas asmens religingumas įgyja prigimtinį aspektą. Jį daugiausia formuoja artimiausi šeimos nariai – tėvai ir kiti šeimos bei giminės nariai, kuriuos su pasakotoja dar siejo ir gyvenamosios vietos bendrumas. Pagrindiniai pasakotojos religingumo kūrėjai yra jos tėvai, o pati pirmoji – mama. Ji ne tik pirmoji supažindina su religingumu (tikėjimu), bet ir daugiausia rūpinasi religinėmis praktikomis. Be to, mama formuoja ir tikro religingumo, ir tikrų religinių tapatybių vaizdinius – sustvirtina jų tikrumą visą pasakotojos gyvenimą. Pažymėtinas senelių ir jų pasaulėžiūros bei jų „kitokio“ religingumo vaidmuo formuojant anūkės santykį su religija.

Atkreiptinas dėmesys, jog moteriškosios lyties asmenys aktyviau dalyvauja formuojant asmens religingumą. Pavyzdžiui, formuojant gyvenimo ritmą šeimoje ryškesni šeimos moterų – bobutės, mamos, tetos – vaidmenys. Be to, bobutė ir teta yra griežtesnės vaiko religingumo kūrėjos. Tetos vaidmenį apibūdina jos socialinės padėties (t. y. savo šeimos neturėjimo) ryšys su priklausomybe tretininkių bendrijai. Dėl to ji ne visuomet laiku atsižvelgia į jaunosios kartos šeimos nario poreikius, kuriuos paryškina amžiaus tarpsnis. Tokioje situacijoje susidaro įtampa tarp skirtingų kartų atstovų. Vyrų vaidmenys išryškėja akcentuojant, jog jie lygiaverčiai dalyvauja formuojant asmens religingumą. Pavyzdžiui, abu tėvai kuria dukters religingumą. Senelių religingumas nustato šeimos darbo etikos šventą dieną taisykles. O asmenį drausminančioje situacijoje dėdė pasirodo kaip disciplinos švelnintojas.

Be šeimos ir giminės narių, asmens religingumą formuoja ir vietinės bendruomenės nariai, t. y. prie Pirmosios Komunijos rengusios moterys, tačiau jų vaidmuo jau antrinis. Šiame procese religiniam autoritetui priskirtinas šalutinis vaidmuo, kuri apibrėžia baimės jausmas. Švietimo institucija – mokykla – šioje situacijoje tarpinin-



Vladvė Astrauskienė (Jucevičiūtė) prie savo namų Laukuvoje. Rankose laiko tris rožančius, iš kurių vienas – žaliasis – naudotas per Pirmąją Komuniją. Kitą – mėlynąjį – nusipirkusi ir naudojanti, nes bijanti prapuldėti Pirmosios Komunijos rožančių. Trečiasis – baltasis – dovanotas anūko. 2001 m. D. Svidinskaitės nuotr.

kauja, nes mokykloje ir įvyksta susitikimai su kunigu.

Jaunosios kartos atstovas prie šeimos veiklą tvarkančių moralinių normų ir religingumo įpratimas reguliarų jų mokymą derinant su vaikystės amžiaus tarpsnio ir įvairių gyvenimo situacijų poreikiais. Drausmė padeda įtvirtinti moralines elgsenos normas. Šioje vietoje pasitelkiama ir asmens elgseną normalizuojanti bausmė, ir kūno drausminimas. Drausminimo(si) poreikį šeimoje, taip pat ėjimą į bažnyčią ir būtinų religinių praktikų atlikimą joje paryškina šeimos socialinė padėtis: neturtas ir palyginti didelis atstumas iki bažnyčios. Šioje situacijoje pažymėtinas prievartinis ir savanoriškas asmens drausminimas(is).

Vaikystėje susiformavusiam tikro religingumo vaizdiniui būdinga religinių praktikų ir moralinės elgsenos kokybės dermė. Pažymėtina, jog toks religingumas būdingas tik trimis vietinės bendruomenės narėms, priklausiusiems tretininkų religinei bendrijai. Taigi įvertinamas ne tik šeimos, bet ir vietinės bendruomenės religingumo moralinis matmuo. Tikros religinės tapatybės egzistuoja už šeimos ribų, tačiau ir vietinėje bendruomenėje jų nėra gausu.

Pažymėtinas per Pirmąją Komuniją asmens turėtų ir naudotų daiktų vaidmuo atminčiai įtvirtinti. Juos stengiamasi saugoti visą gyvenimą. Susidaro išpūdis, kad sukurtasis religingumas materializuojamas asmeniui priklausiusiais daiktais.

Taigi nors asmens religingumas formuojamas ne tik šeimos, bet ir vietinės bendruomenės socialinėje kultūrinėje aplinkoje, šeima yra branduolys, garantuojas savo nario religingumą ir visų šeimos narių religinių tapatybių vienovę.



Antžeminė koplytėlė ant apvaliai tašyto akmens Laukuvos bažnyčios šventoriuje. 2002 m. A. Petrašiūno nuotr.

Laukuvos ir Požerės kapinės

Vacys Milius

2001 m. „Vermės“ leidyklos organizuotoje ekspedicijoje šio straipsnio autorius aprašė Laukuvos senąsias ir naujasias bei Požerės kapines, fotografavo jų paminklus. Pasinaudota ir laukuviškės mokytojos Anatolijos Danutės Bruškytės užrašais apie Laukuvos senąsias kapines, – esu jai dėkingas už tai. Pateikiamas šių dienų kapinių vaizdas su žvilgsniu į praeitį. Minėtos kapinės aprašomos atskirai, duomenys apie antkapinių paminklų įrašus pateikiami apibendrintai, atskirų elementų nurodoma vieta ir metai. Gale skelbiama inteligentų paminkluose esantys originalesni įrašai.

Sėnosios Laukuvos kapinės

Seniausios Laukuvos kapinės, kaip ir kitų Žemaitijos miestelių, buvo šventoriuje. Kasant jame duobes, randama žmonių kaulų. Dabartinės (jau irgi senosios) kapinės XIX a. pradžioje įrengtos kalvelėje į rytus nuo bažnyčios. Laukuviškiai jas vadina *Palypių* (Paliepių) *kapais*, nes į pietus nuo jų pakalnėje prie Tallat-Kelpšų dvaro kumetyno augo daug senų liepų. Žemę joms dovanojo Tallat-Kelpša. 1899 m. nuo bažnyčios į kapines buvo išgrįstas platokas akmeninis takas. XX a. aštuntajame dešimtmetyje pietryčių pusėje pridėta naujo ploto.

Keturkampį plotą supa didelių ir vidutinių akmenų mūro tvora. 1972 m. ji sutvarkyta: atgal sudėti iškritę akmenys, vietoje sunykusio lentelių stogelio užlietas betono sluoksniu. Jų viršaus nuožulnumas yra į vidaus pusę. Šiaurės vakarų kampe yra plytų mūro vartai (1 pav.). Jų pamatas sumūrytas iš skaldytų akmenų. Du didžiuliai akmenys įmūryti į vartų šonus. Viršutinės dalies kiauroje nišoje stovi Marijos skulptūra. Vartų viršuje – sudėtingos kompozicijos geležinis kryžius (2 pav., 2). Jis rėminis, rėmuose – vingiuotas motyvas; kryžmų galai užsibaigia kryžiais, o jų galuose – po tulpės motyvą. Išilginio apatinėje dalyje – tradicinis pūsmėnulis. 1972 m. remontuojant kapines mediniai vartai pakeisti metaliniais, suvirintais iš strypų. Vartų mūras naujai nudažytas vyšnine spalva. Rytų ir pietų pusių tvoroje yra varteliai.



1 pav. Laukuvos senųjų kapinių vartai. 2001 m. V. Milius nuotr.

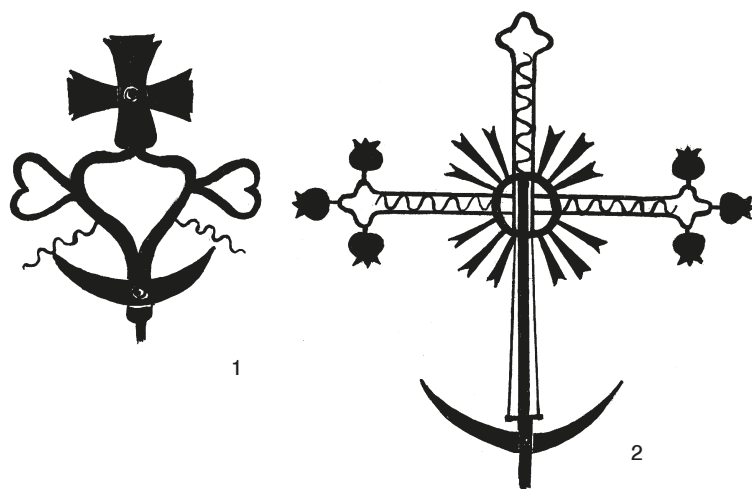

2 pav. Senosios
Laukuvos kapinės:
1 – koplytėlės kryžius,
2 – kapinių vartų
kryžius.

Pagal V. Miliaus
nuotraukas piešė
R. Butvilienė

Po Antrojo pasaulinio karo per kelerius metus vietos klebonų iniciatyva kapinės tvarkytos: išrauti nereikalingi medžiai, krūmai, išvedus takus plotas suskirstytas į 9 kvartalus, jų pakraščiais pasodinta dekoratyvinių krūmų. Taigi dalis kapų atsidūrė po takais arba buvo pastumti į šoną. Kaip tokiais atvejais būna, palaidojimų artimieji dėl to pyko. Vakarų ir pietų pusėje palikti pakraščiai vaikščioti. Nebelikus vietos naujiems kapams, rytų ir vakarų pakraščiai užlaidoti.

Kapinių pakraščiais auga klevai, viduje – 7 klevai, 2 maumedžiai, 1 eglė.

Maždaug kapinių ploto viduryje yra medinė koplyčia (3 pav.). Ji pailgos formos plano, trišone apside. Fasado šonuose yra po tris stačiakampius langus, priekiniame – vienas langas virš durų, kitas – skyde. Sienos apkaltos vertikaliomis lentomis ir dailylentėmis, dažytos rudai, stogas – skiedrų. Virš priekinio fasado iškyla neaukštas profiliuotas bokštelis su geležiniu kryžiumi. Kitas nedidelis kryželis ant smailės



3 pav. Senųjų
Laukuvos kapinių
koplyčia. 2001 m.
V. Miliaus nuotr.



4 pav. Šv. Roko atlaidų pamaldos Laukuvos kapinių koplyčioje. Šv. Mišias aukoja tuometinis Laukuvos klebonas A. Jurgaitis, talkina altarista B. Racevičius (kairėje). 2001 m. Z. Juškevičiaus nuotr.



yra virš apsidės. Vasarą šv. Roko dienos proga šioje koplyčioje vyksta pamaldos (4 pav.).

Keliukas nuo vartų iki koplyčios asfaltuotas. Prie jo pastatyta medinė stačiakampio formos koplytėlė dvišlaičiu stogeliu (5 pav.). Ją restauruojant sudėti dideli langai, tačiau abiejuose skyduose išliko dantyti ornamentai, o virš stogelio – originalus kryželis (žr. 2 pav., 1).

Laidojama lygiomis eilėmis kojomis į vartus, taigi ir į bažnyčią. Praėjimai tarp eilių ir kapų šonų labai siauri, vietomis jų visai nebelikę. Žolė apie kapus nugramdyta. Kapai turi betono rentinį, naujieji – bendrą šeimos kapavietę su betono,

5 pav. Koplytėlė senosiose Laukuvos kapinėse. 2001 m. V. Miliaus nuotr.

6 pav. Senųjų Laukuvos kapinių antkapinis kryžius. 2001 m. V. Miliaus nuotr.



7 pav. Senosios
Laukuvos kapinės.
2001 m. V. Miliaus
nuotr.

teraco ar šlifuoto akmens juostų apvadu. Bendri ploteliai paplito XX a. ketvirtajame ketvirtyje. Pasitaiko geležinių ornamentuotų tvorelių. Ant kapų pasodinta rūtų, begonijų, sedumo, paparčių ir kitokių gėlių, tačiau vyrauja gvazdikai. Ant vieno kapo sodinama įvairių gėlių. Keletas kapų apkloti žalios spalvos sintetine danga.

Antkapinių paminklų įvairovė ir jų kaita – kaip ir visoje Lietuvoje. Visą XX a. statyti akmens ar betono obeliskai su tokios pat medžiagos kryžiumi viršuje, prie jo – metalinis krucifiksas. Antrojo pasaulinio karo metais tokių obeliskų statymas buvo retenybė, o dabar retenybė yra medžio kryžius. Tačiau ir šiuo metu dar stovi 1,5–5 m aukščio medžio kryžių. Yra išlikusių XIX a. antrosios pusės iš ketaus lietuvių kryžių bei XX a. pradžios geležinių kaltų ornamentuotų kryžių (6 pav.), abeji jie – ant tašyto akmens pagrindo. XX a. viduryje statyti iš vamzdžių suvirinti kryžiai. XX a. ketvirtajame ketvirtyje išgalėjo įvairaus profiliavimo šlifuoto granito stelos (7 pav.). Yra keletas pastarojo meto stogastulpių.

Naūjosios Laukuvos kapinės

Jos yra 2,5 km į pietryčius nuo miestelio, prie Šilalės kelio, kairiojoje jo pusėje. Iš miestelio į kapines kairiaja kelio puse eina platus asfaltuotas, tarpais betonuotas takas pėstiesiems ir dviratininkams. Renkant joms vietą žiūrėta, kad būtų aukštesnė, smėlinga žemė. Prie kapinių abiejose kelio pusėse įrengtos autobusų stotelės.

Kapinės keturkampio formos, aptvertos vielų tinklo tvora, kurią laiko betono stulpeliai. Vartai įrengti pietvakarių kampe, abiejose jų pusėse – varteliai. Palei pietvakarių ir pietų pusės tvorą palikti keliukai. Visi pakraščiai apsodinti pušelėmis. Netoli vartų stovi 1995 m. statytas aukštas medžio kryžius su metaliniu krucifiksu. Kryžiaus išilginis ir skersinis vaizduoja pynę (8 pav.). Kampe iškastas šulinys, jis turi veleną su dvišlaičiu skardos stogeliu.

Pirmieji palaidojimai yra 1995 metų. 2001 m. liepą šiose kapinėse buvo šešios eilės kapų, septintojoje – 3 kapai, iš viso – 53 palaidojimai. Kapaviečių plotas – 3x3 m, nors pasitaiko ir platesnių. Nauja kapavietė apipilama juodžemiu ir aprė-

minama laikinu lentų apvadu. Nuolatinų apvadų pagrindas daromas iš betono, viršus apklojamas granito juostomis. Du kapai turi žemą metalinę tvorelę, vienoje jų tarp horizontalių kartelių tęsiasi strypelių ir tulpių motyvai.

Laidojant pastatomas laikinas 1,5–1,7 m aukščio medžio kryželis. Prie išilginio pritvirtinama medžio lentelė, kurioje užrašyta mirusiojo vardas, pavardė, gimimo ir mirimo metai. Gėlės įvairios, vyrauja gvazdikai.

Yra vienas medžio stogastulpis dvišlaičiu skardos stogeliu ir lengvu ornamentuotu geležiniu kryžiumi. Stogastulpyje išskaptuotas Rūpintojėlis. Dauguma paminklų – įvairių formų juodo granito stelos. Jose iškalinėtas kryžius su Nukryžiuotoju. Iš kitų paminklėlių išsiskiria aukštas šlifutuoto granito trikampio skerspjūvio obeliskas. Vienas antkapinis medžio kryžius turi ir naujų, ir tradicinių bruožų: naujovė – palyginti su senaisiais jis plonesnis, lygiais kryžmų galais, o iš tradicijos paveldėta profiliuota vidurinė dalis (8 pav.).



8 pav. Naujųjų Laukuvos kapinių antkapinis kryžius (1999). Iš V. Miliaus asm. archyvo

Požerės kapinės

Šios kapinės yra į vakarus nuo bažnyčios, prie pat kelio į Laukuvą, aukštesnėje kalvoje. Tvorą sumūryta iš silikatinų plytų. Pietų pakraštyje auga klevai, o plote – pora uosių, beržas, drebulė, vinkšna, klevas.

Laidojama kojomis į bažnyčią. Keli išlikę 1900, 1914, 1921 metų paminklai rodo, kad laidota kojomis į kelią. Paminklai, kapų priežiūra – kaip ir Laukuvos kapinėse. Čia daugiau išlikusių medžio kryžių. Jie masyvūs, kryžmų galai užsibaigia trimis to paties medžio pusrutuliais, irgi primenančiais kryžius (9 pav.). Vienas nuo kapo nuimtas senas medžio kryžius guli ant žemės. Jo storės (apie 50 cm skersmens) žemėje buvusios dalies aukštis siekia 94 cm, į viršų plonėjančios vidurinės dalies aukštis – 110 cm, viršutinės dalies aukštis – 100 cm. Skersinis su išilginiu sujungti juose išpjovus iki pusės storio išpjovas. Jie sutvirtinti geležine ašimi, nugaros pusėje priveržta varžtu. Vidurinė dalis baigiama tradiciniu tulpės pavidalo motyvu.

Antkapinių paminklų įrašai

Jie pradedami *A+A*, toliau yra žodžiai *Čia ilsisi*, išvardijama mirusiųjų vardai, pavardės, gimimo ir mirimo metai arba rašoma šeimos pavardė, o paskui duomenys apie jos narius. Kreipiamasi į Dievą: *Amžiną ramybę suteik, Viešpatie* (Požerė). Pasitaiko poetinių eilučių, paminimas gimtasis kraštas, regioniškas: *Tegul bus lengva jums gimtoji žemė* (Laukuva, 1973); *Teošia tau klevai – tebūna tau lengva Žemaičių žemė* (Požerė, 1974). Širdingi žodžiai skiriami tėvams: *Lai jums būna švelni ši žemelė, kaip švelnios buvo jūsų rankos* (Požerė, 2000); *Mamyte, tu saulės spinduliais nustojai šviesti mums visiems* (Požerė, 1990). Baigiama: *Liūdi artimieji; Liūdi šeima; Liūdi žmona ir sūnus; Liūdi vyras ir vaikai*.

Žemiau ištaisais tektais pateikiama pluoštas antkapinių paminklų įrašų. Netaisomi pasitaikantys rašybos ir skyrybos netikslumai, paliekamas didžiųjų ir mažųjų raidžių rašymas. Naujos eilutės pažymimos įkypu brūkšneliu. Trumpai apibūdinamas paminklas, įrašo atlikimo technologija.

Laukuvos kapinėse stovi iš ketaus lietas kryžius tašyto akmens pagrinde. Pritvirtintas metalinis krucifiksas. Skersinio antroje pusėje išlietas toks spaudos draudimo laikų įrašas, su tarnybėmis:

Sunaj diel Tiewun sawa tą pameklą pastati m. 1877 Motinai Franciszkaj / mirusej 1850 m. 26 Liepas. Tiewuj Stanisłowun mirusem 1862 m. 7 Rugpiute / Kiełłpszams. Praszom praeitoi sukalbieti „Swejka Marya“.

Laukuvos ir Požerės šventoriuose bei kapinėse pastebėti penkių kunigų antkapiniai paminklai. Įrašai pateikiami pavardžių abėcėlės tvarka.

Laukuvos kapinėse tamsaus granito paminkle įtaisytas balto marmuro kryžius, prie jo – metalinis krucifiksas. Iškalinėta taurė su ostija, mišiolas su kryžiumi ir tekstas:

A. A. / KUN. KAZIMERAS / GAŠČIŪNAS / LAUKUVOS KLEBONAS / IR RIETAVO DEKANAS / 1877–1952 / „AR ESAME



9 pav. Požerės kapinių antkapinis kryžius (1953). Iš V. Miliaus asm. archyvo

GYVI, AR MIRŠTAME, / MES ESAME
VIEŠPATIES“/ (Rom. 14, 8)

Požerės šventoriuje stovi granito kryžius su metaliniu krucifiksu. Iškalinėtas atverstas mišiolas su stula, taure, ostija ir tekstas:

KUN. / ANICETAS KERPAUS-
KAS / 1921–1985

Požerės šventoriuje yra betono paminklas. Jame įkomponuotas tokios pat medžiagos kryžius, prie jo – metalinis krucifiksas. Įtaisytas fotokeraminis mirusiojo portretas, pritvirtinta metalo plokštė, joje išlieti ažuolo lapai ir tekstas:

A+A / ČIA ILSISI / KUNIGAS
PRELATAS / ANTANAS / SKINDE-
RIS / 1869–1948 / LIŪDI GIMINĖS IR
PARAPIJIEČIAI

Ant rentinio pritvirtinta granito plokštė, joje iškalinėtas kryžius su rūtos bei ažuolo šakelėmis ir tekstas:

ILSĖKIS RAMYBĖJE / GERIAU-
SIAS DVASIOS GANYTOJAU

Laukuvos kapinėse nuožulnioje granito plokštėje įtaisyta granito lenta, joje iškalinėtas mišiolas su stula, taure ir ostija, kryžius su lauro šakele ir tekstas:

KUNIGAS / VLAD. TAŠKŪNAS
/ 1885–1956 / Teesie Dievo valia / visur ir visada

Laukuvos šventoriuje stovi pilko granito obeliskas su tokios pat medžiagos kryžiumi viršuje, prie jo – metalinis krucifiksas. Iškalinėtas mišiolas su stula, taure, ostija ir tekstas:

A+A / KUN. ANTANAS / VISKANTAS / 1906–1959 / ILSĖKIS RAMYBĖJE
/ IR LAUK MŪSŲ / FUND. SESUO ELENA

Kunigų paminklų įrašuose nuo seno žymima profesija. XX a. imta žymėti ir kitos profesijos.

Laukuvos kapinėse pastatyta granito stela. Joje iškalinėtas ornamentuotas kryželis, mirusiosios portretas ir tekstas:

Mokytoja / Garalevičienė 1921–1979 / Barbora / AČIŪ TAU, BRANGIOJI
MAMYTE, UŽ GYVYBĘ / ŠVIESĄ, JAUTRIĄ ŠIRDĮ, ŠEIMOS ŠILUMĄ / LIŪDI
VYRAS, DUKTĖ, SŪNUS, ŽENTAS

Laukuvos kapinėse stovi tamsaus granito stela su kalto rėminiu kryžiumi viršuje, prie jo – metalinis krucifiksas. Iškalinėta:

PROFESORIUS / VLADAS / GRINAVECKIS / 1925–1995 / VISĄ GYVENI-
MĄ ATIDAVĖS / GIMTAJAI KALBAI



10 pav. Laukuvos katalikų kapinės po 1937 06 21 audros. Tuo metu buvo išvartyta daug senų aukštų medinių kryžių. Br. Baltrušaičio nuotr. iš E. Šimkienės (Kocevičiūtės) albumo

Ta Pamiątkka
od
Żony Johanny
z Jucewiczow, Meżowi
S.P. Leonardowi Chrozą =
Stowskiemu Marszałkowi
pitt^u Telży zmarłemu
1844 r. Oktobra 18 d, niech^uabu =
dni westchnienie w przesthodniu,
do Boga miłosci, nad Ipo =
czywającym z familiją wtem
grobie.

Šis žmonos Joanos iš Jucevičių atminimas vyrui, šventos atminties Leonardui Chžonstovskiui, Telšių pavieta maršalkai, mirusiam 1844 m. spalio 18 d., tesužadina šiame kape su šeima besiilsinčiam praeivio atodusi, Dievo meilę.

J. Petrauskienė

Vertė ist. m. kandidatė Irena Petrauskienė

1988. 06. 30

11 pav. Telšių pavieta maršalkos antkapinis užrašas. Iš Laukuvos N. Vėliaus gimnazijos muziejaus

Kitoje tų pačių kapinių vietoje stovi rausvo granito obeliskas. Jame iškalinėtas kryžius ir tekstas:

Čia ilsisi ilgametis / Laukuvos vargonininkas / JURGUTIS / STANISLOVAS / 1897–1969 / sūnus ir duktė

Tose pačiose kapinėse rausvo granito paminklas, vaizduojantis nulūžusį, nugenėtomis šakomis ažuolą. Įtaisytas metalinis Kristaus galvos reljefas. Šlifuotoje plokštėje įtvirtintas fotokeraminis mirusiosios portretas, iškalinėta du nulūžę tulpių žiedai ir tekstas:

BIRUTĖ MUŠINSKAITĖ / ALEKNAVIČIENE / studentė / 19 metų / mirė / 1933.VIII.6 / Nebaigta nutilo / daina sutartinė, / Nebaigti užgeso / mudviejų sapnai. / Birutėle, Tu mūsų meile ir / džiaugsme, ilsėkis ramybėj / pas Viešpatį, / laukdama savo / Antano, tėvelių, globėjų, seselių, broliuko

Laukuvos kapinėse stovi tamsaus granito obeliskas su tokios pat medžiagos kryžiumi viršuje. Iškalinėta:

A. + A. / STROPŲ / LAUKUVOS ILGAMEČIŲ / VAISTININKŲ KAPAS. / ILSĖKIS RAMYBĖJE! / STEFANIJA * 1883–1943 / LAUKIANTI SAVO VYRO / KAJETONO / * 1874–1952 / BRANGUS PRAEIVI, / ATMINK / ŠIUOS MIRUSIUS / MALDA, NES IR TAVE PALIES MIRTIS JUODA

Viename Požerės kapinių paminklo įrašė atsispindi tautos narių, išblaškytų istorijos negandų, likimas. Tamsaus granito steloje iškalinėtas prie kryžiaus suklupeš Kristus, pro debesis besiveržiantys saulės spinduliai ir tekstas:

MALIŠAUSKAI / MICHALINA
ANTANAS / DUKTĖ ANICETA / AT-
MINIMUI MANO TĖVŲ: ŠIOSE KAPI-
NĖSE 1918 METAIS / PALAIDOTOS
MANO MOTINOS IR 1945 METAIS /
IŠVEŽTO SIBIRO KANKINIO MANO TĖ-
VO. / LIŪDI SŪNUS PETRAS KANA-
DOJE.

Išvadose paminėtina, kad Laukuvos ir Požerės kapinės bei jų dalys parodo viso krašto miestelių kapinių kaitos tendencijas: nuo atskirų palaidojimų žymėjimo rentiniais perėjimą prie bendrų šeimos kapaviečių; vieno miestelio kapinėse galima pamatyti per visą šimtmetį statytų paminklų rūšis: iš ketaus lietus ir geležinius kaltus ornamentuotus kryžius, betono ar granito obeliskus, stelas, stogastulpius, medžio kryžius. Antkapinių paminklų įrašai rodo tos parapijos žmonių likimus, yra gyvųjų ir mirusiųjų ryšio liudininkai.



Atgimę ir nauji paminklai

Jonas Šedbaras

Kryžiaus ir naujųjų Laukuvos kapinių atsiradimo istorija

1978 m. jau buvo girdimos kalbos, kad Laukuvos parapijai reikalingos naujos kapinės, turgus, kultūros namai. Kiek pamenu, kada tik būdavo ūkio susirinkimai ar tarybos sesijos, daugelis kalbėdavo apie būtinumą naujų kapinių, tačiau kalbos ir likdavo kalbomis, konkrečių darbų nepamenu, kad būtų buvę daroma. Jau dirbant ūkio vadovu Kęstučiui Auškalniui, o vėliau – apylinkės viršaičiu išrinkus Valdemarą Jasevičių ir vilnijant per Lietuvą „Sąjūdžiui“, žmonės dar aktyviau pradėjo reikalauti naujų kapinių arba bent padidinti esamas. Minėtieji vadovai buvo pradėję daryti žygius dėl naujų kapinių, bet žmonės skubino juos, vis spaudė, netikėjo, nors tie vadovai buvo tik pradėję dirbti.

Keliant kandidatus į Lietuvos atkuriamąjį Seimą, žmonės rinkosi į senuosius kultūros namus, ne tik svarstė kandidatus, bet įsiaudrinę pradėjo kelti ir įvairius kitus rūpimus klausimus,

12 pav. Požerės šventoriuje 1997 m. pastatytas kryžius Sąjūdžiui atminti su užrašu: „AUKOS IR KANČIOS SIMBOLIS – KRYŽIUS TESAUGO MŪSŲ PROTĖVIŲ IR ŠIŲ DIENŲ DIDVYRIŲ ATMINIMA“.
Z. Juškevičiaus nuotr.

tarp jų – ir kapinių. Salė buvo pilna žmonių. Jie daug kalbėjo, nervinosi, siūlė sudaryti grupę, kuri rūpintųsi kapinių reikalu. Tačiau Juozas Norbutas pasiūlė, tiksliau kategoriškai pareikalavo, tuos reikalus pavesti žmogui, kuriuo pasitiki – Jonui Šedbarui, t. y. man. Žmonės balsavo už. Aš lyg perkūno trenktas iš netikėtumo netekau žado, bandžiau prieštarauti, bet niekas nenorėjo girdėti. Keletą dienų jaučiausi labai neramiai. Žinojau, kad šis kapinių reikalas yra opus, abejojau, ar pavyks jį išnarplioti. Vadovai kiek apramino, guodė mane sakydami, kad stengsis veikti visi kartu. Žmonės jautėsi laisviau, visus išjudino žodis „demokratija“, todėl drąsiai sakė savo sumanymus, įvairius variantus. Pirmas toks buvo, kad reikėtų padidinti senąsias kapines tarp Žemaičių plento ir Varnių gatvės. Tam reikėtų nukelti dvi sodybas – Stefos ir Kazimiero Mažeikų bei Vladislavos ir Antano Stasyčių. Jie esą pasistatę namus ant išpirktos kapinių žemės – taip teigė vyresnio amžiaus žmonės, nors įrodančių dokumentų niekas nepateikė. Kilo gerokas sąmyšis tarp nukeliamųjų ir Laukuvos gyventojų.

Pirmą kartą pas S. ir K. Mažeikas apsilankėme trise: viršaitis Valdemaras Jasevičius, vet. gydytojas Petras Kučinskas ir aš. 1990 m. kovo 11 d. visi kartu aptarėme iškilusius rūpesčius dėl nusikėlimo, dėl naujos sodybos suteikimo, dėl pamatų išvalymo, žemės išvežimo ir kt.

Kitų ten buvusių jausmų nežinau, bet aš tikrai išėjau su jauduliu ir nežinomybe, ar išties pavyks suteikti naują sodybą. Žmonės buvo nusiteikę išsikelti, jei bus suteiktas kitas gyvenamas namas su sodu. Man širdyje darėsi nejauku dėl to, kad čia užauginti vaikai, jų išbėgioti takeliai sode, šiltnamiai, išasfaltuotas kiemas, vasarnamiai – ir viską reikės sunaikinti. O kas po to? Kaip pasiseks sutvarkyti pamatus? Žemė išmaišyta, ar iškas pamatus, ar tik užvers žemes. O kaip reikės iškasti duobes, kai laidos žmonės? Nedavė ramybės mintis: kažin, ar šis variantas yra geriausias atstatant teisingumą dėl užimtos žemės, ar ji iš tiesų buvo išpirkta. Dokumentų rasti nepavyko. Pagaliau – juk ir šis kapinių padidinimas neilgaamžis. Netrukus vis tiek reikės naujų kapinių. Kiek pamenu, praplėtimui priešinosi ir higienos centras. Viršaitis Valdemaras Jasevičius aiškinosi visas problemas su higienos centru, architektais, geologais, aplinkos apsauga, melioratoriais.

Dar ne kartą teko lankytis pas Mažeikas ir Stasyčius, kalbėti, ar jie sutiktų keltis, ar nepersigalvojo griauti savo namus, naikinti sodą ir kt. Teko išklaudyti ir bendruomenės narių griežtų reikalavimų, pasiūlymų. Esant tokiam visuotiniam tau-



13 pav. Naujosios Laukuvos kapinės. Bendras kryžius (1995). Iš V. Miliaus asm. archyvo

tos pakilimui ir įtampai, reikėjo viską bandyti spręsti kiek įmanoma ramiau, taikiau. Bendruomenė irgi iš dalies buvo teisi, nes: 1) namai pastatyti ant kapinių žemės, 2) arti ateiti aplankyti artimųjų kapus, palaistyti gėles, 3) laidojant nuo bažnyčios iki kapinių nereikia vežti – galima karstą nunešti.

Kita vertus, žmonės ne savavališkai statėsi. Kur valdžia projektavo, ten kūrėsi. Jei ne jie, tai kiti būtų pasistatę. Be to, padidinto ploto būtų pakakę tik 10–15 metų. O po to ir vėl iškiltų ta pati problema, kur toliau kelti kapines. Tuo metu, pagal apylinkės statistiką, kasmet buvo laidojama 80–90 žmonių. Atlikus skaičiavimus pagal tuo metu veikiančius įstatymus, minėtasis plotas, laidojant po 40–45 žmones senose kapinėse, o kitus – padidintosiose, per 10–12 metų jas ir užlaidos. Buvo aiškinta žmonėms, kad šis variantas netobulus, sukels naujų ir dar daugiau rūpesčių: reikės užvežti 1–1,5 m storio žemės sluoksnį. Ji bus nesuspausta, dalis ploto yra šlapia, pradės laikytis vanduo senosiose kapinėse.

Vėl imta galvoti ir siūlyta ieškoti naujos vietos su didesniu žemės plotu. Dalis žmonių pradėjo suprasti, bet nemaža dalis griežtai reikalavo ne naujų kapinių, o senųjų padidinimo. Tą žiemą kas antrą sekmadienį ar kartą per mėnesį po šv. Mišių viršaitis ir aš kviesdavome žmones į apylinkės salę ir vis aiškindavomės visus variantus. Buvo pasiūlytos tokios vietos: kalva už Žemaičių plento prie lentpjūvės, Vabalų k., Dainiškės k. kalnelis, Dvarviečių k. prie Laukuvos–Šilalės plento kairėje kelio pusėje (2,5 km nuo Laukuvos). Tie pasiūlymai sukėlė kai kurių žmonių pasipriešinimą. P. Kučinskas pradėjo parašų rinkimo akciją už tai, kad kapinės būtų padidintos. Žmonės sakė, kad buvo surinkta apie 800 parašų. O viršaitis pasamdė elektrikus, kurie siūlomose vietose išgręžiojo iki 2 metrų gylio skylės vandens lygiui nustatyti. Buvo lietingas ruduo. Visose vietose tyvuliavo vanduo, kitur iš duobių net per viršų bėgo, tik Dvarviečių kaime (2,5 km nuo Laukuvos) buvo sausa tiek lomoje, tiek įkalnėje, tiek ant kalnelio. Susirinkusiems žmonėms vėl buvo išaiškinta situacija ir paklausta, ar norės leisti artimųjų karstus į vandenį. Visi atsakė neigiamai, tačiau pasiūlė numelioruoti kalną prie lentpjūvės, nors praktiškai tai neįmanoma. Parašų akcija tęsėsi. Su viršaičiu nutarėme, kad reikia pakviesti tuometinį parapijos kleboną Boleslovą Janauską ir visiems drauge pervažiuoti per visas minėtąsias vietas. Parodyti, kokia iš tiesų padėtis su vandens lygiu bei geografiniu vaizdu. Susipažinęs su situacija klebonas sekmadienį po šv. Mišių paskelbė, kad pati tinkamiausia, sausiausia ir gražiausia vieta yra Dvarviečių kaime, 2,5 km nuo miestelio, prie Laukuvos–Šilalės plento. Po šv. Mišių buvo dar kartą sukviesti žmonės, pasitarta ir nuspręsta, kad bus nutiestas pėsčiųjų takelis, įrengta autobusų stotelė. Nuo tos dienos baigėsi parašų rinkimas, aprimo aistros. Pirmas etapas nuo 1989 m. rudens iki 1991 m. lapkričio mėn. buvo baigtas. Prie senųjų kapinių žmonės liko gyventi kaip gyvenę.

Prasidėjo antrasis etapas.

1991 m. lapkričio 27 d. pasirašomas aktas dėl Šilalės rajono Laukuvos apylinkės civilinių kapinių sklypo: komisijos pirmininkas – Šilalės rajono valdytojo pavaduotojas Valentinas Žiogas ir dar dešimt komisijos narių. Patvirtinama Šilalės rajono deputatų tarybos vykdomojo komiteto Laukuvos apylinkės civilinių kapinių steigimo vietos parinkimo schema, kurią pasirašo Lietuvos TSR vyriausiojo valstybinio žemės naudojimo ir apsaugos inspektorius pavaduotojas B. Dubickas. Parenčiamos visos techninės sąlygos.



*Naujosios Laukuvos
parapijos kapinės.
2001 m. V. Jocio
nuotr.*

1992 m. vasario 4 d. priimtas Laukuvos apylinkės tarybos sprendimas „Dėl Laukuvos apylinkės civilinių kapinių“, kuriuo nutariama kapinėms skirti 3,5 ha sklypą Dvarviečių kaime – kairėje kelio Laukuva–Šilalė pusėje. Sprendimą pasirašo tarybos pirmininkas Vincas Jurgaitis. Naujųjų kapinių žemės plotas iki 1940 m. sovietų okupacijos priklausė Stanislovui Martinavičiui, buvusiam Šaulių organizacijos nariui. Trečiasis etapas – tai kapinių projektiniai darbai. Laukuvos civilinių kapinių projektas parengiamas pagal tų dienų reikalavimus. Pagal projektą kapinėse numatyti net trys tualetai. Viršaitis Valdemaras Jasevičius su tuo nesutiko ir tualetą iškėlė už kapinių teritorijos. Be to, sumažino išlaidas – vietoje trijų tualetų paliko vieną. Visi numatytieji darbai buvo finansuojami iš seniūnijos biudžeto. 1993 m. buvo pradėti žemės planiravimo darbai. Juos atliko melioratorius Stasys Drukteinis. Po to buvo tverinama metalinė tinklo tvora. Aptverta pusė skirto ploto. Tvorai tverti du darbuotojus paėmė iš viešųjų darbų. Vienas iš jų buvo Stasys Bernotas, kito neprisimenu. 1995 m. pavasarį iš Rietavo miškų urėdijos medelyno parvežiau liepaičių, kalninių pušų ir paprastųjų ligustrų – gyvatvorei. Medelius sodinome kartu su seniūnijos darbuotojais. 1996 m. pavasarį buvo pasodinti paprastojo klevo medeliai, išauginti Laukuvos gimnazijos jaunųjų miško bičiulių.

1995 m. tvirtinant rajono biudžetą buvo keliami klausimai dėl lėšų paskyrimo Laukuvos kultūros namų statybai, o svarbiausia – Laukuvos civilinėms kapinėms baigti rengti. Kadangi rajono taryba neskyrė tam lėšų, mes – Kęstutis Auškalnis, Valdemaras Jasevičius ir Jonas Šedbaras – išėjome iš tarybos posėdžio, kad nebūtų patvirtintas biudžetas. Likusieji negalėjo priimti biudžeto, nes neliko kворumo. Buvo vėlus vakaras. Tuometinis tarybos pirmininkas Steponas Varkalys mus sulaukė be išvažiuojančius. Prašė, kad sugrįžtume. Po diskusijų sugrįžome, radome likusius tarybos narius. Buvo rasta lėšų kapinėms užbaigti, pėsčiųjų takeliui nutiesti ir patvirtintas biudžetas 1995 metams. 1995 metų pavasarį tarėmės su Rietavo miškų urėdijos vyr. miškininku Jonu Šiuriu, kur būtų galima gauti ažuolą kapinių kryžiui. Šiurys pasiūlė kreiptis į Kaltinėnų girininkijos girininką Vaclovą Dabulskį. Su juo nuvažiavome į kvartalą, esantį šalia Žemaičių plento netoli Kaltinėnų, užkleimavome vieną galingą ažuolą (0,9–1 metro skersmens 1,3 metro aukštyje). 1995 m. balandžio pradžioje grupelė vyrų – viršaitis Valdemaras Jasevičius, seniūnijos darbuotojai Arū-

nas Noreika, Justinas Jocys, Labardžių girininkijos darbininkas Vaclovas Liutvinas, miškininkas Jonas Šedbaras – nuvažiovome jo pjauti.

Ažuolo kelmo skersmuo buvo 120 cm, amžius – 182 metai. Po keleto dienų viršaičio rūpesčiu medis buvo ištrauktas ir pargabentas. Darbui vadovavo apylinkės viršaičio pavaduotojas ūkio reikalams Arūnas Noreika. Dirbo Mintaras Giga, Česlovas Mikutavičius ir kt. Parvežimui buvo pakviestas traktorininkas Algis Lipskis su Laukuvos pieninės tralu. Pakrovė ažuolą kranininkas Z. Tiriūna. Ažuolą parvežė į Laukuvos dirbtuves, kur jis laukė meistrų. Viršaitis ieškojo meistrų, mokytoja Anatolija Bruškytė rinko kataloguose, kaip apdoroti ažuolą, kad jis taptų gražiu kryžiumi. Pavyzdį mokytoja A. Bruškytė išrinko iš knygos „Lietuvių liaudies menas, Mažoji architektūra“. 1995 m. gegužės mėnesį viršaitis Valdemaras Jasevičius naujos merės Zitos Lazdauskienės buvo pašalintas iš pareigų, nors žmonės priešinosi ir nesutiko, kad seniūnu taptų Kazimieras Jokubauskas. Nesutiko nei Šiauduvos kaimo, kuriame gyvena, nei Laukuvos gyventojai. Naujasis seniūnas nesigilino į visas mūsų senas ir besikuriančias tradicijas. Žinoma, pradėtuosius darbus reikėjo tęsti. Niekas nieko neklausė ir nesidomėjo, kaip ir ką planavome dėl kapinių ir kryžiaus. Meistrus buvo suradęs viršaitis V. Jasevičius. Tai klaipėdiečiai tautodailininkai Juozas Lukauskas ir Petras Balsys. Jie ilgai ir kruopščiai dirbo, kol iš ažuolo medžio padarė 13 metrų aukščio kryžių. To paties ažuolo viršūnė nebetiko kryžmai. Vėl teko kreiptis į girininką V. Dabulskį ir dar parvežti 4 metrų ilgio ažuolinį rąstą, iš kurio būtų galima padaryti kryžmą. Parvežti važiovome su Viktoru Zybartu.

Kryžių kapinėse statė naujasis seniūnas Kazimieras Jokubauskas su seniūnijos komunaline brigada. Tai buvo 1995 m. liepos–rugpjūčio mėn. Kryžiui pakelti ir pastatyti pasitelktas galingas Šilalės RSO kranas. Atvežė A. Lipskis su tralu. Sutartis su tautodailininkais ir kitais darbų vykdytojais sudarinėjo seniūnas K. Jokubauskas.

1995 m. rugsėjo 17 d. po šv. Mišių – 14.30 val. – buvo pašventintas kryžius ir naujųjų kapinių dalis (likusi dalis bus pratęsta – palikta žemės). Kryžių pašventino Telšių vyskupo Antano Vaičiaus įgaliotas kunigas Algimantas Genutis. Laukuvos bažnyčioje per šventas Mišias ir pašventinant kapines giedojo Ylakių bažnyčios choras, garbės sargyboje stovėjo Ylakių šaulių kuopa. Svečius iš Ylakių pakvietė tuometinis Laukuvos parapijos klebonas Antanas Jurgaitis. Laukuvos gimnazijos pedagogai ir gimnazistai, vadovaujami mokytojų Verutės Macienės ir Aldonos Mikutienės, giedojo giesmes ir skaitė eiles. Laukuvos gimnazistai pagiedojo „Rūpintojėlio skundą“, harmonizuotą J. Poškevičiaus, „Gyvybės duoną“, harmonizuotą P. Beinoro, „Maldą už Tėvynę“ (muzika ir žodžiai J. Dambrausko). Muzikinę dalį padėjo parengti muzikos mokytojai Alfredas Šniauka, Pranas Žakevičius. Išskilmėse dalyvavo ir kalbėjo Šilalės rajono merė Zita Lazdauskienė bei Laukuvos seniūnas Kazimieras Jokubauskas. „Šilalės naujienų“ laikraštis 1995 m. rugsėjo 23 d. Nr. 38 ir kiti respublikos laikraščiai skelbė šį įsimintą įvykį, tačiau užmiršo padėkoti daugiausiai dirbusiems ir talkinusiems žmonėms.

1996 m. vasarą nutiestas pėsčiųjų takas iš Laukuvos į naująsias kapines.

Pirmasis naujosios kapinės 1995 m. lapkričio 22 d. buvo palaidotas (pagal 1995 11 13 mirties aktą Nr. 2.) 40–50 metų neatpažintas vyriškis iš Bilionių seniūnijos. Antras kapelis atsirado tais pačiais metais tragiškai žuvusios Ingutės Mikalauskaitės. 1996 m. vasario 11 d. palaidota Rasa Letukienė, gim. 1965 metais. Naš-

laičiai liko antraklasė dukrelė ir už ją mažesnis sūnelis. Kapinių pradžia liūdna. Šiuo metu kapinėse jau daug kauburėlių. Tegu visiems ten besiilsintiems būna lengva žemelė. Džiaugiamės galėję prisidėti įrengiant jiems amžinojo poilsio vietą, o Laukuvos gyventojai džiaugiasi naujosiomis kapinėmis ir jų aplinka.

Riešketų kryžiai



1863 metų sukilėlių, palaidotų Riešketų kaime, kapeliai ir trys kryžiai. Iš J. Šedbaro albumo

Riešketų kaimo kalnelyje ant 1863 metų sukilėlių kapelių tuometinis Laukuvos parapijos klebonas Jonas Pakalniškis nusprendė pastatyti tris kryžius. Klebonas buvo gavęs pjautos ažuolo medienos ir prašė pagalbos: surasti meistrą, nuvežti kryžius ir pastatyti juos ant sukilėlių kapelių. Tai ir įvyko 1989 metų vasarą. Buvo sutarta su nagingu meistru Bronislovu Rimkumi. Jam talkino kitas meistras Juozas Norbutas. Jie darė kryžius, o klebonas per kelias dienas iškasdino kryžiams duobes. Tai buvo tikras klebonas (kaip sakė žmonės): neprašė išmaldos, nelaukė malonės iš kitų, o viską darė savo pastangomis. Kryžiams nuvežti mašiną davė buvęs ūkio vadovas Kęstutis Auškalnis. Nuvežė Vacys Mockus. Statant kryžius talkino Riešketų kaimo žmonės, meistras Bronislovas Rimkus ir Juozas Norbutas, vairuotojas Vacys Mockus, miškininkas Jonas Šedbaras. Buvo ir daugiau žmonių, bet niekas nebeprisimename jų pavardžių. O visų dalyvių įkvėpėjas buvo klebonas Jonas Pakalniškis.

Prieš statant kryžius reikėjo kruopščiai sutvarkyti kapelius. Tvarkyti padėjo Laukuvos gimnazijos moksleiviai, vadovaujami mokytojos Anatolijos Bruškytės. Vežėme ir sodinome kadagių, karpuotųjų beržų ir paprastųjų eglių. Šios vietos įrašymu į istorijos paminklų sąrašą rūpinosi Kazys Misius.

Ant kapelių yra pastatytas koplytstulpis, kuriame parašyta: „Čia trijose duobėse palaidota apie 50 sukilėlių, žuvusių 1863 metų mūšyje“. Stogastulpio autorius liaudies meistras Leonas Juozonis. Plačiau apie 1863 metų sukilimo įvykius Laukuvos apylinkėse žr. kituose šios monografijos skyriuose bei kn. *Šilalės kraštas*, 1994 m., t. 1, p. 190–198. *Red.* pastaba.

Kalvystė Apvaršuvos kaime

Vanda Apulskienė (Beniulytė)

Dabar kalvių kaimuose retai kur berasi. Senieji beveik išmirė, o jaunų yra vis mažiau ir mažiau. Sminga į žemę kalvės, legendomis tampa pasakojimai apie kalvystės amatą.

Kalvis Antanas Viržintas gyvena Laukuvos seniūnijos Apvaršuvos kaime. Jis gimė 1928 m. sausio 10 d. Laukuvos valsčiaus Kuitainių kaime.

1930 m. jo šeima apsigyveno Apvaršuvos kaime ir čia tebegyvena. Antano Viržinto tėvas Kazys Viržintas, gimęs 1897 m., taip pat buvo kalvis. Mama, gimusi 1895 m., šeiminkavo namuose. Antano brolis Zenonas irgi buvo kalvis. Kitas brolis Kazimieras dirbo Tverų kolūkyje kerdžiumi – ganė gyvulius. Vyriausias brolis Stasys ir jauniausioji sesuo Bena mirė dar maži. Būsimasis kalvis Antanas Viržintas šeimoje gimė ketvirtas.

Atsikėlę gyventi į Apvaršuvos kaimą, Antano tėvai turėjo tik 1 ha ir 25 arus žemės (dešimtinė). Tarpukariu – Lietuvos laikais – jie nusipirko dar 3 ha. Pinigų žemei pirkti Kazys Viržintas susitaupė dirbdamas kalvėje. 1930 m. jis pasistatė gyvenamąjį namą, tvartą, daržinę, o 1935 m. – kalvę. Meistras Kazimieras Mėčius iš Tverų apylinkės Zorūbų kaimo 1945 m. kalvio sodyboje pastatė vėjo malūną. Kaimo gyventojai šiame malūne keletą metų galėjo susimalti grūdus. Vėliau Laukuvos valsčiaus viršaitis Simonavičius uždėjo labai didelius mokesčius ir 1949 m. malūną teko uždaryti. 1962–1963 m. malūnas buvo nugriautas.

Būsimasis kalvis Antanas 1940 m. labai gerais pažymiais baigė Vaitkaičių pradžios mokyklos 4 klases. 1950 m. išėjo tarnauti į sovietinę armiją. Kalvystės amatą jis jau mokėjo, todėl kariuomenėje buvo paskirtas kaustyti kuopos arklius. Grįžęs iš kariuomenės, pradėjo dirbti Laukuvos mašinų-traktorių stotyje (MTS). Ten dirbdamas baigė 6 mėnesių traktorininko kursus. 1954 m. Laukuvos MTS direktorius Petrusis pasiuntė A. Viržintą mokytis į Šilutės 16 profesinę technikos mokyklą (PTM). Po 10 mėnesių jis grįžo į savo darbovietę išgijęs traktorininko specialybę. Žiemą kalvis dirbo MTS kalvėje, o kitu metų laiku ėjo traktorininkų brigadininko pavaduotojo pareigas.

Nuo pat mažens Antanas Viržintas matydavo savo tėvą dirbantį kalvėje, todėl anksti pradėjo domėtis kalvyste. Jo tėvas kalvystės amato pramoko dirbdamas kalvio pagalbininku (gizeliu) pas kalvį Urboną Šiuraičių kaime, Tverų seniūnijoje. Antanas Viržintas prisimena, kad tėvas turėjo kalvystės vadovėlį ir juo dažnai naudojosi. Jis buvo savamokslis, nebaigęs jokios mokyklos, savarankiškai išmoko skaityti ir rašyti.

Nuo 16 metų A. Viržintas padėdavo savo tėvui kalvėje. Iš pradžių jis ką nors palaikydavo, pamušdavo plaktuku, dirbdavo ir kitokius lengvesnius kalvystės darbus. Vėliau jį jau leido kalvėje priėti prie žaizdro ir nukalti vinį. Ne iš karto pasisekė tai padaryti, nes pirmoji vinis suvirė. Tik iš antro karto ji buvo nukalta. Paskui jam tėvas leido padaryti pasagvinę (*uknolį*). Antanui ši užduotis buvo labai sunki, nes kalvio darbo nedaug tebuvo ragavęs. Pasagvinę reikėjo padaryti vienu įkaitinimu. Po kaitinimo pasagvinę reikėjo greitai nukalti ir labai greitai atskirti nuo geležies.



*Kalvis Antanas
Viržintas prie
priekalo 2001 m.
Z. Juškevičiaus
nuotr.*

Kalvėje padėjo tėvui daryti ir veržles. Žaizdre geležį įkaitindavo iki baltumo, kvadratais iškapodamas pažymėdavo, bet neperkirsdavo. Žaizdre vėl įkaitindavo pažymėtą kvadratais geležį, su skylamušiu (*durninku*) kvadratuose išdurdavo skylės ir pagal reikiamą formą atkaldavo. Paskui dalis atlaidindavo ir sriegikliu (*gvintau-ninku*) išsriegdavo sriegį. Toliau buvo daromi varžtai. Atkirsdavo reikiamo ilgio geležį ir nukaldavo galvutes. Varžtas buvo atlaidinamas, ir daromas sriegis (*gvintas*). Varžtą įstatydavo tarp gvintavimo trinkelėlių. Viena gvintau-ninko trinkelė buvo įstatyta nejudamai, o kita sukinėjant veržiama. Taip sureguliuavus gvintau-ninką, jį sukant, išsriegdavo sriegį.

Veržlėms ir kitiems daiktams daryti geležies tėvas nusipirkdavo žydų parduotuvėje Laukuvoje, o anglių važiuodavo į Žemaičių Naumiestį, nes ten jos buvo pigesnės.

Daug pamokų turėjo Antanas Viržintas pas savo tėvą. Kartais liepdavo jam paploninti kirvio ašmenis ir juos tinkamai užgrūdinti. Buvo sakoma, kad jeigu kalvio mokinys moka gerai užgrūdinti gaminius – kalvystės pradžia jau padaryta. Tėvo kalvėje Antanas taip pat išmoko pakaustyti arklių ir kitų kalvystės darbų.

Kazys Viržintas su savo sūnumi Antanu kalvėje darbuodavosi tada, kai atsirasdavo darbo. O jo atsirasdavo dažnai: ūkininkai atvesdavo pakaustyti arklius, kartais reikėdavo pataisyti žemės ūkio padargus. Kai netriusė kalvėje, eidavo dirbti įvairių lauko darbų.

Kazys Viržintas pirmiausia pasirinko, kad kalvėje būtų kūjų (*plaktų*), replių, skylamušių (*durninkų*). Žydų parduotuvėse Laukuvoje pirkdavo kūjus, įvoves (*bušes*), priekalą, sriegpjuvius ir kitus daiktus. Slėgtus brikų ašims nušlifuoti, kirstus (*kerslus*), skylamušius, gražtus ratų stebulei pragręžti, metalo kirpimo žirkles, gręžimo stakles, įrankius arkliams kaustyti, *gvazdaunes* varžtų galvutėms išplakti, kablius ir kitus kalvės įrankius Kazys Viržintas pats pasidarė, o paskui jais naudojosi Antanas.

Kalvėje užsakymus atlikdavo ir iš užsakovo medžiagos, tada imdavo mažesnę mokesť. Kalviai garsėjo rogių, brikų apkaustymu. Jei užsakovas paprašydavo – jas apkaustydavo meniškai. Į Apvaršuvos kaimo kalvę atvažiuodavo klientai ir iš gretimų kaimų, nes čia labai gerai taisydavo plūgus, kaustydavo arklius. Kai reikėdavo

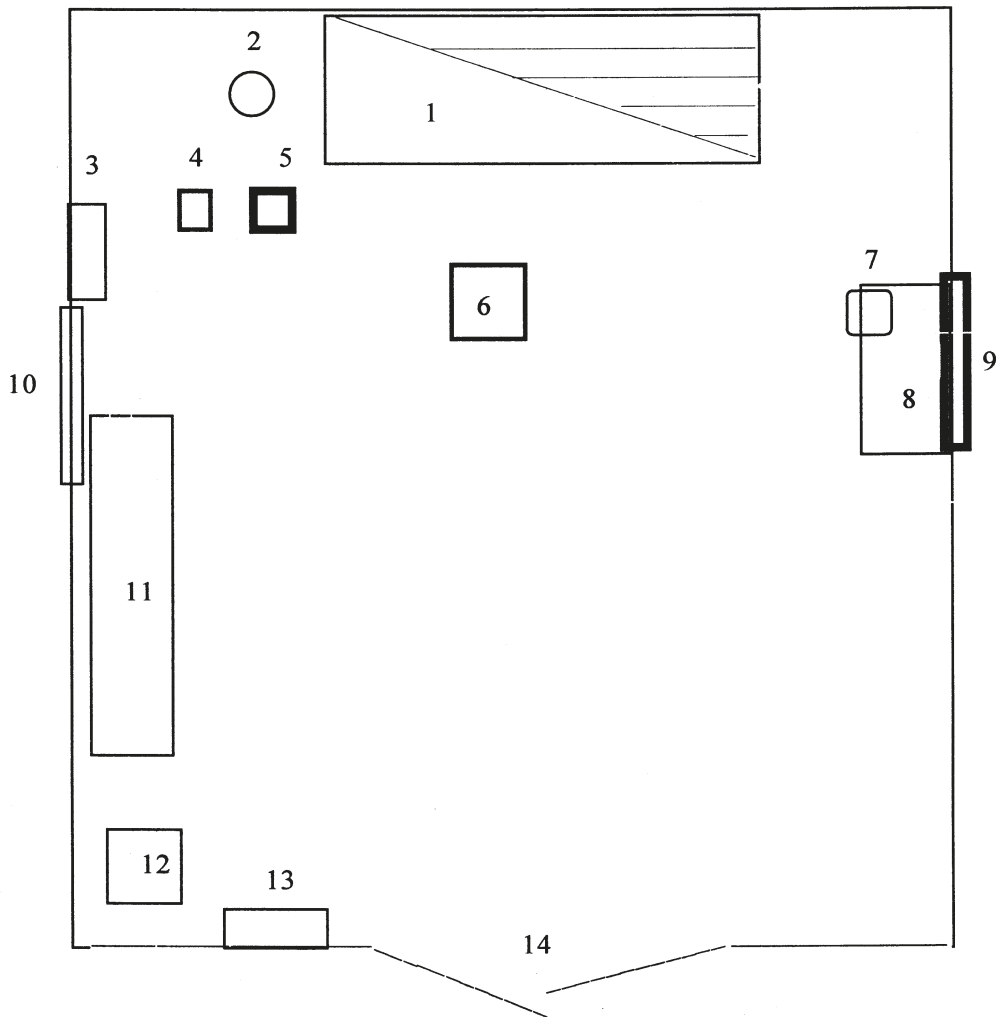

pakaustyti arklių, žmonės sakydavo: „Pasek arkliui kojās“.

Antanas Viržintas buvo penktos kategorijos kalvis. Juo dirbo Laukuvos MTS ir tarybiniame ūkyje, nes 1957 m. kolūkis „Po Lenino vėliava“ buvo pertvarkytas į tarybinio ūkio Monkiškės skyrių. Darbo užmokestis buvo pagal išdirbį (valandinį tarifą). Darbymečiu kalvėje tekdavo dirbti ir išieginėmis dienomis, kartais net naktimis, nes nedelsiant kai ką tekdavo suremontuoti, nukalti, pakaustyti. Už darbą išieginėmis dienomis mokėjo dvigubai. Vieno arklio kojos pakaustymui skirdavo 1 valandą, todėl arklio pakaustymui skirdavo 4 valandų išdirbį. Per dieną galėdavo pakaustyti 4–6 arklius. Darbymečiu per mėnesį uždirbdavo 400–500 rublių.

Prie žaizdro buvo padarytos dumplės, vėliau – ventilatorius. Kalvėje buvo prietaisai ratlankiams sulenkinti, varstotas. Kalvis turėjo mokėti ir medžio darbus.

Antano Viržinto kalvės planas. 1 – žaizdras, 2 – žaizdro ventilatorius, 3, 13 – gręžimo staklės, 4, 5 – buvusių dumplių stovai, 6 – priekalas, 7 – spaustuvai, 8 – įrankių stalas su spintele, 9–10 – langai, 11 – varstotas medžio darbas, 12 – suvirinimo aparatas, 14 – suveriamos durys. Planą braižė Šilalės krašto muziejaus vyr. muziejininkas Boleslovas Litvinas

Būdavo, kad kiti kalviai prašydavo ir jiems padaryti dumples – toks nagingas buvo Antano tėvas Kazys.

Kalvystės mokslus prie tėvo išėjo ir sūnus Zenonas, tačiau pas tėvą kalvėje jis neilgai dirbo. Tėvas jam padarė skiedrų drožiamąją mašiną (skiedrąpjovę) ir su ja Zenonas Viržintas gyventojams droždavo skiedras stogams dengti.

Vietiniai gyventojai labai gerbė kalvius Viržintus. Buvo toks posakis „Ūkininkas apačioje su duonos rieke, kalvis viršuje su duonos rieke ir lašinių paltimi“. Kalvių trūko, buvo tik vienetai, o jų paslaugų žmonėms labai reikėdavo: arklių pakaustyti, plūgus suremontuoti, noragus pagalasti, ratlankius išlenkti ir suvirinti žaizdre, apkaustyti ratus, padaryti lankus mediniams kubilams ir užmauti ant jų.

Kalvis Antanas Viržintas aktyviai dalyvavo kaimo kultūriniame gyvenime. Įvairių švenčių metu kaimiečius linkmino grodamas kontrabosu kaimo kapeloje. Ši muzikos instrumentą jis ir šiaudien tebeturi, deja, kaimo kapelos jau nebėra. Per Užgavėnes kartu su kitais eidavo po kaimą įvairiais persirengėliais. Jaunystėje Antanas Viržintas mėgdavo pašokti, padainuoti. Kai rengdavo spektaklius, jis vaidindavo įvairius vaidmenis.

Daug knygų yra perskaitęs kalvis Antanas. Skaitė ir laikraščius, žurnalus, o šiuo metu, sutrikus regėjimui, skaitymo teko atsisakyti. Ypač mėgo skaityti žurnalus: „Mokslas ir gyvenimas“, „Mokslas ir technika“. Savo namuose saugo daug susegtų žurnalo „Mokslas ir gyvenimas“ numerių, senų daiktų. Kai kuriuos daiktus ketina padovanoti Šilalės krašto muziejui. Mėgsta kalvis humorą. Ir dabar, turėdamas 73 metus, noriai dalyvauja gyventojų susiėjimuose, įvairiose šventėse.

Kai 1958 m. kūrėsi kolūkiai, buvo nuskurdinta ir Viržintų šeima. Kolūkis atėmė žemę, palikdamas tik 60 arų, nusavino žemės ūkio padargus, atėmė arklių, 1 daržinę bei paties Kazio Viržinto pasidarytas skiedrąpjovę, arklinę kuliamąją. Paliko tik vieną karvę ir porą kiaulių. Šiuo metu Antanas Viržintas vėl valdo 3 ha žemės, daugiau kaip 4 ha dar nuomoja.

Seniau Juodainiuose, už 3 km nuo Apvaršuvos, dirbo kalvis Petras Misevičius. Pas jį kalvystės amato išmoko Antano Viržinto tėvas Kazys Viržintas. Sovietmečiu kiekviename tarybinio ūkio skyriuje dirbo po kalvį. Gretimame Vaitkaičių kaime taip pat buvo pastatyta medinė, o kai ji nudegė – mūrinė kalvė, ir ten dirbo kalvis. Šiuo metu nei Apvaršuvos, nei gretimuose kaimuose kalvių nebėra, nors jų paslaugų kaimiečiams labai reikia.



A. Viržinto kalvės žaizdras. 2001 m.

Z. Juškevičiaus nuotr.



*Svečiuose pas kalvį
Antaną Viržintą
(antras iš dešinės)
jo gimtojoje
sodyboje. 2001 m.
Z. Juškevičiaus
nuotr.*

Taip ir stovi kai kur išlikę kalvių pastatai, bet juose neberusena žaizdras, nebesigirdi ant priekalo mušamo metalo skambesio, lieka tik prisiminimai apie kalvystės amatą.

Žiaurios gyvenimo akimirkos. Kalvio Kazio Viržinto sodyboje buvo pastatytas vėjo malūnas. Jo sūnus Antanas mėgo laiptoti į jį ir žvalgytis po apylinkes. Vieną dieną jis vėl užlipo į malūną ir ten vaikščiojo, žvalgėsi. Jam tada buvo 17 metų. Netoli Apvaršuvos buvo įsikūręs rusų kariuomenės garnizonas. Snaiperis pamatė malūne besisukiojantį jaunuolį ir nedelsiant atvyko. Buvo 1945 metai. Rusų kareiviai (jie ant galvos turėjo užsidėję žalias beretes) pradėjo klausinėti būsimą kalvį, kodėl jis buvo užlipęs į malūną, ką stebėjo ir t. t. Antanas Viržintas negalėjo paaiškinti, nes jis nemokėjo rusų kalbos. Kareiviai pradėjo jį vedžioti po kaimą ir klausinėti žmonių, kas jis, ką veikia ir t. t. Kaimo žmonės taip pat nemokėjo rusų kalbos ir ne ką tegalėjo paaiškinti. Tik Petras Beniulis šiek tiek mokėjo rusiškai, todėl jiems paaiškino, kad vaikinys yra šio kaimo gyventojas Kazio Viržinto sūnus, kad jis yra nekaltas ir prašė jį paleisti.

Netoli namų esančiuose krūmuose kareiviai lazdomis pradėjo mušti A. Viržintą. Jo aimanas girdėjo netoli šieną grėbusi Rocevičių šeima. Jie išsigandę parbėgo į namus. Primuštą Antaną Viržintą kareiviai nusivarė į garnizono štabą, paguldė į griovį ir tarėsi, ką su juo toliau daryti. Kalbėjo rusiškai, todėl šis nesuprato, ką jie kalba. Pasitarę priėjo prie gulinčio žiauriai sumušto Antano Viržinto, liepė jam keltis ir bėgti į namus. Kai bėgdamas parkrisdavo, prie jo pribėgdavo kareiviai, grasindavo nušauti ir liepdavo vėl bėgti. Taip jam iš paskos visą laiką sekė sužvėrėję kareiviai. Vos išžengęs į namus, visai išsekęs, Antanas Viržintas neteko sąmonės. Ilgai gydė tėvai jo žaizdas. Žaizdos užgijo, tačiau jis niekada neužmirš tų akimirkų, kai buvo žiauriai tardomas ir mušamas.

Nuo rusų garnizono kareivių nukentėjo ir jo tėvas Kazys Viržintas. Tą dieną, kai vieni kareiviai žiauriai mušė ir grasino sušaudyti jo sūnų Antaną Viržintą, kiti namuose padarė kratą ir rado neseniai iš sovietinės kariuomenės grįžusio Kazimiero Viržinto, Antano Viržinto brolio, kareivišką milinę. Kareiviai pradėjo mušti ir tardyti tėvą. Jie buvo agresyvūs, o vakarykščiai lankėsi Tverų apylinkės Plauskinių kaime

ir sušaudė 6 nekaltus vietinius gyventojus. Rusų kareiviai ieškojo miškinių (partizanų).

Žiaurios gyvenimo akimirkos, sunkus darbas kalvėje paliko gilius pėdsakus kalvio Antano Viržinto gyvenime. Jis anksti neteko sveikatos. Šiuo metu kamuoja sunki Parkinsono liga, gresia apakimas – nuo kareivių smūgių pažeisto centrinio nervo. Ir kalvio kūjis ilsisi kartu su jo šeimnininku. Kažin ar beatrąkins kas senąją Apvaršuvos kaimo kalvę...

Pasaka „Kaip kalvis velnią iš kalvės išvarė“

Kaime gyveno velnias. Kaimiečiai jo labai bijojo, bet atsikratyti niekaip negalėjo.

Vieną dieną ateina velnias pas kalvį ir prašo, kad šis pamokytų jį kalti. Kalvis buvo gudrus. Jis sako: „Aš tave išmokysiu kalti, bet tu man duok aukso“. Velnias sutiko. Tada kalvis liepė velniui įkišti nosį į šermukšnio dvišakį. Kalvis labai įkaitino vinį ir perkalė ja velniui nosį. Nelabasis labai išsigando ir išbėgo iš kaimo.

Kalvis aukso negavo, bet velnią iš kaimo išvarė.

Pasakoją kalvis Antanas Viržintas, gim. 1928 m., gyv. Apvaršuvos kaime, Šilalės rajone.

Medinė Laukuvos statyba

Elvyra Straševičienė

Laukuvos mediniai pastatai statyti tarpukariu ir pirmaisiais pokario metais. Vienaaukščiai, apkalti medinėmis lentelėmis, dažyti šviesios spalvos aliejiniais dažais. Kai kurie prieškarinės statybos trobesiai praėjusio amžiaus paskutiniais dešimtmečiais apmūryti viena eile (per pusę plytos) baltų silikatinių plytų.

Pamatai. XX amžiaus pradžioje trobesius rentė ant būsimų pastatų kampuose padėtų kertinių akmenų. Surentę trobesį, tarpus tarp tų akmenų užpildydavo mažesniais akmenimis ir kalkių skiediniu. XX a. ketvirtajame dešimtmetyje lauko ak-



*Tvarto statyba
Dvarviečių k.
apie 1930 m.
Laukuvos fotografo
H. Tabačniko nuotr.
Iš J. Budrecko
albumo*



*Tokią tėvų sodybą
Žasino k. prisiminė
Laukuvos
vargonininkas
Stasys Jurgutis.
Iš S. Rimkevičiūtės
archyvo*

menų sujungimui pradėjo naudoti cemento skiedinį, kurį iš žvyro, smėlio, cemento ir vandens maišė kastuvais medinėse stačiakampėse dėžėse, sukaltose iš apipjautos medienos atliekų. Krėtė ant akmenų tais pačiais kastuvais arba „šiūpėliais“. Didesnius akmenis skaldė. Miestelyje gyveno keletas meistrų, išmanančių akmens struktūrą ir kūju bei pleištu puikiai skaldančių akmenis.

Sienos. Namus statė iš bežievių, abipus skliutu aptašytų arba dročių viengubu pjovimu išpjautų („čertvuotų“) rąstų. Dažnai žievę nuvalydavo ir rąstus nutašydavo pats šeimininkas ar kiti šeimos vyrai. Išilginiu ilguoju pjūkle rąstus apipjau-davo samdomi darbininkai, vadinti dročiais, specialiai šiam darbui įsigiję lentų pjovimo pjūklą ir pasidirbę kitus reikiamus įtaisus bei įnagius: ilgąji ožį, virvelę, užvyniotą ant pagalio, nuodėguli, „krūnę“ rąstams ant ožių užkelti, „šunoką“ rąstams ištempti. Pastačius lentpjūvę, rąstus tiesiai iš miško veždavo į ją. Ten apipjovę iš šonų gabeno į savininko kiemą ir apie metus laiko džiovino. Kad geriau džiotų ir neišmestų puviny, rąstus „štabeliavo“: krovė juos kiemo paunksmėje ant statmenai rąstams paklotų medienos, likusios nuo lentų pjovimo, atraizų. Krovė apipjautąją pusę žemyn, palikdami tarp jų tarpus – rąstų eiles perkloadami minėtomis atraizomis.

Sienoms rėsti kviesdavosi garbaus amžiaus, gerai statybos meną išmananti meistrą. Padėjęjus, 2–3 vyrus, samdė pats meistras arba meistro vadovaujami dirbo suaugę šeimos vyrai, kaimynai. Meistro pareiga buvo nustatyti vienodą pamatų aukštį, išmatuoti įkirpimus, langų bei durų angas, staktas, sijas (balkius), pageg-ninius ir gegnes. Meistro darbas baigdavosi gegnių (kazilių) užkėlimu. Tik prityręs meistras mokėjo „kerčias užrėžt“; eiliniai statybininkai dirbo labai atsargiai – keliskart matavo, derino. Statybos eigoje pirmąjį vainiką „sukirpdavo“ ant žemės. Mat nuo pirmojo vainiko paklojimo didele dalimi priklauso namo sienų tvirtumas, paties namo patvarumas. Klojo vieną vainiką ant kito nenušašytais rąstų šonais. O kad rąstai tarpusavyje sukibtų, vėjo ir šalčio nepraleistų, viršutinio rąsto apačioje kirviu, kiek mažesniu už skliutą, per visą rąsto ilgį ištašydavo griovelį ir ištašytuoju šonu užvoždavo ant apatinio. Susidariusį tarpą prikimsdavo samanų. (Baltąsias samanas (kiminus) plėšdavo ir vežimais gabendavo iš Požerės ežero pelkių.) Viršutinių vainikų rąstus užkeldavo „vinda“: iškelia rankomis vieną rąsto galą, pririša jį metaline grandine (lenciūgu) prie jau užkeltojo ir kelia antrąjį rąsto galą.

Sunėrę viršutinių vainikų („murliotinių“), tie patys statybininkai iškeldavo ir gegnes, (vadinamas „kazilais“, „kasiais“, „kaziais“). Gegnes „sukirpdavo“ ant žemės ir, sunėrę poromis, iškeldavo.

Medžiaga statyboms. Miško medžiagą „susigraibstydavo“ kaip kas išmanydamas: kas turėjo senos, po keletą rąstų susivežtos medienos, kas pirko seną namą ir jį persistatė, kas pirko statų mišką ir jį išsikirto.

Statybos meistrai. Laukuviškiams namus statė: Petras Girčys, Dionyzas Lukošius, Vaclovas Martišauskas, Albinas Noreika, Alfonsas Noreika, Vaišvila ir kt.

Įrankiai. Statyboms naudojo pačius paprasčiausius, kasdieninėje buityje naudojamus, įrankius. Nė viena statyba neapsiėjo be kirvio, pjūklų, grąžto. XIX a. pab. – XX a. pr. Laukuvos apylinkių gyventojai medžių kirtimui naudojo dvitraukį šimtadantį (turintį 100 dantų) skerspjūklį. Kirvis bei du apie 2 m ilgio kuolai (dalbos), buvo reikalingi medžio kritimo kryptčiai reguliuoti, o geležinis arba medinis pleištas apsaugojo pjūklą nuo sužnybimo. XIX a. pabaigoje miško kirtimo sąvoka liko tik reliktas. Ligi pokario metų, kol griežtai buvo laikomasi miško kirtimo taisyklės, – kirsti tik žiemos miegui užmigusių mišką, iškirstus rąstus kelelių link ištempdavo arkliais, išveždavo rogėmis. Parvežtos medienos, kad nepūtų ir neišsiveistų kinivarpos, nuvalydavo žievę. Tą darė specialiais drožtuvais, vadinamais striūgais, lankenomis. (žr. 1 pav.) Statybai rąstus aptašydavo skliutais (2 pav.) arba apipjaukdavo didžiais išilginiais „dročiaus“ pjūklais (3 pav.). Pokariu rąstus apipjovimui veždavo į lentpjūvę.

Kad lygiai nupjautų ar nutašytų rąstą, su specialiu įtaisu „rekežiuku“ išilgai jo – tašymo ar pjovimo kryptimi – nubrėždavo linijas. „Rekežiukas“ – tai medinė su rankenėle ritė, ant kurios užvyniota plona lininė arba kanapinė virvutė (žr. 4 pav.).

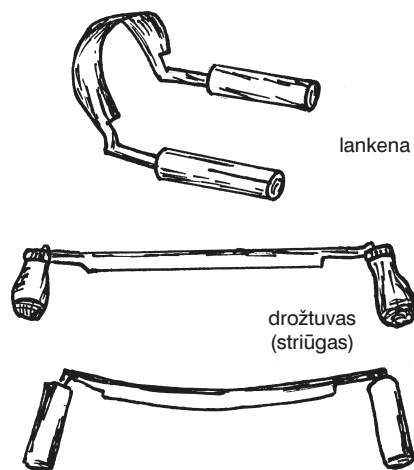

1 pav. Lankena, striūgas

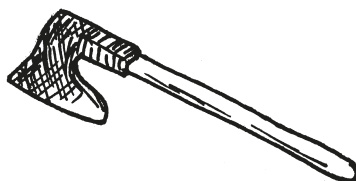

2 pav. Skliutas



3 pav. „Dročiaus“ pjūklas

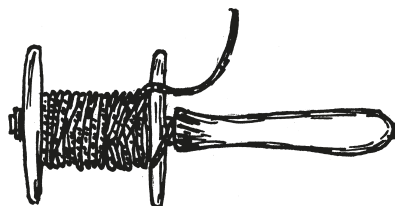

4 pav. „Rekežiukas“

Be „rekežiuko“, linijai nubrėžti dar reikėjo nuodėgulinio virvelei išsuodinti ir vinies arba antrojo meistro rankos – virvelei įtempti.

Raštams ištašyti bei suleisti naudojo keletą kirvių. Juos atsinešdavo patys statybos darbininkai. Tad jie buvo skirtingi. Vartojo paprastą skaldymui skirtą kirvį ir kitokį panašų į skliutą – vienu plokščiu šonu, tik kiek mažesni kirvį (žr. 5 pav.).

Sąlaidoms išpjauti naudojo dvitraukį ir mažesni, vienrankį skerspjūklį – „fuksą“ (6 pav.).

Raštams, statramsčiams sutvirtinti naudojo didelį, kalvio nukaltą (amžių sandūroje paplito fabrikiniai) grąžtą („tablių“) (7 pav.). Juo, suglaudę du raštus, pergrėždavo: vieną – kiaurai, o antrajį – beveik iki pusės ir į gautąją skylę įkaldavo grąžto storumo ažuolinę vinį, nutašytą lengvu kirveliu. Metalinė vinis, Dionyzo Lukošiaus (g. 1910 m., Laukuva) teigimu, tik gadinanti medį.

Stačiakampėms skylėms iškirsti bei kirvio iškartoms apdailinti naudojo didelį statybinį kaltą (8 pav.).

Sienų tiesumui nustatyti XX amžiaus pradžioje naudojo svambalą, o amžiaus viduryje – krautuvėje pirktą gulsčiuką.

Linijas kampų suleidimui brėždavo anglimi, vėliau – cheminiu pieštuku. Pieštukas (paišelis), kampainis (vinkelis), gulsčiukas (liūnė) buvo pagrindiniai ir bene vieninteliai meistro darbo įrankiai.

Statybos papročiai. Senujų papročių beveik neišliko laukuviškių atmintyje. Tik Valerija Norkienė prisiminė, kad jos tėvelis Vaclovas Martišauskas (g. 1910 m.) pasakojęs, jog į pirmąjį vainiką dėdavo „stiprybės vainikėlių“. Ji prisiminė statybininkus, ypatingą dėmesį kreipusius į šiaurinės namo pusės statybą, bet detalių negalėjo prisiminti. Tačiau atskiru statybos momentu rengtų pavaišinimų papročiai išlikę ligi šiol. Turi jie ir savus pavadinimus: pamatinė – surentus pirmąjį vainiką – „butelka prie vakarienes“, kepurinė – pavaišinimas uždėjus paskutinį vainiką, kazilinė – iškėlus gegnes (kazilus). Gegnes iškelti pasistengdavo vakarop. Vos sutvėrę paskutinąją, statybininkai iš ažuolo lapų nupindavo vainiką ir, pritvirtinę prie ilgesnės karties, perduodavo meistriui. Šis iškeldavo ir pritvirtindavo kartį prie vienos iš

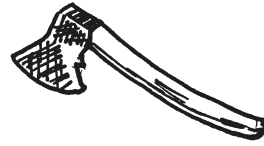

5 pav. Kirvis

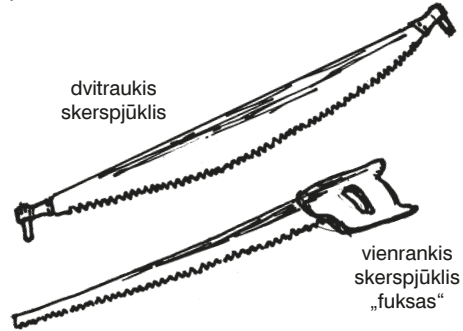

6 pav. Skersapjūkliai

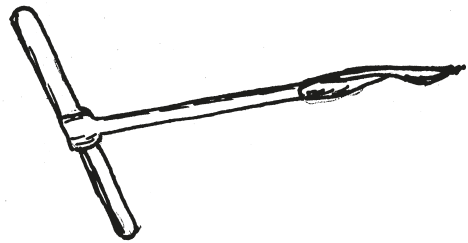

7 pav. Grąžtas „tablius“

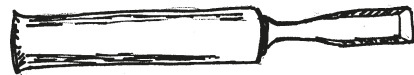

8 pav. Statybinis kaltas

gegnių, dažniausiai kraigo centre. Sumanesnieji ir vikresnieji statybininkai kirviu iš lentgalio iškirsdavo sūrį, butelį ir, apipybę juos lauko ar darželio gėlėmis, klevo šakom, iškeldavo virš gegnių. „Kazilinė“ – tai jau didelės vaisės – meistrai vos namo paršliauždavo.

Stogų dengimas

Šiaudais dengti stogai. Iki XX a. 7-ojo dešimtmečio laukuviškiai pastatus dengė šiaudais. Rengdamasis dengti stogą, šeimininkas geresnėje, mažiau usnėtoje dirvoje pasisėdavo rugių plotelį, kruopščiai dalgiais nukirsdavo, surišdavo kūleliais, išdžiovindavo ir iškėsdavo grūdus. Dažniausiai varpas iškuldavo spragilais. Kūlė keturiose, stengdamiesi tik varpas kulti, kad spragilas rugio šiaudo nepaliestų, nesutraiškytų. Jei neturėdavo saviškių ar talkininkų, kuldavo dviese. („Dviese kūlė tik koks nusproges žmogus. Šiaip kūlė 3–4 vyrai“, – sakė D. Lukošius.) Iškūlę išpurtydavo žoles, surišdavo kūlelius, nušukuodavo, surinkdavo glėbiu vos galimus apkabinti kūlius ir, sumušę galais į klojimo aslą, tų pačių šiaudų grįžte surišdavo, varpų galuose palikdami ilgesnius galus negu drūtgalyje (raže). Drūtgalyje nuo surišimo palikdavo apie 40 cm ilgio galus.

Prieš dengiant šiaudais ant gegnių kas 17–20 cm užkaldavo apie 7 cm pločio ir apie 2 cm storio lenteles („lotus“). Lentelės ilgis atitiko stogo ilgį, trumpesniašias sujungdavo. Į lotus mažai kas kreipdavo dėmesį. Lygūs, gražūs lotai buvo reikalingi dengiant stogus skiedromis. Lotus prie gegnių (kazilų) pririšdavo karklo vytelėmis, o vėlesniais laikais – virvelėmis (šniūrais); kiekvieną lotą prie kiekvienos gegnės – kazilo (žr. 9 pav.).

Žilvičio šakeles parsinešdavo iš pakelių ar miško ir suvyniodavo ant rankos plaštakos, kiekvieną vytelę atskirai, o galus sunerdavo.

Kūlius ant stogo užkeldavo surištus virvele (šniūru) užsimetę ant pečių. Užkėlę atrišdavo, paskleisdavo ir klojo eilėmis ant lotų. Jei stogą tik remontavo, naujus šiaudus klodavo ant senųjų. Jei „stogas prastas, menkas“, dėdavo naują, o senąją nuplėsdavo. Kartais stogus tik „palopydavo“. Ūkininkas visuomet kluono pakraštyje laikė keletą specialiai stogo pataisymui iškultų rugių šiaudų kūlių. Šiaudų klojimui ant stogo naudojo „klotikles“ – plonas, apie 3 cm pločio, nutašytas galais lenteles. Klojo varpomis į viršų, pradėdami nuo apačios. Apačią sulyginavo (suvarinėdavo) stoglente – viena puse grioveliais išobliuota apie 22–25x32–35 cm lentele su rankele, įtvirtinta kitoje lentelės pusėje (žr. 10 pav.).

Kad dengiamas ar uždengtas stogas nenučiuožtų žemyn, jo apatinę liniją pakeldavo mažais, surištais šiaudų kūliukais, o kad stogo nekeltų, kūliukų pirmagalius įstrižai nukirsdavo, palikdami apie 45 cm ilgio galus. Atskirus kūliukus,

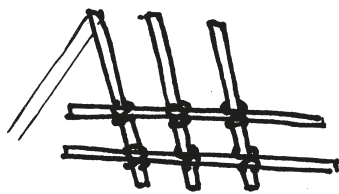

9

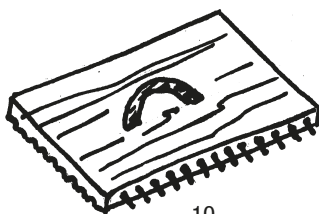

10

9 pav. Lotų pririšimas

10 pav. Stoglentė

sulyginę jų galus, surišdavo ant žemės į ilgą (kartais ištiestų rankų ilgio) virtinę, kuria (užkelta ant apatinio loto) apgaubdavo iš abiejų pusių („apžabindavo“) lotą per visą virtinės ilgį. Šiaudų galus ir virtinės apatinį kraštą sulygindavo („suvarinėdavo“) stoglente ir kiekvieną kūliuką žilvičio šakele pririšdavo prie loto, rišimo mazgą palikdami apatinėje loto pusėje. Antrąjį kūliuką rišo toliau, maždaug 50 cm atstumu. Šiaudams priveržti naudojo apie 2–3 m ilgio alksnio ar lazdyno kuolus. Vienas klojėjas kuoliuku prispausdavo šiaudus, o antrasis, sulyginęs drūtgalius, susukdavo žilvičio šakelę taip, kad ši nelūžtų, ir, prakišęs ją pro kuolą, suverždavo šiaudus ir lotą ir užkišdavo už kuoliuko. Kūlelių ir viso stogo storis priklausė nuo turimų šiaudų kiekio.

Viršutinėms eilėms dengti naudojo dvi kartis ir skersai jas klojamą rąstą – buomą („būmą“). Tuo buomu vaikščiojo meistras, kurs „stogus varinėja“. Kūliams užkelti susikaldavo kopėčias („koptus, koptas, komtus“). Jų ilgis 3–4 m.

Baigę rišti paskutinę eilę, varpas užlenkdavo ir žilvičio vytelėmis („klote“) pririšdavo prie stogo viršuje kryžmai tvirtinamų kuolelių. Stogo viršų gan storai apipildavo spaliais, kurie užpildydavo tarpus tarp šiaudų, suspausdavo juos. Jei turėjo daugiau spalių, apipildavo ir visą stogą. Galutiniam kreigo sutvirtinimui kryžmą tarp kuoliukų, kurie, užpylus spalius, likdavę 15–20 cm išsišovę, apipildavo paprasčiausia žeme, apdėdavo velėna ar iš patvorių prirauta sustabarėjusia žole, „kad viską pakavotų“. Kraigo galuose uždėdavo akmenis. Kitamet ant stogo užaugdavusios balandos ir kitokios žolės.

Sako, gerai užklotas stogas net blizga ir laiko penkiasdešimt metų.

Skiedromis dengti stogai paplito nuo XX a. šeštojo dešimtmečio ir vyravo tol, kol atsirado šiferis. Dengti skiedromis stogas paruošiamas kaip dengti šiaudais. Stogo pakėlimo būdas irgi tas pats. Tik čia, kad stogas „nenuknebtų“, ant pirmos ir antros lotų eilių klodavo plonai nutašytas skiedrlentes, kiekvieną viena vinimi prikaldami prie pirmojo loto. Tašė kirviu. Kalė tik prie pirmojo loto, nes taupė vinis. Stogo apačiai išlyginti ir kad skiedros nenukristų bei lygiau gultų, per visą stogo ilgį prikaldavo lentelę*.

Namo įranga ir meistrai

Pastačius sienas ir iškėlus gegnes, buvo kviečiami įrangos meistrai. Jie gamino langus, duris, langines, antlanges bei palanges. Kiti darbai, kaip antai: lubų ir grindų dėjimas, vidaus sienų parengimas tinkuoti, buvo žymiai paprastesni ir jiems šeimininkas skyrė mažiau dėmesio, neretai ir pats šiuos darbus pasidarydavo. Meistrai turėjo darbastalius, kai kurie – tekinimo stakles, įrangos darbams reikalingus įrankius. Kai kurie jų dirbo ir kitus staliaus darbus.

Antai savamokslis **Juozas Jonušas** (g. 1905 m. Juodainių k.) dirbo visa, kas tik ką užsakydavo: langus, duris, šlajas, lovas, spintas, karstus. Aplinkiniai gyventojai kitų meistrų neieškojo, vis į Juozą kreipdavosi. Pokariu, susikūrus kolūkiui, meistras dirbo staliumi. Greta kolūkinų darbų gamino brikas.

* Apie stogų dengimą pasakojo buvęs stogdengys Dionyzas Lukošius, (g. 1910 m. Laukuvoje). Skirstantis kaimams į vienkiemius, Lukošiai patys pirmieji iš miestelio gyventojų, nusipirkę seną žydo namą, persistatė jį vienkiemyje atokiau nuo miestelio ir gavo atskiryėlių vardą. – *Aut.*



*Prie gimtojo namo
su šiaudiniu stogu.
Apie 1965 m.
Iš J. Budrecko
albumo*

Jo sūnus **Vaclovas Jonušas** (g. 1932 m.) – žinomas liaudies meistras. Medžio skulptūros, rėmeliai fotonuotraukoms, meniški buities dirbiniai puošia Vaclovo namus ir sodybą, keletą metų pripažintą gražiausia rajone.

Jonas Laucius (g. 1919 m. Bilionių k.), 16 ha žemės savininkas, tremtinys, garsus muzikantas, atliekamu nuo ūkio laiku Sibire ir pokariu Laukuvoje dirbo langus, duris, stalus, spinteles, bufetus. Pats pasistatė namą. Išlikusios žmonos Janinos puoselėjamos dirbtuvės. Turėjo darbatalį, mechaninę „obliarką“, vėliau įsigijo elektrinę.

Vaclovas Martišauskas (g. 1910 m.) Dirbo langus, duris.

Jonas Vaišvila (g. 1904 m.) staliaus karjerą pradėjo šaukštų ir klumpių gamyba bei pardavimu. Nei dirbtuvės, nei darbatalio neturėjo. Lentas obliavo išspraudęs jas į poaukštį suolą.

Venslauskas (g. 1885 m. Šaukliškėje) „stalioriavo“ prieš vestuves. Vabalų kaime turėjo 3 ha žemės ir atliekamu nuo ūkio laiku, pasidirbęs darbatalį, meistravo, o pokariu gamino karstus. Vasaromis dirbo kamaroje, žiemą, kai šalta – kambaryje. Karstus dažė gelsva ir juoda spalvomis. Vidų iškaldavo drobe, prikaldavo galionus. Karsto kaina priklausė nuo papuošimo. Pokariu, lig 1961 m. pinigų reformos („sustambinimo“), karstas kainavo 50–60 rb.

Stanislovas Majus (g. 1912 m. Šiauduvoje) „staliorystės“ ėmėsi nuo 1930 m. Savamokslis. Dirbo langus, duris. Tėvo pėdomis pasekė ir sūnus Jurgis Majus (g. 1947 m., gyv. Degliškės k.). Dar vaikystėje matydamas staliaus darbus, dvylikametis berniukas savo darbo taburetes nešdavo į Laukuvos turgų. „Medis – ir darbas, ir poilsis“, – kalba gan stambios medžio apdirbimo įmonės savininkas, nusipirkęs senąją Degliškės kaimo fermą ir iš jos pasistatęs gyvenamąjį namą, įsikūręs erdvas dirbtuves. Turi keturpuses obliavimo stakles, dirba iš užsakovo medžiagos grindlentes, dailylentes, yra gavęs licenciją langams, durims, laiptams gaminti. Tačiau meistras kiek sunerimęs, – mažoka užsakymų, žmonės, paveikti reklamos, mieliau renkasi plastikinius langus. Tėvo pėdomis pasekė ir sūnus Marijonas, dirbantis drauge su tėvu. Sūnus Vaidotas (g. 1972 m.) taip pat stalius.

Stalių naudoti darbo įrankiai. Jų daug: pjūklai, obliai, kirviai, gražtai, kaltai... Pačių meistrų gaminti, pirkti parduotuvėse arba, kaip pvz., oblių gėlėtės pirktos

parduotuvėse, o korpusai pasigaminti meistrų. Teatleidžia skaitytojas, kad suminėsiu tik keletą jų.

Juozo Jonušo darbastalis ir būdingesni pjūklai. Iš masyvių medžio trinkelėlių sukaltas *darbastalis* obliuoti ir įrankiams pasidėti. Stalviršis ažuolinis (190,0x49,0x6,0). Po juo – iš apačios užkabinus pirštais ištraukiamas stalčius (72,0x49,0x34,0). Kiek žemiau – atvožiamu dangčiu įrankių „skrynja“. Ji sutvirtina darbatalį ir jo kojas, kad nejudėtų dirbant. Darbastalis – prosenelių palikimas. Jam jau gali būti 150–200 metų.

Įrankiai: *nugarinis pjūklas*, pagamintas iš ilginio pjūklo dalies. Nugarėlė („virkštis“) – sulenkta skardos juostelė, kniedėmis pritvirtinta prie geležtės. Dantys smulkūs, jungti grupėmis po tris. Išvedant taką, kraipomi po tris. Rankenėlė – pusapskritimiu išpjauta penkiasluoksni fanera (žr. 11 pav.).

Kiaurinpjūklis – įrankis ornamentui išpjaustinėti, geležtės ilgis – 16,5 cm, plotis – 4,0–0,8 cm; į medinę, profiliuotą rankenėlę įtvirtinamas sparnuotąja veržle su poveržle (12 pav.).

Kitas *kiaurinpjūklis* – taip pat ornamentui išpjaustyti; geležtės ilgis – 28,0 cm, plotis 4,5–1,0 cm; dviem kniedėmis įtvirtinamas į medinės rankenėlės įpjovą (13 pav.).



Šmaikštusis Laukuvos medžio meistras J. Vaišvila (su gitara) prie savo namo „gonkų“ su kaimynais Rimkais. Iškaba skelbia: „Karstų dirbėjas J. Vaišvila“. Apie 1937 m. Iš S. Rimkevičiūtės archyvo

Tėvas ir sūnus Majai savo dirbtuvėse. 2001 m. E. Straševičienės nuotr.



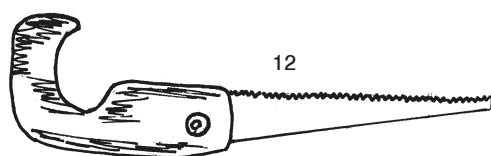

11 pav. Nugarinis
pjūklas

11

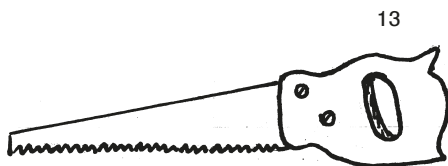
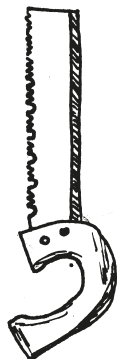

12 pav.
Kiaurinpjūklis

13 pav.
Kiaurinpjūklis

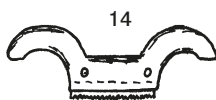

14 pav. Įlaidinis
pjūklas.
Išmatavo ir braižė
Elvyra Straševičienė

Įlaidinis pjūklas, pagamintas iš skerspjuoklio; geležtės darbinės dalies ilgis – 11,0 cm, plotis 1,2 cm. Geležtė įleista į nugarėlės išpjovą 3,0 cm gyliu ir sutvirtinta nugarėlėje dviem kniedėmis. Dantys lygiašoniai, nevienodo aukščio ir žingsnio. Nugarėlėje – rankenėlės, išpjautos iš 2,6 cm storio beržo kamieno lentelės. Rankenėlės suapvalintos (14 pav.).

Jono Lauciaus darbatalį ir įrankį-rėžtuką 2001 m. rugpjūčio 17 d. matavo ir braižė jo anūkė – Laukuvos gimnazijos pirmos klasės mokinė Vilma Junčytė. Brėžiniai atskiruose lapuose – Laukuvos N. Vėliaus gimnazijos muziejuje.

J. Vaišvilos naudotas suolas – darbatalis (15 pav.): viršus – 216,0 cm ilgio ir 43,0 cm skersmens rąstas, kojos – kryžminės, įkaltos į rąsto išgrąžas.

Eidama iš trobos į trobą aptikau nemaža senųjų darbo įrankių, nebeuždomam, surūdijusiomis metalinėmis ir apipuvusiomis medinėmis dalimis. Kodėl juos nesurinkus į krūvą ir tyrinėtojai neaprašius? Kodėl jų nerestauravus, neišsaugojus? Juk turime visos Lietuvos

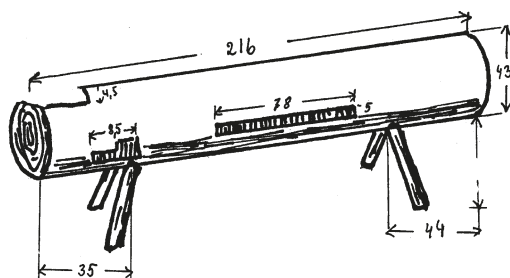

15 pav. Darbatalis. 2001 m. Matavo ir braižė
Elvyra Straševičienė



16 pav. Laukuviškių meistrų naudoti leistuvai.
2001 m. E. Straševičienės nuotr.

liaudies buities muziejų greta Rumšiškų, Laukuvos Norberto Vėliaus gimnazijos muziejų – ten jiems ir vieta. Visiems rankų darbo įrankiams, nebevardžiams, beprasmiams, nesuvokiamos paskirties puošmenomis tapusiais pakelių užteigose, o saugomais, suklasifikuotais, kad atvykę į muziejų galėtume prisiliesti, pakilnoti, padirbėti, pasigrozėti konkrečiu prosenelio daiktu. Tik tuomet jie atgimtų.

Pasakojo:

Juozas Jonušas, g. 1932 m. Juodainių k.,
Janina Laucienė, g. 1927 m., Laukuva,
Dionyzas Lukošius, g. 1910 m., Laukuvos vnk.,
Jurgis Majus, g. 1947 m., Deglišės k.,
Valerija Noreikienė, g. 1943 m., Laukuva,
Zofija Noreikienė, g. 1919 m., Laukuva,
Bronė Vaišvilienė, g. 1928 m., Laukuva,
Juzė Venslauskienė, g. 1910 m., Šauklišės k.,
Vladislava Vėlienė, Laukuva.

Nešiojome klumpes

Elvyra Straševičienė

Iki XX a. vidurio dažnas laukuviškių apavas buvo klumpės. Tik pokariu, apie 1950-uosius metus, pasirodė fabrikinės gamybos guminiai aulinukai, vadinti „botais“, pamažu išstūmė klumpes. Tiesa, stokodami lėšų, o ir parduotuvėse ne visuomet galėdami nusipirkti, guminių apavą dirbdinosi ir patys valstiečiai. Antai Laukuvos vienkiamio gyventoją Lukošienė iš mašinų padangų kamerų gamino guminių apavą ir pardavinėjo vietos gyventojams. Dieną dirbdavusi kolūkyje, o per naktį gamindavusi apavą, uždirbdavusi po 25 rb. Tokio apavo gamyba buvusi gan nesudėtinga: atkirpusi reikiamo ilgio kameros gabalą, ant kurpalio ištempdavusi bato nosį ir priklijuodavusi padą. Klijams išdžiūvus, ant šio pado užklijuodavusi antrąjį pa-

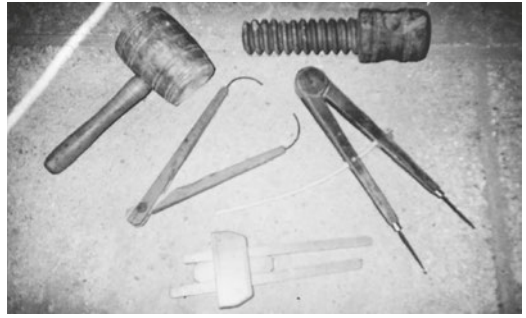

17 pav. Darbastalio veržlė, skriestuvas-matuoklė, rėžtukas, išormatis, plaktukas-kūlelė
2001 m. E. Straševičienės nuotr.

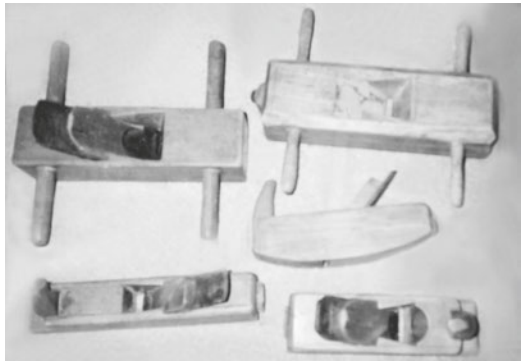

18 pav. Laukuviškių meistrų naudoti įvairios paskirties obliai. 2001 m. E. Straševičienės nuotr.



1 pav. Klumpių ir kito apavo ekspozicija Laukuvos N. Vėliaus gimnazijos muziejuje.
2003 m. V. Jocio nuotr.

dą ir priklijuodavusi aulus. Aulinių paklausa buvusi gan didelė. Pasakotoja teigia, jog per vieną žiemą sunaudojusi net 40 kg klijų. Visa bėda, kad prie krosnies džiovinamų aulinių „siulės“ greitai atsiklijuodavo. Akmenskaldžiai iš viršutinės mašinos rato dalies (padangos) gaminosi specialias nagines: atkerpa dvigubai ilgesnę negu pėda padangos juosta, viela sutraukia, suriša ir įkiša autu apvyniotą koją. Geri būdavę tie „auliniai“: nei kojos užsigausi, o jei netikėtai kūju užtvosi, – nepajusi.

Klumpės gamino iš juodalksnio, gluosnio, drebulės. Tiko beržas, liepa. Liepos ir drebulės klumpės būdavusios lengviausios, bet greitai susidėvėdavusios. Beržinės – sunkios, tačiau plonai išdrožtos, gerai išdžiovintos buvo labai mėgstamos, sakydavo, kad jos kojai sveikiausios.

Klumpės buvo populiarios. XX a. pr. Laukuvos apyl. jas darė net dešimt meistrų. Apie tai rašoma 1910 m. spaudoje. *„Laukuvos miest. Telšių pav. yra 10 klumpedirbių, dirba visi medinės klumpės, parduoda kuo pigiausiai. Vietiniai žmonės atranda, tokia avalynė yra geresnė už batus arba kaliošus. Klumpedirbiai vos ant prakutimo uždirba. Praeitą metų atvažiavo pirkėjas pas mus iš toliau, nupirko kelis šimtus porų klumpių, sakė, kad kai kurių fabriku darbininkai reikalauja tokios avalynės. Kokie tie fabrikai, kur jie, mes nežinome. Gal kas gali paduoti jų adresus, tad mes patys galėtume fabrikams kiek reikiant klumpių pristatyti ir turėti iš to pelną“**.

Medieną klumpėms gaudavo iš eigulių: „eigulio paprašai ir nusiperki“ (Dionyzas Lukošius). Užsakovai dažnai patys medienos atveždavo ar atnešdavo. Kai kurie gabenosi iš nuosavo miško, o jei kuriuo nors metu savos medžiagos neturėdavo, skolindavosi iš kaimyno.

Klumpėms dirbti naudojo specialų, sunkų (kad drožiant klumpės nesikilnotų) įrenginį, vadintą binkiu. Tai apie 1,5 m ilgio ir apie 0,5 m aukščio (priklausomai nuo meistro ūgio) bei apie 0,3 m (ir net storesnio) skersmens ažuolinis, nulupta žieve bei aptašytas rąstas, įtvirtas į keturias keturbriaunes, įkypai žemėn besiremiančias kojas. Rąsto centre – beveik ligi jo pusės, kirviu buvo iškertama kiek įstriža įpjova apdorojamoms klumpėms įstatyti. Iškartos plotis atitikdavęs dviejų vyriškų klumpių plotį. Šių įtvirtinimui naudojo medinius pleištus. Iškartos dešinėje (meistrui iš dešinės) įkaldavo metalinę pieštuko storio kilpą (kleimerį), į kurią, apdrožiant klumpės, įkabindavo drožtuvą (žr. 2 pav.).

Drožtuvo, aptikto V. Jonušo sodyboje, bendras ilgis – 64,5 cm. Veikiančiosios dalies ilgis – 25,0 cm. Rankena medinė, elipsinio skerspjūvio. Ilgis ligi įtvaros – 14,0 cm. Didysis skersmuo – 3,0 cm. Įkabinimo žiedas sulenktas kabliu. Skersmuo – 3,5 cm.

Klumpių gamyba. Iš rąsto, ne plonesnio nei dvigubas būsimos klumpės aukštis, atpjaua klumpės ilgio „kaladę“, aptašo ją kirviu ir suskaldo didžiaisiais skersmenimis į keturias lygias dalis. Jei medis storesnis, (o, sako, tarpukariu buvę „baisūs medžiai“, ypač drebulė, – metrinė būdavusi), skeldavo į šešias ar aštuonias lygias dalis. Šerdi išskelia. (Jei klumpėje paklius šerdis,

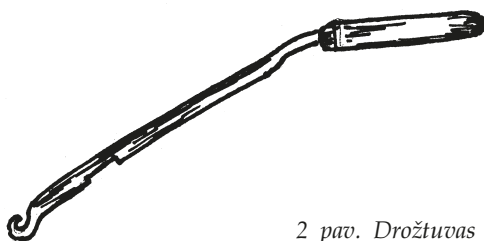

2 pav. Drožtuvas

*A. Monstavičius. Lietuvos ūkininkas. 1910 m. nr. 9, p. 82, 83. K. Misiaus nuoroda.

klumpė sprogs.) Tuomet kiekvieną pliauską aptašo, ir, įdėję porą į binkį, suveržia pleištu (klynu). Patį suveržimo veiksmą vadino užklynijimu. Po to kiekvienos įtvirtintos klumpės vidų išgrėždavo ilgu loveliniu gražtu (žr. 3 pav.).

Šis gražtas aptiktas V. Jonušo sodyboje. Bendras ilgis – 48,0 cm. Grėžiamosios dalies ilgis – 13,5 cm, plotis – 4,0 cm. Kotelio ilgis – 28,0 cm. Skersmuo – 2,0 cm. Kotelis įtvirtas į medinę rankeną ir sutvirtintas su ja keturkampiu varžtu. Rankena apdrožta, nežymiai profiliuota. Rankenos ilgis – 48,0 cm, skersmuo – 2,5–3,5 cm.

Tarpą tarp išgražų išskaldydavo ilgakočiu, aštriai išgalastu („kaip britva; medį ima, kaip ropę“, – D. Lukošius) skaptu (žr. 4 pav.).

Tada išgremžia klumpės priekinę dalį. Kulną išdailina trikampio arba pusapskritimio formos skerspjuvio ilgakočiu gražtu, vadintu „duru“, „durekliu“, „durtuvu“ (žr. 5 pav.).

D. Lukošiaus sodyboje aptikto duro bendras ilgis – 63,0 cm. Įrankio darbinė dalis – lygiašonio trikampio formos galvutė, a – 11,0, h – 6,0 cm. Metalinio kotelio ilgis – 22,5 cm; jis įtvirtas į medinę rankenėlę be įtvaros žiedo. Rankenėlė apdrožta, profiliuota, patogi suimti, ilgis – 35,0 cm, skersmuo – apie 4,0 cm.

Skaptas naudotas tik klumpių vidui padailinti. Pagrindinį klumpių vidaus išgrėžimo darbą atlikdavo gražtais. Išimtas iš binkio klumpes, pasidėję ant to paties binkio, nutašo kirviu, apdailina ir kulną suformuoja įkabinamu į binkį ilguoju drožtuvu, laikydami jį rankoje ir kartu sukinėdami beveik 180 laipsnių kampu tarsi apskaptuoja klumpes. Mažų skaptukų klumpėms skobti nenaudojo. Papuošimus, kaip minėta, išpjaustydavo smulkia „durelike“, plonu, aštriu iš plonos geležies sulenktu „skaptuku“, kurio skerspjuvis primena suplotą puslankį. Dirbdami įrankį laiko atvirąja dalimi į viršų, gėlytes išpjauna įrankį spausdami ir tuo pačiu metu jį judindami.

Binkį turėjo kiekvienas meistras. Pasidarydavo pats. Tačiau klumpes dirbo ne kiekvienas vyras – ne kiekvieno rankos buvo tam linkę. Laukuvoje klumpes drožė du meistrai: Dionyzas Lukošius ir Kazimieras Čeledinas, o Juodainių kaime – Bronislovas Jonušas ir Gedvilas. Dirbo pagal užsakymus, parduodavo iš namų ar Laukuvos turguje, veždavo netgi į Varnių muges (jomarkus). Vežė maišuose. O kad klumpių poros nepasimestų, nesusimaišytų, jas cheminiu pieštuku žymėjo skaitmenimis. Jei pieštuko neturėjo – anglimi.

Turgaus aikštėse būdavo įrengiami „barjerai“ arkliams pririšti. Atvažiuosieji turgun stodavo eilėmis, vežimas greta vežimo: vienas su grūdais, antras su klumpėmis... Jei kas klumpes maišuose atsinešdavo, susikraudavo aikštėje ant grindinio.

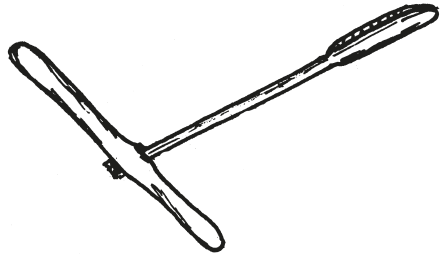

3 pav. Lovelinis gražtas



4 pav. Skaptas



5 pav. Duras

Po klumpėmis nieko netiesdavo: klumpių maišą iškrato ir pats ant sulankstyto maišo atsisėda.

Į turgus, ypač į jomarkus, atveždavo labai gražių, išraižytų ir išrašytų klumpių. B. Jonušas įkaitinta viela išdegindavo gėlytes, žiedelius ir lapelius. Vielą viryklėje (kuknėj) įkaitina, o kad ši rankos nedegintų, ją įtverdavo į medinį kotą. Viela ilgoka, apie 30 cm. Jos smaigalį nusmailina, galiuką užlenkia – su tokios vielos įkaitintu smaigaliu gali išdeginti kokį tik nori ornamentą, o užlenkimo šonu formuoti lapelius, brūkšnelius. D. Lukošius klumpes išpaišydavo (maliavodavo).

„Maliaus buvo pirkti. Tai miltukai, užpilami „fernu“, kurie ir duoda maliui spalvą. Buvo žalsvos, rausvos, bordo spalvos miltukų“ (D. Lukošius). Prašmatnesnėms klumpėms net pirštų įdubas išdroždavo. Kai kurie meistrai, kad klumpės mažiau slystų, ypač pokariu, prie klumpės pado priklijuodavo arba pade išpjovę negilia, stačiakampę išėmą, jon įklijuodavo atitinkamo dydžio nelygiu paviršiumi gumos gabalą. Į vaikiškų klumpių padus, kad šie mažiau slystų, įkaldavo vinutes. O kad jos taip greit nesuskiltų, patys vaikai jas apvyniodavo virvute.

Klumpes numeruodavo pagal jų dydį coliais. Moterys dažniausiai dėvėjo 9–10, vaikai 7–8, vyrai 11, 11,5 ir 12 numerių klumpes. Numerius žymėjo ant klumpės pado spalvotu arba paprastu pieštuku (buvo „meistriniai“ pieštukai).

Dauguma klumpdirbių – valstiečiai, galėję klumpes drožti tik atliekamu nuo ūkio darbų metu, dažniausiai žiemą, grįžę iš miško. Vasaromis drožė daržinėje, žiemą – virtuvėje. Didelėse tų laikų virtuvėse sutilpdavo audimo staklės, darbastalis ir binkis. Virtuvėje dirbti šilčiau, be to, šeimai reikėjo švariojo kambario ir vieno ar dviejų miegamųjų. Darbastalį būtinai statydavo po langu, o binkis galėjo stovėti ir patalpos viduryje, arčiau durų. V. Jonušo tėvų gyvenamajame name buvo keturi kambariai. Virtuvėn įnešę darbсталį ir binkį, audimo stakles išnešdavo į „špižarnę“.

Tie patys meistrai gamino ne tik klumpes, bet ir medpadžius: ant išdrožto medinio pado vinutėmis užkaldavo ištemptą ant kurpalio (*fasono*) viršutinės pėdos dalies formos odos gabalą ir prikaldavo odos juostelės pakietintus užkulnius. Gamino ir aulinius, – ant medinio pado užkaldavo „kirzavų batų aulus“.

Klumpės, medpadžiai ir iš veršiuko odos gamintos naginės (veršininės) buvo nešiojamos pagal reikalą. Ariant, akėjant bei dirbant kitus ūkio darbus, ypač jei daug sniego, klumpes nešioti labai nepatogu: vidun prikrinta žemių ar sniego, padai apšąla. Todėl „prie kai kurių darbų“ mieliau nešiodavo nagines. Apvynios koją autu, įmaus naginėn ir „apšniūravos“ (žr. 6 pav.).

Įeidami į trobą klumpes nusiaudavo. Žiemą mūvėjo vilnonėmis kojineėmis, vasarą – basi. Ir ganė basi. Rytmetį išgena apsiavę klumpėmis, kol įdienoja avi jas, o kai vabalų sugeltos karvės pradeda zylioti – negi bėgsi apsiavęs? Kojos susipins ir pargriūsi. Klumpes pievoje krūvelėn sumesdavo ir vaikščiodavo basi. Vestuvėse klumpių taip pat neavėjo, eidami į bažnyčią nešėsi batelius.

Pasakojo

Vaclovas Jonušas, gim. 1932 m., gyv. Juodainių k.
Dionyzas Lukošius, gim. 1910 m., gyv. Laukuvoje.



6 pav. Naginės

Šiek tiek apie sodybų želdinius

Gražina Žumbakienė

Straipsnyje rašoma, kokius augalus augino sodybose ir ką jie reiškė sodybų gyventojams, kaip atrodė sodybų dekoratyviniai medžiai ir krūmai, sodai, gėlių darželiai ir kambarinės gėlės XX a. pirmajame–ketvirtajame dešimtmetyje.

Straipsnis parašytas remiantis autorės 2001 m. rugpjūčio ir 2003 m. vasario mėn. surinkta medžiaga. Taip pat panaudota ir Šiaulių „Aušros“ muziejaus medžiaga, kurią 1943 m. užrašė J. Petruelis. Jam pasakojo Liudovika Bytarienė (Pociūtė), g. 1870 m., Bytaris, gim. 1868 m., ir Jonas Pocius, 50 m., iš Juodainių k., taip pat 83 metų Uzdonas iš Degučių k.

Dekoratyviniai medžiai

Laukuviškiai neįsivaizdavo gyvenimo be medžių. Į klausimą, kodėl sodybose auginami nevaisiniai medžiai, atsako: „kad neatrodytų gyvenimas plikas“¹.

Sodybose daugiausia augo lapuočiai medžiai: ažuolai (lot. *Quercus*), beržai (*Betula*), kaštonai (*Aesculus*), klevai (*Acer*), liepos (*Tilia*), topeliai (tuopa – *Populus*), šermukšniai (paprastasis šermukšnis – *Sorbus aucuparia*).

Tarpukariu imta sodinti eglaites. Jomis daugiausia apsodindavo sodus. S. Meištininkienė pasakoja: „Buvau 8 metų. Eglaites sodinom apie sodną pas daktarą Ukriną Vaitkaičių kaime. Ten buvo jo tėvų sodyba. Sodinom iš vakarų ir rytų pusės. Iš šiaurės ir pietų pusės – budinkai“. Ne visada gerai pasisėkė su eglaitėmis. Br. Racevičius prisimena: „Apsodinom eglaitėm sodą. Nežinojom, kaip auginti, nepalaistėm – ir išnyko“.

Sodybose sodindavo ir dekoratyvinius krūmus. Daugiausia gėlių darželiuose ar šalia jų sodindavo beždus (paprastosios alyvos – *Syringa vulgaris*), dievmedžius (diemedis – *Artemisia abrotanum*), jazminus (darželinis jazminas – *Philadelphus coronarius*), karklelius, karkliukus (lanksva – *Spirea*). „Pailgi lapai, žydėdavo baltai ružavom nulinkusiom varpinkėm“ (7*). Karkliukus (balтуogė meškytė – *Symphoricarpus albus*), putelius (paprastoji putino f. Sterilioji – *Viburnum opulus var. roseum*). P. Petkutė sakė, kad jų tėvelis buvo pasodinęs ir karinkų (ameliankis – *Amelanchier*).



Gulbių kaimo jaunimas su medžių lapų puokštėmis. Apie 1959 m. Iš kairės stovi Zosė Kazlauskaitė, Alfonsas Milkintas, Rožė Urbonaitė, Vanda Šliogerytė. Sėdi iš kairės Stasė Toleikaitė, neatpažinta. Iš A. Vėlienės (Srėbaliūtės) albumo

¹ Šiaulių „Aušros“ muziejus (toliau – ŠAM), b. 85–12.

* Skaičius skliausteliuose rodo pateikėjo numerį straipsnio pabaigoje esančiame sąrašė.

Sodino įvairiais sumetimais:

1) dėl grožio, dėl paukščių: „Sodyba negražiai atrodo be medžių. Ir keliukus apsisodino į sodybą“ (8). „Kad paukšteliai nutūptų čiulbėti. Lakštingala atlėkdavo ir čiulbėdavo. Daugiausia į beržą. Beržas buvo didelis prie šulinio“ (7). „Mūsų sodybą puošė du dideli šimtamečiai klevai, dviejų trijų vyrų neapglėbiami ir plačiai išsišakoję. Jų šakose įkeltuose inkiluose perėjo varnėnai ir kiti giesmininkai paukščiai“²;

2) nuo perkūnijos: „Aukštus medžius vadino perkūnsargiais“ (6);

3) dėl pavėsio karštomis dienomis;

4) apsaugai nuo vėjų – kad sodybas apsaugotų, kad stogų neдрaskytų. Bronius Racevičius prisimena, kaip vėtra jų sodyboje net ir klevą nulaužė: „Klevą nulaužė audra 1933 m. Mačiau, – vaizdas dabar tebėra. Ganiau gyvulius ir tokia šutra prieš pietus. Varėm karves namo. Toks sūkurys pasidarė. Pažvelgiau į tėviškę, matau kažkas skrenda – nulaužtas klevas! Išvartė ir kitiems visko – lentpjūvės tik skiedrelės lakstė. Ant rytojaus atskrido lėktuvas, valdžia atsiuntė pažiūrėti padarinių. Pirmąkart mačiau lėktuvą“ (9).

Medžius, augančius prie namų, saugodavo, nekirsdavo. Drausdavo ir vaikus, kad jie nelaužytų medelių. P. Petkutė prisimena, kaip jų tėvas sakydavęs: „Ir jiem skauda, gyvi yr. Negalima nei sulos iš beržo gręžt – kraujas bėga“.

I. Straukas minėtoje knygoje rašo, kad jų ūkio ribose augo du miškeliai, kuriuos vadino trakomis. Jis ir jose augančius medžius labai brangino: „Visai neliečiau mūsų ūkio ribose esančių dviejų trakų. Jose augo ažuolai, beržai, epušės (drebulės – G. Ž.) ir kiti lapuočiai medžiai bei krūmai, daugiausia išsisklaidę lazdynai. Mano paaugę vaikai bėgdavo ten grybauti ir riešutauti. Tų medžių nekirtau, o tik apdžiūvusias šakas teapgenėdavau. Aš ypač branginau ten augančius ažuolus, kurie buvo išaugę ir tiko kaip medžiaga įrankiams ir padargams gaminti. Aš juos taip branginau, kad reikalingą ažuolinę medžiagą padargam pirkdavau iš kitų, kurie ją pardavinėdavo“³.

Sodai

1943 m. J. Petrulis taip rašo apie Juodainių k. sodus: „Senų sodybų sodai buvę nedideli, neturtingi. Svarbiausi vaisiniai medžiai – obelis, kriaušė, slyvos bei vyšnios; agrestų – retenybė. Susodinimo atžvilgio tvarkos, simetrijos nebuvo. Kelios obelys tarp trobos ir klėties, medis kitas dar kur nors, pakraščiais slyva bei vyšnia – visas sodas.



Bronius Racevičius, Mosėdžio vikaras. 1945 m.

Iš Br. Racevičiaus albumo

² Straukas I. Nuo Laukuvos iki Čikagos, Chicago, 1983, p. 308.

³ Ten pat, p. 308–309.



*Racevičių sodyboje
(Degliškės k.) audros
nulaužtas klevas.
Apie 1937 m. Iš
E. Racevičienės
albumo*

Dažnoj sodyboj būdavę vienas–du laukinės obelies medis (kiaulėm iš rudens duodavo, gi dalį palaikydavo žiemos metui vaikams). Dauguma ir tokio sodo neturėję; gi kurie nusižiūrėdavo (sekdavo) dvarus, turėdavę didesnius sodus ir patys sodai būdavę vaismedžiais turtingesni, pavyzdingiau užveisti (Juodainių k. buv. Jakavičiaus sodyba). Be kita ko pažymėtina, kad dauguma (didžioji sodžiaus gyventojų dalis) vaisinių sodų neturėjo. Didesnius sodus dažna sodyba ėmė užveisti po Pirmojo pasaulinio karo; tačiau ir šiuo laiku yra dar daug sodybų sodo neturinčių ir nesiryžtančių užsiveisti. Juodainiuose iki šiol nėra nė vieno vadinamo pagal agronomo reikalavimus užveisto sodo⁴.

Žinojo tik dalies augintų vaismedžių veisles. Kitus apibūdindavo pagal vaisių skonį, išvaizdą, prinokimo laiką ar kt. požymius.

Kriaušės: *ankstesnės; kiaulinikės* („mažos, skanios“); *vėlesnės*.

Obelys, obuoliai: *alyviniai; alksniniai* („saldūs, ilgi“); *antaniniai; apvortiniai*: „didi, vieną obuolį 4 valgydavom“ (5); *cukriniai*: „saldesni kaip saldainiai“. „Buvo trijų rūšių cukrinukės: viena sultinga, kita – miltinga, trečią vadinom „avies apgraužta obelike“ (avis apgraužė ir taip vadinom)“

(7); *fortinės*: „iki pavasario beveik išsilai- ⁴ ŠAM, b. 85–8.

kydavo. Balti, pailgi“ (7); *geltonieji; karčiukai*: „tokie rūgštakarčiukai. Mes vaikakai sakėm: „Karčiukų nevalgysim, karti“ (7); *raudonieji; saldiniai*: „apvalūs, geltoni“; *serinkiai; zuikiniai*: „jie buvo raudonpusiai“; *spuogučiukai*: „su baltais taškiukais, tokie gelsvi“.

Slyvos: *didelės geltonos; mėlynos didelės; krygės* (mėlynos, mažos).

Vyšnios: „tik baisiai aukštos“ (7).

Trešnės: *geltonos ir raudonos*.

Sodinukus patys skiepijo: „*Sodą tėvukas užsisodino pats. Miškinės obelikes parsinešdavo, pasisodins, palaikys 2 metus. Kai prigis – skiepy. Skiepy parsineš iš žmonių*“ (7).

Gėlių darželiai

Darželis buvo neatskiriama kiekvienos sodybos dalis: „*Pas visus buvo gėlių. Jei nebūtų, kaip atrodytų – kaip laidaris (kur gyvulius vasarą laiko)*“ (5). Darželį rengė dėl grožio: „*Dėl grožio ir per langą pažiūrėt, ir taip gėlelėm pasidžiaugt priėjus*“ (3); „*kad būt gražiau. Atrodo liūdniau, jei nēr darželio*“ (4).

Pagal darželį sprendė apie sodybos šeimninę: „*Visur, kai ateis, visi pirma pažiūrės darželį. Koks atrodydavo darželis, tokia ir šeimninė. Jei daržely dilgėlės, tai šeimninė – dilgėlė*“ (5). Jei kas turėjo tik vieną kitą gėlę, „*gal tų geltonųjų žieminių jurginų, žieminių rožikių pasisodinus, sakydavo, nei darželio nēr – apsileidusiai gyvena*“ (8).

Ypač stengėsi jaunos mergaitės. Darželis joms „kaipo simbolis“. „*Viena per kitą gražesnius darželius taisė. Kurios gražesnis, ta darbštesnė, vertingesnė, daugiau kavalierių turės*“ (6). „*Mane vaikai mylėjo, kad darželis gražus. Tais darželiais džiaugdavosi ir mane mylėjo, kad gražios gėlės*“ (5). Stefa Meištininkienė prisimena, kaip žmonės jos mamai sakydavę: „*Pocevičiene, kokia tavo mergelka, kad negalim darželiu atsidžiaugt*“ (5). Darželis buvo ir jaunimo susibūrimo vieta: „*Ateidavo draugai, vaikščiodavom po tą darželį, džiaugdavomės*“ (1).

Darželio vieta. Darželį rengė prie gyvenamojo namo – jo pietinėje ar rytinėje pusėje. Tuo atveju, kai kiemas buvo šiaurinėje namo pusėje, darželį rengė už namo – pietinėje pusėje, kur gėlėm geriau augti. Nors šiuo atveju namiškiams buvo mažiau matomas.

Darželio plotas ir lysvelių išdėstymas. Darželį rengė gale namo (1, 2 pav.), per visą namo šoną, abipus prieangio, ar tik vienoje prieangio pusėje (3, 4 pav.).



Karūžiškės dvaro sode. Stefanija Bytautienė su vaikais skanauja rudens gėrybes. Apie 1939 m. Iš S. Jurskytės albumo



Gėlių darželis prie
Laukuvos klebonijos.
Sėdi kunigas
Kazimieras Gaščiūnas.
1935 m.
Iš E. Racevičienės
albumo

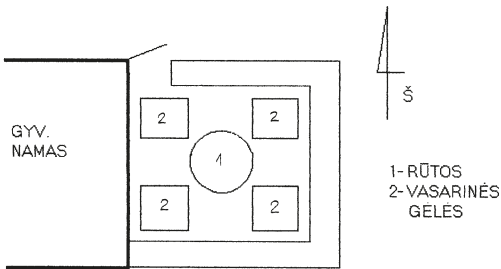

1 pav.

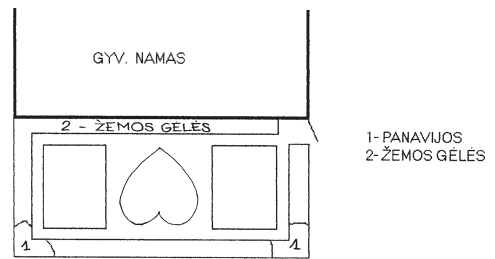

2 pav.

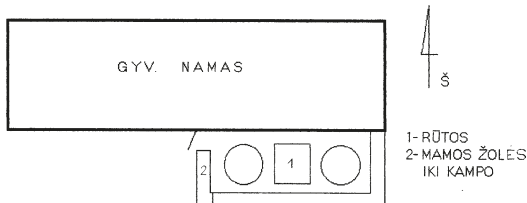

3 pav.

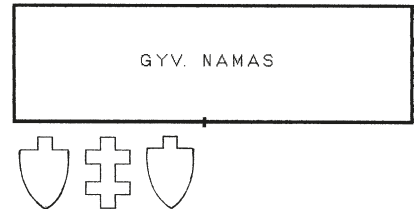

4 pav.

Lysvelės vadino *lovikėmis*: „*Lovikės ir pašaliukai*. Apvalioji *lova*. Keturkampė *lovikė*“ (1).

Darželio pakraščiais sukasdavo pailgas lysvelės. O centre darželio lysvelių išdėstymas keitėsi. Moterys sako, kad jų mamų darželiuose dažniausia buvo keturkampės lysvelės ir viena kita – apvali (1,3 pav.). Paaugusios dukterys jau taisė įmantresnius darželius: „*Mes norėjom, kad būtų gražiau, įdomiau*“ (7). Jos darė trikampio, rombo, širdies pavidalo, taip pat, džiaugdamosi atgauta Lietuvos nepriklausomybe, darė ir Lietuvos valstybingumo ženklų formos lysvelės. S. Meištinkienė pasakoja, kad ji vos nenukentėjo dėl valstybingumo ženklų pavidalo lysvelių (4 pav.): „*Kolūkių laikais (1951 m.) norėjau vaikams parodyti, koks buvo šaulio ženklas, norėjau gražiau. Padariau šaulio ženklus. Dar buvo kolūkių pradžia, Stalinas nemiręs. Gražu buvo. Džiaugdavo visi. Atėjo iš valdžios, išspardė, išspardė, kai gėlikės sudygo. Sakė, daugiau kad taip nepasikartotų*“ (5).

Lysvelių kraštų tvirtinimas. Lysvelių kraštus tvirtino įvairiai:

1) daugiausia akmenukais. Juos dėjo viena ar keliomis eilėmis, kad būtų aukščiau. Kazė Brazauskienė prisimena, kad joms su seserim net ir brolis padėdavo apdėti: „*Visų lovikių pakraščiai akmenais apdėta. Brolis siųs mus akmenų atnešti. Pilni laukai akmenų, visos dirvos akmenuotos. Brolis taisy, 2 metais vyresnis. Akmenukais apdėta, apkrauta po 3–4 eiles. 1-oj eilėj – dideli, paskui – vis mažesni. Gerai įleisdavo, biškuliuką į vidaus pusę, kad neišvirstų*“;

2) „*kraštai raudonom pusplytikėm, apdažydavom baltai*“ (8);

3) augalais: „*Gedimino stulpus, šaulių ženklą sekretikėm apdėsiu kraštus*“ (7).

Tame pačiame darželyje kartais apdėdavo ir keliais būdais. Vlada Girčytė sako, kad jų darželyje centrinės lysvelės buvo apdėtos akmenukais, o kraštinės – plytomis. Tas pačias lysveles sutvirtino ir 2 būdais: „*Akmenukų kelias eilikes. Prie jų – sekretikes*“ (5).

Darželio augalai. Darželiuose augo įvairios gėlės, prieskoniniai, vaistiniai augalai.

Daugiamečiai: *didieji Mykolai* (astras – *Aster*); *Mykoliukai* (žemieji) (astras – *Aster*); *panavijos, biliūnai, bijūnai* (vaistinis bijūnas – *Paeonia officinalis*): „*Skaudžiai raudoni žiedai*“ (5); *biliūnai, panavijos, bijūnai* (baltažiedis bijūnas – *Paeonia lactiflora*): „*Balti, ružavi ir raudoni dar būna*“; *panavijos plikakaktės* (bijūnas – *Paeonia*), tuščiavidurės; *plioksai* (šluotelinis flioksas – *Phlox paniculata*): baltų, mėlynų, raudonų; *Juzups* (vaistinis yzopas – *Hyssopus officinalis*); *marikės* (skaistenis – *Pyrethrum*); *šarkų čeverkykos, batukai* (mėlynoji kurpelė – *Aconitum napellus*); *šaltmėtės* (mėta – *Mentha*); *gauruotmėtės* (mėta – *Mentha*); *pipirmėtės* (mėta – *Mentha*); *peletrūnas* (*Artemisia dracunculus*); *raudondėlės* (paprastasis raudonėlis – *Origanum vulgare*); *geltonieji žieminiai jurginai* (plunksnalapė rudbekija – *Rudbeckia laciniata*); *rūtos* (žalioji rūta – *Ruta graveolens*): „*Kad norėjo sėklų, paliko, kitas nukarpydavo. Išmėčiodavom senas rūtas – skeberdėliais vadinom. Pasenę medžiai irgi skeberdėliai*“ (1). S. Meištinkienė pasakoja, kaip ji sodino rūtas: „*Daržely – padrikai. Pasisėdavau į dėžikę sausio mėn. ir, kai tik kiek prašyla, išsodinau. Mažais tarpukais – 5–8 cm. Nepertankiai pasėdavau dėžutėj*“; *cinavadai* (paprastasis sinavadas – *Aquilegia vulgaris*); *šontos, šantos* (katžolė – *Nepeta*); *šparai* (vaistinis smidras – *Asparagus officinalis*): „*Į puokštes*“; *šala-*



Linksmasis Laukuvos dailidė

J. Vaišvila (pirmas iš kairės) gėlių darželyje su svečiais. Apie 1936 m. Iš S. Rimkevičiūtės archyvo

vijas (vaistinis šalavijas – *Salvia officinalis*): „Daržely vis turėjo“(1); *mirtos* (šliaužiančioji žiemė – *Vinca minor*).

Dvimetės: *panų tanciai* (šiuropinis gvazdikas – *Dianthus barbatus*); *našlikės* (našlaitė – *Viola*); *žieminės rožikės* (piliarožė – *Alcea rosea*); *sekretikės, sakratikės, sekretos* (saulutė – *Bellis perennis*): „Tik pašaliukais sodino“.

Vienmetės: *levkonijos* (leukonija – *Matthiola incana*); *nedetkos, nagetkos* (vaistinė medetka – *Calendula officinalis*): „Ir daržely, ir darže“; *nasturtos* (nasturtė – *Tropaeolum*); *žemčiūgėliai, žemčiūgai* (kvapūs pelėžirnis – *Lathyrus odoratus*); *astros* (kininis ratilis – *Callistephus chinensis*): „Raudonos, baltos, tuščiavidurės“; *razetos* (kvapioji razeta – *Raseda odorata*): „Apie razetas dainuodavo: *Myliu aš darželio gėles, o labjausiai razetėles, nes jos žydi nežymiai ir jos kvėpia maloniai*“ (8); *rožikės vasarinės* (darželinė rožūnė – *Lavatera trimestris*); *gvaizdikai* (didysis serentis – *Tagetes erecta*); *levožandukai* (didysis žioveinis – *Antirrhinum majus*).

Svogūninės: *Jūzapiinės lelijos* (baltoji lelija – *Lilium candidum*); *lelijos* (*Lilium*): „Liepos mėn. žydėjo“; *lelijos* (*Lilium*): „Morkavai žydėjo birželio mėn.“; *lelijos* (narcizas – *Narcissus*): „Nepurėti (tuščiaviduriai – G. Ž.), balti“; *tulpės* (*Tulipa*): „Raudonos ir geltonos nedidelės tulpikės“.

Gumbasvogūnės: *gladijолės* (kardelis – *Gladiolus*): „Pročka nešė merkti į bažnyčią – tai turėjo. Tik smulkiomis žiedeliais buvo“ (8).

Šakniagumbinės: *jurginai* (*Dahlia ex cultorum*): „*Dideliais žiedais ir mažų žiedukų būdavo. Ant kerukų užrišdavo skurliukus, kad žinotumėm, kur pasodint – kur raudoni, kur margi. Kur raudonas – raudonas, kur geltonas – geltonas skurliukas. Tie jurginai neprazūs, visais laikais bus*“ (1).

Augino dar keletą ypatingesnių augalų, kuriuos vartojo vaistams. Jie augo ne darželyje, o kur nors šalia jo, sode, patvoryje. *Metylės* (pelynas – *Artemisia absinthium*): „*Mama patvoriukais turėdavo, apravedavo*“ (7). *Meilisas* (kvapnioji aniužė – *Elsholtzia ciliata*): „*Prie darželio, į palanges, kur švaresnė vieta, prie rasodnikiuko*“ (3). *Taukė* (vaistinė taukė – *Symphytum officinale*): „*Kur į patvoriuką*“.

Nepurėtus (tuščiavidurius – G. Ž.) žiedus vadino *plikakčiais, plikakakčiais*: „*Plikakčių prisisodinūs pilną darželį, kodėl Pocevičiūtės visos purėtos*“ (5).

Vaistingaisiais augalais daugiausia rūpinosi motinos. Juos vadino *bobžolėmis*. S. Meištininkienė pasakoja, kad jie kumečiavo po visą Laukuvos parapiją. Motina visur vežiojosi savo bobžoles: „*Kai vis kėlėmės, mama vis vežėsi – šontas, marikes, raudondėles, meilisas, pipirmėtes, gauruotmėtes, metėles, šaltmėtes*“.

Augalų sodinimo tvarka. Prie namo sienos sodino žemas gėles: „*Prie trobos žemos, kad nešlaptų siena nuo anų*“ (3).

Augalų įsigijimas. Savo sėklų prisirinkdavo. Su draugėmis mainydavosi sėklomis, šaknelėmis. Mergaitės prašydavo, kad mamos sėklų iš miesto parneštų. S. Meištininkienė sako, kad jie keldamiesi į kitą vietą (kai kumečiavo), svarbiausia pasiimdavo bijūnus: „*Išsiveždavom, kai dungendavomės biliūnus ir panavijas. Per šv. Jurgį. Sušalusią žemę tėvelis iškirsdavo, sudėdavo į krepšius. Parsivežus iškerta vėl duobę, vėl padeda, o pavasari, kai atsileidžia žemė – ir žydi. Biliūnus ir panavijas tas pačias tebeturiu čia*“.

Sodinimo laikas. Gėles sodinant žiūrėjo mėnulio. Turėjo būti jaunas. „*Jei negeram laike pasodinsi, ir paliek – visos gėlės plikkaktės. Jaunas mėnuo kai yra 3 dieny, tada reik sodint, – visos gėlės purėtos*“ (5). „*Didelia veizėdavom laiką. Į delčių kad pasodinsi –*



Prie Elenos Jonikaitės
bijūnų (iš kairės)
Marcijona Stirbienė
ir Aleksandra
Jonikienė 1965 m.
Sarviečių k.
Iš A. Joniko šeimos
albumo

nežydės. Kai parėjo jaunas ir buvo 4–5 dienu, tai žydėjo diktai. Rūtas – pilnam, kad neišeitų į žiedus. Žydinčias – jaunam“ (1).

Darželio priežiūra. Darželį prižiūrėdavo dukters. Paaugusi vyriausioji dukra perimdavo iš mamos. Šiai ištekėjus, darželį tvarkydavo antroji. Mergaitės darželį pradėdavo tvarkyti jau nuo 10–12 metų. Prisimena P. Petkutė: „Padėjau tvarkyti vyresnei seserėlei. Aš – antra iš dukterų. Kai vyresnė ištekėjo, aš jau tvarkiau. Buvau 12 metų. Mamai reikėjo verpti, austi, siūti. Viską pasidaryti pačiai. Mama sakydavo: „Kaip mano pėdose būsit, žinosit kiek darbų“. Taip pat P. Petkutė prisimena, kad ji eidavo ir kaimynų mergaitėms padėti tvarkyti darželio: „Ejom padėt pataisyt kaimynų mergelėm. Mažos jos, jų pamotė prašė. Ji neturėjo laiko – 5 mergelės buvo. Jos tik truputį turėjo, pagal namą. Padarėm Vyties kryžių, Gedimino stulpus. Ejom 3 metus padėt. Jų vyriausia buvo kokių 10 metų. Mums patiko tas darbas – gėles sodint, ravėt, laistyt“.

Mėgstamiausios ir garbingiausios gėlės. Svarbiausia darželio gėlė buvo rūta: „Babūnei brangiausias rūtos. Rūtų cielą lovą turėjo“ (3). J. Petrulis 1943 m. taip rašo apie rūtas: „Darželio svarbiausia gėlė būdavo rūta“. „Mylimiausios gėlės – rūtos“. „Man patinka rūtos: vienos pasensta, kitas liub pasėja“. „Mergaitė nusidėjo – prarado rūtas“. Išdykusioms merginoms kunigas liub sakydavo: „Ar tau rūtos nebereikalingos?“ (L. Počiūtė-Bytarienė iš Juodainių k.)⁵.

Darželio augalų vartojimas vaistams. Meiliskus moterims davė po gimdymo, karvėms – po veršiavimosi. „Moteriškomis – nuo kraujoplūdžio: jei diktei kraujuoji, reikia gert meilisas, – sakė babūnė“ (3). Panavijų žiedus (tamsiai raudoni) moteris džiovino ir gėrė arbatą nuo nervų, nuo rožės, davė vaikams nuo miršamos ligos (epilepsijos). Diemedžio arbatą gėrė nuo geltligės. Diemedį virė ir mirkė skaudančias kojas: „Žalią – vasarą, žiemą – džiovintą, ir diktei padeda“ (3). Šontų arbata moterims po gimdymo: „Bobų vaistai. Po gimdymo gerdavo. Išvalo vidurius“ (1). Davė ir karvėms po veršiavimosi: „Karvėms po veršio išverda šontų pusę viedro“ (1). „Šaltmėčių arbatą gert nuo slogos, ir taip yra gerai išgert“ (3). „Skani arbata. Kvėpėjo dikčiai“ (1). Sako, kad gauruotmėčių arbata labai skani. Jas džiovintas dėjo į „kleckų“ varškę, į kruopinius vėdarus. Jų arbatą virė, „kai širdis su-
pykdavo, vemdavo, vaikui tuoj duodavo.“ ⁵ ŠAM, b. 85–10.

Įmeti šakelę į vandenį. Arbata skani, kvėp“ (1). *Pipirmėčių* arbata nuo širdies, „*nuo akių gert, kai kas negerai akims, taiso, gydo. Ir taip yra gerai gert*“ (3). Metylės nuo kirminų, nuo viduriavimo. Peletrūno lapelius dėjo į varškėčius, į bulvių košę. K. Brazauskienė prisimena, kaip jiems, dar vaikams, nepatikdavę tie lapeliai: „*Paršeliai, ar jums dar netinka, išspjaukit*“, – merga (samdyta) grūsdavo košę ir taip sakė. Džiovintų rūtų arbata nuo širdies (5). *Marikės* – „*bobos po gimdymo geria*“. Taip pat davė ir karvėms po veršiavimosi. „*Virdavo šalavijus, kai kosės vaikai*“ (1). *Taukės* šaknis sudžiovindavo, sutarkuodavo, užplikydavo verdančiu vandeniu ir gėrė nuo kokliušo (5). Taip pat taukės šaknis žmonės vartojo kaulams stiprinti (3). V. Girčytės „*babūnė sakydavo, kad šaknys karvėms pieną rieбина*“. Apie medetką E. Racevičienės mama taip sakydavo: „*Nedetkos gydo nuo 99 ligų*“.

Vestuvės. Jaunajai pynė vainikėlį iš rūtų. Jie buvo maži: „*Nedidelius vainikiukus. Tik pirštą gali įkišt*“ (6). „*Vainikiukus mažyliukus nupindavo*“ (5). Rūtų vainikėlio negalėjo dėtis merginos besilaukiančios vaikų ar jų turinčios: „*Jei būtum atėjęs, kunigas numesdavo ant grindų*“ (5).

Kampa, kur sėdėdavo jaunesni, išvainikuodavo rūtų ir mirtų vainikais: „*Pintuvių vakarą atnešdavo vainikus, iš rūtų daugiausia. Prie lubų prikaldavo, nuleisdavo prie sienų, išraitydavo. Visai priraizgydavo tą kertę*“ (P. Petkutė).

Laidotuvės. Žalumynais puošė tik nevedusius mirusius. Berniukams pagalvėle apdėdavo mažomis rūtų šakelėmis, mergaitė ant galvos rūtų vainikėlį uždėdavo: „*Tą vainikėlį baltom sekretikėm pamargindavom*“ (5). Dar ploną rūtų vainikėlį apie karsto dangtį „*vingiukais iškaldavo, kad gražiai atrodytų*“. S. Meištininkienė sako, kad nupindavo ir rūtų vainiką apvalų ant vielos. Vežant į bažnyčią, jį uždėdavo ant karsto galo (kur kojos). Nešant į bažnyčią, jį nešė jauni – vaikiukas ir mergytė. „*Pirma kunigas, po to tą vainiką nešė ir paskui – karstas, o giedoriai ir kiti palydovai – paskui*“.

Mirusį, kol nebuvo karsto, papuošdavo mirtomis: „*Senovėj nabašniką ant lentos guldavom. Lenta baltai parėdyta. Jaunam ją apdėdavo mirtom. Senam – nieko*“ (5).

S. Meištininkienė pasakojo: kai ji buvo jau 14–15 metų, atėjo mada jauniems nupinti ilgą vainiką iš ažuolo lapų. Vežant į bažnyčią berniuką, tą vainiką nešdavo ant arklių 4 vyrai, jei mergaitė – tai nešdavo 4 moteriškos tautiniai rūbais. Tas vainikas apsiausdavo visą vežimą su karstu. Kai palaidodavo – aplink kapą apvyniodavo.



*Petro Racevičiaus vestuvės. 1937 m.
Dvarviečių k. Iš Br. Racevičiaus albumo*



Žalių rūtų išlaikymas žiemą. „Rūtų reik veseliai, mirusiam – visur reik“ (1). Kad turėtų žalių ir žiemą, jas išsaugodavo įvairiai: „Rūtas į vazonus žiemai įdiegdavo – ir būdavo ant lango“ (4). „Buroką perpjaus, iškus, įdės rūtas, padės skliape“ (6). Kiti apklodavo rūtų lysvelę eglisakėmis ar šiaudais: „Per žiemą sustatydavom mietus aplink visą lovikę. Jei nebūdavo eglisakių, tada su ilginiais šiaudais ruginiais apstatydavom, viršuj surišdavom koku šniūriuku. Išsilaikydavo žalios, gražios. Apdėdavom rudenį, kai šalnų pradėdavo rasti“ (5).

Vainikai. Per Vainikus nešėsi šventinti rūtas ir berželius: „Rūtas nusiskinsma, susirišma su siūlu lininiu. Beržus kai kada atskira šluotike“ (7). Ir bažnyčia papuošta beržais. Jų eidami namo irgi lauždavosi. „Tų švęstų beržų (laužtų ar savo atsineštų) darė vonias nuo šašų, žaizdoms plauti“ (8). „Mama švęstų beržiukų arbatą išvirs ir rūtų įdės. Kai pilvas vaikams skaudės“ (7). „Rūtas ant lango pabarstė, kai ateina perkūnas, nuo tos pusės. Po to vėl į terbikę sudėjo“ (5).

Žolinė. „Moterys su didžiausiom šluotom eidavo“ (8). Nešėsi šventinti diemedžius, rūtas, mėtas, žydinčių gėlių, javų varpas, kietį, pikdagį. Sako, kad be pikdagio nepasisvenčia.

Į ganyklą genant pavasarį apsmilkydavo gyvulius.

Verbos. Per Verbas visi nešėsi į bažnyčią verbas: „Jei verbos neturėsi, velnias uodegą įduos tau į rankas“ (8). Nešė šventinti kadagi. Kartais jį papuošdavo brukšmano (bukšmedis) ša-

Bronės Kerpaitės ir Jono Vielavičiaus iš Palokysčio k.

vestuvių palyda prie Laukuvos bažnyčios. Iš kairės:

- 1 – Kazimieras Kerpė,
 - 2 – Ona Pociūtė,
 - 4 – Ona Kerpaitė-Straukienė,
 - 6 – Juozas Straukas
 - 8 – Zofija Kerpaitė-Jaugėlienė,
 - 10 – Antanas Kerpė.
- Apie 1932 m.
Iš E. Racevičienės albumo

kele, popieriniais spalvotais kaspinėliais. E. Racevičienė prisimena, kad „pročkos kunigams rėdydavo verbas – pridėdavo mirtų, centralijų“. „Visi nešdavomės. Mama – didelę. Vaikai – mažesnes. Kai mama sirgdavo, mums įduodavo didelę, gėdydavomės nešt“ (5).

Parnešę užkišdavo „šaką ant aukšto nuo perkūnijos. Su verbom pasmilkydavo staldus (tvartus). Kitas nukula į terbikę“ (1). „Kai kadagys sudžiūdavo, nubraukdavo į medžiaginę terbikę, užrišdavo, pakabino virtuvėj ant sienos“ (5).

Verba daug kur buvo reikalinga. Smilkydavo perkūnijos metu: „Į kokią lėkštę įsidės ir eis aplink namą“ (8). Smilkė mirštantį žmogų, „kad velnias išbėgtų“ (5). Taip pat pasmilkydavo prie numirusio, kad kvapas būtų geresnis. S. Meištininkienė sako, kad smilkydavo ir velnio apsėstus žmones, apžavėtus gyvulius: „Kai velnias apsėsdavo žmones, tai kambarį smilkė verba. Spygliukus – ant šiupeleuko ir nešiodavo, labiausiai po kertės. Gyvulius, jei kas apžavė, pakiša pauostyt. Jei tikrai sužavėtas, uosto ir trauk tuos dūmus į save. Pernai smilkiau savo paršą. Nebeėdė, į lovį darė. Pasiėmiau ant šiupeleuko, taip jis uostė, kad buvo pagatavas juos suėst. Ir pradėjo ėsti, koks paršas pasidarė“.

Įvairus gėlių panaudojimas. Merginos į kasas įsikišdavo. K. Brazauskienė prisimena: „Ir kad aš jauna buvau, rūtą didelę šaką nusiskinsim, užsikišim už kasų ir eisim į šokius. Į bažnyčią ėjo su skarelėm – nepadoru po kasų. Be skarelės – į šokius, į balių, į veselių“.

„Per Pirmąją Komuniją ant žvakės ir berniukams, ir mergaitėms vainikiukas ar puokštelė aprišta su baltu kaspiniu. Mergaitėms – ant galvos rūtų vainikėlis“ (8). Kai kurios mergaitės vainikėlių ant galvos baltom sekretikėm papuošdavo.



Grįžtant iš Žolinės. Baltkalnis. 1965 m.
Iš A. Joniko albumo



Prie Pirmosios Komunijos pasirengusi Grasilda Šimaitytė-Raviniene (gim. 1925 m.). Apie 1935 m. Laukuva. Iš E. Racevičienės albumo



Rūtų vainikėlius turėjo ant galvos tos mergaitės, kurios per atlaidus barstė gėles.

Reikėjo gėlių, kai fotografavosi, kad būtų gražiau, iškilmingiau.

Sekmadieniais eidavo su smulkių gėlelių puokštelėm į bažnyčią. Nešėsi rūtų, diemedžio. Daugiausia dėl kvapo.

Gėlių sodinimas ant kapų. Moterys sako, kad anksčiau kapų taip niekas nežiūrėjo kaip dabar. Sodino paprastesnes gėles, nevaikščiojo laistyti. Pateiksiu 3 moterų prisiminimus: „Ant kapinių daugiausia sodino rūtas, mirtas. Jos apeidavo tuos kapus ir žaliuodavo. Jei būdavo vietos, prie kryžiaus pasodindavo panavių (baltos, ružavos), bijūnų (tamsiai raudoni)“ (E. Racevičienė). „Fui, nieks nežiūrėdavo taip kapų ir nieks nesodino taip gėlių. Mirtų, gvaizdių. Tik apdėdavo aplink akmenukais“ (P. Petkutė). „Kaip dabar taiso – gal 15 metų taip. Anksčiau kapus apsodino rūtom, sekretikėm, mirtom. Mes tik rūtom ir sekretikėm. Visuose kampuose po 1 rūtų kelmelį. Juos laikėm, kol pasendavo. Viduryje – sekretikės. Šonus su kultuve drėgnu smėliu pavasarį apmušdavom. Laikydavo ilgai. Paskui – prieš Visus Šventus vėl sutvarkydavo. Pavasarį – prieš Motinos dieną. Vasarą tik apravėdavom. Krūmų jokių nebuvo. Buvau 3 metų, mama nusivesdavo ant savo tėvų kapų, jau taip taisė mama“ (S. Meištininkienė).

Prie Pirmosios Komunijos (iš kairės): Alma Vaitkunskaite ir Lina Girčytė.

Apie 1987 m., Laukuva. Iš Elovros Racevičienės albumo

Seserys Racevičiūtės prie savo namo (iš kairės): Aniceta (gim. 1920 m.), Bronė (gim. 1915 m.), Aleksandra (gim. 1923 m.). Apie 1935 m. Iš Br. Racevičiaus albumo

Kambarinės gėlės

Kambarines gėles augino dėl grožio, vaistų. Sako, kad be jų neįsivaizduotų namai. S. Meištininkienė prisimena: „Kaip tvartas atrodytų. Kai paaugau, pas tėvukus iš visų kaimo moterų prisinešdavau ir buvo apsodinti visi langai“.

Augino gajų (alijošius – *Aloë*); fikusą (figmedis – *Ficus*); skiauterėles (skiauterėtoji celiozija – *Celosia cristata*); arumarum mirtą, mirumarum, marūnus (kvapnūs mairūnas – *Majorana hortensis*); mirtą (tikroji mirta – *Myrtus communis*); jeronimą (kvapnioji pelargonija – *Pelargonium odoratissimum*); palergonijas (didžiažiedė pelargonija – *Pelargonium grandiflorum*); muškatus (juostuotoji pelargonija – *Pelargonium zonale*); petunijas (*Petunia*): „purėtas ir nepurėtas“; centralijas (raktažolė – *Primula*). S. Meištininkienė sako, kad ji kambarėje dar turėdavo rūtų vazone: „Mamai širdis buvo, mama valgė tas rūtas – žalius lapelius skynė ir valgė“.

Pasitaikė, kad rūtas pakeisdavo mirtomis: „Kartais žiemą rūtų nebūdavo. Tai pakeisdavo mirta“ (8). Su mairūnu „nosį pasitvindavo nuo slogų“. Gajus – žaizdoms gydyti, nuo kosulio, plaučių – su medum.

Gėlėms žemę ėmė kur išpuvusią. E. Racevičienės mama net ir iškaitindavo: „Kišdavo kur karštai į pečių ar duoną kai išimdavo – kad iškaitintų žemę, nebūtų sliukų ar kitų kirminukų“.



Juzefa Gumuliauskaitė, Alfonsas Kazragis ir Stefa Vaišvilaitė prie kambarinės gėlės – muškato. Stungaičių k. Apie 1936 m. Iš M. Musvydienės albumo

Pasakojo:

1. Kazė Brazauskienė (Pelekaitė), g. 1906 m., Pykaičių k.
2. Juzefa Burčienė (Urbikaitė), g. 1928 m., Girininkų k.
3. Vladislava Girčytė, gim. 1929 m., Vaitkaičių k.
4. Agnieška Grikšienė, gim. 1903 m., Sarviečių k.
5. Stefa Meištininkienė (Pocevičiūtė), gim. 1920 m., Laukuvos mstl.
6. Marijona Musvydienė, gim. 1920 m., Palokysčio k.
7. Pulcharija Petkutė, g. 1923 m., Kikonų k.
8. Elvyra Racevičienė (Šimaitytė), gim. 1923 m., Laukuvos mstl.
9. Bronius Racevičius, gim. 1920 m., Deglišės k.
10. Agnė Šimkevičienė, gim. 1908 m., Pykaičių k.

Žemaičių papročių teisės normos XX a. pradžios dokumentuose

Parengė Venantas Mačiokus

Nusenę tėvai ūkį pagal namų (su liudininkais) ar pas notarą sudarytą testamentą perduodavo sūnui ar dukteriai (jeigu sūnų nebūdavo ar jie jau kitur išsikūrę), o patys sau užsirašydavo išlaikymą iš ūkio iki gyvos galvos (*išimtinę*). Testamente būdavo smulkiai išvardijami visi ūkio išpareigojimai išimtininkams: ūkio duodami produktai, pagalba išlaikant išimtininko turimus gyvulius, žemės plotas daržovėms auginti, aprūpinimas kuru, gyvenamos patalpos, arklio davimas nuvažiuoti į bažnyčią ir pan. Ypač tiksliai visi ūkio išpareigojimai būdavo surašomi tais atvejais, kai ūkis būdavo perduodamas (parduodamas) svetimiems. Žemiau pateikiame du išimtinių dokumentų pavyzdžius, kuriuos parūpino V. Jocys.

Pirmuoju dokumentu Laukuvos valsčiaus Mankiškės k. ūkininkas Vincas Budginas 19 ha ūkį 1927 m. balandžio mėn. perduoda dviem dukterims ir nurodo išimtinę, kurią ūkis turės mokėti jo žmonai Barborai Budginienei (kalba netaisyta, tik skyryba): „[ūkis] privalo išdavinėti kasmet paliektančiai mano teisėtai žmonai Barborai iš Pučkorių Budginienei iki mirties jos išlaikymui sekančių normą: gyvenamą butą, gatavais grūdais miežių ir avižų, katrų po keturis (4) pūrus, bulvių sodinti po penkis (5) pūrus, ganyti vieną karvę ir vieną aviš su priaugliu, duoti tiems gyvuliams pastogę ir duoti pašaro šieno po keturis (4), o šiaudų po du (2) porinius vežimus, daržą pasėti 1/2 gorčiaus barkščių, du gorčius kanapgrūdžių, dvidešimt (20) svarų gatavų linų, durpių ir malkų kurui, katrų po keturis (4) vežimus“.

Antruoju išimtinės dokumentu išimtinė užsirašoma iš svetimiems parduoto ūkio (kalba netaisyta, tik skyryba): „Pamedytis Povilas ir Pamedytienė Telesfora turi duoti Danylienei Marijonai iki jos gyvos galvos sekančių išimtinę: du kambariu su visu įrengimu gyvenamajame name ir vieną kambarį svirne, stalduką ir vietą sklepe; duoti kiek reikia gatavų malkų kurui; aštuonis centnerius rugių, aštuonis centnerius miežių, aštuonis centnerius avižų, du centnerius kviečių; pasodinti pirkėjų sėkla septynis centnerius bulvių į gerai įmėšluotą žemę, aparti jas, apkaupiti, padėti nukasti, parvežti ir supilti į sklepą; duoti naudotis daržu prie sodno, išdirbti jį, įtrešti ir pasodinti daržoves Danylių sėkla; duoti naudotis puse sodno; iš-

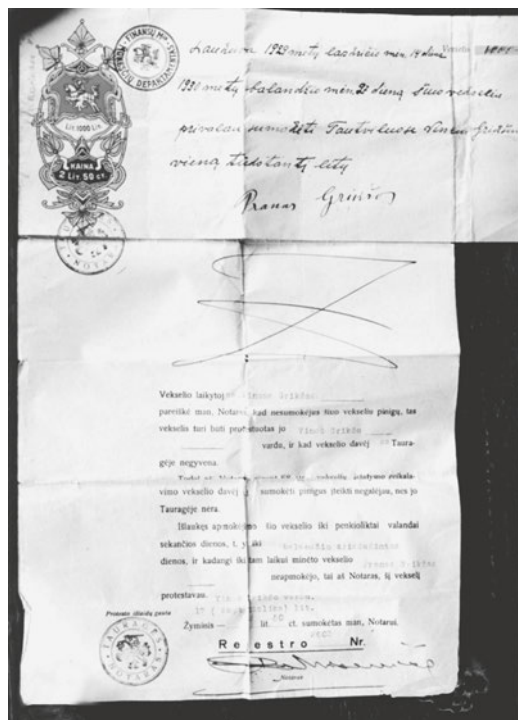

1929 m. paskolos vekselis Iš A. ir T. Griškių šeimos dokumentų. 2001 m. perfotoğrafavo Z. Juškevičius

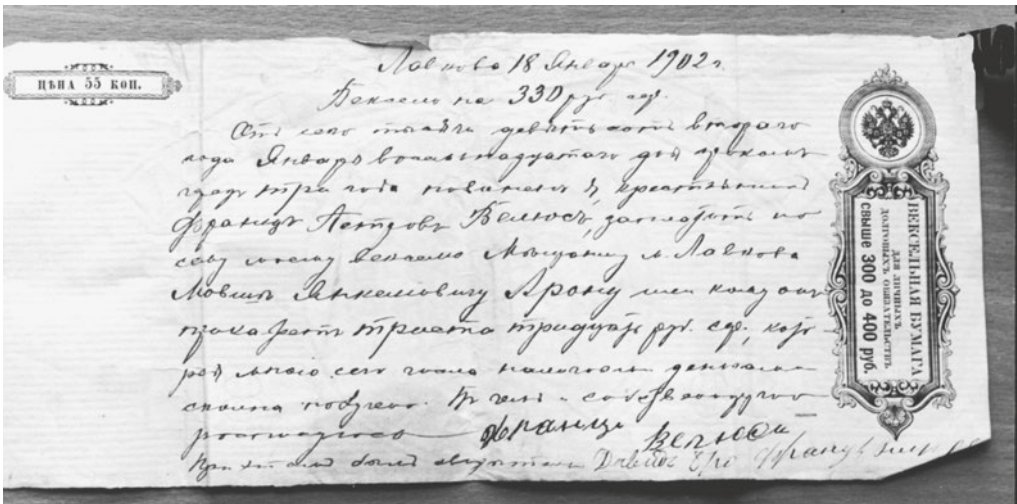

laikyti dvi karves, dvi avis su prievaisiais ir vieną arkli, kuriuos žiemą šerti, o vasarą ganyti kartu su savo gyvuliais; karvėms nugaišus, pakeisti jas kitomis melžiamomis karvėmis; pašarui pagerinti duoti tris vežimus dobilų ir vieną vežimą šieno po tris birkovas didžiojo svorio; išlaikyti vieną žąsį ir penkias vištas; duoti ne vėliau Naujų Metų paršą dviejų centnerių gyvo svorio; dvidešimt svarų nubrauktų linų; duoti kiekvienu pareikalavimu vieninkes šlajeles ir vieninkę brikelę pavažiuoti kur reikės; susirgus Danylams, slaugyti juos, parvežti gydytoją ir kunigą, ir, bendrai, senatvėje juos prižiūrėti ir aptarnauti, o jiems numirus, palaidoti juos krikščioniškomis apeigomis. Vienam iš išimtinės gavėjų mirus, likusiam atiduodama visa aukščiau pažymėta išimtinė. Pažymėtoji aukščiau išimtinė pradedama duoti nuo tūkstantis devyni šimtai trisdešimt trečių metų sausio pirmos dienos ir dalyvių sąžiningai įkainuojama po šimtą litų metams, kas per dvylika metų sudaro vieną tūkstantį du šimtus litų, įskaitomus į pirkimo – pardavimo kainą“.

Palyginus abi išimtinės matyti aiškus jų skirtumas tiek ūkių išipareigojimų dydžiu, tiek ir išipareigojimų išvardijimo detalumu.

Trečias dokumentas, kurį pateikė Aldona Gedvilienė iš kraštotyrininkų rinkinio apie Laukuvą, yra globojamo ūkio nuomos sutartis su abipusiais globėjų ir nuomininkų išipareigojimais. Kai mirdavo ar žūdavo abu tėvai ir likdavo nepilnamečių vaikų, tuomet kaimas skirdavo globėjus ūkiui, dažniausiai iš giminių, kurių pareiga būdavo prižiūrėti be šeimininko likusį ūkį, kad jis nebūtų nugyventas, ir rūpintis mažamečiais vaikais iki vienas iš jų pasieks pilnametystę. Ūkininkauti globojamame ūkyje imdavo vienas iš globėjų arba jį išnuomodavo svetimiems. Žemiau pateikiamame dokumente, kurio kalba ne-taisyta, atsispindi antrasis atvejis. Nuomos sutartyje išvardi-

Paskolos vekselis.

„Laukuva 1902 m. sausio 18 d. Vekselis 330 rub. sid. Nuo šių 1902 m. sausio 18 d. terminu po trijų metų privalau aš, valstietis Pranas (Petro) Vėlius, užmokėti pagal šį mano vekselį Laukuvos miestiečiui Mošai (Jankelio sūnui) Aronui, jeigu jis kam nurodys 330 rub. sid.“ Kopija iš Laukuvos Norberto Vėliaus gimnazijos muziejaus.

Perfotografavo
Z. Juškevičius

jami nuomininkų išipareigojimai remontuoti (viena naują pastatyti), prižiūrėti pastatus, tvoras, mokėti mokesčius, duoti mažamečiui išimtinę, pasėti nurodytą kiekį rugių ir kita.

„Tukstantis devyni šimtai dvidešimti antruose metuose Balandžio 6 diena. Mes žemiau pasirašę globejai Petras Bučnius, Treigių k–mo, Juozas Neverdauskas Dulkių-lauko k–mo ir Pranas Mockus Gulbių k–mo visi Laukuvos valsčiaus Tauragės apskr. iš vienos puses ir Juozas ir Jonas Vitkai, Šeručių k–mo, Šilalės valsčiaus, Tauragės apskrities iš antros pusės padarėm žemiau nurodytuose punktuose šitoke sutarti.

1. Mes globejai turem po savo globa mažamečio Jono Rupš-laukio uki kiaturesdešimtis septynes dešimtines (47 dešimtines) žemes aramos dirvonaujončias, pievų ir ganyklos su budinkais Palokiščių k–me Laukuvos valsčiuje, Tauragės apskritei ir atiduodam ant trejų metų nuomos Juozu ir Jonu (Adomo) Vitkams.

2. Mes Vitkai turem par visus trejus metus pastatyti globejams ant tos jų ukės staldą keturių sieksnių ilgio, trijų ir puse sieksnių pločio nuolaidos puse sieksnio. Aukščio tas staldas tures tureti penkius aršinus nuo akmeninių balkių. O balkių tur ideti penkias štukas. Ir daržini po staldu keturių sieksniu ilgio su tarpangi ir keturių sieksnių platumo ant raštavonių, tai yra ant septynių stulpų. Apačioi po vieną pamatą, o viršuje po du murliotų su vienu balkiu. Daržine tokio pat aukščio kaip ir staldas; ušokai pirmieji prie duriu tur buti anžulinei į žemi ykasti iš abejų pusių budinko. Duris kaip staldi taip ir daržinei tur buti dvejis, iš abejų pusių, bet staldi iš vienos puses bus užkraunamos, o iš kitos puses pusiauverinis. Visa medžiaga kaip staldu, teip ir daržinei, tur buti duodama globejų. Kur bus tinkama medžiaga iš senojo staldo, o kitą visą medžiagą tures nuomininkas pasikirsti ir susivežti iš tos pačios žemes miško. Lentoms medžiaga tur duoti globejai del padirbimo duriu ir kitako, bet mes, nuomininkai, turesem pakirsti, nuvežti ir išpiautas parvežti iš tartoko, o už išpiovima apmokes globejai. Vines turem duoti aplotijimui ir padirbimui duriu nuomininkai kiek reiks tam budinkui ir kitiems budinkams. Šiaudus ant staldo ir daržines ir kitų budinku tur duoti nuomininkas ir apdenkti naujoji staldo ir daržine.

2. Mes, nuomininkai, turem stovamaji nama paramstyti ir stoga taisyti, kur reikes ir medžiagos prideti.

3. Mes, nuomininkai, turem svirna pasverti ir stoga taisyti, teip ir grindes ideti po svirnu.

4. Senoja staldą turem par visus trejus metus mes, nuomininkai, užlaikyti ukiškai stogus ir sienas.

5. Mes, nuomininkai, turem par visus trejus metus užmoketi visus valstybinius, savivaldybos, valsčių ir kaimų mokesčius, kokie tiktai nebutu nuo to gyvenimo.

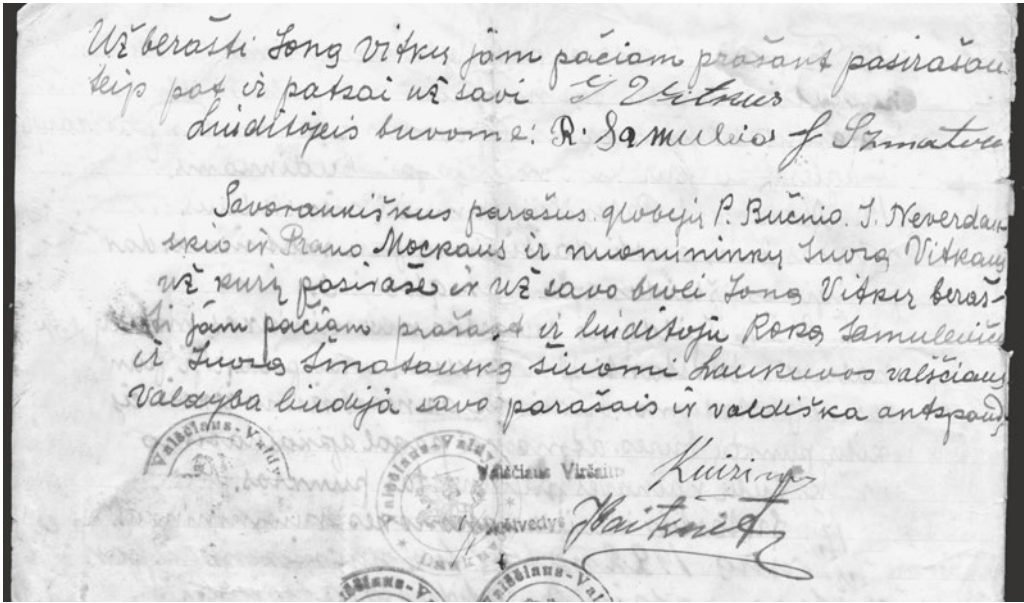

6. Rekvizicijas visas, kaip grūdų teip ir pašarų, kiaulių ir galvijų arba pinigines visas turem atlikti mes, nuomininkai, par visus trejus metus. Tiktai globejai už pirmus metus rekvizicija rugių tur atlikti patis, kadangi nera setų rugiu. Bet nuvežti rugius tur nuomininkai.
7. Šieno ir šiaudų iš to gyvenimo nuomininkas netur tiesos išvežti par visus trejus metus.
8. Mes, nuomininkai, turem kas metai duoti Jonų Rupšlaukių išimtinę rugių du puru, miežių du puru ir avižų du puru, bulbių seti du puru, bet siekla tur buti globejų ir nusikasti tures globejai. Daržą burokams išgyventa apei vieną pura sejimo bulbių. Karvi ir avi išerti su savo karvemis drauge, o išganyti dvi karvi ir vieną avi su savo karvemis drauge ganykloi ir atoluose.
9. Mes, nuomininkai, turem paskutini meta atsieti rugių į tris kartus išgyventa pudima dvoilyko puru laiku ir pirmos rušes grūdais. Jei paims globejai patis sieklą, tai jiems sejant mes, nuom., turesma užgyventi ikandin jiems siejant iki 10 dienos rugsejo menesio.
10. Mes, globejai, pirma meta turem duoti rugių nuomininkams. Sieklai dešimti (10) puru.
11. Nuomininkas išimtinės rugių pirmą metą neduos.
12. Nuomininkas tures kas metą nuvežti į Laukuva du vežimu storos malkos pakirtę iš tos žemes miško.
13. Tvorą užtvarta ar pataisyta nuomininko, išeinant paskutini meta tur nuomininkas palikti celybeje nenuardyta, o jam tvorant tvoras tures mytus pasidaryti iš aglėšakių, kur kirs medžiagai budinkams.
14. Matuojant Palokiščių k–mui į viensiedžius nuomininkas tures duoti darbininką prie matininko darbo, o pinigines išlaidas apmokes globejai.

1922 m. mažamečio
Jono Rupšlaukio
globejų sutartis dėl
Palokysčio kaime
esančio ūkio
išnuomavimo Juozui
ir Jonui Vitkams.
Iš 1991 m. sudaryto
kraštotyrininkų
albumo

15. Už neišpildymo sutarties nuomininkas mokės globejam pa-
baudos tukstanti (1000) auksinų, o neišpildytoji punkta ar nepastatymo
budinkų, ar neatlikimo rekvizicijos, ar kitų punktų tures apmoketi pagal
apkainavimo vryų, kiek butu kainaves pildant tas punktas.

16. Sutarties išlaidas apmokes nuomininkai.

17. Svirną 1922 metais tur nuomininkai pasverti ir stogą pa-
taisyta atiduoti atsakančiai.

18. Nuomą kas meta po tukstantį septynius šimtus (1700) rub-
lių nuo to gyvenimo, kurius kas meta tures nuomininkas, užmoketi iki
23 dienos balandžio menesio pradžios meta kas meta.

18. Šitas sutartis tur buti valnas, tai yra nuomininkas pirma
meta 1929 m. tur valdyti visą ukį, o kitais metais kaip globejai nores,
tai yra jei Juozas, Petras, Paulina Rupšlaukei parvažiuos iš Amerikos,
tures jie teisę paimti ukes tiek, kiek jiems prigules ir šitas sutartis bus
naikinama ir kita daroma.

19. Kelius taisyti, kokie jie nebutu, tur nuomininkai atlikti par
vsius trejus metus.

20. Mes, nuomininkai, turem gauti kas meta kurui po penkius
vežimus ant poros arklių šatryų ir torpų imti iš tos ukės tiek, kiek mums
reiks, bet parduoti svetur draudžiama.

21. Šitas sutartis tur buti pildomas iš abeju pusiu šventai ir
nesugriaunamai po ko ir pasirašom savarankiškais parašais.

Globėjai:

Nuomininkai:

Už beraštį Joną Vitkų jam pačiam prašant pasirašau taip ir
patsai už savi. J. Vitkus.

Liuditojais buvome: (parašai) Rokas Samulevičius, Juozas Šma-
tauskas“.

Retesnių žodžių paaiškinimai

<i>Abelnaĩ</i>	– apskritai, iš viso
<i>Anžulĩnis</i>	– ažuolĩnis
<i>Aplõtyti, aplõtijimas</i>	– apkalti, grebėstais (<i>lotais</i>)
<i>Aršĩnas</i>	– ilgio matas (71,72 cm)
<i>Bařkšćiai</i>	– barščiai, raudonieji burokai (<i>Betra rubra</i>)
<i>Bĩrkavas</i>	– masės vienetas, lygus 400 svarų arba 167,5 kg; XIX a. buvo paplitęs rusiškasis birkavas lygus 164 kg
<i>Brikėlė</i>	– vieninkis šventadienis vežimas
<i>Budiņkai</i>	– trobesiai
<i>Ceņtneris</i>	– 50 kg (metrinėje matų sistemoje – 100 kg; pastarasis buvo vadinamas dvigubu centneriu)
<i>Dešimtĩnė</i>	– žemės ploto matavimo vienetas, lygus 1,0925 ha
<i>Gõrćius</i>	– tūrio matas, 2,82 litro; XIX a. plintant metrinei matų sistemai, jo dydis buvo suapvalintas iki 3 litrų

<i>Įšimtinė</i>	– ūkio paveldėtojo (sūnaus, žento ar svetimo žmogaus) duodamas išlaikymas buvusiems ūkio savininkams
<i>Mūrlotas (mūrliotas)</i>	– sienojų vainikas ant mūrinio pastato sienų gėgnėms sudėti (gegninis)
<i>Pūras</i>	– tūrio (biralų) matas – apie 50 kg (daugiau ar mažiau – priklausomai nuo grūdų rūšies)
<i>Raštavōnė</i>	– kluono stulpus ar gegnes jungiantis rąstelis
<i>Rekvizicija</i>	– maisto produktų, gyvulių ar kito turto paėmimas iš gyven-tojų kariuomenės reikmėms
<i>Śieksnis</i>	– ilgio vienetas (paprastasis, arba ištiestų rankų, lygus 1,95 m)
<i>Sklėpas</i>	– (lenk. <i>sklep</i>) rūsys
<i>Sōdnas</i>	– sodas
<i>Stalđdas</i>	– tvartas
<i>Svāras</i>	– masės vienetas (Lietuvos svaras – apie 375 g, Rusijos svaras – apie 409,5 g, Klaipėdos svaras – apie 413 g, naujasis lenkiškas svaras – apie 405 g)
<i>Šatra</i>	– žabas, virbas
<i>Šlajėlės</i>	– gražios išėiginės rogės su sėdynėmis
<i>Štukà</i>	– vienetas
<i>Ušōkas</i>	– durų ar langų įstatomieji rėmai, staktos
<i>Tartōkas</i>	– lėntpjūvė
<i>Tōrpas</i>	– durpės
<i>Vālnas</i>	– nevaržomas, laisvas

„Medvėgalio“ medžiotojų būrelio tradicijos

Jonas Šedbaras

Medžioklė nuo senų laikų buvo verslas, maisto ir aprangos šaltinis, vėliau – prabanga, laisvalaikio pramoga... Taigi ir Laukuvos miestelis neišsiskyrė iš kitų. Medžiotojas Juozas Pamedytis (vienintelis iš vyresniosios kartos) pasakojo, kad keletas medžiotojų atsirado po 1950 m. Tai buvo pavieniai medžiotojai, kurie turėjo leidimus ir medžiojo. Pirmieji buvo: Kazimieras Vėlius, jo brolis Pranas Vėlavičius, Markauskas, Vladas Drevinskis, Alfonsas Jonikas, Petras Varmauskas. Jie priklausė Klaipėdos draugijai. Medžiojo nuo Laukuvos iki Tverų–Varnių kelio ir Lūksto, Paršežerio ežerų. Pagrindinis medžioklės laimikis būdavo kiškiai, kurių per dieną nušaudavo net 7–10. Lapių per sezoną sumedžiodavo po 5–8. Pirmąjį šerną nušovė apie 1960 metus Radavičienės eglyne. Šernas galėjo sverti apie 100 kg. Laimingasis buvo Alfonsas Jonikas.

Vėliau prie jų prisidėjo Juozas Einikis, Alfonsas Ričkus, Zigmas Macas, Petras Demereckis ir daugelis kitų vyrų. Jie susivienijo į Laukuvos medžiotojų būrelį, kuriam vadovavo Zigmas Macas. Dar vėliau (datos neatsimena) sujungė Laukuvos ir Kaltinėnų medžiotojus ir pavadino „Medvėgalio“ būreliu. Vadovu išrinko Zigmą Macą. Būrelis vis gausėjo, gyvenimas ir medžioklė vis keitėsi. Atsirado kanopinių žvėrių – stirnų, šernų, briedžių. Reikėjo vykdyti planus valstybei.



Mečislovas Kaulakis iš Selvestrų k. (klūpo pirmas iš dešinės) kartu su kurso draugais, dėstytojais ir svečiais po sėkmingos medžioklės Dotnuvos urėdijos miške 1926 01 31; penktas iš dešinės stovi Kipras Petrauskas. Nušauti 7 balti kiškiai ir 2 lapės. I. Končiaus nuotr. iš E. Kaulakytės asmeninio archyvo

Laukuvos apylinkių medžiotojai. Apie 1958 m. Iš S. Einikytės albumo



*Sumedžiotas vilkas.
Laimingasis – Vladas
Laurinavičius.
Apie 1990 m. Iš
medžiotojų būrelio
albumo*



*Pasirengimas
medžioklei.
Apie 1986 m.
Iš A. Kalniko albumo*

„Medvėgalio“ būrelio medžioklės plotuose – Lūksto pjauniuose – 1969 metais nušauta lūšis. Tas laimingasis – tai J. Karvelis, Medvėgalio tarybinio ūkio direktorius. Buvo padaryta lūšies iškamša ir atsidūrė Petro Demereckio privačioje kolekcijoje. Dar viena lūšis pagauta spąstais. Vėliau buvo nušautas vilkas. Per paskutinį dešimtmetį nušauti keturi vilkai. Sezono metu būrelis sumedžiodavo net 43 šernus, 22–27 stirnas, iki 11 briedžių. Visus pristatydavo valstybei. Šiuo metu medžiojame po 17–20 šernų, 17–35 stirnas, 1–3 elnius (kas kelinti metai) ir kas trys metai po vieną briedį. Dabartiniai mūsų būrelio medžioklės plotai prasideda nuo Kvėdarnos–Juodainių kelio, siekia rajono ribą pagal Ančios upę, toliau – automagistrale iki Akmenos upės, upe iki Žemaičių plento, plentu iki Laukuvos, link Šilalės iki automagistralės, magistrale iki Kvėdarnos–Laukuvos kelio. Plotai dideli, bet žvėrių mažai.

Gausėjant medžiotojų, o senesniems pasitraukiant Anapilin, būrelyje atsiranda naujų tradicijų, kurios tęsiamos iki šių dienų. „Medvėgalio“ būrelis Šilalės rajone visada garsėdavo drausme, susiklausymu, planų vykdymu ir savo tradicijomis. Pirmoji tradicija, išgarsinusi būrelį, buvo, pasibaigus medžioklės sezonui, pakviesti žmonas, jas pavaišinti, pašokdinti. Šaunūs baliai su įvairiais žaidimais ir atrakcionais



vykdavo pas A. Joniką, A. Beniulį, J. Pamedytį, P. Vėlavičių. Na, o kai lėšų mažiau ir laimikis skurdus, atšvėsdavo ir vieni medžiotojai. Dar vėliau šios tradicijos keitėsi, nes kolektyvas jaunėjo. Medžioklės pabaigtuvės vykdavo per ataskaitinį susirinkimą, kuris vienais metais vykdavo Laukuvoje, kitais – Kaltinėnuose. Taip atsitiko, kad pradėjo lenktyniauti, kas gražiau, gudriau ir puošniau pasiruoš. Žmonas vaišiname, dėkojame joms už kantrybę, apdovanojame jas ir medžiotojus įvairiais medaliais. Groja estradinis, o vaisės – geresnės kaip per vestuves – su karštais ir šaltais patiekalais, „saldžiu stalu“ ir panašiai.

Jau daug metų rengiame ir medžioklės sezono pradžios šventes, į kurias renkasi šeimos su vaikais. Padarome keletą varymų. Grįžtame kartais su laimikiu, o kartais ir be jo, bet geros nuotaikos. Renkamės Vaitkaičių kaime prie medžiotojų pavėsinės, kurią pastatė medžiotojai su vietos gyventojais, vadovaujami Gedimino Lileikio. Prie pavėsinės dega laužas, kepa šašlykai. Medžiotojai šmaikštauja, pasakoja nuotykius, vyksta šaudymo varžybos, kuriose dalyvauja medžiotojai, jų žmonos ir net vaikai. Nugalėtojai apdovanojami.

Visada visiems smagu ir malonu, kol sveiki ir gyvi. Bet ateina laikas, o kartais ir be laiko pasitraukiama iš gyvenimo, nuo savo artimųjų, iš medžiotojų būrio... Jau daug metų man tenka dalyvauti ir šventėse, ir liūdnesnėse apeigose. Iš šešių rajone esančių būrelių vienintelis „Medvėgalis“ yra toks darnus. Netikėtai iš mūsų tarpo pasitraukus kuriam medžiotojui, mes vieni iš pirmųjų pareiškiame užuojautą artimiesiems: gausiai susirinkę nuvežame vainiką, pabūname, pakalbame su artimaisiais. Dalyvaujame laidotuvėse. Atvykę į laidotuves, pastovime po keletą minučių sargyboje prie karsto. Atsisveikinant namiškiams, uždengiant karstą, penki medžiotojai saliuotuoja po tris šūvius (anksčiau tai darydavome kapinėse, leidžiant karstą į duobę). Visada palydime – nunešame vėlionį į kapines, užberiamo

Medžiotojai su žmonomis po medžioklės.

Apie 1999 m.

Iš medžiotojų būrelio albumo



žemėmis, pareiškiamė užuojautą vietinėje spaudoje.

Mirus medžiotojo mamai, tėčiui, žmonai ar vaikui, visada grupelė medžiotojų nuvyksta su vainiku. Pareiškiamą užuojautą. Pagal galimybes (nors keletas) dalyvaujame laidotuvsė.

Niekada neužmirštame medžiotojų našlių (kurios gyvena vietoje). Kasmet per medžioklės sezono atidarymą ar vėliau nušovę stirnų ar šernų nunešame porciją žvėrienos, pabendraujame, su malonumu prisimindami tas akimirkas, kai medžiojome kartu.

Šios tradicijos išsiugdė per paskutinius du dešimtmečius, vadovaujant Zigmui Macui. Jis būreliui vadovavo daugiau kaip trisdešimt metų. Porą metų būrelio vadovu buvo Petras Demereckis; metus vadovavo Albinas Venckus. Dabar vadovo vairą perėmė jaunas, energingas medžiotojas Gediminas Lileikis. Prieš porą metų į medžiotojų būrį įsijungė ir jo žmona.

Nori to ar nenori, o laiko ratas sukasi, ir nauja medžiotojų karta artėja prie mielos žemelės. Jauniesiems vis primename ir pačius įtraukiame į senąsias tradicijas, kad jos nenutrūktų. Oi, daug palydėjome savo draugų. Ir visi mirė netikėtai, staigiai, daugelis nesulaukę nė šešiasdešimties. Vienintelis medžiotojas Petras Varmauskas (buvo ne tik seniausias būrelyje, bet ir rajone) paliko mus būdamas 96 metų. Šiuo žmogumi visada stebėdavomės, ypač jo stipria sveikata. Būdamas 90 metų

Į paskutinę kelionę palydimas medžiotojas Kazimieras Vėlius. Pirmojoje eilėje: Pranas Vėlavičius, Algis Demereckis, velionio žmona, Antanas Bertašius, seniausias medžiotojas Petras Varmauskas. Antrojoje eilėje: Vincas Lapinskis, Jonas Šedbaras, Albinas Venckus, Petras Demereckis, Zigmus Macas (buvęs vadovas), Juozas Pamedytis, Alfonsas Ričkus, Ipolitas Beniulis. Trečiojoje eilėje: Ričkus, Edvardas Kryževičius, Pranas Vėlavičius, Alvydas Lileikis, Vincas Petkus



ateidavo pėsčias 7 km iki Laukuvos, kad galėtų pamedžioti. Pamedžiojęs ruošdavosi pėsčias atgal. Neišleisdavome – parveždavome.

Būrelio medžiotojai yra nušovę daug stambių briedžių, šernų, stirnų. Visų laimėtų medalių neišvardysiu ir nesurinksiu, bet vienas medalis buvo gautas už šerno iltis.

Palydimas Antanas Beniulis...

*„Medvėgalio“ būrelio medžiotojai. Apie 1999 m.
Nuotraukos iš medžiotojų būrelio albumo*



Ilgametis būrelio vadovas Zigmantas Macas.
Iš medžiotojų būrelio albumo

1975 m. nušautas šernas. Iš medžiotojų
būrelio albumo

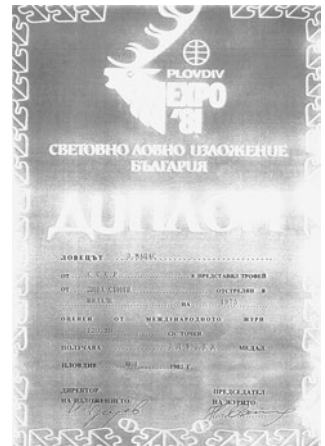
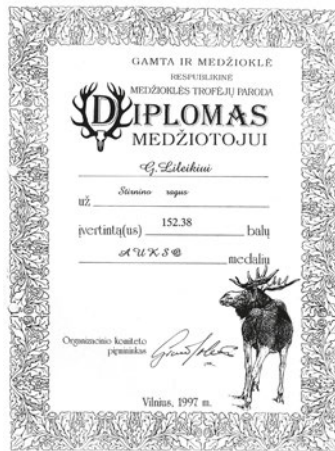

Gedimino Lileikio diplomai už sumedžiotus stirninus.
Iš G. Lileikio albumo

Zigmo Maco 1975 m.
nušauto šerno iltys
įvertintos aukso medaliu ir
tarptautinės medžioklės
trofėjų parodos Bulgarijoje
diplomu.
Iš Z. Maco albumo

„Draugystės“ gatvės tradicijos

Jonas Šedbaras



„Draugystės“ gatvės
vaikų parkas prieš
atidarymą. 1985 m.
Iš „Draugystės“
gatvės metraščio

Kalba I. Raštutienė
ir V. Rimkus.
1985 m.
Iš „Draugystės“
gatvės metraščio



Laukuvoje „Draugystės“ gatvė pati jauniausia. Ji pradėta tiesti 1978 m. vasarą, tęsiasi iš vakarų į pietus anapus tvenkinio. Tvenkinys savo forma primena Baltijos jūrą, todėl mus vadina skandinavų šalimi. Pagal tvenkinį aptvėrėme trapijojo gluosnio tvorą, kuri dabar užaugo ir virto medžiais. 1982 m. atsikėlė pirmasis gyventojas į Alytaus eksperimentinio namų statybos kombinato (ENSK) namą. Kitais metais dar pastatė keturis, dar kitais – penkis. Po kelerių metų – dar penkis. Taip 1985 m. atsirado penkiolikos namų gatvė, kurią pavadino „Draugystės“ gatve, nes visi draugiškai tvarkėmės, kūrėmės, bendravome, šventėme įkurtuves. Tik po nepriklausomybės paskelbimo pradėjome susvetimėti. Tačiau per anuos kelerius metus spėjome sukurti tradicijas, kurias tęsiasi iki šių dienų.



*Sodinamas ažuoliukas
Edgarui Griksui.
Apie 1988 m.
Iš „Draugystės“
gatvės metraščio*



*„Draugystės“ gatvėje
1984 m. apsilankė
Kalėdų Senelis.
Iš „Draugystės“
gatvės metraščio*

Pirmą kartą susirinkome 1984 m. prie Naujųjų metų eglutės, kur Senelį Šaltį kvietė pirmasis gatvės gyventojas – Jonas Šedbaras. Šventė visiems labai patiko, ir po vaikučių apdovanojimo tėvai sutarė, kad tokias šventes rengsime kasmet. Tik rūpėjo, kur pasodinti eglutę, kad kasmet nereikėtų kirsti. Tarp dviejų namų atsirado žemės sklypas, kurį „okupavome“ ir nusprendėme, kad pasodinsime eglę ir įkursime „Draugystės“ gatvės vaikų parką, kuriame kiekviena šeima pasodins tiek ažuolų ir liepų, kiek turime vaikučių. O šeimoje gimus vaikui, medelį sodinsime per krikštynas. Medelio sodinimą ir šventę surengs kaimynai iš kairės ir dešinės pusės. Taip yra ir dabar. Vienas kaimynas pasirūpina medeliu, kitas – ruginės buteliu, kuri užkasame netoli pasodinto medelio (krypties nenurodome, kad neiškastų). Iškasime, kai sūnus grįš iš armijos arba dukrai sukaks aštuoniolika metų.

Parkelio atidarymas įvyko 1986 m. birželio 8 d. Juostelę perkirpo Laukuvos kolūkio pirmininkas Vaclovas Rimkus ir apylinkės vykdomojo komiteto sekretorė Irena Raštutienė. Šventinę programą ir koncertą su vaikučiais organizavo Ramutė Lukošienė. Šventė truko dvi dienas: vyko virvės traukimo varžybos, atrakcionai, žaidimai, įvairios vaikų ir tėvų varžybos, kepėme šašlykus, „Laimės šulinyje“ ieškojome laimės.



*Koncertuoja
„Draugystės“ gatvės
„liepaitės“ ir
„ąžuoliukai“.
Iš „Draugystės“
gatvės metraščio*

Prie pasodintos eglutės, kuri dabar jau užaugo 7 m aukščio, iki 1990 m. vaikučiai ir tėveliai rinkdavosi gruodžio 31 d. vakarą, o dabar renkamės pirmąją šv. Kalėdų dieną 15 valandą. Kalėdų Senelis su muzikantais atvažiuoja mašina, kartais vežimu ar rogėmis su gražiai pakinkytu arkliu, o kai kada ir pėsčiomis. Prie eglutės susirenka apie 80–90 žmonių. Jei oras prastas – mažiau.

Be minėto Alytaus ENSK pastatytų namų, gatvė buvo plečiama – gyventojai statėsi asmeninius namus. Pailginus galinį pylimą, prie jau esamos gatvės prisijungė aštuonios anksčiau pastatytos sodybos. Todėl Kalėdų Senelio kvietimo „ratas“ dar neapsisuko. 2000 m. Kalėdų Senelis apsilankė septynioliktą kartą. Manome, kad ši tradicija truks dar ilgai.

Atsitikus nelaimei (mirus kaimynui ar jo artimam), gatvės kaimynai iš kairės ir dešinės pusės rūpinasi užuojauta, vainiku ir organizuoja visų gatvės gyventojų aplankymą pareikšti užuojautai.

Kaip minėjau, „Draugystės“ gatvės gyventojų gausėjo, todėl nepakako vietos medeliams sodinti. Teko ieškoti naujo žemės ploto. Radome ir ten sodiname egles ir ąžuolus. Parkelyje švenčiamos krikštynos, sugrižtuvės iš armijos, vyko parkelio dešimtmečio šventė, kurią surengė Virginija Mikutavičienė su paūgėjusiais vaikučiais ir net studentais. Minėtos šventės bei išpūdingiausios gatvės gyvenimo akimirkos įamžinamos metraštyje, kuris saugomas Laukuvos Norberto Vėliaus gimnazijos muziejuje. Parkelyje švenčiamos ir Joninės. Sukviečiami Jonai, Janinos, Zenonai, apvainikuojami ąžuolų vainikais. Kartais švenčiama iki paryčių.

Sutinkant trečiąjį tūkstantmetį (2001 01 01) vakare ant kalno buvo sukrautas laužas. Zenono Gedmino iniciatyva, pritarus kaimynams, sukviesti visi gatvės gyventojai, pasveikinti. Grojo estradinis, visi šoko, linksminosi, žiūrėjo fejerverką.

Kaskart ką nors rengiant, kaip minėjau, atsiranda susvetimėjimo, tingumo, nenoro pačiam prisidėti savo darbu. O kai susirenka, būna patenkinti, linksmi. Atsisveikindami taria iki pasimatymo.

Tai tokios mūsų gatvės tradicijos.

Vaikų ir piemenų bausmės*

Kazys Kėdaitis-Kėdavičius



*Vaikų pramogos
Palangoje.
Apie 1935 m.
Iš S. Jurskytės
albumo*

Kiekvienas gyvenimo paprotys bei reiškinys, keičiantis laiko epochai, yra kitaip vertinamas, kitaip traktuojamas; duoda praeities žmonių gyvenimo tam tikrus charakteringesnius bruožus, savotišką antspalvį, net dabartinių laikų žmogui juokingą. Štai, pavyzdžiui, kiekvienas nusikaltimas buvo ir kitaip traktuojamas ir baudžiamas, o ypač nepilnamečių vaikų ir piemenų. Mes čia kalbėsime apie fizines ir moralines bausmes taikomas nepilnamečiams, kaip piemenims ir vaikams, vartojamas ir vartotas Juodainių km. (Laukuvos v. Tauragės apskr.) apylinkėje.

Viena iš didžiausių bausmių buvo *vandens grūdimas* už praganytus gyvulius, duodamas iš gyvulių pagrėbėjo pusės, t. y., to ūkininko, kuris buvo sulaikęs jo žemėje esančius svetimus gyvulius. Piemuo, praganęs gyvulius, nebenori eiti pasisakyti savajam šeimininkui „nelaimės“, kad gyvuliai pagrėbdinti, tai jis eina tiesiog pas gyvulius sulaikiusį ūkininką prašyti gyvulių. Šis, nenorėdamas, kad daugiau tat pasikartotų, vietoj *kūpos*, atlyginimo už padarytą žalą, duoda piemeniui druską ir vandenį grūsti. Pripilamas kanapių grūdamasis grūstuvus vandens ir druskos. Druskos, žinoma, teįdėda nedaug. Jos deda todėl, kad begrūdant ištaškytas vanduo būtų sūrus ir gerokai paėstų grūdiko (piemens) kūną. Grūsti buvo plona lazdelė, kad greit neišgrūstų, o ne kanapių grūdiklis. Grūsti reikdavo gerą pusdienį po priežiūra gyvulius sulaikiusio ūkininko. Po tokios „kūpos“ ūkininkas atiduodavo gyvulius su pastaba, – jei gyvulius pagrėbsi dar sykį, tai trigubą saiką vandens ir druskos reikšią išgrūsti. Žinoma, po tokio grūdimu, kada grūdėjas palikdavo visas šlapias ir peršėdavo kūnas nuo druskos ėdimo, niekas gyvulių „pagrėbdinti“ nebenorėdavo. Tokia bausmė dabar nebetaikoma, bet senieji Juodainių kaimo gyventojai prisimena, kad ir jiems tekę „grūsti“ Selvestrų k. pas Budginą. Mat, Juodainių kaimo bendros ganyklos iš visų pusių buvusios aptvertos, išskiriant Selvestrų k. ganyklas, ir iš ten pagrėbtus gyvulius reikėdavę eiti atsiimti pas Budginą ir „išgrūsti“. O, žinoma, vaikai-piemenys neidavo sakyti šeimininkams, kad jiems neįkirstų už „pagrėbdinimą“, bet gyvulių „vaduoti“ eidavo patys. Todėl ir tekdavo „grūsti“.

* Perspausdinta iš *Gimtojo krašto*, Šiauliai, 1942, nr. 30, p. 107–109. Kalba netaisyta.

Už gyvulių praganymą, t. y., pagrėbdinimą piemenys gaudavo lupti, o jei piemu samdytas, tai ir iš algos atskaitydavo, jei reikėdavo gaspadoriams vaduoti gyvulius. Samdytieji piemenys tyčia kartais gyvulius pagrėbdindavo, tik, žinoma, išeidami iš vietos. Dabar tik išskaitoma iš algos „kūpa“, o tėvų vaikai gauna rykščių.

Kaimynai buvo lyg susitarę, jei pagaudavo piemenį beganant savo žemėj, tai jam kailį gerai *išperdavo*, kad po kelių mėnesių „ant šiknos užgriebtų“, kaip sakydavo, t. y., kad būtų randų nuo diržo ant sėdimosios vietos.

Pasakojama, kad vienas ūkininkas, jau apysenis, apie 50 m. amž., turėjęs gana didelį piemenį, t. y., 17 m. amžiaus, kuris blogai ganė gyvulius, „pagrėbdindavęs“, be reikalo kapojęs gyvulius. Ūkininkas sumanęs už blogą ganymą piemeniui įkirsti, įsivadinęs jį į pieninę kamara, kad niekas negirdėtų triukšmo, ir pradėjęs diržu laidyti piemens šonus, bet piemu prašydamas „tetuši, tetušėli, nemušk, aš taip nebedarysiu“, puolęs po kojų ir gerokai apvalkiojęs ūkininką. Įėjusi šeimininkė, pamačiusi pieninę senį ir išvartytas puodynes, paklausus, ką jis čionai daręs, o senis atsakęs, kad piemeniui biski už neganymą...

Piemenys dažnai įsivydavę į botagus vielos ir taip gyvulius suraižydavę, kad šmorai palikdavę. Už tokius suraižymus tokį pat skaičių atskaitydavo šeimininkas ir piemeniui.

Dažnai šeimininkė ir *be pietų* palikdavo piemenį už blogą gyvulių ganymą. Neduodavo *sekminaičių*, *vainikaičio* ir *atolynės*. Mat, atolyne skaitoma, kada iš ganyklų išgenama į laukus nušienautus, t. y., į atolus. Tam šeimininkė piemeniui duoda sūrį, kad ir atoluose gerai gyvulius ganytų.

Tėvai vaikus už visokius nusikaltimus, dykastis, peštynes, koliojimąsi taiko irgi įvairias bausmes, net tokias, kurios, mūsų akim žiūrint, atrodo nehigieniška.

Liepiama *žemė bučiuoti*. Jei vaikai tarp savęs susipeša, tai tėvo nuožiūra kaltėnis turi žemę pabučiuoti penkis sykius, nekaltėnis – tris. Jei nusikaltimas padarytas tik iš vienos pusės, t. y., antras vaikas buvo nekaltas, nusikaltėlis turi pabučiuoti kuo biauresnę žemę, purviną, net gyvulių apmėšlintą. Nehigieniška, bet liaudis tai traktuoja, kaip nusikaltimo bausmei atžymėti. Dažnai susipešus liepiama *pasibučiuoti* ir tuo ginčą likviduoti.

Jei vaikas prasikalsta motinai, ar kuo ją įžeidžia, tai turi eiti atsiprašyti ir eiti *kojon pabučiuoti*. Mergaitės aukščiau traktuojamos, kaip berniukai. Berniukai, sukumščioję mergaites, turi jas atsiprašyti, tėvų varomi, net į rankas mergaitėms atsiprašant bučiuoti. Jeigu yra padarytas tariamai didesnis nusikaltimas „kertama į dugną“. Kertama klausiant „ar taip bedarysi daugiau?“. Jei vaikas yra užsispyrėlis, tai tą dieną *valgyti* jam *neduoda*. Pavyzdžiui, jei apsvagiama vaiko, tai kai kurie savaitę laiko kasryt kerta po 25. Tas skaičius, gal būt, yra kilęs iš baudžiatvės laikų. Baudžiatvės metu kertant vadino „*pustretine*“.

Dabar šių bausmių nebepraktikuojama, išskiriant *klupojimą ant žirnių* ar *kietesnio daikto, rykščių* ir *paбарimą*.

Taip pat tėvai, pastebėję vaikus šlapinant į vandenį, bara, sakydami, kad visą prišlapintą vandenį reiksia po mirties išgerti. Ir už tai, kaip už bausmę neleidžia vandens gerti tą dieną.

Mižant, kitaip tariant, šlapinant ant ugnies [ant tako, kelio – *Red.*] irgi reikia atsakyti prieš vyresnius ir, be to, prieš gamtą. Vyresnieji nepagaili pabarimo ir

„grūšio į pakaušį“, sakydami, kad už tai nususiųs, nušašėsiąs šlapinimo organas. Tas ir dabar, kaip paprotys, tebėra.

Piemenims draudžiama į ganyklas nešti ir kepti obuolius ant plikos ugnies, nes tos obelys vaisių ateinančiais metais nebenešančios. Ir už tai pasako: „Daugiau obuolių jums neberekia“, ir nebeduoda, bijodami, kad nebekeptų jų daugiau.

Taip, tėvai vaikus paklupdo už tai, kam duoną mėto, sakydami, kad paskiau (užaugęs) ir trupinius rinksi, bet ir jų neturėsi. Sugavę svetimus vaikus ir pusbernius, vagiant obuolius iš sodo, paturi ir leidžia „zamkiui“ (*šuniui gerai vagies dugną iš-draskyti*). Ir tada, dar nuo savęs pridėję, paleidžia, kad šis daugiau nebenorėtų į svetimą obelę lipti.

Pasakojama, bet gerai vardų, pavardžių jų neprisimena, kad šioje apylinkėje vienus arkliavagių gerai nubaudę. Sugavę su vogtais arkliais du arkliavagių; vieną iš jų nuogą surišę įmetę į skruzdyną, ir taip pusgyvį vėliau paleidę, kitą nuvedę į mišką irgi nuogą bimbalsams, ir tas pusgyvis buvęs paleistas; bet paleistas miręs. Nors buvau užsibrėžęs ne apie vyresnius rašyti, bet tik todėl parašiau, kad vyresnieji, mažuosius bausdami ir tuos pavyzdžius pasako, kad pamatytų vagies liūdną galą. Be to, kad tie pasakojimai liečia Juodainių apylinkę ir kad tai liečia jaunųjų mokymą ir baudimą.

Juodainiai, 1941. VII. 10–15

Užgavėnės

*Kazys Kėdaitis-Kėdavičius**

Užgavėnės – tai paskutinė mėšedžio diena, kuri liaudyje įgavo savotišką atspalvį, savotiškus papročius – tradiciją. Bažnyčia užgavėnės laiko, būk tai, paskutinė diena prieš „pakūtos bei atgailos metą“. Liaudyje ta diena nerodo nei jokios „pakūtos“, nei nieko kita, bet yra kažkokia šposų, pramogų ir blynų diena. Toji diena atžymima ypač Žemaitijoje: po kaimus vaikščioja „kupčiai“, visoki „žydėliai“, pirkdami „bergždinikes“, „bobas“, vežamos „Kotrės ir Morės“, kepami blynai bei ponpočkos, verdamos „kiunkės“, šutinamas „šiupinis su gaidžio subine“, ir panašiai. Dabar pakalbėsime apie kiekvieną dalyką, pradėdami rytmečio papročiais, pasiruošimu eiti „kupčiais“ bei „žydėliais“, baigiant blynais, pramogomis bei sugertuvėmis. Nors ir nyksta tie papročiai, bet dar stipriai laikosi Laukuvos, Rietavo, Tverų, Kaltinėnų, Šilalės ir kit. apylinkėse. Čia daugiausia bus liečiamos minimos apylinkės, nes aš jas gerai pažįstu, esu susipažinęs su jų užgavėnių papročiais.

Iš vakaro šeimininkės susikrausto indus, reikalingus užgavėnėms, iš klėties parsineša į trobą mėsa, susikapoja, nusiskuta bulves kiunkiui (tam tikrai bulvinei košei), iš pirties parsiritina bačkutę apyninio, kuris jau beveik nuo Kalėdų rūgo, putojosi, prašėsi „į sveikata“. Tuo alum vaišinami visi „užgavėnių sveteliai“. Kiekviena šeimininkė jį saugo, kad būtų nesuskobęs, tai yra, nenustojęs smarkaus skonio ir kvapo. Jeigu pats gospadorius yra jaunas, mėgstas pašposauti ir dar

* Perspausdinta iš *Gimtojo krašto*, Šiauliai, 1940, p. 136–139. Kalba netaisyta. Straipsnio pabaigoje pateikiamas 2001 m. Vladės Astrauskienės (Jucevičiūtės) pasakojimas apie Užgavėnės.

yra samdytas bernas, tai jau juodu pasiruošia užgavėnėms. Nuo viškų (liet.: aukšto) nusiima *kaukę* (žem.: liečyna), kepurę, padarytą iš išversto kailio, viršuj sukiša keletą žasinių ilgųjų dažytų plunksnų. Prie kepurės dar pridėdama įvairiaspalvių drobės ar popierio juostelių, kurios kartu su minėtom plunksnom, vėjui pučiant, plėvesuoja. Čia pasiruošimas tik eilinio „žydėlio“ arba „kupčiaus“, kuris ryt pirks „bergždinikes“.

Ryto metą šeiminkės ruošia *šiuopinį* arba kiunkį. Šiuopinys yra kruopų košė verdama kartu su mėsa. Šis valgis yra bene svarbiausias užgavėnių dieną vaikams, nes niekuomet iki sočiai neduodama mėsos, o šį kartą mėsos, dešros ir kt. yra „iki privalgant“. Jiems seneliai (tėvų tėvai) dažnai pasakoja: „*Kada bus užgavėnės? Mama ar išvirs šiuopinį su gaidžio subine?*“ Man tai teko girdėti Juodainių km., Laukuvos valsč. Kartais vietoj šiuopinio verdamas kiunkis¹. Bulvės nuskutamos, šutinamos, vėliau pridėdama mėsos ir prieskonių. Šilalės apylinkėj kiek teko matyti verdamas kiunkis. Dieną pietums kepama ponpočkos (blynai). Jie rauginami (žinoma, įmaišius) net prieš parą. Tokie rūgšti blynai vadinami ponpočkomis. Blynai kepami popiet. Todėl tą dieną jau kaip ir nebevalgoma. Vyrų tą dieną gurdėdavo alų. Žinoma, senesni, kurie nebepajėgia eiti su „žydėliais“ bei važiuoti su „Morėmis“ ir „Kotrėmis“.

Dabar kalbėsiu apie užgavėnes Laukuvos valsč. Juodainių km., pridurdamas ir iš kitų apylinkių. Pasiruošimas eina toks pat, kaip minėjau. Užgavėnių rytą kaimo gatvėje, paulyčiais, kaip žmonės sako, pasigirsta kažkokio švilpuko garsas, kuris kažką kviečia. Tai yra, iš medžio padarytas, panašus į ragą, švilpukas-trubelė, *švilpka*, kuri kviečia „žydėlius“ arba „kupčius“. Bematant atsiranda daugiau barzdočių, persijuosusių pančiais, su botagais rankose – tai „užgavėnių sveteliai“, kurie aplankys apylinkę, pakibins mergas – pirks „bergždinikes“, nugers apyninio alaus. Dar vieno trūksta „ožio“ arba „raitelio“, kurie kaip padaromi, paminėsiu atskirai. Ir taip, alasą keldami, „užgavėnių žydėliai“ – „kupčiai“ į darbą. Įeina į kiekvieną namą, pliauškina botagais, siūlosi pirkti „bergždinikių“, ten gauna alaus, ir taip linksmesni keičia toliau. Ypač vaikai laukia „žydėlių“, jiems patinka liečynų nosys, pašalę po nosim smurgo burbulai. Pinigų jie turi prisikrovę net po maišelį. Pinigus atstoja visoki blankai, margi popiergaliai ir panašiai. Vakare „žydėliai“ eina ten, kur gali pasižokti arba nugerti nebe alučio, bet šnapso (degtinės).

Liečyną vieni vasarą pasidaro iš medžio žievės, iškirpdami nosiai, burnos angai ir akims skylutes, paskiau priklijuodami barzdą iš kūtkailio (avies kailio), kiti – iš kūtkailio, iškirpę nosiai, burnai ir akims skylės, išskutę veidą, kad nebūtų jau toks



Užgavėnių persirengėliai. Apie 1958 m. Pykaičių k. Iš O. Dumčienės albumo

¹ Viešniuose vadina *šutine*.

apžėlęs, tretis – vakarojimo metu iškala, išdrožia iš medžio, ūsus ir barzdą prikljuoja iš linų arba kailio. Nosis nudažoma raudonai, po nosies ant siūlo pasiejamas mažas burbuliukas – tai smurgas. Jis sukelia vaikams juoką.

„Arklys“ arba „raitelis“ padaromas šitaip. Paimamas lentgalis, išpiaunama figūra panaši į arklio galvą, į sprandą įdedami lininiai karčiai, į galą jos įtaisoma irgi lininė uodega. Tokį „arklį“ vienas žydelių pasimauna, apsižergia, apsigūnėja iki žemės, kad nebūtų jojiko – arklio kojos matyti. „Arklys“ visuomet trypia, spardosi (tik ne savo kojomis – jojiko). Vaikai bijo eiti arčiau prie „arklio“, kad neišpirtų. „Arklį-eržilą“ lydi, padeda vesti ir suvaldyti du „žydeliai“ tauškindami botagais, šukaudami ir panašiai.

„Ožys“ irgi panašiai daromas, tik čia vietoj medinio arklio „gyvom kojom“ yra parsirėdęs vienas žmogelis užgavėnininkas. Tik jis gauna pavargti bliaudamas. Todėl „žydeliai“ savo „ožį“ myli, duoda jam išgerti alučio, gavę iš šeimininkės, blynų duoda „ožiu“ ir vakare truputį išgerti. „Ožys“ tarpkojė turi kulę iš pančiakos (kojinės) vilnonės, kuri pilna pelenų. Kai įeina „ožys“, kur yra „bergždenikių“ (panelių) tyčia šokinėja, „žydai“ kapoja „ožiu“ per piniginę – kulę, kad pelenai dulkėtų. Tai dabar tokie užgavėniautojai Juodainių km. ir jo apylinkėje. Seniau veždavo „Mores“ ar „Katres“, jį lydėdavo raitą užgavėnininkų pulkas. Ir taip sukeldavo visos apylinkės jaunos ir senus ant kojų. Dar dabar tebepraktikuojama Šilalės apylinkėje. Tai Balsių bažnytkaimio (Šilalės valsč.) jaunimo ir senių išdaigos užgavėnių diena.

Iš šiaudų prikimšto maišo padaroma žmogysta, užmaunama skrybėlė, į rankas įduodami spragilai, užmaunama ant kuolo, pritaisyto prie rato (ratas pritvirtinamas judomai prie vienos vežėčios (žem.: pavažos).

Tokiu būdu, ratui sukantis, sukasi „Kotrė“ ir spragilais vaišina prisirtinančius. Ypač vaikai puola žiūrėti jos, nesigailėdami net savo nugaros „spragilui“. Ypač įdedamos didelės krūtys (žem.: papai) „Kotrei“. Tai pažymėjimas moteries pasileidimo, kaip žmonės sako.

Šalia jos joja raiti užgavėnininkai, eina pėsti pliauškindami botagais, skambindami, švilpaudami ir kitokiu būdu triukšmą keldami, kad visi pažiūrėtų į „pasileidėlę Kotrę“. Turtingesni „Kotrės“ palydovams užfundija ne tik alaus, bet ir „baltakės“ (degtinės). „Kotrė“ vežama iš vieno kaimo į kitą tik kaimo gatve, neužsukant pas atskirus valstiečius. Šilalės apylinkėj toji „užgavėnių mergiotė“ vadinama „Kotre“, o Laukuvos, Tverų, Rietavo – „More“.

Be to, dar per užgavėnes eina „čigonai“, „ubagai“, „našlaičiai“ ir kitoki užgavėnininkai. Visoki nori blynų, alučio ir pasilinguoti, pasisupti. Mat kur yra jaunimo, daržinėse prie balkio pririšamos supynės, nes daržinės yra gerokai pratuštintos – dalis pašaro yra iššerta. Paprastai yra pririšama dumplikė (karkluba) už visų kampų prie balkio taip, kad vieno karklubos galą rišą dvi virvės eitų per balkį, jį apsukusios, prie kitų virvės galų. Paskiau kiti susėda per vidurį dumplikės, kiti atsistoję galuose „spiria“, tai yra, siūbuoja. Toks užgavėnių *supimasis*, *lingavimasis*.

Supimasis yra jau iš senų laikų. Senieji žmonės pasakoja, kad seniau linguotis, suptis eidavo net seneliai. Supynes taisydavo kaime du kokie ūkininkai, vienas viename kaimo gale, kitas – kitame, paskui vienas – vieną meta, kitas – kitą, visi paeiliui. Dabar ta tradicija nyksta, kad senieji linguotųs. Senieji tiktai sėdi papečkyje, ragauja alutį, valgo ponpočkas, pasakoja apie kitų „česų“ užgavėnes.

Juodainių kaime yra vienas senis, kuris, kaip pats sakosi, nuo 14 metų eina „žydais“, dabar esąs 60 metų amžiaus ir nė vienų nepraleidęs. Tai 46 užgavėnės, kurias praleido Mykolas Dargevičius-Dargis. Jis ir šiandien nuo savo neatsisako, – ankstų užgavėnių rytą šaukia jaunikius „pirkti bergždinikių“. Kiek jis, sakosi, išgėręs alučio, apgraibęs „bergždinikių“ storų, diktų ir nepiktų – nesuskaitytų. Dabar kartais jis palinguoja galvą: „Seniau tai buvo čėsai, alus kitoks buvo, miežių ir apynių, grynos salyklos, o kokios mergos buvo riebios, to šiandien nebėra. Vedžiau. Ir tos nebetekau. Koją skauda, nebepajėgu...“ O užgavėnių dieną laksto linksmas, patenkintas su jaunikliais, pagnaibydamas „bergždinikes“. Mat, koks gimė, toks ir mirs.

Vladės Astrauskienės (Jucevičiūtės) pasakojimas
apie Užgavėnes*

„Edavuum žydas. [...] Edavuum žydas. Daba da edavau vis da, dabar sveikatos nebturu [juokiasi].

D. S. *Jūs eidavot?*

[Juokiasi].

D. S. *O tai kur, kur eidavot?*

Pri kaimynų. Edavuum, prisiriedydavuum: muoteriška – vyriška, vyrišks – muoteriška. Ūsus susidies, plaukus, vyrams – plaukus, kasas supyns, daba tabturu da kasas. Iedavuum, napažinuos, če pat kaimyna, par kelį pares, kaimyns kaimyna nepažindava [juokiasi].

D. S. *O ką darydavot nuėję?*

O kon darydavuum? Giesmis gieduosma, svočinkas varysma, beblynį šuoksma. Išsidažysma, išsimaliavuosma, bučiuosma [juokiasi].

D. S. *O ką kaimynai?*

O kaimyna tik žiūries, tik akis išpūtę, ir viskas.

D. S. *Bet eidavot pas visus?*

Nu eidavuum, kur tik bagaliedavuum, kita syk nuejom [juokiasi], vyns už durių pasislėpė, nė nematyt. Buvo svečiuose, o mas įiejuom, žyda, i tas kaimyns išėj pažiūrėt už durių, mas už durių išskrapštēm anon, ons mislij, kad kokie bandita atieji. Jergau. Mums paskiau vaišių padavė. Mas jau pasisakēm, sakom, nu tai, ta kaimyne, tu mūs bije? Jau ka pasisakem, tai išnešė mums ten tokių pyragų [juokiasi].

D. S. *O tai ar daug čia eina pas jus žydai?*

O jergau, daug.

D. S. *Daug tų grupių?*

Oj, šįmet, ka matytume, turiejau vaistų ampulių prisdiejus kibirą, ne kibirą, šutintuovą, paskiau išsikračiau aš i žadiejau nešt i šiukšlyną i nanunešiau ir Užgavieniems pakišau, ta užmaskava duris, sudiej tą šutintuovą, papyliu tas ampules, nervujaus, kits duris užriša. Sergunti buvau, tap staigia neišpuli iš luovas, kap ji pabarškin, naišein nieks tap staigiumi, ani užmaskava, užbarikadava, jergau, kyk tų šįmet žydu buva, penkeri ar šešeri žyda, vis prašmatnybes visuokis, tik nešk pinigų, dūk tų vaišių, visa kuo, o, kap tas, nieks mon napanėši tų pyragų tyk, kyk mon reikėja, – na, navaliuojau bapamaitint anų.

D. S. *O jūs pati, sakot, seniau eidavot. Ar seniai jau nebeinat?*

* Pasakojo Vladė Astrauskienė (Jucevičiūtė), g. 1928 m. Siautelių kaime, gyvena Laukuvoje. 2001 m. rugpjūčio mėn. įrašė Danguolė Svidinskaitė. Lietuvos istorijos instituto Etnologijos skyriaus rankraštynas, b. 2187, l. 29.

Ne, jau daba jau keli meta nabenu, jau sene, jau, kap tas, a pirm nuiedavuum, kita syki nuejom prie pirmininka čia, kuolūkia, lyp televizuorių žiūrieti. Kol tu žiūriesi televizuorių, mas pasigruobėm išedamis, vaikeli, blynų radom varinį, išsinešėm į kitą kumbarį, išem tuos blynus, pakavuojom kišene, rad, nerad, žyda, atidukit, sak, blynus. Mas naturiam, sakom, nē kuokių blynų. Pavogiet. Sakė, varinukuo buvo apmaišyti blyna. Sakom, nieka nažinom, iekit po kumbarius, jieškokit a rasit, o mas nieka naturam, sakom, kratą daryk, je nuori. Nu tap edavom špuosydami.

D. S. O seniau irgi eidavo?

Edava, edava.

D. S. Visais laikais?

Edava visas laikas. Ir senuovie ateja, atsimenu, kad mon tėvelį pradieji bučiuoti ten kaimynka atiejusi, išsidažiusi buva baisiausia, ūsus prisidiejusi, tus ūsus išsidažius taukas i sūdžiuoms. Nu ka mona tėvelis palika visas [juokiasi] murzins, baisu matyti. Būdava visuokių špuosų.

D. S. O vyrai eina? Ar čia tik moterys?

Vyra, muoterys. Vyra – muoterems apsiriedį, muoterys – vyras apsiriedžiusias.

D. S. O vaikai?

Ir vaika tap pat.

D. S. Ir seniau?

Ir dabar. Šįmet buvo čia vaikiuka sijuonas apsilvilki, lėp eiti, velas ty sijuona, ale visumet tap jau, kad neatpažintumiem.

D. S. O kunigai nieko nesako, ar seniau, ar dabar?

Ne, niek nesaka. Tuokia pramuoga, pramuoga. Je. Mokytuoja, atsimenu, kad i pyka, netik, sak, par dynas en, prineš i vondens, je šlapį yr, jie, kap tas, porva prineš. Nieka napadarysi, tuokia pramuoga, ir viskas. Je. Nagali valiuti vaišinti. Vot kame reikalas. Perną met į kumbarį įsileidau šešis „žydūčius“, jau nabsutelp į ton kumbarį, jau į kitą kumbarį vesk, jau keturi „žydūte“ už durių vėl, jau tap – jie ty išeiti, įeiti, išeiti, įeiti, čia baise pramuoga yr, baiseses „žydūtes“ eiti“.

Prisiminimai apie Laukuvos siuvėjus

Inga Levickaitė

Straipsnyje surinkti dviejų pateikėjų – siuvėjos Bronės Zibertaitės-Musvycienės ir mokytojo Zigmanto Dargevičiaus – prisiminimai apie Laukuvos miestelio bei apylinkių siuvėjus: save ir vyrą Mečislovą Musvyčą, Juknienę, Urboną, Feliciją Strežgauskaitę-Dargevičienę, Zenoną Lapinską, Alfonsą Jasą. Pasakojama apie prieškario ir šiek tiek pokario laikotarpį. Medžiaga rinkta 2001 metų rugpjūčio 14 dieną Kvėdarnoje ir 17-18 dienomis ekspedicijoje Laukuvoje.

Pasakoja siuvėja Bronė Zibertaitė-Musvycienė

Bronė Zibertaitė-Musvycienė gimė 1917 metais Selvestrų kaime, Laukuvos valsčiuje. Sulaukusi septyniolikos metų, pradėjo mokytis siūti. 1937 metais ištekėjo už dešimčia metų vyresnio siuvėjo iš Ruginų (turbūt Rugienių – Red.) kaimo Mečislovo



Musvyco (Pateikėja tiksliai neatsiminė kaimo pavadinimo. „Vy-
ras – šilališkis. Tėvai eidavo rendavodami“ – I. L). Dabar gy-
vena Laukuvoje.

*Siuvimo kursų
lankytojos. 1930 02 15
Laukuvoje.
Iš S. Rimkevičiūtės
albumo*

Apie siuvėją Juknienę

Gimtajame Bronės Zibertaitės-Musvycienės Selvestrų kai-
me nebuvo jokio siuvėjo. Siūdintis žmonės eidavo į Laukuvą arba kviesdavo keliau-
jančius siuvėjus. Nusprendusi duoną pelnytis iš šio amato, Bronė Zibertaitė-Musvy-
cienė pusantrų metų mokėsi pas Laukuvoje gyvenusią siuvėją Juknienę, kuri siuvo
moteriškus viršutinius drabužius, kailinius. „Iš vyriškinių – tai gal tik savo vyrui
kelnes“. Juknienė buvo mokiusis Kaune, turėjo diplomą. „Labai gera siuvėja, kitos
menkesnės“. Vienu metu priimdavo po tris, keturias mokines.

Mokydamasi Bronė Zibertaitė-Musvycienė gyveno Laukuvoje; su drauge Ka-
zyte Viekšaitė nuomojosi kambarį, nes iš miestelio buvo toli grįžti namo, į Selvestrus.
Pas Juknienę eidavo kiekvieną dieną, o jeigu norėjo baigti siuvinį, net ir sekmadienį
po rytinių pamaldų.

Juknienė turėjo kojinę siuvimo mašiną „Singer“. Matavo centimetrine juostele
ir ilga medine liniuote. Ant medžiagos kartais braižė muilu, bet dažniausiai kreida.
„Kreidos buvo visokių spalvų: rožinės, mėlynos, baltos. Ant balto audinio braižė
spalvota kreida“. Kirpo „Singer“ siuvėjo žirkėmis. Adatas smeigė į prie mašinos
prikabintus prikimštus medžiaginius maišelius – *terbeles*. Siuvo pirktiniais siūlais.
Naudojo kiauru galu antpirščius, kuriuos vadino *nopirščiais*. Inventorių dėjo į ma-
šinos stalčiukus, nors kai daug siuvo, viską laikė ant stalo. „Neturėjom kada net
sudėti“.

Juknienė lygindavo ketaus lygintuvu su kaminėliu – *prosu*, kaitinamu medžio
anglimis. Anglis sėmdavo iš krosnies; užsakovai ateidami pas siuvėją kartais ir patys
jų atsinešdavo. Karštas anglis ėmė sulankstytomis iš vielos, susuktais galiukais žnyp-

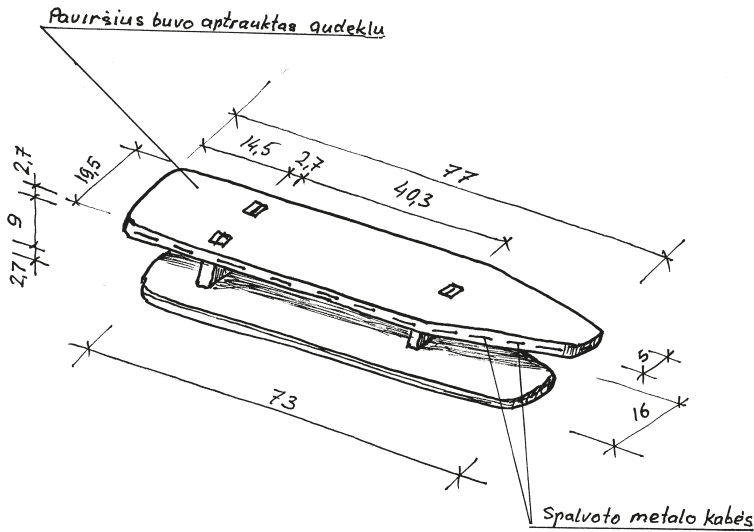

Siuvėjo Mečislovo
Musvyco iš siuvėjo
Urbono pirktas
prietaisas lyginimui –
balvonas. Eligijaus
Juvencijaus Morkūno
piešinys

lėmis – *čiuptukais*. Įkaitusį lygintuvą pastatydavo ant padėklo. Smulkių detalių – apykaklių, pečių, rankogalių – lyginimui naudojo prietaisą, vadintą *balvonu*. Jis buvo padarytas iš dviejų horizontaliai viena ant kitos sudėtų, suapvalintais galais lentų, kraštuose sujungtų stačiomis lentelėmis. Viršutinę lentą aptraukdavo audiniu. Kai nereikėjo lyginti, lygintuvą ir prietaisą lyginimui pakišdavo po stalu.

Mokinėms pirmiausia tekdavo apmėtyti medžiagą, pūsti lygintuvą, gesinti anglis, mokyti minti siuvimo mašinos pakojį. „Iš pradžių mini tuščią. Siuvom ir popierių, kad išmoktumėm tiesią siūlę nuvaryti, nekreivazoti. Jei nepamini, siūlai atšoka, tada vėl įsiveri“. Išmokus siūti mašina, mokytoja rodydavo kirpimą, iškarpu darymą.

Juknienė medžiagą kirpo pagal iškarpas. Jas darė iš vyniojamojo popieriaus. „Braižyti mokėmės iš knygos, paskui persibraižydavom sau į sąsiuvinį. Braižybą (drabužių konstravimo metodiką – I. L.) išmokė gerai – ir paltų, ir suknelių. Tik kelnių nemokėjau“. Brėžinių nesaugodavo: „Išsibraižė ir suplėšė. Kitam juk netinka“. Turėjo madų žurnalų.

Nebaigtus siūti drabužius kabino į spintą; čia sudėdavo ir užsakovų atneštas medžiagas. Jei drabužiai į spintą netilpo, kabindavo ant sienos.

Išmatavimus užsirašydavo į sąsiuvinį, kartais žmogaus pavardę pažymėdavo ant medžiagos. Juknienė klientų turėjo daug. „Su mokinėmis nespėdavo siūti“.

Siuvėjas Urbonas

Bronės Zibertaitės-Musvycienės vyras Mečislovas Musvyca siūti pusantrų metų mokėsi pas siuvėją Urboną Laukuvoje. Urbonas laikytas geru siuvėju. Jis siuvo vyriškus drabužius – kostiumus, paltus, kailinius. „Mažai mokinių imdavo, bet išmokydavo gerai“. Urbonas vyriškų viršutinių drabužių iškarpas braižė naudodamas Kaune iš tenykščio garsaus siuvėjo Kmieliausko gautą lentelę su skaičiavimais. Paskui mokytojas paprašė, kad vyras dar liktų pas jį dirbti pagalbininku. Musvyca iš Urbono yra pirkęs stalą su stalčiais, ant kurio šis siuvo, prietaisą lyginimui – *balvoną*,

lempą su kliošu – *kliošinė*. (Tą stalą bei *balvoną* Bronė Zibertaitė-Musvycienė turi ir dabar).

Siuvėjų Musvycų šeima

Susituokę Musvycai pradėjo siūti kartu, padėdami vienas kitam. Vyras siuvo drabužius vyrams, o žmona – moterims. Iš pradžių gyveno kartu su tėvais tėviškėje, Selvestrų kaime, paskui – atskirai. „*Išsidalinom, gavom 4 ha žemės. Kadangi siuvom, ėmėm mažiau, bet geresnės, o brolis su seserimis ėmė daugiau prastesnės*“. Šeima pasistatė namą, laikė gyvulių.

Bronei Zibertaitėi-Musvycienei giminės iš Amerikos atsiuntė pinigų naujai siuvimo mašinai „*Singer*“. Vyras savo siuvimo mašinos nebuvo išsigijęs. „Tą mašiną išmainėm paskui su mokine į vyriškinę. Vyriškinė yra didesnė, gali storesnius drabužius siūti, moteriškinė – mažesnė. Mašinas vis mainydavom, jei netikdavo ar ne taip gerai siuva“. Mašinos stalčiuokuose laikė įvairaus dydžio uždaru bei kiauru galu antpirščius („pagal piršto storį“), siūlus, kreidą.

Siuvo ant dviejų stalų – ilgesnio, kuris tiko vyriškiems paltams sukirpti, bei mažesnio. Į stalo stalčius sumesdavo skiauteles, įdėdavo „*Singer*“ siuvėjo žirkles. Matavo centimetrine juoste, medine, metro ilgio namų darbo liniuote. Kampus braižė medine trikampi formos liniuote – *vinkelii*.



Siuvėja Bronė Musvycienė rodo lentą rankovių siūlėms lyginti. 2001 m., Laukuva.

E. J. Morkūno nuotr.



Siuvėjų Bronės Musvycienės ir Mečislovo Musvyco siuvimo mašina „Singer“, ilga medinė liniuotė, trikampis – vinkelis, „Singer“ firmos siuvėjo žirklys ir lentelė, palengvinanti iškarpų braižymą. 2001 m., Laukuva. E. J. Morkūno nuotr.

Bronė Zibertaitė-Musvyčienė iškarpas braižė pasižiūrėdama į *braižybos* knygą. Mečislovas Musvyčas, kaip ir jo mokytojas Urbonas, iškarpas braižydavo naudodamasis lentele. Braižant iškarpas reikalingas pusės krūtinės matmuo, trečdalis, ketvirtadalis, o kartais smulkesni skaidymai. Turint lentelę, nereikėjo pačiam skaičiuoti, o tai pagreitindavo ir supaprastindavo darbą. (Tėvo prašymu, lentelę dukra flomasteriu perrašė ant storo popieriaus, kurio ilgis 20 centimetrų, plotis 34 centimetrai. Dalis skaičių yra išblukę. Atstatyti skaitmenys išspausdinti kursyvu)

Vyriška padalinimo lentelė

Krūtinės mėra	36	38	40	42	44	46	48	50	52	54	56	58	60	62	64
Viena pusė	18	19	20	21	22	23	24	25	26	27	28	29	30	31	32
Viena trečioji	12	12,7	13,3	14	14,6	15,3	16	16,7	17,3	18	18,6	19,3	20	21	21,3
Viena ketvirtoji	9	9,7	10	10,5	11	11,5	12	12,5	13	13,5	14	14,5	15	15,5	16
Viena šeštoji	6	6,4	6,7	7	7,3	7,6	8	8,3	8,6	9	9,3	9,6	10	10,3	10,6
Viena aštuntoji	4,5	4,7	5	5,2	5,5	5,7	6	6,2	6,5	6,7	7	7,2	7,5	7,7	8
Viena dvyliktoji	3	3,1	3,3	3,5	3,7	3,9	4	4,2	4,3	4,5	4,6	4,7	4,8	5	5,3

Vyriškoms kelnėms iškarpu nedarydavo, braižė tiesiai ant medžiagos, o kitiems siuviniams darė. „Švarkams ir paltams jau braižė ant popieriaus. Kiekvienam žmogui atskirai“. Po karo, jei neturėjo popieriaus, iškarpos susiūdavo laikraščius.

Lygino medžio anglimis kaitinamu ketaus lygintuvu su kaminėliu, vėliau nusipirko dar vieną. „Lygintuvas (korpuse – I. L.) turėjo skylutę, į kurią įkišdavom dumplyčių galą. Medines, oda apkaltas dumplytes, dydžio kaip delnikės, su medinėm rankenom padarė brolis, nes siuvom kailinius, turėjom odos atraizū. Lygintuvas greičiau įkaista, reikia pačiam pūsti. Kai neturi dumplyčių, tada mosuoji“. Lygintuvą pastatydavo ant vielinio padėklo. Karštas anglis ėmė su žnyplėmis.

Lyginant naudojo iš lentų padarytą, audeklu aptrauktą, po juo vatos ar pakulų prikimštą prietaisą – *balvoną*. Turėjo ir kitą prietaisą – lentą, skirtą rankovių siūlėms lyginti. Kai nelygino, lyginimo lentą, lygintuvą su *balvonu* padėdavo po stalu.

Klientų buvo nemažai. „Siuvosi ir iš miestelio, ir iš kaimo. Pasiuvinimas kaimo priklausomai nuo medžiagos ir nuo madų išraitymo“. Atneštas medžiagas sukraudavo į skrynią, pradėtus siūti drabužius kabino į spintą.

Po karo Musvyčiai nusipirko namelį Laukuvoje. Siuvo, turėjo daug mokinių. Iš karto priimdavo nuo trijų iki penkių mokinių. „Sovietiniais metais už siuvinimą rašydavo darbadienius. Jeigu nori 60 arų gauti, reikėjo eiti į kolchozą. Mes samdydavom žmogų, kad dirbtų už mus kolchoze“.

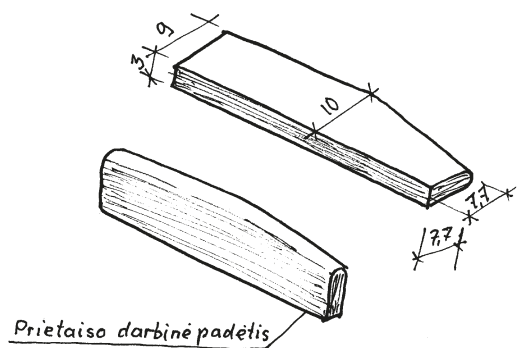

Lenta rankovių siūlėms lyginti. E. J. Morkūno piešinys

Pasakoja mokytojas Zigmantas Dargevičius

Zigmantas Dargevičius gimė 1929 metais Drobūkščių kaime, Varnių valsčiuje. Mama siūdavo, šeiminkavo namuose, tėvas dirbo Varnių, vėliau – Laukuvos malūnuose. Zigmantas Dargevičius – pedagogas, moko vaikus piešimo, lipdybos. Gyvena Kvėdarnoje, dirba Kvėdarnos vidurinėje mokykloje.

Kaip siuvo mama

Pateikėjo mama Felicija Strežegauskaitė-Dargevičienė (kituose dokumentuose Stragauskaitė) gimė 1904 metais Varnių valsčiuje. Kilusi iš gausios, šešiolikos vaikų, kumečių šeimos. Siuvimas jai buvo kaip papildomas uždarbis. Zigmantas Dargevičius mena, jog paprašyta moteriškus drabužius mama siuvo arba taisė jau šeimai gyvenant Drobūkščių kaime, o vėliau ir Laukuvoje, kur nuomojosi butą.

Felicija Strežegauskaitė-Dargevičienė turėjo kojinę siuvimo mašiną „Singer“ su ant korpuso pavaizduotu centimetru. Nors buvo gaubtas, jo nedėdavo, tik užmesdavo medžiagos gabalą. Po kojelę būtinai pakišdavo audeklo atraižėlę. Su siuvimo mašina susijusi viena įdomi istorija. Prieškariu Felicijai Strežegauskaitėi-Dargevičienei Klaipėdoje darė operaciją. Už ją reikėjo mokėti, o pinigų nebuvo. Atėjęs į namus policininkas mašiną areštavo. Kai mama užsidirbusi sumokėjo skolą, areštą nuėmė.

Rakteliu rakinamame siuvimo mašinos stalčiuke laikė „Solingen“ firmos siuvėjo žirkles, siūlų rites, mašinai skirtas adatas, antpirštį uždaru galu, pilkos spalvos kreidą, sagas. „*Tai buvo ištisas sagų pasaulis. Žmonės jų neišmesdavo. Vaikų drabužėliams įsiūdavo tik senas sagas*“. Adatas, kuriomis siuvo, susmeigdavo į medžiaginę adatinę – širdelę, prikabinant prie mašinos. Kitas adatas laikė kamštuku užkištame buteliuke nuo vaistų. Jį irgi įdėdavo į stalčiuką.

Sovietmečiu Felicija Strežegauskaitė-Dargevičienė nusipirko naują rusišką rankinę siuvimo mašiną.

Matavo medžiagine centimetrine juoste, ilgos medinės liniuotės neturėjo. Matus rašė į sąsiuvinį. „*Raidikė, skaičius – aš nesuprasdavau*“. Turėjo visą kolekciją iš laikraščių padarytų iškarpu. Išardydavo seną drabužį, o jo detales perbraižydavo ant popieriaus. „*Mados juk buvo pastovios*“. Pažymėjusi drabužio pavadinimą, iškarpas susukdavo į ritinėlius, įdėdavo į stalo stalčių arba užkišdavo už paveikslą.



Juozas Kavalskis, gimęs Payžnio k. Žinomas XIX a. pab. – XX a. pr. siuvėjas. Šio amato išmoko jo vaikai – Jonas, Marcijona, Petronėlė. Apie 1915 m. Iš G. Ožukauskienės (Kavalskaitės) albumo



*Vyriškų drabužių
siuvėjai Kikoniu
kaime. Apie 1950 m.
Iš I. Mikalauskienės
(Plyniutės) albumo*

Lygino medžio anglimis kaitinamu lygintuvu su kaminėliu. Jį pastatydavo ant namų darbo skardinio padėklo. Šaltas anglis laikė katiliuke. Turėjo ir vielines žnyplės karštomis anglimis dėti. „Užmesdavo ant žarijų. Pamojavai – ir viskas jau dega. Dar lygintuvo dangtelį – nosikę – pradarai, kad įeitų oro, nes taip kaminėlis geriau veikia“. Drabužius lygino ant stalo. Pokariu Zigmantas Dargevičius padarė mamai medinę, audeklu aprauktą lyginimo lentą.

Felicija Strežegauskaitė-Dargevičienė gražiai mezgė, mėgo siuvinėti. „Paimdavo nuo cukraus maišą, nudažydavo jį juodos spalvos dažais ir kryžiuoku išsiuvinėdavo visokius paukščius“. Taip pat siuvinėjo pagalvėles. Moterys siuvinėjimo šablonais dalydavosi, keisdavosi tarpusavyje. Pavyzdžiui, Zigmanto Dargevičiaus teta tiesiog užsiimdavo pagalvėlių „gamyba“. Peltakius apykaklėms, patalynei Felicija Strežegauskaitė-Dargevičienė siuvinėjo su lankeliu arba mašina. „Šabloną padeda ant stalo, viršuje užtiesia sviestinį popierių, patrina aliuminiu katiliuku ir išryškėja raštas“. Peltakius siuvinėjo sau bei pagal užsakymus.

Laukuvos vyriškų drabužių siuvėjai

Laukuvos siuvėjas Zenonas Lapinskas buvo kurčnebylys. „Reaguodavo tik į policininko signalinį švilpuką. Kas jam sakoma, suprasdavo stebėdamas lūpas. Žmona buvo kaip vertėja“. Siuvo vyriškus drabužius. Zigmantas Dargevičius atsimena, jog Lapinsko kambaryje ant sienos ištiklintuose rėmeliuose kabėjo popierius, kuriame buvo parašyta: „Zenonas Lapinskas turi teisę siūti“.

Zigmanto Dargevičiaus mama į namus kviesdavosi siūti kitą Laukuvos vyriškų drabužių siuvėją Alfonsą Jasą. Matyt, jis buvo keliaujantis. „Kai siūdavo, pas mus valgydavo ir nakvodavo“.

Iš Elvyros Racevičienės pasakojimų apie valgius

Užrašė Janina Samulionytė

Elvyra Šimaitytė-Racevičienė gimė 1923 metais Laukuvos miestelyje. Ištekėjo 1944 metais.

Tėvas Ignacas Šimaitis buvo Laukuvos bažnyčios zakristijonas. Tėvo tėviškė – Joniškis, jis aukštaitis, nešnekėjo žemaitiškai. Po Pirmojo pasaulinio karo tėvas apsigyveno Laukuvos špitolėje.

Mama Petronėlė Gervytė-Šimaitienė gimė 1890 metais Agelaičių kaime, prie Betygalos (1-2 fotonuotraukos). Per Pirmąjį pasaulinį karą Gervių šeima pasitraukė į Rusiją. Pro jų sodybą ėjo frontas, prie Dubysos buvo kasami apkasai. Rusijoje mama dirbo karinėje siuivykloje. Ji siuvėja iš jaunų dienų.

1922 m. tėvai susituokę apsigyveno Laukuvos špitolėje. Šeimoje užaugo dvi dukterys.

Žemės neturėjo. Daržui žemės duodavo klebonas. Bulvių pasisodindavo pas ūkininką. Laikė du paršus, karvę.

Tėvas kas mėnesį iš klebono gaudavo apie 30 litų. Kai kalėdodavo, dar gaudavo iš ūkininkų grūdų. Prieš karą tėvai susitaupė pinigų ir pasistatė mažą namuką Tverų gatvėje.

Elvyra Racevičienė pasakojo apie XX a. 4 dešimtmečio maistą. (Medžiaga rinkta 2001 m. rugpjūčio 17-19 dienomis. Kalba netaisyta.)

* * *

Kasdieniniai valgiai. Mūsų valgis ne ūkiškas, miestely gyvenom.

Pusryčiams – cikorijos kava. Karo metais (per Antrąjį pasaulinį karą – J. S.) kavą virdavo iš cukrinių runkelių. Būdavo burokus sutarkuoja, padžiovinama, pagruzdina ir užpliko. Jei turi – pieno įpila. Kavą saldino sacharinu. Užsaldindavo bendrai, puode, todėl nereikėjo nei cukrinės, nei šaukštelių. Cukrinę turėjo molinę. Per pusryčius valgė virtus kiaušinius, sviestą, sūrį, duoną. Dešros nevalgė, ji – svečiui. Kavą gėrė iš puodelių, jie blėkiniai, paskui atsirado baltų (fajansinių – J. S.). Sūris – ant lentelės, sviestas – sviestinėje. Ji – molinė, paprasta. Duona padėta ant stalo. Paprastai stalas būdavo plikas, o pas mus – užtiestas cerata.



Ūkininkų Gervių šeima apie 1913 metus.

Sėdi (iš kairės): Ona Šniukštaitė-Gervienė, augintinė, Petronėlė Gervytė (Elvyros Šimaitytės-Racevičienės mama). Stovi (iš kairės):

Petras Gervė, Barbora ir Ona Gervytės.

Iš Elvyros Racevičienės albumo

Priešpiečiams į mokyklą nusinešdavau duonos, ant kurios užtepta sviesto.

Pietums – kopūstai, barkščiai, grucė (stambios kruopos). Kruopienę (smulkintos kruopos) virė su pienu. Tėvas barkščius, kopūstus valgė su duona. Grucėn įdėdavo šebalbonų (pupelių – J. S.). Vasarą virdavo lapienę: burokėlių lapų, kartais – rūgšteliene (rūgštynės – J. S.). Šaltibarščius duodavo stalauninkams (nuomininkams). Sriubą supildavo į dubenį (bliūdą). Mėsą ne kasdien valgė. Išvirdavo bulbių, miežinių ar smulkių kruopų košės. Košę sudėdavo į molinį bliūdą, o į ją įstatydavo medinį šaukštą. Iš bendro bliūdo košės nevalgė, kiekvienas įsidės. Padažas atskirai lėkštikėje. Laukuvos daktaras Ukrainas sakydavo: „*Jei susirgai, ruginikės košės išsivirk*“. Ją virdavo iš ruginių miltų. Retai virė manų kruopų košę.

Pietums virdavoo kleckus (aukštaitiškai – virtiniai – J. S.). Juos virdavo iš bulbių, miltų. Miltinius kleckus vadino pyragiukais, juos virė šventėms. Kaime virdavo didelius kleckus, pas mus – mažesnius. Sakydavo, kad per Šeštines reikia suvalgyti šešis, per Sekmines – septynis, per Devintines – devynis kleckus. Ryte į bažnyčią eina ant tuščios, pietums verda kleckus. Į juos įdėdavo mėtų.

Tėvas per Pirmąjį pasaulinį karą buvo nelaisvėje Vokietijoje, Bavarijoje. Ten geri vokiečiai, neskriaudė. Katalikiškas kraštas. Žmonės gražiai apsirengę. Tėvą aprengdavo savo sūnų kostiumais ir eidavo į bažnyčią. Jis prisimindavo, ką Vokietijoje valgė. Duoną pitliavotą su pienu, bulkučių prikepdavo. Mėsos mažai. Karas – reikėjo valdžiai atiduoti. Virdavo kiulkius – mėsa viduje, viršuje tešla. Tokius septynis suvalgydavo. Pradžioje, kai pateko į nelaisvę, net badavo. Tėvas iš pradžių sarmatydavosi daug valgyti, nes buvo išbadėjęs. Vakarienei pianą virindavo. Tėvas ir Laukuvoje gyvendamas prašydavo, kad jam atvirintų pianą.

Žiemą mama kepdavo kugelį.

Vakarienei pienišką putrikę virė. Mama sakydavo: putrikė, laukuviškiai – zacirka. Miltus geldikėje suminko ir verda. Sriubas supildavo į molinį bliūdą. Didesnių ir mažesnių molinių bliūdų buvo. Moliniai bliūdai pigiau, bet jie nepatvarūs. Apie 1938–1939 metus nusipirko blėkinių bliūdų. Buvo du trys mažesni bliūdukai. Blėkiniai bliūdai geriau, nesudūžta, bet jie brangesni.

Valgiai svečiams, šventėms. Svečiams virdavo pjaustytinius, naminius makaronus. Kastinį darydavo Kūčioms, Užgavėnėms, Velykoms. Kastiniui į molinį bliūdą



Petronėlė Gervytė-Šimaitienė apie 1920 metus.

Iš E. Racevičienės albumo



*Velykinis stalas
Karūžiškėje. Apie
1939 m. A. Jurskio
nuotr. Iš S. Jurskytės
albumo*

įdedi kokį šaukštą sviesto, įstatai į katiliuką su šiltu vandeniu, ištrini, po truputį suki ir pili grietinę. Tada dedi druskos, kvynų (kmynų – J. S.), pipirų kvepiančiųjų, česnako. Dabar „Vegetos“ įbarstau. Kiti darė iš pasukų kastinį. Kastinį sudėdavo į atskirą lėkštutę, valgė su virtomis neluptomis bulbėmis. Ant bulbės dėdavo kastinį.

Kūčioms skuto bulbes. Taip pat kanapes grūdo ir su bulbėmis valgė. Aguonas maldavo moliniame inde, kurio aštrus vidus. Silkės padarydavo, cibulynės. Pupų, žirnių virdavo, kviečių su medum. Per Kūčias lėkštutę kiekvienam padėta.

Užgavėnėms šiupinyje žirniai, grucė ir bulbės. Įdėda kiaulės ausikes, kojikes arba kiaulės uodegą. Viską sugrūda. Šiupinį supila į molinį bliūdą.

Papjovus kiaulę, skilandžio nedarė, tik dešras.

Velykoms mama kepė kumpį, paršiuką. Kumpį vadinom „šinka“.

Apie laidotuves. Jei mažas vaikas mirdavo, negailėdavo. Padaro mažą grabuką. Jį iš viršaus apklijuodavo abitais (tapetais – J. S.). Į kapines nuveždavo vežimu, o grabuką ant kelių laikydavo moterys ar artimesni kaimynai. Valgiai – kaip turėdavo. Iškepėdavo kugelio, pyrago. Sriubos nevirdavo. Per šermenis kalnus gieda. Po kalnų duoda mėsos, bulbių, agurkų. Kavos duodavo atsigerti ir pyrago. Pasninkinio medaus (dirbtinis – J. S.) iš krautuvės duodavo ant pyrago užsitepti.

„Stalauninkai“. Apie 1936 metus pro Laukuvą tiesė Žemaičių plentą. 1939 metais buvo plento atidarymas. Anot Br. Kviklio, „*Laukuvai pakilti padėjo Žemaičių plento pravedimas*“¹.

Dirbo daug žmonių nuo Utenos. Jie su arkliais vežė žvyrą. Aukštaičiai daugiausia dirbo, jų arkliai su pakinktais (su lanku – J. S.). Laukuvoje tuojau atsiradė du žydų Ruvelio (?) ir Šapiro restoranai. Tenai užkandai buvo silkės ir dešros. Tenai alų ir degtinę gėrė paprasti kelio darbininkai. Jie viską pragerdavo. „Monopoliui“ – irgi pilnas, jame negėrė, degtinę parduodavo tik išsinešimui.

Darbininkai kaime gyveno ir tenai valgė. Kai nutiesia plentą, važiuoja toliau.

Plento darbuotojų kontora buvo įsikūrusi už senosios Laukuvos vaistinės. Jie nuomavo pusę namo. Tenai dirbo kasininkas, buhalteris, inžinieris. Kasininkas Jonas Červokas buvo nuo Anykščių, dar kavalierius. Buhalterio ir inžinieriaus pavardžių neatsimena, bet irgi aukštaičiai. Nuo ankstaus pavasario iki vėlaus rudens jie čia dirbdavo. Gruodį jų čia

¹ Kviklys Br. *Mūsų Lietuva*, IV t., 2-oji (fotografuotinė) laida, Vilnius: Mintis, 1991, p. 203.



nebebūdavo, dirbdavo Kaune, tenai jų *Žemaičių plento tiesėjai prie Laukuvos. Apie 1937 m. Iš 1991 m. kraštotyrininkų rinkinio* įstaiga.

Mama jiems pietus paruošdavo.

Sakydavo: „Čia mūsų stalauninkai“. Jie atsinešdavo naujų, sidabrinių litų. Darbininkai atlyginimą gaudavo kas savaitę, o inžinieris, kasininkas ir buhalteris – kas mėnesį. Jie pusryčius valgydavo arbatinėje, tenai arbatos, bulkučių. Mama pietums išvirdavo daržovių sriubos. Sriubai nupirkdavo kaulų. Mėsą pirkdavo pas žydą, jis pjaudavo veršius, jautukus. Mama darė kotletus, muštinukus. Prie mėsos garnyras – ryžiai, makaronai. Kasininkas buvo skrandininkas – jam daugiau iš pieno. Reikėjo ruošti dvejį pietai: iš mėsos ir iš pieno. Tam skrandininkui – blyneliai, varškė, kiaušiniai suplakti su mėsike. Be to, jis buvo mėgėjas žuvies. Iš ežerų čia atveždavo žuvies, užsisakydavo iš anksto. Silkes valgydavo.

Buhalteris ir inžinieris valgė sriubą, mėsos patiekalus. Veršienos pašutindavo su padažiuku. Retkarčiais virdavo vištienos. Penktadienį su mėsa nevalgydavo – silkė.

Saldžiosios duodavo obuoliukų kompoto, spanguolių kisieliaus. Kompotui nupirkdavo džiovintų slyvų, razinų. Iškepėdavo bulkučių, sausainių, vaflių. Ausikes (žagarėlius – J. S.) taukuose išvirdavo.

Pietūs – trys litai, mėnesiui 50 litų (?). Mamai mėsą, miltus, kruopas reikėjo pirkti, kitką savo turėjo. Lietuvos laikais maistas nebuvo brangus.

Buhalteris ir inžinieris aplinkiniuose kaimuose turėjo po moterį, nors abu buvo vedę. Jie daug uždirbdavo, užtekdavo žmonoms ir meilužėms. Jei inžinieris kaime nakvodavo pas moterį, tai kasininkas pasakydavo, kad jis neateis valgyti. Jeigu neperspėdavo, kad nevalgys, tuomet reikėdavo sumokėti už valgį. Kartais sriubos ir bulbių likdavo, mėsos jau skrumniau.

Vokietis „stalauninkas“. Apie 1937–1938 metus Laukuvos pieninėje statė didelį pieno separatorių ir kitus įrenginius².

Į Laukuvą sustatyti pieninės įrenginių iš Vokietijos atvažiavo inžinieris. Jam pasiūlė eiti valgyti pas žydaites Ma-

² 1926 m. gydyt. Br. Tallat-Kelpšos rūpesčiu įsteigta rankinė pieninė; 1938 m. pastatytas jai mūrinis namas, įgytos modernios garinės mašinos (150 000 Lt) – Kviklyks Br. Min. veik.



tamcikaites (?). Pieninės valdybos nario Br. Talat-Kelpšos žmona pasakė, kad vokietis pas žydą neis valgyti ir paprašė mamos, kad priimtų ir duotų valgyti. Jam davė lovą ir pusryčius, pietus, vakarienę. Vokietis kokį 10 dienų gyveno. Mama stebėjosi, kad vokietis ir sekmadienį dirbo.

Ryte kiaušinių su lašiniiais prikepa arba sviesto, duonos, bulkos, sūrio. Kavą savo, vokišką, turėjo. Lėkštutės ir puodukai kavai buvo fajansiniai. Sviestas sudėtas į sviestinę. Sūris ant medinės lentelės arba į lėkštę.

Pietums – mėsiška: kotletai, muštinukai, tušinta mėsa. Sriuba – kopūstai, barščiai, makaronai, grucė. Mama sriubą supildavo į vazą. Vasara buvo. Sutaisydavo agurkų, svogūnų laiškų, krapų įdės, grietinės. Turėjo salotines. Saldžiosios duodavo kompoto, kisieliaus, juos supildavo į puodukus. Taip pat braškių su saldžiu pienu ir įberdavo cukraus. Uogas supildavo į stiklinį indelį. Mama turėjo didelių ir mažų fajansinių bliūdų.

Vakarienei valgė rūgštų pieną su bulbėm. Rūgštų pieną pasaldindavo cukrumi. Vokietis cukrų labai mėgo ir naudojo daug. Košių nemėgo.

Alų labai mėgo, jį pirkdavo bonkose su kamščiais. Vokietis alaus negėrė iš butelio, išpildavo į stiklinę.

Arbatinė. Prano Gedvilo name prie bažnyčios didesnėje pusėje buvo arbatinė, mažesnėje – krautuvėlė. (Dabar tenai gyvena Gedvilienės brolio duktė). Jau nereikėjo eiti pas žydus valgyti. Arbatinė veikė turgaus dienomis – pirmadienį ir sekmadienį. Į arbatinę daug išėjusių iš bažnyčios užeidavo, ypač

Prie Laukuvos klebonijos apie 1931–1932 metus prieš išvažiuojant kalėdoti. Stovi: (pirmas iš kairės) vikaras Povilanskis ir klebonas Dominykas Žukauskas. Sėdi iš kairės: vargonininkas Stasys Jurgutis, klebono „purmonas“ (vežikas – J. S.) Fabijonavičius ir pasakotojos tėvas – Laukuvos bažnyčios zakristijonas Ignacas Šimaitis



žiema, sušilti. Tenai stalai ketvirtainiški, suolai pasieniais, kėdės. Arbatos, bulkučių, silkės marinuotos, dešros, duonos, pyrago. Prie arbatos ir savo valgius išsitraukdavo. Arbata kainavo apie 10 centų. Stiklinė ant spotkelio, ant jo padėta du gabaliukai cukraus. Šaukšteliai aliuminiai. Tenai valgė ir plentą tiesiantys darbininkai.

Apie kalėdojimą ir valgius. Kalėdoti pradėdavo po Visų Šventų (lapkričio pradžioje – J. S.). Laukuvos bažnyčios mairšalka kalėdojantiems pasakydavo, kuriame kaime juos priims ir duos valgyti: tenai – pietūs, o tenai – vakarienė. Būdavo ir tokių dienų, kad negaudavo valgyti. Rudenį kaime pjaudavo žąsis, kalakutus. Privirdavo paukštienos. Vaisindavo dešromis, virta mėsa su bulbėmis. Atsigerdavo arbatos. Išgerdavo vyno, degtinės nedaug. Kalėdoti važiuodavo vikaras, jis jaunesnis. Klebonas nevažiuodavo, jam ir taip darbų užteko. Klebonas turėjo 36 ha žemės, tarnavo du bernai, dvi mergos. Prie klebonijos daržų buvo apie 10 arų. Mums reikėdavo ravėti daržus.

Apie namų ruošos kursus. Laukuvoje dviejų savaitių namų ruošos kursus 1943 metais suorganizavo akušerė Katauskienė. Mes neįtūm to karo, tik vyrus vokiečiai gaudydavo, bet jie išsislapstydavo. Ponia Katauskienė kursams nuomavo butą pas Navardauskį. Jis buvo ūkininkas, turėjo 30 ha žemės ir namus miestelyje. (Namas tebestovi priešais ambulatoriją.) Navardauskis užleido kambarį ir virtuvę. Virtuvėje buvo pečius, plyta. Malkų virimui, kepimui jis duodavo. Blėkas (skardas – J. S.), šaukštus ir indus davė ponia Katauskienė.

Tuo metu vyko karas, bet Elvyra Racevičienė taip pasakė: „Kas kariavo, o kas košę maišė“.

Antroje nuotraukos pusėje užrašas:

„Dviejų savaitių namų ruošos kurseliai 1943 met. IV 18.

Foto „LIETUVA“

Br. Baltrušaičio, Varniai, telef. 74“.

Antroje eilėje iš dešinės sėdi: 1 –

Elvyra Šimaitytė (vėliau –

Racevičienė), 2 –

akušerė Katauskienė, 3 – kursų vedėja,

kitos – kursantės



Namų ruošos kursų vedėja atvyko iš Tauragės (jos pavardės neprisimena). Jai už kursų vedimą mokėjo savivaldybė. Iki Tauragės buvo 50 kilometrų. Mums visas atsiskaitymas buvo Tauragėje.

Vedėja mus išmokė įvairias mišraines padaryti.

Morkų mišrainė. Morkos, kiaušiniai, žirniai virti. Įpjauto virtų bulbių ir agurko rauginto. Viską sumaišo su grietine.

Mišrainė su žaliais obuoliais. Morkos virtos, obuoliai tarkuoti, virti šabalbonai (pupelės – J. S.) ir su aliejumi viskas sutaisyta.

Per karą iš vokiečių kareivių gaudavo aliejaus. Krautuvėse jau nebebuvo aliejaus. Žmonės spausdavo aliejų, bet jis nevalytas, rudas. Iš kareivių gautas aliejus buvo šviesus ir skanus.

Žalių kopūstų ir morkų mišrainė. Sutarkuodavo kopūstus, morkas, įpjauštydavo rūgščių obuolių ir sutaisydavo su aliejum. Mišrainėms įdėdavo druskos, prieskonių.

Silkę kelių rūšių išmokė pagaminti.

Marinuotą silkę (pusę silkės) susukdavo į ruliukus ir prismeigdavo pagaliuku. Vidun įdėdavo sūdytų (numirkytų) grybų.

Silkė su grybais. Svogūnus sušutina su aliejumi, virtus grybus sušutina su svogūnais. Deda į indą sluoksniais – silkė, svogūnai, grybai.

Silkė su svogūnais. Sušutina svogūnus ir sutarkuotas morkas ir uždeda ant silkės.

Merginos buvo mokomos gaminti įvairius mėsos patiekalus. *Košelieną* (šaltieną – J. S.) išmokė kaip reikia išvirti iš kiaulės kojelių, auselių, galvos ir pridėjus veršienos. Mėsą nuplauti, galvą sukapti gabalais. Uždėjus virti, pirmą užvirusį vandenį nupilti su putomis. Tuomet įdėdavo druskos, cibulio, morką, lauro lapų, pipirų ir virdavo. Kai kaulai išverda, juos išima, jie lengvai išsineria. Į atskirą puodą



supila košelienos sunką, įdeda česnako galvutę ir pavirina apie 5 minutes. Negalima ilgai virti, nes sunka pasidaro

neskaidri, balta. Mėsa jau būna sudėta į lėkštes. Į lėkščių dugną įdeda petruškų lapelį, padarytą iš virtos morkos žvaigždutę arba visaip išpjauto virtą kiaušinio baltymą. Sunką perkošia ir užpila ant mėsos. Atšalusią košelieną aukštyn kojomis išversdavo į kitą lėkštę.

Kursantės išmoko, kaip namuose pasigaminti *mėsos vyniotinius*. Išmušdavo raumenis, juos pasūdydavo, pipirais ir česnaku pabarstydavo. Į vidų dėdavo virtą morką ar kiaušinį. Suvynioja į švarų skudurą ir virdavo ar kepdavo. Daugiausia virdavo. Kartais į vyniotinio tarpus įdėdavo kiaušienės auselių, net veršienos, paukštienos krūtinėlės, kepenėlių. Dabar įdeda liežuvių.

Balandukai. Kopūsto vidurį išima, lapus nupliko karštu vandeniu (t. y. įdėdavo į karšto vandens katilą). Į vandenį įdėdavo druskos. Į kopūsto lapo vidurį įdėdavo virtų ryžių su liesa mėsa. Vietoj ryžių galima dėti šutintų morkų su svogūnais arba grybų.

Muštinukai. Palendricą išmuša, užberia pipirų, druskos. Inde išplaka kiaušinį, į jį įmerkia muštinuką ir apvolioja džiūvėsiuose. Apkepdavo ir dar šutindavo puode. Muštinukus pasidarydavo tik bagoti.

Zraziukai. Mėsą pamuša. Zraziukų įdaras – daugiausia smulkiai pjaustyti lašiniai, kartais grybų įdėdavo. Susuka pailgai ir pagaliuku prismeigia.

Keptas viščiukas. Jį ištrina kmynais, druska, pipirais saldžiaisiais. Įdarui – maltos kepenėlės, skrandukai, liežuvis.

Šutintas viščiukas. Jis supjaustytas gabaliukais ir apkeptas. Į puodą pridedi morkų, svogūnų, kvynų ir sušunta.

Kumpį kepėm. Kumpis (*šinka*) turi būti biškį parūkytas. Į raumenis įdėdavo lašinukų. Šinką apkepdavo duonos tešla. Duonos įmaišę turėjom ir, kai tešla pradeda

kilti, tada aplipina per du pirštus. Šinka kepa apie 2 valandas. Kai iškepa, savaime pluta atšoka. Plutą atiduodavo gyvuliams. Kumpis turi rūgštų skonį.

Naujas *sriubas* išmokė virti. Barkščių, kopūstų nevirėm, jau mokėjom. Buljoną virėm iš jautienos ar kiaulienos kaulų. Juos išverda, prideda prieskonių ir iškošia. Jei grynas buljonas, tada prie jo bulkučių iškepavo. Bulkutės – raugintos tešlos, nedidelės, apvalios arba pailgos. Buljoną supildavo į puoduką ir jį gėrė su šaukštu.

Rūgštelienę virėm. Rūgštynės nupliko, nuvarvina ir sudeda sriubon. Pabaltina saldžia grietinėle ir įdeda pjaustytą kietai virtą kiaušinį.

Išmokom virti *ryžių, makaronų sriubas su vištiena.*

Kursuose nemokė, bet mama vasarą padarydavo *skanius šaltibarščius*. Rūgštam piene išplaka grietinę, sudeda virtus, pjaustytus raudonus burokėlius, žalią agurką, krapų, cibulio laiškų ir valgydavo su bulbėm.

Saldaus kepėm, virėm. Išmokė *pudingą* pagaminti. Pirkdavo krautuvėje aviečių, vynuogių skonio miltelius. Inde išplaka žalius kiaušinius su cukrumi, saldžia grietinėle, sudeda tuos miltelius, pašildo, tada pradeda tirštėti. Prieš sustingstant, pudingą supila į stiklinius indelius.

Kisielių, obuolių kompotą virėm.

Obuolius kepėm. Vidurių reikia išimti, obuolius iškepti, pabarstyti cukrumi, cinamonu. Į išskobtą vidų įpilti plaktos su cukrumi grietinėlės. Obuolius gražiai sudėti į lėkštę.

Namų ruošos kursuose *stalą serviruoti išmokė*. Ant stalo staltiesę baltą, lininę užtiesdavo. Lėkštes taip sudėdavo: pirmiausia plaskė (plokščia – J. S.) lėkštė, ant jos – gili lėkštė sriubai ir maža lėkštelė užkandžiams. Jei pirmiausia duoda sriubą, tada maža lėkštutė po sriubos lėkšte. Per iškilmingus pietus pirmiausia valgo užkandžius. Lėkštės šonuose įrankiai: dešinėje peilis, kairėje pusėje šakutė, per galą šaukštas ir šaukštelis. Sriuba – vazoje, joje samtis įdėtas. Susėsdavo visos kursantės už stalo ir vedėja pamokindavo, kaip šakutę, peilį laikyti ir kas su kuo valgoma.

Šios žinios ypač pravertė ruošiant maistą kalėdnikams, per krikštynas, vestuves. Kai kalėdnikai atvažiuoja, žmonės neturi supratimo, kaip reikia valgyti.

Namų ruošos kursuose mokė švaros, kaip sutvarkyti namus, kaip baltinius išskalbti ir išprosuoti, kaip mergaitėms apsirengti.

Rietavo žemės ūkio mokykloje mokė namų ruošos, bet ne kiekviena mergina tenai galėjo nuvažiuoti ir mokėti už mokslą.

* * *

Pabaigoje galime pasakyti, kad kulinarinis paveldas atspindi žmonių gyvenamąją aplinką, tarpusavio santykius, papročius, net istorinius įvykius. Valgis žmonės ir sujungia, ir atskiria.

Laukuvoje, kaip ir visoje Žemaitijoje, per namų ruošos kursus skverbėsi valgių gaminimo naujovės. Lietuvos kulinarinis paveldas europėjo, pamažu atsisakydamas nacionalinės virtuvės.

Ką laukuviškiai atsimena apie malūnus

Eligijus Juvencijus Morkūnas



Laukuviškis Albertas Rimkus su savo sukonstruotu moderniu vėjo malūnu, gaminusiu elektros energiją. 1996 10 14. Iš A. Rimkaus albumo

Kultūros paveldo apsaugos specialistai susiduria su tokiu reiškiniu, kai atrodo, kad kultūros paveldas rūpi ir yra įdomus tik mažai visuomenės daliai. Didžiąjai daliai žmonių jis nesuprantamas, todėl nereikalingas ir nesaugomas. Priversti gyventojus saugoti kultūros paveldą nėra nei galimybės, nei prasmės.

Šio rašinio tikslas – pažiūrėti, ar svarbi laukuviškiams viena gan siaura technikos paveldo sritis – malūnai, ką apie juos prisimena, kiek ir kokie malūnai aptarnavo laukuviškius, kur ir kokie buvo statomi malūnai. Atsakymo ieškota pasitelkus kartografinę medžiagą, literatūrą ir, žinoma, svarbiausia – pateikėjus, kurių apklausta per dvidešimt. Pateikėjų ieškota tarp malūnininkų ir malūnų savininkų. Straipsniu norima ir šiek tiek supažindinti laukuviškius su technikos paveldu. Surinktos žinios gana skurdžios, todėl straipsnis nepretenduoja į tikslumą.

Reikia pastebėti, jog informacija apie Laukuvos apylinkių malūnus yra gerokai išblėsusi iš laukuviškių atminties. Painiojamos savininkų pavardės, malūnų stovėjimo vietos; net malūnininkų vaikaičiai nebesugeba nurodyti senelių vardų, apibūdinti jų turėtų malūnų. Šiame straipsnyje naudotasi 2002 metais iš laukuviškių surinktomis žiniomis. Panaudota ir 1987 metais surinkta medžiaga, esanti Lietuvos liaudies muziejaus archyve (bylų nr.: 4703, 4702, 4705, 4704, 4709, 4706), ir negausi literatūra apie Laukuvos apylinkių malūnus.

Vincentas Juzumas „Žemaičių vyskupystėje“ (1889) rašė, kad „prie Laukuvos buvo trys vėjo malūnai ir vienas vandens malūnas Ievoniškėse¹. 1921 metų vokiškame kariniame topografiniame žemėlapyje pačiame Laukuvos miestelyje pažymėti trys vėjo ir vienas Kelpšaičių kaimo vandens malūnas, tačiau nebėra malūno Ivoniškėse². Iš topografinės medžiagos matyti, kad vėjo malūnus statydavo aukštosiose vietose.

¹ Vincentas Juzumas. Žemaičių vyskupija, Šilalės kraštas, straipsnių rinkinys, Vilnius, 1994, t. 1, p. 82.

² Topografiniai žemėlapiai K19 ir L19. Retowo, M 1:100000, Kartogr. Abteilung d. Preus Landesaufnahme. Druck 1921.

Gal todėl Laukuvoje jų tiek daug ir buvo. Laukuva – viena aukščiausių Žemaitijos vietų ir siekia net 168 m virš jūros lygio. Matyt, malūnų statytojai dar nežinojo, kad geriausia aplinka jų statyboms – lygumos, kur vėjai yra tolygūs. Vandens malūnai buvo statomi ant palyginti mažų upelių, pavyzdžiui: Kelpšaičių, Eitvydaičių kaimuose³.

Žemaitijos malūnus gražiai yra aprašę Ignas Končius⁴, Vacys Milius⁵. Truputį žinių apie Laukuvos malūnus galima rasti A. Andrejevo ir E. J. Morkūno knygoje⁶, taip pat „Lietuvių liaudies menas: Architektūra“, Vilnius, 1957, d. 1, „Lietuvių liaudies architektūra“, Vilnius, 1968, d. 2.

Bronius Kviklys knygoje „Mūsų Lietuva“ teigia, kad „Laukuvoje rusų laikais (Rusijos imperijos laikais – E. J. M.) [... buvo ...] 4 vėjiniai malūnai. Kaimuose buvo taip pat ketvertas vėjinių ir pora vandeninių malūnų“⁷. Nuo tų laikų, be abejo, daug kas pasikeitė. Dabar laukuviškiai atsimena šiuos malūnus:

Kaganų malūnai. Du broliai – Joselis⁸ ir Bendeka [20] Kaganai – Laukuvoje turėjo vėjo ir garo malūną. Brolių vaikai vėliau irgi ištraukė į malūnininkystės verslą. Kaganų vėjo malūnas buvo kepurinis, apgręžiamas į vėją gražulu, su vienu girmom. Abu malūnai sudegė apie 1932 metus [12, 13, 14].

Kaganų malūnas su dujų generatoriumi. Vėliau, po gaisro, miestelio pakraštyje Kaganai pasistatė malūną su dujų (*gazo*) generatoriumi. Malūno pastatas – medinis. Antrajame aukšte buvo įrengta erdvi pastogė. Šalia stovėjo mūrinė motorinė. Malūnas buvo sukamas dviem varikliais bei vienu dujų generatoriumi. Dujų generatorių kūreno pjuvenomis, medinėmis kaladėlėmis. Varikliai suko ir gaterį (*zeimerį*) – apskritą pjūklą, kuriuo smulkindavo malkas kaladėlėms. Apie šį malūną pasakojo Zigmantas Dargevičius [7], kurio tėvui Vladui Dargevičiui (g. 1903 m.) teko dirbti pas Kaganus. Iš pradžių Vladas Dargevičius dirbo Varniuose, Gučo motorniam malūne. Gučiui malūną pardavus, Dargevičių šeima apie 1935–1936 metus persikėlė į Laukuvą. Vladas Dargevičius ėmė dirbti brolių Kaganų malūne. Du senieji broliai jau mažai kišosi į savo vaikams perleistą verslą. Malūne dirbo jaunieji Kaganai ir keletas samdytų darbininkų. Tuomet ten buvo vokiškas variklis „Deutch“, veikė dujų generatorius. Montuojant inžinieriams nesisekė jo paleisti. Tada pravertė Dargevičiaus patirtis, įgyta Varnių malūne. Jam pavyko paleisti generatorių, ir malūnas pradėjo veikti. „Variklio ratas – milžiniškas. Eini pro šalį, net šiurpas ima, kaip veikia. Grucarnė – švedų gamybos „Omega“. Malūne buvo ketvirtiniai valcai, trejos gornos, pjaudavo, obliuodavo lentas, gamino gontus“ [7].

Visi Kaganai turėjo pasidaliję savo darbą pagal sritį. Vienas rūpinosi grūdų pirkimu ir miltų pardavimu – „statydavo į krautuves“. Kitas tvarkė lentpjūvės reikalus, nes lentas pjovė ne vien pagal užsakymus. Papildomai pirkdavo medieną, ją pjaudavo. Paskui „špuntuodavo“ (darė išdrožas sąlaidom), obliavo grindų, lubų, sienų apkalimo lentas. Prieš parduodami jas suštampuodavo. Trečiasis stovėjo prie gimų.

Malūnas buvo stiprus konkurentas kitiems apylinkės vėjo ir vandens malūnams. Plataus mąsto verslininkai Kaganai miestelyje dar turėjo parduotuvį, namų [1, 9].

³ Ten pat.

⁴ Končius I. *Žemaičio šnekos*, Nida. London, d. 2, p. 40–46.

⁵ Milius V. *Žemaitijos vandens malūnai ir Lietuvos etnologija*, Vilnius, 1997.

⁶ Andrejevas A., Morkūnas E. *Vėjo malūnai. Technikos paminklai Lietuvoje*, Vilnius, 1982.

⁷ Kviklys B. *Mūsų Lietuva*, Vilnius, 1968, t. 4, p. 202.

⁸ *Visa Lietuva*, informacinė knyga, Kaunas, 1932, p. 368.

Kalbama, jog prieš pat Antrąjį pasaulinį karą malūną savininkai padegė, kad jis neatitektų vokiečiams. Malūnas sudegė [12], liko tik mūrinė motorinė su įranga ir motoras, apdegusios transmisijos. Tai buvo impulsas atstatyti malūną.

Laukuvos kooperatyvo malūnas. Laukuvos kooperatyvas ėmėsi iniciatyvos malūną atstatyti, tačiau trečiasis malūnas buvo blogiau įrengtas [5]. Jame stovėjo tik girmos ir elektros generatorius, kuris gamino elektrą apšvietimui. Vokiečių okupacijos metais malūno lentpjūvė gamino pabėgius.

Per karą malūnas buvo ne kartą bombarduotas. Kai naktimis laukuviškiai išgirdavo rusų lėktuvus, skrendančius bombarduoti Karaliaučių, išeidavo iš namų, pasirengę juos gesinti, jeigu užsidegtų. Sugriždavo tik lėktuvams nuskridus atgal. Įdomu, kad į malūną pataikė bomba, tačiau nesprogo. Tuomet buvo numesta gal dešimt mažesnių bombų, bet ir jos didelių nuostolių nepadarė. Dvi galingos bombos į malūną nepataikė. Viena jų išmušė didžiulę duobę, kurią žmonės ilgai vadino Stalino prūdeliu.

1954 metais malūnas dar veikė, bet, atrodo, buvo sukamas elektra [22].

Kuzmickio vėjo malūnas Laukuvoje. Malūnas pastatytas seniai. Stovėjo Tverų gatvėje (nuo bažnyčios į pakalnę). Nugriautas apie 1929 metus. Buvo kepurinis, apgręžiamas gražulu. Garsėjo gera malimo kokybe ir raudonais sparnais (žmonės jį vadino raudonsparniu, nes jo sparnų audeklai buvo raudoni). Kuzmickis malūną pardavė Rydeliui [12, 15].

Fricelio (?) Jankelio vėjo malūnas. Fricelio Jankelio⁹ vėjo malūno statybos laukuviškiai nebeprisimena [16]. Jis stovėjo ant kalnelio netoli dabartinės mokyklos. Fricelio Jankelio malūnas buvo archajiškas, stiebinis. Turėjo vienerias girmas. Jį nuvertė apie 1937 metus prasiautusi vėtra [2, 12, 13, 14]. Apsieita be aukų, tačiau malūno jau niekad nebeatstatė.

Ausėjaus (Aušėjaus) vėjo malūnas. Ausėjaus Šulmano [17] vėjo malūnas stovėjo Laukuvoje, netoli senosios vaistinės. Malūnas buvo kepurinis, o kepurė apgręžiamą gražulu. Jis turėjo dvi girmas. Malūną iš Ausėjaus pirkto vaistininkas Kajetonas Stropus, o iš pastarojo už 3000 litų – Stasys Balčius [2, 3, 4]. Tai įvyko apie 1928 metus. Metus ar pusantį čia malė Stasys Balčius¹⁰, bet apie 1930 metus jis sugalvojo malūną perkelti į Girvainių kaimą, matyt dėl konkurencijos. Perkėlimo darbai užtruko dvejus metus. Malūną perkelti, ypač pervežti dalis, padėjo kaimynai.

Girvainių vėjo malūnas. Naujoje vietoje malūną statė tokį patį, koks buvo Laukuvoje – kepurinį, su gražulu apgręžiamą kepure, užkabinant trauktuvą už „meškos“ (gražulo apatinė dalis) sijos, nuleistos nuo kepurės viršaus. Sukant trauktuvą būdavo tvirtinamas prie aplink malūną įkastų stulpelių. Esant normaliam vėjui, malūną su suktuvu pajėgdavo pasukti ir du vyrai [2].

Malūnas turėjo keturis išlenktus 9 metrų ilgio ir apie 2,5 metro pločio sparnus. Sukdamiesi jie per metrą nesiekė žemės. „Žėglius“ (audeklus) dėjo ant „štikių“ (skersinių tašelių). „Štikietai“ buvo kas pusmetris. Vėjalentės – medinės. Sparnus tvirtino ant dviejų į kaustytą sparninio veleno galvą įvertų „bruštikių“ (tai – du specialaus profilio tašai). Tiek sparnai, tiek „bruštikiai“ buvo pagaminti iš eglės. Sparninis velenas – taip pat eglinis. Eg-

lė „bruštikio“ gamybai kainavo 50 litų. Malūno sparnams apsisukus vieną kar-

⁹ *Ten pat*, p. 368.

¹⁰ *Ten pat*, p. 368.

tą (360 laipsnių), malūno gornos apsisukdavo penkis kartus [3].

Antrajame malūno aukšte buvo įrengtos dvejios gornos. Vienos – pusanatro metro, lietinės, su prilietu chloro magnetijos sluoksniu. Kitos – kiek mažesnės, akmeninės, skirtos pikliavimui. Girnomis per valandą sumaldavo po du maišus (apie 50 kilogramų) grūdų. Šiaip maišų malūne nesverdavo. Užnešti irgi nereikėjo. Tą padarydavo pats malūnas, t. y. prie statvolio pritvirtintas diskas, o prie šio svertu priglaudžiamas kitas medinis diskas. Sukantis malūnui, susiglaudę diskai sukdamo velenėlį su pritvirtinta grandine, kurios kitas galas buvo nuleistas į pirmą aukštą prie stovinčių maišų. Ant grandinės užnerdavo maišą. Patraukus virvę, pririšančią prie sverto suglaudžiančius medinius diskus, maišai būdavo užkeliami į viršutinį aukštą.

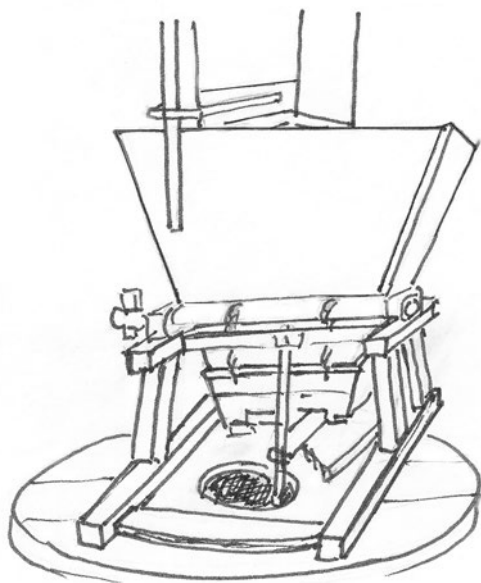

*Grūdų bėrimo į gornas mechanizmas. 2002 m.
E. J. Morkūno piešinys*

Malūno sienos – eglinės, apie 10 metrų aukščio, dengtos gontais. Jos sudarė aštuonbriaunę nupjautinę piramidę, ant kurios sumontuota sudėtinga, apie 3 metrų aukščio kepurė. Kepurėje buvo pasvirai, maždaug 8 laipsnių kampu įrengtas sparninis velenas. Sparninio veleno laibgalio ašis įtaisyta metaliniame guolyje. Storgalis gulėjo ant akmeninio guolio. Abu guolius tepė „šmiru“ (tepalu, naudojamu arklinių vežimų stebulėms tepti). Sparninio veleno dalis, kuri rėmėsi į malūno akmeninį guolį, buvo apkaustoma metalinėmis plokštelėmis. Sparninį veleną stabdė mediniu juostiniu stabdžiu, užkabinamu medine „meška“, esančia kepurėje. Stabdį valdė nuo žemės virvėmis.

Malūne buvo piklius – maždaug 3 metrų ilgio šešiakampės prizmės pavidalo rėmas – aptrauktas specialiu malūnų šilku, per kurį sijodavo miltus – taip atskirdavo sėlenas.

Malūnininku visą laiką dirbo Stasys Balčius. Malūnas maitino jo trylikos būrinių šeimą [4]. Daugiausiai malti teko vyresniems sūnums – Stasiui, Vytautui, Juozui, Aloyzui, Jokūbui. Tik jauniausiajam – Antanui – neteko. Nemale ir keturios dukterys. Į malūną suvažiuodavo ne vien Laukuvos, bet ir gretimų valsčių gyventojai. Sovietmečiu, malūną nacionalizavus, jo gornas išvežė į kitą malūną – į Rėščių (?) kaimą [2].

Girvainių vėjo malūnelis. Girvainiuose dar buvo mažas malūnelis su keturiais sparnais. Jį vienas ūkininkas pasistatė antrosios vokiečių okupacijos laikotarpiu [2]. Malūnelis malė gerai. Grįžus sovietams, malūneliui buvo „uždėti“ dideli mokesčiai. Nuo tada jis nustojo veikęs.

Antano Kučinsko vėjo malūnas. Jis stovėjo Eitvydaičių kaime. Be malūno, Kučinskas turėjo apie 10 ha žemės. Augino šešis vaikus.

Malūnas buvo medinis, ketursparnis, nupjautinės aštuonkampės piramidės pavidalo su daugiakampe kepure. Malė tik statmala. Malūno savininkas garsėjo nagingumu, vadovavo įkeliant varpus į Laukuvos bažnyčios varpinę [5,6].

Eitvydaičių (Aitvydaičių)¹¹ vandens malūnas. Jis priklausė Zenonui Okulevičiui. Tai buvo nedidelis vienu girnų įrenginys. Minėtasis Antano Kučinsko vėjo malūnas stovėjo maždaug už pusantro kilometro nuo jo [23].

Trumpainių kaimo vėjo malūnas. Jis priklausė Milaševičiams. Buvo stiebinis, paremtas spyriais. Visa malūno konstrukcija – griautinė. Jis – kvadratinio plano. Pirmas aukštas pakeltas nuo žemės apie 3 metrus. Malūno nugaros pusėje buvo įtaisyta ilga uodega, o prie sienos įrengti ilgi laiptai, kurie baigėsi balkonėliu, dengtu vienslaičiu stogeliu. Šalia įėjimo durų ir balkonėlio tvorelės buvo antros durys, pro kurias įtraukdavo arba nuleisdavo maišus. Malūno stogo forma – gan sudėtinga. Jis – pusvalminis. Malūno sparnai buvo keturi, sunerti tradiciškai.

Malūne buvo vienerios garnos. Čia malė gerai, todėl neatsigindavo klientų.

Trumpainių kaimo malūnas veikė dar ir sovietmečiu. Vieną naktį, malūnui dirbant visu pajėgumu, o septyniems žmonėms laukiant, kol ateis eilė malti, lauke kilo vėtra. Malūnas neatlaikė jame buvusių maišų svorio ir vėjo gūsių, todėl nuvirto su visais žmonėmis. Laimei, apsieita be aukų. Malūno nebeatstatė [25].

Pykaičių dvaro malūnas. Jis stovėjo prie nedidelio Viksvės upelio, įtekančio į Yžnę. Malūne buvo dvejios garnos. Jame karšdavo vilnas, veldavo milus [10]. Pagal 1931 metų statistikos duomenis, malūną varė dujų variklis [2,5].

Pykaičių kaimo vėjo malūnas. Jo laukuviškai nebeprisimena. Jis užfiksuotas 1921 metais išleistame topografiniame žemėlapyje (K19).

Lauciškės kaimo vandens malūnas. Malūno savininkai – Steponas ir Valerijonas Bytautai [5,21]. Malūne buvo turbina sukamos vienos garnos, piklius ir kruopinė, veikė karšykla [2].

Kuodaičių (Kūdaičių) kaimo arklinis malūnėlis. Antanas Kučinskas prie Kuodaičių kaimo turėjo arkliais sukamą malūnėlį. Čia su maniežu suko ir apskritą pjūklą malkoms pjauti, vėlė milą [6].

Severėnų kaimo vandens malūnas. Severėnų (Saverėnų)¹² kaime, ant Raudžio upelio, buvo Benediktavičiaus vandens malūnas. Nugriautas apie 1965 metus, o prūdas išleistas [8]. Malūno savininkų palikuonys gyvena Lenkijoje.

Beržės kaimo vandens malūnas priklausė Racevičiams.

Stročių kaimo malūnas priklausė Žiliui ir kitam savininkui. Jis stovėjo miškingoje vietoje. Malūnas didelis, varomas garo mašinos ar dyzelio (?) [8], su didžiule lentpjūve. Spėjama, kad sovietmečiu į šį malūną buvo atvežtos garnos iš Girvainių kaimo Stasio Balčiaus malūno.

Ruskių kaimo vėjo malūnas. Jis pažymėtas 1921 metų topografiniame žemėlapyje (K19). Laukuviškai malūno neprisimena, išskyrus vieną pateikėją, kuris teigia ten buvus vėjo turbiną [8].

Kelpšaičių vandens malūnas. Elvyros Racevičienės (g. 1923 m.) vaikystėje malūnas nebemalė, buvo apgriuvęs [5].

Šakių kaimo (Šilalės raj.) vėjo malūnas. Malūnas statytas apie 1920 metus iš JAV grįžusio Cezario Jokubausko.

¹¹Ten pat, p. 368.

¹²Ten pat, p. 368.

Jis Šakiuose nusipirko 33 ha žemės ir, pasamdęs meistrą Valavičių, pasistatė vėjo malūną. Malūnininko šeimoje augo aštuoni vaikai. Malūne sau ir patiems artimiausiems kaimynams malė pats Cezaris Jokubauskas.

Malūnininko sūnaus teigimu, malūnas – ne iš didžiųjų, aštuonkampio plano, trijų aukštų. Pirmajame aukšte buvo „rankovės“ (miltams išbyrėti), statvolis ir krumpliaračiai. Antrame įrengtos didelės, 1,8 metro skersmens girtos. Trečiame aukšte buvo įtaisytos piltuvės grūdams į girtas pilti. Malūne buvo trijų sietų plokšti pikliai. Grūdų mišus į viršų užtraukdavo rankomis sukamu ratu.

Malūną suko keturi 9 metrų ilgio sparnai. Kepurė į vėją atsukama gražulu.

Sovietmečiu malūnininko šeima buvo ištremta, o 1957 metų pavasarį kolūkio valdžios nurodymu nugriautas ir malūnas [18].

Payžnio vandens malūnas priklausė Pranui Virpučiauskui¹³. Čia buvo vienos girtos. Malūne karšė vilnas. Sovietmečiu nugriautas ir įrengti tvenkiniai žuvis.

Baublių vandens malūnas buvo medinis, su didžiuliu vandens ratu. Priklausė Krikščiukaičiui. Apie 1934 metus malūnas jau nebeveikė [10].

Stonių vėjo malūnas pažymėtas 1921 metų topografiniame žemėlapyje (K19). Laukuvoje jį prisimena [5].

Išvados

1. Laukuvos ir apylinkių malūnų raida nesiskyrė nuo bendrų Lietuvos malūnų raidos tendencijų. Čia buvo statomi stiebiniai ir kepuriniai vėjo, vandens ir motoriniai malūnai.
2. Malūnai statomi dažniausiai mediniai, griautiniai.
3. Turintys nuolatinę energijos šaltinį malūnai nukonkuravo senuosius malūnus.
4. Vokiečių okupacijos metais ir apie Laukuvą statyti maži vėjo malūneliai.
5. Malūnai atlikdavo daugelį funkcijų. Juose maldavo, pikliuodavo, valcuodavo grūdus, darydavo kruopas. Prie jų įrengtose dirbtuvėse buvo apdorojama mediena, gateriu pjaunamos lentos, diskiniu pjūklui – malkos. Lentos obliuotos, špuntuotos pagal užsakymus ir pardavimui. Tai-



Gerybų šeima Stročiū malūne-Ientpjuvėje.
1958 05 02. Iš G. Užkauskienės albumo

¹³Ten pat, p. 368.

pogi buvo karšiamos vilnos, veliami milai, gaminama elektra apšvietimui, pjaunami gontai, atliekamos įvairios kitos mažiau populiarios operacijos.

6. Malūnų veikla derinta su energijos šaltiniu: šalia įsikūrusios aprūpindavo kuru (pjuvenomis ir medžio atraižomis) lentpjūvės garo generatorius ar garo mašinas, tuo pačiu utilizuodavo kuro atliekas.

7. Apytikriai galima sakyti, jog malūnų egzistencija nutrūko sovietmečiu, pirmąjį pokario dešimtmetį.

Pasakotojai

1. Stanislovas Kulevičius, gyvena Kaišiadorių raj. Pravieniškėse
2. Vytautas Balčys (gim. 1922 m.), gyvena Šilalėje
3. Juozas Balčys (gim. 1924 m.), gyvena Šiaulių raj. Kuršėnuose
4. Jokūbas Balčys (gim. 1928 m.), gyvena Šiaulių raj. Kuršėnuose
5. Elvyra Racevičienė (gim. 1923 m.), gyvena Šilalės raj. Laukuvoje
6. Petras Kučinskas (gim. 1949 m.), gyvena Šilalės raj. Laukuvoje
7. Zigmantas Dargevičius (gim. 1929 m.), gyvena Šilalės raj. Kvėdarnoje
8. Jonas Budreckas (gim. 1935 m.), gyvena Šilalės raj. Kaltinėnuose
9. Juzė Budginienė (gim. 1922 m.), gyvena Šilalės raj. Laukuvoje
10. Anatolija Danutė Bruškytė (g. 1929 m.), gyvena Šilalės raj. Laukuvoje
11. Irena Jaškienė (gim. 1931 m.), gyvena Šilalės raj. Laukuvoje
12. Zenonas Šimkus (gim. 1920 m.), gyvena Šilalės raj. Laukuvoje
13. Jonas Načučenka (gim. 1918 m.), gyvena Šilalės raj. Laukuvoje
14. Mykolas Aleksandravičius (gim. 1909 m.), gyvena Šilalės raj. Laukuvoje
15. S. Bartkienė (gim. 1926 m.), gyvena Šilalės raj. Gulbių kaime
16. Aleksandra Kalašinskienė (gim. 1913 m.), gyvena gyvena Šilalės raj. Laukuvoje
17. Petras Kėdys (gim. 1914 m.), gyvena Šilalės raj. Gulbių kaime
18. Stepas Jokūbauskas (gim. 1934 m.), gyvena Šilalės raj. Laukuvoje
19. Linas Tallat-Kelpša (gim. 1953 m.), gyvena Kauno raj. Girionyse
20. Edgaras Tallat-Kelpša (gim. 1969 m.), gyvena Vilniuje
21. Vladas Monstavičius (gim. 1920 m.), gyvena Kaune
22. Elena Žutautaitė (gim. 19? m.), gyvena Varniuose
23. Antanas Kučinskas (gim. 1935 m.), gyvena Šilalės raj. Laukuvoje

Padvarninkų kaimo darbai ir įvairios etnografinės smulkmenos

Agota Sriubienė (Milkintaitė)

Padvarninkų kaimas buvo tarp Aukštagirės (rytinė riba) ir Gulbių (vakarinė) kaimų. Iš šiaurės ribojosi su Vankių, Požerės, o iš pietų – su Bilionių kaimais.

Po karo, prieš kolchozų pradžia, jame gyveno šie gyventojai (čia nurodomos ūkių savininkų pavardės, be šeimos narių): *Stanislovas Daukantas, Juozapas Daukantas, Išdonavičius, Duršienė* (Kartuvių kalno), *Marcijona Geštautienė, Kazimiera Grakalskienė, Bronislovas Grakalskis, Aleksas Gumuliauskas, Kazimiera(?) Jurgaitienė, Julija ir Kazimiera Ivanauskaitės, Juozas Ivanauskas, Marcijona Karpienė, Petras Kaminskas, Juozapas Kaminskas, Silvestras Kaminskas, Antanas Milkintas, Aleksas Pielikis, Marijona Petraitienė, Stanislovas Rimkus, Stasė Stirbienė, Ona Srėbaliėnė, Mykolas Šiaulys, Pranas Šiaulys, Antanas Šiaulys, Povilas Šliogeris, Antanas Šliogeris, Liudvikas Šiemutis, Aleksas Toleikis, Antanas Urbonas, Jonas Vilkanauskas, Marijona Vilkanauskaitė, Elena Vilkanauskienė, Adomas Vosys, Simonas Varnagys* (teatleidžia tie, kurie liko nepaminėti – nebeprisiminiau...).



Sovietmečio kalėjimų, tremčių, kolektyvizacijos bei melioracijos išblaškyti žmonės pasklido po svetimus kraštus.

Dabar Padvarninkuose gyvena tik vienas gyventojas – Telesforas Daukantas (Stanislovo Daukanto sūnus)...

Durpių mynimas

Mūsų kraštuose žiemą žmonės nuo senų senovės kūreno durpėmis. Malkos būdavo prakurams, o smulkūs žabai ir visokios lengvesnės malkelės – vasarai, pavasariui, kai šilumos nebereikėdavo – tik valgį išsivirti.

Durpių ėmimas prilygdavo kūlimo darbams: čia be talkos neišsiversi, nes tai – vienkartinis darbas. Todėl kaimynai vieni kitiems padėdavo.

Šiam darbui rengdavosi iš anksto. Jau žiemą vydavo virves, tvarkydavo pakinktus, vežimus ir visa kita, ko tuomet galėtų prireikti. Šeimnininkės taupydavo rūkytas mėsas, lašinius – juk tai sunkus darbas, o nevalgęs – nedirbsi.

Durpes imdavo tuomet, kai po sėjos ir daržų sodinimo prasidėdavo labai giedros ir šiltos dienos – juk turės išdžiūti! Be to, žolė jau sutankėjusi, nes ten, kur bus klojamas durpių mynimas,

*Prie šulinio Padvarninkuose. Apie 1968 m.
B. Sriubo nuotr.*



*Endrikavo girininkijos sezoniniai darbininkai, 1956 m. pavasarį Vankiuose sodinę eglyną: 1-oje eilėje (iš kairės) sėdi Albina Duršaitė, Agota Milkintaitė (su šuniuku); 2-oje eilėje (iš dešinės) Zofija Ruzgytė, Elena Milkintaitė, Stasys Vitkauskas, Stefa Fabijonavičiūtė, Zofija Norkutė, Juzefa Mizgerytė (audėja), Monika Norkutė; 3-oje eilėje stovi (iš kairės) Kazys Jonikas, eigulys Antanas Geštautas, šalia – Jeruševičius, Boleslovas Gedvilas (įvairių medžio darbų meistras), Kazys Gedvilas.
A. Fabijonavičiaus nuotr.*

reikės gražiai nupjauti žolę – tas plotas visados būdavo parenkamas lygioj vietoj, jokiū būdu ne įkalnėj, nes bus ne-lygaus storio durpės, ir ne žemumoj – drėks ir nedžius. Mynimo vietą kokią dieną prieš darbo pradžia švariai nuvalydavo: nupjaudavo žolę ir viską, kas ten buvę, nugrėbdavo, kad būtų švaru, lygu.

Iš anksto (kad nereikėtų gaišti talkininkams) paruošdavo ir durpyną – vietą, iš kur kabins ir veš ant dirvono durpžemį. Taigi pušynėlyje iškirsdavo visus krūmus, nupjaudavo žolę, įrengdavo privažiavimą (nes žemė ten klampi), o rūpestingasis gaspadorius ir velėną nulupdavo, kad liktų tik durpingas sluoksnis – bus spartesnis darbas.

Šeiminkė sutvarkydavo kibirus (viedrus), nusišveisdavo – juk reikės duoti vandeniui semti, negražu, jei nešvarūs, aptukę kibirai. Jų reikėdavo kokių 6–8, žiūrint keliais vežimais ir keliom *skryniom** veš vandenį. Be to, šeiminkė iš anksto išsikepdavo nemažo maišymo (3–4 kepalus) duonos, pasiruošdavo (net prisiskusdavo iš anksto) bulvių, pasidarydavo alaus ar giros – juk reikės atsigerti. Kartais pabaigai vakare duodavo ir degtinės, bet girtų niekuomet nebūdavo.

Anksti, vos praaušus, jau renkasi talkininkai. Pirmiausia tie, kurie kabins ir mes durpes iš duobės. Šeiminkė pavalgydina: baltos kavos (daugiausia iš gilių darytos, kartais iš cikorijos ar morkų), o kas norėdavo – mėtų, kmynų arbatos, virtų kiaušinių, dešros, sūrio, sviesto. Užvalgo ir išeina. Ir prasideda smagus šurmulyš pušyne: šneka, juokauja ir pykši. Tuoj atleikia kviestieji „ratuoti“ talkininkai – su savo arkliais, kai kas skrynią (paprąšytas) atsiveža, kitas – kibirų. Šitie pavalgę važiuoja prie duobės, kabina šakėm metėjų išmestą durpžemį, krauna į specialiai paruoštus ratus ir veža ant dirvono, kur paruoštas mynimui plotas, išverčia vertekliais (specialios šakės su nulenktais į apačią ražais) ir vėl dunda atgal. Skuba, sukasi kaip galėdami greičiau – juk diena su galu.

Iš *torpynės* (durpynės – nuvalyto durpingo ploto) kabindavo gerais, tvirtais kastuvais (*lopetom*; kai kas atsinešdavo ir dvi lopetas – jeigu kuri neišlaikytų...) duketuri stipriausi vyrai. Šitų vyrų darbas būdavo sunkiausias ir labiausiai vertinamas. Pirmiausia ir ieškodavo „metėjų“. Jie jau būdavo pagarsėję apylinkėje – ir sveikata, ir geru darbu. Paaugliai laukdavo, kada užaugs ir galės durpes kabinti – tai jau bus tikri vyrai.



Durpių kasimas. Viršuje iš kairės Vincas Jakas ir Aleksas Stancelis. Apačioje iš kairės Justinas Trapkauskas ir Aleksandras Vėlius.

Apie 1956 m. Iš A. Vėlienės albumo

* *Skrynia* – speciali sandariai suleista dvikinkio vežimo dydžio dėžė, viršuje su „zovieskais“ uždaro-
mais dviem dangčiais. Ją įkeldavo į vežimą (ratus),
pripildavo vandens ir uždarę dangčiais veždavo į
mynimą. Ten pakeldavo užsklandėles, esančias skry-
nios galų apatinėje dalyje, ir išleisdavo vandenį ant
sauso durpžemio.

Saulelė gerokai pasišokėjo – priešpiečiai. Šeimininkė su dukromis prisideda krepšius, užtiesia rankšluosčiais ir neša pavalgyti, atsigerti. Pievelėj patiesia rankšluosčius, sudeda atneštą maistą, vyrai susėda, o arkliams leidžia pailsėti ir paėsti. Po to, juokaudami, jaunesni – dainuodami, vėl šoka prie darbo.

Pietų šeimininkės liepdavo vaikams pakviesti talkininkus į namus. Dukros išneša į kiemą dubenis nusiprausti, pastato vandens kibirus, padeda muilo, pakabina rankšluosčius. Vyrai juokauja, laistosi – smagūs, pavargę, bet linksmi visi renkasi prie stalo. O ten garuoja sriuba, bulvės šutintos su mėsa ir visoks kitoks maistas. Padedama giros atsigerti, alaus (degtinės jei bus – tai jau vakarui).

Pavalgę kiek pasiilsį – šeimininkas pavaišina savo darbo taboka iš *kulikės**. Vyrai juokauja, pasakoja, kaip jie darosi (visi augindavosi ir patys pasidarydavo) taboką, kieno kaime geriausia, aptaria kitokius reikalus.

Pailsėję vėl patraukia į torpynes. Vėl šūkauja, pykši, juokauja – klega visa ta pusė.

O oras puikus – dūzgia bitelės, paukščiai gieda, visa gamta kvepia šviežiu gaivumu – juk birželio pradžia!

Saulelė persviro per dangų – pavakarių ir poilsio metas. Mergaitės neša talkininkams „padvečerką“ (pavakarius). Vėl visi atsipučia, ir jau šeimininkas ieškosi akėčių, volo, vadžių – reikės sklaidyti suverstas ant dirvono durpžemio krūvas.

Pavalgę, dar pailsinę arklius ir pailsėję patys, juokaudami baigia tvarkyti duobes ir persikelia dirbti ant dirvono: vienas arba dviese pasikinkę arklius ir pasiraite kelnes (būtinai basi!) važiuoja akėti suversto durpžemio. Tuo metu kiti dvejis arkliais važiuoja su skryniom atvežti vandens. Prie paruoštos senos durpynės (torpynės) privažiuoja vežimai su skryniom, o ant krašto durpynės jau prisisėmusios vandens laukia 2 merginos. Prasideda konvejerio darbas: merginos semia ir paduoda vyrams, šie pila į atidarytą skrynį, gražina tuščią kibirą, ima pilną. Ir labai skuba. Vyrai juokaudami spaudžia: greičiau, greičiau... Merginos nenori vėplos pasirodyti – neriasi iš kailio. Laistosi, taškosi – visi šlapi nuo prakaito ir vandens, tačiau smagūs, linksmi, juokauja. Iš toliausiai girdėti jų klegesys.

Skrynja pripilta. Rodos, atsipūs, bet kur tau! Jau atšvilpia kitas su tuščia skrynja ir ragina: greičiau... Tai tikrai nejuokai. Mergaitės keičiasi. Kartais gaspadorius pagaili mergaičių, leidžia pailsėti, o semti vandenį pristato laisvesnius vyrus.

Bematant vanduo iki dumblo išsemiamas ir einama prie kitos torpynės ar prūdo, kur dar yra vandens – tai iš anksto yra numatęs gaspadorius ir parengęs privažiavimus.

Jau pripiltas mynimas vandens. Važiuoja su drapaku, akėčiomis ir volais. Jie būna dvejopi: su vienu iškapoja ir išmaišo tą košę, kad pasidarytų puri, o paskui su kitu – lygina paviršių. (Šiuo volu ir apsėtas dirvas lygina.)

Tas darbas irgi nelengvas: eidami basi paskui arklio velkamą volą vyrai išsimurzina, sušyla, apsitaško ir pavargsta, bet nė vienas neparodo, kad jau pavargęs – paklaustas ima juokauti, švilpauti ar uždainuoja kokią smagią dainelę.

Baigia ploti ir lyginti su lenta (dugnine iš vežimo ar kita plačia).

Pagaliau ant dirvono durpių košė išplakta, išmaišyta, išlyginta. Galima „su-kapoti“ plytelėmis. Tam šeimininkas būna

* Namų darbo odinis maišelis susmulkintai tabokai laikyti. Dar vadindavo *makšnike, tūzike*...

parengęs ilgas virves. Kartais ima vadžias. Čia reikia 4 stiprių vyrų. Vyras ima virvę už galų (pritvirtintų prie pagalių) ir per pėdą traukdamiesi eina aplink mýnimą; iškelia rankom virvę, sutartinai sušunka: op! – ir tvoja į tą išlygintą blyną. Sukapoja sprindžio pločio juostelėmis, paskui tas juosteles, apėję iš kitos pusės, sukapoja plytelėmis. Kuo smulkesnės tos plytelės, tuo geriau džiušta, o išdžiūvusias – lengviau atlupti nuo žemės ir toliau tvarkyti. Tinginiais laikydavo tuos, kurie sukapodavo didelėmis plytomis.

Išploja, sukapoja – ir šis darbas baigtas! Dabar šeimininkai kviečia vakarienai. Visi susitvarko, nusiprausia, persirengia (ateidami buvo atsinešę švarius drabužius), susitvarko ir sėda vakarienės. Prikepta kugelio (bulvių plokštainio), privirta kleckų (didžkukulių). Dabar šeimininkas patenkintas, kad darbas laimingai baigtas, padėkoja, pavaišina alumi ar arielkėle. Visi sotūs, linksmi ima dainuoti. Dažnai iš anksto būna susitarę ir pasikvietę muzikantą. Prasideda durpių *pamynys* – pabaigtuvės. Susirenka daugiau jaunimo.

Kaime, kai žino, kur ima durpes, vakare klausosi, ar po vakarienės ramu, ar užgroja armonika. Tuomet ir renkasi visi.

Šoka kieme, šviečiant prie namo kampo pakabintai *liktarnai* (žibalinis žibintas).

Arkliukai ilsisi, ganosi, o jaunimas šoka iki paryčių. Kartais talkininkų namiškiai atsiunčia piemenuką arklių ir vežimo parsivaryti.

Didesni ūkininkai durpių imdavo po kelis *mýnimus*, tai tie darbai trukdavo ne vieną dieną: pirmą dieną tik kabina ir veža ant dirvono, o kitą dieną – visas kitas darbas likdavo. Po visko – dideli *pamyniai*.

Vakarėliuose – pamyniuose šokdavo, dainuodavo, pokštaudavo, eidavo ratelius.

* * *

Išėmimu durpių ruošimas nesibaigdavo.

Po 2–3 savaičių ar greičiau (priklausydavo nuo oro giedros) eidavo žiūrėti: jei durpių krašteliai į viršų pasiraitę ir pakilę, vadinasi, išdžiūvo ir galima jau atlupti nuo žemės. Tuomet eina šeimininkė su dukromis, atlupinėja nuo žemės ir šonu pastato tuos briketėlius, atremia vieną į kitą – kad išdžiūtų apačia. Ir visas mýnimo plotas atrodo lyg arimai. Paskui po kelių dienų žiūri, atrinkinėja: tas, kurios sausos, stato į tokius aukštus namelius su tarpeliais orui įeiti ir toliau džiovina, o drėgnąsias apverčia ir kitu šonu pastato.

Kai jau išdžiūsta, veža ir krauna malkinėj – žiemai.

Gerai išmintos durpės būdavo neprilygstamas kuras: kaitrios, skalsios, pelenu nedaug. O jei blogai išmintos – kaip molis, nei šilumos, nei skalsos.

Durpėmis kūreno ir Laukuva. (Žiemomis visas miestelis dvelkdavo durpių degėsiais.) Gyventojai užsiprašydavo ūkininkų, kad ir jiems paruoštų durpių. Žinodavo, kurių geresnės. Paskui pirkdavo, o ūkininkui dar ir pajamų būdavo žiemą.

Kai mes, vaikai, mokydavomės gimnazijoje ir reikėdavo „gaspados“ žiemai, šeimininkės prašydavo atvežti ir atsilyginti durpėmis.



*Antanas Milkintas
savo sode
Padvarninkų kaime.
1968 m.
B. Sriubo nuotr.*

Apie pakinktus ir kailiadirbystę

Seniau kaimo žmonės viską stengėsi pasidaryti patys, o sudėtingesnius daiktus darydavo prityrę meistrai.

Vilnonės raštuotas plėskes, vadžias, žodžiu, pakinktus arkliams (labai gražius) ausdavo **Stanislovas Daukšas**, gyv. Palūksčio k. (tuomet buvo Varnių valsčius). Jis turėjo specialias stakles. Ausdavo ir tvirtas darbines, kanapines plėskes, vadžias. Darydavo visiems, kas paprašydavo ir turėdavo savo siūlų.

Aukštagirėjų plėskes ir vadžias irgi ausdavo **Jonas Varnelis**. Taip pat turėjo specialias stakles.

J. Varnelis buvo labai darbštus, tvarkingas ūkininkas, gyveno gražioj išpuoselėtoj sodyboj. Žemės turėjo nedaug, o pats buvo šlubas – viena koja nesveika. Gyveno dviese su žmona, vaikų neturėjo. Jo pakinktai būdavo gerai suausti, labai stiprūs kasdieniniams darbams.

Mūsų tėvukas – **Antanas Milkintas** (1902 02 16–1984 12 02) – buvo tarnavęs Lietuvos kariuomenėje (ulonų pulke) ir ten išmokęs batsiuvystės bei daryti pakinktus. Turėjo kantrybės, geras rankas ir mėgo tokius darbus, todėl mielai padarydavo, jeigu tik kas paprašydavo. Bet nesu mačiusi jo imant už tai pinigų... Kažkaip kitaip su juo žmonės skaitydavosi, dažniausiai tik ačiū pasakydavo. Taigi turto nesukrovė, bet buvo visiems reikalingas.

Pakinktus visokiausius mokėjo daryti: plėskes – iš odos, iš mašinų (karo trofėjų) ratų vidinių išpjovų (brizgilus, plėskes, balnus ir kt.). Darydavo, taisydavo ir būdamas kolchoze – nenorėjo eiti į bendrą darbą ir ten dykas stumdytis. Pakinktus taisyti jam atnešdavo iš visos brigados ir iš toliau. Tą jis darė už darbadienius. Vėliau atsirado traktorių, nebeliko arklių – neberekėjo ir jo darbo. O kaimynai iki gilios senatvės jį prašydavo pagalbos.

Ir arklius kaustyti mokėjo. Vėliau tą perėmė sūnus Alfonsas Milkintas – irgi padėdavo bėdoj aplinkiniams.

Tėvukas mokėjo ir odas išdirbti, visokiausius kailius. Mamai buvo įtaisęs gražius kailinukus iš avikailių su stirnenos apykakle (*kalnieriumi*) ir aplink apsiūtais

pakraščiais. Mama mums būdavo labai graži, kai sekmadieniais apsilkdavo tuos kailinukus ir išeidavo į Laukuvą, į bažnyčią.

Labai minkštai veršelių kailiukus išdirbdavo. Man buvo pasiuvęs porfelį iš veršenikės (plaukais į viršų). (Tik bėda, kai eidavau į mokyklą – puldavo šunys ir griebdavo tą veršenikę iš rankų – gal kokiu žvėreliu palaikydavo.) Labai gražų kelioninį lagaminėlį iš veršenikės (juoda, blizgančiu plauku į viršų) buvo įtaisęs Laukuvos klebonui Kazimierui Gaščiūnui, kuris jį pasiimdavo vežamas pas ligonius ar kalėdodamas.

Kailių dirbimo buvo daug nemalonių procedūrų: rauginimas, plovimas, džiovinimas ir tempimas ant specialių rėmų – formų (buvo pats pasidaręs), paskui – vokavimas (su specialiu kojiniu „voku“) – atskyrimas plėvių, minkštinimas ir valymas. Po to – dažymas (dažniausiai natūraliom medžiagom: ažuolo, juodalksnio, alksnio ar ievų žievėm, o vokiečių okupacijos metais iš kažkur gaudavo juodo „Nekrosino“. Dar – su degta raudona smulkinta plyta.) Nemaža vargo turėdavo, kol po visų dažymų išvalydavo plaukuotąją kailio pusę: ir specialiais šepetiais, ir šukomis. O būdavo ir nesėkmių: kartą kažkokiam receptui naudojo, rodos, sieros rūgštį. Indas iš rankų išslydo – ir visas buvo apsitaškęs ir apėstas: rūbai iškritę gabalais, net kūną vietomis išėdė... Arba, būdavo, per kasdienybės darbus perlaiko kokiame rauge – sugadina kailį ir tenka savo atiduoti...

Veltinių vėlimas

Šaltomis žiemomis, ypač po karo, kai nebūdavo pirktinio apavo, o apsiavęs kurpelėmis per sniegą toli nenuėisi (prisikabins sniego, prilips prie medinių padų didžiausi gniužulai – ir krapštykis), avėdavom *veilokus* (veltinius).

Mums dėl jų bėdos nebūdavo, nes tėvukas pats juos veldavo. Labai vargdavo, kai buvom maži: kojelės mažutės, tai ir veilkėlių nedidelių reikėjo. O kaip juos padarysi, jei formų tokių neturi? Tuomet tėvukas braižydavo kažką, paskui eidavo pas kaimyną (kurpių ir kitko meistrą) Boleslovą Gedvilą pasitarti. Pagaliau pasigamindavo savo formelę, ir vieną gražų rytą prieš Kalėdas atsikėlę randam naujus veilkėlius, pamautus ant pagaliukų ar pliauskų ir sustatytus ant krosnies – džiovinamus. Vadinasi, tėvukas su mama triūsė per naktį ir – va, jau padaryti.

Dirbdavo tėvukas visiems. Buvo gero būdo, lengvai priprašomas, todėl namiškiams nebespėdavo, nors, kai mama prispausdavo, padarydavo ir mums.

Veltiniams reikėdavo neplautų sukarštų (sušukuotų) vilnų, muilo, karšto vandens ir formos, dar velėjimo lentos, kočėlo ir, žinoma, stalo.

Gyvenom nedidelėj trobelėj būrys žmonių (penki vaikai ir tėvai), todėl vietos – ne marios. Dirbtuvių tėvukas jokių neturėjo, todėl dirbo virtuvėj (ypač žiemos vakarais, šalta, o čia karšto vandens vis reikia – palaistyti veliant). Kai mes, paruošę pamokas, pasitraukdavom nuo stalo ir sumigdavom, jis ir imdavosi darbo.

Vilnas (sukarštas, tokius volus) paklodavo ant stalo, imdavo suduriamą plačią formą (kelis kartus didesnę už koją, kuriai bus veltinis), dėdavo ją ant tų vilnų ir vyniodavo jas aplink, vyniodavo, drėkindavo, pamuilydavo ūkišku muilu, kol visą formą beveik piršto storumo sluoksniu apvyniodavo. Kai jau kiek sutvirtėdavo vilnos, formos aulą atskirdavo nuo letenos ir šitaip po vieną ištraukdavo. Tada kitai kojai tokį vilnos volą padarydavo. Na, o paskui tai jau veldavo veldavo: muilydavo

ir ant velėjimo lentos tarsi velėdamas sukiodavo ir rubuliodavo. Vis stengdavosi su kultuve įmušti ir išlaikyti gerą įlinkį priekyje prieš blauzdą, o iš nugaros – formuodavo kulną. Įkišdavo paskui reikiamo dydžio kurpalį (jų visokių turėjo, nes siūdavo bei taisydavo avalynę) ir apie jį formuodavo pėdą.

Daugiausia darydavo iš žieminių vilnų (t. y. ankstyvo pavasario kirpimo), nes išėjusių į ganyklas avių išlytos vilnos sunkiau veliasi.

Nuvėlęs pamaudavo ant pagalių ir pastatydavo ant šiltos krosnies (nuėmęs puodus ir aprinkiaves) ir palikdavo nakčiai. Ry tą jau būdavo gerokai apdžiūvę, tada išimdavo kurpalį ir toliau džiovinti pakeldavo ant pečiaus ar šiaip kur šilčiau, kol visai išdžiūdavo.

Sausus kažkaip dar su vaškine žvake apdorodavo, kad veilokai būtų ne pasišiaušę, o lygaus paviršiaus. Po to centimetru pasižymėdavo ilgį ir nukirpdavo pakraščius (aulų galus).

Po namus nešioti apsiūdavo apačią oda, o kuriuos audavosi kaliošais, aplink kulną prisiūdavo odelę, kad greitai neprakiurtų užkulniai.

Tėvuko veltiniai turėjo gerą, patogią nešioti formą, nesmukdavo nuo kojos, todėl žmonės mėgo jo darbą ir prašydavo nuveltį. Iki kokių 75-erių metų, kol matė, tol ir dirbo, paskui pasiligojo ir nustojo.

Apie batus, kurpeles ir kitus medžio darbus

Tėvukas mokėjo gražius batus padaryti, turėjo visokias įrankių bei įnagių. Mamai po karo iš savo smetoniškų batų aulų buvo padaręs labai gražius išeginius batelius – tokius dailius, kad kaimynės netikėjo ir negalėjo atsistebėti.

Po karo, kai nebuvo avalynės, darydavo medpadžius: paimdavo „galvas“ senos avalynės, padėdavo medinius padukus – ir jau nebe vien su „medenkomis“ (medinėmis klumpėmis) vaikštai, ypač į mokyklą. Kartą, atsimenu, mūsų pradinės mokyklos mokytojas Vytautas Liaugminas (mirė Sibire ištremtas) paprašė, kad ir jam padarytų. Mat mūsų mokytojas ir pats mokydavosi Laukuvos gimnazijos vyresnėse klasėse, nes po karo trūko mokytojų. Taigi po pamokų Aukštagirėj bėgdavo į Laukuvą. Žiemą užpustydavo tarpukalves, sunku išbristi, nebuvo kuo važiuoti, o kelias tolimas – apie 10 km. Tam bridimui jis ir prašė tėtės tų medpadžių. Atsinešė savo tėvelio smetoniškus ilgaaulius, o mano tėvukas pakalė jam dailius medinius padus. Džiaugėsi ir nešiojo. Tėvuko darytus aulinius medpadžius avėjo ir Zigmas Juškevičius (vienas šios knygos autorių), kai buvo parvežtas iš Komijos ir ėjo į Aukštagirės pradinę mokyklą.

Paskui tėvukas aptiko karo trofėjų – pilni pagrioviai būdavo visokių likučių. Parsirito jis su mano broliu ratą (sunkvežimio), sluoksniais jį išsilupinėjo ir jau darė nebe medpadžius, o su šitais sluoksnuiotais gumos padais. Viršų – arba senų batų, arba pats odas išdirbdavo ir iš jų dėdavo. Visai neblogos kurpaitės, lengvos būdavo, ir prie padų sniegas neprilpdavo. Džiaugdavamės ir didžiudavamės savo tėvuku, kad moka padaryti, kad turim.

Pokario metais buvo moterų basučių mada – mediniai padukai, o plaštakos pločio viršų dėdavo iš bet ko: sluoksnuiotos susiūtos medžiagos (net senų baldų gobeleną sveikesnį panaudodavo) ar kokios odos. Prisimenu, kad darydavo padą su „zovieskėliais“ per lenkimo vietą.

Patį padą, tiksliau – šonus, nudažydavo visokiom spalvotom juostom (kokių medžio dažų turėdavo), o viršų dėdavo vienos iš tų spalvų. Tie „zovieskėliai“ leisdavo koją lankstyti. (Jie būdavo pagal išgales: ar metaliniai – jeigu kur surasdavo tam tinkamų, – ar odiniai.)

Tėvukas labai mėgdavo visokiausius dailius medžio darbus. Kur pastebės kokią darbelį padarytą – ir džiaugsis, ir grožėsis – atsitraukti negalės. Jeigu ką paims, tai išskaptuos, išdrožinės. Labai gražūs būdavo klumpaičių padukai – lengvi, išriesti pagal kojos keltį, igilinti – netingėdavo giliau paskaptuoti.

Kartą – jis jau beveik nevaikščiojo ir skundėsi, kad ilgu, nuobodu be darbo – parvažiavusi iš Vilniaus ir sakau: „Gal imtum ką drožinėti?“ O jis sako: „O ką čia dabar? Nė yra iš ko.“ Sakau: „Būk geras, padaryk man nešiojamus vytuvukus siūlams vyti.“ Papasakojau, kokių norėčiau. Pakalbėjom – ir išvažiavau. Ir kaip nustebau, kai kitą kartą atvažiavusi radau gatavus! Į maišiuką sudėjęs, dar atsarginių smeigtukėlių pridaręs, net maišiukui užrišti virvutę pats nupynęs. Tai liko pats brangiausias jo darbelis atminimui...

Tėvukas labai dailius medinius šaukštus droždavo – tokius lengvučius, tai klevinukus, tai obelinius – iš ko turėjo. Dirbo lengvas, dailias kultuvėles, kočėlus, valktus (drabužiams velėti).

Po karo, kai nebūdavo pirkti portsigarų, su sūnumi Alfonsu sugalvodavo be galo dailias medines portsigarines su „zovieskėliais“, viršuje išdegindavo visokiausius piešinius, raštus. Būdavo lengvos, aptākios, patogios nešiotis kišenėje.

O dalgiakočiai, grėbliakočiai, kirvakočiai, šakėms kotai – visur jų atsargai būdavo pristatinėta. Prie grėblio pritaisydavo dailiai išlenktą lankelį iš lazdyno ar karklo, kad grėbiant šienas nesidrabstytų. Dailius grėblių dantukus dėdavo. Mama barsis: „Tėvali, tu čiupiniejs kap mažas vaiks. Išeisma i pyva, iškris tas tava don-tatis – i vieliak kėta reikies“. O tėvuks: „Nu i vieliak padarysu – a struoks?!“

Grėbliadančius dar ir Laukuvoj, jau beveik nebevaikščiodamas, drožinėdavo: apsikraus lovoj medžio gabaliukais, guli ir drožia... Net vidinių durų stiklinį langelį su grėbliakočiu kartą išdaužė... Darė kaimynei, buvo šienapjūtės metas.

Apskritai jis buvo „visų galų meistras“. Namuose sukaupta daugybė įvairiausių įrankių, kurių net pavadinimų nebežinočiau – dėželių dėželės ant aukšto ir visuose kampuose... Dar ir dabar jų aptinkam, nors jau greit bus 20 metų, kai jis iškeliavo Anapilin...

Taigi Padvarninkuose ir aplinkiniuose – Aukštagirės, Šilvių, Vankių ir kt. – kaimuose gyveno darbštūs, nors ir ne turtuoliai, bet mokantys pasirūpinti savimi ir šeima žmonės, o prirėikus – ir kaimynui gera padarydavo.

Laukuvos apylinkių audėjos, mezgėjos, siuvinėtojos ir įvairūs kiti meistrai

Gulbėse buvo garsi audėja **Juzefa Danienė**. Ji audė visiems ir viską, ypač gražias lovatieses. Laukuvos bažnyčiai buvo išaudusi su pilkais (nebaltintais) linais ir bovelna gražų užtiesalą Velykų „kontapoliui“ uždengti – su kryžiumi, vingiais einančiais raštais. Buvo toks tarsi divonas, bet didelis ir labai gražus užtiesalas. Tebėra bažnyčioj ir dabar, nors audėja seniai mirusi. Ir ant altorių uždengti užtiesalus buvo išaudusi, kurie ir dabar dengiami.

Kita garsi audėja Gulbėse buvo **Ona Straukienė** (vad. Augustinienė, Strauko Augustino žmona). Ji audė labai gražius raštuotus divonus, naktines užuolaidas, užtiesalus ant fotelių, suolų ir kt. Visa apylinkė puošdavosi jos audiniais. Audė iki gilios senatvės.

Labai gražiai lovatieses ir kitką ausdavo **Bronislava Toleikienė**, gyvenusi Girvainiuose, o paskui – Vabalų kaime iki mirties gyveno pas dukrą Dantutę Bagdonienę.

Vėliau Gulbėse gyveno jaunesnė audėja **Rūta Kėdytė-Žymantienė**; audė lovatieses, staltieses ir kitus puikius raštuotus audinius. Ji tebeaudžia ir dabar.

Laukuvoje buvo garsi audėja **Felicija Kuzminskaitė**, vadinama tiesiog Feliiūne. Ji ausdavo labai gražias raštuotas lovatieses, visokiausius takus, aprangos audinius. Be to, yra daug gerų darbų padariusi ir priglobusi ne vieną mokinuką žiemai pagyventi, tarp jų ir Zigmą Juškevičių, keleto knygų (ir šios straipsnių) autorių. Ji gyveno drauge su savo seserimi – garsia Laukuvos siuvėja Juzefa Martinavičiene (apie siuvėjus žr. kitoje šios knygos vietoje)

Kita garsi audėja Laukuvoj buvo **Konstancija Viršilaitė**, visų vadinama Kastele. Ji irgi visokius audinius – lovatieses, staltieses, rankšluosčius ir takus gražiausius mokėjo austi. Dirbo, plūšėjo iki gyvenimo pabaigos. Net mirė staklėse!

Vankių (sen. Šilvių) kaime gyveno audėja **Mizgerienė**, o vėliau – jos dukra **Juzefa Mizgeraitė**. Visiems, kas paprašydavo, audė lovatieses, takus, rankšluosčius – viską mokėjo. Dabar Juzefa gyvena Požerėj, netoli bažnyčios. Amžius nebeleidžia austi.

Mūsų mama – **Kazimiera Milkintienė** – irgi viską mokėjo pati: austi, megzti, turėjo puikius gėlynus, darželius. Sa-



*Kazimiera Milkintienė. Apie 1968 m.
B. Sriubo nuotr.*



*Ruošiamas molis krosnies mūrijimui.
Apie 1968 m. Iš J. Budrecko albumo*

vo austais rūbais eidavo į bažnyčią, – pati ir šeima, tačiau svetimiems nedarė – buvo gausi šeima, tad spėdavo tik savus aptaisyti, aprengti. Visą gyvenimą naudojomės jos darbo paklodėmis, patalynės užvalkalais, šluostėmės jos austais rankšluosčiais.

Stročių kaime garsi audėja **Petronėlė Viknienė** – audžia puikius 1,5 m pločio dekoratyvinius audinius iš linų ir medvilnės.

Dabar Laukuvoj gyvena energinga ir veikli **Vanda Šliogerytė-Stašinskienė-Norbutienė**. Ji taip pat sugeba gražius audinius austi. Prisiaudusi divonų negaili ir kitiems – skolina šarvoti miruosiems.

Taip pat Laukuvoj labai dailiai audimus audžia **Zita Varnagyte-Ringailienė**.

Kita dabartinė Laukuvos audėja – **Konstancija Jonikienė**, atsikėlusį iš Stirbiškės kaimo (gyvena prie kapukų).

Vankių kaime gyvena siuvinėtoja **Zofija Ruzgytė-Jonikienė**. Pokario metais ji gražiai piešdavo, mėgdavo siuvinėti servetėles, pagalvėles, kilimėlius prie lovos, virtuvėj ant sienos – prie vandens. Ne vienoj troboj ir dabar rastum jos siuvinėjimų, jeigu melioracija nebūtų nušlavusi tų gražių sodybų.

Padvarninkuose garsi buvo mezgėja ir nērėja **Marcijona Kaminskienė** (vad. Silvestriene, Silvestro Kaminsko žmona). Mezgė įvairiausias raštuotas kepures, prašmatniausių raštų megztnius, didžiules puikias skaras, šalikus (vyrams ir moterims). Labai gražios būdavo Silvestrienės megztos pirštinės – dailiai padarytos, gražiai suderintų spalvų raštais.

Gražiai siuvinėti, megzti mokėjo ir **Ona Lauciūtė-Mikutienė-Urbonienė**, gyvenusi Bilionių kaime netoli Švedkalnio, vėliau dėl melioracijos iškeldinta į Bilionių gyvenvietę, ten ir mirusi.

Jos pirmasis vyras **Konstantinas Mikutis** dirbo lovas, stalus, statė trobesius – tvartus, daržines. Susirgo inkstais ir jaunas mirė, palikęs mažus vaikelius. Po kurio laiko Mikutienė ištekėjo už Povilo Urbono. Augino keturis vaikus. Daug vargo ir nebebuvo kada siuvinėti.

Garsus namų statytojas Girvainių, Gulbių, Padvarninkų ir kt. kaimuose buvo **Pranas Budginas**. Jis naujai perstatė ir Norberto Vėliaus tėviškės gyvenamąjį namą – trobą. Jam padėjo meistras **Antanas Čėsna**, **Zenonas Šimkus**. Pats **Aleksas Vėlius** gerai dengdavo stogus, darė dailius krepšius.



Siuvinėtoja, mezgėja Ona Urbonienė (Lauciūtė-Mikutienė). Apie 1960 m. Iš A. Gečienės albumo

Gulbėse dar gyveno meistrai – namų statytojai: **Petras Bagdonas**, **Jonas Trapkauskas**, **Adomas Vosys**.

Petras Bagdonas statė namus, darydavo visokiausius buitines daiktus: lovas, stalus, spintas, langus, duris – ką ėmė, tą darė. Dirbo labai tvarkingai, kruopščiai, kad pamatęs padarytą galėdavai pasakyti: čia Bagdono daryta!

Dabar P. Bagdonas gyvena prie Laukuvos (Vabalų k.). Patyręs daug sunkių ligų, nebedirba didelių darbų.

Adomas Vosys statydavo namus, gyvenamuosius ir ūkinius (daržines, pirtis, tvartus). Buvo energingas, linksmo būdo žmogus, muzikantas (jau senokai miręs).

Visi šie trys meistrai buvo ir geri muzikantai: labai gražiai bandonija grodavo J. Trapkauskas; A. Vosys – ir armonika, ir smuiku. P. Bagdonas irgi grodavo su jais. Būdavo, pastatys namą, iškels vainiką ir surengs „kazilines“ – vakarėli. Jame patys ir grodavo. Jūs kviesdavo groti ir į vestuves, ir į vakarėlius – šokiams.

Gulbėse dar buvo garsus muzikantas **Juozapas Daukantas**. Jis pūtė klarnetą ir griežė smuiku (jau miręs).

Čia norėtusi prisiminti ir dar keletą žymiausių šių apylinkių meistrų, malūninkų, muzikantų, kad jų gražus gyvenimas nebūtų užmirštas – dingęs be pėdsako.

Aukštągirės kaime gyveno **Martynas Varnagys**, stambus ūkininkas. Buvo mūrininkas (dirbo krosnis, pečius) ir muzikantas.

Girvainių kaime:

Jonas Danius – turėjo malūną ir motorinę kuliąmąją. Buvo nagingas, darbštus, taip pat ir muzikantas.

Pranas Petkus – turėjo kalvę, malūną, kuliąmąją (vad. „jovalinė“, arba „pusčystė“, – iškuldavo, bet grūdai likdavo nevalyti. Reikėdavo arpuoti.)

Vytautas Balčys – turėjo didelį vėjinį malūną, garsų apylinkėse, bet plačiau apie Balčių malūną žr. straipsnyje apie malūnus.

Įdomus meistras gyveno Padvarninkuose. Tai **Kazimieras Karpys**. Jis džiugino audėjas – gamino jų staklėms nytis. Tai tikrai retas amatas, bet kaime toks reikalingas.

Padvarninkuose buvo garsus kalvis **Antanas Urbonas**. Jis gamindavo plūgus, brikas, apkaustydavo jas, darė ratlankius, kaustydavo arklius. Dar turėjo arklinę kuliąmąją mašiną – kuldavo žmonėms.



Marcijona ir Jonas Kavalskiai (sesuo ir brolis), gimę Payžnio kaime, siuvimo amato buvo išmokę iš savo tėvo Juozo Kavalskio – žinomo Laukuvos siuvėjo

Bilionių kaime gyveno du garsūs meistrai. Tai **Albertas Kniulys ir Stanislovas Kvestys**. Jie statė namus. Dirbo brikas, tekinius (vežimų ratus).

Bilionių kaime labai garsūs buvo **Mikučiai**, meistrai ir populiarūs muzikantai. Tėvas – **Antanas Mikutis** – buvo meistras: statė namus, darė vidaus įrangą ir visokiausius apdailos darbus. Paprašytas padarydavo ir buitines daiktų. Jo sūnūs – Pilypas, Pranas, Stanislovas, Apolinaras ir Vaclovas – pasekė tėvo pėdomis, buvo nagingi „visų galų“ meistrai. **Pilypas Mikutis** – garsus meistras, namų statytojas, darė krosnis, buvo muzikantas. **Pranas Mikutis** – meistras, dirbo ir taisė muzikos instrumentus, pats buvo muzikantas. **Stanislovas Mikutis** – meistras (statybininkas), muzikantas. **Apolinaras Mikutis** – meistras, muzikantas, mokėjo siūti. **Vaclovas Mikutis** – siuvėjas, grieždavo smuiku.

Dar vienas Bilionių kaimo meistras buvo **Kazimieras Vaičekauskas**. Jis dengdavo stogus, dirbdavo medines klumpes.

Požerės kaime garsus buvo meistras **Petras Šilenskis**. Jis darydavo brikas (vežimus), šlajas, jų atskiras dalis bei detales, taisydavo jas.

Požerės kaime garsūs buvo laikrodininkai **Dargiai**:

Juozapas Dargis labai gerai taisydavo įvairiausius laikrodžius: žadintuvus, sieninius, rankinius, **Pranciškus Dargis** – irgi buvo laikrodžių taisytojas.

Vankių kaime moterų labai vertinamas ir garsus meistras buvo **Jonas Jonikas**. Jis dirbdavo audimo stakles, ratelius (kalvaratus), juos taisydavo, padarydavo atskiras jų detales (pvz., kalvarato špūles (rites) tekindavo), net lietsargius taisydavo.

To paties kaimo **Bronislovas Norkus** buvo kalvis, viską darė iš metalo – jo padaryti tvirto plieno peiliai būdavo labai patvarūs.

Garsus buvo Vankių kaimo gyventojas **Vlado Kerbedžio** malūnas. V. Kerbedis turėjo ir gerą kuliamažą (vad. „čystinę“ – iškuldavo švariai, kaip dabartiniai kombinai, neberekėdavo nė arpuoti).

Vankiuose **Antanas Kiūpelis** turėjo puikų vėjinį malūną, maldavo visiems. Malūnas buvo aukštas, iš toli matyti, todėl žmonėms būdavo lengva nustatyti, kada dirba.

Juozapas Fabijonavičius Vankiuose irgi turėjo malūną, bet ne tokį didelį kaip Kiūpelio.

Visi šie darbštuoliai ilgai išliks gyvųjų atmintyje, o jų darbai – šildys žmones, puoš jų buitį ir muziejus.

Apie audėjas, siuvinėtojas pasakojo *Vlada Milkintaitė*, apie 77 m. amžiaus, gyv. Laukuvoje. Apie pakinktus, namų statytojus, muzikantus, malūnininkus – *Alfonsas Milkintas*, 81 m. amžiaus, gyv. Gulbių k.

Kraitiniai audiniai¹

Nijolė Letukienė

Parengė Inga Neniėnė

Gražiai liaudies dainose apdainuotas ir vestuvių papročiuose išaukštintas yra merginos kraitis. Merginai iki vestuvių reikėjo prisiausti kuo daugiau gražių ir vėliau gyvenime prireiksiančių audinių. Vestuvių metu kraitinės skrynios svoris buvo tam tikras merginos vertės matas. Tuo metu valstiečiai didžiai vertino darbštumą, o pilna skrynja audinių buvo merginos darbštumo ir sumanumo įrodymas, pasirengimo tekėti ženklas. Nuo mažų dienų – devynių–dešimties metų mamų pamokytos mergaitės pradėdavo austi. Iš pradžių audė paprastesnes, lygaus pynimo medžiagas: dvinytes drobes, paklodes, rankšluosčius, vėliau – raštuotus audinius staltiesėms, rankšluosčiams, lovatiesėms, aprangai. Darbščiausios merginos tekėdamos turėdavo daugiau kaip vieną audinių skrynją. Turtingų šeimų merginos audinius užsakydavo išausti. Audiniai buvo vertinga dovana. Nesusikrovusios kraičio merginos visaip bandė išvengti negarbės ir griebdavosi gudrybių: kad vestuvių metu kraitvežiai to nesuprastų, skrynias prikraudavo akmenų ir užrakindavo. Tačiau tai būdavo išimty. Lietuvos kaime gyvavo gražios ir gilios audimo tradicijos.

Mums įdomu, kokios tradicijos buvo būdingos Laukuvos valsčiaus moterų audiniams.

Vestuvių papročius aprašiusi Nijolė Letukienė (žr. šios knygos straipsnį „Vestuvių papročiai“) 1971 metais šiose vietovėse surinko ir kraitinių audinių pavyzdėlių (4 rankšluosčių, 2 dvilinkių, 14 divonų, 1 kapos, 1 dekelio, 1 milo audinio, 1 maišo, 1 čiužinio)², pateikė žinių apie kilmę, vietovę, audimo datą. Kaip rodo aprašai, audiniai kraičiams čia dar buvo audžiami ir 1948 metais. Seniausias pavyzdys yra 1906 metais austas divonas.

Šio komentaro autorė juos papildė žiniomis apie audimo raštą, pluoštą, spalvas, tankumą, raportą (pasikartojančios rašto dalies dydį milimetrais arba siūlų skaičiumi). Prie rašto pavadinimo skliausteliuose pateikti skaičiai rodo, kiek vienas metmens siūlas dengia ataudų siūlų. Pavyzdžiui, drobinis audinys turi perdangą 1/1, t. y. vienas metmens siūlas dengia vieną ataudų siūlą.



*Garsi Laukuvos audėja Konstančia Viršilaitė.
Apie 1960 m. Iš J. Juškevičiaus albumo*

¹ Letukienė (Jašinskytė) N. *Kraitiniai audiniai*. Diplominio darbo priedas. Vilnius: Vilniaus universitetas, 1971. (Rankraštis) VU F85 – E86, E86/1. N. b.: audinių gabalėliai nedideli (apie 10/20 cm), todėl ne visuose ryškus visas rašto motyvas.

² *Ten pat.*

Rankšluosčiai čia buvo audžiami derinant du pluoštus: apmatai – medvilnės, ataudai – lino. Siūlų storis, skieto tankumas bei sumušimo stiprumas audžiant lėmė audinio tankumą. Rankšluosčių tankumas būdavo toks: viename centimetre metmenų yra 18–24, ataudų – 16–27 siūlai. Būdingas audimo raštas – aštuonių nyčių *servetinis*, austas ruoželiu su 1/3 perdanga. Servetų rašte geroji ruoželio pusė kaitaliojama su išvirkščiaja, taip susidaro faktūriniai dryželiai ir langeliai. Kad šie langeliai labiau išryškėtų, metmenims ir ataudams imdavo skirtingų atspalvių siūlus: baltą medvilnę ir nebalintą liną. Rankšluosčio galuose šis raštas buvo pabrėžiamas raudonos medvilnės ataudais.

Patalams buvo naudojamos *dvilinkės* (*dvikartės* – dvigubos paklodės, antklodės, patalų užvalkalai). Joms yra būdingi spalvotų langelių raštai. 1920 metais O. Petrauskienės lininė *dvilinkė* austa įkypu ruoželiu su metmenų ir ataudų 2/2 perdangomis. Langelių raštas sudarytas iš trijų spalvų: baltos, mėlynos ir rausvos. Spalvos metmenų ir ataudų raporte dėstomos tokia tvarka (milimetrais): (7 mėlynos, 7 baltos) 4 kartus, 7 mėlynos, 14 baltos (6 raudonos, 6 baltos) 4 kartus, 6 raudonos, 14 baltos spalvos. Čiužinio audinys austas lygiai, iš nebalintų linų, dvinyčiu drobininiu raštu. Maišo audinys taip pat nebalinto lino, austas ruoželiu (2/2) sudarant faktūrinį *eglutės* raštą. Ruožais buvo audžiami ir vilnoniai milai, todėl dažnai ruoželinis raštas vadinamas *miliniu* pynimu.

Lovatiesės (*divonai* ir *kapos*) šiame audinių rinkinyje yra austos *dimais* (kai raštas audinio paviršiuje sudaromas iš palaidų siūlų pluoštelių). Dvinyčiame vienspalviame fone pluoštelių keturkampiai dėstomi pailgais stulpeliais arba kvadrateliais, kurie jungiami kampais sudaro katpėdėlių, rombų, zigzagų motyvus. Kai pluoštelių keturkampiai jungiami šonais, tuomet sudaromi sudėtingesni ornamentai: *lapy*, *akėčių* motyvai ir pan. Divonų fonui būdingi medvilniniai tamsūs verpalai (juoda, pilka, ruda, tamsiai mėlyna, rečiau – pilkšva spalvos). Viename pavyzdyje metimas iš vilnos. Ataudų raštui naudojami vilnoniai sodrių spalvų (raudonos, ciklameninės, geltonos, oranžinės, samaninio atspalvio juodos, mėlynos, žalios) verpalai. Kapoje raštai kuriami iš nebalinto (rusvo) lino ir baltos medvilnės (A. Andreikienės, 1940 m.). Viena lovatiesė austa servetiniu langelių raštu, kuris išryškinamas melsvai pilkais medvilnės metmenų siūlais ir tamsiai pilkais lino siūlais – ataudų (O. Raudonienės, 1910 m.). *Dekelyje* išaustas žaismingesnis – elniukų raštas (juodame fone rusvais, žalsvais siūlais).

Audiniai*

1(4) pav. Rankšluostis

Audė **Julė Bernotienė**, gim. 1919 m. Šilalės r., Pykaičių k.

Austa 1941 m.

Aštuonnytis, servetinis, austas ruoželiu (1/3);

metmenų pluoštas – balta medvilnė, ataudų – balintas linas ir raudona medvilnė;

tankis 1 cm: metmenų – 24, ataudų – 16 siūlų.

2(7) pav. Dvilinkė (dvikartė)

Audė **Albina Andreikienė**, gim. 1911 m. Šilalės r., Payžnio k.

* Iš 27 originaliųjų audinių pavyzdžių dėl vietos trūkumo čia smulkiau aprašomi keli. *Red. pastaba.*



*Laukuvos amatininkės
seserys: siuvėja Juzefa
Martinavičienė
(kairėje) ir audėja
Felicija Kuzminskaitė
1971 m.
Zigmo Juškevičiaus
nuotr.*



*Kraičio skrynia.
Apie 1971 m.
Iš N. Letukienės
(Jašinskytės) albumo*

Austa 1937 m.

Dvinytis, drobinis audimas (1/1);

stambiai languota – raudonos, baltos spalvų langeliais;

metmenų ir ataudų pluoštas – medvilnė;

tankis 1 cm: metmenų – 26, ataudų – 20 siūlų.

3(8) pav. Dvilinkė (dvikartė)

Audė **Ona Petrauskienė**, gim. 1890 m. Šilalės r., Šiauduvos k.

Austa 1920 m.

Keturnytė, įkypi ruoželiai (2/2);

stambiai languota – baltos, mėlynos, rausvos spalvų langeliais.

Spalvų raportas:

(7 mm mėlynos, 7 mm baltos) 4 kartus, 14 mm baltos, (6 mm raudonos, 6 mm baltos) 4 kartus, 6 mm raudonos, 14 mm

baltos spalvos siūlo;

tankis 1 cm: metmenų – 14, ataudų – 12 siūlų.

4(9) pav. Divonas (lovatiesė, užtiesalas)
Audė **Ona Petrauskienė**, gim. 1890 m.
Šilalės r., Šiauduvos k.
Austa 1924 m.
Austas dimu;
metmenų pluoštas – pilka vilna, ataudų – pilka, raudona vilna.

5(12) pav. Divonas
Audė **Ona Raudonienė**, gim. 1881 m.
Šilalės r., Gūbrių k.
Austa 1911 m.
Austas dimu;
metmenų pluoštas – juoda medvilnė, ataudų – juoda medvilnė ir geltona vilna.
6(10) pav. Divonas
Audė **Ona Raudonienė**, gim. 1881 m.
Šilalės ra, Gūbrių k.
Austa 1906 m.
Austas dimu;
metmenų pluoštas – juoda medvilnė, ataudų – juoda medvilnė ir rausva (ciklameno spalvos) vilna.



*Stefanijos ir Vlado
Meištininkų auksinės
vestuvės. 1990 02 19.
Iš S. Meištininkienės
albumo*

Aptariamame rinkinyje yra po keletą audinių pavyzdžių, kuriuos išaudė tarpukario audėjos: **Elena Barsteigienė**, gim. 1900 m. Šilalės r., Payžnio k.; **Elvyra Baciėnė**, gim. 1902 m. Šilalės r., Girvainių k.; **Stasė Šlepienė**, gim. 1894 m. Šilalės r., Kūdaičių k.

Čia paminėtos tik kelių aplinkinių kaimų audėjų pavardės dar daug jų liko nepamintų. Dailės darbų mokytoja Jolanta Baubkuvienė surinko biografinių žinių apie vyresnės kartos Laukuvos audėją **Stefaniją Pocevičiūtę-Meištininkienę**.³ Ji gimė 1920 m. Palokystalio kaime. (Laukuvos vls. Tauragės aps.). Šeimoje augo 8 vaikai (6 berniukai ir 2 mergaitės). Tėvai buvo kumečiai. Tėvelis dirbo cėliniu (nuolatiniu) sodininku – dieną ir naktį pas ūkininką Algirdą Ukriną. Mama turėjo atlikti 100 darbo dienų per metus ir melžti 16 karvių. Dar buvo sulygta nuplakti stukulį linų, juos suverpti ir išausti audeklą.

Stefanija iš mergaičių buvo vyriausia. Devynmetę dukrą mama „įstatė“ į stakles austi. Taip ir prasidėjo šis darbas. Pirmas audimas buvo iš nuošukų*, pašukų**. Iš jų ausdavo medžiagą (drobę) paklodėms, užvalkalams, baltiniams, rankšluosčiams. Iš linų ausdavo lovatieses, staltieses, raštuotus rankšluosčius. Vokiečių okupacijos metais pašukinius

³ Užrašė Jolanta Baubkuvienė, 2002 m.

* *Nuošukos* – pirmą kartą nušukuotų linų liekanos, šiurkštus pluoštas.

** *Pašukos* – antrą kartą nušukuotų linų liekanos.

siūlus dažydavo augaliniais dažais ir ausdavo medžiagas viršutiniams drabužiams (suknelėms, sijonams, vyriškoms kelnėms) siūti. Iš vilnionių siūlų buvo audžiamas milas, vienspalvis, languotas arba juostuotas, viršutiniams drabužiams siūti. Siūlus dažydavo juodalksnių, obels ar ažuolo žievių nuovirose.

Keturiolikos metų sulaukusi Stefanija jau audė milą kostiumams. 1962 metais pradėjo austi raštuotus audeklus lovatiesėms. Audė keturnyčius, aštuonnyčius ir dar įvairius raštus su pridėtinėmis nytimis.

1939 metais Stefanija ištekėjo už siuvėjo Juozo Meištininko. Prasidėjo sunkūs karo ir pokario metai: augo vaikai, trūko maisto, sirgo vyras, sirgo sūnus, reikėjo vaistams pinigų. Teko parduoti siuvamąją mašiną. Iš kolūkio pradžioje nieko negaudavo. Stefanija kaip beįmanydama plušėjo, dirbo kolūkyje. Paaugę vaikai padėdavo, o atliekamam laikui pati vis ausdavo ir ausdavo.

Stefanija Meištininkienė ne tik audėja, bet ir darbelių iš šiaudų meistrė. Ji yra padariusi daugybę įvairių vazelių, rėmelių, juostelių lygiais bei dantytais kraštais, „sodu“. Jos padovanotų darbelių yra ir Laukuvos Norberto Vėliaus gimnazijos muziejuje.

Iškeliavę iš gimtųjų vietų turbūt nevienas turime išsaugoję po vieną kitą gražų daiktėlį ar audinį, kurį audė mūsų seserys, mamos, močiutės ar kaimynės. Jus brangindami prisimename jų kūrėjus.

Medkopis Bučiuose ir Lapkalnyje

Teresė Rubšytė-Ūksienė

Saulėta gegužės diena. Po pirmojo medunešio. Bitutės ramios, skuba nuo ankstyvo ryto į darbą ir apsunkusios grįžta į avilius. Saulėta ir širdy.

Pasigirsta ūžesys, ir mašina jau suka į kiemą. Išlipa vyriausiasis mūsų birtininkas – brolis Stasys, po jo – Matas su savo vaikaičiais: Rasyte ir Artūru. Atskubėjo Matas iš Mažeikių, pakeliui užsuko į Laukuvą – be brolio Stasio medkopis



*Medkopis Rubšių
vienkiemyje. Stovi
Barbra Rubšienė,
tupi dukra Teresė.
Apie 1949 m.
Iš A. Jacikevičienės
(Rubšytės) albumo*

ne medkopsis. Bitininkaujame visi, bet Stasio pastabos, patarimai – svariausi. Visi jų laikomės.

Taip ir ši pavasario rytą.

Medasukis, dubenys, šakutės, dėžės, į kurias krausime korius – viskas parengta kopinėjimui. Stasys kuria dūminę, mes, likusieji, pasiskirstome darbus. Matas su Rasyte lieka kambaryje: jiedu priims parneštus korius ir išsuks geltoną kaip auksas kiaulpienių medų.

Mudu su Stasiu, lydimi Artūro, einame nuo avilio prie avilio. Artūras – jaunas, stiprus, – vienas tempia į vidų sunkias, pilnas korių dėžes. Kartais tenka prišokti jam pagelbėti, bet tam maža laiko. Reikia skubiai tvarkyti bičių lizdus, kad šios nesupyktų. Neduok, Dieve, jas supykinti! Yra buvę, kad su bičiule Genute kopinėdami medų supykinome bitutes. Teko sprukti. Vos spėjome užkelti dangtį ant nesutvarkyto avilio. Slėpėmės, bitės vijosi – išmėtėme net kaltus. Ir į avilį tik po geros savaitės begalėjome įeiti.

Ta pamoka buvo naudinga. Dabar, nors bitelės ir ramios, pirmiausia gerai apsvaiginame dūmais. Dirbame skubėdami. Tik visada labai atsargiai, kad nesutrenktume, neužgautume bičių. Tada jos ramios rėplinėja rankomis ir nė nemano gelti. Įkandimas mirtinas ne žmogui, o bitelei.

Medkopiui geriausia rinktis saulėtą dieną. Tada dauguma darbštuolių išskridusios rinkti medų; avilyje jų labai pamažėję, ir sargyba nėra tokia agresyvi.

Mūsų bityne – trylika avilių. Sesutė Apolonija, brolis Matas ir buvusi bendradarbė Monika esame bičiuliai. Medų kopinėjame ne tik po pirmojo medunešio, bet paragaujame ir liepų, ir grikių, ir viržių medaus. Bitės darbščios. Jei pasitaiko gera vasara, palankus joms darbuotis oras, gali ir vienas avilys prinešti net iki 100 kg medaus. Žinoma, bičių šeima tada turi būti stipri, darbšti, nespiečiauti.

Prieš trisdešimt metų Mamutei negrįžtamai iškeliavus į Laukuvos kapinių kalnelį, ištuštėjo gimtasis lizdas. Ne tik tėviškės sodyba, prižiūrima brolio Stasio, bet ir brolių Juozo, Petro, sesers Emilijos sodybų prieigos kvepėjo medumi. Ir dabar, kai broliai Juozas ir Petras iškeliavo Anapilin, kai artimiausia po Mamutės mūsų šeimos jungtis brolis Antanas* ilsisi Laukuvos bažnyčios šventoriuje, bitės nenustoja jungti mūsų šeimos. Jos gana dažnai sukviečia artimuosius į krūvą, gražina vaikystės ir tolimų dienų prisiminimus.

A. a. mūsų Tėvelis Matas Rubšys mylėjo bites. Senelių sodyboje, Lapkalnyje, jau XIX amžiaus pabaigoje dūzgė bitės. Sodybą supo didžiulis sodas, daugybė vaiskrūmių, buvo trys kūdros, augo šimtamečiai klevai ir liepos. Už poros žingsnių nuo gyvenamojo namo palinkusio klevo kamiene žiojėjo drevė. Į ją dažną vasarą suspiesdavo bitės. Kaip pasakoja brolis Stasys, jas iš drevės išrūkydavo „ant patelnės“ (keptuvės) sukurta dūmine. Šios apsvaigusios išskridavo iš drevės ir susimesdavo lengviau prieinamoje vietoje. Tada susemdavo į tam tikslui paruoštą rėtį ir suleisdavo į kelminį avilį. Avilį paguldydavo ant akmenų, sudėtų vienas prieš kitą: du viename avilio gale, du – kitame. Patį avilį pridengdavo tam tikslui padarytu loviu – taip suteikdavo spiečiui pastogę. Bitės mėgo kelminius avilius. Pasitaikė kartą, kad į kelminį avilį suleistas spiečius pasikėlė ir grįžo į senąjį. Tik kita

* Kun. prelatas, profesorius, „Šventojo Rašto“ vertėjas Antanas Rubšys. Plačiau žr. kitus šios monografijos straipsnius. – Red.



*Iš šiaudų pintas
avilys Laukuvos
apylinkėse.
Apie 1949 m.
Iš J. Budrecko
albumo*

dieną, pakilęs iš naujo, pats sulindo į vakarykščiai paliktąjį avilį. Įdomūs vabalėliai bitės.

Kelminiai aviliai buvo padaryti išskobus klevo ar liepos kamieno vidų. Aną sudarė du plautai su po apačia padarytomis skylutėmis bitėms išlįsti ir įlįsti. Paprastai viename avilio gale laikydavosi bičių šeima, o medų imdavo atidarę antrąjį plautą. Korius siūdavo pačios bitės, todėl medkopio metu korius išpjaudavo iš avilio, dėdavo į bliūdus (dubenis), paskui varvindavo medų ir pildavo į molinius puodus. Jų būdavo visokių: ir didesnių, ir mažesnių. Senelis buvo geraširdis, dosnus. Apdalydavo visus kaimynus bei gimines medum. Nepamiršdavo nė ligonių. Ir mūsų tėveliui, kai šis, vedęs Barborą Šlepavičienę, gyveno Bučiuose, sakydavo: „*Mataušiuok, einam į sklepą, pasiimk kokį nori puodą medaus ir nešk vaikams...*“

Tėvelis paveldėjo trečdalį savo tėvų ūkio. O ūkis buvo nemažas – daugiau kaip 50 ha žemės. Prasidėjo nuolatinės kelionės iš Bučių į Lapkalnį ir atvirkščiai. Kartą, einantį namo per Kiaulininką (taip vadindavo keletą ha žemės už didžiojo prūdo), pavijo bičių spiečius ir susimetė ant lazdynų krūmo. Tėvelis grįžo, atsinešė spiečiams semti rėtį (rėčio viduje būdavo pritvirtinti du sukryžiuoti kadugio ar lazdyno lankeliai, o virš jų – ištempta švari balta lininė drobulė, susėmė bites ir prasinešė į Bučius. Taip ir Bučiuose atsirado bičių. Laikė jų nedaug – po keletą avilių. Turėjo kelminius, vėliau ir dirbtinius avilius. Mama bites labai mylėjo. Dažną karštą vasaros dieną ji, parimusi netoli avilio, saugodavo, kad spiečius nepabėgtų, ramino širdį smagiu bitučių dūzgimu. Padėdavo Tėveliui bitininkauti. Nebuvo tada nei tinklelių veidui, nei tam tikslui pritaikytų pirštinių. Veidą pridengdavo pačių gamintais gaubtais, o dažniausiai – niekuo. Rankų neslėpdavo. Ir dūminių tokių kaip dabar nebuvo – jas atstodavo keptuvė. Ir bitės tada buvo geresnės. Kaip ir žmonės!

Bičių šeimų – spiečių nepardavinėjo. Kaimynai užsiprašydavo. Pažadėtą vienam nevalia atiduoti kitam – nesiseks. Sakydavo, kad bitės yra labai protingos, viską nujaučia, žino. Neleisdavo vaikams arti avilių bėgioti, triukšmauti – erzinti bitutes. Joms reikalinga ramybė, santarvė. Bičiuliams pyktis negalima – bitės nesiseks; išmirs arba blogai rinks medų.



*Kaimynas iš
Drukteinių vienkienio
Antanas Stanevičius
kopinėja medų.
Apie 1989 m.
Iš A. Stanevičiaus
albumo*

Gretimame kaime gyveno tolimas giminaitis Mikalauskas. Jis turėjo didelį sodą. Jame augo sena išpuvusi epušė. Šakai nulūžus lengva buvo patekti į drevę. Ir į tą drevę susimetė išspietusios mūsų bitės. Stasys ir kiti vyresnieji vaikai nusivijo jas. Tėvelis su Mikalausku spiečių susėmė ir ten pat suleido į Mikalauskų avilį. Spiečius buvo labai didelis – susėmė jį į dvilinkę (patalų užvalkalą). Šeimos tapo bičiuliai. Gerai pamenu, kokios smagios būdavo medkopio dienos! Kopinėti medų tėvai vesdavosi ir mus, vaikus. Ten rasdavome savo bendraminčių, lakstydavome po sodą, ragaudavom prinokusius vaisius, padėdavome ir tėveliams. O smagiausia būdavo gavus korį su šviežiu varvančiu medumi. Suaugę taip pat vaišindavosi, šnekučiuodavo, tik niekada neteko matyti, kad gertų degtinę. Išimtą medų bičiuliai dalydavosi pusiau.

„Mikalausko tėvai gyveno Jankaičiuose, Pronckaus ūkyje, – pasakoja brolis Stasys. – Dar man teko būti jų tėvuko laidotuviuose. Su vienu iš Mikalauskų – Vladu – susitikau ligoninėje. Jis gyvena Tūbinėse. Mūsų bičiulis Mikalauskas pokario metais išsikėlė į Klaipėdą, ryšiai nutrūko. Kitas pritapo prie sovietų valdžios, padėjo mūsų krašto vyrams išvengti armijos: padarydavo dokumentus, pasendindavo. Taip padėjo ir švoogeriiui Antanui Kučinskiui išvengti sovietinės kariuomenės.“

Medų imdavo tik vieną kartą vasaros metu, po liepų žydėjimo, maždaug apie šv. Oną. Bičių neprižiūrėdavo taip kaip dabar. Jei maitindavo, tai tik spiečių, ypač jei tas vėlyvesnis, neprisinešė kiek reikiant sau maisto. Virdavo tada cukraus sirupą, pildavo į lėkštutę, pripjaustydavo šiaudelių, kad bitės neskęstų, ir atkėlę plautą įdėdavo į tuščią vietą avilyje. Maitindavo tik vakarais, saulėlydy, kad bitės plėšikės neužpultų. Jeigu spiečius būdavo ankstyvas ir stiprus, paprastai jo nemaitindavo.

Mano sodyboje bitutės dūzgia jau apie 40 metų. Pamilau jas padedama mamos. Grįžusi iš kalėjimo* ir įsidarbinusi Nevočiuose, sukūriau šeimą. Abu su vyru

* Buvo sov. politinė kalinė. – Red.

dirbome mokykloje. Vyras mėgo gamtą, brangino medžius. Sodą apšodino eglaitėmis, pakelę – kadagių gyvatvore. Sodelyje, augant eglaitėmis, atsirado niša – kažko trūko. Į apsaugotą nuo vėjų ir saulės spindulių lankomą plotą atgabename avilių ir įkurdinome keletą bičių šeimų. Ne dėl naudos, o dėl jų teikiamos ramybės. Vyras iš pradžių bijojo bičių, mažai padėdavo jas prižiūrėti, ruošti žiemai. Kartą – gal kad viena dirbau, nebuvau atsargi su dūmine, kuri buvo gana tobula – (jau nebe keptuvė!) – nepastebėjau, kaip žiezirba įkrito į vatinę antklodėlę. Nepastabėta ji ruseno iki vakaro, o naktį išliepsnojo. Buvo per vėlu – bitelės žuvo – ištroško. Avilį užgesinome, vyras jį sutaisė, o kitą vasarą senutė Mama (jai tada buvo 80 metų!), blogai matydama, rėtyje atnešė bičių spiečių ir pati suleido į sutaisytajį avilį. Tai buvo nepamirštama. Jos atneštas spiečius per keletą metų dovanojo daugybę spiečių, išplėtė bityną, aprūpino kaimynus, panorusius įsiveisti bičių.

Beveik visada vienas spiečius kas vasarą sulįsdavo už seno mokyklos pastato „pierų“ ir nenuilsdamos darbuodavosi iki rudens. Pasitaikė nešalta žiema, ir bitelės išgyveno. Atsirado žmogus, kuris ryžosi jas susemti. Bitės gyveno gal aštuonių metrų aukštyje – priestato antrojo aukšto sienoje. Teko daryti stelažą. Nuplėšęs „pierlentes“, atrado didžiulį spiečių – šeimą ir daug medaus. Išsivežė bitutes į Šilalę. Domėjausi – sakė, kad jos buvo darbščios, našios.

O vieną kartą buvo taip: pats vidurys birželio. Graži, saulėta diena, popietė. Prie pat gražaus tvenkinio esančioje salėje, buvusioje suomiškoje pirtyje (vėliau tapusioje „Fiziomedos“ reabilitaciniu centru) rengėmės švesti dukros dvidešimtpenkmetį. Tik bitės nerimo, rengėsi skristi. Ką padarysi. Svečiai rinkosi. Laukti nebegalėjome. Išvažiavome palikę nenuoramas. Salė beveik už kilometro. Tiesiai – kiek arčiau. Nuvažiavę radome ant krūmelio besileidžiantį spiečių. Ir jos su mumis drauge skubėjo į šventę. Paskambinau tuometinei bičiulei Genutei L. Atvažiavusi su vyru bites sukratė į spietinę ir nuvežusi padovanojo savo seseriai.

Kartą atsitiko taip, kad didžiulis spiečius pakibo ant aukštoko krūmo šakos. Šaka palinko. Susemti į spietinę būtų nesunku, bet mudu su vyru atnešėme po krūmu avilį, patvarkėme jį ir palenkėme šaką su spiečiumi. Bitės pačios sugužėjo į avilį – jas suviliojo avilyje buvusios melisos kvapas.

Yra tekę ir nupjauti obels ar klevo šaką ir su ja bites parnešti į avilį. Būna kartais, kad bitės suspiečia labai aukštai į eglę ar pakelės klevą. Taip dažniausiai atsitinka, kai besemiant jos pasikelia. Susimetęs aukštybėse spiečius kybo net keletą dienų, o paskui iškeliauja tik joms žinomais keliais.

Atsitinka kartais, kad susemi, suleidi biteles į avilį, bet jos skrenda lauk. Pakyla ir nuūžia: vykis – nepavysi. Kaimyno sodyboje daug tuščių avilių. Ne viena spiečių nulydėjau pas jį. Gink, Dieve, jas iš ten krapštyti! Jei jos pačios pasirinko, kur gyventi, taip ir turi būti.

Mamytei mirus, jos bitutės liko tėviškėje pas Stasį. Jos buvo skirtos Apolonijai ir Matui. Ilgą laiką bites prižiūrėjo Stasys, sukviestas visus į tėviškę. Vėliau teko tėviškę palikti. Laukuvoje nėra galimybės laikyti bičių, todėl ganyklų bitėms teko ieškoti toli nuo namų. Metai po metų išaugusį bityną apžiūrėti pristigo jėgų. Anstesnieji mano bičiuliai pasistatė namą, susitvarkė sodybą ir savo bitutes išsivežė sodybos puošmenai. Likusioje vietoje įkurdinome naujas šeimynas. Bus jau aštuonetas metų.

Prasidėjo naujoji bičiulystė su pačiais artimiausiais žmonėmis. Bitininkauti malonu, kai turi savo įrangą, kai pavasarį gali laiku koriais aprūpinti bičių šeimas, kai nebereikia primityvios dūminės keptuvės, kai veidas ir galva patikimai apsaugoti, o norėdamas ir rankas gali paslėpti tam tikslui skirtose pirštinėse.

Bet kartais ir čia tyko pavojai. Pamenu, vieno medkoppio metu darbavomės be brolio Stasio. Jis negalėjo – sirgo. Matas su Rasyte suko medų, mudu su Artūru plušėjome bityne. Labai skubėjome, kad per dieną spėtume viską padaryti. Medaus bitės prinešė gausiai, ir mūsų pagalbiniškai nebespėjo sukti. Pasiunčiau Artūrą jiems padėti, o likusius porą avilių ryžausi iškopti viena. Darėsi karšta. Vėlus metas – bitės jau rinkosi į avilius. Dirbdama mažiau dūminau. Įkando bitė, po jos – kita. Nekreipdama dėmesio skubėjau tvarkyti avilį, po jo – prie paskutiniojo. Kad mažiau niezžtėtų įkandimai, suvilgiau rankas spiritu. Bitėms to ir tereikėjo. Jos gelė be gailėsčio, o aš skubėdama darbavausi, kol pajutau, kad darosi bloga – slysta iš po kojų žemė. Laime, kad tuo metu atėjo Artūras, ir aš nubėgau į kambarį, kur gelbėjaisi prednizolono tabletėmis. Kai vėliau papasakojau gydytojui, paguodė, kad gerai baigėsi. Galėjęs ištikti šokas.

Bitės nemėgsta stiprių kvapų, triukšmo, staigių judesių, blaškymosi, nervingumo. Jos labai protingos, be galo drausmingos, sąžiningai vykdo savo pareigas. Bičių avilio siela – motinėle.

Žmonėms verta pasimokyti iš bičių darbštumo, pareigingumo, santarvės, gebėjimo aukotis dėl kitų, jei reikia – ginti savo šeimą, savo Tėvynę.

Kryžiai ir koplytėlės pakelėse

Parengė Virginijus Jocys

Kryžiai, koplytėlės – pakelėse, kryžkelėse, galulaukėse ar prie sodybų – jau nebeatskiriama mūsų lietuviško kraštovaizdžio dalis. Kaip menotyrininkai pabrėžia, „tai – Lietuvos sakralinės dailės, pagoniškos ir krikščioniškos kultūros sintezės fenomenas“. Laukuvos apylinkėse šių dirbinių būta daug, bet laiko ir piktos rankos paliesti jie sunyko arba buvo labai apgadinti. Koplytėlės ar kryžiai, kurie išliko, džiugina praeivio ar užklydusio svečio akį. Jie buvo statomi kaip paminklai mirusiems ar kaip dvasinės apsaugos ženklai tam tikrose vietose norint išprašyti malonių ar už jas padėkoti.

Čia giliau nenagrinėsime koplytėlių ar kryžių stilistikos, nepateiksime statistinių duomenų, kiek jų buvo ir dabar yra. Pagerbdami Laukuvos apylinkių kryždirbius, dievdirbius ir metalinių „saulučiu“ kalėjus, fragmentiškai užsiminsime apie šio gražaus reiškinių vietines ypatybes. Juolab kad mūsų protėvių, tėvų



Dviejų kryžmų kryžius, stovėjęs Laukuvoje ant Spaudo kalno. Apie 1960 m. Iš S. Rimkevičiūtės albumo

puoselėjamos šimtametės tradicijos tapo pripažintos ir įvertintos tarptautinės bendrijos. 2001m. gegužės mėnesį Lietuvos kryždirbystė buvo įtraukta į žmonijos nematerialaus paveldo šedevrų sąrašą. Pa-teikiame keletą kryžių bei koplytėlių statymo aplinkybių Laukuvos apylinkėse bei meistrų pavardžių.

Vieną kryžių statymo aplinkybę 2002 m. vasario 15-osios laiške prisime-na Petkų giminės (iš Ivoniškių k.) pali-kuonys:

„Jonas Petkus (1831–1930) pergyveno tris žmonas. Iš pirmos santuokos išliko gyvas tik Pranas (1874–1953) [...] Susituokus su antrąja žmona gimė daug vaikų, bet visi mirė. Pasižadėjo pastatyti kryžių už išli-kusius gyvus vaikus, tuomet išliko Apa-lonija (1884–1950) ir Kazimiera (1890–1971). Abiem pastatė po kryžių (kieme ir prie kelio)“¹.

Žvelgiant giliau į praeitį, kryžiai ar akmenys, paženklinti kryžiaus simbo-lika, atliko geografinio orientyro paskirtį. Skaitant XVII–XIX a. žemės ribų aprašymus, dažnai aptinkame juos minint.

Įdomi istorija apie koplytėles (vėliau – kryžiaus) atsiradimą Ivoniškių ir Sar-viečių (sena forma Sarvyčių, V. J.) kaimų paribyje, prie Laukuvos–Kvėdarnos kelio. Tai nutiko apie 1817 m. Sarviečių kaimo ūkininkas Stirbys, norėdamas, kad pasveiktų sunkiai serganti jo žmona, nupirko iš dievdirbio Kristaus statulėlę ir ją įtaisė naujai pastatytoje koplytėlėje. Žmona pasveiko. Sužinoję aplinkiniai žmonės ėmė gausiai lankyti šią stebuklingą vietą. Sužinojęs apie šio įvykio aplinkybes, Žemaitijos vys-kupas Juozapas Arnulfas Giedraitis pasiūlė vietiniams gyventojams šią stebuklingą galią įgijusią skulptūrą perkelti į artimiausią Ivoniškių, Rietavo ar Laukuvos baž-nyčią². Gyventojai parašė vyskupui laišką, surinko parašus ir prašė, kad skulptūra nebūtų toli išgabenta. Ji buvo perkelta į Laukuvos bažnyčią, o koplytėlės vietoje pastatytas (iš metalo Tilžėje lietas) kryžius. Vyskupas Motiejus Valančius savo gar-siajame veikale „Žemaičių vyskupystė“ aprašė ir šios (Laukuvos parapijos) vietovės koplytėlės atsiradimo aplinkybes³.

Dailininkas Kazys Kęstutis Šiau-lytis buvusios koplyčios vietoje esan-tį kryžių nupiešė ir 2001 m. išleido atviruką (žr. atvirukų rinkinį *Laukuvos kraštas*).

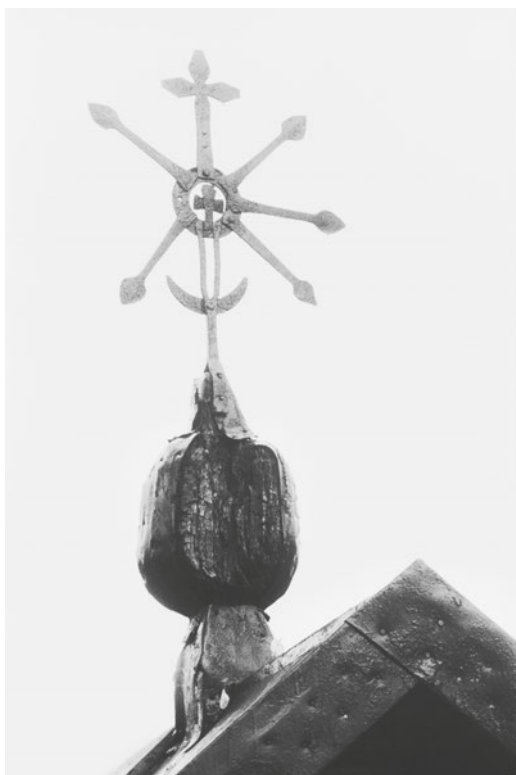

Laukuvos apylinkių koplyčios saulutė. 2002 m. A. Petrašiūno nuotr.

¹ *Petkų giminės kronika*, 2002 02 15. Iš „Vermės“ leidyklos archyvo.

² Prišmantaitė A., *Žemaičių vyskupas Juozas Arnulfas Giedraitis*, Vilnius, 2001, p. 108.

³ Valančius M. *Raštai*, Vilnius, 1972, t. 2, p. 211.

VIII.		
Atstumas km	Kello pusė	Pavadinimas
1. Laukuva — Kvėdarna (17 km) — 1939.VIII.11.		
1	K	Laukuvos šventorius. Koplytėlė su Šventąja Šeima (1 fot.).
	D	Kryžkelėj kryžius.
2	K	Kryžius (2 fot.).
	D	Kryžius (3 fot.).
3	K	Kryžius (4 fot.).
	D	Kryžius.
5	K	Kelias į Palokistolio kaimą.
	D	Koplytėlėje ant stiebo Šventas Jonelis (5 fot.).
6	K	Kryžius (6 fot.).
	D	Už Lokistos upelio Kryžius (7 fot.).
7	K	Kelias į Įvoniškio dvarą. Buvę kapeliai. Liko tik sugriuvus atrodinti tuščia koplytėlė (8 fot.).
	D	Už Lokistos upelio kryžius. Kelias į Įvoniškių kaimą (kairėj).
8	K	Parkaniukais aptvertas raudonas kryžius (1931). Auga eglės, gėlės, bezdas (9 fot.).
	D	Kryžius (10 fot.).
11	K	Parkaniukais aptvertoj koplytėlėje, geltonais (žieminiams) jurginiais apodintoj, Šventas Jonelis su sudėtomis ant krūtinės rankomis (11 fot.).
	D	Kryžkelyje į Šiaulių kaimą koplytėlėj ant stiebo: 1) Angelas, 2) Šventas Jonelis, 3) Sopulingoji Dievo Motina be kardų, 4) Šventoji su kardu (šv. Barbora) (12, 13, 14 fot.).
11	K	Kryžius, raudonas, parkaniukais aptvertas.
	D	Koplytėlė ant akmenų su cementu, parkaniukais aptverta: 1) Kristus neša kryžių, 2) Panelė Švenčiausia, 3) Šventoji su kardu ir ostija (šv. Barbora) (15 fot.).

Kryžių ir koplytelių lentelės fragmentas. Iš minėto I. Končiaus 1943 m. leidinio, p. 153

Tarpukariu (1921–1940 m.) Laukuvos apylinkėse, kaip ir kitur Lietuvoje, atnaujinta daug kryžių, koplytelių, pastatyta naujų. Ignas Končius 1939 m. važinėjo po Žemaitiją ir registravo kryžius bei koplytėles, jas paveikslavo. Tuomet keliaudamas iš Laukuvos Kvėdarnos link suregistravo ir čia buvusius paminklus, trumpai juos apibūdino, nupaveikslavo, surašė lentelėje pagal kilometražą⁴. Keletas atnaujintų paminklų, ir dabar tebestovi tose pačiose vietose kaip ir prieš 60 metų. Vienas kryžius yra dešinėje kelio pusėje, 2,5 kilometro nuo Laukuvos. XX a. aštuntąjį dešimtmetį, nupuvus jo kamienui, geri žmonės patrupino, nuobliavo ir įtaisė vėl į tą pačią vietą.

XX a. septintąjį ir aštuntąjį dešimtmečiais Laukuvos vidurinės mokyklos mokiniai rinko informaciją apie mažąją architektūrą (koplytėles, kryžius). Šiems religijos atributams pritaikius mokslinės terminologiją, buvo apsiginta nuo „sovietinės ideologijos sergėtojų“. Galima tik pasidžiaugti, kad to meto kraštotyros darbą Laukuvoje dirbę mokytojai iškiepijo moksleiviams pagarbą šiems mūsų kraštovaizdžio ir liaudies meno kūriniams. Buvusios Laukuvos vidurinės mokyklos mokytojos Barbaros Garalevičienės sūnaus Rimo saugomame šeimos archyve, viename iš aplankų (prie įvairių istorijų nuotrų) yra išlikęs moksleivės G. Birbilaitės rašinys⁵.

Jame aprašoma Baublių kaimo koplytėlė, jos dirbėjas ir statymo aplinkybės. Tekstą pateikiame kiek patrupintą.

„Šilalės raj., Laukuvos apyl. Baublių kaime [...] prie keliuko koplytėlė. Vietovė savo grožiu nepasizymi, arti nėra nei upelio, nei didesnio medžio, tiktai iš šalių gaubia 4

⁴ Končius I. Žemaičių padangės kryžių ir koplytelių statistika, *Gimtasai kraštas*, Šiauliai, 1943, p. 153.

⁵ Birbilaitė G. *Rinkime mažąją architektūrą*, 1966 05 20. B. Garalevičienės šeimos archyvas.



Ruošiamas naujas kryžius Laukuvos apylinkėje. 2001 m. F. Kavoliutės nuotr.

jauni berželiai. Kopyltėlė stovi prieškalnėje. Ji yra aptveta medine tvora. Mažosios architektūros paminklus žmonės vadiną tikraisiais vardais, kaip, pvz.: kryžius, kopyltėlė ir t. t. Metas, kada statyta kopyltėlė, nėra paženklinta, bet iš vietos gyventojų žinoma, kad yra pastatyta apie 1938 m. [...] Kopyltėlę pastatė pilietis Kaminskas.“

Gražina Birbilaitė iš vietinių gyventojų pasakojimų sužinojo, kad „[...] jis tą kopyltėlę statė tam tikslui, kad važiuojant keliu, užėjus perkūnijai netrenktų. Kopyltėlė pastatyta Šv. Antano garbei. Pagal bažnyčios įstatymus (kanonus, V. J.) [...] Legendų ar pasakojimų apie tą kopyltėlę nėra žinoma“.

Mokinė gana detalai pateikia informaciją apie kopyltėlės gabaritus, spalvą. Kopyltėlės liemuo – iš ažuolo, o kitos papuošimo dalys – iš kitos medienos. Kopyltėlės viršus buvo apskardintas.

„Kopyltėlės aukštis apie 3 m., pagrindo plotas apie 62,5 cm². Kopyltėlės šoninės kraštinės po 25 cm. Ji yra keturkampio formos. [...] iš išorės ji dažyta melsva spalva. Jos kraštai ir kampai yra apvedžioti tamsesne mėlyna spalva. Kopyltėlės viduje pagrindas, ant kurio yra pastatyti šventieji, yra nudažytas balta spalva. Kopyltėlės viduje yra [...] šie šventieji: šv. Antanas, šv. Jurgis, Kristus ir kt.“

G. Birbilaitė rašo, kad „kopyltėlę statė visa Kaminskų šeima. Kitus architektūrinius paminklus stato ir keletas žmonių susidėję.



Kopyltstulpis prie Treigių–Laukuvos vieškelio. Apie 1960 m. Iš S. Rimkevičiūtės albumo



Agota Sriubienė prie
Vankių kaimo
koplytėlės.
Apie 1957 m.
B. Sriubo nuotr.

Žiemos metu, kada būdavo laiko, žmonės pasidarydavo kryžius ir kitus paminklus, o pavasarį iš žemės išėjus pašalui pradėdavo statyti“.

Aptariamoji koplytėlė ir kitos prieš bažnytines šventes papuošiamos gėlėmis ir kitais papuošalais.

„Kryžių, koplytėlių negalima draskyti, plėšyti, daužyti ir kitko daryti. Už tai Dievas pomirtiniame gyvenime atlygins“, – taip sako tikintieji žmonės...“⁶. Paskutiniai keli žodžiai originale parašyti kitu rašalu. Matyt, kažkas patarė jaunajai kraštotyrininkei, jei kas perskaitys jos rašinį, kad būtų galima pasiteisinti jog tai pateikėjų žodžiai.

Savo rašinyje G. Birbilaitė rašo, kad kitas Baublių kaimo gyventojas Stankus „dirba šv. statulėles“.

„Jis gyvena kartu su motina. Dirba Rietavo t. ū. Juodainių skyriuje. Laisvo laiko turėdamas Stankus pjausto iš medžio įvairias

⁶ Ten pat.

statulėles. Jis statulėles daro asmeniškai sau. Jei kas paprašo padaryti, tai padaro. Jis iš žmonių už statulėles pinigų neima“.

Jau minėtame B. Garalavičienės šeimos archyvo applanke aptikome žinių apie Palaukuvio kaimo kapinaitėse buvusius tris kryžius. Apie 1930 m. juos remontavo meistras Pranas Kuizinas, padedamas „Pavasarininkų“. Vienas kryžius (stogastulpis) buvęs apie 4 m aukščio su kaltine „saulute“ ir apatinėje dalyje išdrožtais 1887 metais. Kad Riešketų kaimo kapinaitėse kadaise yra buvę šeši kryžiai, 1971 m. papasakojo tame pačiame kaime (gim. 1890 m.) gyvenęs Petras Ričkus (Juozo s.)⁷.

Istorikas Antanas Nezabitauskas, dirbęs Šiaulių „Aušros“ muziejuje, pagal ten buvusią medžiagą glaustai rašė apie Laukuvos dievdirbį Antaną Skrinskį. Tekstą pateikiame patrupintą ir redaguotą.⁸

Šiaulių „Aušros“ muziejaus etnografinių aprašų 85 byloje yra saugojami užrašai apie žymų ir gabų XIX amžiaus antrosios pusės „dievdirbį“ Antaną Skrinskį. Tuose užrašuose yra atpasakoti Laukuvos miestelyje gyvenusio „dievdirbio“ sūnaus Justo Skrinskio ir Laukuvos valsčiaus Rensčių (dabar – Rėščių. – V. J.) kaimo valstiečio J. Gudausko atsiminimai apie tą gabų liaudies meistrą.

Tuose atsiminimuose pasakojama, kad kiekvienas kuo nors prasikišęs ir pasižymis asmuo savo apylinkėje neliekąs nepastebėtas ir neperleistas per liaudies kritikos koštuvį. Laukuvos apylinkių žmonės dar prieš pusšimtį metų savaip tikėdavę į „šventųjų statulėles“, bet savo kalbose žymųjų „dievdirbį“ Antaną Skrinskį mėgdavę net pajuokti. Ne vienas valstietis gabųjį liaudies meistrą laikydavo keistuoliu ir su „atsisukusiais varžteliais“.



Naujai pastatytas ornamentuotas kryžius Pykaičių kaime. 2002 m. V. Jocio nuotr.



Požerės bažnyčios kryžiai. 2002 m. A. Petrašiūno nuotr.

⁷ Ten pat.

⁸ Nezabitauskas A. *Laukuvos „dievdirbis“ Antanas Skrinskis*, VU RS, f. 107, 1967 12 29, p. 30.

Nors Antanas Skrinskis ir nebuves su „atsisukusiais varžteliais“, tačiau daugelis laukuviškių apie jį mėgdavo pakalbėti su šypsena lūpose. Net dar ilgokai po Antano Skrinskio mirties laukuviškiai tą savo gabųjį meistrą prisimindavo ne be ironijos šypsniu.

Kita vertus, Antanas Skrinskis buves ir nemažas juokdarys, tačiau neturėjęs tikslo sąmoningai žmones juokinti, bet žmonių juoką sukeldavę jo natūralūs veiksmai ir šmaikštūs pasakymai.

Antanas Skrinskis buvo gimęs apie 1835 metus Laukuvos valsčiaus Rensčių kaime ir mirė sulaukęs apie 70 metų amžiaus – 1905 metais. Kaip ir daugelis kitų tų laikų kaimo meistrų ir menininkų, savo amato jis buvo išmokęs iš senesnių „dievdirbių“ darbų. Būdamas gana originalaus būdo, A. Skrinskis ir savo gyvenime mėgdavęs gerokai pajaukauti. Kai pas jį atvykdavę žmonės užsakyti padaryti moteriškos giminės šventųjų statulėlių, juokaudamas paklausdavęs savo užsakovą: „Ar norėsite panašią į Barbę ar Zosę? Pagal Zosytę padaryta šventoji atsieis kiek brangiau...“

Mat „dievdirbys“ Antanas Skrinskis turėjo dvi dukteris: Barbę ir Zosę. Zosė buvusi gražesnė, o antroji – vidutinio grožio. Gavęs užsakymą padaryti statulėlę pagal Zosę, jis savo kūrinėlį darydavęs su didesniu atsidėjimu ir stengdavęsis jį techniškai geriau atlikti. Vyriškosios giminės šventųjų statulėles jis darydavęs ne pagal kokius gyvus pavyzdžius, o iš savo galvos; jų išvaizdą pats sugalvodavęs.

XIX amžiaus antrojoje pusėje Antano Skrinskio darbo šventųjų statulėlių buvę labai daug Laukuvos apylinkėse. Be savo pagrindinio – drožinėjimo – amato, Antanas Skrinskis mokėjęs ir šaltkalvio darbą. Tai buvęs jo šalutinis amatas.



Stefanija Rimkutė prie naujai pastatyto kryžiaus, skirto 2000 m. Jėzaus Kristaus metams paminėti. Kunigo Stasio Rimkaus atminimui savo name įrengė muziejėlį. 2001 m. Z. Juškevičiaus nuotr.



Algirdo Grikšo pastatyta koplytėlė apie 1993 m. Tautvilų kaime 2001 m. Z. Juškevičiaus nuotr.



Žinomas Treigių k. kalvis Povilas Rimkus (1903–1985 m.) kalė ne tik ūkio reikmėms, bet ir koplyčioms „saulutes“. Jo sūnus Juozas taip pat kalvis (1995 m. miręs), anūkas Juozas tęsia šeimos kalvystės tradiciją. Iš J. Rimkaus šeimos albumo

Žinoma, Šilalės rajono apylinkėse, be Antano Skrinskio buvo, ir daugiau gabių šventųjų statulėlių drožinėtojų. [...]

Mūsų „dievdirbiai“ yra buvę gabūs ir nagingi žmonės. Jų išdrožinėtos šventųjų statulėlės savo išraiškingumu ir liaudiškumu stebina daugelį pasaulio dailininkų. Tad su jų gyvenimu verta visiems susipažinti“.⁹

Nuo atgimimo pradžios (1988 m.) Laukuvoje ir jos apylinkėse buvo atstatyta ir naujai pastatyta daug kryžių ir kitų paminklų. Apie tai smulkiai rašo miškininkas Jonas Šedbaras kituose šios knygos skyriuose. Tie kryžiai ir paminklai skirti tremtiniams, išnykusiems kaimams ar sodyboms.

Algirdas Grikšas, sugrįžęs į savo tėviškę Tautvilų kaime, dėkodamas Aukščiausiam už pavykusią širdies operaciją, už galimybę darbuotis ir džiaugtis gyvenimu, savo sodyboje apie 1993 m. pastatė mūrinę koplytėlę su dideliais langais ir Švč. Mergelės Marijos skulptūra vi-

⁹ Ten pat.



duje. Ji fundatorių saugojo iki 2003 m. ir tapo gražiausiu sodybos akcentu.

Kaip matome iš pateiktų įvairių istorijų ar jų fragmentų, kryždirbystė Laukuvos apylinkės išlikusi gyva. Tradicija užsakyti arba savo jėgomis pasidirbti kryžių ar koplytėlę tebėra gaji. Ji įgyja naują prasmę ir plėtojama toliau. Noras papuošti sodybą ar įprasminti koki svarbų žmogaus (šeimos, bendruomenės) gyvenimo įvykį neleis išnykti tokiai gražiai kryždirbystės tradicijai, bylojančiai kitoms tautoms apie mūsų panašumą ar išskirtinumą.

Kryžius Padvarninkuose K. ir A. Milkintų sodybos (per melioraciją išnaikintos) vietoje. Senelio vardinių dieną (2004 m. birželio 13-ąją) ji pastatė anūikai Gumuliauskai. Nuotraukoje (iš kairės): Stasys Gumuliauskas, jo žmona Lina, jų dukrytės – Vaidutė, Gretutė, Ievutė, už jos Agota Sriubienė (Milkintaitė), o šalia – šio kryžiaus dirbėjas Darius Gumuliauskas. B. Sriubo nuotr.

K A L B A

Laukuvos seniūnijos gyventojų pavadės

Albina Auksoriūtė

Šiame straipsnyje aptariamos Laukuvos seniūnijos vyrų pavadės, kurios buvo rinktos 2001 m. vasarą iš visų seniūnijos kaimų ir Laukuvos miestelio namų ūkių knygų. Laukuvos seniūnijoje 2001 m. pabaigos duomenimis gyvena 4018 gyventojų, o namų ūkių seniūnijoje priskaičiuojama per 1010. Minėtai seniūnijai skiriami 45 kaimai: Apvaršuvos, Bagdono, Baltkalnio, Baublių, Buciškės, Bučių, Burbiškių, Dainiškės, Dargalių, Dargių, Degliškės, Degučių (I ir II k.), Degutalių, Didžiųjų Vankių, Dvarviečių, Eitvydaičių, Endrikavo, Gatautiškės, Girvainių, Josūdiškės, Juodainių, Kalnėnų, Kantautalių, Kantautų, Karūžiškės (I ir II k.), Kaštaunalių, Kelpšaičių, Kikonių, Kuitainių, Laukdvarių, Malavėnų, Mankiškės, Mėčių, Norvaišių, Padievvyčio, Payžnio, Palaukuvio, Palygumio, Palokystalio, Pykaičių, Pykaičių, Požerės, Reistrų, Rėščių, Riešketų.

Pavadės straipsnyje aptariamos struktūros ir kilmės atžvilgiais bei pateikiamos ne pagal abėcėlę, o pagal dažnumą – pirmiausia išvardijamos dažniausiai šioje seniūnijoje sutinkamos pavadės.

Laukuvos seniūnijos vyrų pavardes galima suskirstyti į 2 grupes: 1) **pavadės, turinčios patronimines, mažybinės malonines ir kitas priesagas**, ir 2) **pavadės, neturinčios šių priesagų**. Pirmosios grupės pavyzdžiai pateikiami pagal priesagų dažnumą ir į vieną pogrupį surašomos variantais laikomos pavadės. Pavyzdžiai su dažniausiai pasitaikančiomis priesagomis:

-auskas, -auskis: Mikalauskas, Mikalauskis, Gumuliauskas, Brazauskas, Petrauskas, Jonušauskas, Kazlauskas, Žukauskas, Žukauskis, Vaičekauskas, Vaičekauskis, Vaičikauskas, Vasiliauskas, Vasiliauskis, Bukauskas, Bukauskis, Dambrauskas, Kančiauskas, Kančiauskis, Končiauskis, Černiauskis, Ivanauskas, Jankauskas, Jokubauskas, Jokubauskis, Maslauskas, Račkauskas, Barakauskas, Gudauskas, Karlauskas, Kutniauskas, Milikauskas, Murauskas, Astrauskas, Baldauskas, Baltikauskas, Bankauskas, Barauskas, Boguslauskas, Česnauskas, Gerdauskis, Gladkauskas, Godeliauskas, Kačinauskas, Kasiliauskas, Kavaliauskas, Klapatauskas, Kukauskas, Kulikauskas, Leščiauskis, Macijauskas, Marčinauskas, Nemčiauskis, Navardauskas, Neverdauskas, Ožekauskas,

- Paplauskis, Pranauskas, Prialgauskas, Sakalauskas, Sasnauskas, Stanišauskas, Šidlauskas, Tamašauskas, Varmauskas, Vitkauskas, Zbarauskas;*
- evičius:** *Jasevičius, Mickevičius, Bacevičius, Dargevičius, Gailevičius, Laucevičius, Racevičius, Stanevičius, Andriūškevičius, Bartkevičius, Grinevičius, Jasinevičius, Jenkevičius, Jucevičius, Juknevičius, Jurkevičius, Juškevičius, Karalkevičius, Kryževičius, Kvecevičius, Monkevičius, Norkevičius, Pališkevičius, Petkevičius, Stankevičius, Taurosevičius, Vaitkevičius, Žakevičius;*
- avičius:** *Laurinavičius, Martinavičius, Antanavičius, Aleksandravičius, Fabijonavičius, Jarmalavičius, Jonikavičius, Kasparavičius, Mažutavičius, Mikutavičius, Paulavičius, Petravičius, Radavičius, Rubavičius, Simonavičius, Tverijonavičius, Vėlavičius, Zubavičius;*
- aitis:** *Balčaitis, Judaitis, Jurgaitis, Petraitis, Vaičaitis, Venckaitis, Digaitis, Girgždutaitis, Juozaitis, Kuizinaitis, Tamošaitis, Valaitis;*
- ikas:** *Jonikas, Galdikas, Mažikas, Paulikas, Petrikas, Vidikas, Bendikas, Jucikas, Kalnikas, Knabikas, Urbikas;*
- eikis, -eika, -eikas:** *Noreika, Žadeikis, Mažeika, Mažeikis, Mažeikas, Lileikis, Remeikis, Rupeika, Sudeikis, Šireikis;*
- inskas, -inskis:** *Lapinskas, Lapinskis, Stirbinskas, Gružinskas, Beržinskas, Kalašinskas, Kučinskas, Kuzminskas, Stašinskas, Vilčinskis;*
- skis, -skas, -anskis, -unskis:** *Belskis, Bielskis, Bilskis, Ežerskis, Jurskis, Lipskas, Mikulskis, Skrinskis, Dobrovolskis, Dobravaliskis, Tautjanskis, Masidunskis;*
- eckas, -eckis:** *Terleckis, Budreckas, Budreckis, Burneckis, Demereckas, Kauneckas, Pamerneckas, Užumeckis, Zaveckis, Žemeckas, Žemeckis;*
- utis:** *Mikutis, Šimutis, Genutis, Raštutis, Sabutis, Eitutis, Jurgutis, Matutis;*
- ūnas:** *Tiriūnas, Tirūnas, Atkočiūnas, Dragūnas, Misiūnas;*
- ickas, -ickis, -ockis:** *Kastrickas, Krasnickas, Levickis, Sabockis;*
- ulis:** *Vaičiulis, Mažulis, Petrulis;*
- ytis:** *Pamedytis, Stasytis, Šerpytis;*
- inas:** *Kuizinas, Baudzinas;*
- ukas, -ėinis:** *Letukas, Liatukas, Drukteinis ir kt.*

Laukuvos seniūnijos vyrų **pavardžių, turinčių patronimines, mažiškas ma- lonines ir kitas priesagas**, yra apie 220. Šios grupės pavardės dvejopos: 1) **su slaviškais priesagomis** ir 2) **su lietuviškais priesagomis**. Du trečdalius šios grupės pavardžių sudaro pavardės, turinčios slaviškas priesagas, t. y. su **-sk-** tipo priesagomis (*-auskas, -auskis, -inskas, -inskis, -skis, -skas, -anskis, -unskis, -eckas, eckis, -ickas, -ickis, -ockis*) ir patroniminėmis priesagomis (*-evičius, -avičius*). Daugiausiai Laukuvos seniūnijoje yra pavardžių su priesaga *-auskas, -auskis* – 67 pavardės. Tai šiek tiek mažiau

nei trečdalis aptariamiosios grupės pavardžių. Laukuvos seniūnijos pavardžių, turinčių kitas *-sk-* tipo priesagas, yra perpus mažiau nei turinčių priesagą *-auskas, -auskis*, o dažniausia iš jų – *-inskas, -inskis*. Šio pogrupio pavardžių kilmė gana aiški, jos buvo suslavintos arba pasiskolintos.

Slaviškas patronimines priesagas *-evičius, -avičius* turi 46 pavardės; tai sudaro beveik penktadalį visų aptariamiosios grupės pavardžių. Laukuvos seniūnijoje pavardžių su priesaga *-evičius* yra 28, o su *-avičius* – 18. Dalis šių pavardžių atsirado iš su minėtomis priesagomis sudarytų patronimų, t. y. asmenvardžių, išvestų iš tėvo vardo ar pavardės, kita dalis jų galėjo būti suslavinta, o trečioji – pasiskolinta.

Pavardžių su lietuviškomis priesagomis pogrupis mažesnis už pavardžių, turinčių slaviškas priesagas, pogrupį, jos sudaro tik vieną trečdalį visų priesagas turinčių pavardžių. Šį pogrupį galima išskaidyti į tris grupes, išskiriant mažiškas malonines, patronimines ir kitas lietuviškas pavardžių priesagas. Pavardės su mažiškinėmis maloninėmis priesagomis (*-ikas, -utis, -ulis, -ytis, -ukas*) sudaro šiek tiek mažiau nei du penktadalius, su patroniminėmis priesagomis (*-aitis, -ūnas*) – daugiau nei penktadalį, o su kitomis lietuviškomis priesagomis (*-eikis, -eika, -eikas, -inas, -einis* ir kt.) sudaro du penktadalius aptariamojo pogrupio pavardžių. Laukuvos seniūnijoje su patronimine priesaga *-aitis* yra 12 pavardžių, o su *-ūnas* – tik 5 pavardės. Aptariamai seniūnijai nebūdingos pavardės su patroniminėmis priesagomis *-onis* ir *-ėnas*, su kuriomis randama pavardžių kitose Lietuvos vietovėse. Daugiausia laukuviškių pavardžių yra su lietuviškomis priesagomis *-aitis, -ikas, -utis* ir *-eikis*.

Laukuvos seniūnijos vyrų **pavardžių, neturinčių aptartųjų priesagų**, yra kiek daugiau nei turinčių minėtas priesagas – per 260. Šios grupės pavardės kilmės atžvilgiu yra dvejopos: 1) **lietuviškos** ir 2) **nelietuviškos kilmės**. Pirmajam pogrupiui skirtinos pravardinės kilmės ir dvikamienės pavardės bei jų trumpiniai.

Pravardinės pavardės gana įvairios, joms pradžia davė:

a) kokio nors gyvūno ar augalo pavadinimas, pvz.: *Rupšys* (sietina su *rupšas, rupšė* „rupūžė, pamatinė; rupkė“, žr. LPŽ II 642), *Voveris, Straukas, Strauka* (*straukas* „tokia žuvis, panaši į gruzlį“, žr. LPŽ II 830), *Pipiras, Serva* (*serva* „tokia žuvis“, žr. LPŽ II 705), *Stulga* (*stulgys* „brastinis tilvikas“, žr. LPŽ II 846), *Bitinas* ir kt.;

b) amato, profesijos pavadinimas, pvz.: *Kubilius* (iš *kubilius* „kubilų dirbėjas; kubilų pardavėjas“, žr. LPŽ I 1098), *Kalkys* (galbūt sietina su *kalkės* ir *kalkius* „kalkių degėjas“, žr. LPŽ I 898), *Kungys* (sietina su *kungas* „kunigas“, žr. LPŽ I 1123), *Sūdžius* (galbūt iš *sūdžius* „sūdžia; teisėjas“, žr. LPŽ II 854), *Šikšnius* (greičiausiai iš *šikšnius* „kas šikšnas dirba, jas parduvinėja“, žr. LPŽ II 924), *Viršilas* (kilo iš karinį laipsnį turinčio asmens pavadinimo *viršila*, žr. LPŽ II 1230);

c) pavardė pagal žmogaus charakterį, įprotį, pvz.: *Girčius* (*girčas, girčius* „pagyra“, žr. LPŽ I 673), *Vėlius* (sietina su *vėlus*, žr. LPŽ II 1206 ir 1185), *Lidžius* (sietina su *lidyti* „maloniai prašyti, kalbinti ką daryti; gerintis, stengtis įsiteikti, meilintis, šlidintis“, žr. LPŽ II 77), *Budrius* (iš *budrius* „kuris greit pabunda; sargus; akylas, apdairus; gyvas, smagus, mitrus“, žr. LPŽ I 330), *Burba* (iš *burba* „kas daug kalba, burba“, žr. LPŽ I 353), *Rimša* (iš *rimša* „tylus, ramus žmogus“, žr. LPŽ II 611), *Stropus* (galėtų būti iš *stropus* „rūpestingai, kruopščiai dirbantis, uolus; greitas, vikrus; gudrus“, žr. LPŽ II 840), *Balsys* (*balsus* „garsus, skambus“, žr. LPŽ I 176), *Bučnius* (galbūt iš *bučnus* „kuris mėgsta bučiuotis“, žr. LPŽ I 326), *Binza, Bindza* (galėtų būti iš *binza* „bindza;

dykūnas, tinginys; valkata, plikis“, žr. LPŽ I 262), *Maulius* (sietina su *maulia* „apsileidėlis; kas nevikrus, žioplas; rėksnys“, *maulis* „kas apsileidęs, netvarkingas, sudribęs“, žr. LPŽ II 186), *Smailys* (greičiausiai iš *smailas*, *smailus* „skvarbus, išvalgus, aštrus; pašaipus, kandus, igeliantis; smalsus; linkęs smaguriauti“, žr. LPŽ II 767) ir kt.;

d) pravardė pagal žmogaus fizinę ypatybę, pvz.: *Kėdys* (galbūt iš *kėdoti* „sklaidyti; prieš akis kiloti, vartyti; versti; kapstyti, skesčioti; prastai, sunkiai vaikščioti“, žr. LPŽ I 965), *Kairys* (*kairys* „kas viską dirba kaire ranka, kairiarankis“, žr. LPŽ I 888), *Klumbys* (*klumbys*, *klumbis* „šlubis“, žr. LPŽ I 1029), *Miknius* (iš *mikna*, *miknys*, *miknius* „kas mikčioja, miksi, užsikerta kalbėdamas, mikčius“, žr. LPŽ II 231);

e) pravardė pagal kitas kokias savybes, pvz.: *Geryba* (galbūt sietina su *geryba*, *gėryba* „gerumas“, *gėryba*, *geryba* „turtas“, žr. LPŽ I 656), *Balčius* (iš *baltas*, žr. LPŽ I 170), *Girgždis*, *Girgždys* (galbūt iš *girgždus* „girgždantis, gvergždžiantis“, žr. LPŽ I 675), *Kaulius* (sietina su *kaulas* „kietas kūno audinys, skeleto dalis“, žr. LPŽ I 950), *Kelpša* (sietina su *kelpšas* „klaidus“, žr. LPŽ I 969), *Spudys* (greičiausiai iš *spūdinti* „eiti iš lėto, tyliai“, žr. LPŽ II 787), *Užgalis* (turbūt iš *užgalis* „vieta už galo; skersai ariamas dirvos galas; vežimo gale dedama lenta ar gardedė“, žr. LPŽ II 1120, už dirvos galo gyvenantis žmogus), *Žilys* (iš *žilas* „baltas, nubalęs (ppr. apie plaukus), žr. LPŽ II 1334), *Čiužas* (galbūt sietina su *čiuža* „kas suvargęs, nuskuręs, apsileidęs, čiuškis“, žr. LPŽ I 436), *Dargis* (gal iš *dargus* „darganotas; bjaurus, nemalonus, negražus, šlykštus; piktas, irzlus“, žr. LPŽ I 462), *Naujokas* (iš *naujokas* „pradedantis kokį naują darbą žmogus; neseniai apsigyvenusi, naujakurys“, žr. LPŽ II 307), *Papievė* (iš *papievė* „pievos kraštas, pakraštys; užleista dirva, pavirtusi pieva; pievagrybis“, žr. LPŽ II 392, ten gyvenantis žmogus), *Šniaukšta* (greičiausiai iš *šniaukšti* „godžiai būti, valgyti; versti, jaukti; šniaukšti“, žr. LPŽ II 965) ir kt.

Dvikamienių pavardžių grupelė yra šiek tiek didesnė nei prieš tai aptartoji, pvz.: *Budvytis*, *Būdvytis*, *Budginas*, *Gedminas*, *Geitautas*, *Auškalnis*, *Barsteiga*, *Bukantas*, *Bukontas*, *Norbutas*, *Šadbaras*, *Šedbaras*, *Gedvilas*, *Montrimas*, *Šaltmeris*, *Trijonis*, *Bytautas*, *Daujotis*, *Daukantas*, *Dauskurtas*, *Dautaras*, *Dirmontas*, *Dromantas*, *Eitmonas*, *Gembutas*, *Gestautas*, *Giržutas*, *Irtmonas*, *Knystautas*, *Liaugaudas*, *Milkintas*, *Reimontas*, *Rupšlaukis*, *Songaila*, *Sungaila*, *Aukštakalnis*, *Beinorius*, *Buivydas*, *Butautas*, *Dvarvytis*, *Getautas*, *Giaštautas*, *Gotautas*, *Jogminas*, *Jomantas*, *Jorudas*, *Jovaišas*, *Kazragas*, *Kontrimas*, *Liaugminas*, *Macnorius*, *Montvilas*, *Neimontas*, *Norvilas*, *Ringaila*, *Šiaudvytis*, *Vainorius*, *Vismantas*, *Vyštartas*, *Žymantas*. Prie išvardytųjų galima paminėti dar kelias pavardes, kurios yra dvikamienių asmenvardžių trumpiniai, pvz.: *Rimkus* (gali būti iš *Rimkantas*), *Norkus* (iš *Norkantas*), *Butkus* (gali būti trumpinys iš dvikamienio asmenvardžio su pirmuoju sandu *but-*).

Dauguma pateiktųjų dvikamienių pavardžių yra kilusios iš senųjų dvikamienių asmenvardžių, tad kai kurie jų sandai pasitaiko keliuose pavardėse. Gausiausia pavardžių su senųjų dvikamienių asmenvardžių sandais *-man(t)-*, *-mon(t)-*, *-taut-*. Pirmasis sandas *-man(t)-*, *-mon(t)-* dažniausiai eina antruoju (*Dirmontas*, *Dromantas*, *Eitmonas*, *Irtmonas*, *Reimontas*, *Jomantas*, *Neimontas*, *Vismantas*, *Žymantas*), nors dviejoje pavardėse – pirmuoju (*Montrimas*, *Montvilas*). Jis siejamas su *manyti* „kreipti į ką minti, galvoti, mąstyti; būti kokios nors nuomonės, būti įsitikinusiam; suprasti, žinoti“, *manus* „geros atminties; sumanus, sumaningas“, *mantus* „išmaningas, sumanus, apsukrus, vikrus; gražus, dailus“, žr. LPŽ II 153. Sandas *-taut-* Laukuviškių pavardėse eina

antruoju (*Geitautas, Bytautas, Gestautas, Knystautas, Butautas, Getautas, Geštautas, Gotautas*), jis siejamas su *tauta*.

Nelietuviškos kilmės pavardžių pogrupyje galima išskirti pavardes, kilusias iš krikščioniškų vardų, pvz.: *Lukošius, Stancelis* (iš krikšto vardo *Stanislovas*), *Urbonas, Bagdonas, Kundrotas* (iš krikšto vardo *Kondratas*), *Romas, Kvedaras* ir *Kvederis* (iš krikšto vardo *Teodoras*), *Teresa* (galbūt iš krikšto vardo *Tarasas*), *Danielius, Grigalis* (iš krikšto vardo *Grigalius*), *Valančius* (iš krikšto vardo *Valentas*). Šių pavardžių yra nedaug, kiek gausesnė grupelė minėtam pogrupiui skirtinų pavardžių, kurių pagrindą sudaro krikščioniškų vardų trumpiniai, pvz.: *Jakas* (sietina su vardais *Jokūbas* ar *Jakimas*), *Stankus* (iš krikšto vardo *Stanislovas*), *Petkus* (iš slavų kalbose vartojamo vardo *Petras* mažybinės formos), *Pocius* (trumpinys iš *Ipatijus* arba *Povilas*), *Venckus* (iš lenkų krikšto vardo *Więcesław*), *Mickus* (iš vardo *Dimitrijus*), *Stonys* ir *Stanys* (iš slaviškos kilmės vardo *Stanislovas*), *Banys* (iš *Benedikto*), *Liutkus* (greičiausiai iš krikšto vardo *Liudvikas*), *Valius* (iš vardų *Valentas, Valentinas* ar *Valerijus*), *Brazas* (iš pravoslaviško krikšto vardo *Ambrasas*), *Macas* ir *Mockus* (greičiausiai iš krikšto vardų *Matas* ar *Motiejus*), *Šimas* (iš krikšto vardo *Simonas* varianto *Šiman*).

Kitos nelietuviškos kilmės pavardės klasifikuotinos į dvi grupes: slaviškas ir germaniškas. Slaviškos kilmės pavardžių pavyzdžiai: *Liutvinas, Majus, Grikšas, Bacys, Kolyčius, Milašius, Petrošius, Šimkus, Litvinas, Zandovas, Bartkus, Bubnovas, Buikys, Buikus, Černobylovas, Evčenko, Jocys, Jonušas, Jucius, Kirilovas, Petrokas, Sandovas, Tičkus, Zakaras, Aleksis, Barodica, Bartašius, Bladyka, Burčas, Čekas, Čėsna, Donyla, Ivoška, Jackus, Jockus, Jukna, Juška, Klimovas, Kulbokas, Lipskis, Načičenka, Pavlovas, Palekas, Raponkus, Rocys, Šemeta, Šetkus, Velička, Zobiela* ir kt.

Germaniškos kilmės pavardžių yra šiek tiek mažiau, pvz.: *Zybartas, Krencius, Benėta, Benita, Benitas, Bitaris, Biteris, Albrentas, Betingis, Elvikis, Kinderis, Kniulis, Olivikis, Truncė, Batys, Blinstrubas, Dacys, Dulca, Endzelis, Fetingis, Kraftas, Kulertas, Overlingis, Šliauteris*. Keletas pavardžių gali būti siejama ir su slaviška, ir su germaniška kilme, pvz.: *Gečas, Bernotas, Jokšas, Pranckus, Capas, Kromelis, Ličkus*.

Kai kurių pavardžių kilmę gana sunku nustatyti, tad skirtina grupelė pavardžių, kurių kilmė neaiški, pvz.: *Stirbys, Vitkus, Dinapas, Tauroza, Birgiola, Kvecys, Prabišas, Pudžemys, Ričkus, Rumša, Viknius, Baitis, Baubkus, Bružas, Čalius, Čaras, Durša, Gambalis, Gradė, Kibla, Kiudys, Kura, Kūra, Lačas, Lukminas, Monkus, Neitaras, Sterbys, Šiokys* ir kt.

Apžvelgus Laukuvos seniūnijos vyrų pavardes, reikėtų aptarti ir pasitaikančių jų variantus. Skiriasi kai kurių pavardžių variantų galūnės, pvz.: *Mikalauskas* ir *Mikalauskis, Žukauskas* ir *Žukauskis, Vaičekauskas* ir *Vaičekauskis, Vasiliauskas* ir *Vasiliauskis, Bukauskas* ir *Bukauskis, Kančiauskas* ir *Kančiauskis, Jokubauskas* ir *Jokubauskis, Mažeikis* ir *Mažeikas, Lapinskas* ir *Lapinskis, Budreckas* ir *Budreckis, Žemeckas* ir *Žemeckis; Mažeika* ir *Mažeikas, Straukas* ir *Strauka, Benita* ir *Benitas*. Galūnių *-as* ir *-is* įvairavimą galima paaiškinti tarmės ypatumais. Laukuvos tarmei būdinga pavardžių galūnė *-is*, o pavardės su galūne *-as*, matyt, yra bendrinės kalbos variantas, taigi kai kurių pavardžių vartojamas tarminis variantas. Keliose pavardžių variantuose išlaikyta fonetinė pietų žemaičių ypatybė – mišrųjų dvigarsį *an* versti į *on*, pvz.: *Končiauskis, Bukontas* greta *Kančiauskis, Bukantas*. Kiek daugiau pasitaiko dėl grafinių skirtumų atsiradusių pavardžių variantų, pvz.: *Vaičekauskas* ir *Vaičikauskas, Navardauskas* ir *Neverdauskas, Bels-*

kis ir Bilskis, Dobrovolskis ir Dobravaliskis, Tiriūnas ir Tūrūnas, Letukas ir Liatukas, Budvytis ir Būdvytis, Šadbaras ir Šedbaras, Benėta ir Benita, Bitaris ir Biteris, Kura ir Kūra, Stirbys ir Sterbys.

Dažniausios Laukuvos seniūnijos pavardės yra šios: *Mikalauskas, Budvytis (Būdvytis), Gumuliauskas, Lukošius, Noreika, Ežerskis, Jakas, Jonikas, Stankus, Brazauskas, Budginas, Geryba, Petkus, Pocius, Rimkus, Stirbys, Bernotas, Girčys, Laurinavičius*. Pirmąją pavardę turi per 15 šeimų, o kitas pateiktas pavardes – apie 10 šeimų. Išvardytąsias populiariausias Laukuvos seniūnijos pavardes galima palyginti su to paties Šilalės rajono Kvėdarnos apylinkės populiariausiomis pavardėmis – *Petkus, Stasytis, Šiaudvytis, Rimkus, Šerpetauskas, Stanišauskas, Pocius, Jankauskas, Katutis, Andrijauskas, Jakas, Jasas, Palekas, Petrošius, Rumšas, Toleikis*. Palyginę matome, kad šiose abiejose apylinkėse tarp dažniausių pavardžių patenka tik keturios tos pačios pavardės: *Jakas, Petkus, Pocius ir Rimkus*, o kitos skiriasi. Pasak žymiausios lietuvių antroponimikos specialistės habil. dr. V. Maciejauskienės, populiariausias lietuvių pavardžių dvidešimtukas yra šis: *Kazlauskas, Petrauskas, Stankevičius, Jankauskas, Žukauskas, Butkus, Paulauskas, Balčiūnas, Vasiliauskas, Sakalauskas, Urbonas, Ramanauskas, Rimkus, Žilinskas, Savickas, Baranauskas, Šimkus, Kavaliauskas, Navickas, Ivanauskas*. Palyginę populiariausias laukuviškių pavardes su populiariausiu lietuvių pavardžių dvidešimtu, pastebime, kad tik viena iš dažniausių Laukuvos seniūnijos pavardžių (*Rimkus*) papuola į populiariausių dvidešimtuką.

Baigiant straipsnį, galima apibendrinti. Laukuvos seniūnijos pavardės, turinčios slaviškas *-sk-* tipo ir patronimines priesagas *-vičius, -avičius*, sudaro per 30% visų pavardžių. Iš jų daugiausia yra pavardžių su priesaga *-auskas, -auskis*, sudarančių beveik pusę visų slaviškas priesagas turinčių vyrų pavardžių. Aptariamojo pogrupio pavardės greičiausiai buvo arba suslavintos, arba pasiskolintos.

Pavardžių su lietuviškomis priesagomis yra perpus mažiau nei su slaviškomis priesagomis – jos sudaro 15% visų Laukuvos seniūnijos vyrų pavardžių. Šiek tiek mažiau nei du penktadalius iš minėtų pavardžių turi mažybinės malonines priesagas, o daugiau nei penktadalis laukuviškių pavardžių su lietuviškomis priesagomis turi patronimines priesagas *-aitis, -ūnas*.

Lietuviškos kilmės laukuviškių pavardės, neturinčios aptartųjų priesagų, sudaro 25%, t. y. vieną ketvirtadalį, visų pavardžių. Joms skirtinos iš pravardžių kilusios pavardės ir dvikamienės pavardės, dažniausiai kilusios iš senųjų dvikamienių asmenvardžių.

Nelietuviškos kilmės pavardžių, kurios neturi slaviškų priesagų, yra šiek tiek mažėliau – per 23%, dauguma jų yra slaviškos kilmės. Aptariamai grupei skirtinos ir iš krikščioniškų vardų kilusios pavardės, sudarančios apie kėvirtadalį šios grupės pavardžių. Pavardės, kurių kilmė neaiški sudaro apie 6% visų pavardžių.

Literatūra

1. LPŽ I – *Lietuvių pavardžių žodynas 1* / Autoriai: A. Vanagas, V. Maciejauskienė, M. Razmukaitė, Vilnius, 1985.
2. LPŽ II – *Lietuvių pavardžių žodynas 2* / Autoriai: A. Vanagas, V. Maciejauskienė, M. Razmukaitė, Vilnius, 1989.
3. Maciejauskienė V. *Lietuvių pavardžių susidarymas XIII–XVIII a.*, Vilnius, 1991.

4. Maciejauskienė V. Kriaunų parapijos XVII–XVIII a. asmenvardžiai. – *Lietuvių kalbotyros klausimai: Baltų onomastikos tyrinėjimai* 32, Vilnius, 1993, 34–99.
5. Maciejauskienė V. Dėl lietuvių pavardžių su priesagomis *-avičius*, *-evičius* vertinimo. – *Lietuvių kalbotyros klausimai: Lietuvių kalba: tyrėjai ir tyrimai* 36, Vilnius, 1996, 60–70.
6. Maciejauskienė V. Dėl lietuvių pavardžių vertinimo darybos požiūriu. – *Acta linguistica lithuanica: Lietuvių kalbotyros klausimai* 44, Vilnius, 2001, 167–187.
7. Ramonienė M. XVIII a. pabaigos pravardinės kilmės pavardžių daryba. – *Lietuvių kalbotyros klausimai: Lietuvių kalbos sandaros tyrinėjimai* 26, Vilnius, 1987, 135–139.
8. Šukys J. Miežiškėnų pavardės. – *Ženklas ir prasmė*, Vilnius, 1986, 81–105.
9. Vanagas A. Mūsų pavardės I. – *Žodžiai ir žmonės*, Vilnius, 1974, 86–152.
10. Vanagas A. Mūsų pavardės II. – *Žmonės ir kalba*, Vilnius, 1977, 48–92.
11. Vanagas A. Mūsų pavardės III. – *Kalba ir mintis*, 1980, 52–95.
12. Vanagas A. Mūsų vardai ir pavardės, Vilnius, 1982.
13. Vanagas A. Mūsų pavardės IV. – *Mintis ir ženklas*, 1983, 73–103.
14. Zinkevičius Z. *Lietuvių antroponimika: Vilniaus lietuvių asmenvardžiai XVII a. pradžioje*, Vilnius, 1977.

Laukuvos apylinkių gyvenamųjų vietų vardai¹ (darybos ir kilmės aspektu)

Marija Razmukaitė

Laūkuva, jos apylinkės – senos, jau kryžiuočių kronikose minimos vietos. Šilalės rajono miestelio vardo *Laūkuva* kilmė ir daryba ne visai aiški. Dėl kilmės yra įvairių nuomonių. A. Vanagas, pritardamas kalbininkui P. Jonikui, nors ir abejojamas, šį gyvenamosios vietos vardą bando sieti su senu liet. apeliatyvu *laukuva* „aikštelė prie ežero“². Šitokią etimologiją yra pateikęs ir šiauduviškis V. Grinaveckis³. A. Salys miestelio vardą yra susiejęs su liet. *laūkas* bei upėvardžiu *Laūkė*⁴ (ties Kałtėnėnais). Priimtinausiu laikytinas siejimas su liet. *laūkas* „be medžių vieta, dirbama žemė“⁵ arba su liet. *laūkas*, *-à* „plikas“. Tai būtų priesagos *-uva* vedinys iš apeliatyvo. Šitokią siejimą su liet. *laūkas* patvirtintų ir kiti gretimų apylinkių vietų vardai: *Lauk-dvariai*⁷ k. (Pdv)⁶, *Bjūt-laukis* k. (Kltn), *Dūlkių Laūkas* k. (Pdv), *Vaikių Laūkas* k. (Lkv) ir kt.

Kiti šių apylinkių vardai, kurių yra apie 80, aptariami pagal jų darybos būdus, kartu išryškinant ir jų pamatines leksemas (apeliatyvus, asmenvardžius, vandenvardžius ir kitus vietovardžius), iš kurių jie yra padaryti.

Pagal darybą Laukuvos apylinkių gyvenamųjų vietų vardų yra **pirminių** ir

¹ Čia turima omenyje ne tik dabar oficialiai funkcionuojantys Laukuvos apylinkės ar seniūnijos, bet ir išnykę ar dabartiniu metu priklausantys kitai apylinkei buvusio Laukuvos valsčiaus kaimų, dvarų, viensėdžių vardai, užfiksuoti prieškarėje kalbininkų sudarytose sunormintų vietovardžių bylose (pagal tuometines apskritis ir valsčius), saugomose Lietuvių kalbos instituto Vardyno skyriuje.

² Žr. Vanagas A. *Lietuvos miestų vardai*, Vilnius, 1996, p. 132.

³ Žr. Grinaveckis V. *Laukuva, laukuviškiai, Laukuvos šnekta, Šilalės kraštas*, Vilnius, 1994, p. 52.

⁴ Žr. Salys A. *Raštai*, Roma, 1985, t. 3., p. 382, 464.

⁵ Bendriniai žodžiai ir jų reikšmės nurodytos iš akademino „Lietuvių kalbos žodyno“ tomų (t. 1–19, Vilnius, 1956–1999); neaiškinami aiškūs nomenklatūrinės reikšmės žodžiai.

⁶ Skliaustuose nurodytas dabartinės apylinkės vardo sutrumpinimas. Sutrumpinimų sąrašas – straipsnio gale.

antrinių. Pirminių, t. y. tokių, kurie yra kilę iš kitų žodžių ir neturi darybos požymių, tėra trys: 1) du daiktavardiniai: *Bėržė* k. (Lkv): liet. *bėržė* „beržų miškas“; *Póžerė* k. (Lkv): liet. *póžerė* „paežerė“; 2) vienas būdvardinis – *Lentinė* k. (Lkv): *lentinis*, -ė „iš lentų padarytas“.

Antriniai gvv. vt. vardai. Tai įvairūs (priesagų, priešdėlių ir kt.) vediniai, dūriniai ir sudėtiniai vietovardžiai.

1. Vediniai.

Nemažai yra **priesagų vedinių:** 1) iš *apeliatyvų* su priesagomis *-ainiai*, *-ėnai*: *Kuit-ainiai* k. (Lkv): liet. *kuītis* „jaunas, tankus spygliuočių miškelis, šilelis, giraitė“; *Káln-ėnai*⁷ k. (Lkv): liet. *kálnas*; 2) iš *kitų vietovardžių* su priesagomis *-aliai*, *-alis*: *Darg-āliai* k. (Pdv): *Dārgiai* k. (Lkv); *Degut-āliai* k. (Lkv): *Degučiai* k. (Lkv); *Kantaut-āliai* k. (Lkv): *Kaňtatai* k. (Lkv); *Palokyst-ālis* k. (Lkv): *Pālokystis* k. (Pdv); *Pykait-āliai* k. (Pdv): *Pykaičiai* k. (Pdv); 3) iš *asmenvardžių* su priesagomis *-ainiai*, *-aliai*, *-avas*, *-išk-* (*-iškė*, *-iški*), *-uva*: *Juod-ainiai*⁸ k. (Lkv): pvd. *Júodis*⁹; *Trūmp-ainiai* k. (Lkv): pvd. *Trūmpa*, plg. *Trumpaitis*; *Kaštaun-āliai* k. (Lkv): pvd. *Kaštaunà*, *Kaštaūnas*; *Samošk-āliai* k. (Lkv): pvd. *Samoškà*; *Strazd-āliai* k. (Lkv): pvd. *Strāzdas*; *Endrik-āvas* k. (Lkv): pvd. *Eňdrikis*; *Būciškė* k. (Lkv): pvd. *Bucỹs*; *Dain-iškė* k. (Lkv): pvd. *Dainỹs*, *Daĩnius*; *Dėgl-iškė* k. (Lkv): pvd. *Dėglis*, *Dėglius*; *Gataūt-iškė* k. (Lkv): pvd. *Gataūtis*, *Gātautas*; *Jósūd-iškė* k. (Lkv): pvd. *Jósūdas*; *Karūž-iškė* k. (Lkv): pvd. *Karūžà*; *Maňk-iškė* k. (Lkv): pvd. *Maňkus*; *Piňc-iškė* k. (Lkv): pvd. **Pincius*¹⁰, plg. pvd. *Piňčius*, *Pincėvičius*; *Rūd-iškė* k. (Pdv): pvd. *Rūdis*, *Rudỹs*; *Stirb-iškė* k. (Lkv): pvd. *Stirbỹs*; *Būrb-iškiai* k. (Lkv): pvd. *Būrba*; *Ivōn-iškiai* dv., k. (išn.): pvd. *Ivonas*; *Šiaūduva* dv., k. (Pdv): *Šiaudỹs*, plg. pvd. *Šiaudaitis*, *Šiaudikis*, *Šiaudvytis*.

Priešdėlio pa- vediniai: 1) iš *apeliatyvo*: *Pā-lygumis* k. (Lkv): liet. *lygumà* „lygi, be kalnų vieta“; 2) iš *kitų vietovardžių*: *Pā-lokystis* k. (Pdv): *Lokystà* up. (Šll); *Pā-dievytis* k. (Pdv): *Diėvytis* ež. (Lkv); *Pā-laukuvis* k. (Lkv): *Laūkuva* mstl. (Lkv); *Pā-liepkalnis* k. (Lkv): *Liepkalnis* klv. (Kltn).

Pluralia tantum, arba iš asmenvardžių daugiskaitos padarytos lytys: *Baubliaĩ* k. (Kltn): pvd. *Baublỹs*; *Bilióniai* k. (Kltn), *Biliónys* k. (Pdv): avd. **Bilionis*, plg. pvd. *Bilis*, *Bilỹs*, *Bilėvičius*; *Bučiai* k. (Pdv): pvd. *Bučỹs*; *Dārgiai* k. (Lkv): pvd. *Dārgis*; *Degučiai* k. (Lkv): pvd. *Degūtis*; *Drūktėniai*, sen. *Drukteĩniai* k. (Pdv): pvd. *Drūktėnis*, *Drukteĩnis*; *Dvārvočiai*¹¹ k. (Lkv): avd. **Dvarvietis*, plg. pvd. *Dvārvytis* (kuri gali būti tarmybė iš *Dvārvietis*); *Eitvydaičiai* k. (Lkv): avd. **Eitvydaitis*, plg. pvd. *Eitvydas*, *Girininkai* k. (Pdv): pvd. *Girininkas*, dar plg. liet. *girininkas* „girių ar pagirių gyventojas; miškų darbininkas“; *Girvainiai* k. (Pdv): pvd. *Girvainis*; *Gulbės* k. (LKV): pvd. *Gulbė*; *Jankaičiai* k. (Lkv): pvd. *Jankaitis*; *Jonelaičiai* k. (Lkv): pvd. *Jonelaitis*; *Kaňtatai* k. (Lkv): pvd. *Kaňtatas*, *Kaňtauta*; *Kelpšaičiai* k. (Lkv): **Kelpšaitis*, plg. pvd. *Kelpšà*, *Kelpšas*; *Kikóniai* k. (Lkv): avd. **Kikonis*, plg. pvd. *Kikas*; *Malavėnai* k. (Lkv): avd. **Malavėnas*, plg.

⁷ Kita vertus, tai galėtų būti ir *pluralia tantum* formos vietovardis iš avd. **Kálnėnas* arba **kálnėnas*, plg. liet. *kálnėnas* „kalnų gyventojas“.

⁸ Vietovardis galėtų būti ir iš avd. **Juodainiai*, plg. pvd. *Juodónis*.

⁹ Asmenvardžiai palyginimui teikiami iš „Lietuvių pavardžių žodyno“ (t. 1, Vilnius, 1987; t. 2, 1989).

¹⁰ Žvaigždutė prieš tikrinį žodį rodo, jog tas žodis yra rekonstruotas, šiuo metu nėra fiksuotas oficialiuose šaltiniuose bei žodynuose.

¹¹ Vietovardis gali būti ir kitokios darybos bei kilmės: iš slavizmo *dvāras* „<...> dvarininko ūkis, sodyba; kiemas, sodyba“ ir liet. *vietà*.

pvd. *Malavėckas*; *Mėčiaĩ* k. (Lkv): pvd. *Mėčius*; *Mikūlės* k. (Pdv): avd. **Mikulė*, plg. pvd. *Mikulà*, *Mikūlis*; *Norvaišiai* k. (Lkv): pvd. *Norvaišis*; *Padvorninkai* k. (Pdv): liet. *padvorninkas* „namų, užteigos, ūkio šeimininkas“; *Pykaičiai* k. (Pdv): avd. **Pykaitis*, plg. *Pykas*, *Pòkis*; *Rėščiaiĩ* k. (Lkv): avd. **Rėstis*, **Rėstys*, plg. pvd. *Restis*, *Restys*; *Ruskiaiĩ* k. (Lkv): pvd. *Ruskis*, plg. liet. *ruskis* „rusas“; *Selvėstrai* dv., k. (Lkv): pvd. *Selvėstras*; *Siaūtilai* k. (Pdv): pvd. *Siaūtilas*; *Skabučiai* k. (Lkv): avd. **Skabutis*, plg. pvd. *Skābas*, *Skabeikis*; *Stročiaiĩ* k. (Lkv): avd. **Stročis*, **Stročys*, plg. pvd. *Stròckis*, *Stračinskas*; *Stūngaičiai* k. (Pdv): avd. **Stungaitis*, plg. pvd. *Stungys*, *Stūngis*, *Stungėvičius*; *Šūkolai* k. (Lkv): pvd. *Šūkolas*; *Tautvilaiĩ* k. (Lkv): v. *Taūtilas*¹²; *Treigiaiĩ* k. (Lkv): pvd. *Treigys*; *Vabalaiĩ* k. (Lkv): pvd. *Vabalas*; *Vaitkaičiai* k. (Lkv): pvd. *Vaitkaitis*; *Virpylai* k. (Lkv): prvd. **Virpylas*, **Virpyla*, plg. liet. *virpylā* „bailys“.

2. Sudurtiniai gyv. vt. vardai.

1) *Iš dviejų apeliatyvų*: *Aukšt-a-girė* k. (Kltn): liet. *áukštas*, -à ir liet. *girù*; *Báltkalnis* k. (Lkv): liet. *báltas*, -à ir liet. *kálnas*; *Lauk-dvariaiĩ* k. (Pdv): liet. *laūkas* arba *laūkas*, -à ir liet. *dvāras*; *Trak-ó-galis* k. (Lkv): liet. *trākas* „aukšta, sausa pieva, apaugusi retais krūmais bei medžiais; miško aikštelė“ ir liet. *gālas* „vieta, kur baigiasi koks ilgesnis daiktas; daikto kraštinė dalis“; 2) *iš asmenvardžio ir apeliatyvo* – *Sár-viečiai* k. (Lkv): pvd. *Sarys* ir liet. *vietà*.

3. Sudėtiniai gyv. vt. vardai.

Sudėtinių vietovardžių yra keturi. Iš jų – du *kilmininkiniai* su antruoju dėmeniu *laūkas*: *Dūlkių Laūkas* k. (Pdv): pvd. *Dulkys*; *Vaičių Laūkas* k. (Lkv): liet. *vaikis* „jaunas nevedęs vyras, jaunuolis, jaunikaitis“; du *kvalifikaciniai* su antruoju dėmeniu vv. *Vankiaiĩ* (kilusiu greičiausiai iš avd. **Vankys*, plg. pvd. *Vankėvičius*) yra poliarizacinė pora: *Didieji Vankiaiĩ* k. (Lkv) ir *Mažieji Vankiaiĩ* k. (Lkv): būdv. *didieji* ir *mažieji*.

Yra keli ir neaiškios ar ne visai aiškios kilmės bei struktūros gyv. vt. vardai:

1. *Āpvaršuva* k. (Lkv) – neaišku, ar tai priešdėlio *ap-* vedinys iš **varšuva*, ar priesagos *-uva* vedinys iš šaknies **apvarš-*;

2. *Rėistrai* k. (Lkv) – vv. galėtų būti sietinas su liet. *reistras* „sąrašas, aprašas, registras“;

3. *Rėšketai* k. (Lkv) – galima būtų susieti su liet. *rėkšti*, *rėškia*, *rėškė*; tuo atveju vietovardžio dvibalsį *ie* reikėtų laikyti kaip tarmės kirčiuoto *é* dvibalsinimo rezultata;

4. *Sādriškė* k. (Lkv) – neaiškios kilmės priesagos *-išk-* vedinys.

Baigiant reikėtų pastebėti, kad, nors *Kvėdarnos* ir *Laūkuvos* apylinkės yra greta, tačiau gyvenamųjų vietų vardų darybos modelių populiarumas nevienodas. Laukuvos apylinkėse asmenvardinės kilmės vietovardžiai, ypač jų *pluralia tantum* formos (kurios yra vėlyvesnis oikonimų darybos proceso reiškinys) produktyvumu gerokai pranoksta visus kitus darinius. Iš to galima daryti išvadą, jog, nors pati vietovė ir sena, tačiau daugelis jos gyvenviečių intensyviau kūrėsi palyginti vėlai, matyt, formuojantis stambiems ūkiams ir kaimams skirstantis į vienkiemius.

¹²Žr. Kuzavinis K., Savukynas B. *Lietuvių vardų kilmės žodynas*, Vilnius, 1987.

Sutrumpinimai

1. Apylinkių, seniūnijų vardų sutrumpinimai:

Kltn	–	Kaĭtinėnai
Lkv	–	Laūkuva
Pdv	–	Pādievytis
Šll	–	Šilalė

k.	–	kaimas
klv.	–	kalva
liet.	–	lietuvių
mstl.	–	miestelis
plg.	–	palygink
prvd.	–	pravardė
pvd.	–	pavardė
sen.	–	seniau
up.	–	upė
v.	–	vardas
vv.	–	vietovardis

2. Kiti sutrumpinimai

avd.	–	asmenvardis
būdv.	–	būdvardis
dv.	–	dvaras
gyv. vt.	–	gyvenamoji vieta
išn.	–	išnykęs

Laukuvos šnektos ypatumai

Irena Smetonienė (Meištininkaitė)

Valstybinė lietuvių kalbos komisija

Laukuvos šnektą priklauso pietų žemaičiams, vadinamiesiems dūnininkams. Pagrindinė jos ypatybė – dvibalsių *uo* ir *ie* virtimas *ū* ir *y* (*dūona* ~ *dūna*, *píenas* ~ *píns*), kirčiuotų ir nekirčiuotų dvigarsių *am*, *an*, *em*, *en* virtimas *om*, *on*, *em*, *en*¹ (*sámtis* ~ *sómtis*, *lañkas* ~ *lõnks*, *lėmpa* ~ *lėmpa*, *leñkti* ~ *lėnkti*; *penkiólíka* ~ *penkiúoleka*, *kambarỹs* ~ *kõmbarys*). Šiam dėsniui paklūsta beveik visi skoliniai (*benzínas* ~ *bėndzĩnc*, *ceñtas* ~ *cẽnc*, *peñsija* ~ *pėncĩjė*, *temperatūrà* ~ *tėmpèràtūrà*, *ventiliátorius* ~ *vėntėlãtėúor'os*, *antènà* ~ *õntènà*, *kandidãtas* ~ *kõndėdãc*, bet *bánkas* ~ *bãnks*, *sãndėlis* ~ *sãndėles*).

Kitos šnektos fonetinės ypatybės:

1. **tj*, **dj* prieš kamiengalio *a* virsta *t*, *d* (*jáučiai* ~ *jãutė*, *mėdžiai* ~ *mėdė*).
2. Bendrinės kalbos balsiai *é*, *o* dvibalsinami (*bėga* ~ *bĩeg*, *kója* ~ *kúoje*).
3. Dvibalsiai *ai*, *ei* verčiami ilgiaisiais balsiais *a*, *e* (*vãikas* ~ *vãks*, *reĩkalas* ~ *rãkals*).
4. Senieji trumpieji balsiai *a*, *i* žodžio gale išnyksta (*laũkas* ~ *lãuks*, *stóvi* ~ *stúov*), ilgi nekirčiuoti galūniniai balsiai redukuojami (*sãko* ~ *sãka*, *ãvys* ~ *ãvęs*); išmesdami iš galūnės balsį *a*, laukuviškiai nepalieka ir prieš jį esančio *j* (*kraũjas* ~ *krãus*, *vėjas* ~ *vĩes*).
5. Nosiniai balsiai *a*, *ę* šaknyse, kaip ir *am*, *an*, *em*, *en*, verčiami *õn*, *ẽn* (*kãsti* ~ *kõncti*, *sprėsti* ~ *sprėncti*); vietoj *i*, *u* tariami dvigarsiai *in*, *un* (*lĩsti* ~ *lĩncti*, *siũsti* ~ *siũncti*).
6. Trikampiuui tarp Laukuvos, Varnių ir Tverų, kaip teigia dr. V. Grinaveckis, būdinga žodžio viduryje įterpti *n* (*gýsla* ~ *gĩnsla*, *knygà* ~ *knĩnga*, *sniėgas* ~ *snĩnks*, *pinĩgas* ~ *pėnĩnks*).

Laukuva yra plote, kur kirtis pagal tam tikrus dėsnius iš trumpos ir cirkumfleksinės galūnės (ar kitos galūnės morfemos) atitraukiamas į bet kokio ilgumo pirmąjį skiemenį (*pykstù* ~ *pĩkstu*, *tamsù* ~ *taĩ.su*, *laukùs* ~ *lãrukus*, *baisùs* ~ *bãĩsus*). Tačiau kai kuriuose žodžiuose gale dar girdima

¹ Raidėmis *o* ir *ę* žymimi siauri, neįtempti balsiai *o* ir *e*.

kirčio liekana (*šviesà ~ švī'sà, vapsvà ~ vàpsà*). Daugiaskiemenių žodžių su atitrauktiniu kirčiu dažniausiai kirčiuotas kiekvienas skiemuo (*vakarè ~ vākàrè, agúona ~ àgū'nà, dabař ~ dàbā*). Priegaidės čia žemaitiškos – vietoj bendrinės kalbos tvirtapradės turima laužtinė (*výras ~ vī'rs, vaikáms ~ va'kâms*), tvirtagalės spūdis dvibalsiuose koncentruojamas ant pirmojo dėmens (*laukas ~ lā'uks*).

Iš gramatinių ypatybių verta paminėti tas, kurios yra unikalios to krašto vertybė:

1. Vietoj bendrinės kalbos bevardės giminės būdvardžių vartojami moteriškosios giminės atitikmenys (*lauke graži „lauke gražu“*), dalyvių moteriškosios giminės formos (*veizu, balyjunti „žiūriu, belyją“*) arba įvardžiuotinės formos moteriškoji giminė (*pati geruoji grybauti „grybauti tinkama“*).
2. Būdvardžių aukščiausiojo laipsnio forma gali būti sudaroma su dalelyte *ba* (*visi baravyka sveiki ba sveikiausi*).
3. Veiksmažodžių būtojo dažninio laiko formos daromos iš veiksmažodžio *liuobėti* nekaitomos formos *liuob* (*liub*) ir bendraties (*liūb dainūti, liūb pasakuoti*), tačiau vis dažniau šis laikas sudaromas iš *liuob* ir būtojo dažninio laiko (*liūb edavau*); pasitaiko formų su *liuob* ir būsimoju laiku (*liūb esu, liūb es*).
4. Sangražinių veiksmažodžių su neiginiu *ne-*, *nebe-* sangražos dalelytė šnekte lieka galūnėje (*nājū kâ's „nesijuokia“*)

Laukuviškių leksika savita ir įdomi. Iš šiai šnektai būdingų žodžių galima paminėti *brėkšti* „temti“, *gróbas* „žarna“, *kuīsis* „uodas“, *kūlis* „akmuo“. „Lietuvių kalbos žodyne“ labai daug žodžių ir sakinių, surinktų iš Laukuvos ir jos apylinkių. Čia pateikiama tik dalis žodyno medžiagos, bet ir ji prikels vaikystės prisiminimus tiems, kurie seniai paliko gimtuosius namus, o tiems, kurie ir dabar ten gyvena, tegul tai būna įrodymas, kokia graži ir žodinga šio krašto šnektai.

apiberbėti „apibėgti, apiburgėti“: *Eglė būn apibėrbėjusi su sakais.*

blandytis „giedrytis“: *Jau blandos – galės vėl šieną vežti.*

bliukis „storas ir tvirtas vyras“: *Toks bliukis gali ir akmenis ridinėti.*

blizginti „suduoti“: *Užblizgink par antausius nieko nelaukęs, i neblos.*

būdyti „išsprusti, pramokti“: *Reikės Onutę išleisti tarnauti, gal ji kiek išsibūdys.*

ciruliukas „mažųjų vištų veislės gaidys; apskritai kas mažas“: *Tur gaiduką, tokį ciruliuką mažą. Tas vaikas toks ciruliukas, kap kurapkūtis.*

čiulkis „tam tikras kukulis“: *Iš avies kruvinių dirbo kleckus, čiulkiiais vadinamus.*

čiulkiuoti „prižiūrėti (vaiką)“: *Ana vaiką čiulkiuol[ja].*

dervecyti „iškneizoti, išterlioti“: *Košę tą išdervėcyjo, išdervėcyjo i paliko.*

diegbalsis „balsas, išsiskiriantis iš kitų balsų dainuojant“: *Kazikės geras balsiuokas, o Bronės toks diegbalsis, negal nė pritarti.*

dikčiom „labai“: *Serg dikčiom blogai. Dikčiom didelis arklys.*

drebežyti „pavydėti, gailėti“: *Dabar turbūt ji ir indų drebežija.*
dūksauti „atsidusti, sudejuoti“: *Atsidūksėjo iš pat širdies gilumo. Ko dūksūji, kokį norėsi, tokį ir gausi, jei liks – ir pasiskirsi.*
dvėstinoji „dvesiamas laikas“: *Musėlės pryš dvėstinąją kand skaudžiai.*

ėdra „pašaras, ėdesys“: *Ten ėdrės y[ra] po karklynus.*

gajus „pasilinksminimas, triukšmas“: *Neblogas ten gajus buvo – šokom, baliavojom.*

gaudyti „nuvarginti“: *Arklį nugáudė, kad kojoms tiku (tik ką) bepaaina.*

gerniuoti „iškapoti“: *Vanagas vištai nugarą išgerniavo.*

geruodinti „sutaikyti“: *Ką duosi, tai sugeruodinsiu.*

glioras „išglerės, atlasas, kiauras“: *Visi pašaliai glióri, pradeda pustyti – visur sniegas eina.*

graužtis „labai susirūpinti“: *Ką ans dabar atmins, toks susigráužęs!*

gvaltaplėša „kas griežtai, prievarta ko reikalauja, griebia, plėšia iš rankų nesiklausęs“: *Toks tu man būk gvaltaplėša – puola per viršų.*

gvildis „prinokęs riešutas“: *Tas riešutas jau gvildis, geltonas.*

ištrūkis „nuostolis, išlaidos“: *Ka anos mergelka mirė, anai didelis ištrūkis.*

kačiulioti „kutenti“: *Biškį tik pakāčiuliok, tuojau i(r) kvak (juokiasi).*

karyčiotis „rūpintis, vargti“: *Ir karýčiotis tu, žmogus, per dieną su tuo jos vaiku!*

karnapyti „mušti, tvoti; kirsti“: *Blogai su anais, kad jau pasiunt karnāpyti.*

kataryti „išsperti, išplakti“: *Aš tau nugarą iškatārysiu, tai tu žinosi!*

katlakis „skirtas katei lakti“: *Susigriebęs tokią kātlaķę šukę, sem vandenį.*

kaušti „valgyti“: *Visą bliūdą košės iškaušė.*

kembrėti „sustingti, sustirti“: *Net sukėmbrėjau nuo šalčio.*

kikyti „šiek tiek suduoti, sušerti“: *Sukikyk su votegu, kad arklys nestry-kiotų kojomis.*

kilti „išeiti, išvykti, išsikelti“: *Nu o kur jau dabar iškylni?*

klekšėliene „sriuba, kurioje visko pridėta“: *Nastikė prisided visa ko, išverd tokią klekšėlynę.*

kliaukalas „pamazgos“: *Pienas ant viršaus biškelelį surūgęs, apačio – kaip kliaūkalias.*

knabinti „prakrapštyti, pragraužti“: *Kapotinis užtrinas pelių jau ir praknābintas, o riestiniam nieko nedariusios.*

knebti „nusiminti, nuliūsti“: *Ko toks nuknėbęs, negi tėvas motina mirė?*

kniošti „staiga prisiminti“: *Kniošt ir atsiminiau, kad višta rūsyje.*

kopti „išpirkti, išgrobstyti“: *Tas didžiąsias patelnes moment iškópė.*

kresčiuoti „išieškoti, išrankioti“: *Ta krebė jau iškresčiuota – nieko nebrasi.*

kretiluoti „sijoti per kretilą, vėtyti“: *Kretiluoti grūdus prieš vėją.*

krokauti „šūkauti“: *Kad jūs ir paslenkat krókauti!*

kuležioti „nuvargti“: *Nusikuležioji dėl to žmogus, per dieną beekėdamas.*

kvaukis „kas su didele nosimi“: *Tokios kvāukiai – ir apsiženijo, ir vyrus puikius gavo.*

lamstuoti „lamdyti, glamžyti“: *Juo aną (šunį) lamstúoji, juo anam tink. laukvokis „javų nuo laukų valymo metas“: Šįmet buvo gers laukvokis – viską spėjom suvežti.*

ledijimas „lijundra“: *Snieglaša yr, kad sning ir tirpst, o lėdijimas – kad lyn ir šal.*

ledyti „išeiti, išbėgti“: *Nu potam kad išlėdijom, tai be sustojimo lig pat Šilalės.*

lemežis „suzmekusi, supuolusi duona“: *Ta duona toki sužmegusi – tikras lemėžis.*

lerva „tinginė, apsimetėlė“: *Ta Antose yra tikra lerva, ar ne?*

lervintis „apsileisti, aptingti, ištižti“: *Jis ne taip pavargsta, kaip pasilėrvina pavargusiu.*

leskerdas „atplyšęs, bet dar laikantis drabužio, mėsos gabalas“: *Pirma leskerdūs nupjaustau, po tam visą išverdu.*

lygnašinis „lygus“: *Ten pušys lygnašinės, tankumyne augusios.*

lygrūgis „šviežiai surūgęs, be išrūgų“: *Pienas lygrūgiukas, seilę rynu.*

lįsti „neprašomam, nelaukiamam ar nekenčiamam ateiti“: *Atlend į trešnes didžiausias pulkas paukščių kaip debesys.*

liūdė „švytuoklė“: *Sieninio laikrodžio didelė liūdė.*

liūderis „aptinęs, storas, riebus žmogus ar gyvulys“: *Motriška buini, kaip liūderis.*

lūbiza „eina išsiplėtes, krypuodamas“: *Tikras lūbiza: kad ein, visas kelias priklauso.*

lukšti „nulėpti“: *Ausis kišk po kepurės, o taip nulūšk.*

lukutai „skarmalai“: *Vienais lūkutais apsirėdė.*

lūpata „tinginys“: *Nu tas lūpata ir prikeps pry pečiaus besėdėdams.*

maušinėti „vaikščioti be darbo“: *Jis visą dieną maušinėjo nieko nedirbdamas.*

mazgotuvis „mazgotė“: *Paimk mazgotuvį i gerai iššluostyk, o ne taip.*

milvinti „pažadais raminti, vilti“: *Ans tą mergą milvin, milvin, o kaip reik, i neim.*

netolymais „netoli“: *Šuo kaulą jėd, o aš taip netolymais bulbes renku.*

nunykti „nugaišti, nudvesti“: *Pernai metą jam karvė nunyko.*

nutaikus „kuris netriukšmauja“: *Nutaikus vaikelis.*

pagertoji „proga išgerti, išgertuvės“: *Dar būs pagėrtoji.*

palaginė „šalinė daržinėje pelams pilti“: *Palaginė teb[ra] pelais užversta.*

pamašynautė „pasilinksminimas po kūlimo, mašinavimo, patalkys“: *Vieną sykį kaimynas mašynavojo i mane pavadino į pāmašynautę.*

palaištva „apsileidimas, netvarka“: *Niekur nē[ra] tokios palaištvos, kaip pas mūsų – pasklidi pašaliai.*

pamyža „nerimtas žmogus“: *Ką ten tokia pamýža y: pati juokas, pati šnek.*

pumpotaukšlis „kukurbezdalis“: *Kad tūse ano dirvonūse vieni pumpótaukšliai teaug.*

paplavos „vanduo, kuriame buvo plauti indai; pamazgos“: *kame mūsų nėra, ten veršius medu girdo, o kad mes nueinam, nei paplavų negaunam.*
paskvarbas „sudžiūvusi kepalo atlaupa“: *Duonėdžių prilindę pilni paskvarbā.*
pastybrakojis „kas ilgomis kojomis“: *Kaži kas toks pastybrakojis par laukus nūejo.*

pavaiza „akimis apmatoma apylinkė, reginys“: *Pavaizà nu muno trobos puiki – toli matyti, aplinkuo keliai.*

pavaritai „gaidžio, kalakuto barzda“: *Taip visas gobras (pavidalas) gaidžio, ale jam nei pavaritai auga, ir uodega vištos.*

pavarpa „kas linkęs vagiliauti“: *Tas vaikas yr toks pavárpa – nieko nepasidėsi.*

peklyti „daug rūkyti“: *Dar labiau kad kokį rūpesnį tur, tai pėkly[ja] i pėkly[ja] vieną kiulkį po kito.*

pilti „atiduoti prievolę (pieno, grūdų)“: *Pieno pýliavą atpelu greitai.*

pipyti „kalti“: *Ant vakaro Boliesius pradės uknolius pipyti.*

plepsa „plepalas, gandas“: *Ką žinosi, ar teisybė ar ne – tokia plepsà ein, ir tiek.*

pliurpti „gerti skystį pliurpiančiam, šlerpiančiam“: *Arkliai tą vandenį pliurpintis pliurpintis, šieno suės galybes, o kaip kūdi, taip kūdi.*

pluknyti „sunkiai pareiti, parklampoti“: *Parplūknijom pėsčios.*

plukti „iškapstyti“: *Neveizi [vištų] – išplūnk daržą kaip mat.*

pulti „atitikti, sutapti“: *Karakteriai nepúolė, i viskas.*

pūzra „kas supuvęs, sutrešęs“: *Ką iš to pūzros bepadirbsi – reik kišti į kuknę.*

raugti padėti, įkišti kur ką nešvarų: *A marškinius turi kame paráuges?*

redeliuoti „krėsti, kratyti per redelį“: *Ar bus kam paredeliuoti?*

ruzla „neaukštas, pilvotas žmogus, pampla“: *Rùzla, kur rėzlini?*

rinkiuoti „dėti lankainį“: *Nukėlęs varinį, skubėk rinkiuoti, kad ugnis pro garinè neišlėktų.*

rukšlas „tamsus, apsiniaukęs“: *Rukšlà diena pas mumis (Laukuvoje), o ten (Rietave) jau eit lydama.*

rūkti „dulkėms pakilti, sudulkėti“: *Ka movė keliais, tai tik dulkės nurūko.*

skambinti „godžiai išvalgyti, išsrėbti (iš katilo ar metalinio indo)“: *Varinį taip išskámbino, kad nė lašo neliko.*

sprogti „sugrobus pasinaudoti“: *Susprógai muna šimtelius (buvau paskolinęs ir nebeatidavei).*

stangrus „stipriai suspaustas, tankus“: *Medžiaga stangrì – iš anos siūtą švarką šešis metus išnešiojau.*

stapinti „padaryti sustirusį, nelankstų, nejudrų, nejautrų“: *Liga aną žmogų sustapino, vargu ar beišgys.*

stipruotis „stipriai jaustis, būti geros sveikatos, galėti“: *O kaip dėdė bestipruo[ja]?*

svempti „svaigti, mausti“: *I vakar po biškį jau skrandis [galva] sveinėpė.*

šaikioti „drabstyti, barstyti, mėtyti“: *Nešáikiok tų kupsčių po visą pievą, dėk dailiai į eilę.*

šladaruoti „šlitiniuoti“: *Ko čia bešladaruoji – prysisprogai ir eik gulti!*
šlemšti „dėvėti, vilkėti, trinti“: *Turėjo gerų drobužių, šlemštė ir nūšlemštė visus.*

švadryti „nupjauti, nukirpti“: *Arklis uodegą nūšvādryjęs.*

švidryti „nupjauti, nukirsti“: *Visus tabokus nūšvīdryjo, neleido nė užaugti.*

švitinti „užtvoti, suduoti“: *Kaip pašvitinsu iš kairės, visi išlakstysat!*

švytrauti „pasirodyti, pasižmonėti“: *Eikiat į gegužinę, pasišvōytraukiat.*

takšnyti „ilašinti“: *Kamparo takšnuką įtakšnykiat.*

tapšnoti „tapnoti“: *I kaip ana dailiai sutapšnólja] kleckus!*

tūpti „tupiant užgulti, užpulti“: *Toks blezdingų šaukims, veizu – vanagas vištą užtūpęs.*

tvatyti „pragerti“: *I pravoātijo visus piningus.*

tvirtinti „atsiūlėti“: *Gerojo palieto rankovės berykštancios – užtvirtinau.*

ulti „atšipti, atbukti“: *Kirvis užūlo, reikia pagalasti.*

ungzti „dainuoti pro nosį“: *Ko čia ungzgi, jei nori, dainiuok kaip žmogus.*

ūpuotas „gūsiuotas“: *Kad vėjas ein ūpais, tarpais, vadinas ūpuotas.*

valioti „apgalėti, pajėgti, įstengti (ką padaryti)“: *Turu darbo – neapvalioju aplėkti.*

varyti „valgyti“: *Duonos kepalatį par dieną ir suvārēm.*

vedegnosa „žmogus su kumpa nosimi“: *Ką tas vedegnosa – su nose gal lovius kirsti.*

velkis „susivėlę plaukai, kaltūnas“: *Muna plaukų yr daug, apželu kaip velėkis.*

vepska „vėpla“: *Toks tu mun būk vepska: turėjo jau nūtveręs ir paleido.*

vėpūtyne „vieta, kur stipriai pučia vėjas“: *Stovėjau tarplangélje] ant tokios vėpūtynės ir susirgau.*

vinvėti „niurnėti, bumbėti, zyti, vyvėti“: *Vinvėk nevinvėjęs – eik gulti.*

virpyla „bailys“: *Sensenis bėr, jau virpylā amžinas.*

virsti „krypti, kleiptis“: *Ta dirva viřtusi į pietus, ano]je] viskas auga.*

vytuoti „svyruoti“: *Baisiai menkas, ir ant kojų nenustov – vytúol]a] vytúol]a].*

vyžti „nedailiai pasiūti“: *Pavýžė tokį sijoną marginį, ka nė šuo neparkastų.*

zevernoti „valgyti“: *Zevėrnok greičiau – visą stalą aptaškei.*

zizti „ipykti, iširsti“: *Dabar visi žmonys yra įzizę.*

žabaročas „kas kaip stagaras“: *Ka kurmiai morkų šaknis pàraus, anie i užauga tokie žabarōčiai.*

žalgus „keblus, knibus“: *Krepšius pinti žalgūs darbas.*

žemgulys „kuris žemo ūgio, storas“: *Ta boba toki žemgūlė.*

žibilka „žiezirba, kibirkštis“: *Ka devė į kaktą, – ir žibilkos iš akių išlėkė.*

žiburinis „klystžvakė, žaltvykslė“: *Tūse vietūse daug žiburinių vaikščiol]a].*

Baubli manifestas

Asz drūkts anžūls isztoviejau Bardžiū sodas Vyszniū kalne netoli tūkstanczia metu. Nesyki trenkts i uždegts Perkūna. Dionyza Poszka aplėi 1812 m. muni nukirsdina i parbuogina i Bardžiūs i davė Bauble vardā, vielek ant koju pastati i uždiėja kepuri (stuoga) kaip prider kožnam gyvam i negyvam tvariniū: grybū, žmogū, numū. Ans muni globoje i marga svieta keliauninkams ruodi, siemės stiprybes isz mūnes, asz isz ano. Neilgā mun teka džiaugtis i didžiūtis mudvieju su Dionyzu bicziulyste. Taip jau surėdyta sziam margam sviete, mas kožnas isz dūlkes kilen i i dūlkes pavirsma. Muna pirmasis gaspadorius Dionyzas Poszka (Paszkėvyce) bandi sustabdyti laika i parodyti ano tekėjima, kaupdams muna viduriūs viliorbas (mamuta) szonkauli, kareiviu szarvus, ginklus kitus labā senė gyvenusiu žmoniū rakundus. Bestovent mažne 200 metų unt Pelos upikes kranta prisieje patirt i daug visokiū kəriū i negandū. Alė jau daug metu gyvendams drauge su žmonims i dėl žmoniū, isztvėriau tus nepryteklūs.

Girdėjau keliauninkus sznekant, kad Lietuva 2009 metų szvens sava gimima dyna, didėli darba verd didžiūsūs miestūs: atstatomi rūmā, paminklā, tiltā, spaudamas knygas. Alė biszki daros liūdna, kad pradėd užmirszt muni i muna vyresni broli Stelmužes anžūla, i kitus brolius, pusseseres, gyvus i nagyvus kitus žmogaus ranku tvariniūs, palaimintus Aukszcziausioje, iszsibarszcziusius i baigianczius nugaiszt i visūse Žemaitjės i Lietuvos pakampės. O juk ty gyvyjė i negyvyjė tvarinē galiētū paliūdyti žmogaus i motinas gamtos sukurtus kūriniūs kožnam Lietuvos kumpelie na tik didmieszcziū.

Artinantis tā didėlė szventė nebūsiu kuklus i asz, isz anksta užsipraszau muni aplankyti piestims, raitims, važiūtims, uora pūslimis a garlekės. Laukiami visi: jauni, kupruoti, praplėken i suvyzenums. Vo ka patims nebūtu didėlies sarmatas reiks gerā aplinkū apsiukuoti, kur reik paluopyti, pamalėvoti kan norents surensti. Daug metu nugyvenes su žmonims nuoru placziau paliūdyt svetems i saviszkiams mūsu visū bendrā nugyventa istorija i bicziulyste. Synas szikiās tokias y, tik reik ūknoliū, vo kan pakabinti, pastatyti, paveizėti visūmet rasma, jė kartu to noriesma i starosmos. Naužmirszket i Dionyzo Poszkas proces su žansys plunksna. Kožna syki pavartyket, paslelavoket, palyginket ano gadynes mincziu gilumā i žodžiū sodrumā su szeindyna. Tad geryjė muna Žemaičiu i Lietuvos prietelė, Briuseli i kitū didėliū miestu žmonis, pry darba už mūsu i Jūsū gražesn rytoju. Vo je kan pradiejus nespieste pabaigti, užbaigste muna vardiniū iszvakarėse, 2012 metų. Tad liket drūkti, sveiki, lankyket muni i asz atsidedavosiū sava giliū raukszliū iszmintim i neiszsenkanczia žmogaus i gamtos meile jeigu ana bus abipusi.

Patiemijims: Je katras pritariat muna iszszakytums dejonitums i mintims i mislijat padėti mun sulaukti tos garbingas dynos ne tik lyžuviu alė i darbās, tad padieket kryželi ar kita Tamstus atpažinimo ženklā kaip garbinga rankas paspaudimā vardan mūsū i būsencziu kartu bendros bicziulystes.

Isguldyta 2006 Vieszpatis metais rugpjuti mėnesi 11d.

J. S. Scaevola
 Edmundas Māzėrimas
 Klemensas Sovei
 Virginijus Jocy
 Tomas Baranovas
 Filomena Lėvėlė
 Inga Bėnėnė
 Sėvėbas Povėlas
 Inga Bėdėilė
 J. Scaevola
 G. Zabėla
 J. Euzėnija
 E. Gėccionė
 PETRAS CINTALAS
 Rita Dėngaitė

Faksimilė. Dionizo Poškos „Baubli manifestas“ perskaitytas Bijotuose 2006 08 11, Laukuvoje – 2007 08 18, pirmajame atkurto Lietuvos Žemaičių festivalyje Telšiuose – 2008 06 14 ir kitur. Pirmą kartą išspausdintas „Šilalės artojo“ laikraštyje 2006 08 18, plačiau pristatytas spaudoje: V. Jocy „Dionizo Poškos Baublilio manifestą pavėrcius“, Mokslas ir gyvenimas, 2006, nr. 11, p. 10

TAUTOSAKA

Ižangos žodis

Povilas Krikščiūnas

Čia skelbiama tautosaka surinkta įvairiu laiku buvusio Laukuvos valsčiaus kaimuose bei pačioje Laukuvoje. Dauguma dainų bei pasakojamosios tautosakos užrašyta Gulbių kaime gimusio ir augusio žinomo folkloristo Norberto Vėliaus. Smulkiąją tautosaką kruopščiai kaupė Padvarninkuose gimusi ir Gulbėse augusi Regina Šliogerytė (dab. Bliūdžiuvienė). Didžiulė šių entuziastų darbo reikšmė. Vien Laukuvos apylinkėse N. Vėlius užrašė per 1900 įvairių tautosakos kūrinių¹, Regina Šliogerytė – apie 1850. Šie kvalifikuoti rinkėjai sukaupė gausios ir įdomios medžiagos. Norėjosi kuo daugiau jos paskelbti, todėl taupant vietą atsisakyta tradicine tapusios tautosakos rankraščių apžvalgos. Mat kitų rinkėjų būta nedaug, jų nuopelnai šalia šių entuziastų atrodo gerokai kukliau, o rinkiniai ne tokie stambūs ir gausūs. Skelbiama tik šiek tiek pastabų iš N. Vėliaus ir R. Šliogerytės rinkinių. Jos supažindins skaitytoją su rinkėjų darbo metodika, įdomesniais pateikėjais, suteiks šiek tiek žinių apie aplinką, kurioje ši tautosaka augo, brendo ar nyko.

Kūriniai skelbiami redaguoti. Redaguojant laikytasi jau nusistojusių šios serijos knygų principų. Visur paliktos originalios sintaksinės konstrukcijos bei tarmai būdingos morfoliginės formos. Leksika taip pat nekeista: tarmiški žodžiai ir šnekamojoje kalboje pasitaikantys svetimžodžiai palikti ir tarmiškuose, ir bendrine kalba skelbiamuose tekstuose. Kai kurie, ypač retesni žodžiai, paaiškinti išnašose. Įvairūs riktai, pasikartojimai, bereikšmiai pertarai iš tekstų pašalinti.

Gana keblu tvarkyti nuo bendrinės kalbos gerokai atitolusios tarmės fonetiką. Anaip tol ne visuose tekstuose nuosekliai laikomasi jos dėsnių. Jau pirmuosiuose savo rinkiniuose tai pastebi ir N. Vėlius:

„...žemaičiai kalba žemaitiškai, bet turi vieną silpnąbę (vidutinio amžiaus ir ypač jaunesni) – stengiasi kalbėti „aukštaitiškai“. Tik kai labai įsivažiuoja, užmiršta „leišiuoti“ ir pradeda žmoniškai kalbėti. Tad kai kurių kalba nėra grynai žemaitiška“².

Ne visada dėl to kalti pateikėjai ar jų „įsivažiavimas“. Folkloristams seniai žinoma, kad dainos, ypač tos, ku-

¹ Lietuvių tautosakos rankraštyne saugoma apie 37 000 jo užrašytos tautosakos kūrinių. Dar apie 27 000 gauta iš jo vadovautų studentų ir pavienių užrašinėtojų.

² LTR 3171, p. I-II.

rios paplitusios visoje Lietuvoje, ne visada paklūsta vietos šnekto dėsniams. Ir N. Vėliaus, ir kitų rinkėjų įrašytose kasetėse galima išgirsti, kaip žmonės, visiškai nesivaržydami kalbėję žemaitiškai, dainuodami tarmę tarsi primiršta ir net tokiose pačiose formose toje pačioje dainoje pažeria skirtingų garsų. Tokių svyravimų apstu ir viso krašto šnekamojoje kalboje. Juos pastebi ne tik iš didžiųjų miestų atvykę folkloristai, bet ir čia gimę ir augę užrašinėtojai: „...*tie patys garsai įvairių žmonių lūpose skirtingai skamba, o kartais sunkoka bet kokį garso atspalvį pagauti*“³.

Nenuostabu, kad tokių tarties nenuoseklumų aptinkame ir tautosakos rankraščiuose. Šios serijos knygoje linkstama atspindėti pagrindines tarmės ypatybes, tačiau vengiama ir dirbtinio „margų“ tekstų tarminimo, kuris, beje, ritmo valdomame tekste ne visada įmanomas. Jei esama tik vieno kito tarmės požymio, kad ir dažniau pakartojamo, tekstas skelbiamas bendrine kalba. Tokia išeitis (kaip galimas redagavimo būdas) pripažįstama ir kalbininkų⁴. Šitaip tvarkytų dainų pavadinimai pažymėti žvaigždute (pvz., 1. **Abudu jauni*). Jei tarmiškos fonetikos randama daugiau, jis pateikiamas taip, kaip buvo užrašytas arba kaip girdimas garso įrašė. Tačiau nenorėdami apsunkinti skaitymo, vengiame papildomų ženklų žymėti garsams, tarpiniams tarp *o* ir *u* bei *é* ir *i*. Pagal reikalą pažymimi ilgieji balsiai (*Labā saldē užmigau*). Laikantis užrašinėtojų rašybos, neatsisakyta nosinių balsių. Šiuose tekstuose palikti visi fonetiniai svyravimai. Žinoma, toks tekstas gali piktinti gerai mokančius tarmę, klaidinti kitų tarmių atstovus. Tačiau dirbtinai sutarminintas tekstas taip pat nerodo šnekto gyvybingumo užrašinėjimo metu ir klaidins po daugelio metų skaitysiančius knygą. Juk nuo tarmės tvarkytojo priklausytų, kiek ir kokio senumo požymių bus gražinta į tekstą. Likti prie artimiausio pirminiam pavidalui teksto skatina ir tai, kad beveik visa skelbiamoji tautosaka užrašyta čia pat gimusių ir augusių, o ne iš kitur atvykusių žmonių.

Sakytinių kūrinių, įrašytų į garso laikmenas, skelbiama tik keletas. Jie taip pat redaguoti klausant garso įrašo. Kadangi tokių tekstų nedaug, tai žvaigždute pažymėti šiu, o ne bendrine kalba skelbiamų kūrinių pavadinimai.

Publikacijų rengėjai bei skyriaus redaktorius dėkingi knygos kalbos redaktorei Agotai Sriubienei už pagalbą tvarkant tekstų tarmę.

Iš rinkėjų užrašų

Parinko Povilas Krikščiūnas

Norbertas Vėlius apie savo rinkinius ir surinktą tautosaką

Jau seniai galvojau surinkti savo (Varnių) rajono žmonių sukurtas pasakas, dainas, padavimus, patarles, pasakojimus ir įdomesnius atsitikimus, kurių daug žino kiekvienas žmogus. Savo sumanymą pradėjau vykdyti per žiemos atostogas – surinkau žiupsnelį dainų, talaluškų ir įdomesnių posakių. Surinktos dainos yra trijų kartų – [jas] padainavo J[uzefa] Ja-

³ *Ten pat*, p. I.

⁴ Žr. Garšva K. Tarmiškos tautosakos transkribavimo principai, *Lietuvių kalbos sandaros tyrinėjimai*, Vilnius, 1987, p. 108–112.

kienė (81 m.), jos duktė St[anislava] Vėlienė (50 m.), St. Vėlienės vaikai: St[asė] Vėliūtė (14 m.), A[leksas] Vėlius (22 m.), A[lbina Vėliūtė] Petkienė (23 m.) ir keletas merginų [...].

J. Jakienės dainos buvo dainuojamos caro laikais, St. Vėlienės daugiausia „Lietuvos“ laikais, o jaunimo padainuotos yra dainuojamos ir dabar. Iš LTR 3061 įžangos.

* * *

Į šį rinkinį sudėjau tautosaką, surinktą š. m. [1959] sausio–vasario mėnesiais. Daugiausia tautosakos užrašyta Gulbių, Bilionių, Padvarninkų kaimuose. Mažiau – Aukštagirės, Riešketų, Degliškės, Požerės, Strazdelių ir Dargių kaimuose. Visi kaimai priklausė Laukuvos parapijai [...]. LTR 3171 p. I.

* * *

Daugiausia surinkta dainų – 213. Dainos įvairios: vestuvinės, istorinės, darbo ir kt. Tai žinomų dainų variantai. [...] Kai dainininkas užmiršta dainos pabaigą ar kokią posmelį, jis daug nesisieloja: ima iš turimo simbolių ir įvaizdžių lobyno kokią eilutę ar posmelį. Pvz., beveik visi dainuoja:

Atlek sakalėlis

Par žalį girelį,

Atmuša sparnelius

Į sausą eglėlį.

Dainininkė Straukienė šią dainą pradėjo šitaip:

Atlek sakalėlis

Į rūtų darželį,

Atmuša sparnelius

Į sausą eglėlį.

Neabejotina, kad dainininkė pamiršusi pakeitė keletą kadaise išmoktos dainos žodžių.

Kartais dainininkas padainuoja ne visą dainą, kartais tik pradžią ir sakosi tiek težinojęs. Vieną kitą tokių pavyzdžių tyčia įdėjau į rinkinį, kad matytųsi, kaip palaipsniui daina miršta, iš lėto trumpėdama, paprastėdama – kol visai subyrės, kaip dinga granito uola, veikiamą nepastovių gamtos sąlygų. Jau ir dabar kai kurių dainininkų lūpose daina nebėra gyvas organizmas [...]. Žmogus dainuoja dainą todėl, kad jo prašo, jis moka – tai kodėl nepadainuoti? Gal dar kas „išdrukavos“? Tai dar retas reiškinys tiems žmonėms, kurie nebuvo tikri dainininkai ir temokėjo po vieną dvi dainas. LTR 3171, p. II–III.

* * *

Kaip seną liaudišką dainą pakeičia rimuota¹ talaluška bei knyginė sentimentalė daina, taip gražiasias mūsų pasakas ima pavaduoti įvairūs pasakojimai ir anekdotai. Pasakojimų užrašiau 68, o pasakų 17. Pasakoriai sakėsi pasakų išmokę ne iš knygų: J. Šetkui pasakas se-

¹ Žmonės labai gerbė rašytą žodį: kas senovėje būdavo knygoje parašyta, laikė šventa tiesa. O knygoje būdavo nemaža rimuotų eilių, neblogai skambančių, nors ir žemo meninio lygio. Nežinau, ar iš raštų, ar iš prigimties, bet žmonės mėgsta rimą. „Je jau aš dainiūju, ta mun tur sutėkti“ (Petronėlė Šarkauskaitė). Jeigu daina (ne talaluška) rimuota, tai ji seniems žmonėms patinka.

kęs „omžinatilsį Petkaus nabaštiks“, J. Girčys „iš žmonių“ išmokęs, o Petru Ričkui „seni žmuonis pasakuoji“.

P. Ričkus papasakojo keletą sakmių ir paaiškino, iš kur kilę aplinkinių kaimų pavadinimai. Gal tai tiesa, gal ir melas – vėliau, besišnekėdamas su senais žmonėmis, tikrai sužinosiu. Tuos pasakojimus turiny pažymėjau sakmių vardu, nors tai nėra visai tikslu. *LTR 3171, p. III–IV.*

* * *

Norėjau surinkti visą dainuojamąją ir pasakojamąją savo (t. y. Gulbių) kaimo žmonių tautosaką, todėl lankiau visus iš eilės ir užrašinėčiau visa, ką žinodavo – jei ne dainą, tai pasaką, jei ne pasaką, tai atsitikimą, bauginimą ar oro spėjimą. Užrašiau keletą ir tokių dalykų, kurie nėra tautosakos kūriniai, o paprasti įdomūs atsitikimai apie baugų ištyrimus, juokingus nuotykius ir pan. Juos rašiau todėl, kad buvo man įdomūs, be to, padės suprasti, kodėl tiek daug senovėje būdavo baugų. Ir kitam ne pro šalį bus paskaityti. Užrašiau keletą pasakojimų ir apie baudžiatvėms laikus.

Surinkau toli gražu ne visą minėtuose kaimuose žinomą tautosaką, o tik mažą dalelę. Įdėjau taip pat vieną sąsiuvinį ne liaudies kūrybos, tačiau Gulbių kaime dabar dainuojamų dainų.

Jeigu kuris žmogus žinodavo daugiau tautosakos dalykelių, tuokart įrašiau kelias žinutes apie jo gyvenimą. Jei kurių gyvenimas buvo aprašytas anksčiau pateiktame rinkinyje, čia nebeaprašiau. Nebeužrašinėčiau ir tų dainų bei pasakų, kurios buvo užrašytos minėtuose rinkiniuose. *Iš LTR 3148 įžangos.*

Iš Reginos Šliogerytės užrašų

[...] Užrašinėti patarles pradėjau dar mokykloje, turbūt 1965–1966 metais. Priežastis buvo gana neįprasta. Viena pažįstama mergaitė pasakė, kad renkanti iš skaitomų knygų aforizmus. O aš pamaniau, kad geriau rinksiu posakius iš žmonių kalbos. Kadangi buvau šiokia tokia literatė, tai tikėjaisi, kad jie pravers mano kūrybai. [...] *LTR 4084, p. VII.*

* * *

[...] Kadangi aš gyvenu Vilniuje ir į kaimą retai parvažiuoju, tai iš gyvosios kalbos galėjau užrašyti nelabai daug patarlių. Dažniausiai paprašydavau, kad mama tiesiog pasakytų „kokių nors pasakymų“. Ji galvodavo, bet vis skūsdavosi, kad tokie dalykai, matyt, tik iš kalbos tegalį išeiti. O kartais ir šiaip ką veikdama staiga paklausdavo:

– Ar žinai tokį pasakymą?

Sykį pasinaudojau penktuoju tautosakos tomu*. Atrinkau tekstus, kurie atrodė pas mus žinomi, ir perskaičiau mamai. Ji pasakydavo, ar žinomas toks ar panašus posakis pas mus. Jei ne, tai ne, o jei žinomas, tai mama pasakydavo: „vuo pas mumis tap saka“. Dažniausiai tai būdavo variantai arba panašios tematikos patarlė.

Kai kurias patarles aiškindavo pati pateikėja, o kai kur aš parašiau pora žodžių arba, jei buvo galima, paėmiau su kontekstu. Jei nebūdavo pateikėjos pa-

* Turima galvoje 1968 m. išleistas „Lietuvių tautosakos“ penkiatomio penktasis tomas. – *Red. pastaba.*

aiškinimo, patarlių, kurių prasmė ir vartojimas atrodo suprantami, nebeaiškinau. *LTR 4084, p. VI–VII.*

* * *

Tai tarsi eksperimentinis rinkinėlis. Septintoje klasėje* turėjau laisvesnę vieną pamoką ir paprašiau, kad vaikai užrašytų patarles, priežodžius, mįsles, kurias jie patys žino. Laiko jiems daviau 30 minučių. Suprantama, šie užrašyti tekstai neparodo, kiek mokiniai iš tikrųjų žino. Jie ir „bendradarbiavo“, ir, be abejo, iš savo gramatikos nusižiūrėjo vieną kitą pavyzdį. Tačiau pats darbas juos sudomino. *LTR 4086(1).*

* * *

Siunčiu keletą smulkiosios tautosakos pavyzdėlių, užrašytų Šilalės ir Tauragės rajonuose. Kadangi jie išgirsti iš gyvo tiesioginio žmonių pokalbio, tai daugeliui [tekstų] palikau kontekstus, pokalbių ištraukas, pridėjau paaiškinimus. Pati šiuo metu daugiausia susidomėjau palyginimais. Linkusi manyti, kad palyginimus reikėtų laikyti atskiru smulkiosios tautosakos žanru šalia patarlių ir priežodžių. Tuo tikslu ir stengiuosi rinkti iš kalbos palyginimus. Gal jie patvirtins, o gal paneigs šį teiginį. Kokios jūs nuomonės? *Iš laiško prie LTR 4630.*

Šis tas apie pateikėjus

Juzefa Jakienė – sena senutėlė. Kiek turinti metų, tikrai nežino. Buvo krikštyta Varniuose. Jie kelis kartus degė, sudegė ir visi dokumentai. Spėja, kad devintai dešimčiai turinti vienus-dvejis metus. Gimė Varnių raj., Gomalių k. Po ketverių metų išvažiavo į Laukuvos parapiją, Mėčių kaimą. Anksti mirė tėvai, liko su broliuku „siratos“. Globojo kaimo skirti „apiekünai“. Pirmiausia gyveno Girvainių kaime pas Stancelius. Vėliau, kiek paaugusi, tarnavo tai vienur, tai kitur pas žmones. Jau paaugusi stoji tarnauti Degliškės kaime pas Jaką. Su juo ir apšivedė.

Apie devynis metus pragyveno Amerikoje. Lietuvon grįžo viena, vyrą paliko Amerikoje. Grįžusi gyveno skurdžiai – augino tris vaikus, bylinėjosi su vyro broliu dėl žemės.

Jauna būdama buvo gera dainininkė, mokėjo daug dainų. Lankėsi per 40 vestuvių, o „balių“ – nė skaičiuote nesuskaičiuosi. Daug dainų dar moka ir dabar. Man padainavo per 100. Dabar gyvena Gulbių kaime. Džiaugiasi savo anūkais ir proanūkais ir tikisi sulaukti dar jaunesnės kartos. *Iš LTR 3061 įžangos.*

* * *

Rozalija Šliogerienė (Kedytė) gimė 1924 m. Šilalės rajone, Gulbių kaime. Ten dabar ir gyvena. Tėvai buvo mažažemiai, vaikų – septynetas. Rozalija buvo jauniausia. Motina mirė labai anksti. Šeima gyvenusi labai sunkiai, todėl mokytis teko labai nedaug: baigė tik keturis skyrius. Mirus tėvui, išėjo tarnauti pas ūkininkus. Pamotė neturėjo iš ko leisti į gimnaziją, o mokytis labai norėjosi. Pasakoja, kad, kai draugės važiavusios į gimnaziją, lydėjusi jas ir verkusi tol, kol užmatė. Svajoto būti mokytoja. Mokykloje labai sekėsi lietuvių kalbos rašiniai ir tikyba.

* Autorė dirba mokytoja. – *Red. pastaba.*



Iš kairės:
 Stanislava Olšvikienė,
 Marijona Musvydienė,
 Joana Krencienė.
 2001 08 13.
 Z. Juškevičiaus nuotr.



Iš kairės:
 Zenonas Levickis,
 Anicetas Gruodis.
 Bilonių k. 2001 08.
 V. Ivanauskaitės
 nuotr.



Seserys Juzefa
 Vosienė (Urbonaitė)
 (kairėje) ir Stasė
 Mikutienė (Urbonaitė)
 Žolinės dieną
 Laukuvoje.
 2001 08 15.
 V. Ivanauskaitės
 nuotr.

Dabar* šeiminkauja namuose. Su žmonėmis tiesiog nuostabiai randa bendrą kalbą. Ką beveiktų, visada niūniuoja. Ešą, taip greičiau apsidirbsi. Seniau mokėjusi daug dainų, o dabar žino tik nuotrupas. Užtat patarlės, priežodžiai, vaizdingi posakiai sunkte persunkia jos kalbą. *LTR 4084, p. 2–3.*

Laukuviškių dainos

Tekstus parengė Vita Ivanauskaitė

Melodijas parengė Živilė Ramoškaitė

© *Lietuvių literatūros ir tautosakos institutas*

© *Norberto Vėliaus šeimos archyvas*

Dainų publikacija buvo rengiama naudojantis trimis šaltiniais: Lietuvių literatūros ir tautosakos instituto Lietuvių tautosakos rankraštyne saugomais Norberto Vėliaus 1958 m. užrašytos tautosakos rinkiniais, jo šeimos archyvu (apie 1988–1989 m. užrašyta tautosaka) bei 2001 m. vasarą Laukuvoje ir jos apylinkėse vykusios „Vermės“ leidyklos kompleksinės ekspedicijos metu surinkta medžiaga. Pirmieji du šaltiniai tiesiogiai susiję su N. Vėliaus šeima: skelbiamos jo močiutės, puikios žemaičių dainininkės Juzefos Jakienės, mamos Stanislavos Vėlienės bei sesers Stanislavos Turauskienės padainuotos dainos. N. Vėlius, dar studijų metais rinkęs tautosaką tiek gimtajame Gulbių kaime, tiek visoje Laukuvos apylinkėje, užfiksavo šiam kraštui būdingų dainų vaizdą. Deja, didesnė dalis jų buvo užrašyta be melodijų, todėl negalėjome šiame leidinyje paskelbti.

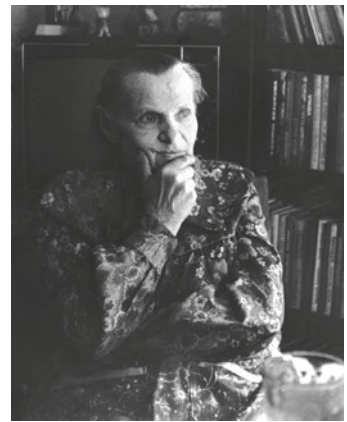

Stanislava Vėlienė (Jakaitė). Iš Ramunės Vėliuviienės albumo

2001 m. vasarą Laukuvoje ir aplink ją vykusios ekspedicijos metu turėjome progą įsitikinti, kad šiame krašte liaudies dainos gyvos ne tik žmonių prisiminimuose, bet ir bendruose vietinių žmonių pasidainavimuose. Tuo nuoširdžiai džiaugėsi per šimtą dainų padainavusios laukuviškės pusseserės Marija Musvydienė ir Stanislava Olšvikienė, kurių namuose dažną vakarą susirinkę kaimynai tebedainuoja savo jaunystės ir „naujas“ dainas.

Savitų dainavimu ir dainų repertuaru išsiskiria seserys Stasė ir Juzefa Urbonaitės iš Bilionių kaimo. Dar vaikystėje iš mamos išmokusios daugybę dainų, jos puikiai prisimena ir gyvai atkuria ne tik pačias dainas, bet jų gyvavimo kontekstą.

Rengdamos publikaciją siekėmė kiek įmanoma plačiau atspindėti Laukuvos apylinkėse gyvavusių ir tebegyvuojančių dainų repertuarą: skelbiamos darbo, vestuvinių, meilės, šeimos, vaikų, krikštynų, vaišių, karo ir kitų žanrų dainos, sugrupuotos pagal Lietuvių liaudies dainų tekstų katalogo sistemą (dainų žanrų indeksai ir tipų numeriai nurodomi metrikų pabaigose).

Parengėjos dėkoja p. Ramunei Vėliuvienei už suteiktą galimybę pasinau-

* Tekstas rašytas 1970 m. – *Red. pastaba.*

doti jos šeimos archyvu. Zenonui Levickiui ir Anatolijai Bruškytei dėkojame už pagalbą ekspedicijos metu. Tik jų dėka galėjome pasiekti ir prakalbinti atokiau nuo Laukuvos gyvenančius pateikėjus. Taip pat norėtume tarti padėkos žodį visiems ekspedicijos metu mums dainavusiems laukuviškiams. Jų pateikta tautosaka praturtins ne tik šį leidinį, bet ir visą Laukuvos apylinkėse užrašytos tautosakos lobyną.

* * *

1. *Abudu jauni

♩ = 112

① A - bu - du jau - ni, a - bu - du slau - ni,

② kas mus iš - mo - kys sun - kių dar - be(lių)?

① 7,9,10,12 ② 2-6,8-12 ③ 9,10,12

- | | |
|--|--|
| 1. <i>Abudu jauni,
Abudu slauni,
Kas mus išmokys
Sunkių darbe(lių)?</i> | 5. <i>Aš pasilaužiau
Beržo rykštelę,
Ėjau žadinti
Savo merge(lės).</i> |
| 2. <i>Kas mus išmokys
Sunkių darbelių,
Kas mus pažadins
Ankstų ryte(lį)?</i> | 6. <i>Dar nedaėjau
Nė lig svirnelio,
Girdžiu, kaip verkia
Mano merge(lė).</i> |
| 3. <i>Aš atsikėliau
Anksti rytelį,
Išėjau arti
Aukštų kalne(lių).</i> | 7. <i>– Oi, neverk neverk,
Mano mergele,
Ta ne dėl tavęs
Beržo rykšte(lė).</i> |
| 4. <i>Išvariau vagą,
Išvariau antrą,
Nėr man mergelės
Nei pusrytė(lių).</i> | 8. <i>Šėmiems jauteliams
Pasivaryti,
Naujai žagrelei
Pasitaisy(ti).</i> |

9. – *Oi, aš nekalta,
Jaunas berneli,
Kam tu pastatei
Tamsų svirne(lį),*

11. *Įdėk dureles
Į vakarėlį,
Išpjauk langelį
Į rytmetė(lį),*

10. *Kad aš nematau
Saulės tekančios
Nei piemenėlio
Bandą genant.*

12. *Kad aš matyčiau
Saulę tekančią
Ir piemenėlį
Bandą genantį.*

Padainavo Stanislava Vėlienė (Jakaitė), gyv. Gulbių k. I mg. juosta
įrašė N. Vėlius ~ 1988 m. Tekstą iššifravo V. Ivanauskaitė 2001 m.,
melodiją – Ž. Ramoškaitė 2002 m. N. Vėliaus šeimos archyvas. D 40.

2. *Vaikščiojau vaikščiojau

♩ = 60 *Tempo rubato*

Vaikš - čio - jau vaikš - čio - jau, po ža - lią gi -
re - lę vaikš - čio - jau.

① 3-5,8,9 ② 4,6-9 ③ 4,6 ④ 9

I-asis taktas dainuojamas kiek greičiau negu užrašyta. Nuoroda *Tempo rubato* apibūdina nuolatinį šios dainos pulso kitimą.

1. *Vaikščiojau vaikščiojau,
Po žalią girelę vaikščiojau.*

4. *Nušoviau nušoviau,
Pilkąjį zuikėlį nušoviau.*

2. *Nešiojau nešiojau,
Ant pečių strielbelę nešiojau.*

5. *Nunešiau nunešiau,
Į Telšių miestelį nunešiau.*

3. *Pamačiau pamačiau,
Pilkąjį zuikėlį pamačiau.*

6. *Pardaviau pardaviau,
Pilkąjį zuikėlį pardaviau.*

7. *Aš gavau, aš gavau,
Tris aukso rublelius aš gavau.*

9. *Nujojau nujojau,
Pas savo mergelės nujojau.*

8. *Nupirkau nupirkau,
Juodbėrį žirgelį nupirkau.*

Padainavo Stanislava Vėlienė (Jakaitė), gyv. Gulbių k. Į mg. juosta
įrašė N. Vėlius ~ 1988 m. Tekstą iššifravo V. Ivanauskaitė 2001 m.,
melodiją – Ž. Ramoškaitė 2002 m. N. Vėliaus šeimos archyvas.
D 1482.

3. Plauki pyleli

♩ = 66

Plau - ki py - le - li par e - že - re - lį lind - re - les lank - s - ty - da - ma.

1 2 3 2 3 3 4 4 2

1. *Plauki pyleli
Par ežerelį
Lindreles lankstydamą.*

3. – *Nie jūs tykokit,
Nie jūs nušaušte,
Nie jūs muni sugaušte.*

2. – *Oi tu pyleli,
Gražus paukšteli,
Tyka tavi nušauti.*

4. *Vaikus paslėpsu,
Pati palėksu
Į ežereli lindrynus.*

Padainavo Juzefa Jakienė, 81 m., gyv. Gulbių k. Tekstą užrašė
N. Vėlius, melodiją – B. Uginčius 1958 m. LTR 3061(246). D 1504.

4. *Užaugino mane motinėle

♩ = 76

Už - au - gi - no ma - ne mo - ti - nė - lė, už - ne - šio - jo

1 2

ant bal - tų ran - ke - lių, už - ne - šio - jo ant bal - tų ran - ke(lių).

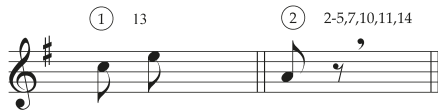

1. Užaugino mane motinėlė,
Užnešiojo ant baltų rankelių,
Užnešiojo ant baltų rankel(ių).
2. Užsodino ant bėro žirgelio
Ir išleido toliman kelelin,
Ir išleido toliman kelel(in).
3. Kai aš jojau per lygų laukelį,
Užkukavo raiba gegutėlė,
Užkukavo raiba gegutėl(ė).
4. Kai aš jojau per žalią girelę,
Nusilaužiau putino šakelę,
Nusilaužiau putino šakel(ę).
5. Nusilaužiau putino šakelę
Ir sukirtau žirgui per galvelę,
Ir sukirtau žirgui per galvel(ę).
6. Kai tik kirtau žirgui per galvelę
Ir nubiro putino uogelės,
Ir nubiro putino uogel(ės).
7. Ne tiek buvo putino uogelių,
Kiek ten buvo gailių ašarėlių,
Kiek ten buvo gailių ašarėl(ių).
8. Gražios gražios putino uogelės,
Dar gražesnės Lietuvos mergelės,
Dar gražesnės Lietuvos mergel(ės).
9. Ir atėjo liūdnas vakarėlis,
Kad reik joti pas savo mergelės,
Kad reik joti pas savo mergel(ės).
10. Reiks tėveliui sudievu sakyti,
Motinėlei kojas apkabinti,
Motinėlei kojas apkabint(i).
11. Motinėlei už pagimdinimą,
Vo tėveliui – už paauginimą,
Vo tėveliui – už paauginim(a).
12. Sesutėlei už žalias rūteles,
Vo broleliui – už bėrą žirgelį,
Vo broleliui – už bėrą žirgel(i).
13. – Palauk palauk, sena motinėle,
Dar užėisiu į rūtų darželį,
Dar užėisiu į rūtų daržel(i).
14. Nusilaušiu aš rūtų šakelę
Ir nunešiu savajai mergelei,
Ir nunešiu savajai mergel(ei).

Padainavo Stanislava Vėlienė (Jakaitė), gyv. Gulbių k. I mg. juosta
įrašė N. Vėlius ~ 1988 m. Tekstą iššifravo V. Ivanauskaitė 2001 m.,
melodiją – Ž. Ramoškaitė 2002 m. N. Vėliaus šeimos archyvas. V 58.

5. Atjuo bernelis

At - juo ber - ne - lis, at - juo jau - nai - sis

par ža - lį lan - ke - lį ant bė - ro žir - ge - (lio) mušt - ra - vo - da - mas.



1. Atjuo bernelis,
Atjuo jaunasis
Par žalį lankelį
Ant bėro žirge(lio)
Muštravodamas. (3x2)

4. Nuein bernelis,
Nuein jaunasis,
Pajam už rankelis,
Veda į svirnelį,
Sodin už stalo. (3x2)

2. Įjuo į kymą,
Sutink matušį:
– Matušeli mano,
Tatušeli mano,
Kur y dukreli? (3x2)

5. Močiuti kalba,
Svirnelis skamba:
– Sied mano dukreli
Už balto staleli
Kaip lelijeli. (3x2)

3. – Mano dukreli,
Tamstos paneli,
Nuvej į darželį,
Sken žalias rūtelis,
Pins vainikelį. (3x2)

Padainavo Marijona Musvydienė (Samulevičiūtė), 81 m., gyv. Laukuvoje. Į mg. juostą įrašė M. Liugaitė, V. Ivanauskaitė ir V. Stašinskytė 2001 m. „Vermės“ I-klos kompl. eksp. metu. Tekstą iššifravo V. Ivanauskaitė 2001 m., melodiją – Ž. Ramoškaitė 2002 m. LTRF k. 845(28). V 105.

6. *Ant ežerėlio rymojau rymojau

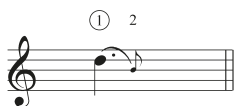

1. Ant ežerėlio
Rymojau rymojau,
Baltąsias rankeles
Mazgojau mazgojau.

2. O jūs rankelės
Baltosios baltosios,
O kam jūs pateksit,
Mielosios, mielosios?

3. Jeigu už gero –
Dievui dėkavosit,
O jeigu už blogo –
Per amžius raudosit.

Padainavo Stanislava Vėlienė (Jakaitė), gyv. Gulbių k. I mg. juosta
įrašė N. Vėlius ~ 1988 m. Tekstą iššifravo V. Ivanauskaitė 2001 m.,
melodiją – Ž. Ramoškaitė 2002 m. N. Vėliaus šeimos archyvas. V 246.

7. *Atein žiemelė

♩ = 168

①

♩ = 84

-A - tein žie - me - lė, šalts ru - de - nė - lis, dirb - din - kis, ber - ne - li,

② ③ ④

nau - ją lo - ve - lę, //nau - ją lo - ve - lę.

① 6 ② 3,5 6

③ 4 ④ 2,3,5 6

1. – Atein žiemelė,
Šalts rudenėlis,
Dirbdinkis, berneli,
Naują lovele. (2x2)

2. – Turiu šimtelį,
Pirksiu dvarėlį,
Parvesiu mergelę
Kaip lelijėlę. (2x2)

3. – Neveski jaunos,
Neveski senos,
Neveski, berneli,
Didžiai bagotos. (2x2)

4. Sena neslaugys,
Jauna neglaudys,
Bagota mergelė
Žodeliniais daužys. (2x2)

5. *Veski, berneli,
Vargo mergele,
Kuri išmokinta
Dirbti darbelį. (2x2)*

6. *Dienelėm verpti,
Naktelėm austi,
O kas savaitėlę
Žlugtelį skalbti. (2x2)*

Padainavo Stanislava Vėlienė (Jakaitė), gyv. Gulbių k. Į mg. juosta
įrašė N. Vėlius ~ 1988 m. Tekstą iššifravo V. Ivanauskaitė 2001 m.,
melodiją – Ž. Ramoškaitė 2002 m. N. Vėliaus šeimos archyvas. V 334.

8. Mačiau išjojint

$\text{♩} = 78$

Ma - čiau iš - jo - jint, ma - čiau par - jo - jint, ma - čiau žir - gą bal - nuo - jint.

1. *Mačiau išjojint,
Mačiau parjojint,
Mačiau žirgą balnuojint.*

6. *– Aš tik basakau,
Šelmi berneli,
Ne tetušį sūneli:*

2. *Stainėj pamovi,
Kymi balnoji,
Ulyčelėms išjoji.*

7. *Muna kuskeli
Tilželėj pirkta,
Taip brungė užmokėta.*

3. *Kai ašai jojau
Par rugių lauką,
Prakaitelį šlūstydamas,*

8. *Šilku kraštelės
Ir pakraštelės,
Cidabrinės kutelės.*

4. *Išen mergeli
Iš rūtų darželi,
Galvelį glostydama.*

9. *– Vo ko atboji,
Jauna mergeli,
Aš tau kitą nupirksiu.*

5. *– Akšen, mergeli,
Dūk mun kuskelį
Prakaiteliū šlūstyty.*

10. *– Berneli pirkta
Aš nedėvėsu –
Purvėly sumyniosu.*

Padainavo Juzefa Jakienė, 81 m., gyv. Gulbių k. Tekstą užrašė
N. Vėlius, melodiją – B. Uginčius 1958 m. LTR 3061(256). V 527.

9. Aš išdainiavau visas daineles



- | | |
|---|---|
| 1. Aš išdainiavau
Visas daineles,
Dar vynos nedainiavau. | 7. Auksa stybeliai,
Cidabra šakas,
Deimanta viršūneli. |
| 2. Aš išdainiūsu
Pavasarelį
Rūteles ravedama. | 8. Šakeles skinsu,
Vainiką pinsu,
Dar pati padėvėsu. |
| 3. Vo kas girdėji,
Kas negirdėji,
Gird jaunasis bernelis. | 9. Viršūnes skinsu,
Kvietkeles dėsu,
Berneliū nusiuntinsu. |
| 4. Muna mergelis
Garsus balselis
Kap Kretingos varpelis. | 10. Nei pati nešu,
Nei kitam dūsu –
Par žylėlį siuntinsu. |
| 5. Eisim, seseli,
Meironų pirkti,
Sėsma tava darželie. | 11. Parlek žylėli
Pavasarelį,
Parneš meilnius žodelius. |
| 6. Jū rečiau sėjau,
Jū tunkiau dyga,
Jū gražesnė pražyda. | 12. Ne tyk žylėlis
Raibų plunksnelių,
Kyk meilingų žodelių. |

Padainavo Juzefa Jakienė, 81 m., gyv. Gulbių k. Tekstą užrašė
N. Vėlius, melodiją – B. Uginčius 1958 m. LTR 3061(213). V 533.

10. *Žiūriu veiziu pro langelį



o - ja o - ja - ja, kas at - jo - ja per lau - kel(i).

1 2 3 4 5 6 7 8

Šifruota nuo 2-o p., nes pritarti iš pradžios visai nesisekė. Pritaria du vyrai, jų balsai ne visada girdisi, vienas vis nutyla.
Realus aukštis – oktava žemiau.

1. Žiūriu veiziu pro langelį,
Kas atjoja per laukelį,
Oja ojaja,
Kas atjoja per laukel(i).
2. Ir ijojo į kiemelį:
– Labas vakars, uošvienėle,
Oja ojaja,
Labas vakars, uošvienėl(e).
3. Labas vakars, uošvienėle,
Ar augini man dukrele,
Oja ojaja,
Ar augini man dukrel(ę)?
4. – Aš auginu tau dukrele,
Kaip daržely lelijėlę,
Oja ojaja,
Kaip daržely lelijėl(ę).
5. Oi tu pliudriau¹, ką tu turi –
Vienas kelnes ir kepurę,
Oja ojaja,
Vienas kelnes ir kepur(ę).
6. Laikrodėlis kišenėj,
Veidrodėlis dešinėj,
Oja ojaja,
Veidrodėlis dešinėj(j).
7. Gali, pliudriau, iškeliauti,
Aš geresnį galiu gauti,
Oja ojaja,
Aš geresnį galiu gaut(i).

Padainavo Marija Mikutienė (Varnagyė), 63 m., Alfonsas Andreika, 69 m., abu gyv. Aukštągirės k., ir Anicetas Gruodis, 67 m., gyv. Bilonių k. Į mg. juostą įrašė M. Liugaitė ir V. Ivanauskaitė 2001 m. „Vermės“ 1-klos kompl. eksp. metu. Tekstą iššifravo V. Ivanauskaitė 2001 m., melodiją – Ž. Ramoškaitė 2002 m. LTRF k. 842(26). V 554.

¹ Pliudrius – nusmuktkelnis.

11. *Kakarykū gaideliai

♩ = 60 *Tempo rubato*

Ka - ka - ry - kū gai - de - liai: - La - bas ry - tas,
 mer - ge - le, la - bas ry - tas, mer - ge - le.
 ① 7,9 ② 5,7,9,10 8 ③ 8 ④ 8 9 ⑤ 7

Pati dainos pradžia (1-asis taktas) dainuojama šiek tiek greičiau, tačiau ne dvigubai greičiau, tad rašyti šešioliktnes natas, kaip Nr. 26, negalima.

- | | |
|---|---|
| 1. Kakarykū gaideliai:
– Labas rytas, mergele. (2) | 6. – Sakyk, jauna mergele,
Ką padarė iškados. (2) |
| 2. – Ko tu ieškai, berneli,
Šį miglotą rytelį? (2) | 7. – Naujus žiogrius išlaužė,
Žalias rūtas nugraužė,
Lelijėles išmindė. |
| 3. – Šį miglotą rytelį
Ieškau bėro žirgelio. (2) | 8. – Sakyk greičiau, mergele,
Kiek reikia užmokėti? (2) |
| 4. – Tavo bėras žirgelis
Mano tėvo stainelėj. (2) | 9. – Už rūteles du šimtu,
Už žiogrelį – pusantro. (2) |
| 5. Tavo aukso balnelis
Mano aukštam svirnely. (2) | 10. Už baltas lelijėles
Tave, jaunas berneli. (2) |

Padainavo Stanislava Vėlienė (Jakaitė), gyv. Gulbių k. Į mg. juosta
 įrašė N. Vėlius ~ 1988 m. Tekstą iššifravo V. Ivanauskaitė 2001 m.,
 melodiją – Ž. Ramoškaitė 2002 m. N. Vėliaus šeimos archyvas. V 973.

12. *Tykus vakars be vėjo

♩ = 56

① ②

Ty - kus va - kars be vė - jo be vė - jo,

③ ④

lakš - tin - ga - la čiul - bė - jo čiul - bė - jo.

① 2-5,7-9 ② 2,3,6 4 5,7,9 8

10 ③ 2,3¹,4¹,9²,10² 3¹2,7²,9¹ 4¹ ④ 2²

- | | |
|---|---|
| 1. Tykus vakars be vėjo be vėjo,
Lakštingala čiulbėjo čiulbėjo. (2) | 6. – Sakyk tiesą, mergele mergele,
Ką padarė žirgelis iškadą? (2) |
| 2. Po beržyną vaikščiojau vaikščiojau,
Bėro žirgo ieškojau ieškojau. (2) | 7. – Naujus žiogrius išlaužė išlaužė,
Žalias rūtas išmynė išmynė. (2) |
| 3. Bėro žirgo neradau neradau,
Mergužėlę sutikau sutikau. (2) | 8. – Sakyk tiesą, mergele mergele,
Kiek kainuoja iškada iškada? (2) |
| 4. – Labas vakars, mergele mergele,
Ar nematei žirgelio žirgelio? (2) | 9. – Už žiogrelį du šimtus, du šimtus,
Už rūtelę – tris šimtus, tris šimtus. (2) |
| 5. – Tavo bėras žirgelis žirgelis
Mano tėvo stainelėj stainelėj. (2) | 10. O už trečią gėlelę gėlelę
Imsiu patį bernelį bernelį. (2) |

Padainavo Stanislava Olšvikienė (Dargevičiūtė), 64 m., Marijona Musvydienė (Samulevičiūtė), 81 m., ir Joana Krencienė (Venckaitytė), 72 m., visos gyv. Laukuvoje. Į mg. juostą įrašė M. Liugaitė, V. Ivanuskaitė ir V. Stašinskytė 2001 m. „Versmės“ I-klos kompl. eksp. metu. Tekstą iššifravo V. Ivanuskaitė 2001 m., melodiją – Ž. Ramoskaitė 2002 m. LTRF k. 847(40). V 973.

13. *Dainuok dainuok, duktė mano

$\text{♩} = 100$

Dai - nuok dai - nuok, duk - tė ma - no, iš - dai - nuo - si tė - vo duo(nų).

① 4

Šifruota nuo 2-o p., nes dainininkė tada įsidainavo.

- | | |
|--|---|
| 1. Dainuok dainuok, duktė mano,
Išdainuosi tėvo duoną. | 3. Kai bernelį jauną gausiu,
Daugiau nieko negedausiu. |
| 2. Tol' dainuosiu, nepaliausiu,
Kol bernelį jauną gausiu. | 4. Aš su jaunu berneliu
Kaip su margu šuneliu. |

Padainavo Marytė Mikutienė (Varnagyte), 63 m., gyv. Aukštagirės k. Į mg. juosta įrašė M. Liugaitė ir V. Ivanauskaitė 2001 m. „Vermės“ l-klos kompl. eksp. metu. Tekstą iššifravo V. Ivanauskaitė 2001 m., melodiją – Ž. Ramoškaitė 2002 m. LTRF k. 844(48). V 1070.

14. Aušt aušreli, tek sauleli

$\text{♩} = 68$

Aušt auš - re - li, tek sau - le - li, jau man

lai - kas iš - va - žiuo - ti, //lai - kas iš - va - žiuo(ti).

① 9,13,14,16,18 ② 3 4,7-30 ③ 3 10,14,15,19,21-23,25,27 4

Šifruota nuo 2-o p. Kartais antrasis balsas nutildavo, paskui vėl pritardavo.

1. *Aušť aušreli, tek sauleli,
Jau man laikas išvažiuoti. (2)*
2. *Jums važiuoti do važiuoti,
Vo man miela dar či būti. (2)*
3. *Pasilūkiek, pariedkeli,
Dar aš eisiu pas tievelį. (2)*
4. *Įėjusi pas tievelį,
Jant kelelių parpūlusi: (2)*
5. *– Ačiū tamstai, tievouželi,
Kad davei man jaunai valį. (2)*
6. *Aušť aušreli, tek sauleli,
Jau man laikas išvažiuoti. (2)*
7. *Pasilūkiek, pariedkeli,
Dar aš eisiu pas motulį. (2)*
8. *Pas motulį įėjusi,
Jant kelelių parpūlusi: (2)*
9. *– Ačiū tamstai, muotinelį,
Kad sukruovei man kraitelį. (2)*
10. *Aušť aušreli, tek sauleli,
Jau man laikas išvažiuoti. (2)*
11. *Jums važiuoti do važiuoti,
Vo man miela dar či būti. (2)*
12. *Pasilūkiek, pariedkeli,
Dar aš eisiu pas brolelių. (2)*
13. *Įėjusi pas brolelių,
Jant kakleli apkibusi: (2)*
14. *– Ačiū tamstoms, brolužieliai,
Kad slaugiet par tyk metelių. (2)*
15. *Aušť aušreli, tek sauleli,
Jau man laikas išvažiuoti. (2)*
16. *Jums važiuoti do važiuoti,
Vo man miela dar či būti. (2)*
17. *Pasilūkiek, pariedkeli,
Dar aš eisiu prie seselių. (2)*
18. *Prie seselių įėjusi,
Jant kakleli apkibusi: (2)*
19. *– Ačiū tamstoms, seserelės,
Kad nupyniet vainikelį. (2)*
20. *Kad nupyniet vainikelį
Žalių rūtų spurganelių. (2)*
21. *Aušť aušreli, tek sauleli,
Jau man laikas išvažiuoti. (2)*
22. *Jums važiuoti do važiuoti,
Vo man miela dar či būti. (2)*
23. *Pasilūkiek, pariedkeli,
Dar aš eisiu į darželį. (2)*
24. *Įėjusi į darželį,
Jant rūtelių parpūlusi. (2)*
25. *Sudiev, žaliuosius rūtelis,
Daugiau jūsų neraviesiu. (2)*
26. *Daugiau jūsų neraviesiu,
Vainikeli nediebiesiu. (2)*
27. *Aušť aušreli, tek sauleli,
Jau man laikas išvažiuoti. (2)*
28. *Kinkyk, broli, šešius žirgus,
Visus šešius, visus širmus. (2)*
29. *Vežk, bruoleli, tū keleliu,
Tū plačiuoju vieškeleliu. (2)*
30. *Reiks atrasti ten vargelį,
Reiks slaugyti uošvieneli. (2)*

Padainavo Stanislava Olšvikienė (Dargevičiūtė), 64 m., ir Marijona Musvydienė (Samulevičiūtė), 81 m., abi gyv. Laukuvoje. Į mg. juostą įrašė M. Liugaitė, V. Ivanauskaitė ir V. Stašinskytė 2001 m. „Versmės“ l-klos kompl. eksp. metu. Tekstą iššifravo V. Ivanauskaitė 2001 m., melodiją – Ž. Ramoškaitė 2002 m. LTRF k. 845(35). V 1745.

15. *Anksti rytužį kėliau

♩ = 60

Anks - ti ry - tu - žį kė - liau, per dva - re - lį aš ė - jau,
iš - gi - r - dau gir - dė - jau ge - gu - tē - lę ku - kuo - jant.

① 2,4,6,8 ② 2,4,5,7 6,8

- | | |
|---|--|
| 1. Anksti rytužį kėliau,
Per dvarelį aš ėjau,
Išgirdau girdėjau
Gegutėlę kukuojant. | 5. Anksti rytelį kėliau,
Per dvarelį aš ėjau,
Išgirdau girdėjau
Karvelį bebrukuojant. |
| 2. Nei gegutė kukavo,
Tik močiutė dūsavo,
Žadino budino
Dukružėlę iš miego. | 6. Nei karvelis brukavo,
Tik tėvelis dūsavo,
Žadino budino
Sūnaitėlį iš miego. |
| 3. – Kelkis kelkis, dukrele,
Eik į rūtų darželį –
Per ilgai pamigai
Su tuo jaunu berneliu. | 7. – Kelkis kelkis, sūneli,
Eik šert bėrą žirgelį –
Per ilgai pamigai
Su jaunąja mergele. |
| 4. – Oi močiute, nemigau,
Širdis mano pamigo.
Rymojau, dūmojau
Ant baltųjų rankelių. | 8. – Oi tėveli, nemigau,
Širdis mano pamigo,
Rymojau, dūmojau
Ant baltųjų rankelių. |

Padainavo Stanislava Vėlienė (Jakaitė), gyv. Gulbių k. Į mg. juostą įrašė N. Vėlius ~ 1988 m. Tekstą iššifravo V. Ivanauskaitė 2001 m., melodiją – Ž. Ramoškaitė 2002 m. N. Vėliaus šeimos archyvas. V 2014.

16. Nemislijau nežinojau

♩ = 88

① Ne - mis - li - jau ② ne - ži - no - jau, ③ kad taip grei - tai bū - tu,

⑤ kad po tri - jų ⑥ ne - dė - le - lių unt šliū - ba va - žiū - čio.

① 2 ② 2 ③ 2 ④ 2 ⑤ 2 ⑥ 2

1. Nemislijau nežinojau,
Kad taip greitai būtų,
Kad po trijų nedėlelių
Unt šliūba važiučio.

2. Išvažiavau unt šliūbeli
Kap unt koki žerta,
Parvažiavau iš šliūbeli
Su širdeli liūdna.

3. Vadin muni bernuželis
Už balta staleli,
Jau sudievu seserelėms
Ir žalioms rūtelėms.

4. Atsikėliau unksti rytą,
Seredos rytelį,
Šin vaikščiojau, tin vaikščiojau –
Nebėr vainikele.

5. Vadin muni bernuželis
Į rūtų darželį:
– Aš suskinsu, tu nupinsi
Rūtų vainikelį.

6. Nazvalija sesereli
Į rūtų darželį:
– Gana skinti, gana pinti,
Svietą bajūkinti.

7. Vadin muni bernuželis
Į kopūstų daržą:
– Tu sodinsi, aš laistysiu
Žalius kopūstelius.

Padainavo Juzefa Jakienė, 81 m., gyv. Gulbių k. Tekstą užrašė
N. Vėlius, melodiją – B. Uginčius 1958 m. LTR 3061(240). V 2039.

17. Dar gaidelē nagydoji

♩ = 76

① ————— ② —————

Dar gai - de - lē na - gy - do - ji, kad ma - tu - ši kē - li,

③

o - ja o - ja - ja, kad ma - tu - ši kē(li).

① 5,6 ② 5 ③ 2

- | | |
|--|--|
| 1. Dar gaidelē nagydoji,
Kad matuši kēli,
Oja ojaja,
Kad matuši kē(li). | 6. Prijojau margā dvarā,
Rūtelių darželi,
Oja ojaja,
Rūtelių darže(li). |
| 2. Pokymelī vaikiščiōdama
Sūnelius budina,
Oja ojaja,
Sūnelius buđi(na): | 7. Ir įejau į pakajū –
Yr muna seseli,
Oja ojaja,
Yr muna sese(li). |
| 3. – Kelkit kelkit, sūnelaitē,
Jau nabēr seseles,
Oja ojaja,
Jau nabēr sese(les). | 8. Ana krasēj basēdunti,
Graudē bāverkunti,
Oja ojaja,
Graudē bāverkun(ti). |
| 4. Sukinkykit, myli brolē,
Šešis žirgus širmus,
Oja ojaja,
Šešis žirgus šir(mus). | 9. – Naverk naverk, seseraiti,
Mas tamstą vadūsma,
Oja ojaja,
Mas tamstą vadūs(ma). |
| 5. Ginkitēs vykitēs
Šešēs vyškelelēs,
Oja ojaja,
Šešēs vyškele(lēs). | 10. Šešis žirgus atidūsma,
Vuo tamstą vadūsma,
Oja ojaja,
Vuo tamstą vadūs(ma). |

11. – *Oi broleli broluželi,
Nablaikas vadūti,
Oja ojaja,
Nablaikas vadū(ti).*

13. *Kad aš buvau, kad aš buvau
Po švysium štučkelium,
Oja ojaja,
Po švysium štučke(lium).*

12. *Vakar vakar vakarelį
Reikiej atvadūti,
Oja ojaja,
Reikiej atvadū(ti).*

14. *Šindyn dyną dynuželi –
Po jūda koptūra,
Oja ojaja,
Po jūda koptū(ra).*

Padainavo Juzefa Jakienė, 81 m., gyv. Gulbių k. Tekstą užrašė
N. Vėlius, melodiją – B. Uginčius 1958 m. LTR 3061(245). V 2121.

18. *Devyni meteliai, ne viena dienele

$\text{♩} = 88$

De - vy - ni me - te - liai, ne vie - na die - ne - lė,
de - vy - ni me - te - liai, ne vie - na die - ne - (lė),
kaip rū - te - les pa - sė - jau, nei dai - ge - lio ne - ma - čiau.

① 3-7 ② 2-5 ③ 2-4 5-7 ④ 2-7 ⑤ 2,4-7 3
⑥ 2-7 ⑦ 3-7 ⑧ 4 ⑨ 1²,3²,4¹,7 ⑩ 4² ⑪ 6²,7 3,4²,5²,6,7

1. *Devyni meteliai,*
Ne viena dienelė, (2x2)
Kaip rūteles pasėjau,
Nei daigelio nemačiau. (2x2)
2. *Eisiu į girelę*
Pas raibą gegele, (2x2)
Paprašysiu sparnelių
Ir raibųjų plunksnelių. (2x2)
3. *Lėksiu pas tėtusį,*
Lėksiu pas motušę (2x2)
Į vyšnelių sodelį,
Į rūtelių darželį. (2x2)
4. *Aš tenai kukuosiu,*
Aš tenai brukuosiu, (2x2)
Kad išeitų motušė
Ir senasis tėtusis. (2x2)
5. *Motušėlė kėlė,*
Dureles pravėrė: (2x2)
– Kas taip gražiai kukavo,
Per naktelę lingavo? (2x2)
6. *Seserėlė kėlė,*
Langelį pravėrė: (2x2)
– Ar ne mūsų seselė
Iš tolimo kraštelio? (2x2)
7. *Jos kojytės basos*
Ir geltonos kasos, (2x2)
Tatai mūsų seselė
Iš tolimo kraštelio. (2x2)

Padainavo Stasė Mikutienė (Urbonaitė), 78 m., ir Juzefa Vosienė (Urbonaitė), 76 m., abi gyv. Bilionių k. Į mg. juostą įrašė M. Liugaitė, V. Ivanauskaitė ir V. Stašinskytė 2001 m. „Vermės“ 1-klos kompl. eksp. metu. Tekstą iššifravo V. Ivanauskaitė 2001 m., melodiją – Ž. Ramoškaitė 2002 m. LTRF k. 844(1). V 2857.

19. *Eisim vedu abudu

① 60
 Ei - sim ve - du a - bu - du
 ②
 į ža - lią gi - re - lę a - bu - du.
 ① 6 ② 6 ③ 2.6 3-5

- | | |
|--|--|
| 1. <i>Eisim vedu abudu</i>
<i>Į žalią girelę abudu.</i> | 4. <i>Dirbsim vedu abudu</i>
<i>Margąją lovelę abudu.</i> |
| 2. <i>Kirsim vedu abudu</i>
<i>Žaliąją liepelę abudu.</i> | 5. <i>Gulsim vedu abudu</i>
<i>Margojon lovelėn abudu.</i> |
| 3. <i>Pjausim vedu abudu</i>
<i>Baltąsias lenteles abudu.</i> | 6. – <i>Gulk tu, vargše, su šuniu,</i>
<i>Gulk tu, vargše, tikrai su šuniu.</i> |

Padainavo Stanislava Vėlienė (Jakaitė), gyv. Gulbių k. Į mg. juosta
įrašė N. Vėlius ~ 1988 m., tekstą iššifravo V. Ivanauskaitė 2001 m.,
melodiją – Ž. Ramoškaitė 2002 m. N. Vėliaus šeimos archyvas.
Krikštyną daina.

20. *Teką upis pro darželį

♩ = 56

Te - ka u - pis pro dar - že - lį, rū - te - les ap - lie - jo,

taip ir mū - sų se - se - rė - lė šį - met i - š - te - kė - jo, //kė(jo).

① 2 ② 3,4 ③ 4 ④ 2-5 ⑤ 3-5 ⑥ 3,4

- | | |
|--|---|
| 1. <i>Teką upis pro darželį,</i>
<i>Rūteles apliejo,</i>
<i>Taip ir mūsų seserėlė</i>
<i>Šįmet ištekėjo. (2x2)</i> | 4. <i>Eina motin su dukrele</i>
<i>Batų atvaduoti,</i>
<i>Neša savo aukso žiedą</i>
<i>Žydui atiduoti. (2x2)</i> |
| 2. <i>Jeigu gerą vyrą gausiu,</i>
<i>Dievui dėkavosiu,</i>
<i>O jei kokį pijokėlį –</i>
<i>Per amžius raudosiu. (2x2)</i> | 5. <i>Jis už stalo sėdėdamas</i>
<i>Į ją pažiūrėjo,</i>
<i>Ji prie durų stovėdama</i>
<i>Ašarėles liejo. (2x2)</i> |
| 3. <i>Neišėjo ilgas laikas</i>
<i>Anei pusė metų,</i>
<i>Kai tas tavo geras vyras</i>
<i>Karčemoj be batų. (2x2)</i> | |

Padainavo Marijona Musvydienė (Samulevičiūtė), 81 m., gyv. Laukuvoje. I mg. juosta įrašė M. Liugaitė, V. Ivanauskaitė ir V. Stašinskytė 2001 m. „Versmės“ I-klos kompl. eksp. metu. Tekstą iššifravo V. Ivanauskaitė 2001 m., melodiją – Ž. Ramoškaitė 2002 m. LTRF k. 845(31). Š ~ 322.

21. Tridi ridi reški

$\text{♩} = 108$

Tri - di ri - di reš - ki, kas tin miš - ki treš - kia?

Be - ne vo - ve - rai - ti ru - da - ke - pu - rai - ti?

1. Tridi ridi reški,
Kas tin miški treškia?
Bene voveraiti
Rudakepuraiti?

2. Vilkas šyną pjauna,
Meška ryšutauna,
Vo kiškėlis nabagelis
Sau rugelius sėji.

3. Lapi bulves kasi
Ir kurmį užpraši,
Vanagelis bajuorelis
Dirvas išekėji.

4. Varna kiaušius dėji,
Šarka išperėji,
Ežys, kuprą pasistatis,
Kūmų yškinėji.

Padainavo Juzefa Jakienė, 81 m., gyv. Gulbių k. Tekstą užrašė N. Vėlius, melodiją – B. Uginčius 1958 m. LTR 3061(189). Vk 410.

22. *Oželi oželi, tu cinaragi

$\text{♩} = 128$

O - že - li o - že - li, tu ci - na - ra - gi.

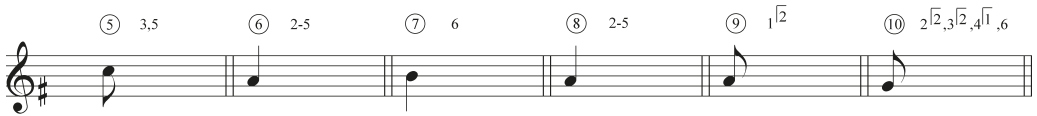
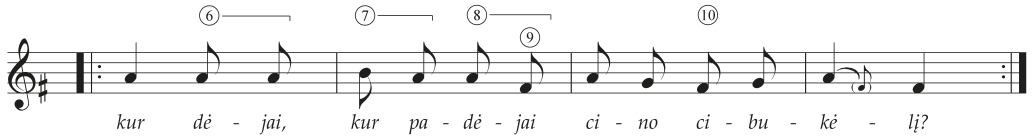

1. – Oželi oželi,
Tu cinaragi,
Kur dėjai, kur padėjai
Cino cibukėlį? (2x2)

4. – Nubėgo, nubėgo
Žaliu vieškelėliu.
– Kur tas, kami tas
Žalias vieškelėlis? (2x2)

2. – Nunešiau, įmečiau
Gilun ežerėlin.
– Kur tas, kame tas
Gilus ežerėlis? (2x2)

5. – Atėjo, nukasė
Gulbiškiai vaikiukai.
– Kur tie, kame tie
Gulbiškiai vaikiukai? (2x2)

3. – Atbėgo, išgėrė
Trys širmi žirgeliai.
– Kur tie, kame tie
Trys širmi žirgeliai? (2x2)

6. – Nuvarė, uždarė
Su kuiliais į tvartą,
Nuvarė uždarė
Su kuiliais į tvartą. (2x2)

Padainavo Stanislava Vėlienė (Jakaitė), gyv. Gulbių k. Į mg. juosta
įrašė N. Vėlius ~ 1988 m. Tekstą iššifravo V. Ivanauskaitė 2001 m.,
melodiją – Ž. Ramoškaitė 2002 m. N. Vėliaus šeimos archyvas. Vk 448.

23. *Pabalnokim, broliai, žirgus





1. Pabalnokim, broliai, žirgus,
Žirgus juodbėrėlius,
Liūlia liūlia liūlia liūlia,
Žirgus juodbėrėl(ius).

4. Jei tuo keliu nenujosi,
Antram daug vartelių,
Liūlia liūlia liūlia liūlia,
Antram daug vartel(ių).

2. Jokim jokim pas mergelių
Subatvakarėlį,
Liūlia liūlia liūlia liūlia,
Subatvakarėl(i).

5. – Žinau gerai aš tą kaimą,
Žinau kiemo vartus,
Liūlia liūlia liūlia liūlia,
Žinau kiemo vart(us).

3. – Nejoj nejoj, bernužėli,
Bus tamsi naktelė,
Liūlia liūlia liūlia liūlia,
Bus tamsi naktel(ė).

6. Aš pas savo mergužėlę
Nebe pirmą kartą,
Liūlia liūlia liūlia liūlia,
Nebe pirmą kart(a).

Padainavo Stanislava Vėlienė (Jakaitė), gyv. Gulbių k. I mg. juosta
įrašė N. Vėlius ~ 1988 m., tekstą iššifravo V. Ivanauskaitė 2001 m.,
melodiją – Ž. Ramoškaitė 2002 m. N. Vėliaus šeimos archyvas. M 80.

24. *Oi Juzi Juzeli

1 ————— 2 ————— 3 ————— 4 —————

♩ = 72

Oi Ju - zi Ju - ze - li, ka - me vind - ra - vo - ji,

5 ————— 6 ————— 7 —————

ko - dėl tu pas ma - nės grįž - ti ne - at - bo - ji,

8 ————— 9 —————

ko - dėl tu pas ma - nės grįž - ti ne - at - bo(ji)?

1 7 2 3,4,7,8 5,6 3 3-8 4 3-8 5 3-8



Melodija šifruota nuo 2-o p. (blogai įrašyta pradžia).

- | | |
|--|---|
| 1. <i>Oi Juzi Juzeli,
Kame vindravoji,
Kodėl tu pas manęs
Grižti neatboji? (2x2)</i> | 5. <i>Ėjom į darželį
Skint žalių rūtelių,
Ans rūteles skynė,
Aš vainiką pyčiau. (2x2)</i> |
| 2. <i>Žadėjai sugrižti
Ir mane paimti,
O dabar nenori
Žodelio priminti. (2x2)</i> | 6. <i>Ans rūteles skynė,
Aš vainiką pyčiau,
Ant galvelės dėjau,
Jam pasižadėjau. (2x2)</i> |
| 3. <i>Gėrėm alinyčioj,
Aukštoj kaminyčioj
Su savo Juzeliu
Saldžių ariekėlė. (2x2)</i> | 7. <i>Tirpsta mano širdis
Kaip geltonas vaškas,
Ant Juzelio veido
Linksta rūtų šakos. (2x2)</i> |
| 4. <i>Aukštame svirnely,
Margame krėslely,
Ten vedu sėdėjom,
Meilingai kalbėjom. (2x2)</i> | 8. <i>Baltas karvelėlis
Padangėj skrajoja
Ir apie Juzelį
Naujienas nešioja. (2x2)</i> |

Padainavo Stanislava Vėlienė (Jakaitė) ir Stanislava Turauskienė (Vėliūtė), abi gyv. Gulbių k. Į mg. juosta įrašė N. Vėlius 1988 m. Tekstą iššifravo V. Ivanauskaitė 2001 m., melodiją – Ž. Ramoškaitė 2002 m. N. Vėliaus šeimos archyvas. M 520.

25. *Trys seselės ant kalnelio

$\text{♩} = 90$

Trys se - se - lės ant kal - ne - lio lau - žė ša - kas nuo ber - že - lio,
o - lia o - lia o - lia lia - lia, lau - žė ša - kas nuo ber - že(lio).



1. Trys seselės ant kalnelio
Laužė šakas nuo berželio,
Olia olia olia lia lia,
Laužė šakas nuo berže(lio).
2. Laužkit laužkit pašakėles,
Tik palikit viršūnėles,
Olia olia olia lia lia,
Tik palikit viršūnė(les).
3. Gražios šakos, pašakėlės,
Dar gražesnės viršūnėlės,
Olia olia olia lia lia,
Dar gražesnės viršūnė(lės).
4. Ir atlėkė gegutėlė,
Atsitūpė viršūnėlėj,
Olia olia olia lia lia,
Atsitūpė viršūnėl(ėj).
5. Atsitūpus viršūnėlėj
Užkukavo gegutėlė,
Olia olia olia lia lia,
Užkukavo gegutė(lė).
6. – Nekukuoki, gegutėle,
Negraudinki man širdelės,
Olia olia olia lia lia,
Negraudinki man širde(lės).
7. Atsidūstu: Dieve mano,
Kur bernelis yra mano,
Olia olia olia lia lia,
Kur bernelis yra ma(no)?
8. Ar į karą jis išjojo,
Ar su priešu vajavoja,
Olia olia olia lia lia,
Ar su priešu vajavo(ja)?
9. Jis su priešu vajavojo
Ir galvelę ten paklojo,
Olia olia olia lia lia,
Ir galvelę ten paklo(jo).
10. Kad žinočiau tą kapelį,
Kur gul' mano bernužėlis,
Olia olia olia lia lia,
Kur gul' mano bernužė(lis),
11. Žaliom rūtom apsodinčiau
Ir lelijom apkaišyčiau,
Olia olia olia lia lia,
Ir lelijom apkaišy(čiau).

Padainavo Stanislava Vėlienė (Jakaitė), gyv. Gulbių k. I mg. juosta
įrašė N. Vėlius ~ 1988 m. Tekstą iššifravo V. Ivanauskaitė 2001 m.,
melodiją – Ž. Ramoškaitė 2002 m. N. Vėliaus šeimos archyvas. M 547.

26. *Stoviu ant tiltelio

♩ - 48 *Tempo rubato*

Sto - viū ant til - te - lio, žiū - riu į jū - rel(ę),

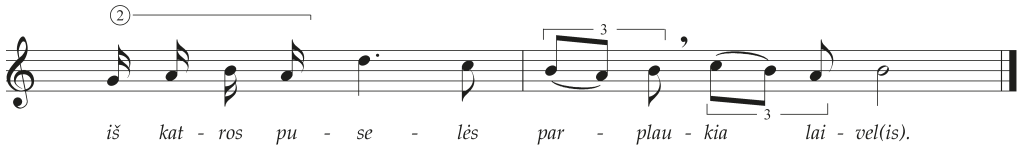

1. Stoviu ant tiltelio,
Žiūriu į jūrėlę,
Iš katros puselės
Parplaukia laivel(is).

5. Sustojo laivelis,
Atskrend balandėl(is),
Padavė laiškėlį
Į baltas ranke(les).

2. Ar iš rytų pusės,
Ar iš vakarėl(ių),
Ar iš tos puselės,
Kur mano bernel(is)?

6. Aš šito laiškeliu
Negaliu skaityt(i),
Krinta ašarėlės,
Negaliu matyt(i).

3. Parplaukia laivelis
Viršum vandenėl(io),
O tame laively –
Baltas balandėl(is).

7. Žuvo bernužėlis,
Krinta ašarėl(ės):
– Mielas balandėli,
Kam nešei žinėl(ę)?

4. Laively tupėjo,
Į mane žiūrėj(o),
O savo snapely
Laiškel(i) turė(jo).

Padainavo Stanislava Vėlienė (Jakaitė), gyv. Gulbių k. I mg. juosta
įrašė N. Vėlius ~ 1988 m. Tekstą iššifravo V. Ivanauskaitė 2001 m.,
melodiją – Ž. Ramoškaitė 2002 m. N. Vėliaus šeimos archyvas. M 690.

27. Vakar vakar vakarelį

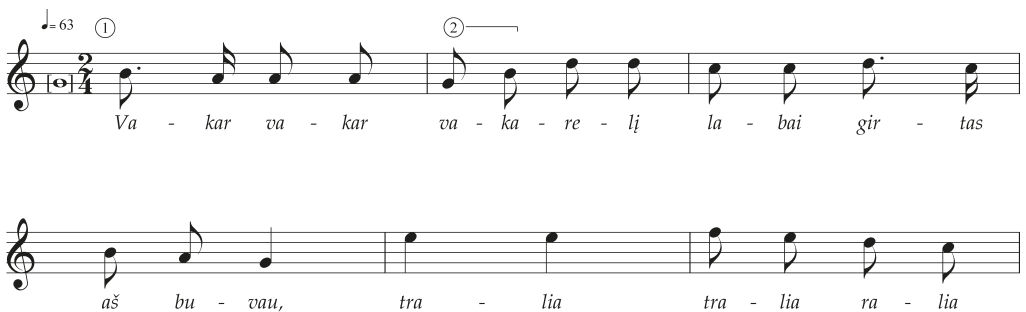



1. *Vakar vakar vakarelį
Labai girtas aš buvau,
Tralia tralia ralia lialia,
Labai girtas aš buvau.*

2. *Atsiguliau į lovėli,
Labā saldē užmigau,
Tralia tralia ralia lialia,
Labā saldē užmigau.*

3. *Atsibudau vid nakteles –
Gul mergeli pry munįs,
Tralia tralia ralia lialia,
Gul mergeli pry munįs.*

4. *– Atsitrauki, merguželi,
Atsitrauk tu nū munįs,
Tralia tralia ralia lialia,
Atsitrauk tu nū munįs.*

5. *Kad atsitiks nelaimeli,
Nasakyk tu unt munįs,
Tralia tralia ralia lialia,
Nasakyk tu unt munįs.*

6. *Aš išeisu į kariūmen' –
Neprieisi pry munįs,
Tralia tralia ralia lialia,
Neprieisi pry munįs.*

7. *Apsirengsiu švysės rūbās –
Nepažinsi tu munįs,
Tralia tralia ralia lialia,
Nepažinsi tu munįs.*

Padainavo Juzefa Jakienė, 81 m., gyv. Gulbių k. Tekstą užrašė
N. Vėlius, melodiją – B. Uginčius 1958 m. LTR 3061(187). M 811.

28. *Čiulba ulba paukšteliai



1. Čiulba ulba paukšteliai
Žaliam vyšnių sodely,
Gailiai verkia jauna mergužėlė. (2)

5. Aš mylėjau bernelį,
Jam žadėjau širdelę,
O jįsai pas mane neatėjo. (2)

2. – Mergužele, ko verki,
Ašarėles kam lieji,
Ko blaškais kaip pašautas paukštelis? (2)

6. Jis pas manęs atėjo,
Vainikėlį viliojo,
Išviliojęs kalbėt nenorėjo. (2)

3. Ar tėvelis subarė,
Grėbt šienelio išvarė,
Ar lankoje šienelis sulijo? (2)

7. Jįsai mane paliko
Be rūtelių vainiko,
Kur aš vargšė dabar pasidėsiu? (2)

4. – Nei tėvelis subarė,
Grėbt šienelio išvarė,
Nei lankoje šienelis sulijo. (2)

Padainavo Stasė Mikutienė (Urbonaitė), 78 m., ir Juzefa Vosienė (Urbonaitė), 76 m., abi gyv. Bilionių k. Į mg. juostą įrašė M. Liugaitė, V. Ivanauskaitė ir V. Stašinskytė 2001 m. „Vermės“ 1-klos kompl. eksp. metu. Tekstą iššifravo V. Ivanauskaitė 2001 m., melodiją – Ž. Ramoškaitė 2002 m. LTRF k. 844(4). M 895.

29. Ein mergeli par kymelį

♩ = 80

Ein mer - ge - li par ky - me - lį gal - vą šu - kū - da - ma,
vez ber - ne - lis par lan - ge - lį stai - ne - lėj bū - dams.



1. Ein mergeli par kymelį
Galvą šukūdama,
Veiz bernelis par langelį
Stainelėj būdams.

2. – Akšen akšen, paniulaiti,
Kun jaš pasakysiu,
Apkabinęs pabučiūsiu,
Auksa žydą dūsiu.

3. Dvi žvakeles sudeginau,
Pakuol prikalbinau,
O trečiuoji sulig puse,
Pakuol pasodinau.

4. Margā lova maliavota,
Piernotas² išklota:
Eisma eisma pailsėti,
Meilingā kalbėti.

5. Atsikėliau anksti rytą,
Ainu paliavoti,
Paliavojau uliavojau
Per cielą dynelį.

6. Paliavojau uliavojau
Per cielą dynelį,
Ir ateji tamsi naktis –
Nabarundu keli.

7. Atsisėdau unt kelmeli,
Praded vilkā kaukti,
Kap mun liūdna, kap mun liūdna
Sava mielos laukti.

8. Atsikėliau nū kelmeli,
Einu numyn gulti.
Ir sutikau sava mielą
Munįs balaukuntį.

9. – Eikš, berneli dobieleli,
Kun aš pasakysiu:
Jau nebturu vainikeli,
Kun aš bedarysu?

10. – Tamstas žalus vainikelis
Par upelį plauki,
O šis baltas narinelis
Ašareles brauki.

Padainavo Juzefa Jakienė, 81 m., gyv. Gulbių k. Tekstą užrašė
N. Vėlius, melodiją – B. Uginčius 1958 m. LTR 3061(162). M 898.

30. *Per kiemelį ėjau

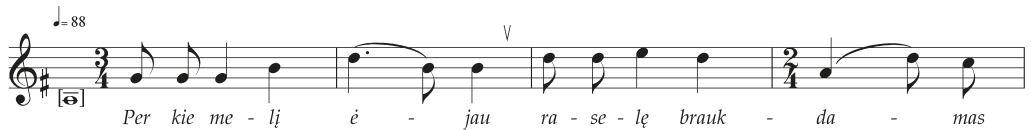

² Piernotas (piernatas) – plunksnų čiūžinys.



- | | |
|---|---|
| 1. Per kiemelį ėjau
Raselę braukdamas
Į aukštąji, į aukštąji,
Į aukštą svirmel(i). (2x2) | 5. Jei mane turėjai,
Kam kitas mylėjai,
Kam su kitom mergužėlėm
Meilingai kalbėj(ai)? (2x2) |
| 2. Dureles pravėriau,
Kojeles įkėliau –
Beserganti, beserganti
Mano mergužėl(ė). (2x2) | 6. Tu man padirbdinki
Aukšiniį grabelį,
Tu man, prašau, tik įdėki
Stiklinį langel(i). (2x2) |
| 3. Rankeles suspaudžiau,
Žiedeliais užmausčiau:
– Ar išgysi, ar išgysi,
Tu mano mergel(e)? (2x2) | 7. – Aš tau vien tedirbsiu
Ažuolo grabelį,
Žinok, aš tau neįdėsiu
Nė jokio langel(io). (2x2) |
| 4. – Ar aš ir išgysiu,
O gal ir numirsiu,
Žinok gerai, bernužėli,
Aš tavo nebūs(iu). (2x2) | 8. Kad saulė nešviestų,
Mėnuo nespindėtų,
Ir ant tavo gražaus veido
Smėlios nebyrėtų. (2x2) |

Padainavo Stanislava Vėlienė (Jakaitė), gyv. Gulbių k. Į mg. juosta
įrašė N. Vėlius ~ 1988 m. Tekstą iššifravo V. Ivanauskaitė 2001 m.,
melodiją – Ž. Ramoškaitė 2002 m. N. Vėliaus šeimos archyvas. M 979.

31. Kam rašai, manasis brangus

♩ = 64

Kam ra - šai, ma - na - sis bran - gus, lai š - kus, kve - pian - čius žie -
dais, kam tei - rau - jies, ką aš my - liu, kur kla -
jo - ju va - ka - rais, kam tei - //rais.

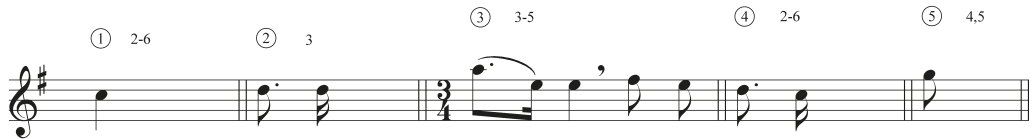

- | | |
|--|---|
| 1. Kam rašai, manasis brangus,
Laiškus, kvepiančius žiedais,
Kam teiraujies, ką aš myliu,
Kur klajoju vakarais? (2x2) | 4. Žmonės sako, aš laiminga,
Nes veide man šypsena,
Mano lūpos nesiskundžia,
Nors širdy – gili žaizda. (2x2) |
| 2. Būdavo, kartu mes ėjom,
Tu kalbėjai man tyliai,
Šventus pažadus žadėjai,
Kur jie dingo, ar žinai? (2x2) | 5. Nematai, kaip kankinuosi,
Negirdi, kaip aš verkiu,
Aš suklupusi po kryžium
Vis meldžiuosi už tave. (2x2) |
| 3. Ir mėnulis tiesiai žiūri,
Aš einu taku viena,
Gal ir jis širdelę turi,
Gal supranta, kad myliu. (2x2) | 6. Pamiršk vasarą saulėtą,
Smėlio nužertus takus,
Pamiršk meilę pažadėtą
Ir tuos priesaikos žodžius. (2x2) |

Padainavo Marijona Musvydienė (Samulevičiūtė), 81 m., gyv. Laukuvoje. Į mg. juostą įrašė M. Liugaitė, V. Ivanauskaitė ir V. Stašinskytė 2001 m. „Vermės“ 1-klos kompl. eksp. metu. Tekstą iššifravo V. Ivanauskaitė 2001 m., melodiją – Ž. Ramoškaitė 2002 m. LTRF k. 846(1). Meilės daina (romansas).

32. *Išgėriau vieną kaip saldų pieną

♩ = 76

① Iš - gė - riau vie - ną kaip sal - dų pie - ną,

② su - si - milk, dar į - pilk, iš - ger - siu ir ant - rą.

③

④

- | | |
|--|---|
| 1. Išgėriau vieną
Kaip saldų pieną,
Susimilk, dar įpilk,
Išgersiu ir antrą. (2x2) | 6. Išgėriau šeštą,
Pamačiau aš šešką,
Susimilk, dar įpilk,
Išgersiu septintą. (2x2) |
| 2. Išgėriau antrą,
Nieko nesuprantu,
Susimilk, dar įpilk,
Išgersiu ir trečią. (2x2) | 7. Išgėriau septintą,
Mano kojos linksta,
Susimilk, dar įpilk,
Išgersiu aštuntą. (2x2) |
| 3. Išgėriau trečią
Mylėdamas svečią,
Susimilk, dar įpilk,
Išgersiu ketvirtą. (2x2) | 8. Išgėriau aštuntą,
Mano galva siunta,
Susimilk, dar įpilk,
Išgersiu devintą. (2x2) |
| 4. Išgėriau ketvirtą,
Mano galva tvirta,
Susimilk, dar įpilk,
Išgersiu ir penktą. (2x2) | 9. Išgėriau devintą,
Mano galva stinta ³ ,
Susimilk, dar įpilk,
Išgersiu dešimtą. (2x2) |
| 5. Išgėriau penktą,
Mano koja linksta,
Susimilk, dar įpilk,
Išgersiu ir šeštą. (2x2) | 10. Išgėriau dešimtą,
Matau velnių šimtą,
Susimilk, nebepilk,
Daugiau nebengersiu. (2x2) |

Padainavo Anicetas Gruodis, 67 m., gyv. Bilionių k., ir Alfonsas Andreika, 69 m., gyv. Aukštagerės k. Į mg. juostą įrašė M. Liugaitė, V. Ivanauskaitė ir V. Stašinskytė 2001 m. „Vermės“ 1-klos kompl. eksp. metu. Tekstą iššifravo V. Ivanauskaitė 2001 m., melodiją – Ž. Ramoškaitė 2002 m. LTRF k. 844(44). Vaišių daina.

33. Mylai gerčiau uliavuočiau

♩=104

My - lai ger - čiau u - lia - vuo - čiau, kad na - ža - nuots bū - čio,

kad na pa - ti, kad na vai - k̄, nie nu - my na - bai - čio.

³ Stinta – stingsta (A. Gruodžio paaiškinimas).

1. *Mylai gerčiau uliavuočiau,
Kad našanuots būčio,
Kad na pati, kad na vaikā,
Nie numy nabaičio.*

2. *Vaikā maži, pati graži –
Kad kas naprigultų,
Vaikų – našta, pati šešta,
Kad kas naišneštų.*

Padainavo Juzefa Jakienė, 81 m., gyv. Gulbių k. Tekstą užrašė
N. Vėlius, melodiją – B. Uginčius 1958 m. LTR 3061(94a). Vaišių
daina.

34. *Ant tėvelio dvaro

♩ = 180

Ant tė - ve - lio dva - ro sa - ka - lai skry - ba - vo,
sa - ka - lai skry - ba - vo, dū - de - lės dū - da(vo).

1. *Ant tėvelio dvaro
Sakalai skrybavo,
Sakalai skrybavo,
Dūdelės dūda(vo).*

4. *Užsėdo brolelis
Ant bėro žirgelio,
Staiga pasigirdo,
Kaip verkia merge(lė).*

2. *Ar aš ne laimingas
Tėvelio sūnelis,
Ar aš neprišėriau
Juodbėrio žirge(lio)?*

5. *– Oi, neverk, mergele,
Mano mylimoji,
Aš tau parašysiu
Margąjį laiškė(lį).*

3. *Šerti aš pašėriau,
Kamanas užnėriau,
Tiktai sėsk, broleli,
Baltas dobilė(li).*

6. *Aš tau parašysiu
Margąjį laiškėjį,
Aš pasirašysiu
Vardą pavardė(lę).*

7. – Pasakyk, berneli,
O kaip tu rašysi
Man margą laiškėlį,
Juk tu nežino(si).

10. – Tu neklausk, mergele,
Balta lelijėle,
Kaip aš parašysiu
Tau margą laiškė(lį).

8. Ar žinai, kur josi,
O kur apsistosi,
Kurioj šalėlėj
Tu priešus kapo(si)?

11. Su kraujo lašeliu
Laiškėlį rašysiu,
Baltą karvelėlį
Parnešti prašy(siu).

9. Pasakyk, berneli,
Baltas dobilėli,
O su kuo rašysi
Man margą laiškė(lį).

Padainavo Stanislava Vėlienė (Jakaitė), gyv. Gulbių k. I mg. juosta
įrašė N. Vėlius ~ 1988 m. Tekstą iššifravo V. Ivanauskaitė 2001 m.,
melodiją – Ž. Ramoškaitė 2002 m. N. Vėliaus šeimos archyvas. K 118.

35. *Oi kareivi kareivėli

♩ = 76

–Oi ka - rei - vi ka - rei - vė - li, kur nak - vo - jai
šią nak - te - lę, ly - lia ly - lia, oi tai ly - lia,
kur nak - vo - jai šią nak - te - l(ę)?

- | | |
|---|--|
| <p>1. – <i>Oi kareivi kareivėli,
Kur nakvojai šią naktelę,
Lylia lylia, oi tai lylia,
Kur nakvojai šią naktel(ę)?</i></p> | <p>3. – <i>Nei svirnely, nei lovelėj,
Nei pas jauną mergužėlę,
Lylia lylia, oi tai lylia,
Nei pas jauną mergužėl(ę).</i></p> |
| <p>2. <i>Ar svirnely, ar lovelėj,
Ar pas jauną mergužėlę,
Lylia lylia, oi tai lylia,
Ar pas jauną mergužėl(ę)?</i></p> | <p>4. <i>Aš nakvojau šią naktelę
Žalioj girioj po eglele,
Lylia lylia, oi tai lylia,
Žalioj girioj po eglėl(e).</i></p> |

Padainavo Marija Mikutienė (Varnagyte), 63 m., Alfonsas Andreika, 69 m., abu gyv. Aukštagirės k., ir Anicetas Gruodis, 67 m., gyv. Bilionių k. I mg. juosta įrašė M. Liugaitė ir V. Ivanauskaitė 2001 m. „Vermės“ I-klos kompl. eksp. metu. Tekstą iššifravo V. Ivanauskaitė 2001 m., melodiją – Ž. Ramoškaitė 2002 m. LTRF k. 842(23). K 185.

36. *Trijų seselių vienas brolelis

♩=44

Tri - jų se - se - lių vie - nas bro - le - lis

ren - gės į ka - rą, to - li - mą ša - lį, //šalį.

1 9 3 2,6 2,8 1 2 6,7

- | | |
|--|---|
| <p>1. <i>Trijų seselių
Vienas brolelis
Rengės į karą,
Tolimą šalį. (2x2)</i></p> | <p>3. <i>O ši trečioji,
Pati mažoji
Vartus atkėlė
Ir palydėji. (2x2)</i></p> |
| <p>2. <i>Viena seselė
Brolelį rengė,
Antra seselė
Žirgą balnojo. (2x2)</i></p> | <p>4. – <i>Jok jok, broleli,
Jok, dobilėli,
Ar beprivysi
Raitų pulkelį? (2x2)</i></p> |

5. – Vyti prívysiu,
Ginti priginsiu,
Tik Dievas žino,
Ar besugrįšiu. (2x2)

8. Galvelę kirto
Kaip kopūstėli,
O liemenėli
Kaip qžuolėli. (2x2)

6. Devynias jūras
Plaukte perplaukiau,
O dešimtąją
Nerte panėriau. (2x2)

9. Kur kraujas tiško,
Žemčiūgai blizga,
Kur kūns gulėjo,
Rožė žydėjo. (2x2)

7. Devynios kulkos
Pro šalį lėkė,
O dešimtoji
Galvelę kirto. (2x2)

Padainavo Marijona Musvydienė (Samulevičiūtė), 81 m., gyv. Laukuvoje. Į mg. juostą įrašė M. Liugaitė, V. Ivanauskaitė ir V. Stašinskytė 2001 m. „Vermės“ l-klos kompl. eksp. metu. Tekstą iššifravo V. Ivanauskaitė 2001 m., melodiją – Ž. Ramoškaitė 2002 m. LTRF k. 845(41). K 320.

37. *Anoj pusėj dunojėlio

♩=76

1 2

A - noj pu - sėj du - no - jė - lio pie - ve - lė ža -

3 4

lia - vo, grė - bė pul - kas mer - gu - žė - lių,

5 6

grėb - da - mos dai - na - vo, //na - vo.

1 4 2 3,6,7 3 5-7 4 6¹,7

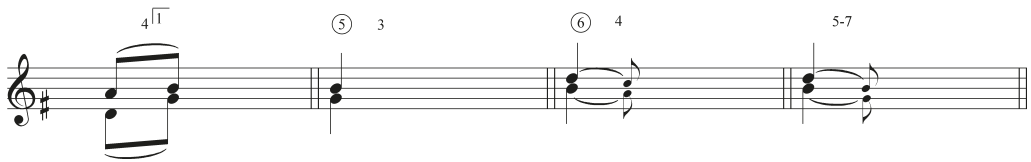

1. Anoj pusėj dunojėlio
Pievelė žaliavo,
Grėbė pulkas mergužėlių,
Grėbdamos dainavo. (2x2)

2. Nedainuokit, mergužėlės,
Tų graudžių dainėlių,
Negraudinkit man širdelės
Jaunam kareivėliui. (2x2)

3. Kad aš jojau į karužę,
Laimės neturėjau
Ir sutikau pirmą kulką –
Širdelę pervėrė. (2x2)

4. Guli guli kareivėlis
Ant karo nušautas,
Stovi stovi juodbėrėlis
Kamanom pamautas. (2x2)

5. – Akšin, mano juodbėrėli,
Ką aš tau sakysiu,
Aš ant tavo kamanėlių
Laiškelį rašysiu. (2x2)

6. Parašysiu aš laiškelį
Aukso litarėlėm
Ir užspausiu antspaudėlę
Rūtų vainikėli. (2x2)

7. Bėk, žirgeli juodbėrėli,
Į tėvų dvarėlį,
Parnešk tėvui motinėlei
Liūdnąją žinęlę. (2x2)

Padainavo Stanislava Olšvikienė (Dargevičiūtė), 64 m., Marijona Musvydienė (Samulevičiūtė), 81 m., ir Joana Krencienė (Venckaitytė), 72 m., visos gyv. Laukuvoje. Į mg. juostą įrašė M. Liugaitė, V. Ivanauskaitė ir V. Stašinskytė 2001 m. „Vermės“ l-klos kompl. eksp. metu. Tekstą iššifravo V. Ivanauskaitė 2001 m., melodiją – Ž. Ramoškaitė 2002 m. LTRF k. 847(39). K 331.

38. *Ažuolėli, žalias medi

A - žuo - lė - li, ža - lias me - di, ko - dėl ne - ža -

liuo - ji, kur pa - dė - jai ža - lius la - pus,

ko - dėl ne - mir - guoj(i), //guoj(i)?

① 4 ② 3 1¹ ③ 1 2¹, 3, 5

1. Ažuolėli, žalias medis,
Kodėl nežaliuojai,
Kur padėjai žalius lapus,
Kodėl nemirguoj(i)? (2x2)

4. Tie lapeliai nukrisdami
Teisybę parodė,
Kad Lietuvos kareivėlių
Dalia nevienod(a). (2x2)

2. Ir užkilo šiaurės vėjas,
Nulaužė šakeles,
Išnešiojo vėjas lapus
Po visas šalėl(es). (2x2)

5. Vieni jojo an žirgelių
Panų ieškodami,
Antri ėjo ant prijomo
Ašaras braukdam(i). (2x2)

3. Katrie krito ant kalnelio,
Tie ilgiau pabuvo,
Katrie krito į klonelį,
Tie greičiau supuv(o). (2x2)

6. Vieniems buvo dalia skirta
Nuo tikrų tėvėlių,
Antriems buvo dalia skirta
Ašarų upel(ių). (2x2)

Padainavo Stanislava Vėlienė (Jakaitė) ir Stanislava Turauskienė (Vėliūtė), abi gyv. Gulbių k. Į mg. juosta įrašė N. Vėlius 1988 m. Tekstą iššifravo V. Ivanauskaitė 2001 m., melodiją – Ž. Ramoškaitė 2002 m. N. Vėliaus šeimos archyvas. K 515.

39. *Vėtros ūžia, propeleriai kaukia

♩ = 84

Vėt - ros ū - žia, pro - pe - le - riai kau - kia,

es - kad - ri - lė pa - ki - lo aukš - tai,

① ② ③ ④

⑤ ⑥

mels - vos a - kys su - ži - ba: „Į lais - vę“!,
 su - diev, že - me ir ža - li lau - kai.

1 2,3 2 2 3 2 4 3
 5 3 6 2 7 2¹,3 8 2

1. Vėtros ūžia, propeleriai kaukia,
 Eskadrilė pakilo aukštai,
 Melsvos akys sužiba: „Į laisvę!“,
 Sudiev, žeme ir žali laukai. (2x2)

2. Tu nuskrisi į šitą sodybą,
 Kur gyvena močiutė sena
 Ir apsuksi žiaurią mirties kilpą –
 Lai pamato ir mano mylima. (2x2)

3. Žūsta vadai, žūsta generolai,
 Jiems sugieda mergaičių pulkai,
 O kai žūsta mylimas kareivis,
 Jam sučiulba paukštelių šimtai. (2x2)

Padainavo Zenonas Levickis, 59 m., ir Anicetas Gruodis, 67 m., abu gyv. Bilionių k. Į mg. juostą įrašė M. Liugaitė, V. Ivanauskaitė ir V. Stašinskytė 2001 m. „Vermės“ I-klos kompl. eksp. metu. Tekstą iššifravo V. Ivanauskaitė 2001 m., melodiją – Ž. Ramoškaitė 2002 m. LTRF k. 842(17). Karinė-istorinė daina, priskiriama Antrojo pasaulinio karo dainoms.

40. Ko palinkot, žilvičiai, prie kelio

♩=84
 Ko pa - lin - kot, žil - vi - čiai, prie ke - lio, ko nu - lei - dot ža - liq - sias ša -

1 2 3 4 5 6

kas? Su - dū - - mo - jo jau - nie - ji bro - le - liai lais - vą

da - liai tė - vy - nei par - nešt. Su - dū - //nešt.

1 2 3,4 2 2,4 3 2-4

4 2-4 5 2 3,4 6 2-4 7 2-4

8 2 9 3 4 10 2,3 4

1. Ko palinkot, žilvičiai, prie kelio,
Ko nuleidot žaliąsias šakas?
Sudūmojo jaunieji broleliai
Laisvą dalią tėvynei parnešt. (2x2)

2. Neparnešim aksomo nei aukso –
Mūs šalis ir be perlų brangi.
Jei manęs, mylima, nesulauksi,
Nerymok ilgesybėj lange. (2x2)

3. Kad parjosim pro vieškelio dulkes,
Akmenėliai ant kelio žėrės,
Su gėlėm merguželės, su tulpėm
Susitiks, į akis pažiūrės. (2x2)

4. Jei manęs tavo akys nerastų –
Praretėjęs bus mūsų būrys –
Ašarėlę nubrauki per skruostą:
Už tėvynę žuvau kaip karys. (2x2)

Padainavo Stasė Mikutienė (Urbonaitė), 78 m., ir Juzefa Vosienė
(Urbonaitė), 76 m., abi gyv. Bilionių k. I mg. juosta įrašė V. Ivanauskaitė ir V. Stašinskytė 2001 m. „Vermės“ I-klos kompl. eksp. metu.
Tekstą iššifravo V. Ivanauskaitė 2001 m., melodiją – Ž. Ramoškaitė
2002 m. LTRF k. 843(4). Partizanų daina.

41. Kareivis pro šalį praėjo

120
 ①
 ②
 Ka - rei - vis pro ša - li pra - é - jo, pro
 sa - vo gim - tus na - me - lius, ir
 ③
 ④
 liūd - ną dai - ne - lę dai - na - vo: - Na -
 ⑤
 ⑥
 me - liai, pa - lie - ku aš jus. Ir //jus.
 ① 2,3 ② 2,3 ③ 2[□]3[□] ④ 1[□]2[□] ⑤ 3[□] ⑥ 3[□]

1. Kareivis pro šalį praėjo,
 Pro savo gimtus namelius
 Ir liūdną dainelę dainavo:
 – Nameliai, palieku aš jus. (2x2)

3. Kareivis ant gatvės gulėjo,
 Prie aukšto kerpėto akmens:
 – Atnešk, oi, atnešk, lietuoaitė,
 Nors vieną lašelį vandens. (2x2)

2. Kareivis ant gatvės gulėjo,
 Jo veidą bučiavo rasa,
 Tiktai nebučiavo mergaitė,
 Tikroji artojaus dukra. (2x2)

Padainavo Zenonas Levickis, 59 m., ir Anicetas Gruodis, 67 m., abu gyv. Bilonių k. Į mg. juostą įrašė M. Liugaitė, V. Ivanauskaitė ir V. Stašinskytė 2001 m. „Vermės“ 1-klos kompl. eksp. metu. Tekstą iššifravo V. Ivanauskaitė 2001 m., melodiją – Ž. Ramoškaitė 2002 m. LTRF k. 842(14). Partizanų daina.

42. Atsikėlus rytą nuėjau į miestą

♩ = 88

1 2 3 4

At - si - kė - lus ry - tą nu - ė - jau į mies - tą,

žiū - riu - jau ne - gy - vas ber - ne - lis ma - no.

Per - šau - ta krū - ti - nė, nu - vilk - ti jo rū - bai,

ant šal - tos že - me - lės gu - li kru - vi - nas.

1 2,3 2 2-4 3 3

4 3,4 5 1|2

1. Atsikėlus rytą nuėjau į miestą,
Žiūriu – jau negyvas bernelis mano.
Peršauta krūtinė, nuvilkti jo rūbai,
Ant šaltos žemelės guli kruvinas. (2x2)
2. Oi tu bernužėli, ką tu sugalvojai,
Pasidavei priešui nužudyti save.
Nematysi manęs nuliūdusios vienos,
Negirdėsi balso verkiančios gailiai. (2x2)
3. Nelaidos, berneli, tavęs į kapelius,
Nelaidos, berneli, tavęs į šventus,
Palaidos, berneli, vidury laukelio,
Vidury laukelio tarpe akmenų. (2x2)
4. Nežinos močiutė, kur ilsis sūnelis,
Pražiūrės akeles, prarymos rankas,
Tiktai miško žvėrys ir vilkai piktieji
Nekaltus kaulėlius po girias nešios. (2x2)

Padainavo Stasė Mikutienė (Urbonaitė), 78 m., ir Juzefa Vosienė (Urbonaitė), 76 m., abi gyv. Bilionių k. Į mg. juostą įrašė V. Ivanauskaitė ir V. Stašinskytė 2001 m. „Vermės“ I-klos kompl. eksp. metu. Tekstą iššifravo V. Ivanauskaitė 2001 m., melodiją – Ž. Ramoškaitė 2002 m. LTRF k. 843(9). Partizanų daina.

43. Oi, neliusk, močiute

♩=144

Oi, ne - liusk, mo - čiu - te, kad už Kū - čių sta - lo
 šie - met vie - na vie - ta pa - si - liks tuš - čia,
 ir ne - lauš iš ran - kos tos bal - tos plot - ke - lės
 per - nai ku - ris lau - žė, šie - met jo nė - ra.

1. *Oi, neliusk, močiute, kad už Kūčių stalo
 Šiemet viena vieta pasiliks tuščia,
 Ir nelauš iš rankos tos baltos plotkelės
 Pernai kuris laužė, šiemet jo nėra. (2x2)*
2. *Tik uždek, močiute, Kūčių stalo žvakę,
 Juk tu padarysi – aš tikrai žinau.
 O į mano vietą dėki eglės šaką
 Iš to pat eglyno, kur jaunas žuvau. (2x2)*
3. *Aš žinau, motule, poterius kalbėsi
 Prie uždengto stalo su visa šeima,
 Mane prisiminus tu tikrai liūdėsi,
 Per raukšlėtą veidą nukris ašara. (2x2)*

Padainavo Marijona Musvydienė (Samulevičiūtė), 81 m., gyv. Laukuvoje. Į mg. juostą įrašė M. Liugaitė, V. Ivanauskaitė ir V. Stašinskytė 2001 m. „Vermės“ I-klos kompl. eksp. metu. Tekstą iššifravo V. Ivanauskaitė 2001 m., melodiją – Ž. Ramoškaitė 2002 m. LTRF k. 845(32). Tremtinių daina.

44. *Ant marių krašto, Palangos miestely

♩ = 84

Ant ma - rių kraš - to, Pa - lan - gos mies - te - ly,

kur gy - ven mū - šų bro - liai že - mai - tė - liai,

yr aukš - tas kal - nas, Bi - ru - te va - din - tas,

ža - liom pu - še - lėm vir - šus ap - so - din - tas.

① 2 3,6 12 ② 2-8,10-12 ③ 3,6,7 8-12

④ 8,10,12 ⑤ 8 ⑥ 8-12 ⑦ 6,12 ⑧ 2,3,5-10,12 ⑨ 2 ⑩ 4,5,8,10-12

1. Ant marių krašto, Palangos miestely,
Kur gyven mūsų broliai žemaitėliai,
Yr aukštas kalnas, Birute vadintas,
Žaliom pušelėm viršus apšodintas.
2. Ten, kad laiminga buvo žemė mūsų,
Kad buvom ponai ir gudu, ir prūsų,
Viežlyba, skaisiti kaip rožė ir rūta
Kunigaikštienė gyveno Birutė.
3. Nebuvo ana kokia karalaitė,
Bet iš Palangos vargdienė mergaitė,
Žemčiūgais brangiais ir aukso auskarais
Ji nesipuošė vaikščiojant pamariais.
4. Ji savo darbo marškinius vilkėjo,
Trumpą rainuotą sijoną segėjo,
Ant gelsvų kasų rūtų vainikėlis,
Ant balto kaklo gintaro šniurėlis.

5. Kad vieną kartą broliai susitarę
Išėjo anksti žvejoti į marę,
Sesuo, nešdama pietus lauknešėliu
Sutiko šviesų kunigaikštį kely.
6. Tasai Jogailos dėd Kęstutis buvo*,
Kursai Žemaičius valdė ir Lietuvą,
Jojo tuo kartu kryžiuočių naikinti,
Kurie norėjo mumis sunaikinti.
7. Ant bėro žirgo, su meškos kalpoku,
Su švoiesiu ginklu, su vario saidoku⁴.
Auksinėm kilpom žirgo šonus spaudė,
O žirgs pasagom šilo žemę arėdė.
8. Išvydęs tikrą grožybę pas marių,
Jaunai Birutei tokiais žodžiais tarė:
– Vis tiek, kas esi, deivė ar mergelė,
Priimki mano ranką ant šio kelio.
9. Lig šiol aš ponu buvau žemės jūsu,
O nuo šio laiko vyru tavo būsiu.
Kur tave gavau pirmąkart matyti,
Liepsiu tau rūmus puikius pastatyti.
10. Tai girdėdama, mergelė gėdinga,
Jauna Birutė, skaišti, išmintinga,
Žemyn žydrąsias akeles nuleido,
Atsidūsėjo ir puolė ant veido.
11. – Kaip, – sako, – seniai prieš Dievą Perkūną
Prisiečiau būti skaistybėje kūno,
Bet kad yr tokia valia tavo, pone,
Teišsipildo širdingai malonė.
12. Viską padarė, kaip sakė Kęstutis:
Ant kalno buvo pastatytas butas.
Birutė, savo vyro pamylėta,
Pagimdė sūnų Vytautą ant svieto.

Padainavo Stasė Mikutienė (Urbonaitė), 78 m., ir Juzefa Vosienė (Urbonaitė), 76 m., abi gyv. Bilionių k. I mg. juosta įrašė M. Liugaitė, V. Ivanauskaitė ir V. Stašinskytė 2001 m. „Vermės“ I-klos kompl. eksp. metu. Tekstą iššifravo V. Ivanauskaitė 2001 m., melodiją – Ž. Ramoškaitė 2002 m. LTRF k. 844(2). Literatūrinė daina (Silvestro Valiūno žodžiais).

45. *Mergužėle, už našlelio kam eini, kam eini

Mer - gu - žė - le, už naš - le - lio kam ei - ni, kam ei - ni?

Di - dį bū - rį kū - di - kė - lių tu ran - di, tu ran - di.

* Silvestro Valiūno tekste – „Tasai Jogėlos dėdė Kęstutis buvo“. – Red. pastaba.

⁴ Saidokas – strėlinė.

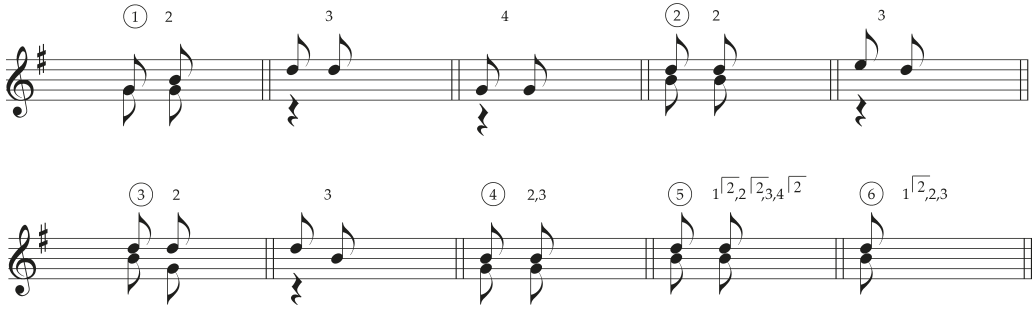

1. Mergužėle, už našlelio
Kam eini, kam eini?
Didį būrį kūdikėlių
Tu randi, tu randi. (2x2)

3. Jie tą savo motinėle
Vis minės, vis minės,
Tavo jauną širdužėlę
Vis skaudės, vis skaudės. (2x2)

2. – Kur yr mūsų motinėle? –
Jie tau klaus, jie tau klaus, –
O kas mumis prie širdelės
Bepriglaus bepriglaus? (2x2)

4. Yra pigus miško medis
Kadagys kadagys,
Dar pigesnis bernužėlis,
Kad našlys, kad našlys. (2x2)

Padainavo Stasė Mikutienė (Urbonaitė), 78 m., ir Juzefa Vosienė (Urbonaitė), 76 m., abi gyv. Bilonių k. Į mg. juostą įrašė M. Liugaitė, V. Ivanauskaitė ir V. Stašinskytė 2001 m. „Vermės“ 1-klos kompl. eksp. metu. Tekstą iššifravo V. Ivanauskaitė 2001 m., melodiją – Ž. Ramoškaitė 2002 m. LTRF k. 844(34). Literatūrinė daina (Antano Vienažindžio žodžiais).

46. Lakštingaleli, gražus paukšteli

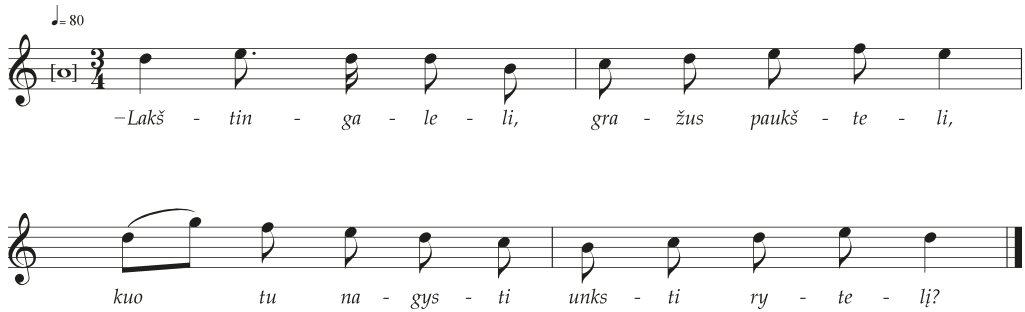

1. –Lakštingaleli,
Gražus paukšteli,
Kuo tu nagysti
Unksti rytelį?

2. – Kan aš gyduosu
Unksti rytelį,
Pymenis draska
Muna lizdelį.

3. Saka, nulesiau
Kvyčių dirvelį,
Saka, pabaidžiau
Šiemus jautelius.

4. Nie aš tin buvau,
Nie aš lakiojau –
Žilvyčių krūme
Lizdelį kroviau.

5. Meldžiaus pri Dieva
Runkas keldama,
Kad naužkiltų
Šiaurinis viejis.

6. Kad naužkiltų
Šiaurinis viejis
Ir našaldytų
Muna paukštelius.

7. Kad našaldytų
Muna paukštelius
Ir napurentų
Raibas plunksneles.

8. Gundras tin buva,
Gundras lakioji,
Gundras nulesi
Kvyčių dirveli.

9. Gundras nulesi
Kvyčių dirvelį,
Gundras pabaidi
Šiemus jautelius.

Padainavo Juzefa Jakienė, 81 m., gyv. Gulbių k. Tekstą užrašė
N. Vėlius, melodiją – B. Uginčius 1958 m. LTR 3061(191). G 65.

47. *Buvo sena baba

$\text{♩} = 100$ ①
 Bu - vo se - na ba - ba di - de - liai ne -

④ ⑤ $\text{♩} = 128$
 la - ba, ad gid gid gid, gum - ba gum - ba,

⑥
 ad gid gid gid, gum - ba ga.

① $1|2,3$ ② $2,4$ ③

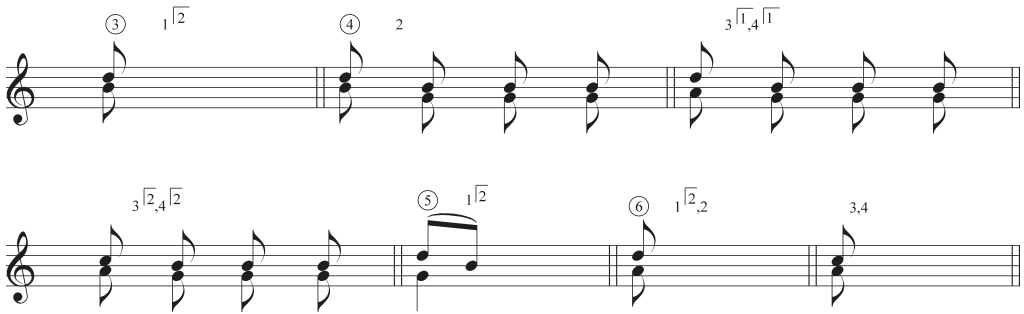

- | | |
|--|---|
| <p>1. <i>Buvo sena baba</i>
 <i>Dideliai nelaba, (2x2)</i>
 <i>Ad gid gid gid, gumba gumba,</i>
 <i>Ad gid gid gid, gumba ga. (2x2)</i></p> | <p>3. <i>Boba ožkai supančiojo</i>
 <i>Kairę ir dešinę koją, (2x2)</i>
 <i>Ad gid gid gid, gumba gumba,</i>
 <i>Ad gid gid gid, gumba ga. (2x2)</i></p> |
| <p>2. <i>Bobos ožka išsiganė,</i>
 <i>Šokt per tvorą įsimanė, (2x2)</i>
 <i>Ad gid gid gid, gumba gumba,</i>
 <i>Ad gid gid gid, gumba ga. (2x2)</i></p> | <p>4. <i>Boba ožką pasimilžo,</i>
 <i>Pasidarė sūrį ilgą, (2x2)</i>
 <i>Ad gid gid gid, gumba gumba,</i>
 <i>Ad gid gid gid, gumba ga. (2x2)</i></p> |

Padainavo Stasė Mikutienė (Urbonaitė), 78 m., ir Juzefa Vosienė (Urbonaitė), 76 m., abi gyv. Bilonių k. Į mg. juostą įrašė V. Ivanauskaitė ir V. Stašinskytė 2001 m. „Versmės“ 1-klos kompl. eksp. metu. Tekstą iššifravo V. Ivanauskaitė 2001 m., melodiją – Ž. Ramoškaitė 2002 m. LTRF k. 843(10). G 20.

48. Atvažiava meška

$\text{♩} = 104$

At - va - žia - va meš - ka šiū - bū - se
 su kai - li - nės il - gas pirš - liū - se

šiū - bū - se, Reik mums vil - ką
 pirš - liū - se. vi - sus sve - čius

ap - ža - ny - dint, i - cha - cha i - cha - cha,
 su - pra - šy - dint, fri - dri - ja ri - ta - ta.

1. *Atvažiava meška*
Šiübūse šiübūse,
Su kailinēs ilgas
Piršliūse piršliūse.
Reik mums vilką apžanydint,
Ichacha ichacha,
Visus svečius suprašydint,
Fidrija ritata.
2. *Ežys veži bosus*
Arielkas arielkas,
Šunis plovi bliūdus,
Tuorielkas tuorielkas.
O tuos rainuoses kateles,
Ichacha ichacha,
Valkiuo visuokias mėseles,
Fidrija ritata.
3. *Šarka neši apynius,*
Nešiuoji nešiuoji,
Margas genys malkas
Kapuoji kapuoji.
Reik mums žvirblį paprašyti,
Ichacha ichacha,
Jis muok alų padaryti,
Fidrija ritata.
4. *Vo ta lapi svočia*
Būdama būdama,
Su ūdega taką
Šlūdama šlūdama.
O tam zuikiui vargšui bieda,
Ichacha ichacha,
Vežt jaunūsius į pariedką,
Fidrija ritata.
5. *Meška žilą vilką*
Vinčiavuos vinčiavuos,
Vožka į vilką žiūrėdama
Sau rauduos, sau rauduos:
– Juk tu vilke, muni pjausi,
Ichacha ichacha,
Muna kailį tu numausi,
Fidrija ritata.
6. *Meška pavargusi*
Sėdiejo sėdiejo,
Svirplys puikius maršus
Grajijo grajijo.
Vilks čierkutį kap išgieri,
Ichacha ichacha,
Šuoka vožką nusitvėris,
Fidrija ritata.
7. – *Eikim vedu šuokti,*
Močiuti močiuti,
Šindyn vedun reikia
Linksmintis linksmintis.
Iš vožkos kudluota kaili,
Ichacha ichacha,
Bus piršliui kepuri daili,
Fidrija ritata.
8. *Vilks betunciavuodams*
Praalka praalka,
Papjaun sava mielą
Prietelką prietelką.
Visi svetė kap sujuda,
Ichacha ichacha,
Kad vilks vožką jau parita,
Fidrija ritata.
9. *Suejin pri vožkas*
Dyvyjos dyvyjos,
Iš anuos mieseles
Tiešyjuos tiešyjuos.
Jog durną vožką apgavom,
Ichacha ichacha,
Šviežios mėsos pasigavom,
Fidrija ritata.
10. *Tos mėsos privalgin,*
Laimingi laimingi,
Šindyną po mišką
Skrajuosem skrajuosem.
Lig rytojaus būsam sotūs,
Ichacha ichacha,
Vožkas miesuos prisilupin,
Fidrija ritata.

Padainavo Juzefa Jakienė, 81 m., gyv. Gulbių k. Tekstą užrašė
N. Vėlius, melodiją – B. Uginčius 1958 m. LTR 3061(184). G 124.

49. *Aš užgimiau prasčiokėlis

The musical score is written in treble clef with a key signature of one flat (B-flat). It consists of three staves of music. The first staff begins with a treble clef, a key signature of one flat, and a time signature of 6/8. The second staff changes to a 5/8 time signature. The third staff returns to a 6/8 time signature. The lyrics are written below the notes.

Aš už - gi - miau pras - čio - kė - lis ir už - au - gau u -
ba - gė - lis, ei - nu per svie - tą verk - da - mas,
ge - ra - dė - jus gar - bin - da - mas.

- | | |
|---|--|
| 1. Aš užgimiau prasčiokėlis
Ir užaugau ubagėlis,
Einu per sietą verkdamas,
Geradėjus garbindamas. | 6. Šikšnos yra pasamonai ⁵ ,
Užvydi man jų ir ponai,
Vario sągčiai spind iš tolo
Kaip žvaigždė prieš generolą. |
| 2. Jei manęs žmonės nemato,
Turiu aš gerą sveikatą,
O jeigu žmogų sutinku,
Beregint raišti užninku. | 7. Turiu dailų vežimėlį,
Baltą arklį ir paršelį,
Jei nenoriu pėsts vaikščioti,
Galiu dailiai pavažiuoti. |
| 3. Sermėgėlė mano menka,
Kiek tik galiu, susilenkiu,
Su dviem lazdom tuokart remiu
Ir botagą pasiimu. | 8. Aš alužnos ⁶ gausiai gaunu,
Pilnas terbas prisikraunu,
Su duona arklį maitinu
Ir paršelį prakutinu. |
| 4. Su dviem lazdom tuokart remiu
Ir botagą pasiimu,
Su kuriuo šunim supliekiu,
Kad sutinku einant taku. | 9. O kad paršelį paskerdžiu,
Šutinužį gardų verdu,
An tų savo riebių pietų
Daugel ubagų sukvietu. |
| 5. Turiu terbų didžių gaują,
Pinkios senos, šešta nauja.
Senosios yr kasdieninės,
O naujoji – atlaidinė. | |

⁵ Pasamonas – raištis, diržas.

⁶ Alužna (almužna) – išmalda.

10. *Pavalgęs galiu prigulti,
Nerūp sėt, arti nei kultū,
Dabar žadu vesti žmoną,
Agotą skaisčių raudoną.*

Padainavo Stanislava Vėlienė (Jakaitė), gyv. Gulbių k. I mg. juostą
įrašė N. Vėlius ~ 1988 m. Tekstą iššifravo V. Ivanauskaitė 2001 m.,
melodiją – Ž. Ramoškaitė 2002 m. N. Vėliaus šeimos archyvas.
Humoristinė daina.

50. Eja mergas ulyčioms

♩ = 96

E - ja mer - gas u - ly - čioms, ra - da kel - nes ne - ty - čioms.

Vy - na sa - ka, kad mu - na, ant - ra sa - ka - Dievs ži - na.

- | | |
|---|--|
| 1. <i>Eja mergas ulyčioms,
Rada kelnes netyčioms.
Vyna saka, kad muna,
Antra saka – Dievs žina.</i> | 2. <i>O trečioji kai paži(na),
Kad tos kelnis Augusti(na),
Išplovi, išpucava
Ir į klyną išbučia(va).</i> |
|---|--|

Padainavo Juzefa Jakienė, 81 m., gyv. Gulbių k. Tekstą užrašė
N. Vėlius, melodiją – B. Uginčius 1958 m. LTR 3061(98). Talalinė.

Pasakojamoji tautosaka

Parengė Jūratė Šlekonytė

© *Lietuvių literatūros ir tautosakos institutas*

Laukuvos apylinkės pasižymi pasakojamosios tautosakos kūrinių gausa ir įvairove. Apie tai liudija nemažas pluoštas užrašytos medžiagos: pasakų, sakmių, padavimų, anekdotų, oracijų. Šio krašto sakytinės prozos kūriniai fiksuoti įvairiais laikotarpiais. Seniausi užrašymai yra iš XIX a. vidurio. Tai kraštotyrininko, lituanisto A. Kašarausko sukaupti kūriniai. Jis rinko pasakas, etiologines ir mitologines sakmes, tikėjimus¹.

Žemaičių tautosaką užrašinėjo rusų kalbininkas A. Pogodinas. Jo surinkta labai įvairios tautosakos. Tai stebuklinės, buitinės pasakos, pasaka apie kvailą velnią, etiologinės bei mitologinės sakmės. Moks-

lininko užrašyti kūriniai 1894 m. buvo ¹ Žr. *VUB*, f. 24–15.

paskelbti leidinyje „Живая старина“, o vėliau šią medžiagą J. Basanavičius įdėjo į rinkinio „Lietuviškos pasakos įvairios“ antrąjį tomą.

Tarpukario Lietuvoje tautosakos rinkimu buvo aktyviai užsiėmę mokytojai. Jie dažnai į šią veiklą įtraukdavo ir savo mokinius. Deja, didelė dalis kūrinių yra perpasakota arba redaguota jaunųjų rinkėjų, todėl praradusi tiems tautosakos žanrams būdingas stiliaus ypatybes. Ypač tas pasakytina apie padavimus: praeities įvykiai dažnai romantizuojami.

Daugiausiai šiame krašte pasidarbavo tautosakininkas Norbertas Vėlius. Laukuvos kraštas yra jo gimtosios vietos, todėl dar būdamas studentas vasaros atostogų metu jis lankėsi Laukuvos apylinkėse ir užrašinėjo tautosaką. Vėliau ne kartą jam teko čia grįžti. N. Vėlius sukaupė didžiulį pluoštą įvairių tautosakos kūrinių, iliustruojančių Laukuvos apylinkėse gyvenusių žmonių pasaulėžiūrą. Tai vertingiausia medžiaga.

Paskutinį kartą šio krašto tautosaka rinkta 2001 m. „Versmės“ leidyklos organizuotoje ekspedicijoje. Tada buvo užrašyta sakmių, padavimų, anekdotų.

Kadangi tekstų šiose vietovėse užrašyta nemažai, todėl čia stengtasi atrinkti kuo įvairesnių ir dar neskelbtų. Beveik visa pasakojamoji tautosaka yra atrinkta iš Lietuvių literatūros ir tautosakos instituto rankraštyno rinkinių. Vienas kūrinys skelbiamas iš N. Vėliaus asmeninio archyvo.

Nemažą šio krašto pasakojamosios tautosakos dalį sudaro pasakos. Įdomu, kad daugiausia pateikėjai pasekė stebuklinių pasakų. Užrašyti populiarūs tarptautiniai siužetai: apie brolių išdavusią seserį (AT 315), mokinį, kuris mokėsi pas burtininką (AT 325), gražuolę, kuri įsidūrė su verpste ir užmigo (AT 410), karalaitę ant stiklo kalno (AT 530), nykštuką (AT 700), berankę moterį (AT 706). Čia skelbiame tris stebuklines pasakas: „Užkeikta karalaitė“, „Kalvis ir velnias“, „Smertis kūminas“.

Populiarios ir buitinės pasakos. Kūriniuose dominuoja satyrinis aspektas. Šaipomasi iš žmonių bukumo („Apie plepią bobą“), tuštybės („Kaip vargšas klebono šunį mokino“). Vertinamas žmogaus apsukrumas, gebėjimas išsisukti iš sunkių padėčių („Kaip žmogus policininką apgavo“, „Vienu smūgiu šimtas galvų“).

Ne tokie populiarūs kūriniai, kuriuose figūruoja religiniai įvaizdžiai – pasakos legendos. Viename kūrinyje ryškus didaktinis aspektas: įvertinama žmogaus elgsena ir už tai jam atsimokama („Dievas eina į svečius“). Užfiksuota populiarī pasaka apie velnią, kuris už pavogtą duonos kąsnelį turėjo atitarnauti žmogui („Kaip velnias žmogaus duoną pavogė“).

Pateikiami ir kiti religinės tematikos kūriniai – legendos. Čia spausdinamoje legendoje matyti kitatikių susidomėjimas katalikų bažnyčios atributika („Žydų smalsumas“). Kito kūrinio centras yra stebuklas, priskiriamas šventos statulos galioms („Apie Požerės bažnyčią“).

Užrašytos kelios novelinės pasakos. Čia pateikiamas kūrinys su novelinėms pasakoms būdinga intriga: išaiškėja, jog merginai besiperšantis paslaptingas jaunikis yra žmogžudys („Kavaliarius žmogžudys“).

Populiariausi anekdotai yra apie kitataučius. Šiuose kūriniuose komiškai vaizduojami čigonai, žydai. Ypač paplitę žydus pašiepiantys anekdotai. Dažniausiai žydai yra kokiū nors būdu apgaunami, iš jų pasityčiojama („Kaip Jonas žydą apgavo“, „Kaip vaikas žydus išgąsdino“).

Šiame krašte ypač daug pasakota mitologinių sakmių apie vėles, numirėlius, vaiduoklius, bauginimus. Užrašyta sakmių apie upjuorus. *Upjuorai* – vaikstantys numirėliai. Toks numirėlių įvardijimas yra būdingas tik Žemaitijai, nors sakmių apie vaikstančius numirėlius aptinkama visoje Lietuvoje. Pateikiama sakmė, kurioje vaizduojama, kaip kaimo bendruomenė nusikrato vaikščiojančio numirėlio – jam nukertama galva („Palūkstės ponas – upjuoras“). Aiškinama, kaip atsiranda tokios mitinės būtybės („Iš kur atsirado upjuorai“), pasakojama, kaip upjuorai kenkia žmonėms („Kaip Ulmeris savo mergą sudegino“).

Užfiksuota gana retų sakmių apie pomirtinio gyvenimo ar atpildo po mirties sampratą. Už tai, kad būdamas gyvas perkeldavo ežias, žmogus kenčia pomirtiniame gyvenime („Kur padėsiu“). Sakmėje atsispindi pomirtinio gyvenimo vaizdinys, paveiktas krikščionybės: už tai, kad vaikinai mirė nepakrikštytas, jo vėlė turi kęsti kančias po kalve („Čysčius po kalve“). Kitoje sakmėje nupasakojamas besiartinančios mirties pavidalas – mirtis pasirodo kaip vėjo gūsis („Smertis viesulas“).

Pasakotos sakmės apie mitines būtybes. Yra nemažai siužetų, kuriuose veikia velnias. Vienoje sakmėje pasakojama, kaip velnias bijo krikščioniškų atributų („Velnias bijo švęstų žolių“). Pateikiama visoje Lietuvoje paplitusi sakmė apie muzikantą, kuris groja (kaip paaiškėja vėliau) pasikorėlės vestuvėse („Pasakojimas apie muzikantą“). Gana populiarios sakmės apie žiburinius. Šiose sakmėse dažniausiai vaizduojami kaimo žmogaus išpūdžiai po akistatos su neiprastos išvaizdos mitine būtybe („Apie žiburinius pasakojimas“). Užfiksuotos kelios sakmės apie turtą gausinančią mitinę būtybę kauką. Vienoje iš jų iliustruojama, kaip reikia elgtis, kad kaukas neišneštų iš namų turto („Kaukas negali imti peržegnotų kruopų“).

Pasakotos ir sakmės apie pinigus. Pateikiama visoje Lietuvoje populiari sakmė apie žmogų, slepiantį pinigus („Kaip ūkininkas pinigus kavojo“). Nemažai sakmių, kuriose pinigai pasirodo zoomorfiniu, antropomorfiniu pavidalu. Žmogus praranda galimybę gauti pinigus, nes per vėlai supranta, jog pasirodęs šuo ir buvo pinigai („Šuo pinigai“).

Kaimo bendruomenė turėjo nerašytas elgesio taisykles. Kas atsitinka, kai žmogus jas pažeidžia, iliustruojama skelbiamose sakmėse. Parodoma, kad kapinėse reikia elgtis pagarbiai („Atpildas“), nedera mirusiojo trikdėti ir siūlyti to, kuo naudojasi gyvieji („Duobkasys ir kaukolė“).

Gausu sakmių apie įvairių pavidalų vaiduoklius. Dalyje sakmių vaiduoklis primena gyvūną. Dažniausiai tai būna koks nors naminis gyvūlys. Išskirtinis tokio vaiduoklio bruožas – degančios, raudonos akys. Čia pateikiama sakmė apie besivaidenančią kumeliuką („Raudas kumeliukas“). Vaiduoklis pasirodo ir antropomorfiniu pavidalu („Apie Švedkalnį“). Pasitaiko ir nenusakomos išvaizdos padarų („Keistas pakeleivis“). Labai populiarios sakmės apie besivaidenančius vaikus („Lakstantis vaikas“, „Baltas vaikas“). Kartais vaidinimasis yra motyvuojamas: vaikas vaidenasi todėl, kad yra nepalaidotas („Vaikas palėpė – baugas“).

Pateikiama rečiau pasitaikančių ar unikalių sakmių. Viena iš tokių yra sakmė apie neiprastų galių žmogų. Žmogus savo galią panaudoja didaktiniais sumetimais („Neimk ne savo“). Kitoje sakmėje žmogus yra baudžiamas ne už tai, kad pats nusikalto, o už tai, kad matė, kaip viskas įvyko, ir nepranešė. Toks nusikaltimas sakmėje pavadinamas užtylėjimu („Moteris prie kryžiaus“).

Laukuvos apylinkėse labai populiarūs padavimai apie gamtos ar istorinius objektus. Padavimas „Šarkų kalnas“ išlaiko tradicinę šiems kūriniams intrigą – pasitaiko svaiginanti galimybė atlikti didelį darbą. Nepavykus to padaryti, antros progos žmogui nebesuteikiama. Analogiška situacija ir padavime „Aukšas Padiėvyčio ežere“: ežero dugne glūdintys pinigai pasirodo kariuomenės pavidalu, tačiau dėl žmogaus neryžtingumo jie ten ir lieka.

Užrašyta padavimų apie šių vietovių piliakalnius. Piliakalnių negalima kasi-nėti – ims vaidintis („Švedkalnio sargas“). Kalne yra slepiami dideli turtai („Atsigulė moteris ant Medvėgalio“). Pateikiama Lietuvoje paplitusi saktė apie socialiai nus-kriausto asmens apdovanojimą kalno turtais („Skylė Medvėgalio kalne“).

Pasakoti padavimai apie nepaprastą ežerų kilmę. Žmonės tampa ežero atsi-radimo liudininkais („Dievyčio ežeras“). Kitame padavime ryškios totemistinių pa-žiūrų liekanos – ežero kilmė siejama su gyvūno pasirodymu („Apie Paršežerį“).

Nemažas užrašytų oracijų skaičius rodo, jog šiame krašte ilgai gyvavusi oracijų sakymo tradicija. Jos sakytos kalendorinių ar šeimos švenčių metu. Iškilmingumu, rimumu išsiskiria rugiapjūtės pabaigtuvių oracija („Parėjo didis keleivis“). Vaikai, per Velykas vaikščiodami po kiemus ir prašydami kiaušinių, šmaikštavo („Ve-lykautojų oracija“). Tuo tarpu kitos oracijos yra humoristinės: vestuvinė („Piršlio dekretas“), Užgavėnių („Vengrų receptas“).

Dauguma skelbiamų tekstų imti iš rankraščių. Paprastai šie kūriniai neturi garso įrašų. Jie pateikiami bendrine kalba, tačiau pasitaikančios svetimybės, įdomesni tarmiški žodžiai, suteikiantys kūriniui savitumo, praturtinantys pasakojimą yra pa-likti, o reikšmės paaiškintos išnašose. Kūriniai, užfiksuoti garso juostelėse, pateikti stengiantis atspindėti pagrindines tarmės ypatybes. Šie tekstai taip pat yra redaguoti: praleidžiami riktai, teksto turiniui nereikšmingi pasikartojimai, nukrypimai. Beveik visi pasakotojų ar užrašytojų suteikti pavadinimai paliekami. Rengėjos sugalvoti arba pakeisti pavadinimai pateikiami laužtiniuose skliaustuose.

Klasifikuojant tekstus vadovautasi naujai išleistu „Lietuvių pasakojamosios tau-tosakos katalogo“ tritomiu². Pasakoms naudojama A. Aarnės–St. Thompsono klasi-fikavimo sistema, o saktėms, legendoms, padavimams – B. Kerbelytės sukurtoji kū-rinių siužetų klasifikavimo sistema. Identifikuojama taip: pirmiausia nurodomas katalogo tomas, po to – skyrius, poskyris, kūrinio siužeto struktūrinio-semantinio tipo numeris, o tada – puslapis.

1. Užkeikta karalaitė

Buvusi karaliaus duktė. Parėjusi kokia moče-ka karalienė. Ir tą dukterį prakeikusi – ana bu-vusi nei mirusi, nei gyva. Aną į grabą įdėjo ir į bažnyčią nunešė. Kiekvieną naktį anai turėjo duoti po žmogų suėsti iš tos karalystės. Vaka-re į bažnyčią nuveda, o rytmetį kaulus išmeta. Taip karalius ir maitino.

Sykį karalius gerą žmogų radęs. Sako anam:

² Kerbelytė B. *Lietuvių pasakojamosios tautosakos katalo-gas. Pasakos apie gyvūnus. Pasakėčios. Stebukli-nės pasakos*, Lietuvių literatūros ir tautosakos ins-titutas, Vilnius, 1999, t. 1; *Pasakos-legendos. Parabolės. Novelinės pasakos. Pasakos apie kvailį velnių. Buiti-nės pasakos. Melų pasakos. Formulinės pasakos. Pa-sakos be galo*, Lietuvių literatūros ir tautosakos ins-titutas, Vilnius, 2001, t. 2; *Etiologinės saktės. Mitologinės saktės. Padavimai. Legendos*, Lietuvių literatūros ir tautosakos institutas, Vilnius, 2002, t. 3.

– Bus galas – reikės prie karalaitės būti.

Veda aną per šventorių į bažnyčią ir sutinka kitą senuką. Tas pasivedė tą žmogų į pašalį ir sako:

– Žinai, ką daryk, kaip įeisi į bažnyčią: išvaikščiok visą bažnyčią ir ant kuorų pasilipk.

Anas išlakstęs, išlakstęs ir užlindęs už vargonų kuorų. Kaip pusiau-naktis, iššoko karalaitė iš grabo ir laksto pėdomis po bažnyčią uostinė-dama. Lakstė, lakstė ir priėjo laikas anai gulti. O tas ir paliko gyvas. Siunčia rytmetį karalius tarnus į bažnyčią, kad kaulus sumestų į kaulinyčią³. Tie įeina ir randa gyvą. Karalius davė anam maisto, gėrimų ir sako:

– Kad tu toks mandras, išlikai gyvas, turėsi ir antrą naktį eiti.

Eina per šventorių ir vėl susitinka tą senuką. Senukas sako:

– Išvaikščiok visą bažnyčią ir į kaulinyčią įsilipk.

Ta karalaitė kaip šoko iš grabo, sako:

– Jau žinau, kame tu esi pasikavojęs! – ir puolė tiesiai prie vargonų. Ten nieko neradusi pradėjo lakstyti po bažnyčią. Belakstant pasibaigė laikas ir nuvargusi turėjo vėl gultis į grabą. Rytmetį vėl atsiuntė karalius tarnus kaulų išmesti – vėl randa gyvą.

– Kaip čia yra, kad ano nesuėda? – galvoja karalius ir liepia eiti trečią sykį budėti.

Sutinka tą senuką.

– Jau blogai – gali suėsti. Dabar išvaikščiok, išvaikščiok po bažnyčią ir palipk po grabu. Kai iššoks ana, tu įlipk ir užsidaryk, o ana te-laksto.

Taip ir padarė. Kaip ana iššoko, atsigulė anas ir guli tame grabe. Atpuolė ana po kiek laiko – į tą grabą neįeina – tas užrakinęs. Anai čėsas gult. Tas žmogus ir sako:

– Klaupkis prieš altorių, persižegnok, aš tada išlipsiu iš grabo.

Ta nenori žegnotis – mat velnias buvo įlindęs. Tas neįleidžia. Galiausiai atsiklaupusi ir persižegnojusi. Tada sakanti:

– Tu ir aš esam laimingi.

Ir atvirto atgal karalaitė. Tas žmogus išlipo iš grabo.

Rytmetį ateina pats karalius paveizėti. Ir randa savo dukterį su tuo žmogumi atsiklaupusius prieš altorių ir besimeldžiančius. Apsidžiaugė karalius, išleido savo dukterį už to žmogaus.

Pasekė Petras Ričkus, 69 m., gyv. Riešketų k. Užrašė N. Vėlius 1959 m. LTR 3171(307). AT 307. Lietuvoje populiaru stebuklinė pasaka.

2. Kalvis ir velnias

Kitsyk kalvis norėjo išmokti kalvystės, o neturėjo pinigų. Ir atėjo pas aną toks ponaitis, sako:

– Ar nori, aš tau galiu paskolinti, man tik duok savo parašą.

Žmogus pasirašė ir paėmė piningus.

Kalvis išmoko amato, pasistatydino kalvę,

³ *Kaulinyčia* – vieta kapų koplyčioje sudėti kaulams.

nusisamdė du gizelii ir liepė aniems kalti be pinigų, o pats nuėjo į smuklę ir geria. Atėjo šventas Petras. Klausia:

– Kur yra kalvis?

Atveda kalvį iš karčemos, šventas Petras prašo, kad pakaustytų anam arklį. Kalvis pakaustė. Šventas Petras sako:

– Už tą gerą aš tau išpildysiu tris norus. Sakyk, ko nori.

– Turiu terbą, kad kas įkiš į aną ranką, kad be mano leidimo neištrauktų.

– Gerai, taip ir stosis.

– Dar turiu krėslą, kad kas ant ano atsisės, kad be mano leidimo neatsikeltų.

– Bus ir tas padaryta, – sutinka šventas Petras.

– Dar turiu obelį, kad kas įlips, kad be mano leidimo neišliptų.

Šventas Petras nujojo, o kalvis nuėjo į karčemą ir vėl geria, o gizeliai kala visiems be pinigų.

Velnius laukė laukė, eis veizėti, kur tas kalvis, kad pinigų negražina. Nuėjo į kalvę, klaus gizelių, kame kalvis. Gizeliai pavadino kalvį, velnius nori aną vestis. Kalvis toks nusiminęs, sako:

– Ko mes pėsti eisime, pasikinkykim arklius ir nuvažiuosime. Tik reikia pakaustyti arklius. Aš prikalsiu padkavas, tu man iš terbos uknolių⁴ paduok.

Kaip velnius įkišo ranką į terbą ir neištraukia. Tie gizeliai davė davė anam su visokiais geležiais, o kalvis vėl išėjo į karčemą. Velnio draugas laukė laukė, nesulaukė. Neiškentė ir atėjo į kalvę veizėti, ko tas nepareina. Randa savo draugą numūcytą. Gizeliai bekalą, o kalvis begerias. Pasikvietė kalvį ir jau vesis. Kalvis vėl nusiminęs. Žada eiti, tik prašo:

– Palauk, kol aš nusiskysiu, – ir pakišo velniui krėslą.

Velnius nori atsistoti – negali. Gizeliai vėl gerai aną apdaužė, o kalvis išėjo į karčemą. Pekloj laukia laukia, nesugrįžta ir antrasis velnius, siunčia trečią. Atėjo tretysis jau supykęs, nutvėrė kalvį iš karčemos ir vedasi. Kalvis prašo, kad nors leistų nusiprausti. Eina į upikę pro obelį, obuoliai kvepia. Velnius nori pasiskinti – šakos į aukštą kyla. Įlipo velnius į obelį ir skina obuolius. Reikia išlipti – neišlipa. Gizeliai ir tą velnią prikankino su visais savo įrankiais, prisaikdino, kad daugiau nebeateis.

Vėl kalvis gyvena ramiai, gizeliai kausto po kalvę. Ir taip visą amžių. Galiausiai numirė kalvis ir eina į dangų. Šventas Petras nenori leisti, sako:

– Kodėl manęs dangaus neprašei?

Eina tada kalvis į peklą. Pamatė velniai, kad ateina tas pat kalvis, kur anuos mūčijo, persigando, užrakinėjo peklos duris – nenori įsileisti. Ir paliko kalvis tarp peklos ir dangaus – čysčiuj.

Pasekė Petronėlė Šarkauskaitė, 58 m., gyv. Gulbių k. Užrašė N. Vėlius 1959 m. LTR 3171(120). AT 330A. Lietuvoje populiaru stebuklinė pasaka.

⁴ *Uknolis* – pasaginė vėnis.

3. Smertis kūminas

Buvęs žmogus ir pasidirbo sūnų. Dabar anas galvoja, ką vadinti į kūmus:

– Pondieva – Ponsdievs negeras, vienus bagotus padirba, o kitus biednus... Vadinsiu smertį, anas geras žmogui – neveizi, biednas ar bagotas – kerta visus nuo krašto.

Na gerai, eina ieškoti kūmino. Ir patinka beeinantį. Sako:

– Aš turiu sūnų, ar negalėtumei į kūmus?

– Kodėl ne – galėsiu, kada krikštijį? Ateisiu.

Ateina sutartą dieną, pakrikštija tą vaiką ir sako kūminas:

– Kai bus dvidešimt vienu metų, sakyk, kad čia ir čia ateitų, aš aną patiksiu ir duosiu dovanų.

Išaugo tas sūnus, pradėjo eiti į mokyklą, baigė pradžios mokyklą, pradėjo eiti į gimnaziją. Ir pradėjo anas teirautis:

– Kur mano kūminas?

Tėvas nesako vis anam. Kaip jau iš gimnazijos jis parvažiavo atostogų, sulaukė dvidešimt vienu metų, tėvas jau sako:

– Eik čia ir čia, patiksi savo kūminą.

Ir einąs, kaip tėvas įsakė, ir susitinka. Anam tėvas pasakė, kad tavo kūminas smertis. Pasveikina tą kūminą. Kūminas sako:

– Aš neturiu nieko su savimi, še nors samanų. Susirgs koks žmogus – eik gydyti. Kaip įeisi, žiūrėk – jei mane matysi ant kojų, žinok, kad išgydysi. Išvirk tų samanų ir pagirdyk. Tuoju išgisi, gausi dovanų. Jei aš stovėsiu galvūgaly – neapsiimk, negydyk – ir neišgydysi.

Ir susirgo kokia ten kunigaikštytė. Nueina, pažiūri – ant kojų galo tupi. Anas tuoju apsiima gydyti. Išvirino tų samanų, uždavė – pasveiko, ir ten gavo šmotą pinigų. Susirgo kitas – vėl eina žiūrėti. Jau kūminas tupi ant galvos galo. Čia vėl gerai būtų paimti pinigus, al' kad kūminas tupi ant galvūgalio. Anas pagalvojo pagalvojo, sako:

– Duokit porą stiprių vyrų, tuoju apsukit lovą antraip, kad kūminas liktų į kojų galą.

Tas kūminas pažiūrėjo pažiūrėjo, kad susiraukė į tą savo podį⁵. Vis tiek tas mėgina gydyti. Nieko nepadaro – nemačija vaistai. Eina namo tas podis, ir pačiumpa aną kūminas:

– Ką tu, – sako, – dirbi, juk aš tau sakiau, kad nemėgink, neišgydysi. O tu manęs neklausai. Einam su manim, aš tau parodysiu žmonių amžių, koks yra skirtas katram.

Vedasi vedasi ir įsivedė į tokią tamsenybę. Žiūri, kad vienos žvakės sudegtos. Ir rodo:

– Šitas ką tik užgimęs žmogus – ano žvakė visai neseniai uždegta, šitas paaugęs – ano žvakė daugiau nudegusi. Šita – seno žmogaus – to žvakė beveik visai sudegusi.

– Kur mano, kur mano? – šaukia podis.

Parodė – jau visai bebaigianti.

– Uždek kitą! – ėmė prašyti, – uždek kitą!

Smertis pasiėmė degti, kaip degė – blūkt ir užgeso. Podis krito ant vietos ir negyvas.

⁵ Podis – paprastai šio žodžio reikšmė būna „krikštaitėvis“. Taip nurodo ir „Lietuvių kalbos žodynas“. Laukuvos apylinkėse vartojama krikštaitėvis prasmė.

Pasekė J. Šetkus, 47 m., gyv. Gulbių k. Užrašė N. Vėlius 1959 m. LTR 3171(179). AT 332+332A*. Lietuvoje paplitusi stebuklinė pasaka. Dažnai jungiama su kitomis pasakomis. Čia sujungta su pasaka legenda.

4. [Dievas eina į svečius]

Sykį Dievas sakąs bagotam žmogui, kad pas aną į svečius ateis. Tas žmogus apsidžiaugė. Apsišvarino visus pašalius, takus nušlavė ir laukia Dievo. Žiūri – eina ubagas, toks nuskuręs, terbom apsikabinėjęs, vos kojas velka. Išlėkė ponas ir pradėjo šaukti:

- Ak tu šioks, tu toks. Aš Dievo laukiu, o tu man takus priterši!
- Nu, lauki, tai lauk, – sako ubagas.

Ir nuėjo. O tas ubagas ir buvo Dievas. Jis tyčia į ubagą pasivertė. O ponas laukė, laukė, taip ir nesulaukė Dievo.

Pasekė Rozalija Kedytė-Šliogerienė, 46 m., gyv. Gulbių k. Užrašė R. Šliogerytė 1970 m. LTR 4084(859). AT 751A*. Stabiliaus siužeto pasaka legenda.

5. Kaip velnias žmogaus duoną pavogė

Žmogus buvęs darbininkas didelis ir rovęs kerus. Duonos terbikėj turėjęs. Pasidėjęs tą terbikę pietums, o pats raunaš. Atėjęs velnias ir ano tą duoną pagavęs. Žmogus neturi ko valgyti.

Velnias nuėjęs į peklą. Viršininkas ar Licipierius ir sakąs:

- Ko nuo biedno žmogaus duoną paėmei?
- Norėjau, kad anas greičiau mirtų ir man dūšią atiduotų.
- Nu ne! Negerai padarei. Dabar tau bausmė – turi eiti uždirbti tam žmogui už duonos šmotelį, – įsakė tam velniui Licipierius. – Bus ateinantys metai giedri, o anas taip sunkiai dirba, ir viskas anam išdegs. Tai tu nueik, visas ano pelkes išark ir apsėk.

Velnias nulėkė, su nagais išarė, išdrapakavo, pasėjo. Užaugino rudenį galybes kviečių. O dvaro visos dirvos išdegė. Al' tas žmogus visai neturėjęs pašaro, kaip ano pelkes išarė. Tai anas mainys su dvaru grūdus į pašarą. Žmogus duoda du pūrus kviečių, o ponas klausia:

- Kiek norėsi už kviečius?
- Atsivesiu vaikioką, kiek paneš su našta, tiek užteks.

Ponas sutinka. Žmogus pasiėmė velnią. Susidėjo kelias virves ir nuėjo. Susikrovė velnias visą daržingalį ir nešasi. Ponas išsigandęs pradėjo šaukti, paleidęs jautį, kad subadytų. Tas velnias ir tą jautį ant naštos. Ir parnešęs biednam žmogui.

Tat vis už tą duonos kąsnelį, sunkiai uždirbtą.

Pasekė P. Ričkus, 69 m., gyv. Riešketų k. Užrašė N. Vėlius 1959 m. LTR 3171(308). AT 810A. Labai populiarai Lietuvoje pasaka legenda.

6. [Kavaličius – žmogžudys]

Kitą sykį buvo kavaličius, vis važiuos į zalėtus⁶. Ir į ūkvaizdžius turi atvažiuoti. Kiek atvažiuos, vis galvikes nukerta, o drabužius nurėdo ir sukabinina. Atvažiuo priė vienos panos, sako:

– Kad tu, panele, priė manęš neatvažiuoji.

Vieną dieną ta eis priė ano. Durys didžiausios. Įeina į vieną kambarį – nieko, įeina į antrą – prikabinėtas paltų nuo žemės lig viršaus, įeina į trečią – skrybėlės. Įeina į ketvirtą – kirvis, kaladė ir žmogaus galva. Tas anai dideliai įdomu. Ir pamatė, kad parvažiuoja. Neturi kur dingti, veizi – stovi lova, tokia lugelė⁷. Ana šmurkšt po anos ir palindo. Tuojau įvedė paną, nurėdė drabužius, sukabinėjo ir padėjo galvą ant kaladės. Ana bijojo, kad nekirstų ir uždėjo ranką ant veido – mislijo, kad nekirs. Tas neveizėjo, tik švyst ir nukirto su tuo pirštu. Tas pirštas su žiedu pariedėjo ir pariedėjo po ta lovike. Sukišo tuos kūnus į sklepą, tą naująją galvą pamatė priė kaladės ir išėjo. O į tą žiedą nė dėmės⁸ nekreipė. Išėjo ir būna lig vakaro. Vakare anam yra kažkas negerai, liepė liokajui suieškoti tą žiedą. Liokajus įėjo, apveizėjo apie kaladę, neradęs vėl išėjo. Naktį apie dvyliktą valandą anas parlinguoja per vienas duris, per antras, o kai ėjo per paskutines, suklibėjo durys ir pajuto.

– Matai, – sako, – sakiau, kad kažkas negerai yra.

Liepė gintis. Ana – bėgti. Rado beržuką, įlipo į aną ir sėdi. Tas kaip ginė štiką⁹ atsikišęs, ir perdūrė koją anai. Susirišo tą koją ir kenčia. O tas kavaličius sako:

– O kas čia bėga nuo to medžio?

– Ai, – sako, – ponaiti, rasa bėga nuo beržo, ir viskas.

Kai tie nuėjo, ana išlipo ir nuėjo savo keliais. Parėjo, atsigulė ir serga. Kitą rytmetį ir atvažiuoja anas. Uošvio klausia:

– Kame tavo dukė?

– Biškį apsirgo.

Įjęs anas šnekasi, o kiti tuojau davė žinią į miliciją. Anas sako:

– Nepadoru tokiai jaunai sirgti.

O ana rokuoja:

– Kai liga užėina, nieko nepadarysi.

– O kokia liga užėjo?

Ana sako:

– Aš sapnavau, kad priė ponaičio tokie gražūs rūmai, įėjau į vieną kambarį – futrų¹⁰ prikabinėtos visos sienos.

– Taip ir yra! – patvirtino kavaličius.

– Įėjau į antrą – skrybėlės sukabinėtos. Įėjau į trečią – laikrodžių visokių brangenybių pridėta.

– Taip pas mane yra!

– Įėjau į ketvirtą – kirvis, kaladė ir žmogaus

galva.

– Priė manęš taip nėra!

Ir prisistatė tuojau raudonkepuriai.

– Pas mane nieko nėra! – neprisipažįsta.

– Aš po lova buvau ir viską mačiau.

⁶ *Zalėtai (zalietai)* – piršlybos.

⁷ *Lugelė* – šiaudų priklotą iš lentų sukaltą dėžę ant kojų.

⁸ *Dėmė* – domė, dėmesys.

⁹ *Štikas* – durtuvas.

¹⁰ *Futros* – kailiniai, apvilkti audiniu.

– Gerai, kad aš tavęs nemačiau, o būtum nuėjusi ten, kur ir ana nuėjo.

Pasekė Pranė Letukaitė, 62 m., gyv. Laukuvoje. Užrašė N. Vėlius 1959 m. LTR 3237(130). AT 955. Lietuvoje populiarė novelinė pasaka. Linkusi jungtis su kitomis novelinėmis pasakomis apie plėšikus: AT 956B ir 956B*.

7. Apie plepią bobą

Kitą kartą buvo žmogus ženotas ir turėjo tokią pačią biškį kvailavotą. Ką ana žinojusi, tuojau papasakojusi – be jokio sekreto buvusi. Ir anos neleidavęs niekada eiti prie bobų pasišnekėti, kad ana viską papasakodavo. Vieną kartą užsigeidusi eiti prie bobų pasišnekėti. Prašanti, kad išleistų iš namų. Maldavo maldavo ir išmaldavo. Anam prisiėjo eiti į dvarą paršų pjauti. Sakas:

– Dabar negaliu, kaip pareisiu, vakare išleisiu.

Ir anas kai pjovė, parsinešęs pagavęs lašinių įsikišęs į kelnes, užsikamšęs – kaip kitaip parneš. Anas parnešęs pačiai ir ištraukė iš kelnių tuos lašinius. Ana džiaugiasi – jau išleis eiti pasišnekėti. Kai nuėjo pas bobą, klausia:

– Kaip ten jūs sveikata, kaip gyvenat? Ką vyras bedirba šiandien?

– Vyras buvo dvare, pjovė paršus, parsinešė lašinių du rutuliu, du kukuliu kelnėse.

Dabar ana sako:

– Reik ponui pasakyti. Taip negali būti, kad anas vagis yra.

Ponas tuojau pašaukė į dvarą ir sako:

– Kaip tu pavogei lašinius vakar?

Sako:

– Aš nevogiau, poneli.

– Tavo pati juk sakė, kad parnešei.

Dabar anas parbėga namo išsigandęs – jau blogai bus. Parbėga ir dūksauna atsisėdęs. Pati priėjo ir sako:

– Nu, tėveli, kas tau yra, ko taip dūksauji?

– Ei kad, – sako, – žinotum, – blogą naujieną išgirdau – neilgai aš tave beturėsiu jau.

Nu ta:

– O kaip bus su manim, kur dės?

Sako:

– Užeis šioki ir anoki metai – abaronkomis¹¹ snigs, juodvarniai lėks ir visas išmintingąsias bobas iškapos. Jau dabar ir tave nukirs.

– Sakyk, meldžiamasis! Kavok tu mane, kavok!

– Kur reiks dabar pakavoti? – susirūpino diktai.

– Vat, – sako, – yra tas didelis kubilas. Į laukus išnešime toli, aš tave pavošiu po tuo kubilu. Tai ir bus geras darbas.

Pavožęs, tuojau paėmęs miežių atsinešęs, pabėrė ant to kubilo, abaronkų parsinešęs iškarstęs visur aplinkui, gaidžius pavadi-

¹¹ *Abaronka* (baranka) – riestainis.

nęs ant tos bobelės miežių lesti. Tie gaidžiai mat kaip lesė – kildęsis didžiausias triukšmas. Ir paskui dar anas nuvedęs ožką į ganyklą, pririšęs ir davai su geležiniu lenciūgu duoti į žemę. Ta ožka mat iš baimės kriokti pradėjo. Po to visko nustojo, jau anas atvožė parėjęs ir paleido aną. [Ji] sako:

– O jau praėjo tie metai? Ar daugiau nebebus taip?

Jis:

– Nebebus.

– [...] Būtų prakirtę – kad bildėjo, kad bildėjo, – sako. – O kas ten dar taip kriokė ir žvangėjo?

– O, – sako, – tat mūsų poną velniai lupo, su geležiniais botagais tvojo, o anas ožio balsu kriokė.

Ir tuojau ponas pribuvo greitai kratą daryti prie tų lašinių. Klausia anos:

– Ar parsinešė vyras lašinių?

– Parsinešė.

– Kada parsinešė?

– O tada parsinešė, kad buvo užėję šioki ir anoki metai, kada abaronkomis snigo, juodvarniai lėkė ir išmintingas bobas kapojo.

– Eik tu durne, – sako, – kada tas buvo?

– Na, o bent nebeatsimeni ir tu jau? O kad tave velniai su geležiniais botagais tvojo ir tu ožio balsu šaukei.

– Ak, ak tu, durne, tiek ir teparnešė. Nieko su tavim negali susišnekėti. Matyt, kad kvaila esi.

Ir išėjo žmogui gerai.

Pasekė A. Petrokienė, 67 m., gyv. Gulbių k. Užrašė N. Vėlius 1959 m. LTR 3171(79). AT 1381. Lietuvoje populiari buitinė pasaka apie sutuoktinius.

8. Kaip žmogus policininką apgavo

Smetonos laikais išlošė žmogus ant loterijos penkiasdešimt tūkstančių litų. Ką darys? Reik saugotis, kad nepavogtų. Nuvažiavo į Kauną. Eina gatve ir užsinorėjo laukinėti¹². Nueina į Rotušės aikštę po mažais medukais ir nusilaukinėjo. Ateina policija. Ką tas darys? Nusiėmė skrybėlę, uždėjo ir laiko. Atėjo policininkas, klausia:

– Ką čia laikai?

– Pabėgo iš klėtkos kanareika, sugavau, daba reikia klėtką atsinešti.

Ar negalėtumei palaikyti?

Tas laiko laiko, laiko laiko, to žmogaus kaip nér taip nér. Ir ateina to policininko viršininkas. Klausia, ką čia laiko. Papasakojo. Ir viršininkas stovi, laukia, kas čia bus. Laukė laukė, abiem nusibodo. Policininkas ir sako viršininkui:

– Įkišk ranką, paimk tą kanareiką ir nešimės.

Kiša pirštą ir tiesiai į šūdą. Supyko, tik taukšt policininkui per snukį:

– Ar savo viršininką apgaudinėsi!

O tas žmogus ėjo ir nuėjo savo keliais.

¹² *Laukinėtis* – tuštintis.

Pasekė Adomas Vosys, 54 m., gyv. Gulbių k. Užrašė N. Vėlius 1959 m. LTR 3171(163). AT 1528. Lietuvoje paplitusi buitinė pasaka. Dažnai aptinkama sujungta su buitinėmis pasakomis AT 1540 arba 1540A*. Pateikiamame tekste atsispindi daug tarpukario Lietuvos realijų.

9. Vienu smūgiu šimtas galvų

Viename miestelyje gyveno šiaučius. Vieną turgaus dieną vasaros laike nusipirko pusę kilogramo sviesto. Parsinešė iš turgaus, pavalgė pietus ir tą sviestą paliko ant stalo. Vienas gyveno, šeiminkės neturėjo, o pats išėjo prie savo darbo – batų siūti, taisyti. Po valandos jis sugrįžta, žiūri prie stalo į tą sviestą, žiūri, kad tas sviestas pilnas apgultas musių. Jis turėjo tokį kaliošo padą ant lazdelės prisitvirtinęs toms muselėms mušti. Pasiėmė tą kaliošo padą su lazdike ir į tas musikes plojo vieną sykį. Ir paskiau, kaip išmušė tas muses jau, po vieną ir skaito, kiek tų musių išmušęs. Suskaitė šimtą musių užmušęs už vieną sykį. Jis dabar galvoja: „Kam man dar šiaučiauti, tuos batus siūti, jei aš toks galingas, kad už vieną smūgį užmušiau šimtą galvų“.

Pasiėmė baltos medžiagos juostelę, įsirašė didelėmis juodomis raidėmis „Vienu smūgiu nugalėjau šimtą galvų“, ir šitą juostelę užsisiuvo ant kepurės į rinkę ir išėjo į pasaulį laimės ieškoti.

Išėjo, ėjo ėjo, ėjo ėjo, pavargo. Prie miškelio atsigulė pagriovy pailsėti ir užmigo. Pro šalį važiuo karalius su purmonu¹³. Pamatė miegantį žmogų pakelė, sako purmonui:

– Nueik, pažiūrėk, kas ten miega, gal iš mano karalystės kas.

Jis nuėjo, pažiūrėjo, sako:

– Miega žmogus nepažįstamas, ant kepurės yra juosta ir ant juostos užrašyta „nugalėjau šimtą galvų vienu smūgiu“.

[Karalius] sako:

– Pažadink. Kas jis toks galingas?

Jis pažadino, atvedė prie karaliaus.

– Ar tu, – sako, – toks galingas esi, kad už vieną smūgį šimtą galvų nugali?

– Teisingai, – sako, – už vieną smūgį šimtą galvų galiu nugalėti.

– Gerai, – sako, – kad tu toks galingas, sėsk prie manęs ir važiuojam į mano karalystę.

Įsėdo, parsivežė karalius į tą savo karalystę, pavaišino gerai, pernakvino.

– Dabar, – sako, – mano karalystės miškuose tokiam ir tokiam miške gyvena vienas plėšrus žvėris. Jis drasko žmones, gyvulius – labai nuostolį mano karalystei daro. Tu turi eiti ir užmušti tą žvėrį.

– Gerai, – sako.

Ir tas ponas turėjo tokį nedidelį gražų katinuką.

– Duok, – sako, – man tą katinuką dėl draugystės neštis į mišką.

– Gerai, – sako, – neškis.

Nu ir pasiima tą katinuką ir išeina į mišką.

Išeina, vaikščioja vaikščioja, vaikščioja vaikš- ¹³ Purmonas – vežikas.

čioja – niekur neužtinka to žvėries. Pavakarys, jau netoli vakaras. Tik atšnypščia, atūžia, medžių šakos linguoja. Jis žiūri – iš paskos atūžia didžiausias liūtas. Jis – bėgti, paskui tas liūtas genas. Išbėgo į aikštę, žiūri, kad vienkiemis, gyvena žmonės. Įbėga į jaują, jis pats ant šiaudų pasilipa, tą katinuką pasikelia. Nespėjo užlipti ant tų šiaudų, paskui ir tas liūtas įlekia. Pirties durys atdaros, tas nuo šiaudų į pirtį katinuką metė – liūtas paskui tą katinuką į pirtį. Tas tuo tarpu nušoko nuo šiaudų, uždarė pirties duris ir užkalė. Katinukas per langiuką išsmuko laukan, o tas liūtas ir paliko pirtyje uždarytas.

Pasiėmė atgal tą katinuką, pareina prie karaliaus.

– Na, – karalius klausia, – tai kaip, užmušei tą žvėrį?

– Ne, – uždariau gyvą. Anas man nieko nedarė, ir aš neužmušiau. Jei karaliui ką padarė, gali eiti nusišauti. Neišeis tas žvėris.

Karalius pasiėmė kariuomenės, pasiėmė tą batsiuvį ir išjojo veizėti, kur tikrai tas liūtas yra. Nujojo, žiūri, kad tikrai pirty yra tas liūtas. Tą liūtą išleido ir nušovė. Parvažiavo atgal į namus, pernakvino tą batsiuvį ir sako:

– Dabar yra mano miškuose plėšrus didelis paukštis. Jį turi nudobti.

– Gerai.

Pasivalgė pusryčius, pasiėmė virvę ir išėjo to paukščio ieškoti. Išėina, vaikščioja vaikščioja, vaikščioja vaikščioja – niekur nesuranda to paukščio. Paskiau po pietų tame laike pradėjo linguoti medžių viršūnės, šnypšti lapai, viskas linguoja, ir žiūri, kad atlekia didžiausias toks paukštis. Atlekia, atšnypščia. Tas prisispaudė prie vieno medžio ir laukia, kas bus. Paukštis atlėkė prie medžio, įsikabino nagais į medžio žievę. Norėtų išplėšti nagus – niekaip neišplėšia. Tas tuo tarpu įlipo į medį, su virve prisivyniojo tą paukštį. Pririšo tą paukštį ir pareina. Pareina atgal prie karaliaus, [karalius] klausia:

– Kaip tą paukštį, ar nušovei?

– Ne, nieko nedariau – anas nieko nedarė ir aš nieko nedariau. Pririšau ir palikau prie medžio pririštą.

Nujojo karalius su kareiviais žiūrėti – tikrai yra pririštas. Nušauna tą paukštį, parvažiuoja atgal. Pernakvoja, rytmetį sako:

– Dabar miškuose – tokiuose ir tokiuose – gyvena žmonės, dideli tokie – milžinai. Turi surasti juos ir užmušti.

– Gerai.

Išėjo, vaikščioja vaikščioja po mišką, vaikščioja vaikščioja, prieš pietus ir susitinka tą milžiną. Tas milžinas ir klausia:

– Ko tu ieškai, žemės vabalėli?

– Ieškau milžino, noriu eiti imtynių.

– Nu, gerai, – sako, – dabar nupjausiu ažuolą, padėsi parnešti, bus malkų pietums išvirti. Pareisime į namus, žmona išvirs pietus, pavalgysime, ir tada galėsime eiti imtynių.

Nupjovė tą ažuolą.

– Dabar, – sako, – gal padėsi parnešti?

– Kodėl, galiu padėti.

Tas milžinas ir klausia:

– O ką neši – liemenį ar viršūnę?

– Vis tiek, – sako, – galiu nešti ir liemenį, ir viršūnę.

– Nešk viršūnę.

– Gerai, galiu ir viršūnę.

Tas įsilipo į viršūnę. Milžinas velka, jau pavargo bevilkdamas. Sako:

– Gal pailsėtume?

Tas sako:

– Aš neturiu ko nešti, ką čia ilsėsimes.

Milžinui ir negražu ilsėtis, kad tas menkas vabalas nepavargo. Velka vėl išsipūtęs. Pareina į namus, suskaldė ažuolą – pietums malkų jau yra. Užkaitė tris varinius¹⁴ košės virti. Ne taip didelius – po kokius keturis šimtus litrų talpos. Išverda tos košės katram po varinį ir padeda valgyti. Valgo tą košę, valgo valgo, lig pusės tas milžinas nuvalgė – jau nebetilptų. O tas žmogus nežino, ką daryti. Anas turėjo maišelį užsikinęs ant krūtinės – kemša ne į burną, al' į tą maišelį. Prikišo, prikišo tos košės, ištraukė peilį, čiurkšt perpjovė, išpylė košę ant žemės ir vėl valgo. Milžinas klausia:

– Ką reik daryti, kad nebetelpa man?

Sako:

– Reik perpjauti vidurius ir iškratyti, ir vėl valgyti.

Tai anie galvoja: „Jei tu perpjovei pilvą, likai gyvas, ir mes liksime“. Išsitraukė peilius, kriūkt kriūkt per pilvus – košė išbėgo ir patys nebegyvi. Pilvus persipjovė – kur bebūsi gyvas! Tas suguldė abudu į gretą ir pareina vėl prie karaliaus. Karalius klausia:

– Kaip su tais milžiniais pasielgei?

– O tie milžinai norėjo ir mane kepti – perpjoviau pilvus su peiliu ir palikau jau nebegyvus.

Nujojo rytmetį su kariuomene tas karalius, apžiūrėjo – milžinai nebegyvi. Atgal parsivedė tą šiaučių į namus.

– Dabar, – sako, – kad tu toks galingas esi, mano užduotus darbus atlikai, gali būti pas mane, kol gyvas, aš tau duoną duosiu.

Pasėkė Juozas Girčys, 42 m., gyv. Bilonių k. Užrašė N. Vėlius 1959 m. LTR 3171(217). AT 1640+1052+1088. Populiari Lietuvoje buitinė pasaka, dažnai jungiama su pasakomis apie kvailą velnią. Čia spausdinamame kūrinyje šiomis pasakomis iliustruojamas herojaus užduočių atlikimas – siuvėjas gauna užduotį užmušti milžiną. Siuvėjas ir milžinas neša medį (AT 1052), valgo košę (AT 1088).

10. Kaip vargšas klebono šuniuką mokino

Žinai, klebonai turi pakajinius¹⁵ mažus šunyčius. Klebonas apsiskaitęs ar knygoje, ar laikrašty, kad iš pakajinio šunyčio gal padirbti mokyčiausią žmogų. O nežino, kur ta mokykla yra. Dabar anas nueina pas vargonininką. Klausia vargonininko:

– Ar nežinai, kame ta mokykla yra, kur iš pakajinio šunyčio gal padaryti mokyčiausią padarą?

– Gerai, – sako, – žinau aš, klebone, žinau.

– Kad žinai, gausi vežti. Gal žinai, kiek mokslas kaštuoja?

¹⁴ *Varinis* – indas maistui virti.

¹⁵ *Pakajinis* – kambarinis.

– Žinau, – sako, – reikės trijų mėnesių. Už pirmą mėnesį reikės tūkstantį litų, antrą – du tūkstančius litų, o už trečią mėnesį – tris tūkstančius litų.

Gauna tūkstantį litų, pasiima tą šunytį ir išveža į mokyklą. Išveža, žinai, tą šunytį į durpyną, tuos piningus prageria, prabaliavoja ir parvažiuoja. Parvažiuoja. Klebonas:

– Nu, kaip, apsiėmė?

– Priėmė. Eina mokslas gerai, už mėnesio reikės važiuoti pažiūrėti ir du tūkstančius litų nuvežti.

– Gerai, kad tik mokslas gerai eina, man pinigų netrūksta.

Praeina mėnuo, klebonas pats pasiima pinigus ir atleikia prie vargonininko.

– Jau laikas prie mano studento važiuoti, pinigus reikia vežti.

– Gerai, galiu nuvežti.

Nuveža tuos pinigus, prageria, prabaliavoja, savaitę išbūna ir parvažiuoja.

– Ar, – sako, – mokslai gerai eina?

– Geriausiai! Už mėnesio nuvešiu tris tūkstančius ir parvešiu studentą mokyčiausią.

Gerai. Praeina tas mėnuo, klebonas sugriebia tris tūkstančius:

– Važiuok man parvežti studentą.

– Gerai.

Nuvažiuoja, pinigus tuos prageria, prabaliavoja su draugais, dar mušti gauna – antakius anam apskaldė, apmėlyniavo pijokai – ir parvažiuoja. Klebonas ant kelio jau belaukiąs:

– Nu, tai kaip? – sako, – studentą ar parvežei?

– Palauk, klebone, aš papasakosiu. Jau beesąs ant stoties, jau belaukiąs, ir klausia: „O kaip klebonas, ar žmones tebeplėšia, ar su gospadine tebeguli?“ Man ausų dar davė – matai, koks palikau.

Klebonas, kad puolė anam ant kaklo:

– Gerai, gerai, kad bent ano neparvežei.

Papasakojo Juozas Girčys, 42 m., gyv. Bilionių k. Užrašė N. Vėlius 1959 m. LTR 3171(221). AT 1750A. Buitinė pasaka.

11. [Kas man atsitiko]

Kol jaunas buvau, ėjau per svietaį indus taisydamas. Pasiimsiu įrankius ir traukiau per svietaį. Ir buvau nuėjęs į Panevėžio apskritį. Vietos nepažįstamos. Bevaikščiodamas vieną rudens vakarą įėjau į tokias dideles ganyklas, sutemo tamsiai, nei žiburio, nei nieko. Paklydau. Pakelės visos šlapios – nė atsisėsti nėra kur. Atsisėdau ant kelmo ir galvoju: „Ar tat naktį reikės praleisti?“ Pamačiau toli žiburiuką. Vis kas nors ten gyvena. Atsikėliau ir einu. Einu einu ir prieinu tokią nedidelę trobikę. Prieinu prie durų, barškinu – atsiliepia moteriškė:

– O kas?

– Pakeleivis. Ar negalėtumei į nakvynę priimti?

– Kad tiek mažai vietos teturime.

Sakau:

– Kur nors, kad atsigulti ir nebus, kad ir atsisėdęs – vis pastogė, ne lauke.

Kai taip, įleido į trobą. Troboj viena lova. Toj lovoj duktė beserganti. Davė vakarienę, pavalgiau. Pataisė ant suoliuko:

– Jei išsiteksi, gulkis.

Atsiguliau. Jau buvau užmigęs, miegu, priėjo ta boba ir žadina:

– Ar negalėtumei, – rokuoja, – prie kaimyno nueiti, duktė taip smar-kiai susirgo. Tai kaiminka daktarka, buvo dieną atėjusi, ar negalėtumei vėl parvesti?

Sakau:

– Kur? Ar toli?

– Ne, – sako, – netoli, aš išvesiu, žiburiukas švyti, nueisi ir parvesi.

– Nu gerai, kad tokia bėda reik pagelbėti.

Išvedė, parodė tą kaimyną, tą žiburiuką – reik eit parvesti. Nuėjau, pasibeldžiau į duris. Klausia:

– Kas?

– Ar nežinai, kad kaiminka serga? Dieną buvai atėjusi, dabar vėl at-einu vesti.

Sako:

– Negaliu – koja visa nauaugusi, nepriminu, niekaip negaliu ateiti.

– Na, – sakau, – kaip nors einam.

– Negaliu niekaip, kad kojos nepriminu, kaip aš galiu eiti?

Sakau:

– Kad negali, aš parnešiu.

Pažiūrėjau – tokia nedidelė bobikė.

– Lipk, aš parnešiu.

– Jei parneši, tai einu.

Gerai, jau nešu. Iš pradžių nesunkiai, o toliau – yra žmonių patarlė: „ir gaidys į aviną pavirsta“. Priėjau tokį akmenį, sakau:

– Stokis, pailsėsime ir eisime toliau.

Tai ana pasileido nuo manęs ant to akmens stotis, mat ne akmuo bu- vęs, o šulinys. Pliaukšt ir įkrito. Pašviečiau su degtuku – šuliny besanti. Įkišau tokį kobinį, sakau:

– Kibkis.

Įsikibo, traukiu, jau beveik ištraukiau, tik pasileido ir vėl pliaukšt – ir vėl įkrito. Vėl tą kobinį įkišau, sakau:

– Kibkis.

Nieks nebeatsiliepė. Įbrėžiau degtuką – kailinukai papurę, ta boba nebegyva. Ką darysi, palikau ir eisiu. Jei ne tie įrankiai, būčiau ėjęs ir nuėjęs. Dabar sugrįžtu, klausia:

– Ar nėjo?

Sakau:

– Nėjo. Ir nešti žadėjau, vis tiek neina.

– Žinai, – sako, – bėdoj nieks nepagelbės.

Aš galvoju, kaip man įrankius pagriebti ir jau maut iš tos nakvynės. Nebėr man gyvenimo. Nu gerai, ta boba išnešė paršiukui ėsti, aš įran-

kiaus ant kupros ir dujų. Ir vėl klaidžioju po tas ganyklas. Klaidžioju klaidžioju, tik švyst vėl prieš akis žiburys, o tam žibury žmogaus širdis. Jau, sakau, ta bobikė baugina. Kad ir baugu, reik vis tiek ant to žiburio eiti. Einu, o kad tamsi naktis, nepastebėjau, kad ir prie sienos atėjau. Tik pūkšt su galva į sieną. Apsigraibiau duris ir bildinu. Klausia:

- Kas čia?
- Tai pakeleivis. Ar negalėtumei priimti?
- Kad taip mažai vietos teturiu.
- Nors persėdėti persėdėsiu.

Ir įleido mane. Vyras bulių pasipjovęs, žmona beserganti. Mėsininkas besąs. Davė vakarienę, šimtą gramų išgėrėm, paskui sako:

- Gausi į daržinę eiti gulti.
- Nu, – sakau, – gerai, kad ir į daržinę, vis pastogė.
- Ir, – sako, – rytmetį gal man padėsi paršą papjauti?

Sakau:

- Gerai, galiu padėti papjauti.

Nuėjau į daržinę, pasilipau ant šieno, užmigau. Miegu, taip gera, ir atėjo tas gaspadorius žadinti, sako:

- Kelk, eisime to paršo pjauti.
- Nu, – sakau, – gerai, galėsime eiti.

Atsikėliau, užsivalgėm ir nuėjom į stalda¹⁶ to paršo pjauti. Staldo kerčioj, tokiame aptvare tat aptvertas didelis, baltas, kokių penkių centnerių tas paršas. Pasiėmė tokią mažą liktarnikę, man įdavė tokį kūjį kalvinį, didelį. Anas liktarnikę pastatė prie stulpo, mane prie vartukų pastatė, pats nuėjo, sako:

– Kaip atvarysiu tą paršą, tu duok su kūju, o paskui kaip prisitrenksime, padursime.

Aš laukiu laukiu prie tų vartukų – nieks neatvaro. Paskui, po valandikės jau atvaro – atbaltuoja atbaltuoja, aš laukiu kūjį išsikėlęs. Nu jau ateina prie pat. Iškėliau kūjį, pykšt į galvą, tas paršas nusižviegė. Valandikę palaukiau, šaukiu:

- Ar jau padūrei?

Nieks neatsiliepė. Vėl šaukiu:

- Ar jau padūrei?

Vėl nieks neatsiliepė. Liktarnikę pasiėmiau, eisiu veizėti, kas čia yra, kaip tas paršas atrodo. Šviečiu – žmogaus galvą pusiau perskėlęs. Mat tą paršą bevarant nukrito kepurė, galva baltuoja, aš mislijau, kad paršas. Jau daba gatavas – kalėjimas atdaras. Man tik rūpi, kaip išsprukti ir keliauti toliau. Pareisiu į trobą, žmona klausia:

- Ar jau papjovėt?
- Jau papjovėm.
- Ką tas dirba?
- Šerius peš.
- E, – sako ta boba, – kad anas visokiais niekais užsiima.
- O, – sakau, – bus kad ir ant druskos. Kur

čia ta vinis šeriams pešti – reikės padėti?

- Čia, – sako, – ant langinyčios yra.

¹⁶ *Staldas* – tvartas gyvuliams laikyti.

Aš būk imąs tą vinį – čiupt už terbos ir kad moviau! Ir kad lėkiau iš to Panevėžio apskrities, kad nesugautų! Ir dabar dar neinu niekuomet į Panevėžį – o ką gali žinoti, gal viskas išėjo į aikštę ir gali sugauti?

Papasakojo Juozas Girčys, 42 m., gyv. Bilonių k. Užrašė N. Vėlius 1959 m. LTR 3171(210). AT 1680. Buitinė pasaka, pasakojimo stiliumi kiek primenanti melų pasaką „Berniuko nuotykių“ (AT 1875), kurioje vaizduojamas berniuko ar suaugusiojo (kareivio, siuvėjo) nesėkmės kelionės metu. Įdomu, kad pasaka sekama pirmuoju asmeniu.

12. [Iškasė višta pupą]

Tai buvo ne pasaka, buvo naujiena: iškasė iš po girnų višta pupą. Išlėkė pelė ir nukando pusę. Višta iš tos altaracijos¹⁷ nulūžo koją. Atlėkė varna ir klausia:

- Vištele vištele, kur koją nulūžai?
- Iškasiau iš po girnų pupą. Išlėkė pelė ir nukando pusę. Iš tos altaracijos aš koją nulūžau.

Varna iš tos altaracijos plunksnas numetė. Nulėkė į ažuolą. Ažuolas klausia:

- Varnele varnele, kodėl plunksnas numetei?
- Iškasė višta iš po girnų pupą. Atlėkė pelė ir nukando pusę. Višta koją nulūžo, o aš plunksnas numečiau.

Ažuolas lapus nukrėtė. Atlėkė briedis:

- Ažuolėli ažuolėli, vakar buvai su lapeliais. Kodėl lapelius nukrėtei?
- Iškasė višta iš po girnų pupą. Atlėkė pelė ir nukando pusę. Višta iš tos altaracijos koją nulūžo, varna plunksnas numetė, o aš lapus nukrėčiau.

Briedis taukšt taukšt ir nudaužė ragus. Nubėgo anas prie vandens atsigerti. Vanduo ir sako:

- Briedeli briedeli, vakar buvai su rageliais, šiandien – be ragelių.
- Iškasė višta iš po girnų pupą... [ir t. t.]¹⁸, o aš ragus nusidaužiau.

Vanduo pavirto į kraują. Ateina merga su viedrais vandens semti:

- Vandenėli, vandenėli, vakar buvai vanduo, šiandien kraujas. Kas pasidarė?

– Višta iškasė pupą... [ir t. t.], o aš į kraują pavirtau.

Merga viedrus sudaužė. Pareina namo, klausia gospadinė:

- Kodėl viedrus sudaužei?
- Iškasė višta pupą... [ir t. t.], o aš viedrus sudaužiau.

Gospadinė iš duonmaišio visą duoną ištaškė po trobą. Parėjo gaspadorius, sako:

- Nu tai dabar, kodėl duoną ištaškei?
- Višta iškasė pupą... [ir t. t.], o aš duoną ištaškiau.

Gaspadorius nubėgo į staldą ir visus gyvulius išpjovė. Ateina vaikas:

- Gaspadorėli, gaspadorėli, ką padarei?
- Višta iškasė pupą... [ir t. t.], o aš gyvu-

lius išpjoviau.

Vaikis namus padegė. Važiuoja žydas, sustinka vaikį. Sako:

¹⁷ *Altaracija* – nerimastis, susijaudinimas.

¹⁸ Tekstas taip trumpintas užrašinėtojo.

– Kas tau pasidarė?

– Iškasė višta pupą... [ir t. t.], o aš namus padegiau.

Žydas pusę barzdos nusirovė. Parvažiuoja namo, boba vėl šaukia:

– Ką padarei, kodėl barzdą nusipešei?

– Iškasė višta iš po girnų pupą. Išlėkė pelė ir nukando pusę. Višta iš tos altaracijos koją nulūžo, varna plunksnas numetė, ažuolas lapus nukrėtė, briedis ragus nusidaužė, vanduo į kraują pavirto, merga viedrus sudaužė, gospadinė duoną ištaškė, gospadorius gyvulius išplovė, vaikis namus padegė, o aš pusę barzdos nusiroviau.

Buvo spirito bačka pastatyta. Žydelka tą bačką sudaužė ir visą spiritą paliejo.

Papasakojo K. Geštautienė, apie 70 m., gyv. Padvarninkų k. Užrašė N. Vėlius 1959 m. LTR 3171(276). AT 2022B. Formulinė pasaka.

13. Na tap, kap numy

Važiūdava kavalierė į zalietus senuovėj. Atvažiava vynes berns, baisė anai patika tas berns. Jau apruokava ženytis, čia mama apšutina bulvių, sudieji vaisis baisiausiai. Pavalgis, pasėdėji kažkaip:

– Ačiū, – saka, – pavalgiau, pagieriau, al' vis na kap numūs.

Ontrą syk ons ir viel atvažiava, jau paskutini rokunda čia būktai. Ir viel ons pavalga, pager:

– Pavalgiau, pagieriau, ir na tap, kap numūs.

Nu daba merga galvuo: „Kon tu, kipše, tūs numūs gali valgyt?“ Kad va pyraga yra, miesuos, dešruos, svysta, puselį butel' pastati degtinis. „Pavalgiau, ačiū, na kap numūs“.

Apsirieda ana ubagiems ir išein. Galvuo: „Aš nuveisiu, aš tav ištirsu“. Nuėj, pasiprašė į nakvynį. Nepažįst ons, ka ta paneli. Žiūr, kas čia daba bus, kon ton motina to valgyt dūd, ka na tap. Žiūr – yšviri ruginių miltų tuokių stumbe sumaltų, kuošis tuokiuos jūduos, atneši bliūdą, tykšt ont stala, padieji, pajieji žvakį, įstati į ton karštą bliūdą. Ta žvakį tirpst, o į tus taukus mirka. Mirki mirki, ton vyną žvakį su mama sumirki. Tas kavalierius i saka:

– Ka balius, ta balius, kišk ir ontrą žvakį.

Ton žvakį sumirki.

Rykmetį ta pana atsisveikina ir išieji. Atvažiū tas kavalierius jau ont paskutini rokunda, užsakus dūs. Ten lauk, kada čia tuos vaisis prasidies. Atneš ta paneli miltų kuošies tuokios jūduos, stambuos, tykšt bliūdą ont stala, padieji žvakį į vidurį. Nu, susieda ir valga. Pavalgi, tuos žvakis ta merga visā mažā teįdieji, ka galiētų pryžuodį pasakyt. Jau baigias ta žvaki, saka:

– Mama, ka balius, ta balius, kišk ir ontrą žvakį.

Tas vaikis pavalgi tuos kuošis, kyk navalgis, ir akių daugiau i nabruodi. Mat anam baisi gieda buva pasiruodyt, kon numūsi valgas.

Papasakojo Stanislava Vėlienė, gyv. Gulbių k. Į mg. juostą įrašė N. Vėlius 1988 m., tekstą iššifravo J. Šlekonytė 2002 m. Iš N. Vėliaus šeimos archyvo.

14. Kaip vaikas žydus išgąsdino

Kitą sykį Smetonos laikais. Yra čia Ulmerio kapai važiuojant iš Šilalės į Kaltinėnus, prie pat kelio. Piemuo ganęs bandą. Parginė bandą – trūkšta veršio. Eis ieškoti. Lakstas po ganyklą apie tuos kapukus, o tie kapukai yra ant kalno. Kelias eina į pakalnę. Pakalnėj teka upelis ir yra tiltas. Atvažiuoja, sako, trys žydai su balta kumele. Anas šmurkšt nuo tų kapukų ir lekia pro tuos žydus. Tie klausia:

– Ko tu ieškai?

Tas atsakęs:

– Išlindau iš kapų ir skylės neberandu per kur beįlįsti.

Tie žydai tik:

– Ui, gvalt! Ui, gvalt! – kad sukirto arkliui per šonus, kad ėjo į pakalnę, kad davė nuo to tilto į upę! Ratus sudaužė ir arklį nuskandino.

Papasakojo J. Rimkus, 74 m., gyv. Požerės k. Užrašė N. Vėlius 1959 m. LTR 3171(366).

15. Kaip Jonas žydą apgavo

Prie žydo užėjo Jonas, didelis latras. Atsisėdo už stalo ir dejuoja:

– Ai ai ai ai...

– Ui, Jonai, ko tu dejuoji?

O neseniai buvo tie žydai palaidoję savo dukterį.

– Ai ai, mačiau ant kapų dvi žvakikes.

Žydas įnešė šnapso, užkandos:

– Ui, Jonai, gerk.

Kaip užgėrė, vėl klausia:

– Ui, Jonai, ar tikrai matei?

– Mačiau.

– Ui, gerk.

Jonas išgėrė, vėl dejuoja:

– Ai ai ai ai.

Žydas vėl klausia:

– Ui, Jonai, ar tikrai matei?

– Mačiau, mačiau.

Vėl žydas įneša šnapso. Jonas geria. Kai prigėrė, ir sako:

– Mačiau: ant dukters kapo mėnesienoj šuo bešikęs, akys mėnesienoj bežibancios, pamislįjau, kad dvi žvakelės.

– Ui, eik lauk! – supyko žydas ir išvarė.

Ir apgavo Jonas žydą.

Papasakojo Adomas Vosys, 54 m., gyv. Gulbių k. Užrašė N. Vėlius 1959 m. LTR 3171(165).

16. Varlė ir rupūžė

Kai Kristus bėgo nuo žydu, varlė po paskui šokavo ir pėdas užlygino, kad nesusektų. Todėl Kristus prisakė, kad varlės negali užmušti – nuodėmė bus.

O rupūžė rėpliojo po paskui ir rodė žydams kelią. Todėl Kristus rupūžę prakeikė ir aną valna užmušti.

Iš savo atminties 1966 m. užrašė N. Vėlius, 28 m., gyv. Vilniuje, gim. Gulbių k. LTR 3913(60). KLPTK 3, EtS/Žuvys. Ropliai, 1.1.2.9, p. 45. Etiologinė saktė, užrašyta tik Žemaitijoje.

17. [Neimk ne savo]

Nebėra dabar burtininkų knygų. Tai senovėj eidavo kaip tokius mokslus.

Anie Maldavanijoj mokės. Burliokas, Būgnovas, toks senis buvęs kariuomenėj. Anuos tris kur ten pasiuntę. Einą pro tokį upeloką, besąs venteris įdėtas. Vienas sako:

– Ištraukim žuvį.

Antras sako:

– Ne savo mieste esam, nekiškim nagų.

Tas sako:

– Šūdo, ištraukim tą žuvį.

Priėjo vienas kariškis, įkibo į tą venterį ir traukia. Ištraukė ir nepasijudina, nepašneka, kaip stulpas paliko. Mes stovim, veizim, kas bus išsigandę. Veizim – ir ateina toks senas valdamanas¹⁹ su lazda. Ir klausia:

– Ar buvai pasidėjęs?

Tas jau prašneko:

– Ne.

– Tai kodėl imi?

Kad liejo tris sykius per nugarą, sakas:

– Ir savo vaikams pasakyk, kad ne savo nerušiotų.

Ir paleido tas valdamanas aną.

Papasakojo Petras Ričkus, 69 m., gyv. Riešketų k. Užrašė N. Vėlius 1959 m. LTR 3171(345). KLPTK 3 MtS/Maginių savybių ir priemonių turintys žmonės/Burtininkai. Raganos. Raganiai, 1.2.1.10, p. 227.

18. Kaip ūkininkas pinigus kavojo

Senovėj buvęs ūkininkas podidis. Turėjęs samdytus du vaikius, mergą. Niekada anų neišleisdavęs į bažnyčią. O vieną rytmetį visus po nevaliai išvaręs. Viens vaikis galvoja: „Kas yra, kad niekuomet neleisdavo, o dabar varo?“ Apsirėdė būk einąs į bažnyčią, o pats pasikavojęs ir sergsti. Kai visi išėjo, apie dvyliktą valandą gaspadorius renka visus pinigus ir pila į puodelį. Supylė ir išnešė pakavoti už trobos galo. Iškasė duobę, įdėjo ir sako:

– Čia be šimto galvų nieks neišims to puodelio.

Tas vaikis, girdėdamas tuos žodžius, atsiklausęs:

– Ar kad muselių?

Ponas išsigandęs ir sakas:

– Vis tiek.

Kai ponas nuėjo, vaikis daly gaudyti museles. Sugaudęs šimtą muselių, galvas nusiukinėjęs ir išsikasęs.

¹⁹ *Valdamanas* – valdytojas, viršininkas.

Papasakojo J. Šetkus, 47 m., gyv. Gulbių k. Užrašė N. Vėlius 1959 m. LTR 3171(177). KLPTK 3 MtS/Lobiai, 1.1.1.5, p. 284. Tradicinis Lietuvoje paplitusios sakmės variantas. Kituose variantuose minimos gaidžių, žvirblių, kopūstų galvos.

19. [„Kur padėsiu“]

Už Laukuvos du kilometrai, važiuojant Tverų vieškeliu yra Lygumos, kurias senovėj valdę parėžiui. Jos buvusios labai klampios, klaidingos. Jei gu žmogus per jas eidavo dieną, jis nepaklysdavo, bet jeigu jis eidavo naktį, tuoj būdavo kažkieno nuvestas į pelkes. Taip jis turėdavo klajoti, kol išaušdavo. Vieną kartą ėjęs žmogus ir taip pat paklydęs. Nuvargęs atsisėdo ant kupsto ir išgirdo šaukiant:

– Kur padėsiu?

Šaukimas kartojosi tris kartus. Žmogus neiškentęs sušuko:

– Iš kur paėmei, ten ir padėk.

Tada vaiduoklis sakąs:

– Jau trisdešimt metų, kaip turiu klajoti už tai, kad gyvendamas žemėj vis keldavau savo rėžio kapčių ir mažindavau kitų rėžius. Ir kai miriaau, buvau nuteistas pats klaidžioti ir kitus klaidinti iki to laiko, kol mano balsą išgirs žmogus.

Nuo to laiko, kai žmogus sugrįžęs papasakojo visą klaidžiojimo istoriją kaimynams, niekas daugiau nebeklaidindavo. Ir vaiduoklis dingęs.

Papasakojo Antanas Rupšys, 50 m., gyv. Bučių k. Užrašė A. Rupšys 1939 m. LTR 2077(496). KLPTK 3 MtS/Vėlės. Numirėliai. Vampyrų, 1.1.3.6, p. 97. Lietuvoje reta sakmė.

20. [Duobkasys ir kaukolė]

Sako, vieną sykį duobkasys duobę kasęs. Radęs kaukolę. Pats užsirūkęs ir tai kaukolei kišęs tabako. Sako:

– Rūkyk, rūkyk, kai gyvas buvai, gal gerai užplėšdavai.

O naktį, kai tas žmogus atsigulęs, ir atėjusi kaukolė. Tabako prašanti. Ir antrą naktį. Ir trečią. Jau žmogus išsigando. Nebėra juoko, mislija: „Ką jis dabar darys?“ Nueina pas kleboną.

– Taip ir taip, – sako.

Klebonas ir sako:

– Pasisiūk iš popieriaus drabužius, apsirėdyk ir nunešk tabako ant to kapo, kur kaukolę radai. Padėk, o pats lėk neatsisukdamas.

Žmogus padėjo tą tabaką, o pats kad mauna kaip įkabindamas, tik kulnys mirga. Ir girdi, kad kažkas iš paskos genasi. Čiumpa ir čiumpa anam už drabužių. Ale drabužiai vis nuplyšta. O žmogus be dvasios parlėkė į šventorių. Ten jau nebesiginė. O jei ne popieriniai drabužiai, būtų aną sučiupę ir pasmaugę.

Papasakojo Rozalija Kedytė-Šliogerienė, 46 m., gyv. Gulbių k. Užrašė R. Šliogerytė 1970 m. LTR 4084(855). KLPTK 3 MtS /Vėlės. Numirėliai. Vampyrų, 1.2.1.16, p. 105.

21. [Keistas pakeleivis]

Važiavo Drukteniukas iš veselės. Ir ten koks sako:

– Sustok.

Anas sukirto arklius ir nuvažiavo. Sako, kažkoks toks rieda rieda po paskui ir sako:

– Pavežk.

Sakas:

– Sėsk.

Įsėdęs toks su ragais, bjaurus, ištižęs. Paskui su tokiu ciongu²⁰ ir nulėkė.

Papasakojo senukas, gyv. Bilionių k. Užrašė N. Vėlius 1959 m. LTR 3236(121). KLPTK 3 MtS/Vaiduokliai, 1.1.1.16, p. 122.

22. [Velnias bijo švęstų žolių]

Buvo, sako, dėdė. Jis liūb eidavo pečiaus kūrenti. Ėmė ir įsitaisė velnias į pakurą. Dėdė įmetė švęstų žolių į zembę²¹. Velnias čiaudo ir čiaudo.

Klausia:

– Ką čia įmetei?

– A, – sako, – ponaičiui nepatiko!

Nuo tada nebebuvo. Baisiai jau velniai bijojo švęstų žolių.

Papasakojo Petronėlė Šarkauskaitė, 70 m., gyv. Gulbių k. Užrašė R. Šliogerytė. LTR 4084(867). KLPTK 3 MtS/Velnias, 1.1.1.17, p. 254. Sakmė, kurioje atsispindi velnio nepakantumas krikščioniškiems atributams.

23. Palūkstės ponas – upjuoras

Senovėj tokie upjuorai buvo. Mirę atsikeldavo ir vaikščiodavo. Nuo kiek šimtų metų Palūkstėj buvęs dvaras ir buvo ponas. Tas ponas ir pareina į dvarą vakare. Kumetis ėjęs kirviu nešinas, ponas ir įkibęs. Kumetis su kirviu galvą šalin. Tas ponas vėl pasiėmęs ir vėl užsidėjęs ir vėl puola ant kumečio. Kumetis vėl nukerta. Tą galvą nutvėręs už ausų ir nusinėšęs. Po tam tą liemenį nunešė į kapus, į duobę įdėjo, o tą galvą padėjo po kojomis – kad nebdagautų pasiimti ir užsidėti. Ir užkasė.

Papasakojo Petras Ričkus, 69 m., gyv. Riešketų k. Užrašė N. Vėlius 1959 m. LTR 3171(304). KLPTK 3 MtS/Velės. Numirėliai. Vampyrų, 1.1.1.19, p. 87. Sakmė, populiari visoje Lietuvoje. Tik Žemaitijai būdingas vaikščiojančio numirėlio įvardijimas upjuoru.

24. Iš kur atsirado upjuorai

Iš žmonių plakimo tie upjuorai atsiradę. Žmonės maldavo, kad Dievas duotų permainą. Dievas nubaudęs ponus ir anie negalėdavę šventoj žemėj gulėti.

²⁰ *Ciongas* – skersvėjis.

²¹ *Zembė* – vieta prie krosnies kaktos kam nors džiovinti.

Papasakojo P. Ričkus, 69 m., gyv. Riešketų k. Užrašė N. Vėlius 1959 m. LTR 3171(305). KLPTK 3 MtS/Vėlės. Numirėliai. Vampyrų, 1.3.0.4, p. 115.

25. Kaip Ulmeris savo mergą sudegino

Neseniai, kiek šimtų metų atgal, čia toks Ulmeris buvo Kaltinėnuos. Anas gospadinėi kojas nudegino. Anas iš kapų irgi pareidavo.

Į svirną išėjusi gospadinė. O ten mūre deginęs jis. Mergos laukiančios ir nesulaukiančios. Einančios į svirną – ponas pastatęs gospadinę ant ugnies ir bedeginas.

Paskui kiek vargę su anuom. Ištraukė iš sklepo, kur buvo pakavotas, nukirto galvą ir kažkur užkasė.

Į Velykas kad eidavo žmonės, sako, už grotų anas grabinėja. Tai gulėdamas liežuvį parodydavęs boboms. Tos bobos išsigąsdavusios, kelios numirusios. Neleisdavęs žmonių pravažiuoti, žudydavęs.

Papasakojo P. Ričkus, 69 m., gyv. Riešketų k. Užrašė N. Vėlius 1959 m. LTR 3171(306). KLPTK 3 MtS/Vėlės. Numirėliai. Vampyrų, 1.1.1.19, p. 87. Populiari sakmė apie vaikščiojančio numirėlio sutramdymą. Kitose variantuose numirėlį perkala šermukšnio kuolu, paguldo kniūbsčią – šis nebepareina.

26. Čysčius po kalve

Tas vaikas jau buvo kokių septyniolikos metų, o dar prie Pirmosios Komunijos nebuvo prileistas. Ėmė ir susirgo. Bobos galvoja: ar vesti kunigą, ar nevesti. Anas ir numirė. Tai bobelė surinko nuo žmonių kelis litus ir palaidojo.

Prėjo kokia savaitė – anas ir pareina nakčia.

– Ciocelė, – sako, – gelbėk.

– Kas tau yra?

– Aš po Vėliaus kalve čysčių kenčiu, o tie gizai kaip eina, kad daužo man galvą su durimis.

Nueina rytmetį ta ciocelė prie klebono. Klausia:

– Ką daryti?

– Minėk, pagalbos prašo.

Surinkusi ta ciocelė ant mišių, užpirkusi, ir nebeprarejęs daugiau.

Papasakojo J. Bagdonienė, apie 60 m., gyv. Degliškės k. Užrašė N. Vėlius 1959 m. LTR 3171(360). KLPTK 3 MtS/Vėlės. Numirėliai. Vampyrų, 1.1.2.9, p. 91.

27. Kaukas negali imti peržegnotų kruopų

Buvusios dvi seserys, abidvi žmonos. Sena labai bagotai gyvenusi, o antroji diktai biednai. O tai ta biednoji atvažiavusi prie tos bagotosios ir jau ji sakanti:

– Kai mes rudenį prikuliame tų grūdų taip daug, visokio turto turim, kad mūsų taip neskalsūs, taip neskalsūs, mes tuojau ir neturim.

O ta sesuo sakanti:

– Tai tu, kaip imsi ar grūdus, ar miltus, ar kruopas, kai paimsi, likusias peržegnok.

Ir dabar ta sesuo kaičianti pietums kruopų košę virti. Kamine, kaip senovėj, užkaitė tą varinuką, vandens įpylė, ugnį užkūrė, tat virs. Įnešė kruopų visai biškelį, įpylė į tą varinį košę virti. Ir sako ta biednoji:

– O tai tu iš tokio biškio kruopų ir išvirsi tą košę? Kad aš tiek daug tų kruopų įpilu į varinį, kol košę išverdu.

O ta bagotoji sako:

– Aš išverdu.

Jau pradėjo ta jos košė virti, ta bagotoji pribėgusi varinuką maišo ir sako:

– Tenū tenū, košele!

O tas biasas ant kamino aukšto pasilipęs ir sako:

– Šikū šikū, košele! O kam pasakei?!

Mat jis nešė tą turtą nuo jos sesers, ir kaip ji jau pasakė, kad peržegnoti reikia, kaip peržegnojo, tas velnias ir nebeprieina paimti per kryžių.

Papasakojo Agnieška Dapšienė, 71 m., gyv. Karūžiškės k. Užrašė N. Vėlius 1962 m. LTR 3576(38). KLPTK 3 MtS/Namų dvasios/Aitvaras. Kaukas, 1.2.1.17, p. 156.

28. Apie žiburinius pasakojimas

Žiburiniai liūb vaikščiodavo. Mano vyro nabaštiks buvęs jaunas, išėjęs į tą pievikę. Sako, žybt žiburys. Tas žiburys žiba dikčiausiai. Įėjęs, pasakęs tėvui. Tėvas buvęs drąsus ir genas. Tas lėkęs lėkęs ir nulėkęs ant Laukuvos. Žmogaus stovyla.

Aš misliju, kaip daba žemelė šventa Lietuvos, ir nebėr nė tų žiburinių, nebaugina. O pirma ir žiburiniai buvo, ir baugindavo.

Papasakojo J. Straukienė, 72 m., gyv. Gulbių k. Užrašė N. Vėlius 1959 m. LTR 3171(110). KLPTK 3 MtS/Žiburiniai, 1.3.0.1, p. 119. Žemaitijoje populiarī saktmė. Daugiausia pasakojama apie žiburinių išvaizdą: žmogaus griaučiai, kuriuose dega žvakė.

29. Vaikas palėpėj – baugas

Pas Ukrainą dvaras kaip buvo Vaitkaičiuos, tai žmonės susirinkę – balių turėjo ponai. Ir svečiai susirinkę. Vakare geria visi, uliavoja, ir aniems lubas sujudino, visą budinką sutratino. Tai visi persigando. Ir pradėjo per lubas šnekėti. Visų ir pagirios išlakstė, nebežino, ką bedaryti. Lubas trūkšt išlaužė ir per tas lubas koją įkėlė. Koją įkėlė – pilna troba vienos kojos. Ir pats atsisėdęs, rokuojas:

– Kad koja, ta koja!

Vienas buvęs koks ten burtininkas. Už valandos tas pats įlipęs ir pasidaręs mažulėlis vaikas, ir prašneko:

– Jūs geriat, baliavojat, o aš jau septyni metai, kaip džiuštu ant viškų nepalaidotas. Aš esu nekrikštytas, prašau mane pakrikštyti ir nunešti į kapus.

Kaip užlipo ant viškų palėpėj ir rado mažo vaiko kauliukus. Kas aną pakišo – nieks nežino, septyni metai kaip yra. Padirbo grabuką, nunešė tuos kauliukus ir palaidojo į kokius ten kapukus.

Papasakojo Petras Ričkus, 69 m., gyv. Riešketų k. Užrašė N. Vėlius 1959 m. LTR 3171(315). KLPTK 3 MtS/Vėlės. Numirėliai. Vampyrų, 1.1.2.9, p. 92.

30. Moteris prie kryžiaus

Sekmadienį mišių laike, kryžius buvo tin pastatytas, teip visada muoteris melsdavuos pri kryžiaus atsiklaupus. Ir visi matydava, kad ana meldas. Daba jau ir gaspadoriai pradiejuo matyti visi, pasakė kaimynai. I daba nuvieji pas Laukuvuos kleboną i saka:

– Kon daba reik daryt, kad ta moteris meldžias? Maž reik paklaust.

Saka:

– Jūs nebijokit, tik sakykit par Dieva vardą, par Dieva vardą sakykit, ko ji nuor i ko ji čia klūpa, ko čia reikalinga prašyt.

Ir taip paklausė. Anuos paklausī – pradėjo verkt:

– Seniai jūsų laukiau čysčių kentiedama. Jūs į muni žiūriejuot, kodėl nieks munis napaklausiet? Kad daba paklausiet, aš jums pasakysu. Kada apvuogė Laukuvuos bažnyčj, pavuogi kupkas ir monstroncijas gražiausis, kokis kitas brangenybīs, aš čia tarnavau. Ir ta yr visuos tuos, pareit par truoba, alkieriuo atpliešti tas grindīs, ir kur ten įdiets ir palaiduots. Ir any ten tabier, i tas monstroncijas, i tas kupkas, i visi palikimai.

Kaip ana pasakė, kad padieta, i anyms nabruodies. Ir any nuveji, atkasi, atplieši ir rada viskon. Saka, aš ten tarnavau ir užtyliejau. Ana navogi ton, matė, bet napasaki.

Papasakojo Marijona Musvydienė (Samulevičiūtė), 81 m., gyv. Laukuvoje. Į mg. juostą įrašė M. Liugaitė, V. Ivanauskaitė, V. Stašinskytė 2001 m. „Vermės“ I-klos kompleksinės ekspedicijos metu, tekstą iššifravo J. Šlekonytė 2002 metais. LTRF k. 847(6). Lokalinio pobūdžio mitologinė sakmė. Žmogaus pasyvumas mačius nusikaltimą ir nieko nesakius įvardijamas užtylėjimu.

31. [Pasakojimas apie muzikantą]

[...] pasakuoju, skaituos, būk tai anuo senelis a pruosenelis ejjs į vestovis. Ejjs į vestovis, daba išejjs tuoks gražus vyrs iš mėška, saka:

– Mes turam tuokj zgrebnj vestovj, a nagalietumei mums pagrajyt?

O jau tada tik unt smuika grajyji.

Saka:

– Aš es prižadėjjs, į vestovis einu.

– Tu spiesi, – saka, – ir į tas vestuvis nuēt, tik mums pagrajyk.

Nu ir sutėkjs, ka jau spies į tas vestuvis. Nuėji, grajyj, bulkočių devins, vis susikeš į kišenius. Navalgi. Daba grajij, veiz, kad tų vyrų labā daug, vuo ta jaunuoji vyna tier muoteris. Ir daba vyns pašunkēn, skaituos, paleid tuon muoterį, tujau kits pajem, tas pašunkinjs, jau kits, i paskui uns tap pradiejo žiūriet, ka ta muoteris labā pažįstama anam yr. Žiūr – kap tik šunken, tai muoteriai, iš po soknies kibirkštys lek, ugnys. Da robļį gavjs, skaituos jau tas rusinēs, carinēs piningās. Ir daba, kap uns pamati, ka ta muoteris pažįstama, ka ta jau čia tap, ka tuos ognys lek, ir uns savie un ta smuika ir užgrajyj: „Sveika, karalieni, muotina mylaširdinga“. Ir atsirado tuokiuos turpynies. Nie tų rūmų, nie tų... Kol' baišieji, tuos bulkutes arkliašūdēs... , vuo ton rubļi – o žinuoj, ka natur, ton rubļi turieji kišeniej. Ir į tas vestuves kitas nabibuv kuo biet, kažkyk tin ons išbuva pry anūn.

Grįža į numus – ta muoteris pasikuorus.

Papasakojo Stanislava Olšvikienė (Dargevičiūtė), 64 m., gyv. Laukuvoje. Į magnetofono juostą įrašė M. Liugaitė, V. Ivanauskaitė, V. Stašinskytė 2001 m. „Versmės“ 1-klos kompleksinės ekspedicijos metu. Tekstą iššifravo J. Šlekonytė 2002 m. LTRF k. 847(19). KLPTK 3 MtS/Velnias, 1.1.2.12, p. 261. Visoje Lietuvoje populiarī saktmė.

32. [Smertis viesulas]

Mano tata išmerdėjo dvi naktis. Aš ir pakeičiau pamotę. Ana nuėjo gulti, o aš pasėdėsiu prie tatas. Nepalikdavom vieno. Tik staiga toks viesulas ž-ž-ž nušniokstė. Mane kaip šiurpas nukratė. Nulėkiau pas pamotę, sakau, viesulas pakilo. Pamotė – matai, senas žmogus – ana jau žino. Pasiēmė skepetą, vieną langą visai užleido, o kitą lig pusės. Sako:

– Tatai smertis, vaikelī, nužė.

Antrą rytmetį tata ir mirė.

Papasakojo Rozalija Kedytė-Šliogerienė, 46 m., gyv. Gulbių k. Užrašė R. Šliogerytė 1970 metais. LTR 4084(848). KLPTK MtS/Mirtis. Giltinė, 1.3.0.2, p. 82. Saktmė apie besiartinančią mirtį liudijančius ženklus.

33. [Raudas kumeliukas]

Piemenukas ėjo keliu, veizi – kumelys raudas²² ateina priešais. Anas suka į vieną kelio pusę, ir tas kumelys į tą pačią pusę. Akys tokios negražios, raudonos. Paskui kad ėjo per dirvonus ir velėnas išdraskė.

Papasakojo Pranas Norbutas, 75 m., gyv. Dargių k. Užrašė N. Vėlius 1959 m. LTR 3236(187). KLPTK 3 MtS/Vaiduokliai, 1.3.0.1, p. 128. Visoje Lietuvoje populiarī saktmė apie besivaidenančią gyvūną. Kitose variantuose matomas veršis, karvė, arklys, šuo, ožys ir kiti naminiai gyvūnai.

34. [Baltas vaikas]

Žmogus važiavo pro Kaltinėnų kapus, mato – toks vaikas baltas bėga ir atkišęs koją sako:

– Kad kojėlė, ta kojėlė!

²² Raudas – rusvas, sartin.

Ir vis šneka. Tam nusibodo ir sako:

– Apšik tą kojelę!

Tas nukūrė ir pradėjo tam žmogui koją laužti.

Papasakojo senukas, gyv. Bilionių k. Užrašė N. Vėlius 1959 m.
LTR 3236(124). KLPTK 3 MtS/Vaiduokliai, 1.3.0.3, p. 133.

35. [Šuo pinigai]

Reistruos gyvenom su mamos nabaštike. Aš parėjau vieną vakarą iš vakarėlio. Įėjau į savo kambarį. O mėnesiena švyti. Kambaryje guli juodas šuo. O tame mūsų bute nieks neturėjo šuns. Sakau:

– Mama, kieno tas šuo?

Atsidariau duris varyti. Tas šuo žybt po papečke. Užsidegiau žiburį, veiziu – nėra, po vieną kambarį ieškau – nėra, pradingo ir viskas. Rytmetį pasakojau šeiminkams. Sako, anas ir kitiems pasirodo. Tai yra pinigai. Reikėjo užblokti ir būtų pabirę.

Papasakojo Marijona Norbutienė, 59 m., gyv. Dargių k. Užrašė N. Vėlius 1959 m. LTR 3236(200). KLPTK 3 MtS/Lobiai, 1.2.1.17, p. 298. Tradicinio siužeto saktmė. Kituose variantuose lobis gali pasirodyti kokio nors kito naminio gyvūno ar net žmogaus pavidalu.

36. [Atpildas]

Mano ciocė pasakojo. Ana buvusi jauna, kad girdėjusi.

Yra ant Kvėdarnos Karoblos kapukai. Eina du latrai ir sako:

– Eikim ant tų kapukų pasimelsti.

Anie ir jėjė. Vienas sakąs:

– Negalim, girti esam, į šventą vietą eiti.

Vis tiek jėjė. Ir tik jutė, kad kažkas išnešęs iš kapukų. Katras norėjo melstis, to nė po šiai dienai neliko, o antrą nunešė prie kryžiaus ir pakludė. Tas sako:

– Duokit mano kepurę.

Kaip dėjo kepurę, antra galva ir atsirado. Ir atėjęs anas su dviem galvomis į namus. Ar į antrą dieną ir miręs.

Papasakojo Pranė Letukaitė, 62 m., gyv., Laukuvoje. Užrašė N. Vėlius 1959 m. LTR 3237(127). KLPTK 3 MtS/Vėlės. Numirėliai. Vampyrų, 1.2.2.9, p. 108.

37. Apie Švedkalnį

Žmogus kitą sykį parėjęs iš Laukuvos. Atėjęs čia kaip Rupšlaukis gyvena – toks vyras didžiausias nuo kalno ateina, medžių našta užsivertęs. Ir šnypšdamas nuėjo į pakalnę.

Papasakojo senukas, gyv. Bilionių k. Užrašė N. Vėlius 1959 m.
LTR 3236(122). KLPTK 3 MtS/Vaiduokliai, 1.3.0.1, p. 127.

38. [Švedkalnio sargas]

Paskui sakė, taip du vyrai susitarė ir išėjo naudoti iš to kalno iškasti. Kai tik pradeda kasti, ateina Rupšlaukis ir išgena. O tas Rupšlaukis nei kur jis ejęs, nei ką. Mat baugino.

Papasakojo senukas, gyv. Bilionių k. Užrašė N. Vėlius 1959 m. LTR 3236(123). KLPTK 3 Pd/Padavimai apie istorijos paminklus ir įvykius/Piliakalnių kilmė. Karai, 1.2.1.7, p. 329.

39. Skylė Medvėgalio kalne

Teip kalbiejuo, ar tin teisyb', ar nateisyb', ka gani piemenys karves. Ir any rada toki didelį skylį, dūbį tin unt kalna viršaus. Ir any daba papiemin akmenis nešdava i mesdava tin į ton dūbį. Ir kad tie akmenys nuraries, nubarškies, atsiskambies iš apačiuos. Ir daug pymentų kaip gani karves, i vyns pymentuks buvįs – toks jau buva, žina, kap jau vargšas, jau nustumdyts. I daba any saka:

– Čia yr šniūrs, mes įkiškem pymentį į ton skylį. Užnerkem anam šniūrą. Paskiau, kap nanuoriesi, smarkė pajudinsi ton virvį, mas tavi ir ištrauksma.

Dabar kap ir jau po pytų tą pymentuką į tą dūbę įstūmi, ir uns tą užriša šniūrą, užnieri.

Kap ijeis tas pymentuks į tą dūbį, rada baisė gražį karalienį, puonį. Rūmā ten kuoki graži puo Medviegaliu yr, gražiausi. Ir daba tas vaikiš, tas pymentuks nusiganda. Ta puoni sakunt' tam pymentuku:

– Nabijuok, vaikeli, tu munis, aš tau nieka nadarysu. Tu na sava nuoru čia įėjai. Tu nuskriausts esi tų anų, priešai tavi įstūm'.

Ir atidari didžiausį auksa skrynį ir saka:

– Prisisemk pilnas kišenikis tun piningun.

I tas prisisiemi pilnas kišenikis auksinių piningų. I pajudin virvį. Jau kaip ištraukė anon ty pymentis didyje, jau nabtuoli buva vakars, reikieja kelt karvis numy varyt. Jau parvari karvis. Tas pymentuks su tas auksās da i tyms kityms pymentims apdalijis piningų.

O rytmetį jau nutari, ka jau susirinks any onksti karvis, jau didysis pymentū lins daba ton skylien. Atsineši šniūrą, tas pymentū jau įlinda į tą puožemį, ten į tą Medviegalį. Ir paskiaus lauk lauk, jau i sauli unt laiduos – nieks najudin tuo šniūra. Saka:

– Gal judin, gal mes nejutom, traukiam.

Any trauki, jau piementukā, tie katri buva palikį, ir tik tą vyną runką užnertą ištrauki. O tas pymentū jau i palika ten tam' puožemie. I nē tų piningų, nieka napasijiemi.

Papasakojo Marijona Musvydienė (Samulevičiūtė), 81 m., gyv. Laukuvoje. Į mg. juostą įrašė M. Liugaitė, V. Ivanauskaitė, V. Stašinskytė 2001 m. „Vermės“ l-klos kompleksinės ekspedicijos metu, tekstą iššifravo J. Šlekonytė 2002 m. LTRF k. 846(42). KLPTK 3 Pd/Padavimai apie istorijos paminklus ir įvykius/Nugrimzdę miestai, dvarai, bažnyčios, 1.1.2.10, p. 339.

40. Atsigulė moteris ant Medvėgalio

Atsiguli moteris unt kalna i sekmadieni rytmetį užmiga. Tap jau tikrs atsitikims, mata, buva. Ir nutvierė anon už kuojų, papurti ir saka:

– Tau čia ne vyta myguot, kelkes, ėk sau.

Gražiausius turtus bevėdinunt, visuokius, brungenybes iš tuo kalna.

Ir, saka, buva sumos laiks.

[O ta kas jyn judina?]

O kas pajudina, nie pati nežina. Tuoki didžiausi puoni karalieni, saka.

Papasakojo Marijona Musvydienė (Samulevičiūtė), 81 m., gyv. Laukuvoje. Į mg. juostą įrašė M. Liugaitė, V. Ivanauskaitė, V. Stašinskytė 2001 m. „Vermės“ I-klos kompleksinės ekspedicijos metu, tekstą iššifravo J. Šlekonytė 2002 m. LTRF k. 846(44). KLPTK 3 Pd/Padavimai apie istorijos paminklus ir įvykius/Nugrimzdę miestai, dvarai, bažnyčios, 1.2.1.16, p. 344.

41. [Šarkų kalnas]

Tauragės apskrityje, Kvėdarnos valsčiuje, Šarkų kaime yra piliakalnis, vadinamas Šarkų kalnu. Vienam žmogui prisisapnavo, kad ten yra daug pinigų ir juos galima tik tada iškasti, kai Velykų rytą ten bus atlaikytos mišios. Žmogus, kuriam prisisapnavo, pakvietė kunigą ir su procesija nuvyko ant to Šarkų kalno. Per mišias pasirodė mažas paukščiukas, kuris šaukė „šnypštukas“. Prieš mišias baigiant laikyti pinigai patys iškilo į viršų ir jau buvo matyti. Kai atlaikė mišias, reikėjo užgesinti žvakes, jie neturėjo šnypštuko žvakėms gesinti. Tada žvakes jie užpūtė, o pinigai tuo jau giliai įsileido į žemę. Procesija grįžo be pinigų, o tie pinigai liko tame Šarkų piliakalny.

Papasakojo Batiėnė, 85 m., gyv. Girvainių k. Užrašė Z. Batys 1939 m. LTR 2077(492). KLPTK 3 Pd/Padavimai apie istorijos paminklus ir įvykius/Nugrimzdę miestai, dvarai, bažnyčios, 2.2.2.2, p. 347.

42. Dievyčio ežeras

Senieji pasakoja, kad senovėj Dievyčio ežero vietoj buvusios pievos, kurias žmonės šienavę. Vieną gražią vasaros dieną žmonėms šieną pjauvant, ta pieva pradėjo leistis gilyn (grimzti). Žmonės dirbo ir į tai nežiūrėdami. Kai pieva giliai įsileido į žemę, pradėjo rasti vanduo. Netrukus vandens atsirado iki kelių. Žmonės bėgo iš tos lankos. Išbėgę pradėjo dyvytis*. Kai lanka pribėgo vandens, pradėjo vadinti ežeru, kuris gavo vardą Dievytis. Nuo ežeriuko ir kaimas gavo vardą Padievytis.

Papasakojo Batiėnė, 85 m., gyv. Girvainių k. Užrašė Z. Batys 1939 m. LTR 2273(116). KLPTK 3 Pd/Padavimai apie istorijos paminklus ir įvykius/Gyvenviečių, jų vardų ir kitų vietovardžių kilmė. Teiginiai, p. 367.

* *dyvytis* – stebėtis.

43. Auksas Padievyčio ežere

Padievyti ežere, saka, auksa yra. Skaituos, prisisapnava vynam žmogu, kad eik ir lauk, eis karūmeni. Bet kap ateis karūmeni, šauk į patį, skaituos, karininką.

Nu tas žmogus nuveji, stuov, skaituos. Atein ta karūmeni, iš tikrųjų atein, čia pri Padievyti ežera atein ta karūmeni. Ir daba karininks tuoks, ir šuoliuo iš paskuos tuoks raišas, nu klišas kareivis, visai tuoks menks. Nu, galvuo, „kap bus, tap, į tun kareivį šausiu“. Kap šuovi į ton kareivį, tuoks didžiausias varinis tas i nudundieji į tuo Padievyti ežerą, skaitos, visas auksas. Ka būtų šuovys į ton karininką, būtų visi piningā anam buvin. Vo kada palaiki kareivį, tik tas vyns varinis anam buv, kur buv didžiausi supilti piningā.

Papasakojo Marijona Musvydienė (Samulevičiūtė), 81 m., gyv. Laukuvoje. Į magnetofono juostą įrašė M. Liugaitė, V. Ivanauskaitė, V. Stašinskytė 2001 m. „Vermės“ I-klos kompleksinės ekspedicijos metu, tekstą iššifravo J. Šlekonytė 2002 m. LTRF k. 846(50). KLPTK 3 Pd/Padavimai apie istorijos paminklus ir įvykius/Piliakalnių kilmė. Karai, 1.2.1.17, p. 330.

44. Apie Paršežerį (Požerės ežerą)

Sako, užėjo didelis lietus. O buvusios didelės lankos. Sako, atlėkė paršas juodas, pradėjo knisti. Visą vasarą kniso ir iškniso. Vanduo paskui pradėjo į tą duobę sėsti. Sėdo sėdo, ir paliko ežeras.

Paršas iškniso, Paršežeriu ir dabar tebėr pavadintas.

Papasakojo Jonas Rimkus, 74 m., gyv. Požerės k. Užrašė N. Vėlius 1959 m. LTR 3171(367). KLPTK 3 Pd/Padavimai apie gamtos paminklus/Nepaprasti ežerai ir upės, 1.3.0.4, p. 322.

45. Apie Kartuvių kalną

Kartuvių kalne, sako, senovėj, kaip buvo vaina, tai nuves į Kartuvių kalną ir pakars. Tokia kaip bausmė buvo, metėžai kai ėjo. Nuvalios, nugalės, nuves ant to kalno ir pakars.

Papasakojo J. Straukienė, 72 m., gyv. Gulbių k. Užrašė N. Vėlius 1959 m. LTR 3171(111). KLPTK 3 Pd/Padavimai apie istorijos paminklus ir įvykius/Gyvenviečių, jų vardų ir kitų vietovardžių kilmė. Teiginiai, p. 368.

46. Apie Degliškės kaimą

Buvęs žmogus pasistatęs, ir anas sudegęs. Paskui, kai pradėjo statytis, ten žmonės klausia:

– Kame statos?

– Degliškiuos.

Ir pavadino Degliške.

Papasakojo P. Ričkus, 69 m., gyv. Riešketų k. Užrašė N. Vėlius 1959 m. LTR 3171(342). KLPTK 3 Pd/Padavimai apie istorijos paminklus ir įvykius/Gyvenviečių, jų vardų ir kitų vietovardžių kilmė. Teiginiai, p. 367.

47. Apie Požerės bažnyčią

Kur Atsimainymas²³ yra Požerėj – buvo Burbiškiuos koplytėlė senovėj. Kokiam žmogui įdavę tą statulą į rytinį ežerą per lieptus nešti. Tas žmogus einas, eidamas šlumšt nuo liepto ir įkrito į vandenį. Veizi – neskęsta. Mėgina tiesiai per ežerą eiti – irgi neskęsta. Ir parėjo per ežerą į Požerę.

Papasakojo P. Ričkus, 69 m., gyv. Riešketų k. Užrašė N. Vėlius 1959 m. LTR 3171(331). KLPTK 3 Legendos, 1.1.2.9, p. 427.

48. [Žydų smalsumas]

Buvo berniukas septynių metų. Leido aną prie išpažinties. Priėjo išpažinties, prie komunijos ir užsigeidė eiti laukan. O buvo prašęs žydas:

– Ui, kaip tu prieisi kūmunijoš, tu anun mum atnešk, aš tau duosiu daug pinigų.

Ir anas paėmė tą komuniją, šlūst su nosine iš burnos ir įsidėjo į kišenę. Ir lekia prie žydo į krautuvej.

– Ui, berniuk, kaip kalbėjom, ar tą turi?

– Tai kiek man duosi?

– Kiek nori?

– Šimtą litų, batukus, kur ant karties kaba ir vieną blėką bulkelių. Tik tai nesakyk nei tėvui, nei mamai.

– Ui, ne...Tu viš kaip eini komunijoš, špjauk ir nešk man. Meš norim paveizėti, kokia yra jūšų tikyba.

Tam berniukui apmokėjo pinigus, batukus, bulkikes.

– Ui, meš tau ir konjako duosime velykinio, tik mumš atnešk.

Tą pinigėlį pasidėjo ant stalo, ant baltos staltiesės. Atėjo žydų rabinas, rabino padėjėjas ir anie pradėjo jį badyti. Tas pinigėlis pradėjo raudonuoti, po to apsiliejo ta staltiesė vienu krauju, kraujas trykšt į lubas, aptaškė žydus krauju. „Ui-vai, ui-vai kas pasidarė iš to balto pinigėlio“. Nu tai jie paskiau nė ką daryti neturi.

– Ui, eik po šimtą velėnų iš mano trobikės, pasiimk pinigus ir tą kipšą.

Vaikas neima:

– Subadė – kur aš dėsiu?

Nunešė žydai į pelkę. Įmetė į pelkę – vis tiek išplaukė ir šmirkšt kran-tan. Žydai eina prie kunigo:

– Ui, kunige, atsiimk tą savo pabūklą.

Kunigas paėmė tą ostiją, įdėjo į monstranciją ir dabar iš to yra vainikas.

Tą vaiką asesorius²⁴ nuteisė į kalėjimą ir nubaudė žyda, kad negalima iš tikėjimo tyčiotis.

Papasakojo Pranė Letukaitė, 62 m., gyv. Laukuvoje. Užrašė N. Vėlius 1958 m. LTR 3148(217). KLPTK 3 Legendos, 1.1.2.12, p. 430.

²³Požerės bažnyčios didžiajame altoriuje yra stebuklinga statula – „Kristaus atsimainymas“.

²⁴Asesorius – caro laikų antstolis.

49. Vengrų receptas

Vengras daktaras buvo, gydė žmogų. Atėjo, išsiteiravo ligą po pirmu, kas yr. „A tai, pone, – sako, – aš tau duosiu vaistų“:

*Šuntų, mėtų, šalavijų,
Velnio šūdo, karklavijų,
Eržilo srutų, kuilio putų,
Ant ledo šilto atsigulti,
Akėčiomis apsikloti,
Šiltai gerai išmiegoti,
Išprakaituoti –
Tai kad išgysi – pūsi per velėną,
Kaip per saldų pieną.*

Papasakojo Aleksas Vėlius, 52 m., gyv. Gulbių k. Užrašė N. Vėlius 1961 m. LTR 3466(140). Užgavėnių oracija.

Rengėjos pastaba: Žmonės per Užgavėnes daug valgydavo, tad neretai ir susirgirdavo. Todėl juos lankydamo persirengėliai „daktarai“, prisistatydavo vengrais. Vengrai nešiodavėsi dėžutę, pilną buteliukų su įvairių spalvų skysčiais. Tai būdavo „vaistai“.

50. Velykautojų oracija

*Aš mažas vaikelis
Kaip pupų pėdelis
Ėjau anksti Velykų rytą, saldžiai giedodams:
„Aleliuja, aleliuja,
Du pyragai dideliuja,
Penki kiaušiai malivoti,
Vakar vakare gatavoti“.*

Iš savo atminties 1966 m. užrašė N. Vėlius, 28 m., gyv. Vilniuje, gim. Gulbių k. LTR 3913(41).

Pateikėjo pastaba: „Velykų rytą vaikai pasiima krepšiuokus ir eina „velykauti“ – rinkti kiaušinių. Eina po kaimą pas visus žmones ir įeję kiekvienoje troboje kalba šitokią maldele. Visi duoda po du ar po daugiau kiaušinių“.

51. Parėjo didis keleivis

*Parėjo didis keleivis,
Kuris buvo pernai metą iškeliavęs.
Lijo – nepralijo,
Šalo – nenušalo,
Raguočiai nesuėdė,
Naguočiai nesumindė.
Atėjo trys kareiviai,
Su kardais kirto – nenukirto,
Atėjo pulkas bernelių su dalgiais,
Kirto – nukirto.
Atėjo mergelės – surinko, sugubavo
Ir į eiles surikiavo.*

*Eisiu pas savo poną,
 Prašysiu pastogės
 Ne ant ilgo laiko –
 Ant poros savačių.
 Paskiau būsiu vélei
 Muštas, plaktas, kotavotas
 Ir po vieną išmėčiotas.
 Prašom pons dėl mūsų
 Sviesto bačką,
 Sūrio tačką,
 Degtinės gorčelį,
 Atšlaimą dėl paullavojimo.
 Prašom, pons, mumis priimti,
 Nenusiminti
 Ir ant mūsų prisiminti.*

Pasakė I. Urbonienė, gyv. Bilionių k. Užrašė N. Vėlius 1959 m.
 LTR 3171(224). Rugiapjūtės pabaigtuvių oracija.

Iš smulkiosios laukuviškių tautosakos

Parengė Regina Dringelienė

© Lietuvos literatūros ir tautosakos institutas

Publikacija parengta iš medžiagos, saugomos Lietuvos literatūros ir tautosakos instituto Lietuvos tautosakos rankraštyne. Galima pasidžiaugti, kad čia laukuviškių tautosakos, ypač smulkiosios, tikrai nestokojama. Pirmiausia norėtusi pagirti Reginal Šliogerytę. Profesionalūs Laukuvos apylinkių tautosakos užrašymai – neįkainojamas mūsų tautos dvasinio palikimo lobis. Ir nenykstantys kalbos faktai prašosi užrašomi, nes juos keičia kiti, ir daugelis realiųjų pamirštama. Atmintyje dyla ir tų posakių tikroji prasmė. Todėl jos stengtasi pateikti ir pateikėjų ar pačios fiksuotą posakio interpretaciją, paaiškinimą. Neretai kontekstas pats dar žėri įsimintiniais posakiais, vaizdiniais žodžiais. Patarlė ar palyginimas paaiškinamas kita ne menkesnės vertės patarle arba palyginimu. Tai rodo, jog šių posakių vartojimas žemaičiams natūralus, prigimtinis ir plaukia iš vidaus.

Dedama ir Norberto Vėliaus užrašytos smulkiosios tautosakos. Bendrame šio folkloristo darbų fone smulkieji kūrinėliai atrodo kur kas kukliau, bet ir jo rinkiniuose rasime nemažai žemaitišku koloritu spinduliuojančių pasakymų.

Iš esmės visi posakiai yra tarmiški. Taip jie pateikiami ir čia, o vaizdą formuojantis žodis išskiriamas pusjuodžiu šriftu. Jų abėcėlės tvarka patarlės ir išdėstytos. Palyginimai pirmiausia dėti su daiktavardžiais (*Burna* kap nagiuks), vėliau su būdvardžiais ar dalyviais (*Sudžiūvis* kap ropki unt lokšta) ir galiausiai su veiksmažodžiais (*Kauk* kap vėlks avietyni). Mįslės dėstytos įminimų abėcėlės tvarka, garsų mėgdžiojimai – pagal mėgdžiojamųjų gyvūnų pavadinimus, kita tautosaka – pagal pirmuosius kūrinėlių žodžius.

Patarlės, priežodžiai

1. **Abodu** any tuoky: parsverk par tvuorą, lygė svers. LTR 4084(3).
2. **Abu labu** tuoky: tuoks juojams, tuoks važiūjams. LTR 4084(2).
3. **Abraķą** uždėrbsi, kepalą pradėrbsi. [U. pst.: *Reiškia: neverta imtis tokio darbo, kai daugiau nuostolio negu naudos.*] LTR 4084(1).
4. Su **ačiū** sobinį užsiluopyk. [*Mėnka nauda iš ačiū.*] LTR 4297(123).
5. **Ākis** na dūbis. [U. pst.: Kontekstas: *Visi taip nutarė. Nu, akys ne duobės, reikėjo ir man dėti.*] LTR 4084(5).
6. **Ākis** šlapio vıtuo gol. LTR 4084(666).
7. Drinsk ir į **akis** linsk. LTR 4297(25).
8. Geras **ākis** dūmų nabėji. LTR 3061(125).
9. Į **akis** gegužie, už akių rūpūžie. LTR 4084(204).
10. I vyna **akis** myga nuor. [P. pst.: *Nu, kap žmuogus saka: „A, vynos esu, nadaug mon tarėk“, a atsaka: „I vyna akis myga nuor.“*] LTR 4212(75).
11. Iš **akių** ir iš puomietis. LTR 4084(459).
12. Vyna **akis** į varėnį, kita į garėnį. [U. pst.: Kontekstas: – *Ale eik sau, jau kas ten per merga: viena akis į varinį, kita į garinį. – Peikdamas kožną vieną išpeiksi.*] LTR 4084(6).
13. **Apsirikėms** – na vagysti. LTR 4084(14).
14. Jie [t. y. jei] vag **arklį**, pridiek i balną. LTR 4084(629).
15. Katras **arklys** aviųų najied. LTR 4084(19).
16. Kert kap **arklys**, vuo nu darba lek kap velnys. LTR 4084(20).
17. U, kuoks rybus **arklys**, nie septynis varnas naprilestų. LTR 4297(7).
18. Pratašyta **babaltū**. [U. pst.: Kontekstas: – *Ar neparnešei, ko prašiau? – Nenusimink, pratašyta bebaltuoja. Jei ne šiandien, tai rytoj parnešiu.*] LTR 4084(51).
19. **Bads** i gelžį lauž. LTR 4084(52).
20. Iš **bada** i šū varškį bada. LTR 4084(54).
21. **Baguotuoji** i patarėms geresnis kap biednuoji darbs. LTR 4084(56).
22. Kūm **baguotasis** divijias, tūm biednasis žyvijias. LTR 4084(44).
23. Tas jau nebilgā **balapuos**. [U. pst.: *Arba: tas jau žemės nebenešamas. Reiškia: neilgai begyvens.*] LTR 4084(328).
24. Kas čia daba: **balsas** girdieti, žmuogaus namatyti? [U. pst.: *Taip sakoma, kai vaikas įsikiša į suaugusių kalbą.*] LTR 4084(50).
25. Vuot **balsā**, suoduo avis išpjautų. LTR 4084(38).
26. Šalti **barkštė** na patruova, sena buoba na zabuova. LTR 4084(43).
27. Tris **beigelius** suvalgysi, kuol į ritėnį apėsi. [U. pst.: *Klausta, ką sako apie storą bobą.*] LTR 4212(18).
28. Kas **bėji**, ton baugėn. LTR 4084(62).
29. **Bieda** radus, bieda pametus. LTR 4084(66).
30. **Biedas** vargā – atsigolis basižargā. LTR 4084(30).
31. **Bieduo** krėtis nieka nabipadarysi. LTR 4297(102).
32. **Bieduo** skėnsdams ir į brėtvą kabiny. LTR 4084(72).
33. Vyna **bieda** – na bieda, pėnkis šešis – jau bieda. [P. pst.: *Diel vynuos bieduos naapsimuok biedavuotys. Kap vāks ka įsipjaun į pėrštą ir atlek pas mamą riekdams. – A į vyną pėrštą įsipjuovė? –*

- [vyną. – Nu ta pjauk ir į ontrą, būs kuo riekti. Tap i čia.]
LTR 4212(64).
34. **Biednam** i kryžius medėnis. LTR 4084(71).
35. Ėn, kur **biesas** įsaka. LTR 4084(161).
36. Nie tu, **bitėli**, konsk, nie tu medaus nešk. LTR 4297(87).
37. **Brongu**, ali nasprongu. [P. pst.: *Kad ir brangus daiktas, bet kad geras – išein per gera.*] LTR 4084(29).
38. Gyvenkiam kap **bruolė**, ruokūkimies kap žydā. LTR 4084(201).
39. Trins **buobas** i juomarką atlykt. LTR 4084(39).
40. **Cūdā**, Matulāti. [P. pst.: *Tāp jau tuoks prilyginims, kāp dyvijes kas.*] LTR 4297(29).
41. Gerą **daiktą** rėk sava turieti. LTR 4297(62).
42. Visus **darbus** dėrb, visus badus kinties. LTR 4084(149).
43. Jie [t. y. jei] apšikā **delnā**, apšik i nykštj. LTR 4084(15).
44. **Dėrbk** i turiesi, dykā nieks nadūs. LTR 4084(120).
45. Kas **dirbinie**, tas i valginie. LTR 4084(94).
46. [Ta kurėn dyną būs bistri.] Nie un **devynių linciūgų** naišlaikysi. LTR 4297(100).
47. **Didyn** – atbulyn. [P. pst.: *Kap vāks paaug, visuokių ėsmisų pėlns būn.*] LTR 4297(80).
48. Apsauguok, **Dievi**, nu kumelis spirunčiuos ir buobas sergunčiuos. [P. pst.: *Kumeli nuspėrs, vuo buoba trat i trat.*] LTR 4297(53).
49. **Dieva** dūts nabžegnuokes. [P. pst.: *Ka Dievas davi pruogą, nauduo-kes, nieka nablauk. Jie da žegnuosis, puoterausi, nabteksj.*] LTR 4297(14).
50. **Dievas** užmėrsa, velniū narėk. [U. pst.: *Reiškia: ilgai gyvena.*] LTR 4084(80).
51. Dūk, **Dievi**, mažam gimti, vuo dideliam augti. LTR 4084(179).
52. Jie [t. y. jei] **Dievas** dalės, ir iš pagaleli pasilės. LTR 4084(76).
53. Kap tik **Dieva** kuoruots, tāp i velni pristuots. LTR 4084(294).
54. Kuožnas su savėm, vyns **Dievs** su visās. LTR 4084(117).
55. **Dyna** su galu. LTR 4084(111).
56. **Dongus** brongus, pekla pigi. LTR 4084(82).
57. **Dornam** keli neparuodysi. LTR 4084(147).
58. **Dorniū** i šūds už pyragą. LTR 4630(1).
59. **Dorniū** visada juomarks. LTR 4084(122).
60. **Dorns** nasupras, pruotings nieka nasakys. LTR 4084(99).
61. Susipyka **dorns** su bapruočiu. LTR 4084(108).
62. **Drabožj** vyną sykį pašienavوسي, vuo drabožis tavi – dešimt. [P. pst.: *Jei tas pats drabužis ir bažnyčion, ir ūlyčion, nieko nėra. O jei saugoji – dešimt sykių papuoš.*] LTR 4084(84).
63. Dar **dūk**, dar pabučiūk. LTR 4084(144).
64. **Dūms** į dongų rūkst. [U. pst.: *Reiškia: gera gyventi.*] LTR 4084(83).
65. **Dūna** ėn į kūnā, vuo putra kuojis aunas. [P. pst.: *Duonā visi valgo, o nuo putros šeimyna [iš]laksto.*] LTR 4084(404).
66. **Dūna** jūda, ali dontys balti. LTR 4084(137).
67. Myl kap **dūšj**, kret kap grūšj. LTR 4084(343).

68. **Dvari** dynuoms atidėrbsi. [P. pst.: *Taip atsakoma, kai kas dėkoja.*] LTR 4084(136).
69. Užeji **dveigys** treigį. [P. pst.: *Vadinasi, rado už save stipresnį.*] LTR 4084(126).
70. Kuo siunti, beni **dviestinuojį** junti? LTR 4084(507).
71. Rėk kam nuors atbulą **eglij** aplink peklą vėlkti. [U. pst.: *Taip sakoma apie senmergę.*] LTR 4084(163).
72. Tratunčiuoji **egli** ilgiau pabūn. LTR 4084(150).
73. Kor **ėsi**, čia savi rasi. LTR 4212(49).
74. Par tuolomą i **gaidys** į aviną pavėrst. [U. pst.: *Reiškia: toli nešant ir mažas daiktas pasunkėja.*] LTR 4084(198).
75. Gyvenk mondrė, yškuok **gala**. [P. pst.: *Jeį koks žmogus mandras yra, gyvena mandriai, ir prieina galą.*] LTR 4084(162).
76. **Galva** skaust – užpakaliū lingviau. LTR 4084(223).
77. Geriau ba **galvuos** nagu ba maduos. LTR 4084(335).
78. **Gaspadėni** išėn i numus išsineš. [U. pst.: *Reiškia: kai nėra gaspadinės, namai tušti, nieko nėra.*] LTR 4084(220).
79. Najims **gėltini** na sava vaika ba laika. LTR 4084(206).
80. **Gėrama** naišpeiksi, peikiama naišgėrsi. LTR 4084(292).
81. Su **geru** kad i puo keru. [U. pst.: *Reiškia: su geru žmogumi galima bet kur gyventi.*] LTR 4084(282).
82. Su **gerumu** nu žmuogaus paskutines kelnes gali nuvėlkti. LTR 4084(219).
83. **Gieda** akių najied. LTR 4084(211).
84. Visi **giminie**: vystyklā unt vynuos saulis džiūvėn. LTR 4084(191).
85. **Gyriaus** pūdelis. LTR 4084(215).
86. I **gyvulyš** gaurūtā šėrdį tor. [U. pst.: *Reiškia: reikia gyvulio gailėtis.*] LTR 4084(210).
87. Išvež su **grabu**, parves su karvi. [P. pst.: *Kai boba miršta, vyras vos palaidoja, tuoj kitą su karve parsiveda.*] LTR 4084(225).
88. Ožsėmanė **grabė** persti. [U. pst.: *Sakoma, kai žmogus po laiko ko nors užsimano.*] LTR 3913(73).
89. Mošis pešis **graši** praša. [P. pst.: *Kap muš, paskiau į teismą padūd, rėk pasipėrkti.*] LTR 4630(73).
90. Kas iš tuo **gražumeli**, ka nie rozumeli. LTR 4297(17).
91. Nasakyk „**gražus**“, sakyk „mon patink“. LTR 4084(325).
92. Kynuo **griekā**, tuo pakūta. LTR 4084(188).
93. Puo **gvaltu** bučiūjint dvasi smėrd. LTR 4084(874).
94. **Jauns** kon blūdij, nie Dievs nasūdij. LTR 4084(41).
95. Kits i **jauną** blūdij, kits i delčį. LTR 4084(236).
96. Iš **kaktas** svysta nakabinsi. LTR 4084(173).
97. **Kaltūns** kilsuo. [P. pst.: *Zlastis jam.*] LTR 4297(24).
98. Paskutėnis iš **Kalvarėjis**. LTR 4084(450).
99. Na **karūna** nukrėta, ka i pasakiau. LTR 4084(270).
100. Kada šėkti, tada **kelnis** rėšti. [U. pst.: *Kontekstas: Juk vakar čėso turėjau, ale ne: kada...]* LTR 4084(584).

101. Vėskas gerā, ka tik **kelnis** aukštā. [P. pst.: *Tuoks pasisakymys, ka vėskas gerā.*] LTR 4297(30).
102. Iš **kėni** į šikėni. [P. pst.: *Tik akis praplėšė, tuojau ir kemša, nė prasimarkstyti nespėjo.*] LTR 4084(297).
103. Ka **kiauli** ragus turietų, vėsaų svietaų išbadytų. LTR 4084(141).
104. **Kiauli** žila, vuo paršėlė degli. [P. pst.: *Muotina keista, vaikā da keistesni.*] LTR 4212(41).
105. **Kiaulis** akis turiedams visor įlinsi. [P. pst.: *Jei eisi kaip kiaulė, be gėdos, visur įeisi.*] LTR 4084(4).
106. Lietuojį **kiauli** da gilesnį šaknį ėšknis. LTR 4212(45).
107. Šindyn **kiaušėnis**, vuo rytuo kevalā. [U. pst.: *Reiškia: kas gera – tebūnie šiandien, o kas bloga – rytoj.*] LTR 4084(248).
108. Kas iš tuo onksti **kielėma**, jie [t. y.: jei] nie Dieva padiejėma. LTR 4084(420).
109. Bluogā, ka **kišenie** gyvati šnypšt. [U. pst.: *Tuščia.*] LTR 4084(192).
110. Du mušas, tretysis puo **kišenis**. [P. pst.: *Visada tãp y: jau ka susėmuš, veiziek, i parejis ba piningų...*] LTR 4212(202).
111. **Kliebiu** napagruobsi. [U. pst.: *Reiškia: greitai nepadarysi.*] LTR 4084(180).
112. Lyn na **kraujės**. [P. pst.: *Diel tuoki lytaus gali kiaurā išilgā ėti.*] LTR 4212(72).
113. Nuors **kryžiaus** galā krimsk. [U. pst.: *Jokios išėities.*] LTR 4084(264).
114. Ka **krovina** nieks nalaiža, vuo medinietā visi. [P. pst.: *Kad nelaimėje, niekas nemato. O būk turtingas, bus ir pažįstamų, ir draugų.*] LTR 4084(281).
115. Geriau **kumeli** pelkie taskėnsty, nakap šnapšā palėkti. [P. pst.: *Su pijuokās tãp y...*] LTR 4212(74).
116. I **kumeli** su komeliu didesnie prekie. [U. pst.: *Taip kalbama apie mergā su vaiku.*] LTR 4084(263).
117. Užgaviejį unt senuos **kumelis**. [P. pst.: *Skaituos, pajiemi sau natėkusį.*] LTR 4212(43).
118. **Kupčystė** – ne brolystė. LTR 3017(71).
119. Kad i **kupruota**, bile baguota. [P. pst.: *Daba tik kažkãp nabžiūr tu piningų. Juk sakuoma, ka na su tortu, ali su žmuogumi gyvensi.*] LTR 4212(27).
120. I **lapi** napjaun pri numų. [P. pst.: *Žmuogus nagal daryti nieka bluoga a kaimynu, a numiškiams. Jie jau uns kuoks vagis y, tor tuoliau nuvėti vuogti.*] LTR 4212(51).
121. Par **laukā** visi geri, [vuo ka pagyven, visi velnė nu lėnciūga pasilėd]. LTR 4084(12).
122. Jie [t. y. jei] nuori, gyduok „kvit, **lelijelė**“. [P. pst.: *Kap kas nuors napavyka.*] LTR 4297(44).
123. **Lėngvė** gauts lėngvė išėn. [P. pst.: *Lengvai gautas daiktas neįvertinamas, kai nagai paperšės, žinos, kã kainuoja.*] LTR 4084(329).
124. Nie kuo sėrgti na sava **liga**. LTR 4084(528).

125. **Lyžuvė** monis napagadins i napataisys. LTR 4212(58).
126. Už **lyžovį** par lyžovį. LTR 4084(330).
127. **Mainininka** arklys puo vartās gol. [U. pst.: Kontekstas: – *Mainyčiau, ale bijau nusimainyti. Gali tokio gero neberasti. – Je, je, mainininko arklys po vartais guli.*] LTR 4084(18).
128. Nakėšk į **maišą**, vuo nie į drobolį natėlps. [U. pst.: Kontekstas: *Ne tokia jau ana durna, kad laiško neperskaitytų.*] LTR 4084(718).
129. **Marti** – gerklie karti. Kap pasenies, i pasaldies. LTR 4084(346).
130. **Mėrk** aba žanykis – sužinuosi kas esons. LTR 4084(367).
131. Kas **metā** vis pakalnyn. LTR 4084(344).
132. Nauji **metā**, nauji batā. [P. pst.: *Kap seniau tarnaudava, kiti pasilėkdava puo Naujų metų, pavėrži gaudava. Saka, rėk užbūti nuors unt nusišikėma, kor sugaišdava išėdams šėkti. Tat ka pėlną nuormą atbūtom.*] LTR 4212(52).
133. Kuoks ėlgs: **mieteris** i čverti, i da gals nusitverti. LTR 4297(93).
134. Iš **myga** mygas napėlsi. LTR 4084(364).
135. **Mondrumelis** nu patys kelma. LTR 4297(84).
136. **Muotinas dūžis** – kap svysta gniūžis. LTR 4084(130).
137. Iš **nabūta** būta padėrb. LTR 4084(68).
138. **Nagėmusį** pakrikštij, namėrusį palaiduo. LTR 4084(69).
139. Kap žanijys, i **nagini** unt šunšlavyna (skydryna) šuokinie. [U. pst.: Reiškia: *visiems ant liežuvio esi, visi apšneka.*] LTR 4084(368).
140. Nie pasimaliauvojis **najtėksi**. LTR 4084(607).
141. **Najutau**, a įšuoka, a prašuoka. [U. pst.: *Reiškia: neprivalgiau.*] LTR 4084(230).
142. **Napasidiejis** narasi. LTR 4084(86).
143. Kam **naskaust**, tas nadejū. LTR 4084(527).
144. **Natiki** užėti, vuo tenk i nakvuoti. LTR 4084(155).
145. Jie [t. y. jei] **negal** – suk atgal. LTR 4084(28).
146. Kynuo **numā**, tuo i nagā. [P. pst.: *Savo namuose visada drąsiau, ką nori, tą dirbi. Niekas nepakamandavos.*] LTR 4084(376).
147. Naskubiekiam, **numā** na blynā, šonys nasujies. LTR 4084(388).
148. Nėk iš **numų** nevalgis, iš mėška našėkis. LTR 4084(156).
149. **Numų** druska nasūri. LTR 4084(140).
150. Tu iš **numų** par žingsnį, vuo numā nu tavis par mylį. LTR 4084(386).
151. Kas **nuor**, i naturiejis įgyn, vuo kas nanuor, i turiejis pamet. LTR 4212(12a).
152. Pagal **nuosį** i tabuoks, pagal medį i tuošis. [P. pst.: *Skaituos, kas kam prider.*] LTR 4212(36).
153. Paknark mon į **nuosį**. [P. pst.: *Skaituos, nabijau tavis.*] LTR 4212(230).
154. Vynam **nuvėdams**, kitam parėdams. LTR 4084(157).
155. Naatsidūk unt **obaga** malduos, i pats melskis. LTR 4084(337).
156. **Obaga** terbuos napripėlsi. LTR 4084(736).
157. **Obags** gėmi, obags dvies. LTR 4297(104).
158. Ontra **omžiaus** nagyvensi. LTR 4084(181).

159. Jām iš **onti**, ded unt donti. [P. pst.: *Tāp tat sakydava unt senis Matutienis.*] LTR 4297(43).
160. Paskutiniam **paršiukū** paps pri sobinis. LTR 4084(449).
161. **Pasaki** i nablēka. LTR 4084(509).
162. Kor **paukštis** lek, tēn plunksnas krint. [P. pst.: *Kai žmogus kožnoj vietoj neilgai būna, vis kraustosi kitur, daug daiktų išmeta.*] LTR 4084(428).
163. Jie [t. y. jei] būs žadieta, i puo **patalās** ras. LTR 4084(719).
164. Ar šiaip veržk, ar taip veržk, vis mano **pati**. LTR 3017(31).
165. **Pati** mirė – dalis gimė. LTR 3017(32).
166. Kad i **patvuorie**, bile padvarie. LTR 4084(90).
167. **Pavyds** pavydieji, nie pats naturieji. LTR 4084(436).
168. Kad i **pavielūsi**, bil namalūsi. LTR 4297(136).
169. **Pelenams** vondens daug narėk. [U. pst.: *Senam žmogui ligos greitai kimba.*] LTR 4630(76).
170. Dorns par vėsą **pėlva**. LTR 4084(92).
171. **Pėlvs** na laukā: ir puo bėškį pribraukā. LTR 4297(124).
172. Nažėna **peniokšli**, kuo žymitys žvyg. LTR 4084(183).
173. Nie su **pešekliu** žuodi neišpeši. [*Pasiotis našnekoms.*] LTR 4212(212).
174. Ēn **piedas** skaičiūdams. LTR 4084(160).
175. Našėksi **pintiems**, nabijuok. [P. pst.: *Kap kas sakuos pavargis, a vāks, a kas.*] LTR 4297(64).
176. Kuo čia grūdi **pipirus**? [U. pst.: *Taip sakoma apie nepasėdą.*] LTR 4084(445).
177. A čia riekti, a čia nariukti už ton **popų** rietį? [P. pst.: *Senuovie puonā sumdydava riekiejus. Dūdava popų rietį.*] LTR 4297(72).
178. Išverd **potras**, ka makaruons makaruoną švėlp. [P. pst.: *Darbininka žmuogaus su putra naatkėši, rėk anam i puorcyjis.*] LTR 4212(167).
179. **Prūds** vidurie, įstatyms aplinkū. [P. pst.: *Apie prūdą gali apėti, įstatymą aplėnkti. Tāp Tauruoza nabaštiks liūb sakys.*] LTR 4297(98).
180. **Pruoteli**, pruoteli, kada basugrinši? Sugrinžk nuors unt didžiųjų švėnčių. LTR 4084(411).
181. Nagink **Puondyva** į mėšką, paskiau nie unt laukų nasugausi. LTR 4084(207).
182. Na kuožnam **Puondyva** šūdą myniuoti. LTR 4297(91).
183. **Puondyvāti**, miečiuok savūsius, na munūsius. [U. pst.: *Taip „aimanuojama“, kai vaikas pargriūna.*] LTR 4084(369).
184. Vuot **puora** pagal Dieva nuorą. [*Vyns kupruots, kits pilvuots – gerā gyvens.*] LTR 4212(66).
185. A daug tuokių dornių į **pūrą** telp? LTR 4084(98).
186. Jū senyn, jū **rags** kytyn. [*Juo senyn, juo durnyn.*] LTR 4084(349).
187. Atbulās **ratās** tuoli navažiūsi. LTR 4084(465).

188. Atrykta **rykie**, nabiprispausi. [P. pst.: *Nabipritinka pri kepala.*] LTR 4084(461).
189. [*Kon tèn už kitus gali garintūti, pats savimi napasētiki.*] **Ronka** pasėdedi puo galvuos, vuo atsibodis rondi puo rūruos. LTR 4084(190).
190. **Ronkas** visų tuokis. LTR 4212(12).
191. **Runžulė** lauža, nieks napagniauža. [P. pst.: *Kap kas runžuojas, i saka. Pats kartās saka, kartās kėts iš šalys.*] LTR 4297(12).
192. Dėrb, ka **rūra** trat. [P. pst.: *Tāp diktė dėrb.*] LTR 4297(127).
193. **Sau** į nosį negali pabučiūti. LTR 3017(44).
194. Na su **sauli** gimė, na su sauli mėrsi. LTR 4084(185).
195. I puo **savaitis** šešis dynas. LTR 4084(510).
196. Kas **savis** nagėr, į ton perkūniji trenk. LTR 4084(214).
197. Pats nažėna, kuo nuorėns, a **skylių**, a luopų. LTR 4084(880).
198. **Slūga** ba batų, klapčius ba liuokajaus. LTR 4297(79).
199. Napyk, vo **smegenis** užsidegs. LTR 3061(137).
200. Nakėntu į **smertį**. [*Natink į smertį.*] LTR 4297(27).
201. Kam **sobinė**, geriau galvā lėnktys. [P. pst.: *Geriau už syki vėršininka prašyk, kam tèn kluoniuotys klapčiukams.*] LTR 4212(182).
202. Mon bapėgu, kor nuoru, ten ėnu. **Sobini** navelkas. [P. pst.: *Reiškia, viena einu – nei vaikai, nei vyras netrukdo.*] LTR 4297(17).
203. Pabučiūk Balsių Magdė į **sobinį**. [P. pst.: *Bova statula Balsiūs, kap kuoplyčėli. Daba nabie. Seniau, matā, kryžių bučiūdava. Musiet, kas nuors i pasijūki.*] LTR 4297(42).
204. **Spind**, spragčiuo, kū navaikščiuo. [P. pst.: *Gražė apsirieda, ėn, kuojuom žemis nasyk.*] LTR 4297(69).
205. **Spind**, sprakčiuo, rūra rukčiuo. [P. pst.: *Ka apsirieda, gretā laksta.*] LTR 4297(68).
206. **Suklėka** i nablėka. [P. pst.: *Kaip ir: „pasakė ir nebeliko“.*] LTR 4297(10).
207. Par dėdelį **susikimšėma** smėrd i ba šikėma. [P. pst.: *Ka daug kor susiėn, spauduos, duslu, nu i pajūk.*] LTR 4297(92).
208. Jie [t. y. jei] **sveiks**, ta i baguots. LTR 4084(491).
209. Unt **svetima** gera kap žonsina kaklas. [P. pst.: *Juk ir žąsinas, kas biškį – tuojuo kaklą ištiesia.*] LTR 4084(280).
210. Su **šaukštu** sriob [„srebia“, o ne „sriuba“ – U. pst.], su kuotu bada. [P. pst.: *Ka jau kuoks žmuogus į akis vynāp šnek, vuo už akių kitāp apsuk.*] LTR 4212(76).
211. Gera **širdeli** – plika subineli. LTR 4084(587).
212. Išeji **šunymis** vėlnų kapuoti. [P. pst.: *Bluogās kelės nuveji.*] LTR 4212(7).
213. **Šuny** biegot – nuors ūdega. [U. pst.: *Jeį nėr daugiau, užteks tiek.*] LTR 4084(561).
214. **Šunys** luojims nėn į dongų, tik miškā nuskomb. LTR 4212(58a).
215. Visi **šventyje** pūdus dauža. LTR 4084(558).
216. Kam **talėnta**, vuo kam plika lėnta. LTR 4084(606).

217. Su sava **taukās** kitam ožpakalį tep. [U. pst.: *Savo gerą kitam išdalija.*] LTR 4084(623).
218. Kor **tekis** ved, tèn avis èn. [P. pst.: *Apie mergą.*] LTR 4297(112).
219. **Tysa** – mergeli lysa. LTR 4084(602).
220. Tarp dvijų trets **trupinukās**. [U. pst.: *Reiškia: jeigu du pavalgė, pavalgys ir trečias: trupinukais bus sotus.*] LTR 4084(600).
221. Su kū **туру**, su tū duru. [U. pst.: *Reiškia: ką turiu, su tuo vaišinu.*] LTR 4084(73).
222. Ka **ugnis** deg, rėk i pakorstyti. [P. pst.: *Ka vyrs su buoba aba kaimynā susipykst, i kiti da kun nuors daded.*] LTR 4212(63).
223. Kėta **uopa** su pėrštu maišuoma. LTR 4084(399).
224. Augdams **užaug**, sendams pasenst. LTR 4084(25).
225. Nu numėški **vagys** napasikavuosi. [P. pst.: *Kas nuor, ir iš sava numų pavag, i sakuoma y: ...*] LTR 4212(51a).
226. Dūk **vaikū** vali, pats būsi navaliuo. LTR 4084(685).
227. **Vaika** su mušimu napataisysi: vyną velnį išmoši, dešimt įmoši. LTR 4084(687).
228. **Vara** kap iš avara. [U. pst.: *Taip pasakoma, kai kas nors labai energingai dirba, be perstojo plepa, ir pan.*] LTR 4212(26).
229. Napsitikiėk raišu **vėlku**, kuojis napamošis. LTR 4084(611).
230. Atidūk **velniū** už seną skuolą. [P. pst.: *Kap daikts kuoks natėkis, a žmuogus bluogs, i saka.*] LTR 4297(116).
231. Baguotam i **velns** į kuošį įšik, vuo biednam ir iškabėn. LTR 4084(32).
232. Skūps sudiejėms, **velnių** pagavėms. LTR 4630(69).
233. **Velni** sieklas narėk sieti, pati dygst. LTR 4084(489).
234. **Velns** y biednas: dūšis nator. [P. pst.: *Kap kas nuor patiešyti kon, saka: „Kuoks tu biednas“. Atsaka: „ ..., vuo aš nabiednas“.*] LTR 4212(29).
235. [Su *piktumu nieka napadarysi,*] vuo pakarnysis **veršis** dvi karvis žind. LTR 4084(455).
236. Pradėrbta **vieži** visi brauk. [P. pst.: *Kap merga sykį nusėded, jau nieka gera iš anuos nablauk.*] LTR 4297(89).
237. Nuors mundras, al **vinių** su užpakaliu natrauka. LTR 3061(139).
238. Bijuok **vynkymi** šunys i vintorti sūnaus. [P. pst.: *Vynkymi šū y piktesnis kap suoduos, vyns vāks į niekus yr išlėsts.*] LTR 4212(35).
239. Blogas **vyras** – ne našlystė. LTR 3017(29).
240. Bluogasis **vyras** kap gerasis vāks. LTR 4212(25).
241. **Vyrs** nakėnt buobas sergunciuos kap gaidys vēštas perunciuos. LTR 4084(647).
242. **Vuožka** na gyvuly, buoba na žmuogus. LTR 4084(40).
243. **Vižla** kuknėni. [P. pst.: *Žmuogus ištėžis.*] LTR 4297(118).
244. Parišk **vuožkā** piningų keską, i ton vaikis jims. LTR 4212(28).
245. **Žanatva** – na pūdelis, napaskombinsi. [P. pst.: *Pūdelį nuvejė, paskombinā, i žinā, a sveiks. Vuo žanatva – na pūdelis. Ruoduos,*

- nie vyna nēn už bluoga, al paskiau suk trūba [verkia – U. pst.],
ka padiek, Dievi. LTR 4212(24).
246. **Žanatva** – na runkuovi, naišversi. LTR 4212(91).
247. Susitraukis į **žėrnių** kėrminą. LTR 4084(619).
248. Užteks **žiuoplėnį** švėnsti, darbs lauk. LTR 4212(78).
249. Bluogā mažam **žmuogū**: su sobini kelmus rėk daužyti.
LTR 4084(701).
250. Pikts **žmuogus** gerā. [P. pst.: *Užpyka uns, ir viel gers. Nie kuo
bijuoti pėkta žmuogaus. Juk sakuoma y, ka pasiotis šū numus gėn,
vuo tik su dorniu bluogā.*] LTR 4212(77).
251. Y **žmuonių**, al nie žmuogaus. LTR 4212(50).
252. Valgyk **žovj**, valdyk lyžovj. [P. pst.: *Jau tãp tuoks pryžuodis.*]
LTR 4212(71).

Palyginimai

253. Kap su **žėlvyciu** par pėlvą. [U. pst.: *Neprivalgiau.*]
LTR 4084(702).
254. **Akys** įkrėtusis kap šulinė. LTR 4297(32).
255. **Akys** kap žarėjis, žarirai, žarirai. [P. pst.: *Kap žvalguos kas
mondrė.*] LTR 4297(2).
256. Vuot **balselis**, kap šū unt bliekas. LTR 4084(36).
257. **Burna** kap nagiuks. [P. pst.: *Sudžiūvis žmuogus.*] LTR 4297(6).
258. Kap **gaidys**: paršuoka par tvuorą i viel les. [U. pst.: *Reiškia:
greit valgyti išalksta.*] LTR 4084(213).
259. Vuot **kuojis** – kap pekluos sklonstis. [U. pst.: *Reiškia: nepaprastai
didelės kojios.*] LTR 4084(287).
260. **Širdeli** kap avys ūdegeli. [U. pst.: *Reiškia: labai jaudinamasi.*]
LTR 4084(555).
261. Mona **vāks** kap tekiels. [P. pst.: *Skaituos, apvals, boinus diktė.*]
LTR 4297(109).
262. **Aukšta** kap Šimutieni. [P. pst.: *Šimutieni – moteris, gyvenusi
Padvarninkų kaime.*] LTR 4297(63).
263. **Balts** kap iš pyna plaukįs. LTR 4297(106).
264. **Gėrts** kap štrėkis. [P. pst.: *Štrėkis – tatā šniūratīs. Kap gėrts, visāp
kryvaliū – vitakst, vitakst.*] LTR 4297(105).
265. **Ištėžusi** kap Magrieicis varškė. [P. pst.: *Unt muotriškas, kap kuoki
ištėžusi y, i pasaka. Vuo kas ta Magrieici, jau nažinau, musiet,
muotriška kuoki.*] LTR 4212(81).
266. **Juods** kap ciguonis paps. [P. pst.: *Morzens.*] LTR 4297(71).
267. **Numargavus** kap šarkų liga. [P. pst.: *Šarkų liga – strazdanos.*]
LTR 4297(113).
268. **Panaši** kap Maziliauski šunatė. LTR 4297(21).
269. **Platus** kap žarundelis. [P. pst.: *Unt žmuogaus a unt daikta saka.*]
LTR 4297(13).
270. **Sudžiūvis** kap gėmbi. [U. pst.: *Pasakė ir apie kūdą žmuogų.*]
LTR 4212(19).
271. **Sudžiūvis** kap ropki unt lokšta. LTR 4212(21).

272. **Suvytis** kap Jastrumskis iš puo maža. [U. pst.: *Pasišaipė iš pagiringo.*] LTR 4630(12).
273. **Šmula** kap karvi ba ragu. [U. pst.: *T. y. labai glotniai susišukavusi.*] LTR 4084(562).
274. **Aiškink** kap Žutauts vištaliams. [U. pst.: *Žutautas – minkšto proto žmogelis iš Vankių kaimo. Mėgstama iš jo pasišaipyti. Minėtą posakį daugiausia pavartoja jaunesni žmonės.*] LTR 4212(67).
275. **Apsidėrbau** kap myliausis su paršu. [U. pst.: *Reiškia: susitvarkiau, viską padariau.*] LTR 4084(877).
276. **Bėji** kap šū perkūnyjis. LTR 4084(551).
277. **Braukis** kap prūsas į torgų. LTR 4084(46).
278. **Brazdiek** kap velns puo kaulinyčį¹. [U. pst.: *Pateikėjos aiškinimu, šis posakis galėjęs atsirasti nuo vietovės Kaulinyčė, kuri yra gretimame Padvarninkų kaime. Seniau Kaulinyčė buvo apaugusi didžiuoliais ažuolais. Ten neva supirkinėję kaulus. Sako, turbūt koks nors žydas gyveno. Iš to ir kilęs vietovės pavadinimas. Tačiau man teko girdėti ir kitą Kaulinyčės vardo aiškinimą. Pasakojo, kad čia veždavo ir laidodavo ant Kartuvių kalno pakartus baudžiauninkus. Vėliau toje vietoje rasdavę daug kaulų, todėl praminę Kaulinyčia. Tik nepamenu, jog būtų kas pasakoję, kad tose vietose vaidentųsi. Galbūt pateikėja susiejo patarlę su vietove tik pagal vienodą žodį. Ši patarlė mūsų kaime labai populiari. Kaip matyti iš užrašymo (LTR 4084 (58–61)), turi keletą variantų. Pirmą kartą ją išgirdau iš kaimynės Marijonos Jonikienės, kuri taip garsiai barė savo vaiką, kad išgirdau ir galėjau užsirašyti šią patarlę.*] LTR 4084(58).
279. **Čež** kap viežė terbuo. LTR 4212(54).
280. **Čiaupuos** kap katie, pelenus priešėkusi. LTR 4084(266).
281. **Čiupiniejas** kap Elzi su vaku. LTR 4084(134).
282. **Draskuos** kap kātis maiši. LTR 4084(115).
283. **Dūd** kap į patievį. LTR 4084(138).
284. **Džiaugas** kap gelumbies gavis. LTR 4084(133).
285. **Ēn** kap atsiejis. LTR 4084(159).
286. **Ēn** kap kiauli su kalada. [P. pst.: *Ka ēn buoba dėdeli, vo vyrs mažas. Skaituos, tor būti vyrs didesnis.*] LTR 4297(16).
287. **Ēn** kap unt pipireli. [U. pst.: *T. y. gerai sekasi, sparčiai dirba.*] LTR 4084(162).
288. Ir **ēn** kap vėngras par laukus. LTR 4084(151).
289. **Ēn** kap žemį pardavis. LTR 4084(158).
290. **Grauž** kap skuorbutis. [U. pst.: *Reiškia: baisiai įkyrėjo, neduoda ramybės, kankina.*] LTR 4084(193).
291. **Išēn** kap Jorkaus kali. [P. pst.: *Merga kap kuoki y, valkiuojas.*] LTR 4297(85).
292. **Išēn** kap suočī [t. y. svočia] ratūta. [P. pst.: *Apsikruovusi su duovanuom.*] LTR 4297(23).
293. Ir **išsiverti** kap runkuovi. [P. pst.: *Viskas išėjo į aikštę, parodė save.*] LTR 4084(630).

¹ *Kaulinyčia* – vieta kapų koplyčioje kaulams sudėti.

294. **Išsivypį** kap velns pryš gegužį. LTR 4084(633).
295. **Kauk** kap vėlks avietyni. LTR 4084(640).
296. **Klausuos** kap su avižuom. LTR 4084(290).
297. **Kork** kap ropki papamatie. [P. pst.: *Kap unt žmuogaus užpykst, i saka.*] LTR 4297(15).
298. **Kuš** kap utielie puo šašu. [P. pst.: *Ka pamažu ėn.*] LTR 4212(136).
299. **Laksta** kap drigontā. LTR 4630(65).
300. O, ka **lek**, kap Dėrda į atlaidus. LTR 4297(31).
301. I **lend** kap šaps į sobinj. [U. pst.: *Reiškia: kišasi ne į savo reika-lus.*] LTR 4084(319).
302. **Naravykis** kap žyda kumeli. LTR 4297(46).
303. **Nasiragink** kap pri kleckų. LTR 4084(476).
304. **Nukentėjo** kaip Tverų būgnas*. LTR 4297(138).
305. **Nusikratė** kap šū kudlas. [U. pst.: *Pašnekovas užsiminė, kad žmonės nusikratė vienos įkyrios bobos, kurią išvežė į prieglaudą. Į šią mintį atsiliepė palyginimu.*] LTR 4630(97).
306. **Pablūda** kap vuokitys puo pytų. LTR 4084(53).
307. **Pašnekieji** kap su mintuvās. LTR 4084(569).
308. **Pašnekieji** kap su rytās. LTR 4084(570).
309. Kuo **portėni** kap Gelumbauskis pačj. LTR 4084(165).
310. **Pupnuok** kap ežys. [U. pst.: *Įkyrėjo šnektomis, šneka be perstojo.*] LTR 4297(60).
311. **Pūsk** kap Liotkus par ūstą. [P. pst.: *Laukuvoj gyveno toksai Liutkus, pravardžiuojamas „didūsčiu“.*] LTR 4297(101).
312. **Pūtas** kap ropki unt lintalis. LTR 4297(61).
313. Kuo **putuoji** kap kuilyš? LTR 4297(59).
314. **Ryn** kap smaks pakulas. LTR 4084(462).
315. **Slenk** kap glūdins į medj. LTR 3061(138).
316. **Smagstuos** kap kyšmaks. [U. pst.: *Nenustygsta vietoje. Daugiau-sia taikoma vaikui.*] LTR 4297(56).
317. **Spirkes** kap vuožys prieš kalną. LTR 4212(59).
318. **Šiulšinkes** kap soski turiedams. [U. pst.: *T. y. nesikasinėk.*] LTR 4630(11).
319. **Šuok** kap varlie prieš dalgj. [U. pst.: *Reiškia: beprasmiškai priešta-rauja.*] LTR 4084(283).
320. I **tarškies** kap gėltini puo kaulinyčj. LTR 4084(60).
321. I **tarškies** kap velns puo kaulinyčj. LTR 4084(59).
322. **Tarškiek** kap medėni korpi. LTR 4297(95).
323. **Tausuos** kap buoba mašinuonė. LTR 4084(595).
324. **Užsigėidi** kap šū šakalės šėkti. [U. pst.: *Reiškia: užsigėidė neįmanomo dalyko.*] LTR 4084(882).
325. **Vaipykis** kap gėltini prieš žaibus. LTR 4084(634).
326. **Valgyk** kap klebuons su adūksės. [U. pst.: *Pamokė vaiką, kad už stalo reikia valgyti, o ne kažko laukti ir tik sriūbčioti.*] LTR 4630(10).
327. **Vargst** kap velns su nagyva pėmpi. LTR 4084(626).
328. **Varv** kap obaga mižuoklis. [P. pst.: *Nuosi laš.*] LTR 4297(112).

* [per atlaidus] – kalbos red. pastaba.

329. **Velkas** kap biesas dėl tūlies. [U. pst.: *Eina be reikalo, vienas tik vargas bus.*] LTR 4630(52).

Mįslės

330. Dvi pupelės visą lauką apšė (**Akys**). LTR 3171(205).
331. Gauruotas vilnuotas po kalnus vaikšto (**Avinas**). LTR 4086(44).
332. Už arklį mažesnis, už šunį didesnis (**Balnas**). LTR 4086(72/8).
333. Maža kamareli pilna kultuvelių (**Burna ir dantys**). LTR 3171(197).
334. Trumpa drūta panelė visus pravirkdo (**Cibulė**). LTR 4086(96/5).
335. Dešimt vyrų vieną maišą kemša (**Dešimt pirštų, viena burna**). LTR 4086(2/7).
336. Tėvas negimęs, sūnus pražilęs (**Dūmai**). LTR 4086(3/8).
337. Jautis ein gerti, vo pilvą numy palykt (**Dvilinkę skalbti neša, vo patalus namuose palieka**). LTR 3171(206).
338. Du kiškėliai pjaunasi, balti kraujai bėga (**Girnos**). LTR 4086(71/2).
339. Balta neskaltba (**Gulbė**). LTR 4086(1/12).
340. Aplink juoda, vidury – raudona, kai įkiši, šilta ir malonu (**Kaliošas**). LTR 4086(74/78).
341. Maža maža avelė babėgdama priėda (**Kalvarato špūlė**). LTR 3171(194).
342. Miški gėmis, miški augis, parejis numyn, muotriškas užsigėidi (**Kalvarats**). LTR 3466(11).
343. Kur kiškiui šilčiausia? (**Keptuvėje**). LTR 4086(4/5).
344. Katino uodega per ežerą persiekia (**Kibiro lankas**). LTR 4086(1/11).
345. Kuožną dyną čiupt už bombas (**Durų rankena**). LTR 4297(137).
346. Dieną kaulus nešioja, naktį žiopso (**Klumpės**). LTR 4086(11/20).
347. Šimtas lapų, šimtas palapių, patsai ant vienos kojos (**Kopūstas**). LTR 4086(23/1).
348. Šimtas brolių viename laive skęsta (**Kukuliai puode**). LTR 4086(23/13).
349. Turi kojas – nein, turi plunksnas – nelekia, kartais turi ir gyvybę (**Lova**). LTR 203(265).
350. Viena laukia dienos, kitas laukia nakties, o trečias sako: man vis tiek pat (**Lova, durys, langas**). LTR 4086(22/6).
351. Įdedi riekėmis, išimi trupiniais (**Malkos ir žarijos**). LTR 4086(13/1).
352. Su kiekvienu medžiu lygus, saulės nemato (**Medžio šerdis**). LTR 4086(70).
353. Minsli, par pilva vėdurį ginsli, pilva gali juomarks (**Muzika**). LTR 3433(226).
354. Dvi kiaulėtis, keturis ūdegātis (**Naginės**). LTR 4084(891).
355. Anapus upės žirgas žvengia, šioj pusėj kamanos skamba (**Perkūnas ir žaibas**). LTR 4086(20/13).
356. Penki tvartai, vienos durys (**Pirštinė**). LTR 4086(37).
357. Tarp dviejų pagalių geležinė juosta (**Pjūklas**). LTR 4086(1/16).
358. Pats kanda, pats verkia (**Pjūklas**). LTR 4086(3/1).
359. Panešti galima, suskaičiuoti – ne (**Plaukai**). LTR 4086(20/3).
360. Du bėg, du vej, du kelj sken (**Ratai ir arklys**). LTR 3171(198).

361. Aukštai kybo, žemai kris, pats apžėlęs, galiuks pliks (**Riešutas**).
LTR 4086(14/3).
362. Struks buks vuokytuks, kaulo kailinukā (**Riešutas**). LTR 3433(181).
363. Dvi sesutės lenkčių eina, dvi sesutės grietinę laižo (**Rogės**).
LTR 4086(19/10).
364. Lauko gale katilas verda (**Skruzdėlynas**). LTR 4086(96/3).
365. Mažas arklelis dyną naktį juojams (**Slenkstis**). LTR 3433(176).
366. Nei pati ėda, nei kitam duoda (**Spyna**). LTR 4086(96/17).
367. Be kirvio, be lentų, bet tiltą pastato (**Šaltis**). LTR 4086(96/24).
368. Antis ežere, uodega krante (**Šaukštas**). LTR 4086(13/16).
369. Palyžt pataukšt – kas tas yr? (**Šaukštas**) LTR 3433(178).
370. Stovi kerčioj pasipūtęs, lek per laukus kaip padūkęs (**Šautuvas ir kulka**). LTR 4086(96/4).
371. Už gerą darbą turi kampe stovėti (**Šluota**). LTR 4086(19/5).
372. Aukšta aukšta paneli, po nosis burbulis (**Šulinio svirtis**).
LTR 3171(195).
373. Negyvas gyvą iš miško varo (**Šukos**). LTR 4086(19/13).
374. Dvylika bruolių vynu luovuo gul. Nie vyns nier nu krašta (**Tekėni špiekė**.) LTR 3171(199).
375. Du sugulę trečią dirba (**Vaflinė**). LTR 4086(15/2).
376. Su peiliu pjausi – neperpjausi, su kirviu kirsi – neperkirsi (**Van-duo**). LTR 4086(96/18).
377. Pabarkšt patarkšt ratų gale (**Vežimas**). LTR 4086(96/14).
378. Du balundė po žemį lunda (**Žagrė**). LTR 3171(204).
379. Mažas kubilelis, abu galu kiaurs ir pilns mėsos (**Žiedas**).
LTR 3171(196).
380. Be škunto, be dugno, bet pilnas mėsos (**Žiedas**). LTR 4086(96/15).
381. Du žiedai, du galai, vidury – vinis (**Žirklés**). LTR 4086(2/3).
382. Du apvalūs, vienas ilgas, visom moterim reikalingas (**Žirklés**).
LTR 4086(24/2).
383. Tėvs tutlys, motina pumži, vaikā pimpaliukā (**Žirnis**).
LTR 3171(202).
384. Tėvas tįslys, motina puplė, vaikai čičiriukai (**Žirnio ankštis ir žirniai**). LTR 4086(96/7).
385. Pats pliks, marškinė ontie (**Žvakė**). LTR 3433(177).
386. Lino liemu, bitės gieluo, viršuj mienuo teka (**Žvakė**). LTR 4086(96/2).

Garsų mėgdžiojimai

387. **Katėnā** par muorčio šauk:
– Į Kau-uną! Į Kau-uną!
Ožsėpjau-utė! Ožsėpjau-utė!
LTR 3913(40).
388. **Kregždės**, liubov sakys, kad šnekuntis:
– Rytą vakarą lapyni,
Rytą vakarą lapyni –
Kas gal datūrė-ėti!
LTR 3466(14).

389. **Tetervēns** rodēņj olb:
 – Pardūso pačē ér ratus,
 Pērkso kailēnius ér batus,
 Pardūso pačē ér ratus,
 Pērkso kailēnius ér batus.
 Vo pavasarj:
 – Pardūso kailēnius ér batus,
 Pērkso pačē ér ratus,
 Pardūso kailēnius ér batus,
 Pērkso pačē ér ratus.
 LTR 3913(39).
390. **Vēšta**, padiejusi kiaušinj, gēras:
 – Dieso dieso de-ešimt!
 Dieso dieso de-ešimt!
 LTR 3913(38).

Šmaikštavimai

391. Ar nuori varškieš iš tarpšakies? [U. pst.: *Erzina, kai vaikas prašo varškės.*] LTR 3913(14).
392. – Kamė?
 – Kamėnė.
 [U. pst.: *Kai vaikas turi blogą įprotį išgirdęs vis klausti, iš jo šitaip juokiasi. Tačiau kartais paaugliai vienas iš kito tyčia šitaip juokiasi ir net sąmoningai tylom pasako, kad neišgirstų ir klaustų.*]
 LTR 3913(13).
393. – Kāp tava pavardie?
 – Kap žyda pabarzdie.
 LTR 3913(9).
394. – Kāp vards?
 – Kap jaujis ards.
 LTR 4297(74).
395. – Kyk laika?
 – Kyk nutvieri, tyk ér laika.
 LTR 3913(18).
396. – Kon?
 – Ka to mon na ož kon.
 LTR 3913(12).
397. – Kon šėndyn vėrsma?
 – Katė su pupuoms, ūdėgą su cėboliems apmaustysma.
 [U. pst.: *Kai vaikai vis teiraujasi mamos: „Ką šiandien virsim?“*]
 LTR 3913(19).
398. – Kor?
 – Kor varlės kork. LTR 3913(11).
399. Nabūk bi jautis, būk bi karvi. [P. pst.: *Kap vāks saka „bijau“, nu i pajūk.*] LTR 4297(121).
400. Nakuosiek, viedara nagausi. [U. pst.: *Sako, kuomet kas nors vis kosčioja.*] LTR 4084(253).

401. Pykst – ūdega dygst,
Ūparuojās – ūdega skaruojās.
[P. pst.: *Tāp vaikā liūb erzinsma vyns kēta.*] LTR 4297(103).
402. – Rēk ēti.
– Naužmēršk rekeži.
LTR 4297(36).
403. – Ruoduos.
– Kad ruoduos, žegnuokēs.
[U. pst.: *Pajuokia žmogų, kai sako „ródos“.* Šitaip vaikus ir suaugusius skatina aiškiai ir tiksliai reikšti savo nuomonę, be jokių „ródos“.] LTR 3913(8).
404. Šaukšts – ližka,
Viedars – kiška,
Peilis – nuoža,
Vuožka – kuoža.
[U. pst.: *Pasijuokimas iš barbarizmu.*] LTR 3913(69).
405. Tas names, kēts naves. [U. pst.: *Jeį ištekėjusi moteris skundžiasi, kad neturi kuo pasipuošti.*] LTR 3913(27).
406. Vadinas – pypki gadinas. LTR 4297(52).
407. Vaje, vaje...
– Vo kam ejē?
[U. pst.: *Jeigu kas nors atsidūsta: „Vaje, vaje...“, tai pasišaipydami kiti atsako: ...*] LTR 3913(6).
408. Vards „ronkuovė“,
Pavardie „išsimuovė“.
[U. pst.: *Šitaip sakoma, kai nemandagus žmogus stačiokiškai klausia nepažįstamojo pavardės arba vardo. Tačiau dažniausiai šitaip vaikai erzina vienas kitą arba tiesiog žaidžia.*] LTR 3913(10).

Erzinimai

409. **Barbė** trėdarbė: šėka, myža, skydras rinka. LTR 3913(20).
410. Puidzim puidzim prė **Barbėkės**,
Barbės rūtā kap terbėkės. LTR 3913(68).
411. **Jedvyga** – nuosi kap špyga. LTR 4084(373).
412. **Juoški** su Barabuoški. LTR 4297(73).
413. **Juons** puons kapituons,
Anuo pati Ruožė
Kepė kiaušius vuožė.
[U. pst.: *Šitaip vaikai pajuokia vienas kito vardus.*] LTR 3913(17).
414. **Juons** puons kapituons,
Išsižiuojis kap šetuons.
LTR 3913(21).
415. – **Kasti**, ėk bulbių kasti,
Justi, ėk bulbių skusti.
LTR 3913(16).
416. **Magdalena**, kor par laukus išdilenā. LTR 4084(358).
417. **Matėlda**, kur vaikus tėlda. LTR 4084(357).

Greitakalbės

418. Eji buoba pro tarpugubį. LTR 3171(193/1).
 419. Prūds, tami prūdi bliūds, tami bliūdi putra, tuo putruo pluta
 plūduriou. LTR 3171(193/2).
 420. Tupi žvirblis on tuoruos,
 Tupies da, tupies da.
 Kraipa galvą nabagelis,
 Kraipys da, kraipys da.
 [Skubant pasigirsta negražus sąskambis.] LTR 3913(31).

Žegnonės parodija

421. Vardan takšt, papontakšt, čia nieks, čia grieks, čia dūnas kepals.
 [Vaikai šitaip žegnojasi, o suaugusieji pamatę barasi.]
 LTR 3913(35).

Skaičiuotės

- | | |
|--|--|
| <p>422. En den dina,
 Suku lukutina,
 Suku luku, tiku baku,
 Ėlek dėlek bum.
 LTR 3523(197).</p> | <p>428. Per vien, per du,
 Per trikum
 trakum,
 Vilkum vakum
 pliošt. LTR 3523(210).</p> |
| <p>423. Iki piki gramatiki,
 Žyds papjovė kumelikį.
 Ėjo vyrai ratavoti
 Ir kumelės kaštavoti.
 LTR 3523(198).</p> | <p>429. Sėdi boba ant
 grindų,
 Turi maišą
 obuolių.
 Kas tą bobą
 pabučiuos,
 Tam tuos
 obuolius atiduos.
 LTR 3523(211).</p> |
| <p>424. Anė karė sekretorius,
 Šakar makar pomidoras,
 Aks paks kir.
 LTR 3523(200).</p> | <p>430. Antuks pantuks,
 Raudons staliuks,
 Ant to staliuko
 buteliuks.
 Kas puls –
 tas prapuls. LTR 3523(213).</p> |
| <p>425. Bum patranka, bum didžiulė,
 Beždžionikė jau mėnuly.
 LTR 3523(201).</p> | <p>431. Viens, du, trys,
 Gieda vakare
 gaidys.
 Lygiai šimtą
 suskaitau,
 Burtas krinta kai
 tik tau. LTR 3523(215).</p> |
| <p>426. Kai skambutis suskambės,
 Vaikai klasėj sudrebės.
 LTR 3523(206).</p> | |
| <p>427. Šiame krepšelyje
 Yra daug daiktų:
 Gėlės, kvėpalai, batukai –
 Ką tik nori, skirkis tu.
 LTR 3523(209).</p> | |

432. Už penkiolika kapeikų
Gali gauti balabaika,
O už keturis rublius
Gali eiti į rugius.
LTR 3523(227).
433. Bėgo zuikis per tiltuką
Ir sutiko Pilypuką.
– Oi Pilypai Pilypai,
Juk nuo tilto nukritai!
LTR 3523(229).
434. Nulis nulis, Ryga Ryga,
Nuvažiuosiu aš į Rygą,
Nusipirksiu sau peiliuką,
Nusipjausiu liežuviuką.
LTR 3523(248).
435. Ėjo meška meškerioti
Ir pamatė šešką,
Metė adatą į jūrą –
Ir nudūrė šešką.
LTR 3523(266).
436. Penki penki penkiolika,
Genys sakė – šešiolika.
Jei netinka, paskaičiuok,
Geniui galvą čakšt.
LTR 3523(271).
437. Bėgo lapė per tiltuką
Ir sutiko Pilypuką.
– Oi Pilypai Pilypai,
Kam nuo kojų nuklypai?
LTR 3523(277).
438. Bėgo zuikis per dirvoną
Ir sugavo makaroną.
Makaroną ant pečių –
Bėgo šaudyt vokiečių.
LTR 3523(278).
439. Virė zuikis kopūstus,
Neįdėjo druskos.
Bėgo vyrai paragauti
Ir nupliko ūsus.
LTR 3523(282).
440. Viens kareivis nor važiuoti,
Bet nemoka suskaičiuoti.
Viens, du, trys,
Ir išeina traukinys.
LTR 3523(293).
441. Ėjo katins per brankietą,
Nešė aukso branzalietą.
Kas tą katiną pagaus,
Aukso branzalietą gaus.
LTR 3523(298).
442. Dukum dukum kubiliukum,
Boba kepė du gaiduku.
Tie gaidukai – po pečka,
O bobutė – repečka.
LTR 3523(387).
443. Sėd senis jaujė,
Tur taboką saujė,
Sėd senis obelė,
Tur du slyvus terbelė.
LTR 3523(380).
444. Bėgo Zanis per miškus
Ir sutiko du zuikius.
Zuikiai Zaniui pilvan pokšt,
O Zaniukas
keberioškšt.
LTR 3523(397).
445. Važiavo melagis
tuo keliu
Ir sugriuvo jam
tekinis.
Kiek reik vinių –
pasakysi tu.
LTR 3523(404).
446. Šoko dėdė ir
dėdienė
Ir įsoko į bulvienę,
Iš bulvienės į
zacirką –
Ir nupliko dėdės
kirka. LTR 3523(406).

Pateikė:

Armonas Alfonsas, ~ 14 m., gyv. Malavėnų k. – LTR 4086(4/5, 11/20);
 Antanavičiūtė Jadvyga, 8 m., ~ 14 m., gyv. Laukuvoje – LTR 3523(201);
 Bagdonas Z., ~ 14 m., gyv. Degliškės k. – LTR 4086(37);
 Balačkienė-Straukaitė S., g. 1921 m., gyv. Gulbių k. – LTR 4297(112);
 Einikytė Regina, 12 m., gyv. Laukuvoje – LTR 3523(277, 278);
 Garalevičiūtė V., ~ 10 m., gyv. Laukuvoje – LTR 4086(1/11, 12, 16);
 Grikiš Stasys, ~ 14 m., gyv. Kikonių k. – LTR 4086(44);
 Guščikas Algirdas, 13 m., gyv. Laukuvoje – LTR 3523(271);
 Jesevičiūtė Danguolė, 10 m., gyv. Laukuvoje – LTR 3523(215);
 Jokubauskaitė Birutė, 7 m., gyv. Laukuvoje – LTR 3523(200);
 Jonikaitė Regina, 14 m., gyv. Apvaršuvos k. – LTR 3523(380);
 Juškevičius S., ~ 14 m., gyv. Treigių k. – LTR 4086(3/1, 8);
 Kirklienė Marė, 60 m., gyv. Gulbių k. – LTR 4630(97);
 Klusaitė Dalė, ~ 14 m., gyv. Laukuvoje – LTR 4086(23/1, 13);
 Knystautas Pranas, ~ 14 m., gyv. vieta nenurodyta –
 LTR 4086(20/3, 13);
 Kraftaitė Regina, ~ 14 m., gyv. Vabalų k. – LTR 4086(13/1, 16, 14/3).
 Kuzminskaitė Felicija, 65 m., gyv. Laukuvoje – LTR 3466(11, 14);
 Kuzminskas B., ~ 14 m., gyv. vieta nenurodyta – LTR 4086(70/1);
 Latkauskienė Bronė, 68 m., gyv. Baublių k. – LTR 3433(226);
 Lelėna Algis, ~ 14 m., gyv. Laukuvoje – LTR 4086(15/2);
 Letukas Stasys, gyv. Šeručių k. (amžius nenurodytas) –
 LTR 3523(404, 406);
 Martinavičiūtė Angelė, 14 m., gyv. Ruskių k. – LTR 3523(298);
 Mažeika Vidmantas, ~ 10 m., gyv. Laukuvoje – LTR 3523(209);
 Mikutis Vaclovas, 14 m., gyv. vieta nenurodyta – LTR 4086(22/6);
 Misevičiūtė Roma, 10 m., gyv. Laukuvoje – LTR 3523(213);
 Načičenkaitė Regina, 15 m., gyv. Laukuvoje – LTR 3523(282);
 Norbutaitė Bronė, 7 m., gyv. Laukuvoje – LTR 3523(206);
 Norbutaitė Irena, 13 m., gyv. Kikonių k. – LTR 3523(397);
 Norbutaitė Stasė, gyv. Laukuvoje (amžius nenurodytas) –
 LTR 3523(210, 211);
 Noreika Pranas, ~ 80 m., gyv. Palygumio k. – LTR 3433(176–
 178, 181);
 Petraitytė Irena, gyv. Laukuvoje (amžius nenurodytas) –
 LTR 3523(197);
 Pipiraitė Zosė, 10 m., gyv. Laukuvoje – LTR 3523(227);
 Ričkus A., gyv. Dainiškės k. – LTR 203(265);
 Sinkevičius Petras, 8 m., gyv. Laukuvoje – LTR 3523(198);
 Slavinskas Zenonas, 10 m., gyv. Laukuvoje – LTR 3523(229);
 Stancelytė Birutė, 13 m., gyv. Mankiškės k. – LTR 3523(387);
 Straukaitė Regina, ~ 14 m., gyv. Tautvilų k. – LTR 4086(24/2);
 Straukienė-Kedytė Ona, g. 1905 m.* gyv. Gulbių k. – LTR 4297(17,
 42, 79, 89, 112, 113), LTR 4630(72–78);
 Šliogerienė-Kedytė Rozalija, g. 1924 m.* gyv. Gulbių k. – LTR 4630
 (1–55, 73), LTR 4297(100, 123), LTR 4212 (visi skelbiami šio rinkinio
 tekstai), LTR 4084(1–742, 874–890);
 Šarkauskaitė Petronėlė, g. 1900 m.* gyv. Gulbių k. – LTR 4630(68–71),
 LTR 4084(891);
 Šereikytė Vlada, ~ 14 m., gyv. Eitvydaičių k. – LTR 4086(72/8);
 Šiaulys Mykolas, 90 m., gyv. Gulbių k. – LTR 3171(193/1, 2; 194–199,
 202, 204–206);
 Šimkutė Eugenija, ~ 14 m., gyv. Ruskių k. – LTR 4086(96/2–5, 7, 14, 15, 17, 18, 24);
 Tamošauskas Antanas, ~ 14 m., gyv. Degliškės k. –
 LTR 4086(19/5, 10, 13);
 Vaišvilaitė Zita, 12 m., gyv. Laukuvoje –
 LTR 3523(248);
 Vėlius Norbertas, g. 1938 m. Gulbių k., gyv. Viliūje – LTR 3913 (visi skelbiami šio
 rinkinio tekstai);

* Šios ir dar kelių kitų pateikėjų nurodomi gimimo metai, nes skelbiama įvairiu metu užrašyti kūrinių. – *Red. pastaba.*

Venckaitis Jonas, ~ 14 m., gyv. vieta nenurodyta – LTR 4086(2/_{3, 7});
 Vielavičiūtė Stefa, 14 m., gyv. Laukuvoje – LTR 3523(266);
 Vosys Adomas, 60 m., gyv. Gulbių k. – LTR 4297(136);
 Zabielaite Genė, 15 m., gyv. Ruskių k. – LTR 3523(293);
 Nenurodyti pateikėjai, gyv. Laukuvoje – LTR 3017(29, 31, 32, 44, 71).

Užrašė:

Armonas A. 1970 m. – LTR 4086(4/_{5r}, 11/₂₀);
 Bagdonas P. – LTR 203(265);
 Bagdonas Z. 1962 m. – LTR 3523(37);
 Garalevičiūtė V. 1970 m. – LTR 4086(1/_{11, 12, 16});
 Grikiš S. 1962 m. – LTR 3523(44);
 Jurgaitytė V. 1970 m. – LTR 4086(71/₂);
 Juškevičius S. 1970 m. – LTR 4086(3/_{1, 8});
 Klusaitė D. 1970 m. – LTR 4086(23/_{1, 13});
 Knystautas P. 1970 m. – LTR 4086(20/_{3, 13});
 Kraftaitė R. 1970 m. – LTR 4086(13/_{1, 16}, 14/₃);
 Kuzminskas B. 1970 m. – LTR 4086(70/₁);
 Lelėna A. 1970 m. – LTR 4086(15/₂);
 Mikutis V. 1970 m. – LTR 4086(22/₆);
 Straukaitė R. 1970 m. – LTR 4086(24/₂);
 Šereikytė V. 1970 m. – LTR 4086(72/₈);
 Šimkutė E. 1970 m. – LTR 4086(96/_{2-5, 7, 14, 15, 17, 18, 24});
 Šliogerytė R. – LTR 4212, 4084, 4297, 4630 (visi skelbiami šių rinkinių tekstai);
 Tamošauskas A. 1970 m. – LTR 4086(19/_{5, 10, 13});
 Vėlius N. – LTR 3171, 3433, 3466, 3913, 3523 (visi skelbiami šių rinkinių tekstai);
 Venckaitis J. 1970 m. – LTR 4086(2/_{3, 7});
 Nežinomi užrašytojai – LTR 3017(29, 31, 32, 44, 71).

Laukuvos apylinkių muzikantai ir jų repertuaras

Virginijus Jocys

Melodijas parengė Jurgita Zvonkutė

Kiekvienoje vietovėje, kurioje vykdavo krikščynos, vestuvės ar kalendorinės bei žemės ūkio darbų ciklą šventės, buvo dainuojama ir grojama. Vienose vietovėse muzikantų būdavo daugiau, kitose mažiau. Taip būta ir Laukuvos apylinkėse. Iš kitų šios monografijos straipsnių apie tarpukario metus aiškėja, kad „Pavasario“ ir kitų draugijų šventiniuose vakaruose buvo daug grojama. Apie 1919 m. minimos Petro Petkaus, vėliau – Vlodo Kauliaus iš Kūdaičių pavardės. Ypač aktyvus buvo Stasys Jurgutis, Laukuvos bažnyčios vargonininkas. Jis buvo sukvietęs patyrusius ir išmokę naujus muzikantus, subūręs įvairiausias sudėties pučiamųjų bei styginių orkestrus. Kai kurie muzikantai grojo ir iš natų. Plačiau apie tai rašoma straipsnyje „Stasys Jurgutis (1894–1969), Laukuva, Klaipėda“.

XX a. pradžioje buvo grojama koncertinomis, bandonijomis, cimbolais, kanklėmis. XX a. trečiąjį ir ketvirtąjį dešimtmečiais, kaip matome iš nuotraukų, paplinta mandolinos, gitaros, basedlės.

Čia pristatome tarpukario ketvirtąjį dešimtmetį pradėjusių muzikuoti ir iki šių dienų retsykais pagrojančių muzikantų kūrinius ir trumpas biografijas. Įrašinėta 1989 m.*

Jau nebėra tarp gyvųjų brolių Stasio ir Jono Laucių, kilusių iš Bilionių kaimo. **Stasys Laucius** (1921–1995) pats 1989 m. sakė: „Pradėjau groti 16 metų, grojau iki 50 metų maždaug... Kaiėjau, grojau per vestuves. Iš pradžių grojau šokiuose, pamašinautė¹, patalkėse, liūb paprašydavo.“

S. Laucius nurodė instrumentus, kuriais dažniausiai grota. Tai – bandonija, smuikas, būgnas. Vėliau pradėtas naudoti pastatomas arba ant nugaros užsidedamas būgnas su lanksčia jungtimi prie kojos pėdos. Tad ritmui mušti neberekėjo kviesti atskiro žmogaus.

Čia pateikiami Stasio Lauciaus smuiku pagroti valsai. Kadangi dažniau tekdavo groti kartu su broliu Jonu, tai ir repertuaras buvo panašus. Be valsų, jis dar pagrojo porą maršų, krakoviakų.



Stasys Laucius su žmona Birute 1989 m. V. Jocio nuotr.

1. Valsas



* V. Jocio asmeninis archyvas. Melodijas iššifravo Jurgita Zvonkutė. – Vyr. red. pastaba.

¹ Pamašinautė – patalkys (pasilinksminimas), kūlimo mašina pabaigtuvės.



2. Valsas



① | ② |

Jonas Laucius (1919–2000) buvo pamėgęs muzikuoti kartu su broliu Stasiu ir dalyvaudavo Bilionių ir kitų Laukuvos apylinkių šventėse, patalkiuose. Jonas buvo aktyvus visuomenininkas, dalyvavo Šaulių organizacijoje ir dėl to neišvengė tremties į Sibirą. Buvo geras medžio meistras, padėjo kurti Kelpšaičių (Laukuvos) parką ir pats jame ne kartą grojo.



*Muzikantas Jonas
Laucius su anūke
Vilma 1989 m.
V. Jocio nuotr.*

1989 m. Jonas Laucius dar grojo bandonija ir koncertina, pritardamas originaliai papuoštu būgnu. Kai kurie kūrinėliai atlikti be sklandžių įžangų ar pabaigų. Tuo metu muzikantas pagrojo keletą valsų, maršų, kaip antai: „Pjoviau šieną“, „Gričnikė“, „Sena patranka“, „Du broliukai kunigai“, „Rupūž rupūž...“ ir kt.

3. Valsas

Šifruota nuo 2-o posmo.

4. „Rupūž rupūž“

5. „Gričinikė“

The image displays a musical score for the piece "Gričinikė". It consists of eight staves of music, all written in treble clef with a key signature of one sharp (F#) and a 2/4 time signature. The notation includes various rhythmic values such as eighth and sixteenth notes, as well as rests. The piece concludes with a double bar line on the eighth staff.

Šifruota nuo 2-o posmo.

Vienas iš individualesnių muzikantų – tai laukuviškis bandonininkas **Vladislovas Kaulius** (gim. 1926 m. Kadarių kaime). Kaip pats muzikantas 1989 m. pasakojo, groti išmokęs iš savo tėvuko, aktyviai grojusio bandonija tarpukario metais. Jo tėvas mokėjęs nemažai ir žydiškų melodijų, todėl būdavo kviečiamas groti jų vestuvėse. Vladislovas Kaulius turi ne vieną mėgstamą, mielą melodiją. Jis groja tik sau arba siauram klausytojų ratui. Retsykiais jis griežia ir smuiku.



*Bandonininkas
Vladislovas Kaulius
sodelyje prie
pavėsinės. Laukuva,
1989 m.
V. Jocio nuotr.*

2001 m. „Vermės“ leidyklos ekspedicijos metu Vita Ivanauskaitė ir Modesta Liugaitė iš jo užrašė valsų, polkų, fokstrotų, maršų.

V. Kaulius ne tik groja, bet ir remontuoja instrumentus. Grodamas kūrinius, padainavo kiekvienam jų būdingas „dainuškas“.

Paminėsiu keletą įdomesnių V. Kauliaus pagrotų kūrinių. Tai fokstrotai „Pasakyk, kur plauki, jūra motinėle“, „Aš myliu rudenį, vasarėlę“; maršai – „Rūtų vainikas“, „Iškilmingas maršas“; valsai – „Pragėriau žirgelį“, „Pavasario valsas“.

Vita Ivanauskaitė pasakoja, kad kūrinių pavadinimus muzikantas pasakė pats, dažnai net neklausiamas. Gražus V. Kauliaus mėgstamas posakis apie nuskambėjusį kūrinių: „Suklika ir nablīka“. V. Kaulius – labai nuoširdus, jautrus žmogus, sakosi nemėgstas triukšmingų kompanijų. Šia prasme esąs netipiškas muzikantas.

6. Valsas



⑤

⑥

3

1

2

III

⑦

⑧

① 3 ② 2 ③ 3 ④ 2,3 ⑤ 1 ⑥ 1,3 ⑦ 2 ⑧ 2

Eilės tvarka: I, II, I, III, I.

7. Maršas

I

II



*Muzikantai (iš kairės):
Steponas Jakubauskas,
Kazimieras
Kasiliauskis ir
Vladislavas Kaulius
koncertuoja „Versmės“
ekspedicijos renginyje
Laukuvos kultūros
namuose. 2001 08 14.
Z. Juškevičiaus
nuotr.*



Šifruota nuo 2-o posmo.

Ekspedicijos metu (2001 08 19) pavyko pakviesti į būrį dar du nenuilstančius Laukuvos muzikantus – **Steponą Jakubauską** (gim. 1934 m.) ir **Kazimierą Kasiliauskį** (gim. 1927 m.), kurie pagrojo kartu su bandonininku V. Kauliumi. Tuo metu ir buvo įrašyti „Liaudiškas“ ir „Senoviškas“ valsai, vestuvinis maršas, pavadintas „Rūtų vainiką po kojų pamynė“. V. Ivanauskaitė įtaria, kad šitas pavadinimas gimė vienu ypu. Pagroti valsai „Pilnos pievos gėlių žydinčių“, „Pražydo dobilas raudonas“, „Parduotas našlaitis“, polka „Drugelis“, padispanas, „Aleksandravas“. Muzikantai pasakojo, kad anksčiau gana dažnai visi kartu grodavę. Į bendrą renginį ekspedicijos metu kartu jie susibūrė tik pakviesti. Gerai susigroję, puikiai moka kitiems pritarti. Kazimieras Kasiliauskis mėgsta groti ir vienas.

Čia būtina tarti keletą žodžių ir apie muzikantę **Mariją Žąsytytę** (gim. 1918 m.), gyvenančią Palokysčio ir Drukteinių kaimų paribyje. Ir trumpai pabendravus galima patirti, kaip žmogus moka džiaugtis gyvenimu, kad ir koks jis būtų.

Tarpukario metais Marytė Žąsytytė aktyviai dalyvavo visuomeniniame ir kultūriniame apylinkės gyvenime. Kartu su aplinkinių kaimų jaunimu ji organizuodavo ir dalyvaudavo šventiniuose vakaruose, kuriuose nenuitildavo dainos, muzika. Jau tuo metu buvo išmokusi skambinti gitara ir, pritariant kitiems instrumentams, muzikavo.



M. Žašytytės albume – jauni inteligentiški veidai, kariai, karininkai, gimnazistai, kunigai ir gražūs jaunimo susibūrimai. Karas, pokaris, kolūkinis laikotarpis paliko gyvenime savo žymę. Tačiau gitara nenutilo. 2002 metų žiemą pačios Marijos Žašytytės paimta gitara nelabai skambėjo – instrumento deka įtrūkusi, stygos išsiderinusios. Muzikantė apgailestavo, kad negali paskambinti melodijos, kuria yra ne vieną sugraudinusi arba pradžiuginusi.



Marytė Žašytytė (dešinėje) su draugėmis.
Apie 1938 m. Iš jos asmeninio albumo

Marytė Žašytytė su draugais. 1955 04 17.
Iš jos asmeninio albumo

Šokio keliu

Snieguolė Einikytė

Koncertai, šokių šventės ir jose dalyvavę kolektyvai byloja, kad susidomėjimas liaudies šokiu prasidėjo apie 1930 metus. Šokiams atsirasti turėjo įtakos istorinės ir visuomenės socialinės sąlygos, kurios ilgainiui keitė žmonių gyvenimo būdą, o su juo – ir liaudies kūrybą.

Lietuvių liaudies žaidimų temų įvairovė ir realaus gyvenimo bei aplinkos vaizdavimas rodo jų turiningumą ir raiškumą. Tokių žaidimų, kuriuose nebūtų pasakyta kokia nors mintis, beveik nėra.

Mokslų akademijos Lietuvių kalbos ir literatūros instituto 1963 m. išleistos „Lietuvių tautosakos apybraižos“ skyrelyje „Šokių ir žaidimų dainos“ Zenonas Slaviūnas aptaria šokių ir žaidimų dainų turinį, jų meninės raiškos priemones ir, imdamas pagrindu šokių ir žaidimų dainų santykį su choreografiniais judesiais, pateikia savitą jų grupavimą.

„Lietuvių tautosakos“ 5-ame tome greta šokių ir žaidimų istoriografijos išspausdintas tiriamojo pobūdžio darbas, kuriame aptariamos šokių ir žaidimų savybės, jų funkcija ir tematika.

Nuo 1967 m., kai įsikūrė Vilniaus pedagoginio instituto Choreografijos katedra (1971 m. prijungta prie Valstybinės konservatorijos ir iškelta į Klaipėdą), choreografinio folkloro rinkimas suaktyvėjo. Šios katedros I ir III kursų studentai, vadovaujami savo kuratorių, vyksta į kasmetines ekspedicijas ir renka choreografinį folklorą.

Profesoriaus Juozo Lingio knygoje „Sceninis lietuvių liaudies šokis“, išspausdintose 1975, 1977, 1979 ir 1981 m., pagal abėcėlę pateikiama etnografinės ir istorinės medžiagos apie lietuvių liaudies šokius, aptariama kiekvieno jų kilmė, paskirtis, atsiradimo laikas, paplitimas, nurodomi variantai, publikavimas.

1982 m. pasirodė ir Elenos Morkūnienės monografija „Lietuvių liaudies choreografijos bruožai XIX a. pab.–XX a.“ Čia pateikiama lietuvių liaudies choreografijos istoriografija, šokių klasifikacija, tyrinėjama tematika ir funkcijos.

1985 m. pasirodė Kazio Poškaičio knyga „Lietuvių šokio kelias į sceną“, 1992 m. – „Liaudies choreografija“.

2000 m. – Dalios Urbanavičienės „Lietuvių apeiginė choreografija“, apibūdinanti apeiginius šokius.

Tai turbūt visi liaudies choreografijos tiriamieji darbai.

* * *

Tautosakoje ir papročiuose vyrauja du labai svarbūs žmogaus gyvenimo momentai – piršlybos ir vestuvės. Žemaičių vestuvių apeigose ypač svarbią vietą užėmė piršlio korimas. Jo iškamšą teisdavo, degindavo, skandindavo, kai kur ne tik kardavo, bet ir šaudydavo.

Norėčiau paminėti keletą pavyzdžių.

* * *

Žaidimas „Sėd jaunieji“ daugiausia būdavo šokamas Žemaitijoje. Pateikėjų tvirtinimu, jis buvo vadinamas „Netikromis vestuvėmis“. Kiekvienoje vietovėje žemaičiai žaisdavo panašiai, tik šiek tiek skirdavosi tekstas¹. Vienas iš variantų, šokamų Laukuvos apylinkėse, saugomas Lietuvos liaudies kultūros centro choreografinio folkloro rankraštyne² (pateikėja Stasė Rimkienė, gim. 1917 m.).

Laukuvos apylinkėse šokamą variantą ir tarmišką tekstą pateikė ir Konstancija Ričkutė, gim. 1898 m.³ Ji pasakoja, jog žaidėjai pasirinkdavo vieną mergelę ir ją paskelbdavo jaunąja, o pasirinktą vaikina – jaunuoju. Jaunuosius pasodindavo ant suoloelio ar dviejų kėdžių, pastatytų viduryje kambario, ir visi dainuodavo (žr. 1 pav.).

¹ Čapaitė J., *Šalavijo rūtelė*, Klaipėda, 1994, p. 112.

² Toliau žymima LKACHFR.

³ Iš asmeninio S. Einikytės archyvo.

Sied jaunyje, sied
 Unt to aukšta kriesla.
 Mas anims kloniuojamės,
 Kad ani meile sied.

Ilga lauksi, bernužieli,
 Kole muni gausi.
 Tik daba, nasene,
 Tapradiejau augti,
 Po sprindelį, po syksnelį
 Į skrynelį krauti.

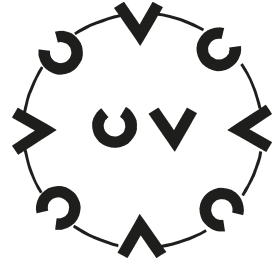

1 pav.

Dainuojant antrą posmelį, „jaunieji“ šokdavo polką (žr. 2 pav.). Ratuotojai sukdamo ratą į vieną ar į kitą pusę. Ši posmelį kartodavo daug kartų.

Pašokę „jaunieji“ vėl susėdavo. Toliau jiems dainuojama:

Oi jaunyje, nasiedieket,
 Kun sau nuoret, tun paimket.
 Valia tunciavuot,
 Valia tunciavuot.

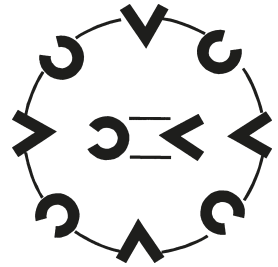

2 pav.

Tuomet „jaunieji“ parinkdavo kitus „jaunuosius“ ir su jais pašokdavo. Pašokę pasodindavo į savo vietas, ir žaidimas prasidėdavo iš naujo.

* * *

Šokis „Vaikšta puova“⁴ žemaičių buvo šokamas išvežant jaunąją į vyro pusę. Šokdavo neribotas porų skaičius (žr. 3 pav.).

Laukuvos apylinkėse dainuodavo savąja tarme (pateikėja Konstancija Ričkutė)⁵:

Vaikšta puova po dvarą,
 O puovele po pyvą.
 Graži puovas plunksneli
 Žeme čiūžinie.

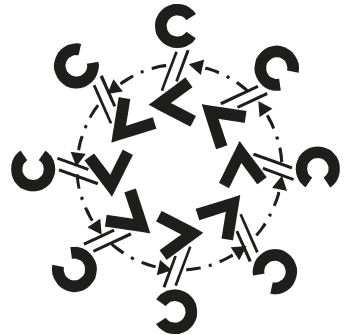

3 pav.

Žemaitijoje labai paplitusi „Anės polka“⁶. Tik Laukuvos apylinkėse kai kur šokdami ir dainuodavo (tai nebūdinga kitiems kraštams). Tekstai skirdavosi.

* * *

LKACHFR saugomi ekspedicijose užrašyti keli „Onytės polkos“ variantai.

⁴ Čapaitė J., *Šalavijo rūtelė*, p. 109.

⁵ Iš asmeninio S. Einikytės archyvo.

⁶ *Šoks broliukai šokinį*, sudarė Audronė Vakariniene, Vilnius, 2001, p. 240.

Pateikėjas – laukuviškis Jonas Laucius (1919–2000) pasakoja, kad šią polką šokdavę pasilinksminimuose.

Muzika 2/4. Tempas greitas.

Šokėjai sustoja poromis vienas priešais kitą (žr. 4 pav.). 4 pav.



1. Polka pavieniui (16 tkt.)

1–4 taktas:

Šokėjai, sukdamiesi keturiais kratytinės polkos žingsniais pavieniui, pasikeičia dešiniais pečiais vietomis (žr. 5 pav.).

5–8 taktas:

Visi pakartoja 1–4 takto judesius ir, sukdamiesi kairėn, sugrįžta į savo vietas.

9–16 taktas:

Šokėjai pakartoja 1–8 takto judesius.

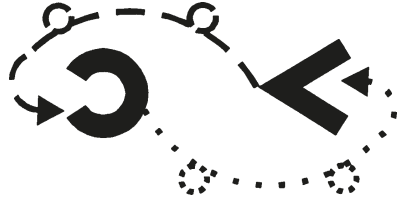

5 pav.

2. Polka (16 tkt.)

1–2 taktas:

Šokėjai, susikabinę kaip valsui, šoka du pristatomojusius žingsnius pagal moterį dešinėn (žr. 6 pav.). Vyriškis žingsnį pradeda kaire, o moteris – dešine koja.

3–4 taktas:

Šokėjai pakartoja 1–2 takto judesius grįždami atgal.

5–8 taktas:

Visi pakartoja 1–4 takto judesius.

9–16 taktas:

Šokėjai, susikabinę kaip valsui, šoka polką.

Toliau šokis kartojamas iš pradžių.

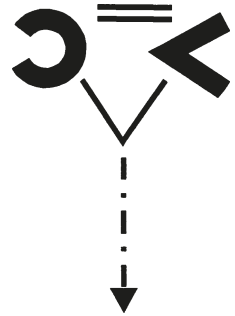

6 pav.

* * *

Kad mūsų krašte linus augino jau proseneliai, liudija įvairiose agrarinėse šventėse išlikę tradiciniai papročiai ir apeigos, siekiančios pirmykštės bendruomenės laikus. O Žemaitijoje populiarus buvo „binknavimas“: pirmą kartą atėjusius linų minti senieji minėjai, suėmę už rankų ir kojų, išsupdavo ir tvodavo sėdynėmis vienas į kitą arba į mintuvus. Šiai temai skirtų ratelių yra labai daug. Juos ratuodavo neribotas porų skaičius.

* * *

Žemaitijoje paskutinė rugiapjūtės diena vadinama nuobaigais, Laukuvoje – nuobaigomis (nūbonguomis).

Rudens vakaronių metu ypač populiarūs būdavo žaidimai: „Kadagys“, „Katinėlis“, „Rūtytėlė“, „Mes vaikščiojom“, „Žvirblis“ ir kt.

* * *

Žiemos pabaigos švenčių papročiai bei apeigos labai įvairūs. Tai tarsi teatralizuotas vaidinimas. Būdavo išjuokiama daugelis gyvenimo negerovių. Persirengėliai vaizduodavo įvairius savo aplinkos personažus: čigoną, velnią, žydą, giltinę...

Šios šventės neapsieidavo be šokių, ratelių.

Labiausiai Lietuvoje paplitęs ratelis „Čigonėlis“. XIX amžiaus viduryje „Čigoną“ ir „Čigonėlį“ mini Laurynas Ivinskis.

Panaudodama liaudies ratelius, savaip „Čigonėlį“ stilizavo K. Steponaitytė (Marijošienė). (Užrašytas iki sovietmečio. Iš to laiko aprašų neišlikę.)

Keletas variantų užrašyta ir iš Laukuvos, Iždonų bei Kvedarnos apylinkių.

Remdamasi labiausiai apie „Čigonėlį“ Lietuvoje (kartu ir Laukuvos apylinkėse) paplitusia medžiaga bei tautosakos rinkėjo M. Slančiausko 1900 metais užrašyta dainele, sukūriau šokį „Čigonėlis“⁷.

* * *

Aprašyta daug įvairių žaidimų, ratelių bei šokių, nemaža jų išspausdinta atskiruose leidiniuose. Čia paminėjau tik tuos variantus, kurie dar nėra paskelbti, kai kuriuos iš jų pati užrašiau.

Laukuviškių katalikiškos apeigos ir giesmės

Alfonsas Motuzas

Įvadas. Laukuva – kalvotas, ežerų ir upių iškarpytas kraštas, žavintis gražiu gamtovaizdžiu. Čia gaušu praeities paminklų, vietų, iškalbingai bylojančių apie šio krašto istoriją. Bet neapsiriksimė teigdami, kad vienas unikaliausių šio regiono religinės kultūros fenomenų – Šiauduvos kaimo katalikiškosios apeigos ir giesmės. Atėjusios iš gilios praeities, išsaugotos sunkiu sovietinio ateizmo laikotarpiu, šiandien iškilmingai ir jausmingai jos yra atliekamos bažnyčiose ir sodžiuose. Kada tik beatvyktum į Laukuvą, kalbantis su vietiniais gyventojais visada bus paminėtas Šiauduvos kaimas ir jo giedotojai.

Šio straipsnio tikslas – atskleisti Laukuvos krašto katalikiškąsias apeigas, pateikti jų antologiją¹.

Uždaviniai:

Pateikti trumpas Šiauduvos giedotojų biografijas.

Aprašyti jų atliekamas apeigas.

Pateikti šių apeigų giesmių antologiją.

*Senųjų Laukuvos
kapinių tvorelės
angelas. 1972 m.
A. Šidlausko nuotr.
LNM fondu*



⁷ *Jievaro tiltas*, Vilnius, 1997, t. d., p. 60.

¹ *Žemaičių Kalvarijos Kalnai*. Šermininės giesmės. Melodijų rinkinys, parengė ir sudarė Motuzas A., Vilnius, 1993; 1995–2000 m. vasaros ekspedicijų medžiaga, Šv. Antano religijos studijų institutas prie VDU KTF, Folkloro kabinetas, Kretinga, 2000.

Tyrimui buvo naudojama spausdintinė bei 1995–2000 metų vasaros ekspedicijų metu surinkta medžiaga.

Šiauduvos giesmininkai. Kada Šiauduvos kaimo giedotojai tapo šio krašto religinės kultūros fenomenu, neatsimena niekas.

Istoriniai šaltiniai kalba, kad 1918–1940 m. Lietuvoje kūrėsi maldingųjų draugijų namai (tokie buvo ir Laukuvoje), kuriuose netekėjusios vyresnio amžiaus merginos ir našlės gyveno bendrą, panašų į vienuolišką gyvenimą. Atsiėmusios savo dalis, jos netoli bažnyčios pasistatydavo namus, išsirinkdavo viršininę ir, gavusios vyskupo leidimą gyventi kartu, laikydavosi nustatytos tvarkos, atlikdavo mąstymus ir bendras maldas, puošdavo ir valydavo bažnyčias, kai kur katechizuodavo vaikus, padėdavo klebonams dirbti su bažnytinėmis draugijomis, platindavo spaudą, lankydavo ligonius, per šermenis ir laidotuves giedodavo giesmes².

Dabartinės Šiauduvos kaimo giesmininkų bendruomenės vadovo Albino Kalkio teigimu, per daugelį metų pasikeitė gana daug giedotojų. Vieni jų jau mirę, kiti nebegali giedoti³.

Surinktoje medžiagoje nurodyti šie Šiauduvos kaimo giedotojai ir pridėtos jų nuotraukos.⁴

Petronėlė Srėbalienė. Gimė 1944 01 01 Šilalės rajono Padievyčio apylinkės Degučių kaime. Nuo mažumės ėjo tarnaudama. Tarnavo Stungaičių kaime pas Katakauškus. Dirbo Stungaičių pradinėje mokykloje. Vėliau, išsikėlus Katakauškiams, išvyko kartu su jais į Palokystį. Dirbo pas Raudonius Šilalėje. Apie 1955 m. baigė Pažnio pradinės mokyklos keturias klases. Giedoti pradėjo nuo aštuonerių metų. Giesmių ją mokė kaimynė Budrienė. Giedojo noriai, nes jai labai patiko. Giedodavo per gegužines pamaldas ir laidotuves. Atsikėlusi gyventi į Šiauduvos kaimą, prisijungė ir prisitaikė prie vietinių giedotojų (žr. 1 nuotr.).

Zosė Voverienė. Gimė 1942 06 19 Šilalės rajono Laukuvos apylinkės Padievyčio kaime. Giedoti išmoko pati (žr. 2 nuotr.).

Jadvyga Jankienė. Gimė 1928 05 05 Tauragės apskrities Šilalės valsčiaus Gūbrių seniūnijos Liepkalnio kaime. Giedoti išmokė mama Marcijona Beržinaitė, kai



1 nuotr. Petronėlė Srėbalienė



2 nuotr. Zosė Voverienė



3 nuotr. Jadvyga Jankienė

² Laukaitytė R. *Lietuvos vienuolijos*. Vilnius, 1997, p. 92.

³ Lelienė E., *Laukuvos Šventojo Kryžiaus ir Požerės Kristaus Atsimainymo bažnyčių istorinės ir kultūrinės lygiagretės*. Diplomatinis darbas bakalauro laipsniui gauti, Šv. Antano religijos institutas prie VDU KTF, Kretinga, 2001, p. 6.

⁴ Minėtoji 1995–2000 m. vasaros ekspedicijų medžiaga.



4 nuotr. Aniceta Šaltmerienė

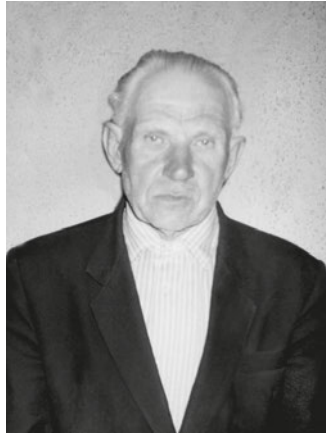

5 nuotr. Albinas Kalkys



6 nuotr. Vytautas Būdvytis

Jadvygai buvo aštuoniolika metų. Kartu su mama dalyvaudavo religinėse šventėse, laidotuvėse. Su Šiauduvos žmonėmis gieda daugiau kaip aštuoniolika metų (žr. 3 nuotr.).

Aniceta Šaltmerienė. Gimė 1931 02 05 Tauragės apskrities Laukuvos valsčiaus Pykaičių kaime, gausioje miškininko šeimoje (augo septyni vaikai). Giedoti pradėjo nuo dešimties ar vienuolikos metų, išmokė mama. Abi kartu giedodavo *Kálnus* (taip čia ir toliau bus vadinami „Žemaičių Kalvarijos Kalnai“) bei kitas giesmes. Šiauduvoje ji yra viena iš moterų giedotojų grupės vedančiųjų (žr. 4 nuotr.).

Zofija Venskienė. Gimė 1937 05 01 Tauragės apskrities Laukuvos valsčiaus Pykaitalių kaime, ūkininkų šeimoje. Giedoti pradėjo nuo penkiolikos metų. Su Šiauduvos giedotojais gieda nuo 1978 metų (nuotraukos nėra – *Aut. past.*).

Albinas Kalkys. Gimė 1933 02 06 Tauragės apskrities Šilalės valsčiaus Gūbrių seniūnijos Kuodaičių kaime. Giedoti pradėjo būdamas penkiolikos metų. Giedoti mokė Pranas Brazauskas iš Nevočių kaimo. Giedojo su tėvais laidotuvėse ir įvairiose religinėse šventėse bei atlaiduose. Prieš dvidešimt penkerius metus tapo Šiauduvos kaimo giedotojų vadovu. Paprastai gieda *Kálnų* giesmes (žr. 5 nuotr.).

Vytautas Būdvytis. Gimė 1919 06 21 Tauragės apskrities Šilalės valsčiaus Gūbrių seniūnijos Gūbrių kaime, ūkininkų šeimoje. Giedoti pradėjo būdamas penkio-

7 nuotr. Vladas Monstvilas



likos metų, išmokytas kaimyno Garbaniaus Brazausko. Su Šiauduvos giedotojais gieda daugiau kaip dvidešimt metų (žr. 6 nuotr.).

Vladas Monstvilas. Gimė 1934 04 19 Tauragės apskrities Šilalės valsčiaus Balsių seniūnijos Klekniškių kaime. Giedoti išmoko pats. Su Šiauduvos giedotojais gieda jau daugiau kaip dvidešimt metų (žr. 7 nuotr.).

Bronius Murauskas. Gimė 1922 03 12 Tauragės apskrities Šilalės valsčiaus Kiaukų seniūnijos Kiaukų kaime, ūkininkų šeimoje. Giedoti pradėjo, jo paties žodžiais tariant, „nuo ženatvos“, nes abu sutuoktiniai buvo tikintys ir giedantys. Vėlyvais rudens vakarais jie prie žvakių giedodavo *Kalnus* bei kitas giesmes. Šiauduvos kolektyve gieda daugiau kaip dvidešimt metų (žr. 8 nuotr.).

Kazimieras Dominykas Jankauskas. Gimė 1928 09 23 Tauragės apskrities Šilalės valsčiaus Jakaičių kaime, ūkininkų šeimoje. Pasak paties Kazimiero, *Kalnus* „šaukti“ pradėjo būdamas dvidešimties metų. Su Šiauduvos kaimo giedotojais gieda daugiau kaip dvidešimt metų (žr. 9 nuotr.).

Vaclovas Kumža. Gimė 1932 02 04 Tauragės apskrities Laukuvos valsčiaus Paliepio kaime, samdinių šeimoje. Motina dirbo pas ūkininkus. Giedoti pradėjo po vestuvių su žmona. Šiauduvoje gieda jau daugiau kaip dešimt metų (nuotraukos nėra – *Aut. past.*).



8 nuotr. Bronius Murauskas



9 nuotr. Kazimieras Dominykas Jankauskas

Apeigos ir jų giesmių melodika. Šiauduvos kaimo giedotojai pirmiausia yra kviečiami melstis prie mirusiųjų per šermenis, laidotuves, mirusiųjų paminėjimus bei giedoti „Žemaičių Kalvarijos Kalnus“.

Giesmininkai pasakoja, kad Laukuvos krašte žmogui mirus pirmiausia uždegama žvakė, kurios liepsna dega per visą *pagrabą* ir po jo – iki *trisdešimties*. Giminės ir kaimynai rūpinasi „lentos rėdymu“. Miręs žmogus yra nuprausiamas, aprengiamas, apaunamas ir pašarvojamas. Šarvojama namie, didžiausioje namo patalpoje. Dvi dienas prie velionio vyksta budėjimas⁵. Šis laikotarpis ir vadinamas *pagrabu* (t. y. šermenimis – *Aut. pastaba*).

Susirinkę į *pagrabą* giedotojai pirmiausia eina prie pašarvoto numirėlio, suklaupia, persižegnoja ir kalba poterius. Atkalbėję poterius, atsistoja, pasisveikina su budėtojais ir eina į atskirą patalpą (kitą kambarį) giedoti *pagrabo* pradžios giesmių. Iš pradžių giedama giesmė „Viešpaties Angelas“:

⁵ Lelienė E. *Laukuvos Šventojo Kryžiaus ir Požerės Kristaus Atsimainymo bažnyčių istorinės ir kultūrinės lygiagretės*, p. 7.

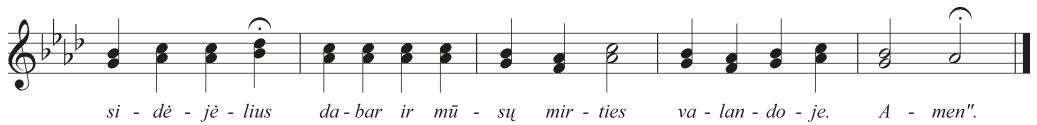
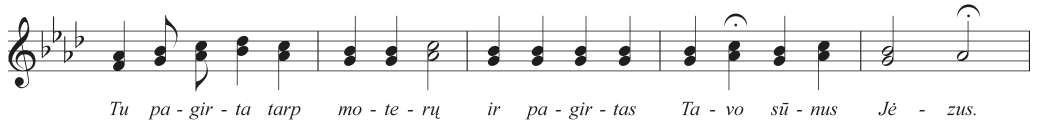
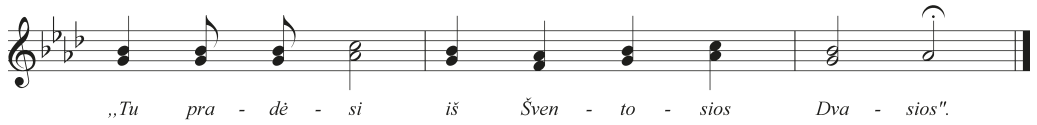

* Toliau giedama „Sveika, Marija“.

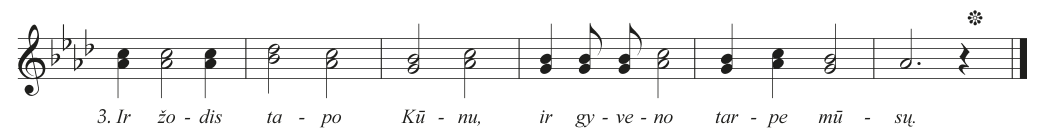

* Toliau giedama „Sveika, Marija“.



Toliau mirusysis pagerbiamas vardu:

Šven - tas (velionio vardas ar keli vardai) glo - bė - jau

sie - los Jo, pa - si - gai - lėk mi - ru - sio.

Po to giedama „Švč. Mergelės Marijos Septynių skausmų ir džiaugsmų vainikėlio“ (liaudiškai *Karunkos*) giesmė:

Allegretto

Jei Ma - ri - ją my - li - me tik - rai, Jo - sios at - mi - ni - mą gerb - kim kaip vai - kai, pri - si - min - kim Mo - ti - nos skaus - mus, žvel - kim į šven - tuo - sius jos Šir - dies džiaugs - mus.

Baigus giedoti kalbami vieneri poteriai, malda „Amžinąjį atilsį, duok mirusiems, Viešpatie“, atsigeriama arbatos ar kavos.

Pasivaišinus pradedamos kalbėti *Kalnų* maldos, giedoti giesmės. *Kalnus* sudaro dvidešimt stočių (vietų): skaitinys, malda, poteriai ir giesmė. Prie kiekvienos vietos pasimeldus yra kalbami poteriai: „Tėve mūsų“, „Sveika, Marija“ ir „Amžinąjį atilsį duok mirusiems, Viešpatie“. Meldžiantis už mirusiuosius, vietoj maldaknygėse pateikiamų maldų „pasigailėk, mūsų“ yra meldžiamasi „pasigailėk, mirusiųjų“. Po to giedamos šios giesmės⁶:

⁶ Žemaičių *Kalvarijos Kalnai*, p. 4–31.

„Broliai, atminkim, ką Jėzus kentėjo“:

Bro - liai, at - min - kim, ką Jė - zus ken - tė - jo,

kai šven - tą krau - ją Ji - sai už mus lie - jo, kaip Ji su -

ga - vę bai - siau - siai kan - ki - no, kol nu - ma - ri - no.

„Dieve, mūsų Sutvėrėjau“:

Die - ve, mū - sų sut - vė - ré - jau, ma - - lo -

nin - gas At - pir - kė - jau, leisk Ta - ve mums pri - si -

min - ti, Ta - vo mei - lę iš - pa - žin - - ti.

„Jėzau brangiausias, kiek daug iškentėjai“:

Jė - zau bran - giau - sias, kiek daug iš - ken - tė - jai,

kai su sa - vai - siais Tu skir - tis tu - ré - jai,

vie - nas pa - lik - ti ir ei - ti nu - mir - ti, kaip tai iš - ver - ti?

„Viešpats, labai nuliūdęs, į sodą atėjo“:

Vieš - pats, la - bai nu - liū - dėš, į so -

dą a - tė - jo: šven - toj nak - ties ty -

lo - je Jis mels - tis no - rė - - - jo.

„Surištas virvėm Jėzus iš sodo išėjo“:

Su - riš - tas vir - vėm Jė - zus iš so - do i - šė - jo,

di - džio var - go ir kan - čios ke - lio - nę pra - dė - jo.

„Jėzų atvedė pas Aną“:

Jė - zų at - ve - dė pas A - ną, pas Ka - ja - fo

uoš - vį se - ną, kurs ne - kant - riai lau - kė Jo.

„Jau susirinko Taryba“:

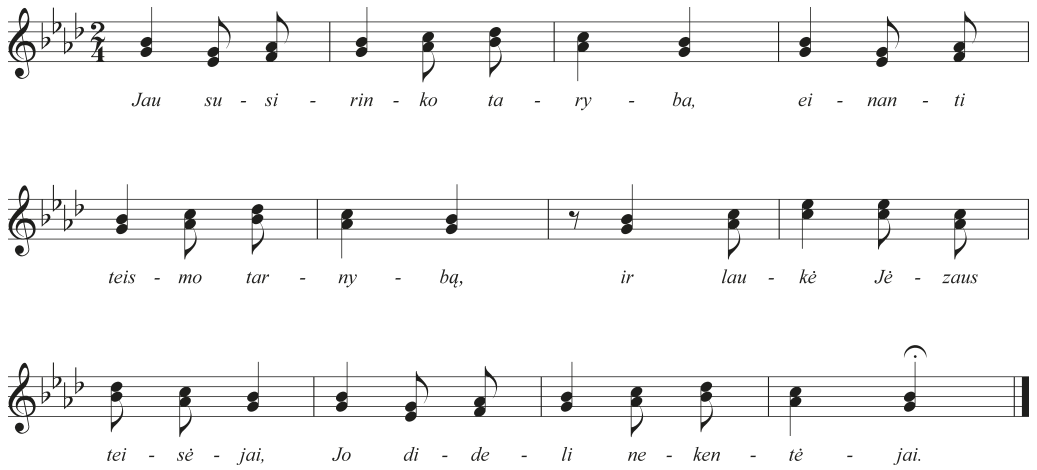

Jau su - si - rin - ko ta - ry - ba, ei - nan - ti
 tei - mo tar - ny - ba, ir lau - kė Jė - zaus
 tei - sė - jai, Jo di - de - li ne - ken - tė - jai.

Vieną kartą – „Kurs už mus kaltus kentėjai“:

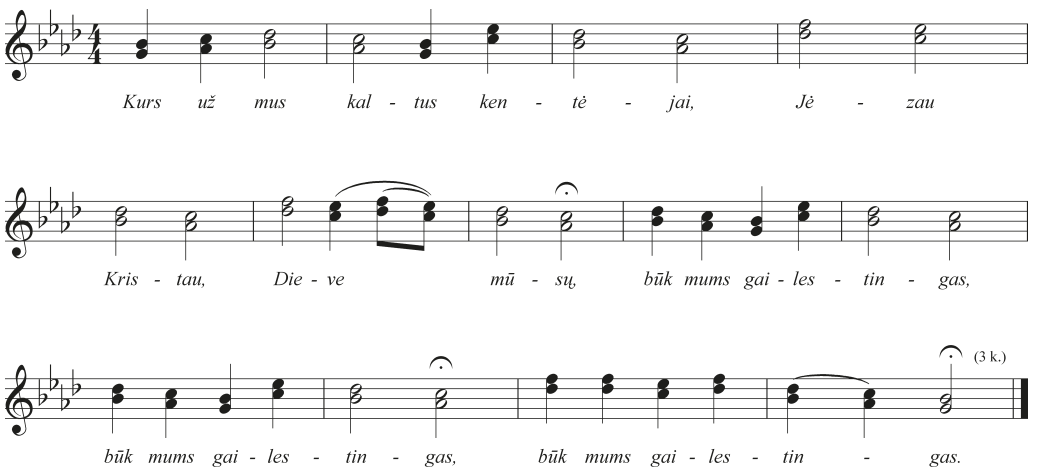

Kurs už mus kal - tus ken - tė - jai, Jė - zaus
 Kris - tau, Die - ve mū - sų, būk mums gai - les - tin - gas,
 būk mums gai - les - tin - gas, būk mums gai - les - tin - gas.

„Teismo Taryba ir susirinkimas“

(žr. giesmės „Viešpats, labai nuliūdęs, į sodą atėjo“ melodija)

„Kai jau Pilotas nebesugalvojo“:

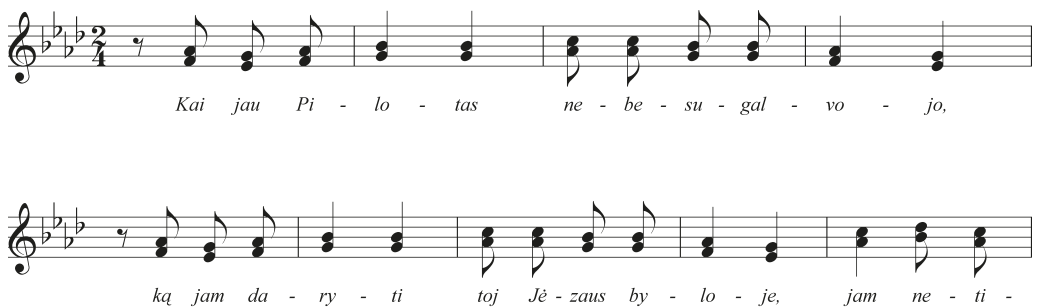

Kai jau Pi - lo - tas ne - be - su - gal - vo - jo,
 ką jam da - ry - ti toj Jė - zaus by - lo - je, jam ne - ti -

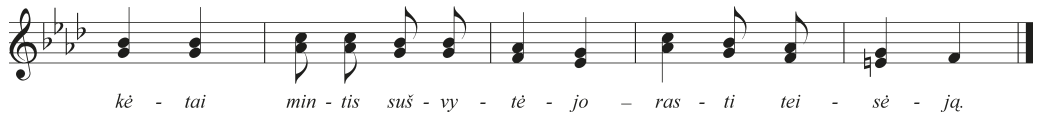

„Valandą trečią minia susirinkus“

(žr. giesmės „Viešpats, labai nuliūdes, į sodą atėjo“ melodiją)

„Kryžių sunkiausią jam nuodėmės deda“

(žr. giesmės „Kai jau Pilotas nebesugalvojo“ melodiją)

„Kai Viešpats Jėzus į Golgotą ėjo“:

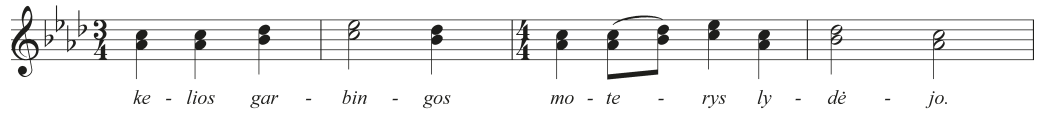

„Neša sau kryžių žmonių Atpirkėjas“:

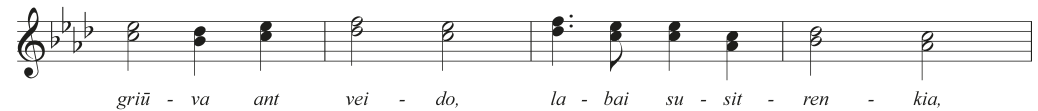

„Valandą šeštą iš miesto išėjo“

(žr. giesmės „Jėzau brangiausias, kiek daug iškentėjai“ melodija)

„Jėzus vaitojo, verk ir tu“:

Jė - zus vai - to - jo, verk ir tu, at - mink, kiek
iš - ken - tē kan - čiū nuo so - do kru - vi - nos mal -
dos lig pas - ku - ti - nės va - lan - dos.

„Viešpatie Jėzau mieliausias“:

Vieš - pa - tie Jė - zau mie - liau - sias, Die - vo Sū -
nau ne - kal - čiau - sias, tei - keis ant kry - žiaus
nu - mir - ti, klys - tan - čius žmo - nes at - pirk - ti.

Prie dviejų vietų – „Liekim ašaras visi“:

Lie - kim a - ša - ras vi - si, grau - džiai
ver - kim šir - di - mi: Jė - zus Kris - tus jau mi -



Kalnai baigiami trimis giesmėmis:

„Karaliene Maloninga“:



„Dangaus Karaliaus Motina Švenčiausia“:

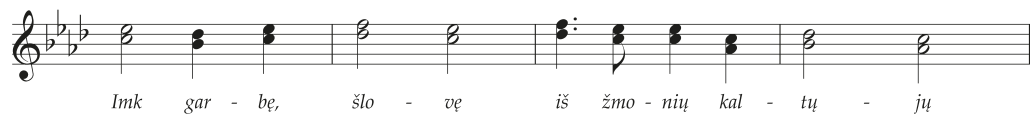
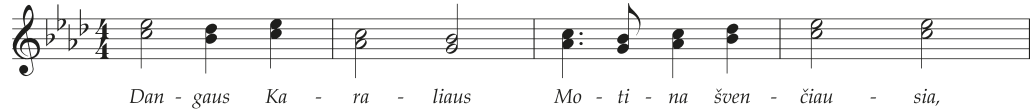

„Miliausias Jėzau, dėl manęs sužeistas“:

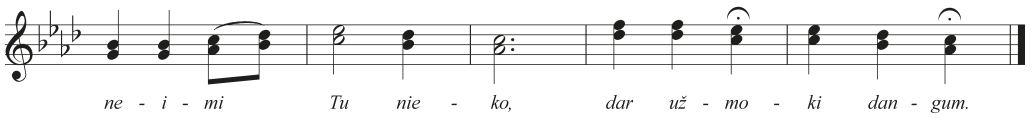

Aštuonioliktoji *Kalnų* vieta yra meldžiama visiems apeigų dalyviams stovint. Po *Kalnų* kalbami treji poteriai. Tada giesmininkai daro trumputę pertraukėlę. Po pertraukėlės giedama „Visų šventųjų litanija“.

Po jos, kaip ir pradžioje, paminimas mirusiojo vardas bei giminės mirusiųjų vardai.

Už paminėtus mirusiųosius kalbami poteriai. Taip pat viena „Sveika, Marija“ kalbama už mirusiųosius, kurie buvo pamiršti paminėti, ir dar viena – už sunkiai sergančius ligonius. Po to, kaip ir pradžioje, giedama malda „Viešpaties Angelas“⁷.

Jau per dvidešimt metų *Kalnų* giesmes giedant vyrams, jas veda A. Kalkys, kuris turi ypatingai skambų balsą. Giedant moterims, veda A. Kumžienė ir P. Srėbalienė.

Baigus giedoti, giesmininkams pateikiama gedulinga vakarienė. Laukuvos krašte vyrauja paprotys, kad visi, kurie dalyvavo apeigose, turi sėsti prie stalo valgyti, nes kitaip malda išnešama iš mirusiojo namų⁹.

⁷ Lelienė E. Min. veik., p. 7.

⁸ Minėtoji ekspedicijų medžiaga.

⁹ *Ten pat.*



*Lydėjimas su žirgais.
Laidotuvės Uplynos
apylinkėse.
Apie 1955–1960 m.
Iš K. Šetkaus
albumo*

Prieš valgant persižegnojama ir kalbami poteriai – tris kartus „Amžinąjį atilsį duok mirusiems, Viešpatie“. Pavalgius atsistojama, persižegnojama, kalbami poteriai, vėl persižegnojama, ir tuo baigiasi budėjimo prie mirusiojo apeigos.

Laukuvos krašte paprastai šios apeigos atliekamos du vakarus, o trečią dieną vyksta laidojimo apeigos.

Laidojimo apeigos pradėdamos keletą valandų prieš išlydint mirusįjį iš namų į bažnyčią bei kapines. Susirinkę giesmininkai sėdasi prie stalo ir gieda šias giesmes¹⁰:

„Marija Magdalena“:

Moderato

Ma - ri - ja Mag - da - le - na, kai Jė - zaus ieš - ko - jo,
vi - są ke - lią a - ša - rom kaip per - lais nuk - lo - jo.

„Sielai vis neaišku būna, kada reiks palikti kūną“:

Sie - lai vis ne - aiš - ku bū - na, ka - da reiks pa - lik - ti kū - ną,
kur reiks glaus - tis per - sis - ky - rus, pir - mą die - ną žmo - gui mi - rus.

„Norim ar nenorim – mirsime kiekvienas“:

No - rim ar ne - no - rim - mir - si - me kiek - vie - - nas,
nors dar a - kys žiū - ri, jas už - merks blaks - tie - nos.

¹⁰ Žemaičių Kalvarijos Kalnai, p. 4-31.



*Petro Lukošiaus
laidotuovės 1967 m.
Bilionių k.
Iš Aldonos
Lukošienės albumo*



*Nusifotografuojama
prie šventoriaus.
Tarp karsto nešėjų –
Antanas Straukas
(iš kairės pirmas).
Apie 1930 m.
Iš L. Straukaitės
albumo*



*Stanislovo Jurgučio
laidotuovės 1969 m.
Iš bažnyčios karstas
nešamas į kapines.
Iš A. Laurinavičienės
(Jurgutytės) albumo*

Baigus giedoti minėtas giesmes, tiek mirusiojo giminės, tiek ir visi dalyvaujantys laidotuvėse nusifotografuoja. Prieš išnešant numirėlį į bažnyčią, ateina kunigas, kuris apšlaksto velionį švęstu vandeniu. Karstą neša nešikai, perjuosti gedulingomis juostomis. Išlydint mirusįjį iš namų į bažnyčią ir iš bažnyčios į kapines, giedama Visų šventųjų litanija¹¹.

Žmonės puošia mašiną, kurioje į bažnyčią ir kapines yra vežamas velionis. Mašinoje būdavo pastatoma pakyla, ją apdengdavo lininiu audeklu, o kėbulą apdengdavo takais arba kilimais. Mašinos kampuose įstatydavo berželius, o žiemą – eglutes¹².

Ma - ri - ja Ma - ri - ja, skais - čiau - sia le -
li - ja, Tu švie - ti aukš - tai ant dan - gaus. Pa -
leng - vink ver - gi - ją, pa - gel - bėk žmo - ni - ją, iš -
gel - bėk nuo prie - šo bai - saus. Pa - //saus.

Po gedulingų mišių karstas nešamas į kapines. Be mirusiojo giminių, artimųjų bei giesmininkų, jį lydi ir kunigas. Lydint karstą į kapines, vyrai giedotojai gieda giesmės „Amžinąjį atilsį duok mirusiems, Viešpatie“ pirmąjį posmą, o moterys atitaria antrąjį.

Kapinėse kunigas pasimeldęs pašventina duobę ir pradeda giedoti giesmę „Viešpaties Angelas“, kurią perima giesmininkai. Užkasus duobę bei ją pažymėjus kryžiaus ženklų, kalbami poteriai, minimas mirusiojo vardas ir giedama giesmė „Marija Marija“¹³.

Sugrižus iš kapinių einama į kambarį, kuriame buvo pašarvotas numirėlis. Toje vietoje padedamas stalelis su juodu gedulo ženklų. Ant jo pastatomas kryželis, dengiantis žvakę bei mirusiojo nuotrauką¹⁴.

Visi, kurie sugrižo iš kapinių, kartu su giesmininkais gieda šias giesmes¹⁵:

¹¹ Minėtoji ekspedicijų medžiaga.

¹² Lelienė E. Min. veik., p. 9.

¹³ Žemaičių Kalvarijos Kalnai, p. 3.

¹⁴ Minėtoji ekspedicijų medžiaga.

¹⁵ Žemaičių Kalvarijos Kalnai, p. 4–13.

„Žmogau, pabuski, greit pakelki galvą“:

Žmo - gau, pa - bus - ki, greit pa - kel - ki gal - va,
ir pa - klau - sy - ki, ką tau Die - vas kal - ba.

„Dangaus Tėvyne, laime amžinoji“:

Dan - gaus Tė - vy - ne, lai - me am - ži - no - ji,
Ta - ve at - mi - nės su skaus - mu kar - to - ju:
ar teks iš - vys - ti šven - tą - ją Tre - jy - bę vi - soj skais - ty - bėj?

Sukalbėjus poterius, paminėjus mirusiojo vardą ir pagiedojus giesmę „Viešpaties Angelas“, visi eina gedulingų pietų. Prie stalo sustoję sukalba poterius, tada pradeda valgyti. Baigus valgyti, namiškiai padėkoja visiems dalyvavusiems ir padėjusiems palaidoti velionį, o giesmininkai dar kartą sukalba poterius. Tuo baigiamos gedulingos apeigos.

Šiauduvos kaimo giedotojai dalyvauja ne tik šermenų ar laidotuvių apeigose, bet ir minint mirusiuosius po devynių dienų nuo jų mirties, per *trisdešimtines* bei *metines*. Šių apeigų metų pirmiausia išklausomos gedulingos šventos mišios, po to einama į kapines, kur meldžiamasi kaip ir per laidotuves. Grįžus iš kapinių, pirmiausia einama į kambarį, kuriame stovi stalelis su juodu gedulo ženklu, kryželiu, degančiomis žvakėmis bei mirusiojo nuotrauka. Čia, kaip ir per laidotuvių apeigas, grįžus iš kapinių atliekamos tos pačios apeigos ir giedamos giesmės: sėdama gedulingų pietų, pavalgius giedami *Kalnai* ir šermenų bei laidotuvių giesmės. Baigus giedoti *Kalnus*, vyriausiasis giedotojas A. Kalkys padėkoja namiškiams, kad dorai metus laiko išnešiojo gedulą. Jaunesnioji karta nuima nuo vyresniųjų gedulo ženklus. Vienas kitam linki ilgiausių metų ir, dar kartą paminėjus mirusiojo vardą, sėdama gerti arbatos¹⁶. Taip baigiasi metinių apeigos.

¹⁶Minėtoji ekspedicijų medžiaga.

Kitos apeigos, kuriose dalyvauja Šiauduvos giedotojai – tai gegužės mėnesio pamaldos.

Gegužinės pamaldos Šiauduvos kaime vadinamos „Mojavoji“. Jos vyksta gražioje Birutės Brazauskienės sodyboje, prie Marijos koplytėlės. Prie šios koplytėlės renkasi ne vien Šiauduvos, bet ir aplinkinių kaimų žmonės. Pamaldos vyksta kiekvieną gegužės mėnesio šeštadienį. Dalyviai atsineša žvakes, kurias uždega prie koplytėlės. Atsineša ir daug gėlių, kuriomis papuošiama koplytėlė.

Pamaldos pradedamos giedant „Švenčiausiosios Mergelės Marijos litaniją“ ir giesmę „Sveika, Marija, Motina Dievo“¹⁷:

Švč. Mergelės Marijos litanija:



Ky - ri - e e - lei - son! Chris - te, e - lei - son! Ky - ri - e e - lei - son!

Giesmė „Sveika, Marija, Motina Dievo“:



Sve - ka, Ma - ri - ja, Mo - ti - na Die - vo,
dan - gaus mums duo - ta nau - jo - ji le - va!



At - mint mus tei - kis sa - vo šir - dy - je,



melsk už mus Die - vą, svei - ka, Ma - ri - ja!

Litanijos ir giesmės giedojimą visada veda Šiauduvos kaimo giedotojai. Dabar jiems dažnai padeda ir jaunimas bei vaikai. Giedotojų teigimu, melodijas jie perėmė iš savo tėvų, mokytojų¹⁸.

Išvados. Atliktas tyrimas rodo, kad:

1. Šiauduvos kaimo giesmininkams susiburti įtakos turėjo nuo seno Laukuvoje veikusios įvairios bažnytinės brolijos ir draugijos.

2. Šiauduvos giesmininkų bendruomenę sudaro vienuolika narių. Po dvidešimt ar daugiau metų gieda Petronėlė Srėbalienė, Albinas Kalkys, Vytautas Būdvytis ir Bronius Murauskas.

3. Šiauduviškių giedotojų repertuarą sudaro šermenų, laidotuvių, mirusiųjų paminėjimų bei gegužinių pamaldų giesmės bei „Žemaičių Kalvarijos Kalnai“.

¹⁷ Ten pat.

¹⁸ Ten pat.



*A. Gaidamavičiaus
laidotuvių procesija
vyksta į Požerę.
Iš Z. Juškevičiaus
albumo*



*Laidotuvių procesija
apie 1960 m.
Iš K. Rudienės
(Jurkutės) albumo*



*Kapelionas Povilas
Racevičius (kilęs iš
Degliškės k.) 1941 m.
birželio 27 d. sovietų
sušaudytas. Vežamas
iš Kriukų į Joniškį.
Iš B. Rocevičiaus
albumo*

Iš pateiktos medžiagos matyti, kad Laukuvos parapijos Šiauduvos kaimo šermenų apeigos ir giesmės yra panašios kaip ir visoje Lietuvoje, nors kai kur skiriasi tik šioms vietovėms būdingos giesmių melodijos bei apeigų atlikimo detalės. Šiame krašte tai gyva, niekada nenutrūkusi tradicija.

ĮŽYMUŠ ŽMONĖS

Stanislovas Jurgutis (1897–1969)

Stefa Rimkevičiūtė

Klaipėdos S. Šimkaus konservatorija

Laukuvos vargonininkas, chorų, orkestrų organizatorius ir vadovas, muzikos mokytojas, įtakingas miestelio kultūros veikėjas.

Stanislovas Jurgutis gimė Žasino kaime, Šilalės valsčiuje. Povilo ir Onos Jurgučių šeimoje augo septyni vaikai: du sūnūs ir penkios dukros. Carinės priespaudos metais, nenorėdamas leisti savo vaikų į rusišką mokyklą, tėvas pats juos mokė lietuviško rašto. Kad susikurtų geresnį gyvenimą, dar visai jaunutį vyresnįjį sūnų Praną prieš jo valią išsiuntė į Ameriką. Anksti mirė tėvai, taip ir nesulaukę iš išžeidusio sūnaus jokios žinėlės... Išsisklaidė ir kitos šeimos atžalos, o išskirsčius gyvenvietes į vienkiemius, netrukus Jurgučių sodybos vietoje liko tik išartos dirvos.

Savarankišką gyvenimą Stanislovas Jurgutis pradėjo vargonininkaudamas. Išikūręs nedideliame, iš pažiūros ir skurdžiame Laukuvos miestelyje, greitai tapo aktyvus kultūrinio gyvenimo žadintojas.

Laukuvoje jis priglaudė dvi savo seseris: Veroniką, kuri, išmokusi siuvinimo-siuvinėjimo amato, visam laikui čia apsigyveno, ir Petronėlę, kuri baigė ūkio mokyklą. Ji nuo 1937 m. sausio 1 dienos dirbo Laukuvos blaivybės draugijos arbatinės vedėja, bet į Laukuvą atvykusių vienuolių prikalbinta laivu išplaukė į Ameriką. Įstojusi į vienuolyną ir tapusi vienuole seserimi Andrea, iki pat mirties, net sovietiniais metais, su laukuviškais – broliu ir seserimi – palaikė ryšius laiškais, kiekvieną kartą į juos įdėdama spalvingų šventų paveikslėlių. Po kurio laiko į Laukuvą iš San Francisko atskriejo Petronėlės surasto ir prikalbinto brolio Prano, gerokai jau primiršusio lietuviškąjį raštą, keletas laiškų su fotonuotraukomis.

Apie Jurgučių giminės polinkį muzikai byloja jauniausios sesers Juzefos

Stanislovas Jurgutis.

Apie 1930 m.

Fotografo Kazio

Budgino kompozicija

„Žmogus-orkestras“.

Iš S. Rimkevičiūtės

asmeninio archyvo



pasakojimas, kad Žąsino kaimas skambėjo nuo skardžiabalsių Jurgutyčių dainų ar giedamų giesmių. Tai patvirtina ir Veronika, visą gyvenimą savo atmintyje išlaikiusi per šimtą senųjų lietuvių liaudies dainų. Tėvą Povilą Jurgutį artimi giminytės ryšiai sieja su garsiuoju Lietuvos kompozitoriumi Vytautu Jurgučiu. Tad Stanislovui Jurgučiu nesunku buvo į Laukuvos muzikinį gyvenimą įtraukti abi seseris, vėliau – savo šeimą ir artimuosius.

Laukuviškių patogumui Stanislovas Jurgutis buvo įsteigęs bankelį, net palaikė pažintį su žymiu Lietuvos bankininku Vladu Jurgučiu (1885–1966). Pastarasis, vykdamas iš Kauno į Palangą, vis užsukdavo į svečius pas giminytės ryšių neturintį bendrapavardį.

Tobulintis muziko profesijoje palankias sąlygas sudarė 1923 metais¹ žymaus Lietuvos muziko – kompozitoriaus ir dirigento – Stasio Šimkaus sumanymu ir iniciatyva Klaipėdoje įsteigta muzikos mokykla – Memeler Konservatorium für Musik.

Kaip ir daugelį Lietuvos jaunuolių, S. Jurgutį patraukė S. Šimkaus kvietimas stoti į 1924 metais šioje mokykloje steigiamą simfoninį orkestrą, tuomet vadintą kapela, kur besimokantiems buvo žadamas nemokamas mokslas ir visiškas išlaikymas. S. Šimkaus tikslas buvo kuo skubiau parengti Lietuvai taip trūkstantį įvairių muzikos instrumentų specialistų ir tuo būdu simfoninės muzikos koncertais šviesti visuomenę, supažindinti ją su profesionaliaja muzika. Tarp 1924 metų pavasarį iš visos Lietuvos gausaus būrio atvykusiųjų ir prieš stojamuosius egzaminus prie konservatorijos kartu su direktoriumi S. Šimkumi bei stojamųjų egzaminų komisijos nariais nusifotografavusiųjų yra ir Laukuvos vargounininkas S. Jurgutis.

„Kada organizavo kapelą, ir aš norėjau su smuiku įstoti. Bet konkursas didis. Daug buvo norinčių mokyti. Buvo gudresnių, manęs nepriėmė“².

Konkursas iš tiesų buvo didžiulis – iš gautų 310 prašymų (be šių, nemažai atėjo dar ir pavėluotai) stojamuosius egzaminus buvo leista laikyti 150 žmonių, o priimta tik 64 ir 6 kandidatai³. Tad savo siekį mokyti S. Jurgutis įgyvendino tik kitais (1925) metais, pradėjęs lankyti prie šios muzikos mokymo institucijos įsteigtus vasaros kursus. Į juos buvo priimtas 61 asmuo. Nors pirmenybė buvo teikiama progimnazijų, gimnazijų ir semina-



Klaipėdos muzikos mokykla – Memeler Konservatorium für Musik (kampinio bokšto 2003 m. nebebuvo). Iš S. Rimkevičiūtės albumo

¹ Pagal 1919 metų Versalio taikos sutartį talkinant lietuvininkams po 1923 m. sukilimo susigrąžintas Klaipėdos kraštas Lietuvai. Vyriausybė stengėsi jį integruoti į Lietuvos ekonomiką ir kultūrą.

² Iš Stanislovo Jurgučio 1966 10 19 laiško, rašyto sesers Veronikos dukrai Stefai Rimkevičiūtei.

³ Petrauskaitė D. *Klaipėdos muzikos mokykla. 1923–1939*, Klaipėda, 1998, p. 65.



rijų mokytojams, S. Jurgutis pateko tarp keleto priimtųjų vargonininkų ir chorvedžių. Kursantams buvo suteiktas nemokamas mokslas, o visą mėnesį trunkančių kursų metu galima buvo gyventi kapelos bendrabutyje.

Ketveriems metams (1925–1928) numatyta vasaros kursų programa buvo sudėtinga. Už kursus atsakingo muziko Juozo Žilevičiaus tikslas buvo parengti kursantus taip, kad dirbdami mokytojais galėtų įgyvendinti dar 1923 metais jo paties parengtą ir Švietimo ministerijos patvirtintą bendrojo lavinimo mokyklų muzikos programą. Ji turėjo padėti išsikovoti deramą vietą muzikos pamokoms ir suvienodinti dainavimo mokymą⁴.

Nors J. Žilevičius kursų klausytojus pagal pajėgumą buvo suskirstęs į dvi grupes – aukštesniąją ir žemesniąją, – reikalavimus, kurie beveik nesiskyrė nuo konservatorijos programų, ne visi galėjo įveikti⁵. S. Jurgutis priklausė aukštesniajai grupei. Jis buvo stropus kursų lankytojas ir pajėgus susidoroti su užduotimis. Pasak sesers Veronikos, dalį atliktų užduočių S. Jurgutis iš Laukuvos siųsdavęs paštu į Klaipėdą.

Pagal Klaipėdos konservatorijos mokymo planus, vasaros kursuose buvo dėstoma elementarioji muzikos teorija, solfedžio, harmonija, muzikos istorija, vadovavimo chorui teorija ir praktika, fortepijonas. Papildomi dalykai buvo pe-

Prieš stojamuosius egzaminus į Klaipėdos muzikos mokykloje steigiamą simfoninį orkestrą (orkestrinį skyrių) 1924 m. birželio 30 d. Antroje eilėje iš dešinės sėdi stojamųjų egzaminų komisija: S. Šimkus, J. Žilevičius, B. Sruoga, E. Embergaitė (sekretorė), I. Prielgauskas, K. Jozevskaitė, W. Ludewigs, J. Nikolajevskis. S. Jurgutis stovi (iš dešinės) ketvirtoje eilėje penktas

⁴ Iki tol Lietuvoje nebuvo nei muzikos programos, nei reikalingo pamokų skaičiaus, nei pasiręgtųjų mokytojų. Retai kurioje klasėje buvo ir muzikos instrumentas, jau nekalbant apie žmones, gebančius juos suderinti.

⁵ 1927 metais kursus belankė tik 41 asmuo.



dagogika, liaudies kūryba, tarsena, solinis dainavimas, balso higiena. Kaip prisimena S. Jurgutis, šiuose Lietuvos muzikos mokytojų rengimo centru tapusiuose kursuose paskaitas skaitė ir mokė praktikos daugiausiai tie patys Klaipėdos konservatorijos pedagogai: Miunsterio universitete studijavęs ir filosofijos daktaro disertaciją apgynęs Kazys Trukanas, Varšuvos konservatoriją baigęs pianistas profesorius Ignas Prielgauskas, gydytojas Valteris Didžys, režisierius Antanas Sutkus, dainininkas Ivanas Volkovas, muzikos teorijos mokytojas Juozas Gaubas, didieji muzikos autoritetai – Stasys Šimkus ir Juozas Žilevičius. Pasak S. Jurgučio, dėstydamas harmoniją ir dirbdamas su choru, S. Šimkus buvęs labai griežtas. Peržiūrėdamas atliktas harmonijos užduotis, nesidrovėjęs stipriai užkabinti pieštuku sąsiuvinį ir perplėšti. Bet būdavęs ir nuotaikingas. S. Jurgučio atmintyje išliko trečiaisiais mokymosi metais (1927) kursantų choro surengti koncertai Klaipėdos miesto salėse ir Palangoje. Tada jų chorui S. Šimkus dirigavo įvairių autorių klasikinius kūrinius ir savo sukurtas dainas, J. Žilevičius – be savųjų kompozicijų, daugiausia dirigavo liaudies dainų harmonizacijas.

Tačiau 1928 metais, po trejų mokslo metų Švietimo ministerijai nutraukus finansavimą, vasaros kursai buvo likviduoti. 1930 metais uždaryta ir Klaipėdos konservatorija. Tad nebaigtą mokslą S. Jurgučiu vėliau teko tęsti Kauno konservatorijoje.

Mokydamasis Klaipėdos konservatorijos vasaros kursuose, S. Jurgutis turėjo galimybę ne tik susipažinti su pasauline profesionaliaja muzika bei jos kūrėjais, bet

Gimnazijų, mokytojų seminarijų ir vidurinių mokyklų muzikos ir dainavimo mokytojams surengtų ketverių (1925–1928) metų vasaros kursų lankytojai ir jų pedagogai (apie 1925 m. liepos 15 – rugpjūčio 25 d.). Antroje eilėje (iš kairės) antras sėdi K. Trukanas, ketvirtas – S. Šimkus, penktas – J. Žilevičius. Priešpaskutinėje eilėje (devintas iš kairės) stovi S. Jurgutis. Iš autorės albumo



Konstantinas Rimkevičius ir Veronika Rimkevičienė su sūnumi Kasparu, Petronėlė Jurgutytė su sesers dukra Stefanija, Zinaida Jurgutienė (Naruševičiūtė), Stanislovas Jurgutis. Apie 1934 m. Iš S. Rimkevičiūtės archyvo



Laukoviškių dūdų orkestras ir jo vadovas Stanislovas Jurgutis (sėdi pirmos eilės viduryje) 1934 m. Iš S. Rimkevičiūtės archyvo

pats išgijo nemažai vertingų muzikos leidinių, reikalingų mokymuisi. Tarp jų – iki šiol pasaulinėje fortepijono pedagoginėje bei koncertinėje praktikoje skambantys įvairūs etiudai, J. S. Bacho preliudų ir fugų rinkinio „Gerai temperuotas klavyras“ I tomas, L. Bethoveno sonatos, P. I. Čaikovskio, R. Šumano ir kitų autorių kompozicijos. Klaipėdoje S. Jurgutis galėjo pajusti ir vokiškosios kultūros apraiškų. Žinoma, svarbiausia buvo įgytos žinios ir chorvedybos praktika, sustiprinusi S. Jurgučio pasitikėjimą savimi ir paskatinusi įvairesnei muzikinei veiklai. Ši veikla atspindėjo būtent tas nuostatas, kuriomis vadovavosi Klaipėdos konservatorijos ir vasaros kursų vadovai S. Šimkus ir J. Žilevičius.

Pagrindinis S. Jurgučio darbas buvo vargonininkavimas. Nors bažnyčios tarnautojų, tarp jų – ir vargonininkų, padėtis Lietuvoje nebuvo gera, S. Jurgutis kantriai ir stropiai atliko visas vargonininkams priklausančias pareigas šv. Mišių metu, kalėdojo Laukuvos parapijoje, grojo vargonais sutuoktuvų apeigų ar šiaip bažnytinių renginių metu. Dumplinių Laukuvos bažnyčios vargonų skambesys šv. Mišių metu maloniai nuteikdavo tikinčiuosius. Ne vieną maldininką priversdavo, nusigręžus nuo altoriaus, žvilgterėti į „viškas“. Ypač tada, kai pradėjo giedoti jauno



Laukuvos choras.
*„Pozavimas pasikeitus
 kepurėmis“.*
 Apie 1928 m.
 Iš S. Rimkevičiūtės
 archyvo



Laukuvos bažnyčios
 mažųjų choras
 1936 m.
 Iš kairės: kunigas
 B. Tamošauskas,
 klebonas
 K. Gaščiūnas,
 pirmas iš dešinės –ž
 S. Jurgutis.
 Iš J. Budrecko albumo

beplaukio vargonininko iš miestelio ir aplinkinių kaimų jaunimo suburtas bažnytinis choras, gebėjęs išmokti ne tik pavienes giesmes, bet ir ciklinius kūrinis – Mišias.

Apskritai Žemaitijoje chorai daugiausia buvo bažnytiniai, prie kurių glaudėsi mėgstantys dainuoti moksleiviai ir inteligentai. S. Jurgutis sugebėjo patraukti choris-tus ir orkestrantus, nors jie ne visi pažino natas. „Daug pastangų dedant vietos var-gonininkui S. Jurgučiu, choras gieda neblogai bažnyčioje, taip pat dainuoja vakarėliuose ir šiaip viešose iškilmėse. Pastebėtina, kad choras, susidedąs iš kaimo jaunuomenės, gyvenančios už 5–9 kilometrų, ir tik simpatingas vargonininkas gali tą jaunuomenę prie to choro pri-traukti“, – rašoma 1925 metais Klaipėdos konservatorijos leidžiamame laikraštyje „Mu-zika“, Nr. 3 (redaktorius – J. Žilevičius).

Laukuvos bažnyčioje neretai pasirodydavo ir solistai: gražų sopraną turinti S. Jurgučio žmona Zinaida, Vaclovas Girčys. „Mokantis Laukuvos gimnazijos paskutinėje klasėje su S. Jurgučio žmona giedojau du-etu“, – prisimena klaipėdietis Stasys Šniukšta. Bažnyčioje skambėjo ir instru-

⁶ Žr. nuotr. Laukuvos bažnyčios šventoriuje.



*Stasys Jurgutis
su šeima:
uošvė Antanina
Naruševičienė
(Bukontaitė), sūnus
Aloyzas, žmona
Zinaida su dukrele
Albina. Apie 1942 m.
Iš S. Rimkevičiūtės
albumo*



*Laukuvos bažnyčios
jaunimo styginis
orkestrėlis šventoriuje.
Antros eilės viduryje
sėdi kun. A. Mileris.
Apie 1945–1946 m.
Iš S. Rimkevičiūtės
albumo*

mentinė muzika – smuikavo Kazys Budginas, griežė iš smuikų ir gitarų sudarytas jaunimo styginis orkestrėlis⁶.

Laukuvos muzikinio gyvenimo puošmena galima pavadinti S. Jurgučio suburtus įvairios sudėties styginius orkestrus. Instrumentinio muzikavimo tradicijų kūrimui mažame miestelyje neabejotiną įtaką turėjo patirti stiprūs išpūdziai Klaipėdos konservatorijoje. Visa tuometinė pažangioji Lietuvos visuomenė domėjosi Klaipėdoje S. Šimkaus įkurtosios mokyklos, pagrįstai pretendavusios į aukštosios mokymo institucijos statusą, darbu, dėstytojų bei studentų aktyvia koncertine veikla. Ką jau kalbėti apie paties S. Šimkaus vadovaujamą simfoninį orkestrą, kuriame grojo ne tik mokiniai, bet ir S. Šimkaus iš Europos valstybių sukviesti čia dirbti aukštos kvalifikacijos pedagogai instrumentininkai. Su tokiu pastabumu ir susižavėjimu net po daugelio metų savo prisiminimuose S. Jurgutis rašė:

Petro laivas

1. Pe-to lai-uas plauks kaip plauks, tau kur krietus s-ris Fe
2. Džiūna Anki-na lie-čia va tu po kristaus vėtra-va

1. Mors ne-pliausis vėjas kau-ko u aud-ra bai-si
2. Švę ke-lis-ne-jc ne-žu-vo Pe-to lai-vo įgala.

1. Vi-sa ke-lis-ne Die-vo ma-lis-ne sau-gos u bu-clis
2. Kristaus braigioji, laudie šventoji Pi-jaus veda-ma

1. Lai-vas kil-no-ja Do-ctis švę-toji aud-sa-oo su-choo.
2. ju-re audringa plauksit tuomise lai-mos švę-cie-ma.

Giesmė „Petro laivas“.
S. Jurgučio užrašytos
natos su žodžiais.
Iš A. Laurinavičienės
(Jurgutytės) archyvo

„Kapela (simfoninis orkestras – S. R.) S. Šimkaus konservatorijoje buvo skaitlinga, jei neklystu, 75 įvairūs instrumentai. Buvo specialistų ir iš kitų valstybių, kaip čekų, vokiečių ir kitų (vengrų – S. R.). Keletą kartų kursantams leido pasižiūrėti ir paklaustyti bendrų Kapelos repeticijų. Čia buvo atliekamos simfonijos. Kaip Bethoveno, Haidno ir kitų. Nepaprastai paliko didis įspūdis. Tai nepaprastas dalykas! Klausydamasis užsimiršti, tarytum, kad šiame pasauly nebeesi! S. Šimkui, šios Kapelos dirigentui, reikėjo begaliai didelio supratimo, kantrybės, santarumo. Svetimieji muzikantai, kurie save laikė dideliais specialistais, ne visada norėdavo paklusti dirigentui S. Šimkui taisant, kad išgautų gilų, paslaptinę muzikos meną. Pasiginčydavo. Bet S. Šimkus, nors buvo griežtas, kai kada žiaurokas, mokėdavo save suraminti ir susiderinti su ginčikais. Paveikdavo. Dirigavimas jo buvo nepaprastai ryškus ir gilus. Gaila, kad jo vadovaujama Kapela neilgus laikus išsilaikė... Bet daug muzikos instrumentalistų ir dirigentų paruošė“⁷.

Išlikusios Stanislovo Jurgučio Laukuvoje suburtų įvairios sudėties styginių orkestrų fonuotraumokos datuotos studijų Klaipėdoje metais bei baigus jas – 1927–1930 metų laikotarpiu. Orkestro sudėtis priklausė nuo muzikos instrumentus turinčių ir jais grojančių Laukuvos miestelio bei jos apylinkės gyventojų. O tokių buvo nemažai. Tarp jų buvo griežiančių iš gaidų. Todėl be bažnytinio choro, kurio repertuarą sudarė ne vien sakraliniai kūriniai, S. Jurgučio iniciatyva buvo steigiami įvairios sudėties orkestrai ir ansambliai. Jie grodavo įvairių organizacijų rengiamuose vakarėliuose, viešose iškilmėse. Apie vieną tokio orkestrėlio pasirodymą rašoma 1925 metais Klaipėdos konservatorijos leidžiamame laikraštyje („Muzika“, Nr. 4), kurį prenumeravo ne vien Lietuvoje, bet ir užsienyje gyvenę lietuviai:

⁷ Laiškas, rašytas 1966 m. spalio 19 d. Stefai Rimkevičiūtei.



Viršutinės nuotr. pirmosios eilės viduryje su mandolina sėdi Stanislovas Jurgutis, jam iš dešinės – V. Jurgutytė, pirmas iš dešinės – Kazys Budginas. Trečiojoje eilėje pirmas iš kairės – P. Maslauskas, antras – Vincas Mickus. 1927 m. gegužės 15 d. Iš S. Rimkevičiūtės archyvo

1930-ųjų – t. y. Vytauto Didžiojo metų birželio 28 d. styginių orkestras. Dešinėje stovi S. Jurgutis, šalia jo sėdi K. Budginas. Už sėdinčiųjų stovi (iš kairės) P. Maslauskas, P. Jurgutytė. Iš S. Rimkevičiūtės archyvo

„Balandžio 19 d. čia įvykusiame vakarėlyje, be vaidinimo „Ponaitis“, buvo ir koncertinė dalis. Choras padainavo keletą dainų. Labai publikai patiko styginio orkestro muzika. Tas savotiškas orkestras, susidedęs iš 4 gitarų, 3 balalaikų, 3 kanklių, 2 smuikų, 1 mandolinos ir boso, darė publikai malonaus įspūdžio. Ypač, kad čia orkestrinės muzikos veik tenka išgirsti. Taigi randas mėgėjų, kurie stengias sudaryti šiokią tokią orkestrinę muziką, šiokį tokį orkestrą, nors ir keistoko sąstato“.

Kitame to paties žurnalo numeryje vėl rašoma, kad

„Miestelyje dažnai daromi vakarėliai su vaidinimais ir koncertais vienos bendrovės svirne (kitos salės laukuviškiai neturi). Bet dabar bendrovė svirną nustojo davusi, ir dėl to jaunimas priverstas savo veikimą laikinai nutraukti. Artinantis pavasariui, tokį svirną galės atstoti tuščia daržinė. Paminėti Vasario 16 dienai jokių iškilnių nedaryta dėl miestelio purvynų, tik vakare šaulių būrys ir jaunimo dr. (draugija – S. R.) „Pavasaris“ surengė gražų šokių vakariuką. Vakaras buvo blaivus ir tvarkingas. Orkestras jungtinis – varinių instrumentų ir smuikų“⁸.

Kiek didesnę ir kitokios sudėties orkestrą matome 1927 metų gegužės 15 dienos fotonuotraukoje. Jame – 4 gitaros, 3 balalaikos, 1 mandolina, 5 smuikai ir bosas – iš viso 16 asmenų.

1930-ųjų – t. y. Vytauto Didžiojo metų birželio 28 dieną gegužinėje pasirodė Laukuvos bažnyčios choras ir styginių orkestras, kuriame grojo jau 18 asmenų.

Nemažas įvykis Laukuvoje buvo kompozitoriaus Miko Petrausko sulietuvintos lenkų autoriaus F. Zarembos operetės „Kaminkrėtys ir malūnininkas“ pastatymas. Nors ši vienveiksmė operetė buvo populiari ne tik Lietuvoje, bet ir tarp Amerikos lietuvių, retas mažas miestelis tuo galėjo pasigirti. Tai jauno Peterburgo konservatorijos studento Miko Petrausko pirmasis stambesnės formos kūrinys, o kartu ir pirmasis lietuvių muzikinis veikalas, parašytas teatro scenai. Buitinis siužetas⁹ ir nesudėtinga operetės muzika labiau tiko ne tiek profesionalams, kiek mėgėjams. 1926 metais, kaip tik S. Jur-



Tituluoti operos dainininkai broliai Antanas (1890 01 23 – 1979 09 12) ir Stasys (1897 01 06 – 1980 09 04) Sodeikos džiaugiasi Dievyčio ežero laimikiais. Apie 1938 m. Iš S. Jurskytės albumo

⁸ Klaipėdos konservatorijos leidžiamas laikraštis *Muzika*, 1925, Nr. 3.

⁹ Vaizduojamas kaminkrėčio ir malūnininko ilgų metų nesutarimas. Kaminkrėčio sūnus Pranas išmyli malūnininko tarnaitę Petronėlę, tarnas Sabukas – kurčią merginą Barborą. Jaunuolių meilė baigėsi vestuvėmis, kurios ir sutaikė besikivirčijančius.



gučio studijų laikotarpiu, ją pastatė Klai-
pėdos giedotojų draugija kartu su Klai-
pėdos konservatorijos mokiniais.

Dalyvių skaičiumi kiek mažesnis
buvo Laukuvos dūdų orkestras. Variniai
pučiamieji instrumentai, kuriais grojo lau-
kuviškiai, priklausė pavasarininkų orga-
nizacijai. Tai du trimitai (kornetai), du
altai, baritonas, tūba, būgnas (mušamasis). Po Antrojo pasaulinio karo, sovietinei oku-
pacinei valdžiai uždraudus lietuviškų organizacijų veiklą, šį varinių pučiamųjų instru-
mentų komplektą saugojo orkestro vadovas S. Jurgutis. Tuomet sesers Veronikos šei-
moje buvo grojama ne tik įvairiais styginiais instrumentais: smuikais, gitara, mandolina,
Italijoje populiaria molinuke okarina, bet ir pučiamaisiais: Konstantinas Rimkevičius
pūtė baritoną, sūnus Kasparas ir dukra
Stefa grojo kornetais, Veronika Rimkevi-
čienė – tūba. Altu pritardavo paūgėjęs
S. Jurgučio sūnus Aloyzas. Šeimyninį or-
kestrą papildė Laukuvos gimnazistai: klar-
netu grojantis Petras Jukna, altu – An-
tanas Stanišauskas. Būgną mušė kaimynė
Petronėlė Vaišvilaitė.

Šis pučiamųjų orkestras kartą net
buvo pakviestas Laukuvos aikštėje vykusios šventės mitinge sugroti himną. Tačiau
šeštojo dešimtmečio pradžioje vietinės val-
džios reikalavimu pučiamieji instrumentai
iš S. Jurgučio buvo atimti ir perduoti tuo-
metiniam rajono centrui (Rietavui).

Pučiamųjų instrumentų orkestras 1950 m.

*Iš kairės: Petronėlė Vaišvilaitė, Veronika
Jurgutytė-Rimkevičienė, Konstantinas Rimkevičius,
Aloyzas Jurgutis, Kasparas Rimkevičius,
Antanas Stanišauskas, Stefa Rimkevičiūtė,
Petras Jukna. Iš S. Rimkevičiūtės archyvo*

*Stasio ir Zinaidos Jurgučių šeima: sūnus
Aloyzas, dukra Albina. Apie 1964 m.*

Iš A. Laurinavičienės (Jurgutytės) albumo





Į muzikavimą S. Jurgutis įtraukė ir savo artimuosius. Sesuo Veronika kartu su savo vyru ne tik dainavo chore, bet dalyvavo vaidinimuose, grojo orkestre gitara ar mandolina. Petronėlę fotonuotraukoje matome laikančią kontrabosą. Žmona Zinaida buvo solinių dainų, surengtų vaidinimų bei operetės svarbių vaidmenų atlikėja.

Aktyviai dalyvaudamas įvairių organizacijų renginiuose, S. Jurgutis savo suburtiems chorams, ansambliams, instrumentinėms grupėms sugebėjo ne tik parinkti tinkamą repertuarą, bet ir kūrybiškai kūrinielius pritaikyti bet kuriai orkestro sudėčiai. Jis pats mokėjo suderinti visus muzikos instrumentus, net pianiną ar fortepijoną.

S. Jurgučio populiarumą lėmė ne vien muzikinis išprusimas, veikla, užpildžiusi tuometinį Laukuvos ir jos apylinkės žmonių kultūrinį gyvenimą, bet ir asmeninės savybės: nuoširdus ir atviras bendravimas su visais žmonėmis, nepriklausomai nuo amžiaus, išsilavinimo ar socialinės padėties. Pasilabindamas ir bemaž kiekvieną sutiktąjį pašnekindamas, visada rasdavo temą pokalbiui. Sovietiniais metais net choro repetitijas rengdavo savo bute.

Neatitrūkdamas nuo bažnytinių pareigų, pirmaisiais pokario metais (iki 1950-ųjų) S. Jurgutis dar buvo ir Laukuvos gimnazijos muzikos mokytojas. Ir čia, be muzikos pamokų, būrė mokinių chorą, vokalinius ansamblius, styginių orkestrą. Su jais koncertavo mokykloje ir Šaulių salėje. Pianinu patalkindavo sūnus Aloyzas. Sėkmingai pasirodė apskrities surengtose olimpiadose Skaudvilėje ir Tauragėje.

Išvykstant į Olimpiadą per Skaudvilę į Tauragę. 1947 07 05. Iš S. Rimkevičiūtės albumo



Petronėlė Jurgutytė – aktyvi Laukuvos kultūrinio ir visuomeninio gyvenimo dalyvė. Išvykusi į JAV tapo vienuole, seserimi Andrea. 1969 02 09. Iš S. Rimkevičiūtės albumo



*Stanislovo Jurgučio
laidotuovės 1969 m.
Į kapus lydi
tuometinis Laukuvos
klebonas S. Brazdeikis,
giminės ir
parapijiečiai.
Iš S. Rimkevičiūtės
archyvo*



*Minint Stanislovo
Jurgučio 100 metų
jubiliejų. Kairėje –
vaikaičiai ir
provaikaičiai;
dešinėje – Albina
Laurinavičienė
(Jurgutytė) su
kaimyne. 1997 05 09.
Iš A. Laurinavičienės
(Jurgutytės) albumo*

Dėl sovietinės valdžios vykdomos politikos – atskirti mokyklą nuo bažnyčios – S. Jurgučiu teko rinktis. Nekeisdamas savo įsitikinimų, jis atsisakė mokytojavimo ir toliau vargonavo. Išvykęs iš Laukuvos, šį darbą tęsė Kėdainių ir Kauno parapijose.

S. Jurgutis savo įvairialypę veiklą ne vienam laukuviškiui suteikė galimybę pajusti dainavimo ar muzikavimo skonį, davė impulsą muziko profesijai pasirinkti. Su dideliu susidomėjimu prie radijo imtuvo pasikvietęs savo artimuosius, klausėsi laukuviškos Stasės Girčytės, baigusios solinį dainavimą Valstybinėje konservatorijoje, dainavimo. Nenutrūko pažintis ir su jos broliu Vaclovu Girčiu, studijavusiu Vilniaus valstybinio pedagoginio instituto Muzikos fakultete (dab. Pedagoginis universitetas). Tiesioginę įtaką muziko profesijai pasirinkti S. Jurgutis turėjo Kasparui Rimkevičiui, Stefai Rimkevičiūtei bei savo sūnui Aloyzui Jurgučiu, baigusiems Vilniuje valstybinę konservatoriją (dab. Muzikos akademija) ir išsigijusiems choro dirigento bei dėstytojo kvalifikacijas. Ypač plačia muzikine veikla išsiskyrė sūnus Aloyzas. Jis dirigentas, pianistas, vargonininkas, pedagogas ir muzikos kūrėjas ne tik Lietuvoje, bet ir tarp Amerikos (Čikaga, Los Angeles ir kitur) lietuvių. Tik dukra Albina tapo gydytoja. Su ja S. Jurgutis praleido paskutiniuosius savo gyvenimo metus Kaune, vargoninin-

kaudamas bei dirbdamas „Aušros“ fabrike koncertinių lūpinių armonikų derintoju, o siunčiamų į užsienį – kontrolieriumi.

S. Jurgutis palaidotas Laukuvos kapinėse šalia anksti mirusios dukrytės Irutės. 1997 metų gegužės 9 dieną, minint 100-ąsias Jo gimimo metines, Laukuvos bažnyčioje buvo prisimintas ilgametis vargonininkas ir, giedant kukliam choreliui, iš kurio ketas giedotojų dar mokėsi giesmių S. Jurgučio vadovaujami, aukotos šv. Mišios.

Lietuvis – popiežiaus mokytojas¹

Prelatas Stasys Žilys, apie kurį
Jonas Paulius II sakė: „Štai mano profesorius“

Antanas Rubšys

Prel. S. Žilio, gyvenančio Romoje, dvasinį veidą atskleidžia jo sukurtas eilėraštis „Obeliskas“:

*Stovėjau aš prie obelisko
Ir apmąščiau jo amžių seną.
Kaip aš, taip jis, netekęs visko,
Kaip aš, taip jis tremty gyvena.*

*Abu mes žvelgiam į tolybę,
Gimtos šalies dangaus ištroškę.
Man ateitis dar saule žiba,
O jam į veidą dulkes bloškia...*

*Širdies gelmėj nešu aš viltį
Ir sau, ir broliams, jis – tik kūną
Sunkaus akmens bronzos karūną.*

„Ecco, il mio professore!“ – taip su tėvišku šypsniu prel. S. Žilį sveikino popiežius Jonas Paulius II. Mat prelatas – popiežiaus lietuvių kalbos mokytojas ir jo kalbų bei homilijų vertėjas į lietuvių kalbą. Be to, 1993 m. jis lydėjo Joną Paulių II kelionėje į Lietuvą ir Baltijos kraštus.

Prelatas S. Žilys, žemaitis iš Kanados, gyvena Romoje ir dalijasi savimi – ir žodžiu, ir darbu, ir raštu – su Popiežininės šv. Kazimiero lietuvių kolegijos studentais bei platesne Amžinojo miesto lietuviškąja, itališkąja ir kanadietiškąja visuomene. Anot prel. Algimanto Bartkaus,



*Koplytėlė kryžkelėje,
Padievyčio apylinkė.
1972 m. A. Šidlausko
nuotr., LNM*

¹ Straipsnis buvo išspausdintas laikraštyje *Šilalės artojas*, 2001 m. vasario 6 d. Su autoriaus sutikimu dedamas ir į šią knygą.

kolegijos rektoriaus, „*visuomet visiems paslaugus. Visuomet kantrus. Visuomet kruopštus*“. Rektorius priduria: „*Kolegijoje jis gyvena labai kukliai*“.

Rugsėjo 24 d. prelatas S. Žilys išgėgė į 77-uosius savo gyvenimo metus. Jam būdingu šmaikščiu žodžiu jis rašo:

„77. *Žodis galingai veikia žmones. Bet ir skaičius, sudarytas iš žodžio ir ženklų, mįslingas!.. Daug? Mažai? Ne tai svarbu. Svarbiau būti žmogumi, kuris tikrai gyvena*“.

Būti žmogumi, kuris tikrai gyvena

Prelato S. Žilio gimtinė – Dargalių kaimas – spalvinga vieta. Yžnės pakrantės, Šventupis, Kapukalnis, Dievyčio ežeras su eglėmis pasipuošusiu kalnu kaimynystėje. Žvyruotas kelias į Tūbinės ir takas į Šiauduvos pradžios mokyklą per lapuočių mišką su aibe sparnuotų gyventojų palengvėle platino berniuko akiratį. Gimtinės aplinka – spalvos ir garsai – turtino jauno poeto kūrybą Šilalės gimnazijoje. Karo metai, žmogaus nežmoniškumas žmogui tomis dienomis kėlė klausimą: „Kodėl?“ Šis skaudus klausimas, stebint neteisybę ir smurtą, atrodo, giliai palietė jauną žmogų. Vėliau eilėraštyje „Prie obelisko“ jis sakys sau:

*Man rūpi kelt kitus ir kilti,
O jis tik saugo mintį šaltą
Savy ženklus žmogaus iškaltus.*

*Prelato Stasio Žilio
tėvai. 1959 m.
Iš K. Šetkaus albumo*

Sakoma, kad kelionė kuria žmogų. Prelatą S. Žilį kūrė kelionė į Telšių seminariją (1943), kelionė į Wilibald'o kunigų seminariją Eichštete (Vokietija, 1944–1945), kelionė į Gregorianum'o universitetą Romoje (Italija, 1946–1949). Tarsi abraomukas, jis tapo žmogumi kelionėje, ryždamasis kurti save dėl tarnystės žmogui.

1948 m. gruodžio 18 d. Romoje buvo išventintas kunigu Telšių vyskupijai. Tuometinis kolegijos rektorius prel. L. Tula ba jauną kunigą Stasį apibūdina:

„(Romoje) ...pradėjau jį arčiau pažinti ir vis daugiau vertinti. Studijavo teologiją Gregorianum'o universitete. Pasirodė turįs meninių gabumų: tapyboje, skulptūroje ir poezijoje“.

Tapęs žmogumi ir kunigu, S. Žilys nerimo ir toliau. Nuotykis su Dievu



kelionėje į Kristaus kunigystę, atrodo, skatino jauną kunigą dalytis Dievo svetingumu su žmogumi plačiajame pasaulyje. Vėl kelionėje! Kanadoje, Amos vyskupijoje (Kvebeko provincija), dirbo vyskupo sekretoriumi ir vicekancleriu (1951–1957).

Nuotykis su Dievu, dalijantis Dievo svetingumu su žmonėmis Amos vyskupijoje, padarė jį mielą svetingoje Kanadoje. Bet noras būti naudingam savo tautiečiams akino grįžti į Romą ir atsidėti platesnėms teologijos studijoms. Vėl kelionėje! 1959 m. Gregorianum'o universitete apgynė disertaciją ir įgijo teologijos daktaro laipsnį. Žmogus, tapęs kunigu, dabar tapo daug vilčių teikiančiu teologu.

Buvimas su kitais ir dėl kitų

Roma – Amžinasis miestas – vieta, kur Stasys, vadinamas ir Stasiumi, buvo su kitais ir dėl kitų žmogumi, kunigu, poetu, Vatikano darbuotoju, auklėtoju, rašytoju, mąstytoju, tapytoju... 1959–1962 m. – Popiežinės šv. Kazimiero lietuvių kolegijos studijų prefektas, po to – kolegijos dvasios tėvas. Per trisdešimt metų – nuo 1962 iki 1992 m., – būdamas kolegijos dvasios tėvu, jis dirbo Vatikano tarnyboje, Rytų kongregacijoje, archyvaru.

Tik 1992 m., atvykus iš Lietuvos pirmajam 20 klierikų būriui, jis pasitraukė iš Rytų kongregacijos, kad galėtų visiškai atsidėti dvasios tėvo pareigoms kolegijoje. Prelatas A. Bartkus šitaip apibūdina jį kaip dvasios tėvą: „[Prelatas] yra laikomas tikru autoritetu kaip dvasios tėvas ir kaip lietuvių kalbos žinovas... Jis niekad nėra kartojęs savo konferencijos...“ Paklaustas apie dvasios tėvo pareigas, ar neapsunkina bendravimo su jaunimu kartu problema, ar nėra sunku suprasti iš kitos aplinkos, augusius kitoje santvarkoje žmones, prelatas S. Žilys garsiai mąsto:

„Dvasios tėvas nesibrauna į auklėtinio dvasią. Kiekvienas ieško savo kelio; jei kas nori, kad padėčiau, mielai padedu, ieškome abu, bet visuomet jis pats yra savo pasirinkimo viešpats, ir Šventoji Dvasia, kurią esame gavę, nėra nebylė, kiekvieną mūsų įkvepia ir veda į gilesnę Kristaus bei Evangelijos pažinimą. Kažin ar yra kartų problema? Nauja žolė visai natūraliai prasikala ir auga pro pernykštę žolę, kuriai lemta atiduoti tai, kas geriausia, ir pranykti, tik ne į nebūtį, o į geresnę gyvenimą. Bet kol žmogus esi gyvas, džiaugiesi kiekvienu nauju daigu, nauju žiedu, nauju derliumi“.

Vienas iš prelato auklėtinių savo dvasios tėvą šitaip apibūdina:

„Prelatas S. Žilys dirba nesigailėdamas savo jėgų, visa, ką gali stengiasi perduoti mums. Mūsų dvasios tėvas yra labai kuklus žmogus ir niekam nepasakoja apie save. [...] Nors ir išstremtas iš Tėvynės, gyvenimo audrų ir vėjų blaškomas jaunas klierikas [S. Žilys], atvykęs į Romą, nenuleido rankų, o ėmėsi darbo ir studijų. Niekas dabar tiksliai negali pasakyti, kiek vargų, bėdų, nelaimių ir negandų teko iškentėti šiam tauriam kunigui. Tačiau jis išliko tvirtas ir nepalaužiamas. Gerbiamas prelatas turi labai gerai išlavintą ranką tapybai“.

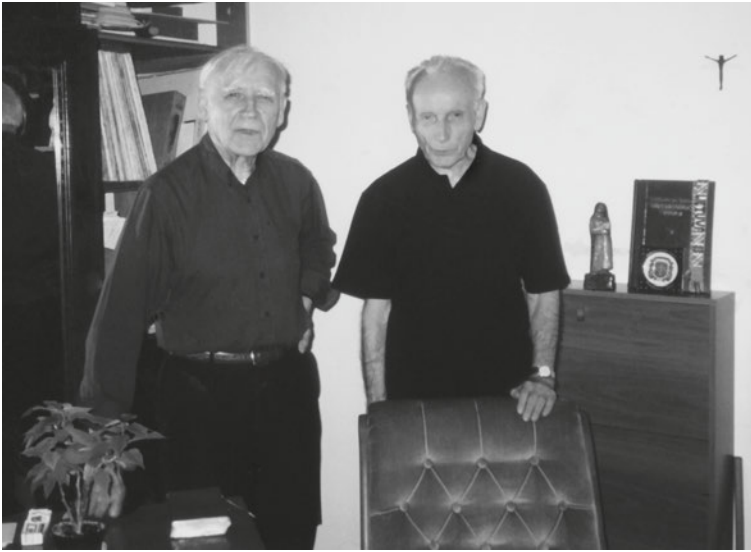

*Neišskiriami bičiuliai
Stasys Žilys (dešinėje)
ir Antanas Rubšys
Romoje 2002 m.
gegužės mėn.
Iš A. Jacikevičienės
(Rubšytės) albumo*

1969 m. popiežius Paulius VI suteikė kunigui S. Žiliui monsinjoro titulą, 1984 m. popiežius Jonas Paulius II pakėlė monsinjorą S. Žilį į prelatus, o 1992 m., įvertindamas jo darbus, suteikė jam retą Apaštalinio protonotaro titulą.

1998 m. vasarą Vilniaus katedroje, arkivyskupo metropolito dr. Audrio Juozo Bačkio pakviestas, prelatas S. Žilys garbingai atšventė savo kunigystės 50 metų jubiliejų, o 1998 m. gruodžio 18 d. Romoje, Popiežinėje šv. Kazimiero kolegijoje, kunigystės 50 metų sukaktis buvo paminėta padėkos Mišiomis kartu su kolegijos bendruomene. Jubiliejaus šventimas Vilniaus katedroje buvo prelatui ir pirmosios Mišios su savo namiškiais.

*Dievyčio ežero žvejai.
Apie 1935 m.
Iš S. Jurskytės
albumo*

Mūzų numylėtinis

Būdamas teologas, prelatas S. Žilys patraukliai dalijasi savo teologinėmis tikėjimo turinio išvalgomis. Tai liudija du svarūs veikalai: „Gyvenimo šaltiniai“ ir „Gyvoji liturgija“, išleisti po Vatikano II susirinkimo. Recenzentai jo veikalus laikė pirmosiomis kregždėmis sakramentų ir liturgijos teologijoje lietuvių kalba.

Kalba apie Dievo artumo ženklus jo veikaluose yra grakšti ir patraukli – prakalbinanti skaitytoją. Gaila, kad tiražas buvo ribotas. Derėtų mūsų kuklųjį teologą raginti, jog pasidalytų su Tėvynės tikinčiaisiais ir aibe kitų savo teologinių kalbų, homilijų, maldų bei straipsnių, vis dar laikomų turtingame aruode.



Būdamas poetas – žmonijos kunigas gimimu, prelatas S. Žilys, tiesa, spausdino savo poeziją išėivijos spaudoje. Tačiau tai – lašelis to, kas sukurta. Vėl norisi raginti prelatą, kad dalytųsi savo išvalga į tiesą-grožį-gėrį ir į žmogaus nerimą, išreikštą poezija. Gausu poeto sukurtų maldų. Daugeliui būtų naudinga, jeigu būtų išleistas prelato S. Žilio Maldynas.

Būdamas tapytojas – Dievo kunigas su molbertu, jis piešia, tapo, kai tik turi laiko. Ypač atostogų metu pamėgtose Alpėse prelatas eina į gamtą nešinas spalvų dėžute, „medžioja“ vaizdą, kurį norėtų nupiešti.

„Kanadoje esu palikęs daug paveikslų ir škicų, viskas – pas privačius asmenis, – sako prelatas. – Amos mieste, man iš ten išvykus, buvo surengta parodėlė. Taip pat ir Toronte, čia jau iš Romos buvo atvežti paveikslai, kurie ten ir liko. [...] Niekada nedariau jokių paveikslų sąrašų, todėl nežinau, kiek jų esu nupiešęs...“

Prelatas S. Žilys mėgo piešti nuo vaikystės. Pradžios mokykloje ir gimnazijoje nupiešdavo draugams ir draugėms. Beje, jis buvo visų – draugų ir draugių – mėgstamas. Baigęs teologiją, įstojo į Meno akademiją Romoje. Bet pastebėjo, kad kunigui bus nepatogu čia mokytis. Tuomet susirado vieną dailininką maestro, buvusį akademijos profesorių Karolį D’Aloisio da Vasto, ir pas jį mokėsi piešimo bei tapybos. Tačiau save laiko savamokslui.

Prelatas S. Žilys, žmogus-kunigas-poetas, apie save kalba eilėraštyje „Molinis indas“:

*Esu molinis indas,
Kadaise nulipdytas.
Bet tik dabar degu aš.*

*Mane kančia nuvalo,
Apskaldo skausmo kūjis
Ant kasdienos priekalo.*

*Gal tik dar vieno reiktų:
Kad man mirtis užpiltų
Skaidrios emalės miltų.*

*Kad būtų gražios šukės,
Jei kas po šimto amžių
Jas Kapų kalne rankios.*

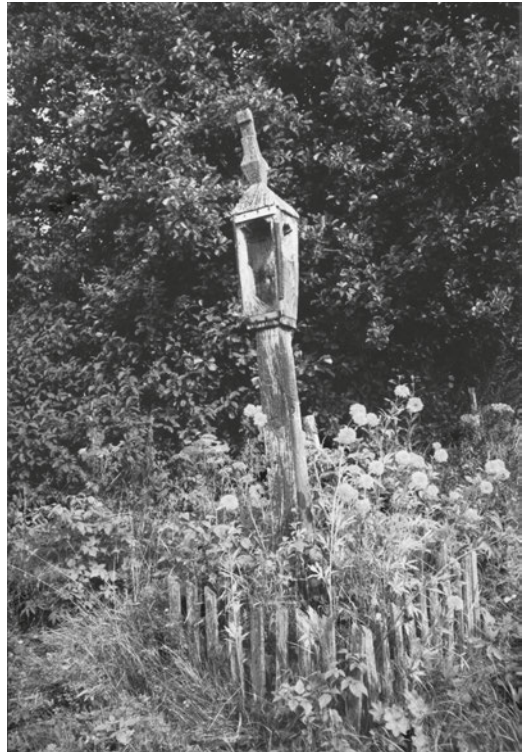

*Vėjo ir laiko nugairinta koplytėlė Pykaičių k.
2001 m. Z. Juškevičiaus nuotr.*

Dialektologijos profesorius Vladas Grinaveckis

Vincentas Drotvinas

Vladas Grinaveckis pasaulį išvydo 1925 metų rugpjūčio 15 d. dabartinio Šilalės rajono Šiauduvos kaimo (netoli Laukuvos) ūkininkų šeimoje. Mokėsi Šilalės gimnazijoje, kurią baigęs 1947 m. įstojo į Vilniaus universitetą studijuoti lietuvių kalbos ir literatūros. Čia žymiausio tuo metu lietuvių kalbininko žodynininko prof. Juozo Balčikonio skatinamas, pasuko dialektologo, pirmiausia gimtosios žemaičių dūnininkų tarmės tyrėjo, keliu. 1952–1955 m. mokėsi Universiteto Lietuvių kalbos katedros aspirantūroje (dabartiniu terminu – doktorantūroje). Prof. J. Balčikonio vadovaujamas, parengė ir 1956 m. apgynė filologijos mokslų kandidato (dabar – daktaro) disertaciją „Šiaurės vakarų dūnininkų tarmės fonetinės ypatybės ir jų raida“. Tai buvo didžiai vertinga istorinės dialektologijos disertacija, savo apimtimi ir mokslinių išvadų originalumu įėjusi į lietuvių kalbos tarmių tyrinėjimo istoriją.



Vladas Grinaveckis su mama ir žmona Elena. Apie 1955 m. Iš Laukuvos Norberto Vėliaus gimnazijos muziejaus

Baigęs aspirantūrą, bemaž keturis dešimtmečius (iki 1994 m., kai išėjo į užtarnautą poilsį – pensiją) V. Grinaveckis dirbo Vilniaus pedagoginiame universitete. Pradėjęs vyresniuoju Lietuvių kalbos katedros dėstytoju, 1960 m. tapo docentu, buvo tos katedros vedėju (1963–1966 m.). Netrukus (1970 m.) apgynė antrąją – filologijos mokslų daktaro (dabar – habilituoto daktaro) disertaciją „Žemaičių tarmių istorija (fonetika)“. Ta tema 1973 m. išleido monografiją. 1972 m. jam suteiktas profesoriaus mokslinis vardas.

V. Grinaveckio asmenyje vaisingai derinasi mokslininko ir universiteto dėstytojo veikla. Būdamas tarmių tyrėjas iš pašaukimo, dėstė studentams dialektologiją, tačiau ja nesiribojo – skaitė bendrinės kalbos morfologijos kursą, vadovavo diplominiams, kursiniams darbams, studentų dialektologinei praktikai. Vienas pirmųjų lietuvių tarmių tyrėjų dialektologinėse ekspedicijose pradėjo naudoti magnetofono įrašus. Mokė studentus gimtosios kalbos dėsningumą ne vien iš knygų, bet patiems pažįstant jos gyvąją vartoseną. Galima pasakyti, kad studentų kursiniai ar diplominiai, bakalauro darbai – tai ne vien tarmės faktų sanaukos, bet ir atsakymas į tą ar kitą, iki šiol neišspręstą mokslinį klausimą.

Prof. V. Grinaveckis prisidėjo prie aukštos kvalifikacijos lituanistų kalbininkų rengimo: savo palankiais atsiliepimais padėjo ne vienam jaunajam kalbininkui įgyti mokslų kandidato (daktaro) laipsnį.

1952 m. pradėjęs spausdinti kalbos straipsnius, išvarė reikšmingą vagą ne viename kalbotyros bare. Paskelbė knygų ir straipsnių apie bendrinės kalbos ir tarmių santykius, kirčiavimą tarmėse, vietovardžių kilmę ir norminimą, nagrinėjo Mažvydo tarmės loka-



lizaciją, knygoje „Kalbininkas Kazimieras Jaunius“ (1970 m. kartu su šių eilučių autoriumi) publikavo Jauniaus dialektologijos darbus, aprašė jo tarmių klasifikaciją ir tarmių tyrimus.

Prof. V. Grinaveckio plunksnai priklauso nemaža darbų apie lietuvių kalbos mokymą tarmių sąlygomis („Gimtosios mokinių tarmės panaudojimas literatūrinės kalbos tarties ir rašybos mokymui“, 1962 m.; „Tarmės ir literatūrinė kalba“, 1983 m.). Naujausi V. Grinaveckio darbai yra „Žemaičių leksikos pagrindai“ (1985 m.) ir „Lietuvių tarmės. Fonetika. Morfologija“ (1991 m.). Šiame rinkinyje autorius sukaupė savo 1975–1990 m. rašytus straipsnius, nespausdintus ir skelbtus užsienio mokslo leidiniuose, juos papildė ir patikslino. Dabar V. Grinaveckio gausūs darbai tapo prieinamesni. To pat siekdamas, autorius parengė savitą, pirmiausia skiriamą studentams, lietuvių kalbos tarmių chrestomatiją. Tai tekstų rinkiniai: „Pietų žemaičių tekstai. I: Raseiniškiai“ (1984 m.); „Pietų žemaičių tekstai. II: Varnišškiai“ (1986 m.); „Pietų žemaičių tekstai: Šiauduva“, 1987 m.; „Lietuvių kalbos tarmių kirčiavimo klausimai“, 1991 m., dar „Lietuvių tarmės. I: Fonetika ir morfologija“ (1991 m.); „Lietuvių tarmės. II: Fonetika ir morfologija. Vakarų, pietų aukštaičių ir rytų aukštaičių vilniškių tekstai“ (1992 m.; su Ž. Markevičiene); „Lietuvių tarmės. III: Morfologija. Rytų aukštaičių ir vakarų žemaičių tekstai“ (1993 m.; su Ž. Markevičiene). Tarmių duomenimis pagrįstas ir vertingas autoriaus darbas „Keliakamieniai lietuvių kalbos daiktavardžiai“ (1994 m.; su Ž. Markevičiene). V. Grinaveckis bus iki tol bene daugiausia iš lietuvių kalbininkų paskelbęs tiesioginių dialektologinių duomenų. Čia reikia pažymėti, kad kiekvienam tekstų rinkiniui parūpinti išsamūs komentarai, neretai sudarantys atskirų dialektologijos klausimų studijas.

*Prof. Vladas
Grinaveckis (stovi
antras iš kairės) ir
Juozas Aleksandravičius
(sėdi pirmos eilės
viduryje)
dialektologinės
ekspedicijos metu su
studentais. 1959 m.
Iš A. Sriubienės
albumo*

Šalia minėtųjų apibendrinamųjų darbų V. Grinaveckis mūsų spaudoje yra palikęs nemažą aktualių, gerai argumentuotų ir aiškiai parašytų kalbos kultūros straipsnių. Dialektologijos ir kalbos istorijos tyrimų autorius skelbė ne tik „Baltisticoje“, „Kalbotyroje“, bet ir Latvijos, Lenkijos, Čekijos, Vokietijos lingvistiniuose žurnaluose. Tai buvo bene vienas iš daugiausia rašančių Lietuvos kalbininkų¹.

Artimiau susipažinau su V. Grinaveckiu 1954 metais, kai abudu buvome Vilniaus universiteto Lietuvių kalbos katedros aspirantai (Vladas metais aukštesniame kurse). Buvome katedros įpareigoti prof. J. Balčikonio Jubiliejui parnešti iš Užupio meistro staliaus aviliuką – spintelę žodyno lapeliams laikyti. Tas aviliukas dar ilgus metus puošė katedrą. Vėliau bendradarbiauome rengdami minėtą leidinį apie kalbininką Kazimierą Jaunių.

O paskutinę vasarą, kai, artėjant Vlado jubiliejui, palinkėjau jam gerų vasaros atostogų, susitarėme susitikti naujųjų mokslo metų išvakarėse ir rugsėjo pradžioje paminėti Profesoriaus sukaktį Lietuvių kalbotyros katedroje ir fakultete. Deja, rugsėjo pirmosios Vladas nesulaukė: pasitraukė iš mūsų tarpo vos pradėjęs 71-uosius savo amžiaus metus. Palaidojome kolegą gimtosios Laukuvos senosiose parapijos kapinėse, šalia Jo Mamos ir artimųjų.

Žymų Lietuvos dialektologą, Profesorių ir mielą bendradarbį ilgai atmins kolegos kalbininkai ir fakulteto bendradarbiai, gausus Profesoriaus auklėtinių, mokinių būrys, kuriems įkvėpta meilė ir pagarba tarmėms padeda geriau mokyti gimtosios kalbos.

Savas baltiškųjų dievų pasaulyje

Stasys Skrodenis

1957 m. rudenį į Vilniaus universiteto Istorijos-filologijos fakultete pradėjusį veikti senosios lietuvių literatūros būrelį, kuruojamą doc. Meilės Lukšienės, atėjo judrus vaikinukas – laukuviškis žemaitis ir pasisakė domėjęsis dvarų medžiaga ir rinkęs tautosaką. Be to, jauno dėstytojo Donato Saukos iniciatyva veikė tautosakininkų būrelis, kuriame mano naujasis pažįstamas buvo šnekesnis ir tarsi atsidūręs savo aplinkoje. Jis papasakojo, kad dirbdamas mokytoju jau rinkęs tautosaką tarp Laukuvos ir Kaltinėnų ir turįs sukaupęs net kelis tūkstančius vienetų. Tuo iš mūsų negalėjo pasigirti nė vienas. Tokia buvo pirmoji pažintis su **Norbertu Vėliumi**.

Susipažinti su juo man buvo įdomu dar ir dėl to, kad Kaltinėnai buvo puisiaukelėje tarp mano ir jo tėviškės – Gulbių kaimo. Be to, aš jau buvau pradėjęs domėtis savo krašto senienomis (ieškojau medžiagos apie Dionizą Pošką), padėjau Baublio muziejui rengti ekspoziciją. Taigi į Vilnių abu buvome atėję bėdnoki to paties krašto studentai, turintys bendrų interesų. Aš irgi pradėjau rinkti savo tėviškėje tautosaką ir ketinau

¹ Žr. Vladas Grinaveckis. Bibliografija, 1952–1984. Vilnius, 1985; taip pat Drotvinas V. Žemaitis, Lietuvos dialektologas, *Gimtoji kalba*, 1995, Nr. 8–9, p. 38–39. Plačiau apie V. Grinaveckio mokslinę veiklą ir jo indėlį į lietuvių dialektologijos tyrimus žr. Drotvinas V., Girdenis A. Vladas Grinaveckis, *Baltistica*, 1995, t. 30(2), p. 117–120; taip pat: Girdenis A. *Kalbotyros darbai*. III tomas: 1988–2000. Vilnius: Mokslo ir enciklopedijų leidybos institutas, 2001, p. 194–199.

pasiekti Kaltinėnus iš kitos pusės. Norbertas buvo kur kas darbštesnis. O aš tuo metu grojau birbyne universiteto dainų ir šokių liaudies ansamblyje ir 4 ar net 5 savaitės vakarai būdavo paaukojami repeticijoms.

Taip prasidėjo mūsų pažintis, trukusi visą jo gyvenimą.

Kai jis 1962 m. baigė universitetą, aš dirbau Lietuvių kalbos ir literatūros instituto Tautosakos sektoriuje ir siūliau Norbertą pakviesti dirbti, juolab kad žįstojau į aspirantūrą ir mano vieta liko laisva. Tačiau, matyt, kažkokie nepalankūs užkulisiniai vėjai pūtė Norberto nenaudai, ir sektoriaus vadovas Ambraziejus Jonynas netikėtai paprašė parašyti į spaudą straipsnelį apie Vėlių ir jo nuveiktus darbus – jei straipsnelis bus išspausdintas, tada į sektorių gal ir priimsią. Parašiau tokį straipsnelį į „Komjaunimo tiesą“¹ ir pristaciau Vėlių kaip perspektyvų folkloristą, jau užrašiusį apie 10 tūkst. vienetų tautosakos. Ši vieša rekomendacija, matyt, patenkino instituto vadovybę ir Norbertą priėmė į mano vietą. Taip prasidėjo N. Vėliaus mokslininko kelias, nors, tiesą sakant, jis jau buvo prasidėjęs dar universitete. Jam nelengvai pavyko suderinti Tautosakos sektoriaus planus su savo darbais ir užmojais, kurie dažnai buvo toliau siekiantys negu dainų kataloginimas ir jų rinkinėlių rengimas.



Norberto Vėliaus tėviškės gluosniai prie seno šulinio Gulbių kaime. K. Šiaulyčio piešinys 2001 m.

¹ Skrodenis S. Liaudies kūrybos rinkėjas, *Komjaunimo tiesa*, 1962, geg. 13.



Norbertas Vėlius Laukuvos vidurinės mokyklos mokytojas. Apie 1956 m. Iš R. Vėliuviėnės šeimos archyvo

Nors N. Vėliaus darbų barai buvo įvairūs ir labai platūs, tačiau, žiūrint iš laiko perspektyvos, ryškios dvi kryptys: 1) tautosakos rinkimas bei rinkimo organizavimas ir 2) senosios liaudies pasaulėžiūros ir lietuvių/baltų mitologijos tyrinėjimai.

1. Tautosakos rinkimas

N. Vėliaus kaip folkloristo kelias prasidėjo nuo tautosakos rinkimo. Šis darbas jam atrodė nepaprastai svarbus, nes sparčiai keitėsi žmonių gyvenimas – buvo sugriautos senosios gyvenimo tradicijos, vėliau vykusios melioracijos priedangoje naikinti kaimai, mažėjo senąją tautos kultūrą išlaikiusių žmonių. Be to, Lietuvoje nuosekliau pradėjus rinkti tautosaką tik ketvirtajame XX a. dešimtmetyje, buvo nepaprastai daug vietų, kur nebuvo išžengusi tautosakos rinkėjo koja. Pradėjęs nuo savo gimtojo krašto, paskui jis dalyvavo daugumoje Lietuvių kalbos ir literatūros instituto organizuotų ekspedicijų. Tačiau to buvo per mažai. Pasaulinė patirtis rodė, kad būtini kompleksiniai liaudies kultūros tyrimai. 1961 m. įkūrus Kraštotyros draugiją, kurios programoje buvo etnografinės ir tautosakos medžiagos rinkimas, N. Vėlius kartu su kitu žemaičiu etnografu Vaciu Miliumi 1963 m. organizavo pirmąją kuklią kelių žmonių kompleksinę ekspediciją į Zervynų kaimą (Varėnos r.). Po metų pasirodė ir iš visuomeniniais pagrindais surinktosios medžiagos parengta pirmoji tokio pobūdžio monografija „Zervynos“. Taip nuošalus Dzūkijos kaimas tapo žinomas ir ten gyventi patraukė daug Lietuvos inteligentų.

Po šio sėkmingo bandymo tokio pobūdžio ekspedicijos buvo organizuojamos kasmet ligi 1974 m. ir vis į naujas vietas. Į jas vykdavo ligi 150 žmonių – mokslininkų, studentų. N. Vėlius visada būdavo tautosakos rinkėjų grupės, o dažnai ir visos ekspedicijos vadovas. Po kiekvienos ekspedicijos kitais metais pasirodydavo vis turiningesnės ir turiningesnės vietovių monografijos: „Ignalinos kraštas“ (1966), „Dieveniškės“ (1968), „Gaidės ir Rimšės apylinkės“ (1969), „Merkinė“ (1970), „Dubingiai“



*Norbertas Vėlius
studijų metais.
Apie 1960 m.
Iš R. Vėliuvienės
šėimos archyvo*



*N. Vėlius pietų
pertraukėlės metu
kalbina darbininkes.
Apie 1965 m.
Iš R. Vėliuvienės
šėimos archyvo*



*Ekspedicijos metu
Dzūkijoje.
Apie 1968 m.
Iš R. Vėliuvienės
šeimos archyvo*

(1971), „Kernavė“ (1972). Ekspedicijų medžiagos pagrindu buvo parengtos monografijos „Gervėčiai“ ir „Dubičiai“, tačiau uždraudus tokio pobūdžio ekspedicijas ir jų medžiagos skelbimą, šios knygos pasirodė tik 1989 m. Mat 1974 m. kompleksinėms ekspedicijoms „vadovauti“ paskirtas kitas žmogus, kuriam, matyt, buvo duotas uždavinys sustabdyti šitą tautinės dvasios kupiną mokslinę veiklą. N. Vėlius dėl to nemetė tautosakos rinkimo darbo, nors ne kartą turėjo kai kurių nemalonumų. Jis taip pat rinko tautosaką lietuviškuose Baltarusijos kaimuose, bene pirmasis lietuvių mokslininkas folkloristas 1963 metais aplankė 1863 metų sukilimo tremtinių kaimus Pavolgyje (Čiornaja Padina).

Kompleksinių ekspedicijų rengimas buvo visiškai nauja darbo kryptis Tarybų Sąjungoje ir lietuviai N. Vėliaus dėka, neremiami mokslinių įstaigų, pirmieji pramynė šitą kelią, nors tos patirties Maskvos šulai tarsi nepastebėjo. Tik vos ne po dešimties metų žymus folkloristas Viktoras Gusevas prakalbo apie kompleksines ekspedicijas kaip naują ir vaisingą sovietinės folkloristikos kryptį. Aišku, apie lietuvių patirtį nebuvo nė žodžio.

Kaip tautosakos rinkėjas N. Vėlius turėjo nuostabią Dievo dovaną – nepaprastai greitai surasti bendrą kalbą su visiškai nepažįstamais žmonėmis. Ekspedicijoje kartais išvaikščiოდavome visą kaimą ir nieko geresnio neužrašydavome, o grįžę pranešdavom, kad ten nieko gero nesą. Tačiau reikėdavo tik N. Vėliui nueiti į tą pačią vietą ir jis grįždavo ratuotas, net suradęs tikrų talentų.

Apskritai Vėliui sekėsi surasti tokių talentų, užrašyti ne tik jų mokamą tautosaką, bet ir paskatinti pačius rašyti, padėti išlaikyti tuos liaudies kūrybos turtus. Pirmoji buvo jo senelė Juzefa Jakienė, kurios gausią tautosaką užrašė dar pradėjęs studijas universitete. Minėtas tautosakos būrelis ne tik vasaromis rengė ekspedicijas, bet kviesdavo dainininkus, pasakotojus į susitikimus. Vienas toks atradimas buvo Anelė Čepukienė, kilusi iš Žilinėlių kaimo, esančio netoli Valkininkų. Kai mes 1959 m. susitikome su ja būrelio vakare, ji dainavo ir dainavo – atrodė niekada neišsėks tas nuostabus šaltinis. Paskui Norbertas ėmė užrašinėti jos tautosaką, kurią ji teikė su didžiausiu noru, pirmą kartą gyvenime pajutusi, kad tie jos dvasiniai lobiai yra labai reikalingi. Taip atsirado didžiulis rinkinys – 559 dainos, 9 raudos, 13 pasakų, 152 mįslės, 362 patarlės ir priežodžiai. Jo paskatinta ji ėmė rašyti eilėraščius, vaizdelius ir parašė

septyniolikos sąsiuvinį savo autobiografiją, turinčią didžiulę etnografinę vertę. N. Vėlius parengė jos kūrybos rinktinę „Oi, tu kregždėle“ (1973), kurioje tilpo tik nedidelė dalelė jos dvasinių turtų. Be to, jos kūrybos puoselėtojai ligi gyvenimo pabaigos parašė kelis šimtus nuoširdžiausių laišku.

Gerbiamas Norbertuk,

Tu mano mylimiausias ir gerbiamiausias... Linkiu laimės už visų didžiausias, pasisekimo kūrybiniam darbi, kad jis būtų už visų geriausias ir garbingiausias, nenuveikt niekas veltui tavo parašyta ir kad tavo širdis niekad neliūdėtų, visada būtų linksma, pilna džiaugsmo ir laiminga visam tavo gyvenimui. Ak, kad taip iš mano parašytų žodžių pasilikt amžinas išsipildymas, nes tu mano saulės šviesiausias spindulys, kuris skaisčiai šviečia, nežalodamas akių, tu mano mintys linksmiausias, kurios mano širdy gyvena kaip pavasario saulė kaitra, rugelio daigėly išskentėjusi, nukamuota šalčio... jei ne tavo jautra gera širdis, tai aš būčiau ir likus juodam purvo dugni. Bet tu man padavei savo jauną ranką ir mani seną ištraukei iš to juodo purvo, kur niekas būtų manęs nematyt ir nežinoj, kad aš esu pasauly. Tu paskambinai tą varpelį po Lietuvos šalį, kuris skambėjo pas kiekvieną žmogų, kad yra tokia vargdienė garsi dainininkė senų laikų. Kada galėjau dainuoti iš jaunos krūtinės su visa jėga, tada nieks nekvieta, o kada trūksta jėgos, balsas trokšta, tada tik surado... Visa mano garbė tik nuo tavų pareina...

Taip rašė N. Vėliui A. Čepukienė 1974 m. (tokių nuoširdžių jos laišku turi ir šių eilučių autorius), ir nedaug mokslininkų galėtų pasigirti tokiais jautriais svetimų žmonių laiškais. Bet kad atsivertų sunkaus gyvenimo suspausta širdis, kad joje atsirastų vietos netikėtai į tą gyvenimą įsimaišiusiai svetimai asmenybei, reikia, kad ir pastaroji būtų spinduliuojanti, gebanti pajusti kito žmogaus džiaugsmus ir rūpesčius. Toks jau buvo Vėlius...

Rašyti paskatino ne tik A. Čepukienę. Savo gyvenimą aprašė Petras Zalanskas iš Mardasavo (Varėnos r.), liaudies dainininkas panevėžietis Bronius Zavadskas, Jurgis Meškys iš Gervėčių, rašytojo Augustino Griciaus brolis Juozas Gricius iš Šiupelių k. (Šiaulių r.), dešimt sąsiuvinį prirašė jo mama Stanislava Vėlienė. Visai nenuostabu, kad, pavyzdžiui, P. Zalanskas į Vėlių kreipiasi kaip į mokytoją:

Dabar turiu parašęs tris sąsiuvinius... Jūs barsit, kam teip skubu rašyti. Dėl to skubinu rašyti, kad aš jau negalėsiu rašyti: rankelės dreba, širdelė neleidžia rašyti... O turiu daug daug ko parašyti. Jūs man, Norbertėli, labai daug darbo uždavėte rašyti, kaipo būdamas mokytojas savo mokiniui...

Mokytojas neliko skolingas. Be A. Čepukienės rinktinės, parengė P. Zalansko rinkinį „Čiulba ulba sakalas“ (1983, kartu



Stanislava Vėlienė (Jakaitė), Norberto Vėliaus mama.

Apie 1950 m.

Iš R. Vėliuvienės šeimos archyvo

su Danute Krištopaite), Rožės Sabaliauskienės – „Atbėga elnias devyniaragis“ (1986, kartu su Prane Jokimaitiene). Taip pat N. Vėlius paskelbė ir kitų tautosakos rinkėjų medžiagą – Mato Slančiausko ir jo bendradarbių palikimą rinkiniuose „Šiaurės Lietuvos pasakos“ (1974), „Šiaurės Lietuvos sakmės ir anekdotai“ (1975) ir „Šiaurės Lietuvos sakmės ir pasakos“ (1985), parengė „Lietuvių liaudies dainyno“ 11-ąją tomą – vestuvių dainas (1996), Mažosios Lietuvos tautosakos rinkinį ir kt.

2. Tyrimų barai

Nors N. Vėlius rinko įvairių žanrų tautosaką, tačiau jau iš minėtų publikacijų aiškiai matyti jo dėmesys pasakojamajai, ypač sakmėms bei kitiems žanrams, artimai susijusiems su senąja lietuvių pasaulėžiūra. Sakmes nagrinėjo pirmojoje savo disertacijoje „Mitinės lietuvių sakmių būtybės“ (1977), parengė vertingas jų publikacijas „Laumių dovanos“ (1979), „Kaip atsirado žemė“ (1986), „Sužeistas vėjas“ (1987).

N. Vėlius yra prisipažinęs, jog kompleksiškas folkloro tyrimas formavo jo mokslinio darbo kryptį. Tik įvairių sričių duomenys gali padėti spręsti liaudies pasaulėžiūros, nacionalinio savitumo ir etnogenezės problemas. Todėl visuose savo darbuose jis panaudoja ne tik tautosaką, bet ir etnografijos, archeologijos, kalbos, liaudies meno ir kitus duomenis, leidžiasi į lyginamuosius indoeuropiečių, ypač kaimyninių tautų senosios kultūros tyrinėjimus. Ypač tai akivaizdu studijoje „Senovės baltų pasaulėžiūra“ (1983), kurioje siekiama nustatyti bendruosius baltų kultūros ir socialinio gyvenimo dėsningumus plačiame indoeuropiečių pasaulėvaizdžio kontekste, išryškinti senojo baltų pasaulėvaizdžio savitumus bei vietą visoje indoeuropiečių tautų šeimoje. Tai buvo naujas drąsus ir kartu problemiškas žodis lietuvių folkloristikoje ir senosios lietuvių/baltų pasaulėžiūros tyrimuose, atvėręs duris platesniems, detalesniems atskirų tos pasaulėžiūros elementų tyrimams. Tos studijos pasirodymas suvoktas daug plačiau negu paprasta senojo baltų mitinio pasaulėvaizdžio rekonstrukcija. Prof. Arvydas Šliogeris rašė:

„Pirmiausia tai buvo iššūkis į gelžbetonines dogmas išsprauto sovietinio mąstymo marazmui – vadinamajai socialistinei ideologijai. Be to, tai buvo iššūkis tuometinėje humanistikoje vyravusiam nykiam empirizmui, arba, pasak Herakleito, žiniarinkystei. Šioje savo knygoje Norbertas Vėlius pabandė praplėsti varlės horizontą ir atverti erdvę kitokiam – šokančiam ir skrajojančiam, o ne šliaužiojančiam, – mąstymui. Trečia: tai buvo iššūkis ideologinei prievartai, kad ir kokiais rūbais ji dabintųsi – socialistiniais, humanistiniais, katalikiškais ar antikomunistiniais. Ir pagaliau ketvirta: tai buvo iššūkis mus pačius kamavusiam ir po šiai dienai kamuojančiam nepilnavertiškumo kompleksui, kurio stumiami autentiškos minties ieškome kur tik nori, tik ne namie, Lietuvoje“².

Paskutinėje studijoje „Chtoniškasis lietuvių mitologijos pasaulis“ (1987) N. Vėlius išanalizavo vieną populiariau-

² Norbertas Vėlius. Sudarytojos Irena Seliukaitė ir Perla Vitkuvienė, Vilnius, 1999, p. 230.

sių ir kartu labai sudėtingą mitinių velnio vaizdinį. Atskleidė bendriausią šios baltiškiosios mitinės būtybės prasmę, jo vietą senovės lietuvių religijoje ir mitologijoje, vaizdinio susiformavimo žmonių sąmonėje ir jo kaitos priežastis, santykį su kitais lietuvių ir nelietuvių analogiškais mitiniais vaizdiniais ir krikščionių piktaja dvasia. Šiuo darbu mokslininkas giliai įžengė į senovės baltų dievų pasaulį ir kartu su pirmosiomis dviem studijomis parengė dirvą tolesniems lietuvių/baltų mitologijos tyrinėjimams. Kartu jis tapo žymiausiu lietuvių mitologijos specialistu, gerai pažinojusi baltų mitologijos šaltinius ir įvaldžiusiu naujausius jos tyrimo metodus – istorinį-tipologinį bei struktūrinį.

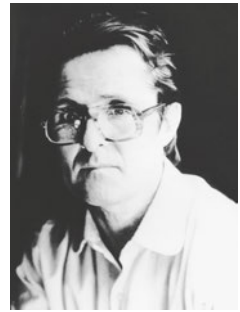

Norbertas Vėlius.

Apie 1989 m.

Iš R. Vėliuvienės šeimos archyvo

N. Vėliaus tyrinėjimai paskatino visuomenę tuo metu nepalankiomis sąlygomis domėtis mitologija – to ir siekė pats autorius. Juk per ją galima atskleisti tautos praeities, istorijos, pasaulėžiūros dalykus, prasibrauti į seniausių laikų tautos (genčių) dvasinės kultūros gelmes, ko nepaliudija istoriniai ir archeologiniai šaltiniai. Mitologijos pažinimui pasitelkiama tautosaka, tikėjimai, burtai ir prietarai, liaudies menas, net sapnų aiškinimai. Mokslininkas rūpinosi, kad mitologijos kursas būtų skaitomas aukštosiose mokyklose. Tokį kursą jis skaitė VDU, tačiau visuotinai, deja, to kol kas nepavyko kvalifikuotai įgyvendinti, nors diletantiškų bandymų yra...

Norint padėti tvirtesnius pamatus mitologijos tyrimui, būtina pažinti senuosius baltų religijos ir mitologijos šaltinius. Tuo tikslu reikia juos išversti į lietuvių kalbą ir paskelbti. Taip pat būtina išleisti ir svarbesnius baltų mitologijos tyrinėjimus, kad visuomenė galėtų jais pasinaudoti. Po 1980-ųjų metų N. Vėlius jau ėmė gyventi mintimi – parengti šaltinių publikacijas ir stambiai, bent poros tomų, svarbesniųjų tyrimų chrestomatiją. Lyg pasiteisinimui tarp kitų dalykų akcentavo tris svarbiausius tikslus: 1) svarbią baltų religijos ir mitologijos vietą indoeuropiečių mitologijoje, 2) senųjų šaltinių trūkumą bei jų neprieinamumą ir 3) naujų mitologijos tyrimo metodų atsiradimą bei naują platesnį žvilgsnį į mitologiją pasauliniame moksle. 1995 m. TV3 laidos „Įdomūs žmonės“ pokalbyje su antropologe Liucija Baškauskaite jis pabrėžė, jog mitologija – „tai raktas į mūsų kultūrą, ypač etninę kultūrą. Neišmanant mitologijos, negalima gerai suprasti nei mūsų simbolinio liaudies meno, nei tautosakos, nei papročių, pagaliau dabartinės mūsų kultūros“³.

Tai, žinoma, buvo didžiulis sumanymas, kurio galėjo imtis tik mokslinis institutas, bet ne vienas pasišventėlis. Lietuvių kalbos ir literatūros (dab. Lietuvių literatūros ir tautosakos) instituto Tautosakos skyrius neparėmė tokio sumanymo. Matyt, jiems buvo per didelis ir, ko gero, sunkiai suvokiamas sumanymas. Bet pakeliamas N. Vėliui. Jis pats ir kitų padedamas surinko kiek galima išsamesnius bibliografinius duomenis, surado šaltinius ir ėmė burti kvalifikuotus vertėjus, nes reikėjo versti iš senųjų kalbų, kurių nelabai įveikia mokantys dabartines kalbas. O ar išeis tie darbai – niekas negalėjo konkrečiai pasakyti. Vis dėlto N. Vėliui pavyko prikalbinti pačius geriausius senųjų kalbų žinovus, kurie patikėjo darbo prasme, o ne atlyginimu. Prasidėjo įtemptas ir sunkus dar-

³ Ten pat, p. 383.



Laukuvos gimnazijai suteikiamas Norberto Vėliaus vardas. Kalba tuometinis Laukuvos klebonas Antanas Jurgaitis, sėdi – tuometinis Šilalės r. meras A. Šarmavičius ir Ramunė Vėliuvienė. 2000 m. Iš R. Vėliuvienės šeimos archyvo

bas. Reikėjo ne tik surasti šaltinius, bet paskui tikrinti ir redaguoti vertimus, rengti komentarus. N. Vėliaus vieno kuklaus kambarėlio pasieniais kaupėsi krūvos rankraščių, palaidų ir aplankuose, kurių gausybėje galėjo susigaudyti tik jis pats. O dar šalia buvo ir kitų rengiamų, recenzuojamų leidinių medžiaga...

Po tokio įtempto darbo dešimtmečio, 1995 m. pasirodė pirmasis mitologijos tyrimų chrestomatijos tomas „Lietuvių mitologija“, įrodęs, jog ir vienas žmogus gali atlikti instituto darbą. Buvo baigiamas redaguoti ir antrasis jos tomas. Bet svarbiausia jau buvo rengiamas spaudai pirmasis šaltinių tomas – „Baltų religijos ir mitologijos šaltiniai: Nuo seniausių laikų iki XV a. pabaigos“, kurio, deja, jų rengėjas nesulaukė – netikėtai mirė (1996 m.), bet jau pritaręs maketui, nusakęs rodyklių sudarymo principus, net nurodęs, koks turėtų būti knygos aplankas. Ant leidėjų stalo liko dar šaltinių tomų rankraščiai. Antrasis tomas, apimantis XVI a. šaltinius, išėjo 2001 m., trečiasis – 2003 m., ketvirtasis – 2005 m. Išleistas ir antrasis „Lietuvių mitologijos“ tomas (1997), kurį baigė parengti N. Vėliaus mokinys mitologas Gintaras Beresnevičius.

Šios publikacijos sudarė puikias galimybes tyrinėtojams pasinaudoti pirminiais šaltiniais, o kai kurių iš jų net niekas nežinojo arba užuominas apie juos laikė esant falsifikatais. Ši medžiaga privers pasaulio indoeuropiečių mitologijos tyrinėtojus naujai pažvelgti į baltų mitologiją ir jos pagrindų padaryti tam tikras korektyvas. Tai vis to darbštuolio žemaičio nuopelnas. Jis ir pats ketino rašyti studiją apie senąją lietuvių religiją ir mitologiją.

Būtina paminėti profesoriaus dėmesį etninei kultūrai bei jos propagavimui ir išlaikymui. VDU jis įkūrė Etnologijos katedrą, studentams skaitė baltų mitologijos kursą, konsultavo etnografinių ir folklorinių ansamblių vadovus bei dalyvius, literatūros ir meno kūrėjams, kompozitoriams padėjo praverti duris į mitinį pasaulį. Užtat Petro Repšio freskos baltų mitologijos temomis bei Vitolio Trušio sukurtas senųjų dievų panteonas („Iš lietuvių mitologijos“) Vilniaus universitete žavi giliai suvokta mūsų tolimiausių protėvių pasaulio samprata. N. Vėlius su visais dalijosi savo žiniomis, džiaugėsi kiekvieno darbu, skirtu Lietuvos kultūrai.

1989 m. už mokslinį darbą N. Vėlius buvo apdovanotas Lietuvos valstybine premija, 1990 m. – už tautosakos rinkimą – Mato Slančiausko premija, o 1993 m. –

už kraštotyros ekspedicijas ir jose surinktos medžiagos pagrindu parengtas monografijas – Jono Basanavičiaus premija.

Jis anksti negrįžtamai išėjo mitiniu laiku – 1996 m. Joninių išvakarėse, praskyres kelius į lietuvių/baltų mitologijos studijas, sukūręs savą tyrimo kryptį. Jis vienas, nepaisydamas daugybės įvairiausių trukdymų, dirbo tarsi mokslinis institutas, nutiesdamas brangią giją tarp praeities ir dabarties, padedančią atskleisti tos gilios senosios kultūros klodus, kurie mus tebemaitina ir šiandien, tačiau kuriuos įvairūs „patrioteliai“ visais įmanomais būdais dabar stengiasi iškeisti į svetimus blizgučius.

Apie vieną gyvenimą (Apie teatrologą Petrą Bielskį)

Valdonė Šaulienė

Žmogaus gyvenimas – kaip knyga ir nagrinėti jį reikia kaip gerą pjesę. Čia – visi komponentai. Pagrindinis dalykas – pasaulėjauta: ką myli, ką gerbia, ko neapkenčia; ir iš viso – ko daugiau: kūrybos ar neapykantos? Koks gyvenimo tikslas, idėjos, ką svarbaus ir reikšmingo daro, kaip daro? Kokie varomieji konfliktai – su kuo ir dėl ko? Svarbu nustatyti, ką žmogus sako apie save, ką apie jį kalba kiti. Vadinas, svarbūs veiksmai ir monologai.

Pagrindinis mūsų veikėjas – Klaipėdos universiteto menotyros daktaras, docentas, žinomas teatrologas, režisierius, pedagogas, tautinio teatro ugdytojas, ... dievdirbys Petras Bielskis. Gimė jis 1935 m. vasario 20 d. Pats save taip apibūdina: „*Esu labai valstietiškas. Tarp Laukuvos ir Tverų pasiklydęs mano gimtasis Mėčių kaimas; šeima, ir ypač tėvas, man davė viską, ką turiu geriausio. Tėvas nebaigė mokslų, bet buvo šviesus, raštingas žmogus. Jaunystėje – Nepriklausomosios Lietuvos savanoris*“¹. Dabar – kaip pavasarinė dvasia baltagalvis daktaras, praskriejantis universiteto koridoriais su tuntu studentų iš paskos, nuolat švilpiniuojantis, paskendęs savo apmąstymuose, visada kažkuo užsiėmęs Tėtušis.

Pirmasis monologas

„Svarbiausia žmogui yra namai. Namai – tai šeima, paskui – kaimo bendruomenė ir tų bendruomenių visuma – Tauta. Paskui jau tautų bendruomenė – žmonija. Vydūnas išmintingai mokė, kad žmogus gali tobulėti tokia seka – sau, tautai, žmonijai. Žmogus yra pirmoji grandis. Tobulėja žmogus, tuo pačiu tobulėja tauta, o su tautomis ir žmonija. Ta mintis svarbi tuo, kad iškelia pavienio žmogaus reikšmę. Bet ne mažiau svarbu, kaip mes tą žmogų suprantame. Jeigu jis tobulėtų jėgos, smurto, valios prasme, tai artėtų prie žvėries. Žmogiškumui būdingiausia atjauta, gailumas, sugebėjimas stebėtis ir džiaugtis. Tai aš ir sakau, kad šeima – pagrindinė, natūrali žmogaus būseną. Visa kita – plėniai. Tai tam tikra organizacija – savitarpio pagalbos, paramos. Šeima – žydėjimas, vaisiaus nokinimas ir nukritimas.

¹ Esu labai valstietiškas, *Valstiečių laikraštis*, 2000 m. kovo 18 d.

Visa tai turi praeiti. Kiekvienas gražumas savo laiku yra. Jeigu, sakysim, rudenį medžiai pradės žydėti baltai – nenormalu. Tai ir žmogus – senatvėj nebegali glėbesčiuotis, alpėti, „perėti“ visokius nereikalingus dalykus. Tiesiog turi gyventi pasišventimu vienas kitam, gelbėjimu, parėmimu, kėdės padavimo laiku, vandens padavimo, užvadavimo, nutylėjimo laiku. Tai ir yra žydėjimas!

Šeima – maža bendruomenė. Aš visada vertinu bendrumą. Vieniši visuomet man atrodo tragiški. Grupės man patinka – čiurliai, šelmeninės kregždės, bitės, kurios viena kitą gina, užstoja, padeda, išpeja“².

Pirmasis konfliktas

Didysis jo gyvenimo konfliktas prasidėjo seniai, kai jam buvo vos penkeri metukai. Tėvas, Povilas Bielskis, 1918 m. iš Rietavo kunigaikščio Oginskio dvaro išėjo savanoriu ginti Lietuvos. Tuometinis ministras pirmininkas Mykolas Šleževičius pašaukė, ir jauni vyrai basi išėjo į Vilnių. Tėvas visada valstybės reikalus kėlė aukščiau už savo asmeninius. Po kelerių metų išėję basi jauni vyrai sugrįžo pasipuošę puikiomis uniformomis, kailinėmis apykaklėmis, žibančiais kardais prie diržo – ulonai! Tėvas tarnavo Geležinio vilko dragūnų pulke. Juos taip ir vadino: vilkai. Visi savanoriai iš valstybės buvo gavę žemės. Ir tėvas jau tapo ūkininku, turėjo savo žemės, kasė griovius, sodino medžius, plėšė dirvonus. Apie 1937 metus prezidentas Antanas Smetona įsakė ūkininkams išpilti vieškelius – mat Lietuvoje nebuvo kelių. Subėgo kaimo ūkininkai pas tėvą, nes jis vienas kaime mokėjo skaityti ir suprato žemėlapius, ir tariasi, ką daryti. Rugiapjūtė, o pilti vieškelių reikia važiuoti toli, grūdai išbirs. Tėvas pasakė: jei prezidentas liepė – reikia važiuoti. Valstybė negali gyventi be susiklausymo. Ir visi išvažiavo. Valstybė, žemė, ūkininkas jiems buvo viena vertybė. Atėjo bolševikai – ir tą žemę iš tėvo atėmė. Tėvus vėl išvarė į baudžiamą, kaip mama sakydavo, „*vėl po skambalu*“. Pirmas didelis socialinis konfliktas. Tėvo nedraugai, tėvo skriauda ir vaiko skriauda.

Kaimo bendruomenė turėjo savo tvarką. Jei atsitinka kas, skriauda kokia ar neteisybė – šaukia kaimo vyresniusius.



*Savanoris
Povilas Bielskis.
Apie 1919 m.
Iš Petro Bielskio
šeimos archyvo*

² Paniuškienė V. Šeima – tai bendro likimo žmonės, *Klaipėda*, 2001 m. gegužės 8 d.

Tie susirenka, pasiklauso ir pataria arba nusprendžia: „Nàgražė padėrba!“ Su tuo, apie kurį taip pasakyta, niekas nebendraus, tai didžiausia bausmė. Iš čia ateina dorovingumo pamokos, bendruomenės ir tautiškumo akademija. Čia susiformavo didžioji priešprieša: mūsų žemė, mūsų bendruomenė, mūsų kalba, mūsų tikėjimas, mūsų tauta – ir jie, atėjusieji, negerbiantys mūsų vertybių. Ta priešprieša nuožmi ir iki mirties, kaip upės susidūrimas su sąvartomis, kaip želmens veržimasis pro asfalto dangą į šviesą.

Prof. Vytautas Jakelaitis yra užrašęs to konflikto pagrindų išsakytus P. Bielskio pasakojimus.

Antrasis monologas

„Viskas iš tenai. Rodos, 1945 metais, jau pavasarėjo. Pamatėme, kad nuo Kvėdarnos atvažiavusi Laukuvoje sustojo sunkvežimių vilkstinė. Kėbuluose ant sumestų ryšulių kūpso susitraukę žmonės, priekyje – ginkluota sargyba. Mes, paaugliai, apstojome vilkstinę. Viename sunkvežimyje buvo tik moteris. Aš įsikabinau į bortą ir sakau: „Gal vandens atnešti?“ – „Nenoriu“. Ji pakėlė užvertas akis ir sako man: „Nenoriu, vaikel! Man širdį skauda. Sūnus mano, toks pat gražus kaip tu, numirė, ir nespėjau palaidoti. Išvežė mane, o jis paliko pašarvotas ant lentos. Kad nors būčiau suspėjusi palaidoti!“ Man iki šiol tebeskauda, graudulys ėda – ta didelės žmogaus skriaudos tema“³.

„Prieš pat Naujuosius metus pamatėme, kad mūsų kaimą supa rusų kareiviai su šunimis. Jauni vyrai daubomis bandė pabėgti nuo nelaisvės ir svetimos kariuomenės. O nuo tų kalvų juos sugaudė, suvarė į vieną kiemą ir sušaudė. Tų pačių metų vasarą mūsų pievose buvo pilna žmonių – kaimas šienauja. Staiga išgirstam – loja šunės, bet ne mūsų. Vėl pamatėm svetimus kareivius. Sugintienė šaukia: „Jėzasmarija, ateina išvežti!“ Visi bėga, kur kas gali, o nuo aukštumėlės: ta-ta-ta – tuos bėgančius išpyškino. Jokužių Juozukas pasislėpė rugiuose. Kai viskas nutilo, galvoikę iškišo ir žvalgosi. Pinkt į kaktikę ir nupylė. Kiekvienoj sodyboj giedojo, laidėjo.

Per mūsų kaimą iš Tauragės kalėjimo etapu į Telšius, paskui – vis tolyn į šiaurę vežė kalinius. Mama sužinojo, kad ir mūsų tėvą turi vežti. Tai grįžusi naktį skubiai mus visus vaikus sukėlė. Mažoji mano sesuo buvo tada tik trejų metų. Visi nuvažiavom kilometrą prie kelio ir nuo protamsio ankstauro ryto ten stovėjom ir laukėm. Buvo žiema, sniego iki juostos, visi apsitūtuloję stovim ir laukiam. Iš tolo pamatėm keliolika arkliais kinkytų rogių atvažiuojant nuo Laukuvos. Sustojom visi į užtvarą, kad nepravažiuotų. Išlipo sargybinis – kas atsitiko? Mama ėmė aiškinti, kad mūsų tėvas čia turi būti. Jam leido ateiti prie šeimos, pasimatyti ir atsisveikinti. Tėvas apžėlęs, apšepęs. Visi sustoję žiūri, o mes verkiame, šaukiame. Ir tėvas verkia. Paskui vėl visus suvarė į roges ir ilga virtinė traukė pro mus, tolo nutolo vingiuotu kaimo keliu. O mes stovėjom pagriovį, kol dingo tolumoj“⁴.

³ Jakelaitis V. Saulei leidžiantis toks buvimas drauge, Vilnius, 2002, p. 74.

⁴ Ten pat, p. 76.



*Laukuva žiemą.
Paveikslas tapytas
1953 m. dailininko
E. Ž. Kabo bažnyčios
zakristijoje.
2002 m. V. Liatuko
nuotr.*

Pirmoji iš tėvo einanti priešprieša nulėmė visą P. Bielskio gyvenimo ir veiklos kelią. Nuo pat ankstyvos paauglystės jo darbai domėjosi ypatingosios NKVD tarnybos, ir, žinoma, nepastebimai lėmė viską, kas susieta su išsilavinimu, darbu, kūryba, publikacija. Pagal jų planus, žmogus, patekęs į tuos sąrašus, iš anksto buvo pasmerktas, ir niekas negalėjo užtarti, padėti ar ginti. Patekusių į indeksą žmonių net pavardės negalėjo būti minimos spaudoje ar viešojoje vietoje. Išnykę žmonės.

Štai iš Rietavo rajono saugumo 1951 m. gruodžio 18 d. dokumento:

„Aš, vyr. įgaliotinis leitenantas Meriaškinas, gavęs duomenų, kad Laukovos (!) vidurinės mokyklos 9 klasės mokinys Bielskis Petras, Povilo s., veda antitarybinį susirašinėjimą [...] su ištremtąja Ona Juknaitė [...] nutariau:

1. Pasiūlyti Rietavo ryšių kontoros vedėjui sulaikyti visą pašto korespondenciją, išskiriant laikraščius ir žurnalus, Onos Juknaitės vardu ir nedelsiant apie korespondencijos sulaikymą pranešti MDB Rietavo rajono skyriui“⁵.

Tas dėmesys ir nematoma globa pasiekė apogėjų: 1953 m. birželio 17–18 dienomis įvyko Pabaltijo karinio tribunolo teismas. Pirmininkavo pulkininkas Urickis. Prokuroras majoras Bažanovas pareikalavo (Bielskiui) mirties bausmės, sakydamas: „Jis taip neapkenčia Josifo Visarionovičiaus Stalino, kad, jei galėtų, užmuštų jį“. Nuteisė pagal RTFSR baudžiamojo kodekso 58-1a str., o tai „tėvynės išdavimas su teroru“⁶. Vėliau kaip mažamečiui ir dėl „nežymios nusikaltimo sudėties“ 25 metų katorgos bausmė buvo pakeista 10 metų katorga, o vėliau dar sumažinta, bet budri priežiūra niekada nepanaikinta. Nuolatinis stebėjimas ir spaudimas vyko visais kanalais. Dar bar sunku net patikėti, bet sekliai dirbo poezijos vakaruose, bažnyčioje, autobuse ir net artimiausioje šeimos apsuptyje. O baisiausia, kad kiekvienas arčiau prieinan-tis žmogus galėjo ir dažniausiai buvo paslėpta priežiūros akis. Tokia „globa“

⁵ Jakelaitis V. žvilgsnis nuo Medvėgalio, *Klaipėda*, 2000 m. vasario 15 d.

⁶ *Ten pat.*

buvo baisesnė už kalėjimą. Žmogus jautiesi kaip išdegintoje dykumoje – kiekvienas grumstas gali tave išduoti. Sunaikintas pasitikėjimas, bet kokio bendravimo prielaida.

Štai dar iš Šiaulių saugumo 1957 metų spalio mėn. dokumento:

„1956 metais Bielskis dalyvavo jaunųjų poetų ratelyje ir kovo mėnesį, dalyvaujant visiems II darbo jaunimo mokyklos moksleiviams ir mokytojams, skaitė savo kūrybos antitarybinius eilėraščius. Bielskiui buvo iškelta baudžiamoji byla, jo bute atlikta krata, kurios metu visi eilėraščiai paimti. [...] Iš Bielskio susirašinėjimo (!) nustatyta, kad jis nepakeitė savo nacionalistinių pažiūrų“⁷. Dėl to paties P. Bielskis buvo pašalintas iš Dailės instituto, iš konservatorijos ir, pagaliau, iš Vilniaus universiteto. „O pašalino ypatingai. Pašaukė prorektorius Stasys Lazutka ir pasakė: „Tu mokytis negali!“ – „Kaip tai?!“ – „Ar tu galėtum šauti į žmogų?“ – „Tai čia gi ne universiteto klausimas!“ – „Aš tokius kaip tu šaudžiau ir šaudysiu. Lauk!“ Man ko papr užėmė. Bet nuo durų atsisukęs dar pasakiau: „Šaudėt, bet daugiau nešaudysit!“⁸.

Antrasis konfliktas

Pirmojo politinio ir socialinio konflikto pagrindu formuojasi antrasis konfliktas – ne mažiau atkakli kultūrinė priešprieša.

„Visi, kas kada nors vertins Lietuvos teatrą mūsų kultūros istorijos raidoje, o gal ir norės suprasti procesus, neturi išleisti iš akių, kad kuriančiųjų ir kūrybą vertinančiųjų santykiai iš kūrybinio lygmens peraugo į valdymo lygmenį“⁹.

1979 m. Lietuvos teatro draugijos VI suvažiavime Petras Bielskis pirmą kartą viešai įvardijo žmones, kurie atmeta tautinio teatro idėją, kurie rašė skundus Maskvai, kad lietuviams teatrologams nebūtų teikiami moksliniai laipsniai. Tai buvo didelio ir nesibaigiančio konflikto už tautinį teatrą pradžia.

Monologas apie konfliktą

Monologo apie kultūrinį konfliktą negalima suvokti neišklausius estetinių pažiūrų motyvacijos.

„Ilgai nebuvo galima suprasti, kas dedasi Lietuvos teatrologijos pasaulyje. Čia, kaip ir visur dabar, taip sumaišyta, daiktai vadinami kitais vardais negu įprasta, arba tiksliau, – tyčia maišoma. Pavyzdžiui, nori apginti kokį nors sovietinį relikvą, tai pulk visus dešiniuosius, kaltindamas juos pačius sovietizmu. Žmonės kratosi bolševikų vadų muziejais, tai kairiukai paleidžia kokį Antaną Terlecką arba Justiną Karosą ir paskelbia, kad tie žmoneliai gina Rusijos interesus, atseit, Rusijai nepatinkąs toks muziejus. Viskas aukš-

⁷ Jakelaitis V. *Saulei leidžiantis...*, p. 79.

⁸ *Ten pat*, p. 80.

⁹ Bielskis P. *Lietuvos klotimo teatras*, Klaipėda, 1999, p. 270.



Iš dešinės – išeivijos rašytojas, poetas, teatrologas ir režisierius Jurgis Blekaitis su žmona Gražina ir Petras Bielskis. 1999 m. Iš P. Bielskio asm. archyvo

tytynėjimais. Bet kartais ima ir išlenda yla iš maišo. Teatrologai, pasivadinę „teatro gyvenime aktyviai besireiškiančia dauguma“ (I. Aleksaitė, J. Judelevičius, I. Veisaitė, E. Jansonas, dar A. Girdzijauskaitė, R. Oginskaitė), kovodami už teatrinės spaudos kontrolę, paskelbė atvirą laišką, kuriame jau kaltina kitus ta nuodėme¹⁰. Ir suprask kad nori, kas čia po tuo pakišta. Aiškiau pasidaro, kai tos pačios „daugumos“ berniukas A. Viskauskas atvirai, nekodiniu tekstu paskelbia, kad, pasirodo, vyksta kova dėl „ideologinės kontrolės“. Situacija tokia: grupė teatrologų, sąlygiškai vadintinų „tautininkais“, mielai norėtų sugrąžinti teatrą jei ne į „lietuviškų vakarų“ epochą, tai bent primesti jam šio amžiaus 5-ojo dešimtmečio pabaigos vadovavimo direktyvomis stilių. Laimė, minėta teatrologų grupė postų valdžios struktūroje, galinčiose paveikti teatrų repertuaro formavimo politiką, neturi¹¹. Va, pasirodo, kas slėpi po „aktyviai besireiškiančių teatrologų“ atviru laišku – ideologinė kova!¹².

Bet netrukus pasirodė kitas pranešimas, kad minėta „aktyviai besireiškiančių teatrologų dauguma“ susirinko Vilniuje į konferenciją: „Kas yra nacionalinis teatras?“ ir po trijų valandų pokalbio išsiskirtė nutarę, kad lietuvių teatras gal buvo kažkur romantizmo laikais, bet kadangi romantinio teatro problema „neišanalizuota“, tai „galbūt mes jo ir neturėjome“¹³.

Tai suponuoja kitą klausimą – ar ciniškas mūsų tautinio teatro vaikiojimas (devalvuojimas) spaudoje yra atsitiktinis reiškinys? Mums atrodo, kad tai daroma planingai, metodiškai, specialiai parenkant laikraščius ir rašančiuosius. Greta vienas kito patalpintuose straipsniuose apie teatrą visada tiek visokios dezinformacijos, nepamatuotų teiginių, pozos, šurmulio, bet visada ir visur, bet kurioje

¹⁰ Atviras laiškas teatro sąjungos pirmininkui ir valdybai, *Literatūra ir menas*, 1998 m. vasario 21 d.

¹¹ Žvilgsnis į XXI amžiaus šalies teatrų perspektyvas, *Klaipėda*, 1998 m. bal. 29.

¹² *Lietuvos teatro žygis*, *Klaipėda*, 1999, p. 279.

¹³ Dar kartą apie teatrą, *Literatūra ir menas*, 1998 m. kovo 21 d.

situacijoje nepamirštama pagrindinė užduotis – tautiškumas turi būti ujamas. Atrodo, kad artėja ta riba, kai šaipytis iš visko, kas lietuviška, bus gero tono ženklas, o būti lietuviu – vos ne gėdingas dalykas¹⁴.

Monologas apie teatrą

Asmenybės visumai atskleisti svarbios visos prielaidos. Kas sąlygoja vienokius ar kitokius poelgius, kokios yra priežastys, etiniai motyvai?

„Teatras – tai vienas jautriausių ir veiksmingiausių įrankių šalies kūryboje, tai barometras, kuris parodo tos šalies iškilimą arba jos nuopuolį, – taip mūsų amžiaus pirmojoje pusėje rašė Garsija Lorca. Atrodo, kad tai pasakyta apie mūsų kraštą ir mūsų dabartinę visuomenę. Deja, daug metų draskytas mūsų [XX a.] teatras pagaliau palūžo, išsidraikė. Ir kaip kitaip galėjo būti? Prisiminkime išūlias batalijas, pjudant režisierius B. Dauguvietį, J. Rudzinską, Romualdą Juknevičių, Juozą Miltinį, Henriką Vancevičių, V. Čibirą, A. Ragauskaitę, Ireną Bučienę, Kazimierą Kymantaitę, arba kaip iš teatro nepelnytai buvo išvaryti režisieriai V. Jasinskas, V. Limantas, J. Jurašas, M. Karklelis, R. Steponavičiūtė. Mūsų teatras palūžo. O juk tos kelios režisierių kartos teatru palaikė gyvą mūsų savimonę. Būtent jie, išugdę ezopinę kalbą, kurstė mūsų viltį ir šaukė į tautos atgimimą. Įsivaizduokime, kad mūsų dvasiniame gyvenime nebuvo J. Grušo „Herkaus Manto“, „Barboros Radvilaitės“, K. Sajos „Mamutų medžioklės“, „Šventžerio“, „Maniako“, J. Glinskio „Grasos namų“, „Kingo“, Juozo Marcinkevičiaus „Po svarstyklių ženklų“, „Ėjo Kristus...“ Juo labiau Justino Marcinkevičiaus „Mindaugo“, „Mažvydo“, „Katedros“, „Daukanto“... Tai neįmanoma! Bet juk visi šitie kūriniai, o ir daugelis kitų, atėjo į mūsų teatrą ujami; režisieriai juos išlaikė žūtbūtinėse grumtynėse. Sakoma, kad teatras yra tautos kultūros parlamentas. Tie režisieriai ir buvo pirmieji mūsų parlamentarai. Kai tauta gyveno okupacijos sąlygomis, ji turėjo galingą dvasios ir kultūros parlamentą. Teatre tauta gynė savo gyvastį, mokėsi reikalingiausių žodžių, drauge išgyveno viltį.

Dabartinis teatras ima šlietis prie restorano, tampa jo priedu, prekybos ir pasilinksminimo vieta. Niekada to nėra buvę, kiek gyva Lietuva. Teatras visada mums buvo šventovė, kovos laukas. Praėjo mūsų kultūros patriarchų – Vydūno, V. Mykolaičio-Putino, K. Binkio, S. Daukanto, – šimtmečių jubiliejai ir nė vienas teatras to nepastebėjo. Taip negali būti! Scenoje įsigali tik svetimų šalių dramaturgai, išivyrąja žiaurumas, smurtas, brutalumas, svetima mums pasaulejautata... Jau daug metų norėta mūsų teatrą mistifikuoti, rodyti jį ne tokį, koks yra, kokį pagimdo nacionalinės kultūros raida, o teigti tokį, koks yra kitur, kokį norėtų kai kas matyti. Taigi visuotinis nusivylimas pirmiausia beveik visai sunaikino tą galingą tautos dvasios ir kultūros parlamentą.

¹⁴Ten pat, p. 282.

Kaip toje pasakoje – nebėra to zuikelio, kuris įspėtų našlaite, kad upės krauju teka, kad po vartais žarijų pripilta... Man atrodo, kad tarp tų batalijų, tarp to pjudyto ir dabartinės teatro situacijos yra kažkoks baisesis ryšys ar dėsningumas.

*Ir vis dėlto mūsų teatras dar gyvas*¹⁵.

Monologas apie tautiškumą

„Egzistuoja Tibeto kultūra, egzistuoja kurdų, majų, nencų, lietuvių ir kitų tautų kultūros, o visos jos kartu sudaro visos žmonijos kultūros žvaigždyną. Sunaikink vieną iš jų, ir žvaigždynas taps skurdesnis. Jeigu pienėms, turinčioms tvirtas šaknis ir lengvai plintančioms, būtų leista skverbtis į žemčiūgų ar našlaičių, visą savo energiją skiriančių spalvoms ir kvapams kurti, lysves, tai sakytume, kad toks sodas neprižiūrėtas, prasta agrarinė kultūra. Geras sodininkas žino, kad kiekvienas augalas privalo turėti savo žemės sklypelį, ir silpnesnį augalą jis gins nuo agresyvesnių. Kiekvienas augalas vertingas, bet privalo augti jam skirtoje vietoje. Valstietis panašią problemą sprendžia labai paprastai ir išmintingai: lovį jis padalija į tiek skyrelių, kiek yra paršiukų, taip didesnis ir godesnis paršelis negali užimti silpnesniojo vietos, nepalikęs savosios. Jei pasigirstų siūlymas panaikinti skyrelius, kaip manote, kieno tai būtų balsas? Mažojo, silpnojo? Ne! To reikalautų pats didžiausias ir godžiausias, idant galėtų atsistoti išsikėtojęs išilgai lovio ir nustumti mažuosius. Šilagėlę, pandą ar skruzdėlę, gulbę klykuolę nuo sunaikinimo gina valstybių įstatymai, o kas gina tautas? Viso pasaulio akivaizdoje grubiausiu pavidalu naikinama ir asimiliuojama tibetiečių tauta, jos be galo sena ir savita kultūra, kurdai, čekėnai – ir nieko! Visuose mokymuose apie internacionalizmą ar atviras kultūras girdėti usnių, kiaulpienių ir, be abejo, didžiojo paršo balsas. Tautos ir jų kultūra negali būti mažiau svarbios ir mažiau saugotinos nei augalai, ežerai ar gyvūnai. Vadinasi, tautiškumas, arba lietuviškumas, yra bendražmogiška vertybė, ir ginti ją nuo sunaikinimo yra kiekvieno doro žmogaus, tuo labiau lietuvių, šventa priedermė.

1987 metais dalyvavau konferencijoje Udmurtijoje. Iževsko miesto gatvių pavadinimai rusiški, pranešimai skaitomi rusų kalba, o konferencijos tema – ugro-suomių kultūra. Man pasirodė, kad ugro-suomių kultūra – lyg audroje skęstantis laivas, o konferencijos dalyviai stovi ant kranto ir svarsto, iš kokių lentų tas laivas pastatytas. Jeigu mes nerasime būdų gelbėti lietuvių laivą, po kokio dešimtmečio gali tekti pasaulio lituanistų bendrijos konferencijoje pranešimus skaityti anglų ar kokia kita, gal net rusų kalba¹⁶.

Kaip matome, šiauliškiai saugumiečiai buvo teisūs – tautiškumo samprata P. Bielskio nepamiršta, o gal net

¹⁵ Teatras nekolaboravo, *Dienovidis*, 1994, nr. 2.

¹⁶ Bielskis P. Tautiškumas šiuolaikinėje kultūroje, *Tautinio tapatumo ir tautinės kultūros problemos*, Vilnius, 2001, t. 5–6, p. 170.

ir sustiprėjusi. Studijuodamas GITIS'o aspirantūroje (čia vyko atskira odisėja), P. Bielskis atvyksta į Klaipėdos fakultetus. Siekia didelio ir aiškaus tikslo.

1980 m., surinkęs pirmąjį klijimo teatro režisierių kursą (vadinamą šeštąja laida), P. Bielskis paskelbė septynis priesakus. Tai ir ugdymo programa, ir piliečio idėjinis kodeksas, ir meninis kuriančio žmogaus dekalogas:

„– [...] norint kurti dabarties meną ir prognozuoti ateitį, būtina įsisavinti ir gerai pajusti nacionalinės kultūros palikimą;

– profesinio meno savitumo ir originalumo pagrindą sudaro teisingai ir giliai suvokta liaudies meno dailiojo mąstymo tradicija. Liaudies teatras yra kiekvieno gero profesinio teatro pagrindas;

– režisierius, ypač liaudies teatro, privalo gerai pažinti savo krašto papročius, darbo ir buities apeigas, tautosaką ir būtinai mitologiją. Tai padeda susiformuoti apibendrintai epinei mąstysenai;

– pasakyti ką nors nauja ir reikšminga teatre įmanoma tik spektakliais, sukurtais originaliosios dramaturgijos arba kitos literatūros nacionalinės pasaulėjautos pagrindu;

– visa, ką mes darome arba darysime mene ir visoje veikloje, privalo remtis pagarba ir meile žmogui. Kūriny, paniekinęs žmogų, nustoja būti meno kūrinys;

– didžiausias nusikaltimas, kurio reikia saugotis kaip epidemijos – žmogaus orumo pažeminimas. Ginti žmogaus orumą turi būti svarbiausias visų uždavinys visam gyvenimui;

– nuolat visur ir visada ieškoti, kur galima pritaikyti savo talentą ir jaunystę visuomenės kultūrai, istorijai saugoti ir puoselėti...“¹⁷.

Kiekviename sakymų punkte jaučiama pirmosios priešpriešos jėga ir dar aiškiau prasimuša antroji priešprieša – dėl tautinio teatro kūrimo.

Profesorius Vytautas Jakelaitis liudija:

„Petras Bielskis – originalus pedagogas, turintis savitą teoriją ir požiūrį į teatrą, jo režisierių, o ypač būsimąjį. Gal ne visi suprato jo credo ir veiksmus, tačiau jam atrodė, kad jo tikėjimas yra šventas ir gerai motyvuotas. Tai Dievo pašauktas pedagogas su plačiu moksliniu pagrindu, bet su juo galima diskutuoti, nors iš anksto žinai, kad svarbiausiais klausimais jis bus nepajudinamas, nusileis tik antraeiliais ir tik argumentais nuginkluotas. Katedroje tokių diskusijų būta, tačiau po mokojo teatro spektaklių murmėjimas maišėsi su karštais plovimais. P. Bielskio klijimo teatro samprata susilaukė karštų rėmėjų ir tylių abejonių. O po Agluonėnų teatro atidarymo įsimaišė ir pikta politika. Viešumon išėjo valdžios nuomonė, kad nepriimtinas ne tik pats P. Bielskis, bet ir jo teatras. Iš kur miesto partinėje viršūnėje ėmė sklandyti įtari nuomonė – Bielskis nestato tarybinių veikalų! Ten niekam neatėjo į galvą mintis – kaip atrodytų toks A. Ar-

¹⁷ Mikutienė D. Jaunystė ir talentą atiduosim žmonėms, Tarybinė Klaipėda, 1988, nr. 217.

buzovas Agluonėnų klojime. P. Bielskį ir jo idėjas fix reikia išguiti, nes pakeisti nebepavyks. Ir ne tik iš Klaipėdos. Lengviausia tai padaryti neskiriant buto, nes jis su šeima jau seniai vargsta studentų bendrabutyje. Kiek šitaip galima? Neapsikęs – ir išvažiuos. O jis dirba ir kantriai laukia, nes daug vargo matęs. Mes užsispyrėme duoti šitai šeimai tikrai gerą butą Danės gatvėje, miesto vadovai jau kelis kartus sutiko, bet vis kažkas prieštarauja, vis išmeta iš sąrašų. Vyksta nuožmus karas užkulisyje, ir mes jau suprantam, kad čia visas prieštaraujantysis „lėles“ vedžioja saugumo ranka. Perkūnas trenkia 1984 m. miesto komjaunimo konferencijoje, kur prabyla „generalgubernatorius“ iš CK N. Dybenka, vis dėl tų Agluonėnuose studentų pokštų, kurių informatoriai taip ir nesuprato. Netrukus antras perkūnas trenkia jau rimčiau: LKP CK sekretorius L. Šepetys praneša žurnalistams, kad P. Bielskis atleistas“¹⁸.

Štai ką apie P. Bielskį sako tuometinis tiesioginis viršininkas Gediminas Šimkus:

„Negaliu pasakyti, kad P. Bielskis ne darbininkas. Aš jam pavydžiu jo darbštumo. Bet tai yra klastingas ir blogas žmogus. [...] Visi mano, kad aš laikausi šito (Režisūros katedros vedėjo) posto. [...] Kaip partijos nariui (TSKP) buvo įsakyta dirbti. Man nepriimtinas jo auklėjimo principas. [...] Niekaip negaliu įrodyti P. Bielskio klastingumo. Viskas paslėpta [...]. Be galo įtarus. [...] P. Bielskio neperauklėsi. Niekuomet neprisipažįsta, kad kritikuojamas teisingai. Niekuomet!“¹⁹.

Visai kitaip pasakoja pirmasis Lietuvos anekdotų karalius Raimondas Šilankas, tuo metu buvęs P. Bielskio mokinys, pažinojęs ir bendravęs iš arti, tiesiogiai:

„Man gyvenime daugiausia davė tai, kad aš sutikau tokį žmogų – Petrą Bielskį. Man tiek nedavė nei motina, nei tėvas, nei valstybė, kadangi augau internate. Aš netikėjau žmogumi, aš iki šiol bandau netikėti, o Bielskis įtikino mane, kad žmogus yra geras. Mes visi galim būti fantastiški aktoriai, fantastiškai geri aktoriai ir žmonės, jeigu bus režisierius, kuris sugebės pastatyti mus į savo vietą, kuris padės atsipalaiduoti, atsiverti. Įsivaizduokit 14 žmonių iš įvairių Lietuvos rajonų – Kauno, Klaipėdos, net Karaliaučiaus – vadina vieną žmogų Tėvu, ne taip, kaip kitus – „žąsinais“, „kobromis“, o Tėvu didžiąja raide. Aš manau, kad tai fantastiškas pripažinimas. Kai jis pirmą dieną atėjo ir mums pasakė (o mūsų pusė kurso buvo iš Kauno, „praėjė“ Vaitkaus studiją – ir ką tu čia mums pasakysi?): „Vaikai, aš visus jus be galo myliu, ir tik vieno dalyko prašau – nepiktnaudžiaukit mano meile jums“. Ir prieina, pabučiuoja kiekvieną. Mums rankos, kojos drebėjo – mes to gyvenime nebuvom patyrę. Ir beveik nepiktnaudžiavom ta

¹⁸Jakelaitis V. žvilgsnis nuo Medvėgalio, Klaipėda, 2000 vasario 18 d.

¹⁹Praninskas A. Spalvos, Jaunimo gretos, 1988, nr. 12, p. 15.

meile. Va kas yra demokratija – negalima naudoti jėgos prieš žmogų! Jokio spaudimo! Tai irgi fantastika!”²⁰.

Tai kaip su tuo „nepatinkamu auklėjimo principu“? O gal tai buvo geras principas? Prof. V. Jakelaičio teiginį, kad P. Bielskis buvo „Dievo pašauktas pedagogas su plačiu moksliniu pagrindu“ patvirtina ir Jurbarko teatro režisierė Danutė Budrytė-Samienė:

„Mes visi jį Tėtušiu pavadinom. Nepajutau, kada tai atsitiko, nors P. Bielskis labai nuoširdžiai bendravo su studentais nuo pat pirmųjų konsultacijų prieš stojamuosius egzaminus. Jau tada mus siejo dvasinė šiluma, lietuvybė. Kai po mandatinės komisijos likau „už brūkšnio“, net R. Šilanskas nebejuokavo – atidavė susigūžęs skolintą knygą. Kai kurios merginos mane guodė, o Vilė liepė eiti pas P. Bielskį. Koridoriaus gale pasirodė Jis pats. Krestelėjęs vešlius plaukus, pasakė: „Atvažiuok ir mokykis“. Ir dar kartą tą patį pakartojęs, nuskubėjo į auditoriją.

Nei aš, nei kiti nežinojom apie Jo sunkią politkalinio dalią. Jautėm P. Bielskio metaforų, simbolių tikrumą, įtaigumą. Mokėjo taip atskleisti kiekvieno kūrinio (ypač lietuvių pasakų) reikšmę, kad mes tik ausim karpydavom, suvokdami, kaip lėkštai mąstyti buvom įpratę. Tėtušis, atėjęs dirbti į fakultetus, prikėlė juos naujam gyvenimui. Gana formaliuos studentų mokslinės-meninės olimpiados tapo „prisi-sukusios“ (to meto terminas). Vaidinom palėpėse, koridoriuose, rūsiuose, patys pjęses rašėm, vertėm iš kitų kalbų įvairiausius straipsnius. O moksliniai darbai! Kokia didelė jaučiausi rašydama darbą apie Vydūną. Gavusi kūrybinę komandiruotę, sėdėjau dabartinėje M. Mažvydo bibliotekoje, spec. skyriuje ir skaičiau prieškarinės Lietuvos spaudą. Kitoje salėje toks pat išdidus sėdėjo kurso draugas Egidijus ir rašė apie režisierių R. Juknevičių. Ir visi kiti darė kažką svarbaus. Tėtušis saugojo mus kaip nepakeičiamus bendražygius.

Mes gyvenome tame pačiame bendrabutyje (net aš, kandidatė!), ir nebuvo nė vienos dienos, kad kuris nors nesėdėtų jo kambaryje, prikimštame knygų. O kokius blynus kepdavo Mamytė Bielskienė! Kaip per Užgavėnes!

Ir pirmoji meilė, ir bėdos – viskas buvo patikima Tėtušiumi. Visus „žentus“ ir „marčias“ pažinojo. Su Tėtušiu pasikonsultavus, būdavo parenkami vardai vaikams. Ir dabar, kad ir kur gyventume, nelaimėi ištikus skambinam į Klaipėdą, tikėdamiesi išmintingų Tėtušio patarimų. Mes sutarėme kaip gražios ūkininkų šeimos nariai, nors kūrybinių pokštų užteko. Vien kai kurie R. Šilansko pokštai ašaromis virsdavo, jau nebešnekant apie kitų išdaigas. Bet mes jautėm, kad vieniems kitus reikia saugoti, ir matėm, kaip Tėtušis tuo džiaugėsi. Pirmajai skaudžiai nelaimėi ištikus, žuvus Vijai, Tėtušis visų

²⁰ Apie meilę ir demokratiją, *Vakarų ekspresas*, 1990, nr. 18.

pirma pasakė: „Aš bijojau, kad jūs nesuvažiuosit“. Jis ir dabar siekia mūsų vienybės“²¹.

Sakoma, kad tikras žmogus pasirodo savo artimųjų aplinkoje, šeimoje. P. Bielskio dukra Dalia, išlikusi gyva po kraujo vėžio operacijos (o tai reiškia – mokanti atskirti tikrąsias vertybes), pasakoja apie šeimą:

„Tėvelis mūsų nuostabus, jo neįmanoma nemylėt. Nors ir sunkiai dirbdamas, negalėdavo mums visoms skirti daug dėmesio, bet užtai kai skirdavo, ta kruopelytė dėmesio buvo labai ypatinga. Jos užtenka ilgam. Tėvelio sugebėjimas bendrauti, teikti džiaugsmą – unikalus.

Buvo labai daug žaidimo elementų. Tėvelis visuomet su teatrais užsiėmęs – laukdavome labai, o kai grįždavo, visas tris pakeldavo ir nešiodavo dainuodamas „opa opa opapa, augo žirnis ir pupa“.

Kelionėse mašinoje visuomet dainuodavom, skelbdavom konkursus. Per tėvelį būdavo visokių keistų draugysčių. Pavyzdžiui, važiuojam per kaimus, tėvelis pamato gubas nesukrautas – „bėgam, sukrausim, juk žmonėms sulis!“ Po to atėjo tie žmonės, susibičiuliavom, dalyvavo visa šeima. Ir daug tokių panašių atvejų yra buvę.

Tėveliai labai moka mylėti, aukotis – gal net per daug. Namuose jautiesi jaukiai, saugiai, norisi ten būti. Tai – tarsi tvirtovė, kurioje visada tavęs laukia, tave priims, kad ir kokia tu būtum.

Todėl labai norėčiau ateiti į protą ir rodyti savo tėveliams daugiau dėmesio, būti kantresnė. Norėčiau... išmokti būti tokia gera, kad jie galėtų džiaugtis, kad jų meilė sugrįžtų šimteriopai“²².

O gal P. Bielskis pasikeitė: kažkada buvo blogas, o vėliau persiauklėjo, pagerėjo? Cituojame Šiaulių dramos teatro direktoriaus Vlado Dievaičio 1957 m. liepos 8 d. išduotos charakteristikos tekstą:

„Drg. Bielskis Petras, s. Povilo, gimė 1935 m. Tauragės apskrities, Laukuvos valsč. Mėčių km. Šiaulių dramos teatre pradėjo dirbti bendradarbiu nuo 1955 m. birželio 25 d., o nuo 1956 m. birželio 1 d. buvo paskirtas aktoriumi. Per visą teatre buvimo laiką aktorius Bielskis Petras pasižymėjo kaip drausmingas, sąžiningas, savo darbą mylintis darbuotojas, nėra gavęs jokie išpėjimo ar papeikimo. Kolektyve yra nuoširdus, draugiškas ir visų mylimas. Taip pat reikia pažymėti kaip būdingą bruožą, kad, eidamas aktoriaus pareigas teatre ir turėdamas pakankamą darbo krūvį, baigė vakarinę vidurinę mokyklą suaugusiems“.

Teigiamas charakterizavimas apima pusšimtį P. Bielskio veiklos metų. Bet tame tarpe baugiai skamba pikti žo-

²¹Tėtušis, *Žemaičių saulutė*, 1995, nr. 10.

²²Paniuškienė V. Šeima – tai bendro likimo žmonės, *Klaipėda*, 2001 m. gegužės 8 d.

džiai: „yra klastingas ir blogas žmogus“. Kokie argumentai? Lyg ir jokių. Darbštus! Įtarus! Bet nenoromis kliūva teiginys, kad vedėjui buvo „partijos įsakyta dirbti“, tačiau jis niekaip negali „įrodyti P. Bielskio klastingumo“, o svarbiausia, kad Bielskis neleidžia įvykdyti užduoties, niekaip nepasiduoda palaužiamas, jo „neperauklėsi“. Įdomu pažymėti, kad itin neigiamai, su pažeminimo atspalviu P. Bielskį charakterizuoja tik kadriniai KGB darbuotojai ir režisūros katedros vedėjas. Ten irgi akcentuojama, kad iš laiškų, „slapta skaitomų“, nustatyta, jog P. Bielskis nepersiauklėjo. Tuo labiau, kad represavimo, palaužimo vyksmą pripažįsta ir pats P. Bielskis:

„Aš buvau lyg paženklintas, visą gyvenimą vargau. Didžiąją dalį savo energijos, išradingumo, laiko paaukojau kovodamas su tuo paženklinimu. Apie du trečdaliai gyvenimo dėl to nuėjo vėjais. Pridėtų man dabar kas nors tuos metus, galėčiau ramiai studijuoti, bibliotekoje sėdėti. Aš nieko dėl to nekaltinu – toks buvo laikas“²³.

Bet padėjuoja: jei ne tie laikai, gal „ir literatūroje būčiau atradęs daugybę įdomių dalykų, ir dailėje“. Čia, ko gero, šmėkšteli rūstus asmenybės ir laiko dramatismas.

Veikiu, vadinasi, gyvenu

Greta įtempto pedagoginio darbo – Jo parengtos ir išleistos į gyvenimą šešios režisierių laidos, – pastatyta daugybė spektaklių. Ir beveik visi nacionalinės dramaturgijos pagrindu.

Pirmas spektaklis pastatytas 1969 m. Akademiniam dramatos teatre – „Teatrinės novelės“. Tai trys vienaveiksmės pjesės. Teatrologė Irena Aleksaitė rašė:

„Nors kiekvienas pasakojimas pateiktas atsajai, visi trys jie sudaro darnią visumą. Tai buvo pasiekta dėl to, kad statytojas surado bendrą visiems trimis gabalams dramatiškos įtampos, prisodrintos vidiniu pulsuojančiu nerimu, atmosferą.

Visas tris noveles P. Bielskis ir apipavidalino. Čia jis taip pat surado vidinių sąlyčio taškų. Jo dekoracijos lakoniškos, raiškios, net dramatiškos. [...] Geležiniai pastoliai, asocijuojantys ir su nebaigtom statybom, ir su simbolišku paties gyvenimo įrėminimu, tiksliai perteikia kūrinio nuotaiką. O už tų grotų – beribė erdvė, saulė, laisvė.

Režisierius ir dailininkas kartu su aktoriais (visose trijose novelėse vaidina jaunieji atlikėjai) ieško tokių pat santūrių ir raiškių mizanscenų, plastiškos vaidmens interpretacijos. [...]

[...] Režisūra saikinga, su geru teatrinio skonio, jausdama kiekvieno kūrinio stilišką ir tai, kas visas tris noveles sieja, kuria pasakojimą apie vienišą jauną žmogų. Šią mintį ypač išryškina aktorė Doloresa Kazragytė meistriška, subtilia vaidyba. [...] Manau, kad visi, matę šį jaunos aktorės darbą, pajuto, jog akademinis teatras praturtėjo nauja jėga.

[...] Debiutuojančio statytojo darbas pasižymi tvirtu profesionalizmu, komponentų

²³Petronytė J. Reikia mokėti akmenis perdirbti į duoną, *Vakarų ekspresas*, 2000 m. vasario 19 d.

darnumu. Jaunas režisierius atrado bendrą kalbą su jaunais aktoriais. Todėl „Teatrinės novelės“ ir užėmė deramą vietą dramos teatro repertuare“²⁴.

Retas debiutantas gali pasidžiaugti tokiu pirmo savo darbo įvertinimu: geras teatrinis skonis, tvirtas profesionalizmas, nauja jėga. Deja, į „Lietuvių tarybinio dramos teatro“ istoriją, išleistą 1987 m., šie šaunūs epitetai nepateko. Matyt, detonavo anksčiau minėta antroji priešprieša su teatrologais.

O darbai vyko. Lietuvos televizijos teatre pasirodo įdomūs filmai-spektakliai: V. Sarojano „Mano širdis kalnuose“, M. Meterlinko „Švento Antano stebuklas“, A. Vienuolio „Paskenduolė“. Spauldoje buvo rašoma: „Gero įvertinimo sulaukė režisieriaus P. Bielskio spektaklis V. Sarojano „Mano širdis kalnuose“. V. Šilys, „Literatūroje ir mene“ recenzuodamas šį TV spektaklį, rašė:

„Režisieriui daug padėjo specifinės televizijos išraiškos priemonės, leidžiančios nuolat stebėti subtiliausius herojų sielos virpesius...“

Kontrastais tarp grubios dekoracijų faktūros (stambūs medžio randai, šakotos lentos durų staktose) ir jautrių šioje aplinkoje gyvenančių žmonių režisierius sukuria reikiamą emocinį poveikį. Vienybės, šilumos ir jaukumo efektas ryškus šiame spektaklyje, kai stambiu planu senos išraiškos rankos renka duonos trupinius ir deda į burną. Kūrybiškai panaudotas stambus planas iš tikrųjų daro stebuklus²⁵.

Su A. Vienuolio „Paskenduolės“ pastatymu LTV teatras pirmą kartą panaudojo natūrinio filmavimo ir studijinio įrašo montażą. Recenzentas pažymi, kad

„gerai iliustruoja natūros kadru naudojimą spektakliui įvairiais aspektais. Pirmųjų kadru gamtos grožis – paežeriai, apgautbi vakaro rūku, naktigonių laužai, arklių kaimenė su kumeliukais – sukuria ramaus ir harmoningo žmonių gyvenimo iliuziją. Sceną bažnyčioje spektaklio autoriai išnaudoja kaip kontrastą, kuriuo pasiekama aukšta emocinė įtampa. Begaline gyva kančia trykštančios Veronikos akys tarsi priešprieša buku religiniu fanatizmu apdujusioms maldininkų akims. Neįgyvendintos svajonės skausmą, neišsakomą ilgesį, pakeltus į poetiškumo pakopą, perduoda sulėtinti natūros kadrai: Veronika po belape obelimi susitinka su Juozapoku. Už kadro skamba tekstas – svajonių mintys. Ant sausų šakų kabo obuoliai – metaforiškas įvaizdis. Bene emocingiausiai perduotos Veronikos finalinės scenos. Stambiam kadre basos kojos brenka vandenin. Gilyn, gilyn... ir štai kameros žvilgsnis, lyg išsigandęs Veronikos ryžto, nuslenka į šalį, o kai vėl sugrįžta – matyti tik vandens ratilai ir ant paviršiaus plūduriuojantis žąsioganės nupintas vainikėlis. Kamera tarsi sutrikusi ieško, žvalgosi po visą ežero plotą, pakrantėse, bet nė gyvos dvasios. Rodos, tokioje grožybėje tik gyvenk ir džiaukis, o Veronikos jau nebėra. Estetinės emocijos ke-

²⁴ Aleksaitė I. Debiutų ir ieškojimų sezonas, *Literatūros ir meno metraštis*, 1969, nr. 11, p. 145.

²⁵ Zabarauskas V. TV teatras tada ir dabar, *Kalba Vilnius*, 1987, nr. 24.

lia protesto jausmą prieš socialinę nelygybę, žmonių tamsumą, žiaurumą“²⁶.

Profesiniuose teatruose pastatyta per 10 spektaklių, bet didžiausias derlius sukrautas studentiškame Klaipėdos universiteto teatre. Čia susiformuoja ryški mokyklinio teatro kryptis –

„teatras turi tarnauti sielovadai. Studentai, įgiję teatrinių įgūdžių, turės kurti mokyklų teatrus, kur su teatrinio žaidimo pagalba reikės gelbėti vaikų sielas. Vaikai užguiti, mušami, skriaudžiami bendraamžių, tėvų pragerti čia turi rasti dvasinę užuovėją, pajusti pasitikėjimą savo galiomis ir kūrimo džiaugsmą, – sako P. Bielskis, – todėl mokyklinio teatro svarbiausias tikslas – sielovada“.

Geriausia, kad mokyklinio teatro spektakliui scenarijų rašo patys mokiniai. Tai sena Vilniaus jėzuitų akademijos teatro tradicija. Savo gyvenimo įvykius (konfliktus su draugais, tėvais, mokytojais) mokiniai aptaria, išsako savo poziciją, vieni gina, kiti puola, neigia – taip susiformuoja gyvi dialogai, veiksmų eiga. Ir kartu be didaktikos veikiama dalyvių sąmonė.

Antra metodiškai pagrįsta kryptis – kaimiškas teatras.

„Klojimas arba kaimiškujų teatrų gyvenimas, panašus į dievdirbių, kurie nesistengė kurti meno. Toks buvo jų gyvenimo būdas. Tik profesiniai teatrai susikuria ir žlunga, o liaudies teatras kaime niekada nežlugs; kol bus nors vienas lietuvis, bus ir kaimo teatras“, – teigia P. Bielskis²⁷.

„Pirmą kartą lietuviai pasislėpė klojime uždraudus gamtameldystę, persekiojant senas apeigas. Čia vyko daug dalykų, kurie panašūs į teatrinį veiksmą. Antrą kartą – spaudos draudimo laikais. Susiformavo ypatingas žiūrovo ir dalyvio susitelkimas – vieno tikėjimo, bendrumo, slaptumo ir pavojaus jausmas. Ir trečią kartą į klojimus atėjome pokario rezistencijoje“²⁸.

Teatrologas Rimantas Venckus rašo, kad

„Liaudies teatras P. Bielskiui – tai ne vien garbės vardas, suteikiamas mėgėjų kolektyvui už tam tikrus nuopelnus. Tai – liaudiškas teatras. Liaudiškas savo prigimtimi ir esme. Tai masių teatras, atgaivinantis senąsias liaudies apeigų, papročių formas, kuriose ir glūdi lietuviškojo teatro pradmenys. Viena tokių tikrojo liaudies teatro formų – Klojimo teatras“²⁹.

Tokio tipo teatrui reikalingi ypatingo pasirengimo vadovai. Per 20 metų sukurta tokios režisūros metodika – ak-

²⁶ Ten pat.

²⁷ Klojimo teatras – gyvenimo būdas, *Valstiečių laikraštis*, 1994 m. birž. 25 d.

²⁸ Ten pat.

²⁹ Pakeliui į liaudišką teatrą, *Komjaunimo tiesa*, 1984 m. sausio 4 d.

toriai neparengti, neturi aktorinės mokyklos, o režisierius ir su jais privalo sukurti kultūrinę vertybę. Per tą laiką Klaipėdos universitete P. Bielskis pastatė per 15 lietuvių autorių spektaklių – P. Venclova „Elegija Jonui Biliūnui“ – 1983; J. Marcinkevičius „Ikaras“ – 1984 ir „Daukantas“ – 1986 m.; Vydūnas „Ne sau žmonės“ – 1987 m., „Piktoji gudrybė“ – 1988 m.; K. Inčiūra „Vincas Kudirka“ – 1989 m.; B. Dauguvietis „Žaldokynė“ – 1991 m.; Maironis „Vytautas pas kryžiuočius“ – 1987 m.; pagal M. Valančiaus tekstus „Motiejus Didysis“ – 2000 m. ir kt. Teatrologas R. Norkus rašo:

„kadangi studentai ruošiasi ne vaidybiniam, o režisūriniam darbui [...], režisierius siūlo būdus, kaip priartinti autorių prie personažo. Reikia teisingai veikti, ir jausmai ateis patys savaime. Aktorius scenoje pyktį išreiškia tašydamas iešmą Kristupui nudobti. Taip pasiekiamas reikiamas emocinis ritmas, tiksliau, pajungiamas darbas veiksmui“³⁰.

Specialaus darbo metodo efektyvumą patvirtina ir teatrologas R. Venckus, analizuodamas J. Marcinkevičiaus „Daukanto“ pastatymą:

„poetinio teatro metafora [...] šiame spektaklyje veikia kaip minties katalizatorius. Pantomimiškai vaidinamas Daukanto gydymas žalčiu arba scena su Motina, pakylėta iki tautos simbolio, pasako daug daugiau, nei kai kurie ilgi ir iracionaloki paties Daukanto monologai“³¹.

Atsekama dievdirbio kūrybinė metodika. Tai padėjo suformuoti teorinę nuostatą, kad yra tik dailės teatras ir tautodailės teatras. P. Bielskis atmeta saviveiklinio teatro sąvoką ir įtvirtina tautodailės teatrą.

Dešimtį metų Vilniuje veikė Novelės teatras (1975–1985), kurį įkūrė ir jam vadovavo P. Bielskis. Literatūrologas S. Lipskis rašė:

„Novelė ir žiūrovas? Gal kiek paradoksaliai skamba šių sąvokų sugretinimas [...]. Šio unikalaus reiškinių kaltininkas – „Novelės teatras“, vienintelis respublikoje. Paklauskime, kaip P. Bielskio įkurta Novelės teatras vertina literatūros kūrėjai:

Eduardas Mieželaitis: *„Novelės teatras atlieka gražų ir naudingą darbą“.*

Rimantas Šavelis: *„Novelės teatras turi didelę ateitį. Jis augs kartu su novelėmis“.*

Algirdas Pocius: *„Reikėtų apie Novelės teatrą daugiau kalbėti, rašyti, kad yra tokia galinga literatūros propagavimo forma“.*

Albertas Zalatorius: *„Novelės teatras turi galimybę papildyti novelę, sustiprina kūrinio dramatinį stuburą“* (Eime pažiūrėti ... novelės, *Nemunas*, 1981, nr. 2).

Kaip atsirado mintis apie literatūrinį teatrą?

³⁰ „Sakmė apie Kristupą“ – Juozo Marcinkevičiaus spektaklis KU teatre, *Tarybinė Klaipėda*, 1987 m. vasario 27 d.

³¹ Studentų „Daukantas“, *Komjaunimo tiesa*, 1986, nr. 247.



Iš kairės Jonas Gedvila, vyskupas Antanas Vaičius, prelatas Steponas Brazdeikis, Mažosios seminarijos rektorius, Petras Bielskis Medvėgalio papėdėje. 1999 m. Iš P. Bielskio asm. archyvo

„Nepasitenkinimas tam tikru teatrinės minties vystymosi netolygumu, o iš tikrųjų – noras sustiprinti nacionalinės literatūros ir teatro kūrybinius ryšius, sudaryti prielaidas gabiems literatams pabandyti savąjį „aš“ išreikšti teatro priemonėmis“, – paaikškina P. Bielskis³².

Matyt, tų laikų neužbaigti darbai paskatino grįžti prie literatūrinio teatro Klaipejoje. Čia pastatyti spektakliai pagal L. Inio knygą „Ave, vita“, pagal P. Venclovos novelę „Elegija Jonui Biliūnui“ ir pagaliau spektaklis pagal vyskupo M. Valančiaus laikų dokumentus, skundus, laiškus – „Motiejus Didysis“. Spektaklis nuvilnijo per visą Lietuvą. Didžiausia atrakcija, kad vyskupo M. Valančiaus vaidmenį suvaidino pats P. Bielskis. Teatrologijos magistrė Jūratė Grigaitienė rašo:

„Tuo spektaklis ir įdomus, kad visur atkuria svarbiausias M. Valančiaus idėjas, atkuria jo dvasią. O P. Bielskis, vaidinantis vyskupą M. Valančių, net savo išore panašus: pailgas žemaičio veidas, žiūri skvarbiu ir nepatikliu žvilgsniu iš po tirštų antakių, ir kartu atlaidus, besidžiaugiantis, susirūpinęs. Ir vidinės jų nuostatos panašios: tų pačių žandarų palikuonys tik po šimto metų (1953-aisiais) ir iš P. Bielskio, kaip M. Valančiaus laikais, reikalavo atsisakyti katalikų tikėjimo, reikalavo atsisakyti lietuvių kalbos, tardė ir trėmė, tik ne į Kauną, o į Komiją. M. Valančiaus tekstus P. Bielskis taria iš tikrųjų žinodamas jų reikšmę ir svorį: „– Kas yr žundara? Prasti burliuoka! Kad maskuolis katrun ir muštų, plaktų bizūnas – viskun rek iškintėti!“³³.

Garsi „Žemaičių alkieriaus“ vedėja žurnalistė Janina Zvonkuvienė pritaria, kad

„Daktaras Petras Bielskis mūsų visų akyse sušvito žaviausiu talentu, giliausiu dvasingumu, puikiausia išraiška – tikras šiandieninis ganytojas. Tarp žiūrovų buvo asmenų, kurie yra matę profesionalių teatrų vaidintą Valančių, bet, deja, širdimi, o ne akimis žvel-

³²Ten pat.

³³Motiejus Didysis, XXI amžius, 2001 m. kovo 28 d.

giant, Valančiaus ten nebuvo. O į Petro Bielskio režisuotą spektaklį žemaičiai turėtų eilėn stoti, kad tik patektų į šį širdį sujaudinusį ir dvasią praturtinusį vaidinimą, kad pamatytų, kaip vaidina pats Petras Bielskis“³⁴.

Trečiasis konfliktas

„Kai pernai (1998 m.) Lietuvos klijimo teatrų krivūlėje Ožkabiliuose draugijos pirmininkas Klaipėdos universiteto docentas dr. Petras Bielskis iškėlė visuotinio tautos suvažiavimo, skirto Palangos pirmojo viešo lietuviško vaidinimo šimtmečiui paminėti, idėją ir susitarė su Žemaičių vyskupu Antanu Vaičiūmi pradėti jį Medvėgalio kalne šv. Mišiomis už visus žuvusius pasipriešinimo kovose dėl Lietuvos laisvės, skeptikų vis daugėjo su kiekviena diena. [...] Bet čia susidurta su dviem žemaičiais – juos sustabdyti ne taip lengva“, – rašo Medvėgalio suvažiavimo komandoras E. Galvydis³⁵.

Teatrologijos magistras Darius Peckus, analizuodamas Palangos pasipriešinimo kovų šimtmečio suvažiavimą Medvėgalyje, kuris vis dėlto dr. P. Bielskio dėka įvyko 1999 m. rugpjūčio 21–22 d., nurodo, kad

„iš dokumentų matyti, kad iš jubiliejaus renginio buvo visai eliminuota tiesioginė Palangos klijimo teatro tradicijų paveldėtoja Lietuvos klijimo teatrų draugija. [...] Šimtmečio projekte rezistentai, kaip anų jėgų tęstinumas, visiškai ignoruojami. [...] O tai, kad profesiniai teatrai, išskyrus Klaipėdą, atvirai ignoravo tą datą, jau galima pavadinti tautinės kultūros išdavyste“³⁶.

Iš to matome, kad vyko didžiulė valstybės lygio priešprieša – ar Palangos vaidinimo šimtmetis yra regioninis, mažos vertės įvykis, ar rimtas, visos tautos pasipriešinimo kovų jubiliejus. D. Peckus teisingai pabrėžia, kad „situacija kartojasi. Tuo labiau, kad priešpriešoje beveik tie patys personažai“³⁷. Medvėgalyje tautos suvažiavimas įvyko. Lietuvių išeivijos poetas ir teatrologas Jurgis Blekaitis, asmeniškai dalyvavęs suvažiavime, teigia:

„Tiesiog puikiai, nuostabiai. Juk atsiminkite, kokios minios ten suvažiavo. Iš visos Lietuvos. Nuostabiai, triuškinančiai. Ir negalima kalbėti apie atskirus spektaklius. Čia būtų tik tos didelės mozaikos atskiros dalys“³⁸.

Ir tai yra viso P. Bielskio gyvenimo įvykis. Už tą renginį ir knygą „Lietuvos klijimo teatras“ 2000 metais Lietuvos teatro istorijos ir tradicijų draugijos mokslo taryba jam paskyrė Balio Sruogos premiją. Protokolą pasirašė akademikas A. Gai-

³⁴ Žiedeliai po Motiejaus Didžiojo kojomis, *Klaipėda*, 2001 m. kovo 5 d.

³⁵ Tautos suvažiavimas Medvėgalyje, *XXI amžius*, 1999 m. rugs. 1 d.

³⁶ Šimtas metų nuo pirmojo viešo lietuviško spektaklio Lietuvoje, *Tautos teatras*, 2000, t. 2, p. 217.

³⁷ *Ten pat*.

³⁸ *Ten pat*, p. 212.

žutis, prof. B. Vaškelis, prof. A. Savickaitė, mokslų daktarai A. Guobys, V. Vitkauskas, V. Maknys, R. Skendelienė. Gaila, bet ne viską pavyko realizuoti kaip planuota: klojimo-paminklo projektą nedraugai vis dėlto sužlugdė. O idėja buvo graži: norėta įamžinti Lietuvos kultūrinio pasipriešinimo faktą atstatant Palangoje autentišką klojimą. Ir remiančių žmonių buvo daug, bet kažkas galingas nepriarė³⁹.

Kūryba

Visas gyvenimas – vienos priešpriešos. Rodos, sveikos vietos kūne nėra, o jis sau kalba:

„Dievas duoda ausis, akis, nuojuotą, gailę, o paskui ieškai, kur tuos dalykus išreikšti. Man rodos, kad žmogui daug duota, tik mes to nežinome. Galbūt mes galime matyti per sieną, bet nematome todėl, kad neįjungiamo kažkokio centro, esame užmiršę, kad tai galime. Žmogus turi galimybę dirbti ir teatre, ir dailėje, ir literatūroje, jeigu susikaupia tam dalykui. Žinoma, kūrybai reikia ir kentėjimų, konfliktų. Į tavo pirma turi mėtyti akmenimis, o tu juos turi gaudyti ir perdirbti į duoną“⁴⁰.



Šventieji iš
Prapymo k. 1971 m.
A. Šidlausko nuotr.
Iš LNM fondų

Pasirodo, visokios priešpriešos mažiausiai veikia individualią kūrybą. P. Bielskis 1969 m. baigia Vilniaus dailės mokyklą. Metai iš metų susidaro kelios tapybos darbų kolekcijos. Prof. V. Urbonas, applankęs vieną iš parodų, rašo:

„Laukuvos (Šilalės r.) bibliotekoje eksponuojama didelė dailės darbų paroda: gražios salės sienas puošia per 60 tapybos darbų, o prieškambarėje puikuojasi trijų kopyltstulpių kompozicija. Tai laukuviškio, Klaipėdos universiteto docento menotyros daktaro Petro Bielskio darbų paroda.

Graži tradicija: su savo kūryba grįžti į gimtąsias vietas! Tenka tik džiaugtis: tokio grįžimo dėka labiau matyti žmogaus kelias nuo vaiko iki vyro, jaučiama didelių tobulėjimo pastangų prasmė ir pats gyvenimo turinys bei tikslas.

Tapybos darbų tematika atspindi išpūdingus Lietuvos gamtos motyvus. Dominuoja gailiai žalios pavasarinės spalvos, skaidrūs žydėjimo tonai, rugių laukai, gojeliai, jūra ir smėlėti krantai. Autorius mitologizuoja gamtą, sureikšmina miško tako, bangos išgriauto molo, audrų nuplėštų pamario pušų ar paežerėse

³⁹Kaip pasitiksime pirmojo viešo lietuviško vaidinimo šimtmetį, *Lietuvos aidas*, 1999 m. bal. 2 d.

⁴⁰Petronytė J. Reikia mokėti akmenį perdirbti į duoną, *Vakarų ekspresas*, 2000 m. vasario 19 d.

paliktų valčių dramatiškumą. Viskas čia žavi ir jaudina. Ypač dėmesį patraukia tapybos darbai, kuriuose matome Šventosios, Juodkrantės, Nidos pajūrio vaizdus. Autoriaus darbai neišdailinti, bet jie nuotaikingi, priverčiantys sustoti ir susimąstyti. Tai tapyba tik iš natūros. O kiek ramybės ir gamtos mišlių Pakretuonės ir Kretuonos ežerų motyvų darbuose. Ežerų veidrodinio paviršiaus spalvingi dangaus atspindžiai, iškylančios salos su eglių ir beržų siluetais žadina nuojautą, sukelia tam tikrą rūstį. Niekur nėra žmogaus, bet kartu jis jaučiamas apleisto namo šešėlyje, jūros daužomo molo pavienių stulpų styrojime, keliuko, bėgančio nuo kalvos, provėžų vingiavime, užgesusio švyturio bokšte. Vienintelis žmogaus atvaizdas – tėvo portretas. Tai grafiškai atkurtas seno žmogaus paveikslas. Tėvo žvilgsnis tarsi atstoja paties autoriaus požiūrį į žmogaus ir gamtos sąveiką.

Originali ir koplytstulpių ekspozicija. Joje matome seną koplytelių mažąją architektūrą: dvišlaičius ir keturšlaičius stogelius, vieno, trijų ar keturių langelių konstrukcijas, viršūnes, papuoštas autentiškais, net 1770 metų kalvio darbo kryžiais ir vėtrungėmis. Koplytėlės viduje – keraminės dievukų figūros: šventmarės, Izidorius – sėjėjas, Kristus pas Pilotą motyvas, gimtojo Mėčių kaimo kronikos kompozicija. Įdomiai panaudota disproporcija ir asimetrija: skulptūrėlių galvos dydis sudaro trečdalį viso likusio kūno. Taip reiškama, kad galva, veidas yra svarbiausia atkuriamojo objekto dalis. Jaučiama valstietiškos kultūros estetika – visi personažai artimi žemdirbiui: veidai kamuoti, ryškūs bruožai, rūbai sunkūs. Panaudota paprasta medžiaga iš miško ir žemės⁴¹.

Viename kitame laikraštyje švysteli mišlingi P. Bielskio novelių pavadinimai: „Lizdai“, „Ateivis“, „Paukštis“. Už komedią „Kipšas ir trylika moterų“ 1971 m. skirta pirmoji respublikinė premija, o 2002 m. – „Valstiečių laikraščio“ ir Klaipėdos universiteto paskelbtame dramos konkurse P. Bielskiui už dokumentinę dramą „Vyskupas Motiejus“ paskirta antroji M. Valančiaus premija. Aiškios literatūrinės ambicijos⁴².

Ryškus P. Bielskio moksliniai darbai. Apie knygą „Saviveiklinio teatro vadovo (režisieriaus) darbo organizavimas“ (1986) menotyros daktaras A. Guobys rašė:

„Šiame darbe P. Bielskis gana išsamiai aptarė tris svarbius klausimus: liaudies teatro meninį savitumą, ištakas ir dabartines formas.

Kalbėdamas apie liaudies teatro meninį savitumą P. Bielskis pabrėžia tokius dalykus, kaip antai: meninio mąstymo būdo ypatybės, teatrinio meno formos savarankiškumas, savita meninė kalba.

Autorius aptaria kūrybinio darbo metodiką liaudies teatre, nagrinėja savitą liaudies teatrų meninių priemonių sistemą, liaudies meno nacionalines tradicijas kūryboje, paliečia tipo parinkimo problemas ir kt. Konkrečiais pavyzdžiais P. Bielskis akcentuoja lyrinio prado dominantę kūryboje, kai reiškiniai ir daiktai sudvasinami, idėjos perteikiamos idealioje plotmėje. Taip tvirtindamas jis dau-

⁴¹ Žmogaus grįžimas, *Vakarų ekspresas*, 2001, nr. 89.

⁴² *Viržių vasara*, Vilnius, 1992, p. 15.

giau akcentuoja ne reiškini, šiandien egzistuojanti, o siekimą, pabrėždamas, jog „tik šis iš dvasinės kultūros gilumos ateinantis meninio mąstymo būdas padeda apeiti meninių idėjų pasikartojimą, sudaro prielaidas grynoms liaudies meninėms vertybėms sukurti.

Turint omeny, jog liaudies teatras bene mažiausiai nagrinėtas lietuvių teatrinės kultūros istorijos kontekste, ypač šiuolaikinio liaudies teatro raida, jo formos, savitumai, mąstymo tradicijos – šis darbas laikytinas itin vertingu“⁴³.

1990 metais knygynuose pasirodo nauja knyga „Režisieriaus darbas“. Įvade P. Bielskis rašo:

„Lietuvių, kaip ir kiekvienos kitos tautos, teatrinę kultūrą sudaro dvi teatro rūšys: liaudinis ir profesinis. Jos tarpusavyje glaudžiai susijusios, nes profesinis teatras liaudiškumo semiasi kaip tik iš liaudies teatro. Visiškai taip pat, kaip muzikoje ar literatūroje kompozitorius ir poetas tautiškumo semiasi iš liaudies dainų“.

Po keleto metų pasirodo dar viena knyga „Lietuvių liaudies teatro poetika“ (1992).

Bene žymiausiu ir savo verte, ir apimtimi laikytinas stambus akademinis P. Bielskio veikalas „Lietuvos klotimo teatras“ (1999). Knygos pristatymo vakare P. Bielskis teigė:

„Į šią knygą sudėjau viso savo gyvenimo apmąstymus. Aš norėjau joje pasakyti, kad lietuvių teatras iš niekur neatėjo. Jis nėra nei rusų, italų ar prancūzų teatras. Lietuviams teatras – ne pramoga, o sakralinis dalykas. Daugelis teatrologų iki šiol šito nesupranta. Lietuvių teatre aš išskiriu tris rūšis: mokyklinį, mėgėjišką ir profesinį teatrą. Manau, kad į tai reikia atkreipti dėmesį. Todėl ir parašiau šią knygą“⁴⁴.

Tą mintį papildė kiti prelegentai. P. Bielskio knygą „Lietuvos klotimo teatras“ recenzavęs Balys Juškevičius labai tiksliai apibūdino šio žmogaus įvairiapusę asmenybę:

„Petru Bielskiui yra įgimtas valstietiškas smalsumas, noras gyventi ir įgyvendinti savo pasaulėjautą meno ir estetikos formomis“.

Pasak kito teatrolo – Vitalijaus Zabarausko, knygą parašė įsimylėjęs romantikas, kuris kalba apie savo meilės objektą – klotimo teatrą, tačiau klotimo teatras čia kaip savotiškas lietuviškumo, nacionalinės savimonei simbolis. Knygos svarbą Lietuvos kultūrologijoje pabrėžė kultūrologas profesorius A. Gaižutis. Anot jo,

⁴³ Apie liaudies teatrų ištakas, savitumus, problemas, *Tarybinė Klaipėda*, 1986 m. sausio 26 d.

⁴⁴ Petronytė J. Ne pramoga, o sakralinis dalykas... *Vakarų ekspresas*, 2000 m. vasario 21 d.

„P. Bielskio keliamos idėjos dabartiniame postmodernizmo, kosmopolitizmo ir kitų -izmų pasaulyje kai kam gali pasirodyti įtartinos, tačiau būtent jos atspindi esmines vertybes“⁴⁵.

Netikėta ir svariai argumentuota Telšių vyskupijos kanclerio kanauninko dr. Juozo Šiurio recenzija apie „Lietuvos klojimo teatro“⁴⁶ knygą:

„Lietuvos katalikų Bažnyčia per ilgus šimtmečius yra daug nuveikusi Lietuvos labui. Skaudu, kai kartais ji nepelnytai barama arba jos veiklą bandoma atriboti nuo tautos, ir, žinoma, malonu, kai žmonės, ypač mokslininkai, pastebi ir objektyviai įvertina mūsų Bažnyčios vaidmenį tautos gyvenime. Neseniai knygynuose pasirodė menotyros daktaro Petro Bielskio knyga „Lietuvos klojimo teatras“. Iš pirmo žvilgsnio atrodytų, kad tai – specifinis kultūrologinis veikalas. Tačiau atidžiau pavartę pamatysime, kad knyga apima platesnius ir gilesnius mūsų Bažnyčios ir tautos dvasinius klodus, daugeliu atvejų visiškai naujai nušviečia, atrodytų, seniai nusistojusius ir lyg savaime suprantamus dalykus.

Vienas svarbiausių tautos teatrinėje savimonėje yra misterinės jausenos išgyvenimai. Autorius argumentuotai įrodo, kad Lietuvoje irgi būta misterijų. Misterija, aikštės vaidinimas reikalauja ypatingo minios nusiteikimo, kraštutinių ir tikrų išgyvenimų, mistinės nuotaikos. Lietuvoje tokių vaidinimų su tikrais mirties nuosprendžiu vykdymais aikštėje, kaip Viduramžių Europoje, nebuvo. Tačiau dr. P. Bielskis aprašo raganų procesus, kurie vyko Lietuvoje XVII amžiuje. Raganų tardymai, teismai, viešos egzekucijos miestelių aikštėse turi visus europinės misterijos elementus. Bet mūsų dvasinei kultūrai svarbiau kita: autorius iškelia ir paneigia iki šiol įsigalėjusią klaidingą nuostatą apie Lietuvos Katalikų Bažnyčios ir raganų teismų sąveiką. Lietuvių tautinė dvasininkija atsistojo ujamo ir beteisio žmogaus pusėje. Kaip svarbiausias argumentas tam teiginiui paremti pateikiamas 1752 metų žemaičių vyskupijos sinodo, vadovaujamo vyskupo A. Tiškevičiaus, nutarimas apie raganų teismus. Knygoje rašoma, kad „supriešinimas, sąskaitų suvedinėjimas, kerštavimas pasiekė tokį laipsnį, kad žudynių proceso nebuvo galima sustabdyti. Tuose raganų laužuose buvo sudeginta – pirmą kartą – gamtos ir žmogaus vienybė, gentainių bendrijos bičiulystė. Ir vis dėlto vyskupas A. Tiškevičius surado būdą, kaip pažaboti sąmoningai ir nesąmoningai kurstomą beprotystę: paskelbė kito žmogaus apkalbą ragana vimu mirtina nuodėmė“. Tai labai svarbi ir nauja tiesa mūsų kultūros istorijoje“⁴⁷.

Žinoma, svariausia P. Bielskio mokytojo, Lietuvos teatrologijos patriarcho daktaro Vytauto Maknio nuomonė:

⁴⁵ Ten pat.

⁴⁶ Bielskis P. *Lietuvos klojimo teatras*, Klaipėda, 1999.

⁴⁷ Bažnyčia ir lietuvių ideologija, XXI amžius, 2000, nr. 15.

„Daktaras P. Bielskis seniai domisi šia tema ir jo šiame darbe keliami klausimai yra nauji, plačiau nenagrinėti. Pateikia nemaža originalių minčių, nukelia į gilią proistorę – prieš porą tūkstantmečių – į tautos genetinę atmintį“.

Tačiau kaip ir visada yra ir nepritariančių. Vienas laikraštininkas bando su-
menkinti P. Bielskio darbo vertę, teigdamas, kad

„rašydamas pasidavė pagundai žūt būt „sutvarkyti“ skaitytojų mąstyseną pagal savo supratimą. P. Bielskiui norisi, kad ir kiti jo idėjų vertintų aistringai, sirgtų ja, kaip ir jis“⁴⁸.

Pirmiausia, bet kuris darbas tam ir daromas, kad įtikintų kitus, o antra –
pripažįstama, kad darbas atliktas aistringai.

Idėjos

Peržvelgus ilgą veiklos ir gyvenimo tarpsnį, pastebimi kai kurie teoriniai tei-
giniai, arba tezės, kuriose neabejotinas autentiškumas, nauji apibendrinimai:

1. Aprašė ir iškelė tris labai ryškias teatrinės raiškos kryptis – mokyklinį (ugdomąjį), liaudies teatrą, besivadovaujantį tautodailės vertinimo kriterijais, ir profesinį teatrą arba daile. Atskyrė jų tikslus, meninę kalbą ir metodiką.
2. Iškelė, aprašė ir įtvirtino lietuvių klotiminio teatro kultūrą, jos teatrinę poetiką.
3. Iškelė kultūros tautiškumo sąvoką, kaip bendražmogiškos kultūros vertybės svarbiausią sudedamąją dalį, kaip dėmenį, be kurio neįmanoma suma.
4. Nagrinėdamas Lietuvos Katalikų Bažnyčios ir kultūros sąsajas, naujai apibrėžė jos vaidmenį tautos kultūros raidoje, aprašė ir iškelė vyskupo M. Valančiaus bičiulystės pedagogiką ir susiejo su mokyklinio teatro sielovadine funkcija, teatro pedagogika.
5. Teatrinės kūrybos metodikoje nauji teiginiai apie dramatos nepaprastumo koeficientą ir mitologinę teatro prigimtį.
6. Aprašė ir išplėtojo literatūrinio teatro sampratą, įkūrė ir per dešimtį metų vadovavo Vilniaus novelės teatrui.
7. Įsteigė Klaipėdos universitete teatrologijos magistrantūrą.
8. Pradėjo leisti surinktos medžiagos teatro istorijai daugiatomį leidinį „Tautos teatras“.
9. Atgaivino klotimo teatro judėjimą, kaip meninio mąstymo kryptį.

Ir pats įdomiausias atradimas, kad toks platus kūrybinis diapazonas pradžia ima ne didmiesčiuose, ne užsieniuo-

⁴⁸ „Nei šlovė, nei garbė“, *Literatūra ir menas*, 1999, nr. 37.

se, o, sakytume, gilioje periferijoje. Laukuva, jos gimnazija, Mėčių kaimo kultūra, valstiečio gyvenimas yra pradžių pradžia, o gal ir pagrindinis visų idėjų ir vertinimų šaltinis. Ir, ko gero, tas patirties pirmapradiškumas lemia ir visą tolesnę mąstyseną ir vertės sampratą.

Selvestrų Kaulakiai

Egidija Kaulakytė

Važiuojant senuoju žemaičių plentu Klaipėdos link, pravažiavus Laukuvą ir Ruskius, į dešinę nuo kelio tarp medžių suboluoja Selvestrų dvaro stogai. Keliuku pro mišką artėjant prie kalvotos sodybvietės akis užkliudo atokiai išaugusių mau-medžių grupelė. Tokia pat trijulė Laukuvos kapinėse žymi senųjų dvaro šeimininkų *Jeronimo* (1845–1914) ir *Elenos* (1861–1926) *Kaulakių* kapus. Juos pasodinti prieš Antrąjį pasaulinį karą suspėjo jauniausias iš penkių vaikų – agronomas *Mečislovas* (1904–1983), likęs tvarkyti nemažą tėvų ūkį. Vėliau jį ir vyriausiąjį *Zigmantą* (1895–1974), seseris *Oktaviją* (1885–1973), *Vandą* (1899–1942) likimas nublokš toli nuo gimtųjų vietų – į Ameriką, Rusiją, Sibiro lagerius ir kalėjimus. Tik su broliu *Leonu* (1903–1987), mokslininku, *Mečislovas* matysis Lietuvoje, į jo namus Kaune grįš po lagerių ir tremties. Kalbėtis jie vėliau mokės apeidami sodinukus ir gėles, susėdę tylės skaitydami, ir tai truks ne vieną valandą.

Jeronimas Kaulakis¹, jų tėvas, į Selvestrus atsikėlė iš Sausių kaimo Endriejavo vls., kilęs iš 10-ties vaikų šeimos (tėvai – Juozapas (1800–1887) ir Magdalena (Surplytė, 1814–1872) gyveno tame pačiame Sausių kaime). Selvestrų dvaro 39-erių metų valstietis Jeronimas vedė 23-erų metų bajoraitę Eleną Bugėnaitę (Bugeń), Baltramiejaus Liudviko ir Kazimieros Bugėnų dukterį. Leonas Kaulakis šeimos nariams yra pasakojęs, jog namuose Selvestruose dar vaikystėje matęs dokumentus su herbu – pašauta gulbe. Ilgainiui dokumentai dingo. Istorikai rado tik bajorystės patvirtinimą, paties herbo piešinio aptikti nepavyko. *Mečislovas Kaulakis* savo „Autobiografijoje“ (1970 m. gruodžio 6 d.) mini tėvą buvusį privačiu igaliojiniu, gavusiu teisininko išsimokslinimą. Neretai teismuose jis gynė ir valstiečių reikalus prieš Rietavo grafą Oginskį. *Mečislovas Kaulakis* „Autobiografijoje“ mini tėvą, į senatvę susitaupiusį lėšų ir per banką išsimokėtinai nusipirkusį Selvestrų dvarą. (1922 m. gegužės 30 d. Tauragės apskrities Šilalės nuovados taikos teisėjas protokole pateikia 1909 m. balandžio 10 d. pirkimo akto nuorašą: Jeronimas Kaulakis Selvestrus pirkęs iš Adrijono ir Marinos Filerotovų „su esančiais tame dvare budinkais, ūkio įtaisymais, išimant miškus, kirtimus ir kitą turtą, nurodytą 1920 m. Lietuvos valstybės įstatyme“.) Nuo 1923 m. ūkis (131,94 dešimtinės



*Selvestrų dvaro
šeimininkas
Jeronimas Kaulakis.
Apie 1890 m.
Iš B. Kaulakytės
albumo*

¹ Kaulakių–Surplių ir Bugėnų (herbas – „Bugeń“) šeimų genealoginė lentelė. *Lietuvos istorijos archyvas*, 2001 12 27.



Pirmojo pasaulinio karo metų (1917 m.?) Mečislovo Kaulakio pasas, išduotas vokiečių okupacinės valdžios, su nuotrauka ir piršto atspaudu. Iš K. Kaulakio šeimos dokumentų rinkinio

žemės) buvo nuomojamas. B. Kviklys knygos „Mūsų Lietuva“ IV tome² tarp Laukuvos caro laikų inteligentų mini privatų gynėją Jeronimą Kaulakį ir jaunimo švietėją **Olgą** (iš tikrųjų – **Oktaviją Kaulakytę**). Iš šeimos atsiminimų³ sužinojome, kad Oktavija savo tėvų namuose buvo įkūrusi mokyklėlę. Ten mokė apylinkės vaikus bei savo jaunesnius brolius ir seserį. B. Kviklys ją mini buvus vieną iš plačiai aprašytos laukuviškių gegužinės (1907 m.) prie Dyvyčio ežero organizatorių. Oktavija buvo ilgametė Šaulių sąjungos narė, dalyvavo Šaulių teatro mėgėjų sąjūdyje. Išvykusi į Jungtines Amerikos Valstijas buvo Vytauto Didžiojo šaulių kuopos Čikagoje narė, vėliau – garbės narė. Santūri ir tikrai širdinga, ji visą gyvenimą globojo jaunesnius, silpnesnius, neturtingesnius. Mylėjo vaikus, mokėjo su jais bendrauti, žinojo jų rūpesčius. Ilgus metus iš Amerikos siuntė paramą į Lietuvą gal 12-ai pažištamų žmonių. Šeimos atmintyje liko pasakojimas⁴ apie Oktavijos likimą: tėvai neleidę tekėti už kamininkų vaiko Jono Vyšniausko. Jis išvažiavęs į Ameriką, Oktavija – pas jį, bet tik po tėvo (1914 m.) ir motinos (1926 m.) mirties. Neilgai tegyvenę Čikagoje – Vyšniauskas žuvęs autoavarijoje. Šeimos archyve⁵ yra išlikusių Vyšniauskų 1926 ir 1928 m. bei bendro antkapio Čikagos Šv. Kazimiero lietuvių kapinėse nuotraukų. Vienoje įrašyta: „Anei Černaitei iš J. O. Vyšniauskių. 4 sausio 1928 m. Chicago“. Antkapio įrašas: „Jonas Vyšniauskas 1882–1954. Žmona Olga 1885–1973“. Kodėl Oktavija buvo vadinama Olga – nežinia. Išlikusiuose dokumentuose rašytas ilgesnis vardas. Šeimoje su motina vaikais kalbėjo lenkiškai (B. Kaulakytė). Žinoma, jog broliai visi mokėjo po kelias kalbas – rusų, lenkų, vokiečių ir kitas. Domėjosi, lengvai išmokdavo naujų.

Mažiausiai žinių išliko apie didžiąją akę ramių veido bruožų, į viršų sušu-

² Vilnius: Mintis, 1991, t. 4, p. 202.

³ Birūtos Kaulakytės 2002 m. gegužės 3 d. pasakojimas.

⁴ B. Kaulakytė Iš tėvo Leono Kaulakio pasakojimų. 2003 m. gegužės 27 d.

⁵ B. Kaulakytės Kaune ir M. Kaulakio (1904–1983), gyvenusio Žiezmaruose, Kaišiadorių r., dabar – Kėstučio Kaulakio.

kuotais ilgais lygiais plaukais seserį **Vandą**. Jos likimas tragiškas. Tikriausiai, kaip ir broliai, mokėsi Telšių gimnazijoje, vėliau atvažiavo į Kauną, kur jau gyveno brolis Zigmantas. Šiek tiek dirbo Susisiekimo ministerijos Geležinkelių centrinėje buhalterijoje sąskaitininke⁶. Darbovietėje galėjo susipažinti su būsimu vyru Petru Čerkeliūnu⁷, 1921 m. ten dirbusiu revizorium. Jie galėjo būti susitikę ir anksčiau – P. Čerkeliūnas⁸ (g. 1893 m. Daglėnų k., Pušaloto vls., Panevėžio apskr.), Telšių ir Vilniaus gimnazijų auklėtinis, Maskvos ir Berlyno aukštųjų komercijos ir technikos mokyklų, Lietuvos universiteto studentas, Žemaitijoje organizavo aušrininkų kuopeles (Tauragėje ir kt.), leido laikraščius, rašė, organizuodavo vaidinimus, šaulių judėjimą. Tai buvo plataus akiračio asmenybė – visuomenininkas, pedagogas, technikos mokyklos Jurbarke organizatorius ir vedėjas, 1928–1931 m. Lietuvos garbės konsulo Berlyne sekretorius, nuo 1931 m. tarnavo Užsienio reikalų ministerijos ekonomikos departamente. Dar buvo žinoma, jog Vanda su vyru prieš pat karą (apie 1938 m.) buvo išvažiavusi į Vokietiją ir dirbo Lietuvos atstovybėje. Paskutinės žinios – šykščiose eilutėse⁹: 1941 m. birželio 23 d. suimtas darbo vietoje – Lietuvos atstovybėje Maskvoje, kalintas, dingo be žinios, į Lietuvą negrįžo. Žmona Vanda Čerkeliūnienė (Kaulakytė), atstovybės tarnautoja, suimta tą pačią dieną, išstremta į Tverę (Kalugos r.) ar Penzos sritį. Į Lietuvą negrįžo. Brolis Leonas dukteriai Birūtai yra pasakojęs apie jį po karo Kaune aplankiusią rusę moterį, susipažinusią su Vanda Rusijoje – ji užsikrėtusi šiltine ir mirusi išleista iš kalėjimo.

Vyriausiasis brolis **Zigmantas** gimė 1895 m. spalio 7 d. Baigė Telšių gimnazijos 6 klases, išvažiavo mokytis į Rusiją. Keturis semestrus studijavo Petrogrado statybos technikume, 1915 m. pabaigoje mobilizuotas į caro kariuomenę, baigė karo technikos mokyklą. Tarnavo 12 armijos 23 hidrobūryje, ilgesnį laiką Sibiro korpuse, buvo viršininko padėjėjas, dalyvavo mūšiuose. 1917 m. kovo 3 d. kontūzytas prie Dalino salos. Dalyvavo Lietuvių karių sąjungos veikloje, 12-ajame armijos suvažiavime, tarnavo Valko divizione, organizavo minų ieškotojų būrį. Pateko į vokiečių nelais-

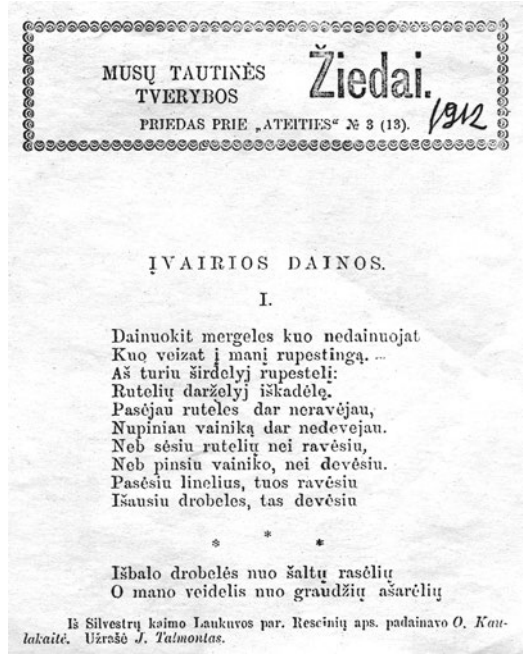

1912 m. „Ateities“
Nr. 3(13) priede
„Žiedai“ publikuota
J. Talmanto užrašytos
Oktavijos Kaulakytės
padainuotos dainos
faksimilė



Vanda Kaulakytė,
1937 11 03.
Iš K. Kaulakio albumo

⁶ *Valstybės įstaigos ir tarnautojai*. Ministerių kabineto kanceliarijos leidinys, Kaunas: Valstybės spaustuvė, 1925, p. 25.

⁷ *Lietuviškoji enciklopedija*, Kaunas: Spaudos fondas, 1937, t. 5, p. 1104–1105.

⁸ *Ten pat.*

⁹ *Lietuvos gyventojų genocidas*, Vilnius, 1992 ir 1999, t. 1, p. 117, p. 209.

vę, išvežtas į Vokietiją. Grįžęs į Lietuvą 1918 m. gruodžio mėn. savanoriu įstojo į Lietuvos kariuomenę. Tarnavo Šiaulių komendantūros Tauragės apsaugos komandoje. Dalyvavo kovose Šiauliuose, Nevarėnų ir Radviliškio kautynėse. 1919–1920 m. tarnavo karo valdininku Inžineriniame batalione ir atskiroje geležinkelių kuopoje. Tarnybą baigė 1920 m. viršilos laipsniu. 1921 m. tarnavo Krašto apsaugos ministerijoje, o 1921–1928 m. buvo Vidaus reikalų ministerijos Telšių apskrities techniku. Dalyvavo „Geležinio vilko“ organizacijos veikloje, priklausė Neolithuanica partijai, buvo Telšių skyriaus kuopos vadovas¹⁰. Vėliau dirbo privačiu statybos rangovu.

Kaip minėta, besiorganizuojančioje Lietuvos kariuomenėje 1919 m. rugpjūčio 30 d. įsakymu Nr. 139 jis, karo valdininkas, iš Šiaulių komendantūros skiriamas į Inžinerijos batalioną¹¹, o rugsėjo 28 d. įsakymu Nr. 153 skiriamas Šiaulių komendantūron nuo balandžio 28 d.¹², spalio 14 d. įsakymu Nr. 167¹³ iš Inžinerijos bataliono nuo rugpjūčio 1 d. (ne nuo 15-tos) iškeliamas atskiron geležinkelių kuopon. Leidinyje „Lietuvos kariuomenės karininkai“¹⁴ Z. Kaulakis minimas kaip pirmo paskyrimo karininkas, bet iš įsakymo Nr. 139 aiškėja, jog jis buvo karo valdininkas. Kada išėjo į atsargą, nustatyti nepavyko. Vaikaitės, gyvenančios JAV, rašo, jog jų senelis Zigmantas 1923 m. dalyvavo Klaipėdos sukilime. Leidinyje „Valstybės įstaigos ir tarnautojai“ jis nurodomas kaip Vidaus reikalų ministerijos Miestų ir apskričių techniku padalinio Telšių apskrities technikas. 1924 m. Zigmantui Kaune gimė vienintelis sūnus Zigmantas jaunesnysis. Žmona buvo Zofija Zatorska, žinomo Kauno fotografo Vladislavo (Vaclovo) Zatorskio (1862–1926), kurio darbais šiuo metu ypač domimasi, duktė. Kaune, A. Mickevičiaus gatvėje, Zofija turėjo keletą namų valdą, buvo kilusi iš kilmingos šeimos. Kaune, Zigmanto žmonos namuose, iki karo gyveno ir brolis Leonas, tuo metu jaunas Lietuvos universiteto mokslininkas.

Baigiantis karui ir artėjant rusams, Zigmantas su žmona ir sūnumi pasitraukė iš Lietuvos. Kaulakiai atsidūrė Vokietijoje, DP (Perkeltųjų asmenų) stovyk-



Oktavija Kaulakytė su vyru Jonu Vyšniausku
1926 m. Čikagoje. Iš B. Kaulakytės albumo



Zigmantas Kaulakis.
LCVA, f. 402, ap. 7,
b. 1305, l. 25

¹⁰ LCVA, f. 1446, ap. 1, b. 14, l. 46–48; f. 402, ap. 1, b. 1305, l. 1–44; f. 563, ap. 1, b. 54, l. 64.

¹¹ Krašto apsaugos ministerijos įsakymai 1918 11 23–1919 12 31, Lietuvos literatūros ir meno archyvo biblioteka, inv. nr. 49146.

¹² Ten pat.

¹³ Ten pat.

¹⁴ Lietuvos kariuomenės karininkai. 1918–1953, Vilnius, 2000, t. 1, p. 97.

loje. 1949 m. žmona Zofija, sirgusi diabetu ir laiku negavusi insulino, mirė. Tais pačiais metais tėvas su sūnumi emigravo į JAV, atsidūrė Čikagoje, kur juos globojo sesuo Oktavija, o po kelių mėnesių išvažiavo į Floridą, įsikūrė Majamyje. Čikagoje sūnus dirbo skerdyklos medinės taros gamykloje. Majamyje jis vedė savo darbdavio Jurgio Daminaičio dukterį Regina, 8-eriais metais jaunesnę (Kaulakių vyrų bruožas) antrosios kartos Amerikos lietuvę, kurios tėvas turėjo medžio dirbinių statyboms įmonę. Zigmanto vaikai – Dona, Vanda, Linda ir Katrin – vaikystėje mokėjo lietuviškai, su seneliu matydavosi sekmadieniais ir per šventes. Šeima lankė du po Pirmojo ir Antrojo pasaulinių karų emigravusių Majamio lietuvių klubus. Zigmantas Amerikoje nevedė, dirbo turtingų amerikiečių, aliuminio pramonės magnatų, vilos prižiūrėtoju, turėjo ten kambarį. Mėgdavo žvejoti, dažnai atsiveždavo vaikai, augino rožes (Kaulakių pomėgis). Dona rašo, kad tėvas – Zigmas jaunesnysis – padėjo amerikiečiams, ieškantiems karo nusikaltėlių; keletą metų važinėjo su jais į Europą, vertėjavo. Senelis, nenorėdamas, kad vaikai suprastų, su jų tėvu kalbėjo latviškai, lenkiškai, rusiškai arba vokiškai. Zigmas jaunesnysis, Kaune baigęs gimnaziją, 1940-aisiais kalintas KGB, į Ameriką neatsivežė mokslo baigimo dokumentų. Kol pajėgė, dirbo namų statybose – mūrijo iš akmenų. Savo namo kieme turėjo akmenį su iškaltu Vyčio ženklu. 70-ųjų pradžioje įsigijo kompiuterį, mokėsi juo dirbti. Mirė 1987-aisiais. Jo tėvai iš Lietuvos išsivežė šeimos relikvijas – ametisto smeigtukus ir rubino žiedą su Vyčio ženklu, o Zigmantas marčiai vestuvių proga įteikė relikviją – siuvinėtą labai seną lino skarą su septynių smaigalių karūna. Tik nežinia, kurios šeimos – Zatorskių ar Bugėnų-Kaulakių yra tos relikvijos. Zofija Kaulakienė (Zatorska) turėjusi grafiinės (angl. *countess*) titulą (iš Donos Sogegian (Kaulakytės) 1999–2000 m. laišku).

Mečislovas, jauniausias iš vaikų, baigė Telšių gimnaziją, įstojo į Dotnuvos žemės ūkio mokyklą. Devyniolikmetis dalyvavo 1923 m. Klaipėdos sukilime (atminimo medalių po jo mirties išsivežė Dotnuvoje rengiamo agronomijos muziejaus eksponatų rinkėjas, taip pat ir Dotnuvos žemės ūkio mokyklos 1926 m. absolventų nuotraukas, vėlesnius apdovanojimus). 1926–1927 m. studijavo Lietuvos universiteto Medicinos fakulteto Veterinarijos skyriuje, bet jį uždarius, neturėdamas pakankamai lėšų studijoms užsienyje, grįžo į Selvestrus. 1927–1937 m. dirbo Telšių apskrities žemės ūkio rūmų Rietavo rajono agronomu. 1937 m. visų įpėdinių vardu pradėjo valdyti Selvestrus, ūkį padidino iki 170 ha. Persikėlė arčiau namų ir iki 1941-ųjų pavasario dirbo Laukuvos mažojo rajono agronomu. Dalyvavo Lietuvos agronomų sąjungos veikloje, žemės ūkio kooperacijos judėjime.



Kauno karo mokyklą baigęs artilerijos atsargos jaunesnysis leitenantas Mečislovas Kaulakis. 1932 m.

Iš K. Kaulakio albumo



Mečislovas Kaulakis Dotnuvoje.

1926 07 29.

LVMA, f. 500, ap. 1, b. 214, l. 25



Lietuvos agronomų sąjungos nariai išvykoje į Latviją. Apie 1933 m. Mečislovas Kaulakis – pirmojoje eilėje penktas iš kairės. Iš K. Kaulakio albumo

1932 m. Mečislovas baigė Lietuvos karo mokyklą. Turėdamas artilerijos jaunesniojo leitenanto laipsnį išėjo į atsargą¹⁵.

1941 m. birželio 14 d., kaip dvarininkas, samdęs darbo jėgą, kaimo inteligentas, nuo balandžio dirbęs Tauragės 2-osios mašinų-traktorių stoties (MTS) vyriausiuoju agronomu, tautininkų partijos narys, buvo suimtas ir išvežtas į Sibirą, Rešotų lagerį Krasnojarsko krašte. Tik 1943 m. Ypatingojo pasitarimo (Trojkos) nuteistas aštuonerius metus kalėti. Lagerį „Autobiografijoje“ vadino „Kraslag“. Ten kirto mišką. Apie tą laikotarpį ir vėlesnę 1949–1956 m. tremtį yra mažai pasakojęs, vos vieną kitą detalę (badas vertė valgyti bulvių lupenas, gyvastį palaikė dilgėlės, augusios lagerio teritorijoje, vėliau galėjo auginti triušius, taip išliko, išgyveno). Tremtyje dirbo agronomo darbą. 1956 m. grįžo ne į Selvestrus – suvargusių priglaudė brolis Kaune. Vėliau išvažiavo į Pabradę, dirbo Danilavos medelyno agronomu. 1959 m. atvažiavo į Žiežmarius – tarybinis ūkis sumanė užveisti medelyną. Po dvejų metų – Žiežmarių dekoratyvinės sodininkystės medelyno vyriausiasis agronomas perėmė gėlininkystės skyrių – išplėtė, per dešimtį metų padarė pelningą. Agronomą Mečislovą Kaulakį ir jo išaugintas rožes, orchidėjas, tulpes, azalijas, rododendrus žinojo visi. M. Kaulakis išleido knygelę „Rožės“ (Vilnius, 1960), rašydavo į žurnalus „Cvetovodstvo“ (Gėlininkystė), „Mūsų sodai“



Kaišiadorių vaismedžių medelyno Žiežmarių gėlininkystės skyriaus vyr. agronomas M. Kaulakis senuosiuose šiltnamiuose prie Karališkųjų lelijų. Apie 1964 m. Iš K. Kaulakio albumo

¹⁵Lietuvos kariuomenės karininkai. 1918–1953, t. 1, p. 97; T. M. Lietuvos kariuomenės karininkų sąrašai taikos metų dalimis (1932 m. spalio 1 d. duomenimis), Lietuvos literatūros ir meno archyvo biblioteka, inv. nr. 49138, p. 149.

ir kt. Mokėjo rusų (prieš karą pats išmoko skaitydamas), lenkų, vokiečių kalbas, skaitydavo čekiškai. 1970 m. išėjo į pensiją, porą metų dirbo Bačkonių sveikatinės parko agronomu. Augino retesnes gėles, vaismedžius iki pat gyvenimo pabaigos. Mirė 1983 m. gegužės 1 d., palaidotas Žiezmaruose, Kaišiadorių r.

Buvo vedęs Laukuvos mokytoją aukštaitę Aldoną Venckūnaitę (1926–1995), mokiusią geografijos, piešimo, astronomijos, atsikėlusią iš Rietavo, į kurio mokyklą 1950 m. buvo paskirta po Vilniaus universiteto baigimo. Laukuvoje mokytoja dirbo apie 10 metų. Mėgdavo išvažiuoti su mokiniais į ekskursijas – Kauną, Vilnių, Rygą, rengdavo vaidinimus (V. Rimkevičiaus „Vandens leliją“, J. Skliutausko „Vaikiną su velnio plauku“, jaunesniems – pasakas), pati siūdavo su vaidintojais spalvingus kostiumus, išraiškingai grimodavo. Žiezmaruose taip pat dėstė geografiją. Vaidino kultūros namų scenos mėgėjų kolektyve. Visą gyvenimą mėgo piešti, liejo akvarelę. Laukuvoje ir Žiezmaruose išleido kelias abiturientų klases. Jos auklėtiniai visada mielai bendraudavo su mokėjusia išklausti jų rūpesčius auklėtoja. Mečislovas ir Aldona Kaulakiai išaugino net du Kauno politechnikos institutą baigusius elektronikos inžinierius – Kęstutį ir Iną. Duktė Lina, baigusi Vilniaus universitetą, tapo vadybos specialiste.

Selvestruose išaugęs **Leonas Kaulakis**, kurio 100 metų sukaktis paminėta 2003 m. balandžio 20 d., mokėsi Telšių gimnazijoje. Ją baigęs 1922 m. įstojo į ką tik įkurtą Lietuvos universiteto Technikos fakultetą¹⁶. Baigęs universitetą 1928 m. stažavo Ciuricho technikos ir Paryžiaus elektrotechnikos aukštosiose mokyklose. Grįžęs į Lietuvą 1929 m. tapo pirmuoju profesionaliu elektrotechnikos disciplinų dėstytoju Lietuvos universitete¹⁷ Kaune. Jis „daug nuveikė organizuodamas elektrotechniškų specialybių inžinierių ruošimą, kurdamas lietuvišką elektrotechnišką terminiją ir pradėdamas mokslinius tyrimus elektros energetikos srityje“¹⁸. Pirmasis reikšmingas L. Kaulakio darbas buvo 1931 m. išleistas vadovėlis „Šviesoteknikos pradmenys“. 1932 m. L. Kaulakis atstovavo Vytauto Didžiojo universitetą elektrotechnikos kongrese Paryžiuje, 1940 m. – Rygoje. Tais pačiais metais L. Kaulakiui suteiktas docento vardas. Jis paskirtas Elektros jėginių ir tinklų katedros vedėju, tačiau prasidėjęs karas nu-



Mečislovas Kaulakis su žmona Aldona, dukterimi Ina (g. 1966), sūnumi Kęstučiu (g. 1964) ir iduktere Egidija 1967 m.

Iš K. Kaulakio albumo



Leonas Kaulakis. Apie 1963 m.

Iš B. Kaulakytės albumo

¹⁶ *Lietuvių enciklopedija*, Bostonas (JAV), 1957, t. 11, p. 197.

¹⁷ Misevičius V. Prisiminsime energetikų patriarchą, *Kauno diena*, 1998 m. bal. 20, Nr. 89.

¹⁸ Bačauskas A. Žmogus, elektrifikavęs Lietuvą, *Mokslas ir technika*, 1988, nr. 4, p. 29.

traukė darbus. Jie atsinaujino tik 1944 m. Mokslininkas aktyviai dalyvavo prieškarinio Energetikos komiteto veikloje, dirbo Elektros komisijoje, vėliau jai vadovavo. 1937–1938 m. komisija atliko energetikos ūkio analizę ir pradėjo propaguoti vietinių kuro išteklių (durpių) panaudojimą. 1938 m. su inžinieriumi A. Gruodžiu parengė pirmosios Lietuvoje durpėmis kūrenamos Rėkyvos elektrinės projektą¹⁹. Jis taip pat buvo parengęs Kauno hidroelektrinės projekto apmatius ir parinkęs jai vietą, kurioje ji vėliau ir buvo pastatyta. Vadovavo kitų HE projektavimui. Grįžęs į Kauną iš tėviškės, kurioje praleido karo metus (netoli ėjo fronto linija, Selvestrus plėšė tiek rusai, tiek vokiečiai), vadovavo tai pačiai universiteto katedrai. 1946–1974 m. L. Kaulakis buvo Technologijos fakulteto prodekanas, 1948–1953 m. – Mokslų Akademijos Technikos instituto Energetikos sektoriaus vadovas. Taip pat vadovavo respublikinėms komisijoms, rengusioms perspektyvinius energetikos plėtojimo Lietuvoje planus. Jam vadovaujant buvo sudarytas šalies žemės ūkio elektrifikavimo planas. 1957 m. jis apgynė kandidatinę disertaciją ir organizavo elektros sistemų modeliavimo mokslinius tyrimus. Jo vadovaujami katedros mokslininkai sukūrė

„12 nuolatinės srovės elektros sistemų analizatorių, kurie išgarsino katedrą ir prietaisų autorius visoje šalyje, pelnę įvairių konkursų medalius, o 1967 m. L. Kaulakiui kartu su kitais mokslininkais buvo paskirta LTSR valstybinė premija. 1965 m. L. Kaulakiui suteiktas LTSR nusipelnusio inžinieriaus garbės vardas. 1966 m. jis apgynė daktaro disertaciją, o 1969 m. tapo profesoriumi“²⁰.

Atsiradus pirmosioms skaičiavimo mašinoms L. Kaulakis labai susidomėjo jų pritaikymu skaičiavimams energetikos moksle. Nuo 1964 m. ėmėsi tirti elektros kokybę. Jam vadovaujant šia tema apgintos 4 disertacijos. Elektros sistemų katedrai L. Kaulakis vadovavo iki 1974 m. (tuo metu jam pasiūlė stoti į komunistų partiją. Profesorius atsakęs: „per vėlu keisti pažiūras“. Katedros vedėjo pareigas teko pa-



Leonas Kaulakis po medžioklės. Apie 1940 m. Iš B. Kaulakytės albumo



Buvusios Selvestrų dvarvietės fragmentas. 2001 m. Z. Juškevičiaus nuotr.

¹⁹ Ten pat.

²⁰ Ten pat.

likti); iki 1984 m. skaitė paskaitas Kauno politechnikos institute. Nuo 1984 m. buvo katedros profesorius konsultantas.

Profesorius L. Kaulakis yra paskelbęs per 100 mokslinių darbų, dešimtį mokslinių knygų ir vadovėlių, keletą metų vadovavo „Žinijos“ draugijos Energetikos sekcijai.

„Tačiau tūkstantiniame savo mokinių būryje jis pelnė pagarbą ne tik darbais, bet ir plačia erudicija, humoro jausmu, draugiškumu, dideliu taktu. Šiandien sunku Lietuvoje surasti stambią įmonę, kurioje nedirbtų buvę profesorius mokiniai“²¹.

Leonas Kaulakis buvo ne tik nusipelnęs savo srities specialistas. Jis gilinosi ir į mediciną, kalbas – ką jau kalbėti apie gėlių ir vaismedžių, retų augalų auginimą. Tai buvo didelis pomėgis. Jis buvo taip pat aistringas žvejys, medžiotojas (paskutinį šerną nušovė jau būdamas 80-ties), aktyvus turistas ir slidininkas, išvažinėjęs Alpių kalnus. Profesorius mokėjo anglų, vokiečių, prancūzų ir rusų kalbas. Kolegos geru žodžiu mena šį inteligentišką, plačios erudicijos, didelio takto, jautrų žmogų²². Leoną Kaulakį, jo didelę ir šviesią dvasią atmena ne tik kolegos – sveikindamasis jis neužmiršdavo paduoti ranką mažiausiam vaikui...

Duktė Birūta (2003 VI 9) pasakojo, kad gimtinė, vaikystės vietos, Selvestrai jį labai traukdavę, ypač vėlesniais metais. Tik artyn prie sodybės nedrįsdavęs eiti, – vos prikalbinsi. Senam sode – buvusio šulinio vieta, už sodo, ajeruose pasislėpęs šaltinis, gražioji Lokysta, ištiesinta į griovį. Gyvenamajame name, dviejų galų mūrinuke, kuris buvo pastatytas po gaisro sudegus mediniam, buvo įsikūrusi kontora, vėliau gyveno ūkio žmonės.

Leonas Kaulakis buvo vedęs Giedrę Kalnėnaitę (1928–1998), žurnalisto, vertėjo, visuomenės veikėjo, paskutinio „Trimito“ redaktoriaus Jono Kalnėno (1901–1942) dukterį, kurios daliai taip pat teko Sibiro tremtis. Leonas ir Giedrė Kaulakiai išaugino dvi dukteris – inžinierę Birūtą, kuri laiką dirbusią Kauno miesto savivaldybėje, ir rūbų modeliuotoją Giedrę. Šeima gyveno Kaune, Linksmadvaryje, mažame namelyje, apsuptame didelio sodo. Jame rasdavo atgaivą šeimnininkas ir jo svečiai – garbūs profesoriai, kišenėje sugebėdavę iš užsienių parsivežti, o vėliau kuriame nors alpiniariume išauginti retą augalą.

Kaip prisimena A. Bačasuskas, ir paskutinę savo gyvenimo dieną (1987 m. lapkričio 13-ąją) profesorius sode ruošė rožes žiemai. Leono Kaulakio ir jo žmonos Giedrės Kaulakienės amžino poilsio vieta – Kauno Petrašiūnų kapinės.

KAUNO DIENA, Nr. 89 (15121)
1998, BALANDŽIO 20. PIRMADIENIS

INFORM

Prisiminsime energetikų patriarchą

Doc. Vilius MISEVIČIUS

Šiandien, balandžio 20 d., sukanka 95 metai, kai gimė žymus energetikos specialistas, Respublikinės premijos laureatas, habilituotas daktaras profesorius Leonas Kaulakis. Išsamiau apie Lietuvos energetikų patriarchą, buvusio KTU (KPI) Elektros sistemų katedros vedėjo palikimą bus kalbama balandžio 23 d. KTU Elektrotechnikos ir automatikos fakultete vyksiančioje tarptautinėje konferencijoje „Elektros energetika ir technologijos-98“.

Būsimasis profesorius gimė 1903 m. Šilalės rajono Selvestrų kaime. Baigęs Telių gimnaziją jis įstojo į katalikų jėkunį Lietuvos universitetą, kurį baigė 1928 m. Vėliau stažovėsi Ciuricho technikos ir Paryžiaus elektrotechnikos aukštosiose mokyklose. 1929 m. sugrįžęs į Kauną L.Kaulakis tapo pirmu mūsiu profesionaliu elektrotechnikos disciplinų dėstytoju Lietuvos universitete Kaune. Šis specialistas tuomet daug suvokė organizuodamas elektrotechnikų spe-

tros vedėju. Tačiau Lietuvos okupacija ir pralaidus karas nutraukė darbų. Po karo, 1946-1947 m., docentas buvo Technologijos fakulteto profesorius, o vėliau septynetą metų Mokslių akademijos Technikos instituto energetikos sektoriaus vadovas. Jam vadovaujant buvo su-

L.Kaulakis vadovavo šiai katedrai nuo jos įkūrimo iki 1974 m. Šis mokslininkas



**Habilituotas daktaras profesorius
Leonas KAULAKIS**

V. Misevičiaus str.

apie Leoną Kaulakį.

„Kauno diena“,

1998 m. bal. 20 d.,

nr. 89 faksimilė

²¹ Ten pat.

²² Misevičius V. Prisiminsime energetikų patriarchą, *Kauno diena*, 1998 m. bal. 20, nr. 89.

Laukuvos gydytoja Dalia Grinkevičiūtė*

Aldona Šulskytė

Gydytoja Dalia Grinkevičiūtė atvažiavo dirbti į Laukuvažį 1960 m. jau perėjusi devynis pragaro ratus: tremtį, pabėgimą iš jos, kalėjimus ir lagerius. Jau buvo užrašiusi ir užkasusi į žemę tų ratų aprašymą. Tačiau tie užrašai dienos šviesą išvydo tik praėjus ketveriems metams po autorės mirties (1991 m.), o išspausdinti – 1996–1997 m. „Metų“ žurnale (nr. 10, 11–12 ir 1). Tiesa, kiti atsiminimai, trumpesni, parašyti jau Laukuvoje, spaudoje pasirodė anksčiau – 1988 metais „Pergalės“ žurnalo 8 numeryje. Pagaliau 1997 m. lapkričio mėn. Rašytojų sąjungos leidykla išleido knygą „Lietuviai prie Laptevų jūros“, kurioje sudėti abu atsiminimų variantai: pirmasis, slėptasis Kaune (knygoje vadinamas „Atsiminimai“), ir antrasis (pavadintas „Lietuviai prie Laptevų jūros“) bei niekur iki tol nespausdinti „Gimtojo žemė“, miniatiūros, kiti išlikę pačios autorės nepanaudoti užrašai.

Kas toji knyga ir apie ką joje rašoma?

Niekas geriau to nepapasakos, kaip pati autorė. Pasakojami įvykiai aprašyti taip kondensuotai, pateikti tokios žodžių esencijos pavidalu, kad jų niekaip negalima „atskiesti“, t. y. atpasakoti savo žodžiais. Juos reikia skaityti pačiam ištiesai. Skaitytojams nuraminti reikia pabrėžti, jog atsiminimų tekstas labai trumpas.

„Gausią gyvenimiškąją medžiagą atkurti kitam prireiktų storų tomų, o Dalia Grinkevičiūtė talentingai sugebėjo „suspausti“ į 124 puslapius. Tai naujoviškas, modernus literatūros kūrinys, memuarinis romanas. Ne veltui dėl šio kūrinio Dalia Grinkevičiūtė vadinama tremties literatūros klasike“¹.



Gydytoja Dalia Grinkevičiūtė apie 1965 m. Iš A. Šulskytės albumo

* Gimė ir mirė Kaune (1927 05 28–1987 12 25).

¹ Motiejus Martišius. Atkasti nuostabūs tremties atsiminimai, *Tėviškės žiburiai*, Canada, 2000 m. vasario 1 d., nr. 5, p. 6.



Laukuvos apylinkių tremtiniams atminti 1991 m. pastatyti kryžiai. 2001 m. V. Jocio nuotr.

Žinoma, matuojant šių dienų mastais, lietuviai tremtiniai Trofimovsko saloj – tai mažytė pasaulio kenčiančiųjų dalelė. Bet žiūrint iš kitos pusės, jei plėšomas Tavo pačios kūnas, Tavo širdis, Tavo tautos kūnas ir širdis duoda Tau teisę apie tai pasakyti pasauliui, o jei ne jam, tai kaip savo žodžiais išraudoti raudą pasaulio Kūrėjui.

Knyga „Lietuviai prie Laptevų jūros“ yra fizinės ir dvasinės patirties liudijimas apie lietuvių tautos naikinimą TEN – Lenos žiotyse, o ištrūkusiųjų iš TEN, – ir ČIA, gimtojoj žemėj.

TEN

1942–1943 metų žiema.

Užpoliarė. Jakutijos ATSR, Lenos žiotys.

Trofimovsko sala.

Mama jau be sąmonės. Pirmą kartą aš meldžiuosi per šiuos košmaro mėnesius:

– Dieve, palik man motiną, palik man motiną, – sakau apsikabinus bejausmį jos kūną, griaučius ir baisų beformį, ištinusį veidą.

Kažkas mėgina kasti į mūsų urvą. Įsilaužia ir garsiai sušunka, kad prasidėjo teismas, laukia manęs. Išlendu kartu su Žukiene, kuri eina kaip liudytoja.

– Sudiev, mama, sudiev mamule, – bučiuoju jos kūną, veidą, rankas ir kojas.

Žukienė atplėšia mane nuo dar šilto motinos kūno.

...Prieš savaitę, parėjusi iš mokyklos, barake radau mamą, jau silpną. Visus ji prašė vandens, bet nebuvo nė lašo. Aš tamsoj apgraiptomis suieškojau kibirą, jame ant dugno radau kelis ledokšnius iš vakar ištirpusio sniego. Beveik visi jau nebeatsikelia. Žukienė uždegė balaną ir sako:

– Užkurk, Dalia, krosnelę, parnešk lentų, išlydysim mamai vandens, pati suširsi, ir aš noriu sriubos, šiandien dar niekas nekūrė, ligoniai be vandens – matai, daugiau nėra kam padaryti. Krikštaniėnė jau kelias valandas stovi eilėj duonos.

Iššliaužiau iš barako... Greit nuslenku iki sandėlio, įlendu per tvorą ir čiumpu tris storas, puikias lentas. Girgžda sniegas. Išgirdęs mano žingsnius, artinasi į šuns kailinius įsisupęs sargas ar sargė. Metu lentas ir krentu, spaudžiuosi visu kūnu prie tundros, veidą ikišu į sniegą. Pakeliu galvą. Ilgieji kailiniai tolsta. Greit parodau jiems į nugarą špygą ir grūdu lentas per tvorą. Akimirka – aš jau anoj pusėj ir šliaužiu vilkdama lentas, galus prispaudus po pažastim. Minutės atrodo valandom. Greičiau, greičiau! Štai jau mūsų barakų karalius – mūrinio raudono pastato pradžia. Nebėr jėgų, galva svaigsta, valgyti noriu gyvuliškai. Čiulpiu, kandžioju lūpas, griebiu į burną sniegą, kramtau, bet alkis nemažėja.

...Jau mūsų barakas. Žaibo greitumu sumetu lentas vidun. Sukapoju, ir krosnelė liepsnoja, greit įkaista. Prilydom vandens, duodu ligoniams, pasisūdo ir geria. Pilu karštą arbatą su šaukštu mamytei į burną. Ji neturi jėgų kalbėti. Sunku atskirti – ar tai vyras, ar moteris, kaulai, kaulai, kaulai. Staiga atsiranda Sventickis, Antonovas, užsidega savo žvakę. Krosnelėje trata statybinės lentos, viduryje guli dar krūva sukapotų.

– Kas vogė lentas?

Tyla.

– Kas sukapojo šias malkas? – maloniai klausia visuomet korektiškas, bet klatingas lenkas.

Tyla.

Užkloju mamytę ir nušliaužiu nuo gultų.

– Aš.

– Jūs?

– Aš.

Tik kelios galvos tepakyla nuo skudurų. Kitiems jau vis tiek. Bijau dėl mamos, bet ji jau nesuvokia šio pasaulio reikalų. Surašo aktą. Pasirašo Žukienė ir aš.

...Kaltinamoji pilietė, stokit.

Stojuosi...

– Kiek jums metų?

– Penkiolika.

– Ar jūs sutinkate ir pripažįstate kaltinamąjį aktą teisingu?

Pauzė.

– Taip.

– Ar jūs gerai suprantate rusiškai?

– Taip.

– Ar jūs prisipažįstat kalta?

– Taip.

Teisėjas sumišo. Salėje triukšmas. „Kvoila mergiščia“. „Vaikas“. „Ginkis“.

– Kaltinamoji, atsakinėkite sąmoningai. Ar jūs prisipažįstate, kad vogėte iš sandėlio lentas?

– Taip.

Tyla.

– Ir kapojot?

– Taip.

– Kas jūs siuntė?

Žukienė užsimerkia ir išblykšta.

– Niekas.

– Jūs pati ėjot?

– Pati.

– Kodėl jūs vogėt?

– Tam, kad jas sudeginčiau.

– Ar žinojot, kad tai valstybės turtas?

– Žinojau.

– Ar jums buvo žinoma, kad už tai baudžiama pagal statutą...

– Buvo žinoma.

– Ar jūs sąmoningai kalbat?

– Sąmoningai.

– Kur jūs dirbat?

– Vežioju rąstus.

– Sako, jūs mokotės?

– Ir mokausi.

– Kurioj klasėj?

– Septintoj.

– Ar jums kaip mokinei negėda sėdėti šitam suole?

[...]

Girdžiu kartojant klausimą:

– Ne, man visiškai negėda.

– Sėskit.

Krentu. Girdžiu žmonių ūžesį. Balamūtas šnabžda į ausį: „Tu išprotėjai, mergaite, ką tu padarei?“ Žukienė kažką atsakinėja.

...Teismas išeina tartis. Mes, septynetas, laukiame nuosprendžio. Niekas negalvoja apie bausmės dydį, nes tai neturi jokios reikšmės. Metai ar dešimt – vienas ir tas pats. Į lagerį Stolbuose varys per sniegynus 50 km. Visiem aišku, ir teisėjams taip pat – nė vienas iki ten nenueis. Bet kokia bausmė – mirties bausmė. Galas kančioms visai arti.

„Nuosprendis: už duoną Albertui Janoniui ir Platinskui – po trejus metus. Už lentas – visiems po metus. Mane išteisinti už prisipažinimą“.

„Dalia tarsi pakartoja Prometėją – vagia lentas, tempia į baraką. Užkuriamą ugnis, tirpinamas sniegas, šildomas vanduo – bus trokštantiems. Apkaltinama. Teismas – miniatiūra, kurios tokio meninio lygio, autentikos – turbūt nėra pasaulio literatūroj. Kokia dieviška mergaitės jėga – protestuojantis teisingumas apstulbsta, suglumina visus teismo dalyvius.

...Mergaitės didybė nugali visus. Įvyksta stebuklas. Dalia išteisinama?!“²

Tyliai, tarsi sunkiam sapne slinko laikas baisiam Trofimovsko kape. Poliarinė naktis ten iš tiesų panaši į didžiulį baisų kapą. Vis mažiau žmonių iššliaužia iš barakų. Mirtis ir ligos įsisiautėjo ledinėse katakombose. Artinasi finalas. Greit visi persikelsime į kalnelį, kur nuo barakų matyti styranči lavonų krūva lyg Eifelio bokštas.

Tyla baigėsi. Tarsi bombos sproginimas trenkė pirmutiniais pūgos kauksmai. Subraškėjo, sutratėjo visi namai ir barakai lyg degtukų dėžutės. Prasidėjo tradicinė pūga prieš saulės pasirodymą, pati pasiutiškiausia ir ilgiausia.

Kiek laiko praėjo nuo pūgos pradžios? Kada ji baigsis? Atrodo, jau amžinybė praėjo nuo to laiko, kai nutrūko bet koks ryšys su išoriniu pasauliu. Dvylikta para mes tarsi gyvi palaidoti. Jei pūga ir sustos, iššliaužti negalėsime, nes mūsų ilgas kaip žarna urvas, kurį buvom išsikasę, kad galėtume iššliaužti į lauką, visiškai pritrombuotas. Durys, išlaužtos iš vyrių, guli pamestos po gultais. Pro durų skylę į vidų prinešta kalnas sniego. Tai labai gerai, nes nėra jokio plyšio įsisukti viesului. Lentos lubose prasiskyrusios, jos dusliai trata, pro plyšius vėjas švilpdamas neša ant mūsų galvų, ant gultų sniego dulkes.

Jau išplėšėm grindis, nutašėm sijas prie lubų iki plonumo, sukapojom suoliukus, lentas, skyrusias vienos šeimos gultus nuo kitų. Keltis nėra ko, o ir jėgų nėra. Penkias paras jokio maisto niekas neturėjo nuo to laiko, kai kažkas per mūsų krosnelės kaminą įmetė 3 kepaliukus juodos duonos. Tądien paskutinį kartą degė grindų likučiai ir tirpo konservų dėžutėje sniegas, susimaišęs su viduriuojančių išmatomis. Jas, ištirpus sniegui, nupildavom nuo paviršiaus. Tada paskutinį kartą ligoniai gavo gerti. O troškulys kankina. Dabar kiekvienas ranka pasiekia nuo savo skudurų sniego gniūžtę ir čiulpia. Gulim susiglaudę šalia vienas kito. Barako viduj tamsu. Susimetam ant savęs viską, ką turim, o ant viršaus – dar sniego klodas. Jis šildo. Sniegas ant galvų, ant plaukų – visur. Iškiši galvą iš po skudurų, paskui vėl ją įtrauki ir kvėpuoji – darosi šilta, sniegas tirpsta ant plaukų, paskui sušąla į ledą. Štai ir turi žeminę kepurę.

...Neturime jokios vilties. Beprasmiška. Man atrodo, kad tai paskutinės mūsų gyvenimo komedijos. Mirtis man baisi. Baisus _____ kalnelis su amžina įšalo tundra. Juk net va- ² Ten pat.

sarą gulėsi leduose tundros gilumoj. Nesupūsi, nes labai šalta. O man norisi šilumos. Norisi tik šilumos... Comedia finita est, – švysteli paskutinė mintis galvoj, ir viskas susilieja į vieną sapną, košmarą, į vieną staugimą; nebėra ribų tarp pojūčių, tarp ano ir šio pasaulio...

– Ar čia yra gyvų?

– Tyla.

– Žmonės, kalbėkit, atsiliepkit.

Pakeliu galvą, sukaupiu visas jėgas ir atsisėdu.

– Yra, yra... čia-č-čia gyvų... – jaučiu, kad mikčioju, balsą kažkas užspaudė, keliai, kojos virpa, galva lošiasi atgal, silpnumas užlieja visą kūną, iš akių srūta srūva ašaros.

... Tai buvo daktaras Samodurovas. Tebūna garbė žydui daktarui, nes jis to vertas. Jis išgelbėjo iš mirties daugelį mūsų. Jeigu ne jis, vargu kas būtų likęs.

ČIA

Gimtojoj žemėj

1949 m. vasario mėnesį lėktuvu pabėgome iš Jakutijos ir laimingai pasiekėme Lietuvą.

[...] Sugrįžus į Lietuvą, Mamytės sveikata pastebimai pagerėjo.

[...] Bet po aštuonių mėnesių liga ir vėl pradėjo progresuoti. Atsirado grėsmingi uremijos simptomai. 1950 pavasarį Jos sveikatos būklė jau buvo beviltiška.

[...] Kartą Ji netikėtai manęs paklausė: „O kaip tu mane palaidosi? Tavęs laukia kalėjimas. Nuleisk mane į Nemuną...“

Ir į aną pasaulį Ji išėjo suprasdama, kad gimtojoj žemėj Jai ir mirusiai nebus vietos. Mirė Ji sunkiai 1950 m. gegužės 5 d. Paskutiniai Jos žodžiai buvo: „Kodėl mūsų visų nesušaudė tada prie vagono durų?..“

[...] Kur ir kaip palaidoti?

Vienas kunigas sutiko palaidoti be dokumentų, kita pavarde, kaimo kapinaitėse, 18 km už Kauno. Bet kaip išnešti iš namų? Kaip išvežti už miesto? Karsto išvežimas ir išnešimas nustebins kaimynus... Palaidoti po langais sodelyje? Bet gegužės naktys šviesios, neįmanoma nepastebimai iškasti duobę.

[...] Tai ką daryti? Nejaugi iš tikrųjų mano mirusiai Motinai Tėvynės žemėje nėra vietos? Rūsyje yra maža patalpėlė, kuri buvo numatyta karo atveju slėptuvei. Laidosiu čia.

Kaltu ir kirviu pradėdau laužti grindų betoną. Jis labai kietas, sluoksnis storas. Nepagalvojo Tėtė, kai statė namus, kaip bus sunku iškalti čia Mamytei kapą. Kad nepastebėtų iš lauko, pasišviečiu žvake. Stengiuosi iš visų jėgų, bet darbas į priekį juda lėtai. Jei kas lipa į antrą aukštą, darbą reikia tuojau nutraukti. Pagaliau betonas išlaužtas. Toliau – molis. Antrą parą baigiu darbą. Prieš mane žiojėja duobė. Rytoj pirmasis gegužės sekmadienis – Motinos diena. Tai štai kokia mano paskutinė dovana Tau, Mama... Su teta perpjauname spintą, darom karstą. Durelės bus karsto dangtis. Švintant karstą nešam ir nuleidžiam į duobę. Išklajam jį. Paskui reikia nešti Ją ten. Keletą kartų prieinu prie Jos, bet man pakerta kojas, darosi silpna. To aš niekaip nedarysiu. Tada ateina patikimas žmogus, žymaus kunigo misionieriaus Paukščio brolis. Jis paima Ją ant rankų ir išneša.

Visą kitą savaitę naktimis nešioju iš rūsio betono gabalus ir molį. Paskui gaunu cemento ir vėl užlyginu grindis. Jokių kapo žymių nelieka“³.

Dvylika metų mano Motinos palaidoti buvo neįprastame kape. Reikėjo juos per-

³ Grinkevičiūtė D. Lietuviai prie Laptevų jūros, Vilnius, 1997, p. 182–184.



kelti į kapines. Anksčiau to padaryti negalėjau, nes bijojau komplikacijų institute. 1962 m. vasario mėnesį įėjau į liūdnai pagarsėjusį pastatą Laisvės alėjos ir Lenino prospekto kampe – Kauno valstybinį saugumą.

Aš papasakojau, kokiomis aplinkybėmis mirė mano Motina. Nurodžiau, kur ir kada ji palaidota, ir paprašiau leidimo perlaidoti.

[...] Ekshumaciją vykdė prokuratūra kartu su teismo medicinos katedra, vadovaujama prof. Nainio. Dalyvavo grupė V kurso studentų medikų.

[...] Kauno medicinos instituto teismo medicinos katedra išdavė mirties pažymėjimą, kurio skiltyje „Mirties priežastis“ parašyta: „Nežinoma!..“ Netiesa. Ji žinoma – Trofimovskas: šaltis, badas, dvasinės kančios. Mano Motina, kaip ir Tėvas, buvo nukankinta. Jie buvo nužudyti be kaltės ir teismo. Profilaktiškai“⁴.

Prieš specialiai man ruošiamą sesiją, aš nuvykau pas pirmąjį Šilalės rajono partijos sekretorių V. Bartašį, nes žinojau, kad visos direktyvos eina iš čia. Su juo buvo ir sekretorius Bytautas. Aš paklausiau: „Kas darosi? Kas ruošinama? Žmonės man sako, kad po namus vaikšto Laukuvos vykdomojo komiteto sekretorė Raštutienė ir visiškai atvirai įkalbinėja ir prašo rašyti mane diskredituojančius pareiškimus. Rajono partijos komiteto vardu ji garantuoja jiems, kad jų pareiškimai niekieno nebus nagrinėjami ir autorių pavardžių niekada niekas nesužinos. [...] Todėl aš norėčiau žinoti: kuo aš nusikaltau? Kokį profesinį nusikaltimą aš padariau?“

Bartašis apie mano darbą nepasakė nė vieno žodžio. Jis tylėjo įsmeigęs į mane akis. Aš pakartojau klausimą. Pagaliau jis pasakė, tikriau sakant, paklausė: „Jūs manot, kad mes neturim apie jus žinių iš saugumo?“ Sekretorius Bytautas net krūptelėjo iš nuostabos ir reikšmingai pažvelgė į pirmąjį sekretorių.

Aš, prisipažinsiu, taip pat apstulbau, nes tokio nuogo atvirumo nelaukiau.

Laukuvos ambulatorijos personalas. Pirmoje eilėje antra iš kairės – Dalia Grinkevičiūtė, trečia – Bronė Demereckienė. 1964 m. Iš Laukuvos ambulatorijos albumo

⁴ Ten pat, p. 197–198.



Prie ambulatorijos
su bendradarbėmis.
Iš kairės antra
Aldona Šulskytė,
ketvirta gyd. Dalia
Grinkevičiūtė.
Apie 1962 m.
Iš E. Stanio albumo

– Aš nežinau, kokias jūs turite žinias iš saugumo. Tik man žinoma, kad pas jus buvo felčerė Būgienė.

– Ji buvo pirmoji Laukuvos komjaunuolė, o jūs buvote teista, – nutraukė mane Bartašis.

– Mane teisė ne už nusikaltimą, o už tai, kad parvežiau sunkiai sergančią motiną į Lietuvą numirti. Argi tai nusikaltimas? Aš nejaučiu jokios kaltės, – priešingai, jūs kalti ir galėtumėt nors po tiekos metų atsiprašyti. Suėmėte vaiką, tiek metų kankinate Užpoliarėje badu, šalčiu, nepakeliamu darbu ir dar išmetinėjat!

– Tai ką, – atsilošė sekretorius, – tarybų valdžia jūsų atsiprašyti privalo?

– O kodėl ne? Žmogus ir ant kojos užmynęs atsiprašo. O čia, deja, buvo šis tas daugiau... Jei norit žinoti, ir mano tėvas, ir visa mūsų šeima reabilituota.

Ir aš pradėjau skaityti LTSR Aukščiausiojo teismo reabilitacijos dokumentą, bet, paraudęs iš pykčio, Bartašis mane nutraukė:

– Ką čia man skaitot! Jūs dabar visi reabilituoti...

Pokalbį tęsti nebuvo prasmės. Į mane su neapykanta žvelgė įniršęs stalinistas, kuris, jei galėtų, šią minutę uždėtų man antrankius⁵.

1977 metų rugsėjo mėnesį mane pakvietė į miliciją ir paprašė raštiško pasiaiškinimo: kodėl nedirbu visuomenei naudingo darbo, kodėl veltėdžiauju ir priimu ligonius namuose.

Aiškinausi su Šilalės rajono vykdomojo komiteto pirmininku Gulioku. Jis man pareiškė, kad sutinkamai su Konstitucija aš privalau dirbti, kad esu skolinga valstybei, o nedirbu todėl, kad man turbūt nepatinka santvarka. Aš jam atsakiau:

– Vadinti veltėdžiu žmogų, turintį 29 metų darbo stažą, dalį jų tolimoj Šiaurėj, kurie net oficialiai užskaitomi dvigubai – galima tik norint jų ižvesti. Aš nesijaučiu skolinga nei visuomenei, nei valstybei. Priešingai, jei jūs užsiminėte apie skolas, tai aš manau, kad jūs man skolingi, nes atėmėte iš manęs viską, ką tik buvo galima atimti: Tėvą, Motiną, gražiausius gyvenimo metus, praleistus kalėjimuose ir ištėmimo, sveikatą ir daug metų sunkaus darbo. Ką aš jums dar privalau atiduoti?.. (Paskutinis sakinytis buvo kitu šriftu pačios autorės.)

– Kaip jums negėda kalbėti man, kad
buvote Šiaurėj?

⁵ Ten pat, p. 212–213.



Gainų gyvenvietė, kurioje gyveno bent 15 šeimų lietuvių tremtinių. Tarp jų – dvi laukuviškių: Jarų ir Sugintų šeimos. Dešinėje – upė Kama. Apie 1959 m. Iš Edmundo Jaro albumo

– Jeigu jums nebuvo gėda nekaltus žmones ir vaikus ten vežti, nesuprantu, kodėl gi man turėtų būti gėda apie tai kalbėti?

– Nė vieno nekalto neareštavo, nė vieno nekalto neišvežė!

– Nejaugi ir kūdikiai, kuriuos motinos ant rankų ten vežėsi, irgi jau suspėjo jums nusikalsti?

– ...Jūs dar turite jėgų, privalote dirbti.

– Likusios jėgos priklauso man: aš ne jūsų ir ne kolūkinė nuosavybė.

– Mums žinoma, kad pas jus į namus ateina ligoniai.

– Aš – gydytoja, todėl jie ir kreipiasi. Aš jų nekviečiu.

– Aš – agronomas, bet į mane jie kažkodėl nesikreipia.

– Nežinau, koks jūs agronomas. Be to, žemė valdiška, arba kolektyvinė, o širdis, kepenys, skrandis – kiekvieno nuosavi ir vieninteliai. Tai didelis skirtumas.

– Jūs neturite teisės teikti medicininę pagalbą.

– Gydytojos diplomą ne tik duoda šią teisę, bet ir įpareigoja. O jeigu draudžiate man ją teikti, tai draudimą prašau duoti raštiškai!

Tokio rašto man nedavė, nes suprato, kad tai bus dokumentas – įrodymas, kad draudžia dirbti pagal profesiją. Dokumentaliai uždrausti pabijoję, bet praktiškai...

...1977 metų rugsėjo 12 dieną kreipiausi į TSRS Centro Komitetą prašydama leisti man išvykti iš Tarybų Sąjungos. Pareiškime rašiau: „Darbas tokiomis sąlygomis – neįmanomas... Aš negaliu daugiau gyventi tokiose sąlygose, kai vertinant mano darbą ar priimant bet kokią sprendimą, susijusį su manimi, lemiamą reikšmę turi mano dosjė saugumo organuose“⁶.

Dalia Grinkevičiūtė neturėjo užmaršties: buvo ČIA, bet visa savo esybe ir visą laiką gyveno TEN, Laptėvų pakrantėje. Iš ten niekad neparėjo, kaip Širvys iš karo. Mintys, širdis, visa siela buvo su jais: gedėjo, verkė ten likusių palaidotų ir nepalaidotų ant amžino išalo paviršiaus. Naktimis – visi sapnai – apie juos. Ji pati – tarp jų. Kasnakt ėjo, kartojo savo ir jų golgotas. Tik išgirdavau: „a-a-a-a... Krenta... krito... –a-a-a-a...“ Šokdavau prie jos,

budindavau. Kartais klausdavau, kas kri- ⁶ Ten pat, p. 240–242.

to, kas ten stovi, kas turi ateiti? Vardų neminėjo. O krisdavo vis pundai, ryšuliai, rogės su rąstais ir pati su visu rogių ekipažu.

Tikra teisybė buvo tai, ką pasakė per vieną tardymą savo kankintojui kagėbistui:

„Kodėl rašau? Mirusieji šaukėsi, kad aš pasakočiau apie jų kančias ir beprasmišką mirtį... O dabar, kai jau parašiau, kai kiti skaito, užjaučia, jaudinasi, kai kiti perėmė mano skausmą, aš pasidariau laisva, rami ir net laiminga.“

Muzikologas Viktoras Gerulaitis sako, kad, besibaigiant XX amžiui, deja, dar neatsirado, kas būtų pralenkęs Bachą ir Beethoveną. Aš galvoju, kad šiandien Lietuvoje nėra pralenkusių D. Grinkevičiūtę Sibiro tremties aprašymu.

Be abejo, pasaulinėje literatūroje – po Jugoslavijos, Čekėnijos, Afrikos įvykių – atsiras išpūdingesnių kūrinių, bet tai bus apie kitos epochos žmones, apie kitas tautas. Mano tautiečių, lietuvių, kruvinas širdis suvėrė į rožančių Dalia Grinkevičiūtė ir jį ilgai kalbės ne tik buvusieji prie Laptevų jūros.

Tarp kitų parašytų tremties atsiminimų D. Grinkevičiūtė skamba kaip Bachas: galingai, griausmingai, sukrečiančiai. Kitaip pasakyti negaliu. O ar galima atpasakoti muziką? Ji turi būti klausoma. (Mūsų kalbamu atveju – skaitoma.) Dalios Grinkevičiūtės „Lietuviai prie Laptevų jūros“ yra simfonija, arba Requiem, Sibiro tremtiniam. Taip suprantu tą knygą. žodžiai, pripažįstu, labai skambūs, bet aš nesistengiu jų niekam įteigti – tiesiog pati tuo tikiu. O Motiejus Martišius 1997 metų „Literatūroje ir mene“ apie atsiminimus „Lietuviai prie Laptevų jūros“ rašė:

„[...] ir nesvarbu, kokio žanro šie užrašai. Memuarinė apysaka? Traagiška poema? Svarbu, kad skaitytoją jaudina, sukrečia iki sielos gelmių.“ („Trofimovsko pragaras“).

Dabar Dalios Grinkevičiūtės atsiminimus skaito ne tik lietuviškai, bet ir rusiškai, angliškai, vokiškai, ispaniškai. Tikimės, kad susidomės šia knyga ir buvę bendro likimo broliai – artimieji mūsų kaimynai: latviai, estai, lenkai...

Liūdnos provincijos istorijos

Iškentėjusi du Sibirus

Algirdas VASERIS

Netylėsim! Ko daugiau žinoje - pavydo, nesugyventi, laimės? Arba nemoro pripažinti realybę, susilieti daugumos nuomonių?

Matyti, esama visko po truputį. Klausia ju ir vis atkris sarakai: protingesniam už save jie nesilas mažiausios klasės. Neatleis Daliai Grinkevičiūtei neklaus, griežtesnis šoužinis. Pagalima ta, jog li atmintinai mokėjo "Irevisia", mokslo reiki tei-tybė į akis, nepaisant to, kas tu esi.

"Kodėl - klausė gydytoja, - kodėl jau šoužinis skiriasi nuo darbu? Visi jau raginae tapti žmonais kitais, bet patys kraujo nedavė nė karto. Mane gelbėjo parąpėsi tikintieji su Laukuvos klebonu Steponu Brandiškiu".

Jūs kiršote, vadinate tai aki-kerkūtu, už kurį negalima atleisti. Jūs labiau tremtinė. Dėga sau turi sveikatos spausos ministro Vytauto Kleizos padėka, tegul pripažintu pirmąjį visos socialistinio kėkty siavime Respublikoje - sutramdy- sim! Aha, diena vėliau grįo li moti- nos laisvė, visos dienos - kėkto rytas gauna pasipikima. Netrukus spjinkės deputatai svarsto jėo dar- bus senėje. Yra norėčiau je atkėkry- ti, tiek tarp deputatų, tiek ir tarp kolegu li Laukuvos ligoninė, kuria sveikatos spausos ministras vedėavo sveikatos nepaapėpė. Žinjo, kad čia visada bus tvarka.

Deja, toji tvarka kai kam nepati- ko. Čia li tapo Gydytoja, mato, susiralinėja su Andriejum Sacharov'u. Ji jo atėmus spėdavėnė- mus, spjinkė netgi protestuoja. Kur

Laimė, nešėdina. Per tvarkos vėjame padėvikus, Dalios Grinkevičiūtės prisiminimas išpausdina "Turgalis" žurnalas, vėliau jie publikuojami knygoje "Amilios jėlio šoužinė". Gy- dytoja nebesąja viso to pamatyti - prieš porą metų mirėta per pačias Kėkėdas.

- Kristus atėjo, o tu šėjai - jau spėlenkėte, - galiaue būtilis postas li Maskvio Grigorij'us Korin'as.

VFR, Prancūzijos spauda išpaus- dino Dalios Grinkevičiūtės prisimi- mus, jėo miniatiūras. Ten jėo tapo lyg bestubėria, o man Lietuvoje kas skėkėdina, kas tik vardėno, kas ir visai nepastebėjome. Galvėju, gal savų skausmū nepastėrė esame. Gal dvasiškai skėkėdas. Antrąjį argi pavydėtume kuklios atėymo pro- namo, kuriame darbo li iškėvėmėga motoris: tremtinė, kalinė, gydytoja, rašytoja. O gal bėjome - li tikro atė- ras tekstai, kuria pasėdėdė, kodėl jė sėruadėdėme. Kėkto parąpėti! Su- rinka, paskaube pavardėno. - No, kam to reikia. Prancėis tegul lieta praėi- dės, griežtas užmirėti jė, pasėkėdi,

Gydytoja, netekusi darbo Laukovoje kartė stėdėdamas, jog Dalia "mirėta lyg li jėungo šėkėkė".

Patėnjo postas vėlėno, iškėntus du Sibirus. Katras lengvėmė! Trofimovskio skėkė kamavo bėdas, šėliai, tamsa, bet kvėstė didėlinė viltis augėmėli Lietuvos. Manė nesėi- ti. Sėkryto... ir čia pripaėdė- savęjė nesėmėli. Todėi ir skė- dėmė, kad savęjė. Jėntama netgi po mirties. Šėkėdas: rašėno, cėntrėtoje

Kauno "Andros" gimnazijos skaitė Dalia Grinkevičiūtė prakankėti, pragėrėti.

Dėga kas čia mato neapėpėta,



A. Vaserio str. apie Dalia Grinkevičiūtę, „Respublika“, 1990 m. sausio 18 d., nr. 10, faksimilė

Priedas

Dalios Grinkevičiūtės darbų chronologinė panorama ir kitų autorių rašiniai apie ją

Dalios Grinkevičiūtės kūryba

- 1) **1979 metai.** Rusų disidentų leidinio „Памяти“ antrajame tome – sutrumpinti Dalios Grinkevičiūtės atsiminimai, rašyti Laukuvoje. (Tikslaus pavadinimo neatsimenu. – A. Š.).
- 2) **1981 metai.** Tie patys atsiminimai, rašyti Laukuvoje, o 1976 m. Pauliaus Vaduvio išversti į anglų kalbą pavadinimu „Frozen Inferno“ (man išvertė: „Išalęs pragaras“ – A. Š.) ir atskira knygute išleisti Brooklyne, N. Y. 11207.
- 3) **1981 metai.** Čikagos prof. J. Prunskio albumas „Lietuviai tremtiniai Jakutijoje“. Paantraštė – „Ištrauka iš autobiografinių užrašų“. (Tai D. Grinkevičiūtės atsiminimai, rašyti Laukuvoje, vėliau pavadinti „Lietuviai prie Laptevų jūros“.)
- 4) **1988 metai.** Žurnale „Pergalė“, Nr. 8. „Lietuviai prie Laptevų jūros“. (Visas, tiksliausias tekstas, rašytas Laukuvoje.)
- 5) **1988 metai.** Žurnale „Литва литературная“, Nr. 10. „Записки о пережитом“. Laukuvoje rašyti atsiminimai, tie patys, kur ir „Pergalėj“ (tik su **daugybe** teksto klaidų, iškraipančių įvykius, vardus, pavardes. Pvz., **Hariui** Perelšteinui „suteikiamas“ **Kazimiero** vardas ir pan.).
- 6) **1989 metai.** Antologijoje „Amžino išalo žemėje“, Vilnius: „Vyturys“, D. Grinkevičiūtės „Lietuviai prie Laptevų jūros“, rašyta Laukuvoje.
- 7) **1991 metai.** Berlyne išleistoje knygoje „Und wir sind Europa“ įdėti D. Grinkevičiūtės atsiminimai (vokiečių kalba) „Die Litauer an der Lapteewsee“.
- 8) **1995 metai.** Jakutijos nacionalinė knygų leidykla „Бигик“ išleido knygą „Литовцы у Ледовитого океана“. Кnygoje yra D. Grinkevičiūtės atsiminimai „Литовцы у моря Лаптевых“, rašyti Laukuvoje.
- 9) **1997 metai.** Lietuvos rašytojų sąjungos leidykla Vilniuje išleido knygą D. Grinkevičiūtė, „Lietuviai prie Laptevų jūros“. (Atsiminimai, miniatiūros, užrašų ištraukos, laiškai.)
- 10) **2000 metai.** „Vasario 16-osios“ gimnazijos (Lampertheim, Vokietija) savilaida ispanų kalba išleido knygą „Lituanos junto al mar de Laptev“.
- 11) **2000 metai.** Kaune lietuvių, rusų ir anglų kalbomis išėjo „Naujasis laikas“, „Lietuviai Arktyje“. D. Grinkevičiūtės „Lietuviai prie Laptevų jūros“ tekstas su G. Martinaičio piešiniais ir Trofimovsko salos tremtinių sąrašu.
- 12) **2001 metai.** Jakutijos leidykla „Бигик“ rusų kalba išleido knygą „Страницы пережитого“. Кnygoje – D. Grinkevičiūtės atsiminimai, kuriuos ji parašė 1949–1950 metais, kai slapstėsi su motina, pabėgusios iš Jakutijos. Atsiminimai pavadinti „Дневник Да-

ли Гринкявичюте“ ir R. Vaicekausko apybraiža „Последний выстрел“.

- 13) **2001 metai.** „Senecio“ leidykla Charlbury, Oksfordas išleido knygą „Susitaikymas“ anglų ir lietuvių kalba. Iliustracijos – Elenos Gaputytės, tekstas – Dalios Grinkevičiūtės „Lietuviai prie Laptevų jūros“, rašytas Laukuvoje.
- 14) **2002 metai.** Söhrewald – D 34320, Vokietija. Edsta Werner, M. A., Perkunus-Verlag išleido antologiją „Zwischen allen Stühlen“. Antologijoje beveik visas „Lietuviai prie Laptevų jūros“ tekstas ir dar „Atsiminimų“ ištraukos. Knyga turi paantraštę – „Prosa aus Litauen“.

Apybraižos ir stambesni straipsniai apie D. Grinkevičiūtę

- 1) **1988 metai.** J. Marcinkevičius „Literatūros ir meno“ gegužės 28 d., Nr. 22 išspausdino str. „Reabilituota – 1970 metais“.
- 2) **1990 metai.** Žurnalas „Вильнюс“, Nr. 3, Григорий Корин „Дале“.
- 3) **1994 metai.** Žurnalas „Вильнюс“, Nr. 5–6. А. Шульскиге „О Докторе Далите“.
- 4) **1995 metai.** Žurnalo „Metai“, Nr. 5 išspausdintas A. Šulskytės str. „Daktarė Dalytė“.
- 5) **2000 metai.** „Tėviškės žiburių“ (Kanada), vasario 1 d., Nr. 5 Motiejus Martišius rašo „Atkasti nuostabūs tremtinio atsiminimai“.
- 6) **2000 metai.** „XXI amžius“, balandžio 19 d., Nr. 29 išspausdino prof. Onos Voverienės str. „Žmogus, į kurio širdį beldėsi nukankintieji...“
- 7) **2002 metai.** „Lietuvos aidas“, birželio 11 d., Nr. 133 išspausdino prof. O. Voverienės str. „Birželio 14-osios kankinė, nugalėjusi mirtį, įveikusi likimą, prakirtusi tylėjimo ledą“.
- 8) **2002 metai.** „Lietuvos aidas“, birželio 12 d., Nr. 134 išspausdino prof. O. Voverienės str. „Birželio 14-oji: Lietuvos mokytojų genocidas“.

Brigados generolas Kazys Tallat-Kelpša

Ričardas Čepas

Gimė jis 1893 m. spalio 27 d. Padievyčio viensėdyje, Laukuvos valsčiuje, bajorų šeimoje. 1909 m. rugsėjo mėn. – 1914 m. birželio 2 d. mokėsi Kauno komercijos mokykloje. 1914 m. lapkričio 15 d. savanoriu įstojo į Rusijos 1-ąjį atsargos raitelių pulką. Tarnaudamas kavalerijos daliniuose, dalyvavo mūšiuose: 1915–1916 m. Vakarų fronte, vėliau – Rumunijoje ir Bukovinoje. Už pasižymėjimą juose buvo pakeltas praporščiku, vėliau – kornetu, apdovanotas 4-ojo laipsnio Šv. Jurgio kryžiumi, Šv. Stanislovo 3-iojo laipsnio su kardais ir kaspinu, Šv. Onos 3-iojo laipsnio su kardais ir kaspinu, Šv. Jurgio ginklu. 1917 m. sausio 7 d., tarnaudamas Novorosijsko 3-iajame dragūnų pulke savanoriu, vadovavo 40 žvalgų būriui, kuris puolė Vadenij kaimą Rumunijoje. Priešas buvo sutriuškintas ir išvytas iš apkasų, neteko 17 karių, kulkosvaidžio. Deja,



*Brigados generolas
Kazys Tallat-Kelpša
su žmona Janina
(Daugulyte) ir
sūnumi Algirdu.
Apie 1938 m.
Iš S. Jurskytės
albumo*

kornetas K. Tallat-Kelpša mūšyje buvo sužeistas kulka į kaklą. Pasigydęs ligoninėje vėl atvyko į dalinį, tačiau dėl sunkaus sužeidimo 1918 m. sausio mėn. karo ligoninėje Odesoje speciali gydytojų komisija jį pripažino invalidu ir netinkamu karinei tarnybai.

Grįžęs į gimtinę, K. Tallat-Kelpša dalyvavo kuriant vietos valdžios įstaigas, telkė savanorius. 1918 m. gruodžio mėn. išvyko į Vilnių, kur padedamas ten gyvenusio kaimyno Antano Suginto, norėjo įstoti į Lietuvos kariuomenę. Tačiau tuo metu dėl klaidingos Krašto apsaugos ministerijos politikos karininkų ėmimas į kariuomenę buvo sustabdytas, jie buvo tik registruojami ir žadama reikalui esant juos pakviesti. Formaliai išsiregistravęs, K. Tallat-Kelpša grįžo atgal, tačiau kvietimo taip ir nesulaukė. 1919 m. sausio 9 d. jis pasiryžo vykti į Vilnių ar Alytų ir stoti eiliniu kareiviu. Batakių stotyje laukdamas traukinio kalbėjo su keliais vietiniais vyrais, ragindamas juos supirkinėti iš valstiečių ginklus ir stoti į Lietuvos kariuomenę. Areštuotas vokiečių žandarų, jis visą parą buvo kalinamas, sušalo ir grįžęs susirgo gripu. Dar sirgdamas sužinojo, kad ir Tauragėje steigiamas karinis dalinys. Sausio 21 d. kartu su kitais vietos savanoriais Tauragėje K. Tallat-Kelpša įstojo į kariuomenę. Tačiau čia jam teko skaudžiai nusivilti. Žemaičių bataliono organizatoriaus Aukštuolaičio, prūsų lietuvio, aiškiai prolenkiškos orientacijos asmens provokatoriškos intrigos, įvairūs nesusipratimai žlugdė karinio dalinio formavimą. Padavęs raportą ir gavęs leidimą, K. Tallat-Kelpša išvyko į Kauną ir buvo paskirtas į miesto komendantūrą, vėliau – atskiro bataliono adjutantu. Priskirtas prie Prancūzų karo misijos, K. Tallat-Kelpša atliko ir žvalgybines funkcijas. Jis nustatė ir dokumentais įrodė misijos ryšius su lenkų karinėmis organizacijomis. Tai leido perspėti Lietuvos kariuomenės generalinį štabą būti atsargiems pateikiant karinę informaciją užsieniečiams. Vėliau kartu su atsargos majoru Stasiu Liutkumi K. Tallat-Kelpša buvo komandiruotas į Prancūziją ir paskirtas karinės misijos prie Lietuvos taikos delegacijos Paryžiuje nariu. Jis rūpinosi karinės amunicijos gabenimu, vėliau ją priiminėjo Kaune. Generolo leitenanto Prano Tamašausko liudijimu, dėl K. Tallat-Kelpšos stropumo ir sugebėjimo prieiti prie prancūzų valdžios bei Amerikos kariuomenės vadų tuomet pasisėkė išgauti žymiai didesnę amunicijos kiekį ir greitai pergabenti palankiomis sąlygomis. Tuometinio krašto apsaugos ministro A. Merkio nuomone, buvo sutaupyta apie 2 mln. litų (perskaičiavus pagal vertę) valdžios lėšų.



Trečiojo kavalerijos (dragūnų) pulko šventėje. Generolai (iš kairės): Julius Čiaplikas, Jonas Černius, Stasys Raštikis, Prezidentas Antanas Smetona, Kazys Tallat-Kelpša. Apie 1937 m. Iš J. Tallat-Kelpšos albumo

1920 m. K. Tallat-Kelpša buvo karinis atstovas Latvijai ir Estijai, vėliau vadovavo eskadronui. 1922–1926 m. jis mokėsi Belgijos generalinio štabo akademijoje (École de Guerre). Kartu su juo mokėsi karininkai Kazys Škirpa, Boleslovas Jakutis, Kazys Grinius.

1926–1940 m. K. Tallat-Kelpša ėjo įvairias pareigas kariuomenėje, buvo karo mokyklos, Aukštųjų karininkų kursų bei Vytauto Didžiojo aukštosios karo mokyklos lektorius, bendradarbiavo karinėje spaudoje. 1935 m. lapkričio 23 d. buvo pakeltas brigados generolu. 1936 m., kaip Lietuvos kariuomenės atstovas, dalyvavo Anglijos karaliaus Jurgio V laidotuvėse. 1934–1940 m. jis buvo Lietuvos kariuomenės kavalerijos viršininkas. Jam vadovaujant buvo suorganizuotas 3-iasis dragūnų Geležinio Vilko pulkas, kavalerija sustiprinta šarvuočiais ir raitąja artilerija.

Lietuvos kariuomenėje K. Tallat-Kelpša buvo apdovanotas DLK Gedimino, Vytauto Didžiojo 3-iojo laipsnio ordinais, Lietuvos Nepriklausomybės 10 metų sukakties medaliu, Latvijos atvadavimo kovų 10 metų paminėjimo medaliu, savanorio-kūrėjo medaliu, Latvijos trijų žvaigždžių 2-ojo laipsnio ordinu.

Sovietų Sąjungai okupavus Lietuvą, 1940 m. birželio 25 d. K. Tallat-Kelpša paleidžiamas iš kariuomenės.

1944 m. jis pasitraukė iš Lietuvos į Austriją, vėliau persikėlė į Vokietiją, o galiausiai (1949 m.) išvyko į JAV.

Mirė K. Tallat-Kelpša 1968 m. vasario 22 d. Klivlande (Cleveland).



K. Tallat-Kelpša Gaižiūnų poligone. Apie 1938 m. Iš J. Tallat-Kelpšos albumo

Šaltiniai:

LCVA, f. 930, ap. 2, b. 91 (asmens byla).
Lietuvių enciklopedija. 1962, Boston, t. 30, p. 309.

Visuomenininkas, advokatas Antanas Sugintas

Ričardas Čepas

Gimė jis 1890 m. gruodžio 19 (sen. st. 07) d. Stungaičių viensėdyje, Laukuvos valsčiuje, ūkininko šeimoje. 1910 m. baigė Liepojos gimnaziją. Toliau mokėsi Petrapilio universitete. 1916 m. gegužės 21 d. jam buvo išduotas išleidžiamasis liudijimas. 1915–1916 m. A. Sugintas dirbo reikalų vedėju Petrapilio lietuvių komitete nukentėjusiems nuo karo šelpti; 1916–1917 m. – Smolenske Vilijos fabriko juriskonsultu ir sekretoriumi.

Dar mokydamasis gimnazijoje jis jau reikėsi moksleivių organizacijų veikloje, vaidino teatre.

Pirmojo pasaulinio karo išvakarėse Petrogrado aukštosiose mokyklose mokėsi apie pusantro šimto lietuvių, susitelkusių Bendrojoje lietuvių studentų draugijoje. Ši draugija veikė nelegaliai, prisidengdama Tėvynainių bendrijos vardu. A. Sugintas buvo vienas iš aktyviausių draugijos narių, jos sekretorius. Dėl atsakingo požiūrio į draugijos veiklą ir reiklumo svarstant įvairius jos reikalus studentų buvo pramintas „Titnagu“. Dėl to jis nesijaudino ir vėliau Titnago slapyvardį panaudodavo spaudoje.

Jau tuomet tarp studentų ėmė reikštis ideologiniai skirtumai. Socialdemokratinės orientacijos studentai – V. Didžiulis, A. Purėnas, M. Pečiulionis, L. Vienožinskaitė, A. Purėnienė, J. Paknys lankėsi vadinamųjų visuomenininkų susirinkimuose. Susiorganizavo keli būsimieji krikščionių demokratų partijos veikėjai, iš kurių išsiskyrė V. Černeckis, taip pat tautininkai – J. Chodakauskaitė (vėliau Tūbelienė) ir L. Noreika. Lietuviai studentai demokratai jungėsi į savo kuopą, kuri buvo gausi ir drausminga. Šio demokratinio sąjūdžio uolūs dalyviai buvo J. Elisonas, V. Kvieska, V. Vilkaitis. A. Sugintas šio sąjūdžio susirinkimams dažnai pirmininkaudavo ir skaitydavo pranešimus demokratų ideologijos klausimais.

Rašyti lietuviškoje spaudoje A. Sugintas pradėjo dar 1908 metais. Jo straipsniai pasirodydavo „Lietuvos ūkininke“, „Lietuvos žiniose“, „Varpe“, „Aušrinėje“. 1913–1914 m. jis buvo vienas iš „Aušrinės“ redakcijos narių, 1917 m. – savaitraščio „Naujoji Lietuva“ redaktorius.

Amžininkų liudijimu, politinėje veikloje A. Sugintas pradėjo reikštis 1912 m., įstojęs į Liaudininkų sąjungą. 1917 m. jis dalyvavo garsiajame Petrapilio lietuvių seime. A. Sugintas dirbo Rusijos Dūmos atstovų M. Januškevičiaus ir P. Keinio sekretoriumi: tvarkė susirašinėjimą, rinkdavo medžiagą M. Januškevičiaus pranešimams. Viename iš tokių A. Suginto parengtų pranešimų M. Januškevičius, kalbėdamas Dūmoje, paminėjo, kad Rusijos valdomoje Lietuvoje pradžios mokyklose visas mokslas buvo dėstomas tik rusų kalba, o vokiečiai, vos išengę į Lietuvą, atidarė pradžios mokyklas, kuriose buvo leista dėstyti lietuvių kalba. Apie Dūmos darbus A. Sugintas referuodavo per spaudą – nuolatos rašydavo į „Lietuvos žinias“. Jis buvo vienas iš pirmųjų parlamentinių korespondentų.

1918 m. grįžęs į Lietuvą A. Sugintas dirbo Valstybės Tarybos teisių komisijoje kaip įstatymų vertėjas, nuo 1919 m. balandžio mėn. – dvejus metus Raseinių teismo



*A. Sugintas
apie 1950 m.
Iš „Sėjos“ leidinio
1971 m., nr. 1/2*

tardytoju, 1921 m. balandžio – 1923 m. sausio mėn. – Kauno apygardos teismo teisėju, o 1924–1944 m. – advokatu Kaune.

Nepriklausomosios Lietuvos metais A. Sugintas buvo vienas iš valstiečių liaudininkų partijos ideologų, ne kartą rašė spaudoje. Jis buvo I, II ir III seimų atstovas (valstiečių liaudininkų frakcijoje), II seimo prezidiumo narys. Vėliau dalyvavo opozicinėje veikloje – gynė demokratinės spaudos leidėjus.

1923 m. balandžio – 1924 m. sausio mėn. A. Sugintas labai gerais pažymiais išlaikė diplominius egzaminus Lietuvos universiteto Teisių fakultete ir parašė diplominį darbą apie įstatymų konstitucingumą Lietuvoje ir svetur. Šis darbas buvo išspausdintas žurnale „Teisė“. 1924 m. gegužės 25 d. Fakulteto tarybos posėdyje A. Sugintas buvo pripažintas baigęs aukštąjį teisės mokslą.

Dirbdamas advokatu Kaune, jis daugiausia vesdavo ūkininkų bylas žemės ūkio reikalais. 1941–1944 m. buvo Lietuvos advokatų tarybos narys. Nepriklausomybės metais dalyvavo Lietuvos teisininkų draugijos, Kalinių globos draugijos ir Lietuvių–latvių vienybės draugijos veikloje.

Artėjant naujai Lietuvos okupacijai, A. Sugintas pasitraukė į Vokietiją, 1945–1949 m. buvo Miuncheno LTB jungtinio komiteto vicepirmininkas ir pirmininkas. 1949 m. atvykęs į JAV apsigyveno Čikagoje.

Išėivijoje A. Sugintas sunkiai išgyveno tautos ir Lietuvos valstybės nelaimės, ilgėjosi gimtojo krašto. Atvykęs Amerikon beveik 60-ties metų amžiaus, daug vargo ir dirbo sunkiausių darbus. Išėjęs į pensiją gyveno kukliai, tačiau visuomeninę veiklą tęsė. Dalyvavo Lietuvių bendruomenės, BALF'o, SLA, teisininkų ir liaudininkų organizacijose, rašė išėivijos spaudoje.

Mirė A. Sugintas 1971 m. vasario 2 d. Čikagoje. Palaidotas Lietuvių tautinėse kapinėse.

Šaltiniai:

LCVA, f. 631, ap. 11, b. 20 (Lietuvos universiteto studento A. Suginto asmens byla).

Teisininko Antano Suginto ir Jono Zurio pagerbimas, *Sėja*, 1968, nr. 3, p. 31–33.

J. Vlks [Jonas Vilkaitis]. Antanas Sugintas, *Naujienos*, 1971, vas. 16.

Antanas Sugintas, *Sėja*, 1971, nr. 1/2, p. 42–49.



Advokatas Antanas Sugintas (sėdi antroje eilėje) prie Tallat-Kelpšų prieplaukos Dievyčio ežero pakraštyje su svečiais ir namiškiais. Apie 1931 m. Iš S. Jurskytės albumo

Prisiminimai apie Kajetoną Stropų

Rimvydas Stropus

Mintys apie iškilius Laukuvos žmones mane sugrąžino į paauglystės metus, kurie prabėgo Laukuvoje, gyvenant pas dėdę Kajetoną Stropų – ilgametį Laukuvos vaistininką, vietinių žmonių vadintą aptiekoriumi.

Kajetonas Stropus (1874–1952), kilimo iš Kulių valsčiaus, 1895 m. baigė 4 klasių gimnaziją Niežine (Rusijoje), o 1899 m. – provizoriaus padėjėjo studijas Petrogrado karo medicinos akademijoje. 1905 m. jis išgijo Laukuvos vaistinę, kuri, kaip pažymėta vaistinės savininkų registracijos lape, „sustatytame“ 1924 m., buvo įsteigta apie 1895 m. K. Stropus iki 1940 m. nacionalizacijos buvo šios vaistinės savininkas, o vėliau (iki 1952 m.) – jos vedėjas.

K. Stropaus ilgo gyvenimo ir veiklos kelio, nusidriekusio per carinės Rusijos, Nepriklausomosios Lietuvos bei dviejų okupacijų laikotarpius, ryškus akcentas buvo jo profesinė ir mecenatinė veikla.

Laukuvos vaistinė nuolatos buvo atnaujinama pagal gyvenamojo laiko reikalavimus. Ji buvo aprūpinta specialiais baldais, vaistinių medžiagų laikymo indais ir vaistų gamybos priemonėmis. Vaistinėje dar dirbdavo 1–2 asistentai, tarp kurių buvo ir K. Stropaus žmona Stefanija Holšanskytė (1883–1943). Didesnioji vaistų dalis buvo gaminama pagal gydytojų receptus iš vaistinių medžiagų, tarp kurių vyravo vaistažolės. Gatavų vaistų, kurių vis daugiau ėmė rasti pokariu ir kurie dabar absoliučiai vyrauja visose vaistinėse, tais laikais nebuvo. Pamenu, kaip dėdė ragindavo Laukuvos daktarą Joną Ukriną daugiau skirti cheminių vaistų, nes per didelę jo meilę vaistažolėms galinti subankrutuoti vaistinė (kadangi vaistų gamyba iš vaistažolių reikalauja daug laiko, o pajamos – menkos). Meilę vaistažolėms dr. Ukrinas aiškino savo pagarba Varšuvos universiteto medicinos profesoriams, kurie jį išmokė taip gydyti, o cheminių vaistų veikimo pasekmės nėra dar aiškios. K. Stropaus ir dr. J. Ukrino santykiai buvo visada geri ir kolegiški. Jie dažnai aptarinėdavo naujus gydymo metodus bei naujai atsiradusių vaistų veikimą. Rudens ir žiemos vakarais daug laiko praleisdavo su klebonu Kazimieru Gaščiūnu lošdami preferansą. Kartais dėl vienam ar kitam nepasisekusios partijos praradę gerą nuotaiką, pareikšdavo pastabų ir dėl profesinės veiklos. Bet po dienos kitos vėl susirinkdavo naujai preferanso partijai.

K. Stropus turėjo didelę receptinių vaistų gamybos patirtį, todėl buvo reiklus ir vaistinės asistentams. Per ilgus darbo metus turėjo sukaupęs daug žinių apie vaistų veikimą ir todėl mielai patardavo žmonėms, kokius vaistus geriau vartoti vienai ar kitai ligai gydyti, ūkininkams patardavo bei pagamindavo vaistų gyvuliams. Dėl



Kajetonas Stropus ir Stefanija Stropienė apie 1924 m. Iš Rimvydo Stropaus šeimos albumo



vaistų kainų vaistininkas toleravo derybas, o kadangi gerai pažinojo aplinkinius gyventojus, padarydavo nuolaidų vargingiau gyvenantiems žmonėms.

K. Stropus yra nemažai nuveikęs kaip mecenatas. Jo, mokytojos A. Juškevičienės ir kitų iniciatyva 1938 m. Laukuvoje buvo pradėta dviaukštės mūrinės mokyklos statyba. Jis buvo narys gimnazijos steigimo komiteto, kurio veiklos dėka 1943 m. buvo atidaryta Laukuvos gimnazija. K. Stropus nuolatos rūpinosi mokyklos reikalais, materialiai rėmė ją ir gerai besimokančius moksleivius. Nutiesus pro Laukuvą Žemaičių plentą, vaistinė tapo savotišku centru, į kurią užsukdavo pro šalį važiuojantys K. Stropaus pažįstami gydytojai, provizoriai, valstybės bei visuomenės veikėjai, kaip antai: Lietuvos banko valdytojas Vladas Jurgutis, poetas Jonas Mačiulis-Maironis, žymus chirurgas Algirdas Stropus ir kiti.

Visais laikais – prieškarui, karo metais ir pokariu – Laukuvos vaistinėje rasdavo prieglobstį tolimesni ar artimesni Stropaus giminaičiai, kurie jį vadindavo Dėde. Vienus jis įdarbindavo savo ūkyje, kitus – vaistinėje, gabesnius leido į mokslus. Jis materialiai rėmė mano Tėvo mokslus Telšių gimnazijoje ir medicinos studijas Kauno Universitete (1923–1928), Zuzanos Stroputės-Holšanskienės, iki 1941 m. tremties dirbusios mokytoja Laukuvoje, pedagoginės, Stanislovo Holšansko (karui baigiantis pasitraukusio į Vakarus) provizoriaus studijas. Dėdės paraginta ir materialiai remiama gydytojo specialybę įgijo mano Tėvo sesuo Morta Stroputė.

*Trijų kartų Stropai:
(stovi, iš kairės)
Morta Stroputė,
mano tėvas Antanas
Stropus, Zuzana
Stroputė-Holšanskienė;
(sėdi, iš kairės):
Kajetonas Stropus,
Bronė Tallat-Kelpšienė
(Jucevičiūtė), Stefanija
Holšanskaitė-Stropienė,
mano mama Stasė
Stropienė, ant jos
rankų aš – Rimvydas
Stropus (apie 2 m.),
Jonas Tallat-Kelpša.
1938 m. Iš Rimvydo
Stropaus šeimos
albumo*

Mano kelias į medicinos mokslus taip pat susietas su dėdės Kajetono Stropaus parama. Mūsų šeima neišvengė 1941-ųjų tremties: Mama su manimi ir dviem dukterimis atsidūrė Komijoje, Tėvas – Krasnojarsko lageriuose. 1947 metais nelegaliai sugrįžę iš tremties radome prieglobstį pas gimines, nes Mama buvo sugrąžinta į buvusios tremties vietą. Taip atsidūriau Laukuvoje ir čia pradėjau lankyti 4-ąjį skyrių. Nuolat jaučiau dėdės rūpestingą globą: atidžiai sekė mano mokymąsi, išgyveno, kad man sunkiai sekasi lietuvių kalbos rašyba, nes 3 klases buvau baigęs rusų kalba. Laisvalaikio pramogai nupirko balandžių, nes jaunystėje pats buvo aistringas balandininkas. Jiems laikyti buvo pastatyta į Gedimino pilį panaši balandinė.

Paskutiniai K. Stropaus gyvenimo metai dėl vietinės valdžios nepalankumo buvo įtempti ir neramūs. Išvengęs vienos tremties su baime laukdavo kitos. Matyt, dėdę nuo tremties saugojo jo nuo jaunystės artima pažintis su to meto valdžios vadovais Mečislovu Gedvilu bei Justu Paleckiu. Pastarasis, grįždamas iš Palangos, dažnai aplankydavo savo jaunystės draugą ir vaišindavosi trauktinėmis, kurias vaistininkas gerai mokėjo gaminti.

Po Dėdės mirties (1952 m.) likau gyventi pas Tėvo seserį Jadvygą Stroputę, kuri tuo metu pas Dėdę dirbo šeimininke. Laukuvos vidurinę mokyklą baigiau 1955 m. ir pasirinkau medicinos studijas Kaune. Šiam pasirinkimui įtakos turėjo mano ankstyva pažintis su medicina Laukuvos vaistinėje. Be to, tam pritarė ir Tėvas, kuris tuo metu tremtyje – užpoliariniame rate (Krasnojarsko krašto Igarkos rajone) – dirbo apylinkės gydytoju.

* * *

Nebėra Laukuvoje Stropų. Tačiau liko kapai senosiose Laukuvos kapinėse, jų rūpesčiu įkurta gimnazija, kiti kilnūs darbai ir šviesus atminimas.

Zaleskių giminė

Gita Kanišauskaitė, Jonas Drungilas

Ne kiekviena giminė, palikusi pėdsaką Lietuvos istorijoje, susilaukia bent kiek išsamesnio darbelio. Šiuo tyrimu siekiama atskleisti Zaleskių giminės, jos žemaitiškosios šakos indėlį į Lietuvos istoriją.

Kada Zaleskiai įsikūrė Lietuvoje, tiksliai nežinoma, tačiau nuo XVII a. jie aptinkami beveik visuose etninės Lietuvos regionuose: Vilniaus¹, Trakų, Kauno², Upytės³, Žemaitijos⁴. Iš visų Zaleskių savo indėliu į Lietuvos kultūrinį gyvenimą labiausiai išsiskyrė žemaitiškoji šaka, valdų turėjusi mūsų nagrinė-

¹ XVII a. Vilniuje gyveno advokatas liuteronas Arnolfas Zaleskis, žr. Ragauskas A. *Vilniaus miesto valdantysis elitas XVII a. antroje pusėje (1662–1702 m.)*, Vilnius, 2002, p. 76, 144, 355.

² Mykolas Zaleskis XVIII a. Trakų ir Kauno pavietuose turėjo šias valdas: Bagdoniškes, Guželius, Petrosiškes, Palomenę, Janušonis, Kasčiukiškes, Paptėlius Prozaraiškes, Pyplius, Stabintiškes, Vilkaikiemį, žr. *Lietuvos istorijos šaltiniai. Vyskupo Ignoto Masalskio Kauno dekanato vizitacija 1782 m.*, sudarė ir parengė V. Jogėla, Vilnius, 2001, t. 6, p. 597, 601, 603, 605, 835, 837, 840.

³ XVII a. vid. vienas iš Zaleskių buvo Upytės žemės (?) teismo teisėjas, žr. *Lietuvos valstiečių ir miestelėnų ginčai su dvarų valdytojais, I dalis. XVI–XVII amžiai*, sudarė K. Jablonskis, Vilnius, 1959, p. 159.

⁴ XVIII a. 2-ojoje pusėje gyvenęs Jurgis Zaleskis buvo Kėdainių parapijietis – *Kėdainių miesto pareigūnų ir parapijiečių pritarimas 1794 m. sukilimui, Kėdainiai, 1794 05 19, Lietuvos magdeburginių miestų privilegijos ir aktai. Kėdainiai*, sudarė A. Tyla, Vilnius, 2002, t. 3, p. 570.

jamose Laukuvos apylinkėse (Pajūrio valsčiuje).

Žemaitijoje Zaleskiai (herbas *Lubicz*) aptinkami nuo XVII a. vidurio: netoli Tirkšlių gyveno Jonas Zaleskis⁵, Šeduvos klebonas ir dekanas buvo Motiejus Zaleskis⁶, Beržėnų valsčiuje gyveno ir valdų turėjo Martynas ir Stanislovas Zaleskiai⁷. Šie, nors ir fragmentiški, šaltinių duomenys leidžia paankstinti Zaleskių išsikūrimo Žemaitijoje laiką, kuris pastaruoju metu paskelbtuose bajorų sąrašuose klaidingai datuojamas XVIII a. pradžia⁸.

XVIII a. pr. žemaičių žemės teisme užregistruotas Jurgio Zaleskio testamentas, iš kurio paaiškėja, jog Zaleskiai turėjo Ivoniškių, Pakvišnos, Milašaičių, Eržiškių ir Petrainiškių dvarus⁹. Zaleskiai XVIII–XIX a. buvo Šventų ir Nevočių seniūnai¹⁰.

Tvirtai išikūrę Žemaitijoje, Zaleskiai išitraukė į kultūrinę veiklą. Antai 1771 m. P. Zaleskis Požerėje fundavo medinę bažnyčią, kuri buvo Laukuvos parapijos filija¹¹. Apie 1817 metus į Požerės bažnyčią iš griūvančios Ivoniškių dvaro koplytėlės buvo perkelta Kristaus Atsimainymo statula, kurią tikintieji laikė stebuklinga¹². Šis kulto objektas pritraukdavo daugybę maldininkų.

Po truputį Zaleskiai susigiminiavo su vietine bajorija. XVIII a. 2-ojoje pusėje vienas iš Zaleskių vedė Petravičiūtę, kilusią iš Kvėdarnos apylinkių. Jų sūnus Mykolas buvo žinomas teisininkas ir Lietuvos reikalų gynėjas seimuose¹³. Mykolas Zaleskis, Mykolo sūnus, buvo vienas pagrindinių Veliuonos dvaro ir parko kūrėjų – net iki šių laikų išliko mediniai dvaro rūmai¹⁴.

Apie 1840 m. Baltramiejus Zaleskis apsigyveno netoli Kražių, pradėjo valdyti Tamkiaus-Burnius, kurie jo palikuonims priklausė iki sovietinės okupacijos. Baltramiejaus Zaleskio provaikaitis Kazimieras Zaleskis 1893 m. buvo Kražių bažnyčios gynėjas. Už tai jį prezidentas A. Smetona apdovanojo medaliu.

Vienas iš žymiausių žemaitiškos Zaleskių giminės Veliuonos šakos atsto-



Paminklinis kryžius

Sofijai Zaleskai

buvusios Ivoniškių

bažnyčios

šventoriuje. 2001 m.

Z. Juškevičiaus nuotr.

⁵ Stanislovo Sluškaičio testamentas, Tryškiai, 1634 03 20, *Codex Medicensis seu Samogitiae dioecesis / collegit* P. Jatulis, Roma, 1989, p. 192.

⁶ Mykolo Matčinskio testamentas, Medininkai, 1658 08 02, *Ten pat*, p. 296.

⁷ Vaznio J. Geruliškio intromisinis kvitas, Raseiniai, 1654 07 10 (išrašas iš Žemaitijos žemės teismo knygu), *Lietuvos mokslų akademijos bibliotekos Rankraščių skyrius* (toliau – MAB RS), f. 264, b. 719, l. 1.

⁸ *Lietuvos bajorų palikuonys*, Vilnius, 2000, p. 83.

⁹ *Ten pat*.

¹⁰ MAB RS, f. 207, b. 1193.

¹¹ Kviklys B. *Lietuvos bažnyčios: Telšių vyskupija*, Chicago, Illinois, 1980, t. 1, p. 261.

¹² *Ten pat*.

¹³ Yla S. Juozas Arnulfas Giedraitis, tautinio žemaičių sąjūdžio vadas, *Vardai ir veidai mūsų kultūros istorijoje*, Chicago, 1973, p. 75–76.

¹⁴ Labanauskas K. Veliuonos dvaro ir parko apybraiža: iš Veliuonos parko žvelgiant, *Veliuona*, Vilnius, 2001, p. 32.

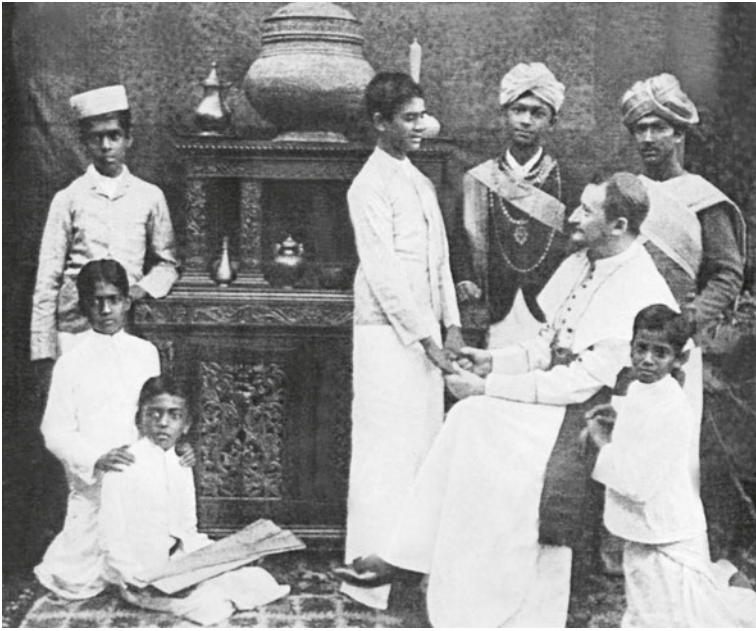

Rytų Indijos
apaštališkasis delegatas
Tėbų arkivyskupas
Vladislovas Mykolas
Zaleskis egzaminuoja
kandidatus į
seminariją Kandy
mieste. Reprodukcija
iš T. Žychlińskiego
1902 m. leidinio

vų – Vladislovas Mykolas Zaleskis, kunigas, Rytų Indijos apaštališkasis delegatas, Tėbų arkivyskupas, Antiochijos patriarchas, misijų istorikas, pedagogas.

Jis gimė 1852 05 02 Veliuonoje, Leono ir Gabrielės (Dambravičiūtės) Zaleskių, Veliuonos dvaro savininkų, šeimoje. Vaikystėje su tėvais daug keliavo: lankėsi Berlyne, Paryžiuje, Vysbadene, Varšuvoje, Egipte¹⁵. Mokėsi Kauno gimnazijoje. 1880 m. V. M. Zaleskis įstojo į kunigų seminariją Varšuvoje, tačiau netrukus išvyko į Romą. Globojamas kardinolų M. Ledochovskio ir V. Časkio jis tapo diplomatinės kilmingųjų Dvasinės akademijos – *Academia del Nobili Ecclesiastici* nariu¹⁶. Tuo pačiu metu jis studijavo teologiją Popiežiškajame Grigaliaus universitete Romoje, kur gavo teologijos daktaro laipsnį¹⁷.

1882 m. Florencijoje išventintas kunigu. Baigęs studijas pradėjo tarnybą Romos kongregacijose: 1884 m. buvo išsiųstas su diplomatine Šv. Sosto misija į Ispaniją, 1887 m. pakeltas popiežiaus rūmų prelatu, lydėjo arkivyskupą A. Agliardį į Indiją, turėjo jam padėti suformuoti bažnytinę hierarchiją ir vadovauti pirmiesiems provinciniams sinodams Alahabade, Bangalore ir Kolombe¹⁸. Vėliau išvyko į misiją Bengalijoje, kurios išpūdžius aprašė atskirame veikalėlyje¹⁹.

Grįžęs į Romą, Zaleskis iš karto buvo pasiųstas su tuometiniu vyskupu, vėliau kardinolu Ruffo-Scilia į Angliją, pas karalienę Viktoriją, popiežiaus Leono XIII vardu pasveikinti ją jubiliejaus proga²⁰. Netrukus V. M. Zaleskis gavo patarėjo vietą Propagandos kongregacijoje. 1889–1890 m. kaip patarėjas dirbo Paryžiaus nuncia-tūroje²¹.

1890 m. Zaleskis Šv. Sosto buvo pasiųstas į Indiją ištirti vietinio dvasininkų parengimo padėtį²². Jis sudarė didelės kolegijos įsteigimo kelioms provin-

¹⁵ *Lietuvių enciklopedija*, Bostonas, 1966, t. 35, p. 25.

¹⁶ *Ten pat.*

¹⁷ *Słownik polskich teologów katolickich 1918–1981*, pod red. L. Grzebieńia, Warszawa, 1983, t. 7, s. 466.

¹⁸ Żychliński T. *Złota księga szlachty polskiej*. Poznań, 1893, rocznik 15, s. 306.

¹⁹ *Ten pat.*, p. 306.

²⁰ *Ten pat.*

²¹ *Słownik polskich teologów katolickich 1918–1981*, t. 7, s. 467.

²² *Lietuvių enciklopedija*, t. 35, p. 25.

cijoms planą ir gavo leidimą tą planą įgyvendinti Indijoje²³. 1892 02 25 popiežiaus Leono XIII jis buvo paskirtas nuolatiniu apaštališkuoju delegatu Rytų Indijoje ir tituliniu Tėbų arkivyskupu. Konsekracija įvyko Kalkutoje. Ši įvykį bei Zaleskio atvykimą į Ceilono salą plačiai aprašė Indijos spauda²⁴.

Savo rezidencija arkivyskupas Zaleskis pasirinko Kandy miestą, kur jau 1893 m. suorganizavo kunigų seminariją. Iki 1894 m. jo rūpesčiu buvo atidarytos kunigų seminarijos Agroje, Lahore, Nagpure ir Rančli miestuose²⁵. Arkivyskupas atliko daug misijinių kelionių po Indiją, vadovavo provinciniams sinodams, rūpinosi vietinės bažnytinės hierarchijos plėtimu, misionierių gausinimu²⁶.

1916 m. popiežius Benediktas XV Zaleskį paskyrė Antiochijos patriarchu. 1917 m. Zaleskis grįžo į Romą ir ten gyveno iki mirties – 1925 10 05²⁷. Palaidotas Romos kapinėse. Jo antkapyje yra įrašai lenkų ir lotynų kalbomis: ... *Wladislaus Lubicz – Zaleski, Patriarcho Antiochenus, antea in Indies Orientalibus Delegatus Apostolicus, natus Vieloniae in Lithuania...*²⁸. Šiam žymiam dvasininkui yra skirta paminklinė lenta ir Vilniaus Aušros Vartuose.

Zaleskis mokėjo lietuvių, lenkų, rusų, anglų, italų, lotynų kalbas. Parašė nemažai darbų – jo bibliografija apima 48 pozicijas. Jis išspausdino *Apostol Cejlonu O. Józef Vaz* (1896), *Męczennicy w Indiach* (1898), *Podróż po IndoChinach, Jawie i Wybrzeżach chińskich* (1898), *Le Christianisme à Ceylon* (1900), *The Saints of India* (1915) ir daugelį kitų darbų daugiausia religine ir misijų tematika²⁹. Apie Zaleskio veiklą išliko nemažai nepublikuotų dokumentų Varšuvos arkidieceziniame archyve. Jam paskirta atskira monografija³⁰.

Zaleskių giminė, atvykusi iš Lenkijos, paliko nemažą indėlį ne tik Žemaitijoje, bet ir kituose kraštuose.

Išvados. Iš Lenkijos atvykusi ir Lietuvoje įsikūrusi Zaleskių giminė paliko nemažą indėlį Lietuvos istorijoje. Ryškiausia ir veikliausia buvo žemaitiškoji Zaleskių šaka, turėjusi valdas Laukuvos ir Veliuonos apylinkėse. Jos nariai XVII–XIX a. atstovavo Lietuvos politiniams interesams, pasižymėjo kaip bažnyčių fundatoriai, buvo uolūs katalikybės gynėjai, sumanūs dvarininkai. Vienas iš žymiausių atstovų – Vladislovas Mykolas Zaleskis, kunigas, Rytų Indijos apaštališkasis delegatas, Tėbų arkivyskupas, Antiochijos patriarchas, misijų istorikas, rašytojas, pedagogas.

Zaleskių giminė garsi ne tik Žemaitijoje, bet ir pasauliniu mastu. Tai ateityje turėtų sudominti ne vieną tyrinėtoją.

Onos ir Stanislovo Girčių šeima

Valentinas Girčys

Ilgamečiai Laukuvos gyventojai Ona Kučinskaitė-Girčienė (1903–1993 m.) ir Stanislovas Girčys (1901–1990 m.) gimė neturtingose šeimose šalia miestelio esančiame Riešketų kaime. Dėl apylinkėse

²³ Żychliński T. *Min. veik.*, p. 306.

²⁴ *Ten pat*, p. 306–307.

²⁵ *Lietuvių enciklopedija*, t. 35, p. 25.

²⁶ *Słownik polskich teologów katolickich 1918–1981*, t. 7, s. 467.

²⁷ *Lietuvių enciklopedija*, t. 35, p. 25.

²⁸ *Ten pat*, p. 25–26.

²⁹ *Słownik polskich teologów katolickich 1918–1981*, t. 7, s. 467–468.

³⁰ *Ten pat*, p. 467–468.

siautusių epidemijų anksti likę našlaičiai, nuo aušros iki sutemų vaikai basi bėgiojo paskui svetimų žąsų pulkus ir karvių bandas, srėbė žilus samdinių barščius. Sunkiai vertėsi ūkininkai, dar sunkiau buvo samdiniams. „Siratos“ vaikai užaugo, subrendo ir 1926 metų sausio 12 dieną sumainė žiedus.

Tų pačių (1926-ųjų) metų lapkričio 9 dieną sukryžstė pirmagimė dukrytė Staselė, o kitų metų Kūčių vakarą pasaulį išvydo sūnus Vacelis. Meilės ir šilumos šeimoje buvo pakankamai, tačiau šeimos galva neturėjo nuolatinio darbo, todėl nuolatos trūko duonos. Taip gimtajame kaime prabėgo pirmieji aštuoneri bendro gyvenimo metai.

1934 metais Girčių šeima, ieškodama bent kiek sotesnio gyvenimo, persikėlė gyventi į Laukuvą.

„Širdelės“ žmonos švelniai „širduku“ vadinamas šeimos tėvas buvo pasirengęs dirbti bet kokią darbą, tačiau samdomų darbininkų miestelyje nereikėjo. Teko savo iniciatyva imtis kokio nors verslo. Iš pelkių ant nugaros tempdavo karklus, ilgai ruošdavo jų vyteles ir pindavo krepšius, rišdavo šluotas, prasimanydavo medžio šaukštams drožti. Dirbdavo viską, už ką galėjo gauti centą. Laukuvoje daugelis tuomet ir krepšius pynė, ir šaukštus drožė, ir dar daug ką darė, bet miestelyje nebuvo tiek pirkėjų, kiek pagamindavo prekių.

Abu tėvai, paguosdami ir palaikydami vienas kitą, atkakliai ieškojo išeities. Jie žemaitiškai užsispyrė ir nusprendė padaryti viską, kad vaikams nereikėtų jų vargainais takais klaidžioti. Vaikus reikėjo ne tik pamaitinti, bet ir į mokyklą leisti.

Tėvų atkaklumas ir sumanumas pamažu pradėjo duoti vaisių: niekur nesimokė amato, pradėjo daryti medines klumpes, vėliau – odos viršais kurpes. Vaikai jau buvo paaugę, lankė pradinę mokyklą. Tais metais jiems pramogauti nebuvo kada: paruošę pamokas iki išnaktų plušėdavo kartu su suaugusiais. Tik Staselei, kaip mergaitei, būdavo daromos retos išimties. Vaciuokas save laikė vyru, ir už iniciatyvą savaitės pabaigoje būdavo keliais litais „premijuojamas“.

Klumpės buvo vos ne vienintelis žemaičių apavas. Girčio „produkcija“ būdavo geros kokybės ir išperkama dar turgui nepasibaigus. Verslas klestėjo, tačiau neilgai. Po kelerių metų nuo sunkaus medžio drožimo pašlijo tėvo sveikata, ir Laukuvos daktaras (gerai prisimenu jo pavardę – J. Ukrainas) uždraudė dirbti fizinį darbą. Tėvas rado išeitį: supirkdavo aplinkinių klumpdirbių klumpes, padailindavo, patvarkydavo jas savo nuožiūra ir sėkmingai parduodavo.



Stanislovas Girčys ir Ona Girčienė su vaikais: Stase Girčyte ir Vaclovu Girčiu. Apie 1930 m.

Iš S. Balienės albumo



Ona ir Stanislovas Girčiai nusipirko žemės sklypą su namu, tapo pasiturintys ir visų gerbiami miestelio žmonės. Planavo vietoje senojo namo pasistatyti naują, vaikus leisti mokytis į Šilalės gimnaziją.

Gražias svajones sužlugdė 1940-ųjų metų okupacija, karas ir pokarinė okupacija. Žmonės nuskurdo, klumpių pirkdavo jau mažiau.

1942 m. Laukuvoje buvo tik pradinė mokykla. Nors pajamų beveik nebebuvo, po ilgų svarstymų vaikai buvo išleisti mokytis į Šilalės gimnaziją. Atidarius Laukuvos progimnaziją, vaikai grįžo namo ir mokėsi vietoje.

Staselė turėjo gražų balsą. 1946 m., miestelio „šviesių galvų“ patarti, tėvai nusprendė leisti dukterį mokytis į Kauno muzikos mokyklą ir suaugusiųjų gimnaziją. Taip mažutė trapi mergaitė, muzikos garsų paviliota, paliko tėvų namus ir išvyko į nežinią. Vaciuukas liko mokytis Šilalės gimnazijoje.

1946 metų birželio 26 dieną į Girčių namus dar kartą užklydo gandras – gimė berniukas, kuriam brolis Vaclovas išrinko Valentino vardą. Tėvai džiaugėsi, kad išėjus vyresniesiems vaikams namai neliks tušti.

1949-ieji. Stasei mokslai Kaune sekėsi, ji studijas tęsė Valstybinėje konservatorijoje, o pragyvenimui papildomai užsidirbdavo dainuodama Jono Švedo vadovaujame Valstybiniame dainų ir šokių ansamblyje (dab. „Lietuva“). Saugumiečių tardomas dėl mokyklos draugų išėjimo į mišką, iš gimtosios Laukuvos turėjo bėgti 21-erių Vaclovas, namiškių vis dar vadinamas Vaceliu. Sesers rūpesčiu jis atvažiavo į Kauną, ir, turėdamas puikų tenorą, iš karto buvo priimtas į tą patį Jono Švedo ansamblį, kuriame ji jau dainavo. Gimtojoje Laukuvoje liko vaikystės prisiminimai,

Stasė Girčytė po diplominio spektaklio premjeros (sėdi viduryje), greta – Kipras Petrauskas. 1951 m.

Iš S. Baliienės albumo

artimiausi draugai, tėveliai ir broliukas Valelis.

Staselei sekėsi. Ji buvo perspektyvi studentė su viliojančia karjera. 1949-aisiais ištėkėjo už jauno ir talentingo Konservatorijos dėstytojo bei direktoriaus pavaduotojo Alberto Belazaro, tada jau žinomo kompozitoriaus Antano Belazaro brolio. Tačiau jaunavedžiai meile ir laime džiaugėsi vos keturis mėnesius – Albertas žuvo. Giliai gedėjo ne tik jaunoji našlė, bet ir visa šeima bei draugai. Tik Valelis dar nieko nesuprato...

1951-aisiais Staselė baigė Konservatoriją ir buvo paskirta dirbti į Kauno muzikinį dramos teatrą. Turėdama labai gerus balso duomenis, ji šešerius metus šiame teatre dainavo pagrindines partijas visuose operų ir operėčių spektakliuose. Ji vaidino Violetą ir Džildą Dž. Verdžio operose „Traviata“ ir „Rigoletas“, Roziną Dž. A. Rosinio operetėje „Sevilijos kirpėjas“, žibuoklę I. Kalmano „Mommartro žibuoklėje“, Adelę J. Štrauso „Šikšnosparnyje“, Mildą A. Belazaro „Aukštinėse mariose“ ir kt. Su soliniais koncertais aplankė Vilnių, Klaipėdą, Panevėžį ir keletą mažesnių Lietuvos miestų. Ji dirbo intensyviai, laikinai pamiršdama savo širdgėlą.

Stasės Girčytės vardas tapo žinomas ne tik Kaune. 1957-aisiais Kultūros ministerija ją perkėlė dirbti į Vilniaus akademinę operos ir baleto teatrą. Čia ji pakaitom su garsiąja E. Čiudakova atliko tuos pačius vaidmenis – Violeta, Lakmė, Rosina ir kt. Dirbo, dirbo, dirbo...

1950 m. Vaclovas buvo pašauktas į sovietinę kariuomenę. Pusmetį tarnavęs Vilniaus garnizone, Laukuvos saugumo šefui (dėl rusvų plaukų žmonių pramintam Raudonplaukiu) „tarpininkaujant“, buvo perkeltas į šaltąją Udmurtiją. Ten pusbadžiu su likimo draugais šaltį ir patyčias kentė ištus ketverius metus.

Staselės sėkmė buvo balzamas tėvų širdims. Laukuviškiai labai pagarbiai žiūrėjo į darbščius ir paprastus žmones, patyrusius daug nepriteklių, bet užauginusius operos žvaigždę.

Jaunylis Valentinas daugeliui metų namuose užpildė tuštumą, atsiradusią išvažiavus vyresniesiems. Jis šešerių metų pradėjo lankyti mokyklą. Viskas sekėsi gerai, turėjo gerų draugų, ir tėvams rūpesčių dėl jo nebuvo.



Brolis ir sesuo – Stasė Girčytė ir Vaclovas Girčys. 1950 m. Vilniuje.

Iš S. Baliienės albumo



Operos ir baleto teatro solistė Stasė Baliienė (Girčytė). 1960 m.

Iš solistės albumo

Klumpių poreikis sumažėjo, ir tėvas ėmėsi naujo amato – pradėjo taisyti avalynę. Girčių šeimoje gyvenimas ilgam tapo ramesnis.

1960 metais Staselė antrą kartą ištekėjo. 1961-aisiais gimus sūnui, ji pasirinko ramesnį darbą Lietuvos Valstybinio radijo ir televizijos chore. Su juo gastroliuodama apvažinėjo daugelį Lietuvos ir Sovietų Sąjungos miestų. Jau būdama pensininkė, 1982 metais įsidarbino Lietuvos kino studijoje, kur dirbo iki 1990 metų. 1984 metais palaidojo antrajį vyrą Vytautą Balį. Šiuo metu gyvena Vilniuje.

1954 metais Vaclovas buvo demobilizuotas. Grįžęs iš kariuomenės, įstojo į Vilniaus pedagoginio instituto Muzikos fakultetą ir įgijo choro dirigento specialybę. Dėl organizacinių sugebėjimų buvo paliktas dirbti institute. Vėliau dirbo Vilniaus Kultūros mokyklos direktoriumi, Vilniaus 4-osios muzikos mokyklos direktoriumi. Visą laiką dirbo ir pedagoginį darbą. Mirė 1981 metų sausio 12 dieną po sunkios ligos, palikęs žmoną ir du mažamečius vaikus.

Valentinas 1963-aisiais baigė Laukuvos vidurinę mokyklą ir išvažiavo studijuoti. 1968-aisiais baigė Kauno politechnikos instituto Vilniaus filialą. Iki šiol dirba vienoje didžiausių Vilniaus elektroninės pramonės įmonių. 1969 metais vedė, užaugino du vaikus.

Valentinui išvažiavus, tėvai liko vieni, tačiau dažnai lankomi vaikų. Gyvenimas tekėjo ramia tėkme. Senasis Girčys iki gyvenimo pabaigos buvo naudingas laukuviškiams taisydamas avalynę. Dėl to jų namuose visados būdavo žmonių, pajvairinančių kasdienybę. Senieji mėgo bendrauti, buvo gerbiami ir mylimi aplinkinių.

1990 metų balandžio mėnesį Stanislovas Girčys sunkiai susirgo ir rugpjūčio 31 dieną mirė.

Likusi viena, Ona Girčienė 1990 metų rudenį išvažiavo gyventi pas vaikus į Vilnių. Mirė 1993 metų liepos 2 dieną.

Abu senieji Girčiai atsigulė amžinam poilsiui Vilniaus Rokantiškių kapinėse šalia sūnaus Vaclovo šeimos ir žento Vytauto.



*Būsimasis inžinierius
Valentinas Girčys,
Ona Girčienė,
Stanislovas Girčys,
muzikas Vaclovas
Girčys. Apie 1959 m.
Iš S. Balienės albumo*

Aleksandra ir Pranas Juškevičiai

Zigmas Juškevičius*

Mano Mamytė – Aleksandra Gaidamavičiūtė (Juškevičienė) gimė 1900 m. kovo 26 d. Tauragės apskrities Laukuvos valsčiaus Virpylių kaime (tarp Požerės ir Medvėgalio) žemaičių ūkininkų šeimoje. Jos mama Marijona Dargužaitė-Gaidamavičienė (1861 08 19–1901 05 07) buvo kilusi iš Tverų valsčiaus Rešetėnų kaimo, o tėvas – Antanas Gaidamavičius – Virpylių kaimo Baltdvario šeimninkas – iš Kražių valsčiaus Pamelnyčios kaimo (palaidotas Požerės bažnyčios šventoriuje).

Aleksandra mokyti pradėjo 7 metų, namie. 1910 m. įstojo į Telšių progimnazijos pirmąją klasę. Baigusi tris klases įstojo į Vilniaus gimnazijos ketvirtąją klasę (gyveno turbūt pas brolių Julijoną, turėjusį Gulbės vaistinę netoli Aušros Vartų). 1915 m. kartu su daugeliu mokinių pasitraukė į Rusiją – Voronežo miestą, kur lankė penktąją klasę. Šeštąją ir septintąją klases baigė Maskvoje (ten buvo mokoma ir lietuvių kalbos). Į Lietuvą grįžo 1918 metais. 1919 m. baigė pirmąją Vilniaus lietuvių moterų gimnaziją, o rugsėjo 1 d. pradėjo dirbti Laukuvos pradžios mokyklos vedėja¹.

1920 m. rudenį, kilus pavojui Lietuvos nepriklausomybei, mokytoja išitraukė į Laukuvos valsčiaus Lietuvos gynimo komiteto veiklą. Būdama šio komiteto valdybos narė ir sekretorė turėjo daug darbo renkant ir siunčiant Lietuvos gynėjams savanoriams maistą, drabužius, pinigus ir kt. Kartu dalyvavo Laukuvos lavinimo draugijos „Kanklės“ veikloje – buvo valdybos sekretorė. Dėl įtakos jaunimui su šia draugija varžėsi, matyt, vėliau įsikūrusi katalikų jaunimo draugija „Pavasaris“.

1922 m. rugsėjo 1 d. persikėlė į Telšius, o po metų – į Selvestrus, arčiau tėviškės. 1924 m. kovo 14 d. apie darbą Selvestrų mokykloje apskrities inspektorius rašė:

„[...] jie (mokiniai – Z. J.) turi gerą išvaizdą ir šiaip atrodo labai energingi ir sumanūs [...]. Pirmo skyriaus mokiniai [...] šiandien skaityme ir rašyme jau pasiekė aukšto laipsnio išsilavinimo [...]. Tos mokyklos pirmo skyriaus mokiniai skaito taip sąmoningai, kaip kitų mokyklų trečio skyriaus mokiniai“².

1926 m. rugsėjo 1 d. mokytoja grįžo dirbti į Telšius.

Būsimasis Aleksandros Gaidamavičiūtės vyras, vėliau – Laukuvos pašto



*Aleksandra ir
Pranas Juškevičiai
apie 1935 m.
Iš Z. Juškevičiaus
albumo*

* Straipsnio autorius Zigmas Juškevičius, Aleksandros ir Prano Juškevičių sūnus, būdamas dar tik ketverių metų, su mama ir dviem sesutėmis buvo ištremtas į Sibirą, kentė badą ir alkį, tad apie laimingus pirmuosius gyvenimo metus gimtinėje Laukuvoje nieko neprisimena. Todėl apie savo tėvus pateikia iš archyvų ir kitur surinktus duomenis. – Red.

¹ LCVA, f. 391, ap. 1, b. 2137, l. 11.

² Ten pat, ap. 3, b. 1402, l. 17.

viršininkas, Pranas Juškevičius (mano tėvelis) gimė 1901 m. liepos 19 d. Telšių apskrities Žarėnų valsčiaus Karštenių kaime žemaičių bajorų Felikso Stanislovo ir Dominikos („iš namų Misevičaitės“) Juškevičių šeimoje³. Buvo šeštas iš septynių vaikų. Mokėsi Žarėnų ir Telšių mokyklose. 1921–1922 m. tarnavo kariuomenėje Kaune bataliono štabo raštininku. Atestacijoje parašyta: „atsižymėjo drausmingumu, pavyzdžingumu ir blaivumu, skiriamas jam pareigas pildė uoliai, ištikimai ir sąžiningai“⁴. Grįžęs iš kariuomenės dirbo tėvų ūkyje, o nuo 1925 m. sausio 20 d. pradėjo laiškinių tarnybą Laukuvos pašte.

1927 m. birželio 25 d. įvyko sutuoktuvės, susikūrė graži, laiminga šeima. Mamytė pasiprašė, kad iš Telšių ją perkeltų dirbti arčiau namų – į Girvainių pradžios mokyklą. Ten dirbdama 1928 m. Prezidento Antano Smetonos buvo apdovanota Lietuvos Nepriklausomybės medaliu⁵. 1929/1930 mokslo metais vietoje Girvainių pradėjus veikti Pykaičių pradžios mokyklai, tapo jos vedėja. Ištekėjusi ji gavo 36 ha žemės pasogos, todėl tėveliui atsirado daug naujų rūpesčių – pradėjo statybinis savo namus. Trūkstant lėšų pradėjo dirbti ir antraeilėse pareigose: buvo Laukuvos pieno perdirbimo bendrovės, kooperatyvo ir bankelio buhalteris. Be to, žmonos padedamas mokėsi. Nors turėjo daug darbų, abu tėvai buvo veiklūs visuomenininkai – dalyvavo valsčiaus Šaulių būrio bei tautiško jaunimo sąjungos „Jaunoji Lietuva“ veikloje. Mėgo vaidinti...

1930 m. rugsėjo 1 d. Mamytė grįžo į Laukuvos mokyklą dirbti vedėja.

1934 m. balandžio 21 d. mokykloje apsilankęs inspektorius M. Vaišnys rašė: „Klasės mažos, bet švariai laikomos [...]“. Toliau inspektorius, gal ne be vedėjos įtakos, pažymėjo: „Bendrai patalpos mokyklai netinkamos. Reikėtų pastatyti nuosavą mokyklą. Statybos reikalu valsčiaus savivaldybė mažai rodo iniciatyvos“⁶. 1937 m. birželio 10 d. inspektorius St. Jasutis rašė: „Mokyklos patalpos blogos, bet geresnių rasti negalima“. Kartu inspektorius pažymėjo, kad „vedėjos A. Juškevičienės kalba aiški ir nuosekli. Mokymo auklėjimo darbas atliekamas rūpestingai ir gerai. Mokyklos vadyla tvarkoma gerai“⁷.

Laukuvos mokytojų išleistos knygelės „Laukuvos gimnazija–vidurinė mokykla 1943–1993“ p. 4–5 rašoma:

„Mokytojos Aleksandros Gaidamavičiūtės–Juškevičienės ir vaistininko Kajetono Stropaus iniciatyva, agronomui Mečislovui Kaulakiui bei ūkininkams Vėliui ir Golšanskiui remiant, 1938 m. liepos–rugspjūčio mėn. pradėta statyti 6 komplektų (klasių – Z. J.) tipinė dviaukštė mūrinė pradinė mokykla“.

1938 m. rugsėjo 1 d. mokykloje įsteigtas penktasis komplektas – klasė su šeštuoju skyriumi, kurio mokinius mokė pati vedėja. Aleksandra Juškevičienė, ma-



Juškevičių giminės, įrašytos į šeštąją – garbingiausią kilminių bajorų knygos dalį, herbas Leliva ir Misevičių giminės herbas Kirvis

³ LVIA, f. 391, ap. 8, b. 2577, l. 166–167; ap. 11, b. 77, l. 1–2.

⁴ LCVA, f. 1016, ap. 1, b. 2043, l. 3, 5.

⁵ Ten pat, f. 391, ap. 10, b. 6081, l. 1.

⁶ Ten pat, ap. 3, b. 1613, l. 137.

⁷ Ten pat, ap. 3, b. 1699, l. 6.

tyt, norėdama mokyklos statybos rūpesčius perduoti į vyriškas rankas, atsisakė vedėjos pareigų.

Kaip ir pirmaisiais gyvenimo bei darbo Laukuvoje metais, ji ir vėliau buvo veikli visuomenininkė. 1934 m. birželio 7 d. jos rūpesčiu Laukuvoje buvo įkurtas Vilniaus vadavimo sąjungos skyrius⁸. 1938 m. – ji Šaulių moterų būrio vadė pavaduotoja, o 1939–1940 m. – būrio tarybos švietimo vadovė⁹. 1939 m. – Lietuvos ūkininkų draugijos Laukuvos skyriaus valdybos sekretorė¹⁰. Tikriausiai ji buvo ir Lietuvos mokytojų sąjungos narė, tik nerasta tai patvirtinančių dokumentų.

Tėvelis nuo 1934 m. pradžios iki pat Lietuvos okupavimo buvo Tautininkų sąjungos Laukuvos apylinkės pirmininkas. 1935 m. liepos 18 d. jį paskyrė Laukuvos pašto viršininku. Valsčiaus visuomenės 1938 m. vasario 14 d. rašte švietimo ministruui dėl progimnazijos įsteigimo Laukuvoje, tarp daugiau kaip šimto parašų, Prano Juškevičiaus buvo vienas iš pirmųjų¹¹.

1941 m. birželio 14 d. Pranas Juškevičius buvo areštuotas ir pagal RTFSR 1926 m. baudžiamojo kodekso 58-13 straipsnį be teismo įkalintas Krasnojarsko krašto Rešotų koncentracijos lageryje. Tą pačią dieną jo žmona – mokytoja Aleksandra Juškevičienė – su trim mažamečiais vaikais, „*kaip socialiai pavojinga šeima*“, išstremta į Komiją – Slobodos reidą¹². Ten tremtiniai kirto mišką, rišo ir plukdė sielius – surištus rąstus. Pirmaisiais tremties metais ten mirė ketvirtadalis tremtinių¹³. Kaip gyveno tremtiniai, liudija šis Komijos ATSR Vidaus reikalų liaudies komisariato valstybės saugumo 1944 m. lapkričio 15 d. slaptas raštas Nr. 3476:

„[...] Darbininkai gyvena ankštai. Jie visi utėlėti. Pavyzdžiui, barake Nr. 7 gyvena 8 šeimos (19 žmonių) [...] kartu su sveikais darbininkais ir jų šeimomis gyvena sergantys tuberkulioze: Juškevičienė su 3 vaikais, Lakauskienė su vaiku, Butkienė su 14 metų dukra [...].

Analogiška padėtis ir barake Nr. 5. [...] serganti tuberkulioze Monstvilienė guli su trimis vaikais, 15-metė jos dukra yra labai sunkioje būklėje (Albinas Monstvilas jau buvo miręs 1943 m. – Z. J.). Specrūbais, apavu, patalyne darbininkai neaprūpinami, miega ant nešvarių, plikų lentų“¹⁴.

Mano sesuo Aldona Navikienė savo atsiminimuose rašo, kad tremties pradžioje mūsų Mamytė buvusi „stachanovietė“: norėdama mus, vaikus, išgelbėti nuo bado, stengdavosi viršyti miško kirtimo užduotis, kad gautų nors kiek didesnę maisto davinį. O vėliau taip nusilpo, kad net stovėdama eilėje valgykloje griūdavo apalpusi, nesulaukusi maisto. Šalta žiemą ne kartą buvo rastą pusnyje sušalusi, nebegalinti atsikelti. 1945 m. nuo bado, šalčio ir džiovos mirė mūsų Mamytė ir sesutė Danutė Julija¹⁵.

1972 m. buvusi Požerės mokytoja, mano sesutės Aldonos krikšto mama Emilija Kriščiukaitienė, dovanodama man Mamytės nuotrauką, užrašė:

⁸ *Mūsų Vilnius*, 1934, nr. 13–14, p. 233.

⁹ LCVA, f. 1564, ap. 1, b. 447, l. 110; b. 225, l. 103.

¹⁰ *Ten pat*, f. 1367, ap. 1, b. 856, l. 6.

¹¹ LCVA, f. 391, ap. 2, b. 2896, l. 70.

¹² *Lietuvos ypatingasis archyvas*, f. V–5, ap. 1, b. 43861, l. 2, 5.

¹³ *Tremties ir kalinimo vietos*, Vilnius, 1995, p. 250.

¹⁴ Komijos ATSR CVA, f. r-144; Racėnas R. *Komijų žemėje*, Kaunas, 1995, l. 13.

¹⁵ *Lietuvos gyventojų genocidas 1939–1941*, Vilnius, 1999, t. 1, p. 380.

„Tai buvo žmogus labai aukštos moralės, gilios ir plačios erudicijos. Ji buvo ir yra sektinas pavyzdys ne tik savo šeimai, bet ir visiems, kas su ja bendravo“.

1942 m. rugsėjo 12 d. „Ypatingojo pasitarimo“ prie SSRS vidaus reikalų liaudies komisariato nutarimu Pranui Juškevičiui paskirta bausmė – 10 metų pataisos darbų lageryje. 1948 m. gegužės 19 d. iš Krasnojarsko krašto Rešotų lagerio jį perkėlė į dar baisesnę – ypatingojo režimo lagerį Pėsčianlagą Karagandos srityje, kuriame buvo laikomi „ypač pavojingi valstybiniai nusikaltėliai“. 1951 m. sausio 8 d. vietoje laukto išlaisvinimo „etapu“ neribotam laikui buvo išsiųstas prievartiniams darbams į tremtį Akmolinske griežtoje valstybės saugumo (MGB) priežiūroje. Charakteristikose parašyta, kad nuo 1955 m. gegužės 5 d. P. Juškevičius dirbo staliumi Stalinsko–Magnitogorsko geležinkelio magistralės penktame ruože (učastok), tačiau iš tikrųjų tekdavo dirbti ir betonuotoju, žemkasiu, mūrininku, stogdengiu – viską, ką liepdavo. Todėl gerai išmoko įvairių statybos darbų.

1956 m. liepos 14 d. paleistas į laisvę¹⁶. Atvyko į Lietuvą. Deja, apsigyventi savame krašte neleido nei Laukuvos, nei Lietuvos aukščiausioji sovietinė valdžia. Dar pagrasino: jei greitai neišvyksias iš Lietuvos – būsiąs areštuotas. Išpėjo, kad nemėgintų įsidarbinti net arti Lietuvos. Teko grįžti į tremties vietą, nes, daug metų dirbus veltui, reikėjo užsidirbti pensiją. Turėjo viltį, kad bus reabilituotas ir tada galės gyventi Lietuvoje. Be kaltės, be teismo nuosprendžio 15 metų išbuvęs lageriuose ir tremtyje, 1956 m. gruodžio 6 d. P. Juškevičius parašė skundą Lietuvos SSR prokuratūrai, prašė peržiūrėti bylą ir reabilituoti. 1957 m. liepos mėn. KGB Rietavo rajono įgaliotinis vyresnysis leitenantas Kolesničėnka apklausė liudininkus, tarp jų ir Rietavo laikraščio darbuotoją laukuviškę Anicetą Straukienę (Kiaurakytę). Štai ką ji parašė:

„[...] Jo antitarybinės veiklos buržuazijos valdymo metais Lietuvoje aš nepastebėjau, bet kada 1940 metais buvo įkurta Tarybų valdžia Lietuvoje aš žinau, kad Juškevičius Pranas grupavosi su kitais fašistais Tallat-Kelpšu Tadu, Kaulakiu (Mečislovu – Z. J.) ir kitais. Jie turėjo tarpusavyje susirinkimus ir susiejimus Laukuvos miestelyje ir prie Padievyčio ežero miške, kiek žinoma pas Tallat-Kelpšą namuose buvo ginklą, jie net kelias dienas nebūdavo namuose. Keletą kartų užėjus man paštan teko rasti juos kartu karštai kalbančius, o man įėjus kalbas nutraukdavo. [...] Apie antitarybinę veiklą Juškevičiaus,



Aldona Navikienė (Juškevičiūtė) su laukuviškiu agronomu iš Selvestrų k. Mečislovu Kaulakiu Žiezmariai šiltnamiuose. Apie 1970 m. Iš A. Navikienės albumo

¹⁶ Lietuvos ypatingasis archyvas, baudžiamoji byla П-11792-ЛМ, l. 9–12, 47.

Kelpšo, Kaulakio ir kt. gali paliudyti Statkus Jonas, gyvenantis Laukuvos m., kadangi jis tarnavo pas Kelpšą Tadaq“.

Tačiau komunistas Jonas Statkus pasakė nieko nežinąs apie minėtą antitarybinę grupę bei jos susirinkimus – ir iš viso nieko nežinąs apie Juškevičiaus antitarybinę veiklą¹⁷. Aniceta Straukienė (Kiaurakytė) melavo, nes, matyt, nenorėjo, kad P. Juškevičius grįžtų į Lietuvą. Jos paliudijimai buvo labai naudingi prokuratūrai ir KGB, nes iki tol byloje nebuvo jokių nusikalstamos veiklos įrodymų.

Apie tai rašau todėl, kad žmonės žinotų, jog blogi darbai ir melas vis tiek kada nors išaiškėja. Įdomu dar ir tai, kad Aniceta Straukienė (Kiaurakytė) 1940 m. gegužės 28 d. buvo įstojęsi į Lietuvos šaulių sąjungos Laukuvos būrį. Mano sesuo Aldona savo prisiminimuose rašo, kad mūsų auklė Kiaurakytę Ancikę „mūsų mama išmokino šešių skyrių kursą, o tėtukas – buhalterijos. Kiek žinau, vėliau ji ir dirbo buhalterinį darbą“¹⁸.

Taigi bylą peržiūrėjo, papildė naujais „įkalčiais“ ir, žinoma, nereabilitavo. Todėl ir toliau teko gyventi ir dirbti Akmolinske (Celinograde). Dirbo gyvenamųjų namų, dramos teatro statybose. 1960 m. rugsėjo 10 d. paskiriamas kompleksinės brigados, statančios Akmolinsko geležinkelio stotį, brigadininku. Dauguma darbininkų – buvę politiniai kaliniai ir tremtiniai. Jiems patikėjo išardyti laisvų žmonių brigados blogai paklotus stoties pamatus ir viską pradėti iš naujo. Pranas Juškevičius greitai užsitarnavo ne tik bendradarbių, bet ir Stalinsko–Magnitogorsko geležinkelio magistralės statybos valdybos Nr. 203 bei miesto vadovų pagarbą. Dažnai jam reiškiamos padėkos, teikiami Garbės raštai, beveik nuolatos jo nuotrauka būdavo statybos valdybos Garbės lentoje. SSRS Transporto statybos ministerija jam suteikė žymūno vardą. Nuotrauka įdedama į Celinogrado miesto Garbės lentą. 1964 m. apdovanojamas medaliu „Už plėšinių įsisavinimą“. 1966 m. įrašytas į Celinogrado transporto statybos tresto Garbės knygą. 1966 m. liepos 28 d. SSRS Aukščiausiosios Tarybos Prezidiumas Praną Juškevičių apdovanojo „Garbės ženkle“ ordinu (Sovietų sąjungoje šis ordinas buvo trečiasis. Kazachija jį buvo pristačiusi apdovanoti aukščiausiuoju ordinu).

Visų minėtų pagarbos ženklų vardijimas šiandien kai kam gali atrodyti keistokai, tačiau iš koncentracijos lagerių ir tremties ne taip seniai paleistam, bet vėl iš Lietuvos išvartam žmogui tada jie atrodė reikšmingi. Ne tuo, kad sovietinės valdžios blizgutis teiktų tikrą džiaugsmą, bet viltimi, kad visa tai galbūt turės įtakos reabilitacijai. Todėl vėl ir vėl buvo siunčiami raštai Lietuvos ir SSRS prokuratūroms tikintis išteisinimo. Deja, net labai daug skriaudos ir pažeminimo patyręs žmogus klydo. To laikotarpio Lietuvos valdžia gyvuliais ir jų fermomis rūpinosi labiau negu buvusiais politiniais kaliniais ir tremtiniais.

Tik po kelių dešimtmečių, Lietuvai vėl tapus Nepriklausoma valstybe, sužinojome, kad Lietuvos komunistų partijos centro komiteto biuras 1956 m. lapkričio 5 d. buvo priėmęs griežtai slaptą nutarimą, kuriuo prašė SSKP CK prezidiumą, kad

„išspręstų klausimą dėl priėmimo SSRS Aukščiausiosios Tarybos Prezidiumo įsako, draudžiančio [...] atlikus bausmę sugrįžti į Lietuvos SSR teritoriją ir kaimynines su Lietuvos

¹⁷ *Ten pat*, I. 32–33, 35–36.

¹⁸ Sesers Aldonos Navikienės (Juškevičiūtės) prisiminimai, p. 33.

Respublika Baltarusijos SSR, Latvijos SSR ir RSFSR Kaliningrado sritį be specialaus kiekvienu atveju atskiro Lietuvos SSR Ministrų tarybos leidimo [...]“.

Šio nutarimo penktasis punktas įpareigojo

„prisiregistravimo klausimą spręsti individualiai, atsižvelgiant kiekvieniui atskiru atveju į tai, kokia yra partinių ir tarybinių organų, kolūkių valdybų nuomonė, neleidžiant prisiregistruoti kai kuriems iš tų asmenų tuose rajonuose, kurių teritorijoje jie įvykdė nusikaltimus [...]“.

Nutarimą pasirašė LKP CK sekretorius A. Sniečkus.

SSKP Centro komitetas Lietuvos komunistų prašymą, matyt, „išsprendė teigiamai“, nes 1957 m. sausio 21 d. Lietuvos SSR Aukščiausiosios Tarybos Prezidiumas priėmė „neskelbtiną“ įsaką „Dėl draudimo buvusiams Lietuvos Respublikos politiniams veikėjams ir antisovietinio pasipriešinimo vadovams grįžti į Lietuvą“, kuriame, be minėtų draudimų, dar parašyta: „Nustatyti, kad nurodyti asmenys, kurie ateityje savavališkai grįš į Lietuvos TSR, turi būti teismo nuosprendžiu nutremiami iki 5 metų“. Įsaką pasirašė Lietuvos TSR AT Prezidiumo pirmininkas J. Paleckis ir sekretorius S. Naujalis¹⁹.

1987 m. gegužės 19 d. Pranas Juškevičius mirė.

1988 m. gruodžio 1 d., po 32 metus trukusio mano ir tėvelio – Prano Juškevičiaus bylinėjimosi su SSRS ir Lietuvos SSR prokuratūromis, Lietuvos TSR Aukščiausiasis teismas Praną Juškevičių rehabilitavo ir dar pasityčiojo: LTSR Aukščiausiojo teismo pirmininko J. Misiūno 1988 m. gruodžio 8 d. pasirašytoje pažymoje Nr. 8K-67/88 parašyta:

„[...] Jeigu asmuo iki arešto dirbo, tai jis turi teisę gauti darbo užmokesį už du mėnesius iki arešto dirboje įstaigoje [...]“.

Toks buvo „laisvųjų respublikų sąjungos“ – SSRS ir Lietuvos SSR teisingumas.

Baigdamas paskutinį savo straipsnį apie gimtąją Laukuvą noriu pasakyti, kad nežinia, ar šiandien būčiau galėjęs juos rašyti, jei mane, svetimą vaiką, keletą metų nebūtų priglaudusi Onos Žilienės šeima (Vankių k.), vėliau – garsioji Laukuvos audėja Felicija Kuzminskaitė ir jos sesuo siuvėja Juzefa Martinavičienė. Nuoširdžiausias ačiū visiems, kurie man padėjo sunkiais vaikystės metais.

Toje pačioje šiaudinėje pastogėje

Petras Lukošius

Mano pusbrolis Alfonsas Lukošius, gimęs ketveriais metais anksčiau negu aš, toje pačioje šiaudinėje pastogėje, senoje žemaitiškoje troboje, stovė-

¹⁹ Lietuvos gyventojų trėmimai 1940–1941, 1944–1953 metais sovietinės okupacinės valdžios dokumentuose, Vilnius, 1995, p. 600–604.



*Alfonso ir Petro
Lukošių gimtasis
namas prie senojo
Žemaičių plento,
Bilionių k.
Apie 1960 m.
Iš P. Lukošiaus
albumo*

jusioje šimtamečio klevo paunksnėje. Jis 1934–1938 m. lankė tą pačią Bilionių pradinę mokyklą, vėliau – Laukuvos, kaip ir aš. Alfonso ir mano seneliai buvo Kazimieras (1857–1912) ir Marijona Lukošiai. Senelis Kazimieras Balsiuose (netoli Šilalės) dirbo miško urėdu stambaus dvarininko valdose. Tarnybos pabaigoje savininkas jam padovanojo ar leido išsipirkti apie 70 ha miško ir žemės Bilionių kaime. Ten įsikūrę Kazimieras ir Marijona Lukošiai užaugino keturis sūnus: Kazimierą, Petrą (mano tėvą), Povilą, Pranciškų (Alfonso tėvą) ir dukrą Petronėlę, kuri, ištekėjusi už Kazimiero Petkaus, užaugino 13 vaikų.

Dažnai visas būrys vaikų, o jų tada buvo daug, kopdavome į Švedkalnį, grybaudavome tuomet piliakalnį dar supusiuose ažuolynuose, braidydavome po Sartalę ir Rungį. O kokios smagios maudynės vasarvidžio Viksvėje! Aplink driekėsi miškėliai, pievos, kalvos. Už kelių šimtų metrų nuo sodybos murksojo Burkalės ežerėlis su savo akivarais ir juodalksniais. Alfonsas tvirtai įtikinėjo, kad ant vieno iš jų šaknų yra pakabintos septynios aukso statinės. Apie tai svajodavome gaudydami ežerėlyje lydekai-



*Petras Lukošius (dešinėje) su giminaičiu
Domininku Lukošiumi Lietuvos kariuomenės
6-ojo pėstininkų pulko „Pilėnai“, Alytuje, kariai.
Abu iš Bilionių k. Apie 1924 m.
Iš P. Lukošiaus albumo*

tes, rinkdami spanguoles. Tai buvo nuostabios vaikystės dienos dar nepriklausomoje Lietuvoje.

Dar mokydamasis laisvalaikiu sumontavo ausine klausomą radijo imtuvėlį, aukštai epušės viršūnėje iškėlė anteną. Pritaikęs verpimo ratelį (kalvaratą) ir nuo dviračio elektros generatorių pasigamindavo elektros energijos kambario apšvietimui, sukonstravo pupų kuliamąją mašiną, medinį dviratį, darydavo meniškas verpstes, kultuves, pypkes. Mėgo radiotechniką, reikiamų detalių gaudavo iš Gulbių kaime gyvenusio Petro Bagdono tėvo. Pas savo dėdę Juozą Astrauską, kurį 1941 metais nušovė rusai, radęs sudėvėtą konstantinę perdarė ir pasigamino naują armoniką, pasidarė smuiką.

Alfonsui idėjų niekada netrūkdavo ir pagal galimybes jis jas išradingai realizuodavo. Visada buvo linksmas ir smagus, krėsdavo visokias išdaigas. Smagu buvo su juo bendrauti.

Bolševikai ant „bačkų“ pasilipę triūbijo apie „laisvą“ Lietuvą. Niekada negalėsiu pamiršti mamos ašarų, kai grįžusi iš Laukuvos po balsavimų sakė: „Lietuva jau parduota“.

1944 metais Raudonajai armijai grįžus į Lietuvą, okupavus Žemaitiją, prasidėjo jaunų vyrų mobilizacija. Alfonsas kartu su savo broliu Jonu buvo pasiūsti į frontą. Nuėjo kupiną kančių karo kelią iki Vroclavo Lenkijoje, dalyvavo atkakliuose ir sunkiuose mūšiuose. Neištveręs pasitraukė iš rusų kariuomenės. Lenkijoje apie Poznanę prasidėjo pagrindinis gyvenimas, slapstymasis. Čia jam padėjo nuoširdūs šio krašto žmonės. Jis labai greitai išmoko įvairių amatų ir ūkininkavimo meno bei lenkų kalbą, baigė žemės ūkio mokyklą. Toks žmogus, jaunas ir energingas, visiems buvo labai reikalingas. Kai 1969 metais svečiavomės tame krašte, patyrėme mums ir Alfonsui teikiamą didelį svetingumą.

1955 metais šeimininko dėka gavęs asmens dokumentus ir tapęs Lenkijos piliečiu, išvyko į Varšuvą. Kaip rašė Antanas Janikas ir Rūta Kraužlytė-Bociek Lenkijos lietuvių leidinyje „Aušra“¹,

„Gimtojo krašto vietovėms ir ten esančiam Burkalio ežerui prisiminti A. Lukošius, apsigyvenęs Volomine, netoli Varšuvos, savo sodyboje įrėngė baseiną ir pavadino jį tuo pačiu vardu. Ir nuliūdusį, ir gerai nusiteikusį dažnai sutikdavome jį besišilintį prie savo numylėto Burkalio ežeriuko. Alfonsas mėgdavo užmesti meškerę, o pagautą žuvelę nuimti nuo kabliuko ir vėl paleisti į vandenį. Atvykusiems svečiams noriai pasakodavo apie Žemaitiją ir Laukuvos apylinkių grožį, prisimindavo ir iš žmonių išgirstas legendas“.



Viešnagės metu Lenkijoje. 1969 m. liepos 2 d. Iš kairės Natalija Lukošienė ir Petras Lukošius, už jų – Alfonsas Lukošius. Iš P. Lukošiaus albumo

¹ Alfonsą Lukošių prisiminus (1923–1984). *Aušra*, 1994, Nr. 24, p. 30. Spausdinami atskiri straipsnio fragmentai „Aušros“ redakcijos sutikimu. – *Red. pastaba.*

Pasistatė mūrinį triaukštį namą su garažais, pirmame aukšte įsirengė dirbtuves. Iš pradžių remontuodavo mezgimo mašinas, vėliau jas patobulino ir pradėjo pats gaminti. Pagarsėjo kaip geras specialistas, turėjo gausią klientūrą.

„Gimsta nauji planai. Alfonsas susidomi metalo plastikos darbais. Pats projektuoja ir pats atlieka. Kaimynams jo darbai patinka. Gauna užsakymų. Vienas jau nepajėgia visų patenkinti, todėl priima kelis mokinius. Priverstas vėl padidinti dirbtuvę. Ir vėl nauja mintis: remontuoti mezgimo mašinas. Moterys mezgėjos jį plūste užplūsta. Meistras, pažinęs mašinų mechanizmą, sugalvoja pats jas gaminti pagal savo projektą. Praktika parodė, kad jo gaminamos mezgimo mašinos yra patvaresnės už vokiečių gamybos mašinas ir jomis paprasčiau dirbti. Artimų ir tolimesnių apylinkių mezgėjos ieško būdų, kaip jas įsigyti. O meistras vėl sugalvoja naują būdą jas aptarnauti ir remontuoti, ir pagarsėja kaip geras tos srities specialistas. Materialiai jam sekasi neblogai.“²

Po dvidešimties metų nesimatymo Alfonsas apsilankė Vilniuje. Dingęs ir po ilgos nežinios – atsirado! Pirmą kartą po karo susitikome.

Alfonsas aktyviai dalyvavo Lenkijos ir Varšuvos lietuvių visuomeniniame ir kultūriniame gyvenime. Palaikė glaudžius ryšius su Punsko lietuviais. Minėtieji autoriai „Aušros“ leidinyje prisimena:

„Nepaisydamas darbų krūvio, aktyviai įsitraukė ir į lietuvių kultūrinį gyvenimą. 1963 m. įstojo į Lietuvių visuomeninę kultūros draugiją. 1968 m. išrinktas šios draugijos Varšuvos skyriaus pirmininku. Po metų nedviprasmiškai įspėtas saugumo organų buvo priverstas atsakyti pirmininko pareigų. Jam patarta likti nuošaly. Alfonsas skųsdavosi, kad jam nesant namie būdavo daromos kratos. Negalėdamas eiti oficialių pareigų, jis buvo naudingas kitais būdais. Pradėjo domėtis M. K. Čiurlionio paskutiniaisiais gyvenimo metais. Markių bažnyčioje rado jo mirimo metriką. Dailininko Šveinausko rūpesčiu ir pagal jo projektą, padedant A. Lukošiu, buvo pagamintos dvi marmuro lentos. Viena pritvirtinta prie ligoninės Pustelnike, kur mirė Čiurlionis, antroji – Varšuvoje prie namo (Žuravia gatvė, Nr. 45), kuriame gyveno kompozitorius. Lukošius surado ir pianiną, tarnavusį Čiurlioniui Druskininkuose ir Lodzėje. Pianinas daugelį metų laikytas Varšuvos draugijos skyriuje, dabar pervežtas į Lietuvą, į M. K. Čiurlionio muziejų Kaune. Minint Markių bažnyčios pastatymo 100-ąsias metines, bažnyčia atnaujinta, įrengti vitražai. Lukošiaus iniciatyva, viename lange įkomponuotas Lietuvos Vytis, o viduje surengta Čiurlionio paroda“.

Iš Žemaitijos, Vilniaus, Kauno dažnai atvykdavo pas jį draugų, rašytojų, menininkų, pažįstamų, giminių. Jis labai nuoširdžiai ir svetingai visus priimdavo. Man su šeima teko keletą kartų būti svečiuose pas Alfonsą. Ypač mėgo jis keliauti ² *Ten pat, p. 30.*



*Alfonsas Lukošius
viešnagės metu
Lietuvoje pas savo
brolių Stasį Lukošių
ir jo vaikus.
Apie 1970 m.
Iš P. Lukošiaus
albumo*

į Balstogės pusę – lankyti buvusį jotvingių kraštą, Bugą, Livą. Išstis valandas jis pasakodavo istorinius šių vietovių įvykius.

Likus vieneriems metams gyventi, 1983 m. spalio 30 d. laiške broliui Jonui iš Lenkijos rašė:

„Brangus Broli! Turėdamas valandele laiko rašau Judvėm tos kelis žodžius. Pas mus labai gražus rudo, pageltę beržų lapai, pušynų žaluma sukūrė gražiausius vaizdus auksinio rudens. Vakar vaikščiodamas po savo giraitę Livo upės pakrantėmis pergalvojau mūsų gyvenimo rudenį, gyvenimo pavasarį ir vasarą. Turėjome labai audringas, įdomias, sunkokas ir pilnas darbo ir rūpesčių [dienes]. Būtų gerai jeigu pagaliau mūsų gyvenimo rudo būtų ramus, pilnas giedrios nuotaikos, su sveikatos sekme, nu ir kad galėtume pagaliau pagyventi dėl savęs. [...] Bet gyvenimas bėga kol kas sunkiai dirbant“ (kalba netaisyta).

Alfonsas ir toliau daug dirbo. Jo svajonė buvo gerai įrengti savo namus, kad galėtų priimti svečius iš Lietuvos. Jis visada ilgėjosi Žemaitijos, Lietuvos. Lankantis Vilniuje, kartą mums žvelgiant į miestą nuo Trijų Kryžių kalno, pastebėjo, kad reikėtų kelių milijardų dolerių – ir tada Vilnius atskleistų savo tikrąjį grožį.

Karas, slaptystasis, nuolatinis įtemptas darbas, nenoras gydytis privedė prie staigios ir ankstyvos mirties. 61-erių metų mirė nuo infarkto kelyje prie vairo.

Tame pačiame laiške broliui Jonui Alfonsas rašė:

„...Gaila, kad tokį iškilmingą Vėlinių vakarą negaliu būti kartu su Jumis Brangiausioj man pasauly vietoje – Laukuvos kapinėse, parymoti prie mūsų Kamienų paminklo, mes iš tenai išaugę, gal ne visiems bus lemta ten grįžti. [...] esi man labai brangus už tai, kad daboji tėvelių kapus ir saugai Jų kaulus, kurie ilsisi žemaičių Šventoj žemėj“ (kalba netaisyta).



Alfonso Lukošiaus
ekslibris, 2003 06 10

Profesorius Vytautas Landsbergis, artimai pažinojęs Alfonsą Lukošių, didelį Lietuvos patriotą iš Laukuvos, eilėmis palydėjo jį į amžinybę.

Draugo netekus

*Ko tu, sugniaužta ašara,
nori ką pasakyti?*

*Švyti
tuščia vieta vakariniam danguj.*

*O paskui
tai aprims, neteisybė
tau nesvarbi jau
tik mums mąstyti.*

*Ilgas laukimas,
mylėjai tu daug ką –
šventąjį Vilniaus
pilį,*

*Lietuvą,
Laukuvą.*

Vytautas Landsbergis,
1984 12 09

1984 metų gruodžio pabaigoje per didelius vargus Alfonsas grįžo karste į Lietuvą, į Laukuvą, atlikęs sudėtingą gyvenimo trajektoriją, nesulaukęs laisvos Lietuvos, kurios pranašas visą laiką buvo.

Laukuvos šviesuoliai daktaras Bronislovas Tallat-Kelpša ir Marija Tallat-Kelpšienė (Sickaitė)

Ričardas Čepas

Bronislovas Tallat-Kelpša gimė 1872 m. kovo 4 d. Kelpšaičių viensėdyje, Laukuvos valsčiuje, bajorų šeimoje. 1899 m. baigė Kijevo šv. Vladimiro universitetą. 1900–1910 m. dirbo zemstvos gydytoju Chersono gubernijos Jelizavetgrado apskrityje, kur jo priežiūroje buvo 15-os vietų ligoninė. 1910 m. grįžęs į Laukuvą vertėsi privačia gydytojo praktika¹.

Kuriantis Lietuvos valstybei, B. Tallat-Kelpša aktyviai išitraukė į vietos valdžios įstaigų veiklą. Jis buvo vienas iš valsčiaus parapiinio komiteto organizatorių.

1918 m. lapkričio 11 d. Laukuvos valsčiaus seniūnijose susirinko išrinktieji įgaliotiniai. 91 įgaliotinis išrinko 7 asmenų valsčiaus parapiinį komitetą. Komitetas pirmininku išrinko gydytoją B. Tallat-Kelpšą, o sekretoriumi – J. Gudauską. Jie buvo Laukuvos valsčiaus atstovai Skaudvilės apskrities komitete iki 1919 m. liepos 1 d. – apskrities likvidavimo. Susikūrus Laukuvos valsčiui ir išrinkus valsčiaus komitetą, pirmuoju viršaičiu tapo Izidorius Straukas iš Girvainių kaimo, o sekretoriumi – J. Mikalauskis².

1918–1919 m. B. Tallat-Kelpša kartu su kitais bendražygiais telkė savanorius ir policiją tvarkai palaikyti. Tarp negausių iki šių dienų išlikusių dokumentų to meto B. Tallat-Kelpšos veiklą atspindi ir 1919 m. balandžio 16 d. įvykusio Skaudvilės apskrities gydytojų bei felčerių suvažiavimo protokolas. Suvažiavime dalyvavo Skaudvilės, Kelmės, Upynos, Nemaškčių, Tytuvėnų, Liolių, Viduklės, Kaltinėnų, Stulgių, Laukuvos valsčių atstovai. Dalyvavo ir 5 gydytojai, 9 felčeriai, 5 komitetų nariai ir apskrities viršininkas Kazimieras Ralys. Apskrities gydytojui Harčiniui pradėjus suvažiavimą, prezidento pirmininku vienbalsiai išrinktas B. Tallat-Kelpša, o sekretoriumi – studentas medikas Antanas Šveikauskas. Medicinos darbuotojai apsvartė sudėtingą apskrities sanitarinę būklę, numatė skubias priemones kovai su užkrečiamosiomis ligomis, chirurginės pagalbos organizavimą, gyventojų gydymą Kelmėje ir



Daktaras Bronislovas Tallat-Kelpša. Apie 1915 m.

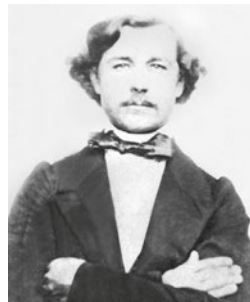

Bronislovo Tallat-Kelpšos tėvai: Pranciškus Tallat-Kelpša (1839 05 26 – 1901 04 11) ir Olimpija Marija Tallat-Kelpšienė (Beresnevičiūtė) (1851 – 1915 03 02). Iš V. Mockaičio albumo

¹ B. K. Tallat-Kelpšos asmens byla Sveikatos departamente, LCVA, f. 380, ap. 2, b. 399.

² *Mūsų Lietuva*, parengė Bronius Kviklys, Bostonas: Lietuvių enciklopedijos leidykla, 1968, t. 4, p. 202–203.

Raseiniuose. B. Kelpšos iniciatyva priimti nutarimai, įpareigoję vietos medicinos darbuotojus teikti skubią informaciją apskrities gydytojui apie apylinkių sanitarinę būklę, joje plintančias užkrečiamąsias ligas, kad būtų galima jas įveikti³.

1931 m. Bronislovas Tallat-Kelpša, patvirtindamas savo bendrapavardžio karininko Kazio Tallat-Kelpšos veiklą 1919 metais, rašė, kad jis minėtajam asmeniui ne giminė, esąs gydytojas Laukuvoje, o šiam 1919 m. sausio mėn. persišaldžius vykstant į besikuriančią Lietuvos kariuomenę ir susirgus, jis „*jį gydęs, nuolat pas jį lankydamasis ir drauge su juo organizavęs Laukuvoje savanorius*“⁴.

Iki šių dienų išliko Apskritis piliečių (parapinių) komitetų atstovų visų šešių susirinkimų protokolai, akivaizdžiai rodantys, kaip šiame krašte kūrėsi vietos savivaldybės. Pirmajame susirinkime, įvykusiame 1918 m. gruodžio 3 d., buvo pripažinti visų į jį atvykusių komitetų atstovai – nesvarbu, ar jie atstovavo parapijų, ar filijų komitetus, tačiau sprendžiamoji teisė buvo suteikta tik vienam to komiteto atstovui. Nuo Laukuvos buvo išrinktas dr. B. Tallat-Kelpša. Tuo metu vienas iš sunkiausių klausimų buvo santykių su okupacine vokiečių valdžia nustatymas. Deryboms su vokiečių kareivių taryba išrinkta komisija, į kurią įėjo kunigas Aleksandras Mylimas ir Laukuvos atstovai – B. Kelpša ir M. Fairberg. Jau šiame susirinkime vienbalsiai priimtas nutarimas, kad vokiečiai nesugeba valdyti krašto ir privalo kuo greičiau iš jo pasitraukti. Pasiūsti įgaliotiniai į Vilnių. Deja, komisijos veikla iš pradžių nebuvo sėkminga. Įvyko net keletas susidūrimų su vokiečių kareiviais. Pirmajame suvažiavime dalyvavo dar du Laukuvos atstovai – A. Jankevičius ir K. Kuizinas. Antrajame parapinių komitetų suvažiavime (gruodžio 15 d.) išklaustas iš Vilniaus grįžusio K. Ralio pranešimas. Trečiajame suvažiavime (1919 m. sausio 27 d.) B. Kelpša pirmininkavo, o ketvirtajame (1919 m. kovo 11 d.) padėjo kun. A. Mylimui vadovauti. Penktajame suvažiavime (1919 m. balandžio 24 d.) dalyvavo Laukuvos atstovai – Pranas Petkus, Antanas Kučinskis, Leonas Letukas. Šeštajame dalyvavo 38 asmenys. Prezidiumo pirmininku išrinktas B. Tallat-Kelpša. Septintajame (1919 m. liepos 27 d.) pranešta apie apskrities panaikinimą ir sudaryta likvidacinė komisija⁵.

Nors ir ne visuose iš minėtų suvažiavimų dalyvavo B. Tallat-Kelpša, bet



Juzefa Mockevičienė-Mockaitienė (Tallat-Kelpšaitė) (1882 10 23 – 1948 11 07 trentyje Buriatijoje). Apie 1939 m. Iš V. Mockaičio albumo



Emilija Tallat-Kelpšaitė (1877 08 01 – 1949). Apie 1920 m. Iš V. Mockaičio albumo

³ Min. posėdžio protokolas, LCVA, f. 380, ap. 1, b. 19, l. 11–12.

⁴ B. Tallat-Kelpšos 1931 11 24 paliudijimas, LCVA, f. 930, ap. 2, b. 91, l. 123.

⁵ LCVA, f. 386, ap. 1, b. 1.

jo veikla buvo ypač reikšminga, nes šiuose suvažiavimuose buvo sprendžiami patys svarbiausi apskrities žmonių gyvenimo reikalai. B. Kelpšos dėka iškeltas būtinumas kuo skubiau aprūpinti savanorių šeimas – suteikti joms materialią paramą.

1925–1940 m. B. Tallat-Kelpša priklausė Šaulių sąjungos Laukuvos skyriui. Archyve išliko kai kurių Šaulių sąjungos IV Tauragės rinktinės narių tarnybos lapai. Tarp jų yra ir laukuviškių Stasio Kulikausko, Vinco Kastantino, Prano Kuizino, Broniaus Tallat-Kelpšos, s. Prano, dokumentai. Pastarojo lape įrašyta, kad jis gimęs 1872 m. kovo 4 d. Kelpšaičių kaime, turi 100 ha ūkį, yra raštingas ūkininkas, moka lenkų, rusų, vokiečių kalbas⁶.

1928–1934 m. B. Tallat-Kelpša, kaip aktyvus Šaulių sąjungos narys, buvo renkamas į revizijos komisiją. Jo žmona, ambulatorijos darbuotoja, taip pat priklausė šaulių organizacijai. 1939 m. ji buvo apdovanota Šaulio žvaigžde.

B. Tallat-Kelpšos rūpesčiu, Laukuvoje 1926 m. buvo įsteigta pieninė, 1938 m. jai pastatytas mūrinis pastatas, įgytos modernios mašinos. Miestelyje veikė kiaušinių supirkimo punktas. 1928 m. įsteigta smulkaus kredito draugija.

1936 m. tautininkų valdžia organizavo Seimo rinkimus. Nepaisant jų ribotumo, Seimo atstovais buvo išrinkta nemaža tuo metu visuomenėje populiarių asmenų. Vienas iš tokių buvo ir Laukuvos gydytojas, visuomenininkas B. Tallat-Kelpša. Jis buvo ūkininkų sąjungos, o vėliau (1927–1940 m.) – Tautininkų sąjungos Laukuvos skyriaus vienas iš organizatorių.

Seimo sesijoms pasibaigus, B. Tallat-Kelpša, grįžęs į Laukuvą, skaitydavo pranešimus apie Seimo nuveiktus darbus, ragino žmones stoti į Tautininkų sąjungą. Jis taip pat siekė, kad Laukuvoje būtų įsteigta žemės ūkio mokykla.

Marija Tallat-Kelpšienė (Sickaitė) daugelyje anketų skiltyje apie užsiėmimą nurodydavo – namų šeimininkė. Be šeimos priežiūros ir buitinių rūpesčių, ji suspėdavo dalyvauti daugelyje vietinių ir respublikinių organizacijų veikloje. Tai, matyt, lėmė užgrūdinta vaikystė ir patriotinė šeimos aplinka.

Marija Sickaitė gimė Nemakščiuose, užaugo Sauslaukio vienkiemyje, Kvėdarnos valsčiuje, Tauragės apskrityje⁷.



Justina Tallat-Kelpšaitė (1880 05 10 – 1969 04 09) su mokytoja Marija Sugintiene Kaune apie 1925 m. Iš V. Mockaičio albumo

⁶ *Ten pat*, f. 1564, ap. 1, b. 270, l. 120–121.

⁷ *Bolševikų sušaudyti šaulių sąjungos nariai*, Kaunas, 1993, p. 122–124.



Rygoje baigė mergaičių mokyklą-pensionatą. Jos tėvas – 1863 m. sukilimo dalyvis. Du jos dėdės, 1863 m. sukilėliai, mirė Sibire. Ištekėjusi už daktaro Bronislovo Tallat-Kelpšos su juo išvyko į Ukrainą. Prieš Pirmąjį pasaulinį karą grįžo į Lietuvą. Marija Tallat-Kelpšienė kartu su vyru Bronislovu sekė visuomeninį ir kooperatinį judėjimą ir jame aktyviai dalyvavo. Lietuvai iškovojo nepriklausomybę, ji aktyviai įsitraukė į atkuriamąjį darbą. Apie 1918 m. įkūrė Laukuvos lavinimo draugiją „Kanklės“ ir buvo jos pirmininkė. Apie 1920 m. ji buvo Lietuvos gynimo komiteto Laukuvos padalinio pirmininkė⁸. Jo vardu rašė prašymus į Kauną dėl ginklų įsigijimo tvarkai ir rimčiai valsčiuje palaikyti. Laukuvos šaulių būrys susidarė 1920 m. lapkričio 22 d. iš gynimo komiteto veikloje dalyvavusių narių, nors oficialiai įregistruotas vėliau⁹.

1938 m. įsikūrus Laukuvos moterų šaulių būriui, ji išrinkta tarybos nare: buvo švietimo vadovė, vadės pavaduotoja. Be to, Marija Tallat-Kelpšienė buvo respublikinės Lietuvos ūkininkų draugijos centro valdybos narė, kartu ir Laukuvos skyriaus pirmininkė¹⁰.

Nemažai prisidėjo prie Laukuvos valsčiaus švietimo veiklos. Ji vykdė švietimo komisijos pirmininkės pareigas¹¹. Prižiūrėjo pradžios mokyklų veiklą, sprendė iškilusias jų problemas. Organizavo įvairius namų ruošos, savišvietos bei žemės ūkio kursus mergaitėms ir suaugusiems.

LR Seimo nariai prisiekia (B. Tallat-Kelpša – žemai, tarp dviejų kolonų). Kaunas, 1936 m. rugsėjo 1 d. M. Smečchausko nuotr. Iš Mildos Raudonytės albumo (jos tėvelis Jonas Raudonis iš Kartenos irgi buvo Seimo narys. – Red.)



Marija Tallat-Kelpšienė (Sickaitė). Apie 1938 m. Iš V. Mockaičio albumo

⁸ LCVA, f. 1564, ap. 1, b. 434, l. 58.

⁹ *Ten pat*, l. 56.

¹⁰ LCVA, f. 1367, ap. 1, b. 856, l. 6.

¹¹ LCVA, f. 391, ap. 3, b. 772, l. 93.



Dalyvavo labdaringos šv. Vincento ir Paulo draugijos veikloje, buvo jos valdybos narė, išdininkė¹².

1941 m. birželį, masinio gyventojų trėmimo išvakarėse, buvo priimtas nutarimas jau senyvus Tallat-Kelpšas, turėjusius po 69 metus, ištremti iš Lietuvos. Kažkoks atėjūnas, sovietinio saugumo seržantas G. Zytavlenko birželio 10 d., remdamasis liudininko Ričkaus parodymais, kad „Kelpšai valdė tris dvarus“, priklausė

„fašistinėms“ organizacijoms ir t. t., priėmė nutarimą juos areštuoti ir ištremti. Šį nutarimą patvirtino Leonardas Martavičius. Dar anksčiau – birželio 8 d. laukuviškis, tuomet Skaudvilės milicijos įgaliotinis A. Šerlinskis (gim. 1907 m.), raporte NKGB Tauragės skyriui taip pat suteikė žinių apie B. Tallat-Kelpšą: kad jis

„1918 m. pradėjo organizuoti savanorius į Lietuvos kariuomenę, rinko iš valstiečių aukas, pirkto savanoriams rūbus ir maistą, pirmasis surinko savo ištikimus antitarybininkus, sudarė Laukuvoje valsčiaus Tarybą“¹³.

B. Tallat-Kelpšą kaltino, kad apsisaugojimui nuo raudonarmiečių jis apie mė-

Nuotraukos antroje pusėje užrašas: „Jaunosios šeimininkės“. Svečiai, mokytojai ir kursantės.

1931 m. Antroje eilėje (iš dešinės) sėdi:

1, 2 – dėstytojos iš Rietavo, 3 – Marija Tallat-Kelpšienė, 4 – Neverdauskas (?), 5 – gydytojas B. Tallat-Kelpša, 6 – neatpažinta, 7 – Helė Tallat-Kelpšaitė; už sėdinčiųjų iš kairės antra Elena Jonikaitė, trečia stovi Bronė Racevičiūtė (g. 1915 m.). Iš E. Racevičienės albumo

¹²LCVA, f. 1367, ap. 1, b. 1660, l. 2; b. 1566, l. 158.

¹³Lietuvos ypatingasis archyvas, f. V-5, ap. 1, b. 23301 (B. Tallat-Kelpšos trėmimo byla), l. 29.

nesį laiko samdęs vokiečių kulkosvaidininkų kuopą ir jai mokėjęs atlyginimą, o vėliau Laukuvoje vietoj gimnazijos siūlęs steigti žemės ūkio mokyklą ir tuo trukdęs darbo žmonėms įsigyti mokslo žinių.

1941 m. birželio 14 d. operatyvinė grupė, kurią sudarė: grupės igaliotinis Stasys Keserauskas, nariai – Jonas Pocevičius ir Adelė Venckienė, pas Tallat-Kelpšas atliko kratą, surašė turta, o juos pačius nuvežė į Tauragę ir sugrūdo į gyvulinius vagonus. Marija Tallat-Kelpšienė (Sickaitė) neatlaikė priverstinės kelionės į Syktyvkarą (Komijos ASSR) ir mirė kelyje į tremtį.

Tremtyje B. Tallat-Kelpša dirbo gydytoju Kortkeroso rajono ligoninėse. 1945–1946 m. jis ne kartą kreipėsi į vietos sovietinio saugumo organus, Komijos ASSR AT prezidiumą, prašydamas leisti jam grįžti į Tėvynę. Jo seserys Emilija ir Justina sutiko priimti brolių pas save gyventi, jos gavo net Raseinių apskrities vykdomojo komiteto sutikimą jam įvažiuoti ir apsigyventi Kražių valsčiuje. Iš tremties vietos gautoje pažymoje taip pat nurodyta, kad apie B. Tallat-Kelpšą „kompromituojančių žinių nėra“. Tačiau leidimo vis nebuvo¹⁴.

1946 m. rudenį B. Tallat-Kelpša grįžo į Lietuvą ir apsigyveno pas seseris. 1947 m. gegužės mėn. apie jo grįžimą sužinojo Raseinių NKVD skyrius. B. Tallat-Kelpša buvo suimtas ir įkalintas, jam sudaryta baudžiamoji byla. Ypatingasis pasitarimas prie SSRS CK 1950 m. lapkričio 25 d. nutarė

„už pabėgimą iš privalomo apgyvendinimo vietos įskaityti į bausmę kardomojo kalinimo laiką, o iš kalėjimo paleisti ir ištremti į privalomo apgyvendinimo vietą“.

Gražintas į tremtį jis gyveno Nidzo invalidų namuose. Mirė 1956 m. rugpjūčio 19 d. netoli Archangelsko¹⁵.

„ТВІРТУНУ“ – „УТВЕРЖДАЮ“

Forma № 1
Форма № 1

194 m. _____ diena
г. _____ для

Аrestų санкціонуоју
Арест санкціонуирому

Parasta VSLK organo vištininko ištinimo arešto
Параста, члн арстана НКВД, утверждённый о аресту

Рішукіно саваітс – подліно поісара
194 m. _____ diena
г. _____ для

Nutarimas
(areštui)

Постановление
(на арест)

1. Пацрозе, 1941 м. шомі 10 _____ diena
г. _____ для

Al. Liet. TSR VSLK _____
R. _____
HKГБ Лит. ССР _____

(vardas ir pavardė – žaimes ir vaiznis) _____

Iškinioje gautų Liet. TSR VSLK medžiaga apie muskaltumą veikią
Рассмотрев поступившую в НКГБ Лит. ССР материалы о преступной деятельности _____

-Келпша Бронис _____
(парда, члн, брн члн іт тл – ваітн, члн, аткст) _____

Келпшау Лаксва вл., Мадристеи фелл, лт. ССР _____
4/1, латвас, зр-н ССР, врал Мадристеи Белогитва _____

Radau:
Нашел:

Таллат-Келпшас чд уаітнлелнл сав.
(шт куря форма глаітс ісавітл – втрнвалнелл члнелл дартс развартул, _____
всактс 6 лтвс бнл групелл полелнлелл _____
шлн 180 шкар землс ч ітлн шелелл. Вл _____
показанелл селстелл Релкус Таллат-Келп _____
шлс савітлс в чс лертлн таутскелл. До _____
момента уаітнлелл сав вл шелл с _____
Лтвс бнл члнлн шелстеллелл селлс. _____
Шелл Таллат-Келпшас бнл актлвнл _____
деллеллеллелл а/с фронтеллелл арланлзашл _____
таутеллс.

1941 m. birželio 10 d. dokumento faksimilė

¹⁴Ten pat, l. 1–40.

¹⁵Lietuvos gyventojų genocidas, Vilnius, 1992, p. 671; Lietuvos enciklopedija, JAV, Bostonas, 1964, t. 30, p. 306.

Prelatas Antanas Kaributas Skinderis iš Požerės*

Gita Kanišauskaitė, Jonas Drungilas

Lietuvos istorijos institutas

Lietuvos biografistikoje daugiausia dominuoja gar-
sūs ir išymūs asmenys – politikai, mokslininkai, dva-
sininkai. Per šias biografijas atskleidžiami panoraminiai
Lietuvos visuomenės vaizdai. O lokalinio masto bio-
grafijos parodo kaimo, miestelio, parapijos kasdienybę.
Šio tyrimo objektu pasirinktas kunigas, kaip lokaliai
erdvės – parapijos šviesulys.

Sociopsichologinis kunigo paveikslas, neeiliniai su-
gebėjimai bene labiausiai atsiskleidžia permainingų laiko-
tarpiais. Šiuo atveju kalbama apie vieną įdomesnių XIX a.
2-ojoje pusėje – XX a. 1-ojoje pusėje gyvenusią netra-
dicinio mąstymo asmenybę – kunigą Antaną Kaributą
Skinderį.

Minėtasis asmuo lig šiolei nesusilaukė tyrinėtojų
dėmesio. Žinomas tik vienas enciklopedinis¹ ir keletas
straipsnelių periodinėje spaudoje². Šiuos fragmentiškus
duomenis papildė išlikusi, tačiau išsibarsčiusi įvairiuose rank-
raštyuose kunigo korespondencija³. Ji atskleidžia įvairią ku-
nigo veiklą, jo asmenybę, biografijos detales.

Gyvenimo kelias

Antanas Skinderis gimė 1869 metų kovo 25 dieną Stumb-
rų kaime, Vieškinių valsčiuje, Mažeikių apskrityje. Baigė Žemaičių kunigų seminariją
Kaune ir 1892 m. spalio 29 d. buvo išventintas į kunigus. Visą savo gyvenimą
darbavosi Žemaičių (vėliau pervadintoje į Telšių) vyskupijoje.

Reikšmingas gyvenimo laikotarpis buvo klebonavimas Stulgiuose, kur kuni-
gas A. Skinderis praleido beveik trisde-
šimt savo gyvenimo metų: 1893-aisiais
buvo paskirtas vikaru į Stulgius⁴, o nuo
1899-ųjų administravo šią parapiją⁵. Stul-
giuose pagrindinis jo rūpestis ir darbas
buvo naujos mūrinės bažnyčios statyba.
Bažnyčios pamatai buvo padėti 1901 m.,
o baigta ir vyskupo G. Cirtauto pašven-
tinta 1910 m.⁶, suteikiant Šv. Mato apaš-
talo titulą. Bažnyčia buvo pastatyta pagal
J. Dzenkovskio projektą. Antano Skinde-
rio rūpesčiu į Stulgius iš Engliko fabri-
ko, esančio Varšuvoje, buvo atgabentas
ir naujas 3000 svarų sveriantis varpas



Kunigas prelatas

Antanas Kaributas

Skinderis apie

1930 m. (?).

Iš A. Knabiko albumo

* Straipsnis aprobutas serijos „Lietuvos valsčiai“
Mokslo darbų komisijos. Leidyklai įteiktas
2003 06 23.

¹ Antanas Kaributas Skinderis, *Lietuvių enciklopedi-
ja*, Boston, 1963, t. 28, p. 47.

² Paulauskas K. Jotvingių kunigaikščių ainis gy-
veno Šilalėje, *Artojas*, 1990, lapkr. 21, nr. 90, p. 1;
Knabikas A. Norėčiau patikslinti, *Artojas*, 1990,
gruodžio 5, nr. 94, p. 1.

³ *Vilniaus universiteto bibliotekos Rankraščių skyrius* (to-
liau – VUIB RS), f. 1; *Lietuvos mokslų akademijos
bibliotekos Rankraščių skyrius* (toliau – MAB RS),
f. 12, 163, 179.

⁴ *Directorium horarum et missarum pro dioecesi Tel-
sensi seu Samogitiensi*, Vilnae, 1893, p. 279.

⁵ *Min. veik.*, Vilnae, 1899, p. 299.

⁶ Kviklys B. *Mūsų Lietuva*, Vilnius, 1992, t. 4, p. 171.

su grandinėmis pagal naujausią sistemą, kad vienas žmogus pajėgtų skambinti⁷. Inžinierių patarimu, varpa buvo nutarta konsekruoti Varšuvoje.

Kunigas A. Skinderis prieš Pirmąją pasaulinį karą Stulgiuose ir jų apylinkėse aktyviai dalyvavo kultūrinėje veikloje – buvo daugelio knygų autorius, dosniai rėmė įvairias labdaringas organizacijas, suorganizavo orkestrėlį⁸. Antai 1919 m. A. Skinderis, suprasdamas sunkią besikuriančios kariuomenės padėtį, muzikui Juozui Gudavičiui, kuriam buvo pavesta suorganizuoti 1-ojo pėst. pulko karinį orkestrą, paaukojo devynis muzikos instrumentus ir išleido savanoriu vieną griežiką⁹.

Nuo 1919 m. Antanas Skinderis kunigavo Lauko Sodoje, kurios Šv. Joakimo bažnyčia buvo Žarėnų filija¹⁰. Dar ir čia kunigą atsivijo nebaigti Stulgių bažnyčios reikalai. Išeidamas iš Stulgių parapijos kaip kompensaciją jis pasiūlė 13 000, o vėliau (1921 m.) – 16 000 rublių bažnyčios skoloms apmokėti, bet komitetas, kunigui Spudui to paprašius, jį išvijo¹¹. Kai kreditoriai kategoriškai ėmė reikalauti pinigų, komitetas bandė atsakomybę nuo savęs nusimesti, prasidėjo bylinėjimasis, į kurį buvo įveltas ir A. Skinderis.

1926 m. kunigas Antanas Skinderis buvo paskirtas vikaru į Kražius. Ten jis pats pasiprašė turėdamas savų motyvų. Velionis A. Stanevičius Laplėgiuose norėjo įsteigti labdarinę organizaciją, tačiau teismo nutarimu buvo liepta ją likviduoti. Organizacijos žemę nutarta taip išskirstyti: 23 ha – parduoti, 80 ha – skirti Kražių gimnazijai, likusius 80 ha A. Skinderis savo vardu nusprendė palikti švietimo tikslams, o tuo pačiu iš jų atlyginti ir šv. Kazimiero draugijai¹². A. Skinderis išsikovojo, jog Kražių gimnazijai skirta žemė būtų atkelta prie Kražių¹³. Suprasdamas, kad patys Kražiai lėšų neturi, kunigas pasiryžo padėti sukurti ūkį. Todėl ir sugalvojo primygtinai prašytis vyskupo perkeliamas vikaru į Kražius, nes turįs dar keleriems metams geros sveikatos ir galįs dirbti kaip jaunas¹⁴. Tuo atveju, jei vyskupas būtų nesutikęs, A. Skinderis net galvojo eiti į valstybinį darbą žuvininkystės srityje ir apsigyventi labdaringoje įstaigoje, nes kitaip būtų buvę sunku išmokėti skolas ir dalį jų palikti švietimo tikslams¹⁵.

Apie 1933 m. kun. Antanas Skinderis tapo Požerės Viešpaties Jėzaus Kristaus Atsimainymo bažnyčios filialistu¹⁶. Tuo metu Požerės bažnytkaimis priklausė Laukuvos valsčiui, o bažnyčia – Nemakščių filijai¹⁷. Šioje parapijoje kunigas Antanas Skinderis 1948 m. ir mirė. Palaidotas Požerės bažnyčios šventoriuje¹⁸.

Bažnyčių statymo reikalai

Be savo tiesioginio – sielovadinio darbo, kunigas Skinderis ypač rūpinosi bažnyčių statymu. Tai jam atrodė taip svarbu, kad dėl šios idėjos buvo pasirengęs ir pašaipas pakęsti „*prieš neišmintingus ir saunorius žmones*“¹⁹.

⁷ A. Skinderio laiškas nežinomam kapelionui, Stulgiai, [1901?] m., MAB RS, f. 12, b. 701, l. 23.

⁸ Kviklys B. *Min. veik.*, p. 171.

⁹ *Ten pat*, p. 171–172.

¹⁰ Misius K., Šinkūnas R. *Lietuvos katalikų bažnyčios*, Vilnius, 1993, p. 431–432.

¹¹ A. Skinderio laiškas A. Dambrauskui, Laplėgiai, 1925 m., VUB RS, f. 1, b. D 301, [l. 20–21v].

¹² A. Skinderio laiškas A. Dambrauskui, Lauksodis, 1924, bal. 28, VUB RS, f. 1, b. D 301, [l. 16–16v].

¹³ *Ten pat*, [l. 17].

¹⁴ *Ten pat*, [l. 17v].

¹⁵ *Ten pat*, [l. 18–18v].

¹⁶ Žr. šios knygos straipsnį: Misius K. *1808–1939 m. Laukuvos ir Požerės dvasininkai*.

¹⁷ Kviklys B. *Lietuvos bažnyčios*, t. 1: *Telšių vyskupija*, Čikaga, 1980, p. 261.

¹⁸ Misius K., Šinkūnas R. *Lietuvos katalikų bažnyčios*, Vilnius, 1993, p. 406.

¹⁹ A. Skinderio laiškas A. Dambrauskui, Stulgiai, b. d. (gruod. 22), VUB RS, f. 1, b. D 301, [l. 12v].

Iš kitų patirties A. Skinderis suvokė, kiek daug nesusipratimų užgriūva statant bažnyčias. Žinojo Ramygalos bažnyčios statymo atvejį – išlaidų daug, o rezultatų nematyti²⁰. Kunigas suprato, jog kritikuoti gali kiekvienas, o galinčio patarti nėra nė vieno. Kaip išeitį jis matė biuro, kuris patartų bažnyčių statymo reikalais, įkūrimą: Mykolas Girdvainis pasižadėjo šiais klausimais susirašinėti su Krokuvos Meno akademija ir apskritai su užsienio specialistais, Bissenas – su Varšuva, o A. Skinderis sutiko būti tarpininku tarp jų ir vietinių kunigų²¹.

Kunigas prašė vyskupo pagalbos, kad šis lieptų medines bažnyčias parapijose turintiems klebonams pasirūpinti naujais bažnyčių projektais, nors ir nebūtų galimybės iš karto pradėti statybas. Savo iniciatyva A. Skinderis sutarė su Varšuvos architektu J. Dzenkovskiu, kad šis projektuos bažnyčias Žemaitijos vyskupijoje tokiu stiliumi, kaip kas pageidautų²². Kunigas labai džiaugėsi, kad už prieinamą kainą galės turėti nors ir kuklias, bet meniškas, gražias ir patvarias šventyklas neturtingoje Žemaitijoje, reikia tik paskleisti šią informaciją tarp kunigų²³. A. Skinderio minties vaisiai netrukus buvo pastebėti, architektas J. Dzenkovskis gavo darbo. Iš pradžių jis turėjo suprojektuoti Šiluvos koplyčią, o vėliau – Adakavo parapijai, kaip neturtingai, pigiau padaryti bažnyčios planą²⁴.

Statydamas bažnyčią Antanas Skinderis pats buvo susidūręs su daugybe problemų, todėl negailėjo patarimų ir kitiems. Bažnyčios statybai jis kvietėsi to amato žinovus. Antai jos pamatams kloti pasikvietė rangovą Bisseną. Mąstė apie galimybę pasisamdyti Krokuvos menų akademijos studentą, Varšuvos mūrinių mokyklos praktikantą, taip pat pagalbinus darbininkus, kurie mokėtų sumaniai ir greitai dirbti²⁵.

A. Skinderis negailėjo kritikos kunigams, kurie iš Bažnyčios įplaukų gyvena, o pastatų statyti nenori. Jis manė, kad bažnyčią galima pradėti statyti ir neturint pakankamai pinigų – iš aukų, su žmonių pagalba, naudojant pigias vietines medžiagas palengva įmanoma viską padaryti²⁶. Dėl šios idėjos kunigas užsitraukė didelę aplinkinių parapijų kunigų ir aukštesnės dvasinės valdžios nemalonę.

Aplinkinių kunigų nusistatymas prieš A. Skinderį puikiai atsispindi pastarojo korespondencijoje. Vienas toks atvejis užfiksuotas 1901[?] m. laiške, kaip vieną pavasario sekmadienį *incognito* atvykęs Batakių dekanas Pranciškus Pacevičius sustabdė iš mišparų išeinančius Stulgių žmones ir bandė atkalbėti nuo bažnyčios, ir dar tokios brangios, statybos, tačiau žmonės tik pasipiktino²⁷. Po kurio laiko vėl Stulgiuose pasirodęs dekanas pareiškė A. Skinderiui daug kaltinimų: kad finansinę apskaitą veda ne konsistorinėse, o paprastose knygosėse, kad ne viską surašo (pavyzdžiui, savo paties aukas), kad per brangiai parduoda bažnyčios plytinėje gaminamas plytas ir apskritai, kad daro taip, kaip niekas kitas²⁸.

²⁰ A. Skinderio laiškas nežinomam kapelionui, b. v., [1901?], MAB RS, f. 12, b. 701, l. 11–11v.

²¹ A. Skinderio laiškas A. Dambrauskui, Stulgiai, b. d. (gruod. 22), VUB RS, f. 1, b. D 301, [l. 12]; A. Skinderio laiškas nežinomam kapelionui, b. v., [1901?], MAB RS, f. 12, b. 701, l. 10v–11.

²² A. Skinderio laiškas nežinomam kapelionui, Stulgiai, [1901?], rugpj. [?], 22, MAB RS, f. 12, b. 701, l. 21.

²³ *Ten pat.*, l. 21v–22.

²⁴ *Ten pat.*, l. 22v. Jau sudarius Adakavo bažnyčios projektą, kaimynai ėmė sakyti klebonui, kad čia esąs „bzikas“. Klebonas apsigalvojo, nors Skinderis iš Stulgių žadėjo paskolinti plytinę, duoti kalkių: A. Skinderio laiškas nežinomam kapelionui, Stulgiai, [1901], MAB RS, f. 12, b. 701, l. 11–12v.

²⁵ *Ten pat.*

²⁶ *Ten pat.*, l. 15v.

²⁷ *Ten pat.*, l. 9.

²⁸ *Ten pat.*, l. 6–8v.

Kunigas dekanui stengėsi viską atvirai paaiškinti: plytinę jis pastatęs savo lėšomis, ne tik bažnyčios reikmėms, bet ir uždarbiavimui, o plytas parduoda už dviejų kainą, kad antra plyta, tarsi paaukota, liktų bažnyčiai, kalkės taip pat esą jo nuosavybė, o konsistorinę knygą apskaitai parapija tik tais metais tegavusi. Tačiau dekanas į nieką neatsižvelgė²⁹.

„Šiuo atveju kun. Pacevičius pasirodė kaip niekingas žandaras, kuris neturi širdies, proto ir elementaraus suvokimo, tik mirusios raidės laikosi – užrašyti, neaišku, ką ir kodėl. Todėl išvažiuodamas pajuodęs ir paniekinęs, tarsi neteisingai vedamos knygos, pasielgė netgi visiškai nežmoniškai, o apie kunigiškumą kalbos nėra“³⁰.

Pasak A. Skinderio, bažnyčios statymas prisidedant parapijiečiams duodas daug naudos: žmonės tampa geresni, darbštesni, pamaldesni, tarsi apčiuopiamai regį Dievą, kuriam dirba. Atsiranda harmonija tarp kunigo ir parapijos³¹. Kunigas A. Skinderis buvo įsitikinęs, kad triūsti dėl Viešpaties šventyklos yra Dievo darbas, o jis nieko daugiau ir nedaręs. Kunigas mielai būtų sutikęs dirbti kitaip, jeigu kas nors būtų pasiūlęs geresnį būdą³². Jo būdai galbūt buvę kiek neįprasti tam laikui, bet priemonės visiškai tinkamos.

Literatūrinė veikla

Skinderis rūpinosi pamaldumo giliniu, dvasingumo skleidimu krašte. Jis iš lenkų kalbos vertė ir rengė leidybai dvasinius-teologinius kūrinius. Išvertė *Ogień miłości Jezusa Chrystusa* pagal kun. Pinartą³³, *Filosofja moralności*³⁴. Antanas Skinderis rengė Tomo Kempiečio *Apie sekimą Jėzaus Kristaus* ketvirtąjį leidimą, pagal naujas taisykles pataisė Šv. Izidoriaus gyvenimą³⁵, rengė kitus darbus. Jis prašė apie tai ir kitus informuoti, kad kas kitas to paties neapsiimtų daryti³⁶. Lietuvos katalikiškai pavasarininkų jaunuomenei „kaip dovanėlę“ kunigas parengė veikalą *Krikščioniška tobulybė (Dvasios kultūra)*, kurį skyrė sielos kultūrai gilinti³⁷.

Antanas Skinderis parengė ir paskelbė nemažai brošiūrų, daugiausia sveikatos klausimais. Paminėtini: *Vaistų žolynas*, *Sveika ir skaišti mergaitė*, *Sveika ir graži moteriškė*, *Be skausmo gimdymas*, *Ką daro kūniškumas žmogui vyriškiui*, *Ką daro kūniškumas žmogui moteriškai*. A. Skinderio veikalėliuose atsiskleidžia natūralus ir sveikas požiūris į kūną³⁸, pabrėžiamas tokios tematikos darbų reikalingumas ir aktualumas³⁹. Savo veikaluose kartais jis pasirašinėdavo *Sveiklinkio* slapyvardžiu, tarsi bylodamas apie savo kilnius siekius⁴⁰.

Kunigas bendradarbiavo *Nedėldienio skaitymuose*, *Vadove*, *Vienybėje*, *Tėvynės sarge*, *Žemaičių ir Lietuvos apžvalgoje*, kituose Lietuvos periodiniuose leidiniuose⁴¹.

²⁹ *Ten pat.*

³⁰ *Ten pat.*, l. 5v.

³¹ *Ten pat.*, l. 4–4v.

³² *Ten pat.*, l. 15.

³³ A. Skinderio laiškas A. Dambrauskui, Stulgiai, b. d. (bal. 20), VUB RS, f. 1, b. D 301, [l. 1v].

³⁴ A. Skinderio laiškas [A. Dambrauskui], Stulgiai, 1906 m., MAB RS, f. 12, b. 701, l. 25.

³⁵ *Ten pat.*

³⁶ A. Skinderio laiškas A. Dambrauskui, Stulgiai, b. d. (bal. 20), VUB RS, f. 1, b. D 301, [l. 1v].

³⁷ VUB RS, f. 1, b. 55.

³⁸ Skinderis A. Žodis į skaitytojas, *Sveika ir skaišti mergaitė*, Klaipėda, 1919, [p. 1].

³⁹ A. Skinderio laiškas [A. Dambrauskui], Stulgiai, 1906 m., MAB RS, f. 12, b. 701, l. 25–25v.

⁴⁰ *Lietuviškieji slapyvardžiai*, Vilnius, 1998, t. 3, p. 225.

⁴¹ *Lietuvos TSR bibliografija*, 1862–1904, Vilnius, 1988, t. 2, kn. 2, p. 73.

Dvasiniame laikraštyje *Kryžius*, leistame Tilžėje, 1903–1904 m. A. Skinderis spausdino tėvams skirtus straipsnius apie vaikų auklėjimą⁴². Apie bendradarbiavimą spaudoje liudija laiškas A. Dambrauskui-Jakštui: jis mini į rankas pakliuvusį vyskupo M. Valančiaus raštą, užsienyje ištirto vieno gydymo būdo augalais aprašymą, kurį siunčias į jų leidžiamą „*dvasiškai ekonomišką laikraštį*“⁴³. Nemažai periodinių leidinių kunigas Skinderis pats prenumeravo⁴⁴.

Kunigas netgi bandė rašyti eiles, religines giesmes, nors, kaip pats prisipažino, niekada šio mokslo nesimokė („*nesu eilėrašis, bet kartais sau paišau*“⁴⁵), todėl primygtinai prašydavo jo eiles pataisyti, jei pataisius kas nors gero išeitų⁴⁶.

Spaudos draudimo metais kunigas Antanas Skinderis platinė lietuvišką spaudą. Kaip ir būdinga to meto lietuviybės skleidėjams, susilaukdavo ir kratų. Viename laiške jis mini, kad Skaudvilės parapijiečiai „*ieško pražūties*“ rinkdami po savo parapiją lietuviškas knygeles, kurias išdalijo klebonas, maną, taip jį iškeldinsią. O pats klebonas buvo pas A. Skinderį atvažiavęs pasitarti, ką daryti kratos atveju, nes žinojo, kad pas A. Skinderį žandarai darė kratą, bet nieko nerado⁴⁷. Taip A. Skinderis tapdavo taikdariu, siekusi sutaikyti parapijiečius su jiems paskirtu ganytoju.

Antanas Skinderis buvo išsilavinęs ir gabus kalboms. Savarankiškai mokėsi anglų, vokiečių, prancūzų, italų kalbas⁴⁸, turėdamas galvoje, kad ateityje jos pravers. Laisvai kalbėjo lotynų, lenkų ir rusų kalbomis – tai buvo būdinga jo luomui ir gyvenamam laikui. Tai patvirtina ir dažni tų kalbų intarpai jo laiškuose: laišakai rašyti lenkų kalba ir daryti vertimai iš šios kalbos. Apskritai Antaną Skinderį galima laikyti to meto šviesuliu, eruditu.

Švietimo baruose

Kunigas A. Skinderis su užsidegimu rūpinosi kultūriniu palikimu. Per Žemaičių kunigų seminarijos, veikusios Kaune, klieriką Julijų Grubliauską jis domėjosi Kauno katedros zakristijos biblioteka, apie galimybę priėti prie ten saugomų knygų. A. Skinderis kreipėsi į prelatą A. Dambrauską prašydamas, kad šis gautų Žemaičių vyskupijos sufragano G. Cirtauto leidimą klierikams suregistruoti toje bibliotekoje esančias knygas. A. Skinderis pats žadėjo padaryti katalogą, o knygas surašinėsiantiems klierikams mokėti po rublį per dieną⁴⁹. Be to, kunigas žinojo galimybių, kaip iš Varšuvos galima gauti lietuviškų dokumentų Lietuvos muziejams⁵⁰.

A. Skinderis nuolat pabrėždavo kilnojamos viešosios bibliotekos Telšių vyskupijoje reikalingumą: ji galinti ir kunigų išsilavinimą pagilinti, ir akiratį praplėsti. Laiške prelatui A. Dambrauskui jis, negailėdamas kritikos savo luomui, rašė:

„Be gero diecezalinio knygyno nieko gero nebus tarp mūsų ir vis turėsite obskurantų, išjuokimams paduotų, ilgaskvernių gaujų“⁵¹.

⁴² *Lietuvos bibliografija*, C serija, 1904, Vilnius, 1994, d. 2, p. 61.

⁴³ A. Skinderio laiškas A. Dambrauskui, Stulgiai, b. d. (bal. 20), *VUB RS*, f. 1, b. D 301, [l. 1].

⁴⁴ A. Skinderio laiškas A. Dambrauskui, Stulgiai, b. d. (gruod. 22), *VUB RS*, f. 1, b. D 301, [l. 13v].

⁴⁵ A. Skinderio laiškas A. Dambrauskui, Stulgiai, 1908 02 23, *VUB RS*, f. 1, b. D 301, [l. 14].

⁴⁶ A. Skinderio laiškas A. Dambrauskui, b. d., v., *VUB RS*, f. 1, b. D 301, [l. 10].

⁴⁷ A. Skinderio laiškas nežinomam kapelionui, b. v., [1901?] 01 25, *MAB RS*, f. 12, b. 701, l. 13.

⁴⁸ A. Skinderio laiškas A. Dambrauskui, Stulgiai, b. d., *VUB RS*, f. 1, b. D 301, [l. 3v].

⁴⁹ A. Skinderio laiškas A. Dambrauskui, Stulgiai, 1907, gruod. 12, *VUB RS*, f. 1, b. D 301, [l. 8–9].

⁵⁰ A. Skinderio laiškas V. Biržiškai, Požerė, 1939, kovo 29, *MAB RS*, f. 163, b. 536, l. 3.

⁵¹ A. Skinderio laiškas A. Dambrauskui, b. v., 1907, rugs. 18, *VUB RS*, f. 1, b. D 301, [l. 7–7v].

3

L'Officiere m'écrit!

Siunciu D. Kunigai išėjęs, Jeneva laisvųjų.
 Gal bus reikalinga Inčindgadijas. Daug dokum-
 mentų, A. T. Karščiū ilvė la Tauris, Karščiū
 su de la pas p. Atkolo Direktorius J. Erdvainis
 14.7. Pas p. Kompaži Vid. R. Mirinčinjūje
 Jau pildot daug įvairių dokumentų iš Jėnėvės.
 N. Kadišius m'ėnėn rėnėn darbo, dekad m'ėnėn iš Jėnėvės
 pavėnėn yra Kaune Barmėnėnė Murėnėn, atk. paka-
 rinėn ne įvairių vėnėn m'ėnėn A. T. Karščiū m'ėnėn
 apėnėn rėnėn A. T. Karščiū įvairių pas p. Kompaži.
 A. T. Erdvainis rėnėn m'ėnėn pas p. Erdvainis. V. Rėnėn
 Jėnėn kas bėnėn rėnėn p'ėnėn D. Karščiū galėnėn
 daug iš Jėnėvės rėnėn Tauris dokumėnėn iš g'ėnėn.
 L'ėnėn Murėnėnėn. Melnėnėn p'ėnėn rėnėn p'ėnėn
 rėnėn rėnėn Vėnėn b'ėnėn iš Jėnėvės Karščiūnėn Erdvainis
 rėnėnėn. Dėl prabėnėn.

1939 m. 29.
 P. Žerėnė. Kaunėnėn
 P. Žerėnė p. c. g.
 Taurėnėnėn



1939 m. kovo 29 d.
 laiško V. Biržiškai
 faksimilė iš MAB RS,
 f. 163, b. 536, l. 3

Dėl kunigų erudicijos ir kvalifikuotumo didinimo A. Skinderis taip pat turėjo pasiūlymų. Jo nuomone, reikėtų panaikinti įprastus, „tuos nubodžius ir iš nekurio atžvilgio pažeminančius“ egzaminus, o vietoj jų liepti kunigams kas treji metai parašyti kokį darbėlį, nes iš to būtų daugiau naudos nei iš aklo egzaminų medžiagos parkartojimo⁵². A. Skinderis suprato, kad kilnojamos bibliotekėlės steigimas pareikalautų nemažų piniginių išlaidų, bet ir čia jis matė išeitį, gerai idėjai negailėdamas nieko:

„kad kapitalų reik: duodame kol tikt reiks visą savo algą – visų metų. Tegul tiktai būna gera rėda. Aš pirmas ataduodu savo algą ant tų dalykų... tegul pusę kunigų išsižadi savo algą, bus pradžiai pinigų“⁵³.

Draugijų steigimas

A. Skinderis rūpinosi draugijų steigimu, greičiausiai jose išvelgdamas parapijiečių suartėjimo, susigyvenimo galimybę. Todėl nenuostabu, jog dėl draugijų nuostatų patvirtinimo „ėjo“ net iki popiežiaus. Dėl idėjos jis nebijojo užsitraukti aukštesnės valdžios – dekanų, vyskupo – nemalonės, aplinkinių kunigų nepasitenkinimo. Bene didžiausią pasipiktinimą sukėlė jo Stulgiuose įsteigta sąjunga

⁵² A. Skinderio laiškas A. Dambrauskui, b. v., 1907, rugs. 08, VUB RS, f. 1, b. D 301, [l. 6v–7].

⁵³ A. Skinderio laiškas A. Dambrauskui, Stulgiai, b. d. (gruod. 22), VUB RS, f. 1, b. D 301, [l. 13].

(„draugystė“), už kurios narius nuolat buvo aukojamos šv. Mišios. Apie tokią sąjungą ir jos įkūrimo tvarką A. Skinderis sužinojo iš kun. Emanuelio Monasser'o, kunigų saleziečių Osvencime (Austrija) direktoriaus, kuris nurodė, jog reikia vietinio vyskupo patvirtinimo, šv. Mišių laikymą užtikrinančio kapitalo ir popiežiaus palaiminimo. Nuostatus kunigas parengė pagal Romos ir Osvencimo Jėzaus Širdies sąjungą. Šią sąjungą A. Skinderis steigė ne vienas – jį palaikė kunigai, Martynas Girdvainis ir „kiti rimti žmonės“⁵⁴. A. Skinderis už sąjungos narius per metus išpareigojo aukoti 104 šv. Mišias (jas laikydavo šeštadieniais 7 val. ryto), ta intencija kas savaitę buvo laikomos šv. Mišios Romoje⁵⁵.

Žmonės noriai aukojo ir stoji į šią sąjungą. Apie šios sąjungos mastus ir populiarumą byloja paties A. Skinderio aprašytas nutikimas. Viena moteriškė, nešiojusi įvairias lietuviškas dvasines knygas ir paveikslėlius, apie tą instituciją buvo anksčiau girdėjusi ir eidama pasakojo apie ją žmonėms, kurie jai įteikė iki 71 rb tai sąjungai. Ji pabijojo su tokiais pinigais vaikščioti ir kreipėsi į kleboniją nakvynės, paaiškinusi, kokių tikslu. Varnių klebonas kun. Genys ją suėmė, norėjo perduoti policijai, bet susivokė ir paleido, pasilikęs pinigus. Tada parašė A. Skinderiui, kuris viską paaiškino, pridurdamas, kad kunigai žmonių „Pia opera“ ignoruoja, net persekioja. A. Skinderis galvojo dalį sąjungos pinigų skirti Kauno katedros remontui, gal tada visi suprastų, kad nesavanaudiškais tikslais pinigus renka, taip piktai į juos nebežiūrėtų. Panaudojus pinigus katedros remontui, po kurio laiko ir Kražių klebonas, ir dekanas tapo malonesni: „Pagaliau įsitikina, kad jei kas darosi, tai vien tik bendram labui – Bažnyčios ir visuomenės“⁵⁶.

1906 m. dvasinės valdžios A. Skinderis buvo apkaltintas, kad dėl šios draugijos žmonės nebeaukvoja pinigų Mišioms, Šiluvoje pritrūkę aukų, Stulgių kaimyninės parapijos nebeturi obligacijų ir apskritai „dar buk neatėję laikai tokie“, kad galėtų veikti panašaus pobūdžio draugija⁵⁷. Kunigų šmeižtas, neteisingos apkalbos ypač žeidė A. Skinderį. Dėl jų jis net galvojo išvykti į Glazgo miestą Škotijoje, kur gautų darbo vietą, įgytų mokslinį laipsnį⁵⁸, tačiau negavo vyskupo leidimo, kuris liepė „sėdėti Stulgiuose ir mūryti bažnyčią“⁵⁹. Tačiau parapijiečiai visada buvo jo pusėje. Laiške A. Dambrauskui-Jakštui A. Skinderis pasakojo: „Gynė, šaukė, iš sakyklų keikė mane, o vienog tukstančiai pludo [...]“⁶⁰.

Nuo 1892 m. A. Skinderis rūpinosi ir kitos draugijos – „Pia Sodalitas“, skirtos Bažnyčiai palaikyti, įsteigimu, kurios vadovavimą vėliau perėmė A. Dambrauskas-Jakštas⁶¹. Greičiausiai A. Skinderis, matydamas aplinkinių kunigų nepalankias nuotaikas jo atžvilgiu, šios draugijos visus rūpesčius perleido A. Dambrauskui. Antai 1925 m. laiške A. Dambrauskui jis teiraujasi apie *sodalitijos* gyvavimą, niūriai klausdamas: „Jei-gu panašei bus apsieinama su visais prakilneis užmanymais,... kada žemaičių Vyskupystėj Saule patekės?“⁶².

⁵⁴ A. Skinderio laiškas nežinomam kapelionui, Stulgiai, [1901], MAB RS, f. 12, b. 701, l. 1–1v.

⁵⁵ A. Skinderio laiškas nežinomam kapelionui, Stulgiai, [1901?], geg. 29, MAB RS, f. 12, b. 701, l. 19.

⁵⁶ *Ten pat*, l. 19–20.

⁵⁷ A. Skinderio laiškas A. Dambrauskui, Stulgiai, b. d, VUB RS, f. 1, b. D 301, [l. 2–2v].

⁵⁸ *Ten pat*, [l. 3v].

⁵⁹ A. Skinderio laiškas A. Dambrauskui, Stulgiai, 1906, rugs. 2, VUB RS, f. 1, b. D 301, [l. 5].

⁶⁰ A. Skinderio laiškas A. Dambrauskui, Stulgiai, b. d. (gruod. 22), VUB RS, f. 1, b. D 301, [l. 12v].

⁶¹ Laiškas Tumui-Vaižgantui, Stulgiai, 1925, lapkr. 25, VUB RS, f. 1, b. F 48, l. 47–47v.

⁶² A. Skinderio laiškas A. Dambrauskui, Stulgiai, 1917, rugpj. 23, VUB RS, f. 1, b. D 301, [l. 15v].

Nepaisydamas įvairių sunkumų A. Skinderis įkūrė „Lietuvos beturčiams tautos dovanų fondą (*Liebetado* fondą)“, pats sudarė fondo nuostatus⁶³. Ši organizacija turėjo būti pavaldi Šv. Kazimiero draugijai. Jos tikslas – steigti amatų mokyklas ir kitas labdaringas įstaigas nupirktuose dvaruose. Vaikų mokymą ir auklėjimą buvo planuota pavesti kunigams saleziečiams. Kadangi fondą turėjo kurti ir administruoti dvasininkai, buvo pasiūlyta kiek skirti „beturčių dvasiškių naudai“. Fondą turėjo sudaryti dovanos ir pelnas, gautas nuomojant valstybės upes, ežerus, tvenkinius ir žilvičių ūki: už sugautas žuvis pelną turėjo surinkti parapijos klebonas ar jo įgaliotinis ir kartą per mėnesį išsiųsti į centrą. A. Skinderis buvo įsitikinęs, kad Šv. Kazimiero draugija turi didesnę autoritetą visuomenėje nei valstybė, ir kad žmonės, ją gerbdami, nevogs žuvis iš upių.

A. Skinderio plačios veiklos gairės atsispindi ir jo ryšiuose. Jis susirašinėjo su V. Biržiška, prelatu Aleksandru Dambrausku-Jakštu, J. Tumu-Vaižgantu, kapelionu Kaune, turėjo ryšių Lenkijoje ir Amerikoje⁶⁴. Bendravo su parapijos gydytojais, skollindavo savo veikalus⁶⁵. Artimus ryšius palaikė su garsiu europinio masto entomologu, ichtiologu, bitininku Mykolu Girdvainiu⁶⁶, kuris daug jėgų skyrė žuvininkystei – tuo „užkrėtė“ ir Antaną Skinderį. Šis garsus mokslininkas, gimęs Vilniuje, buvo palaidotas savo bičiulio parapijoje, Stulgiuose⁶⁷.

Medicinos baruose

Neįprasta, jog kunigas rašytų apie vaistažoles, jų savybes, tačiau A. Skinderiui tai buvo labai artima – tuo jis labiausiai išsiskyrė iš kitų kunigų. A. Skinderis buvo pagarsėjęs žolininkas – rinko gydomąsias žoleles, gydė jomis žmones⁶⁸, savo sukauptą patirtį išdėstė *Vaistų žolyne, Būde gydymo nekurių ligų* (1895 m.). Jautriai reagavo į plintančias ligas. Kitiems patarinėjo, kaip gydyti pasiutligę liaudiškomis priemonėmis, kurias žinojo ir jam išpasakojo Skaudvilėje gyvenęs senis Jurgis Ūksas. Jis patarė vartoti gaiduku vadinamą augalą (*Polygonum bistorta*)⁶⁹. A. Skinderis pripažino modernios medicinos galimybes, tačiau suvokė, jog jos ne kiekvienam prieinamos ir pasiekiamos. Jam patiko medicina: leido brošiūrėles merginų ir moterų sveikatos klausimais, domėjosi medicinos naujovėmis. Buvo pasiryžęs greitai ir pigiai išgydyti cholera, turėjo mintį po Pirmojo pasaulinio karo Lietuvoje steigti ambulatorijas⁷⁰. A. Skinderis gana griežtai, su ironijos gaidule išdėstė savo pastabas naujai leidžiamai enciklopedijai⁷¹. Jis siūlė vartoti naujesnius, lietuviškus medicinos terminus, paminėti naujausius gydymo metodus, pvz., elektrohomografiją, naujos kartos vaistus, turinčius mažesnę šalutinę poveikį. Anot A. Skinderio, „jeigu nebūs naujos medicinos rimtų straipsnių, Enciklopedija gal daugumai atrodys lig negimusi, jau pasenėjusi [...]“⁷².

Ūkinė veikla

A. Skinderis dėmesio skyrė žuvininkystei, buvo sumanęs net eiti dirbti

⁶³MAB RS, f. 179, b. 291, l. 1–1v.

⁶⁴A. Skinderio laiškas A. Dambrauskui, b. v., 1906, rugpj. 2, VUB RS, f. 1, b. D 301, [l. 5].

⁶⁵A. Skinderio laiškas A. Dambrauskui, Stulgiai, b. d. (sausio 15 d.), VUB RS, f. 1, b. D 301, [l. 4].

⁶⁶Mykolo Girdvainio autobiografijos nuorašas, [1931], VUB RS, f. 1, b. 768, l. 1–30.

⁶⁷Ten pat, l. 33.

⁶⁸Paulauskas K. *Min. veik.*, [p. 1].

⁶⁹A. Skinderio laiškas nežinomam kapelionui, b. v., [1901?], MAB RS, f. 12, b. 701, l. 27.

⁷⁰A. Skinderio laiškas A. Dambrauskui, Stulgiai, 1917, rugpj. 23, VUB RS, f. 1, b. D 301, [l. 15].

⁷¹A. Skinderio laiškas V. Biržiškai, Kražiai, 1931, spalio 15, MAB RS, f. 163, b. 536, l. 1–2.

⁷²Ten pat, l. 1.

valstybinį darbą šioje srityje. Apie šį Stulgių klebono pomėgį, jo karpinę plačiai žinota. 1913–1914 m. apie tai rašė to meto laikraščiai – *Lietuvos žinios*, *Šaltinis*, *Vienybė* ir kiti⁷³. Kunigas buvo sumanus ūkininkas, nesibodėjo darbo, prižiūrėjo savo bažnyčios ūkį, padėjo steigti ir kitiems ūkius (Kražių gimnazijai). Štai kaip įvertino A. Skinderio nuopelnus B. Kviklys: „savo metu Kražiai buvo turtingiausia parapija žemaitijoje, nes valdė 161 valaką žemės ir turėjo daugybę kitų turtų“⁷⁴.

Klebonaudamas Stulgiuose A. Skinderis įkūrė ūkininkų ratelį. Prelatui A. Dambrauskui taip rašė:

*„Ukes ratelį uždėjome, noriu pasidarbuoti toje naujoje mokslo dirvoje, nes tas gal daugiau kels mūsų žmonelių žingeidumą“*⁷⁵.

Turėjo verslininko gyslelę – Stulgiuose savo lėšomis įsteigė plytinę (iš kurios šiek tiek uždirbdavo bažnyčios naudai), kūrė naujus ūkius, supirkinėjo žemę aplink bažnyčią naujam sodui. Turėjo ryšių Amerikoje: buvo susitaręs ten važiuoti, sakyti kalbas susirinkusiems žmonėms ir taip surinkti pinigų Stulgių bažnyčios statybai. Puikiai apgalvoti finansiniai reikalai A. Skinderiui padėjo įgyvendinti ne vieną kilnų projektą.

Kunigaikštiška kilmė ir Jotvingių ordinas

Viena iš įdomiausių A. Skinderio tyrinėjimo sričių – jo praeities samprata. Savo giminę A. Skinderis kildino iš kunigaikščių Kaributų – asmeninį kilmės medį išvesdamas iš jotvingių kunigaikščių giminės kamieno – tuo pats šventai tikėdamas⁷⁶. Savo kilmės šaknų A. Skinderis ieškojo net tarp turkų ir albanų, šventai tikėjo, jog tai Kaributo ainiai⁷⁷. Sunku pasakyti, kas nulėmė tokį dvasininko kilmės atsiradimą. Manytina, jog XIX a. pabaigoje – XX a. pradžioje Lietuvoje įvykusios permainos įkvėpė A. Skinderio neoromantines kilmės paieškas. Be abejo, kunigaikštiškos kilmės „atradimas“ ir naujo Kaributo vardo priėmimas dvasiškai stiprino A. Skinderį – tuo jis didžiavosi. Tą jis ypač pabrėždavo vyresniame amžiuje. Jis ir kitus ragino neniekinti savo kilmės. Tą vaizdžiai paliudija jo mintys:

*„Tą reikėtų visur pažymėti, kad Lietuvių Vokiečiai navadintų „Bauerfol“... kaip jie laike karo Lietuvius pravardžiavo. Visur reikėtų tą pabrėžti, kad Lietuviai turi dar nemažai kilnios diduomenės“*⁷⁸.

Kilmės aktualizavimas buvo vienas iš svarbiausių A. Skinderio dvasinio pasididžiavimo būdų, nes, pasak kunigo, „kilni kilmė ragina prie kilnių darbų, duoda nemažai energijos, atsiminus savo prosenolių žygius, pasiaukojimus...“⁷⁹. Jis ne kartą dalyvavo jotvingių kunigaikščių palikuonių suvažiavimuose, vykusiuose Varšuvoje, kaupė duomenis apie jotvingių gentį, užsirašinėjo išlikusius jų kalbos

⁷³ *Lietuvos bibliografija*, C serija, 1913, Kaunas, 1997, d. 1, p. 350, nr. 7310, 7315; *Lietuvos bibliografija*, C serija, 1914, Kaunas, 1998, d. 1, p. 301, nr. 5757, 5758.

⁷⁴ Kviklys B. *Lietuvos bažnyčios*, t. 1: *Telšių vyskupija*, Čikaga, 1980, p. 173.

⁷⁵ A. Skinderio laiškas A. Dambrauskui, Stulgiai, b. d. (sausio 15), VUB RS, f. 1, b. D 301, [l. 4v].
⁷⁶ Paulauskas K. *Min. veik.*, [p. 1].

⁷⁷ A. Skinderio laiškas V. Biržiškai, Kražiai, 1931, spalio 15, MAB RS, f. 163, b. 536, l. 2.

⁷⁸ *Ten pat.*

⁷⁹ *Ten pat.*, l. 2.

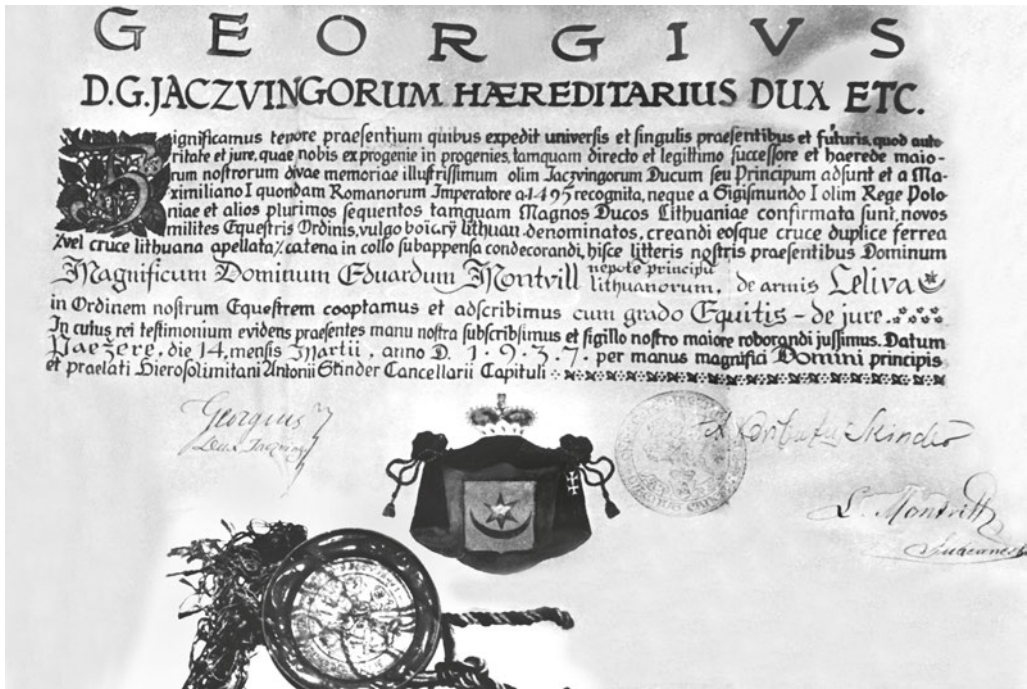

žodžius, pavadinimus. Buvo parašęs nedidelę apybraižą apie jotvingių likimą. Iki pat gyvenimo pabaigos neužmiršo savo kilmės, aplinkiniams primindavo: „ego sum preles jotvingerum et dux illerum“⁸⁰.

Šių neoromanistinių pažiūrų veikiamas A. Skinderis Lietuvoje įkūrė „Karžygių sąjungą“ (*Ordo equestris ferreae Jaczvingorum crucis*), Varšuvoje įsikūrusio jotvingių ordino padalinį, kuriam priklausė kilmingieji ir kunigai. Jos vadovas buvo A. Skinderis, sekretorius – Liudvikas Montvilas (1939 m. priimtas į Šv. Jurgio ordiną komandoru)⁸¹. Šiai organizacijai, manytina, priklausė nemaža dalis tarpukario Lietuvos elito. žinoma, jog į jos sudėtį įėjo Kauno karo muziejaus direktorius, į ją buvo kviečiamas kunigas A. Dambrauskas⁸². Minėto ordino paskirtis – skleisti humanistines ir tautos dvasingumą skatinančias idėjas. Ordino būstinė buvo Požerėje. Jo veiklos dokumentų beveik neišliko, nes ateinant sovietams buvo pasirūpinta dokumentų sunaikinimu. žinomas Lietuvių tautos karžygių ordino įkūrimo akto nuorašas, kuris buvo saugomas Lietuvos užsienio reikalų ministerijoje pas S. Girdvainį. Šiam ordinui buvo sukurtos Karžygių žvaigždės, laikytos Vidaus reikalų ministerijoje pas S. Kompaitį⁸³. Šie asmenys turėjo daug kitų dokumentų⁸⁴.

Vienas iš išlikusių – Eduardo Montvilo priėmimo į Ordino narius raštas⁸⁵. Dokumento grafinis vaizdas,

Eduardo Montvilo priėmimo į Ordino narius raštas lotynų kalba, 1937 m. kovo 14 d. pasirašytas Požerėje.

Iš J. Montvilo šeimos dokumentų rinkinio

⁸⁰ Paulauskas K. *Min. veik.*, [p. 1].

⁸¹ J. Montvilo laiškas V. Jociui, Šiauliai, 2001, geg. 3, „Vermės“ leidyklos archyvas, l. 1. Dėkojame V. Jociui už šio laiško nuorodą.

⁸² A. Skinderio vizitinė kortelė, Požerė, 1934, lapkr. 26, MAB RS, f. 163, b. 536, [l. 22v].

⁸³ A. Skinderio laiškas V. Biržiškai, Požerė, 1939, kovo 29, MAB RS, f. 163, b. 536, l. 3.

⁸⁴ *Ten pat*, l. 3.

⁸⁵ E. Montvilo priėmimo į Ordino narius raštas, Požerė, 1937, kovo 14, J. Montvilo kopija iš „Vermės“ leidyklos archyvo, l. 1.

puošnus inicialas, spalvotas Montvilų herbas, prikabinatas antspaudas sudaro išpūdį, jog tai tarsi viduramžių privilegija, surašyta pergamente lotynų kalba. Kitoje dokumento pusėje esantys ordino antspaudai gali būti įdomūs sfragistikos, heraldikos tyrinėtojams.

Kiekvienas narys greičiausiai turėjo kokį nors ordino atributą. Antai A. Skinderis savo vizitinėje kortelėje pažymėjo: „*Kunigas Antanas Kaributas Skinderis/ Didžiųjų Lietuvos Kunigaikščių/ Karžygių organizacijos/ Kapitulos kancleris*“⁸⁶. A. Skinderis buvo pagrindinis ordino variklis, jis rūpinosi jo plėtra, veikla, rašė organizacijos statutą⁸⁷.

Asmens bruožai

Kunigas Antanas Skinderis visa širdimi buvo atsidavęs idėjai. Tam reikalui, kuris jam atrodė svarbus, aukodavo viską, ką turėjo – savo laiką, jėgas, pinigus, net garbę. Kunigas buvo idėjų generatorius, naujų pažiūrų propaguotojas ir neišblėstančios energijos žmogus. Turėjo įvairiausių planų: įkurti kilnojimą biblioteką vyskupystėje, Stulgiuose pastatyti liaudies namus su mokykla, biblioteka ir arbatine⁸⁸; supirkinėti dvarus ir steigti amatų mokyklas; upes atiduoti klebonų žinion, kad nuo sugautos žuvies jiems būtų aukojama ir t. t.

Savo pažiūromis A. Skinderis ne kartą pralenkė gyvenamąjį laiką. Pavyzdžiui, siūlė žmogaus atminimui ne paminklą statyti, kaip įprasta Lietuvoje ir užsienyje, o įsteigti jo vardu labdarinę fondą. Buvo įsitikinęs, kad mirusieji taip būtų labiau pagerbti, ilgiau atmenami („*labdarybė gyvuose asmenyse duos gausėsių vaisių ateityje, kaip apkerpėję akmenys*“)⁸⁹.

Drąsiai kovojė dėl tiesos savo ir kitų žmonių atžvilgiu. Štai dėl Kražių pradinės mokyklos vedėjo, „*labai gero Lietuvos piliečio*“ Antano Mozuraičio persekiojimo jis keletą kartų rašė įtakingam J. Tumui-Vaižgantui, prašydamas tą incidentą sureguliuoti „*aukštesnėse sferose*“⁹⁰.

Kunigas turėjo nesustabarėjusį, dinamišką mąstymą, guvų ir gilų protą. Antai papildydamas 1908 m. *Vienybėje* išspausdintą eilėrašį, jis išsakė tiems laikams dar ne savaiame suprantamą mintį, kad gamtos mokslas ir filosofija negriauna tikėjimo, o jį papildė, kartu aiškiau parodydami, „*kas yra žmogus, koks jis tur būti*...“⁹¹.

Buvo tiesiakalbis, nuoširdus, sąžiningas žmogus. Pastarąją savybę gerai atskleidžia tokia jo pasakyta mintis skirstant Laplėgiuose labdarinę žemės fondą: „*Norėčiau viską sąžiningai praveisti, kad šv. Kazimieras su pagaliu nesutiktų aname pasauly*“⁹².

Laiškuose prasiveržia ūmus būdas, nevengia ironijos, lengvos pašaipos.

Antanas Skinderis gyveno neturtingai, savo pinigus paaukodavo lab-



To paties dokumento (1937 m.) antroje pusėje esantys Ordino antspaudai

⁸⁶ VUB RS, f. 1, b. D 301, [l. 22].

⁸⁷ Knabikas A. *Min. str.*, p. 1.

⁸⁸ A. Skinderio laiškas A. Dambrauskui, Stulgiai, 1917, rugpj. 23, VUB RS, f. 1, b. D 301, [l. 15v].

⁸⁹ Laiškas J. Tumui-Vaižgantui, Stulgiai, 1925, lapkr. 25, VUB RS, f. 1, b. F 48, l. 47v.

⁹⁰ A. Skinderio laiškas J. Tumui-Vaižgantui, Kražiai, 1931 kovo 24–1931 birž. 8, VUB RS, f. 1, b. 395, l. 187–188.

⁹¹ A. Skinderio laiškas A. Dambrauskui, Stulgiai, 1908, vas. 23, VUB RS, f. 1, b. D 301, [l. 14v].

⁹² A. Skinderio laiškas A. Dambrauskui, Lauksodis, 1924, bal. 28, VUB RS, f. 1, b. D 301, [l. 19].

daringiems tikslams. Antai prašydama A. Dambrausko išspausdinti jo darbą *Kriščiioniška tobulybė* paaiškina, kad pats neišgalis išspausdinti: „*led pragyvenu, misdamas su darbininkais iš vieno katilo*“⁹³. Gautą pelną siūlo pervesti į Šv. Katalikų tikybos apgynejų brolijos fondą, kuriam jis nusprendė aukoti ir ateityje už išleistus kūrinius gautus pinigus: „*nebemanau praturtėsiąs, jei ne ubagais eisiąs*“⁹⁴. Nors jaunystėje buvo optimistiškesnis šiuo klausimu: mokėsi užsienio kalbų, tikėdamasis, kad nelaimei atsitikus, bado niekada kęsti nereikės⁹⁵.

Apibendrinant A. Skinderio veiklą, jo sociopsichologinį paveikslą, reikia pastebėti, jog tai buvo nepaprasta asmenybė paprasto žmogaus pavidalu. A. Skinderis savo idėjomis, užmojais ir veikla pranoko savo laiką. Jis griovė nusistojusias normas. Tikėjimas, atsidavimas Dievui ir žmonių gerovei visais savo darbais – taip galima apibūdinti žemaitijos kunigo Antano Kaributo Skinderio gyvenimą.

Priedas

Liudviko Montvilo išventinimo į Šv. Jurgio ordino komandorus raštas

Švento Jurgio Ordinas

Mes, didysis Švento Jurgio Ordino magistras, remdamasis 1390 Pilypo de Miolans'o suteiktomis teisėmis Švento Jurgio Ordino riteriams ir jas patvirtinančia 1485 popiežiaus Inocento VIII bule, Ordino kanceliarijoje turėdami Liudviko Montvilo iš Gatautiškių Lietuvoje prašymą magistro laipsniui suteikti.

Čia esantys skelbiame, kad Šventoji Taryba, susirinkusi 1939 liepos 22, priėmė nutarimą suteikti minėtam ponui teisingumo ir pamaldumo riterio vardą ir kad Mes suteikėme [jam] magistro rangą.

Ir Mes, susirinkusieji, leidžiame jam tarnauti Ordinui, su teise nešioti insignijas.

Bruselis, 1939 liepos 22

Didysis magistras

Kancleris

Mažasis antspaudas ir įrašas

Ordino registruose

Bruselis, 1939 VII 22

Didysis išdininkas,

Ordino vicemagistras⁹⁶

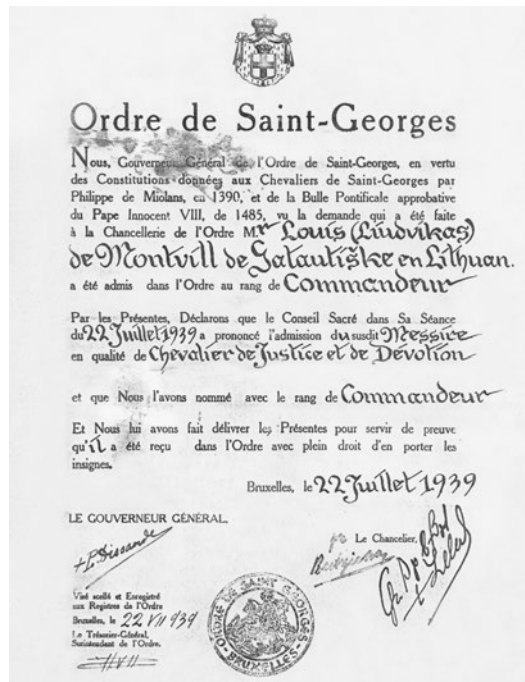

Liudviko Montvilo išventinimo į

Šv. Jurgio ordino komandorus rašto faksimilė

⁹³ Prie kūrinio „Kriščiioniška tobulybė“ pridėtas laiškas Dambrauskui, Lauko Soda, 1922, sausio 16, VUB RS, f. 1, b. 55, l. 1.

⁹⁴ *Ten pat*, l. 1v.

⁹⁵ A. Skinderio laiškas A. Dambrauskui, Stulgiai, b. d., VUB RS, f. 1, b. D 301, [l. 3v.].

⁹⁶ Iš prancūzų k. vertė Jonas Drungilas.

Povilo ir Kazimieros (Petkaitės) Mušinskių šeima iš Padievyčio

Irena Feldmanaitė

Tarp žalių Padievyčio kalvelių ir spygliuočių miško lyg apvaizdos akis žybsi Dievyčio ežerėlis. Šiaurinėje jo pakrantėje – dvi jaukios sodybos: Tallat-Kelpšų ir Mušinskių. Viena iš jų, arčiau Laukuvos–Šilalės plento, kadaise buvo gražiai apsupta žalių eglių. Tai – Mušinskių tėviškė.

1912 m. vasario 5 d. Laukuvos bažnyčia įregistravo Povilo Mušinskio ir Kazimieros Petkaitės santuoką.

Povilas Mušinskis gimė 1885 m. sausio 25 d. Pavandenės valsčiuje, Bardžių kaime. Jo tėvai – Apolinaras ir Petronėlė (Paškevičiūtė) Mušinskiai – kilę iš labai senų bajorų šeimų¹, tačiau, kaip ir dauguma to meto Žemaitijos bajorų, gyveno kukliai, valstietišškai: patys šeiminkavo ir savo lietuviška dvasia buvo labai artimi kaimo žmogui. Šeima tradiciškai katalikiškos pasaulėžiūros, tikėjimas nuoširdus, tvirtos tautiškumo nuostatos. Mušinskių šeima niekada nebuvo sulenkėjusi, jeigu ir mokėjo lenkų kalbą, tai, pasak šeimos metraštininkės Emilijos Petkaitės (Tamulionienės), niekada nesigyre, nesididžiavo². Artimai bendravo su Šatrijos Raganos (Marijos Pečkauskaitės) tėvais.

Kazimiera Petkaitė gimė 1890 m. rugsėjo 16 d. Laukuvos valsčiaus Ivoniškių kaime valstiečių Jono ir Petronėlės (Genutytės) Petkų šeimoje. Jos tėvas buvo nuteistas už dalyvavimą 1863 metų sukilime³ ir 7 metus išbuvo Sibire – dirbo prie Omsko–Tomsco geležinkelio tiesimo. Jonas Petkus pergyveno 3 žmonas. Iš pirmosios santuokos gyvas liko tik sūnus Pranas (1874–1953), iš antrosios – dukros Apolonija (1884–1950) ir Kazimiera. Anksčiau mirė ir antroji Jono Petkaus žmona. Mergaitės anksti tapo našlaitės. Apolonija nuo 12 metų išvyko pas Jono Petkaus sesers sūnų kunigą Kazimierą Kazlauską (1866–1950), kurį Jonas Petkus rėmė mokantis kunigystės. Vėliau jis pats visiems padėdavo. Tai buvo plačių pažiūrų asmenybė, artimai bendravusi su Mai-



Kazimiera Petkaitė ir Povilas Mušinskis apie 1908 m.

Iš M. Žiūraitės – sesers Simonos albumo

¹ Bajorų Mušinskių šeimos susirašinėjimas dėl įpėdinių patvirtinimo bajorų luome bei įrašymo į tęsiamą bajorų šeimos liniją. *Lietuvos valstybės istorijos archyvas* (toliau – LVIA), f. 708, ap. 2, b. 248.

² Tamulionienė M. Danutės Mušinskaitės – ses. Sofijos tėviškė ir šeima, *Pasidalinta duonos riekele*, 1999, p. 7.

³ Grupės sukilėlių bylos nagrinėjimas 1865 11 25–1866 09 29, LVIA, f. 1248, ap. 2, b. 1859.

roniu, Vaižgantu, rašiusi į slaptą spaudą („Apžvalga“, „Tėvynės sargą“). 1900 m. kunigas Kazlauskas Apoloniją išleido mokyti į Rygos privatų Volodkienės pensoną, vėliau – Varšuvos bitininkystės kursus. Kazimiera iki vedybų šeimininkavo tėvo ūkyje ir labai artimai bendravo su seserimi ir pusbroliu kunigu.

Kaip ir Mušinskiai, Petkai irgi buvo dori, darbštūs, kuklūs, siekiantys mokslo ir giliai tikintys katalikai, lietuviškos dvasios.

Kazimiera ir Povilas Mušinskiai iš savo tėvų paveldėjo geriausias savybes: darbštumą, sumanumą ir tvirtas moralines bei tautines nuostatas. Abu buvo praktikuojantys katalikai. Jų niekada nevaržė jokie luominiai ar psichologiniai skirtumai. Gražiai sutardami, jie kasdieniu darbu gerino savo ir vaikų gyvenimą – kaip ir visi to meto lietuviai. Iš nuotraukų šeimos albume matyti, kad bendrauta gerokai dar prieš vedybas, dalyvauta to meto renginiuose. Šalia dažniausiai stovi Kazimieros sesuo Apolonija ir pusbrolis Kazimieras Kazlauskas.

Savarankiškai šeimininkauti ūkyje ant Dievyčio ežero kranto Kazimiera ir Povilas pradeda, pasak šeimos metraštininkės Emilijos Petkaitės, nuo 1914 m.⁴ Jų ūkis buvo per 82 ha, žemė nelabai derlinga, dalį ploto užėmė Dievyčio ežeras⁵. Skurdo kentėti neteko, ūkį gerai tvarkė, skolų neturėjo. Sodyba buvo išikomponavusi į be galo raiškų kraštovaizdį, Mušinskiai abu turėjo igimtą grožio pajautimą ir labai gražiai tvarkė savo namų aplinką. Stovėjo net du gyvenamieji namai. Vienas iš jų buvo skirtas žmonėms, dirbantiems ūkyje. Patys taip pat daug dirbo, nes ūkis buvo nemažas, o reikėjo auginti keturis vaikus ir leisti į mokslus.

Povilas Mušinskis buvo darbštus, ramaus, būdo, teisingas ir geros širdies ūkininkas. Žmonės ir šiandien jį labai mielai prisimena. Kazimiera buvo energinga, valdinga, drąsi, viena poriniu vežimu nuvažiuodavo į Krekenavą, Gruzdžius aplankyti pusbrolio klebono ir sesers Apolonijos. Visada buvo pasitempusi, labai dailiai apsirengusi, aukšta, liekna. Labai gerai šeimininkavo, skaniai mokėjo paruošti maistą, ypač žuvi.

Vaikų auklėjimas buvo Kazimieros rankose. Ji buvo išsilavinusi, daug skaitė, pati rašė laiškus. Danutė Mušinskaitė saugumui aiškinasi:

„...manęs, dar pirmaklasės gimnazistės, motina atvažiavusi paklausė, ar aš įsirašiau atei-



Apolonija Petkaitė su pusbroliu kunigu Kazimieru Kazlausku. Apie 1898 m. Iš M. Žiūraitės albumo



Apolonija Petkaitė apie 1906 m. Iš M. Žiūraitės albumo

⁴ Tamulionienė M. *Min. veik.*, p. 13.

⁵ Anketa ežerams, LCVA, f. 3933, ap. 1, b. 3833, p. 37, ap. 38.

tininkų organizacijon ir ar turiu katalikų moksleivių laikraštį bei žurnalą užsiprenumeravusi. Atsakiau ne, nes gaila pinigų... O mačiau, kaip to atliekamo pinigų nėra tėvelių piniginėj. Bet motina tarė: „Ne, vaikeli, tikrai vertingiems dalykams nieko nereikia gailėtis“. Nors tuomet buvau tik devynerių metų, bet šitie motinos žodžiai man padarė gilaus įspūdžio. Visą mano gyvenimo kelią jie skatino mažesnes vertybes aukoti dėl didesnių“⁶.

Visi Mušinskių vaikai: Elena (g. 1912), Birutė (g. 1914), Danutė (g. 1917), Vytautas (g. 1920) įgijo aukštąjį išsilavinimą.

Elena baigė žemės ūkio akademiją.

Birutė 1931 m. įstojo į Vytauto Didžiojo universiteto Medicinos fakulteto Odontologijos skyrių. 1933 m. ištekėjo už chirurgo Vl. Kuzmos asistento gydytojo A. Aleknavičiaus. Praėjus mėnesiui po vestuvių, ruošiant vaišes Padievytyje, kuriant primusą sudužo spirito butelis, užsidegė kambarys. Liepsna stipriai apdegino ir jos kūną. Nepaisant didelių medikų pastangų ir priežiūros, 1933 m. rugpjūčio 6 d. ji mirė didelėse kančiose, palikdama mylinčius artimuosius: vyrą, motiną, tėvą, seseris, brolių. Mušinskių šeima santūriai ir tauriai išgyveno pirmąjį didelį skausmą, skaudžią netektį. Birutė palaidota Laukuvos kapinėse.

Sūnus Vytautas taip pat baigė Vytauto Didžiojo universiteto Medicinos fakultetą.

Jauniausioji iš seserų – Danutė – 1934 m. baigė Tauragės aukštesniąją komercijos mokyklą ir išvyko pas šv. Kazimiero seseris į Pažaislį. Mama priešinosi tokiam dukros žingsniui. Danutė, remiama kunigo K. Kazlausko, pasirenka religinį aukos kelią – būti naudinga žmonėms, manydama, kad „...žmogus laisvas nuo šeimos rūpesčių, gali visa būtybe atsidėti darbui, tarnaudamas kitiems“⁷. Ji tampa vienuole. Jaunesniųjų Mušinskių gyvenimo kelio pasirinkimui įtakos turėjo globa ir nuoširdi meilė kunigo K. Kazlausko ir tetos Apolonijos, kuri, šeimininkaudama pusbrolio klebonijoje Krekenavoje, Pirmojo pasaulinio karo metais susitiko ten atvykusį didįjį lietuvių poetą Joną Mačiulį-Maironį, patyrusį vokiečių okupacijos žiaurumus ir tuo metu išgyvenusį gilią kūrybinę krizę. Įkvėptas pakylėtos draugystės su gilių tautinių ir stiprių religinių nuostatų asmenybe Apolonija Petkaite, Maironis Krekenavoje parašė poemą „Mūsų vargai“ ir ją dedikavo Apolonijai. Inicialais A. P. pažymėti ir dar du „Pavasario balsų“ eilėraščiai. Poeto sesuo Marcelė apibūdina Apoloniją



Seserys Mušinskaitės: Elena, Birutė ir Danutė apie 1925 m. Iš M. Žiūraitės albumo

⁶ Danutės Mušinskaitės pasiaiškinimas Valstybės Saugumo Komitetui prie LTSR Ministrų Tarybos, LCVA, f. 4, ap. 58, b. 46355/3, p. 44–45.

⁷ Ten pat, p. 45.



kaip išsilavinusią ir išauklėtą moterį⁸. Maironis ir Apolonijos mylimai dukterėčiai – mažiausiai Mušinskaitei yra išrinkęs Danutės vardą. 1921 m. rinkinyje „Skaitymai“ (II kn.) išspausdintas eilėraštis „Dyvitis“ byloja, kad poeto lankytasi prie šio senovės istorinėmis legendomis turtingo Lietuvos ežero.

Būdama jau vienuolė, 1940 m. Danutė baigia Vytauto Didžiojo universitetą. Kaip pagrindinę šaką ji pasirinko lietuvių kalbą ir literatūrą, o kaip šalutinę – psichologiją ir pedagogiką. Gauna diplomą ir paskyrimą mokytojauti Vieکشniuose.

Prasideda Antrasis pasaulinis karas ir pirmoji sovietų okupacija. Povilas Mušinskas, kaip ūkininkas, kalinamas Tauragės kalėjime, vėliau vokiečių išlaisvintas. Elenutės Mušinskaitės vyras Antanas Krištolaitis kalinamas Ukmergės kalėjime, ten suserga džiova ir išlaisvintas 1942 m. miršta, palikdamas tris mažus vaikus. Danutės, kaip mokytojos, vos neišvežė į Sibirą – tiesiog nerado namie.

1944 m. Povilas ir Kazimiera Mušinskiai, Elena Mušinskaitė-Krištolaitienė su Nijole (šešerių metų), Vida (ketverių), Algimantu (trejų) ir Vytautas Mušinskis palieka Padiėvytį ir šieno vežime išvyksta karo keliais. Praėję Vokietijos lagerius, 1949 m. atsiduria JAV, įsikuria Čikagoje.

Amerikoje Elena niekada nebedirbo pagal specialybę. Ji sunkiai vargo iš pradžių dirbdama valytoja banke, vėliau – fabrikuose. Vytautas pasitobulines toliau dirbo gydytoju psichiatru ir kartu su Elena padėjo tėvams, nors ji ir pati viena dar augino tris vaikus. Svetimoje šalyje, remiama brolio, Elena savo vaikams taip pat stengėsi suteikti aukštąjį išsilavinimą.

Likusi Lietuvoje Danutė Mušinskaitė, bandydama apsisaugoti nuo išve-

Birutės Mušinskaitės laidotuvs. 1933 08 09.

Klūpo iš kairės: trečia Emilija Petkutė, ketvirtas – kunigas Kazimieras Kazlauskas, šeštas – Vytautas Mušinskas; stovi iš kairės: su nuometu – Apolonija Petkutė, dešiniau su kepuraitėmis Dana, Elena Mušinskaitės; centre – Kazimiera Mušinskienė, jai iš kairės – Povilas Mušinskas, iš dešinės – Antanas Aleknavičius.

Iš M. Žiūraitės albumo

⁸ Zaborskaitė V. *Maironis*, Vilnius, 1968, p. 376.



Stovi iš kairės: Elena Mušinskaitė, Povilas Mušinskis, Kazimiera Mušinskienė, Vytautas Mušinskis; sėdi vaikaičiai Nijolė Krištolaitytė, Algimantas Krištolaitis, Vida Krištolaitytė. Apie 1949 m. Vokietijoje. Iš M. Žiūraitės albumo

žimo, keičia darbo vietas: mokytojauja Kupiškyje, Ramygaloje, Žagarėje. Didelės erudicijos, jautri grožiui, karšta patriotė, principinga asmenybė, mokanti nuoširdžiai bendrauti, ji buvo mylima mokinių ir kolegų. Analizuodama rašytojų kūrybą, veikėjų charakterius dažnai primindavo: „Vaikai – čia egzaminui, o čia – gyvenimui“⁹.

1950 m. gegužės 26 d. Joniškio r. Liaudies švietimo skyrius ją atleidžia iš mokytojos pareigų. Tai buvo skaudžiausia žaizda pedagogei iš pašaukimo, be galo tolerantiškai, skiepijusiai meilę net priešiškų pažiūrų žmonėms, skatinusiai mąstymą, negalėjusiai atsakyti savo religinių įsitikinimų, gilių tautinių nuostatų, atsineštų dar iš savo senelių namų, negalėjusiai susitaikyti, kad tarybinė santvarka atėmė ir religinę, ir tautinę laisvę.

Atleidžiant iš mokytojos pareigų, Švietimo ministerijos atstovas pasakė, kad jiems be galo gaila tai daryti, nes mokytojos Mušinskaitės abiturientų rašiniai esą stipriausi (net ideologiniu atžvilgiu) iš visų Lietuvos mokyklų. Bet jos asmeninis pavyzdys esąs labai pavojingas, juolab, kad esanti populiarūs tarp mokinių.

Kongregacijos sesės tuo metu jau buvo išblaškytos, vienuolynas egzistavo pogrindyje. 1951 metais Danutė vargais negalais įsidarbino Pagrižuvio tub. sanatorijoje registratore. Ir čia ji norėjo išlikti naudinga, ypač sunkiai sergantiems ligoniams: lankydavo juos, atnešdavo pasiskaityti paguodžiančios literatūros. Čia dirbdama ji parašė publicistinį straipsnį „Kryžiaus keliai nūdiene tematika“ ir parengė rinkinį „Apie meilę, dainą, sielą“, patrauklų pasauliečiams dėl įvairių religinių, patriotinių, pedagoginių ir psichologinių minčių, eilėraščių, straipsnių. Jį skaitė bendradarbiai, ligoniai, pažįstami.

Kažkas iš sanatorijos ligonių paskundė saugumui.

1960 m. liepos 13 d. saugumas padarė krata. Konfiskavo nemažai namie rastos literatūros, jos pačios autorinius darbus. Kartu išsivežė ir Danutę. Iš pradžių tardė, vėliau (1960 m. liepos 22 d.) VSK prie Lietuvos TSR ministrų tarybos Tardymo skyrius suėmė ir patraukė baudžiamojon atsakomybėn už antitarybinę agitaciją, t. y. platinimą antitarybinio nacionalistinio tu-

⁹ Žiūraitė M.–ses. Simona. Pratarmė. kn. *Auklėtojos laišakai*, Kaunas, 1998, p. 6.

rinio knygų: B. Brazdžionio „Per pasaulį keliauja žmogus“, A. Jakšto „Aukščiausias gėris“. Vėlesnėje tardymo eigoje nustatė, kad ji spausdino rašomąja mašinėle ir platino eilėraščių bei straipsnių rinkinius, pavadintus „Benamiai“ (I ir II d.), „Apie meilę, dainą ir sielą“, B. Brazdžionio „Didžioji kryžkelė“ ir kt. Be to, parašė ir platino antitarybinio šmeižikiško turinio straipsnį „Kryžiaus keliai nūdiene tematika“.

Vėliau pateikė kaltinimą ir 1960 m. spalio 12 d. Vilniaus Aukščiausiasis teismas uždaramame teismo posėdyje už įvykdytą valstybinį nusikaltimą pagal 1958 m. gruodžio 25 d. Įstatymą dėl baudžiamosios atsakomybės už valstybinius nusikaltimus 7 str. 1 dalį nuteisė ketveriems metams griežto režimo lagerio.

Praėjus kelioms dienoms po teismo, jos, kaip ir senelio sukilėlio Jono Petkaus, kelias nuvingiavo tolyn nuo Europos link Sibiro. Pirmiausia buvo išvežta į Irkutsko sritį, Taišeto rajoną, kalėjo Nevelskajos moterų lageryje, vėliau – 1961 metų pavasarį – pervežta į Mordoviją, kur išbuvo iki bausmės pabaigos.

Lageryje susitiko lietuvės: studentę Nijolę Gaškaitę, kalinčią jau dveji metai, studentę medikę Jadžę Žardinskaitę, kalinčią daugiau kaip 10 metų, buvusią partizanę Miliutę Lujamienę – 8 metus, Plechavičiaus sesers dukrą, partizanų ryšininkę, buvusią sunkiai sužeistą, o tuomet visišką invalidę Stasę Genytę, kuri po poros metų lageryje mirė. Sutiko ir kitų tautybių šviesios moralės žmonių.

Gaudama paramą ir siuntinėlius iš savo artimųjų Amerikoje, iš savo sesių Kazimieriečių iš Lietuvos, ji stengėsi visais rūpintis, visiems padėti, visus paguosti ir pastiprinti, o apie save galvodavo mažiausiai. Ji ir čia nepalūžo, nerašė jokių malonės prašymų, nes nesijautė nusikaltusi, neatsisakė savo įsitikinimų. Stengėsi ir visas kalines moraliai palaikyti. Vienuolės sugebėjo jai net į lagerį atsiųsdinti gėlių sėklų iš Lietuvos, ir ji pasėjo tas sėklas nykiame lagerio kieme. Džiaugsmo buvo visiems kaliniams, kai jos sužydėjo.

1964 m. grįžusi iš lagerio Danutė Mušinskaitė Lietuvoje vėl pradeda eiti kryžiaus kelius dėl prisiregistravimo, dėl darbo. Šiaip taip įsikūrė Tauragėje pas p. Goriniene, įsidarbino Tauragės keramikos gamykloje. Ten dirbdama nusiplikė rankas, pakliuvo į ligoninę ir perėjo ten dirbti sanitarė. Su didele meile ji slaugė ligonius, guodė sielos reikaluose.

Saugumas nenuleido nuo jos akių: buvo atvykę ir į Tauragę, bet jos pažiūrų nepavyko pakeisti nei šantažu, nei gąsdinimais. Tačiau daugiau niekadus neleido dirbti pagal pašaukimą – mokytojauti.



Danutė Mušinskaitė (dešinėje) su globėja p. Goriniene jos namuose, Tauragėje. 1965 m.

Iš M. Žiūraitės albumo

1977 m. tapusi pensininke ji atvyko į Kauną pas susibūrusias savo kongregacijos seseris ir išgyveno čia iki pat mirties (1988 m. spalio 1 d.). Kukliai užgeso didelio literatūrinio ir pedagoginio talento tauri asmenybė, nepripažinusi primestos politinės valios, neatsisakiusi savo tvirtų tautinių ir religinių įsitikinimų. Palaidota Petrašiūnų kapinėse tetos Apolonijos kape.

Buvusios Danutės Mušinskaitės auklėtinės, vėliau kongregacijos sesės Simonos – Marcelės Žiūraitės – dėka savilaidos būdu buvo parengtos knygutės „Auklėtojos laišakai“ (1998 m., 100 vnt.), „Pasidalinta duonos riekele“ (1999 m., 30 vnt.). Vienuolė sesė Simona labiausiai ja rūpinosi lageryje: siuntė siuntinius, lankė ją ten, o po bausmės atlikimo net iš ten parsivežė. Minėtų knygų išleidimą finansavo brolis Vytautas Mušinskis-Musonis, prisidėjo ir dukterėčia Nijolė Varnienė.

Anapilin iškeliavo ir Povilas (1967 m.) su Kazimiera (1971 m.) Mušinskiai, ir Elena Mušinskaitė-Krištolaitienė (1992 m.). Jie palaidoti Čikagoje.

Iš to būrelio, šieno vežime palikusio Padievytį ir patraukusio karo keliais, gyvi liko: Mušinskių sūnus Vytautas ir vaikaičiai – Krištolaičiai: Nijolė, Vida, Algimantas. Jie niekada nepamiršo Lietuvos, nepamiršo Tėviškės – Padievyčio. Tai jų dvasios stiprybės namai. Jie nuoširdžiai palaiko ryšius su Tėviške, jų name gyvenančiais žmonėmis. Jie pajuto ir išsaugojo atmintyje iš senelių Kazimieros ir Povilo Mušinskių patirtą jau nuo XX a. pradžios sklindantį Dievyčio apylinkių kultūrinio šurmulio aidą, kuris kildavo nuo pirmųjų viešų gegužinių ir vaidinimų, rengtų kartu su kitomis Laukuvos šviesuolių šeimomis: Kundrotais, Tallat-Kelpšomis, Sugintais, Straukais, Gudauskais, Rocevičiais, Jurgučiais ir kt.

Anūkė Vida Krištolaitis-Gendvil su Lietuva dalijasi ir kūryba. Menininkė tarsi sukauptė savyje visas Mušinskių šeimos, Lietuvos, gal ir Europos karo negandas ir skausmą. Dar maža mergaitė su šeima netekusi gimtųjų namų, basa klaidžiojusi po sugriautą Vokietiją, sutikusi ten daug karo išblaškytų benamių ir pati iki šiandien negali atsikratyti vidinio karo tremtinės jausmo sieloje, negali ramiai žiūrėti į bet kokią geopolitinę anomaliją – nesantaiką. Išgirdusi, kad vėl kažkur krenta bombos, Vida darbuose tarsi pažeria grėsmingą raudoną spalvą. Ekspresyviai dega madonos, nukryžiuojimai, Padievyčio senelių javų laukai, personifikuoti Mušinskių šeimos išgyvenimai, klaidos, praradimai... Atviri ir nepameluoti, be kompromisų, išsakyti profesionalia abstraktaus meno kalba.

Ilgas šviesių, taurių, darbščių žemaičių Mušinskių ir Petkų šeimų iš Laukuvos įvairių kartų nueitas kelias. Dievas išbando žmogų, giminę vesdamas į amžinybę įvairiais keliais. Kelias nesibaigė lemtingais posūkiomis nei surakintam sukilėliui Jonui Petkui, nei po šimtmečio jo anūkei talentingai mokytojai Danutei Mušinskaitei, priverstai pakartoti sukilėlio senelio vergystės kelią – už dainas, kurios, praėjus vos keliems dešimtmečiams, vėl laisvai dainuojamos Lietuvoje.

Nepasiklydo karo kryžkelėse Kazimiera ir Povilas Mušinskiai, dori ūkininkai, su vaikais ir vaikaičiais gelbėjęsi šieno vežime. Jie turėjo patikimą, ne medžiagišką, šeimos kompasą, perduodamą iš kartos į kartą – dvasines vertybes, krikščionišką meilę, kuri jungė juos atsидūrusius toli vienas nuo kito įvairiuose kraštuose, meilė Tėvynei, jos kalbai, jos kultūrai, dainoms, jos gamtos grožiui, giliai įsismelkusiam į sielą dar bundančioje vaikystėje ir tikėjimą, kuris stiprino, neleido palūžti, suteikė jėgų išlikti garbingam katalikui, lietuviui, žmogui.

Konstantino ir Aleksandros (Šadbaraitės) Jucevičių šeima

Regina Greviškienė (Jucevičiūtė)

Konstantinas Jucevičius (1909 03 24 – 1997 07 04) gimė Siautelių kaime, Laukuvos valsčiuje, ūkininkų Konstantino ir Kazimieros (Razbadauskaitės) Jucevičių (bajorų) šeimoje. (Tėvas buvo grįžęs iš Amerikos.) Užaugo 6 vaikai.

Konstantinas – vyriausias – baigė pradžios mokyklą ir padėjo tėvui ūkininkauti. Suėjus metams tarnavo Lietuvos kariuomenėje Kaune. Tą laiką jis prisimindavo kaip labai šviesų. Jam patiko kariška tvarka. Užsitarnavo puskarininkio laipsnį. Po kariuomenės vėl išvyko į Kauną – į arklių kaustymo kursus. Sėkmingai juos baigė – už gerą, pavyzdingą mokymąsi buvo apdovanotas kišeniniu laikrodžiu su grandinėle („su diviska“).

Iš Siautelių jaunystėje į Laukuvą važinėjo dviračiu, dalyvavo saviveikloje. Čia jis susipažino su Aleksandra Šadbaraitė – knygnešio Antano ir Petronėlės (Micevičiūtės, bajorės) Šadbarų dukra (gim. Užlankių k., Kaltinėnų vls.), siuvėja, pagrindinių vaidmenų atlikėja Laukuvos saviveiklininkų būrelyje.

Po kursų grįžęs iš Kauno 1937 m. vedė Aleksandrą Šadbaraitę ir apsigyveno Laukuvoje. (Po karo gyveno Kontautalių kaime, vėliau dėl melioracijos persikėlė į Vabalų kaimą.) K. Jucevičius buvo geras kalvis, turėjo daug mokinių. Laukuvoje tuo metu buvo tik 2 kalviai: Rocivičius (žymiai vyresnis) ir Tėvelis.

Jucevičiai kartu išgyveno 60 metų ir 2,5 mėn., užaugino 4 vaikus, sulaukė 7 vaikaitių ir 9 provaikaitių (devintasis – Lukas – gimė tą dieną, kai laidojome Tėvelį).

Kadangi patys labai troško mokytis, ypač Mama, tai altruistiškai, daug ko atsisakydami, leido vaikus į Laukuvos vidurinę mokyklą ir toliau mokytis. Sūnus – Blažiejus Jucevičius 1957–1963 m. studijavo Kauno medicinos institute. Baigęs nuo 1963 iki 1970 m. dirbo Alytaus r. centrinėje ligoninėje chirurgo, 1971–1980 m. – Chirurgijos sk. vedėju. 1980–1990 m. – Lietuvos sveikatos apsaugos ministerijos vyriausiuoju chirurgo, nuo 1990 m. dirba VU ligoninės Santariškių

*Kostas Jucevičius
tarnybos metu.*

1937 m.

Iš R. Greviškienės

(Jucevičiūtės) albumo





klinikos Pilvo chirurgijos centre aukščiausios kategorijos chirurgu. Jam teko stažuotis Maskvos, Peterburgo, Stokholmo medicinos mokslo įstaigose. Paskelbė keletą straipsnių ir išleido leidinių tulžies ir kasos gydymo tema. Jis, kaip ir tėvelis, mėgo sunkumų kilnojimą, 1970 m. tapo sunkiosios atletikos sporto meistras.

Dukterys: Onutė Skardžiuvienė (Jucevičiūtė) 1958 m. baigė Klaipėdos buhalterinės apskaitos technikumą, dirbo buhalterė Klaipėdoje (šiuo metu nebedirba); Regina Greviškienė (Jucevičiūtė-Straukienė) 1967 m. baigė Kauno Politechnikos instituto Mašinų gamybos fakultetą, įgijo metalurgės specialybę, gyvena ir dirba Vilniuje; Virgijija Kazimiera Jucevičiūtė 1970 m. baigė Vilniaus inžinerinį statybos institutą, įgijo kelių ir tiltų statybos inžinierės specialybę. Gyvena Vilniuje.

Pokario represijoms prasidėjus, nukentėjo Konstantino tėvų šeima – juos ištrėmė į Sibirą, 2 brolius ir seserį įkalino. Tėvelis su mama šelpė artimuosius, siųsdavo siuntinius.

Susikūrus kolūkiams, Jucevičius ne vienerius metus be atlygio dirbo kolūkio „Spartakas“ kalviu. Tada buvo tik jis vienas kalvis. Gerai išmanė ir mėgo savo darbą. Iš toli pamatęs važiuojantį vežimą, iš arklio bėgsenos pažindavo, kas atvažiuoja, nes visus juos buvo kaustęs ir gerai pažinojo. Kaustė ir ratus, darė visus metalo darbus, netgi meninius geležies dirbinius (vartelius, papuošimus kryžiams, dureles, namų apyvokos reikmenis ir kt.). Vėliau gamino visus įrenginius: karvių ir kiaulių fermose mechanizavo visus šėrimo, valymo ir girdymo procesus – be brėžinių, tik „iš savo supratimo“. Kalviu išdirbo ištisis 50 metų (kol sukako 78-eri metai). Vėliau, persikėlęs

*Jucevičių šeima
(iš kairės): sūnus
Blažiejus, mama
Aleksandra, tėvelis
Konstantinas, dukros
Regina, Onutė,
Virgijija (priekyje).
Iš R. Greviškienės
(Jucevičiūtės) albumo*

į kitą vietą, jau tik konsultuodavo arba nuvažiuodavo į kalvę padėti K. Petrikui, kuris liko Tėvelio įpėdiniu kalvėje.

Daug kartų buvo apdovanotas diplomais, padėkos ir garbės raštais, medaliais. (Visi šie apdovanojimai atiduoti Šilalės muziejui.)

Grižęs po sunkios darbo dienos, greitai nusiprausdavo ir dviračiu važiuodavo į Laukuvą repetuoti. Dalyvavo Laukuvos kultūros namų saviveikloje, dainavo chore ir estradoje, giedojo bažnyčios chore. Dalyvavo visose jubiliejinėse dainų šventėse Vilniuje, išskyrus paskutinę.

Žiemos vakarais pats sau nusi-megzdavo vilnones kojines taip, kad atrodytų kaip batai (formuodavo netradiciškai).

Buvo labai doras, teisingas, tikintis, filosofiškas, darbštus, atsakingas, draugiškas ir malonus žmogus, linksmo būdo. Mėgo pasakoti atsitikimus, „šposus“, mylėjo žmones, ypač vaikus, anūkus, savus ir svetimus. Pava-sari, kai patvindavo lankos ir reikėdavo eiti į mokyklą, pernešdavo mus, vaikus, ant pečių, kad kojų nesušlaptume. Išvyks-tančius iš namų lydėdavo į autobusą, nešdamas visą mantą, nubraukdavo ašarą atsisveikindamas, peržegno-davo. Sutikdavo su šypsena – lūpose ir širdyje. Džiaugėsi vaikaičiais ir provaikaičiais – visus mylėjo.

Mirusius eidavo apgiedoti budynėse, o laidotuvių dieną lydėdavo giedodamas kartu su giesmininkais.

Buvo fiziškai stiprus, mėgo imtynes, savo malonumui kilnodavo štangą. Mėgo žmonių susibūrimus.

Palaidotas senosiose Laukuvos kapinėse netoli koplyčios.

Mama, Aleksandra Jucevičienė (Šadbaraitė), išaugo ne tėvų šeimoje. Ji – penktas vaikas Šadbarų šeimoje. Kai ji buvo 3,5 metų (gyveno Užlankių k., netoli Medvėgalio), gimdydama septintą vaiką mirė jos motina. Tuo metu mirė motinos sesers Mockevičienės draugės, dvarininkės Pranciškos Sugintienės (kuri gyveno Eitvydaičių k., Laukuvos vls.) augintinė. Ji panoro paimti auginti kitą mergaitę. Pati jau buvo našlė, turėjo sūnų Joną. Ji išklė vieną sąlygą – norėjo pačios gražiausios! Nusprendė, kad Aleksandra gražiausia, ir ją, mažitę, prieš jos valią, tėvas atidavė į augintines ponias Sugintienei. Mama tai prisimindavo kaip skaudžiausią gyvenimo dieną, kai ją išplėšė iš šeimos. Vėliau jos tėvas Antanas Šadbaras vedė Stasę Banevičiūtę (bajorę) ir susilaukė dar 4 vaikų.

Aleksandra mylėjo savo poniją, vadino ją „Mamele“, tačiau labai ilgėjosi tėvo namų, brolių, seserų. Su ponaičiu Jonu Sugintu nesipyko, tačiau labai ir nedraugavo.

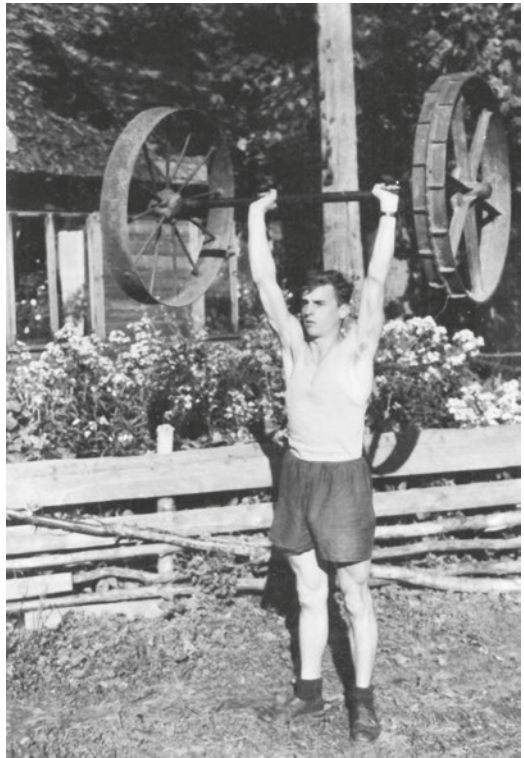

*Blažiejus Jucevičius
apie 1956 m.*

Iš J. Budrecko albumo

Be galo norėjo mokytis. 1919 m. pradėjo lankyti Laukuvos pradžios mokyklą, kurioje mokytojavo Stasys Laucevičius ir Liucija Laucevičienė. Dvi klasės būdavo viename kambaryje – vienoje klasėje. Mokėsi įvairaus amžiaus vaikai: nuo 7 iki 19 metų. Daugiausia buvo žydų tautybės. Į mokyklą Aleksandrą (vadino ją Ole) leisdavo eiti ne nuo mokslo metų pradžios, o tik tada, kai prasidėdavo žiema ir laukuose nebebūdavo darbų. Mokėsi ji puikiai, ypač gerai sekėsi matematika. Buvo judri ir drąsi. Jau vaikystėje, kai vykdavo „jomarkai“, ji imdavo vaidinti reklaminius vaizdelius. Dalyvavo bažnyčios procesijose, eidavo į mišparus, barstydavo gėles.

Baigus keturis pradžios mokyklos skyrius (2 metus buvo padariusi pertrauką – neleido globėja), mokytojas S. Laucevičius pasisiūlė gabią mergaitę pats savo lėšomis leisti į mokslą. Tada eksternu jinai išlaikė egzaminus į Rietavo gimnazijos 4 klasę. Bet ponija Sugintienė atsisakė ją atiduoti mokytojo globon, pažadėjusi pati leisti į mokslą. Tačiau kai reikėjo važiuoti, nebeišgalėjo, nes jos sūnus Jonas pasisakė vyksias mokytis į Kauną, o dviejų vaikų išlaikyti ji negalėjo. (Jonas melavo: nuvažiavo ne mokytis, o pas dėdę į svečius ir grįžo po kelių mėnesių.)

Vėliau Mama išvažiavo mokytis siūti į Girėnų (Rietavo vls.) vienuolyną.

Poniai P. Sugintienei mirus, gyveno su jos seserimi Marija Raudiene Laukuvoje, siuvėjavo. Čia ji pradėjo dalyvauti saviveikloje (buvo viena iš „primadonų“), dalyvavo Pavasarininkių veikloje (apie tai – kituose šios kn. straipsniuose). Ištekėjusi ir susilaukusi vaikų, mažiau laiko turėjo savo pomėgiams. Labai mėgo skaityti knygas, turėjo neblogą biblioteką, kurią teko prarasti, kai bėgo nuo karo pas Tėvelio tėvus į Siantelių kaimą. Niekada nesėdėjo be darbo, nemėgo plepėti su kaimynėmis – geriau skaitydavo. Prenumeravo spaudą, daug laikraščių ir žurnalų.

Labai mėgo rankdarbius: siuvinėjo, mezgė, nėrė, peltakiavo. Buitis (patalynė, rankšluosčiai, naktiniai rūbeliai, drabužių apykaklės, rankogaliai, prijuostės, skaros, pagalvėlės, „kampukai“, „divoniukai“, „takeliai“, servetėlės, užuolaidėlės, staltiesės, staltiesės, idėkliukai – degtukams, svogūnams) buvo išpuošta rankdarbiais, visur visko prikurdavo ir pritaikydavo, raštus ir piešinių dažnai pati sugalvodavo, spalvas suderindavo. Vaikams ir vėliau užaugusiems visus drabužėlius siuvo pati, dažnai juos papuošdavo peltakiu ar mezginiais. Mėgo drožinėti iš medžio: mums lėles iš-



Marija Raudienė (sėdi) ir Aleksandra Šadbaraitė. Laukuva, 1933 09 09.

Iš R. Greviškienės (Jucevičiūtės-Straukienės) albumo

droždavo ir aprengdavo pačios sukurtais drabužėliais. Kepdavo labai skanią duoną, darydavo skanius varškės sūrius, uogienes, tortus.

Mama buvo nepaprastai pareiginga, paklusni, religinga, laikėsi visų katalikiškų papročių: vakarais namuose pagal nustatytą tvarką meldavosi. Buvo pasiaukojusi, viską, kas skaniausia, atiduodavo vyrui, kas geriausia – vaikams. Turėjo tikslią akį ir numatydavo ateitį. Aiškiai perprasidavo politikos naujienas, net vyrai mėgdavo politikuoti su Mama. Niekada nekėlė savo norų, visko atsisakydavo vaikų labui, žinojo vieną žodį – *reikia!* – ir darydavo savęs negailėdama. Labai mylėjo vaikus ir vaikaičius, juos padėjo auginti. Džiaugėsi provaikais.

Palaidota senosiose Laukuvos kapinėse šalia Tėvelio.

Profesorius Rimvydas Stropus: „Pirmiausia žmogui reikia duoti, o po to pareikalauti...“

Vytautas Vaičekauskas

Kauno anatomijos institutas

2006 m. šventėme prof. Rimvydo Stropaus – buvusio dekaną, prorektorius, katedros vedėją, iškilaus mokslininko, vadovėlių autoriaus ir daugelio medikų kartu mokytojo, Profesorių klubo prezidento – garbingą sukaktį

Prof. Rimvydas Stropus gimė 1936 m. spalio 16 dieną Kretingoje, medikų šeimoje. Jo mama buvo medicinos sesuo, o tėvas – akušeris ginekologas. Šeimoje augo dar dvi seserys: Danguolė (vėliau Jurgutienė) ir Nijolė (Sabaliūnienė).

1941 m. birželio 14 d. Stropų šeima buvo išvežta į Komijos autonominės respublikos, Uljanovo gyvenvietę (apie 100 km nuo Syktyvkaro, Komijos sostinės, netoli Vorkutos). Dar Vilniuje tėvas buvo atskirtas nuo šeimos ir nuvežtas į garsiuosius Rešotų lagerius Krasnojarsko krašte, kur visi ištremtieji buvo iš anksto pasmerkti mirti. Tačiau tik didelio atsitiktinumo dėka A. Stropus išliko gyvas. Aukštas pareigas ėjusio saugumiečio žmona sunkiai gimdė ir buvo aišku, kad be profesionalios pagalbos ji mirs. Tada buvo pakviestas gydytojas Antanas Stropus. Jis ir padėjo moteriai pagimdyti. Visi buvo išsigandę, kad moteris mirs, o čia staiga viskas sėkmingai pasibaigė. Tada šeimos galva gydytojo paklausė, kuo galėtų atsilyginti. Šis paprašė keleto kiaušinių, nes jis kaip gydytojas suprato, kad jo kūne prasidėjo pabaigos procesas (visas buvo sutinęs), ir tik baltymas galėjo jį sustabdyti. Komijoje, kur buvo Rimvydas su mama ir seserimis, siautėjo badas ir utėlės. Jo mama buvo persirgusi dėmėtąja šiltine, todėl vaikai šia liga nesusirgo. Komijoje Rimvydas pradėjo lankyti mokyklą ir baigė tris klases.

1947 m. mama su vaikais pabėgo iš tremties ir nelegaliai grįžo į Lietuvą, tačiau netrukus vėl buvo areštuota ir gražinta į tremties vietą, o vaikus pasidalijo giminės. Po kelerių metų mama nuvyko pas tėvą į Krasnojarsko kraštą ir abu tremtyje išbuvo iki 1957 metų. Po Stalino mirties (1953 m.) tėvas nebuvo reabilituotas ir liko dirbti gydytoju Igarkoje – už poliarinio rato, nes bijojo grįžti į Lietuvą. Tik 1957 m. tėvai grįžo į Lietuvą ir po 16 metų Rimvydas pamatė savo tėvą.

1947 m. nelegaliai grįžusios Rimvydo seserys buvo priglautos Palangoje pas tėvo draugą, žymų medicinos felčerį Praną Jurgutį.

Rimvydą Lietuvoje priglaudė ilgametis Laukuvos vaistininkas, vėliau – provizorius dėdė Kajetonas Stropus ir jo žmona Stefanija (Holšanskaitė). Dėdė vaikų neturėjo ir garsėjo kaip vargingų gimnazistų mecenatas. Kajetonas Stropus buvo švietis. Jo iniciatyva 1943 m. Laukuvoje buvo įsteigta gimnazija, o jo namuose dažnai rinkdavosi Žemaitijos ir iš jos kilę Lietuvos inteligentai.

1947 m. Rimvydas pradėjo lankyti Laukuvos pradinės mokyklos 4-ąją klasę. Čia 1955 m. baigė ir vidurinę mokyklą, turėdamas vieną ketvertą iš lietuvių kalbos ir kaip tremtinio vaikas nepristatytas medaliui gauti.

Reikia pasakyti, kad Laukuvos gimnazija nuo seno garsėjo savo kultūrine veikla (apie tai žr. kitose šios knygos vietose – *Red.*). Labai stiprus buvo dramos būrelis, savo spektakliais plačiai žinomas Žemaitijoje. Tik prasidėjusios KGB represijos nutraukė šio būrelio veiklą, nes dalis jo narių dalyvavo pasipriešinimo kovose su okupantais. Laukuvos mokykla garsėjo kaip išymių Lietuvos kultūrininkų kalvė. Viena klase aukščiau už Rimvydą mokėsi žymus Lietuvos mitologijos tyrinėtojas, etnografas Norbertas Vėlius, kurio vardu dabar pavadinta Laukuvos gimnazija. Aukštesnėje klasėje mokėsi ir dab. režisierius, teatrologas Petras Bielskis, kuris atgaivino Vežimo teatro tradicijas Lietuvoje.

1955 m. Rimvydas Stropus įstojo į Kauno medicinos instituto Medicinos fakulteto I kursą. Priėmimas užtruko, teko ilgokai pastovėti už durų, nes vyko ilga diskusija. Nors ir aukšti buvo Rimvydo egzaminų balai, komisijai nepatiko jo pasakymas: „*Nežinau, už ką ištremti tėvai*“. Visiems išėjusiems iš komisijos ir priimtiems į institutą tuoj pat reikėdavo užsiprenumeruoti laikraštį, o Rimvydui komjaunimo aktyvistas pasakė dar palaukti, neužsiprenumeruoti. Dabar, žvelgdami iš laiko atstumo, galime galvoti, kad tremtinių vaikų likimą palankiai spręsti daug padėjo žymus Lietuvos kardiologas, mokslininkas humanistas, buvęs ilgametis Kauno medicinos instituto rektorius, akademikas Zigmas Januškevičius. Bendraujant su tremtinių vaikais, buvusiais tremtiniais, kartas nuo karto pasigirsta, kad jeigu ne Z. Januškevičius, jie nebūtų studijavę. Tik jo dėka tapo gydytojais. Ateizmo skleidėjai, skundų rašytojai, visokio „brudo“ platintojai ir tamsybininkai iš praeities skundė rektorių visoms instancijoms, negalėdami kitaip pakenkti garbingam žmogui.

Studijų metais R. Stropus labai gerai mokėsi, buvo geras bėgikas ir slidininkas.

1961 m. R. Stropus su pagyrimu baigė institutą. Deja, dėl politinės praeities neišsipildė noras tapti chirurgu, todėl sutiko dirbti Anatomijos katedroje. Per trejus metus parengė kandidatinę disertaciją apie vertebrobaziliarinio baseino inervaciją ir 1964 m. tapo medicinos mokslų kandidatu (dab. daktaru). 1966 m. tapo Medicinos fakulteto prodekanu, o 1970 m. – Teorinės medicinos fakulteto dekanu. Juo dirbo iki 1975 m. Išėjęs iš administracijos profesorius intensyviai vykdė širdies autonominės inervacijos neurohistocheminius tyrimus. Labai domėjosi širdies simpatinės inervacijos ypatumais, jo darbai užėmė vieną žymiausių vietų visoje buvusioje Tarybų Sąjungoje. Jo straipsniai buvo spausdinami sąjunginėje spaudoje, kuri savo kokybe, manau, nesiskyrė nuo dabartinių straipsnių, turinčių ISI indeksą. Tuo metu tarp Tarybų Sąjungos ir JAV kardiologų vyko kasmetinės konferencijos. Šiose konferencijose atsiskleidė prof. R. Stropaus mokslinių širdies neurohumora-

linės reguliacijos tyrimų reikšmė sensant ir esant širdies patologijai. Širdies simpatinė inervacija, širdies adaptacija įvairių būsenų, t. y. miego, fizinio krūvio metu, profesorių domina ir šiomis dienomis, o jo idėjas ir mintis pagrindžia užsienio tyrinėtojų darbai, kur taikomi naujaisi imuno- ir radioimuno-histocheminiai tyrimo metodai.

1983 m. profesorius specializuo-toje Mokslinėje taryboje II Maskvos medicinos institute apgynė habilituoto daktaro disertaciją. Po disertacijos gynimo rektorius Z. Januškevičius vėl pasiūlė tapti Teorinės medicinos fakulteto dekanu. Po rektoriaus mirties (1984 m.) R. Stropus 1985 m. tapo profesoriumi ir prorektoriumi mokslo reikalams, 1989–1990 m. – prorektoriumi studijų reikalams, o 1991–1995 m. – vėl prorektoriumi mokslo reikalams. 1988 m. išrinktas Anatomijos katedros vedėju.

1986 m. jam suteiktas Nusipelnusio mokslo veikėjo garbės vardas, o 1987 m. kartu su grupe mokslininkų už širdies biocheminius eksperimentinius ir klinikinius tyrimus buvo apdovanotas Valstybine premija. Statistika rodo, kad profesorius buvo 6 disertacijų mokslinis vadovas ir dalyvavo rengiant per 30 mokslininkų, kurių didesnė dalis yra Vilniaus anatomai. Tačiau tokia statistika aš netikiu. Paprastai šviesios atminties doc. A. Tamašauskas rašydavo ir redaguodavo disertacijas, o profesorius R. Stropus sukurdamo disertacijos planą, parinkdamo tyrimo metodus, peržiūrėdavo preparatus. Todėl šie vyrai padėjo daugeliui žmonių. Tik dažniausiai oficialiais vadovais būdavo rašomi kiti žmonės, o jie dirbdavo su disertantu. Tokių pavyzdžių yra dešimtys. Tačiau tada jiems tai buvo nesvarbu, svarbiausia – padėti.

Gana didelė yra profesoriaus leidybinė veikla. Jis yra daugelio anatomijos vadovėlių autorius ir vadovas.



Studentų darbų aptarimas. Iš kairės: Vytautas Vaičekauskas, doc. Rimvydas Stropus, doc. Stasys Žvirdauskas, dešinėje – Vytautas Gedrimas. 1976 m. Visos nuotr. iš autoriaus albumo



Anatomijos ir teismo medicinos katedra.

Pirmoje eilėje (iš kairės: buvęs katedros vedėjas prof. Jonas Vytautas Nainys, dėstytoja Valerija Rechlevičienė, Vytautas Gedrimas, katedros muziejaus vedėja Nijolė Palavinskienė, prof. Adolfas Urbonas, antroje eilėje (iš kairės): doc. Rimantas Jurelevičius, doc. Antanas Cėpla, doc. Stasys Žvirdauskas, Kazimieras Tamašauskas, laborantė Valentina Ferensienė, prof. Rimvydas Stropus, doc. Birutė Jakubauskaitė, doc. Vytautas Vaičekauskas, laboratorijos vedėja Birutė Babrauskienė, Tadas Stasiūnas, Irena Mickevičienė ir kt. (neatpažinti). Apie 1982 m.



Doc. Vytautas Gedrimas, dėst. Vida Anusevičienė, doc. Vidmantas Oželis, varduvininkė dėst. Valerija Rechlevičienė, dėst. Anita Dabužinskienė, laboratorijos vedėja Birutė Babrauskienė, klūpo iš kairės – prof. Rimvydas Stropus, doc. Vytautas Vaičekauskas
1996 10 05

Profesoriaus šeimoje visi medikai. Žmona Kristina ir duktė Rasa – okulistės, o jaunesnioji duktė Skaidra – mokslų daktarė dermatovenerologė, Odos ir venerinių ligų klinikos vadovė, kuri savo charakteriu, gabumais, taktiškumu ir atvirumu be galo panaši į profesorių R. Stropų. Abu žentai taip pat medikai. Tai tiek oficialių žinių apie prof. R. Stropaus gyvenimą.

Su profesoriumi Katedroje (dab. Institute) dirbu jau 32 metus, todėl norėčiau keletą minčių pateikti iš kasdienio gyvenimo. Per šį laikotarpį profesorius buvo ir katedros vedėjas, ir dekanas, ir prorektorius.

Kaip dėstytojas, profesorius visada būdavo labai griežtas. Būdami studentai mes jo bijodavome. Dabar, kai daugelį metų dirbame kartu, šis faktas sukelia šypseną – radome ko bijoti. Profesorius visada yra studentų pusėje: ir vertindamas jų žinias, ir rašydamas pažymius, ir sudarinėdamas mokymo planus. Jis nuolat reikalauja, kad mažėjant anatomijos dalyko valandoms, atitinkamai būtų mažinama ir programa. Pastaruoju metu profesorius jau daug atlaidesnis studentams. Kai aš jam tai sakau, jis tik šypsosi ir nieko neatsako. Profesorius nuolat kovoja, kad mažėtų studentų krūvis. Jo nuomone, mes juos tiesiog kankiname.

Kaip katedros vedėjas jis buvo reiklus programų sudarymui, paskaitų kokybei ir darbų vedimui. Dėstytojų paskaitose lankydavosi vienas ir drauge su doc. A. Tamašausku, o po to būdavo paskaitos aptarimas. Reikia pasakyti, kad įvedus pasirenkamuosius dalykus, už kuriuos buvo mokama, profesorius visiems po lygiai padalijo krūvį, kad visi papildomai užsidirbtų. Jį galima būtų lyginti su VDU naujuoju rektoriumi J. Lydeka, kuris teigia, kad svarbu ne tai, jog dalis žmonių daug uždirba, bet svarbu tai, kad visiems būtų sudarytos sąlygos daug užsidirbti.

Dirbdamas prorektoriumi profesorius nevengė pasakyti žmogui tiesą į akis, kad jis ko nors nepadarė ir, kaip sako studentai, nieko „nevyniojo į vatą“. Mūsų Universitete, kai žmogus atestuojamas fakulteto taryboje ar Senate, dažni atvejai, kai tarybos pirmininkas pristato atestuojamąjį asmenį, o po to pasidomi, ar yra klausimų. Jų paprastai nebūna. Prasideda balsavimas ir 8–10 balsų būna prieš. Toks balsavimas, mano supratimu, rodo labai menką tarybos narių kultūrą. Žymus fiziologijos profesorius dekanas V. Lašas yra sakęs, kad „niekas neprašo tarybos narių balsuoti

„už“; balsuokit kaip norit. Tačiau jeigu nesutinkat su pasiūlyta kandidatūra, sakykite, būtinai turi būti diskusija“. Prof. R. Stropus visada sako atvirai ir viešai. Bet kokią slapukavimą jis laiko negarbingu.

Su profesoriumi daug metų dirbome kartu neurohistocheminėje laboratorijoje. Kartais atėjusieji pas Jį kaip prorektorius ir Jo neradę, ateidavo ieškoti į laboratoriją. Belaukdami išsipasakodavo, kad prorektorius jiems skiria daug pinigų moksliniams darbams. Aš profesoriaus paklausdavau, kodėl jis skiria daug pinigų tokiems darbams. Jis atsakydavo trumpai: „Vytai, žmonėms reikia pirmiausia duoti, o po to visu griežtumu reikalauti“. Aš lyginu jo žodžius su dabartine situacija, kai sakoma, jog mokslui pinigų nebus – ieškokite patys. Ir kyla klausimas – ar moralu tokiais atvejais reikalauti mokslinės produkcijos?

Kai žmogus ima eiti aukštas pareigas, jau nuo Antikos laikų žinoma, kad paskui jį tartum tarakonų būrys patraukia sukčiai, intrigantai, kiršintojai, gandų nešiotojai ir kitoks „brudas“. Tai tokia kompanija, kurią paprastai sudaro menkystos, tinginiai arba, kaip sakoma, gimę Judo dieną (apie tai linksmi aprašoma Moljero komedijose). Aš jų per daug nesmerkiu, nes tokiu būdu jie stengiasi užsidirbti duonos kąsnį. Tačiau aukštas pareigas einantys asmenys elgiasi su šia publika dvejopai: vieni juos veja šalin, kaip rašė A. Čechovas, neprileidžia net prie slenkščio, kiti, turintys rusišką charakterį, leidžia jiems klestėti kaip rasputinams carinėje Rusijoje. Prof. R. Stropus tokius asmenis iškart atpažindavo ir vydavo kuo toliau. Jei jam reikėdavo žmogų pažinti iš arčiau, jis jį pasikviesdavo akis į akį ir, kaip sakoma, „pačiupinėdavo“. Tada pakeisti Jo nuomonę apie tą žmogų būdavo be galo sunku. Profesoriumi rūpėdavo pats asmuo, o ne ką apie jį kalba kiti. Nors profesorius buvo puikus administratorius ir vadovas, tačiau dabartiniu metu jo patirtis tampa nebereikalinga.

Dar norėčiau paminėti išdaigišką Profesoriaus charakterį. Tarybiniais laikais labai populiari buvo švęsti Kovo 8-ąją, Moters dieną. Aš buvau paskirtas katedros profsąjungos vadu. Kartą profesorius man sako, kad atseit rektorius Z. Januškevičius yra sakęs, jog gerai Veterinarijos akademijos rektoriui organizuoti rektorių susitikimo dienas. Iškastruoja jaunos kumeliukus, iš jų testikulų šeimininkės paruošia delikatesą. Profesorius sako, jog ir mes galėtume Kovo 8-ajai paruošti katedros moterims tokį delikatesą.

Iš Maisto kombinato gavau kibirą jaučių testikulų, mūsų valgykloje virėjos juos paruošė ir prie šampano pateikėme moterims. Toks moterų pasveikinimas Kovo 8-ąją mažiausiai savaitę buvo gyvai aptarinėjamas universiteto Centriniuose rūmuose. Iš šio pasakojimo galite spręsti, kokių išdaigų kupina profesoriaus galva.

Profesorius R. Stropus kupinas minčių, idėjų, įvairiausių planų, todėl jam to ir nelinkiu.

Norėčiau palinkėti vieno – sveikatos ir kad daug metų būtų tarp mūsų. Sėkmės!*

* <http://www.kmu.lt/avevita/text.php?str.id=1556>.

Senelį, knygnešį Jurgį Taurozą prisiminus

Iš spaudos parengė Kazys Budginas

Man, kaip antikvarui, į rankas pateko „Mažosios Lietuvos Kalendros 1929 metams“. Jas 1928 m. išleido „Lietuvos keleivio“ (1924–1939) redakcija, išspausdino „Ryto“ spaustuvė Klaipėdoje. Tokie kalendoriai spausdinti gotiškomis raidėmis, įvairiais pavadinimais. Jie nuo 1846 m. buvo leidžiami Tilžėje, Klaipėdoje, Šilutėje, Priekulėje ir kitose šio krašto vietose. Turbūt skaitytojams neverta pasakoti kalendoriaus sudarymo metodikos ir paskirties. Jų dauguma (su kai kuriais pakeitimais) buvo panašūs tiek Mažojoje, tiek Didžiojoje Lietuvoje. Mano dėmesį patraukė 63 psl. esantis straipsnis „Nepertoli nuo Klaipėdos gyvena 118 metų senelis Jurgis Tauroza“. Rašinio autorius tikriausiai bus kompozitorius Stasys Šimkus (1887–1943), Klaipėdos muzikos mokyklos įkūrėjas ir 1928–1930 m. buvęs direktorius, kuris, matyt, lankėsi Laukuvos apylinkėse ir užrašė prisiminimus. Kaip žinoma, pasakojančio žmogaus prisiminimai retkarčiais būna netikslūs, su nukrypimais nuo tikrovės. Jų negalime laikyti istoriniais faktais. Gaila, kad S. Šimkaus nedomino ir jis, matyt, nesistengė užrašyti padavimų, legendų, pasakojimų. Jo tikslas – skaitytojui pateikti senuko J. Taurozos garbingą amžių ir gyvenimo ypatumus.

Kaip nurodo straipsnio autorius, Jurgis Tauroza buvo kilęs iš Pajūrio parapijos. Gimė jįsai (apie 1810 m. – K. B.) mažajam, t. y. jau laisvo valstiečio Povilo Taurozos šeimoje. Mirus Jurgio motinai, tėvas vedė antrą kartą, ir pagal to meto įstatymus žemę paveldėjo antrosios žmonos vaikai. Jurgiui daugiau nieko neliko, kaip išeiti iš namų ir imtis kokio nors amato. Būdamas gabus greit pramoko siūti (siuvimo mašinų tada nebuvo – siuvo rankomis) ir vaikščiodamas po žmones užsidirbo pragyvenimui, net pramoko skaityti. Gyvenimas jo nelepino. Teko pamatyti ir šilto, ir šalto: ištverti badmečius, slėptis nuo gaudymo į rekrutus ir kt. persekiojimų. Jaunystėje buvo sužeistas, teko ir pačiam pašaudyti, t. y. pavartoti ginklą. Caro valdžiai uždraudus lietuvišką spaudą, Jurgis iš Prūsų, t. y. iš Tilžės (dab. Sovietskas), gabeno uždraustą lietuvišką spaudą bei knygas. Ir, kaip pats tvirtino, ne vien dėl „gešefto“, bet dėl lietuviybės išsaugojimo.

Taip pelnydamasis duoną J. Tauroza susitaupė pinigų ir Laukuvos valsčiaus Vankių kaime nusipirko 12 ha žemės. Kurį laiką savo ūkelių tvarkė vienas pats. Tik sulaukęs 63 m. amžiaus (apie 1875 m. – K. B.) vedė. Be kita ko, išmoko gydyti galvijus ir turėjo gana neblogą pasisekimą. J. Tauroza „venčevonėje“ išgyveno apie 55 metus. Susilaukė 16 vaikų. Žmona mirė apie 1927 metus. Atsiminimų užrašymo metu J. Tauroza buvo jau apkurtęs ir apakęs, nors, kaip pažymi rašinio autorius, jis dar prisimena kai kurių įvykių vietas, datas, žymesnių valdovų ir karvedžių vardus, žino daug padavimų ir legendų. S. Šimkaus samprotavimu, J. Tauroza bus bene seniausias žmogus Žemaitijoje. Tačiau mums to (atsiminimų) nepakanka, reikia ieškoti patvirtinančių dokumentų. Daug ką papildytų (jeigu yra išlikusios) Laukuvos bažnyčios gimimo ir mirimo metrikų knygos. Šia tema ir galėtų pasidomėti vietos kraštotyrininkai, istorikai, renkantys duomenis apie knygnešius.



Ne per toli nuo Klaipėdos gyvena 118 metų senelis Jurgis Tauroza*

Stasys Tauroza

*Šiaurinis Medvėgalio
šlaitas. 2006 m.
V. Jocio nuotr.*

Meilė į moterį užgimė jam tik 63 metais – pergyveno daugel bado metų – atsiminimai tolimos praeities, – jaučiasi jaunu, nors turi 118 metų.

Rodos lietuviai vidutiniškai ilgiau gyvena negu kurios kitos giminės žmonės. Štai vienas 104 metų lietuvis Skinderis 1928 metų vasarą net į Ameriką dar važiuo, apie ką rašė viso svieto laikraščiai. Vienok Lietuvoj yra dar daug senesnių žmonių. Štai ne per toli nuo Klaipėdos gyvena senelis Jurgis Tauroza, kurs turi 118 metų ir vis dėl to yra dar muštrus vyras. Čia paduodama keleta žinių iš jo gyvenimo.

Jurgis Tauroza gimė Pajūrio parapijoj. Jo tėvas Povilas buvo paprastas ūkininkas–žemdirbys. Negalėdamas vienas gyventi ir mirus pirmajai žmonai vedė antrą. Už tai žemę paveldėjo antrosios žmonos vaikai. Sūnus Jurgis tą matydamas ėmė vargingai mokintis į siuvėjus /kraučiauti/. Tuo laiku nebuvo siuvamų mašinų ir jis mokinosi vien pirštais. Visame buvo gabus ir siūti išmoko greit. Eidamas per žmones siūdamas užsidirbo pinigų ir kiek suaugęs nusipirko 12 hektarų žemės Vankių kaime, Laukuvos valsč. (Tauragės apskr.). Ūkį vedė pavyzdingai, be to pats atlikinėjo visus kaip vyro taip ir moteriškės darbus. Nes jis įsimylėjo ir vedė turėdamas jau 63 metus. Per tą laikotarpį išgyveno labai įdomiai, be to ir vargingai, nes jis pats pasakojasi, kad tais laikais, kada jis buvęs jaunas, buvę dveji bado metai. Praėjus 3–ims metams buvę „metežmečiai“, po jų sekę kiti bado metai, kaip iki tuo laiku buvęs didelis žmonių atsivertimas prie Dievo. Už tai buvo visi maldingi. Jis taip pat labai gerai moka Šventąjį Raštą.

* S. Šimkus. Mažosios Lietuvos kalendros 1929 metams, Klaipėda. Straipsnio kalba netaisyta – Red.

Prisimena ažuolų pasakas, jų vertę ir įvairias legendas apie Lietuvos piliakalnių ir šiaip istorines vietas. Žino daug apie karus Prancūzų, Rusų, Švedų, Lenkų ir t. t. Kai kur žino ir tų karalių bei žymesniųjų karvedžių metus ir vardus. Uždraudus lietuvišką raštą buvęs labai uolus Tėvynės saugotojas ir lietuviybės mylėtojas, nes vargingoj padėty nešdavęs lietuviškas knygas iš Prūsų, t.y. iš Tilžės. Nei vieną kartą nebuvo suimtas ir ponų draskomas, nes buvo labai vikrus ir drąsus.

Kariuomenė netarnavęs. Laike „Akrūtu“ (rekrutu – K. B.) buvęs rusų gaudomas eiti karinių prievolių. Jis buvo gabus šaudyme iš tų laikų šautuvų „Dubiltūpkomis“ vadinamų ir nušaudavęs daug savo persekiotojų. Gyvenimo sąlygose gyveno geros, nes žmonių mylimas, užsidirbo iš savo amato ir šiaip privačiai. Raštą išmoko slapčia skaityti, nes tuo laiku buvo draudžiama mokintis. Tekdavę elementorių į kepturę įsidėjęs nešiotis ir darbą dirbant mokintis. Žandarai ne vieną sykį norėję jį užklupti, bet vis tai nepasisėkė. Venčevonė išgyveno 55 metus, vaikų turėjo šešiolika. Duktė apsidėdė jauna – 17-kos metų. Vaikų turi tris ir visi vaikiukai sveiki ir dikti. Vyrą jau turi antrą. Senelis Tauroza praeitą žiemą liko našlys. Dabar yra pasiligojęs. Be to, yra ir seniau sirgęs įvairiomis ligomis. Jis visą gyvenimą nevartojo muilo, bet užtai daug maudėsi ir žiemos laiku. Kasdien sniegais nusitrindavęs kūną, nes tas jam eidavo į sveikatą. Be to, mažai tegėrė ir terūkė. Būdamas jau vedęs išmoko gydyti arklius, kur geru savo gydymu pagarsėjo visoje apylinkėje. Visą savo amželį (būtent 118 metų) pragyveno Žemaitijoje tarp pasakingų vietų, tarp ūžiančių girių, ir matė jis, kaip naikino šventas girias, kaip apleido senus kapus bei istorines ir garbingas vietas.

Jis yra seniausias Žemaičių krašte, bet ir didžiausias žinovas krašto, tik sunkiai bepakalba, nes dabartiniu laiku yra nupuolęs ant akių ir ausų. Šiaip įdomių dalykelių teko išklaudyti.

Klaipėdos kraštas tais sunkiausiais bado metais buvęs priskirtas Lietuvai (tai netiesa – K. B.) ir tuo laiku iš ten gabendavę į Žemaitiją maisto produktus. Be to, iš to krašto, kaip jau minėta, gabendavę ir knygas, laike rusų persekiojimų. Jis kalba labai senoviškai, stačiokiškai ir yra labai senoviško tipo žmogus. Daug ką jis žino apie šias garsiąsias Žemaitijos vietas: 1. Medvėgalį; 2. Aukštagirį; 3. Švedkalnį; 4. Girgždutį ir 5. Treigių piliakalnių – iš tų paslaptinių kalnų girdisi daug pasakų ir tikrenybių – kaip sako senelis Jurgis Tauroza. Be to, jo žinioj randasi ir senų istorinių kapinių, kauptai – Medvėgalio kapai, Vankių kapai, Trumpainių kapai, prie antrų Vankių yra dveji kapai. Tie visi piliakalniai ir senkapiai randasi netoli jo gimtinės.

Daug jis žino ir iš toliau. Senas žmogelis, bet jame slepiasi daug mums brangio turto iš senovės. Dar ir šiandien jis jaučiasi jaunu ir savo 118 metais apjuokia tuos mūsų jaunuolius, kurie turėdami vos kelis dešimtmečius, jau pasinėrę apsvylyme ir nebemato šviesios ateities.

Apolaro ir Elenos (Jacevičiūtės) Jarų šeimos „kelionė“ į Sibirą

Edmundas Jaras

Mano seneliai iš mamos pusės Kostas ir Teresė Jacevičiai turėjo savo ūkį Ruskių k. (daugiau kaip 100 ha) prie Laukuvos. Ten gyveno ir ūkininkavo. Jų vienturtė duktė Elena Jarienė (Jacevičiūtė) – mano mama – anksti pasiliko našlaitė, nes mano seneliai mirė, kai jai buvo tik 8 metai. Ūkiu ir mama rūpinosi tetos: Alfonsa Holšanskaitė ir Stefa Stropienė (Laukuvos vaistininko žmona). 1929 m. 19-metė mano mama ištekėjo už Apolaro Jaro (s. Martyno), tuo metu dirbusio Kretingos apskrities žemės tvarkytoju. Tėtė buvo gimęs 1899 m. spalio 17 d. Kėdainių apskrities Pernaravos valsčiaus (dab. Ariogalos r.) Jakšių kaime. Jis – ne laukuviškis. Mokslus baigė Dotnuvos matininkų mokykloje. 1930 m. tėtė buvo perkeltas į Tauragę ir ten iki pat sovietų invazijos dirbo apskrities žemės tvarkytoju. Kartu su mama Elena (Jacevičiūtė) valdė Ruskių palivarką, dažnai jame lankydavosi. A. Jaras buvo Tautininkų sąjungos narys. Nuo 1931 m. – Šaulių sąjungos narys, 1940 m. buvo paskirtas IV Šaulių rinktinės kontrolės komisijos nariu¹.

Gyvenome Tauragėje, Šilalės gatvėje. Tėtis buvo visuomeniškas, dažnai įvairių draugijų ir partijų renginiuose pasidalydavo mintimis apie žemės reformos eigą (žr. *Laukuva*, d. 1, p. 331–332).

Sovietiniais metais tėtė dirbo eiliniu matininku Raseiniuose ir todėl, mano nuomone, mūsų šeimai pavyko išvengti 1941 m. birželio mėn. tremties.

Vokiečiams okupavus Lietuvą 1941 m. mūsų šeima persikėlė į savo ūkį Ruskiuose. Tėtė ūkininkavo, o mes, vaikai, ėjome į mokyklą Laukuvoje. Kiek atsimenu, prieš pat karą pradėjome mokytis naujame dviaukščiame mūriniame mokyklos pastate. 1943 metais šioje mokykloje įsikūrė Laukuvos gimnazija. Tėtė A. Jaras, gyvendamas Laukuvoje (Ruskių k.), kartu su V. Alekna, S. Golšanskiu, T. Tallat-Kelpša, A. Petkumi ir kitais vietos inteligentais aktyviai prisidėjo prie Laukuvos gimnazijos įsteigimo. Tėtė tuo metu buvo išrinktas mokinių tėvų komiteto pirmininku (žr. *Laukuva*, d. 1, p. 464, 477).

1944 metų rudenį vokiečiai buvo išvyti. Laukuvoje buvo atkurta sovietų



*Elena Jarienė su
vaisiais Maryte,
Edmundu ir Vytautu
(ant rankų), Ruskių
vienkiemyje apie
1937 m.*

*Iš G. Užekauskienės
albumo*

¹ LCVA, f. 1564, ap. 1, b. 458, l. 23; b. 268, l. 266–267 (Dėkoju dr. Ričardui Čepui už nuorodą – E. J.).



Gainuose (tremtyje) prie savo namelio. Jarai: Apolinaras, Elena, Onutė, Danutė, vaikaitė Liuda. 1956 m. Autoriaus nuotr.

valdžia. Mūsų šeima gyveno Ruskiuose, bet ramybės nebuvo. Dažnai iš miestelio atvažiuodavo „stribai“, kažko ieškodavo. 1945 m. pavasarį tėvams pasiūlė „išsinešdinti“ iš Ruskių. Apsigyvenome Laukuvoje giminių (ištremtų 1941 m.) namelyje prieš vais-tinę. Davė kelis hektarus žemės (Kelpšų ūkyje). Žinoma, pasinaudoti žeme neturėjome galimybės, nes 1945 m. liepos mėnesį buvome ištremti.

„Gerai prisimenu 1945 metų gražų ir šiltą liepos rytą. (Man tuomet buvo trylika metų.) Tėvas su vyriausia penkiolikmete seserim nuva-žiavo į mūsų sklypą už miestelio vežti šieno. Mama, brolis, dvi sesutės ir aš pasilikome namuose. Atvažiavo kareiviai ir pranešė, kad mus tremis. Aš nieko nesupratau, neišsigandau: na, tremis tai tremis. O mama liepė pašaukti tėvą ir seserį – jeigu tremia, reikia visiems būti kartu.

Į laukus mane nulydėjo kareivis. Pasakiau tėtei, ko atėjau. Jis metė krovę šieną, sakė namo važiuosią vežimu. Mes su seserim, lydimi kareivio, nuėjome pėsti. Sesuo man sako: „Bėkim, bėkim“. Priėjom paštą. Aš sumaniau pasiimti laikraščius. Iš pašto pastato buvo tiesioginis iš-ėjimas per kiemą. Sesuo juo movė ir paspruko. Kareivis iš paskos įėjo į paštą, pradėjo klausinėti, kur sesuo. Atsakiau, kad nežinau.

Namo grįžom, kaip ir išėjom, dviese, tik su kareiviu. Pasirodo, tėvas irgi pabėgo, pasislėpė. Mums, likusiems, davė laiko susikrauti daiktus, nuvežė į Pagėgius, pasodino į dengtus gyvulinius vagonus. Čia jau buvo daug šeimų.

Per Rusiją važiavom ilgai, turbūt savaitę. Kartais ešelonas sustodavo, mums leisdavo susikurti laužą, išsivirti valgyti.“²

Tuo metu iš Laukuvos buvo ištremtos dvi šeimos – Jarų ir Sugintų. Iš mū-

² Dalis čia skelbiamų autoriaus prisiminimų buvo publikuota straipsnyje „O teko tremtinio dalia...“, Alytaus eksperimentinio namų statybos kombi-nato laikraštyje *Pramonės keliu*, 1991 m. birželio 12 d. – *Red. pastaba.*



Jarų šeima jau Lietuvoje. Pirmoje eilėje: Danutė, Elena, Apolinaras, antroje eilėje: Edmundas Onutė, Vytautas. 1961 m. Autoriaus nuotr.

sų (Jarų) šeimos buvo išvežti: mama Elena Jarienė ir vaikai: Edmundas (12 m.), Vytautas (11 m.), Danutė (8 m.) ir Onutė (4 mėn.). Tėtė ir sesuo Marytė sugebėjo pasislėpti. Sugintų šeimos buvo paimti 3 asmenys: Sugintienė, duktė Regina ir sūnus.

Abiejų šeimų tremties vieta – Samkovo miškų pramonės ūkis, Molotovo sr. (dab. Permės sr.). Kaip nuobauda už savavališką šeimos narių pasišalinimą iš tremties vietos (Jarų Edmundo ir Vytauto, Sugintaitės Reginos) likusieji šeimų nariai buvo perkelti į pačią Permės Komijų aut. apygardos šiaurę – Gainų rajoną. 1950 m. ten susirinko ir likusieji šeimos nariai.

1957 m. liepos mėnesį tremtis pasibaigė ir mūsų šeima gavo teisę išvažiuoti, tik ne į tą vietą, iš kurios buvome ištremti, t. y. Laukuvą. Tėtė iš Gainų išvažiavo 1959 m., sulaukęs pensinio amžiaus, ir įsikūrė Jonučiuose, Garliavos gyv.

Tėtė – Jaras Apolinaras mirė 1973 m.

Mama – Jarienė Elena mirė 1976 m.

Sesuo Marija mirė 1993 m.

Sesuo Onutė mirė 1994 m.

Brolis Vytautas mirė 1998 m.

Taigi iš mūsų (Jarų) šeimos gyvi yra tik Edmundas (gyv. Alytuje) ir Danutė (gyv. Vilniuje)³. Mūsų šeimai, kaip ir daugeliui kitų lietuvių šeimų, teko pergyventi įvairias okupacijas, kęsti pažeminimus ir tremtį. Norėtume, kad ši skaudi patirtis nebūtų užmiršta, kad panašūs sunkumai daugiau nebeužgriūtų mūsų tėvynės ir jos žmonių.

³ Informacija iš Edmundo Jaro 2002 m. lapkr. 15 d. laiško Virginijai Jociui.

Teisininkas, politikas, visuomenininkas Jonas Gudauskis 1890–1980 metais

Parengė Virginijus Jocys

Apie Jono Gudauskio veiklą informacijos turime negausiai. Pagrindiniai profesiniai, biografiniai duomenys glaustai pateikiami elektroninės laikmenos skyrelyje *Apeliacinių teismo rūmų istorija*¹.

Platesnio ir gilesnio Jono Gudauskio profesinės ir visuomeninės veiklos vertinimo tarp kolegų teisininkų spaudoje neaptikome (matyt, to reikėtų laukti ateityje). Tad šio iškilaus žmogaus profesinės veiklos ir biografijos duomenų čia pateikiame iš aptiktų šaltinių.

Jonas Gudauskis gimė 1890 m. vasario 15 d. Telšių apskrities Laukuvos valsčiaus Šiauduvos kaime, ūkininkų šeimoje. 1900 m. Jonas Gudauskis pradėjo lankyti Kvėdarnos pradinę mokyklą. Vėliau baigė Telšių keturklasę miesto mokyklą. Pasirinkęs mokytojo kelią, Peterburge prie švietimo apygardos išlaikė egzaminus ir gavo pradinės mokyklos mokytojo vardą. Mokytojavo Švendriškių, vėliau – Skaudvilės pradinėse mokyklose. Jau tuomet (carizmo metais) buvo išitraukęs į tautinį sąjūdį. Bendravo su Vytogalos mokytoju, dideliu lietuviybės skleidėju Matu Šalčiumi.

Pirmojo pasaulinio karo metais buvo pašauktas į tarnybą carinės Rusijos kariuomenėje. Į Lietuvą grįžo 1918 m. birželio 8 d. ir iš karto pasinerė į valstybės kuriamąjį darbą. Buvo išrinktas į Laukuvos parapijos, vėliau (1919 m. sausio 27 d.) – į Skaudvilės apskrities parapijų komitetą (žr. *Laukuva*, d. 1, p. 279). Atrodo, jog nuo tų pačių (1919) metų (kitur nurodoma, jog nuo 1918 m. liepos 9 d.) buvo paskirtas Raseinių apskrities viršininku, kur išdirbo daugiau kaip trejus metus.

1922 m. gruodžio 1 d. Jonas Gudauskis buvo paskirtas kandidatu į teisėjus prie Šiaulių apygardos teismo, o po 3 mėnesių – Tauragės teismo taikos teisėju. Po 4 metų buvo paskirtas Panevėžio apygardos teismo teisėju, vėliau – šio teismo pirmininko padėjėju, skyriaus pirmininku. 1933 m. laisvu klausytoju baigė Vytauto Didžiojo Universitetą ir įgijo aukštąjį teisinį išsilavinimą².

1920 m. spalio 24 d. Jonas Gudauskis vedė Stasę Makauskaitę ir kartu su žmona išaugino dvi dukras – Atėnę Oną ir Laimą Sofiją.

Įkūrus Apeliacinius Rūmus (1933 m. rugsėjo 15 d.), Jonas Gudauskis buvo paskirtas pirmuoju Rūmų teisėju, taip pat ir jų pirmininku. Tose pareigose išbuvo iki Apeliacinių Rūmų panaikinimo 1940 m. rugpjūčio 25 d. (su pertrauka nuo 1938 m. gruodžio 15 d. iki 1939 m. kovo 28 d., kai buvo paskirtas Teisingumo ministru XIX-ajame, Vlado Mirono nepriklausomos Lietuvos Ministrų kabinete).

1940 m. lapkričio 8 d. J. Gudauskis sovietų valdžios buvo suimtas. Iš pradžių kalintas Kauno saugumo policijos (NKVD)

rūmų rūsyje, o po 6 savaičių – kaip politinis nusikaltėlis – perkeltas į Kauno



*Jonas Gudauskis
apie 1919 m.
Iš J. Gudausko
šeimos albumo*

¹ <http://www.apeliacinis.lt>.

² *VLE*, t. 7, p. 255.

kalėjimą. Į laisvę Jonas Gudauskis išėjo 1941 m. birželio 23 d., kai prasidėjo Vokietijos ir Sovietų Sąjungos karo veiksmai ir kai kalėjimo administracija pabėgo nuo vokiečių kariuomenės. 1941–1944 m. buvo Apeliacinių rūmų ir Vyriausiojo tribunolo civilinių bylų skyriaus pirmininkas.

Todėl antrą kartą frontui artėjant pasilikti Lietuvoje nerizikavo. 1944 m. liepos 25 d. Gudauskis su šeima emigravo į Vokietiją, kur buvo Lietuvių tremtinių bendruomenės teismo pirmininku. Iki karo pabaigos gyveno Bad Salzuhgene, Tiuringijoje. Tų pačių metų birželio 20 d. persikėlė į Hanau DP stovyklą, iš kurios 1949 m. birželio 8 d. emigravo į Jungtines Amerikos Valstijas. Gyveno Čikagoje ir dirbo baldų dirbtuvėje.

Gudauskis buvo Lietuvos Teisinių Draugijos, veikusios tiek Nepriklausomoje Lietuvoje, tiek ir tremtyje, narys. Dvejus metus (1937–1938) buvo jos pirmininkas. Įsisteigus Lietuvių tremtinių bendruomenei, Jonas Gudauskis visą laiką buvo jos Vyriausiojo Teismo pirmininkas.

Prieš pasitraukdamas į Vakarus buvo aplankęs brolių Aleksandrą Pabremenio kaime. Kelias dienas pasisvečiavęs paprašė nuvežamas į Sungailiškius (dab. Tauragės r.), kur buvo žmonos tėviškė. Iš ten – į Vakarus.

Apie J. Gudausko žmoną žinių dar mažiau. Prie vienos K. Šulco nuotraukos, darytos 1917 m., parašo nurodoma, kad tarp kelių Tartu universiteto lietuvių studentų minima ir Stasė Makauskaitė, vėliau Gudauskienė³.

Išvykęs į JAV Jonas Gudauskis, bijodamas pakenkti likusiems Lietuvoje giminaičiams, iš pradžių stengėsi mažai rašyti. Jei ir rašydavo, tai kartais be parašo. Vėliau, sužinojęs iš brolio Petro, kad veda jo sūnus Jonas, vestuvių proga nusiuntė siuntinį su dovanomis (medžiagomis kostiumui ir suknelei). Rašė, kad dirba baldų fabrike. Apie J. Gudauskį daug yra pasakojęs giminaitis šiauduviškis prof. Vladas Grinaveckis⁴.

Malonaus, o gal ir dėsningo atsitiktinumo dėka Snieguolė Jurskytė (laukuviškės Onos Jurskienės (Tallat-Kelpšaitės) dukterė), rinkdama duomenis savo tėvelių biografijai, aptiko žemiečio Jono Gudauskio laiškus, 1947–1948 m. rašytus jiems iš pabėgėlių stovyklos Vokietijoje ir vė-



Stasė ir Jonas Gudauskiai su dukromis (iš kairės): Atėne Ona ir Laima Sofija. Apie 1933 m. Iš J. Gudausko šeimos albumo

³ Irenos Kairytės šeimos archyvas. Reg. nr. 13448, *Pasaulio Lietuvių archyvas*, Kaunas.

⁴ Iš 2007 m. gruodžio 10 d. Jono (Jono s.) Gudausko elektroninio laiško V. Jociui.



Svečiuose pas Tallat-Kelpšas Padievyčio vienkiemyje. Iš kairės: Stasė ir Jonas Gudauskiai su dukra Laima Sofija. Su vaikučiu vežimėlyje – Ona Jurskienė (Tallat-Kelpšaitė). Apie 1936 m. Iš S. Jurskytės albumo

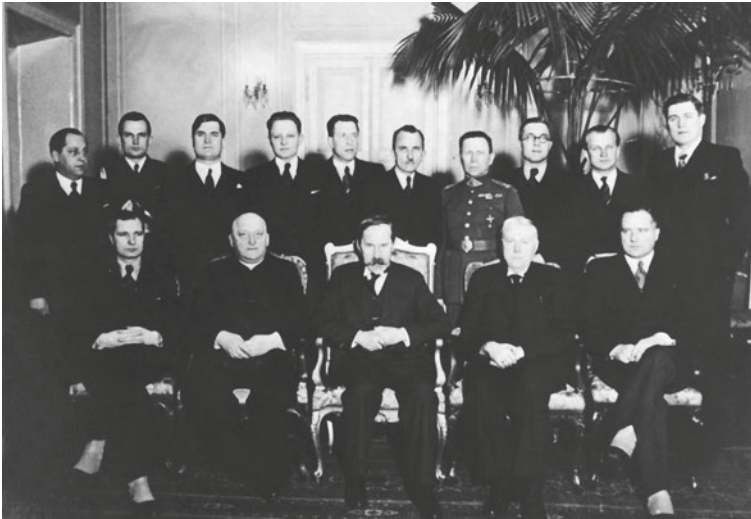

Ministro pirmininko Vlado Mirono (sėdi antras iš kairės) kabineto (1938 12 15 – 1939 03 09) nariai su prezidentu Antanu Smetona. Jonas Gudauskis sėdi pirmas iš dešinės. Iš J. Gudausko šeimos albumo

liau – iš JAV. Juose – literatūrinių bandymų fragmentai, iliustruojantys Jono Gudausko asmenybę, jo pažinimo ir domėjimosi erdvę.

Kai likimas žmogų su ryšuliu rankose priverstinai nubloškia toli nuo gimtųjų namų, jis atideda į šalį buvusias aukštas pareigas bei titulus ir kartu su kitais žemiečiais ruošia malkas žiemai, kad išgyventų. Tuo metu atsiveria atminties klodai, prasiveržia užslopinti ankstesnių kūrybos bandymų daigai.

Šių originalių ir verstinių kūrinių meninę vertę tegu įvertins literatūrologai. Mums svarbūs asmens pamąstymai apie laiką, būtį, paliktą gimtinę.

Tie eilėraščių fragmentai („Dyvytis“, „Medvėgalis“ ir poemos „Žalgiris“ dalis; plačiau žr. p. 734) su A. Puškino eilių vertimu („Ar slankioju...“) atskleidžia gimtinės grožį, tėvynės ilgesį bei priminimą apie žmogaus būties laikinumą.

Dyvytis

*Žavingoj mūsų Žemaitijoj,
Kur Yžnė teka iš versmės,
Kur liūnas kūrgrindą prarijo
Ir slepia praeitį šalies,*

Yra dievų buveinės miškas,
 Ir ežeras kaip plienas tviska.
 Vietovė ši gana būdinga
 Tiek padavimais, tiek gandais,
 Kurių, berods, visur nestinga
 Ir jų nestigs visais laikais.
 Kol žmoguje rusės smalsumas
 Pažvelgti į vaizduotės rūmus.
 Medžiotojai štai galvas deda,
 Kad Yžnės kranto balose
 Dienovidžiu kipšų surado
 Baisių gyvačių lizduose,
 Kur jie saulėkaitį susėdę
 Ir gyvus gyvatūčius ėdę.
 Nakčia ir raganos čia skrenda,
 Kur dūksta, šėlsta su kipšais,
 Kol jos sau porą susiranda
 Ir dingsta su pirmais gaidžiais.
 Visa apylinkė tat žino, –
 Mažyčius ragana baugina.
 Dalykas tikras ir ne naujas,
 Kad vasaros naktį tylioj
 Čia šmėklos su šviesa keliauja,
 Išnerdamos pačioj baloj.
 Naktigoniai dažnai jas mato
 Ir stebi kaip jos eina rato.
 Bet paslapčių ir miškas turi
 (Tiesa, su ežeru kartu)
 Į jį visi šventai čia žiūri
 Ir šaukia Dyvyčio vardu.
 Čia ir stebuklo žmonės laukia,
 Kai su manta nuo priešų traukia.
 Garsi šio miško ypatybė –
 Atverti paslaptį dangaus,
 Apreikšti dievišką galybę,
 Gaivinti lūkesčius žmogaus.
 Kada sausra naikina kraštą,
 Nusako lietu kaip iš rašto!
 Na, bet yra kuomi stebėtis,
 Kur jungias miškas ir vanduo!
 Tu čia gali gamta žavėtis,
 Nors būtų jau patsai ruduo.
 Čia grožį amžiną patirsi,
 Su juo gyvensi ir numirsi.



Jono (Fortūnato s.)
 Gudausko gimtinė
 Šiauduvoje. Naujai
 perstatyta brolio Petro
 sūnaus Jono. Šiuo
 metu (2007 m.)
 gyvena Vytauto
 (Jono s.) Gudausko
 šeima. Iš J. Gudausko
 šeimos albumo

AR SLANKIOJU...

A.S.Puškin Verte J.Gudaskis.

Ar slankioju gatvė triukšminga,
Ar i šventovė užeinu,
Ar i jaunyma neprotinga,-
As vien svajonėm,gyvenu.

As vis sakau,prabėgs tie metai,
Ir kiek čia mūsų užmatau,
Sutrinš visus mus laiko ratai,
Kai-ka gan greitai,gal tuojau.

Prie ažuolo drevėto,seno
Galvoju,milžinas miškų,
Jis pergyvens amželi mano,
Kaip amžius tolimus tėvų.

Ar miela kūdiki bučiuoju,
As jam sakau:vaike,klausyk,
Tau savo vietą paliosuoju,
Mamirtti reik,tu,sveikas,lik.

Kiekviena diena mets iš meto
Lydžiu jas savo mintimis,
Sieliodamas be burtu rato,
Kada mane ištiks mirtis.

Ir kur prisiūns Likimas mirti:
Keliony,mūsų,bangose,
Ar tėviskeje leis numirti
Ir prisišlieti kapuose.

Nors kūnui dūlyti vis viena
Kurioj šaly,kurioj kalvoj,
Tačiau širdis norietu vieno:
Ilsėtis žemėje gimtoj.

Ir lai jauna gyvybė žaidžia
Prie kapo tylinčio angos
Ir žvaigždės šalta šviesa skleidžia
Viršum jo būdincios uolos.-

Hanau,
1948.9.14.

Snieguolė Jurskytė 2007 m. gruodžio 15 d. laiške rašo: *Versto eilėraščio faksimilė** iš

„Vėliau, jau mums visiems gyvenant Amerikoje (jie – Čikagoje, mes – Filadelfijoje), apie tą J. Gudauskio poemą neteko girdėti. Tėveliai juos aplankė 1965 m. vasarą, bet ir tuo metu, matyt, nebuvo kalbėta. Mūsų Tėveliui mirus, užuojautos laišką Mamytei 1966 m. spalio 12 d. (J. Gudauskis – red.) baigia tokiu gražiu sakiniu: „...Bet Padyvytis vis vien pasiliko mano svajonių šventovė“.

J. Gudauskio 1984 m. rugsėjo 14 d. laiško Onai Jurskienei (Tallat-Kelpšaitėi). Iš S. Jurskytės šeimos archyvo

Tikrai mums visiems, kurie buvo ir pažino senąjį Padievytį, jis liko šventovė!

Tikriausiai šio eilėraščio siuntimas laiške buvo noras perteikti siuntėjo nerimą dėl žmogaus likimo, susimąstymą, kur jam teks baigti šią žemišką kelionę.

„Nors kūnui dūlyti vis vieną
Kurioj šaly, kurioj kalvoj,
Tačiau širdis norėtų vieno:
Ilsėtis žemėje gimtoj.“ (A. Puškinas).

* А. С. Пушкин, 508. Брожу ли я вдоль улиц шумных... Собрание сочинений в десяти томах, т. 2, Стихотворения 1823–1836. Москва, 1959.

Nuo šio eilėraščio vertimo (1948 m.) iki Jono Gudausko žemiškos kelionės pabaigos (1980 m.) praėjo šiek tiek laiko, bet ilgesys bei noras sugrįžti arčiau gimtosios Šiauduvos išliko.

„Mirė J. Gudauskis 1980 m. balandžio 4 d. Čikagoje. Prieš mirtį prašęs jo palaikus parvežti į Laukuvą ir palaidoti greta tėvų Apolonijos ir Fortunato Gudauskių. Bet tuo metu šis prašymas nebuvo išpildytas, kadangi valdžioje buvo tam prieštaravo. Reikia tikėti, jog šiandieninė Lietuva mielai priglautų jai ištikimai tarnavusį sūnų.“

Taip 1991 m. spalio 18 d. Šilalės „Artojo“ straipsnyje „Sena nuotrauka me-
na“, remdamasis Juozo ir Emilijos Gudauskių informacija, rašė Benediktas Šetkus.

Tikime, kad šioje publikacijoje pateikti nauji Jono Gudausko biografijos faktai suteiks galimybę giliau pažinti žmogų, ištikimai tarnavusį savo kraštui. Kartu tai priminimas (laukuviešiams ir kitiems) apie iškilų žmogų, labai norėjusį sugrįžti į gimtinę.

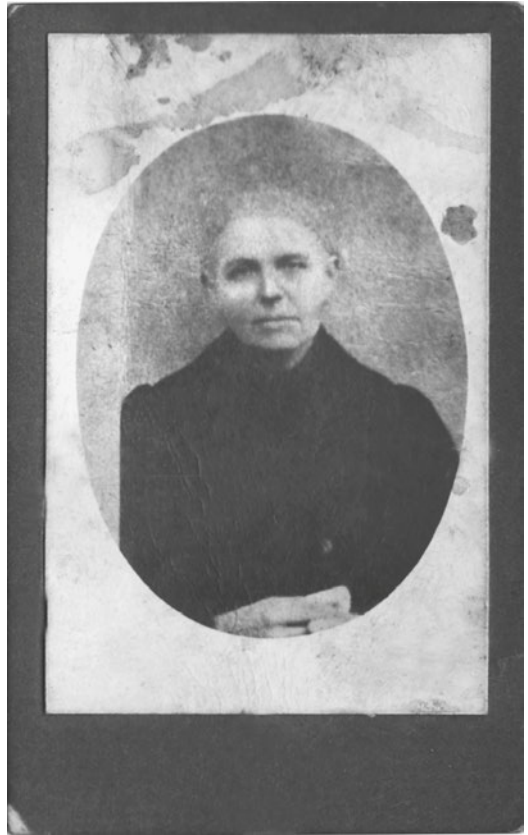

A. Gudauskienė. XX a. pr. Iš J. Gudausko albumo

Kelionė į Jeruzalę ir atgal Apie prelatą Antaną Rubšį

Parengė Virginijus Jocys



*„...Knyga
[Šv. Raštas – V. J.]
sako: tu imk, tu
išgirsk, tu kurk –
tęsk mano kūrybą
savo asmenybėje,
šeimoje, draugystėje,
pašaukime, tarnauk
Dievo kūriniui ir
burk visuomenę“
(Prisimenant..., p. 93).
Prel. prof. A. Rubšys.
1998 m. Vilniuje.
Iš A. Jacikevičienės
(Rubšytės) albumo*

Kelionės pradžia...

Prelato profesoriaus Antano Leonardo Rubšio žemiškoji kelionė prasidėjo Bučių kaime (1923 m. lapkričio 5 d.), Laukuvos valsčiuje, Tauragės apskrityje.

Kaip ir kiti Rubšių šeimos nariai, Antanas lankė Šiauduvos pradžios mokyklą. Vaikystės kelionės į Šiauduvos mokyklėlę, Laukuvos bažnyčią ar į Dargalių kaimą pas artimiausią klasės draugą Stasį Žilį buvo netrumpos, bet jautrios sielos žmogui kaskart vis kitokios. Vėliau kelionė tapo neatskiriama prelato Antano Rubšio gyvenimo dalimi. Siekiant mokslo ir naujų žinių, keliauta po įvairias pasaulio šalis. Apie tai Jis pats kalbėjo:

„Dar vaikystėje norą mokytis ižiebė šeima. Didelę įtaką padarė pradžios mokykla, nes joje sutikau jaunų mokytojų, atidavusių visas savo jėgas kaimo mokyklai. Šiauduvoje, nedideliame kaimelyje, dirbo jauni mokytojai iš Kauno. Mane uždegė jų entuziazmas padėti mokytis kaimo vaikui. Ir kitos mokyklos – Šilalės gimnazija, seminarijos Telsiuose, vėliau ir Vokietijoje, Italijoje, Jeruzalėje – puoselėjo mane, suteikė sparnus norui pažinti. Norint pamilti, reikia pažinti. Mokslas, į kurį mane vedė šeima, ugdė supratimą, jog būtina pažinti kitus, nes

tik tuomet juos pamils. Šios krypties – nepažinęs nepamils nei savęs, nei kitų – laikėsi visos mano lankytos mokyklos“¹.

Po mokyklos pasirinkti tolesnį gyvenimo kelią – Dievo tarnystę – A. Rubšį paskatino Šilalės gimnazijos kapelionas (dab. prelatas) Jonas Kučingis. Apsispręsti spartino ir skaudi 1941 m. patirtis: sovietinių enkavėdistų buvo suimtas ir apie mėnesį kalintas Tauragės kalėjime, vėliau paleistas.

1943 m. A. Rubšys pradėjo studijas Telšių kunigų seminarijoje, bet nespėjo jų baigti, nes su keliais kurso draugais pasitraukė į Vokietiją ir 1944–1945 m. tęsė studijas Wilibaldo kunigų seminarijoje Eichštete. Vėliau – 1946–1949 m. – studijavo teologiją Popiežiškajame Grigaliaus universitete Romoje. 1948 m., tik išventintas į kunigus, Šv. Kazimiero kolegijos rektoriaus prelato dr. Lado Tulabos buvo paskatintas giliau pastudijuoti Šventąjį Raštą ir tapti jo specialistu. Šis paskatinimas buvo lemtingas. 1951 m. A. Rubšiu suteiktas Šv. Rašto licenciato, o 1958 m. – Šv. Rašto tyrinėtojo daktaro laipsnis. Nuo to laiko A. Rubšys įvairiose dvasinėse seminarijose dėstė Šv. Raštą, Bažnyčios istoriją, hebrajų, graikų ir kitas kalbas.

Jau 1951 m. vasarą išvyko į pirmąją apžvalginę archeologinę kelionę po Artimuosius Rytus.

Baigęs Šv. Rašto studijas, dėstė Niujorko Manhatano kolegijoje ir kas antrą vasarą skirdavo Artimųjų Rytų archeologijai. Pažinimo aistros vedamas A. Rubšys keliavo po Biblijoje ir Apaštalų darbuose minimas vietas. Kelionių metu sukauptos žinios buvo panaudojamos Šv. Rašte minimiems istoriniams asmenims ir įvykiams aiškinti.

Tyrinėdamas Šv. Raštą, Antanas Rubšys priėjo prie išvados, kad „istorinę (Dievo sūnaus – V. J.) įsikūnijimo tikrovę galima visapusiškiau pažinti tik per jos istorinės aplinkos pažinimą“. Šia nuostata grindžiamos išsamios prelato A. Rubšio biblistikos studijos: *Raktas į Senąjį Testamentą* (3 dalys), *Raktas į Naująjį Testamentą* (2 dalys), *Šventojo Rašto kraštuose* (3 dalys).

Šių tyrinėjimų išsamumą gali paliudyti trumpas įrašas knygoje *Šventojo Rašto kraštuose* (3 dalyje) *Apaštalo Pauliaus pėdsakais*:

„Jau vienuolika vasaros atostogų praleidau ieškodamas apaštalo Pauliaus pėdsakų ne tik Italijoje, bet ir Kipre, Sirijoje, Turkijoje, Graikijoje, Maltoje. Skridau lėktuvu, važiauvau dviračiu, automobiliu ir autobusu, jojam ant mulo ir asilo, ėjau pėsčiomis...“²

Antano Rubšio biografijos faktų atirasime ir šioje monografijoje paskelbtame Jo straipsnyje apie vaikystės ir mokslų



Antanas Rubšys.

Apie 1943 m.

Iš A. Jacikevičienės

(Rubšytės) albumo

¹ Jasulaitytė V. Biblija – geriausia knyga, kokią esu skaitęs!, *Katalikų pasaulis*, 2002, nr. 3 (146), p. 6.

² Rubšys A. *Šv. Rašto kraštuose: Apaštalo Pauliaus pėdsakais*. Antrasis leidimas, Vilnius, 1998, d. 3, p. 4.



*Autentiškas užrašas:
„Ketvirtojo kurso
draugai su
Illustrisimu Liolins.
Alna, 1944.I.23.
S. Petrauskas. Telšiai“
Iš kairės (žr. aukštyn)
ketvirtas – A. Rubšys.
Iš A. Jacikevičienės
(Rubšytės) albumo*

*A. Rubšys Šv. Rašto
kraštuose.
Apie 1980 m.
Iš A. Jacikevičienės
(Rubšytės) albumo*

draugą Stasi Žilę (plačiau žr. p. 558). Jiedu buvo ne tik draugai, bičiuliai, bet ir dvasios broliai.

Šventojo Rašto vertimas

Prelato Antano Rubšio gyvenimo didysis darbas – Šventojo Rašto vertimas.

1990 m. kovo 6 d. vyskupas Paulius A. Baltakis, įgaliotas Lietuvos Vyskupų Konferencijos, pavedė jam iš hebrajų, aramėjų ir graikų kalbų Senąjį Testamentą išversti į lietuvių kalbą. Naujasis Testamentas buvo išverstas šviesaus atminimo kunigo Česlovo Kavaliausko (1923 07 20–1997 02 20). Viso Šventojo Rašto vertimas buvo iškilmingai pristatytas 1998 m. gruodžio 17 d. Vilniaus Šv. Juozapo kunigų seminarijos salėje.



Prie darbo stalo.
1983 m. rugsėjo mėn.
Iš A. Jacikevičiaus
(Rubšytės) albumo

Čia norėtume priminti vieną kitą paties prelado bei jo bendražygių, talkinusių verčiant Bibliją, išvalgą ar vertinimą.

Dar prieš pasirodant Šv. Rašto vienatomiui, jo vertimo istorija buvo aptarta krikščioniškame žurnale *Prizmė*³. Specialusis vertimo redaktorius Petras Kimbrys taip pristatė ir įvertino Antano Rubšio, ilgamečio Manhatano kolegijos (Niujorkas, JAV) profesoriaus ir Lietuvos Biblijos draugijos prezidento (nuo 1995) darbą:

„Gera mokąs lietuviškai ir keletą užsienio kalbų, įskaitant senąsias Šventraščio kalbas bei šiuolaikinę ivoritą, stažavęs Izraelyje, keliavęs po Biblijos kraštus ir net dalyvavęs archeologiniuose kasinėjimuose, gyvai valdąs plunksną ir išleidęs keletą biblistikos knygų [...], jis tarsi pačios Apvaizdos buvo parengtas Dievo žodį perteikti lietuviškai. [...]“

Antano Rubšio verstas Senasis Testamentas vietomis tiesiog žavėjo žodingumu, vaizdingumu, sodrumu. Ir vertėjas dar sako dorai nemokąs jokios kalbos, išskyrus žemaičių! O gal tai viską ir paaiškina? Ar daug kas iš mūsų gali pasigirti išlaikęs (ir išvis turėjęs!) gimtąją tarmę? [...]“

Iškilingą ir džiugų Šv. Rašto pristatymą su sveikinimais ir prisiminimais „Vorutoje“ aprašė Kazys Juozėnas:

„Šis „Dievo laiškas žmonėms“, viršijantis 2000 knygos puslapių, gruodžio 17 d. buvo pristatytas Vilniaus Šv. Juozapo kunigų seminarijos salėje gausiai susirinkusiai auditorijai. Dalyvavo Apaštalinis nuncijus Ervinas Jozefas Enderis, Kauno arkivyskupas metropolitas Sigitas Tamkevičius, vyskupai, Švietimo ir mokslo ministerijos

³ Biblijos keliai į lietuvių kalbą, *Prizmė*, 1997, nr. 4.

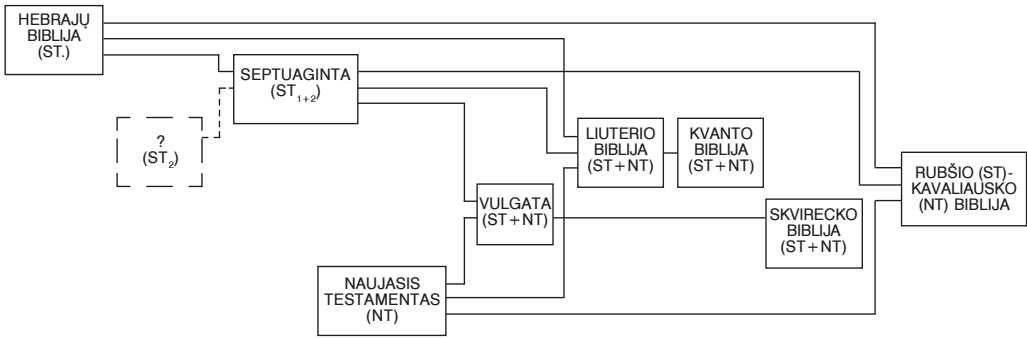

Hebrajų ir aramėjų kalbos		Graikų kalbos		Lotynų kalba	Vokiečių kalba	Lietuvių kalba		
XIII–III a. pr. Kr.	III–II a. pr. Kr.?	III–II a. pr. Kr.	I a. po Kr.	IV–V a. po Kr.	1532 m.	1735 m.	1911–1937 m.	1998 m.

vadovai, mokslininkai, kultūros veikėjai, Šventojo Rašto redaktoriai ir leidėjai.

„Susirinkome pasveikinti prelatą Antaną Rubšį su gražiai atliktu darbu“, – sakė Lietuvos Vyskupų Konferencijos pirmininkas, Vilniaus arkivyskupas metropolitas Audrys Juozas Bačkis. [...]

Jis priminė, kad iki šiol Katalikų Bažnyčia naudoja arkivyskupo Juozapo Skvirecko vertimu iš lotyniškosios Vulgatos. Dabartinis vertimas iš originalo yra nepaprasta dovana ne tik Lietuvos Katalikų Bažnyčiai, Lietuvos tikintiesiems, bet, arkivyskupo nuomone, tai dovana visai tautai. Jo Ekscelencija išreiškė nuoširdžią padėką vertėjui prelatui Antanui Rubšiui ir visiems jo talkininkams: „Noriu paminėti JAV gyvenantį rašytoją Jurgį Jankų, Salomėją Narkeliūnaite, taip pat lituanistes iš Lietuvos Albiną Pribušauskaitę, Sigitą Papečkienę ir visus kitus, kurie savo pastabas siuntė, padėjo, kaip sakė prelatas Rubšys, „išrūgoti tekstą“, – pabrėžė A. J. Bačkis. Pasak arkivyskupo, tai gražus išeivijos ir Tėvynėje gyvenančių lietuvių bendradarbiavimo pavyzdys, kuriuo galėtų pasekti ir kitų sričių atstovai. Kartu Jo Ekscelencija priminė, jog prelato A. Rubšio darbas yra gražus žingsnis ir ekumeninio bendradarbiavimo keliu. Šis jo vertimas, šiek tiek pageduotas, bus pagrindas ekumeniniam Šventojo Rašto leidimui, kurį rengia Lietuvos Biblijos draugija. Lietuvos Biblijos draugija vienija pas mus veikiančias krikščioniškas bažnyčias ir vertimas bus paruoštas visų kartu. Draugijos prezidentas kaip tik yra prelatas prof. Antanas Rubšys. [...]“

„Ši knyga, tai žmogaus pokalbio su Dievu kelionė“, – sakė prelatas Antanas Rubšys, dalindamasis mintimis apie darbą prie Senojo Testamento vertimo. Jis prisiminė kelionę lėktuvu. Lėktuvas didžiulis. Aplink jį tamsa, 60 laipsnių C šaltis. „Bet kas daro kelionę malonią ir saugią? Pasitiki tais žmonėmis, kurie valdo lėktuvą, jie žino kelią, turi kelrodžius“, – pasakojo prelatas. Ir tęsė: „Aš žiūriu į šią knygą. Knyga – kelionė. Daug kas

Čia pateikiama minėtojo straipsnio⁴ schema rodo Šv. Rašto vertimo šaltinius

šiais laikais kalba apie kelrodžius: politi- ⁴ Ten pat.

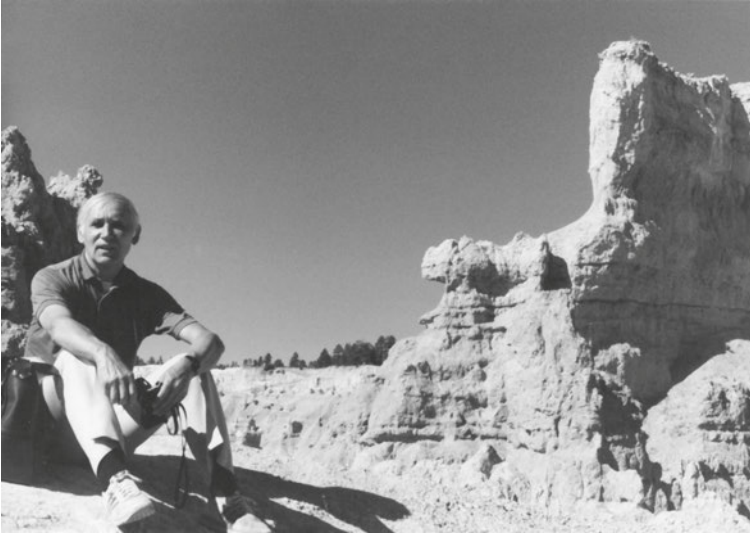

Antanas Rubšys
vienos kelionės metu.
Apie 1985 m.
rugpjūtį.
Iš A. Jacikevičienės
(Rubšytės) albumo

nius, ekonominius, asmeninius, religinius. Bet nėra kelio, jie neturi kelio. Labai įdomiai tas jų kelrodžių skelbimas baigiasi. Dažnai – tragedija, politinė, ekonomine, asmenine...”⁵

„Ši knyga mane užbūrė, kai buvau dar jaunas“, – prisiminė Antanas Rubšys.

Kai karo pabaigoje pasitraukė iš Lietuvos, studijuodamas Vokietijoje, Eichštete, Šventąjį Raštą pramoko vokiškai, vėliau – prancūziškai, itališkai, o ilgainiui ir hebrajiškai. Šventojo Rašto skaitymo išpūdžius ir pažinimą prelatas nusako šitaip:

„Pajutau, kad Dievas žmogų prašnekina. Kaip? Sako, nebūk mulkis, nebūk žioplukas. Pulkim ateitį. „Su kuo?“ – „Su manim“. Tai Dievo kelrodžiai, Dievo kelias. Ne sykį skaudus, bet labai reikalingas. Apreikšta tikrovė. Apreikšta moralė. Tai Dievo darbai žmogaus labui. Tasai Dievo žodis neskamba kažkur toli, dausose, jis kalba apie Dievo ryšį su žmogumi. Žmogus ir Dievas. Žmogus ir Dievo tauta. Žmogus, tauta ir Visata. Dievas yra veiksnys. Kūrėjas. Gelbėtojas. Maitintojas. Dievas kuria, išveda žmogų iš vergijos, – kalbėjo prelatas. – [...] Žmogus prigimtimi yra mirtingas. Bet Dievo gerumu tampa amžinas.

Užtat sakau, ta knyga mane užbūrė, – kartojo prelatas. – Tada mane įkinkė į šį vertimo darbą. Iš pradžių jo bijojau, juk nemaža atsakomybė. Bet pajutau išėivių talką, kitų paramą. Ką darė išėiviai? Jie svajoję apie Lietuvą. Jie mokėsi. Ir kunigija. Kunigas, prelatas Balčiūnas, sakysim, svajoję apie knygų leidimą. Leisti knygas, ruošti ateičiai. Sako, svajonė žmogų daro gražų. Pati tauta kuria gražią svajonę. Kokią? Pagal kokius kelrodžius? Kokį kelią? Jo Ekscelencija labai gerai žino prelatą Balčiūną, jo įtaką mums visiems”.

A. Rubšys prisiminė jauną išėivijos vyskupą, kuris turėjo labai kilnų norą – išleisti Šventąjį Raštą. Bet jį pašaukė Die-

⁵ Juozėnas K. Didelis dvasinis ir kultūrinis laimėjimas, *Voruta*, <http://www.spauda.lt/bible/extend/rupsys.htm> – Žiūrėta 2008 02 28.

vas pas save. Tačiau ta jo svajonė išėivijoje liko gyva. Buvo telkiamos lėšos, telkiami šiam darbui žmonės. Ilgainiui, pasak A. Rubšio, Lietuvos Vyskupų Konferencija, arkivyskupų S. Tamkevičiaus ir A. J. Bačkio asmenyje, padrąsino tą išėivijų svajonę.

„Ir mūsų vyskupas išėivijoje Paulius Baltakis sakė: „Antanai, ryžkis šitam darbui“. Atsaciau: aš mąstau su pieštuku, su plunksna-kočiu. O jis: vaikų darbas, reikia kompiuterio. Sakau, aš negaliu mąstyti su kompiuteriu. Jis man: pabandyk. Tasai atsivertimas į kompiuterį buvo labai įdomus. Labai pagelbėjo. Ne sykį praradau labai daug tų failų, bet kartu jis labai daug gero atnešė“, – šmaikštavo prelatas. Priminė, jog arkivyskupo S. Tamkevičiaus dėka jam teko pažinti Albiną Pribušauskaitę, su kuria kūrybiškai bendradarbiaudami aptarė daugelį Šventojo Rašto žodžių, ieškodami kuo tikslesnių atitikmenų lietuvių kalba. Priminė kunigo Prano Račiūno iš Vilkaviškio vyskupijos siunčiamas pastabas, patarimus, kuriais taip pat pasinaudojo, kaip ir daugeliu kitų. „Dėkoju vyskupams, Vyskupų Konferencijai, taip pat Biblijos draugijos darbuotojams, ypač p. M. Mikalajūnui už talką, už pasitikėjimą ir tikrai kartu su visais prašau Dievulio, kad ši knyga būtų mums miela. Tai kelionės vadovas. Krikščionys ją skaito labai uoliai. Katalikai mažiau. Bet tikiuosi, kad Dievas duos mums išminties ją skaityti. Knyga sunki. Norėčiau, kad būtų ne plyta iš dangaus, bet Dievo laiškas“, – baigdamas kalbėjo prelatas Antanas Rubšys⁶.

Šventojo Rašto Įžanginiame žodyje, įvertindamas vertėjo prelato Antano Rubšio triūsą, Vilniaus arkivyskupas metropolitas Audrys Juozas Bačkis rašo:

„Vertėjas puikiai suderino gero vertimo privalumus: ištikimybę originalo kalbai – perdavė tikslią autorių mintį, tikrą žodžių, rašytų prieš šimtmečius visai kitoje aplinkoje, prasmę, o kartu įkūnijo tuos Dievo įkvėptus žodžius mūsų dienų lietuvių kalboje ir kultūroje, tarsi medelį persodinamas iš svetimos žemės į lietuvišką sodą“⁷.

Gerosios Naujienos skleidimas Tėvynėje

Nuščiuvus šventiniam šurmuliui, naujai išverstas ir išleistas Šventasis Raštas vartomas, skaitomas, cituojamas, lyginamas su ankstesniais vertimais.

Šventojo Rašto žinovas, teologas kun. Vaclovas Aliulis paskaitoje, skaitytoje Lietuvių katalikų mokslo akademijos suvažiavime, džiaugėsi jau trečiuoju – ekumeniniu Biblijos leidimu ir dar kartą priminė, jog Šv. Rašto, išversto iš originalo kalbų, išleidimas – svarbus lietuvių kultūros istorijos įvykis:

[...] Pagaliau 1990 m. Lietuvos Vyskupų Konferencija surado Senajam Testamentui versti talentingą ir kompetentingą žmogų – kunigą profesorių Antaną Rubšį, 25 me-

⁶ Ten pat.

⁷ Šventasis Raštas (Senasis ir Naujasis Testamentas). Antrasis papildytas leidimas, Vilnius, 1999, p. IX.

tus dėsčiusį biblinius mokslus, išvažinėjusį Biblijos kraštus ir tyrinėjusį jų paminklus. Manychiau, kone atmintinai mokantį hebrajiškai ir aramejiškai Senąjį Testamentą (antrojo kanono knygas – graikiškai). Stebiuosi, kodėl anksčiau mums neatėjo į galvą tokia mintis, juk jau buvo žinomos kai kurios prof. Rubšio knygos Šventojo Rašto klausimais. Galbūt todėl, kad pažįstami išeivijos kunigai mums nepasiūlė.

Kunigas (vėliau prelatas) Antanas Rubšys išvertė Senąjį Testamentą per penkerius metus (1990–1995). Tai pasigėrėtina sparta, panaši į Vulgatos vertėjo šv. Jeronimo apie 400 metus. [...]“

V. Aliulio teigimu, naujasis 1998 m. Šventojo Rašto leidimas yra dvigubai istorinis: pirmą kartą išverstas iš originalo kalbų ir pirmą kartą aprobuotas Lietuvos amžinosios sostinės Vilniaus arkivyskupo metropolito. Trečiasis istorinis faktas – pirmojo lietuviško ekumeninio Šventojo Rašto vertimo, redaguoto Lietuvos Biblijos draugijos sudarytos komisijos, išleidimas⁸.

„Nėra abejonės, kad ir po šimto metų šios knygos ir datos bus minimos kaip istorinės lietuvių tautos kultūros raidoje. Manau, kad prie tokių tikėjimo ir literatūros paminklų tegalime liestis su didžia pagarba. [...]“

Vertindamas prelato atliktą darbą, V. Aliulis ypač džiaugėsi jo literatūrine raiška, vertimo kalbos sklandumu:

„Neabejojame prelato prof. A. Rubšio vertimo tikslumu, nesunku įsitikinti ir literatūrinės kalbos kokybe. Pats vertėjas, jaunas turėjęs pakilti Tėvyne, nenuolato nuo krašto kultūros. Kaip pats sako, žemaičių kalbą moka dar geriau negu lietuvių, bet sveikas tarmės substratas nekenkia bendrinei kalbai, greičiau ją pagyvina“.

Vertėjo pagalbininkai gražiai pristatyti *Išminties knygų* tomo pratarmėje (Putnam, CT, 1995, p. X):

„Trys asmenys – rašytojas Jurgis Jankus, lituanistė Albina Pribušauskaitė ir žurnalistė Salomėja Narkeliūnaitė – mano žemaitišką Senojo Testamento vertimą ne tik lietuviškai, bet tikslino ir stilių, ir rūpinosi skyryba, duodami lietuviškam Dievo žodžiui sparnus, kad jis išliktų ištikimas šv. Rašto tekstui ir būtų lengvai skaitomas. Šv. Raštas kalba vaizdais, o mūsų kalba savo dalyviais, pusdalyviais, padalyviais duoda veiksmui sparnus. Norėta perduoti vaizdinius, nenusikalstant ir mūsiškiam veiksmažodžiui. Reiškiu ypatingą padėką šiems mano kūrybingiems talkininkams“.

Tie patys trys asmenys vertėjui padėjo ir rengiant galutinį tekstą⁹.

⁸ Lietuvos Biblijos draugija, Vilnius, 1999.

⁹ Aliulis V. Antano Rubšio Senojo Testamento vertimas ir du jo variantai (Paskaita Lietuvių katalikų mokslo akademijos suvažiavime 2000 m.), *Prizmė*, 2000, nr. 4.

Prelatas Antanas Rubšys, palydėjęs į lietuvių kalbą išverstą Šv. Raštą, kartu su visais talkininkais džiaugėsi nuveiktu darbu ir noriai dalijosi informacija ne tik su katalikiškos, bet ir su pasaulietinės spaudos atstovais¹⁰. Suprasdamas ne tik žodžio, bet ir vaizdo poveikį, mielai fotografuodavosi su Šv. Raštu rankose. Kiek pajėgdamas dalyvaudavo iškilminguose ar kuklesniuose Šv. Rašto pristatymuose, mielai bendraudavo su skaitytojais.

Punsko „Aušros“ leidyklos vyr. redaktorius Sigitas Birgelis, „Knygų pavasario“ mugėje Vilniaus mokytojų namuose sutikęs prelatą prof. Antaną Rubšį, buvo sužavėtas:

„Gyvenimas imažatrodyti prasmingesnis ir gražesnis, kai sutinki prelatą Antaną Rubšį. Rodos, iš Jo taip ir spinduliuoja Tikėjimas, Meilė, Viltis, Gerumas. Spinduliuoti tokią šviesą gali tik žmogus, pats jos turintis su kaupu, turtingos ir kilnios dvasios, didelio intelekto...“¹¹

Už 1978–1995 m. Senojo Testamento vertimą iš hebrajų, aramėjų ir graikų kalbų bei knygas *Raktas į Senąjį Testamentą* ir *Raktas į Naująjį Testamentą* A. Rubšys 1995 metais pagerbtas Lietuvos nacionaline premija.

Darbas su akademiniais jaunimu...

Kaip minėta, Antanas Rubšys buvo pakviestas dėstyti į Niujorko Manhatano kolegiją. Dėstė Šv. Raštą – egzėgezę ir hermeneutiką. 1994–2002 m. dėstė Šv. Rašto egzėgezę Vilniaus ir Telšių kunigų seminarijose, Vytauto Didžiojo universiteto Katalikų teologijos fakultete bei Vilniaus pedagoginio universiteto Tikybos katedroje.

Prelatas labai mėgo jaunimą ir dvasiškai atgimstančios Lietuvos ateitį siejo su jaunąja karta. Šia tema yra išsakęs daug padrašinančių žodžių ir minčių.

„Mokytojo užduotis, ypač Teologijos fakultete, – padėti jaunam protui ieškoti prasmės, rūpintis savimi ir kitais ne vien technologijų ir biurokratijos, bet džiaugsmo, vilties, ateities kūrimo plotmėse. Telydi džiaugsmas galių kurti. Mūsų šalyje tiek daug savižudybių todėl, kad homeless mind („benamis protas“ – A. R.) nepajėgia duoti žmogui pagrindo, ant kurio jis galėtų tvirtai atsistoti. Jaunam žmogui būtina sukurti erdvę, kurioje jis pajustų, jog jam reikia daugiau negu technologijos“¹².

1999 m. į žurnalistės Vaidilės Jasulaitytės klausimą, kuo skiriasi buvimas dėstytoju ir studentu šiapus ir anapus Atlanto, prelatas Antanas Rubšys atsakė:

„Tai yra bendra – mokau mokyti, mokausi mokyti. Ta pati tiesa vyrauja ir anapus, ir šiapus Atlanto. Mokausi mokyti kartu su studentais. Matau jų veidus, šypsnius, nerimą, ir tas nuotykis mokyti su jaunu žmogumi yra džiaugsmas ir privilegija būti kartu, kontempliuoti tiesą proto įžvalgomis ir

¹⁰ Mikšionytė R. „Dievas sako žmogui: nebūk mulkis, kurkim ateitį“ (Pokalbis su prelatu A. Rubšiu), *Lietuvos rytas*, 2000 m. birželio 18 d.

¹¹ Birgelis S. Šventė leidėjams, skaitytojams, autoriams, *Aušra*, 2002, nr. 6.

¹² Jasulaitytė V. Biblija – geriausia knyga, kokią esu skaitęs! (Apie A. Rubšį), *Katalikų pasaulis*, 2002, nr. 3, p. 6.



Apolonija Jacikevičienė (Rubšytė) (viduryje) su lietuvaitėmis vienuolėmis Sigute ir Lina viešnagės Romoje metu. Iš kairės – prelatas Stasys Žilys, iš dešinės – prelatas Antanas Rubšys. Apie 1993 m. Iš A. Jacikevičienės (Rubšytės) albumo

Pastatytas atminimo kryžius Kryžių kalne prie Šiaulių 1992 m. Antanas Rubšys (iš dešinės pirmas) su giminaičiais. Iš A. Jacikevičienės (Rubšytės) albumo

tikėjimu, kuris mus kartais stebina, nes yra šuolis į kažką nepaprasto, t. y. Dievop. Amerikoje dažnai sutinku įvairių tautybių, religijų žmonių: katalikų, protestantų, stačiatikių, žydų, musulmonų, taigi galiu dalytis daugeriopa tikėjimo patirtimi. Tai labai nuotykinga. Esame lyg tarpduryje. Mokytojas yra asmuo, kuris padeda kitam atrasti bent dalelę tiesos, moko žengti, peržengti slenkstį, o tai dažnai yra labai skaudu. Lietuvoje studentai stengiasi išmokti, Amerikoje – kelti klausimus, diskutuoti. Tai ryškiausias jų ir mūsų studentų laikysenos skirtumas¹³.

Gražiai atsiliepė ir apie Lietuvos jaunimą:

„Magistrantų veržlumas, jų, sakyčiau, aukojimasis dėl ateities nuteikia pakiliai. Yra daug trūkumų, juk net ir saulė turi dėmių, bet esu optimistas ir sakau, kad yra gerai, bus geriau, bus labai gerai – tik reikia laiko“¹⁴.

VDU KTF dekanas prelatas doc. dr. V. S. Vaičiūno žodžiais tariant, *„A. Rubšio patarimai studentams buvo pagrįsti ne vien žmogiška išmintimi ar draugiškumu, kartais jie pasižymėdavo beveik pranašiška išvalga, padrąsinimu ir sustiprinimu“¹⁵.*

Jau prelatui iškeliavus amžinybėn, minint jo mirties metines, bendradarbiai prisiminė, kad *„...prelatas A. Rubšys ne tik visas dvasios jėgas atiduodavo studentams, bet jiems išdalindavo ir visus uždirbtus pinigus. Tai darydavo nesiafišuodamas, nepastebimai“¹⁶.*

Sugrįžimas...

Antanas Rubšys, prelatas, profesorius, Lietuvos nacionalinės premijos laureatas, VDU Senato narys ir garbės daktaras, Lietuvos katalikų akademijos akademikas, šešių mokslo įstaigų Lietuvoje ir kelių užsienyje dėstytojas, artimųjų ir užsieniečių būdavo vadinamas kasdieniškai – Antanu, Taniu. Žemaitis, kilimo nuo Laukuvos, apkeliavęs didelę dalį pasaulio, iš Jeruzalės grįžo atgal į Tėvynę.

Ta kelionė, tiek fizinė, tiek dvasinė, prasidėjusi gimtajame Bučių sodžiuje, išaugino sparnus kaip raibam lietuviškam sakalui. Ir sakalas, pakilęs virš Dievyčio, Laukuvos, apskukęs ratus virš Šilalės, Kauno, Telšių, gelbėdamasis nuo grobuonių, išskrido iš Lietuvos. Perskridęs karo maitvanagių išdergliotą Vakarų Europą, nutūpė ant apaštalo Petro uolos Romoje. Jaunystėje atvertęs Amžinąją knygą, jos nebeužvertė. Išgirdo balsą: *„...nebūk mulkis, nebūk žioplukas. Pulkim ateitį.“* Paklausus „Su kuo?“, išgirdo atsakymą – *„Su manim“*. Tai buvo *„Dievo kelrodis ir Dievo kelias“*.

Iš Romos kelias driekėsi į paslaptinę ir viliojančią Palestiną, Jeruzalės žemę:

„Aš keliaudamas į Palestiną skaičiau, mačiau, išgirdau Dievo knygos žodžių prasmę.“

Savo pažinimo džiaugsmu Jis dalijosi su Šiaurės Amerikos bei viso katalikiškojo pasaulio bendruomene. Keliauta, klajota po pasaulį daugiau kaip

¹³Ten pat, p. 6.

¹⁴Ten pat.

¹⁵Prisimenant prelatą Antaną Rubšį. Sud. V. S. Vaičiūnas, Kaunas, 2005, p. 13.

¹⁶Prel. prof. Antano Rubšio mirties metinės, *Bažnyčios žinios*, 2003 m. rugsėjo 30 d., nr. 18.



40 gražiausių gyvenimo metų, bet visas gyvenimas paskirtas amžinosioms vertybėms – Dievui, Žmogui, Tautai.

Pristatydamas prelado knygą *Apaštalo Pauliaus pėdsakais*, Algimantas Liekis rašė:

„Į Lietuvą galėjo atvykti tik jau atkūrus Nepriklausomą Lietuvą, beveik po 46 nostalgijos metų. Ir atvyko ne tuščiomis, o su didžiausiu ir nesunaikinamu turtu: su keliomis dešimtėmis savo parengtų, parašytų, išleistų mokslo studijų ir knygų, kurių visų titulinuose lapuose yra jo įrašas – „Skiriu Tėvynei Lietuvai“¹⁷.

Prisimenant A. Rubšio nuveiktus darbus, ne kartą pakartotas jo paties teiginys:

„Šv. Raštas liudija, kad neužteko gimti izraeliečiu, reikėjo tokiu ir tapti. Ir lietuviu neužtenka gimti, reikia norėti lietuviu ir būti. Tapti izraeliečiu reiškė perimti šventąjį tikėjimo kraitį... Ką reiškia tapti lietuviu? Kaip reikia tapti lietuviu? Perimant savo tautos religinį ir tautinį kraitį – religinis kraitis puoselėja žmogaus visuotinumą, o tautinis duoda savitumą – „stuburkaulį“ asmeniui... Vargas ir kančia mūsų tautos istorijoje subūrė tautą ateičiai... Beje, vargas ir kančia gundo nuleisti rankas ir nustoti vilties tikėti Dievu – Ateities ir Staigmenos Viešpačiu... Laikas jau pajusti, kad dabartis kreipiasi į šių dienų jaunąją kartą su iššūkiu tikėti Ateitimi... Kviečiu jaunąją kartą būti drąsios vilties kojomis, rankomis, širdimi...“¹⁸

Audiencijos pas popiežių Joną Paulių II metu su broliu Matu (iš kairės) ir seserimi Apolonija. A. Rubšys – iš dešinės antras. Apie 1993 m. Iš A. Jacikevičienės (Rubšytės) albumo

¹⁷Rubšys A. Šv. Rašto kraštuose: *Apaštalo Pauliaus pėdsakais*, Antrasis leidimas, 1998, d. 1.

¹⁸Prisimenant prelatą Antaną Rubšį, p. 24–25.



*Vėl visi kartu
Vilniuje. Iš kairės:
Teresė Ūksienė
(Rubšytė), Antanas
Rubšys, Apolonija
Jacikevičienė
(Rubšytė), Stasys
Žilys, Matas Rubšys.
Apie 1996 m.
Iš A. Jacikevičienės
(Rubšytės) albumo*

Rengiant „Laukuvos“ monografiją, man teko laimė su prelatu Antanu Rubšiu susirašinėti elektroniniais laiškais, išgirsti padrašinamą Jo žodį. Planavo ir jis parašyti. 2001 m. spalio 25 d. susitikome senojo Vilniaus universiteto kieme, prie knygyno. Prisėdome universiteto kavinukėje. Prelatas pasidalijo prisiminimais apie keliones po Jeruzalę ir kitus kraštus. Trumpai papasakojo apie šeimą, brolius, seseris. Tikslėsiu biografinių duomenų patarė ieškoti žinyne „Kas yra kas Lietuvoje?“ Vertindamas žodžio tikslumą, ten paskelbė svarbiausią, Jo požiūriu, informaciją, todėl daugelyje spaudos leidinių pateikiami duomenys gana tikslūs. Po šio neužmirštamo, šilto susitikimo, apkabino mane, atsiveikinome. Planavome susitikti dar kartą.

Prelatas Antanas Rubšys mirė 2002 m. rugpjūčio 27 d. Niujorke ištiktas insulto. Kam teko laimė artimiau bendrauti su Prelatu, klausyti Jo paskaitų, šią netektį pajuto asmeniškai. Užuojautą giminėms ir visai katalikų bendruomenei išreiškė Lietuvos vyskupų konferencija, Jo Ekscelencija Lietuvos Prezidentas Valdas Adamkus. Poetas ir redaktorius S. Birgelis parengė išsamų straipsnį elektroninėje laikmenoje „Prelatui Antanui Rubšui atminti“¹⁹, vėliau Jo atminimui paskyrė eilėraščių ciklą „Jobo skundai“. 2005 m. VDU išleistas Vytauto Stepono Vaičiūno sudarytas atsiminimų, pamokslų, interviu rinkinys „Prisimenant prelatą Antaną Rubšį“²⁰.

Labai skaudžiai šią netektį išgyveno žemietis, bendražygis ir bičiulis prelatas Stasys Žilys. Antanas Rubšys porą metų prieš mirtį Šilalės rajono spaudoje kraštiečiams gražiai pristatė kuklų bičiulį, daug nuveikusį Dievo garbei bei tautiečių gerovei. Sutiko šį straipsnį išspausdinti ir „Laukuvos“ monografijoje (žr. p. 558). Pakalbintas laiškeliu, prelatas Stasys Žilys nesiryžo ką nors plačiau rašyti. Apie iškeliavusį bičiulį savo mintis ir jausmus jau buvo išsakęs eilėmis:

¹⁹ <http://www.ausra.pl/0218/sb.html> 2004 05 10.

²⁰ *Prisimenant prelatą Antaną Rubšį*, p. 24–25.

„Geriausiam draugui – A. Rubšiui

*Dar aš čia, kur mane palikai,
po kuklių pietų „Marcelės“ smuklėje.
Draugai viens kitą gerbia ir myli,
drauge pasėdi, bet atsisveikina.
Paiso ribų. Nesibrauna į kito gelmę.
Retkarčiais šūkteli vienas kitam
ir eina toliau
kiekvienas pagal savo rodyklę.
Vilniaus varpų gaudesys
pasitiko tave sugrįžusį –
dulkė į dulkes.
Bet šviesios ir šiltos
tavo dulkės,
susimaišiusios su Tėviškės žeme.*

*Dabar jau tu esi Istorija!
Ji ne viską apverčia,
kaip plūgas velėną.
Ji dildo kiek gali, –
visus vienodai.
Bet ne viską ištrina.
Nors pavydi žinių,
bet pėdsakus saugoja,
kol žmonėms nusibosta
anksčiau gyvenusieji
karaliai, šventieji, išminčiai.*

*Uždaros namo visos langinės,
visos langinės,
ir durys – su didele spyňa.
Ateisiu ir aš per lietu į šitą tylą.
Sodo šakose susigūžę paukščiai
nejuda ir negieda.
Joks dūmas iš kamino nebekyla.²¹*

Prisiminimais apie prelatą Antaną Rubšį, jo žemiškos kelionės pabaigą, tame pačiame leidinyje pasidalijo ir žurnalistas Andrius Gudauskas:

„Mūsų žemiečio [...] žemiškieji palaikai ilsisi Laukuvos bažnyčios, kuri stovi ant aukščiausios kalvos, palyginti su kitomis Lietuvos bažnyčiomis, šventoriuje. Tai yra simboliška, galvojant apie amžiną atilsį kunigą ir jo gyvenimą bei nuveiktą didžiulį darbą. [...]

²¹Žilys S. „Žmonės buvo jo galvoje ir širdyje“, *Prisimenant prelatą Antaną Rubšį*, p. 66–68.

Jis neveidmainiavo, kaip tie, kurie ieško tik naudos sau. Su visais jis elgėsi vienodai maloniai bei pagarbiai. Du jo būdo bruožai, kuriuos labiausiai prisimenu, – kuklumas ir optimizmas – regis, geriausiai jį charakterizuoja. Įdomu, kad A. Rubšys, Antrojo pasaulinio karo nublokštas į Vakarų, išliko ne tik lietuvis, bet ir žemaitis. Vertimų bei knygų redaktoriai kartais net ir nesuprasdavo jo originalių žemaitiškų pasakymų. Stebina ir tai, jog jis dažnai aukodavo Mišioms prie Stebuklingojo Požerės bažnyčios Atsimainymo altoriaus. Tai rodo jo gilų ryšį su gimtąja žeme bei jos žmonėmis. Nors ir apkeliovo beveik visą pasaulį, lankėsi garsiose katedrose, tačiau nuošali kaimo bažnytylė Požerėje bei kitos brangios gimtinių vietos kurstė jo fantaziją, jį palaike keliaujantį²².



Laidotuvių dieną, 2002 m. rugsėjo 6-ąją, į Laukuvos bažnyčią iš visos Lietuvos rinkosi prelado A. Rubšio giminės, bičiuliai, mokslo draugai, kraštiečiai, studentai. Vidurdienį, 12 val., Telšių vyskupas Jonas Boruta drauge su vyskupu emeritu Antanu Vaičiūmi ir 54 įvairių vyskupijų kunigais už prelatą Antaną Rubšį koncertavo gedulines Šv. Mišias. Giedojo Telšių kunigų seminarijos choras²³.

Prelato Antano Rubšio žemiškasis ir dvasiškasis sugrįžimas į tėviškę – tai priminimas kraštiečiams ir kitiems, kad žmonės tampa dideli savo pasiaukojamais darbais Dievui, Žmogui ir Tautai, nesvarbu, iš kokio kaimelio ar miesto būtų kilę, nesvarbu, kiek laiko tremtyje ar vergijoje užtruktų.

Rinkinio „Prisimenant prelatą Antaną Rubšį“ sudarytojo prelado V. S. Vaičiūno žodžiais tariant,

„nuodugniai šios asmenybės gyvenimo ir veiklos analizei, tikėtina, prireiks ne vienos studijos. Šis leidinys nepretenduoja į išsamią studiją, tačiau, tikimės, kad jame publikuojama originali dokumentinė medžiaga padės skaitytojui bent šiek tiek pažinti vieną iš didžiųjų žemaičių – prelatą Antaną Rubšį“²⁴.

Minėto leidinio tiražas labai nedidelis – vos 250 egzempliorių, tad šia proga dar kartą skelbiame brolio Mato

Prelato Antano Rubšio amžino poilsio vieta Laukuvos bažnyčios šventoriuje paženklinta ažuoliniu kryžiumi. 2002 m. spalio. A. Petrašiūno nuotr.

²² Prisimenant prelatą Antaną Rubšį, p. 106–107.

²³ Prelato Antano Rubšio laidotuvės, Bažnyčios žinios, 2002 m. rugsėjo 12 d., nr. 17.

²⁴ Prisimenant prelatą Antaną Rubšį, p. 8.

ir sesers Teresės kiek sutrumpintus atsiminimus, kuriuose kalbama apie prelado Antano Rubšio jaunystės bei brandaus gyvenimo akimirkas.

Iš brolio Mato Rubšio atsiminimų

Mūsų šeimoje augo keturi broliai ir dvi seserys. Žemės turėjome nedaug. Visi ją dirbome: arėme, sėjome, šienavome, ganėme gyvulius, kad atėjus rudeniiui galėtume eiti į mokyklą. Žodžiu, žemė buvo mūsų maitintoja. Antanas, norėdamas užsidirbti pinigų, tarnavo – ganė gretimo ūkininko gyvulius. Būdamas penkerių ar šešerių metų aš bėgdavau pas jį į ganyklą. Sekmadeniais, kai jis išeidavo Laukuvon į bažnyčią, jį pavaduodavo tėtis ir aš. Tuomet jis jau mokėjo patarnauti Mišioms ir draugavo su kunigais, jį skatinusiais mokytis toliau. Antanas mokė melstis, ruošė pirmajai Komunijai. Grįždamas iš bažnyčios jis visuomet parnešdavo man žurnaliukų, kurių aš dar nemokėjau perskaityti, bet man patiko paveikslukai. Juos vartydamas išmokau pažinti raides ir skaityti.

Antanui ganyti gyvulius padėjo šuo, vardu Tupkis, kuris buvo labai protingas: jis suvarinėdavo nuklydusius nuo bandos karves. Šuo Antaną labai mylėjo – buvo jo draugas. Antanas padarė man lanką ir strėlę. Mano iš lanko paleista strėlė nukrisdavo toli į krūmus, bet Tupkis visuomet ją surasdavo ir atnešdavo man.

Kartą dviračiu su Antanu važiavome uogauti į Tūbinių miškus. Prisirinkę kibirą mėlynių linksmi važiavome į namus manydami, kad mama, pamačiusi tiek daug uogų, nudžiugs. Netoli namų kelias buvo kalvotas ir vingiuotas. Staiga dviratis susimėtė ir mes virtome. Uogos išsibarstė, o priekinis dviračio ratas susimėtė į aštuoniukę. Dviratis buvo brolio Petro. Jis augino triušius, juos pardavęs nusipirko tą dviratį. Ilgai galvojome ir nežinojome, ką daryti – aš verkiau.

Bulviakasis! Visa mūsų šeima kasa bulves pamiškėje. Vieni aria, kiti renka jas į krepšius. Antanas sumanė mus pajodinti ant arklio Balnio. Pats atsėdė priekyje prie pavadžių, sesutė Teresėlė pasodino už savęs, o už jos mane. Linksmai nusiteikę jojome miško takeliu, kol prieš mus piestu atsistojo didelis baltas su barzda ožys. Arklys išsigando ir mus numetė ant žemės.

Kartą Antanas ir brolis Petras sumanė pameškerioti Dulkupio upelio duburyje. Įsiprašiau, kad vestųsi ir mane. Jie vis traukė mažas žuveles ir atiduodavo Tupkiui, o aš šokinėjau per upelį ir pataikiau į duburio vidurį. Pradėjau škęsti: jaučiau, kad pasiekiu dugną, bet niekaip negaliu išsikapstyti. Staiga Antanas, paskui jį ir šuo Tupkis, nėrė į vandenį ir išgelbėjo mane. Sutarėme, kad apie tai nesakysime nei mamai, nei tėčiui.

Vaikystėje Antanas mokėsi Šiauduvos pradinėje mokykloje, kuri yra prie Dyvyčio kalno ir ežero. Netoliese gyveno jo draugas Stasys Žilys, kurį jis visuomet vadindavo Stasiumi. Medvėgalis ir Dyvytis buvo aukščiausi mūsų vaikystės kalnai. Antanui atvykus į Lietuvą, dažnai važiuodavome pro Dyvyčio ežerą. Jis prisimindavo, kaip jo mokytojas plaukdavo skersai ežerą, o jis nešdavo drabužius į kitą krantą. Čia pat netoliese yra prelado Stasio Žilio tėviškė. Antanas visuomet aplankydavo jo brolių Joną, kuris ten ir dabar gyvena. Kartą



A. Rubšys –
gimnazistas.
Apie 1939 m.
„Fotografija
M. Rauberto. Šilalė“.
Iš A. Jacikevičienės
(Rubšytės) albumo

Romoje prelatas Algimantas Bartkus paklausė Antano: „Iš kur ta jūsų didelė draugystė?“ Antanas atsakė: „Į mokyklą pietums man įdėdavo juodos duonos riekelę, o Stasius at-sinešdavo baltos duonos riekę, suteptą su sviestu. Jis dalindavo ją per pusę ir duodavo man“.

Lietuvoje važiuojant pro Dyvytį Antanui kildavo prisiminimai iš vaikystės laikų. Jis pasakojo man, kaip mūsų Mama pirmą kartą nuvedė jį bei brolius Petrą ir Stanislovą į Šiauduvos pradinę mokyklą.[...]²⁵

1944 m. frontui artėjant dalis Telšių kunigų seminarijos klierikų, tarp jų ir Antanas su Stasiu Žiliu, pasitraukė į Vakarų. Praėjus 35 metams, broliui Matui teko laimė pirmą kartą aplankyti Antaną JAV. Vėliau svečiavosi dar kelis kartus:

„Skrendant lėktuvu iš Monrealio į Niujorką, stiuardėsė, pastebėjusi, kad mes labai panašūs, garsiai paskelbė, jog vyksta šeimų susijungimas ir pasiūlė atšvęsti visiems – mus vaišino nemokamai.

Taip prasidėjo gyvenimas svečiuose pas Antaną. Jis sakė: „Aš tau parodysiu visas Amerikos „šventas vietas“. Vėliau supratau, kad „šventos vietos“ – kalnai, nacionaliniai parkai, kuriuos jis pats labiausiai mylėjo. Keliaavome lankydami „šventas vietas“ lėktuvais, turistiniais traukiniais, garlaiviais ir automobiliais. Antanas dažnai kartodavo: „Kuo aukščiau į kalnus, tuo dangus arčiau“. Jis mėgo melstis gamtoje: turėjo su savimi kilimėlį, iš medžio išskobtą kielikėlį, buteliuką vyno ir ostijų. Kad ir kur jis būdavo – ant kalno, parke, traukiny ar laivo kajutėje, – visuomet rytais aukodavo šv. Mišias, o aš būdavau jo Mišių dalyvis.

Antanas dažnai sakydavo: „Vilkas bėga – vilkas tunka. Vilkas guli – vilkas smunka“. Jo mėgstamiausias kalnas Rainer, į kurį įkopė 1969 m. ir gavo žymenį. [...]

Būdami Niujorke ryte po „ankstyvųjų krikščionių“ Mišių pavalgę pusryčius kasdien eidavome ristele pabėgioti į Van-Courtland parką, esantį čia pat už Antano namo. Jo takeliai vingiuoti ir kalvoti. Nuo aušros iki vėlyvo vakaro seni ir jauni žmonės ten vaikštinėja ir bėgioja. Antanas sakydavo, kad kūrybingos mintys jam dažniausiai ateina į galvą bėgiojant. Mintyse jis jau parašydavo straipsnį į laikraštį arba išversdavo Šventojo Rašto „sunkiąsias vietas“.

Antanas mėgo klausytis muzikos: klasikinės muzikos radijo programa būdavo įjungta jam sėdint prie kompiuterio, skaitant, verčiant Šventąjį Raštą ar ilsintis. Jis dažnai eidavo į spektaklius Metropolitan teatre su draugu Bučmiu. Keletą kartų ėjome drauge.

Antanas buvo gerai pažįstamas asmuo ne tik kolegijoje, bet ir savo gyvenamajame Bronkso rajone. Jis draugiškai su žmonėmis sveikindavosi ir kalbėdavo. Studentai ateidavo pas jį pasitarti įvairiais gyvenime iškilusiais klausimais. Antanas draugavo su jais, mylėjo juos, dažnai juos tuokė, krikštijo jų



Rubšių šeima:
(iš kairės) Apolonija,
mama, Teresė, Matas.
Apie 1948 m.

Iš A. Jacikevičienės
(Rubšytės) albumo

²⁵ Ten pat, p. 43–49.

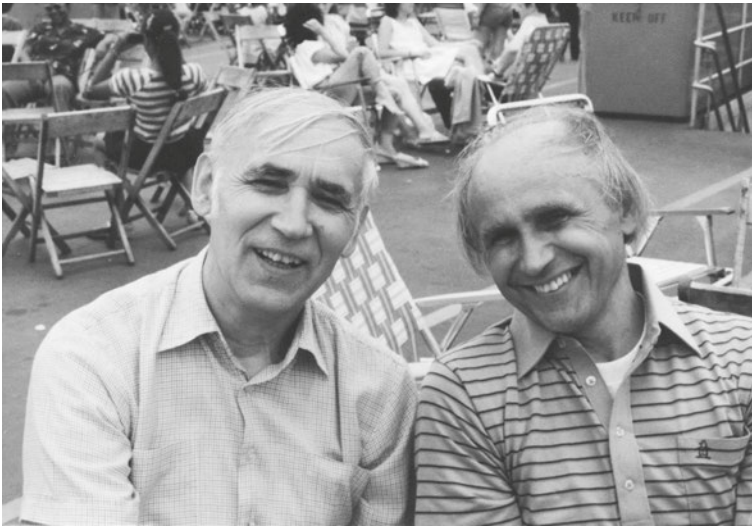

Pirmojo apsilankymo JAV metu. Matas Rubšys su broliu Antanu Rubšiu. 1983 m. vasara. Iš A. Jacikevičienės (Rubšytės) albumo



Antaną Rubšį visuomet viliojo kalnai. Nežinoma vieta. Apie 1980 m. Iš A. Jacikevičienės (Rubšytės) albumo

vaikus. Seniai baigę mokslus studentai, tapę išžymiais žmonėmis, nepamiršdavo jo. Atvykę pas savo gimines į Niujorką užsukdavo jo aplankyti, ateidavo į jo ankstyvąsias Mišias, siūsdavo sveikinimus.

Gerai jį pažino ir kaimynai. Jie vadino jį vaikščiojančiu Kristumi. Su jais jis artimai bendravo, vaikščiodavo į svečius. Bronkso rajono apsaugos policininkai patruliuodami gatvėmis pamatę einantį Antaną kviesdavosi į automobilį ir parveždavo į namus. Kartą mane palaikė Antanu ir parvežė namo. [...]

Keliaudami iš rytų į vakarus, aplankydami „šventas vietas“ pasiekdavome ir Los Andželą, kur gyveno daug mums brangių žmonių. Svetingai mus sutikdavo Antano labiausiai gerbiamas ir mylimas žmogus, buvęs jo kapelionas Šilalės gimnazijoje prelatas Jonas Kūčingis. Jis turėjo labai didelę įtaką Antanui pasirenkant gyvenimo kelią. Dabar jis yra Los Andželo lietuvių bendruomenės bažnyčios klebonas. [...]

Pirmą kartą 1992 metais atvykęs į Lietuvą Antanas pastatė kryžių Kryžių kalne ir tėviškės kapinaitėse, kurios yra išlikusios iš senų laikų. Dirbdamas Lietuvoje savaitgaliais atvykdavo į Mažeikius pailsėti ir pasisvečiuoti mano šeimoje. Jau ketino nebedirbti ir parvykti



į Lietuvą gyventi nuolatos. Visada atvykęs ir išvykdamas iš Lietuvos aplankydavo tėvų kapus. Buvo jaudinantis pirmasis susitikimas Rygos oro uoste. Mano žmona Stefa, pamačiusi Antaną, einantį per muitinę, sušuko: „Antanas!“ Pasigirdo balsas: „Aš jau čia!“ Džiaugsmo ašaros riedėjo per skruostus visiems.

Kartą važiuojant pro Dyvyčių (Dievyčio – Red.) kalną, Antanas panoro užvažiuoti į jį ir pasižvalgyti, pasigrožėti apylinkėmis bei nusifotografuoti. Jis buvo labai geras fotografas. Su fotoaparatu nesiskyrė visą savo gyvenimą. Paliko labai daug meniškų nuotraukų ir skaidrių iš kelionių po visą pasaulį. Jas naudodavo paskaitose studentams. Todėl jo paskaitos buvo labai vaizdžios ir įtikinamos, mėgstamos studentų.

Kartą Antanas prisiminė dienas, kai jo mokytojas dažnai vedavo vaikus į kalno viršūnę. Ten žaisdavo, žvelgdavo į toli Medvėgalio kalno link. Kalbėjo ir apie labai aukštą liekną eglę, kurią vadindavo „Eglių karaliene“. Ji buvo matoma iš labai toli. Deja, į kalną automobiliu mes nebeužvažiuome, nes kelias buvo užžėlęs krūmais. Nebematėme ir „Eglės karalienės“. Žmonės pasakojo, kad jos jau seniai nebėra²⁶.

Iš sesers Teresės Ūksienės (Rubšytės) atsiminimų

„Okupacijos – sovietinė, fašistinė, vėl sovietinė. Jau pirmoji sovietinė (1940 m. birželio 15 d. – Red.) palietė Rubšių šeimą. Brolis Antanas, Šilalės gimnazistas, su grupe draugų areštuojamas. Pusmetį išlaikomas Tauragės saugume. Mamos sielvartas buvo begalinis ir man, devynmetei mergaitei, matant ją verkiančią, birdavo ašaros.

Audiencijos pas popiežių Joną Paulių II metu. Antanas Rubšys su broliu Matu. 1989 m. liepos 12 d. A. Mari nuotr. Iš A. Jacikevičienės (Rubšytės) albumo

²⁶ Ten pat, p. 49.

Gavęs žinių – atsiimti sūnų, tėvas, pasikinkęs Širmį, važiavo į Tauragę. Mama namuose jau ruošėsi laidotuvioms. Laimei, parvežė dar gyvą, išsekusį – kaip sakoma – vieni kaulai ir skūra.

Prasidėjus karui su vokiečiais, žuvo kalėjime likęs Antano draugas Jonas Kelpša. Ši netektis broliui buvo labai skaudi.

Antaną menu moksleivį, grįžusį iš mokyklos savaitgaliui ir atostogoms. Visada skubėdavo pagelbėti mamai, niekada nemačiau jo liūdincio. Visada linksmas, mėgėtas bendrauti, paslaugus. Sportuodavo. Brolio Juozo vaikai jį Raudonkelniui Dėduku vadindavo. Vasarą tik su trumpikėmis (priklausė mokyklos krepšinio komandai). Žiemą su pačiūžomis ant ledo išdarinėdavo įvairiausias figūras. Nors ledo tiek ir tebuvo – ant balutės ar kūdros, bet Antano visur buvo pilna.

Daugelis 1943 m. baigusią Šilalės gimnaziją ieškojo prieglobsčio Telšių kunigų seminarijoje. Išvažiavo į ten ir Antanas. Namiškiams jo pasirinkimas buvo netikėtas. Per daug jau Antanas buvo pasaulietiškas. Tiesa, artimai bendravo su parapijos kunigais, palaikė artimus ryšius su gimnazijos kapelionais, iš pat vaikystės bėgdavo į bažnyčių patarnauti Šv. Mišioms. Mama sūnaus pasirinkimu džiaugėsi ir didžiavosi.

1944-ieji metai. Paskutinės atostogos tėviškėje. Antanas buvo kaimo jaunimo savo bendraamžių geroji dvasia. Čia rinkdavosi iš aplinkinių kaimų vyrai, susirūpinę artėjančios sovietų okupacijos grėsme. Jų sprendimus žinoti buvau dar per jauna, nors supratau daug ką. Mylėjo Antaną ir vaikai. Jie būriais ateidavo pas jį – Antanas maloniai su jais bendraudavo.

Antanui dėkinga likau tą vasarą ir aš. Pamatęs mano begalinį norą mokytis, padėti į šoną piemenės botagą (baigusi pradinę trejus metus ganiau karves), padiktavo man diktantą. Parašiau. Turbūt neblogai, nes paliepė ruoštis – rytoj nuvesi į Laukuvos progimnaziją. Ten vyks egzaminai. Privalau išlaikyti. Kaip ryškiai menu pokalbį kelyje ir brolio patarimus: „Tau jau trylika metų. Privalai šiemet išlaikyti egzaminus į antrą gimnazijos klasę, o ją baigusi, eksternu peršokti trečią klasę ir įstoti į ketvirtą. Tada pasižyvi savo amžiaus vaikus, nebūsi seniausia klasėje...“

Aš tada nuejau laikyti egzaminų, o jis bažnyčion – tą dieną laidėjo mano vaikystės draugę Stefutę Girčytę.

Antano patarimas – man įsakymas. Įvykdžiau viską iki smulkmenų. Ir dėkinga jam.

Artėjo rugsėjis. Artėjo frontas. Tėvai skubinasi kasti bulves. Bulviakasio talka Antanui tėviškėje buvo paskutinė. Kasė ir jis. Atėjęs aplankyti jo artimiausias draugas – klierikas



Gimnazistai, kaimynai. Priekyje su gelėmis Grasilda Šimaitytė (vėliau Ravinienė), iš kairės trečias – Antanas Rubšys. Apie 1940 m. Iš Jono Budrecko albumo



Su mokytoju Juozu Mickevičiumi (pirmos eilės viduryje).

Iš dešinės pirma sesuo Apolonija; antroje eilėje (iš dešinės): A. Rubšys, S. Žilys. „Foto LIETUVA.

Br. Baltrušaičio“.
1943 m.

Iš A. Jacikevičienės (Rubšytės) albumo

Stasys Žilys nešiojo krepšius, pilstė į maišus bulves. Dundėjo patrankos, bet mums buvo smagu. Naktimis Raseinių pusėje degė šviesos. Frontas rikiavosi palei Dubysą.

Pamenu, rytą tėvelis, pasikinkęs Bėrį, išvežė Antaną į Telšių kunigų seminariją. Berželių alėja išlydėjo jį iš Tėviškės. Paskui pro senuosius klevus bričkutė riedėjo keliuku Laukuvos link. Nubėgau ant tėviškės kalno – tada jau gyvenome naujoje, ant žemėsnės kalvos pastatytoje troboje – prigludau prie šimtamečio gimtinės klevo. Patrankos gaudė ir gaudė. Dar vaikiška širdimi pajutau tada besiartinantį kažką baisaus, man dar nesuvokiamo. Bričkutė, apsukusi kalną, pro brolio Juozo sodybą, pro galulaukyje buvusią linmarką nuriedėjo Topylio Rimkaus, Baldausko sodybų link ir pasislėpė Staniulio girelės prieigose. Nerimas virpino širdį.

Tėvelis nesiryžo bėgti iš Tėvynės – per daug ją mylėjo. Sovietų okupacija skaudžiai palietė mūsų šeimą. Sekė, ieškojo Antano, pranašavo liaudies gynėjai (stribai), kad Antanas miške, kad pristatysią jį motinai gyvą ar negyvą. Pasiėkdavo slaptos žinios, kad jį matę keliantis per Nemuną, kiti – matę negyvą. Mamos širdis verkė, bet ašarų parodyti buvo nevalia. Dar sunkesnė padėtis pasidarė, kai į raudonąją armiją nėjo brolis Stasys. Dienomis jis slėpėsi tėvelio įrengtoje slėptuvėje. Naktimis dažnai pareidavo į trobą. Ne kartą teko bėgti iš apsupties. Saugumiečiams – tai Antanas. Vėliau Stasys užsiregistravo. Aprimo ir saugumiečių siautimai, kratos namuose.



Tėvelį nuolat tardydavo. Ir Šilalėje, ir Tauragėje išlaikydavo po keletą parų, įmetę į rūsį. Nepalaužė dvasios, bet sveikata labai susilpo. 1946 m. spalio mėnesį, priveiktas saugumiečių persekiojimo ir išsekintas ligos, iškeliaavo Anapilin. Mamytė, antrą kartą tapusi našle, viena rūpinosi šeima (plačiau apie šeimą žr. p. 37).

Seserys Teresė ir Apolonija Rubšytės.
Apie 1947 m.

Iš A. Jacikevičienės (Rubšytės) albumo

Sovietai nacionalizavo žemę. Varu suvarė į kolchozą kaimo gyventojus. Jauni vyrai nėjo į sovietų armiją – rinkosi mišką. Prasidėjo trėmimai. Pabėgėlius taip pat glaudė miškas. Mūsų šeima rėmė partizanus.

Iš brolio Antano – menkos žinios. Daugiau išgirdome gal tik po 10 metų. [...]

1957 metais prasidėjo tiesioginis susirašinėjimas su Tониu (Antanu) – taip jį dabar vadinome. Jo turiningi laikai džiugino mamytę ir visus mus. Žiūrėjome į jį nuotraukose. Jis vėl buvo su mumis. Visus jis mylėjo, visus prisiminė, visiems tiesė pagalbos ranką – net buvusiems pažįstamiems kaimynams parūpino vaistų. Tik Tėvynėn vis nesiryžo – nepasitikėjo sovietų valdžia, kuri jaunystėje jį skaudžiai „pamylėjo“. Mama gyveno tik juo. Laukė vis ir laukė. Sulaukti neteko.

Jau po mamutės mirties artimai bendraudavome su Tониu per brolių Matą. Jis keletą kartų buvo svečiuose pas Tonį. Iš atsivežtų vaizdo juostų Tonis kalbėjo į mus, pasakojo. Ir atvirksčiai. Filmuotą juostą iš čia veždavo Toniui.

1990 metų pavasarį Tonis pirmą kartą po išsiskyrimo peržengė Tėvynės slenkstį. [...] Susitikimas su Tониu buvo jaudinantis. Lankė visus. Pradėjo nuo vyriausiųjų Laukuvoje, baigė Nevočiuose pas mane, anot jo, mūsų šeimos Benjaminę. Labai jaudinausi. Juk nemačiau brolio beveik pusę amžiaus. O ir paliko mane trylikametę. Jo paprastumas mane nuramino, o šiluma, kurią skleidė savo buvimu, sušildė širdį ir padrąsino. Nebeliko to ilgo išsiskyrimo laikotarpio. Buvo jis artimas, savas. [...]

Ypatingas antrasis Tonio apsilankymas Tėviškėje, ant kaimo senkapių. Jo rūpesčiu kapinaitės papuošė naujas medinis kryžius, kurį Tonis turėjo pašventinti. Prie kapinaičių šliejosi Rubšių, Girčių ir Šlepų žemės. Tą gražią 1993 metų vasaros dieną susirinko visa mūsų giminė, kaimynai. Su vaikais ir vaikiaičiais, su lauknešėliais, su savomis vaišėmis. Susirinkę laukėme, kada pasirodys brolio Mato mašina, ir nuo autostrados ateis jie. Netruko. Pamatėme juos, brendančius per rasotą pievą, per buvusią savo tėviškės žemę. [...]

Antanas su Matu atėjo. Kaip visada žvalus. Jis vienas, o mūsų daug. Broliai ir seserys pristatė savo šeimynas – vaikus ir vaikiaičius. Sunku Antanui atsiminti visų vardus, atpažinti.

Po susitikimo jaudulio Antanas pašventino kryžių, pasimeldėme. Kapinaitės nepasikeitė. [...]

Jaunimas greitai suruošė vaišių stalą. Atgijo nors trumpam Bučių kaimas. Vėl bėgiojo vaikai, skambėjo juokas. [...]

Antanas subūrė visus. Vėl pasijutome esą viena šeima. Tonio širdis, deganti meile, visus mus sušildė²⁷.



Mama Barbora
Rubšienė
(Šlepavičienė).
Apie 1950 m.

Iš A. Jacikevičienės
(Rubšytės) albumo

²⁷Ten pat, p. 51–56.

Prelato Antano Rubšio žodžiai ir mintys apie gyvenimą bei Šventąjį Raštą

Išlydint prelatą Antaną Rubšį, Niujorke, Vilniaus arkikatedroje bazilikoje bei gimtosios Laukuvos bažnyčioje skambėjusiuose pamoksluose ir prisiminimuose buvo cituojamas ne tik Šventasis Raštas, bet ir Dievo vynuogyno darbininko žodžiai, gilios gyvenimo išminties kupinos mintys. Jų apstu straipsniuose, pasisakymuose, interviu. Keletą jų pateikiame skaitytojams.

„Šv. Raštas yra Dievo Atsiminimai apie jo rūpestį žmogumi bėdoje ir žmogaus prasmės ir laimės ilgesį – ieškojimą...“ (Prisimenant prelatą Antaną Rubšį (toliau – Prisimenant...), Kaunas, 2005, p. 24.)

Šv. Rašto turinys – Dievas myli žmogų. (Prisimenant..., p. 24)

(Dievo knyga – V. J.) Tai kelionės vadovas. Krikščionys ją skaito labai uoliai. Katalikai mažiau. (Juozėnas K. „Didelis dvasinis“.)

Knyga sunki. Norėčiau, kad būtų ne plyta iš dangaus, bet Dievo Laiškas. (Juozėnas K. „Didelis dvasinis“)

Kviečiu domėtis Knyga iš Dievo, nes ji kalba apie dabar, prakalbindama skaitytoją dabarties raizgyne, duobėtame gyvenimo kelyje ir primindama žmogui Tiesą – amžinąją gyvenimo atmintį. (Prisimenant..., p. 94.)

* * *

Norint pamilti reikia pažinti. (Prisimenant..., p. 90.)

Dievas [...] yra Kūrėjas, kuris myli žmogų, yra su žmogumi ir dėl žmogaus. (Prisimenant..., p. 94.)

„...visas pasaulis girdi, kad Jėzus Kristus yra tas pats šiandien, vakar ir visada“. (Prisimenant..., p. 109.)

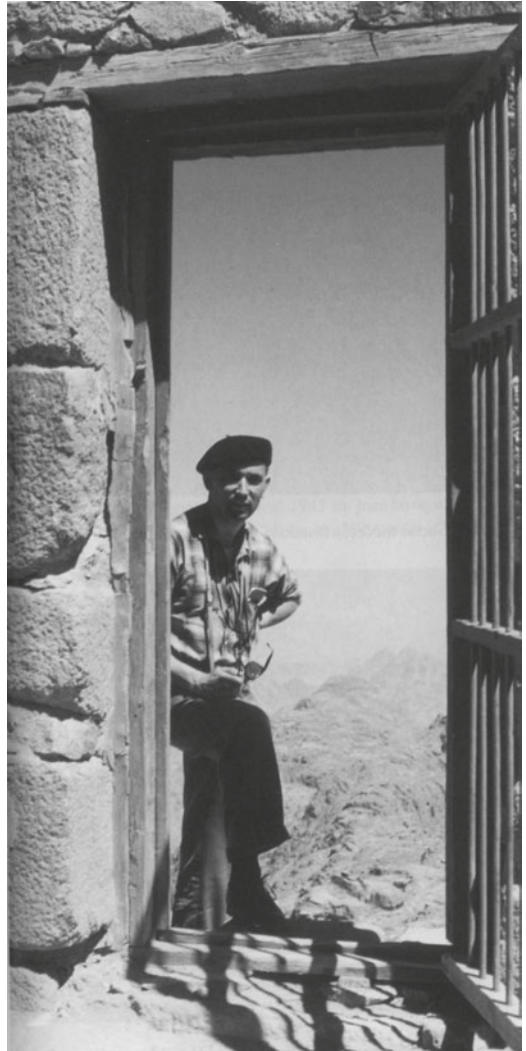

Ant Sinajaus kalno viršūnės. Antanas Rubšys graikų ortodoksų šventovės tarpduryje. Iš kn.: A. Rubšys. Šventojo Rašto kraštuose. Vilnius, 1998, d. 1, p. 173

Dešimt Dievo įsakymų ir yra šeimos bei žmogaus širdies, sąžinės autoritetas. (Prisimenant..., p. 92.)

Tikėjimas net liūne padeda rasti išeitį ir viltį. (Prisimenant..., p. 94.)

Dabartyje gimsta viltis. (Prisimenant..., p. 99.)

Istorija – dviakė, įvykiai turi ir datą. Savyje įvykis – aklas, o žodis savyje – tuščias. Tikėjimo istorija turi ir įvykį, ir žodį – du veiksnius. (Prisimenant..., p. 99.)

Protas reikalingas, kad įrodytų tiesą, o tikėjimas, kad tiesa nesibaigtų ant liepto pabaigos, kurią pasiekia protas. (Prisimenant..., p. 90.)

Tikėjimas ir viltis liudija, jog Dievas yra Kūrėjas, besirūpinantis žmogaus ateitimi. (Prisimenant..., p. 90.)

Nelaukta ir stebinanti Tikrovė: esi mylimas, kad mylėtum, tau atleista, kad atleistum. (Prisimenant..., p. 119.)

* * *

„Gyvenimas – tai iššūkis mylėti ir stiprinti ryšius su kitais. Kitaip mirsime nesulaukę savo meto.“ (Prisimenant..., p. 13.)

Viltis slypi mummyse, nes ji yra įgimta žmogaus prigimties savybė. (Prisimenant..., p. 141)

Kaip mes galime pakeisti pasaulį? Po truputį, pradėdami nuo savęs... Juk žodis iš Dievo – jėga, kuri griaua, kad atstatytų. (Prisimenant..., p. 100.)

Žmogus prigimtimi yra mirtingas. Bet Dievo gerumu tampa amžinas. (Ten pat.)

Žmogui gimstant, gimsta kartu ir jo mirtis. (Prisimenant..., p. 123.)

Žmogaus pašaukimas – būti, tapti. Tas reikalauja judėti. (Prisimenant..., p. 108.)

Žiūrėkite, mūsų atmintis: atsimename, pasakojame, įvardijame. (Prisimenant..., p. 108.)

Žmogus – Dievo svetingumo veiklos apraiška. (Prisimenant..., p. 100.)

„...žmogus, sukurtas džiugiam klusnumui, savo išūlumui Dievui ir smurtu artimui sukuria chaosą – liūną.“ (Ten pat.)

„...svajonė žmogų daro gražų. Pati tauta kuria gražią svajonę. Kokią? Pagal kokius kelrodžius? Kokį kelią? (Juozėnas K. Didelis dvasinis)

Turtas nėra blogis savyje, nes žemėje gyvenant reikia turėti, tačiau turtas siejasi su pavojumi išimylėti turėjimą ir užmiršti buvimą dėl artimo – dėl našlaičio, našlaitės, ateivio. (Prisimenant..., p. 98.)

Karaliams būdingas trumparegiškumas. Pranašai sielojasi amžinu Dievo rūpesčiu dėl žmogaus gyvenimo prasmės ir laimės vizijos. (Prisimenant..., p. 99.)

* * *

„Aš esu apkeliavęs beveik visą pasaulį, tačiau nieko stebuklingesnio nesu matęs už Lietuvos grožį“ (Prisimenant..., p. 64.)

Pagal postmodernistinę visuomenės mąstyseną yra daug tiesų, bet nėra vienos, todėl kur du lietuviai – ten trys partijos. (Prisimenant..., p. 93.)

„Kas galėtų visapusiškiau išreikšti Dievo žodžio pagrindinę temą – Dievo rūpestį žmogumi – kaip lietuvių pakelės Rūpintojėlis!“ (Prisimenant..., p. 24.)

Ir lietuviu neužtenka gimti, reikia norėti lietuviu ir būti. (Ten pat.)

„Ką reiškia tapti lietuviu? Kaip reikia tapti lietuviu? Perimant savo tautos religinį ir tautinį kraitį – religinis kraitis puoselėja žmogaus visuotinumą, o tautinis duoda savitumą – „stuburkaulį“ asmeniui...“ (Ten pat.)

Vargas ir kančia mūsų tautos istorijoje subūrė tautą ateičiai... Beje, vargas ir kančia gundo nuleisti rankas ir nustoti vilties tikėti Dievu – Ateities ir Staigmenos Viešpačiu... (Ten pat, p. 25.)

„... istorijoje nuolat pasikartoja ta Egipto vergovė. Labai įdomu, kad ne tik žydų, bet ir daugelio kitų tautų, taip pat ir Lietuvos istorijoje, nuolat susipina tos dvi gijos – tremties (vergijos) ir sugrįžimo namo.“ (Mikšionytė R. Dievas sako žmogui...)

Istorinė praeitis yra ir asmens, ir tautos stuburkaulis. Padavimai ir legendos perduoda liaudies istorinę savimone. Jie liudija, kad žmonės suburia ne nuogi įvykiai, bet jų reikioji prasmė. (Rubšys A. Šv. Rašto kraštuose, 1998, d. 3.)

Laikas jau pajusti, kad dabartis kreipiasi į šių dienų jaunąją kartą su iššūkiu tikėti Ateitimi... Kviečiu jaunąją kartą būti drąsios vilties kojomis, rankomis, širdimi...” (Prisimenant..., p. 25.)

* * *

Aš skaičiau Dievo knygą, keliaudamas į Palestiną mačiau žodžių prasmę, o nukeliavęs išgirdau tų žodžių prasmę (paryškinta – V. J.). (Prisimenant..., p. 110.)

Šventoji žemė [...] yra daug kur skurdi, daug kur graži. Kas padaro ją brangią? Žmonės, kurie ją myli. (Ten pat.)

Žydas, arabas arba katalikas – visiems ta žemė yra miela, ir tai padaro ją gražią Šventąją Žemę. (Ten pat.)

Dabar girdisi kalbant, kad Jeruzalė – tikėjimas, filosofija, protas – ir Roma – mūsų Vakarų kultūros pamatai. (Prisimenant..., p. 109.)

* * *

Mokytojas yra asmuo, kuris padeda kitam atrasti bent dalelę tiesos, moko žengti, peržengti slenkstį, o tai dažnai yra labai skaudu. (Ten pat, p. 95.)

...mokau mokyti, mokausi mokyti. (Ten pat.)

Mums reikia ir vietos, ir datos, kad pajustumė, jog esame ir su vieta, ir su įvykio data. (Prisimenant..., p. 109.)

Kelionė yra knyga, kurią skaitai labai intymiai, iki pačių mažiausių smulkmenų. (Prisimenant..., p. 94.)

Kelionė yra mokykla, kurioje daug išmoksti, sužinai, sutinki, tave užklumpa nuotykių, o kartu labiau pasitiki ir tampi savarankiškesnis. (Ten pat.)

Po kiekvienos kelionės žmogus tampa vis gudresnis, vis sumanesnis. Gyvenimas taip pat yra kelionė: mes keliaujame, einame „iš – į“, iš vietos į vietą, nes esame tarpduryje. (Ten pat.)

A, tik asilas iš kelionės negrįžta arkliu. (Prisimenant..., p. 100.)

Skaudi mūsų mokytojų lemtis

Parengė Antanas Girčys, Zigmas Juškevičius, Agota Sriubienė (Milkintaitė)

Mokytojai Liaugminai

*„Pirmieji mokytojai nepamirštami kaip Kūčių valgiai,
Kaip gintas žodis ir kaip gintas raštas“.*

A. Maldonis

Laumenaĩ... Medvėgalis... Aukštągirė... Šios vietos mums mena vaikystę. Iš čia kilęs ir pirmasis mūsų Mokytojas Vytautas Liaugminas.

Tėvai – Antanas ir Ona Liaugminai – gyveno Laumenų kaime (Kaltinėnų vls., Tauragės apskr.). Vertėsi sunkiai. Šeima buvo nemaža: trys sūnūs – Bronislovas (gim. 1918), Vaclovas (gim. 1920), Vytautas (gim. 1928) ir duktė Vanda (gim. 1926). Tėvai kiek galėdami stengėsi mokyti vaikus. Vyriausias – Bronislovas – liko namuose, o **Vaclovas** mokytojavo Palokystyje. Nuo 1941 m. spalio 1 d. iš Palokysčio persikėlė mokytojauti į Laukuvą¹. (1942 m. vasarą atsisakė mokytojo darbo²). Laukuvoje dėstė vokiečių kalbą. Vokiečiams okupavus Lietuvą, vokiečių kalbos mokytojai ar mokantys vokiškai būdavo paimami dirbti vertėjais. Ne išimtis ir mokytojas Vaclovas Liaugminas. Jis, be vokiečių, mokėjo anglų, lotynų ir ispanų kalbas. Buvęs jo mokinys Petras Lukošius prisimena:

„Vaclovas Liaugminas buvo mūsų auklėtojas Laukuvos progimnazijos 6-ame skyriuje. Tai buvo labai energingas, gerai išmanantis savo dalyką, įdomiai jį dėstantis mokytojas. Mūsų klasė jį labai gerbė ir mylėjo“³.

Tuo metu **Vytautas** jau buvo baigęs Požerės pradinę mokyklą (dėl karo

¹ Žr., *Laukuva*, 2005, d. 1, p. 453.

² Žr. *ten pat*, p. 454.

³ Žinias pateikė P. Lukošius, 2006 m.



Onos ir Antano Liaugminų šeima 1935 m., Laumenaĩ. Iš kairės: stovi – Bronius, sėdi – tėvas Antanas, ant jo kelių – Vanda, priekyje – Vytautas, už jo aukščiau stovi mama Ona, šalia jos – Vaclovas. Iš Vandos Daunienės (Liaugminaitės) albumo

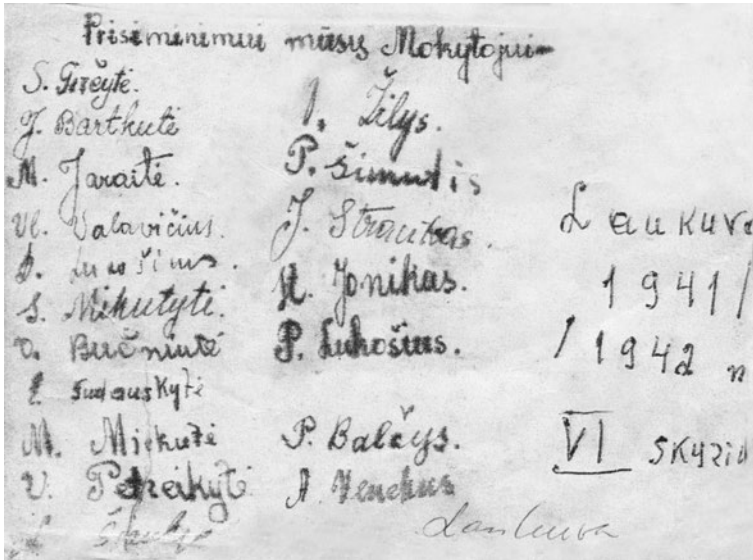

Laukuvos mokyklos VI skyriaus mokiniai su mokytoju Vaclovu Liaugminu 1942 m. 1-oje eilėje (iš kairės): Stasė Girčytė, Juzefa Bartkutė, Marija Jaraitė; 2-oje eilėje (iš kairės): Vladas Valavičius, Domininkas Lukošius, S. Mikutytė, V. Bučniūtė, E. Gudauskytė, M. Mickutė, V. Petreikytė, Leonas Šiaulyš; 3-ioje eilėje (iš kairės): Vaclovas Žilys, P. Šimutis, J. Straukas, Stasys Jonikas, Petras Lukošius, Pranas Balčys, A. Venckus. Iš Vandos Daunienės (Liaugminaitės) ir Stasės Balienės (Girčytės) albumų

veiksmų kurį laiką mokslas buvo nutrūkęs) ir toliau mokėsi 1943 m. įsteigtoje Laukuvos gimnazijoje (mokytojos Anatolijos Bruškytės duomenimis, 1944–1945 m. m. VI klasės žurnale įrašyta jo pavardė). Mokydamasis gimnazijoje, dalyvavo literatū būrelio veikloje, rašė eilėraščius (*Vytauto, Vytauto Šermukšnio* slapyvardžiais), buvo aktyvus visuomenininkas. Štai 1943 m. „Savitarpinės Pagalbos žinios“ spalio 18 d. rašė apie Savitarpinės Pagalbos organizacijos Laukuvos valsčiaus komiteto veiklą

ir laukuviškių pastangas remti neturtingus moksleivius. Rinkliavoje su aukų dėžutėmis dalyvavę V. Liaugminaitė ir V. Liaugminas priskiriami prie daugiausia surinkusiųjų⁴.

Pateikiame porą išlikusių jo eilėraščių iš tuo metu leidžiamo moksleivių laikraščio „Saulėtekis“. Pirmasis – mokiniškai naivus, sentimentalkas, jaunatviškai svajingas – apie draugystę, bičiulystę ir paslėptą meilės nuojautą. Tai:

Grižk

*Saulėtos jūros bangos
Jau vėl toli, toli...
Ir gėsta dienos šviesios
Ar tu dar neįauti?*

*Žuvėdros skris į žygį –
Vienišas liksi tu.
Reikės tau pasinerti
Bevilčiu laiveliu.*

*Norėjom mes dainuoti
Ant marių mėlynų.
Kodėl dabar tu bėgi
Bevilčiu laiveliu?*

*Tat grižk, brangus. Ko lauki?
žygiuokim vėl kartu.
Šalin numesk neviltį
Ant gėstančių laužų.*

(Pasirašyta: Vytautas)

O štai kitas – Vytauto Šermukšnio slapyvardžiu 1944 m. paskelbtas irgi „Saulėtekyje“ – jau kupinas nerimo, juodų šešėlių. Tai – karo metų eilėraštis.

Be namų

*Vėjai pro sąsparas švilpia –
Liūdna širdy, neramu.
Juodos gyvenimo kilpos,
Juodas dangus be namų.*

*Dieve, vaikyste, išklydai,
Viešpatie, ką aš regiu...
Juodas gyvenimo šydas,
Juodas dangus be namų.*

*Vienas išklydau pasaulin
Vedamas noro skaistaus,
Vieną širdy tenešiausi –
Siekt ir pasiekti maniau.*

Daugiau jo kūrinių neišliko.

Vytautas buvo gabus, doras, jautrus jaunuolis, pavyzdingo elgesio moksleivis, „Blaivybės“ draugijos narys.

Kai 1946 m. vasario 18 d. pradėjo veikti Aukštagirės pradinė mokykla⁵ ir trūko mokytojų, mokinys Vytautas Liaugminas buvo paskirtas mokytoju. Mokykla neturėjo specialių patalpų, buvo įkurdinta iš ūkininko Petro Varnagio nuomotame kambarelyje. 1946 m. vasario 18 d. joje mokėsi 24 mokiniai: 1 klasėje – 8, antroje – 13, trečioje – 1 ir ketvirtoje – 2 mokiniai. Vienoje patalpoje drauge mokėsi visos

⁴ Žr. *Laukuva*, 2005, d. 1, p. 457.

⁵ Aukštagirės pradinė mokykla buvo įkurta 1945 m., bet dėl mokytojų trūkumo neveikė. *Red. pastaba.*

4 klasės. Keletas karo metais nesimokiusių vaikų ūgiu jau buvo praaugę savo klasės draugus, gal ir mokytoją – tikri pusberniai ir pusmergės, kurie pertraukų metu, kai mažiukai skiemenuodavo: *am-am lo-ja sar-gis*, šie kalbėdavosi apie vakarėlius ir šokių. Mokytojui buvo nelengva su tokia mišria „publika“, juolab kad ir pats dar buvo mokinys: baigęs pamokas Aukštagirėje, bėgdavo į Laukuvos gimnaziją. Tik ten jis buvo nebe „Tamsta mokytojas“, o „mokinys Vytautas“.

Šeima jų vertėsi sunkiai. Tad ir mokytojas vilkėdavo kuklų pilko čerkaso⁶ kostiumėlių, avėdavo panešiotus batus, bet buvo tvarkingas, reiklus sau ir mokiniams: stengdavosi „spustelti“ tuos pusbernius, ir visus išmokyti. Pagal išgales darbštesnius skatindavo, apdovanodavo. Prisimenu jo dovanotą K. Binkio knygelę „Dirbk ir baik“, kurią gavau su užrašu „Mažajai menininkei...“ Tokia ten menininkė tebuvo, bet pakilo noras dar labiau stengtis, dar atidžiau piešti.

Mokytojas labai mus mylėjo. Niekados skaudžiai nebausdavo – tik į kampa (nugara – į klasę, o veidu – į sieną) pastatydavo, jeigu kuris nebesusitvardydavo ir Jo nepaklausydavo. Vaikų išdaigas praleisdavo šyptelėjęs per petį ir nususukdamas. Prisimenu, kaip kartą, anksčiau baigusi uždavinį, ėmiau žaisti su slapta atsineštomis lėlėmis. Užsimiršau ir ėmiau garsiai kalbėtis su mediniu avinėliu ir „Panele“. Mokytojas priėjo, stovi, žiūri. O aš nieko nejausdama toliau kalbuosi... Visi nurimo: kas dabar bus?! Kai pajutau vaikų kikenimą, atsisukau: Vajetus, Mokytojas stovi ir žiūri į mano „turtus“. Kokia gėda pasidarė, vos neapsiverkiau! O jis padėjo ant galvos ranką ir sako: „*Agotėle, negalima pamokų metu. Tavo žaisliukus paimu, papuošim eglutę, o po to tau gražinsiu*“. Tuomet kreipėsi į vaikus: „*Va, vaikučiai, kokių gražių žaisliukų Agotėlė atnešė eglutei. Kas dar turit?*“ Vaikai ėmė kelti rankas: „*Ir aš! Ir aš!*“ – „*Tai atneškit*“, – pasakė mokytojas.

Tais metais man labai buvo graži mokyklos eglutė, nes mano medinukai – ir „Panelė“, ir balandis, kuris švilpdavo, ir avinėlis buvo pačioj matomiausioj vietoj ant eglutės, o mes prie jos deklamavom ir „Trakų pilį“, ir „Ten, kur Nemunas banguoja“, ir „Jonas pas čigonus“, ir kitus puikius eilėraščius. Buvo smagus vakaras: susirinko ir tėveliai, ir vyresnieji broliai bei seserys. O mūsų mokytojas taip gražiai mokėjo su visais būti...

Greit prabėgo tie keleri metai ir atėjo baigiamieji (4 klasių) egzaminai. Drauge su mumis juos laikė ir Bilionių pradžios mokyklos ketvirtokai. Gavom pažymėjimus ir atsiveikinom su mus taip mylėjusiu mokytoju. Deja, jau amžinai... Labai gaila, kad neišliko nė vienos Jo nuotraukėlės, net baigę mokyklą nenusifotografavome – nebuvo fotografų.

1948-aisiais pradėjau lankyti Laukuvos gimnaziją. Tai buvo mano mokytojo nuopelnas, nes tėvai ilgai svarstė: leisti toliau mokytis ar neleisti. Laikas sunkus. Po karo visko stigo. Šeima didelė – penki vaikai. Bet lėmė mokytojo žodis: „*Leiskit, toji duktė gali mokytis, o Elenikė gražiai juosteles audė – labiau ūkininke būti tiktą*“.

Gimnazijoje nustebom, kad ir toliau likom... Liaugminių globoje. Pasirodė, kad mūsų auklėtoja **Vanda Liaugminaitė**, mielojo Mokytojo Vytauto sesuo! Deja, neilgai matėm jos languotą (kaip Salomėjos Nėries) suknelę savo mokytojų būryje. Po pusmečio jos neliko. Visi šnibždėjosi: „*Išvežė į Sibirą, į Sibirą, Sibirą...*“ Tik vėliau sužinojom, kad 1949 m. kovo 25 d. buvo išstremta su visa šeima.

⁶ Čerkasas (etnogr.) – naminis pusvilnonis audinys.



Laukuvos gimnazijos mokiniai ir mokytojai 1948 m. rugsėjo 1 d. Mokytoja Vanda Liaugminaitė – 3-ioje eilėje (iš dešinės) antroji. Iš Vandos Daunienės (Liaugminaitės) albumo

Pirmoji Laukuvos gimnazijos abiturientų laida 1945 m. Mokinė Vanda Liaugminaitė (iš kairės) 1-oje eilėje trečia. Iš Vandos Daunienės (Liaugminaitės) albumo

* * *

Mūsų auklėtoja ir matematikos mokytoja Vanda Liaugminaitė, gimusi 1926 m., mokėsi Šilalės (iki 1943 m.), vėliau – Laukuvos gimnazijoje, kurią 1945 m. baigė. Tai buvo pirmoji Laukuvos gimnazijos laida, kurią baigė šešios moksleivės. 1947–1948 m. ji mokytojavo Kaltinėnuose, o 1948 m. rugsėjo mėn. persikėlė į Laukuvos gimnaziją. 1949 m. kovo 25 d. su visa šeima ištremta į Irkutsko srities, Taišeto rajono Akulšeto gyvenvietę. Sibire dirbo lentpjūvėje, kirtimo ir plukdymo darbus prie Birusos upės. Tremtyje 1954 m. gimė sūnus Stasys Daunys (mirė 1993 m.). 1956 m. birželio 14 d. grįžo į Lietuvą. Gyveno Kuršėnuose, daugelyje kitų vietų, po to – Klaipėdoje. Dirbo ligoninėje sanitare, poliklinikos registratūroje. Dabar pensininkė. Gyvena Klaipėdoje.



Šilalės gimnazijos
mokiniai ir mokytojai
1944 m. Vanda
Liaugminaitė
viršutinėje eilėje
(aštunta iš kairės).
Iš Vandos Daunienės
(Liaugminaitės) albumo

Kaltinėnų progimnazijos
mokytojai ir mokiniai
1947 m. Vanda
Liaugminaitė
1-oje eilėje (iš dešinės)
trečia. Iš Vandos
Daunienės
(Liaugminaitės) albumo

* * *

Sibire mūsų Mokytojas labai kentėjo, ilgėjosi savo krašto,
nes, kaip pats rašė:

*„Juodos gyvenimo kilpos,
Juodas dangus be namų“.*

Užsidarė, užsisklendė savyje, kentėjo dvasiškai ir fiziškai – sušlubavo sveikata.
Tremtyje saugojo kolchozo bityną. Naktimis išitaisydavo pušyje – ten turėjo
iširengęs guolį.

Kartą Jį pakvietė į kolchozo kontorą – reikalavo rašyti pareiškimą ir stoti į
kolchozą, tapti jo nariu.

Matyt, pasijuto užgautas ir pažemintas, o gal pajuto, kad norima čia Jį palikti
visam laikui. Grįžo labai neramus, susinervinęs ir namiškiams guodėsi pablogėjusia
savijauta.



*Lietuviai tremtiniai Sibire – Irkutsko sr.,
Taišeto r. Akulšeto gyvenvietėje: 1-oje eilėje
(iš dešinės) pirma (sėdi) – Ona Liaugminienė,
aukščiau prie jos prigludęs vaikas Kastytis;
2-oje eilėje (iš dešinės) pirma – Vanda
Liaugminaitė, viršuje (dešinėje) stovi Bronius
Liaugminas. 1951 m. Iš Vandos Daunienės
(Liaugminaitės) albumo*

*Mažasis tremtinys – 2 m. Kastytis 1948 m.
(dar gimtinėje – Laumenuose). Iš Vandos
Daunienės (Liaugminaitės) albumo*

Nors buvo prislėgtas ir liguistas, bet vis tiek išėjo saugoti bityno.

Rytą namiškiai, nesulaukę grįžtančio iš budėjimo, nuėjo žiūrėti. Rado pusnuogį, sužalotą begulintį ant žemės. Netoliese buvo pamesta šakė. Vaizdas toks, tarsi kažkas būtų užpuolęs, o jis – grūmėsis. Nors buvo dar gyvas, bet savųjų jau nebeatpažino.



Nuvežė ligonį į Irkutską. Deja, gydytojai nieko padėti nebegalėjo...

Mirė Mokytojas 1951 m. vasario 10 dieną. Palaidotas Irkutsko kapinėse. Į Lietuvą nepergabentas.

*„Žuvėdros skris į žygį –
Vienišas liksi tu“, –
rašė jis dar gimnazijos suole.*

Liko vienišas tarp svetimųjų... Tuomet jam buvo tik 23 metai...

O mums, keliems dar gyviems jo mokiniams, „Liūdna širdy, neramu“.

Ir tik Mišių auka, tylia malda galim apraminti šį netekties liūdesį...

* * *

Nebėra ir Aukštagirės pradinės mokyklos, nes išblaškyti aplinkiniai kaimai – Padvárninkai, Vankiaĩ, Baravýkai, Aukštagirė – dėl melioracijos ir kėlimo į grupines gyvenvietes liko be gyventojų. Nebeliko mokinių. O ir pats Aukštagirės kalnas nenusakomos formos – piliakalnio kontūrų neliko, dirbtinai užsodintas – vien aukšta giria žaliuoja...

Iš Sibiro grįžusi Liaugminų šeima irgi nebe visa. Mama – Ona Liaugminienė – mirė tremtyje, sūnus Vaclovas buvo likęs Rusijoje, dabar jau irgi miręs (2000 m.), kaip ir Tėvas Antanas. Gyvi dar Bronislovas (gyvena netoli Laukuvos) ir Vanda (gyvena Klaipėdoje). Dar vienas tremtinys – mokytojos Vandos sūnus Kastytis Liaug-



*Laumenai, 1966 m.
Buvusios Onos ir
Antano Liaugminių
sodybos vieta.
Iš Kastyčio Liaugmino
albumo*

minas, išvežtas kūdikio amžiaus, gyvena Vilniuje ir dirba Vilniaus olimpiame sporto centre.

Toks nedarnus šis mūsų rašinys... Per tremtis, blaškymus išliko tik keletas skurdžių duomenų apie mums brangų žmogų ir Jo artimuosius, todėl nepretendavome į išsamų straipsnį, tik labai norėjome, kad tris mokytojus išugdžiusi Onos ir Antano Liaugminių šeima neliktų nežinoma ir užmiršta.

Labai dėkojame Laukuvos Norberto Vėliaus gimnazijos muziejaus darbuotojai Gerb. Mokytojai Anatolijai Danutei Bruškytei (o per ją ir kitiems!) už pagalbą renkant duomenis šiam straipsniui. Taip pat mielai Auklėtojai Vandai Daunienei (Liaugminaitėi) ir jos sūnui Kastyčiui už suteiktas žinias ir per visą tremtį išsaugotas nuotraukas.

Mokytojas Jonas Nausėda*

Jonas Nausėda gimė 1922 m. spalio 16 d. Jonelių kaime Švėkšnos valsčiuje. 1934 m. įstojo į Švėkšnos „Saulės“ gimnazijos pirmąją klasę. Gimnaziją baigė 1941 m. birželio mėn. Išleistuvių vakarą sutrukdė prasidėjęs karas: mat Švėkšna buvo už 6 km nuo Klaipėdos krašto ribos.

Mokykloje J. Nausėda rašė eilėraščius, buvo literatūros būrelio pirmininkas. Jo eilėraščių yra išspausdinta moksleivių žurnale „Saulutės spinduliai“. Dalyvavo Žemaitijos meno ir literatūros vakaruose Tauragėje (1938 m.) ir Švėkšnoje (1939 m.), kur skaitė ir savo kūrybos eiles. Susidraugavo su tauragiškiu Pauliumi Dreviniu, vėliau tapusiu garsiu poetu.

Vokiečių okupacijos metais J. Nausėda buvo pakliuęs į Reicho darbo tarnybą (Arbeitamtą).

Pokario metais dirbo Laukuvos progimnazijos mokytoju – dėstė lietuvių kalbą. Kadangi kalbai dėstyti buvo ir kitų mokytojų, jam teko dėstyti ir fiziką. J. Nausėda buvo taurus mano mokytojas. Gerbėme jį už jo patriotines mintis, už poetinį žodį. Jo nuolatinis nesiskyrimas su bloknotelio vertė mus jį vertinti kaip talentingą literatą. Dalyvaudamas su vadinamuoju

* Šis straipsnis Antanas Girčys parašė 1995 05 20. – *Red. pastaba.*

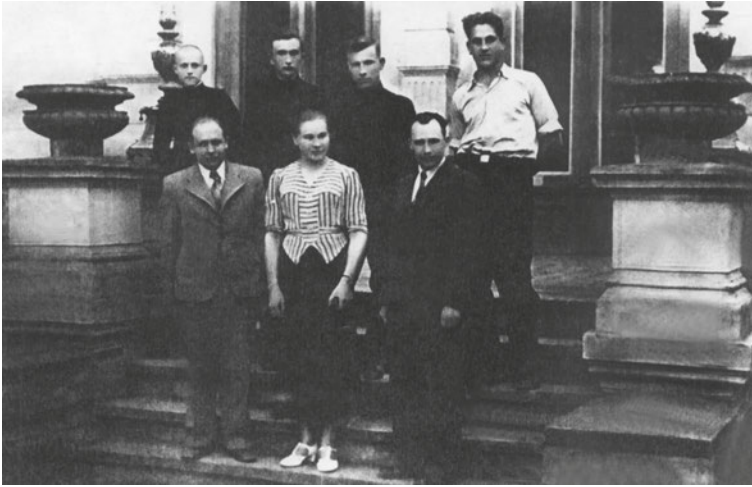

aktyvu agitacijoje – tai dėl pyliavų, tai dėl rinkimų – pasakodavo tokias kalbas, kad žmonės galvojo, jog jam neteks pareiti iki Laukuvos, nes bus pakelyje areštuotas. Mažesniame žmonių būryje kartais apsidairydavome, ar negirdi kas, kam nereikėtų to girdėti.

Jam gyvenant Laukuvoje susikuria pagrindinė moksleivių organizacija „Astra“. Ją įkurti padėjo iš Šilalės atvykę Mečišlovas Dargužas ir Albinas Martinavičius, o vadovauti sutiko mokytojas Jonas Nausėda (plačiau – *Šilalės kraštas*, t. 3, p. 290). Organizacijos nariai turėjo padėti partizanų veiklai Šilalės, Laukuvos, Kvėdarnos apylinkėse. Jie stengėsi išlaikyti atmintyje partizanų kapus, paminėti tautines šventes. 1947 m. organizacija buvo susekta, suimti jos nariai, o J. Nausėda pasitraukė, klajojo po Lietuvą, slapstėsi. Tarp mokinių buvo kalbama, kad organizacijos veiklą išdavė mokykloje besimokanti nelietuvių tautybės mokinė K. Mokytojas J. Nausėda atvyko į mano tėviškę – Pašlyni. Tai buvo vienkiemis Prapyno kaime už 8 km nuo Laukuvos Kvėdarnos link. Iš šio vienkiemio buvo kilęs ir Kražių vikaras Stanislovas Rimkus, kalintas Petropavlovske, 1942 m. sušaudytas prie Orientburgo⁷. Šio vienkiemio ir kaimo žmonės visada rėmė tautinį sąjūdį. Pokario metais vyrai netarnavo sovietinėje armijoje, dirbo slaptą darbą, slėpėsi, platino pagrindžio spaudą. Čia J. Nausėda praleido Kalėdų šventes, Naujuosius Metus. Jam čia esant, man teko skaityti jo kūrybos. Bendravo su mumis labai nuoširdžiai. Buvo paprastas, prie kiekvieno amžiaus žmogaus pritapdavo savo mintimis. Po Trijų Karalių jis išėjo Kvėdarnos link. Tada dar nesuvokėme, kad išleidome jį į mirtį. Nuėjęs už Ažuolijos kaimo netoli Kvėdarnos pas pažįstamus, nepabuvo nė paros ir žuvo. Atsitiktinai užėjęs stribas, jis įbėgo į kamina (žem. tokia patalpa) ir užsilindo už bačkos. Įėjęs stribas pamatė, o šis iškėlęs rankas ėmė stotis. Stribas palaikė jį partizanų ir paleido seriją iš automato. Taip žuvo Žemaitijos žemėje išaugęs talentas. Vėliau Pašlynio šeimnininkas S. Girčys gailėjosi jį išleidęs, gal dar būtų kitaip susiklostęs jo gyvenimas. Kokį

Švėkšnos „Saulės“
gimnazijos mokiniai
„lituanistikos dalykų“
konkurso nugalėtojai
su mokytojais
1938 06 10. Pirmoje
eilėje (iš kairės):
dr. K. Grinius,
mokytoja Jonikaitė ir
gimnazijos direktorius
P. Samulionis.
Antroje eilėje
(iš kairės) pirmas –
būsimasis Laukuvos
gimnazijos lietuvių k.
mokytojas, poetas
Jonas Nausėda,
toliau – C. Stasytis,
K. Siurplys,
A. Vingis.
Nuotraukos kopiją
pateikė A. Bruškytė
iš mokykl.
A. Petrokienės

⁷ Plačiau apie jį žr. kn. *Kražiai*, LKMAL: Vilnius–Kaunas, 1993, p. 155–160.

kelią jam būtų pasiūlęs, kitiems tada nesakė, bet kažkokį planą turėjo. Dabar, 1995 m. atrodo, nei K. Balčiūno, rinkusio žuvusius, sąrašuose J. Nausėdos nėra. Kur jo kapas, nežinia. Mūsų užduotis jį surasti ir sužinoti tikslią žuvimo vietą. Yra ir kita jo žūties versija. Štai „Šilalės krašto“ 3 dalyje rašoma:

„Tragiškas J. Nausėdos likimas. Surastas Birštone J. Nausėda-Kotas pabėgo iš Tauragės areštinės. 1947 m. lapkričio mėn. jis buvo su-laikytas Radviliškyje. Varomas dviejų sargybinių J. Nausėda vėl sėk-mingai pabėga. 1948 m. sausio 3 dieną tremiant Radviečio (Kvėdar-nos vls.) gyventojų Alekso Pauliko šeimą, užklyptas ir ten buvęs J. Nausėda. Jis bėgo ir buvo nušautas. Išniekintas lavonas pamestas Kvėdarnoje“⁸.

J. Nausėdos bendraklasiai mini, kad jis buvęs išleidęs eilėraščių rinkinėlį, bet neatsimena, kaip jis vadinosi. Pavieniai eilėraščiai buvo išspausdinti „Ateities spin-duliuose“, 1939 m. rugsėjo mėn., nr. 2, p. 24 – „Laivas“; „Žvaigždėtas vakaras“ – balandžio mėn., nr. 9, p. 269 ir „Gloria in excelsis Deo“ – gruodžio mėn., nr. 5, p. 148.

Pagerbdami mokytojo J. Nausėdos atminimą pridedame keletą jo ankstesnės kūrybos eilėraščių.

Už suteiktas žinias apie J. Nausėdos likimą nuoširdžiai dėkoju Švėkšnos vi-durinės mokyklos mokytojui Petruui Čeliauskui.

Gimnazijos laikų eilėraščiai

Keleivio takais

*Ten kažkas mėnesienoje plakas,
Ten kažkam moja rankom beržai...
Verkia vargšas keleivis prie tako –
Laimės žemėje jam per mažai.*

*Jam į širdį greit skausmas atklysta,
Troškimus savo turim pamest...
Kam tos dienos vilioja jaunystę
Ir gramzdina į tolių gelmes?*

*Kam tie metai našlaičiai nueina?
Ir kodėl lieka kančios, tulžis?
Skęsta pasakoj skambiosios dainos
Ir dienų vasarėlė graži...*

*Pasakykit, kur eiti keleiviui,
Kur atrast rožių grožio vaizdus?
Tas gyvenimo takas toks kreivas,
Toks vingiuotas, duobėtas, skurdus...*

*Slegia sopuliai, vargas toks kietas
Tą keleivį čia žemės take.
Ak, kiek ašarų, Dieve, išlieta,
Kiek kančių daug turėtą iškęst!*

*Tu, keleivi, klajūne vargingas,
Kopk į kalnus, viršūnėsna lipk!
Kalnuose balto džiaugsmo nestinga,
Kalnuose – tavo laimė tyli...*

1938 12 03

Klasės draugas, 1938 12 20, nr. 3

⁸ „Šilalės kraštas“, 2001, d. 3, p. 290–291. – Red. pastaba.

Jaunystės vasara

Lauke armonika, gitara,
Daina užliejame miškus...
Kaip vasara grožėtis gera,
Kaip linksmintis žieduos jauku!

Mes mylime visi saulutę,
Jos meile žydinčius šypsnius...
Paglamonėjame žiedus rūtų,
Už upių auksą skaitesnius.

Paukšteliai krykščia, šypsos šilas,
Ir džiaugsmas atlekia čionai...
Jaunystės dienos, pamilot?
Ar meilūs jums margi kalnai?

Kartu mes džiaukimės tais toliais,
Beržais, vėjeliui ėmus pūst...
Vai šviesios dienos, ko jūs puolat
Į praeities gilius lapus?

Klasės draugas, 1938 10 01, nr. 1

Rudeniniai posmai

Aplink suspausti skausmo toliai,
Sunykę augalų diegai...
Džiaugsmo manasis, kur prapuolei,
Kur tu, baltasis, pradingai?

Kur aš, mergyte, mėlynake,
Nueisiu šiandien pasiguost?
Per dangų paukščiai slenka, lekia,
Palieka žmones čia varguos...

Širdis jau liūdesiu apkartus,
Siela apsvaigus, nerami...
žiedelių ilgesy ne kartą
Verkiu nualpęs naktimis.

1938 11 15

Žydėk, jaunyste, kaip jazminas,
Neskubėk, bujok linksma, rami...
Tave, kaip sesę apkabinę
Išpuošim aukso žvaigždėmis.

Žaliuoki, vasara, tarp klonių,
Siūbuok su girių ažuolais!
Vainiką pinsim tau maloniai.
Bučiuosime tave mielai.

Lauke armonika ir smuikas,
Užtraukim dainą eidami...
Tolyn neplaukit, dienos puikios
Nuo mūsų su upių vilnimis.

Išvaikščiosiu laukus, pušynus,
Tolybių platumas žavias...
Sugrįšiu nenusiraminęs,
Mergyt baltoji, prie tavoęs.

Ateisiu tau aš, gelsvakase,
Pasisakyt ir pasiguost.
Beržai, klevai liūdni nedrąsūs,
Niūrus ruduo laukuos marguos...

* * *

*Per naktį klykaus vėtros žiaurios,
Oš medžiai, skęsim ilgesy...
Nieks mums jaunystės nenuataurins,
Jei to netrokšime visi.*

*Tolumoje pilkas vakaras snaudžia,
Alpsta paukščiai ant medžių šakų,
Ežere skęsta erdvės plačiausias –
Negaliu apsakyti kaip tylu...*

*Ir norėtus per ežerą skristi,
Dingt mėliuos, kur gera, ramu...
Susidėkit, žiedeliai jaunystės,
Sustatykit baladės posmus.*

Iš baladės

Posmai įrašyti bendraklasės Aldonos Stasytės
atsiminimų bloknotelėje.

Onos (Tallat-Kelpšaitės) ir Alfonso Jurskių šeima

Snieguolė Jurskytė

Kai žmogus sulauki brandaus amžiaus, vaikystėje girdėti tėvelių pamokymai, patarimai, pasakojimai bei kartu patirti išgyvenimai įgauna kitą svarbą ir prasmę. Ta atmintis labiau vertinama ir branginama, nes tai ne vieno žmogaus, ne vienos šeimos, bet visos bendruomenės, tautos, valstybės šviesios ir tragiškos atminties dalis.

Kalbant apie tėvelių gražiai ir prasmingai nugyventus metus sunku išskirti reikšmingiausias gyvenimo akimirkas, kurios būtų svarbios ir įdomios visiems skaitytojams. Dalis profesinės ir visuomeninės mano tėvelių veiklos su biografiniais duomenimis aptarta kituose leidiniuose, enciklopediniuose žinyuose, spaudoje¹.

Čia glaustai pateikiu kai kuriuos tėvelių biografinius duomenis, fotografijas, niekur neskelbtus fragmentus iš tėvų laiškų, tėvelio Alfonso Jurskio dienoraščio.

Šeimos pristatymą pradedu mamytės Onos Jurskienės (Tallat-Kelpšaitės, 1895–1993) autobiografiniu pasakojimu, mano užrašytu 1960–1990 m. laikotarpiu.

„Aš, Ona Tallat-Kelpšaitė, esu kilusi iš senos Žemaitijos bajorų šeimos, gyvenusios žemaičių žemių užkampyje, Laukuvos–Varnių–Kaltinėnų trikampyje. Mano senelis Laurynas Ignacijus Tallat-Kelpša (g. 1826) buvo Pikaičių dvaro savininko Martyno Teodoro (g. 1783) ir Elžbietos Vaitkevičiūtės Tallat-Kelpšų sūnus, iš tėvo gavęs Padievytį su žmona Konstancija Leonarda Kelpšaitė, Jono Kelpšos iš Jankaičių dvaro (pėsčiomis išvaryto į Sibirą po 1863 m. sukilimo) dukra, sulaukė šešių vaikų. Vienas iš jų, mano Tėvelis Kazimieras Anastazijus (1862–1910), paveldėjo Padie-

¹ Profesorius Alfonsas Jurskis (1894–1966 m.) (Parengė J. Puzinas) *Lietuvos katalikų akademijos metraštis*, Roma, 1968, t. 4, p. 527–532; Girdvainis J. Radiotechnikos pagrindėjas Lietuvoje (Lietuvos nacionalinio radijo 75-osioms veiklos metinėms), *Mokslas ir gyvenimas*, 2001, Nr. 6; Zimnachaitė A. *Neišėjusiojo sugrįžimas*, Alfonsas Jurskis ir Lietuva, Kaunas, 2001.



Iš kairės: Ona Sofija Tallat-Kelpšienė (Bytautaitė) su dukra Ona Padievytyje. 1916 m.

Iš S. Jurskytės (toliau – iš autorės) albumo

vytį, vedė Oną Sofiją Bytautaitę (1866–1947) iš Karūžiškės dvaro ir turėjo keturis vaikus: Kazį (1893–1968), Oną – mane, Tadą (1897–1979) ir Stasį (1898–1981). Mano senelė Konstancija gražiai skambino klavikordu (pianino prototipu), kurį su savimi atsivežė iš namų (Jankaičių dvaro). Kai žandarai atvažiuodavo daryti kratos, senelis Laurynas slėpdavosi ežere tarp nendrių, o ji „svečiams“ skambindavo, kad atitrauktų jų dėmesį.

Tėvai mūsų parengimui pradžios mokslui ir gimnazijon laike namų mokytojas (giminaitis – senas paneles; atsimenu Gruzdytę, Stirbinskaitę). Kazys baigė Komercinę gimnaziją Kaune, Tadas mokėsi Olšanoje (Ukrainoje), Stasys baigė suaugusių gimnaziją Šiauliuose, o aš – Konopackos mergaičių gimnaziją Kijeve (diplomo Nr. 493, 1914 06 02) ir rengiausi odontologijos studijoms. Kijeve teko bendrauti su universitete studijuojančiais lietuviais: Vincu Krėve, Stasiu Čiurlioniu, Juozu Jankevičiumi. Kadangi dar buvau nepilnametė ir našlaitė (Tėvelis mirė 1910 m.), tai be bajorų tarybos patvirtinimo negalėjau įstoti į universitetą. Grįžau tą vasarą į Lietuvą tvarkyti dokumentų, o rugpjūčio mėn. prasidėjo karas ir studijas teko užmiršti. Karo negandas, baisumus ir vargą kartu su Mamusėle abi išgyvenom Padievytyje.

Mano tėveliai ir mes, šalia giminaičių Tallat-Kelpšų, Bytautų, Bucevičių, bendravome su Stropais, Kryžanauskais, Kundrotu, Antanu Sugintu, Jonu Gudausku. 1921 m. vasarą įsimintinas svečias Padievytyje buvo Maironis, kurį atvežė Kaltinėnų klebonas. Man teko brangų svečių pairstyti laiveliu, papasakoti ežero ir Dievyčio legendas, parodyti Gandų kalnelio senutę eglę, mano pramintą „Eglė Karalienė“. Koks didelis nustebimas buvo mums visiems, kai pasirodė Maironio baladė „Dygotis“.

(Apie šį susitikimą ir baladės gimimą buvo išspausdinta Amerikos laikraštyje „Darbininkas“, 1987 m. rugpjūčio 17 d., Nr. 30 ir knygoje „Literatūra ir kalba“, XXI, Vilnius, 1990, p. 618–619.)

„Paskelbusiai nepriklausomybę Lietuvai reikėjo steigti naujas įstaigas, reikėjo tarnautojų. Po Lietuvą važinėjo atstovai, ieškantys išsilavinusių, mokančių užsienio kalbas žmonių. Kaip ir daugelis kitų, aš 1920 m. atvykau į Kauną ir dešimt metų (1920–1930) dirbau Žemės ūkio ministerijos Miškų departamente, iš pradžių raštininke, paskui juriskonsulto sekretore².

Apsigyvenau Šančiuose, giminaitės Natalijos Volungevičiūtės ir pulko gyd. Domininko Kizlausko (1894–1953) šeimoje. Tuo metu Kaune gyvenimo sąlygos buvo labai varganos, bet visi dirbome su pakilia nuotaika, užsidegimu, kėlėme nepriklausomą tėvynę iš griuvėsių. Neužmirštamasis, džiaugsmingas, kultūros įvykis buvo pirmosios operos (Dž. Verdi „Traviata“) pastatymas lietuvių kalba. Premjera įvyko 1920 m. gruodžio 31 d. Dalyvavau su broliu Kaziu ir visi liejome džiaugsmo ašaras.

Tarnyboje dirbau kartu su Marija Kazlauskaite (Navakienė), tapome geros draugės. Kartą pas ją svečiuose buvau supažindinta su jos vyro, kapitono Kazio Navako (1894–1975) jaunystės bičiuliu, karo valdininku inžinieriumi Alfonsu Jurskiu. Po kokių metų, 1926 m. vasario 6 d., Kauno Karmelitų bažnyčioje sumainėme aukso žiedus.“

Mano tėvelis Alfonsas Jurskis (1894–1966) – radijo inžinierius, Vytauto Didžiojo universiteto docentas, pulkininkas leitenantas, aukštaitis, gimęs Akmenytės vienkienyje, laisvųjų ūkininkų Onos Petrulytės (1864–1945) iš Natiškių ir Juozo Jurskio (1859–1903) vyriausias sūnus. Tėvui anksti mirus, Alfuko išmokslinimu apsiėmė rūpintis tėvo brolis kun. Petras Jurskis (1862–1914), Papilės klebonas. Baigęs pradžios mokyklą Papilėje ir Mintaujos realinę gimnaziją, Alfonsas tęsė mokslus Petrapilio politechnikos institute (1912–1916). Tiek gimnazijoje, tiek institute aktyviai dalyvavo lietuvių veikloje: vaidino, rašė, su bendraminčiais kūrė lietuvišką terminologiją, talkino tvarkant pabėgėlių reikalus. Baigęs elektromechaniką ir papildomą radijo mechanikos kursą, buvo paskirtas radistu karo laivyno ledlaužiuose, plaukiojusiuose tarp Archangelsko ir Liverpulio. Lietuvai paskelbus nepriklausomybę, atplaukęs remonto darbams į Angliją, pasitraukė iš laivo ir po keturių mėnesių – 1919 m. lapkričio 1 d. – grįžo į Lietuvą. Savanoriu įstojo į Elektrotechnikos batalioną inžinieriumi, suorganizavo dirbtuves, dėstė karininkams radistų kursuose. Pagilinti žinių 1923 m. komandiruotas į Paryžiaus aukštąją elektrotechnikos mokyklą ir po metų gavo inžinieriaus radijo elektriko diplomą. Grį-



Ona Tallat-Kelpšaitė su broliu Kaziu. Apie 1923 m. Iš autorės albumo

² LCVA, f. 392, ap. 4, b. 188, l. 236, 245.

žes įsteigė Radijo laboratoriją ir jai vadovavo, dėstė aukštuosiuose karininkų kursuose (1924–1940). Karo mokykloje (1936–1940), Lietuvos universitete (nuo 1930 m. – Vytauto Didžiojo universitetas) (1927–1944) – iš pradžių buvo radijo technikos lektorius, paskui – docentas, o nuo 1941 m. – Radijo technikos katedros vedėjas. 1940–1944 m. jam buvo patikėtos ir VDU Technologijos fakulteto prodekano pareigos. Susisiekimo ministro pakviestas sutvarkyti ir paleisti radijo stotį, 1926 m. balandžio 22 d. buvo paskirtas radijo stoties viršininku (1926–1930). Pavestą darbą sėkmingai įvykdė ir 1926 m. birželio 12 d. Lietuvos balsas pasklido po pasaulį. Suorganizavo radiofoną ir pirmuoju vedėju pakvietė poetą Petrą Babicką (1903–1991). Rūpinosi švietėjiška veikla, spausdino straipsnius kariškiams ir visuomenei žurnaluose bei laikraščiuose („Mūsų žinynas“, „Kardas“, „Lietuvis“, „Bangos“, „Karys“, „Mūsų Rytojus“, „2000 metrų“). Parašė pirmąjį lietuvišką radiotechnikos vadovėlį – „Radiotechnika“ (Kaunas, 1927). Dalyvavo Lietuvos karių radijo mėgėjų ir Lietuvos radijo mėgėjų draugijose. Buvo Jūrininkų sąjungos narys, Vytauto Didžiojo paminklo statymo komisijos narys.

Kaip vienas iš geriausių radijo specialistų Lietuvoje, radijo technikos reikalais buvo siunčiamas į dirbtuves, įmones ir radijo stotis užsienyje (į Angliją, Austriją, Belgiją, Čekoslovakiją, Estiją, Latviją, Olandiją, Prancūziją, Vokietiją). Yra išlikę laišakai, rašyti žmonai į Kauną ir Padievytį.

Tėveliai šeimą auginti pradėjo nuo 1930 metų. Per dešimt metų susilaukė trijų vaikų: dviejų sūnų ir dukros. Tėvelis tarnybos reikalais buvo dažnai komandiruojamas į užsienį. Mamytė niekada su Tėveliu nevažiudavo. Likusi su vaikais dažniausiai būdavo pas savo Mamusėlę, mūsų babunėlę, Padievytyje. Mamytė



Alfonsas Jurskis su mama Ona Jurskiene (Petrulyte) Pumpėnų bažnyčios šventoriuje prie Karolio ir Juozo Jurskių kapo. Apie 1935 m. Iš autorės albumo



Alfonsas ir Ona (Tallat-Kelpšaitė) Jurskiai su vaikais Snieguole ir Liutaveru. Apie 1939 m. Iš autorės albumo



*Šv. Mišios ant
Dievyčio kalno.
Apie 1934 m.
Iš autorės albumo*



*Tėvelis Alfonsas
Jurskis su meškere
Padievyčio sode prie
ežero. Iš dešinės –
svečias inž. maj.
Augustas Šilius,
iš kairės – mūsų
mamytė su Liutaveru
ir Snieguole.
Apie 1937 m.
Iš autorės albumo*

labai mėgo skaityti, atmintinai mokėjo daug eilėraščių, domėjosi Lietuvos istorija, papročiais, mums skaitydavo ir sekdamas pasakas, dainuodavo. Mus vesdamo į gamtą, mokė pažinti medžius, pievų žolynus, gėles, grybus. Svečiuotis važiuodavom į Laukuvą, Karūžiškę, Laukdvarius, Jankaičius, Gatautiškę. Tėvelis poilsio ieškodavo gamtoje. Savo atostogas praleisdavo su mumis Padievytyje, Karūžiškėje, savo gimtinėje Akmenytėje. Būdamas užsienyje dažnai rašė laiškus, atvirlaiškius. Mamytė irgi rašė, bet rečiau. Yra išlikęs jos 1934 metais, po Atsimainymo atleidų Požerėje, rašytas laiškas Tėveliui į Londoną. Pasidalijusi vaikų džiaugsmiais ir savo rūpesčiais dar rašė:

„...Sekmadienį VIII.19 d. didelės iškilmės Dievyčio kalne, pamaldos, prakalbos, paskui šokiai, žaidimai ir svečių vaišinimasis. Visos ponios aukoja į bufetą, aš irgi. L. gaila, kad Tave nebūsi ir kad Tave nėra. Manau, kad bus gražu ir įspūdinga. Minėsiu ir Tave, žinok ir priimk 12 val. ir 17 val. sekmadienį siunčiamus bangomis mano sveikinimus



Tau. Mano širdies jausmus ir linkėjimus perduos savo lapelių šlaimėjimu Eglė Karalienė. Priimk juos!“

Laiškai nuostabiai greit pasiekdavo adresatą ir Lietuvoje, ir užsienyje. Tėvelis atvirlaiškyje į Padievytį iš Londono 1934 m. rugpj. 30 d. rašė:

„Mylimieji mano, grįžęs iš darbo radau laišką, kuris iš Šilalės išėjo VIII.27 d. Matote, per 3 d. ir čia. Gaila, kad atrodo kaip ir paskutinis man į Londoną. Aš išvyksiu ne anksčiau IX.4 d. ir vargiai IX.8 d. ar būsiu Padievytyje, bet gal ir taip būti“.

Tėvelis kartais atostogų važiuodavo ir be mūsų. 1932 m. rugpj. 21 d. laiške rašė:

„Mylimieji! Na, štai aš jau Padievytyje bei Marciškėje; jau ir lydekų iš ežero parsinešėme: iškratėme marozus, vieną štuką sugavau su blizge. Keliavau laimingai. Iš Šiaulių į Tauragę autobusu važiuoti, tai vienas malonumas, nes labai gražus ir geras kelias. [...]“

Padievytyje viskas tvarkoje. Rugius suvežė kaip reikiant, jokių ypatingų nuostolių šioje apskrityje lietūs nėra padaręs. Tadas [Mamytės brolis] tik nusiskundžia, kad suklotos avižos. Laukuose jau baigia pjauti vasarą [...] Mano apartamentas Marciškėje ant salkų. Bendrai, Marciškė jau baigia galutinai įsikurti: labai gražus pastatas bei troba dėl kiaulininkų ir virtuvės. Tadas matomai nori pavyzdingas trobas sustatyti. [...] Ryt rytą p. Bronė [Tado žmona] važiuoja į

Tėvelis ir mama su tetomis (ciocelėmis) (iš kairės): Stefanija Bytautaite ir Juzefa Naperkauskiene (Bytautaite) Karūžiškės salonėlyje. 1928 m. Iš autorės albumo



Laukuva, gal pamatys Pamedvėgališkes ciocelas [Stefaniją Bytautaitę ir Mariją Byt. Bucevičienę iš Buciškės ir Juzefą Naperkauskienę iš Karūžiškės – S. J.], taigi „užjovis“, kad šeštadienį aš nusibaladosiu į jų padangę“.

Tėvelis nuo jaunystės turėjo pomėgį piešti, domėjosi meno istorija, tautodaile, filosofija. Retomis poilsio valandėlėmis žvejojė, fotografavo. Pasisekė išsaugoti jo pieštą ledlaužį (1917 metų) ir šeimos albumą su jo 1930–1944 m. laikotarpiu darytomis nuotraukomis Kaune, Padievytyje, Karūžiškėje, ant Medvėgalio ir Akmenytėje.

Kai Tėvelis buvo Radijo stoties viršininkas (1926–1930), Mamytė su Tėveliu gyveno Radijo stotyje, paskui Vytauto Didžiojo karininkų kursų butuose, Aukštojoje Panemunėje, o nuo 1934 m. iki pasitraukimo į Vakarų (1944 m.) – nuomojamame bute Šančiuose. Čia mes lankėme vaikų darželį, pradžios mokyklą ir pirmąsias gimnazijos klases (VI gimnazijoje). Deja, ši kūrybingą, šviesų, viltingą gyvenimą savame krašte suardė sovietų okupacija. Tuo metu Kaune buvo sunku su maistu. 1941 m. rudenį man teko mokytis Marciškės mokykloje pas mokytoją Bronę Tallat-Kelpšienę (Jucevičiūtę), Mamytės brolio Tado žmoną. Mielai prisimenu klasioką Kęstutį Strauką iš Girvainių.

Antrojo pasaulinio karo metais (iki 1944 m.) Tėvelis ir toliau dėstė VDU. 1943 m. vasaros pabaigoje atostogaudamas Karūžiškėje, Viktoro Aleknos ir kitų paprašytas, padėjo egzaminuoti stojančiuosius iš matematikos ir fizikos dalykų į besikuriančią Laukuvos gimnaziją (žr. *Laukuva*, 2005, 1 d., p. 463). Jis visą gyvenimą vertino mokslo svarbą ir kur galėdamas prisidėdavo prie jo sklaidos: čia – Lietuvoje, karo pabėgėlių stovykloje Vokietijoje, vėliau – emigracijoje JAV.

1943 metų

Šv. Kalėdos

Karūžiškėje. Pirmoje eilėje (iš kairės): Ona Jurskienė su sūnumi

Juozu (Sauliumi),

Ona Tallat-Kelpšienė

(Bytautaitė), priekyje –

jos vaikaitė Snieguolė,

Bronė ir Tadas Tallat-

Kelpšos, priekyje – jų

dukra Onutė. Antroje

eilėje (iš kairės):

Alfonsas Jurskis,

Vincas Mickus,

Liutaveras Jurskis.

Iš autorės albumo



Artinantis sovietų okupacijos antrajai bangai, 1944 m. spalio 7 d. su šeima sėdęs į vežimą iš Karūžiškės kaimo pajudėjo į nežinią. Intensyviausiu kelionės ir blaškymosi laiku trejus metus (1944–1947) rašė dienoraštį. Iš pradžių fiksavo kelionės vargus, vėliau – didesnę užrašų dalį užima paliktos tėvynės ilgesys ir apmąstymai apie Lietuvos ir žmonijos ateitį.

Iš dienoraščio:

„Sudiev, Tėvyne, prieš pavergtoji!..

Šeštadienis X.7 d. – Apie 20 val. ant greitųjų susikrovej, apleidome Karūžiškę. Patekome į ilgą karišką gurguolės koloną ir iki Požerės važiuovome bent 4–5 val. Iš kolonos pasukome pro Gulbius į Maciškę. Prieš plentą vokiečių grandinė apsikasusi.

Sekmadienis X.8 d. – Pro Gulbius į Maciškę. Apie 02 val. plentą pravažiavus užtinkame rave pasislėpusį raudonarmietį, o prieš Straukų ūkį visą postą „krasnoarmiečių“, kurie sustabdo mus ir nori atimti vienkinkį vežimą. Maciškėje randame Vyta ir Liūtuką, kurie jau buvo praleidę rusų atsilankymą. Prie Padievyčio ant keliuko ir vieškelio bolševikų pastovis su virtuve. Vyta [Tėvelio pusbrolis] eidamas pirmyn sušunka „dorogu“ ir raudonarmiečiai praleidžia. Toliau iki Stungaičių pakelėje matome ir jaučiame (krūmuose) jų buvimą: raitelis suka aplink mus. Nuo Stungaičių jau švarus kelias; aušta.

Apie 07–08 val. apsistojame Nevočių kaime. Toliau – į Kvėdarną. Sutinkame vokiečių tanketes (2) „Wiking“. Pravažiuojame jau ištuštėjusių Kvėdarną, tik karinės gurguolės tęsiasi. Apie 01 val. Nau-miestyje.

... Sekmadienis XII.31 d. [Griunberge, Silezijoje].

Paskutinis šių metų sekmadienis. Išplaukė 1944 metai į praeitį, tai didžiausių pergyvenimų, skausmų ir nelaimių metai kiekvienam

Vežime (iš kairės):

Jonas Vitkus,

Liutaveras Jurskis,

Ona Jurskienė,

Snieguolė Jurskytė.

Prie vežimo (iš kairės):

Stefanija Bytautaitė,

Marija Bucevičienė

(Bytautaitė),

Bronė Noreikaitė,

neatpažintas ir Petras

Bartkus. Apie 1941 m.

Karūžiškės kieme.

(Panašiu vežimu mūsų šeima 1944 m.

pajudėjo į Vakarus –

S. J.) Jurskio nuotr.

Iš autorės albumo



Šv. Kalėdos Vokietijoje, Augsburgėje, pabėgėlių stovykloje. Iš kairės: Liutaveras, Ona, Juozas, Alfonsas ir Snieguolė Jurskiai. 1947 m. Iš autorės albumo

lietuviui – patriotui atskirai ir kryžių Lietuvai aplamai. Tai metai, kurie Lietuvos istorijoje liks atžymėti, kaip didžiausios tautos tragedijos metai. Šimtai tūkstančių geriausių sūnų turėjo apleisti savo Tėvynę, dešimtis tūkstančių dar 1941 m. bolševikų buvo ištremti į Sibirą, o tūkstančiai išžudyti. Dar kiek tūkstančių tautiečių šiais 1944 metais „išlaisvintojai“ budeliai ištrėmė ir nukankino? Kas gi iš sūnų brangioje Tėvynėj beliko bei beliks?..

1945 m. Penktadienis II.16 d. Vasario 16! Praeities, vilčių ir atsiminimų diena... Kur mes atsidūrėme!? Štai 12 val. diena ir sėdime rūsyje. Tūkstančiai lėktuvų skrieja apylinkėse (Miunchenas, Regensburgas, Ingolštatas, Fiusenai) [Bavarijos miestai – S. J.]. Retkarčiais sudreba langai ir durys... Kasdien bei kasnakt po 2–3 kartus tenka kraustyti į rūšį. Tik praeitą naktį nebuvo aliarmo, bet užmigti jau buvo sunku; tik snaudulys pradeda apimti, kai pasąmonėje kyla jausmas, kad štai-štai tuojaus pasigirs sirenos. Taip dienos metu 2 valandas išsėdėjome rūsyje. Ačiū Dievui šį kartą visos eskadrilės praskrido nepalietę Augsburgą [...]

Šeštadienis 1945 m. rugsėjo mėn. 8 d.

TAUTOS ŠVENTĖ...

Kaip skaudžiai skamba: „Tautos šventė...“ Tautos, kurią engia ir slopina amžiais tai kryžiuočiai, tai maskoliai, tai kaimynai ir „broliai“ – lenkai. Tautos, kurios valstybingumo kelias dygliais ir erškėčiais nuklotas, o jos sūnų krauju nušlakstytas. Tautos nepalaužiamos, tautos seniausios iš visų tautų. Tautos, kuri neseka melo, pikto ir neapykantos keliais. Tautos, kuri moka kantriai kentėti ir giliai tikėti. Jos tikėjimas ją stiprina ir gaivina viltį, kad ir po sunkiausių bandymų ir skaudžių pergyvenimų turi laimėti tiesa. Tauta, kuri tiesos ir šviesos keliais ėjo, kad klastingų kaimynų pavergta, nebus nutautinta, nebus numarinta. Jos dvasia nepalaužiama. Svetimas padas šiandien palaužė jos kūną, tačiau dvasia Tautos dar stipresnė, dar plačiau pasklido

pasaulyje ir stiprina pozicijas tiesai ir šviesai grįžti. Tauta savo Vals-
tybėje šiandien, tikriausia, nešvenčia LIETUVIŲ TAUTOS ŠVENTĖS,
nes LIETUVOJE nebe lietuvis, o bolševikas valdo. Gi bolševikui TAU-
TOS sąvokos nėra. Tautos sūnūs, kurie atsidūrė svetimuose kraštuose
ir tuo būdu išvengė bolševikiškos vergovės, šiandien jei ne švenčia,
tai bent mini TAUTOS ŠVENTĘ. Mini tą dieną, nes ji yra simbolis
laisvos tautos ir nepriklausomos Valstybės. Šiandien tauta pavergta,
o Valstybės nepriklausomybė svetimų paminta. Todėl šiandien ne džiaugs-
mas, bet skausmas, susikaupimas ir pasiryžimas lietuviu veide ir min-
tyse. Tėvynė skausmuose paskendus – tyli. Jai uždrausta minėti Šv.
Panelės gimimo ir Vytauto Didžiojo karūnavimo dieną. Tačiau Tė-
vynės sūnūs už Tėvynės sienų, svetimuose kraštuose, stovyklose –
barakuose tą dieną, kiek sąlygos leidžia, mini su malda, mini susi-
kaupimu, mini atsiminimais, mini stiprindami savo dvasią ir viltį.
Stiprūs dvasia iškentėsime tautos pažeidimus ir savo asmeninius var-
gus. Stiprūs grįšime į nualintą, nuteriotą, tačiau laisvą Tėvynę. Dieve,
palengvink vergiją – priartink laisvę, tiesą ir šviesą!

1947 m. Antradienis spalio mėn. 7 d.

Trys metai sukako, kaip apleidome Karūžiškę – tą šventos Že-
maitijos kampelį, kur Medvėgalio kalno papėdėje puoselėjau gyvenimo
viltis ir idealus: ten šeimą sukūriau ir savo triūsą atpildą sudėjau,
o spalio 7-ją tas viskas teko palikti ir tik su ryšuliais į svetimus
kraštus iškeliauti – nežinomon ateitin. Bet viltis į tiesą ir meilę Tė-
vynės neužgeso mūsų širdyse. Išauš rytojūs, vienas iš netolimų, ir
grįšime į brangią Tėvynę iš vargo ir skurdo ją kelti ir priešų sukeltas
žaiždas gydyti...”

Po karo mes apsigyvenome pabėgėlių stovykloje prie Augsburgo (Bavarijos
miestas).

Tėvelis išitraukė į visuomeninę ir kultūrinę lietuvių veiklą. Dėstė Augsburgo
ir Niurtingeno aukštesniosiose mokyklose, vadovavo lietuvių stovyklos švietimo ko-
mitetui, skaitė paskaitas lietuviškų organizacijų suvažiavimuose. Dėstė rusų kalbą
JAV karininkams žvalgybos mokykloje Oberammergau miestelyje.

Ne vienam tautiečiui tėvynės ilgesys sužadindavo kūrybines galias, laiškai
būdavo pailiustruojami eilėraščiais, poemų fragmentais, piešiniais. Mums būnant pa-
bėgėlių stovykloje prie Augsburgo, Mamytės jaunystės laikų bičiulis, kilęs iš Šiau-
duvos kaimo (Laukuvos vls.), Jonas Gudauskis, gyvenantis su šeima Hanau pabėgėlių
stovykloje, 1948 m. lapkričio 4 d. laiške rašė*:

„...Iš nuobodulio ėmiau rašyti poemą „Žalgiris“ iš XV amž. Jau pa-
rašiau 100 puslapių. Keletą trupinėlių siunčiu ir Tamstai kas mano
manymu gali Tamstą dominti. Veikalas, ži-
noma ne modernišką, nes esu klasicizmo
pasekėjas ir modernio eilėavimo nesuprantu
ir jo nemėgstu“.

* Apie Joną Gudauską žr. kituose knygos straips-
niuose. – Red. pastaba.



*Vaiķu maudynēs
Dievyčio ežere.
Apie 1936 m.
Iš autorēs albumo*

Poemos „Žalgiris“ fragmente gražiai, nostalgiski ir vaizdžiai aprašomas Medvėgalis ir Dievytis (Dyvytis), kurie buvo brangūs mano tėveliams ir mūsų visai šeimai.

Medvėgalis

*Medvėgali, koks tu gražus
Šaltos žiemos ankstybą rytą,
Kai šypsos tau rytų dangus
Skaisčia žara ausros dažytas.*

*Palauk! Vos rūkas pasiners
Į gilų sniegą, kiaurą balą,
Tuoju piliakalniai išners,
Už jų miškai, miškai be galo...*

*Kiek apriepia iš čia akis,
Visur baluoja pilkas rūkas,
It nusileidęs debesis,
Tik Šatrija kaip baltas pūkas.*

*Akiratis čia toks platus,
Kad akys sakalo pavydi!
Iš čia ir jausmas nuostabus
žmogaus mintis į tolį lydi!*

*Karys Iš čia matai tu Žemaitiją
Taip pat ir visą grožį jos!
Sakyk, koks jausmas tau atgyja
Su vaizdu dieviškos gamtos?*

*Aima Tikrai nepaprastai gražu,
Kada iš rūko pamažu
Iškyla milžinas Biliūnas
Tarp vūrtinės žemų kalvų,
It būtų jis koksai galiūnas,
Ir žėri mirgesiu spalvų.*

*Karys Aima! Ar tau širdis nesako
Tuoį persikelti į Stabus,
Kur šitas vaizdas nuostabus
žemaičio sielai tiek pasako?*

*Aima Man Dyvytis labiau brangus –
Jis man ir mielas, ir jaukus.*

Karys *Bet čia gyventumėm kartu
Vis tu ir aš, vis aš ir tu,
Ir laimės būtų čia be saiko,
Ir džiaugsmas trykštų visą laiką.*

Aima *Bet laimė neinanti viena,
Ją turi vis bet kas lydėti,
Be to, jina ne amžina,
Net greitai gali subyrėti.*

Galutinai žlugus vilčiai grįžti į laisvą Lietuvą, 1949 m. balandžio 17 d. mūsų šeima išplaukė į Ameriką ir apsigyveno Filadelfijoje. Tėvelis pradėjo dirbti Temple universiteto technikos institute (1949–1961), vėl įsitraukė į lietuvišką veiklą, bendradarbiavo spaudoje („Technikos žodis“, „Aidai“, „Laiškai lietuviams“), rašė straipsnius į Lietuvių enciklopediją, aktyviai dalyvavo Amerikos lietuvių inžinierių ir architektų sąjungoje, lietuvių veteranų sąjungoje „Ramovė“, nuo 1964 m. – Lietuvių katalikų mokslo akademijos narys. Toliau puoselėjo savo pomėgį menui – baigė trijų metų neakivaizdinę meno mokyklą (*Famous Artists School*).

Nors visą laiką Tėvelis ilgėjosi Lietuvos, sielojosi dėl jos likimo, mums, vaikams, nuolat kartodavo: „Mes su Mamyte tikrai nesulauksim Lietuvos laisvės, bet jūs, kaip lig šiolei, taip ir toliau, savo darbais ir gyvenimu būkite pavyzdiniais Lietuvos vaikais“.

Po visų gyvenimo patirčių, skausmingų ir malonių, gražiausi bei šviesiausi liko praleistų dienų Padievytyje, Akmenytėje ir Karūžiškėje vaizdai.

Mano broliai, 2004 metais svečiuodamiesi Kaune, pasidalijo prisiminimais su žurnalistu.

Juozas Saulius Jurskis: „Yra toks posakis: „Kuo labiau pats sensu, tuo mano tėvas darosi protingesnis.“ Šiuo metu matau, kad užaugau šalia daug nusipelnusio ir daug padariusio žmogaus. Tėvelis visą laiką buvo labai kantrus, draugiškas, į visus vaiko klausimus atsakydavo išsamiai, nuoširdžiai. Bet buvo ir labai reiklus, griežtas, ypatingai doras ir moralus. Jis buvo labai užsiėmęs, tad užtekdavo, kad mama įspėtų apie pokalbį su tėveliu... Kažkas panašaus į atominio karo grėsmę!“ [...]



Liutaveras Kazimieras Jurskis: „Kai traukėmės į Vakarų, buvau vyriausias ir atsakingas už vieną daiktų prikrautą vežimą, gerai prisimenu patirtas baisybes. Tėvelis, kai drauge žvejodavome, sakydavo: „Ką įsidėsi į galvą, niekas ir niekada iš tavęs neatims. Žiūrėk, kas darosi pasaulyje, stebėk aplinką, mokykis.“ Gyvendamas Amerikoje visada prisiminiau tėvelio žodžius. Pats patyriau, kad

Ona ir Alfonsas Jurskiai 1966 m. vasario 6 dieną – švenčiant vedybų 40-metį. Iš autorės albumo



Onos Jurskienės
(Tallat-Kelpšaitės)
90-metis. Greta sėdi
dukra Snieguolė, stovi
grupė vietinių
Filadelfijos lietuvių.
1985 m. Iš autorės
albumo

*svarbiau ne turtas ir auksas, o žmogus kaip asmuo, jo atliekamas darbas, ypač – darbo etika.*³

Priverstinai gyvendami svetimoje, nors svečioje, šalyje, Mamytė ir Tėvelis nesitikėjo sulaukti Lietuvos išsilaisvinimo. Sakydavo, kad išsilaisvinimas turės ateiti iš vidaus. Tėvelis, kaip retas tikslų mokslų atstovas, buvo giliai tikintis, domėjosi filosofija, menu, turėjo savo nuomonę apie žmonijos raidą. Tai liudija mintis, užrašyta ant vieno lapelio, tarp daugelio kitos rūšies jo rankraščių. „Kad mokslininkas nepasidarytų tik mokslo amatininkas, jis turi būti susipažinęs su filosofija“. Įdomi jo, kaip technikos žmogaus, ateities vizija, 1947 m. rugpjūčio 19 d. išsakyta paskaitoje „Technika ir žmogus“:

„Mašina, kad ir žmogaus padaras, tačiau pririša prie savęs. Ji jį pavergia, aktyvina ir nuasmenina. Visų mintys ir žygiai ateinančioje gdynėje turi būti nukreipti žmogui atstatyti, atkurti pagal jam skirtą dievišką prigimtį, t. y. asmenybę, keliaujančią šiame pasaulyje tiesos, grožio ir meilės nusmaigstytomis gairėmis. Ateities kovos, jei jos vyks bei reikalingos bus, bus kovos dėl žmogaus asmens išlaisvinimo ir jo atkūrimo.“⁴

Savo pasaulėžiūrą Tėvelis ne kartą yra išsakęs paskaitose, disputuose. Apibendrintai savo mintis 1958 metais jis išdėstė straipsnyje.⁵

Straipsnį sudaro atskiros dalys, pavadintos: „Aš ir šis pasaulis“, „Mano dievas“, „Visuomenė.“ Jo pradžioje daug gražių žodžių pasakyta apie jo mamą, žmoną (mūsų mamą):

³ Kiaušas V. Alfonsas Jurskis gyvenime ir atmintyje, *Nemunas*, 2004 09 09, Nr. (21-462), p. 1, 12, 13.

⁴ Gubavičiūtė E. Tas, kuris neišeina, negali sugrįžti. Pokalbis apie leidinį „Neišėjusio sugrįžimas“, *XXI amžius*, 2003 01 15, Nr. 4(1108).

⁵ Jurskis A. Mažiau kalkuliacijos, daugiau kontempliacijos, *Mano pasaulėžiūra* (Kultūrininkų pasisakymų rinkinys). Red. dr. J. Prunskis, Čikaga (Chicago), 1958, p. 137–142.

„Atmintyje, kaip kaleidoskope, rikiuojasi įvykiai ir rutuliuojasi gyvenimo faktai skaidriame jutimo fone, kurio neišblėstantį švytėjimą užžiebė mano motinos motiniškoji meilė, jos motiniškoji ašara ir tyra malda, o gyvenimo vaizdų tikslumui ir grožiui išsaugoti, taip rūpestingai gelbsti man – mano brangiausioji gyvenimo draugė – mano mylimoji žmona.“⁶

Tėvelis mirė (1966 07 31), bet Mamytė sulaukė ir Baltijos kelio, ir Kovo 11-osios nepriklausomybės akto paskelbimo. Nors jau kalbėti nebegalėjo, bet su džiaugsmo ašaromis akyse sekė visus istorinius įvykius televizijos ekrane. Mama Ona Jurskienė (Tallat-Kelpšaitė) amžinybėn išėjo 1993 m. liepos 9 d. savo namuose Filadelfijoje.

Mes, vaikai, esame dėkingi savo tėvams už ižiebtą ir išsaugotą meilę tėvynei, gimtinei, jos žmonėms. Kiek aplinkybės leido, gyvendami JAV, sekdami tėvų pavyzdžiu, stengėmės išsaugoti lietuviybę, padėjome kitiems⁷.

„Kas padaryta kultūrai, sugriš į Lietuvą...“*

Juozui Almiui Jūragiui – 90

Aldona Ruseckaitė

Kai kurių kultūros žmonių vardus, darbus turime nuolat priminti.

Šį kartą kalbėsiu apie poetą, redaktorių, vertėją, kultūrininką, paskaitininką Juozą Almį Jūragį. Prisimindamas vaikystę, laiške autorei (2004 10 12) J. A. Jūragis rašė:

„Anksti pavasarį snieguolės prasikaldavo pro suledėjusį sniegą ir iškeldavo gležnus savo baltus žiedus. Man jų būdavo gaila. Atsargiai peiliuku atkrapštinėdavau sniegą, kad joms būtų šilčiau...“

Rengdama Maironio lietuvių literatūros muziejuje parodą, norėjau „atkrapštyti“ kuo daugiau informacijos apie šį autorių**.

Juozas Almis Jūragis gimė 1917 m. spalio 3 dieną Baltkalnio kaime, Laukuvos valsčiuje, Tauragės apskrityje, ūkininkų šeimoje. Išgyvenęs per dvidešimt metų Australijoje, knygoje „Terra Australis“ poetas prisiminė tėvų namus,

*„trobą prie vieškelio. (...) Esu gimęs pake-
lėje. Ši aplinkybė galbūt apsprendė visą mano
klajūnišką gyvenimą. (...) Vieškelis buvo mano
žaidimų erdvė, o apylinkių plotai – mano
pasaulis... (...) Mane supanti gamta buvo
mano esybės dalis, o aš pats buvau dalis
tos gamtos“ (1972).*

⁶ Ten pat, p. 137.

⁷ Vailionytė D. Viltis sugrižti išsipildė, XXI amžius, 2005 08 17, Nr. 60(1361); Kelių sovietų melui užkirto užatlantės knygnešiai, *Laikinoji sostinė*, 2007 12 23, <http://www.lrt.lt/>; Kiaušas V. Alfonsas Jurskis gyvenime ir atmintyje, *Nemunas*, 2004 09 09, Nr. (21-462), p. 1, 12, 13.

* Ruseckaitė A. Kas padaryta kultūrai, sugriš į Lietuvą... (Sukaktys), *Literatūra ir menas*, 2007 09 21, Nr. 3157. (Straipsnis autorės papildytas iliustracijomis ir priedu. – *Red. pastaba.*)

** Paroda „Juozui Almiui Jūragiui – 90“ veikė Maironio lietuvių literatūros muziejuje (toliau – MLLM) Kaune, 2007 metų rugsėjo–spalio mėnesiais. Apie platesnį parodos pristatymą skaitykite <http://www.maironiomuziejus.lt/746> – *Autorės pastaba.*

Jūragių namuose sklandė meilės, gėrio, dorumo idėjos. Skaityti mama išmokė iš maldaknygės. 1928 m. J. A. Jūragis pradėjo lankyti Laukuvos pradžios mokyklos antrą skyrių, o 1933 m. įstojo į Plungės kapucinų gimnaziją – ateitį matė su vienuolio abitu. Mokėsi kartu su Algirdu Mykolu Dobrovolskiu (Tėvu Stanislovu – A. R.). Poetas prisimena:

„Kartu atbuvome noviciatą, metus iš lotyniško vadovėlio, vien tik vokiškai kalbančių mokytojų pasiremdami, graužėme filosofiją. Aš neištveriau, nusivilkau abitą, bet ryšiai su kapuciniais pasiliko glaudūs. Kapucinų viršininkas pasamdė mane jų leidžiamo žurnalo „Lurdas“ administratoriumi. Prižiūrėjau 12 tarnautojų, žurnalo prenumeratorių skaičius pasiekė 100 000. Tame taške pašaukė mane atlikti karinės prievolės ir nuo tiesioginio ryšio su kapuciniais atplėšė“.

(Iš 2005 11 16 laiško autorei)



Juozas Almis Jūragis apie 1950 m.

Iš MLLM fondų

Ir A. M. Dobrovolskis, ir J. A. Jūragis visą gyvenimą mėgo poetą R. M. Rilke, abu vertė jo eilėraščius iš vokiečių kalbos. 1944 m. jaunuolis pasitraukė į Vakarų ir 1948-aisiais pasiekė Australijos krantus – visam gyvenimui. Niekada nebuvo atvažiavęs į Lietuvą.

Rašyti eilėraščius Juozas Almis pradėjo paauglystėje. 1931 m. išspausdino pirmąjį eilėraščių vaikų laikraštį „Žvaigždutė“. Lietuvoje buvo parengęs pirmąjį eilėraščių, rašytų 1933–1939 m., rinkinį „Laukai meldžiasi“, tačiau nespėjo išleisti, nes, kaip minėta, pasitraukė į Vakarų. Rankraščiai liko pas bičiulį. Australijoje 1964 m. išleido pirmąją knygą „Tolimieji miražai“, 1977 m. antrąją – „Akmens ir paukščio metas“. 1986-aisiais išėjo trečioji knyga „Žeme, būk mano motina“, kuri ypatinga tuo, kad būtent ji turėjo būti pirmoji. Mat poetas atgavo Lietuvoje paliktus rankraščius ir išleido juos, palydėdamas įžanga:

„Aš pats į šiuos eilėraščius žiūriu kaip į mano sielos istorijos dalį, be kurios mano gyvenimas nebūtų pilnas, o mano kūryba neturėtų tikrosios pradžios.“

1999 m. Vilniuje išėjo eilėraščių rinkinys „Tik sapno ugnį jausi“ su Viktorijos Daujotytės palydimuoju straipsniu. Poetas dar buvo parengęs spaudai eilėraščių knygą „Kronikos laiko negero“, tačiau nebeleido, motyvuodamas tuo, kad „Kronikas“ pralenkė laikas, kad ano meto neišgyvenusiai kartai jos būtų sunkiai suprantamos. Tai irgi nedažnas reiškinys, kai autorius parengtą knygą „pasmerkia“ gulėti stalčiuje. Tiek išleistų J. A. Jūragio knygų, tačiau daug eilėraščių išspausdinta Australijoje, Amerikoje, Lietuvoje leistose įvairiose poezijos antologijose, nemažai „išbarstyta“ periodikoje. Jūragis ir iki šiol parašo į spaudą vieną kitą eilėraščių.

Pradėti kalbą apie kūrybą reikia nuo ankstyvųjų eilėraščių, išspausdintų knygoje „Žeme, būk mano motina“. Šiame eilių rinkinyje yra maždaug šešiolikmečio–

dvidešimtmečio jaunuolio eilėraščiai, rašyti daugiausia Plungėje. Čia jaučiamas autoriaus artumas Vytauto Mačernio poetiniam pasauliui. Abu žemaičiai, jauni, abu vėliau bus pavadinti žemininkais. Abiem poetams svarbi tėviškė, gimtieji laukai, miškai, pelkės ir tolumos, namų ilgesys. Cituoju tik J. A. Jūrągi:

*„Sunku gyventi man be tėviškės
laukų auksinių (...)
Ten ir dabar saulėje nokstančios
varpos arčiau prie žemės svyra,
Baltais žiedais spindėdamos,
ramunės šypsosi visur iš parugių,
Rasos ir vėstančios prieš naktį žemės
kvapas orą tyrą
prisotina kvėpėjimu svaigiu –“
(„Tėviškės pasiilgimas“).*



Abu poetus lydi egzistencinis nerimas, jaunystės liūdesys, vienatvė, meilės troškimas, prasmės ieškojimas:

*„Be meilės, be šviesos – patamsy ieškau kelio,
Nerasdamas krypties, klajoju be vilties,
Ir buvęs džiaugsmas – tik pilki šešėliai,
Ir skausmo dūžiai – muzika nakties...“
(„Garstyčios grūdas“).*

Abu poetai jaučia gyvenimo nuovargį:

*„Krūtinėje širdis pavargusi ir plaka taip be ūpo,
O aš jaunuolis – man tik dvidešimt metų...“
(„Naujas stilius“);*

*„Mano gyvenimas – vystantis lapas,
Kanklės be stygų, džiaugsmo aidų.
Blaškaus be tikslo, liūdesiu tapęs,
Rudenį šiurpų visur randu“
(„Vystantis lapas“).*

Tačiau jaunasis Jūragis prisipažįsta:

*„Man išmaldos nereikia! Aš pilnas išdidumo –
Kaip skydas dengia jis nuo svetimų akių negyjančias žaizdas“
(„Nujautimas“).*

*J. A. Jūragis prie
savo darbo stalo.
Apie 1995 m.
Iš MLLM fondų*

Pavėluotą pirmąją knygą „Žeme, būk mano motina“ Jūragis išleido nedideliu tiražu, padovanojo artimiausiems draugams, ir šiandieną Lietuvoje šis leidinys yra bibliografinė retenybė.

Eilėraščių knygai „Tolimieji mirażai“ kaip moto poetas parinko V. Mačernio eilėraščio „Laiškas mirusiam draugui“ žodžius:

*„Žemėj, kas didinga – tai jaunystė
mumyse.
Jei nori – galime kartu į praeitį akis
atgręžti
Ir paskutinį kartą pamatyti ją
važiuojant saulės vežime.“*

Šioje Australijoje išleistoje knygoje liūdesio yra mažiau nei ankstyvuosiuose eilėraščiuose. Šviesūs jaunystės, Lietuvos prisiminimai, meilė, gamtos stebėjimas. Nepaisant emigranto dalios,

*„Spinduliai tie į širdį man krinta,
gaivalingos šviesos jon prilieja...“
(„Spinduliai širdyje“).*

Yra knygoje ir patriotinių eilėraščių skyrius.

Kito eilių rinkinio „Akmens ir paukščio metas“ aplanke autorius prisipažįsta:

*„Minutėse ieškau šimtmečių aidų. (...)
Ieškau tikrųjų žodžių ir minčių... (...)
Ieškau šviesos ir gėrio vis tamsėjančiuose pasaulio horizontuose...“*

Ir išties eilėraščiuose galima just gyvenimo džiugesį, pilnatvę:

*„Žmogaus būtis – tai tobulasis žiedas,
tai apskrita grandis, be galo, be pradžios...“
(„Archimėdas“).*

Nors kelio pabaigoj laukia juoda mirtis:

*„Į rankas puola ledas –
šaltas mirties baltumas“
(„Vaikšto šerkšnas...“).*

Šioje knygoje apmąstoma būtis, kasdienė būtis. Lietuva čia tarsi kvėpuoja virš visų eilėraščių, tačiau kalbos apie ją nedaug, nors pasakyta talpia:



*J. A. Jūragis
prie savo namų
Australijoje,
„Jūragynėje“.
Apie 2000 m.
Iš MLLM fondų*

Diešiai serbiamam
Tauriam hietuos Poetui
Bernardui Brazdžioniui —

Nuoširaliai sveikinu Jus,
devintu žėnuquai

Nou Jus, pasiekusiam kūnybas apogėjy,
Skaičiuot metus turbūt nebesvėnki,
Nes visuos ipai drašus prieš vėją,
Spindėdamas šviesė jau atliktas darbu,

Tegu Jus Dievas duos elot daug laimingų metų,
Ramių, sveikų, ugningų, vis naujų,
Kad tautai myliut Jus, poezija šyaleto,
Maitinama lakia miuim, gyvos širdies krauju

Juozas Almis Jūragis

Australija,
1987. 11. 19

Juozo Almio Jūragio
dedikacija, eiliuotas
pasveikinimas
Bernardui
Brazdžioniui
gimtadienio proga.
1987 02 19.
Faksimilė iš MLLM
fondų

„Mano tauta –
veržli kraujo banga
tarp saulėtekio ir saulėleidžio“
(„Mano tauta“).

O Australija pavadinta „Nesugrižimo žeme“. Paskutinės knygos „Tik sapno ugnį jausi“ programinis eilėraštis galėtų būti „Žmogus – tamsoje giedantis paukštis“:

„Žmogau,
Tau duota tik pradžia ir pabaiga,
Pats privalai dienoms suteikti esmę...“

Jau grįžtama praeitin, žvelgiama į amžinybę, pradedamos derybos su mirtimi... Knygoje daug dedikacinių eilėraščių. V. Daujotyte, šioje knygoje apibendrindama J. A. Jūragio kūrybą, teigia: „Vienas iš daugelio egzodo autorių, pasirinkusių eilėraštį kaip dvasios gyvenimo, bendravimo su kitais, bendrumo būdą.“

Jūragis daug laiko atidavė dirbdamas kultūrinį darbą tarp Australijos lietuvių. 1990 m. „Autobiografijoje“ jis rašo:

„Ir man malonu pažymėti, kad prie Australijos lietuvių Lietuvos kultūrinių darbų ir aš savo kuklia plunksna prisidėjau kaip lietuviškų laikraščių bendradarbis, kaip (...) redaktorius, kaip poezijos žodžio sakytojas per minėjimus, šventes ir literatūros vakarus...“.

Svarbiausias buvo redaktoriaus darbas. J. A. Jūragis redagavo „Australijos lietuvių metraščio“ (1962) pirmąjį tomą, „Plunksnos“ klubo almanachą „Plunksna ir žodis“ (1966), Australijos lietuvių poezijos rinkinį „Terra Australis“ (1972). Dėl pastarojo pavadinimo kilo diskusijų, tad Jūragis laiške Bernardui Brazdžioniui rašė:

„Kodėl „Terra Australis“ („Pietų kraštas“)? Dėl to, kad visai eilei knygoje dalyvaujančių poetų tas vardas patiko, nes egzotiškai skamba. O egzotiškas pietų kraštas, ar mes to norime, ar nenorime, per 25 metus buvo ir dabar yra kasdieninė mūsų buities realybė. Kodėl mes turime bijoti ar gėdytis tą faktą pripažinti?“ (1972 09 02).

Almanache „Terra Australis“ geriausiai atsispindi Australijos lietuvių poetų nuotaikos, jų kūrybinis pajėgumas. Jūragis daug metų rašė, jog Australijoje lietuviai esą laikini, vis dėlto po kelių dešimtmečių jis pripažino:

„Kai nostalgijos amžinoji ugnis kiek prigeso, mums prasisklaidė svetimumo rūkai, ir mes naujai praregėjome. Pamatėme, kad Australija – gražus, spalvingas ir turtingas kraštas, kad jame galima gyventi, statyti namus, sukurti lizdą... Mūsų šaknys Australijoje jau giliai įleistos...“ („Autobiografija“).

Už kūrybą, literatūrinę veiklą J. A. Jūragiui 2003 metais paskirta Lietuvių rašytojų draugijos premija. Ji iškilmingai, poetui sėdint ažuolų vainiku apipintame krėslė, buvo įteikta Sidnio lietuvių klube.

Į Maironio lietuvių literatūros muziejų Jūragis savo archyvą pradėjo siųsti prieš gerą dešimtmetį. Persiuntė dalį asmeninės bibliotekos – per 450 įvairių knygų.

Gana reta knyga yra „Žodžiai prieš sunaikinimą“. Tai poezijos rinktinė olandų kalba (Amsterdamas, 1980). Šalia kitų Europos klasikų čia yra trys lietuvių poetai: J. A. Jūragis, S. Nėris, V. Palčinskaitė. Jų eilėraščius vertė Zenta Tenisonaitė-Hellemans.

„Ši antologija turi tikslą parodyti šių dienų jaunimui, koks kartais gali būti baisus pasaulis. (...) Eilėraščiai yra paimti specialiai tam tikra tema“ (apie Antrojo pasaulinio karo baisumus – A. R.), – rašė 1980 10 28 Jūragiui Z. Tenisonaitė-Hellemans.

Unikali medžiaga – dešimt didelio formato aplankų „Lietuvos laisvės kova Australijoje (Sydney NSW) didžiojoje spaudoje 1990–1991 metais“.

„Man labiausiai rūpėjo atiduoti muziejui mano asmeninių laiškų kopijų aplankus ir rinkinius iškarpu iš Australijos (Sidnėjaus) didžiųjų“

laikraščių, kuriuose buvo rašoma apie Lietuvos laisvės kovą veržimosi į laisvę metu“. (Iš 1997 06 13 laiško autorei)

Jūragis atliko didžiulį darbą – jis stropiai surinko ir suklijavo visus straipsnius, kuriuose bent žodžiu užsimenama apie Lietuvą.

Poetas persiuntė dalį epistolinio archyvo. Aktyviausiai susirašinėta su Australijos rašytojais, redaktorais dėl kūrybos, recenzijų, pranešimų. Yra Aldonos Veščiūnaitės, Prano Pusdešrio, Jurgio Jankavičiaus, Magdalenos ir Juozo Slavėnų, kun. Prano Dauknio, Genovaitės Kazo-



kienės, Viktoro Baltučio ir kitų asmenų laišku. Susirašinėta ir su kultūrininkais iš Lietuvos. Ypač vertingi Irenos Kostkevičiūtės laišakai, kuriuose ji domisi poetės M. Mykolaitytės-Slavėnienės (Putino sesers) ir jos vyro J. Slavėno archyvo likimu. „Gera, kad esate toks ištikimas Magdalenos atminimo bičiulis“ (iš 1991 12 24 I. Kostkevičiūtės laiško). Abu su Jūragiu jie stengėsi, kad po Slavėnų mirties archyvas grįžtų į Lietuvą, mat ten buvo V. Mykolaičio laišku, fotografijų. Dalį archyvo Jūragis persiuntė I. Kostkevičiūtei. Tuo pačiu klausimu Jūragiui laiškus rašė ir V. Mykolaičio-Putino „Raštų“ sudarytojas, redaktorius Aleksandras Žirgulyš:

Juozas Almis Jūragis
su žmona Lidija.
1994 m. Iš MLLM
fondų

„Mane ypač domina būsimam „Raštų“ leidimui Putino laišku originalai ir jo raštų Australijoje bibliografija (J. Slavėno). Būkite geras pasidomėti archyvo padėtimi...“ (1984 07 10)

Jūragis domėjosi, nes po kelių mėnesių A. Žirgulyš jam dėkoja už atsiųstą medžiagą.

Muziejui perduota korespondencija su seserimis, ypač Onute. Jie vienas kitą surado apie 1966 metus. Išsaugota daugybė seserų laišku, surištų į savotišką „tomą“.

„Cenzūra Lietuvoje buvo smalsi ir griežta. Parašius atviriau, kaip mes gyvename, kaip čia lietuviai gyvena, ką ir kaip veikia, laišakai dingdavo... Teko laviruoti – rašinėti apie paukštelius, medelius, gėleles ir siaurą mūsų namų aplinką... Onutės laišakai kaip seseriškos meilės paliudijimai... Sesuo buvo mano stipriausias ryšys su Lietuva, su tėviške. Mano laišakai buvo atsiliepimai į jos ilgesį ir pastangos būti arti jos širdies...“ (Iš 1997 11 07 laiško autorei)

Parodoje yra ir Jūragio kūrybinių rankraščių, vėlyvojo laikotarpio fotografijų, kurių poetas atsiunčia laiškuose, – dažniausiai jis savo sode, tarp žydinčių augalų. Sulaukus brandaus amžiaus, gėlės ir paukščiai tampa poeto stebėjimo ir grožėjimosi

sfera. Apie savo namus Australijoje jis rašo: „Jūragnė – mano pasaulis, mano ma-
žytis pasaulis, kuriame aš kaip žvirblis plunks-
nelė sukuosi“ (iš 2005 11 16 laiško auto-
rei). Yra nuotraukų su žmona Lidija.

„Mudu su žmona Lidija esame ne tik vie-
nodo likimo paliesti. Mudu esame vienodos
prigimties, panašių jausmų, panašių troški-
mų žmonės. Dabar mes žaidžiame gyvenimą
kaip vaikai ir branginame gyvenimą kaip
seniai, nes mūsų amžiuje kiekviena nauja
diena yra didelė Kūrėjo dovana ir mums
suteikiama malonė...“ (iš 2004 10 12 laiško
autorei).

„Čionai mes esame laikini. Mūsų ben-
druomenės veikimas priylgsta per vandenyną bėgančiai ir vis žemė-
jančiai bangai, kuri vieną dieną išsilygins. Demografinė prasme jos
nebebus matyti. Bet tai, kas yra padaryta kultūrai, sugrįš į Lietuvą,
lyg mes iš ten nebūtume išėję...“ (J. A. Jūragis).

Savo kūryba poetas Juozas Almis Jūragis sugrįžo į Lietuvą.
Mes jį sveikiname sulaukusį gražios, brandžios gyvenimo
sukakties – devyniasdešimtmečio. Tegul poetas būna kūrybingas,
tegul džiaugiasi bendravimu su artimais žmonėmis ir tegul jo
sielą savo čiulbesiu džiugina paukščiai, o spalvomis – gėlės.



Autentiškas parašas:

„J. A. Jūragis prie
Warragamba užtvankos
vandenų. Prie tos
užtvankos ir mano
prakaito išlieta nemažai,
kad jos pamatai būtų
tvirtesni“. Apie
1995 m. Iš MLLM
fondų

Priedas

Juozo Almio Jūragio rinkinys

(Maironio lietuvių literatūros muziejaus fonduose)

Aldona Ruseckaitė

Poetas, vertėjas, redaktorius J. A. Jūragis, nuo 1948 m. gyvenantis Australijoje, savo archyvinę medžiagą bei asmeninės bibliotekos knygas pradėjo siųsti 1996 m. Kunigas ir poetas Ričardas Mikutavičius sveičavosi Australijoje, susitiko su Jūragiu, kuris teiravosi, kokiai Lietuvos institucijai jam perduoti savo archyvą. R. Mikutavičius patarė siųsti Maironio lietuvių literatūros muziejui. Jūragis parašė muziejui laišką ir pasiteiravo tuo reikalu. Gavęs pritarimą, pajutęs muziejininkų susidomėjimą, jis atsiuntė keletą dėžių savo archyvo bei knygų.

J. A. Jūragio rinkinyje daugiausia yra asmeninės bibliotekos knygų – apie 450 vnt. Jos labai įvairios – daugiausia Australijoje gyvenusių ir rašiusių rašytojų grožinė literatūra, pvz.: Br. Žalio, A. Veščiūnaitės, M. Mykolaitytės-Slavėnienės, Jurgio Jana-
vičiaus, bet, žinoma, yra ir kitų išėivių knygų: Bern. Brazdžionio, J. Aisčio, M. Ka-

1971 m. birželio mėn. 6 d.

Brangiosios Sesutės,

iš atostogų sugrįžus ir pradėjus darbą, įsuko mane gyvenimas į skubių darbų ratą, nuo kurių vis niekaip negaliu atsipalaiduoti, ir taip jau vėl prabėgo mėnuo laiko su Jumis nepasikalbėjus. Per tą laiką susilaukėme iš Jūsų tris laiškus ir pundelį žurnakų. Ačiū Jums už vieką. Stasė dėkoja už vardinių sveikinimus ir gerus linkėjimus jai ta proga. Ačiū, kad atsiuntėte man dėdės Stanislovo laišką. Iš jo tai tikrai sužinojau, kaip jam per tuos metus sekėsi. Gaila, kad mustojo sūnaus, bet pasigaminu dukterų, tai vis šiočia tokia paguoda senatvėje. Jis pats man dar neparasė.

Esu dėkingas Jums už mamos fotografiją. Primena ji man senus laikus. Tik nežinau, kodėl Tu, Onute, stebiesi, kad mama joje sena atrodė. Tai pati geriausia mamos fotografija. Geriausia ne dėl to, kad aš pats ją fotografavau, bet dėl to, kad joje mama tikrai atrodo kaip gyva, be jokių pagražinimų. Toks jos veidas ir buvo: rimtas, kiek paniuręs, griežtas, pareigingo žmogaus veidas. Juk mūsų mama niekuomet nesijuokė. Aš visada stengiuosi prisiminti nors vieną kartelį, kur mama būtų nusijuokusi ir prisiminti negaliu. Dėl to jos veidas ir buvo toks kietokas. Matai, Onute, turėjome tik vieną mamą, bet Tu ją matei vienokią, o aš – wačiau kitokią. Tokie jau, matyt, mūsų būdai. Tu savo prisiminimus esi taip išdailinusi, išgražinusi, sukilninusi, kad mūsų mama juose jau nebeatrodo buvusi žemiška moteris, varginga kaimietė, gyvenimo naštos žveišta, lenkta ir laužyta, o kažkokia viršgamtinė, debesuota esybė, kokios žemėje niekada negyvena. Man mielas motinos prisiminimas toks, kokį aš turiu savo širdyje išsaugojęs. Aš neapgaudinėju savęs, neieškau jos čia, žemėje nei jausmais, nei mintimis, nes aš žinau, kad mūsų mamos žemėje jau nebėra. O ten, Anapus, kur ji dabar yra, man yra lygiai toks pat minties nuotolis pas ją iš čia, nuo mano rašomojo stalo, koks būtų ir nuo jos kapo. Ir kiekviena diena man yra motinos diena. Tai yra kiekviena diena, kada aš mamą prisimenu. O kaip aš galėčiau jos prisiminti, kada jos paveikslas virš mano darbo stalo kabo.

Jūs mylėsi brolii juosai

Juozo Almio
Jūrągio laiško
seserims

1971 m. birželio
6 d. faksimilė.

Iš MLLM fondų

tiliškio, Alės Rūtos ir kt. Daug knygų su autorių autografais. Beveik nėra Lietuvoje gyvenusių rašytojų kūrinių – matyt, mažai buvo bendrauta, sunku į Australiją nusiųsti. Jūrągio bibliotekoje yra politinio, istorinio pobūdžio leidinių, taip pat anglų ir vokiečių kalbomis. Įdomi yra poezijos rinktinė olandų kalba – „Žodžiai prieš destrukciją“ (Amsterdamas, 1980).

Yra visos keturios J. A. Jūrągio poezijos knygos. Trys išleistos Australijoje: „Tolimieji mirazai“ (1964), „Akmens ir paukščio metas“ (1977), „Žeme, būk mano motina“ (1986) ir Lietuvoje su V. Daujotytės palydimuoju žodžiu „Tik sapno ugnį jausi“ (1999).

Jūrągio rinkinyje saugomos ir jo redaguotos knygos: „Australijos lietuvių metraštis“ (Sydney, 1962); „Sidnėjaus lietuvių Plunksnos klubo almanachas“ (1966); „Terra Australis“, Australijos lietuvių poezijos rinkinys (1972).

Be galo originali medžiaga yra dešimtyje storų aplankų, į kuriuos kruopščiai suklijuota daugybė straipsnių iš Australijos spaudos. Juose minima į laisvę besiveržianti Lietuva. Tai 1990–1991 m. aprašytųjų įvykių kronika.

Rinkinyje yra pluoštas laiškų. Daugiausia susirašinėta su Australijos bei kitur gyvenančiais rašytojais, redaktorais įvairiais literatūros klausimais. Yra laiškų: Alės Rūtos, Prano Pusdešrio, Viktoro Baltučio, Jurgio Janavičiaus, Zentos Tenisonaitės-Hellemans, Leonardo Andriekaus, Aldonos Veščiūnaitės, Magdalenos ir Juozo Slavėnų. Beje, Magdalena Slavėnienė buvo V. Mykolaičio-Putino sesuo. Po jos mirties J. A. Jūrągis susirašinėjo su Irena Kostkevičiūte dėl Slavėnienės archyvo likimo. Iš Lietuvos susirašinėta su vaikystės draugu Leonu Jovaiša, su V. Mykolaičio-Putino „Raštų“ redaktoriumi Aleksandru Žirguliu.

Labai įdomus yra J. A. Jūragio susirašinėjimas su seserimis, gyvenusiomis Lietuvoje. Su seserimi Onute pradėjo susirašinėti 1966 m. Sesuo smulkiai rašė žinias iš Lietuvos, o Jūragis – ilgus laiškus iš Australijos. Tyrinėjant šį didžiulį abipusį susirašinėjimą, kuris yra surištas į atskirus tomus, galima atrasti daug įdomių faktų iš Jūragio gyvenimo. Nors laišakai buvo cenzūruojami, bet daug ką galima suprasti iš užuominų.

Originalių kūrybos rankraščių yra labai nedaug – keletas eilėraščių.

Visai nėra vaikystės, jaunystės nuotraukų. Poetas atsiuntė keletą mėgėjiškų spalvotų 1997–2007 m. laikotarpio savo nuotraukų, kuriose jis su žmona Lidija ar vienas, dažniausiai sode prie augalų. J. A. Jūragis mėgsta ant antros nuotraukos pusės užrašyti komentarą. Pvz.: „*Po šituo dideliu medžiu dažnai svajoju...*“

Rinkinyje nėra dokumentų.

Laukuviškiai savanoriai ir kiti kariai

Virginijus Jocys

Jau greit šimtmetis, kai 1918 m. vasario 16 d. buvo paskelbta atkuriamą Lietuvos valstybę. Pralaimėjus kaizerinei Vokietijai bei tuometinėje Rusijoje 1917 m. lapkričio 7 d. (senuoju Juliaus kalendoriumi – spalio 25 d.) įvykus bolševikų perversmui, Lietuva deklaravo modernios valstybės kūrimą. Reikėjo ją apginti nuo išorės ir vidaus priešų. Tuo metu Lietuvos Taryba nei realios valdžios, nei karinių dalinių neturėjo. Kiekvienoje iš 12 Lietuvos sričių nutarta organizuoti savisaugos būrius. Spalio pabaigoje Vilniuje pradėjo rinktis pirmieji savanoriai, bet vokiečiai neleido jų apginkluoti.

Lietuvos kariuomenę ėmėsi organizuoti iš Rusijos grįžę lietuvių karininkai. 1918 m. lapkričio 23 d. ministras pirmininkas Augustinas Valdemaras Apsaugos ministerijai pasirašė įsakymą Nr. 1, kuriuo įkūrė Apsaugos Tarybą. Tuo metu jau buvo apie 50 savanorių karių ir dukart tiek karininkų. Pralaimėjusi karą Vokietija, vykdydama Santarvės (Antantės) reikalavimą, 1918 m. gruodžio mėnesį ėmė trauktis iš okupuotų teritorijų ir turėdama savų politinių tikslų pažadėjo Lietuvos kariuomenę paremti ginkluote, suteikti kitoią pagalbą.



Lietuvos kariuomenės kariai apie 1920 m. Kairėje –žPovilas Bielskis. Iš Petro Bielskio albumo

1918 m. gruodžio 12 d. rusų bolševikų kariuomenė priartėjo prie Lietuvos ir slinko toliau: gruodžio 22 d. užėmė Švenčionis, gruodžio 23 d. – Uteną, gruodžio 27 d. – Rokiškį. Iki 1919 m. sausio 25 d. į priešų rankas pateko du trečdaliai Lietuvos teritorijos. Vyriausybė, vadovaujama Mykolo Sleževičiaus dar Vilniuje 1918 m. gruodžio 29 dieną „Lietuvos aide“ ir kituose leidiniuose lietuvių, lenkų, baltarusių ir žydų kalbomis paskelbė atsišaukimą į visuomenę:

„Nelaukdami toliau nei valandos, kas myli Lietuvą, kas trokšta laisvės, kas pajėgia valdyti ginklą, stokime visi į Lietuvos krašto apsaugą.

Būrių būriais eikim iš visų Lietuvos kraštų laisvės ir Tėvynės ginti. Stokime drąsiai pirmi į kovą.

Drąsiai, be baimės kaip mūs tėvai ir sentėviai, užstokime priešams kelią, pakelkim žygį už Motiną Tėvynę, už Lietuvą Valsťybę!“¹



1919 m. sausio pradžioje prie Vilniaus artėjant bolševikams, vyriausybė persikėlė į Kauną. Tuo metu Lietuvą puolusias rusų bolševikų pajėgas sudarė trys divizijos su artilerija ir kitomis pagalbinėmis ginklų rūšimis – iš viso apie 20 000 kovotojų. Lietuviai turėjo apie 3000 dar neapmokytų savanorių ir tik kai kuriose vietose pasipriešindavo besiveržiančiai rusų kariuomenei.

Baigiantis Pirmajam pasauliniam karui 1917 m. laukuviškis Izidorius Straukas grįžo iš Rumunijos fronto į tėviškę Girvainių kaime ir ėmė gaivinti nualintą ūkį. Vėliau buvo išrinktas pirmuoju Laukuvos valsčiaus viršaičiu. Jis prisimena:

„Stebėtinai daug jaunuolių stojo savanoriais ir parodė didelį savo patriotinį subrendimą bei ryžtą, negailėdami net savo gyvybės aukos, kad tas nepriklausomybės aktas taptų gyvu valstybiniu kūnu. Ne mažiau tos patriotinės dvasios parodė ir Laukuvos parapijos jaunuoliai. Jau vien 1919-jų metų pirmame pusmetyje iš Laukuvos apylinkės išėjo savanoriais kelios dešimtys jaunų vyrų, daugiausia tarp 20–25 metų amžiaus. Tik puskarininkiams, stojantiems savanoriais

*Juozas (Juozo?)
Jonikas – carinės
kariuomenės kareivis.
Apie 1914 m.
Iš B. Jocienės
(Jonikaitės) albumo*

¹ Lietuvos Respublikos ministrai pirmininkai. Sud. R. Čepas, Vilnius, 1997, p. 81.

į Lietuvos kariuomenę, amžius nebuvo ribotas, stėjo daug vyresnio amžiaus. Savanoriu stėjo ir vienas iš Padyvyčio dvaro karininkas Kazys Tallat-Kelpša, kuris paskui pasiekė generolo laipsnį. Ir iš mūsų kaimo, ir kitų apylinkės kaimų savanoriais išėjo keletas jaunų vyrų. Savanorių tarpe buvo ūkininkaičių, ūkio darbininkų ir miestiečių. Iš Laukuvos miestelio tokiu savanoriu išėjo net žydų tautybės jaunuolis Tabachnikas [Tabachnikas (?)], kurio tėvai nebuvo turtingi ir vadinamoje Purvinėje turėjo mažus namelius, kur laikė arbatinę. Atitarnavęs savanoriu jis paskui iš Vabalų dvaro gavo žemės ir palyginti nedideliam savo ūkyje gana gerai ūkininkavo“². (Kalba netaisyta.)

Savanorių susirinko keli tūkstančiai – jie tapo naujos kariuomenės branduoliu. Po pirmųjų kautynių 1919 m. vasario 7–8 d. ties Kėdainiais ir vėliau – ties Jieznu (vasario 10–13 d.) ir Alytumi (vasario 12–13 d.) – bolševikų puolimas buvo sustabdytas. Lietuvos karinė vadovybė iš pakrikusios vokiečių kariuomenės, susitarus su jos vadovybe, sudarė penkis saksų savanorių batalionus, kurie iki 1919 m. liepos mėnesio padėjo kovoti su rusų bolševikų kariuomene.

Matydama, kad vien savanorių pajėgų neužteks kovoti su žymiai gausesniu priešu, Lietuvos vyriausybė 1919 m. sausio 15 d. paskelbė karininkų ir puskarininkų mobilizaciją, o kovo 5 d. pašaukti 1897 ir 1898 m. gimimo naujokai. Daug su manumo ir energijos buriant savanorius skyrė buvęs Pirmojo ir Antrojo ministrų kabinetų krašto apsaugos ministras generolas Mykolas Velykis. Nuo 1919 m. gegužės 27 dienos jis ėjo generalinio štabo viršininko pareigas. Vyriausiojo kariuomenės vado pareigos paliktos generolui Silvestrui Žukauskui. Jau anksčiau paskelbti dvarų žemės parceliacija ir išdalijimas savanoriams, bežemiams ir mažažemiams išgaliojo 1919 m. birželio 20 d., kai ją pasirašė M. Sleževičius³.

Istorikas Jonas Aničas, remdamasis gausiais šaltiniais, detaliau apžvelgia karininko, vėliau generolo Silvestro Žukausko tarnybinę biografiją, iš kurios matyti, kad jis daug prisidėjo prie kūrimo strategijos, kaip 1919 m. gegužės–rugpjūčio mėnesiais rusų bolševikų kariuomenę išvyti iš Lietuvos⁴.



*Antanas Straukas
1920 m. kovų dalyvis
su paradine to
meto uniforma.
Iš L. Straukaitės
albumo*

² Straukas I. Nuo Laukuvos iki Čikagos, Chicago, 1983, p. 249.

³ Merkevičius A. Kariuomenės kūrimas, XXI amžius, 2004 11 24, Nr. 88 (1291); Rudokas J. Vyriausybės vadovas, kuriam siūlytas diktatoriaus etatas, Veidas, 2007, Nr. 8.

⁴ Aničas J. Generolas Silvestras Žukauskas, Žiemgala, 2005, Nr. 1.



*Užrašas antroje
nuotraukos pusėje:
„Ant ilgos atminties
dėl draugo
A. Strauka nuo
A. Bložės 6-tos
baterijos. Artil. brig.
6-VII.21 m.
V. Armija“.
Iš L. Straukaitės
albumo*

Dar laukė kovos su bermontininkais, lenkais. Jos tęsėsi iki 1920 m. pabaigos. Ne vienas kareivis ir karininkas, drąsiai ir sumaniai dalyvaudamas kovose, kopė karinės karjeros laiptais. Daug kareivių nesulaukė laisvos Lietuvos – amžiams liko gulėti prie Giedraičių, Širvintų, Radviliškio, Vilniaus ir kitose Lietuvos vietose.

Apie atskirus gynybinius veiksmus su bolševikais Žemaitijoje prisimena laukuviškiai.

1919 m. pradžioje Laukuvą pasiekė žinia, kad į Luokę užklydęs bolševikų armijos dalinys savo nuožiūra iš gyventojų krautuvių prisiplėšęs prekių žada tuo pačiu tikslu aplankyti Varnius ir Laukuvos apylinkes. Kaip rašo Izidorius Straukas, ši plėšikiška kontribucinė akcija jiems nepavyko:

„...geros dr. Broniaus Tallat-Kelpšos orientacijos dėka. Jis nė momento nedelsdamas ir žinodamas netoli buvusius vokiečius, pasamdė du jų kareivius už ūkio produktus, kurie su kulkosvaidžiu sėdo į roges ir išvyko raudonarmiečių nuo žygio atbaidyti. [...] Naudodamiesi gamtine priedanga, vokiečiai užsimaskavę ir nė iš rogių neišlipę, atidarė kulkosvaidžių ugnį. To užteko, kad raudonarmiečiai ir iš pačių Varnių išbėgtų galvotrūkiais“⁵.

Apie dr. B. Tallat-Kelpšos nuopelnus telkiant savanorius ginti Laukuvos apylinkes nuo plėšikaujančių raudonarmiečių bei kuriant valsčiaus tarybą galima rasti jo kaltinimo byloje 1941 m. tremiant į Sibirą⁶. Jo žmona Marija Tallat-Kelpšienė (Sickaitė) taip pat buvo aktyvi to meto įvykių dalyvė: 1920 m. ėjo Lietuvos gynimo komiteto Laukuvos padalinio pirmininkės pareigas, rūpinosi ginklų įsigijimu bei padėjo savanoriams, keliaujantiems į formuojamus dalinius (plačiau apie tai žr. kituose šios knygos straipsniuose – V. J.)

Nurimus nepriklausomybės kovoms, nusistojus demarkacinei linijai su Lenkijos okupuotu Vilniaus kraštu, sa-

⁵ Straukas I. *Nuo Laukuvos iki Čikagos*, p. 254-255.

⁶ LYA, f. V-5, ap. 1, b. 23301, l. 29.



Bendras Lietuvos kariuomenės ir visuomenės renginys. Apie 1928 m. Iš K. Kaulakio albumo

vanoriai, turėdami bendrą patyrimą ir bendrų rūpesčių dėl nemokamo gydymo ir pašalpų, ėmė burtis draugėn.

1926 m. spalio 31 d. Tauragėje įvyko vienas iš pirmųjų Lietuvoje buvusių savanorių ir partizanų suvažiavimas. Jame (kartu su svečiais) dalyvavo apie 140 asmenų, nors tikrųjų savanorių organizacijos narių 1927 m. pabaigoje buvo tik 62. Pirmajame savanorių suvažiavime iš Laukuvos valsčiaus dalyvavo 12 asmenų⁷.

Tokie suvažiavimai apskrityse, vėliau ir Lietuvos mastu, vykdavo gana dažnai. 1937 m. birželio 20 d. Kaune įvyko XI Lietuvos kariuomenės kūrėjų savanorių sąjungos suvažiavimas. Jame apžvelgta sąjungos dešimties metų veikla ginant savanorių teises, atstovaujant jos interesus valstybinėse įstaigose. To meto spaudoje apie savanorių būrimąsi rašoma:

„Iš pradžių Savanorių Sąjungos nariais buvo visi, kas save laikė savo noru įstojusiu kariuomenėn, arba nors trumpą laiką buvusieji partizanais. 1928 m. buvo paskelbtos Lietuvos kariuomenės kūrėjų – savanorių medalio taisyklės, kuriomis buvo nustatyta, kas laikomas kūrėju savanoriu. 1930 m. buvo paskelbtas Lietuvos kariuomenės kūrėjų savanorių medalio statutas“⁸.

Ypač didelis LKSS kongresas įvyko 1938 m. rugsėjo mėn. Į šį kongresą galėjo vykti tik tie asmenys, kurie turėjo savanorių medalius ir kūrėjo savanorio liudijimus. Vykstantiems į kongresą buvo rekomenduota pasirūpinti uniforminėmis kepurėmis ir trikampaiais. Tauragės skyrius vykimui į kongresą buvo padalytas į dvi kuopas ir 11 grupių. 9-oji – Laukuvos – grupė susirinko Laukuvoje ir Kazio Stancelio, gyvenusio Vabalų kaime, vadovaujama vyko per Šilalę į artimiausią geležinkelio stotį Tauragėje. Savanoriams buvo sumažintos bilietų kainos: geležinkeliu – 87,5 proc., autobusu – 25 proc. Į Kauną iš Tauragės savanoriai išvyko rugsėjo 6 d.⁹

Pateikiame 1926–1940 m. Laukuvos valsčiuje gyvenusių Lietuvos nepri-

⁷ Min. suvažiavimo delegatų sąrašas, *ten pat*, f. 1491, ap. 1, b. 6, l. 1–4.

⁸ Lietuvos kariuomenės savanorių 11-asis suvažiavimas, *Lietuvos ūkininkas*, 1937 m. birž. 24, Nr. 25.

⁹ LKSS Tauragės skyriaus 1938 m. rugsėjo mėn. aplinkraštis, *ten pat*, b. 20, l. 272.

klausomybės kovų dalyvių savanorių sąrašą. Į jį įtraukti asmenys, kurie pripažinti pagal to meto reikalavimus, turėjo atitinkamus dokumentus.

Laukuvos valsčiaus savanoriai¹⁰

Pavardė, vardas Nr.	Gimimo metai	Gyvenamoji vieta	Savanorio kūrėjo medalio Nr.
Andrijaitis Aleksas, Alekso	1898 05 18	Vabalų k.	1501
Baltrimas Edvardas, Jono	1901 08 12	Laukuvos mstl.	1510
Baltutis Jonas, Jakubo	1894 11 05	Girininkų k.	8845
Birgiolas Bronius, Jono	1893 12 25	Vaitkaičių k.	3383
Brokorius Kazys, Leono	1895 11 16	Vabalų k.	6560
Burba Julius, Adolfo	1901 02 10	Vabalų k.	5421
Drukteinis Povilas, Stasės	1901 03 14	Laukuvos mstl.	7217
Godeliauskas Antanas, Jono	1899	Vaitkaičių k.	2101
Grunovas Jonas, Jono	1895 12 08	Vabalų k.	2989
Ivanauskas Juozas, Augustino	1896 12 18	Padvarninkų k.	3813
Jonušas Antanas, Antano	1900 02 01	Gulbių k.	5612
Kušleika Pranas	1901 10 04	Pykaičių k.	8176
Laurinaitis Pranas, Jono	1898 03 08	Vabalų k.	3089
Leliukas [Leliūga? – V. J.] Jonas, Juozo	1899 12 06	Strazdelių k.	8642
Majus Petras, Antano	1902 12 28	Vabalų k.	7250
Maslauskis Aleksas, Alekso	1898 06 04	Pykaičių k.	1188
Mockus Pranas, Kasparo	1894 07 30	Vaitkaičių k.	7246
Norkus Petras, Prano	1901 08 19	Vaitkaičių k.	7590
Stancelis Kazys, Kazio	1903 03 04	Vabalų k.	8885
Šetkus Petras, Petro	1897 12 16	Vabalų k.	8933
Šimkus Petras, Antano	1897 06 30	Vaitkaičių k.	8049
Varnagys Kazys	1901 03 11	Aukštagirės k.	2012

Ar sąrašas išsamus, yra abejonų. 1926 m. spalio 31 d. pirmajame Tauragės savanorių ir partizanų delegatų sąrašė taip pat minimi Tadas Tallat-Kelpša iš Paidievyčio k., Kazys Pamedytis iš Laukuvos miestelio ir Petras Volskis iš Vabalų k. Tačiau dokumentų, kad jie buvo pripažinti savanoriais, nepavyko rasti.

Iš šio sąrašo 12 žmonių įvairiais būdais atsikėlė į Laukuvos valsčių – vieni kaip savanoriai gavo žemės iš parceliuojamų dvarų ar valstybinės žemės rezervo, kiti per vedybas, dar kiti formaliai buvo gimę kitame valsčiuje tėvams keliaujant per nuomojamus ūkius.

Todėl 27 savanorių, gimusių įvairiuose Laukuvos parapijos (vėliau valsčiaus) kaimuose būrį reikia papildyti dar 12 savanorių.

Iš 13-os pavardžių sąrašo, jau 2001 m. kabėjusio Laukuvos N. Vėliaus gimnazijos muziejuje, šešių pavardės (Stanislovo Musvyco, Povilo Bielskio, Kazio Kiaulakio, Kazio Kučinsko, Teodoro Raštučio, Zigmo Šulskio) dokumentais nepatvirtintos. Pavyzdžiui, Povilas Bielskis buvo kilęs iš Rietavo valsčiaus ir 19 ha žemės gavo iš valstybės fondo Mėčių kaime, nors formaliai nepakliuvo į oficialius savanorių sąrašus¹¹.

Dar vienas savanoris Povilas Rupšys nurodomas gimęs 1896 m. sausio 22 d. Tauragės apskrityje, „Laukuvos valsčiuje, *Alkupio kaime*“ (gal buvo krikštytas Laukuvos parapijos bažnyčioje – V. J.). Jis buvo apdovanotas Vytauto Didžiojo ordino medaliu, gavęs iš valstybės 13 ha

¹⁰ Sąrašas sudarytas pagal LKSS Tauragės skyriaus dokumentus, *ten pat*, f. 1495, ap. 1, b. 3, 6, 18, 19.

¹¹ Zvonkuvienė J. Petras Bielskis: „Esame amžini gamtameldžiai“, *Klaipėda*, 2004 m. rugpj. 14 d.

žemės įsikūrė Skaudvilės valsčiuje. Jam 1994 m. suteiktas Tauragės rajono garbės piliečio vardas (tų pačių metų rugpjūčio 13 d. eidamas 99-uosius metus mirė)¹².

Dar viena paklaida ta, kad dalis savanorių buvo gimę carinės administracijos sudarytų valsčių paribiuose, o 1923 m. surašymo metu, susiformavus naujoms savivaldybėms, nurodžiusieji savo gyvenamąją vietą atsidurdavo formaliai kitame valsčiuje.

Dalis karių, būdami šaukiamojo amžiaus, taip pat dalyvavo (1919–1920 m.) mūšiuose už Lietuvos nepriklausomybę, nors savanorių statuso neturėjo.

Pateikiame Lietuvos kariuomenės kūrėjų savanorių, kilusių iš Laukuvos apylinkių, sąrašą¹³.

Ablačinskis (Oblačinskis) Antanas, Prano. Įst. sav. 1919 02 25. LKKS AK 1933 05 06. Apdov. liud. Nr. 9227, išd. 1933 06 30. Gyv. Telšių apskr. Rietavo vls. Labardžių k. Tarnavo nuo 1919 02 25 iki 1920 12 03. Gimė 1899 12 15 Palypio vns., Laukuvos vls. (dab. Šilalės r.) – LCVA, f. 930, ap. 4, b. 9, l. 94; ap. 4, b. 23, asmens byla.

Andrijaitis Aleksas, Alekso. Apdov. liud. Nr. 1501, išd. 1929 02 04. Tarnavo 1919 01 18–1919 03 05 ir pašauktas nuo 1919 03 05 iki 1921 11 30. Gimė 1898 05 18 Sarvyčių k., Laukuvos vls. (dab. Šilalės r.) 1936–1937 m. sąrašas. Gyv. Vabalų k. – LCVA, f. 1495, ap. 1, b. 16, l. 2; b. 17, l. 4; f. 930, ap. 4, b. 4, l. 129, asmens byla.

Balsys Aleksas, Prano. Apdov. liud. Nr. 6073, išd. 1930 12 15. Tarnavo 1919 02 17–1920 04 26. 1930 m. gyv. Kaltinėnų vls. Kalniškių k. Gimė 1902 03 25 Pykaičių k., Laukuvos vls. (dab. Šilalės r.) – LCVA, f. 930, ap. 3, b. 255, asmens byla.

Balsys Petras, Prano. Apdov. liud. Nr. 1922, išd. 1929 03 26. Įst. sav. 1919 02 06. 1928 m. gyv. Laukuvos vls. Vabalų k. Gimė 1893 01 29 Vabalų k., Laukuvos vls. (dab. Šilalės r.) – LCVA, f. 930, ap. 3, b. 254, asmens byla.

Beržinis Leonardas, Jurgio. Apdov. liud. Nr. 6869, išd. 1931 06 22. Tarnavo sav. nuo 1919 02 17, pašauktu – 1919 10 01–1922 11 09. 1930 m. gyv. Švėkšnos vls. Jaunių k. Gimė 1899 09 22 Bučių k., Laukuvos vls. (dab. Šilalės r.) – LCVA, f. 930, ap. 4, b. 561, asmens byla.

Birgiolas Bronius, Jono. Apdov. liud. Nr. 3383, išd. 1929 07 31. Tarnavo 1919 10 06–1920 10 25. 1928 m. gyv. Laukuvos vls. Vaitkaičių k. Gimė 1893 12 25 Laukuvos mstl., Laukuvos vls. (dab. Šilalės r.) – LCVA, f. 930, ap. 4, b. 733, l. 38; f. 1495, ap. 1, b. 17, l. 4.

Budginas Kazys, Kazio. Apdov. liud. Nr. 6964, išd. 1931 06 25. Tarnavo 1919 10 04–1920 10 27. 1930 m. gyv. Šiaulių apskr. ir vls. Vainavos mst. Gimė 1888 03 04 Mėčių k., Laukuvos vls. (dab. Šilalės r.) – LCVA, f. 560, ap. 1, b. 46, l. 46; f. 930, ap. 3, b. 4788, l. 14–15; ap. 4, b. 737, l. 54–60.

Burba Julius, Adolfo. Kilęs iš Dvarviečių k. Apdov. liud. Nr. 5421, išd. 1930 07 31. 1929 m. gyv. Laukuvos vls. Dvarviečių k., 1930 m. –

¹²Rupšys Povilas: nekrologas, *Tauragiškių balsas*, 1994 m. rugpj. 13 d.

¹³„Vermės“ leidyklos Lietuvos kariuomenės kūrėjų savanorių anketų kartoteka (LKKS AK), 2007 sudaryta dr. R. Čepo.

Vabalų k. Gimė 1902 02 10 Dargiškių k., Laukuvos vls. (dab. Šilalės r.) – LCVA, f. 930, ap. 3, b. 752, asmens byla.

Grunovas Jonas, Jono. Apdov. liud. Nr. 2989, išd. 1929 06 26. Tarnavo sav. 1919 02 06 – 1920 03 22. 1929 m. gyv. Laukuvos vls. Vabalų k. Gimė 1895 12 08 Paežerio [Požerės] k., Laukuvos vls. (dab. Šilalės r.) – LCVA, f. 930, ap. 4, b. 1201, l. 214–220.

Jonušas Antanas, Antano. Apdov. liud. Nr. 5612, išd. 1930 09 30. Tarnavo sav. 1919 02 07 – 1921 10 14. Gyv. Gulbių k. Gimė 1900 02 01 Gulbių k., Laukuvos vls. (dab. Šilalės r.) – LCVA, f. 930, ap. 3, b. 1433, asmens byla.

Laurinavičius Juozas, Jono. Apdov. liud. Nr. 6382, išd. 1931 02 25. Tarnavo sav. 1920 11 05 – 1923 10 09. 1931 m. gyv. Kaltinėnų vls. Varsnelių k. Gimė 1902 11 23 Beržės k., Laukuvos vls. (dab. Šilalės r.) – LCVA, f. 930, ap. 4, b. 1826, l. 210–218.

Leliukas [Leliūga? – V. J.] Jonas, Juozo. Apdov. Nr. 8642, išd. 1932 06 22. Tarnavo sav. nuo 1919 02 14, pašauktu – 1919 10 01 – 1920 10 29. Apdov. Vyčio Kryžiumi. 1930 m. gyv. Laukuvos vls. Poežerio [Požerės] k. Gimė 1899 12 06 Didž. Vankių k., Laukuvos vls. (dab. Šilalės r.) – LCVA, f. 930, ap. 4, b. 1827, l. 206; ap. 7, b. 2641, l. 535.

Majus Petras, Antano. Apdov. liud. Nr. 7250, išd. 1931 08 31. Tarnavo sav. 1920 11 11 – 1921 11 16. 1930 m. gyv. Laukuvos vls. Šiauduvos k. Gimė 1902 12 28 Bučių k., Laukuvos vls. (dab. Šilalės r.) – LCVA, f. 930, ap. 3, b. 2051, asmens byla.

Mišeikis Aleksas, Jurgio. Apdov. liud. Nr. 9626, išd. 1935 06 25. Įst. sav. 1919 02 29 į 1-ąjį Žemaičių batalioną, nuo 1919 03 05 tarnavo pašauktu. Mirė 1920 11 01 tarnaudamas kariuomenėje Šiaulių ligoninėje. Gimė 1898 09 09 Ruskių k., Laukuvos vls. (dab. Šilalės r.) – LCVA, f. 930, ap. 3, b. 2418, asmens byla; ap. 4, b. 11, l. 30.

Mockus Antanas, Petro. Apdov. liud. Nr. 9087, išd. 1933 03 31 žmonai Petronėlei, gyv. Girvainių k. Įst. sav. 1919 01 01. Mirė 1920 08 15 3-iojoje Lietuvos R. Kryžiaus ligoninėje. Gimė 1897 01 10 Girvainių k., Laukuvos vls. (dab. Šilalės r.) – LCVA, f. 930, ap. 4, b. 9, l. 65; b. 2170, asmens byla.

Mockus Pranas, Kasparo. Apdov. liud. Nr. 7246, išd. 1931 08 31. Tarnavo sav. 1919 05 10 – 1921 06 23. 1930 m. gyv. Laukuvos vls. Vaitkaičių k. Gimė 1894 07 30 Gulbių k., Laukuvos vls. (dab. Šilalės r.) – LCVA, f. 930, ap. 3, b. 2437, asmens byla.

Narbutas Leonas, Petro. Apdov. liud. Nr. 7351, išd. 1931 09 25. Tarnavo sav. nuo 1919 02 25, pašauktu – 1919 10 01 – 1921 11 30. 1931 m. gyv. Šiaulių apskr. Kuršėnų vls. Laukučių k. Gimė 1899 08 23 Ivoniškių k., Laukuvos vls. (dab. Šilalės r.) – LCVA, f. 930, ap. 4, b. 2309, l. 178–191.

Neverdauskas Jonas, Povilo. Apdov. liud. Nr. 9717, išd. 1936 02 29. Tarnavo sav. 1920 10 05 – 1923 09 20. 1935 m. gyv. Marijampolės apskr. Kalvarijos vls. Kalvarijos gelež. stotyje. Gimė 1903 02 07 Girvainių k., Laukuvos vls. (dab. Šilalės r.) – LCVA, f. 930, ap. 4, b. 2267, asmens byla.

Norbutas Petras, Petro. Apdov. liud. Nr. 9246, išd. 1933 06 30. Tarnavo sav. 1919 04 01 – 1920 08 18, po to pašauktu iki 1922 04 01. Už vagystę baustas 4 mėn. drausmės dalinyje. Komisija 1933 06 13 prot. Nr. 245 pripažino savanoriu. Gimė 1901 10 04 Ivoniškių k., Laukuvos vls. (dab. Šilalės r.) – LCVA, f. 930, ap. 4, b. 2, l. 80; b. 2276, asmens byla.

Norkus Petras, Prano. Apdov. liud. Nr. 7590, išd. 1931 11 28. Tarnavo sav. 1919 03 13 – 1920 06 16. 1930 m. gyv. Laukuvos vls. Vaitkaičių k. Gimė 1901 08 19 Baublių k., Laukuvos vls. (dab. Šilalės r.) – LCVA, f. 930, ap. 4, b. 2311, l. 65–72.

Norvilas Stasys, Mikalojaus. Apdov. liud. Nr. 5986, išd. 1930 12 04. Tarnavo sav. nuo 1919 04 12, pašauktu – 1919 10 01 – 1921 11 01. 1930 m. gyv. Kaltinėnų vls. Jaunodavos k. Gimė 1900 10 24 Dainiškės k., Laukuvos vls. (dab. Šilalės r.) – LCVA, f. 930, ap. 4, b. 2311, l. 285–290.

Petkus Pranas, Edvardo. Apdov. liud. Nr. 6035, išd. 1930 12 15. Tarnavo sav. 1919 02 26 – 1919 03 05, pašauktu – iki 1921 11 30. 1930 m. gyv. Kaltinėnų vls. Jaunodavos k. Gimė 1898 09 23 Padvarninkų k., Laukuvos vls. (dab. Šilalės r.) – LCVA, f. 930, ap. 3, b. 2780, asmens byla.

Rimkus Antanas, Prano. Apdov. liud. Nr. 9430, išd. 1934 02 28 motinai Adolfinai, gyv. Varnių mst. Įstojo sav. 1919 02 05. Mirė 1919 05 20 2-ojoje Lietuvos R. Kryžiaus ligoninėje. Gimė 1903 05 21 Laukuvos mstl., Laukuvos vls. (dab. Šilalės r.) – LCVA, f. 930, ap. 3, b. 3296, asmens byla; ap. 4, b. 10, l. 40.

Rimkus Kazys, Stasio. Apdov. liud. Nr. 9125, išd. 1933 04 26. Tarnavo sav. 1920 11 11 – 1923 01 03. 1933 m. gyv. Laukuvos vls. Degučių k. Gimė 1902 03 11 Girvainių k., Laukuvos vls. (dab. Šilalės r.) – LCVA, f. 930, ap. 3, b. 3297, asmens byla; ap. 4, b. 9, l. 74.

Rupšlaukis Juozas, Vinco. Apdov. liud. Nr. 3987, išd. 1929 11 13. Tarnavo sav. nuo 1919 02 19, pašauktu – 1919 10 01 – 1921 10 31. 1929 m. gyv. Telšių aps. Varnių vls. Razmų k. Gimė 1896 09 01 Bilionių k., Laukuvos vls. (dab. Šilalės r.) – LCVA, f. 930, ap. 4, b. 2744, asmens byla.

Sakalauskas Jonas, Miko. Apdov. liud. Nr. 3847, išd. 1929 11 11. Tarnavo 1919 02 07 – 1920 07 10. 1929 m. gyv. Tauragės aps. Kaltinėnų vls. Jogminiškės k. Gimė 1903 03 11 Gulbių k., Laukuvos vls. (dab. Šilalės r.) – LCVA, f. 930, ap. 4, b. 2849, asmens byla.

Stancelis Kazys, Kazio. Apdov. liud. Nr. 8885, išd. 1932 11 30. Tarnavo 1919 02 10 – 1920 06 09. 1930 m. gyv. Laukuvos vls. Vabalų k. Gimė 1903 03 04 Girvainių k., Laukuvos vls. (dab. Šilalės r.) – LCVA, f. 930, ap. 3, b. 3864, asmens byla.

Šetkus Petras, Petro. Apdov. liud. Nr. 8933, išd. 1932 12 28. Tarnavo nuo 1919 03 05 – 1920 04 17, pašauktu – nuo 1919 03 05. 1930 m. gyv. Laukuvos vls. Vabalų k. Gimė 1897 12 16 Tauragės aps. Laukuvos vls. Gulbių k. – LCVA, f. 930, ap. 4, b. 3378, asmens byla; f. 930, ap. 4, b. 3460, asmens byla.

Šimkus Petras, Antano. Apdov. liud. Nr. 8049, išd. 1931 02 09. Tarnavo 1919 01 18 – 1921 11 28. 1931 m. gyv. Laukuvos vls. Vaitkaičių k. Gimė 1897 06 30 Tauragės aps. Vainuto vls. Kivylių k. – LCVA, f. 504, ap. 1, b. 223, l. 58; f. 930, ap. 4, b. 3565, asmens byla.

Varnagys Kazys, Jono. Apdov. liud. Nr. 2012, išd. 1929 03 26. Tarnavo 1919 02 17 – 1920 04 21, pašauktu – 1921 11 26 – 1923 05 30. 1928 m. gyv. Laukuvos vls. Aukštagirės k. Gimė 1901 03 11 Tauragės aps. Kaltinėnų vls. Bartaiškės k. – LCVA, f. 930, ap. 3, b. 4391, asmens byla.

Pagal priklausymą tam tikrai vietai savanorius sąlyginai būtų galima skirstyti taip:

- 1) gimę ir gyvenę (žuvę, mirę) Laukuvos apylinkėse (1919–1940 m.);
- 2) gimę kitur, bet gyvenę ir dirbę Laukuvos valsčiuje (1926–1940 m.)
- 3) gimę Laukuvos parapijoje ir palaikę glaudžius ryšius su tėviške, bet gyvenę kituose valsčiuose.

Savanoriai buvo įvairaus amžiaus, išprusimo bei moralinių nuostatų, kaip ir kiti žmonės turėjo kilnių tikslų ir gyvenimiškų paklydimų. Iš 10 000 savanorių būta tokių, kurie turėjo nuobaudų už karinės drausmės pažeidimus, už vagystes ir sunkius nusikaltimus kariuomenėje ar civiliniame gyvenime. Už tai būdavo panaikinamas savanorio kūrėjo statusas.

Savanorio kūrėjo statusas komisijos būdavo nepripažįstamas ir nesuteikiamas ar panaikinamas, jeigu būdavo klaidingai pateikiami duomenys ar dokumentais neįrodomas tarnavimo faktas.

Po Pirmojo pasaulinio karo ginti Lietuvos nepriklausomybės pakviestieji savanoriai, nors ir girdėjo politikų šnekas apie galimybę atitarnavus gauti žemės iš valsčių fondo, bet ne visi tikėjosi.

Kaip apibūdinti to meto ir šių laikų savanorio sąvoką?

Savanoris – tai žodis, apibūdinantis žmogaus (ne tik kario) nesavanaudišką laiką, profesinės patirties, sveikatos, reikalui esant ir gyvybės aukojimą už Tėvynės laisvę ir gerovę.

Didesnė dalis savanorių ėjo dėl kilnaus tikslo širdimi jausdami pareigą ir apie būsimas privilegijas negalvojo. Panašiai žmonės aukojosi dėl Lietuvos ir 1990 m. kovo 11 d., 1991 m. sausio 13 d. įvykių metu.

Iki Lietuvos kariuomenės kūrėjų savanorių sąjungos įkūrimo 1927 m. savanoriams atskiro lengvatų įstatymo nebuvo. Jie naudojosi nemokamu tik gydymu valsčiųinėse ir savivaldybės gydymo įstaigose. To meto spaudoje rašoma:

„Prieš sąjungos įsteigimą savanoriai kūrėjai buvo gavę tik šiek tiek sėklų ir miško, bet ūkių įsikūrimui ir susitvarkymui jokių pašalpų nebuvo gavę. Tik po to, kai savanoriai kūrėjai susiorganizavo ir iškelė visiškai teisėtus reikalavimus, vyriausybė savanorių kūrėjų reikalavimams pritarė ir šiuo metu jau beveik visi savanoriai aprūpinti žeme bei pašalpomis. [...] Kadangi žemės fondas išseko, tai bežemiams ir mažžemiams savanoriams kūrėjams, negavusiems iš valdžios žemės, išduodama pašalpa po 4.800 lt¹⁴.“

Keletas žodžių apie **1922 m. Žemės reformą**, kurios eiga susijusi ir su savanoriais (dauguma bežemių ir mažžemių bei savanorių kūrėjų gavo tam tikro dydžio žemės sklypus). Kita vertus, Žemės reformos metu sukaupta archyvinė medžiaga papildė tiesioginę informaciją apie savanorius kūrėjus, jų turtinę padėtį, kai kuriuos biografijos bei tarnybos laiko ir vietos faktus.

Žemės reforma Lietuvoje nedaug skyrėsi nuo panašaus likimo naujai susikūrusių Baltijos valstybių – Latvijos, Estijos. Tik jose reformos buvo radikalesnės, nes tai lėmė vietinė specifika. 1919 m. Lietuvoje dvarininkai valdė apie 26,2 nuošimčius valstybės teritorijos (apie 1384 tūkst. ha), Estijoje – 46,93, Latvijoje – 48,12. Vienam dvarui Lietuvoje teko vidutiniškai po 490 ha, Estijoje – 2113 ha, Latvijoje – 2507 ha¹⁵.

Smulkių dvarų parceliacijos ir ūkių steigimo tarpukariu kritikams tiek anksčiau, tiek dabar ekonomistai ir politikai pateikia svarių argumentų:

„Krašto žemės ūkio politikos vairuotojai ne be pagrindo manė, kad smulkiame ūkyje, kuriame daugiau lemia savininko ir jo šeimos narių darbas, gamyba turėtų atsikurti greičiau negu dvaruose, kuriuose didesnė kapitalo reikšmė. [...] daugelis žemės ūkio specialistų pagrįstai galvojo apie viso Lietuvos žemės ūkio perorientavimą gyvulininkystės kryptimi, o būtent smulkesniuose ūkiuose skaičiuojant ploto vienetui, laikoma daugiau gyvulių ir ta prasme jis našesnis už stambųjį, kuris dažnai efektyvesnis laukininkystėje, arba net ir gyvulininkystėje, jei gamybos apimtis skaičiuojama proporcingai gamyboje užimtų asmenų skaičiui. Kadangi Lietuvos žemės ūkyje darbo jėgos netrūko, priešingai, buvo aiškus jos perteklius, tai ūkių smulkinimas buvo itin pageidautinas socialiniu atžvilgiu, bet ir ekonominiu požiūriu nežadėjo būti nuostolingas¹⁶.“

Kadangi ūkininko veiklos rezultatai priklauso nuo daugelio veiksnių – gamtos, pasaulinės ekonomikos raidos, jos rinkų ir kainų svyravimų – tai ir tarpukariu būta gražių laimėjimų ir nuosmukių.

Nepaisant kai kurių trūkumų, žemės reforma turėjo didelę reikšmę visai Lietuvos ūkio raidai. Tai pripažino ir kai kurie jos kritikai. Ir tai didelis prelato Mykolo Krupavičiaus, krikščionių demokratų partijos atstovo, nuopelnas. Jis kartu su ekonomistu Albinu Rimka (vėliau –

¹⁴ Lietuvos kariuomenės savanorių 11-asis suvažiavimas, *Lietuvos ūkininkas*, 1937 m. birž. 24 d., Nr. 25.

¹⁵ Vaskela G. *Žemės reforma 1919–1940 m.*, 2000, <http://gevask.dtiltas.lt/GeVask/>.

¹⁶ *Ten pat.*

finansų ministru ir Kauno universiteto profesoriumi), Kazimieru Ambrozaičiu, Aleksandru Stulginskiu bei kitais po daugelio debatų parengė Žemės reformos įstatymo projektą, kurį 1922 m. priėmė Steigiamasis Seimas.

2005 m. spalio 1-ąją sukako 120 m. nuo žemės reformos Lietuvoje pradininko, buvusio žemės ūkio ministro Mykolo Krupavičiaus gimimo. Ta proga Lietuvos žemės ūkio rūmuose įvyko konferencija-minėjimas, spaudoje pagausėjo straipsnių, įvertinančių šio iškilaus žmogaus nuopelnus Lietuvai¹⁷.

Perlaidojant prelado Mykolo Krupavičiaus palaikus, Kauno arkivyskupas S. Tamkevičius susirinkusiems priminė:

„Prelatas Mykolas Krupavičius sugrįžo į Tėvynę, kurią mylėjo labiau už tėvą ir motiną. Tai liudija jo testamentiniai žodžiai, kurie bus išskalti antkapyje: „Lietuvi, tebūnie tau pirmiausia tėvas ir motina, bet virš jų tebūnie Tėvynė Lietuva“ [...] Šiandien net nereikia spėlioti, kas būtų atsitikę mūsų Tėvyni, jei Rusijos bolševikai anuometinėje Lietuvoje būtų radę ne savo vertę ir pasididžiavimą Tėvyni pajutusį lietuvį, bet tik dvaro kumetį. Populistai politikai juos būtų klaidinę taip pat sėkmingai, kaip tai daroma nūnai beveik kiekvienu rinkimų metu“¹⁸.

Čia keliais sakiniais norėta prisiminti 1922 m. Žemės reforma ir jos vykdytojai, nes tai buvo reikšmingas Lietuvos ekonominio, politinio bei socialinio gyvenimo įvykis. Tad savanoriai (jų buvo apie 9 tūkstančius), gavę įvairaus dydžio ir vertės žemės sklypus, galėjo pajusti tos reformos vaisius. Aišku, vykdant tokio didelio masto reformą, būta ir sunkumų. Kaip minėta, ne visi turėjo dokumentus, patvirtinančius savanoriško tarnavimo laiką – tai pakartotinai turėdavo nustatyti tam reikalui sudarytos komisijos. Vėliau dokumentai apie savanorio statusą būdavo siunčiami į apskričių žemės reformos komisijas. Dėl riboto žemės kiekio valsčiuose kai kurie savanoriai žemę gaudavo toliau nuo savo gimtųjų vietų.

Buvo priimtas dar ir kitas socialiai teisingas sprendimas – žuvus ar vėliau mirus savanoriui būdavo paremiami jo tėvai ar vienas likęs sutuoktinis.

Tokių žemės reformos komisijos sprendimą (paremti mirusio nuo ligos savanorio laukuviško Severino Andreikos mamą) aptinkame Požerės dvaro parceliacijos byloje. Joje taip pat įsepta „Materialinė knygutė“ Nr. 424/19/39, kurioje buvo žymima apie mirusio kariškio motinai Pranciškai Andreikienei suteiktą paramą javais, daržovėmis iš Vaidilų, Tauragės dvarų (žr. faksimilę p. 759 – V. J.)¹⁹

Kol oficialiai nebuvo priimtas Žemės reformos įstatymas, buvo išduodamas laikinas raštas naudotis žeme. Viename iš jų glaustai nurodoma:

„Laikinasai raštas žeme naudotis
Nr. 422/19/39

1921 m. kovo 21 d., aš Tauragės apskrities Žemės Ūkio Igaliotinis, remiantis Tauragės Apskrities Laikinosios Žemės Tvarko-

¹⁷ Stundys V. Prelatas M. Krupavičius – krikščių demokratų ir Lietuvos valstybės patriarchas, *Lietuvos rytas*, 2006 m. rugs. 21 d.; Stancevičius A. Prelatas Mykolas Krupavičius – kovotojas už žemę ir ūkininką, *Mano ūkis*, 2005 m. spalio; Žulys B. Paminėjo garbingą asmenybę, *XXI amžius*, 2005 m. spalio 5 d., Nr. 74 (1375).

¹⁸ Arkivyskupo Sigito Tamkevičiaus homilija perlaidojant prelatą Mykolą Krupavičių (2006 09 23), *Didysis Tėvynės sūnus. Naujienos – Kauno Arkivyskupija* <http://kaunas.lcn.lt/naujienos/>, 489.

¹⁹ LCVA, f. 1248, ap. 16, b. 763 l. 108.

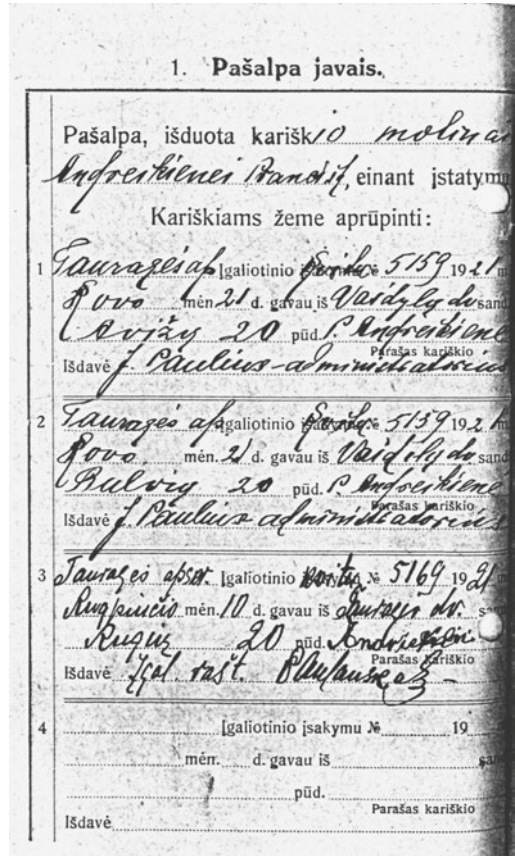

mosios Komisijos sprendimu 1920 m. gruodžio mėn. 10 d. Nr. 95, pavedu naudotis žemės sklypu Nr. aštuntu Poežerio dvare Laukuvos valsčiaus, Tauragės apskrities, kariškio motinai, bežemiai Andreikienėi Pranciškai, jos sūnus Severinas Andreika tarnavo kariuomenėje savanoriu ir mirė karo ligoninėje [...]”²⁰

Dėl žemės naudojimo P. Andreikienė pasirašė pasižadėjimą.

Vėliau (1927 m.) Tauragės apskrities žemės reformos komisija, svarstydamą garbaus amžiaus Pranciškos Andreikienės prašymą, leido jai skirtą sklypą pavesti valdyti jos įpėdiniui Kaziui Andreikai²¹ (žr. faksimilę p. 760).

Kad skaitytojas susidarytų vaizdą, kokie liudijimo dokumentai apie tarnybą būdavo reikalingi žemės reformos komisijai, pateikiame jų faksimiles. Dažniausiai šapirografu padaugintą nedidelio teksto ranka rašytą formą užpildydavo karinio dalinio raštininkas ir patvirtindavo parašu bei antspaudu dalinio karininkas. Ši rašto forma, matyt, buvo suderinta su savanorių statusą patvirtinančia komisija ir kariuomenės vadovybe. Iš vieno tokio „Paliuosavimo lapelio Nr. 2128“ čia (p. 761) pateikiamos faksimilės sužinome, kad eilinis Kazys Pamedintis tarnavo savanoriu (nuo 1919 m. sausio 27 d. iki 1920 m. gegu-

Mirusio karininko motinos Pranciškos Andreikienės „Materialinė knygutė“. 1921 m. Faksimilė. LCVA, f. 1248, ap. 16, b. 763

²⁰Ten pat, l. 106, 76.

²¹Ten pat, l. 202.

žės 24 d.) Šiaulių stoties ir ruožo Karo komendantūroje²².

Kitas pažintine prasme vertingas dokumentas, primenantis derybas ir kovas dėl Vilniaus, buvo „Vilniaus Komendantūros Karo Milicijos Viršininko 1920 m. spalio 29 dienos Nr. 138 liudijimas“ Žemės reformos komisijai apie tai, kad laukuviškis Leliūga Jonas sąžiningai vykdė savo kario pareigas Vilniuje tarnybos metu (žr. faksimilę p. 761)²³.

Čia verta prisiminti keletą istorinių datų.

Vykstant aktyviems karo veiksams tarp Sovietinės Rusijos ir Lenkijos, 1920 m. liepos 12 d. buvo pasirašyta Lietuvos ir Sovietų Rusijos taikos sutartis, pagal kurią Lietuvai pripažintas visas Vilniaus kraštas su sostine Vilniumi. Lietuvos kariuomenė, susikovusi su atsitraukiančiais lenkų daliniais, liepos 15 d. įžengė į Vilnių. Ten rado Sovietinės Rusijos armiją, kuri galutinai pasitraukė tikrai rugpjūčio 26 dieną. Vėl Gedimino kalne suplevėsavo Lietuvos vėliava, kuri čia pirmą kartą buvo iškelta 1919 m. sausio 1 d.

Dar liepos 13 d. Lietuvos krašto apsaugos ministro įsakymu sudaryta Vilniaus miesto karo komendantūra, kuriai vadovavo kapitonas Vladas Kurkauskas. Ši komendantūra buvo įgaliota Lietuvos vyriausybės vardu atstovauti Vilniaus miesto ir apskrities valdžiai²⁴.

Čia pateikto 1920 m. dokumento faksimilėje matome Vilniaus komendantūros antspaūdą, tačiau jis (žr. p. 761) buvo išrašytas spalio 29 dieną vėl atsitraukus iš Vilniaus po kelių skaudžių nesėkmių.

Kaip žinome, 1920 m. spalio 7 dieną dalyvaujant sąjungininkių valstybių atstovams buvo sudaryta Suvalkų taikos sutartis tarp Lietuvos ir Lenkijos. Kitą dieną lenkų karinė grupuotė, vadovaujama generolo Lucijano Želigovskio, tariamai nepaklususi Varšuvai, puolė Vilniaus kraštą ir spalio 9 d. įžengė į Vilnių. Lietuvos vyriausybė dar kartą buvo priversta trauktis į Kauną. Lenkų kariuomenės puolimas buvo sustabdytas lapkričio viduryje. Prie Širvintų ir Giedraičių lapkričio 17–21 dienomis vyko labai sunkios ir svarbios kautynės, kurias Lietuvos kariuomenė lai-

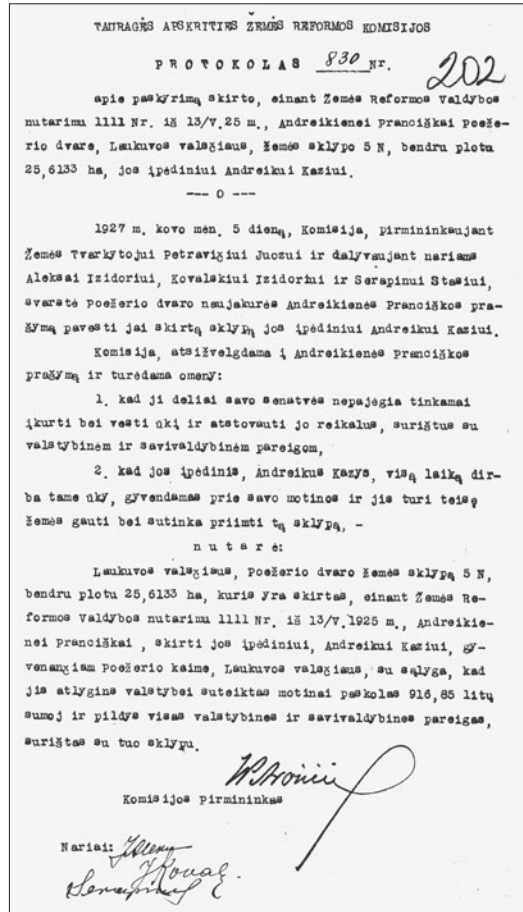

Tauragės aps. Žemės
 reformos komisijos
 Protokolo Nr. 830
 1927 04 05 faksimilė.
 LCVA, f. 1248,
 ap. 16, b. 763, l. 202

²²Ten pat, l. 79.

²³Ten pat, l. 69.

²⁴Leščius V. Lietuvos siekiai atgauti lenkų užimtas žemes 1920 metų vasarą, *Lietuvos istorijos studijos*, 2004, t. 13, p. 23–42; Leščius V. *Lietuvos kariuomenė (1918–1920 metai)*, Vilnius, 2004.



„Paliuosavinimo lapelis“. Faksimilė. LCVA, f. 1248, ap. 16, b. 763, l. 79

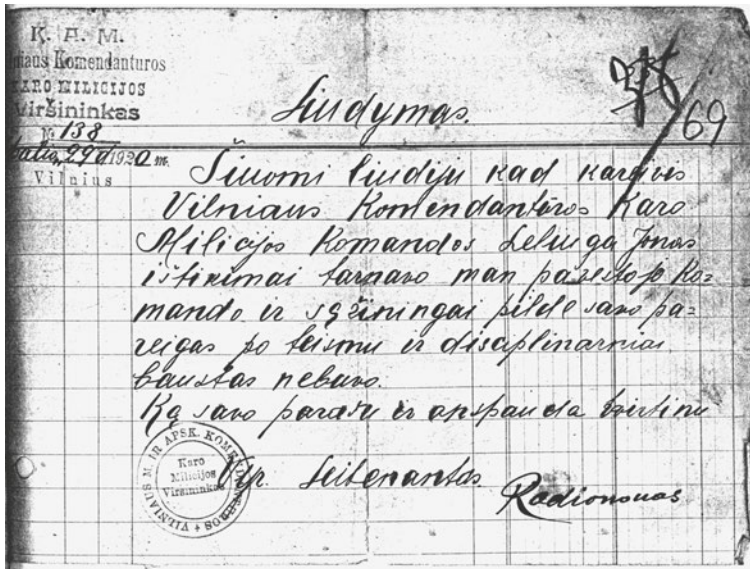

„Liudymas“. Faksimilė. LCVA, f. 1248, ap. 16, b. 763, l. 69

mėjo ir sustabdė lenkų veržimąsi į Lietuvą. 1920 m. lapkričio 29 d. aktyviai įsikišus Tautų Sąjungos kontrolės komisijai, tarp Lenkijos ir Lietuvos valstybių buvo pasirašytos paliaubos. 1921 m. pabaigoje žlugus deryboms, Vilniaus kraštas iki 1939 m. su Vilniumi liko Lenkijos okupuotoje dalyje. Visoje Lietuvoje steigėsi Vilniui vaduoti sąjungos skyriai, kurie palaikė Vilniaus krašto lietuvius ir padėjo išsaugoti savo nacionalinę tapatybę.

Kaip anksčiau užsiminta, dalis karių, dalyvavusių Lietuvos nepriklausomybės kovose kaip šauktiniai, kartu su savanoriais pasižymėjo kovose su bolševikais, lenkais, bermontininkais. Du laukuviškiai: eilinis Leliūga Jonas, Juozo (kitur Leliukas), kilęs iš Didžiųjų Vankių kaimo, ir vyresnysis puskarininkis Straukas Antanas, Lauryno, iš Gulbių kaimo buvo apdovanoti Vyčio Kryžiais.

Jau 1919 m. Lietuvos kariuomenei pradėjus kovas dėl nepriklausomybės buvo svarstomas pasižymėjusių karių apdovanojimas. Nusipelniusius karius numatyta apdovanoti raudonais su juodais pakraščiais kaspinėliais, nešiojamais sagos kilpelėje. Ši žymėjimo būdą fronto sąlygomis, atrodo, naudojo vokiečių kariuomenė. 1919 m. liepos 30 d. Laikinoji vyriausybė priėmė pirmąją įstatymą dėl kryžiaus „Už Tėvynę“ įsteigimo, o Valskybės Prezidento aktu 1919 m. rugpjūčio 22 d. I laipsnio kryžiumi „Už Tėvynę“ buvo apdovanota 40 karininkų ir 180 kareivių, II laipsnio – trys kareiviai ir trys karininkai. 1920 m. pradžioje šis apdovanojimas pavadintas „Vyčio Kryžiumi“²⁵.



Antanas Straukas – vyresnysis puskarininkis, apdovanotas pirmojo laipsnio Vyčio Kryžiumi. Apie 1920 m. Iš L. Straukaitės albumo

Apie **Antaną Strauką** teko daugiau sužinoti iš jo dukters Laimutės Barboros Straukaitės, kuri parodė išsaugotus tėvelio apdovanojimus ir kitus asmeninius daiktus²⁶.

Tai geras sprendimas, nes A. Strauko kolekciją pamatys daugiau lankytojų.

Čia pateikiame dviejų dokumentų (Atsargos liudijimo Nr. 276, Mirties liudijimo „III Ė“ Nr. 047887) nuorašų fragmentus, iš kurių sužinome tikslius tarnybos duomenis ir lemtingų 1941 m. birželio 23–24 d. įvykių aplinkybes.

Atsargos liudijime Nr. 276 pateikiami šie duomenys:

„Antanas Straukas, Lauryno, laipsnis – Vyresnysis puskarininkis. Gimimo metai – 1898. (Šis liudijimas paso neatstoja)

Nuolatinė gyvenama vieta nurodyta: Tauragės apskritis, Laukuvos valsčius, Gulbių kaimas.

Baigęs liaudies mokyklą.

Specialybė arba amatas – žemdirbys.

a) Į karo tarnybą priimtas Tauragės apskrities naujokų ėmimo komisijoje 1919 m. rugsėjo mėn. 1 d.

Tikrosios karo tarnybos metu atvyko į artilerijos brigados 3-čio pulko 6-tą bateriją.

[...]

e) Dalyvavimas karuose ir kautynėse – 1919 m. su bolševikais ir 1920 m. su lenkais.

f) Karinės dovanos: Apdovanotas „Vyties kryžiumi“ 1-os rūšies 1-jo laipsnio 1047

²⁵Kavaliauskas V. *Už nuopelnus Lietuvai / For Merits to Lithuania*, Vilnius, 2003.

²⁶Virginijus Jocys su Zigmū Juškevičiumi 2001 12 11 parengė originalių dokumentų nuorašus ir nufotografavo apdovanojimus. Laimutė Straukaitė žadėjo dalį relikvijų padovanoti planuotam dr. Bronislovo ir Marijos Tallat-Kelpšų muziejui jų išlikusiam name Laukuvoje, Varnių gatvėje. Tačiau dėl užsitęsusių muziejaus įkūrimo organizacinių darbų L. Straukaitė vertingą tėvelio rinkinį padovanojo LR pasieniečių muziejui (Savanorių pr. 2, Vilnius, LT-03116, http://www.pasienis.lt/lit/Vertingiausios_pasienieciu_muziejaus_kol/167), kuris šiuo metu sudaro vertingiausią fondo dalį – *Red. pasta*.



Vyr. puskarininkio Antano Strauko apdovanojimų liudijimai. Faksimilės iš L. Straukaitės šeimos dokumentų rinkinio

Nr., apdovanotas 10 metų jubiliejiniu medaliu (liudijimas 20409 Nr).

Karo specialybės išmoko būdamas kariuomenėje: „vyresniojo telefonisto“.

Paleistas į kariuomenės rezervus:

a) iš kariuomenės dalies 3-čio artilerijos pulko 6-os baterijos.

b) įstatymu arba įsakymu: „Įsakymu kariuomenės 63 Nr. Paragrafas, raidė „b“ dalies įsakymo Nr. 15 paragrafas 5“²⁷.

Išleistas į atsargą 1922 m., turbūt apie 1923–1924 m. pradėjo dirbti Klaipėdos mst. policijoje. 1930 m. gauna vachmistro laipsnį. 1931 m. vedė Akviliną Stroputę, susilaukė trijų dukterų. 1934 m. pereina į pasienio policiją, dirba Skirvytės, o 1935 m. – Rusnės (Šilutės aps.) pasienio postuose. 1939 m. vokiečiams užėmus Klaipėdos kraštą, A. Straukas perkeliamas į Labatmedžių (Švėkšnos vls., Tauragės aps.) pasienio postą.

Antanas Straukas palaikė artimus ryšius su giminėmis ir jaunystės draugais Laukuvoje. Matyt, buvo guvus, mėgo klotimo teatrų pasirodymus, pats ir su tarnybos draugais dalyvavo Laukuvos bei kitų vietovių šventėse. Iš šeimos išsaugotų dokumentų matyti, kad buvo visuomeniškai ir pilietiškai aktyvus. Kartu su žmona Akvilina buvo išigiję Vilniaus pasus, priklausė Vilniui vaduoti sąjungai. Jis pats nuo 1935 m. buvo Šaulių sąjungos Rusnės būrio, vėliau – Švėkšnos būrio narys. Taip pat priklausė Lietuvos gyvulių glo-

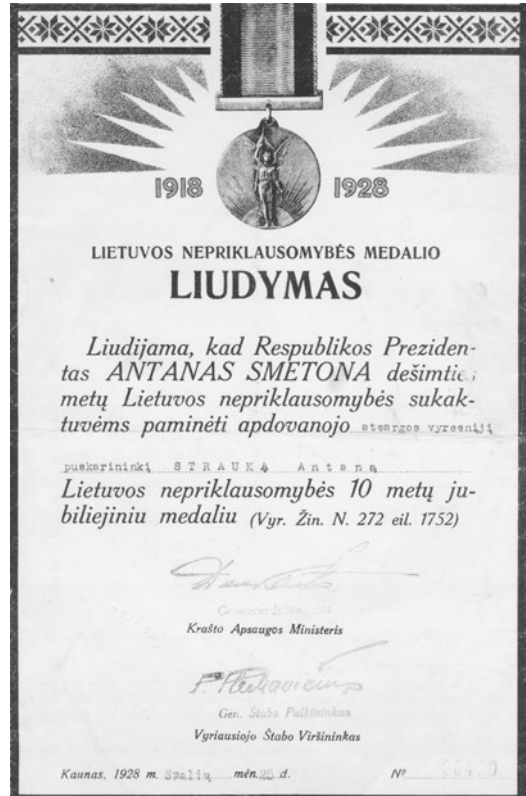

²⁷ Atsargos liudijimo Nr. 276 nuorašas iš Laimutės Straukaitės dokumentų rinkinio.

bos draugijai. Iš išlikusių kovos ir tarnybos draugų, renginių fotografijų galime spręsti, kad jas vertino ir pats mėgo fotografuotis.

1940 m. okupavus Lietuvą ir pasienio postus užėmus rusų kariuomenei, A. Straukas 1940 m. rugpjūčio pradžioje iškeliamas į Žagarę, tačiau, panaikinus Lietuvos–Latvijos sieną, nuo rugpjūčio 4 d. perkeliamas į Šiaulius, kur dirbo vyresniuoju policininku. Nuo 1940 m. rugsėjo 23 dienos iš tarnybos atleidžiamas. Pametęs ar kitaip dingęs senam pasui, Tauragėje 1940 m. spalio 15 d. jam išduodamas Laikinas asmens liudijimas, kuris galiojo iki 1940 m. lapkričio 15 d. Kurį laiką slapstėsi, o prasidėjus karui, 1941 m. birželio 23 d. besitraukiančios rusų kariuomenės specialiojo dalinio buvo žiauriai nužudytas netoli gimtinės, gretimame Šiauduvos kaime.

Mirties liudijimo nuoraše skaitome:

„MIRTIES LIUDIJIMAS „III Ė“ Nr. 047887 išduotas 1951.06.06 Rietave mirė 1941 m. birželio 23–24 d. mirties priežastis „nukankintas – nušautas“ apie ką civilinės būklės aktų įrašų mirimų knygoje 1941 m. gruodžio 02 dieną padarytas atitinkamas įrašas eil. Nr. 74. Mirimo vieta: Šiauduvos kaime, Laukuvos valsčiuje, Tauragės apsk. LTSR*.“

Išniekintas Antano Strauko kūnas rastas Šiauduvoje praėjus keliems mėnesiams. Tai iš savo mamos perpasakojo dukra Laimutė Straukaitė (2001 12 11, užrašė V. J.). Liūdną žinią pranešė telegrama, iki šiol saugoma tarp šeimos dokumentų.

„TELEGRAMA. Iš Laukuvos. 1941 m. XI.27 d. 16 05. Priimta XI.27. 16 15.val.

„Tuojau atvyk Laukuvon laidoti Antano Strauko“ (originalus blankas, rašyta pieštuku – V. J.).

Antano Strauko žmona Akvilina Straukienė (Stroputė, 1906–1997), po skaudžios netekties 1941 m. liko našlė. Labai sunkiai išgyveno šią artimo žmogaus mirtį. Likusi viena su meile ir pasiaukojimu augino savo dukras: Akviliną Danutę (gim.



Antanas Straukas su žmona Akvilina, dukra Barbora Laimute (ant rankų), stovi – dukra Akvilina Danutė. Apie 1935 m. Iš L. Straukaitės albumo

* Mirties liudijimo nuorašas 1951 06 06 iš Laimutės Straukaitės dokumentų rinkinio.



Juozapo Kundroto, (šaulio, Šiauliuvo dv. savininko) laidotuovės. Sėdi (iš kairės): Norkevičius, Norkevičienė (velionio sesuo), Kundrotienė su sūnumi, šaulys (garbės sargyboje); stovi (iš kairės): Unduravičienė iš Liolių, Ona Tallat-Kelpšienė iš Padievyčio, Stungevičius (jaun.), Stungevičienė, Stungevičiūtė; stovi (paskutinis iš kairės) – Stungevičius. 1935 m. Iš S. Jurskytės albumo

1932 03 16), Barborą Laimutę (1933 08 24) ir Mariją Meilutę (1936 08 27–1947).

Su dideliu pasišventimu saugojo savo žuvusio vyro atminimą. Nepaisant nuolatinės sovietų saugumiečių (NKVD ir KGB) priežiūros, lankymosi namuose ir kratų, sugebėjo išsaugoti šeimos atminčiai ir pasididžiavimui vertingų relikvijų: apdovanojimų, dokumentų, nuotraukų. Tai sektinas pasiaukojimo ir gilios pagarbos artimui pavyzdys.

Tas faktas, jog iš Laukuvos apylinkių išėjo nemažas būrys savanorių, o gavę žemės atsikėlė kiti savanoriai, lėmė tai, kad tarpukariu jų dauguma papildė vietinį Šaulių sąjungos būrį, kuriame buvo nemaža rikiuotės ir garbės narių. Vienas iš jų – Juozas Kundrotas – aktyvus visuomenininkas, Didžiojo Vilniaus (1905 m.) Seimo atstovas nuo Laukuvos. Jo veikla įvertinta Lietuvos Vyriausybės apdovanojimais. Mirė 1935 m. Į paskutinę kelionę palydėtas su didele Šaulių sąjungos ir Laukuvos bendruomenės pagarba.

Vokietijai išžengus į Lietuvą ir besitraukiant sovietų kariuomenei 1941 m. birželio 23 d. sukilėliai išvadavo Kauno miestą. Paskelbtas Nepriklausomos Lietuvos atkūrimas, sudaryta Laikinoji vyriausybė, vadovaujama Juozo Ambrazevičiaus. Iš gausesnės istoriografijos tradiciškai daugiau žinojome apie sukilimo eigą Kaune. Paskutiniu metu pasirodė istoriko Valdo Striužo išsami monografija apie sukilimo eigą pietryčių Lietuvoje, Vilniaus mieste²⁸.

Iš archyvinių duomenų sužinome, kad 1941 m. birželio 23–28 d. sukilimo metu Laukuvoje buvo suformuotas netoli šimto sukilėlių būrys. Jo vadovas – buvęs valsčiaus Šaulių būrio vadas Tadas Tallat-Kelpša. Nėra tikslių žinių, kiek ir kokių karinių susirėmimų įvyko su besitraukiančios sovietų kariuomenės daliniais. Iš susirašinėjimo su „Šiaulių apygardos komisaru karių kapų tvarkymo ir atžymėjimo reikalu“ sužinome, kad „*lietuvių partizanų žuvo 10, palaidoti Požerės ir Laukuvos kapinėse*“, vokiečių karių žuvo 14²⁹.

²⁸Striužas V. 1941 metų sukilimas Rytų–Pietų Lietuvoje, Vilnius, 2006.

²⁹LCVA, f. 1757, ap. 1, b. 35; LYA, f. 121, ap. 47, b. 1366 (K. Misiaus nuoroda – V. J.).

Galimas dalykas, kad čia prie šio skaičiaus priskirti ir pavieniai nužudyti civiliai bei jau minėtas vyresnysis puskarininkis Antanas Straukas, nes ataskaita teikta 1942 m. Dalis laukuviškių karo metais buvo išvežta darbams į Vokietiją. Keletas tarnavo apsaugos daliniuose tikėdamiesi sulaukti dienos, kai vėl reikės ginti Lietuvą. 1944 m. vokiečiams išvairius generolo Povilo Plechavičiaus su-burtą Vietinę rinktinę, šios mintys išblėso. Karui baigiantis, vieni pasitraukė į Vakarus, daugelis papildė partizanų gretas, žuvo arba buvo represuoti.

Iš šiame straipsnyje ir kitose knygos vietose esančių Antano Strauko šeimos išsaugotų nuotraukų galime susidaryti jo tarnybos vietų ir kelionių vaizdą: 1920 m. fronte, Klaipėdoje, Laukuvoje, Rusnėje, Švėkšnoje ir kt.

Čia spausdiname ir kitų šeimų – Kaulakių, Liutkų, Jonikų, Tallat-Kelpšų, Jurskių – išsaugotas jų tėvų, senelių, giminaičių nuotraukas su carinės Rusijos, Lietuvos, Vokietijos, Sovietų Sąjungos, JAV kariuomenių uniformomis, vienaip ar kitaip (dažniausiai giminytės ryšiais) susijusias su Laukuva (pradedant eiliniu kareiviu ir baigiant generolu). Iš nuotraukų matome pirmųjų Lietuvos nepriklausomybės karių aprangą, jos ir ginkluotės raidą. Matome 1920–1940 metų karių nelengvos kasdienybės bei laisvalaikio fragmentus. Kita kategorija nuotraukų – su paradine uniforma – skirta tėvams, seserims, draugėms ir draugams.

Paskutiniu metu verda diskusijos, kokios kariuomenės Lietuvai reikia – šauktinių ar profesionalų. Vieni už tai, kad su karinėmis gynybinėmis disciplinomis būtų supažindinami moksleiviai bei civiliai, kiti – kad tai profesionalių karių reikalas. Dar kiti primena, kad lemtingais 1940 m. nebuvo tinkamai pasipriešinta, todėl pokario (1945–1956 m.) partizaninės kovos netektys – tūkstantinės. Tarp profesionalių istorikų ir atskirų visuomenės grupių tebevyksta diskusijos dėl 1940, 1941 m. birželio sukilimo, nacmečio ir pokario atskirų datų, įvykių ir reiškinių vertinimo³⁰.

2001 m. gegužės 24 d. Lietuvos nacionaliniame muziejuje (LNM) visuomenei buvo pristatytas dr. Vytauto Jasulaičio iniciatyva ir rūpesčiu šio muziejaus išleisto daugiatomio leidinio „Lietuvos karininkai 1918–1953“ pirmasis tomas.



*Šilalės gimnazistai
Padievytyje pas klasės
draugą Jonuką Tallat-
Kelpšą (pirmas iš
kairės). Jis žuvo
1941 m. birželio 23 d.
vokiečiams
bombarduojant
Tauragės kalėjimą,
kuriame jis kalėjo
suimtas rusų už
dalyvavimą
pogrindinėje jaunimo
organizacijoje. 1940 m.
Iš S. Jurskytės
albumo*

³⁰ [http://www.bernardinai.lt:Laisvės kryžkelės](http://www.bernardinai.lt/Laisvės_kryžkelės). Čekutis Ričardas, Dalius Žygelis. 1918–1920 m. laisvės kovos. (Ir kitos temos.)



*Antanas Straukas
(trečias iš kairės)
greta Prancūzų
karinės misijos
atstovo pulkininko
leitenanto „R. F.“
(žr. antspaudą).
Apie 1921 m.
Iš L. Straukaitės
albumo*



*Nepriklausomybės
kovų 1919–1920 m.
dalyviai. Sėdi
(iš kairės) vyr.
puskarininkis
Antanas Straukas.
Apie 1920 m.
Iš L. Straukaitės
albumo*



Antanas Kaškėlis (su vešlia barzda) – Lietuvos karinio jūrų laivyno laivo „Prezidentas Smetona“ kapitonas su jūrininkais. Apie 1936 m. Klaipėda. Iš L. Straukaitės albumo

Skirvytės pasienio perėjimo postas. Stovi (pirmas iš dešinės) Antanas Straukas. Kaligrafiškai uždėtas antspaudas „Fotografija E. Albrechto“. Apie 1934 m. Iš L. Straukaitės albumo



*Kauno karo mokyklos
artileraistai pratybose.
Šančiai, 1932 m.
Iš K. Kaulakio
albumo*



*Kauno karo mokyklos
artileraistų pratybos
Gaižiūnuose. 1932 m.
Iš K. Kaulakio albumo*



*Kariai supažindinami
su Lietuvos
kariuomenės
ginkluotės tanku
KAM74.
Iš V. Galdikienės
(Liutkaitės) albumo*

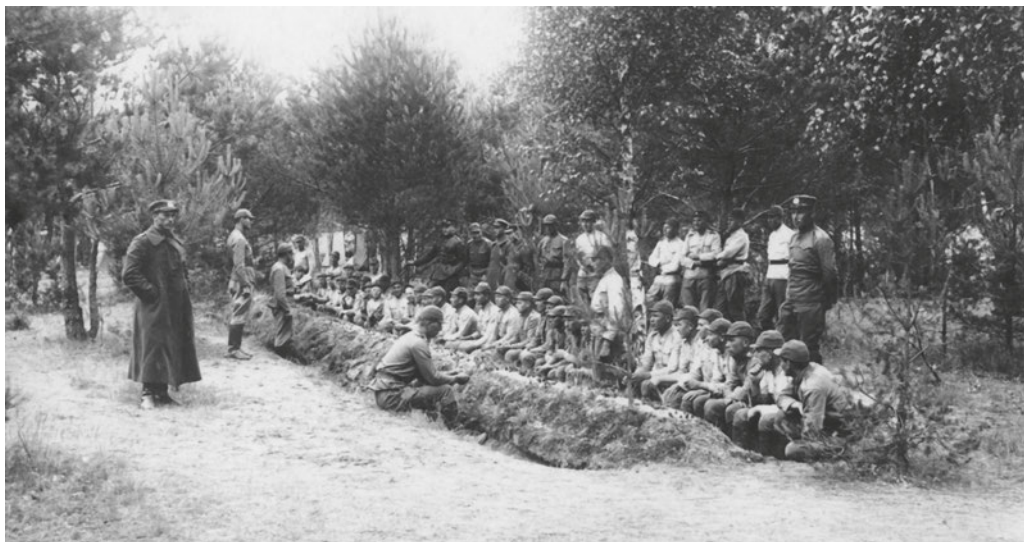

*Kauno karo mokyklos aspirantai artileristai.
Antroje eilėje trečias (iš kairės) – M. Kaulakis.
Apie 1932 m. Iš K. Kaulakio albumo*

*Kauno karo mokyklos kariūnai artileristai pietauja
Gaižiūnuose. Tokie pietų stalai lauko sąlygomis
buvo įrengiami jau seniai – vienas iš jų
1863 m. sukilėliams buvo įrengtas Šiauduvos
dvaro savininko Svirtūno miške.
Pasakojo A. Žilys iš Dargių k. 2002 m.
Užrašė V. Vaitkevičius ir V. Jocys*



*Šventiniai pietūs Klaipėdos kareivinėse.
Apie 1934 m. Iš D. Srėbalienės (Bartašiūtės)
albumo*

*Kareiviški pietūs Kauno Šančių kareivinėse.
Apie 1937 m. Iš R. Grevičkienės (Jucevičiūtės)
albumo*



*Su tarnybos draugais apie 1936 m.
Iš D. Srėbalienės (Bartašiūtės) albumo*

*Atokėpio minutė poligone.
Iš D. Srėbalienės (Bartašiūtės) albumo*



*Kavaleristų parodomieji sportiniai pratimai.
Apie 1928 m. Iš V. Galdikienės (Liutkaitės)
albumo*



*Kavaleristų pratybos su ginklais. Apie 1928 m.
Iš V. Galdikienės (Liutkaitės) albumo*

*Gaisro gesinimo pratybos prie kareivinių
vandens rezervuaro. Apie 1928 m.
Iš V. Galdikienės (Liutkaitės) albumo*



*Sustoję ir sugulę kavaleristai bendrai nuotraukai.
Apie 1928 m. Iš V. Galdikienės (Liutkaitės)
albumo*

*Per šventes kavaleristams tenka pabūti Romos
imperijos kariais. Dešinėje stovi Povilas Liutkus.
Apie 1928 m. Iš V. Galdikienės (Liutkaitės)
albumo*



*Kavalerijos pulko
raštininkas
(adjudantas).
Apie 1928 m.
Iš V. Galdikienės
(Liutkaitės) albumo*



*Policininkas Antanas Straukas, Pirmojo laipsnio
Vyčio Kryžiaus ordininkas. Antspaudas kitoje
nuotraukos pusėje: „Elektro fotografija W. FEY.
Klaipėda, Puodžių gatvė 11“. Iš L. Straukaitės
šėimos albumo*



*Puskarininkis Leonardas Bartašius.
Apie 1936 m. Iš D. Srėbaliienės (Bartašiūtės)
albumo*



Pirmojo husarų kunigaikščio Jonušo Radvilos pulko kulkosvaidžių eskadrono kariūnai. Povilas Liutkus (kairėje) su draugu. 1928 m. Iš A. Joniko albumo

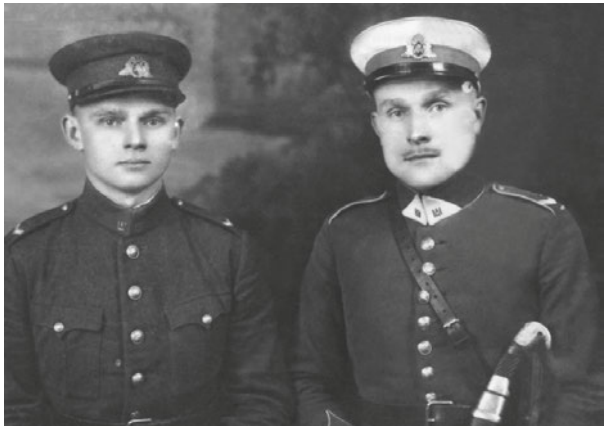

Broliai Antanas ir Alfonsas Jonikai. Iš A. Joniko albumo



Pulko senbuvoiai su naujokais. Viršutinėje eilėje antras iš kairės – V. Dargevičius. Apie 1924 m. Iš Vandos Vaitkevičienės (Dargevičiūtės) albumo





*Vladas Dargevičius (kairėje) –
II pėstininkų Ldk Algirdo pulke su
tarnybos draugu. Apie 1925 m.
Iš V. Vaitkevičienės (Dargevičiūtės)
albumo*



*Pėstininkų kuopa
pasirengusi
fotografuotis.
Iš V. Vaitkevičienės
(Dargevičiūtės)
albumo*



Onos (Tallat-Kelpšaitės) ir
Alfonso Jurskių šeima. 1933 m.
Iš S. Jurskytės albumo



Kapitonas Ignas Jonikas (1903–1992)
iš Sarviečių k. Nuotr. iš: „Lietuvos
kariuomenės karininkai“, Vilnius, 2004,
t. 4, p. 86



Lietuvos kariuomenės veterinarijos
gydytojas kapitonas Stasys Tallat-
Kelpša (1898–1981) iš Padievyčio.
Jauniausias Kazimiero ir Onos
Tallat-Kelpšų sūnus. Iš S. Jurskytės
albumo



Pratybų metu su kitos valstybės kariuomenės uniforma. Apie 1980 m. Iš V. Jocio albumo



Leitenantas Juozas S. Jurskis prieš išvykdamas iš JAV į Vietnamą. 1966 m. Iš S. Jurskytės albumo



Visų imperijų (carinės Rusijos ar sovietų) kariuomenės būna daugiatautės. Stovi (iš kairės): azerbaidžanietis, Klaipėdos rusas, Karaliaučiaus rusas, Gudijos lietuvis, estas; sėdi (iš kairės): žemaitis, lietuvis. Apie 1980 m. Iš V. Jocio albumo



*Lietuvos kavalerija parade. Apie 1928 m.
Iš V. Galdikienės (Liutkaitės) albumo*



*Brigados generolas Kazys Tallat-Kelpša.
Apie 1937 m. Iš Algio J. Tallat-Kelpšos albumo*



JAV armijos pulkininkas Algis J. Tallat-Kelpša, generolo Kazio Tallat-Kelpšos sūnus. Iš Algio J. Tallat-Kelpšos albumo



JAV armijos majoras Paulius K. Tallat-Kelpša, generolo Kazio Tallat-Kelpšos vaikaitis. Apie 2003 m. Iš Algio J. Tallat-Kelpšos albumo

„Aš didžiuojuosi, kad mano artimoje šeimoje yra trys kavalerijos karininkų kartos. Mano tėvas buvo Lietuvos kavalerijos viršininkas, o JAV armijoje – ir aš, ir mano sūnus Paulius, JAV armijos majoras, tarnavome šarvuotos kavalerijos daliniuose. Nors šių laikų kavalerija kaustyta ne pasagomis, o tankų vikšrais, kavalerijos paskirtis tebėra nepasikeitusi.

Ir mano tėvas, ir aš pradėjome karinę tarnybą eiliniais kareiviais. Tėvas užsitarnavo brigados generolo, aš [...] – pulkininko laipsnį (esu baigęs JAV armijos generalinio štabo akademiją, tai tas atitiktų ką Lietuvoje vadindavo generalinio štabo pulkininku). Tik mano sūnui Pauliui nereikėjo pradėti nuo eilinio, jis buvo pakeltas į leitenantus baigęs karo mokyklą.“³¹

Vėliau pasirodė ir kiti tomiai. Juos visuo-
menė sutiko labai palankiai. Dr. Juozas
Jankauskas spaudoje išreiškė didelį su-
sirūpinimą dėl po 2003 m. pasirodančių
leidinio tomų informacijos patikimumo,
nurodo taisytiną klaidą; jis siūlo skirti
tikrosios tarnybos karininkus nuo aspi-
rantų – atsargos karininkų ir kt.³²

³¹ Iš 2007 11 20 Algio J. Tallat-Kelpšos elektroninio laiško V. Jociui. Tekstas sutrumpintas.

³² Jankauskas J. Ar visuomet graži išorė reiškia gražų ir turiningą vidų? Pamaštymai apie Lietuvos nacionalinio muziejaus daugiatomį leidinį „Lietuvos kariuomenės karininkai 1918–1953“, XXI amžius, 2007 m. liepos 4 d. Nr. 51.

Šiuo leidiniu pasidžiaugė ir Gintaras Beresnevičius. Straipsnio „Karininkai“ pabaigoje apibendrinamas pasakė:

„Atsirado savanoriai, atsirado ir valstybė, tai apie 1918-uosius. Ir suprantama, atvirkščiai. Nesulaukusi įsakymo, kariuomenė dingo kartu su valstybe³³.“

Kai kurios diskusijos visuomenei yra skaudžios, o kai kurios, ypač jaunajai kartai, gyvenančiai taikos metu, nusibodusios. Turbūt neverta sakyti, kad iškovotosios laisvės kaina yra brangi, bet dar brangiau kainuoja ją išsaugoti. Istorija tiksliai nesikartoja, tačiau primena klaidas, kurių reikia nekartoti. Tad nusimetę romantišką šydą (= mes į nieką nesikėsiname ir į mus niekas nesikėsins!) būkime išdidūs, bet budrūs – verti savo brolių ir seserų, tėvų ir senelių savanorių ir karių atminimo.

Žvilgsnis, akimirka, įvykis

Apie Vaclovą Strauką ir kitus fotomenininkus bei fotografus

Parengė Virginijus Jocys

Fotografijos raidos fragmentai Pietų Žemaitijoje iki 1915 metų

Žmogui įgimtas siekis iš šalies pažvelgti į save ir aplinką, tą vaizdą užfiksuoti, parodyti kitam, pasilikti ateičiai – įamžinti.

Nuo pat fotografijos atsiradimo (1839 m.) dailininkai, piešę didikų, miestelėnų ir kaimo žmonių bei gamtos vaizdus, kiek šnairuodami ėmė žiūrėti į naujos vaizdo fiksavimo technikos atsiradimą. Mat galėjo suplonėti dailininkų uždirbamos duonos riekė. Tačiau gyvenimas parodė, kad visi telpa šioje pasaulio vaizdavimo sferoje. Ir fotografai dar ilgai naudojosi dailininkų paslaugomis: paveiksluojamuosius pastatydavo ar pasodindavo dailininkų nupieštų dekoracijų fone – prie fontano, dvaro sode, prie baliustradų, prie romantiško dvaro ar kito vaizdo.

XIX a. viduryje fotografija dar nebuvo plačiai paplitusi, tačiau po truputį skynėsi kelią, tobulėjo jos technika, ji tapo prieinama platesniam žmonių ratui. Akivaizdų portretinės fotografijos šuolį galime pamatyti XIX a. antrojoje pusėje. Portretinių nuotraukų paplitimą liudija Vilniaus gubernatoriaus fonde (dab. LVIA, f. 380) kratų metu ir kitais būdais sukauptų 1863 m. sukilimo Lietuvoje dalyvių portretinių fotografijų rinkinys. Į šį rinkinį pakliuvo ne tik sukilimo dalyvių, bet ir šeimos narių pavienės bei grupinės pašalinių asmenų nuotraukos. Minėtajame rinkinyje yra nemažas pluoštas neatpažintų nuotraukų, kurios laukia naujo tyrėjų žvilgsnio. Iš jų matyti įvairių žmonių tipai, paveiksluoti Lietu-

³³Beresnevičius G. Karininkai, Šiaurės Atėnai, 2003 m. bal. 12 d., Nr. 643.

vos (daugiausia Vilniaus) ir kitų carinės Rusijos bei Lenkijos didesnių miestų fotografų. 1863 m. Vilniuje veikė septynios ateljė, trys Kaune, po dvi Šiauliuose ir Telšiuose, viena Panevėžyje¹.

Kadangi XIX–XX a. sandūroje Laukuva ir jos apylinkės buvo tolokai nuo stambesnių miestų, gyvenimo tempo joje rutuliojosi savitai. Tačiau ir čia kai kurių pasiturinčių laukuviškių namuose greta šventųjų ir pasaulietišku paviekslų jau kabėjo tėvų ar artimųjų šeimyninės portretinės nuotraukos. Kitos – mažesnės – buvo dedamos į albumus, dėžutes. (Dalis jų jau yra „Laukuvos“ monografijos įvairiuose skyriuose, o paveiksluota Vilniuje, Kaune, Telšiuose, Odesoje, Kijeve, Peterburge ir kitur.) To meto laukuviškių (bei išsivių iš Laukuvos) buvo mėgstamos portretinės, pavienės ir grupinės nuotraukos. Po 1860 m. pasirodė pavienės Vilniaus, vėliau – Kauno bei kitų stambesnių miestų, miestelių ir dvarų, jų apylinkių fotografijos. Nuo 1865 m. Vilniuje darbavosi Juozapas Čechavičius, vėliau – Aleksandras Štrausas (Strauss), Stanislovas Filibutas Fleris (Fleury), Tiburcijus Chodzka ir kiti. Kaune – Vladislovas Zatorskis, Telšiuose – Chaimas Arensonas, H. Kaplanskis, Palangoje – Paulina Mongirdaitė².

Nuo 1843 m. Laukuva priklausė Kauno gubernijai, o jos parapija – Telšių ir Raseinių apskritims. Šioje (*Laukuva*, d. 2) knygoje yra Prano Tallat-Kelpšos nuotrauka su užrašu: „Phot. Arenson. Telsch.“ Tai Telšių fotografo Chaimo Arensono darbas. Maniau, kad tai XIX a. pabaigos nuotrauka, tačiau remiantis čia pateikiamomis L. Vancevičienės žiniomis, ją galima kiek paankstinti. L. Vancevičienė rašo:

„Pirmasis žinomas fotografas, dirbęs Raseiniuose, yra žydų tautybės Kuršo gyventojas Leiba Mejeris Lebenšteinas. Jis 1866 m. gegužės 25 d. į Raseinius atvyko iš Telšių, kur jam sunkiai sekėsi konkuruoti su ten dirbusiu fotografu Chaimo Arensonu. Anot jo paties, dviems fotografams darbo Telšiuose per mažai, todėl jis nutarė persikelti į Raseinius. Čia jis 1866 m. gegužės 29 d. gavo leidimą atidaryti foto ateljė. Ar



Pranciškus Tallat-Kelpša (iš Kelpšaičių) (1839 05 26–1901 04 11).

Apie 1860–1870 m. Telšių fotografo Arensono fotoateljė.

Iš A. Mockaičio albumo

¹ Junevičius D. Fotografijos raida Lietuvoje 1839–1863 metais, *Kultūros barai*, 1997, nr. 8/9, 10.

² Juodakis V. *Lietuvos fotografijos istorija*, Vilnius, 1995.



ilgai jis dirbo Raseinių mieste, nežinoma. Raseinių krašto muziejus neturi ir jo darytų fotografijų“³.

Rugsėjo pirmoji
1971 m.

Vaclovas Straukas.
1999 (katalogas)

Apie pirmąjį Telšių fotografą Chaimą Arensoną užsime-
na J. Nekrašas ir daro prielaidą, kad Telšių miestas buvo ant-
ras po Vilniaus, kuriame išsikūrė nuolatinis fotografas:

„Čia dar 1860 m. rugpjūtį fotoateljė atidarė vietinis laikrodininkas
Chaimas Oremovas Arensonas. Jo ateljė veikė ir po 1867 m.“⁴

XIX a. pabaigoje ir XX a. pirmojoje pusėje Telšiuose fotoateljė turėjo H. Kap-
lanskis. Šioje knygoje yra jo 1914 m. paveiksluota Kazimiero Kėdavičiaus šeima iš
Juodainių kaimo).

Apie 200 Lietuvos fotografijų (daugiausia JAV lietuvių rūpesčiu) buvo ekspo-
nuojama 1900 m. pasaulinėje Paryžiaus parodoje.

XX a. pradžioje fotografų pagausėja. Jie ima kurtis ir vidutiniuose miesteliuose,
tampa judresni ir prieinamesni daugeliui gyventojų. Fotografija, buvusi nau-
jovė, pamažu tampa kasdienybė. Kaip pastebi D. Junevičius,

³ Vancevičienė L. Fotografijos Raseinių muzieju-
je, *Žemaičių žemė*, 2006, nr. 1.

⁴ Nekrašas J. Fotografijos raida Šiaurės Lietuvo-
je, *Žiemgala*, 2005, nr. 1.

„Įvairėja fotografijos taikymo sritys. Povilas Višinskis, rengdamas studiją apie žemaičių antropologiją 1896 ir 1897 metais, fotografuoja etnografinius vaizdus. Antanas Jaroševičius, parengęs puikų Lietuvos kryžių albumą, medžiagą jam renka fotografuodamas. Pranas Mašiotas 1914 metais parengia ir „Vaire“ paskelbia etnografinių objektų fotografavimo programą“⁵.

XX a. pradžioje (iki Pirmojo pasaulinio karo) Lietuvai esant carinės Rusijos sudėtyje, fotografijos technikos naujovės bei paveikslavimo mados ir tendencijos nesulaikomai plito iš Vakarų į Rytus ir atgal. Vilniaus fotografų darbai (ypač Jano Bulhako) išryškina savitos fotografijos kryptį. Vėliau fotografijos meno tyrinėtojai šį reiškinį įvardijo Vilniaus mokyklos vardu. Ši praktinė ir teorinė Vilniaus krašto fotografų veikla darė nemažą įtaką kitų Lietuvos regionų pradedantiems bei profesionaliems fotografams.

Atskiri Laukuvos apylinkių vaizdai XX a. pradžioje pradeda patekti į fotografų objektyvus, o vėliau ir į spaudą. Liudviko Kšywickio (Krzywicki) 1906 m. leidinyje „Žemaičių senovė“ (*Żmudz starożytna*) pavaizduotas Medvėgalio piliakalnis. Kiti tyrinėtojai paveiksluoja Bilionis, Dievytį, įvairius istorijos ir mažosios liaudies architektūros objektus (kryžius bei koplytėles), aptiktus to meto Laukuvos apylinkėse. Etnografinius, istorinius objektus fotografavę autoriai žinomi. Tai – Ignas Končius, Adomas Varnas, Petras Tarasenka, Balys Buračas ir kiti⁶.

Iš išlikusių kryžių ir koplytėlių nuotraukų atsekti, kas paveiksluota iš Laukuvos apylinkių – ilgas ir kruopštus darbas. Dalis minėtųjų liaudies kūrinių buvo ir tebėra piešiama, o ne paveiksluojama, nes kai kurią ornamentiką patogiau pavaizduoti grafiškai.

Kaip jau minėjau, laukuviškių albumuose išliko pavienės XIX–XX a. sandūros (daugiausia portretinės) nuotraukos. Pasitaikė viena kita ir fiksuojanti Laukuvos apylinkių dvarų sodybas ar atskirus jų fragmentus (žr. p. 156). Tai didelis turtas, praplečiantis ir iliustruojantis dvarų (dvarelių) architektūrą. Portretinė fotografija jau iki Pirmojo pasaulinio karo buvo nereta ir tarp gimnazistų, kilusių iš Laukuvos apylinkių. Čia publikuojame gimnazistų brolių Aleksandro ir Vlodo Mylimų iš Prapymo kaimo nuotrauką, darytą P. Mongirdienės ateljė Palangoje, ir Alfonso Mineikos iš Vankių kaimo su mokslo draugais (ir autentiškais parašais), darytą turbūt Kražiuose.

⁵ Junevičius D. Lietuvos fotografijos istorijos apžvalga. <http://samogitia.mch.mii.lt/KULTURA/fotoapzvalga.lt.htm>.

⁶ Milius V. Senosios lietuvių skulptūros, kryžių ir koplytėlių ikonografija, Etnologiniai tyrinėjimai Lietuvoje. 1992, 1993, 1995 m. http://www.tradicija.lt/Tyrinejimai/Miliaus_str.htm.



Dr. Bronislovas Tallat-Kelpša. Apie 1915 m.
Iš V. Mockaičio albumo

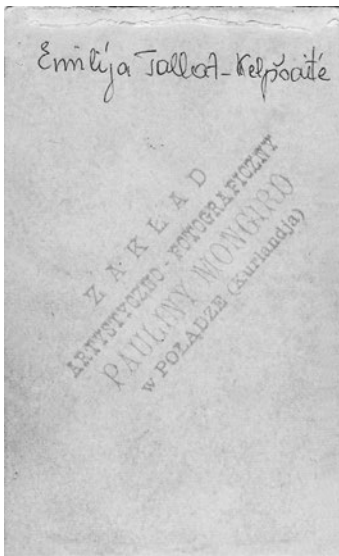

Emilija Tallat-Kelpšaitė
(1877 08 01–1949).
Apie 1914 m.
Iš V. Mockaičio albumo



Olimpija Marija Tallat-Kelpšienė (Beresnevičiūtė)
(1851–1915 03 02).
Apie 1913 m.
Iš V. Mockaičio albumo



*Ona ir Antanas Bukontai
XIX a. pab. Iš A. Laurinavičienės
(Jurgutytės) albumo*



*Antanina Bukontaitė (vėliau –
Naruševičienė). Apie 1904 m.
Iš A. Laurinavičienės (Jurgutytės)
albumo*



Jonas Povilas Tallat-Kelpša (gim. 1857 m.) – carinės kariuomenės husaras. Apie 1875 m. Iš V. Tallat-Kelpšos albumo

Beržinis Tadas Kunigaikštienės Birutės ulonų pulke Kaune. Apie 1927 m. Iš J. J. Gudausko albumo

Povilas Gudauskis iš Šiauduvos k. Apie 1925 m. 1948 m. iš Vokietijos emigravo į Argentiją. Iš J. J. Gudausko albumo



Geležinkelių mokyklos kursantas Vytautas Pankratijus Tallat-Kelpša su seserimis: iš kairės – Anastazija, kita – Marija. Apie 1912 m. Kaunas. Iš V. Tallat-Kelpšos albumo

Kražių gimnazistai. Antroje pusėje užrašas: „Ant ilgos atminties delei drauga A. Straukas no A. Mineikos“. Pirmoje eilėje (iš kairės): J. Baltrušaitis, B. Novickas, S. Višinskis; antroje eilėje (iš kairės): A. Mineika, A. Kaciucevičius, J. Kelpšas. Žodžiai: „Padieka“, „Kražiai“, „1921 05 07 mi“ (autentiški parašai – V. J.). Iš Laimutės Straukaitės šeimos albumo

Broliai Vladas ir Aleksandras Mylimai, Palangos progimnazijos moksleiviai. Paveiksluota P. Mongirdienės studijoje. Apie XX a. pr. Iš M. Žąsytytės albumo



*Jadvyga ir Leonas Bytautai su sūnumi
Ciprijonu. Apie 1921 m. Iš S. Jurskytės
albumo*

*Vytautas Pankratijus Tallat-Kelpša su
giminaičiais Stirbinskais Sankt Peterburge.
Apie 1912 m. Iš V. Tallat-Kelpšos albumo*

*Seserys (iš kairės) Juzefa ir Valerija su mama
Paulina Baldikauskiene. Apie 1939 m.
Iš G. Ožekauskienės (Kavalskaitės) albumo*

Fotografija ir fotografai Laukuvos apylinkėse 1915–1944 metais

Prasidėjo Pirmasis pasaulinis karas, ir Lietuva iškart atsidūrė pačiame jo sukuryje. Okupacinė valdžia Lietuvoje įvedė daugybę suvaržymų ir apribojimų: kalbos, spaudos, mokyklų ir kt. Karo metais visiškai apmirė kultūros gyvenimas. Vokiečiai 1915 m. rugsėjo 9 d. uždraudė bet kokią privatų fotografavimą, konfiskavo visus fotoaparatus – paliko dirbti tik keletą fotoateljė⁷.

Tačiau patys vokiečiai paveikslavo daug. Miestų, miestelių, dvarų nuotraukos buvo tiražuojamos atvirukais. Dalis jų užsiliko Lietuvoje, yra muziejuose ir privačiuose rinkiniuose, kita dalis – tiek Pirmojo, tiek Antrojo pasaulinių karų – aptinkama Vokietijoje. Dalis vertingų fotografijų rinkinių pamažu pasiekia žiūrovą. Pustrečio šimto 1916–1917 m. atvirukų ir fotografijų su Vilniaus ir Kauno vaizdais, darytų X armijos lakūnų vado fotografo Augusto Heero (1894–1969), jo sūnus padovanojo Lietuvos nacionaliniam muziejui. Be minėto fotografo, karo metu Lietuvoje darbavosi per trisdešimt fotokorespondentų⁸.

Dar viena fotografijų rūšis, įdomi ir vertinga antropologiniu požiūriu, yra nuotraukos, darytos ant kaizerinės Vokietijos pasų, kur greta buvo dedamas ir piršto atspaudas. Žmonės būdavo paveiksluojami susodinti greta vienas kito (po kelis, tauptant foto medžiagas). Ant negatyvo ir nuotraukos užrašomas identifikacijos numeris (žr. M. Kaulakio 1917 m. nuotr. p. 597).

Praūžus Pirmajam pasauliniam karui ir Lietuvai išsikovojus laisvę, ėmė atgyti gyvenimas. Nors Lietuvos gyventojų butis gerėjo lėtai, fotografija nuo to laiko tapo dažna žmogaus gyvenimo palydovė – nuo krikštynų iki laidotuvių. Dar ilgokai (iki XX a. ketvirtąjo dešimtmečio) paprastam žmogui fotografija (ypač pats pasirengimas portreto paveikslavimui) buvo neeilinis įvykis, apgaubtas tam tikros paslapties, jaudulio. Tad daugelis žmonių gražiai apsirengę, pasitempę santūriai pozuodavo.

Tarpukariu paveikslavimasis būdavo neatsiejama renginio, įvykio – vestuvių, laidotuvių, siuvimo, namų ruošos kursų, teatro vaidinimų bei kitų šeimos ir bendruomenės susibūrimų – dalis. Todėl mes galime mėgautis, žavėtis fotografijose išlikusiais savo senelių, prosenelių jaunatviškais, santūriais, išmintingais žvilgsniais. Visuomeniškų, kultūrai atsidavusių aktyvių žmonių gyvenime fotografavimasis tampa įprastu reiškiniu. Kai kurie jų, fotografų paskatinti, pozuoja šmaikštaudami, nebijo ironijos. Daromos meniškesnės, laisviau komponuojamos, ne tokios statiškos nuotraukos.

Toliau plečiantis fotografavimo galimybėms ir lavėjant skoniui bei lygiuojantis į kitus kraštus, fotografija pradeda išsikovoti sau pozicijas kaip atskira meno šaka.

Tačiau provincijos (geografijos, ne kultūros prasme) fotografai, darydami portretines, renginių ar vaizdų (užsakomas) nuotraukas, nevalingai tapdavo bendruomenių (parapijų, miestelių, kaimų) metraštininkais ar bent jų padėjėjais.

Greta sakytinės ir rašytinės informacijos fotografija tampa liberali ir daugeliui prieinama informacijos skleidėja vaizdais. Be meninės raiškos, fotografija išlieka svarbiausia informatorė nuo pat savo atsiradimo Lietuvoje iki šių dienų.

⁷ Valiulis S., Žvirgždas S. Nežinomų vaizdų istorija. 1914–1918 m. *Fotografijos slėpiniai*, Vilnius, 2002, p. 11–24.

⁸ *Ten pat*, p. 21.



Kazys Budginas ir Stasys Jurgutis – kūrybinis duetas. 1927 08 25. K. Budgino nuotr. Iš S. Rimkevičiūtės albumo

„Tobulos formos ieškojimas“. Kazio Budgino kompozicija. Pozuoja Stasys Jurgutis (su seserimi Veronika, kuri prireikus nuotraukos nukirpta). Apie 1928 m. Iš S. Rimkevičiūtės albumo

Pozuoja Rensčių (dab. Rėščiai) eigulys. Apie 1935 m. Iš J. Budrecko albumo



A. Srėbalius iš Gulbių k. Prie atversto albumo – tais laikais pamėgta fotografavimosi maniera. Apie 1937 m. Iš A. Vėlienės albumo

Alfonsas Jonikas, Lietuvos kariuomenės kavaleristas. Apie 1935 m. Iš V. Jasevičiaus albumo

Šiauduvos dvaro šeimininkas Juozas Kundrotas, Laukuvos parapijos atstovas 1905 m. Didžiajame Vilniaus Seime. Pirmosios viešos gegužinės ant Dievyčio (Dyvyčio) alkakalnio (1908 m.) vienas iš organizatorių. Iš A. Mockaičio albumo



*Broliai Povilas ir
Petras Liutkai.
Apie 1928 m.
Iš V. Galdikienės
(Liutkaitės) albumo*



*Jonikas apie 1920 m.
Paveiksluota
nežinomoje foto
studijoje.
Iš A. Joniko albumo*



Užrašas: „Ilgai atminčiai draugei Verutei Jurgutaitei, J. Stancelaitė“. Apie 1929 m. Iš S. Rimkevičiūtės albumo



Marytės Žąsytytės draugė. Apie 1928 m. Iš M. Žąsytytės albumo



*Marytės Žąsytytės
artima draugė Kazytė.
Apie 1930 m.
Iš M. Žąsytytės albumo*



*Autentiškas
antspaudas ir parašas:
„E. Šereševskaitės
Fotografija. Tauragė
Plento g. 37“;
„Prisiminimui
brangiajai sesutei
Verytei nuo
P. Jurgutaitės.
Tauragė 1927 03 26“.
Iš S. Rimkevičiūtės
albumo*



Kajetonas ir Stefanija Stropai (pirmoje eilėje iš dešinės 3, 4) giminaičių vestuvėse. Pažvelsio k. 1939 05 28. Parašas antroje pusėje: „Atminčiai Gerb. Švogeriams p. p. St. Ir Ant. Stropams. Slušniai. Pažvelsis. 1939 05 28, Šakiniai“.
Iš P. Bielskio albumo



Bronė Rocevičiūtė, aktyvi Laukuvos kultūrinio gyvenimo dalyvė (viduryje), su draugėmis. Apie 1933 m. Iš B. Jocienės (Jonikaitės) albumo



*Marytė Žąsytytė (viršutinėje eilėje pirmą iš kairės) su Palokysčio k. jaunimu.
Apie 1938 m. Iš M. Žąsytytės albumo*

*Iškilminga nuotrauka su gėlėmis ir smuiku.
M. Žąsytytė (antra iš kairės) su draugais.
Apie 1936 m. Iš M. Žąsytytės albumo*



*Mama su dukra. Apie 1930 m.
Iš Laukuvos N. Vėliaus gimnazijos muziejaus*



*Mamos su vaikučiais sodelyje. Viduryje –
Bronė Tallat-Kelpšienė (Jucevičiūtė) su dvynukais
Algirdu ir Kęstučiu. Apie 1934 m.
Iš S. Jurskytės albumo*

*Auklė su vaikais Laukuvoje. Apie 1925 m.
Iš R. Greviškienės albumo*



*Šeimos nuotrauka atminčiai. Apie 1935 m.
Iš A. Vėlienės albumo*

*Graži žvejybos akimirka Dievyčio ežere.
Liutaveras ir Snieguolė Jurskiai. Apie
1937 m. A. Jurskio nuotr. Iš S. Jurskytės
albumo*

*Laukuvos autobusų stotelėje. 1942 m.
A. Jurskio nuotr. Iš S. Jurskytės albumo*





Rimkų ir Jurgaičių šeimos. Antspaudas „Fotografija „Lietuva“, B. Baltrušaitis, Laukuva“. Apie 1933 m. Iš S. Rimkevičiūtės albumo



Alfonso Jurskio nuotraukoje – žmona Ona (Tallat-Kelpšaitė) su sūneliu Liutaveru lange. Apie 1930 m. Iš S. Jurskytės albumo



*Jonas Navakas,
Klaipėdos direktorijos
gubernatorius, iriasi
per Dievyčio ežerą.
Apie 1937 m. A. Jurskio
nuotr. Iš S. Jurskytės
albumo*



*Pirmoje eilėje (iš kairės,
sėdi): Ona Jurskienė,
Stefanija Bytautė,
Juzefa Neperkauskienė
(Bytautaitė). Antroje
eilėje: Jurgis Bytautas,
Alfonsas Jurskis,
Ona Jurskienė su
Snieguole. Priekyje –
Tado Tallat-Kelpšos
vaikai – Kaziukas ir
Onutė*



*Senųjų Šilalės kapinių mediniai kryžiai.
Apie 1937 m.
M. Rauberto fotografija.
Iš A. Jasikevičienės albumo*

Fotografija „LIETUVA“
Bronius Baltrušaitis
Laukuva

D. Lipšicaite
Endriejavas

Fotografija
M. RAUBERTO
Šilalė



Š. Javnelovičas
Vėviržėnai

*Laukuviškių albumuose aptiktų nuotraukų fotografų antspaudai.
XX a. pirmoji pusė*



*Senasis Šilalės malūnas. 1938 m.
M. Rauberto fotografija.
Iš A. Jasikevičienės albumo*

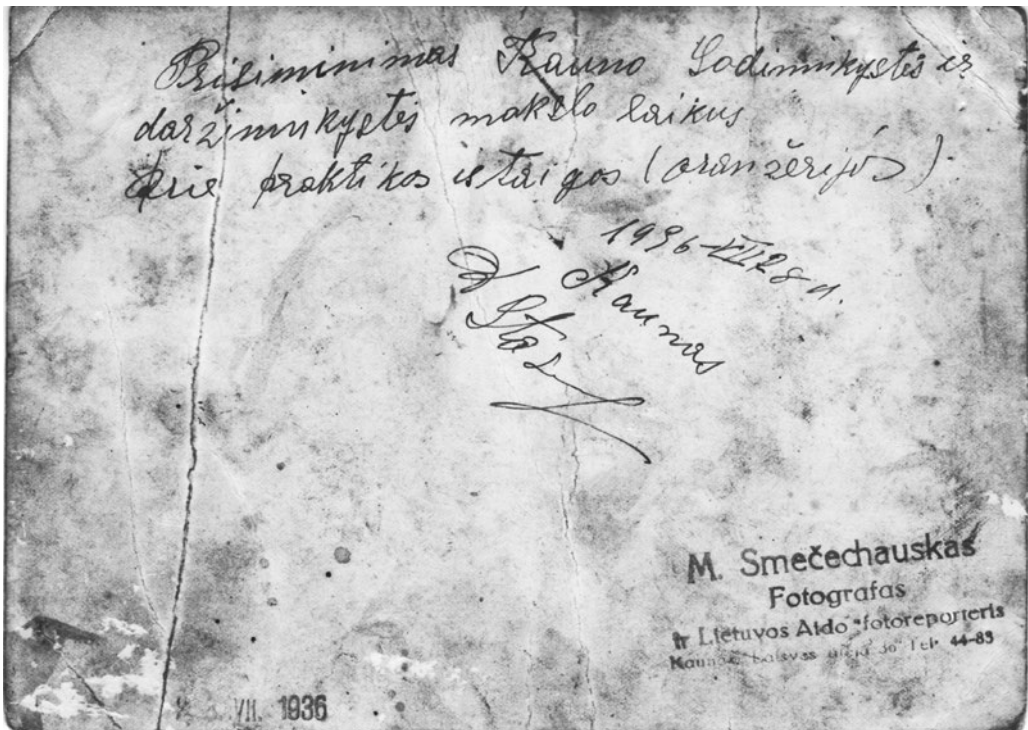

1936 m. sodininkystės ir daržininkystės kursai. Praktika prie Oranžerijos. Antroje eilėje (antras iš kairės) V. Stasiulis, daug talkinęs Selvestrų agronomui Mečislovui Kaulakiui. M. Smečchausko fotografija. Iš A. Malajevos (Stasiulytės) albumo



*Laukuvos agronomas
Mečislovas Kaulakis
po tremties darbuosi
Žiežmarių
šiltnamiuose.
Apie 1965 m.
Iš K. Kaulakio
albumo*



*V. Stasiulis su Laukuvos moksleiviais,
mičiurininkų būrelio nariais. Apie 1955 m.
Iš A. Malajevos (Stasiulytės) albumo*



*Kvėdarnos pavasarininkai. Apie 1928 m.
Iš M. Žqsytytės albumo*

*Kvėdarnos siuvėjų artelė. Apie 1930 m.
Iš M. Žqsytytės albumo*



Teneniai. Apie 1935 m. Iš K. Misiaus albumo

Tverų pavasarininkai. Iš dešinės antroje eilėje sėdi Povilas Liutkus, Tverų kunigai ir svečiai. Apie 1933 m. Iš V. Galdikienės (Liutkaitės) albumo



Lietuvos agronomų išvyka į Latviją. Pirmos eilės viduryje – laukuviškis Mečislovas Kaulakis. Apie 1932 m. Iš K. Kaulakio albumo

Laukuviškiai iškyloje ant Šatrijos kalno. 1937 06 13. Iš A. Stanio albumo

Ji užpildo XIX–XX a. Lietuvos rašytinių šaltinių, meno kūrinių, architektūros, kultūrinės ir ūkinės žmogaus veiklos objektų, sunaikintų per karus ir kitokias netektis, informacijos spragas.

Tarpukariu buvo organizuojamos kuklios foto parodos didesnių renginių metu. Kuriasi profesionalių fotografų ir mėgėjų (entuziastų) draugijos bei klubai. 1925 m. vasario 25 d. buvo įkurta Lietuvos fotografų profesionalų draugija. Dalyvavo 50 narių, išrinkta nauja valdyba (Š. Bajeris, J. Girčys, M. Smečchauskas ir kt.). Čia publikuojame M. Smečchausko 1932 m. darytą nuotrauką sodininkų kursų metu Kaune. Joje (tarp kitų būsimųjų sodininkų) ir laukuviškis Stasiulis. Kaune veikė ir dar viena fotografų organizacija, įsteigta 1935 m. gruodžio 19 d. prie Lietuvos matininkų ir kultūrtechnikų sąjungos⁹.

Tarp Selvestrų kaimo nuotraukų kelios yra darytos matininko J. Dženkaičio; vienoje – jis pats su žmona (žr. p. 50). Ruskių kaime nupaveiksluota Jarų šeima tikriausiai bus paties matininko Apolinaro Jaro.

Senuose laukuviškių albumuose išlikę po vieną kitą Broniaus Baltrušaičio nuotrauką. Jis paveikslavo didelius masinius (panoraminius) ir smulkesnius renginius. Ant „Laukuvos“ monografijos I dalies viršelio puikuoja 1939 m. jo daryta panoraminė miestelio nuotrauka. Jis buvo įsikūręs Varniuose, bet paveiksluodavo ne tik varniškius. Jo objektyvas pasiekdavo gretimas Laukuvos, Šilalės, Kaltinėnų, Kelmės ir kt. vietas. Varnių muziejaus informaciniame straipsnyje rašoma apie atrastą vertingą, dažniausia vaizduojančią Varnius, Kazimiero Bogumilo negatyvų kolekciją. K. Bogumilas buvo šiek tiek mažiau žinomas negu kitas „*Varnių fotografas Bronius Baltrušaitis žmonėse palikęs įvairiausių fotovaizdų bei atvirukų...*“¹⁰

Tuo metu Laukuvoje fotografų žinome kelis. Vienas jų – H. Tabačnikas. Keliose jo darytose portretinėse ir grupinėse nuotraukose matome užfiksuotus laukuviškių švenčių ir kasdienio gyvenimo epizodus. Jis nuotraukas žymėdavo stačiakampiu antspaudu su užrašu: „*H. Tabachnikas Laukuva*“.

Kitas žinomas Laukuvos tarpukario kultūrinio ir visuomeninio gyvenimo fiksuotojas buvo Kazys Budginas, vėliau išsikėlęs į Tryškius. Jis artimai bendravo su Laukuvos vargonininku Stanislovu Jurgučiu, berods, čia turėjo ir giminių. S. Jurgutis, būdamas artistiškos prigimties, mėgdavo papozuoti pats bei su kitais renginių dalyviais. Matyt, K. Budgino paragintas, dalyvaudavo savotiškose foto sesijose. To pozavimo įrodymas – kelios išraiškingos nuotraukos, atspindinčios S. Jurgučio būdą bei fotografo kompozicinę išmonę (žr. p. 794). Vienos nuotraukos istorija labai įdomi. Stačiakampio formos nuotraukoje pavaizduoti brolis ir sesuo – Stasys ir Veronika Jurgučiai.

„*Kažkam prirėikė mamos portretinės nuotraukos ir ją iškirpo, palikdami dėdę Stasį vieną su obuoliu*“, – pasakojo dukterėčia Stefa Rimkevičiūtė. Nuotraukoje su obuoliu pozuojantis S. Jurgutis tarsi šmaikštauja: žiūrėkite, kokie mes panašūs! K. Budgino nuotraukose užfiksuota daug Rimkų, Jurgučių ir kitų laukuviškių šeimų ir parapijiečių kasdienybės bei švenčių akimirkų. Jas išsaugojo Stanislovo Jurgučio dukra Albina Laurinavičienė (Jurgutytė) ir jo sesers Veronikos dukra Stefa Rimkevičiūtė.

Dar vienas vertingas atradimas – Alfonso Jurskio fotografuotos jo šeimos albumėlis papildo tarpukario ir karo

⁹ Junevičius D. Lietuvos fotografijos istorijos apžvalga. <http://samogitia.mch.mii.lt/KULTURA/fotoapzvalga.lt.htm>.

¹⁰ <http://www.varniai-museum.lt>.

pradžios Laukuvos kultūrinio bei visuomeninio gyvenimo vaizdą. Nuotraukose įamžintas šeimos gyvenimas pradėdant vaikų krikštynomis Kaune (apie 1930 m.) ir baigiant Šv. Kalėdomis Karūžiškės dvarelyje prie Medvėgalio (1943 m.). Kaip kituose „Laukuvos“ monografijos straipsniuose užsiminama, Alfonsas Jurskis buvo radijo inžinierius, baigęs Peterburgo politechnikos institutą, mėgo piešti. Fotoaparatas Alfonso Jurskio rankose buvo būtinas daiktas visose šventėse ir kelionėse. Vienose nuotraukose – šeimos šventės ir renginiai: Šv. Kalėdos, vardinės, atostogos Padievytyje, Karūžiškėje, iškylos pas giminaičius prie Panevėžio, Pakaunėje, Vilkijoje, garlaiviu Nemunu ir kt. Kai kurių nuotraukų kompozicija nesudėtinga – jose fiksuotas pats įvykis, jo dalyviai. Paveiksluojant neieškota didelės meninės raiškos. Tačiau yra keletas ir įdomesnių nuotraukų, pavyzdžiui, įamžinti Dievytyje žvejojantys ar plaukiojantys vaikai, apsilankę svečiai. Padievyčio vienkiemyje atostogų metu ar važiuodami pro šalį dažnai apsilankydavo Onos (Tallat-Kelpšaitės) ir Alfonso Jurskių pažįstami, bendradarbiai, buvę kaimynai, kaip antai: buvęs Klaipėdos direktorijos gubernatorius Jonas Navakas, dainininkai broliai Antanas ir Stasys Sodeikos, teisininkas Jonas Gudauskis, žurnalistas bei visuomenės veikėjas Antanas Sugintas ir kt. Minėtasis Onos ir Alfonso Jurskių šeimos albumėlis buvo 1944 m. iškeliavęs iš Lietuvos, pasiekęs JAV ir, atkūrus Lietuvai Nepriklausomybę, 1999 m. vėl sugrįžo į Tėvynę kaip dienoraštis, liudijantis vienos šeimos istoriją Pirmosios Lietuvos respublikos metais. Alfonso Jurskio dukra Snieguolė Jurskytė-Akstinienė, brangindama šeimos relikvijas, vertindama senąsias fotografijas, rekonstruotame Karūžiškės dvaro sverne 2007 m. rugpjūčio 12 d. surengė kelių giminės atšakų – Tallat-Kelpšų, Bucevičių, Bytautų, Liutikų, Jurskių šeimų – nuotraukų parodą, kuri vėliau buvo eksponuota Šilalės muziejuje.

Dar reikėtų užsiminti, kad laukuviškių albumuose aptinkame tarpukario nuotraukų, paveiksluotų Tauragės fotografės E. Šereševskaitės studijoje (1927 m. buvusioje Plento gatvėje nr. 37). Tarpukario fotografijos istorijoje moters pavardė nedažna. Tarp laukuviškių nuotraukų pasitaiko ir Šilalės fotografo Mečislovo Rauberto darytų, jo paties antspaudu „Fotografija M. RAUBERTO Šilalė“ pažymėtų, nuotraukų. Kiek žinome, 1938 m. jis buvo Šilalės „Pavasario“ draugijos vyrų kuopos valdybos narys¹¹.

Fotografija turbūt buvo jo pomėgis. Viena 1938 m. nuotrauka su Šilalės malūnu pasirašyta Antano Rubšio, kuris tuo metu mokėsi Šilalės gimnazijoje. Pluoštelis jo nuotraukų, paveiksluotų M. Rauberto, čia ir publikuojama. Galima prielaida, kad A. Rubšys buvo artimiau pažįstamas su minėtuoju fotografu ir susipažinęs su fotografavimo principais, nes vėliau fotoaparatas, kelionės ir jų vaizdai iš įvairių pasaulio kraštų tapo neatskiriama prelado Antano Rubšio gyvenimo dalimi (žr. p. 696).

Be jau minėto Šilalės fotografo M. Rauberto, aptinkame ir kitų vietinių, dar neįvardytų aplinkinių miestelių fotografų iš Kaltinėnų, Kvėdarnos, Rietavo ir kt. Regionų fotografijos istorijos tyrėjai dar turės darbo nustatinėdami mažų miestelių fotografų pavardes, jų biografijas, vertindami fotografijų meninę, išliekamąją vertę. Ta linkme daug jau nuveikta, tačiau baltų dėmių dar yra.

Skirmantas Valiulis, puikiai žinantis fotografijos raidos Lietuvoje labirintus, Lietuvos nacionaliniame muziejuje 2007 m. pamatęs dokumentinės fotografijos parodą „Prancūzai Klaipėdoje“ (1920–1923 m.) taip samprotavo:

¹¹Vidmantas E. Visuomeninės organizacijos Šilalės valsčiuje 1906–1940 m., *Šilalės kraštas*, Vilnius, 2006, d. 7, p. 188.

„Kartais pagalvoji: prikuriame kalnus meninių fotografijų, leidžiame jų metraščius ir albumus, o štai į istoriją gali patekti ir kelios mėgėjiškos. Meninė fotografija Lietuvoje tokia išskili, kad žiniasklaida pastebi, o dažnai ir išliaupsina kiekvieną debiutantą. Daugelis menotyrininkų net kratosi parašyti ką nors apie ikonografinę fotografijos funkciją: ne mano daržas, ne mano pupos. O dokumentinės fotografijos knygų gausėja, fotografija iš muziejų ir archyvų keliauja į pačius įvairiausius leidinius, filmus, TV laidas. Galima iki užkimimo diskutuoti dėl postfotografijos, bet to, kas padaryta ir sukaupta kaip tautos ir valstybės atmintis – nenuneigsi“¹².

Apie prancūzų karinę misiją 1920 m. Lietuvos kariuomenėje ir laukuviškių savanorių bei karių šiokiadienius plačiau žiūrėkite kitame šios knygos straipsnyje.

Sovietams okupavus Lietuvą, apmirė kultūrinis gyvenimas. Prasidėjęs Antrasis pasaulinis karas beveik visai jį nutraukė. Karo pabaigoje iš Lietuvos į Vakarų patsitraukė nemažas būrys pajėgių fotografų.

Apie fotografijos raidą Antrojo pasaulinio karo metais publikacijų turime dar ne tiek daug. Šią spragą užpildo Lietuvos fotografijos tyrinėtojai bendraautorai – S. Valiulis ir S. Žvirgždas¹³.

Šio laikotarpio nuotraukų laukuviškiai išsaugojo nedaug. Tai viena kita Laukuvos gimnazistų ir mokytojų bendro renginio ir kt. fotografija (žr. *Laukuva*, d. 1, p. 461–487).

Laukuviškiai fotografijose nuo 1945 metų

Antrajam pasauliniam karui pasibaigus, prasidėjo dramatiškas mūsų tautos ir valstybės gyvenimas. Atsimenu iš vaikystės, kaip teta Elena Jonikaitė sakydavo: „*Gyvos nalyši po žeme, reikieji gyventi*“. Daugelis to meto laukuviškių gyvenimo epizodų – paradinių ir kasdieniškų – buvo užfiksuota fotoaparatu. Tuometiniam režimui fotonuotrauka dar nebuvo tokia grėsminga kaip rašytinis ar spausdintinis pagrindžio žodis (plačiau žr. *Laukuva*, d. 1, p. 606–628.). Todėl laukuviškiai, kaip ir kitų vietovių žmonės, savo albumuose išsaugojo pokario, sovietinių laikų nuotraukų su savo bendruomenės, mokyklos, miestelio, kolūkio ar tarybinio ūkio kasdienybės, atskirų įvykių, natūralių ir priverstinių švenčių vaizdais.

To laikotarpio nuotraukas pagal tai, kur jos buvo ir kaip paveiksluojamos, galime suskirstyti į grupes:

1) Lietuvoje gyvenusių ir pagal to meto aplinkybes bei galimybes dirbusių ar studijavusių nuotraukos. Tai 1945–1988 m. (baigiasi Lietuvos Persitvarkymo Sąjūdžio įkūrimu);

2) ginkluoto pasipriešinimo dalyvių nuotraukos, liudijančios ryžtingą ir pasiaukojamą tautos kovą dėl Tėvynės laisvės;

3) įvairių Sovietų Sąjungos lagerių kalinių ir tremtinių nuotraukos. Jos

¹²Valiulis S. Prancūzai Klaipėdoje, *Nemunas*, 2007 m. bal. 13 d., nr. 15, p. 2.

¹³Valiulis S., Žvirgždas S., Fotografija dar gyva. 1941–1944, *Fotografijos slėpiniai*, p. 163.

turėjo savo specifiką, nes buvo siunčiamos iš kalinimo ir tremties vietų į Lietuvą ir vaizdavo gyvenimą svetur;

4) tarpukario savanoriškos ir karo metų priverstinės emigracijos nuotraukos, atspindinčios Vakarų šalyse atsidūrusių tautiečių gyvenimą;

5) nuo 1988 metų fotografijose užfiksuoti Lietuvos Nepriklausomybės atkūrimo istoriniai įvykai bei jų dalyviai.

Visų išvardytų kategorijų nuotraukų yra šiame leidinyje. Iš jų matome visą Laukuvos bendruomenės gyvenimo panoramą.

Partizanų nuotraukos – tai įdomi ir mažai tyrinėta Lietuvos fotografijos dalis. Džiugu, kad daugėja pokalbių, leidžiami albumai, papildantys istorikų darbus šia tema¹⁴.

1944–1946 partizanai paveikslavosi mažai, po 1947 m. – masiškai. Diskutuojančiant dėl šio reiškinio išsakyta nuomonė:

„Partizanai paprasčiausiai suprato, jog kiekviena kovos diena – tai jau istorija, kad kiekvienas dokumentas bus ateityje labai svarbus, taip pat ir nuotraukos. Pagaliau visiems jau seniai buvo aišku, kad sovietai laisvės kovas stengsis visaip apjuodinti, falsifikuoti faktus, o nesant kitų šaltinių ateityje objektyvų laisvės kovų vaizdą atkurti bus ypač sunku. Kita vertus, nepaisant visų įsakymų, žinoma, veikė ir žmogiškasis veiksnys. Suvokiant, kad ši kova anksčiau ar vėliau pasibaigs mirtimi, be abejojimo, norėjosi, kad kas nors liktų po žūties, kad galbūt patys artimiausi žmonės galės kada nors retkarčiais prisiminti“¹⁵.

Pokariu visoje Lietuvoje prie stambiųjų miestų kultūros namų kūrėsi fotomėgėjų rateliai, gausėjo mokomosios literatūros lietuvių ir kitomis kalbomis. Žurnalas „Švyturys“ 1957 m. suorganizavo pirmąjį pokario fotokonkursą. Daugėjo fotografų ir fotografijos parodų Lietuvoje, Sovietų Sąjungoje ir kitur. Steigiami fotografų klubai, draugijos.

1969 m. įkuriama Lietuvos fotografijos meno draugija (1989 m. ji pervadinta Lietuvos fotomenininkų sąjunga). Iki pat SSRS subyrėjimo tai buvo vienintelė fotomenininkų sąjunga SSRS. Fotografijos entuziastai, vadovaujami savo fotoklubo vadovo Antano Dilio, 1973 m. Šiauliuose įsteigė fotografijos muziejų, pirmą Sovietų Sąjungoje.

S. Valiulis ir S. Žvirgždas straipsnyje: „Šiuolaikinės meninės fotografijos ištakos ir raida“ (*Klaipėda: Duryš ir gintaro lašai*, 2007 m. sausio 31 d.) Lietuvos fotografiją pavadino tiltu „tarp Vakarų ir Rytų“. Jų žodžiais tariant:

„Dabar reitsyškais pasigirsta balsai ar pasvarstymai solidžiuose žurnaluose, kad, girdi, lietuviškosios fotografijos mokyklos apskritai nebuvo. [...] Tiesą sakant, per visus tuos metus ji pastoviai vystėsi ir, įsisavindama naujus gyvenimo bei estetikos klodus, žengė pirmyn. Lietuvos fotografijoje jau pasikeitė, regis, penkios ar šešios fotografų kartos. Naujų autorių kūryba beveik nepanaši į mokyklos

¹⁴Čekutis R. Laisvės nuotraukos, *Atgimimas*, 2008 m. sausio 25–31 d., nr. 4 (972), (Apie partizanų foto albumą *Už laisvę ir tėvynę*, Vilnius, 2007).

¹⁵Čekutis R., Žygelis D. Laisvės kryžkelės (XXXVI). Partizanų nuotraukos. 2006 11 27. www.bernardinai.lt.

įkūrėjų darbus. Jaunieji tradicinę juodai-baltą gamą pakeitė spalva. Siužetinė pasakojimo faktūra užleido vietą fragmentiškam požiūriui į pasaulį. Tačiau ir tarp tų realybės likučių įdėmus žiūrovas aptiks tą tautinį gyvenimišką pagrindą, kuris pastoviai sugrąžina mus į kasdieninę lietuvių tautos būtį“.

Fotografijos, vaizdo kalba labai universali. Taigi pradėdant pokariu nemažas būrys profesionalių ir mėgėjų fotografų galėjo (be didelio žodinio teksto po nuotraukomis) perteikti savo aplinkos nuotaikas, lūkesčius, estetinius kriterijus. Šia universalia meno kalba pristatydami Lietuvą, jos žmones tarptautinėse parodose pelnė daug apdovanojimų. Didelis būrys Lietuvos fotografų buvo priimtas į įvairias tarptautines fotografų organizacijas. 1979 m. M. Baranauskui, V. Butyrinui, J. Kalveliui, A. Kunčiui, A. Macijauskui, R. Rakauskui, L. Ruikui, A. Sutkui, tarp jų ir laukuviškiui V. Straukui, buvo suteikti Federacijos fotografų menininkų (AFIAP) garbės vardai. Vėliau šios organizacijos narių pagerbti tapo jaunesnės kartos Lietuvos fotomenininkai, kritikai¹⁶.

Apie fotografijos raidą Lietuvoje plačiau kalbėti pradėta XX a. devintojo dešimtmečio pabaigoje. Lietuvai atkūrus nepriklausomybę pasirodo naujos informacijos apie atskirų regionų fotografus, profesionalus ir mėgėjus, kurie buvo nepelnytai užmiršti.

Atskiruose fotografijos žurnaluose, straipsnių rinkiniuose, kataloguose nagrinėjami teoriniai ir praktiniai fotomeno klausimai ir anonuojamos fotografijos parodos, aptariami kiti su fotografija susiję įvykiai.

Dabar Lietuvos fotografijos tyrinėjimo raidoje susipina trys lygiavertės gijos – saugojimas, tyrimas, kūryba.

1) fotografijų, kaupimas, vertinimas, sisteminimas, saugojimas, per elektroninius, spausdintinius leidinius pateikimas plačiam vartotojų ratui¹⁷.

2) toliau tęsiami fotografijos tyrimai regionuose, papildantys visą Lietuvos fotografijos istorijos raidą¹⁸.

3) skatinami ir propaguojami jaunųjų kūrėjų užmojai, kryptys, ieškojimai (nacionaliniu pagrindu, išnaudojant naujus fotografijos raiškos būdus), kad taptumė įdomūs, originalūs Europos, pasaulio žiūrovams ir išliktume patys savimi¹⁹.

¹⁶ Valiulis S., Žvirgždas S. Kelio gairės. Ištakos, *Fotografijos slėpiniai*, p. 42.

¹⁷ Pikelytė Z. Fotografija muziejuose: aktualijos, problemos, tyrinėjimai, *Lietuvos muziejai: Rytai-Vakarai*, 2005, nr. 1–2; Žvirgždas S. *Lietuvos fotografija* (iki XXI a.), fotoalbumas, Vilnius, 2002; Stanionis V. *Alytaus albumas. 1919–1940*; Alytus: Sambūris „Erdvės“, 2003; Valiulis S. *Lietuvos fotografija* (serija „Mažieji pasakojimai apie Lietuvą“), Vilnius, 2007; *Mažosios Lietuvos veidai ir vaizdai: 1885–1940 metų ikonografija*. Sud. D. Kaunas, Vilnius, 2000.

¹⁸ Junevičius D. Kauno gubernijos fotografai XIX a., *Menotyra*, 1997, nr. 1; Žvirgždas S. *Mūsų miestelių fotografai*, Vilnius, 2003; Valiulis S. Gilyn į mišką – daugiau medžių (Pristatymas), *Septynios meno dienos*, 2003 m. rugs. 5, nr. 579; Valiulis S., Žvirgždas S. Klaipėdos regiono fotografija nuo pokario iki mūsų dienų, *Fotografija*, 2006, nr. 112; Ožeraitytė E. Konferencija, skirta fotografijos praeičiai, *Literatūra ir menas*, 2006 m. gruodžio 22 d., nr. 3123; Rimkus V. Fotografijos istorija ir problemos (Apie 2006 m. gruodžio 22 d. konferenciją Panevėžyje), *Žiemgala*, 2007, nr. 1; Girininkienė V. Fotografijos panaudojimas tarpukario Lietuvos istorijos lokaliuose tyrimuose, *Lietuvos lokaliųjų tyrimų padėtis*, Vilnius, 2005, p. 82.

¹⁹ Tumpytė D. Fotoįvairovė: tarp vaizdo ir konteksto, *Septynios meno dienos*, 2006 m. gruodžio 15 d., nr. 735 (Tarptautinė konferencija „Fotografija ir šiuolaikinis menas“ Sankt Peterburge); *Kartos: kintanti fotografija*, Alytus: Sambūris „Erdvės“, 2005 (Seminaro Alytuje pranešimų rinkinys. Autoriai: Agnė Narušytė, Margarita Matulytė, Alise Tifentale (Latvija), Vytautas Michelkevičius, Jonas Valatkevičius, Eglė Paulina Pukytė); Pabedinskas T. XXI a. Fotografija „Kauno fotografijos dienos“, *Literatūra ir menas*, 2005 m. gruodžio 16 d.; Bačiulytė R. Gytis Skudžinskas: „Menas privalo atstovauti savo laikmečiui“, *Klaipėda*. Priedas: *Durys ir gintaro lašai*, 2007 m. gruodžio 22 d.; Gurskis J. *Skaitmeninė fotografija*, Vilnius, 2007.



Laukuvos centrinėje aikštėje nuo XVII a. vidurio iki XXI amžiaus įvyko daug įvairių renginių – linksmų, liūdnu ir pompastiškų. 1948 m. gegužės pirmoji su negausiais dalyviais. Iš E. Einikytės albumo



Vargonininkas Stasys Jurgutis (viduryje) su choristais prie 1918–1928 m. Lietuvos nepriklausomybės paminklo Laukuvoje. Apie 1947 m. Paminklas dar nesunaikintas, tačiau apaugęs krūmynais, neprižiūrimas. Iš L. Baltrušaitienės albumo



Laukuvos („Kęstučio“ karinės apygardos) partizanai su maskuojama žiemos apranga ir ginklais. Apie 1949 m. Iš partizano Leono Laurinsko privačios kolekcijos. Nuotrauka publikuota www.forum.axishistory.com



*Gegužēs pirmoji
būdamo pasitinkama
apipintais tradicionālais
vartais su sovietine
simbolika, skambant
akordeonui.
Apie 1956 m.
Iš D. Srēbalienēs
(Bartašiūtēs) albumo*



*Stasio ir Zinaidos
Jurgaičių šeima:
sūnus Aloyzas,
duktē Albina.
Laukuvoje.
Apie 1949 m.
Iš A. Laurinavičienēs
(Jurgutytēs) albumo*



Laukuvos vidurinės mokyklos moksleiviai talkoje kolūkyje. Iš dešinės (sėdi) Albina Jurgutytė (vėliau Laurinavičienė), stovi (trečia) Danutė Bartašiūtė (vėliau Srėbalienė). Apie 1960 m. Iš D. Srėbalienės albumo

Rugių rišėjos. Juodainių tarybinio ūkio laukuose. Apie 1965 m. Iš D. Srėbalienės (Bartašiūtės) albumo



*Vandos vardinės.
Vanda Dargevičiūtė
priekyje, Stefa
Rimkevičiūtė gale.
Apie 1948 m.
Iš S. Rimkevičiūtės
albumo*

*Keturios draugės.
Apie 1960 m.
J. Budrecko nuotr.*



*Padievyčio ežere.
Iš kairės: R. Tarozaitė,
R. Straukaitė,
P. Markevičius.
1959 m.
Iš R. Tarozaitės
albumo*



*Šventei pasirengę.
Pirmos eilės viduryje –
Albina Bartašiūtė, iš
kairės (stovi) antra –
Danutė Bartašiūtė,
trečias – Juozas Jocyš.
Apie 1960 m.
Iš D. Srebalienės
(Bartašiūtės) albumo*



*Laukuvos mokytojai
pasipuošę tautiniais
drabužiais.*

Apie 1957 m.

J. Budrecko nuotr.

*Trys ratuotos
laukuviškės.*

Iš dešinės –

Marytė Žąsytė.

Apie 1965 m.

*Iš M. Žąsytės
albumo*



*Laukuvos bažnyčios
lubų skliauto puošyba
bibline tema.*

*Fotografija įrėmintą
tam metui būdingu
ornamentu.*

Apie 1965 m.

*Iš V. Galdikienės
(Liutkaitės) albumo*



*Palokystalio Stirbių (Bukauskių) sodyba apie
1955 m. Iš B. Bukauskienės albumo*

*Zinaida Jurgutienė groja akordeonu, o
draugė skambina gitara. Apie 1952 m.
Iš S. Rimkevičiūtės albumo*



*Ant liepto stovėjau... Apie 1957 m.
Iš M. Žąsytytės albumo*

*Derlius „kapčiuje“ (kaupe), galim laukt žiemos...
Stasys Jurgutis (dešinėje) šnekučiuojasi su
Rimkumi. Apie 1952 m. Iš A. Laurinavičienės
(Jurgutytės) albumo*



*Iš dešinės – Petras Gudauskas (Fortūnato)
su sūnumi Jonu. Apie 1960 m. Šiauduvoje.
Iš J. Gudausko šeimos albumo*



*Laukuvos
parduotuvės
interjero fone.
Iš kairės antra –
A. Einikytė.
Apie 1948 m.
Iš E. Einikytės
albumo*



*Prie Laukuvos
universalinės
parduotuvės.
Apie 1950 m.
Iš E. Einikytės
albumo*



*Laukuvos aikštės rytinis pakraštys.
Apie 1960 m. J. Budrecko nuotr.*



*Garsiesiems Požerės Jėzaus Kristaus
Atsimainymo atleidams skirta proginė
trijų dalių nuotrauka, parengta
namų sąlygomis. Apie 1970 m.
Iš B. Bukauskienės albumo*



*Tradicinis žemaičių
ąžuolinis kryžius
Padvarninkų k.
Apie 1957 m.
B. Sriubo nuotr.*

*Gydytoja Dalia
Grinkevičiūtė
vestuvėse svečių
sūkuryje.
Apie 1970 m.
J. Budrecko nuotr.*



*Laukuvos gydytoja
Dalia Grinkevičiūtė
(iš dešinės, viršuje
pirma) su
bendradarbiomis
iškyloje gamtoje.
Apie 1970 m.
Iš J. Budrecko albumo*

*Rugiapjūtės pradžia
Karolio Požėlos
kolūkyje. Centre –
pirmininkas Steponas
Martinkus, su ąsočiu –
vet. gydytojas
Zenonas Levickis.
Apie 1975 m.
Iš Z. Vitkienės
albumo*



Naujojo Žemaičių plento (greitkelio Kaunas–Klaipėda) atidarymo ceremonija ties Šilalės–Laukuvos sankryža. 1987 m. Iš J. Stanevičiaus albumo



Šilalės kraštui ir Lietuvos archeologijos mokslui nusipelnęs archeologas, kraštotyrininkas Vladas Statkevičius. 1983 m. A. Petrašiūno nuotr.



Stefanijos ir Vlodo Meištinių auksinės vestuvės Šilalės metrikacijos biure. Apie 1991 m. Iš S. Meištinių albumo



Jonikų ir Kavalskių giminaičiai Amerikoje XX a. pr. Fotografijos apipavidalinimas atspindi to meto stilių, madas. Iš B. Jocienės albumo



*Ona Pajaujytė
(vėliau – Jonikienė)
su draugu
Amerikoje.
XX a. pr.
Iš E. ir A. Jasevičių
albumo*



*Juozas (Juozo)
Jonikas (kairėje)
iš Sarviečių k. su
draugu Argentinoje.
Apie 1926 m.
Iš B. Jocienės
(Jonikaitės) albumo*



Trečios kartos lietuvis
(Gudauskių palikuonis
iš Dargalių k.)
Jose Daniel Gudauskas
(gim. 1965 m.) (jo
tėvas Jonas, o senelis
Povilas Gudauskis
iš Šiauduvos) Buenos
Aires kriminalinės
policijos inspektorius
su mama Vera. Kartu
su žmona Monika
augina sūnų Jose
(Joną III) ir dukrą
Eriką. Apie 2000 m.
Iš J. Gudausko
albumo



Istorinė akimirka.
Muzikas Aloyzas
Jurgutis (Laukuvos
vargonininko Stasio
Jurgučio sūnus),
1978 m. pabėgęs
iš Sovietų Sąjungos,
1981 m. priima JAV
pilietybės pažymėjimą
iš tuometinio
Mičigano valstijos
gamtos apsaugos
tarnybos viršininko
Valdo Adamkaus.
1981 08 09.
Iš A. Laurinavičienės
(Jurgutytės) albumo

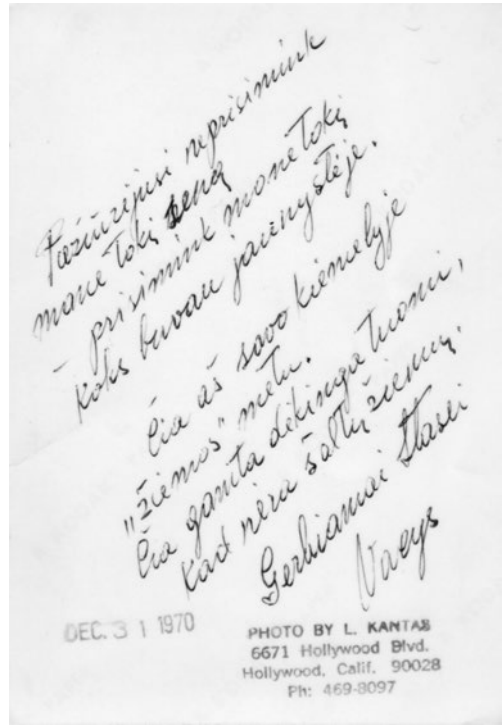

Tarpukario Laukuvos
 kultūrinio gyvenimo
 dalyvis (grojo smuiku)
 Vacys Stancelis, po
 II pasaulinio karo
 atsidūręs JAV, siunčia
 iš Floridos linkėjimus
 kraštiečiai operos
 dainininkei Stasei
 Girčytei. 1970 12 31.
 Fotografas L. Kantas.
 Iš S. Baliinės
 (Girčytės) albumo

Vaclovas Tallat-Kelpša
 švenčia savo
 gimtadienį. 1985 m.
 Iš A. Vojevodskaitės
 albumo



Juozas Jonikas tvarko dėl melioracijos nugriauto gimtojo namo (Stigrėnų k.) likučius. 1990 m. V. Jocio nuotr.

Lietuvos nepriklausomybės atkūrimo renginys prie Lietuvos nacionalinės M. Mažvydo bibliotekos Vilniuje. Su Šilalės rajono simbolika – Gabrieliūs Josas. Apie 1991 m. V. Jocio nuotr.



*Pakeliui iš
Gatautiškės k.
į Medvėgalį
(iš kairės): Virginijus,
Jurgis, Rasa, Rimas,
(ant žolės) Neringa.
1987 m.
D. Urbonavičiūtės
nuotr.*



*Petronėlė Bartašienė (Kavalskaitė-Jonikienė)
Gatautiškės k. Apie 1989 m. V. Jocio nuotr.*



*Leonardas Bartašius Gatautiškės k.
Apie 1989 m. V. Jocio nuotr.*



*Mušinskių sodybos
kieme Padiėvytyje.
Apie 1935 m.
Iš Pudžiūvelio albumo,
pateikė J. Budreckas*

*Vienos iš seniausių
Laukuvos apylinkėse
sodybų Bukauskių
(Stirbių) gyvenamasis
namas Palokystalyje.
2003 m. V. Jocio
nuotr.*



Laukuva apie 1956 m. Iš Z. Vitkienės albumo





*E. Kaganienės galanterijos, geležies ir odų parduotuvė Laukuvoje. Apie 1937 m.
Iš Laukuvos N. Vėliaus gimnazijos muziejaus*



*Laukuvos miestelio panorama nuo Spaudo kalno.
1990 m. V. Jocio nuotr.*



*Atstatytas Karūžiškės dvaro svirnas. 2006 m.
V. Jocio nuotr.*

*Bilionių pradžios mokyklos mokiniai su mokytoja
Aldona Petrauskiene. Apie 1985 m. Iš mokyklos
metraščio*



Buvę Laukuvos mokyklos mokiniai prie naujai užveisiamo parko. 1993 m. Z. Juškevičiaus nuotr. Iš A. Bruškytės albumo

Kunigo Stasio Rimkaus muziejaus pašventinimas. Apeigas atlieka kunigas A. Rocevičius, šalia jo – šeimnininkė Kristina Rimkutė ir svečiai. 2001 12 01. A. Gedvilienės nuotr. Iš K. Rimkutės albumo



Gausioji Rimo ir Rimos Laugalių šeimynėlė po apsilankymo kunigo S. Rimkaus muziejuje Laukuvoje. 2002 m. Iš K. Rimkutės albumo

Vilniaus žemaičiai (tarp jų pulkelis šilališkių) svečiuose Nasrėnuose. Apie 2001 m. Iš V. Jocio albumo



Laukuviškių klubas Klaipėdoje menininkų namuose 2000 m. gruodžio 16 d. Iš K. Budgino albumo (Klubas kartu su S. Šimkaus Klaipėdos konservatorija 2001 04 28 Laukuvos kultūros namuose surengė koncertą susitikimą. Apie tai rašoma spaudoje: S. Rimkevičiūtė „Laukuviškiai draugauja su klaipėdiškiais“. Klaipėda 2001 05 28. – Red. pastaba)

„Versmės“ leidyklos ekspedicijos Laukuvoje dalyviai: (iš dešinės) KTU prof. J. Bučas, KU doc. P. Bielskis ir KTU doktorantė V. Karvelytė-Balbirienė aptaria maršrutą. 2001 08 10. Z. Juškevičiaus nuotr.



Nenuilstantis ekspedicijų (nuo 1988 m.) talkininkas, važnyčiotojas Algirdas Grišas veža studentus iš Laukuvos į Požerę. 2001 08 10. Z. Juškevičiaus nuotr.

Laukuvos ir daugelio ekspedicijų dalyvis, didelis Lietuvos etninės kultūros saugotojas ir populiarintojas, iškilus žemaitis, šviesios atminties profesorius Vacys Milius prie savo gimtosios sodybos vietos Šatėje (Mosėdžio seniūnija). Iš dešinės: profesorius, doktorantė Ilona Burinskaitė, istorikas Virginijus Jocys, ekonomistė Rasa Jocienė. 2002 08 15. A. Jocytės nuotr.



Paršpilio (Burbiškių) papėdėje, didžiojoje (šeštojoje) žemaičių talkoje. Meistrai skaptuoja piliakalnio užrašą. 2005 06 06. V. Jocio nuotr.



Švenčiant Laukuvos 750 metų jubiliejų. Prie Treigių piliakalnio papėdėje pastatyto paminklo (iš kairės): Treigių kaimo vyriausias gyventojas Aleksas Dambrauskas, Šilalės rajono meras Albinas Ežerskis, istorikas Virginijus Jocys, mero padėjęjas Virgilijus Ačas. 2003 04 22. L. Racevičiaus nuotr.



*„Laukuvos“ knygos I d. pristatymas
Vilniaus mokytojų namuose. Nuotraukoje
autorai, redaktoriai, laukuviškiai, Vilniaus
žemaičiai ir kt. svečiai. 2005 09 20.
V. Valuckienės nuotr.*

*To paties renginio viešnia grafikė Ramunė
Vėliuvienė pasakojo apie savo vyrą –
laukuviškį profesorių Norbertą Vėlių.
2005 09 20. V. Valuckienės nuotr.*

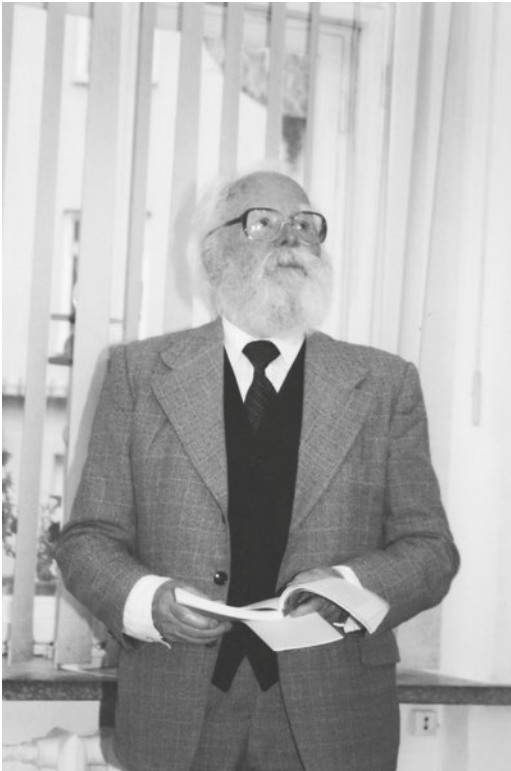

„Laukuvos“ knygos I d. pristatymas Vilniaus mokytojų namuose. Pirmoje eilėje iš kairės: R. Bučnytė (su smuiku), J. Bučnienė (su kanklėmis), P. Jonušas, A. Sriubienė, A. Lingis, V. Jocys, D. Dirgėlienė, V. Jasevičius, St. Skalauskas, Z. Juškevičius. Antroje eilėje iš kairės: V. Jonikas, A. Šimkus, D. Zdanavičienė, V. Jurgaitis, A. Jankauskas, V. Vaičiulis. 2005 09 20. A. Petrašiūno nuotr.

To paties renginio metu. Literatūrologas, didelis Laukuvos patriotas, aktyviai prisidėjęs prie Laukuvos gimnazijos įkūrimo 1943 m., pirmasis lietuvių kalbos mokytojas Viktoras Alekna prisiminė tuos laikus ir skaitė savo eilėraštį apie Dievytį. 2005 09 20. V. Valuckienės nuotr.



*Vaizdas nuo Baltakalnio į Sarviečių kaimą.
Šioje vietoje qžuolinis kryžius, gerų žmonių
kaskart atnaujinamas išstovėjo daugiau
kaip 150 metų, 1932 m. aprašytas
prof. Igno Končiaus). 2003 m. V. Jocio nuotr.*

*Po liūčių ištvainusi Lokysta prie Gumbinės tilto.
Tolumoje – Treigiai. 2007 08 07. V. Jocio nuotr.*



Požerės Jėzaus Kristaus Atsimainymo atlaidų šventinė procesija eina į šventorių. 2005 08 06. V. Jocio nuotr.

Didžiųjų Vankių akmuo, greta Aniceto ir Dalios Petrošių sodybos (Laukuvos sen.). Tai vienas iš penkiolikos didžiausių Lietuvos riedulių (apie 100 m³ tūrio; aukštis apie 3,3 m, ilgis – 6,7 m, plotis – 4,15 m, perimetras – 15,4 m). 2005 m. V. Jocio nuotr.



Seminaro Bijotuose (prie D. Poškos Baublių) dalyviai. 2006 08 11. R. Jocienės nuotr.

Šilalės kraštiečių draugija svečiuojasi Kaltinėnų seniūnijoje. Iš kairės: draugijos pirmininkas Antanas Lingis, seniūnė Albina Bataitienė, Vanda Mikašauskienė, Virginijus Jocys, Kazys Misius, Edvardas Vidmantas. 2006 09 20. Vykinto Jocio nuotr.



Čia norėta prisiminti ir bendrąją Lietuvos fotografijos raidą bei tendencijas su nuorodomis į stambesnių leidinių bibliografiją, kad skaitytojai galėtų geriau susipažinti su fotografijos meno labirintais.

Reikėtų prisiminti nemažą būrį fotografų, kurie XX–XXI a. sandūroje taip pat yra paveikslavę Laukuvos apylinkių žmones, įvykius, kitus objektus.

Iš vyresnės kartos minėtinas **Jonas Budreckas**, šiuo metu gyvenantis Kaltinėnuose. Jo albumuose dar saugomos paties paveiksluotos XX a. šeštojo–aštuntojo dešimtmečių nuotraukos, kuriose daug Laukuvos vidurinės mokyklos moksleivių ir mokytojų veidų, apylinkių vaizdų. Jis nuoširdžiai padėjo sukomplektuoti ir iššifruoti senesnes šios knygos nuotraukas.

Laukuvos kultūros ir visuomeninio gyvenimo įvykių fiksavimą tarsi tęsia laukuviškis mokytojas **Linas Racevičius**, kilęs iš senos laukuviškių giminės. Jis fotoaparatai rankose turi nuo XX a. devintojo dešimtmečio ir daug prisidėjo įamžinant Laukuvos jubiliejinių metų (2003 m.) renginius.

Turbūt visą Šilalės rajoną pažįsta fotokorespondentas **Algimantas Ambroza**. Jo fotoreportažais puikuoja Šilalės „Artojo“ laikraščio ir kitų leidinių puslapiai.

Rajoniniuose ir respublikiniuose laikraščiuose dažnai matome **Prano Žukausko** reportažų, iliustruotų jo paties nuotraukomis.

Verta paminėti laukuviškį fotografą **Vaclovą Liatuką**, šiuo metu gyvenantį ir dirbantį Šilalėje. Jo objektyvas taip pat yra užfiksavęs ne vieną laukuviškių gyvenimo epizodą: krikštynas, Pirmąją Komuniją, pirmąjį ar paskutinį moksleivių skambutį,

„Versmės“ leidyklos ekspedicijos dalyviai Uplynos muziejuje. Iš kairės: dailininkas Kęstutis Šiaulytis, istorikas Tomas Baranauskas, architektė dr. Marija Rupeikienė, architektas Antanas Rupeika, tautosakininkė dr. Vita Ivanauskaitė, kraštotyrininkas, muziejaus įkūrėjas Klemensas Lovčikas. 2006 08 14. V. Jocio nuotr.



vestuves, laidotuves. Prie „Laukuvos“ monografijos rengimo prisidėjo paveiksluodamas bažnyčių altorius, kitą puošybą. Turi sukaupęs nuotraukų ne vienai fotoparodai.

2001 m. Laukuvos ekspedicijoje daug talkino kraštiečiai, kelių straipsnių autorius ir rėmėjas **Zigmas Juškevičius**. Jis kaip niekas kitas puikiai suvokia fotografijos išliekamąją vertę. Jo naujai paveiksluotų ar surastų ir perfotografuotų istorinių fotografijų pluoštas publikuojamas šioje monografijoje.

Reikia pasidžiaugti dar vieno fotografo iš Beržės kaimo **Stasio Gumuliausko** veikla. Jį straipsnyje gražiai pristatė Daiva Rekašienė ir paskelbė elektroniniame tinklalapyje „bendruomenės“. Galime numanyti, kad jo nuotraukų rinkiniuose nemažai laukuviškių veidų, paveiksluotų per atlaidus Požerėje, Laukuvoje ar renginių metu ant Medvėgalio²⁰.

Ilgą laiką žmogus savo aplinką fiksuodavo nuo žemės. Atsiradus techninėms galimybėms imta paveiksluoti nuo aukštų objektų (kalnų, bažnyčių bokštų, švyturių), o vėliau – iš skraidančių aparatų (oro balionų, lėktuvų, šiuo metu – motorinių skraidyklių, parasparnių). 1991 m. autoriui teko daryti panoraminę Anykščių nuotrauką iš bažnyčios bokšto. Tai labai padėjo miesto centrinės dalies tyrimams (lyginant su tarpukario nežinomo autoriaus nuotrauka). Laukuvos panoraminę (iš kelių kadru) nuotrauką teko daryti nuo Spaudo kalno (apie 1989 m.).

„Laukuvos“ I dalies pristatymas Vilniaus mokytojų namuose. Iš kairės fotografai: Zigmas Juškevičius, Aloyzas Petrašiūnas ir Pandėlio bažnyčios bokštų atstatytojas inžinierius Albinas Jasiūnas. 2005 09 22. V. Valuckienės nuotr.

²⁰Rekašienė D. Beržės fotografas. 2004 02 28, www.bendruomenes.lt.

Tad labai apsidžiaugiau galėdamas į monografiją įdėti Šilalės fotografo **Vytauto Arlausko** 2002 m. Laukuvos centrinės dalies ir Kelpšaičių (Laukuvos) parko panoraminės spalvotos nuotraukas – už tai jam dėkoju.

Kitas laukuviškis **Vidmantas Plynius**, skraidydamas parasparniu, 2004 m. pavasarį skaitmeniniu fotoaparatu nupaveikslavo gerą pluoštą Laukuvos vaizdų. Pats būdamas renginių režisierius, išgijęs parasparnį, filmuoja ir paveiksluoja Lietuvos vaizdus iš dangaus. Yra parengęs kelis filmus apie Kauną, Trakus.

Šioje monografijoje taip pat gausu fotografo, istoriko **Aloyzo Petrašiūno** nuotraukų. Jis yra išvažinėjęs visą Lietuvą, užfiksavęs begales kultūros paminklų.

Reikia pasidžiaugti aukštaičio **Balio Sriubo** Laukuvos apylinkių (Gulbių, Padvarninkų k. ir kt.) objektų, renginių, artimųjų portretinėmis nuotraukomis – nuo XX a. šeštojo dešimtmečio iki šių dienų.

Dar liko daug nepaminėtų fotografų entuziastų, paveiksluojančių klasikiniiais ir skaitmeniniais fotoaparatais. Jie irgi padeda išsaugoti mūsų kasdienybės grožį, rūpesčių ir vargų akimirkas.

Pabaigai pateikiamos specialistų mintys, pasakytos Panevėžio muziejuje apie regionų fotografų darbų reikšmę visos Lietuvos fotografijos raidai.

„M. Matulytės giliu įsitikinimu, būdamas Vilniuje ir disponuodamas kad ir gausiais sostinės muziejų, archyvų, bibliotekų rinkiniais, tyrinėtojos negali ir neturi teisės kalbėti apie visos Lietuvos fotografiją – reikalinga muziejininkų, fotografijos kolekcijų saugotojų pagalba. Kokiais kriterijais vadovautis atrenkant medžiagą? M. Matulytės teigimu, pirmasis kriterijus yra fotografijos istorija: kuo ji ypatinga regione, ką ji iliustruoja, o gal ji išskirtinė Lietuvoje ar net pasaulyje. Krašto muziejų rinkiniuose daugiausia dominuoja dokumentinė ikonografija. Fotografija atlieka informacijos laikmenos funkciją. Kadangi fotografijos istorija yra mūsų bendros kultūros istorijos dalis, todėl mes neturime atsiriboti nuo bendrų tendencijų: kas domina kultūros istorikus, turi dominti ir fotografijos tyrinėtojus.“

Pasak menotyrininkės Agnės Narušytės, „...iškilo naujų rinkinio formavimo ir saugojimo problemų dėl skaitmeninės fotografijos, kuri neturi negatyvo. Kas yra skaitmeninės fotografijos originalas? Kaip nustatyti autorystę? Kaip nustatyti santykį su tikrove? Kaip skaitmeninę fotografiją saugoti? Šitos problemos svarstomos pasaulyje akademinuose sluoksniuose aukščiausiu lygiu. Dabar, kai fotografija galima taip lengvai manipuliuoti, nebeaišku, ar bus ja galima pasitikėti kaip tam tikro laiko dokumentu“²¹.

²¹Pikelytė Z. Fotografija muziejuose: aktualijos, problemos, tyrinėjimai, *Lietuvos muziejai: Rytai-Vakarai*, 2005, nr. 1–2.

Žvilgsnis iš Požerės Apie fotomenininką Vaclovą Strauką

Įvairius menininkus įvairiais būdais gyvenimo vėjai nubloškia iš gimtųjų vietų į kitus kraštus. Vieni jų nei patys, nei darbais atgal negrižta. Mūsų kraštietis fotomenininkas Vaclovas Straukas, fotoobjektyvu gaudydamas Pajūrio motyvus, vis tiek išlieka mums artimas savo kūryba. Jis irgi neužmiršta gimtinės, atvyksta su savo fotografijų parodomis, aplanko vaikystės vietas, pažįstamus.

Pats ragavęs pedagogo duonos ar atsinešęs šiltų prisiminimų iš jaunystėje lankytų mokyklų, gražiai išplėtojo fotografijų ciklą „Paskutinis skambutis“. Iš šešiolikos surengtų personalinių parodų net šešios buvo skirtos mokyklai. Tad šio fotomenininko pristatymui parinkau frazę „Žvilgsnis iš Požerės“. Tai padiktavo nuotraukoje užfiksuotas skvarbus ir nustebejęs pirmokėlio žvilgsnis, tarsi primenantis paties autoriaus vaikystėje patirtus pirmuosius išpūdžius Požerės pradinėje mokykloje.

Paprašytas pasidalyti atsiminimais, sirguliuodamas parašo kelis glaustus sakinius. 2003 m. birželio 24 d. laiškeli pradeda:

„Nuotrupos iš vaikystės

Gimiau 1923 m. lapkričio 8 d. Laukuvos vls. Požerės k. (4 sodybos buvo vadinamos Strazdelių kaimu).

Dvejus metus mokiausi Požerės mokykloje. Persikėlus tėvams į Laukuvą, ten baigiau pradinę mokyklą. Mėgau aritmetiką ir piešimą. Ne veltui baigimo komisijos atstovas – valsčiaus viršaitis – mano aritmetikos darbą įvertino penkiems [tuomet tai buvo aukščiausias įvertinimas – Red.] su pliusu. Viršaitis turėjo gražią blondinę dukterį. Ji buvo to paties skyriaus ir pirmoji mano piešinių vertintoja. Mokytoja buvo labai griežta ir gerai dėstė. Tai – Zuzana Stroputė, Laukuvos vaistininko Kajetono Stropaus giminaitė. Vaistininkas buvo vienas šviesiausių miestelio žmonių, kuris palaikė draugystę su poetu Maironiu, A. Smetona. Be to, jis buvo mano krikštaitėvis. Jis mylėjo mokinius. Kai vykdavome ekskursijon prie Požerės ežero ar Medvėgalio kalno, visada trakėnų veislės greituoju žirgu atveždavo mums pietums riestainių ir pieno.



Fotografias

Vaclovas Straukas.

K. Linkevičiaus nuotr.

1985 m. Iš katalogo „Nerija“, Klaipėda,

2002 m.



V. Straukas. Iš katalogo „Nerija“, Klaipėda, 2002

Penktą skyrių baigiau Varniuose. Norėjau mokytis toliau, bet arti nebuvo gimnazijos. Tarp dviejų valsčių – Laukuvos ir Šilalės – vyko varžybos, kur steigti gimnaziją. [...]

Nurungė Šilalė ir čia buvo įkurta progimnazija.

Į pirmąją klasę priėmė baigusius 6 skyrius.

Patarus vaistininkui K. Stropui ir suradus repetitorių, 6 kl. gimnazistą, per vasarą ruošiausi laikyti [egzaminus – Red.] į Šilalės progimnaziją, pirmąją klasę.

Ruošiausi ne vienas. Atvyko iš Bučių k. mano bendraamžis vaikinasis Antanas Rubšys. Tai buvo gabus mokinys, su kuriuo 1943 m. kartu baigėme Šilalės gimnaziją. Vėliau jis išvyko į Telšių kunigų seminariją, o dar vėliau baigė mokslus užsienyje. [...] (plačiau žr. p. 687).

Pokario metais man teko mokytojauti Šilalės rajone, Šilalės gimnazijoje, Laukuvos gimnazijoje. Dėsciau lietuvių kalbą ir literatūrą.

1952 m. išvykau į Klaipėdą. Teko dirbti mokyklose, vėliau keičiau profesiją. Dirbau kino teatre. Įsitraukiau į fotografijos darbą. Fotografija mane patraukė visiškai ir dabar esu laisvas fotomenininkas.

Atleiskite, kad tik kelias mintis pateikiu, nes šiuo metu dar nesu pasveikęs. [...] Dabar neleidžiama man įtemptai dirbti ir jaudintis, nes vaikystės ir jaunystės prisiminimai labai jaudina“²².

Parodų dalyvio anкета:

1. Straukas Vaclovas
2. 1923 m. lapkričio mėn. 8 d. Tauragės apskr. Požerės kaime.
3. Vilniaus Valstybinis Pedagoginis institutas. Lietuvių k. ir literatūros fakultetas. Prie Valstybinio dramos teatro dramos studija.
4. Mokytojas Šilalės rajono mokyklose ir Šilalės miesto vidurinėje mokykloje. Klaipėdos miesto vidurinėse mokyklose. Klaipėdos m. „Švyturio“ kino teatro direktorius. Klaipėdos buitinio aptarnavimo sferoje – fotografas. Kūrybinei veiklai turėjo įtakos darbas kino teatre ir vadovavimas saviveiklos dramos studijai.
5. Fotografo kūrybinė veikla prasidėjo susikūrus Lietuvos fotografijos draugijai.
6. Svarbesni fotografijos ciklai:
 - 1) „Pamario motyvai“ 1972;
 - 2) „Kopos“ 1975;
 - 3) „Jaunoji Klaipėda“ 1977;
 - 4) „Paskutinis skambutis“ 1970–1990.
7. Didžiojo Lietuvos Kunigaikščio Gedimino ordinas – 1999 m. Tarptautinės meninės fotografijos federacijos (FIAP) menininko vardas – 1976 m. (EFIAP). Nusi-pelnusio menininko vardas – 1994 m.

Lietuvos fotomenininkų sąjungos garbės narys – 1993 m.

²² 2003 m. birželio 24 d. V. Strauko laiškas V. Jociui. Iš „Versmės“ leidyklos archyvo.

Personalinės parodos:

- 1971 m. – „Pamario motyvai“, Vilnius
- 1972 m. – „Pamario motyvai“, Plovdivas (Bulgarija)
- 1973 m. – „Pamario motyvai“, Talinas (Estija)
- 1974 m. – „Pamario motyvai“, Alma-Ata (Kazachstanas)
- 1974 m. – „Paskutinis skambutis“, Vilnius (fotograf. galerija)
- 1975 m. – „Jaunoji Klaipėda“, Berlynas
- 1977 m. – „Jaunoji Klaipėda“, Vilnius
- 1978 m. – „Jaunoji Klaipėda“, Goržovas (Lenkija)
- 1981 m. – „Paskutinis skambutis“, Maskva
- 1981 m. – „Paskutinis skambutis“, Švedija
- 1982 m. – „Paskutinis skambutis“, Rostokas (Vokietija)
- 1983 m. – „Paskutinis skambutis“, Vladivostokas
- 1985 m. – „Paskutinis skambutis“, Čikaga
- 1986 m. – „Paskutinis skambutis“, Berlynas
- 1987 m. – „Kopos“, Maskva
- 1996 m. – Peizažas „Kopos“, Čikaga

Štai taip apie Vaclovo Strauko kūrybą rašo fotomenininkas Stanislovas Žvirgždas:

„Vaclovo Strauko kūryba glaudžiai susijusi su Klaipėda, pajūrio kraštu ir žmonėmis. Pirmasis jo nuotraukų ciklas taip ir vadinasi „Pamario motyvai“ (1972). Ciklo nuotraukose Straukas taikliai užfiksavo Klaipėdos bei pamario žvejų kaimų gyvenimo akimirkas, nepakartojamus gintarinio Baltijos pajūrio vaizdus. Nuotraukose buvo jis pats, jo siela, jo pasaulio suvokimas. [...] Vaclovo Strauko Neringos kopų nuotraukos, sukurtos visais metų laikais, esant įvairiam apšvietimui, iš pirmo žvilgsnio gali pasirodyti vien monotoniški, nesuskaičiuojami smėlynų kompoziciniai variantai. Tačiau taip nėra. Menininkui smėlynai, vandenys, debesys, žolių kuokštai ar sniego lopiniai – ne pretekstas išgauti plastinius efektus, lyriškas šio nuostabaus žemės kampelio paveikslas. [...] Pasaulį išgelbės grožis, mėgo sakyti Fiodoro Dostojevskio personažas. Manau, nevienam, pamačiusiam Strauko nuotraukas, knieti pačiam paimti į rankas fotoaparata. O pažvelgus į pasaulį Strauko akimis, darosi jaučiau gyventi. Visada kuklus, jautrus, pastabus, gimtąjį kraštą ir jo žmones puikiai pažįstantis ne tik protu, bet ir širdimi fotografas tęsia savo originalius kūrybinius ieškojimus, visą savo gyvenimą skirdamas fotografijai – šviesai, grožiui ir gėriui. 1989 m.“²³

Tarptautinės parodos, konkursai, apdovanojimai:

- 1971 m. – Sidabro medalis, Jugoslavija
- 1974 m. – Aukso medalis, Lenkija, Gdanskas
- 1974 m. – I premija „Svema“-74

²³ Žvirgždas S. *Margi kopų raštai. Susipynusios vieno medžio šakos*, Vilnius, 1999, p. 60–63.

- 1975 m. – Aukso medalis, Adelaidė (Australija)
- 1975 m. – Sidabro medalis, Novy-Sad (Jugoslavija)
- 1976 m. – Aukso medalis, Monte Karlo (Monakas)
- 1980 m. – Grand Prix, Rostokas (Vokietija)
- 1980 m. – I premija, Orvieto (Italija)
- 1981 m. – Grand Prix, Belgija
- 1982 m. – Europos fotografo medalis (VFR)
- 1984 m. – Grand Prix, Poznanė (Lenkija)

Kolekcijos

1. Lietuvos fotomenininkų sąjunga
2. Fotografijos muziejus, Šiauliai
3. „Canon“ fotografijos galerija
4. Amsterdamas, Olandija
5. Lietuvos dailės muziejus, Vilnius
6. Nacionalinė biblioteka, Paryžius

Katalogai

1. *Pamario motyvai*, Vilnius, 1972
2. *Jaunoji Klaipėda*, Vilnius, 1977
3. *Paskutinis skambutis*, Vilnius, 1982
4. *Fotografijos paroda „Kopos“*, Čikaga, 1996
5. *Paskutinis skambutis*, Klaipėda, 1999
6. *Nerijos peizažas*, Klaipėda, 2000
7. *Nerija*, Klaipėda, 2001
8. *Nerija*, Klaipėda, 2002

Neseniai mūsų kraštiečių, šiuo metu gyvenančių Klaipėdoje, pasiekė džiugi žinia. Spauldoje rašoma:

„...fotomenininkui Vaclovui Straukui paskirta 2007 metų Lietuvos fotomenininkų sąjungos (LFS) premija už svarų indėlį į Lietuvos fotografijos meną. Jau ne vieną dešimtmetį V. Strauko kūryba, glaudžiai susijusi su Klaipėda, pajūrio kraštu ir jo žmonėmis, užima žymią vietą Lietuvos fotografijoje. Žinomi autoriaus fotografijų ciklai „Pamario motyvai“ (1972), „Kopos“ ir „Paskutinis skambutis“ (1975), kuriame išryškėjo kūrybinio braižo savitumas“²⁴.

²⁴Klaipėda. Priedas: *Durys ir gintaro lašai*, 2007 m. gruodžio 22 d.

Kūrėjai iš Laukuvos

Parengė Virginijus Jocys

Šiame straipsnyje pristatome dalį laukuviškių ar su Laukuva susijusių kūrybingų žmonių. Jų kūriniai ir gyvenimo patirtis skirtingi, jų filosofinės pažiūros į juos supantį pasaulį taip pat skiriasi, bet daugumą jų vienija grožio, harmonijos ir emocinės įtaigos siekis bei gimtinės ilgesys.

Kūrybos pradai glūdi kiekviename žmoguje...

Dailininką **Kęstutį Kazimierą Šiaulytį** 2007 m.

kalbino Virginijus Jocys

Gerbiamasis Kęstuti Šiaulyti, aplinkybės lėmė, kad keletą metų teko pažinti Tamstos kūrybinius užmojus tapant, piešiant gamtos, kultūros objektus, portretus, publikuojant juos spaudoje kartu su kelionių ir esamo laiko įžvalgomis. Pradžiu gini išleistais atvirukais su įvairių Lietuvos (ir ne tik jos) vietų vaizdais. Kuris iš šių veiklos etapų yra smagiausias? O gal džiugina šios veiklos visuma?

Taip. Atstovauju tai kūrybos sričiai, kuri kildinama iš viduramžių dailininkų – iliuminatorių, rankraštinė knygų iliustratorių. Šiais laikais tai labai plati kūrybinė veikla. Šios srities dailininkai dirba leidyklose, periodinėje spaudoje, kuria knygos meną, spaudos dizainą, iliustracijas ir kt.

Teke ne kartą stebėti, kad piešti vandenį akvareleį sėmėsi iš greta esančio vandens telkinio: upės, ežero ar balos. Lyg norėtum perkelti į paveikslą ne tik spalvų gamą, bet ir slaptą tos vietos vandens sudėties kodą? Kokia šio ritualo poptekstė?

Tapydamas plenere siekiu patirti konkrečios gamtinės erdvės poveikį – anot Vergilijaus, atpažinti genius loci – t. y. vietos dvasią ir tai perteikti akvarele. Plenere, kūrybos procese nori nenori dalyvauja ir tos dienos saulė, vėjas ar ore tvyranti drėgmė. Jei galiu, naudoju tik tapomo objekto aplinkos (ežero, jūros) vandenį arba pasemtą čia pat iš šaltinio, šulinio.

Iš ankstesnio klausimo išplaukia kita mintis. Ar piešiant vietovės vaizdą svarbu nors kiek plačiau žinoti vaizduojamo objekto istoriją, ar užtenka meno kalba perteikti tik emocinį dvelksmą, jo aurą? Kiti dailininkai užsimena, kad gamta ar urbanizuota erdvė padiktuoja kompoziciją, spalvas, o dailininkui profesionalui dera tik metodiškai perteikti. Ar rezultatas tas pats?

Jei tapau erdvę, kurią pažįstu seniai, ar su kraštu sieja vaikystės bei kilmės saitai – jaučiu galįs geriau perprasti ir perteikti tos vietos vaizdų gelmes. Keliau-



*K. K. Šiaulytis.
2006 m. Iš V. Jocio
albumo*



K. K. Šiaulyčio piešiniai (akoarelė, pieštukai)
Keramikų simpoziume Bilionyse. 2007 07 13

damas visada domiuosi to krašto praeitimi, kultūra, šiandiena. Tapymas plenere tuo ir yra išskirtinis kūrybos būdas – esi pasirengęs patirčiai, atviras įspūdžiams.

Žinau kai kurias Tamstos gyventas vietas – Skaudvilę, Endriejavą, Akmenę ir kt. Laukuva, Selvestrai – Tamstos mamos gimtinė, čia ir vaikystės vasaros pas senelius. Ar šis santykis pačiam kūrėjui, išpiešusiam šių apylinkių vaizdus, iliustruojamam Aukštagirės pažintinį taką, išleidusiam atvirukų, turėjo kokį poveikį, ar visa kultūrinę, istorinę erdvę pažinai iš naujo?

Kuo ilgiau gyvenu, tuo labiau savyje jaučiu žemaitiškumą – matau, kuo skiriuosi nuo kitų lietuvių. Ypač didelis yra Lietuvos gamtinės erdvės suvokimo skirtumas. Žemaitijoje savaip tvarkoma sodybų, miestelių erdvė, daugiau dėmesio skiriama gyvenimo tikrumui, tvirtumui įprasminti. Aukštaitijoje mėgstamas išorinis grožis, gerbiamas aukštingumas. Dzūkijos sodybose daugiau jaukumo, nuoširdumo.

Keliaudamas po Lietuvą išvelgiu vis daugiau jos nuostabių paslapčių, renku medžiagą būsimiems autoriniams albumams apie Vilnių, Žemaitiją. Dabar esu išleidęs atvirukų rinkinius, skirtus Gargždams, Varnių regioniniam parkui, Vilniui, Žemaitijai. Respublikinėje periodinėje spaudoje esu paskelbęs per šimtą kelionių po Lietuvą straipsnių su savo piešiniais, akvarelėmis.

2001 m. ekspedicijos į Laukuvą metu kartu lankėmės Bilionyse prie senos etnografinės, buvusios Jono Rupšlaukio sodybos. 2007 m. liepos mėnesį ten vyko tarptautinis keramikų simpoziumas ir pats dar kartą apsilankei. Ką teko pastebėti iš šalies žvelgiant į atokios Lietuvos provincijos kultūrinį atgimimą?

Manau, kol kas kultūrinę sklaidą stabdo sovietinio susvetimėjimo, nepasitikėjimo visais patirtis. Tos bendruomenės, kurios atgaivina pagarbą, meilę artimui, grįžta į pasaulinę kultūrinio gyvenimo tėkmę. Man artimos šalys, kuriose gyvuoja ištikimybė Dievui – ten išpažįstamos aukščiausios vertybės.

Pats esi parengęs kelis dailės vadovėlius įvairioms klasėms, bendravęs su dailės mokytojais, žinai dailės mokymo situaciją mokyklose. Kas džiugina, o kas neramina?

Dailės mokymosi tikslai turėtų būti suvokiami plačiau – ne tik kaip mokymas piešti ar meno istorijos žinios. Dailės dalykas atveria tas asmens gebėjimų sritis, kurios būtinos kiekvienam – padeda suvokti vizualiąją kultūrą, pažinti plastikos pasaulio grožį, jį kūrybiškai atskleisti.

Daug menotyrininkų ir informacijos sklaidos specialistų nurodo, kad paskutiniu metu žmonija daugiau gauna vaizdinės informacijos. Ar Lietuvos švietimo sistemoje į šias tendencijas atsižvelgiama, gal dailės ir kitose pamokose tam skiriama daugiau dėmesio?

Vizualiosios kultūros pažinimas reikalauja didesnių pastangų, praktinės veiklos, daugiau finansinių išteklių. Dailės kabinetų, studijų įranga, medžiagos, priemonės, pažintinės kelionės nemažai kainuoja, tad, jei mokykla turi galimybių tik suteikti teorines žinias, be abejo, toks ugdymas – menkavertis. Šiuolaikinis pasaulis nepaprastai greitas, judrus, permainingas. Tik kūrybiškos asmenybės gali sėkmingai įsilieti į tokio veržlaus pasaulio erdvę.

Dailės, plastinės kultūros pažinimui Didžiojoje Britanijoje, Italijoje, Japonijoje, Suomijoje ir daugelyje kitų šalių skiriamas kur kas didesnis dėmesys negu Lietuvoje.

Smalsus skaitytojas gal jau skaitė 2007 m. balandžio 8 d. (www.lrt.lt) M. Širvinsko interviu „K. K. Šiaulytis: pasakoja Lietuvą akvarelėmis“. Ten suvertas Tamstos puikių minčių vėrinys. Jų daug apie žmogaus santykį su gamta. Štai keletas jų:

„[...] Manau, kad gamtą turėtume suvokti kaip kultūros erdvę, į gamtą žiūrėti kaip į muzikos, plastikos ar dramos kūrinį.

Gamtos kultūra, sakyčiau, yra trečias suvokimo lygmuo po meilės ir po gamtos kaip derliaus, medaus, medienos ir kitų išteklių davėjos.

Gamtoje reikėtų elgtis taip, kaip kitose kultūrinėse erdvėse: muziejuje, teatre, parodoje. [...]

Manau, senojo lietuvių pokalbis su žeme buvo ne kaip gamtininko, ne kaip literato, o kaip tapytojo, skulptoriaus, auksakalio. Jis žemę įdirbdavo rankomis, čiupinėdavo – suvokdavo per plastiką. Būtent todėl lietuvis yra labiau dailininkas nei poetas.“

Gal dar norėtum ką papildyti?

Taip. Mūsų tėvai ir protėviai gyveno tarp miškų ir turėjo nors galimybę dirbti, veikti kūrybiškai, tvarkyti asmeninį bei šeimos gyvenimą, puoselėti savo sodybą, aplinką. Ši paveldėta kūrybingumo galia padeda mums sėkmingai įsiliesti į moderniojo pasaulio kultūrą.

Kiekvienais metais Tamsta aplankai po kelias vietas įvairiuose Lietuvos regionuose, iš ten parsiveži šūsnis darbų, eskizų, pilnus bloknutus kelionės išpūdžių. Kaip keičiasi Lietuva, jos žmonės, kokias tendencijas pastebi?

Nepaisant akivaizdžių ir plačiai aptariamų trūkumų, nesklandumų, Lietuvoje vyksta svarbios permainos, bręsta visuomenė. Manau, jog 2015 metais prasidės Lietuvos „aukso amžius“, Lietuva turės galimybę atskleisti savo vidines kultūros galias.

Ne kartą esi lankęsis Skandinavijos šalyse, senojoje Europoje. Neseniai su personaline paroda lankeisi Bonoje, vėliau aplankei Londono muziejus. Ką teko patirti, pamatyti?

Europos istorija – tai krikščioniškosios dvasios sklaidos istorija. Priešingos kultūrinės tendencijos praagaištingos, veda į nykumą. Mes turėtume prisidėti prie krikščioniškosios kultūros puoselėjimo.

2006 m. rugpjūtį būnant ekspedicijoje Bijotuose, Girdiškėje, Tamstos dėmesio sulaukė Dionizo Poškos Baublys – buvo akvarele perkeltas ant lapo. Perskaitėme „Baublio manifestą“, pasidalijome mintimis apie D. Poškos palikimo ir muziejaus platesnę informacinę sklaidą. Kokios būtų Tamstos išvalgos apie muziejaus ateitį?

Neramu, kad nebūtų kaip su Laukuvos centrine miestelio aikšte. Istorikai, architektai, tos srities specialistai ištyrė, įvardijo, kas saugotina, brangintina, tačiau kiti gerindami saugų eismą tiesmukiškai ją sudarkė.

Dionizas Poška, kaip ir Laurynas Ivinskis ar Šatrijos Ragana – Žemaitijoje gyvenę ir kūrę žmonės, kurių veikla dar mažai pasverta. Ji kur kas reikšmingesnė nei manėme anksčiau. D. Poškos Baublys – tai istoriko ir literato mums paliktas ženklas, testamentas, raginantis savo



K. K. Šiaulyčio piešiniai (akvarelė, pieštukai)
Keramikų simpoziume Bilionyse. 2007 07 13

šalies ateitį sieti su gamtos, aplinkos puoselėjimu. Apie griovimo, finansinių išteklių švaistymo mėgėjus galiu pasakyti – tai nesubrendę žmonės. Manau, jog tie, kurie šiandien taip elgiasi, dar turės galimybę dalyvauti kultūriniame šalies atgimime.

Dar vienas klausimas: kas yra kūrėjas? Ar kaimo muzikantą, puikų klumpių meistrą, publicistą bei dailininką profesionalą galima rikiuoti į kūrėjų gretas? Kaip Tamsta, kaip dailininkas ir pedagogas, galėtum įvardyti patį kūrimo procesą, jo etapus ir dalyvius?

Kūrybos pradas glūdi kiekviename žmoguje. Kad ir kokiomis formomis tas kūrybingumas atsiskleistų, tai yra ta pati, prigimtine Dievo dovana.

**„... čia vis kalta
ta molinė antis“**

Būsimąją grafikę **Aušrą Vismantaitę**, kilusią iš Bilionių, 2007 m. kalbino Virginijus Jocys



Dionizo Poškos Baublys.
K. K. Šiaulyčio piešinys.
Akvarelė. 2006 08 19

Gerb. Aušra, dažnas kūrėjas, kaip ir sportininkas, prisimena savo pirmąjį mokytoją, pirmuosius kūrybinius bandymus bei rezultatus. Ką galite papasakoti Jūs?

Labai aiškiai prisimenu pirmuosius bandymus. Pasirodo, jie buvo patys svarbiausi, nes pati nejausdama, būdama dar visai vaikas, nusprendžiau, kuo būsiu ateityje ir kuo tikrai nebūsiu. Labai didelę įtaką padarė tai, kad augau kaime. Nebuvo būrio draugų, nebuvo betono kiemo, bendraminčių, kurie veiktų mano mąstymą. Visus sprendimus rasdavau pati. Buvo tik gamta. Tėvai skatino jautriai žiūrėti į ją ir joje vykstančius kitimus, ypač jausti aplinką, kurioje gyvenu.

Mūsų žemė, kurioje ganydavom gyvulius, buvo labai molinga. Ten buvo iškasta nedidelė kūdra, į kurią ateidavo atsigerti karvės. Gerdamos ištrypdavo krantus, ir atsiverdavo molio dėmės. Tėvelis iš jo nulipdydavo antį. Tuomet atrodė, o ir dabar tebeatrodo, kad ji visiškai tobula. Be galo daili buvo. Tėvelio pirštų darbas lipdant atrodė tiesiog magiškas. Tai mane jaudino ir įkvėpė bandyti, tačiau keramike netapau. Susidomėjau grafika – linijos, dėmės, taško galia.

Kiekvienas gimęs tam tikroje vietoje – didmiestyje, gyvenvietėje, vienkiemyje – jei nemylti, tai bent nelieka abejingas aplinkai. Ką Jums reiškia Bilionys; jie – kaip tėviškė ar kaip kūrybinė erdvė?



Vaikinas juodais plaukais (iš kairės) – Marius Matulionis, toliau už jo – Valdemaras Jasevičius, Zenonas Levickis, Irena Zimblienė, Jasevičienė, Aušra Vismantaitė, viešnios iš Ukrainos, centre – Gabrielė Levickytė, Jokūbas Levickis. 2007 m. A. Vismantaitės nuotr.

Simpoziumo dalyviai (iš kairės): Marius Matulionis, už jo – Jurgita Žvinklytė, Akvilė Motiejūnaitė, Mindaugas Jakučionis, Janis Balodis, Rūta Butkutė. 2007 m. A. Vismantaitės nuotr.

Taip, tai tėviškė, bet ar tai kūrybinė erdvė – dar nežinau. Čia man puikiai sekasi atrasti dvasinį balansą, mąstyti, atsinaujinti, tačiau pats kūrybos vyksmas yra sklandesnis kitur.

Manau, jog esu per jauna, kad tai suprasčiau. Turi praeiti šiek tiek laiko, nes tai, kas slypi Žemaitijos krašto gamtoje, mane taip veikia, kad negaliu rasti jokio raiškos būdo. Tai yra didelė jėga, kurią jaučiu, bet niekaip negaliu išreikšti, išsakyti. Man tai panašu į motinos portreto piešinį: kaip aš ją turėčiau nupiešti, jei tai yra mano kraujas?

VDA studijuojate grafiką, knygos meną. Kas pastūmėjo į tokią kryptį? Gal yra pavyzdžių, į kuriuos norėtumėt lygiuotis? O gal norite rasti savo kelią – tik savo, su visais klystkeliais?

Stodama į Vilniaus dailės akademiją turėjau dvi „meiles“ – fotografiją ir grafiką. Abi viena į kitą panašios, bet ir labai skirtingos. Pasirinkau antrąją, o pirmosios irgi nepamečiau – tik palikau palankesniai laikui. Vėliau pasirinkau knygos meno specializaciją. Man knyga – spektaklis. Jai, kaip ir jam, reikia nusiteikimo, reikia, kad būtų tinkama situacija, tinkamas laikas. Knygoje reikia išbūti, susipažinti su jos turiniu, gyventi joje. Jaučiuosi kaip režisierius, kuris kiekvieną sceną šlifuoja iki visiško įtaigumo. Knygą suprantu kaip sudėtingą sistemą, kurioje skleidžiasi forma, turinys, emocija.

2007 m. liepą su kolegomis suorganizavote gražų keramikų simpoziumą. Nors orai nelepino, iš pašaliečių teko išgirsti, kad renginys pavyko. Gal galite plačiau pristatyti renginio scenarijų, kūrybinius, kasdienybės epizodus ir kt. Kas labiausiai prisidėjo prie šio renginio organizavimo?

Na, čia vis kalta ta molinė antis. Nutūpė kažkur į širdį ir iškrapštyt negaliu. Tupi ir karksi, ramybės neduoda, todėl ir sumaniau surengti keramikų simpoziumą, kad nuraminčiau ją. O rimčiau kalbant, aplinkybės susiklostė taip, kad įgijau nuostabių draugų iš keramikos specialybės, kurių iniciatyva ir gimė mintis rengti simpoziumą. Mano pasiūlymas tą mintį įgyvendinti po Žemaitijos padange buvo sutiktas su aplodismentais. Sprendimui organizuoti šį renginį Bilionyse pritarė ir Varnių regioninio parko direkcija, padėjo jį įgyvendinti. Labai pagelbėjo Bilionių kaimo seniūnas Zenonas Levickis.

Taigi 2007 m. liepos 6 dieną valstybės saugomoje Jono Rupšlaukio sodyboje pradėjome simpoziumą, kuris truko 10 dienų. Jo metu mums, jauniems menininkams, buvo aktualios bendrosios Europos kultūros ištakos, tautinio tapatumo dalykai, kurie buvo apsvaistinti archajinės keramikos dirbtuošė Bilionyse koncertų, vakarų, paskaitų metu, „daržinės kino teatre“. Renginyje dalyvavo svečiai iš Ukrainos, Latvijos, Rusijos, Graikijos. Jie buvo sužavėti Bilionių apylinkių ir visos Žemaitijos grožiu. Orai tikrai nelepino, bet tvirtai užsibrėžtas tikslas stūmė į priekį. Buvo graudu, o kartu labai juokinga, kai į lauką išėję žmonės įklimpdavo kiemo purve. Tačiau sutartinės, kanklių muzika galiausiai išvaikė lietaus debesis, ir simpoziumo pabaigoje džiaugėmės saule.

Kaip šį renginį sutiko bilioniškiai? Girdėjau, kad ir jie patys su savo vaidinimu dalyvavo renginyje.

Negaliu tiksliai apibūdinti kaimo nuotaikų simpoziumo metu, nes pati viską mačiau tarsi iš vidaus – dalyvio, o ne svečio akimis. Tačiau buvo žmonių, kurie nepabūgo prasto oro ir dalyvavo simpoziumo renginiuose: žiūrėjo filmus, klausėsi paskaitų, koncertų, patys



Pasirengimas
spektakliui „Dvi
bobutės susipyko“.
Iš kairės: Irma
Viliušytė, Zenonas
Levickis ir Zita
Gruodienė

Atkasami keramikos
darbai. 2007 m.
A. Vismantaitės
nuotr.

ruošė molio masę, patys lipdė, stebėjo degimo eigą, o galiausia nudžiugino spektakliu. Po spektaklio buvo rodomas eksperimentinis filmas apie Bilonių kaimą, kurį per 10 dienų sukūrė mano kolegos iš Akademijos. Jo kūrimas sujudino lėtą kaimo kasdienybę, pripildė šurmulio. Kaimo gyventojai filme galėjo išvysti save, savo kasdienes darbus, o simpoziumo dalyviams

kaimo buitis ir darbai dažnai atrodė labai egzotiški. Taip per 10 dienų įvyko „kultūriniai mainai“ tarp kaimo ir miesto, jauno ir seno, menininko ir paprasto žmogaus.

Ne kiekvienas kūrėjas linkęs išsipasakoti savo kūrybinius sumanymus, planus, vizijas, tačiau gal būtų noro įvardyti savo siekiamybes? Jaunas žmogus savo kūrybos laimėjimus (jei jie skirti viešai auditorijai) dažnai lygina su vyresniais kolegomis.

Dažniausiai būna ne taip, kaip planuoja, todėl stengiuosi savo planų neviešinti. Yra minčių dėl simpoziumo tęstinumo, kūrybinių dirbtuvių organizavimo kitur, bet apie tai kalbėti dar šiek tiek per anksti.

Ar Dievyčio ežero ir miško dvelksmas padeda suvokti pasaulio meną, jo raidą?

Dailininkę ir menotyrininkę dr. **Juratę Macnoriūtę**, gyvenančią ir kuriančią greta Dievyčio, Šiauduvoje, 2007 m. kalbino Virginijus Jocys

Manau, kad gali būti toks klausimas. Aš į jį atsakyti juk galiu nebūtinai teigiamai.

Kokie keliai, takeliai (mokykla, studijos, tyrinėjimai, gyvenimo geografija) atvedė prie meno, jo pažinimo?

Gal, sakyčiau, labiausiai vėlyvojo sovietmečio romantizmas (va, kokia sąvoka įvedžiau!), kai menas buvo ypač svarbus, vertinamas, elitiškas ir daugeliu atžvilgių atstojo kiek prislopintą Bažnyčią. Į dailės institutą studavo gabiausieji, nors dažnai jie vėliau dvasiškai žūdavo nuo alkoholizmo ir tvyrančios ten depresinės atmosferos. Kadangi aš buvau iš tų, kurie visuomet renkasi sunkiausių kelių iš galimų, tai ir pasirinkau tokį. Be abejo, darė įtaką ir kai kurie man autoritetingi dailės mokytojai, dėstytojų tvirtinimas, kad aš turinti talentą piešimui ir tapybai.

Ankstesnė Jūsų patirtis – pažintis su meno pasauliu ir dabartis? Ar pasikeitė Jūsų nuostatos, meno raidos, paskirties vertinimai?

Vertinimų esmė, aš manau, nepasikeitė. Tuos pačius dalykus, kuriuos tyrinėjau, tarkim, rašydama disertaciją, buvau užčiuopusi jau labai seniai. Tik dabar kur kas giliau atskleidžiau, nes kiekvienai konkrečiai temai skyriau labai daug laiko. Požiūris į meno paskirtį, be abejo, pasikeitė kartu su visuomeninės santvarkos pasikeitimu. Kaip ir užsienyje, biznio pasaulyje – kioskeliams ir kitiems prekyvimo dalykams papuošti didesnę paklausą dabar turi dizaino menas, o tapyba gerokai neteko ankstesnės svarbos. Drįsčiau sakyti, kad užsienyje tapyba yra nebe darbas ir ne profesija, bet smukusi iki turtingų ir neturinčių ką veikti ponų ir ponijų žaidimo lygio, taip pat tapusi psichiškai nesveikų asmenų gydymosi priemone psichiatriinėse ligoninėse. Aš pati, nors ir kaip būtų, tapybą tebelaikau darbu, sunkiu darbu. Kaip tapytoja, keičiausi ir keičiuosi. Prieš Dailės institutą ir studijų metu buvau intuityvistė, po jų – racionalėjau atlikdama tūkstančių tūkstančius eksperimentų.

Kokios patirtos džiugios akimirkos – meno pažinimo, kūrybos, gyvenimo – labiausiai įsiminė?



Visada džiaugiuosi, kai pasiseka meistriškai nupiešti ar nupatyti. Džiaugiuosi kiekvieną kartą, kai ką naujo atrandau savo kūrybiniam metodui patobulinti ir kai pagal tą patobulinimą nutapau geresnį paveikslą. Bet džiugiausios akimirkos būdavo seniau, kai pradėjau savo atradinius ir pasijusdavau vos ne genijumi. Dabar daug maž pripratau. Atradusi kad ir labai puikų bei naudingą dalyką, nebe taip besidžiaugiu. Atrodo, jog taip ir reikia. Kaipgi kitaip. Iš paskutinių įsimintinų džiaugsmų buvo atradimas, kad psichinių ligonių dailės pagrindinis ypatumas yra suteikti vaizduojamiems objektams antsvorio ar antigravitacijos. Kai tos temos tyrimams nuvykau į Švėkšnos psichiatrinę ligoninę ir paprašiau vyr. gydytoją, kad leistų pasižiūrėti į jų pacientų piešinius bei pabendrauti su jais, kai pasakiau savo tikslą – norą išsiaiškinti psichiškai nesveikų žmonių dailės keistumo paslaptį – tas gydytojas nusistebėjo ir tarė, kad niekas to nežino, o jeigu aš tai nustatysianti, būsianti verta Nobelio premijos. Taigi nustačiusi tai, neapsakomai džiaugiausi, nors, žinoma, Nobelio premijos man niekas nepasiūlė.

Dailininkė Jūratė
Macnoriūtė ant
Dievyčio kalno.
2003 m. pavasaris.
V. Jocio nuotr.

Anksčiau esate minėjusi, kad paskutiniu metu aplinka įkvėpimo nežadina, o yra kaip statistai naujai meno kalbos raiškai. Teko pasižvalgyti po Jūsų internetinę svetainę. Ten daug kūrinių (peizažų) iš Padievyčio apylinkių. Kaip jie gimė, ką jie Jums reiškia?

Statistas yra tas, kas kažką stebi. Gamta manęs nestebi, aš ją stebiu. Todėl negalėjau sakyti, kad gamta, architektūra ir t. t. man statistai. Paprasčiausiai, gamta man reikalinga kaip motyvas peizažams ar fonams; žmonės reikalingi kaip pozuotojai portretams ir kaip veikėjai figūriniams kompozicijoms. Visus savo tapybos technikos eksperimentus skyriau būtent gamtos ir figūrų perteikimui, bet ne abstrakcijai – tai būtų šimteriopai paprasčiau ir lengviau.

Kalbėdama apie įkvėpimą, galiu pasakyti, kad didžiausią įkvėpimą man teikė Varėnos rajono Margionių apylinkių gamta, žmonės, traukinių į Vilnių ir Druskininkus keleiviai. Gyvenau daugelyje Lietuvos vietovių, bet anas kraštas man mieliausias ir žmonės ypatingai geri. Turėjau daug džiaugsmo tapydama jų portretus. Tad tam kraštui tuo atžvilgiu teikčiau pirmenybę. Ne Žemaitijai ir ne Aukštaitijai. Bet, deja, ir Varėnos rajone atsiranda banditų, daužančių langus ir lendančių per juos, įsibraunančių net pro kaminius. Dėl jų teko išvykti iš to krašto. Šiuo metu mano seniai išvaikščiotais keliais pradėjo vaikščioti kiti, įsigiję sodybas Margionių kaime.

Šiuolaikines elektronines ryšio priemones įvaldžiusiam kūrėjui ar aktyviam vartotojui – lietuviui, europiečiui, ar pasaulio piliečiui – visai nesudėtinga esant Šiaurduvoje, Paryžiuje ar Kalkutoje keistis meno pasaulio informacija, diskutuoti apie klasikinius ar moderniuosius meno kūrinius ir jų kūrėjus. Ką Jūs apie tai manote? Menas turbūt praranda nacionalinius bruožus ir tampa pasaulinis?

Be abejo, menas tampa pasaulinis, ir tai spartina internetas. Jau netgi yra menininkų, save vadinančių internacionaliniais, t.y. nepriklausančiais jokiai tautai. Anksčiau buvo laikas, kai daug kas nesugebėdavo pats pasidaryti internetinio puslapio, atskiri menininkai iš įvairiausių pasaulio šalių išreikšdavo pageidavimą, kad sukurčiau jiems puslapius apie jų meną. Tuomet pastebėjau, kad tie dailininkai, kurie neturi tautinių bruožų, yra neįdomūs ir prasti. Kai arabas ima teplioti pasižiūrėjęs į Picasso, jis atrodo nemokša. Kai kinas imasi europietiškos aliejines tapybos, jis atrodo netašytas, nemaloniai glitus, prastai atsitiktinai komponuojantis. Bet kai arabas remiasi savo kultūra, jis yra žavus, o kinas, įsivinęs savas tradicijas, atrodo toks pat vertingas, kaip ir senieji jų meistrai. Lietuviškos tapybos problema yra jos istorijos trumpumas, todėl apie tradiciją kalbėti yra sunku. Ji augo tada, kai europinis ir pasaulinis menas jau gyveno senatvinio suvaikėjimo periodą su nepaprastai greita kryptių kaita ir sensacingų kvailiojimų vaikymusi. Galima pasakyti, kad lietuviai tapytojai A. Gudaičio mokyklos įtakoje seka prancūzais, A. Šaltenio grupuotė plėtoja norvegišką, munchišką galvosėną, kitos įtakos nežymios. Tad kaip ir nėra tradicijos. Aš esu lietuviška tuo, kad dažniausiai vaizduoju Lietuvos kraštovaizdį ir jos žmones. Šiaip priimu senąją europietiška tapybos koncepciją, einančia nuo senovės graikų ir italų, bet nenaudoju jų technikų – viską esu susikūrusi pati.

Anglų kalba esate parengusi ir išleidusi jau šūsnį elektroninėse laikmenose skaitomų žurnalų apie įvairias meno kūrimo teorijas, stilius ir tendencijas. Diskutuojuote su viso pasaulio kūrėjais ir vartotojais. Ar daugiau patiriate teigiamų emocijų? Ar pasitaiko ir įtūžusių vertintojų?

Ne itin daug diskutuoju ir ne itin smarkiai domiuosi skaitytojų reakcija, nes neturiu tam laiko, bet galiu pasakyti, kad esu gavusi gan nemažai teigiamų savo straipsnių internete vertinimų. Neigiamą per visą laiką tegavau tik vieną – tai vienos amerikietės dailininkės komentarą apie dvasingumą mene straipsnyje, kuriame pastarosios pavardę paminėjau tarp mano tirtų kitų abstrakcionistų. Greičiausiai jai nepatiko, kad dauguma abstrakčiojo meno pavyzdžių priskyriau prie nedvasingųjų. Bet taip juk yra. Gaila, kad dėl keliskart kompiuterio kietojo disko gedimų neišsaugojau atsiliepimų kolekcijos.

Ar Lietuvos kūrėjai, menotyrininkai apsilanko Jūsų skaitmeniniuose žurnaluose, gal atsimenate kokių ryškesnių pasisakymų? Gal Jūsų kūrybinėje laboratorijoje bręsta nauji kardinalūs pokyčiai? Teorijos pagrindai jau padėti?

Lietuvos kūrėjai, menotyrininkai mano tinklalapiuose apsilanko, bet pagrindinė kliūtis yra kalba, nes dauguma jų labai silpnai supranta angliškai. Viena mano buvusi moksleddraugė netgi pareiškė, kad anglų kalbos tikrai nesimokysianti vien tam, kad suprastų mano menotyrą, nes tai jai esą per sunku. Tačiau lietuviškai rašyti man nėra kaip. Lietuviškuose leidiniuose ne itin esu pageidaujama, o internete įsiterpiu į komercinius nemokamus Amerikos serverius, kurių daugumos viena iš sąlygų yra rašyti angliškai. Ar bręsta nauji kardinalūs pokyčiai mano kūrybinėje laboratorijoje? Siekdama tapybos tobulumo, visą laiką kardinaliai ir ne-kardinaliai keičiausi ir keičiuosi, nors po tūkstančių eksperimentų kelis savo pačios susikurtus kūrybos metodus jau vadinčiau kanoniniais.

Kokios dabar vyrauja nuostatos dėl meno paskirties? Ar menas gali išgelbėti pasaulį – padaryti jį humaniškesnį, gražesnį?

Sakyčiau, kad yra nuomonių pliuralizmas ir niekas nevyrauja. Apie pasaulio gelbėjimą menu sunku ką sakyti. Yra ir bus įvairių nuo meno nepriklausančių kataklizmų, konfliktų. Kas kovoja menu, dažnai pasijaučia pasiekęs priešingą rezultatą. Tad turbūt nereikėtų pervertinti meno įtakos. Menas turėtų padėti žmogui gyventi: teikti jam dvasinį pasigėrėjimą ir kelti taurias mintis.

Rengiant „Laukuvos“ monografiją, iš žmonių pasakojimų ir XX a. pr. nuotraukų teko sužinoti apie ant Dievyčio kalno augusią Eglę karalienę, kuri XX a. trečiojo dešimtmečio pradžioje naujiems poezijos posmams įkvėpė mūsų poetą klasiką ir kunigą Maironį. Todėl čia pateikiame pagrindinį klausimą: ar Dievyčio ežero ir miško dvelksmas padeda suvokti pasaulio meną, jo raidą? Žinant Jūsų teorinį meno pažinimo pamatą, romantiško atsakymo nesitikime.

Taip, Maironis yra parašęs eilių ir apie Dievytį. Daug senų eglėlių čia buvo, bet per pastaruosius porą dešimtmečių dėl kažkokių parazitų jos beveik visos nudžiūvo, ir miško savininkai dalį tų medžių iškirto. Ar Dievyčio ežero ir miško dvelksmas padeda suvokti pasaulio meną, jo raidą? Taip, senovės kinai sakė: „Pažink savo kiemą, pažinsi visą pasaulį“. Savo kiemo ir apylinkių pažinimas gali šiek tiek prisidėti prie pasaulio meno ir raidos suvokimo, nors aš negalėčiau sakyti, kad man Dievyčio ežero ir miško dvelksmas tiesiogiai padeda suvokti pasaulio meną ir jo raidą, tačiau, pavaikščiojusi miško keliukais ir takeliais, pakvėpavusi medžiais kvepiančiu oru, greičiau pailsiu ir atsigaunu dvasiškai – taip padėdu sau galvoti. Kita vertus, aš labai myliu kiekvieną mišką, visokius medžius ir bet kurioje vietovėje.

Gal galite keliais sakiniais pristatyti savo kūrybinę biografiją?

Gimiau 1953 metų liepos 14 dieną Šilalėje. Augau Tauragės ir Šilalės rajonuose: Mažonuose, Šaukėnuose, Pajūrėlyje, Pajūralyje, Šiauduvoje. 1959–1963 m. mokiausi Pajūrėlio pradinėje mokykloje, 1963–1966 m. – Kvėdarnos vidurinėje, 1966–1967 m. – Padievyčio aštuonmetėje, 1967–1970 m. – Šilalės vidurinėje, 1970–1974 m. – Vilniaus univer-

siteto Matematikos-mechanikos fakultete, 1977–1983 m. – Vilniaus dailės institute, 1996–2000 m. – Vilniaus dailės akademijos Menotyros katedros doktorantūroje. Disertaciją „Stiliaus elementai tapyboje ir jų sintezė“ gyniau 2001 m. sausio 11 dieną Vilniaus dailės akademijoje. Kadangi gyvenau Lietuvos provincijoje, neturėjau galimybių eksponuoti daugelyje respublikinių parodų. Surengiau kelias personalines parodas, tarp kurių: 1977 m. – Vilniaus „Vingio“ kino teatre, 1988 m. – Tauragės kultūros namuose, 2002 m. – Šilalės kraštotyros muziejuje. Taip pat dalyvavau kai kuriose bendrose dailininkų parodose, kaip antai: 1983 m. Vilniuje „Amžininko portretas“, 1983 m. Šiaulių zonos dailininkų parodoje Šiauliuose ir Vilniuje, 1986 m. – lietuvių tapytojų parodoje Vilniuje.

Paskutinis klausimas. Kiek žurnalų esate parengusi, kiek planuojate?

Esu išleidusi 21 internetinio menotyros leidinio THE SECRETS OF PERFECTION (Tobulumo paslaptys) numerį, kuriuos skelbiu dvidešimtyje užsienio interneto serverių (devyniolikoje JAV ir viename Rusijos). Elektroninių knygų pavidalu dauguma straipsnių ir disertacijos medžiaga yra saugomi Lietuvos mokslinėje elektroninėje bibliotekoje (<http://www.elibrary.lt/>).

Mano straipsniai ir straipsnių ciklai internete yra šie:

„Paveikslo dalių dydžių proporcijų tyrimas.“

„Proporcijos tarp paveikslo tiesių linijų.“

„Spalvų skalės. Spalvų analizė. Bendras ritminis motyvas.“

„Stilingumo kriterijus paveiksle.“

„Aukso proporcijos tyrimas ir pritaikymas mene.“

„Meno kūriniių tyrimas semantiniame lygmenyje. Įstrižainių ir statmenų į jas metodas.“

„Simetrija paveikslo ketvirčiuose.“

„Meno vystymasis stilių istorijoje.“

„Aureolė europiniame mene. Paveikslo figūrų atpažinimas. Semantinis meno tyrimo lygmuo.“

„Laikas ir erdvė tapyboje. Būsenų transformacija. Būsenų transformacijų kryptys.“

„Žiūrovo, apžiūrinčio paveikslą, žvilgsnio judėjimas.“

„Pranciškaus Smuglevičiaus paveikslo „Virginijus užmuša savo dukterį Virginiją“ analizė.“

„Meno vandalai.“

„Psichinių ligonių ir psichiškai sveikų individų menas.“

„Laikas šiuolaikinių lietuvių tapytojų sąmonėje ir kūryboje.“ (Pranešimas konferencijoje „Laikas lietuvių sąmonėje“, skirtoje Klaipėdos laikrodžių muziejaus dvidešimtmečiui. 2004 m. rugsėjo 17 d.)

„Meno dvasingumas.“

„Tapybos kompozicinės schemas.“

„Neverbalinės išraiškos senajame mene kai kurie aspektai.“

„Aš paisau žmogaus esmę, o ne tai, ką matau“*

Apie dailininkę Vidą Krištolaitytę**

Irena Feldmanaitė

XX a. septintojo dešimtmečio pradžioje į karo nublokštą ir Čikagoje susibūrusių lietuvių menininkų bendriją įsiliejo jauna ir kūrybinga dailininkė – Vida Krištolaitytė.

Senieji maestro, didžioji jų dalis – lietuvių avangardistų arsininkų žiedas, tvirtomis Tėvynę senojoje Europoje siekiančiomis šaknimis: dievdirbių formos monumentalumo supratimu, per tūkstantmečius išstobulintu įgimtu spalviniu spektru ir baigę dailės mokslus Europos moderniojo meno lopšyje – Paryžiuje, šiltai priėmė Vidą Krištolaitytę, kaip didelio meninio polėkio individualybę. V. Kašuba, P. Kaupas, V. Petravičius, M. Šileikis, V. Vizgirda, K. Žoromskis palankiai vertino jos kūrybą ir skatino gabią kolegę tolesnei kūrybinei veiklai.

1961 m. bakalauro laipsniu baigusi Ilinojaus universitetą ir įgijusi dailės pedagogikos specialybę, Krištolaitytė mokytojavo Čikagos gimnazijose, o vakarais toliau studijavo Čikagos meno institute ir aktyviai dalyvavo kūrybiniame Čikagos gyvenime. 1963 m. 4-ojoje jaunųjų dailininkų ir 2-ojoje kultūros kongreso parodose jos kūryba buvo įvertinta pirmosiomis premijomis.

Iš prigimties imli estetikos pojūčiui, universitete ji įgijo žinių iš istorijos, psichologijos, inžinerinės braižybos, net biologijos. Štai kaip ji pati apibūdina savo studijas:

„Psichologija atidarė duris visai naujam pasauliui¹. [...] man reikėjo biologijos klasėje lupinėti žiurkes! Nors, tiesa, toj klasėj pastebėjau po mikroskopo stiklu, koks nepaprastai gražus Dievo pasaulis“².

Labiausiai sava jautėsi meno klasėse:

„Patiko mokytojai, patiko mokiniai, patiko ir kartais juokingi meno projektai. O reikėjo ir paprastus spalvotus popieriukus ant balto popieriaus stumdyti, ir savo portretą batų tepalu, skiestu vandenyje, piešti (ir dar su maža šluota). O turint jautrią akį, nėra taip lengva tuos popieriukus stumdyti, nes kiekvienas spalvos ar formos pakeitimas sukelia milijoną skirtingų rezultatų, iššaukia daugybę skirtingų nuotykių žmogaus pasąmonėj“³.

Gavusi gerus (pagal Bauhauzo sistemą) paveikslų konstravimo ir atlikimo stiliškos pagrindus, su pagarba pažvelgusi į lietuvių stipriausių modernistų arsininkų kūrybos ypatumus, būdama 24 metų palieka artimuosius, palieka Čikagos miestą (priglaudusį dešimties metų karo tremtinę su šeima, suteikusį čia

* Dailininkės Vidos Krištolaitytės mintis, pasakyta tapybos ir piešinių parodos „Abstraktai ir aktai“ atidarymo metu – 2003 m. liepos 8 d. sostinės „Vartų“ galerijoje.

** Šis straipsnio variantas „Vermės“ leidyklai buvo įteiktas 2003 m. birželio 4 d., redaguotas ir papildytas. – *Vyr. red. pastaba.*

¹ Krištolaitytė V. Turiu visą gyvenimą tam išryškinti, *Ateitis*, Čikaga, 1963, Nr. 1, p. 9–10.

² *Ten pat.*

³ *Ten pat.*

prieglobstį bei išsilavinimą) ir išvyksta rimtoms tolesnėms meno studijoms į Niujorką.

Čia Vida Krištolaitytė pasirinko Pratto menų institutą, kur 1964–1966 m. studijavo tapybą ir grafiką pas žymaus amerikiečių tapytojo H. Hofmano talentingą mokinį George McNeil.

Iš tikrųjų Niujorkas tuo metu buvo didelės kūrybinės įtampos miestas. Čia gyveno ir kūrė daug įvairių krypčių, įvairaus amžiaus, įvairių mokyklų atstovų. Jauna dailininkė šiame mieste turėjo didelę galimybę susipažinti su geriausiais avangardistų darbais, pasirinkti tai, kas jai artima, pasimokyti meno stilistikos iš labiausiai jai patikusių autorių. Ieškodama savos meninės raiškos ji susipažino su abstraktaus ekspresionizmo, ypač su „action“ (veiksmo) tapytojų Jacksono Pollocko, Johno Leve'o, Franzo Kline'o darbais. Ir šiandien Vida labai vertina, galima sakyti, ekspresionizmo pradininką, didelį meistrą, ekspresyvų grafiką ir tapytoją, virtuosiškai išreiškusį dramatiškus žmogaus vidinius potyrius, atspindinčius kasdienį asmenybės santykį su savimi ir aplinka norvegą Edvardą Munchą, kurio įtaka matoma darbuose „*Šiukšlių rinkėja*“, „*Nebyliojo prakalbėjimas ir aklojo praregėjimas*“, „*Pirmas mirties išpūdis*“. Didelį poveikį veiksmo tapybos stiliumi yra padaręs žymus abstrakcionistas Willemas de Kooningas, kuris, tapydamas spontaniškais tirštais dažų potėpiais, kūrybos ekstazėj nevensgę plataus teptuko, netgi mentelės. Kartais taip tapo ir Vida; dar daugiau: prirėikus užfiksuoti spontanišką mintį, dažus tepa netgi pirštais („*Nirvana tirštai*“, 2002).

Vidos Krištolaitytės kūryba yra ne tik abstraktaus ekspresionizmo meistro virtuozo darbai, bet ir neišsenkantys gilūs asmeniniai išgyvenimai. Didžiulė kūrybinė erdvė – tiksliau drama, kurią kūdikystėje patyrė jautri, kelerių metų mergaitė, Vidą lydi visą gyvenimą. Pirmiausia bolševikų nukankinto tėvo mirtis, vėliau – Tėviškės netektis. Sprogstant bomboms pradėjusi karo kelią šieno vežime iš senelių namų Padievytyje, basa perėjusi Vokietijos karo pabėgėlių lagerius ir atsidūrusi didmiestyje, ji jaučiasi vis dar be namų, vis dar kelyje. Skausminga psichologinė trauma dėl tėvo mirties, išrovimas iš gimtosios žemės vaikystėje išpaudė neišdildomą žymę kūryboje. Jau pirmojoje personalinėje parodoje Lietuvoje, Kauno Čiurlionio muziejuje, matome rūsčią ankstyvojo periodo grafiką: „*Tremtiniai*“ (1960), „*Vietnamo motina*“ (1966), „*Didvyrio liekanos*“ (1974–1975). Ir vėliau, pavyzdžiui, prasidėjus Kosovo karui, dailininkė negali susitaikyti, kad Europoje vėl krinta bombos – vėl gimsta rūsčių paveikslų ciklas „*Juodi paukščiai – pavargę angelai*“ (1999). Įsimintina Aušros vartų Švč. Mergelės Marijos ikonografinė schema sukurtame paveikslų cikle „*Aušros Vartų deivės*“ (1999) – taip pat ryškūs karo sukeltos tragedijos skausmo pėdsakai.

„*Sielos peizažų cikle*“ (2000) vis dar neužmirštama karo sukuriuose blaškomos šeimos drama, prarastos giminės vaizdas. Kūryboje dažnai kartojasi Dievyčio ežero lelijų motyvas, pažadinęs pirmąjį estetikos pojūtį – kaip ir senelio Povilo Mušinsko ūkyje plytintis avių laukas 1944 metų vasarą:

„*Tos avižos bangavo vėjyje kaip Dievyčio ežero vanduo. Jos buvo sidabrinės, daug smulkesnės už kitus javus; jos nebuvo žalios, bet šviesiai mėlynos*“⁴.

Trapumas grožio ir jo netekimo laikinumas, taip ilgai trukęs, skatino me-

⁴ Krištolaitytė V. Apie savo kūrybą per parodos atidarymą – 2002 m. liepos 28 d.



Parodoje „Aktai ir abstraktai“. Vidą Krištolaitytę sveikina Vilniaus dailės akademijos rektorius Arvydas Šaltenis. 2003 07 08.

I. Feldmanaitės nuotr.

nininkę kurti nuoširdžią, nepameluotą, maištaujančią prieš bet kokią absurda tapybą, kartais drąsiai ir atvirai apnuoginančią ir asmeninius išgyvenimus.

Artimos draugės muzikės Aldonos Dvarionaitės mirtis įkvėpė sukurti paveikslų ciklą „A. Dvarionaitėi atminti“ (2001). Laikas kūrėjo neišveikia. Egzistencinė mirtis bejėgė prieš kūrybą, kūrėjo dialogas su gyvenimu driekiasi per paveikslą, buvimo ženklą, atitolindamas mirtį. Autorė šiame cikle sugrįžta prie figūrinės tapybos, kurią mėgo ankstyvuojū kūrybos laikotarpiu, ir šis meistriškai nutapytas ciklas byloja, kad nepamiršta ir šiandien.

Vida Krištolaitytė būdu ir patirtimi – pasaulio pilietė. Gimė mažytėje šalyje, kuri kas pusšimtis metų patiria negandas... Nerimo čia daug. Kitoje – stiprioje – šalyje ji praleido didžiausią suaugusio žmogaus gyvenimo dalį. Ši šalis seniai nebuvo paliesta brutalių agresijos. Vidai esant Lietuvoje – virto bokštai anapus kontinento. Grįžusi po septynių dienų atsiveikino su savo kūrybos rėmėju, draugu ir mylimu vyru Vincentu Gendvila. Savo individualaus nerimo, laukimo būsenas Vida labai raiškiai atskleidė paskutinių darbų kolekcijoje „Ramybės ieškojimai“ (2002). Nežinia iš pasąmonės iškelia namo konfigūraciją, buvusią bokšto viziją, javų lauką Žemaitijoje. Labai artimas Vidai sakralinis Nukryžiuotojo įvaizdis, dažnas jos kūryboje. Iš pasąmonės išplaukia matyti ir nematyti nukryžiuojamieji. Šis įvaizdis ją ramina, teikia atgailą, prie jo dailininkė kaskart sugrįžta, tikėdamasi „sukurti abstrakčiame paveiksle nuotaiką prisikėlusio Kristaus ir norą būti jo akivaizdoje, tai pamėginau paveiksle „Likim čia“⁵. Šioje kolekcijoje – 14 paveikslų – improvizacijų, nukryžiuojamųjų, nutapytų per Velykų Didžiąją savaitę.

Lietuvai vėl tapus atvirai, laisvai ir atsivėrusi galimybė būti joje menininkei yra didelė atgaiva ir paskata bendrauti, kurti. Buvimas savo krašte dailininkei suteikia vitališkų kūrybinių jėgų, todėl ji kasmet (nuo 1998 metų) Lietuvos visuomenei pristato gausią, aukšto meninio

⁵ Gedvilaitė S. Vida, *Ateitis*, 1967, Nr. 10, p. 297.

lygio tapybos darbų kolekciją ir suteikia galimybę susipažinti su Niujorko abstraktaus meno mokykla, kurios ji yra ryški atstovė, kuriai nesvetimi ir geriausi lietuviškojo modernizmo, pradėjusio formuotis tarpukario metais, laimėjimai. O estetikos suvokimas įgytas dar vaikystėje – legendinio Dievyčio ežero pakrantėje, jaukioje senelių Mušinskių sodyboje, Žemaitijoje.

Nuo 1962 m. Vida Krištolaitytė savo tapybos darbus pristato visuomenei. Sėkmingai dalyvauja grupinėse JAV tapybos parodose, Italijoje, yra surengusi personalines parodas Čikagoje, Niujorke, Hatforde, Klivlende, Toronte. Vidos Krištolaitytės kūryba Lietuvoje pirmiausia buvo pristatyta 1988 metais grupinėje parodoje Vilniuje, 1998 metais – Nacionalinio M. K. Čiurlionio muziejaus organizuotoje personalinėje grafikos ir tapybos parodoje Kaune. Nuo 1999 metų Lietuvoje buvo surengta daugiau kaip dešimt jos personalinių parodų. Kūryba eksponuota Vilniuje, Šilalėje, Laukuvoje, Rietave, Druskininkuose.

Čia pateikiame ir pačios dailininkės Vidos Krištolaitytės mintis, išsakytas tapybos ir piešinių parodos „Abstraktai ir aktai“ atidarymo metu – 2003 m. liepos 8 d. sostinės „Vartų“ galerijoje.⁶

„Esu karo vaikas. Vaikystėje per karo lėktuvų antplūdžius tarp sirenų garsų Vokietijos lageriuose piešdavau sniege didžiulį žmogų. Visi karai mane sugrąžina į vaikystę. Pirmoji Irako karo anga man atvėrė liepsnų toaną drobėje. Jutau karo baimę. Iš nerimo darbuose norėjau pasisakyti už gyvybę, už žmogų. Po tapybos abstraktų pasiūlgau žmogaus.

Žmogaus kūrimas įgimtas man. Figūrinė tapyba – mano didžioji meilė. Būdama 19 metų jau piešiau žmogaus figūrą.

Kai aš paišau žmogų, atsiranda kūrybinė galia, susiliejimas su dievyste. Norisi atkurti žmogų. Piešdavau susikaupusi. Labai išsekdavau, lyg būčiau kasusi griovius ar kalusi akmenis. Iš piešiamos figūros pajusdavau energijos srovę. Piešiniai kartais virsta angelais. Nežinau, kodėl kažkas yra pasakęs: „Čia jūsų sąžinės portretai“.

Grįžti prie žmogaus figūros paskatino Isamu Noguči piešinių ant šilko paroda šią vasarą vienoje galerijoje Niujorke. Nustebino piešinio energija, gestas, esybė.

Aš mėgstu E. Schiele's, E. Muncho, H. Matise'o, P. Picaso piešinius. Aš noriu piešinio pilnumos. Aš paišau žmogaus esmę, o ne tai, ką matau. Galiu tris rankas pridėti ar pusiau sulenkti kūną. Man svarbu išraiška.

Iš mažo pirštelio gali pasakyti, kiek žmogus turi aistros gyventi, kiek meilės. Piešdama, lyg meilę darytum su žmogumi, ne svarbu, ar vyras ar moteris. Kiekvienas žmogus turi visas kūno dalis. Dievas sutvėrė su visomis kūno dalimis. Čia nieko nėra nešvaraus.

Domina linija, kartais žaismas popieriuje viena linija. Bandžiau kiek galima daugiau ja alsuoti, pradėjusi nuo galvutės, tęsiau ją per visus nugaros įsilenkimus ir dar toliau.

⁶ Krištolaitytė V. Abstraktai ir aktai, *Literatūra ir menas*, 2003 m. liepos 11 d., Nr. 2958.

Piešiau laisvai, pasirinkdama vertikalią formatą, net gulinčias figūras stengiausi išprausti į vertikalią formatą. Gal piešiniai truputį primena japonišką kaligrafiją.“

Dailininkės kūrinių yra Lietuvos dailės, M. K. Čiurlonio dailės, Druskininkų miesto ir kituose muziejuose bei pas privačius asmenis.

Menininko (tradicinio) amato įvaldymas po truputį atgauna prarastą vertę...

Laukuviškį skulptorių **Vytautą Tallat-Kelpšą**, jau daugiau kaip dvidešimt metų dirbantį Panevėžyje, apie jo ir tėvelio, taip pat **Vytauto**, kūrybinį kelią kalbino Virginijus Jocys

Gerb. Vytautai, Jūsų prisistatyme internetinėje svetainėje nurodoma, kad gimėte Šilutės rajone, o Jūsų jaunystė artimai susijusi su Laukova?

Oficialiai taip, nes tėveliai ten buvo priregistruoti, nors jau dirbo Laukuvoje. O iš tikrųjų gimiau gražų liepos mėnesį skambant Laukuvos bažnyčios varpams per Švč. Mergelės Marijos Škaplierinės atlaidus. Vaikystę praleidau Laukuvoje. Čia 1973 m. baigiau vidurinę mokyklą.

Keliais sakiniais prisiminkite savo kūrybinio gyvenimo pradžią.

Jau Laukuvos vidurinėje mokykloje visi dailės darbai buvo patikėti man: piešdavau plakatus, apipavidalindavau renginius, darydavau dekoracijas bei kostiumus spektakliams ir karnavalams, grimuodavau, dalyvaudavau konkursuose, parodose ir kt. Įstojęs į Šiaulių universiteto dailės fakultetą pasirodydavau studentų dailės parodose. Pirmasis didelis kūrinys – 1978 m. diplominis darbas „Grifonai“ tebestovi prie Šiaulių pedagoginio universiteto Dailės fakulteto rūmų; pirmosios pėodos – nuo 1978 m., kai pradėjau dirbti Telšių taikomosios dailės technikumė skulptūros dėstytoju.



Zitos ir Vytauto Tallat-Kelpšų šeima. Iš kairės: sūnūs Bernardas ir Sigitas. Apie 2000 m. Iš Z. ir V. Tallat-Kelpšų albumo

Kokia Laukuva atrodė Jūsų mokymosi metais? Ką atsimenate iš tų laikų kultūrinio gyvenimo?

Laukuvoje vyko aktyvus kultūrinis gyvenimas. Buvo rodomi spektakliai, vykdavo koncertai, įvairios šventės, atvykdavo gastrolių įvairūs teatrai. Nemažai garsaus Panevėžio dramos teatro spektaklių pamačiau kaip tik Laukuvoje. Kartu su tėvu tekdavo apipavidalinti po keletą automobilių derliaus šventėms, papuošdavom Kalėdoms ir Velykoms (žinoma, slapta) bažnyčias.

Kuo domėjotės, kuo žavėjotės?

Labai domėjausi laivų modeliavimu: prenumeruodavau specialius žurnalus, buvau su būrės vienminčių būrelį (mokykloje tokio nebuvo), darydavom laivų modelius, rengdavome jūrų mūšius. Aktyviai sportavau. Buvau vienas iš geriausių ilgų nuotolių bėgikų rajone. Domėjausi biologija, esu dalyvavęs keleteje respublikinių biologijos olimpiadų ir tapęs laureatu.

Kadangi suaugote su Panevėžiu, pažinote jį iš vidaus, ar skiriasi jo kūrybinė erdvė ir kūrėjai nuo Žemaitijos?

Panevėžyje nuo 1980 m. Parodose dalyvauju nuo 1981 m. Kai dalyvauju Žemaičių dailės parodoje Plungėje, tai atrodo, kad dauguma Lietuvos ir pasaulio lietuvių menininkų yra žemaičiai. Dalis Panevėžio menininkų taip pat iš Žemaitijos. Man, kaip menininkui, Panevėžyje pavyko įsitvirtinti ir pasiekti tam tikrų rezultatų. Esu sukūręs nemažai darbų Panevėžio viešosioms erdvėms, interjerams. 1998 m. buvau įvertintas kaip meno srityje nusipelnęs panevėžietis. Ir iki šiol esu vienintelis dailininkas, pelnęs šį pripažinimą. Miesto valdžia palankiai žiūri į menininkų siūlomas iniciatyvas, todėl man pavyko surengti jau du tarp-tautinius akmens skulptūros simpoziumus. Miesto plane numatyta, kad jie vyks ir ateityje.

Ar Jūsų šeima taip pat kūrėjai?

Sūnus Sigitas baigė Vilniaus dailės akademiją ir šiuo metu dirba interjero dizaino srityje. Kiti šeimos nariai – žmona Zita ir sūnus Bernardas – mano darbų kritikai ir vertintojai bei pagalbininkai.

Pažįstate jaunąją kūrėjų kartą. Ar daug žada būti tikrais menininkais?

15–20% jaunuolių, baigusią dailės mokyklą, įstoja į dailės profilio aukštąsias mokyklas, dalis jų tampa tikrais menininkais. Tarp jaunimo populiariausios yra architekto, dizainerio specialybės. Grynąjį meną renkasi vienetai.

Važinėjate po užsienio šalių kūrybines stovyklas. Kokios vyrauja kūrybos tendencijos?

Tendencijų spektras kaip niekada margas. Technologijos irgi labai ištobulėjusios, todėl menininkui svarbiau ką pasakyti ir padaryti, o ne kaip. O menininko (tradicinio) amato įvaldymas po truputį atgauna prarastą vertę. Į mano rengiamus akmens skulptūros simpoziumus iš Rytų Europos atvykstantys skulptoriai daugiau dėmesio skiria technologiniams, amato dalykams negu vakariečiai.

Glaustai pateikite savo kūrybinę biografiją.

Štai keletas kūrybinės biografijos faktų iš mano elektroninio tinklalapio:

Vytautas Tallat-Kelpša

Gimiau 1955 m. liepos 17 d. Šilutės r. (o iš tikrųjų Laukuvoje).

1973 m. baigiau Laukuvos vidurinę mokyklą.

1978 m. baigiau Šiaulių pedagoginio universiteto (tuomet instituto) Dailės fakultetą.

1978–1980 m. dirbau Telšių aukštesniojoje dailės mokykloje dėstytoju.

1980–1983 m. dirbau bendrojo lavinimo mokykloje dailės mokytoju.

1983–1987 m. dirbau dizaineriu verslo įmonėje.

1987 m. pradėjau dirbti Panevėžio dailės mokykloje mokytoju, o nuo 1988 m. iki dabar esu šios mokyklos direktorius.

Kūrybinė biografija

Nuo 1980 m. dalyvauju įvairiose parodose. Surengiau 10 personalinių parodų įvairiuose Lietuvos miestuose. Kūrybos sritys – skulptūra, keramika, tapyba. Nemaža dalis skulptūros darbų padaryta įvairių pastatų interjerams (Panevėžyje, Sodros pastate, – 3 darbai, arch. E. Klimavičienė), keletas darbų – eksterjerams, daug antkapinių skulptūrų, mažosios plastikos darbų.

Nuo 1995 m. – Lietuvos dailininkų sąjungos narys.

Dalyvavau konkursuose įvairiems paminklams sukurti:

1995 m. – Panevėžyje Nepriklausomybės kovų paminklui (III vieta);

1998 m. – Rokiškio miesto 500 metų jubiliejui (II vieta).

1989 m. dalyvavau tarptautiniame keramikų simpoziume Panevėžyje. Skulptūra „Teatras“ – Panevėžio dailės galerijos rinkinyje.

1999 m. – akmens skulptūros simpoziume Panevėžyje. Skulptūra stovi Panevėžio centre.

1998 m. buvau išrinktas labiausiai nusipelniusiu meno srityje panevėžiečiu.

2001 m. sukūriau paminklą plk. leit. J. Variakojui Panevėžyje. Pastatytas Nepriklausomybės aikštėje.

2001 m. dalyvavau bronzos liejimo simpoziume Vilniuje.



Vytautas Tallat-Kelpša su žmona Zita prie baigiamos savo skulptūros. Druskininkai, 2007 m. Iš V. Tallat-Kelpšos albumo

2002 m. dalyvavau skulptūros simpoziume Švedijoje, Kalmare. Darbą įsigijo Kalmaro miesto jūreivystės mokykla.

2003 m. – akmens skulptūros simpoziume Ukmergėje. Darbas „Laiko spiralė“ pastatytas Ukmergės centre.

2005 m. ir 2007 m. – akmens skulptūros simpoziumo Panevėžyje projekto vadovas, organizatorius ir dalyvis. Skulptūros pastatytos Panevėžyje, Senvagėje.

2006 m. – akmens skulptūros simpoziume „Akmens ir medžio ryšys“ sukurtas darbas „Akmengraužis“, pastatytas Kėdainiuose.

2006 m. – tarptautiniame tapytojų plenere, skirtame Kazio Naruševičiaus atminimui.

2007 m. – akmens skulptūros simpoziume Druskininkuose. Skulptūra „Instrumentas“ pastatyta Druskininkų mieste.

Žymesnės parodos:

1984, 1985 m. Respublikinės jaunųjų dailininkų parodos Vilniuje ir Kaune. Darbą įsigijo Kultūros ministerija.

Panevėžio dailininkų parodos Peterburge, Daugpilyje, Minske, Vilniuje, Rygoje, Kaliningrade ir kt.

1989 m. – tarptautinė keramikos paroda Panevėžyje.

2002 m. – skulptūros iš bronzos paroda Šv. Jono gatvės galerijoje Vilniuje.

1985, 1993, 1996, 1997, 1999, 2000, 2002, 2004, 2005 m. – personalinės parodos Panevėžyje, Šiauliuose, Ukmergėje, Klaipėdoje.

Apie Vytautą Tallat-Kelpšą vyresnįjį – Laukuvos vidurinės mokyklos piešimo ir kitų dalykų mokytoją

Gerb. Vytautai, gal galite pasidalyti mintimis apie savo tėvelio Vytauto Talatt-Kelpšos pomėgį tapyti, kitus jo kūrybinius polinkius. Priminkite, kur ir kada gimė, kur augo, apie jo tėvelius (Jūsų senelius). Ką Jūsų tėvelis yra pasakojęs apie potraukį menui, gal ką prisimindavo iš to meto aplinkos?

Vytautas Tallat-Kelpša gimė 1930 m. liepos 19 d. Jankaičių kaime, Kaltinėnų apyl. Jo tėvai, mano seneliai – Vytautas ir Sofija (merg. pavardė Siromašenko, ukrainietė). Tėvas mokėsi Laukuvos vid. mokykloje, bet nebaigė – buvo pašalintas už priešišką veiklą tarybinei mokyklai. Grįžęs iš kariuomenės baigė vakarinę.

Nuo mažens jautė potraukį menui, lipdydavo prisikasęs molio. Ypač daug dirbo tar-naudamas armijoje, buvo paimtas 5-eriems metams. Nuo vaikystės pamenu, kad namuose stovėjo molbertas, kvepėjo aliejiniaais dažais, todėl aš irgi bandydavau savo jėgas aliejinėje tapyboje.

Kaip pradėjo mokytojauti Laukuvos vid. mokykloje, kokias disciplinas dėstė?

Pradėjo dirbti mokytoju apie 1960 m. Dėstė piešiną ir braižybą, vėliau, baigęs Vilniaus universitetą, – dar biologiją ir chemiją.

Kiek žinau, aktyviai prisidėdavo prie spektaklių kūrimo: piešė dekoracijas, pats vaidino. Gal ką nors daugiau galite apie tai pasakyti?

Laukuvos kultūros namuose režisavo įvairius spektaklius, kūrė scenografijas ir jas gamino. Paminėtini spektakliai: J. Grušo „Herkus Mantas“, „Tango“, „Meškos trobelė“, Žemaitės „Trys mylimos“, F. Prospero Merimė „Dangus ir pragaras“ ir kt. Pats vaidino pagrindinius vaidmenis; aktorius duonos ragavau ir aš. Suvaidinau pagrindinį vaidmenį Čiurlionytės pjesėje „Pasakų šalis“.

Neakivaizdžiai mokėsi N. Krupskos institute. Kaip sumanė ten studijuoti?

Maskvos N. Krupskos liaudies universitete tris metus mokėsi tapybos. Apie tokį universitetą sužinojo tarnaudamas kariuomenėje. Tai ne aukštoji mokykla – labiau primena kursus. Pamenu didelį diplominį darbą „Lietuvos valstiečio stalas“.

Paminėkite tolesnę Jo pedagoginę ir kūrybinę veiklą. Kur ir kiek yra surengęs parodų? Gal yra kokių menotyrininkų atsiliepimų, pateikite nuorodas ar ištraukas.

Parodas tėvas rengdavo dažniausiai Laukuvoje, berods, dar buvo Šilalėje, Varniuose, kitur. Deja, jos nebuvo fiksuojamos. Vilniuje gyvena Tėvo mokinys, žinomas menininkas Pranciškus Gerlikas – gal jis įvertintų.

Kaip susižavėjo jachtomis? Paminėkite kitus pomėgius.

Viskas prasidėjo nuo žvejybos. Iš pradžių reikėjo geresnės valtys, vėliau – burės... Tėvas man irgi padėjo pasistatyti katamaraną, taigi buriuodavau ir aš. Buriavimu buvo „užkrėtęs“ ir keletą kaimynystėje gyvenusių jaunuolių.

Kuriais metais tėvelis išsikėlė iš Laukuvos?

Apie 1976-uosius.

Gal pakalbėkite apie savo mamą, kitus šeimos narius: kokie jų pomėgiai, interesai?

Mano motina – Zita (Balčytė) gimė 1933 m. Laukuviškė. Ypatingų pomėgių neturėjo, bet yra vaidinusi keliuose tėvo režisuotuose spektakliuose. Dirbo Laukuvos vidurinėje mokykloje laborante.

1990 m. liepos 21 d., oficialiai atidarant Kelpšaičių parką, plevėsavo pagal Jūsų tėvelio Vytauto Tallat-Kelpšos pieštą eskizą išsiuvinėta Laukuvos valsčiaus vėliava.



Vytautas Tallat-Kelpša savo personalinėje parodoje Laukuvos bibliotekoje. 2006 m. liepos 15 d. V. Jocio nuotr.



Laukuvai švenčiant 750 metų jubiliejų (2003 m.) Kelpšaičių poilsio parke per kūrybinę stovyklą Vilniaus dailės akademijos Telšių filialo būsimieji menininkai išskaptavo keletą medžio skulptūrų. Ar sutiktumėte surengti skulptūros simpoziumą Kelpšaičiuose, jei kraštiečiai pakviestų?

Būtų įdomu ir mielu noru imčiausi tokios veiklos tam tikromis sąlygomis.

Apie mūsų Kazį

(Apie žurnalistą Kazimierą Kėdaitį-Kėdavičių)*

Jonas Daunys

Sudėtingai susiklosto kai kurių žmonių likimai. Priskirčiau prie tokių ir seniai Maskvoje gyvenantį mūsų bičiulį, tikrą lietuvį, žemaitiškai šmaikštų ir geraširdį literatą ir žurnalistą Kazį Kėdaitį, galutinai dingusį iš Maskvos lietuvių akiračio pernai 2001 m. gruodžio 20-tą, anot milicijos, dar nesurastą ir per Naujuosius 2002-uosius metus, Tačiau, pasak sūnaus (irgi Kazio), jis sužinojęs, kad tėvas gruodžio 25-tąją (per šv. Kalėdas)

Vytauto Tallat-Kelpšos personalinės parodos akimirka. Iš dešinės autoriaus pusseserė Snieguolė Jurskytė, Zita Tallat-Kelpšienė, toliau dukra Neringa, kiti parodos dalyviai. Laukuva, 2006 07 15. V. Jocio nuotr.

* Pasinaudota Maskvoje leidžiamu informaciniu leidiniu *Židinėlis*, 2001 m. rugsėjis – 2002 m. kovas, Nr. 5–6 (19–20). Straipsnis šiek tiek taisytas. – *Red. past.*

miręs 4-oje miesto ligoninėje ir buvęs kremuotas (neva pagal jo paties priešmirtinį prašymą). 2002 m. sausio 11 d. sūnus savo rankose jau turėjęs tėvo mirties liudijimą, laikinai atidavęs jį į ZAGSą, nors jame esą iškreipti tėvo vardas, pavardė ir gimimo metai („*Kėdaites Chasik Vincevič*“, 1941 m. gimimo), kurie galėsią būti ištaisyti tik per teismą. Jei sutiktų, kad toks iškreipimas galėjo įvykti, tada tektų laikyti Kazį mirusiu.

Kazys buvo nestandartinė asmenybė. Išsamiau nei apie Kazio darbus, nei neįvykdytus užmojus dabar nežinome. Apie jį bus galima rašyti vėliau, kai prieisime prie jo palikto archyvo (neabejoju, kad toks turėtų egzistuoti), kai kas nors išnagrinės tai, ką jis yra parašęs (o čia jau tikrai didelis darbas), kai susipažins su jo paties rašytomis autobiografijomis ir anketomis (manau, kad akcentai jose šiek tiek keitėsi – priklausomai nuo to, kada ir kam jos buvo rašomos). Priskirčiau jį prie tų „funkcionierių“ (buvo ir TSRS Aukščiausiosios tarybos aparato atsakingas darbuotojas), kurie sovietmečiais, ypač vėlesniaisiais, anot vienos tarptautinės konferencijos temos pavadinimo, „prisitaikydami“ kartu ir „priešinosi“ (pats girdėjau jį sakant: „*svarbiausia – nepakenkti saviems*“), o besipriešindami – vėl ligi sąžinės leistų ribų prisitaikydavo, kol Lietuvos Atgimimo išjudinti (ne nosį pavėjui sukinėdami) vėl ryžtingai pasuko prie katalikybės praktikavimo ir lietuviybės puoselėjimo.

Tai gali paliudyti (jau šviesios atminties) etnologijos profesoriaus Vacio Miliaus pasakojimas (užrašytas Virginijaus Jocio 2002 08 14):

„Man vienu metu, regis, apie 1960 m., labai reikėjo spausdinamos mašinėlės su lotyniškais rašmenimis. Senoji buvo subyrėjusi, o naujos tuometinėje sovietinėje Lietuvoje buvo be galo sunkiai gauti, dauguma jų buvo saugumo apskaitoje. Per kažkurį susitikimą aš prasitariau apie šią bėdą Kazimierui Kėdaičiui. Šis už mėnesio ar kito vėl apsilanko Lietuvoje, susiranda mane ir perduoda puikią spausdinimo mašinėlą lotyniškais raidėmis. Nesiteiravau, iš kur jam ją pavyko gauti tuo metu tai buvo nepriimta. Visuomet susitikę mes rasdavome kalbos Lietuvos kultūros klausimais ir kitom temom...“

Kita istorijos dalis, liudijanti pokarinio meto tragediją, aprašoma laukuviškės, socialinių mokslų daktarės, docentės Apalonijos Jacikevičienės (Rubšytės) 2003 m. sausio 20 d. laiške istorikui Virginijui Jociui. Jame rašoma:

„Esu dėkinga Kaziui Kėdavičiui, kuris mūsų šeimai daug padėjo. Kai buvo vežami žmonės, jis iš vežimui sudarytų sąrašų išbraukė mano tėvus. Likome neišvežti į Sibirą.

Kai stojau į Vilniaus valstybinį pedagoginį institutą (1947 m.), Šilalės švietimo skyrius, spaudžiamas saugumo, nedavė man charak-

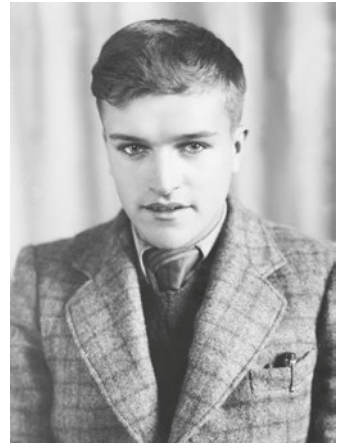

Kazimieras Kėdaitis-Kėdavičius.

1941 12 02.

Iš A. Jacikevičienės (Rubšytės) albumo



teristikos į rankas. Tai buvo ženklas, kad charakteristika bloga, į aukštąją mokyklą neįstosi. Kaziui tai išsiaiškino. Nežinau, koku būdu jis blogąją charakteristiką pakeitė gera. Pastarąją pats parašė, patvirtino antspaudu, man parodė. Jo dėka galėjau įstoti į Pedagoginį institutą, jį baigti.“

*Kazimieras Kėdaitis
Laukuvoje, renginyje
Kelpšaičių parke.
1991 m. Iš Kelpšaičių
parko metraščio*

1998 m. sausio 3 d. Kaziui, kartu su šeima ir Maskvos lietuviais švenčiant 75-erių metų jubiliejų, turėjau progos ir aš įterpti jo jubiliejui skirtą tokią atitinkantį tikrovę posmelį:

*Gal net į pasaulio griūtį
Tave pašaukti gali
lyg Juodainių lakštutė
gimtos kalbos žodelis...*

Mat gimė jis 1923 m. sausio 3 d. Laukuvos parapijos Juodainių kaime, kur ir dabar stovi jo tėvo V. Kėdavičiaus pavyzdinė etnografinė sodyba, *Turisto atlase* (Vilnius, 1994, p. 28) pažymėta kaip lankytinas turistinis objektas. (Likę tik fragmentai. – *Red. pastaba*) Kartais publikacijose Kazys net pasirašinėdavo slapyvardžiu, sudarytu pagal savo gimtojo kaimo pavadinimą „J. Dainis“. Šiek tiek buvo sutrumpinęs ir savo tikrąją pavardę, nors jo vilnietis brolis Vincas pasiliko tėvo duotąją.

Jau atkūrus Lietuvos nepriklausomybę dažnai apsilankydavo tėviškėje Juodainiuose, dalyvaudavo Laukuvos miestelio renginiuose. Tai liudija Kelpšaičių parke paveiksluotos nuotraukos.

Rašė Kazys be galo daug, jaunatviškai romantizuodamas rašini, išpuošdamas jį parinktais žodžiais (girdėjau, kad *Pasaulio Lietuvis* redakcijoje, sužinoję, jog nebėra jų nuolatinio korespondento, net nusistebėję – toks jaunas pagal rašinių stilių jis jiems atrodęs). O ir Maskvos lietuvių spaudoje jis nuolat ir noriai bendradarbiavo.

Vien mūsų *Židinėliuose* rasime daug jo korespondencijų ar pastabų, dažniausiai susietų ir su autoriaus asmenine patirtimi.

Lyg tęsdamas Kazio Kėdaičio gyvenimo sudėtingumą, Dievas davė jam ir netikėtai vinguriuotą (gal net tragišką) dingimą, visai nepanašų į prieš kelis metus įvykusį netikėtai staigų jo žmonos (kalbininkės, filologijos daktarės Jekaterinos Kėdaitėnės iš Pamaskvio Ostrovo gyvenvietės) atsisveikinimą su šiuo pasauliu. Kazys tai dingdavo iš namų, tai vėl atsirasdavo (lyg pratindamas sūnų Kazį, dukrą Liudą ir mus, kad, jam išėjus, ieškoti nebūtina). Visgi buvome sunerimę visi, nes prieš dingimą ne viena kartą MLKB valdybos sekretorei gydytojai p. Tamarai Lurytei pasisekdavo rasti jo pėdsakus Maskvos ligoninėse, kol gruodžio 20-ąją niekas iš jo bičiulių nebegalėjo Kazio surasti.

Mes prisiminsime Kazį jaunatviškai žvalų, kokį dažniausiai jį matydavome, bet toks prieš dingimą jis, matyt, jau nebebuvo.

Ir Lietuvoje, kurios pilietis jis buvo, ir Maskvoje, kur praleido didesnę gyvenimo dalį, jo įmintos pėdos ilgai neišnyks, neužsiglaistys.

Telieka dar ir dalelė vilties...

Žurnalistas iš Apvaršuvos

Leonas Jonikas gimęs ir augęs Apvaršuvos kaime, dar caro laikais sulaukęs dvidešimties, kaip ir kiti laukuviškiai, 1911 m. išplaukė laimės ieškoti į JAV. Dirbo įvairius darbus, ištraukė į socialistų, vėliau (nuo 1919 m.) JAV komunistų partijos narių veiklą. Spaudoje rašė straipsnius įvairiomis temomis, aktyviai susirašinėjo su giminėmis prieš karą ir po jo. Politinių pažiūrų nepakeitė, todėl turėjo galimybę apsilankyti Lietuvoje. To meto pažangiųjų išeivių veikla laukia gilesnių mokslinių

*Leono Joniko palaikų
perlaidojimas
Laukuvoje.
Stovi giminės.
1975 m.
Iš V. Jasevičiaus
albumo*





gruodžio 15 dieną, 1946 metais.

surdostas bankietas atžymėjimui A. Jonikienės 25 metų veiks-
 mėnės labai ir 25 metų sukakties mūsų vedybinio gyvenimo. Apie
 tą plačiau čia pridedamoje iškarpoje. O dabar apie snukiukus.
 Šiapus garbės stalo, naturališkai, Jonikų šeima: Alice (Aleks-
 andra) ir Leonas (aš pats) ir jaunas Leonas. Ties jo pakaušiu ma-
 naturalus kukštas plauku. Tai ne jo, bet jo "merginos," sėdin-
 Stėfanijos Navickaitės (labai gabi pianistė). Toliau į dešinę:
 Arthuras, Ketrė, Lylė ir mūsų istaigos knygvedė Onelė Savukaitė.
 Antrojo pusės stalo, kurie arčiausia, skaitant iš kairės: Berna-
 sely, Claud Lightfoot, Mrs. Keller ir sekantys trys Vilnius pe-
 nariai: Juozas Sakalas, Vincas Andrulis ir Mikas Žaldokas. Kas
 liau sėdi, nematau kad Jums būtų idomi. Pagaliaus nevisi į vie-
 rozdelį tegalėjo sutilpti ir didesnės dalies dalyvių čia nesim-
 lius su Mikalina nedalyvavo, nes biskiuką pertoli važiuoti vie-
 dėl pabaliovojimo. ---Jonikų Leonas.

VICTOR - ENCYCLOPEDIA
 2507 WISCONSIN ST
 REP. 0040

Pirmoje eilėje (iš
 kairės): „Aleksandra
 (Alice) ir Leonas jų
 dvidešimt penkių metų
 bendro gyvenimo
 šventėje“ (autentiškas
 parašas). 1946 m.
 gruodžio 15 d. JAV
 Iš V. Jasevičiaus
 albumo

studijų. Čia pateikiame porą dokumentų, kurie dar nepublikuoti ir suteikia papildomos informacijos apie asmenį, jo santykį su gimtine. Laišką, rašytą Medvėgalio pradžios mokyklos mokytojui, žinomam kraštotyrininkui Antanui Brazauskui ir mokiniams, pradeda: „*Didelis žemaitiškas dėkui...*“ Jis primena vaikams, kad varnėnus žemaitiškai reikia vadinti *špokais*. Pabara, kad pavadinimą *Požerė* (1964 m.) pakeitė pavadinimu *Paėzeris*. Toliau rašo: „*Gerai, kad bent Medvėgalio pavadinimo nepakeitė. Kitaip nesu-sigaudyčiau geografijoje.*“ Dar pasidalija keliais prisiminimais ir laišką pasirašo: „*Senas, senas žemaitis Leonas Jonikas.*“

Aišku, laiškas skirtas jaunų moksleivių auditorijai, tačiau jis puikiai suvokė, kad dėdėms jį skaito ir to meto rajono įvairių skyrių darbuotojai. Galime tik spėti, kad jo testamentinis pageidavimas – būti palaidotam gimtinėje, nebuvo vien ideologizuotas. Iš tikrųjų jis gimtinę mylėjo ir jos ilgėjosi.

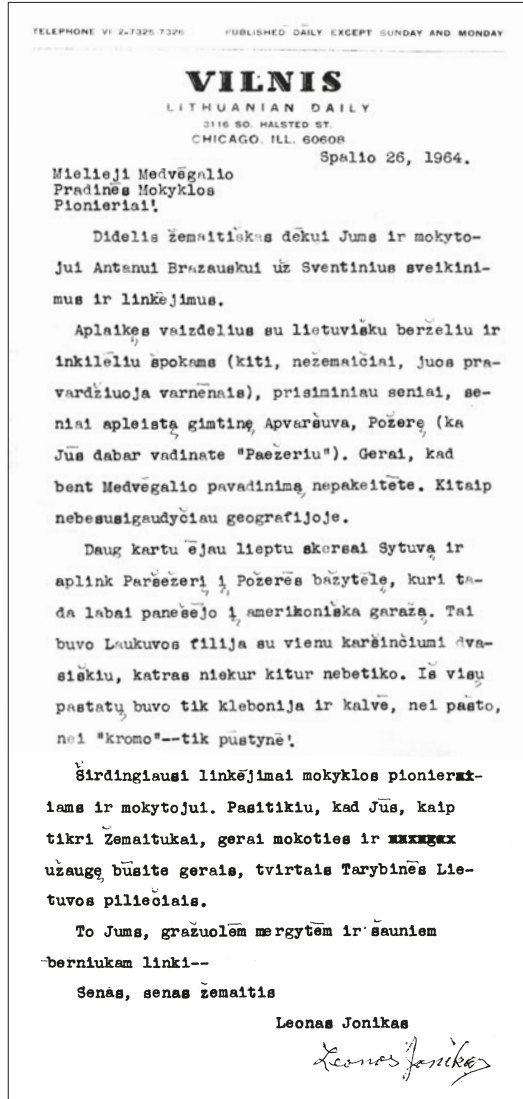

L. Joniko laiškas Medvėgalio pradinės mokyklos moksleiviams. Iš kraštotyrininko A. Brazausko archyvo



*Anatolija Danutė
Bruškytė prie darbo
stalo Laukuvos
N. Vėliaus gimnazijos
muziejuje. 2003 m.
V. Jocio nuotr.*



Laukuvos kraštotyrininkė

Bruškytė Anatolija Danutė (gimė 1929 m. sausio 19 d. Plunksnių k. Kaltinėnų vls.), mokytoja, kraštotyrininkė, ilgametė N. Vėliaus gimnazijos muziejaus vadovė. Laukuvos kraštovaizdžio ir istorijos vertybės – Spaudo kalno išsaugojimo (kartu su Terese Grikšiene, Vera Maciene ir kt.) iniciatorė 1987 metais. Lietuvos Atgimimo sąjūdžio Laukuvos skyriaus viena iš aktyviausių narių. Jos tvarkomas Laukuvos gimnazijos muziejus gausiai pasipildė naujais eksponatais, buvo dažnai lankomas. Jos namai daugiau kaip 15 metų buvo Laukuvos miestelio kultūros, informacijos centras ir įvairių nuomonių pasikeitimo vieta. Ji aktyviai prisidėjo prie monografijos „Laukuva“ ir kitų Šilalės krašto leidinių rengimo. Ekspedicijų dalyviams ne kartą suteikė pastogę, nukreipė juos pas pateikėjus

*„Šilalės krašto“ 3-iojo
tomo pristatymas
Šilalėje. Anatolija
Danutė Bruškytė
(iš kairės pirma) tarp
šios knygos redaktorių
ir autorių, rajono
vadovų. 2002 m.
A. Stasyčio nuotr.*

ir aktyviai dalyvavo renkant kraštotyrinę medžiagą. Tal-
kino iššifruojant nuotraukas, kaupė ir rinko istorinę me-
džiagą apie laukuviškius karius savanorius, partizanus
bei kitus išymius kraštiečius. Ji pati dalyvavo daugelyje
piliетinių akcijų Laukuvoje, Šilalėje ir kitur. Džiaugėsi
Laukuvos 750 metų jubiliejiniais renginiais.

Anatolija Danutė Bruškytė už visuomeninę kul-
tūrinę veiklą ne kartą buvo apdovanota Šilalės rajono
ir Lietuvos vyriausybės padėkos raštais. Monografijos
„Laukuva“ ekspedicijų dalyviai, autoriai, kolegos, kiti
laukuviškiai dėkoja už nenuilstamą energiją ir pasiau-
kojimą, saugant gimtojo krašto kultūrinį paveldą bei puo-
selėjant istorines vertybes. Garbiosios Mokytojos nuveiki-
ti visuomeniniai ir kultūros darbai, kartu su kitais Laukuvos
šviesuoliais, yra neišblėstančios meilės ir pagarbos savo
kraštui ir jo žmonėms pavyzdys.

Muzikas iš Laukuvos

Jurgutis Aloyzas. Lietuvių dirigentas, kompozitorius, pianistas, vargonininkas, pedagogas ir muzikos kūrėjas. Gimė 1939 m. birželio 9 d. Laukuvoje, muziko Stanislovo Jurgučio šeimoje. Mokėsi Laukuvos gimnazijoje. 1963 m. Lietuvos konservatorijoje (dab. Akademija) baigė choro dirigavimą. 1963–1966 m. dėstė Kazachijos konservatorijoje, Almatoje. 1967 m. stažavo Maskvos P. Čaikovskio konservatorijoje. 1967–1974 m. dėstė Lietuvos konservatorijoje, buvo vienas jos choro vadovų. 1974 m. slapta pasitraukė į užsienį ir apsistojo JAV. Dėstė Čikagos konservatorijoje, vadovavo „Dainavos“ ansambliui. 1976 m. buvo Čikagos lietuvių operos dirigento asistentas. Nuo 1983 m. gyvena Los Andžele (Los Angeles). Dėsto Jubankso (Eubankso) konservatorijoje.

Sukūrė muzikinių scenos veikalų „Dainavos“ ansambliui, styginių orkestrui bei fortepijonui, vokaliųjų kūrinių, Čikagoje pastatė lietuviškas operas: J. Kačinsko „Juodas laivas“, J. Gaidelio „Gintaro šaly“, V. Marijošiaus „Priesaika“. 1976 m. dirigavo lietuvių tautinių šokių šventės simfoniniam orkestrui. Yra dažnas JAV bei Kanados lietuvių dainų švenčių dirigentas. Gyvena Floridoje.



Aloyzas Jurgutis. Apie 1984 m. Čikaga. V. Noreikos nuotr. Iš A. Laurinavičienės (Jurgutytės) albumo



Aloyzas Jurgutis po koncerto Floridoje.

2000 03 29.

Iš A. Laurinavičienės (Jurgutytės) albumo

In memoriam

Aldona Bronislava Šulskytė
(1930–2008)

Netikėtai, jau baigiant rengti spaudai knygos *Laukuva* 2-ąją dalį, užklupo žinia, kad iškeliauo Anapilin kukli Laukuvos mokytoja, aktyvi atsikuriančios Lietuvos pilietė, gydytojos Dalios Grinkevičiūtės literatūrinio palikimo saugotoja ir populiarintoja. Apie tai skaitytojas gali perskaityti jos pačios straipsnyje, išspausdintame šioje knygoje, „Šilalės artojo“ 2008 03 21 faksimilėje ir kukliame laiškelyje, 2002 02 07 rašytame buvusiam savo mokiniui Kaziui Misiui (rengusiam knygą *Kvėdarna*). Ji rašė:

„Gerb. Kazy!

Ačiū, kad atsimenat mane. Nežinau, kuo ir nusipelniau Jūsų akyse. Juk geram mokiniui – visi mokytojai geri ir lygūs. Mūsų santykiai mokykloje (kitur nesusidūrėme) buvo ramūs ir lygūs, o tai reiškia – neįdomūs. O buvo jūsų klasėje ir įdomesnių atsitikimų, kurių neužmirštu iki šiol.

Padarysiu, ko prašot, nors neįsižeisiu, jei netilpsiu į Jūsų knygą. Juk pragyvenau Kvėdarnoje tik 3 metus! (1954–1957 m.)

Gimiau 1930 m. Šiaulių apskr. Gasčiūnų miestelyje. Rusų kalbos ir literatūros mokytojos diplomą davė Šiaulių Mokytojų Institutas, o med. sesers – Klaipėdos Medicinos m-l. Dirbau keliose Žemaitijos mokyklose, ilgiausiai – Laukuvoje. Štai ir visas gyvenimas!

Mažo formato nuotraukos neturiu. Galvoju, iš pridedamos galima padaryti mažą.

Suprantu, kad reikia ką nors nuveikti, jog būtum kurs nors paminėtas. Bet aš nieko tokio nenuveikiau... 2001 metais išleidau vėjų knygelę, kurią būtų buvę natūralu išleisti jaunystėje. Deja... išėjo senatvėje... Prasingiausiai savo gyvenimo darbu laikau tai, kad pasisekė išslapstyti tarybinių laikų disidentės gyd. Dalios Grinkevičiūtės atsiminimus, sudaryti knygą „Lietuviai prie Laptevų jūros“ (išleista 1997, parengė A. Šulskytė), o dabar rūpintis tos knygos vertimais ir populiarinimu užsienyje. Taip pat parašiau atsiminimus apie ją, kurie 1994 m. buvo atspausdinti žurnale „Вильнюс“ („О докторе Далите“, Маї–Июнь) ir 1995 m. žurnale „Metai“, 5 nr. („Daktarė Dalytė“). 1996 m. bendradarbiauau Monikos Kuličauskienės išleistoje knygoje „Erškėčių keliu“ su savo dokumentinėmis apybraižomis. (Tikriausiai skaitėt, nes buvo Jūsų straipsnis mūsų laikraštyje. O ko tikriausiai neskaitėt – pridedu, būtent „Metų“ 5 nr. kopiją ir vėjų knygelę.)

Kaip matot, mano visi „raštai“ užimtų tik įžanginę dalį Jūsų vienos bažnyčių knygos.

Sveikatos ir ištvermės darbe! (Juk to reikia ir jaunam!)

Laukuva, 2002 02 07“

Su mokytoja Aldona Šulskyte teko laimėti pirmą kartą susipažinti 1988 m. sausio pradžioje. Mums kelią į jos namelius parodė mokytoja Anatolija Danutė Bruškytė, viena iš Laukuvos atgimimo žadintojų. Buvo praėję vos pora mėnesių po gydytojos Dalios Grinkevičiūtės mirties. Mokytoja Aldona, iš lėto rodydama velionės paliktus asmeninius daiktus, nuotraukas, prislopintu balsu pasakojo žmogaus ir tautos patirtą tragediją. Po šio sykio dar ne kartą teko lankytis svečiuose, talkinti perduodant ar siunčiant korespondenciją į Vilnių, nes atgimimo pradžioje ne viską norėjo siųsti iš Laukuvos paštu. Ją, kaip ir mokytoją Anatoliją Braškytę, domino visi įvykiai Vilniuje, Lietuvoje ir kitur. Teko padėti iš garsajuostės perrašyti gydytojos Dalios Grinkevičiūtės trumpus pasakojimus.

Kada tik aplankydavau mokytoją Aldoną, visuomet matydavau ją susirūpinusią dėl gydytojos Dalios Grinkevičiūtės atsiminimų, rankraščių tvarkymo, spausdinimo, redagavimo. Buvo matyti, kad Ji alsavo savo garbios draugės dvasia. Su dideliu pasiaukojimu tvarkė jos kūrybinį palikimą, jį populiarino. Dažnai pati pasiligojusi, negalėdama rašyti sėdėdama prie stalo, rankraščių skiautes išsidėliodavo ant grindų ir jas perrašinėdavo atsiklaupusi. Rodė savo sklype už namo pasodinusi berželius ir pasakojo: „*Tas gydytojos Dalios atminimui, tas Atgimstančiai Lietuvai...*“ Rinko žinias apie sovietmečiu žuvusius ir suluošintus Laukuvos jaunuolius, tarnavusius tuometinėje kariuomenėje. Padėdavo tremtiniams parengti atsiminimus ar laiškus spaudai.

Tai tik keletas minčių šviesiam mokytojos Aldonos atminimui.

Apie Lietuvos ir Laukuvos miestelio atgimimą, viešai prasidėjusį 1988 m. (prieš 20 metų), verta prisiminti atskirai. Kiek gražių ir rūsčių Atgimimo akimirku laukuviškiai, kaip ir kiti Lietuvos piliečiai, patyrė, kol iškovojo Lietuvos nepriklausomybę. Tą gydytojos Dalios Grinkevičiūtės užrašytą žmogaus ir tautos tragedijos rankraštį, kaip svyrančios vėliavos audeklą, mokytoja Aldona perėmė, išsaugojo ir nešė, kad neišbluktų iš mūsų atminties. Dabar mūsų eilė...

In memoriam

Aldona Bronislava ŠULSKYTE
(1930-2008)

Kovo 17 d., eidama 78-uosius metus, po ilgos ir sunkios ligos mirė ilgametė laukuviškė, buvusi Laukuvos vidurinės mokyklos mokytoja Aldona Bronislava ŠULSKYTĖ.

Ji gimė 1930 m. gegužės 15 d. Joniškio rajono Gasciūnų kaime. Šeima neišvengė sovietinio režimo, stalinizmo baisių. 1945-aisiais tėvas buvo areštuotas ir ištremtas, motina su vaikais slapstėsi.

Aldona mokėsi Kaltinėnų gimnazijoje ir Laukuvos vidurinėje mokykloje, kurią baigė 1950 m. 1951-1954 m. studijavo Šiaulių mokytojų institute, įgijo rusų kalbos ir literatūros mokytojos specialybę. 1965-aisiais Klaipėdos medicinos mokykloje įgijo medicinos sesers specialybę. Nuo 1950 m. rugpjūčio 1 d. iki 1971 m. spalio 15-osios dirbo mokytoja Nuomininkų pradinėje, Laumenų septynmetėje, Endriejavo bei Laukuvos vidurinėse mokyklose.

Mokytojos A.Šulskytės gyvenimas matuojamas nuveiktais darbais. Dar jaunystėje tapusi lietuvių tautos pasipriešinimo sovietų okupacijai dalyve, savo idėjoms, laisvam ir nevaržomam žodžiui liko ištikima visa gyvenimą. Jos didelių pastangų dėka pasirodė 1941 m. birželio 14 d. ištremtų lietuvių kancijų metraštinis - Dalios Grinkevičiūtės atsiminimų knyga „Lietuviai prie Laptevų jūros“ (1997). Žmonės ne tik iš Lietuvos, bet ir iš užsienio lanko A.Šulskytės parengtą memorialinę tremtinės gydytojos D.Grinkevičiūtės (1927-1987) ekspoziciją.

A.Šulskytė buvo aktyvi laisvės kovų, Atgimimo sąjūdžio dalyvė, Lietuvos politinių kalinių ir tremtinių sąjungos Šilalės skyriaus narė. Rinko medžiagą apie pokario pasipriešinimo dalyvius, partizanų judėjimą, bendradarbiavo, leidžiant knyga „Erškėčių keliu“ (1996).

Mokytojos A.Šulskytės visapusišką bei intelektualią asmenybę formavo mokslinė ir grožinė literatūra, kuria ji itin domėjosi. Jos neabejotino talento rezultatas - poezijos knyga „Vėjas nukirptais plaukais“ (2001):

*Mano vėjas,
nepavijęs laiko,
atbulais sparnais
ir nukirptais plaukais
atsigulė prie mano kojų.*

Visų pažinojusiųjų atmintyje mokytoja A.Šulskytė liks kaip plačios erudicijos, kūrybingos prigimties, taurios širdies, didžiulės dvasinės išvermės, neabejingas kitų skausmui ir vargai žmogus, bus su mumis bei rodys gerąjį Gyvenimo pavyzdį.

Velionė amžinojo poilsio atgulė Laukuvos kapinėse, netoli tėvo Zigmo Šulskio, Lietuvos kariuomenės savanorio, politinio kalinio, ir motinos Bronislavos Eigirdaitės - Šulskienės.

Laukuvos Norberto Vėliaus gimnazija
Lietuvos politinių kalinių ir tremtinių sąjungos
Šilalės skyrius



Faksimilė. Šilalės artojas. 2008 m. kovo 21 d.

889

Biografijų sąvadas

Parengė Agota Sriubienė, Virginijus Jocys

I. Kilę iš Laukuvos valsčiaus

BIELSKIS Petras (1935 02 20 Mėčių k., Laukuvos vls., Šilalės r.), menotyrininkas, teatrologas, režisierius, tautinio teatro ugdytojas, humanitarinių mokslų daktaras, pedagogas. Plačiau žr. p. 573.

BUDGINAS Bronius (1918 09 04 Selvestrų k., Laukuvos vls. – 1966 09 12 Santa Monikoje, CA), inžinierius, antinacinio pasipriešinimo dalyvis.

1941 m. Kaune pradėjo studijuoti techniką. Vokiečių okupacijos metais už dalyvavimą Laisvės kovotojų sąjungos veikloje suimtas, kalėjo Vokietijos kalėjimuose. 1945 m. amerikiečių išlaisvintas, Štutgarte (Stuttgart), Vokietijoje, studijavo techniką. Persikėlęs į JAV tęsė studijas Iliojaus technologijos institute Čikagoje. Dalyvavo išeivijos visuomeninėje veikloje.

BUDGINAS Kazys (1957 05 04 Baublių k., Laukuvos vls. – 2003 08 23), kraštotyrininkas, disidentas, 1991 m. savanoris.

1973–1975 m. priklausė rezistencinei organizacijai „Besiskleidžiantis žiedas“ (arba „Prabusk, Lietuva“), kuri veikė Klaipėdos 41-ojoje profesinėje technikos mokykloje. 1978 m. sovietinėje kariuomenėje suimtas už antisovietinę veiklą, bet trūko įrodymų, byla nutraukta. 1978–1989 m. dirbo Priekulės paminklų dirbtuvėse. Sukūrė ir pastatė medinę kompoziciją Priekulės spaustuvininkui J. F. Schrederiui, paminklinius akmenis spaustuvininkui Jurgiui Traušiiui, spaudos bendradarbiui Viliui Kučiui. Jo iniciatyva pradėti tvarkyti Priekulės Vingio ir Kliošių parkai. 1984 m. su VU dėstytoju Domu Kaunu bei mokytoja Edita Barauskiene įsteigė Priekulės knygos bičiulių klubą ir jam vadovavo. Nuo 1988 m. – Vydūno draugijos narys. Padėjo įsteigti Vydūno muziejų Kintuose. 1989–1991 m. dirbo Mažosios Lietuvos istorijos muziejuje, išrinktas Mažosios Lietuvos kraštotyros draugijos pirmininku. Nuo 1991 m. – Lietuvos savanoris. Apdovanotas medaliu „Už gerą 5 metų tarnybą SKAT“ (1996). Buvo vienas iš laukuviškių klubo steigėjų Klaipėdoje.

GAIDAMAVIČIŪTĖ (Juškevičienė) Aleksandra (1900 04 26 Virpylų k., Laukuvos vls. – 1944 Sibire) mokytoja, šaulė, pavasarininkė, visuomenininkė, šviesuolė, Laukuvos gimnazijos įkūrimo iniciatorė ir organizatorė, vėliau – Sibiro tremtinė kankinė. Plačiau apie ją ir jos šeimą žr. p. 630.

GIRČYTĖ (BALIENĖ) Stasė (1926 11 09 Laukuvoje), dainininkė, operos solistė, artistė, vėliau – chorų dainininkė. Plačiau apie ją ir jos šeimą žr. p. 625.

GRINAVECKIS Vladas (1925 08 15 Šiauduvos k., Laukuvos vls. – 1995 09 19 Vilniuje, palaidotas Laukuvoje), lietuvių kalbininkas, dialektologas, habil. daktaras, profesorius. Plačiau žr. p. 563.

GUDAUSKAS Juozas (1912 m. Rensčiuose (dab. Rėščiuose), Laukuvos apyl.), gydytojas.

1931 m. baigė Plungės mokytojų seminariją. Studijavo mediciną VDU, bendradarbiavo spaudoje. Priklausė varpininkams – 1936 m. buvo jų pirmininkas. Susirgęs išvyko į užsienį gydytis. Kilus Italijos–Etiopijos karui, iš Šveicarijos, kaip „Lietuvos žinių“ korespondentas, pranešinėdavo žinias bei naujienas telefonu. 1940 m. baigė VDU, dirbo šio universiteto klinikose, vertėsi privačia praktika. 1944 m. pasitraukė į Vokietiją, dirbo Berlyno universiteto klinikose. Vėliau gyveno Austrijoje ir Vokietijoje. 1946 m. persikėlė į JAV. Stažavo Loretto ligoninėje Čikagoje; 1948 m. gavo praktikos teises Ilinojaus valstijoje, 1963 m. – Kalifornijoje. Iki 1987 m. vertėsi privačia praktika Santa Monikoje, CA. Buvo Kalifornijos LGD pirmininkas. Bendradarbiavo lietuvių spaudoje.

GUDAUSKIS Jonas (1890 02 15 Šiauduvoje, Laukuvos vls. – 1980 JAV), mokytojas, teisininkas, visuomenininkas, Lietuvos teisingumo ministras. Plačiau žr. p. 681.

JACIKEVIČIENĖ (Rubšytė) Apolonija (1926 02 27 Bučių k., Laukuvos vls.), mokytoja, pedagogikos mokslų daktarė, docentė.

1934–1940 m. mokėsi Šiauduvos, Laukuvos, Šilalės pradžios mokyklose. Baigusi šešis pradinės m-klos skyrius papildomai brolio Antano parengta, išlaikė egzaminus į Šilalės gimnazijos 3-iają reformuotą klasę ir 1944-ųjų metų pavasarį baigė Šilalės gimnaziją.

1944–1945 m. dirbo Kaštaunalių pradžios mokykloje mokytoja. 1946–1947 m. – Šilalės vidurinėje mokykloje.

1947 m. rudenį įstoja į Vilniaus pedagoginį institutą, Geografijos fakultetą, kurį baigė 1951 m. Baigusi institutą, buvo paskirta į Vilniaus 2-ąją vid. mokyklą. 1951–1952 m. teko trumpai dirbti Varnių rajono Jaunodavos septynmetėje mokykloje, 1952 m. – Kauno rajono Žiežmarių vidurinėje mokykloje. Švietimo ministerijos paskirta į Šiaulių Mokytojų instituto Gamtos-geografijos katedrą dėstytoja.

1954 m. Mokytojų Institutas perorganizuojamas į Pedagoginį institutą.

1956 m. panaikinus Gamtos-geografijos katedrą, pervesta į Pedagogikos-psichologijos katedrą dėstytoja, o nuo 1959 m. – vyr. dėstytoja.

1971 m. Vilniaus valstybiniame universitete apsigynė kandidatinę disertaciją „Gamtos pažinimas pradinėse klasėse“. 1973 m. suteikiamas pedagoginis docentės vardas.

Nuo 1974 m. iki 1983 m. – katedros vedėja. 1985 m. Instituto mokslinės tarybos išrinkta laikinai einančia profesorės pareigas, o nuo 1990 m. – profesorė.

1993 m. balandžio 19 d. Lietuvos mokslo taryba nostrifikavo mokslo laipsnį, suteiktą už pedagoginių mokslų kandidatės disertaciją, apgintą 1971 m. Vilniaus valstybiniame universitete.

1993 m. balandžio 19 d. nostrifikavo docentės vardą, suteiktą 1973 m. Šiaulių pedagoginio instituto tarybos siūlymu.

1993 m. išėjo į pensiją ir apsigyveno Vilniuje.

1951 m. ištekėjo už Aleksandro Jacikevičiaus. 1967 m. išsitokė. Dukters ir sūnaus šeimos gyvena Vilniuje.

Parengė kelis gamtos pažinimo mokymo pradinėse klasėse vadovėlius aukštosioms mokykloms bei kitų metodinių mokymo priemonių.

JARAI: Apolinaras ir Elena (Jacevičiūtė), Laukuvos ūkinio ir kultūrinio gyvenimo dalyviai, Sibiro tremtiniai. Plačiau žr. p. 678.

JOCYS Jonas (1929 07 14 Pykaičiuose, Laukuvos vls.), dainininkas (bosas). 1958 m. baigė Maskvos konservatoriją. 1960–1980 m. buvo Leningrado (dab. Peterburgas) Mažosios operos ir baleto teatro ir Leningrado koncertinio susivienijimo solistas. Nuo 1980 m. Lietuvos operos ir baleto teatro solistas. Jo sukurti vaidmenys: Malūnininkas (A. Dargomyžskio *Undinė*), Renė (P. Čaikovskio *Jolanta*, Nilakanta (L. Delibo *Lakmė*), Bazilijus (Dž. Rosinio *Sevilijos kirpėjas*), Filipas (Dž. Verdžio *Don Karlas*), Mefistofelis (Š. Guno *Faustas*) ir kt. Surengė rečitalių. Tarptautiniame Erkelio vokalistų konkurse Budapešte laimėjo II vietą. Gastroliavo Vengrijoje, Ispanijoje, Rusijoje.

JONIKAS Leonas (1891 04 10 Apvaršuvoje, Laukuvos vls. – 1969 09 11 Čikagoje, 1975 m. perlaidotas Laukuvoje), spaudos darbuotojas, publicistas. Nuo 1911 m. gyveno JAV, dalyvavo socialistų sąjungos veikloje. Nuo 1919 m. – JAV komunistų partijos narys. Redagavo „Vilni“, „Liaudies meną“. Plačiau žr. p. 883 ir kn. *Šilalės kraštas*, 1994, d. 1, p. 308.

JUCEVIČIAI: Konstantinas ir Aleksandra (Šedbaraitė), šviesūs ir darbštūs Laukuvos kultūrinio ir visuomeninio gyvenimo dalyviai. Plačiau žr. p. 666.

JURGUTIS Aloyzas (1939 06 09 Laukuvoje), lietuvių dirigentas, pianistas, vargonininkas, pedagogas ir muzikos kūrėjas. Muziko Stanislovo Jurgučio sūnus. Plačiau žr. p. 886–887.

JURGUTIS Stanislovas (1897–1969). Ilgametis Laukuvos vargonininkas, chorų, orkestrų organizatorius ir vadovas, muzikos mokytojas, miestelio, parapijos kultūros veikėjas. Plačiau apie jį žr. p. 545.

JURSKIENĖ Ona (Tallat-Kelpšaitė) (1895–1993) iš Padievyčio viensėdžio ir profesorius Alfonsas JURSKIS (1894–1966). Plačiau žr. p. 725.

JŪRAGIS Juozas Almis (1917 10 03 Baltkalnyje, Laukuvos vls.), poetas, redaktorius, vertėjas, kultūrininkas. Plačiau apie jį žr. p. 738.

KAULAKIS Jeronimas (1845–1914). Mokėsi Telšių gimnazijoje. Turėjo teisininko išsimokslinimą. Teismuose yra gynęs ir valstiečių reikalus bylose su Rietavo grafu Oginskiu. Aktyviai dalyvavo Laukuvos parapijos visuomeniniame ir kultūriniame gyvenime. Plačiau apie visus Kaulakius žr. p. 596.

KAULAKIS Leonas (1903 04 30 –1987), inžinierius, elektrikas, technikos mokslų habil. dr., profesorius. Gimė Selvestruose, Laukuvos vls. Plačiau žr. p. 596.

KAULAKIS Mečislovas (1904–1983), agronomas, visuomeninių ir ūkinių Laukuvos draugijų narys. Klaipėdos sukilimo (1923 m.) dalyvis. Tremtinys. Plačiau žr. p. 596.

KAULAKIS Zigmantas (1895 10 07 – 1974). Lietuvos nepriklausomybės kovų dalyvis, vėliau karo valdininkas, visuomenininkas. Plačiau žr. p. 596.

KAULAKYTĖ (Vyšniauskienė) Oktavija Olga (1885–1973) švietėja, visuomenininkė. Laukuvoje, tėvų namuose buvo įkūrusi mokyklėlę. Mokė apylinkės vaikus bei savo brolius ir seserį. Kartu su kitais šeimos nariais dalyvavo pirmoje viešoje Laukuvos parapijos gegužinėje 1908 m. ant Dievyčio (Dyvyčio) alkakalnio. Šaulių sąjungos narė. Dalyvavo šaulių teatro mėgėjų sąjūdyje. Išvykusi į JAV buvo Vytauto Didžiojo šaulių kuopos Čikagoje narė. Visą gyvenimą globojo silpnesnius, neturtingus. Mylėjo vaikus, juos mokė. Mokėjo daug kalbų (lenkų, rusų, vokiečių ir kt.), lengvai jas išmokdavo.

KAULAKYTĖ (Čerkeliūnienė) Vanda (1899–194?) ir ČERKELIŪNAS Petras – aktyvūs visuomeninių draugijų dalyviai, vėliau – Lietuvos užsienio reikalų ministerijos atstovybių darbuotojai. Plačiau žr. p. 596.

KULIKAUSKAS Vaclovas (1936 01 01 Laukuvoje), fizikas, fizikos m. dr. 1964 m. baigė Maskvos universitetą ir dirba Branduolinės fizikos institute vyr. moksliniu bendradarbiu. Valstybinės premijos laureatas. Svarbiausieji darbai – iš branduolinės fizikos, kietojo kūno radiacinės fizikos, elementų analizės. Atrado ir ištyrė šešėlių reiškinius monokristaluose, kuriuose vyksta branduolinės reakcijos.

KUNICKAS Viktoras (1930 09 01 Laukuvoje – 2008 06 12, palaidotas Laukuvoje), dailininkas, skulptorius, pramoninio dizaino Lietuvoje pradininkas. 1950 m. baigė Kauno dailės mokyklą, 1962 m. – Vilniaus dailės institutą (dab. Akademija). 1964 m. atvyko į Šiaulius.

Dirbo dviračių gamykloje „Vairas“ pramoninės estetikos grupės vadovu. Daug nuveikė pramoninio bei gamybinio interjero srityje. Rengė projektus ir vadovavo pertvarkant Šiaulių „Vairo“, „Nuklono“ ir kitų gamyklų interjerus. Sukūrė televizoriaus „Taurus“ modelį. Svarbesni kūriniai: monumentai *Lietuvos partizanams* (Radviliškyje), *Kovotojams už Lietuvos nepriklausomybę* (Bazilioniuose), paminklinis akmuo su bareljefu *Generolui J. Noreikai-Vėtrai* (Šukionyse) bei memorialinė lenta (Šiauliuose), paminklo maketas *Prisikėlimo apygardos partizanams* (Šiauliuose) ir kt. Sukūrė iškiliųjų šiauliečių skulptūrų: aktorių I. Liutikaitės, G. Vaiginytės, dailininkų J. Kmieliausko, V. Purono, poeto J. Sabaliausko, muziko J. Lamausko, mokytojų J. Krivicko, R. Vasiliauskienės, profesoriaus V. Rimkaus, taip pat antkapinius paminklus gydytojui Z. Vaišvilai, teisėjui A. Tijūnėliui ir kt. Surengė personalinę portretų parodą *Šiauliečiai mano kūryboje* (1996).

LELIŪGA Jonas, Jono (1899 12 06 Didžiųjų Vankių k. – ?) Lietuvos kariuomenės kūrėjas savanoris (nuo 1919 02 14, apdovanojimo Nr. 8642). Apdovanotas Vyčio Kryžiumi. Apie jį ir kitus laukuviškius Lietuvos kariuomenės kūrėjus savanorius plačiau žr. p. 747.

LUKOŠIUS Alfonsas (1924 m. Bilionių k., Laukuvos vls. – 1984 12 09, palaidotas senosiose Laukuvos kapinėse), išradėjas, nagingas meistras. Lenkijos lietuvių kultūrinių ir visuomeninių draugijų narys, M. K. Čiurlionio palikimo saugotojas. Plačiau žr. p. 635.

LUKOŠIUS Petras (1928 04 26 Bilionių k., Šilalės r.), fizikas, docentas. Baigė Bilionių pradinę mokyklą (1940), Laukuvos gimnaziją (1949), Vilniaus valstybinio pedagoginio instituto Fizikos-matematikos fakultetą (1953), nuo 1982 docentas. Dirbo pedagoginį darbą Vilniaus valstybiniame pedagoginiame institute (1953–1964), Vilniaus inžineriniame statybos institute (1964–1992). Mokslinių tyrimų sritis – kietųjų kūnų ir puslaidininkų fizika, Rentgeno spindulių sklaida kristaluose, kristalų energinė sandara, fizikos dėstymo metodika aukštojoje ir vidurinėje mokykloje. Paskelbė mokslinių straipsnių, parengė mokomųjų leidinių studentams ir moksleiviams.

MONSTVILAS Albinas (1902 Laukuvos vls. – 1943 Sibire), pedagogas, bibliotekininkas. Mokėsi Rietavo progimnazijoje, Tauragės mokytojų seminarijoje. Nuo 1922 m. mokytojavo Tauragės, Varsėdžių, Kaltinėnų, Tūbinių, Laukuvos mokyklose. 1934–1938 m. buvo Šilalės pradžios mokyklos vedėjas. 1937 m. savo mažame kambarėlyje įkūrė pirmąją Šilalės viešąją biblioteką. Švietimo ministerija jį paskiria šios bibliotekos vedėju laisvai samdomo valstybės tarnautojo teisėmis. 1941 m. birželio 14 d. penkių asmenų Monstvilų šeima ištremiama į Komijos ASR Syktyvkarą rajoną.

MUŠINSKAITĖ Danutė (1917 Padievyčio k., Laukuvos vls. – 1988 10 01), vienuolė, mokytoja, lituanistė, šviesuolė, gailestingoji seselė ir silpnųjų globėja.

Plačiau apie ją ir jos šeimą žr. p. 659.

MUŠINSKIENĖ (Petkaitė) Kazimiera (1890–1971) ir Povilas MUŠINSKIS (1885–1967) – šviesūs, darbštūs Padievyčio vienkiemio ūkininkai. Plačiau žr. p. 659.

PETKAITĖ Apolonija (1884 Ivoniškių k., Laukuvos vls. – 1950, palaidota Kauno Petrašiūnų kapinėse), Kazimieros Mušinskienės sesuo. Tėvas už dalyvavimą 1863 m. sukilime buvo išvežtas į Sibirą ir 7 metus dirbo prie Omsko–Tomsko geležinkelio tiesimo. Anksti mirus motinai, Apolonija nuo 12 m. išvyko pas Jono Petkaus sesers sūnų kunigą Kazimierą Kazlauską (1866–1950), kurį Jonas buvo rėmęs mokantis kunigyستės. Tai buvo plataus akiračio asmenybė, artimai bendravusi su Maironiu, Vaižgantu, rašiusi į slaptą spaudą („Apžvalga“, „Tėvynės sarga“).

1900 m. Apolonija (kunigo išrūpinta mokytis) išvažiavo į Rygos privatų Volodkienės pensionatą, vėliau – Varšuvos bitininkystės kursas.

Apolonija vėliau gyveno Krekenavoje pas pusbrolių kunigą K. Kazlauską ir jam šeiminkavo. Pirmojo pasaulinio karo metais ten atvyko didysis lietuvių poetas Jonas Mačiulis-Maironis. Jis buvo patyręs vokiečių okupacijos žiaurumus. Įkvėptas bičiulystės su gilių tautinių ir religinių nuostatų asmenybe Apolonija Petkaite parašė poemą „Mūsų vargai“ ir ją dedikavo Apolonijai. Maironis ir Apolonijos mylimai dukterėčiai išrinko Danutės vardą. Plačiau žr. p. 659.

PETKUTĖ Irena (Neringa, Vilnelė) (1932–1953), mokytoja, poetė, partizanė. Aktyviai rašė ir skelbėsi partizaninėje spaudoje. Išduota, apsupta ir vengdama pasiduoti priešui, 1953 m. rugpjūčio 27 d. nusišovė. Jos gyvenimas tapo pasiaukojimo ir meilės Tėvynei simboliu. Jos vardu pavadinta ir 2004 m. įsteigta literatūrinė premija. Dvi pirmosios premijos paskirtos pokario gimnazisčių kartos buvusioms mokytojoms, poetėms: Teresei Ūksienei (Rubšytei) ir Vladai Šveikauskienei (Brazauskytei). Plačiau žr. *Laukuva*, d. 1, p. 606–612; Bielskis P. Apie rezistencinę dvasią, traumas ir sveikatą, *XXI amžius*. 2004 kovo 31; Čeliauskaitė R. Stengiamasi pagerbti rezistencijos poetę, *Vakarų ekspresas*, 2004, vasario 19.

RIMAVIČIUS Juozas (1814 09 07 Laukuvos parapijos Virpylų k. – 1901 04 04 Pakruojo vls.), kunigas, poetas.

ROCIŪNAS Vacys (ROCEVIČIUS Vaclovas) (1916 m. vasario 14 d. Laukuvoje). Prekybininkas, laikraštlininkas. Baigė Telšių gimnaziją, Klaipėdos prekybos institutą. 1938 kartu su L. Prapuolėniu įkūrė

studentų ateitininkų Gintaro korporaciją Klaipėdoje. Karo pabaigoje gyveno Vienoje, vėliau Tirolyje, kur buvo nedidelės stovyklos komendantas. Augsburgėje dirbo Lietuvių tremtinių bendruomenės „Žiburiai“ administratoriumi. 1949–1952 m. buvo JAV Ateitininkų federacijos valdybos narys, Klivlendo ateities klubo vienas steigėjų. Dėstė Klivlendo lituanistiniuose pedagogikos kursuose. Nuo 1981 m. žurnalo „Į laisvę“ redaktorius. Jis išspausdino ir redagavo proginius leidinius: *1918–1968 Lietuvos nepriklausomybės 50 m. sukaktis* (su K. Karpiumi), *Tėvynės garsai* (1969), *Čiurlionio ansamblis – 40* (su J. Stempužiu, 1980) ir kt.

RUBŠYS Antanas (1923 11 05 Bučių k. Laukuvos vls. – 2007 08 27 Niujorke, palaidotas Laukuvos bažnyčios šventoriuje). Prelatas, teologijos profesorius, Šv. Rašto vertėjas. Plačiau žr. p. 37, 687.

RUBŠYTĖ (Ūksienė) Teresė (1931 06 14 Bučių k., Laukuvos vls.), mokytoja, poetė, politinė kalinė ir tremtinė. Mokėsi Šiauduvos pradinėje mokykloje, paskui – Laukuvos progimnazijoje ir gimnazijoje. 1950 m. baigusi Laukuvos gimnaziją mokytojavo Jaunodavos septynmetėje mokykloje. Čia Žemaičių apygardos partizanų vadas Vladas Montvydas-Žemaitis ją pakvietė bendradarbiauti partizanų pogrindžio spaudoje. Su ja kartu į partizanų spaudą rašė ir Elena Vitkutė, buvusi Laukuvos gimnazijos mokinė. T. Rubšytė pasirašinėdavo *Rūtelės* slapyvardžiu, vėliau – *Klevo* ir *Dainos*.

T. Rubšytė į šią veiklą įtraukė ir kitą Laukuvos gimnazijos mokinę Ireną Petkutę, talentingą ir jau pradedančią garsėti poetę. Savo eilėraščius į partizanų spaudą ji perduodavo per T. Rubšytę, kuri 1953 m. buvo susekta ir balandžio mėn. suimta. Nuteista 10 m. lagerio ir 5 m. tremties.

Grįžusi iš tremties dirbo mokytoja – didesnę laiko dalį Nevočių aštuonmetėje mokykloje. Šilalės rajono tremtinių ir politinių kalinių draugijos tarybos narė, pirmininkė.)

SRIUBIENĖ (Milkintaitė) Agota (1938 07 15 Padvarninkų k., Laukuvos vls., Šilalės r.), lituanistė, redaktorė. Mokėsi Aukštągirės pradžios mokykloje, Laukuvos vid. mokykloje, studijavo lituanistiką Vilniaus pedagoginiame institute (dab. – universitetas). Dirbo mokytoja, dėstytoja, laikr. redakcijose. Nuo 1977 – „Mokslo“ leidyklos mokslinė redaktorė. Pertvarkius leidyklą į Mokslo ir enciklopedijų leidybos institutą, dirba šio Instituto Mokslinių monografijų ir žodynų redakcijos vyr. mokslinė redaktore. Yra paskelbusi informacinių straipsnių bei rašinių, suredavusi per 230 mokslinių monografijų, straipsnių rinkinių, žodynų ir įvairių kitų darbų (tarp jų ir „Šilalės krašto“ 2, 3 ir 4 tomus).

STRAUKAS Antanas, Lauryno (1898 Gulbių k. – žuvo 1941 Šiauduvos k. Laukuvos vls.), Lietuvos nepriklausomybės kovų dalyvis, vyresnysis puskarininkis. 1919–1920 m. kovėsi su bolševikais

ir lenkais. Apdovanotas aukščiausiu kariniu apdovanojimu – 1-os rūšies, 1-ojo laipsnio „Vyčio kryžiumi“ (Nr. 1047) ir Lietuvos Nepriklausomybės 10 metų sukakties medaliu (Nr. 20409). Daugelį metų dirbo Lietuvos pasienio policijoje. Šaulių sąjungos ir įvairių kitų visuomeninių draugijų narys. 1941 06 23 besitraukiančios rusų kariuomenės žiauriai nužudytas Šiauduvos kaime. Plačiau žr. p. 762–765.

STRAUKAS Izidorius (1887 02 16 Girvainių k. – 1991 08 14, JAV), pirmasis Laukuvos valsčiaus viršaitis (1919–1920), ūkininkas, įvairių ūkinių ir visuomeninių draugijų Lietuvoje ir JAV narys, atsiminimų knygos „Nuo Laukuvos iki Čikagos“ (1983) autorius. Joje sukaupta daug vertingų etnografinių ir istorinių faktų apie jo gimtąjį Girvainių kaimą, Laukuvą ir kitas Lietuvos vietas nuo XIX a. iki XX a. devintojo dešimtmečio. Plačiau žr. p. 160 ir kituose šios knygos straipsniuose.

STRAUKAS Vaclovas (1923 11 08 Požerės k., Laukuvos vls.), fotomenininkas. Daugelio Lietuvos ir užsienio konkursų laimėtojas ir diplomantas.

Plačiau apie jį ir kitus fotomenininkus bei fotografijos raidą Laukuvos apylinkėse ir Pietų Žemaitijoje žr. p. 784.

SUGINTAS Antanas (1890–1971) – advokatas, politikas, žurnalistas, parlamentinis korespondentas, visuomenininkas. Plačiau žr. p. 618.

ŠLIOGERIS Kajetonas (1937 01 05 Bilionių k.), kultūros, sporto darbuotojas, visuomenininkas. 1956 m. baigė Laukuvos vidurinę mokyklą. Dar mokyns 1955 m. buvo paskirtas Girvainių kaimo klubo skaityklos vedėju. 1956 m. baigęs mokyklą pradėjo dirbti Varnių rajono Laumenų kaimo kultūros namų direktoriumi. Tais pačiais metais perėjo dirbti į Varnių rajono komjaunimo komitetą ir neakivaizdiniu būdu studijavo Kauno kūno kultūros institute. Jį baigęs 1968 m. dirbo Varnių rajono kūno kultūros ir sporto komiteto pirmininku, Varnių vidurinės mokyklos mokytoju. Nuo 1961 m. dirbo Varnių rajono kultūros skyriaus vedėju, nuo 1964 m. iki 1991 m. – Telšių rajono kultūros skyriaus vedėjas. 1984 m. baigė Valstybinės konservatorijos Klaipėdos fakultetą. Nuo 1991 m. iki 2003 m. – Telšių Žemaitės teatro direktorius.

Nuo 1964 m. – rajono filatelijos sekcijos pirmininkas. 14 metų vadovavo rajono tautodailininkų sekcijai.

TALLAT-KELPŠA Bronislovas (1872 03 04 Kelpšaičių k., Laukuvos vls. bajorų šeimoje – 1956), daktaras, visuomenininkas, kooperacinio judėjimo šalininkas, šviesuolis, garbės šaulys, tremtinys. Plačiau žr. p. 641.

TALLAT-KELPŠA Kazys (1893–1968), karininkas, savanoris, karo mokslų lektorius Karo mokykloje, Aukštuosiuose karininkų kur-

suose bei Vytauto Didžiojo aukštojoje karo mokykloje, brigados generolas, karo atašė, Lietuvos karo kavalerijos viršininkas. Gimė Padievėčio viensėdyje. Plačiau žr. p. 615.

TALLAT-KELPŠA Vaclovas (1900 11 06 Kelpšaičių k. – 1983 05 09 Čikagoje, palaidotas šv. Kazimiero liet. kapinėse), agronomas, visuomenininkas, skautas.

1923 m. baigė Dotnuvos Žemės ūkio technikumą, dvejus metus žinias gilino Danijoje. Grįžęs mokytojavo Rietavo žemės ūkio mergaičių mokykloje, vėliau buvo Telšių aps. agronomas. Rusų ir vokiečių okupacijos metais dirbo Pajūrio žemės ūkio mokykloje. 1941 m. rusai jį tėvus ištrėmė į Sibirą, kur ir mirė.

Karo metais buvo atskirtas nuo šeimos, pokariu gyveno Vokietijoje, iš ten emigravo į JAV, apsigyveno Čikagoje. Veikė Lietuvių tautinėje sąjungoje, BALF'e ir Skautų organizacijoje.

TALLAT-KELPŠA Vytautas (jaunesnysis) (1955 07 17 Laukuvoje), skulptorius. Nuo 1988 m. Panevėžio dailės mokyklos direktorius. Plačiau žr. p. 875–878.

UKRINAS Jonas (1887 08 29 Vaitkaičių k., Laukuvos vls. ūkininkų šeimoje – 1974, palaidotas Laukuvoje), gydytojas, švietėjas, mecenatas. 1898 m. įstojo į Palangos progimnaziją. 1903–1908 m. mokėsi Mintaujos gimnazijoje, ją baigęs studijavo Varšuvos universiteto Medicinos fakultete. 1914 m. birželio 14 d. gavo aukštojo mokslo diplomą ir dirbo jaunesniuoju ordinarininku Šv. Dvasios klinikoje Varšuvoje.

1914 m. liepos 20 d. J. Ukrinas buvo mobilizuotas, pateko į 32-ąjį Kremenčiugo pėstininkų pulką, buvo jaunesnysis gydytojas. Tų metų rugpjūčio 30 d., kaip ir kiti Samsonovo armijos kareiviai, Vakarų Prūsijoje pateko į vokiečių nelaisvę. Ketverius metus išbuvo nelaisvėje, gydė belaisvius – rusus, anglus, prancūzus... Tėvų prašymu, 1918 m. birželio 9 d. buvo paleistas. Nuo to laiko gyveno Žemaitijoje ir dirbo gydytoju.

1923 m. gegužės 9 d. jis buvo mobilizuotas į Lietuvos kariuomenę ir paskirtas Didžiojo Lietuvos kunigaikščio Vytauto trečiojo pėstininkų pulko jaunesniuoju gydytoju. 1924 m. sausio 26 d. Ukrinas buvo paleistas į atsargą. Grįžo į gimtinę. Turėjo 48 dešimtinių ūkį ir dirbo Laukuvoje gydytoju.

1942 m. savo name Laukuvoje buvo įrengęs ambulatoriją. Dirbo jos vedėju.

Vokiečių okupacijos metais už žydų slėpimą ir globą gestapo areštuotas ir kalintas.

Po bičiulio vaistininko Kajetono Stropaus mirties J. Ukrinas išsikėlė į Gaurę (Tauragės r.), o baigęs profesinę veiklą gyveno Palanguje. Ten 1974 m. mirė, palaidotas senosiose Laukuvos kapinėse (prie šeimos) šalia Kopyčios. Antkapiniame paminkle yra užrašas: „Pen-

kiasdešimt metų kovojęs dėl žmonių sveikatos“. Plačiau apie jį žr. *Laukuva*, d. 1, p. 796–798.

VĒLIUS Norbertas (1938 01 01 Gulbių k., Laukuvos vls. – 1996 06 23 Vilniuje), lietuvių etninės kultūros tyrinėtojas, tautosakininkas, etnografas, mitologas, humanitarinių m. habil. daktaras, profesorius. Plačiau žr. p. 565 ir kitose abiejų knygos dalių straipsniuose.

VILAINIS-ŠIDLAUSKAS Adomas (1905 01 21 Vaikių Lauko k., Laukuvos vls. – 1981 06 28 Čikagoje), žurnalistas, leidėjas, visuomenininkas. Mokėsi Rietavo prog-joje. 1926–1928 m. – Liet. tautininkų s-gos instruktorius. 1934 m. dirbo laikraščio „Lapas“ redakcijoje. 1944–1945 m. Norvegijoje redagavo spausdinimo mašinėle dauginamus laikraštėlius „Cirkas“, „Tėvynės balsas“, „Tėviškės aidas“. 1945 m. atvyko į Vokietiją. 1946–1947 m. Fuldoje dirbo „Mūsų vilties“ redakcijoje, rotatoriumi spausdino laikraštėlius „Šiandien“, „Tėviškės aidas“. Išleido reportažų kn. *Žmogus, kuris amžinai keliavo* (1950), *Žemaičių žemėje* (1952), *Amžinai gyvi* (1953). Nuo 1949 m. gyveno Čikagoje (JAV). Įsteigė knygyną ir leidyklą „Nemunas“, leido ir 1952–1954 m. redagavo humoro ir satyros žurn. „Pelėda“, 1955–1961 m. – žurn. „Užuolanka“. Redagavo leidinius *Atlanto nugalėtojai* (1933), *„Pelėdos“ kalendorius* (1953), *Čikagos lietuvių metraštis* (1954), *Istorinės Lietuvos albumas* (1959). Bendradarbiavo „Naujojoje Romuvoje“, „Lietuvos aide“, „Policijoje“, „Savivaldybėje“, „Vakaruose“, „Ateityje“ ir kt. Žurnalistų s-gos narys (nuo 1939).

VISMANTAITĖ Aušra, dailininkė, keramikos simpoziumo 2007 m. m. Bijotuose viena iš organizatorių. Plačiau žr. p. 862–866.

ŽILYS Stasys (1924 09 24 Dargalių k., Padvievyčio apyl., Laukuvos vls.), kunigas, prelatas, poetas ir dailininkas. Plačiau žr. p. 558.

II. Gyvenę Laukuvos valsčiuje arba kitaip su juo susiję

BARTKUS Kasparas (1912 03 08 Pakarnupyje, Raseinių r. – 1978 03 29 Kaune, palaidotas Romainių kapinėse), mokytojas, žurnalistas, redaktorius.

Baigė Raseinių gimnaziją ir Kauno Vytauto Didžiojo universitetą. Bendradarbiavo žurnaluose „Kultūra“, „Talka“ ir kt. Vokiečių okupacijos metais dirbo Kaune „Litekso“ fabriko buhalteriu. 1945–1948 m. – Grožinės literatūros leidyklos redaktoriumi, 1948–1949 m. – Laukuvos gimnazijos lietuvių kalbos ir literatūros mokytoju, 1949–1950 m. – Laukuvos gimnazijos direktoriumi, nuo 1950 m. pradėjo dirbti Babtų vidurinėje mokykloje, o 1957–1960 m. – jai vadovavo.

BUTKEVIČIUS Napoleonas Pranciškus (1866 – 1944 06), kunigas. Baigęs Kauno kunigų seminariją, buvo vikaru ir klebonu Panevėžyje, Joniškėje, Laukuvoje. Nuo 1923 m. buvo Troškūnų vienuolyno viršininkas. Uolus blaivybės idėjų skleidėjas.

DUMBAUSKAS Narsutis (1938 06 21 Klaipėdoje), nusipelnęs Lietuvos sporto treneris. 1951–1956 m. mokėsi Laukuvos vidurinėje mokykloje, 1957 m. baigė Šilutės vidurinę mokyklą ir įstojo į Kauno kūno kultūros institutą. 1961 m. perėjo į neakivaizdinių skyrių, pradėjo dirbti dviračių sporto treneriu Klaipėdoje. Išugdė daug žymių sportininkų dviratininkų: J. Romanovą (1975 m. pasaulio jaunimo čempionas), A. Mockų (daugkartinis SSRS čempionas), A. Vaitkų (1978 m. pasaulio jaunimo pirmenybių 2-os vietos laimėtojas), A. Kasputį (1988 m. Seulo olimpinis čempionas), G. Umarą (1988 m. Seulo olimpiadoje iškovojęs 2 aukso medalius), M. Umarą ir kt.

GRINKEVIČIŪTĖ Dalia (1927 05 05 Kaune – 1987 12 25 Kaune), gydytoja, politinė tremtinė ir kalinė, viena politinių tremtinių literatūros pradininkių.

1941 m. ištremta į Altajaus kraštą, 1942 m. – į Trofimovską (Jakutijos Šiaurę). 1949 m. vasario mėn. lėktuvu slapta iš Jakutijos sergančią mamą parsigabeno į Lietuvą. Mama mirė 1950 m. gegužės 5 d. (slapta palaidojo savo namo rūsijoje). Netrukus po to Dalia suimta ir išvežta į Sibirą. Kalinta Suchobezvodnojės (Gorkio sr.) kalėjime. 1953 m. ištremta į Jakutską. 1954 m. įstojo į Omsko medicinos institutą. 1956 m. iš tremties paleista, o 1957 m. grįžo į Lietuvą. 1960 m. baigė Kauno medicinos institutą. 1960–1974 m. dirbo gydytoja Laukuvos ambulatorijoje ir ligoninėje. Rūpinosi tremtiniais, rinko ir užrašinėjo atsiminimus. Sovietų saugumo persekiota ir 1974 m. atleista iš darbo, atimtas tarnybinis butas...

Parašė neapsakomai vertingų atsiminimų apie tremtinių gyvenimą amžino išalo žemėje – Užpoliarėje. Plačiau žr. p. 605.

JUŠKEVIČIUS Pranas (1901 07 19 Karštenių k., Žarėnų vls. – 1987 05 19), ilgametis Laukuvos pašto darbuotojas, šaulys, tautininkas, už šiuos darbus „pelnęs“ Sibiro kalėjimus... Plačiau apie jį ir jo šeimą žr. p. 630.

JUZUMAS Vincentas (1819 02 26 Rubikuose, Mažeikių vls. – 1901 06 14 Varniuose), kunigas, raštijos darbuotojas. 1843 m. baigė Varnių kunigų seminariją, kunigavo Kvėdarnoje, Laukuvoje, nuo 1881 m. – Varnių parapijos klebonas. Parengė *Naują žemaitišką elementorių* (1864), 4 religines knygeles. Išvertė valstiečiams skirtą V. Velioglovskio knygelę *Šventas Izidorius artojas* (1854), išleido brolio Juozapo parengtą *Žemaičių diecezijos žemėlapi*. Parašė istorinį veikalą *Aprašymas Žemaičių vyskupystės* (rankraštis, pradedant Alsėdžiais ir baigiant Meškuičiais, yra Lietuvių literatūros ir tautosakos institute, visas tekstas len-

kų kalba – Varšuvos arkivyskupijos archyve). Plačiau žr. *Šilalės kraštas*, Vilnius, 1994, t. 1, p. 69.

KARALAVIČIUS Aleksas (1950 12 28 Prapymo k., Padievyčio apyl., Šilalės r.) – lakūnas, sklandymo sporto meistras, pulkininkas ir leitenantas.

Mokėsi Prapymo pradžios ir Palokysčio aštuonmetėje mokykloje; ją baigęs – Pajūrio žemės ūkio technikume. 1970 m. įgijo agronomo specialybę. Tarnavo sovietinėje kariuomenėje – Baltijos kariniame jūrų laivyne. Grįžęs 1973–1976 m. Vilniaus aviacijos sporto klube mokėsi skraidyti, vėliau Šilutėje dirbo aeroklubo lakūnų instruktoriumi. 1981 m. baigė Volčansko (Ukraina) aviacijos mokyklą. 1988 m. baigė Žemės ūkio akademiją, kur studijavo agronomiją. 1989 m. tapo sklandymo sporto meistru. 1991–2001 m. dirbo Savanoriškos krašto apsaugos tarnybos Šilutės aviacijos eskadrilės vadu. 1996 m. baigė Lietuvos Karo akademiją. 2000 m. apdovanotas Dariaus ir Girėno medaliu. 2001 m. paskiriamas Lietuvos karinių oro pajėgų vado pavaduotoju. 2002 m. išleistas į atsargą. Plačiau apie aviatorius žr. kn. *Laukuva*, d. 1, p. 686.

KRIŠTOLAITYTĖ Vida (1939 Kaune), dailininkė, pedagogė. 1944 m. su šeima pasitraukė į Vakarų, baigė dailės studijas JAV. Nuo 1988 m. su savo darbais dalyvauja parodose Lietuvoje. Plačiau žr. p. 659.

KUNDROTAS Juozapas (1869 m. Luokės mstl., Telšių r. – 1935 05 25, palaidotas Laukuvoje), knygnešys, lietuviškos spaudos platinimo organizatorius, visuomenininkas. Gyveno Šiauduvos dvare, buvo išsilavinęs, atstovavo valstiečiams ir dvarų savininkams valstybinėse įstaigose. 1905 m. buvo Didžiojo Vilniaus Seimo dalyvis nuo Laukuvos parapijos. Įkvėptas Vilniaus Seimo atmosferos ir tautinio atgimimo, sekdamas Mažosios Lietuvos ir Šiaulių apskrities tautiškai nusiteikusių lietuvių pavyzdžiu 1908 m. kartu su Laukuvos parapijos šviesuomene suorganizavo viešą gegužinę ant Dievyčio kalno, vieną pirmųjų Pietų Žemaitijoje. Nepriklausomybės metais aktyviai dalyvavo visuomeninėje veikloje, buvo Šaulių sąjungos garbės narys, rėmėjas, apdovanotas medaliais. Plačiau – kituose *Laukuva*, d. 1 ir šios knygos str.

LAUCIUS-LAUCEVIČIUS (Stella) Stasys (1897 10 11 Kelmėje, Raseinių aps. – 1965 06 15 Čikagoje), poetas, dramaturgas, žurnalistas. Pirmojo pasaulinio karo metais atsidūrė Petrapilyje ir ten baigė realinę mokyklą. Pašauktas atlikti karinės prievolės, buvo išsiųstas į frontą, o iš jo – į Kijevo karo mokyklą. 1918 m. grįžo į Lietuvą ir dalyvavo nepriklausomybės kovose savanoriu kūrėju. 1921 m. išėjo į atsargą, vėliau pakeltas į kapitonus. Daugiau kaip 20 metų mokytojavo įvairiose Lietuvos vietose: Žvingių, Laukuvos, Šilalės, Jonavos

bei Kauno pradžios mokyklose ir kartu bendradarbiavo lietuviškoje spaudoje. 1943–1944 m. dirbo „Ateities“ dienraščio redakcijoje Kaune. 1944 metais pasitraukė iš Lietuvos ir, gyvendamas užsienyje, taip pat dirbo pedagoginį bei žurnalistinį darbą. Gyveno Anglijoje, vėliau – JAV. Savo publikacijas dažnai pasirašinėdavo Stellos slapyvardžiu. Išleido eilėraščių rinkinius *Pirmoji banga* (1927), *Satyros* (1928), *Po pilkais debesėliais* (Tübingen, 1947, vaikams), poemas *Vytauto karžygiai* (1932), *Respublika* (New York, 1961).

Pagrindinis Lauciaus kūrybos žanras – drama. Mėgėjų teatrainė statė Lietuvos nepriklausomybės idealus aukštinančias jo pjeses *Laisvės keliais*, *Ugninis ratas* (abi 1931), *Žydinti žemė* (1937), *Signalas* (1938), *Apsukrus vyras* (1941). Lietuvoje įvairiuose konkursuose buvo premi juoti šie jo veikalai: *Kelias iš pelkių* 1936, *Žydinti žemė* 1937 (jauniems ūkininkams), *Signalas* 1938 (4 veiksmų drama iš laisvės kovų), *Ponios Žydrienės bendrabutis* (Klivilendo kultūros fondo premija). Dramos veikalai deklaratyvūs, tačiau gerai sumegzta intriga, lakoniški ir sklandūs dialogai. Vaidybos požiūriu nesudėtingi personažai didina jų populiarumą neprofesionalų scenoje. 6 pjesės išspausdintos rinktinėje *Raudonoji melodija* (Londonas, 1953). Stasio Lauciaus scenos veikalai yra realistiniai, parašyti gyvenimiškomis temomis, tik vienur labiau pabrėžiama idėja, kitur – veikėjų charakteriai. Jo dramoms buvo dažnai vaidinamos ir Lietuvoje, ir tremties mėgėjų scenoje.

Vyresniosios kartos laukuviškiai, buvę mokiniai, dar prisimena Laukuvos pradžios mokyklos mokytojus Stasį ir Elžbietą Laucevičius. Nemažai daliai moksleivių ir Laukuvos parapijos vyresniesiems 1923–1927 m. teko laimė vaidinti mokytojo ir dramaturgo premjerinėse pjesėse bei scenos vaizdeliuose ir vėliau – jam išvykus (žr. *Laukuva*, 2005, d. 1, p. 292, 412, 413, 632 ir kt.). Plačiau žr. Laucius S. *Nereikia laurų man*, Vilnius, 1997.

LECHAVIČIUS Jonas (1819 02 09 Vankiuose, Laukuvos parapijoje – 1861 12 08 Laukesoje, Zarasų aps.), kunigas, švietėjas. Baigė Varnių kunigų seminariją, kunigavo įvairiose Lietuvos vietose. Išleido elementorių *Naujas mokslas skaitymo rašto žemaitiško* (1848), rengė religinę literatūrą.

LECHAVIČIUS Jurgis (1820 04 30 Kuodaičiuose, Laukuvos parapijoje – apie 1862 Tomske), valst. tarnautojas, knygų leidėjas. Mokėsi Kražių gimnazijoje, dirbo tarnautoju Kaune, Vilniuje. Išleido *Naują krikščionišką katalikišką katekizmą* (1847). Buvo ištremtas į Sibirą.

LIAUGMINAI: Vaclovas, Vytautas, Vanda, dramatiško likimo mokytojai. Plačiau žr. p. 713.

MICKEVIČIUS Juozas (1900 08 27 Mačiūkiuose, Skuodo vls. – 1984 11 10), mokytojas, kraštotyrininkas, muziejininkas. 1936 m. baigė Kauno VDU. Iki 1944 m. dirbo Šilalės ir Laukuvos gimnazijos

mokytoju. 1945–1946 m. Telšių kunigų seminarijoje dėstė istoriją. Dalyvavo Šiaulių kraštotyros draugijos veikloje: rinko eksponatus, tyrinėjo Žemaitijos valstiečių kultūrą, papročius, Žemaitijos vietovių istoriją. Leidiniuose *Tautosakos darbai*, *Mūsų tautosaka*, *Gimtasai kraštas* 1933–1941 m. spausdindavo medžiagą apie žemaičių krikštynas, vestuves, linų ir pieno ūkį, 1863 m. sukilimą Žemaitijoje. 1940 m. išleido knygą *Plateliai*. Nuo 1960 m. – Kretingos kraštotyros muziejaus direktorius.

MACNORIŪTĖ Jūratė (1953 07 14 Šilalėje), menotyros mokslų daktarė, dailininkė, menotyros teorijos žurnalo anglų kalba leidėja. Plačiau žr. p. 866–870.

MONTVYDAS Vladas (Žemaitis) (1911 09 09 – 1953 08 23), partizanas. Visą rezistencinio pasipriešinimo laiką partizanavęs ir ilgiausiai apygardai vadovavęs visoje Lietuvoje, paskutinis Žemaičių apygardos partizanų vadas. Plačiau žr. *Laukuva*, d. 1, p. 606–612.

NAUSĖDA Jonas (1922 10 16 Jonelių k., Švėkšnos vls. – 1948), lietuvių kalbos mokytojas, poetas, pagrindinės moksleivių organizacijos „Astra“ vienas iš vadovų. Plačiau žr. p. 719.

SKINDERIS Antanas Kaributas (1869–1948), prelatas, kunigas, šviesuolis, visuomenininkas, liaudies gydytojas. Plačiau žr. p. 647.

STROPUS Kajetonas (1874–1952), medikas, vaistininkas, humanistas, šviesuolis, Laukuvos gimnazijos steigėjas ir jos (pirmosios mūrinės) statybos rėmėjas.

Kilęs iš Kulių valsčiaus. 1895 m. baigė Nežino (Rusijoje) 4 klasių gimnaziją, o 1899 m. – provizorines studijas Petrogrado karo medicinos akademijoje. 1905 m. įsigijo Laukuvos vaistinę (kuri buvo įsteigta apie 1895 m.) ir iki 1940 m. nacionalizacijos buvo jos savininkas, o vėliau (iki 1952 m.) – jos vedėjas. Bendravo su Laukuvos gydytoju Jonu Ukrinu, klebonu Kazimieru Gaščiūnu. Jų, Aleksandros Juškevičienės ir kitų Laukuvos šviesuolių rūpesčiu Laukuvoje 1938 m. pradėta statyti, o 1943 m. įkurta gimnazija. Tai buvo neįtikėtina, nes vokiečių okupacijos metais tokių veiksmų iš valdžios tikėtis atrodė nerealu. Su gyd. J. Ukrinu jie bet kurią valandą, bet kuriuo paros metu skubėdavo padėti žmogui, nes jiems didžiausia vertybė ir buvo žmogus, jo sveikata ir gyvybė. Padėdavo vargingai gyvenantiems ligoniams, neimdavo pinigų už vaistus. K. Stropus nuolatos rūpinosi ir materialiai rėmė gerai besimokančius mokinius.

1938 m. rugsėjo 8 d. Kajetonas Stropus už nuopelnus Lietuvai Prezidento Antano Smetonos apdovanotas Vytauto Didžiojo 3-iojo laipsnio ordinu.

1938 m. nutiesus pro Laukuvą plentą, vaistinė tapo savitu centru, į kurį užsukdavo garbūs Lietuvos žmonės, valstybės ir visuome-

nės veikėjai, kaip antai: Lietuvos banko valdytojas Vladas Jurgutis, poetas Jonas Mačiulis-Maironis, žymus chirurgas Algirdas Stropus ir kiti.

Plačiau apie jo veiklą žr. kn. *Laukuva*, d. 1, p. 793 ir daugelyje 2-osios dalies puslapių.

STROPUS Rimvydas (1936 10 16 Kretingoje), medicinas anatomas, medicinos mokslų habil. daktaras, profesorius.

1941 m. visa šeima buvo ištremta į Komiją. Nelegaliai grįžusi mama vėl buvo gražinta ir kalinama, o Rimvydas, likęs Lietuvoje, glaudėsi pas dėdę Kajetoną Stropų, kuris jį leido į mokslą. Tad mokėsi Laukuvos vid. mokykloje (dab. gimnazija), kurią 1955 m. baigė su pagyrimu. 1961 m. baigė Kauno medicinos institutą (dab. Akademija) ir liko dėstyti jame. 1967–1975 m. ir 1983–1984 m. buvo Teorinės medicinos fakulteto dekanas, nuo 1984 m. – prorektorius mokslo reikalams. Pirmasis Lietuvoje histocheminiais ir morfometriniais metodais pradėjo tirti širdies vegetacinę inervaciją, nustatė jos amžiaus kitimų dėsninumą, morfologinių bei funkcinių pokyčių dinamiką sergant išemine širdies liga. Yra vadovėlių bendraautoris, paskelbęs kitų savo srities darbų. Plačiau žr. p. 670.

ŠIAULYTIS Kęstutis Kazimieras (1953 05 15 Skaudvilėje) dailininkas, pedagogas, leidėjas, filokartistas, kolekcininkas. Plačiau žr. p. 857–862.

TALLAT-KELPŠA Vytautas (1930 07 19 Jankaičių k., Kaltinėnų vls.), dailės ir kitų disciplinų mokytojas, dailininkas, Laukuvos liaudies teatro režisierius, scenarijų ir scenografijos autorius, jachtinio sporto aistruolis. Plačiau žr. p. 878–880.

TALLAT-KELPŠIENĖ (Sickaitė) Marija (1872 Nėmakščiuose – 1941 kelyje į Sibirą), ambulatorijos darbuotoja, šaulė, kultūros ir visuomenės veikėja. Augo Sauslaukyje, Kvėdarnos vls., Rygoje baigė mergaičių mokyklą-pensionatą. Jos tėvas – 1863 m. sukilimo dalyvis. Du jos dėdės – 1863 m. sukilėliai – mirė Sibire.

Susituokusi su gydytoju B. Tallat-Kelpša išvyko į Ukrainą. Prieš Pirmąjį pasaulinį karą grįžo į Lietuvą, aktyviai (su vyru) dalyvavo Laukuvos visuomeniniame ir kooperatiniame judėjime. Nepriklausomybės metais – apie 1918 m. – įkūrė Laukuvos lavinimo draugiją „Kanklės“ ir buvo jos pirmininkė. 1920 m. buvo Lietuvos gynimo komiteto Laukuvos skyriaus pirmininkė. Jo vardu rašė į Kauną raštus, kad skirtų ginklų tvarkai palaikyti.

1936 m. buvo įkurtas Moterų šaulių būrys. Marija Tallat-Kelpšienė 1938 m. išrinkta Moterų šaulių būrio tarybos nare; 1939 m. apdovanota Šaulio žvaigžde. Ji buvo švietimo vadovė, vadės pavaduotoja, Lietuvos ūkininkų draugijos centro valdybos narė ir Laukuvos skyriaus pirmininkė.

Prisidėjo prie Laukuvos valsčiaus švietimo veiklos. Prižiūrėjo pradžios mokyklų veiklą, rūpinosi jų reikalais.

Organizavo įvairius namų ruošos, savišvietos bei žemės ūkio kursus mergaitėms ir moterims.

Dalyvavo labdaringos Šv. Vincento ir Paulo draugijos veikloje, buvo jos valdybos narė, išdininkė.

1941 m. birželio 14 d. gyvuliniais vagonais abu Tallat-Kelpšos buvo vežami į Sibirą, tačiau Marija Tallat-Kelpšienė neištvėrė privertinės kelionės ir kelyje į tremtį mirė. Plačiau žr. p. 641.

TAUROZA Jurgis (apie 1810 Pajūrio parapijoje, 1928 buvo apie 118 metų), ilgaamžis knygnešys iš Vankių kaimo. Plačiau žr. p. 675.

VIZGIRDA Kazimieras (1788 – 1861 01 07 Vilniuje), kunigas, religinės literatūros rengėjas, vertėjas. Mokėsi Telšių mokykloje, Varnių ir Vilniaus vyriausiojoje kunigų seminarijoje, gavo teologijos magistro laipsnį. Kunigavo Plungėje, Laukuvoje, Kretingoje ir kitur. Nuo 1849 m., kaip atgailautojas, gyveno vienuolynuose. Išleido kn. *Givatas išganytojaus yra Viešpaties mūsų Jėzaus Cristaus*, išvertė *Biblija dėl vaikų*.

The English summaries of the papers
approved by the “Lietuvos valsčiai”
Monograph Series Commission
for Scientific Works

The formation of religious identity:
the Laukuva parish case

By Danguolė Svidinskaitė

Lithuanian History Institute

The article analyses a case of the shaping of religious identity (Roman Catholic) in the ethnographic region of Samogitia, Laukuva parish. A woman, which was interviewed, was born in 1928 and was living in this parish all her life. I would like to notice that she belongs to a little educated peasant family. The land farm owned by her parents (around 12 ha) was smaller than the average size of the land farms in the district. I would like to pay attention to the family's relations as well. The woman was living with her aunts and grandparents for sometime during her childhood and adolescence. Her aunt, whom she was living with, belonged to the Tertiaries religious community.

I would like to notice that the religious identity of the individual interviewed is closely connected with the religious identity of her family. This group religious identity ensures the religious identity of the individual and her family members of several generations. However, the unity of religious identity of the family is ensured by the religious identities and religiosity of the elder family members. The religiosity of the individual was being shaped mostly by the closest family members and other relatives which were linked through the same living place as well. The principal creators of the religiosity of the individual were her parents. Her mother was the first.

The representative of the younger generation is trained to the moral norms which organise the activities of the family. In such way the individual is made to be used to religiosity as well. The aspects of the forcible and voluntary (self-)disciplining of the individual should be noted in such situation. The characteristic feature of the image of the authentic religiosity having been formed by the mother in the childhood of the individual is concordance with the religious practices and the moral behaviour quality.

I would like to underline the role of the material things, which were held and used by the individual during her First communion. They fixed religiosity and ensured its continuity during all the life of the individual. On account of this the individual tries to keep them during the whole life.

Lithuanian History Institute, Kražių St. 5, LT-01108 Vilnius,
Lithuania, tel. +370 5 2629410, danguol@centras.lt

Prelate Antanas Kaributas Skinderis from Požerė

By *Gita Kanišauskaitė and Jonas Drungilas*

The Library of the Lithuanian Academy of Sciences

Lithuanian History Institute

The biography of priest Antanas Skinderis, a personality of non-traditional thinking that lived during the period of changes and didn't attract the attention of investigators so far was chosen as an object of this research.

Antanas Skinderis was born in the Stumbrai Village, Viekiškiai District, Mažeikiai County on the 25th of March 1869. On the 29th of October he was consecrated. For about thirty years he was a priest in the parish of Stulgiai where a new masonry church was built under his care, later he worked in Lauko Soda, in Kražiai, Požerė where he died in 1948.

Antanas Skinderis was prominent in various fields: he took care of the church building affairs in the Bishopric in Samogitia, he established various new societies, charity funds, was a skilful farmer and business manager, took interest in fishing. The priest also took care of cultural heritage, priests' education affairs. A. Skinderis left his contribution in literature: he translated and prepared several spiritual-theological works, issued a few minor brochures (mostly on medical problems), cooperated in the periodic press, even tried to write poems. The priest was famous as a herbalist. He originated his family roots from the dukes; he established the order of "Jotvingiai" (Ordo equestris ferreae Jaczvingorum cruces) in Lithuania. Skinderis was a brave, novatory idealist.

Generalising the activities of A. Skinderis, his sociopsychological picture, one should note that he was not an ordinary personality. By his ideas, large scales and activities, Skinderis surpassed his life time, destroyed the stubborn norms. His belief, his devotion to God and people's welfare by all his works is the main features characterizing the life of Antanas Skinderis, a Samogitian priest.

The Library of the Lithuanian Academy of Sciences,

Žygimantų St. 1/8, LT-01102 Vilnius, Lithuania,

tel. +370 5 2623667, kanisauskaite@mab.lt

Lithuanian History Institute, Kražių St. 5, LT-01108 Vilnius,

Lithuania, tel. +370 5 2626848, johanes@delfi.lt

Apie straipsnių autorius

Almonaitis Vytenis – istorikas, hum. m. daktaras, Vytauto Didžiojo universiteto docentas.

Apulskienė (Beniulytė) Vanda – Šilalės muziejaus darbuotoja.

Auksoriūtė Albina – kalbininkė, hum. m. daktarė, Lietuvių kalbos instituto Terminologijos skyriaus vadovė.

Baltrušaitienė (Narvydaitė) Leokadija – tautodailininkė.

Budginas Kazys – kraštotyrininkas, antikvaras.

Čepas Ričardas – istorikas, hum. m. daktaras, docentas.

Dringelienė Regina – lituanistė.

Drotvinas Vincentas – kalbininkas, hum. m. daktaras, Vilniaus pedagoginio universiteto profesorius.

Drungilas Jonas – istorikas, Vilniaus universiteto doktorantas.

Einikytė Snieguolė – choreografė, Liaudies kultūros centro Choreografijos poskyrio vadovė.

Feldmanaitė Irena – juristė, publicistė.

Girčys Valentinas – inžinierius.

Greviškienė (Jucevičiūtė) Regina – Lietuvos kultūros ministerijos Kultūros vertybių departamento darbuotoja.

Ivanauskaitė Vita – folkloristė, hum. m. daktarė, Lietuvių literatūros ir tautosakos instituto mokslo darbuotoja.

Jaras Edmundas – inžinierius.

Jocys Virginijus – istorikas, nekilnojamojų kultūros vertybių specialistas, monografijų serijos „Lietuvos valsčiai“ monografijų „Laukuva“, „Kartena“, „Plungė“ vyr. redaktorius sudarytojas.

Jurskytė Snieguolė – architektė, visuomenininkė.

Juškevičius Zigmąs – inžinierius elektrikas, fotografas, kraštotyrininkas, Žemaičių draugijos Vilniaus skyriaus tarybos narys.

Kanišauskaitė Gita – istorikė, Vilniaus universiteto doktorantė.

Kaulakytė Egidija – archyvarė, Lietuvių literatūros ir meno archyvo darbuotoja.

Kavaliauskienė Lidija – kartografė, Vilniaus universiteto mokslo darbuotoja.

Kėdaitis-Kėdavičius Kazimieras – filologas, kraštotyrininkas.

Krikščiūnas Povilas – filologas, Lietuvių literatūros ir tautosakos instituto mokslo darbuotojas.

Letukaitė Marytė – istorikė, etnologė.

Letukienė (Jašinskytė) Nijolė – istorikė, mokytoja konsultantė, vadovėlių autorė ir bendraautorė.

Levickaitė Inga – etnologė, Lietuvos buities muziejaus darbuotoja.

Lukošius Petras – fizikas, docentas.

Mačiekus Venantas – ekonomistas, kraštotyrininkas, Vilniaus universiteto dėstytojas, „Versmės“ leidyklos bendradarbis.

Milius Vacys – etnologas, hum. m. habil. daktaras, profesorius, Lietuvių katalikų mokslo akademijos akademikas, „Versmės“ leidyklos monografijų etnologijos skyrių redaktorius.

Morkūnas Eligijus Juvencijus – istorikas, hum. m. daktaras, Lietuvos buities muziejaus darbuotojas.

Motuzas Alfonsas – muzikologas, sakralinės muzikos tyrinėtojas, hum. m. habil. daktaras, Vytauto Didžiojo universiteto profesorius.

Nėnienė Inga – etnologė, hum. m. daktarė.

Norkienė (Pronckutė) Elena – mokytoja.

Racevičius Linas – fotografas, Laukuvos N. Vėliaus gimnazijos mokytojas.

Ramoškaitė Živilė – muzikologė, Lietuvos muzikos akademijos darbuotoja.

Razmukaitė Marija – filologė, hum. m. daktarė, Lietuvių kalbos instituto Vardyno skyriaus vyr. mokslo darbuotoja.

Rimkevičiūtė Stefa – muzikologė, Klaipėdos Stasio Šimkaus konservatorijos dėstytoja.

Rubšys Antanas – prelatas, Šventojo Rašto vertėjas.

Rubšytė-Ūksienė Teresė – mokytoja, poetė, politinė kalinė, Politinių kalinių ir tremtinių draugijos Šilalės skyriaus pirmininkė.

Ruseckaitė Aldona – poetė, muziejininkė, Maironio lietuvių literatūros muziejaus direktorė.

Samulionytė Janina – etnologė, Lietuvos buities muziejaus Buities skyriaus vedėja.

Skrodenis Stasys – tautosakininkas, hum. m. habil. daktaras, Vilniaus pedagoginio universiteto profesorius.

Smetonienė (Meištininkaitė) Irena – kalbininkė, hum. m. daktarė, Lietuvių kalbos komisijos pirmininkė.

Sriubienė (Milkintaitė) Agota – lituanistė, kalbos redaktorė, Mokslo ir enciklopedijų leidybos instituto vyresn. mokslinė redaktorė.

Straševičienė Elvyra – Liaudies buities muziejaus vyr. etnologė.

Stropus Rimvydas – medikas, biomedicinos m. habil. daktaras, profesorius, Kauno medicinos universiteto Žmogaus anatomijos katedros vedėjas.

Svidinskaitė Danguolė – etnologė, Lietuvos istorijos instituto doktorantė.

Šaulienė Valdonė – teatrologė, Klaipėdos universiteto magistrė.

Šedbaras Jonas – miškininkas, Kelpšaičių (Laukuvos) parko įkūrėjas, Labardžių girininkijos girininko pavaduotojas.

Šlekonytė Jūratė – etnologė, hum. m. daktarė, Lietuvių literatūros ir tautosakos instituto mokslo darbuotoja.

Šulskytė Aldona – mokytoja, gydytojos Dalios Grinkevičiūtės kūrybinio palikimo saugotoja ir populiarintoja.

Vaičekauskas Vytautas – medikas, biomedicinos m. daktaras, docentas, Kauno medicinos universiteto Žmogaus anatomijos katedros mokslinis darbuotojas.

Vojevodskaitė Arimeta – istorikė, nekilnojamųjų kultūros vertybių specialistė.

Zvonkutė Jurgita – etnomuzikologė, Muzikos akademijos magistrė.

Žumbakienė Gražina – etnologė, Lietuvos liaudies buities muziejaus darbuotoja.

Santrumpos ir sutrumpinimai

AB – akcinė bendrovė
 BNA – Baltarusijos nacionalinis archyvas Minske
 CK – centro komitetas
 DŽDT – Darbo žmonių deputatų taryba
 ENSK – Eksperimentinis namų statybos kombinatas
 ES – Lietuvos istorijos instituto Etnografijos skyriaus rankraštynas;
 Europos Sąjunga
 FIFA – Tarptautinė futbolo federacijų asociacija
 JŪR – Jaunųjų ūkininkų ratelis
 KAA – Kauno apskrities archyvas
 KAD – Krašto apsaugos departamentas
 KAKA – Kauno arkivyskupijos kurijos archyvas
 KAM – Krašto apsaugos ministerija
 KČDM – Kauno M. K. Čiurlionio dailės muziejus
 KGB – SSRS valstybės saugumo komitetas (Комитет государственной безопасности)
 KPC DC – Kultūros paveldo centro Dokumentacijos centras
 KTU – Kauno technologijos universitetas
 KVC – Katalikų veikimo centras
 LAF – Lietuvos aktyvistų frontas
 LBM – Lietuvos liaudies buities muziejus
 LCVA – Lietuvos centrinis valstybės archyvas
 LDK – Lietuvos didžioji kunigaikštystė
 LDM – Lietuvos dailės muziejus
 LEI – Lietuvos energetikos institutas
 LFLS – Lietuvos fizinio lavinimo sąjunga
 LGGRTC – Lietuvos gyventojų genocido ir rezistencijos tyrimo centras
 LYA – Lietuvos ypatingasis archyvas
 LIIR – Lietuvos istorijos instituto rankraštynas
 LIŠ – Lietuvos istorijos šaltiniai (knyga)
 LKDA – Lietuvos kraštotyros draugijos archyvas
 LKIVS – Lietuvių kalbos instituto Vardyno skyriaus kartoteka
 LKMA – Lietuvių katalikų mokslo akademija
 LKMD – Lietuvių katalikų moterų draugija
 LKP – Lietuvos komunistų partija
 LKŽ – Lietuvių kalbos žodynas
 LLA – Lietuvos laisvės armija
 LLKS – Lietuvos laisvės kovos sąjūdis
 LLMA – Lietuvos literatūros ir meno archyvas
 LM – Lietuvos Metrika
 LMD – Lietuvių mokslo draugijos rinkiniai Lietuvių literatūros ir tautosakos instituto Lietuvių tautosakos rankraštyne
 LNM – Lietuvos nacionalinis muziejus
 LPKTS – Lietuvos politinių kalinių ir tremtinių sąjunga
 LPS – Lietuvos Persitvarkymo Sąjūdis
 LR – Lietuvos Respublika
 LRS – Lietuvos Respublikos Seimas
 LSSR – Lietuvos Sovietų Socialistinė Respublika
 LTS – Lietuvių tautininkų sąjunga
 LVIA – Lietuvos valstybės istorijos archyvas
 LVKKI – Lietuvos valstybinis kūno kultūros institutas
 LVOA – Lietuvos valstybės organizacijų archyvas (dabar – Lietuvos ypatingasis archyvas (LYA), LKP dokumentų poskyris)
 MA – Mokslų akademija
 MAB RS – Lietuvos mokslų akademijos bibliotekos Rankraščių skyrius
 MGB – SSRS valstybės saugumo ministerija (Министерство государственной безопасности)
 MSMV – Melioracijos statybos montavimo valdyba
 MSV – Melioravimo-statybos valdyba

MTS – mašinų ir traktorių stotis
 MVD – SSRS vidaus reikalų ministerija (Министерство внутренних дел)
 NATO – Šiaurės Atlanto sutarties organizacija
 NB RS (NMB) – Lietuvos nacionalinės M. Mažvydo bibliotekos Rankraščių skyrius
 NKGB – SSRS Valstybės saugumo liaudies komisariatas (народный комиссариат государственной безопасности)
 NKVD – SSRS Vidaus reikalų liaudies komisariatas (народный комиссариат внутренних дел)
 OFM – Pranciškonų mažesniųjų brolių ordinas
 POW – Lenkų karinė organizacija (Polska organizacja wojskowa)
 SKAT – Savanoriška krašto apsaugos tarnyba
 SSKP – Sovietų Sąjungos komunistų partija
 SSRS – Sovietų Socialistinių Respublikų Sąjunga
 ŠAM – Šiaulių „Aušros“ muziejus
 ŠAMA – Šiaulių „Aušros“ muziejaus archyvas
 ŠKM – Šilalės kraštotyros muziejus
 ŠPI – Šiaulių pedagoginis institutas
 ŠPU – Šiaulių pedagoginis universitetas
 TLE – Tarybų Lietuvos enciklopedija
 UAB – uždaroji akcinė bendrovė
 UNICEF – Jungtinių tautų vaikų fondas
 VRM – Vidaus reikalų ministerija
 VUB (VUB RS) – Vilniaus universiteto bibliotekos Rankraščių skyrius
 VVPI – Vilniaus valstybinis pedagoginis institutas
 VVS – Vilniui vaduoti sąjunga
 VVU – Vilniaus valstybinis universitetas
 ZAGS – civilinės būklės aktų įrašų įstaiga (ЗАГС, органы записи актов гражданского состояния)

a – aras
 a. – amžius, aikštė
 abs. a. – absoliutinis aukštis
 ak. – akmuo
 akad. – akademija, akademikas
 ap. – apyrašas
 apyl. – apylinkė
 apskr. – apskritis
 aukštum. – aukštuma
 aut. – autorius
 b. – byla
 b. b. – baudžiamoji byla
 bjr. – bajorkaimis
 bal. – balandžio (mėnuo)
 bendr. – bendradarbis
 bl. – bala
 b-ka – biblioteka
 birž. – birželio (mėnuo)
 brėž. – brėžinys
 bs – bendrasis skyrius
 buv. – buvęs
 bžnk. – bažnytkaimis
 cnt – centneris
 d. – diena; duktė; dalis; darbas
 dab. – dabartinis
 dbr. – duburyš
 d-ja – draugija
 dipl. – diplominis (darbas = dipl. d.)
 dr. – daktaras, dirva
 drp. – durpės, durpynas

drstn. – draustinis
 dš. – dešinysis (intakas)
 dv. – dvaras
 dvv. – dvarvietė
 egz. – egzempliorius
 eil. – eilėraštis; eilutė
 eil. nr. – eilės numeris
 ež. – ežeras
 f. – fondas
 fak., f-tas – fakultetas
 filol. – filologas, filologijos
 filos. – filosofas, filosofijos
 g – gramas
 g. – gatvė; giminė (gram.)
 geg. – gegužės (mėnuo)
 germ. – germanizmas
 gim. – gimęs
 gimn., g-ja – gimnazija
 gyv. – gyvenantis; gyvenvietė
 grnk. – girininkija
 gub. – gubernija
 ha – hektaras
 habil. dr. – habilituotas daktaras
 iliustr. – iliustruotas, iliustracija
 inst., i-tas – institutas
 int. – intakas
 inž. – inžinierius, inžinerinis
 išn. – išnykęs
 išsp. – išspausdinta
 įv. – įvadinis; įvairūs

iž. str. – įžanginis straipsnis
 jubil. – jubiliejus, jubiliejinis
 k. – kaimas; kalba; kursas, magnetofono kasetė
 (po santrumpos LTRF)
 kalb. – kalbininkas, kalbotyra
 kan. – kanauninkas
 kap. – kapinės
 kg – kilogramas
 kl. – klasė, kelias
 kln. – kalnas
 klv. – kalva
 klvn. – kalvynas
 km – kilometras
 kn. – knyga
 kol. – kolūkis
 kp – kapeika
 kpn. – kapinynas
 kr. – kraštas
 krm. – krūminai
 k-tas – komitetas
 kūlg. – kūlgrinda
 kun. – kunigas
 l. – lapas (popieriaus); laipsnis
 l, L – litras
 lag. – lageris
 laikr. – laikraštis
 lapkr. – lapkričio (mėnuo)
 leid. – leidinys, leidimas, leidėjas
 lent. – lentelė
 lg. – lyguma
 liet. – lietuvių, lietuviškai
 lit. – literatūra
 l-kla – leidykla
 lks. – laukas
 Lt – litas
 ltn. – leitenantas
 m – metras
 m. – metai; miręs; mokslų (prie mokslo laipsnio);
 moteriškoji giminė (gram.)
 m. m. – mokslo metai
 med. – medicinos
 mg – magnetofono juosta
 mgstr. – magistralė
 m-ja – ministerija
 m-kla – mokykla
 mm – milimetras
 mjr. – majoras
 mok. – mokinys
 mokyt. – mokytojas
 moksl. – mokslinis, -ė, mokslo
 mst. – miestas
 mstl. – miestelis
 mšk. – miškas
 mš., mškl. – miškelis
 mžb. – mažybinė forma
 n. – naujasis
 n. d. – nėra duomenų
 neg. – negatyvas
 Nr., nr. – numeris
 nuotr. – nuotrauka
 org. – organizacija, organizacinis
 orig. – originalas, originalus

p. – puslapis; pietūs (pasaulio šalis); ponas,
 ponia, panelė
 pab. – pabaiga
 pagr. – pagrindinis
 pan. – panašiai
 par., parap. – parapija, parapinis, parapijos
 pav. – paveikslas (ilustracija); pavietas
 pavad. – pavaduotojas
 ped. – pedagoginis, pedagogas
 pieš. – piešinys
 pil. – pilietis
 pirm. – pirmininkas
 pl. – pilis
 plg. – palygink
 plk. – pulkininkas; pelkė
 plkln. – piliakalnis
 plnt. – plentas
 plv., plvork. – palivarkas
 po. Kr. – po Kristaus
 pr. – pradžia; prospektas; prieš
 prtz. – partizanas
 prad. – pradinis, pradžios
 prel. – prelatas
 prk. – parkas
 pr. m. e. – prieš mūsų erą
 prvd. – pravarde
 prof. – profesorius; profesinis
 progimn. – progimnazija
 ps – politinis skyrius
 pv. – pieva
 pvz. – pavyzdžiui
 pvd. – pavardė
 pvt. – pavietas
 r. – rajonas
 rb – rublis
 red. – redakcija, redakcinis, redaktorius
 rink. – rinkinys
 rugpj. – rugpjūčio (mėnuo)
 rugs. – rugsėjo (mėnuo)
 rus. – rusų, rusiškai
 rzrvt. – rezervatas
 s, sek. – sekundė
 s. – sūnus; sala
 s. v. – saugojimo vietas
 sav. – savaitė; savivaldybė
 sen. – seniūnas; seniūnija; senasis, senovinis
 sen. sl. – senoji slavų kalba
 s-ga – sąjunga
 sk. – skyrius
 sl. – slavų
 slp., slpv. – slapyvardis
 snkp. – senkapis, senkapynas
 sov. – sovietų, sovietinis
 sp. – spauda; spaustuovė
 splv. – spalvotas, -a
 sr. – sritis
 stbk. – stabakūlis (akmuo)
 str. – straipsnis
 š. – šiaurė (pasaulio šalis); šalis
 š. m. – šių metų
 šnek. – šnekamosios (kalbos)
 šv. – šventas

Švč. – Švenčiausiasis, -ioji

t – tona

t. – tomas

teol. – teologijos

tar. – taryba

tv. – tvėnkiny

tūkst. – tūkstantis

up. – upė

upl. – upelis

ur. – urėdas, urėdija

u-tas – universitetas

užus. – užusienis (etnograf. pavad.)

v. – vardas; vyriškoji giminė (gram.); vakarai
(pasaulio šalis)

val. – valanda

valst. – valstybė, valstybinis

vas. – vasario (mėnuo)

v-ba – valdyba

vid. – vidurinė

vyr. – vyriausias, vyriausiasis

vyresn. – vyresnysis, -ioji

vls. – valsčius

vnk. – vienkiemis

vns. – viensėdis, viensėdija

vnt. – vienetas, vienetų

vto. – vietovardis

vvd. – vaivadija

ž. ū. – žemės ūkis

žr. – žiūrėk

Monografijos „Laukuva“ finansuotojai ir rėmėjai

Papildomas knygos finansavimas, gautas po „Laukuvos“ I dalies išleidimo:

Šilalės rajono savivaldybė, Laukuvos seniūnija – 20 000 Lt, UAB „Magnolija“ (direktorius Jonas Dubickas) – 10 000 Lt, Petras Jonušas – 10 000 Lt, AB „Lietuvos paštas“ (generalinis direktorius Ernestas Vaidelys) – 3 000 Lt, Kazys Misius – 2 200 Lt, Zigmas Juškevičius 1 600 Lt, Aldona Navikienė-Juškevičiūtė – 100 Lt, Rimvydas Stropus – 100 Lt, Šilalės kraštiečių draugija: Stefanija Purlienė – 20 Lt, Antanas Lingis – 20 Lt, Edvardas Vidmantas – 20 Lt. *Iš viso papildomai gauta 47 060 Lt.*

Didžiausi „Laukuvos“ abiejų dalių finansuotojai ir rėmėjai:

Finansuotojas, rėmėjas	Suma, Lt
Šilalės rajono savivaldybė, Laukuvos seniūnija, Kvėdarnos seniūnija	94 460
UAB „Magnolija“ (direktorius Jonas Dubickas)	30 000
Petras Jonušas	20 000
Lietuvos Respublikos kultūros ministerija	10 000
AB „Lietuvos paštas“ (gen. direktorius Ernestas Vaidelys)	6 000
Šilalės kraštiečių draugija (pirmininkas Antanas Lingis)	4 740
Zigmas Juškevičius	2 600
Kazys Misius	2 200
Vida Krištolaitytė (500 JAV dolerių)	1 500
Dalia Tallat-Kelpšaitė	1 000
Iš viso	172 500

Kiti „Laukuvos“ rėmėjai:

Stasys ir Zina Melnikavičiai (500 Lt), Virgilijus Ačas (300 Lt), Liuda ir Raimundas Šukiai (100 JAV dolerių (300 Lt), Aleksas Karalavičius (200 Lt), Vacys Rociūnas (Rocevičius) (50 JAV dolerių (161 Lt), Estera Alšėnienė (Vaitkutė) (50 JAV dolerių (161 Lt), Juozefina Rinkūnienė (50 Kanados dolerių (110 Lt), Aida Pičiuginienė (Juškevičiūtė) (100 Lt), Jolanta Išdonienė (Juškevičiūtė) (100 Lt), Edmundas Stanys (80 Lt), Juozapas Straukas (50 Lt), Kęstutis Straukas (50 Lt), Vacys Milius (50 Lt), Šilalės kraštiečių draugija: Albinas Ežerskis (50 Lt), Jonas Biržiškis (50 Lt), Edmundas Montrimas (25 Lt), Edvardas Vidmantas (25 Lt), Vladas Račinskas (20 Lt), Mečislovas Vitkus (20 Lt), Stefanija Purlienė (20 Lt), Vytautas Jurgutis (15 Lt), Albinas Bagdonas (10 Lt), Zigmas Juškevičius (10 Lt), Angelina Narušienė (10 Lt), Antanas Girčys (10 Lt), Vytautas Gečas (5 Lt), Elena Baltrušaitienė (5 Lt), Elena Kubilienė (5 Lt). *Iš viso 2 442 Lt.*

„Vermės“ leidyklos ir Šilalės kraštiečių draugijos 2003–2005 m. rengtos akcijos „XXI a. knygnešiai platintojai“ dalyviai, įsigiję didesnę kiekį „Šilalės krašto“ ir „Lietuvos valsčių“ serijų knygų ir taip parėmę „Laukuvos“ monografijos I dalies išleidimą:

Zina ir Stasys Melnikavičiai (išigijo knygų už 1 000 Lt), Pranas ir Bronislava Šuopiai (330 Lt), Aleksandra Paldavičienė, Laukuvos seniūnija (200 Lt), Danutė (Bartašiūtė) ir Česlovas Srėbaliai (100 Lt), Aleksandra ir Albinas Jonikai (100 Lt), Albina (Bartašiūtė) ir Kęstas Barauskai (100 Lt), Albina ir Vincas Jurgaičiai (100 Lt), Virginija ir Stasys Plyniai (100 Lt), Kęstutis Auškalnis (100 Lt), Dalytė ir Romas Bukauskai (100 Lt), Snieguolė Einikytė (100 Lt), Kęstutis Beržinis (100 Lt), Zenonas Levickis (100 Lt), Adelė Irena Bražauskienė (Narbutaitė) (100 Lt), Ina Stankevičienė (Kaulakytė) (100 Lt), Agota Sriubienė (Milkintaitė) (100 Lt), Vacys J. Jocys (100 Lt). Iš viso 2 930 Lt.

Iš viso „Laukuvos“ monografijai parengti ir išleisti surinkta 178 132 Lt.

Rėmėjai, skyrę „Lietuvos valsčių“ serijai 2 proc. savo pajamų mokesčio*

2004 metais

„Versmės“ leidyklos bendradarbiai Vingaudas Baltrušaitis, Violeta Barkauskaitė (1 proc.), Vida Girininkienė, Birutė Jasiūnaitė, Henrikas Jasiūnas, Robertas Jurgaitis, Lidija Kavaliauskienė (1 proc.), Zita Kutraitė, Petras Venantas Mačiekus, Sigita Vaidelytė, „Lietuvos valsčių“ serijos autoriai Nijolė Andrejevienė, Audronė Kiršinaite, Erika Nenartavičiūtė, Povilas Spurgevičius, Elvyra Elena Straševičienė, Jolanta Stupelytė, Gražina Žumbakienė, Zenonas Žumbakys, kiti rėmėjai: Zita Andrijonienė, Bernardas Aloyzas Bliūdžius, Liucija Bliūdžiuvienė, Dalė Gargažinienė, Ramūnas Kirstukas, Marita Kirstukienė, Kęstutis Kubilius, Vilija Kučinskienė, Rita Liaudanskienė, Danutė Malcienė, Edita Miliūnaitė, Gediminas Orlonas, Zita Sabataitienė, Antanas Stūronas, Jonas Šalavėjus, Vera Šedienė, Narimantas Šedys, Vidas Šedys, Jonas Šiaulys, Vitolda Verikaitė. Iš viso 5 329,43 Lt.

2005 metais

„Versmės“ leidyklos bendradarbiai Vilija Aleksandravičienė, Antanas Andrijonas, Violeta Barkauskaitė (1 proc.), Vida Girininkienė, Henrikas Jasiūnas, Rasa Kašėtienė, Petras Venantas Mačiekus, Kazys Misius, Romaldas Samavičius, serijos autoriai Nijolė Andrejevienė, Algirdas Antanas Baliulis, Agnė Jasinskaitė, Ona Kažukauskaitė, Audronė Kiršinaite, Lilija Kudirkienė, Zigmantas Saulis Michnevičius, Marija Rupeikienė, Povilas Spurgevičius, kiti rėmėjai: Zita Andrijonienė, Raimundas Bačėnas, Gražina Drėmaitė, Jurgis Garška, Zenonas Garška, Rita Garškaitė, Juozas Jundulas, Jurgis Pakalka, Vilija Joana Pakalkienė, Diana Spučytė, Vera Šedienė, Jonas Šiaulys, Rita Šniukienė, Roza Vaičiulytė, Ernestas Vasiliauskas, Vitolda Verikaitė. Iš viso 6 096,56 Lt.

* Pagal Lietuvos Respublikos gyventojų pajamų mokesčio įstatymą, gyventojai savo pajamų nuožiūra gali iki 2 procentų metinės savo pajamų mokesčio sumos skirti ir pevesti įstaigoms bei organizacijoms, kurios pagal Lietuvos Respublikos labdaros ir paramos įstatymą turi paramos gavėjo statusą. „Versmės“ leidyklai paramos gavėjo statusą 2004 04 07 suteikė Juridinių asmenų registro tvarkytojas valstybės įmonės Registrų centro Vilniaus filialas.

2006 metais

„Versmės“ leidyklos bendradarbiai Antanas Andrijonas, Violeta Barkauskaitė (1 proc.), Stanislovas Buchaveckas, Vida Girininkienė, Henrikas Jasiūnas, Virginijus Jocys, Petras Jonušas (1 proc.), Rasa Kašėtienė, Audronė Kiršinaitytė, Petras Venantas Mačiekus, serijos autoriai Algirdas Antanas Baliulis, Ona Kažukauskaitė, Marija Rupeikienė, Povilas Kazimieras Spurgevičius, kiti rėmėjai: Zita Andrijonienė, Zenonas Garška, Edita Miliūnaitė, Vera Šedienė, Jonas Šiaulys, Roza Vaičiulytė, Ernestas Vasiliauskas, Vitolda Verikaitė. Iš viso 4 319,95 Lt.

2007 metais

„Versmės“ leidyklos bendradarbiai Vingaudas Baltrušaitis, Violeta Barkauskaitė (1%), Stanislovas Buchaveckas, Gabija Juščiūtė, Rasa Kašėtienė, Aloyzas Pranas Knabikas, Zita Kutraitė, Petras Venantas Mačiekus, Aloyzas Petrašiūnas, Daiva Ramanekaitė, Donatas Rinkevičius, Vidas Sutkus, „Lietuvos valsčių“ serijos autoriai Nijolė Andrejevienė, Algirdas Baliulis, Nerija Bartkutė, Rasa Bertašiūtė, Renata Endzelytė, Zenonas Garška, Rita Garškaitė, Ona Kažukauskaitė, Audronė Kiršinaitytė, Lilija Kudirkienė, Virginija Kvasaitė, Aurelija Malinauskaitė, Elona Mikučiauskaitė, Bronius Puzinavičius, Zosė Radžiuvienė, Antanas Rupeika, Marija Rupeikienė, Povilas Spurgevičius, Asta Steikūnienė (1%), Janina Stuokaitė, Jonas Šedbaras, Airina Šulskienė, Dana Tomkutė, Albinas Vaitonis, Ernestas Vasiliauskas, Saulius Žilinskas, Brigita Žuromskaitė (1%), kiti rėmėjai: Evaldas Bernotas, Irmantas Bernotas, Rimutė Bernotienė, Gražina Drėmaitė, Aniceta Garšvienė, Juozas Jundulas, Margarita Kazakevičiūtė, Gintaras Lansbergas, Edita Lansbergienė, Jurgis Pakalka, Livija Joana Pakalkienė, Jūratė Rinkevičienė, Goda Rupeikaitė, Gerda Sutkuviene, Jonas Šiaulys, Regina Vaitkevičienė, Vitolda Verikaitė.

„Versmės“ leidyklos raštai su prašymu skirti iki 2 proc. savo 2007 m. pajamų mokesčio „Lietuvos valsčių“ serijai buvo išsiųsti iš viso 555 asmenims, šios paramos prašymas išplatintas Krašto apsaugos ministerijos vidinio naudojimo intranete. Leidykla dėl šios asmeninės paramos „Lietuvos valsčių“ serijai raštu kreipėsi į visus LR Seimo narius, LR Ministrą Pirmininką, visus LR Vyriausybės narius, Lietuvos tūkstantmečio minėjimo direkcijos darbuotojus, įvairių susijusių valstybinių institucijų, įstaigų vadovus, samdomą darbą dirbančius „Lietuvos valsčių“ serijos knygų redaktorių, serijos knygų autorius, kt. Kartu su paramos prašymais buvo siunčiamos parengtos pildyti paramos pervedimo prašymo formos, apmokėto atgalinio siuntimo vokai, „Versmės“ leidyklos veiklos dešimtmečio informaciniai bukletai, kita informacija apie „Lietuvos valsčių“ seriją ir „Versmės“ leidyklą.

Šios 2007 metų paramos suma knygos išleidimo metu yra dar negauta ir nežinoma, nes praėjusių kalendorinių metų paramos sumą Valstybinė mokesčių inspekcija perveda paramos gavėjui tik iki kitų metų lapkričio 15 d. Daugiau informacijos apie „Lietuvos valsčių“ serijos rėmėjus – „Versmės“ leidyklos interneto svetainėje www.versme.lt.

Visų „Lietuvos valsčių“ serijos kūrėjų ir skaitytojų vardu –
nuoširdus aičiū Jums, Mielieji!

Asmenvardžių rodyklė

2 940 vnt.

A

Aarnė A. 464
 Ablačinskis (Oblačinskis) Antanas 753
 Abramovičius 163
 Abramovičius Hitelis 163
 Ačas Virgilijus 10, 17, 915
 Adamkus Valdas 699
 Agliardis A. 624
 Aistis J. 745
 Akstinas Domas 159
 Akstinienė (Jurskytė) Snieguolė 159; dar žr. Jurskytė Snieguolė
 Albrechtas L. 768
 Albrentas 393
 Alė Rūta 746
 Alekna Viktoras 10, 16, 678, 720
 Aleknavičius Antanas 660–662
 Aleksandravičiai 29
 Aleksandravičienė Vilija 4, 916
 Aleksandravičius 390
 Aleksandravičius Mykolas 358
 Aleksandravičiūtė Aiva 10, 17
 Aleksis 393
 Almonaitis Vytenis 8, 9, 11, 15, 16, 18, 908, 943
 Aliulis Vaclovas 693, 694
 Alšienė (Vaitkutė) Estera 915
 Ambrazevičius Juozas 765
 Ambrozaitis Kazimieras 758
 Andaravičienė 31
 Andreika Alfonsas 420, 442, 445
 Andreika Kazys 759
 Andreika Severinas 758, 759
 Andreikienė Albina 188, 189, 194, 205, 217, 223, 225, 372, 373
 Andreikienė Pranciška 758, 759
 Andrejevas A. 353
 Andrejeviene Nijolė 916
 Andriekus Leonardas 746
 Andrijaitis Aleksas 752, 753
 Andrijauskas 394
 Andrijonas Antanas 917
 Andrijonienė Zita 915, 917
 Andriuskevičius 390
 Aničas Jonas 749
 Antanavičius 390
 Antanavičiūtė B. 49
 Antanavičiūtė Jadvyga 512
 Antonovas 606
 Anupravičius Vincentas 179
 Anusevičienė Vida 673
 Apulskienė (Beniulytė) Vanda 5, 12, 21, 25, 30, 31, 284, 908
 Armonas Alfonsas 512, 513
 Aronas Movša (Jankelio sūnus) 316
 Astrauskas 389
 Astrauskas Juozas 636
 Astrauskienė (Jucevičiūtė) Vladė 255, 262, 268, 332, 335
 Ašmontas 28
 Atkočiūnas 390
 Auksoriūtė Albina 6, 13, 389, 908
 Aukštuolaitis 616
 Auškalnis 392
 Auškalnis Kęstutis 28, 35, 278, 281, 283, 916

B

Babickas Petras 728
 Babrauskienė Birutė 672, 673
 Bacaitė Stanislava 41
 Bacevičius 390
 Bachas 613
 Baciėnė Elvyra 374
 Bacys 393
 Bačėnas Raimundas 916
 Bačkis Audrys Juozas 691, 693
 Bagdonas 153, 393
 Bagdonas Albinas 915
 Bagdonas P. 513
 Bagdonas Petras 369, 636
 Bagdonas Z. 512, 513
 Bagdonienė Danutė 367
 Bagdonienė J. 484
 Baitis 393
 Balačkienė-Straukaitė S. 512
 Balčaitė 49
 Balčaitis 390
 Balčys Jokūbas 358
 Balčys Juozas 358
 Balčys Pranas 714
 Balčys Vytautas 358, 369
 Balčiūnas 394
 Balčiūnas K. 723
 Balčiūnas, prel. 692
 Balčius 392
 Balčius Aloyzas 355
 Balčius Antanas 355
 Balčius Jokūbas 355
 Balčius Juozas 355
 Balčius Stasys 354–356
 Balčius Vytautas 355
 Balčiūtė Jūratė 10, 17
 Balčkus Zigmas 30
 Baldauskaitė 39
 Baldauskas 389, 707
 Baliėnė (Girčytė) Stasė 626–629, 714; dar žr. Girčytė (Baliėnė) Stasė
 Balys Vytautas 629
 Baliulis Algirdas Antanas 916, 917
 Balkevičius 128, 129
 Balodis Janis 863
 Balsys 391
 Balsys Aleksas 753
 Balsys Petras 282, 753
 Baltakis A. Paulius 689
 Baltakis Paulius 693
 Baltazaras 59
 Baltikauskas 389
 Baltrimas Edvardas 752
 Baltrušaitienė Elena 915
 Baltrušaitienė (Narvydaitė) Leokadija 5, 12, 66, 67, 78, 99, 908; dar žr. Narvydaitė Leokadija
 Baltrušaitis Bronius 49, 50, 276, 348, 707
 Baltrušaitis Vingaudas 916, 917
 Baltutis Jonas 752
 Baltutis Viktoras 744, 746
 Banevičiūtė (Šadbarienė) Stasė 668
 Banys 393
 Baniulis Ipolitas 28
 Bankauskas 389
 Baradinskienė Jūratė 8, 15
 Barakauskas 389
 Baranauskas 394
 Baranauskienė (Bartašiūtė) Albina 97; dar žr. Bartašiūtė Albina
 Barauskai Albina (Bartašiūtė) ir Kęstas 916
 Barauskas 389
 Barauskienė Edita 890
 Barboravičius Juozas 50
 Barboravičiūtė Juzefa 50
 Barboravičiūtė Palmyra 50
 Bardžius J. 130
 Barkauskaitė Violeta 4, 917
 Barodica 393
 Barsteiga 71, 72, 392
 Barsteigienė Elena 374
 Bartkutė Nerija 917
 Barsteigos 71
 Bartašienė (Kavalskaitė-Jonikienė) Petronėlė 93–99, 109, 184, 219; dar žr. Jonikienė (Kavalskaitė-Bartašienė) Petronėlė; Kavalskaitė Petronėlė
 Bartašis V. 610, 611
 Bartašius 393
 Bartašius Leonardas 92, 94–99, 111, 219, 776
 Bartašius Levukas 94
 Bartašius Petrukus 94, 95
 Bartašius Vytautas 94, 97
 Bartašiūtė Albina 94
 Bartašiūtė Danutė 91, 94, 95
 Bartkevičius 390
 Bartkevičiūtė Ona 175
 Bartkienė S. 358
 Bartkus 393
 Bartkus Algimantas, prel. 703
 Bartkus Kasparas 899
 Bartkus Petras 84, 732
 Bartkutė Juzefa 714
 Basanavičius Jonas 79, 462
 Batiėnė 490
 Batys 393
 Batys Z. 490
 Batūra Romas 9, 16
 Baubkus 393
 Baubkuvienė Jolanta 374
 Baublys 396
 Baudzinas 390
 Bauhauzas 871
 Bazaris (pravardė Teckus) 28
 Beinoras P. 282
 Beinorius 392
 Belazaras Albertas 628
 Belazaras Antanas 628
 Belskis 390, 393
 Bendikas 390
 Benediktas XV, popiežius 625
 Benediktavičius 356
 Benėta 393, 394
 Benetis Edvardas 34
 Benita 393, 394
 Benitas 393
 Beniulis Antanas 26, 323, 325
 Beniulis Gabriėlius 29, 30
 Beniulis Ipolitas 28, 29, 324
 Beniulis Petras 288
 Beniulis Romualdas 23, 28, 30
 Beresnevičius Gintaras 784
 Bernotas 28, 393, 394
 Bernotas Evaldas 917
 Bernotas Irmantas 917
 Bernotas Stasys 281
 Bernotienė Julė 372
 Bernotienė Rimutė 917
 Bertašius Antanas 324
 Bertašiūtė Rasa 917

- Beržinaitė Marcijona 527
 Beržinis Alfonsas 40
 Beržinis Antanas 40, 41
 Beržinis Česlovas 40
 Beržinis Ignas 41
 Beržinis Jonas 41
 Beržinis Jurgis 38, 40, 41
 Beržinis Kęstutis 916
 Beržinis Leonardas 753
 Beržinis Petras 41
 Beržinis Tomas 41
 Beržinis Vaclovas 41
 Beržinis Vladas 40
 Beržinis Zigmąs 41
 Beržinytė Elena 41
 Beržinytė Elvyra 41
 Beržinskas 390
 Bethovenas 613
 Betingis 393
 Bičiūnas Vytautas 120
 Bieliauskienė Elena 25, 30
 Bielskis 390
 Bielskis Petras 7, 10, 14, 17, 671, 747, 752, 890
 Bielskis Povilas 747, 752
 Bilskis 390, 394
 Bindza 391
 Binkis K. 88, 716
 Birbilaitė Gražina 382, 383, 385
 Birgelis Sigitas 695, 699
 Birgiola 393
 Birgiola Augustinas 21, 22
 Birgiola Stanislovas 29
 Birgiolas Bronius 752, 753
 Birgiolienė Elena 26, 32
 Biržiška V. 651–656
 Biržiškis Jonas 915
 Bissenas 648
 Bitarienė Eugenija 36
 Bytarienė (Pociūtė) Liudovika 302; dar žr. Pociūtė-Bytarienė L.
 Bitarienė Liudvika 67
 Bitaris 393, 394
 Bytaris 302
 Bitaris Juozapas 67
 Bitaris Kazys 34, 36
 Bytautai 156, 158, 726
 Bytautaitė (Bucevičienė) Marija 731, 732; dar žr. Bucevičienė (Bytautaitė) Marija
 Bytautaitė (Tallat-Kelpšienė) Ona 142, 156; dar žr. Tallat-Kelpšienė
 Bytautaitė Ona Sofija
 Bytautaitė Stefanija 730–732
 Bytautas 392, 393, 610
 Bytautas Ciprijonas 156
 Bytautas Stasys 142
 Bytautas Steponas 356
 Bytautas Valerijonas 356
 Bytautienė (Liutikaitė) Marija Romanija 156; dar žr. Liutikaitė Marija Romanija
 Bytautienė Lidija 142
 Bytautienė Stefanija 305
 Biteris 393, 394
 Bitnis 391
 Bitinienė Aurelija 10, 17
 Bladyka 393
 Blinstrubas 393
 Bliūdžius Aloyzas 916
 Bliūdžiuvienė Liucija 916
 Bliūdžiuvienė R. 405; žr. Šliogerytė Regina (Bliūdžiuvienė)
- Bložė A. 750
 Boguslauskas 389
 Bondzinska (Lukianskaitė) Anelė 135
 Bondzinskai 136
 Boruta Jonas 701
 Brangelis Petras 129
 Brazas 393
 Brazauskas 389, 394
 Brazauskas Antanas 239, 885
 Brazauskas Povilas 45
 Brazauskas Pranas (Garbanius) 528, 529
 Brazauskienė Birutė 543
 Brazauskienė Kazė 307, 310, 312, 314
 Brazdžionis B. 664
 Brazdžionis Bernardas 742, 743, 745
 Bražauskienė (Narbutaitė) Adelė Irena 916
 Brokorius Kazys 752
 Bruškytė Anatolija Danutė 10, 11, 17, 18, 270, 282, 283, 358, 412, 714, 721, 722, 885, 886, 888
 Bružas 393
 Bubnovas 393
 Bucevičiai 158, 726
 Bucevičienė (Bytautaitė) Marija 142, 732; dar žr. Bytautaitė (Bucevičienė) Marija
 Bucevičius Mykolas 156
 Bucevičiūtė Juzefa 156
 Buchaveckas Stanislovas 10, 16, 17, 916, 917
 Bucys 396
 Bucius Julijonas 39
 Bučys 396
 Bučmys 703
 Bučnius 391
 Bučnius Petras 317
 Bučniūtė V. 714
 Budginaitė (Pronckienė) Rozalija 54, 62, 65; dar žr. Pronckienė Rozalija
 Budginaitė Kazytė 52, 53
 Budginas 330, 392, 394
 Budginas Bronius 52, 62, 65, 890
 Budginas Fortūnatas 62
 Budginas Jonas 52
 Budginas Kazimieras 49, 52
 Budginas Kazys 7, 14, 675, 753, 890, 908
 Budginas Leonas 54
 Budginas Mėčius 52, 53, 65
 Budginas Pranas 368
 Budginas Vaclovas 52
 Budginas Vincas 315
 Budginienė Aleksandra 52, 53
 Budginienė Barbora 315
 Budginienė Juzė 358
 Budginienė K. 49
 Budreckas 390, 393
 Budreckas Jonas 11, 18, 289, 295, 349, 350, 358, 367, 369, 377, 668, 706
 Budreckiai 46
 Budreckis 40, 390, 393
 Budreckis J. 43
 Budrienė 527
 Budrius 391
 Būdvytis 392, 394
 Būdvytis Vytautas 528, 543
 Būga K. 180
- Būgienė 611
 Būgnovas 481
 Buikys 393
 Buikys 393
 Buivydas 392
 Bukauskai 46, 100, 111
 Bukauskai B. ir E. 229
 Bukauskai Dalytė ir Romas 916
 Bukauskaitė Birutė 98, 99
 Bukauskaitė Laima 99
 Bukauskaitė Zosė 40
 Bukauskaitės 44
 Bukauskas 389, 393
 Bukauskas Andriejus (Andrius) 98–100, 104
 Bukauskas Antanas 41
 Bukauskas Artūras 98, 99
 Bukauskas Bronius 46
 Bukauskas Jonas 45, 46
 Bukauskas Romualdas 98, 99
 Bukauskas Virginijus 98, 99
 Bukauskienė (Stirbytė) Birutė 98, 99, 104, 105
 Bukauskienė Regina 98
 Bukauskis 389, 393
 Bukontas 137, 392, 393
 Bunemas Joselis 163
 Burba 391, 396
 Burba Julius 752, 753
 Burčas 393
 Burčas Zenonas 231
 Burčienė (Urbikaitė) Juzefa 314
 Burčienė-Kareivienė (Kėdavičiūtė) Marijona 75
 Burneckis 390
 Butautas 392, 393
 Butkevičienė (Kanutjevienė) Teklė 155
 Butkevičius Napoleonas Pranciškus 900
 Butkienė 632
 Butkus 392, 394
 Butkutė Jadzė 25
 Butkutė Rūta 863
 Butvilienė R. 271
- C**
- Capas 393
 Cechanovskis 118, 119
 Čėpla Antanas 672, 673
 Chodakauskaitė (Tūbelienė) J. 618
 Chodasevičius Juozas 129–131
 Chrustovskis Saliamonas 173
 Chžonstovskis 277
 Cirtautas G. 647, 651
 Čiškevič 177
- Č**
- Čaikovskis P. 887, 892
 Čalčius 393
 Čalčius Juozas 25
 Čapaitė J. 523, 524
 Čaras 393
 Časkis V. 624
 Čechovas A. 674
 Čėkas 393
 Čėkutis Ričardas 766
 Čėledinas Kazimieras 300
 Čėliauskaitė R. 895
 Čėliauskas Petras 723
 Čėliūtė Laima 30
 Čėpaitienė Auksuolė 252

Čepas Ričardas 7, 9, 11, 14, 16, 17, 615, 618, 640, 678, 747, 748, 753, 908
 Čepienė Irena 252
 Čerkeliūnas Petras 52, 893
 Čerkeliūnienė Vanda 52
 Černeckis V. 618
 Černiauskas Vladas 25
 Černiauskis 389
 Černius Jonas 617
 Černobylovas 393
 Červokas Jonas 345
 Česna 393
 Česna Antanas 368
 Česnauskas 389
 Česnauskas Bronius 29
 Čiaplikas Julius 617
 Čiudakova E. 628
 Čiurlionis M. K. 638, 872, 874, 875, 894, 896
 Čiurlionis Stasys 726
 Čiurlionytė 879
 Čiužas 392
 Čiužas Antanas 10, 17
 Čizaitė Sofija 180

D

Dabulskis Vaclovas 281, 282
 Dabužinskienė Anita 673
 Dacienė Elvyra 374
 Dacys 393
 Dainys 396
 Dainius 396
 Dajorienė (Lapaitė) Vanda 73, 74
 Dambrauskas 389
 Dambrauskas J. 282
 Dambrauskas-Jakštas Aleksandras 648–658
 Danielius 393
 Danienė Juzefa 366
 Danilavičiūtė Ona 178
 Danylienė Marijona 315
 Danylos 316
 Danius Jonas 369
 Dapkutė Aleksandra 188
 Dapšienė Agnieška 485
 Darčienė Irena 10, 17
 Dargevičienė F. žr. Strežegauskaitė-
 Dargevičienė Felicija
 Dargevičius 390
 Dargevičius V. 778
 Dargevičius Vladas 353, 779
 Dargevičius Zigmantas 336, 340–
 342, 353, 358
 Dargevičius-Dargis Mykolas 335
 Dargis 392, 396
 Dargis Baltrus 131
 Dargis Juozapas 67, 370
 Dargis Pranciškus 370
 Dargomyžskis A. 892
 Dargužaitė-Gaidamavičienė Marijona 630; dar žr. Gaidamavičienė
 (Dargužaitė) Marijona
 Dargužas Mečišlovas 722
 Daugirdaitė-Sruogienė V. 121
 Daujotis 392
 Daujotytė Viktorija 732, 742, 746
 Daukantas 392
 Daukantas Juozapas 358, 369
 Daukantas Stanislovas 358, 359
 Daukantas Telesforas 359
 Dauknys M. 128
 Dauknys Pranas 744

Daukšas Stanislovas 363
 Daunienė (Liaugminaitė) Vanda 713, 714, 717–719, 721; dar žr.
 Liaugminaitė (Daunienė) Vanda
 Daunys Jonas 880
 Daunys Stasys 717
 Dauskurtas 392
 Dautaras 392
 Deglis, Deglius 396
 Degutis 396
 Delibo L. 892
 Demereckienė Bronė 610
 Demereckis 390, 393
 Demereckis Algis 324
 Demereckis Petras 320, 322, 324
 Didžiulis V. 618
 Digaitis 390
 Dinapas 393
 Dirmontaitė 29
 Dirmontas 392
 Dobravalskis 390, 394
 Dobrovolskis 390, 394
 Dobrovolskis Algirdas Mykolas
 (Tėvas Stanislovas) 739
 Donyla 393
 Doveikos 175
 Dragūnas 390
 Drevinis Paulius 721
 Drevinskis Vladas 320
 Drėmaitė Gražina 916, 917
 Dringelienė Regina 6, 13, 494, 908
 Dromantas 392
 Dromantas Antanas 152
 Drotvinas Vincentas 7, 14, 908
 Drukteinis 390, 396
 Drukteinis Povilas 752
 Drukteinis Stasys 281
 Drukeinytė R. 240
 Druktenaitė Antanina 179
 Drūktenis 396
 Drungilas Jonas 5, 7, 9, 12, 13, 16, 118, 622, 647, 658, 907, 908
 Dubickas B. 280
 Dubickas Jonas 915
 Dulca 393
 Dulkys 397
 Dumbauskas Narsutis 900
 Dumčienė Ona 47, 236, 333
 Dundulas Matenas[?] 81
 Dundulienė P. 228
 Durša 393
 Duršaitė Albina 359
 Duršienė 358
 Dvarionaitė Aldona 873
 Dvarvytis (Dvarvietis) 392, 396
 Dzenkovskis J. 6467, 649
 Dženkaitienė 50
 Dženkaitis Vytautas 48, 50

E

Eičas J., kun. 100
 Eigirdienė L. 64
 Einikis Juozas 53, 64, 320
 Einikytė Regina 512
 Einikytė S. 321
 Einikytė Snieguolė 6, 13, 54, 522–
 524, 908, 916
 Eitmonas 392
 Eitutis 390
 Eitvydaitis 396
 Eitvydas 396
 Elisonas J. 618
 Elvikis 393

Enderis Erwinas Josefas 690
 Endrikis 396
 Endzelis 393
 Endzelytė Renata 917
 Erdvilas 21
 Erkelis Ferencas 892
 Evčenkienė Audronė 8, 15
 Evčenko 393
 Ežerskienė (Galdikaitė) Grasilda
 Albina 100, 102, 105–107; dar žr.
 Galdikaitė Grasilda Albina
 Ežerskis 390, 394
 Ežerskis Albinas 20, 915
 Ežerskis Jonas 100
 Ežerskytė Lina 100
 Ežerskytė Rima 100

F

Fabijonavičius 347, 390
 Fabijonavičius Albinas 359
 Fabijonavičius Juozapas 370
 Fabijonavičiūtė Stefa 359
 Fairberg M. 642
 Faivovičius Joselis 163
 Fadejevas Olegas 9, 16
 Feldmanaitė Irena 7, 14, 659, 871, 873, 908
 Ferensienė Valentina 672, 673
 Fetingis 393
 Filaretova Marina 149
 Filaretovas Adrianas 149
 Filaretovas Arsenijus Ivanovičius 149, 167
 Foucault M. 261
 Fricelis Jankelis 354

G

Gadon M. 123
 Gaidamavičienė (Dargužaitė)
 Marijona 630; dar žr. Dargužaitė-
 Gaidamavičienė Marijona
 Gaidamavičius A. 49, 544
 Gaidamavičius Antanas 630
 Gaidamavičiūtė Aleksandra 64
 Gaidamavičiūtė (Juškevičienė)
 Aleksandra 630, 631, 890; dar žr.
 Juškevičienė (Gaidamavičiūtė)
 Aleksandra
 Gaidelis J. 887
 Gaigalas Algirdas 4
 Gailevičienė Aleksandra 35
 Gailevičius 390
 Gailevičius Kazimieras 35
 Gailevičiūtė Inga 34
 Gailevičiūtė Lina 34
 Galanūnė Petras 120
 Galdikai 109
 Galdikaitė Barbora 100
 Galdikaitė Eugenija 100, 101, 106, 107
 Galdikaitė Grasilda Albina 100; dar
 žr. Ežerskienė (Galdikaitė) G. A.
 Galdikaitė Marijona 100
 Galdikas 390
 Galdikas Algirdas 99
 Galdikas Jonas 99–101
 Galdikas Pranas 71, 72, 84, 99, 100
 Galdikienė (Liatukaitė) Magdalena 100
 Galdikienė (Liutkaitė) V. 80, 103, 769, 773–776, 782
 Galdikienė Ona 100, 101

- Galkontas 137
 Gambalis 393
 Gaputytė Elena 615
 Garalevičienė Barbora 30, 276, 382, 384, 385
 Garalevičius Antanas 30
 Garalevičius Rimas 382
 Garalevičiūtė V. 512, 513
 Gargažienė Dalė 916
 Garška Jurgis 916
 Garška Zenonas 917
 Garškaitė Rita 917
 Garšva K. 406
 Garšvienė Aniceta 917
 Gaščiūnas Kazimieras, kun. 39, 68, 254, 275, 306, 364, 620, 903
 Gaškaitė Nijolė 664
 Gatautas 396
 Gatautis 396
 Gaudėšius Simonas 42
 Gaudėšius V. 245, 248
 Gečas 393
 Gečas Vytautas 915
 Gečienė 195
 Gedeikienė J. 159
 Gedeikytė Juzefa 39
 Gedgaudas Mamertas 120
 Gedminas 392
 Gedminas Stasys 36
 Gedminas Vladas 36
 Gedminas Zenonas 329
 Gedrimas Vytautas 672, 673
 Gedvilaitė Aldona 73
 Gedvilaitė Emilija 67
 Gedvilaitė Leokadija 67
 Gedvilaitė S. 873
 Gedvilas 300, 392
 Gedvilas Antanas 67
 Gedvilas Boleslovas 359, 364
 Gedvilas K. 31
 Gedvilas Kazys 73, 359
 Gedvilas Mečislovas 622
 Gedvilas Pranas 347
 Gedvilienė 29, 347
 Gedvilienė Agnė 73
 Gedvilienė Aldona 316
 Geidukienė 67
 Geitautas 392, 393
 Gembutas 392
 Gendvila Vincentas 873
 Genys, kun. 653
 Genytė Stasė 664
 Genutis 390
 Genutis Adomas 68
 Genutis Algimantas 282
 Genutis Juozas 68
 Genutis Petras 73
 Gerdauskis 389
 Geryba 25, 392, 394
 Geryba Kazimieras 81
 Geryba Vaclovas 30
 Gerybai 357
 Gerybaitė Alma 30
 Gerybaitė Ona 185
 Gerybienė Agnė 81
 Gerlikas Pranciškus 879
 Gerulaitis Viktoras 613
 Geruliškis J. 623
 Gervė Petras 343
 Gervytė Barbora 343
 Gervytė Ona 343
 Gervytė-Šimaitienė Petronėlė 343, 344
 Gestautas 392, 393
 Geštautas 393
 Geštautas Antanas 359
 Geštautas Antanas (Mykolo) 142
 Geštautienė K. 479
 Geštautienė Marcijona 358
 Getautas 392, 393
 Giaštautas 392
 Giedraitis Juozapas Amulfas, vysk. 381, 623
 Giga Mintaras 282
 Gikarienė (Pociūtė) Liuda 78; dar žr. Pociūtė (Gikarienė) Liuda
 Girčiai 7, 14, 81, 85, 100, 101, 111
 Girčienė (Kučinskaitė) Ona 625–629; dar žr. Kučinskaitė-Girčienė Ona
 Girčienė (Norvydaitė) Juzefa 101
 Girčienė Stanislava 39, 102
 Girčys 394
 Girčys Antanas 7, 14, 101, 102, 106, 713, 721, 915
 Girčys Bronislovas 84, 101
 Girčys Jonas 39
 Girčys Jonas (Juozas ?) 81
 Girčys Juozapas 38, 41
 Girčys Juozas 101, 102, 408, 474, 475, 478
 Girčys Kazimieras, Kazys 39, 81, 101, 102, 106, 107, 111
 Girčys Petras 101–103, 111, 291
 Girčys Pranas 25, 28
 Girčys S. 722
 Girčys Stanislovas, Stasys 38–40, 101, 102, 625–627, 629
 Girčys Steponas 39
 Girčys Vaclovas, Vacys 101, 102, 626, 628, 629
 Girčys Valentinas 7, 14, 625, 629, 908
 Girčys Vincentas, Vincas 81, 101–103
 Girčys Vladas 39
 Girčytė (Balienė) Stasė 890; dar žr. Balienė (Girčytė) Stasė
 Girčytė Agnė 101
 Girčytė Aniceta 101, 102
 Girčytė Dalia 101
 Girčytė Irena 101
 Girčytė Lina 313
 Girčytė Onutė 101, 102
 Girčytė Stanislava 39
 Girčytė Stasė 626–628, 714
 Girčytė Stefa 101, 102
 Girčytė Stefutė 706
 Girčytė Vladislava 307, 310, 314
 Girčius 391
 Girdvainis J. 725
 Girdvainis Mykolas 649, 653, 654
 Girdvainis S. 656
 Girgždis, Girgždys 392
 Girgždutaitis 390
 Girininkas 396
 Girininkienė Vida 917
 Girvainis 396
 Giržutas 392
 Gladkauskaitė Vanda 29
 Gladkauskas 29, 389
 Gliuchas Šmuila 119
 Godeliauskas 389
 Godeliauskas Antanas 752
 Goduliauskis Petras 81
 Golšanskis 631
 Golšanskis S. 678
 Gorinienė 663
 Gotautas 392, 393
 Gotautas Benediktas 118, 119
 Gradė 393
 Grakalskienė Kazimiera 358
 Grakalskis Bronislovas 358
 Grašienė Emilija 55
 Grašoftas 153
 Greivys 24
 Greviškienė (Jucevičiūtė-Straukiene) Regina 7, 14, 666, 667, 669, 771, 908
 Grigalis 393
 Grigas Romualdas 4
 Grikis Stasys 512, 513
 Grikšai 81, 106
 Grikšai A. ir T. 315
 Grikšaitė Agnė 106, 108
 Grikšaitė Augustė 112
 Grikšaitė J. 49
 Grikšaitė Zita 101, 103, 107
 Grikšas 393
 Grikšas Albinas 106, 107
 Grikšas Algirdas 386, 387
 Grikšas Antanas 101, 104, 106, 107
 Grikšas Edgaras 328
 Grikšas Edmundas (Admis) 106, 107
 Grikšas Stasys 108, 112
 Grikšas Vacys 36
 Grikšienė (Indrijaitytė) Agnė, Agnieška 99, 104, 106
 Grikšienė Agnieška 104, 107, 108, 112, 314
 Grikšienė Teresė 886
 Grimaila 28
 Grimailaitė Jolanta 30
 Grinaveckienė Pranciška 84
 Grinaveckis 49
 Grinaveckis Liudvikas 84
 Grinaveckis Vladas 7, 14, 276, 395, 398, 682, 891, 943
 Grinevičius 390
 Grinius K. 722
 Grinius Kazys 617
 Grinkevičiūtė Dalia 7, 14, 605, 609–615, 887–889, 900, 943
 Grochonskus Nikodemus 81
 Grubliauskas Julius 651
 Grunovas Jonas 752, 754
 Gruodienė Zita 865
 Gruodis Anicetas 410, 420, 442, 445, 449, 451
 Grušas J. 879
 Gruzdytė 726
 Gružinskas 390
 Grzebiej L. 624
 Gubavičiūtė E. 737
 Gučas 353
 Gudauskaitė Atėnė Ona 681, 682
 Gudauskaitė Laima Sofija 681–683
 Gudauskaitė Stasė 63
 Gudauskas 389
 Gudauskas Andrius 700
 Gudauskas J. 385, 641
 Gudauskas Jonas 20
 Gudauskas Juozas 891
 Gudauskiai 142, 665
 Gudauskienė (Makauskaitė) Stasė 681–683; dar žr. Makauskaitė (Gudauskienė) Stasė

- Gudauskienė Apolonija 686
 Gudauskienė Emilija 686
 Gudauskis Aleksandras 682
 Gudauskis Fortunatas 684, 686
 Gudauskis Jonas 7, 14, 681–686, 726, 734, 891
 Gudauskis Jonas, s. Petro 683–685
 Gudauskis Juozas 65, 686
 Gudauskis Petras 682, 684
 Gudauskis Vytautas 684
 Gudauskytė E. 714
 Gudavičius Juozas 648
 Gulbė 396
 Guliokas 611
 Gumuliauskai 388
 Gumuliauskaitė Gretutė 388
 Gumuliauskaitė Ievutė 388
 Gumuliauskaitė Juzefa 314
 Gumuliauskaitė Vaidutė 388
 Gumuliauskas 389, 394
 Gumuliauskas Aleksas 358
 Gumuliauskas Darius 388
 Gumuliauskas P. 72
 Gumuliauskas Pranas 71
 Gumuliauskas Stasys 388
 Gumuliauskienė Kazimiera 71, 72
 Gumuliauskienė Lina 388
 Guno Š. 892
 Guščikas Algirdas 512
- ## H
- Harčinas 641
 Hendelovičius Benjaminas 163
 Hiršelovičius Marekas 163
 Hofmanas H. 872
 Holšanskaitė Alfonsa 678
 Holšanskaitė, Holšanskytė-Stropienė Stefanija 620, 621, 671, 678;
 dar žr. Stropienė (Holšanskytė)
 Stefanija
 Holšanskas Stanislovas 621
- ## I, Y
- Ila S. 623
 Imkacevičius Ignas 178
 Irtmonas 392
 Ivanauskaitė Julija 358
 Ivanauskaitė Kazimiera 358
 Ivanauskaitė Vita 6, 13, 410, 411, 413–418, 420–423, 425, 429–436, 438, 440–442, 444–451, 453, 455, 456, 458, 461, 486, 487, 489–491, 519, 521, 908
 Ivanauskas 389, 394
 Ivanauskas Juozas 358, 752
 Ivanauskas V. 28
 Ivaškevičius Adomas 179
 Ivinskis L. 66
 Ivinskis Laurynas 526, 860
 Ivonas 396
 Ivoška 393
 Izakovičius Abramus 163
 Iždonavičius 358
 Iždonienė (Juškevičiūtė) Jolanta 915
- ## J
- Jablonskis K. 622
 Jacevičienė Teresė 678
 Jacevičius K. 152
 Jacevičius Kostas 678
 Jacikevičienė (Rubšytė) Apolonija 37, 41, 42, 376, 688–690, 692, 696–699, 702–704, 707, 708, 891, 892; dar žr. Rubšytė Apolonija
 Jacikevičius Aleksandras 892
 Jackus 393
 Jakas 393, 394, 409
 Jakas Vincas 360
 Jakavičienė 122
 Jakavičius 122, 304
 Jakavičius (Jakas?) 147, 151
 Jakienė Juzefa 20, 406–407, 409, 411, 414, 418, 419, 426, 428, 431, 437, 439, 443, 457, 460, 461
 Jakštas A. 664
 Jakubauskaitė Birutė 672, 673
 Jakubauskas Steponas 521
 Jakubovičius Oronas 163
 Jakučionis Mindaugas 863
 Jakutis Boleslovas 617
 Janauskas Boleslovas, kun. 280
 Janavičius Jurgis 744–746
 Janavičius Vaclovas 78
 Janikas Antanas 637
 Janiulytė Kazimiera 40
 Janiulytė Marijona 38, 40
 Jankaitis 396
 Jankauskas 389, 394
 Jankauskas Benas 8, 14
 Jankauskas Juozas 783, 784
 Jankauskas Kazimieras Dominykas 529
 Jankelis Fricelis 354
 Jankevičius A. 641
 Jankevičius Juozas 726
 Jankevičiūtė Giedrė 121
 Jankienė Jadvyga 527, 528
 Jankus Jurgis 691
 Jankus S. 252
 Janonis Albertas 608
 Januševičiai 175
 Januševičius M. 618
 Januševičius Zigmąs 671, 672, 674
 Januševičiūtė Stasė 64
 Jarai 612
 Jaraitė Danutė 678–680
 Jaraitė Elena 678–680
 Jaraitė Marija 679, 714
 Jaraitė Onutė 678–680
 Jaras Apolinaras 7, 14, 678–680, 686, 892
 Jaras Edmundas 7, 14, 612, 678–680, 908
 Jaras Martynas 678
 Jaras Vytautas 678–680
 Jarienė (Jacevičiūtė) Elena 7, 14, 678–680, 892
 Jarmalavičius 390
 Jasad 394
 Jasad Alfonsas 336, 342
 Jasad Apolinaras 29
 Jasad Marius 29
 Jasad Rimantas 169
 Jasevičienė 863
 Jasevičienė Elena 35
 Jasevičius 390
 Jasevičius Raimondas 35
 Jasevičius Stasys 35
 Jasevičius Valdemaras 11, 18, 33, 35, 278, 279, 281, 282, 863, 884
 Jasinevičius 390
 Jasinskaitė Agnė 916
 Jasiūnaitė Birutė 916
 Jasiūnas Henrikas 917
 Jasulaitis Vytautas 783
 Jasulaitytė Vaidilė 688, 695
 Jasutis St. 631
 Jaškienė Irena 358
 Jatulis P. 623
 Jenkevičius 390
 Jeruševičius 359
 Jesevičiūtė Danguolė 512
 Joicevičienė (Barboravičiūtė) Cecilija 49, 50
 Jocevičius Petras 49–51
 Jocevičiūtė Birutė 65
 Jocevičiūtė Elena 65
 Jociai 81, 95
 Jocienė (Jonikaitė) Aniceta Birutė 85–87, 89, 90, 92, 93, 95–97, 110, 748
 Jocienė Juzefa 104, 105
 Jocienė Rasa 159
 Jocy 393
 Jocy Jonas 892
 Jocy Juozas 104, 105
 Jocy Justinas 282
 Jocy Kazimieras 95
 Jocy Pranas 81, 84, 104–107
 Jocy Vacys, Jono 916
 Jocy Virginijus 4–8, 10–14, 17, 18, 20, 91, 109, 111, 114–117, 119, 120, 122–124, 128, 134, 153, 159, 281, 298, 315, 380, 385, 513, 514, 516, 519, 605, 656, 676, 681, 682, 687, 747, 762, 770, 781, 783, 857, 862, 866, 867, 875, 879–881, 885, 890, 908, 917
 Jocytė Danutė 104
 Jocytė Ieva 99
 Jockus 393
 Jogėla V. 122, 123, 127, 622
 Jogminas 392
 Jokšas 393
 Jokubauskaitė Birutė 512
 Jokubauskas 389, 393
 Jokubauskas Cezaris 356, 357
 Jokubauskas Kazimieras 282
 Jokūbauskas Stepas 358
 Jokubauskienė 48
 Jokubauskis 389, 393
 Jokužienė Emilija 67
 Jokužys Juozas 67, 73
 Jokužys Vincentas, Vincas 67, 69, 74
 Jokužytė Elžbieta 67
 Jomantas 392
 Jonas Paulius II, popiežius 698, 705
 Jonauskas Boleslovas 34, 36
 Jonelaitis 396
 Jonikai 81, 84, 86, 88, 94, 95, 109, 110
 Jonikaitė 722
 Jonikaitė Elena 84, 86–92, 101–103, 105, 111, 309
 Jonikaitė Ona 29, 75, 84
 Jonikaitė Regina 512
 Jonikaitė Sofija (Zosė) 85, 86
 Jonikaitė Zita 85, 95
 Jonikas 390, 394
 Jonikas A. 85, 88, 95, 309, 312, 777
 Jonikas Albinas 85, 95, 97, 111, 916
 Jonikas Alfonsas 25, 29, 30, 35, 320, 323, 777
 Jonikas Algirdas 86
 Jonikas Antanas 25, 29, 35, 777

- Jonikas Ignacas, Ignas 84, 87, 111, 780
 Jonikas Jonas 81, 370
 Jonikas Jonas Vytautas 87
 Jonikas Juozas 75, 84, 85, 87, 88, 102
 Jonikas Juozas (Juozo?) 748
 Jonikas Kazys 359
 Jonikas Kostas 35
 Jonikas Leonas (amerik.) 33, 883–885, 892
 Jonikas Leonas (tremt.) 28, 35
 Jonikas Liudvikas 32
 Jonikas P. 395
 Jonikas Stanislovas Algirdas 85
 Jonikas Stasys 35, 84–87, 94, 100, 714
 Jonikas Vincas 25
 Jonikavičius 390
 Jonikienė (Gailevičiūtė) Jadvyga 35
 Jonikienė (Kavalskaitė-Bartašienė) Petronėlė 85, 86, 94, 96, 100; dar žr. Bartašienė Kavalskaitė-Jonikienė) Petronėlė; Kavalskaitė Petronėlė
 Jonikienė (Laurinavičiūtė) Elena 87; dar žr. Laurinavičiūtė E.
 Jonikienė (Liutkaitė) Apolonija 84
 Jonikienė (Liutkaitė) Apolonija Ona 86, 87, 89
 Jonikienė (Steponavičiūtė) Marijona 84
 Jonikienė Aleksandra 309, 916
 Jonikienė Aleksandra (Alisė) 884
 Jonikienė Elena 35
 Jonikienė Konstancija 368
 Jonušas 393
 Jonušas Antanas 29, 752, 754
 Jonušas Bronislovas 67, 300, 301
 Jonušas Juozapas 67
 Jonušas Juozas 294, 296, 298
 Jonušas Petras 4, 915, 917
 Jonušas Vaclovas 295, 299–301
 Jonušauskas 389
 Jorudas 392
 Josūdas 396
 Jovaiša Leonas 746
 Jovaišas 392
 Jucevičienė (Šedbaraitė) Aleksandra 7, 14, 668, 892
 Jucevičius 390
 Jucevičius A. 49
 Jucevičius Blažiejus 666–668
 Jucevičius Konstantinas (Kostas) 7, 14, 666, 892
 Jucevičius Liudvikas Adomas 181
 Jucevičiūtė Virgilija Kazimiera 667
 Jucikas 390
 Jucius 393
 Jučiutė Virginija 30
 Judaitis 390
 Judelovičius Jankelis 163
 Judžentis Artūras 4
 Jukna 393
 Jukna Juozas 25
 Juknevičius 390
 Juknienė 336–338
 Junčytė Vilma 297
 Jundulas Juozas 916, 917
 Juodis 21, 66, 396
 Juozaitis 390
 Juozėnas Kazys 690, 692, 709, 711
 Juozonis Leonas 283
 Jūragienė Lidija 744
 Jūragis Juozas Almis 7, 14, 738–747, 893
 Jūragytė Ona 744, 747
 Jurelevičius Rimantas 672, 673
 Jurgaičiai Vincas ir Albina 916
 Jurgaitienė Kazimiera(?) 358
 Jurgaitis 390
 Jurgaitis Antanas 272, 282
 Jurgaitis Robertas 916
 Jurgaitis Vincas 281
 Jurgaitis Vincentas 720
 Jurgaitytė 49
 Jurgaitytė V. 513
 Jurgučiai 665
 Jurgaitienė Bronislava 11, 18
 Jurgutienė Danguolė 670
 Jurgutis 390
 Jurgutis Aloyzas 886, 887, 892
 Jurgutis Pranas 671
 Jurgutis Stanislovas, Stasys 6, 13, 20, 49, 53, 59, 68, 100, 109, 277, 290, 347, 513, 540, 886, 887, 892
 Jurgutis Vytautas 915
 Jurgutis Vladas 621, 904
 Jurgutyte Petronėlė 198
 Jurkevičius 390
 Jurkutė-Rudienė K. 544; dar žr. Rudienė (Jurkutė) K.
 Jurksienė (Petrulytė) Ona 728, 731, 732; dar žr. Petrulytė (Jurksienė) Ona
 Jurskienė (Tallat-Kelpšaitė) Ona 7, 14, 142, 158, 682, 683, 685, 725, 728, 736–738, 780, 892
 Jurskis 390
 Jurskis A. 345, 737
 Jurskis Alfonsas 7, 14, 142, 144, 156, 158, 725, 727–729, 731, 733, 736–738, 780, 892
 Jurskis J. 732
 Jurskis Juozas 727, 728, 733
 Jurskis Juozas Saulius 731, 736, 781
 Jurskis Karolis 728
 Jurskis Liutaveras Kazimieras (Liūtas) 142, 145, 728, 729, 731–733, 736
 Jurskis Petras, kun. 727
 Jurskytė Ona 726, 733
 Jurskytė Snieguolė 7, 14, 84, 125, 139, 140, 142, 145, 146, 182, 305, 330, 345, 616, 617, 619, 682, 683, 685, 725–733, 737, 765, 766, 780, 781, 880, 908
 Jurskytė Snieguolė (Akstiniene) 157, 158
 Juščiūtė Gabija 917
 Juška 393
 Juškevičienė (Gaidamavičiūtė) Aleksandra 7, 14, 64, 621, 630–632, 903; dar žr. Gaidamavičiūtė (Juškevičienė) Aleksandra
 Juškevičienė (Misevičiūtė) Dominika 631
 Juškevičienė Aleksandra 903
 Juškevičius 163, 390
 Juškevičius Feliksas Stanislovas 631
 Juškevičius J. 367
 Juškevičius Pranas 7, 14, 630–635, 900
 Juškevičius S. 512, 513
 Juškevičius Z. 544
 Juškevičius Zigmās 4, 7, 9, 10, 14, 16, 17, 220, 221, 248, 254, 272, 278, 285, 287, 288, 315, 316, 365, 367, 371, 374, 386, 410, 521, 544, 623, 630, 713, 720, 762, 908, 915
 Juškevičiūtė Danutė Julija 632
 Juzumas Juozapas 900
 Juzumas Vincentas 122, 123, 352, 900
K
 Kačinauskas 389
 Kačinauskas Jonas 101
 Kačinauskas Saulius 101
 Kačinauskas Vyta 101
 Kačinauskienė (Galdikaitė) Eugenija 101; dar žr. Galdikaitė Eugenija
 Kačinskis J. 887
 Kaganas Bendeka 353
 Kaganas Joselis 353
 Kaganienė 59
 Kairys 392
 Kairys Leonas 243
 Kairytė Irena 682
 Kalašinskas 390
 Kalašinskienė Aleksandra 358
 Kalkys 391
 Kalkys Albinas 527, 528, 538, 542, 543
 Kalmanas I. 628
 Kalnikas 390
 Kalnikas A. 45, 46, 322
 Kaminska Edvarda 127, 135, 136
 Kaminskai 127, 135
 Kaminskas 382, 383
 Kaminskas Juozapas 358
 Kaminskas Petras 358
 Kaminskas Silvestras 358, 368
 Kaminskienė Marcijona 368
 Kančiauskas 389, 393
 Kančiauskis 389, 393
 Kanišauskaitė Gita 5, 7, 12, 14, 118, 622, 647, 907, 908
 Kantautas, Kantauta 396
 Kaplanskis H. 75
 Karalavičius Aleksas 901, 915
 Karalkevičius 390
 Karlauskas 389
 Karpinė Marcelina 358
 Karpis K. 896
 Karpys Kazimieras 369
 Karūza 396
 Karvelis J. 322
 Karvelytė-Balberienė Vilma 9, 16
 Kasiliauskas 389
 Kasiliauskis Kazimieras 521
 Kasparas 59
 Kasparavičienė (Kėdavičiūtė) 75
 Kasparavičius 390
 Kasperavičius 75
 Kasputis A. 900
 Kastantinas Vincas 643
 Kastrickas 390
 Kašarauskas A. 461
 Kašėtienė Rasa 4, 917
 Kaškelis Antanas 768
 Kaštauna, Kaštaunas 396
 Kašuba V. 871
 Katauskiai 527
 Katauskas Pranas 55
 Katauskiai 48
 Katauskienė 348
 Katauskis Albinas 66

- Katiliškis M. 745
 Katutis 394
 Kaulakiai
 Kaulakiai 7, 14, 123, 766
 Kaulakienė Elena 150
 Kaulakis 48, 50
 Kaulakis Jeronimas 51, 167, 893
 Kaulakis Jeronimas (Juozapo) 149, 150
 Kaulakis K. 751, 769, 770
 Kaulakis Leonas 51, 52, 893
 Kaulakis M. 770
 Kaulakis Mečislovas 50–52, 69, 150, 321, 631, 633, 893
 Kaulakytė Egidija 7, 14, 321, 908
 Kaulius 392
 Kaulius Vladislovas, Vladas 44, 513, 518, 519, 521
 Kaunas Domas 890
 Kauneckas 390
 Kaupas P. 871
 Kavaliauskas 389, 394
 Kavaliauskas Česlovas 689
 Kavaliauskas V. 762
 Kavaliauskienė Lidija 8, 11, 15, 18, 908, 916, 941, 945
 Kavalskaitė Marcijona 341, 342, 369
 Kavalskaitė Petronėlė 84, 85, 93, 184, 341; dar žr. Bartašienė (Kavalskaitė-Jonikienė) Petronėlė; Jonikienė (Kavalskaitė-Bartašienė) Petronėlė
 Kavalskienė (Norkaitė) Konstancija 94
 Kavalskis Jonas 94, 341, 342, 369
 Kavalskis Juozas 93, 94, 341, 342, 369
 Kavoliūtė Filomena 4, 8, 15, 22, 383
 Kazakevičiūtė Margarita 917
 Kazlauskaitė (Navakienė) Marija 727
 Kazlauskaitė Irutė 92
 Kazlauskaitė Zosė 302
 Kazlauskas 28, 389, 394
 Kazlauskas Antanas 95
 Kazlauskas Jonas 29
 Kazlauskas Kazimieras 659–661, 895
 Kazlauskienė (Jonikaitė) Sofija 97
 Kazlovskis 138
 Kazokienė Genovaitė 744
 Kazragas 392
 Kazragis Alfonsas 314
 Kažukauskaitė Ona 916, 917
 Kėdaitienė Jekaterina 883
 Kėdaitis Kazys (sūnus) 883
 Kėdaitis-Kėdavičius Kazimieras, Kazys (J. Dainis) 6, 13, 20, 330, 332, 880–883, 908
 Kėdavičienė (Jonikaitė) Ona 90, 92
 Kėdavičienė Agnieška 67
 Kėdavičius Jonas 74
 Kėdavičius Juozapas 75
 Kėdavičius Kazimieras 74, 75
 Kėdavičius Kazys 76–78
 Kėdavičius Vincas 882
 Kėdavičius Vincentas (tėvas) 67, 74–76
 Kėdavičius Vincentas (Vincas), Vincento s. 76–78
 Kėdavičius Zenonas 75
 Kėdavičiūtė (Narvydienė) Emilija 76; dar žr. Narvydienė (Kėdavičiūtė) Emilija
 Kėdys 392
 Kėdys Petras 358
 Kėdytė-Šliogerienė Rozalija 468, 482, 487
 Kėdytė-Žymantienė Rūta 367
 Keinys P. 618
 Keliuotis Rimantas 10, 17
 Kelpša 29
 Kelpša Domininkas 153
 Kelpša Jonas 118–120, 706, 725
 Kelpša Konstantinas 152
 Kelpša Laurynas 119
 Kelpša Mykolas 181
 Kelpša Pranas 177
 Kelpša Pranas (Prano) 151, 153
 Kelpša, Kelpšas 392, 396
 Kelpšai 122
 Kelpšaitė Konstancija Leonarda 725, 726
 Kempietis Tomas 650
 Kerbedis Vladas 370
 Kerbelytė B. 464
 Kerpaitė Bronė 311
 Kerpaitė Kazimiera 38
 Kerpaitė Marijona 38, 40
 Kerpaitė Ona 38, 40
 Kerpaitė-Jaugėlienė Zofija 311
 Kerpaitė-Straukienė Ona 311
 Kerpaitės 40
 Kerpauskas Anicetas, kun. 276
 Kerpė Antanas 311
 Kerpė Kazimieras 311
 Keserauskas Stasys 645
 Kiaulakis Kazys 752
 Kiaupienė J. 121
 Kiaurakytė Ancikė 634
 Kiaušas V. 737, 738
 Kibla 393
 Kimbrys Petras 690
 Kinderis 393
 Kirilovas 393
 Kirklienė Marė 512
 Kirstukas Ramūnas 916
 Kirstukienė Marita 916
 Kiršinitė Audronė 916, 917
 Kiržgalvienė Teresė 185, 192
 Kiudys 393
 Kiūpelis Antanas 370
 Kizlauskas Domininkas 727
 Klajumienė Dalia 9, 16
 Klapatauskas 389
 Klimavičienė E. 877
 Klimovas 393
 Kline'as Franzas 872
 Klumbys 392
 Klusaitė Dalė 512, 513
 Kmieliauskas 338
 Kmieliauskas J. 894
 Knabikas 390
 Knabikas A. 646, 657
 Knabikas Aloyzas Pranas 4, 917
 Knystautas 392, 393
 Knystautas Pranas 512, 513
 Kniulys 393
 Kniulys Albertas 370
 Kolesničenka 633
 Kolyčius 393
 Komarienė Ksavera 138
 Kompaitis S. 656
 Končiauskis 389, 393
 Koncius Ignas 252, 321, 353, 381, 382
 Kondratienė (Ukrinienė, Jono Ukraino mama) Izabelė 155
 Kontrimas 392
 Kooningas Willemas 872
 Kostkevičiūtė Irena 744, 746
 Kraft Atsuko 159
 Kraffaitė Regina 512, 513
 Kraftas 393
 Krasnickas 390
 Kraužlytė-Bociek Rūta 637
 Krencienė (Venckaitytė) Joana 410, 422, 447
 Krencius 393
 Krėvė Vincas 726
 Kriškčiukaišis 357
 Kriškčiūnas Povilas 4, 6, 13, 20, 405, 406, 908
 Kriškštanienė 606
 Kriščiukaitienė Emilija 632
 Krištolaitis Algimantas 663, 665
 Krištolaitis Antanas 662
 Krištolaitytė (Krištolaitis-Gendvil) Vida 4, 663, 665, 871–874, 901, 915
 Krištolaitytė Nijolė 662, 663, 665
 Krivickas J. 894
 Kryžanauskai 726
 Kryževičius 890
 Kryževičius Edvardas 324
 Kromelis 393
 Krupavičius Mykolas, prel. 757, 758
 Krupška N. 879
 Kubilienė Elena 915
 Kubilius 391
 Kubilius Kęstutis 916
 Kučingis Jonas, prel. 688, 704
 Kučinskaitė-Girčienė Ona 625; dar žr. Girčienė (Kučinskaitė) Liuda
 Kučinskas 390
 Kučinskas Antanas 355, 356, 358, 378
 Kučinskas Kazys 752
 Kučinskas Petras 279, 280, 358
 Kučinskienė (Šlepavičiūtė) Emilija 37, 38, 42–44; dar žr. Šlepavičiūtė Emilija (Kučinskienė)
 Kučinskienė Vilija 916
 Kučinskis Antanas 42, 44, 45, 642
 Kučys Vilius 890
 Kudirkienė Lilija 916, 917
 Kudrickis Baltras 223
 Kuizinaitis 390
 Kuizinas 390
 Kuizinas K. 641
 Kuizinas Pranas 385, 642
 Kukauskas 389
 Kulbokas 393
 Kulertas 393
 Kulevičius Stanislovas 358
 Kuličauskienė Monika 888
 Kulikauskas 389
 Kulikauskas Julius 29
 Kulikauskas Stasys 642
 Kulikauskas Vaclovas 893

Kulys Algimantas 169
 Kumža Vaclovas 529
 Kumžaitė Barbora 29
 Kumžaitė Petronėlė 29
 Kumžienė A. 538
 Kuncika 123
 Kundrotai 141, 142, 665
 Kundrotas 726
 Kundrotas (Kondratas) 393
 Kundrotas Juozapas, Juozas 141, 765, 901, 943
 Kundrotienė 765
 Kungys 391
 Kunickas Viktoras 893
 Kura 393, 394
 Kūra 393, 394
 Kurkauskas Vladas 760
 Kušleika Pranas 752
 Kutniauskas 389
 Kutraitė Zita 916, 917
 Kuzavinis K. 397
 Kuzma Vladas 661
 Kuzmickis 354
 Kuzminskaitė Felicija (Feliūnė) 367, 371, 374, 512, 635
 Kuzminskas 390
 Kuzminskas B. 512, 513
 Kuzminskis Jonas 67
 Kuzminskis Kazimieras 67
 Kuzminskis Povilas 53
 Kvasaitė Virginija 917
 Kvecevičius 390
 Kvecys 393
 Kvedaras 393
 Kvederis 393
 Kvestys Stanislovas 370
 Kvieska V. 618
 Kviklys Bronius 32, 345, 346, 353, 623, 641, 647, 648, 655

L

Labanauskas K. 623
 Lačas 393
 Lakauskienė 632
 Lamauskas J. 894
 Landsbergienė 29
 Landsbergis Vytautas 640
 Lansbergas Gintaras 917
 Lansbergienė Edita 917
 Lapė Antanas 81
 Lapė Jonas (Juozas?) 81
 Lapė Juozapas 80, 81, 152
 Lapė Nikodemus 80
 Lapė Petras 73, 74
 Lapė Stasys 86
 Lapė Tadas 73
 Lapė Tomas (Tamošius) 67, 73
 Lapiiai 73
 Lapienė Bronė 73, 74
 Lapinskas 390, 393
 Lapinskas Zenonas 336, 342
 Lapinskis 390, 393
 Lapinskis Vincas 324
 Lašas V. 673
 Latkauskienė Bronė 512
 Laucevičienė Elžbieta 902
 Laucevičienė Liucija 669
 Laucevičius 390
 Laucevičius Stasys 669
 Laucienė Birutė 514
 Laucienė Janina 298
 Laucius Jonas 295, 297, 514, 516, 517, 525

Laucius Stasys 514, 516
 Laucius-Laucevičius (Stella) Stasys 901, 902
 Lauciūtė-Mikutienė-Urbonienė Ona 368; dar žr. Urbonienė (Lauciūtė-Mikutienė) Ona
 Laukaitytė R. 527
 Laurinaitis Pranas 752
 Laurinavičienė (Jurgutytė) Albina 109, 540, 887
 Laurinavičius 390, 394
 Laurinavičius Juozas 754
 Laurinavičius Petras 186
 Laurinavičius Vladas 322
 Laurinavičiūtė Elena 87; dar žr. Jonikienė (Laurinavičiūtė) Elena
 Lazdauskienė Zita 20, 282
 Lechavičius Jonas 902
 Lechavičius Jurgis 902
 Ledochovskis M. 624
 Lekavičienė Janina 29
 Lelėna Algis 512, 513
 Leliėnė E. 527, 529, 538, 541
 Leliūga Jonas, Jono 894
 Leliūga, Leliukas Jonas 752, 754, 760, 761
 Lenartavičius 159
 Lenkevičiūtė Liudvika Skarbnikovna 179
 Leonas XIII 624, 625
 Leščiauskis 389
 Leščius V. 760
 Letukai 240
 Letukai (Akiškiai) 23
 Letukaitė Marytė 5, 12, 20, 228, 909
 Letukaitė Pranė 470, 488, 492
 Letukas 390, 394
 Letukas Antanas 25, 28, 30
 Letukas Jonas 25, 28
 Letukas Juozapas 23
 Letukas Kazimieras 21, 25, 27, 30
 Letukas Leonas 642
 Letukas Petras 21, 28
 Letukas Pranas 22, 28
 Letukas Stasys 512
 Letukas Vl. 228, 230, 236, 239, 243, 246, 247, 249, 250
 Letukienė (Jašinskytė) Nijolė 5, 6, 12, 13, 20, 183, 193, 196, 197, 199, 200, 202–209, 211, 215, 216, 218, 223, 371, 373, 908
 Letukienė Elena 28
 Letukienė Jadvyga 28
 Letukienė Ona 28
 Letukienė Rasa 282
 Letukienė Stasė 28
 Leve Johnas 872
 Levickaitė Inga 6, 13, 336, 909
 Levickis 390
 Levickis Jokūbas 863
 Levickis Zenonas 11, 18, 410, 412, 449, 451, 863–865, 916
 Levickytė Gabrielė 863
 Liatukas 100, 390, 394
 Liatukas Pranas 100
 Liaudanskaitė Regina 63, 64
 Liaugaudas 392
 Liaugminaitė (Daunienė) Vanda 713, 715–721, 902; dar žr. Daunienė (Liaugminaitė) Vanda
 Liaugminas 392
 Liaugminas Antanas 713, 721

Liaugminas Bronislovas 713, 719
 Liaugminas Kastytis 719, 721
 Liaugminas V. 715
 Liaugminas Vaclovas 713, 714, 720, 902
 Liaugminas Vytautas (Šermukšnis Vytautas, slpv.) 365, 713, 715, 902
 Liaugminienė Ona 713, 719–721
 Ličkus 393
 Lydeka J. 673
 Lidžius 391
 Liekis Algimantas 698
 Lileikis 390
 Lileikis Alvydas 324
 Lileikis Gediminas 323, 324, 326
 Lingis Antanas 20, 915
 Lingys Juozas 523
 Lipskas 390
 Lipskis 393
 Lipskis Algis 282
 Litvinas 393
 Litvinas Boleslovas 286
 Liugaitė Modesta 416, 420, 422, 423, 425, 429, 431, 438, 441, 442, 445–447, 449, 451, 453, 455, 456, 486, 487, 489–491, 519
 Liutikai 158
 Liutikaitė I. 894
 Liutikaitė Marija Romanija 156; dar žr. Bytautienė (Liutikaitė) Marija Romanija
 Liutikas Apolinaras 156
 Liutikienė (Bucevičiūtė) Juzefa 156
 Liutkai 766
 Liutkus 393
 Liutkus Alvydas 30
 Liutkus P. 86
 Liutkus Povilas 775, 777
 Liutkus Stasys 616
 Liutvinas 393
 Liutvinas Vaclovas 282
 Lujamienė Miliūtė 664
 Lukauskas Juozas 282
 Lukianskas Aleksandras 135
 Lukminas 393
 Lukošiai A. ir A. 103, 104, 107, 108, 112
 Lukošienė (Girčytė) Agnė 107, 108
 Lukošienė Aldona 540
 Lukošienė Marijona 636
 Lukošienė Natalija 637
 Lukošienė Ramutė 328
 Lukošius 118, 119, 393, 394, 638
 Lukošius (penkiašimtininkas) 118, 119
 Lukošius Aleksas 107, 108
 Lukošius Alfonsas 635–639, 894
 Lukošius D. 292–294, 300, 301
 Lukošius Dionyzas 292, 294, 298–301
 Lukošius Domininkas 636, 714
 Lukošius Jonas 639
 Lukošius Kazimieras 636
 Lukošius Petras 7, 14, 540, 635–637, 639, 713, 714, 894, 909
 Lukošius Petras, Petro tėvas 637, 639
 Lukošius Povilas 636
 Lukošius Pranciškus, Alfonso tėvas 636
 Lukošius Stasys 639
 Lukošūtė (Petkienė) Petronėlė 636
 Lukošūtė Nijolė 107

- Lukšonytė-Tolvaišienė Nijolė 121
Lunkauskis (Kelpša) Jonas 118, 119
Lurytė Tamara 883
- M**
- Macas 393
Macas Saulius 10, 17
Macas Zigmas 320, 324, 326
Maciejauskienė V. 394, 395
Macienė Olga 10, 17
Macienė Vera 282, 886
Macijauskas 389
Mackevičienė 122
Mackevičius 122, 123
Macnorius 392
Macnorūtė Jūratė 866, 867, 903
Mačernis Vytautas 740, 741
Mačiekus Venantas 5, 9, 12, 17, 315, 909, 916, 917
Mačiulis Dangiras 121
Maironis-Mačiulis Jonas 621, 659–662, 726, 738, 743, 745, 869, 895, 904
Majai 296
Majus 393
Majus Jurgis 295, 298
Majus Marijonas 295
Majus Petras 752, 754
Majus Stanislovas 295
Majus Vaidotas 295
Makauskaitė (Gudauskienė) Stasė 681, 682; dar žr. Gudauskienė (Makauskaitė) Stasė
Maksimaitienė O. 118
Malajeva (Stasiulytė) M. 52
Malcienė Danutė 916
Maldonis A. 713
Malinauskaitė Aurelija 917
Malinauskas Zigmas 8, 15
Mališauskaitė Aniceta 278
Mališauskas Antanas 278
Mališauskas P. 49
Mališauskas Petras 278
Mališauskienė Michalina 278
Mankus 396
Mantvydas Kasparas 67
Marcinkevičius 147
Marcinkevičius J. 615
Marčinauskas 389
Margelis Kazimieras 28, 29
Margevičius Stanislovas 67
Mari A. 705
Marijošius V. 887
Markauskas 320
Martavičius Leonardas 644
Martinaitis G. 614
Martinavičienė (Vasiliauskaitė) Vanda 30
Martinavičienė Juzefa 367, 374, 635
Martinavičius 23, 390
Martinavičius Albinas 722
Martinavičius Mečislovas 28
Martinavičius Stanislovas 281
Martinavičius Stasys 54
Martinavičiūtė Angelė 512
Martinkus 44
Martišauskas Vaclovas 291–292, 295
Martišius Motiejus 605, 613, 615
Masalin A. 177
Masalskis Ignotas, vysk. 622
Masidunskis 390
Maslauskas 389
Maslauskis Aleksas 752
Masteika R. 112
Matčinskis Mykolas 623
Matise H. 874
Matulevičienė Saulė 20
Matulionis Marius 863
Matutis 390
Maulius 392
Mažeika 390, 393
Mažeika Alfonsas 141
Mažeika Kazimieras 279
Mažeika Vidmantas 512
Mažeikas 390, 393
Mažeikienė Stefa 279
Mažeikis 390, 393
Mažikas 390
Mažulis 390
Mažutavičius 390
McNeil George 872
Mėčius 397
Mėčius Kazimieras 24, 284
Meinartai 175
Meištininkas Juozas 375
Meištininkas Stasys 86
Meištininkienė (Pocevičiūtė) Stefanija 305–308, 310–312, 314, 374, 375; dar žr. Pocevičiūtė-Meištininkienė Stefanija
Mejerienė Darata 38
Mejeris 37
Mejeris Aleksandras 38–40
Mejerovičius Judelis 163
Melnikavičiai S. ir Z. 915, 916
Melnikavičienė Zina 133
Melnikavičius Stasys 133
Merimė Prosperas F. 879
Merkelis 59
Merkevičius A. 749
Merkienė Irena Regina 4
Merkys A. 616
Meškauskaitė Barbora 41
Michnevičius Zigmas 10, 17, 916
Mickevičienė Irena 672, 673
Mickevičius 390
Mickevičius Juozas 707, 902
Mickienė (Bucevičiūtė) Marija 142
Mickienė (Pronckutė) Emilija 55
Mickus 393
Mickus Stasys 55
Mickus Vincas 731
Mickutė M. 714
Mikalajūnas M. 693
Mikalauskaitė Ingutė 282
Mikalauskaitė Magdalena 54
Mikalauskas 377, 378, 389, 393, 394
Mikalauskas Vladas 378
Mikalauskienė (Plyniūtė) I. 342
Mikalauskis 389, 393, 641
Miknias 392
Mykolaitis-Putinas Vincas 744, 746
Mykolaitytė-Slavėnienė Magdalena 744–746; dar žr. Slavėnienė (Mykolaitytė) Magdalena
Mikšionytė R. 695, 711
Mikučiauskaitė Elona 917
Mikučiai 73
Mikula, Mikulis 397
Mikulskaitė Ona 180
Mikulskis 390
Mikutavičienė Virginija 329
Mikutavičius 390
Mikutavičius Česlovas 282
Mikutavičius Ričardas 745
Mikutienė (Urbonaitė) Stasė 410, 429, 438, 450, 453, 455, 456, 458; dar žr. Urbonaitė (Mikutienė) Stasė
Mikutienė (Varnagyte) Marija 420, 423, 445
Mikutienė Aldona 282
Mikutis 390
Mikutis Antanas 370
Mikutis Apolinaras 370
Mikutis Audrius 34
Mikutis Konstantinas 368
Mikutis Pilypas 370
Mikutis Povilas 67
Mikutis Pranas 370
Mikutis Stanislovas 370
Mikutis Vaclovas 370, 512, 513
Mikutytė S. 714
Milaševičiai 356
Milašius 393
Milgaudaitė 264
Milikauskas 389
Mylimas Aleksandras 642
Miliūnaitė Edita 916, 917
Milius Vacys 4, 5, 12, 20, 270–275, 279, 353, 881, 909, 915
Milkintai K. ir A. 388
Milkintaitė Elena 359
Milkintaitė Vlada 370
Milkintaitė-Sriubienė Agota 358, 359, 388; dar žr. Sriubienė (Milkintaitė) Agota
Milkintas 392
Milkintas Alfonsas 302, 363, 366, 370
Milkintas Antanas 235, 358, 363
Milkintienė Kazimiera 367
Mironas Vladas 681, 683
Misevičiai 631
Misevičius Juozas 25
Misevičius Petras 287
Misevičiūtė Roma 512
Misiūnas 390
Misiūnas J. 635
Misius Kazys 4, 9, 10, 16, 17, 118, 147, 283, 299, 648, 765, 887, 915, 916
Mišeikis Aleksas 754
Mizgerienė 367
Mizgerytė Juzefa 359, 367
Mockaitis V. 151, 641–644
Mockevičienė 668
Mockevičienė-Mockaitienė (Tallat-Kelpšaitė) Juzefa 641
Mockus A. 900
Mockus Antanas 754
Mockus Pranas 317, 752, 754
Mockus Vacys 283
Moljeras 674
Monasser'as Emanuelis 653
Monkevičius 390
Monkus 393
Monstavičienė (Stankutė) Elžbieta 67
Monstavičius A. 299
Monstavičius Vladas 358
Monstvilas Albinas 632, 894
Monstvilas Remigijus 34, 36
Monstvilas Vladas 528, 529
Monstvilienė 632
Montrimaitė-Grikšienė Teresė 29
Montrimas 392
Montrimas Edmundas 915

- Montvydaitė Agnieška 74
 Montvydas Vladas-Zemaitis 903, 943
 Montvila Jonas 126, 127, 135–138
 Montvila Liudvikas 138
 Montvilai 81, 85
 Montvilaitė Stasė 53
 Montvilas 392
 Montvilas Eduardas 656
 Montvilas J. 656
 Montvilas Liudvikas 656, 658
 Montvilas Petras 84, 86
 Montvilienė Vladislava Barbora 135, 138
 Morkūnas Eligijus Juvencijus 6, 13, 338–340, 352, 353, 355, 909
 Morkūnas Kazys 4
 Morkūnienė Elena 523
 Moscevičiūtė Rozalija 178
 Motiejūnaitė Akvilė 863
 Motuzas Alfonsas 6, 13, 526, 909
 Movša 316, žr. Aronas Movša
 Mozuraitis Antanas 657
 Mulevičius L. 167
 Munchas Edvardas 872, 874
 Murauskas 389
 Murauskas Bronius 529, 543
 Musvycai 340; dar žr. Zibertaitė-Musvykienė Bronė
 Musvycas Mečislovas 336, 338, 339
 Musvycas Stanislovas 752
 Musvydas Mėčius 53
 Musvydas S. 49
 Musvydienė (Samulevičiūtė) Marijona 314, 410, 411, 416, 422, 425, 431, 441, 446, 447, 453, 486, 489–491
 Musvydienė Bronė 53
 Mušinskai 874
 Mušinskaitė (Krištolaitienė) Elena 661–663, 665
 Mušinskaitė Birutė 661, 662
 Mušinskaitė Danutė 659–665, 895
 Mušinskaitė-Aleknavičienė Birutė 277
 Mušinskas (-is) Povilas 872, 895
 Mušinskiai 7, 14, 142
 Mušinskienė (Paškevičiūtė) Petronėlė 659, 660
 Mušinskienė (Petkaitė) Kazimiera 659, 661–663, 665, 895
 Mušinskis Apolinaras 659
 Mušinskis-Musonis Vytautas 661, 665
 Mušinskis Povilas 659, 660, 662, 663, 665
 Mušinskis Vytautas 661, 662
- N**
 Načičenka 393
 Načičenkaitė Regina 512
 Načiučenka Jonas 358
 Nainys 610
 Nainys Jonas Vytautas 672, 673
 Naperkauskienė (Bytautaitė) Juzefa 142, 730, 731
 Napoleonas 119
 Narbutas Leonas 754
 Narkeliūnaitė Salomėja 691, 694
 Narkevičienė (Jocevičiūtė) Aldona 49–51, 65
 Narušienė Angelina 915
 Naruševičius Kazys 878
 Narvydaitė Leokadija 77, 78
 Narvydas Simeonas 76
 Narvydienė (Kėdavičiūtė) Emilija 75, 67, 76; dar žr. Kėdavičiūtė (Narvydienė) Emilija
 Naujalis S. 635
 Naujokas 392
 Nausėda Jonas 721–723, 903
 Navakas Kazys 727
 Navardauskas, Nevardauskas 389, 393
 Navardauskis 348
 Navardauskis Petras 81
 Navickas 394
 Navikienė (Juškevičiūtė) Aldona 632–634, 915
 Neimontas 392
 Neitaras 393
 Nemčiauskis 389
 Nenartavičiūtė Erika 916
 Nenienė Inga 6, 13, 371, 909
 Nėris S. 743
 Neverdauskas 645
 Neverdauskas Jonas 755
 Neverdauskas Juozas 317
 Nezabitauskas Antanas 385
 Nieseckis, kun. 177
 Nobelis 867
 Nogučis Isamas 874
 Norbutaitė Bronė 512
 Norbutaitė Irena 512
 Norbutaitė Stasė 512
 Norbutas 392
 Norbutas Juozas 279, 283
 Norbutas Petras 755
 Norbutas Pranas 487
 Norbutienė Marijona 488
 Noreika 390, 394
 Noreika Albinas 291
 Noreika Alfonsas 291
 Noreika Arūnas 281, 282
 Noreika J. (Vėtra) 894
 Noreika L. 618
 Noreika Pranas 512
 Noreika V. 887
 Noreikaitė Bronė 732
 Noreikienė Valerija 298
 Noreikienė Zofija 298
 Norkevičiai 142
 Norkevičienė 765
 Norkevičius 390, 765
 Norkevičiūtė Jadžė 141
 Norkienė (Pronckutė) Elena 4, 5, 12, 48, 49, 55, 60, 61, 65, 909
 Norkus 32
 Norkus (Norkantas) 392
 Norkus Bronislovas 370
 Norkus Juozas 49
 Norkus Kastytis 55, 64
 Norkus Leonas 25, 77
 Norkus Mykolas 49
 Norkus Petras 29, 49, 53, 752, 755
 Norkus Rimantas 55, 64
 Norkutė (Stonkienė) Elena 53; dar žr. Stonkienė (Norkutė) Elena
 Norkutė Barbora 49
 Norkutė Bronė 49
 Norkutė Monika 359
 Norkutė S. 49
 Norkutė Stasė 65
 Norkutė Zofija 359
 Norvaišis 397
 Norvila Antanas 118, 119
 Norvilai 122
 Norvilas 175, 392
 Norvilas Stasys 755
 Numavičius Juozas 81, 109
- O**
 Obolenskis K. 119, 120
 Oginskiai 67
 Oginskis 147, 893
 Okulevičius Zenonas 356
 Olivikis 393
 Olšvikienė (Dargevičiūtė) Stanislava 410, 411, 422, 425, 447, 487
 Olšvykis J. 21
 Opulskis Pranas 63, 64
 Orlonas Gediminas 916
 Overlingis 393
 Ožekauskas 389
 Oželis Vidmantas 673
- P**
 Pacas Mykolas 173
 Pacevičius Pranciškus 649, 650
 Peckus Darius 11, 18
 Pakalka Jurgis 916, 917
 Pakalkienė Livija Joana 916, 917
 Pakalniškis Aleksandras 252
 Pakalniškis Jonas 283
 Paknys J. 618
 Palavinskienė Nijolė 673
 Palčinskaitė V. 743
 Paldavičienė Aleksandra 11, 18, 916
 Paleckis Justas 622, 635
 Palekas 393, 394
 Palekas Kazys 98
 Palekienė Laima 98
 Pališkevičius 390
 Pamedytienė 71
 Pamedytienė Telesfora 315
 Pamedytis 390
 Pamedytis Egidijus 30
 Pamedytis Juozas 26, 320, 323, 324
 Pamedytis Povilas 22, 315
 Pamedytis, Pamedintis Kazys 752, 759
 Pamerneckas 390
 Papečkienė Sigita 691
 Papievis 392
 Paplauskis 390
 Paukštytė-Šaknienė Rasa 252, 253
 Paulauskaitė Vincenta 29
 Paulauskas 394
 Paulauskas K. 647, 654–656
 Paulauskas Kazimieras 25, 29, 34
 Paulauskienė Zofija 32, 34
 Paulavičius 390
 Paulavičius Bronius 69
 Paulikas 390
 Paulikas Aleksas 723
 Pavlovas 135, 393
 Pečiulionis M. 618
 Perelšteinas Haris 614
 Petkaitė (Petkutė) Apolonija 659–662, 895
 Petkaitė (Petkutė) Kazimiera 659, 660
 Petkaitė (Tamulionienė) Emilija 658–660
 Petkevičius 390
 Petkienė (Genutytė) Petronėlė 659
 Petkienė Albina 407; žr. Vėliūtė (Petkienė) Albina
 Petkienė Stanislava 42

- Petkus 141, 393, 394, 408
 Petkus A. 49, 678
 Petkus Jonas 381, 659, 663, 895
 Petkus Kazimieras 636
 Petkus Petras 513
 Petkus Pranas 369, 381, 642, 659, 755
 Petkus Vincas 186, 324
 Petkutė Apolonija 381, 659, 660
 Petkutė Emilija 661
 Petkutė Irena (Neringa, Vilnelė) 59, 895, 896, 943
 Petkutė Kazimiera 381
 Petkutė Pulcharija 303, 309, 310, 313, 314
 Petkuvienė Angelė 10, 17
 Petlinskis Pranas 130
 Petraitenė Marijona 358
 Petraitis 390
 Petraitytė Irena 512
 Petrašiūnas A. 269, 381, 385, 701, 917
 Petrauskas 389, 394
 Petrauskas B. 114
 Petrauskas Kipras 321, 627
 Petrauskas S. 128, 689
 Petrauskienė Irena 277
 Petrauskienė Ona 372, 373
 Petravičius 390
 Petravičius Juozas 130, 131
 Petravičius V. 871
 Petravičiūtė (Zaleckienė) 623
 Petreikytė V. 714
 Petrikas 390
 Petrikas K. 668
 Petryla Robertas 30
 Petryla Steponas 29
 Petryla Vacys 25
 Petrylaitė Agota 185
 Petrylaitė Zosė 185
 Petrokas 393
 Petrokienė A. 471, 722
 Petrošienė Julijona 38, 40
 Petrošius 40, 393, 394
 Petrošius Ignacas 246, 247, 249
 Petrulienė Emilija 77
 Petruelis 284, 390
 Petruelis J. 302–304, 309
 Petruelis Juozas 77
 Petruilytė (Jurskienė) Ona 727; dar žr. Jurskienė (Petruilytė) Ona
 Picasso P. 868, 874
 Pičiuginienė (Juškevičiūtė) Aida 915
 Pielikis Aleksas 358
 Pinartas, kun. 650
 Pincevičius 396
 Pincius 396
 Pipiraitė Zosė 512
 Pipiras 391
 Platakis 28
 Platinskas 608
 Plechavičius 664
 Plechavičius Povilas 766
 Pliaterienė Felicija Laima 159
 Plyniai Virginija ir Stasys 916
 Plynienė Juzefa 221
 Plynius Petras 228, 230
 Plynius Stanislovas 221
 Plynius Vidas 113
 Plyniūtė B. 220–222
 Plyniūtė Irena 65
 Pliuškevičiūtė Agnė 178
 Pocevičius Jonas 645
 Pocevičiūtė-Meištininkienė Stefanija 374, dar žr. Meištininkienė (Pocevičiūtė) Stefanija
 Pociai 73
 Pocius 393, 394
 Pocius Adulis 25
 Pocius Jonas 68, 302
 Pociūtė 41
 Pociūtė (Gikarienė) Liuda 78; dar žr. Gikarienė (Pociūtė) Liuda
 Pociūtė Ona 311
 Pociūtė Stefa 67
 Pociūtė-Bytarienė L. 309; dar žr. Bytarienė (Pociūtė) Liudovika
 Pociuvienė Irena 29
 Podberskis Andrius 179
 Pogodinas A. 461
 Pollockas Jacksonas 872
 Polubinskiai 173
 Poška Dionizas 209, 860, 862
 Poškaitis Kazys 523
 Poškevičius J. 282
 Povilionis Girėnas 9, 16
 Povilanskis, kun. 347
 Prabišas 393
 Praeras Kazys 8, 15
 Pranauskas 390
 Prancus 393
 Prapuolenienė (Tallat-Kelpšaitė) Janina 173
 Prapuolenis L. 895
 Preidinienė (Jarutytė) M. 28, 29
 Prialgauskas 390
 Pribušauskaitė Albina 691, 693, 694
 Prišmantaitė A. 381
 Pronckienė (Radžiūtė) Elena 64
 Pronckienė Rozalija 54–56, 66; dar žr. Budginaitė (Pronckienė) Rozalija
 Pronckus Albinas 54, 56, 65
 Pronckus Bronislovas 54, 55, 65
 Pronckus Domininkas 49, 54, 55
 Pronckus Juozas 54, 56
 Pronckus Mykolas 54–56, 65, 66
 Pronckus Vincas 54, 56, 62, 64, 65
 Pronckutė Elena 49, 50, 54, 56, 61–65
 Pronckutė Emilija 49, 54
 Pronckutė Irena 56
 Pronckutė Nijolė 56
 Pronckutė Stasė 56
 Pronskus 378
 Prunskis J. 614, 737
 Pržialgovskis Tadeušas 154
 Pudžemys 393
 Purėnas A. 618
 Purėnienė A. 618
 Purlienė Stefanija 915
 Puronas V. 894
 Purvinas Martynas 144
 Purvinienė Marija 144
 Pusdešris Pranas 744, 746
 Pušinskas 27
 Puškinas A. 683, 685
 Puzinavičius Bronius 917
 Puzinas J. 725
 Pžeciševskis 163
- R**
 Rabcevičius Jurijus 147
 Racėnas R. 632
 Racevičiai 304, 356
 Racevičienė 348
 Racevičienė (Šimaitytė) Elvyra 6, 13, 304, 306, 310–314, 343, 344, 348, 356, 358; dar žr. Šimaitytė-Racevičienė Elvyra
 Racevičienė E. 645
 Racevičienė Emilija 220
 Racevičius 390
 Racevičius Bronius 272, 302, 303, 310, 313, 314
 Racevičius Linas 909
 Racevičius Petras 310
 Racevičius Povilas 544
 Racevičius Simas 159
 Racevičius Vincentas 220
 Racevičiūtė Aleksandra 313
 Racevičiūtė Aniceta 313
 Racevičiūtė Bronė 313, 645
 Račinskas 138
 Račinskas Vladas 915
 Račinskis 128, 129
 Račiūnaitė Rasa 252
 Račiūnas Pranas 693
 Račkauskas 389
 Račkauskas A. 141
 Radavičienė 320
 Radavičius 390
 Radvila Astikas 180
 Radvila Jonušas 29, 30, 777
 Radžiuvienė Zosė 917
 Radžiūtė Elena 54, 64
 Ragauskas A. 622
 Ralys Kazimieras 640, 641
 Ramanauskas 394
 Ramanauskaitė Daiva 917
 Ramonienė M. 395
 Ramoškaitė Živilė 6, 13, 411, 413–418, 420–423, 425, 429–436, 438, 440–442, 444–451, 453, 455, 456, 458, 461, 909
 Raponkus 49, 154, 393
 Raštikis Stasys 617
 Raštutienė Irena 327, 328, 610
 Raštutis 390
 Raštutis Teodoras 752
 Ratkevičienė Valentina 10, 17
 Raubertas M. 702
 Raudienė Marija 669
 Raudoniai 527
 Raudonienė Ona 372, 374
 Raudonis Jonas 642
 Raudonytė Milda 642
 Raudonius Jonas 236
 Raudonplaukis 628
 Ravinienė (Šimaitytė) Grasilda 43; dar žr. Šimaitytė (Ravinienė) Grasilda
 Razbadauskaitė (Jucevičienė) Kazimiera 666
 Razmukaitė Marija 6, 13, 394, 395, 909
 Rechlevičienė Valerija 672, 673
 Reimontas 392
 Reimontas Antanas 34, 35
 Reimontienė Elena 35
 Reisonas K. 88
 Reitem M. 177
 Remeikis 390
 Restis, Restys 397
 Ričkus 324, 393, 644
 Ričkus A. 512
 Ričkus Alfonsas 320, 324
 Ričkus Mykolas 153
 Ričkus Petras 408, 465, 468, 481, 483, 484, 486, 492

- Ričkus Petras (Juozo) 385
 Ričkus Pranas 152
 Ričkutė Juzė 53
 Ričkutė Konstancija 523, 524
 Rydelis 354
 Rydmachas Kovalis 154
 Rilke R. M. 739
 Rimavičius Juozas 895
 Rimgailaitė Barbora 40
 Rimka Albinas 757
 Rimkai 81, 296
 Rimkevičiai 175, 241
 Rimkevičienė (Jurgutytė) Veronika 198
 Rimkevičienė Judita 178
 Rimkevičius 123, 163
 Rimkevičius Aleksandras 147
 Rimkevičius Juozapas 147
 Rimkevičius Juozas 167
 Rimkevičiūtė Kotryna 178
 Rimkevičiūtė S. 6, 13, 198, 241, 290, 296, 307, 337, 380, 383, 909
 Rimkienė Petronėlė 38, 40
 Rimkienė Stasė 523
 Rimkus 37, 392, 394
 Rimkus Albertas 352
 Rimkus Antanas 81, 755
 Rimkus Bronislovas 283
 Rimkus Ignas 81
 Rimkus Jonas 480, 491
 Rimkus Juozas 40, 387
 Rimkus Kazys 755
 Rimkus Povilas 387
 Rimkus Stanislovas 358, 722
 Rimkus Stasys 40
 Rimkus Stasys, kun. 386, 943
 Rimkus Teofilis (Topylis) 40, 41, 707
 Rimkus V. 894
 Rimkus Vaclovas 327, 328
 Rimkutė (Budreckienė) Valė 40
 Rimkutė Stefanija 386
 Rimkūnienė Jozefina 915
 Rimša 391
 Rimša Edmundas 119
 Ringaila 392
 Ringys Antanas 45
 Rinkevičius Donatas 917
 Rinkevičienė Jūratė 917
 Riomeris Mykolas 177, 179
 Rocevičiai 288
 Rocevičienė Julija 28
 Rocevičius 666
 Rocevičius B. 544
 Rocevičius Juozas 22, 24, 28, 30
 Rocevičiūtė B. 254
 Rocys 393
 Rocys Kazimieras 29
 Rociūnas Vacys (Rocevičius Vaclovas) 895, 915
 Romanovas J. 900
 Ronikeris Mykolas 121
 Rosinis A. 628
 Rosinis Dž. 892
 Rostovcevienė Sigrīda 4
 Rubavičius 390
 Rubšienė (Meškauskaitė-Šlepavičienė) Barbora 39, 42, 375, 376, 703, 708
 Rubšys Antanas Leonardas, kun. 6, 7, 13, 14, 20, 37, 39, 42, 43, 77, 376, 687–711, 896, 909, 943
 Rubšys Juozas 376
 Rubšys Kostas Stasys 37, 39, 42
 Rubšys Matas 37, 39, 41, 42, 44, 46, 376, 698, 699, 702–705
 Rubšys Petras 376
 Rubšys Petras 42, 375, 376
 Rubšytė (Ūksienė) Teresė 5, 6, 12, 13, 42, 375, 376, 699, 702, 703, 705, 707, 896, 909; dar žr. Ūksienė (Rūšytė) Teresė
 Rubšytė Apolonija 42, 703, 704, 707; dar žr. Jacikevičienė (Rubšytė) Apolonija
 Rudienė (Bernotaitė) Juzefa 78
 Rudienė (Jurkutė) K. 544; dar žr. Jurkutė-Rudienė K.
 Rudienė K. 47
 Rudis 396
 Rudys 396
 Rudokas J. 749
 Ruffo-Scilia 624
 Rumša 393
 Rumšas 394
 Rupeika 390
 Rupeika Antanas 917
 Rupeikaitė Goda 917
 Rupeikienė Marija 916, 917
 Rupšienė Viktorija, Viktė 38, 40
 Rupšys 391
 Rupšys Antanas 38, 40, 41, 482
 Rupšys Jonas 38, 40, 41, 43
 Rupšys Juozas 40
 Rupšys Petras 37
 Rupšys Povilas 752
 Rupšys Vytautas 40
 Rupšytė Bronė 40
 Rupšytė Stasė 40
 Rupšlaukaitė Paulina 319
 Rupšlaukis 392
 Rupšlaukis Jonas 317, 318, 859, 864
 Rupšlaukis Juozas 319, 755
 Rupšlaukis Petras 319
 Rupšlaukytė Danguolė 30
 Rupšlaukis 488, 489
 Rupšplaukis Stasys 30
 Ruseckaitė Aldona 7, 14, 738, 745, 909
 Ruskis 397
 Ruvelis 345
 Ruzgytė-Jonikienė Zofija 359, 368
- S**
 Sabaliauskas J. 894
 Sabaliūnienė Nijolė 670
 Sabataitienė Zita 916
 Sabockis 390
 Sabutis 390
 Saikovskis 155
 Sakalauskas 390, 394
 Sakalauskas Jonas 755
 Salys A. 395
 Salys Mykolas 250
 Samavičius Romaldas 916
 Samas A. 122
 Samoška 396
 Samsonovas 898
 Samulevičius Rokas 319
 Samulionis P. 722
 Samulionytė Janina 6, 13, 343, 909
 Sandovas 393
 Sankalas 40
 Sasnauskas 390
 Saudargas Kazimieras 67
 Savickaitė Stefanija 64
 Savickas 394
 Savukynas B. 397
 Schiele E. 874
 Schrederis J. F. 890
 Selvestraitis Andrius 147
 Selvestraitis Jokūbas 147
 Selvestraitis Petras 147
 Selvestras 397
 Serapina 81
 Serapinas 84
 Serapinas Ignas 81
 Serva 391
 Siaucilas Jonas 147
 Siautilaitė Danutė 65
 Siutilas 397
 Sickaitė Marija 643, 644; dar žr. Tallat-Kelpšienė (Sickaitė) Marija
 Silvestravičius 141
 Silvestravičius Teodoras 118–120
 Simonavičius 24, 284, 390
 Sinkevičius Petras 512
 Sirievič Josif 177
 Siucilai 175
 Siurplys K. 722
 Skabas, Skabeikis 397
 Skebas Vytautas 10, 17
 Skardžiuvienė (Jucevičiūtė) Onutė 667
 Skinderis Antanas Kaributas, kun. 133, 135, 138, 276, 647–658, 676, 903, 943
 Skinsgaila 32
 Skrinskis 390
 Skrinskis Antanas 385–387
 Skrinskis J. 49
 Skrinskis Justas 385
 Skrodenis Stasys 4, 7, 14, 909
 Skūdavičiai 81
 Skūdavičienė Edita 86
 Skūdavičius Kazimieras 81
 Skvireckas Juozapas 691
 Slaboševičiai 175
 Slančiauskas M. 526
 Slavėnas Juozas 744, 746
 Slavėnienė (Mykolaitytė) Magdalena 744, 746; dar žr. Mykolaitytė-Slavėnienė Magdalena
 Slavinskas Zenonas 512
 Slavinskis Aloyzas 179
 Slaviūnas Zenonas 523
 Sleževičius Mykolas 748, 749
 Sluškaitis Stanislovas 623
 Smailys 392
 Smečkauskas M. 644
 Smetona Antanas 60, 480, 683, 903
 Smetona Antanas, prezid. 617, 623, 631
 Smetonienė (Meištininkaitė) Irena 6, 13, 398, 909
 Smuglevičius Pranciškus 870
 Sniečkus A. 635
 Songaila 392
 Spučytė Diana 916
 Spudas, kun. 648
 Spudys 392
 Spurgevičius Povilas Kazimieras 9, 16, 916, 917
 Srėbalienė (Bartašiūtė) Danutė 91, 94, 96–99, 219, 771, 772, 776, 916
 Srėbalienė Ona 187, 358
 Srėbalienė Petronėlė 527, 538, 543
 Srėbalius Antanas 187
 Srėbalius Česlovas 916

- Srėbalius L. 97
 Srėbalius Raimondas 109–111
 Sriubai A. ir B. 235
 Sriubas Balys 235, 359, 363, 367, 384, 388
 Sriubienė (Milkintaitė) Agota 4, 6–8, 13, 14, 384, 406, 713, 406, 890, 896, 909, 916; dar žr. Milkintaitė-Sriubienė Agota
 Stachelbergas 127
 Stalinas 28, 43, 306, 354, 670
 Stanceliai 161
 Stancelienė (Montvilaitė) Stasė 109
 Stancelis 393
 Stancelis Aleksas 360
 Stancelis Kazys 751, 752, 756
 Stancelytė Birutė 512
 Stancelytė Stasė 67
 Stancevičius A. 758
 Stanevičienė Antanina 38
 Stanevičius 390
 Stanevičius A. 647
 Stanevičius Jonas 38
 Stanys 393, 915
 Stanys E. 611, 915
 Stanišauskas 390, 394
 Staniulis 707
 Stankevičienė (Kaulakytė) Ina 916
 Stankevičius 123, 390, 394
 Stankus 384, 385, 394
 Stankus Adomas 72
 Stankus Edmundas 10, 17
 Stankus Kazimieras 67
 Stankus Kostas 84
 Stankus Vincas 84
 Starkus Z. 128
 Stasytienė Vladislava 279
 Stasytis 390, 394
 Stasytis Antanas 279
 Stasytis C. 722
 Stasytytė Aldona 725
 Stasiulis 111
 Stasiulis P. 51, 52
 Stasiūnas Tadas 672, 673
 Stašinskis 390
 Stašinskytė V. 416, 422, 425, 429, 431, 438, 441, 442, 446, 447, 449–451, 453, 455, 456, 458, 486–491
 Statkevičius Vladas 21, 32, 79, 95, 158
 Statkus Jonas 634
 Stefanija, tretininkė 265
 Streikūnienė Asta 917
 Stempužis J. 896
 Steponaitytė (Marijošienė) K. 526
 Sterbys 393, 394
 Stirbaitė Juzefa 262
 Stirbaitė Leokadija 262
 Stirbaitė Valerija 255
 Stirbiai 81, 111
 Stirbienė (Jocytė) Ona 99
 Stirbienė (Kavalskaitė) Marcijona 87–96, 101–103
 Stirbienė Marcijona 309
 Stirbienė Stasė 358
 Stirbinskaitė 726
 Stirbinskas 390
 Stirbys 151, 381, 393, 394, 396
 Stirbys Juozas 98, 99, 111
 Stirbys Kazys 93
 Stirbys Petras 26
 Stoncelaitė 264
 Stonceliai 53
 Stoncelis Dzidorius 53
 Stoncelis Kasparas 53
 Stoncelis Kazimieras 53
 Stoncelis Vaclovas 53, 64
 Stoncelis Vincas 49, 53
 Stoncelytė Valerija 53, 63
 Stonys 393
 Stonytė 41
 Stonkienė (Norkutė) Elena 53
 Straševičienė Elvyra 5, 12, 289, 296–298, 909, 916
 Straševičius 163
 Straševičiūtė Apolonija 178
 Strauka 391, 393
 Strauka Antanas 750
 Straukai 161, 665
 Straukaitė Akvilina Danutė 764
 Straukaitė L. 190, 540
 Straukaitė Laimutė Barbora 749, 750, 762–764, 767, 768, 776
 Straukaitė Marija Meilutė 764
 Straukaitė Regina 512, 513
 Straukas 391, 393
 Straukas Aleksas 186
 Straukas Antanas 7, 14, 190, 540, 749, 761–764, 766–768, 776
 Straukas Antanas, Lauryno 896
 Straukas Augustinas 367
 Straukas Feliksas 30
 Straukas Izidorius 32, 127, 129, 144, 160, 161, 303, 641, 748–750, 897
 Straukas J. 714
 Straukas Juozas 311, 915
 Straukas Kęstutis 731, 915
 Straukas Vaclovas 7, 14, 897
 Straukas Viktoras (Izidoriaus tėvas) 160
 Straukienė (Kiaurakytė) Aniceta 634
 Straukienė (Stroputė) Akvilina 763, 764
 Straukienė J. 407, 485, 491
 Straukienė Ona 367
 Straukienė-Kėdytė Ona 512
 Strazdas 396
 Strežegauskaitė (Stragauskaitė)-Dargevičienė Felicija 336, 341, 342
 Striužas Valdas 765
 Stropai 726
 Stropienė (Holšanskytė) Stefanija 277, 620, 671, 678
 Stropienė Kristina 673
 Stropienė Stasė 621
 Stropus 391
 Stropus Algirdas 621, 904
 Stropus Antanas 621, 670
 Stropus Kajetonas 7, 14, 135, 277, 354, 620–622, 631, 671, 898, 903, 904
 Stropus Rimvydas 7, 14, 620, 621, 670–674, 904, 910, 915
 Stroputė (Jurgutienė) Danguolė 670
 Stroputė (Sabaliūnienė) Nijolė 670
 Stroputė Jadvyga 622
 Stroputė Morta 621
 Stroputė Rasa 673
 Stroputė Skaidra 673
 Stroputė-Holšanskienė Zuzana 621
 Strumila 179
 Stulga 391
 Stulginskis Aleksandras 758
 Stulpinas Ričardas 120, 121
 Stundys V. 758
 Stungevičienė 765
 Stungevičius 765
 Stungevičiūtė 765
 Stungys 397
 Stupelytė Jolanta 916
 Stuokaitė Janina 917
 Stūronas Antanas 916
 Sudeikis 390
 Sūdžius 391
 Sugintai 142, 612, 665
 Sugintaitė Regina 680
 Sugintas Antanas 7, 14, 616, 618, 619, 726, 897
 Sugintas Jonas 668, 669
 Sugintienė 73
 Sugintienė Marija 643
 Sugintienė Pranciška 668, 669, 680
 Sungaila 392
 Sutkuvienė Gerda 917
 Sutkus Vidas 917
 Sventickis 606
 Svidinskaitė Danguolė 5, 12, 252, 253, 268, 335, 906, 910
 Svirtūnai 142
 Svirtūnas Nestoras 118–120, 141
 Š
 Šadbaraitė (Jucevičienė) Aleksandra 666, 669
 Šadbaras 392, 394
 Šadbaras Antanas 666, 668
 Šadbarienė (Micevičiūtė) Petronėlė 666
 Šalavėjus Jonas 916
 Šalčius Matas 681
 Šaltenis Arvydas 868, 873
 Šaltmerienė Aniceta 528
 Šaltmeris 392
 Šapira 345
 Šaranovičius 59
 Šarkauskaitė Petronėlė 407, 466, 483, 512
 Šateikis I. 130
 Šateikis Ignas 38
 Šatrijos Ragana 860
 Šatrijos Ragana (Marija Pečkauskaitė) 659
 Šaulienė Valdonė 7, 14, 573
 Ščiodras 163
 Šedbaras Jonas 32–34, 36, 119, 278, 279, 281–283, 320, 324, 327, 328, 387, 392, 394, 917
 Šedienė Vera 916, 917
 Šedys Narimantas 916
 Šedys Vidas 916
 Šemeta 5, 6, 8, 10–13, 15, 17, 18, 393
 Šereikytė Vlada 512, 513
 Šerlinskaitė-Petkienė Felicija 59
 Šerlinskis A. 644
 Šermukšnis Vytautas 714, 715; žr. Liaugminas Vytautas
 Šerpetauskas 394
 Šerpytis 390
 Šetkus 393
 Šetkus Benediktas 686
 Šetkus J. 407, 468, 482
 Šetkus K. 267, 538
 Šetkus Petras 752, 756
 Šiaudaitis 396
 Šiaudikis 396
 Šiaudys 396

- Šiaudvytis 392, 394
 Šiaulys Antanas 358
 Šiaulys Jonas 916, 917
 Šiaulys Leonas 714
 Šiaulys Mykolas 358, 512
 Šiaulys Pranas 358
 Šiaulytis Kęstutis Kazimieras 110, 382, 857, 858, 860–862, 904
 Šidlauskas 390
 Šidlauskas Aleksandras 10, 17
 Šidlauskas A. 156, 526
 Šidlauskas Adomas-Vilainis 899
 Šiemutis Liudvikas 358
 Šikšnius 391
 Šileikis M. 871
 Šilenskis Petras 370
 Šilerienė (Lapaite) Bronė 73, 74
 Šilius Augustas 729
 Šimaitis Ignacas 343, 347
 Šimaitytė (Ravinienė) Grasilda 43, 312, 706; dar žr. Ravinienė (Šimaitytė) Grasilda
 Šimaitytė-Racevičienė Elvyra 343, 348; dar žr. Racevičienė (Šimaitytė) Elvyra
 Šimas 393
 Šimėnas Valdemaras 8, 9, 15
 Šimkevičienė Agnė 314
 Šimkevičius Povilas 118
 Šimkienė (Kocevičiūtė) E. 276
 Šimkus 393, 394
 Šimkus Jurgis 118, 119
 Šimkus Petras 752, 756
 Šimkus S. 676
 Šimkus Stasys 675, 676
 Šimkus Zenonas 358, 368
 Šimkutė 265
 Šimkutė Eugėja 512, 513
 Šimutis 390
 Šimutis P. 714
 Šinkūnas R. 647
 Šiokys 393
 Šireikis 390
 Širvys Paulius 612
 Šiurys Jonas 281
 Škirpa Kazys 617
 Šlekonytė Jūratė 6, 13, 461, 479, 486, 487, 489–491, 910
 Šlepas 39, 41
 Šlepas Antanas 41
 Šlepavičiai 37, 38, 41
 Šlepavičienė Barbora 377
 Šlepavičienė-Rubšienė (Meškauskaitė) Barbora 38; dar žr. Rubšienė (Meškauskaitė-Šlepavičienė) Barbora
 Šlepavičius (Šlepas) Antanas 38, 41
 Šlepavičius (Šlepas) Juozapas, s. 42
 Šlepavičius (Šlepas) Juozas 37–39, 42
 Šlepavičius (Šlepas) Petras 38, 41
 Šlepavičius (Šlepas) Vaclovas 42
 Šlepavičius Pranciškus 41
 Šlepavičiūtė Emilija (Kučinskienė) 42, 43; dar žr. Kučinskienė (Šlepavičiūtė) Emilija
 Šlepienė Sasė 374
 Šliauteris 393
 Šliogierienė (Kėdytė) Rozalija 409, 512
 Šliogeris Antanas 358
 Šliogeris Kajetonas 897
 Šliogeris Povilas 358
 Šliogerytė Regina (Blūdžiuvienė) 405, 408, 468, 482, 483, 487, 494, 513
 Šliogerytė Vanda 302
 Šliogerytė-Stašinskienė-Norbutienė Vanda 368
 Šmatauskas Juozas 319
 Šneideriai 51
 Šniauka Alfredas 282
 Šniaukšta 392
 Šniukienė Rita 916
 Šniukštaitė-Gervienė Ona 343
 Števenas 118
 Štrausas J. 628
 Šukiai Liuda ir Raimondas 915
 Šukys J. 395
 Šukolas 397
 Šulcas K. 682
 Šulmanas Ausėjus (Aušėjus) 354
 Šulskienė Airina 917
 Šulskis Zigmąs 752
 Šulskytė Aldona 7, 14, 605, 611, 615, 887–889, 910
 Šuopiai Pranas ir Bronislava 916
 Švedas Jonas 627
 Šveikauskas Antanas 641
 Šveikauskienė (Brazauskytė) Vlada 895
 Šveinauskas 638
 Šverebas Povilas 9, 16
- T**
 Tabachnikas (Tabačnikas) 749
 Tabačnikas H. 289
 Tallat-Kelpša 270, 275
 Tallat-Kelpša Algirdas 616
 Tallat-Kelpša Algis J. 782, 783
 Tallat-Kelpša Ambraziejus 177
 Tallat-Kelpša Andrius 178, 181
 Tallat-Kelpša Br. 346, 347
 Tallat-Kelpša Bronislovas 7, 14, 153, 158, 641–646, 750, 762, 897, 904
 Tallat-Kelpša Bernardas 875, 876
 Tallat-Kelpša Edgaras 358
 Tallat-Kelpša Eduardas 177
 Tallat-Kelpša Florijonas 174, 178
 Tallat-Kelpša Jonas 177, 617, 621, 766
 Tallat-Kelpša Jurgis 178
 Tallat-Kelpša Kazimieras 156, 780
 Tallat-Kelpša Kazimieras (Lauryno s.) 141
 Tallat-Kelpša Kazimieras Anastazijus 140, 142, 725
 Tallat-Kelpša Kazys 7, 14, 140–142, 615–617, 641, 726, 727, 749, 782, 783, 897
 Tallat-Kelpša Laurynas Ignacijus 144, 725, 726
 Tallat-Kelpša Leopoldas 179
 Tallat-Kelpša Linas 358
 Tallat-Kelpša Martynas Teodoras 725
 Tallat-Kelpša Paulius K. 783
 Tallat-Kelpša Pranciškus 641
 Tallat-Kelpša Pranas (Prano s.) 152
 Tallat-Kelpša Saulius 174
 Tallat-Kelpša Sigitas 875, 876
 Tallat-Kelpša Stasys 140, 142, 726, 780
 Tallat-Kelpša Tadas 59, 140, 142, 144, 145, 633, 678, 726, 731, 752, 765
 Tallat-Kelpša Vaclovas 898
 Tallat-Kelpša Vytautas (jaunesnysis) 875–880, 898, 904
 Tallat-Kelpšai 121, 726
 Tallat-Kelpšaitė Dalia 4, 915
 Tallat-Kelpšaitė Danutė 177
 Tallat-Kelpšaitė Emilija 641, 646
 Tallat-Kelpšaitė Giedrė 179
 Tallat-Kelpšaitė Helė 645
 Tallat-Kelpšaitė Justina 643, 646
 Tallat-Kelpšaitė Neringa 880
 Tallat-Kelpšaitė (Jurskienė) Ona 156, 683, 728, 780
 Tallat-Kelpšaitė Ona 125, 140–142, 617, 726, 727
 Tallat-Kelpšienė (Balčytė) Zita 875–877, 879, 880
 Tallat-Kelpšienė (Beresnevičiūtė) Olimpija Marija 641
 Tallat-Kelpšienė (Bytautaitė) Ona Sofija 125, 140–142, 726, 731, 765; dar žr. Bytautaitė (Tallat-Kelpšienė) Ona
 Tallat-Kelpšienė (Danilavičiūtė) Ona 176
 Tallat-Kelpšienė (Daugulytė) Janina 616
 Tallat-Kelpšienė (Jucevičiūtė) Bronė 144, 146, 621, 731
 Tallat-Kelpšienė (Mikulskaitė) Ona 177, 180
 Tallat-Kelpšienė (Sickaitė) Marija 7, 14, 640–646, 750, 762, 904, 905
 Tallat-Kelpšienė (Siromašenko) Sofija 878
 Tallat-Kelpšienė Aldona 616
 Tallat-Kelpšienė Marija 762
 Tallat-Kelpšienė Ona 765, 780
 Tallat-Kelpšos 665, 766
 Tallat-Kelpšų giminė (medis) 5, 12, 182
 Tallat-Kelpša Vytautas (vyresnysis) 875, 876, 878–880, 898
 Talliata Kelpša Antanas 175
 Talliata Kelpša Stanislovas 173, 174
 Talliata Kelpšas Dovydas 175
 Talliata Kelpšas Jonas (Juozo s.) 174
 Talliata Kelpšas Jurgis 175
 Talmontas Vladas 25
 Talmontas Zenonas 25
 Tamašauskas 390
 Tamašauskas A. 672, 673
 Tamašauskas Kazimieras 673
 Tamašauskas Pranas 616
 Tamkevičius Sigitas, arkivysk. 690, 693, 758
 Tomkutė Dana 917
 Tamošaitis 390
 Tamošauskas Antanas 512, 513
 Tamošienė 224
 Tamulionienė M. 660
 Tarabilda R. 118
 Tarvydai 175
 Taškūnas Vlad., kun. 276
 Taujanskis 390
 Taujinskai 248
 Taurosevičius 390
 Tauroza 393
 Tauroza Jurgis 7, 14, 675–677, 905
 Tauroza Povilas 675, 676
 Tauroza Stasys 676
 Taurozevičius Juozas 30
 Tautvilas 397
 Tenisonaitė-Hellemans Zenta 743, 746

Teodoras Martynas 144
Teresa 323
Terleckis 390
Thomsonas St. 464
Tičkus 393
Tijūnėlis A. 894
Tyla A. 4, 622
Tiriūna Z. 282
Tirūnas 390, 394
Toleikaitė Stasė 302
Toleikienė Bronislava 367
Toleikis 394
Toleikis Aleksas 358
Tomkus Jonas 53
Tonkūnas J. 128
Trapkauskas Jonas 369
Trapkauskas Justinas 360
Traušys Jurgis 890

Treigys 397
Trijonis 392
Trumpa 396
Trumpaitis 396
Truncė 393
Tulaba Ladas 688
Tumas J.-Vaižgantas 653, 654, 657
Turauskienė (Vėliutė) Stanislava 20, 411, 434, 448; dar žr. Vėliutė Stasė
Tverijonavičius 390

U, Ū

Uginčius B. 414, 418, 419, 426, 428, 431, 437, 439, 443, 457, 460, 461
Ukrinas 121, 485
Ukrinas Algirdas 29, 155, 374
Ukrinas Jonas, gyd. 155, 168, 302, 344, 620, 626, 898, 903
Ukrinas Juozapas (Juozapo s., Jono tėvas) 155
Ukrinas Konstantinas 25
Ūskas Jurgis 654
Ūksienė (Rubšytė) Teresė 37, 699, 705, 707, 895
Ulmeris (Volmeris) 463, 480, 484
Umaras G. 900
Umaras M. 900
Unduravičienė 765
Ungern-Sternbergas Povilas 127, 128, 133, 135
Urbanavičienė Dalia 523
Urbikas 390
Urbonaitė (Mikutienė) Stasė 411; dar žr. Mikutienė (Urbonaitė) Stasė
Urbonaitė (Vosienė) Juzefa 411; dar žr. Vosienė (Urbonaitė) Juzefa
Urbonaitė Rožė 302
Urbonas 284, 336, 338, 339, 393, 394
Urbonas Adolfas 672, 673
Urbonas Antanas 358, 369
Urbonas Povilas 368
Urbonienė (Lauciūtė-Mikutienė) Ona 368; dar žr. Lauciūtė-Mikutienė-
Urbonienė Ona
Urbonienė I. 494
Uzdonas 302
Užgalis 392
Užkauskienė (Kavalskaitė) G. 341, 357, 678
Užumeckis 390

V

Vabalas 397
Vaduvys Paulius 614
Vaicekauskas R. 615
Vaičaitis 390
Vaičekauskas 389, 393
Vaičekauskas Juozapas 41
Vaičekauskas Kazimieras 28, 370
Vaičekauskas Vytautas 7, 14, 670–673, 910
Vaičekauskienė 41
Vaičekauskis 389, 393
Vaičikauskas 389, 393
Vaičiulis 390
Vaičiulytė Roza 916, 917
Vaičiūnas Vytautas Steponas 697, 699, 701
Vaičiulytė Roza 917
Vaičius Antanas, vysk. 382, 701
Vaidėlys Ernestas 915
Vaiginytė G. 894
Vailionytė D. 738
Vainavičius Adomas 137
Vainavičiūtė (Bucevičienė) Marija 156
Vainorius 392
Vaišnys M. 631
Vaišvila Bronius 72
Vaišvila Jonas 291, 295–297
Vaišvila Z. 894
Vaišvilaitė Stefa 314
Vaišvilaitė Zita 512
Vaišvilas A. 307
Vaišvilienė Antanina 138
Vaišvilienė Bronė 298
Vaitkaitis 397
Vaitkevičiai 121, 175
Vaitkevičienė 123
Vaitkevičienė Regina 917
Vaitkevičienė (Dargevičiūtė) Vanda 778, 779
Vaitkevičius 163, 390
Vaitkevičius P. 163
Vaitkevičius Petras 154
Vaitkevičius Vyktintas 9, 15, 770
Vaitkevičiūtė (Tallat-Kelpšienė) Elžbieta 725
Vaitkunskaitė Alma 313
Vaitkus 25, 49, 397
Vaitkus A. 900
Vaitkus Viktoras 65
Vaitkutė Stasė 65
Vaivada A. 114
Vaižgantas 660, 895, dar žr. Tumas J.-Vaižgantas
Vakariniė Audronė 524
Valaitis 390
Valančius Motiejus, vysk. 54, 65, 111, 113, 165, 381, 393, 651
Valatka Vitas 165
Valavičius 357
Valavičius Antanas 24
Valavičius Vladas 714
Valdemaras Augustinas 747
Valentinavičius Kazimieras 179
Valiūnas Silvestras 455
Valius 393
Vanagas A. 394, 395
Vankevičius 397
Vankys 397
Variakojis J. 877
Varkalys Steponas 281

Varmauskas 390
Varmauskas Petras 320, 324
Varnagys Alfonsas 28
Varnagys Kazys 752, 756
Varnagys Martynas 369
Varnagys Petras 715
Varnagys Simonas 358
Varnagys Stanislovas 30
Varnagyte-Ringailienė Zita 368
Varnelis Jonas 363
Varnienė Nijolė 665
Vaseris A. 613
Vasiliauskas 389, 393, 394
Vasiliauskas Ernestas 916, 917
Vasiliauskas Ipolitas 248
Vasiliauskas Romanas 252
Vasiliauskienė R. 894
Vasiliauskis 389, 393
Vaskela G. 253, 757
Vaznys Dovydas 173
Vaznys J. 623
Verikaitė Vitolda 917
Vėlavičius 236, 390
Vėlavičius Pranas 320, 323, 324
Velicka 393
Vėlienė (Jakaitė) Stanislava 20, 407, 411, 413–415, 417, 418, 421, 425, 430, 432–436, 440, 444, 448, 461, 479
Vėlienė (Srėbaliūtė) Amelija 185–187, 302
Vėlienė A. 360
Vėlienė Vladislava 298
Velykis Mykolas 749
Velioglovskis V. 900
Vėlius 391, 631
Vėlius Aleksandras 360
Vėlius Aleksas 368, 407, 493
Vėlius Kazimieras 320, 324
Vėlius Norbertas 7, 10, 14, 17, 20, 277, 297, 298, 316, 329, 368, 375, 405, 406, 411, 413–415, 417–419, 421, 425, 426, 428, 430–437, 439, 440, 443, 444, 448, 457, 460–462, 465, 466, 468, 470–472, 474, 475, 478–489, 491–494, 512, 513, 671, 885, 889
Vėlius Pranas (Petro) 316
Vėliutė (Petkienė) Albina 407
Vėliutė (Turauskienė) Stasė 407
Vėliuviė Ramunė 20, 411
Venckaitis 390
Venckaitis Jonas 512, 513
Venckienė Adelė 645
Venckūnaitė Aldona 52
Venckus 393
Venckus A. 714
Venckus Albinas 324
Venskienė Zofija 528
Venslauskas 295
Venslauskienė Juzė 298
Verdis Dž. 628, 727, 892
Vergilijus, poetas 857
Verikaitė Vitolda 916, 917
Vertelkaitė Eglė 11, 18
Veščiuėnaitė Aldona 744–746
Vičiauskienė (Verbliugevičiūtė) Genovaitė 9, 16
Vyčiniė Daiva 4, 20
Vidikas 390
Vidmandas Edvardas 915
Vydūnas 890
Viekšaitė Kazytė 337

Vielavičius Jonas 311
 Vielavičiūtė Stefa 513
 Vielius A. 72
 Vienažindis Antanas 456
 Vienožinskaitė L. 618
 Viknienė Petronėlė 368
 Viknius 393
 Viktorija, karalienė 624
 Vilainis-Šidlauskas Adomas 899
 Vilčinskis 390
 Vileikis Justas 159
 Viliušytė Irma 865
 Vilkaitė (vėliau – Ivinskienė) Julija 63, 64
 Vilkaitis Jonas 619
 Vilkaitis V. 618
 Vilkanauskaitė Marijona 358
 Vilkanauskaitė Ona 185
 Vilkanauskas Jonas 358
 Vilkanauskienė Elena 358
 Vingis A. 722
 Virpyla 397
 Virpylas 397
 Virpučiauskas Pranas 357
 Viršilai 69
 Viršilaitė Konstancija (Kastelė) 367
 Viršilas 118, 391
 Viršilas Jonas 67, 74
 Viršilas Juozapas 67, 74
 Viržintas Antanas 23–26, 32–34, 284–289
 Viržintas Kazimieras 24, 30, 284–288
 Viržintas Petras (Povilas?) 55
 Viržintas Stasys 284
 Viržintas Zenonas 25, 284, 286
 Viskantas Antanas, kun. 276
 Vismantaitė Aušra 159, 862, 863, 865, 899
 Vismantas 392
 Vyšniauskai A. ir S. 943
 Vyšniauskaitė Angelė 252
 Vyšniauskienė (Kaulakaitė) Oktavija 51
 Višpulskis Bronius 29
 Vyštarai 81
 Vyštaraitė Angelė 106, 107
 Vyštartas 392
 Vyštartas Kazys 106, 107
 Vyštartas Nikodemus 81
 Vyštartas Petras 84
 Vyštartienė 105
 Vytautas Didysis 68, 87
 Vitkauskaitė Elena 106, 107
 Vitkauskas 390
 Vitkauskas Stasys 359
 Vitkus 393
 Vitkus Jonas 317–319, 732
 Vitkus Juozas (Adomo) 317–319
 Vitkus Mečislovas 915
 Vitkutė Elena 896
 Vitrenka 28

Vizgirda Kazimieras 905
 Vizgirda V. 871
 Vojevodskaitė Arimeta 5, 12, 173, 910
 Volodkienė 660
 Volodkienė 895
 Volskis Petras 752
 Volungevičiūtė Natalija 727
 Voluntaitė 39
 Vosienė (Urbonaitė) Juzefa 410, 429, 438, 450, 453, 455, 456, 458; dar žr. Urbonaitė (Vosienė) Juzefa
 Vosys Adomas 358, 369, 472, 480, 513
 Voverienė Ona 615
 Voverienė Zosė 527
 Voveris 391
 Vrangelis 129

Z

Zabetienė Virginija 106
 Zabiela Gintautas 4, 119
 Zabielaite Genė 513
 Zaborskaitė V. 662
 Zakaras 393
 Zakaras Vincas 84
 Zaleska (Dambavičiūtė) Gabrielė 624
 Zaleska Sofija 623
 Zaleskiai 7, 14, 122, 127, 135, 151, 152, 622, 623
 Zaleskis 150, 151, 625
 Zaleskis Arnolfas 622
 Zaleskis Baltramiejus 623
 Zaleskis Domininkas 127
 Zaleskis Jonas 623
 Zaleskis Jurgis 127, 622, 623
 Zaleskis Kazimieras 623
 Zaleskis Leonas 624
 Zaleskis Martynas 623
 Zaleskis Mykolas 622, 623, 625
 Zaleskis Motiejus 623
 Zaleskis P. 623
 Zaleskis Stanislovas 623
 Zaleskis Vladislovas Mykolas, arkivysk. 624
 Zan Jadvyga 163
 Zandovas 393
 Zaveckis 390
 Zbarauskas 154, 390
 Zeideraitė Zofija 29
 Zeideris Jonas 34
 Zelbienė Juzefa 68
 Zybartaitė Bronė 53, 63
 Zybartas 393
 Zybartas Jonas 64
 Zybartas Kazimieras 34
 Zybartas Viktoras 282
 Zybartienė Petronėlė 34
 Zibertaitė-Musvyčienė Bronė 336–340
 Zigmantas III 173

Zimblienė Irena 863
 Zimmachaitė A. 725
 Zinkevičius Z. 395
 Zytavlenko 645
 Zobiela 393
 Zubavičius 390
 Zubovas 51
 Zurys Jonas 619
 Zvonkutė Jurgita 6, 13, 513, 514, 752, 910

Ž

Žadeikienė Juzefa (Gedeikytė) 39
 Žadeikis 390
 Žadeikis Aloyzas 39
 Žadeikis Jonas 38, 39
 Žadeikis Kazimieras 39
 Žadeikis Povilas 39
 Žadeikytė Juzė 39
 Žakevičius 390
 Žakevičius Pranas 10, 17, 282
 Žalys Br. 745
 Žardinskaitė Ladzė 664
 Žašytytė Marija 196, 210, 229, 237, 242, 521, 522
 Želigovskis Lucijanas 760
 Žemaitė 183
 Žemeckis 390, 393
 Žychlinskis (Žychliński) T. 624, 625
 Žygelis Dalius 766
 Žilevičienė 119
 Žilienė Ona 635
 Žilinskas 394
 Žilinskas Saulius 917
 Žily 356, 392
 Žily A. 770
 Žily Juozas 65
 Žily Stasys 6, 13, 77, 687, 689, 696, 699, 700, 702, 703, 707, 899
 Žily Vaclovas 714
 Žilytė Stasė 65
 Žilius 392
 Žymantas 392
 Žiogas Valentinas 280
 Žirgulys Aleksandras 744, 746
 Žiūraitė M. 659–665
 Žiūraitė Simona Marcelė 665
 Žoromskis K. 871
 Žukauskas 389, 393, 394
 Žukauskas Dominykas, kun. 347
 Žukauskas P. 100
 Žukauskas Silvestras 749
 Žukauskis 389, 393
 Žukienė 606–608
 Žulys B. 758
 Žumbakienė Gražina 5, 12, 302, 910, 916
 Žumbakys Zenonas 916
 Žuromskaitė Brigita 917
 Žutautaitė Elena 358
 Žvinklytė Jurgita 863
 Žvirdauskas Stasys 672, 673

Vietovardžių rodyklė

780 vnt.

A, A

Abestinių laukas, drv. 31
 Adakavas, par. ir bažn. 649
 Afrika, pas. d. 613
 Agelaičiai, k. 343
 Agluonėnai, k. 581, 582
 Agrà (Ágra) (Indija), mst. 625
 Akmenà, up. 322
 Akmenytė, vnk. 727, 729, 731, 736
 Akmėnė, mstl. 859
 Akmòlinskas (Rusija), sr. 633, 634
 Akulšėtas (Rusija), gyv. 717, 719
 Alahabadas (Indija), mst. 624
 Alytus, mst. 327, 329, 616, 636, 679, 680, 749; r. 666, 749
 Alkuopis, k. 752
 Alma Atà (Kazachija), mst. 887
 Álpės, kln. 562, 604
 Alsėdziai, mstl. 900
 Altėjus (Rusija), kr. 900
 Áma (Kanada), mst. 562
 Amėrika, pas. d. (čia vartojama JAV valstybės prasme) 41, 51, 53, 54, 65, 66, 319, 339, 74–77, 409, 545, 554, 557, 596, 597, 600, 616, 619, 654, 664, 666, 676, 685, 697, 703, 727, 736, 739, 869
 Ámos vyskupijà (Kvebėke, Kanadoje) 560
 Ámsterdamas (Nyderlandai), mst. 743, 746
 Áncia, up. 322
 Ánglija, valst. (neofic.) 617, 624, 727, 728, 902
 Anykšėčiai, mst. 345
 Antiòchija (Indija), mst. 624, 625
 Aparšuvà (Aparšuva), k. 5, 12, 19, 21–23, 25–34, 78, 155, 284, 285, 287–289, 389, 397, 512, 883, 892
 Archàngelskas (Rusija), mst., sr. 646, 727
 Argentinà, valst. 88
 Ariógala, r. 678
 Árkties vandenynas 614
 Artimėji Rytai, pas. d. 688
 Asių kálnas 32
 Atlánto vandenynas 695, 899
 Áugsburgas (Vokietija), mst. 733, 734, 896
 Aukštágirė, k. 297, 358, 363, 365, 366, 369, 407, 420, 423, 442, 445, 713, 715, 716, 720, 752, 756, 859, 896
 Aukštágiris, Aukštágirės kln. 677, 720, 943; mitol. akmuo 943
 Aukštaitijà, etn. sr. 859, 868
 Aukštóji Panemùnė, mstl. 731
 Austrálėja, pas. d., valst. 55, 56, 64, 99, 738, 739, 741–747
 Áustrija, valst. 617, 653, 728, 891
 Aušròs Vairtai (Vilnius) 872
 Avėlės kálnas 31
 Ažuoliujà, k. 722

B

Bābas, klv. 31
 Bābtai, mstl. 899
 Bačkónys, k. 602

Bad Salzuhgenas (Vokietija), mst.
 Tiuringijoje 682
 Bagdónas, k. 389
 Bagdòniškės, k. 622
 Balčkinės, krm. 31
 Balsiai, bžnk. 334; k. 636; sen. 529
 Bálstogė (Lenkija), mst. 639
 Baltarusija, valst. 171, 568, 635
 Báltdvaris, dv. 630
 Baltgudijà (Baltarusija) 181
 Báltijos jūra 327
 Báltkálnis, k. 80, 94, 95, 312, 389, 397, 738, 893; plvk. 83
 Bangalòras (Indija), mst. 624
 Baravýkai, k. 720
 Bardžiai, k. 659
 Barsėkálnis, klv. 31
 Bartāšiškė, k. 40, 756
 Bataičiai, dv. 174
 Batakiai, mstl. 616, 648
 Baulbiai, k. 21, 22, 28, 29, 81, 147, 357, 382, 384, 389, 396, 512, 755, 890
 Baulbių karčėmà 163
 Baulbys (muziejus) 565
 Bavàrija (Vokietija), sr. 344, 733, 734
 Baziliòniai, k. 894
 Bełgija, valst. 617, 728
 Bengàlija (Pietų Azija), ist. sr. 624
 Berlýnas (Vokietija), mst. 598, 614, 624, 891
 Bėrzė, k. 356, 396, 754
 Bėrzėnai, vls. 623
 Betýgala, mstl. 343
 Bijòtai, k. 860, 899
 Biliòniai, Biliòny, k. 94, 112, 282, 358, 368, 370, 396, 407, 410, 411, 420, 429, 438, 442, 445, 449–451, 453, 455, 456, 458, 474, 475, 478, 483, 488, 489, 494, 514, 516, 540, 636, 716, 755, 858, 859, 861, 862, 864, 894, 897; plkln. 943
 Biriusà, up. 717
 Birštonas, mst. 723
 Biržai, pilis 121
 Býtlaukis, k. 395
 Bòbų kálnas (Bòbkálnis, Meřgkálnis), kln. 21
 Bonà (Vokietija), mst. 860
 Bòstonas (JAV), mst. 602, 617, 624, 641, 646
 Briuselis (Belgija), mst. 658
 Brònksas (Bronx) (JAV), Niujorko mst. d. 704
 Brùklnas (Brooklyn) (JAV), Niujorko mst. d. 614
 Bùciškė, k. 389, 396, 731
 Bùciškė (Bėrzė), dv. 122, 156, 166
 Bučiai, k. 5, 6, 12, 13, 19, 37–40, 43–45, 203, 208, 375, 377, 389, 396, 482, 687, 708, 753, 754, 891, 896; kap. 943
 Budapėštas (Vengrija), mst. 892
 Bùgas, up. 639
 Bukovinà, regionas Karpatuose 615
 Bulgàrija, valst. 326
 Bùrbiškiai (Bùrbiškė), k. 21, 22, 25, 28, 29, 34, 94, 389, 396, 492; plkln. 19, 22, 943; plvrk. 122
 Buriàtija, valst. Rusijoje 642
 Burkėnai, k. 39
 Burkàlė (Burkàlis), ež. 636, 637

C

Ceilonas (dab. Šri Lanka), valst. 625
 Celinogràdas (Akmòlinskas, dab. Astana), mst. 634
 Chalbury (Anglija), mstl. 615
 Chersónas (Ukraina), sr. 641
 Ciùrichas (Šveicarija), mst. 602

Č

Čečėnija, valst. 613
 Čėkija, valst. 565
 Čekoslovakija, valst. 728
 Čepaičiai, k. 21, 23, 27, 29; dv. 138; plvrk. 122
 Čikagà (JAV), mst. 32, 87, 127, 129, 144, 161, 252, 303, 557, 597, 599, 600, 614, 619, 623, 648, 655, 662, 665, 682, 685, 686, 737, 749, 750, 871, 874, 887, 890–893, 897–899, 901
 Čiòrnaja Pàdina (Rusija, Saratovo sr.), k. 568

D

Daglėnai, k. 598
 Dániškė, k. 81, 280, 389, 396, 512, 755
 Dalgai, k. 147
 Dàlinas, sala 598
 Dànė, up. 582
 Dànija, valst. 51, 898
 Danilavà, k. 601
 Dargàliai, dv. 147; k. 389, 396, 559, 687, 899, 943; kap. 943; plvrk. 122
 Dàrgiai, k. 135, 137, 389, 396, 407, 487, 488, 770
 Dàrgiškė, k. 754
 Daūgpilis (Latvija), mst. 878
 Dėgliskė, k. 147, 295, 298, 304, 314, 389, 396, 407, 409, 484, 491, 512, 544
 Degučiai, k. 53, 150, 302, 396, 527, 755
 Degučiai I, k. 389, 396
 Degučiai II, k. 389
 Degutàliai, k. 63, 147, 228, 230, 250, 389, 396
 Didėji Vankiai, k. 389, 761, 894
 Didžiòji Britànija, valst. 860
 Dievėniškės, mstl. 567
 Diėvytis, Dývytis, ež. 125, 139, 142, 145, 146, 396, 464, 490, 554, 559, 561, 597, 619, 659, 660, 665, 683, 684, 697, 702, 703, 705, 726, 735, 866, 869, 872, 874; apyl. 665; kln. 702, 729, 867, 869, 893, 901, 943
 Doksiai, mstl. 180
 Dotnuvà, mst. 51, 52, 600, 678, 898; ur. 321
 Drobùkšėčiai, k. 23, 25, 340, 341
 Drozdovai, vls. 178
 Drukteiniai, k. 37, 521; dv. 37; plvrk. 38; vnk. 378
 Drukėniai (sen. Drukteiniai), k. 396
 Drùpstas, k. 55
 Drùskininkai, mst. 638, 868, 874, 875, 877, 878
 Dubiņgiai, mstl. 567
 Dubičiai, k. 568

Dubýsa, up. 343, 707
 Dūkų Laukas, bjr. 123; k. 317, 395, 397
 Dułkupis, upl. 702
 Dvárniečiai, k. 280, 281, 289, 310, 389, 753; vns. 141
 Džukijà, etn. sr. 253, 567, 568, 859
 Džiugėnai, k. 175

E

Eichštetas (Vokietija), mst. 559, 688, 692
 Egiptas, valst. 624
 Eidiniškai, k. 74, 123
 Eitvydaičiai (Atvydaičiai), k. 123, 156, 353, 355, 356, 389, 396, 512, 668, 943
 Endriėjavas, mstl. 859; vls. 596
 Endrikavas, grnk. 359; k. 389
 Eržiškės, dv. 623
 Ėstija, valst. 617, 728, 757
 Etiopija, valst. 891
 Europà, pas. d. 170, 171, 551, 594, 600, 614, 664, 665, 743, 860, 864, 871, 872

F

Filadelfija (JAV), mst. 685, 736, 737
 Fiūsenas (Vokietija), mst. 733
 Florencija (Italija), mst. 624
 Floridà (JAV), valstija 600, 887
 Fuldà (Vokietija), mst. 899

G

Gabrielinė, mšk. 22, 31
 Gadūnāvas, mstl. 64
 Gaidė, k. 567
 Gaidžiokalnis, kln. 66
 Gáinai (Rusija), r. 679, 680;
 (lāgeris) gývėnviētė 612
 Gaižiūnai, k. 617, 769, 770
 Gandų kalnelis 726
 Gárduva (Gárdena), upl. 22, 32
 Gargždaí, mst. 859
 Garliavà, mst. 680
 Gasčiūnai, mstl. 888
 Gataūtiškė (Gataūtiškiai), k. 27, 98, 125, 162, 163, 389, 396, 658, 729, 943; dv. 122, 126, 127, 135–138
 Gaūrė, mstl. 898; vls. 64
 Gedaudiškiāi–Blauzdžiāi, dv. 175
 Gedvilų Gūzikas, kln. 66
 Gelžyčiai, dv. 175; k. 21
 Gerūliškis, Gerūliškė, k. 623
 Gervėčiai, k. 568, 569
 Giedrāičiai, mstl. 750, 760
 Gimāliai, dv. 118
 Giřcio (Stasiūlio), mškl. 111
 Girđiškė, k. 860
 Girčių pėlkė 85
 Girėnai, k. 669
 Girgždūtis (Girgždūtės, plkn.) 677
 Girininkai, k. 81, 314, 396, 752
 Giriōnyš, k. 358
 Girkalnis (Girmakalnis), klv. 32
 Girvainiai, k. 141, 144, 159–161, 165, 166, 222, 354, 356, 367–369, 374, 389, 396, 409, 490, 631, 641, 731, 748, 754–756, 897
 Glāzgas (Škotija), mst. 653
 Golgotà, kln. 535

Gomāliai, k. 409
 Gōrkis (Rusija), sr. 900
 Graikija, valst. 688, 864
 Griūnbergas (Vokietija), mst. 732
 Gryžų pėlkė, drp. 24, 32
 Gruzđziāi, mstl. 660
 Gūbriaí, k. 185, 199, 211, 239, 373, 374; sen. 527, 528
 Gudijà (Baltarusija), valst. 781
 Gulbės, k. 159–163, 166, 185–187, 190, 218, 302, 317, 358, 366–370, 396, 405, 407–409, 411, 413–415, 417–419, 421, 425, 426, 428, 430–437, 439, 440, 443, 444, 448, 457, 460, 461, 466, 468, 471, 472, 479, 480–483, 485, 487, 491, 493, 512, 513, 565, 566, 636, 637, 732, 752, 754–756, 761, 762, 896, 899, 943; dv. 122, 123, 159, 161, 167; plvrk. 161
 Gumbinės tiltas 79, 81, 111
 Guželiai, k. 622

H

Hanau (Vokietija), mst. 682, 685, 734
 Hátfordas (Anglija), k. 874

I, Y

Igárka (Rusija), mst. 670; r. 622
 Ignalinà, kr. 567
 Ylakiaí, mstl. 282
 Ilinōjus (Illinois) (JAV), valstija 252, 623, 871, 890, 891
 Iñdija, valst. 624, 625
 Įngolštatas (Vokietija), mst. 733
 Irkūtskas (Rusija), mst. 720; sr. 28, 73, 664, 717, 719
 Ispānija, valst. 624, 892
 Itālija, valst. 559, 687, 688, 860, 874, 891
 Ivōniškiai (Ievōniškiai) dv. 80, 83, 122, 125, 127, 150–152, 623; plvrk. 80, 100, 122; k. 81, 90, 111, 166, 240, 352, 381, 396, 623, 659, 754, 755, 895
 Izraēlis, valst. 690
 Ižėvskas (Rusija), mst. 580
 Yžnė, up. 356, 559, 683, 684

J

Jakāičiai, k. 529
 Jakšiai, k. 678
 Jakštinė, kln. 66
 Jakūtija (Rusija), geogr. sr. 606, 609, 614, 900
 Jakūtijos Šiaurė 900
 Jakūtskas, mst. 900
 Jankāičiai, dv. 175, 178, 725, 726; k. 37, 54, 396, 729, 878, 904
 Janušōnyš, k. 622
 Japōnija, valst. 159, 860
 Jauniaí, k. 753
 Jaunōdava, k. 755, 891, 896
 JAV (Jungtinės Amėrikos Valstijos), valst. 31, 42, 144, 356, 556, 597, 599, 600, 602, 617, 619, 646, 662, 671, 682, 683, 690, 691, 703, 704, 731, 734, 738, 766, 781, 783, 870, 874, 883, 884, 887, 890–893, 896–899, 901, 902
 Jelizavetgrādas (Ukraina), mst. 641

Jeruzalė (Izraelis), mst. 7, 14, 687, 697, 699, 712
 Jiėznas, mst. 749
 Jogminiškės, k. 755
 Jonavà, mst. 901
 Jonelāičiai, bjr. 137
 Jōneliai, k. 721, 903
 Jōniokalvà 32
 Jōniškis, mst. 343, 544, 900; r. 662
 Jonūčiai, k. 680
 Jōsūdiškė, k. 389, 396
 Jugoslāvija, buv. valst. 613
 Juodāiniai, apyl. 77; k. 5, 9, 12, 16, 19, 21, 22, 25, 27, 63, 64, 66–70, 73–79, 91, 99, 112, 147, 294, 298, 300–304, 322, 330, 333–335, 367, 389, 396
 Jūodės kálnas 66
 Jūodkalnis, mšk. 22, 32
 Jūodkrantė, Neringos mst. d. 592
 Jūodpurvės, krm., mšk., plk. 32
 Jūra, up. 79
 Jūrbarkas, mst. 583, 598; r. 40

K

Kādarės, k. 37, 40, 41, 44, 45, 518
 Kaišiadōrys, mst. 601; r. 358, 597, 602
 Kalifōrnija (JAV), valstija 891
 Kaliningrādas, sr. 635
 Kalkutà (Indija), mst. 625, 868
 Kálnaras (Švedija), mst. 878
 Kálnėnai, k. 389
 Kálniškės, k. 753
 Kálniškiāi, k. 246
 Kaltinėnai, mstl. 9, 158, 180, 281, 320, 323, 332, 358, 395, 398, 480, 487, 565, 566, 641, 717, 718, 725, 726, 885, 894; grnk. 281; vls. 122, 138, 666, 713, 753–756; apyl. 878
 Kalugà (Rusija), r. 598
 Kalvarijà, vls. 755
 Kamà, up. 612
 Kanadà, valst. 558, 560, 562, 605, 615, 887
 Kándy (Šri Lanka), mst. 624, 625
 Kañtautai, k. 389, 396
 Kantautāliai, k. 389, 396
 Kapūkalknis, kln. 559
 Karagandū, sr. 633
 Karaliūciūs (dab. Kaliningradas, Rusija), mst. 354, 582, 781
 Karōblos kálnas, klv. 66, 69
 Karōblos kapūkai 488
 Karštėnai, k. 631, 900
 Kartenà, mstl. 644
 Kártuvių kálnas 358, 491
 Karūžiškė, k. 125, 140–142, 156–159, 166, 169, 182, 485, 726, 729–732, 734, 736, 943; dv. 122, 124–126, 305, 345, 726
 Karūžiškė I, k. 389, 396; II k. 389
 Kasčiūkiškės, k. 622
 Kaštaunāliai, k. 389, 396, 891; bjr. 123; dv. 175, 178;
 Kaūnas, mst. 28, 43, 50–54, 56, 87, 109, 119, 120, 126, 135, 149, 152, 167, 170, 173, 176, 177, 252, 346, 358, 546, 548, 557, 582, 589, 596–605, 609, 610, 614–616, 619, 621, 622, 624, 627–629, 631, 632, 638, 643, 644, 647, 651, 653–656, 663, 665–667, 669–671, 681, 682, 687,

- 690, 697, 709, 722, 725–728, 731, 736, 738, 748, 751, 758, 760, 765, 769–771, 872, 878, 890, 891, 893, 895, 897, 899–905; gub. 22, 122, 123, 135, 151, 159; r. 358
Kazachija, valst. 634, 887
Kazachstanas, valst. 39
Keberkščiai, k. 175
Kėdainiai, mst. 170, 557, 622; apskr. 678, 749
Kelmė, mst. 180, 181, 641, 901
Kelpšaičiai, k. 81, 125, 166, 352, 353, 356, 389, 396, 516, 880, 882, 897, 898; dv. 121, 126, 151–153, 173, 175, 178, 180, 943; vns. 641, 643; prk. 8, 15, 101
Kelpšaičiai–Mažeikiškės, dv. 173
Kepūrpjaunis, pv. 32
Kermušė, k. 24
Kernavė, mstl. 568
Kėrpačiai, k. 40
Kiaukai, k. ir sen. 529
Kijevas (Ukraina), mst. 641, 726, 901
Kikóniai k. 63, 105–107, 220, 221, 253, 255, 314, 342, 389, 396, 512
Kiňkalis, klv. 32
Kintai, mstl. 890
Kipras, valst. 688
Kirminės pėlkės 32
Kivyliai, k. 756
Klaipėda, mst. 10, 17, 28, 35, 39, 40, 43, 54, 74, 94, 97, 98, 152, 190, 320, 341, 378, 513, 523, 545–552, 554, 555, 573, 574, 576–578, 581–584, 587–596, 599, 600, 628, 649, 667, 675, 676, 717, 720–752, 763, 766, 768, 771, 776, 781, 870, 878, 888, 890, 893, 895–897, 900; kr. 677, 720, 763; apskr. 22
Klikniškiai, k. 529
Kliošiai, prk. 890
Klivlendas (Cleveland) (JAV), mst. 617, 874, 896, 902
Kolombas (Šri Lanka), mst. 624
Kómija (RF respublika) 365, 589, 622, 632, 645, 670, 680, 894, 904
Kontautai–Kelpšaičiai, dv. 175
Kontautaliai, k. 666
Kontautėliai, k. 106
Korėjaus kálnas, klv. 32
Kortkerosas, r. 646
Kósovas (Serbija), sr. 872
Krasnojárskas (Rusija), kr. 50, 601, 670; lag. 622, 632, 633
Krāžiai, bžnk., mstl. 54, 165, 623, 648, 653–655, 657; vls. 630, 646, 722, 902
Krekenavė, mstl. 660, 661, 895
Kremenčiugas (Ukraina), mst. 898
Kretingā, mst. 527, 670, 903–905; apskr. 678
Kretuonā, ež. 592
Kriaunai, par. 395
Kriukai, mstl. 544
Krýžiu kálnas 696, 704
Kròkuva (Lenkija), mst. 649
Kūdaičiai (Kuodaičiai), k. 37, 44–46, 49; dar žr. Kuodaičiai (Kūdaičiai)
Kuitainiai, k. 21, 22, 26, 34, 36, 81, 284, 389
Kuliai, vls. 620, 903
Kùmelio pėdā, ak. 77, 79
Kuodaičiai (Kūdaičiai), k. 195, 202, 356, 374, 513, 528, 902
Kùpiškis, mst. 663
Kursėnai, mst. 358; vls. 717, 754
Kùršiškių užus. 119, 138
Kuzminskių mīskas, mškl. 69
Kvebėko provincija (Kanada) 560
Kvėdarna, mstl. 79, 101, 121, 150, 151, 322, 336, 341, 358, 381, 382, 488, 575, 681, 732, 869, 887, 900; sen. 155; vls. 490, 643, 904; apyl. 240, 394, 397, 623, 722
- L**
Labanóras, mstl. 170
Labardžiai, grnk. 282; k. 75, 753
Labátmedis, k. 763
Lahoras (Pakistanas), mst. 625
Láisvės alėja (Kaunas) 610
Lākščiai, klv. 32
Lampertheimas (Vokietija), mst. 614
Lāpių Pálokystis, k. 80
Lāpkalnis, k. 6, 13, 37, 38, 375–377; kln. 41, 42
Lāplėgiai, k. 648, 657
Lāptevų jūra 605, 606, 609, 612–615, 888
Lātvija, valst. 127, 565, 601, 617, 635, 728, 757, 764, 864
Laūciškė, k. 356
Laūkas, k. 397
Lau(k)dvariai, plvrk. 122
Laukdvariai, k. 186, 389, 397, 729
Laukesā, k. 902
Laūko Sodā, k. 648, 658
Laūksodis, k. 648, 657
Laukūčiai, k. 754
Laūkuva, mstl. 21, 23, 26–30, 32, 35–38, 40–42, 47–50, 52–54, 58–62, 64–66, 68–72, 76, 77, 79–81, 87, 89, 94, 98, 101, 107–109, 111, 112, 119, 121–123, 125–127, 129, 130, 133, 137, 138, 142, 144, 149, 151–153, 158, 161, 163–165, 178, 180, 183, 185, 198, 220, 223, 228, 247, 251, 253–255, 262, 265, 267–270, 272, 274–277, 279–286, 289, 294–301, 303, 306–308, 311–314, 316, 320, 322–325, 327–330, 332, 334–348, 351–358, 362–371, 374–376, 379, 380, 383, 385, 387, 389, 393, 395, 396, 398, 399, 405, 410–412, 416, 422, 425, 431, 441, 446, 447, 453, 462, 470, 486–492, 494, 512, 513, 519, 521, 525–527, 538, 539, 545–547, 550, 552, 554–558, 563, 565, 566, 572, 573, 575, 576, 591, 596, 597, 600, 602, 605, 610, 611, 614, 615, 620–623, 625–637, 639–643, 646, 648, 659, 665, 666, 668, 669, 671, 675, 678–680, 686, 687, 697–702, 706–709, 713–718, 720–722, 725, 729, 731, 738, 739, 749–755, 762–766, 857, 859, 860, 869, 874–880, 882, 883, 885–889, 891–905, 941–947; apyl. 22, 111, 118, 120, 125, 133, 149, 155, 165–167, 169, 170, 228, 229, 231, 233, 240–242, 248, 249, 281, 291, 299, 321, 377, 381, 382, 385, 386, 395, 397, 405, 411, 461, 462, 464, 467, 513, 516, 523, 524, 527, 605, 623, 675, 748, 750, 753, 756, 765; kap. 76, 111, 270–282, 387, 622, 639, 660, 670, 897; par. 22, 39, 75, 95, 106, 252, 253, 283, 407, 409, 544, 549, 623, 681, 748, 752, 756, 882, 893, 895, 901, 902; vls. 22, 24, 29, 37, 68, 81, 84, 95, 284, 315, 317, 333, 336, 374, 386, 395, 528, 529, 584, 615, 618, 630, 640, 644, 645, 647, 659, 666, 668, 676, 681, 687, 714, 734, 738, 748, 752–756, 759, 762, 764, 890–899, 905, 941–947; vnk. 298; sen. 107, 389–391, 393–395; bžnk. 513, 551, 554, 659; prk. 119
Laumenai, k. 713, 719, 721, 897
Lenā, up. 606
Lendrupālis, upl. 79
Leningrādas (dab. Sankt Pēterburgas, Rusija) 892
Lėnkija, valst. 169, 171, 173, 179, 181, 356, 565, 625, 637–639, 654, 750, 760, 761, 894
Lėnkviečiai, k. 137
Lentinė, k. 396
Lėviškiai, k. 40, 236
Lėpkalnis, k. 527; klv. 396
Liepāja (Latvija), mst. 618
Lietuvā, valst. 7–9, 11, 14, 15, 18–20, 28, 33, 35, 42, 51–54, 69, 73, 75, 80, 87, 88, 94, 95, 99–101, 108, 112, 118, 120, 121, 125, 129, 151, 158, 167, 170, 171, 177, 181, 214, 228, 252, 273, 278, 280, 284, 297, 306, 335, 345, 346, 348, 351–353, 357, 363, 371, 380, 381, 391, 406, 407, 409, 462–466, 468, 470–472, 474, 482, 483, 487, 523, 526, 527, 544, 546–549, 551, 552, 554, 557, 558, 560, 565, 567, 570, 572–577, 579, 582, 583, 586, 589–591, 593–604, 609, 611, 613–623, 625, 628–630, 632–635, 637–647, 650, 651, 653–656, 658, 659, 662–666, 670, 671, 675–678, 681, 682, 686, 689, 691–697, 698–702, 704, 705, 707, 713, 717, 720, 722, 725–731, 736, 739, 741, 744–747, 749–751, 753, 756–758, 760–766, 768–780, 783, 857, 859, 860, 868, 870, 872, 873, 875, 877, 879, 881, 883, 886, 887, 889–894, 896–904, 948
Lygumų piėvas 79
Lygūsis dirvónas 32
Lýgumos, pv. 154
Lingīškės, k. 200
Linksmādvaris (Kaunas) 604
Lioliā, mstl. 641, 765
Līvas, up. 639
Līverpulis (Anglija), mst. 727
Ližė, pv. 32
Lòdzė (Lenkija), mst. 638, 639
Lokystā, up. 38, 48, 52, 53, 79, 81, 125, 147, 149, 151, 154, 167, 396, 604
Lòndonas (London) (Didžioji Britanija), mst. 353, 729, 730, 860, 902
Los Àndžėlas (Los Angeles) (JAV), mst. 557, 704, 887
Lūkstas, ež. 27, 28, 31, 138, 320
Luòkė, mstl. 170, 750, 901

M

Māciškė, Martiškė, užus. 138, 139, 141, 144, 145
 Mačiūkiai, k. 902
 Magnitogorskas (Rusija), mst. 633, 634
 Majamis (JAV), mst. 600
 Malavėnai, k. 52, 81, 147, 150, 389, 396, 512
 Maldavānija (Moldova), valst. 481
 Mālta, valst. 688
 Manhātanas (JAV), Niujorko mst. d. 688, 690, 695
 Marčiškė, Māciškė k. 730–732; dar žr. Māciškė
 Maņkiškė (Moņkiškė) k. 286, 315, 389, 396, 512
 Mardasāvas, k. 569
 Mārgionys, apyl. 868
 Marijāmpolė, apskr. 755
 Markiai, k. 638
 Maskvā (Rusija), mst. 52, 568, 577, 598, 630, 667, 672, 685, 879, 880, 882, 883, 887, 892, 893
 Maūdė, plk. 32
 Mazovija (Lenkija), geogr. sr. 170
 Mažeikiai, buv. apskr. 647; mst. 375, 704; vls. 900
 Mažeikiškiai, dv. 173
 Mažieji Vankiaī, k. 397
 Mažoji Lietuvā, istor. sr. 70, 170, 675, 676, 890, 891
 Mažonai, k. 869
 Mažrīmai, k. 196
 Mėčiai (Miečiai), k. 63, 73, 125, 389, 396, 397, 409, 573, 584, 592, 596, 752, 753, 890
 Medingėnai (Mediniai), k. 154; vls. 177
 Medsėdziai, k. 101
 Mėdininkai, Mėdnikai, istor. sr. 623; dv. 177, 178
 Medvėgalis, kln. 22, 126, 133, 142, 320, 322, 464, 489, 490, 576, 582, 589, 590, 668, 676, 677, 683, 702, 705, 713, 731, 734, 735, 885, 943; plkn. 9, 11, 16, 18, 19, 122; kap. 677; kpn. 158; plkn. 156, 943
 Meŗgalnis 21; dar žr. Bōbų kālnas, Panų kālnas
 Merkinė, mstl. 567
 Meškūičiai, mstl. 900
 Mėčių kapinės 943
 Mickāičiai, plvrk. 122
 Mikūlės, k. 81, 101, 397
 Milašāičiai, dv. 623
 Mīniskas (Baltarusija), mst. 180, 878
 Mīntaujā (Latvija), mst. 727, 898
 Miunchenas (Vokietija), mst. 619, 733
 Miūnsteris (Vokietija), mst. 548
 Molynės dirvōnas, pv. 32
 Mōlotovas (dab. Pėrmė, Rusija), sr. 680
 Moņkiškė, k. 21, 22, 31, 34, 81, 163; plvrk. 122
 Monrealis (Kanada), mst. 703
 Montvidžiai, dv. 173, 174
 Montvilų pėlkė 85
 Mordovija (RF respublika) 664
 Mōsėdis, mstl. 303

N

Nagpuras (Indija), mst. 625
 Nātiškiai, k. 727
 Naūmiestis, mstl. 732
 Nemāksčiai, k. 641, 643, 648, 904
 Nėmunas, up. 707, 737, 738, 609
 Nevarėnai, k. 599
 Nėvelskaja (Rusija), lageris 664
 Nevōčiai, k. 37, 147, 378, 528, 623, 708, 732, 896
 Nidā, Neringos mst. d. 353, 592
 Nīdzas (Rusija), sr. 646
 Niēžinas (Nėžinas) (Rusija), mstl. 620, 903
 Niujorkas (New York) (JAV), mst. 42, 688, 690, 695, 703, 704, 709, 872, 874, 896, 902
 Niūrtingenas (Vokietija), mst. 734
 Norikiškės, klv. 32
 Norvaišiai, k. 389, 397
 Norvėgija, valst. 899
 Novorosijskas (Rusija), mst. 615

O

Oberammergau (Vokietija), mst. 734
 Odesā (Ukraina), mst. 616
 Ōksfordas (Anglija), mst. 615
 Olāndija (Nyderlandai), valst. 728
 Olšanā (Ukraina), mst. 726
 Ōmskas (Rusija), mst. 659, 895, 900
 Orienbūrgas (Rusija), mst. 722
 Osveņcimas (Lenkija), mst. 653
 Ōzekšėlio kalnas 154
 Ōzkabaliaī, k. 590
 Ōzkalnis, klv. 32

P

Pabaltijys, geogr. sr. 576
 Pabradė, mst. 601
 Pābremenė, k. 682
 Pādievytis, Pādyvytis, k. 5, 7, 10, 12, 14, 17, 19, 29, 37, 42, 59, 156, 158, 167, 168, 182, 183, 228, 615, 633, 659, 661, 662, 665, 685, 725, 726, 728–732, 736, 749, 765, 766, 780; 867, 869, 872, 892, 943; apyl. 186, 188, 189, 191, 201, 203, 223, 228, 229, 527, 558, 899, 901; k. 188, 200, 203, 223, 242, 249, 250, 389, 396, 398, 490, 527, 752, 895; dv. 121, 125, 126, 138, 139, 143, 144; vns. 140–142, 144, 892, 898 k. 752; vnk. 683
 Pādievytis (Diėvytis, Dėvytis), ež. 464, 490, 491
 Padvārminkai, k. 235, 358, 359, 363, 366, 368, 369, 388, 397, 405, 407, 479, 720, 752, 755, 896
 Pāežerė (Pōžerė, Skaudvilės vls. Upany sen.), dv. 126
 Paežeriaī (Tauragės apskr. Laukuvos vls.), dv. 128
 Pagėgiai, mst. 679
 Pāgrižuvis, k. 663
 Payžnys, k. 41, 94, 118, 119, 163, 183, 184, 186, 189, 194, 204–207, 223, 341, 357, 369, 372–374, 389, 527
 Pajūris, mstl. 898; apyl. 228, 231, 240, 243, 248, 251; par. 675, 676, 901, 905; vls. 623
 Pajemontis, plvrk. 122
 Pajūrālis, mstl. 869
 Pajūrėlis, mstl. 869
 Pākarnupis (Pākerupis ?), mstl. 899
 Pākretuonė, ež. 592
 Pakrūojis, vls. 895
 Pakvišnā, dv. 623
 Palangā, mst. 11, 18, 179, 330, 546, 548, 590, 591, 622, 671, 898
 Pālaukuvis, k. 72, 81, 385, 389, 396
 Palestīnā, valst. 697
 Palėpis (Palypis, Pāliepkalnis), k. 529
 Pāliepkalnis, k. 396
 Pālygumis, k. 81, 389, 512
 Palypis (Palėpis), kap. 153, 270; vns. 753
 Pālokysčio karčema 165
 Palokystālis, k. 80, 81, 94, 98–100, 229, 374, 389, 396
 Pālokystis, k. 40, 79, 83, 106, 121, 123, 150, 196, 210, 229, 242, 237, 311, 314, 317, 318, 396, 521, 527, 713, 901; plvrk. 122, 151
 Palōmenė, k. 622
 Palūkstis, k. 363; dv. 163, 463, 483
 Pamaskvio Ostrōvas (Rusija), gyv. 883
 Pāmedvėgalis, k. 731
 Pāmelnyčia, k. 630
 Panemūnė, k. 163
 Panevėžys, mst. 475, 478, 628, 681, 875–898, 900; apskr. 598
 Panų kālnas 21, 22, 32; dar žr. Bōbų kālnas
 Papartėliai, k. 622
 Papilė, mstl. 727
 Parjūzius (Prancūzija), mst. 171, 602, 616, 624, 727, 868, 871
 Paršezeris (Pōžerės), ež. 22, 28, 31, 36, 125–128, 133, 135, 320, 464, 491
 Paršpilis, plkn. 19, 943
 Parškalnis, klv. 21, 943
 Pašas, ež. 137, 138
 Paskarbiškiai, k. 178
 Pašaltuonys, k. 40
 Pāšeikis, k. 30
 Pāšilė, k. 175
 Pāšlynis, Pāšlynė, k. 722, 943
 Pāvandenė, vls. 659
 Pāvolgis (Rusija), geogr. sr. 568
 Pažāislis, Kauno mst. d. 661
 Penzā (Rusija), sr. 598
 Pėrmė (Rusija), sr. 680
 Pernaravā, vls. 678
 Pėščianlāgas (Kazachstanas), Karagandos sr. 633
 Pesiai, dv. 175
 Peterbūrgas (Sankt Peterbūrgas, Rusija), mst. 74, 75, 554, 667, 681, 878, 892
 Petrainiškės, dv. 623
 Petrāpilis (Sankt Peterbūrgas, Rusija), mst. 618, 727, 901
 Petrašiūnai, Kauno mst. d. 604; kap. 665, 895
 Petrogrādas (Sankt Peterbūrgas, Rusija), mst. 598, 618, 620, 903
 Petropāvlovskas (Rusija), mst. 722
 Petrōšiškės, k. 622
 Pietų Žemaitija, geogr. sr. 897, 901
 Pykāičiai, Pikāičiai, k. 139, 141, 186, 197, 202, 236, 314, 333, 356,

372, 385, 389, 396, 397, 528, 562, 631, 725, 752, 753, 892; dv. 144, 163, 164; plvrk. 122, užus. 138
 Pykaitaliai, k. 389, 528
 Piliakalnis, apyl. 228, 229, 234, 235, 241, 247, 251
 Piñciškė, k. 396
 Pypliai, k. 622
 Pjauniaí (Pjaunės), plk. 77, 79
 Plauskiniai, k. 288
 Plikišiliai, k. 21, 32; kap. 23
 Plūngė, mst. 64, 118, 739, 740, 891, 905; r. 79
 Pluñksnės, k. 885
 Pöezerė, Paezerė, Paezeris, (dab. Pözerė), bžnk. 7, 10, 14, 17, 125, 127, 129, 130, 132, 133, 137, 138; k. 130, 131; dv. 122–131, 133–138, 759; plvrk. 122
 Poznanė (Lenkija), mst. 624, 637, 639
 Pözerė (Paezeris), k. 158, 163, 169, 389, 396, 407, 480, 491, 492, 527, 529, 623, 630, 632, 648, 651, 656, 754, 885, 897; bžnk. 5, 9, 12, 16, 21, 55, 56, 61, 94, 98, 112, 240, 275, 276, 278, 358, 367, 370, 385, 462, 492, 544, 701, 713, 729, 732, 765, 943; dv. 758; kap. 270, 274–278
 Prancūzija, valst. 21, 616, 728
 Prāpymas, k. 121, 591, 722, 901, 943
 Pravieniškės, k. 358
 Prėkulė, mstl. 675, 890
 Prozariškės, k. 622
 Prūsija, buv. valst. 119, 675, 677, 898
 Pūmpėnai, mstl. 728
 Pūnškas (Lenkija), mst. 638
 Pupiniai, k. 56
 Purvinė, k. 749
 Pustėlnikas (Lenkija), mstl. 638
 Pušalotas, vls. 598
 Pušų pėlkė (Pušpėlkė) 32

R

Rādviētis, k. 723
 Radviliškis, mst. 599, 723, 750, 894
 Raīner (JAV), kln. 703
 Ramýgalas, mst. 649, 663
 Rānci (Indija), mst. 625
 Rasėiniai, mst. 174–176, 618, 623, 641, 645, 678, 707; apskr. 122, 138, 141, 147, 149, 154, 155, 181, 646, 681, 901; r. 899
 Raūdis, upl. 356
 Razmai, k. 755
 Ražonė (Ražuonė), plk., pv. 32
 Rėgensburgas, apyl. 733
 Reīstrai, k. 135–137, 389, 397
 Rėkývas, elektrinė 603
 Rešciai (Rensciai), k. 63, 74, 355, 385, 386, 389, 397, 891, 943
 Rešketėnai, k. 630
 Rešotai (Rusija), lag. 601, 632, 633, 670
 Riešketai, k. 21, 22, 281, 283, 332, 334, 381, 385, 389, 397, 407, 465, 468, 481, 483, 484, 486, 492, 625
 Rietāvas, mst. 27, 41, 50, 52, 54, 56, 67, 68, 76, 79, 87, 149–151, 555, 574, 596, 600, 602, 633, 645, 874, 893, 894, 898, 899; dv. 80; r. 22,

30, 51, 576; vls. 55, 68, 84, 147, 669, 752, 753
 Rygā (Latvija), mst. 602, 644, 660, 705, 878, 895, 904
 Rimšė, k. 567
 Rytū Europā, geogr. sr. 876
 Rytū Indija, geogr. sr. 624, 625
 Rōjaus kālnas, klv. 32
 Rōkantiškės, kap. 629
 Rōkiškis, mst. 748, 877
 Romā (Italija), mst. 42, 181, 395, 558–562, 623–625, 653, 688, 696, 697, 703, 725, 775; Romos imp. 170
 Romāiniai, kap. 899
 Rubikai, k. 900
 Rūdiškė, k. 396
 Rugienos (Rugýnas), k. 336, 337
 Rumšiškės, mstl. 298
 Rumūnija, valst. 615, 748
 Rungýs, upl. 636
 Rūsija, valst. 39, 65, 75, 119, 129, 167, 169–171, 173, 343, 577, 596, 598, 615, 618, 620, 630, 674, 679, 681, 720, 747, 760, 766, 864, 870, 892, 903
 Ruskiai, bjr. 150, 154; k. 81, 99, 152, 356, 397, 512, 513, 596, 678, 679, 754; plvrk. 678
 Rūsėnė, mst. 763, 766

S

Sādiriškė, k. 397
 Samkōvas (Rusija), geogr. sr. 680
 Samoškāliai, k. 396
 San Franciskas (JAV), mst. 545
 Sānta Mōnika (JAV), mst. 890, 891
 Sāntariškės, Vilniaus mst. d. 666
 Sartālė (Sartėlė), upl. 636
 Sārviečiai, k. (Sārvýčiai, viet. tar. *Sārvyte*) 5, 12, 19, 53, 63, 71, 75, 79–81, 83, 86, 87, 90–92, 94–97, 99–109, 111–115, 151, 219, 309, 314, 381, 397; k. 753, 780; plv. 79; plvrk. 123; sen. 79, 81
 Sāuliškė, kap. 137
 Sausiai, k. 596
 Saūslovakis, k. 904; vnk. 643
 Selvēstrai, k. 5, 9, 12, 16, 19, 48, 50, 125, 147, 154, 162, 163, 253, 321, 330, 336, 337, 339, 397, 596, 600–604, 630, 633, 859, 890, 893; dv. 51–54, 56, 57, 61–68, 72, 77, 79, 121, 124, 125, 147–150, 166–168; mš. 154; plvrk. 123
 Selvēstrai–Malavėnai, bjr. 147
 Selvēstrai–Strociai, bjr. 147
 Sėnosios Sārviečių kap. 111
 Sėnvagė, Panevėžio mst. d. 878
 Seūlas (P. Korėja), mst. 900
 Severėnai, k. 356
 Siāuteliai, k. 38, 253, 335, 666, 669
 Siāutiliai, k. 397
 Šibiras, geogr. sr. 33, 39, 41, 53, 56, 64, 73, 99, 109, 295, 365, 516, 596, 598, 601, 604, 613, 630, 644, 659, 662, 664, 667, 678, 716–720, 725, 733, 750, 881, 890, 892, 894, 895, 898, 900, 902, 904, 905
 Sidnis, Sidnėjus (Sydney) (Australija), mst. 743, 746
 Siemeniškė, vnk. 154
 Sietuvos, upl. 138, 943

Syktyvkāras (Komija), mst. 646, 670; r. 894
 Silėzija, geogr. sr. 732
 Sinājus (Egiptas), kln. 709
 Širija, valst. 688
 Skabūčiai, k. 397
 Skandināvija, geogr. sr. 860
 Skaudvilė, mst. 556, 645, 651, 654, 859, 904; buv. apskr. 641, 681; vls. 126, 753
 Skeřskelis, Jodainių gyv. d. 68, 71, 76
 Skingsgāilos kālnas 32
 Skirvýtė, k. 763, 768
 Skrūzdkalnis (šnek. Skrūzdkalnės), kln. 66
 Skuōdas, vls. 902
 Slabadā, vnk. 87
 Smoleņskas (Rusija), mst. 174, 180, 618
 Sōhrewald (Vokietija), mst. 615
 Songailai, k. 74, 75
 Soviėtskas (Tilžė) (Rusija), mst. 675
 Soviėtų Sājunga, buv. valst. 682, 766
 Spaūdo kālnas 11, 18, 70, 886
 Stabintiškės, k. 622
 Stālimo prudėlis 354
 Stālinsko–Magnitogōrsko gelež. magistralė (Rusija) 633, 634
 Staniūko girālė, mskl. 38, 39
 Stirbiškiai, k. 106
 Stirbiškė, k. 151, 368, 396
 Stokhōlmas (Švedija), mst. 667
 Stoniai, k. 357
 Strazdėliai (Strazdāliai), k. 396, 407, 752
 Strociai, k. 22, 63, 64, 106, 147, 356, 357, 368, 397; plvrk. 123
 Strōšlovakis, plvrk. 123
 Stulgiai, k. 641, 647–655, 657, 658
 Stumbrai, k. 647
 Stūngaičiai, k. 314, 397, 527, 732; vns. 618
 Suchobezvodnoje (Rusija), Gorkio sr., kalėjimas 900
 Suñgailiškiai, k. 682
 Suōmija, valst. 860

Š

Šakiai, k. 356, 357
 Šānciai, k. 727, 731, 769, 771
 Šārķų kālnas 464; k. 490
 Šātrija, kln. 735
 Šāukėnai, mstl. 869
 Šāukliškė, k. 295, 298
 Ščiōdriškės (Gatautiškės sen. pavad.), dv. 135
 Šėduvā, mst. 623
 Šerūčiai, k. 317, 512
 Šėta, mstl. 170
 Šiaūduva, k. 9, 10, 16, 17, 39, 42, 112, 120, 122, 166, 199, 216, 295, 373, 526–529, 542–544, 559, 563, 564, 681, 684, 686, 687, 702, 703, 734, 754, 764, 866, 868, 869, 891, 896, 897, 943; dv. 118, 120, 141, 396, 765, 770, 901
 Šiaudāliai, k. 37
 Šiaulėnai, apyl. 252
 Šiauliai, mst. 54, 77, 178, 302, 330, 332, 382, 385, 577, 584, 599, 656, 681, 696, 726, 730, 754, 760, 764,

- 870, 875, 877, 878, 888, 891–894, 903; apskr. 753, 754, 888, 901; r. 358, 569
 Šiaurė (čia vartojama Sibiro prasme) 611
 Šiaurės Amėrika, geogr. sr. 697
 Šiaurės Lietuvà, geogr. sr. 570
 Šilalė, mst. 37, 38, 42, 54, 59, 77, 119, 122, 156, 158, 180, 228, 247, 251, 273, 280–282, 289, 322, 332, 352, 358, 373, 379, 395, 398, 480, 527, 558, 559, 596, 610, 611, 627, 636, 647, 659, 668, 678, 686–688, 697, 702, 704–707, 717, 718, 722, 723, 730, 751, 753, 766, 869, 870, 874, 879, 881, 886–888, 891, 892, 894, 896, 900–903; apyl. 133, 185, 203, 205, 240, 248, 333, 334; r. 21–23, 27, 28, 32, 43, 114, 183, 218, 223, 289, 356, 358, 372, 374, 409, 527, 563, 572, 591, 699, 753–756, 869, 886, 890, 894, 896; vls. 49, 317, 334, 545, 528, 529; mstl. 79, 119
 Šilutė, mst. 284, 675, 875, 877, 900, 901; buv. apskr. 763; r. 877
 Šiluva, mstl. 649, 653
 Šilvės, k. 366, 367
 Širvintos, mst. 750, 760
 Šiupyliai, k. 569
 Šiuraičiai, k. 284
 Škōtija, valst. 653
 Štūtgartas (Stuttgart) (Vokietija), mst. 890
 Šukionys, k. 894
 Šūkoliai, k. 397
 Švėdija, valst. 878
 Švėdkalnis (Švietkalnis, Bilionys), plkl. 368, 463, 488, 489, 636, 677, 943
 Šveicarija, valst. 891
 Švėkšna, mstl. 722, 723, 763, 766, 867; vls. 721, 753, 763, 903
 Švenčionys, mst. 748
 Švendriškiai, k. 681
 Šventai, k. 127, 623
 Šventoji, up. 592
 Švenčupis, ež. 559
- T**
 Tabólskis, pv. 32
 Taisėtas (Irkutsko sr.), r. 28, 73, 664, 717, 719
 Tártu (Estija), mst. 682
 Taučiai, dv. 174
 Tauragė, mst. 40, 52, 68, 69, 74, 81, 129–131, 144, 180, 349, 556, 575, 598, 599, 601, 616, 642, 645, 646, 661, 662, 664, 678, 681, 688, 706, 707, 721, 723, 730, 751, 752, 758, 764, 766, 869, 870, 894, 898; apskr. 22, 23, 29, 37, 64, 68, 81, 88, 114, 128, 129, 317, 330, 374, 490, 527–529, 584, 596, 630, 643, 676, 687, 713, 738, 755, 756, 759, 760, 762–764; r. 682, 753; apyg. 31; r. 409
 Tauràlaukis, Klaipėdos mst. d. 98
 Tautvilai, k. 21, 386, 387, 397, 512
 Telsiai, mst. 31, 39, 51, 53, 54, 64, 68, 75, 77, 87, 120, 141, 174–176, 179–181, 277, 282, 299, 559, 575, 594, 598–602, 621, 623, 630, 647, 648, 651, 655, 687–689, 695, 697, 701, 703, 706, 707, 875, 877, 880, 893, 895, 897, 898, 903, 905; apskr. 22, 23, 51, 68, 119, 122, 123, 151, 159, 599, 631, 681, 753, 755; r. 21, 23, 897, 901
 Temple (JAV), mst. 736
 Teneniai, k. 232, 249
 Tėbai, sen. Egipto mst. 624, 625
 Tilžė (dab. Soviėtiskas) (Rusija) 381, 651, 675, 677
 Tibėtas, geogr. sr. 580
 Tirkšliai, k. 623
 Tirōlis, ist. sr. 896
 Tiuringija (Vokietija), geogr. sr. 682
 Tōmskas (Rusija), mst. 659, 895, 902
 Torōntas (Kanada), mst. 562, 874
 Tūtuvėnai, mst. 641
 Trakai, mst. 622
 Trakōgalis, k. 397
 Traksėdis, k. 199
 Treigiai, k. 94, 95, 248, 317, 383, 387, 397, 512; plkln. 19, 123, 677, 943
 Trofimovskas (Rusija), sala 606, 608, 610, 900; sala 614
 Troškūnai, mst. 900
 Trýškiai, mstl. 165, 623
 Trūmpainiai, k. 137, 159, 160, 166, 356, 396; kap. 677
 Tūbinės, k. 188, 200, 215, 378; bžnk. 64, 147, 559, 894; mš. 702
 Turkija, valst. 688
 Tiubingenas (Vokietija), apyg. 902
 Tvėrai, mstl. 27, 48, 66, 68, 69, 74–76, 123, 284, 320, 332, 334, 398, 505, 573; apyl. 24, 284, 288; par. 74; vls. 74, 75, 101, 630
 Tvėrė (Rusija), mst. 598
- U**
 Udmūrtija, valst. Rusijoje 580, 628
 Ukmergė, mst. 170, 662, 878; apskr. 87
 Ukrainà, valst. 644, 726, 863, 864, 901, 904
 Uljānovas (Rusija), gyv. 670
 Upyna, apyl. 538, 640; sen. 126
 Upytė, k. 622
 Utenà, mst. 345, 748
 Užlankiai, k. 666, 668
 Užnemunė, geogr. sr. 170
 Užpolarė, geogr. sr. 606, 611, 900
 Užžupis, Vilniaus mst. d. 565
- V**
 Vabalai, dv. 153, 749; k. 123, 127, 280, 295, 367, 369, 397, 512, 666, 751–754, 756
 Vadenij (Rumunija), k. 615
 Vaidilai, k. 758
 Váiguva, mstl. 753
 Vaikių Laukas, bjr. 123; k. 37, 395, 397, 899
 Vainūtas, vls. 756
 Vaitkaičiai, k. 21, 22, 25, 26, 28, 29, 34, 36, 71, 125, 162, 163, 167, 168, 284, 287, 302, 314, 323, 397, 752–756, 898; bjr. 123; dv. 121, 154, 155, 175, 178, 485; plvrk. 123
 Vakarų Europà, geogr. sr. 99, 167, 697
 Vakarų Prūsija, geogr. sr. 898
 Valdamiškės, plvrk. 123
 Valkininkai, mst. 568
 Van-Courtland parkas (JAV), Niujorko mst. dalis 703
 Vankiai, k. 358, 359, 366–368, 370, 384, 397, 635, 675, 676, 720, 754, 902, 905; kap. 677
 Varėnà, r. 567, 569, 868
 Vaŋniai, mstl. 21, 23, 68, 76, 94, 126, 137, 149, 159, 180, 300, 320, 348, 353, 358, 398, 409, 653, 725, 750, 859, 864, 879, 897, 900, 902, 905; vls. 138, 151, 279, 340, 341, 363, 755; r. 29, 56, 406, 891, 897; par. 900
 Varsėdžiai, bžnk. 894
 Varsnėliai, k. 754
 Váršuva (Lenkija), mst. 155, 181, 548, 620, 624, 625, 637–639, 647–649, 651, 655, 656, 660, 760, 895, 898, 901
 Vatikānas, mst. valst. 560, 561
 Veliuonà, mstl. 623, 624; apyl. 625; dv. 623
 Vėngrija, valst. 892
 Vėpriai, vls. 87
 Versālis (Prancūzija), Paryžiaus mst. d. 546
 Vidūklė, mstl. 641
 Vieškniai, mst. 333, 662; vls. 646
 Viena (Austrija), mst. 896
 Vietnāmas, valst. 781, 872
 Viksvė, upl. 356, 636
 Vilkākiemis, k. 622
 Vilkaviškis, mst. 693
 Vilkpjaunis, pv. 32
 Vilnius, mst. 21, 39, 54, 59, 64, 74, 76–80, 87, 95, 99, 113, 118, 121–123, 127, 160, 167, 170, 172, 173, 176, 177, 179, 181, 183, 228, 252, 253, 261, 345, 352, 353, 358, 366, 371, 381, 394, 395, 397, 406, 408, 464, 481, 493, 512, 523, 524, 526, 527, 557, 561, 563, 565, 570, 572, 574, 575, 577, 578, 580, 586–588, 591, 592, 595, 597–599, 601, 602, 609, 614–616, 622, 623, 625, 628–630, 632, 635, 638–640, 642, 645–651, 654, 662, 664, 667, 668, 670, 680, 687–690, 693–695, 699, 700, 709, 721, 722, 727, 739, 747, 748, 750, 760–763, 765, 780, 859, 864, 868–870, 873, 874, 876–882, 888, 891–894, 896, 899, 901, 902, 905
 Vingininkai, k. 42
 Virpylai (Virpýlos), k. 64, 163, 397, 630, 890, 895
 Vysbādenas (Vokietija), mst. 624
 Vytōgala, k. 681
 Vokietija, valst. 40, 51, 90, 92, 344, 346, 559, 565, 598, 599, 614, 615, 617, 619, 662, 663, 637, 665, 682, 687, 688, 692, 728, 731, 733, 747, 766, 872, 874, 890, 891, 898, 899
 Volčānskas (Ukrainà), mst. 901
 Volōminas (Lenkija), mst. 637
 Vorkutà (Komija), mst.; konc. stovyklų grupė 670
 Vorōnežas (Rusija), mst. 630
 Vrōclavas (Lenkija), mst. 637

W

Warragamba (Australija), mst. 745
 Wilibaldas (Vokietija), mst. 559, 688

Z

Zarasai (seniau – Novaleksándrovskas),
 buv. apskr. 135, 902; r. 180
 Zervynos, k. 567
 Zorūbai, k. 24, 284

Ž

Žagārė, mstl. 64, 663, 764
 Žarėnai, vls. 631, 648, 900
 Žašinas, k. 290, 545, 546

Žemaičių partizanų apygarda 896
 Žemaičių Kalvarijà, mstl. 89, 526,
 531, 539, 541
 Žemaičių Naumiestis, mstl. 285
 Žemaičių pleňtas 11, 17, 79, 101,
 153, 158, 279, 280, 322, 345, 346
 Žemaičių vyskupijà 165
 Žemaitijà, etn. sr. 118, 121, 125,
 126, 144, 151, 158, 167, 169, 177,
 178, 180, 253, 270, 332, 351, 353,
 381, 382, 463, 481, 483, 485, 523–
 525, 550, 598, 622, 623, 625, 637–
 639, 649, 659, 671, 675, 677, 683,
 721, 722, 725, 734, 735, 750, 859,
 860, 864, 868, 873, 874, 876, 888,
 898, 903

Žiėmgala, etn. sr. 749
 Žiezmàriai, mstl. 52, 597, 601,
 602, 633, 891
 Žilinėliai, k. 568
 Žviņgiai, k. 901
 Žvirgždkalnis, kln. 66

Buvusio Laukuvos
valsčiaus žemėlapis.

Sudarė

Lidija Kavaliauskienė



Gyventojų skaičius 1923 m.

- mažiau kaip 20
- 21–50
- ⊖ 51–100
- ⊕ 101–200
- ⊗ 201–300
- 724

- ▨ miškai
- keliai
- - - - - buvusių valsčių ribos
- ⚡ bažnyčios
- ⊖ ežerai
- ⊖ pelkė

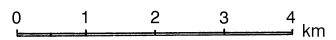



Svarbiausi gamtos, istorijos, kultūros paminklai bei kitos
lankytinos vietos Laukuvos apylinkėse:

1. Treigių piliakalnis, Laukuvos pilies vieta
2. Eitvydaičių Didysis akmuo
3. Laukuvos bažnyčia
4. Laukuvos aikštė, paminklas Lietuvos Nepriklausomybės 10-mečiui
5. Laukuvos N. Vėliaus gimnazijos kraštotyros muziejus
6. Memorialas („Trys kryžiai“) Laukuvos valsčiaus tremtiniam atminti. Laukuva
7. Laukuvos kapinės (koplyčia, visuomenininko J. Kundroto, 1941 m. nužudytų A. ir S. Vyšniauskų, kalbininko V. Grinaveckio ir kt. kapai)
8. Gydytojos, prisiminimų apie tremtį autorės D. Grinkevičiūtės memorialinė ekspozicija. Laukuva
9. Kunigo, sovietinio genocido aukos S. Rimkaus memorialinė ekspozicija; koplytstulpis su šv. Jurgio skulptūra. Laukuva
10. Buvusio Kelpšaičių dvaro vieta, poilsio parkas. Kelpšaičiai (Laukuva)
11. 1863 m. sukilimo dalyvių kapinės. Riešketai
12. Būriškių piliakalnis, vadinamas Piliės kalnu; regykla
13. Būriškių piliakalnis, vadinamas Pařskalniu, Pařpilio pilies vieta
14. Sietuvų kŭlgrinda (pagrindinė ir rytinė dalis)
15. Atminimo ženklas partizano, Žemaičių apygardos vado V. Montvydo-Žemaičio gimosios sodybos vietoje. Gataūtiškė
16. Póžerės bažnyčia. Joje – trys altoriai, stebuklinga Jėzaus skulptūra; kunigo, visuomenės veikėjo A. Skinderio kapas šventoriuje
17. Medvėgalio kalnas – aukščiausia Žemaitijos kalva (234 m); regykla
18. Medvėgalio piliakalnis, Medvėgalio pilies vieta; regykla
19. Karūžiškės alkakalnis, vadinamas Aikos kalnu
20. Aukštagrėš gūbrys, viena aukščiausių Žemaičių aukštumos vietų (214,5 ir 208 m)
21. Aukštagrėš mitologinis akmuo
22. Poetės, partizanės I. Petkutės-Neringos gimtoji sodyba, ženklas jos atminimui. Gulbės
23. Biliónių piliakalnis, vadinamas Švėdkalniu, Šveňtkalniu; regykla
24. Biliónių pėduotasis akmuo
25. Alkākalknis, vadinamas Diėvyčio (Dĩvyčio) kalnu. Šiaūduva (Pādievytis)
26. 1941 06 24 sovietinės kariuomenės nužudytų žmonių kapas. Dargalių kapinės
27. Kunigo, profesoriaus A. Rubšio gimtinę žymintis kryžius. Sėnosios Bučių kapinės
28. Kunigo, sovietinio genocido aukos S. Rimkaus gimtoji sodyba, etnografinė klėtis, jo primicijų atminimui statytas kryžius. Prāpymas (Pāšlynė)
29. Ręščių (Rensčių) uosis
30. Sėnosios Mėčių kapinės, koplytstulpis; regykla

Sąrašą sudarė, objektus lokalizavo ir žemėlapyje pažymėjo Vytenis Almonaitis

© Vytenis Almonaitis, 2003

Žemėlapis pagrindas – skaitmeninis Lietuvos geografinis žemėlapis

© Nacionalinė žemės tarnyba, 2003

*Dabartinė
kartografinė ir
demografinė situacija
buvusio Laukuvos
valsčiaus teritorijoje.
Sudarė
Lidija Kavaliauskienė*

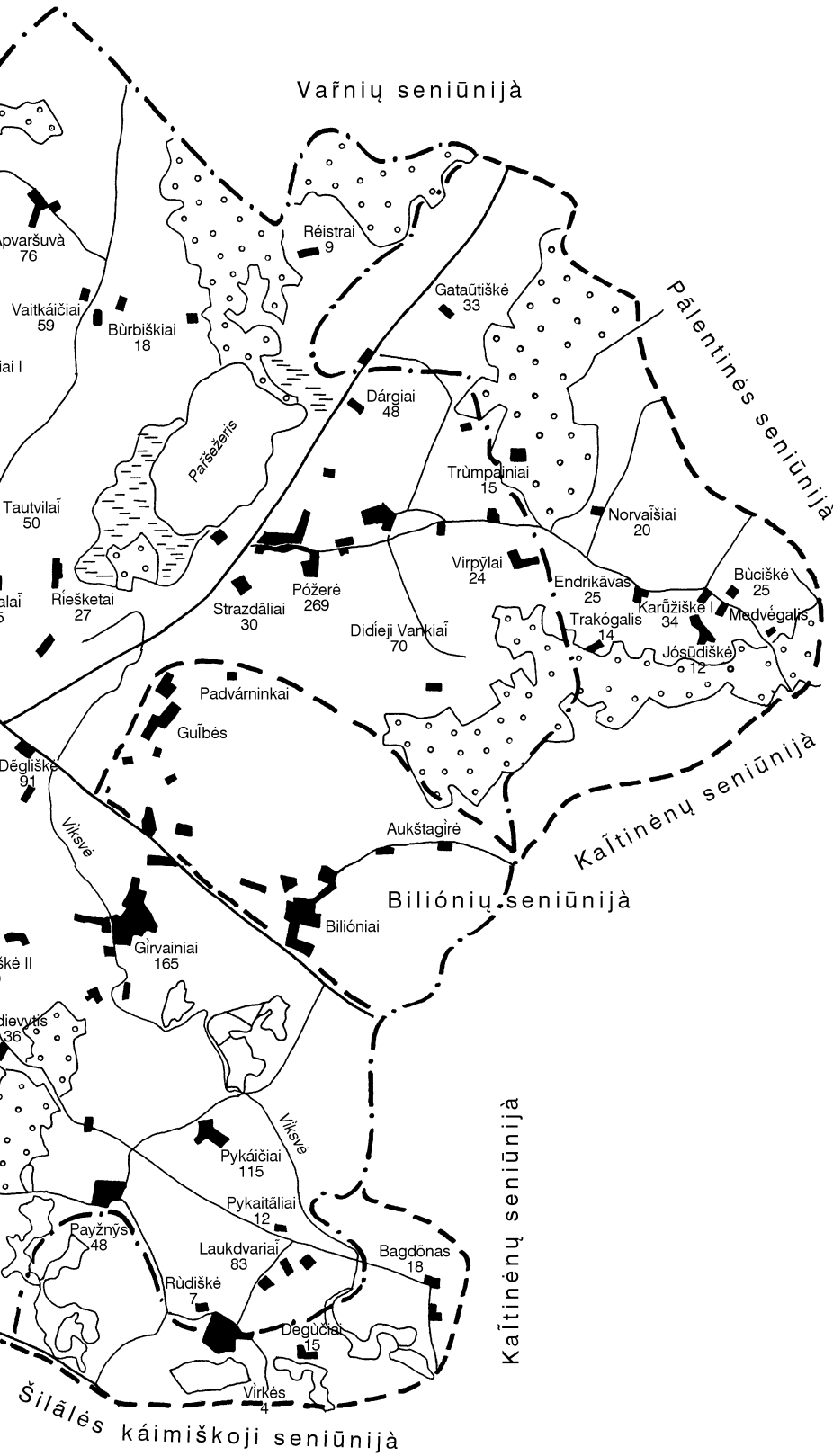



Administracinės ribos 1945 06 23

- apskričių
- valsčių

Apie seriją „Lietuvos valsčiai“

Nuo 1994 metų „Versmės“ leidykla rengia ir leidžia monografijų seriją „Lietuvos valsčiai“, skiriamą Lietuvos tūkstantmečiui, kuri minėsime 2009 metais, o kartu dedikuojamą ir kitoms reikšmingoms valstybės, jos miestelių, parapijų bei svarbių įvykių sukaktims. „Lietuvos valsčių“ serija įtraukta į Lietuvos tūkstantmečio programą, kuriai 1999 m. gruodžio 2 d. pritarė Lietuvos vardo tūkstantmečio valstybinė komisija.

Serijos pavadinimas pasirinktas neatsitiktinai: XIX a. viduryje susiformavę valsčiai iki jų panaikinimo 1950 m. buvo mažiausi ir palyginti stabilūs administraciniai-teritoriniai vienetai, jungę tapačios etninės kultūros žmones (pvz., valsčių ribos paprastai atitiko ir parapijų ribas, kartu ir šnektų ribas).

Remdamiesi žmonių atsiminimais, archyvų duomenimis, mokslo studijomis, kitais rašytiniais šaltiniais bei medžiaga, kiekvieną serijos knygą rašo dideli – iki 115 autorių kolektyvai – žinomi Lietuvos istorikai, archeologai, etnologai, folklorininkai, kalbininkai, sociologai, gamtininkai, kraštotyrininkai ir kiti autoriai.

„Lietuvos valsčių“ serija – tai daugiatomis vienodos struktūros leidinys apie Lietuvos miestus ir miestelius, kaimus ir vienkiemius, apie jų apylinkių kraštovaizdžio raidą bei istoriją nuo seniausių laikų iki mūsų dienų, kovas už Nepriklausomybę, apie tradicinę kultūrą, verslus, kalendorinius ir šeimos papročius, papročių teisę, liaudies išmintį, bažnyčias, įžymius žmones, tarmių ir vietos šnektų ypatumus, tautosaką, tautines mažumas, jų papročius ir kt.

„Laukuva“ – keturioliktoji „Lietuvos valsčių“ serijos knyga (I dalis – 2005, II dalis – 2008). Anksčiau išleistos: „Žagarė“ (1998), „Obeliai. Kriaunos“ (1998), „Plateliai“ (1999), „Žiobiškis“ (2000), „Širvintos“ (2000), „Lygumai. Stačiūnai“ (2001), „Veliuona“ (2001), „Raguva“ (2001), „Seredžius“ (2003), „Kvėdarna“ (2004), „Papilė“ (I dalis – 2004, II, III dalys – 2006), „Tauragnai“ (2005), „Musninkai. Kernavė. Čiobiškis“ (2005).

Prasminga Lietuvos vardo oficialaus pirmojo rašytinio paminėjimo tūkstantmetį pasitikti miestų ir miestelių jubiliejais, o šias tradiciškai su jų pirmuoju rašytiniu paminėjimu siejamas sukaktis įprasminti taip pat rašytiniu žodžiu – knyga.

Lietuvoje būta daugiau kaip keturi šimtai valsčių. Vildamiesi, kad užteks jėgų nors apie dalį jų išleisti knygas, maloniai kviečiame kultūros ir kitas įstaigas, rajonų savivaldybes, seniūnijas, aktyvius kraštiečius, kraštotyrininkus, valstybininkus, kultūrininkus, rėmėjus, visus rašančiuosius neatidėliojant telktis į „Lietuvos valsčių“ serijos rengėjų ir leidėjų būrį – laukia ne vieną dešimtmetį truksiantis ilgas prasmingas darbas.

La464 **Laukuva** / [sudarytojai Virginijus Jocys, Povilas Krikščiūnas ; vyriausiasis redaktorius Virginijus Jocys]. - Vilnius : Versmė, 2005-2008. - (Lietuvos valsčiai ; kn. 14) (Šilalės kraštas ; t. 4)

Lietuvos tūkstantmečiui, 1009-2009. Lietuvos valstybės - karaliaus Mindaugo karūnavimo 750 metų jubiliejui, 1253-2003. Laukuvos 750 metų jubiliejui, 1253-2003

D. 2. - 2008. - 950 p. : iliustr., faks., žml. - Santr. angl. - Bibliogr. išnašose. - Asmenvardžių ir vietovardžių r-klės: p. 918-940. - ISBN 978-9955-589-08-2

14-osios „Lietuvos valsčių“ serijos monografijos II dalyje spausdinami straipsniai istorijos, etninės kultūros, kalbos, tautosakos temomis, plačiau pristatomi žymūs kraštiečiai. Pateikiamos asmenvardžių ir vietovardžių rodyklės.

UDK 908(474.5)+947.45

Formatas 70 × 108/16. Apimtis 59,5 sp. l. Tiražas 1 000 egz. Užs. Nr. BPU081196.

Popierius lankams: kreidinis *G-print*, 90 g/m², pagamintas *Grycksbo pappersbruk*, Švedijoje.

VšĮ „Versmės“ leidykla, Geležinkelio g. 6, LT-02100 Vilnius.

Telefonas faksas +370 5 2130623, +370 698 20707.

Elektroninis paštas leidykla@versme.lt.

Interneto svetainė www.versme.lt.

Spausdino AB „Spauda“, Laisvės pr. 60, LT-05120 Vilnius.

Po spausdinimo pastebėtų klaidų ir netikslumų taisymas*

Puslapis	Eilutė	Yra	Turi būti
240	Užraše po nuotr. 4 iš virš.	<i>Ivoniškių kaime.</i>	<i>Mikūlių kaime.</i>
241	Užraše prie nuotr. 4 iš virš.	<i>Apie 1935 m.</i>	<i>Apie 1937 m.</i>
296	Užraše po nuotr. 3 iš virš.	<i>J. Vaišvila</i>	<i>P. Vaišvilas</i>
	Užraše po nuotr. 8 iš virš.	<i>J. Vaišvila</i>	<i>P. Vaišvilas</i>
307	Užraše prie nuotr. 3 iš virš.	<i>J. Vaišvila</i>	<i>P. Vaišvilas</i>
384	Užraše prie nuotr. 2 iš ap.	<i>Apie 1957 m.</i>	<i>Apie 1967 m.</i>
549	Užraše prie virš. nuotr. 3 iš ap.	<i>Apie 1934 m.</i>	<i>Apie 1938 m.</i>
803	Užraše po nuotr. 3 iš virš.	<i>Apie 1933 m.</i>	<i>Apie 1937 m.</i>
806	Užraše po nuotr. 2 iš virš.	<i>V. Stasiulis</i>	<i>D. Stasiulis</i>
	Užraše po nuotr. 1 iš ap.	<i>Iš Malajevos (Stasiulytės) albumo</i>	<i>Iš Malajevienės (Stasiulytės) albumo</i>
807	Užraše po nuotr. 1 iš virš.	<i>V. Stasiulis</i>	<i>D. Stasiulis</i>
	Užraše po nuotr. 1 iš ap.	<i>Iš Malajevos (Stasiulytės) albumo</i>	<i>Iš Malajevienės (Stasiulytės) albumo</i>
819	Užraše po nuotr.	<i>Vanda Dargevičiūtė priekyje, Stefa Rimkevičiūtė gale.</i>	<i>Vanda Dargevičiūtė priekyje, už jos antra Stefa Rimkevičiūtė.</i>
826	Užraše po nuotr. 4 iš virš.	<i>Apie 1957 m.</i>	<i>Apie 1967 m.</i>
840	Užraše po virš. nuotr. 1 iš virš.	<i>Gausioji Rimo ir Rimos Laugalių šeimynėlė...</i>	<i>Gausioji Remigijaus ir Reginos Mikučių šeimynėlė...</i>
866	17 iš virš.	<i>(va, kokią sąvoka depresinės</i>	<i>(va, kokią sąvoką depresinės</i>
	20 iš virš.	<i>antsvorio</i>	<i>antsvorio</i>
867	9 iš virš.	<i>aliejinės</i>	<i>aliejinės</i>
868	20 iš virš.	<i>europietiška</i>	<i>europietiška</i>
	14 iš ap.	<i>einančia</i>	<i>einančią</i>
	13 iš ap.	<i>straipsnyje,</i>	<i>straipsniui,</i>
	4 iš ap.	<i>pevesti</i>	<i>pervesti</i>
916	Išnašoje 4 iš virš.	<i>Alšienėnė</i>	<i>Alšienienė</i>
918	1 skl. 30 iš virš.	<i>Dzenkovskis J. 6467,</i>	<i>Dzenkovskis J. 647,</i>
920	2 skl. 17 iš ap.	<i>Malejeva (Stasiulytė) 52</i>	<i>Malajavienė (Stasiulytė) M. 52,</i>
926	1 skilt. 34 iš virš.		<i>806</i>
	2 skilt. 7 iš ap.	<i>Mikučiai 73</i>	<i>Mikučiai Regina ir Remigijus 73, 840</i>
930	1 skilt. tarp 32 ir 31 iš ap.		<i>Stasiulis D. [...] 806, 807</i>
932	2 skilt. 29 iš virš.	<i>Vaišvila Jonas 291, 295–297</i>	<i>Vaišvila Jonas 291, 295, 297</i>
	2 skilt. tarp 33 ir 34 iš virš.		<i>Vaišvilas P. 296,307</i>
937	1 skilt. 17 iš ap.	<i>Mikūlės, k. 81, 101, 397</i>	<i>Mikūlės, k. 81, 101, 240, 397</i>

Už knygoje spausdinamų straipsnių turinį ir visą juose pateiktą informaciją atsako straipsnių autoriai.

* **Laukuva** / [sudarytojai Virginijus Jocys, Povilas Krikščiūnas ; vyriausiasis redaktorius Virginijus Jocys]. - Vilnius : Versmė, 2008. - II d. - 950 p. (Lietuvos valsčiai ; kn. 14) (Šilalės kraštas ; t. 4).