

L I E T U V O S V A L S Č I A I

Kartena



LIETUVOS VALSČIAI

Knyga skiriama

LIETUVOS TŪKSTANTMEČIUI
1009–2009

LIETUVOS VALSTYBĖS – KARALIAUS MINDAUGO
KARŪNAVIMO 750 METŲ JUBILIEJUI
1253–2003

LIETUVOS VALSTYBĖS ATKŪRIMO ŠIMTMEČIUI
1918–2018

LIETUVOS NEPRIKLAUSOMYBĖS ATKŪRIMO DVIDEŠIMTMEČIUI
1990–2010

KARTENOS 750 METŲ JUBILIEJUI
1253–2003

Kartena

Versmė
Vilnius
2012



Lietuvos
tūkstantmečiui
skiriamas
leidinys

Kartena
25-oji serijos „Lietuvos valsčiai“ monografija

Vyriausiasis redaktorius
VIRGINIJUS JOCYS

Sudarytojai

BRONĖ BUTKUVIENĖ, VIRGINIJUS JOCYS, JULIUS KANARSKAS, POVILAS KRIKŠČIŪNAS

Atsakingieji redaktoriai

ŽIVILĖ DRISKIUVIENĖ, VENANTAS MAČIEKUS

Redaktoriai

PETRAS JONUŠAS, FILOMENA KAVOLIUTĖ, POVILAS KRIKŠČIŪNAS,

VACYS MILIUS, KAZYS MORKŪNAS

Kalbos redaktorės

TERESĖ GUŽAUSKIENĖ, GRAŽINA INDRIŠIŪNIENĖ

Anglų kalbos redaktorius, vertėjas

ALOYZAS PRANAS KNABIKAS

Korektorė

RASA KAŠĖTIENĖ

Viršelio dailininkė

ONA LIUGAILIENĖ

Knygą elektroniniu formatu išleido „Versmės“ leidyklos
Elektroninių knygų rengimo centras. Vilnius, 2017-08-04

Principinio maketo dailininkas

ALVYDAS LADYGA

Kartografė

AIRA DUBIKALTIENĖ, UAB „Žemėlapių artelė“

Maketuotojos

SIGRIDA JUOZAPAITYTĖ, VIOLETA BARKAUSKAITĖ

Monografijų serijos „Lietuvos valsčiai“ Lietuvos lokalinių tyrimų mokslo darbų komisija:

Prof. habil. dr. ROMUALDAS APANAVIČIUS (etnologija), prof. habil. dr. VALENTINAS BALTRŪNAS (geologija), prof. habil. dr. GRASILDA BLAŽIENĖ (kalbotyra), dr. DANUTĖ BLAŽYTĖ-BAUŽIENĖ (XX a. istorija), dr. ARŪNAS BUBNYS (XX a. istorija), dr. RASA BUTVILAITĖ (menotyra), akad. prof. habil. dr. ALGIRDAS GAIGALAS (geologija; komisijos narys iki 2009 m.), LMA tikrasis narys prof. habil. dr. ALGIRDAS GAIŽUTIS (kultūrologija), doc. dr. VIRGINIJUS GERULAITIS (geografija), VIDA GIRININKIENĖ (XIX a. istorija), LMA narys emeritas prof. habil. dr. ROMUALDAS GRIGAS (sociologija), doc. dr. ALGIRDAS JAKUBČIONIS (XX a. istorija), doc. dr. ARTŪRAS JUDŽENTIS (kalbotyra), doc. dr. ROBERTAS JURGAITIS (istorija), dr. ZITA MEDIŠAUSKIENĖ (XIX a. istorija), LKMA akademikė prof. habil. dr. IRENA REGINA MERKIENĖ (etnologija, komisijos pirmininkė iki 2008 m.), dr. JURGA MOTIEJŪNAITĖ (botanika), prof. dr. AIVAS RAGAUSKAS (istorija; komisijos pirmininkas ir narys iki 2011 m.), prof. habil. dr. STASYS SKRODENIS (tautosaka), dr. DARIUS STONČIUS (biologija), dr. ŽILVYTIS ŠAKNYS (etnologija), IRENA ŠUTINIENĖ (sociologija), LKMA akademikas, LMA narys emeritas prof. habil. dr. ANTANAS TYLA (istorija; komisijos narys iki 2008 m.), doc. dr. GINTAUTAS ZABIELA (archeologija, komisijos pirmininkas)

Rengėjas ir leidėjas

VšĮ „Versmės“ leidykla (vadovas PETRAS JONUŠAS)

Pagrindiniai finansuotojai ir rėmėjai

Lietuvos Respublikos kultūros ministerija, AB „Achema“, Kretingos rajono Kartenos seniūnija, UAB „Magnolija“ (direktorius Jonas Dubickas), Petras Jonušas, Vladislavas Domarkas

Viršelio aplankale ir priešlapiuose

Kartenos miestelio panorama. Centre – Alvydo Klovos memorialinis ženklas senajai Kartenai (Vyšnių kalnui) įamžinti (2002). Jono Kliučiaus nuotr. 2012 m.

Už knygoje spausdinamų straipsnių turinį ir visą informaciją atsako straipsnių autoriai.

ISBN 978-9986-9236-9-5 (popierinė kn.)

ISBN 978-609-8148-54-1 (elektroninė kn.)

© VšĮ „Versmės“ leidykla, 2012

Turinys

19 Pratarinė

GAMTA

- 21 *Filomena Kavoliūtė*. Krašto gamtos gyvastis
- 26 * *Valentinas Baltrūnas, Violeta Pukelytė*. Kartenos apylinkių geologija ir paleogeografija
- 38 * *Algirdas Gaigalas*. Minijos ir Alanto atodangos
- 49 *Marija Jankauskienė*. Salantų regioninio parko vertybės Kartenos apylinkėse
- 59 * *Vytautas Valenta*. Kartenos miesto žaliasis rūbas
- 70 * *Filomena Kavoliūtė*. Kartenos apylinkių kraštovaizdis XX amžiuje
- 77 *Petras Grecevičius, Algimantas Mečislovas Olšauskas, Ramunė Olšauskaitė-Urbonienė*. Kartenos apylinkių kraštovaizdžio ir augalijos aspektai
- 86 *Rima Žemgulienė (Šoparaitė)*. Mačernių klevas

ISTORIJA

- 89 * *Julius Kanarskas*. Kartenos apylinkių proistorė
- 117 *Mikelis Balčius*. Baublių smuklininko sidabras
- 126 * *Tomas Baranauskas*. Kartena ir kuršių pilys prie Minijos – vakarinis Ceklio žemės pasienis
- 134 *Julius Kanarskas*. Mitologinės vietos
- 149 1253 m. balandžio 5 d. Kuršo vyskupo Heinricho raštas dėl pietinio Kuršo žemių padalijimo. *Parengė Julius Kanarskas*
- 152 *Julius Kanarskas*. Kartenos valsčius XIX a.–XX a. pirmojoje pusėje
- 192 *Janina Valančiūtė*. Mikoliškių Šv. Juozapo bažnyčios raida dvaro ir kaimo istorijos kontekste
- 220 *Vladas Terleckas*. Kartenos valsčiaus ūkininkų taupomosios skolinamosios kasos istorijos fragmentai
- 226 *Julius Kanarskas*. Mišučių dvaras – Mongirdų šeimos lopšys

* Žvaigždute turinyje žymimi straipsniai, įvertinti monografijų serijos „Lietuvos valsčiai“ Lietuvos lokalinių tyrimų mokslo darbų komisijos (žr. p. 4). Knygos gale anglų kalba pateikiamos šių straipsnių santraukos.

- 239 *Brigita Žoromskaitė*. Mirtingumas Kartenos miestelyje 1929–1938 metais
- 243 Petro Gagilo atsiminimai apie įvairius Kartenos valsčiaus tvarkymo darbus. *Parengė Gražina Žumbakienė*
- 249 *Bronė Butkuvienė*, *Kunigunda Litvinienė*. Kartenos žydai
ISTORIJA. KARTENA 1940–1988 METAIS
- 252 *Vytautas Skebas*. Žemės ūkio sovietizavimas Kartenos valsčiuje (1940–1941, 1944–1951 metais)
- 275 *Juozapas Antanas Viluckas*. Okupacijų metai ir rezistencinis judėjimas. Rezistentų atminties įamžinimas
- 294 Kartenos valsčiaus partizanai (sąrašas). *Sudarė Juozapas Antanas Viluckas*
- 307 *Bronė Butkuvienė*. Iš Kartenos kolūkių istorijų (1948–1972 metai)
- 321 *Audronė Končienė*. Baublių apylinkės politiniai kaliniai
- 333 Kartenos valsčiaus gyventojai, nukentėję nuo sovietų režimo (sąrašas). *Parengė Danguolė Gedgaudienė, Julius Kanarskas, Veronika Simutienė*
ISTORIJA. KAIMAI, GYVENVIETĖS
- 360 *Veronika Simutienė*. Aleksandravas
- 374 *Julius Kanarskas, Vilma Marcevičienė*. Asteikių kaimas
- 381 *Veronika Simutienė*. Baltmiškių kaimo istorija
- 390 *Genovaitė Paulikaitė*. Varpai virš Budrių kaimo
- 402 *Veronika Simutienė*. Dyburiai
- 419 *Veronika Simutienė*. Liepgirių kaimas
- 428 *Veronika Simutienė*. Buvo kaimas Mamiai
- 447 *Bronė Butkuvienė*, *Aušra Norkutė*. Martynaičių kaimas
- 451 *Anicetas Stonkus*. XVIII a. pabaigos–XX a. pradžios Pakutuvėnų kaimo gyventojai
- 471 *Genovaitė Paulikaitė*. Sauserių istorijos
- 477 *Bronė Butkuvienė*. Stropelių kaimas
- 500 *Bronė Butkuvienė*. Raštų kaimas
- 501 *Bronė Butkuvienė*, *Julius Kanarskas*. Vėlaičiai
- 507 *Julius Kanarskas*, *Bronė Butkuvienė*. Žadeikių kaimas
- 512 *Genovaitė Paulikaitė*. Ar beprisikels Prystovų kaimas?
- 522 *Bronė Liubertienė*. Mano gimtieji Baubliai (atsiminimai)
- 535 *Jolanta Klietkutė*. Pakutuvėnų kaimo istorija

ISTORIJA. KULTŪROS PAVELDAS

- 595 *Julius Kanarskas*. Archeologijos paminklai
- 622 *Rimtas Tarabilda*. Kas sėdėjo akmeniniame soste arba balne?
- 624 *Girėnas Povilionis*. Kartenos, Budrių, Mikoliškių bažnyčių vargonai
- 630 *Julius Kanarskas*. Senosios kapinės
- 663 *Vilma Karvelytė-Balbierienė*. Budrių bažnytkaimio architektūros paveldo tyrimai
- 673 *Julius Kanarskas*. Smulkiosios liaudies architektūros paminklai
- 699 *Gvidas Vilys*. Kartenos istorinio valsčiaus bažnyčių signaliniai instrumentai
- 711 *Julius Kanarskas*. Karių kapai

ISTORIJA. ŠVIETIMAS, KULTŪRA

- 718 *Bronė Butkuvienė*, *Julius Kanarskas*. Kartenos mokyklos kelias
- 749 *Jūratė Račkauskaitė*. Kartenos vidurinė mokykla 2012 metais
- 752 *Veronika Simutienė*. Aleksandravo pagrindinė mokykla
- 759 *Julija Mačiukienė*. Baublių pagrindinė mokykla
- 764 *Vanda Jonkuvienė*, *Julius Kanarskas*. Budrių pradžios mokykla
- 770 *Bronė Butkuvienė*. Iš Kalniškių pagrindinės mokyklos istorijos
- 773 *Viktoras Stropus*, *Julius Kanarskas*. Kūlupėnų Motiejaus Valančiaus pagrindinė mokykla
- 778 *Juozas Šimkus*. Kūlupėnų pradžios mokykla
- 781 *Nijolė Strolienė*. Kartenos apylinkių bibliotekos
- 794 *Mindaugas Retkus*. Raguviškių kaimo kultūrinis gyvenimas
- 797 *Rita Viskontienė*. Kalniškių kultūros namai
- 798 *Janina Lukauskienė*. Budrių kultūrinis gyvenimas
- 801 *Jovita Kupšienė*. Baublių kultūrinis gyvenimas
- 806 *Stasė Butkevičienė*. Kūlupėnų kultūros namų istorija
- 809 *Bronė Butkuvienė*. Vakarai Kartenos kultūros namuose

ISTORIJA. ĮMONĖS, ĮSTAIGOS

- 814 *Danguolė Klovienė*, *Bronė Butkuvienė*. Kartenos vaistinė
- 822 *Julius Kanarskas*. Kūlupėnų geležinkelis
- 837 Kartenos girininkija ir jos miškininkai. *Parengė Vytautas Lašas*
- 841 *Pranciškus Šernas*. Kartenos, Kūlupėnų, Budrių, Baublių pašto skyriai ir jų paštininkai (1945–2003 metais)

- 857 Bronė Butkuvienė, *Dalija Kiliesienė, Antanina Staškevičienė.*
Kartenos ligoninė
- 864 Bronė Butkuvienė. Trumpa Kartenos vaikų darželio istorija
- 867 *Algimantas Skurdenis, Gintaras Povilaitis.* Trumpa Klaipėdos klubo sklandymo istorija. Kartenos aerodromas
- 874 *Julius Kanarskas, Danguolė Gedgaudienė.* Linų apdirbimo įmonė Kūlupėnuose

ISTORIJA. ATGIMIMAS, DABARTIS

- 881 *Alfonsas Kaknevičius.* Atgimimo sąjūdžio atgarsiai
- 895 *Zita Rapalienė.* Kartenos seniūnijos socialinė-ekonominė apžvalga, 2002 metai
- 899 *Alfonsas Kaknevičius.* Žemės reforma Kartenos seniūnijoje
- 906 Bronė Butkuvienė. Neigalių žmonių organizacijų veikla
- 908 Bronė Butkuvienė, *Irena Igarienė.* Kartenos Maltos ordino pagalbos tarnyba
- 913 Bronė Butkuvienė. Kartenos ateitininkai
- 916 *Jūratė Lisauskienė.* Kartenos vidurinės mokyklos skautai
- 919 Bronė Butkuvienė. Gražiausios sodybos rinkimai – tradicinė Kartenos šventė
- 923 *Birutė Žvinklienė, Rita Lubienė.* Kūlupėnų seniūnija 2000–2012 metais
- 936 Šiokiadieniai ir šventės Žalgirio seniūnijoje.
Parengė Danguolė Gibišienė
- 941 Kartenos seniūnija 2003–2012 metais. *Parengė Gintarė Padvaikiene*

KALBA

- 963 Kartenos valsčiaus vietovardžiai Lietuvos žemės vardyno anketose. *Parengė Povilas Krikščiūnas*
- 996 *Veronika Simutienė, Bronė Butkuvienė*. Įvairių Kartenos vietovių žmonių pravardės
- 999 *Vida Paulauskaitė.* Budrių parapijos vietovardžiai
- 1002 Du gyvenimai. Apie Anicetą Stonkų ir jo žemaitišką kūrybą. *Parengė Veronika Simutienė*

ETNINĖ KULTŪRA

- 1011 Vacys Milius. Kartenos kapinės
- 1017 * *Goda Povilaitytė.* Šventės Kartenoje ir jos apylinkėse
- 1032 * *Virginija Kvasaitė.* „Marijos Nekaltojo Prasidėjimo valandų“ giedojimo ypatumai Kartenos apylinkėse

- 1042 * *Asta Venskienė*. Fizinės išvaizdos estetiškumo suvokimas
Kartenos valsčiuje XX a. pirmojoje pusėje
- 1053 *Dovilė Kulakauskienė*. Krikščioniškosios maldos ir
sakramentalijos senuosiuose liaudies tikėjimuose
- 1062 * *Irena Stonkuvienė*. Vaikų socializacija XX amžiaus pirmosios
pusės kaimo bendruomenėje (Kartenos valsčius)
- 1098 *Rita Balkutė*. Kartenos apylinkių liaudies medicinos žinios
- 1114 *Andrius Šarmavičius*. Kalvystė Kartenos apylinkėje
- 1119 * *Ilona Burinskaitė*. Kartenos apylinkių koplytėlės
- 1134 *Eligijus Juvencijus Morkūnas*. Minijos vandens malūnai
XX a. pirmojoje pusėje

TAUTOSAKA

- 1143 *Adelė Seselskytė*. Apie ką pasakoja karteniškiai
- 1150 *Jurgita Zvonkutė*. Apie Kartenos apylinkių muzikantus
ir vakarones
- 1163 * *Alfonsas Motuzas*. Žemaičių Kalvarijos Kalnų giesmių
melodijos Kartenoje
- 1180 Taip dainavo karteniškiai. *Parengė Žemyna Trinkūnaitė,
Daiva Vyčinienė, Povilas Krikščiūnas*
- 1224 Groja Kartenos muzikantai. *Parengė Jurgita Zvonkutė*
- 1233 Pasakos, anekdotai, sakmės, padavimai, pasakojimai.
Parengė Adelė Seselskytė, Povilas Krikščiūnas
- 1263 Tautosaka iš Lietuvos žemės vardyno anketų.
Parengė Valdas Striužas, Povilas Krikščiūnas

IŽYMŪS ŽMONĖS

- 1267 Savo kūrybą dovanojanti Kartenai. Apie dailininkę
profesorių Regiņą Songailaitę-Balčikonienę.
Parengė Genovaitė Paulikaitė
- 1277 *Genovaitė Paulikaitė*. Vladislavas Domarkas: mokslininkas,
išradėjas, visuomenės veikėjas
- 1288 *Milda Raudonytė*. Prisiminimai apie tėvą – paskutiniojo
nepriklausomos Lietuvos seimo narį, agronomą
Joną Raudonį
- 1295 *Genovaitė Paulikaitė*. Jurgis Narušis. Muziką nugalėjo fizika
- 1298 *Genovaitė Paulikaitė*. Pranciškus Narušis. Sonata klarnetui
- 1303 Skulptorius Rimantas Daugintis. *Parengė Danutė Šorienė*
- 1308 *Julius Kanarskas*. Visuomenės ir bažnyčios veikėjas,
tautinio atgimimo žadintojas prelatas Pranas Urbonavičius

- 1312 *Veronika Simutienė*. Profesorius Vilius Palenskis – fizikas, terminologas
- 1315 *Bronė Butkuvienė*, *Julius Kanarskas*. Rainių kankinys – mokytojas Antanas Dibisteris
- 1321 *Danutė Šorienė*. Juvelyras Žydrūnas Einars
- 1323 *Danutė Šorienė*. Tautodailininkė Virginija Barzdžiuvienė
- 1325 *Danutė Šorienė*. Menininkas Jurgis Račkauskas
- 1327 *Danutė Šorienė*. Arvydas Klova. Medžio užvaldytas
- 1329 *Genė Drungilienė*. Tautodailininkė Sigutė Brazauskienė. Moters paslaptis saugo paveikslai
- 1331 *Grażina Kadžytė*. Tautosakininkės Adelės Seselskytės kelias iš Kartenos
- 1343 *Julius Kanarskas*. Raguviškių Riaukos
- 1348 *Jolanta Klietkutė*. XX a. pirmos pusės Žemaitijos fotografas Ignas Stropus iš Pakutuvėnų
- 1366 *Genutė Paulikaitė*. Gyvenimas su knyga: dr. Algimantas Jablonskis
- 1381 *Antanas Lubys*. Savanoris Vyties Kryžiaus kavalierius Jonas Sauseris
- 1388 *Genovaitė Paulikaitė*. Kompozitoriaus Jono Domarko kūrybos šaltinis – pamario gamta
- 1391 *Danguolė Gedgaudienė*. Meilė tautai ir tėvynei. Apie partizaną, politinį kalinį ir tremtinį Valerijoną Liaudonskį
- 1393 Kaimo balsas Lietuvai. Žurnalistas, radijo laidų vedėjas Adolfas Drungilas apie save. *Parengė Genovaitė Paulikaitė*
- 1396 Laisvo kritimo paviliota: parašiutininkė Bernadeta Vasina (Matutytė). *Parengė Virginijus Jocys*
- 1400 *Julius Kanarskas*. Tautos švietėjas kunigas Felicijonas Lialis
- 1402 *Julius Kanarskas*. Agronomas Juozas Lūža
- 1403 Dainininkas Antanas Keblys. *Parengė Julija Mačiukienė, Julius Kanarskas*
- 1406 *Virginijus Jocys*. Kartenos valsčiaus savanoriai
- 1415 Straipsnių, įvertintų monografijų serijos „Lietuvos valsčiai“ Lietuvos lokaliųjų tyrimų mokslo darbų komisijos, reziumė anglų kalba
- 1423 Apie autorius
- 1426 Santrumpos ir sutrumpinimai
- 1429 Asmenvardžių rodyklė. *Sudarė Audinga Driskiūtė, Rasa Kašėtienė, Venantas Mačiekus*

- 1463 Buvusio Kartenos valsčiaus ribų žemėlapis, sudarytas pagal 1923 m. Lietuvos gyventojų surašymo duomenis (kartografinė situacija dabartinė). *Sudarė UAB „Žemėlapių artelė“ kartografe Aira Dubikaltienė*
- 1464 Kartenos valsčiaus ir seniūnijos žemėlapis. *Sudarė kartografe Lidija Kavaliauskiene*
- 1466 Buvusių Lietuvos valsčių žemėlapis (Kartenos valsčius išskirtas tamsiau). *Sudarė UAB „Žemėlapių artelė“ kartografe Aira Dubikaltienė*
- 1468 Buvusių Lietuvos valsčių abėcėlinis sąrašas
- 1470 Buvusių Lietuvos valsčių teritorinis sąrašas
- 1472 Apie seriją „Lietuvos valsčiai“
- 1476 Rengiamų „Lietuvos valsčių“ serijos monografijų bei monografijų, išleistų iki 2012 m. pabaigos, žemėlapis. *Sudarė UAB „Žemėlapių artelė“ kartografe Aira Dubikaltienė*
- 1478 Apie seriją „Lietuvos valsčiai“ (anglų k.)

Contents

- 19 Introduction

NATURE

- 21 *Filomena Kavoliūtė*. Vitality of nature in the region
- 26 * *Valentinas Baltrūnas, Violeta Pukelytė*. Geology and palaeogeography in Kartena area
- 38 * *Algirdas Gaigalas*. Exposures at the rivers of Minija and Alantas
- 49 *Marija Jankauskienė*. Salantai Regional Park valuables in the area of Kartena
- 59 * *Vytautas Valenta*. Kartena town green vesture
- 70 * *Filomena Kavoliūtė*. The landscape of Kartena area in the 20th century
- 77 *Petras Grecevičius, Algimantas Mečislovas Olšauskas, Ramunė Olšauskaitė-Urbonienė*. The aspects of landscape and vegetation in the area of Kartena
- 86 *Rima Žemgulinė (Šoparaitė)*. The Mačerniai maple

HISTORY

- 89 * *Julius Kanarskas*. The prehistory of Kartena area
- 117 *Mikelis Balčius*. The silver of Baubliai innholder
- 126 * *Tomas Baranauskas*. The Kartena and Curonian castles at the Minija River, the western border of the Ceklis land
- 134 *Julius Kanarskas*. Mythological sites
- 149 A letter by Bishop of Courland Heinrich of April 5, 1253 on division of lands in South Courland. *Prepared by Julius Kanarskas*
- 152 *Julius Kanarskas*. Kartena Valsčius (rural district) from the 19th c. to the first half of the 20th century
- 192 *Janina Valančiūtė*. Development of Mikoliškiai St. Joseph Church within a context of history of the estate and the village
- 220 *Vladas Terleckas*. The fragments of history of savings bank used by farmers in the area of Kartena
- 226 *Julius Kanarskas*. The estate of Mišučiai dvaras—the cradle of Mongirdai family

* The asterisk marks the articles approved by the *Lietuvos valsčiai* Monograph Series Commission for Scientific Works. Summaries in English are given at the end of the book.

- 239 *Brigita Žoromskaitė*. Mortality in Kartena town in 1929–1938
- 243 The reminiscences by Petras Gagilas on various handling works in Kartena district. *Prepared by Gražina Žumbakienė*
- 249 *Bronė Butkuvienė*, *Kunigunda Litvinienė*. The Jews of Kartena
HISTORY. KARTENA 1940–1988
- 252 *Vytautas Skebas*. The sovietisation of agriculture in Kartena district (1940–1941, 1944–1951)
- 275 *Juozapas Antanas Viluckas*. The years of occupation and resistance movement. Commemoration of resisters
- 294 The partizans of Kartena Valsčius (a list). *Compiled by Juozapas Antanas Viluckas*
- 307 *Bronė Butkuvienė*. From the history of kolkhozes in Kartena (1948–1972)
- 321 *Audronė Končienė*. Political prisoners from the area of Baubliai
- 333 The aggrieved from Soviet regime in Kartena Valsčius (a list). *Compiled by Danguolė Gedgaudienė, Julius Kanarskas, Veronika Simutienė*
HISTORY. VILLAGES, SETTLEMENTS
- 360 *Veronika Simutienė*. *Aleksandravas*
- 374 *Julius Kanarskas, Vilma Marcevičienė*. The Asteikiai village
- 381 *Veronika Simutienė*. The history of Baltmiškiai village
- 390 *Genovaitė Paulikaitė*. The bells above the Budriai village
- 402 *Veronika Simutienė*. *Dyburiai*
- 419 *Veronika Simutienė*. The Liepgiriai village
- 428 *Veronika Simutienė*. There was a village of Mamiai
- 447 *Bronė Butkuvienė*, *Aušra Norkutė*. The village of Martynaičiai
- 451 *Anicetas Stonkus*. Population of Pakutuvėnai village from the end of 18th c. to the beginning of the 20th c.
- 471 *Genovaitė Paulikaitė*. Stories of Sauseriai
- 477 *Bronė Butkuvienė*. The Stropeliai village
- 500 *Bronė Butkuvienė*. The Raštai village
- 501 *Bronė Butkuvienė*, *Julius Kanarskas*. *Vėlaičiai*
- 507 *Julius Kanarskas, Bronė Butkuvienė*. The Žadeikai village
- 512 *Genovaitė Paulikaitė*. Will the village of Prystovai rise?
- 522 *Bronė Liubertienė*. My native Baubliai (reminiscences)
- 535 *Jolanta Klietkutė*. The history of the village Pakutuvėnai

HISTORY. CULTURAL HERITAGE

- 595 *Julius Kanarskas*. Archaeological monuments
- 622 *Rimtas Tarabilda*. Who sat on the throne and the saddle?
- 624 *Girėnas Povilionis*. The organs in the churches of Kartena, Budriai and Mikoliškiai
- 630 *Julius Kanarskas*. The olden cemetery
- 663 *Vilma Karvelytė-Balbierienė*. Investigating architectural heritage of Budriai village
- 673 *Julius Kanarskas*. The monuments of small folk architecture
- 699 *Gvidas Vilys*. Church signal instruments of historical Kartena district
- 711 *Julius Kanarskas*. The graves of soldiers

HISTORY. EDUCATION, CULTURE

- 718 Bronė Butkuvienė, *Julius Kanarskas*. The way gone by Kartena School
- 749 *Jūratė Račkauskaitė*. The Kartena Secondary School in 2012
- 752 *Veronika Simutienė*. The Aleksandravas Basic School
- 759 *Julija Mačiukienė*. The Baubliai Basic School
- 764 *Vanda Jonkuvienė*, *Julius Kanarskas*. The Budriai Primary School
- 770 Bronė Butkuvienė. From the history of Kalniškiai Basic School
- 773 *Viktoras Stropus*, *Julius Kanarskas*. The Motiejus Valančius basic School in Kūlupėnai
- 778 *Juozas Šimkus*. The Kūlupėnai Primary School
- 781 *Nijolė Strolienė*. Libraries in the area of Kartena
- 794 *Mindaugas Retkus*. Cultural life of Raguviškiai villagers
- 797 *Rita Viskontienė*. The Kalniškiai Culture House
- 798 *Janina Lukauskienė*. Cultural life in Budriai village
- 801 *Jovita Kupšienė*. Cultural life in Baubliai
- 806 *Stasė Butkevičienė*. The life story of Kūlupėnai Culture House
- 809 Bronė Butkuvienė. The evenings at the Kartena Culture House

HISTORY. FACTORIES, ENTERPRISES

- 814 *Danguolė Klovienė*, Bronė Butkuvienė. The Kartena Pharmacy
- 822 *Julius Kanarskas*. The Kūlupėnai Railway

- 837 The Kartena Forest Enterprise and its woodsmen. *Prepared by Vytautas Lašas*
- 841 *Pranciškus Šernas*. Post offices of Kartena, Kūlupėnai, Budriai, Baubliai and their staff (1945–2003)
- 857 Bronė Butkuvienė, *Dalija Kiliesienė, Antanina Staškevičienė*. Kartena Hospital
- 864 Bronė Butkuvienė. A short history of Kartena nursery School
- 867 *Algimantas Skurdenis, Gintaras Povilaitis*. A short history of Klaipėda Gliding Club. Kartena airfield
- 874 *Julius Kanarskas, Danguolė Gedgaudienė*. A flax processing plant in Kūlupėnai

HISTORY. REBIRTH, THE PRESENT

- 881 *Alfonsas Kaknevičius*. Echoes of the Sajūdis rebirth movement
- 895 *Zita Rapalienė*. A socio-economic review of Kartena Neighbourhood, 2002
- 899 *Alfonsas Kaknevičius*. Land reform in Kartena Neighbourhood
- 906 Bronė Butkuvienė. The activities of disabled person organisations
- 908 Bronė Butkuvienė, *Irena Igarienė*. The Order of Malta Relief Organisation in Kartena
- 913 Bronė Butkuvienė. The Ateitininkai group in Kartena
- 916 *Jūratė Lisauskienė*. The scouts of Kartena Secondary School
- 919 Bronė Butkuvienė. Electing the nicest homestead – the traditional feast in Kartena
- 923 *Birutė Žvinklienė, Rita Lubienė*. The Kūlupėnai Neighbourhood in 2000–2012
- 936 Everyday and festivals in the Žalgiris Neighbourhood. *Prepared by Danguolė Gibišienė*
- 941 The Kartena Neighbourhood in 2003–2012. *Prepared by Gintarė Padvaiskienė*

LANGUAGE

- 963 Place names in the area of Kartena from the questionnaires on land names in Lithuania. *Prepared by Povilas Krikščiūnas*
- 996 *Veronika Simutienė, Bronė Butkuvienė*. The nicknames of people in various sites of Kartena area
- 999 *Vida Paulauskaitė*. Place names in Budriai parish
- 1002 Two lives. About Anicetas Stonkus and his Žemaitian (Samogitian) creations. *Prepared by Veronika Simutienė*

ETHNIC CULTURE

- 1011 Vacys Milius. The Kartena cemetery
- 1017 * *Goda Povilaitytė*. The festivals in Kartena and its surroundings
- 1032 * *Virginija Kvasaitė*. The peculiarities in singing the *Blessed Virgin Mary Hours* in Kartena area
- 1042 * *Asta Venskienė*. The conception of aestheticity of physical look in Kartena area during the first half of the 20th century
- 1053 *Dovilė Kulakauskienė*. Christian prayers and sacramentals in olden folk believes
- 1062 * *Irena Stonkuvienė*. The socialisation of children in a village community (Kartena area) in the first half of the 20th century
- 1098 *Rita Balkutė*. Folk medical knowledge in Kartena area
- 1114 *Andrius Šarmavičius*. A smithery in Kartena area
- 1119 * *Ilona Burinskaitė*. Little chapels in Kartena area
- 1134 *Eligijus Juvencijus Morkūnas*. Water mills on the Minija River during the first half of the 20th century

FOLKLORE

- 1143 *Adelė Seselskytė*. What the people of Kartena tell
- 1150 *Jurgita Zvonkutė*. About the musicians and get-togethers in Kartena area
- 1163 * *Alfonsas Motuzas*. The instrumental melodies of Žemaičių Kalvarija Kalnai church songs in Kartena
- 1180 So the Kartena people used to sing. *Prepared by Žemyna Trinkūnaitė, Daiva Vyčinienė, Povilas Krikščiūnas*
- 1224 Kartena musicians playing. *Prepared by Jurgita Zvonkutė*
- 123 Fairy tales, anecdotes, stories, legends and tales. *Prepared by Adelė Seselskytė, Povilas Krikščiūnas*
- 1263 The folklore from Lithuanian land name questionnaires. *Prepared by Valdas Striužas, Povilas Krikščiūnas*

CELEBRITIES

- 1267 Donating her creations to Kartena. About art professor Regina Songailaitė-Balčikonienė. *Prepared by Genovaitė Paulikaitė*
- 1277 *Genovaitė Paulikaitė*. Vladislavas Domarkas: scholar, inventor and public man
- 1288 *Milda Raudonytė*. The reminiscences about my father – the last member of the Seimas of the prewar Independent Lithuania, the agronomist Jonas Raudonis

- 1295 *Genovaitė Paulikaitė*. Jurgis Narušis. The music overcame the physics
- 1298 *Genovaitė Paulikaitė*. A clarinet sonata by Pranciškus Narušis
- 1303 Sculptor Rimantas Daugintis. *Prepared by Danutė Šorienė*
- 1308 *Julius Kanarskas*. Prelate Pranas Urbonavičius, public and church activist, awakener of national rebirth
- 1312 *Veronika Simutienė*. Professor Vilius Palenskis – physicist and terminology expert
- 1315 *Bronė Butkuvienė*, *Julius Kanarskas*. Teacher Antanas Dibisteris – a Rainiai martyr
- 1321 *Danutė Šorienė*. Jeweller Žydrūnas Einars
- 1323 *Danutė Šorienė*. Folk artist Virginija Barzdžiuvienė
- 1325 *Danutė Šorienė*. Artist Jurgis Račkauskas
- 1327 *Danutė Šorienė*. Arvydas Klova – affected by wood carving
- 1329 *Genė Drungilienė*. Folk artist Sigutė Brazauskienė. Her secrets are kept in her imagery
- 1331 *Gražina Kadžytė*. The way gone by a folk artist Adelė Seselskytė from Kartena
- 1343 *Julius Kanarskas*. The Riaukos from Raguviškiai
- 1348 *Jolanta Klietkutė*. Photographer Ignas Stropus from Pakutuvėnai in Žemaitija of the first half of the 20th century
- 1366 *Genutė Paulikaitė*. Living with a book: Dr. Algimantas Jablonskis
- 1381 *Antanas Lubys*. Volunteer Jonas Sauseris, a bearer of the Cross of Vytis
- 1388 *Genovaitė Paulikaitė*. Seacoast nature is a source of creativity for the composer Jonas Domarkas
- 1391 *Danguolė Gedgaudienė*. The love for the nation and the homeland. About the partisan, political prisoner and deportee Valerijonas Liaudonskis
- 1393 The voice of a countryside for Lithuania. A journalist, radio presenter Adolfas Drungilas speaks about himself. *Prepared by Genovaitė Paulikaitė*
- 1396 Allured by a free fall: a parachutist Bernadeta Vasina (Matutytė). *Prepared by Virginijus Jocys*
- 1400 *Julius Kanarskas*. The priest Felicijonas Lialis – the nation educator
- 1402 *Julius Kanarskas*. The agronomist Juozas Lūža
- 1403 The singer Antanas Keblys. *Prepared by Julija Mačiukienė, Julius Kanarskas*
- 1406 *Virginijus Jocys*. The volunteers from Kartena area

- 1415 English summaries of the papers approved by the *Lietuvos valsčiai* Monograph Series Lithuanian Local Researches Commission for Scientific Works
- 1423 About the authors
- 1426 Abbreviations
- 1429 The index of personal names. *Compiled by Audinga Driskiūtė, Rasa Kašėtienė, Venantas Mačiekus*
- 1463 The map of former Kartena *Valsčius* based on the 1923 census of Lithuanian population (present cartographic situation). *Compiled by UAB Žemėlapių Artelė cartographer Aira Dubikaltienė*
- 1464 A demographic map of the former Kartena *Valsčius*. *Compiled by UAB Žemėlapių Artelė cartographer Aira Dubikaltienė*
- 1466 A map of Kartena Neighbourhood. *Compiled by cartographer Lidija Kavaliauskienė*
- 1468 The map of former Lithuanian rural areas *Valsčiai* with the Kartena *Valsčius* shown darker. *Compiled by UAB Žemėlapių Artelė cartographer Aira Dubikaltienė*
- 1470 The territorial list of former Lithuanian *Valsčiai*
- 1472 About the *Lietuvos Valsčiai* series
- 1476 A map of “*Lietuvos Valsčiai*” series monographs being prepared and those issued by the end of 2015. *Compiled by UAB Žemėlapių Artelė cartographer Aira Dubikaltienė*
- 1478 About the *Lietuvos Valsčiai* series (in English)

Pratarmė

Pažvelgę į bet kurią Lietuvos vietovę pastebime nemažai bendro, tačiau labiau pasigilinę – kiekvienoje randame ką nors išskirtinio ir kitoniško, kas mus žavi bei stebina. Kartenos miestelio ir jo apylinkių gyvenimo ritmą rikiuoja Minijos upė, kuri jau tūkstančius metų vingiuoja ir formuoja nepakartojamą gamtos grožį bei verčia čia greta gyvenančias žmonių kartas derintis vieniems prie kitų. Kartenos apylinkių savastį ir gyvenimo būdą lemia gamta, todėl ir šios knygos gamtos skyriuje mokslininkai dalinasi naujomis išvalgomis ir atradimais. Šios monografijos Gamtos skyriaus sudarytoja ir redaktorė dr. Filomena Kavoliutė, „Versmės“ leidyklos ekspedicijoje kartu su kolegomis ir studentais išvaikščiojusi Kartenos apylinkes, rašo: *„Minijos promotė buvo galinga upė, milžinė, tokie pat buvo ir anos intakai. Ji gilino vagą, ardė krantus platindama slėnį, akmenis ritino kūliais, klodama grindiniu vagoje. Paskui aprimo ir lediniams vandenims senkant užklostė juos smėliais. Liko platus slėnis, iširėžęs tris dešimtis metrų ir ties Kartena išplatėjantis daugiau kaip kilometrą. Promotei išsekus, jos vieton stoji nuo kalvynų atitekanti vyriausioji srovė. Tačiau lyginant su didžiąja senole, ši buvo tokia nedidukė, jog pirmieji karteniškiai ją pavadino tiesiog – Minija, o jos intakus, lyg brolius – Salantu ir Alantu.“* O kur vanduo, ten ir gyvybė, maistas, augmenija, kelias, jungtis ir riba, užuovėja ir gynyba nuo neprašytų svečių. Minijos skardžiai ir slėniai gausiai nusėti mūsų protėvių gyvenimo ženklų: pilkapių, šventviečių, kapinių, piliakalnių, gyvenviečių liekanų prie jų. Vyšnių sodas ant piliakalnio – Vyšniakalnio su vaizdinga panorama į Minijos slėnį pavasarį pirmiesiems Kartenos gyventojams galėjo žadinti vaizduotę, kad čia rojus žemėje.

Noras giliau pažinti bei įamžinti Kartena ir paminėti Kartenos 750 metų jubiliejų kilo prieš dešimtmetį 2002 m., viename „Versmės“ leidyklos redaktorių pasitarimų, nes ši vietovė kaip ir daugelis kitų Lietuvos vietovių buvo pirmą kartą paminėtos 1253 m. karaliaus Mindaugo dalybų (su to meto kaimynais) ir dovanojimo aktuose. Šią mintį palaikė ir šviesios atminties etnografas prof. Vacys Milius. Įvyko pirmas susitikimas su tuometine Kartenos seniūne Zita Rapolienė, Kretingos muziejaus istorijos skyriaus vedėju Juliumi Kanarsku, aktyvia kraštotyryninke, šviesios atminties mokytoja Brone Butkuvieni (1931–2003). Apsitarę ir pasiskirstę veiklos sritis, kibome į darbą. Siekdama surinkti ir aprašyti kuo daugiau faktinės medžiagos, „Versmės“ leidykla 2002 m. rugpjūčio 5–14 d. surengė monografijos autorių lauko tyrimų ekspediciją į Kartena ir jos apylinkes buvusioje Kartenos valsčiaus teritorijoje. Ekspedicijoje dalyvavo didelis būrys etnologų, muzikologų ir gamtos mokslų mokslininkų bei studentų. Aktyviai į knygos rengimą įsitraukė Klaipėdos, Vilniaus, Kauno universitetų mokslininkai. Taip šiame leidinyje atsirado net 12 Lietuvos lokalinių tyrimų mokslo darbų komisijos aprobuotų mokslinių straipsnių.

Monografijos turinį sudaro gamtos, istorijos, etninės kultūros, kalbos, tautosakos, išymų žmonių skyriai. Remdamasis žmonių atsiminimais, ekspedicijų, lauko tyrimų ir archyvų medžiaga, mokslinėmis studijomis, anksčiau skelbtais straipsniais, kitais rašytiniais šaltiniais bei faktine medžiaga, šią monografiją rašė didelis 84 autorių kolektyvas – žinomi Lietuvos istorikai, etnologai, archeologai, tautosakininkai, kalbininkai, sociologai, gamtininkai, kraštotyrininkai, įvairių sričių specialistai, vietiniai autoriai ir kt. Šioje monografijoje aptariama apylinkių gamtos, miestelių, bažnyčių, kaimų ir vienkiemių ir jų apylinkių kraštovaizdžio ir istorijos raida nuo seniausių laikų iki šių dienų. Aprašomas tradicinių verslų ir dirbinių, tradicinių sodybų ir gyvenamųjų namų, malūnų savitumas. Tyrinėjamos mokyklų, bibliotekų, kitų įstaigų kūrimosi istorijos, liaudies muzikantų ir jų atliekamų kūrinių sudėtis bei muzikavimo, dainavimo tradicijos. Knygoje pateikiama būdingiausių tautosakos, kalbos bei tarmių Kartenos krašto pavyzdžių. Išymų žmonių skyriuje pristatomos iškilios šio krašto asmenybės, 1918 m. kariai savanoriai.

Šiai knygai vertingos ikonografinės medžiagos pateikė Kretingos muziejus. Vienas iš daugiausiai prisidėjusių prie šios knygos rengimo – istorikas Julius Kanarskas, jis ne tik rašė straipsnius, bet ir rinko medžiagą, iliustracijas, skaitė ir kitų autorių straipsnius, tikslino duomenis. Daug straipsnių parašė ir visaip kaip galėjo talkino kitiems autoriams jau minėta šviesaus atminimo mokytoja Bronė Butkuvienė. Atsidėkodami ir pagerbdami jos atminimą įrašėme jos pavardę tarp knygos sudarytojų. Aktyviai į knygos rengimą įsitraukė mokytoja Veronika Simutienė, gražiai įamžinusi daugelio istorinio valsčiaus kaimų, jau esančių Plungės savivaldybės teritorijoje. Kalbos skyrių sudarė ir redagavo tautosakininkas Povilas Krikščiūnas. Pakutuvėnų kaimui odę sukūrė jaunoji tyrėja Jolanta Klietkutė, gražių duomenų surinkusi ir apie fotografą Igną Stropų. Apie Kartenos kraštiečius keletą straipsnių parengė žurnalistė Genovaitė Paulikaitė. Istorijos skyriaus Atgimimo (Dabarties) poskyryje pateikiama medžiaga apie kaimynines Žalgirio ir Kūlupėnų seniūnijas, kurių dalis pakliūva į aprašomo istorinio valsčiaus ribas.

Džiaugiamės, kad knygos rengimo pradžioje buvome sulaukę didesnio Kretingos rajono savivaldybės administracijos ir atskirų tarybos narių dėmesio bei pažadų paremti finansiškai (savivaldybė skyrė 10 000 Lt). Esame dėkingi iškiliems Kartenos krašto žmonėms, kurie domėjosi monografijos rengimu, kiti, kaip prof. Vladislovas Domarkas, parėmė asmeniškai (1000 Lt), ragino tai daryti ir kitus. Sulaukėme ir daugelio projektų mecenato, verslaus žemaičio dr. Bronislovo Lubio 10 000 Lt paramos. Lietuvos kultūros ministerija 2012 m. skyrė šiam leidiniui 20 000 Lt paramą.

Knygos rengėjų ir bendraautorių vardu dėkojame leidyklos vadovui Petru Jonušui už nesavanaudišką finansinę paramą, padėsinimą užbaigti užsitęsusi darbą. Dėkojame šio leidinio skyrių redaktoriams ir sudarytojams Juliu Kanarskiui, dr. Filomenai Kavoliutei, Bronei Butkuvieni, Povilui Krikščiūnui, kalbos redaktorėms Gražinai Indrišiūnienei, Teresei Gužauskienei, korektorei Rasai Kašėtienei, maketuotojoms Sigridai Juozapaitytei, Violetai Barkauskaitei, mokslinių publikacijų redaktorei Gabijai Juščiūtei, dailininkei Onai Liugailienei. Nuoširdus ačiū „Vermės“ leidyklos darbuotojams – tekstų rinkėjams Gabijai Gružinskienei (Bruzgytei), Tomui Palaikiui ir Jūratei Baradinskienei. Reiškiame padėką už talkinimą atsakingiesiems redaktoriams Venantui Mačiekui, Živilei Driskiuvieni bei visiems čia nepaminėtiems vienaip ar kitaip prisidėjusiems prie šio leidinio.

GAMTA

Krašto gamtos gyvastis

Filomena Kavoliūtė

Kiekvienas kraštas savitas, kiekviena apylinkė kitokia, nes kitokia gamta. Kartena neatsiejama nuo didžiojo Minijos slėnio, kuriame ji glaudžiasi palei šiaurinį šlaitą, lyg užuovėjos reikėtų labiau nei vėjams atviros, bet saulėtos įkalnės, kurią nuolankiai kažkada užleido kitiems. Šitas „kuklumas“ pri-mena laikus, kai kitapus upės, kalne, apsuptas vyšnių sodo, stovėjo dvaras. Gal, baudžiava jame, buvo tokia skaudi, jog ilgainiui kažtena imta vadinti visą vietovę?

Laiko naštos nejučiantis miestelis ir upė dienas leidžia po senovei – kaimyniškai. Miestelis savo ritmu, upė – savuoju. Ir nors tie ritmai visai nesutampa, o ir Minijos būdas ūmus, jie sutaria gerai. Per poplūdžius ir potvynius, kai upė veržiasi iš krantų rodydama savo tikrąją prigimtį, ji saugosi neužliejus miestelio. Šitie jos proveržiai tramdant savo vandenį tokie gaivališki, kad dažną rudenį, vasarą ar žiemą ji taip paplūsta, jog pavasarinis tvinimas pasirodo buvęs tik menkas darbelis; potvyniai Minijoje dažnai aukštesni už pavasario potvynius. Arba visai nurimsta, nusenka, lyg būtų užsnūdusi; nuosėkių metu ji plukdo iki 140 kartų mažiau vandens nei daugiamečiai vidurkiai ir net 280 kartų mažiau nei per pačius didžiausius potvynius¹. Atsidengia seklumos, brastos, rėvos, tačiau ne giliosios sietuvos, kurių tamsioj gelmėj snūduriuoja upės gyvybė. Paskui ir vėl ji kyla, perimdama intakų nešamus gausius lietaus vandenį. Ir šitaip keliolika tūkstančių metų.

Minijos promotė buvo galinga upė, milžinė, tokie pat buvo ir anos intakai. Ji gilino vagą, ardė krantus platindama slėnį, akmenis ritino kūliais, klodama grindiniu vagoje. Paskui aprimo ir lediniams vandenims senkant užklostė juos smėliais. Liko platus slėnis, iširėžęs tris dešimtis metrų ir ties Kartena išplatėjantis daugiau kaip kilometrą. Promotei išsekus, jos vieton stoji nuo kalvynų atitekanti vyriausioji srovė. Tačiau lyginant su didžiąja senole, ši buvo tokia nedidukė, jog pirmieji karteniškai ją pavadino tiesiog – Minija, o jos intakus, lyg brolius – Salantu ir Alantu.

Upė pilna įvairiausios gyvasties, bet žuvys² čia užima viršenybę. Žuvišką

¹ Gailiušis B., Jablonskis J., Kovalenkoviėnė M. *Lietuvos upės. Hidrografija ir nuotėkis*, Kaunas, 2001.

² Olšauskytė V. *Lašišinio tipo upių žuvų bendrijų tyrimai*, Magistrinis darbas (rankraštis), VU Zoologijos k-ra, 2002.



Minijos kilpos prie Kartenos. 2006 m. K. Vasio nuotr. Iš Salantų regioninio parko direkcijos rinkinio (toliau iš SRPD rinkinio)



Gurganti Minijos versmė. 2006 m. K. Vasio nuotr. Iš SRPD rinkinio



Minijos slėnis ties Gintarų kaimu. 2006 m. K. Vasio nuotr. Iš SRPD rinkinio



Minijos upė pavasarinių ir rudeninių potvynių metu retsykiais išsiveržia iš senovagės ir pasiekia Kartenos miestelio sodybas. 1994 m. potvynis. 2006 m. E. Mačernio nuotr. Iš jo asmeninio rinkinio

tvarką prižiūri išmintingosios lydekos, per ilgą savo gyvenimą puikiai pažįstančios kiekvieną dugno duburį. Tuntais nardo sidabriškos aukšlės, stambiažvynės kuojos, baikštūs strepečiai, rainės, gružliai, žolyniukuose naršo raudonpelekės raudės. Sraunumose, rėvų pursluose taškosi kiršliai, šokinėja ir mašalus gaudo plėšrūs, bet išdidūs šapalai, abejingai žiūrintys į žvejų jiems siūlomą masalą. Ramiuose akmenuotuose duburiuose laikosi vienišiai šližiai ir atsiskyrėliai kūjagalviai, dumble tūno iširasę vijūnai, o dugną žvalgo mažutės, bet ėdrios trispnyglės dyglės. Po akmenim šaltiniuose vietose per karščius snaudžia vėgėlės, o žvyrėtose seklumose laikosi ūsorai ir baikštūs kirtikliai. Ten iš ikrelių ritasi ir pirmuosius gyvenimo metus upėje praleidžia nėgės, o sraunumose ir rėvose – upėtakiai, šlakiai, žiobriai, lašišos³. Paskui jie iškeliauja į jūrą, bet



Gandras Mačernių kleve. Kartena 2006 m. Mildos Mačernytės nuotr. Iš jos asmeninio rinkinio

po kelerių metų sugrįžta atgal, kad tose pat sraunumose pasaulį išvystų ir jų mailiaus kartos. Irias į aukštupius prieš šniokščiančią srovę, šoka per kelia užstojančius akmenis, skuba greičiau pasiekti gimtąją vietą, jei tik kelio neužtvėria žmonių pastatyti tinklai ar nauja užtvankos siena, per kurią, šok nešokęs, vis tiek neperšoksi, arba jei kelionėje nepaklaidina išpilta vandenin bjaurastis, neleidžianti atsekti gimtosios srovės „kvapo“. O kokia upė be geldučių ir apsiuvų, virš vandens skraidančių laumžirgių, pakrantėje kreksinčių ančių, didžiųjų dančiasnapių, žuvų gaudančių gražuolių tulžių ar nardančių vikruolių ūdrų. Ji – jų namai, ji – jų ir žmonių maitintoja.

Žuvį traukdavo su bradiniais, seklumose gaudė rankomis, o kai jos liko mažai – vilioja masalu kantriai sėdėdami ant kranto. Pliaukšt, tekšt – šokinėja žuvys, o plūdė vietoje... Aplink gaivi ramuma, prisodrinta vandens, žolių kvapų, tylą, vasarą pripildyta visokiausio čiulbėjimo, šlamėjimo, dūzgimo, zyzimo, svirpimo arba tyluma su nedrašiu vėjo šnaresiu rudenį. Nutolsta rūpesčiai, sustoja laikas, kuriam susitinki save, kaip seniai nematyta gerą draugą. Eina, slenka viso gyvenimo mintys, bet valo trūktelėjimas sugražina atgal: užkibo – suspurda širdis. Nors ne dėl jos, žuvies, dabar čia būnama, o greičiau dėl upės, jos nutrūkstamo tekėjimo. Amžinojo pastovumo teikiamos jėgos, gydančios triukšmų išsvargintus žmones.

Vandens gaiva vasarą traukia maudytis, todėl pavakariais visi prie upės. Į upę brendama kaskart atsargiai, gal net šiek tiek pagarbiai, lyg atsiklausiant,

³ Virbickas J. *Lietuvos žuvys*, Vilnius, 1986.

kur galima, o kur geriau jos netrukdyt; vandens gelmė galinga... Jaunieji nardo, plaukioja, mažieji taškosi seklumoje, turškias, klega, vyriausi šnekučiuojasi, prausdami dienos darbų prakaitą. O vakarėjančiose lankose griežia griežlės, rasoje varlinėja gandrai, pakrančių krūmynuose suokia lakštingalos. Kiti paukščiai nutilę šlaitų medynuose taisosi nakčiai: purpleliai ir meletos, vapsvaėdžiai, medšarkės, strazdai, gegutės, devynbalsės, pečialindos, startos, kėkštai, kikiliai, bukučiai, liepsnelės...

Minijos slėnis dabar – prieglobstis ir priebėga mažiesiems, nes aplinkui laukai. Ten – nesaugu. Ten maža žiedų, maža vabalėlių, o ir tuos tarpais aptaško nuodinga rasa. Ten ratai traiško lizdus, o dalgiai kerta mažųjų kojeles. Ten triūsia žmonės: aria, sėja, pjauna. Čia, slėnyje – ramiau; ir gyviam, ir žmonėms. Laukų čia esama mažiau, todėl ir sutaria gražiau, vieni kitus labiau pakenčia, elgias mandagiau, lyg būtų svečiuose. Čia oriai auga vikšriai, rūgtys ir vėdrynai, akišveitės, kartenės, žilės, vingiriai, purienos, mėtos, duoniai... ir niekas nesako, kad tai bevertės žolės šienui. O atvirkščiai, giria barškučių žvangėjimą, šilkinis gaisrenų žiedus, skina, deda į puokštes, prisiminę gydančias žolių galias renka, neša į namus. Arbatai mėtas, čiobrelis ar raudonėlį, vingiorykštes nuo peršinės gerklės, valerijoną nerimui slopinti, raktažolių – nuo kosulio ar plaučių, gyvatžolės šaknų – skausmingoms dantenoms skalauti ar pikvotėms apibarstyti, nuodingosios purienos lapų kompresams nuo skausmo. Sunokus apyniams jo spurgus skinaalui ir virškinimui gerinti. Kur dar kraujažolės, rasakilos, gysločiai, kitos žolės... Beveik jos visos gydo ir ramina⁴, tik reikia pasiklaust senolių, kolei nepamiršo.

Toks pilnas visokiausios gyvasties, gyvybės sklidas didysis slėnis žavi ir traukia nepaprasta savo erdve. Kas besuskaičiuos, kiek šalia jo čia gyventa kartų. Kiekviena iš jų kirto mišką, arė ir sėjo, vežė šieną ir kūrė javus, kasė bulves, rovė linus, statė trobesius, dengė stogus ir tvėrė tvoras, kepė duoną, verpė ir audė, girdė gyvulius, kirpo avis, kalvėję pūtė dumples, taisė kelius, darė grėblius ir kryžius, giedojo ir dainavo, mokė vaikus... Dabar tą veikia šiandienos karta; kai ką – taip pat, kai ką – kitaip...

⁴ Gudžinskas Z., Balvočiūtė J. *Lietuvos vaistiniai augalai*, Kaunas, 2007.

Kartenos apylinkių geologija ir paleogeografija*

Valentinas Baltrūnas, Violeta Pukelytė

Geologijos ir geografijos institutas

Įvadas

Žemės gelmių sandara, sudėtis ir dinamika, gravitacinio, magnetinio ir kitokių geofizinių laukų ypatybės, taip pat geologinėje praeityje vykę geologiniai procesai bei krašto paleogeografijos raida daugiausia lėmė geologinių išteklių tipą, gausą ir kokybę, šiandieninio žemės paviršiaus ir kraštovaizdžio ypatybes. Visa tai savo ruožtu turėjo įtakos etnogenezei, pirmųjų Lietuvos gyventojų išikūrimui, migravimui, apsirūpinimui maistu bei žaliavomis darbo įrankiams (titnaginiams rėžtukams, akmeniniams kirvukams, galastuvams ir kt.) gaminti, jau nekalbant apie istoriniais laikais buvusį poreikį statybinėms medžiagoms (rieduliams, moliui, kalkakmeniui ir pan.), geležies rūdai, geriamajam vandeniui ir t. t. Dalis geologinių procesų (glaciokarsto, erozijos, sufozijos, solifliukcijos) ir įvairių gamtos objektų (akmenų, kalvų ir kt.) tapo pagrindiniu vaizdingų padavimų (atskridęs Kašūčių ežeras prie Darbėnų ir pan.) ar etiologinių sakmių siužeto akcentu. Kai kurie požeminio vandens šaltiniai, anot vietinių gyventojų, turėjo gydomųjų savybių (pvz., Kapalių netoli Kaštenos), o rieduliai ar jų grupės buvo naudojami apeigoms, kalendoriams (astronominiams) ar genčių valdų riboženkliais.

Tikrieji šios vietovės geologiniai tyrimai ir gelmių išteklių vertinimas pradėti tik praėjusio amžiaus viduryje. Visų pirma tai valstybinis geologinis kartografavimas ir pačių įvairiausių naudingųjų iškasenų paieškos. Apskritai per pusšimtį metų atlikta gana daug specializuotų geologinių tyrimų, todėl ši vietovė geologiškai gana gerai ištirta. Deja, iki šiol nepadaryta apibendrinto, labiau integruoto gelmių sandaros ir jų išteklių apibūdinimo, neparašyta atskiros studijos. Tad mūsų atlikto tyrimo tikslas ir buvo apibūdinti Kaštenos apylinkių geologinę sandarą ir tektoninę struktūrą, vietovės paleogeografinę raidą bei gelmių išteklius. Tam reikėjo spręsti kelis uždavinius: pirma – susipažinti su vietovės geologinio kartografavimo ir



Minijs ties Kartena. 2002 m.
R. Urbonienės nuotr.

* Straipsnis „Versmės“ leidyklai įteiktas 2003 01 28, serijos „Lietuvos valsčiai“ Lietuvos lokalinių tyrimų mokslo darbų komisijos įvertintas 2006 04 12, pirmą kartą paskelbtas 2006 11 21 elektroninio serialinio leidinio „Lietuvos lokaliniai tyrimai“, ISSN 2029-0799 visateksteje svetainėje www.llt.lt.

įvairaus pobūdžio gręžimo darbų ataskaitomis, kitokių tyrimų publikuota medžiaga; antra – pateikti Kartenos apylinkių geologinės sandaros, tektoninės struktūros, paleogeografinės raidos ir gelmių išteklių integruotą apibendrinimą. Buvo naudota įprasta geologinių tyrimų metodika, Lietuvos geologijos tarnybos geologijos fonde dar neskelbta medžiaga, geologinių objektų (atodangų, karjerų, gręžinių ir pan.) patikrinimas natūroje lauko darbų metu, kartografinės ir kitos grafinės medžiagos įskaitmeninimas; aišku, viską papildant naujais duomenimis.

Geologinių metraščių pasklaidžius

Kaštenos apylinkės ypatingos tuo, kad jų gelmėse gana gerai yra išlikęs krašto geologinės istorijos metraštis. Kitaip sakant, išliko dauguma vienas ant kito slūgsančių geologinių sluoksnių, kuriuos „vartant“ tarsi knygos puslapius, galima perskaityti senosios gamtos istoriją. Ne visos pasaulio šalys turi tokias sluoksnių storymes, o ir Lietuvoje (pvz., Pietų Lietuvoje) didesnė geologinio metraščio puslapių dalis yra įvairių vėlesnių geologinių reiškinių (jūrų abrazijos, upių erozijos, ledynų egzarcijos ir pan.) „išplėšyta“. Kiekvienas giliu gręžiniu pasiektas ar upės skardyje atsivėręs smiltainio, molio, mergelio, klinties, dolomito ar kitos uolienos sluoksnelis, tolimoje praeityje susidaręs iš vandens baseino dugno nuosėdų (dumblo), specialistui suteikia daug informacijos apie buvusių jūrų, lagūnų, ežerų ir upių vandens cheminę sudėtį, temperatūrą, klestėjusius augalus ir gyvūnus, apie vykusius vulkanizmo reiškinius ar per kraštą slinkusius ledynus. Visa tai leidžia atkurti senosios gamtos paleogeografines sąlygas. Tad pavartykime šį metraščių nuo pradžių.

Pats seniausias ir giliausiai slūgsantis yra mūsų **planetos kristalinis pamatas**, kurio paviršius Lietuvoje slūgso 200–2 500 m gylyje¹. Šis paleo- ir mezo-proterozojaus (2,5–1,65 mlrd. m.) amžiaus kristalinių uolienu pamatas, į gelmes besitęsiantis dešimtis kilometrų, šiaurės vakariniame Lietuvos pakraštyje susidaręs iš tvirtų granitoidų, migmatitų, metabazitų ir slūgso 1 800–2 300 m gylyje. Jis turi bendrą tendenciją gilėti pietų ir pietvakarių link². Šiek tiek piečiau Kartenos (ties Bālsiškais ir Abākais) kristalinis pamatas pasiektas trimis naftos paieškų gręžiniais 2 010–2 057 m gylyje ir yra sudarytas iš metasomatinio granodiorito, metagabrodiorito ir metadiorito, su beveik vertikaliais (60–80°) plyšiais ir slysmo paviršiais, turinčiais tektoninę prigimtį (žr. splv. nuotr. 1 pav.).

Virš kristalinio pamato su didele stratigrafine pertrauka (daug kur trūksta viduriniojo ir vėlyvojo proterozojaus eros sluoksnių) slūgso **ankstyvojo kambro periodo** (pradžia prieš 540 mln. m.) kvarcinis smiltainis su aleurolito ir argilito tarp sluoksniais. Būtent šio smiltainio porose dažniausiai ir pasitaiko naftos, kurios nedidelių telkinių aptikta prie Kretingos, Genčių, Naūsodžio ir kitų vietovių. Šioje Lietuvos dalyje kambro periodo nuogulų storis didėja šiaurės link nuo 127 iki 178 m. Ties Kaštena šis storis yra 134–141 m. Kambro nuogulose kartais aptinkama seklių jūrų gyventojų (trilobitų, kirmėlių, pečiaukojų, akritarchų ir kt.) suakmenėjusių liekanų – fosilijų.

¹ Lietuvos geologija, sud. A. Grigelis ir V. Kadūnas, Vilnius, 1994, p. 20–166.

² Bitinas J. Kompleksinis geologinis kartografavimas 1:50 000 masteliu Kretingos plote. (2. Prekvartero geologija), Vilnius, 1997, t. 2, Lietuvos geologijos tarnybos geologijos fondas, f. 4685, p. 1–139.

Kambro nuogulas dengia **ordoviko periodo** (pradžia prieš 500 mln. m.), taip pat seklaus jūrinio šelfo nuogulos: klintis, mergelis, argilitas, domeritas ir dolomitas, kurių bendras storis kinta nuo 93 m pietinėje pajūrio dalyje iki 182 m Latvijos pasienyje. Kartenos apylinkėse jų storis yra apie 133–136 m. Šias nuogulas dengia labai panašios **silūro periodo** (pradžia prieš 435 mln. m.) klintis, mergelis, argilitinis molis su retais metabentonito (vulkaninių pelenu) plonyčiais tarp sluoksniais. Šioje šalies dalyje silūro nuogulų storis didėja jau kita – pietų – kryptimi nuo 597 m šiaurinėje dalyje iki 796 m pietinėje pajūrio dalyje. Kartenos apylinkėse storis apie 633–641 m. Ordoviko ir silūro laikotarpiais giliose bei sekliose jūros dalyse augalija ir gyvūnija tiesiog klestėjo. Paminėtini dumbliai, koralai, samangyviai, pečiakojai, moliuskai, trilobitai, vėžiagyviai, jūrų lelijos, jūrų pūslės, spirale susisukę ir pjūkliukus primenantys graptolitai, taip pat iki šiol galutinai nenustatytų gyvių dantukai – konodontai ir daug kitų.

Virš silūro klodų slūgso labai didelė **devono periodo** (pradžia prieš 410 mln. m.) nuogulų storumė, kurios storis didėja nuo 786 m Latvijos pasienyje iki 1 089 m pietinėje pajūrio dalyje. Paprastai tai kontinentinės-lagūninės ir seknavandenės jūros nuogulos: smėlis ir smiltainis, aleuritas ir aleurolitas, molis ir argilitinis molis, mergelis, klintis, domeritas, dolomitas, gipsas, brekčija ir pan. Prie Kartenos storis tarpinis – 856–858 m. Tai iš tikro gigantiška storumė, turinti labai didelę nuogulų įvairovę. O tai liudija, kad nusėdų klostymosi metu buvo labai kaičios paleogeografinės sąlygos. Daug jūros gyvių išnyko, atsirado naujų rūšių. Išplito bežandės, o vėliau ir tikrosios šarvuotosios ir riešapelekės žuvis, iš kurių būdingiausi akantodai. Iš moliuskų išgalėjo goniatai, išplito pečiakojai. Tebegyveno trilobitai, graptolitai, vėžiagyviai ir lapakojai, koralų kolonijomis – tabuliatai ir rugozai. Sausumoje, kuri plytėjo piečiau Nemuno žemupio ir Pietų Lietuvoje, išplito augmenija.

Prieš 355 mln. metų prasidėjusio **karbono periodo** storesnių nuogulų (30–35 m) randama tik šiauriau Kartenos, netoli Latvijos pasienio. Įvairiaspalvio dolomito ir molio persisluoksniuojanti nedidelė storumė (iki 9–10 m) aptikta ir naftos paieškų gręžiniuose piečiau Kartenos. Tačiau jų amžius ginčytinas ir galbūt priklauso devono pabaigai. Virš devono ir karbono klodų slūgso **permo periodo** (pradžia prieš 295 mln. m.) 17–46 m storio nuogulos, storėjančios ir gelmėjančios pietų ir pietvakarių link. Tai jūrinė klintis, kai kur dolomitizuota, taip pat dolomitas, mergelis. Piečiau Kartenos permo klinties storis apie 26–30 m, o vakariniame miestelio pakraštyje sumažėja iki 22 m. Tai ta pati klintis, kuri Akmenės rajone išnyra į žemės paviršių ir Kárpėnų bei Menčiū karjeruose eksploatuojama cementui gaminti, dirvoms kalkinti. Deja, fosilijų permo kloduose randama nedaug. Dažniausiai tai suakmenėjusių foraminiferų, samangyvių, pečiakojų, dvigeldžių moliuskų, vėžiagyvių liekanos.

Pasibaigus permo periodui, kartu baigėsi labai ilgai trukusi vadinamoji paleozojaus era – savitas mūsų planetos raidos etapas. Naujoji – mezozojaus – era prasidėjo **triaso periodu** (pradžia prieš 250 mln. m.). Pajūryje triaso nuogulos gana monotoniškos: rausvai rudas molis su pilko ir pilkai melsvo molio, aleurito ir smiltainio, rečiau klinties ar dolomito tarp sluoksniais. Storis didėja vakarų ir pietvakarių link nuo 100 iki 150 m. Prie Kartenos triaso molis slūgso 116–128 m

gylyje, kur vyraujantis storis apie 96–108 m ir tik į rytus bei pietryčius nuo Kartenos storis kelis kartus sumažėja. Akmenės ir Mažeikių rajonuose šis triaso molis kai kur matomas žemės paviršiuje ir kasamas karjeruose. Triaso laikotarpio lagūnoje buvo labai mažai augalijos ir gyvūnijos, o gretimoje sausumoje vyravo sausas dykumų klimatas.

Juros periodas (pradžia prieš 203 mln. m.) nepaliko didesnės nuogulų stovymės. Prie Kartenos jų storis svyruoja nuo 12 iki 38 m. Jos storėja ir gelmėja pietų link, o ryčiau – apskritai išnyksta. Nuogulų įvairovė nėra didelė: vyrauja juodas ir tamsiai pilkas molis su aleurito ir smėlio tarp sluoksniais. Kai kur pasitaiko smiltainio ir detritinės klinties, mergelio, oolitinių klinčių tarp sluoksnių. Apskritai jūros periode klestėjo augalija ir gyvūnija. Tuo galima įsitikinti Akmenės rajone Šaltiškių karjere ir Ventos atodangose prie Papilės, kur šie sluoksniai išnyra į paviršių ir juose nuo seno randama labai daug jūros periodo fosilijų: amonitų, dvigeldžių ir pilvakojų moliuskų, pečiakojų, pinčių, koralų, belemnitų, iš sausumos atneštų paparčių ir plikasėklių liekanų.

Po jūros buvusio **kreidos periodo** (pradžia prieš 135 mln. m.) nuogulų Kartenos apylinkėse nėra. Jeigu kada netoliese ir buvo jų išplitimo šiaurinis pakraštys, tai neišliko – nuogulas nugremžė vėliau iš šiaurės ir šiaurės vakarų slinkę kontinentiniai ledynai. Šiose apylinkėse nėra ir, matyt, niekada nebuvo jau kitos – kainozojaus – eros **paleogeno ir neogeno periodų** nuogulų. Tuo metu čia buvo sausuma, nuo kurios upės ir upeliai, ardydami jūros ir kreidos laikotarpyje susidariusių uolienų paviršių, plukdė savo šašas į gerokai piečiau esančias paleogeno ir neogeno laikotarpių marias.

Prieš 1,8 mln. metų, atvėsus planetos klimatui, prasidėjo paskutinis (dabartinis) – **kvartero (antropogeno) – geologinis periodas**. Jo pradžioje visame krašte formavosi sudėtingas ir gilus hidrografinis tinklas, kuris labai suraižė senų (jūros, triaso, gal ir kreidos periodų) uolienų paviršių, ant kurio vėliau susiklostė 60–120 m kvartero periodo nuogulų stovymė. Ypač ši stovymė padidėja (iki 150–200 m) ties Minija ir jos kairiajame krante, kur ikikvarterinių nuogulų paviršius tyso 20–40 m žemiau dabartinio jūros lygio³. Kitas paleoįrėžis (palaidotas slėnis) yra geologų aptiktas vakariau Kartenos, kur nuo Kūlpėnų, tarp Aukštkalvių ir Šatiūgalio, link Žadeikių tęsiasi siauras (300–500 m pločio ir 10–50 m gylio) „kanjonas“, kai kur nusileidžiantis iki 60 m žemiau dabartinio jūros lygio. Paviršiuje šio palaidoto slėnio žymių nematyti – jis visas palaidotas po ledynų ir jų tirpsmo vandenų nuogulomis.

Prieš 730 tūkst. metų šiaurinę Europos dalį dengė iš Fenoskandijos atslinkę stori kontinentiniai ledynai. Tokių ledynmečių, kurie palikdavo nemažus moreninio priemolio ir priesmėlio, taip pat tirpsmo vandenų suklostytus žvyro, smėlio ir molio sluoksnius, priskaičiuojama apie šešis. Buvo ir bent keturi tarpledynmečiai, kurių metu klimatas buvo artimas dabartiniam, tik kiekvienas turėjo savo specifinių ypatumų. Dažniausiai aptinkama dviejų tarpledynmečių ežerinių, jūrinių ar pelkių nuogulų, kurių šiose apylinkėse kol kas dar nerasta. Kartenos apylinkėse pagal grėžinių ir atodangų tyrimo medžiagą aptinkami tik Dainavos, Žemaitijos, Mėdininkų, Várduvos ir Nemuno ledynmečių bei pastarojo

³ Bitinas J. *Ten pat.*

⁴ Baltrūnas V. *Pleistoceno stratigrafija ir koreliacija*, Vilnius, 1995, p. 117–121.

Grūdų ir Baltijos vardais pavadintų ledyno stadijų suklostyti rudos ir pilkos spalvos moreninių priemolių ir priemėlių sluoksniai⁴. Viršutinius kvartero periodo sluoksnius galima pamatyti Minijos ir kitų upelių skardžiuose.

Tektoninė struktūra

Tai Žemės gelmių struktūros ypatybės, kurias nulėmė Žemės plutos tektoniniai judėjimai. Kartenos apylinkių gelmių tektoninė struktūra yra palyginti gerai ištirta, kadangi to reikėjo naftos telkiniams surasti. Iš seisminių tyrimų bei vėliau išgręžtų gręžinių gautos medžiagos ir jos analizės paaiškėjo, kad Kartenos apylinkės ir piečiau miestelio esanti vadinamoji Vėlaičių perspektyvi struktūra (t. y. sluoksnių „forma“) yra didelio Telšių tektoninio volo ribose, tarp lygiagrečių kaledoniškojo etapo Telšių lūžio pietuose ir fleksūrinio sluoksnių išlinkimo šiauriau Kartenos⁵. Piečiau Kartenos iš vakarų į rytus besitęsiantis Telšių lūžis yra iš tikro išpūdingas: kristalinio pamato, kambro, ordoviko ir silūro periodų sluoksnių vertikalios perstūmimo amplitudė siekia net 250–280 m (žr. splv. nuotr. 1 pav.). Kitaip sakant, piečiau šio lūžio apatiniai nuosėdinės dangos sluoksniai yra gerokai nuleisti, palyginti su šiauriau esančiais. Toliau, į viršų, ši sluoksnių pasistūmimo amplitudė palaipsniui išnyksta. Atidžiau išsižiūrėjus į kai kurių sluoksnių slūgsojimą vadinamajame Telšių vole, kur ir yra Kartenos apylinkės, buvo pastebėti papildomi nelabai išžiūrėti ir lokalūs kambro, ordoviko ir silūro sluoksnių išgaubimai į viršų. Vienas jų, esantis piečiau Kartenos, tarp Balsiškių ir Abakų, buvo pavadintas Vėlaičių vardu. Šio sluoksnių išlinkimo amplitudė – 10–25 m, o plotas – 6 × 1,5 km. Panašios struktūrinės pakilumos taip pat yra į vakarus (Nausodžio struktūra) ir į rytus (Eitučių struktūra).

Panagrinėjus arčiau Žemės paviršiaus slūgsančių sluoksnių struktūrą, taip pat nustatyti įdomūs dėsningumai⁶. Štai pagal permio periodo Naujosios Akmenės svitos uolienu (klinčių) kraigą Kartenos apylinkės yra savotiškame šių sluoksnių įdubime (150–170 m žemiau dabartinio jūros lygio), o Kūlupėnų, Tintelių ar Nasrėnų apylinkėse šie sluoksniai yra šiek tiek aukščiau (130–140 m žemiau jūros lygio). Maždaug nuo Aukštkalvių šiaurės link (į Medininkų ir Peldžių pusę) nusitęsia vadinamoji permio nuogulų kraigo Aukštkalvių pakiluma. Žinoma, dabartiniame Žemės paviršiuje tiesioginių nei apatinių, nei viršutinių sluoksnių išlinkimų (pakilumų) nepastebėsime, nes paviršių formavo ir lygino gerokai vėlesnės geologinės ledynų, jų tirpsmo vandenų ir upių jėgos, kurios savaip „panaudodavo“ iš gelmių gautus tektoninės jėgos impulsus.

Geologo A. Šliaupos, kilusio iš šiaurinio Žemaitijos pakraščio – Joniško, Kartenos apylinkėse neotektoniniai (jauniausi) Žemės plutos judėjimai yra detalizuoti išryškinant kelias siauras neotektonines zonas⁷, kurios liudija šiuo metu aktyvius giluminius Žemės plutos lūžius⁸. Viena jų eina kiek vakariau Kartenos ir tęsiasi iš pietvakarių į šiaurės rytus. Kita neotektoninė zona kerta pirmąją ir tęsiasi iš vakarų į rytus nuo Tūbaisių link Kūlupėnų. Netoli šios zonos yra staigus Minijos vingis ties Salanto

⁵ Стирпейка А. и др. Отчет о результатах нефтепоискового будения, проведенного в 1982–1983 г. г. на Велайчайской площади Кретингского района Литовской ССР, Вильнюс, 1984, т. 1, 2, Lietuvos geologijos tarnybos geologijos fondas, f. 3684, p. 1–131 ir grafiniai priedai.

⁶ Bitinas J. *Ten pat.*

⁷ Šliaupa A. Neotectonic Structures of Lithuania and Adjacent Territories, *Litosfera*, Vilnius, 1998, nr. 2, p. 37–46.

⁸ Bitinas J. *Ten pat.*

žiotimis. Per šią vietą taip pat eina lygiagretus, bet pasyvus lūžis kristaliniame pamate. Yra pastebėta, kad neotektoniškai aktyvesni lūžiai daugiau ar mažiau lėmė ledyno atsitraukimo bei jo sueižėjimo ypatybes, tirpsmo vandenu plūsmo kryptis, upių ir upelių tinklo pagrindinius bruožus, ypač tiesesnes jų atkarpas ir staigius posūkius.

Gelmių ištekliai

Kartenos apylinkių geologiniai ištekliai (naudojamų naudingųjų iškasenų ištekliai) yra dvejopo pobūdžio. Vieni jų yra tik nedidelių radimviečių, neturinčių nei didelio paplitimo, nei didesnių atsargų, tačiau naudotų priešistorėje ir istoriniu laikotarpiu, buitiniams reikmėms pasitenkinant jomis ir šiandien, pavidalo. Deja, kol kas kokių nors konkretesnių žinių apie tokių išteklių eksploatavimą Kartenos apylinkėse praeityje neturima. Kita išteklių dalis sietina su pramoniniu jų naudojimu šiais laikais arba netolimoje ateityje, specialiais tyrimais nustačius išteklių paplitimą, kiekybę ir kokybę.

Prie pirmo tipo nepramoninių išteklių priskirtini jau akmens amžiuje naudoti rieduliai (akmenys), titnagas, molis, smėlis, žvyras, kalkakmenis, požeminio vandens šaltiniai, o geležies amžiuje – ir vietinė pelkių geležies rūda. **Riedulių** paplitimas susijęs su ledyno supiltomis moreninėmis kalvomis ar suklostytomis moreninėmis lygumomis, dažniausiai „išbarstyto“ pavidalo, rečiau su riedulynais. Kartenos apylinkėse dar ir šiandien gausu išlikusių ūkinių pastatų, sumūrytų iš tvirtų vietinių akmenų. Iš akmenų pastatyta ir keturiolika Kartenos bažnyčios šventoriuje esančių koplytėlių, o pats šventorius apjuostas neaukšta sena akmenų tvora. Čia pat ir aplinką puošianti apie 20 migmatitinių riedulių kolekcija.

Tarp riedulių pasitaikantys klintiniai akmenys galėjo būti naudojami kaip **kalkakmenis** rišamajai medžiagai gaminti, tuo labiau kad permio periodo klinties klodai iš šiaurės slinkusiems ledynams buvo pakeliui. **Titnago** smulkios konkretijos ar jų skalda palyginti retos (šios apylinkės yra senųjų titnagingų kreidos sluoksnių šiaurinio paplitimo pakraštyje), aptinkamos upių ir upelių pakrantėse, žvyro ir morenos klotuose. Jų padaugėja Minijos žemupyje. **Molio** tikraja to žodžio prasme Kartenos apylinkėse nėra arba yra labai nedaug. Tai, matyt, liudija ir tas faktas, kad aplink nėra plytinių, o plytų atsivežama iš Kretingos ar kitų tolimesnių miestelių. Dažniausiai moliu vadinamas ledynų suklostytas moreninis priemolis arba buvusių prieledyninių ežerų molingas smėlis, kurie buityje buvo pakankamai dažnai naudojami. Čia galime prisiminti Gaudučių dvaro rūmus, kurie buvo pastatyti iš „žalio“ molio⁹. Atskirai paminėtina pelkių **geležies rūda**, kuri, archeologiniais duomenimis, buvo gana plačiai kasama ir lydoma Žemaitijos šiaurės vakarinėje dalyje. Tai liudija geležies lydymo krosnelių ir geležies gargažės (šlako) radimo vietas, taip pat vietovardžiai¹⁰. Pelkių rūda buvo kasama žemesnėse vietose, griebiamą iš pelkių ir raistų, vėliau plaunama, sodrinama, džiovinama, smulkinama, lydoma ir išgaunama geležis¹¹.

⁹ Kviklys B. *Mūsų Lietuva*, Vilnius, 1991, t. 4, p. 333–340.

¹⁰ *Lietuvos TSR archeologijos atlasas. (II. Piliakalniai)*, Vilnius, 1975, t. 2, p. 61, 81, 104, 178 ir kt. ir priedas su žemėlapiams.

¹¹ Malinauskas Z., Linčius A. Pelkių (limonitinė) geležies rūda Lietuvoje, *Lietuvos archeologija*, Vilnius, 1999, t. 18, p. 111–119.

Kartenos apylinkėse yra naftos ir dujų, geoterminės energijos, požeminio geriamojo vandens, durpių, kai kurių statybinių medžiagų pramoninių išteklių, kurių dydis (atsargos) nėra iki galo įvertinti.

Nafta ir dujos. Kaip jau rašėme, piečiau Kartenos buvo išgręžti trys naftos paieškos gręžiniai. Išbandžius net 11 perspektyviais laikytų kambro ir ordoviko sluoksnių, tebuvo gauta tik vandens su degiomis dujomis prietaka. Gręžinyje prie Balseiškių konstatuotas reliktinis naftingumas liudija čia buvus naftos, kuri, vietovei neotektoniškai grimztant, numigravo į rytus–pietryčius¹². Šie gręžiniai buvo įvertinti kaip neperspektyvūs ir likviduoti, siejant viltis su gretimomis Nausodžio ir Eitučių bei toliau esančiomis struktūromis. Kaip parodė vėlesni gręžimo darbai, viltys pasiteisino. 1988 m. Nausodžio struktūra pasitvirtino kaip naftos telkinys, turintis 1,4 mln. t geologinių naftos išteklių, arba 516 tūkst. t išgaunamosios naftos¹³. Taip pat nustatyti nedideli išgaunamų dujų ištekliai – 23 mln. m³. Apskritai šis eksploatuojamas naftos telkinys priklauso smulkiųjų telkinių grupei ir yra panašaus dydžio kaip Girkalių, Kretingės, Vųžaičių ir kai kurie kiti Vakarų Lietuvos naftos telkiniai.

Geoterminė energija. Tai palyginti neseniai visuomenę sudominę energijos ištekliai, kurių vakarinėje Lietuvos dalyje yra iš tikro gausu. Gelmių šiluma yra dviejų formų. Viena jų – tai įkaitusios bevandenės kristalinio pamato uolienos (4 km gylyje apie 150°C), kuriose galima sušildyti ten įpumpuotą vandenį. Kita – tai kambro vandeningojo komplekso (60–80°C) karštas ir devono vandeningojo komplekso (25–37°C) šiltas vanduo, kuri, pakėlus į paviršių, galima naudoti įvairiems tikslams^{14, 15}. Pastarasis geoterminis vanduo, kadangi yra palyginti negiliai, gali būti plačiai naudojamas miestams ir miesteliams šildyti. Pavyzdžių jau turime – tai veikianti Klaipėdos geoterminė jėgainė ir vis nebaigiama įrengti Vydmantų katilinė tarp Kretingos ir Palangos.

Požeminis geriamasis vanduo. Tai, ko gero, pats vertingiausias gelmių turtas, kuriuo Lietuva, kitaip nei kai kurios kitos šalys, gali pasigirti. Tam tiesiog palanki gelmių sandara, t. y. tinkamas eksploatuoti vandeningų ir vandeniui nelaidžių sluoksnių santykis. Kol kas tarp sluoksniinis geriamasis vanduo išgaunamas brangokais arteziniais šuliniais (gręžiniais) ir naudojamas tik didesnėms gyvenvietėms centralizuotai aprūpinti. Kaimo vietovėse, ypač vienkiamuose, deja, paprastai naudojamas negilių tradicinių šachtinių šulinių vanduo, kuris dažniausiai yra gruntinis ir neapsaugotas iš viršaus nuo užteršimo nelaidžiu molio ar priemolio sluoksniu. Kartenos apylinkėse, buvusio valsčiaus teritorijoje, yra išgręžta nemažai artezinių šulinių (apie 60), eksploatuojančių tarp sluoksniinį vandenį (žr. splv. nuotr. 2 pav.). Šiokios tokios informacijos apie juos galima gauti Lietuvos geologijos tarnybos interneto svetainėje (<http://www.lgt.lt>). Dauguma artezinių šulinių yra palyginti gilūs, išgręžti iki 230–332 m. Giliausias iš jų buvo išgręžtas 1990 m. Baubliuose. Seklesni išgręžti Aleksandrāve (59–66 m), Kūlupėnuose (88 m), Gintaruosė (77,5 m), Kaštenos pietiniame pakraštyje (33 m) ir dar

¹² Стирпейка А. и др. *Ten pat.*

¹³ Sakalauskas K., Jacyna J., Gikys A., Kadūnienė E., Lapinskas P. ir kt. Lietuvos nafta. Paieška, žvalgymo, eksploatacijos ir panaudojimo problemos, *Ekspertinė studija*, Vilnius, 1994, p. 18–31.

¹⁴ Sakalauskas K., Jacyna J. ir kiti. *Ten pat.*

¹⁵ Suveizdis P., Rastenienė V. The geothermal resources in Lithuania, *Scientific papers, Geological society of Lithuania*, Vilnius, 1993, nr. 4, p. 12–21.

vienas kitas. Jau nebeeksploatuojami Žadeikių ir Nausodžio (po du), kai kurie Kūlupėnų, Baublių ir kt. 2002 m. vasaros duomenimis, Kartenos seniūnijoje tevikė tik septyni arteziniai gręžiniai. Kartenoje naudojamą tarp sluoksnių požeminių vandenį geriausiai būtų galima apibūdinti 1987 m. Šiaulių hidrogeologų išgręžto gręžinio miestelio vakariniame pakraštyje duomenimis¹⁶, kurie yra tipiški daugumai gilesnių artezinių gręžinių. Šio gręžinio gylis – 274 m. Iš viso buvo pergręžti 5 vandeningieji sluoksniai: 4–47, 58–62, 72–78, 212–234 ir 252–274 m gylyje. Deja, abiejų viršutinių smėlio vandeningųjų sluoksnių vandeningumo parametrai kuklūs – mažas storis, nedidelis debitas (0,97 l/s), dėl spūdzio vandens lygis pakyla tik iki 30 m gylio. 212–234 m gylyje esanti poringa permio periodo klintis taip pat savo vandeniu nebuvo perspektyvi. Geriausias ir vandeningiausias buvo devono periodo Žagārės vardu pavadintas sluoksnis (kaverningas dolomitas), kuriame suslėgtas vanduo gręžinyje pakilo į 82 m gylį. Vanduo be kvapo ir skonio, skaidrus. Sausa liekana (420 mg/l), bendras kietumas (5,41) ir cheminė sudėtis rodo esant geros kokybės vandenį. Nustatytas toks pagrindinių makrokomponentų anijonų ir kationų procentinis kiekis: $-HCO_3 - 61$, $-SO_4 - 32$, $+Mg - 37$, $+Ca - 37$ ir $+Na - 20$. Požeminio vandens debitas iš šio sluoksnio taip pat geras – 5 l/s arba 18 m³/val.

Kitos naudingosios iškasenos. Kol kas jų nėra daug¹⁷. Tai keli durpių ir žvyro telkiniai (žr. splv. nuotr. 2 pav.).

5 km į pietryčius nuo Kartenos eksploatuojamas **Kalniškių tyro durpynas**, kurio bendras plotas 374 ha, o pramoninis – 273 ha. Didžiausias durpių storis siekia 5,5 m, nors vidurkinis tėra apie 3,3 m. Bendri geologiniai ir pramoniniai ištekliai – 9 mln. t, iš jų balansinių – tik 100 tūkst. t. Pelkė iš esmės aukštapelkinio tipo (99%), durpių vidurkinis susiskaidymo laipsnis – 18.

3,5 km į šiaurės vakarus nuo Kartenos yra **Plūko tyro durpynas**. Žvalgymo duomenimis, bendras jo plotas – 68 ha. Didžiausias durpių storis – 3,0 m, vidurkinis – 1,52 m. Bendri telkinio ištekliai – 98 tūkst. t, o pramoniniai – 59 tūkst. t. Durpių vidurkinis susiskaidymo laipsnis – 11. Tai aukštapelkės tipo, neeksploatuojamas, apaugęs mišku durpynas.

Šiek tiek toliau nuo Kartenos, jau Plūngės rajone, Kulių kraštovaizdžio draustinyje yra didelis ir plačiai žinomas Reiskių tyras, kurio durpių ištekliai apskaičiuoti 875 ha plote. Bendri geologiniai ištekliai sudaro apie 26,6 mln. t. Didžiausias durpių storis – 8,3 m, o vidurkinis – 3,9 m. Jų vidurkinis susiskaidymo laipsnis – 16. Apskritai arčiau Kartenos yra žvalgyti ir įvertinti Daktarų, Šatilgalių, Voveraičių, Žutautų, dar vienas kitas nedidelis durpynas.

Netoli Kartenos, Minijos slėnyje, yra du oficialiai įteisinti (balansiniai) žvyro telkiniai (žr. splv. nuotr. 2 pav.). Tai Kartenos (apie 1–1,5 km vakariau miestelio) ir Minijos (apie 1–1,5 km į šiaurės rytus nuo miestelio) telkiniai. **Kartenos telkinio žvyras** tinka keliams tiesti ir aplinkai tvarkyti. Užimamas plotas – 9,6 ha. Bendri ištekliai yra apie 950 tūkst. m³. Virš žvyro slūgsančios dangos storis sudaro apie 3,4 m. Paties žvyro vidurkinis storis – apie 5,5 m, iš kurių net 5 m apvandeninti. Šiuo metu telkinys

¹⁶ Gręžinių kadastras, knyga 4(24), 1987, Lietuvos geologijos tarnybos geologinis fondas, gręžinio nr. 7118, paso nr. 5364 (<http://www.lgt.lt>).

¹⁷ Piepolienė V. Kompleksinis geologinis kartografavimas 1:50 000 masteliu Kretingos plote. (VIII. Naudingosios iškasenos), Vilnius, 1997, t. 8, Lietuvos geologijos tarnybos geologinis fondas, f. 4685, p. 1–112 (<http://www.lgt.lt>).

užleistas. Martinaičių kaimo pakraštyje esančio **Minijos telkinio žvyras** frakcionavus tinka betonui gaminti. Užimamas plotas – 7,6 ha. Bendri išteklių yra apie 500 tūkst. m³. Dangos storis vidutiniškai siekia 3,3 m. Žvyro sluoksnio vidurkinis storis – 5,3 m ir visas apvandenintas. Telkinys eksploatuojamas. Galima jį plėsti šiaurės kryptimi.

Prie prognozių telkinių priskirtinas **Prūdupio žvyro telkinys**, esantis Minijos slėnyje 5,3 km į pietvakarius nuo Kartenos. Žaliava tinka vietiniams keliams tiesti ir remontuoti. Užimamas plotas – 21 ha. Prognoziniai išteklių – apie 1,8 mln. m³. Vidurkinis dangos storis apie 2,5 m, žvyro – 8,8 m, iš kurių 6,4 m apvandeninta. Dar galima paminėti prognozinį **Blendžiovos žvyro ir smėlio telkinį** apie 4,5 km šiauriau Kūlupėnų, Salanto slėnyje, eksploatuojamą **Gintarų telkinį** ryčiau Kartenos bei jau išekspluototą **Žadeikių žvyro telkinį**, buvusį apie 2,3 km į pietvakarius nuo Kartenos.

Paviršiaus geologija, geomorfologija ir paleogeografija

Kartenos apylinkių, kaip ir viso šiaurės vakarinio šalies pakraščio, paviršių suformavo atslinkęs paskutinysis, Nemuno vardu pavadintas, ledynas, ypač jo paskutinės (Baltijos) stadijos Vidurio Lietuvos fazės (prieš 14 500 metų) besitraukiančio ledyno plaštaka bei jo tirpsmo vandenys. Besitraukiantis ledynas paliko apylinkėse vyraujančius moreninius priemolius ir priesmėlius, kuriuose gausu žvirgždo, gargždo ir riedulių priemaišų, o ledyno tirpsmo vandenys padarė dvejopą darbą: prieledyniniuose sekliuose ir trumpaamžiuose ežeruose suklojo limnoglacialinį smulkų ir smulktų smėlį, aleuritą, kai kur molingą aleuritą, o tekantys šie vandenys tik kai kur suklojo smėlingas nuosėdas, dažniau išplėvė palyginti seklius fliuvioglacialinius latakus. Erlos–Salanto–Minijos latakas (senslėnis) buvo pertekanti iš vieno limnoglacialinio baseino į kitą vandenų pagilintas, kartu suformuotos smėlingos ir žvyringos terasos. Kartenos apylinkių paviršiaus bendras geologinis vaizdas gerai matyti R. Guobytės 2002 m. sudarytame geologiniame žemėlapyje (žr. splv. nuotr. 2 pav.)¹⁸.

Kalbant apie vietovės geomorfologiją (reljefo formas), reikia pradėti nuo bendresnio regiono geomorfologinio rajonavimo. Kartenos apylinkių vakarinė dalis priklauso didesnės Vakarų Žemaičių lygumos mažesnei Kretingos apskalautai moreninei lygumai, o rytinė – didesnės Vakarų Žemaičių plynaukštės Salantų gūbriuotos moreninės lygumos ruožui^{19, 20}. Žymaus mūsų geografo A. Basalyko duomenimis, vakariniam aprašomų apylinkių (mikrorajono) pakraščiu būdinga nenuotaki priemolinga lyguma, išraižyta neišgraužusių upelių²¹. Čia daug drėgnų eglynų (Kūlupėnų miškai), šiandien daugiausia melioruotų pelkių. Erlos–Salanto–Minijos senslėnio apyslėnyje tęsiasi moreninė lyguma su gūbriškėmis bangomis, išvagota fliuvioglacialinių latakų bei erozinių gilių slėniukų. Rytinėje apylinkių dalyje nuotakumas vėl blogesnis, vyrauja stambiai banguota užpelkėjusi lyguma, pietinėje dalyje pereinanti į Reiskių Tyro aukštapelkę. Savitu aprašomų apylinkių vietovaizdžiu išsiskiria

¹⁸ Guobytė R. Lietuvos paviršiaus geologijos ir geomorfologijos ypatumai bei deglaciacijos eiga, *Daktaro disertacijos santrauka*, Vilnius, 2002, p. 1–31 ir dvi žemėlapių įklijos (<http://www.lgt.lt>).

¹⁹ Lietuvos TSR atlasas, Maskva, 1981, p. 54–55.

²⁰ Guobytė R. *Ten pat*.

²¹ Basalykas A. Lietuvos TSR fizinė geografija, Vilnius, 1965, t. 2, p. 107–125.

Erlos–Salanto–Minijos senslėnis. Minijos slėnis aukščiau Sālanto žiočių iki pat Līepgirių, kertantis gūbriuotą moreninį ruožą, yra kitoks: labai vingiuotas, padidėjęsio smarkiai meandruojančios upės nuolydžio. Ties Salanto žiotimis Minija patenka į platų šiaurės–pietų krypties senslėnį, kuris ateina kartu su Erlos ir Salanto vandenimis. Tai puikiai matyti nuo aukšto ir vaizdingo Minijos slėnio šlaito ties Kūlupėnais, šiek tiek žemiau geležinkelio tilto per upę. Šis iki kilometro pločio slėnis, kuriam būdingi keli salpų lygiai bei pirmos, antros ir trečios viršsalpinių terasų fragmentai, tęsiasi iki pat Gargždų. Abipus slėnio kai kur išlikę du aukšti eroziniai terasiniai lygiai, kurie sietini su senesniais fliuvioglacialiniais latakais. Paminėtinas palyginti negilus, ledyno tirpsmo vandenų išplautas beveik lygiagretus Minijos slėniui lėkštašlaitis ir pašlapęs, tačiau apgyvendintas klonis nuo Kūlupėnų iki pat Kaštenos.



Raguva ties Budriais. 2002 m.

R. Urbonienės nuotr.

Turimi apylinkių paviršiaus geologiniai ir geomorfologiniai duomenys leidžia suprasti reljefo formavimosi eiga. Plokščią ir banguotą moreninę lygumą paliko iš lėto tirpdama ir besitraukdama ledyno Vakarų Žemaičių plaštaka, kuri buvo ilgiau stabtelėjusi, o gal net ir šiek tiek pasislinkusi į priekį Vidurio Lietuvos fazės metu (prieš 14,5 tūkst. m.) Žemaičių aukštumos vakarinėje papėdėje. Gal todėl kairiajame Sālanto ir Minijos ties Kaštena krante gana dažnos pavienės neaukštos kraštinių darinių moreninės kalvos. Tirpsmo vandenys plūdo pietų link palei ledyno pakraštį, išgrauždami plačius, bet negilius, smėlio ir žvyro pripildytus fliuvioglacialinius latakus²². Žemesnėse vietose latakais plūdęs vanduo išsiliedavo, sudarydavo seklius limnoglacialinius baseinus, kurių dugne suklojo nestoras smulkaus smėlio ir aleurito dangas (prie Budrių, Kaštenos ir kitur). Ilgesnio ledyno stabtelėjimo metu, kuriam įtakos turėjo Žemės gelmių sandara ir neotektoniniai judesiai, vis gilėjantis fliuvioglacialinis latakas virto Erlos–Salanto–Minijos senslėniu. Šiuo senslėniu vanduo plūdo į Nemuno žemupio prieledyninį ežerą, kurio vanduo tyvuliavo apie 60 m virš dabartinio jūros lygio. Ledyno nykimo Pajūrio fazės metu (prieš 13,5 tūkst. m.), ledyno pakraščiu pasitraukus arčiau Baltijos, senslėnio, kurio žiotys buvo ties Gargždais, vandenys plūdo į jau iki +40 m nusėkusį prieledyninį ežerą. To meto senslėnio dugnas buvo apie 25–35 m aukščiau dabartinės Minijos vagos. Ledynui pasitraukus į Baltijos duburį, Darbėnų–Skuodo apylinkėse buvęs gana aukštai tyvuliuojantis prieledyninis ežeras „pasinau-

²²Basalykas A. *Ten pat.*



Minijos slėnis. Vaizdas nuo Vyšnių kalno. 2002 m. R. Urbonienės nuotr.

dojo“ sekliu, tirpsmo vandenų išplautu latakų ir prasigraužė į pietus. Vandens Erlos–Salanto–Minijos senslėniu ėmė plūsti į šiek tiek žemesnį Nemuno žemupio prieliedyninį ežerą ir suklojo 13–18 m aukščio žvirgždingą terasą²³.

Atšilus klimatui biolingio laikotarpiu (prieš 14–12,3 tūkst. m.) ypač sustiprėjo solifliukcijos (atitirpusių šlaitų slinkimo) procesai bei nešmenų pernešimas upių vandenimis²⁴. Svyruojant klimatui bei slūgstant Nemuno žemupio prieliedyninėms marioms, Minija graužėsi vis giliau, palikdama ir ardydama virš savęs neseniai suklostytą terasų fragmentus. Tuo metu upių šlaitai patyrė denudaciją, griovų susidarymą, nuošliaužų slinkimą. Ten, kur moreninių nuogulų klotuose buvo palaidoti ledo luistai, Žemės paviršių įdaubomis deformavo glaciokarstinis procesas. Vėlyvojo ledynmečio pabaigoje Erlos–Salanto–Minijos senslėnio šlaitai iš esmės baigė formuotis, o Minijos aukštupio slėnis dar tebebuvo platinamas ir gilinamas.

Šiltuoju atlantio laikotarpiu (prieš 7,8–5,0 tūkst. m.), esant gausiems krituliams ir liūtims, vėl suintensyvėjo upių šoninė ir griovų erozija, gerokai buvo apnaikintos pirmoji ir antroji terasos, susidarė plati salpa, kai kur užimanti visą slėnio dugną. Tokiame senslėnio dugne buvo palikta daug upės meandrų, ypač Minijos vidurupyje. Tuo tarpu upės aukštupyje buvo ardomi slėnio šlaitai, formavosi įsigraužimo meandros, susidarė didelės kilpos. Su šio laikotarpio pabaiga sietinas intensyvus durpių kaupimasis, ežerų užžėlimas, Erlos–Salanto dugno pelkėjimas. Akmens amžiaus, ypač neolito, taip pat žalvario ir geležies amžiaus gyventojai plačiai naudojo gamtos teikiamomis gėrybėmis, ledyno, jo tirpsmo vandenų ir dabartinių upių palankiomis gyvenimui ir gynybai sukurtomis reljefo formomis, tačiau didesnės įtakos gyvenamajai aplinkai nedarė. Pastarąjį tūkstantmetį Kartenos apylinkų reljefą gamtiniai procesai pakeitė nedaug. Tačiau didesnę įtaką jau turėjo žmogaus ūkinė veikla:

²³ *Ten pat.*

²⁴ Бецонис М. Развитие долин речной сети и современные геоморфологические процессы, *Строение и рельеф Жямйтской возвышенности*, Вильнюс, 1979, с. 123–130.



Kartenos panorama. 2002 m. D. Rimukaitės nuotr.

miškų kirtimas ir žemdirbystė vėl paskatino paviršiaus denudacijos procesus ir griovų eroziją. Užtvankų statyba ir dirbtinės patvankos sutrikdė nuosėdavimo procesus upėse, sukėlė vagų vietos kitimą, pašlapusios salpos susidarymą²⁵. Šiandieninį Kartenos apylinkių kraštovaizdį labai pakeitė lėtai rekultivuojami smėlio ir žvyro karjerai, apleisti buvę fermų kompleksai, tiesinami ir platinami plentai.

Išvados

Kaip matyti iš išdėstytos medžiagos, pagrindinis šios studijos rezultatas – tai pateiktas vietovės geologinės sandaros, tektoninės struktūros, paleogeografinės raidos ir gelmių išteklių integruotas apibendrinimas, taip pat dabartinį pažinimo lygį atitinkantis patikslintas geologinis žemėlapis bei gelmių geologinis pjūvis. Visa tai leido autoriams padaryti tokias išvadas.

1. Kartenos apylinkėse vietiniai gyventojai nuo seno jautė geologinės aplinkos įtaką savo gyvenimui, visų pirma apsirūpindami statybinėmis medžiagomis (akmenimis, smėliu, moliu ir pan.), darbo įrankiais (titnago rėžtukais, girnomis ir kt.), geriamuoju vandeniu iš šaltinių ir šulinių, kai kuriuos geologinius objektus (akmenis, kalvas ir t. t.) mitologizuodami, panaudodami kulto, gynybos ir kitiems tikslams.

2. Aprašytos vietovės paviršius (reljefas, upių tinklas, gruntas) daugiausia genetiškai ir stratigrafiškai yra susijęs su paskutiniojo ledyno, jo tirpsmo vandenų, dabartinių upių veikla, kuri savo ruožtu buvo sąlygojama apylinkių geologinės sandaros ir tektoninės struktūros ypatybių.

3. Vaizdingų Kartenos apylinkių agrariniai, energiniai, hidrogeologiniai, informaciniai (istoriniai ir archeologiniai), rekreaciniai ir estetiniai ištekliai (ypač Minijos slėnyje), taip pat geras susisiekimasis sudaro geras prielaidas ekologiškam ūkininkavimui, pažintiniam turizmui upėmis, automobiliais ir pėstute, poilsiavimui kaimo sodybose.

²⁵ *Ten pat*, p. 123–130.

Minijos ir Alanto atodangos*

Algirdas Gaigalas

Vilniaus universitetas



Minijos atodanga žiemą. 2008 m. nuotr. Iš Salantų regioninio parko direkcijos archyvo (toliau – iš SRPD archyvo)

Įvadas

Kartena išikūrusi vaizdingame Minijos vingyje, jos dešinėje pusėje, slėnio terasose. Minija iširėžusi į moreninę riedulingo priemolio lygumą, pakilusią viršum jūros lygio daugiau kaip 100 m, kai kur net iki 150 m. Tokią aukštai esančią lygumą priimta vadinti plynaukšte arba, naudojant prancūzišką terminą, *plato*. Taigi Kartenos apylinkės yra priskirtinos Vakarų Žemaičių moreninei plynaukštei, jos šiaurės vakarinei daliai¹. Plynaukštės paviršius aiškiai banguotas. Banguotumą jai suteikia gana gausios ovalios kalvelės. Kai kurios primena drumlinus, todėl jas galima laikyti drumlinoidais. Vadinasi, moreninė lyguma yra drumlinizuota.

Prie Kartenos Minijos upės slėnis dar ledyno tirpsmo vandenu buvo išplatin-tas ir dabar upė juo pasinaudoja. Ten, kur Minija, atitekėdama iš rytų, patenka į ledyninių vandenu senslėnį, ji daro staigų posūkį į pietus. Atitekėdama iš Žemaičių aukštumų vakarų kryptimi, ji kerta Nemuno apledėjimo Baltijos

* Straipsnis „Versmės“ leidyklai įteiktas 2003 04 12, serijos „Lietuvos valsčiai“ Lietuvos lokalinių tyrimų mokslo darbų komisijos įvertintas 2006 04 20, pirmą kartą paskelbtas 2006 11 21 elektroninio serialinio leidinio „Lietuvos lokaliniai tyrimai“, ISSN 2029-0799 visatekstėje svetainėje www.llt.lt.

stadijos Vidurio Lietuvos fazės ledyno dugninės morenos landšaftą. Šis geomorfologinis kraštovaizdis yra rytuose apribotas Nemuno apledėjimo Baltijos stadijos Vidurio Lietuvos fazės recesuojančio ledyno galinės morenos gūbrių. Vakaruose, anapus Minijos senslėnio, driekiasi to paties apledėjimo tos pačios stadijos Šiaurės Lietuvos fazės ledyno paliktos galinių morenų grandinės. Minijos senslėnis buvo tirpstančio ledyno vandenų išgriaužtas išilgai to ledyno pakraščio.

Minijos ir jos intako Alanto atodangos Kartenos apylinkėse atidengia riedulingų moreninių priemolių ir priesmėlių sluoksnius, suformuotus Nemuno apledėjimo Baltijos stadijos ledyno dangų, dengusių paskutinį kartą prieš 14 000 metų.



Minijos senvagės skardžiai žiema. 2008 m. nuotr. Iš SRPD archyvo

Tyrimo tikslas ir uždaviniai

Minijos ir Alanto atodangose atsiskleidžia kontinentinio apledėjimo ledynų dugninių morenų sluoksniai, kurie formuoja dabartinę Kartenos apylinkių reljefą ir moreninį kraštovaizdį. Todėl atodangų tyrimai turėjo tikslą išryškinti tos moreninių nuogulų dangos sandarą, sudėtį ir atskleisti jos susidarymo ypatybes. Šiam tikslui pasiekti imtasi spręsti keletą uždavinių. Pirmiausia buvo aprašomi atodangų nuogulų sluoksniai. O tam reikėjo atodangas nuvalyti nuo deliuvio ir griuvenų. Minijos atodangos tyrinėtos jos rėvėtame ruože abipus didžiosios Duburių kilpos ir žemiau jos. Duburių kilpa yra įdomiausia Minijos atkarpa. Aplink kilpą upė vingiuoja daugiau kaip 4 km, o siauriausioje vietoje jos slėnio plotis vos 100 m. Upė nukrenta beveik 9 m. Srovė stipri, todėl vingiuose griaua stačius kanjoninio slėnio krantus. Čia atsidengia morenų sluoksniai. Raudonuoja jų atodangos. Mūsų buvo detalios tyrinėtos Dauginčių trys atodangos, dvi Gudelių atodangos, Sauserių, Lapgaudžių ir Pristovų po vieną atodangą. Iš viso nukastos ir aprašytos 8 Minijos atodangos. Alanto upės slėnio dešiniajame krante ištirta Gintarų atodanga (1 pav.). Devynių atodangų tyrimo medžiaga padėjo susidaryti vaizdą apie moreninės lygumos geologinę sandarą.

Vienas svarbiausių atodangų tyrimo uždavinių buvo atlikti sluoksnių nuogulų sudėties ir tekstūrų tyrimus. Sudėties tyrimams pasirinkome smulkaus gargždo ir stambaus žvirgždo petrografinės sudėties tyrimus. Tekstūrinius sluoksnių makrotyrimus papildėme pailgų nuotrupų morenose orientacijos ir polinkio matavimais.

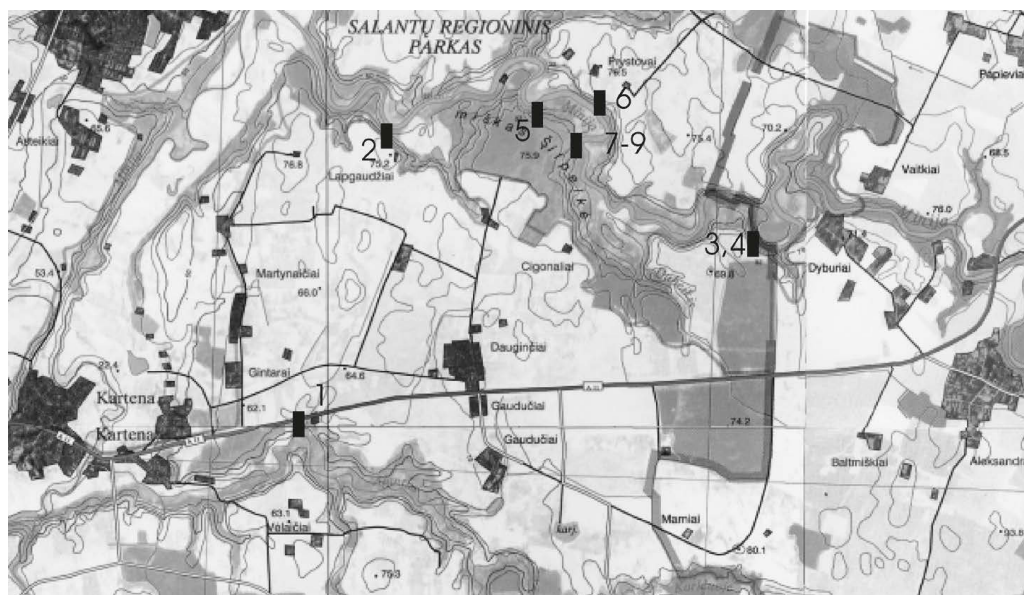

1 pav. Minijos ir Alanto upių atodangų situacinis žemėlapis: 1 – Alanto upės Gintarų atodanga, 2 – Lapsgaudžių atodanga, 3, 4 – Gudelių atodangos, 5 – Sauserių atodanga, 6 – Pristovų atodanga, 7–9 – Dauginių atodangos

Tyrimų metodika

Nuvalius atodangą, buvo aprašomi išskirti nuogulų sluoksniai. Aprašant nuogulas, atkreiptas dėmesys į tekstūrinius požymius: sluoksniuotumo pobūdį, morenų aižėtumą. Išmatuoti sluoksnių polinkio elementai. Aprašytos morenų spalvos, kurios priklauso nuo jų sudėties. Atodangoje morenose buvo matuojama stambesnių pailgų uolienuų nuotrupų orientacija ir polinkio kampai. Matuota geologiniu kompasu. Nuotrupų orientacijos azimutai matuoti kas 5°, o polinkio kampai – kas kiekvienas laipsnis. Gauti duomenys pavaizduoti taškinėmis ciklo-diagramomis ir stulpelinėmis diagramomis. Išmatuota 100 vienetai.

Laboratoriniam petrografinės sudėties nustatymui iš morenų surinkti 29 mėginiai, kurių bendra apimtis – kiekvienam ne mažiau kaip 300 vienetai. Rezultatai pavaizduoti atodangų pjūviuose integralinėmis diagramomis. Apibūdinant surinktų smulkaus gargždo (3–1 cm) ir stambaus žvirgždo (1–0,7 cm) petrografinę sudėtį, buvo išskirtos tokios petrografinės genetinės uolienuų nuotrupų grupės: 1 – kristalinių uolienuų, kvarco, feldšpato, 2 – smiltainių ir aleurolitų, 3 – devono dolomitų, 4 – silūro ir ordoviko pilkų organogeninių klinčių, 5 – kitų paleozojaus ir mezozojaus klinčių, 6 – mezozojaus mergelių ir 7 – kitų uolienuų.

Naudota tyrimų metodika (Гайгалас, 1979)² leido mums susidaryti vaizdą apie Kartenos apylinkių moreninę lygumą sudarančių moreninių nuogulų sandarą, petrografinę sudėtį ir formavimosi ypatybes.

² Гайгалас А. Гляциоседиментационные циклы плейстоцена Литвы, Вильнюс, 1979, с. 98.

Gauti tyrimo rezultatai

Vakarų Žemaičių plynaukštės kvarterio sandaroje yra surandamos skirtingų apledėjimų morenos³. Atodangose atsidengia Nemuno apledėjimo nuogulos⁴. Kartenos apylinkių Nemuno apledėjimo Grūdės ir Baltijos stadijų morenų danga yra nevienalytė. Ji sudaryta iš moreninių riedulingų priemolių ir priemolio sluoksnių, suguldytų vienas ant kito. Dažniausiai tie morenų sluoksniai išsiskiria tik skyrimo paviršiais. Tuomet atskiri morenų sluoksniai išsiskiria šiek tiek spalvomis arba jų atspalviais (2 pav.). Kitais atvejais sluoksnius atskiria plonyčiai smėlio tarp sluoksniai ar net pabarstymai. Pasitaiko smėlio ir žvirgždo bei gargždo lėšių morenų sluoksniuose. Kai kuriose atodangose surasti smėlių ir žvirgždo–gargždo sluoksniai po morenų dangomis. Apskritai galima tvirtinti apie moreninę lygumą sudarančių ledyninių nuogulų makrosluoksniuotumą, kuris išryškėja, atlikus detalius atodangų tyrimus. Sluoksniuotumas yra pabrėžiamas skirtingomis spalvomis: raudonai rudomis, rudomis, gelsvai pilkomis, rusvai pilkomis, gelsvai rudomis, raudonomis, pilkomis ir kt. Tokių sluoksniuotumą lėmė vienos ledyno dangos morenų facinės atmainos, fazinės, recesinės ir osciliacinės morenos, skirtingo amžiaus morenos ir galbūt skirtingų ledynų liežuvių ar plaštakų morenos. Be to, sluoksniuotumo išraiškai turėjo reikšmės morenų perplovimas ir įdūlėjimas. Didžiausias nuogulų storis, tirtas atodangose, viršija 39 metrus (Lapgaudžiuose) ir 32 metrus (Dauginčiuose) (3 pav.). Lapgaudžių atodangoje trys morenos sluoksniai perdengia smulkiagrūdžio smėlio klodą, kuris galėjo susidaryti ledyno duburyje.

Nuotrupų orientacijos ir polinkio kampų matavimai leidžia įvertinti morenas sukrovusių ledynų dinaminę būklę ir glaciosedimentacinę aplinką. Dugninėms morenoms, suklotoms aktyvaus ledyno, kaip paaiškėjo iš atodangų tyrimo, būdinga taisyklinga ir gerai išreikšta gargždo orientacija, kuri sutampa su didžiausios įtampos kryptimi ledyne, t. y. jo slinkimo linkme (4 pav.). Tokiose aktyvaus ledyno suklotose morenose nuotrupos yra palinkusios priešais ledyno slinkimą. Polinkio kampas nors nedidelis, vos 5–10°, tačiau ryškiai išreikštas. Nuotrupų taisyklinga orientacija ir polinkio kampas morenose išsilaiko, jei jos nepaveiktos pašalinių veiksnių ir neprarado glaciosedimentacinių struktūrinių tekstūrinių požymių. Morenose, kurios buvo suplaukusios ledyno paviršiuje, neturi tokių taisyklingos nuotrupų orientacijos ir polinkio kampų požymių (5 pav.). Pailgos nuotrupos yra pasiskirsčiusios visomis kryptimis ir jos guli beveik horizontaliai. Viršutinėje morenoje stebime gerai išreikštą orientaciją vakarų kryptimi (6 pav.).

Nuotrupų orientacijos matavimai morenose rodo, kad Kartenos apylinkėse veikė ledyno plaštakos, atsiskyrusios nuo Baltijos ledyninio srauto. Vietinės (lokalios) ledyno plaštakos slinko iš šiaurės vakarų ar net vakarų į pietų rytus ar net į rytus (7 ir 8 pav.).

Tirtų morenų nuotrupų sudėtis lemia morenų spalvą. Pilkos spalvos morenose surasta daugiau mezozojaus pilkų uolienu ir nuogulų intarpų. Rausvų ir rudų spalvų morenose šių uolienu ir nuogulų mažiau. Jose vyrauja paleozojaus uolienu nuotrupos.

³ Гайгалас А. Литостратиграфия морен плейстоцена, *Строение и рельеф Жямайтской возвышенности*, Вильнюс, 1979, с. 43–62.

⁴ Гайгалас А., Микутене Л. Равнины основных морен, *Строение и рельеф Жямайтской возвышенности*, Вильнюс, 1979, с. 86–97.

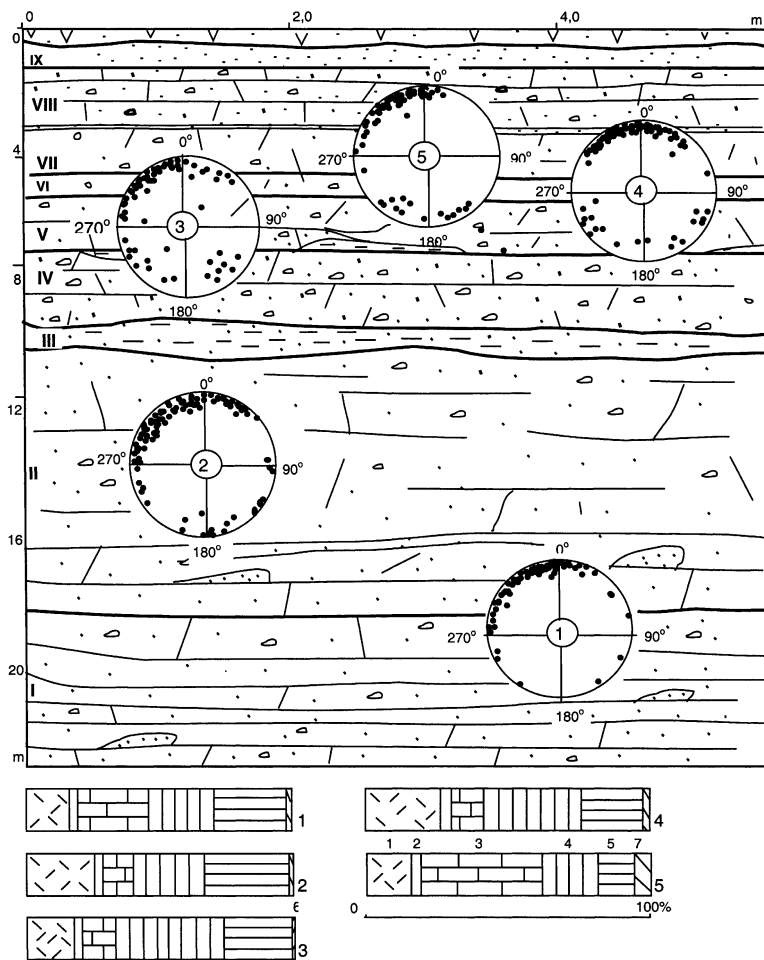

2 pav. Morenų smulkaus gargždo petrografinė sudėtis (integralinės diagramos) ir orientacija (taškinės diagramos) Alanto upės atodangoje Gintarų kaimo apylinkėse.

Šluoksniai:

I – tamsiai pilkas moreninis priemolis, II – pelenų pilkos spalvos moreninis priemolis, III – pilkas aleuritas, IV – raudonai rudas moreninis priemolis, V – raudonai rudas moreninis priemolis, VI – geltonai rudas moreninis priemolis, VII – raudonai rudas moreninis priemolis, VIII – geltonai rudas moreninis priemolis, IX – smulkiagrūdis dulkėtas smėlis.

Moreninių priemolių žvirgždo, gargždo petrografinė sudėtis integralinėse diagramose:

1 – kristalinės uolienos, 2 – smiltainiai ir dolomitai, 3 – dolomitai, 4 – ordoviko ir silūro organogeninės klintys, 5 – kitos klintys, 6 – kreidos mergeliai, 7 – kitos uolienos

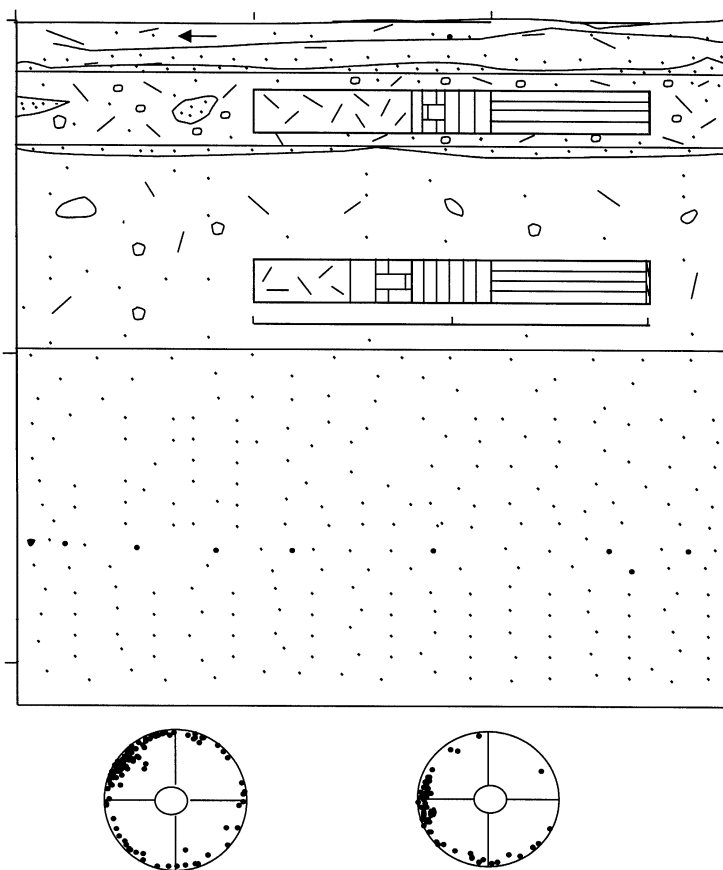

3 pav. Morenų smulkaus gargždo petrografinė sudėtis (integralinės diagramos) ir orientacija (taškinės diagramos) Minijos upės kairiojo kranto atodangoje Lapgaudžių kaimo apylinkėse. Sluoksniai: I – smulkiagrūdis smėlis, II – gelsvai pilkas moreninis priemolis, III – gelsvai pilkas moreninis priemolis su smėlio linzėmis, IV – raudonai rudas sluoksniuotas moreninis priemolis. Petrografiniai paaiškinamieji ženklai antrame paveiksle

Pagal petrografinę sudėtį litostratigrafiškai tirtas morenas Kartenos lygumos viršutinėje dangoje reikia priskirti kvartero periodo viršutinio pleistoceno Nemuno ledynmečio vėlyvajam laikotarpiui. Tik Alanto Gintarų atodangos apatinėje dalyje suradome moreninį priemolį, kurį galima gretinti su Medininkų morena, nuguldyta vidurinio pleistoceno Medininkų apledėjimo ledyno.

Viršutinio pleistoceno morenas litostratigrafiškai galima suskirstyti į Nemuno apledėjimo Grūdų ir Baltijos stadijų ledynų nuguldytas sąnašas.

Stadijų, fazių ir osciliacijų morenomis būdinga tai, kad jose, pereinant iš viršų iš vieno į kitą, mažėja kristalinių uolių ir santykinai padaugėja nuosėdinių uolių nuotrupų. Tai galima paaiškinti tuo, kad fazinės ir osciliacinės morenos formavosi iš vietinio substrato sluoksnių, kuriuose vyravo nuosėdinės kilmės uolienos ir nuogulos. Abliacinėse paviršinėse morenose priešingai – daugiau surandama kristalinių uolių nuotrupų, tirtų morenų frakcijose. Tai paaiškinama jų susidarymo ypatybėmis. Paviršinėms morenomis susidarant, ant ledyno paviršiaus aktyviau pasireiškė šalčio fizinis-mechaninis dūlėjimas, kuris sutrupino stambesnius kristalinius riedulius į smulkesnes nuotrupų gargždo ir žvirgždo frakcijas. Taigi šiose frakcijose santykinai suradome daugiau tų uolių nuotrupų. Dauginčių atodangoje išryškėjo Baltijos dviejų fazių morenos, perskirtos pilkos spalvos horizontaliai sluoksniuotu limnoglacialiniu molio (9 pav.). Šis molis susiklojo prie recesuojančio ledyno pakraščio. Molio atskirtų dviejų fazių morenų petrografinė

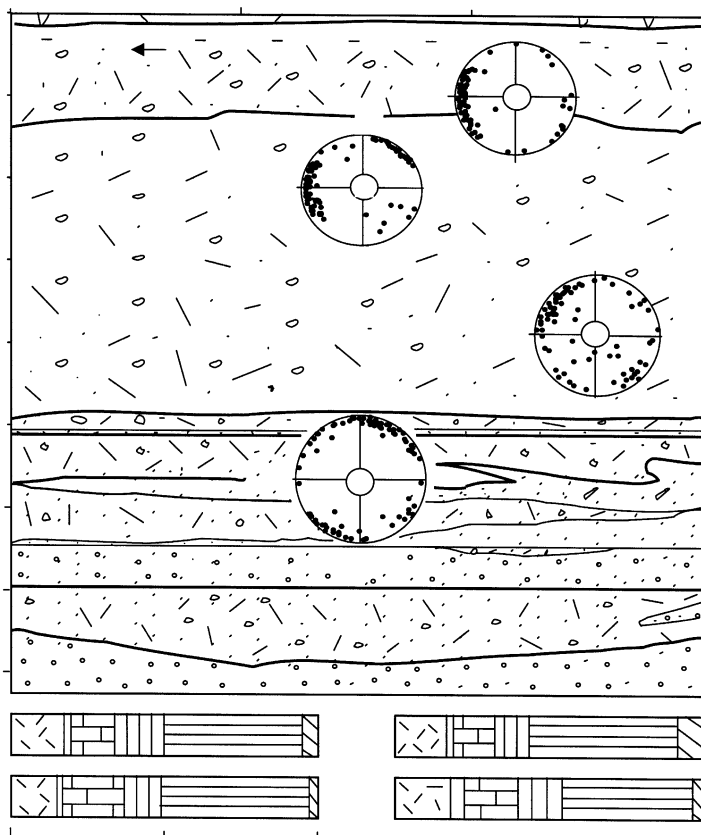
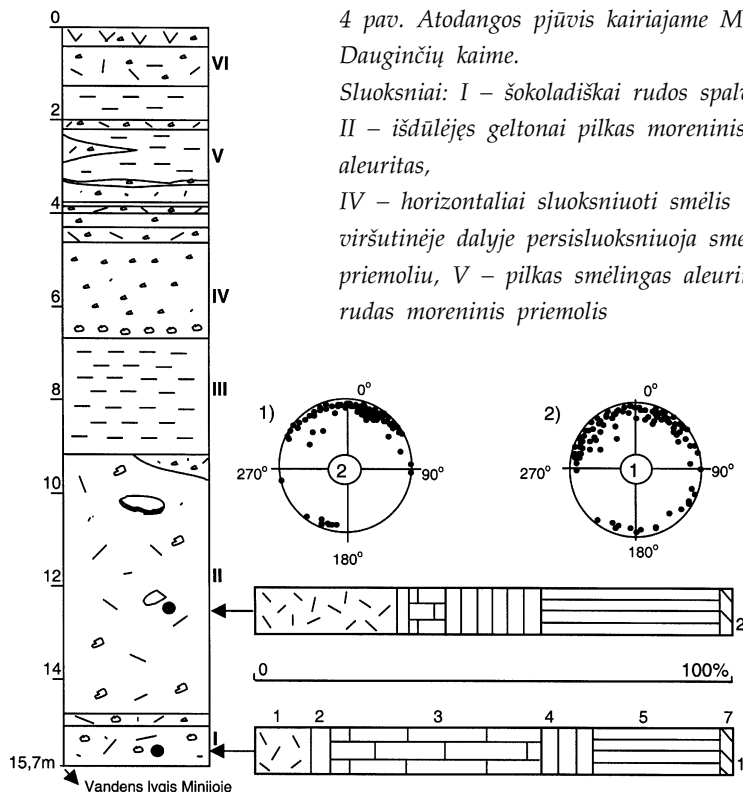

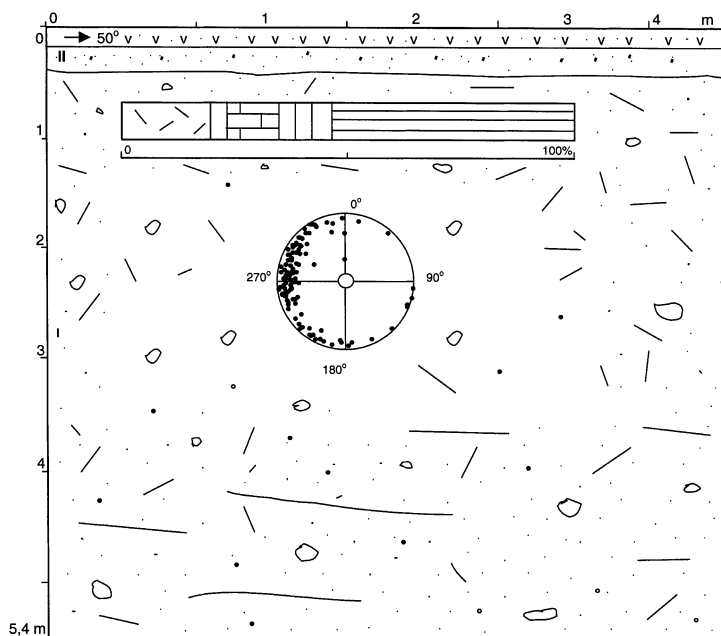

6 pav. Morenų smulkaus gargždo petrografinė sudėtis (integralinės diagramos) ir orientacija (taškinės diagramos) Minijos upės atodangoje Sauserių kaimo apylinkėse.

Sluoksniai:

I – raudonai rudas moreninis priemolis,
II – geltonai pilkas moreninis priemelis.

Petrografiniai paaiškinamieji ženklai antrame paveiksle

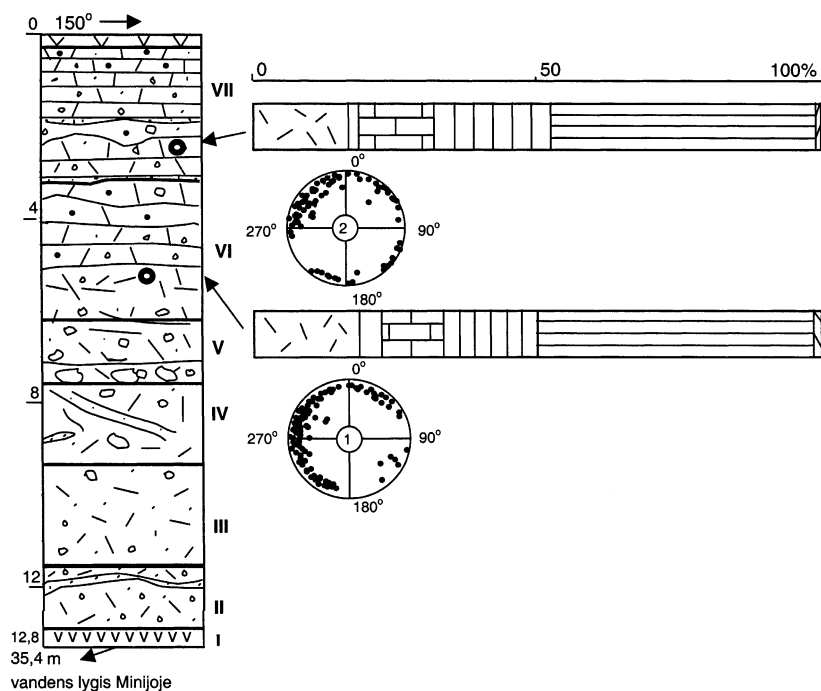

7 pav. Morenų smulkaus gargždo petrografinė sudėtis (integralinės diagramos) ir orientacija (taškinės diagramos) Minijos upės atodangoje Pristovų kaimo apylinkėse. Sluoksniai: I – deliuvis, II – geltonai pilkas moreninis priemolis su smėlio tarpfluksniais, III – tamsiai pilkas moreninis priemolis, IV – gelsvai pilkas moreninis priemolis su įstrižomis smėlio juostelėmis, V – rusvai pilkas moreninis priemolis, apatinėje sluoksnio dalyje su rieduliais, VI – tamsiai rudas moreninis priemolis, VII – raudonai rudas moreninis priemolis. Petrografiniai paaiškinamieji ženklai antrame paveiksle

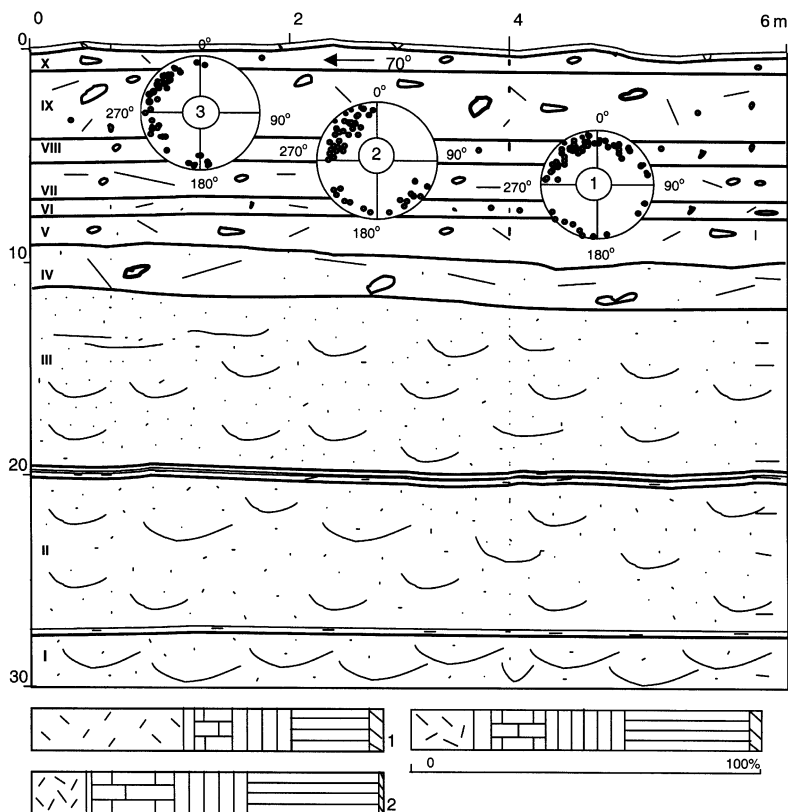

8 pav. Morenų smulkaus gargždo petrografinė sudėtis (integralinės diagramos) ir orientacija (taškinės diagramos) Minijos upės atodangoje Dauginčių kaimo apylinkėse.

Sluoksniai:

I – smulkiagrūdis, banguotas limonitizuotas smėlis,

II – smulkiagrūdis, banguotas su aleurito tarp sluoksniais, smėlis,

III – smulkiagrūdis smėlis,

IV – žaliai pilkas moreninis priemolis,

V – rudai pilkas moreninis priesmėlis,

VI – šviesiai gelsvas moreninis smėlis,

VII – tamsiai pilkas moreninis aleuritas,

VIII – raudonas moreninis priemolis,

IX – rudas moreninis priemolis,

X – rudai pilkas moreninis priemolis.

Petrografiniai paaiškinamieji ženklai antrame paveiksle

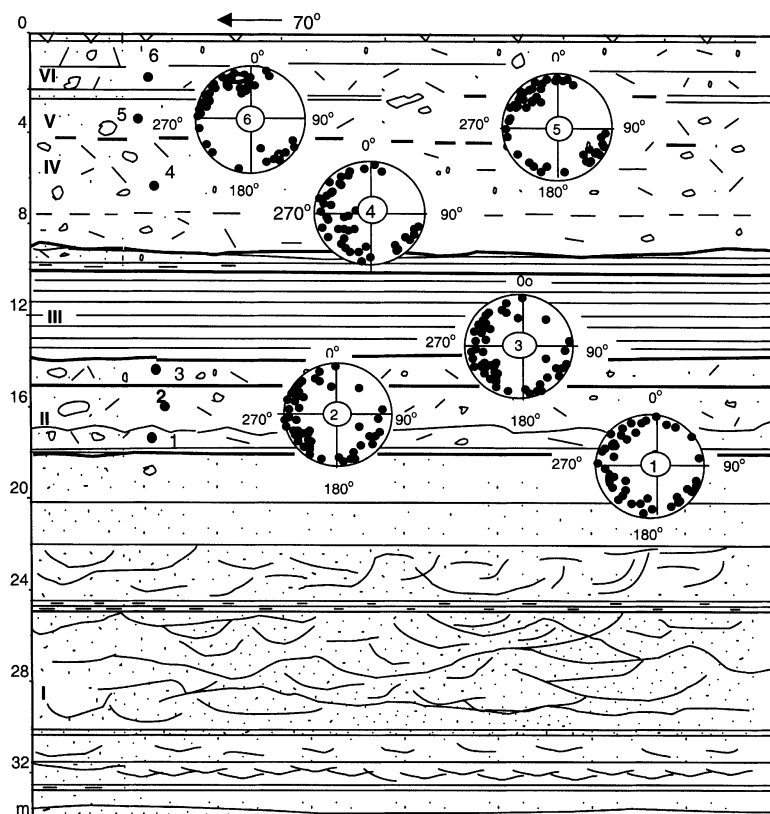

9 pav. Morenų smulkaus gargždo petrografinė sudėtis
Minijos upės atodangoje kairiajame šlaite Dauginčių kaimo
rytiniame pakraštyje.

Sluoksniai:

I – smėlio ir aleurito persluoksniavimas,

II – įvairiaspalviai moreniniai smėliai (sluoksniu viršuje),
moreninis priemolis (vidurinė sluoksniu dalis) ir moreninis
priemolis (apatinė sluoksniu dalis),

III – pilkos spalvos, neryškiai horizontaliai sluoksniuotas molis,

IV – rudas moreninis priemolis,

V – pilkai rudas moreninis priemolis,

VI – pilkai rusvas moreninis priemolis.

Petrografiniai paaiškinamieji ženklai antrame paveiksle

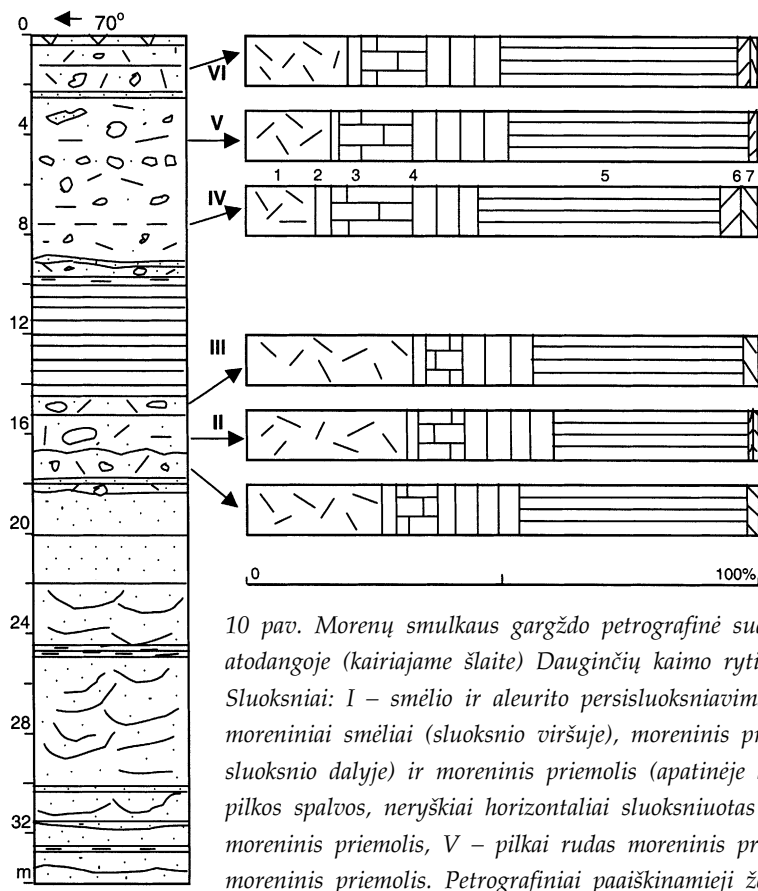

sudėtis šiek tiek skiriasi (10 pav.). Viršutinėje morenoje yra mažiau kristalinių uolienuų gargždo negu apatinėje. Tai rodo, kad recesuojantis ledynas antrosios fazės metu ardė vietinio substrato nuogulus. Abiejuose morenos sluoksniuose į viršų kristalinių uolienuų nuotrupų kiekis didėja palaipsniui. Tai rodo, kad šiose morenose galime išskirti facines atmainas: bazalinę, vidinę ir apatinę morenas.

Išvados

Atlikus Minijos ir Alanto atodangų tyrimus, išryškėjo Kartenos apylinkių lygumos viršutinės morenų dangos sluoksniuota sandara. Joje slūgso Nemuno apledėjimo Grūdės ir Baltijos stadijų ir fazių morenų nuguldytos ledyno plaštakų, atsiskyrusių nuo Baltijos ledyno srauto ir slinkusių iš šiaurės vakarų į pietų rytus. Moreninės dangos sluoksniai skiriasi spalvomis ir gargždo bei žvirgždo petrografine sudėtimi. Deglaciacija lygumoje vyko esant ledynui aktyvioje būsenoje.

Salantų regioninio parko vertybės Kartenos apylinkėse

Marija Jankauskienė

Aplinkos apsaugos Departamento užsakymu Vilniaus universiteto Kraštotvarkos grupė, vadovaujama prof. P. Kavaliausko, 1991 m. parengė Regioninių parkų steigimo programą. Salantų regioninis parkas kartu su kitais regioniniais parkais (bendras plotas apie 380 000 ha, arba 5.8 proc. Lietuvos ploto) buvo įsteigti 1992 m. rugsėjo 24 d. Aukščiausiosios Tarybos nutarimu Nr. I-2913. 1993 m. patvirtintos parko funkcinės zonos. Parko administracija pradėta formuoti 1997 m. pavasarį.

Salantų regioninis parkas išsidėstęs Skuodo (apie 5 173 ha), Kretingos (apie 7 760 ha) ir Plungės (apie 290 ha) rajonuose. Didžiausios šio parko gamtinės vertybės Kretingos rajone susijusios su Erlos–Salanto–Minijos Kartenos apylinkių eroziniu senslėniu, Minijos bei jos intakų nesudarkytu kraštovaizdžiu, čia esančia augalija, grybija bei gyvūnija.

Reljefas

Pagal Lietuvos geomorfologinį rajonavimą parko teritorija priklauso vakari-
niam Vakarų Žemaičių plynaukštės pakraščiu. Reljefo ledyninį pagrindą suformavo paskutinio apledėjimo metu Baltijos duburiu šliaužusi Vakarų Žemaičių ledynų plaštaka. Jai sustojus vakariniame minėtos plynaukštės pakraštyje, dabartine



*Vaizdas į Miniją iš Prystovų kaimo pusės į Dauginčių kaimą. 2000 m. E. Paplauskio nuotr.
Iš Salantų regioninio parko direkcijos rinkinio (toliau – iš SRPD rinkinio)*

parko teritoriją buvo užklojęs plonesnis ledynas, palikęs riedulingas, ledyno tirpsmo perplautas morenas, dideles riedulių sankaupas. Riedulynai, besitęsiantys nuo Mosėdžio link Erlos, Salanto, rodo buvusio ledyno pakraštį. Ledyno pakraščiu sruvo jo tirpsmo vandenys. Ledynui traukiantis į vakarus tirpsmo vandenys palaiapsniui išplovė dabartinį Erlos–Salanto–Minijos senslėnį. Juo tirpstantis ledyno vanduo sruvo į Nemuno žemupio prieledyninį baseiną. Minijos–Salanto senslėnyje kvarterio periode susiformavo aliuviniai smėliai. Aukščiau senslėnio esančias lygumas bei kalvoto reljefo fragmentus Kartenos apylinkėse dengia moreniniai priemoliai ir priesmėliai.

Salantų regioninio parko paviršius svyruoja nuo 21 iki 80 m virš jūros lygio. Jis palaiapsniui žemėja pietvakarių kryptimi. Žemiausias reljefo paviršiaus taškas yra Kartenos apylinkėse Minijos pakrantėje žemiau Salanto upės įtekėjimo (21 m virš jūros). Aukščiausias parko reljefo taškas (77,8 m virš jūros) taip pat yra netoli Kartenos, Sauserių kaime esančios kalvos viršūnė.



Viena iš Minijos upės salų. Apie 2000 m.

A. Mockaus nuotr. Iš SRPD rinkinio

Paviršiniai vandenys

Didžiausią Salantų regioninio parko dalį užima Minijos baseino vandenys. Kartenos apylinkėse prateka didžiausia parko upė Minija. Į regionio parko teritoriją patenka tik nedidelė dalis šios vaizdingos Vakarų Žemaitijos upės. Jos ištakos prasideda Žemaitijos aukštumoje netoli Žarėnų, įteka Minija į Nemuną. Per visus 212,9 km upė nukrenta 179,7 m. Tai nepastovaus režimo upė: vanduo dažnai nusenka, o po didesnių liūčių jos nuotėkis gali padidėti net 20 kartų. Metinis ir mėnesinis nuotėkis labai nevienodas, priklauso nuo kritulių kiekio. Vyraujantis vagos plotis iki Salanto įtekėjimo 20–25 m. Iki santakos su Salantu Minijos slėnis turi tik tris terasas, neturi aukščiausios. Upė labai vingiuota, slenkstėta, joje daug rėvų, atodangu, duburių.

Ypač išpūdinga Minija 115 km nuo ištakų ties Dyburių kaimu (seniau priklausė istoriniam Kartenos valsčiui, dabar Plungės rajone). Didžioji apie 4 km ilgio Minijos kilpa matosi iš ties Dyburių kaimu įrengtos apžvalgos aikštelės. Minijos didžiosiose kilpose įteisintas Salantų regioninio parko Minijos gamtinis rezervatas. Jo plotas 118 ha. Tai griežto režimo parko zona. Joje draudžiama bet kokia ūkinė veikla, poilsavimas, net lankymasis. Dyburių kilpoje upės nuolydis siekia

8 m, suskaičiuojama net 11 slenksčių, daug kaskadų bei rėvų. Siauriausioje šios kilpos vietoje vos 100 m sausumos ruožas. Rezervato teritorijoje yra senos kaimo kapinaitės bei senkapiai. Labai vaizdingi iki 25–30 m išskylantys krantai tai priartėja iš abiejų, tai iširėžia į upę iš vienos pusės, atverdami turistui aukštas atodangas. Ant vienos iš jų ir įkurta apžvalgos aikštelė. Minijos gamtinis rezervatas ties apžvalgos aikštele susijungia su Minijos kraštovaizdžio draustiniu. Šio draustinio plotas 1 670 ha, nusitęsia jis palei Miniją iki pat Kartenos. Minijos kraštovaizdžio draustinio tikslas yra išsaugoti:

1. Vaizdingą, erozinės kilmės Minijos slėnio atkarpą, išraižytą gausių šaltinių raguvų, Minijos ir Mišupės bei Minijos ir Salanto upių santakas bei Mišupės erozinės kilmės žemupį.

2. Natūralius Minijos slėnio šlaitų plačialapius miškus – ažuolynus, skroblynus ir liepynus su gausiomis saugomų augalų – daugiamečių blizgių, mėškinių česnakų, tuščiavidurių rūtenių populiacijomis.

3. Natūralias salpines pievas su saugomų augalų – šalmuotųjų, vyriškųjų, mažųjų gegužraibių, melsvųjų melitų augimvietėmis.

4. Martynaičių, Dauginčių, Sauserių piliakalnius, Gintarų, Sakuočių, Prystovų, Sauserių, Dauginčių senkapius, senąsias gyvenvietes. Šio draustinio gamtiniai ir kultūriniai lobiai neįkainojami.

Kraštovaizdžio draustinio ribose sraunius Minijos upės vandenis papildo net keli intakai. Ties Cigonalių kaimu savo šaltiniuotus vandenis įplukdo mažytis kairysis intakas Dubeikis. Kiek žemiau Minijon krite įkrenta srauni akmenuota Mišupė. Labai statūs prie vagos priartėję krantai, sraunių vandenių išplautos stačios atodangos, akmenuoti slenksčiai vis dar sudaro kalnų upės įvaizdį. Tik iš dešinės įtekėjus Salantui, Minija išsiveržia iš moreninio kanjono ir išilieja į platų erozinį senslėnį. Sumažėja vandens nuolydis, sulėtėja tėkmė, pagilėja vaga, nelieta slenksčių. Atitolsta amžių nugludinti Minijos senslėnio šlaitai, upės vagą iš abiejų pusių supa pievos, ganyklos, tarp jų įsiterpę dirbamų laukų lopinėliai, krūmokšniai, miškeliai. Senesni plačialapių lapuočių miškai nedideliais ploteliais išlikę tik šiauriniame šlaite. Minijos švarius vandenis ties Kūlupėnais papildo mažytis Vargupis, ties Kartena šaltiniuota Alanto upė – kairysis intakas. Tai labai išpūdinga srauni, slenkstėta upelė, pradžia gaunanti pelkėtuose Kulių apylinkių miškuose. Alantos upės ilgis – 39 km, baseino plotas – 139 km.



Į Miniją krite krenta samanoti, akmenimis išgrįsti upeliai, trykštantys šaltiniai.

1999 05 19. S. Varno nuotr. Iš SRPD rinkinio

Minija nuo žiočių iki pat Sausdra-vo įtekėjimo – ichtiologinis draustinis. Draustinis apima ne tik pačią upės vagą, bet ir 50 m į abi puses nuo jos krantų. Draustinyje saugomos lašišinės žuvis: upėtakiai, šlakiai, neršti kylančios lašišos, žiobriai. Upę mėgsta žvejai, užklęsta brakonierių. Mokslininkai nustatė, kad Minija – europinės svarbos upė. Čia gyvenančios žuvis – upinė nėgė, kartuolė, kirtiklis, Baltijos lašiša – saugomos pagal Natūralių buveinių ir laukinės augalijos bei gyvūnijos direktyvą (92/43/EEC). Pagal tą pačią direktyvą Minijos bei jos intakų šlaituose yra europinės svarbos buveinių: 6450 – Aliuvinės pievos; 6510 – Šienaujamos mezofitų pievos; 8210 – Karbonatingų uolienu atodangos; 9020 – Plačialapių ir mišrūs miškai; 9180 – Griovų ir šlaitų miškai. Jas įteisinus, Salantų regioninio parko vertė nuo nacionalinio lygmens pakils iki europinio. Kartu gyventojai



Vaizdas nuo Minijos skardžio. Apie 2000 m. Iš SRPD rinkinio



Minijos kilpos ties Kartena. Vaizdas iš paukščio skrydžio. 1998 m. S. Varno nuotr. Iš SRPD rinkinio

turi didesnę tikimybę gauti subsidijas už apribojimus, taikomus saugomose teritorijose.

Grybija, augalija

Minijos slėnio terasose ir šlaituose išlikę gražių ažuolynų su eglės, liepos bei skroblų priemaiša. Ypač išpūdingas ažuolynas pramaišui su skroblais, liepomis plyti Minijos gamtiniame rezervate. Jame rasta didžiulė reto grybo geltonojo kiškiavusio (*Otidea onotica*) populiacija ir nemažai dėmėtųjų baravykų, kurie įrašyti į Raudonąją knygą. Ant senų medžių auga daug įvairių rūšių kerpių, tarp kurių pasitaiko ir retų. Iš Minijos bei jo šaltiniuotų intakų šlaitų trykstantys šaltiniai, po plačialapiais senais medžiais tvyranti vėsa ir derlus dirvožemis sudaro palankias sąlygas augti retiems, saugomiems augalams. Gegužės pabaigoje suveši kvapiosios daugiametės blizgės, vietinių kažkodėl vadinamos bezdijalomis. Iš toli

gali užuosti dvelkiant aštrokų meškinų česnakų plantacijas. Cigonalių, Pacelių kaimų gyventojai tokiose suvešėjusiose vitaminguose plantacijose paganydavo po žiemos iš tvarto išvestus galvijus, iš parsineštų česnakų lapų ruošdavo gardžias salotas. Česnakynai dėl to nenunyko, nes kaip ir kiti svogūniniai augalai po žeme jie slepia svogūnėlius ir lapų nuskyrimas jiems nepavojingas. Tikėsite ar ne, bet Minijos šlaituose auga net keturios česnakų rūšys. Be minėtų meškinų česnakų, dar esama labai retų porinių česnakų, laukinių česnakų bei dar neapibūdinta jų rūšis. Pietiniame šlaite ties Cigonalių kaimu rasta aukštų, lenktomis šakomis miškinų varnalėšų. Keliose vietose želia labai reti sumedėjusiais stiebais daugiamečiai augalai – vaistiniai kietagrūdžiai. O kas išvys vienlapę driežlėlę (*Ophioglossum vulgatum*), paprastą varpenį ar ant drėgno akmens išikūrusią visžalę šertuvę (*Polypodium vulgare*), būtinai stabtelės jų apžiūrėti. Tai reti augalai, besidauginantys sporomis.

Natūralios salpinės pievos išliko tik nedidelėje Minijos slėnio dalyje. Tokiose pievose aptikta mažųjų, šalmuotųjų ir vyriškųjų gegužraibių, melsvųjų melitų, raktažolių pelenėlių augimviečių. Ypač retos šalmuotosios gegužraibės auga užliejamoje sausapievėje smiltyninio lendrūno sąžalynuose ties Cigonaliais. Anksčiau čia ganydavosi arkliai, o šiuo metu pievą baigia užstelti krūmokšniai kaip ir kitas nebeganomas bei nešienaujamas pievas ir ganyklas.



Vyriškos gegužraibės kalkingų pievų retas augalas. 2000 m. E. Paplauskio nuotr. Iš SRPD rinkinio



*Retiems meškiniams
česnakams
(Allium ursinum L.)
mūsų parke negresia
išnykimas. 1999 m.
S. Varno nuotr.
Iš SRPD rinkinio*



*Statieji atgiriai
(Huprezia selago L.)
auga parko
šaltiniuose,
ūksminguose
miškuose.
1999 06 16.
M. Jankauskienės
nuotr.*

Ties Martynaičio piliakalniui apie 500 kv. m plote išlikusi natūrali saugoma melityno bendrija. Šalia melsvųjų melitų auga saulės krėsleliais, saulašarėmis vadinamos pievinės raktažolės, savo paslaptinius žiedus kelia pievų orchidėjos – gegužraibės, blandys, skiautalūpiai.

Gyvūnija

Abipus Minijos galima rasti smėlynų lopinių, kuriuose auga skurdi žemažolė augalija, gyvena tik tokioms vietoms būdingi vabzdžiai. Tarp jų yra labai retų, įrašytų į Raudonąją knygą. Vienas iš jų gražuolis geltonas drugys – machaonas. Jo dideli juodai geltonai dryžuoti vikšrai minta skėtinių augalų lapais. Kitas retas saugomas skaidriasparsnis drugys – juodasis apolonas dažnai matomas atvirose Minijos slėnio pievose, ganyklose. Veistis šiam drugiui upės slėniai palankūs – kalvotas reljefas, gausiai medžių paunksmėje augantys rūteniai – puiki bazė retojo drugio vikšrų mitybai. Tokiose vietose netikėtai gali pamatyti net iki 18 cm ilgio užaugantį retą juosvąjį šliužą.

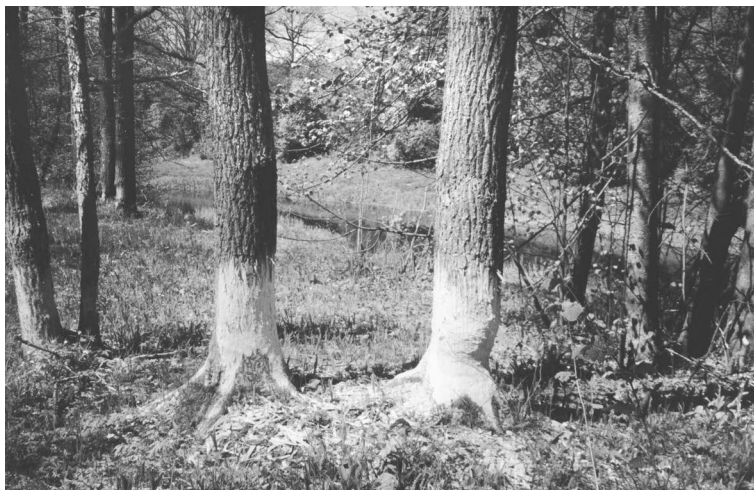

Parke dažni medkirčiai bebrai, kurie paliko dar nepaguldytus medžius. Apie 2006 m. Iš SRPD rinkinio



Ramiai Minija plaukia retas paukštis – didysis dančiasnapis su septyniais jaunikliais. 1999 05 19. S. Varno nuotr. Iš SRPD rinkinio

Virš sraunios šaltiniuotos Minijos purslų cypsėdamas nusklendžia atogražų paukštį primenantis tulžys. Jis narsiai neria versmėn ir iškyla jau laikydamas snape žuvelę. Ne veltui žuvininkėliu vadinamas. Su laimikiu ryškiaspalvis sparnuotis skuba prie stačios atodangos, kur giliame urvelyje slepiasi maisto laukiantys jaunikliai. Žuvimi taip pat minta medžių drevėse, inkiluose perintis stambus paukštis – didysis dančiasnapis. Jis tikrai didesnis už didžiąją antį, turi ilgą aštriais danteliais nusagstyta snapą, kuriuo sugeba nutverti ir praryti net slidžiausią žuvį. Šlaitų senų lapuotynų drevėse prieglobstį sau randa juodosios ir žaliosios meletos, kelių rūšių geniai, gražiagalvės, bukučiai, lipučiai, įvairios zylės, margasparnės bei kiti uksiniai paukščiai. Gaila, kad miškų savininkai bei valdytojai ne visada supranta, kad seni, uksiniai medžiai reikalingi juose gyvenantiems paukščiams, šikšnosparniams, miegapelėms bei kitiems gyvims. Kad tokių medžių trūksta, liudija toks faktas, jog kartu su Kartenos vidurinės mokyklos mokiniais iškeltuose šimte inkilų paukščiai užima apie 90–95 procentus. Inkiluose radome perint net bukučių, gyvenant gražių žvėrelių – lazdyninių miegapelių, dienojant šikšnosparnių. Matyt,

upės šlaituose vyraujantys lapuotynai, turtingas dirvožemis, įvairios vandens versmės sudaro palankias mitybines sąlygas paukščiams. Be minėtų uoksi- nių paukščių, Minijos slėnyje dar gali išgirsti griežlių patinų monotonišką, bet labai mielą ausiai balsą. Radome perint retus paukščius vapsvaėdžius. Nors jie priskiriami plėšriųjų paukščių būriui, bet minta vapsvų, širšių lervomis. Šis paukštis lizdą iškloja lapuo- čių medžių šakelėmis ir lapais. Pagal tai vapsvaėdžių lizdus galima atskirti nuo kitų plėšriųjų paukščių lizdų. Prie Minijos pažvejoti dažnai atsklendžia pilkieji garniai, paslaptingi juodieji gandrai, vandenyje dažnai stypso rau- donkojai baltieji gandrai. Upė traukia, upė gaivina, upė maitina... Šlapiame smėlyje pėdų grandinė, ant akmens likę bedantės kiautai liudija, kad čia gyvenama ir retųjų kailiabrangių ūdrų. Jos saugomos ne tik Lietuvoje, bet ir Europoje. Pakrančių urveliuose, po medžių šaknimis prieglobstį randa šer-

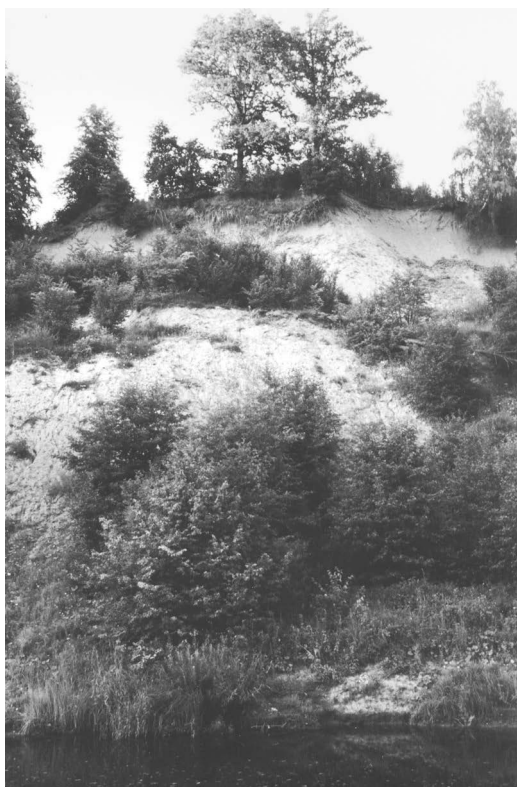

Minijos kraštovaizdžio draustinis. Atodanga Dyburių kaime, vaizdas iš apačios, plaukiant Minija. 1999 06 16. M. Jankauskienės nuotr.



Minijos kraštovaizdžio draustinis susilieja su Minijos gamtiniu rezervatu. Vaizdas nuo Dyburių apžvalgos aikštelės. Apie 1999 m. Iš SRPD rinkinio

muonėliai, žebenkštys, šeškai, neseniai Lietuvoje išplitusios agresyvios atvežtinės kanadinės audinės. O aštriadančiai bebrai maisto sau pasirūpina skanaudami ažuolų, drebulių žieve. Pertverti srauniosios Minijos jie nepajėgia, vandens jiems užtenka, tad įsikuria rausdami urvus stačiuose upės krantuose. O vienoje atšlaitėje teko aptikti net mažų vilkiukų. Dar visai mažiukai tupėjo jie pastatę ausis šalia nudirto ožkos kailio ir nustebę spoksojo į besiartinančius žmones. Supratę, kad tai kilniojo pilkio jaunikliai, pagarbiai atsitraukėme.

Žmonės

Išvardijus Minijos upės priebėgose besiglaudžiančią gyvastį, būtų nesąžininga nepaminėti nuo amžių čia natūralios gamtos prieglobstyje gyvenančius žmones. Įdomūs kaimų pavadinimai: Paceliai, Cigonaliai, Prystovai, Sauseriai, Dauginčiai, Sakuočiai, Martynaičiai, Gintarai. Štai Pacelių kaime išlikusioje senoje sodybvietėje prieš keletą metų įsikūrė jauna tautodailininkų šeima. Pertvarkydami sodybą jie stengiasi išlaikyti natūralią aplinką, pajauti slėnio didybę ir ramybę. O kas keliauja pietiniu krantu nuo Pacelių Kartenos link, būtinai užklys į dvi prie pat Minijos įsikūrusias sodybas. Pirmoji šiek tiek pertvarkyta, pritaikyta poilsiui, o kita kiek tolėliau į vakarus nustebina paprasta, bet idealia tvarka kieme, nušienautomis pievomis, žydinčių grikių laukeliu, patvartėje sukabintais padargais. Iš pradžių atrodo, kad niekas neatvers durų, nerasi su kuo pasilabinti, bet kiek pasižvalgęs, pamatysi pareinantį tvirtą vidutinio amžiaus šeiminką. Sveikinsis, kalbės, paslaptinai šypsosis. Santūriai, atsargiai, mažiau kalbės pats, daugiau



Zigmantas ir Marytė Stončiai prie šimtametės obels, užveistos iš Pliaterių dvaro valdų. Nors obelis jau be šerdies, dar dera gintarinius, permatomus obuolius. 2011 10 11. A. Petrašiūno nuotr.

norės išgirsti. Nedažnai iš gilaus slėnio į platesnį pasaulį iškeliaujantis Kazimieras. Čia gimęs, augęs, matęs frontą, kovas, daug metų gyvenęs pokario sumaištyje, kai ryte užklysta miškiniai, o po pietų stribai, įprato daugiau tylėti, klausytis. Ir šiais laikais visai būna – nejauku matant paupiais mašinomis bei prožektoriais besišvaistančius brakonierius, džiugu, kai išlipa jo jaukią sodybą pamatę taikūs vandens turistai. Po keleto apsilankymų, pokalbių apie pievoje griežiančias griežles, sklidančius dar nežinomas paukščius, skraidančius drugius, vaistingus bei nuo vaikystės greta augančius augalus, pasidaro linksmas, pasakoja, domisi, rodo. Vaišina medumi. Stebisi, kiek šitame žmoguje natūraliai iš tėvų paveldėtos meilės gimtinei, supančiai gamtai, gilaus gamtos pajautimo, tikro nuoširdumo, sugebėjimo išgyventi tokiomis atsiskyrėliškomis sąlygomis. O tokių žmonių Kartenos apylinkėse ne vienas, visų jų nespėjau pažinti, sunku jų gerą būdą, darbštumą, išsaugotą gamtojautą aprašyti. Džiaugiuosi, kad nors trumpai teko prisiliesti prie šio krašto gamtos didybės, paslapties, pasidžiaugti žmonių tvirtybe, kūrybine galia ir išsaugota žemaitiška protėvių dvasia. Tikiu, kad visa tai išliks ir bus išsaugota dar ne vienai ateinančiai kartai.

Kartenos miesto žaliasis rūbas*

Vytautas Valenta

Vilniaus universitetas



*Žemaitiškas tradicinis
Kartenos miestelio
dviejų galų didysis
namas apsuptas
želdinių. 2002 m.*

Vietovės kraštovaizdis, jo sudėtinės dalys ir ypač augalija ir reljefas daro teigiamą reikšmę ir parodo jo turtingumą ne tik vietiniams gyventojams, bet ir apsilankiusiesiems (1, 6)**. Toks yra Kartenos miestas, išikūręs labai vaizdžioje gamtinėje aplinkoje. Jis yra gana netoli mūsų tautos gamtos perlų – Baltijos jūros, Palangos kurorto, pasaulinį pripažinimą turinčios Kuršių Neringos. Nepaprastai išraiškus yra aplinkos kalvotas reljefas. Jo kraštovaizdžio vertę didina pro miestą tekanti Minija. Ji, kaip ir pats miestas, apsupta įvairios augalijos. Gal visa tai ir lėmė čia gyvenančių žmonių mąstyseną ir pastangas įvairiais būdais ir formomis tausoti, puoselėti ir net didinti tą nuostabią gamtos dovaną. Prie šio proceso labai prisideda Kartenos vidurinė mokykla. Pedagogų kolektyvas nepaprastą auklėjamą dėmesį skiria moksleiviams, jų estetiniam ir dalykiniam ugdymui. Aplinkos grožis ir žmonių gerovės kėlimas yra pagrindiniai klausimai, kuriais rūpinasi miestelio seniūnija. Miestelio pakraštyje yra išikūrusi Kartenos girininkija. Jos aplinka verta lankomų turistų vietovės vardo. Visa tai ir paskatino mus detaliau paanalizuoti Kartenos augaliją.

Tyrimų metodika įprastinė, dendrologinės krypties, su augalijos biogeografinė analize (4, 5). Pastaroji labai išryškina augančių augalų vertę. Augalijos tyrimai buvo atlikti 2002 m. tiesioginių maršrutų būdu, aplankant visose miestelio gatvėse bei gretimuose plotuose esančius želdinius, jų grupes ir juos įvertinant.

Atlikti tyrimai leido nustatyti sumedėjusios augalijos rūšinę sudėtį (5), jos būklę (3) ir gausumą. Augalija buvo padalinta į dvi grupes – medžių ir krūmų. Be to, buvo išskirti „Gatvių

* Straipsnis „Versmės“ leidyklai įteiktas 2007 12 12, serijos „Lietuvos valsčiai“ Lietuvos lokalinių tyrimų mokslo darbų komisijos įvertintas 2008 01 21, pirmą kartą paskelbtas 2009 03 23 elektroninio serialinio leidinio „Lietuvos lokaliniai tyrimai“, ISSN 2029-0799 visateksteje svetainėje www.llt.lt.

** Skaičiai skliausteliuose nurodo naudotos literatūros sąrašo numerį. Sąrašas pateiktas straipsnio gale.



*Gražiai sutvarkyta
Kartenos vidurinės
mokyklos aplinka.
2002 m.*

želdinių medžiai ir krūmai“ ir „Skverų ir sodybų želdiniai“ (1, 2 lentelės). Biogeografiškai paanalizuosime atskiras medžių ir krūmų rūšis.

Mažalapė liepa (*Tilia cordata mill*). Liepų rūšis labiausiai paplitusi Eurazijoje. Jos arealas apima beveik visą Europą ir dalį Vakarų Azijos. Atskiros didelės liepų salos yra Kaukaze, Užkaukazėje ir Krymo pusiasalyje. Alpių kalnuose liepos auga iki 1 200, Kaukaze – iki 1 800 m aukščiau jūros lygio. Lietuvoje liepos auga visoje teritorijoje, miškuose, upių ir ežerų pakrantėse. Ypač dažnos sodybose, pakelėse, gatvėse, parkuose. Lietuvoje gali būti iki 1 300 metų amžiaus ir 34 m aukščio. Šalyje apie 40 liepų laikomos gamtos paminklais. Plinta sėklomis, atlankomis, negausiai šaknų atžalomis. Liepa ištverminga šalčiams ir šalnoms, bet pažeidžiama įvairių ligų ir kenkėjų. Ypač daug žalos padaro amarai. Medienai būdinga vienoda sandara, tinka skaptuoti, drožinėti, tekinti. Liepos išskiria fitoncidų, o žiedai, lapai ir pumpurai naudojami kosmetikoje. Liepų aliejus tinka maistui. Žiedų arbata skatina prakaitavimą, šlapimo bei tulžies išsiskyrimą, mažina temperatūrą, slopina uždegimus, kosulį, ramina centrinę nervų sistemą. Nuovirų košele gydomas votys, spuogai, uždegimai.

Paprastasis klevas (*Acer platanoides L.*). Ši rūšis paplitusi Europoje, Kaukaze. Graikijoje, Albanijoje ir Pirėnų pusiasalyje pakyla iki 1 800 m aukščiau jūros lygio. Lietuvoje sutinkamas visoje šalyje, miškuose, kelių šlaituose, raguvose. Dažnai auginamas sodybose, pakelėse, parkuose, gatvėse. Gyvena iki 200–350 metų. Duginasi sėklomis, kelmų ataugomis. Derėti pradeda 25–30 metų, pakenčia ūksmę. Pažeidžiamas įvairių ligų ir kenkėjų. Medienai tinka baldams, parketui, muzikos instrumentams, namų apyvokos daiktams. Sodinamas šlaitams sutvirtinti.

Paprastasis kaštonas (*Aesculus hippocastanum L.*). Paplitęs Balkanų pusiasalio pietuose, Šiaurės Graikijoje, Albanijoje, Pietų Bulgarijoje. Lietuvoje nuo seno auginamas parkuose, miestų gatvėse, pakelėse, sodybose. Medžio aukštis 20–35 m. Rudenį lapai pagelsta arba nuruduoja. Auga vidutiniškai sparčiai, gyvena iki 200–300 metų. Šalčiui atsparus, žydi tik saulėtoje vietoje. Atsparus miesto oro užterštumui.

Paprastasis ažuolas (*Quercus robur L.*). Paplitęs beveik visoje Europoje ir Kaukaze. Skandinavijoje jis auga tik pietinėje dalyje. Lietuvoje miškuose ažuolynai

sudaro per 1,8% (2). Storiausias yra Stelmužės ažuolas. Jo skersmuo – 2,8 m, aukštis – 19 m, o amžius apie 1 500 metų. Mediena tvirta ir patvari, naudojama baldams, apdailai. Auga parkuose, skveruose, labai vertinamas. Dažnai pažeidžiamas vabzdžių, ligų. Daugiausiai žalos padaro ažuolinis lapsukis (*Tortrix viridana* L.). Turi ankstyvąją ir vėlyvąją formas. Gilėse daug angliavandenių, baltymų ir riebalų. Maistingumu jos prilygsta daržovėms. Gilėmis minta žvėrys, paukščiai.

Karpotasis beržas (*Betula pendula* Roth.). Rūšis paplitusi visoje Europoje, išskyrus Pirėnų pusiasalį, pietinę Balkanų pusiasalio dalį, Mažosios Azijos šiaurės rytuose, Kaukaze, Vakarų Sibire. Lietuva yra karpotojo beržo arealo centre. Beržo medynų plotai šalyje sudaro per 19,9% (2). Užauga iki 30–35 m aukščio. Plinta sėklomis, kelmų atžalomis, auga sparčiai. Gyvena iki 100–150 metų. Mediena plačiai naudojama baldams, sporto įrangai, fanerai, popieriui. Beržas auginamas sodybose, parkuose, kelių apsauginėse juostose. Dekoratyvus. Dažnai pažeidžiamas lapus graužiančių vabzdžių, liemenų kenkėjų. Beržo žievė naudojama vaistų, deguto, medžio anglies gamybai. Iš šakų rišamos šluotos, vantos. Lapai gali būti naudojami vitamininių miltų gamybai, arbatai arba jos mišiniam. Skani ir maistinga beržo sula. Dėl balto liemens, svyrančių šakų tinkamas dekoratyviniuose želdiniuose. Jis vadinamas pionierine medžių rūšimi, nes labai greitai atželia kirtavietėse, nenaudojamuose žemės ūkio plotuose.

Kalninė guoba (*Ulmus glabra* Huds.). Paplitusi Europoje, Kaukaze, Mažosioje Azijoje, išskyrus šiaurinę Skandinaviją ir šiaurinius Rusijos rajonus. Lietuvoje grynų medynų nesudaro, o pasitaiko lapuočių ar eglės miškuose. Nereikli šviesai, mėgsta derlingus priemolio ir priemolio dirvožemius. Vidutiniškai atspari oro taršai. Pažeidžiama vabzdžių ir ligų, ypač guobų maro. Veisiama parkuose, prie sodybų.

Vakarinė tuja (*Thuja occidentalis* L.). Auga Šiaurės Amerikoje, Kanadoje. Sudaro grynuosius medynus, taip pat auga kartu su kanadine cūga, veimutine pušimi. Auga lėtai, gyvena apie 400 metų, dirvožemiui mažai reikli, bet jautri sausrai. Gali būti auginama ūksminguose miesto kiemuose, karpoma. Atspari šalčiui ir užterštam orui. Turi daug ir įvairių veislių, dekoratyvi.



Karteniškių mėgiama vakarinė tuja. 2002 m

Rūgštusis žagrenis (*Rhus typhina* L.). Paplitęs Šiaurės Amerikos rytuose. Kalnuose auga iki 1 500 m virš jūros lygio. Aukštis – 10–20 m, laja skėtiška, plati. Auga sparčiai, gyvena apie 20 metų, derėti pradeda 5 metų amžiaus, gausiai plinta šaknų atžalomis. Lietuvoje dažnai auginamas miestų, gyvenviečių želdiniuose, sodybose, dekoratyvus. Šalčiui atsparus. Mediena geltona, su rausvai rudu branduoliu, naudojama inkrustacijoms. Iš žiedų ir jaunų lapelių gaminami vaistai, iš vaisių – actas ir vaisvandeniai.

Baltasis gluosnis (*Salix alba* L.). Paplitęs Europoje, Kryme, Kaukaze, pasitaiso Vakarų ir Pietų Sibire, Vidurinėje ir Mažojoje Azijoje. Lietuvoje rūšis nereta, auga iki 20 m. Laja plačiai kiaušiniška, šakos svyrančios. Auga sparčiai, gyvena 100 ir daugiau metų. Derėti pradeda 8–12 metų. Dauginasi sėklomis ir vienu ar kelerių metų sumedėjusiais auginiais. Auga priemolio ir priemolio dirvožemiuose, šviesamėgis, atsparus šalčiams ir šalnoms. Turi daug porūšių, auginamas dekoratyviniuose želdiniuose. Paminėtinas S. a. subsp, vitellina L. Dažnas paupiuose. Lapus ir metūgius pažeidžia ligos ir vabzdžiai.

Paprastasis šermukšnis (*Sorbus aucuparia* L.). Paplitęs Europoje, dažnas visoje Lietuvoje. Užauga iki 10–15 m. Žydi gegužės–birželio mėnesiais, vaisiai prinoksta rugsėjį. Gausiai žydi ir dera tik saulėtose vietose. Mediena kieta, gaminami įvairūs dirbiniai. Vaisiai vitaminingi, valgomi, verdamos uogienės. Suaugęs medis duoda iki 60 kg vaisių. Tai ekologiškai plastiška rūšis, auginama sodybose, dekoratyviuose želdiniuose, miestų gatvėse.

Paprastoji eglė (*Picea abies* (L.) H. Karst.). Paplitusi Europoje. Šiaurės arealo riba beveik siekia miško ribą. Lietuvoje paprastoji eglė yra vienas iš labiausiai paplitusių medžių miškuose ir užima 23,4% bendro šalies medynų ploto. Užauga iki 30–40 (50) m aukščio. Mėgsta priemolio ir priemolio derlingus, drėgnokus dirvožemius. Turi daug atmainų; tai nulėmė genetinę prigimtį ir platus arealas. Ji labai jautri drėgmės nepritekliui. Turi daug ligų ir kenksmingų spyglius graužiančių ir liemenų kenkėjų. Dėl paviršinės šaknų sistemos dažnos vėjavartos. Labiausiai nukenčia nuo žievėgraužio tipografo (*Ips typographus* L.). Eglės mediena minkšta, lengva, naudojama popieriaus, celiuliozės, baldų ir muzikos instrumentų gamybai. Naudojama gyvatvorėms, užuovėjinėms sienoms įrengti, veisiamos kalėdinių eglučių plantacijos.

Dygioji eglė (*Picea pungens* Engelm.). Paplitusi JAV, Uolinių kalnų



Eglės puošia pavienes miestelio sodybas ir skverus. 2002 m.

regione. Daugiausiai yra Kolorado valstijoje. Auga kalnuose 1 800–3 300 m virš jūros lygio. Medžio aukštis – 20–30 m. Derėti pradeda sulaukusi 20 metų. Auga lėtai, gyvena iki 400–600 metų. Mažai reikli dirvožemiui, atspari sausrai, šalčiui, užterštam miesto orui. Lietuvoje nuo seno auginama parkuose, miestuose, sodybose. Šiuo metu dažna. Labai nukenčia nuo kinivarpos dendroktono (*Dendroctonus micans*), o jų užpultus medžius dėl kenkėjo bemaž ištisinio buvimo po žieve tenka iškirsti. Šis kenkėjas Lietuvoje yra nauja ir reta rūšis. Yra kelios dygiosios eglės veislės ir formos.

Balzaminis kėnis (*Abies balsamea* L.). Paplitęs Šiaurės Amerikoje, Kanadoje. Auga lygumose ir kalnuose iki 1 500–2 500 m aukščio virš jūros lygio. Sudaro grynus medynus arba mišrius su kitais medžiais. Užauga iki 15–25 m aukščio. Lietuvoje nuo seno buvo auginamas dvarų parkuose. Tai gana dekoratyvus medis, išgyvena iki 100 metų. Dažnai apatinės šakos nudžiūsta, išretėja.

Žirniavaisis puskiparis (*Chamaecyparis pisifera* Siebold et Zucc.). Paplitęs Japonijoje, 500–1 800 m aukščiau jūros lygio. Medis užauga iki 50 m. Lietuvoje retai auginamas parkuose ir sodybose. Auga lėtai, šviesamėgis, jautrus šalčiui, sausroms ir drėgmei. Rytų Lietuvoje šaltomis žiemomis apšąla. Geriau išsilaiko vakarinėje šalies dalyje. Yra auginamos ir atskiros puskiparisių veislės.

Kanadinė cūga (*Tsuga canadensis* (L.) Carr.). Paplitusi Šiaurės Amerikos šiaurės rytuose, auga mišriuose medynuose. Kalnuose auga iki 750 m virš jūros lygio. Išauga iki 25–30 m aukščio, gyvena apie 500–600 metų. Mediena savybėmis panaši į eglės, naudojama statyboms, baldų gamybai. Auginama parkuose, sodybose visoje respublikoje. Turi atskirų veislių.

Europinis maumedis (*Larix decidua* Mill.). Paplitęs Vidurio ir Rytų Europoje, Alpių, Karpatų, Sudetų kalnuose nuo 400 iki 1 800 m virš jūros lygio. Auga sparčiai, gyvena 500 metų, derėti pradeda 15–25 metų. Mėgsta derlingus vidutinio drėgnumo priemolio ir priemolio dirvožemius. Veisiamas miškuose ir parkuose, sodybose. Mediena tvirta, patvari. Jis yra šviesamėgis, atsparus šalčiui, vidutiniškai užterštam miestų orui.

Blizgantysis kaulenis (*Cotoneaster lucidus* Schltl.). Paplitęs Rytų Sibire, Baikalo ežero regione, Centrinėje Azijoje. Krūmo aukštis siekia 2–3 m. Viršutinė lapų pusė ryškiai žalia, blizganti, rudenį lapai gelsvai raudoni. Žydi gegužės–birželio mėnesiais. Lietuvoje labai dažnas gyvatvorėse, karpomas, šalčiui atsparus.

Švelnioji gudobelė (*Crataegus mollis* (Torr. Et A. Gray) Scheele). Paplitusi Šiaurės Amerikos rytuose. 10 m aukščio medeliai. Jos dygliai 3–4 cm ilgio, storoki, tiesūs. Lapų viršus žalias, apačia šviesiai žalia. Rudenį lapai oranžiniai arba raudoni, dėmėti. Žydi gegužės–birželio mėnesiais, subrendę vaisiai nukrenta. Auginama miestuose, sodybose, labai tinkama gyvatvorėms, karpoma.

Vienpiestė gudobelė (*Crataegus monogyna* Jacq.). Auga Europoje, Afrikoje, Kryme, Kaukaze, Mažojoje Azijoje. Aukštis – 4–6 m, turi du ir daugiau liemenėlių, 1–5 cm ilgio dyglius. Žydi gegužės–birželio mėnesiais, žiedai balti. Derėti pradeda 5–8 amžiaus metais. Dažna visoje Lietuvoje, gyvena 200–300 m. Tinkama karpomoms gyvatvorėms.

Paprastoji karagana (*Caragana arborescens* Lam.). Lietuviškas sinonimas – geltonoji akacija. Randama Sibire, Šiaurės Kinijoje. Krūmas arba medelis užauga iki

6 m. Žydi gegužės–birželio mėnesiais, žiedai geltoni. Šviesamėgė, atspari šalčiams, sausoms, oro taršai. Lietuvoje dažna parkuose, sodybose, kelių, geležinkelių užuovėjinėse juostose.

Paprastasis buksmedis (*Buxus sempervirens* L.). Auga Viduržemio jūros kraštuose, Pietų ir Vidurio Europoje, Afrikoje. Krūmas arba medelis užauga iki 10 m aukščio, laja tanki. Žydi balandžio mėnesį, dauginamas sėklomis ir auginiais. Lietuvoje nuo seno buvo auginamas parkuose, dabar dažnas sodybose, skveruose, kapinėse. Rytų Lietuvoje apšąla. Rūšis turi veislių.

Paprastasis raugerškis (*Berberis vulgaris* L.). Auga Europoje, išskyrus šiaurinę jos dalį, Kryme, Kaukaze, Balkanuose, Šiaurės Turkijoje, Irane. Lietuvoje negausiai, visur. Tankus dygliuotas vasaržalis, apie 2 m aukščio krūmas. Žydi gegužės antroje pusėje–birželio pradžioje, žiedai nektaringi. Uogos valgomos ir perdirbamos. Jauni lapai vartojami maistui. Ant lapų parazituoja juodosios javų rūdys. Augalas dekoratyvus.

Tunbergo raugerškis (*Berberis thunbergii* DC.). Registruotas Japonijoje, Kinijoje. Jis išlinkusiomis šakomis, tankus rutuliškas krūmas iki 2,5 m aukščio. Jo ūgliai raudoni, žiedai geltoni, uogos pailgos, ryškiai raudonos. Žydi gegužės–birželio mėnesiais. Dažnai auginamas dekoratyviniuose želdiniuose, kartais apšąla.

Japoninė lanksva (*Spiraea Japonica* L. f.). Auga Japonijoje, Kinijoje. Jos šakelės bronzinio atspalvio, lapai pavasarį rausvi, žiedai tamsiai rožiniai. Dekoratyvus krūmas, tinka skveruose, prie sodybų.

Gražiažiedė veigelė (*Weigela Florida* (Bunge) A. DC.). Auga Šiaurės Kinijoje, Korėjos pusiasalyje. Žydi birželio–liepos mėnesiais, žiedai ryškiai rausvi. Šviesamėgė, šaltomis žiemomis apšąla. Auginama dekoratyviniuose želdiniuose, soduose. Yra kelios veislės.

Lenktašakė forsitija (*Forsythia suspensa* (Thunb) Vahl.). Paplitusi Šiaurės ir Centrinės Kinijos kalnuose. Siekia 2–3 m aukštį, platus krūmas. Žydi prieš skleidžiantis lapams, balandžio–gegužės mėnesiais. Žiedai aukso geltonumo 2–3 cm ilgio. Auginama saulėtose, nuo vėjų apsaugotose vietose. Plinta šakų atlankomis, kartais apšąla. Auginama dekoratyviniuose želdiniuose, gyvenvietėse, sodybose.

Darželinis jazminas (*Philadelphus coronarius* L.). Manoma, kad kilęs iš Pietryčių Europos. Platus, rutuliškas, 0,5–2 m aukščio krūmas. Žydi birželio mėnesį, žiedai gelsvai balti, labai kvapūs. Šviesamėgis, mėgsta derlingus purius dirvožemius, atsparus užterštam orui. Auginamas miestuose, parkuose, gyvenvietėse.

Palaipinė sedula (*Cornus sericea* L.). Paplitusi Šiaurės Amerikoje. Plačiai rutuliškas, 2–3 m aukščio krūmas, panašus į baltąją sedulą. Šakos išlinkusios, viršūnės siekia žemę. Žydi gegužės–birželio mėnesiais, auga sparčiai. Plinta sėklomis ir atžalomis. Plačiai auginama miestų želdiniuose, parkuose, kelių ir geležinkelių užuovėjinėse užtvartose.

Paprastasis sausmedis (*Lonicera xylosteum* L.). Paplitęs Europoje, Vakarų Sibire. Plačiai rutuliškas, 2–3 m aukščio krūmas. Žydi antroje gegužės–pirmojoje birželio pusėje. Plinta sėklomis, derėti pradeda 5 metų. Gerai plinta miško tankynėse, kirtavietėse. Dažnas trako krūmas. Lietuvoje labai dažnas, želdiniuose beveik neauginamas.

Šermukšniapė lanksvūnė (*Sorbaria sorbifolia* (L.) A. Braun). Auga Sibire, Kinijoje, Japonijoje. Krūmas 2 m aukščio. Žydi birželio–liepos mėnesiais, žiedai

balti. Gausiai plinta šaknų atžalomis, dažna parkuose, miesto želdiniuose, atspari šalčiams, pakenčia unksmę.

Baltauogė meškytė (*Symphoricarpos Albus (L.) S. F. Blake*). Paplitusi Šiaurės Amerikoje, 1–1,5 m aukščio krūmas. Žiedai švelniai rausvi, žydi gegužės mėnesį, pakartotinai – iki rugsėjo. Uogos rutuliškos, baltos. Lietuvoje dažna miesto želdiniuose, senuose parkuose.

Paprastoji medlieva (*Amelanchier ovalis Medik.*). Paplitusi Vidurio ir Pietų Europoje, Kryme, Kaukaze, Mažonoje Azijoje, Šiaurės Afrikoje. Iki 3 m stačiomis šakomis krūmas. Žiedai balti, žydi gegužės mėnesį, vaisiai 8 mm, tamsiai mėlyni, subręsta liepos–rugpjūčio mėnesiais, sultingi, skanūs. Auginama miestų skveruose, sodybose.

Kazokinis kadagys (*Juniperus sabina L.*). Auga Pietų ir Vidurio Europos kalnuose, Kryme, Kaukaze, Pietų Urale, Kazachstane, Altajaus, Tian Šanio kalnuose, Mongolijoje, Šiaurės Vakarų Kinijoje. Dažniausiai dvinamis, 2 m aukščio, 10–15 m skersmens. Auga lėtai, gyvena 100 metų. Dirvožemiui mažai reiklus, šviesamėgis, atsparus šalčiui, užterštumui, nuodingas, įsidūrus susidaro ilgai negyjančios pūslės. Puolamas grybo *Gymnosporangium sabine*, kurio sporos vasaros metu užkrečia kriausių vaisius ir lapus, jie skursta. Lietuvoje tai vienas dažniausiai introdukuotų kadagių. Auginamas skveruose, alpinariumuose, kapinėse.

Paprastasis kadagys (*Juniperus communis L.*). Paplitęs Europoje, Azijoje, Šiaurės Amerikoje. Dvinamis 3–5 m ir aukštesnis (9–10 m) krūmas. Krūmai turi po kelis dažniausiai kreivus liemenis ir yra plačiai išsišakoję. Medžių laja tanki. Spygliai gyvena 4 metus. Kankorėžiai rutuliški, 6–9 mm skersmens, juodai mėlyni. Sporifikuoja balandžio pabaigoje–gegužės pradžioje. Derėti pradeda 10 metų amžiaus. Gausus derlius kartojasi kas 3–5 metai. Gyvena kelis šimtus metų. Kankorėžiai subręsta antraisiais metais. Mediena tvirta, naudojama tekintiems ir drožtiems gaminiams. Iš kankorėžių ir sėklų gaminamas kadagių aliejus. Kankorėžiai vartojami medicinoje, veterinarijoje. Auga miškuose, pelkėse. Lietuvoje dažniausiai plinta pušynuose. Šviesamėgis, jautrus oro užterštumui. Auga kaimo sodybose, pakelėse. Yra dekoratyvinių veislių.

Kalninė pušis (*Pinus mugo Turra*). Vidurio ir Vakarų Europos kalnų augalas. Karpatuose ir Alpėse auga iki 2 500–2 700 m aukščio virš jūros lygio. Krūmas būna 3–5 m aukščio, turi kelis liemenėlius, dažniausiai kreivas medelis. Sporifikuoja gegužės pabaigoje–birželio pradžioje. Kankorėžiai subręsta kitų metų rugpjūčio mėnesį. Vieni medžiai daugiau mezga moteriškųjų, kiti – vyriškųjų strobilų. Lėtai auga, gyvena iki 300 metų. Derėti pradeda 6–10 metų amžiaus. Gausiai dera kas 2–3 metai. Kalninės pušies medynai patikimai saugo smėlio kopas. Auginama parkuose, skveruose, sodybose, stačiuose šlaituose, apsauginėse juostose. Dekoratyviniuose želdiniuose auginama grupėmis ir pavieniui.

Paprastasis uosis (*Fraxinus excelsior L.*). Paplitęs visoje Europoje. Aukštis – 20–30 m. Žydi prieš skleidžiantis lapams, gegužės mėnesį. Auga sparčiai, gyvena 200–300 metų, mėgsta karbonatingus priemolius. Šviesamėgis, žydi vėlai. Šalyje uosynai užima 2,7 proc. miškų ploto. Auginamas miškuose, parkuose, pakelėse, sodybose, dekoratyvus. Rudenį lapai dažnai nepagelsta.

Kartenos miestelio sumedėjusios augalijos vyravimas parodytas 1 ir 2 lentelėje.

1 lentelė

Gatvių želdinių medžių ir krūmų rūšinė sudėtis, %

Eil. Medžių pavadinimas Nr.	Kiekis	Eil. Gyvatvorių augalų pavadinimas Nr.	Kiekis
1. Mažalapė liepa – <i>Tilia cordata</i>	39	1. Alyvos – <i>Syringa</i>	27
2. Dygioji eglė – <i>Picea pungens</i>	23	2. Blizgantysis kaulenis – <i>Cotoneaster lucidus</i>	19
3. Paprastasis klevas – <i>Acer platanoides</i>	22	3. Vanhuto lanksva – <i>Spiraea vanhouttei</i>	13
4. Paprastasis kaštonas – <i>Aesculus hippocastanum</i>	3	4. Vienpiestė gudobelė – <i>Crataegus monogyna</i>	12
5. Paprastasis uosis – <i>Fraxinus excelsior</i>	3	5. Vakarinė tuja – <i>Thuja occidentalis</i>	11
6. Europinis maumedis – <i>Larix decidua</i>	3	6. Baltauogė meškytė – <i>Symphoricarpos albus</i>	6
7. Karpotasis beržas – <i>Betula pendula</i>	3	7. Šermukšniapapė lanksvūnė – <i>Sorbaria sorbifolia</i>	4
8. Paprastoji eglė – <i>Picea abies</i>	2	8. Paprastoji eglė – <i>Picea abies</i>	2
9. Paprastasis ažuolas – <i>Quercus robur</i>	1	9. Skėstašakė slyva – <i>Prunus cerasifera</i>	
10. Kalninė guoba – <i>Ulmus glabra</i>	1	10. Bumaldo lanksva – <i>Spiraea Bumalda</i>	1
		11. Mažalapė liepa – <i>Tilia cordata</i>	1
		12. Paprastasis buksmedis – <i>Buxus sempervirens</i>	1
		13. Paprastoji karagana – <i>Caragana arborescens</i>	1

1 lentelėje pateikti tyrimų duomenys rodo, kad Kartenoje gatvės želdiniuose iš 10 registruotų medžių vyrauja mažalapė liepa (39%), dygioji eglė (23%) ir paprastasis klevas (22%). Jų būklė ir išorinė morfologija gera. Gatvių želdiniuose registruojame ir tokius medžius, kaip uosį, ažuolą, maumedį, kurie kitur yra reti. Gatvių želdiniuose pavieniui pasitaiko ir kaštonas, karpotasis beržas, paprastoji eglė. Aptikome ir kalninę guobą, kuri dažnai pažeidžiama guobų maro. Čia ji buvo sveika, gražios išvaizdos.

Miestą puošia didelė gausa skverų ir sodybų želdinių. Tai ir medžiai, ir krūmai, gyvatvorės, gėlės (2 lentelė).

2 lentelė

Skverų ir sodybų medžių ir krūmų rūšinė sudėtis, %

Eil. Medžių pavadinimas Nr.	Kiekis	Eil. Augalų pavadinimas Nr.	Kiekis
1. Vakarinė tuja, koloninė forma – <i>Thuja occidentalis</i>	35	1. Paprastasis buksmedis – <i>Buxus sempervirens</i>	25
2. Obelys – <i>Malus</i>	17	2. Alyvos – <i>Syringa</i>	22
3. Vyšnios – <i>Cerasus</i>	14	3. Kazokinis kadagys – <i>Juniperus sabina</i>	21
4. Rūgštusis žagrenis – <i>Rhus typhina</i>	14	4. Gražiažiedė veigelė – <i>Weigela Florida</i>	5
5. Baltasis gluosnis – <i>Salix alba f. Vittelina</i>	4	5. Lenktašakė forsitija – <i>Forsythia suspensa</i>	5
6. Mažalapė liepa – <i>Tilia cordata</i>	4	6. Paprastasis kadagys – <i>Juniperus communis</i>	5
7. Dygioji eglė – <i>Picea pungens</i>	4	7. Kalninė pušis – <i>Pinus mugo</i>	2
8. Paprastasis šermukšnis – <i>Sorbus aucuparia</i>	4	8. Darželinis jazminas – <i>Philadelphus coronarius</i>	2
9. Paprastasis uosis – <i>Fraxinus excelsior</i>	1	9. Vakarinė tuja f. rutuliška – <i>Thuja occidentalis var. hoveyi</i>	2
10. Balzaminis kėnis – <i>Abies balsamea</i>	1	10. Tunbergo raugerškis – <i>Berberis thunbergii</i>	3

(tęsinys)

Eil. Medžių pavadinimas Nr.	Kiekis	Eil. Augalų pavadinimas Nr.	Kiekis
11. Žirniavaisis puskiparis – <i>Chamaecyparis pisifera</i>	1	11. Paprastasis raugerškis – <i>Berberis vulgaris</i>	1
12. Kanadinė cūga – <i>Tsuga canadensis</i>	1	12. Paprastasis sausmedis – <i>Lonicera xylosteum</i>	1
13. Paprastoji eglė – <i>Picea abies</i>	Apsauginė siena	13. Įvairių spalvų rožės – <i>Rosa</i>	2
		14. Paprastasis šermukšnis – <i>Sorbus aucuparia</i>	1
		15. Palaipinė sedula – <i>Cornus sericea</i>	1
		16. Švelnioji gudobelė – <i>Crataegus submollis</i>	1
		17. Paprastoji medlieva – <i>medleva Amelanchier</i>	Ne-kar-poma siena
		18. Šviesioji hortenzija – <i>Hydrangea arborescens</i>	1

Miestą puošia labai didelė gausa gyvatvorių. Dauguma jų yra gerai prižiūrimos, turi reikiamą dekoratyvinę išvaizdą. Gyvatvorės juosia nuo gatvių pusės gyvenamuosius namus, sodybas. Pačios gražiausios, išsiskiriančios savo dekoratyviškumu, ir dažniausiai sutinkamos gyvatvorės yra blizgančiojo kaulenio, vienpiestės gudobelės. Labai dažnos gyvatvorės yra iš alyvų, lanksvų, tačiau jų priežiūra darbo jėgos ir lėšų sąnaudų atžvilgiu yra didesnė. Gana įdomios savo dekoratyviškumu yra tujų gyvatvorės. Jos miestų želdiniuose yra retesnės, tačiau savo išvaizda gana maloniai nuteikiančios. Gyvatvorių augalų sąrašą papildė ir baltauogė mešknytė, paprastoji karagana, paprastoji eglė. Atskirai tenka pažymėti tokius labai retai panaudotus gyvatvorėms augalus, kaip Bumaldo lanksvą, paprastąjį buksmedį. Gana savitai atrodo gyvatvorė iš skėstašakės slyvos. Tiesa, jos aukštis siekė per 3 metrus ir atstojo žaliąją sieną nuo judrios gatvės. Tai rodo



Gražiai prižiūrimos sodybų gyvatvorės – neatskiriama Kartenos vaizdinio dalis. 2002 m.



Įvairių rūšių gėlių darželiai, esantys prie namų, nuo gatvės atskiriami karpomąja gyvatvore. 2002 m.

ne tik įdomią miesto dekoracinę situaciją, bet ir miesto gyventojų domėjimąsi įvairia augalija.

Saviti duomenys gauti tiriant skverų ir sodybų medžius ir krūmus (2 lentelė). Medžių registruota net 14 rūšių. Iš jų vyrauja vakarinės tujos koloninė forma (35%), rūgštusis žagrenis (14%), o iš vaismedžių – obelys (17%) ir vyšnios (14%). Retokai auginami tokie dekoratyvūs augalai, kaip baltasis gluosnis (4%), mažalapė liepa, paprastasis šermukšnis. Pavieniai auga gana dekoratyvūs augalai – kanadinė cūga, balzaminis kėnis, žirniavaisis puskiparisis. Gana didelis sąrašas dekoratyvių krūmų, augančių skveruose ir sodybų želdiniuose. Jis siekia per 18 rūšių. Iš jų dažniausiai auginami labai dekoratyvūs augalai, pavyzdžiui, paprastasis buksmedis (25%), kuri karpant suteikiamos įvairios dekoratyvinės formos. Želdiniuose dažnos alyvos (22%), kazokinis kadagys. Nors ir negausiai, bet aptinkama ir labai dekoratyvių augalų – gražiažiedė veigelė, lenktašakė forsitija, kalninė pušis, paprastasis kadagys. Labai dekoratyvus yra tunbergo raugerškis. Paprastoji medlieva gyventojų naudojama kaip žalia, gyvatvorės pavidalo karpoma siena, kurios aukštis siekia 3 ir daugiau metrų.

Sodybose, kartais ir skveruose, gausu įvairių gėlių, tiek vienmečių, tiek ir daugiamečių. Įveistos žolių vejos yra prižiūrimos, jose meniškai įkomponuoti gėlynai. Vyrauja rožės, lelijos, bijūnai, raganės. Klombose dažni nasturtai, hortenzijos, jurginai. Plytinių namų sienos daug kur dengiamos penkialapio vinvyčio juostomis.

Atskirai būtina aptarti amžino poilsio – kapų želdinius. Kapų išorę beveik ištiesai juosia suaugę klevai, o už tvoros – viduje ošia suaugusios liepos. Akivaizdi skoninga kapų priežiūra, maloniai nuteikia gausus kiekis vienmečių ir daugiamečių dekoratyvinių augalų. Vyrauja paprastasis buksmedis, kazokinis kadagys, rutuliška tuja. Gražiai šioje aplinkoje atrodo puskiparisis, kukmedis. Nepamiršta ir darželių gelė rūta, kuri yra karpoma.

Tačiau Kartenoje yra ir pavienių apleistų ir netvarkomų sodybų, prie kurių kažkada įveistos gyvatvorės praradusios savo grožį. Bet tokių sodybų yra ir kituose mūsų miesteliuose.



*Kartenos kapinės.
2002 m.*

*Str. autoriaus
nuotraukos*

Apibendrinant atliktų tyrimų duomenis, galima teigti, kad Kartenos miesto aplinką labiausiai tvarko trys institucijos – vidurinė mokykla, seniūnija ir girininkija. Ypač pažymėtina Kartenos vidurinė mokykla, kurioje gausu gėlių, vyrauja tvarka ir švara. Mokyklos aplinkoje, be dekoratyvinių augalų, yra ir medžio skulptūrų. Grožio simboliu gali būti ir Kartenos girininkija, kurios nedidelėje teritorijoje žolinė veja nusagstyta dekoratyviniais augalais, rožynais, medžio skulptūromis.

Taigi keliaudami apsilankykite Kartenoje, pasigėrėkite šiuo nuostabiu krašto kampeliu, pabendraukite su vietiniais mielais žmonėmis ir tai suteiks Jums didelę fizinę ir dvasinę palaimą.

Literatūra

1. Bučas J. *Kraštotvarkos pagrindai*, Kaunas, 2001.
2. *Lietuvos miškų statistika*, 2006.
3. *Miško apsaugos vadovas*, Kaunas, 2000.
4. Navasaitis M. ir kiti. *Lietuvos dendroflora*, Kaunas, 2003.
5. Navasaitis M. *Dendrologija*, Vilnius, 2004.
6. Vilkonis K. *Lietuvos žaliasis rūbas*, Kaunas, 2001.

Kartenos apylinkių kraštovaizdis XX amžiuje*

Filomena Kavoliūtė

Vilniaus universitetas

Kartenos miestelis išikūręs šiaurės vakariniame buvusio valsčiaus pakraštyje, Minijos slėnyje. Miestelio – savo administracinio centro – atžvilgiu senojo valsčiaus teritorija buvo asimetriš ir daugmaž sutapo su šioje atkarpoje esančiu asimetrišku Minijos upynu. Beveik visi intakai į Salanto–Minijos senslėnį įteka iš kairės, iš rytinės pusės. Dauguma Kartenos valsčiui priklausiusių kaimų taip pat išikūrę kairiojoje Minijos slėnio pusėje, o iš dešiniojo kranto kaimų jam priklausė tik esantys pačiame paslėnyje (1 pav.). Tai rodo, kad teritorijai apgyvendinti ir valsčiui susidaryti didelės įtakos turėjo, o gal net ir nulėmė gamtinės sąlygos. Todėl yra pagrindo manyti, jog ir Rubuliai su Žadeikiais kadaise taip pat yra priklausę Kartenos valsčiui arba atsiradę vėliau nei gretimi Mišučių ir Šatilgalio kaimai.

Kartenos valsčius išsidėstęs Vakarų Žemaičių lygumos ir plynaukštės sandūroje. Tai teritorija, kur iškrinta labai daug kritulių – apie 800–900 mm per metus¹. Tuo tarpu apylinkių paviršius nuklotas vandeniu mažai laidžiais, užmirkti linkusiais sunkiais moreniniais priemoliais ir moliais, ant kurių tik vietomis pasitaiko užklostytų smėlių. Todėl per Kartenos apylinkes tekančios upės – Minija, Alantas, Karkluoja, Mišupė – bei žemupiuose giliai įsirėžę mažieji upeliai – Kūlupis ir Kartenalė su Tyrupėliu – nutraukia drėgmę iš paslėnių ir daro paupius tinkamesnius žemdirbystei. Iš visų šių upių slėnių išsiskiria Salanto–Minijos senslėnis. Erdvus, plačiomis smėlėtomis terasomis jis visada buvo patrauklus apsigyventi. Pastoviai šiose vietose žmonių apsistota I–IV a. po Kr.: Minijos ir Salanto santakoje ties Sauseriais nuolat gyventa per visą pirmąjį mūsų eros tūkstantmetį², pro kur ir tais laikais būdavo keliaujama nuo pajūrio į kalvotąją šiaurės Žemaitiją, o IX–XII a. iškurta patogesnė slėnio vietoje, ties Kartena, dabartiniuose Gintaruose.

Apsigyvenus žmonėms ir ėmus verstis žemdirbyste, šių vietų kraštovaizdis ėmė keistis. Iškirdami, išdegindami miškus ir jų vietoje išplėsdami laukus, čia apsistoję žmonės keitė miškingą gamtovaizdį į bemiškį, taip pritaikydami jį savo reikmėms. Apylinkėse esančių piliakalnių ir kapinynų išsidėstymas rodo, kad teritorijos apgyvendinimas prasidėjo nuo Minijos ir ilgainiui mažųjų upelių paslėniais plėtėsi tolyn į pietryčiuose plytinčią lygumą. Plėstis į vakarus trukdė čia pat Akmenos–Minijos vandenskyroje esančios užmirkusios žemės, kurios iki pat šių dienų išliko miškingos (1 pav.). Bėgant amžiams, agrarinis kraštovaizdis mainėsi – po karų tapdavo miškingesnis, bet kaskart atsikurdamas darydavosi vis atviresnis. Bene labiausiai kaitus kraštovaizdis buvo praėjusiam XX amžiuje.

Amžiaus pradžioje Kartenos apylinkėse tebebuvo išlikusi senoji apgyvendinimo sistema: vėlyvaisiais viduramžiais suformuoti ir baudžiavos laikus menantys gatviniai kaimai, dvarų bei

* Straipsnis „Versmės“ leidyklai įteiktas 2003 04 09, serijos „Lietuvos valsčiai“ Lietuvos lokalinių tyrimų mokslo darbų komisijos įvertintas 2006 04 20, pirmą kartą paskelbtas 2006 11 21 elektroninio serialinio leidinio „Lietuvos lokaliniai tyrimai“, ISSN 2029-0799 visatekstėje svetainėje www.llt.lt.

¹ Lietuvos klimato žinynas. Krituliai, Vilnius, 1991.

² Lietuvos archeologijos atlasas, Vilnius, 1974, t. 1.

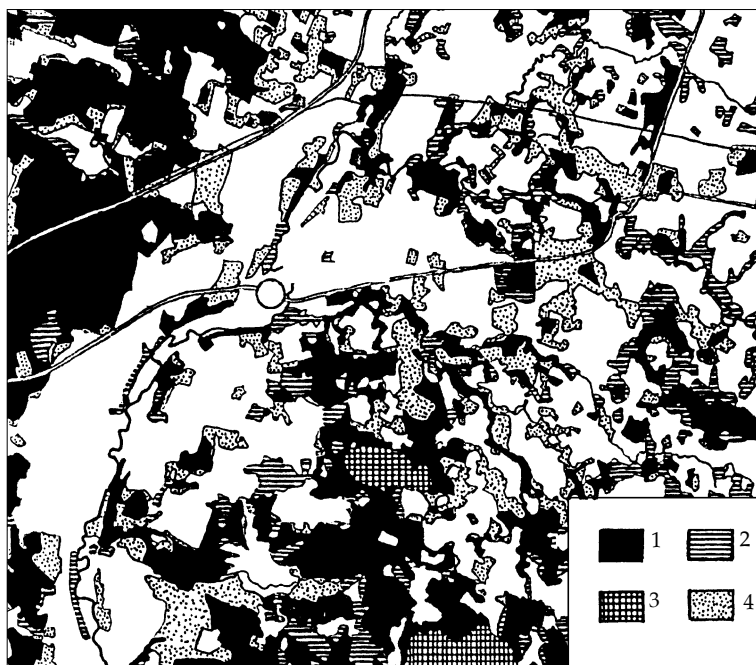

1 pav. Miško plotų kaita XX a.:
 1 – miškai, augantys miškų vietoje,
 2 – miškai, augantys kitų naudmenų vietoje, 3 – pelkės,
 4 – XX amžiaus pradžioje buvusių miškų plotai

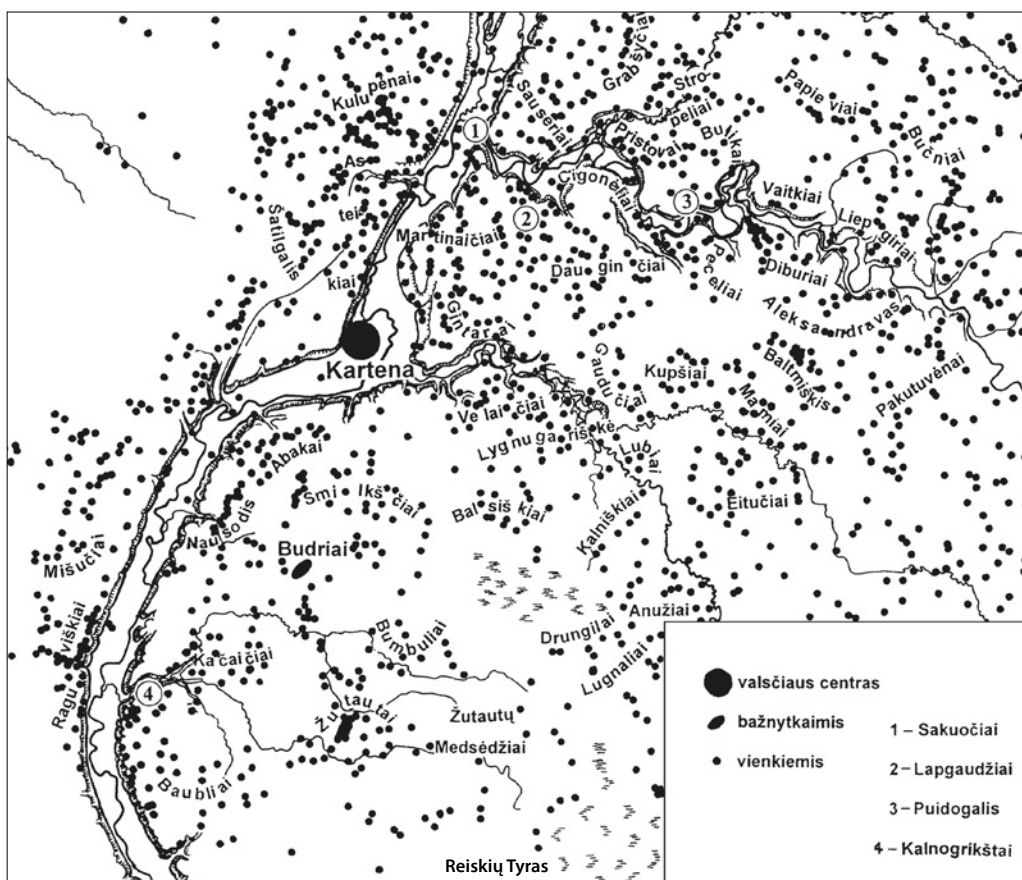

2 pav. Kartenos valsčiaus kaimai ir vienkiemiai 1959 m.

palivarkų sodybos ir vienkiemiai. Palei Minijos–Salanto senslėnį buvo įsikūrę Kartenos ir Mišučių dvarai bei juos aptarnavę gatviniai Martinaičių, Abakų, Nausodžio, Mišučių, Kačaičių, Gryžtos (Kalnogrikštų) ir Baublių kaimai. Kiek atokiau nuo senslėnio buvo gatvinis Žutautų kaimas ir iš palivarko išaugęs Lukauskių dvaras. Šiame seniausiai gyvenamame ir labiausiai sukultūrintame senslėnio ruože miškų jau nebuvo, tik kur ne kur šlaituose, todėl kraštovaizdis čia buvo erdvus. Šiek tiek daugiau miškų buvo išlikę šiaurinėje valsčiaus dalyje, kur palei Miniją telkėsi kiti palivarkai – Aleksandravo (seniau vadintu Didžiuoju Aleksandravu), Vaitkių (arba Mažasis Aleksandravas³), Grabšyčių, Gaudučių – bei juos aptarnavę gatviniai kaimai. Tuo tarpu pietrytinėje valsčiaus dalyje kaimai vis dar buvo įsiterpę į miškus, sudariusius uždaras ar pusiau uždaras kaimų erdves, ir žmonės čia gyveno vienkiemiuose. Tokia aiški gyvenviečių formos ir miškingumo diferenciacija rodo, kad gamtinės sąlygos šios teritorijos apgyvenimui išties yra turėjusios didelės reikšmės.

Trečiajame XX a. dešimtmetyje prasidėjus nepriklausomos Lietuvos žemės reformai⁴, į vienkiemius ėmė keltis ir Kartenos apylinkių kaimai. 1920 m. buvo išdalytas Grabšyčių palivarkas ir pavadintas Sauserių kaimu, 1922 m. išsisklaidė Abakai, Budriai, 1923 m. – Lygnugariškė, buvo išparceliuoti Kartenos bei Gaudučių dvarai ir pavadinti Gintarų bei Raštų kaimais; 1927 m. į vienkiemius išsikėlė Kupšiai ir Kalnogrikštai, 1928 m. – Peceliai, Dauginčiai, Martinaičiai ir t. t. Bene vėliausiai, 1937 m., į vienkiemius išsikėlė Pristovų, Stropelių ir Grabšyčių kaimai, o 1938 m. – Šatilgalis⁵. Tiesa, šiek tiek vienkiemių jau buvo atsiradę XIX a. pabaigoje po baudžiavos panaikinimo, o 1889 m., nusižiūrėjęs į kaimyninį Klaipėdos kraštą, bene pirmasis Kartenos apylinkėse į vienkiemius išsikėlė Baltmiškių kaimas, tuo metu turėjęs šešiolika ūkių, iš kurių 11 tebegyveno kompaktiškame kaime. Vadinamosios Stolypino reformos metu, 1914 m., į vienkiemius išsikėlė vos keturis ūkius turėję Drungilai.

Keliantis ūkiai skaldėsi ir smulkėjo, sparčiai daugėjo gyventojų, todėl atsirado daugybė naujų sodybų. Štai vietoje amžiaus pradžioje Abakų kaime buvusių 24 sodybų⁶ amžiaus viduryje atsirado 37 vienkiemiai⁷, Drungiluose iš 4 susidarė 6, Dyburuose iš 15 – 21, Kačaičiuose iš 25 – 34, Sakuočiuose iš 9 – 12, Šatilgalyje iš 11 – 17 ir panašiai. Vietomis, ypač aplink Kartena, vienkiemių buvo tirštai – viename kvadratiniam kilometre po 10–13, o pietrytinė valsčiaus dalis buvo apgyventa rečiau – čia buvo po 5–8 vienkiemius (2 pav.). Atsiradus tokiai daugybei vienkiemių, kraštovaizdis labai pasikeitė. Pradžioje kurį laiką vyravo po laukus išsibarstę pliki trobesiai, o po kelių dešimtmečių suvešėjo sodai ir išryškėjo sodybų želdiniai. Bet naujosiose sodybose jie buvo negausūs, nes patys ūkiai buvo nedideli. Išsikėlus sodyboms, senosios kaimavietės išretėjo arba visai sunyko, bet kai kurias dar ir šiandien įmanoma atsekti pagal tankesne eile išsidėsčiusius vienkiemius ir juose išlikusius šimtamečius medžius. Gatvinio kaimo bruožų dar išlaikė Žutautų kaimas, iš tolo dar nuspėjama ir Abakų kaimavietė.

Perkeliant trobesius, statyboms reikėjo naujos medienos, todėl apylinkėje buvo iškirsta nemažai miškų;

³ *Карта Ковенской губернии*, М 1:126 000, 1863.

⁴ Balčiūnas V. *Lietuvos kaimų žemės tvarkymas istorijos, ūkio ir statistikos švietimoje*, Kaunas, 1938.

⁵ Kaimų skirstymo vienkiemiais planai, *Lietuvos centrinis valstybės archyvas*, f. 1250, ap. 4.

⁶ *Karte des Deutschen Reiches*, М 1:100 000, 1912.

⁷ *Lietuvos apgyventos vietos*, Kaunas, 1925, p. 113–114.



3 pav. Sausinimo griovių tinklas, XX a. pirmoje pusėje Abakų ir Balsiškių kaimuose



kraštovaizdis, ypač šiaurinėje dalyje, tapo atviresnis (1 pav.). Tačiau mažųjų upelių aukštupių drenuojama pietrytinė valsčiaus dalis kaip buvo, taip ir liko miškingesnė.

Išsikėlus į vienkiemius, pradėta intensyviai naudoti žemę, o daugeliu atvejų ir plėšti plėšinius, nes dalis ūkių kūrėsi neįdirbtose kaimų dalyse: krūmuotose pievose ir ganyklose, o kai kurie – tiesiog kirtimuose. Todėl reikėjo ne tik išrauti krūmus, bet ir nusausinti žemę. Sausinta savo pačių jėgomis: buvo kasami negilūs grioveliai, kurie suskaidė laukus į įvairaus pločio lysves (3 pav.). Pirmiausia pradėtos sausinti dvarų bei palivarkų žemės, nors jos buvo tinkamiausiose žemdirbystei vietose. Tuos darbus atliko lažą einantys baudžiauninkai. Sausinimo griovių tinklo konfiguracija įvairiuose kaimuose rodo, kad režinių kaimų žemės pradėtos sausinti dar esant režinei žemėnaudai, bet tikriausiai jau po baudžiovos panaikinimo, XIX a. pabaigoje, o vienkieminiuose kaimuose jos pradėtos sausinti gal net gerokai anksčiau, bet esant mažesniai gyventojų skaičiui tai padaryti buvo sunku. XX a. pirmojoje pusėje, kai kaime gyveno daugiausia žmonių, žemės buvo sausinamos intensyviai, be to, šis laikotarpis sutapo ir su gerokai drėgnesnio klimato tarpsniu⁸. Įvairiose vietose griovių tankis buvo labai nevienodas, nes tiesiogiai priklausė ir nuo paviršiaus banguotumo, ir nuo uolienuų laidumo vandeniui. Labiausiai užmirkstančiuose sunkaus priemolio plotuose grioviai buvo kasami netgi labai tankiai – viename kvadratiname kilometre iki 19–20 km griovių atkarpų⁹.

Naujieji vienkiemiai Kartenos apylinkėse išsilaikė neilgai – tik apie

⁸ Bukantis A. *Lietuvos klimatas*, Vilnius, 1994, p. 150.

⁹ Aerofotoplanai, M 1:100 000, 1949, *Valstybinio žemėtvarkos instituto darbinis archyvas*.



Kartenos miestelio panorama. XX a. 3-ias dešimtme. Iš Reginos Balčikonienės archyvo

keturis–penkis dešimtmečius, nes sovietmečiu pradėta vienkiemius naikinti ir statyti dideles gyvenvietes, jungiančias kelis buvusius kaimus. Tokios gyvenvietės buvo kuriamos ne tik plečiant Kartenos miestelį ir Budrių bažnytkaimį, bet ir grįžtant į didesnes išretėjusias kaimavietes – Žutautus, Baublius, Papievius – bei į buvusių palivarkų vietas – Grabšyčius (Sauserius), Aleksandravą. Tik Kalniškių ir Lubių gyvenvietės buvo statomos ne kaimavietėse. Tačiau pradžioje šis procesas vyko lėtai, nes žmonės nenorėjo griauti savo vienkiemių ir keltis į ankštas kolūkinės gyvenvietes. Tuomet, septintajame dešimtmetyje, buvo pradėtas antrasis sovietinės žemės reformos etapas, sutapęs su Sovietų Sąjungos nejuodžemio zonos žemių sausinimu¹⁰. Nors visa nejuodžemio sritis buvo tankiai apgyventa, tik Pabaltijo respublikoms buvo skiriama pinigų vienkiemių nukėlimui apmokėti¹¹ ir tik jas Sovietų Sąjungos komunistų partijos centro komiteto gegužės plenumas 1966 m. Maskvoje įspėjo, kad nekartotų ankstesnių klaidų ir neįrenginėtų mažų, 30–40 ha ploto drenažo sistemų, bet formuotų dideles, ne mažesnes kaip 200 ha ploto. Taigi šitaip prisidengus šlapių žemių sausinimu, buvo ne tik sunaikinti vienkiemiai, bet ir suardytos šimtmečiais Lietuvoje gyvavusios mažos kaimų bendruomenės.

Nugriovus vienkiemius ir sustambinus laukus, kraštovaizdis vėl labai pasikeitė. Jis tapo kaip niekada atviras. Nuo šiol atsivėrusiose laukų plynėse ryškiausiai ir labiausiai matomi pasidarė elektros linijų stulpai ir kolūkinių fermų pastatai. Tik kai kur senųjų vienkiemių vietas laukuose žymėjo palikti vieniši ažuolai; bene daugiausia jų išliko pietrytinėje valsčiaus dalyje, kur būta senųjų vienkiemių. Šioje dalyje dar yra išlikusių ir nemažai miškų, tačiau stambių masyvų jie jau nesudaro. Miško plotų kaita per praėjusį šimtmetį rodo, kad didelė jų

¹⁰ Мартковский пленум ЦК КПСС о подъеме сельского хозяйства, *Экономика*, Москва, 1965.

¹¹ О мероприятиях, связанных с перенаселением граждан с хуторов, расположенных на осушаемых землях в Литовской ССР, Латвийской ССР и Эстонской ССР, *Собрание правительства СССР*, 1966, т. 2, с. 11–12.



*Kartenos klebonijos
palivarko senieji
administracijos
ir ūkiniai pastatai.*

1959 m.

*Juozo Mickevičiaus
nuotr. (Kr. MF,
nr. 15880/2)*



*Igno Paulausko
sodybos tvora
Dauginčių kaime.*

1968 07 30.

*Stepono Kaštauno
nuotr. (Kr. MF,
nr. GEK13643)*

dalis Kartenos apylinkėse tebeauga senųjų miškų vietose (1 pav.); taigi ir žemė po jais dar daug kur turėtų būti neliesta artojo plūgo. O tai reiškia, kad ten dar esama išlikusių natūralių dirvožemių, kurie tankiai apgyventoje Lietuvoje yra labai reti.

Dešimtajame dešimtmetyje pasikeitus valstybės santvarkai ir žemės nuosavybės formai, kraštovaizdis vėl pamažu ėmė keistis. Pirmasis įvykusių pokyčių požymis – išplitę dirvonai, amžini visokių suiručių palydovai. Kol sutrikę žmonės apleidžia laukų darbus, gamta netrukdoma gyvena įprastu ritmu: dirvonus keičia pievos, o šias – krūmynai. Jie plinta vis dar nedarbamuose atokiuose, nuo gyvenviečių nutolusiuose laukuose, nebesulaukiančiuose savo šeiminkų. Kol kas galima tik spėlioti, ar ir Kartenos apylinkėse dalis dirbamų žemių bus užleistos miškais. Kas žino, nes gyvenimas sparčiai keičiasi, o miškų niekada nebūna per daug. Ypač Žemaitijoje. Kitas pokytis, kurio negali nematyti – į Kartenos apylinkes sugrįžtantys vienkiemiai. Jie – skirtingi. Vienur tik vagonėlis viduryje lauko ar lentinė pašiūrė po išlikusiu medžiu; iš jų supranti, kokia didžiulė yra



Kalniškių kaimo vienkiemis rudenį. 2011 m. A. Petrašiūno nuotr.

tėviškės trauka. Kitur – iš medžio ar balto mūro surešti ir ilsėtis, bet ne ūkininkui gyventi pritaikyti namai. Visos sodybos, o joms suskaičiuoti kol kas užtektų rankos pirštų, kuriasi palei Miniją, Mišupę. Jų atsiradimą nulėmė palyginti netoli esanti Klaipėda, iš kurios čionai ir atvykstama poilsiauti. Vietiniai žmonės kol kas neskuba iš gyvenviečių perkelti savo sodybų, o važinėja rytą vakarą dirbti į savo laukus. Ir trečias besikeičiančio kraštovaizdžio bruožas – ištuštėję ir pamažu nykstantys buvusios kolektyvinės nuosavybės fermų pastatai, svetimos ir nepriėjusios gyvenamosios liudininkai.

Išvados

1. Senojo Kartenos valsčiaus teritorijos asimetriškumas ir jos sutapimas su Minijos upynu rodo, kad valsčiaus susidarymui didelės reikšmės turėjo apylinkių gamtinės sąlygos.

2. Seniausiai apgyventuose Minijos–Salanto paslėniuose dėl ilgaamžės ir intensyvios ūkinės veiklos miškų beveik nebėra. Didžiausi jų plotai užsilikę Minijos–Akmenos ir Minijos–Alanto vandenskyrose.

3. Pirmojoje XX a. pusėje Kartenos valsčius buvo netolygiai apgyventas: tankiausiai gyventa Kartenos prieigose – viename kvadratiniam kilometre čia būta po 10–13 vienkiemų, o pietrytinėje valsčiaus dalyje – rečiausiai, po 5–8 vienkiemius.

4. Naujų, poilsiui skirtų vienkiemų atsiradimas ir išlikusių vienkiemų pritaikymas poilsiui rodo, kad Kartenos apylinkės yra tiesioginėje Klaipėdos miesto įtakos zonoje.

Kartenos apylinkių kraštovaizdžio ir augalijos aspektai

Petras Grecevičius, Algimantas Mečislovas Olšauskas,

Ramunė Olšauskaitė-Urbonienė

Klaipėdos universitetas

Įvadas

Kretingos rajonas yra svarbioje centrinėje sparčiai besiformuojančios Lietuvos jūrinės metropolijos dalyje, svarbi jos plėtros ašis – Klaipėda–Kretinga toliau per Karteną tęsiasi link Plungės ir Telšių.

Kartenos miestelio ir jo apylinkių kraštovaizdžio ir jo svarbaus komponento – augalijos būklė leidžia konstatuoti apie gan rimtus degradacijos požymius, kurie komplikuoja galimybę darniai vystyti šios svarbios vietovės kraštovaizdį bei menkina jo kultūrinę savastį.

Kartenos miestelio ir apylinkių kraštovaizdžio, taip pat ir augalijos tyrimai vykdyti naudojant kompleksinės, kartografinės analizės metodus 2002–2005 metų laikotarpiu (Grecevičius, 2006).

Kartenos apylinkių kraštovaizdžiai

Kartenos miestelio kraštovaizdis yra unikalus ne tik Vakarų Lietuvos, bet ir kaimyninių šalių gamtinių vertybių kontekste. Svarbiausi gamtiniai veiksniai, nulemiantys vietovės kraštovaizdžio ypatumus, yra reljefas, klimatas ir augalija.



Kartenos rytinė miestelio dalis. Vaizdas leidžiantis keliu nuo Kretingos pusės į slėnį. 2011 m. A. Petrašiūno nuotr.

Kartenoje ir apylinkėse vyrauja įvairūs vietovaizdžių tipai: nuplautos moreninės lygumos, kurių paviršių dengia likęs gargždas, arba rieduliai, gausūs už Salantų link Mosėdžio ir Kartenos apylinkėse, smėliais padengtos, miškingos agrarinės lygumos, lanku juosia Vakarų Žemaičių lygumą iš vakarų (nuo Minijos vidurpio) o iš šiaurės vakarų (Rūdaičių–Lenkimų ruože) dideli ir gilūs senslėniai (Kviklys, 1992). Dabar šie vaizdingi Minijos upės slėniai ypač vertingi dėl savo savito kraštovaizdžio.

Lietuvos teritorija yra vidutinių platumų klimato juostoje. Kartenos apylinkių klimatą formuoja vyraujanti Atlanto oro cirkuliacija ir tiesioginė Baltijos jūros įtaka, klimatinius procesus nulemia palyginti nedidelė Saulės radiacijos prietaka (iki 90 kcal/kv. cm per metus) ir vakarinių oro masių srautai. Todėl apylinkėms būdinga nešalta, su nestora sniego danga ir dažnais atodreškiais žiema, palyginti šaltas pavasaris, vidutiniškai šilta vasara bei šiltas, bet lietingas rudenis. Kritulių kiekis čia yra didesnis, teritorija išsiskiria didžiausiu debesuotumu ir kritulių kiekiu. Žemaičių aukštumos pakraščiuose (Kartenoje) vidutinis metinis kritulių kiekis yra apie 800 mm.

Kartenos miestelis išikūręs vaizdingame Minijos upės slėnyje ir pasižymi labai skirtingu nuo kitų Lietuvos regiono upių vandens režimu bei saugomų teritorijų gausa. Ypač staigūs ir aukšti Minijos upės potvyniai ne tik pavasarį, bet ir rudenį bei žiemą. Dėl savo palyginti švaraus vandens ir smėlėto bei žvirgždėto dugno didžioji šios upės dalis yra saugoma kaip ichtiologinis draustinis. Kartenos apylinkės yra labai miškingos (Kretingos rajonas yra antras regione pagal miškingumą Lietuvoje, miškai užima 34 927 ha, tai sudaro apie 35 proc. rajono teritorijos). Čia auga daugiausiai pušynai, eglynai, mišrieji miškai. Dėl klimatinų ir žmogaus veiklos ypatybių Kartenos apylinkių miškai svarbūs savo rūšine sudėtimi, formuojamo kraštovaizdžio bei floros ir faunos įvairove yra unikalūs Lietuvos mastu (Kretingos rajono bendrasis planas, 2008).

Įspūdingi Minijos upės šlaitai, atsitraukę nuo krantų ir formuojantys vaizdžius, želdiniais apaugusius slėnius su kyšančiais šlaitinių namų stogais. Kartenos ir apylinkių reprezentacinio, kaip jau minėjome, rekreacinio kraštovaizdžio stūburas – Minijos upė, kuri pavasarį būna itin vandeninga. Yra ir daugiau gražių upelių: Kartenalė, Alanta ir kt. Manoma, kad ir Kartenos gyvenvietė pradžioje buvusi ten, kur Kartenalė įteka į Miniją, t. y. 12 km žemiau dabartinės vietos.

1 lentelė. Svarbiausių Kretingos rajono upių charakteristikos

Upės pavadinimas	Ilgis km	Teka Kretingos rajonu km	Baseino plotas km ²	Debitas m ³ /s
Akmena–Danė	64.5	48	376	6.74
Minija	219.3	40	1270.2	9
Šventoji	68.4	30	390.17	9.19

Kartenos miestelio kraštovaizdis

Kartenoje gausu istorinių statinių, kurie dar ir šiandien turtina architektūrinę aplinką, teikia erdvėms savitumo, paslaptingo ir net mistikos. Nuo seno miestelis, esantis svarbiausiame tranzitiniame kelyje, buvo reikšmingas keliaujantiems.



Minijos upės vaizdas nuo Kartenos tilto. 2011 m. A. Petrašiūno nuotr.



Galingas pavasarinis Minijos potvynis retsykiais apsemia ir Kartenos miestelį. 1994 m. E. Mačernio nuotr. Iš Kartenos seniūnijos rinkinio



Kartenos bažnyčia Minijos slėnio, vakarinio skardžio panoramoje. 2011 m. A. Petrašiūno nuotr.



Kartenos vaizdas leidžiantis keliu nuo Plungės pusės į Minijos slėnį. 2011 m. A. Petrašiūno nuotr.



Kartenos miestelis iš paukščio skrydžio. Vaizdas leidžiantis keliu nuo Kretingos pusės slėnį. Apie 2000 m. K. Vasio nuotr. Iš Salantų regioninio parko direkcijos rinkinio



Kartena žiemą. 2010 m. Mildos Mačernytės nuotr. Iš jos asmeninio rinkinio



*Vaizdas į Minijos slėnį nuo Kalniškių kaimo. 2002 m. R. Olšauskaitės-Urbonienės nuotr.
Iš jos asmeninio rinkinio*



Minijos slėnio panorama. Vaizdas nuo Vyšniakalnio. 2011 m. A. Petrašiūno nuotr.

Dar XVII a. čia stovėjo dvaro rūmai su malūnu, bravoru, veikė dvi smuklės. Iš išlikusių kelių XVII–XVIII a. inventorių žinoma, kad miestelis buvo dvarvietė, valsčiaus centras. Kraštovaizdžio kaitai turėjo įtakos ūkių nykimas baudžiovos laikotarpiu, sodybos tuštėjo Šiaurės karo ir maro metais. Tai turėjo įtakos kaimo gyvenviečių plėtotei.

Vasarą miestelis skendi gausiuose soduose ir gėlynuose, jaukiose žaliuose erdvėse. Bene vertingiausias Kartenos kraštovaizdžio bruožas – didelių erdvių kaitaliojimas su nedidelėmis parterinėmis erdvėmis. Gamtovaizdžių su tolimomis daugiaplanėmis perspektyvomis grožį menkina kai kurie sovietmečio kraštovarkiniai darbai. Ypač jaukioje aplinkoje disonuoja centrinėje dalyje pastatytas kolūkio paslaugų kompleksas, visiškai apleistas po nepriklausomybės atgavimo.

Savitai įsiterpusi į kraštovaizdį Kartenos bažnyčia su mūrine tvora, gražiais akmeniniais arkiniais vartais. Šventoriuje stovi granitinės „Kryžiaus kelio“ koplytėlės. Originali varpinė su sandėliu. Be abejo miestelio architektūra susiformavo nuolatinių permainų aplinkoje, kurie savo ruožtu įtakojo kraštovaizdžio urbanizacijos plėtrą. Sovietmečiu pastatyta ligoninė, girininkija, parduotuvės, biblioteka. 1970–1985 m. laikotarpiu skirta nemažai dėmesio miestelio gatvių sutvarkymui, pasodinta medžių, išplatinti ir pagerinti į miestelį vedantys keliai.

Kartenos apylinkėse gausu ne tik natūralių gamtovaizdžių su žaliais Minijos šlaitais, staigiomis pakraušėmis, raguvomis ir griovomis, bet ir kultūros objektų: senų kapinaičių, pilkapynų, piliakalnių. Įspūdingą Kartenos piliakalnį juosia Minijos upė ir gilios daubos. Čia stovėję sunkiai įveikiami įtvirtinimai. Piliakalnis įruoštas apie V–VI a., tai liudija gan ilgai trukusią kultūrinio kraštovaizdžio formavimosi raidą.

Nuo piliakalnio viršuje esančios aikštelės atsiveria gražūs vaizdai. Kartena supa ne tik vaizdingos gamtinės vietovės, bet ir daugybė senųjų kaimų: Gaudučių, Ruginių, Aleksandravo, Papievių, Budrių, Dauginčių, Kulupėnų, Asteikių, Šatilgalio, Martynaičių, Gintarų, Lapgaudžių, Vėlaičių, Abakų, Rubulių, Nausėdžio, Dyburių ir kt.

Gaudučių kaime, prie Alantos upelio, yra mažiau vaizdingas Čersnagio piliakalnis.

Kartenos apylinkių kraštovaizdyje raiškumu išsiskiria Budrių bažnytkaimio aplinka. Čia daugybė vietų, iš kurių galima apžvelgti Minijos upės slėnius.

Išskirtinis Kartenos kraštovaizdžio atraktyvumas teikia galimybę šiose vietose plėtoti kaimo, kultūrinį, vandens turizmą. Tai galėtų būti viena iš alternatyvų siekiant išsaugoti svarbų Lietuvai kultūrinį gamtinį kompleksą ir pagerinti vietinių žmonių gyvenimo kokybę.

Kartenos apylinkių augalija

Per Kartenos miestelį tekančios Minijos upės pakrantėmis driekiasi pievos bei paupiniai miškai. Natūralių pievų yra išlikusių upės slėnyje, nes potvynių vandenys sukliudė įruošti sėklines pievas. Kadangi šalia Kartenos miestelio Minijos upės slėnyje plytinčios pievos yra užliejamos, jas galima pavadinti salpinėmis pievomis. Natūralių pievų Kartenos prieigose išliko Minijos upės terasoje, įsiterpusių

į paupinius miškus ir kitur. Tad dar esama neliestų pievų augalijos bendrijų, svarbių šios vietovės kraštovaizdžiui. Kartenos prieigų pievoms būdingas rūšių įvairumas ir gausumas. Čia auga daug vertingų varpinių ir ankštinių žolių: pieviniai pašiaušėliai, šunažolės, pievinės miglės, motiejukai, pieviniai pelėžirniai, paprastieji gargždeniai, įvairios dobilų rūšys, pieviniai katilėliai, paprastieji kmynai, paprastosios jonažolės, paprastosios kraujažolės, paprastosios žemuogės, paprastieji burbuliai, dirvinės mėtos ir daug kitų rūšių.

Minijos upės krantuose augantys medžiai ir krūmai vietomis sudaro vienalytį paupinį mišką. Šlaituose auga mažalapės liepos, paprastieji skroblai, paprastieji ažuolai, paprastieji klevai, miškinės kriaušės, paprastosios ievos, trapieji gluosniai, miškinės obelys, riešutiniai lazdynai, baltalksniai, juodalksniai, dygiosios šunobelės, paprastieji skirpstai, raudonžiedžiai žalčialunkiai, paprastieji apyniai, šliaužiančiosios gervuogės ir kt.

Drėgnose Minijos upės pievose ir paupiniuose miškuose šalia Kartenos miestelio ir jos apylinkėse auga keliolika augalų rūšių, įrašytų į Lietuvos Raudonąją knygą:

Liekninė viksva – *Carex devalliana* Sm. I gr. Sąrašas. Minijos pieva.

Šalmuotoji gegužraibė – *Orchis militaris* L. I gr. Minijos upės pakrantė.

Raudonžiedis berutis – *Teucrium scordium* L. I gr. Minijos upės krantas piečiau Kartenos miestelio.

Tuščiaaviduris rūtenis – *Corydalis cava* (L.) Schweigg. Et Koerte II gr. Minijos upės pakrantės miške.

Baltijinė gegūnė – *Dactylorhiza baltica* (Klinge) Orlova II gr. Minijos pakrantė šiauriau Kartenos.

Rusovo gegūnė – *Dactylorhiza russowi* (Klinge) Holub. II r. Minijos pakrantė piečiau Kartenos.



Akmenuota Minijos pakrantė. 2002 m.
R. Olšauskaitės-Urbonienės nuotr. Iš jos
asmeninio rinkinio

Daugiametė blizgė – *Lunaria rediviva* L. II gr. Minijos upės kairiojo kranto paupio miške.

Paprastoji tuklė – *Pinguicula vulgaris* L II gr. Minijos pakrantė.

Raktažolė pelenėlė – *Primula farinosa* L. II gr. Minijos pieva.

Meškinis česnakas – *Allium ursinum* L. II gr. Kairiajame Minijos upės šlaite.

Žalsvažiedė blandis – *Platanthera chlorantha* (Cust.) Rchb. II gr. Minijos upės kairėje pakrantėje piečiau Kartenos miestelio.

Apibendrinimas

1. Kartenos apylinkėms būdinga palyginti aukšta gamtinės (natūralios) aplinkos ir kraštovaizdžio kokybė, turtingas kultūrinis, istorinis ir socialinis paveldas.

2. Pakankamai patogi gyvenimui Kartenos geografinė padėtis, gan tankus vaizdingų kelių tinklas.

3. Kartenos miestelio ir apylinkių augalija ganėtinai turtinga. Jos pagrindu galima sukurti aukštos kokybės gyvenamąją parkinę aplinką.

4. Pastebimas architektūrinio savitumo, būdingo Vakarų Žemaitijai, taip pat ir Kartenai, ženklų stygius. Daugėja regiono kultūrinį identitetą menkinančių architektūros statinių.

Literatūra

1. Grecevičius P., Marčius R. *Rekreacinio kraštovaizdžio erdvinės struktūros formavimo strategijos aspektai stiprinant Lietuvos kultūrinį identitetą Baltijos šalių kontekste. Urbanistika ir architektūra*, t. XXX, Nr. 2, Vilnius, 2006, p. 87–96.
2. *Kretingos rajono savivaldybės teritorijos bendrasis planas*, Klaipėda, 2008.
3. Kviklys B. *Mūsų Lietuva*, t. 4, Vilnius, 1992, p. 333–340.
4. Mačiulis A. *Architektūra. Stiliai, kompozicija, menų sąveika*, Vilnius, 1997, p. 15.

Mačernių klevas*

Rima Žemgulinė (Šoparaitė)



Sodyba su klevu.
Kartena apie 2006 m.
E. Mačernio nuotr.

*Augo kieme klevelis,
Augo kieme žaliasai.
Po tuo klevu, po žaliuoju
Gul bernelis jaunasai...*

...Šią skambiają liaudies dainą nuolat prisimenu, kai tik pažvelgiu į klevą, augantį mano kiemo vidury. Prieš akis išplaukia jau Anapilin išėję veidai, širdį suspaudžia pagalvojus, kad jau niekada po mūsų klevu nebesėdės Babūnė, Bočelis, dėdė Ignacas, teta Barbora, Meilutė ir kiti brangūs man žmonės. Visi jie augo, brendo, mylėjo ir kentėjo po tuo Mačernių klevu. O klevas kartu su jais išgyveno džiaugsmą ir skausmą.

Kas pasodino klevą Mačernių sodybos kieme? To nežinojo net mano prosenelė Magdalena Mačernienė (Jurkutė) gimusi 1894 m. Ją mes žemaičių papročiu vadinome „Babūne“. Ji pasakojo: būdama 25 metų 1919 metų vasario 23 dieną ištekėjo už 57 metų Pranciškaus Mačernio, mano prosenelio. Atitekėjusi į Mačernių ūkį, klevą rado jau didelį. Tada šalia puikaus dvikamienio klevu buvo šulinys su medine svirtimi, kuri metaliniu lanku buvo pritvirtinta prie vieno klevu kamieno. Ir dabar, gerai išsižiūrėjus, galima pastebėti geležinį lanką, įaugusį į medžio kamieną, nors svirties jau seniai nebėra...

Jei klevas prabiltų, tikiu, jog galėtų daug pasakoti apie skaudžius 200 metų senumo įvykius. Juk jis matė, kaip užaugo mano a. a. *bočelis* Pranciškus Mačernis (1921–1999).

* Šis straipsnis spausdintas laikraštyje „Žaliasis pasaulis“ 2001 birželio 7 d., tuomet autorė buvo Kartenos vidurinės vienuoliktokė. Autorė Rima Žemgulinė (Šoparaitė) straipsnį 2012 m., nežymiai redagavo, papildė iliustracijomis. Vyr. red. pastaba.



Neatskiriami Mačernių sodybos gyventojai gandrai. Kartena apie 2006 m. E. Mačernio nuotr.



Mačernių sodybos klevas. Kartena apie 2006 m. E. Mačernio nuotr.

Mažas būdamas jis žaidė po klevu su savo seserimis Barbora, Stefanija, Petronėle ir broliu Ignacu. Klevas dosniai dalinosi su jais savo sultimis-sula, kurią kiekvieną pavasarį, pašalui einant iš žemės, į stiklainį leisdavo vaikai. Gaivi, kvapni klevu sula buvo mėgstamas gėrimas, teikiantis stiprybės. Dabar sulos niekada neleidžiame, nes nenorime žaloti medžio. Nors paragauti šio, sakyčiau, dabar ypatingo ir reto mūsų kartai nežinomo gėrimo tikrai norėčiau.

Mena klevas ir skaudžius Antrojo pasaulinio karo įvykius, atnešusius tiek daug permainų visai Lietuvai. Bočiuko vaikystės draugas Julius Veblaitis dabar gyvena JAV. 1939 m., išvažiuodamas iš tėviškės, atėjo atsisveikinti su savo suolo draugu. Nubraukęs ašarą, pasiėmė saują žemių iš po klevo ir, surišęs jas nosinėje, išsivežė į Ameriką. Prabėgus 50 metų, du seni draugai, žlugus Sovietų Sąjungai, turėjo ką prisiminti, sėdėdami po klevu. Kalbėjo jiedu ir apie tai, jog netrukus po draugų išsiskyrimo ir mano Bočelis paliko tėviškę. Tik ne savo noru. 1941 m. buvo ištremtas prie Belamoro kanalo. Grįžus iš tremties, klevas pats pirmasis jį pasitiko niūrioje, apleistoje, rusų užimtoje sodyboje. Mat karo metais Mačernių ūkyje buvo įkurtas KGB štabas, o šeima priversta gyventi ūkiniame pastate. Liūdna klevui buvo žvelgti į kiemą, kuriame tada šeimininkavo svetimi. Laikas bėgo, o klevas vis augo ir gražėjo.

Pasikeitė ir Mačernių namas, kurį atstatė mano Bočelis. 1957 m.

Gandalizdį dėdė Egidijus ir mano tėvelis įkėlė į kitą kamieną. Su nerimu laukėme grįžtančių gandrų. Lengviau visi atsipūtėm, kai jie vėl nutūpė mūsų kleve. 1999 m. rugpjūtį mano Bočelis mirė. Dilgtelejo kažkas širdyje: o gal tai likimas. Juk prieš pat mirtį jis savo žmonos paprašė atitraukti užuolaidą, kad galėtų pažvelgti į klevą ir jame esantį gandalizdį. Ten puikavosi keturi gandrai, kurie jau ruošėsi išskristi. Beveik kartu su jais šia žemę paliko Pranciškus Mačernis.

Šiuo metu klevas ir toliau globoja mus. Jis tikras galiūnas: aukštis – apytiksliai 20 metrų. Maždaug 10 metrų aukštyje įkeltas gandalizdis laukia savo tikrųjų šeimininkų.

...Daugiau kaip 200 metų šis klevas ošia Mačernių sodyboje. Po juo užaugo kelios kartos, kelios kartos su juo tiesiog suaugo. Pati jauniausioji Mačernių karta turi 7 atžalas: Aušrą, Rimą, Giedrių, Giedrę, Gintarą, Rasą, Mildą. Tikiuosi ir jiems šis klevas bus toks pat reikalingas ir svarbus, koks buvo mūsų senoliams. Pasak R. Granausko apysakos „Gyvenimas po klevu“ pagrindinės veikėjos Monikos Kairienės „aplinkui siautėja baisingos jėgos – naktys, tamsos, lietūs, perkūnijos, o vis tiek žinai, kad niekas tavęs nepalies: gina medžiai, užstoję būstą, jie grumiasi, girgžda ir traška, bet jie neišduos tavęs, gyvenančios virš jų šaknų, po viršūnėmis: tu jiems – savo žmogus, jie – tavo medžiai“.

Šis klevas tikrai yra mūsų medis, todėl jį saugosime, kol galėsime. Ir kitiems jis turbūt yra ypatingas, nes Kartenos vidurinės mokyklos gamtininkų būrelio nariai įtraukė mūsų klevą į „Pažintinį gamtos taką“.*

* 2007 rugpjūčio 11-osios naktį, klevas neatlaikęs audros nuvirto. Aut. pastaba.

ISTORIJA

Kartenos apylinkių proistorė

Julius Kanarskas

Kretingos muziejus

Įvadas

Vaizdingose Minijos ir jos intakų pakrantėse žmonės gyveno nuo seniausių laikų, apie kuriuos šiandien mums pasakoja archeologijos paminklai, pavieniai archeologiniai radiniai ir mitologinės vietos. Deja, Kartenos apylinkių proistorės šaltinių negausu, o ir esami dar nėra visiškai ištirti, todėl labai trūksta patikimų duomenų. Žinių spragas galima užpildyti nagrinėjant šio regiono praeitį Vakarų Lietuvos kontekste.

Šiame straipsnyje mėginama apžvelgti Kartenos praeitį nuo pirmųjų žmonių atsikraustymo iki Kartenos dvaro susikūrimo, t. y. XVI a. Tam tikslui bandoma išskirti pagrindinius apylinkių apgyvendinimo etapus, lokalizuoti seniausias gyvenvietes ir naujų gyvenviečių plitimo kryptis, supažindinti su senųjų gyventojų materialine kultūra. Rašant straipsnį peržiūrėti Kartenos apylinkių archeologijos paminklų tyrimų duomenys, sukaupti Kretingos muziejaus fonduose ir moksliniame archyve, Lietuvos istorijos instituto rankraštyne, bei moksliniuose ir informaciniuose leidiniuose publikuota medžiaga archeologine, mitologine bei istorine tematika.

Kartenos apylinkių proistore domimasi nuo XIX a. pabaigos. Iki pat XX a. vidurio vyko žvalgomojo pobūdžio tyrimai. Jų metu buvo užrašomi padavimai apie žymesnes apylinkių vietas, aprašomi piliakalniai, renkami pavieniai archeologiniai radiniai. Vienas pirmųjų padavimus apie Kartenos piliakalnį ir kitas mitologines vietas rinko Liepojos gimnazijos senovės kalbų mokytojas Edmund'as Veckenstedt'as, parengęs 1882 m. leidinį apie žemaičių mitologiją¹. Kolekcionierius kunigas Juozapas Žiogas 1898 m. domėjosi Sakuočių kapinyne rastomis senienomis², o XX a. pradžioje lankęsis lenkų sociologas Liudvikas Kšivickis aprašė Kartenos piliakalnį³.

XX a. antrojoje pusėje daug dėmesio buvo skiriama naujų archeologinių paminklų paieškai ir žvalgymui.

Straipsnis „Vermės“ leidyklai įteiktas 2002 10 16, serijos „Lietuvos valsčiai“ Lietuvos lokaliųjų tyrimų mokslo darbų komisijos įvertintas 2006 11 14, pirmą kartą paskelbtas 2007 04 04 elektroninio serialinio leidinio „Lietuvos lokaliniai tyrimai“, ISSN 2029-0799 visatekstėje svetainėje www.ilt.lt.

¹ Veckenstedt E. *Mythai, pasakos ir legendos Žemaičių*, Plymouth, 1897, p. 89–94.

² Жогас И. Археологические заметки по Тельшевскому уезду, *Памятная книжка Ковенской губернии на 1901 год*, Ковна, 1900, с. 36–38.

³ Krzywicki L. *Žmudz starożytna*, Warszawa, 1906; Kšivickis L. *Žemaičių senovė*, Kaunas–Marijampolė, 1928, p. 41.

Šią misiją 1948, 1964 ir 1966 m. atliko Lietuvos istorijos instituto⁴, 1982 m. – Mokslinės metodinės kultūros paminklų apsaugos tarybos⁵, o 1992 m. – Kultūros paveldo centro⁶ archeologinės ekspedicijos.

Be žvalgomojo pobūdžio, vyko ir archeologiniai tyrimai. Jiems pradžią davė archeologas Vladas Nagevičius, 1909 m. tyręs Kartenos kapinyną⁷.

Daugiausiai objektų tyrinėta 1977–1997 m. Didžiausias įnašas tenka krašto-tyrininkui Ignui Jablonskiui, kuris išaiškino ir tyrė Baublių pilkapyną⁸, Gintarų archeologinį kompleksą⁹, Kalno Grikštų senovės gyvenvietę ir kapinyną¹⁰, Sauserių kapinyną¹¹, Vaitkių (Dyburių) senovės gyvenvietę¹².

Nemažai informacijos senovės gyventojų materialinei kultūrai pažinti davė kitų archeologų vykdyti Gintarų¹³, Kačaičių¹⁴, Martynaičių ir Sakuočių¹⁵, Raguviškių¹⁶, Sauserių¹⁷ ir Vėlaičių¹⁸ archeologinių paminklų tyrinėjimai.

Iki šiol mokslškai išanalizuota, įvertinta ir išleista tik Gintarų kapinyno II–V a. medžiaga¹⁹. Archeologas Mykolas Michelbertas aprašė kapinyną, kapus, radinius, laidoseną, pateikė išvadas apie senojo geležies amžiaus Gintarų bendruomenę; Elvyra Pečeliūnaitė-Bazienė išanalizavo kapuose rastas audinių liekanas, o antropologas Arūnas Barkus atliko odontologinės ir kraniologinės medžiagos tyrimus. Apie kitų archeologinių vietų tyrimų rezultatus trumpai skelbta tęstiniame Lietuvos

⁴ Kulikauskas P. Lietuvos TSR Mokslų Akademijos Lietuvos istorijos instituto archeologinės ekspedicijos, įvykusios nuo 1948 m. liepos 20 d. iki rugpjūčio 26 d., dienoraštis, *Lietuvos istorijos instituto rankraštynas* (toliau – LIIR), f. 1, b. 1; Tautavičius A. 1964 m. žvalgomosios archeologinės ekspedicijos Plungės, Šilalės, Tauragės ir Telšių rajonuose duomenys, *ten pat*, b. 203; Tautavičius A. 1966 m. žvalgomosios archeologinės ekspedicijos ataskaita, *ten pat*, b. 246, l. 21.

⁵ 1982 m. ekspedicijos ataskaita nebuvo parašyta, o duomenys saugomi Kultūros paveldo centro Archeologijos paveldo institute.

⁶ Morkūnas V. 1992 m. Kretingos rajono žvalgomosios archeologinės ekspedicijos ataskaita, *Kultūros paveldo centro archyvas* (toliau – KPCA), f. 28, ap. 1, b. 14.

⁷ Nagevičius V. Kiti mano prieškariniai tyrinėjimai Žemaičiuose, *Senovė*, Kaunas, 1935, t. 1, p. 66–68.

⁸ Jablonskis I. Baublių pilkapių žvalgomieji kasinėjimai, Kretingos r., Baublių k., LIIR, f. 1, b. 487.

⁹ Jablonskis I. Gintarų senkapio I–IV sektorių žvalgomieji kasinėjimai, *ten pat*, b. 488; Jablonskis I. Kartenos ir apylinkės kultūros paminklų tyrinėjimai 1987 m., *ten pat*, b. 1360.

¹⁰ Jablonskis I. Ėgliškių, Kalno Grikštų (Kretingos r.), Žvelsenų (Klaipėdos r.) priešistorinės gyvenvietės, 1979, *ten pat*, b. 694; Jablonskis I. Kalno Grikštų senkapis (Kretingos rajonas), 1989, *ten pat*, b. 1601.

¹¹ Jablonskis I. Pilkapiai ir senkapiai Kretingos rajone, Sauserių kaime, 1970, *Kretingos rajono savivaldybės paminklotvarkos archyvas* (toliau – Kr. SPA), b. nr. AR-513.

¹² Jablonskis I. Dyburių kaimo Minijos vingio

kultūros paminklai, *Kretingos muziejaus mokslinis archyvas* (toliau – Kr. MMA), f. 4, b. 23, l. 19.

¹³ Michelbertas M. Ataskaita už 1978 m. archeologinius kasinėjimus Gintarų kapinyne, Kretingos r., LIIR, f. 1, b. 688; Michelbertas M. Ataskaita už 1980 m. archeologinius kasinėjimus Gintarų kapinyne, Kretingos r., *ten pat*, b. 790; Michelbertas M. Ataskaita už 1981 m. archeologinius kasinėjimus Gintarų kapinyne, Kretingos r., *ten pat*, b. 1008.

¹⁴ Kraujalis R. Kačaičių piliakalnio, Kretingos r., 1997 m. žvalgomųjų tyrimų ataskaita, *ten pat*, b. 2668.

¹⁵ Škimelis A. Kretingos r. neaiškių archeologijos objektų ir paminklų žvalgymo 1994 m. ataskaita, *ten pat*, b. 2634.

¹⁶ Tebelškis P. Raguviškių kapinyno III (IP2470/A) žvalgomųjų archeologinių tyrimų ataskaita, 1996 m., *ten pat*, b. 2605.

¹⁷ Kanarskas J. Sauserių kaimo piliakalnio priešpilio gyvenvietės AR-512, Kūlupėnų seniūnija, Kretingos rajonas, Klaipėdos apskritis, 1997 metų archeologijos tyrinėjimų ataskaita, *ten pat*, b. 2663.

¹⁸ Zabiela G. Vėlaičių piliakalnio, Kretingos r., Kartenos sen., 1996 m. archeologinių tyrinėjimų ataskaita, *ten pat*, b. 2583; Zabiela G. Vėlaičių piliakalnio (Kretingos r., Kartenos sen.) 1997 m. archeologinių tyrinėjimų ataskaita, *ten pat*, b. 2674.

¹⁹ Michelbertas M. Gintarų kapinynas, *Archaeologia Lituana*, Vilnius, 2002, t. 3, p. 34–74; Pečeliūnaitė-Bazienė E. Audinių liekanos iš Gintarų kapinyno, *ten pat*, p. 75–78; Barkus A. Odontologinės ir kraniologinės medžiagos iš Gintarų kapinyno tyrimo duomenys, *ten pat*, p. 79–80.

istorijos instituto leidinyje „Archeologiniai tyrinėjimai Lietuvoje“ ir Kretingos rajono spaudoje.

Akmens ir žalvario amžių gyventojai

Šiandien dar sunku pasakyti, kada pirmieji žmonės atsikėlė į Kartenos apylinkes, nes mažai turime duomenų apie jų paliktus pėdsakus, kuriuos negailestingai naikino ir tebeinaikina laikas, gamta ir žmogus. Vieninteliai seniausių laikų liudininkai yra pavieniai archeologiniai radiniai, iš kurių gausiausių grupę sudaro gludinti akmeniniai kirviai.

Daugiausia rasta kirvių su skylė kotui. Šių kirvių smailėjančia pentimi aptikta Kalniškių²⁰, Mamių²¹, Pakutuvėnų²², Sakuočių²³, o keturkampe pentimi – Anužių²⁴, Būdviečių²⁵, Kačaičių²⁶ ir Žadeikių²⁷ kaimuose. Kirviai keturkampe pentimi yra baltiški ir priskiriami II tūkstantmečio antrajai pusei ir I tūkstantmečiui pr. Kr.²⁸ Kirviai smailėjančia pentimi laikomi paprastais darbo kirviais, kurie daugiausia buvo paplitę Vakarų Lietuvoje ir datuojami III tūkstantmečio pabaiga–II tūkstantmečio pradžia²⁹.

Su skylė kotui yra ir laiviniai kovos kirviai, rasti Baubliuose³⁰, Papieviuose³¹ ir Sauseriuose³². Šio tipo kirviai priskiriami vėlyvajam neolitui – žalvario amžiaus pirmajai pusei³³.

Kartenos apylinkėse žinomas vienintelis įtveriamasis akmens kirvis³⁴. Panašus kirvis buvo aptiktas Šventosios neolito pabaigos stovyklavietės kultūriniame sluoksnyje³⁵.

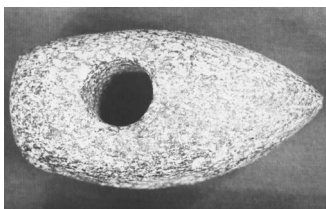

a) Akmeninis kirvis keturkampe pentimi, Anužių k., Kartenos sen. Kretingos muziejaus fondas (toliau – Kr. MF), nr. 2802



b) Akmeninis kirvis smailėjančia pentimi, Kalniškių k., Kartenos sen. Kr. MF, nr. 2627

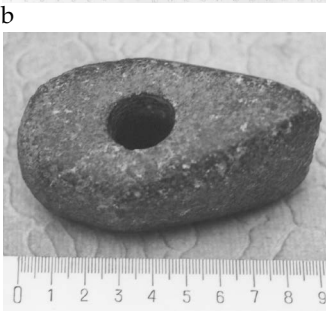

c) Akmeninis kirvis keturkampe pentimi, Žadeikių k. Kartenos sen. Kartenos vid. m-klos muziejus

2003 m. A. Lūžos nuotraukos

c

²⁰ Bagušienė O., Rimantienė R. Akmeniniai gludinti dirbiniai, *Lietuvos TSR archeologijos atlasas* (toliau – LAA), Vilnius, 1974, t. 1, p. 133, nr. 455.

²¹ Saugomas Aleksandravo mokyklos muziejuje, Šateikių sen., Plungės sen.

²² Buvo saugomas Aleksandravo mokyklos muziejuje (dingęs).

²³ Saugomas Gedimino Mikutos, gyv. Kartenoje (Naujuosiuose Gintaruose), Kartenos sen., Kretingos r., namuose.

²⁴ Saugomas Kretingos muziejuje, GEK2802.

²⁵ Bagušienė O., Rimantienė R. Akmeniniai gludinti dirbiniai, p. 114, nr. 148.

²⁶ *Ten pat*, p. 132, nr. 443; Žalgirio apylinkės archeologijos paminklų pasai, *Kr. MMA*, f. 4, b. 7, l. 43 v.

²⁷ Saugomas Kartenos vidurinės mokyklos muziejuje, Kartenos sen., Kretingos r.

²⁸ Bagušienė O., Rimantienė R. Akmeniniai gludinti dirbiniai, p. 88–89.

²⁹ *Ten pat*, p. 90–91.

³⁰ *Ten pat*, p. 111, nr. 100.

³¹ *Ten pat*, p. 133, nr. 873.

³² *Ten pat*, p. 177, nr. 1072.

³³ *Ten pat*, p. 91–96.

³⁴ *Ten pat*, p. 136–137, nr. 481/2.

³⁵ *Ten pat*, p. 87.

Akmeniniai kirviai liudija, kad pirmieji žmonės Kartenos apylinkėse pasirodė bent jau III tūkstantmetyje pr. Kr. Tai buvo vėlyvojo neolito Pamarių kultūros gyventojai³⁶. Jie apsistodavo prie Minijos, Salanto, Alanto, Kartena lės, Mišupės, Karkluojos upių iširengtose stovyklavietėse, o vertėsi medžio- kle, žvejyba ir rankiojimu. Be pagrindinių verslų, dar auginavo gyvulius ir dirbo žemę. Kad senieji Kartenos apylinkių gyventojai jau mokėjo dirbti žemę, patvirtina Kartenos miestelyje plėšiant dirvoną rastas akmeninis kaplys³⁷.

Apie II tūkstantmečio pr. Kr. pradžią Vakarų Lietuvos gyventojai sužinojo apie žalvarį, kurio nusipirkdavo arba išsimaitydavo. Manoma, kad jau tais laikais Minija ir jos intakas Salantas buvo svarbus prekybos kelias, jungęs šį regioną su kitais kraštais. Kol kas apie žalvario epochos žmones byloja tik vienintelis radinys – žalvarinis kirvis, rastas Sauserių kaime³⁸. Jis įmovinis, su ašele, priskiriamas Žygaičių tipui ir datuojamas 700–550 m. pr. Kr.³⁹ Manoma, kad Sauserius kirvis pasiekė iš Sembos pusiasalio arba Nemuno žemupio.

Žalvario amžiuje žmonės gyveno atvirose gyvenvietėse netoli upių santakų, o pagrindiniai jų verslai buvo žemdirbystė ir gyvulininkystė⁴⁰. Manoma, kad viena iš tokių gyvenviečių buvusi Minijos ir Salanto santakos slėnio terasoje Sauserių kaime. Be minėto žalvarinio kirvio, čia rasta gludintų akmens dirbinių, tarp kurių – pora akmeninių kirvių⁴¹.

Kartenos apylinkių priešistorinės bendruomenės

Apie V a. pr. Kr. žmonės pradėjo naudoti geležį, kuri juos pasiekdavo tais pačiais prekybos keliais kaip ir žalvaris. Ėgliškių pilkapių (Kretingos r.) tyrinėjimai rodo, kad geležis buvo retas ir branginamas metalas, vartojamas gink- lams ir papuošalams gaminti⁴².

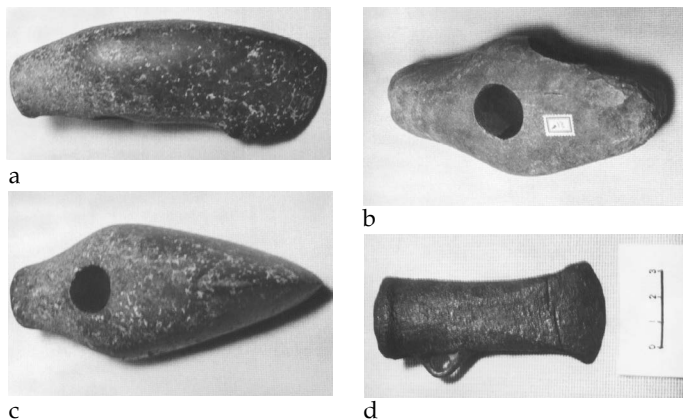

- a) Akmeninis laivinis kovos kirvis (vaizdas iš šono), Papievių k., Šateikių sen. Aleksandravo mokyklos muziejus
 b) Akmeninis laivinis kovos kirvis (vaizdas iš priekio), Papievių k., Šateikių sen. Aleksandravo mokyklos muziejus
 c) Akmeninis laivinis kovos kirvis, Sauserių k., Kūlupėnų sen. Kr. MF, nr. 51
 d) Žalvarinis kirvis, Sauserių k., Kūlupėnų sen. Kr. MF. 2003 m. A. Lūžos nuotraukos

³⁶Rimantienė R. *Akmens amžius Lietuvoje*, Vilnius, 1984, p. 216.

³⁷Bagušienė O., Rimantienė R. Akmeniniai gludinti dirbiniai, p. 136–137, nr. 481/1.

³⁸Григаравичене Е., Мрякявичюс А. *Древнейшие металлические изделия в Литве*, Вильнюс, 1980, № 147, с. 81.

³⁹Grigalavičienė E. *Žalvario ir ankstyvasis geležis amžius Lietuvoje*, Vilnius, 1995, p. 156, 158.

⁴⁰*Ten pat*, p. 17, 22, 98–101.

⁴¹Laivinis kovos kirvis saugomas Kretingos muziejuje, o kito akmeninio kirvio su skyde kotui apatinė dalis ir nenustatytos paskirties akmeninio dirbinio fragmentas saugomi privačiame rinkinyje Kūlupėnų k., Kūlupėnų sen., Kretingos r.

⁴²Grigalavičienė E. Ėgliškių pilkapių, *Lietuvos archeologija*, Vilnius, 1979, t. 1, p. 5–43.

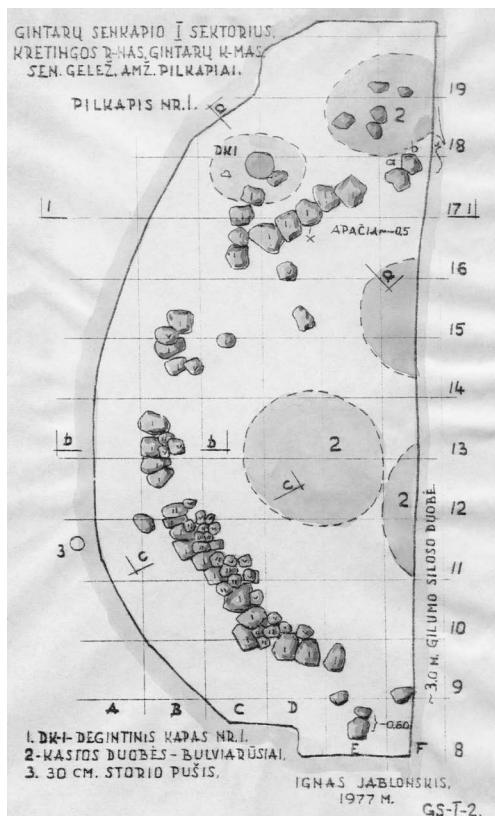

1977 m. ištirtos Gintarų pilkapio planas.
Braižė I. Jablonskis

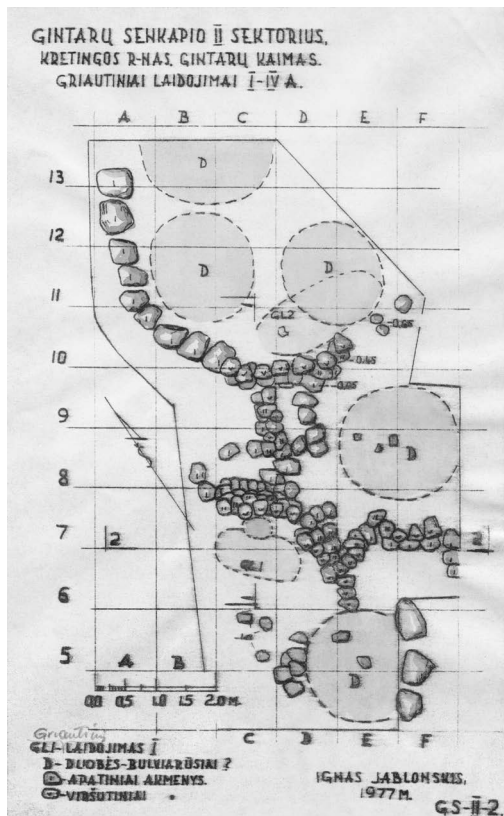

1977 m. ištirtos Gintarų II-IV a. kapinyno
dalies planas. Braižė I. Jablonskis

Apie I tūkstantmečio pr. Kr. pabaigoje čia gyvenusių žmonių laidojimo papročius byloja pilkapynas, buvęs kalvelėje, kuri stūksojo minėtos terasos šiaurinėje-šiaurės rytinėje dalyje, į vakarus nuo aukštumos, vad. Vyšnių kalnu. XX a. šis vertingas praeities pažinimo paminklas buvo sunaikintas: toje vietoje buvo kasamos duobės bulviarūšiams ir silosui, stumdoma ir ariama žemė, sodinamas spygliuočių miškas.

I. Jablonskiui 1977 m. pavyko ištirti tik vieno smarkiai suardyto pilkapio liekanas⁴⁴. Tyrimai parodė, kad pilkapį sudarė apskritas, 9 m skersmens, dviejų aukštų akmenų vainikas ir virš jo supiltas žemių sampilas, kurio šlaitai pakraščiuose sutvirtinti nedideliais akmenimis. Apatinė pilkapio eilė krauta iš vidutinio, 20 × 25 × 30–30 × 35 × 45 cm dydžio akmenų, kurių dauguma gulėjo ilgosiomis ašimis ir smaigaliais atsukti link pilkapio vidurio. Antrojo aukšto akmenys mažesni, 18–25 cm ilgio.

Prie pilkapio šiaurinio krašto, akmenų vainiko išorinėje pusėje, aptiktos suardyto degintinio kapo liekanos, kurias sudarė dviejų ochros spalvos molinių urnų šukės, suodžiai, angliukai ir degintinių kaulų fragmentai. Viena urna buvusi 11–12 cm skersmens, lipdyta iš molio, gerai degta, lygiu paviršiumi. Jos sienelės 0,5–0,8 cm, o dugnas – 1,2 cm storio.

⁴⁴Jablonskis I. Gintarų senkapio I-IV sektorių žvalgomieji kasinėjimai, l. 3–8.

Įdomi šio indo gaminimo technologija. I. Jablonskis nustatė, kad iš pradžių ką tik nulipdyta urna buvo apsukta audiniu, kuris džiovinant turėjo apsaugoti indą, kad šis nesuskeldėtų. Jam pradžiūvus ir sukietėjus, audinys buvęs nuimtas, o šiurkštus paviršius padengtas plonu molio glaistu ir nulygintas.

Nors pačiame pilkapyje kapų nerasta, tačiau iš bulviarūsių išmestose žemėse aptikti degintiniai kauliukai liudija, kad čia žmonės buvo laidojami sudeginti nedidelėse duobutėse. Kapus tyrinėtojas datuoja II a. pr. Kr. pabaiga–I a. pr. Kr. pirmąja puse.

Pagal šį laidojimo būdą ankstyvųjų metalų laikotarpio Vakarų Lietuva priskiriama Vakarų baltų pilkapių kultūros sričiai⁴⁵. Ankstyvajame žalvario amžiuje pilkapiuose mirusieji buvo laidojami nesudeginti, o sudegintų mirusiųjų palaikai laidoti nuo II tūkstantmečio pr. Kr. pabaigos iki I a. po Kr.⁴⁶ To laikmečio pilkapynei pajūryje koncentruojasi tarp Danės–Tenžės–Šventosios ir Minijos–Salanto upių. Kartenos apylinkėse esantys Gintarų ir Baublių pilkapiai yra šio arealo rytiniame pakraštyje.

Reikia manyti, kad pilkapiuose mirusiuosius laidoję žmonės gyveno gyvenvietėje, įkurtoje netoliese, vienoje iš daugelio Minijos pakrantės terasų. I tūkstantmečio pr. Kr. pabaigos ir I tūkstantmečio po Kr. pradžios sandūroje jie persikėlė gyventi ant kalvos, vad. Vyšnių kalnu, kuri, kaip parodė 1977 ir 1987 m. I. Jablonskio atlikti archeologiniai tyrinėjimai⁴⁷, iširengė įtvirtintą gyvenvietę. Ją saugojo klampūs upių santakos slėniai, o iš aukštumos pusės – pora akmens bei žemių pylimų su medinėmis sienomis ir tarp jų iškastas gilus griovys. Vidinis pylimas iš vidaus buvo dar sutvirtintas akmenų sienele ir išgrįstas akmenimis. Išsamesnių duomenų, padedančių pažinti šios bendruomeninės gyvenvietės statinius, patikslinti chronologiją, nerasta (manoma, kad kultūrinis sluoksnius sunaikintas statant XVI a. Kartenos dvaro pastatus).

Mirusius ir žuvusius artimuosius bendruomenės nariai tebelaidojo šalia, tarp Vyšnių kalno ir Minijos upės esančioje terasoje, į pietus nuo pilkapyno. Šį senojo geležies amžiaus kapinyną 1977 m. atrado ir tyrinėjo I. Jablonskis⁴⁸, o 1978, 1980–1981 m. – M. Michelbertas (Vilniaus pedagoginis institutas)⁴⁹.

Archeologinių tyrinėjimų metu iširti 25 griautiniai II a. pabaigos–V a. vidurio kapai, kurie labai smarkiai apardyti dirbant įvairius žemės judinimo darbus. Tyrimai parodė, kad tyrinėtoje kapinyno dalyje daugiausia laidoti vaikai. Čia rasta 12 mergaičių, 1 berniuko, 3 nenustatytos lyties vaikų ir tik 6 suaugusiųjų – 4 vyrų bei 2 moterų – kapai. Mirusiųjų lytis ir amžius nustatyti pagal įkapes, nes dėl rūgščios dirvos griaučiai sunyksta, o išlieka tik vienas kitas užsikonservavęs kaulas ar dantų, dažniausiai vaikų, emalis.

Antropologas A. Barkus, ištyręs 5 kapuose surinktas kaulų ir dantų

⁴⁵Grigalavičienė E. *Žalvario ir ankstyvaisis geležies amžius Lietuvoje*, p. 239–242.

⁴⁶*Ten pat*, p. 64–95.

⁴⁷Jablonskis I. Gintarų senkapio I–IV sektorių žvalgomieji kasinėjimai, l. 24–25; Jablonskis I. Kartenos ir apylinkės kultūros paminklų tyrinėjimai 1987 m., l. 7–12; Jablonskis I. Kartenos apylinkės paminklų tyrinėjimai, *Archeologiniai tyrinėjimai Lietuvoje (toliau – ATL) 1986 ir 1987 metais*, Vilnius, 1988, p. 185.

⁴⁸Jablonskis I. Gintarų senkapio I–IV sektorių žvalgomieji kasinėjimai, l. 9–15.

⁴⁹Michelbertas M. Gintarų (Kretingos r.) senkapio tyrinėjimai 1978 metais, *ATL 1978 ir 1979 metais*, Vilnius, 1980, p. 66–68; Michelbertas M. Gintarų kapinyno tyrinėjimai, *ATL 1980 ir 1981 metais*, Vilnius, 1982, p. 37–39; Michelbertas M. Gintarų kapinynas, p. 34–74.

liekanas, nustatė, kad viename iš kapų palaidotas vyras buvo vyresnis kaip 25 metų amžiaus, o kituose kapuose buvę palaidoti jaunesni kaip 3, 8 ir 11 metų amžiaus vaikai⁵⁰.

Mirusieji laidoti nedeginti, 0,35–1,85 m gylio duobėse. Kapai apjuosti ovalo ar pusuvalio, rečiau – rato ar pusracio pavidalo vienas su kitu sujungtais vainikais, sukrautais 1–4 aukštais iš įvairaus dydžio akmenų. Suaugusiųjų kapų vainikų didžiausias ilgis vidaus pusėje – 3,65 m, o plotis – 90 cm. Tik vieno moters kapo vainiko skersmuo siekė iki 5 m. Vaikų kapus juosę vainikai buvo visai nedideli (1,1 × 0,7 m, 1,1 × 1,2 m, 1,3 × 1,15 m, 1,4 × 0,85 m, 1,5 × 0,7 m, 95 × 55 cm, 85 × 55 cm, 80 × 35 cm, 80 × 22 cm, 75 × 40 cm, 35 × 40 cm dydžio vainiko vidaus pusėje).

Kapo duobės gylis žemiau akmenų vainiko pagrindo siekė 15–40 cm. Mirusieji į duobę buvo guldomi skobtinuose (galbūt ir lentiniuose) karstuose. Vyrus stengtasi paguldyti galva į šiaurę; viena moteris palaidota galva į vakarus, o vaikai – įvairiomis kryptimis.

Mirusieji laidoti su įkapėmis – ginklais, darbo įrankiais ir papuošalais. Turtingiausias įkapių buvo II a. pabaigos vyresnio kaip 25 metų vyro kapas, kuriame mirusysis paguldytas į 2,3 m ilgio ir 45 cm pločio skobtinį karstą.

Į karsto vidų galvūgalyje padėtas geležinis įmovinis kirvis, o virš mirusiojo galvos – 3 žalvarinės Romos monetos (sestercijai). Drabužis buvęs susegtas geležiniu lazdeliniu smeigtuku, o prie diržo kairėje pusėje prikabintas geležinis peilis. Šalia karsto, dešinėje pusėje, buvusi padėta medinė ietis su geležiniu įmoviniu ietigaliu. Krūtinės srityje rastas žalvarinis įvijinis žiedas liudija, kad mirusiojo rankos buvusios padėtos ant krūtinės.

Kituose trijuose suardytuose III a. antrosios pusės–V a. vidurio vyrų kapuose rasta geležinio peilio fragmentas, pora geležinių įmovinių ietigalių, keletas žalvarinių žiedų, žalvarinės lankinės žieduotosios segės fragmentas ir įvairių sunykusių geležinių bei žalvarinių dirbinių smulkių fragmentų.

Paauglys berniukas, kurio kapas datuotinas III a. pirmąja puse, buvęs

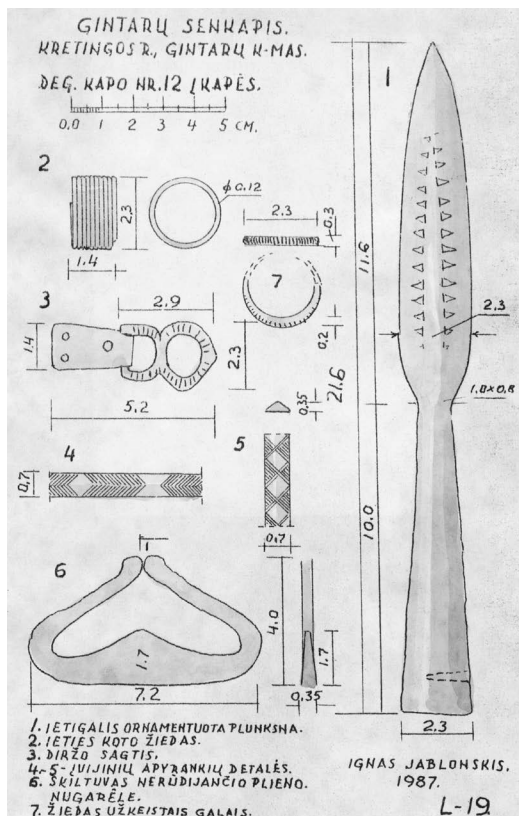

1987 m. Gintarų kapinyno degintinio kapo nr. 12 įkapės: ietigalis ornamentuota plunksna, ieties koto žiedas, diržo sagtis, 2 įvijinių apyrankių detalės, skiltuvas ir žiedas užkeistais galais. 1977 m. Braižė I. Jablonskis

⁵⁰Barkus A. Odontologinės ir kraniloginės medžiagos iš Gintarų kapinyno tyrimo duomenys, p. 79–80.

palaidotas su geležiniu peiliu ir akmeniniu galąstuvėliu, kurie rasti juosmens srityje. Matyt, jie kabėjo prie diržo, prie kurio buvęs prikabintas ir medžiaginis maišelis su 3 žalvarinėmis Romos monetomis. Ant kairės rankos, padėtos ant krūtinės, buvusi užmauta žalvarinė apyrankė.

Moteris laidojo beveik vien su papuošalais, be kurių, įdėdavo dar lipdytą molio puodelį. Turtingos III a. antrosios pusės–IV a. pradžios moters kape rasta kaklo apvara, kurią sudarė gintariniai karoliai, paausuotas trigubas stiklo karolis, mėlyno stiklo karolis ir keletas sidabrinių cilindrių. Jos krūtinę puošė smeigtukas su geležine adata ir žalvarine galvute, kurios centre buvusi mėlyno stiklo akutė, apsupta sidabrinių žiedelių. Prie smeigtuko, kuriuo buvęs susegtas mirusiosios drabužis, dar buvusi pritvirtinta žalvarinė grandinė. Iš rankos papuošalų išliko tik žalvarinis žiedas. Be to, šiame kape buvo sunykusių žalvarinių dirbinių fragmentų ir keramikos grublėtu ir lygiu paviršiumi šukių, kurios liudija, kad šalia būta dar poros molinių puodelių.

Kitame III a. vidurio–antrosios pusės moters kape rastas žalvarinis statinėlinis smeigtukas su ažuūrinu pakabučiu-skirstikliu, įvijinis žiedas, žalvarinės adatos liekanos ir 13,4 cm aukščio lipdytas tamsios spalvos molio profiliuotas puodelis lygiu paviršiumi.

Mergaičių, kaip ir moterų, kapuose vyravo papuošalai. Darbo įrankis – geležinė yla, rastas tik viename kape. Drabužiams susegti buvo naudojami geležiniai ir žalvariniai lazdeliniai smeigtukai, žalvariniai smeigtukai apskrita ažuūrine galvute, kaklai buvo puošiami žalvario įvijų, gintaro ir stiklo karolių bei sidabro kabučių apvaromis, rankos – žalvarinėmis apyrankėmis ir žiedais. Viename kape rastas apgalvis, sudarytas iš žalvario įvijų.

Tyrinėtojai mano, kad daugumą ginklų, darbo įrankių ir papuošalų pagaminavo vietiniai meistrai. Tačiau su metalų žaliava Gintarų bendruomenę pasiekdavo ir kituose kraštuose, pirmiausia Romos imperijos provincijose, padaryti gaminiai. Tai emalės ir stiklo karoliai, monetos, sidabriniai kibirėlio pavidalo kabučiai, rodantys, kad čia gyvenę žmonės aktyviai prekiaavo su kitomis bendruomenėmis, giminėmis ir gentimis.

Kapinytai su akmenų vainikais būdingi Vakarų Lietuvai ir pietvakarinei Latvijai. Jie paplitę Minijos, Šventosios, Bartuvos baseinuose ir datuojami II–VI a.⁵¹

I. Jablonskio nuomone, Vyšnių kalno įtvirtintą gyvenvietę žmonės po kiek laiko paliko, nes dėl lėkštų kalvos šlaitų buvo vis sunkiau gintis nuo tobulėjančių priešų puldinėjimų⁵². Naują piliakalnį ir papilio gyvenvietę jie pasistatė priešingame tos pačios aukštumos gale, gamtos labiau apsaugotoje vietoje, kurią šiandien žinome Martynaičių kaimo piliakalnio vardu.

Archeologijos duomenys rodo, kad Vyšnių kalno piliakalnis buvo apleistas I tūkstantmečio pirmoje pusėje. Viena iš priežasčių tikriausiai buvo baltų gentyse vykęs gimininės bendruomenės irimas ir teritorinių bendruomenių kūrimasis. Tuo metu buvo apleidžiami gimininių bendruomenių piliakalniai, o naujai susidariusios nedidelės teritorinės bendruomenės savo sodybas kūrė atokiau

⁵¹Michelbertas M. *Senasis geležies amžius Lietuvoje*, Vilnius, 1986, p. 28–41; Tautavičius A. *Vidurinis geležies amžius Lietuvoje (V–IX a.)*, Vilnius, 1996, p. 45, 74–76, pav. 1.

⁵²Jablonskis I. Senosios Kartenos mįslė, *Švyturys (Kret.)*, 1977, gruodžio 6; Čia – Kartenos praeitis, *ten pat*, 1987, rugpj. 25.

nuo pilių – upelių slėniuose, kur daugiau vietos, derlingos žemės, ganyklų, pievų ir arčiau vanduo⁵³.

Piliakalniai buvo naudojami tik pavojaus metu, užpuolus priešui. Tobulėjant ginkluotei ir karybai, medinės pilys buvo statomos labiau gamtos kliūčių apsaugotose vietose, o jomis naudojosi ir prižiūrėjo kelios apylinkėje gyvenančios bendruomenės.

Martynaičių piliakalnis nėra tyrinėtas, todėl tikslių duomenų apie žmonių išikūrimo jame pradžią nėra. Pagal išlikusius gynybinius įtvirtinimus jis priskiriamas prie vėlyvojo geležies amžiaus medinių pilių.

Iš vakarų ir šiaurės pusių piliakalnį saugo statūs, 25–30 m aukščio šlaitai, nuolaidūs į Minijos ir Pilės upelio santakos slėnį, o iš rytų – Pilės slėnio dauba. Piliakalnio aikštelė pleišto pavidalo, smailėjanti ir nuolaidėjanti į šiaurę, 73 m ilgio. Pietinė jos dalis yra 64 m pločio⁵⁴.

Nuo aukštumos aikštelę skyrė keturi puslankio pavidalo pylimai bei priešais kiekvieną jų buvę gynybiniai grioviai. Vidinis pylimas – apie 65 m ilgio, 16 m pločio ir 3,5 m aukščio – supiltas aikštelės pakraštyje, o antrasis – 60 m ilgio, 10 m pločio ir 1 m aukščio. Tarp jų esančio griovio ilgis – 60 m, plotis – 8 m, gylis – 1 m.

Į pietus nuo antrojo buvę dar du pylimai ir du grioviai, kurių išliko tik galai vakariniame kalvos šlaite. Trečiojo griovio plotis buvęs 3,5 m, o ketvirtojo – 3 m⁵⁵.

Į pietus nuo piliakalnio gynybinių įtvirtinimų dideliame plote stovėjo papilio gyvenvietė. Čia suartoje žemėje nuo seno randama kultūrinio sluoksnio pėdsakų: keramikos trupinių, molio tinko gabalėlių, anglių ir pan. 1994 m. archeologas Aurelijus Škimelis nedideliame jos plote ištyrė neaiškios paskirties akmenų konstrukciją su akmenų grindiniu, rado brūkšniuotosios, lipdytosios gludintu paviršiumi ir žiestosios keramikos šukių, gargažių, molio tinko gabalėlių, akmeninį galastuvą⁵⁶.

Galingi piliakalnio įtvirtinimai, gyvenvietės užimama teritorija ir radiniai liudija, kad I tūkstantmečio pabaigoje–II tūkstantmečio pirmaisiais amžiais čia buvusi svarbi kuršių gyvenvietė ir pilis, greičiausiai sudeginta kovų su kryžiuočiais metu.

Manoma, kad Martynaičių bendruomenė mirusius artimuosius ir žuvusius pilies gynėjus nuo X a. vėl laidojo Gintarų kapinyne prie Vyšnių kalno. Čia, tarp ankstyvojo geležies amžiaus pilkapyno ir senojo geležies amžiaus kapinyno, arčiau Minijos kranto, I. Jablonskis 1977 ir 1987 m. ištyrė 17 degintinių X–XI amžių ir 1 griautinį XII a. kapą⁵⁷.

Degintiniams kapams buvo kasamos pailgos, orientuotos daugiausia rytų–vakarų kryptimi, suapvalintos duobės, kurių ilgis 1–2 m, plotis – 0,6–1,2 m, gylis – 0,4–1,15 m. Atneštus sudeginto mirusiojo palaikus – degintinius kaulus su susilydžiusių papuošalų likučiais bei vienu kitu sveiku dirbiniu suberdavo ant duobės dugno ir užpildavo žeme, gausiai sumaišyta su

⁵³Tautavičius A. *Vidurinis geležies amžius Lietuvoje (V–IX a.)*, p. 12–21, 280.

⁵⁴Piliakalniai, red. A. Tautavičius, LAA, Vilnius, 1975, t. 2, p. 104, nr. 419.

⁵⁵Škimelis A. Neaiškių archeologijos objektų ir paminklų žvalgymas Kretingos r. 1994 metais, *ATL 1994 ir 1995 metais*, Vilnius, 1996, p. 312–313.

⁵⁶*Ten pat*, p. 313.

⁵⁷Jablonskis I. Gintarų senkapio I–IV sektorių žvalgomieji kasinėjimai, l. 15–23; Jablonskis I. Kartenos ir apylinkės kultūros paminklų tyrinėjimai 1987 m., l. 15–31; Jablonskis I. Gintarų kapinynas, *ATL 1986 ir 1987 metais*, p. 74.

degėsiais ir smulkiais anglies gabaliukais. Kapuose aptikta nemažai žiestų ir lipdytų puodų šukių. Dalis jų buvo įdėta į kapą kartu su mirusiojo palaidais ir įkapėmis, o kitos – sumestos su maišyta žeme užpilant duobę. Įdomu tai, kad vieno puodo šukės rastos dviejuose kapuose.

Dirbinių aptikta labai nedaug, nes įkapes sudėgindavo kartu su mirusiuoju. Iš sveikų ar geriau išlikusių apsilydžiusių radinių matyti, kad to laikotarpio gyventojai puošimuisi naudojo įvijines antkakles, karolių apvaras, antkakles užkeistais galais, įvijines ir juostines apyrankes, įvijinius žiedus, žiedus užkeistais galais ir praplėsta priekine dalimi, drabužiams susisegti – kryžminius smeigtus su grandinėlėmis, pasagines seges. Visi papuošalai buvo gaminami iš žalvario. Tik viename kape rastos antkaklės užkeistais galais lankelis buvo geležinis, o ant jo suverti karoliai – žalvariniai.

Rūbus susijuosdavo odiniais diržais, kuriuos puošė žalvarinės sagtys ir apkalai. Ant diržų taip pat pasikabindavo geležinius peilius ir skiltuvus. Be to, kapuose dar rasta geležinis pjautuvėlis, cilindrinė spyna, žalvarinių svarelių.

Savo ginkluote šalia Kartenos vėlyvajame geležies amžiuje gyvenę žmonės nesiskyrė nuo kitų mūsų krašto gyventojų. Tradiciškai jie naudojo ietis su geležiniais įmoviniais ir įtveriamaisiais ietigaliais. Labai įdomus viename vyro kape rastas Damasko plieno įmovinis ietigalis su karklo lapo pavidalo plunksna, kuri iš abiejų pusių puošta simetriškai įmuštomis trikampių eilutėmis. Tai iš tolimų kraštų atvežtas kalvio rankų gaminy.

Vieninteliame ištirtame griautiniame kape buvęs palaidotas vaikas, greičiausiai mergaitė. Kape duobė nedidelė, 1,4 m ilgio, 70 cm pločio ir 90 cm gylio. Joje rasta žalvarinė įvija, įvijinė apyrankė ir miniatiūrinė pasaginė segė atrietais galais.

I tūkstantmečio pr. Kr. antroje pusėje žemdirbių bendruomenė apsigyveno ir Minijos intako Alanto upelio pakrantėse. Archeologo Gintauto Zabiels 1996–1997 m. **Vėlaičių** kaime atlikti archeologiniai kasinėjimai⁵⁸ parodė, kad Alanto ir Tyrupalio santakon išterpiančiame aukštumos kyšulyje ankstyvajame geležies amžiuje buvusi įrengta nesmarkiai įtvirtinta gyvenvietė, kurioje rasta lipdytos keramikos lygiu paviršiumi, brūkšniuotosios bei kruopėtosios keramikos šukių.

Vėlaičių piliakalnis yra ankstyviausia Kartenos apylinkių įtvirtinta



1977 m. ištirti Gintarų kapinyne X–XI a. griautiniai kapai. 1977 m. I. Jablonskio nuotr.

⁵⁸ Zabiela G. Vėlaičių piliakalnio tyrinėjimai, *ATL 1996 ir 1997 metais*, Vilnius, 1998, p. 119–125.

senovės gyvenvietė. I tūkstantmetyje pr. Kr. Kretingos rajone buvo apgyvendinti taip pat Imbarės⁵⁹ ir Kurmaičių⁶⁰ piliakalniai.

Apie VIII–X a. po Kr. žmonės apsigyveno šiaurinėje aukštumos papėdėje, Alanto vingyje, o buvusios gyvenvietės vietoje įsirengė piliakalnį. Jo aikštelė buvo ovali, apie 40 m skersmens, iš pietų pusės saugoma apie 7 m pločio gynybinio pylimo su medinėmis užtvaramis. Į pietus nuo aikštelės, 1 m žemiau, buvo keturkampis, 15 × 15 m dydžio priešpilis, kuri nuo aukštumos pusės saugojo pietiniame šlaite iškastas 4,5 m pločio gynybinis griovys ir apie 25 m ilgio puslankio formos pylimas.

Apie čia vykusias kovas byloja pietvakariniame priešpilio šlaite 10 cm gilyje rastas geležinis įmovinis ietigalis, kuris liudija, kad Vėlaičių piliakalnis VII–X a. buvo puldinėjamas nuo aukštumos pusės.

Daugiau apie Vėlaičių bendruomenės materialinę kultūrą galėtų papasakoti laidojimo paminklai, kurių vieta archeologams dar nežinoma.

Kitas svarbus Kartenos apylinkių centras nuo I tūkstantmečio pr. Kr. buvo **Baublių–Kalno Grikštų** kaimų žemėse. Apie tai liudija I. Jablonskio aptiktų ir tyrinėtų Baublių pilkapyno bei Kalno Grikštų senovės gyvenvietės ir kapinyno medžiaga.

Baublių pilkapynas įrengtas gražioje Minijos upės kairiojo kranto slėnio kalvelėje. Nuo tarpukario laikų jis buvo naikinamas – dirbami įvairūs žemės darbai. Tyrimų metu aptiktos kelių apardytų pilkapių liekanos⁶¹. Kiekvieną pilkapį sudarė akmenų vainikas ir virš jo supiltas žemių sampilas. Vainikų akmenys, kurių dydis nuo 20 × 30 × 35 cm iki 25 × 35 × 45 cm, gulėjo sudėti ant nejudinto grunto. Nesunaikintų kapų nerasta. Perkastuose plotuose aptikta išmėtytų degintinių kauliukų, suodžių ir urnų šukių, patvirtinančių, kad mirusieji čia laidoti III–II a. pr. Kr. Sudeginti palaikai buvo supilami į urnas arba nedideles duobes.

Urnos mirusiųjų palaikams supilti buvo grubaus darbo, lipdytos iš tamsios, pilkos, gelsvos ir ochros spalvos molio. Jų skersmuo iki 20 cm, o sienelių storis – 0,8–1,3 cm. Dalis urnų mažai profiliuotos, stačiomis sienelėmis ir storais dugnais, su grūsto akmens trupinių priemaišomis. Kitų sienelės ties viduriu išgaubtos, o viršuje atloštos į išorę. Daugelio paviršius lygus, o ant kai kurių matyti pirštais braukiant įspausti 1,5 cm pločio grioveliai. Dalies urnų paviršius šiurkštus: jame atsispaudę audinio ir virvelių, kuriais indai buvo apvyniojami džiovinant, pėdsakai.

Tarp įkapių buvo pora nedailiai aptašytų akmeninių trintuvų.

Baublių pilkapynas priklauso tai pačiai Vakarų baltų pilkapių kultūros sričiai kaip ir Gintarų pilkapiai ir yra Vakarų Lietuvos pilkapių arealo rytiniame pakraštyje.

Į šiaurę nuo Baublių kapinyno, Kalno Grikštų kaime, Minijos ir Kartenalės upių santakoje išliko I tūkstantmečio pr. Kr. pabaigos–I tūkstantmečio po Kr. pradžios senovės gyvenvietės pėdsakų. I. Jablonskis 1977 m. čia aptiko 50 cm storio kultūrinį sluoksnį, kuriame buvo pastatų liekanų, rado

⁵⁹Daugudis V. I tūkstantmečio pr. m. e. Šiaurės Žemaitijos piliakalniai (I. Būdingesnieji piliakalnių bruožai ir jų įtvirtinimai), *Lietuvos TSR Mokslų Akademijos darbai*, A, 1986, t. 2(95), p. 31–42.

⁶⁰Merkevičius A. Kurmaičių (Kretingos r.) piliakalnis, *ATL 1978 ir 1979 metais*, Vilnius, 1980, p. 20–22; Merkevičius A. Kurmaičių piliakalnis, *ATL 1980 ir 1981 metais*, Vilnius, 1982, p. 27–28.

⁶¹Jablonskis I. Baublių pilkapių žvalgomieji kasinėjimai...

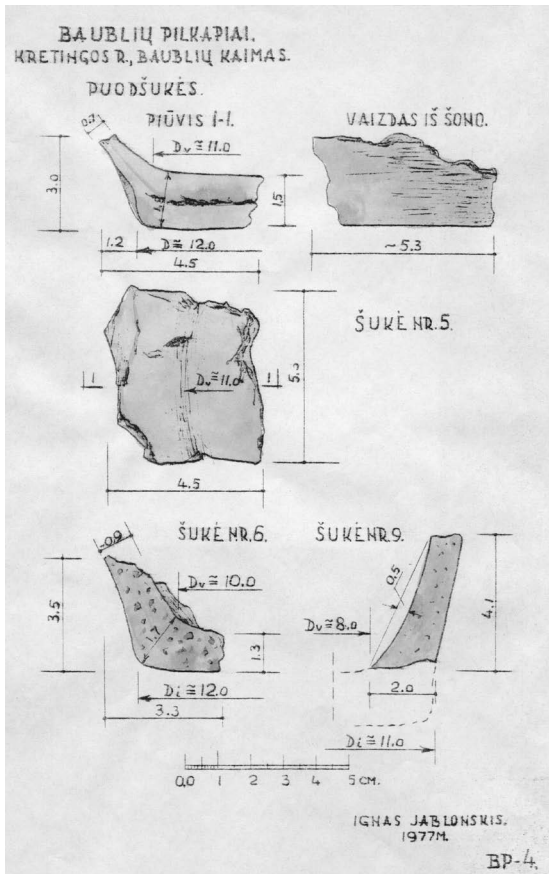
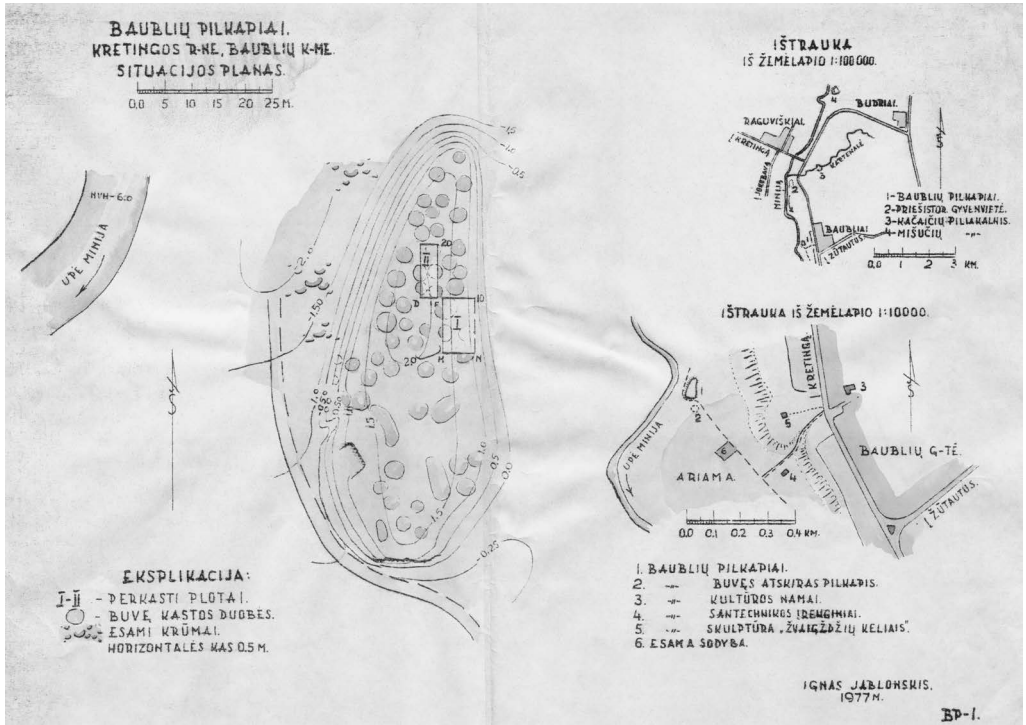

Baublių pilkapyno kalvos planas.
 1977 m. Sudarė I. Jablonskis

Urnių šukės, rastos tyrinėjant Baublių pilkapius.
 1977 m. Braižė I. Jablonskis



*Baublių k. vaikai,
dalyvavę Baublių
pilkapių 1977 m.
kasinėjimuose.
I. Jablonskio nuotr.*

akmeninį ugniakuro padėklą puodui, keramikos šukių grublėtu, tekstiliniu ir lygiu paviršiumi, titnago dirbinį, juodos spalvos lipdyto molio miniatiūrinį puodelį, molio tinko gabaliukų⁶².

I tūkstantmečio pirmojoje pusėje gyvenvietę žmonės apleido, o jos teritorijoje įrengė kapinyną. 1989 m. I. Jablonskis jame ištyrė 4 griautinius V–VI a. kapus su akmenų vainikais⁶³.

Tyrimai parodė, kad mirusiesiems laidoti buvo kasamos 23–55 cm gylio, 2,1–2,2 m ilgio ir 1–1,1 m pločio duobės, pailgos šiaurės–pietų ir šiaurės rytų–pietvakarių kryptimi. Aplink duobę iš vidutinio ir stambaus dydžio akmenų buvo kraunami ovalo pavidalo tarpusavyje sujungti vainikai. Laidojimo metu virš jų supildavo žemių sampilus, kurie suplokštedavo, ir dabartinis duobių gylis siekia 63–110 cm.

Kapų inventorių menkas, liudijantis, kad čia palaidoti žmonės neturėjo didelių turtų. Tik vieninteliame pagyvenusios moters kape buvo rasta įkapių. Jame mirusioji gulėjo galva į pietus. Galvūgalyje į kapą buvo įdėtas lipdytas molio puodelis ir smiltainio akmens verpstukas. Galvos srityje gulėjo geležinis smeigtukas, kuriuo, matyt, buvęs susegtas galvos apdangalas. Mirusiosios krūtinei puošė šešių gintaro karolių ir kelių žalvario įvijų vėrinys.

Laidojimo metu buvo atliekamos apeigos, susijusios su ugnimi. Tai liudija kapų užpilduose aptikti degėsiai ir anglys.

Kur tuo metu gyveno kalvelėje artimuosius laidoję žmonės, sunku pasakyti. Galbūt į pietus, arčiau Baublių kaimo esančioje terasoje, kurioje išliko vėlyvosios Kalno Grikštų kaimo kapinaitės. Čia esančio karjero pakraščiuose 2002 m. gegužę aptikau ugniaviečių pėdsakų ir lipdytos keramikos šukių⁶⁴.

Išlikę vėlyvesni archeologijos paminklai leidžia manyti, kad Baublių – Kalno Grikštų kaimų apylinkėje gyvenę žmonės I tūkstantmečio viduryje–ant-

⁶²Jablonskis I. Ėgliškių, Kalno Grikštų (Kretingos r.), Žvelsenų (Klaipėdos r.) priešistorinės gyvenvietės...

⁶³Jablonskis I. Kalno Grikštų senkapis (Kretingos r.)...; Jablonskis I. Kalno Grikštų kapinynas (Kretingos r.), *ATL 1988 ir 1989 metais*, Vilnius, 1990, p. 78–79.

⁶⁴Kanarskas J. Kultūros vertybių, paminklų ir saugotinių objektų žvalgyimo 2002 m. ataskaita, *Kr. MMA*, f. 4, b. 479, l. 20.

rojeje pusėje pasidalijo į dvi teritorines bendruomenes. Viena jų patraukė palei Miniją į šiaurę ir geografiškai patogesnėje vietoje įkūrė įtvirtintą gyvenvietę – Mišučių–Nausodžio piliakalnį. Antroji bendruomenė pasuko palei Kartenalę į rytus ir jos santakoje su Mažąja Kartenale taip pat išsirengė įtvirtintą gyvenvietę, kuri šiandien žinoma kaip Kačaičių kaimo piliakalnis.

Mišučių–Nausodžio piliakalnis įrengtas kairiajame Minijos upės krante, jos santakos su bevardžiu upeliu slėnyje išterpusioje kalvoje. Piliakalnio aikštelė ovali, pailga šiaurės–pietų kryptimi, apie 50 m ilgio ir 40 m pločio pietiniame gale. Iš vakarų pusės ją saugo 26 m aukščio Minijos slėnio šlaitas, šiaurėje – gili santakos dauba, o rytuose – neaukštas, 3–9 m aukščio, tačiau status bevardžio upelio šlaitas. Iš aukštumos pusės palei aikštelės pietinį pakraštį supiltas 1,5–2 m aukščio gynybinis pylimas, už kurio įrengtas 40 m ilgio ir 17 m pločio priešpilis, saugomas dar vieno gynybinio pylimo ir griovio⁶⁵.

Į pietus ir rytus nuo priešpilio plytėjo papilio gyvenvietė.

Piliakalnis netyrinėtas, pagal vizualinį aprašymą priskiriamas prie vėlyvųjų piliakalnių, datuojamų I tūkstantmečio pabaiga–II tūkstantmečio pradžia.

Apie piliakalnį sklendo įvairūs padavimai. Pasakojama, kad seniau jo aikštelėje buvusi tuštuma, į kurią įmestas akmenukas ilgai krisdavo, kol atsitrenkdavo į dugną. Kalvos požemiuose esą rūšiai, kuriuose saugomi užburti didžiuliai lobiai – auksas, sidabras. Daug drąsuolių ėjo tų lobių ieškoti, tačiau niekas nerado. Tik po jų apsilankymų piliakalnio šlaituose, ant pylimo ir aikštelėje palikdavo duobės, kurias kasdami lengvatikiai lobių ieškotojai tikėjosi atrasti duris į pilies požemius. Be to, ne vienam naktį pro piliakalnį ėjusiam vaidenosi, pasirodydavo įvairių šmėklų.

Mišučių–Nausodžio bendruomenė savo mirusiuosius laidėjo kitapus Minijos upės, jos slėnio terasoje bei raguvos aukštumoje įrengtuose kapinyuose, kurie dabar yra Raguviškių kaimo teritorijoje. Čia dirbant įvairius žemės darbus buvo randama IX–XIII a. būdingų archeologinių senienų – žalvarinių antkaklių, segių, apyrankių, geležinių ietigalių, peilių, kalavijų⁶⁶. Dalis papuošalų buvę sulaužyta. Todėl manytina, kad mirusieji čia laidoti nedeginti ir sudeginti.

Vieną iš minėtų terasų 1996 m. tyrinėjęs archeologas Povilas Tebelškis⁶⁷ patvirtino, kad čia dar esama smarkiai apnaikinto X–XIII a. kapinyno liekanų.

Kačaičių piliakalnis įrengtas gamtinių kliūčių gerai apsaugotoje vietoje. Iš vakarų, šiaurės ir rytų jį patikimai saugo statūs, 22 m aukščio šlaitai, besileidžiantys į gilius Kartenalės ir Mažosios Kartenalės slėnius. Išlikusi piliakalnio aikštelė trikampio pavidalo, pailga šiaurės vakarų–pietryčių kryptimi, apie 30 m ilgio ir 14 m pločio pietrytiniame gale⁶⁸. Seniau ji buvusi daug didesnė: nemažą jos dalį nuplovė Mažoji Kartenalė, griauianti rytinį piliakalnio šlaitą.

Į pietus nuo aikštelės buvęs nedidelis, 23 m ilgio ir 10 m pločio priešpilis, nuo kurio ją skyrė 23 m ilgio ir 2,2 m aukščio tiesus žemių ir akmenų

⁶⁵Piliakalniai, red. A. Tautavičius, p. 110, nr. 448 (Mišučiai); Žalgirio apylinkės archeologijos paminklų pasai, *Kr. MMA*, l. 34–37.

⁶⁶I–XIII a. pilkapynai ir senkapiai, red. R. Rimantienė, *LAA*, Vilnius, 1977, t. 3, p. 95, nr. 581; Žalgirio apylinkės archeologijos paminklų pasai, l. 109–111.

⁶⁷Tebelškis P. Raguviškių kapinyno žvalgomieji tyrinėjimai 1996 metais, *ATL 1996 ir 1997 metais*, p. 224–225.

⁶⁸Piliakalniai, red. A. Tautavičius, p. 76, nr. 273; Žalgirio apylinkės archeologijos paminklų pasai, l. 43–45.



*Nausodžio piliakalnis,
vad. Mongirdo pilalė.
1960 m. Juozo
Mickevičiaus nuotr.
Kr. MF, nr. F1398*



*Raguviškių kapinynas II ir senosios kaimo kapinės, vad. Markapiai, iš paukščio skrydžio.
1996 05 07. Algirdo Mulvinsko nuotr. Kr. MF, nr. GEK20696/7*

pylimas bei 4–5 m pločio ir 50 cm gylio griovys. Patį priešpilį iš pietų–pietryčių pusės saugojo 36 m ilgio ir 4,5 m aukščio puslankio formos pylimas, priešais kurį buvo iškastas 48 m ilgio ir 2 m gylio griovys.

Į pietus nuo piliakalnio, apie 30 m pločio ruože tarp abiejų upelių, driekėsi papilio gyvenvietė.

1997 m. archeologas Rimantas Kraujalis aikštelėje prie pylimo aptiko iki 35–40 cm storio kultūrinį sluoksnį, sudėgusio pastato liekanas bei lipdytinės keramikos lygiu paviršiumi šukių⁶⁹. Ty-

⁶⁹Kraujalis R. 1997 metų žvalgomieji tyrinėjimai Kačaičių piliakalnyje, *ATL 1996 ir 1997 metais*, p. 79–81.

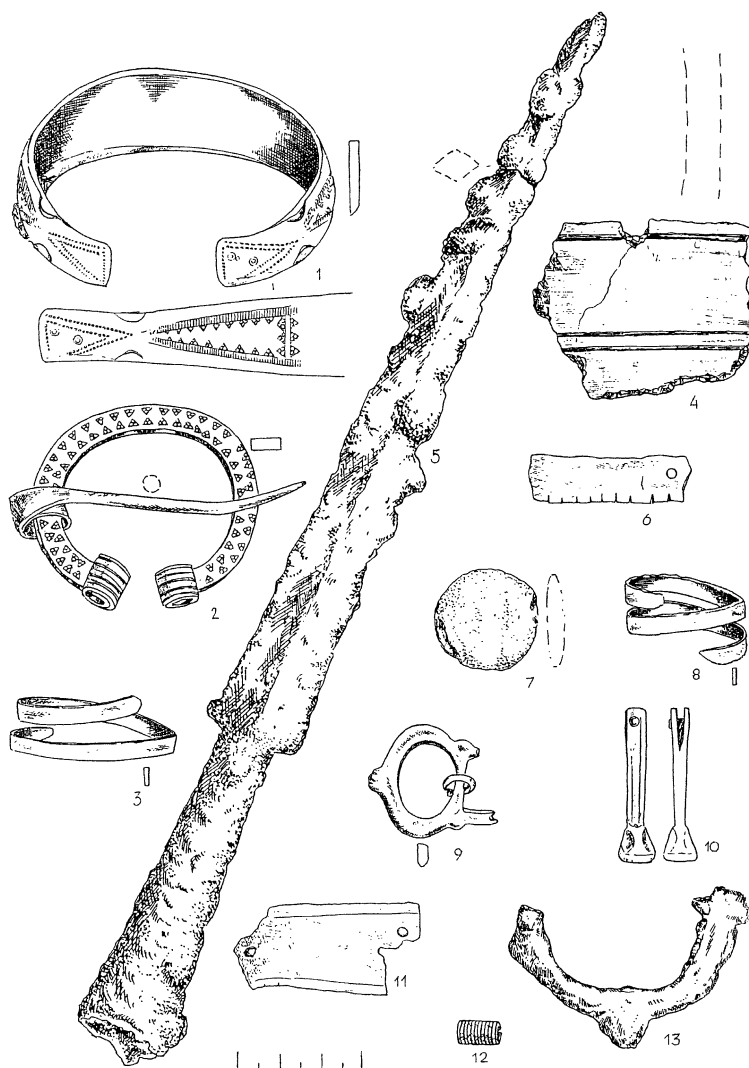

Raguviškių kapinyno
III radiniai.

Piešė A. Ruzienė.

1996 m. Iliustracija
iš archeologo

P. Tebelšio ataskaitos

rinėtojas mano, kad piliakalnis buvo naudojamas gynimuisi ir datuoja jį I tūkstantmečio pabaiga–II tūkstantmečio pradžia.

Vis dėlto vienoje iš piliakalnyje iškastų bulviarūšių duobių 1959 m. rastas gludintas akmenis kirvis keturkampe pentimi⁷⁰ leidžia teigti, kad žmonės čia gyveno daug anksčiau. Piliakalnio aikštelės pylimo duobėse aiškiai išsiskiria 3 degusių ir apdegusio molio sluoksniai, o dugne matyti dideli akmenys⁷¹. Tai rodo, kad Kačaičių pilis mažiausiai tris kartus buvo sudeginta ir vėl atstatyta.

I tūkstantmečio pradžioje sėsli žemdirbių bendruomenė apsigyveno Sauserių kaimo žemėse ties Minijos ir Salanto santaka. Apie I tūkstantmečio vidurį ji išsirengė ant aukšto Minijos skardžio piliakalnį, kurį patikimai saugojo status, iki 35 m aukščio Minijos šlaitas ir klampus santakos su bevar-

⁷⁰Bagušienė O., Rimantienė R. Akmeniniai gludinti dirbiniai, p. 132, nr. 443; Žalgirio apylinkės archeologijos paminklų pasai, l. 43 v.

⁷¹Kanarskas J. Kačaičių piliakalnio (Žalgirio apyl., Kretingos r.) teritorijos žvalgymas 1993 metais, LIIR, f. 1, b. 2142; Kanarskas J. Kačaičių piliakalnio žvalgymas 1993 metais, ATL 1992 ir 1993 metais, p. 49–50; Žalgirio apylinkės archeologijos paminklų pasai, l. 41–45.



*Sauserių kapinynas
ir senosios kaimo
kapinės, vad. Maro
kapeliais, iš paukščio
skrydžio.*

*A. Mulvinsko nuotr.
Kr. MF,
nr. GEK20753*



*Sauserių piliakalnio
vaizdas iš šiaurės
vakarų pusės. 1984 m.
Juliaus Kanarsko
nuotr.*

džiu upeliu slėnis. Piliakalnį galima buvo pasiekti tik iš šiaurės rytų pusės, t. y. nuo aukštumos, kurioje stovėjo papilio gyvenvietė.

Tarp gyvenvietės ir piliakalnio buvo iškastas griovys ir supiltas gynybinis pylimas. Tarp jo ir piliakalnio aikštelės buvo įrengtas apie 13 m pločio priešpilis, kurį nuo aikštelės skyrė 35 m ilgio, 6–7 m pločio ir 1,7–2 m aukščio pylimas. Tarp pylimo ir Minijos šlaito buvo vartai, vedę iš priešpilio į piliakalnio kiemą. Piliakalnio aikštelė trapecijos formos, 50 m ilgio šiaurės rytų–pietvakarių kryptimi ir 35 m pločio. Piliakalnis apleistas II tūkstantmečio pradžioje, greičiausiai prasi-
dėjus kovoms su kryžiuočiais⁷².

Sauserių bendruomenės kapinės veikė netoli Salanto ir Minijos santakos, Salanto slėnio terasoje, kurioje dirbant įvairius žemės darbus buvo aptinkama (ir šiandien teberandama), I–XIII a. būdingų archeologinių dirbinių – ginklų, darbo įrankių, papuošalų⁷³.

⁷²Kanarskas J. Sauserių kaimo piliakalnio priešpilio gyvenvietės AR-512, Kūlupėnų seniūnija, Kretingos rajonas, Klaipėdos apskritis, 1997 metų archeologijos tyrinėjimų ataskaita...; Kanarskas J. Sauserių piliakalnio priešpilio gyvenvietės tyrinėjimai 1997 metais, *ATL 1996 ir 1997 metais*, p. 77–79; Piliakalniai, red. A. Tautavičius, p. 150, nr. 658.

⁷³Mickevičius J. Sauserių pilkapiai ir kapinynas, *Kr. SPA*, b. nr. AR-513; Jablonskis I. Pilkapiai ir senkapiai Kretingos rajone, Sauserių kaime...



Dauginčių II-asis piliakalnis, vad. Pilale, Pilimi. 1986 m. J. Kanarsko nuotr.

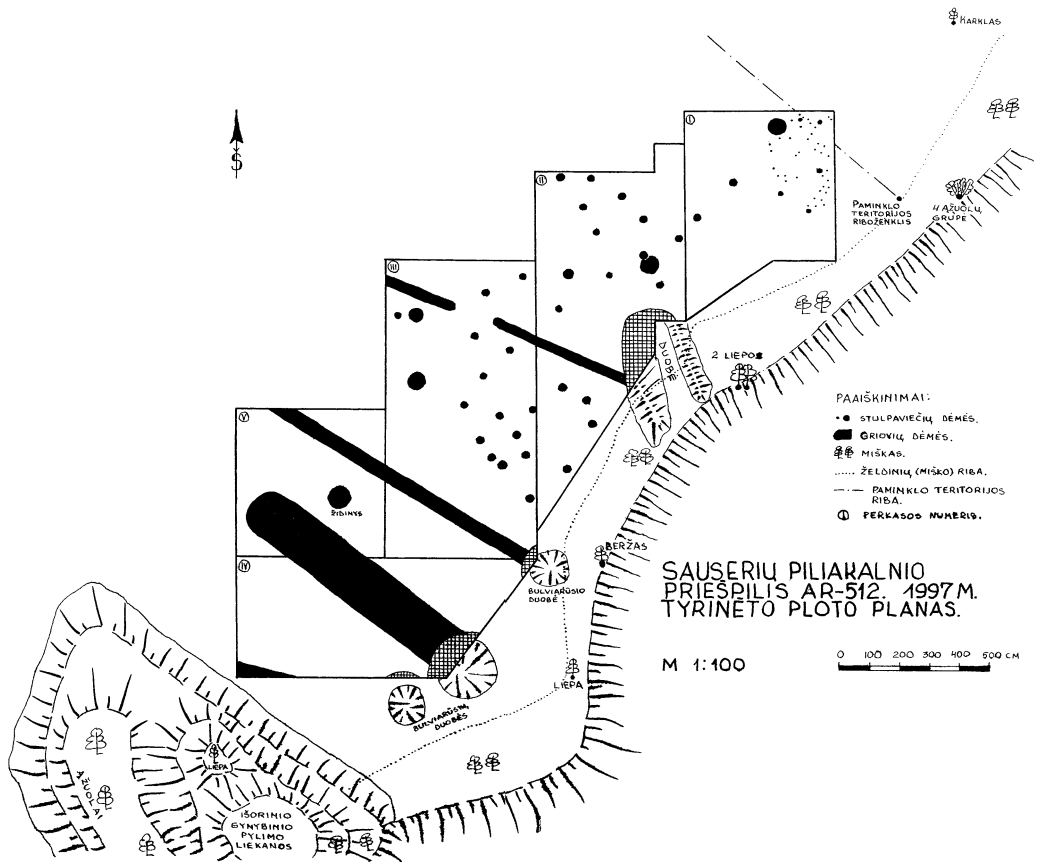

Sauserių piliakalnio priešpilio 1997 m. tyrinėto plogo planas. 1997 m. Sudarė J. Kanarskas

Nuo Sauserių piliakalnio puikiai matyti kitapus Minijos stūksantis **Dauginčių** kaimo piliakalnis. Jis datuojamas I tūkstantmečio pabaiga–II tūkstantmečio pradžia. Ant jo tais laikais taip pat stovėjo medinė pilaitė.

Piliakalnis įrengtas Minijos ir Slinkupio santakos aukštumoje. Jo šlaitai statūs, iki 20 m aukščio. Aikštelė beveik keturkampė, 45 × 45 m dydžio. Vakarų pusėje nuo aukštumos ją skyrė apie 45 m ilgio pylimas ir griovys, kurie ariant nuardyti⁷⁴.

Netoliese, vaizdingame Minijos vingyje, yra išikūręs Sakuočių kaimas. Archeologiniai duomenys leidžia teigti, kad ši vietovė nuolatinių gyventojų sulaukė I tūkstantmečio pirmoje pusėje.

1994 m. archeologas Aurelijus Škimelis į šiaurę nuo Maro kapeliais vadinamų senųjų kaimo kapinių aptiko ir ištyrė du griautinius IV a. antrosios pusės–V a. pradžios kapus su akmenų vainikais⁷⁵. Viename kape buvęs palaidotas vyras, o kitame – mergaitė.

Mirusieji laidoti netaisyklingo ovalo formos duobėse. Mergaitė gulėjo ant šono, miego poza, galva į pietus. Jos kapo duobė pailga šiaurės–pietų kryptimi, 1,4 m ilgio ir 75 cm gylio. Įkapes sudarė žalvarinis smeigtukas susuktu galu, gintaro karoliukas, du pailgi mėlyno stiklo karoliukai, žalvarinė įvijinė apyrankė, apyrankė truputį išplotais ir užkeistais galais, įvijinis žiedas ir įvija.

Vyro kapo duobė orientuota šiaurės vakarų–pietryčių kryptimi, 2,1 m ilgio ir 70 cm gylio. Mirusysis gulėjo ant nugaros, galva į šiaurės vakarus. Kape rastas geležinis ietigalis, žalvarinė antkaklė su rakto skylutės formos kilpele, gintaro karoliukas, geležinis smeigtukas, du žalvariniai žiedai, kurių vienas įvijinis, su išplota vidurine įvija.

Be to, dirbdami žemę ir kasdami bulviarūsius, į vakarus ir pietus nuo kaimo kapinaičių žmonės rasdavo įvairių senienų, datuojamų IX–XIII a.⁷⁶

Panašu, kad I tūkstantmetyje–II tūkstantmečio pradžioje nedidelės žmonių bendruomenės gyveno ir Aleksandravo apylinkėje. Ties Dyburių kilpa, dešiniajame Minijos upės krante, Vaitkių kaimo žemėje I. Jablonskis 1974 m. aptiko priešistorinės gyvenvietės kultūrinio sluoksnio pėdsakų⁷⁷. Pakutuvėnų kaime prie Minijos glaudžiasi kalvelė, kurią archeologai laiko Minijos upės nuplauto piliakalnio gynybiniu pylimu⁷⁸.

Kartenos pilis

Manoma, kad apie VIII–X a. buvo pastatyta Kartenos pilis. Ji stovėjo ant piliakalnio, įrengto kairiajame Minijos krante, Abakų kaimo žemėje, priešais miestelį esančios aukštumos kyšulyje, kurį patikimai saugo gamtinės kliūtys – Minijos slėnis ir gilios jo daubos. Nuo Minijos pusės piliakalnio šlaitai statūs, iki 30 m aukščio. Viršutinė 6–7 m aukščio jų dalis labai stati, rūpestingai išlyginta. Pilies aikštelė 45–50 m ilgio šiaurės–pietų kryptimi ir 40 m pločio per vidurį.

⁷⁴Piliakalniai, red. A. Tautavičius, p. 51, nr. 142.

⁷⁵Škimelis A. Neaiškių archeologijos objektų ir paminklų žvalgymas Kretingos r. 1994 metais, p. 313–314.

⁷⁶Жогас И. *Археологические заметки по Тельшевскому уезду*, с. 36–38; Valstybės archeologijos komisijos medžiaga, KPCA, b. 19, l. 145.

⁷⁷Jablonskis I. Dyburių kaimo Minijos vingio kultūros paminklai, *Kr. MMA*, f. 4, b. 23, l. 19.

⁷⁸Piliakalniai, red. A. Tautavičius, p. 124, nr. 517.

Jos pietiniame pakraštyje supiltas per 2 m aukščio gynybinis pylimas, kuriam įtvirtinti naudota žemė, akmenys ir rąstai⁷⁹.

Pietuose piliakalnis siekia aukštumą, kurioje buvo papilio gyvenvietė. Nuo jos pilį skyrė du platūs grioviai ir tarp jų supiltas dar vienas 1,6 m aukščio pylimas. Ariamoje gyvenvietės dalyje randama angliukų, lipdytos keramikos grublėtu paviršiumi šukių.

Kartenos piliakalnis apipintas įvairiais pasakojimais, padavimais ir legendomis. Viena legenda byloja, kad

„ant kalno pas Karteną kitą kartą yra didelė pilis stovėjusi, kurioje žemaičių karalius turėjo savo buveinę. Pilį aplinkui juosė vandenys. Kalnui esant neaukštam, vandens vilnys plakėsi beveik į pilies sienas. Vandenyje laikėsi trys labai didelės žuovys. Šitos žuovys tarnavo žemaičių karaliui: jos taip sergėjo pilį, kad niekas prie jos negalėjo prisitarti. Kada Žemaičių karalius dingo ir pilis nuskendo, vanduo nuseko ir netolimais kalno susidarė prūdas, kurs dar šiandien ten matomas. Prūde dar šiandien viena iš žuvų užsilaiko. Ji tokia didelė, jog sverianti apie 100 svarų. Dažnai bandoma buvo žuvį pagauti, tačiau lig šiolei veltui, nes žuvis sudraskanti kiekvieną tinklą, kuriuo ją norima pagauti. Dar dabar mato baisiąją žuvį tankiai nakties metu išplaukiant ant prūdo paviršiaus.“⁸⁰

Kartenoje viešpatavęs Žemaičių karalius „galą gavęs su raitelių tuntu“ pakelėję tarp Kretingos ir Kartenos.

„Apie vidunaktį negyvi karžygiai išeina iš savo grabo ir mankštinasi kovoje. Kariai yra liepsnoti pavidalai, karalius būna baltai apsirengęs, jis raitas joja ant balto žirgo. Kai laikrodis išmuša pirmą valandą, kariai ir karalius vėl sueško savo kapus šaukdami „ura!“ ir balsiai rėkdami „Veikiai laikas išsipildys, kada mes vėl pareisime!“⁸¹

Kita legenda pasakoja, kad piliakalnį supylę su švedais ir rusais kariavę žemaičiai. Tų kovų metu atsiradęs ir Kartenos vardas. Esą kartą žemaičių pulti vienu metu atskubėjo net dvi kariuomenės – švedų ir rusų. Nesutardami, kam priklauso pirmumo teisė pulti pilį, jie Minijos slėnyje susikovė tarpusavyje. Nuo pilies kuorų stebėdamas vingyje išiplieskusį mūšį, žemaičių vadas sušukęs savo pavaldiniams: „Veizėkiet, karė tenaa!“ („Žiūrėkite, karas tenai!“). Nuo to laiko ši vietovė vadinama Kartena.

Kai kurie padavimai pasakoja, kad pilį supylę švedai. Kiti mena, kad ji buvusi pastatyta kovų su kryžiuočiais metu. Turimi archeologiniai ir rašytiniai istorijos šaltiniai patvirtina, kad pastarieji pasakojimai yra arčiausiai tiesos.

⁷⁹Piliakalniai, red. A. Tautavičius, p. 81, nr. 298; Kanarskas J. Kartenos piliakalnio (AR-505), Kretingos r., eroduojamo šlaito sutvirtinimo darbų archeologinės priežiūros ataskaita, 1995 m., LIIR, f. 1, b. 1319.

⁸⁰Veckenstedt E. *Mythai, pasakos ir legendos Žemaičių*, p. 89.

⁸¹*Ten pat*, p. 93–94.



Kartenos piliakalnis.
1956 07 15.
Vlodo Šaulio
nuotr. Kr. MF,
nr. GEK21287

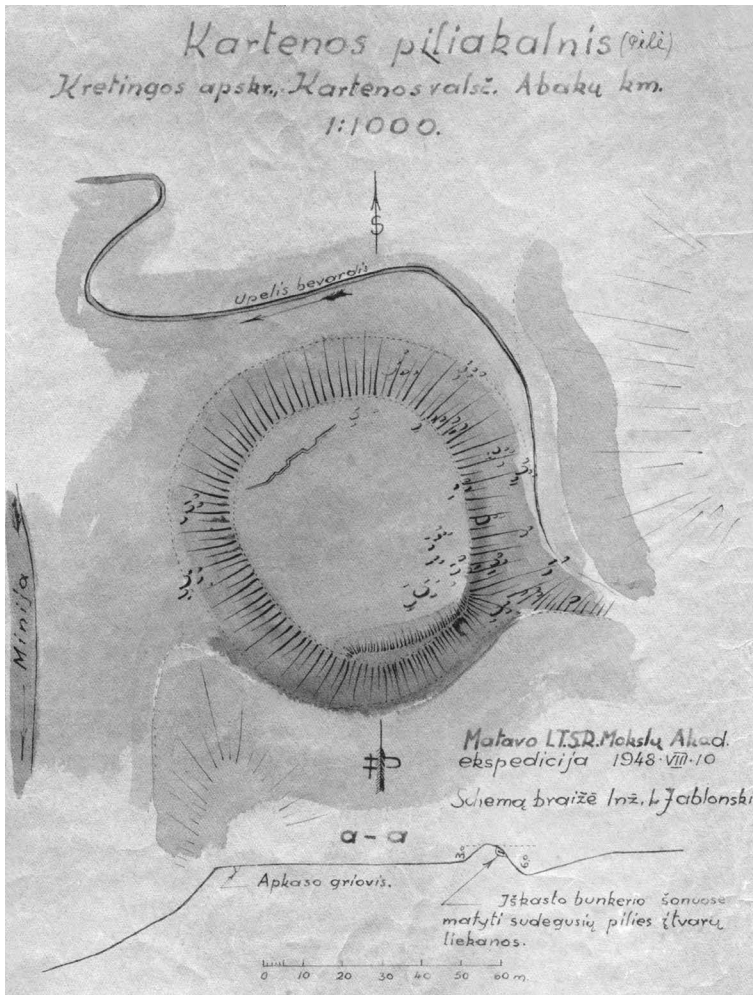

Kartenos piliakalnio
schema. 1948 08 10.
Braižė I. Jablonskis



*Kartenos kapinynas.
X–XIV a. 1968 m.
J. Mickevičiaus nuotr.*

Piliakalnio gynybiniai įtvirtinimai ir geografinė-strateginė padėtis liudija, kad IX–XIII a. Kartena buvo svarbus senųjų šio krašto gyventojų kuršių istorinės Ceklio žemės gynybinis ir administracinis centras, jungęs aplinkui gyvenusias bendruomenes. Šiai galingai tvirtovei teko atlaikyti ne vieną priešų anpuolį, tačiau 1252 m. ji nepajėgė atlaikyti kryžiuočių puolimo. Nukariautas žemes kryžiuočiai pasidalijo. Būtent Kuršo vyskupo Heinricho rašytame Livonijos ordino magistrui rašte dėl pietinių kuršių žemių dalybų 1253 m. balandžio 5 d. pirmąkart rašytiniuose šaltiniuose buvo paminėta Kartena (Cartine)⁸².

Manoma, kad po Durbės mūšio karteniškiei drauge su visais kuršiais sukilo, atnaujino savo pilį ir stojo į kovą su užkariautojais. Kryžiuočiai negailestingai malšino pasipriešinimą: degindavo pilis, išžudydavo jų gynėjus, o moteris ir vaikus išsivesdavo nelaisvėn. Taip 1263 m. buvo sunaikintos Kretingos ir Impilties pily. Greičiausiai to paties žygio metu buvusi sudeginta ir Kartenos pilis.

Mirusiuosius karteniškiei laidojo kitapus upės, Minijos vingio terasoje, kurioje ir dabar veikia kapinės. Čia praeito šimtmečio pradžioje buvo randama įvairių dirbinių iš suardytų IX–XIII a. degintinių kapų⁸³.

Numalšinus sukilimą dalis kuršių pasitraukė į Lietuvą, kita dalis priėmė krikščionybę ir pasiliko gyventi savo žemėse, o užkariautojams nenorinčius paklusti gyventojus kryžiuočiai ištrėmė į kitas vietas. Pietinių kuršių žemėms administruoti buvo įkurta Klaipėdos komtūrija, kuriai priklausė ir Kartena⁸⁴.

Kartenos kaimas ir dvaras

Kartenos kaimas, kaip taikių žemdirbių gyvenvietė, susiformavo XIV–XV a. Jį įkūrė senieji šio krašto gyventojai kuršiai ir į ištuštėjusias žemes atsikėlę žemaičiai. Manoma, kad kaimo sodybos buvo išsimėčiusios Minijos kairiajame krante, dabartinio Gintarų kaimo žemėse, kurios vadinamos Senąja Kartena.

⁸²Pajūrio žemaičių XIII–XIV amžiaus dokumentai (originalų nuorašai ir vertimai), sud. A. Nezabitauskas, Šiauliai, 1963, *Kr. MMA*, f. 16, b. 1, l. 4, 6.

⁸³I–XIII a. pilkapynai ir senkapiai, red. R. Rimantienė, p. 51, nr. 256.

⁸⁴Žulkus V., Klimka L. *Lietuvos pajūrio žemės viduramžiais*, Vilnius, 1989, p. 64, pl. 30.

Kaimo gyventojai mirusiuosius tebelaidojo prie dabartinių miestelio kapinių, terasoje, kurioje seniau veikė vėlyvojo geležies amžiaus kapinynas. Šios ankstyvosios kaimo kapinės XX a. pr. buvo nukastos. Jų liekanas žvyruobių pakraščiuose 1909 m. ištyrė V. Nagevičius, aptikęs 4 griautinius XIV–XV a. kapus⁸⁵.

Kapams karteniškiai tuo metu kasė stačiakampio nuapvalintais galais pavidalo duobes, kurių ilgis siekė 2,1–2,25 m, plotis – 0,9–1,5 cm, o gylis – 1–1,2 m. Mirusiuosius į kapą guldė galvomis į vakarus, rečiau – į šiaurės vakarus, palei šonus ištiestomis rankomis. Tebesilaikydami senųjų, pagonišku papročiu, laidojimo metu atlikdavo apeigas su ugnimi. Tai liudija dviejuose kapuose rastos anglys: viename kape jos buvo pabertos po mirusiuoju, ant duobės dugno, o kitame kape kelios saujos anglių buvusios įbertos galvos ir krūtinės srityje.

Mirusieji į Anapilį buvo išlydimi su įkapėmis. Viename kape prie vyro kojų gulėjo geležinis kirvis ir ietigalis, kitame – ant mirusiojo kairiosios rankos piršto buvo užmautas plokščias žalvarinis žiedas paplatinta priekine dalimi.

Trečiajame kape buvo palaidotas pasiturintis vyriškis. Prie dešinės jo šlaunies rastas ietigalis, ant dešinės rankos piršto – žalvarinis plokščias žiedas paplatinta priekine dalimi, o ties juosmeniu – varinė Vokiečių ordino moneta ir dvi sidabrinės Lietuvos Didžiosios Kunigaikštystės monetos.

Iš visų išsiskyrė ketvirtasis kapas. Jame palaidotas vyras gulėjo dešiniąją ranką ištiesęs palei šoną, o kairiąją padėjęs ant krūtinės. Prie jo kojų buvo padėtas kirvis. Vyras buvęs palaidotas ne vienas, o su šunimi, kuri, matyt, gyvas būdamas labai mylėjo. Šuo gulėjo skersai mirusiojo, jam iš dešinės, galvą ir priekines kojas padėjęs žmogui ant pilvo, o užpakalinės kojos rėmėsi į duobės kraštą.

Lietuvai susigrąžinus pajūrio žemes, jas valdyti didysis kunigaikštis patikėjo Žemaičių seniūnams Kęsgailoms. 1532 m. jos tapo valstybine valda, kuria disponavo didysis kunigaikštis⁸⁶.

Tobulinant valstybinių žemių valdymą, buvo steigiami nauji administraciniai-ūkiniai centrai – dvarai. Taip XVI a. atsirado ir Kartenos dvaras.

Turimi duomenys leidžia teigti, kad senasis Kartenos dvaras stovėjo Gintarų kaime ant jau minėto Vyšnių kalno. Apie šį dvarą žmonės sukūrė daug padavimų. Vienas jų pasakoja, jog dvarą užpuolė ir padegė švedai. Gražuolė pono duklė, neišmanydama kur pasislėpti, įlindusi į rūsi, kuriame buvo slepiami lobiai. Ten ją ir užgriuvo degantys rūmai. Taip ji liko gyva palaidota ir prakeikta. Ją išvaduoti galima tik vieną kartą kas 300 metų.

Kartą, priartėjus išvadavimo terminui, ji prisisapnavo vienam ligotam žmogui ir mainais už sveikatos sugrąžinimą paprašė išvaduoti. Žmogui sutikus, gražuolė patarė pasidaryti iš šermukšnio daug kryželių ir, kai tik jis pateks į pilies požemius, bučiuoti per juos visus, kas tik prieis. Pabučiavus priėjusįjį, tą kryželį reikia mesti per petį ir imti kitą.

Davęs pažadą, žmogus greitai išgijo ir ankstų Velykų rytą nuėjo prie Vyšnių kalno ištesėti žodžio. Kur buvęs, kur nebuvęs šalia jo atsirado kažkoks tarnas ir įvedė į pilies požemius, kuriuose ant aukso skrynios sėdėjo juoda mergina. Netrukus žmogų apniko visokios baidyklės, kurias gelbėtojas bučiavo

⁸⁵Nagevičius V. Kiti mano prieškariniai tyrinėjimai Žemaičiuose, p. 66–68.

⁸⁶Kiaupienė J. *Kaimas ir dvaras Žemaitijoje XVI–XVIII a.*, Vilnius, 1988, p. 39–41.

kaip sapne buvo prisakiusi gražuolė. Su kiekvienu pabučiavimu juodoji mergina vis balo ir balo. Ir kai juoda liko tik galva, atslinko baisi rupūžė, iš kurios gerklės veržėsi ugnys. Žmogus pabūgo, metė viską ir pabėgo. Išbėgdamas dar išgirdo merginą vaitojant: „*Kad tu būtum negimęs... Man vėl 300 metų teks kentėti...*“

Sugrižęs namo žmogus netrukus vėl susirgo. Prieš mirtį norėjo parodyti artimiesiems tą vietą, kur požemiuose paslėpti lobiai, bet mirė pakeliui, nepasiekęs Vyšnių kalno.

Kitas padavimas mena, kad Senosios Kartenos dvaro ponas labai mėgo vyšnius ir prie rūmų pasodino ištisą jų sodą. Švedams dvarą sudeginus, sodas išliko ir kiekvieną pavasarį baltais žiedais pasipuošusios vyšnios dar ilgai primindavo karteniškiams čia buvusius didingus rūmus. Dėl to kalva ir buvusi pavadinta Vyšnių kalnu.

I. Jablonskio atlikti archeologiniai tyrimai⁸⁷ parodė, kad ant Vyšnių kalno tikrai yra stovėjęs dvaras. Jį sudarė keletas medinių pastatų. Rūmai stovėjo aukščiausioje kalvos dalyje, ankstyvojo piliakalnio pylimo vietoje, kuri, statydami dvaro sodybą, karteniškiškai nuardė ir nukasė. Daugumą jo akmenų panaudojo rūmų pamatams išmūryti ir dvaro kiemui išgrįsti, o atlikusius didesnius suvertė už pylimo. Atokiau nuo rūmų, kalvos pakraščiuose, stovėjo dar keli gyvenamieji bei ūkiniai-pagalbiniai pastatai.

Dvarvietės kultūriniame sluoksnyje randama daug XVI–XVII a. giliųjų ir gausiai ornamentuotų plokščiųjų koklių, puodų šukių, oksiduotų stiklo skelčių, plytgalčių ir kitų radinių.

Į pietus, vakarus ir pietvakarius nuo Vyšnių kalno taip pat aptinkama XVI–XVII a. būdingų keramikos šukių, koklių, liudijančių, kad dvarvietės papėdėje irgi buvo gyvenama.

Dvarą iš rytų, pietų ir pietvakarių juosė trys tvenkiniai, įrengti bevardžio upelio slėnyje bei ties jo santaka su Minija⁸⁸. Jų pylimai išliko iki šių dienų. Jiems supilti buvo naudojami ažuolo rąstų karkasai, pripildyti akmenų ir žemių. Pylimai sudarė sudėtingą irigacinę kaskadinę sistemą, kurios gale, už trečiojo pylimo, prie Minijos senvagės, stovėjo medinis vandens malūnas, maldavęs dvarui miltus.

Be to, pasakojama, kad Vyšnių kalno šiaurės vakarinėje papėdėje, Minijos slėnio terasos akmenuotoje kalvelėje, senais laikais stovėjusi kalvinių bažnyčia. Veždami iš čia akmenis, žmonės radę keletą senovinių varinių žvakidžių⁸⁹. Galbūt čia buvusi XVI a. antrojoje pusėje Kartenoje pastatyta evangelikų reformatų bažnyčia, kuri 1611 m. dar stovėjo, o vėliau, pasak vyskupo Motiejaus Valančiaus, „*vienok veikiai pragaišo*“⁹⁰.

Sprendžiant iš radinių, dvaras, šalia jo buvęs kaimas ir bažnyčia apie XVII a. vidurį buvę sunaikinti gaisro, greičiausiai 1655–1656 m. švedų puolimo metu. Naujoji Kartenos dvaro sodyba buvo pastatyta netoli Minijos ir Alanto upių santakos. Šalia jos, Minijos vingio slėnyje, netrukus susiformavo ir Kartenos miestelis.

Senąją Kartenos praeitį ilgą laiką priminė iš lūpų į lūpas perduodamos legendos ir padavimai, kurie sparčiai išskelviauja į nebūtį kartu su senoliais.

⁸⁷Jablonskis I. Gintarų senkapio I–IV sektorių žvalgomieji kasinėjimai, l. 24–25; Jablonskis I. Kartenos ir apylinkės kultūros paminklų tyrinėjimai 1987 m., l. 7–12; Jablonskis I. Kartenos apylinkės paminklų tyrinėjimai, p. 185.

⁸⁸Jablonskis I. Gintarų senkapio I–IV sektorių žvalgomieji kasinėjimai, l. 1–2, 25–26.

⁸⁹Ten pat, l. 1.

⁹⁰Valančius M. *Raštai*, Vilnius, 1972, t. 2, p. 380.

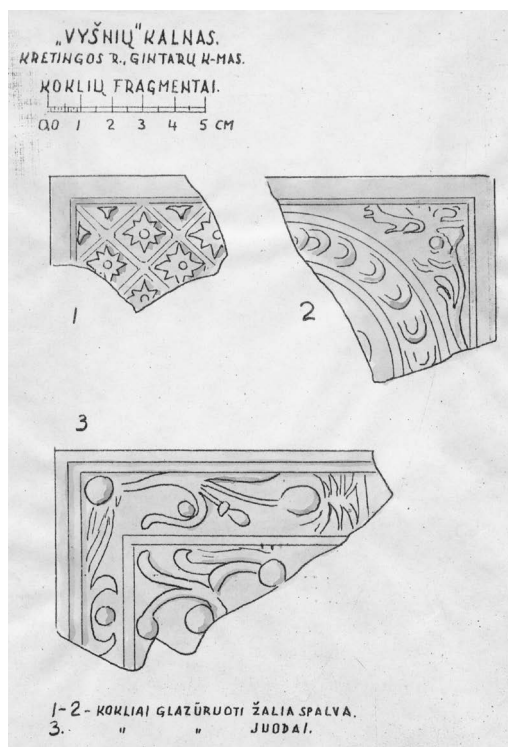
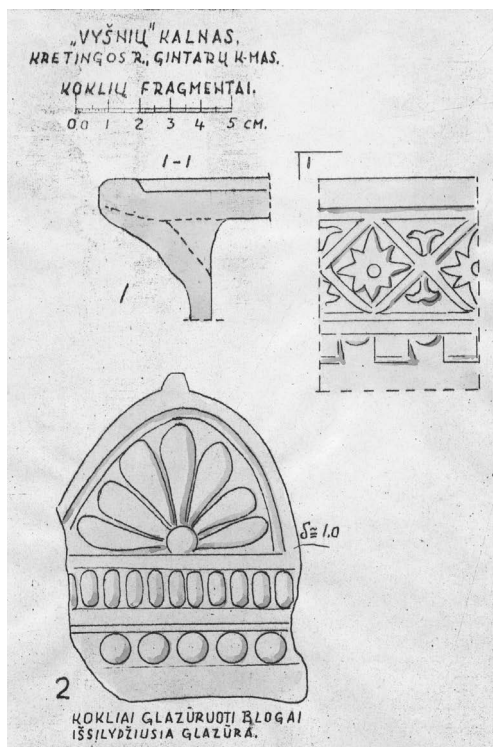

Gintarų k. dvarvietėje, vad. Vyšnių kalnu, rastų koklių fragmentai. 1987 m. Braižė I. Jablonskis

Ilgus šimtmečius apie giliausias Kartenos šaknis bylojo ir vietovardis Senoji Kartena, vėliau – Sendvaris. Deja, ir jų nebeliko. Šiandien šios žemės oficialiai vadinamos Gintarų kaimu. Tik išlikusios kultūros vertybės – Gintarų piliakalnis-dvarvietė, užtvankų pylimai, kapinynai ir senosios kaimo kapinės – dar ilgai mums primins, kad čia, prie Vyšnių kalno, daugiau kaip prieš du tūkstančius metų prasidėjo Kartenos istorija.

Išvados

Kartenos apylinkėse randami pavieniai akmeniniai dirbiniai leidžia teigti, kad žmonės čia apsigyveno III tūkstantmetyje pr. Kr. Tai buvo Pamarių kultūros gyventojai, vertęsi medžiokle, žvejyba ir rankiojimu, taip pat dirbę žemę ir auginę gyvulius. Negalima atmesti prielaidos, kad ir anksčiau į šias apylinkes užklydavo senovės medžiotojai ir žvejai, kadangi seniausi žmonių pėdsakai Lietuvos pajūryje datuojami X tūkstantmečiu pr. Kr.⁹¹

Žalvario amžiuje (XVIII–VI a. pr. Kr.) Vakarų Lietuvos gyventojai pažino pirmuosius metalo dirbinius – žalvarinius ginklus, darbo įrankius, papuošalus. Žmonės vertėsi žemdirbyste ir gyvulininkyste, gyveno atvirose gyvenvietėse prie upių. Viena tokių gyvenviečių VIII–VI a. pr. Kr. turėjusi būti ties Minijos ir Salanto santaka Sauserių kaime (čia rastas žalvarinis įmovinis kirvis, aptinkama gludintų akmens dirbinių).

⁹¹ Žulkus V. Palangos priešistorė ir viduramžiai archeologo akimis, *Palangos istorija*, Klaipėda, 1999, p. 14.

I tūkstantmečio pr. Kr. pirmoje pusėje Kartenos apylinkėse ėmė kurtis sėslios gimininės bendruomenės. Jų pėdsakų rasta Gintarų, Baublių ir Vėlaičių kaimuose. Vėlaičių ir Gintarų senovės gyvenvietės įrengtos upių santakose ir nestipriai įtvirtintos.

To meto žmonės jau naudojo geležinius dirbinius, kuriuos iš pradžių išveždavo, o apie IV a. pr. Kr. patys išmoko geležį išsilydyti iš vietinės balų rūdos (pvz., Lazdininkai, Kretingos r.). Iš geležies buvo gaminami ginklai, papuošalai, darbo įrankiai.

Baublių ir Gintarų bendruomenės mirusiuosius sudegindavo, o palaikus laidojo pilkapiuose. Toks paprotys nuo vėlyvojo žalvario amžiaus iki I a. po Kr. dominavo visoje Vakarų Lietuvoje, Semboje ir rytinėse prūsų žemėse. Baublių ir Gintarų pilkapynai buvo Vakarų baltų pilkapių kultūros arealo periferijoje.

Gintaruose ir Vėlaičiuose gyvenusių bendruomenių pėdsakų randama ir I tūkstantmečio po Kr. pirmojoje pusėje. Jos taip pat išikūrė Kalno Grikštų (šalia Baublių), Sakuočių ir Sauserių kaimų žemėse.

Keičiantis gamybiniais ir socialiniams santykiams I tūkstantmečio pirmojoje pusėje baltų gentyse gimininę bendruomenę pakeitė teritorinė. Tuo metu buvo apiešti bendruomeniniai Gintarų, Vėlaičių piliakalniai, Kalno Grikštų senovės gyvenvietė. Naujai susidariusios nedidelės teritorinės bendruomenės kūrėsi atokiau nuo pilių, arčiau vandens, ganyklų, pievų, derlingų žemių. Piliakalniais jos naudojosi tik pavojaus metu.

Gintarų, Kalno Grikštų ir Sakuočių kapinynų duomenys rodo, kad mirusiuosius artimieji II–VII a. laidojo nesudegintus, skobtiniuose karstuose, su įkapėmis, o kapus apjuosdavo akmenų vainikais, sujungtais vienas su kitu.

Be karių ir žemdirbių, bendruomenėse gyveno amatininkai, kurie gamino ginklus, darbo įrankius ir papuošalus. Nemažai dirbinių, ypač papuošalų, buvo įvežama. Kapuose randamos Romos monetos, emalės ir stiklo karoliai, sidabriniai kibirėlio formos kabučiai byloja apie Kartenos apylinkių bendruomenių prekybinius ryšius su Romos imperijos provincijomis.

Kartenos priešistorei pažinti labai trūksta duomenų apie I tūkstantmečio antrosios pusės archeologinius paminklus. Archeologas Vladas Žulkus teigia, kad VI–VII a. Lietuvos pajūryje susiformavo kuršių⁹² gentys. Jie gyveno didelėje Vakarų Lietuvos ir Kuršo (Vakarų Latvija) dalyje.

Piliakalniai liudija, kad kuršių epochoje Kartenos apylinkėse pastebimai išaugo gyventojų skaičius. Manoma, kad apie VIII–X a. buvo pastatytos ir stipriai įtvirtintos medinės pilys ant Dauginčių, Kačaičių, Kartenos, Martynaičių, Nausodžio, Vėlaičių ir Sauserių piliakalnių. Priešais pilis ir papilčiuose kūrėsi žemdirbių ir amatininkų gyvenvietės, o netoliese veikė kapinės. Gintarų, Kartenos, Raguviškių, Sauserių kapinynai liudija, kad IX–XIII a. mirusieji laidoti nedeginti ir sudeginti, o nuo X a. dominavo mirusiųjų deginimo paprotys.

Tyrinėtuose Kačaičių, Vėlaičių piliakalniuose kultūrinis sluoksnius vos pastebimas, storesnis tik ties pylimu. Kultūrinio sluoksnio pėdsakų nepastebėta Sauserių, Mišučių–Nausodžio piliakalnių aikštelėse. Todėl manoma, kad pagrindinė šių pilių funkcija buvusi gynybinė: jose

⁹²Žulkus V. *Kuršiai Baltijos jūros erdvėje*, Vilnius, 2004, p. 207.

aplinkinių bendruomenių nariai susirinkdavo bendromis jėgomis apsiginti nuo priešų antpuolio. Apie VII–X a. vykusias kovas pasakoja Vėlaičių piliakalnyje aptiktas į šlaitą įsmigęs įmovinis ietigalis.

Rašytiniai šaltiniai liudija, kad XIII a. Kartenos apylinkės priklausė didžiausiai kuršių žemei – Cėkliui (Kėkliui), o pagrindinis apylinkių gynybinis, administracinis ir ūkinis centras buvo Kartenos pilis, kurios vardas pirmąkart paminėtas 1253 m. Tačiau archeologiniai duomenys leidžia daryti prielaidą, kad X–XII a. svarbus vaidmuo šio regiono istorijoje turėjo tekti ir Martynaičių piliai.

Po kryžiuočių invazijos Kartenos apylinkės pilys ir gyvenvietės buvo sunaikintos, nemaža dalis gyventojų žuvo, buvo ištremta į kitus regionus. Tik apie XIV–XV a. susiformavo Kartenos kaimas, kurio gyventojai dar laikėsi pagoniškų tradicijų (artimuosius laidojo su ginklais, darbo įrankiais, papuošalais, netgi su mylimais gyvūnais, atlikinėjo apeigas su ugnimi).

XVI a. ant seniausių Kartenos priešistorės laikus menančio Vyšnių kalno pastatytas Kartenos dvaras. Jo pastatai buvo mediniai, o atskiroms architektūrinėms detalėms naudoti akmenys, plytos. Pastatus šildė puodyninių ir gausiai ornamentuotų plokščiųjų koklių krosnys. Dvaras sunaikintas apie XVII a. vidurį. Naujas dvaras buvo pastatytas arčiau Minijos ir Alanto santakos, šalia kurios iškilo ir Kartenos miestelis.

Baublių smuklininko sidabras

Mikas Balčius

Vėlų 1937 m. rudenį, lapkričio 13 d., Kretingos apskrities Baublių kaimo ūkininkas Juozas Drungilas savo sodyboje rado senovinių pinigų. Puodą su monetomis jis aptiko ten, kur, anot pasakojimų, senovėje stovėjusi smuklė. Juozas radinio neslėpė, kelias dešimtis monetų pasiuntė Vytauto Didžiojo kultūros muziejui¹, buvusiam laikinojoje Lietuvos sostinėje Kaune. Netrukus apie šį įvykį pasirodė trumpos žinutės dienraščių „Vakarai“ ir „Mūsų kraštas“ puslapiuose².

Laikraščių skaitytojai panašiomis žinutėmis buvo palepinami po 1–2 kartus per metus, o kartais ir dažniau. Tais pačiais 1937 m., po mėnesio, minėti dienraščiai užsiminė, kad vėl rasta senovinių monetų, tik šį kartą Gargžduose³. Žinutės apie monetų radinius nebuvo ypatinga naujiena ir įvykį visi greitai pamiršdavo. Tačiau prabėgus porai savaitių dienraščiai išspausdino Baublių lobio istorijos tęsinį⁴. Buvo kuo džiaugtis – susipratęs žemaičių ūkininkas jaunam Kretingos muziejui padovanojo beveik 5 kg sveriantį apie 1800 monetų lobį. Nauja buvo tai, kad senoviniai pinigai – lobis netapo sendaikčių ir metalo supirkėjų grobiu, o buvo atiduotas į mokslo ir kultūros įstaigą – muziejų.

Tai buvo šviesioji medalio pusė. Deja, muziejus neturėjo specialistų, gebančių vertinti radinį kaip kompleksinį pinigų rinkos dokumentą ir Žemaitijos ūkio istorijos šaltinį. Iš lobio buvo išrinkta ir kartu su komplektuojamos muziejaus numizmatinės kolekcijos eksponatais aprašyta 117 Lenkijos, Lietuvos, Prūsijos, Švedijos ir Olandijos 14 rūšių monetų⁵. Likusios monetos buvo sužertos į krūvą ir paliktos dulkėti muziejaus fonduose.

1967 m. muziejaus darbuotojai ėmėsi nuosekliai moneta po monetos, lobis po lobio inventorizuoti muziejaus numizmatinį rinkinį⁶. Po 30 metų pirmąkart buvo aprašytas visas Baublių lobis. Paaiškėjo, kad muziejuje beliko pusė radinio – 933 monetos. Kitos dingo be žinios. Bet vis tiek lobis buvo išpūdingas – aprašyta 5 šalių 15 rūšių monetų. Lobyje neliko nė vieno švediško pinigų. Užtat buvo surasta iki tol nepastebėta Brandenburgo kurfiurstų Silezijai kalta moneta.

Didelė Baublių lobio monetų įvairovė kaitina apžiūrinėjančiojo vaizduotę. Ji kužda apie svetimšalius prekeivius, plaukančius audringomis jūromis, dardančius vežimuose dulkėtais Vakarų Žemaitijos keliais ir galop trumpam sustojančius pailsėti Baublių kaimo smuklėje. Taip pat regisi vaizdai, kaip smuklininkas tamsią naktį slepia savo pelną nuo neprašytų svečių. Bet romantiką paliksime nuošalėje. Mums labiau rūpi, ar smuklininkas buvo

¹ 1937 m. Kretingos muziejaus dokumentai, *Kretingos muziejaus mokslinis archyvas*, f. 22, b. 3, l. 3.

² Rado daug senų pinigų, *Vakarai*, 1937, lapkr. 24, nr. 272; Rado senų pinigų, *Mūsų kraštas*, 1937, lapkr. 26, nr. 48.

³ Rado senų pinigų, *Lietuvos Aidas*, 1937, gruodžio 23, nr. 584; Muziejui padovanojo senų pinigų, *Vakarai*, 1937, gruodžio 24, nr. 300; Rado senų pinigų, *Mūsų kraštas*, 1937, gruodžio 31, nr. 53; Rado 400 metų senumo pinigų, *Ūkininko patarėjas*, 1937, nr. 12.

⁴ Ūkininkas rado 1800 senų pinigų, *Vakarai*, 1937, gruodžio 9, nr. 285; 5 kg pinigų paaukavo Kretingos muziejui, *Mūsų kraštas*, 1937, gruodžio 10, nr. 60; Didelė ūkininko dovana Kretingos muziejui, *Lietuvos Aidas*, 1937, gruodžio 11, nr. 524.

⁵ *Kretingos muziejaus archeologijos ir numizmatikos inventorinė knyga*, 1938 04 09–1938 04 13, nr. 684–786, 788–801.

⁶ *Kretingos kraštotyros muziejaus gaunamų eksponatų knyga*, 1967 03 09, nr. 5031.

20

Ši žemė paminėta Juozo Drungilo,
dalyvaujančią šūdininkui Pršanui Radvaiškui,
1937 m. lapkričio mėn. 22 d. savo užrašų pini-
gų rinkimui, kuri radau savo lauke (Karteno
vobščiuje, Baublių km. Juozo Drungilo) 1937 m.
lapkričio mėn. 13 d., paaukoja Kretingos
Muziejui

Baubliai 1937 m. 22 J. Drungilas
A. Radvaiškus

Dokumentas,
patvirtinantis, kad
Juozas Drungilas,
gyvenantis Baublių k.
Karteno vls., dovanoja
rastą lobį Kretingos
muziejui. 1937 11 22.
Iš Kretingos muziejaus
fondų

turtingesnis už aplinkinius ir ar jo sidabras buvo geresnis nei kitų žemaičių ir apskritai lietuvių.

Jauniausia Baublių lobia moneta yra Prūsijos Fridricho I 1709 m. Karaliaučiuje kaltas šeštokas. 1709–1710 m. Prūsijos ir Žemaitijos gyventojai minėjo ilgai. Per kraštą persirito badas ir maro epidemija. Miesteliuose ir kaimuose išmirė ištisos šeimos ir bendruomenės. Be šeiminių liko ne tik žemė, namai, gyvuliai, bet ir kasmetinėms išlaidoms (mokesčiams mokėti, druskai, geležiai pirkti) laikyti bei ilgai taupyti ir juodai dienai atidėti pinigai. Galime spėti, kad pastarieji buvo labiau saugomi ir geriau slepiami. Patikimiausia saugykla jiems buvo žemė po pastatais, sodyboje augančiais medžiais, akmenų krūsnimis, taip pat miškų ir pelkių žemė.

Suskaičiuoti visus be šeiminių likusius podėlius vargu ar kada bus įmanoma. Per pastarąjį šimtmetį Lietuvoje užrašyta daug pasakojimų apie rastus senovinius pinigus. Iš jų galime išskirti 117 podėlių, kurie be šeiminių galėjo likti 1709–1710 m.⁷ Baublių kaimo kaimynystėje, Vakarų Žemaitijoje, užrašyta 14 mus dominančių žinučių. Apie kai kuriuos radinius žinios labai šykščios. Detaliau aprašyti 7 lobiai – iš viso 1974 monetos⁸. Bemaž pusė tuose lobiuose buvusių monetų pakeliui į muziejus dingę. Išėitų, kad kažką galime pasakyti maždaug apie 3000 monetų, savo laiku kapšuose nešiotų Baublių smuklininko kaimynystėje – Gargžduose, Kašučiuose, Kveciuose, Žemalėje, Gaudikaičiuose, Brėvikiuose, Varniuose. Natūraliai apsibrėžė vienos dienos trukmės kelionių ratas iš Baublių iki artimiausių turgaviečių.

Gargždams turgaus teisė buvo suteikta 1600 m. Kretinga miestu tapo 1609 m. Šalia jos yra Kašučių, Kvecių ir Baublių kaimai. Netoli Kašučių esančiuose Darbėnuose turgūs leisti 1701 m. Skuodas miesto privilegijas gavo 1572 m. Sedoje, netoli kurios išsikūręs Žemalės miestelis, prekyauta

⁷ Ivanauskas E. *Lietuvos pinigų lobiai*, Vilnius, 1995, p. 184–251.

⁸ *Kveciai, Kretingos r.* Aprašytos 26 monetos, buvo apie 300; *Varniai, Telšių r.* Aprašytos 203 monetos, buvo apie 600; *Gargždai, Klaipėdos r.* Aprašytos 35 monetos, buvo apie 100; *Žemalė, Mažeikių r.* Aprašytos 35 monetos, buvo apie 60; *Gaudikaičiai, Telšių r.* Aprašytos 224 monetos, buvo apie 600; *Brėvikiai, Telšių r.* Aprašytos 35 monetos, buvo apie 100; *Baubliai, Kretingos r.* Aprašytos 933 monetos, buvo apie 1800; *Kašučiai, Kretingos r.* Aprašytos 1350 monetos, buvo apie 1500. Žr.: Ivanauskas E. *Lietuvos pinigų lobiai*, p. 191, 214, 220, 230, 237, 240, 247, 249.

nuo 1655 m. Gaudikaičių ir Brėvikių kaimai yra arčiausiai Varnių, kurie miestu tapo 1635 m.⁹

Susiruošęs į ilgesnę kelionę, Baublių smuklininkas per keliolika dienų pro Kretingą arba Gargždus galėjo nukakti į Prūsiją ir jos uostus Klaipėdą bei Karaliaučių. Jei vežimą būtų sukęs Skuodo ar Sedos kryptimi, tai keliauninkui prieš akis būtų atsivėrusios Kuršo platybės ir Liepojos, Mintaujos uostai bei už Dauguvos, Livonijoje esanti Ryga. Ilgiausia kelionė baubliškiuo būtu laukusi pasukus arklius Varnių pusėn. Tik po savaitės būtų pamatęs Vilniaus mūrus, tiesa, pakelėje būtų spėjęs paviešėti Kaune ar Kėdainiuose.

Smulkiausia XVIII a. pradžioje Lietuvoje naudojama moneta buvo šilingas. Baublių smuklininkui šilingai buvo prasti pinigai. Jis jų neslėpė ir nesaugojo. Beje, jo kaimynai elgėsi taip pat. Tik Varnių mieste rasta paslėptų varinių šilingų su Lenkijos ir Lietuvos valstybės (toliau – Respublikos) karaliaus Jono II Kazimiero vardu ir atvaizdu. Jono II Kazimiero vardu varinius šilingus 1659–1666 m. kalė Lenkijos ir Lietuvos pinigų kalyklos¹⁰. Varnių miestiečiai nebuvo skurdesni už kaimynus. Einant nuo Varnių link Kauno, Kėdainių ir Vilniaus variniai šilingai tampa kaskart didesne vertybe ir jų podėliuose vis daugėja. Vilniaus pusėje 14-oje lobių aprašyti 13 822 variniai šilingai ir jų klastotės. Be to, minėtuose lobiuose buvo rasti 788 seni sidabriniai šilingai, jų klastotės ir kitos senos smulkios XVII a. monetos. Vakarų Žemaitijoje kaimų ir miestelių gyventojai senų šilingų nebeturėjo arba nelaike jų didele vertybe ir juodai dienai netaupė.

3 šilingai sudarė grašį. Kol šilingai ir grašiai buvo sidabrinės monetos, toks jų savitarpio santykis niekam abejonių nekėlė. Bet kai Respublikos seimas, siekdamas greitai apmokėti valstybės skolas, 1659 m. leido šilingus kalti iš vario, šilingų ir grašio santykis pašlijo. 3 variniai šilingai po senovei sudarė grašį, bet grašio šilingais vertė sidabrinio grašio atžvilgiu nesulaikomai smuko žemyn. Apskaičiuota, kad XVII a. pabaigoje vietoje sidabrinio grašio reikėjo duoti 5 šilingus¹¹. Bet tai nebuvo stichiški varinių ir sidabrinų pinigų kurso svyravimai. Dar 1677 m. seimas nusprendė, kad 100 auksinų sidabriniais grašiais verti 170 auksinų šilingais¹². Prūsijoje, kuri savarankiškai kalė monetas ir kur šilingai, bent iš viršaus, liko sidabriniai, varinių Respublikos šilingų nepriimdavo. Dėl to žemaičiai varinius šilingus peikė. Sidabriniai grašiai Bydgoščiuje ir Vilniuje masiškai paskutinį kartą buvo kalami 1623–1627 m., o XVIII a. pradžioje apyvartoje jie buvo retenybė. Vilniaus pusėje 3-juose lobiuose aprašyta 20 senų grašių. Baubliškis smuklininkas ir kiti žemaičiai jų nebeturėjo. Užtat Žemaičiuose randame naujovę – Kašūčių ūkininkas savo podėlyje buvo pasidėjęs naujutėlį 1700 m. Karaliaučiuje kaltą grašį.

3 sidabriniai grašiai buvo lygūs 2 pusantrokams, kurie Respublikos piniginę sistemą papildė 1614 m. Tada į apyvartą buvo paleisti nauji grašiai, turėję subalansuoti dėl sparčios infliaci-

⁹ Kryževičius V. *Lietuvos privilegijuotieji miestai*, Vilnius, 1981, p. 133, 138; Meilus E. Lietuvos miestų, miestelių steigimo ir turgų bei prekymečių privilegijos, *Lietuvos miestų istorijos šaltiniai*, Vilnius, 1988, p. 68, 72; *Lietuvos magdeburginių miestų privilegijos ir aktai*, Vilnius, 1997, p. 10, 66.

¹⁰ Kopiccki E. *Katalog podstawowych typów monet i banknotów Polski oraz ziem historyczne z Polską związanych*, t. 3, Warszawa, 1977; Ivanauskas E., Douchis R. J. *Coins of Lithuania 1386–1707*, Vilnius, 1999.

¹¹ Riabcevič V. *O čiom rasskazyvajut monety*, Minsk, 1977, s. 152.

¹² Zagorski J. *Monety dawnej Polski*, Warszawa, 1845, s. 169.

jos krinkantį pinigų ūkį. O išėjo atvirksčiai – rinkoje įsitvirtino ir ėmė dominuoti 4,5 šilingo arba 1,5 grašio vertės moneta – pusantrakai.

Iki 1627 m. Bydgoščiuje, Krokuvoje, Karaliaučiuje ir Rygoje buvo nukalta nesuskaičiuojama daugybė pusantrokų. Mėginta juos kalti ir Vilniuje. Vėliau pusantrokus buvo bandyta masiškai gaminti gretimuose kraštuose – švedų užimtame Elbinge, Rygoje bei Kuršo ir Žemgalos kunigaikštystėje Mintaujoje. Lenkijoje ir Lietuvoje XVII a. antrojoje pusėje pusantrakai buvo kalami epizodiškai.

Smuklės šeimininkas pusantrokų podėlin nedėjo. Tuo tarpu kiti žemaičiai tokie kategoriškai nebuvo. Pavyzdžiui, Kašūčių ūkininkas buvo pasidėjęs 7 senus ir 2 visai naujus 1700 m. Rygos pusantrokus, Gaudikaičių pelkėje buvo paslėpti 26 seni ir 2 nauji 1701 m. Rygos pusantrakai. Prie neseniai išgytų Gaudikaičių gyventojų monetų turėtume priskaičiuoti ir penkis 1687–1689 m. Kuršo pusantrokus. Vilniaus pusėje 5 lobiuose aprašyti 1287 seni pusantrakai. Kuršo ir Rygos monetų tenai nerasta.

1700–1701 m. Karolio XII monetos buvo kalamos Rygoje karo sąlygomis. Respublikos valdovo Augusto II saksų kariuomenė stovėjo prie miesto vartų. Netrukus iš Švedijos atvykę Karolio XII vedami pulkai nubloškė saksus atgal, o 1702 m. švedai per Žemaitiją, ketindami į Respublikos sostą pasodinti Stanislovą Lesčinskį, patraukė Varšuvos link. Žemaitija liko švedų užnugaryje. Dauguma žemaičių bajorų buvo lojalūs Augustui II. Bet priešiškas užkariautojams dvarų valdytojams netrukdė, vos kariuomenei praėjus, vėl reikalauti iš valstiečių pastočių į Liepoją, Mintaują ir Rygą. Tada, kartu su kitais pinigais, gautais už žemės ūkio produktus, į Žemaitiją atkeliavo XVIII a. pradžios Rygos pusantrakai.

2 pusantrakai buvo lygūs trečiokui. Paskutinį kartą Lenkijos pinigų kalyklose 3 grašių vertės monetos buvo masiškai kaltos 1618–1624 m. Vėliau jos buvo kalamos epizodiškai, todėl XVIII a. pradžioje Lietuvos rinkoje jų bepriskaičiuojami vienetai. Gaudikaičiuose rastas senas lenkiškas trečiokas, o Vilniaus pusėje 3-juose lobiuose aprašyta 10 senų trečiokų.

Užtat lietuviai ir žemaičiai mielai priimdavo Prūsijoje 1695–1698 ir 1703–1705 m. kaltus trečiokus ir iš Habsburgų valdų atklystančias imperatoriaus Leopoldo I (1658–1705) 3 kreicerių monetas. Kašūčių ūkininkas ir Gaudikaičių gyventojas turėjo po porą trikreicerių. Gaudikaičiuose trečiokų buvo rasta neįtikėtinais daug, net 149 monetos, t. y. du trečdaliai viso podėlio. Peržvelgę visos Lietuvos radinius, 9 lobiuose suskaičiavome tik 36 naujuosius trečiokus.

Užsienyje kalti trečiokai nebuvo visavertės monetos. 1717 m. seimas rekomendavo užsienines trečioko vertės monetas priimti po 5 grašius šilingais, o kitos sidabrinės monetos buvo vertinamos po 2 grašius šilingais už 1 sidabrinį grašį¹³. Galime abejoti, ar smuklininkas žinojo tikrąją trečiokų vertę. Panašiau, kad jis nepasitikėjo nė viena smulkia moneta.

2 trečiokai buvo lygūs šeštokui. 6 grašių vertės monetas žemaičiai artimiaus pažino XVI a. pabaigoje, kai šeštokus pradėjo kalti Malborke buvusi Lenkijos pinigų kalykla¹⁴. Vėliau, 1623–1627 m., daug šeštokų buvo nukalta Krokuvoje. XVIII a. pradžioje jų beveik niekas ne-

¹³Ten pat, s. 170.

¹⁴Balčius M. Dadoškų lobis (1601–1977) kaip XVI a. II pusės pinigines apyvartos šiaurės Žemaitijoje tyrinėjimo objektas, *Biržulio baseino kompleksinių tyrinėjimų dešimtmetis*, Vilnius, 1987, p. 143.

beturėjo. Per visą Lietuvą 3-juose lobiuose aprašyti 17 senų, sudilusių Krokuvos šeštokų.

Žinomesni ir itin gerai vertinami buvo XVII a. antrojoje pusėje kalti šeštakai. Daug jų su Jono II Kazimiero vardu ir atvaizdu 1656–1668 m. buvo nukalta Lenkijos pinigų kalyklose. Lietuvoje rastuose 22 lobiuose tokių šeštokų aprašyta 1537 vienetai. Tarp jų Vilniuje kaltų buvo tik 14 monetų.

1676 m., seimui nusprendus atnaujinti monetų gamybą Respublikoje, Lenkijos pinigų kalyklose vėl daugiausia kalti šeštakai. Prūsijos kunigaikštis Fridrichas Vilhelmas nusprendė nelikti pasyviu stebėtoju ir 1679 m. Karaliaučiuje, greta kitų monetų, pradėjo masiškai kalti šeštokus. Lenkijos monetų kalyklos buvo uždarytos 1685 m., Prūsijos – 1688 m.¹⁵

19-oje XVIII a. pradžios lobių Lietuvoje aprašyti 1025 Jono III Sobieskio ir Fridricho Vilhelmo šeštakai. Lenkiškų šeštokų Lietuvos rinkoje buvo kiek daugiau nei prūsiškų. Minėtuose lobiuose buvo 604 Jono III šeštakai ir 421 Fridricho Vilhelmo šeštokas. Pačioje XVII a. pabaigoje ir XVIII a. pradžioje Lietuvos rinką papildė dar penkių rūšių šeštakai. Vieni jų 1698–1700 m. buvo kalami Karaliaučiuje Prūsijos kunigaikščio Fridricho III, o 1702, 1704 ir 1709 m. – karaliaus Fridricho I vardu. Antrieji Respublikos valdovo Augusto II vardu 1702 m. kaldinti Leipcige, o 1706 m. – Maskvoje. Treti šeštakai 1694 m. Kuršo ir Žemgalos kunigaikščio Fridricho Kazimiero vardu buvo kalami Mintaujoje.

Kurše kalti 4 šeštakai rasti Kašūčių ir Gargždų lobiuose. Maskvoje kaltų šeštokų Žemaitijoje nerasta, kadangi Augusto II šalininkų kariniai būriai ir Rusijos kariuomenė tuo metu laikėsi rytinėje Lietuvos Didžiosios kunigaikštystės (LDK) dalyje, už Vilniaus. 1698–1700 m. Prūsijos šeštakai pasklidę plačiai. Lietuvoje 11 lobių aprašyta 71 moneta. 1702–1709 m. Prūsijos ir 1702 m. Lenkijos šeštokų XVIII a. pradžioje randama tik Vakarų Žemaitijoje. Kašūčių ūkininkas turėjo pasidėjęs 15, Baublių smuklininkas – 4, o Brėvikių šeimininkas – mažiausiai 1 naująsias šeštokas. Po maro, XVIII a. 2–3 dešimtmečiais, šeštakai po Lietuvą buvo pasklidę vienodai.

Išskirtinę vakarinės Žemaitijos dalies padėtį XVIII a. pradžioje pirmiausia lemia čia rastų šeštokų gausa. Vien Kašūčių ir Baublių lobiuose aprašytos 1877 šešių grašių vertės monetos. Pridėję Brėvikiuose, Gargžduose, Gaudikaičiuose ir Kveciuose rastuosius, turėsime 2003 monetas. O tai yra keturi penktadaliai visų Lietuvoje aprašytų šeštokų.

Kita vertus, švedų ir rusų kariuomenių maršai po Lietuvos teritoriją trikdė prekybą su Prūsija. Ypač dažnai nuo svetimų kariuomenių antplūdžio kentėjo Vilnius ir jo apylinkės. Tuo nesunku įsitikinti pažiūrėjus, kokios monetos, datuotos 1701–1709 m., dėtos į podėlius Vilniuje ir apylinkėse. Niukiškėje (Ignalinos r.), Vyžiniuose (Molėtų r.), Vievyje (Trakų r.) ir pačiame Vilniuje rasti pinigėliai – tai Rusijos imperatoriaus Petro I sidabrinės kapeikos. Dar viename 1981 m. Vilniuje rastame lobyje jauniausia moneta buvo Petro I 1705 m. rublis. Tik arčiau Žemaitijos, Viršužiglyje (Kauno r.) kartu padėti rasti 1703 m. rusų kapeika ir 1705 m. prūsų trečiokas.

1704 m. Rusijoje pradėti kalti sidabriniai rubliai buvo didelės, euro-

¹⁵Hess A. *Münzen der Markgrafen und Kurfürsten von Brandenburg und der Könige von Preussen*, Frankfurt am Main, 1904.

pinio tipo monetos¹⁶, o Rusijos rinkoje tebevyravo sidabrinės kapeikos – grūdo dydžio monetėlės, kurias patys rusai pravardžiavo „žvyneliais“ arba „avižėlėmis“. Nuo 1703 m. Augusto II sąjungininko Petro I kariuomenė nuolat bazavosi LDK teritorijoje. Eiliniai rusų kariai už produktus atsiskaitinėjo kapeikomis. Todėl reikia manyti, kad rublį vilniečiui už kokį nors ypatingą patarnavimą davė aukšto rango rusų karininkas.

Nusiskundimų, jog lietuviai atsisako imti rusiškus pinigus, nėra išlikę. Bet kad gyventojus ne itin džiugino smulkios, sunkiai sugraibomos monetėlės, įtarti galima. Išvardytuose Vilnijos gyventojų podėliuose jauniausios lenkiškos monetos buvo su 1685 m., o prūsiškos – su 1699 ar 1700 m. datomis. Tų Vilnijos gyventojų, kurie vengė imti rusiškus pinigus ar jų nevertino, podėliai XVIII a. pradžioje išoriškai turėjo likti tokie pat, kaip kad buvo prieš karo pradžią.

Aukštaitijoje rasti 7 lobiai, kuriuose jauniausios buvo prūsiškos 1699–1700 m. monetos, o nevisiškai aprašytų, mažų ar neturinčių sidabro monetų lobių vėlyviausios pinigų datos dar ankstesnės. Baublių smuklininkas apie rusiškas monetas vargu ką buvo girdėjęs, užtat gauti prūsiškų šeštokų jam kliūčių nebuvo. Iš viso Baublių lobyje aprašyti 806 šeštokai. Žinant, jog beveik pusė loby monetų yra dingusios, galima spėti, kad baubliškis turėjo ne mažiau kaip 1500 šeštokų. Tai didžiausias kol kas žinomas šeštokų radinys Lietuvoje, bet spręsti, ar smuklininkas buvo turtingiausias iš 1709–1710 m. maro aukų, galėsime peržiūrėję visus jo turėtus pinigus.

Auksinas arba tinfas Respublikos seimo pritarimu į rinką buvo paleistas 1663 m. Andrejaus Timfo sumanymas kalti auksinus buvo to paties plauko avantiūra kaip Tito Livo Boratinio idėja kalti šilingus iš vario. Iki aptariamų įvykių auksinas buvo pinigų skaičiavimo vienetas, lygus 30 grašių. A. Timfas pasiūlė seimui auksinus kalti iš metalo, kurio vertė buvo tik 13–14 sidabrinių grašių. Planuojamas menkaverčių monetų gamybos pelnas turėjo papildyti tuščią Lenkijos iždą. A. Timfui išnuomotose Lenkijos pinigų kalyklose 1663–1666 m. kaltų auksinų vertė rinkoje labai greitai krito. Auksinas tapo moneta, verta 30 grašių šilingais, o tarp sidabrinių monetų A. Timfo auksinas prilygino 2 šeštokams su pusantro roku ar 2 grašiais. 2 šeštokų su trupučiu vertės moneta buvo pavadinta tinfu. Mokestinuose dokumentuose XVIII a. pradžioje tinfais (pakaitomis su auksiniais) 30 grašių sumos pradedamos vadinti lenkiška moneta¹⁷. Tinfas tapo auksino lenkiška moneta ekvivalentu. XVIII a. 2 ketvirtyje ne viename Žemaitijoje rašytame dokumente visos sumos apibūdinamos tinfais¹⁸. Tinfo sąvoka atsiskyrė nuo realios Jono II Kazimiero valdymo metu kaltos monetos. XVIII a. pradžioje tinfų apyvartoje buvo nemažai. Baubliškis buvo atsidėjęs 31 tinfą. Brėvikių, Kašucių ir Žemalės gyventojai kartu sudėjęs turėjo 54 tokias monetas. Vilniaus pusėje 12-oje lobių aprašyti 182 tinfai. Lygindami A. Timfo auksinų ir Jono II Kazimiero šeštokų skaičių, Vakarų Žemaitijos podėliuose tinfą randame esant kas dešimta, o likusioje Lietuvoje – kas antra moneta. Žemaitijos turguose tinfai, kaip ir

¹⁶Spaskij G. *Russkaja monetnaja sistema*, Leningrad, 1970, s. 144.

¹⁷1699 05 18 Palangos, Viekšnių ir Virbalio seniūnijos revizijos aktas, *Vilniaus universiteto bibliotekos rankraščių skyrius* (toliau – VUBR), f. 77–120.

¹⁸Mišucių-Naujosios Kartenos palivarko valstiečių skundas ir 1718 03 03 palivarko laikytojo J. Petrausko sprendimas, *Lietuvos valstiečių ir miestelėnų ginčai su dvarų valdytojais*, Vilnius, t. 2, 1961, p. 71–86.

variniai šilingai, nebuvo mieli, su džiaugsmu priimami pinigai. Bet vis dėlto tai buvo sidabrinės monetos ir karčemininkas tai pripažino.

3 šeštakai buvo lygūs ortui. Pirmieji Respublikoje ortus 1608 m. pradėjo kalti Dancigo miestiečiai. 4 ortai sudarė talerį ir buvo verti 10 grašių. Smunkant grašių vertei, orto kaina gana greitai pakilo iki 18 grašių ir tokia išliko iki XVIII a. pradžios. Bet per tą laiką pakito ortų vieta pinigų sistemoje. Ortas tapo moneta, verta tik penktadalio talerio.

Lietuvoje labiausiai išplito 1621–1624 m. Lenkijos pinigų kalyklose kalti ortai. XVIII a. pradžioje Lietuvos gyventojai jų nebeturėjo, kadangi perpirkliai visaverčius ortus seniai išrinko iš apyvartos ir sėkmingai perkalė į kitas, prastesnes monetas. Užtat rinkoje tebesilaikė lenkiški 1656–1668 m. Jono II Kazimiero ortai. Ne prastesni už juos buvo 1677–1684 m. lenkiški Jono III ir 1674–1688 metų prūsiški Fridricho Vilhelmo ortai. Pačioje XVII a. pabaigoje Lietuvoje pasirodė iš Prūsijos vežami Fridricho III 1698–1700 m. ortai, o Kašūčių ūkininkas, vienintelis tarp žemaičių ir lietuvių, buvo gavęs ir pasidėjęs 1702 m. prūsišką Fridricho I ortą.

Lenkiški ir prūsiški ortai nebuvo vienintelės didelės tos rūšies monetos. Vilniuje tarp ortų rasta viena Brandenburgui pavaldžiai Silezijai 1687 m. Berlyne kalta 15 kreicerių vertės moneta. Kreiceris Vengrijoje, Austrijoje ir visoje Pietų Vokietijoje buvo sidabrinio grašio atitikmuo. Kiek menkesnės nei ortas vertės sileziški kreiceriai į Lietuvą pateko atsitiktinai, kartu su prūsiškais ortais. 15 kreicerių nuo orto neskyrė ir Baublių smuklininkas – sileziška moneta buvo padėta tarp 49 ortų. Brėvikių, Gaudikaičių, Kašūčių ir Žemalės gyventojai, kartu paėmus, buvo atsidėję 303 ortus. Likusioje Lietuvos dalyje 8 lobiuose aprašyti 78 ortai. Šių monetų vakarinėje Žemaitijos dalyje rasta 4,5 karto daugiau nei likusioje Lietuvoje. Skirtumą lemia prūsiškų ortų gausa. Lietuvoje lenkiškas ortas yra kas antra, Vakarų Žemaitijoje – tik kas penkta moneta. Žemaičių lankomuose turguose vyravo prūsiškos monetos ir žemaičiai turėjo didesnes galimybes išsirinkti iš jų didesnes ir vertingesnes.

Talerių ir jų dalių santykis su grašiais nebuvo pastovus: XVII a. pradžioje už talerį duodavo 36 grašius, o jau apie 1625 m. jo kaina pakilo iki 90 grašių. Taleris kaip buvo, taip ir liko didelė, apie 28–29 g sverianti sidabrinė moneta. Smukus grašių vertei, XVII a. antrojoje pusėje ir XVIII a. pradžioje oficialų talerio kursą, bent jau išdo santykiuose su valstiečiais, buvo stengiamasi išlaikyti pastovų.

Dokumentuose randame priminimų, kad kaltų talerių kaina neturi būti didesnė kaip 3 auksinų, t. y. po 90 grašių kiekvienas¹⁹. Bet dar 1677 m. seimas buvo nustatęs, kad Alberto taleris vertas 6 auksinų, t. y. 180 grašių šilingais arba 108 sidabrinų grašių.

Lenkijoje taleriai buvo kalami retai ir po nedaug. Vilniuje kalti taleriai yra retenybė. XVII a. antrojoje pusėje ir XVIII a. pradžioje Lietuvos rinkoje vyravo vadinamieji Alberto taleriai.

Pirmieji Alberto taleriai, oficialiai vadinami patagonais, buvo nukalti 1612 m.²⁰ Iš Amerikoje iškasto sidabro prekybai su Rytų Europa kalami patagonai rinkoje pasirodė su Ispanijos karūnos vietininko Nyderlanduose

¹⁹ 1699 05 18 Palangos, Viekšnių ir Virbalio seniūnijos revizijos aktas, *VUIBR*, f. 77–120.

²⁰ Fengler H., Gierow G., Unger W., *Transpress Lexikon numismatik*, Berlin, 1976, s. 16.

Alberto ir jo žmonos Elžbietos vardais. Patagonai buvo kiek prastesnės kokybės nei Vokietijos imperijos taleriai. 1641 m. Rygoje talerius prabavęs Rygos pinigų kalyklos meistras Heinrichas Volfas reichstalerį įvertino 90 grašių, o Alberto talerį – 86 grašiais²¹.

Patagonai, jų pusės ir ketvirčiai Ispanijos Nyderlanduose beveik be pertraukų buvo kalami iki 1700 m. Suvienytųjų Nyderlandų Respublikoje Alberto taleriai, oficialiai vadinami sidabro dukatais, pradėti kalti 1659 m. ir dešimt metų kalti itin smarkiai. Vėliau jų gamyba ir vežimas į rytus prigeso, o 1692–1699 m. vėl pakilo.

18-oje Lietuvos lobių aprašyta 330 talerių grupės monetų. Didžiausią dalį sudaro XVII a. pirmojoje pusėje ir viduryje kaltos monetos, o XVII a. pabaigoje kaltų – kur kas mažiau. Bet šio laikotarpio eksportą paįvairina Lježo vyskupijos dukatonai ir prancūziški ekiu, kurių vertė kiek prastesnė nei Alberto talerių. Žinių apie Lježo ir Prancūzijos monetų radinius Vakarų Žemaitijoje nėra. Net Nyderlandų monetų čia rasta mažiau nei Lietuvoje. Kašūčių ūkininkas turėjo 2 senus patagono ketvirčius, Gargždų miestelėnas – 4 talerius, o Baublių smuklininkas – 2 puspatagonius, 4 patagonus ir 3 sidabro dukatus. Žemaičiams Klaipėda ir Karaliaučius buvo arčiau nei Ryga ir Mintauja.

Guldenų ir jų dalių santykis su Respublikos pinigais nėra fiksuotas. Guldenų – mažesnės vertės nei taleris prekinų monetų grupei – priklauso vadinamieji daleriai ir karolinai, t. y. 2 ir 4 markių vertės švediškos monetos bei 1/2 ir 1 guldeno vertės Brandenburgo, Saksonijos, Braunšveigo, Prūsijos monetos²². Guldenuose ir pusguldeniuose pažymėta, kad jie verti dviejų trečdalių ar trečdalio talerio.

Daugiausia guldenų grupės monetų rasta Žemaitijoje. Kašūčių lobyje buvo 15, Brėvikių – 3, o Baublių – 1 dvimarkė. Dar 1 dvimarkė aptikta Radviliškyje, 3 – Trakuose. Vilniuje 3 miestiečiai, kartu paėmus, turėjo 2 markes ir 4 dvimarkes.

Švediškų markių paplitimo geografija šiek tiek atkartoja Karolio XII pulkų kelius per Lietuvą. Be to, 1705 m. Švedijos karaliaus ir Lenkijos karaliaus Stanislovo Lesčinskio taikos sutartyje buvo pasakyta, kad nebus daroma kliūčių švediškų pinigų apyvartai Respublikoje. Bet tuo atveju, jei švediškus pinigus būtų platinusi kariuomenė ar uolūs administratoriai, Lietuvoje turėtume rasti visų – varinių ir sidabrinų – Švedijos monetų ar bent tų, kurios aptinkamos Livonijoje ir Kurše. Latvijoje didelę dalį XVIII a. pradžios lobių sudaro švediškos erės, dvierės ir keturerės²³. Lietuvoje tik Gaudikaičiuose rasta 1 erė, ir ta pati, ko gero, buvo įbrukta vietoje Rygos ar Kuršo pusantruko. Belieka sutikti, kad Karolio XI švediškos dvimarkės buvo gautos ir į Žemaitiją įvežtos kaip dalerių pusės. Kašūčių ūkininkas buvo pasidėjęs 11 pusguldenių ir 9 guldenus. Dar 1 guldenas rastas Kukučiuose netoli Vilniaus.

Brandenburgo pusguldenai ir guldenai buvo kalami didžiausių Šiaurės Vokietijos valstybių Brandenburgo, Saksonijos ir Braunšveigo susitarimu. 3 guldenai buvo lygūs 2 taleriams, bet 1667 m. jų kokybė buvo 12,5 proc., o

²¹Ceplite R., Laikā no 1621 līdz 1701 gadam Rīgā kaltā sīknauda un tās apgrozība, *Numismatika*, Rīga, 1968, l. 130.

²²Fengler H., Gierow G., Unger W., *Transpress Lexikon numismatik*, s. 52, 60.

²³Rujienas Liela muiža, 349 monetos – 3 švediškos; *Viskalu Masalas, Ogrės r.*, 90 monetų – 34 švediškos; *Smardes Gaiki, Tukumo r.*, 2766 monetos – 4 švediškos; *Olaines Viesturi, Rīgas r.*, 1672 monetos – 22 švediškos; *Abeļļu Viesīši, Jekabpīlio r.*, 321 moneta 1 švediška. Žr.: Ceplite R., Laikā no 1621 līdz 1701 gadam Rīgā kaltā sīknauda un tās apgrozība, *Numismatika*, Rīga, 1968, l. 158, 166, 167, 168.

1687 m. – dar tiek pat sumažinta²⁴. Galbūt todėl Žemaitijoje ir Lietuvoje labiau paplito geresnės kokybės švediškos monetos. Ir, matyt, ne be reikalo pusguldeniai labiau mėgti nei guldenai. Karaliaučiuje, Liepojoje, Rygoje grašių skaičiavimas taleriais (po 90 grašių) išliko iki XIX a.²⁵ 30 grašių buvo vadinama florinu. XVIII a. pradžioje tų kraštų žmonėms trečdalis talerio buvo lygus 30 grašių, o švediškos dvimarkės ir šiaurinės Vokietijos dalies pusguldenai prilygo florinui.

Pavadinimai florinas, zlotas, auksinas reiškė tą patį. Lietuvoje šis pinigų skaičiavimo būdas buvo priimtas kaip auksinų prūsiška moneta. XVII a. pabaišgos dokumentuose ne viena suma apskaičiuota prūsiškais auksiniais²⁶. Prūsiškas auksinas buvo 1,666 karto brangesnis nei lenkiškas. Žinant, kad sidabrinis grašis buvo vertas 5 varinių šilingų, nesunku apskaičiuoti, jog pirmuoju atveju tai buvo sumos sidabriniais pinigais, o antruoju – variniais. Už Alberto talerį reikėjo duoti 3,6 auksino prūsiška moneta.

Kai podėliuose rastų monetų vertę skaičiuojame pagal varinių pinigų kursą, tai Kašūčių lobis vertas maždaug 592, Baublių – 393, Trakų – 364, Urkuvėnų – 318, Kukučių – 201, Vilniaus – 187, Eiskudžių – 186 auksinų. Kitų lobių vertė dar mažesnė. Baublių smuklininko sukaupta ir likusi nepanaudota pinigų suma yra viena didžiausių Lietuvoje, o pridėjus dingusius apie 230 auksinų – ir visų didžiausia. Bet žinant, jog Vieکشnių dvaro smuklė 1699 m. buvo nuomojama už 750, Palangos – už 500, o Darbėnų – už 380 auksinų metams, baublišio turima suma nėra išpūdinga. Viso labo už turimus pinigus jis galėjo kokiai porai metų į priekį sumokėti smuklės nuomą. Baublių smuklininko sidabras nėra niekuo ypatingas ir niekuo iš kitų žemaičių lobių neišsiskiria.

²⁴Fengler H., Gierow G., Unger W., *Transpress Lexikon numismatik*, Berlin, s. 197, 426.

²⁵Schellenberg J. P., *Kaufmanische Arithmetik*, Rudolstadt, 1817, s. 483, 487.

²⁶Riabcevič V. *O čiom rasskazyvajut monety*, Minsk, 1977, s. 153; 1699 05 18 Palangos, Vieکشnių ir Virbalio seniūnijos revizijos aktas, VUBR, f. 77–120.

Kartena ir kuršių pilys prie Minijos – vakarinis Ceklio žemės pasienis*

Tomas Baranauskas

Lietuvos edukologijos universitetas

Įvadas

XIII a. dabartinė Šiaurės Vakarų Žemaitija – žemaičių dounininkų ir donininkų tarmių teritorija – buvo apgyvendinta kuršių. Šio amžiaus įvykiai lėmė, kad šiaurinės ir pietinės Kuršo dalių likimas išsiskyrė. Kuršo šiaurė buvo užvaldyta Vokiečių ordino livoniškosios šakos ir ilgainiui sulatvėjo, o pietinė susijungė su Lietuva ir tapo Žemaitijos dalimi.

Šiandien buvusiose kuršių žemėse gyvena žemaičiai, išsiskiriantys savita dounininkų patarme, kurioje kalbininkai išvelgia kuršių kalbos substrato (pavyzdžiui, būdami vakarų baltais, kuršiai visur vietoj lietuvių ar latvių dvibalsio „ie“ tarė „ei“ – ta pati savybė būdinga ir dounininkams).¹ Tačiau kuršiškoji šio krašto istorija seniai nugrimzdo užmarštin. Nedaug išliko tuos laikus menančių rašytinių šaltinių, iš kurių svarbiausi – 1253 m. balandžio 4 d. Kuršo dalybų aktai. Tai nedaug, bet analogiško XIII a. šaltinio, taip išsamiai surašiusio krašto pilių apygardas, neturi kiti Lietuvos regionai. Kaip visada tokiais atvejais istorikams padeda ir archeologijos bei kalbotyros duomenys.

Šio straipsnio tikslas – įdėmiau pažvelgti į kuršiškąją Kačtenos ir jos apylinkių praeitį, susiejant istorijos ir archeologijos duomenis, visų pirma 1253 m. Pietų Kuršo dalybų akte paminėtas pilių apygardas sutapatinant su konkrečiais piliakalniais. Tam pasitarnaus ir neseniai susistemintos žinios apie Kartenos valsčiaus mikrotoponimiką.

Ceklio žemės, kuriai priklausė ir Kartenos kraštas, istorinės geografijos tyrimus šių eilučių autorius pradėjo drauge su Gintautu Zabiela, rengdamas pranešimus mokslinėms konferencijoms Ventspilyje (2001 m.)² ir Varniuose (2003 m.)³, o jų pagrindu – ir mokslinę publikaciją.⁴ Tuomet buvo apžvelgta bei įvertinta šios žemės tyrinėjimų istoriografija, susijusi su tokiais žinomais mokslininkais, kaip Eduardas Volteris, Augustas Bylenšteinas, Kazimieras Būga, Antanas Salys ir kiti, bei pasiūlyta 40 iš 44 Ceklio pilių apygardų lokalizacijų (įskaitant 4 nesutapatintas su piliakalniais, iš kurių dvi vis dėlto yra tikėtinios, o kitos dvi kelia daugiau abejonių).

Šiame straipsnyje bus daugiausia nagrinėjamos trys Cėklio pilių apygardos, sietinos su XX a. pirmojoje pusėje buvusia Kartenos valsčiaus teritorija: *Kartine*, kurią su Kačtena dar 1887 m. susiejo E. Volteris⁵, *Pomenie*, Kartenos apylinkėse lokalizuotą A. Salio 1930 m., ir *Duzene*, kurios lokalizacija Kartenos krašte pirmą kartą pagrindžiama šiame straipsnyje. Taip pat bus įvertinta šių pilių reikšmė platesnio regiono mastu.

* Straipsnis „Vermės“ leidyklai įteiktas 2012 07 23, serijos „Lietuvos valsčiai“ Lietuvos lokalinių tyrimų mokslo darbų komisijos įvertintas 2012 09 12, pirmą kartą paskelbtas 2013 08 14 elektroninio serialinio leidinio „Lietuvos lokaliniai tyrimai“, ISSN 2029-0799 visateksteje svetainėje www.llt.lt.

¹ Zinkevičius Z. *Lietuvių kalbos istorija*, Vilnius, 2002, t. 2, p. 18–24; Zinkevičius Z. *Rinktiniai straipsniai*, Vilnius, 2002, t. 1, p. 329–334.

² *Kurzemes un kuršu archeoloģija*, Ventspils (Latvija), 2001 05 26.

³ *Žemaičių istorijos virsmas 750 metų perspektyvoje*, Varniai, 2003 06 27.

⁴ Baranauskas T., Zabiela G. *Ceklis 1253 metais: istorinė-archeologinė analizė, Žemaičių istorijos virsmas iš 750 metų perspektyvos*, sud. A. Ivinskis, Vilnius, 2004, p. 9–55.

⁵ Вольтер Э. Жмудские городища и древние урочища Тельшевского уезда, *Памятная книжка Ковенской губернии на 1888 год*, Ковно, 1888, с. 230–237.

Kuršo nukariavimas ir dalybos

Po nesėkme pasibaigusio 1230–1236 m. kalavi-juočių bandymo nukariauti Kuršą, Šiaurės Kurše Vokiečių ordinas galutinai įsitvirtino palyginti vėlai – tik 1244 m. Kadangi 1236–1244 m. laikotarpiu Kuršas buvo patekęs į Lietuvos įtaką, naujam jo užkariavimui atkakliai priešinosi Lietuvos valstybė. Tad Vokiečių ordino pagrindinis uždavinys šiame kovų etape buvo sugrąžinti bent Šiaurės Kuršą, o vykdyti ekspansiją į pietus jis dar nebandė.⁶

Tačiau netrukus, 1249 m., Lietuvoje kilo vidaus karas tarp Mindaugo ir Tautvilo. Iš pradžių Tautvilui, o paskui ir Mindaugui pasiprašius Vokiečių ordino paramos, kryžiuočiams atsivėrė galimybės įsitvirtinti visame Kurše, taip pat ir pietinėje jo dalyje.

1252 m. rugpjūčio mėnesį kryžiuočiai žengė pirmąją žingsnį į Pietų Kuršą, pasistatydami čia medinę Klaipėdos pilį. Ją netrukus sugriovė jungtinė lietuvių (žemaičių) ir sembų kariuomenė, o 1253 m. Ordinas ėmėsi Klaipėdoje statyti jau mūrinę pilį.⁷ Tokiomis aplinkybėmis 1253 m. balandžio 4 d. Kuldygoje Kuršo vyskupas Henrikas ir Vokiečių ordino atstovai sudarė du atskirus Šiaurės ir Pietų Kuršo dalybų aktus. Juose surašytos visos Kuršo pilių apygardos, kurių kuršių žemėse tuo metu buvo 219: Pietų Kurše – 83 (Ceklio žemėje – 44, Duvzarėje – 12, Mėguvoje – 10, Pilsote – 5, Žemėje tarp Skrundos ir Žiemgalos – 11 ir atskira Poys pilies apygarda; apie 60 šių Pietų Kuršo vietovių priklauso dabatinei Lietuvai, likusios – Latvijai),⁸ Šiaurės Kurše – 136 (Taikos Kurše, arba Vanemoje, – 27, Ventoje – 20, Bandavoje – 49, Pamaryje – 40, visos – dabartinėje Latvijoje).⁹ Taip jau atsitiko, kad daugumai čia išvardytų vietovių balandžio 4-oji tapo savotišku „gimtadieniu“ – pirmojo paminėjimo data. Todėl verta atkreipti dėmesį, kad, nors žinomas Kuršo vyskupo Henriko vardu išduotas Pietų Kuršo dalybų aktas datuotas 1253 m. balandžio 5 d., tikslia paminėjimo data vis dėlto laikytina balandžio 4-oji, nes ja datuoti visi kiti ta proga surašyti dokumentai – ne tik Šiaurės Kuršo dalybų aktai, bet ir Vokiečių ordino didžiojo magistro vietininko Livonijoje Eberhardo fon Zeino to paties Pietų Kuršo dalybų akto patvirtinimas.¹⁰

Kuršo vyskupas ir Vokiečių ordinas, susišaukę į Kuldygą kuršių seniūnus, šias apygardas dalijosi į



Kuršo vyskupo Henriko iš Liucelburgo 1254 m. antspaudas (Goetze P. Albert Suerbeer, Erzbischof von Preussen, Livland und Estland, St. Petersburg, 1854, t. 3, p. 16)

⁶ Baranauskas T., Zabiela G. *Ten pat*, p. 9–11.

⁷ Baranauskienė I. *Durbės mūšis: istorija, priežastys, pasekmės*, Telšiai, 2010, p. 6.

⁸ *Latvijas vēstures avoti*, Rīga, 1940, Sēj. 2: Senās Latvijas vēstures avoti, burtn. 2 (1238. – 1256. g.), izd. A. Švābe, p. 329–334 (nr. 357, 358); *Liv-, Esth- und Curländisches Urkundenbuch nebst Regesten*, Reval, 1853, t. 1, sk. 322–323 (nr. 248).

⁹ *Latvijas vēstures avoti*, Rīga, 1940, Sēj. 2: Senās Latvijas vēstures avoti, burtn. 2 (1238. – 1256. g.), izd. A. Švābe, p. 335–338 (nr. 359, 360); *Liv-, Esth- und Curländisches Urkundenbuch...*, t. 1, sk. 327–329 (nr. 249). Vertimas į lietuvių kalbą: *Mindaugo knyga: istorijos šaltiniai apie Lietuvos karalių*, parengė ir į lietuvių kalbą išvertė D. Antanavičius, D. Baronas, A. Dubonis (ats. red.), R. Petrauskas, Vilnius, 2005, p. 58–60 (nr. 27).

¹⁰ Eckert W. Die kurische Landschaft Ceclis. Untersuchungen zur Geschichte des Kampfes um Südkurland zwischen dem Deutschen Orden und Litauen, *Altpreußische Forschungen*, 1943, Jahrgang 20, p. 9, 10.

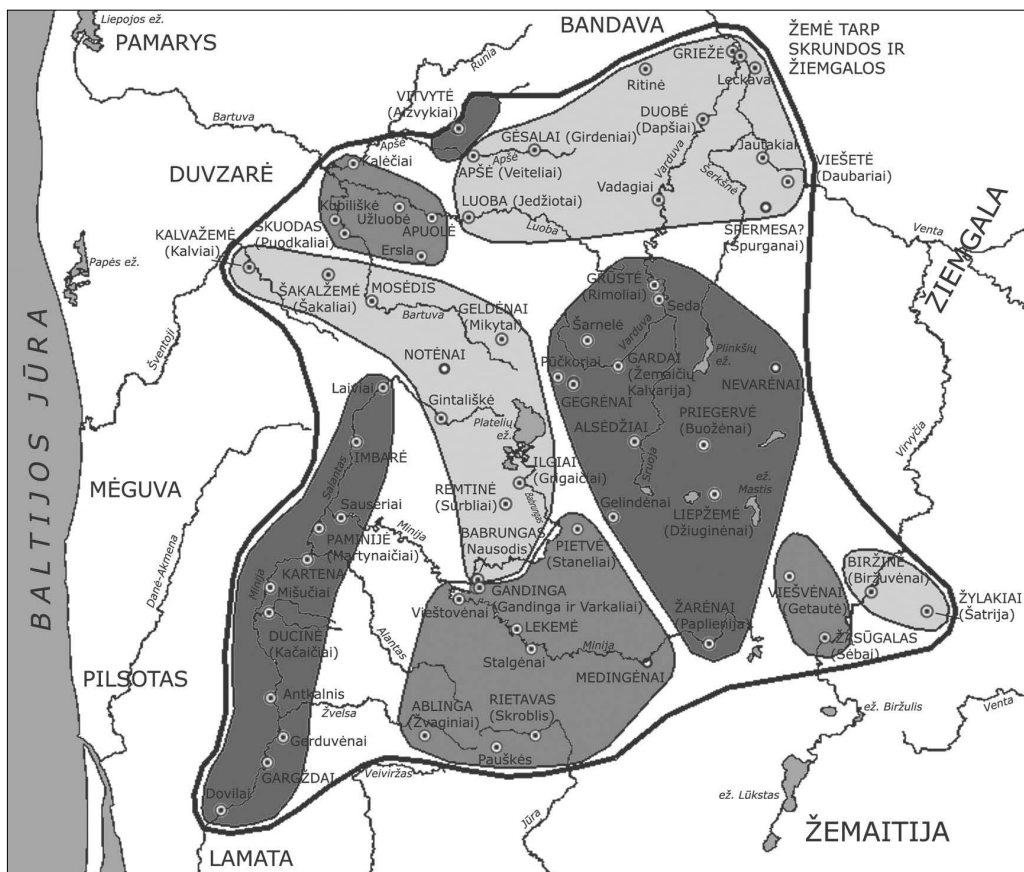

Ceklio žemė 1253 metais:

■ – pirmosios Ceklio dalies teritorija (atitekusį Vokiečių ordinui),

■ – antrosios Ceklio dalies teritorija (atitekusį Vokiečių ordinui),

■ – trečiosios Ceklio dalies teritorija (atitekusį Kuršo vyskupui),

○ – Ceklio žemės apygardų centrai be piliakalnių,

⊙ – Ceklio žemės vėlyvieji piliakalniai,

KARTENA – istoriniai apygardų pavadinimai, sutampantys su dabartiniais piliakalnių pavadinimais,

ABLINGA (Žvaginiai) – istoriniai apygardų pavadinimai ir dabartiniai piliakalnių pavadinimai,

Antkalis – vėlyvieji piliakalniai, nesusieti su 1253 m. apygardomis.

Sudarė T. Baranauskas

tris dalis, iš kurių viena turėjo atitekti Kuršo vyskupui, o kitos dvi – Ordinui. Ceklio žemės apygardų kartografavimas parodė, kad šios trys dalys nesudarė vientisų teritorinių masių. Kiekvienos jų apygardos buvo išsidėsčiusios trimis nevienodo dydžio grupėmis, kurios galėjo atspindėti stambesnius kuršių teritorinius vienetus – valsčius.¹¹

Kartena buvo viena iš šių apygardų. Pietų Kuršo dalybų akte ji priskirta

¹¹Baranauskas T., Zabiela G. *Ten pat*, p. 19.

pirmajai Ceklio daliai, kuri, kartu su antrąja, atiteko Vokiečių ordinui. Beveik visos pirmosios Ceklio dalies apygardos telkėsi į du didesnius teritorinius masyvus, iš kurių didžiausias buvo Telšių ir gretimoje Plungės rajono dalyje (Žarėnai, Alsėdžiai, Gegrėnai, Grūstė, Nevarėnai ir kt.), o antrasis išsidėstęs Minijos ir jos intako Sālanto pakrantėse nuo Gargždų iki Imbarės. Būtent šiai grupei ir priklauso Kartena.¹² Nors šios trys vietovės ir yra lengviausiai lokalizuojamos ir geriausiai apibrėžia šio Ceklio valsčiaus apimtį, jos nėra vienintelės.

Paminijės apygarda

Ketvirtąją Gargždų–Kartenos–Imbarės valsčiaus apygardą taip pat nesunku lokalizuoti. Tai Paminijė, kurios pavadinimas susijęs su Minijos upe. Ši sąsaja, tiesa, leistų iškelti ne vieną Paminijės lokalizacijos versiją, nes per Ceklio žemę teka gana ilga Minijos upės atkarpa. Antai, Augustas Bylenšteinas Paminiję susiejo su Paminijų dvaru Minijos vidurupyje,¹³ o juo pasiklojęs Vladas Žulkus nurodė ir konkretų Stalgėnų piliakalnį.¹⁴

Tuo tarpu Antanas Salys perkėlė Paminiję į Kartenos apylinkes, ir būtent jo nuomonė buvo rimčiausiai argumentuota. Jis atkreipė dėmesį į 1566 m. Kretingos valsčiuje minimą Paminijės vaitiją (*woytowstwo Pomieńskie*), kuri apėmė kaimų grandinę Minijos vidurupio dešiniajame krante – jai priklausė Šašaičiai, Rubuliai, Žadeikiai ir Asteikiai.¹⁵

Ši, nors ir apytikslė, Paminijės lokalizacija gerai dera prie 1253 m. Pietų Kuršo dalybų akto geografinės sistemos, nes greta išsidėsto kitos pirmosios Ceklio dalies vietovės – Gargždaĩ, Kařtena. Kartu su Gintautu Zabiela svarstydami konkretnę Paminijės lokalizaciją, esame nurodę šiame ruože esantį gerai įtvirtintą Mišūčių (Nausodžio) piliakalnį, esantį 3 km į pietryčius nuo Paminijės vaitijos Rubulių kaimo.¹⁶ Žinoma, su ilgoka Paminijės vaitijos kaimų grandine galima būtų bandyti gretinti dar tris jos kaimynystėje esančius piliakalnius – Mařtynaičių (2 km į pietryčius nuo Asteikių), Kačaičių (4 km į šiaurės rytus nuo Šašaičių), net Kařtenos (3 km į pietryčius nuo Žadeikių), nes kiekvienas Paminijės vaitijos kaimas, esantis dešiniajame Minijos krante, už 2–4 km, priešingoje Minijos pusėje, turi tarsi palydovą dunksantį piliakalnį, kuris galėjo būti naudojamas XIII a. Tai netgi leidžia spėti, kad XVI a. Paminijės vaitija galėjo būti 3–4 XIII a. pilių apygardų junginio su centru Paminijės pilyje palikimas.

Manant, kad Paminijė buvo kelių pilių apygardų centras, reikėtų atidžiau pasverti duomenis apie piliakalnių dydį ir įtvirtinimus¹⁷ – tikėtina, kad šiais parametrais Paminijė išsiskyrė iš eilinių šio junginio apygardų centrų. Maksimalūs visų keturių Paminijės piliakalnių aukščiai panašūs: Kačaičiai – 22 m, Mišūčiai – 26 m, Kartena – 30 m, Martynaičiai – 25 m. Beveik kaip „sukirpti“ ir piliakalnių aikštelių plotai – po 40 m (tik Kačaičių – 14 m,

¹²Ten pat, p. 21–26.

¹³Bielenstein A. *Die Grenzen des Lettischen Volkesstammes und der Lettischen Sprache in der Gegenwart und im 13. Jahrhundert*, St. Petersburg, 1892, p. 239.

¹⁴Žulkus V. *Kuršiai Baltijos jūros erdvėje*, Vilnius, 2004, p. 52.

¹⁵Salys A. *Die žemaitischen Mundarten*, Kaunas, 1930, p. 13.

¹⁶Baranauskas T., Zabiela G. *Ten pat*, p. 24, 25.

¹⁷Duomenys pateikiami pagal: *Lietuvos piliakalniai. Atlasas*, sud. Z. Baubonis, G. Zabiela, teksto autorius G. Zabiela, Vilnius, 2005, t. 1, p. 448 (Kačaičiai), 450 (Kartena), 454 (Martynaičiai), 456 (Mišūčiai).

bet dalis jos nugriuvo į Kartenalę). Reikšmingesnių skirtumų galima pastebėti aikštelių ilgiuose: Kačaičiai – 30 m, Mišučiai – 50 m, Kartena – 48 m, Martynaičiai – 60 m. Tad pagal dydį grupėje dominuoja Martynaičių piliakalnio aikštelė. Martynaičių piliakalnis išsiskiria ir gynybinių įrenginių skaičiumi – nuo aukštumos pusės aikštelę atskiria net 4 pylimai ir grioviai (po du pylimus ir griovius turi Mišučių bei Kartenos, tik vieną – Kačaičių piliakalnis, bet prie jo yra 24 × 2 m dydžio priešpilis; priešpilio būta ir prie Mišučių piliakalnio). Taigi pagal gynybinį pajėgumą aptartus piliakalnius reikėtų rikiuoti tokia tvarka: Martynaičiai, Mišučiai, Kartena ir Kačaičiai. Tokia išvada tikėtina kandidatu į Paminijės pilies vietą leidžia įvardyti Martynaičių piliakalnį, Mišučius pasilikant kaip alternatyvą.

Abejonės dėl Kartenos kilmės ir lokalizacijos

Kaip galima Paminijės ar kokios kitos pilies vietą lengviausia atmesti Kartenos piliakalnį, nes čia lokalizuojama 1253 m. akte minima Kartena. Nors problema iš tiesų gali pasirodyti ir sudėtingesnė nei atrodo iš pirmo žvilgsnio. Tam tikrų abejonių kelia Kartenos vardo kilmė. Manoma, kad, kaip įprasta Lietuvoje, ji gali būti susijusi su vandenvardžiu, bet vienintelis su Kartenos vardu susijęs vandenvardis yra Kartenalės upelis, kuris gerokai nutolęs nuo dabartinės Kartenos.

Bronius Kviklys, remdamasis Stepono Kolupailos nuomone, nurodė galimybę, kad pirminė Kartena kūrėsi prie Kartenalės upelio ir tik vėliau persikėlusi į dabartinę vietą.¹⁸ Tokių vietovardžių persilinkimų iš tiesų būna,¹⁹ tad visai nepaisyti tokios galimybės nederėtų. Žinoma, ši versija kiek sujaukia, atrodytų, akivaizdžias 1253 m. Ceklio vietovių lokalizacijas. Prie Kartenalės upelio iš tiesų yra 1253 m. galėjęs egzistuoti Kačaičių piliakalnis (ties juo susilieja Mažoji ir Didžioji Kartenalės), taigi su juo tokiu atveju ir reikėtų sieti to meto Kartena. Savo ruožtu Kartenos piliakalnis galėtų pretenduoti tapti kokios nors kitos 1253 m. paminėtos pilies vieta, kad ir Paminijės. Darosi painu. Bet neskubėkime.

Kartenalė yra mažiškinė Kartenos vardo forma, kuri gali būti atsiradusi iš senesnio šio vandenvardžio formos Kartena (panašiai, kaip XIV a. minima Švėkšnos upė,²⁰ Klaipėdos ir Šilutės rajonuose, šiandien vadinama Švėkšnale), bet ji gali reikšti ir tai, kad netoliese būta didesnės Kartenos upės. Bet kuriuo atveju nereikėtų skubėti dėti lygybės ženklą tarp Kartenos ir Kartenalės. Panašūs vandenvardžiai su mažiškinėmis priesagomis ir be jos dažnai žymi skirtingus, bet netoli vienas nuo kito esančius objektus, iš kurių vienas didesnis, o kitas – mažesnis (pavyzdžiui, Leitė ir Leitalė, Šyša ir Šyšalė – Šilutės rajonuose, Šalpė ir Šalpalė, Bonė ir Bonalė – Klaipėdos rajone). Šiandien Kartenos apylinkėse Kartenos upėvardžio nebėra, bet gal tas upelis tiesiog pakeitė pavadinimą? Likdami prie tradicinio Kartenos siejimo su Kartenos piliakalniu, galėtume daryti prielaidą, kad Kartenos vardu kažkada galėjo būti vadinamas Alanto upelis arba jo žemupy.

¹⁸ Kviklys B. *Mūsų Lietuva*, Boston, 1968 (Vilnius, 1991), t. 4, p. 333.

¹⁹ Baranauskas T. Gelvonų ištakos, *Gelvonai*, vyr. red. V. Girininkienė, Vilnius, 2009, p. 166–168.

²⁰ Die littauischen Wegeberichte, *Scriptores rerum prussicarum*, Leipzig, 1863, t. ž 2, p. 664: „Von der Meyne dem flize bis zur Swexte ij mile“ (W. 1, 1387 01 14), 667: „do czwischin geet ouch eyn flys, das heist die Sweisna“ (W. 3, 1384 12 18).

Ducinės apygarda – naujas vardas 1253 m. Kuršo žemėlapyje

Tam tikra mįsle lieka iki šiol nelokaluoti Ceklio žemės vietovardžiai, kurių mus dominančioje pirmojoje Ceklio dalyje yra trys: tai *Duzene*, *Pretzitwe* ir *Eykaswe*. Kartenos apylinkės – perspektyvus šių vietovių paieškų regionas, nes jose yra keli maždaug tuo laikotarpiu datuojami piliakalniai, nesusieti su jokia 1253 m. paminėta vietoje. Žinoma, tokių piliakalnių yra kiek daugiau nei nelokaluotų Ceklio žemės pilių, tad dalis jų 1253 m. galėjo būti dar neįrengti arba jau nebenaudojami. Juk XIV a. dėl šių vietų vyko kovos su kryžiuočiais, ir lietuviai stengėsi išsitvirtinti buvusio Pietų Kuršo teritorijoje, statydami čia ir naujas pilis.²¹ Tačiau dalis šiandien istorinių sąsajų neturinčių piliakalnių visgi buvo 1253 m. minimų pilių vietos.

Kadangi nelokaluotų vietovardžių nebegalima rasti tarp šiuolaikinių ar neseniai gyvavusių gyvenviečių pavadinimų, taip pat susieti su šiandien žinomais vandenvardžiais, viena iš vilčių teikiančių paieškų kryptis (greta istorinės toponimikos paieškos XVI–XVIII a. dokumentuose) yra mažai tyrinėta mikrotoponimika.

Povilui Krikščiūnui susisteminus duomenis apie Kartenos valsčiaus mikrotoponimus, galima konstatuoti, kad vienas iš šių mikrotoponimų 1253 m. Ceklio vietovardžių kontekste yra vertas dėmesio. Tai Kačaičių kaime užfiksuota Ducinė (*Doce'ne*) – „3,5 ha ariamōs žemės į šiaurę nuo kaimo abipus Didžiosios Kartenalės“.²² Svarbu ne tik tai, kad ši Ducinė atitinka iki šiol nelokaluotą 1253 m. vietovardį *Duzene*, bet ir tai, kad tame pačiame Kačaičių kaime yra to laikotarpio piliakalnis. Todėl galima manyti, kad būtent Kačaičių piliakalnyje 1253 m. stovėjo Ducinės pilis. Kartu galutinai atkrenta prielaidos dėl galimos pirminės Kartenos lokalizavimo prie Kartenalės upelio, kadangi jo pakrantėse Kačaičių piliakalnis yra vienintelis.

Minijos–Salanto gynybinė linija

Kaip gi šiuolaikiniame piliakalnių žemėlapyje atrodo pirmosios Ceklio dalies Gargždų–Imbarės grupė (valsčius?), lokalizavus 5 jos pilis? Šių pilių apibrėžiamame regione šiandien žinomi 9 vėlyvieji piliakalniai: Gargždų, Gerduvėnų, Antkalianio, Kačaičių, Mišučių, Kartenos, Martynaičių, Sauserių ir Imbarės (visi jie preliminariai datuojami I tūkstantmečiu–XIII a., Imbarės piliakalnis – I tūkst. pr. Kr. pabaiga–XIII a.).²³ Prie šios grupės gali šlietis ir aukščiau palei Salantą esantis Laivių piliakalnis,²⁴ kuriame taip pat nelokaluota jokia 1253 m. pilis. Nepriklausomai nuo to, kaip lokalizuotume likusius du neaiškius vietovardžius *Pretzitwe* ir *Eykaswe* (jie nebūtinai priklausė aptariamai grupei), matyti, kad šiame ruože stovėjo 3–5 Kuršo dalybų akte nefiksuotos pilys, taigi šis ruožas iš kai kurių kitų Ceklio regionų išsiskiria didesniu 1253 m. nenaudotų piliakalnių skaičiumi (iš viso Ceklio žemėje 1253 m. surašytoms 44 pilims tenka apie 60 vėlyvųjų piliakalnių).

²¹ Baranauskas T. Lietuvos medinės pilys rašytinių šaltinių duomenimis, *Lietuvos archeologija*, 2003, t. 24, p. 62.

²² Kartenos valsčiaus vietovardžiai Lietuvos žemės vardyno anketose, parengė Povilas Krikščiūnas. *Kartena*, Vilnius, 2012, (rankraščio teisėmis).

²³ *Lietuvos piliakalniai. Atlasas*, t. 1, p. 410 (Antkalanis), 416 (Gargždai), 417 (Gerduvėnai), 444 (Imbarė), 448 (Kačaičiai), 450 (Kartena), 454 (Martynaičiai), 456 (Mišučiai), 462 (Sauseriai).

²⁴ *Ten pat*, p. 454.

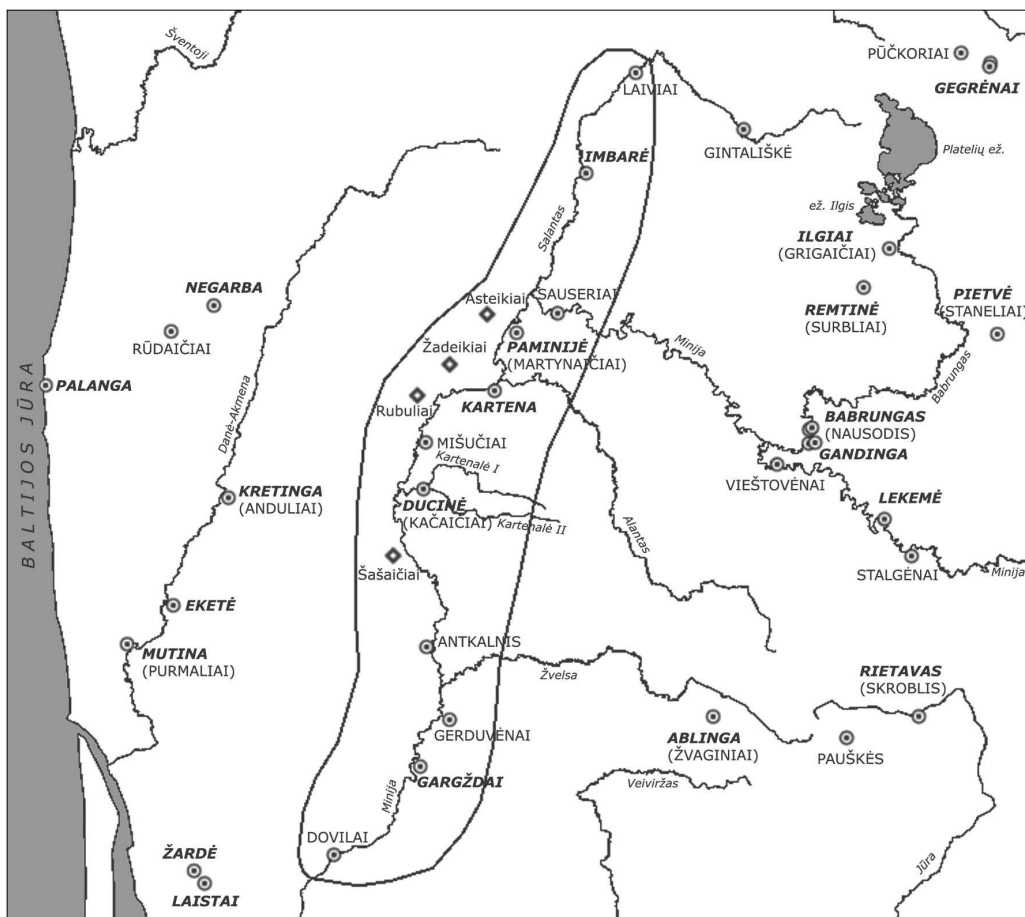

Ceklio žemės Paminių valsčius:

⊙ – vėlyvieji piliakalniai (XI–XIII a.),

◇ – kaimai, 1566 m. priklausę Kretingos valsčiaus Paminių vaitijai,

KARTENA – istoriniai apygardų pavadinimai, sutampantys su dabartiniais piliakalnių pavadinimais,

ABLINGA (ŽVAGINIAI) – istoriniai apygardų pavadinimai ir dabartiniai piliakalnių pavadinimai,

ANTKALNIS – vėlyvieji piliakalniai, nesusieti su 1253 m. apygardomis.

Sudarė T. Baranauskas

Minijos žemupio–Salanto linija – tai natūrali riba, sauganti Ceklio žemę nuo neramios pajūrio zonos. Būtent pajūrio zona IX–XI a. buvo atvira vikingų, XII a. – galbūt danų, o XIII–XIV a. – kryžiuočių antpuoliams. Todėl neatsitiktinai dauguma šios linijos piliakalnių (išimtis būtų tik Antkaltinio piliakalnis) išsidėsto rytinėse Minijos arba Salanto pakrantėse: šių upių tėkmė yra pirmoji jų pakrančių pilių gynybinė linija iš pavojingiausios vakarinės pusės. Ši upių saugoma linija, matyt, buvo stiprinama ir XIV a. lietuvių kovų su kryžiuočiais metu. Tuo ir galėtų būti paaiškintas ir 1253 m. nežinotų piliakalnių atsiradimas: tokie vėlyvieji

piliakalniai, kaip Gerduvėnų, Antkainio, Mišučių arba Martynaičių, Sauserių, kurie kol kas nesusieti su 1253 m. pilimis, galėtų pretenduoti į XIV a. lietuvių pastatytų naujų pilių vaidmenį, nors tokius spėliojimus pirmiausia turėtų patvirtinti arba paneigti archeologiniai tyrinėjimai.

Išvados

Apibendrinami galėtume daryti išvadą, kad 1253 m. Pietų Kuršo dalybų aktas – unikalus XIII a. istorinės geografijos šaltinis – ne tik pirmą kartą pamini Karteną bei daugelį kitų dabartinės Žemaitijos vietovardžių, bet ir leidžia pažinti to meto Kuršo teritorinę struktūrą.

Išryškėja tam tikras Ceklio žemės žemesnio lygio teritorinis darinys (valsčius?), apimantis pilis, kurios sudaro Minijos–Salanto gynybinę liniją, ginančią Ceklio žemę nuo Baltijos jūros pusės, iš kurios įvairiu laiku veržėsi interventai. Šis junginys, matyt, susidėjo ne tiesiogiai iš atskirų pilių apygardų, o iš kelių mažesnių apygardų grupių, arba iš centrinės Paminijės grupės (Paminijė–Kartena–Ducinė) bei atskirų periferinių pilių apygardų (Gargždų pietuose ir Imbarės šiaurėje). Paminijės piliakalnių grupės išskyrimas, gretinant ją su XVI a. Paminijės vaitija, leidžia daryti prielaidą, kad Paminijė buvo ne eilinė pilies apygarda, o didesnės apygardų grupės centras, o tai savo ruožtu verčia ieškoti stipriausio šios grupės piliakainio, kaip galimos Paminijės pilies vietos. Tai galėtų būti Martynaičių piliakainis, nors neatmestinas ir Mišučių variantas.

Ar Imbarė ir Gargždai buvo atskiros apygardos, ar priklausė tam tikroms apygardų grupėms, galėtų paaiškėti lokalizavus likusias dvi neaiškias pirmosios Ceklio dalies apygardas. Ateities tyrimai dar gali atsakyti į šį klausimą. Ducinės (*Duzene*) apygardos lokalizavimas Kačaičių piliakalnyje, remiantis Ducinės dirvą Kačaičių kaime žyminčiu mikrotoponimu, rodo, kad mikrotoponimika vis dar nėra iki galo išnaudota istorinės geografijos tyrimuose.

Šiame tyrimų etape galima spėti, kad Minijos–Salanto gynybinė linija galėjo būti naudojama ir XIV a. lietuvių kovose su kryžiuočiais, kuomet ji gal netgi buvo papildyta naujomis pilimis (bet kuriuo atveju čia yra 3–5 vėlyvaisiais piliakalniais daugiau nei 1253 m. buvo pilių apygardų), tačiau šią prielaidą būtina patikrinti archeologiniais piliakalnių tyrinėjimais.

Mitologinės vietos

Julius Kanarskas



Kartenos akmuo, vad. Laumės akmeniu su Karvės, Velnio pėda. 1959 10 12 (Kr. MF, nr. GEK21288). Juozo Mickevičiaus nuotr. Visos straipsnyje publikuojamos nuotraukos ir dokumentų faksimilės iš Kretingos muziejaus mokslinio archyvo (toliau – Kr. MMA)

Mitologinės vietos – tai tautosakos išgarsintos vietos, vietovės, akmenys, šaltiniai, kalvos, medžiai, miškai, pelkės, daubos ir kiti objektai, kurių esama kiekviename Kartenos apylinkės kaime. Apie juos žmonės iš kartos į kartą pasakoja įvairias legendas, padavimus, sakmes ir pasakojimus.

Anksčiau šie mūsų etnokultūros paminklai nebuvo susilaukę deramo tyrinėtojų ir paveldo saugotojų dėmesio. Tiesa, kai kurie mitologiniai akmenys ir kalvos, vadinamos pilalėmis, buvo įrašyti 1972 m. į istorijos ir kultūros paminklų sąrašą. Pilalės iš pradžių buvo laikomos piliakalniais, tačiau neradus jose kultūrinio sluoksnio ir piliakalniais būdingų įtvirtinimų, 1977–1984 m. buvo išbrauktos iš sąrašo. 1986 m. išbraukti ir kai kurie mitologiniai akmenys.

Mitologinių vietų saugojimui dėmesys buvo skirtas sudarant naują Lietuvos Respublikos kultūros vertybių registrą, kuriame greta kitų atsirado ir mitologinių vietų sąrašas. Jame 1997 m. gruodžio 31 d. buvo įregistruotas pirmasis Kartenos apylinkės mitologinis objektas – Kartenos akmuo, vad. Laumės akmeniu su Karvės pėda (kitaip velnio pėda)¹, o 2000 m. gegužės 21 d. – Prystovų akmuo, vad. Čerauninko kūliu².

Šiandien Kartenos apylinkėje žinome apie 40 mitologinių vietų, kurias galime suskirstyti į septynias grupes: kalvas, akmenis, miškus, šaltinius, daubas, upių kilpas ir senvages, pelkes.

Kalvos

Iš mitologinių kalvų dažniausios yra pilalėmis vadinamos kalvos, kalvelės, aukštumos ar pakilumos. Daugiausia jų esama Alanto upės baseine.

Net dvi tokios kalvos yra **Anužių** kaime, Kartenos sen. Viena jų, vad. Pilalė, Pilimi, Kalno ragu, stūkso kai-

¹ *Valstybės žinios*, 1998 02 07, nr. 14, p. 92.

² *Ten pat*, 2001 06 21, nr. 50, p. 94.

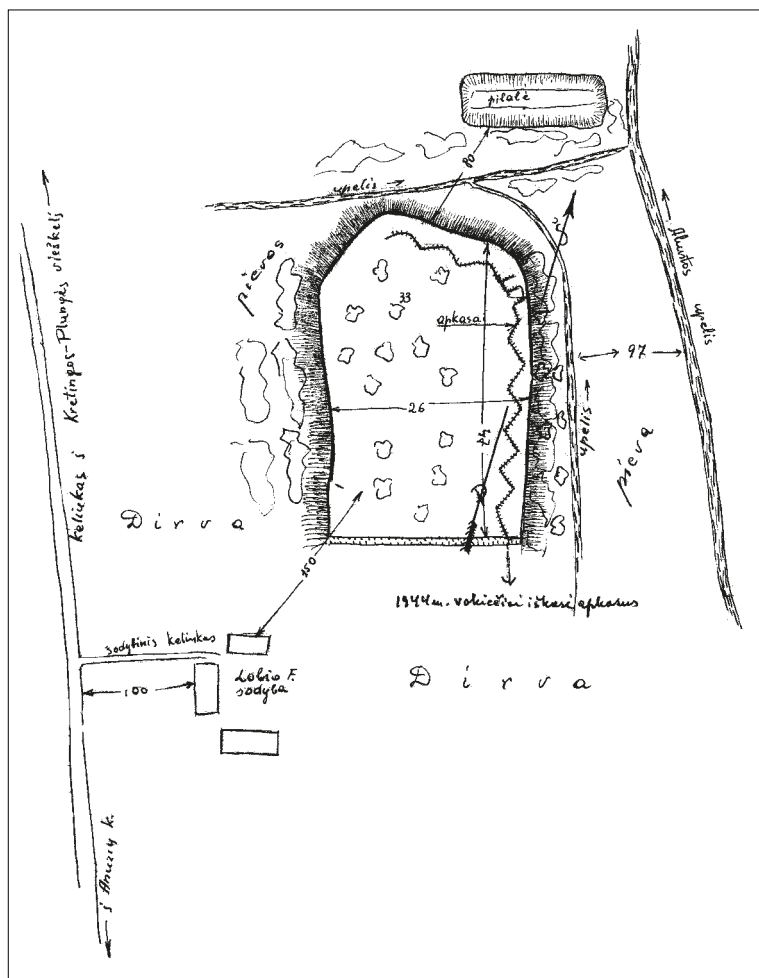

Anužių piliakalnio,
vad. Pilalė, schema.
Braižė Juozas
Mickevičius, 1959 m.

riajame Alanto upės krante. Tai keturkampio pavidalo aukštumos kampas, kurio ilgis rytų–vakarų kryptimi 50 m, plotis 20–25 m, o šlaitų aukštis 7–10 m. Jį juosia upės slėnis ir daubos, o rytinis galas susilieja su gretimais laukais³.

Pasakojama, kad ant kalvos senovėje stovėjusi žemaičių pilis.

100 m į šiaurės vakarus nuo jos ir 300 m į pietryčius–rytus nuo kelio Kalniškiai–Anužiai, Alanto kairiojo kranto slėnyje stūkso šiaurės rytų–pietvakarių kryptimi pailga kalvelė, vad. Pilalė, Pylimu. Jos ilgis 58 m, plotis 18–20 m, aukštis 4–6 m. Kalvą juosia slėnio lanka, o pietvakarių pusėje nuo aukštumos skiria apie 30 m pločio dauba. Viršūnėje yra 40 m ilgio ir 5–6 m pločio aikštelė, išvagota 1–1,5 m pločio apkasų, iškastų vokiečių Antrojo pasaulinio karo metais⁴.

³ Anužių piliakalnis II, *Kretingos muziejaus mokslinis archyvas* (toliau – Kr. MMA), f. 4, b. 15, l. 10–18; Kretingos rajono kultūros paminklų saugojimo išpareigojimai, *ten pat*, f. 5, b. 157, l. 2, 3, 11, 12; *Lietuvos archeologijos atlasas* (toliau – LAA), Vilnius, 1975, t. 2, p. 31, nr. 32.

⁴ Anužių piliakalnis I, *Kr. MMA*, f. 4, b. 15, l. 1–9; Jablonskis I. Įvairūs kultūros paminklai Kretingos ir aplinkiniuose rajonuose, 1981, *Lietuvos istorijos instituto rankraštynas* (toliau – LIIR), f. 1, b. 811, l. 22; Kretingos rajono kultūros paminklų saugojimo išpareigojimai, l. 55, 56, 57; LAA, t. 2, p. 31, nr. 32; Valstybės archeologijos komisijos medžiaga (toliau – VAK medžiaga), *Kultūros paveldo centro archyvas* (toliau – KPCA), f. 1, ap. 1, b. 87, l. 248.

Pasakojama, kad *pilalę* supylę švedai ir kad ant jos senovėje stovėjusi medinė pilis. Ten, esą, pakasti švedų pinigai.

Kalva kaip Anužių kaimo piliakalnis 1972–1977 m. buvo įrašyta į istorijos ir kultūros paminklų sąrašą⁵. 1964 m. abi *pilales* žvalgę Lietuvos istorijos instituto (toliau – LII) archeologai piliakalniams būdingų požymių nepastebėjo.

Ties Anužių ir **Lugnalių** kaimų riba, Tyro durpyno pakraštyje stūkso dar viena kalva, vad. Pilalė⁶. Ji didoka, pailga rytų–vakarų kryptimi, 150 m ilgio, 110 m pločio ir 4,5 m aukščio.

Senieji žmonės pasakoja, kad *pilalė* seniau buvusi sala, kuri stūksojo didžiulio ežero pakraštyje. Čia buvusi saugi vieta pasislėpti nuo žvėrių ir užpuoliku, todėl jau senų senovėje saloje apsigyveno žmonės. Vėliau ežeras užako, pavirto didžiuliu tyru (pelke), o *pilalę* žmonės apleido.

Kiti padavimai tvirtina, kad *pilalę* supylė švedai ir joje gyveno.

Seniau *pilalėje* vaidenosi šmėklos, todėl naktį pats vienas žmogus bijodavo praeiti pro šalį. Be to, net dieną *pilalėje* klaidino, o naktį – dar labiau. Paklydęs žmogus suko ratus aplinkui ir tik žvilgsniui užkliuvus už ko nors pažįstamo, nuo akių tarsi miglos uždanga nukrisdavo.

Pasakojama, kad XIX a. pabaigoje didesnioji dalis kalvos priklausė ūkininkui Lūžai, kurį grafas Pliateris iškėlė į Kupšių kaimą. Nuo to laiko ši vietovė vadinama Lūžine, o Lūžai priklausiusi kalvos dalis – Lūžinės *pilalė*.

Taip pat pasakojama, kad palei Lugnalių *pilalę* Napoleono kareiviai per pelkes nutiesė kelią ir pavadino Prancūzkeliu. Esą, jo akmenų grindinio liekanų žmonės dar aptikdavo XX a. pirmoje pusėje.

Pietinėje kalvos papėdėje buvo rastas akmeninis kirvis, todėl spėjama, kad neolite *pilalėje* galėjusi būti stovyklavietė, nors kultūrinio sluoksnio pėdsakų neaptikta.

Šalia gyvenęs Kazys Vosylius 1944 m. išsikasė kalvoje žeminę šeimai pasislėpti nuo karo pavojų. Pasakojama, kad vėliau joje slapstėsi partizanai, o sunaikinus rezistencinį judėjimą, kalvoje buvo palaidotas paskutinis šių apylinkių partizanas.

Kalva 1972–1977 m. buvo registruota istorijos ir kultūros paminklų sąrašė kaip Lugnalių kaimo piliakalnis⁷.

Apie 1 km į šiaurę nuo Lugnalių pilalės, kitapus Tyro durpyno, miške, **Balsiškių** kaime, Kartenos sen., yra taip pat *pilalė* vadinama aukšta, didelė kalva, kurioje 1944 m. gyventojai buvo išsikasę slėptuves. Po karo čia susitikdavo ir savo žeminę turėjo išsirengę „Buganto“ kuopos partizanai⁸. Net 5 iš jų čia žuvo 1948 m. rugpjūčio 10 d., patekę į apsuptį.

Senieji gyventojai teigia, kad kalvą supylė švedų kareiviai ir joje išsirengė tvirtovę. Esą, seniau čia vaidenosi šmėklos ir naktimis klaidino praevius.

Leidžiantis nuo Anužių kaimo Alan-to upe žemyn, apie 20 m į vakarus nuo jo vagos **Kalniškių** kaime, Kartenos sen., yra nedidelė kalva, irgi vadinama Pilalė⁹.

⁵ Lietuvos TSR kultūros paminklų sąrašas (toliau – LKPS), Vilnius, 1973, p. 135, nr. 498.

⁶ Lūgnalių piliakalnis, Kr. MMA, f. 4, b. 15, l. 172–172v; Jablonskis I. Įvairūs kultūros paminklai Kretingos ir aplinkiniuose rajonuose, l. 22; VAK medžiaga, l. 247.

⁷ LKPS, p. 249, nr. 511.

⁸ Duomenis pateikė Kazys Vosylius, gyv. Anužių k., Kretingos raj. Užrašė J. Mickevičius, 1959 09 14, Kr. MMA, f. 4, b. 15, l. 172v.

⁹ LAA, t. 2, p. 78, nr. 283; Jablonskis I. Žvalgomosios archeologinės ekspedicijos Kretingos, Skuodo, Plungės rajonuose ir Būtingėje kai kurių kultūros paminklų aprašymai, situacijos planai ir brėžiniai; Kalniškių piliakalnis, Kr. MMA, f. 4, b. 15, l. 96–104.

Ji stūkso upės slėnyje, 850 m į šiaurės vakarus nuo tilto per Alanto upę kelyje Lubiai–Kalniškiai.

Didesnioji kalvos dalis nunešta upės. Išliko tik pietinis kraštas, kurio ilgis rytų–vakarų kryptimi yra 45 m, o plotis 18 m. Šlaitai gana statūs, iki 5–7 m aukščio. Viršūnėje žioji didelė lobių ieškotojų išrausta duobė ir 1944 m. vokiečių iškasti apkasai.

Seniau *pilalėje* vaidenosi, gyventojai naktį bijodami eidavo pro šalį.

Senieji gyventojai pasakoja, kad pilalę supylė švedai, ir čia karų metu gyveno. Ešą, jie čia pakasę didelius turtus, kurių ieškoti ne sykį ėjo patiklūs kaimo bernai, bet nieko nerado.

Ilgai Kalniškių gyventojai pasakojo, kaip tragiškai XX a. pradžioje baigėsi lobių paieškos bernams Buivydui ir Slušniui. Jiedu pykosi tarpusavyje dėl merginos. Kartą abu sutarė eiti į *pilalę* švedų aukso pasiimti. Pradėjus kasti, Buivydas pasakęs Slušniui girdįs iš *pilalės* gilumos sklindant kažkokį bildesį. Kai tik pastarasis pasilenkė prie žemės klausytis tariamo bildesio, Buivydas nukirtęs draugui galvą, o lavoną paslėpęs. Tik praėjus metams artimieji ir policija nužudytąjį surado, o Buivydą teismas nuteisė kalėti iki gyvos galvos¹⁰.

1972–1984 m. kalva kaip Kalniškių kaimo piliakalnis buvo įrašyta į istorijos ir kultūros paminklų sąrašą¹¹. 1966 m. ją žvalgė LII, 1981 m. – kraštotyrininkas Ignas Jablonskis (Kretinga), o 1982 m. – Kultūros ministerijos mokslinė metodinė kultūros paminklų apsaugos taryba (toliau – MMT). Kalvelėje ir jos aplinkoje kultūrinio sluoksnio nepastebėta.

Nusileidus Alantu dar žemiau, **Gaudučių** kaime, Kartenos sen., dešiniajame upės krante stūkso netoli viena kitos net 3 *pilalėmis* vadinamos kalvos.

Didžiausia jų, vadinama dar Čerčėsnaigių kalnu, Čerčėsnaigių, Pilimi, yra Alanto ir Rupšupio santakoje, 850 m į pietus nuo Šiaulių–Palangos kelio¹².

Tai gamtinės kilmės kalva, apjuosta pelkėtų dirvų ir apaugusi mišku. Ji trikampio plano, šlaitai statūs, iki 24 m aukščio. Viršūnė netaisyklingo trikampio pavidalo, 42 m ilgio šiaurės–pietų kryptimi ir 14 m pločio arčiau šiaurinio galo. Pietinis kalvos galas paplautas upės, griūvantis.

Padavimai mena kalno šlaite buvus duris, kurios dabar užgriuvusios. Kartą vienas piemenukas netyčia papuolė į kalno vidų ir ten pamatė daug turtų. Apie lobius išgirdęs kitas vaikas tyčia, trokšdamas užvaldyti užburtus turtus, įlindo į kalną ir nebegrižo. Taip pat pasakojama, kad ant kalno vaidenasi, o jo papėdėje Alanto upelyje vakarais laumės skalbia drabužius.

Pilalė ilgą laiką buvo laikoma piliakalniu. Jis pirmąkart paminėtas rusų archeologo, Vilniaus seniųjų muziejaus vedėjo Fiodoro Pokrovskio sudarytame ir 1899 m. išleistame Kauno gubernijos archeologijos žemėlapyje¹³.

¹⁰VAK medžiaga, l. 249.

¹¹LKPS, p. 135, nr. 504.

¹²Kanarskas J. Kretingos rajono archeologijos paminklai, 1989, d. 1, *Kr. MMA*, f. 4, b. 135, p. 51–52; Kretingos rajono kultūros paminklų išipareigojimai, l. 78; Kulikauskas P. Lietuvos TSR Mokslų Akademijos Lietuvos istorijos instituto archeologinės ekspedicijos, įvykusios nuo 1948 m. liepos 20 d. iki rugpjūčio 26 d. dienoraštis, *LIIR*, f. 1, b. 1; Kviklys B. *Mūsų Lietuva*, Vilnius, 1990, t. 4, p. 337; *LAA*, t. 2, p. 61, nr. 196; Tarasenska P. *Lietuvos archeologijos medžiaga*, Kaunas, 1928, p. 131; Tautavičius A. 1966 m. žvalgomosios archeologinės ekspedicijos ataskaita; Vaitkevičius V. *Senosios Lietuvos šventvietės*, Vilnius, 1998, p. 65–66; VAK medžiaga, b. 19, l. 136.

¹³Покровский Ф. В. *Археологическая карта Ковенской губернии, Вильна, 1899, с. 93.*

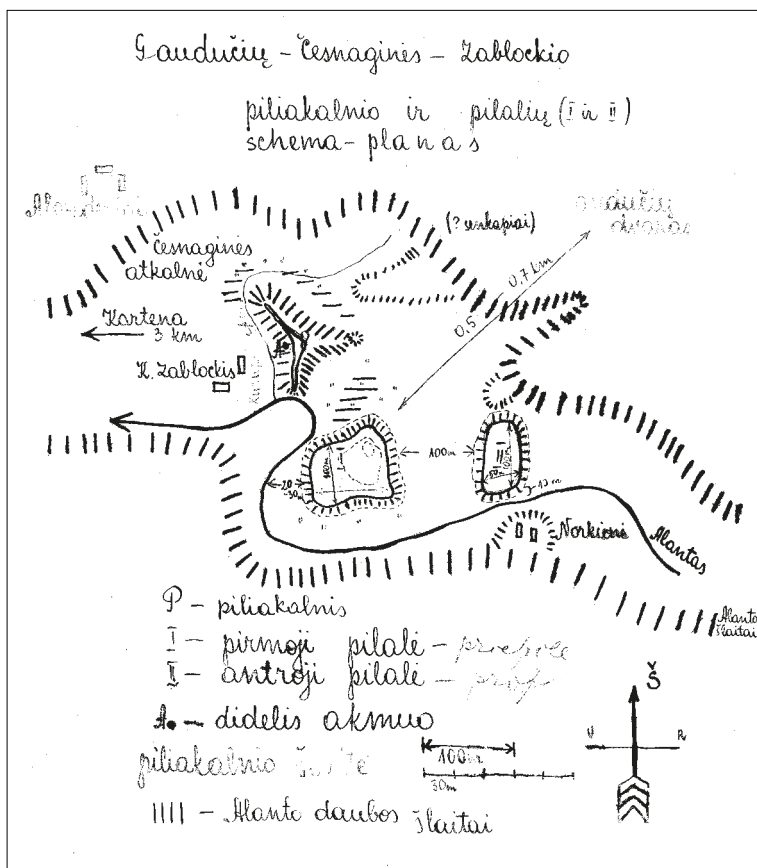

Gaudučių piliakalnis
ir šalia esančių kalvų,
vad. Pilalėmis,
schema. Braižė
Aloizas Gvidonas
Bartkus, 1958 m.

Nuo 1972 m. *pilalė* registruota istorijos ir kultūros paminklų sąrašė kaip Gaudučių (Gintarų) kaimo piliakalnis¹⁴. 1948 ir 1966 m. ją žvalgė LII, 1982 m. – MMT, 1992 m. – Kultūros paveldo centras (toliau – KPC), o 1993 m. tyrinėjo archeologas Bronius Dakanis. Įtvirtinimų ir kultūrinio sluoksnio pėdsakų nerasta.

Į pietryčius nuo Čerčesnagių kalno yra šiaurės rytų–pietvakarių kryptimi pailga terasa lygiu paviršiumi, kiek aukštesnė į šiaurės rytus. Čia palei jos galą eina apie 6 m aukščio ketera, primenanti pylimą ir vadinama Pilalė¹⁵.

Apie 200 m į pietus–pietryčius nuo Čerčesnagių kalno yra trečioji pilalė¹⁶, kurios aukštis siekia iki 3 m.

450 m į pietryčius nuo kelio Kartena–Mikoliškiai tilto per Alantą, netoli santakos su Minija, Alanto kairiajame krante ties **Kartena** stūkso dar viena kalva, vadinama Pilalė, rečiau – Pilaite¹⁷. Pasak padavimų, ant jos senovėje stovėjusi pilis, todėl kalva buvo laikoma piliakalniu.

Kalva lygiagrečiai su upe ir beveik visai jos nuplauta. Išlikęs tik pietvakarinis šlaitas. Nuo upės pusės *pilalė* buvusi 12 m, o nuo laukų – tik 5 m aukščio. Jos viršūnė pailga šiaurės vakarų–pietryčių kryptimi, iki 30 m ilgio.

¹⁴ LKPS, p. 135, nr. 501.

¹⁵ Kanarskas J. Kretingos rajono archeologijos paminklai, d. 1, p. 52; Kretingos rajono kultūros paminklų išipareigojimai, l. 45.

¹⁶ Kretingos rajono kultūros paminklų išipareigojimai, l. 45–45v.

¹⁷ Kartenos piliakalnis II, *Kr. MMA*, f. 4, b. 15, l. 129–135; Kšivickis L. *Žemaičių senovė*, Kaunas–Marijampolė, 1928, p. 41; *LAA*, t. 2, p. 81, nr. 299; Tautavičius A. 1966 m. žvalgomosios archeologinės ekspedicijos ataskaita.

Apie 1900–1902 m. *pilalę* žvalgė lenkų sociologas, archeologas Liudvikas Kšivickis, pateikęs apie ją trumpą žinutę 1903 m. Varšuvoje išleistoje Visuotinėje enciklopedijoje¹⁸. 1966 m. *pilalę* žvalgė LII, o 1982 m. – MMT. Įtvirtinimų ir kultūrinio sluoksnio pėdsakų nerasta, todėl manoma, kad kalva gamtinės kilmės. 1972–1984 m. buvo registruota istorijos ir kultūros paminklų sąrašuose kaip Kartenos piliakalnis II¹⁹.

Tautosakos išgarsintų kalvų yra ir Minijos pakrantėse. Tarp aprašytos Kartenos pilalės ir Kartenos piliakalnio priešais miestelį išliko dalis senojo kelio Kartena–Mikoliškiai. Jis kyla į statoką ir aukštą Minijos kairiojo kranto aukštumą, kuri vadinama Lūžties (rečiau – Lukšties) kalnu. Ją XX a. pr. taip pat žvalgė ir minėtoje enciklopedijoje paminėjo L. Kšivickis.

Lūžties kalno papėdėje į Minijos slėnį įsiterpia nedidelė pakiluma, vadinama Mažąja *pilale*, Milžinkapiu²⁰. Ji pailga pietvakarių–šiaurės rytų kryptimi, 12–13 m ilgio, 4–5 m aukščio, viršuje 1,5–2 m pločio, nuo aukštumos šlaito atskirta sąsmaukos.

Pasakojama, kad čia senovėje buvę palaidoti milžinai, supylę paminiyje ir paalantėje esančias *pilales*.

Į šiaurės rytus nuo Kartenos miestelio yra valstybinis Šilo pelkės miškas, kuris seniau priklausė **Dauginčių** kaimui, Kartenos sen. Jame priešais senąsias kaimo kapines Minijos slėnio kairiajame krante stūkso kalva, vadinama *Pilale*, rečiau – Mėnulio kalnu²¹. Tai apie 70 m ilgio šiaurės vakarų–pietryčių kryptimi ketera, kurios pietrytiniame gale yra 3–4 m aukštesnis už ją ir 16 m aukščio nuo laukų kauburys. Jo viršus išgaubtas, apie 15 m skersmens.

Padavimai pasakoja, kad kalva supilta ir ant jos stovėjusi pilis. Nuo 1972 m. ji registruota istorijos ir kultūros paminklų sąrašė²². 1966 m. kalvą žvalgė LII, 1982 m. – MMT, o 1992 m. – KPC archeologai. Įtvirtinimų ir kultūrinio sluoksnio neaptikta.

Į rytus nuo Dauginčių *pilalės*, kitapus Minijos, jos santakoje su Mišupe **Prystovų** kaime, Kūlupėnų sen., yra aukštuma, vad. Pilimi, Pilale, Dyburio *pilale*. Šiaurėje jos šlaitai leidžiasi į Mišupę, o pietuose ir vakaruose skardžiai griūva į Miniją. Pasakojama, kad seniau čia stovėjusi pilis. Vietovę 1966 m. žvalgė LII archeologai, kurie įtvirtinimų ir kultūrinio sluoksnio pėdsakų nerado²³.

Gretimame **Stropelių** kaime, Kūlupėnų sen., centrinėje jo dalyje yra apie 14 ha dydžio kalva, vad. Bobkalviu. Pasakojama, kad seniau ji buvo apaugusi mišku, kuriame augo daug bruknių. Jų rinkti eidavusios daugiausia moterys – bobos, dėl to kalva ir gavusi tokį vardą²⁴.

Baltmiškių kaime, Šateikių sen., 1,5 km į pietus nuo kelio Palanga–Šiauliai, prie kelio Pakutuvėnai–Eitučiai yra didelė, apie 6 ha ploto kalva, vad. Žardinkalniu²⁵.

¹⁸Korciany, *Encyklopedia powszechna*, Warszawa, 1903, t. 57–58, s. 932.

¹⁹LKPS, p. 136, nr. 506.

²⁰Kartenos *pilalė*, *Kr. MMA*, f. 4, b. 15, l. 137–140; Kretingos rajono kultūros paminklų išipareigojimai, l. 69, 70.

²¹LAA, t. 2, p. 51, nr. 143; Morkūnas V. 1992 m. Kretingos rajono žvalgomosios archeologinės ekspedicijos ataskaita, *KPCA*, f. 28, ap.1, b.14; Tautavičius A. 1966 m. žvalgomosios archeologinės ekspedicijos ataskaita, p. 21.

²²LKPS, p. 135, nr. 499.

²³LAA, t. 2, p. 140–141, nr. 607; Tautavičius A. 1966 m. žvalgomosios archeologinės ekspedicijos ataskaita.

²⁴Vaitkevičius V. *Senosios Lietuvos šventvietės*, p. 103.

²⁵Kulikauskas P. Lietuvos Mokslų Akademijos Lietuvos istorijos instituto archeologinės ekspedicijos, įvykusios nuo 1948 m. liepos 20 d. iki rugpjūčio 26 d., dienoraštis, l. 66; Simutienė V. Baltmiškių kaimo istorija, *Aleksandravo mokyklos muziejaus archyvas (toliau – AMMA)*; Vaitkevičius V. *Senosios Lietuvos šventvietės*, p. 194.

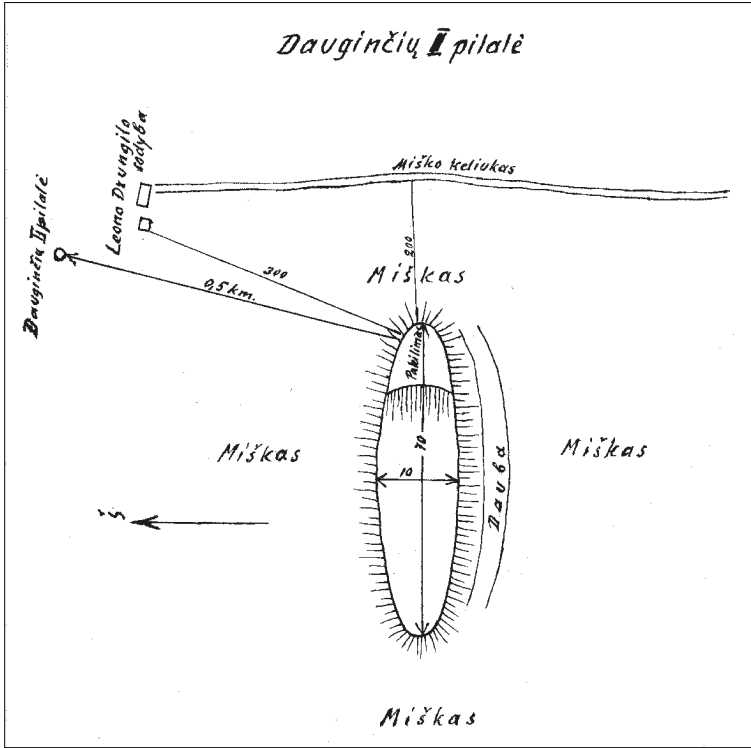

Dauginčių I-ojo piliakalnio, vad. Pilalė, Mėnulio kalnu, schema. Braižė Ignas Jablonskis

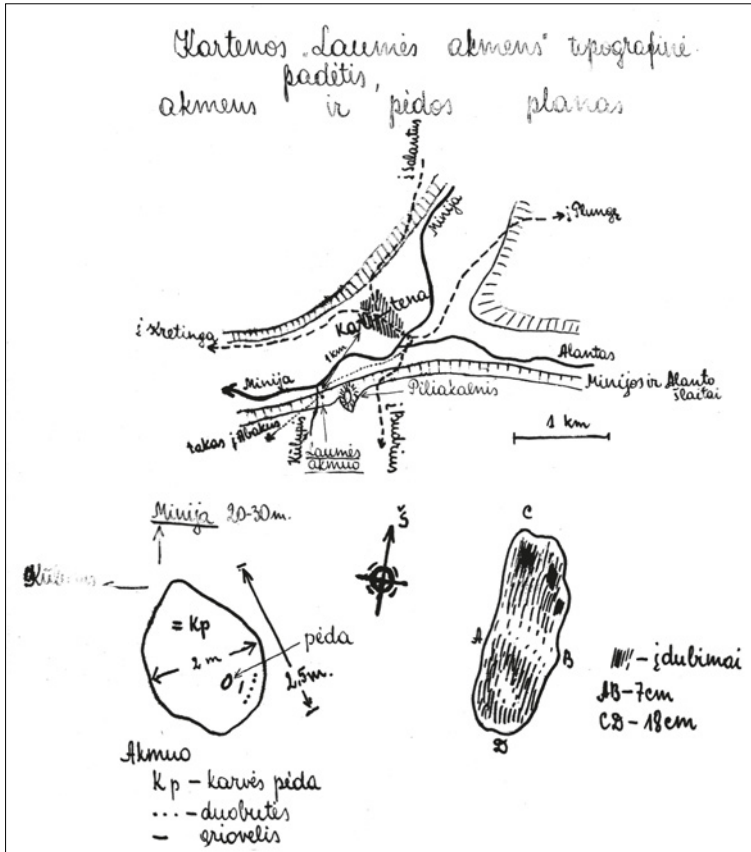

Kartenos akmenis, vad. Laumės akmeniui su Karvės, Velnio pėda, schema. Braižė Aloizas Gvidonas Bartkus, 1958 m.

Padavimai pasakoja, kad kalvoje paskendusį bažnyčia, statyta carienės Jekaterinos laikais. Esą, dirbant žemę čia buvo randama Jekaterinos laikų sidabrinių monetų.

Kiti pasakojimai byloja, kad kalvos viršūnėje buvusios senosios kaimo kapinės, kurių nevalia užkliūti, arti. Šioje vietoje praeivius baidydavo, naktimis pasirodydavo šmėklos. Dar XX a. pirmoje pusėje ant kalvos stovėjo kryžius.

Pasakojama, kad ant kalvos nuo seno augo miškas, kurį XX a. pr. grafas Pliateris pardavė iškirsti žydams.

1948 m. kalvą žvalgę LII archeologai kultūrinio sluoksnio pėdsakų nerado.

Akmenys

Antrąją pagal dydį mitologinių vietų grupę sudaro akmenys.

Arčiausiai **Kartenos** yra priešais miestelį, kitapus Minijos, 300 m į rytus nuo Kartenos piliakalnio ir 60 m į pietus nuo Minijos ir Kūlupio santakos, Kūlupio dešiniajame krante gulintis akmuo, vad. Laumės kūliu su karvės (kitaip – velnio) pėda.

Jis pilkšvas, smulkiagrūdis, susmegęs į žemę, ovalo pavidalo, 2,95 m ilgio, 1,98 m pločio, virš žemės iškilęs apie 70 cm. Paviršius išgaubtas, jame yra keletas gamtinės kilmės įdubimų, iš kurių vienas primena karvės pėdą (kanopos atspaudą), o kiti panašūs į vaiko pėdas²⁶.

Pasakojama, kad senovėje, kai akmenys dar buvę minkšti, pėdą jame įmynusi karvė (kai kas sako – velnias). Anot kitų pasakojimų, ant akmens sulipdavusios laumės, atėjusios prie upelio drabužių skalauti.

Akmuo nuo 1972 m. buvo įrašytas į istorijos ir kultūros paminklų sąrašą²⁷, o 1998 m. perregistruotas į Lietuvos Respublikos kultūros vertybių registrą.

Netoliese esančiame **Kačaičių** kaime, Žalgirio sen., 2,2 km į pietvakarius nuo Budrių kaimo ir 150 m į šiaurės rytus nuo Kartenalės ir Mažosios Kartenalės santakos, Kartenalės kairiojo kranto slėnyje guli akmuo, vad. Didžiuoju arba Ypatinguoju kūliu²⁸.

Akmuo balkšvas, netaisyklingos formos, pailgas rytų–vakarų kryptimi, 5,2 m ilgio ir 4 m pločio. Pietinis šonas status, 1,65 m aukščio, o kiti nuolaidesni. Paviršius nuolaidėja į vakarų pusę. Viršuje yra nedidelis, 1,6 × 1,2 m dydžio įdubimas.

Vieni padavimai pasakoja, kad akmenį nešė velnias, bet, užgiedojus pirmiesiems gaidžiams, pametė. Kiti mena, kad jį nešė ragana, bet, sutikusi velnią, akmenį numetė. Pasakojama, kad prie akmens sutemus klaidino: praeivis ilgai klaidžiodavo aplinkui, kol susivokdavo, kur esąs. Be to, pasakojama, kad po akmeniu pakasti pinigai: ne vienas drąsuolis ėjo jų ieškoti, bet niekas nerado.

Manoma, kad senovėje pagonyš prie akmens atlikdavo savo apeigas, nes žemėje žmonės rasdavo anglių ir pelelių. Juo labiau, kad netoliese, Kartenalės santakoje stūkso pagonybės laikus menantis piliakalnis.

Šiaurės rytinė akmens dalis nuskelta. Žmonės aiškina, kad ją nuskėlė į akmenį trenkęs perkūnas.

²⁶Jablonskis I. Kai kurie žvalgyti archeologiniai paminklai Kretingos ir gretimuose rajonuose, l. 18; Akmuo su Laumės pėda, Kartena, *Kr. MMA*, f. 4, b. 15, l. 161–168; Matulis R. *Istoriniai akmenys*, Vilnius, 1990, p. 57, nr. 67; Vaitkevičius V. *Senosios Lietuvos šventvietės*, p. 76–77.

²⁷LKPS, p. 136, nr. 507.

²⁸Didysis akmuo Kačaičių k., *Kr. MMA*, f. 4, b. 7, l. 53–57; Vaitkevičius V. *Senosios Lietuvos šventvietės*, p. 74–75.



Kačaičių akmuo, vad.
Didžioju. Juliaus
Kanarsko nuotr.,
1985 m.

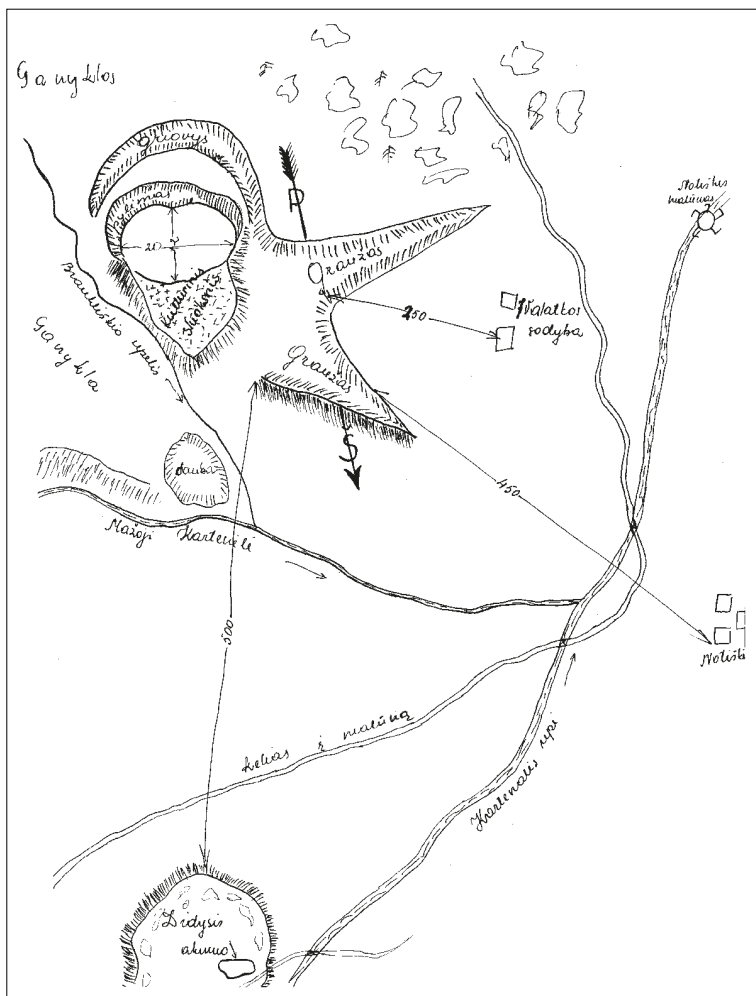

Kačaičių piliakalnio
schema. Braižė Vladas
Šaulys, 1956 m.

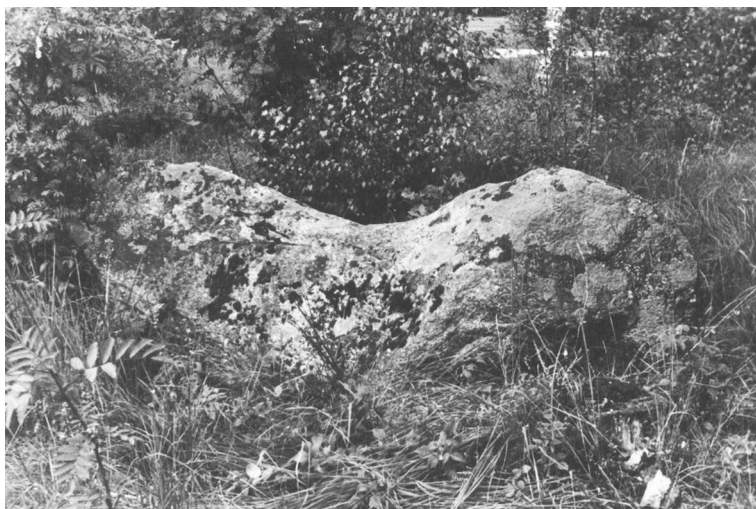

*Raguviškių akmuo,
vad. Balnakūliu. Juozo
Mickevičiaus nuotr.,
1959 m.*



*Suskaldytas Prystovų
akmuo su dubeniu.
Juliaus Kanarsko
nuotr., 1987 m.*

1958 m. Kačaičių k. gyventojas Pranas Balsevičius akmens pašonėje iškasė duobę ir nustatė, kad akmens apačia yra 1,80 m gylyje nuo žemės paviršiaus.

Akmenį kaip kultūros paveldo objektą 1935 m. išaiškino Kartenos pradinės mokyklos vedėjas Antanas Dibisteris. 1972–1986 m. šis akmuo buvo įrašytas į istorijos ir kultūros paminklų sąrašą²⁹.

Tuo pat metu į istorijos ir kultūros paminklų sąrašą buvo įrašytas ir **Raguviškių (Būdviečių) kaimo, Žalgirio sen., akmuo, vad. Balniaus kūliu, Balnakūliu**³⁰.

Akmuo guli pamiškėje, apie 20 m į pietryčius nuo Kretingos–Raguviškių kelio ir 1,5 km į vakarus nuo Raguviškių kaimo centro. Jis pilkos spalvos, netaisyklingos formos, pailgas rytų–vakarų

²⁹ LKPS, p. 135, nr. 503; Kretingos rajono archeologijos paminklai, išbraukti iš kultūros paminklų sąrašų 1986 m., *Kr. MMA*, f. 4, b. 29, l. 12–14.

³⁰ LKPS, p. 139, nr. 553; Akmuo, vad. Balnakūliu, Raguviškių k., *Kr. MMA*, f. 4, b. 7, l. 25–32; Kretingos rajono archeologijos paminklai, išbraukti iš kultūros paminklų sąrašų 1986 m.; Matulis R. *Istoriniai akmenys*, p. 58, nr. 73; Vaitkevičius V. *Senosios Lietuvos šventvietės*, p. 93–94.

kryptimi, 3,4 m ilgio, 70 cm pločio ir 1,3–1,5 m aukščio virš žemės paviršiaus. Jo centrinėje dalyje yra 1,47 m ilgio ir 50 cm pločio įdubimas, suteikiantis akmeniui balno formą. Anksčiau akmuo gulėjo įdubimu į viršų, o dabar – paverstas ant šiaurinio šono.

Padavimai mena, kad seniau ant akmens-balno jojęs velnias, bet paskui pametęs ir paliko. Prie akmens sutemus vaidenosi, pasirodydavo šmėklos ir liepsnelės, degdavo paslėpti pinigai, kuriuos, esą, traukdami iš Rusijos po akmeniui užkasė Napoleono kareiviai. Daug kas bandė juos iškasti, bet niekam nepasisėkė.

Pasakojama, kad anksčiau žmonės drausdavo vaikams eiti prie akmens, gąsdindavo, kad akmuo juos pagriebsiąs. Iki XX a. vidurio aplinkui akmenį augo ažuolynas. Jame galvijus ganę piemenukai mėgo rinktis prie akmens, ant jo jodinėdavo.

Net keletas mitologinių akmenų yra Mišupės pakrantėse **Prystovų** kaime, Kūlupėnų sen.

Apie 100 m į vakarus nuo kelio Prystovai–Kūlupėnai tilto per Mišupę, kairiajame upelio krante, aukštumos kyšulio, įsiterpiančio į upelio vingį, šlaite, miške, 1972 m. kraštotyrininkas Ignas Jablonskis aptiko akmenį su dubeniu³¹.

Tai stambaus grūdėtumo pilkos spalvos granitas, gulintis žemės paviršiuje, šiek tiek susmigęs į dirvą. Jis netaisyklingo ovalo formos, pailgas šiaurės–pietų kryptimi, 2,65 m ilgio, 1,95 m pločio ir 75 cm aukščio. Rytinis akmens šonas statesnis, o paviršius nuolaidėjantis į vakarų pusę.

Paviršiuje, arčiau vakarinio šono buvo ovalo pavidalo dubuo, šiek tiek pailgas šiaurės–pietų kryptimi. Jo ilgis 80 cm, plotis 62 cm, gylis iki 20 cm.

Pasakojama, kad ant akmens pagonyš aukėjo aukas savo dievams.

Vėliau akmuo buvo suskaldytas. Jo liekanos tebeguli senojoje vietoje.

Kitas akmuo, vad. Čerauninko kūliu, guli 140 m į pietryčius nuo Prystovų–Kūlupėnų kelio, 60 m į šiaurę nuo Mišupės, upelio dešiniojo kranto šlaite.

Jis netaisyklingos formos, pailgas šiaurės rytų–pietvakarių kryptimi, 2,5 m ilgio, nuo 1,2 iki 2,3 m pločio ir nuo 70 iki 110 cm aukščio. Paviršius plokščias, lygus. Jo pietrytinėje dalyje yra 6 cm skersmens ir 2 cm gylio duobutė, vad. velnio pėda³².

Akmens kraštas nuskeltas. Anot padavimų, tai padarė į akmenį trenkęs perkūnas.

Pasakojama, kad kartą šventą dieną ant akmens atsėdęs žmogus pradėjo keikti kaimyną. Besikeikdamas prilipo prie akmens ir taip išbuvo visą parą. Tik iškėlęs rankas į dangų ir prisiekęs daugiau gyvenime nebesikeikti, atlipo nuo to akmens³³.

Netoliese, Barsiukalniu vadinamos aukštumos atkalnėje, Daubiniu pravardžiuojamo malūnininko K. Domarko žemėje guli akmuo, vad. Žalčio kūliu³⁴.

K. Domarko-Daubinio žemėje, Mišupėje, netoli jos santakos su Minija, yra dar vienas akmuo, vad. Didžiuoju kūliu³⁵.

Dyburių kaime, Šateikių sen., Šiaušelėmis vadinamoje kalvoje nuo seno gulėjo didžiulis akmuo, vad. Mulkiu (Molkiu)³⁶.

³¹Kanarskas J. Kretingos rajono akmenys, p. 37–38.

³²Vaitkevičius V. *Senosios Lietuvos šventvietės*, p. 91–92.

³³VAK medžiaga, b. 20, l. 86.

³⁴*Ten pat*, l. 85.

³⁵*Ten pat*, l. 87.

³⁶Simutienė V. *Dyburiai*, AMMA, l. 31; Tarasienka P. *Pėdos akmenyje*, Vilnius, 1958, p. 77, nr. 172; Vaitkevičius V. *Senosios Lietuvos šventvietės*, p. 197.

Pasakojama, kad taip jis buvo pavadintas todėl, kad seniau kažkas ant jo iš nedidelių akmenukų buvo pastatęs mulkio statulą. Akmuo buvęs toks didelis, kad ant jo galėjusi išsitemti šokių aikštelė.

Padavimai byloja, kad ant Mulkio akmens vidurnaktį susirinkdavusios ir iki pirmųjų gaidžių šokdavusios raganos. Jei tuo metu pro šalį tekdavo eiti vėlyvam praeiviui, raganos jį paklaidindavusios ir žmogus iki pat paryčių klaidžiodavęs aplinkui nerasdamas kelio namo.

1939–1940 m. akmenskaldžiai didžiąją akmens dalį suskaldė, ir nuvežė Rietavo–Kartenos plentui tiesti, kuris taip ir liko neužbaigtas. Išlikusią nemažą akmens dalį XX a. 8 dešimtmetyje melioratoriai atvilko ir pastatė kelio Palanga–Šiauliai kairėje pusėje, jo kryžkelėje su keliu Dyburiai–Aleksandravas. 2001 m. Salantų regioninio parko direkcija akmens viršuje pritvirtino kelio rodyklę link Minijos kraštovaizdžio draustinio.

Miškai

Į šiaurę nuo **Sauserių** kaimo, Kūlupėnų sen., ir Klaipėdos–Šiaulių geležinkelio, į rytus nuo Salanto upės plyti ažuolynas, vad. Tamožinė³⁷.

Pasak padavimų, šventadieniais, kai bažnyčioje vyko mišios, miške vaidendavosi, kildavo baisios vėtros. Pamiškėje staiga pasirodydavo ir išnykdavo šviesa.

Iš ažuolyno pas piemenukus ateidavo vokietukai (velniukai). Jie žaisdavo su vaikais ritinį ir visus aplošdavo.

Ūkininkai vengė važiuoti tuo mišku, nes arkliai dažnai baidydavosi.

Neištekančias dukras, kurioms grėsė senmergystė, tėvai gąsdino išvešią į Tamožinę ir atiduosią lapėms.

Šaltiniai

Garsiausias yra **Abakų** kaimo, Kartenos sen., šaltinis, esantis 250 m į pietus nuo Minijos, 100 m į vakarus nuo jos intako Kūlupio, jų santakon besileidžiančiame aukštumos šlaite.

Pasakojama, kad šaltinio vanduo turi gydomųjų savybių. Prie jo prieš karą buvo įrengta Lurdo grota



Dyburių k. archeologijos ir istorijos paminklų situacijos planas. Braižė Ignas Jablonskis, 1974 m.

³⁷Vaitkevičius V. *Senosios Lietuvos šventvietės*, p. 99–100.

su Švč. Lurdo Marijos ir Kristaus, nešančio kryžių, skulptūromis ir pastatyta koplyčia. Vieta laikoma šventa, vadinama Kartenos Lurdu³⁸.

Gydomąja galia garsėjo ir **Būdviečių** kaimo, Žalgirio sen., šaltinis, vad. Marijos šaltiniu. Jis yra 700 m į pietus nuo Kretingos–Raguviškių kelio, 300 m į pietvakarius nuo Riaukų sodybos (buv. Raguviškių mokyklos), Pababrūnės vietovėje³⁹.

Šaltinis apie 80 cm skersmens, išklotas smulkiomis akmenėliais. Jo vandenį žmonės nešdavosi namo, plaudavo juo akis, žaizdas, votis, skaudančias kojas ir rankas. Pasakojama, kad 1890 m. Mišūčių dvarininkė Olimpija Mongirdienė, kuriai nepadėjo nė gydytojo sūnaus paruošti vaistai, šio šaltinio vandeniu išsigydė akis.

Nuo 1761 m. šalia šaltinio stovi nuolat atnaujinama medinė koplytelė su Marijos Sopulingosios skulptūra, prie kurios Būdviečių ir Raguviškių kaimų gyventojai kasmet Šv. Morkaus ir Kryžiaus dieną rinkdavosi į pamaldas, giedodavo giesmes, atvykdavo laikyti netgi kunigas mišiu.

Atėję apsižadėti nuo ligų arba atsidėkoti už stebuklingą išgyjimą, žmonės į šaltinį arba į koplytelę mesdavo monetas.

1993 m. sausio 8 d. Lietuvos Respublikos kultūros paveldo inspekcijos nutarimu nr. 304 Marijos šaltinis įtrauktas į laikinąją istorijos ir kultūros paminklų apskaitą.

Daubos

Į šiaurę nuo **Sauserių** kaimo, Kūlupėnų sen., 520 m į šiaurę nuo Klaipėdos–Šiaulių geležinkelio ir 300 m į rytus nuo Salanto upės, Tamožinės miške yra Žalčio dauba. Ji 0,2 ha ploto, pelkėta, šaltiniuota, stačiais šlaitais. Pasak padavimų, joje gyvenęs velnias, kuris vietine tarpe vadinamas žalčiu⁴⁰.

Kartą, grįždamas iš patalkio, kaimo muzikantas pamatė Žalčio dauboje šviesą ir gražius rūmus, iš kurių išėjęs vyras pakvietė jį pagroti. Grodamas jis žiūri, kad visi puotos dalyviai į kažką pamirko pirštus ir pasitėpa akis. Tada jis irgi pasitėpė vieną akį ir pamatė, kad pateko pas velnius. Tai pastebėjo jį kvietęs vyras ir išdūrė jam akį, tačiau atsilygindamas už grojimą davė saują auksinių. Viskam staiga prapuolus, muzikantas pasijuto stovįs vidury daubos suspaudęs saujoje anglis.

Pasakojama, kad už Žalčio daubos lankose vaikščiodavo liepsnelės.

Seniau Žalčio dauba ėjo kaimo kelias, kuris šioje vietoje buvo išgrįstas akmenimis. 1972–1977 m. jis, kaip Sauserių kaimo kūrgrinda, buvo įrašytas į istorijos ir kultūros paminklų sąrašą⁴¹.

Į pietryčius nuo Žalčio daubos, už 350 m yra Miliaus dauba, apie 4 ha plotą⁴². Esą, ji taip pavadinta dėl to, kad kertamas medis čia užmušė ūkininką Milių. Panašu, kad Miliaus dauboje buvo kaimo kapinės, kuriose dar XX a. pr. pakasdavo pakaruoklius ir kitus savižudžius. Daubos pakraščiuose dirbdami žemę žmonės rasdavo kaulų.

Dyburį kaime, Šateikių sen., Vilko vingyje prie Minijos yra nemaža įduba, vad. Bojaus pečiumi. Senoliai gąsdino vaikus, kad po vidurnakčio čia iš urvo išlendančios baidyklės, todėl

³⁸ Kviklys B. *Mūsų Lietuva*, t. 4, p. 337; Vaitkevičius V. *Senosios Lietuvos šventvietės*, p. 77.

³⁹ Vaitkevičius V. *Senosios Lietuvos šventvietės*, p. 94–95.

⁴⁰ *Ten pat*, p. 100.

⁴¹ LKPS, p. 250, nr. 518.

⁴² *Ten pat*.

visi vengdavo naktį prie jos prisiartinti. Kiti pasakoja, kad šioje vietoje puodžius Bojus kasęs molį puodams gaminti⁴³.

Upių senvagės, kilpos

Daugelį žavi jau minėtas Vilko kilpa vadinamas Minijos upės vingis **Dyburijų** kaime, Šateikių sen. Nuostabus kraštovaizdis nuo seno traukė žmogaus akį, skatino apie šią vietovę kurti įvairius padavimus.

Vilko kilpos rago kairysis krantas nuo seno vadinamas Kermuošuoju. Pasakojama, kad kažkuris bernas bridęs iš Dyburių į gretimą kaimą pas paneles ir sutikęs gražiai apsirėdžiusį ponaitį. Tai buvęs velnias – vietos tarpe Kermuošasis, kuris norėjęs berną suvilioti, bet šis perpratęs jo užmačias ir pabėgęs. Nuo to laiko vieta ir vadinama Kermuošuoju⁴⁴.

Priešais **Kartenos** miestelį, piliakalnio šiaurės rytinėje papėdėje, Minijos slėnio kairiajame krante yra išlikusi senvagė, apie kurią nuo seno pasakojami įvairūs padavimai.

Vienas jų byloja, kad kai ant kalno stovėjo Žemaičių karaliaus pilis, senvagė buvo daug didesnė ir juosė kalną iš visų pusių. Joje plaukiojo trys didžiulės žuvys, kurios saugojo pilį nuo priešų ir nekviestų svečių. Žuvus karaliui, pilis nuskendo, o ją juosęs vanduo nuseko ir beliko tik nedidelė kūdra. Esą, dar joje ir šiandien gyvena viena iš tų žuvų, sverianti apie 100 svarų. Ne vienas karteniškis bandė ją pagauti, tačiau nesėkmingai, nes žuvis sudraskanti visus tinklus. Ir naktį dabar galima pamatyti baisiąją žuvį išplaukiant į vandens paviršius⁴⁵.

Kitas padavimas senvagę vadina ežeru ir teigia, kad jame gyveno varle pasivertusi Pastauninkė. Ta varlė kvaksėjo tik triskart per metus. Ir kiekvieną sykį, jai sukvalsėjus, miestelį ir aplinkinius kaimus ištikdavo nelaimė⁴⁶.

Kai nusibodo Pastauninkei vienatvė, pasivertė ji moteriške, vogė kaimuose vaikus, tempėsi juos į ežerą ir vertė varlėmis.

Pastauninkė ir jos vyras Pastauninkas buvo žemdirbių globėjai. Pastauninkė išmokė žmones dirbti žemę, rodė, kuriose vietose ji labiausiai tinka įdirbti. Pastauninkė buvo kerėtoja ir galėjo bet kuo pavirsti.

Pastauninkas padėdavo valstiečiams, sėti ir kulti, pavirtęs ereliu, saugojo laukus nuo paukščių. Kilus sausrai, laistydavo laukus: jam nusispjovus, iš burnos išsipildavo vandens srautai. Pastauninkas padėdavo valstiečiams nupjauti javus – vietoj vienos jo rankos buvo dalgis. Dalgiu jis taip pat kapodavo galvas piktadariams, kurie išmindžiodavo valstiečių javų laukus.

Pelkės

Didžiausia Kartenos apylinkės pelkėta vieta buvo ir tebėra **Tyro durpynas**, esantis šalia **Kalniškių** kaimo, Kartenos sen. Tai legendomis ir padavimais apipinta baisi vieta, kurioje dingdavo ar kiau-
rai prasmegdavo žmonės ir gyvuliai. Pasak senolių, labai senais laikais čia buvęs didelis ežeras, kuriame knibždėjo gausybė įvairių žuvų ir vandens

⁴³Simutienė V. Dyburiai, *AMMA*, I. 34.

⁴⁴*Ten pat.*

⁴⁵Veckenstedt E. *Mythai, pasakos ir legendos Žemaičių*, Plymouth, 1897, p. 89.

⁴⁶*Ten pat*, p. 169.



Kalno Grikštų senovės gyvenvietė ir kapinynas. Vaizdas iš pietryčių pusės. Juliaus Kanarsko nuotr., 1987 m.

paukščių, o pakrantėse ir salose gyveno žmonės. Ežerui pradėjus akti ir durpėti, žmonės senąsias gyvenvietes apleido ir išsikėlė gyventi kitur.

Šatilgalio kaimo, Kūlupėnų sen., pakraštyje, pamiškėje seniau telkšojo drėgnos, durpingos ir pelkėtos pievos. Pasakojama, kad carų laikais jose ponai baudavo, mušdavo ir kardavo baudžiauninkus, o negyvus sumesdavo į pelkes⁴⁷. Pasak kitų padavimų, šiose pelkėse rusų kareiviai pakorė ir nuskandino 1863 m. sukilėlius.

⁴⁷Vaitkevičius V. *Senosios Lietuvos šventvietės*, p. 104.

1253 m. balandžio 5 d. Kuršo vyskupo Heinricho raštas dėl pietinio Kuršo žemių padalijimo

Parengė Julius Kanarskas

Universis Christi fidelibus, ad quos praesens scriptum pervenit, frater Henricus/, ordinis fratrum minorum, Dei gratia Curoniensis episcopus, salutem in filio Dei vivi. Noverit universitas vestra, quod nos terras incultas nondum divisas in Curonia dividendas cum dilectis in Christo, magistro et fratribus domae Theutonicorum, videlicet Ceclis, Dovzare, Megowe, Pilsaten et terram, quae est inter Scrunden et Semigalliam, in tres partes divisimus in hunc modum. Haec est prima pars de Ceclis: Garde, Embare, Pomenie, Zegere, Grumste, Newarie, Vitwitzten, Duzone, Alyseyde, Leypiasseme, Pretzitwe, Eycayswe, Cartine, Sare, Garisda, Pregetwe. De Dowzare: Birstele, Patteycias, Peynis, Treove. De Megowe: Palange, Maycinele, Caukas, Dwiristis, Dupie. De Pilsaten: Mutone, Akutte. De terra inter Scrunden et Semigalliam: Weybene, Wanderen, Newaren, Labbar cum omnibus pertinentiis eorundem. De castellatura Poys: terra Twartikini. Haec est prima pars. Gandingen, Appule, Schoden, Sansugale, Vieswe, Pytwe, Nederinge, Letzime, Retowe, Amelinge. De Dovsare: Empilten, Rutzowe, Popissen, Warze, Virga. De Megowe: Nebarge, Lasdine, Aggemine. De Pilsaten: Calaten. De terra inter Scrunden et Semigalliam: Salden, Ulliva, Anzina, Celme cum omnibus pertinentiis eorum. De castelatura Poys: Negelite. Haec est secunda pars. Ilze, Appusse, Zesele, Maysedis, Lobe, Nateye, Calneseme, Birsine, Grese, Vesete, Spermes, Dobe, Pylene, Nemtene, Zelekoten, Zelende, Seculmzeme, Nebrungis. De Dovzare: Loke, Pretzele, Damis. De Megove: Matwa, Gonrene cum omnibus pertinentiis eorum. De Pilsaten: Sarde cum suis pertinentiis, exceptis pratis, uno, quod dicitur Drivene, et alio prato, quod situm est iuxta Nimiam, secus viam, quae ducit ad Sarde. Garde ad manum sinistram, et excepta silva, quae ab eadem via se ad latus dextrum extendit, usque ad locum, ubi Nimia et Memela confluunt, quae remanent indivisa. De terra inter Scrunden et Semigalliam: Sacsile, Crewems, Medenmes cum omnibus pertinentiis eorundem. De castelatura Poys: Suntelite, Lassiten. Haec est tertia pars. Insuper omnia stagna praedictarum terrarum et flumen, quod Minia dicitur, remanent indivisa. Danga vero, a Memela usque ad castellum Mutine manet indivisa, reliqui vero rivuli praedictarum terrarum sunt dominorum, per quorum terram decurrunt. Praeterea sciendum, quod nos supradicta promosimus bona fide magistro et fratribus memoratis, quod usque ad festum Michaelis proximo instans unam eligemus partium praedictarum, nisi legitimo impedimento fuerimus impediti: si autem nos contigerit transfretare vel alias legitime impediri, tunc vices nostras alicui discerto commitemus ut loco nostri unam partium eligat praedictarum, et quamcumque partem ille elegerit, ratum habebimus et litteris roborabimus, vel idem, cui vices nostras super praedicta electione commiserimus, roborabit. Si vero in distinctionibus terminorum inter terras et terras, castellaturas et castellaturas, orta fuerit dissensio, per seniores et discretiores terrarum earundem. Ubi sitae fuerint, terminentur, et si praedicti seniores de praedictis terris dubitaverint vel concordare non potuerint, terram, de qua lis est, fratres dividant in tres partes, de quibus nos unam, quam voluerimus, eligemus, reliquae duae fratribus remanebunt. Infeodati vero in terra Ceclis, in cuius partem ceciderint, sub illius dominio remanebunt. De terra vero, quae Dugenekes dicitur, usque ad fluviium Bartwam, cum suis attinentiis, ex omni parte sic inter nos extitit ordinatum,

*quod eandem terram fratres dividunt in tres partes, de quibus nos unam eligemus, reliquae duae fratribus remanebunt Piscationes in praedicto fluvio contiguae terrae memoratae et strata nostris hominibus et fratrum erunt communes, et si pons fuerit construendus vel emendandus, cum nostris hominibus et fratrum emendabitur et construatur. Praeterea ubicumque contigerit homines fratrum in nostris piscationibus piscari, decimam dabunt nobis et idem nostri homines fratribus e converso, ita quod nullus a sua hereditate in praedictis piscationibus excludatur. Acta sunt haec in Gholdinghen, anno Domini MCCLIII, nonas Aprilis, praesentibus et mediantibus fratre Thoma, ordinis fratrum minorum, E. praeposito nostro, fratribus ordinis Theutonicorum, fratre Th. in Velyn, F. in Wenden, G. in Segewalde, H. in Goldinghen, B. in Memelenborgh et aliis quam pluribus. In cuius rei testimonium praesentem litteram sigilli nostri munimine fecimus roborari. Datum anno die praescriptis.**

* * *

Visiems Kristaus tikintiesiems, pas kuriuos pateks šis raštas, mažųjų brolių /pranciškonų/ ordino brolis H/einrichas/, Dievo malone Kuršo vyskupas, siunčia pasveikinimą gyvojo Dievo sūnuje. Teikitės jūs visi žinoti, kad mes su mylimaisiais Kristuje vokiečių ordino magistrų ir broliais šitai pasidalijome lig šiol dar neapgyvendintą Kuršo žemes, būtent šitokiu būdu pasidalijome į tris dalis Keklį, Duvzarę /Dvižarę/, Mėguvą, Pilsotą ir tą žemę, kuri yra tarp Skrundos ir Žiemgalos. Ši yra pirmoji Keklio dalis: Gardai, Imbarė, Paminijės, Gegrėnai, Grūstė, Nevarėnai, Vytvytė, Dusai, Alsėdžiai, Lieplaukė /Liepiažemė/, Eikasvė, Kartena, Žarėnai, Gargždai, Pregetvė. Iš Duvzarės: Birstelė, Pateicias, Peinis, Trechnė. Iš Mėguvos: Palanga, Maitynėlė, Kaukas, Virkštinkai, Dupulčiai. Iš Pilsoto: Mutenė, Akutė /Ekečiai/. Iš žemės tarp Skrundos ir Žiemgalos: Veibenė, Vanderė, Nevarė, Labaras su visais jų priklausiniais. Poiso /Pešų/ pilies apylinkės: Tvirtininkai. Tai yra pirmoji dalis. Gandinga, Apuolė, Skuodas, Žąsugala, Viešvienai, Pietvė, Medingėnai, Lekemė, Rietavas, Amelinga. Iš Duvzarės: Impiltis, Rukiava /Rucava/, Papisa, Varžė, Virga. Iš Mėguvos: Nebargė, Lazdynė /Lazdininkai/, Akmena /Kretingos upė/. Iš Pilsoto: Kalotė. Iš žemės tarp Skrundos ir Žiemgalos: Saldė, Uliava, Anzina, Celmė su visais jų priklausiniais. Poiso pilies apylinkės: Negelytė. Tai yra antroji dalis. Ilgė, Apušėnai, Gesalai, Mosėdis, Luoba, Notėnai, Kalnalis /Kalnažemė/, Biržinėnai, Grižė, Viešetė, Spėrnė, Duobėnai, Pilenė /Papilė/, Remtė, Silkotas, Gelingėnai, Sekulmžemė, Babrungas. Iš Duvzarės: Luokė, Pretzelė, Damis. Iš Mėguvos: Matuva, Gaurenė su visais jų priklausiniais. Iš Pilsoto: Žardė su visais priklausiniais, išskyrus pievas, vieną, kuri vadinasi Drevenė /Drevertė/, ir antrąją pievą, kuri yra prie Minijos pagal kelią, einantį į Žardę. Gardė po kairei ir išskyrus tą mišką, kuris nusitęsia palei tą kelią į dešinią šoną ligi tos vietos, kur suteka Minija ir Nemunas, palieka nepadalyti. Iš žemės tarp Skrundos ir Žiemgalos: Saksilė, Krevėms, Medenmes su visais jų priklausiniais. Poiso pilies apylinkės: Suntelytė, Lasytė. Tai yra trečioji dalis. Be to, lieka nepadalyti visi minėtų žemių ežerai /pelkės/ ir upė, kuri vadinama Minija. O Dangė palieka nepadalyta nuo Nemuno ligi Mutenės pilies. Likę tų žemių upeliai yra tų ponų, per kurių žemes jie teka. Be to, reikia žinoti, kad mes gera valia pasižadėjome minėtiems magistrui ir broliams, jog ligi artimiausios Mykolo šventės pasirinksime vieną iš minėtų dalių, jei tik mums nesutrukdys kokia nors teisėta kliūtis. O jei atsitiktų taip, kad mums reikėtų išplaukti /į kitą

* Iš lotynų k. vertė Adolfas Nezabitauskas. Red. pastaba.

*kraštą/ arba mums kas nors kitaip teisėtai sutrukdytų, tuo atsitikimu mes savo teise pavesime kuriam nors kitam patikimam asmeniui, kad jis mūsų vietoje pasirinktų kurią nors vieną minėtą dalį. Ir kad ir kurią dalį jis pasirinktų, mes tai priimsime ir raštais patvirtinsime arba patvirtins tas asmuo, kuriam mes pavesime teisę padaryti anksčiau minėtą pasirinkimą. O jei tarp žemių ir žemių, tarp pilių apylinkių ir pilių apylinkių / seniūnijų/ iškiltų nesutarimų dėl jų ribų nustatymo, tai jos bus nustatytos vyresniųjų ir patikėtinių tų žemių, kur jos yra. Ir jei minėti vyresnieji dėl minėtų žemių ribų suabejotų arba negalėtų susitarti, tai broliai tą žemę, dėl kurios vyksta ginčas, padalys į tris dalis, iš kurių mes pasirinksime kokią norėsime, likusios dvi pasiliks broliams. O apgyvendintieji Keklio žemėje pasiliks valdžioje to, į kurio pusę jie bus kritę. O ta žemė, kuri vadinama Dugenekes iki Bartuvos upės su savo priklausiniais iš visų pusių taip bus tarp mūsų sutvarkyta, kad tą žemę broliai padalys į tris dalis, iš kurių mes pasirinksime vieną, likusios dvi atiteks broliams. Prie minėtų žemių prieinančios upės žvejybos ir grindiniai bus bendri mūsų ir brolių žmonėms. Ir jei reikės pastatyti arba pataisyti tiltą, jį turės pataisyti ir pastatyti mūsų ir brolių žmonės. Be to, jei atsitiktų taip, kad brolių žmonės žvejojotų kur nors mūsų vandenyse, tada jie duos mums dešimtinę ir taip pat, kita vertus, mūsų žmonės broliams, taip kad tose žvejybose niekas nebus atskirtas nuo savo paveldėjimo. Tai yra sudaryta Kuldingoje 1253 Viešpaties metais balandžio mėn. nonose /5 d./, dalyvaujant ir tarpininkaujant mažųjų brolių /pranciškonų/ ordino broliui Tomui, mūsų klebonui E., teutonų ordino broliams, Felino /Viljandžio/ broliui Th., Vendeno /Kėsio/ F., Sigelavdės /Siguldos/ G., Kuldingos H., Klaipėdos pilies /Memelburgo/ B. ir labai daug kitų. To dalyko paliudijimui mes šį raštą įsakėme stipriausiai patvirtinti mūsų antspaudu. Duota anksčiau nurodytaisiais metais ir dieną**.*

** Pajūrio žemaičių XIII–XIV amžiaus dokumentai (Originalų ir vertimų nuorašai), sud. A. Nezabitauskas, Šiauliai, 1963, *Kretingos muziejaus mokslinis archyvas*, f. 16, b. 1, l. 4–8 (vertimai iš leidinio *Livlaendisches Urkundenbuch*, Reval, 1853, T. 1, S. 327–329, Nr. CCXLIX).

Kartenos valsčius XIX a.–XX a. pirmojoje pusėje

Julius Kanarskas

Savivaldos institucijos Kartenos apylinkėse ėmė kurtis tik XIX a. antrojoje pusėje, po baudžiovos panaikinimo. Iki to laiko ekonominis ir socialinis valsčiaus gyvenimas daugiausia priklausė nuo dvarų savininkų bei valdytojų valios ir sprendimų, sugebėjimų valdyti ir ūkininkauti, noro ar nenoro rūpintis savo pavaldinių, o kartu ir savo pačių gerove.

Ekonominis ir socialinis gyvenimas iki baudžiovos panaikinimo

Pagrindinis valsčiaus ekonominės ir socialinės gerovės šaltinis XIX a. pirmojoje pusėje buvo žemės ūkio gamyba, pagrįsta stambia dvarininkine žemėvalda ir lažiniu baudžiavinių valstiečių išnaudojimu.

Didžiausios žemės valdos Kartenos apylinkėse nuo XVIII a. pabaigos priklausė kunigaikščiui Kajetonui Nagurskiui. Tai buvo vienas pirmųjų Lietuvos magnatų, kuris suprato, kad lažinis ūkis neturi perspektyvos ir pasmerktas anksčiau ar vėliau žlugti. Todėl 1800 m. rugsėjo 28 d. sudarydamas testamentą jis pasirūpino ir savo valdų valstiečių likimu:

„Visi baudžiauninkai, mano dvaruose tarnaujantieji ir įvairias prievoles atliekantieji palivarkuose, valstiečiai, mano dvaruose Lietuvoje ir Žemaitijoje gyvenantieji iš seno, ir ateiviai, išgyvenę senaties terminą, privalo iki mano gyvenimo pabaigos pildyti ką reikia tarnybose be jokių atsilikinimų ir būti visiškai paklusnūs. Šiuo dokumentu po mano mirties išlaisvinu juos iš baudžiovos su jų žmonėmis, paveldėtojais ir turtu visiems laikams, o juos visus įpareigoju pildyti tai, ko reikalaus aukščiausiojo įsakai.“¹

Žemvaldžiui mirus, valstiečiai apsidžiaugė pagaliau sulaukę laisvės ir žemės. Tačiau testamento vykdytoja kunigaikščio sesuo Joana Nagurska-Žukovska nenorėjo pildyti brolio valios ir apribojo valstiečiams duotą laisvę. Pasipiktinę valstiečiai atsisakė klausyti paveldėtojos ir vykdyti prievoles, o savo interesams atstovauti išsirinko Antaną Smilingį ir Antaną Turauską. Šį konfliktą svarstė Lenkijos ir Lietuvos valstybės valdovo taryba – Senatas. 1807 m. gruodžio 14 d. jis nusprendė, kad J. Žukovska privalo leisti valstiečiams laisvai išeiti, o valstiečiai, likę jos dvaruose, turi mokėti činšą ir atlikti prievoles pagal susitarimą. Laisvaisiais žmonėmis tapę valstiečiai negavo teisės į nuo seno nuomotą ir dirbtą žemę, tačiau jiems buvo suteikta teisė šią ar kitą žemę įsigyti. Visi valstiečiai buvo įpareigoti besąlygiškai mokėti mokesčius valstybei².

Nesulaukę suteiktos laisvės, 1808 m. birželio 14 d. Kartenos valdos valstiečiai sukilo. Konflikto tirti atvyko komisija, kuri birželio 17 d. suėmė ir

¹ Jučas M. *Baudžiovos irimas Lietuvoje*, Vilnius, 1972, p. 201, 203.

² *Ten pat*, p. 203.



Lietuvos Didžiosios
Kunigaikštystės
1749 m. žemėlapis
fragmentas
(originalas LMAB
RSS, nr. K726;
K. Vainoro 1983 m.
fotoreprodukcija
Kr. MF,
nr. P5617/1)

atvežė į Mišūčių dvarą tardyti minėtus valstiečių vadus. Sužinoję apie tai aplinkinių kaimų valstiečiai apsiginklavo kuolais, basliais ir rimbais, vakare apsupo dvarą, primušė pareigūnus ir pareikalavo paleisti suimtuosius. Šiems valstiečiams į pagalbą per naktį ėmė rinktis valstiečiai ir iš tolimesnių kaimų. Ryte, susirinkus apie 500 žmonių, dvaro administracija suimtuosius A. Smilingį ir A. Turauską paleido. Valstiečiai išsiskirstė tik pasirodžius kazokų šimtainei³.

Tą pačią dieną maištaujantys Martynaičių kaimo valstiečiai atsakė eiti į Kartenos dvarą akėti pūdymo. Po savaitės dvaro valdytojui įsakius darbui su arkliais atvykti 36 valstiečiams, pasirodė tik 8. Tačiau ir šie stengėsi bet kaip atlikti prievolę ir kuo greičiau pasprukti. Todėl J. Žukovska iškvietė į Karteną egzekucijai kazokus, tačiau valstiečiai vis tiek nesutiko nusileisti ir paprašė Kauno gubernijos prokuratūros užtarimo⁴.

Matydama, kad be nuolaidų konflikto išspręsti nepavyks, J. Žukovska sudarė renkamo ir dvaro priežiūroje veikiančio valstiečių teismo nuostatus

³ Jurginis J. *Lietuvos valstiečių istorija*, Vilnius, 1978, p. 180; Treinienė E. *Žemaitijos dvarų dokumentų kolekcija, Lietuvos istorijos metraštis*, Vilnius, 1982, p. 108.

⁴ *Lietuvos valstiečių ir miestelėnų ginčai su dvarų valdytojais*, sud. M. Jučas ir R. Jasas, Vilnius, 1968, t. 3, p. 134–137; Jurginis J. *Lietuvos valstiečių istorija*, p. 180.

ir pažadėjo nedrausti valstiečiams keisti gyvenamosios vietos, jei jie paliks savo vietoje kitą žmogų.

Vis dėlto kunigaikščio K. Nagurskio suteikta laisve valstiečiams pasinaudoti nepavyko – jie ir toliau liko baudžiauninkai.

1814 m. Kartenos valdą su Kartenos, Mišučių ir Jokūbavo dvarais įsigijo grafai Pliateriai, kuriems priklausė ir Šateikių valdos. Tai buvo vieni stambiausių žemvaldžių Žemaičių krašte. 1846 m. iš trylikos Telšių apskrities dvarininkų Pliateriai baudžiauninkų skaičiumi, kurių turėjo 3 047, nusileido tik Plungės grafiui Aleksandriui Zubovui⁵.

Grafai Pliateriai garsėjo kaip baudžiatvoriai ūkio šalininkai, griežtai pasisakę prieš baudžiatvoriaus panaikinimą ir asmeninį valstiečių išlaisvinimą. Jie dar labiau sustiprino išnaudojimą, įvedė tvarką, pagal kurią praskolinęs valstietis jo sodybą perkančiam asmeniui privalėjo palikti ne tik namą ir žemę, bet ir visą kilnojamąjį turtą, kad juo disponuodamas naujasis šeimininkas galėtų padengti susidariusias skolas dvarui⁶.

Grafai plėtė palivarkinius ūkius. Aleksandras Pliateris apie 1840–1845 m. išvarė Puškorių ir Kibiškių kaimų valstiečius iš jų nuomotų žemių ir įkūrė jose palivarką, kurį pavadino Didžiuoju Aleksandravu. Tuo pat metu A. Pliateris Vaitkių kaimo žemėje pastatė Mažojo Aleksandravo palivarką.

Kartenos dvaras Pliaterių laikais iki 99% pajamų gaudavo iš činšo ir žemės nuomos. Nedidelę dalį pajamų davė Mišučių ir Jokūbavo palivarkų produkcija, kurios apimtis kasmet pastebimai didėjo ir 1826–1827 m. pasiekė beveik 16% lygį.

1815–1837 m. Kartenos dvaro laukuose vyravo javai⁷. Daugiausia buvo sėjama rugių. Avižų ir miežių pasėlių buvo beveik perpus mažiau.

Po 1830 m. Kartenos valdos sumažėjo. Mišučių dvaras su Jokūbavo palivarku, Nausėdu, Kačaičiu, Baubliu, Raguviškiu, Būdviečiu, Petrikaičiu, Laumaliu, Mišučiu, Trumpėnų kaimais ir Jokūbavo miesteliu kaip nuotakos kraittis atiteko iš Vilniaus krašto į Raudondvario dvarą atsikėlusiams Parčevskiams, kurie 1846 m. valdė 855 baudžiauninkus⁸.

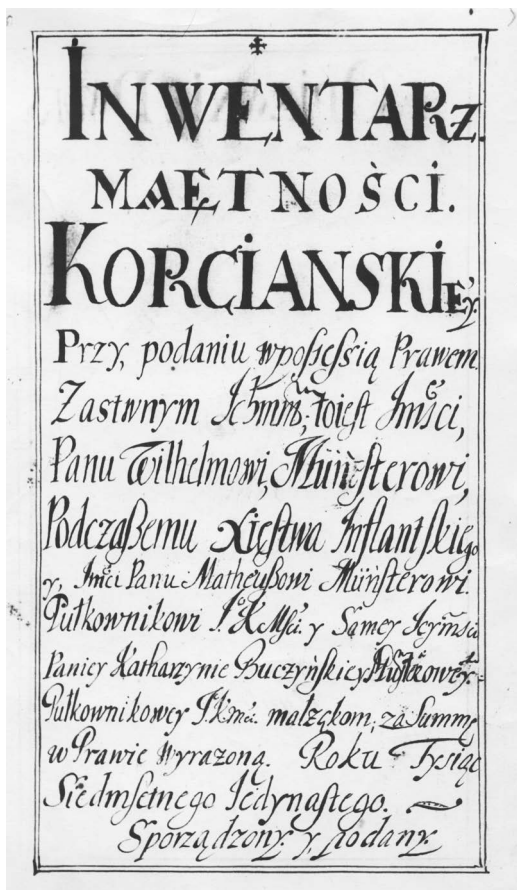

Kartenos dvaro 1711 m. inventoriaus fragmentas (originalas LVIA, f. 37-6442; fotoreprodukcija Kr. MF, nr. P6986)

⁵ Gadon M. *Opisanie powiatu Telszewskiego w gubernii Kowieńskiej w dawnem Xięstwie Żmujdzkiem położonego*, Wilno, 1846, p. 35.

⁶ Jurginis J. *Lietuvos valstiečių istorija*, p. 174.

⁷ Jučas M. *Baudžiatvoriaus irimas Lietuvoje*, p. 76–77.

⁸ Gadon M. *Opisanie powiatu Telszewskiego w gubernii Kowieńskiej w dawnem Xięstwie Żmujdzkiem położonego*, p. 35.

Kūlupėnų ir Sakuočių kaimų žemės XIX a. pirmojoje pusėje priklausė grafams Šuazeliams. Daugiau kaip 70 valakų (per 1 540 ha) žemės valdė Kartenos klebonija, kurios laukus dirbo apie 300 baudžiauninkų. Jos valdas 1842 m. nusavino valstybė, įkūrusi čia valstybinį Kartenos dvarą.

Nė vienas Kartenos apylinkės dvaras ar palivarkas neišsiskyrė turtingumu, reprezentacijai skirtų pastatų puošnumu. Jų sodybos buvo medinės, rūmai kuklūs, vienaukščiai, ūkiniai pastatai gan erdvūs. Prie kiekvieno dvaro veikė vandens malūnas.

Kartenos valdoje buvo du miesteliai – Kartena ir Jokūbavas. Jų gyventojų daugumą sudarė žemdirbiai baudžiauninkai ir tik vienas kitas priklausė amatininkų ar pirklių luomui.

Didesnioji gyvenvietė Kartena buvo eilinis Rusijos imperijos provincijos miestelis, kuriame 1808 m. gyveno 27 šeimos⁹, o 1846 m. stovėjo 139 baudžiauninkų sodybos¹⁰. Iš miestelyje gyvenusių baudžiauninkų 1849 m. 307 žmonės lažą dirbo Franso Pliaterio Kartenos (Sendvario) dvare, o dar 50 – valstybiniame Kartenos dvare¹¹.

Kartenos apylinkių gyventojai aktyviai dalyvavo 1831 m. sukilime. Vien iš Kūlupėnų ir Sakuočių kaimų išėjo ir negrižo 17 vyrų¹².

Kartenoje sukilėlių pasipriešinimą rusų kavalerijos M. Paleno korpusas palaužė 1831 m. gegužės 14 d. Į miestelį ir kaimus buvo įvesti baudžiamieji daliniai, kurie gaudė rekrutus ir aplinkiniuose miškuose besislapstančius sukilimo dalyvius. Spalio viduryje į valsčių tvarkos palaikyti atvyko Dono kazokų Grekovo pulkas¹³.

Valsčiaus įkūrimas, struktūra ir administravimas

Kartenos valsčius buvo įkurtas 1861 m. kaip iš baudžiamos išlaisvintų kaimo gyventojų – valstiečių luominės savivaldos teritorinis administracinis vienetas.

Valsčiaus branduoliu tapo Kartenos, Mišučių ir Aleksandravo dvarams priklausę Kartenos parapijos kaimai. Taip pat prie valsčiaus buvo priskirti kaimai kurie Jokūbavo (Kretingos parapija)



Kartenos (Sendvario) dvaras. Tarnautojų Mockevičių duktė, 1916 m. (Kr. MF, nr. IF368)

⁹ Miškinis A. ir kiti. *Kartena, Tarybų Lietuvos enciklopedija (toliau – TLE)*, Vilnius, 1986, t. 2, p. 227.

¹⁰ Gadon M. *Opisanie powiatu Telszewskiego w gubernii Kowieńskiej w dawnem Xięstwie Żmujdzkiem położonego*, p. 148 (Korciany).

¹¹ *Lietuvos valstybinis istorijos archyvas*, f. 525, ap. 2, s. v. 3058 (duomenis pateikė A. Stonkus, 2002, kovo 4).

¹² Mickevičius J. 1831 m. sukilimo atgarsiai Platelių apylinkė, *Gimtasai kraštas*, 1943, p. 314–316.

¹³ Sliesoriūnas F. *1830–1831 metų sukilimas Lietuvoje*, Vilnius, 1974, p. 177, 181.

ir Mikoliškių (Gargždų parapija) dvarų kaimai bei Plungės dvaro ir parapijos Pakutvėnų kaimas. Iš viso buvo 56 gyvenvietės, suskirstytos į 5 seniūnijas – Aleksandravo, Budrių, Kartenos, Kūlupėnų ir Mišučių. Joms priklausančių kaimų skaičius smarkiai skyrėsi. Didžiausios buvo Aleksandravo, Kartenos ir Mišučių seniūnijos.

Valsčiaus seniūnijų ir kaimų sąrašas 1897 m.

Aleksandravo seniūnija	Kartenos seniūnija	Mišučių seniūnija	Budrių seniūnija	Kūlupėnų seniūnija
Baltmiškiai	Kartenos mstl. (dalis)	Nausodis	Kartenos mstl. (dalis)	Kūlupėnai
Liepgiriai	Martynaičiai	Kačaičiai	Abakai	Sakuočiai
Nausėdai	Dauginčiai	Baubliai	Šmilksčiai	
(Novosiady)	Peceliai	Raguviškiai	Budriai	
Bulikai	Grabšyčiai	Būdviečiai		
Prystovai	Vėlaičiai	Petrikaičiai		
Bučniai	Gaudučiai	Laumaliai		
Kupšiai	Darmantiškiai	Mišučiai		
Apsukiniai	Kalniškiai	Trumpėnai		
Eitučiai	Bumbuliai	Jokūbavo mstl.		
Anužiai	Drungilai			
Mamiai				
Blidakiai				
Stropeliai				
Papieviai				
Dyburiai				
Čiuželiai				

Išrašas iš Kauno gubernijos valsčių ir taikos teisėjo apylinkių sąrašo, sudaryto 1870 metais, *Kretingos muziejaus mokslinis archyvas (toliau – Kr. MMA)*, f. 12, b. 5, l. 9.

Valsčius priklausė Kauno gubernijos Telšių apskrčiai, kurios viršininkas tvirtindavo išrinktus ir skiriamus luominės savivaldos pareigūnus.

Renkami pareigūnai buvo viršaitis, tais laikais vadintas valsčiaus seniūnu, valsčiaus valdyba ir teismas. Juos rinko į valsčiaus sueigą sueję seniūnijų atstovai.

Karteniškiei iš pradžių nelabai suprato kam jiems, laisviems žmonėms, reikia užsikarti ant sprando naują valdžią ir 1861 m. atsisakė rinkti valsčiaus pareigūnus. Todėl pirmoji Kartenos valsčiaus valdyba buvo išrinkta tik iškvietus kazokus, kurie jėga ragino valstiečius rinktis į sueigą¹⁴.

Valsčiaus valdyba įsikūrė Kartenos miestelyje. Iš pradžių ji glaudėsi išsiuomotose patalpose, o 1897 m. Salantų (dab. Mokyklos) gatvėje pasistatė didelį namą, kuriame tilpo raštinė ir pradinė mokykla¹⁵.

Valdybos būstinėje vyko valsčiaus sueigos, kiti svarbūs susirinkimai. Nuolatos joje dirbo valsčiaus raštininkas, kurį skirdavo apskrities viršininkas. Šias pareigas eidavo paprastai rusų tautybės pareigūnai arba tobulai rusų kalbą ir raštą mokėję lenkai ir lietuviai. Kadangi viršaičiu būdavo vienas iš valsčiaus ūkininkų, kuris negalėjo ir neprivalėjo kasdien sėdėti valdybos būstinėje, raštininkui, kaip labiausiai išprususiam valsčiaus pareigūnui, teko pagrindinis vaidmuo rengiant valdybos sprendimus, padedant išspręsti interesantams iškilusias problemas.

¹⁴Kartena, *Mažoji lietuviškoji tarybinė enciklopedija (toliau – MLTE)*, Vilnius, 1968, t. 2, p. 73.

¹⁵Nauja Kartėnos izskala, *Tėvynės sargas*, 1898, nr. 3, p. 11–12.

Viršaičiai ir raštininkai 1884–1915 m.

Viršaičiai		Raštininkai	
Juozapas Mažonis	1884–1889	Jonas Gedgaudas	1882–1884
Antanas Slušnys	1890	Zacharijus Konstantinovičius	1885–1886
Juozapas Mačiulskis	1891–1897	Gerasimas Sorokinas	1887
Kazimieras Žiobakas	1898	Andriejus Milianovskis	1888
Pranas Gagilas	1899–1900	Vladimiras Grufas	1889–1890
Antanas Mažrimas	1901–1907	Kazimieras Strikovskis	1891
Jonas Daugintis	1908–1913	Gerasimas Sorokinas	1892–1905
Juozapas Kazlauskas	1914–1915	Antanas Tiškus	1906–1917

Памятная книжка Ковенской губернии на 1901 годъ, Ковна, 1900, c. 36–38.

Памятная книжка Ковенской губернии на... годъ, 1885, c. 204; 1886, c. 193; 1887, c. 192; 1888, c. 107; 1889, c. 134; 1890, c. 133; 1891, c. 259; 1892, c. 244; 1893, c. 240; 1894, c. 245; 1895, c. 243; 1896, c. 243; 1897, c. 235; 1898, c. 226; 1899, c. 240; 1900, c. 228; 1901, c. 219; 1902, c. 220; 1903, c. 223; 1904, c. 59; 1905, c. 64; 1906, c. 62; 1907, c. 61; 1908, c. 19; 1909, c. 19; 1910, c. 20; 1911, c. 21; 1913, c. 26; 1914, c. 26; 1915, c. 26.

Valsčiaus valdybos būstinėje glaudėsi ir kitas svarbus apskrities viršininko skiriamas pareigūnas – kaimo policininkas, vadintas uriadniku. Jis palaikė miestelyje ir valsčiuje viešąją tvarką ir rimtį, aktyviai persekiojo lietuviškos spaudos platintojus ir nelegaliai veikusias lietuviškas mokyklas. Uriadniku paprastai būdavo rusų tautybės žmogus.

Kartenos valsčiaus uriadnikai 1885–1915 m.

Piotras Barancevas	1885–1887
Fiodoras Dobrovolskis	1888–1893
Vasilijus Barčianas	nuo 1894
Ignatijus Pavlovskis	iki 1908
Sila Kačianas	nuo 1909
Semionas Gordiejus	iki 1915

Памятная книжка Ковенской губернии на ... годъ, 1886, c. 188; 1887, c. 187; 1888, c. 105; 1889, c. 131; 1890, c. 130; 1891, c. 255; 1892, c. 240; 1893, c. 236; 1895, c. 240; 1909, c. 39; 1910, c. 38; 1911, c. 38; 1913, c. 34; 1914, c. 31; 1915, c. 31.

Iš valstybės interesams valsčiuje atstovaujančių įstaigų veikė Telšių apskrities arklių registracijos karo reikalams Kartenos skyrius, kuriam ilgą laiką vadovavo Jokūbavo dvarininkas Konstantinas Parčevskis¹⁶.

Valsčiui priklausė visi jo seniūnijų teritorijoje gyvenę valstiečių luomo gyventojai, kurių reikalus sprendė seniūnijos sueiga ir jos išrinktas seniūnas. Kitų luomų gyventojai jiems nebuvo pavaldūs.

Miestelėnų luomui priklausę Kartenos ir Jokūbavo miestelių pirkliai ir amatininkai turėjo savo luominę savivaldą. Miestelių sueigose jie rinko savo valdybas ir seniūnus. Turimi duomenys leidžia teigti, kad šia luomine privilegija miestelėnai naudojosi iki 1909 m., nors Kartenos miestelis savo seniūno neberinko jau nuo 1899 m.

¹⁶ *Памятная книжка Ковенской губернии на 1886 годъ*, c. 141.

Miestelių valdybų seniūnai 1882–1908 m.

Kartenos		Jokūbavo	
Leiba Minsteris	1886	Mauša Braudė	1882–1886
Ernstas Gruneris (Grunovas)	1887–1896	Mikalojus Zakševskis	1887–1888
Giršas Braudė	1897–1898	Johanas Cvikis	1889
		Martynas Lipšicas	1890–1897
		Mykolas Pelelis	1898–1904
		Mejeris Bromas	1907–1908

Памятная книжка Ковенской губернии на ... годъ, 1885, c. 205; 1886, c. 191; 1887, c. 190; 1888, c. 106; 1889, c. 133; 1890, c. 132; 1891, c. 258; 1892, c. 243; 1893, c. 239; 1894, c. 244; 1895, c. 242; 1896, c. 242; 1898, c. 225; 1899, c. 239; 1900, c. 227; 1901, c. 219; 1902, c. 220; 1903, c. 222; 1904, c. 34; 1905, c. 72; 1908, c. 27; 1909, c. 27.

Valsčiaus poreikiams buvo renkami mokesčiai, iš kurių buvo mokama alga viršaičiui ir raštininkui, o kitos lėšos naudojamos gaisrams gesinti, keliams remontuoti ir pan. Kadangi viršaitis turėjo pajamų iš savo ūkio, jo alga buvo daug mažesnė negu raštininko, kuris iš to darbo gyveno.

1882 m. buvo surinkta 3 151 rublis valsčiaus mokesčių, iš kurių viršaičio algai skirta 170, o raštininko – 375 rubliai¹⁷.

Nuo XIX a. pabaigos nemažai lėšų teko skirti švietimo reikalams, kadangi valsčiaus valdyba 1897 m. įsteigė ir išlaikė Kartenos, 1904 m. – Kūlupėnų, 1909 m. – Budrių liaudies mokyklas. Tai buvo valdinės pradinės vieno skyriaus mokyklos, kuriose ūkininkų ir miestelėnų vaikai rusų kalba mokėsi rašto, skaičiavimo ir tikybos pagrindų. Mokykloje dirbo vienas mokytojas, dažniausiai rusas, o tikyba dėstė artimiausios katalikų bažnyčios kunigas.

1905 m. pabaigoje, vykstant Rusijoje revoliucijai, valdybos būstinėje susirinkę karteniškiai jos narius už prorusišką veiklą paleido, o į jų vietas išrinko savo atstovus. Po šių įvykių viršaitis Antanas Mažrimas liko savo poste, tačiau trylika metų valsčiaus raštininku išdirbęs rusas Gerasimas Sorokinas buvo priverstas Kartena aplėisti. Į jo vietą 1906 m. pradžioje buvo paskirtas kretingiškis Antanas Tiškus, kuris Kartenos valsčiaus žmonėms tarnavo iki 1917 m., kol buvo pakviestas dirbti Kretingos apskrities valdybos raštininku.

Įkūrus Rusijos Valstybės Dūmą, į ją savo atstovus siųsti turėjo teisę ir Kauno gubernija. Atstovams rinkti į Kaune vykstantį gubernijos suvažia-



Kartenos valsčiaus sekretorius Antanas Tiškus (sėdi) su Gargždų valsčiaus raštininku Mykolu Laurinavičiumi. M. Kopplovo nuotr., Klaipėda (Kr. MF, nr. IF602)

¹⁷ Памятная книжка Ковенской губернии на 1883 годъ, c. 264–265.

vimą buvo siunčiami visų valsčių įgaliotiniai. Kartenos valsčius savo įgaliotiniais 1912 m. išrinko Juozapą Urboną ir Juozapą Kazlauską¹⁸.

Ekonominis ir socialinis gyvenimas panaikinus baudžiavą

Baudžiavos panaikinimas smarkiai apkarpė dvarininkų žemėvaldą, suteikė valstiečiams asmens laisvę ir teisę disponuoti turimu turtu, išigyti kilnojamąjį ir nekilnojamąjį turtą, laisvai kurti šeimą, kreiptis į teisumą, naudotis luomine savivalda.

Išlaisvinti iš baudžiavos Kartenos apylinkių valstiečiai manė, kad kartu su laisve jie be jokių išlygų gavo iki tol nuomotą, savo, tėvų ir protėvių sūriu prakaitu aplaistytą žemę, kad nuo šiol yra laisvi nuo visų prievolių, nepriemokų ir skolų dvarui. Tačiau taip nebuvo. Žemė liko dvarininkų, iš kurių valstiečiai jiems skirtą dalį turėjo išsipirkti, o kol neišsipirko – vykdyti nuostatinių raštų numatytas prievoles.

Valsčiuje buvo sudaromos gyventojų knygos, kuriose registruojami laisvieji žmonės (vyrai). Kaimuose pasirodė Kauno gubernijos Liustracijos komisijos atsiųsti matininkai, kurie skirstė valstiečiams žemę, nustatinėjo jos derlingumą, kainą, mokesčius už ją.

Pagal liustracijos aktus 1 dešimtinė žemės valsčiuje buvo įkainota nuo 6 iki 19 rublių, o pagal sudarytus išperkamuosius aktus valstiečiams buvo parduodama po 21 rublį¹⁹.

Duomenys apie gyventojus ir žemę 1870–1902 m.

Metai	Reviziniai valstiečiai	Gyventojai		Valstiečių žemės sklypai	Dirbama žemė (dešimtinės)	Bežemių skaičius
		Vyrai	Moterys			
1870	2156	-	-	2177	-	-
1881	2174	-	-	2309	-	-
1882	2176	2472	2618	-	10 035	-
1883	2176	2520	2668	-	10 338	-
1885	2190	2584	2667	-	-	-
1886	2190	2612	2807	-	-	-
1887	2193	3043	3238	-	-	-
1888	2193	3117	3279	2366	-	-
1889	2193	3157	3296	2495	-	-
1890	2198	3046	3184	3751	-	-
1892	2202	3042	3188	4333	-	-
1893	2199	3235	3284	-	11 269	-
1894	2203	3239	3288	-	11 689	-
1895	2201	3245	3290	-	11 927	-
1896	2201	3254	3300	-	-	3140
1897	2201	3461	3533	-	-	3185
1898	2200	3470	3540	-	-	3190
1899	2200	3488	3565	-	-	3195
1900	2200	3500	3580	-	-	3200

Išrašas iš Kauno gubernijos valsčių ir taikos teisėjo apylinkių sąrašo, sudaryto 1870 metais, l. 8–10; *Памятная книжка Ковенской губернии на ... годъ*, 1882, c. 250; 1883, c. 264; 1884, c. 268; 1886, c. 288;

¹⁸ *Vienybė*, 1912, nr. 39, p. 613.

¹⁹ *Памятная книжка Ковенской губернии на 1883 годъ*, c. 269.

1887, c. 290; 1888, c. 202; 1889, c. 242; 1890, c. 240; 1891, c. 82; 1893, c. 86; 1894, c. 90; 1895, c. 94; 1896, c. 96; 1898, c. 64; 1899, c. 64; 1900, c. 66; 1901, c. 219; 1902, c. 62.

Dvarininkai valstiečiams išsipirkti siūlė prastesnę žemę. Geriausią pasiliko sau ir jai administruoti kūrė palivarkus. Taip Kartenos dvarui priklausančioje žemėje atsirado Gaudučių ir Grabšyčių, Mišučių dvaro žemėje – Baublių, Būdviečių, Lukauskių ir Notiškės, Plungės dvaro žemėje – Žutautų, Gargždų dvaro žemėje – Mikoliškių ir kiti palivarkai, žmonių vadinti dvarais.

Iš dvarui likusios žemės valstiečiai buvo verčiami išsikelti. Tačiau Kartenos ir Mišučių dvarų valstiečiai atsisakė palikti savo sodybas ir reikalavo, kad jiems būtų atiduota jų valdyta žemė. 1865 m. pradžioje 603 Mišučių dvaro laisvieji valstiečiai atsisakė mokėti nuomą ir rašyti į gyventojų knygas. Jiems pritarė ir Kartenos dvaro laisvieji valstiečiai. Savo vadovu jie išsirinko Praną Beniušį, kuris pasiskelbė valsčiaus viršaičiu. Tik įvedus kariuomenę pasipriešinimas buvo palaužtas, o P. Beniušis ir keliasdešimt aktyviausių valstiečių 1865 m. vasario 12 d. suimti. 1865 m. rugsėjo 27 d. P. Beniušis buvo nuteistas 3 metams ir 3 mėnesiams darbams areštuotųjų kuopoje, o 31 valstietis turėjo sumokėti 175 rublių baudą²⁰.

Valstiečių reformai išibėgėjus, 1870 m. už jiems skirtą žemę valstybinius mokesčius mokėjo 1 415 grafuli Pliaterių Kartenos ir Aleksandravo dvarų valstiečių²¹.

Kartenos dvaro valstiečiai 1870–1871 m. atsisakė mokėti žemės nuomos mokesčio nepriemokas ir ėmė priešintis jų išieškojimui. Kauno gubernatorius M. Obolenskis pasipriešinimą pavadino sukilimu prieš valdžią ir riaušių malšinti išsiuntė kariuomenę. Jį nuslopinus, iš 17 valstiečių už nepriemokas buvo atimta žemė²².

Valstiečių nepaklusnumo akcijų valsčiuje buvo ir daugiau. 1877 m. gruodį Parčevskio Mišučių dvaro Raguviškių kaimo laisvieji žmonės pasipriešino policijai. Taikos teisėjui nepavykus išspręsti konflikto taikiai, iš Liepojos tvarkos daryti atvyko pėstininkų kuopa²³.

1882 m. pradžioje, taikos tarpininkui Bogojavlenskiui pareikalavus pakeisti valstybinių mokesčių rinkimo tvarką – vietoje kaimų mokesčių rinkėjų išrinkti vieną valsčiaus mokesčių rinkėją, visi Kartenos ir Plungės valsčių valstiečiai atsisakė mokėti mokesčius. Ginčą tyrusiam ypatingųjų reikalų valdininkui Ščirovskui palikus senąją mokesčių rinkimo tvarką, valstiečiai mokesčių nepriemokas netrukus sumokėjo²⁴.

Atribojant Aleksandravo dvarą nuo laisvojo žmogaus Leono Lubio žemės sklypo, dvarininkas Pliateris norėjo atimti iš pastarojo Rempelkės arba Kartinėlio mišką. Lubio šeima 1895 m. spalio 3 d. pasipriešino, išvijo matininką, vėliau – viršaitį, seniūną, policininkus ir žemės valdų ribų nustatymo darbus ne kartą nutraukdavo²⁵.

1882 m. Kartenos valsčiaus valstiečiai sumokėjo 8 297 rublius valstybinių mokesčių (mokestis už žemę, pagalvės

²⁰Jučas M., Mulevičius L., Tyla A. *Lietuvos valsčių judėjimas 1861–1914 metais*, Vilnius, 1975, p. 25, 203.

²¹Išrašas iš Kauno gubernijos valsčių ir taikos teisėjo apylinkių sąrašo, sudaryto 1870 metais, l. 8–10.

²²Kartena, *MLTE*, t. 2, p. 73; Kviklys B. *Mūsų Lietuva*, Vilnius, 1991, t. 4, p. 333.

²³Jučas M., Mulevičius L., Tyla A. *Lietuvos valsčių judėjimas 1861–1914 metais*, p. 238.

²⁴*Ten pat*, p. 250.

²⁵Merkys V. Valstiečių judėjimas Lietuvoje XIX a. pabaigoje, *Lietuvos valstiečiai XIX amžiuje*, Vilnius, 1957, p. 263.

mokestis) ir 3 151 rublį valsčiaus mokesčių. Valsčiuje buvo 564 namų savininkai, iš kurių 562 laikė 1 145 arklius, o 2 arklių neturėjo²⁶.

Tuo metu dirbamos žemės kaina buvo gerokai padidėjusi ir 1883 m. siekė nuo 61 iki 75 rublių už dešimtinę. Už 1 dešimtinę ariamosios žemės nuomos reikėjo mokėti 3, šienaujамų pievų – 2, o ganyklų – 1 rublį²⁷.

Didžiausios valsčiaus gyvenvietės buvo Kartenos, Jokūbavo, Budrių miesteliai, Baublių, Kūlupėnų ir Raguviškių kaimai. 1861 m. Kartenos miestelyje buvo 30 kiemų ir 410 gyventojų, pastatyta parapiinė bažnyčia ir 9 žmonių prieglauda²⁸.

Didžiausių valsčiaus gyvenviečių gyventojų raida 1892–1913 m.

Metai	Baubliai	Budriai	Jokūbavas	Kartena	Kūlupėnai	Raguviškiai
1892	-	300	150	600	-	-
1893	-	150	168	516	-	-
1894	-	152	170	530	-	-
1895	-	175	199	510	-	-
1896	-	16	245	519	-	-
1897	-	15	260	523	-	-
1898	-	30	265	532	-	-
1899	-	190	269	541	-	-
1900	485	233	407	623	421	468
1901	486	235	401	623	420	470
1902	488	236	402	626	419	478
1903	503	230	400	640	423	490
1904	496	233	403	650	425	482
1905	240	241	239	699	433	484
1906	240	241	239	699	433	484
1907	227	248	232	693	434	482
1908	230	251	234	700	439	493
1911	233	254	236	707	443	493
1913	229	252	236	701	444	493

Памятная книжка Ковенской губернии на ... годъ, 1893, с. 22–27; 1894, с. 22–27; 1895, с. 22–27; 1896, с. 24–30; 1897, с. 24–30; 1898, с. 16–21; 1899, с. 17–23; 1900, с. 17–23; 1901, с. 16–23; 1902, с. 16–23; 1903, с. 17–24; 1904, с. 19–26; 1905, с. 17–24; 1906, с. 17–24; 1907, с. 17–23; 1908, с. 17–24; 1909, с. 17–24; 1911, с. 18–25; 1913, с. 40–47.

Po 1910 m. valsčiuje prasidėjo Stolypino reforma, kurios metu kaimai buvo skirstomi į vienkieminius ūkius. Taip 1911 m. buvo išskaidyti Apsukinių (dab. Mamių kaimo dalis), o 1913 m. – Drungilų ir Puidogalio kaimai²⁹.

Valstiečių išauginti grūdai buvo malami Kartenos, Liepgirių, Pakutuvėnų, Prystovų, Kačaičių (Notiškės), Žutautų vandens malūnuose. Ėmus statyti daugiau mūrinių pastatų, Aleksandravo dvare buvo atidaryta plytinė, o Kartenos dvare pradėjo veikti kalkių degykla³⁰.

Dvasinis-kultūrinis gyvenimas ir tautinis atgimimas

Šviečiant valsčiaus gyventojus, formuojant jų pasaulėžiūrą, dvasinio gyvenimo gaires pagrindinis vaidmuo teko Romos katalikų bažnyčios Kartenos parapijos kunigams.

²⁶ *Памятная книжка Ковенской губернии на 1883 годъ, с. 264–265.*

²⁷ *Памятная книжка Ковенской губернии на 1884 годъ, с. 269.*

²⁸ Афанасьевъ Д. *Материалы для географии и статистики России, Ковенская губерния, Санктъ-Петербургъ, 1861, с. 739.*

²⁹ Kretingos apskrities žemėtvarkos planų sąrašas, *Кр. ММА, f. 16, b. 19, l. 2.*

³⁰ *Lietuvos TSR istorijos šaltiniai, Vilnius, 1965, t. 2, p. 46.*

Kartenos parapija apėmė didžiąją valsčiaus dalį ir priklausė Žemaičių (Telšių) vyskupijos Skuodo dekanatui.

Vieną ryškiausių pėdsakų parapijos XX a. pradžios istorijoje paliko pamokslais ir dėmesiu paprastam žmogui garsėjęs kunigas Jurgis Pabrėža, 1807–1817 m. buvęs Kartenos bažnyčios mansionieriumi ir altarista³¹. Jis daug apaštalavo, lankė ligonius, Kartenoje, Budriuose, Jokūbave, Kretingoje ir kituose miesteliuose sakė pamokslus, 1810–1814 m. už savo ir tikinčiųjų paaukotas lėšas klebonijos žemėje pastatė Šv. Jokūbo altariją.

Kartenoje J. Pabrėža vykdė mokslines studijas: rinko žoles herbariumui, tyrinėjo gydomąsias vaistažolių savybes, gydė žolelėmis ligonius. 1813–1817 m. išvertė knygelę „Spasabas kayp reyck apsyeyte só lygonays, kór niera daktaru“, kurioje duodama praktiškų patarimų, kaip gydyti ir slaugyti ligonius. 1814 m. parašė pirmąjį savo mokslinį medicinos veikalą „Skutki lekarskie niektórych rošlin i sposobów używania tychże rošlin w róžnych chorobach“. Tai buvo kompiliacinis darbas apie vaistinius augalus, parašytas pagal Krokuvos akademijos daktaro Simono Sirenijaus veikalą.

Kunigas J. Pabrėža rūpinosi Kartenos senelių prieglauda, parašė jos nuostatus „Pastanawiyimai apcy szpytolys óbagus“. Juose nurodė, kaip turi būti renkama išmalda prie bažnyčios durų, kur elgetos turi būti bažnyčioje. Prieglaudoje gyvenantys seneliai ir elgetos privalėjo išsirinkti vyresnįjį, kuris atsakė už tvarką ir teisingą gautos išmaldos padalijimą. Į kaimus elgetauti buvo galima eiti tik su klebono išduotu liudijimu. Jo neturintys buvo laikomi elgetomis apsimetėliais ir galėjo būti paimti priverstiniais darbams arba atiduoti policijai.

Tikėdamasis gyvenimą baigti savo pasistatytoje Šv. Jurgio altarijoje, 1814 m. pabaigoje J. Pabrėža surašė testamentą, kuriuo pareiškė norą būti palaidotas Kartenos kapinėse. Tačiau likimas lėmė kitaip: priėmęs vienuolio pranciškono įžadus, 1817 m. pabaigoje jis apsigyveno Kretingos vienuolyne.

Pasakojama, kad tokio pasirinkimo priežastis buvęs nelaimingas atsitikimas. Sykį, pakviestas pas ligonį, 1815 m. didelio potvynio metu jis kėlėsi per Miniją keltu, tačiau smarki srovė nutraukė lyną ir keltą su žmonėmis dideliu greičiu nunešė pasroviui, grasindama bet kurią akimirką apversti ir visus paskandinti. Tada kunigas J. Pabrėža maldos žodžiais ėmė šauktis Šv. Antano pagalbos, pasižadėdamas, jei išliks gyvas, tapti vienuoliu. Netrukus keltas laimingai pasiekė užutėkį ir visi išsigelbėjo, o Jurgis Pabrėža, tesėdamas pažadą, įstojo į vienuolyną.

1830 m. Kartenos parapijoje buvo 5 767 katalikai, 2 bažnyčios – parapinė Kartenos miestelyje ir filijinė Budrių kaime, 2 koplyčios Kartenos parapijos kapinėse, dirbo 6 kunigai – klebonas, 2 vikarai ir 3 altaristos. Klebonija turėjo palivarką, kuriame triūsė 146 baudžiauninkai iš Abakų, Budrių, Šmilksčių kaimų ir Kartenos miestelio. Be to, kasmet iš valsčiaus ji gaudavo duoklę: 11,5 ašių malkų ir 105 pūrus avižų. Klebonijai priklausė pietinė miestelio dalis, geriausios Minijos slėnio pievos, dalis upės ir Budrių kaimo smuklė. Bažnyčia išlaikė parapinę mokyklą, prieglaudą ir 3 altarijas³².

Nuo 1828 m. klebonijos palivarką valdė kunigas Jonas Krizostomas Gintila, kuris jį 1835 m. perleido naujam

³¹Gidžiūnas V. *Jurgis Ambraziejus Pabrėža (1771–1849)*, Roma, 1993, p. 32–43.

³²Czerski S. *Opis Żmudzkiey dyecezyi*, Wilno, 1830, p. 24–25.

klebonui Motiejui Gintilai³³. Rusų valdžiai pradėjus persekioti katalikų bažnyčią, klebonijos palivarkas 1842 m. buvo atimtas ir jame įkurtas valstybinis Kartenos dvaras.

J. K. Gintilos paliepimu Kartenos altarista kunigas Antanas Jonikavičius išvertė iš lenkų į žemaičių kalbą katekizmą. Deja, vertėjas nebuvo pakankamai kvalifikuotas, todėl Varnių dvasinės seminarijos profesoriui kunigui Ignotui Kulvinskiui vertimą teko perdirbti. Pataisytą katekizmo vertimą J. K. Gintila 1845 m. išspausdino 1 500 egzempliorių tiražu³⁴.

1841 m. parapijoje gyveno 5 368 katalikai³⁵, o 1846 m. jai priklausė 50 gyvenviečių, kuriose buvo 713 baudžiauninkų kiemų³⁶.

Kartenos parapijos gyvenvietės 1846 m.

Eil. Nr.	Gyvenvietės pavadinimas	Baudžiauninkų kiemų (dūmų) skaičius	Eil. Nr.	Gyvenvietės pavadinimas	Baudžiauninkų kiemų (dūmų) skaičius
1.	Abakai, k.	18	26.	Kutniai, k.	15
2.	Anužiai, k.	13	27.	Lygnugariškiai, k.	8
3.	Balsiškiei, k.	7	28.	Lugnaliai, k.	4
4.	Baltmiškiai, k.	13	29.	Liutyrai, k.	11
5.	Baubliai, k.	34	30.	Laumaliai, k. (dalis)	8
6.	Blidakiai, k.	6	31.	Lukauskiai, k.	5
7.	Budriai, k.	11	32.	Mamiai, k.	8
8.	Bučniai, k.	8	33.	Martynaičiai, k.	23
9.	Bumbuliai, k.	7	34.	Mažieji Kačiai, k.	8
10.	Būdviečiai, k. (dalis)	9	35.	Mažionaičiai, k.	5
11.	Čiuželiai, k.	7	36.	Mišučiai, k.	19
12.	Dauginčiai, k.	24	37.	Nausodis, k.	15
13.	Drungilai, k.	3	38.	Papieviai, k.	10
14.	Dyburiai, k.	15	39.	Petrikaičiai, k. (dalis)	5
15.	Eitučiai, k.	14	40.	Prystovai, k.	14
16.	Gaudučiai, k.	13	41.	Puškorai, k.	4
17.	Grabšyčiai, k.	20	42.	Raguviškiai, k.	21
18.	Gudai, k.	5	43.	Sakuočiai, k.	6
19.	Jokūbavas, k.	26	44.	Stropeliai, k.	13
20.	Juškiškiai, k.	2	45.	Šešnagai, k.	5
21.	Kačiai, k.	12	46.	Šešukai, k.	5
22.	Kalno Grikštai, k.	2	47.	Tamolaičiai, k.	4
23.	Kartena, mstl.	139	48.	Trumpėnai, k.	35
24.	Kipšikiai, k.	6	49.	Vėlaičiai, k.	17
25.	Kūlupėnai, k.	31	50.	Vaitkiai, k.	6

Gadon M. *Opisanie powiatu Telszewskiego w gubernii Kowieńskiej w dawnem Xięstwie Żmujdzkiem położonego*, Wilno, 1846, p. 141–184.

Po 1863 m. sukilimo rusams uždarius katalikų vienuolynus, vyskupas M. Valančius 1864 m. pabaigoje atsiuntė į Kartena vienuolį augustijoną Juozapą Paulauskį ir paskyrė jį altarista³⁷.

Kartenos bažnyčia buvo sena, medinė, statyta XVIII a. Todėl parapijiečiai buvo raginami pasirūpinti naujos bažnyčios statyba. Kai grafas Adomas Pliateris kreipėsi į Žemaičių vyskupą Motiejų Valančių, norėdamas šventoriuje

³³Valančius M. *Pastabos pačiam sau*, Klaipėda, 1929, p. 53.

³⁴Ten pat, p. 131.

³⁵Valančius M. *Raštai*, Vilnius, 1972, p. 207.

³⁶Gadon M. *Opisanie powiatu Telszewskiego w gubernii Kowieńskiej w dawnem Xięstwie Żmujdzkiem położonego*, p. 141–184.

³⁷Valančius M. *Pastabos pačiam sau*, p. 108.

išmūryti kopyčią su rūsiais savo giminės nariams laidoti, vyskupas jam taip pat patarė geriau kaupti lėšas mūrinei bažnyčiai, kurioje būtų galima įrengti ir laidojimo rūsius statyti³⁸.

Bažnyčiai 1873 m. gegužės 23 d. sudegus, parapijiečiai prašė rusų valdžios leisti statyti mūrinę bažnyčią, tačiau 1874 m. gavo leidimą statyti tik medinę. Naująją bažnyčią statyti baigė kunigas Izidorius Beresnevičius, o 1881 m. ją konsekrovo Žemaičių vyskupas Aleksandras Beresnevičius³⁹.

1899 m. parapijoje buvo 5 870 katalikų. Jos reikalais rūpinosi klebonas, 2 vikarai ir Budrių filijos kuratas. Prie bažnyčios veikė 3 altarijos: Švč. Trejybės, Švč. Dievo Motinos ir Šv. apaštalo Jokūbo. Trūkstant kunigų, vieno vikaro ir Švč. Dievo Motinos altarijos altaristos vietos buvo neužimtos⁴⁰.

1912 m. parapijoje buvo 10 550, o 1917 m. – 10 659 tikintieji⁴¹.

Kartenos parapijos klebonai ir vikarai XIX a.–1917 m.

Klebonai		Vikarai	
Ignas Nagurskis	po 1805	Mykolas Monkevičius	1889–1896
Jonas Krizostomas Gintila	1828–1835	Juozapas Baltrukėnas	1895–1897
Motiejus Gintila	nuo 1835	Kazimieras Matulis	1898
Izidorius Beresnevičius	1881–1885	Povilas Svilas	1899–1900
Donatas Švėgždavičius	1887–1898	Kazimieras Skripka	1901
Jurgis Rupka (Rubka)	1899–1900	Jonas Puidokas	1902–1906
Pranciškus Stoška	1901–1916	Antanas Šveistrys	1907–1910
Kazimieras Daukša	nuo 1916	Jonas Laugalis	1911–1915
		Jurgis Gudelis	nuo 1915

Kartenos bažnyčios altaristos ir Budrių kuratai XIX a.–1917 m.

Altaristos		Budrių kuratai	
Jurgis Pabrėža	1807–1817	Domas Kripkauskas	1888–1895
Mykolas Skapcevičius	~1814	Petras Sugaudis	1896–1900
Martynas Filipavičius	nuo 1817	Povilas Svilas	1901–1906
Antanas Jonikavičius	~1828–1850	Felicijonas Lialis	1907–1911
Tomas Budrevičius	~1840–1850	Kazimieras Čepronas	1911–1919
Juozapas Paulauskis	nuo 1864		
Ignatas Gedvilas	~1888–1895		
Mykolas Monkevičius	1881–1888		
Mykolas Monkevičius	1891		
Kazimieras Žimkevičius	1896–1901		
Mykolas Monkevičius	1897–1917		
Mykolas Kolesinskis	1903–1910		

Gidžiūnas V. *Jurgis Ambraziejus Pabrėža (1771–1849)*, p. 32, 34, 46; Valančius M. *Pastabos pačiam sau*, Klaipėda, 1929, p. 53, 108; Valančius M. *Raštai*, p. 207; *Directorium horarum canonicarum et missarum pro diocesi Telsensi in Annum Domini MCM*, p. 247–248; *Directorium diocesis Samogitiensis pro A. D. MCMXIII*, p. 51; *Elenchus omnium ecclesiarum et universi cleri dioecesis Samogitiensis pro anno Domini 1918 conscriptus*, p. 33; *Памятная книжка Ковенской губернии на ... годъ*, 1882, c. 194, 1883, c. 210; 1886, c. 196; 1887, c. 195; 1888, c. 63; 1889, c. 76; 1890, c. 75, 80; 1891, c. 178, 184; 1892, c. 172; 1893, c. 168, 173; 1894, c. 172, 177; 1895, c. 173, 178; 1896, c. 171,

³⁸Kviklys B. *Mūsų Lietuva*, t. 4, p. 336.

³⁹Korciany, *Wielka encyklopedia powszechna*, Warszawa, 1903, t. 37–38, p. 932; Kviklys B. *Mūsų Lietuva*, t. 4, p. 335; *Lietuvos bažnyčios*, red. B. Kviklys, Chicago, 1980, t. 1, p. 148; Misius K., Šinkūnas R. *Lietuvos katalikų bažnyčios*, Vilnius, 1991, p. 375.

⁴⁰*Directorium horarum canonicarum et missarum pro diocesi Telsensi in annum Domini MCM*, Vilnae, 1899, p. 247–248.

⁴¹*Directorium diocesis Samogitiensis pro A. D. MCMXIII*, Vilnae, 1912, p. 51; *Elenchus omnium ecclesiarum et universi cleri dioecesis Samogitiensis pro anno Domini 1918 conscriptus*, p. 33.

178; 1897, c. 166, 171; 1898, c. 163; 1899, c. 165; 1900, c. 162; 1901, c. 160; 1902, c. 161; 1903, c. 161; 1904, c. 141; 1905, c. 158; 1906, c. 163; 1907, c. 169; 1908, c. 122; 1909, c. 127; 1910, c. 131; 1911, c. 131; 1913, c. 143; 1914, c. 130; 1915, c. 124.

Rusų valdžiai pradėjus persekioti lietuvių kalbą, spaudą ir katalikų bažnyčią, parapijos kunigai palaikė ir skatino slaptų lietuviškų mokyklų steigimą ir uždraustos, ypač religinės, spaudos platinimą.

Kartenos bažnyčios kunigai neigiamai žiūrėjo į rusiškos mokyklos, kurią laikė rusifikavimo židiniu, atidarymą miestelyje 1897 m. Į mokyklos pašventinimo iškilmes atvykus Kauno vicegubernatoriui, gubernijos liaudies mokyklų direkcijos, apskrities ir valsčiaus pareigūnams, klebonas D. Švėgždavičius pareiškė sergąs, o vikaras J. Baltrūkėnas išvyko pas ligonį. Tad mokyklą šventinti ir melstis už carą teko kartu su valdininkais atvykusiam stačiatikių popui⁴².

Gražinus lietuvišką spaudą ir leidus oficialiose įstaigose vartoti gimtąją kalbą, Kartenoje ėmė kurtis katalikiškos draugijos, visuomeninės kultūrinės organizacijos, o 1907 m. rugsėjo 9 d. buvo surengtas pirmasis viešas lietuviškas vakaras, kuriame suvaidinti „Valsčiaus sūdas“ ir „Ponaitis“⁴³.

Iš visuomeninių kultūrinių organizacijų viena pirmųjų veiklą pradėjo Šv. Kazimiero draugija, kurios skyrius buvo įsteigtas 1908 m. klebono Pranciškaus Stoškos ir vikaro Antano Šveistrio iniciatyva. 1908 m. šiai draugijai priklausė 44 (8 vyrai, 36 moterys), o 1910 m. – 35 nariai. 1912 m. Šv. Kazimiero draugijos nariai buvo Juozapas Grunovas, Klemensas Jonkus, Jonas Kupšys, Tadas Simutis, Juozapas Mačiulskis, Tadas Šaulys, Augustinas Milius ir 37 moterys, 1914 m. – Pranciškus Yrnestas Grunovas, Viktoras Narušys, Kazimieras Šleinsys, Pranciškus Kubilius, Tadas Šaulys ir 18 moterų, o 1915 m. narių eiles papildė Juzefa Stoškauskaitė⁴⁴.

1909 m. įkurtas katalikų „Blaivybės“ draugijos Kartenos skyrius. Jo tarybos pirmininku buvo išrinktas klebonas Pranciškus Stoška, padėjėju – kunigas Ignacas Duoblys, sekretoriumi – vikaras Antanas Šveistrys, sekretoriaus padėjėju ir išdinininku – J. Petrauskas, nariais – Antanas Vaitkus, Petras Domarkas ir Ignacas Kubilius⁴⁵.

„Blaivybės“ draugijos veikla keletą kartų buvo nutrūkusi. 1909 m. skyrius jungė 270 narių (42 vyrus ir 228 moteris), globojo 12 nepilnamečių, suorganizavo 4 susirinkimus, surinko 85,97 rublio pajamų, iš kurių išleido tik 10 rublių⁴⁶, bet 1910 m. buvo uždarytas.

1911 m. skyrius vėl pradėjo veikti, turėjo 280 pilnamečių narių – 53 vyrus ir 227 moteris. Iš jų 20 vyrų ir 163 moterys buvo abstinentai, davę blaivybės įžadus. Skyrius išplatino 200 draugijos leidžiamų kalendorių, savo reikmėms surinko 143,13 rublio, iš kurių išleido 29,85 rublio⁴⁷.

1912 m. pabaigoje skyrius vėl buvo uždarytas, o jo sukauptos lėšos perduotos Kretingos vartotojų draugijai⁴⁸. Prieš karą skyriaus veikla dar syki buvo atnaujinta.

Kartenos vikaras Antanas Šveistrys ir Budrių kuratas Felicijonas Lialis

⁴²Nauja Kartėnos izskała, *Tėvynės sargas*, 1898, nr. 3, p. 11–12.

⁴³Kviklys B. *Mūsų Lietuva*, t. 4, p. 336.

⁴⁴*Kauno kalendorius 1909 m.*, p. XXIII; ... 1911 m., p. XXIV; ... 1913 m., p. XXVI; ... 1915 m., p. XXV, LXIX; *Vienybė*, 1912, nr. 15, p. 240.

⁴⁵*Vienybė*, 1909, birž. 23, nr. 25, p. 384.

⁴⁶*Ten pat*, 1910, kovo 2, nr. 9, p. 132.

⁴⁷*Ten pat*, 1912, nr. 9, p. 134.

⁴⁸*Rygos naujienos*, 1912, vas. 4, nr. 5, p. 1.

aktyviai dalyvavo ne tik Kartenos parapijos, bet ir visos Kretingos apylinkės visuomeniniame gyvenime. Jie buvo iš tų apylinkės šviesuolių, kurie 1907 m. įkūrė Kretingos ūkininkų draugiją, pavadintą Kauno ūkės draugijos Kretingos rateliu. Jos tarybos pirmininku buvo išrinktas kitas Kartenos valsčiaus šviesuolis – Mikoliškių dvarininkas atsargos generolas Liucijonas Bronišas⁴⁹.

Šios draugijos iniciatyva 1910 m. rugpjūčio 12 d. Kretingoje buvo surengta pirmoji gyvulininkystės laimėjimų paroda. Kartenos valsčiaus ūkininkus joje dalyvauti skatino kunigas Felicijonas Lialis ir budriškis ūkininkas Kazimieras Tuma. Apie rengiamą parodą buvo informuojama įvairiais būdais: pirmiausia apie ją pranešta per spaudą, valsčiaus ir kaimų sueigose, o likus kelioms dienoms iki atidarymo į Kartena atvyko reklaminis vežimas, vaizduojantis šiaudais dengtą namelį ant ratų, kurio sienos buvo nukabinėtos reklaminiais skelbimais.

Kartenos valsčiaus ūkininkai sėkmingai dalyvavo pirmojoje gyvulininkystės laimėjimų parodoje. Už pačių užaugintus vietinės veislės gyvulius – eržilus, kumeliukus, kumeles, karves – praktinę vertę turinčiais prizais (plūgais su verstuve ir rateliu, dvivagiais plūgais, plūgeliais bulvėms vagoti, trašomis) buvo apdovanoti Kazimieras Tuma iš Budrių, Kartenos klebonas Pranciškus Stoška, Ona Martinaitytė, Juozas Bernotas, Jonas Tankevičius ir Juozas Veizbonas iš Kartenos, Jurgis Stainys iš Mišučių, Kazimieras Grigalauskas iš Pakutuvėnų, Pranciškus Mikutavičius ir Jonas Daugintis iš Kūlupėnų, Magdalena Mačernaitė iš Bumbulių, Jonas Ilgaudas iš Žutautų ir Juozapas Drungilas iš Baublių⁵⁰.

Prieš karą karteniškiai nelabai mėgo skaityti lietuviškus laikraščius. Parapijoje buvo išplatinama tik apie 30 egzempliorių spaudinių. Siekdama daugiau žmonių sudominti spausdintu žodžiu, „Blaivybės“ draugija atidarė pirmąją viešą biblioteką Kartenoje⁵¹.

Kaizerinė okupacija

Pirmasis pasaulinis karas Kartenos valsčių užgriuvo 1915 m. pavasarį, kai vokiečiai išvijo rusus iš Rytų Prūsijos ir įsiveržė į Rusijos teritoriją. Didesniąją valsčiaus dalį – Mikoliškius, Žutautus, Baublius, Raguviškius, Budrius, Mišučius, Abakus, Kartena, vokiečių



Carinės Rusijos kariuomenės karys, Pirmojo pasaulinio karo dalyvis Operas iš Grabšyčių (vėliau – Sauserių) kaimo. Prieš karą dirbo eiguliu (Kr. MF, nr. IF690)

⁴⁹ *Vienybė*, 1910, liepos 6, nr. 27, p. 415–417.

⁵⁰ *Ten pat*, 1910, rugs. 7, nr. 36, p. 560–561.

⁵¹ *Ten pat*, 1918, p. 483.



*Vokiečių kareiviai
šeimininkauja
Kartenos dvare
(Sendvaryje) 1916 m.
Dešinėje sėdi
dvaro tarnautojai
Mackevičiai (Kr. MF,
nr. IF366)*

kariuomenė okupavo 1915 m. balandžio 16 d.⁵² Tolesnį jos puolimą sustabdė rusai, įsitvirtinę linijoje Kartena–Plungė–Telšiai.

Vokiečiai irgi išsirengė įtvirtinimus Minijos pakrantėse – išsikasė apkasus, tranšėjas, pastatė spygliuotos vielos užtvaras. Tiek vieni, tiek kiti retsykiais bandydavo pralaužti priešo įtvirtinimus ir įsiveržti į jo teritoriją.

Okupuotoje teritorijoje vokiečiai plėšė gyventojus, atiminėjo gyvulius ir maisto produktus. Jie labai bijojo kazokų, kurie Rytprūsiose išgarsėjo savo žiaurumu, negailestingai kartais kapodami civilius gyventojus ir karo belaisvius vokiečius. Tas sodybas, kuriose pasirodydavo kazokai, vokiečiai be gailesčio sudegindavo.

Mūšiuose žuvusius kareivius iš pradžių laidojo čia pat, laukuose. Tik Kartenos šventoriuje bendrame kape buvo palaidoti vokiečių karininkas ir rusų kazokas. Karininką giminaičiai vėliau išsivežė į Vokietiją, o kazokas buvo perlaidotas rusų ir vokiečių karių kapinėse, įrengtose Miniuvkos palivarko Daigų miškelyje prie Žadeikių, šalia senojo kelio į Kretingą⁵³. Kitos kapinės buvo įrengtos Liepgiriuose, netoli malūno. Jose atgulė nemažai latvių, tarnavusių Rusijos armijoje šauliais.

Mūšių metu dalis Kartenos miestelio sudegė. Nemažai pastatų, tarp jų ir klebonija, buvo išvarpyta kulku, o bažnyčioje virš pereinamosios zakristijos durų sviedinio skeveldra išmušė nemažą skylę⁵⁴. Kitas pabūklo sviedinys pataikė į „Blaivybės“ draugijos biblioteką ir ją sunaikino⁵⁵.

Frontui nuslinkus į Rytus, vokiečiai įvedė karinį valdymą. 1915 m. rudenį Kartenos valsčius buvo priskirtas naujai įsteigta Oberosto Lietuvos srities Kretingos apskrčiai ir ribojosi su Plungės (vėliau – Sedos) bei Vėžaičių apskritimis.

Buvo pakoreguotos valsčiaus ribos: Gargždų valsčiui atiduotas Trumpėnų kaimas, Kretingos valsčiui – Jokūbavo miestelis, Petrikaičių, Būdviečių ir Lau malių kaimai, o prie Kartenos valsčiaus mainais prijungti Asteikiai ir Šatilgalis. Valsčius buvo suskaidytas į vyrijas, kurias sudarė keli kaimai.

⁵² Lietuvos istorijos šaltiniai, t. 2, p. 538–539, nr. 506; Žadeikis P. *Didžiojo karo užrašai*, Klaipėda, 1921, t. 1, p. 42.

⁵³ Žadeikis P. *Didžiojo karo užrašai*, t. 1, p. 42.

⁵⁴ *Ten pat*, p. 92.

⁵⁵ *Vienybė*, 1918, Nr. 31, p. 483.



Kartenos (Sendvario) dvaras. Rūmų kieme stovi tarnautojų Stoškų šeima apie 1916 m. (Kr. MF, nr. IF367)

Valsčiui vadovavo apskrities viršininko paskirtas šaltyšius, o vyriai – šaltyšiaus skiriamas seniūnas. Visi karinės valdžios įsakymai buvo skelbiami vokiečių ir lietuvių (iš pradžių dar ir rusų) kalbomis.

Karinė valdžia nusavino be šeiminkų likusius Kartenos (Sendvario), Gaudučių, Aleksandravo, Grabščių ir Jokūbavo dvarus, gabeno iš valsčiaus į Vokietiją medieną, žemės ūkio produktus, įvedė korteles žibalui, duonai ir cukrui, rinko kontribucijas, vertė atiduoti auksinius pinigus.

Gyventojai buvo apkrauti įvairiais mokesčiais ir prievolėmis. Be įprastų žemdirbiui prievolių, jiems buvo liepiama rinkti varnų ir pempių kiaušinius, varnų jauniklius, vaistinius augalus, dilgėles, vaisių kauliukus ir pan. Žmonės buvo varomi į priverstinius darbus: remontavo ir statė kelius bei tiltus, dirbo nusavintuose dvaruose. Už tai valdžia iš dalies apmokėdavo.

Karinė valdžia smarkiai suvaržė gyventojų judėjimą, priverstinai įvedė pasus. Be paso ir apskrities viršininko leidimo buvo neįmanoma išvykti į kitą apskritį⁵⁶.

Vokiečiams rekvizavus 1916 ir 1917 m. derlių, valsčiuje labai trūko maisto produktų. Dėl to kilo badas, pradėjo plisti ligos. 1916 m. kilo dizenterija, kuri iš Kartenos valsčiaus iki 1917 m. išplito po visą apskritį⁵⁷. Nuo jos kasdien mirdavo po 4–5 žmones. Juos artimieji daugiausia laidojo ne parapijos kapinėse, o senosiose, apleistose kaimų kapinaitėse, vadinamose maro kapeliais.

1918 m. gegužės–birželio mėnesiais valsčių ištiko baidas⁵⁸, kuris ypač buvo juntamas beturčių ir bežemių šeimose. Siekdamas nors šiek tiek pagelbėti nelaimėliams, Žemaičių vyskupas Pranciškus Karevičius paskyrė Kartenos bažnyčios katalikams 25, o Budrių filijos tikintiesiems – 15 rublių iš sumos, kurią gavo iš Romos popiežiaus Lietuvos beturčiams sušelpiti⁵⁹.

Kartena kaizerinės okupacijos metais atrodė niūriai. Miestelį supo apkasai, tranšėjos ir spygliuotos vielos užtvaros, prie gatvių riogsojo sudegusių pastatų griuvėsiai.

⁵⁶Žadeikis P. *Didžiojo karo užrašai*, t. 1, p. 156; t. 2, p. 52.

⁵⁷*Ten pat*, t. 2, p. 76.

⁵⁸*Ten pat*, p. 182.

⁵⁹*Ten pat*, p. 57.

Karteniškiei kovose dėl laisvės ir nepriklausomybės

Dėl smarkaus vokiečių valdžios suvaržymo visuomeninis gyvenimas valsčiuje merdėjo. Jis pagyvėjo 1917 m. rugpjūtį, paskelbus apie Lietuvių konferencijos sušaukimą Vilniuje. Valsčiuje lankėsi konferencijos organizacinio komiteto narys dvarininkas Stanislovas Narutavičius iš Alsėdžių valsčiaus. Jis visuomenę ragino rinkti savo atstovus į konferenciją, aiškino jos svarbą tolesniam krašto likimui.

Į konferenciją rugsėjį išvyko net du Kartenos valsčiaus atstovai: teisininkas Vytautas Mongirdas iš Mišučių dvaro ir ūkininkas Marcelijus Sragys iš Vaitkių kaimo⁶⁰.

Konferencijoje išrinktai Lietuvos Tarybai 1918 m. vasario 16 d. paskelbus apie valstybės atkūrimą, Kartenos valsčių dar tvirtai kontroliavo karinė vokiečių valdžia, kuri tebesijautė krašto šeimininke.

Vokiečiams traukiantis valsčiuje sujudo revoliuciniai socialistai liaudininkai. Revoliucines idėjas propagavo iš Rusijos sugrįžę buvę carinės ir Raudonosios armijos karo prievolinkai, vienokiu ar kitokiu būdu dalyvavę Rusijos revoliucijos įvykiuose. Vienas aktyviausių buvo Kostas Domarkas iš Dauginčių kaimo. Jo iniciatyva 1918 m. pabaigoje Bučnių kaime pas mažąžemį Žilinską susirinko Bučnių, Bulikų, Papievių, Puidogalio, Grabščių ir Liepgirių kaimų valstiečių atstovai. Susirinkime K. Domarkas ragino versti buožes (kulokus) ir imti valdžią į savo rankas. Valstiečiams sutarus, buvo išrinkta vadinamoji darbo ir vargingųjų valstiečių taryba, o jos pirmininku – K. Domarkas. Taryboje savo atstovą turėjo ir buožėmis pavadinti stambieji ūkininkai. Juo buvo Beržanskis iš Puidogalio kaimo⁶¹.

Naujoji valdžia ir jos vykdomasis organas – revoliucinis komitetas, įsikūrė senajame valsčiaus valdybos pastate.

Laikinosios Lietuvos vyriausybės kviečiami karteniškiei surinko savanorių būrį, kuris 1919 m. sausio 23 d. atvyko į Kretingą, susijungė su Laukžemės savanoriais ir sudarė pirmąją apskrityje savanorių kariuomenės dalinį – Kretingos komendantūros pulką, kuriame buvo 20 vyrų⁶². Jiems labai trūko ginklų, šaudmenų, uniformų. Viskuo teko apsirūpinti patiems.

Sausio pabaigoje savanoriai, padedami iš Klaipėdos atvykusių vokiečių kareivių, išvaikė Kartenos valsčiaus revoliucinį komitetą, tarybą ir miliciją, o valdžią perdavė naujai išrinktam ir Laikinąją Lietuvos vyriausybę pripažįstančiam pildomajam komitetui. Valsčiaus viršaičiu tapo Juozas Lukošius.



Kostas Domarkas – 1918–1919 m. valsčiaus tarybos pirmininkas, 1940–1941 m. – valsčiaus vykdomojo komiteto pirmininkas. 1925 m. (Kr. MF, nr. IF512)

⁶⁰ Žinios apie Lietuvių konferencijos dalyvius, *Lietuvos mokslų akademijos centrinės bibliotekos rankraščių skyrius*.

⁶¹ Kartena, *MLTE*, t. 2, p. 73; Iš švietimo istorijos, *Kr. MMA*, f. 10, b. 317, l. 2–3; Kretingos apskritis 1918–1919 m., *ten pat*, f. 5, b. 48–22, l. 2.

⁶² Kviklys B. *Mūsų Lietuva*, t. 4, p. 291.

Vėliau, 1919 m. spalio 9 d., Kartenos savanoriai išvyko į Telšius, kur buvo išskirstyti į Lietuvos kariuomenės pulkus. Laisvės kovose su bolševikais, bermon-tininkais ir lenkais žuvo 7 karteniškiai.

Kovose dėl Lietuvos nepriklausomybės žuvę valsčiaus savanoriai

Karinio dalinio pavadinimas	Karinis laipsnis	Vardas, pavardė	Žuvimo metai	Palaidojimo vieta
7 pėst. pulkas	Eilinis	Juozas Benelis	1920 02 21	Širvintos
7 pėst. pulkas	Eilinis	Juozas Beretis	1920 02 21	Širvintos
3 pėst. pulkas	Puskarininkis	Kostas Gagilas	1920 10 04	Daugai
3 pėst. pulkas	Eilinis	Jonas Jundulas	1920 02 14	Panevėžys
1 pėst. pulkas	Eilinis	Petras Juodvalkis	1919 07	-
4 pėst. pulkas	Jaun. puskarininkis	Jonas Sauseris	1920 11 12	Širvintos
Karo aviacija	Leitenantas	Kazys Zakšauskas	1922 04 29	Kaunas

Ruseckas P. *Savanorių žygiai*, Vilnius, 1991, t. 1, p. 321–349.

Valsčiaus struktūra ir administravimas 1919–1940 metais

Lietuvai atkūrus valstybingumą, 1919 m. liepos 1 d. Kartena buvo patvirtinta Kretingos apskrities Kartenos valsčiaus administraciniu centru⁶³.

1925 m. valsčių sudarė 54 gyvenvietės – po 1 miestelį ir bažnytkaimį, 6 dvarai ir palivarkai, 2 vienkiemiai ir 44 kaimai, kuriuose buvo 1 199 ūkiai (kiemai) ir 7 501 gyventojas (3 513 vyrų ir 3 988 moterys)⁶⁴. Ūkių ir gyventojų skaičiumi pirmavo Kūlupėnai, Baubliai, Asteikiai ir Žutautai. Mažiausiai žmonių gyveno Lukauskių palivarke, Lapgaudžių ir Vaitkių vienkiemiuose.

Valsčiaus gyvenamosios vietovės 1925 m.

Eil. Nr.	Pavadinimas	Ūkių (kiemų) skaičius	Gyventojų skaičius
1.	Abakai, k.	37	193
2.	Aleksandravas, k.	11	91
3.	Anužiai, k.	26	149
4.	Asteikiai, k.	46	321
5.	Balsiškiei (Šešaičiai), k.	24	99
6.	Baltmiškiai, k.	19	99
7.	Baubliai, k.	60	357
8.	Bučniai, k.	11	71
9.	Budriai, bžk.	37	215
10.	Bulikai, k.	13	64
11.	Bumbuliai, k.	11	78
12.	Cigonaliai, k.	3	24
13.	Dauginčiai, k.	55	271
14.	Dyburiai, k.	17	88
15.	Drungilai, k.	6	43
16.	Eitučiai, k.	22	138

⁶³*Laikinosios vyriausybės žinios*, 1919, liepos 26, nr. 9, p. 7.

⁶⁴*Lietuvos apgyvendintos vietos*, Kaunas, 1925, p. 113–114; *Savivaldybių kalendorius 1925 m.*, Kaunas, 1924, p. 326.

(tęsinys)

Eil. Nr.	Pavadinimas	Ūkių (kiemų) skaičius	Gyventojų skaičius
17.	Gaudučiai, dv.	7	37
18.	Gaudučiai, k.	28	113
19.	Grabšyčiai, dv.	10	62
20.	Grabšyčiai, k.	22	121
21.	Kačaičiai, k.	29	186
22.	Kalniškiai, k.	10	61
23.	Kalno Grikštai, k.	13	80
24.	Kartena, dv.	1	124
25.	Kartena, mstl.	85	620
26.	Kūlupėnai, k.	75	514
27.	Kupšiai, k.	13	87
28.	Labgaudžiai, vnk.	3	22
29.	Liepgiriai, k.	20	141
30.	Lignugariškiai (Šileikinas), k.	5	35
31.	Lubiai (Kalniškiai), k.	11	75
32.	Lugnaliai, k.	4	39
33.	Lukauskiai, paliv.	1	3
34.	Mamiai, k.	25	152
35.	Martynaičiai, k.	21	124
36.	Mikoliškiai, dv.	3	75
37.	Mikoliškiai, k.	17	119
38.	Mišučiai, dv.	8	55
39.	Mišučiai, k.	22	110
40.	Nausodis, k.	21	156
41.	Pakutuvėnai, k.	47	276
42.	Papieviai, k.	16	102
43.	Peceliai, k.	13	72
44.	Prystovai, k.	23	157
45.	Puidogalis, k.	11	65
46.	Raguviškiai, k.	44	271
47.	Sakuočiai, k.	11	73
48.	Stropeliai, k.	23	152
49.	Šatilgalis, k.	17	104
50.	Šmilksčiai, k.	35	139
51.	Vaitkiai, vnk.	1	29
52.	Vėlaičiai, k.	42	256
53.	Žutautai, k.	50	305
54.	Žutautų Medsėdžiai, k.	14	88

Lietuvos apgyvendintos vietos, Kaunas, 1925, p. 113–114.

Vykdamas žemės reformą ir tobulinant administracinę-teritorinę suskirstymą kaimų skaičius ir pavadinimai šiek tiek keitėsi. Buvusių dvarų žemėje išsikūrė Gintarų (Gintariškių), Greičių, Raštų, Sauserių kaimai, o kaitaliojant valsčių ribas

Kretingos valsčiui buvo atiduoti Mišučių ir Raguviškių kaimai, Kulių valsčiui – Bli-dakių ir Čiuželių kaimai, o prie Kartenos valsčiaus prijungtas tik Žadeikių kaimas.

1932 m. Kartenos valsčius apėmė 21 227 ha žemės ir iš 12 valsčių apskri-tyje dydžiu nusileido Mosėdžio, Platelių, Darbėnų ir Kulių valsčiams⁶⁵. 1938 m. valsčiui priklausė jau mažesnis, 19 846 ha, žemės plotas⁶⁶. Už Kartenos valsčių didesni buvo Mosėdžio, Platelių, Skuodo ir Darbėnų valsčiai.

Tuo tarpu gyventojų skaičiumi Kartena pirmavo tarp apskrities valsčių. 1932 m. valsčiuje jau gyveno 8 120, o 1938 m. – 11 313 žmonių⁶⁷. Daugiau gy-ventojų apskrityje turėjo tik Skuodo ir Darbėnų valsčiai.

Tarpukariu valsčių valdė savivaldybės taryba, kurią sudarė viršaitis ir ren-kami seniūnijų atstovai. Viršaičiu buvo karteniškiai Juozas Lukoševičius, Petras Gagilas, Dyburių kaimo (Aleksandravo seniūnija) ūkininkas Kazys Stončius.

Ir šiandien iš karteniškių atminties dar nėra išblėsęs viršaičio Petro Gagilo vardas. Kartenoje P. Gagilas 1924 m. įkūrė vieną pirmųjų politinių organizacijų – Valstiečių liaudininkų sąjungos skyrių, kuriam laimėjus rinkimus, vos sulaukęs 24 metų, tapo jauniausiu Lietuvos viršaičiu. Jis turėjo 10 ha žemės, o motina jam užrašė dar 10 ha, kuriuos gavo iš valstybės broliui Kostui žuvus kovose su lenkais. Laikė tris melžiamas karves, augino keletą veršių, penėjo 6–8 bekonus, keletą avių. Po karo, 1945 m., buvo suimtas, 10 mėnesių kalintas Lukiškių kalėjime ir ištremtas prie Belomoro kanalo statybos. Grižęs namo 1948 m. vėl buvo suimtas, įkalintas 25 metams ir ištremtas į Komiją. Kalėjo 8 metus. Žmona su dukrele Regina buvo išvežtos į Krasnojarsko kraštą. Iš ten žmona grįžo, o dukra 1951 m. mirė⁶⁸.

Valsčiaus tarybos narių skaičius keitėsi pagal valstybės vadovybės politinius sprendimus. Demokratijos laikais taryba turėjo net 23 narius⁶⁹, o išgalėjus auto-ritariniam valdymui jų sumažėjo, pavyzdžiui, 1932 m. beliko 10⁷⁰.

Valsčiaus taryba 1932 m. – viršaitis Juozas Lukoševičius, viršaičio padėjėjas Kazys Stončius, nariai: Kostas Jonušas, Leonas Paulauskas, Pranas Kupšys, Juozas Kumpis, Petras Gagilas, Juozas Luža, Kazys Pocius, Marcelius Sragys.

Valsčių sudarė 8 seniūnijos, kuriose už tvarką atsakė seniūnai ir jų padėjėjai, išrinkti kaimų atstovų seniūnijos krivulėje.

Seniūnai ir jų padėjėjai 1932 m.

Seniūnija	Seniūnas	Seniūno padėjėjas
Aleksandravo	Juozas Mačiulskis	Izidorius Rupeika
Baublių	Ignas Miltakis	Kazys Macius
Budrių	Kazys Gagilas	Aleksas Slušnys
Dauginčių	Juozas Kumpis	Juozas Domarkas
Kartenos	Kazys Daugintis	Leonas Beniušis
Kalniškių	Ignas Stončius	Ignas Jedenkus
Kūlupėnų	Antanas Narmontas	Pranas Daukontas
Stropelių	Ignas Duoblys	Juozas Beržonskis

Savivaldybių žinynas, Kaunas, 1932, p. 600.

⁶⁵ *Savivaldybių žinynas*, Kaunas, 1932, p. 604.

⁶⁶ *Vakarai*, 1938, nr. 2.

⁶⁷ *Savivaldybių žinynas*, p. 604; *Vakarai*, 1938, nr. 2.

⁶⁸ Žemaitis B. Badas per kolektyvizaciją, o kas per griovimą? *Švyturys*, 1990, lapkr. 7, nr. 90.

⁶⁹ *Žemaičių prietelius*, 1926, geg. 23, nr. 20, p. 3.

⁷⁰ *Savivaldybių žinynas*, p. 597.

Valsčius siuntė savo atstovus į Kretingos apskrities tarybą. Jais būdavo viršaitis ir 1–2 valsčiaus tarybos nariai.

Pavyzdžiui, 1932 m. Kartenos valsčiui apskrities taryboje atstovavo Marcelius Sragys ir Juozas Lukoševičius⁷¹.

Valsčiaus raštinė buvo įsikūrusi senajame, caro laikais statytame savivaldybės pastate Salantų gatvėje, kuri prieš 1930 m. buvo pavadinta Vilniaus (dab. Mokyklos) gatve. Viename jo gale veikė raštinė, o kitame – pradinė mokykla.

Valsčiaus savivaldybė rūpinosi senų kelių ir tiltų taisymu, naujų kelių tiesimu ir tiltų statyba, pradinių mokyklų steigimu ir išlaikymu, kova su gaisrais, kasmet apskaičiuodavo kiekvienam ūkininkui mokesčius, organizuodavo karo prievolinkų mobilizaciją, socialiai remtinų žmonių globą ir pan.

Viešąją tvarką valsčiuje palaikė ir gyventojų saugumu rūpinosi iš pradžių Kretingos apskrities viešosios policijos viršininko skiriamas policininkas, o vėliau, maždaug apie 1930 m., buvo įkurta viešosios policijos Kartenos nuovada. Jos raštinė iš pradžių gavo patalpas Vilniaus g. 8, o 1939 m. persikėlė į Plungės g. 18⁷². 1933 m. nuovados viršininku buvo Keturka⁷³.

Už nedidelius nusižengimus nuovados viršininkas turėjo teisę administracine tvarka bausti pinigine bauda arba uždaryti į nuovados areštinę, kuri buvo įrengta šalia savivaldybės, mokyklos kieme.

Žemės ūkis ir miškai

Pagrindinė valsčiaus ekonominio gyvenimo šaka buvo žemės ūkis. Žemdirbyste ir gyvulių auginimu vertėsi tiek kaimiečiai, tiek miestelėnai.

1922 m. valsčiuje prasidėjo žemės reforma. Siekta aprūpinti žeme bežemius ir mažžemius valstiečius ir sudaryti palankias sąlygas vidutiniam bei smulkiam ūkiui plėtoti. Reformos pradžioje buvo nusavintos rusų kolonistų žemės, bažnyčių bei dvarų žemių perteklius ir sudarytas valstybinis žemės fondas, kuris ėmėsi žeme aprūpinti bežemius ir mažžemius, pirmiausia Nepriklausomybės kovose dalyvavusius savanorius.

Žemės reforma vyko dviem kryptimis. Pirmiausia buvo parceliuojami dvarai, kurių žemės sklypuose kūrėsi nauji kaimai, o mažesni sklypai buvo prijungiami prie greta buvusių kaimų žemių. Taip išparceliuoto Kartenos (Sendvario) dvaro žemėje 1927 m. buvo įkurtas Gintariškių (Gintarų), Gaudučių dvaro – Raštų, Grabšyčių dvaro – Sauserių, o Žadeikių dvaro – Žadeikių kaimai⁷⁴. Prie šio kaimo taip pat buvo prijungta šalia Kartenos prie Minijos upės buvusio Miniuvkos palivarko žemė. Gaudučių dvarui Bumbulių kaime priklausiusios žemės buvo priskirtos šiam kaimui⁷⁵. Aleksandravo dvaro žemės buvo prijungtos prie to paties pavadinimo kaimo, pradėjusio kurtis dar po baudžiatvarkos panaikinimo.

Tuo pat metu buvę valakiniai-gatviniai kaimai buvo skaidomi į vienkiaminius.

Senų valakinių-gatvinių kaimų išskirstymas į vienkiaminius ūkius leido iki tol po visą kaimą išsimėčiusius valstiečio žemės rėžius sujungti į vieną žemės valdą ir efektyviai naudoti žemę.

⁷¹Ten pat, p. 595.

⁷²Lietuvos telefono abonentų sąrašas 1930 Vytauto Didžiojo metams, Kaunas, 1929, p. 226; ... 1938 metams, Kaunas, p. 210; ... 1939 metams, Kaunas, p. 231.

⁷³Trimitas, 1933, birž. 15, nr. 24, p. 478.

⁷⁴Vyriausybės žinios, 1927, birž. 22, nr. 254, p. 6; 1926, gruodžio 31, nr. 242, p. 7; 1927, liepos 5, nr. 255, p. 5; 1927, lapkr. 7, nr. 261, p. 7.

⁷⁵Ten pat, 1927, lapkr. 7, nr. 261, p. 13.



Gaudučių dvaro rūmai. Algirdo Mulvinsko nuotr., 1996 m.

Į vienkiemius 1921–1944 m. išskirstyti kaimai

Metai	Kaimas
1921	Nausodis, Liepgiriai (dalis)
1922	Abakai, Budriai, Drungilai, Mišučiai
1924	Čiuželiai, Liepgiriai (likusi dalis)
1926	Vėlaičiai (dalis)
1927	Kalno Grikštai, Kerpiei, Kupšiai, Raguviškiai
1928	Martynaičiai
1930	Kartenos mstl. žemės, Vėlaičiai (likusi dalis)
1931	Baubliai
1933	Pakutuvėnai
1934	Asteikiai, Kačaičiai
1938	Papieviai
1939	Vaitkių bendrosios ganyklos
1944	Dyburiai

Kretingos apskrities žemėtvarkos planų sąrašas, *Kr. MMA*, f. 16, b. 19.

Žemės reforma galutinai likvidavo dvarininkų žemėvaldą. Dvarų ūkius pakeitė vidutiniai ir stambūs valstiečių ūkiai.

Ūkininkai augino tradicinius žemės ūkio augalus. Iš jų didžiausius pasėlių plotus užėmė rugiai, avižos ir jų mišinys, bulvės ir miežiai. Iš techninių kultūr daugelis ūkininkų augino linus, už kuriuos supirkėjai mokėjo nemažus pinigus.

Svarbi žemės ūkio šaka buvo gyvulininkystė. Ūkininkai augino arklius, karves, smulkiuosius raguočius, tiekė žaliavas maisto pramonei, patys darė sviestą, sūrį, varškę. Vidutinių ir smulkiųjų valstiečių ūkiuose vyravo žaliosios, o stambiujų ūkininkų ir dvarų ūkiuose – juodmargės karvės⁷⁶.

Pagalbinė žemės ūkio šaka buvo paukštininkystė. Daugelio valsčiaus ūkininkų kiemuose karaliavo vištos ir žąsys. Kai kurie ūkininkai augino ir netradicinius paukščius. Pavyzdžiui, Marcellius Sragys Vaitkių vienkiemyje veisė povus⁷⁷.

Išaugintą produkciją ūkininkai parduodavo valstybei, privatiems žemės ūkio produktų supirkėjams ir kooperatyvams, Kartenos miestelio turguje arba veždavo į Kretingos turgų. Kai kurie savo produkciją gabendavo net į Klaipėdą. Pieną iš ūkininkų priiminėjo Aleksandravo ir Mikoliškių pieninės⁷⁸.

⁷⁶ *Ūkininko patarėjas*, 1940, sausio 4, p. 5.

⁷⁷ *Ten pat*, 1940, kovo 28, p. 11.

⁷⁸ *Lietuvos prekybos ir pramonės įstaigų adresų knyga 1929 m.*, p. 261–263.



Kretingos žiemos žemės ūkio mokykla. Pirmoje eilėje antras iš dešinės sėdi agronomas Jonas Raudonis, antras iš kairės – rašytojas Butkų Juzė. Stasio Vaitkevičiaus nuotr., apie 1936 m.

Didelis turtas buvo privatūs ir valstybiniai miškai. Valsčiaus teritorijoje buvusius miškus prižiūrėjo ir administravo 1920 m. įsteigta Kartenos girininkija, įsikūrusi Kartenos miestelyje, Kretingos gatvėje⁷⁹. Iš pradžių ji priklausė Kretingos, o apie 1926 m. buvo perduota Plungės miškų urėdijai. Vienas iš didžiausių miškų masyvų buvo Bumblių (Bumbulių) miškas, apėmęs 649 ha⁸⁰.

Kartenos girininkijoje dirbo girininkas, vyriausiasis eigulys ir 10 eigulių⁸¹. Girininkas Valteris Užpurvis 1930 m. pavasarį buvo perkeltas į Taujėnų miškų urėdijos Deltuvos girininkiją, o jo vieton paskirtas Justinas Rimkevičius, dirbęs Trakų miškų urėdijos Vievio girininkijoje⁸². Vėliau girininku buvo Jurgis Stonys, kuris 1933 m. vasarą buvo paskirtas Kretingos miškų urėdijos Kretingos girininkijos girininku⁸³. Po jo girininku dirbo Antanas Šileika⁸⁴.

Kartenos miškininkai už sąžiningą darbą buvo apdovanojami valstybiniais apdovanojimais. Pavyzdžiui, eigulys Edvardas Jucys 1931 m. gavo Vytauto Didžiojo ordino III laipsnio medalį⁸⁵, o Petras Barsiukas 1937 m. – Didžiojo Lietuvos kunigaikščio Gedimino ordino II laipsnio medalį⁸⁶. Iš eigulių reikėtų paminėti daugiau kaip 15 metų išdirbusius Feliksą Grišką⁸⁷, Praną Gelumbicką⁸⁸.

1938 m. liepos 1 d. pietinėje Kartenos girininkijos valdų dalyje buvo įsteigta Plungės miškų urėdijos Mikoliškių girininkija, o jos girininku paskirtas Antanas Beleškevičius⁸⁹.

⁷⁹ Lietuvos telefono abonentų sąrašas 1937 metams, p. 316; ... 1938 metams, p. 231; ... 1939 metams, p. 210.

⁸⁰ Mūsų girios, 1933, nr. 4, p. 298.

⁸¹ Ten pat, 1933, nr. 5, p. 418.

⁸² Ten pat, 1930, nr. 3–4, p. 63.

⁸³ Ten pat, 1933, nr. 3, p. 255.

⁸⁴ Ten pat, 1940, nr. 4, p. 266; Miškininko kalendorius 1938 m., Kaunas, 1937, p. 155.

⁸⁵ Mūsų girios, 1931, nr. 5, p. 377.

⁸⁶ Ten pat, 1938, nr. 2, p. 121.

⁸⁷ Ten pat, 1938, nr. 8–9, p. 475.

⁸⁸ Ten pat, 1940, nr. 6–7, p. 458.

⁸⁹ Ten pat, 1938, nr. 6–7, p. 349, 399.

Valsčiaus miškuose nukirsta mediena daugiausia buvo vežama ir upėmis plukdoma į Klaipėdą. Minija mediena buvo plukdoma nuo Žarėnų miestelio, Telšių aps., Salantu – nuo Salantų, Alantu – nuo Kulių, o Žvelsa – nuo Anužių kaimo⁹⁰.

Prekyba, kooperacija ir pramonė

Prekyba vertėsi daugiausia miestelyje gyvenusios žydų Konkalių, Maušų, Zelkių šeimos⁹¹, prekiavusios mišriomis prekėmis. Tevijė Šeimanas, taip pat kiti pavieniai žydai prekybininkai iš Salantų ir Kretingos lankėsi valsčiaus kaimuose, supirkinėjo žemės ūkio produktus, veršelius, kiaulių šerius, žarnas ir gabeno perparduoti į Klaipėdą, o iš ten atsiveždavo parduoti įvairių smulkių namų ūkio prekių.

Pirmąjį kooperatyvą – Kartenos vartotojų bendrovę „Linus“ – 1919 m. įkūrė karteniškiei kunigas Jurgis Gudelis, prekybininkas Juozapas Miklovas, Adolfas Puplesis, Leonas Šileika, Jonas Dirmeitis iš Šatilgalio kaimo ir Ignas Mačiulskis iš Lubių kaimo. Jos įstatai 1919 m. gegužės 20 d. buvo įregistruoti Prekybos ir pramonės ministerijos kooperacijos departamente. Bendrovei buvo leidžiama verstis prekyba, gamyba ir statyba. Jos nariais galėjo būti Kartenos valsčiaus ir apylinkės fiziniai bei juridiniai asmenys, pareiškę norą laikytis bendrovės įstatų⁹².

Šiam kooperatyvui žlugus, Kartenos katalikių moterų draugijos skyrius įkūrė vartotojų bendrovę „Minija“, kurios pagrindinė veikla buvo prekyba⁹³. Tačiau ir ši kooperatinė bendrovė netrukus buvo uždaryta.

Be žydų, iš prekybos ir visuomeninio maitinimo bandė pragyventi ir kiti miestelėnai. 1926 m. Kartenoje veikė 8 krautuvės ir keletas užėigų⁹⁴.

Viena tokių užėigų buvo įsikūrusi priešais pradinę mokyklą ir savivaldybės raštinę. Tokia kaimynyste piktinosi visuomenė.

„Vaikučiai, – rašoma to meto spaudoje, – atsikukę maldas kalbėti arba išbėgę oran visados pamatys baises vaizdus: gaujas girtuoklių, vargšus arklius alkstančius. Ir nematyti, kad kas tuo reikalu rūpintųsi.“⁹⁵

Apie 1936–1939 m. savo skyrius Kartenoje, Budriuose ir Kūlupėnuose atidarė didžiausia ir sėkmingiausiai šiame regione dirbusi Kretingos vartotojų bendrovė⁹⁶.

Susibūrę ir kooperavę savo lėšas valsčiaus ūkininkai įsteigė Kartenos ūkininkų sąjungos smulkaus kredito banką⁹⁷, kuris teikė trumpalaikius kreditus.

Kartenoje veikė Juozapo Miklovo smuklė, kurioje galėjo apsisotiti keliaujantieji pro šalį, užsukti miestelėnai ir į turgų atvykę kaimiečiai.

Pramonės įmonėmis valsčius pasigirti negalėjo. Jame veikė keletas smulkių įmonių, perdirbančių žemės ūkio produkciją. Tai Pakutuvėnų, Liepigių, Dauginčių, Prystovų (2), Gintarų (Kartenos), Notiškės, Žutautų, Mikoliškių, Lubių vandens malūnai, malė ir

⁹⁰ *Ten pat*, 1934, nr. 10, p. 497–498.

⁹¹ Butkuvienė B., Litvinienė K. Kartenos žydai, *Kartenos vidurinės mokyklos kraštotyros darbų saugykla (toliau – KVMS)*.

⁹² Kartenos vartotojų bendrovės „Linus“ įstatai, 1919, *Kretingos muziejaus fondai*.

⁹³ *Žemaičių prietelius*, 1926, geg. 23, nr. 20, p. 3.

⁹⁴ *Ten pat*, 1926, geg. 23, nr. 20, p. 3.

⁹⁵ *Mūsų laikraštis*, 1937, rugs. 24, nr. 38.

⁹⁶ *Vakarai*, 1938, nr. 4, p. 3; *Ūkininko patarėjas*, 1940, kovo 14, nr. 11, p. 11.

⁹⁷ *Lietuvos prekybos ir pramonės įstaigų adresų knyga 1929 m.*, p. 132.

valcavę miltus. Prie stambesnių malūnų medieną statybos reikmėms ruošė lentpjūvės. Kartenoje veikė vilnų karšykla, o Kūlupėnuose 1940 m. buvo pradėtas statyti Lietuvos kooperatyvų sąjungos „Linas“ linų apdirbimo fabrikas.

Miestelis turėjo savo fotografą. Juo dirbo Pranas Gedgaudas, fotografas ir apylinkės kaimų žmones bei jų buitį. Prieš karą į Karteną atsikėlė žinomas Kretingos fotografas Stasys Vaitkevičius⁹⁸.

Ryšiai ir susisiekimas

Karteniškių ryšiai su kitomis vietovėmis priklausė nuo sklandaus ryšinininkų darbo. Pašto agentūra Kartenoje buvo atidaryta apie 1930 m. ir veikė pastate Vilniaus g. 8. Ten pat buvo ir pašto viršininko butas⁹⁹.

Iki tol miestelyje prie valsčiaus savivaldybės pastato durų kabojo tik pašto dėžutė, ant kurios 1923 m. dar tebebuvo rusiškai užrašyta: „Почтовый ящикъ для писемъ“ (Pašto dėžutė laiškamams)¹⁰⁰.

1937–1938 m. pašto agentūros buvo atidarytos Budriuose, Aleksandrave ir Mikoliškiuose¹⁰¹. Jose buvo galima ne tik išsiųsti ar gauti korespondenciją, atsiimti spaudą, bet ir paskambinti telefonu į bet kurią Lietuvos vietovę.

1934 m. Kartenoje buvo 4, 1937 m. – 5, 1938 m. – 6, 1939 m. – 10 telefonų abonentių¹⁰². Telefonus turėjo valdiškos įstaigos: valsčiaus savivaldybė, pašto agentūra, policijos nuovada, girininkija, sveikatos punktas. Pirmąją privačia telefono abonentė prieš 1937 m. tapo Rubulių vandens malūno savininkė Elena Gylienė. 1938 m. telefoną įsivedė klebonas Jurgis Rutkauskas, o 1939 m. – agronomas, Seimo narys Jonas Raudonis iš Žadeikių kaimo ir Kretingos vartotojų bendrovės Kartenos skyrius.

Budrių pašto agentūros aptarnaujamoje zonoje telefonai 1938 m. buvo įjungti notarui Jonui Kentrai, gyvensiam Lukauskių dvarelyje, ir advokatui Vytautui Mongirdui iš Mišučių dvaro, Aleksandravo pašto agentūros zonoje – Juozui Lankauskui iš Liepgirių kaimo, o Mikoliškių pašto agentūros aptarnau-



Budrių (Lukauskių) dvarelio paskutinysis savininkas Kretingos notaras Jonas Kentra su žmona. Igno Končiaus nuotr., 1926 m. Iš Algirdo Končiaus (Vilnius) albumo

⁹⁸ Duomenis pateikė Rokas Kubilius, Raguviškiai, Kr. MMA, f. 5, b. 28, l. 63.

⁹⁹ Lietuvos telefono abonentių sąrašas 1937 metams, p. 316; ... 1938 metams, p. 210; ... 1939 metams, p. 231.

¹⁰⁰ Trimitas, 1923, spalio 11, nr. 160, p. 30.

¹⁰¹ Lietuvos telefono abonentių sąrašas 1937 metams, p. 292; ... 1938 metams, p. 195; ... 1939 metams, p. 213.

¹⁰² Lietuvos telefono abonentių sąrašas 1934 metams, p. 225; ... 1937 metams, p. 316; ... 1938 metams, p. 210; ... 1939 metams, p. 231.

jamoje zonoje – ūkininkei Ebai Bergaitei iš Trumpėnų dvaro, dvarininkui Juozapui Bronišui iš Mikoliškių dvaro, Lapių pradinės mokyklos mokytojui Romanui Gedvilui ir Mikoliškių girininkui¹⁰³.

1931–1932 m. Kartenos valsčiaus šiaurine dalimi, per Bučnių, Stropelių, Sauserių ir Kūlupėnų kaimų žemes buvo nutiestas Kretingos–Telšių geležinkelis, sujungęs laikinąją sostinę Kauną su vieninteliu Lietuvos uostu – Klaipėda. Vokiečiai aneksavus Klaipėdą buvo nutarta uostą kurti Šventojoje, 1939 m. geležinkelių valdyba parengė projektą, numatantį nutiesti naują platųjį 237 km ilgio geležinkelį Kazlų Rūda–Šakiai–Skirsnemunė–Jurbarkas–Kuliai–Kartena–Darbėnai–Šventoji¹⁰⁴.

Be to, vyriausybė nutarė nuo Žemaičių plento iki Šventosios uosto nutiesti 65 km ilgio plentą. Jis turėjo eiti nuo Rietavo per Vieštuvėnus ir Karteną, palikdamas miestelį dešinėje pusėje, kirsti Kretingos–Telšių geležinkelį ir pro Darbėnus vesti iki Šventosios¹⁰⁵. Jau 1939 m. vasarą buvo pradėti Rietavo–Kartenos ruožo tiesimo darbai: kertami miškai, vežamas gruntas ir akmenys, pilama sankasa. Deja, visi šie darbai taip ir liko neužbaigti, nes juos nutraukė karas, o pokario metais kelias tapo nereikalingas.

Likusio ruožo Kartena–Darbėnai–Šventoji projektavimas ir tiesimas buvo atidėti geresniems laikams. Vietoje jo buvo nutarta rekonstruoti Kartenos–Kretingos–Palangos–Šventosios kelią: jį ištiesinti, praplėsti, pagerinti dangą. Naujajam Kartenos–Kretingos plentui, kuris buvo tiesiamas tiesia linija pro Žadeikių kaimą, 1939 m. balandžio 18 d. Ministrų Taryba paskyrė 50 000 Lt iš viešųjų darbų programos¹⁰⁶.

Sveikatos apsauga ir švietimas

Sušlubavus sveikatai, karteniškiečiai pagalbos kreipdavosi į felčerį J. Veblauską¹⁰⁷ arba vykdavo pas privačia praktika besiverčiančius gydytojus į Kretingą ar kitus miestelius. Rimčiau susirgus tekdavo gultis į Kretingos apskrities arba Šiaulių, Klaipėdos ar net Kauno ligonines.

Tik 1938 m. Kartenoje, Plungės gatvėje, duris atvėrė sveikatos punktas¹⁰⁸. Jame dirbo diplomuotas gydytojas Jonas Kučinskas, į kurį kreiptis medicinos pagalbos galėjo bet kuris valsčiaus gyventojas. Valsčiaus savivaldybė gydytojui mokėjo 200 litų mėnesinį atlyginimą. Be to, už kiekvieną priėmimą sveikatos punkte ligonis turėjo sumokėti gydytojui 2, o už iškvietimą pas ligonį – iki 10 litų.

Vaistais gyventojus aprūpindavo miestelyje veikusi vaistinė, kurios savininkai įvairiu laiku buvo Minsteris Faibkė, Agustinas Pocius, Pranas Kuršys, Jonas Vėlavičius, J. Kerpauskas¹⁰⁹.

Švietimo srityje pagrindinis dėmesys buvo skiriamas pradiniam vaikų lavinimui. Iki 1925 m. valsčiaus savivaldybės ir vietinių ūkininkų rūpesčiu buvo atidarytos Baublių, Budrių, Gaudučių, Kalniškių, Kartenos, Kūlupėnų, Mikoliškių, Mišučių, Pakutuvėnų, Prystovų ir Raguviškių pradinės mokyklos. Mišučių ir Raguviškių kaimus prijungus prie Kretingos valsčiaus, Kar-

¹⁰³ Lietuvos telefono abonentų sąrašas 1938 metams, p. 187; ... 1939 metams, p. 203, 305.

¹⁰⁴ Žemaičių prietelius, 1939, rugpj. 10, nr. 32, p. 5.

¹⁰⁵ Ten pat, 1940, birž. 3, nr. 10, p. 7.

¹⁰⁶ Ten pat, 1939, bal. 21, nr. 16, p. 3.

¹⁰⁷ Lietuvos prekybos ir pramonės įstaigų adresų knyga 1929 m., p. 69.

¹⁰⁸ Lietuvos aidas, 1938, geg. 11; Lietuvos telefono abonentų sąrašas 1939 metams, p. 231; Savivaldybių žinynas, Kaunas, 1940, p. 348; Vyriausybės žinios, 1938, birž. 3. Nr. 610.

¹⁰⁹ Kartenos vaistinės metraštinis, Kartenos vaistinės archyvas; Lietuvos prekybos ir pramonės įstaigų adresų knyga 1929 m., p. 94.

tenos savivaldybės žinioje 1928–1929 mokslo metais liko 9 mokyklos¹¹⁰. Per visą tarpukario laikotarpį jų nepadaugėjo, tik keitėsi kai kurių mokyklų pavadinimai. Pradinę mokyklą iš Pakutuvėnų iškėlus į Aleksandravą, ji buvo pavadinta Liepgerių, o vėliau – Aleksandravo pradinė mokykla. 1930 m. į seniūnijos centrą buvo perkelta ir Prystovų pradinė mokykla. Ji gavo Stropelių pradinės mokyklos vardą¹¹⁰.

Kartenos valsčiaus pradinės mokyklos 1939 m.

Pradinė mokykla	Skyrių skaičius	Komplektų skaičius		Mokinių skaičius
		I–IV sk.	V–VI sk.	
Aleksandravo	4	2	-	107
Baublių	4	2	-	85
Budrių	4	2	-	126
Gaudučių	4	2	-	93
Kalniškių	4	1	-	71
Kartenos	6	3	2	256
Kūlupėnų	4	2	-	159
Mikoliškių	4	1	-	46
Stropelių	4	2	-	109
Iš viso:	9	17	2	1052

Kretingos apskrities pradžios mokyklų inspektoriaus 1939 metų apyskaita, *Kr. MMA*, f. 10, b. 251, p. 2.

1928–1929 m. valsčiaus pradinėse mokyklose buvo 13 komplektų, kuriuose 1928 m. mokėsi 213 berniukų ir 147 mergaitės, o 1929 m. – 242 berniukai ir 214 mergaičių¹¹¹.

Pradėjus įgyvendinti įstatymą dėl šešerių metų pradinio išsilavinimo, 1937 m. Kartenos pradinėje mokykloje, kaip centrinėje valsčiaus mokymo įstaigoje, buvo atidarytas V, o 1938 m. – VI skyriai. Kitos mokyklos liko keturių skyrių.

Visuomeninis politinis ir kultūrinis gyvenimas

Svarbus vaidmuo valsčiaus gyvenime teko visuomeninėms politinėms ir kultūrinėms organizacijoms, kurios rūpinosi kultūriniu, patriotiniu, politiniu ir ekonominiu visuomenės švietimu.

Iš jų aktyvumu pasižymėjo Lietuvos šaulių sąjungos XV (Kretingos) rinktinės Aleksandravo, Budrių, Kartenos, Mikoliškių ir Raguviškių būriai. Jų veiklai vadovavo būrio valdyba (nuo 1935 m. – taryba) ir būrio vadas. Valdyba rūpinosi organizaciniais-ūkiniais reikalais, organizavo šaulių švietimą, mokymą, kultūrinę veiklą, palaikė ryšius su savivaldybe, visuomene, kitomis organizacijomis. Būrio vadas atsakė už drausmę ir šauliams keliamų uždavinių vykdymą laiku.

Kartenoje šaulių būrys įsikūrė 1922 m.¹¹² Jo pirmuoju vadu buvo Antanas Viskontas, vėliau – Kostas Zajančauskas¹¹³, o apie 1934 m. būrio vadu tapo atsargos leitenantas, pradinės mokyklos vedėjas Antanas Dibisteris¹¹⁴.

¹¹⁰ *Švietimo darbas*, 1930, nr. 12, p. 678–679.

¹¹¹ *Ten pat*, p. 718–721.

¹¹² Mukienė D. Šaulių būriai Žemaitijoje, *Pajūrio naujienos*, 1994, liepos 8, nr. 54, p. 4.

¹¹³ *Trimitas*, 1932, liepos 14, nr. 29, p. 575–578.

¹¹⁴ *Šauliškumas, tautiškumas ir Lietuvos nepriklausomybė*, sud. A. Liekis, Vilnius, 1993, p. 144; Viluckas A. Kas jį pažinojo, niekada nepamirš (Mokytojui Antanui Dibisteriui atminti), *Švyturys*, 1994, geg. 25, nr. 42, p. 2; *Žemaičių kankiniai*, Vilnius, 1991, p. 46–47.

Šaulių būrio valdybos pirmininku 1932 m. buvo mokytojas Pranas Bastys¹¹⁵, o 1933 m. – policijos nuovados viršininkas Keturka¹¹⁶.

Raguviškiuose šauliai susibūrė 1925 m.¹¹⁷ Tačiau aktyviau pasireikšti jie čia nespėjo, nes priskyrus kaimą prie Kretingos valsčiaus, būrys 1930 m. buvo perkeltas į Jokūbavą¹¹⁸.

Mikoliškių būrį 1926 m. liepos 11 d. įsteigė šauliai L. Viršilas ir A. Vaišvilas¹¹⁹. Kiek vėliau, 1928 m., įsikūrė Budrių šaulių būrys¹²⁰.

Vėliausiai, 1930 m. vasario 13 d., įsisteigė Aleksandravo šaulių būrys, kuris netrukus tapo vienu aktyviausių būrių ne tik Kartenos valsčiuje, bet ir visoje rinktinėje. Jo vadu buvo paskirtas Povilas Jasinskas, o valdybos pirmininku – mokytojas K. Šeputa¹²¹.

1932 m. gruodžio 11 d. nauja būrio valdybos pirmininke buvo išrinkta mokytoja Z. Markevičiūtė¹²², o nuo 1934 m. būriui vadovavo mokyklos vedėjas Antanas Gulbinskas, kuris 1939 m. vasario 20 d. už aktyvią visuomeninę veiklą buvo apdovanotas Didžiojo Lietuvos kunigaikščio Gedimino ordino 2-ojo laipsnio medaliu¹²³.

1939 m. būrio tarybos nariai buvo valsčiaus viršaitis Kazys Stončius, ūkininkas Jurgis Barisas (abu – iš Dyburių kaimo), mokytoja Ilmara Gulbinskienė ir Antanas Stonkus¹²⁴.

Šauliai rūpinosi kariniu, patriotiniu ir kultūriniu savo narių ir visuomenės švietimu, propagavo tautines tradicijas, sveiką gyvenimo būdą, rengė valstybinių ir tautinių švenčių minėjimus. Pavyzdžiui, Kartenos šaulių būrys 1923 m. rudenį sukviėtė miestelio ir apylinkės gyventojus į valsčiaus savivaldybės salę, kurioje iš Kretingos atvykęs šaulių valdybos narys Lenkauskas skaitė paskaitą „Girtuokliavimas Lietuvoje ir jo kenksmingumas“¹²⁵. Mikoliškių būrys 1928 m. vasario 16 d. surengė iškilmes Lietuvos nepriklausomybės 10-mečiui paminėti¹²⁶. Aleksandravo šauliai 1933 m. liepos 21 d. paskyrė tautinio auklėjimo renginiams, kurių metu iš Kauno atvykę Lietuvos šaulių sąjungos tautinio auklėjimo ir propagandos skyriaus atstovai skaitė paskaitas, parodė dokumentinį filmą apie Klaipėdos krašto išvadavimą, Šaulių sąjungos dešimtmečio minėjimą ir lenkų okupuotą sostinę Vilnių¹²⁷.

Šauliai buvo pagrindiniai kultūrinių renginių organizatoriai. Jie statė vaidinimus, rengė gegužines, vakarones. Budrių būrys 1931 m. pirmąją Velykų dieną mokykloje suvaidino spektaklį „Daina be galo“¹²⁸. Mikoliškių būrys 1932 m. kovo 28 d. surengė vakarą, kuriame vaidino 4 veikslių dramą „Už Tėvynę“¹²⁹. Tų pačių metų gegužės 26 d. Kartenos šauliai parodė gyventojams net du spektaklius – „Vytautas kalėjime“ ir „Mus lydi protėvių dvasios“¹³⁰, o 1933 m. gegužės 28 d. aplankė kolegas iš Aleksandravo, kuriems Liepurių malūnininko Šleinaus salėje

¹¹⁵ *Trimitas*, 1932, liepos 14, nr. 29, p. 575–578.

¹¹⁶ *Ten pat*, 1933, birž. 15, nr. 24, p. 478.

¹¹⁷ Mukienė D. Šaulių būriai Žemaitijoje, p. 4.

¹¹⁸ *Trimitas*, 1930, geg. 15, nr. 20, p. 397.

¹¹⁹ *Ten pat*, 1926, liepos 22, nr. 28, p. 920.

¹²⁰ *Ten pat*, 1938, liepos 14, nr. 28, p. 685.

¹²¹ *Ten pat*, 1930, kovo 20, nr. 12, p. 236.

¹²² *Ten pat*, 1932, gruodžio 22, nr. 52, p. 1043.

¹²³ *Ten pat*, 1937, gruodžio 16, nr. 50, p. 1082; 1939, vas. 23, nr. 8, p. 192.

¹²⁴ *Ten pat*, 1939, kovo 9, nr. 10.

¹²⁵ *Ten pat*, 1923, spalio 11, nr. 160, p. 30.

¹²⁶ *Ten pat*, 1928, kovo 1, nr. 9, p. 303.

¹²⁷ *Ten pat*, 1933, liepos 27, nr. 30, p. 598.

¹²⁸ *Ten pat*, 1931, bal. 16, nr. 16, p. 312.

¹²⁹ *Ten pat*, 1932, bal. 14, nr. 16, p. 317.

¹³⁰ *Ten pat*, 1932, birž. 16, nr. 25, p. 495.

suvaidino 5 veiksmų dramą „Sąžinė“¹³¹. Aleksandravo būrys 1933 m. vasario 19 d. parodė apylinkės gyventojams komedią „Kurčias žentas“¹³².

1932 m. Kartenos šaulių būrys iškilmingai paminėjo Lietuvos šaulių sąjungos įkūrėjo Vlado Putvio-Putvinskio atminimą ir savo būrio 10 metų sukaktuves.

V. Putviui-Putvinskiui skirtas renginys įvyko kovo 6 d. Apie jo nuopelnus kraštui kalbėjo mokytojas Pranas Bastys, paskui paskaitą apie šaulių veiklos uždavinius skaitė mokytojas Gargasas¹³³.

Būrio sukaktuvės buvo švenčiamos birželio 29 d. Į jas atvyko visi kaimyniniai būriai. Po pamaldų Kartenos bažnyčioje buvo pašventinta Aleksandravo būrio vėliava. Apie jos reikšmę šauliams kalbėjo kunigas Stasys Jocas ir Kretingos rinktinės vadas kapitonas Petras Buragas. Paskui miestelyje vyko šaulių būrių paradas, po kurio šaulių aikštėje buvo surengtas iškilmingas posėdis, o vėliau prie Minijos – gegužinė¹³⁴.

1936 m. spalio 11 d. savo 10 metų sukaktuves paminėjo Mikoliškių būrys. Jo šventėje dalyvavo artimiausi kaimynai – Budrių šauliai. Po iškilmių, vakare buvo suvaidinta operetė „Viengungis“, pagerbti aktyviausi šauliai Tamošaitis, Lukauskas, Jonikaitė, Viržintas, Tarvydas ir Idzelis¹³⁵.

10 metų jubiliejų 1938 m. birželio 26 d. šventė ir Budrių būrys. Į šventę atvyko būrio garbės narys atsargos generolas Petras Šniukšta, Kretingos rinktinės vadas pulkininkas Albertas Liutermoza, Mikoliškių, Jokūbavo, Kartenos ir Aleksandravo šaulių būriai. Po pamaldų parapijos aikštėje Mikoliškių klebonas pašventino Budrių šaulių būrio vėliavą, priėmė priesaiką ir pasakė pamokslą. Vėliavą būrio vadui įteikė pulkininkas A. Liutermoza. Šaulius pasveikino generolas P. Šniukšta ir padovanojo būriui šautuvą¹³⁶.

Aleksandravo šaulių būrys palaikė glaudžius ryšius su Plungės įgulos kariais: rengė bendrus karinius ir kultūrinius renginius. 1938 m. gegužės 26 d. į būrio iškilmes iš Plungės atvyko kapitonas Draugelis su puskarininkių vaidintojų grupe, kuri, dalyvaujant aleksandraviškiams šauliams, jaunųjų ūkininkų ratelio nariams ir pradinės mokyklos mokiniams, šaulių salėje surengė šventinį vakarą¹³⁷.

Kartenos šaulių būrys apie 1936–1937 m. perėmė savo žinion miestelio savanorių ugniagesių komandą, kurią pavadino Kartenos šaulių ugniagesių komanda¹³⁸. Jos nariais galėjo būti ir ne šauliai. Jie gesindavo gaisrus, buvo ruošiami padėti gyventojams kilus gaivalinei nelaimei ar cheminiam karui.

Šaulių veiklai plėtoti, inventoriui ir ginklams įsigyti reikėjo nemažai lėšų. Jas aukojo patys šauliai ir jų rėmėjai.

Nemažai lėšų buvo surenkama per kultūrinius renginius, loterijas. Raguviškių šauliai 1927 m. liepos 10 d. prie Minijos surengė gegužinę, kurios metu gavo 25 litus pelno¹³⁹. Kartenos būrys 1932 m. kovo 19 d. surengė loteriją, kurios pelną paskyrė inventoriui įsigyti¹⁴⁰. Budrių šauliai 1936 m. vasario 23 d. pastatė vaidinimą „Marti-Karti“, kurio

¹³¹ *Ten pat*, 1933, birž. 15, nr. 24, p. 478.

¹³² *Ten pat*, 1933, kovo 9, nr. 10, p. 190.

¹³³ *Ten pat*, 1932, kovo 17, nr. 12, p. 236.

¹³⁴ *Ten pat*, 1932, liepos 14, nr. 29, p. 575; 1932, liepos 21, nr. 30, p. 594.

¹³⁵ *Ten pat*, 1936, spalio 22, nr. 43, p. 1037.

¹³⁶ *Ten pat*, 1938, liepos 14, nr. 28, p. 685.

¹³⁷ *Ten pat*, 1937, gruodžio 16, nr. 50, p. 1082; 1938, birž. 23, nr. 25, p. 613.

¹³⁸ *Ten pat*, 1938, sausio 13, nr. 2, p. 46.

¹³⁹ *Ten pat*, 1927, liepos 28, nr. 29, p. 937.

¹⁴⁰ *Ten pat*, 1932, kovo 31, nr. 14, p. 275.

metu gavo 56,25 lito pelno ir paskyrė jį Ginklų fondui paremti¹⁴¹. Ginklų fondui lėšų 1936 m. aukėjo ir Aleksandravo būrio šauliai bei jų rėmėjai¹⁴².

Šaulius materialiai ir moraliai rėmė Mišučių dvarininkas Vytautas Mongirdas, jo sesuo, Notiškių dvarelis savininkė Vincenta Šniukštienė, Mikoliškių dvarininkas Juozapas Bronišas, valsčiaus ūkininkai.

Aleksandravo kaimo gyventoja Barbora Repšienė-Zeniauskienė padovanojo Aleksandravo būriui 1 ha dydžio žemės sklypą šaulių namams pasistatyti ir sporto aikštei iširengti¹⁴³. Dovanotą sklypą suplanavo ir projektavo Plungės inžinierius L. Prosinskas. Netrukus čia buvo įrengta ir eglaičių gyvatvore apsodinta sporto aikštė, kurioje šaulių sportinius sugebėjimus tikrino šaulys Jonas Brazdeikis ir Jašmantas¹⁴⁴.

Savo sporto aikštę šalia mokyklos iširengė ir Kartenos šauliai. Jie svajoto pasistatyti šaulių namus. Tam 1932 m. įsteigė fondą¹⁴⁵.

Aktyviausiai į šaulių sąjungą stėjo ir jos veikloje dalyvavo kariuomenėje atitarnavę jauni kaimo vyrai. Inteligentų ir moterų atsirado vėliau, į šaulių veiklą įsitraukus pradinė mokyklų mokytojams ir savivaldybės tarnautojams. Budrių kaimo moterys apie 1933 m. įkūrė pirmąją valsčiuje savarankišką moterų šaulių skyrių, pavaldų Kretingos moterų šaulių rinktinei. Jame buvo 1 šaulė ir 9 kandidatės¹⁴⁶.

Deja, šaulių veikla rusų okupacijos pradžioje buvo brutaliai nutraukta. 1940 m. liepos 12–13 d. buvo suimti Kartenos būrio vadas, atsargos jaunesnysis leitenantas A. Dibisteris, Budrių būrio viršila ir kt. Aleksandravo būrio vadas A. Gulbinskas su šeima spėjo pasitraukti į Vakarus. Lietuvos šaulių sąjungos Kretingos rinktinė buvo likviduota 1940 m. lapkričio 30 d., o jai priklausęs turtas nacionalizuotas¹⁴⁷.

Patriotiškai nusiteikęs jaunimas nuo 1928 m. vienijosi į lietuvių tautiško jaunimo sąjungą „Jaunoji Lietuva“, kurios skyriams vadovavo mokytojai. Valsčiuje veikę jaunlietuvių sudarė Kartenos apylinkę, kuri priklausė Kretingos rajonui. Apylinkėi vadovavo Kartenos pradinės mokyklos vedėjas Antanas Dibisteris¹⁴⁸, o miestelio jaunlietuvių veiklą organizavo jo žmona mokytoja Paulina Dibisterienė¹⁴⁹. Jie propagavo patriotines tautines idėjas, skatino jaunimą sportuoti ir užsiimti kultūrine švietėjiška veikla. Iš kitų Kartenos apylinkės jaunlietuvių veiklumu pasižymėjo Raguviškių skyrius, kuriam vadovavo mokytoja S. Ragauskaitė¹⁵⁰.

Iš katalikiškųjų organizacijų Kartenos, Budrių ir Mikoliškių parapijose aktyviai veikė lietuvių katalikų moterų draugija, lietuvių katalikų jaunimo sąjunga (federacija) „Pavasaris“, Angelo sargo vaikų sąjunga.

Lietuvių katalikų moterų draugijos Kartenos skyrius įsisteigė 1921 m. rugsėjo 26 d. Jis subūrė 80 veikliausių Kretingos, Budrių ir Mikoliškių parapi-

¹⁴¹ *Ten pat*, 1936, kovo 19, nr. 12, p. 284.

¹⁴² *Ten pat*, 1936, geg. 14, nr. 20, p. 475.

¹⁴³ *Ten pat*, 1936, vas. 7, nr. 9, p. 212; 1936, vas. 13, nr. 7.

¹⁴⁴ *Ten pat*, 1936, geg. 14, nr. 20, p. 475.

¹⁴⁵ *Ten pat*, 1932, birž. 16, nr. 25, p. 495.

¹⁴⁶ Nainienė J. Moterų šaulių suvažiavimas Kretingoje, *Trimitas*, 1934, sausio 18, nr. 3, p. 55.

¹⁴⁷ Mukienė D. Šaulių būriai Žemaitijoje, p. 4; Lietuvos šaulių sąjungos veikla 1940 m. pradžioje ir likvidavimas, *Karys*, 1976, nr. 4, p. 151–152; Žadvydas O. Mirtininkų gretose, *Karys*, 1976, nr. 4, p. 131–135.

¹⁴⁸ *Lietuviai tautininkai – komunistų kankiniai*, Chicago, 1988, p. 40.

¹⁴⁹ Duomenis pateikė Paulina Dibisterienė, 1990, geg. 10, KVMS.

¹⁵⁰ *Mūsų rytojūs*, 1933, lapkr. 17, nr. 91, p. 3.

jų moterų, kurių skaičius 1928 m. padidėjo iki 130. Pirmąją skyriaus pirmininke moterys išsirinko Grunalaite, o 1928 m. – Oną Gaigalaite¹⁵¹.

Karteniškės moterys katalikės ėmėsi kovoti su girtavimu ir ištvirkimu, ragino skaityti lietuvišką spaudą, rūpinosi moterų ir mergaičių, visų pirma gyvenančių kaime, švietimu, rengė joms paskaitas, šviečiamuosius kultūrinius renginius, įsteigė arbatinę ir smulkių prekių krautuvę, 1928 m. įsigijo miestelyje žemės sklypą savo namams statyti.

Draugijos krautuvė klebono K. Daukšos pastangomis tapo vartotojų bendrove „Minija“, per kurią skyrius stengėsi pigiau nei kiti prekybininkai pardavinėti savo prekes ir iš to turėjo nemažai pelno savo veiklai plėtoti¹⁵². Tačiau neatlaikiusios konkurencijos 1933 m. rugpjūčio 20 d. katalikės moterys nutarė savo krautuvę uždaryti¹⁵³.

Savo 10 metų veikimo jubiliejų Moterų draugijos Kartenos skyrius iškilmingai paminėjo 1932 m. rugsėjo 8 d.¹⁵⁴

1939 m. nuo Kartenos skyriaus atsiskyrė Budrių kaimo moterys ir įkūrė savarankišką skyrių¹⁵⁵.

„Pavasario“ sąjungos Kartenos skyriui priklausė 5 kuopos: Kartenos, Asteikių, Kūlupėnų, Rubulių ir Šatilgalio¹⁵⁶, kurios 1926 m. jungė daugiau kaip 200 narių¹⁵⁷. Skyriui vadovavo Kartenos parapijos vikarai.

1927 m. Kartenos skyriaus pavasarininkai paminėjo Šv. Aloyzo 200 metų jubiliejų. Šventės metu vyko pamaldos, o paskui studentai Sakutis ir Petreikis skaitė paskaitas. Po šio renginio Asteikių ir Kūlupėnų kuopų nariams buvo surengti penkių dienų kursai, kuriuose dėstė minėti studentai ir Petreikytė. Į kursus susirinkdavo iki 170 žmonių. Geriausiai egzaminus išlaikiusiems Kūlupėnų pavasarininkams Tadiui Dauginčiui, Skolastikai Drakšaitėi ir Kripui buvo įteiktos dovanos¹⁵⁸.

Kartenos parapijos pavasarininkai aktyviai platino katalikišką spaudą. 1927 metais jie užsakė ir išplatino 213 egzempliorių laikraščių ir žurnalų¹⁵⁹. Daugiausia buvo užprenumeruota „Žemaičių prieteliaus“ (56 egz.), „Vienybės“ (48 egz.), „Pavasario“ (40 egz.), „Ūkininko“ (23 egz.), „Šv. Pranciškaus varpelio“ (12 egz.). Taip pat buvo skaitomi „Šaltinis“, „Žvaigždė“, „Sargyba“, „Garnys“, „Jėga ir grožis“, „Ateitis“, „Žvaigždutė“, „Darbininkas“, „Rytas“.

Kartenos miestelio pavasarininkų kuopa įsikūrė 1923 m.¹⁶⁰ ir buvo veikiausia parapijos jaunimo organizacija. Jai priklausė apie 100 narių¹⁶¹, kurie organizavo šviečiamojo pobūdžio kultūrinius renginius, propagavo krikščioniškąsias ir tautines vertybes, 1932 m. subūrė pavasarininkų chorą¹⁶². Kuopos pirmininku 1932 m. buvo K. Rimeikis¹⁶³.

Populiariausi kultūriniai renginiai buvo vaidinimai ir paskaitos. Pirmąją 1928-ųjų metų dieną pavasarininkai mokyklos salėje suvaidino J. Pleirio 4 veiksmų komediją „Vagys“¹⁶⁴. 1933 m.

¹⁵¹ Šv. Pranciškaus varpelis, 1924, nr. 3, p. 93–94; Žemaičių prietelius, 1926, lapkr. 14, nr. 28, p. 4; Tiesos ir meilės tarnyboje (Lietuvių katalikių moterų draugija 1908–1933), red. O. Beleckienė-Gaigalaitė, Kaunas, 1933, p. 254, 256.

¹⁵² Tiesos ir meilės tarnyboje ..., p. 254.

¹⁵³ Žemaičių prietelius, 1933, rugs. 3, nr. 35, p. 5.

¹⁵⁴ Ten pat, 1932, rugs. 23, nr. 39, p. 5.

¹⁵⁵ Medžiaga Kretingos miesto istorijai, Kr. MMA, f. 5, b. 30, l. 123.

¹⁵⁶ Žemaičių prietelius, 1927, sausio 23, nr. 4, p. 5; 1940, birž. 7, nr. 23, p. 1.

¹⁵⁷ Ten pat, 1926, lapkr. 14, nr. 28, p. 4; 1927, kovo 27, nr. 13, p. 4.

¹⁵⁸ Ten pat, 1927, sausio 23, nr. 4, p. 5.

¹⁵⁹ Ten pat.

¹⁶⁰ Ten pat, 1933, rugs. 3, nr. 35, p. 5.

¹⁶¹ Ten pat, 1933, kovo 11, nr. 23, p. 4.

¹⁶² Ten pat, 1932, rugpj. 12, nr. 33, p. 4.

¹⁶³ Ten pat, 1932, rugs. 23, nr. 39, p. 4.

¹⁶⁴ Ten pat, 1928, sausio 22, nr. 4, p. 6.

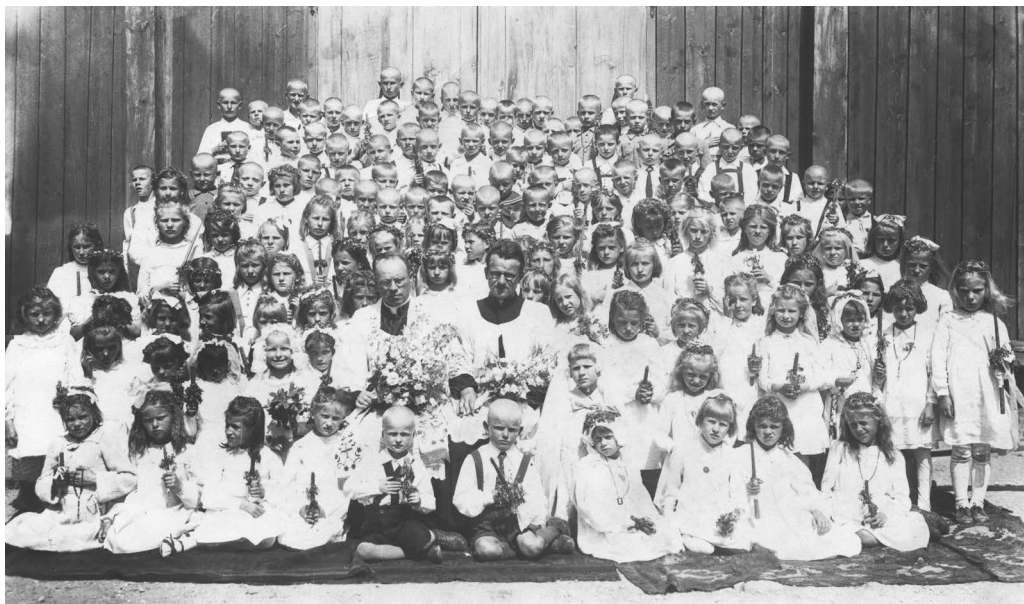

*Kartenos vaikai po pirmos Šv. Komunijos šventės su parapijos kunigais. Apie 1930 m.
Iš Ingos Petreikytės albumo*

sausio 29 d. vaidino 3 veismų dramą „Vergijos griuvėsiuose“, o vasario 19 d. surengė viešą vakarą, kurio metu kunigas P. Šatkus skaitė paskaitą „Krikščionių persekiojimas pirmaisiais amžiais“, o kuopos nariai vaidino kunigo Židanavičiaus 3 veismų tragediją „Šv. Akvilinos mirtis“ ir vieno veiksmo vaizdelį „Pas fotografą“. Vaidinimo metu dainavo pavasarininkų choras, o po vaidinimo vyko tautiški šokiai ir žaidimai, griežė dūdų orkestras¹⁶⁵.

1933 m. vasario 12 d. kuopos pavasarininkai iškilmingai paminėjo popiežiaus Pijaus XI vainikavimo sukaktį¹⁶⁶, o rugsėjo 3 d. šventė kuopos 10 metų veikimo jubiliejų, kuriam paminėti miestelyje surengė dainų ir sporto šventę¹⁶⁷.

Valstybinių ir tautinių švenčių minėjimus pavasarininkai rengė kartu su kitomis visuomeninėmis organizacijomis. Pavyzdžiui, Vasario 16-osios penkiolik-tąsias metines 1933 m. jie pažymėjo su šauliais ir miestelio visuomene. Šventės metu vyko pamaldos, po kurių šaulių, kitų visuomeninių organizacijų ir tikinčiųjų eisena su vėliavomis pasuko į kapines pasimelsti už žuvusius karius. Kapinėse buvo pasakyta kalba ir sugiedota „Libera...“ Grįžus į miestelį, prie Laisvės ažuolo, pasodinto prie pašto ir savivaldybės pastato, įvyko mitingas, o po jo savivaldybės salėje – iškilmingas posėdis¹⁶⁸.

Kartenos pavasarininkai organizuodavo jaunuolių išleistuves į kariuomenę. 1934 m. balandžio 29 d. ta proga įvyko iškilmingas „Pavasario“ federacijos Kartenos skyriaus susirinkimas¹⁶⁹. Į garbės prezidiumą buvo pakviesti būsimi kariai J. Zablockis ir I. Miklovas, o į darbo prezidiumą – kunigas J. Šukys ir O. Zablockytė. Naujokų išleistuvių į kariuomenę proga kalbas sakė klebonas J. Rutkauskas, vikaras J. Šukys ir

¹⁶⁵ *Ten pat*, 1933, kovo 5, nr. 9, p. 4.

¹⁶⁶ *Ten pat*.

¹⁶⁷ *Ten pat*, 1933, rugs. 3, nr. 35, p. 5.

¹⁶⁸ *Ten pat*, 1933, kovo 5, nr. 9, p. 4.

¹⁶⁹ *Ten pat*, 1934, geg. 13, nr. 19, p. 3.

K. Gečas, o mergaitės pavasarininkės šauktinius apdovanojo gėlėmis. Po posėdžio įvyko vakaronė.

1932 m. liepos 31 d. Kartenoje buvo įkurtas Angelo sargo vaikų sąjungos pulkas, į kurį įsirašė apie 160 narių¹⁷⁰. Po metų pulko narių skaičius padidėjo iki 247¹⁷¹. Pavasarininkų kuopos ir angelaičių pulkai taip pat veikė Mikoliškių ir Budrių parapijose.

Iš bažnytinių brolijų gausiausia buvo Kartenos gyvojo rožančiaus draugija, 1927 m. telkusi 765 narius¹⁷². Ji turėjo savo vėliavą, šelpė neturtingus ligonius, aukojo lėšas kunigų seminarijos klerikams išlaikyti.

Be jos, prie Kartenos bažnyčios dar veikė Vyrų apaštalavimo ir Eucharistijos karžygių brolijos¹⁷³. Vien 1933 m. rugpjūčio 12 d. Maldos apaštalavimo šventės pamaldose Kartenoje organizuotai dalyvavo 137 vyrai, 538 moterys ir 125 eucharistijos karžygiai¹⁷⁴.

Prie Kartenos bažnyčios glaudėsi ir tretininkų – vienuolių pranciškonų trečiojo ordino, kurio nariai yra pasauliečiai – kongregacija. Tretininkai propagavo Švč. Mergelės Marijos kultą, o 1938 m. oficialiai pasivadino Marijos karžygiais¹⁷⁵. 1933 m. parapijoje buvo 140 tretininkų¹⁷⁶, kurių veiklą koordinavo netoli įsikūrusio pranciškonų ordino Kretingos vienuolino kunigai.

Iš visuomeninių ekonominių organizacijų reikėtų paminėti Lietuvos ūkininkų vienybės komitetą ir Jaunųjų ūkininkų ratelius.

Aktyvus Ūkininkų vienybės komiteto, kuris veikė iki 1936 m., dalyvis buvo valsčiaus ir apskrities tarybų narys ūkininkas Marcelius Sragys iš Vaitkių kaimo¹⁷⁷. Ši organizacija aiškino vyriausybės vykdomą žemės ūkio politiką, rūpinosi ekonominiais ūkininkų interesais, organizavo jų švietimą.

Į jaunųjų ūkininkų ratelius (JŪR) kaimuose būrėsi vaikai, būsimoji ūkininkai. Rateliai paprastai kūrėsi prie pradinių mokyklų, kadangi jų nariai buvo mokiniai, o vadovais – mokytojai. Vaikai užsiėmė savišvieta, ruošė ir skaitė pranešimus apie ūkininkavimą ir žemės ūkio kultūrą, sodino medelius, vaismedžius, darželius, augino naminius gyvūnėlius, rinko laukinių medžių sėklas, vaistažoles, mokėsi gaminti žaginius, stebėti gamtą, užrašinėjo ūkinę tautosaką, rengė savo darbų parodėles, steigė jaunųjų ūkininkų knygynėlius, rengė kultūrinius vakarus, prenumeravo ir skaitė jiems skirtą leidinį „Jaunasis ūkininkas“.

1935–1940 m. JŪR veikė Baubliuose, Kartenoje, Kūlupėnuose, Mišučiuose, Stropeliuose¹⁷⁸. Stropelių JŪR nariai 1935 m. pradžioje įsteigė knygynėlį, pastatė vaidinimą „Cingu-lingu“¹⁷⁹.

Visų katalikiškų organizacijų veiklą organizavo ir koordinavo bažnyčių kunigai.

Religinės konfesijos

Tarpukariu valsčiuje taikiai sugyveno kelių religinių konfesijų, kurių gausiausia buvo katalikų bendruomenė, tikintieji.

¹⁷⁰ *Ten pat*, 1932, rugpj. 12, nr. 33, p. 4.

¹⁷¹ *Ten pat*, 1933, rugs. 3, nr. 35, p. 5.

¹⁷² *Ten pat*, 1926, lapkr. 14, nr. 28, p. 4; *Šv. Pranciškaus varpelis*, 1927, nr. 2, p. 62.

¹⁷³ *Žvaigždė*, 1933, nr. 11, p. 351; nr. 23, p. 4.

¹⁷⁴ *Ten pat*, 1933, nr. 9, p. 283.

¹⁷⁵ Gidžiūnas V. *Trečiasis Šv. Pranciškaus ordinas*, Brooklyn, N. Y., 1971.

¹⁷⁶ *Žemaičių prietelius*, 1933, kovo 11, nr. 23, p. 4.

¹⁷⁷ *Mūsų rytojus*, 1933, rugpj. 18, nr. 65, p. 5.

¹⁷⁸ *Jaunasis ūkininkas*, 1935, vas. 14, nr. 7, p. 36; 1937, spalio 21, nr. 21, p. 331; 1938, kovo 24, nr. 11, p. 172.

¹⁷⁹ *Ten pat*, 1935, vas. 14, nr. 7, p. 38.

Kartenos Švč. Mergelės Marijos Ėmimo į dangų bažnyčios parapijai 1918 m. priklausė 7500 tikinčiųjų¹⁸⁰. Steigiant Lietuvos bažnytinę provinciją, 1926 m. parapija buvo priskirta naujai įkurtam Palangos dekanatui, o jos teritorija ir parapijiečių skaičius sumažėjo, kadangi nuo parapijos buvo atskirta Budrių filija. 1938 m. Kartenos parapijoje bebuvu 6400 katalikų¹⁸¹.

Kartenos Švč. Mergelės Marijos Ėmimo į dangų parapijos klebonu nuo 1916 m. buvo kunigas Kazimieras Daukša¹⁸², vietoje kurio 1926 m. lapkritį buvo paskirtas Mažeikių klebonas V. Dobužinskis¹⁸³. Nuo 1927 m. pradžios klebonavo iš Pagramančio atkeltas kunigas Aleksandras Žebrauskas¹⁸⁴. Jis išsamžino Kartenoje tuo, kad sutvarkė parapijos kapines: aptvėrė jas akmenų tvora, pastatė naują koplyčią, kuria parapijiečiai naudojami ir šiandien¹⁸⁵.

1934 m. naujuoju klebonu tapo kunigas Jurgis Rutkauskas¹⁸⁶, kilęs nuo Kartenos. Baigęs dvasinę seminariją, 1918 m. buvo išventintas į kunigus ir vikaravo Žemaičių vyskupystės bažnyčiose, tarp jų ir Kartenoje. Būdamas Kartenos vikaru, vadovavo parapijos pavasarininkams, buvo išrinktas „Pavasario“ sąjungos Kartenos kuopos pirmininku¹⁸⁷. 1927 m. sausį buvo paskirtas Palangos bažnyčios vikaru ir vidurinės mokyklos kapelionu, o į Kartena buvo atkeltas Darbėnų bažnyčios vikaras Petras Šlėkta¹⁸⁸.

Vėliau kunigas Jurgis Rutkauskas klebonavo kitose parapijose, kol grįžo į Kartena, netoli kurios, Žadeikių kaime ūkininkavo jo brolis Juozas Rutkauskas su sūnumis Petru ir Jonu. Kartenoje J. Rutkauskas klebonavo iki 1950 m. Per tuos 16 metų pastatė parapijos namus, atnaujino ir pertvarkė bažnyčią, padėjo parapijiečiams išgyventi karo ir pokario sunkumus.

Iš bažnyčioje dirbusių vikarų pirmiausia reikėtų paminėti kunigą Jurgį Gudelį, puikiai mokėjusį bendrauti su vietos jaunimu. Jo rūpesčiu karo ir vokiečių okupacijos nualintoje parapijoje 1918 m. buvo užsakytas ir išplatintas neregėtas iki tol lietuviškos spaudos kiekis – daugiau kaip 300 egzempliorių spaudinių: daugiausia „Tėvynės Sargo“ (90 egz.), „Vienybės“ (85 egz.), „Pavasario“ (35 egz.), „Lietuvos aidas“¹⁸⁹. Labiausiai skaitė Kūlupėnų (23 egz.), Rubulių (20 egz.) gyvenvietojai, o Šatilgalio kaimo 8 ūkininkai užsiprenumeravo net 9 egzempliorius.

Vikaro vadovaujamas jaunimas 1918 m. ryžosi atidaryti miestelyje viešą parapijos knygyną su skaitykla, kuriam vietą sutiko duoti Mačernaitė, gyvenusi Viskonto namuose. Vien tik Šmilkščių kaimo ūkininkas Tadas Simutis iš savo knygynėlio, kuriame turėjo per 600 egzempliorių spaudinių, pasižadėjo steigiamam knygynui paaukoti 300 knygų.

Nelabai sėkmingai vikaro karjerą Kartenos bažnyčioje 1931 m. pradėjo kunigas Vaclovas Baliutavičius. Jau 1931 m. vasario 21 d. Telšių vyskupijos tribunolas nubaudė jį už neteisingus liudijimus ir uždarė metams atgailauti į vienuolyną¹⁹⁰.

Ryškesnį pėdsaką parapijos istorijoje paliko V. Baliutavičių pakeitęs vikaras Pranciškus Šatkus, kuris į Kar-

¹⁸⁰ *Vienybė*, 1918, p. 483.

¹⁸¹ Kviklys B., *Mūsų Lietuva*, t. 4, p. 336.

¹⁸² *Elenchus omnium ecclesiarum et universi cleri dioecesis Samogitiensis pro anno Domino 1918 conscriptus*, p. 33, 55.

¹⁸³ *Žemaičių prietelius*, 1926, lapkr. 28, nr. 30, p. 6.

¹⁸⁴ *Ten pat*, 1927, sausio 2, nr. 1, p. 6.

¹⁸⁵ *Ten pat*, 1932, rugpj. 12, nr. 33, p. 4.

¹⁸⁶ *Elenchus omnium ecclesiarum et universi cleri provinciae ecclesiasticae Lituaniae pro anno domini 1937*, p. 80.

¹⁸⁷ *Žemaičių prietelius*, 1927, sausio 23, nr. 4, p. 5.

¹⁸⁸ *Ten pat*, p. 7.

¹⁸⁹ *Vienybė*, 1918, Nr. 31, p. 484.

¹⁹⁰ *Žemaičių prietelius*, 1931, kovo 12, nr. 11, p. 7.

teną buvo paskirtas 1932 m. iš karto po kunigų seminarijos baigimo ir iššventinimo į kunigus. Jis vadovavo pavasarininkams, rūpinosi angelaičiais, organizavo aukų katalikų universitetui rinkimą, vedė tikinčiųjų procesiją į Kretingoje vykusius Parciunkulės atlaidus¹⁹¹.

Nuo 1933 m. jo darbus tęsė vikaras Juozapas Šukys¹⁹², kurį 1936 m. pakeitė ką tik į kunigus iššventintas Tomas Švambrys¹⁹³.

Didelis Lietuvos patriotas buvo vikaras Juozapas Ruibys-Rudavičius. Tapęs Ropkojų (Klaipėdos kraštas) klebonu, 1937 m. rugsėjo 8 d. netoli Šatilgalio, gražioje Minijos pakrantės kalvoje, maždaug už kilometro nuo Kartenos, pastatė ir pašventino Vilniaus kryžių, skirtą lenkų okupuotai mūsų tautos sostinei atminti¹⁹⁴.

1939 m. Kartenos vikaru buvo H. Sirtautas, kuris rugsėjį paskirtas Viekšnių vikaru, o į Karteną atkeltas Telšių vikaras V. Senkus¹⁹⁵. Prieš karą bažnyčioje dar vikariavo kunigas E. Statkus.

Kartenos parapija turėjo savo chorą ir orkestrą. Chorui 1934 m. vadovavo vargonininkas P. Lukauskas¹⁹⁶.

Be Kartenos parapijos, prieš karą valsčiuje dar veikė Budrių Šv. Kryžiaus Išaukštinimo ir Mikoliškių Šv. Juozapo bažnyčių parapijos. Abi jos buvo įkurtos 1926 m. steigiantis Lietuvos bažnytinei provincijai. Budrių parapija priklausė Palangos, o Mikoliškių – Rietavo dekanatui. Tai buvo nedidelės parapijos, 1936 m. turėjusios 1 613 ir 887 tikinčiuosius¹⁹⁷.

Kartenos apylinkėse gyveno keliasdešimt evangelikų liuteronų šeimų, kurios priklausė Kretingos evangelikų liuteronų parapijai. Iš jų gausiausia bendruomenė buvo įsikūrusi Mišučių kaime, o po keletą šeimų – Kartenoje, Žadeikių ir Raguviškių kaimuose. Ties Raguviškių kaimu Minijos slėnyje evangelikai liuteronai išsirengė kapines, kurios tebeveikia ir šiandien.

Miestelyje ir jo apylinkėse – Budrių, Mišučių, Kačaičių kaimuose – gyveno keletas žydų šeimų, kurios priklausė Kretingos žydų bendruomenei. Savo maldos namų ir mokyklos miestelyje jie neturėjo.

Teroro ir netekčių metai

Paskutinis valsčiaus istorijos dešimtmetis kardinaliai pakeitė per šimtmečius susiklosčiusį karteniškių gyvenimo būdą ir pareikalavo daug žmonių aukų.

Sovietų kariuomenei 1940 m. okupavus kraštą, pirmiausia buvo pradėta pertvarkyti valdžią. Ūkininkų ir miestelėnų išsirinkti savivaldybės pareigūnai buvo atleisti iš darbo, o į jų vietas paskirti prijaučiantieji atėjūnams. Naujuoju valsčiaus viršaičiu tapo Stepas Brazdeikis iš Kalniškių kaimo¹⁹⁸. Jo ir savivaldybės veiklą ėmėsi prižiūrėti ir komunistinę ideologiją propaguoti naujas valsčiaus pareigūnas – partorgas (partinis organizatorius). Juo kelis mėnesius buvo mokytojas Maksas Kiupelis, o vėliau – Povilas Lubys iš Lubių kaimo¹⁹⁹.

¹⁹¹ *Žemaičių prietelius*, 1932, geg. 6, nr. 19, p. 7; 1932, rugpj. 12, nr. 33, p. 4.

¹⁹² *Ten pat*, 1934, geg. 13, nr. 19, p. 3.

¹⁹³ *Elenchus omnium ecclesiarum et universi cleri provinciae ecclesiasticae Lituanae pro anno domini 1937*, p. 80, 280.

¹⁹⁴ *Mūsų laikraštis*, 1937, rugs. 24, nr. 38.

¹⁹⁵ *Bažnyčios vadų žodis*, 1939, rugs. 1, nr. 16, p. 115.

¹⁹⁶ *Žemaičių prietelius*, 1934, geg. 13, nr. 19, p. 3.

¹⁹⁷ *Elenchus omnium ecclesiarum et universi cleri provinciae ecclesiasticae Lituanae pro anno domini 1937*, p. 80, 82.

¹⁹⁸ Kretingos apskritis 1918–1919 metais, *Kr. MMA*, f. 5, b. 48, l. 3, 5.

¹⁹⁹ *Masinės žudynės Lietuvoje 1941–1944*, Vilnius, 1973, t. 2, p. 145.

Netrukus prasidėjo pasiruošimai rinkimams į vadinamąjį liaudies seimą. Prieš rinkimus naujoji valdžia pradėjo kadru valymą: 1940 m. liepos 13 d. areštavo Kartenos pradžios mokyklos vedėją A. Dibisterį, o nepatikimus mokytojus ir savivaldybės tarnautojus atleido iš darbo. Tokiu būdu okupantai ir jų pagalbininkai stengėsi izoliuoti visuomenę nuo patriotiškai nusiteikusių inteligentijos, užkirsti kelią bet kokiam pasipriešinimui.

Liaudies seimo rinkimo Kartenos valsčiaus komisijos pirmininku buvo paskirtas Gaudučių pradinės mokyklos vedėju M. Kiupelis, o kitų mokyklų mokytojai – propagandistais.

Prasidėjus krašto sovietizacijai, savivaldybė buvo pavadinta Kartenos valsčiaus darbininkų ir vargingųjų valstiečių deputatų taryba, o jai vadovauti paskirtas vykdomasis komitetas su pirmininku Kostu Domarku priešakyje. Seniūnijos buvo pavadintos apylinkėmis. Vietoje krivūlių jose buvo išrinktos apylinkių tarybos, o seniūnus pakeitė apylinkių pirmininkai.

Ūkininkai buvo apkrauti naujais mokesčiais ir prievolėmis valstybei. Valsčiuje prasidėjo nauja žemės reforma, kuriai vykdyti 1940 m. buvo įkurta žemės dalijimo komisija. Jos pirmininku buvo paskirtas Tadas Šlima, o nariais – Trakys ir Liaudanskis²⁰⁰.

Okupacijos pradžioje prasidėjęs vietos gyventojų teroras ir toliau metodiškai buvo kreipiamas pirmiausia prieš inteligentus, savivaldybių tarnautojus, mokytojus, visuomenininkus, stambiuosius ūkininkus. Teroras apogėjų pasiekė 1941 m. birželio 14 d., kai iš valsčiaus buvo išstremti buvęs Kretingos notaras Jonas Kentra, gyvenęs Lukauskių dvarelyje prie Budrių, teisininkas, advokatas dvarininkas Vytautas Mongirdas su žmona Sofija iš Mišučių dvaro, Stasė Gudauskienė iš Žadeikių kaimo²⁰¹. Į tremiamųjų sąrašus buvo įrašytas ir agronomas, 1936–1940 m. seimo narys Jonas Raudonis su šeima, tačiau jiems pavyko pasislėpti ir nuo tremties išsigelbėti.

Kiti valsčiaus gyventojai, siekdami išvengti galimų represijų, stengėsi pasitraukti į Vakarus: vieni nelegaliai perėjo sovietų Rusijos ir nacių Vokietijos sieną tarp Kretingos ir Gargždų, kiti pasinaudojo vokiečių ir rusų pasirašyta sutartimi, leidžiančia SSRS užimtų teritorijų vokiečių kilmės gyventojams persikelti gyventi į Vokietiją. 1941 m. su šeimomis repatrijavo Juozas Stankus iš Kartenos, Jonas Ilgaudas, Jokūbas Lekauzas, Jurgis Skindorius ir Jonas Žvilys iš Žadeikių, Stasys Karušaitis iš Dauginčių, Vilhelmas Aicoldas iš Pakutuvėnų²⁰². Net 25 ūkininkų šeimos išvyko iš Mišučių kaimo, kuris jau priklausė Kretingos valsčiui. Didžioji dauguma repatrijavusiųjų buvo evangelikai liuteronai.

1941 m. birželio 22 d. prasidėjus karui, Kartenos vargonininko Juozo Čiplio vadovaujami Albertas Valančius, Alfonsas Gabrėnas, broliai Kazimieras ir Steponas Spučiai iš Mamių kaimo, Juozas Jasas, Evaristas Zajančiauskas ir kiti vyrai²⁰³, daugiausia buvę šaulių sąjungos nariai, dalyvavo sukilime prieš bolševikus, palaikė miestelyje ir kaimuose tvarką, saugojo parduotuves ir sandėlius, kad, pasinaudoję suirutė, jų nenusiaubtų plėšikai.

Pirmosiomis vokiečių okupacijos dienomis kilo nauja teroro banga, šįkart prieš tuos, kurie vienaip ar kitaip dalyvavo 1940–1941 m. įvykiuose

²⁰⁰ Petraitienė S. Brangi tylos kaina, *Švyturys (Kret.)*, 1966, liepos 9, nr. 78.

²⁰¹ 1941–1952 metų Lietuvos tremtiniai, Vilnius, 1993, t. 1, p. 435, 440, 448.

²⁰² Duomenys apie be savininkų 1940–1942 m. likusius ūkius ir jų valdytojus Kretingos apskrityje, *Kr. MMA*, f. 9, b. 5, l. 5–7.

²⁰³ Petraitienė S. Brangi tylos kaina, nr. 78.

ir buvo okupantų bendrininkai. Jos aukomis tapo valsčiaus vykdomojo komiteto pirmininkas Kostas Domarkas, partorgas Povilas Lubys, Gaudučių mokyklos mokytojas, aktyvus Dauginčių apylinkės žemės dalijimo komisijos narys Maksas Kiupelis, komjaunuoliai Adomas ir Bronius Baužiai iš Gintarų, raudonarmiečių karinių įtvirtinimų statyboms 1941 m. vadovavęs Feliksas Skaralskis, Marytė Kazlauskaitė. Kartu su jais vokiečių nurodymu buvo suimti miestelyje ir gretimuose kaimuose gyvenę žydai. Visus suimtuosius vokiečių kariai ir Kretingos policininkai išsivarė į Kretingą ir ten sušaudė²⁰⁴. Kartenoje buvo nužudytas tik Stasys Latakas iš Sauserių kaimo, kuris be valdžios leidimo palaidojo du vokiečių nušautus raudonarmiečius²⁰⁵.

Iš viso pirmaisiais vokiečių okupacijos metais valsčiuje buvo nužudyti 28 gyventojai, o dar 12 žmonių vėliau išvežta priverstiniais darbams į Vokietiją²⁰⁶.

Vokiečių okupacijos metais buvo atkurta prieškarium veikusi valsčiaus savivaldybės struktūra. Tik šįkart savivalda buvo popierinė, kadangi privalėjo vykdyti visus karinės valdžios nurodymus.

Grįžus sovietų kariuomenei, vėl buvo atkurta pirmosios okupacijos metais suformuota valdžios piramidė, kurios žemiausia pakopa buvo apylinkių tarybos su savo vykdomaisiais komitetais ir pirmininkais, o aukščiausia valdžia priklausė valsčiaus darbo žmonių deputatų tarybai su vykdomuoju komitetu ir jo pirminku priešakyje.

Kartenos valsčiaus apylinkių vykdomieji komitetai 1945 m.: Aleksandravo, Baublių, Budrių, Dauginčių, Kalniškių, Kartenos, Kūlupėnų, Stropelių (Kretingos aps. DŽT vietinių išlaidų biudžetas 1945 m., *Kr. MMA*, f. 11, b. 8, l. 138).

Kartenos valsčiaus tarybos etatai 1945 m.: pirmininkas, sekretorius, buhalteris, agronomas, mašininkė, kurjeris-valytojas (etatu skč. – po 1) (Kretingos aps. DŽT vietinių išlaidų biudžetas 1945 m., *Kr. MMA*, f. 11, b. 8, l. 143v).

Kretingos apskrities DŽDT VK skyrių etatai Kartenos valsčiuje 1945 m. (etatu skč. – po 1): Kartenos vls. agrotechnikas, Kartenos vls. zootechnikas ir veterinarijos felčeris, Kartenos viešosios bibliotekos vedėjas, Kūlupėnų viešosios



Ilgametis Kartenos valsčiaus viršaitis Petras Gagilas, švenčiantis 90-ties metų jubiliejų. 1990 m. Nuotr. iš Kartenos seniūnijos archyvo

²⁰⁴ *Stalinietis*, 1957, birž. 19, nr. 48; *Hitlerinė okupacija Lietuvoje*, Vilnius, 1961, p. 48; *Masinės žudynės Lietuvoje*, d. 2, p. 145; Petraitienė S. Brangi tylos kaina, nr. 79, p. 2.

²⁰⁵ *Masinės žudynės Lietuvoje*, d. 2, p. 145; Petraitienė S. Brangi tylos kaina, nr. 79, p. 2.

²⁰⁶ Kartena, *MLTE*, t. 2, p. 73.

bibliotekos vedėjas, Budrių viešosios bibliotekos vedėjas, Mikoliškių viešosios bibliotekos vedėjas (Kretingos aps. DŽT vietinių išlaidų biudžetas 1945 m., *Kr. MMA*, f. 11, b. 8, l. 7, 9, 48).

Jau pirmaisiais reokupacijos metais visa dvarų ir bažnyčių žemė buvo nacionalizuota, o joje įkurti tarybiniai ūkiai – sovchozai. Į kolektyvinius ūkius, tuo metu vadintus kolchozais, žemės ūkio artelėmis, kooperatyvais ir panašiai, buvo agituojami stoti visi ūkininkai. O kad jiems nekiltų abejonių, jog kolektyvinis ūkis pranašesnis už privatų, visi privatninkai buvo apkrauti dideliais mokesčiais ir prievolėmis. Ir kuo ūkis didesnis, tuo prievolių norma, nustatyta vienam hektarui, buvo didesnė.

Sovietų valdžia ne tik apkrovė ūkininkus mokesčiais ir prievolėmis, tačiau dar ir kaip įmanydama stengėsi juos kontroliuoti, nurodinėti, kada ir ką jie turi sėti. 1945 m. balandžio 8 d. Kartenoje buvo sušauktas valstiečių susirinkimas sėjos klausimais, į kurį patys ir stribų suvaryti atėjo apie 250 ūkininkų²⁰⁷.

Vėl buvo atnaujinta prieš karą vykdyta žemės reforma, kurios tikslas – atimti žemę iš stambiųjų ūkininkų ir padalyti bežemiams ir mažažemiams, kurie turėjo tapti naujosios valdžios atrama kaime. Žemės komisijai vadovauti vėl ėmėsi Tadas Šlima, kuris vėliau vadovavo kolūkiui, buvo Kartenos apylinkės pirmininku²⁰⁸.

Žemės komisijos narys 1944–1945 m. buvo Juozas Budrikis, kuris nuo 1945 m. liepos iki 1946 m. kovo dirbo žemės komisijos skyriaus vedėju, o vėliau buvo valsčiaus žemės ūkio kooperatyvo pirmininkas, žemės ūkio kredito draugijos kasininkas²⁰⁹.

Po karo valsčiuje buvo nacionalizuotos visos pramonės įmonės ir perduotos Kretingos apskrities pramonės kombinatui. 1944 m. buvo suvalstybinti Pakutuvėnų, Rubulių ir Liepgirių, o 1945 m. – Raguviškių ir Dauginčių vandens malūnai²¹⁰. Valstybės nuosavybe tapo ir Kartenos linų fabrikas.

Kartenos valsčiaus pramonės įmonės 1945–1949 m.

Įmonė	Vedėjas (1945–1946 m.)	Darbininkai	Pagaminta produkcijos 1949 m. (rubliais)
Dauginčių malūnas	Vacys Songaila	1	27 400
Liepgirių malūnas	1945 m. sudegė		
Raguviškių malūnas	Povilas Slanys	Mašinistas Jonas Atas Malėjas Kazys Sungaila	-
Rubulių malūnas	Petras Pocius	4	149 000
Pakutuvėnų malūnas	-	-	-
Kartenos linų fabrikas	-	103	277 500

Kretingos pramkombinatas, *Kr. MMA*, f. 9, b. 8, p. 42–43.

Didžiulę įtaką ir realią valdžią valsčiuje turėjo represinės jėgos struktūros: NKVD (MVD) ir NKGB (MGB) Kartenos valsčiaus skyriai. Jie iš vietinių savanorių, pavadintų naikintojais, o vėliau – liaudies gynėjais, formavo pagalbinus būrius, kurie tapo pagrindiniu okupantų ramsčiu kovojant su rezistenciniu judėjimu, gaudant jaunuolius į okupa-

²⁰⁷ Petraitienė S. Brangi tylos kaina, nr. 84, p. 2.

²⁰⁸ *Ten pat.*

²⁰⁹ Kretingos aps. 1918–1919 m., *Kr. MMA*, f. 5, b. 48, l. 7.

²¹⁰ Buitinis aptarnavimas, *Kr. MMA*, f. 9, b. 7, l. 38–40, 43, 45.

cinę kariuomenę, prievarta išreikalaujant iš ūkininkų prievoles, vykdant masinius žmonių areštus ir trėmimus. Žmonės liaudies gynėjais jų nevadino, kadangi jie liaudį ne gynė, o terorizavo ir prievartavo. Liaudies gynėjai buvo praminti sribais. Aktyvumu pasižymėjo sribai Ignas Butkus, Steponas Gagilas, Kazys Grikštas, Klemensas Jonauskas, Pranas Jonauskas, Juozas Jucys, Romas Paukštys, Kazys Paulauskas, Alfonsas ir Vytautas Maciai, buvęs Kartenos apylinkės tarybos vykdomojo komiteto pirmininkas Juozas Petrutis²¹¹. Jiems į pagalbą buvo atsiųstas baltarusis Piotras Komlačas, kuris karo metais Baltarusijos miškuose partizanavo, todėl neblogai nusimanė apie partizaninio karo taktiką ir subtilumus.

1945–1952 m. iš valsčiaus buvo išvežta daugiau kaip 700 žmonių: vienus ištrėmė į Sibirą, kitus įkalino lageriuose. Rezistenciniame pasipriešinime dalyvavo apie 200 žmonių – partizanų, jų ryšininkų ir rėmėjų. Beveik pusė jų žuvo, o likę gyvi perėjo lagerių kančias.

Kartenos valsčiaus likvidavimas

Siekdami greičiau sovietizuoti kraštą, okupantai nusprendė panaikinti senąją teritorinį-administracinį suskirstymą. Sovietų sąjungos pavyzdžiu vietoje apskričių ir valsčių 1950 m. birželio 20 d. buvo įkurtos sritys ir rajonai. Buvusio Kartenos valsčiaus teritorija buvo išdalyta trimis naujai įkurtiems Klaipėdos srities rajonams: Kretingai – Baublių, Budrių, Dauginčių, Kalniškių ir Kartenos apylinkės, Plungei – Aleksandravo apylinkė, Salantams – Kūlupėnų ir Stropelių apylinkės.

²¹¹ Petraitienė S. Brangi tylos kaina, nr. 78–93; Žibas J. Naktį, atmerktomis akimis, *Švyturys (Kret.)*, 1966, lapkr. 19, nr. 134, p. 2–3.

Mikoliškių Šv. Juozapo bažnyčios raida dvaro ir kaimo istorijos kontekste

Janina Valančiūtė



*Mikoliškių bažnyčios šventorius iš fasadinės – vakarų pusės. 2011 02 22.
Janinos Valančiūtės nuotr.*

Įvadas

Istorinio Kartenos valsčiaus pietvakarių kampe, prie Juodupio upelio, Margių miško properšoje išikūrusi senos Mikoliškių gyvenvietės katalikų Šv. Juozapo bažnyčia (kultūros vertybės unikalus registracijos kodas 30570). Ji yra vienas originaliausių Žemaitijos sakralinių statinių, žavintis medinės liaudies architektūros išraiška, organišku įsiliejimu į miškingą Mikoliškių kraštovaizdį. 2011 m. šimtmetį šventusi bažnyčia jos kunigų drąsios veiklos, aktyvios tikinčiųjų bendruomenės dėka tapusi katalikybės tradicijų puoselėjimo, gynimo nuo agresyvios sovietmečio ideologijos pavyzdžiu Žemaitijos katalikų bažnyčių veiklos XX amžiuje kontekste.

Bažnyčios istoriniai šaltiniai negausūs, fragmentiški. Dalis jų sunykę per XX amžiaus karus, dalis išbarstyta archyvų, muziejų fonduose, sovietmečiu išslapstyta privačiuose archyvuose. Mikoliškių bažnyčios archyvo fragmentiškumui, manytina, įtakos turėjo ilgametis bažnyčios – filijos statusas.

Mikoliškių bažnyčios raida neatsiejama nuo Mikoliškių dvaro – bažnyčios statytojo, rėmėjo istorijos. Didžioji dalis istorinės informacijos apie bažnyčią archyvuose šaltiniuose pateikiama bažnyčią stačiusio, ją globojusio Mikoliškių dvaro raidos XX a. I pusės kontekste. Didžioji dalis archyvinių šaltinių apie Mikoliškių bažnyčios statybą, įrengimą, veiklą sovietmečiu rasta Lietuvos valstybės istorijos

archyve (LVIA), su dvaro ūkine veikla susijusių fragmentiškų duomenų apie bažnyčios turtą – Lietuvos centriniame valstybės archyve (LCVA), Žemaičių muziejuje „Alka“ (ŽMA). Apie bažnyčios ir jai priklausiusių pastatų remontus fragmentiškos informacijos išlikę Mikoliškių bažnyčios archyve. Vertingos medžiagos apie bažnyčios kunigus yra Kauno arkivyskupijos kurijos archyvo (KAKA) senųjų žinynų kolekcijoje, Mikoliškių bažnyčios archyve. Archyvinių šaltinių informaciją praturtino žmonių prisiminimai apie Mikoliškių dvarą, bažnyčios tikinčiųjų bendruomenę sovietmečiu, kuri neapleido katalikų tikėjimo, rūpinosi bažnyčios pastatų priežiūra, gynė sovietinės valdžios nemalonėn dėl aktyvios veiklos patekusius bažnyčios kunigus. Rašytinius šaltinius papildo istorinė kartografija iš ŽMA, UAB „Klaipėdos projektas“ ir autorės asmeninio archyvų, Mikoliškių gyventojų ir žmonių, kurių gyvenime būta sąsajų su Mikoliškiais, pateikta ikonografija su XX a. I pusės bažnyčios pastatų ir parapijos katalikiškos veiklos vaizdais. Straipsnyje naudotasi enciklopediniais leidiniais, įvairių leidinių publikacijomis.

Straipsnyje dėl negausių istorinių šaltinių daugiau aprašomuoju metodu pateikiama šimtametės Mikoliškių bažnyčios raidos apžvalga Mikoliškių dvaro istorijos kontekste, akcentuojami svarbiausi bažnyčios istorijos faktai. Dėl istorinės informacijos trūkumo vietomis bažnyčios istorinės raidos pateikimas skaitytojui galimai pasirodys „duobėtas“, neišsamus. Tačiau tikimasi, kad čia pateikti Mikoliškių bažnyčios istorijos faktai paskatins susidomėti šiuo sakraliniu statiniu gražiam vakarų Žemaitijos kampelyje, ir skaitytojai ras iki šiol jų nežinotų Mikoliškių dvaro, kaimo ir bažnyčios praeities faktų.

Mikoliškių bažnyčia stovi Kretingos rajono savivaldybės Žalgirio seniūnijos apie 415 ha dydžio Mikoliškių kaimo, turinčio apie 115 gyventojų, centre, už 150 m į rytus nuo seno kelio Gargždai–Kartena, priekiu atsukta į vakarus. Bažnyčia nuo įkūrimo 1911 m. iki 1926 m. veikė kaip plačios Gargždų parapijos bažnyčios filija. Tokį statusą, manytina, sąlygojo bažnyčios fundatoriaus ir globėjo – Mikoliškių dvaro mažesnė apimtis ir menkesnis ūkinis-ekonominis svoris vakarų Žemaitijos didesnių Gargždų, Rietavo, Kretingos dvarų kontekste bei Mikoliškių kaimo atokumas. Parapinės bažnyčios teisėmis Mikoliškių bažnyčia veikė nuo 1926 m. iki pokario. Tokiu statusu ji veikia ir dabar. Palyginimui pasakytina, kad panašiai klostėsi ir artimiausios iš pietryčių Vėžaičių Šv. Kazimiero bažnyčios likimas: Vėžaičių dvarininkų Volmerių pastatyta dvaro žemėje, ji filijos teise buvo priskirta Gargždų parapijai, kurios globėjais buvo didesnio Gargždų dvaro valdytojai. Mikoliškių dvaro žemių šiaurės pakraščio tikintiesiems arčiau buvo Kartenos parapijos Budrių filija (nuo 1926 m. – Budrių parapijos bažnyčia – J. V.).

Mikoliškių Šv. Juozapo bažnyčią aptarnaujantys Gargždų parapijos kunigai keliolika paskutinių metų puoselėjo mintį bažnyčios istorijai parengti leidinuką. Gargždų parapijos klebonui kan. Jonui Paulauskui kilusią idėją aktyviai rėmė iki 2002 m. Mikoliškių bažnyčią aptarnavęs Gargždų parapijos vikaras, dabar – Tverų bažnyčios klebonas kun. Darius Povilaitis. Tačiau sumanymo įgyvendinimą užgožė ūkiniai rūpesčiai – būtinybė remontuoti bažnyčią, varpinę, kleboniją, sutvarkyti šventorių. Leidinuko idėja prisiminta 2011 m. spalio 9 d. per bažnyčioje vykusius Šv. Brigitos atlydus, minint bažnyčios 100-metį, Gargždų parapijos kunigų pagei-

davimu šio straipsnelio autorės parengtoje trumpoje bažnyčios istorijos apžvalgoje. Jai panaudota dalis šiam straipsniui sukauptos medžiagos.

Mikoliškių vietovė. Dvaro savininkai

Mikoliškių bažnyčios istorija neatsiejama nuo Mikoliškių dvaro praeities – bažnyčios fundatorių ir globėjų dvarininkų Bronišų šviesus atminimas iki šiol gyvena senųjų kaimo žmonių pasakojimuose.

Mikoliškių dvaras įsikūrė miškingoje teritorijoje, į pietus nuo jo įsikūrusio Lapių dvaro žemių pakraštyje. Mikoliškių dvaro sodyba ir šalia besiformuojantis palivarkas pavadinimais rusų kalba *Usadba Mikoliški, Folv. [ark] Nikoliški* pažymėti XIX a. 8–9 dešimtmečių kartografijoje. Joje į šiaurės vakarus, kelio į Karteną vakarų pusėje pažymėtas Mikoliškių užusienis (rusų klb. *Zast.[ienok] Nikoliški*). Teritorija carinės okupacijos laikais priklausė Telšių apskrities Kartenos valsčiui. 1821–1826 m. Mikoliškiuose buvo 8 *dūmai* (sodybos), 65 gyventojai. Iš jų 49 – *einantys išpažinties* (praktikuojantys katalikai – J. V.). 1830 m. buvo 9 sodybos, 78 gyv., 1839 m. – 13 sodybų, 85 gyv.¹ Carinei valdžiai XIX amžiuje okupuotas vakarines žemes už valstybinę, karinę tarnybą, lojalumą valdyti dosniai dalijant įvairiems didikams, dalis Lapių dvaro žemių dabartinės Mikoliškių gyvenvietės vietoje ir jos aplinkoje XIX a. viduryje atiteko Bronišams, Mikoliškių dvaro įkūrėjams, švietėjams, mecenatams, katalikų bažnyčios fundatoriams.

ŽMA Bronišų fondo dokumentai rodo, kad dvarininkų Bronišų dinastijos Mikoliškiuose pradininku buvo ne daugumoje senųjų ir mūsų laikų spaudinių minimas carinės Rusijos karo inžinierius, atsargos generolas-leitenantas, Kauno gubernijos Telšių apskrities melioracijos darbų komisijos narys Liucijonas Bronišas, o jo tėvas Juozapas Bronišas, Stepono sūnus (šaltiniuose rusų klb. – *Osip Stepanovič Broniš*), Liudvinavo dvarelio savininkas². Tai paminėta 1852 m. rugpjūčio 29 d. carinės valdžios įsakyme apie dvarui uždėtą prievolę esant reikalui skirti po du arklus su važnyčiuotoju valdiškiems kroviniams gabenti, 1886 m. liepos 24 d. Telšių apskrities dvarininkų atstovo kunigaikščio Mykolo Oginskio ir kitų dvarininkų pasirašytame akte dėl valstiečiams išpirkai skirtų dvarų žemių ir kt. Tačiau 1889 m. Mikoliškių kaimo valstiečių žemės sklypų išsipirkimo dokumentuose Mikoliškių dvarininku jau įvardintas Liucijonas Bronišas, Juozapo sūnus.

Žmonių prisiminimuose dvarininkai Bronišai buvo *Vilniaus krašto lenkai, Mikoliškių žemės gavę už gerą tarnybą caro valdžiai*³.

¹ Lietuvos valstybės istorijos archyvas (LVIA): 1821 m., 1826 m. Gargždų bažnyčios vizitacijos aktas, f. 669, ap. 2, b. 226, l. 621; b. 263, l. 387; 1830 m. vizitacijos aktas, ap. 1, b. 648, l. 474; 1839 m. vizitacijos aktas, ap. 2, b. 249, l. 259.

² Žemaičių muziejus „Alka“ (ŽMA), Bronišų fondas, neinventorintas dokumentas; *Памятная книжка Ковенской губернии на 1909 год*, Ковна, 1908, c. 31; Kanarskas Julius, *Liucijus Bronišas*, 2006 m. parengtas, 2007 m. atnaujintas straipsnis, Kretingos rajono savivaldybės viešosios bibliotekos Krašto tyros skyriaus medžiaga, prieiga per internetą: www.kret.rb.lt/lt/pages/view/?id=387.

³ Žmonių prisiminimai, mašinraštis, rankraštis, *Mikoliškių bažnyčios archyvas*.

Dvaro sodyba ir Mikoliškių kaimas XIX a. viduryje–XXI amžiaus pradžioje

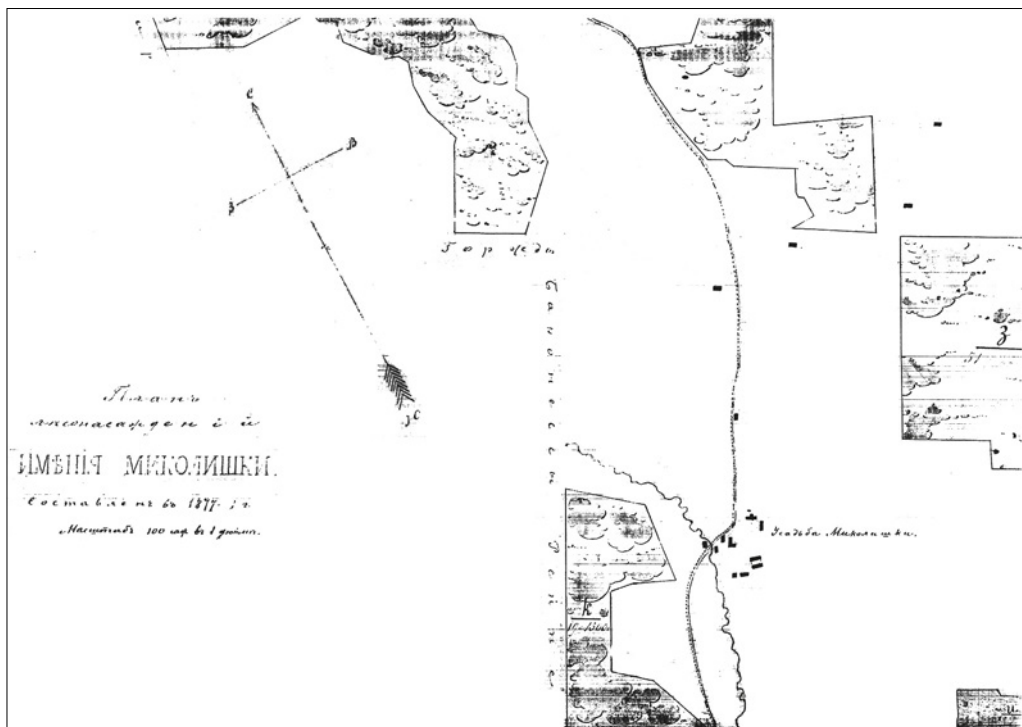

Fragmentas iš Mikoliškių dvaro miško naudmenų 1877–1878 m. plano. ŽMA, Bronišų fondas, inv. Nr. GEK 34969

Mikoliškių dvaro sodyba buvusioje Lapių dvaro žemėje formavosi nuo XIX a. vidurio–XIX a. II pusės. Dvaro 10–11 pastatų sodyba minėtu pavadinimu rusų kalba *usadba Mikoliški* schematiškai pažymėta Mikoliškių dvaro miško naudmenų 1877–1878 m. plane. Beveik visi statiniai plane pažymėti kelio į Budrius, link Kartenos, rytų pusėje, susispietę apie dvarvietės kiemą, vienas – kitapus kelio, Juodupio upelio vakarų krante. Atokiau į šiaurę, *Mikoliškių užusienio* vietoje pažymėta pora vienkienių. Kauno gubernijos Telšių apskrities Mikoliškių dvaro 1880 m. plane į pietvakarius nuo dvaro centro pažymėtas besiformuojantis palivarkas. Jis kartografijoje žymėtas minėtu pavadinimu *Folv.(ark) Nikoliški (Nikoliškių [Mikoliškių] paliv[arkas])*. Žemėlapyje Mikoliškių dvaro valdose pažymėti XX amžiuje sunykę kaimai, užusieniai, viensėdžiai: į šiaurės vakarus nuo Mikoliškių – Medės Grikštų kaimas ir į vakarus nuo pastarojo – Būdos vienkiemis; į rytus nuo Mikoliškių – 5 vienkienių Nausėdų užusienis (rusų klb. *Novosiolki*), šalia jo – 2 sodybų Liutikų (Liutikiškių) užusienis. Dvaro valdų šiaurės vakarų pakraštyje buvo išikūręs 2 sodybų Šmigždžių užusienis, nuo jo į rytus – Pilkiškių ir Vilkiškių 1–2 sodybų užusieniai (vėliau prijungti prie Žutautų Mėdsėdžių kaimo – J. V.). Dvarui dar priklausė į šiaurę nuo Medės Grikštų išsidėstę Šmilksčių ir Kontautų viensėdžiai (vykdant 1922 m. žemės reformą prijungti prie Baublių – J. V.).

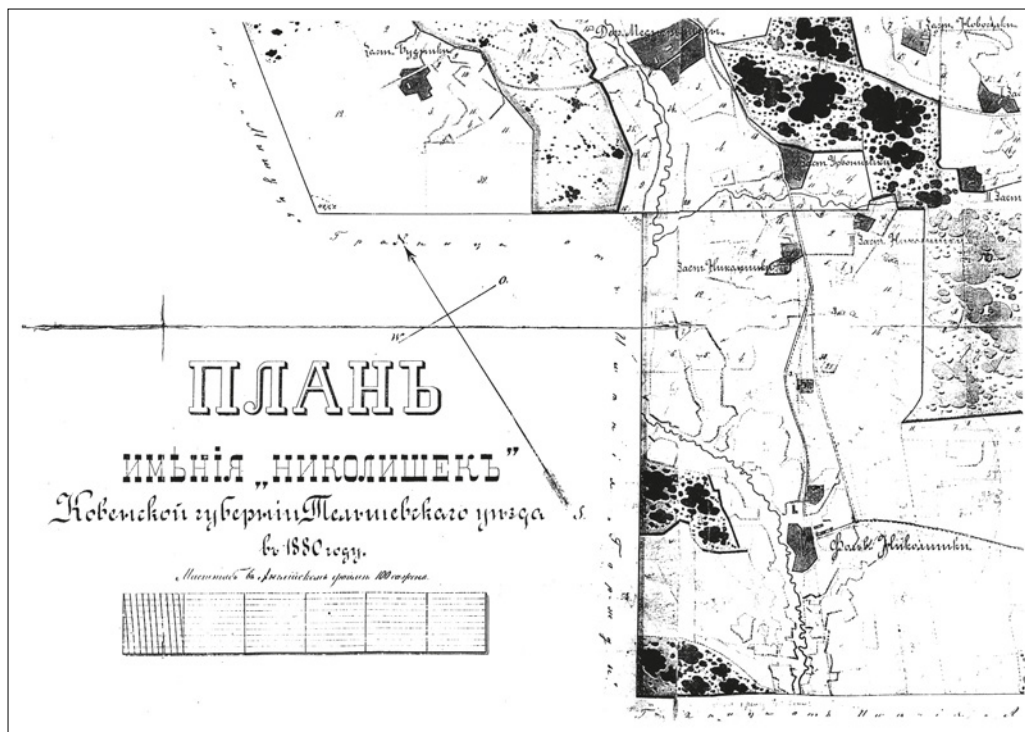

Fragmentas iš Mikoliškių dvaro 1880 m. plano. Kretingos muziejus, inv. Nr. RKM GEK 11900

Išlikęs 1892 m. dvarininko L. Bronišo susirašinėjimo su meistrais ir valdžia dokumentas palivarko medinio kumetyno statybos reikalu, tikėtina, jo paties braižyti palivarko paukštėdės ir dar vieno nenurodytos paskirties pastato statybos projektėliai rodo, kad XIX a. pabaigoje dvaro sodybą norėta plėsti (4, dokumentas neinventorintas; dokumentas inv. Nr. GEK 35.148/23). Mikoliškių dvaro valdos į vakarus tęsėsi iki Gargždų dvaro valdų, į šiaurę ir šiaurės rytus – iki Plungės dvaro žemių, iš pietų ribojosi su Lapių dvareliu.

Po baudžiatvės panaikinimo pagal 1882 m. carinės valdžios įstatymą prasidėjęs laisvųjų valstiečių žemės sklypų išsipirkimo procesas Mikoliškių dvare sparčiau vyko 1889–1893 m. Dvaro XIX a. 9 dešimtmečio dokumentuose aptikta, kad, valstiečiams išsiperkant žemę, būta nesutarimų su dvarininku dėl sklypų ribų ir dydžio, mokesčių rinkimo ir kitais klausimais. Valstiečių skundai pasiekė Telšių apskrities valdžią. Pagal 1873 m. valstiečių kontraktus su Mikoliškių dvaru buvo apytiksliai nustatytos ir matininko Teodoro Gesse 1884 ir 1886 metų planuose užfiksuotos valstiečių išperkamu dvaro žemės sklypų ribos, „<...> o prie sklypų priskirtos ganyklos atiteko jiems negražintinai“⁴. Mikoliškių dvarininko Juozapo, vėliau – jo sūnaus Liucijaus Bronišų susirašinėjimo su carine valdžia dokumentuose minimi Mikoliškių valstiečiai Petras Paulikas, Juozapas Kupšys, Ignacas Šilgalis, Simonas Idzelis, Kazimieras Viršilas, Juozapas Valskis, Kazimieras Vaišvilas, Leonas Šadeikis (Žadeikis?), ? Kuprys, Ignacas Macius, Antanas Narvilas, Pranas Martinus, Antanas Mažonis, eigulys Antanas

Macijauskas. 1892 m., 1893 m. dvaro ⁴ ŽMA, Bronišų fondas, dokumentai neinventorinti.



Mikoliškių bažnyčios fundatorių Emilijos ir Liucijono Bronišų XIX a. pabaigos portretinės nuotraukos kabo bažnyčioje, ant sienos prie didžiųjų durų. 2011 02 22. J. Valančiūtės nuotr.

Išlaidų-pajamų suvestinėse minimi valstiečiai Vincentas Kundrotas, ? Šimulis, kalvis Jokūbas Marozas, vežikas Antanas Petravičius, arklininkas Kazimieras Valančius. Paminėti dvaro eiguliai Steckis, Jankauskas, piemenys Ilginis, Lukauskas, Banys, dvaro artojai Girgždis ir Hiršas, stalius Katkus (vardai nenurodyti – J. V.). XIX a. pabaigos dokumente (189...?. – Tikslī data neįskaitoma – J. V.) pateiktame iš dvarininko Liucijono Bronišo išsiperkančių žemę Mikoliškių valstiečių sąrašė paminėti Petras Paulikas, Juozas Kupšys, Ignacas Šilgalis, Simonas Idzelis, Kazimieras Viršilas, Leonas Šadeikis (Žadeikis?), Juozapas Volskis, Antanas Macijauskas, Antanas Narvilas, Pranas Martinkus, Antanas Mažonis, Tadaušas Sireikis, Ignacas Macius, Kotryna Kerpienė. Jie išsipirkimui gavo nuo 1 iki 41 dešimtinių žemės (dešimtinė – 1,09 ha) kartu su sodybine žeme. Tačiau 1892 ir 1893 metais Telšių apskrities ir Kauno gubernijos valdžia gavo ne vieną *Mikoliškių kaimo valstiečių įgaliotinio* Kazimiero Viršilo, valstiečių Kotrynos Kerpienės, Antano Mažonio, Antano Macijausko skundą, kad dvarininkas Liucijonas Bronišas ignoruoja sudarytus savanoriškus žemės išpirkimo kontraktus ir neleidžia išsipirkti dvaro žemės.

1892–1893 m. dvaro ūkiniuose dokumentuose minimas žinias apie dvaro išlaidas ir pajamas dvarininkams teikiantis bei dvarininkų skolinimo reikaluose tarpininkaujantis Kazimieras (?) Bartkevičius (iš Bronišų skolininkų dažnai minimas L. Višomirskis. – J. V.), manoma, buvo Mikoliškių dvaro ūkvedžiu. Ūkvedžio sudarytoje 1893 m. Išlaidų-pajamų ataskaitoje pateikta Mikoliškių dvaro XIX a. pabaigos ūkinės-finansinės veiklos padėtis ir jos lyginamoji analizė su 1892–1893 m. rezultatais rodė dvaro ūkio padėties prastėjimą. Pvz., 1893 m. gauta 31 vežimu



Mikoliškių dvarininkų
Bronišų vilos sklypas
Palangos XX a.
pradžios plane.
UAB „Klaipėdos
projektas“ archyvas.
Dokumentas
neinventorintas

mažiau rugių, 2 vežimais mažiau miežių, 8 vežimais mažiau avių, 3 vežimais mažiau žirnių, net 38 vežimais mažiau šieno. Sumažėjo dvaro gyvulių ūkis: 1892 m. laikytos 29 melžiamos karvės, 1893 m. – 24. Iš viso 1893 m. dvaras turėjo 39 galvijus, 1893 m. – 36. 1892 m. turėta 6 avys, 8 arkliai; vienas skirtas eiguliui. 1893 m. dvaro arklių liko 7, bet išsigytas 1 eržilas. Iš viso 1892 m. dvaras turėjo 54 galvijus ir gyvulius, 1893 m. – 45. Matyt, dvaras turėjo gerą ūkvedį, nes 1893 m. pabaigoje dvaro pajamos (990 rb. 61 kap.) viršijo išlaidas (771 rb. 54 kap.). XIX a. paskutiniais dešimtmečiais šiek tiek pašlijusius dvaro ūkinius reikalus paveikė žemės išdalijimo sklypais valstiečiams už išperkamuosius mokesčius procesas. Be to, dvaro išdą tuštino kaip tik tuo metu plėsta dvaro sodyba: dvarvietėje pastatyti mūrinė koplyčia-mauzoliejus, mūriniai dvaro rūmai, kalvė, palivarko kumetynas. 1894–1895 m. Palangos centre, iš Palangos dvarininkų grafų Tiškevičių išsigytame sklype Bronišai pasistatė nedidelę medinę vilą. Apie jos statybos reikalus išlikę keliolika rašytinių šaltinių. Nors pastatų projektuotojai šaltiniuose nenurodyti, tikėtina, kad juos projektavo Rusijoje aukštąjį karinio inžinieriaus išsilavinimą įgijęs savininkas Liucijonas Bronišas⁵.

Matyt, laikui bėgant nesutarimai dėl žemės tarp kaimo gyventojų ir dvarininko buvo pamiršti, nes kaimo

⁵ Kalvės projekto eskizas – ŽMA, inv. Nr. GEK 35.148/23; kiti minėti kartografiniai dokumentai – iš Bronišų fondo, neinventorinti.

žmonių akyse Liucijonas Bronišas buvęs „<...> labai religingas ir geros, nuolankios širdies, santūrus, vertas pagarbos žmogus, kuris daugiausia su reikalais, kokiais bebūtų (po dvaro apylinkes) visados raitas jodinėdavo, iš įpratimo, kaip generolas“⁶ (kalba netaisyta). Su Liucijonu Bronišu bendravo iš Gargždų kilęs poetas, publicistas, žinomas Lietuvos XX a. I pusės katalikiško, kultūrinio gyvenimo veikėjas kunigas Mykolas Vaitkus, per Antrąjį pasaulinį karą pasitraukęs iš Lietuvos. Jis publikacijose rašė gerai pažinojęs



„<...> vieną didoką žemaičių dvarininką, gargždiškį, iš Mykoliškės, Liucijoną Bronišą, inžinierių, generolą leitenantą, garsiojo inžinieriaus generolo Totlebeno proteguotą, mirusį prieš pirmąjį pasaulinį karą. Ligi 1904 m. jis buvo palankus lietuvių tautiniam judėjimui, skaitė draudžiamąjį Tėvynės sargą, Kryžių ir kitus spaudinius, kuriuos jam teikdavo apsikri, <...> išmintinga knygnešė Mansveta Strakšaitė, Bronišų šeimininkė. Generolas pasirūpino, kad jo sūnus Juozas pramoktų iš tos pat Mansvetos žemaitiškai. <...> bet kai apsilankiau Mykoliškėj po 1904–1905 metų revoliucijos, išmintingasis, švelnūs generolas man karčiai bei ryžtai pareiškė: „Pirmiau, girdi, simpatizavau jūsų tautiniam judėjimui, dabar – ne!“⁷ (kalba netaisyta).

Liucijono Bronišo vardinio blanko fragmento faksimilė. ŽMA, Bronišų fondas. Dokumentas neinventorintas

L. Bronišą, kaip ir aplinkinius dvarininkus – Tiškevičius, Oginskius, Volmerius baugino iš Rusijos XX a. pradžioje sklidusios bolševikinės idėjos.

Duomenų apie Mikoliškių kaimo gyventojus ir jų naudojamą žemę yra 1902 m. gruodžio 18 d. Kartenos valsčiaus valdybos sudarytame kelių apmokestinimo sąrašė. Apmokestinamo kelio trasos ilgis ir mokesčio dydis priklausė nuo valstiečio valdomos žemės ploto. Sąrašė nurodyta, kad iš Mikoliškių kaimo gyventojų 36 1/4 dešimtinės (deš.) žemės valdęs Kazimieras Viršilas turėjo mokėti mokesčių už 30 valdiškų kelių sieksnių (dešimtinė – 1,09 ha; sieksnis – 2,133 m); 32 1/2 deš. žemės turintis Kazimieras Šateikis – už 27 sieksnius, 4 1/2 deš. žemės valdęs Juozapas Valskis – už 3 2/3 sieksnius, 10 1/4 deš. žemės valdytojas Antanas Macijauskas – už 8 1/3 sieksnio, 37 1/2 deš. žemės valdęs Antanas Narvilas – už 31 sieksnių, 8 1/2 deš. žemės naudoję Martinkaus įpėdiniai – už 7 sieksnius, 27 1/4 deš. žemės turėjęs Juozapas Vaišvilas – už 23 sieksnius, 7 deš. žemės valdęs Zacharijus Mažonis – už 6 sieksnius, 11 deš. žemės valdytojas Antanas Seireikis – už 9 1/3 sieksnio, 21 1/4 deš.

⁶ Iš Zofijos Kundrotaitės-Folkmonienės ir kitų nepasirašytų rankraščių, *Mikoliškių bažnyčios archyvas*, dokumentai neinventorinti.

⁷ Vaitkus M. Žemės reforma, *Švyturys*, 1991, p. 13–14.

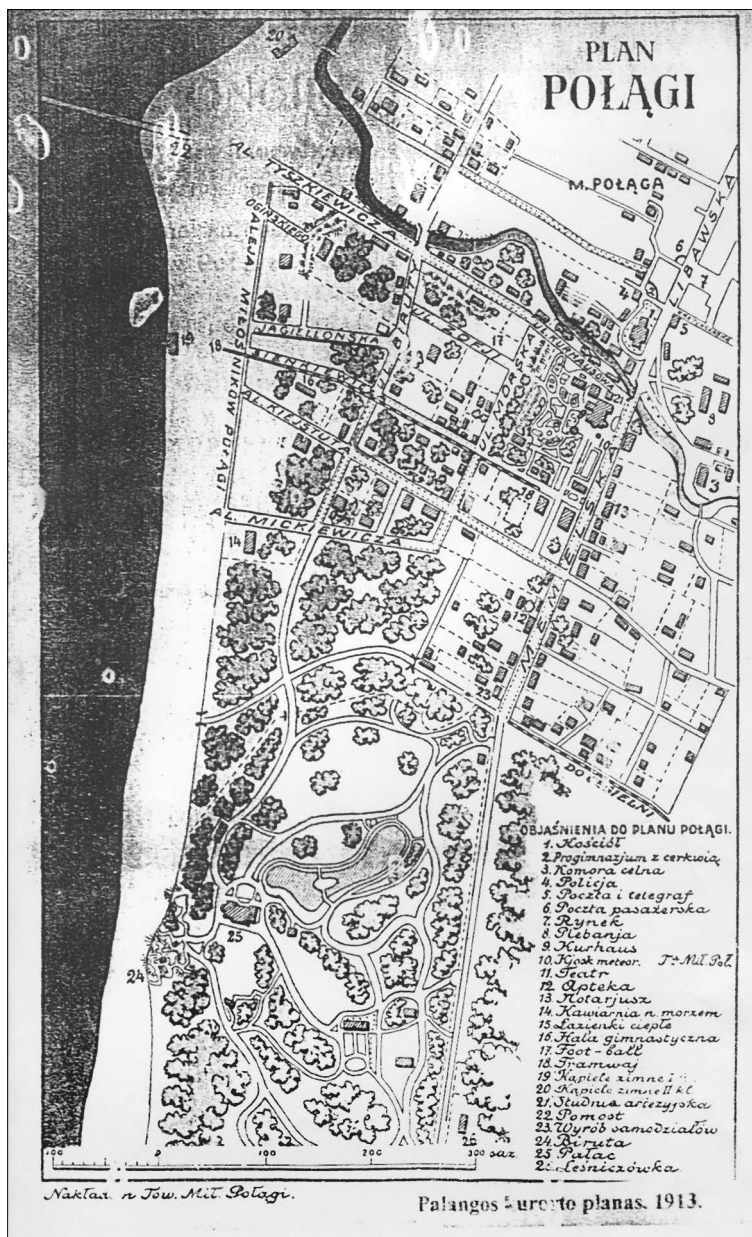

Bronišų vilos
 lokalizacija 1913 m.
 Palangos
 kurorto tiražuotame
 plane

valdęs Ignotas Macius – už 18 sieksnių, 33 deš. valdęs Ignotas Šilgalis – už 27 1/2 sieksnio, 37 deš. valdęs Juozapas Kuprys – už 31 sieksni, 34 1/4 deš. naudotojas Petras Paulikas – už 30 sieksnių ir 21 deš. valdęs Adolfas Freigofas – už 17 2/3 sieksnio kelių (inv. Nr. GEK 148/26, l. 11 v–12).

Liucijonas Bronišas rūpinosi dvaro darbininkų buitimi, jų ir vaikų švietimu, iš dvaro bibliotekos kaimo žmonėms duodavo paskaityti knygų. 1906 m. dvaro samdinių, kumečių vaikams įsteigė ir iki 1911 m. išlaikė privačią pradžios mokyklą. Jai patalpas skyrė dvaro skalbykloje-pirtyje. Čia visus metus mokyta rašymo, skaitymo, aritmetikos, tikybos, amatų pagrindų, rankdarbių. Vasarą mokykla veikė kaip vaikų darželis. Pirmuoju mokytoju dirbo Jonas Bražinskis, mokęs lietuvių

ir rusų kalbomis, nuo 1909 m. – trys mokytojai: M. Ulčinskaitė (kituose šaltiniuose – Ulčinskaja – J. V.), M. Žarskis, B. Kazlauskas. Tikybos mokė Budrių filijos kunigas kuratas Felicijonas Lialis⁸. Dvarininkas kaimiečius skatino pažangiau ūkininkauti, kviesdavosi į pamaldas dvaro koplyčioje.

Dvarą paveldėjęs Liucijono Bronišo sūnus Juozapas (gim. 1893 m.) Sankt Peterburge baigė gimnaziją, kadetų karo mokyklą. Po Pirmojo pasaulinio karo grįžęs į Mikoliškius, ūkininkavo paveldėtame dvare. Su dvaro darbininkais mėgo kalbėtis žemaitiškai. Vedęs lenkaitę Pauliną, susilaukė sūnaus. Mirus žmonai ir mažamečiui sūneliui, vedęs antrą kartą, turėjo dukrą Vandą ir sūnų Henriką. Mikoliškių dvaro žemių didžioji dalis suvalstybinta vykdant Nepriklausomos Lietuvos 1922 m. žemės reformą. Dvarui išliko nenusavinti malūnas ir plytinė, kurią dvaras su žeme nuomojo bažnyčiai.

Žemės reforma skatino Mikoliškių kaimo augimą. 1923 m. dvaro žemėje buvo 3 sodybos, 75 gyventojai, buvusioje dvaro žemėje išsiplėtusiame Mikoliškių bažnytkaimyje – 17 sodybų, 119 gyv.⁹ Stambiausiais ūkininkais buvo Antanas Narvilas ir Ignotas Macius. 1926 m. Mikoliškių kaime atidaryta valdinė vieno komplekto pradžios mokykla (pirmoji mokytoja – ? Jasinskaitė), pradėjo veikti radijo ryšys, 1938 m. atidaryta pašo agentūra su viešu telefonu, įsteigta Plungės miškų urėdijos Mikoliškių girininkija. Girininku paskirtas Antanas Beleškevičius¹⁰. Prieškaryje Mikoliškių kultūrinio, švietėjiško gyvenimo centru buvo mokykla. Gyvenvietės visuomeninį gyvenimą pagyvindavo katalikiškų organizacijų veikla, 1926 m. L. Viršilo ir A. Vaišvilo iniciatyva įsikūrusio šaulių organizacijos būrio rengiami valstybinių švenčių minėjimai, gegužinės¹¹.

Mikoliškių dvaro sodybą iš visų pusių supo želdiniai, iš pietų juosė apie 3 ha sodas, riboją statinių tvora. Sodyboje stovėjo keliolika įvairaus dydžio ir paskirties statinių. Dvaro sodybą į šiaurės ir pietų dalis dalijo bevardė Juodupio upelio atšaka. Per ją link senųjų dvaro rūmų vedė medinis lieptas. Dvaro sodybos šiaurės – ūkinėje dalyje, pakeliui link sodybos gerosios dalies stovėjo kelios medinės daržinės, medinis kumetynas,

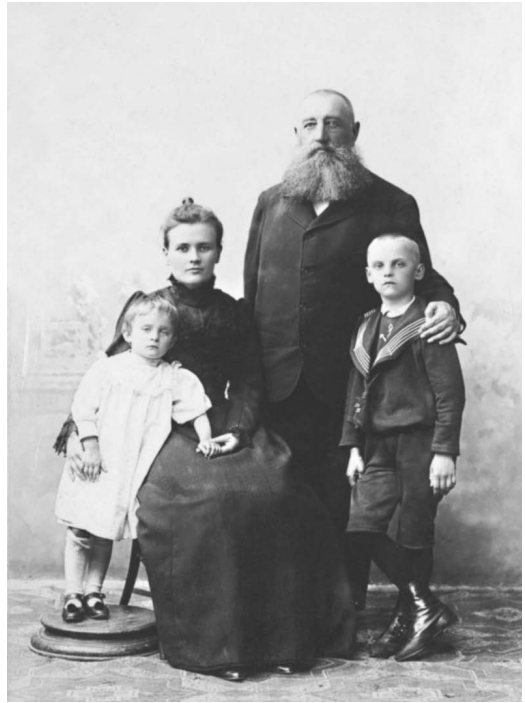

Mikoliškių dvarininkas Liucijonas Bronišas su šeima. Greta tėvo stovi sūnus – būsimas dvaro paveldėtojas Juozapas Bronišas. Brolių Čižų fotoateljė, Vilnius. XIX a. pabaiga–XX a. pradžia. Kretingos muziejaus fondai, KM-GEK21493

⁸ *Vienybė*, 1910, Nr. 44, p. 694; *Памятная книжка... на 1910 год*, Ковна, 1909, с. 101.

⁹ *Lietuvos apgyventos vietos*, Kaunas, 1925, p. 114.

¹⁰ *Trimitas*, 1926, Nr. 7, p. 218; *Mūsų girios*, 1938, Nr. 6–7, p. 349, 399.

¹¹ *Trimitas*, 1926, Nr. 28, p. 920.

rūsų. Sodybos pietryčių dalyje stovėjo į rytus fasadu su veranda atsukti senieji mediniai rūmai skiedrų stogu. Pastato pietų pusėje buvo ponų apartamentai – gyveno Juozapas Bronišas su antrąja žmona ir vaikais. Šiaurės gale buvo šeimos ir pagalbinės patalpos. Tame pastate, kol nebuvo klebonijos, gyveno ir Mikoliškių bažnyčios kunigai. Į šiaurės vakarus nuo rūmų, šonu atsukta į rytus stovėjo medinė kiaulidė. Į pietus, kitapus bevardžio upeliuko, buvo didelis medinis svirnas. Nuo svirno į rytus plytėjo dvaro sodybos ūkinis kiemas su keliais tvartais, mūrinėmis arklidėmis, kumetynu, svirneliu ir kitais pagalbiniais pastatais. Naujieji raudonų plytų dviaukščiai rūmai XIX a. pabaigoje pastatyti dvaro sodo pietų pakraštyje, bevardžio upelio pietų pusėje, fasadu atsukti į šiaurę. Juose įrengta dvaro biblioteka, įkurdintos dvi dvaro darbininkų šeimos. Priešingame sodo kampe stovėjo minėta mūrinė XIX a. pabaigoje statyta koplyčia čerpių stogu. Jos rūsyje įrengtame mauzoliejuje ilsėjosi senųjų Emilijos ir Liucijono Bronišų, jų marčios Paulinos, mažamečio vaikaičio ir kažkokios giminaitės (dvaro tarnautojos?) palaikai. Kaimo pagrindinio kelio vakarų pusėje stovėjo sena, XIX a. II pusės kartografijoje žymėta dvaro medinė kalvė. Žmonės prisimena, kad dvaro sodybos reprezentacinėje dalyje gėlynų buvo mažai, tačiau ji buvo gausiai apželdinta. Sode stovėjo šiltadaržiai. Dvaro sodybos struktūra susiklostė iki XX a. pradžios. Dauguma pastatų statyta XIX a. 9–10 dešimtmečiais. Veikė malūnas, plytinė, kurią dvaras su žeme perleido bažnyčios nuosavybėn¹². Prieškaryje Mikoliškiai priskirti miestelio tipo gyvenvietei.

Mikoliškių kaimas palyginti vėlai – 1940 m. – išskirstytas viensėdžiais. 1940 m. plano eksplikacijoje surašyti šie Mikoliškių kaimo žemės savininkai: Ona Butenienė, Leopoldo Idzelio įpėdiniai, Pranciškus Kupšys, Kazimieras Kupšys, Juozapas Kupšys, Vincentas Kupšys, Stanislovas Kupšys, Severina Karčiauskienė, Antano Kuprio įpėdiniai, Paulina Kubilienė, Steponas Macius, Juozapas Mažonis, Antanas Motiejauskas, Jonas Motiejauskas, Kazimieras Narkus, Julijonas Narvila, Ignas Paulikas, Petras Sireikis, Jonas Sireikis, Kazimieras Šateikis, Marijona Šateikienė, Juozapas Šilgalis, Juozapas Vaišvila, Vytautas Viršila, Juozapas Viršila, Angelė Viršilaitė, Kazimieras Viržintas, Izidorius Žilius ir Malvina Žiliūtė. *Visų kaimo ūkininkų bendra nuosavybė* įvardintos 7 arų dydžio kaimo kapinės. Dalis savininkų sodybinių sklypų neturėjo. Didžiausiomis buvo 3,86 ha Kazimiero Šateikio, 3,50 ha Vytauto Viršilos, 3,40 ha Julijono Narvilo sodybos, mažiausia – 5 arų Onos Butenienės sodyba. Daugiausia žemės valdė Julijonas Narvilas (44,07 ha), Ignas Paulikas (38,41 ha), Vincentas Kupšys (35,94 ha). Iš viso kaimas užėmė 453,2 ha ploto¹³.

Karo pabaigoje, nujausdamas nepalankų dvaro likimą, Juozapas Bronišas, padedamas dvaro ūkvedžio Kazimiero Kundroto, perkėlė artimųjų palaikus iš dvaro koplyčios į parapijos kapines. Baigiantis karui Juozapas Bronišas su šeima pasitraukė į Vilnių, vėliau – į Lenkiją. Palaidotas Krokuvoje, kur iki šiol gyvena jo sūnus Henrikas, keliskart apsilankęs Mikoliškiuose. Dvaro sodyba sunyko pokaryje: iki 1947 m. nuardyti mūriniai pastatai, jų medžiaga panaudota statyboms, vienas pastatas buvęs perkeltas į Palangą. Dvaro koplyčią rusų kareiviai 1944 m. pabaigoje–1945 metais naudojo

¹²Tarybų Lietuvos enciklopedija, Vilnius, 1987, t. 3, p. 84.

¹³Naudotasi LCVA, f. 1250, ap. 4, b. 5/158₃, saugomo 1940 m. plano kopija, *Kretingos r. sav. Žalgirio seniūnijos žemėtvarkos skyriaus archyvas*.

vietoj daboklės. Šiandien koplyčios vietoje žiojėja pamatų duobė. Kiti pastatai nugriauti XX a. 6–7 dešimtmečiais. Iš istorinės dvaro sodybos struktūros išlikę senieji vidaus keliukai, takai, pastatų pamatų liekanos.

1948–1949 m. iš Mikoliškių kaimo į Sibirą ištremtos Karolinos Viržintienės, Barboros Jasmontaitės, Juozo Kupšio, Juozo Šilgalio, Antano Vaišvilo, Kazio Šateikio, Leopoldo Idzelio šeimos. Miškingose Mikoliškių apylinkėse pokaryje veikusių laisvės kovų aukomis tapo partizanai Juozas Jucys-Margis (žuvo 1950 m.), Stasys Kupšys-Vanagas (žuvo 1951 m.). Aktyviai partizanus rėmė kaimo gyventojas Ignas Platakis¹⁴. Pokaryje Mikoliškiuose vėl atidaryta kurį laiką veikusi valdinė pradžios mokykla (mokyt. Magdalena Paulauskaitė, Bronė Mažionytė, Severina Malinauskaitė, Gediminas Galkis ir kt.). Nuo 1960 m. vėl veikė apie 1 900 ha miškų prižiūrėjusi Mikoliškių girininkija. Sovietmečiu Mikoliškiai buvo centrinė Kretingos miško ūmonių gamybinio susivienijimo gyvenvietė.

Pirmosios sovietų okupacijos pradžioje ir 1945–1950 m. Mikoliškiai priklausė Kretingos apskrities Kartenos valsčiui, iki 1963 m. – Baublių apylinkei, nuo 1950 m. – Klaipėdos apskrities Kretingos rajonui, 1950–1953 m. – Klaipėdos sričiai. 1963–1995 m. priklausė Kretingos rajono Žalgirio apylinkei, nuo 1995 m. – Kretingos r. savivaldybės Žalgirio seniūnijai. 1959 m. Mikoliškiuose buvo 96 gyventojai, 1986 m. – 114 gyv., 2009 m. – 91 gyv.¹⁵ Sovietmečiu pakito Mikoliškių gyvenvietės ribos. Pvz., XX a. 8 dešimtmetyje prie Mikoliškių kaimo prijungti senieji Medės Grikštai, kuriuose sovietmečiu veikė Kretingos miškų ūkio medienos pirminio apdoravimo įmonė ir Mikoliškių girininkijos administracija¹⁶. Šiuo metu Mikoliškiuose veikia Kretingos miškų urėdijos Mikoliškių girininkija, medienos apdirbimo įmonė. Kaimo gyventojų didžiąją dalį sudaro pensininkai. Mikoliškiuose nėra kultūros centro, mokyklos, bibliotekos, parduotuvės, kitų gyvenvietės normaliai infrastruktūrai reikalingų objektų. Tačiau kaimas didžiuojasi istorinėmis bendruomeniškumo, katalikų tikėjimo tradicijomis, darbščių kaimo moterų prižiūrimomis veikiančiomis kapinėmis ir kaimo kraštovaizdžio dominante – jaukaus šventoriaus supama nedidele šimtamete bažnyčia. Pasak kaimo senbuvės Emilijos Tarvydienės, kaime nėra oficialiai įregistruotos bendruomenės, tačiau žmonės sugyvena labai draugiškai:

„<...> Jeigu kokia bėda, žmonės meta visus darbus ir lekia kitas kitam padėti. Be kaimynų pagalbos neišsiverstum“¹⁷.

Mikoliškių bažnyčios steigimas ir statyba XX a. pradžioje

Didžiausią Mikoliškių gyventojų palankumą dvarininkai Bronišai pelnė pastatę katalikų bažnyčią.

Mikoliškių gyventojai iki savos bažnyčios pastatymo melstis vykdavo į Budrių bažnytelę, Gargždus. Mikoliškių kaimas, kaip minėta, priklausė Gargždų parapijai. Bažnyčios archyve išlikę dokumentai, kad, pvz., 1892 m.

¹⁴ 1941–1952 metų Lietuvos tremtiniai, Vilnius, t. 1, 1993, p. 435, 437, 442, 458, 459, 462, 464.

¹⁵ *Mažoji lietuviškoji tarybinė enciklopedija*, t. 2, Vilnius: Vyriausioji enciklopedijų redakcija, 1968, p. 591; *Tarybų Lietuvos enciklopedija*, t. 3, Vilnius: Vyriausioji enciklopedijų redakcija, 1987, p. 84; *duomenys iš Vikipedijos, laisvosios enciklopedijos*, prieiga per internetą: lt.wikipedia.org/wiki/Zalgirio_seniunija.

¹⁶ *Lietuvos TSR administracinio-teritorinio suskirstymo žinynas*, Vilnius, 1976, p. 368.

¹⁷ *Pajūrio naujienos*, (237) 2008 05 23.

Mikoliškių dvaras Gargždų klebonui Kalėdos mokesčio ir parapijos špitolės išlaikymui sumokėjo 2 rublius 40 kapeikų. Dvaro darbininkams ir kitiems kaimo gyventojams leista melstis ir dvaro sodybos koplyčioje, kurią aptarnaudavo kartą per mėnesį, sekmadienį iš Budrių atvykdavęs kunigas. Per mišias, jau būdamas senyvas, patarnaudavęs pas Liucijonas Bronišas. Mūrinę koplyčią, kaip ir daugelį dvaro sodybos statinių, projektavo pats dvarininkas. Koplyčios dvaro sodo pietų pakraštyje statyba susijusi su Emilijos Bronišienės mirtimi XIX a. pabaigoje. Dvarininko žmona mirė Palangoje, poilsiaudama Bronišų viloje. Koplyčioje buvo įrengtas altorėlis su Švč. M. Marijos statula, o žemėmis apipiltas rūsys skirtas Bronišų šeimos kapavietei-mauzoliejiui. Koplyčioje pirma palaidota Emilija Bronišienė, 1913 m. – Liucijonas Bronišas, vėliau, kaip minėta, jo sūnaus Juozapo pirmoji žmona Paulina ir mažametis sūnelis bei dar *kažkokia giminaitė* (dvaro tarnautoja?). Publikacijose aptinkamas koplyčios datavimas 1908 metais galimai netikslus, kadangi dvarininkienė Emilija Bronišienė, kaip minėta, mirė XIX a. pabaigoje, ir koplyčia, pagal žmonių prisiminimus, buvusi pastatyta jai palaidoti. Tikslios koplyčios statybos datos istoriniuose šaltiniuose neaptikta.

Bažnyčios Mikoliškiuose statybos intencija siejama su pasakojimu, kad Liucijonas ir Emilija Bronišai, ilgai buvę bevaikiai, meldami Dievą susilaukti vaikų, gimus sūnui *davė įžadus* pastatyti Mikoliškiuose bažnyčią. Apie 1893 m. gimus dvaro įpėdiniui sūnui Juozapui, įžadus išpildyti kuri laiką sutrukdė Emilijos Bronišienės mirtis ir užsitęsę biurokratiniai formalumai gaunat statybai carinės valdžios leidimą.

Šaltiniuose minima, kad bažnyčią projektavo pats Liucijonas Bronišas, kuris projektą *nužiūrėjęs kažkur užsienyje*. Bažnyčios architektūroje atpažįstama neogotikos ir XIX a. pabaigos–XX a. pradžios medinės pasaulietiškos kurortinės architektūros įtaka¹⁸. Ji dvarininką galėjo paveikti vasaromis poilsiaujant Palangoje.

L. Bronišas, žinodamas carinės valdžios nepalankų požiūrį į naujų katalikų bažnyčių statybą, nenorėdamas „erzinti“ carinės valdžios, prašymuose Kauno gubernatoriui, 1909 m. liepos 11 d. valdžiai pateiktuose projekte ir sąmatoje Mikoliškių bažnyčią vadino *koplyčia* (rusų k. *časovnia*). 1909 m. liepos 27 d. gubernatorius davė leidimą statybai. Tų pat metų lapkričio 1 d. raštu apie tai informavo Telšių vyskupą:

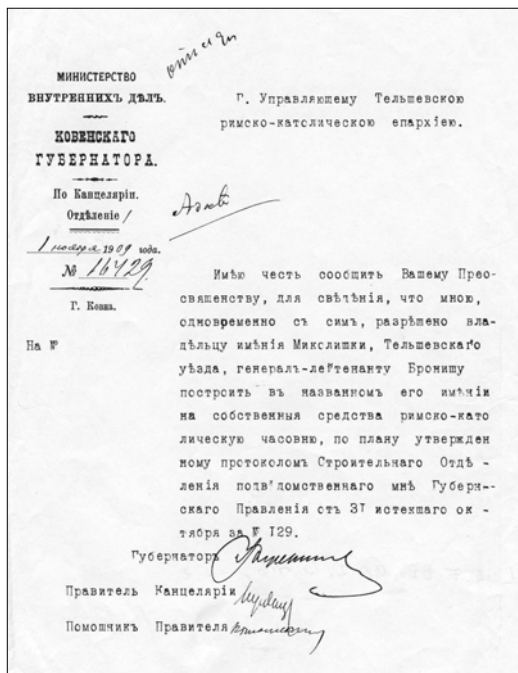

Kauno gubernatoriaus 1909 11 01 raštas

Telšių vyskupijai dėl leidimo Mikoliškių dvaro savininkui Liucijonui Bronišui statyti „koplyčią“ (bažnyčią). LVIA, f. 696, ap. 2, b. 416, l. 2

¹⁸Jankevičienė Algė, *Lietuvos medinės bažnyčios, koplyčios ir varpinės*, Vilniaus dailės akademijos leidykla, 2007, p. 215.

„Turiu garbės Jūsų Šviesybei pranešti, kad <...> Telšių apskrities Mikoliškių dvaro savininkui generolui-leitenantui Bronišui leista minėtam jo dvare savomis lėšomis pagal man pavaldžios Gubernijos valdybos Statybos skyriaus šių metų spalio 31 d. protokolu Nr. 129 patvirtintą planą statyti Romos katalikų koplyčią“¹⁹ (vertimas iš rusų klb. autorės).

1910 m. spalio 17 d. Budrių bažnyčios kunigas filialistas Felicijonas Lialis pašventino Mikoliškių bažnyčios kertinį akmenį ir pamatus²⁰. Bažnyčios statybai Liucijonas Bronišas iš gyventojų aukų nerinko, statė už savo lėšas išgytas ir pargabentas medžiagas. Tačiau *ir niekas negalėjo jam nurodyti, kokio stiliaus turi būti bažnyčia*. Akmenys statybai vežti iš apylinkių. Pamatus mūrijo *Liucijono pakviesti rusai*; statybininkų darbą apmokėjo aplinkinių kaimų ūkininkai. Bažnyčią, padedant dvarininko pasikviestiems darbininkams rusams, *statė kažkoks meistras iš Švėkšnos*. Deja, jo pavardė šaltiniuose neminima, žmonės neprisimena. Sienos surestos iš apvalių rąstų, kurių apačias „<...> rusai išskobdavo, ir dėdami vienus ant kitų, taip sukrovė sienas. Tik lubų skliautas padarytas neapvalus, todėl vėliau buvo perdirbtas. Pagal katalikų bažnyčių orientacijos tradicijas bažnyčia priekiu atgręžta į vakarus. Liucijonas Bronišas suspėjo uždengti skiedromis bažnyčios stogą, iškelti bokštą, sudėti langus, duris, šventoriuje ant keturių stulpų laikinai sureštoje varpinėje pakabinti iš Rusijos pargabentą varpą. Bažnyčią 1911 m. pašventino ir Šv. Juozapo titulą jai suteikė Žemaičių vyskupas Pranciškus Karevičius, dalyvavo Kulių klebonas Stanislovas Durskis. Bažnyčios vidaus įrengti L. Bronišas nebespėjo – prieš Pirmąjį pasaulinį karą, 1913 m. išvykęs Peterburgan bažnyčiai liturginių reikmenų, altorių, vienu šaltinių duomenimis, ten susirgo plaučių uždegimu ir mirė, kitų – žuvo nenustatytais aplinkybėmis. Pargabenti į dvarą jo palaikai buvo pašarvoti dar neįrengtoje bažnyčioje, kurioje net grindų nebuvę – asla per laidotuves buvusi išklota eglisakiais. Liucijonas Bronišas palaidotas šalia žmonos dvaro koplyčios rūsyje. Laidotuvių pamaldas laikė Budrių filijos kunigas.

Bažnyčios pastatas apylinkėse išsiskyrė savita architektūra, kurią taikliausiai įvertino medinės sakralinės architektūros tyrinėtoja dr. Algė Jankevičienė. Jos nuomone, apvalių rąstų, stačiakampė, trinavė Mikoliškių bažnyčia su zakristijos priestatėliu šiaurės pusėje, nežiūrint vėlesnių išorės pokyčių (sienos apkaltos lentomis, nežymiai rekonstruotas bokštas, portikas), yra vienas įdomiausių sakralinių pastatų:

„Praeityje (bažnyčios) pagrindinio fasado kraštuose ir abipus portalo kyšojo vertikalios rąstų galų linijos. <...> Stogo priekis laužyto kontūro, su atviromis spyrinėmis konstrukcijomis. Skydą puošė šešiakampė žvaigždė su krucifiksu. Arkines, dailiais apkaustais puoštas duris dengia įmantriai išlankstytas stogelis. Pastato viduryje ant kraigo stiebiasi kvadratinis, briaunomis į fasadus atgręžtas bokštelis su apačioje paplatinta

¹⁹ LVIA, f. 696, ap. 2, b. 416, l. 2 (leidimas); kiti susirašinėjimo bažnyčios statybos reikalu dokumentai – l. 1, 18.

²⁰ Vienių, 1910 11 03, Nr. 44, p. 694.

smailiuke. Šoninius fasadus skaido langai su kampo formos sąramomis, tiesią galinę sieną juosia laužytas karnizas. Laužytos ir kampuotos bažnyčios fasadų linijos asocijuoja su XX a. pradžioje Palangoje statytos vilos „Jūros akis“ architektūra“.

Dvarą paveldėjusiam sūnui Juozapui Bronišui bažnyčios įrengimo reikalai rūpėjo mažiau. Be to, sukliudė Pirmasis pasaulinis karas. Tiesa, jaunasis dvarponis pasirūpino paslėpti nuo okupantų vokiečių bažnyčios varpą, liepęs jį užkasti kažkur šventoriuje. Neįrengtas bažnyčios pastatas per karą išstovėjo užkaltais langais ir durimis. Pokaryje, raginamas kaimo žmonių, Mikoliškiuose nebaigtos bažnyčios reikalu apsilankiusio Kretingos vienuolyno vyresniojo Antano Leono Živatkausko, jaunajam dvarininkui priminusio jo velionio tėvo Liucijono Bronišo pasižadėjimą visiškai įrengti Mikoliškių bažnyčią, Juozapas Bronišas buvo priverstas pasirūpinti bažnyčios įrengimo užbaigimu. Pats jis mažai dalyvavo bažnyčios statybos reikaluose, tai palikdamas bažnyčios maršalkoms, kunigams ir kaimo žmonėms. Tačiau bažnyčios vidui įrengti skyrė lėšų, klebonijos sodybai statyti dovanavo apie 30 ha žemės su mišku, bažnyčiai perleido dvaro plytinę. XX a. 2 dešimtmečio pabaigoje bažnyčią įrenginėjo nagingesni Mikoliškių gyventojai. Daug prisidėjo meistrai tėvas Kazimieras ir sūnus Kazimieras Viržintai bei kažkoks kviestinis *Jurgelių* vadintas meistras, kurio pavardės niekas neprisimena.

Bažnyčios viduje sienos paliktos atvirų apvalių rąstų. Apie 1919 m. išklotos lentų grindys. Presbiterijoje iki XX a. 4 dešimtmečio vidurio stovėjo vienintelis didysis baroko stiliaus Šv. Juozapo altorius, puoštas smulkiais augalinių motyvų drožiniais. Jis pargabentas iš Budrių bažnyčios, kur tuo metu keisti

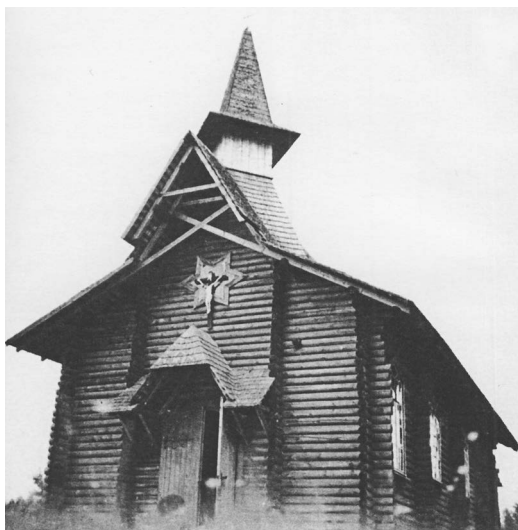

Mikoliškių bažnyčios autentiška architektūra. 1931 m. Vaizdas iš pietvakarių (Jankevičienė Algė, Lietuvos medinės bažnyčios, p. 217)



Pirmasis Mikoliškių bažnyčios kunigas Kazimieras Žilevičius. XX a. 3 dešimtmečio portretinė nuotrauka ant bažnyčios zakristijos sienos. 2011 02 22. Janinos Valančiūtės nuotr.

altoriai. Kurį laiką bažnyčią aptarnavo iš Budrių atvykstantys kunigai, tarp jų 1916–1921 m. – Budrių bažnyčios kunigas kuratas Julius Narkevičius. Pirmuoju Mikoliškių bažnyčiai paskirtu kunigu buvo Kazimieras Žilevičius (? – ? – 1921).

Bažnyčia gyvenamųjų patalpų neturėjo. Kunigas apgyvendintas XIX a. pabaigoje pastatytą mūrinių dvaro rūmų – *palociaus* patalpose. Žmonės prisimena, kaip

„<...> per purvynus, ant griovio krašto lentomis išklotu taku iš dvaro į bažnyčią eidavo dvaro ponai, kurie įeidavo kartais per zakristiją, kartais per bažnyčią. Jiems kėdės buvo padėtos (presbiterijos – J. V.) šone, prie didžiojo altoriaus“.

Pirmuoju bažnyčios zakristijonu buvo Vincas Kacijauskas, pirmuoju vargonininku – (Mykolas ?) Butkevičius. Kun. Kazimieras Žilevičius į Mikoliškius atvyko jau silpnos sveikatos, kurią buvo praradęs bolševikų kalėjime praleistais metais. Mikoliškiuose kunigavo trumpai – nesulaukęs savo vardadienio, kurį ruošiasi švęsti su kaimo tikinčiaisiais ir dvarininkais, mirė 1921 m. vasario 23 d. Tapo pirmuoju palaidotu į vakarus nuo bažnyčios, kitapus pagrindinio kelio atidarytose Mikoliškių kaimo kapinėse. Į Mikoliškius atkeltas kunigas ? Simonavičius čia tepabuvo tik 1921-aisiais, tačiau daug pasitarnavo katalikiškoje švietėjiškoje veikloje: sukūrė angelaičių, tretininkų organizacijas, subūrė šaulių kuopą, pasikvietė jauną vargoninką Joci (vardas nenustatytas. – J. V.), kuris subūrė bažnyčios chorą. Tačiau esama publikacijų, kuriose teigiama, jog bažnyčios chorą suorganizavo vargonininkas A. Tamošaitis²¹. Deja, šių teiginių patikrinimui trūksta istorinių šaltinių. 1921–1925 m. Mikoliškiuose kunigavo energingas, veiklus, statybos darbus išmanantis kunigas Kazimieras Keršulis²². Jo pastangomis XX a. 3 dešimtmečio viduryje šventoriaus pietvakarių kampe užbaigta medinė trijų tarpsnių varpinė: lentomis apkaltos sienos, skiedromis užklotas keturšlaitis stogas. Virš stogo iškeltas kalvių darbo kryžius-saulutė (nuo 2005 m. – kultūros vertybė, unikalus kodas 30571). Šventorius aptvertas statinių tvora, apsodintas eglėmis. Jo vakarų pakraštyje, priešais bažnyčią Jonas Gervinas apie 1926 m. pastatė du medinius kryžius. Už šventoriaus į šiaurę, dvaro dovanotoje žemėje apie 1926–1927 m. pastatyta medinė klebonija ir pora ūkinių pastatų, apie 1928 m. į šiaurės vakarus nuo bažnyčios – medinė špitolė. Jos pietų gale įkurdinta Mikoliškių valdinė pradžios mokykla. Špitolę statė vietinis meistras Jucys (vardas nenustatytas. – J. V.)²³.

1925–1926 m. Mikoliškiuose dirbo kun. Mečislovas Chodoravičius. Gargždų parapijos filijos teisėmis gyvavusi Mikoliškių bažnyčia 1926 m. kovo 6 d. (kai kur – kovo 8 d. – J. V.) tapo parapine, priskirta Rietavo dekanatui²⁴. 1926–1927 m. Mikoliškiuose klebonavo kun. Antanas Samavičius, 1927–1933 m. – kun. Juozapas Masilionis. 1928 m. Mikoliškių parapijoje buvo 1612 praktikuojančių katalikų.

Bažnyčios ūkinės veiklos apskaitos dokumentuose minima, kad ji 1927 m. turėjo 200 Lt išlaidų dėl baž-

²¹ *Vikipedija, laisvoji enciklopedija*, prieiga per internetą: <http://lt.wikipedia.org/wiki/Mikoli%C5%A1kiai>

²² *Elenchus omnium ecclesiarum et universi cleri Diocesis Samogitiensis seu Telsensis pro A. D. 1921*, p. 39; ... *pro A. D. 1923*, p. 43, ... *pro A. D. 1925*, p. 50.

²³ Pavieniai neinventorinti XX a. I pusės dokumentai. *Mikoliškių bažnyčios archyvas*.

²⁴ *Elenchus ... pro A. D. 1935*, p. 81 (nurodyta kovo 6 d.); *Elenchus... pro A. D. 1933*, p. 79 (nurodyta kovo 8 d.).



Bažnyčios šventorius iš pietvakarių pusės. 1931 m. (Jankevičiėnė Algė, Lietuvos medinių bažnyčių architektūra, Vilniaus Dailės akademijos darbai, t. 9, Dailė, Vilnius, 1996, p. 70)

nyčios bokšto pataisymo, 350 Lt kainavo klebonijos išstinkavimas ir pastogės pamušimas, 36 Lt – laiptų prie bažnyčios ir klebonijos pritaistymas. Dar 1927–1928 m. klebonijos rytų pusėje pristatytas priebutis, po klebonija išmūrytas rūsys. 1930 m. klebonas Juozapas Masilionis vyskupijai rašė, kad statybomis besirūpinanti bažnyčia nevalioja tvarkyti dvaro jai palikto ūkio – tinkamai panaudoti jai dvaro skirto miško, o nenaudojama miško medžiaga nyksta, rūpintis perleistos dvaro plytinės darbu, nes plytoms gaminti apylinkėse nėra poreikio. Todėl prašyta vyskupijos perimti disponavimą šiuo turtu²⁵.

Kun. J. Masilionio laikais pradėta bažnyčios remontą (jis rekonstravo bažnyčios bokštą. – J. V.) tęsė parapijoje 1933–1935 m. klebonavęs kun. Juozapas Garla. Bažnyčia išorėje vertikaliai apkalta lentomis, rekonstruotas atviromis spyrinėmis konstrukcijomis paremtas stogo frontonas virš didžiųjų durų: nutarta, kad jis nereikalingas, todėl nupjautas – *nulygintas*. Bažnyčią remontavo *meistras nuo Jokūbavo* Petras Dimgaila. Bažnyčios viduje sienos liko atviros, apvalių rąstų. Pseudobazilikinio stiliaus rekonstruotas lubų skliautas, presbiterija atskirta pusapskrite triumfo arka. 1935–1936 m. bažnyčioje pastatyti šoniniai altoriai: prie šiaurinės sienos, kairėje pusėje – Švč. M. Marijos altorius, kuriame įstatyta Lurdo Švč. M. Marijos statulos kopija. Ją fundavo iš Mikoliškių kilusi kretingiškė tretininkė Ona Vaišvilaitė, norėjusi Minijos upės šlaite ties Mikoliškiais įrengti Lurdo grota. Tam iš Kauno ir pargabeno statulą. Tačiau klebonas J. Masilionis moterį įtikino statulą padovanoti bažnyčios vidui papuošti. Prie bažnyčios pietinės sienos, dešinėje pusėje įrengtas Šv. Barbaros altorius su šios šventosios statula. Šoniniai altoriai XX a. I pusėje buvo vieno aukšto, didysis – dviejų. Didžiojo altoriaus viduryje stovėjo Šv. Juozapo statula (titulinis paveikslas XX a. I pusės bažnyčios dokumentuose neminimas. Matyt, buvo atgabentas iš kažkur vėliau. – J. V.). Antrame aukšte iškeltas kryžius su Nukryžiuotoju. Šoniniai altoriai įrengti paprasti, stilizuoti, be ryškesnio dekoravimo. Jų mensos sukaltos iš lentų. Altorius darė vietinis meistras Pranas Lingys. Statulos altoriams pargabentos iš Šiaulių. Bažnyčiai suolus pas

²⁵LVIA, f. 609, ap. 48, b. 185, l. 2–19.

Joną Balsevičių iš Pažvelsio užsakė ir už jų padarymą sumokėjo Leonas ir Antanas Lukauskai. Tuo metu pastatyta laužytos linijos Dievo Stalo tvorelė²⁶.

Kunigų ir energingų parapijiečių pastangomis prieškaryje aktyvėjo parapijos veikla. 1933 m. klebono Juozapo Garlos žiniose vyskupijai apie parapiją nurodyta, kad Mikoliškių parapija maža, tarp miškų, pelkių, blogų kelių, turi 875 gyventojus, iš jų dauguma – susipratę parapijiečiai. Išvardytos parapijoje veikiančios Švč. Sakramento garbinimo, Gyvojo rožančiaus, Krikščioniško mokslo, Maldos apaštalavimo brolijos, tretininkų, pavasarininkų (26 nariai), Angelo Sargo (42 vaikai) organizacijų skyriai, Blaivybės draugija²⁷.

1935 m. šaltiniuose vėl minimi bažnyčios pastatų statybos ir remontai: remontuotos špitolės sienos. Joje sudėtos naujos grindys, perdengta dalis lubų, įstatyti dvigubi langai. Prie špitolės pastatytas medinis tvartas (27, l. 14–15, 24).

Nuo 1935 m. iki mirties 1937 m. Mikoliškių klebonu buvo kun. Jonas Paulavičius, palaidotas Mikoliškių kapinėse. 1937–1939 m. Mikoliškiuose kunigavo Dominykas Andzevičius, 1939–1940 m. iki mirties – Pranciškus Ramonas (palaidotas Palangos bažnyčios šventoriuje. – J. V.). 1936–1940 m. katalikiškuose žinyuose nurodytas Mikoliškių parapijos tikinčiųjų skaičius – 883–887²⁸. Prieškariu bažnyčiai priklausė 6 mediniai pastatai – be anksčiau minėtų, XX a. 4 dešimtmetyje pastatytas *parapijos salės* pastatas.

Mikoliškių bažnyčia ir jos bendruomenė XX a. viduryje–XXI a. pradžioje

Bažnyčios pastatas per Antrąjį pasaulinį karą nenukentėjo. Karo metais ir pokaryje bažnyčioje dirbo kunigai Alsys (vardas nenustatytas. – J. V.), Izidorius Juškys, Boleslovas Lašas (1891–?–?), Kazimieras (?) Gylys, Vladas (?) Balčiūnas, Juozas Kusas. 1951–1968 m. Mikoliškiuose klebonavo kun. Antanas Gedmintas. Pokaryje Mikoliškių bažnyčia vėl tapo Gargždų parapijos filija.

Po karo bažnyčios žemė, pastatai nacionalizuoti – bažnyčios pastatą tikintieji turėjo iš valdžios nuomotis. Bažnyčią remontuoti buvo sudėtinga – menkiausią smulkmeną reikėjo derinti su sovietine valdžia. Todėl didesni remontai nevykdyti. Tik šiferiu uždengtas stogas, vietomis pakeistos fasado apkalimo lentos; bažnyčia pirmąsyk nudažyta. Nacionalizuotos klebonijos pusė pastato palikta bažnyčios reikmėms, pusė



Apie 1935–1937 m. Mikoliškių klebono Jono Paulavičiaus portretinė nuotrauka ir senojo kapo paminklo epitafija emaliuotoje plokštėje saugomos bažnyčios zakristijoje. 2011 02 22. Janinos Valančiūtės nuotr.

²⁶ Vaikystėje patarnavusio mišioms bažnyčios ilgamečio zakristijono Vincento Butkaus (1929–2012), Antaninos Platakienės (gim. 1913), Onos Naumecienės (gim. 1927) prisiminimai.

²⁷ LVIA, f. 609, ap. 48, b. 185, l. 12.

²⁸ *Elenchus... pro A. D. 1936*, p. 82; *...pro A. D. 1937*, p. 82; *... pro A. D. 1938*, p. 87; *... pro A. D. 1939*, p. 87; *... pro A. D. 1940*, p. 113.



*Šventoriuje kun.
A. Šeškevičiaus SJ
pastangomis
pastatytos dvi
mūrinės koplytėlės.
Viena iš jų
stovi šventoriaus
pietvakarių kampe.
2011 02 22.
J. Valančiūtės nuotr.*

naudota vietinio kolūkio komunaliniams butams. Klebonijos kluonas XX a. 8 dešimtmetyje nugriautas; liko tik tvartas, kuriuo naudojosi komunalinių butų gyventojai. Buvusioje špitolėje įkurdinti Kretingos miškų ūkio Mikoliškių girininkijos darbuotojai. Špitolės ūkinis pastatas XX a. 7 dešimtmetyje nugriautas. Buvusiame parapijos salės pastate išikūrė Mikoliškių girininkijos administracija.

XX a. 7–8 dešimtmečiais Mikoliškių bažnyčioje dirbo kunigai Juozas Kerpauskis, užtvėręs šventorių nauja statinių tvora, (?) Martiševičius, Vytautas Mikutavičius (1973–1974). Sovietmečiu Mikoliškių bažnyčia vėl tapo Gargždų parapijos filija. XX a. 8 dešimtmečio pabaigoje–9 dešimtmečio pradžioje bažnyčią aptarnaujant Gargždų bažnyčios klebonui Leonui Veseliui, bažnyčioje, išskyrus zakristiją, suklotos naujos grindų lentos. 1978 m. remontuotas bažnyčios stogas, bokštas.

Bažnyčios autentiška architektūra dėl prieškario ir XX a. II pusės remontų, rekonstrukcijų šiek tiek pakito: kaip minėta, fasadai apkalti stačiomis lentomis; nukabintas frontone virš šešiakampės žvaigždės formos lango kabojęs kryžius su Nukryžiotuoju. Pakeista bokšto forma. Tarplangiuose ir pastato kampuose atvira išsikišusi rąstų konstrukcija sumažinta ir apkalta lentomis, sudarant menčių išpūdį²⁹.

1983–1989 m. bažnyčią aptarnavo disidentinio judėjimo dalyvis, Gargždų bažnyčios vikaras Antanas Šeškevičius SJ (1914–1943–2002). Jis ypač rūpinosi bažnyčios atnaujinimu, šventoriaus tvarkymu. Dėl to konfliktavo su Kretingos rajono valdžia. Šio kunigo pastangomis pagal tuometines ribotas galimybes atnaujintas bažnyčios interjeras. Pakito bažnyčios šoninio kairės pusės (žiūrint iš bažnyčios priekio. – J. V.) altoriaus ir didžiojo altoriaus vaizdai: didžiojo altoriaus centre įstatyta Švč. Jėzaus Širdies statula; senas Šv. Juozapo paveikslas perkeltas į antrą aukštą. Prie bažnyčios pietinės sienos stovinčio Švč. M. Marijos altoriaus vaizdas nepasikeitė. Tik šalia jo, ant sienos pakabintas Šv. Brigitos paveikslas, tapytas tokiu pat stiliumi, kaip ir prie didžiojo altoriaus mensos pritvirtintas paveikslas „Paskutinė vakarienė“. Abu – be

²⁹Mikoliškių Šv. Juozapo bažnyčios (unikalus kultūros vertybės registracijos kodas 30570), dosjė.

didesnės meninės vertės, sovietmečiu bažnyčiose savamokslių dekoratorių platinto darbo pavyzdžiai, paklausūs dėl pigumo. Profesionaliems menininkams sovietmečiu bažnyčiose dirbti buvo sudėtinga dėl valdžios persekiojimų. Bažnyčios pietų pusės altoriuje virš senosios Šv. Barbaros statulos įstatytas Šv. Jurgio paveikslas. Prie altoriaus, ant sienos pakabintas iš kažkur atgabentas senas tapytas Šv. Kazimiero paveikslas. Išdažytas bažnyčios vidus. XX a. pabaigoje išmontuota Dievo Stalo tvorelė.

Apie 1982–1983 m. kun. A. Šeškevičiaus SJ iniciatyva šventoriuje pastatytos mūrinės koplytėlės sovietinės valdžios įvertintos kaip *savavalė statyba*, reikalauta jas nugriauti. Tačiau bažnyčios komitetas su kunigu sugėbėjo įrodyti, kad *visų reikalingų popierių nesutvarkę ne iš blogos valios, o iš neišmanymo*, ir tuo viskas pasibaigė.

Tiesa, kai kurių nuobaudų neišvengta: šventoriui medinių kryžių padaręs meistras iš Šiūparių J. Griušys nubaustas 10 rb. bauda, o kryžių į Mikoliškius gabenusį kun. A. Šeškevičių SJ sustabdę vietiniai autoinspektoriai liepė jį nuvežti į milicijos skyrių Gargžduose. Bažnyčios archyvo dokumentai rodo, kad Mikoliškių bažnyčios komitetas ir parapijiečiai, nepaisant sovietinės valdžios persekiojimų, išliko drąsūs ir veiklūs: jie net organizavosi bažnyčios reikmėms įsigyti autobusą, nes bažnyčią pasiekti atokesnių kaimų gyventojams buvo sudėtinga: autobusų maršrutai specialiai buvo sudaryti nepalankūs tikinčiųjų dalyvavimui mišiose. Dėl autobuso įsigijimo mikoliškietėliai su kunigu kreipėsi į aukščiausias valdžios instancijas. Leidimo įsigyti autobusą negavę, jį išsinuomojo. Tačiau 1983 m. vasario 6 d. autobusą sustabdę Gargždų milicininkai tikinčiuosius išvaikė, iš vairuotojo atėmė pažymėjimą, autobusą parvarė į Gargždus³⁰. Mikoliškių bažnyčios istorijoje užfiksuotas dar vienas plataus atgarsio visuomenėje sulaukęs pasipriešinimo sovietinės ideologijos puolimui faktas: 1987 m. rugpjūčio 23 d. Ribentropo-Molotovo pakto pasmerkimo minėjime Vilniuje prie A. Mickevičiaus paminklo dalyvavo Mikoliškių vargonininkas A. Bumbulis. Dėl šio fakto sovietinė valdžia vėl persekiojo kun. A. Šeškevičių SJ, o Kretingos miškų ūkio gamybinio susivienijimo Mikoliškių medienos sandėlio dirbantieji, spaudžiami Kretingos rajono partkomo, turėjo suorganizuoti mitingą kunigo ir vargonininko *viešam pasmerkimui*³¹.

Mikoliškius nuo XX a. 9 dešimtm. pabaigos aptarnavo Gargždų parapijos klebonas, dabar – Gargždų dekanas, kan. Jonas Paulauskas, Gargždų vikarai



Šventoriaus rytų pakraštyje stovi Vytauto Skyriaus pastatytas medinis kryžius. 2008 07 14. J. Valančiūtės nuotr.

³⁰ Lietuvos katalikų bažnyčios kronika. Pogrindžio leidinys, Čikaga, t. 7, 1984, p. 492–493.

³¹ Švyturys (Kretingos rajono laikraštis), 1987 09 09, Nr. 107.



Kultūros vertybė – Mikoliškių bažnyčios varpinė (unikalus registravimo kodas 30571) iš šiaurės pusės. 2008 01 14. J. Valančiūtės nuotr.



Bažnyčios klebonija prieš remontą. Vaizdas iš pietryčių. 2011 02 22. J. Valančiūtės nuotr.

kunigai Arvydas Leščiauskas, Antanas Saunorius, Antanas Garjonis a. a., Vytautas Ripinskis, Vaidas Buivydas, Darius Povilaitis, Pranas Bartasūnas, Sigitas Valauskis, Antanas Pryšmantas a. a., Kęstutis Timofejevas, Egidijus Kumža, Andrius Vaitkevičius ir kiti.

1991 m. dažytas bažnyčios stogas, atlikti kiti remonto darbai. 1999–2002 m. Gargždų bažnyčios klebono kan. Jono Paulausko pastangomis vykdyti kompleksiniai Mikoliškių bažnyčios, varpinės remonto ir šventoriaus tvarkymo darbai. Kapitaliai remontuoti bažnyčios ir varpinės stogai – keistos papuvusios konstrukcijos, stogai iš naujo apskardinti. Pakeistos aplūžusios bažnyčios ir varpinės sienų apkalimo lentos; bažnyčioje sudėtos naujos grindys, keisti papuvę balkiai. Pastatai perdažyti. Pastatyta nauja kalto metalo dekoratyvi šventoriaus tvora su 4 metaliniais vartais, restauruoti senieji kryžiai, koplytėlės, sutvarkytas šventoriaus apželdinimas. Priešais bažnyčią įrengta aikštelė automobiliams. 2005 m. Mikoliškių bažnyčia ir varpinė įregistruotos kaip kultūros vertybės kompleksas (komplekso unikalus kodas 30569).



Į šiaurės vakarus nuo bažnyčios stovi senoji špitolė. 2011 02 22. J. Valančiūtės nuotr.

Bažnyčiai gražinta klebonija 2011 m. vasarą suremonuota pritaikant kunigo butui ir parapijos poreikiams – susirinkimams, šarvojimo salei.

Ruošiantis bažnyčios 100-mečiui, kan. Jono Paulausko iniciatyva profesionalus restauratorius Vidas Sebeckas atnaujino didžiojo altoriaus auksavimą. Šiuo metu bažnyčios interjerą puošia atvirų apvalių rąstų sienos. XX a. 4 dešimtmetyje įrengta *triumfo arka* riboja presbiteriją su joje stovinčiu didžiuoju altoriumi. Altorių vaizdas, lyginant su XX a. I p. aprašymais, pasikeitęs: kaitalioji vietomis Šventųjų paveikslai, statulos. Didžiojo altoriaus centre stovi atnaujintas titulinis drobėje tapytas Šv. Juozapo paveikslas, antrame aukšte – manytina, iš kažkur atgabentas tapytas Švč. Trejybės paveikslas. Altoriaus viršų vainikuoja Nukryžiuotojo statula ant kryžiaus. Tikėtina, kad kryžius anksčiau kabojo bažnyčios išorėje, frontone. Bažnyčios šiaurės pusėje stovi kuklus stilizuotas šoninis vieno aukšto Šv. Brigitos altorius su titulinės šventosios statula centre, pietų pusėje – analogiškos architektonikos antrasis šoninis altorius su Švč. Jėzaus Širdies statula centre. Prie altoriaus iš šiaurės pusės ant postamento pastatyta Šv. Barboros statula, manoma, anksčiau stovėjusi bažnyčios pietų pusės šoniniame altoriuje. Prie bažnyčios rytų sienos išlikusi sena briaunuota stalių darbo medinė sakykla su laipteliais iš rytų pusės. Įėjimą iš bažnyčios į vienintelę presbiterijinę zakristiją puošia senos medinės dvigubos durys segmentinės arkos angoje. Bažnyčia vargonų neturi. Virš priebažnyčio iškeltas choras atribotas horizontaliai suklotų apvalių rąstų tvorele.

Iki 2013 m. rugpjūčio apie 530 tikinčiųjų vienijančią Mikoliškių bažnyčią aptarnavo Gargždų klebonas, dekanas, kanauninkas Jonas Paulauskas. Jam talkino Gargždų bažnyčios vikarai kun. Kęstutis Vainorius, kun. Vytautas Vaidila, kun. Vytautas Liesis. Vargonininko pareigas atliekantis Gargždų parapijos vargonininkas Petras Katauskis subūrė bažnyčios chorą. Mišioms patarnaudavo Gargždų bažnyčioje dirbantis Stanislovas Blinstrubis. Dabar bažnyčią aptarnauja Vėžaičių parapijos klebonas kun. Viktoras Daujotis.



100-mečio iškilimams papuoštos bažnyčios interjero fragmentas. Šone – Šv. Mišioms patarnavęs Stasys Blinstrubis. 2011 10 09. J. Valančiūtės nuotr.



Bažnyčios priekyje įrengtas choras. 2011 02 22. J. Valančiūtės nuotr.



Bažnyčių prižiūrinti, tvarkanti Aldona Balsevičienė svetingai atveria duris besidomintiems bažnyčios interjeru. 2011 02 22. J. Valančiūtės nuotr.

Mikoliškių tikinčiųjų bendruomenė vieninga, aktyvi. Bažnyčios ir jos aplinkos švara ir tvarka rūpinasi senojoje špitalėje gyvenanti *pročka* Aldona Balsevičienė, kuriai talkina kaimo darbščios moterys – Mikoliškių kapines prižiūrinti Emilija Tarvydienė, Adelė Pilybienė, Rūta Brauklienė ir kitos. Per atlaidus, kitas šventes bažnyčioje su meninėmis programėlėmis apsilanko, atlaidų procesijose dalyvauja direktorės Virginijos Lukauskienės globojami Lapių pagrindinės mokyklos mokiniai. Bažnyčia ir gyvenvietė rūpi Lenkijoje gyvenančiam bažnyčios statytojo Liucijono Bronišo anūkuui Henrikui Bronišui. Būdamas stipresnės sveikatos, jis Mikoliškiuose lankėsi. Dabar Mikoliškių gyvenimo naujienas sužino iš Emilijos Tarvydienės laiškų.

2011 m. spalio 9 d., per Šv. Brigitos atlaidus Mikoliškių bažnyčia pažymėjo gyvavimo 100-metį. Iškilmingose šv. Mišiose dalyvavo Gargždų parapijos kunigai ir kunigai svečiai – Tverų klebonas kun. Darius Povilaitis, iškilmingą pamokslą sakęs Klaipėdos Marijos Taikos Karalienės bažnyčios rezidentas kun. Ferdinandas Žilys. Tarp Mikoliškių gyvenvietės tikinčiųjų buvo maldininkų iš Lapių, Vėžaičių, Gargždų, su Mikoliškiais ir jų apylinkėmis kilme ar kitais giminytės ryšiais susietų žmonių. Atlaiduose su menine programėle dalyvavo Lapių pagrindinės mokyklos mokiniai su mokyklos direktore Virginija Lukauskiene. Gausi atlaidų procesija, po šv. Mišių bažnyčioje užsitęsęs žmonių bendravimas, katalikiško jaunimo aktyvumas bažnytiniuose renginiuose rodo, kad nuo XX a. pradžios puoselėtos bažnyčios bendruomenės tradicijos išlikę tvirtos. Tikėtina, kad jos nebus apleistos ir ateityje.



Iškilmingų bažnyčios 100-mečio pamaldų dalyviai kunigai jaunųjų maldininkų apsuptyje. Iš dešinės – iškilmių organizatorius, Gargždų parapijos klebonas, Gargždų dekanas kan. Jonas Paulauskas, iškilmingas šv. Mišias aukojęs Klaipėdos Marijos Taikos karalienės rezidentas kun. Ferdinandas Žilys, Tverų parapijos klebonas kun. Darius Povilaitis, Gargždų parapijos vikaras kun. Vytautas Vaidila. 2011 10 09. J. Valančiūtės nuotr.

Mikoliškių kapinės

Ilgą laiką Mikoliškiai savų kapinių neturėjo. Kaimo mirusieji laidoti Budriuose ar Gargžduose. Kaimo pakraštyje *pas Maciaus* buvę maro kapeliai gyventojams buvo *toloka ir nepatogi vieta* (3). Dvarponiai Bronišai savo artimuosius laidojo dvaro sode pastatytos mūrinės koplyčios rūsyje. Jame, kaip minėta, pirmoji palaidota XIX a. pabaigoje mirusi Liucijono Bronišo žmona Emilija, 1913 m. – Liucijonas Bronišas, sūnaus Juozapo pirmoji žmona Paulina ir jų mažametis sūnelis, bei, pagal žmonių pasakojimus, *dar kažkokia dvarininkų giminaitė ar dvaro tarnautoja*. Vieta kapinėms paskirta dvaro žemėje – bulvienoju lauke ant kalnelio, prie Juodupio upelio, į vakarus nuo bažnyčios. Kapinės atidarytos 1921 m. žiemą. Jose pirmasis 1921 m. vasario 23 d. palaidotas Mikoliškių bažnyčios kunigas Kazimieras Žilevičius. XX a. 3 dešimtmetyje bažnyčioje dirbęs kun. Kazimieras Keršulis pasirūpino naujųjų kaimo kapinių nusausinimu. Kapinės aptvertos statinių tvora (l. 14, 15, 24). Karo pabaigoje, 1944 m. rudenį užėję rusai išikūrė be savininkų likusioje Mikoliškių dvarvietėje, ją nuniokojo, Bronišų koplyčia-mauzolieju pavertė iki 1945 m. veikusia dabokle, žmonių vadintą *kalėjimu*. Kaimo gyventojai dvarininkų Bronišų palaikus iš koplyčios perlaidojo kaimo kapinėse. Po Nepriklausomybės atkūrimo kaimo gyventojai dvarininkų Bronišų kapavietėje pastatė paminklą. Dar vieną paminklą pastatė senojoje Mikoliškių kunigų kapavietėje, kurioje ilsisi 1921 m. mirusio pir-



Dvarininkų Liucijono ir Emilijos Bronišų šeimos kapavietę Mikoliškių kapinėse prižiūri Emilija Tarvydienė. 2011 08 17. J. Valančiūtės nuotr.



Mikoliškių kapinėse 1921 m. palaidotas pirmojo bažnyčios kunigo Kazimiero Žilevičiaus ir 1937 m. palaidotas klebono Jono Paulavičiaus kapavietėje po Nepriklausomybės atkūrimo pastatytas naujas paminklas. 2011 08 17. J. Valančiūtės nuotr.



Mikoliškių kapinėse nudžiūvusių medžių kamienai virstę originaliais mažosios sakralinės architektūros paminklais – baubline koplytėle ir koplytstulpiu (matomas nuotraukoje). 2011 08 17. J. Valančiūtės nuotr.

mojo Mikoliškių bažnyčiai skirto kunigo Kazimiero Žilevičiaus ir 1937 m. mirusio Mikoliškių klebono Jono Paulavičiaus palaikai. Dvarininkų Bronišų, kunigų kapavietės ir dar keliolika kapų tvarko savanorė kapinių prižiūrėtoja Emilija Tarvydienė.

Šiuo metu kapines puošia kultūros vertybės statusu saugoma nuo ilgapirščių 2007 m. nukentėjusi prieškarinė koplytėlė ir dar du kan. Jono Paulausko pastangomis kapinėse neseniai atsiradę originalūs mažosios architektūros paminklai: panaudojant nudžiūvusių medžių kamienus prie pagrindinio tako įrengtas koplytstulpis; kapinių šiaurės vakarų kampe, nudžiūvusio šimtamečio ažuolo išskobtame kamiene bažnyčios varpinę 2006 m. remontavusių darbininkų įrengta koplytėlė. 2006 m. rugpjūčio 18 d. ją pašventino Mikoliškius aptarnaujantys Gargždų parapijos klebonas kan. Jonas Paulauskas, vikaras kun. Egidijus Kumža. Šventinime dalyvavo tuometis Žalgirio seniūnijos seniūnas Povilas Šlyžius a. a. Veikiančios Mikoliškių kapinės gyventojų, bažnyčią aptarnavusio Gargždų parapijos klebono kan. Jono Paulausko rūpesčiu tapę jaukiu, išpuosėtu Mikoliškių gyvenvietės kampeliu, savotišku gyvenvietės istorijos metraščiu, žmonių pagarbos praeičiai pavyzdžiu.

Išvados

Straipsnyje pagal fragmentiškai išlikusius archyvinius šaltinius, žmonių prisiminimus, įvairių publikacijų informaciją, kuri, beje, daugeliu atvejų tikslintina, pateikta Mikoliškių bažnyčios raida Mikoliškių dvaro ir gyvenvietės istorijos kontekste. Istorinių šaltinių fragmentiškumą, padrikumą sąlygojo dėl bažnyčios ilgamečio filijos statuso susiformavęs nedidelis archyvas, karai, sovietmečiu vyk-

dytas katalikybės persekiojimas, kai ne viskas bažnyčios dokumentuose fiksuota saugumo sumetimais. Istorinės medžiagos gilesnei analizei pritrūko istorinių šaltinių. Tačiau istorinių duomenų susisteminimas ir apibendrinimas pasitarnavo bažnyčios raidos atskirų etapų įvertinimui, liaudiškų sakralinių pastatų archetipui priskiriamos bažnyčios autentiškos architektūros unikalumo išryškinimui.

Pagal straipsnyje pateiktą istorinę medžiagą, kurios didžiąją dalį sudaro fragmentiški archyviniai šaltiniai, galima daryti šias išvadas:

1. Mikoliškių bažnyčios įkūrimas ir gyvavimas iki XX a. vidurio susiję su bažnyčios fundatoriaus ir globėjo – Bronišų nuo XIX a. II pusės valdyto Mikoliškių dvaro raida. Gretimo iš pietų pusės Lapių dvaro žemių šiaurės rytų pakraštyje XIX a. II pusėje įsikūręs nedidelis Mikoliškių dvaras garsėjo miškingomis teritorijomis, tvarkingai vestu ūkiu, dvarininkų Bronišų palankumu Mikoliškių gyventojams, švietėjiška veikla. Tai veikė besiformuojančias kaimo bendruomenės tradicijas, kurių pavyzdžių esama ir šiandienos Mikoliškių gyvavime;

2. Mikoliškių bažnyčios raidai turėjo įtakos jos ilgalaikis filijos statusas, atskirais istoriniais etapais sąlygojęs bažnyčios sakralinės ir tikinčiųjų katalikiškos veiklos epizodiškumą;

3. Mikoliškių bažnyčia yra ryškus liaudiškos ir profesionalios architektūros sąveikų Lietuvos medinėje sakralinėje architektūroje pavyzdys. Medinės bažnyčios originalią architektūrinę išraišką nulėmė jos autentiškoje architektūroje pastebima neogotikos ir XIX a. pab.–XX a. pradžios pasaulietiškos kurortinės architektūros įtaka, specialistų įvardijama istorizmo stiliumi. Tarp šioje įtakoje Žemaitijoje statytų sakralinių pastatų Mikoliškių bažnyčia medinės liaudiškos architektūros tyrinėtojų (architektė dr. Algė Jankevičienė) vertinama kaip įdomiausia. Nežiūrint prieškario ir XX a. II pusės–XXI a. pradžios rekonstrukcijų ir remontų, bažnyčia iš esmės išlaikiusi originalią senąją architektūrą, liaudiškai architektūrai būdingą architektūros formų paprastumą, kompozicijos funkcionalumą, pastato proporcijų, silueto darną su aplinka. Pagal istorines aplinkybes formuotas bažnyčios interjeras turi baroko (didysis altorius), pseudobazilikinio stiliaus (prieškaryje suformuotos skliautinės lubos, įrengta presbiteriją ribojanti *triumfo arka*), paprasto vietinių medžio meistrų darbo (stilizuoti šoniniai altoriai) ir sovietmečiu bažnyčiose plitusių bažnytinio meno kičo elementų. Bažnyčios ir varpinės istorinę, architektūrinę vertę pažymi šiam kompleksui 2005 m. suteiktas kultūros vertybės statusas (komplekso unikalus registracijos kodas 30569);

4. Gargždų kunigų aptarnaujamos Mikoliškių bažnyčios tikinčiųjų bendruomenė išsaugojusi sovietmečiu „užgrūdintas“ katalikiškos veiklos tradicijas, tvirtą bendrystės ryšį. Žmonių pagarbos Mikoliškių praeičiai pavyzdžiai – rūpinimasis bažnytiniais pastatais, iškilmingai švenčiami atleidai, bažnytinės kalendorinės šventės, rūpestingai prižiūrimos kaimo kapinės, kuriose perlaidoti Mikoliškių dvarininkų Bronišų šeimos mirusiųjų palaikai.

Tikiuosi, kad straipsnio medžiaga bus naudinga praktiniu požiūriu: pagal istorinius šaltinius pateiktas bažnytinių pastatų apibūdinimas skatins išsaugoti Mikoliškių bažnytinio komplekso autentiškumą, o šis straipsnis taps akstinu naujų istorinių šaltinių paieškoms, išsamesnėms Mikoliškių bažnyčios istorijos studijoms.

Kartenos valsčiaus ūkininkų taupomosios skolinamosios kasos istorijos fragmentai

Vladas Terleckas

Iki šiol kredito kooperacijos Kartenos valsčiuje istorija netyrinėta. Straipsnyje pagal pirminius šaltinius bandoma atkurti Kartenoje veikusių kredito kooperatyvų praeitį, išryškinti jų vaidmenį. Išsamesnį tyrimą, apibendrinimų galimybes sunkina išlikusios informacijos skurdumas (surasti tik 1932 ir 1937 m. duomenys).

Pirmosios Lietuvos miesteliuose neluominės smulkiosios kredito įstaigos atsirado 1873 m. Tai buvo kredito kooperatyvai, oficialiai vadinti skolinamosiomis taupomosiomis draugijomis. Dažniausiai jų steigimo iniciatoriai buvo dvarininkai, rečiau kunigai, inteligentai. Dvarininkus rūpintis kredito kooperatyvų organizavimu vertė carinės administracijos draudimas „lenkų kilmės“ asmenims naudotis pigiomis Rusijos valstybinių bankų paskolomis.

Caro laikais Kartenoje nebuvo kredito kooperatyvo, bet jos ir apylinkių ūkininkai galėjo stoti į 1913 m. balandžio 1 d. įsteigtą Kretingos skolinamąją taupomąją draugiją (STD), naudotis jos paskolomis. Mat Kretingos STD įstatuose buvo numatyta, kad į jos veikimo rajoną įeis ir Darbėnų bei Kartenos valsčiai¹. Tačiau dėl greitai prasidėjusio Antrojo pasaulinio karo draugija nespėjo išplėsti veiklos, ką nors reikšmingesnio nuveikti. Apskritai tyrinėtojai atkreipė dėmesį, kad caro laikais Žemaitijoje, kitaip nei likusioje Lietuvos teritorijoje, kredito kooperacija buvo mažiau išplitusi (pvz., Telšių apskr. tebuvo 5 STD). Toks reiškinys aiškinamas ūkių nesmulkinimu sūnums, ekonominiu stiprumu (dėl lažo pakeitimo činšu), gamybos rinkai išplitimu ir didesnėmis žemaičių pajamomis bei etnopsichologinėmis ypatybėmis².

Karteniškiečiai savo kredito kooperatyvą suorganizavo jau Lietuvai paskelbus nepriklausomybę. Juos, kaip ir kitų valsčių ūkininkus, tuo pasirūpinti vertė būtinybė atkurti karo ir kaizerinės okupacijos nuniokotus ūkius, kelti ūkininkavimo kultūrą ir kt. Dėl masiško turto rekvizavimo kaizerinės okupacijos laikais žmonės buvo nuskurdinti, jų turėtos santaupos



Šatilgalio kaimo kryžkelė su kelio į Kartena rodykle. Greta koplytėlė ir kalvio darbo kryžius. 1960 m. Juozo Mickevičiaus nuotr. Iš Kretingos krašto muziejaus fondų

¹ Viltis, 1913 04 12 (25).

² Ekonomika, 1997, Nr. 12, p. 117.

dėl didelės ostpinigių (auksinų) infliacijos nuvertėjo, bankai tik steigėsi, kreditavimo išteklių neturėjo. Todėl tuo metu Lietuvoje atsirado vadinamasis kredito badas, jam buvo būdingos didelės palūkanos. Žmonės susizgribo, kad vienintelė išeitis – burtis į kredito kooperatyvus. Tad natūraliai 1923–1925 m. Lietuvoje kilo šių kredito įstaigų steigimo bumas. Per tuos metus buvo įsteigta net 372 kredito kooperatyvai, vadinti įvairiais vardais (bankais, draugijomis, kasomis)³.

Neliko nuošalyje ir karteniškiai. 1924 m. pabaigoje grupė steigėjų kreipėsi į Finansų ministerijos Kredito įstaigų ir kooperatyvų inspekciją įregistruoti Kartenos ūkininkų sąjungos smulkaus kredito banko (nežinia kuriais metais pervadinto Kartenos valsčiaus taupomąją skolinamąją kasa (TSK) įstatus. 1924 m. gruodžio 3 d. inspekcija įstatus įregistravo⁴, o 1925 m. kovo 1 d. kasa pradėjo atlikti operacijas⁵.

Remiantis faktais, kad 1924 m. Kartenos kredito kooperatyvas vadinosi Ūkininkų sąjungos smulkaus kredito banku ir priklausė tokių „bankų“ finansiniam centrui – Centraliniam ūkininkų bankui, įsteigtam ir valdytam ūkininkų sąjungos vadovų, galima teigti, jog TSK įsteigė šios sąjungos nariai ar simpatikai (dažniausiai kunigai). Ta aplinkybė, kad net 1936 m. Kartenos TSK naudojo Kretingos žemės ūkio savitarpio kredito draugijos antspaudo, kelia klausimą be atsakymo – ar Kartenos TSK neatsirado suskilus draugijai, karteniškiams iš jos pasitraukus. Galėjo atsitikti ir kitaip: 1924 m. įsteigtas kredito kooperatyvas apie 1930 m. buvo likviduotas ir vėliau atsirado TSK.

Pažymėtina, kad Kartenos TSK kai kuriomis įstatų normomis išsiskyrė iš vyravusio šalyje kredito kooperatyvų tipo – savitarpio kredito draugijų. Bet ir iš pradžių į TSK buvo priimami tik ūkininkai, turėję ne mažiau kaip 2 ha žemės; jos tarybose turėjo dalyvauti Žemės ūkio rūmų atstovas, neleista atlikinėti tarpininkavimo operacijų, steigti švietimo, kultūros įstaigas.

Norintieji įstoti į TSK turėjo įmokėti 25 Lt pajų. Iš jų susidarydavo nuosavas kasos kapitalas, kurį dar papildydavo dalis pelno. 1933 m. sausio 1 d. į kasą buvo įstoję 113 valsčiaus ūkininkų, vėliau narių gretos pasipildė 3, bet 1937 m. sausio 1 d. vėl buvo 113 narių. Jų turėtas turtas buvo įvertintas 1,1 milijono Lt, jiems leista pasiskolinti iki 78,2 tūkstančių Lt, arba vidutiniškai kiekvienam po 692 Lt⁶. Žinotina, kad po tiek nariai galėjo pasiskolinti TSK turint pakankamai išteklių.

1936 m. pradžioje, be 108 ūkininkų, TSK priklausė 1 valstybės tarnautojas ir 4 prie kategorijos „kiti“ priskirti asmenys (greičiausiai laisvųjų profesijų). Kartenos TSK, kaip ir kitų kredito kooperatyvų, narių ūkininkų daugumą sudarė smulkūs žemės savininkai (valdę iki 15 ha žemės). 1936 m. sausio 1 d. tokių buvo 68 arba 63 proc. Turėjusiųjų didesnius negu 15 ha, bet mažesnius negu 30 ha ūkius, būta 27, likusieji 13 narių valdė per 30 ha ūkius⁷. Visi nariai vidutiniškai buvo įmokėję beveik po 44 Lt pajaus. Vadinas, kai kurie nariai turėjo po keletą pajų. Nepaisant to kiekvienas narys turėjo po vieną balsą. Juridinis narių lygiateisiškumas buvo vienas svarbiausių kooperacijos principų.

Narių skaičiumi Kartenos TSK buvo nedidelė: pagal tai tarp apskrities kredito kooperatyvų užėmė priešpaskutinę vietą, aplenkdamą Šventosios uosto ir nedaug atsilikdama nuo Skuodo

³ *Lietuvos kooperacija 1928 m.*, Kaunas, 1930, p. 38.

⁴ *Vyriausybės žinios*, 1938 01 14, d. 2, p. 19.

⁵ *Lietuvos centrinis valstybės archyvas* (toliau – LCVA), f. 387, ap. 4, b. 637^b, l. 315.

⁶ *Ten pat.*

⁷ LCVA, f. 387, ap. 4, b. 637^b, l. 315.

savitarpio kredito draugijos. 1932 m. Kartenos TSK turėjo 2,1 karto mažiau narių negu Lietuvos vidurkis ir 2,2 karto mažiau negu apskrities kaimiškujų kredito kooperatyvų narių vidurkis. TSK priklausė tik mažiau negu kas dešimtas Kartenos vls. ūkininkas, nors apskrities mastu 20,8 proc. ūkio savininkų buvo susibūrę į kredito kooperatyvus⁸. Tad atsargi karteniškių laikysena kredito kooperacijos atžvilgiu akivaizdi, bet jos priežastys yra praeities ūkiai.

Kasos reikalus tvarkė, jai ūkiniuose sandoriuose atstovavo narių visuotinio susirinkimo rinkta valdyba, jos darbą prižiūrėjo taryba. Šamatas, vertybes, apskaitą tikrindavo revizijos komisija. Ją taip pat rinkdavo nariai. Į visas jas drausta rinkti gimines iki antros eilės. Be to, į tarybą negalėjo būti renkami valdybos nariai ir samdomi tarnautojai, o į revizijos komisiją – valdybos bei tarybos nariai. Tuo siekta apsisaugoti nuo artimų giminių vyravimo ir užtikrinti nešališką TSK kontrolę. Valdybos nariai už savo veiksmais padarytą kasai žalą solidariai atsakė savo turtu. Jiems būdavo pavedamos kasininkų, sąskaitininkų pareigos. 1932 m. valdybos pirmininku buvo Marcelis Sragys, nariais – Juozas Lukoševičius (dirbo kasininku) ir Kostas Vaitkus⁹. Tais metais tarybos sudėtis buvo tokia: Ignas Šlušnys (Igno), Ignas Šlušnys (kito tėvo) ir Juozas Kumpis. Pirmasis jų vadovavo tarybai. Revizijos komisijoje darbavosi Jonas Dirmeitis (pirmininkas), Ignas Duobys, Pranas Gaigalas. Turint mintyje, kad visų šių struktūrų nariai būdavo renkami 3 metų kadencijai, tikėtina, kad išvardyti asmenys jais buvo iki 1932 m. ar po jų. 1934 m. personalinė sudėtis visiškai pakeista: į valdybą buvo išrinkti buvę revizijos komisijos nariai P. Gaigalas, I. Duobys (kasininkas) ir iki tol vadovaujančių pareigų neturėjęs Ignas Miltakis, į tarybą – Jonas Narkus (pirmininkas), Pranas Motėjauskas ir buvęs valdybos narys K. Vaitkus¹⁰. Tais metais revizijos komisiją sudarė Stepas Motėjauskas, I. Šlušnys ir Juozas Valužis. I. Miltakis ir I. Duobys valdyboje dirbo ir 1936 m., o trečiasis narys buvo mums pažįstamas K. Vaitkus¹¹. Tuomet tarybos sudėtis liko nepasikeitusi. Tiesa, neaišku, kodėl šaltiniuose V. Vaitkus nurodytas kaip valdybos ir tarybos narys. 1934 m. kasoje samdomo tarnautojo statusu dirbo buhalteris Domas Jablonskis.

1932 m. duomenys leidžia apibūdinti kai kurių minėtų asmenų turtinę padėtį, išsilavinimą. Tada į vadovaujančius postus buvo išrinkti vidutiniai ir stambūs ūkininkai: M. Sragiui priklausė dvaras (174 ha), I. Duobys ir J. Lukoševičius turėjo 40 ha ūkius, J. Dirmeitis, J. Kumpis – 27 ha žemės, K. Vaitkus – 22 ha, tik P. Gaigalas ūkininkavo 9 ha ūkyje. Pažymėtina, kad daugelio kitų valsčių kredito kooperatyvams vadovavo mažesnių ūkių savininkai. Kaip tais laikais buvo įprasta, daugumos vadovų išsilavinimas buvo nedidelis (pradinis, ties kai kurių pavardėmis anketose pažymėta „raštingas“). Tik M. Sragys buvo baigęs 5, P. Gaigalas – 4 gimnazijos klases. Turimi duomenys leidžia teigti, kad valdybos, tarybos ir revizijos komisijos nariai dirbo veltui, tik buhalteriu mokėta 90 Lt mėnesinė alga.

Į kasą ūkininkai stojo, tikėdamiesi pasiskolinti pigiau negu iš kaimyno – vietinio „bankininko“. Deja, juos mažiausiai domino pati narystė, jos duodamos teisės (būti išrinktiems

⁸ Apskaičiuota pagal: *Lietuvos kooperacija 1932 m.*, Kaunas, 1934, p. 117; *Lietuvos apgyventos vietos*, Kaunas, 1925, p. 122.

⁹ LCVA, f. 387, ap. 4, b. 288, l. 163.

¹⁰ *Ten pat*, b. 416, l. 121.

¹¹ *Ten pat*, b. 637^b, l. 315.

į valdymo, priežiūros struktūras, gauti dalį pelno – dividendo). Apskritai šalies kredito kooperatyvams buvo būdinga, kad gražinusieji paskolas iš jų pasitraukdavo. Šį reiškinį iš dalies patvirtina tas faktas, kad Kartenos TSK nariai indėlių neturėjo, priklausė vien pašaliniais. Kasos valdyba stengėsi kuo didesnę turėtų išteklių dalį panaudoti nariams kredituoti, patenkinti visų prašymus. 1937 m. sausio 1 d. 93 proc. visų išteklių buvo skirta paskoloms, ir jas gavo visi 113 narių. Vidutiniškai kiekvienas jų buvo pasiskolinęs po 558 Lt, nors 50 narių tegavo po 188 Lt, o 13 – po 2010 Lt¹². Vidutinę paskolos sumą reikia vertinti kaip solidžią finansinę paramą, kadangi už ją 1935 m. galima buvo nupirkti 9 karves. Vertinant taip pat reikia atsižvelgti į tai, kad kasa buvo beveik vienintelė galimybė ir šaltinis gauti santykinai pigią trumpalaikę paskolą, norint ją gauti nereikėjo vykti į miestą, forminti įvairius dokumentus. Taigi ūkininkas sutaupydavo laiko, nepatirdavo išlaidų. Mat paskolos buvo įforminamos vekseliais arba skolos rašteliais. 1936 m. už paskolą reikėjo mokėti 9 proc. palūkanų, panašiai jos kainavo ir kitose kredito įstaigose. Pažymėtina, kad vyriausybė, siekdama palengvinti dėl didelio (2–3 kartus) sumažėjimo žemės ūkio produkcijos kainų ūkininkams pasunkėjusią skolų naštą, nuo 1934 m. administracinėmis priemonėmis privertė kredito įstaigas atpiginti paskolas. 1927 m. kredito kooperatyvai skolino už 10–18, net 24 proc. Bet ir tai buvo pigu, nes privatiems asmenims – vietiniams „bankininkams“ – tekdavo mokėti 60–120 proc. palūkanų¹³. Jau šitai išryškina narystės kredito kooperatyve naudą. Negana to, reikia turėti omenyje ir tą faktą, kad Kartenos TSK nariai, įmokėję po 44 Lt pajaus, 1936 m. iš jos gavo pasiskolinti 13,4 karto daugiau. Šis pavyzdys atskleidžia kredito kooperacijos prasmę. Gali kilti klausimas – kokie aitvarai, jei ne nariai, sukraudavo kapitalus. Iš tiesų, 1937 m. sausio 1 d. Kartenos TSK iš nuosavo kapitalo galėjo suteikti tik 17,3 tūkstančių Lt paskolų, arba 26 proc. bendros jų sumos. 75 proc. nariams paskolintų pinigų kasa buvo gavusi skolon iš bankų. Pastariesiems kredituoti kredito kooperatyvą buvo saugiau ir pigiau negu pavienius ūkininkus, kadangi šie bendrai turtu atsakė už kooperatyvo išsipareigojimus. Ketvirtajame dešimtmetyje Vyriausybė per valstybinius Kooperacijos ir Lietuvos banką didino finansinę paramą kaimo kredito kooperatyvams, tarp jų ir Kartenos TSK. 1937 m. sausio 1 d. ji buvo skolinga Kooperacijos bankui 44,5 tūkst. Lt ir Lietuvos bankui – 5,6 tūkst. Lt¹⁴. Beje, Kartenos TSK buvo Kooperacijos banko akcininkė (iki 1934 m. pajininkė). Bankų paskolos padėjo plėsti veiklą, narių kreditavimą, jį piginti, nes bankai skolino nebrangiai (už 6 proc.). Ankstesniais metais kasa buvo gavusi paskolas ir iš Centralinio ūkininkų bei Žemės bankų, Finansų ministerijos. Ji buvo paskolinusi 10 tūkstančių Lt pagrindiniam kasos kapitalui sudaryti. Apskritai apie bankų ir Finansų ministerijos paskolų vaidmenį Kartenos TSK daug ką pasako tai, kad jos sudarė 70 proc. visų jos išteklių (turto). Deja, tai buvo ne tik jos stiprybės, bet ir silpnumo, per didelės finansinės priklausomybės požymis bei šaltinis. Padėties esmingiau pakeisti negalėjo. Per trumpą veiklos laiką objektyviai negalėjo sukaupti didesnio nuosavo kapitalo, nes pasiturintys ūkininkai neturėjo santaupų, kurias patikėtų kasai. 1937 m. sausio 1 d. kasa teturėjo vieno asmens laikytą 518 Lt indėlių.

Lietuvos ūkį, kredito kooperacijos sistema, taip pat ir Kartenos TSK

¹²LCVA, f. 387, ap. 4, b. 637^b, l. 314–315.

¹³Talka, 1927, Nr. 10, p. 7.

¹⁴LCVA, ap. 4, b. 637^b, l. 314.

sukrėtė iš Vakarų atslinkusi ekonominė krizė. Dėl minėto didelio kainų sumažėjimo, ateities netikrumo pradėta atsiimti indėlius. Per 1933–1935 m. kasa jų išmokėjo 2 900 Lt, išskyrus 1934 m., nauji indėliai nebuvo įmokami. Jiems mažėjant, kasa mažiau galėjo skolinti. Per pirmąjį 1933 m. pusmetį kasa paskolino 2 664 Lt, o per tą patį 1934 m. laiką – 680 Lt¹⁵. Savaiame suprantama, kad dėl to ir sumažintų palūkanų kasa pradėjo uždirbti mažiau pelno, iškilo pajamų ir išlaidų subalansavimo problema. 1932 m. kasa buvo gavusi 1 088 rb pelno, o 1936 m. – vos 42 Lt¹⁶. 1936 m. kasos reikalai pradėjo palengva taisyti: palyginti su 1934 m., balansas padidėjo nuo 70,8 tūkstančių Lt iki 71,8 tūkstančių Lt, nuosavas kapitalas – 12 proc., o paskolos nariams – nuo 0,9 iki 66,5 tūkstančių Lt¹⁷. Paskolos nariams fantastiškai padidėjo todėl, kad 1932 m. dėl ekonomine logika nepaaiškinamų priežasčių TSK kasoje ir bankų sąskaitose buvo laikoma didžiulė (67,3 tūkstančių Lt) pinigų suma. Nebent TSK juos ką tik buvo pasiskolinusi iš bankų ir todėl nespėjusi išdalyti nariams, tai padarė vėliau.

Anksčiau pateikti skaičiai nesudaro jokio pagrindo netikėti TSK ateitimi. Deja, 1937 m. lapkričio 11 d. ji išbraukiama iš veikiančių kredito kooperatyvų rejestro¹⁸, t. y. paskelbiama neveikiančia. Nesuvokiama ir nepaaiškinama, kodėl pelningai dirbusią, nedaug (2 604 Lt) abejotinių paskolų turėjusią Kartenos TSK buvo nuspręsta likviduoti.

Iš SSRS Žemės banko Lietuvos respublikinės kontoros Kretingos skyriaus rašto (1948 m. gruodžio 18 d.) jai paaiškėja, kad 1948 m. pradžioje buvo įsteigta Kartenos **Žemės ūkio kredito draugija**¹⁹. Ji atsirado dalį Kretingos žemės ūkio kredito draugijos (ŽŪKD) narių, gyvenusių Kartenos valsčiuje, išskyrus į savarankišką draugiją. Tuomet Kartenos ŽŪKD turėjo 65 narius, dirbo nuostolingai (nuostolio suma – 3 078 rb), todėl buvo nuspręsta vėl ją prijungti prie Kretingos ŽŪKD. Prijungimas motyvuotas tuo, kad Kartenoje nėra turgaus, draugija neturi perspektyvų. Nuostolingai dirbo daugelis Lietuvos draugijų ir to priežastis buvo ekonomiškai ydingi jų veiklos pagrindai, okupanto politika. 1948 m. pabaigoje valdžios nurodymais buvo pradėtas ŽŪKD stambinimo (jungimo) vėjus, kuris, kaip vėliau paaiškėjo, buvo pirmas žingsnis į jų likvidavimą. 1949 m. spalį–gruodį visos ŽŪKD buvo likviduotos, jų turtas, kapitalas, dokumentai perduoti SSRS Žemės ūkio banko skyriams. ŽŪKD likvidavimą lėmė sovietinės valdžios sprendimas ūkininkus suvaryti į *kolchozus* (kolūkius). Todėl, savaiame suprantama, draugijoms nebeliko vietos: individualių ūkininkų kreditavimas prieštaravo SSKP ir vyriausybės politikai, antra vertus, jos buvo nepajėgios kredituoti *kolchozų*, juolab išvien dirbusių nuostolingai.

1948 m. Kartenos ŽŪKD veiklos ataskaita neišlikusi. Todėl, remiantis žiniomis apie kitų draugijų veiklos pagrindus, mastą, rezultatus, galima padaryti tik kai kuriuos apibendrinimus. 1941 m. Lietuvos kredito kooperatyvai buvo sovietizuoti primetus jiems 1929 m. SSRS pavyzdinius Žemės ūkio kredito draugijų įstatus. Nuo tada kredito kooperatyvai prarado kooperacijos turinį ir dvasią, faktiškai jie buvo paversti okupanto klasinės politikos kaime įgyvendinimo priemone. Tai pasireiškė vadinamųjų buožių

¹⁵ *Ten pat*, b. 479, l. 82.

¹⁶ *Lietuvos kooperacija 1932 m.*, p. 115; *LCVA*, f. 387, ap. 4, b. 637^b, l. 315.

¹⁷ *Ten pat*.

¹⁸ *Vyriausybės žinios*, 1938 01 14, d. 2, p. 19.

¹⁹ *LCVA*, f. R-364, ap. 1, b. 26, l. 250.

šalinimu iš ŽŪKD narių ir valdymo organų, draudimu juos kredituoti. Įvedus stojamąjį mokestį, padidinus pajų įmokas ir minimalų narių skaičių iki 50, buvo apsunkintas įstojimas į ŽŪKD. Dėl pokarinio skurdo draugijos beveik neturėjo savų išteklių ir indėlių, iš esmės veikė vien iš biudžeto gautomis lėšomis. Jos buvo paverstos šių lėšų paskirstymo neturtingiems valstiečiams įstaigomis, priklausomomis nuo SSRS Žemės ūkio banko kontoros ir jos skyrių. Draugijos negausiai skolino vargingiems nariams pinigus pastatams statyti, gyvuliams, inventoriui pirkti. Vargingiausių valstiečių, dažniausiai naujakurių kreditavimo tikslas buvo pelnyti jų simpatijas, tačiau tai neišvengiamai turėjo vesti į draugijų susinaikinimą. Kodėl? Atsakymą randame viename dokumente, kuriame teisingai parašyta:

„<...> kaip paskolas išieškoti, jei jos gavėjas nieko apart švarko, kelnų ir kepurės neturi <...>“²⁰

Išvados

1925–1938 m. Kartenoje veikė kredito kooperatyvas, vadinęsis Kartenos valsčiaus ūkininkų taupomąja skolinamąja kasa (TSK). Dauguma jo narių buvo smulkūs ūkininkai.

TSK buvo vietinė ir beveik vienintelė kredito įstaiga, kurioje valsčiaus ūkininkai galėjo gauti trumpalaikes paskolas gyvuliams, inventoriui, mineralinėms trąšoms, sėkloms pirkti.

1936 m. Kartenos TSK sugebėjo paskolomis aprūpinti visus savo narius, jų sumos buvo pakankamai didelės.

Pagrindinis TSK veiklos plėtimo šaltinis buvo iš valstybinių bankų gautos paskolos. Kartenos TSK veikė pelningai, atlaikė ūkinės krizės negandas, tačiau Kretingos apskrityje buvo viena iš mažiausių, veiklos mastais telenkė Šventosios uosto savitarpio kredito draugiją.

1948 m. Kartenoje veikė sovietinio tipo kredito kooperatyvas – Žemės ūkio kredito draugija.

Šaltiniai ir literatūra

1. *Ekonomika*, 1997, Nr. 42.
2. *Lietuvos apgyventos vietos*, Kaunas, 1925.
3. *Lietuvos centrinis valstybės archyvas*: f. 387 – Lietuvos Respublikos finansų ministerija (1918–1940); f. R-364 – SSRS Žemės ūkio banko Lietuvos respublikinė kontora (1944–1949).
4. *Lietuvos kooperacija 1928 m.*, Kaunas, 1930.
5. *Lietuvos kooperacija 1932 m.*, Kaunas, 1934.
6. *Talka*, 1927, Nr. 10.
7. *Viltis*, 1913 04 12 (25).
8. *Vyriausybės žinios*, 1938 01 14.

²⁰LCVA, f. R-364, ap. 1, b. 33, l. 119.

Mišučių dvaras – Mongirdų šeimos lopšys

Julius Kanarskas



Mišučių dvaro rūmai. Stepono Kaštauno nuotr., 1966 10 16. Nuotraukos iš Kretingos muziejaus fondų (toliau – iš Kr. MF, nr. 13634/1)

Mišučių palivarkas buvo įsteigtas XVIII a. pirmoje pusėje kaip didikų Sapiegų giminės valdomo Kartenos dvaro administracinis-ūkinis padalinys. Palivarkas išsikūrė gražioje vietoje, Minijos kairiojo kranto aukštumoje, nuo kurios atsiveria nuostabi plataus upės slėnio panorama. Tuoj už daubos į šiaurę stūkso kovas su kryžiuočiais menantis Nausodžio-Mišučių piliakalnis.

1766 m. Mišučių palivarką iš Onos Sapiegaitytės-Masalskienės jį nupirko Žemaičių kunigaikštystės pakamaris Jokūbas Nagurskis. Tais laikais iš čia buvo administruojamos visos Kartenos grafystės valdos, o pats palivarkas buvo vadinamas Naujosios Kartenos dvaru¹. Po J. Nagurskio mirties palivarką XIX a. pr. paveldėjo duktė Joana Žukauskienė (Žukowska).

Iš J. Žukauskienės dvarą įsigijo Šateikių grafai Pliateriai, kurie jį, kaip nuotakos kraitį, perleido savo giminaitei Stefanijai Eismontaitei, ištekėjusiai už Raudondvario, esančio netoli Vilniaus, dvarininko Parčevskio². Ji savo kraitį užrašė išūniui Antanui Parčevskiui, 1831 m. sukilėlių vado Konstantino Parčevskio broliui³. Jam 1846 m. lažą dirbo 855 baudžiauninkai⁴, gyvenę Baublių, Kačaičių, Nausodžio, Mišučių, Raguviškių, Būdviečių, Trumpėnų kaimuose ir Jokūbavo miestelyje. Visi šie kaimai nuo XIX a. antrosios pusės priklausė Kartenos valsčiaus Mišučių seniūnijai, kurioje 1870 m. buvo 603 valstiečiai prievolinkai⁵. A. Parčevskiui mirus, jo turtus paveldėjo sūnus Konstantinas.

1861 m. dvare buvo 1 kiemas ir 53 gyventojai, veikė vyno gamykla⁶. XIX a. antroje pusėje–XX a. pirmoje pu-

¹ Lietuvos valstiečių ir miestelėnų ginčai su dvarų valdytojais, red. K. Jablonskis, Vilnius, 1961, t. 2, p. 73.

² Karolio Parčevskio anūkės Marijos Dymšaitės-Ogden laiškas nr. 1, Jokūbavo A. Stulginskio pagrindinės mokyklos muziejus, p. 1–2.

³ Ten pat, p. 1.

⁴ Gadon M. *Opisanie powiatu Telszewskiego w gubernii Kowieńskiej w dawnem Xięstwie Żmujdzkiem położonego*, Wilno, 1846, s. 35.

⁵ Išrašas iš Kauno gubernijos valsčių ir taikos teisėjo apylinkių sąrašo, sudaryto 1870 metais, *Kretingos muziejaus mokslinis archyvas* (toliau – Kr. MMA), f. 16, b. 5, l. 10.

⁶ Афанасьевъ Д. Материалы для географии и статистики России, Ковенская губерния, Санктъ-Петербургъ, 1861, с. 739.

sėje Mišučiuose šeiminkavo žemaičių bajorai Mongirdai. Manoma, kad iš pradžių jie dvarą nuomojo, nes 1877 m. Mišučius tebevaldė Parčevskis⁷, o vėliau jį įsigijo.

Vienas pirmųjų čia įsikūrė Vincentas Mongirdas. Mišučiuose 1854 m. gimęs jo sūnus Mykolas Mongirdas 1877 m. įstojo į Tartu universiteto Medicinos fakultetą. Jį baigė 1883 m. ir vertėsi gydytojo praktika⁸. Vėliau dvarą valdė Kazimieras Mongirdas, jo sūnus Jonas Mongirdas. Pastarajam XIX a. antroje pusėje valdžia patikėjo svarbias pareigas – vadovauti karo reikalams tinkamų arklių apskaitai Kretingos valsčiuje⁹.

Jono Mongirdo ir iš Senkų bajorkaimio, Kretingos vls., kilusios bajoraitės Olimpijos Šalkauskaitės šeimoje gimė ir užaugo dvi dukters ir du sūnūs.

Vyresnysis sūnus Vladas (Vladislovas) gimė 1877 m. Mišūčių dvaro Notiškės palivarke. Mokėsi Palangos progimnazijoje ir Liepojos gimnazijoje, dalyvavo lietuvių moksleivių būrelių veikloje. Vėliau Maskvos universitete studijavo mediciną, dalyvavo slaptos lietuviškos studentų draugijos veikloje, 1903–1904 m. buvo jos valdybos pirmininku⁹.

1899 m. Vladas su kitais lietuviais inteligentais pastatė Palangoje pirmąją lietuvišką spektaklį „Amerika pirtyje“, kuriame vaidino Bekampį¹⁰. Po šio debiuto Vladas Mongirdas, Augustinas Janulaitis, Stanislava Jakševičiūtė ir Povilas Višinskis pasiryžo su šiuo spektakliu aplankyti Liepoją, Mintaują, Šiaulius. 1900 m. sausį „Ameriką pirtyje“ jie suvaidino Liepojoje¹¹, tačiau netrukus susigriebę rusų valdžios pareigūnai nebeleido daugiau statyti viešų lietuviškų vaidinimų, atėmė anksčiau išduotą leidimą, o aktyviausius vaidintojus, tarp jų ir studentą Vladą Mongirdą pasodino į kalėjimą.

Po kiek laiko Vladas Mongirdas buvo paleistas, tačiau už lietuvišką veiklą nubaustas administracine tvarka ir ištremtas dvejiems metams į Armavirą (Šiaurės Kaukazas). Iš ten lietuvių laikraščiams rašė eilėraščius ir apysakas, 1904 m. sukūrė dramą „Kovoje už laisvę“¹². Medicinos studijas tęsė Tomske, o baigė 1906 m. Maskvoje, grįžęs iš tremties.

Tapęs diplomuotu gydytoju, įsikūrė žmonos paveldėtame Aukštadvario dvare, vertėsi gydytojo praktika. Nepamiršo ir visuomeninės veiklos: rūpinosi švietimo, kultūros ir lietuvybės reikalais, išrašinėjo valstiečiams ir platino tarp jų lietuvišką spaudą, atstovavo Aukštadvario valsčiaus lietuviams 1917 m. rugsėjo 18–22 d. Vilniuje vykusioje Lietuvių konferencijoje, kuri išrinko Valstybės Tarybą.

Atkūrus Lietuvos valstybingumą, 1919 m. įstojo savanoriu į Lietuvos kariuomenę, kartu su provizoriumi Č. Budrevičiumi paruošė mokomąjį leidinį „Apie vidurių šiltinę, kruvinąją ir kolera“. Trumpi praktiški patarimai dezinfektoriams“, kurį 1919 m. balandžio 12 d. Kaune išleido Vidaus reikalų ministerijos Sveikatos departamentas.

⁷ Mulevičius L. Lietuvos valstiečių judėjimas 1864–1904 metais, M. Jučas, L. Mulevičius, A. Tyla. *Lietuvos valstiečių judėjimas 1861–1914 metais*, Vilnius, 1975, p. 238. Dok. Nr. 152.

⁸ Tyla A. Iš Lietuvos kilę Tartu universiteto studentai 1802–1918 metais, *Lietuvos istorijos metraštis, 1981 metai*, Vilnius, 1982, p. 72–73.

⁹ Памятная книжка Ковенской губернии на 1888 годъ, Ковна, 1887, с. 141.

⁹ Mongirdas Vladas, *Lietuvių enciklopedija*, Boston, 1959, t. 13, p. 188.

¹⁰ Petkevičaitė G. *Iš mūsų vargų ir kovų*, Kaunas, 1927, p. 29–33.

¹¹ *Tėvynės sargas*, 1900, nr. 2–3, p. 75–76.

¹² Vanagas V. *Lietuvių rašytojų sąvadas*, Vilnius, 1987, p. 127.



Mišučių dvarininkas Vytautas Mongirdas (dešinėje) su žmona Sofija ir giminaičiu Bielkevičiumi. Igno Končiaus nuotr., 1924 m. Iš Algirdo Končiaus (Vilnius) albumo

Išėjęs į atsargą, Aukštadvaryje vertėsi gydytojo praktika, augino upėtakius, bendradarbiavo „Lietuvos žiniuose“, „Lietuvos ūkininke“ ir kituose leidiniuose.

1941 m. birželio 14 d. su sūnumi Tadu, marčia Liuda ir vaikaičiu Bronislovu buvo areštuotas ir ištremtas į Sibirą¹³. Grįžęs į Lietuvą gyveno Kėdainiuose. Mirė 1960 m.

Vlado brolis Vytautas (Vitoldas) Mongirdas gimė 1888 m. Mišučių dvare. Mokėsi Palangos progimnazijoje ir Liepojos gimnazijoje. Maskvos universitete baigė teisės studijas.

Kaip ir brolis, aktyviai dalyvavo visuomeninėje veikloje, 1917 m. Lietuvių konferencijoje kartu su ūkininku Marceliu Sragiu atstovavo Kartenos valsčiui.

Grįžęs į Mišučius, ėmėsi propaguoti konferencijos idėjas. Kartu su kretingiškiu provizoriumi Vladu Grudzinsku išsirūpino iš okupacinės vokiečių valdžios leidimą ir 1917 m. lapkričio pradžioje pranciškonų vienuolyno salėje sušaukė Kretingos apylinkių visuomenės atstovų susirinkimą. Jo pradžioje Vytautas Mongirdas paaiškino susirinkusiesiems Lietuvių konferencijoje priimtus nutarimus dėl valstybės atkūrimo, steigiamojo seimo, konstitucijos, santykių su kitomis valstybėmis, pabrėžė nutarimų reikšmę Lietuvos ateičiai.

Vėliau kilo diskusija dėl būsimos Lietuvos valstybės santvarkos. Vienuolyno viršininkas tėvas Antanas Živatkauskis siūlė atkurti monarchiją. Vytautas Mongirdas aktyviai gynė prezidentinės valstybės idėją, teigdamas, kad „Lietuva būsianti liuosybės kraštas“. Susirinkime dalyvavęs Skuodo dekanato dekanas kun. Pranas Žadeikis prisimena, kad Vytauto Mongirdo „graži išvaizda ir stipri kalba darė puikų įspūdį į klausytojus“¹⁴.

Atkūrus Lietuvos valstybę, Laikinosios vyriausybės įsakymu 1918 m. gruodžio 9 d. Vytautas Mongirdas buvo

¹³Ištremtųjų lietuvių sąrašas, sud. L. Kerulis, Chicago, 1981, p. 282.

¹⁴Žadeikis P. *Didžiojo karo užrašai*, Klaipėda, 1, t. 2, p. 84.



Mišučių dvare pas Mongirdus. Iš kairės: Jurgis ir Algirdas Končiai, jų mama B. Končienė, J. Kentrienė, prof. Ignas Končius, Sofija Mongirdienė, I. ir B. Končių sūnus Vytautas, I. Končiaus brolis Petras Končius ir sodybos šeimininkas Vytautas Mongirdas. Igno Končiaus nuotr., 1926 m. Iš Algirdo Končiaus (Vilnius) albumo

paskirtas Kretingos, Sedos ir Vėžaičių apskričių taikos teisėju¹⁵. Tačiau bermontininkams užėmus šį kraštą, tų pareigų eiti jam neteko.

Tėvas Jonas Mongirdas prieš mirtį savo žemę padalino sūnams ir jaunesniajai dukteriai (vyresnioji duktė jau buvo ištekėjusi ir savo dalį gavusi), po 100 ha, o likusią išpardavė 6 naujakuriams valstiečiams¹⁶. Vladas jam tekusią dalį pardavė, sesuo įsikūrė Notiškės palivarke, o Mišučių dvarą paveldėjo Vytautas. Tėvas mirė 1919 m., palaidotas Budrių kapinėse, Mongirdų šeimos kapavietėje.

1918 m. balandžio 12 d. Vytautas Mongirdas vedė Palangos ir Kretingos notaro Jono Kentros dukrą Sofiją. Tarpukariu jis advokatavo, rūpinosi Mišučių dvaro ūkio reikalais, dalyvavo Kretingos apskrities visuomeninėje veikloje.

1923 m. Vytauto Mongirdo dvare buvo 8 kiemai ir 55 gyventojai¹⁷. Mongirdai laikė keturias samdinių šeimas. Senieji kaimiečiai prisimena, kad ponai jiems buvo geri. „Kai Mongirdienės nebuvo namuose, – prisimena kaimynystėje, Budriuose mokytojavęs Vincas Jankauskas, – vyras su dvaro tarnautojais gėrė, šaudė į taikinius, nedirbo.“¹⁸

Atėjusi nauja valdžia 1940 m. Vytautui Mongirdui paliko tik 30 ha žemės¹⁹, o 1941 m. birželio 14 d. su žmona ištrėmė į Rusijos gilumą²⁰. Tre-

¹⁵ *Vienybė*, 1918, p. 749.

¹⁶ Mickevičius J. Mišučių dvarelis, *Kr. MMA*, f. 5, b. 28–96, l. 1.

¹⁷ *Lietuvos apgyvendintos vietos*, Kaunas, 1925, p. 114.

¹⁸ Duomenis pateikė Vincas Jankauskas, gyv. Pušyno g. 3, Kretingoje, 1973 04 17, *Kr. MMA*, f. 5, b. 45, l. 11v.

¹⁹ Mickevičius J. Mišučių dvarelis, l. 5.

²⁰ Ištremtųjų lietuvių sąrašas, sud. L. Kerulis, p. 282; *1941–1952 metų Lietuvos tremtiniai*, Vilnius, 1993, t. 1, p. 448.



Mišučių dvaro kieme, prie mašinos ir joje. Iš kairės prof. Ignas Končius, jo sūnus Algirdas Končius, Vytautas Mongirdas, Petras Končius, I. Končiaus sūnus Vytautas ir Jurgis (mažasis), B. Končienė, S. Mongirdienė ir jų mama J. Kentrienė. Igno Končiaus nuotr., 1926 m. Iš Algirdo Končiaus (Vilnius) albumo

miamas jis buvo atskirtas nuo žmonos ir su uošviu Jonu Kentra, buvusiu Lietuvos prezidentu Aleksandru Stulginskiu ir gydytoju profesoriumi Karoliu Parčevskiu išvežtas į Krasnojarsko krašto Nižnij Ingaros rajono Rešiotų lagerį. Žmona pateko į Komijos ASSR Kortkeroso rajoną. Gyveno viename barake su Ona Stulginskiene, visokeriopa padėdamos viena kitai²¹.

Apie tremtyje praleistus metus geriausiai byloja paties Vytauto Mongirdo rašyti laišškai žmonai Sofijai.*

„Brangusis Zuikeli. Ieškojau Tavęs per pažįstamus po visą Rusiją ir tik dabar sužinojau iš Vilko tavo adresą. Gyvenu drauge su kitais kretingiškiais Krasnojarsko srityje, Sibiro vidury. Dirbau prie geležinkelio brigadininku. Paskutines dvi savaites dirbau paprastu darbininku prie geležinkelio ir žemės ūkio brigadoje. Kol kas esu kelioms dienoms gydytojo atleistas nuo darbų, o kas bus toliau – matysime. Dėl nušalusių kojų pirštų ir viduriavimo žiemą nuo lapkričio 11-osios iki balandžio 1-osios praleidau ligoninėje. Žiemą dirbau brigadininku tik 10 dienų. Su manimi lageryje gyveno Stulginskis, o dabar jis Kanake. Dabar gyvena dar prof. Parčevskis ir Tavo tėvas. Abiejų sveikata nekokia. Tavo tėvą kankina stipri sklerozė ir silpna širdis. Prof. Parčevskis taip pat skundžiasi silpna širdimi ir viduriavimu,

²¹Racėnas R. Pažintis tolimoje Šiaurėje, *Tremtinys*, 1992, nr. 3, p. 3.

* Laiškus iš rusų k. Vertė J. Kanarskas, žr. Priede nr. 1. (Vyr. red. pastaba.)



Sofija Mongirdienė.
Igno Končiaus nuotr.,
1926 m. Iš Algirdo
Končiaus (Vilnius)
albumo

kuris kartais sustiprėja ir vėl susilpnėja. Aš smarkiai sulysau ir pasenau. Visi mane vadina seniu. Maniau, kad Tu jau esi namie. Kaip gyveni be kavos? Mano draugai, kurių žmonos Altajaus krašte, gauna dažnai žmonių laiškus ir siuntinius su tabaku ir produktais, o mes, kretingiškiai ir telšiškiai, nieko negauname. Jei Tavoš tai neapsunkins, atsiųsk man machorkos ir [...], o taip pat medaus arba cukraus ir baltyminės ir riebalinės kilmės produkto, tačiau tik su sąlyga, kad savęs neapsunkinsi. Duonos gaunu 800 gramų. Su manimi gyvena dar Ant. Andrijauskas. Mirė Liutikas, Šimkevičius, Kostovskis, Voitkevičius, Undorevičius ir daugelis kitų. Rašyk apie save viską, kaip praleidai žiemą be kailinių. Adresas ant voko. Bučiuoju Tave širdingiausiai ir gyvenu greito pasimatymo viltimi. Tavo Vabalas. [1942] VII 9.

Kur Parčevskienė, Stulginskienė, Juodakienė, Morkus? Gal žinai, kur gyvena Losinskienė, Pekarskienė, Kuic(...), Petraitis ir Liutikienė iš Kretingos.“²²

„Brangusis Zuikeli! Tėvas ir aš gavome Tavo laiškus. Aš jau gavau 4, o Tėvas vieną. Jau mėnuo esu ligoninėje ir prabūsiu tikriausiai dar mėnesį. Aš susižeidžiau dešinėsios rankos pirštą ir todėl prastai rašau. Grėšė pavojus, kad nupjaus, bet dabar praėjo. Siuntinio dar negavau, kai gausiu parašysiu. Zuikeli, dėl siuntinio su [...] produktais nesijaudink, nors aš ir [...], tačiau maitinuosi neblogai. Tėvas labai mažai valgo. Kai daugiau suvalgo, pradeda žagsėti ir dusti. Jo sveikatai kartais išskyla pavojus. Man ligoninėje geriau negu darbe. Dr. Parčevskiui rašyk taip: Krasnojarsko glžk.

²² Kretingos muziejaus fondai (toliau – Kr. MF), GEK nr. 17511.

Profesoriui Parčevskiui Rešiotų stotis. Apie Stulginskį nieko negirdėti. Aldona (Stulginskių duktė – J. K.), tikriausiai, liko namie, kadangi niekas iš Altajaus krašto apie ją nieko neužsiminė, nors visi laiškus iš ten gauna. Iki šiol buvau stiprių nervų. Dabar nuo nuolatinio pusbadžiavimo ėmė kriksti nervai ir stokoti kantrybės. Visa viltis Dievuje. Taip norisi dar keletą metų pagyventi namie ir negalvoti apie maistą. Mūsų laukia dar sunki žiema. Praeitais metais valgiau sočiau ir savijauta buvo geresnė. Rašyk daugiau apie savo gyvenimą ir kuo maitiniesi. Parašyk, ar nėra Lotužio žmonos; jis guli šalia manęs ligoninėje taip pat dėl sužeisto piršto. Mūsų lagpunktas žemės ūkio ir kada rinkome bulves, morkas, runkelius, kopūstus, tai daug jų suvalgydavome žalių ir keptų. Rašyk, Zuikeli, dažniau. Labai džiaugiuosi Tavo laiškais. Praeitais metais visus metus pralaukiau. P. Stulginskienei bučiuoju rankeles ir Tave kuo stipriausiai apkabinu. Tavo vyras Zuikis. 1942 XI 19.“²³

„43 I 29. Brangioji Zuikeli! Tavo laiškus gaunu – vienus vėliau, kitus anksčiau. Jau rašiau Tau, kad atvažiavo į mūsų lagerį Tavo draugės (Onos Stulginskienės – J. K.) vyras ir jau išsiuntė jai 5 laiškus. Tavo tėvas mirė XII 27 ramiai ir be sąmonės. Mano pavardę, vardą ir tėvavardį rašyk taip, kaip parašyta ant voko, kitaip negausiu. Galbūt todėl ir siuntinio negavau. Iš ligoninės išėjau XII 20. Mėnesį dirbau. Nuo II 1 perkels į poilsio namus. Sveikata mano nebloga, tik labai nusilpau ir sulysau. Duonos gaunu 550 gramų ir tris kartus per dieną 2 litrus vandeningos sriubos, kartą per mėnesį – 300 gramų geltono cukraus. Tavo draugės vyras (Aleksandras Stulginskis – J. K.) sveikas ir siunčia Jums linkėjimus. Milius, Voskresenskis irgi sveiki ir taip pat siunčia linkėjimus savo šeimoms. Juodakis pasiliko [...] ir apie jį nieko nežinau. Pagal sveikatos būklę iki šiol buvau priskirtas C_I grupei, o dabar, po paskutinės komisijos esu priskirtas C_{II} grupei ir būsiu skiriamas prie daug lengvesnių darbų arba išvis nedirbsiu. Gaila, kad siuntinių negavau, kadangi nunešiojau visus rūbus ir vaikštau su lageryje išduotais rūbais. Atrodau kaip valkata, purvinas. Mane taip pat apvogė. Lagaminą su visais būtiniaisiais daiktais. Prašau Dievo tik vieno, kad suteiktų mums jėgų ir kantrybės visa tai iškęsti ir senatvę pragyventi kartu taikoje ir sutarime. Bučiuoju Tave stipriai. Tavo Vyt[autas]. Rašyk dažniau. Mums sunkiau.“²⁴

„[1943] III 3. Brangusis Zuikeli! Tavo atvirukus gavau II 3 ir 4. Antrąjį siuntinį taip pat gavau visą. Pirmojo dar tebelaukiu [...] Aleksandrui [Stulginskiui] daviau 14, jis laukia Onos laiškų. Labai dėkoju Tau už siuntinį [...]. Dabar tebesu dar poilsio namuose. Tenka dirbti po 4 valandas per dieną [...]. Jau keletą

²³ Kr. MF, GEK nr. 17512.

²⁴ Kr. MF, GEK nr. 17513.

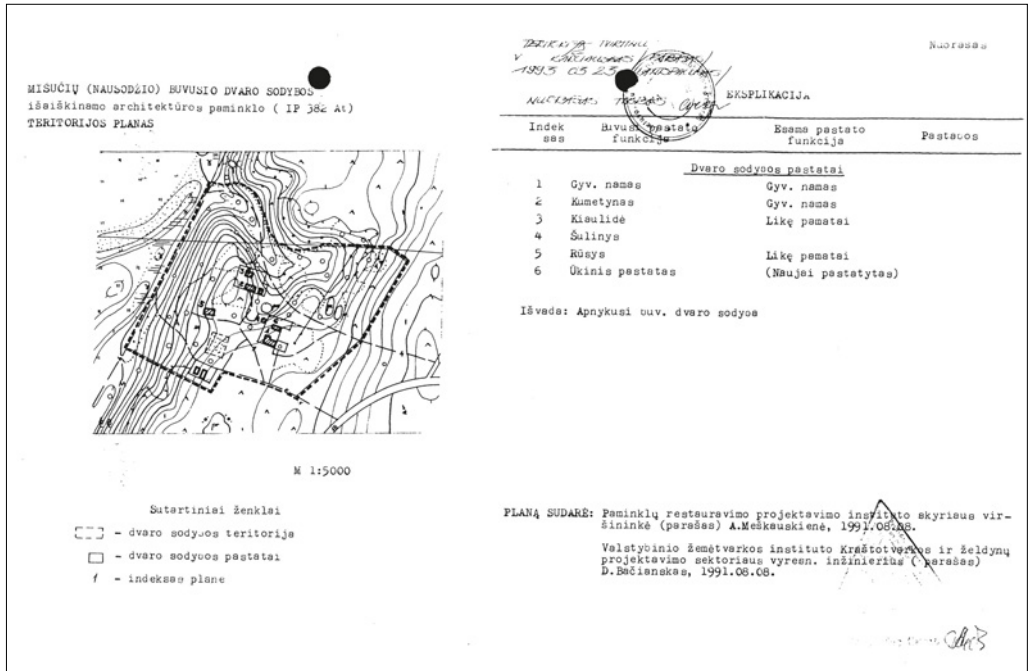

Mišučių buvusio dvaro sodybos teritorijos planas. Sudarė D. Bačianskas, 1991 08 08

dienų ėmė duoti po 200 gramų [...]. Pirštai taisosi [...], vienas nesilanksto [...]. Votys praeina, tačiau tik nuo taukų. Bočius (Sofijos Mongirdienės tėvas Jonas Kentra – J. K.) mirė būdamas beveik be sąmonės, todėl mirties nejautė. Jo daiktus pasiėmė valdžia. Galbūt [poilsio] namuose prabūsiu iki III 15, nors mano liesumas ir silpnumas leistų išbūti iki IV 1, o tai būtų labai gerai, kadangi į darbą išeiname tik 9 valandą arba po pietų ir darbas lengvas. Milius, Voskresenskis ir visi kiti gyvi ir sveiki. [...] vis dar Rešiotuose – ten jam gerai – gerai maitina. Mirė Marija Tiškevičiūtė. Pinigų negavau ir negausiu. Nesiųsk – geriau Taboką ir taukus. Nuoširdžiai bučiuoju. Tavo Vabalas.”²⁵

„[1943] III 28. Brangusis Zuikeli! Šiandien išėiginė diena. Todėl turiu laiko parašyti Tau laišką. Sveikata mano nebloga, tik votys iškyla viena po kitos ir džiova kankina, nors jau baigiu užgydyti. Aleksandro [Stulginskio] sveikata taisosi. Kiti kretingiškiai gyvi ir sveiki. Tris dienas dirbau prie kailiukų apdirbimo. Darbas lengvas ir man tinkamas, kadangi visiškai neturiu jėgų. Dabar paskyrė mane į lentpjūvę – ten labai sunku ir brigadininkas kvailas. Stengsiuosi išsivaduoti iš ten, kitaip žūsiu. Jei pavyks pasilikti dirbti prie kailiukų, tai ten turėčiau pastovų darbą. Žinoma, gerai būtų gauti siuntinį su produktais, kadangi labai kankina badas, nuo kurio vis silpstu ir nebetenku jėgų. Pirmojo siuntinio negavau. Antrąjį gavau visą. IV 12

²⁵Kr. MF, GEK nr. 17512.

mūsų sidabrinės vestuvės, todėl siunčiu tau pačius nuoširdžiausius linkėjimus, kad dievas suteiktų mums sveikatos ir galimybę dar pagyventi kartu. Rašiau Tau jau apie tai III 12. Kažkodėl rečiau pradėjau gauti Tavo laiškus, o aš šį mėnesį rašau jau trečią. Rašiau aš jau Tau, kad toks vaistininkas Mirkis iš Skuodo prašo, kad tu jo žmonai išsiųstum pinigų. Sumos dydžio nenustato arba prašo kasmėnesinių išmokų. Kai išsiysi, tuoj pat parašyk man. Pirmuoju pervedimu, jei galėsi, išsiųsk didesnę pinigų sumą, kadangi aš jau skolinuosi iš jo avansu, kad galėčiau kovoti su badu. Adresas: Komijos ASSR, Syktyvdino rajonas, Slobodeno reidas, barakas N. 4, Chaima Mirkis. Žiema praėjo ir galbūt viešpats Dievas leis man su Tavimi sulaukti geidžiamų permainų ir karo pabaigos. Parašyk, prie kokios upės gyveni, ar nėra pas Jus rūkytos žuvies. Iki šiol pildžiau maisto racioną parduodamas savo daiktus – dabar jau nebeturiu ko parduoti ir nešioju valdiškus rūbus. Mane nuteisė 5 metams – iki 1946 06 14. Liko sėdėti 3 metus ir 2 mėnesius. Atrodo, kad jau parašiau viską, apie ką norėjau rašyti. Perduok linkėjimus p. Onai [Stulginskienei]. Tegu nesijaudina dėl vyro – jam skausmai kyla labiau dėl nervų. O šiaip atrodo neblogai. Nuoširdžiai Tave bučiuoju. Tavo Vabalas.“²⁶



Senas ažuolas Mišučių dvaro sodyboje. Stepono Kaštauno nuotr., 1966 10 16 (Kr. MF, nr. 13634/5).

Deja, susitikti su žmona ir laimingai sulaukti gilios senatvės Vytautui Mongirdui neteko. Neatlaikęs tremties išbandymų, 1943 m. mirė Rešiotų lageryje. Žmona iš tremties buvo paleista 1958 m. birželio 27 d.

Mongirdų dvaras 1944 m. buvo nacionalizuotas įkurdintas jame Kretingos tarybinio ūkio skyrius, o pradėjus kurtis kolūkiams, atiteko „Aušros“ kolūkiui, kuris jį naudojo ūkinei gamybinei veiklai, apgyvendino kolūkiečius. Kai kurie pastatai pokario laikais buvo nugriauti, o dvaro parkas apleistas. Šiandien 5,5 ha teritorijoje išliko tik šiek tiek parko želdinių, rūmai, kumetynas, mūriniai kiaulidės pamatai, šulinys. Rūmai rūmais tik vadinasi, nes kažkada erdvus ir didelis medinis, L raidės plano pastatas šiandien sukiuzęs, susmegęs į žemę ir primena senus žemaičių valstiečių namus.

²⁶Kr. MF, GEK nr. 17509.



*Mišučių dvaro
daržinė. Stepono
Kaštauno nuotr.,
1966 10 16 (Kr. MF,
nr. 13634/2)*



*Mišučių dvaro
kumetynas. Stepono
Kaštauno nuotr.,
1966 10 16 (Kr. MF,
nr. 13634/3)*



*Mišučių dvaro kiaulidė
prieškariu. Igno
Končiaus nuotr.,
XX a. 4 deš.
Iš Algirdo Končiaus
(Vilnius) albumo*

1 priedas

1941 M. SIBIRO TREMTINIO, MIŠUČIŲ DVARININKO
VYTAUTO MONGIRDO TREMTYJE RAŠYTI LAIŠKAI ŽMONAI SOFIJAI

Дорогая Зуйкелис. Искал Тебя, через знакомых по всей России и теперь только узнал от Вилкаса Твой адрес. Живу вместе с другими Кретингенскими в Красноярской области внутри Сибири. Работал преимущественно на железной дороге бригадиром. Теперь работал простым рабочим 2 недели на железной дороге и сельско-хозяйственной бригаде. Покамест освобожден врачом на несколько дней, а потом увидим, что будет. Зиму с 11 ноября по 1 апреля провел в больнице боля от замороженными пальцами ног и поносом. Зимой работал бригадиром только 10 дней. Со мной в лагере жил Стульгинскис, а теперь он в Канаке. Теперь живет еще проф. Парчевский и Твой отец. Оба держатся неважно. Отец твой страдает сильной склерозой со слабым сердцем. Проф. Парчевский тоже страдает сердцем и поносом, который временами увеличивается и временами проходит. Я очень похудел и постарел. Все меня стариком называют. Думал, что Ты уже дома. Как живешь без кофе? Мои товарищи, которых жены в Алтайском крае, получают часто от жен письма и посылки с табаком и продуктами, а мы Кретингенские и Тельшевские ничего не получаем. Если Тебя не затруднит, то пришли мне махорки и самосаду, а также меду или сахару и белковых и жировых продуктов, но только с условием, чтоб себя не затрудняла. Хлеба получаю 800 грамм. Со мной еще живет Ант. Андрияускас. Умерли Люттик, Шимкевич, Костовский, Войткевич, Ундоревич и много других. Пиши о себе все, как провела зиму без шубы. Адрес на конверте. Целую тебя очень сердечно и живу надеждою скорого свидания.

Твой жук. 9/VII.

Где Елена Парчевская и Стульгинская Иодакене Моркус.

Может знаешь, где живут Лосинская, Пекарская, Куиц, ..., Петрайтис и Лютикене из Кретингена¹.

Дорогая Зуйкелис! Отец и я получили Твои письма. Уже я получил 4, а Отец одно. Уже месяц нахожусь в больнице и пробуду еще месяц вероятно. У меня ранен палец правой руки и потому плохо пишу. Была опасность, что отрежут, но теперь прошла. Посылку еще не получил, когда получу напишу. Зуйкелис насчет посылки с [...] припасами не беспокойся – я хоть и [...] не питаюсь недурно. Отец очень мало кушает. Когда больше съест, заикается и задыхается. Его здоровье временами опасно. Мне в больнице лучше чем на работе. Д-ру Парчевскому пиши так: Красноярская ж. д. профессору д-ру Парчевск. ст. Решеты. О Стульгинском ричего не слышать. Альдона вероятно осталось дома, потому что никто из Алтайского о ней не вспомнилб хотя письма все получают от туда. До сих пор с... нервами держался хорошо. Теперь от вечного не...едания стали портиться нервы и нет терпения. Вся надежда в Боге. Так хочется еще хоть несколько лет пожить дома и не думать о еде. Еще вся трудная зима перед нами. В прошлом году ел лучше и держался лучше. Пиши больше о своей жизни и как питаешься. Напиши нет ли Лотужиса жены, он лежит рядом со мною в больнице и болен тоже ранением пальца. Наш ла-

¹ Kretingos muziejaus fondai (toliau – Kr. MF), nr. GEK17511.

гpunkt сельско-хозяйственный и когда собирали картошку, морковь, бураки, капусту, то съедали много в сыром и жаренном виде. Пиши, Зуйкелис, чаще. Очень радуюсь Твоим письмам. В прошлом году целый год прождал. П. Стульгинской целую ручки и Тебя очень крепко обнимаю. Твой муж Зуйкис.

19/ XI 42²

29/ I 43. Дорогая Зуйкелис! Письма Твои получаю – одни позже, другие раньше. Писал уже Тебе, что приехал муж Твоей сожительницы в наш лагерь и уже выслал 5 писем. Отец твой умер 27/XII спокойно и безсознательно. Мою фамилию, имя и отчество пиши так, как на конверте, иначе не получу. Может быть и посылки потому не получил. Из больницы вышел 20/XII. Месяц работал. С 1/II поместят в дом отдыха. Здоровье мое недурно, только очень ослаб и похудел. Хлеба получаю 550 и три раза в день водянистый суп 2 литра, раз в 14 г месяца 300 грамм желтый сахар. Муж сожительницы здоров и шлет Вам привет. Милус, Воскресенский тоже здоровы и тоже шлют привет своим семьям. Иодакис остался в [...] и о нем ничего не знаю. Я до сих пор имел букву Ц_I по здоровью, а теперь после последней коммисовки Ц_{II} и буду назначаться на более легкие работы или совсем не работать. Жаль, что посылок не получил, т. к. Очень обносился и хожу во всем лагерном. Выгляжу голодранцем и грязен. Меня тоже обокрали. Чемодан со всеми необходимыми вещами. Прошу только Бога, чтобы дал нам силы и терпение все это перенести и прожить старость вместе в мире и согласии. Целую Тебя крепко Твой Вит. Пиши также часто. Нам труднее³.

3/III (43) Дорогая Зуйкелис! Твои открытки [...] 3 и 4/ II получил. Посылку в полностью вторую тоже получил. Первую еще жду [...] Александру дал 14, он ждет писем от Анны. Большое спасибо Тебе за присланое [...] Теперь еще нахожусь в доме отдыха. Приходиться работать по 4 часа в день [...] Уже несколько дней стали давать мои [...] по 200 грамм. Пальцы поправляются [...] один не сгнется [...] Нарывы проходят но от жиров. Бочюс умер в полусознании, т. что смерти не чувствовал. Вещи его забрала казна. Может быть в доме пробуду до 15/III, хотя по моей худости и сдабости следовало бы до 1/IV, что было бы очень хорошо, т. к. тут работать выходим только в 9 часов или после обеда и работа легкая.. Милус, Воскресенский и все остальные живы и здоровы. [...] все еще в Решетах – там ему хорошо – хорошо кормят. Умерла Мария Тышкевич. Деньги не получил и не получу. Не высылай – лучше Табок и жиры. Целую сердечно. Твой Жук⁴.

28/III Дорогая Зуйкелис! Сегодня выходной день. Потому имею времени написать Тебе письмо. Здоровье мое недурною только нарывы повызываются один после другого и чехотка мучитб хотя уже залечиваю. Александра здоровье поправляется. Другие кретингенские живы и здоровы. Три дня работал при выделке кожк. Работа легкая и мне подходящая, т. к. совсем сил не имею. Теперь назначили меня на тарбавал - там очень тяжело и бригадир дурной. Буду стараться освободится от туда, иначе погибну. Если удастся остаться при кожках, то там работа постоянная. Очив. Хорошо было бы получить посылку с продуктами, т. к. голод очень мучит и все слабею и падаю на силах. Первую посылку не получил. Вторую получил полностью.

12/IV наша серебряная свадьба, поэтому шлю Тебе самую сердечная пожеланияб

² Кр. MF, nr. GEK17510.

³ Кр. MF, nr. GEK17513.

⁴ Кр. MF, nr. GEK17512.

чтобы бог дал нам здоровья и возможность еще пожить вместе. Писал Тебе уже об этом 12/III. Теперь почему то стал реже получать от Тебя письма, а я в этом месяце пишу уже третье. Писал я уже Тебе, что некий аптекарь из Шкуд Миркис просит, чтобы ты его жене высылала деньги. Сумма неограничена или месячные высылки. Когда выйдешь, сейчас пиши мне. Первую высылку если сможешь вышли больше, т. к. я уже занимаю вперед, чтобы пополнить голод. Адрес: Коми АССР, Сиктифдинский район, Слободеной рейд, барак N.4, Хаима Моисеевна Миркис. Зима прошла и может господь Бог даст мне по Тебе дождаться ожидаемых перемен и конца войны. Напиши коло какой реки живешь и нет ли у Вас копченой рыбы. До сих пор пополняю питание, продавая вещи – теперь уже ничего не имею продать и ношу все казенное. Мне назначили срок 5 лет до 1946 14/VI. Осталось сидеть 3 года и 2 месяца. Кажется написал все, что было написать. Передай поклон п. Анне. Пусть о муже не беспокоится, у него боли больше от нервов. А так выглядит недурно. Целую Тебя сердечно. Твой Жук⁵.

⁵ Kr. MF, nr. GEK17509.

Mirtingumas Kartenos miestelyje 1929–1938 metais

Brigita Žoromskaitė

Straipsnio pagrindą sudaro mirties registracijos knygos, kuriomis man 2001 metais leido pasinaudoti bažnyčios klebonas Antanas Striukis. Be šių knygų, bažnyčios archyve yra krikšto bei santuokų registracijos knygos.

Seniausios krikšto registracijos knygos yra 1927 metų, santuokų iš 1925 metų, o mirčių – 1929 metų.

Krikšto knygos

1925 07 26; 1926 03 12–1931; 1927 03 30–1929 02 14 (juodraštis); 192903 12–1931; 1932–1935; 1937 10 16–1947; 1935 09 22–1938; 1938–1941 12 13; 1940–1945; 1949–1952 09 14; 1952 09 28–1972 01 01; 1971 01 01–1977; 1972 01 01–1978 08 11; 1978 01 01–1983 12 31;

1984 01 07–1995 12 25; 1985–1989.

Santuokų knygos

1922–1934 05 08; 1934 05 20–1940 02 04; 1940 03–1946 03 04; 1940 03 01–1948 08 21; 1950–1964; 1964 05 25–1981 03 04; 1982 05–1995; 1986 06 25–1988 08 20.

Mirčių knygos

1929 03 21–1933 08; 1933–1940; 1941–1948 08 01; 1948–1949; 1949–1956; 1957–1964 02 01; 1962–1973; 1974 01 05–1987 12 23; 1985 06 25–1989 04 09.

Mirčių registracijos knygose galima rasti gana daug informacijos apie miestelyje gyvenusius. Pagal jas galima nustatyti, kokio amžiaus daugiausiai mirdavo, kokios lyties. Kartais akivaizdus sezoniškumas. Taip pat tai geras šaltinis susidaryti vaizdą apie medicinos lygį miestely bei ligų dažnumą.

Kaip matyti iš 4 lentelės, nuo 1947 m. miestelyje ir parapijoje mirdavo vis mažiau žmonių. Didžiausias mirtingumas užfiksuotas nuo 1929 iki 1935 m. bei nuo 1939 iki 1947 m. Peržiūrėjusi visas knygas pastebėjau, kad didžiausio mirtingumo būta tarp vaikų iki vienerių metų amžiaus. Jeigu vaikas išgyvendavo vienerius metus, tai buvo didelė tikimybė, kad sulauks pilnametystės. Kūdikystėje daugiau mirdavo berniukų. Vėliau, kaip matyti iš 3 lentelės, vis daugiau mirdavo moterų.

Aiškaus mirčių sezoniškumo nustatyti nepavyko – 1 lentelėje pateikti duomenys tą patvirtina.

2-a lentelė rodo, kokioje Kartenos parapijos žmonių amžiaus grupėje buvo didžiausias mirtingumas. Šioje lentelėje pateikti duomenys rodo, kad nuo dvejų iki 55 metų amžiaus žmonių mirtingumas sumažėja, po to vėl išauga. Remiantis įrašais mirčių registracijos knygoje, galima daryti prielaidą, kad siautė kelios epidemijos. Daugiausiai mirdavo vaikų iki 5 metų.

1929 m. mirė labai daug vaikų, mirties priežastis nenurodyta, tačiau, tikėtina, kad tai galėjo būti vidurių liga.

1931 m. siautė kokliušo epidemija tarp vaikų.

1932 m. vasario–kovo mėn. daug vaikų mirė „nuo smegenų uždegimo“.

1933 m. daug vaikų mirė nuo tymų.

1934 m. vėl pasikartojė didelis vaikų mirtingumas nuo vidurių ligos.

Suaugusiųjų mirties priežastis dažniausiai nebuvo nurodoma, iš to darytina išvada, kad žmonės nedažnai naudodavosi profesionalia medicinine pagalba. Jeigu mirdavo kūdikiai, dažniausiai būdavo pažymima, kad mirė nuo įgimto silpnumo. Jei miręs asmuo būdavo vyresnis nei 50 metų, tai mirties priežastis dažniausiai būdavo nurodoma senatvė. Dažniausiai mirties priežastimi būdavo užrašomos ligos: plaučių uždegimas, džiova, vėžys, gripas.

Moterys dažnai mirdavo dėl komplikacijų po gimdymo. Kaip matyti iš įrašų mirčių registracijos knygose, kartais nurodoma konkreti liga: skilvio (skrandžio), inkstų uždegimas, apendicitas, širdis. Tarp vaikų dažnos ligos: kokliušas, tymai, skarlatina, angliška liga (rachitas), smegenų uždegimas.

Kartenos parapijos mirčių registracijos knygose kiekvienais metais randami dažni tokie įrašai – nuskendo Minijoj.

Taip pat pastebėjau, kad vaikus iki 1 metų tėvai dažniausiai laidodavo patys.

Mirčių knygos suteikia mums galimybę nustatyti apytikslį skaičių nesantuokinių vaikų:

1929 m. – 4 vaikai; 1930 m. – 5 vaikai; 1931 m. – 10 vaikų; 1932 m. – 5 vaikai; 1933 m. – 8 vaikai; 1934 m. – 6 vaikai; 1935 m. – 3 vaikai; 1936 m. – 5 vaikai; 1937 m. – 4 vaikai.

Taigi glausti, trumpi įrašai bažnytinėse knygose gali būti labai įdomi ir naudinga medžiaga tyrinėjant miestelio, parapijos gyvenimą.



Stanislava Gagilienė prie devyniolikametės dukters Reginos karsto. Zaladejevo k., Bogučianų r., Sibiras, 1949 m.

1 lentelē. Sezoniškumas

Mēnuo	Metai									
	1929	1930	1931	1932	1933	1934	1935	1936	1937	1938
Sausis	-	9	17	17	19	8	9	12	11	6
Vasaris	-	11	4	11	15	8	11	11	11	4
Kovas	4	18	10	9	17	8	11	9	5	8
Balandis	13	8	20	13	12	6	6	6	5	6
Gegužē	10	8	17	17	15	7	9	6	6	11
Birželis	7	11	4	7	13	13	9	8	7	12
Liepa	9	19	9	9	7	13	8	4	12	4
Rugpjūtis	14	19	15	17	12	14	10	11	6	2
Rugsējis	12	15	14	8	6	16	6	11	10	8
Spalis	4	10	17	5	8	16	8	6	9	14
Lapkritis	12	6	7	10	11	15	7	5	6	6
Gruodis	7	9	20	13	16	6	11	9	10	12

2 lentelē

	Metai									
	1929	1930	1931	1932	1933	1934	1935	1936	1937	1938
0-1	48	74	60	51	59	74	44	27	32	38
2-4	0	3	4	5	8	8	3	4	9	8
5-9	6	0	7	5	2	1	0	3	2	2
10-14	1	1	4	1	5	3	0	2	1	2
15-19	2	2	1	2	3	3	3	1	1	2
20-24	3	4	5	4	4	7	3	1	2	4
25-34	2	6	5	8	6	4	4	4	5	3
35-44	2	5	12	6	5	1	6	7	1	4
45-54	5	6	8	7	6	7	8	3	7	3
55-64	6	9	10	13	14	10	8	9	7	6
65-74	7	20	22	18	14	9	12	11	12	9
75-	9	12	19	15	23	12	12	18	17	10

3 lentelē

	Metai																			
	1929	1930	1931	1932	1933	1934	1935	1936	1937	1938	1939	1940	1941	1942						
0-1	30	18	46	28	34	26	28	28	30	29	28	36	29	15	20	7	15	17	24	14
2-4	0	0	2	1	1	3	2	3	3	5	3	5	2	1	1	3	5	4	2	6
5-9	4	2	-	-	3	4	-	5	2	-	1	-	-	2	1	2	-	1	1	1
10-14	-	1	1	-	1	3	1	-	4	1	-	3	-	-	1	1	-	1	1	1
15-19	1	1	-	2	1	-	1	1	3	-	-	-	-	3	-	1	-	1	-	2
20-24	1	2	2	2	3	2	1	3	3	1	4	3	-	3	1	-	1	1	-	4
25-34	1	1	5	1	2	3	4	4	4	2	1	3	1	3	2	2	3	2	-	3
35-44	2	-	1	4	5	7	3	3	2	3	-	1	4	2	2	5	-	1	2	2
45-54	4	1	2	4	2	4	2	5	3	3	4	3	2	6	2	1	2	5	2	1
55-64	4	2	5	4	6	4	7	6	9	5	7	3	3	6	4	5	5	2	4	2

(tęsinys)

	Metai																			
	1929		1930		1931		1932		1933		1934		1935		1936		1937		1938	
65–74	4	2	8	12	11	11	4	14	8	6	3	6	8	4	6	5	9	3	7	2
75	1	8	6	6	11	8	8	7	8	15	7	5	9	3	8	10	6	11	3	7
	V	M	V	M	V	M	V	M	V	M	V	M	V	M	V	M	V	M	V	M

4 lentelė (suvestinė)

1929 118; 1930 139; 1931 154; 1932 140; 1933 151; 1934 131; 1935 110; 1936 91; 1937 97; 1938 93; 1939 120; 1940 109; 1941 113; 1942 124; 1943 127; 1944 131; 1945 136; 1946 90; 1947 113; 1948; 1949 64; 1950 98; 1951 65; 1952 70; 1953 62; 1954 52; 1955 38; 1956 27; 1957 38; 1958 40; 1959 41; 1960 44; 1961 50; 1962 58/5?; 1963 46/42; 1964 49; 1965 52; 1966 54; 1968 46; 1969 53; 1970 56; 1971 49; 1972 53; 1973 53; 1974 39; 1975 32; 1976 36; 1977 39; 1978 41; 1979 38; 1980 48; 1981 66; 1982 49; 1983 37; 1984 48; 1985 38; 1986 58; 1987 62; 1988 54; 1989 73; 1990 66; 1991 85; 1992 63; 1993 74; 1994 78; 1995 70.

Verta daugiau dėmesio atkreipti laikotarpiui nuo 1941 metų iki 1953 metų. Šiais metais miestelio gyvenimas tragiškas. Nuo 1941 metų mirčių knygosė randami užrašai, kad žmonės buvo nušauti, daug žmonių žūdavo nuo minų ir granatų. 1943 metais pasirodo pirmas užrašas, kad žmonės mirė bombardavimo metu. 1943 metais liepos 13 dieną daug žmonių žuvo Kūlupėnų bei Sakuočių kaime, kai vyko bombardavimas. Tais pačiais metais Eitučių kaime spalio 25 dieną žuvo 6 vienos šeimos nariai sudraskyti minos. Taip pat nuo šių metų atsiranda užrašas, kad mirė „nušauti banditų“, taip įvardindavo kriminalinius nusikaltėlius. Po karo šiuo pavadinimu sovietų valdžia vadino ir partizanus. 1945 metais dažni užrašai liudija, kad žmonės buvo nušaunami milicijos bei sovietinių rusiškų dalinių kareivių. Nuo 1946 metų yra pastovus užrašas, kad „užmušti banditų“ tai buvo dažniausiai vyrai bei moterys iki 45 metų. 1948 metais liko užrašas iš sausio 15 dienos, kad Kartenos miestelyje buvo nušauta visa šeima: mama, tėvas bei 11 metų vaikas. Daugiausiai tokių užrašų apie nušautus žmones nuo 1949 metų iki 1952 metų. Dažniausiai minimi šie kaimai: Mamių, Raštų, Kūlupėnų, Žadeikių. Labai daug iš Kupšių, taip pat iš Prystovų, Rubulių kaimo.

Šie užrašai rodo, kad Kartenos miestelyje bei jo apylinkėse tikrasis karas prasidėjo po 1941 metų, kai susigrūmė dvi totalitarinės valstybės, tuomet daugelis Kartenos ir kitų Lietuvos vietų šeimų išgyveno dideles asmenines tragedijas netenkant jauniausių ir darbingiausių savo šeimos narių.

Petro Gagilo atsiminimai apie įvairius Kartenos valsčiaus tvarkymo darbus

Parengė Gražina Žumbakienė

Petras Gagilas gimė 1900 m. rugsėjo 15 d. Kartenos valsčiaus viršaičiu dirbo nuo 1924 m. iki Antrojo pasaulinio karo.

P. Gagilo tėvas Pranas Gagilas irgi buvo Kartenos valsčiaus viršaitis (*staršina*).

Petro brolis Konstantinas Gagilas (gim. 1898 m.) 1919 m. vasario 9 d. išėjo savanoriu. Buvo kulkosvaidininkų būrio vadas. 1920 m. žuvo prie Varėnos per kautynes su lenkais. Palaidotas Daguose.

P. Gagilas iš pradžių turėjo 12 ha žemės. Žuvusio brolio Konstantino 10 ha atiteko motinai. Ši atidavė žemę Petru. Tai jis iš viso valdė 22 ha.

Petro duktė Regina (gim. 1932 m.), būdama 19 metų mirė tremtyje Zaladėje, Krasnojarsko srityje.

Pas P. Gagilą lankiausi 1989 m. gegužę. Jis papasakojo apie Kartenos miestelio aikštės, gatvių tvarkymą, valsčiaus kelių priežiūrą. Taip pat padovanojo keletą nuotraukų, kurios dabar yra Lietuvos liaudies buities muziejaus (LBM) archyve.



Petro Gagilo brolis Lietuvos savanoris Konstantinas Gagilas, gim. 1898 m. Žuvo 1920 m. prie Varėnos kovoje su lenkais. Nuotraukos dovanotos Petro Gagilo šeimos. Dabar – Lietuvos liaudies buities muziejaus (LLBM) archyve (toliau – iš LLBM fondų)

Apie miestelio aikštę

Aikštės apželdinimas (1 pav.). Kiek atsimeinu, turgavietės (rinkos) pakraštyje augo trys didelės liepos. Mažas buvau, o liepos jau. Pati aikštė buvo negrįsta (nebrukuota), o apžėlusai žole.

1923 m. gegužės 1 d. šauliai turgavietės krašte (kad netrukdytų turgums) pasodino ažuoliuką, o šalia jo – dvi liepeles. Ažuoliuką aptvėrė mediniais pjautais statinėliais (parkonėliais), o moterys šaulės apsodino jį gėlėmis. Nuo gatvės padarė betoninį takelį. Cemento ir statinėlių davė malūnininkas Šleinius. Jis buvo pats turtingiausias Kartenoje: turėjo 10 ha žemės, malūną, lentpjūvę. Ažuoliuką atnešė 60-metis šaulys, pavarde Juozas Šaulys.

Renginiai aikštėje. Turgų Kartenoje nebūdavo, tik 5 arklių prekymečiai (jomarkai). Jie vykdavo sausio 15-ą, gegužės 30-ą, birželio 29-ą (per Petrą), apie spalio 4-ą. Penkto



Kretingos gimnazisto Bronislavo Kupšio laidotuvės. Apie 1930 m. Iš LLBM fondų

datos neatsimenu. Ne visi prekymečiai buvo vienodi – sausį, spalį ir gegužę vykdavo patys didžiausi.

Per prekymetį buvo labai patogų pagirdyti arklius – visą miestelį juosė Miniija.

Atlaidai. Didžiausi atlaidai – Šeštinės ir Šv. Petras. Per atlaidus suvažiuodavo prekybininkai (bagamazai), kurie pardavinėdavo šventus daiktus ir saldinius vaikams. Būdas pasistatydavo prie šventoriaus. Turgavietėje stovėdavo tik pakinkyti arkliai, kuriais suvažiuodavo žmonės.

Vasario 16-oji. Vasario 16-ąją turgavietėje, netoli to ažuolo, ant įstatomo stiebo būdavo iškeliami tautiška vėliava (su raiteliu). Tos dienos minėjimas vykdavo valsčiaus salėje.

Medžių sodinimo šventė. Gegužės pirmąją vykdavo medžių sodinimo šventė. Susirinkdavo daugiau šaulių, prie jų prisidėdavo kitų žmonių, ir visi eidavo sodinti. Vakare visi dainuodami patraukdavo ant piliakalnio. Prie laužų klebonas Daukša aiškino Lietuvos istoriją nuo Mindaugo laikų. Visi dainuodavo tautiškas dainas – pagal Maironio ir kt. žodžius. Kretingos vienuolyno gimnazijos mokinys grojęs gimnazijos orkestre, Bronislavas Kupšys kretingiškis, vienturtis tėvų, turėjusių galanterijos krautuovę ir ūkį prie miesto, sūnus gegužės pirmąją grojo turgavietėje

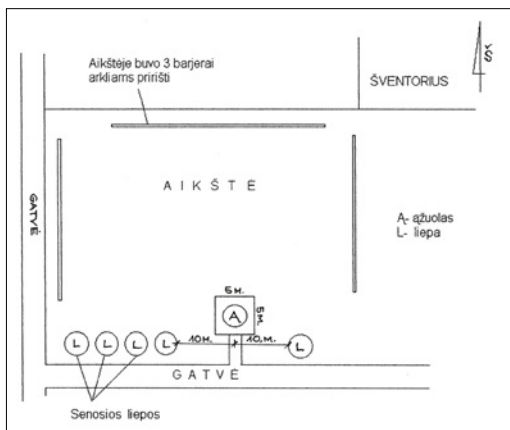

1 pav. Kartenos aikštės schema.

Piešė G. Žumbakienė

per medžių sodinimo dieną, peršalo, buvo darganotas oras, o grojo viena uniforma, gavo galvos smegenų uždegimą ir mirė.

Gatvių tvarkymas ir želdinimas

Jau caro laikais Plungės ir Kretingos gatvės buvo grįstos akmenimis. Buvo ir šaligatviai: iš šono – akmenys, viduje – žvyras. Iš abiejų pusių šaligatviai buvo tik šiose gatvėse.

Mūsų gatvė (kur gyvenu) šalia turgavietės – žvyras ir akmenys. Prie namų buvo iškastas griovys, kad nuo gatvės nubėgtų vanduo, tik paliktas įvažiavimas į namus. Už tuos griovius 1925 m. pavasarį atvažiavęs Pupų Dėdė su Rozalija apdainavo mane, nors ir buvau jiems iškėlęs vaises. Aš tuoj įsakiau užpilti tuos griovius, tą patį pavasarį nutiesėme šaligatvius ir palei visas miestelio gatves kas 15 m prisodinome liepelių. Tai suteikė miesteliui daug grožio. Už tai mūsų miestelis du kartus buvo pagirtas „Lietuvos žiniose“. Vieną kartą tai padarė prof. Steponas Kolupaila, hidrologas.

Vienos gatvės buvo žvyruotos, kitos – grįstos akmenimis. Šaligatviai buvo iškelti apie 25–30 cm. Į juos pylėme stambų žvyrą (2 pav.).

Medelius sodinome šalia grindinio ar žvyro. Juos sodino kiekvienas prie savo ūkio. Duobes kasėme apie pusės metro gylį ir apie 1 m pločio, pylėme daržo žemės, kad atsigautų, gerai augtų. Liepeles ėmėme iš Gintarų dvaro gyvuliams ganyti aptoerto ploto (pastauninko), dvaras gyvulių neleido, nes buvo šlapia. Kuoliukų nemokamai davė malūnininkas Šleinius. Jie buvo ketvirtainiški. Įkaldavome du kuolelius ir virvutėmis pri-rišdavome liepeles. Šalia kuolelių padėdavome po akmenėlį (3 pav.). Medelius, akmenėlius ir kuoliukus nudažydavome kalkėmis.

Kai užėjo karas, liepeles rusai su mašinomis išlaužė. O taip nebuvo mada laužyti. Jei pasodintas neprigydavo, pasodindavo kitą.

Aikštės ir gatvių valymas

Valsčiaus viršaitis turėjo teisę bausti ligi 50 Lt už viską: už palaidus šunis, gatvės nenušlavimą ir kt.

Gyventojai netoli turgavietės, po prekymečių, švenčių prie namų nusišluodavo. Valytojo nebuvo, nes nebuvo turgų.

Kasdieną iki 7 val. ryto gatvė (važiuojamoji dalis ir šaligatvis) turėjo būti nušluota. Vážiuojamąją dalį daugiausia apteršdavo gyvuliai.

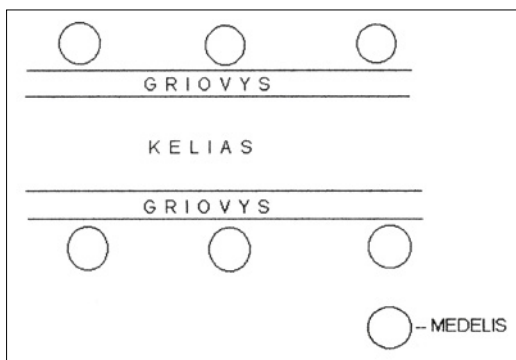

2 pav. Kelio formavimas

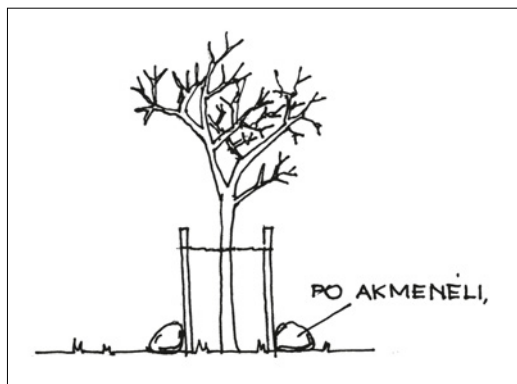

3 pav. Medelių tvirtinimo schema

Sniegą valydavo tik nuo šaligatvio, kad būtų galima vaikščioti.

Šaligatvius taisė patys žmonės, žolę reikėdavo išravėti.

Valsčiaus kelių priežiūra

Keliai buvo I rūšies, kuriais važiuojama iš miesto į miestą – Kretینگą, Plungę, Salantus, II rūšies – kuriais kaimas pasiekdavo miestelius – Kūlupėnus, Budrius, Šateikių geležinkelio stotį ir III rūšies – kuriais jungėsi tarp mažų kaimelių. Buvome gavę apskrities valdybos įsakymą apšodinti visus I rūšies kelius, einančius per mūsų valsčių.

Keliai buvo pati didžiausia bėda. Pavyzdžiui, kai nutiesia naują kelią, turi iškasti griovius, kelią nužvyruoti, pasodinti medžių. O taip kiekvienas ūkininkas turėjo ir privalėjo valyti, kasti griovius, taisyti kelią.

Taisliai buvo dalijami nuo žemės hektarų. Taisliaus dydis keitėsi. Valsčius turėjo suskaičiuoti, kiek yra kelių ir kiek hektarų, o tada žiūrėti, kiek išeina nuo hektaro.

Pakelėje buvo sodinama liepos, beržai – kokių kas kur sugebėjo gauti. Patys ūkininkai pririšdavo medelius prie 1 ar 2 kuolų. Dažyti nereikėjo. Medeliai kas 20 m buvo sodinami antroje pusėje griovio, kad nenulaužytų (4 pav.). Prireikus atsodindavo tas, kurio taislius.

Už kelią buvo galima bausti 500 litų, bet tokią didelę baudą turėjo patvirtinti apskrities viršininkas. Buvo galima atiduoti ir iš varžytinių, jei netaisydavo. Ant kiekvieno taisliaus ribos kitoje pusėje griovio buvo pastatytas aukštas akmuo su to taisliaus numeriu. Važiuojantieji tikrinti, kelių komisijos – valsčiaus viršaitis,

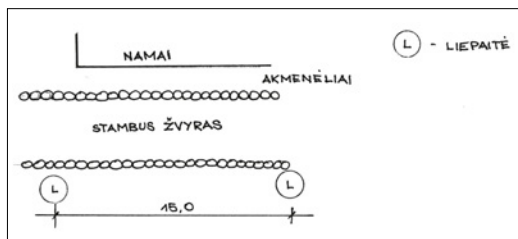

4 pav. Medelių sodinimo prie gatvės schema



Vaistininko dukra Natalija Kuršytė – gimnazistė Plungėje. 1936 m. Iš LBM fondų



Vaikai švenčia Pirmąją Danutės Stonkaitės Komuniją. Prie stalo iš kairės sėdi Regina Gagilaitė, D. Stonkaitė, V. Gabalaitė. 1939 m. Iš LBM fondų



*Birutė Gabalytė prie Pirmos Komunijos.
1942 m. Iš LBM fondų*



*Kartenos pašto viršininko vaikai Eduardas ir
Aroydas su Regina Gagilaite. 1940 m. birželio
8 d. Iš LBM fondų*



Karteniškių šeimos tremtyje. 1949 m. Iš LBM fondų

nuovados viršininkas ir vienas valsčiaus tarybos narys matydavo, kieno taislius. Labiausiai baudė nuovados viršininkas: surašydavo taisyklių numerius ir baudas.

Bet tada aš tuojau sukvietau visus, kuriuos reikia bausti, ir liepdavau sutvarkyti per 10 dienų. Jei sutvarko – nebebaudžiame. Nuovados viršininkas pykdavo, bet jis neturėjo teisės bausti, tik viršaitis galėjo. Aš turėjau didelį valsčiaus žmonių pasitikėjimą. Nesugyvenau su policija. Nebausdavau per daug žmonių, kiek jie liepia, pavyzdžiui, už gatvės nešlavimą ir kitų taisyklių nesilaikymą. Bet kadangi manimi buvo pasitikima apskrityje, todėl ir nuovados viršininko nebijojau. Žmones reikia ne bausti, o auklėti. Kiti viršaičiai baudavo didelėmis baudomis, o aš per suvažiavimą pasakiau: „Padarėte baudžiamos valsčių, o aš daviau dešimt dienų ir mano keliai paliko skambantys“.

Valsčiui priklausė Kūlupėnų ir Stropelių geležinkelio stotys, bet mums jų tvarkyti nereikėjo. Tai darė patys geležinkelininkai.

Kartenos žydai

Bronė Butkuviėnė, Kunigunda Litvinienė

Nežinau, kaip šiandien tėvai gąsdina savo neklaūžadas ar blogai besimokančius vaikus, o mus vaikystėje gąsdino, kad žydas pagaus. Oi kaip bijojom! Pamatę atvažiuojant žydą, bėgome slėptis. O žydai, vadinami „kromininkai“, „kromelninkai“, važinėdavo po kaimus vienkinkiu vežimuku supirkinėdami skudurus, kiaulių šerius, arklių uodegas, karčius. Kiti supirkinėdavo linų pluoštą, gyvulių odas. Jų vežime tilpo statinaitė silkių, įvairios smulkios prekės: siūlai, sagos, adatos, skarelės. Žmonės tų kasdieninių prekių galėjo nusipirkti ar išsimainyti į kiaušinius, sviestą, skudurus ar šerius, tik jokiū būdu ne į lašinius! Kiaulienos žydai nevalgė – neleido jų tikėjimas. Nors visko buvo.

Pas mano tėvus užvažiuodavo žydas prekybininkas, atrodo, iš Salantų, ir visada vakare. Mat lengviau buvo įsiprašyti nakvynėn. Neturtingas tai buvo žydelis. Vienas vėlyvą rudens ar net žiemos vakarą mama virė raugintų kopūstų sriubą su kiauliena. Kaip tik tą vakarą žydas prekybininkas ir įsiprašė nakvynėn. Matyt, sušalęs buvo, nes atsisėdo priešais besikūrenančią krosnį ir šildėsi. Mama pasiūlė vakarienės, tik suabejojo ar jis valgys, nes sriuba su kiauliena. Bet žydas – gal buvo labai alkanas, o gal, kad neturtingas – nelabai savo papročių laikėsi, nes valgė ir sriubą, ir riebią kiaulieną. Tėvai stebėjosi ir nekartą prisiminė jį, nutolusį nuo žydiškų papročių.

Mano mamos tėviškė – Mamių kaimas, esantis netoli Aleksandravo. Jos tėvai buvo stambūs ūkininkai ir pas juos mėgo nakčiai apsistoti žydai prekybininkai. Ji pasakojo mačiusi, kaip žydai meldėsi. Vakare atsistoja žydas prie lango ar prie sienos taip, kad niekas nepraeitų jam iš priekio. Apsivynioja ranką odiniu diržu, prie galvos prisitvirtina ragą – ir maldai pasiruošta. Jei meldžiantis kas praeina iš priekio, visą pasiruošimą ir maldą turi pradėti iš naujo.

Kartą, kai vienas žydas meldėsi, mama su broliais prabėgo lauke pro langą. Žydas turėjo pradėti pasiruošimą ir maldą iš naujo. Ir taip ne vieną kartą. Nebegalėdamas daugiau apsikęsti, žydas prašė tėvų, kad neleistų vaikų bėgioti priešais langą.

Kada žydai apsigyveno Kartenoje, sunku pasakyti. Jau nėra tokių senų žmonių, kurie galėtų prisiminti tuos laikus. Tačiau dar yra žmonių, kurie su žydais gyveno kaimynystėje, su jais bendravo ir gali apie juos šį tą papasakoti.

Nedaug žydų Kartenoje buvo. Visi jie vertėsi prekyba. Su žydais gyventojai sutarė, nes jų parduotuvėse galėjo prekių gauti skolon.

Maušų šeima turėjo didelę mišrių prekių parduotuvę. Žmona Miklė buvo linksma ir draugiška. Jos ir išvaizda neżydiška, o kalba mažai skyrėsi nuo vietinės karteniškių tarmės. Ir priežodis jos buvo „O, Jėzau!“. Bendraudama su kaimynėmis neslėpė, jog norėtų priimti katalikiškąjį tikėjimą, apsikrikštyti. Maušai augino dukterį Kajele. Šeima dar gerokai prieš karą išvyko į Plunge.

Žydas Zelkė prekiaavo audiniais ir įvairiausiomis smulkiomis prekėmis. Jis su žmona augino dukterį Miklę. Zelkės šeima gyveno dabartinėje Juozo Viskanto sodyboje. Kai per miestelį tiesė plentą, senoji Viskantų troba atsidūrė vidury kelio.

Kad netrukdytų kelio statybos darbams, vietinė valdžia Viskantų šeimai atidavė žydo Zėlkės namus.

Žydo Šeimono šeima – žmona Sara, kurią gyventojai vadino Sorke, sūnūs Leiba, Mendelis ir Joskė, gyveno labai vargingai. Šeimonas supirkinėjo veršelius, kiaulių šerius, žarnas (skystgrobius). Turėjo baltą arkliuką ir savo vieninkiu vežimuku vežė supirktas odas ir visą kitą gerą į Klaipėdą perparduoti. Karvei apsiveršėdavus, gyventojai, jei norėjo veršelį parduoti, turėjo užsiregistruoti (užsirašyti) pas Šeimoną, nes jis ne bet kokio amžiaus veršelius pirko. Šeimonai turėjo šiek tiek žemės, užsiaugindavo daržovių.

Sūnus Mendelis net gatvėje miestelio gyventojams skaitė laikraščius – „švietė“ žmones. Sūnus Joskė buvo protiškai atsilikęs, vaikščiojo ubagaudamas.

Žydas Mejeris gyveno malūne prie Alanto upės. Malūną iš pradžių jis nuomavo iš Gaudučių dvaro savininkų, o vėliau – nupirko. Prieš karą, pardavęs malūną, kažkur išvyko.

Mišrių prekių parduotuvėlę laikė žydė Konkalienė su sūnumis. Ji turėjo du sūnus, kurių vieno vardas buvo Leibkis. Vyresnysis sūnus buvęs labai gražus, linksmas, puikiai šoko. Tad ir su miestelio katalikiškuoju jaunimu sutarė, kartu ėjo į šokių vakarus. Turėjo jis ir kuliąmąją mašiną, kūlė ūkininkams javus. Jaunesnysis sūnus, kaip ir tėvas – labiau paniuręs, mažai bendravo su jaunimu.

Konkalienės šeima gyveno nuosavame name, kuri, sako, pati ir pasistatydinusi. Namas tebėra ir šiandien. Jame gyvena Bronė Paulauskienė. Konkalienė dar prieš karą išvyko į Izraelį. Namus pardavė vaistininkui Kerpauskui. Vėliau pirkimo keliu juos įsigijo Paulauskai.

Bronė Paulauskienė, gimusi 1928 m., prisimena, kad Kartenoje dar gyveno žydo gydytojo šeima. Tėvas su žmona atėdavo pas Mortą Stropienę pirkti kiaušinių, grietinės, medinių klumpių, kurias Stropus darė. Prasidėjus karui ir artėjant vokiečiams, savo mažą, 5–6 metų dukrelę Gitą jie atidavė Mortai Stropienei, o patys pasitraukė su rusų kareiviais į Rytus. Stropų dukra Adelė buvo keliais metais vyresnė. Ji prisimena, kad žydaitė Gita buvusi labai graži mergytė ir vis sakydavusi: „Aš esu lietuvaitė“.

M. Stropienė ruošėsi mergaitę pakrikštyti ir saugiai paslėpti kaime. Deja, nespėjo. Vieną šeštadienį, kai ji kepė pyragą ir ruošėsi sekmadienio krikštynoms, prisistatė iš Kretingos baltaraiščiai ir mergaitę išsivežė, neva, parodyti jos mamai. Kiek M. Stropienė beprašė – baltaraiščiai mergaitės nepaliko. O kur jos trumpo gyvenimo pabaiga – Kretinga, Kveciai, Dimitravas ar kita žydų naikavimo vieta – nežinia.

Justina Stropienė, gimusi 1922 m., prisimena, kad kai kurie žydai žmones ir gydė, dažniausiai vadinamąją rožę. Rožė galėjo „įsimesti“ į ranką arba koją, net veidą. Sutinimas, paraudimas ir labai didelis skausmas – tokie rožės požymiai. Prasidėti šis susirgimas galėjo nuo išgąščio ir net nežinia dėl kokios priežasties.

Žydas Zėlkė rožes gydęs burtais ir išgydydavęs. J. Stropienė pasakoja:

„Mano mamą tikrai išgydė. Mes visi savo akimis matėme, kaip ji išgijo. Gydė vandeniui, žinoma, ir burtais. Vandenių pas Zėlkę reikėjo atsinešti iš namų, o į namus neštis – saulei leidžiantis arba

tekant... Einant į namus negalima buvo nė su vienu žmogum kalbėtis. Nors ir kaip kalbintų, turi nesakyti nė vieno žodžio, o jei nors vieną žodį pratarsi, tuomet vaistai nebemačys [nebepadės]. Mano vyras Kajetonas, grįždamas su vaistais, sutiko Marę Stonienę. Ji sustojo ir kalbino, o Kajetonas nesustojo ir namo grįžo neprakalbintas. M. Stonienė pasakė: Kodėl toks išsivaizdinęs eini pro šalį, nė žodžio nesakai?

Mama parneštus vaistus išgėrė verkdama, dejuodama gulėjo lovoje. Ją užklojome ir abu su vyru išėjome gyvulius pagirdyti, pašerti, savo ir mamos karves pamelžti. Atlikę liuobos darbus, išėjome į virtuvę. Virtuvės durys į miegamąjį buvo atidarytos. Matom – mama, prasidengusi patalus, koją pakėlusi. Kai pradėjo koją kilnoti, per kelį lankstyti, mes su vyru išsigandom, galvojom, kad iš begalinio skausmo išprotėjo. Sustojom su vyru virtuvėj ir žiūrim, kas bus toliau. Mama pastebėjo, kad mes esame išsigandę, ir sako: Nustebote? Ateikit arčiau pažiūrėti.

Priėjome arčiau lovos. Mama iš džiaugsmo pro ašaras sako: „Vaka, vaka, mona kuojelė maža beskaud. Ėr palonkstyte galio, gal jau rytuo galiesio bėški vakštiuotė.“

Kai rytą saulė pradėjo tekėti, vyras vėl nuėjo pas žydą Zelkę vaistų parnešti, o su vaistais vėl grįžo niekienu neprakalbintas. Mama vakare jau vaikščiojo, koja mažai bebuvo sutinusi, o po poros dienų buvo visai sveika. Labai buvo dėkinga Kajetonui už sąžiningą vaistų parnešimą. Tai atsitiko 1939 metų žiemą.“

1941 m. birželį Kartenos žydus ištiko toks pat likimas kaip ir tūkstančius Lietuvos žydų. Iš Kretingos atvykę baltaraiščiai išsivarė juos iš miestelio. Karteniškis Jonas Kaubrys, karo metais dirbęs Dimitravo sunkiujų darbų kalėjimo sargybiniu-prižiūrėtoju, pasakojo:

„Prasidėjus karui, vokiečių valdžios įsakymu, visos žydų šeimos buvo išvežtos į Kretingą. Vyrų paliko Kretingoje, moteris išvežė į Salantus, o vaikus – į Darbėnų miškus. Ten juos ir išžudė.“

Vyrų kaulai trūni Kvecių miškelio pakrašty ar Kretingos žydų kapuose.

Žemės ūkio sovietizavimas Kartenos valsčiuje (1940–1941, 1944–1951 metais)

Vytautas Skebas

Įvadas

Žemės ūkio sovietizavimas reiškė visų valstiečių ūkių kolektyvizavimą ekonominės prievartos ir represijų metodais. Remdamasis archyvų pirminiais ir kitokias šaltiniais, pabandyčiau atskleisti, kaip šis procesas vyko Kartenos valsčiuje.

1940 m. birželio 15 d. Lietuvą okupavo Sovietų Sąjunga, kuri vienu svarbiausiu uždaviniu laikė ūkio sovietizavimą. Taip atsirado **problema**: sovietizavimo įgyvendinimas to meto Lietuvoje, ne tik Kartenos valsčiuje. Šio straipsnio **tiks- las** – išspręsti minėtą problemą, skiriant pagrindinį dėmesį Kartenos valsčiaus ūkininkams ir kitiems su žemės ūkiu susijusiems žmonėms. Siekiant straipsnio tikslo, būtina spręsti šiuos **uždavinius**: 1) analizuoti žemės suvalstybinimo eigą Kartenos valsčiuje; 2) ištirti žemės ūkio produkcijos prievolių sistemą, nustatyti jos tendencingumą; 3) išaiškinti mokesčių sistemą; 4) nustatyti okupantų paskirtos grūdų prievolės per pavasario sėją tikslą; 5) suformuluoti išvadas.

Istoriografija. V. Balčiūno, E. Grunskio, L. Truskos, P. Vakarčio ir kitų autorių publikacijose neatsirado vietos Kartenos valsčiui, tačiau jose yra vertin- gų minčių įvairiais žemės ūkio sovietizavimo aspektais¹. V. Balčiūnas atkreipė skaitytojų dėmesį į visos žemės suvalstybinimo ekonominį nepagrįstumą ir jos perdalijimo („sovietinė žemės reforma“) absurdiškumą. E. Grunskis atskleidė ūkininkų trėmimų mechanizmą. P. Vakarčio nagrinėjo žemės ūkio produktų privalomųjų pristatimų tvarką. Remiantis šio autoriaus pateiktais duomenimis lengviau nustatyti Kartenos valsčiaus ūkininkų ir kitų su žemės ūkiu susijusių žmonių prievolės. Istorikas L. Truska tyrė kaimo gyventojų socialinius pokyčius 1940–1941 ir 1944–1953 metais, paskelbė keletą publikacijų, tačiau ideologinis ri- botumas (bolševizmas) neleido jam suklestėti kaip agrarinių santykių specialistui. Jam Sąjūdžio laikais L. Truska rašė:

„Nors ir neišsami straipsnyje pateikta medžiaga, bet ji leidžia daryti išvadą, jog kolektyvizuojant Lietuvos žemės ūkį, Stalino administracija šiurkščiai sutrypė valstiečių savanoriškumo bei kitus V. Lenino kooperatinės politikos principus“².

Tiek Stalinas, tiek Leninas dekla- ravo savarankiškumo principą, tačiau praktinėje veikloje jo nepripažino ir naudojo tik demagogiją bei represijas. Be to, nebuvo Lenino kooperatinės po- litikos: tik po daugelio metų ją išgal- vojo leninizmo interpretatoriai; buvo jo straipsnis „apie kooperaciją“, iš kurio tebetrykšta melo fontanai, tačiau mūsų

¹ Balčiūnas V. Bolševikinė žemės reforma Lietuvoje, *Lietuvių archyvas, Bolševizmo metai*, t. 1, Kaunas, 1942; Grunskis E. *Lietuvos gyventojų trėmimai 1940–1941, 1945–1953 metais*, Vilnius, 1996; Truska L. Lietu- vos valstiečių kolektyvizavimas, *Lietuvos istorijos metraštis*, 1988, Vilnius, 1989; Truska L. *Lietuva 1938–1953 metais*, Kaunas, 1995; Vakarčio P. Pri- valomasis žemės ūkio produktų statymas, *Lietuvių archyvas, Bolševizmo metai*, t. 1, Kaunas, 1942.

² Truska A. Lietuvos valstiečių kolektyvizavimas, *Lietuvos istorijos metraštis*, p. 88.



Talkininkai prie parvežto kūlimui motoro. Apie 1938 m. Mamių k. Iš V. Simutienės nuotr. ir dok. rinkinio

laikais kažin ar daug yra žmonių, kuriems patiktų jų purslai. Taigi turiu vilties, kad L. Truska apsivalys nuo šių ir panašių bolševizmo purslų.

Šaltiniai. Pirmiausia reikėtų paminėti tuos archyvų šaltinius, kuriuose Kartenos vls. atsispindi tiesiogiai: 1) Kretingos apskrities žemės ūkio komisijos 1940 m. spalio 31 d. nutarimas dėl Kartenos valsčiaus Žemės fondo sudarymo; 2) Kretingos apskrities dvarų centrų ir ūkių, didesnių kaip 70 ha, kurių buvusiems savininkams palikta iki 30 ha norma, sąrašas; 3) santrauka žinių apie ūkius, iš kurių paimama žemė, gyvuliai, žemės ūkio inventoriūs ir trobesiai, 4) Kartenos valsčiaus žinios apie Valstybinio žemės fondo paskirstymą tarybiniams ūkiams, MANP, pagalbiniams ūkiams, įstaigoms, organizacijoms, valstybinams miškams ir kitiems reikalams.

Labai svarbi ne tik kartenai, bet ir visai Lietuvai SSRS pareigūnų slapta pažyma Nr. 75021. Ši pažyma įrodo, kad Lietuvos ir kitų šalių gyventojų apiplėšomas buvo sankcionuotas SSRS aukščiausios vadovybės.

Smulkesni archyvų šaltiniai matyti šio straipsnio nuorodose. Vienas jų yra paradoksalus: ūkininkai verčiami auginti tabaką, tačiau ar rūkyti sveika – neparašoma. Taigi logika nedomino okupantų.

Ūkininkų nuosavybės atėmimo metodai

SSRS ginkluotosios pajėgos okupavo Lietuvos valstybę 1940 m. birželio 15 d. Jau tų pačių metų liepos 22 d. marionetinė Lietuvos valdžia priėmė įstatymą, kad visa žemė yra „*liaudies nuosavybė*“, todėl draudžiama ją parduoti, pirkti, dovanoti ir t. t. Kas žemės turėjo per 30 ha, iš to ji buvo atimama be jokių kompensacijų ar išpirkos. Valdžia deklaravo, kad „*nuo šiandien žemę valdys tie, kurie ją dirba*“, tačiau tai buvo tik melagingas lozungas, nes nei Kartenoje, nei kur kitur šio pažado nebuvo laikomasi. Sovietų valdžia, atimdama nuosavybę iš ūkininkų, neatsižvelgdavo, kad jie žemę dirbo patys, o įdarbindami to meto bedarbius, darė gerą darbą ir socialinėje sferoje.

Okupantų statytinių valdžios priimtam įstatymui įgyvendinti buvo sudarytos trijų lygių žemės ūkio komisijos (ŽŪK): valstybinė, apskričių ir valsčių. Iš Kar-

tenos valsčiaus ŽŪK sudaryto sąrašo matyti, kad nukentėjo 143 fiziniai ir juridiniai asmenys (žr. šio straipsnio priedą). Valsčiaus ŽŪK paėmė į Žemės fondą 2049,17 ha vėliau jį papildė iki 2279,17 ha. Be to, ji nurodė apskrities ŽŪK, kurios sodybos tiktų mašinų ir traktorių stotims (MTS) įrengti. Tai Mikōliškių dvare įsikūrusio Juozo Bronišo ūkis ir Gaudūčių dvare Žemės ūkio ministerijos nuomojamas ūkis. Ir dar – beglobių vaikų kolonijai steigti pasiūlyta atiduoti Kaštenos parapijos 10 ha dydžio palivarka³. Tam tikras žemės plotas atiteko Raudonajai armijai.

Okupantų nustatytos tvarkos buvo laikomasi labai skrupulingai: Baublių kaimo ūkininko Antano Lukausko sklypas buvo didesnis už nustatytą normą 28 arais, tačiau ir jie buvo nurėžti. Panašiai pasielgta ir su Kūlupėnų ūkininko Stasio Dauginčio bei Vėlāičių kaimo ūkininkės Onos Mačernienės žeme (50 ir 79 a).

Kartenos valsčiaus ŽŪK sudarytą Žemės fondo sąrašą pasirašė penki asmenys: Brazdeikis, Baužys, Budrikis, Gagilas ir Domarkas. Šį sąrašą išnagrino Kretingos apskrities ŽŪK ir padidino Žemės fondą nuo 2 049,17 ha iki 2 279,17 ha. Taigi Kartenos valsčiaus Žemės fondo sudarymo nutarime būta pakeitimų, tačiau kažkodėl Kretingos apskrities 1940 m. spalio 31 d. akte pažymėta, kad jis patvirtintas be pakeitimų⁴.

Žemės fondui priskirta karteniškių žemė buvo išdalyta šiems gavėjams: 1) miškų žinybai, 2) viešiesiems ir savivaldybės (ši jau nebefunkcionavo) reikalams, 3) švietimo ir kultūros reikalams, 4) valstybės reikalams, 5) miesteliams ir vasarvietėms, 6) valstiečiams. Sprendžiant iš Kretingos apskrities ŽŪK nutarimo, pastarieji gavo 1322,0 ha žemės (58,0 proc.).

Raudonajai armijai atitekusi žemė buvo įslaptinta „miškų žinybos“ arba „valstybės reikalų“ formuluotėmis. Nepaskirstytos žemės neliko.

Nemokamai gavę žemės karteniškiei dar negalėjo žinoti, kad vos tik bus pasėti žiemkenčiai, okupantų valdžia pradės kolektyvizacijos vaju. To meto žemės ūkio komisaras (t. y. ministras) Matas Mickis spaudoje ramino valstiečius, kad Lietuvoje kolūkių nebus. Netrukus valdžia jį pakeitė, nes, anot posakio, „*Mauras juodą darbą padarė – mauro nebereikia*“.

Remiantis valsčių ŽŪK pateiktais duomenimis, buvo sudarytas Kretingos apskrities ūkių, didesnių kaip 70 ha, sąrašas⁵. Į jį įrašyti Riepšių



Tremtiniai. Iš kairės: Kazimieras Kupšys, Petras Joneckis, Fortūnatas Drungilas. 1948 m., Karaganda. (Iš Kartenos vid. mokyklos muziejaus rinkinio atrinko B. Butkuviene ir K. Litoinienė)

³ Žinios apie Kretingos aps. likusių valdžios žinioje dvarų ir vienkiamų sodybas, *Lietuvos centrinis valstybės archyvas* (toliau – LCVVA), f. R-764, ap. 1a, b. 158, l. 9.

⁴ Kretingos aps. ŽŪK 1940 m. spalio 31 d. nutarimas (numeris neišskaitomas), LCVVA, f. R-764, ap. 1a, b. 294, l. 44.

⁵ Kretingos aps. dvarų centrų ir ūkių, didesnių kaip 70 ha, kurių buvusiems savininkams palikta iki 30 ha norma, sąrašas (be datos), LCVVA, f. R-764, ap. 1a, b. 294, l. 1.

(Aleksandravo k.), Šleinių (Liepgirių k.), Jono Kentros (Lukauskių vnk.), Vytauto Grigalausko (Pakutuvėnų k.), Marcelio Sragio, Eugenijos Eidinienės, Marijos Kuprionienės ir Julijos Narakienės ūkiai (pastarieji 4 iš Vaitkių vienkiemio). Dyburių (Eitūčių k.) ūkis buvo didesnis už 70 ha ribą tik 39 a, tačiau ir jis įrašytas. Taip bolševikai toliau ruošėsi atimti ūkininkų nuosavybę.

1940 m. spalio 10 d. uždrausta prekiauti maisto produktais (išskyrus valdiškas parduotuves). Teismai gavo nurodymus bausti kalėjimu nuo 5 iki 10 m. „už spekuliaciją ir prekybą maisto produktais“, taip pat konfiskuoti prekes⁶.

Bolševikų agrarinių pertvarkymų rezultatas buvo toks, kad, dar nesulaukus žiemos, miestų gyventojams nebeužteko būtiniausių maisto produktų. Ši padėtis užfiksuota viename to meto dokumentų⁷.

Okupantų valdžia valstiečiams, kurių sklypai neviršijo 5 ha, jų išiskolinimus kredito įstaigoms panaikino arba sumažino. Kiti, daugiau žemės turėję, valstiečiai privalėjo sumokėti už 1940 m. 50–200 proc. padidintą žemės mokestį. Taip bolševikų valdžia vykdė valstiečių supriešinimo politiką ir formavo socialinę atramą kaime.

1941 m. balandžio 14 d. Liaudies komisarų tarybos pirmininkas Mečislovas Gedvilas ir LKP(b) CK sekretorius Antanas Sniečkus pasirašė nutarimus okupuotos Lietuvos ūkininkams dėl šių prievolių: 1) grūdų, 2) bulvių, 3) pieno, 4) mėsos, 5) vilnų⁸. Nė vienos čia paminėtos prievolės nepriklausomoje Lietuvoje nebuvo.

Kadangi ir dabar daugumos karteniškių pagrindinis pragyvenimo šaltinis yra darbas žemės ūkyje, verta susipažinti su šiomis prievolėmis išsamiau. Taigi prievolės, išskyrus mėsos, buvo diferencijuotos pagal apskritis. Grūdų prievolei apskaičiuoti Kretingos apskritis priskirta 3-iai grupei iš 4, bulvių ir pieno – 2-ai iš 3, vilnų – 4-ai iš 4. Šiai apskričių grupei (Kretingos, Telšių, Tauragės, Rasėinių) paskirtos didžiausios vilnų prievolės.

1 lentelė

Kartenos valsčiaus ūkininkų prievolės 1941 m.

Eil. Nr.	Prievolės pavadinimas	Ūkių dydžiai (hektarais)					per 25
		iki 5	5–10	10–15	15–20	20–25	
1	Grūdai*	55	65	85	100	160	270
2	Bulvės*	50	70	100	140	190	220
3	Pienas**	35	40	45	50	60	70
4	Mėsa***	30	50	80	130	220	300
5	Vilnos****	140	160	180	200	220	240

* Kilogramai už kiekvieną dirbamos žemės hektarą.

** Litrai už kiekvieną turėtos žemės hektarą (neatsižvelgiant, kiek dirbamos).

*** Kilogramai kiekvienam tos grupės ūkiui (neatsižvelgiant ar 1, ar 5 ha ir t. t.).

**** Gramai už kiekvieną turėtos žemės hektarą.

⁶ Teisingumo liaudies komisariato įsakymai, instrukcijos, direktyviniai raštai, LCVA, f. R-761, ap. 1, b. 1, l. (nenurodyta).

⁷ LKP(b) CK biuro 1940 m. lapkričio 14 d. posėdžio protokolas, Lietuvos ypatingasis archyvas (toliau – LYA), f. 1771, ap. 1, b. 29, l. 14.

⁸ LKT nutarimai, LCVA, f. R-754, ap. 1, b. 7, l. 170–178; *Valstiečių laikraštis*, 1941, bal. 18, 21; *Žemės ūkis*, 1941, nr. 8, p. 77, 80–82.

Susipažįstant su 1 lentelės duomenimis, reikia žinoti, kad okupantų valdžia, paskirdama prievolės, neatsi-

žvelgė į pasėlių struktūrą ir plotą, taip pat į gyvulių rūšį ir skaičių. Karvių nelaikę prievolininkai nebuvo atleisti nuo pieno prievolės. Panašiai buvo ir dėl vilnių prievolės.

Iš 1 lentelės matyti augalininkystės ir gyvulininkystės produkcijos prievolių dydžiai. Tos pačios grupės ūkiams grūdų ir bulvių prievolių dydžiai daugmaž vienodi arba skirtumas nedidelis. Vertinant ūkininko žvilgsniu, tokia padėtis atrodo keista ir nesuprantama.

Amatininkai, darbininkai ir tarnautojai, kurie turėjo lauko žemės sklypus, privalėjo vykdyti bulvių prievolę nustatyta valstiečių ūkiams tvarka ir normomis. Nuo bulvių prievolės buvo atleisti geležinkelių ir autokelių darbuotojai, pasisodinę bulvių pakelių sklypeliuose (taip pakelės buvo apsaugomos nuo piktžolynų).

Pieno prievolė karves laikiusiems ūkininkams galėjo atrodyti nelabai didelė, tačiau ji buvo didinama 50 proc. samdžiusiems darbininkus, turėjusiems smulkias įmonėles, taip pat vandens ar vėjo malūnus. Pristatomas pienas perskaičiuojamas pagal 3,8 proc. riebumo normą, kuri to meto sąlygomis buvo per didelė. Pieno prievolė taip pat buvo paskirta gyvenantiems kaime bei miesteliuose amatininkams, darbininkams ir tarnautojams, turėjusiems lauko žemės sklypus. Jei 2 km atstumu nebuvo pieno priėmimo punktų, tai ūkininkai ir kiti prievolininkai galėjo pristatyti sviestą, kurio 1 kg pagal riebumą buvo prilyginamas 19–25 l pieno. Pusė separuoto (nugriebto) pieno likdavo valdžiai. Tik veršelių žindymo metu pieno prievolininkai galėjo gauti visą sangrąžą. Visais atvejais už nugriebtą pieną reikėjo mokėti po 2 kp už litrą. Kiek valstybė mokėjo už nenugriebtą pieną ir kitus prievolių produktus, matyti 2 lentelėje. Mūsų dienų žmogų tikriausiai stebina tiek pačios kainos, tiek jų tendencija. Iš 2 lentelės sužinome, kad (skaičiuojant už 1 kg gyvojo svorio) vištos buvo brangesnės už kalakutus ir žąsis, kurių mūsų dienomis parduotuvėse neaptiktume. Už prievolių tvarka pristatomus produktus kainos buvo stabilios, tačiau labai mažos. Už tuos pačius produktus rinkoje buvo mokama kelis kartus daugiau. Ūkininkai, pristatydami produkciją bolševikams, galėjo gauti už ją tik 15–16 proc. to, ką būtų gavę ją laisvai parduodami⁹. Buvo numatyta, kad ūkininkai galės naudoti savo nuožiūra gyvulius ir mėsą tik įvykdę jos prievolę.

2 lentelė

Prievolių produktų kainos (rubliais)

Produkto pavadinimas	Matas	Kaina
Kviečiai	100 kg	16,40
Rugiai	“	11,10
Žirniai (baltieji)	“	16,10
Žirniai (pilkieji)	“	10,55
Grikiai	“	15,00
Miežiai (tinkami alaus darykloms)	“	13,25
Miežiai (paprasti)	“	9,90

⁹ Vakarais P. Privalomasis žemės ūkio produktų statymas, *Lietuvių archyvas. Bolševizmo metai*, Kaunas, 1942, t. 1, p. 243.

(tęsinys)

Produkto pavadinimas	Matas	Kaina
Bulvės	“	5,50
Pienas	1 l	0,20
Stambieji raguočiai	1 kg (gyvojo svorio)	0,27–0,42
Avys ir ožkos	“	0,26–0,37
Kiaulės	“	0,83–1,18
Vištos	“	1,30
Žąsys	“	0,90
Kalakutai	“	1,10
Vilnos	1 kg	3,80–10,50

Šaltinis: Privalomų paruošų kainos, LCVA, f. R-764, ap. 1a, b. 4, l. 23; *Žemės ūkis*, 1941, nr. 3, p. 79, 83.

Grūdų prievolė per pavasario sėją

Iki šiol aiškinomės dėl karteniškių 1941 m. derliaus prievolių, tačiau nutarime buvo ir toks punktas:

„5. Nustatyti, kad ūkiai, valdžiusieji ligi 1940 m. liepos 22 d. daugiau kaip 25 ha, apdedami privalomuoju grūdų valstybei pristatymu ir nuo 1940 m. derliaus, nuo kiekvieno ha žemės, priklausiusios jiems ligi 1940 m. liepos 22 d., – 25 procentais šio nutarimo tai valstiečių grupei nustatytų normų“¹⁰.

Bolševikai pareikalavo iš Lietuvos ūkininkų 92 tūkst. tonų grūdų, arba vidutiniškai po 27,50 cnt iš kiekvieno prievolinko¹¹. Kartenos valsčiuje grūdų prievolė per pavasario sėją palietė per 200 ūkių.

Šis nutarimas paskelbtas „Valstiečių laikraštyje“ 1941 m. balandžio 18 d., o grūdus pristatyti į nurodytus punktus pareikalauta iki 1941 m. gegužės 1 d., t. y. per pavasario sėją. Atkreiptinas dėmesys, kad žemė buvo atimama iš tų savininkų, kurie jos turėjo per 30 ha, grūdų prievolė paskirta jos turėjusiems per 25 ha, t. y. didesniai ūkininkų skaičiui. Taip bolševikų okupantų valdžia didino Lietuvos ūkininkų eksproprijuojamų skaičių.

1940 m. derliaus grūdai buvo jau suvalgyti, sušerti gyvuliams, palikti sėklai. Gal tik vienas kitas ūkininkas galėjo turėti didesnes grūdų atsargas. Daugelis ūkininkų nespėjo arba negalėjo įvykdyti grūdų prievolės iki gegužės 1 d. Jau pirmosiomis gegužės dienomis ginkluoti pareigūnai atvykdavo į ūkius, konfiskuodavo grūdus, suimdavo ūkininkus ir netrukus juos teisdavo už „sabotažą ir kenkimą“. Jeigu teismas priimdavo sprendimą, kad ūkininkas grūdus „tikrai yra atpylęs, todėl ieškinį atmesti“, tai okupuotos Lietuvos prokuroras Niunka pareiškėdavo protestą Aukščiausiojo teis-

¹⁰ *Valstiečių laikraštis*, 1941, bal. 18.

¹¹ LKP(b) CK ir LKT 1941 m. gegužės 5 d. laišką VKP(b) CD sekretoriui Andrejevui, *LYA (LKP dokumentai)*, f. 1771, ap. 2, b. 437, l. 4; Skebas V. Ekonominės valstiečių genocido prielaidos 1941 m. pirmojoje pusėje, *Lietuvos gyventojų genocido ir rezistencijos tyrimo instituto darbai*, Vilnius, 1996, nr. 1, p. 31.

¹² SSRS paruošų liaudies komisariato įgaliotinio ieškiniai ūkininkams ir jų bylos, LCVA, f. R-391, ap. 1, b. 25, l. 8; b. 26, l. 1–5.

mo baudžiamajai kolegijai ir pareikalavdavo bylą spręsti iš naujo¹². Daugelį nuteistųjų ūkininkų okupantai sušaudė Pravieniškėse Vokietijos–SSRS karui prasidėjus. Kiek nukentėjo Kartenos valsčiaus ūkininkų – žinių nerasta.

Ūkininkų suėmimai ir teismai sutrikdė pavasario sėją. Bolševikų pareigūnai, konfiskuodami grūdus, jų nepalikdavo sėklai, tačiau reikalavo užsėti žemę. Neapsėjusius žemės ūkininkus valdžia kaltino sabotažu, už kurį buvo teisiama pagal Rusijos Federacijos baudžiamąjį kodeksą (58-14). 1941 m. gegužės 28 d. okupuotos Lietuvos marionetinė valdžia svarstė ir patvirtino itin žiaurų, tačiau būdingą totalitarizmui nutarimą, kurio pagrindiniai punktai šie: 1) pavasario sėjos sabotuotojus ištardyti ir per tris dienas nuteisti; 2) atimti žemę; 3) konfiskuoti pastatus, inventorių ir gyvulius; 4) prašyti VKP(b) CK, kad patvirtintų šį nutarimą¹³. Įrodymą, kad Maskva iš esmės patvirtino minėtą nutarimą, atrandame LSSR teisingumo liaudies komisaro Povilo Pakarklio 1941 m. birželio 9 d. įsakyme visiems teismams „Dėl pavasario sėjos“¹⁴. Jame aiškina, kaip teisti ūkininkus už sabotažą [valdžios prasimanytą – aut. pastaba].

Žemės ūkio mokesčiai

Nei Kaŕtenoje, ne kur kitur ūkininkai dar nežinojo, kad jau nuo 1940 m. spalio LKP(b) CK biuras susirašinėja su Maskva dėl tokio žemės ūkio mokesčio projekto, kuris sudrebins visą Lietuvą. Iš Maskvos atsiųstą jo projektą LKP(b) CK biuro nariai svarstė 1940 m. spalio 2–3 d. ir pasiūlė jį pataisyti: mokesčių didinti, motyvuojant samdomojo darbo naudojimu, ne nuo 10, o nuo 15 ha žemės¹⁵. Į šį prašymą VKP(b) CK neatsižvelgė. Tada LKP(b) CK biuro nariai vėl svarstė su žemės ūkio mokesčiu susijusius klausimus¹⁶. Dėl įvairių svarstymų, derinimų ir kitų aplinkybių naujasis žemės ūkio mokesčio įstatymas buvo priimtas tik 1941 m. gegužės 14 d. ir paskelbtas spaudoje birželio 20 d. Kodėl skelbti delsta ilgiau nei mėnesį? Tikriausiai bolševikai nusprendė, kad valstietiją jau įbaugino 3 538 ūkininkų tremtis į atšiaurius SSRS regionus¹⁷.

Naujojo žemės ūkio mokesčio apskaičiavimo metodikos pagrindas buvo ūkio pajamingumas. Arimai, pievos, ganyklos, sodai, taip pat arkliai, karvės, kiaulės buvo įvertinti rubliais ir taip nustatytas tariamas (o ne tikras) ūkio pajamingumas. Iš 3 lentelės matyti, kad 30 ha dydžio ūkiui, kuriame laikomi 5 arkliai, 4 karvės, 4 kiaulės, nustatytas pajamingumas turėjo būti 10 280 rb. 3 lentelė pavyzdinė, todėl joje pateikiami pajamingumo dydžiai atrodo nuoseklūs, tačiau tikrovėje buvo kitaip, nes tiek pat žemės turinčių savininkų ūkininkavimas buvo skirtingo intensyvumo.

¹³ LKP(b) CK biuro 1941 m. gegužės 28 d. posėdžio protokolo Nr. 24 išrašas dėl LSSR LKT pirmininko Mečislavo Gedvilo ir LKP(b) CK sekretoriaus Iciko Meskupo pasirašyto nutarimo „Dėl kai kurių buožinių ūkių atsisakymo atlikti pavasario sėją faktų“, LCVA, f. R-754, ap. 3, b. 527, l. 160.

¹⁴ LSSR teisingumo liaudies komisaro Povilo Pakarklio 1941 m. birželio 9 d. įsakymas Nr. 59 „Dėl pavasario sėjos“, LCVA, f. R-761, ap. 1, b. 1, l. 194.

¹⁵ LKP(b) CK biuro 1940 m. spalio 2 ir 3 d. posėdžio protokolas Nr. 4, LYA (LKP dokumentai), f. 1771, ap. 1, b. 7, l. 1–2.

¹⁶ LKP(b) CK biuro 1940 m. gruodžio 4 d. posėdžio protokolas Nr. 30, LYA (LKP dokumentai), f. 1771, ap. 1, b. 67, l. 28–31.

¹⁷ Grunskis E. *Lietuvos gyventojų trėmimai 1940–1941, 1945–1952 metais*, Vilnius, 1996, p. 44, 46.

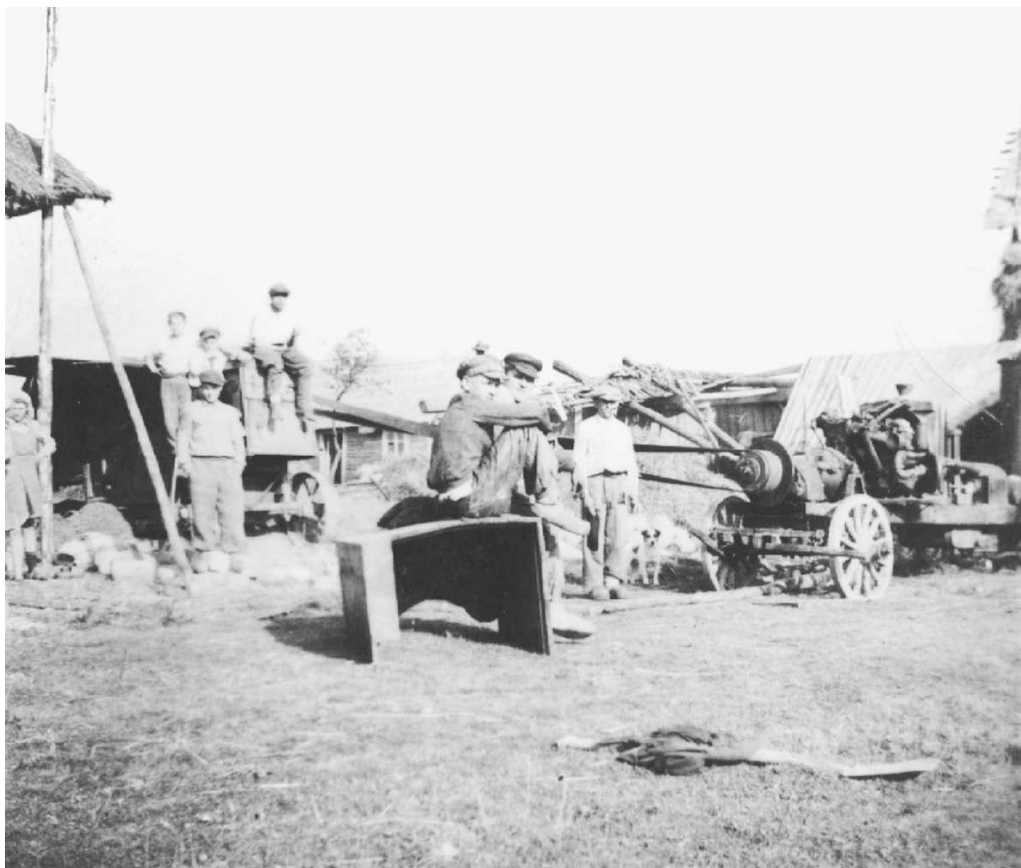

*Kalniškių kolūkių technikos kieme.
1949 m. Iš buv. Kalniškių pagrindinės
mokyklos rinkinio*



*Kalniškių kolūkių kolūkiečiai stato ūkinius
pastatus. Apie 1949 m.*

3 lentelė

Ūkio pajamingumo nustatymas

Ūkio dydis (hektarais)	Gyvulių skaičius ūkyje			Ūkio pajamingumas (rubliais)
	Arklių	Karvių	Kiaulių	
30	5	4	4	10280
25	4	4	4	8474
20	4	3	4	6954
18	3	2	3	5644
15	3	2	3	5006
12	2	2	3	4176
10	2	2	2	3558
8	2	1	2	2938
5	1	1	2	1808
3	1	1	1	1288

Šaltinis: *Valstiečių laikraštis*, 1941, birž. 20.

4 lentelė

Žemės ūkio mokesčio apskaičiavimo metodika

Ūkio pajamingumas (rubliais)	Žemės ūkio mokesčio skaičiuotė
2000–3000	35 rb plus 4 kp už kiekvieną rublį, viršijantį 2000 rb. sumą
3000–4000	75 rb plus 6 kp už kiekvieną rublį, viršijantį 3000 rb. sumą
4000–5000	135 rb plus 9 kp už kiekvieną rublį, viršijantį 4000 rb. sumą
5000–6000	225 rb plus 13 kp už kiekvieną rublį, viršijantį 5000 rb. sumą
6000–7000	355 rb plus 18 kp už kiekvieną rublį, viršijantį 6000 rb. sumą
7000–8000	535 rb plus 24 kp už kiekvieną rublį, viršijantį 7000 rb. sumą
8000–9000	775 rb plus 32 kp už kiekvieną rublį, viršijantį 8000 rb. sumą
9000–10 000	1095 rb plus 42 kp už kiekvieną rublį, viršijantį 9000 rb. sumą
Daugiau kaip 10 000	1515 rb plus 55 kp už kiekvieną rublį, viršijantį 10000 rb. sumą

Šaltinis: *Valstiečių laikraštis*, 1941, birž. 20.

Dabar gerbiamą skaitytoją prašau susipažinti su 4 lentelėje pateikiama žemės ūkio mokesčio apskaičiavimo metodika, išjungti elektroninį kalkuliatorių, susirasti medinius skaitytuvus, kokie buvo naudojami 1941 m., ir imtis darbo. Kadangi tokia užduotis pareikalaus daug laiko, leiskite „pasufleruoti“: jeigu 10 ha dydžio senelio ūkiui nustatytas 3 558 rb. pajamingumas, tai mokestis būtų 108 rb, jei 30 ha ir 10 280 rb – tektų mokėti 1669 rb. Jeigu buvo samdomų darbininkų, tai mokestis didės 25–50 proc.

Taigi okupantai bolševikai 1940–1941 m. sudarė žemės ūkio sovietizavimo prielaidas, tačiau kolektyvizaciją atitolino Vokietijos–SSRS karas ir Lietuvos partizanų kovos.



*Kalniškių kolūkio
kolūkiečiai darbuojasi
prie klojimo
1949 m. Iš buv.
Kalniškių pagrindinės
mokyklos rinkinio*



*Javapjūtės paskutinis
etapas – kūlimas
Kalniškių kolūkyje
1952 m.*



Kalniškių kolūkyje sodinamos bulvės. XX a. 6 deš.

Kolūkiai – žemės ūkio sovietizavimo tikslas (1944–1951 m.)

1944 m. pirmojoje pusėje SSRS ginkluotosios pajėgos, stumdamos nacių Vokietijos kariuomenę, artėjo prie Lietuvos ir kitų šalių sienų. Šia proga aukščiausioji karinė vadovybė konkretino karo trofėjų (laimikių) sampratą. Kadangi nuo 1944 m. spalio Kretingos ir kaimyninėse apskrityse dislokavosi Pabaltijo pirmojo fronto kariuomenė, svarbu susipažinti, kaip jos vadovybė aiškino daliniams karo trofėjų suvokimą, nes nuo to priklausė kariškių elgesys su ūkininkais, jų turtu, taip pat su kitais gyventojais. Viename fronto kariuomenės dokumente rašoma, kad trofėjais reikia laikyti „grūdus ir nenuimtą derlių priešui tarnavusių asmenų (seniūnų, policininkų ir kt.)“, taip pat „grūdus ir nenuimtą derlių dvarininkų, buožių ir priešų armijos pagalbinių ūkių“¹⁸. Taigi gyventojų turto, ypač maisto produktų, visuotinis atėmimas buvo sankcionuotas SSRS aukščiausiosios vadovybės. Kiek nukentėjo karteniškių – žinių nerasta.

Kita SSRS ginkluotųjų pajėgų apsirūpinimo maistu forma buvo *samozagotovki* (apsirūpinimas). Turinys toks: ginkluoti sovietų kariškiai atvažiuodavo į ūkininko sodybą ir patys pasirinkdavo, kokį gyvulį išsivežti. Jie privalėdavo už paimamą gyvulį ar kitą turtą išduoti pakvitavimus (raštelius), tačiau ne visada tai darydavo. Antra vertus, sovietų okupacinės civilinės valdžios paskirti paruošų tvarkytojai tokius raštelius pri-

¹⁸ Pabaltijo pirmojo fronto intendanto Valdybos generolo majoro Podgorno ir SSRS paruošų liaudies komisariato įgaliotinio Mironovo 1944 m. vasario 9 d. pažyma Nr. 75021, *LYA (LKP dokumentai)*, f. 1771, ap. 7, b. 309, l. 2–3.

imdavo ne visada ir neiškaiydavo į atliktų prievolių kiekį. „Gal tą pakvitavimą gavai už lašinius ir samagoną“, – suniekindavo ūkininką griežti pareigūnai, dažniausiai ne lietuviai, iš „Zagotzerno“ ar „Zagotskot’o“ (paruošų organizacijų pavadinimai).

Bolševikų valdžia gražino bežemiams ir mažažemiams valstiečiams tą žemę, kurią jiems nemokamai davė 1940–1941 m. Apie būsimą kolektyvizaciją buvo nutylima. Maksimali žemės norma išliko 30 ha, tačiau bolševikai leido vietos pareigūnams ją mažinti iki 20 ha, motyvuojant geresne žemės rūšimi ir patogesne vieta.

Bolševikai žiauriai kersėjo tiems, kurie nacių okupacijos metais turėjo bent kokią tarnybėlę arba buvo antinacinio pasipriešinimo (tačiau taikaus) dalyviai. (Bolševikų tvirtinimu, tik jie, o ne kažkas kitas galėjo priešintis naciams). Kolaboravimu su naciais kaltinamų (teisinės procedūros nepraktikuotos) asmenų ūkiai buvo mažinami iki 5 ha. Nukentėjo Kaštenos valsčiaus ūkininkai Kostas Tamašauskas (Aleksandravo k.), Stasys Valužis (Báltmiškių k.), Antanas Stonkus (Pákutuvėnų k.), Juozas Lukoševičius (Kūlpėnų k.) ir Justina Struopaitė (Pákutuvėnų k.). Iš jų bolševikai atėmė 170 ha žemės, 12 arklių, 16 stambiųjų raguočių, 7 veršelius, 10 avių, 12 kiaulių, dalį trobesių ir žemės ūkio inventoriaus: plūgų, spyruoklinių akėčių, kultivatorių, vežimų, rogių, kuliamųjų, šiaudų pjaustymo (*akselinių*) mašinų ir kt.¹⁹

Dėl įvairių priežasčių be šeimininkų liko 381,18 ha žemės²⁰. Šiame sąrašė yra 17 pavardžių. Į jį įrašytos ir pavardės bei vardai tokių savininkų kaip Tija Šeimonas (0,50 ha) ir Estra Minsterienė (0,04 ha žemės).

Sovietų okupantai konfiskavo 11 ūkių Baublių, Kūlpėnų, Papiėvių, Žadeikių ir kituose kaimuose. Visa jų žemė (390,18 ha) buvo priskirta Žemės fondui. Okupantai konfiskavo iš savininkų 18 arklių, 9 kumeliukus, 28 stambiuosius raguočius, 16 veršelių, 24 avis, 18 kiaulių, 12 gyvenamųjų namų, 15 tvartų, 35 kitus trobesius, taip pat žemės ūkio inventoriaus: plūgų, kuliųjų, grūdų valymo mašinų, arklinių grėblių ir t. t.²¹

Kartenos katalikų bažnyčia valdė 45,15 ha žemės. Bolševikai paliko jai 3,30 ha²². Bažnyčia prarado 2 gyvenamuosius namus, 3 tvartus, 2 klojimus, 2 svirnius, 4 kitus trobesius.

Bolševikų valdžia leido bežemiams ir mažažemiams valstiečiams sudaryti ūkius iki 10–15 m. Pokario naujakurių sąrašai nepatikimi, nes į juos pareigūnai įrašydavo ir tuos asmenis, kurie imti svetimą žemę atsisakydavo. Vietos valdžia taip elgėsi dėl aukštesnių instancijų labai kategoriško reikalavimo nepalikti žemės be šeimininkų. Paradoksas tas, kad ji buvo atimta būtent iš šeimininkų.

Dalį Žemės fondo valdžia pasiliko sau. Ji šią žemę pavadino tarybinio ūkio skyriais. Vaitkių, Liepgirių, Gaudūčių, Notiškės, Mišūčių, Mikōliškio skyriams paskirta 987,67 ha žemės²³. Jiems atiteko pastatai, gyvuliai ir inventorius.

To meto ūkininkus labai vargino miškų kirtimo, kelių taisymo ir panašios

¹⁹Santrauka žinių apie ūkius, iš kurių paimama žemė, gyvuliai, žemės ūkio inventorius ir trobesiai, LCVA, f. R-61, ap. 2, b. 14, l. 35.

²⁰Santrauka žinių apie ūkius..., LCVA, f. R-61, ap. 2, b. 14, l. 36.

²¹Ten pat, l. 35.

²²Ten pat, b. 15, l. 73.

²³Kartenos valsčiaus žinios apie valstybinio Žemės fondo paskirstymą tarybiniams ūkiams, MANP, pagalbiniams ūkiams, įstaigoms, organizacijoms, valstybiniams miškams ir kitiems reikalams, LCVA, f. R-61, ap. 2, b. 15, l. 116.

darbų prievolės. 1944 m. pabaigoje sovietų karinė vadovybė numatė įrengti daug lauko aerodromų. Jiems parengti eksploatuoti prievarta ėmė civilius gyventojus. Ūkininkai privalėjo duoti arklius, vežimus ir vykti patys. Tarnybos laikas nustatytas nuo 1944 m. gruodžio pabaigos iki 1945 m. gegužės 1 d.²⁴

Bolševikai ragino ūkininkus auginti tabaką. Jie numatė mokėti už 1 kg išdžiovintų lapų 7 rb. Ne augintojus, o tik supirkėjus žadėjo premijuoti popirosais: už 1 kg sausų tabako lapų po 1 popirosą²⁵. Be komentarų aišku, ar tenkino rūkorius toks popirosų kiekis.

Žemės ūkio produktų prievolės 1945 m. buvo skaičiuojamos ne pagal apskričių grupes, kaip tai daryta 1941 m., o kiekvieno ūkininko žemę įvertinant pagal 4 rūšis. Visoje Lietuvoje prievolių skyrimo etalonas tapo vienas: perskaičiavimo būdu nustatytas trečiarūšės žemės hektarų skaičius. Perskaičiavimo koeficientai: pirmarūšei žemei – 2,0, antrarūšei – 1,6, trečiarūšei – 1,0, ketvirtarūšei – 0,4²⁶. Taigi 10 ha sklypas padvigubėdavo, todėl prievolės padidėdavo daugiau nei 2 kartus. Mokesčiai taip pat ženkliai padidėdavo. Kai kurių karteniškių žemę perskaičiuota iš trečiarūšės į antrarūšę. Tokia žemės rūšingumo perskaičiavimo metodika atvėrė kelią plačiausio masto korupcijai ir savivalei. Šios nevykusios metodikos buvo atsisakyta 1947 m.

Žemės ūkio prievolių sąrašas ir jų dydžiai parodyti 5 lentelėje. Iš jos matyti, kad bolševikinis prievolių skyrimo principas išliko: už tą patį žemės hektarą prievolės skyrėsi 2–3 kartus. Išimtį sudarė pastovūs prievolių dydžiai už tos pačios grupės ūkių žemės hektarą (žr. mėsos ir vilnų prievolės).

5 lentelė

Visos Lietuvos ūkininkų prievolės už 1 ha perskaičiuotos trečiarūšės žemės (1945 m.)

Eil. Nr.	Prievolės pavadinimas	Matas	Ūkių dydžiai (hektarais)				
			1–10	10–15	15–20	20–25	per 25 ha
1	Grūdai	kg	30	42	55	65	80
2	Bulvės	“	25	35	45	65	85
3	Pienas (už 1 karvę)	l	165	186	232	269	310
4	Mėsa	kg	6	6	6	6	6
5	Vilnos	“	0,4	0,4	0,4	0,4	0,4
6	Kiaušiniai	vnt.	70	100	120	150	170
7	Šienas	kg	5	10	15	20	25

Šaltinis: LSSR LKT nutarimai, LCVA, f. R-754, ap. 1, b. 22, l. 45, 51, 57, 68, 74, 79; *Valstiečių laikraštis*, 1945, birž. 22; liepos 14.

Už prievolių tvarka pristatomą produkciją bolševikai mokėjo. Kiek? 1945 m. už centnerį sėmenų buvo mokama 90 rb, tačiau kilogramas jautienos turguje kainavo 40 rb. 1946 m. už litrą pieno prievolinkas gaudavo 25 kp, o Vilniaus turguje pieno litras kainavo 12 rb*.

²⁴LKP(b) CK ir LSSR LKT 1944 m. gruodžio 22 d. nutarimas Nr. 59 „Apie aerodromų paruošimą žiemos ir pavasario eksploatacijai“, LCVA, f. R-49, ap. 5, b. 2, l. 19.

²⁵LKP(b) CK ir LSSR LKT 1944 m. gruodžio 16 d. nutarimas Nr. 58 „Dėl tabako ir machorkos supirkimo“, LCVA, f. R-164, ap. 3, b. 1, l. 485.

²⁶LKP(b) CK ir LSSR LKT 1945 m. birželio 5 d. nutarimas, LCVA, f. R-49, ap. 5, b. 8, l. 48.

* *Tarybų Lietuvos valstietija. Istorijos apybraiža*, ats. redaktorius Henrikas Šadžius, Vilnius, 1979, p. 89.

Ūkininkams, priskirtiems buožių kategorijai, prievolės buvo didinamos 20, 30 ir net 50 proc. Kas buvo priskiriamas buožių (buožinių ūkių) kategorijai? Po 1947 m. gruodžio 15 d. į buožių sąrašus buvo įrašomi ir tie ūkiai, kurie sovietų valdžiai leidus (šis leidimas panaikintas 1947 m. pabaigoje) samdė darbininkus. Bolševikų partija ne kartą taikė įstatymus atgaline data. Jeigu ūkyje dirbo giminės, tai okupantų atstovai aiškino, kad tai samdomasis darbas paslėpta forma, todėl tokių ūkių savininkus įrašydavo į buožių sąrašą. Už sezoninių darbininkų samdymą ūkis ne visada, tačiau dažniausiai, buvo įrašomas į buožių sąrašą. Sovietų okupantų valdžia taip pat nutarė laikyti buožių ūkiais asmenų, skolinančių kitiems valstiečiams sėklas, produktus, išnuomojančių arklius, variklius ir t. t. Tuo metu ne vienas mažžemis, tačiau techniką išmanantis ūkininkas turėjo javų kūlimo agregatą (variklis ir mažų gabaritų kūlimo įrenginys), ir tokius pagirtinus asmenis okupantai įrašydavo į buožių sąrašą. Verta prisiminti, kad panašaus mažžemio, tačiau išmanančio techniką, įrašymo į buožių sąrašą charakteristikoje dažniausiai pažymėta, kad jis dar turi grūdų valymo mašiną (*арпа, fuchtelį*) ir t. t. Malūnų, lentpjūvių ar kitų mažų įmonėlių savininkai taip pat privalėjo būti įrašomi į sąrašą²⁷. Kodėl įrašymas į buožių sąrašą taip sureikšmintas, ar iš tikrųjų jis buvo toks bausis? Įrašymas į buožių sąrašą reiškė būsima ūkio sunaikinimą ir jo savininkų ištrėmimą iš Lietuvos į atšiaurius mus okupavusios SSRS regionus. Jei buožėms priskirtas ūkininkas savo ūkį išparduodavo ar dovanodavo ir persikeldavo į miestą ten gyventi bei dirbti, tai nuo 1949 m. čekistai vis vien jį su šeima ištremdavo. Tremtinių gyvenamieji namai, ūkiniai pastatai, pasėliai, arkliai, karvės, kiti gyvuliai, pašarai, žemės ūkio mašinos bei inventorių ir kitas turtas dažniausiai būdavo neatlyginamai perduodamas numatomiems organizuoti kolūkiams. Taip iš tremtinių ir kitų nuo bolševikų okupantų nukentėjusių žmonių turto formavosi materialinė kolūkių bazė. Svetimo, užgrobtos turto perdavimas organizuojamiems kolūkiams buvo deklaruojamas kaip valstybės parama jiems. Tikrosios paramos (pvz., mineralinės trąšos) valstybė teikė mažai ir tik pagal tuometinę kreditų sistemą. MTS paslaugos buvo labai brangios. Kolūkis galėjo turėti sunkvežimį, tačiau įsigyti traktorių, variklį ar kitos technikos buvo uždrausta (iki 1958 m.).

Ūkininkai, dėl įvairių priežasčių neatliekantys grūdų, pieno ar kitų prievolių, buvo nuteisiami kalėti iki 2 m., o jų ūkiai konfiskuojami. 1946 m. Lietuvoje toks teisminis susidorojimas palietė 470 ūkių²⁸. Tai reiškė, kad vidutiniškai kiekviename valsčiuje vienaip ar kitaip represuota po 1–2 ūkininkų šeimas. 1946 m. lapkričio 20 d. duomenimis, Kretingos apskrityje tik už pieno prievolių nevykdymą prokurorai atidavė teisėjams 45 ūkininkų bylas. Teismas paskyrė už tą veiką tada maksimalią 1–2 m. priverčiamųjų darbų GULAG'o įstaigose 30-čiai ūkininkų (vidut. 3 Kartenai). Šių nuteistųjų žmonių ūkiai buvo konfiskuoti, o atlikus jiems bausmę, grįžti namo nebuvo leista, nes paskirta tremtis. Ir nė vieno išteisinto kretingiško! Čia verta pažymėti, kad Lietuvoje iš 562 šio pobūdžio bylų sovietų teismai išteisino tik 7 ūkininkus, iš jų 4 Zarasų apskrityje²⁹, kurioje daug rusų.

²⁷ *Tarybų Lietuvos valstietija...*, p. 90.

²⁸ LSSR prokuroro (pavardė neįskaitoma) 1946 m. rugpjūčio 28 d. pažyma „Apie LSSR prokuratūros organų darbą, kovojant su pieno valstybinių pristatymų sabotažu“ VKP(b) CK Lietuvos biuro pirmininkui Ščerbakovui, LKP(b) CK sekretoriui Sniečkui, *LYA (LKP dokumentai)*, f. 1771, ap. 9, b. 261, l. 35.

²⁹ *Ten pat*, l. 49.



Goltevinas, 1950 m. liepa. Lietuviai trentiniai plukdo sielius Angaros upe. (Iš Kartenos vid. mokyklos muziejaus rinkinio atrinko B. Butkuvienė ir K. Litvinienė)



Jasų šeima išvažiavo į Lietuvą, o šis Šideikienės kapas liko Sibire. 1957 m. gegužės 4 d.

Okupantai uždraudė ūkininkams prekiauti grūdais, miltais ir duona „iki pat grūdų pristatymo valstybei plano įvykdymo“³⁰. Pirmasis pokario okupantų paskirtas žemės ūkio mokestis Lietuvos ūkininkams buvo 38,20 mln. rb. Okupantai reikalavo, kad 70 proc. šios sumos būtų sumokėta 1944 m. Kadangi Kretingos ir kai kuriose kituose apskrityse dar vyko karas, 50 proc. šio mokesčio sumos buvo paskirstyta kitoms apskrityms³¹.

Kaip ir iki karo, pagrindinis mokestis buvo žemės ūkio mokestis, kurio metodinių pagrindą sudarė bolševikų prasimanytas („iš lubų“) ūkio pajamingumo rodiklis. Be to, panašiai kaip ir naciai, bolševikai paskyrė Lietuvos gyventojams daugybę mažesnių

³⁰ Paaiškinimai prie 1944 m. ketvirtojo ketvirčio mokesčių ir rinkliavų plano sumų paskirstymo apskrityms, LCVA, f. R-164, ap. 4, b. 1, l. 3.

³¹ LSSR MT 1947 m. liepos 12 d. nutarimas, *Valstiečių laikraštis*, 1947, liepos 20.

mokesčių: karo, pajamų, vienkartinį, trobesių (nieko bendra su pastatų draudimo įmokomis), žemės rentos (nepainioti su žemės ūkio mokesčiu), bevaikių. Karo mokesčio buvo reikalaujama ir jam pasibaigus. Bevaikių mokesčių privalėjo mokėti tiek vedę, tiek nevedę asmenys. Jeigu vaikas mirdavo, tėvams buvo skiriamas bevaikių mokestis. Suaugę (pilnamečiai) gyventojai buvo prievartaujami išigyti obligacijų, kurias supirkti pažadėta po 20 metų. Pareigūnai tol priekabaudavo ir grasindavo Sibiru, kol ūkininkas išgydavo obligacijų už 100 rb.

Kitaip nei naciai, bolševikai nepaskyrė medaus prievolės, tačiau vėl kitaip nei jie, apmokestino bičių šeimas, būtent jų laikytojus. Bolševikai rėminio bičių avilio pajamingumą įvertino 100 rb, kelminio – 50 rb³². Čia verta priminti, kad Kretingos apskrčiai nustatytas pajamingumas buvo toks: 1 ha pievų – 110 rb, jaučio – 130 rb³³. Išvadų nesiūlau, tačiau prisimenu, kad sovietmečiu vienas viršininkas sakydavo: „*Bitė taip pat gyvulys*“. Kiek tokių „gyvulių“ yra bičių šeimoje, palieku spręsti jas laikantiesiems, tačiau Kartenoje jokios bitelės nei išgirdau, nei pamačiau, jų darbo vaisių neskanavau. Spėju, kad sovietmetį išgyvenę karteniškiei pašamonėje jaučia alergiją bitėms, o gal ir medui.

Vėliau SSRS finansų ministerija numatė lengvatą laikantiems bičių šeimų. Šios lengvatos paaiškinimas buvo išsiuntinėtas visų apskričių finansų skyrių vedėjams. Jis suformuluotas taip: „...*bičių spiečiai, susidarę po liepos 1 d., nustatant pajamas iš bitininkystės einamaisiais metais, neapskaitomi*“³⁴. Sužinoti panašių dokumentų turinį labai svarbu visos Lietuvos ūkininkams, nes tai padeda pažinti buvusią sovietinę santvarką, kurios daugelis nebepprisimena, o vienas kitas ją vertina iš komunistinės kolūkių nomenklatūros pozicijų.

1947 m. buvo panaikinta kortelių sistema ir įvykdyta pinigų reforma (1 su 10). Žemės ūkio produkcijos kainos turguose ženkliai sumažėjo, todėl valstiečiams tapo sunkiau mokėti kasmet didinamus mokesčius, tačiau dauguma ūkininkų jų našta dar pakeldavo.

VKP(b) CK 1947 m. gegužės 21 d. priėmė slaptą nutarimą „Dėl kolūkių organizavimo Lietuvos, Latvijos ir Estijos TSR“³⁵. Okupantų marionetės Lietuvoje ir toliau vaizdavo, kad nieko neįvyko, todėl tebedalijo ištremtų ūkininkų žemę ir kitą turtą. Kai 1948 m. gegužę okupantai ištrėmė 40 tūkst. žmonių, daugiausia ūkininkų, jų turtu susidomėjo Rusija, kuri kiekviena proga (ir be progos) trimitavo, kad Lietuvai teikia „brolišką pagalbą“. Faktai rodo štai ką: okupantai pareikalavo 2 000 arklių Tverės (tada Kalinino), Tulos ir Velikije Luki sritims, jiems pervežti numatė skirti 210 geležinkelio vagonų, taip pat 75 tonas šieno iš Lietuvos atsargų. Tų pačių metų lapkričio 23 d. potvarkiu Nr. 1295 LSSR marionetinė valdžia perleido Leningrado sričiai 1000 arklių ir 500 karvių³⁶. Tokia bolševikų „broliškos pagalbos“ Lietuvai tikrovė. Ir karteniškiei neturėtų to užmiršti: tada iš Kretingos apskrities ištremta 1930 žmonių³⁷.

³²Drobnys A., Kas žinotina apie žemės ūkio mokesčių?, *Valstiečių laikraštis*, 1947, rugs. 25

³³Pajamingumo normos, *Valstiečių laikraštis*, 1945, liepos 7.

³⁴SSRS finansų ministerijos 1950 m. balandžio 12 d. pažyma „Apie pajamų iš bitininkystės apskaitos tvarką“, LCVA, f. R-164, ap. 4, b. 108, l. 8–9.

³⁵Tarybų Lietuvos valstietija..., p. 109.

³⁶Grunskis E. *Lietuvos gyventojų trėmimai 1940–1941, 1945–1953 metais*, Vilnius, 1996, p. 119; SSRS ministrų tarybos 1948 m. gegužės 29 d. nutarimas Nr. 1824-718 „Dėl konfiskuotų arklių pardavimo“, LCVA, f. R-754, ap. 14, b. 36, l. 132–133; LSSR ministrų tarybos 1948 m. lapkričio 23 d. potvarkis Nr. 129, LCVA, f. R-754, ap. 12, b. 53, l. 134.

³⁷Grunskis E. *Min. veik.*, p. 193.

Sovietų okupantai ir toliau skriaudė valstietiją: 1949 m. kovą ištrėmė apie 30 tūkst. žmonių, iš Kretingos apskrities – 1078 žmones, daugiausia ūkininkų³⁸. Taigi per 10 mėnesių okupantai ištrėmė apie 70 tūkst. žmonių (kretingiškių – ne mažiau kaip 3000, daugiausia ūkininkų). Pasiturinčių ūkininkų Lietuvoje nebeliko. Okupantų agrarinės politikos nuskurdinti smulkieji ūkininkai, taip pat asmenys, kurie turėjo mažiau kaip vieną hektarą žemės, tačiau valdžios buvo priskirti valstietijos sluoksniui, palaikomi Lietuvos partizanų, atsisakydavo prašytis į kolūkius (bolševikai reikalavo asmeniškų pareiškimų raštu). 1950 m. vasarą Lietuvos partizanų liko nedaug, todėl okupantai nusprendė, kad nebėra reikalo vaidinti smulkiųjų ūkininkų ir šiaip neturtingų žmonių globotojus, nes sribų paslaugų kare su lietuviškąja rezistencija nebereikės, atėjo metas revizuoti agrarinę politiką. Okupantai padidino produktų prievoles (6 lentelėje) 2–5 kartus, žemės ūkio mokestį (7 lentelėje) – per 40 kartų. Kartenos valsčius nebuvo išimtis. Sunku patikėti, tačiau šį kartą okupantai skaudžiausiai smogė tiems, iš kurių darė socialinę atramą kaime, komplektavo karinius būrius (sribai, ginkluotos grupės ir t. t.). Jiems žemės ūkio mokestis padidintas per 30–40 kartų (7 lentelė). 1950 m. į buožių (numatomų tremti) sąrašus įrašomų ūkių žemės ploto vidurkis jau tebuvo 5,0 ha³⁹. Valstietijai ir kartu visai Lietuvai reikėjo rinktis vieną iš dviejų blogių: arba rašyti pareiškimus (tada prašymai jau buvo vadinami pareiškimais) stoti į kolūkius, arba pasitarnauti okupantų lozungui „Lietuva bus, tačiau be lietuvių“. Žmonės pasirinko mažesnę blygybę. Žemės ūkio sovietizavimas tapo faktu. Sovietinis okupacinis režimas triumfavo, tačiau be saliuotų, tarytum nujausdamas būsimą žlugimą.

6 lentelė

1947–1950 m. žemės ūkio produktų prievolės

Prievolė	Matas	7 ha dydžio ūkiui		15 ha dydžio ūkiui		
		1947 m.	1950 m.	1947 m.	1950 m.	
					„darbo valstiečiui“	„buožei“
Grūdai	cnt	1,75	3,0	7,2	7,2	10,8
Bulvės	“	1,25	3,0	5,4	7,2	10,8
Mėsa	kg	20	100	72	240	360
Pienas	“	258	500	540	720	1080
Kiaušiniai	vnt.	30	150	96	360	540

Šaltinis: Truska L. Lietuvos valstiečių kolektyvizavimas, *Lietuvos istorijos metraštis*, 1988, p. 82; Truska L. *Lietuva 1938–1953 m.*, Vilnius, 1996, p. 162.

7 lentelė

Ūkininkų žemės ūkio mokestis 1947–1950 m.

Ūkių dydis (ha)	Vidutinė mokesčio suma 1 ūkiui (rb)				1947–1950 m. padidėjo (kartų)
	1947 m.	1948 m.	1949 m.	1950 m.	
iki 1	5	5	62	218	43,6
1–2	12	24	119	512	42,7

³⁸Grunskis E. *Min. veik.*, p. 126, 195.

³⁹Truska L. *Min. veik.*, p. 163.

(tęsinys)

Ūkių dydis (ha)	Vidutinė mokesčio suma 1 ūkiui (rb)				1947–1950 m. padidėjo (kartų)
	1947 m.	1948 m.	1949 m.	1950 m.	
2–3	25	52	210	815	32,6
3–5	51	88	301	1 246	24,4
5–7	99	170	436	2 173	22,0
7–10	208	343	684	3 525	17,0
10–13	405	696	1 091	4 754	11,7
13–16	738	1 140	1 710	6 496	8,8
16–20	1 365	2 221	2 879	8 076	6,0
20–25	2 186	3 784	4 619	11 220	5,1
25–30	3 648	5 144	7 208	12 247	3,4
Vidurkis	378	547	778	2 048	5,4

Šaltinis: Truska L. Lietuvos valstiečių kolektyvizavimas, *Lietuvos istorijos metraštis*, 1988, p. 81; Truska L. *Lietuva 1938–1953 m.*, Vilnius, 1996, p. 161.

Kaip pasakojo karteniškis pensininkas Juozas Viluckas, Abakų kaimas tapo Gegužės 1-osios, Martinaičių kaimas – „Tarybinės žemės“ ir t. t. kolūkių centrais. Pati Kartena buvo „Raudonosios žvaigždės“ kolūkio centras. Vėliau valdžia ne kartą jungė kolūkius, tuo sukeldama nemažą sumaištį. (Kolūkių žlugimo išvakarėse buvo J. Žemaitės kolūkio centrinė gyvenvietė).

Jau organizavus kolūkius, tebebuvo tremiami gyventojai. 1951 m. spalį okupantai iš Klaipėdos srities ištrėmė 3256 kolūkiečius ir kitus žmones, arba 203 gyventojus iš vieno rajono⁴⁰. Kiek ištrėmta karteniškių – dar tebeskaiciuojama.

Kolūkiečiais paverstų ūkininkų pragyvenimo šaltiniu tapo 0,60 ha dydžio sodybinis sklypas. Jo produkcijos savo nuožiūra naudoti nebuvo leista. Kolūkiečiams taikytos įvairios ekonominės ir administracinės bausmės. Darbo sąlygos buvo sunkios. Melžėjos privalėdavo pamelžti rankomis (mechanizmų ilgai nebuvo) po 14–17 karvių. Gyvulininkystės darbuotojai dirbdavo be poilsio dienų, o apie atostogas tik pasvajodavo. Mechanizatoriai sirgdavo profesinėmis ligomis. Žemės ūkio produktų prievolės ir mokesčiai nebuvo panaikinti dar ilgą laiką (iki 1958 m. sausio 1 d.).

Po daugelio metų okupantų valdžia leido kolūkių įvaizdžiui pagerinti jų vardu statyti vaikų lopšelius-darželius (kad mamos galėtų dirbti fermose ir laukuose), finansuoti saviveiklininkus, sportininkus, nemokamai nuvežti į Operos ir baleto teatrą gamybos pirmūnus, spartuolius, partiečius ir t. t. Kita vertus, nepamiršdavo išmatuoti kolūkiečių šieną, išreikalauti už jį pinigų, nors jam pasigaminti kolūkio technika nebuvo naudojama, taip pat kasmet skirdavo pašarinių (arba cukrinių, jeigu juos augino) runkelių priežiūros prievoles ir pensininkams, jeigu pastarieji nebuvo išgyvenę 70 metų.

Kolūkius išgalvojo ne karteniškiai ir ne Lietuva. Kolūkiai – savotiškas sovietų santvarkos eksperimentas, kuris parodė, jog žemės ūkis gali būti ir be ūkininkų, tačiau kainuoja labai brangiai ir ateities neturi. Panašiai aiškino Kartenoje žinomas ūkininkas Adomas Bertašauskas. Praeityje jis dirbo Žemaitės kolūkio vyriausiuoju agronomu, pažino gyvenimą ir jau suprato dabarties reikalavimus, todėl drįstu parašyti, kad jo nuomonė yra pagrįsta

⁴⁰Grunskis E. *Min. veik.*, p. 196.

Išvados

1. Sovietų Sąjunga okupavo Lietuvą 1940 m. birželio 15 d. ir jau liepos 22 d. marionetinė valdžia paskelbė deklaraciją apie visos žemės suvalstybinimą ir kitus sovietizavimo veiksmus. Kartenos valsčiuje visa arba dalis žemės buvo atimta iš 143 fizinių bei juridinių asmenų ir pavadinta Žemės fondu. Iš buvusių savininkų atimtoji žemė buvo nemokamai dalijama okupantų valdžios institucijoms, taip pat mažai arba visai jos neturėjusiems asmenims. Kartenos valsčiuje neišdalintos žemės neliko: žmonės ėmė nemokamai dalijamą žemę, nes pareigūnai aiškino ir spauda tvirtino, kad kolchozų (kolūkių) Lietuvoje nebus.

2. Valstiečiams, kurių sklypai neviršijo 5 ha mokesčiai ir išskolinimai kredito įstaigoms buvo sumažinti arba panaikinti. Daugiau žemės turėję ūkininkai privalėjo sumokėti už 1940 m. 50 ir net 200 proc. padidintą žemės mokestį.

3. Per pavasario sėją (1941 m. balandžio viduryje) okupantų valdžia pareikalavo, kad ūkininkai, kurie iki 1940 m. liepos 22 d. turėjo žemės daugiau kaip 25 ha, atliktų grūdų prievolę iki 1941 m. gegužės 1 d. Ji buvo didelė: vidutiniškai po 27,5 cnt iš kiekvieno prievolinko. Ši grūdų prievolė per pavasario sėją, kai derlius jau buvo paskirstytas ir sunaudotas, palietė per 200 karteniškių ūkių.

4. Sovietų okupantai sugrižo į Kartenos valsčių 1944 m. spalį ir tučtuojau ėmėsi atiminėti ūkininkų nuosavybę. Platų ekspropriavimo mastą rodo toks pavyzdys: tik iš 5 karteniškių ūkių okupantai atėmė 170 ha žemės, 12 arklių, 16 stambiųjų raguočių, 7 veršelius, 10 avių, 12 kiaulių, dalį trobesių, žemės ūkio mašinų bei įvairaus inventorius. Remdamiesi įvairiomis dingstimis, okupantai padidino eksprijuojamų ūkininkų skaičių ir taikė jiems įvairias represijas, ypač plataus masto trėmimus.

5. Kaip ir iki karo, valsčių pagrindinis mokestis buvo žemės ūkio mokestis, kurio apskaičiavimo pagrindą sudarė okupantų prasimanytas („iš lubų“) ūkio pajamingumo rodiklis, neturintis nieko bendro su realiomis pajamomis. Kaip ir visos Lietuvos gyventojai karteniškiečiai mokėjo daugybę kitų mokesčių, buvo apmokestintos net bitės. Pagaliau 1950 m. vasarą produktų prievolės buvo padidintos 2–5 kartus, žemės ūkio mokestis – netgi 40 kartų. Ši sykį labiausiai nukentėjo tie, kurie žemės turėjo mažiausiai. Jau neatsižvelgiant į turėtos žemės plotą, ūkininkams reikėjo pasirinkti: tremtis arba kolūkis. Kadangi žmonės rinkdavosi mažesnę blygybę, tai Kartena tapo „Raudonosios žvaigždės“ kolūkio centru. Žemės ūkio sovietizavimas baigtas (1951 m.).

Santrumpos

LCVA	Lietuvos centrinis valstybės archyvas
LYA	Lietuvos ypatingasis archyvas; jį sudaro trys didžiulės dokumentų saugyklos įvairiais Vilniaus adresais.
LKP(b)	Lietuvos komunistų partija (bolševikų); VKP(b) filialas Lietuvoje.
VKP(b)	Visasąjunginė komunistų partija (bolševikų); vienintelė vadovaujanti politinė jėga; opozicija buvo uždrausta ir labai žiauriai persekiojama.
LKT	Lietuvos komisarų taryba (vyriausybė).
ŽŪK	žemės ūkio komisija.

Priedas

Kretingos apskr. žemės ūkio komisijos 1940 m. spalio 31 d. nutarimas
dėl Kartenos vls. Žemės fondo sudarymo

Eil. Nr.	Vietovės pavadinimas	Buv. savininko pavardė ir vardas	Bendras žemės plotas (ha)	Palikta valdyti ir naudotis komisijų nutarimais	Paimta į žemės fondą (ha)
1	Aleksandravo k.	Riepšai Kazys ir Justinas	82,40	30,-	50,40
2	"	Riepšas Mikolas	48,10	30,-	18,10
3	"	Kazlauskas Antanas	43,99	30,-	13,99
4	"	Tamošauskas Kostas	37,37	30,-	7,37
5	"	Šaulių būrio	1,-	–	1,-
6	Abakų k.	Jašinskienė Ona	35,81	30,-	5,81
7	"	Mažionienė Zofija	4,50	–	4,50
8	Anužių k.	Raišuotis Juozas	8,90	–	8,90
9	"	Jadenkus Antanas	35,87	30,-	5,87
10	Asteikių k.	Nakrys Pranas	10,90	–	10,90
11	"	Gricius Pranas	39,66	30,-	9,66
12	Baublių k.	Keblys Pranas	54,28	30,-	24,28
13	"	Lukas Ignas	39,49	30,-	9,49
14	"	Šepikienė Petrė	36,23	30,-	6,23
15	"	Lukauskienė Kazė	36,21	30,-	6,21
16	"	Kuprelis Vladas	34,57	30,-	4,57
17	"	Paulauskas Leonas	33,83	30,-	3,83
18	"	Balsevičius Antanas	31,62	30,-	1,62
19	"	Lukauskas Antanas	30,28	30,-	0,28
20	Báltmiškių k.	Grigalauskas Zenonas	44,43	30,-	14,43
21	"	Valužis Stasys	38,83	30,-	8,83
22	Bučnių k.	Domarkas Antanas	51,05	30,-	21,05
23	"	Šiaulys Juozas	40,03	30,-	10,03
24	"	Valužiai Alfonsas ir Ona	33,69	30,-	3,69
25	"	Žilinskai Leonas ir Valerija	31,32	30,-	1,32
26	"	Stonkus Antanas	31,13	30,-	1,13
27	Budrių k.	Telšių vyskupijos kurija	26,13	3,50	22,63
28	"	Idzelienė Rozalija	34,39	30,-	4,39
29	"	Liaudinskai Augustas ir J.	34,29	30,-	4,29
30	"	Pradžios mokyklos	1,09	–	1,09
31	Bumbulių k.	Miklovas Ignas	47,88	30,-	17,88
32	"	Vaurienė Marijona	33,75	30,-	3,75
33	"	Šopagienė Kristina	38,75	30,-	8,75
34	"	Stropus Pranas	34,-	30,-	4,-
35	"	Kartenos R. kat. bažnyčios	3,35	–	3,35
36	Daugiūčių k.	Valužis Ignas	44,37	30,-	14,37
37	"	Riepšas Kazys	7,-	–	7,-
38	"	Puplesis Stepas	2,13	–	2,13
39	Drungilų k.	Narmontienė Ona	38,88	30,-	8,88

(Tęsinys)

Eil. Nr.	Vietovės pavadinimas	Buv. savininko pavardė ir vardas	Bendras žemės plotas (ha)	Palikta valdyti ir naudotis komisijų nutarimais	Paimta į žemės fondą (ha)
40	Eitūčių k.	Dyburiai Pranas ir Efroz.	70,39	30,-	40,39
41	"	Vaišnoras Vincas	36,16	30,-	6,16
42	Gaudūčių dv.	Žemės ūkio ministerija	188,74	-	188,74
43	"	Šlyžius Juozas	38,98	30,-	8,98
44	"	Arlauskis Silvestras	0,89	-	0,89
45	"	Baužys Vincas	0,84	-	0,84
46	"	Baltuonis Juozas	1,77	-	1,77
47	"	Gagilas Juozas	0,84	-	0,84
48	"	Kubilius Jonas	1,81	-	1,81
49	"	Petrutis Juozas	1,48	-	1,48
50	"	Prižgintas Andrius	2,28	-	2,88
51	"	Rojus Leonardas	2,01	-	2,01
52	"	Šiaulio Leono ir ipėd.	1,-	-	1,-
53	"	Tamošauskas Kostas	0,84	-	0,84
54	"	Želvio Juozo ir ipėd.	2,58	-	2,68
55	Grabšyčių k.	Šimkus Adomas	13,59	-	13,59
56	Kačaičių k.	Kumponas Ignas	35,93	30,-	5,93
57	Kalniškių k.	Kubilius Ignas	46,74	30,-	16,74
58	"	Mačiulis Ignas	44,80	30,-	14,80
59	Kaštenos dv.	Viliopolskienė Zofija	141,35	-	141,35
60	Kaštenos mstl.	Kartenos R. kat. bažnyčios	49,35	3,-	46,35
61	Kaštenos dv.	Žemės ūkio ministerijos	38,65	-	38,65
62	Kaštenos mstl.	Joneckis Ignas	11,79	-	11,79
63	"	Valančius Pranas	38,49	30,-	8,49
64	"	Žilinskas Tadas	19,80	18,50	1,30
65	"	Šv. Vincento a Paulo D-jos	0,35	-	0,35
66	"	Šaulių būrio	0,16	-	0,16
67	Kupšių k.	Jadenkus Kazys	34,03	30,-	4,03
68	Kūlupėnų k.	Žemės bankas	40,27	-	40,27
69	"	Pociai ir Stropienė	46,95	30,-	16,95
70	"	Meškys Pranas	43,68	30,-	13,68
71	"	Drakšas Pranas Felicijonas	42,57	30,-	12,57
72	"	Ruginis Kazys	42,40	30,-	12,40
73	"	Gagilas Juozas	37,29	30,-	7,29
74	"	Pociai Kazys ir J.	36,88	30,-	6,08
75	"	Trakys Antanas	34,26	30,-	4,26
76	"	Motejauskas Pranas	33,28	30,-	3,28
77	"	Gagilas Pranas	33,21	30,-	3,21
78	"	Ramonas ir Razgauskaitė	32,38	30,-	2,38
79	"	Preibiai ir Valužiai	30,93	30,-	0,93
80	"	Daugintis Ignas	28,74	28,19	0,55

(Tęsinys)

Eil. Nr.	Vietovės pavadinimas	Buv. savininko pavardė ir vardas	Bendras žemės plotas (ha)	Palikta valdyti ir naudotis komisijų nutarimais	Paimta į žemės fondą (ha)
81	“	Daugintis Stasys	30,50	30,-	0,50
82	“	Preibys Tomas	32,75	30,-	2,75
83	“	Seselskis Ignas	6,-	–	6,-
84	“	Bružas Aloyzas	10,-	–	10,-
85	Liepgirių k.	Šleiniai, Leonas ir Kazys	84,40	30,-	54,40
86	“	Lankauskas Juozas	36,21	30,-	6,21
87	“	Razgauskas Ignas	34,59	30,-	4,59
88	“	Domarkas Pranas	32,78	30,-	2,78
89	Lukanskių vnk.	Kentra Jonas	79,15	30,-	49,15
90	Lugnalių k.	Skridaila Juozas	41,56	30,-	11,56
91	Lubių k.	Vasylius Domas	43,28	30,-	13,28
92	“	Lubys Povilas	38,80	30,-	2,20
93	Mamių k.	Baltmiškiai ir kt.	38,-	30,-	8,-
94	Mikoliškių dv.	Bronišas Juozapas	136,69	–	136,69
95	Mikoliškių k.	Mikoliškių girininkija	18,39	–	18,39
96	“	Idzelienė Karolina	41,53	30,-	11,53
97	“	Narvilas Julius	44,39	30,-	14,39
98	“	Šilgalis Juozas	34,90	30,-	4,90
99	“	Telšių vyskup. kurija	13,65	3,30	10,35
100	“	Vaišvilas Juozas	33,98	30,-	3,98
101	“	Kupšys Vincas	36,62	30,-	6,62
102	“	Šateikiai, Kazys ir M.	36,95	30,-	6,95
103	“	Macius Stepas	37,59	30,-	7,59
104	“ dv.	Pradžios mokyklos	2,77	–	2,77
105	“	Šaulių būrio	1,60	–	1,60
106	Minijovkos k.	Tiškevičius Aleksandras	39,78	–	39,78
107	“	Kartenos pradžios mokykla	2,46	–	2,46
108	Mišūčių dv.	Mongirdas Vytautas	151,86	–	151,86
109	Naūsodžio k.	Slušnys Aleksas	37,-	30,-	7,-
110	“	Mažionis Melitonas	32,-	30,-	2,-
111	Notiškės plv.	Šniukštai, Petras ir Vincas	194,02	–	194,02
112	Pākutuvėnų k.	Grigalauskas Vytautas	71,15	30,-	41,15
113	“	Rupeikienė Petrė	61,70	30,-	31,70
114	“	Stonkus Antanas	46,14	30,-	16,14
115	“	Salio Kazio ipėd.	38,12	30,-	8,12
116	“	Grigalauskas Stasys	37,75	30,-	7,75
117	“	Meškausko Tado ipėd.	37,25	30,-	7,25
118	“	Stropienė Justina	32,87	30,-	2,87
119	“	Grigalauskas Tadas	32,75	30,-	2,75
120	“	Vengalis Vincas	31,58	30,-	1,58
121	Papėvių k.	Bedaukas Vladas	42,98	30,-	12,98

(Tęsinys)

Eil. Nr.	Vietovės pavadinimas	Buv. savininko pavardė ir vardas	Bendras žemės plotas (ha)	Palikta valdyti ir naudotis komisijų nutarimais	Paimta į žemės fondą (ha)
122	“	Duoblys Ignas	38,83	30,-	8,83
123	Prystōvų k.	Domarkas Jonas	37,17	30,-	7,17
124	Paidogalio k.	Beržanskis Vladas	46,57	30,-	16,57
125	Paidogalio k.	Milius Pranas	33,62	30,-	3,62
126	Smilksčių k.	Kundrotas Antanas	54,63	30,-	24,63
127	Smilksčių k.	Žilinskas Tadas	18,04	11,50	6,54
128	“	Mačiulienė Ona	7,17	–	7,17
129	“	Jonkus Kostas	34,97	30,-	4,97
130	Vaitkių vnk.	Sragys Marcelis, Eidinienė Eugenija, Kuprionienė Marija ir Narakienė Julija	176,28	30,-	146,28
131	Vėlaičių k.	Kartenos girininkija	7,11	–	7,11
132	“	Mačernienė Ona	30,79	30,-	0,79
133	“	Sermontis Vincas	1,01	–	1,01
134	Žadeikių k.	Raudonis Jonas	58,80	30,-	28,80
135	Žutaūtių-Med.	Liaudinskai, Vincas ir M.	43,-	30,-	13,-
136	“	Butkus Antanas	5,80	–	5,80
137	Žutaūtių k.	Puplesis Kostas	43,25	30,-	13,25
138	“	Kartenos girininkijos	9,02	–	9,02
139	“	Liutikas Vytautas	6,-	3,60	2,40
140	“	Šakinis Petras	30,83	30,-	0,83
141	“	Raišuotis Juozas	31,81	30,-	1,81
142	“	Rimkus Vladas	35,78	30,-	5,78
143	“	Šleinius Apolinaras	23,09	20,-	3,09
Iš viso			5 160,76	2 881,59	2 279,17

Apskritis komisijos pirmininko ir narių parašai neįskaitomi.

Pastaba. 44–54 numeriais pažymėtų savininkų žemė atiduota Raudonosios armijos reikalams. Kompensavimo sąlygos neaiškios.

Šaltinis: Valstybinės žemės ūkio komisijos dokumentai, LCVA, f. R-764, ap. 1a, b. 294, l. 44–49.

Okupacijų metai ir rezistencinis judėjimas. Rezistentų atminties įamžinimas

Juozapas Antanas Viluckas



Antanas Dibisteris su savo auklėtiniais ketvirtokais – išleistuvių proga įteikus mokslo baigimo pažymėjimus 1937 m. birželio mėn. Keletas iš jų, po karo, prasidėjus sovietų represijoms, tapo partizanais ar jų rėmėjais, ryšininkais. Viršuje iš dešinės antras – partizanas Mykolas Jadenkus. Šalia trečias – partizanas Kazys Žiobakas. Iš J. A. Vilucko archyvo

Atėjo 1940 m. pavasaris. Ūkininkai su savo samdiniais ėmėsi pavasario sėjos darbų. Mes, Kartenos pradžios mokyklos ketvirtokai ir šeštokai, rengėmės egzaminams. Gegužės pabaigoje mokyklos vedėjas Antanas Dibisteris pasiūlė mokiniams aplankyti Telšius. Prisimenu, su koku malonumu keliavome į tą miestą, nes beveik niekas iš mūsų nebuvo iki tol važiavęs traukiniu. Aplankėme Džiugo kalną, „Alkos“ muziejų, vyskupijos katedrą, amatų mokyklą, maudėmės Masčio ežere ir patenkinti, kupini išpūdžių grįžome į namus.

Sėkmingai baigę mokslo metus, birželio 17 dieną buvome pakviesti su tėvais atvykti į mokyklą iškilmingai atsiimti pradinio mokslo baigimo pažymėjimų. Iš spaudos, radijo ir gandų jau žinojome, kad į Lietuvą išengė Raudonoji armija. Mudu su tėveliu atvykome anksčiau ir mokyklos vestibulyje sutikome mokytoją A. Dibisterį, taisantį ant sienos kabantį paveikslą-karikatūrą, kuriame buvo pa-vaizduotas iš Lietuvos per balą bėgantis prezidentas Antanas Smetona, o iš po skverno jam biro pinigai. Pasisveikinęs su vedėju, tėvelis paklausė, ką tas plakatas reiškia. Mokytojas atsakė, kad jau nebeturime prezidento ir kad šalį užvaldė rusų kariuomenė. „Ką darysi, – pridūrė, – gal prisitaikysim ir gyvensim.“

Netrukus sovietų valdžia atėjo ir į Kartenos miestelį. Vadovauti stojo buvę komunistai pagrindininkai. Jie įkūrė komjaunimo organizaciją, aktyviai agitavusią už sovietų valdžią.

Prasidėjus pasiruošimui rinkimams į vadinamąjį liaudies seimą, 1940 m. liepos 13 d. buvo suimtas mokyklos vedėjas ir Kartenos šaulių būrio vadas A. Dibisteris, įkalintas Kretingoje, vėliau – Telšiuose, o prasidėjus karui žiauriai nukankintas Rainių miškelyje.

1940 m. gruodžio 12 d. Kartenoje buvo suimti Telšių amatų mokyklos moksleiviai Antanas Čiužas, Zenonas Tarvainis ir Adomas Rakas. Šie vaikinai buvo nusprendę pabėgti į Vokietiją. Atvykę į Kartena, mi gloje pasiklydo ir nuklydo į Žadeikių kaimą. Vietos ūkininkų paprašė padėti nusigauti iki Kretingos–Bajorų pasienio, tačiau pakeliui pakliuvo Kartenos valsčiaus milicijai. Iš ten suimtieji buvo nuvežti į NKVD pasienio kariuomenės Kretingos areštinę, o iš jos – į Telšių kalėjimą. Karo pradžioje kartu su mokytoju A. Dibisteriu buvo nukankinti Rainių miškelyje.

Į Kartenos valsčių išengusi sovietų kariuomenė įsikūrė Daigų miškelyje. Jo pakraštyje, prie senojo kelio į Kretingą, yra Pirmojo pasaulinio karo Rusijos ir Vokietijos kareivių kapai. Prieš karą jų tvarkyti eidavo Kartenos pradžios mokyklos mokiniai ir mokytojai. Jie nuravėdavo takelius, pabarstydavo juos smėliuku.

Tuo tarpu miškelyje įsikūrę raudonarmiečiai kapinių viduryje pasistatė palapinę, kryželius nuvertė, o šalia, miške, sustatė savo karinę techniką. Netoli gyvenęs ūkininkas Celestinas Jašinskas bandė aiškinti jų vadams, kad čia palaidoti rusų ir vokiečių kareiviai, tačiau šie jam atsakė, kad ir patys viską žino. C. Jašinsko pievoje raudonarmiečiai įsirengė aikštę, kurioje vakarais rodydavo kino filmus.

Rudenį kareiviai persikėlė į nacionalizuotus Kartenos parapijos namus, o Anužio name apgyvendino atvežtus iš Rusijos naujokus.

Artėjant 1941 m. pavasariui raudonarmiečiai pradėjo ruošti karui su Vokietija ir ėmėsi statyti gynybinius įtvirtinimus. Vienas jų dalinys atsikėlė į Žadeikių kaimą ir įsikūrė ūkininko Jono Raudonio namuose, o kitas, darbininkų dalinys – Aukštkalvių dvare. Dalinių viršininkai buvo apgyvendinti pas ūkininkus. Mano tėvų namuose gyveno dalinio komendantas, nuo Kulių kilęs lietuvis Klemensas Stanislauskas, kuris buvo aršus komunistas.

Karininkai su kareiviais važinėjo po kaimus ir konfiskuodavo motorus, medžio apdirbimo stakles, įrankius, netgi geresnius baldus: lovas, stalus, kėdes, drabužių spintas. Viskuo apsirūpinę, pradėjo grandiozines statybas. Vieni karo inžinerijos specialistai projektavo ir matavo įtvirtinimams vietas, o kiti Rubulių kaime ir miške ėmėsi statyti tvirtoves. Vadinosi tai antrąja sienos su Vokietija gynybine linija. Rubulių kaime buvo pastatyta akmenų skaldykla ir malūnas, kur dieną ir naktį keliomis pamainomis nesustodamas virė darbas. Sumalti akmenys buvo pagrindinė medžiaga tvirtovėms statyti.



Kartenos pradžios mokyklos vedėjas, Rainių kankinys Antanas Dibisteris. Apie 1934 m. Iš Juozapo Antano Vilucko asmeninio archyvo (toliau – iš J. A. Vilucko archyvo)

Į tvirtovių statybos darbus buvo įkinkyti ir vietiniai ūkininkai. Jie privalėjo su savo arkliais ir vežimais vežioti į akmenų skaldyklą ir statybvietais akmenis, žvyrą. Tiesa, kariškiai jiems už tai nebloggerai mokėjo, tačiau toks alinantis darbas trukdė pavasario sėjai.

Netrukus pasklido gandas, kad greit bus siunčiami į tremtį stambūs ūkininkai, nepriklausomos Lietuvos tarnautojai ir aktyvūs visuomenininkai. 1941 m. birželio 14 d. gandas virto tikrove: po kaimus pasklidę enkavedistai ir raudonarmiečiai ėmė suiminėti ūkininkų šeimas.

Kai kam pasisėkė pasislėpti, išvengti tremties. Pavyzdžiui, apie bolševikų ketinimus sužinojęs Salantų valsčiaus Skaudalių kaimo ūkininkas Anicetas Lenkauskas pasislėpė viename, o žmona Petronėlė su vaikais – kitame kaime. Tačiau atsitiko taip, kad iš pastarojo kaimo viena moteriškė, atėjusi į Kartena karšti vilnų, prasarė, kad kaimynystėje nuo tremties slapstosi Lenkauskienė. Apie tai nugirdę Kartenos komjaunuoliai suskubo atlikti „žygdarbi“: pasikinkė arkli, nuvažiavo į kaimą, surado Lenkauskienę su trimis vaikais, suėmė ir nuvežė į Kretingos geležinkelio stotį.

Netrukus ėmė sklisti gandai, kad reikia slėpti gyvulius, nes sovietų kariuomenė gali juos atimti ir išvežti į Rusiją.

Birželio viduryje, slapta perėjęs sieną, iš Vokietijos grįžo mokytojas Juozas Beržonskis iš Rubulių kaimo, priklausęs Berlyne įsikūrusiam Lietuvos aktyvistų frontui (LAF). Jis apsilankė pas Kartenos vargonininką, atsargos karininką Juozą Čyplį, kuriam pranešė, kad artimiausiu laiku prasidės karas, ir pavedė surinkti valsčiuje LAF būrį, jį apginkluoti ir laukti nurodymų. Į būrį įstojo Juozas Čiplys, Pranas Rimas, Pranas ir Jonas Urbonai, Alfonsas Gabrėnas, Albertas Valančius, Juozas Jasas, Jonas Kaubrys, Pranas Mačernis, Fortūnatas Žilinskas, Julius Veblaitis ir Evaristas Zajančauskas.

1941 m. birželio 22 d. ankstų rytą, prasidėjus karo veiksmams, karteniškiai sukilėliai nukarpė Kartenos apylinkėje visus telefono laidus, tuo apsunkindami raudonarmiečių daliniams ir valdžiai susisiekti su vadovybe. Sukilėliai pastatė savo sargybinius prie parduotuvių, sandėlių, kad jų, pasinaudodami suirute, neišplėštų plėšikai. Dalis vyrų išvyko į apylinkės kaimus palaikyti rimties, išpėti ūkininkus būti atsargiems, nes besitraukdami raudonarmiečiai gali pridaryti nuostolių. Praūžus frontui, LAF Kartenos būrys išsisklaidė. Vieni vyrai tapo valsčiaus įstaigų tarnautojais, kiti ėmėsi amato ar grįžo į savo ūkius ūkininkauti.

Prie žydų naikinimo karteniškiai sukilėliai neprišidėjo. Kartenos žydai miestelyje nebuvo žudomi. Juos vokiečių okupacijos pradžioje išsivežė žydmušiu pramintas Vitkus, atvykęs su sėbrais iš Kretingos.

Jau pirmosiomis karo dienomis Kartenoje buvo atkurta valsčiaus savivaldybė. Tačiau vokiečiams neleidus atkurti valstybingumo, ji virto okupacinės valdžios nurodymų vykdytoja.

Naujieji okupantai elgėsi panašiai kaip ir jų pirmtakai. Jie apkrovė ūkininkus prievolėmis, mokesčiais. Nors ūkininkai nesipriešino, iš paskutiniųjų vykdė prievoles, mokėjo mokesčius, to neužteko. Vokiečių kareiviai žiemą tikrindavo tvartuose esančius gyvulius ir dalį jų liepdavo papildomai atiduoti valstybei.



Pirmosios sovietų represijų Kartenos valsčiuje aukos Barboros Joneckienės kapas Kartenos kapinėse. Juliaus Kanarsko nuotr., Kretingos muziejaus ikonografijos rinkinys (toliau – KMIR)

Nepaklususius ūkininkus sodindavo į Dimitravo priverčiamųjų darbų stovyklą. Skaudžiausia būdavo žemdirbiui, kai iš jo atimdavo paskutinį arkliuką.

Be to, grįžtant frontui, ūkininkai ar jų bernai buvo varu varomi įvairiems darbams – kasti apkasų, statyti įtvirtinimų, su savo arkliais ir vežimais vežti į Vokietiją krovinių. Kai kuriems pasisekė pabėgti, dalis grįžo tik po karo, kiti pateko į sovietų lagerius arba buvo paimti į kariuomenę. Dar kiti pasiliko Vakaruose gyventi.

1944 m. spalį sovietų kariuomenė vėl įžengė į Karteną. Keliuose miestelio namuose kariškiai įsteigė karo ligoninę. Joje gydė mūšiuose dėl Liepojos sužeistus kareivius.

Valdžią Kartenos valsčiuje užėmė sovietams ištikimi tarnautojai. Viršaičiu tapo Titusas Idzelis, partorgu – kažkoks rusas, NKVD viršininku – M. Kozlovas, milicijos viršininku – irgi rusas Malinšovas, komsorgu – Bronius Girdenis, kurį vėliau pakeitė Aleksas Domarkas. Naujoji valdžia ėmėsi raginti ūkininkus mokėti duokles, organizavo naikintojų (stribų) būrį, gaudė jaunus vyrus į okupacinę kariuomenę, siuntė juos į frontą.

Okupantai ir jų pakalikai su vietiniais gyventojais elgėsi brutaliai, nevengdami ir žudynių. Pirmąją antrosios sovietų okupacijos auka valsčiuje tapo Barbora Joneckienė iš Lapgaudžių kaimo. Ji buvo ištekėjusi už neturtingo mažžemio našlio Konstantino Joneckio, augino tris jo pirmosios žmonos dukras ir tris savo vaikus. Vieną 1944 m. rudens dieną į Joneckių namus, kuriuose Barbora buvo likusi viena, įsiveržė keli ginkluoti kareiviai. Apiplėšę namus, šovė į šeimninę ir išėjo. Po kelių valandų moteris mirė.

Žiauriai kareiviai elgėsi ir su vyrais, vengiančiais karinės tarnybos okupacinėje armijoje. Žutautų kaime jie suėmė nuo kariuomenės besislapstantį Stasį Ruibį. Jis buvo stiprus vyras, priešinosi ir nesidavė lengvai suimamas. Šiaip taip jį suėmė, surišo virvėmis rankas ir vedė per Karteną į Kretingą. Priėję Miniją, enkavėdistai ėjo tiltu, o S. Ruibį vilko virvėmis per upę. Buvo 1944 m. gruodžio 26-oji, antroji

Kalėdų diena. Vanduo siekė pažastis, spaudė šaltis, drabužiai sušalo ir sukietėjo. Tačiau S. Ruibiui pakako sveikatos – iškentęs pasityčiojimus, sugebėjo pasprukti iš Kretingos apskrities saugumo areštinės. Grįžęs į gimtąjį Žutautų kaimą, į tėvų namus, slapstėsi, tačiau 1945 m. sausio 1 d. enkavėdistai jį susekė, nuvedė į šalia esantį mišką ir nušovė, o tėvų sodybą sudegino.

1945 m. sausį, mūšiams dėl Klaipėdos artėjant prie pabaigos, iš Klaipėdos per Jokūbavą, Raguviškius, Mišučius, Rubulius, Žadeikius ir Kūlupėnus link Salantų buvo permetami sovietų kariuomenės daliniai į Liepojos frontą. Žygiuodami kareiviai plėšė pakelėse gyvenančius ūkininkus: atimdavo kiaules, išsivesdavo karves, grobdavo arklius, vežimus, prievartaudavo žmonas ir dukras.

1945 m. sausio antrojoje pusėje enkavėdistai, padedami sribų, pradėjo suiminėti buvusius Lietuvos šaulių sąjungos narius, nepriklausomos Lietuvos valdžios tarnautojus, policijos tarnautojus, stambesnius ūkininkus. Iš pradžių laikė juos Kartenos daboklėje, po to pėsčiomis varė į Darbėnų valsčiaus Lazdininkų kaimo ūkininko Petro Grabio kiaulininką, kuriame buvo įrengtas laikinas kalėjimas. Tenai laikė kelias dienas, tardė, o paskui alkanus varė į Darbėnų geležinkelio stotį, sodino į gyvulinius vagonus ir vežė priverstiniais darbams. Vieni buvo nugabenti prie Belomoro kanalo statybos, kiti palikti Estijoje prie Narvos upės, o dar kiti išvežti į Rusijos lagerius. Kartenos valsčiuje buvo suimta per 40 vyrų.

1945 m. pavasarį prasidėjo žemės reforma, kuriai vadovavo valsčiaus žemės komisijos pirmininkas, komunistas Juozas Budrikis. Žemės savininkai buvo apkraunami prievolėmis, įvairiais mokesčiais. Kuo stambesnis ūkis, tuo mokesčiai ir prievolės didesni.

1945 m. balandžio 26 d. buvo pradėti tremti žmonės. Į Tadžikijos SSR iš Žadeikių kaimo buvo išvežta vokiečių kilmės daugiavaikė mažražemio kalvio Prano Makto šeima. Oficialiai ji buvo išstremta už tai, kad karo metais šeimos galva talkininkavo vokiečiams – jiems vertėjavo.

Pranas Maktas šeimą sukūrė 1919 m. ir iš Šalyno dvaro, Salantų vls., atsikėlė gyventi į Žadeikių dvarą, kuriame pas grafo A. Tiškevičiaus ūkvedį Šalkauską dirbo kalviu. Žemės reformos metu 1924 m. kaip amatininkas gavo 2 ha žemės. Savo sklype pasistatė trobą, kurios viename gale gyveno, o kitame iširengė kalvę. Šeimoje gimė 8 vaikai, iš kurių du mirė būdami mažamečiai. Vyresnioji duktė Ieva 1942 m. ištekėjo už Rubulių malūno malėjo Liudo Venckaus ir liko neištremta.

Tą pačią dieną iš Liepgirių kaimo buvo išstremta malūnininko Leono Šleiniiaus žmona su 3 dukromis. Pats L. Šleinius nuo tremties pasislėpė, o malūną sovietų valdžia konfiskavo.

Vokietijai kapituliuavus, iš okupuotos Europos besitraukiančios sovietų kariuomenės daliniai buvo apsistoję ir Kartenos valsčiuje. Vienas jų įsikūrė Žadeikių kaimo ūkininko Jono Raudonio namuose. Kareiviai savivaliavo, plėšdavo aplinkinius gyventojus. Iš kažkur gavę kostiuminės medžiagos ar kitų prekių, eidavo į kaimą ir siūlydavo mainyti į naminę degtinę. Po kiek laiko į tą pačią sodybą užsukdavo kiti kareiviai, kurie išigytytas prekes atimdavo ir dar pareikalaudavo papildomai duoti degtinės, lašinių ar kitų produktų.

Nedaug kuo nuo kareivių atsiliko ir sribai. 1945 m. gegužės pabaigoje grupė girtų sribų užsuko į Sausgalvių kaimo ūkininko Prano Meškio sodybą. Tą

dieną pas P. Meškio sūnų muzikantą Justiną buvo atėjęs 17-metis kaimynas Juozas Preibys. Stribai paklausė vaikiną, ko jis čia atėjo, išsivedė į kiemą ir nušovė. Išeidami užsuko pas jo motiną Oną Preibienę, įsakė sūnų tyliai palaidoti ir niekam apie tai neprasitarti, kitaip ir jos lauksias toks pats likimas. O. Preibienės vyras Tomas Preibys buvo miręs, o vyresnis sūnus Pranas – mobilizuotas į kariuomenę.

Netrukus, 1945 m. birželio 28-ąją, Šv. Petro ir Povilo dienos išvakarėse, kraupi nelaimė ištiko Šatilgalio kaimo gyventojų Rudžių šeimą. Šeimos galva Petras Rudys su artimaisiais ir kaimynais šventė vardadienį. Vakarop į kiemą užsuko pilnas vežimas kareivių. Namų durys buvo užrakintos, todėl kareiviai pradėjo jas plėšti. Petras Rudys, dirbęs Kartenos apylinkės pirmininko pavaduotoju, išgirdęs triukšmą, išėjo atidaryti durų ir išsiaiškinti, ko kareiviai nori. Jam pagalbon iš paskos nusekė į svečius atvykęs Stanislovas Laurinavičius, kuris gerai mokėjo rusų kalbą. Tačiau vos atidarius duris, įpuolęs rusų kareivis smogė šeimnininkui peiliu į galvą. Nuo smūgio į smilkinį P. Rudys, nespėjęs nė žodžio ištarti, krito ant grindų ir numirė. S. Laurinavičius suspėjo pasitraukti į kitą kambarį, o kareiviai vėl susėdo į vežimą ir nuvažiavo Žadeikių kaimo link.

Vežime jie turėjo keletą merginų, su kuriomis Žadeikiuose užsuko į Petro Rutkausko namus, išginė šeimnininkus laukan, o patys visą naktį puotavo ir linksminosi. Rytmetį P. Rutkauskas daug ko neberado, bet kam pasiskūsi.

Petras Rutkauskas buvo jaunas, 19-metis vaikiną, mano draugas. Birželio 29 d. ryte abu nuvažiavome dviračiais į Kartenos bažnyčią, į Šv. Petro ir Povilo atlaidus. Jo dėdė, tėvo brolis Jurgis Rutkauskas, tuomet buvo Kartenos klebonas, todėl dviračius pasistatyti užsukome į kleboniją. Jos kieme išgirdome baisiai raudant Petro Rudžio žmoną Kotryną. O klebonas kaip įmanydamas ją ramino. K. Rudienė buvo atvykusi susitarti dėl vyro laidotuvių. Atsisveikindamas klebonas patarė jai užteiti pas saugumo viršininką M. Kozlovą. Ji atsakė, kad buvusi, tačiau viršininkas paliepė tyliai palaidoti vyrą ir niekam nepasakoti, nes jai pačiai gali būti ir blogiau.

Pasirodo, saugumo viršininkas savo ataskaitoje parašė, kad Petras Rudys, būdamas aktyvus sovietų valdžios darbuotojas, žuvo kovoje su buržuaziniais nacionalistais. Tas pats buvo įrašyta ir 1985 m. ant Kartenos apylinkės tarybos vykdomojo komiteto pastato sienos atidengtoje memorialinėje lentoje. Atėjus Atgimimui, 1988 m. rudenį apie tikrąsias P. Rudžio žuvimo aplinkybes pranešiau Kretingos rajono komunistų partijos antrajam sekretoriui Viliui Karosui ir paprašiau, kad memorialinė lenta su melagingu įrašu būtų nedelsiant nuimta.

Tuo tarpu sekretorius paskambino Kretingos rajono KGB viršininkui Antanui Pocevičiui, kuris nedelsdamas atsiuntė pas mane savo pavaduotoją Kostą Alšauską. Šis piktai klausinėjo manęs, baugino, kad už šmeižtą galiu būti patrauktas baudžiamajon atsakomybėn. Aš nurodžiau jam, kad apie tikrąsias P. Rudžio mirties aplinkybes gali papasakoti ir daugiau liudininkų: vardadienyje dalyvavusi Stasė Laurinavičienė iš Rubulių kaimo, P. Rudžio kaimynai Jurgis ir Marijona Drungilai iš Šatilgalio kaimo, Klaipėdos rajono Triušelių kaime gyvenantys Pranas ir Akvilina Šukiai.

Apklausęs liudininkus, jis grįžo pas mane jau kitos nuotaikos ir liepė parašyti paaiškinimą, ką aš žinau apie tą tragišką įvykį. O tą memorialinę lentą

rajono KGB viršininkas A. Pocevičius kitą dieną įsakė tuojau pat nukabinti nuo apylinkės pastato sienos.

Jau pirmaisiais pokario metais pradėjo formuotis ginkluotas pasipriešinimas, kurio dalyviai siekė kovoti su okupaciniu režimu, išvaduoti kraštą iš bolševikų okupacijos. Kretingos apskrityje 1945 m. susiformavo Lietuvos laisvės armijos (LLA) Žemaičių apygardos „Kardo“ rinktinė, kuriai priklausė ir Kartenos valsčius.

Valsčiuje ginkluotą pasipriešinimą organizuoti rinktinės vadovybė pavadė Jonui Žutautui. Jis buvo kilęs iš Gargždų valsčiaus Rudaičių kaimo, mokėsi Kretingos pranciškonų gimnazijoje, kurią baigęs mokytojavo Platelių pradžios mokykloje. Ten užmezgė ryšius su besikuriančios LLA Žemaičių apygardos partizanų vadais Juozu Semaška, broliais K. ir P. Antanavičiais, buvo pažįstamas su Jonu Žemaičiu. Įstojęs į „Kardo“ rinktinę, buvo paskirtas štabo nariu, spaudos, propagandos ir informacijos skyriaus viršininku.

Gavęs užduotį suburti partizanų būrį Kartenos apylinkėse, 1945 m. vasarą J. Žutautas slapta persikėlė pas Celestiną ir Sofiją Jašinskus, gyvenusius šalia Kartenos, Žadeikių kaime, netoli Minijos. Kitapus upės, Abakų kaimo ūkininko Bonifaco Milašiaus sodyboje, įsirengė slėptuvę, kurioje slapstėsi pats ir laikydavo „Kardo“ rinktinės slaptus dokumentus.

Iki 1945 m. rudens pavyko suburti valsčiuje pirmąjį partizanų dalinį, kuris pasivadino „Kadugio“ būriu. Jo branduolį sudarė vadas Jonas Žutautas-Ramūnas-Rokas, pavaduotojas Stasys Lukas-Vytautas iš Baublių, 1919–1923 m. nepriklausomybės kovų karys savanoris, Klaipėdos sukilimo dalyvis Juozas Slušnys-Kūma, kilęs iš Budrių, mokytojas Stasys Lisauskas-Vasaris-Antanas, kilęs iš Kretingos, Stasys Kupšys-Vanagas iš Mikoliškių, Juozas Baltuonis iš Žutautų kaimo. Kuopos būstinei vieta buvo parinkta Žutautų miške.

Nors sovietų valdžia skelbėsi esanti pasaulyje demokratiškiausia, tačiau savo gyventojams, ypač ūkininkams, ji buvo negailestinga. Kaimiečių gyvenimas blogėjo, nes be atodairos didėjo mokesčiai, žemės ūkio produkcijos prievolės, miško ruošos planai, medienos gamybos ir išvežimo užduotys, o už vergišką darbą tebuvo mokamos kapeikos.

Nuo pat pirmųjų sovietų valdžios grįžimo metų stribai ir pareigūnai persekiojo stambiuosius ūkininkus, kuriuos vadino buožėmis, grasino jiems fiziniu susidorojimu. Komunistai ir jų parankiniai viešuose susirinkimuose, kurie vykdavo Kartenos parapijos namų salėje, atvirai skelbė, kad buožės turi būti sunaikinti, o visi ūkininkai privalo burtis į kolektyvinius ūkius.

Todėl kaimuose kaskart stiprėjo priešiškusis ir neapykanta okupantams ir jų pakalikams. Kaimiečiai globojo ir rėmė partizanus, padėdavo jiems apsisaugoti nuo stribų ir kariuomenės persekiojimų. Vos išgirdę apie pradėtus ar būsimus okupantų siautimus, per ryšininkus skubėdavo pranešti partizanams. Žeminėms



LLA Kardo rinktinės štabo narys, „Kadugio“ būrio organizatorius ir vadas Jonas Žutautas. XX a. 4 deš. Iš J. A. Vilucko archyvo

įsirengti parūpindavo lentų, vinių, darbo įrankių, medžiagoms vežti – arklių su vežimais, o žiemą apgyvendindavo savo namuose įrengtose slėptuvėse.

Pamatęs, kad kaimiečiai remia partizanus ir nepalankiai žiūri į sovietų valdžią, saugumas pradėjo verbuoti kaimuose savo agentus, kuriais tapdavo valdžiai lojalūs piliečiai, už pinigų ar turėtas nuodėmes jai tarnauti sutikę žmonės. Tokiems išdavikams įskundus, buvo suimami ir kankinami ne tik partizanų ryšininkai, rėmėjai ar artimieji, bet ir visai nekalti žmonės.

1946 m. birželio pradžioje „Kadugio“ būrys gavo rinktinės vado įsakymą nuginkluoti Budrių kaime apsigyvenusius sribus. Jį vykdydami, naktį į birželio 6 d. būrio vyrai, pakeliui iš Žutautų miško į Budrius, pakliuvo į pasalą, kurią surengė išdavikų išpėti sribai. Nelygioje kovoje mirtinai buvo sužeistas būrio vadas Jonas Žutautas-Ramūnas-Rokas. Jis dar spėjo savo automatą perduoti kovos draugui Stasiui Lukui-Vytautui, o pistoletą pasiliko sau. Auštant sribai aptiko jį jau mirusį, atvežė į Karteną ir pametė Turgaus aikštėje netoli bažnyčios, prie Blaivybės kryžiaus. Ant krūtinės padėjo jo paties pistoletą ir kvėpalų buteliuką, rastą kišenėje. Iš mirusiojo kūno sribai, bolševikų tarnautojai ir komjaunuoliai tyčiojosi, spardė, o paskui naktį nežinia kur išvežė.

Jonas Žutautas buvo vienas pirmųjų „Kardo“ rinktinės būrių ir kuopų vadų, žuvusių už Tėvynę Lietuvą. Likę broliai ir seserys, žuvus Jonui įsijungė į rezistencinį pogrindį, palaikė ryšius su partizanais. Antanas, Pranas ir Vaclovas buvo suimti, nuteisti po 25 metus lagerio. Tik Justinui pavyko išsisukti nuo arešto ir kalėjimo.

Žuvus J. Žutautui, 1946 m. vasarą Kartenos partizanų „Kadugio“ būrys peraugo į „Buganto“ kuopą, o jai vadovauti buvo patikėta Stasiui Lukui-Vytautui.

Aršiausi partizanų priešai ir uoliausi sovietų valdžios gynėjai buvo sribai Steponas Gagilas, Ignas Butkus, Kazys Paulauskas, Romas Paukštys, Klemensas Jonauskas, vėliau prie jų prisidėjęs Juozas Petrutis. Iš pradžių jie uoliai suiminėjo šaukiamąjį amžiaus vaikus ir pristatydavo į Salantuose įsikūrusį karinį komisariatą, iš kurio šie buvo siunčiami į kariuomenę. Vėliau sribai puolė persekioti partizanų, tremti žmonių. Savo veikla jie užsitraukė didelę kaimo žmonių neapykantą ir panieką.



Atminimo kryžius Jono Žutauto žuvimo vietoje Budriuose. J. Kanarsko nuotr., KMIR

1947 m. rudenį prie karteniškio stribos Igno Butkaus trobos sienos, prie kurios viduje stovėjo jo lova, buvo padėta prieštankinė mina. Sprogimo banga išvertė sieną, o stribą su žmona ir dukra išmetė iš lovos ir nubloškė tolyn. Visi jie liko sveiki, tik dukra susižeidė koją.

Stribą Kazį Paulauską, važiuojantį dviračiu iš namų į darbą, partizanai broliai Žilinskai, kuriuos, prieš išeinant jiems į mišką, K. Paulauskas buvo žiauriai sumušęs tardymo metu, patykoję miškelyje nusmeigė peiliu.

1947 m. kovą į „Kardo“ rinktinės štabą, kuris buvo Vaineikių miške, atvyko Adolfas Jakštas ir prisistatė esąs Lietuvos partizanų vadovybės atsiųstas metraštininkas, vedas Laisvės kovų metraštininkas. Štabo apsaugos „Vizbutis“ būrio karys Adolfas Kontrimas-Zidorius prisimena, kad jam kilęs įtarimas, jog tai esąs saugumo agentas, ir jis rekomendavęs savo broliui, štabo viršininkui Kaziiui Kontrimui-Tėvui jį pašalinti. Tačiau K. Kontrimas suabejojo ir A. Jakštą išleido, tačiau dėl viso pikto žeminę paliko. Praėjus kelioms dienoms, miške pasirodė kareiviai, kurie šukavo mišką ir ieškojo partizanų slėptuvių.

Netrukus po to Stropelių kaime, šalia mokyklos, kurioje buvo rinkimų apylinkės būstinė, ją saugoję stribai nušovė vyriškį. Pasirodė, kad tai buvo tas pats A. Jakštas. Jo kišenėse buvo rasti ranka braižyti partizanų žeminių planai. Kūną stribai nuvežė į Karteną ir pametė aikštėje prie Blaivybės kryžiaus. Tačiau netrukus paaiškėjo, kad A. Jakštas priklausė vadinamajam Bendro demokratinio pasipriešinimo sąjūdžiui. Jis, kaip ir šio sąjūdžio vadovas, Vilniaus universiteto Anatomijos katedros vedėjas docentas Juozas Markulis, buvo saugumo agentas. Su J. Markulio užduotimi A. Jakštas ėjo pas Stropelių mokyklos mokytoją, kuri taip pat dirbo saugumui. Kai saugumiečiai išsiaiškino, kad A. Jakštas dirbo jiems, tuojau pat jo kūną perkėlė į valsčiaus būstinės ūkinį pastatą, o kitą dieną palaidojo Kartenos kapinėse.

Vieną 1947 m. gegužės dieną, grįždami iš žygio, penki partizanai užsuko pailsėti ir pavalgyti pas savo rėmėją Martynaičių kaimo ūkininką Steponą Kupšį. Netrukus iš Kartenos pasirodė nemažas būrys stribų. Pamatę, kad jėgos nelygios, atsisaukdami ir prisidengdami krūmokšniais partizanai leidosi bėgti. Susišaudymo



Kartenos miestelio aikštės dalyje priešais Blaivybės kryžių, statytą 1901 m., stribai pamedavo atpažinimui ir niekinimui nukautų partizanų kūnus. (Vyr. red. pastaba. Apie 1955 m. kryžius buvo nuverstas. Prasidėjus Atgimimui, šio straipsnio autorius Juozapas Antanas Viluckas (prie paminklo) pokario partizanų ryšininkas ir žvalgas, drauge su Kartenos aktyviais bendraminčiais jį atstatė. 1989 m. Iš J. A. Vilucko archyvo

metu žuvo Adomas Jonkus-Klevas, o Aleksas Malakauskas-Donelaitis buvo sunkiai sužeistas.

Tą patį vakarą Donelaitį draugai nuvedė pas Lapgaudžių kaimo ūkininką Petrą Joneckį, kurio sūnus Petras Joneckis-Riteris buvo partizanų ryšininkas. Jis viename gyvenamojo namo gale, tarp dviejų kamarų, buvo išsirengęs slėptuvę. Joje sužeistajam teko praleisti beveik mėnesį laiko, kol sugijo žaizdos. Jį prižiūrėjo ir slaugė seserys Agripina Joneckytė (Viluckienė) ir Justina Joneckytė (Gagilienė).

Tų pačių metų pavasarį saugumas ėmė domėtis Kretingos bažnyčios kunigu, pranciškonų vienuoliu tėvu Pijumi Andraičiu, kvietė jį atvykti apklausai į saugumą, tačiau jis niekur nėjo. Tada saugumiečiai apsupo bažnyčią su vienuolynu ir keletą kartų bandė kunigą suimti. Tačiau tai padaryti jiems nesisekė, nes tėvo Pijaus ginti susirinko tikintieji.

Gavęs patikimų žinių, kad viena dieną, kai žmonės bus turguje, saugumas planuoja suimti tėvą Pijų, „Buganto“ kuopos vado pavaduotojas Juozas Martinaitis-Meškerė pasiuntė į Kretingą partizanų ryšininką, Šmilškėčių kaimo gyventoją Igną Miklovą-Karklaitį. Jam pavedė organizuoti žmones apginti bažnyčią ir kunigą.

Nuvykęs anksti rytą į Kretingą, I. Miklovas sužinojo, kad saugumiečiai jau supa bažnyčią ir vienuolyną. Sukvietęs žmones, atbėgo prie vienuolyno, kur rado nemažai žmonių, bandančių apsaugoti kunigą. I. Miklovas užstojo vienuolyno duris ir neleido saugumiečių į vidų, tačiau netrukus buvo jėga nuo jų atplėštas, jam ant galvos užmautas maišas ir taip žmogus nuvežtas į Kretingos apskrities saugumo būstinę. Už pasipriešinimą valdžios pareigūnams I. Miklovą karo tribunolas nuteisė 25 metams lagerio ir 5 metams tremties. Apie jo areštą artimieji sužinojo iš brolio, gyvenusio Kretingoje. Jis parvarė į Šmilškčius brolio arklį su vežimu ir viską papasakojo.

1947 m. rudenį partizanai perdavė stribams LLA reikalavimą atsisakyti tarnybos ir imtis normalaus darbo. Tuokart iš stribų pasitraukė Juozas Vasiliauskas iš Gintarų, Eduardas Bružas iš Rubulių ir milicininkas Pranas Šlimas iš Žadeikių kaimo.



Justina Joneckienė (dešinėje) su vaikaite, Petro Joneckio-Riterio dukra Danute Joneckyte (Vitartiene) (viduryje) ir marčia Sofija Joneckiene (mirė 1954 m.) prie namo, kuriame sužeistas slapstėsi partizanas A. Malakauskas-Donelaitis, Lapgaudžių k., 1953 m.

Iš J. A. Vilucko archyvo

Artėjo žiema. Partizanų žeminėms statyti ir įrengti reikėjo lentų. „Kardo“ rinktinės žvalgybos viršininkas Stasys Jonauskas-Simonas kreipėsi į mano tėvą Juozapą Vilucką pagalbos. Kadangi pas mus kambarį nuomojo Kūlupėnų miško eigulys Juozas Kumpis, tai mudu su tėvu gavome nemokamai atsivežti daug rastų. Medieną su diskiniu pjūklų sutiko apdoroti meistras Povilas Dirvonskis iš Kretingos. Daug lentų partizanai naktimis išsivežė ten, kur jiems reikėjo.

1947 m. rugsėjo 8 d. į rinktinės štabą, kur buvo kviečiami kuopų atstovai pasitarti, iš Žutautų miško link Vaineikių išėjo penki „Buganto“ kuopos partizanai: vadas Stasys Lukas-Vytautas, pavaduotojas Juozas Baltuonis, Kazys Žiobakas-Vilkas, Mykolas Račkus-Jaunius ir Juozas Slušnys-Kūma. Trumpam sustoję Rubulių kaime pas ūkininką Kazį Mažionį, po



„Buganto“ kuopos partizanas Mykolas Račkus. XX a. 4 deš. Iš J. A. Vilucko archyvo

pietų jie patraukė į Rubulių mišką. Pasiekę Kretingos–Salantų kelią ties Voveraičių geležinkelio stotele jie pateko į saugumo kariuomenės ir strībų surengtą pasalą. Partizanams nesutikus pasiduoti, užvirė nelygi kova. Jos metu buvo nušauti ar sunkiai sužeisti keli kareiviai, taip pat žuvo S. Lukas-Vytautas, J. Baltuonis, K. Žiobakas-Vilkas ir M. Račkus-Jaunius. Tik J. Slušniui-Kūmai pavyko pasislėpti pelkėtoje vietoje.

Nukautų partizanų kūnus nuvežė į Karteną ir susodino saugumo būstinės kieme prie tvarto sienos. Juos stribai kaip įmanydami niekino, spardė, o po kelių dienų nuvežė į Minijos ir Alanto upių santaką ir ten užkasė. Netrukus partizanas Valerijonas Liaudanskis-Laubutis ant kovos draugų kapo iškėlė tautinę vėliavą, o aplinką užminavo. Tačiau saugumiečiai buvo atsargūs: tik aptikę ir susprogdinę sprogmenis, vėliavą nudraskė.

1947 m. rudenį į Karteną saugumui vadovauti atvyko Kryžkovecas, kuris netrukus išgarsėjo kaip žiaurus budelis, tardydamas ir kankindamas užmušęs ne vieną karteniškį. Už tai žmonės, netgi stribai, pravardžiavo jį Kirviu. Sužinojęs apie jo žiaurumą, „Kardo“ rinktinės vadas Kazys Kontrimas susiruošė Kartenos valsčiaus saugumo skyrių sunaikinti. Tam buvo numatyta sukviesti visų 11-os kuopų partizanus, kurių turėjo būti per 200, nukarpyti visus iš Kartenos einančius telefono laidus, ant kelių iš akmenų ir medžių sukrauti barikadas, kad į pagalbą nesuskubtų stribai ir saugumo kariuomenė iš kitų valsčių.

Tačiau saugumas per savo agentus sužinojo apie partizanų planus, į Karteną atsiuntė pastiprinimui vidaus kariuomenės dalinį ir įkūrė čia centrinį Kretingos apskrities saugumo štabą, kuriam vadovavo generolo laipsnį turintis čekistas. Tik niekas to generolo nematė. Vėliau paaiškėjo, kad jis maskavosi vilkėdamas vyr. leitenanto uniformą.

Kartenoje centrinio štabo karininkai, kurių buvo apie 10, rengė partizanų naikinimo planus, nustatinėjo, kas padeda partizanams, sudarinėjo tremti atrinktų žmonių sąrašus. Jau 1948 m. sausio pradžioje į Sibirą buvo išvežtos partizanų šeimos, o gegužės 22 d. – daug ūkininkų ir buvusių tarnautojų šeimų.



Pavasarininkų susirinkimas Rubulių kaime, Mažionių kieme. Tarpukaryje Kazio Mažionio šeima buvusi kultūriškai susipratusi ir pokaryje neliko abejinga rezistencinei kovai, rėmė partizanus. Apie 1931 m. Iš Antano Lūžos (Kretinga) albumo

Po šių trėmimų partizanų gyvenimas pasunkėjo, nes jie neteko artimųjų, ištikimų ryšininkų ir rėmėjų. Kai kurie likę rėmėjai ir ryšininkai krito į nevilgtį, palikę ūkius iš kaimų persikėlė į miestus. Padaugėjo ir išdavikų. 1948 m. rugpjūčio 10 d. buvo išduoti partizanai, susirinkę prie Tyro durpyno, Balsiškių kaime. Per susišaudymą su kariškiais ir sribais žuvo partizanai Antanas ir Alfonsas Žilinskai, Eduardas Prižgintas, Stasė Valužytė ir Stasė Valužienė. Gyvą pagavo Liucija Valančiūtė, kurią išvežė tardyti į Karteną, o vėliau nuteisė ir išsiuntė į lagerį.

Po S. Luko-Vytauto žūties „Buganto“ kuopos vadu tapo Juozas Martinaitis-Meškerė. Tuo metu kuopos štabo pagrindinė slėptuvė buvo įrengta pas Lubių kaimo ūkininką Simoną Gaudutį. 1948 m. rugpjūčio 12 d. kareiviai ir sribai sodybą apsupo. Prižadinę šeiminkus, liepė perduoti partizanus, kad pasiduotų. Partizanus nepaklusus, prasidėjo susišaudymas, kurio metu Aleksas Malakauskas-Donelaitis mėgino išsiveržti iš apsupties. Jį savo kūnu bandė pridengti sodybos šeiminkė Apolonija Gaudutienė, kuri kartu su bėgančiu partizanu žuvo. Kuopos vadas Juozas Martinaitis-Meškerė ir jo pavaduotojas Kazys Stropus-Klevas slėptuvėse, nenorėdami gyvi patekti į priešų rankas, nusišovė. Partizanų ir A. Gaudutienės kūnus, taip pat sodybos savininką S. Gaudutį su sūnumi Jonu sribai išsivežė į Karteną. Partizanų kūnai buvo užkasti saugumo būstinės kieme, o tėvas ir sūnus Gaudučiai išvežti į lagerius. Dar yra išlikusi gyva tos tragedijos liudininkė, Simono ir Apolonijos Gaudučių dukra Danguolė Gaudutytė (Vičiulienė), kuriai tada buvo 9 metukai.

Tos pačios karinės operacijos metu sribai Lubių kaime suėmė partizaną Vladą Domarką-Eterį. Atsivežę į saugumo būstinę, žiauriai tardė, kankino, tačiau palaužti jo valios nesugebėjo. Tuo metu kieme buvęs žuvusiems partizanus duobių kasti atvartytas jo kaimynas Pranas Prižgintas prisimena, kad sribai rug-



Partizanas Pranas Mineikis (dešinėje) su Adolfina Stropute (vėliau Žukovskaja), Aleksandra Skurdauskaite (vėliau Bilevičiene) ir Algiu Jedenkumi, Kartena, 1948 m. Iš J. A. Vilucko archyvo

pjūčio 16 d. leisgyvį V. Domarką užtempė į antrą aukštą, išmetė pro langą ir nušovė: esą jis bandęs bėgti ir buvęs nušautas. Suimtiesiems liepė įmesti kūną į jau iškastą duobę ir užkasti.

Žuvus J. Martinaičiui-Meškerei, kuopos vadu buvo paskirtas Juozas Slušnys-Kūma. Kuopą papildė keletas jaunų vyrų, pasitraukusių nuo saugumo persekiojimo. Tai broliai Vladas ir Vytautas Lukauskai, Algirdas Motiejauskas, Vytautas Miltakis, Ignas Kundrotas, Antanas Liaudinskas, Celestinas Stonkus. Be to, į „Buganto“ kuopą perėjo Janina ir Pijus Juzikai, anksčiau priklausę „Daugvaišos“ kuopai, veikusiai Kulių valsčiuje.

Aktyvėjant pasipriešinimui, daugėjo ir išdavysčių. 1948 m. rugsėjo 8 d. Nausodžio kaime, Igno Slušnio sodyboje įrengtoje slėptuvėje besiilsinčius „Buganto“ kuopos partizanus Bronių Anužį-Žalgirį, Joną Liaudinską-Girėną, Vladą Slušnį-Jūreivį ir jo žmoną Karoliną Slušnienę-Jūreivienę ankstų rytą apsupo stribai ir saugumiečiai. Tačiau partizanai gyvi nepasidavė, priešinosi kiek įmanydami. Padegę tvartą, bandė, prisidengę dūmais ir ugnimi, prasiveržti iš apsupties, tačiau visi keturi žuvo.

Dar prieš tai, 1948 m. birželio 4 d., žuvo partizanas Jonas Vaitkus. Tą dieną, pailsėjęs pas Vladą Kupšį, gyvenusį netoli Kartenos prie Minijos upės, jis išėjo Žadeikių kaimo link. Ties keliu Kretinga-Kartena jį pastebėjo nuo Kretingos sunkvežimiu važiuavę enkavėdistai, kurie pareikalavo sustoti ir pasiduoti. Jonas nusiėmė nuo peties kulkosvaidį ir bandė atsisaudyti. Tačiau enkavėdistų kulkos sugadino ginklą – pramušė šovinių diską. Tada J. Vaitkus pasileido į Daigų mišką, o enkavėdistai ėmė jį supti.

Prie Daigų miškelio stūksojo nedidelė Kosto Žeimio trobelė, už kurios link pakalnės plytėjo nemažas krūmais ir medžiais apaugęs plotas. J. Vaitkus bandė per tuos krūmus pabėgti link Žadeikių, tačiau išbėgęs iš miškelio į atvirą lauką buvo enkavėdistų pastebėtas ir nušautas. Tuomet enkavėdistai atėjo pas Kostą Žeimį ir pareikalavo, kad jis pakinkytų arklį ir su sūnumi Juozu atvežtų iki ke-

lio nušautą partizaną. Kūną atvežus, paliepė įmesti į sunkvežimio kėbulą. Senuką tėvą su arkliu paleidę, sūnų Juozą Žeimį nusivežė kartu į Karteną.

Mano tėvas Juozapas Viluckas, tuo metu sribų įsakymu su kaimynais vežęs į saugumo būstinės kiemą malakas, matė, kaip sribai žiauriai mušė ir spardė Juozą Žeimį. Paskui, įsakę pasodinti J. Vaitkaus kūną ir jį apkabinti, J. Žeimį nufotografavo su negyvu partizanu kaip bendrininką. Jie įtarė, kad J. Vaitkus bėgo pas Žeimius, tačiau Žeimių šeima su partizanais ryšių nepalaikė.

Ne kartą saugumiečiai ir sribai spendė spąstus naujajam „Buganto“ kuopos vadui Juozui Slušniui-Kūmai. Tačiau nesėkmingai: jam vis pavykdavo ištrūkti gyvam. Tačiau atėjo lemtinga 1948 m. gruodžio 26 d. Išdavikams įskundus, J. Slušnys-Kūma Baublių miške pateko į pasalą ir žuvo dvikovoje akis į akį susirėmęs su sribu Piotru Komlaču.

Po poros dienų žuvo partizanas Petras Vasiliauskas-Tauragas.

1949 m. „Buganto“ kuopa, kuriai metų pradžioje ėmė vadovauti Antanas Jonauskas-Genys, išretėjo. 1949 m. sausio 27 d. nelygioje kovoje su sribais žuvo partizanai Julius Bumblys-Tigras ir Albertas Valužis-Vyturys.

1949 m. pavasarį valdžia pradėjo spausti žemės savininkus, kad stotų į kolūkius – kolchozus. Kai kurie ūkininkai bandė išsisukinėti, nestojo į kolchozus, tačiau netrukus buvo apkrauti tokiais mokesčiais, kad nori ar nenori buvo priversti prašytis į kolektyvinius ūkius. Vasarį-kovą valsčiuje buvo įsteigta per 30 kolchozų: jais tapo kiekvienas didesnis ar 1–2 mažesni kaimai.

Kovo antrojoje pusėje įvyko ketvirtasis ūkininkų trėmimas į Sibirą. Po šios tremties ir kolektyvizacijos pastebimai sumažėjo partizanų rėmėjų gretos, nes pagrindiniai rėmėjai ir ryšininkai – vidutiniai ir stambieji ūkininkai – buvo ištremti arba išvežti į lagerius, o likę mažžemiai valstiečiai patys vos galą sudūrė su galu.

Tuo metu partizanų gretas papildė nuo tremties ir arešto besislapstantys ūkininkai. Tarp jų buvo ir pakutuvėniškis Kostas Mikalauskas, daug padėjęs partizanams kuriantis rezistenciniam judėjimui, tiekęs jiems ginklus, šaudmenis ir maistą. Sužinojęs, kad saugumas ruošiasi jį suimti, 1949 m. vasarį pasitraukė į mišką. Tačiau netrukus sribai jį susekė ir kovo 26 d. Pakutuvėnų miške apsupo ir nušovė.



Atminimo ženklas 1944–1953 m. Kartenos apylinkių kovotojams už Lietuvos laisvę buv. Kartenos NKVD-MGB būstinės vietoje

(aut. Arvydas Klovas). J. Kanarsko nuotr., KMIR

Po 1949 m. kovą surengtos tremties apskrities saugumo centrinis štabas išsikėlė į Kretingą, kadangi valdžia buvo įsitikinusi, kad ji galutinai pakirto partizaninio pasipriešinimo šaknis ir jis pavojaus nebekelia. Kartenos valsčiaus saugumui vadovauti buvo paliktas stribas Steponas Paulauskas.

1949 m. visas valsčius jau gyveno kolchozinį gyvenimą. Žiemos pradžioje visi kolchozai buvo apkrauti didžiulėmis miško ruošos prievolėmis. Savaitėms reikėjo vykti į tolimus miškus kirsti medžių ir po kelias dešimtis kilometrų vežti pagamintą medieną į sandėlius. Iš bado ir nuovargio krito arkliai.

Po varginančios ir alinančios 1949–1950 m. žiemos prasidėjo pavasario darbai. Kolchozai, teturėdami po kelis arklius, kaip įmanydami stengėsi užsėti žemę. Prasi-dėjus šienapjūtei, vyriausybės nutarimu smulkūs ūkiai buvo sujungti į stambesnius kolchozus. Tuo pačiu metu vyko teritorinio-administracinio suskirstymo reforma, kurios metu buvo panaikinti apskritys ir valsčiai, o vietoje jų įsteigti rajonai.

Tais metais labai pablogėjo žemdirbių gyvenimo lygis. Išseko ūkininkaujant sukauptos maisto atsargos, o iš kolchozo už darbą per metus žmonės gaudavo kelis maišukus menkaverčių grūdų.

Seko ir rezistencinio judėjimo gyvieji ir materialiniai ištekliai. 1950 m. birželio 19 d. Ruginių kaime, Kretingos r., į pasalą pateko keturi partizanai. Kūlupėniškis Steponas Motiejuskas-Tamošius ir Kazys Viskantas iš Nasrėnų kaimo susišaudymo metu, negalėdami išsiveržti iš apsupties, nusišovė. Jų vadas, „Kardo“ rinktinės štabo žvalgybos viršininkas Stasys Jonauskas-Simonas su kitu partizanu nušovė stribą ir jų vadą Kosčiuką ir pasitraukė į mišką. K. Viskanto ir S. Motiejausko kūnus stribai nusivežė į Kartenos saugumo būstinę ir užkasė kieme.

Ne mažiau alinanti žemdirbiams buvo 1950–1951 m. žiema – krito beveik visas arklių prieauglis, o žiemos darbų ir badavimo išsekinti arkliai pavasarį nebesikėlė, krito vienas po kito. Melžiamas karves teko šerti ilginiais šiaudais, kuriuos plėšė nuo Sibiran išvežtų ūkininkų pastatų stogų.

Valdžiai įsteigus Mašinų ir traktorių stotis (MTS), nuo 1951 m. pavasario laukams įdirbti kolchozai gaudavo po 1–2 traktorius, tačiau už juos reikėjo at-siskaityti natūra – žemės ūkio produktais. Tad kolchozninkams už darbadienius mažai kas ir likdavo. Tik ten, kur buvo geresnė, derlingesnė žemė, buvo daugiau vilties kažką uždirbti. Pavyzdžiui, mūsų Žadeikių kaime įsikūręs „Žemaitės“ kolūkis turėjo daugiau sausų žemių, kurios duodavo gerą derlių. Todėl čia kolchozninkai už darbadienį gaudavo net iki 2 kg grūdų. O kituose, silpnesniuose kolchozuose, žemdirbiai turėjo tenkintis metų gale per ataskaitinį susirinkimą orkestro sugrotu maršu.

Išretėjus partizanų gretoms, 1952 m. pradžioje „Kardo“ rinktinės kuopų likučiai buvo sujungti į vieną – „Vizbuto“ kuopą, kuri saugojo rinktinės štabą. Saugumo persekiojamas štabas, kuriam vadovavo Kazys Kontrimas-Montė-Tėvas, iš Vaineikių miškų persikėlė į buvusio Kartenos valsčiaus Kūlupėnų mišką. K. Kontrimui žu-vus, paskutiniu juo kuopos vadu tapo Stasys Jonauskas-Simonas, kilęs iš Kartenos valsčiaus Prystovų kaimo.

Tačiau jam neilgai teko vadovauti rezistenciniam judėjimui. 1953 m. balandžio 6-ąją, antrą Velykų dieną, netikėtai buvo apsuptas Kūlupėnų miškas. Ant visų kelių, vedančių į mišką, stovėjo daugybė sunkvežimių, kurie atvežė visų Salantų

ir Kretingos rajonų strībų, saugumo, milicijos ir vidaus kariuomenės pajėgas. O partizanų tada būta tik šešių. Penki nelygioje atkakloje kovoje žuvo, padarydami priešui nemažai nuostolių, o vienam – Pranui Končiui-Adomui pavyko prasiskverbti pro ginkluotas užtvaras ir pabėgti nuo persekiotojų. Žuvo kuopos vadas Stasys Jonauskas, Antanas Gliožeris, Antanas Bružas, Anicetas Kaunas. Ketvirto žuvusiojo kūno dėl smarkiai sužaloto veido atpažinti nepavyko. Manoma, kad tai buvo Vytautas Vaičekauskas. Taip 1953 m. balandžio 6 d. galutinai buvo sunaikinta rezistencinio judėjimo vadovybė, jungusi Kretingos–Kartenos–Salantų apylinkių partizanus.

Tačiau rezistencinio judėjimo metu ant Laisvės aukuro paaukotos Lietuvos sūnų gyvybės nebuvo beprasimės. Prabėgus beveik pusšimčiui metų nuo pirmosios sovietų okupacijos, tauta atgimė. 1988 m. rugpjūčio pradžioje į Karteną atvyko būrys ekologinio dviratininkų žygio per Lietuvą dalyvių. Tądien pirmą kartą po ilgų metų suplevėsavo miestelyje trispalvės. Atvykusiųjų vardu kalbas sakė Rimvydas Valatka ir profesorius Jokūbas Minkevičius. R. Valatka ragino susirinkusiuosius aktyviai stoti į Lietuvos persitvarkymo sąjūdžio (LPS) gretas ir be ginklo kovoti už Lietuvos savarankiškumą.

Tą patį rudenį Kartenoje įsikūrė LPS rėmimo grupė. Pirmieji į ją įstojo Milda Viluckienė, Juozas Tamošauskas, Petras Lukauskas, Gediminas Mikuta, Juozapas Antanas Viluckas, Alfonsas Kaknevičius, Adomas Bertašauskas, Kazys Anužis, kuris dalyvavo ir LPS pirmajame suvažiavime.

Karteniškiečiai sąjūdiečiai aktyviai dalyvavo rinkimuose į SSRS ir LSSR



Paminklinis akmuo Kartenos NKVD-MGB būstinės kieme 1946–1951 m. pakastiems partizanams atminti. 1991 m. J. Kanarsko nuotr., KMIR



Petras Joneckis-Riteris, sugrįžęs į Lietuvą iš lagerių ir trenties, su seserimis (iš kairės) Zita Šauliene, Justina Gagiliene ir Agripina Viluckiene. Lapgaudžių k., 1957 m. Iš J. A. Vilucko archyvo



Atminimo kryžius Stasio Ruibio sušaudymo vietoje Žutautuose. Juliaus Kanarsko nuotr., KMIR



J. A. Vilucko rūpesčiu Kūlupėnų miške 1999 m. pastatytas paminklas 1953 m. žuvusiems „Vizbutų“ būrio partizanams atminti. J. Kanarsko nuotr., KMIR

aukščiausiasias tarybas, pirmieji Kretingos rajone 1989 m. oficialiai pagerbė rezistencinio judėjimo aukų atminimą, o partizanų palaikus, pakastus buvusios Kartenos valsčiaus saugumo būstinės kieme, 1990 m. gegužės pabaigoje iškilmingai perlaidojo Kartenos kapinėse, kuriose partizanų artimųjų aukomis pastatė koplyčią-memorialą, pavadintą Kartenos panteonu. Buvusios saugumo būstinės kieme, kur dar liko nesurinktų iki paskutinio kaulelio partizanų palaikų, pastatė akmenį su užrašu: „Praeivi, nulenk galvą šventai Lietuvos žemei, už kurią mes žuvome“. Nuo to laiko karteniškiei kasmet mini kovotojų už Lietuvos nepriklausomybę atminimą, aplanko jų kapą, prie paminklo padeda gėlių.

1994 m. birželio pradžioje karteniškiei paminėjo Rainių kankinio, mokytojo, Kartenos šaulių būrio vado Antano Dibisterio 90-ąsias gimimo metines. Visi šven-



Perlaidotų „Buganto“ kuopos partizanų kapas ir koplyčia 1946–1953 m. Kartenos valsčiaus bolševizmo aukoms atminti Kartenos kapinėse. 1990 m. J. Kanarsko nuotr., KMIR



Lietuvos kariuomenės vadas, generolas majoras Arovydas Pocius, Kretingos rajono meras Juozas Mažeika ir LGGRTC direktorė Teresė Birutė Burauskaitė atidengia atminimo ženklą „Kardo“ rinktinės „Buganto“ kuopos „Jūrėivio“ būrio partizanams, žuvusiems 1948 m. rugsėjo 8 d. Nausodyje. 2011 m. Aisto Mendeikos nuotr., KMIR

tės dalyviai nuvyko į Telšius, prie buvusio kalėjimo, aplankė kančių atminimo koplyčią Rainiuose ir kankinių kapą Telšių kapinėse.

1996 m. birželio 8 d. įvyko Kartenos valsčiaus partizaninio judėjimo organizatoriaus, „Kadugio“ partizanų būrio vado Jono Žutauto 50-ųjų žuvimo metinių minėjimas. 1997 m. rugsėjo 7 d. paminėtos „Buganto“ kuopos partizanų Stasio

Luko, Juozo Baltuonio, Kazio Žiobako ir Mykolo Račkaus, o 1998 m. liepos pabaigoje – Juozo Martinaičio, Alekso Malakausko, Kazimiero Stropaus ir Augustinos Gaudutienės žūties 50-osios metinės.

Šio straipsnio autoriaus rūpesčiu 1999 m. Kūlupėnų miške, prie Kūlupėnų–Darbėnų kelio, pastatytas paminklas paskutiniams „Kardo“ rinktinės štabo ir jo apsaugos būrio partizanams, žuvusiems čia 1953 m. Paminklą pašventino J. E. Telšių vyskupas Antanas Vaičius dalyvaujant vyskupijos kancleriui Juozapui Pranciškui Gedgaudui ir kitiems garbingiems svečiams iš Telšių kurijos. Iškilmių metu kalbą pasakė vyskupas Antanas Vaičius, savo mintimis ir atsiminimais apie kovos draugus pasidalijo partizanai Adolfas Kontrimas, Jadvyga Malūkaitė-Petkevičienė, Šiaulių prisikėlimo apygardos Laisvės kovų sąjūdžio vadas Macius, Klaipėdos apskrities Jūrų šaulių rinktinės vado pavaduotojas Čilinskas, Kūlupėnų seniūnas Algirdas Macius bei paminklo statybos iniciatorius Juozapas Antanas Viluckas.

2002 m. balandžio 6 d. prie šio paminklo susirinkę žuvusiųjų artimieji, giminės, partizanai, ryšininkai, Kretingos kuopos šauliai pasodino 5 ąžuoliukus.

Kartenos valsčiaus partizanai (sąrašas)*

Sudarė Juozapas Antanas Viluckas

Bronius Anužis-Žalgiris, gim. 1929 m. Abakų k., Kartenos vls., mažažemių šeimoje, kurioje užaugo 3 sūnūs ir duktė. Į „Buganto“ kuopos gretas įstojo 1947 m. pavasarį. Žuvo 1948 m. rugsėjo 8 d. Nausodžio k., Kartenos vls.

Pranas Arlauskas-Zeidė, kilęs iš Palangos vls., nuo 1948 m. priklausė „Buganto“ kuopai. Sunkiai sužeistas ir suimtas, kalintas lageriuose. Lietuvos gyventojų genocido ir rezistencijos tyrimų centro Rezistentų teisių komisijos (LGGRTC RTK) pripažintas kariu savanoriu.

Juozas Baltuonis, gim. 1910 m. Baltarusijoje, grafų Tiškevičių miškų eigulio šeimoje, kuri po 1918 m. persikėlė į Žutautų k., Kartenos vls. Baigęs policijos mokyklą, dirbo policininku, vedė. Prasidėjęs karui apsigyveno pas tėvus, 1945 m. rudenį įstojo į „Kadugio“ („Buganto“) partizanų būrį. Žuvo 1947 m. rugsėjo 8 d. Rubulių miške netoli Voveraičių k., Kretingos vls. Kūnas užkastas Kartenoje ties Minijos ir Alanto upių santaka.

Antanas Beinoras-Liūtas, gim. 1925 m. Šmilkių k., Kartenos vls., mažažemių šeimoje, kurioje dar augo 3 vyresni broliai ir sesuo. Į partizanų gretas įstojo 1947 m. Nors oficialiai buvo paskelbtas žuvusiu, tačiau žinoma, kad 1952 m. pasitraukė iš partizanų gretų, o jo sesuo, dirbusi NKVD, išėmė broliui pašą kita pavarde. Artimieji atsisako nurodyti, kur jis gyveno ir kada mirė.

Julius Bumblys-Tigras, gim. 1920 m. Kartenos miestelėnų šeimoje, kurioje užaugo 2 sūnūs. Tėvas vertėsi mūrininko amatu, motina buvo namų šeimininkė. Abu broliai dalyvavo 1941 m. birželio sukilime. Julius 1944 m. įstojo į Vietinę rinktinę, o 1945 m. – į partizanų gretas. Žuvo 1949 m. sausio 27 d. Bumbulių k., Kartenos vls.

***Antanas Bundulas-Narūnas**, kilęs iš Jokūbavo k., Kretingos vls., priklausė „Buganto“ kuopai.

***Stasys Bundulas-Mirgūtis**, kilęs iš Jokūbavo k., Kretingos vls., A. Bundulo-Narūno brolis, priklausė „Buganto“ kuopai. Žuvo 1952 m. liepos 7 d. Utrinės miške, Gargždų vls.

Eduardas Butkus, rezistencinio judėjimo dalyvis.



*Kaltinis, ornamentuotas kryžius Lubių kaime.
Nuotr. iš Kretingos muziejaus fondų*

* Prie pavardės esanti žvaigždutė nurodo, kad pagal Lietuvos gyventojų genocido ir rezistencijos tyrimų centro pažymą ir Kretingos muziejuje sukauptą archyvinę medžiagą papildė Danguolė Gedgaudienė ir Julius Kanarskas. *Vyr. red. pastaba.*

***Feliksas Butkus**, gim. 1929 m., Eduardo Butkaus brolis, priklausė „Buganto“ kuopai. Žuvo 1949 m. balandžio 18 d. Palioniškių k., Kulių vls.

Vytautas Cirtautas, kilęs iš Kulių vls., priklausė „Buganto“ kuopai. Žuvimo aplinkybės nežinomos. Kūnas užkastas Kartenos vls. MGB sk. kieme.

Vytautas Daugintis-Babūnas, gim. 1926 m. Žutautų k., Kartenos vls. Vedęs, turėjo sūnų. 1947 m. įstojo į „Buganto“ kuopą, iš kurios netrukus perėjo į Palangos „Narimanto“ kuopą. Žuvo 1949 m. vasario 7 d. Žibininkų k., Palangos vls.

Jonas Domarkas-Plyta, gim. 1926 m., Aukštkalvių k., Kretingos vls., amatininko šeimoje, kurioje užaugo 3 dukros ir 3 sūnūs. Jonas buvo antras vaikas. Nuo 1948 m. pavasario priklausė „Širvydo“ būriui. Žuvo 1949 m. lapkričio 18 d. Aukštkalvių k. Kūnas užkastas Kartenos vls. MGB sk. kieme.

Vladas Domarkas-Eteris, gim. 1920 m. Kalniškių k., Kartenos vls., priklausė „Buganto“ kuopai. Suimtas 1948 m. rugpjūčio 12 d., Kartenos vls. MGB skyriuje smarkiai sumuštas, rugpjūčio 16 d. išmestas pro langą iš antro aukšto ir nušautas. Byloje saugumiečiai užrašė, kad nušautas bandant pabėgti. Kūnas užkastas MGB būstinės kieme.

Algirdas Freihofas, Vlado Freihofos sūnus, nuo 1947 m. priklausė „Buganto“ kuopai.

Vladas Freihofas, Kartenos girininkijos girininkas, nuo 1947 m. priklausė „Buganto“ kuopai. Žuvimo aplinkybės nežinomos. Kūnas užkastas Kartenos vls. MGB sk. kieme.

Apolonija Gaudutienė-Venklutienė, gim. 1898 m., ištekėjo už ūkininko Simono Gaudučio, gyv. Lubių k., Kartenos vls., kurio sodyboje buvo įrengtos dvi partizanų slėptuvės. Žuvo 1948 m. rugpjūčio 12 d. – apsupus sodybą, savo kūnu dengė bandantį prasiveržti A. Malakauską-Donelaičių. Kūnas nuvežtas į Kartenos vls. MGB sk. kiemą ir užkastas.

Vytautas Gaudutis, kilęs nuo Kalniškių k., Kartenos vls., apie 1948 m. įstojo į „Buganto“ kuopą. Žuvimo aplinkybės nežinomos. Kūnas užkastas Kartenos vls. MGB sk. kieme.

***Vytautas Jablonskis-Šiaurys**, gim. 1920 m., gyv. Kretingoje, nuo 1947 m. priklausė „Buganto“ kuopai. Žuvo 1948 m. rugpjūčio 10 d. Kartenos vls.

Mykolas Jadenkus-Klimas-Rambynas, gim. 1923 m. Kartenos mstl. ūkininkų šeimoje. Siekdamas išvengti tarnybos sovietų armijoje, 1944 m. įstojo į stribus. Prasidėjus rezistenciniam judėjimui, palaike ryšius su partizanais, sukaupęs ginklų ir amunicijos atsargas, 1946 m. rudenį pasitraukė į mišką. Žuvo 1949 m. balandžio 13 d. Aleksandravo k., Kartenos vls. Kūnas atvežtas į Kartenos vls. MGB skyrių, užkastas viename iš bulviarūsių šalia kapinių, tėvų žemėje. Kolūkio laikais ši vieta buvo išlyginta, todėl kapo atsekti neįmanoma.

Adolfas Jonauskas-Pagirys, gim. 1921 m. Kartenos mstl. amatininko šeimoje, kurioje iš 3 vaikų buvo vyriausias. Baigęs pradinę mokyklą, tarnavo pas ūkininkus. Nuo 1945 m. dirbo Kartenos vls. mokesčių inspekcijos kasininku. 1946 m. rudenį įstojo į „Buganto“ kuopą, 1948 m. rudenį su J. Juciu-Margiu-Antanaičiu bandė patekti į Vakarų, tačiau prie Lenkijos sienos buvo sulaukytas ir perduotas MGB Kartenos skyriui, nuteistas 25 metams ir išvežtas į Džezkazgano lagerį, Kazachijos SSR. Į laisvę paleistas apie 1964 m., vedė rusę ir liko gyventi tremtyje.

Antanas Jonauskas-Genys, gim. 1920 m. Dauginčių k., Kartenos vls. Jį su jaunesniu broliu augino mama, nes tėvas paliko šeimą ir gyveno Klaipėdos krašte. 1944 m. įstojo į Vietinę rinktinę, kurią netrukus vokiečiai paleido. Frontui praūžus, dirbo Dauginčių apylinkės pirmininko pavaduotoju, vėliau – Kartenos vls. mokesčių inspektoriumi. Nuo 1948 m. pavasario priklausė „Buganto“ kuopai. 1951 m. lapkričio 23 d. nusišovė drauge su E. Kniežaitė-Gegute, patekęs į apsupitą Anužių k., Kretingos r.

***Petras Jonauskas**, gim. 1922 m., gyv. Kačaičių k., Kartenos vls., nuo 1948 m. priklausė „Buganto“ kuopai. Žuvo 1950 m. spalio 16 d.

Stasys Jonauskas-Simonas, gim. 1926 m. Prystovų k., Kartenos vls., vidutinių ūkininkų šeimoje. Tėvas su pirmąja anksti mirusia žmona susilaukė 2 sūnų, o su antrąja – 5 dukrų ir sūnaus Stasio. Mokėsi Stropelių ir Kartenos pradžios mokyklose, 1940 m. įstojo į Kretingos gimnaziją. Baigęs 4 klases 1944 m. rudenį įsidarbino Stropelių pradžios mokyklos mokytoju, o 1945 m. rudenį įstojo į Klaipėdos mokytojų institutą, užmezgė ryšius su „Kardo“ rinktinės štabu, platinio partizanų atsišaukimus, ragino jaunimą stoti į pasipriešinimo dalyvių gretas. 1946 m. pasitraukė į ginkluotą pogrindį, buvo paskirtas „Kardo“ rinktinės štabo žvalgybos viršininku. Nuo 1952 m. vadovavo rinktinei. Žuvo 1953 m. balandžio 6 d. su 4 štabo nariais Kūlupėnų miške, Salantų r. LGRTC RTK suteikė jam po mirties kario savanorio statusą ir vyr. leitenanto laipsnį.

Petras Joneckis-Riteris, gim. 1924 m. Lapgaudžių k., Kartenos vls. Šeimoje augo dar 3 seserys. Baigęs Gaudučių pradžios mokyklą, dirbo tėvų ūkyje, grojo kaimo vakarėliuose, Kartenos dūdų orkestre. 1948 m. sukūrė šeimą, susilaukė dukters Danutės. 1948 m. pavasarį tapo partizanų, susišaudymo ties Kulių vls. riba metu įkrito į vandens telkinį, smarkiai sušalo ir susirgo. Grįžęs į namus gydytis, visiems sakėsi buvęs išvykęs į Klaipėdą ieškoti darbo, tačiau rudenį buvo suimtas ir tardomas Kartenos vls. MGB skyriuje. Po tardymo paleistas, bet netrukus vėl suimtas ir 1948 m. pabaigoje nuteistas 25 metams lagerio ir 5 metams tremties, išvežtas į Džezkazgano vario kasyklas, Kazachijos SSR. Po Stalino mirties bausmė sumažinta iki 8 metų. 1954 m. žmona Sofija mirė, o 5 metų dukrą auginti pasiėmė uošviai Bronislava ir Aleksandras Tamošauskai. 1956 m. rudenį išleistas į laisvę pasiliko dirbti kasyklose pagal sutartį, sukūrė šeimą, susilaukė 2 dukrų. Į Lietuvą grįžo 1961 m. rudenį, apsigyveno Kretingoje, iki pensijos dirbo Klaipėdos laivų remonto įmonėje dažytoju. Mirė 1991 m. pavasarį. LGRTC RTK 2002 m. pripažintas kariu savanoriu.

Adomas Jonkus-Klevas, gim. 1910 m. Šmilškščių k., Kartenos vls., neturtingų valstiečių šeimoje. Vedė, susilaukė sūnų Felikso ir Juozo. Žmona netrukus mirė. Nuo pat rezistencinio judėjimo pradžios buvo partizanų rėmėjas ir ryšininkas. Už tai suimtas ir tardytas. 1946 m. rudenį, antrąsyk iškviestas tardyti, vaikus išsiuntė piemenauti pas pažįstamus ūkininkus, o pats pasitraukė į mišką. Žuvo 1947 m. gegužės 17 d. Martynaičių k., Kartenos vls. Kūnas užkastas Kartenoje ties Minijos ir Alanto upių santaka.

Juozas Jucys-Margis-Antanaitis, gim. 1920 m. Mikoliškių girininkijos, Kartenos vls., eigulio šeimoje. „Buganto“ kuopos partizanas, bandė pasitraukti į Vakarų, bet ties Lenkijos siena su A. Jonausku-Pagiriū buvo suimtas ir perduotas MGB Kartenos skyriui. Juos abu sribai ir saugumiečiai vedžiojo po miškus, reikalaudami išduoti partizanų slėptuves. Tolesnis likimas nežinomas: pasak vieno liudininkų, jam pavyko miške pasprukti, bet vėliau buvo nušautas, o anot kitų – jis buvo nuteistas ir išvežtas į Džezkazgano lagerį, Kazachijos SSR.

Janina Juzikaitė, kilusi iš Kulių vls., priklausė „Daugvaišos“, o nuo 1948 m. – „Buganto“ kuopai. Žuvo kartu su broliu Pijumi Juziku, Julija ir Kazimieru Mikalauskiams bei Celestinu Stonkumi 1951 m. birželio 27 d. Žutautų Mėdsėdžių k., Kretingos r. Kūnas užkastas Kartenos vls. MGB sk. kieme.

Pijus Juzikas, kilęs iš Kulių vls., Janinos Juzikaitės brolis. Iš pradžių priklausė „Daugvaišos“, o nuo 1948 m. – „Buganto“ kuopai. Žuvo 1951 m. birželio 27 d. Žutautų Mėdsėdžių k., Kretingos r., kartu su seserimi ir 3 partizanais. Kūnas užkastas Kartenos vls. MGB sk. kieme.

Jonas Kaubrys, gim. 1917 m. Kartenos mstl., 1941 m. birželio sukilimo dalyvis. 1944 m. pabaigoje suimtas, išvežtas į Petrozavodsko lagerį, Suomijos-Karelijos SSR, prie Belomoro kanalo statybos. Po metų pabėgo, grįžo į Kartena, legalizavosi. Mirė 2000 m. rugsėjo 9 d. LGGRTC RTK 2000 m. lapkričio mėn. pripažintas kariu savanoriu.

***Vincas Kerpė**, gim. apie 1927 m., nuo 1950 m. sausio priklausė „Buganto“ kuopai. Žuvo 1950 m. spalio 17 d.

***Elena Kniežaitė-Gegutė**, gim. 1928 m. Vaineikių k., Darbėnų vls., „Vizbutos“ būrio ryšininkė, o nuo 1949 m. rudens – partizanė. Susidraugavusi su A. Jonausku-Geniu, perėjo į „Buganto“ kuopą. Žuvo drauge su juo 1951 m. lapkričio 23 d. Anužių k., Kretingos r.

Ignas Kundrotas-Vitaminas, gim. 1918 m. Šmilškščių k., Kartenos vls., mažažemių šeimoje, nuo 1948 m. priklausė „Buganto“ kuopai. Žuvo 1949 m. sausio 27 d. Bumbulių k., Kartenos vls.

***Stasys Kupšys-Vanagas**, gim. 1911 m. Mikoliškių k., Kartenos vls., nuo 1948 m. gruodžio priklausė „Buganto“ kuopai. Žuvo 1951 m. gegužės 24 d.

Jonas Liaudanskis-Girėnas, gim. 1925 m., Kartenos mstl. darbininko šeimoje, baigė pradžios mokyklą, po karo dirbo Kartenos girininkijoje. Nuo 1946 m. partizanų ryšininkas, o nuo 1947 m. pavasario priklausė „Buganto“ kuopai. Žuvo 1948 m. rugsėjo 8 d. Nausodžio k., Kartenos vls., sribams apsupus slėptuvę, įrengtą I. Slušnio sodyboje.

Valerijonas Liaudanskis-Laibutis, gim. 1927 m. Kartenos mstl., J. Liaudanskio-Girėno brolis. Baigęs pradinę mokyklą, tarnavo pas ūkininkus. 1946 m. pavasarį kartu su broliu tapo partizanų ryšininku. Broliui pasitraukus į mišką, 1948 m. vasario 15 d. Kartenos saugumiečiai ir sribai jį suėmė, dvi dienas žiauriai tardė, o paleidę pareikalavo, kad grįžtų kartu su broliu. Išėjęs į laisvę, pasitraukė į mišką ir įstojo į „Buganto“ kuopą. Per susišaudymą Balsiškių k., Kartenos vls., iš apsupties išsiveržė sužeistas į ranką. Gydytis grįžo į Kartena, pas tėvo motiną, kurios namuose buvo įrengta slėptuvė. 1948 m. rugsėjo mėn. suimtas, nuteistas mirties bausme, kuri netrukus pakeista 25 metų laisvės atėmimu. Į Kartena grįžo 1964 m., vedė tremtinę Adelę Žilytę, iki pensijos dirbo „Žemaitės“ kolūkio statybos brigadoje. LGGRTC RTK 1998 m. pripažintas kariu savanoriu.

Antanas Liaudinskas, gim. 1929 m., Baublių k., Kartenos vls., ūkininkų šeimoje. Tėvai 1949 m. ištremti į Sibira, o jam su seserimi teko slapstyti. 1950 m. pašauktas į kariuomenę ir išvežtas tarnauti į Estiją. Iš kariuomenės pabėgo, grįžo į Lietuvą ir įstojo į „Kardo“ rinktinės „Vizbutio“ būrį. Nusprendęs papildyti išretėjusias „Buganto“ kuopos gretas, pakeliui į Kartena, prie Prystovų miškelio, 1950 m. rugsėjo viduryje pateko į pasalą ir žuvo. Kūnas užkastas Kartenos vls. MGB sk. kieme.

Stasys Lisauskas-Vasaris-Antanas, gim. 1927 m. Kretingoje, nuo 1945 m. rudens priklausė „Kadugio“ („Buganto“) partizanų būriui, buvo sužeistas. Išgijęs perėjo į „Vizbutio“ būrį, buvo paskirtas „Kardo“ rinktinės štabo viršininko adjutantu. Žuvo 1949 m. vasario 7 d. Žibininkų k., Palangos vls.

Stasys Lukas-Vytautas, gim. 1918 m. Baublių k., Kartenos vls., ūkininkų šeimoje, kurioje užaugo 2 broliai ir 2 seserys. Mokėsi Baublių pradžios mokykloje, priklausė „Jaunosios Lietuvos“ sąjungos Kartenos skyriui. 1940 m. pavasarį pašauktas į Lietuvos kariuomenę, kuri sovietų okupacijos metais reorganizuota į raudonarmiečių dalinį. Karo pradžioje iš armijos pabėgo, grįžo į Baublius. Po karo slapstėsi nuo kariuomenės, dirbo miškų ruošoje. 1945 m. rudenį kartu su J. Žutautu subūrė „Kadugio“ partizanų būrį, buvo vado pavaduotojas. 1946 m. birželio mėn., žuvus J. Žutautui, tapo vadu. Jam vadovaujant būrys buvo pavadintas „Buganto“ kuopa. Žuvo 1947 m. rugsėjo 8 d. kartu su 3 bendražygiais Rubulių miške netoli Voveraičių k., Kretingos vls. Kūnas užkastas ties Minijos ir Alanto upių santaka Kartenoje.

Albertas Lukauskas, gimė ir užaugo Žutautų k., Kartenos vls., mažžemių šeimoje, kurią vietos gyventojai nuo seno vadino Liauteriais. „Buganto“ kuopos partizanas, 1947 m. pavasarį suimtas ir nuteistas 25 metams lagerio. Mirė Sibire.

Mamertas Lukauskas-Jūra, gim. 1923 m. Baublių k., Kartenos vls., vidutinių ūkininkų šeimoje. Iš pradžių buvo partizanų ryšininkas, o 1946 m. įstojo į „Buganto“ kuopą. Nusišovė 1948 m. rugpjūčio 27 d., patekęs į pasalą Žutautų miške, Kartenos vls.

Vytautas Lukauskas-Plienias, gim. 1929 m. Žutautų k., Kartenos vls., Alberto ir Vlodo Lukauskų brolis. Nuo rezistencinio judėjimo

pradžios buvo partizanų ryšininkas, o suėmus brolių Albertą, 1947 m. pavasarį įstojo į „Buganto“ kuopą. Susisprogdino kartu su broliu Vladu 1949 m. vasario 11 d. Kačaičių k., Kartenos vls. Kūnas užkastas Kartenos vls. MGB sk. kieme.

Vladas Lukauskas-Prutenis, gim. 1920 m. Žutautų k., Kartenos vls., Alberto ir Vytauto Lukauskų brolis. Iš pradžių buvo partizanų ryšininkas, o nuo 1947 m. pavasario, po brolio Alberto arešto, priklausė „Buganto“ kuopai. Susisprogdino kartu su broliu Vytautu 1949 m. vasario 11 d. Kačaičių k., Kartenos vls. Kūnas užkastas Kartenos vls. MGB sk. kieme.

Albina Macienė, Vlodo Maciaus žmona, partizanų ryšininkė, nuo 1948 m. priklausė „Buganto“ kuopai. Žuvo apie 1949–1951 m. kartu su vyru.

Juozas Macius-Marsas, gim. 1920 m. Žutautų Medsėdžių k., Kartenos vls., partizanų ryšininkas, o nuo 1948 m. „Buganto“ kuopos narys. Žuvo 1951 m. vasario 20 d.

Vladas Macius, gimė Žutautų Medsėdžių k., Kartenos vls., J. Macio-Marso brolis, partizanų ryšininkas, nuo 1948 m. priklausė „Buganto“ kuopai. Žuvo apie 1949–1951 m. kartu su žmona Albina.

Angelina Maciūtė, gim. 1930 m., Žutautų Medsėdžių k., Kartenos vls., Juozo ir Vlodo Macių sesuo, partizanų ryšininkė, nuo 1949 m. vasario mėn. priklausė „Buganto“ kuopai. Žuvo 1949 m. balandžio 18 d. Palioniškių k., Kulių vls. Kūnas užkastas Kartenos vls. MGB sk. kieme.

Pranciškus Mačernis, gim. 1921 m. Kartenos mstl. ūkininkų šeimoje. Baigė pradžios mokyklą, dirbo tėvų ūkyje. 1941 m. birželio sukilimo dalyvis, 1945 m. pradžioje suimtas ir išvežtas prie Belomoro kanalo statybos. 1946 m. grįžo, dirbo tėvo ūkyje, vėliau – kolūkyje. 1956 m. sukūrė šeimą, užaugino 2 sūnus ir dukrą. Mirė 1999 m. LGGRTC RTK 2000 m. pripažintas kariu savanoriu.

Kostas Mačiulskis-Anužietis-Beržas, gim. 1911 m. Anužių k., Kartenos vls., vidutinių ūkininkų šeimoje, kurioje augo 2 sūnūs ir 3 dukros. Mokėsi Kretingos pradžios mokykloje ir progimnazijoje, kurią baigė 1928 m. Nuo 1929 m. dirbo miško ruošos darbus Kartenos girininkijoje, 1932 m. įstojo į „Jaunosios Lietuvos“ sąjungos Kartenos skyrių, 1934 m. sukūrė šeimą, susilaukė 2 dukrų ir sūnaus. Gyveno Raštų k., Kartenos vls., turėjo 12 ha žemės. 1939 m. pasistatė namą Kretingoje, Jablonskio g., o Kartenoje iš Juozo Miklovo išsinuomojo dalį smuklės, kurioje iki 1940 m. įvykių buvo atidaręs restoraną. 1940–1941 m. dirbo vartotojų kooperatyvo pirmininko pavaduotoju, 1941–1944 m. – Kartenos vls. tiekimo skyriuje. 1945 m. persikėlė į Kretingą, dirbo apskrities kooperatyvų sąjungos pirmininko pavaduotoju, o nuo 1947 m. – odų žaliavų supirkimo punkto buhalteriu. Užmezgė ryšius su „Buganto“ kuopos partizanais, palaikė ryšius su „Kardo“ rinktinės štabo vadu K. Kontrimu-Tėvu, Beržo slapyvarde priklausė Klaipėdos krašto partizanams. Turėjo didelį autoritetą tarp darbuotojų ir tarnautojų, buvo geras pašnekovas. Šias savybes išnaudojo reikalingai informacijai rinkti, kadangi pas jį dažnai pažaisti

šachmatais ir padiskutuoti atvykdavo aukšti Kretingos apskrities savivaldybės, saugumo, milicijos ir prokuratūros pareigūnai. Išsiaiškine, kad jis dirba partizanams, saugumiečiai ir sribai 1948 m. rugsėjo 12 d. naktį apsupo namą ir ėmė veržtis į vidų. Jis iššoko pro langą ir leidosi bėgti, bet kaimyno Stirblio kieme buvo sunkiai sužeistas ir nuvežtas į Kretingos aps. MGB skyrių. Apie tolesnį likimą nieko nežinoma.

Aleksas Malakauskas-Donelaitis, gim. 1923 m. Šateikių apylinkės mažažemių šeimoje, kurioje užaugo su 3 jaunesniais broliais. Lankė Šateikių pradžios mokyklą, dirbo samdiniu pas ūkininkus, 1943 m. atėjo tarnauti į Kartena pas Stasį Pocių. Kad nereikėtų eiti į sovietų armiją, 1944 m. pabaigoje įsidarbino sukarintoje geležinkelio tarnyboje Kretingoje. 1946 m. rudenį kartu su J. Martinaičiu, K. Stropumi ir kt. įstojo į „Buganto“ kuopą, buvo ryšių viršininkas. 1947 m. gegužės mėn. sunkiai sužeistas Martynaičių k., Kartenos vls., gydėsi gretimame Lapgaidžių k. pas partizanų rėmėjus Petrą ir Justiną Joneckius. Žuvo 1948 m. rugpjūčio 12 d. bandydamas prasiveržti iš apsuptos S. Gaudučio sodybos Lubių k., Kartenos vls. Per susišaudymą jį savo kūnu pridengti bandė namų šeimininkė Apolonija Gaudutienė-Venklutienė, žuvusi kartu. Kūnas užkastas Kartenos vls. MGB sk. kieme.

Monika Malinauskaitė-Ruibavičienė, gim. 1932 m., Žutautų k., Kartenos vls., vienturtė eigulio duktė. Nesulaukusi 20 metų, ištekėjo už karteniškio ūkininko Lauryno Ruibavičiaus, buvo veikli partizanų ryšininkė. Vyrui uždraudus bendrauti su partizanais, 1952 m. gegužės mėn. įstojo į „Buganto“ kuopą. Žuvo 1953 m. sausio 8 d.

Juozas Martinaitis-Meškerė, gim. 1911 m. Kartenos mstl. mažažemių šeimoje. Baigęs pradinę mokyklą, dirbo įvairius statybos darbus. 1932 m. pašauktas į kariuomenę. Grįžęs statė ir įrenginėjo namus, 1934 m. įstojo į Kartenos šaulių būrį, 1940–1941 m. dirbo prie Rietavo-Šventosios plento statybos. Vokiečių okupacijos metais įsidarbino Kartenos vls. savivaldybės raštinėje, ėjo areštines sargo pareigas. Grįžus rusams, tapo valsčiaus žemės ūkio skyriaus tarnautoju, užmezgė ryšius su partizanais ir 1946 m. rugsėjį įstojo į „Buganto“ kuopą. Turėjo viršilos laipsnį, todėl, žuvus S. Lukui-Vytautui, 1947 m. rudenį paskirtas kuopos vadu. Žuvo 1948 m. rugpjūčio 12 d. Lubių k., Kartenos vls.: apsuptas S. Gaudučio sodybą, nusišovė po namo grindimis įrengtoje slėptuvėje. Kūnas užkastas Kartenos vls. MGB sk. kieme.

Jonas Martinkus, gim. 1923 m. Balsiškių k., Kartenos vls., mažažemių šeimoje. Baigęs Kartenos pradžios mokyklą, tarnavo pas ūkininkus. Grįžus rusams, slapstėsi nuo kariuomenės, dirbo prie miško ruošos darbų, tapo partizanų ryšininku, o nuo 1947 m. spalio mėn. priklausė „Buganto“ kuopai. Žuvo 1948 m. vasario 18 d. Lygnugariškių k., Kartenos vls. Kūnas užkastas Kartenos vls. MGB sk. kieme.

Kostas Mikalauskas, gim. 1899 m. Pakutuvėnų k., Kartenos vls. Stambus ūkininkas, turėjo 34 ha žemės, daug padėjo partizanams kuriantis ginkluotam pagrindžiui: tiekė maistą, ginklus, šaudmenis. 1949 m. įstojo į „Daugvaišos“ kuopą, 1949 m. kovo 26 d. Pakutu-

vėnų miške su sūnumi, ryšininku Benediktu Mikalausku, pateko į pasalą. Per susišaudymą sūnui pavyko pasprukti, o tėvas žuvo. Kūnas užkastas Kartenos vls. MGB sk. kieme.

Julija Mikalauskienė-Birutė, gim. apie 1919 m., gyveno su vyru Kazimieru Kulių vls. 1947 m. abu pasitraukė į mišką: iš pradžių įstojo į „Daugvaišos“, o vėliau perėjo į „Buganto“ kuopą. Žuvo 1951 m. birželio 27 d. Žutautų Medsėdžių k., Kretingos r.

Kazimieras Mikalauskis-Briedis, gim. apie 1910 m., Alsėdžių k., Telšių aps. Prieš karą tarnavo policijoje, vėliau ūkininkavo Kulių vls. 1947 m. kartu su žmona Julija įstojo į „Daugvaišos“ kuopą. Vėliau perėjo į „Buganto“ kuopą, buvo vienu iš paskutiniųjų jos vadų. Žuvo 1951 m. birželio 27 d. Žutautų Medsėdžių k., Kretingos r.

Ignacas Miklovas-Karklaitis, gim. 1912 m. Abakų k., Kartenos vls., valstiečių šeimoje, kurioje augo 7 sūnūs ir 5 seserys. Baigęs Budrių pradžios mokyklą, tarnavo pas ūkininkus. 1933 m. pašauktas į kariuomenę. Grįžęs 1934 m. įstojo į Kartenos šaulių būrį, netrukus sukūrė šeimą, su žmona apsiėmė nukaršinti senus bevaikius ūkininkus Dirvonskius iš gretimo Šmilksčių k., už ką gavo 22 ha žemės su trobesiais. Dalyvavo 1941 m. birželio sukilime, nuo 1944 m. slapstėsi nuo kariuomenės, įsidarbino mieste. 1946 m. rudenį priėmė partizano priesaiką, aprūpino kovos draugus ginklais, kuriuos buvo paslėpęs karo pradžioje. 1947 m. kovo mėn. „Buganto“ kuopos vado įsakymu Kretingoje organizavo miestelėnų pasipriešinimą pranciškonų kunigui tėvui Pijui Endraičiui apsaugoti nuo arešto, buvo suimtas, nuteistas 25 metams lagerio ir išvežtas į Džezkazganą, Kazachijos SSR. Po Stalino mirties bausmę sumažinus iki 8 metų, 1956 m. grįžo į Kartena.

Vytautas Miltakis-Keleivis, gim. 1930 m., Kalno Grikštų k., Kartenos vls., mažažemių šeimoje. Baigęs pradžios mokyklą, padėjo darbuotis tėvams. 1947 m. tapo partizanų ryšininku, vėliau įstojo į „Buganto“ kuopą. Žuvo 1948 m. rugpjūčio 10 d. netoli Raguviškių tilto per Miniją. Kūnas užkastas Kartenos vls. MGB sk. kieme.

Pranas Mineikis-Švedrys, gim. 1927 m. Kartenos mstl. mažažemių šeimoje, kurioje augo 4 jaunesni broliai ir sesuo. Mokėsi Kartenos pradžios mokykloje, o po karo – progimnazijoje, užmezgė ryšius su partizanais. 1947 m. viduryje įstojo į „Buganto“ kuopą. Žuvo 1948 m. rugpjūčio 20 d. miške šalia Greičių k., Kartenos vls.

Algirdas Motiejauskas-Jūra, gim. 1928 m. Mikoliškių k., Kartenos vls., neturtingų valstiečių šeimoje. Partizanų ryšininkas, nuo 1948 m. gruodžio priklausė „Buganto“ kuopai. Žuvo 1950 m. spalio 15 d. Palioniškių k., Plungės r.

Steponas Motiejauskas-Tamošius, gim. 1929 m. Kūlupėnų k., Kartenos vls., vidutinių ūkininkų šeimoje, kurioje užaugo 2 sūnūs ir 5 dukros. 1948 m. gegužės 22 d. šeima ištremta į Sibirą, o Steponui pasisekė pasislėpti. Jis įstojo į Darbėnų „Vizbuto“ kuopą, buvo „Kardo“ rinktinės štabo žvalgybos viršininko S. Jonausko-Simono asmens sargybinis. Žuvo 1950 m. birželio 19 d. Ruginių k., Kretingos r. Kūnas užkastas Kartenos vls. MGB sk. kieme.

***Anicetas Paulauskas-Judošius**, kilęs iš Kulių vls., priklausė „Buganto“ kuopai. Suimtas 1953 m. Žutautų k., Kretingos r. Išvežtas į MGB Klaipėdos kalėjimą.

Eduardas Prižgintas-Garsas, gim. 1917 m. Lygnugariškių k., Kartenos vls., mažažemių šeimoje. Partizanų ryšininkas, rėmėjas, nuo 1948 m. rugpjūčio pr. priklausė „Buganto“ kuopai. Žuvo 1948 m. rugpjūčio 10 d. prie Tyro durpyno, Balsiškių k., Kartenos vls., kartu su broliais Žilinskais, S. Valužiene ir S. Valužyte. Kūnas užkastas Kartenos vls. MGB sk. kieme.

Mykolas Račkus-Jaunius, gim. 1927 m. Mikoliškių k., Kartenos vls., ūkininkų šeimoje, kurioje užaugo 2 sūnūs ir 2 dukros. Baigęs pradžios mokyklą, darbavosi tėvų ūkyje. 1946 m. rudenį įstojo į Kulių „Daugvaišos“ kuopą, o 1947 m. pavasarį perėjo į „Buganto“ kuopą. Žuvo 1947 m. rugsėjo 8 d. Rubulių miške netoli Voveraičių k., Kretingos vls. Kūnas užkastas Kartenoje ties Minijos ir Alanto santaka. 1994 m. aptikta Minijos išplauta jo kaukolė, kuri perlaidota Kartenos kapinėse, bolševizmo aukų kape.

Karolina Slušnienė-Jūreivienė, gim. 1927 m. Rubulių k., Kretingos vls., vidutinio ūkininko Igno Budrio šeimoje, kurioje augo 6 vaikai. 1927 m. tėvas mirė, į šeimą atėjo patėvis. Baigusi pradžios mokyklą, darbavosi tėvų ūkyje, 1945 m. susipažino su Vladu Slušniu iš Abakų k., Kartenos vls., o 1947 m. rudenį už jo ištekėjo. Abu palaikė ryšius su partizanais, įstojo į „Buganto“ kuopą, kartu žuvo 1948 m. rugsėjo 8 d. Nausodžio k., Kartenos vls. Kūnas užkastas Kartenos vls. MGB sk. kieme.

Juozas Slušnys-Kūma, gim. 1901 m. Budrių k., Kartenos vls. Motina buvo vieniša nebylė. 1919 m. įstojo savanoriu į Lietuvos kariuomenę, kariavo fronte, dalyvavo Klaipėdos sukilime. Grįžęs kaip karys savanoris Prysmančių k., Kretingos vls., gavo 12 ha žemės, sukūrė šeimą, susilaukė 2 dukrų ir 2 sūnų. Vėliau ūkį pardavė ir persikėlė į Palangą, kur įsidarbino statybose. 1944 m. rudenį susipažino su vienu iš „Kardo“ rinktinės organizatorių K. Kontrimu, padėjo gimtųjų Budrių apylinkėje suburti „Kadugio“ partizanų būrį, nuo 1948 m. rudens buvo „Buganto“ kuopos vadas. Žuvo 1948 m. gruodžio 26 d. Baublių miške, Kartenos vls., netoli Pikteikių k. Kūnas užkastas Kartenos vls. MGB sk. kieme. Už nuopelnus kovoje 1919–1948 m. dėl Lietuvos laisvės LGRTC RTK pripažintas po mirties kariu savanoriu.

***Vincas Slušnys**, gim. apie 1929 m. Baublių k., Kartenos vls. Baigęs pradžios mokyklą, mokėsi Kretingos gimnazijoje. Po 6 klasių grįžo į Baublius, įstojo į „Buganto“ kuopą.

Vladas Slušnys-Jūreivis, gim. 1926 m. Abakų k., Kartenos vls., mažažemių šeimoje, lankė Kartenos pradžios mokyklą. 1940 m. rudenį tėvui nuskendus, metė mokslus ir padėjo motinai darbuotis ūkyje. Nuo pat rezistencinio judėjimo pradžios buvo partizanų ryšininkas ir rėmėjas. Už tai 1947 m. suimtas, tardytas ir žiauriai sumuštas Kartenos vls. MGB sk. viršininko Kriškoveco ir sribų. Išėjęs į laisvę, dusyk nesėkmingai bandė atkeršyti labiausiai jį kankinusiame sribui Ignui Butkui. Pirmąsyk prie jo namo padėjo prieštankine

miną, kuri teišvertė sieną, o antrąsyk pro langą įmetė granatą, kuri tepraskėlė sribui lūpą. Po šių įvykių I. Butkus persikėlė gyventi ir dirbti į Skuodą, o V. Slušnys, nelaukdamas kol vėl bus suimtas, 1947 m. rudenį su žmona Karolina įstojo į „Buganto“ kuopą. Abu žuvo 1948 m. rugsėjo 8 d. Nausodžio k., Kartenos vls., I. Slušnio sodyboje. Kūnas užkastas Kartenos vls. MGB sk. kieme.

Ignas Smilingis-Liutauras, gim. 1926 m. Balsiškių k., Kartenos vls., mažžemių šeimoje. Augo su seserimi, mokėsi Kartenos pradžios mokykloje ir Kretingos gimnazijoje. Baigęs 7 klases grįžo pas tėvus ir 1947 m. įsidarbino Balsiškių pradžios mokykloje mokytoju. Dar gimnazijoje tapo partizanų ryšininku, o 1948 m. vasarį įstojo į „Buganto“ kuopą. Žuvo 1948 m. rugpjūčio 10 d. Balsiškių k., netoli Ronkio sodybos. Kūnas užkastas Kartenos vls. MGB sk. kieme.

Celestinas Stonkus, gim. apie 1924 m. Paalančio k., Kulių vls., mažžemių šeimoje. Apie 1949 m. įstojo į Kulių „Daugvaišos“ kuopą, o vėliau perėjo į „Buganto“ kuopą. Žuvo 1951 m. birželio 27 d. Žutautų Medsėdžių k., Kretingos r. Kūnas užkastas Kartenos vls. MGB sk. kieme.

Kazys Stropus-Klevas, gim. 1908 m. Kartenos mstl. mažžemių šeimoje, kurioje užaugo 2 sūnūs ir duktė. Baigęs pradžios mokyklą, padėjo ūkininkauti tėvams, 1929–1930 m. tarnavo kariuomenėje. 1931 m. sukūrė šeimą, susilaukė dukters, pasistatė Kartenoje namą, turėjo 3 ha žemės, kurią dovanojo tėvai, 1933 m. įstojo į Kartenos šaulių būrį. Grįžus sovietinei armijai, dirbo kelių remonto darbininku, vėliau – kelio meistru, užmezgė ryšius su partizanais ir netrukus su svainiu J. Martinaičiui įstojo į „Buganto“ kuopą, nuo 1947 m. rudens buvo vado pavaduotojas. Nusišovė 1948 m. rugpjūčio 12 d. Lubių k., Kartenos vls., apsuptas S. Gaudučio sodyboje įrengtoje slėptuvėje. Kūnas užkastas Kartenos vls. MGB sk. kieme.

Antanas Šlyma, gim. apie 1927 m. Kalniškių k., Kartenos vls. Partizanų ryšininkas, vėliau „Buganto“ kuopos narys. Žuvo mūšyje su sribais. Kūnas užkastas Kartenos vls. MGB sk. kieme.

Juozas Šlyžius, gim. 1908 m. Gaudučių k., Kartenos vls. Ūkininkas, muzikantas, partizanų ryšininkas. 1948 m. rugpjūtį suimtas ir atgabentas į Kartenos vls. MGB skyrių. Tardymo metu viršininkas Kriškovecas jį užmušė, o byloje įrašė, kad J. Šlyžius pasikorė. Kūnas buvo išvežtas ir užkastas prie Daigų miškelio, tvartų vietoje. Pradėjus čia kasti žvyrą, atkastus kaulus artimieji perlaidojo Kartenos kapinėse.

Stasys Taraškevičius-Taurus, gim. 1920 m. Šiaulių aps. Po karo dirbo kelių remonto tarnyboje, buvo atkeltas dirbti kelio meistru į Kartena, kur apsigyveno pas Kazį Stropų. Susipažinęs su partizanais, 1946 m. rudenį kartu su šeimnininku įstojo į „Buganto“ kuopą. Žuvimo aplinkybės nežinomos. Jo dokumentai rasti 1949 m. balandžio 18 d. netoli Palioniškių k., Kulių vls., aptiktoje žeminėje.

Vytautas Vaičekauskas, gim. 1926 m. Rubulių k., Kretingos vls., mažžemių šeimoje. Baigęs pradžios mokyklą dirbo tėvų ūkyje, vėliau mokėsi siuvėjo amato, tapo kaimo siuvėju. Nuo 1946 m. palaikė ryšius su partizanais, pasiūdavo jiems drabužių, perduodavo žinias.

Saugumui juo susidomėjus, pasitraukė į mišką, priklausė „Buganto“ kuopai. Manoma, kad žuvo 1953 m. balandžio 6 d. Kūlupėnų miške, Salantų r.

Domas Vaišnoras, gim. 1932 m. Kalniškių k., Kartenos vls. Augo su 3 jaunesniais broliais ir 5 seserimis. Vėliau su šeima persikėlė gyventi į Šmilškėčių k., palaikė ryšius su partizanais, 1952 m. įstojo į „Buganto“ kuopą. 1953 m. suimtas ir nuteistas mirties bausme.

Jonas Vaitkus, gim. 1921 m. Rubulių k., Kretingos vls., mažžemių šeimoje, kurioje augo 2 vyresni broliai ir 2 seserys. Tėvai žemę atidavė vyriausiam sūnui Juozui, o Jonui nuo pat paauglystės teko tarnauti pas ūkininkus. 1944 m. įstojo į Vietinę rinktinę, bet vokiečiams ją paleidus, grįžo namo, dirbo samdiniu, 1947 m. įstojo į „Buganto“ kuopą. Žuvo 1948 m. birželio 4 d. patekęs į pasalą prie Daigų miškelio, Žadeikių k., Kartenos vls. Kūnas užkastas Kartenos vls. MGB sk. kieme.

***Liucija Valančiūtė**, priklausė „Buganto“ kuopai, 1948 m. rugpjūčio 10 d. prie Tyro durpyno, Balsiškių k., Kartenos vls., paimta į nelaisvę, nuteista ir išvežta į lagerius. Paleista grįžo į Vėlaičių k., Kartenos vls.

Eugenija Valevičienė, gim. Rubulių k., Kretingos vls., ūkininko Kazio Mažonio šeimoje. Ištekėjo už policininko Valevičiaus, kuris prieš karą, tardomas enkavėdistų, išprotėjo. 1942 m. įsidarbino Kartenos vls. mokesčių inspekcijoje, 1945 m. rudenį užmezgė ryšius su partizanais, 1948 m. sausio 3 d. kartu su tėvais buvo ištremta į Sibirą, tačiau saugumui išsiaiškinus jos ryšius su partizanais, parvežta į Klaipėdos kalėjimą ir nukankinta.

Stanislava Valužienė-Maliutė, gim. 1894 m. Dauginčių k., Kartenos vls. Ūkininkė. 1947 m. rudenį įstojo į „Buganto“ kuopą. Žuvo 1948 m. rugpjūčio 10 d. prie Tyro durpyno, Balsiškių k., Kartenos vls. Kūnas užkastas Kartenos vls. MGB sk. kieme.

Albertas Valužis-Vyturys, gim. 1926 m. Dauginčių k., Kartenos vls., S. Valužienės-Maliutės sūnus. Mokėsi Gaudučių ir Kartenos pradžios mokyklose, dirbo tėvų ūkyje. Nuo 1945 m. buvo partizanų ryšininkas, o 1947 m. pabaigoje įstojo į „Buganto“ kuopą. Žuvo su J. Bumbliu-Tigru 1949 m. sausio 27 d. Bumbulių k., Kartenos vls., netoli Kupšio sodybos. Kūnas užkastas Kartenos vls. MGB sk. kieme.

Stanislava Valužytė-Meilė, gim. 1922 m., Dauginčių k., Kartenos vls., S. Valužienės-Maliutės duktė. Baigė Gaudučių pradžios mokyklą, dirbo tėvų ūkyje. Nuo 1947 m. pabaigos priklausė „Buganto“ kuopai. Žuvo kartu su motina 1948 m. rugpjūčio 10 d. prie Tyro durpyno, Balsiškių k., Kartenos vls. Kūnas užkastas Kartenos vls. MGB sk. kieme.

Juozas Vasiliauskas, gim. 1926 m. Kartenos mstl. mažžemių šeimoje, kurioje užaugo 2 sūnūs ir 3 dukros. Baigęs pradžios mokyklą dirbo tėvų ūkyje, nes tėvas anksti mirė. Po karo tapo partizanų ryšininku, o 1947 m. rudenį įstojo į „Buganto“ kuopą. Žuvo 1948 m. rugpjūčio 26 d. Kačaičių k., Kartenos vls.: patekęs į apsuptį prie

Žutautų vandens malūno tvenkinio, bandė jį perplaukti, tačiau buvo nušautas, ištrauktas iš vandens, atvežtas į Kartenos vls. MGB skyrių ir kieme užkastas.

Petras Vasiliauskas-Tauragas, gim. 1929 m. Kartenos mstl., Juozo Vasiliausko brolis. Baigęs pradžios mokyklą, su broliu darbavosi tėvų ūkelyje, tarnavo pas ūkininkus. Kai brolis tapo partizanų, buvo suimtas ir tardomas Kartenos vls. MGB skyriuje. Išleistas į laisvę, 1948 m. kovo mėn. įstojo į „Buganto“ kuopą. Žuvo 1948 m. gruodžio 28 d. Žutautų k., Kartenos vls. Kūnas užkastas Kartenos vls. MGB sk. kieme.

Juozas Viskantas-Dzima, gim. 1921 m. Vėlaičių k., Kartenos vls. mažažemių šeimoje, kurioje augo dar 2 jaunesni broliai ir 3 seserys. Baigęs Kartenos pradžios mokyklą, 3 metus mokėsi pas meistrą statybininko ir staliaus amato, sulaukęs 18 metų įsigijo staliaus įrankius ir pradėjo savarankiškai meistrauti. Nuo 1946 m. partizanų ryšininkas. 1947 m. rudenį iškviestas į Kartenos vls. MGB skyrių, dvi dienas buvo viršininko ir sribų J. Petručio ir S. Paulausko tardomas ir mušamas, tačiau nieko neišdavė. Išleistas į laisvę, įstojo į „Buganto“ kuopą. Žuvus J. Slušniui-Kūmai, paskirtas kuopos vadu. 1952 m. žiemą suimtas ir sušaudytas.

Kazys Viskantas, gim. apie 1924 m. Nasrėnų k., Salantų vls., vidutinių ūkininkų šeimoje. Po karo tapo partizanų ryšininku, įstojo į „Vizbutio“ būrį, kuris saugojo „Kardo“ rinktinės štabą. Žuvo 1950 m. birželio 19 d. Ruginių k., Kretingos r.: kartu su S. Motiejausku-Tamošiumi, patekę į apsuptį, nusišovė. Kūnas užkastas Kartenos vls. MGB sk. kieme.

***Aniceta Žilienė-Venera**, gim. Kontautų k., Kartenos vls., ūkininko Lukausko šeimoje. Nuo 1948 m. „Buganto“ kuopos partizanė. 1952 m. liepos 7 d. Utrinės miške, prie Mikoliškių k., paimta į nelaisvę, nuteista ir išvežta į lagerius. Grįžusi apsigyveno Raguviškių k., Kretingos r.

Alfonsas Žilinskas, gim. 1929 m. Vėlaičių k., Kartenos vls., mažažemių šeimoje. Partizanų ryšininkas, vėliau „Buganto“ kuopos narys. Žuvo 1948 m. rugpjūčio 10 d. prie Tyro durpyno Balsiškių k., Kartenos vls. Kūnas užkastas Kartenos vls. MGB sk. kieme.

Aloyzas Žilinskas, gim. 1928 m. Vėlaičių k., Kartenos vls., Alfonso ir Antano Žilinskių brolis, Antano dvynys. Partizanų ryšininkas, vėliau įstojo į „Buganto“ kuopą. Žuvo 1949 m. Nasrėnų k., Salantų vls., prie tilto per Salanto upę. Atpažinus atvežtas į Kartenos vls. MGB skyrių ir užkastas kieme.

Antanas Žilinskas-Jazminas, gim. 1928 m. Vėlaičių k., Kartenos vls., Alfonso ir Aloyzo Žilinskių brolis, Aloyzo dvynys. Nuo 1948 m. gegužės mėn. priklausė „Buganto“ kuopai. Žuvo kartu su broliu Alfonsu 1948 m. rugpjūčio 10 d. prie Tyro durpyno Balsiškių k., Kartenos vls. Kūnas užkastas Kartenos vls. MGB sk. kieme.

Vladas Žilys, gim. 1924 m. Šatilgalio k., Kartenos vls., mažažemių šeimoje, kurioje užaugo 2 sūnūs ir 2 dukros. Baigęs Kartenos pradžios mokyklą, tarnavo pas ūkininkus. Po karo dirbo kelių remonto

tarnyboje, palaikė ryšius su partizanais, vėliau įstojo į „Vizbuto“ kuopą. Žuvo Joskaudų miške prie Kretingos–Skuodo geležinkelio, Darbėnų vls. Kūnas nuvežtas į Kretingos aps. MGB sk.

Kazys Žiobakas-Vilkas, gim. 1924 m. Žadeikių k., Kartenos vls., mažžemių šeimoje, kurioje užaugo 3 sūnūs ir 2 dukros. Baigęs Kartenos pradžios mokyklą, dirbo tėvų ūkyje. Po karo įsidarbino Kartenos vls. mokesčių inspektoriumi, 1946 m. vasarą buvo perkeltas į Kulių vls. mokesčių inspekciją. Nuo 1946 m. pavasario palaikė ryšius su partizanais, o rudenį įstojo į „Buganto“ kuopą. Žuvo 1948 m. rugsėjo 8 d. Rubulių miške netoli Voveraičių k., Kretingos vls. Kūnas užkastas Kartenoje ties Minijos ir Alanto santaka.

Jonas Žutautas-Ramūnas-Rokas, gim. 1921 m. Rudaičių k., Gargždų vls., vidutinių ūkininkų šeimoje, kurioje augo 4 vyresni broliai ir 3 seserys. Baigęs Vėžaičių pradžios mokyklą ir Kretingos pranciškonų gimnaziją, 1943 m. įstojo į Telšių kunigų seminariją, bet mokslus po I kurso metė ir 1944 m. įstojo į Vietinę rinktinę. Ją paleidus, 1944 m. rudenį buvo paskirtas Platelių pradžios mokyklos mokytoju, užmezgė ryšius su LLA Žemaičių apygardos ir Kretingos apskrities „Kardo“ rinktinės vadovybe. Po karo slapstėsi prie Platelių ežero nuo MGB, 1945 m. vasarą atvyko į Kartenos apylinkes, subūrė „Kadugio“ būrį, buvo paskirtas jo vadu ir rinktinės štabo spaudos, propagandos ir informacijos skyriaus viršininku. 1946 m. birželio 6 d. netoli Budrių k., Kartenos vls., pateko į pasalą ir buvo mirtinai sužeistas. Kūnas parvežtas į Kartena, pamestas Turgaus aikštėje prie kryžiaus, o vėliau nežinia kur užkastas.

Iš Kartenos kolūkių istorijos (1948–1972 metai)

Bronė Butkuviėnė

Kolūkių steigimas

Prasidėjus šalyje naujosios sovietinės valdžios propaguojamai kolektyvizacijai, 1948 m. liepos 4 d. buvo sušauktas Kartenos miestelio ūkininkų susirinkimas, kurio metu įsteigtas kolūkis, pavadintas „Raudonąja žvaigžde“. Kolektyviai ūkininkauti norą pareiškė 16 mažažemių valstiečių. Į kolūkio valdybą jie išrinko Igną Žilinską, Antaną Mikalauską, Petrą Talmontą, Stasį Gelumbicką, Antaną Butenį, Petrą ir Sofiją Balsevičius, o pirmuoju pirmininku – Tada Šlymą. Kolūkio revizijos komisijos pirmininke tapo Marija Seselskienė, o jos vyras Antanas Seselskis buvo kolūkio kalvis.

Dauguma valdybos ir revizijos komisijos narių, kaip ir pats pirmininkas, buvo baigę pradinę mokyklą, o kai kurie neturėjo nė tokio išsilavinimo.

T. Šlyma pirmininkavo vos mėnesį, o naujuoju pirmininku tapo sumanesnis ūkininkas Stasys Pocius.

1949 m. kolūkius pradėta steigti ir kituose Kartenos apylinkės kaimuose. Vėlaičiuose įsikūrė „Valstiečių tiesos“, Lapgaudžiuose ir Sakuočiuose – „Sakuočių“, Martynaičiuose – „Pergalės vėliavos“, Žadeikiuose – Žemaitės, Gintaruose – „Gintarų“, Abakuose – „Gegužės 1-osios“ kolūkiai. 1950 m. „Sakuočiai“ buvo prijungti prie „Pergalės vėliavos“.



Kalniškių kolūkio kolūkiečiai darbuojasi prie klojimo 1949 m. Straipsnyje publikuojamos nuotraukos iš Kalniškių pagrindinės mokyklos ir autorės rinkinių

1950 m. „Raudonosios žvaigždės“ kolūkio valdybos pirmininku išrinktas Jurgis Barisa. Netrukus, tais pačiais metais, pirmininku buvo paskirtas Boleslovas Gužė, iki tol dirbęs Kretingos apskrities komunistų partijos Kartenos valsčiaus instruktoriumi. Prasidėjus smulkių ūkių stambinimo vajui, 1951 m. „Valstiečių tiesos“, „Gegužės 1-osios“, „Gintaru“, Žemaitės, „Pergalės vėliavos“ ir „Raudonosios žvaigždės“ kolūkiai buvo sujungti į vieną didelį kolūkį, kuriam jo nariai paliko Žemaitės vardą. Kiti buvę kolūkiai tapo jo brigadomis.

Bendras kolūkio žemių plotas siekė 3 064 ha. Iš jo ariami laukai sudarė 1653 ha (arba 73 proc.), pievos – 198 ha (9 proc.), ganyklos – 367 ha (16 proc.), sodai – 19 ha (1 proc.), kitos naudmenos – 722 ha (32 proc.).

Likęs plotas – Minijos ir Alanto pakrantės, kurios žemės ūkio gamybai netinkamos

Kolūkinio gyvenimo pradžia buvo sunki. Pirmaisiais metais ūkis teturėjo 4 karves, 2 paršavedes kiaules ir 3 arklius. Pirmininkaujant Boleslovui Gužėi, buvo suburta statybininkų brigada. Jai vadovauti iš pradžių patikėta Jurgiui Barisai. Statybininkų brigada 1953–1954 m. pastatė 2 naujas karvides ir kiaulidę, suremontavo senąją karvidę, statė kitus ūkinius pastatus.

Kiaulių skaičius nuo 298 1953 m. padidėjo iki 440 1957 m. Geriausios kiaulių šerėjos buvo Stasė Paulauskaitė ir A. Slušnienė. Veršidėje 1957 m. buvo auginama 150 veršelių. Iš veršelių augintojų darbštumu pasižymėjo Veizbonienė. Jai už gerą darbą kolūkio valdybos nutarimu buvo įteikta asmeninė dovana – veršelis.

Galvijų skaičius nuo 111 1953 m. padidėjo iki 358 1957 m. Pieno 1953 m. buvo primelžta 134 000 litrų. 1957 m. kolūkis jau turėjo 100 melžiamų karvių, kurios davė 260 000 litrų pieno. Geriausia melžėja Adelė Pociutė iš vienos karvės per metus primelžė 2 200, o Vikta Balsevičiūtė – 2 000 litrų pieno.

Augino kolūkis ir paukščius bei avis. 1953 m. šios pagalbinės žemės ūkio šakos rodikliai: 20 499 kiaušiniai ir 266,8 kg vilnų. 1957 m. kolūkis laikė 83 avis ir 607 paukščius, gavo 300 kg vilnos ir 45 000 kiaušinių. Paukščių fermoje dirbo Grikštas, o avis prižiūrėjo K. Macius.

Tuometinio SSRS vadovo S. Chruščiovo įsakymu visoje valstybėje buvo pradėta auginti kukurūzus. Jie buvo laikomi perspektyviausia ir našiausia žemės ūkio kultūra. Augino juos ir Žemaitės kolūkis. Kukurūzams nuimti, smulkinti ir silosuoti buvo gauta technikos iš Darbėnų mašinų-traktorių stoties. 1957 m. rudenį kolūkis paruošė 600 tonų siloso.

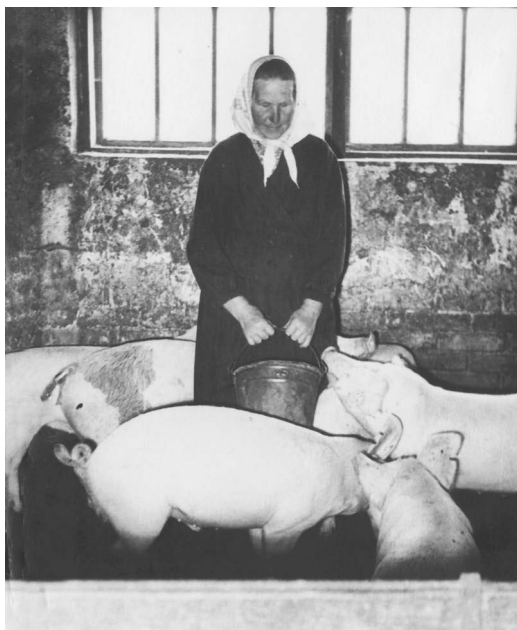

Vyriausia „Žemaitės“ kolūkio kiaulių augintoja, gamybos pirmūnė A. Slušnienė



*Agronomas Vytautas
Kareiva – sporto
kolektyvo pirmininkas,
saviveiklininkas*



J. Kubilius – lentpjūvēs vadovas



*Kolūkietis I. Žilinskas – vienas seniausių
saviveiklininku*



*Karteniškiei saviveiklininkai vyksta
į Derliaus šventę apie 1950 m.
Iš kairės: S. Šiaulienė,
B. Pilibavičiūtė-Miklovienė*



Karteniškiei vyksta į žemės ūkio parodą Kretingoje, 1958 m.



Kolūķio festivalis. Apie 1960 m.



Žemaitės kolūķio sandēlis

Visoms kolūkio statyboms ir kitoms reikmėms mediena buvo ruošiama lentpjūvėje. Joje dirbo J. Barisas ir Daugintis. Per metus buvo išpjaujami apie 600 m³ miško medžiagos, kuri iš lentpjūvės keliavo tiesiai į statybas arba medžio apdirbimo dirbtuves, kuriose veikė gręžimo, obliavimo ir įlaidų skyriai.

Kolūkyje užaugintos ir gautos produkcijos pirminis apdorojimas vyko čia pat, Kartoje. Tam buvo 2 malūnai, vilnų karšykla, linų apdirbimo įrengimai.

Ilgus metus buvusį pagrindinį, nepakeičiamą arklių transportą technikos pažanga ėmė po truputį stumti į antrą planą. 1949 m. kolūkis gavo pirmąjį sunkvežimį, o 1957 m. turėjo jau 5 naujus automobilius. Jais per 1956–1957 m. žiemą susivežė 200 tonų trąšų.

Pirmąjį traktorių kolūkis įsigijo tik 1956 m., o kitais metais turėjo jau 6. Likviduojant mašinų-traktorių stotis, Žemaitės kolūkiui buvo perduoti dar 3 traktoriai.

1957 m. kolūkis turėjo 2 kuliamašias mašinas, kuriomis rudenį prikūlė 5 750,8 cnt grūdų. Tais metais iš 1 ha ūkis gavo 8,8 cnt grūdų ir užėmė pirmaujančią vietą Kretingos rajone.

Kolūkis vertėsi ir sodininkyste, 1954–1956 m. buvo pasodintas didelis – 7 ha – vaismedžių sodas.

Kylant kolūkio ekonominiams rodikliams, po truputį ėmė gerėti ir varganas kolūkiečių gyvenimas. Už darbą kolūkyje jiems buvo mokama pagal išdirbtus darbdienius pinigais ir produktais. 1957 m. kolūkis gavo 1 380 000 rublių pajamų ir kolūkiečiams už kiekvieną darbdienį galėjo išmokėti vidutiniškai po 5 rublius pinigais ir po 1,8 kg grūdų. Pirmaujančios IV brigados kolūkiečiai gavo po 5,5 kg grūdų ir po 4,5 rublio.

Pagerėjo ir kolūkiečių butis, buvo pradėti statyti individualūs gyvenamieji namai. Kolūkiui padedant, pirmąjį individualų gyvenamąjį namą pasistatė E. Gabalis, o netrukus įkurtuves šventė dar 17 kolūkiečių šeimų.

Kolūkio vadovybė rūpinosi kultūriniu kolūkiečių gyvenimu. 1957 m. vietoj klubo-skaityklos duris atvėrė kultūros namai, kuriuose paties pirmininko B. Gužės ir jo žmonos iniciatyva pradėjo veikti dramos, tautinių šokių būreliai, dūdų orkestras, choras, kasdien buvo rodomi kino filmai.

„Pergalės“ kolūkis

„Pergalė“ – gražus ir skambus žodis. O sovietiniais laikais buvo labai mėgstama skambiais žodžiais vadinti kolūkius, fabrikus, gamyklas ir visa kita.

Kalniškių apylinkėje veikusio „Pergalės“ kolūkio pradžia – 1949-tieji. Tų metų kovą Eitučių kaime buvo įkurtas „Eitučių“ kolūkis, o Kalniškių kaime – Marytės Melnikaitės kolūkis.

„Eitučių“ kolūkis turėjo 2 laukininkystės brigadas, 12 karvių, 4 paršavedes kiaules, 18 bekonų ir 40 arklių. Visas šis turtas – buvusių to paties kaimo ūkininkų nuosavybė, tik jau suvisuomeninta, kitaip kalbant nacionalizuota. Kolūkis neturėjo jokios žemės ūkio technikos, todėl visus darbus teko dirbti arkliais ir rankomis. Javus kūlė arklinėmis pelinėmis mašinomis, o grūdus valė rankomis sukamais arpais.

Pirmuoju „Eitučių“ kolūkio valdybos pirmininku buvo išrinktas Juozas Domarkas, I (Eitučių) brigados brigadininku – Kazys Beržonskas, o II (Kupšių) brigados brigadininku – Anicetas Stončius.

1950 m. pradžioje kolūkis jau turėjo 40 melžiamų karvių bandą ir auginė 50 kiaulių.

Įsikūrus mašinų-traktorių stotims (MTS), pavasario ir rudens sėjai paspartinti kolūkis išsinuomodavo iš Darbėnų MTS sezoniniam darbui vikšrinį ir ratinį traktorių.

Iš tuometinių kolūkiečių I brigadoje gerai dirbo Barbora Domarkienė, Marė Jašmontienė, Jonas Žilys, o II brigadoje – Sofija Domarkienė, Juozas Duoblys, Stasė Duoblienė, Jonas Žilinskas, Adolfina Žilinskienė ir kt.

Pirmuoju „Eitučių“ kolūkio buhalteriu buvo Antanas Domarkas. Vėliau jis perėjo dirbti sandėlininku (juo dirbo iki pensijos – 1963 m.). Iš jo buhalteriją perėmė Antanas Grupas, išdirbęs tik vienerius metus. Po jo vyriausiuoju buhalteriu buvo Antanas Jašmontas.

1951 m. vasarį „Eitučių“ ir Marytės Melnikaitės kolūkiai buvo sujungti, o naujasis darinys pavadintas „Kalniškių“ kolūkiu. Jo valdybos pirmininku išrinktas Kazys Pocius. Po susijungimo gyvenimo ir darbo sąlygos nepagerėjo. Pagrindinis žemdirbio pagalbininkas ir svarbiausia susisiekiimo priemonė tebebuvo arklys.

Kolūkis pagal kaimus buvo suskirstytas į 5 brigadas, kurioms vadovauti iš tų kaimų valstiečių buvo paskirti brigadininkai. I brigadai Eitučių kaime vadovavo Kazys Beržonskas, II brigadai Kupšių kaime – Jonas Knieta, III brigadai Kalniškių kaime – Juozas Mačiulskis, IV brigadai Anužių kaime – Steponas Narkus, V brigadai Balsiškių kaime – Edvardas Ragauskas.

1952 m. „Kalniškių“ kolūkio valdybai pradėjo pirmininkauti Kusas. Jam vadovaujant Kalniškiuose buvo pastatyta kiaulidė ir karvidė.

Kolūkio žemės tuomet apėmė 2 300 ha, iš kurių tik 980 ha buvo ariamos. Ūkį supo miškai, kuriuose bazavosi partizanai. Į Kalniškius buvo atsiųsti *stribai*, kurie saugojo pirmininką nuo partizanų, ėjo drauge su juo į brigadas varyti žmonių dirbti. Nesunku įsivaizduoti tuometinį kaimo žmonių gyvenimą: dieną ir naktį juos lydėjo baimė. Juk ne vienas iš jų pažįstamų partizanavo, naktimis užeidavo pavalgyti ar kokio drabužio. O dieną atėję *stribai* ne glostė, bet grasindami varė prie darbų.

Atlyginimai buvo menki arba jų ir visai nebuvo. Nebuvo jokios žemės ūkio produktų apskaitos. Pieno iš karvės primelždavo per metus apie 600–700 litrų. Iš jo kolūkis pasigamindavo sviesto, kurį veždavo į turgų, o gautus pinigus naudojo ūkio reikalams.



Kalniškių kolūkio kolūkiečiai stato ūkinius pastatus, apie 1949 m.



*Kalniškių kolūkyje
javų kūlimas.
1950 m.*



*Kalniškių kolūkis.
Vilnų priėmimo
sandėlyje, 1959 01 25*

Javų prikuldavo po 2 cnt iš hektaro, t. y. kiek pasėdavo, tiek ir gaudavo. O buvo metų, kad nereikėjo nė pjauti.

Pagrindinis kolūkio pajamų šaltinis buvo Kretingos duonos kepyklai parduodamos malkos, kurių pagamindavo nugriovęs išbuožintų ir ištremtų ūkininkų trobesius. Kolūkiečiai pragyventi galėjo tik iš savo sodybinių sklypų ir gaudami pinigų už turguje parduotas malkas: juk aplinkui plytėjo miškai, kurie dabar buvo niekieno.

Kolūkio ekonomikos vežimas nejudėjo iš vietos. 1953 m. buvo gauta valstybės paskola gyvuliams išigyti. Kolūkis išigijo 45 melžiamas karves, bet jas tik melžti ir temokėjo. Ūkis nesugebėjo prisišienauti šieno, pasiruošti pašarų žiemai, todėl pavasarį išbadėjusias karves reikėdavo kilnoti.

Išigijo kolūkis sunkvežimį. Tačiau dėl prastų kelių mažai kur su juo buvo galima nuvažiuoti, net iki Kartenos tekdavo traktoriumi tempti.

Grūdus sėklai, pašarus kolūkis skolinosi iš valstybės, todėl įklimpo į skolas. Viską, ką uždirbdavo pardavę produktus, tekdavo atiduoti už skolas.

Bandė kolūkis auginti linus. Pasėti tai pasėjo, rudenį dar nurovė, tačiau toliau jų nesugebėjo apdoroti, todėl paliko žiemoti laukuose. O koks fabrikas tokius linus priims?

Prasidėjus kukurūzų auginimo vajui, užsėjo jais „Kalniškių“ kolūkis net 125 ha, tačiau pjauti nereikėjo nė hektaro: nors kukurūzai buvo pasėti geriausiose žemėse – neužaugo.

Ūkio ekonomikai ir toliau merdint, Kusas buvo atleistas iš pirmininko pareigų, o jo vieton „atvežtas“ Kretingos rajono komunistų partijos komiteto instruktorius Jonas Kaupas. Iš pradžių jis energingai ėmėsi vadovauti. Tačiau lėtas būdas ir sudėtinga šeimyninė padėtis trukdė jam dirbti tiesioginį darbą. O ir metai pasitaikė blogi. Pavasario sėjai iš Ukrainos parvežti miežiai neužaugo, todėl vasarojaus pjauti beveik nereikėjo. Pasak žmonių, „miežiai – varlei iki blakstienų“. J. Kaupas suprato, kad vadovauti ūkiui nesugebės, pats parašė atsistatydinimo pareiškimą ir išvyko iš Kalniškių.

Tokių ūkių „vadovų“ tuomet buvo daug, nes komunistų partija kvietė savo narius vykti į kaimą ir vadovauti kolūkiečiams, kad kaime kuo greičiau būtų sukurta komunistinė visuomenė. Į šį kvietimą atsiliepė ir pasiryžo vykti į kaimą „statyti komunizmo“ 30 000 komunistų ir jiems prijaučiančiųjų. Jie buvo pavadinti trisdešimtūkstantininkais.

Toks trisdešimtūkstantininkas 1956 m. atvyko ir į Kalniškius. Tai buvo Antanas Tarvydas, iki tol, kaip ir jo pirmtakas, dirbęs Kretingos rajono komunistų partijos komiteto instruktoriumi. Kartu su tuometiniu Kretingos rajono tarybos vykdomojo komiteto pirmininku Liudu Guže jis dėjo visas pastangas, kad ūkio ekonomika atsigauntų, kvietė iš viso rajono specialistus vadovauti brigadoms. Kolūkis išigijo 4 sunkvežimius, iki 130 padidino karvių bandą, ėmėsi auginti 450 kiaulių, pasistatė naują kiaulidę ir daržinę. Tuo metu ūkis susidėjo iš keturių brigadų, kurioms vadovavo agronomas Juozas Girdenis, Antanas Naujokas, Juozas Mačiulskis ir Juozas Petrutis. Pastarasis sovietmečio veikėjas pokario metais buvo aktyvus Kartenos valsčiaus *sribas*, pasižymėjęs žiaurumu naikinant partizanus, tremiant ūkininkus į Sibirą, dėl to žmonių nebuvo labai mėgstamas.

Kad ir kaip stengėsi trisdešimtūkstantininkas ir jo rėmėjai, ekonominiai kolūkio rodikliai kilo labai lėtai, nes jis niekaip negalėjo išbristi iš senų skolų, o ir jo dirvos nepasižymėjo dideliu derlingumu.

Neišmanydama ką daryti, Kretingos rajono valdžia nutarė kolūkį padalyti į du ūkius, kurių kiekvienas savarankiškai turėjo kapstytis iš duobės. Visuotiniam kolūkiečių susirinkimui 1958 m. balandį buvo pasiūlyta padalyti ūkį pusiau. O tuo metu buvo įprasta partijos ir valdžios pasiūlymams vienbalsiai pritarti ir



*Kalniškių kolūkis.
Valomi grūdai,
apie 1959 m.*

daug nesvarstant juos vykdyti. Kairiajame Alanto krante buvę Kalniškių, Balsiškių, Anužių kaimai pasiliko „Kalniškių“ kolūkyje, o kitapus upės esantys Lubių, Eitučių ir Kupšių kaimai, taip pat Lygnugariškių kaimas atsiskyrė ir pasivadino „Pergalės“ kolūkiu. Abiejų ūkių valdybos sudarė bendrą komisiją, kuri pasidalijo pusiau visą turimą turtą.

Naujuoju „Pergalės“ kolūčio valdybos pirmininku „partijai rekomendavus“ buvo išrinktas Juozas Petrutis. Kolūkiui atiteko 2 sunkvežimiai, ratinis traktorius DT-20, 43 melžiamos karvės, 150 kiaulių, 200 vištų, 39 avys, 40 arklių, dalis smulkaus žemės ūkio inventoriaus (plūgai, akėčios, vežimai, rogės ir pan.), taip pat pusė buvusio kolūčio skolų: valstybei reikėjo gražinti 97 tonas miežių ir 1 012 000 rublių ilgalaikių ir trumpalaikių paskolų.

„Pergalės“ kolūkis 1958 m. atsidūrė nepavydėtinoje padėtyje: kadangi anksčiau ūkiniai pastatai buvo statomi tik Kalniškių kaime, „Pergalė“ liko be fermų ir pašarų saugyklų. Kolūčio valdybai pirmiausia teko susirūpinti, kur žiemą dės kiaules, nes vasarą jos buvo laikomos lauke. Tada buvo nutarta rekonstruoti J. Lubio sodybos, kurioje veikė kolūčio kontora, tvartą. Jis buvo pailgintas, išbetonuotas, sudėtos grindys, uždengtas naujas stogas. Taip buvo įkurta kiaulių ferma. Rudenį joje buvo auginama jau 340 kiaulių. Kiti gyvuliai buvo išskirstyti į brigadas ir laikomi tam nepritaikytuose pastatuose. Arkliai buvo laikomi 4 vietose: Lubių kaime pas L. Brazdeikį, Kupšiuose pas V. Mockų, Eitučiuose pas Igną Domarką, karvės – Lubių kaime ir pas K. Vaišnorą Eitučiuose, o veršeliai – pas Juozą Žilį taip pat Eitučiuose. Gyvulininkystei vadovavo fermos vedėjas Antanas Jašmontas.

Kadangi kolūkis visas savo lėšas turėjo investuoti į gyvulininkystę ir ūkinių pastatų sutvarkymą bei gražinti skolas, nebuvo iš ko mokėti kolūkiečiams už darbadienius. Teko pirkti grūdus iš Padvarių senelių namų pagalbinio ūkio sektoriaus ir dalyti juos kolūkiečiams. Jie už vieną darbadienį tegavo po 1 kg rugių ir po 2 rublius.

1959 m. kolūkis savo jėgomis pasistatė grūdų sandėlį, 1960 m. – pirmąją mūrinę 100 vietų karvidę, kuri 1961 m. buvo modernizuota: elektrifikuota, įreng-



*Kalniškių kolūkis.
Rugiapjūtė,
apie 1960 m.*



Kalniškių kolūkis. Kolūkiečiai javų lauke

tas vandentiekis, automatizuotos girdyklos. Darbuotojams pailsėti buvo įrengtas vadinamasis raudonasis kampelis, kuriame buvo netgi radijo taškas. Tais pačiais metais už mėsos gamybą kolūkis iškovojo garbingą sovietmečio apdovanojimą – kolūkio valdybai buvo įteikta pereinamoji raudonoji vėliava.

1961 m. centrinėje kolūkio gyvenvietėje – Lubių kaime – prasidėjo naujų individualių gyvenamųjų namų ir ūkinių pastatų statyba. Tai rodė, kad kolūkio ekonominiai rodikliai akivaizdžiai pagerėjo, o ir patys kolūkiečiai jau išmoko gyventi iš savo 60 arų asmeninio ūkio. Namus ūkis statė savo lėšomis. Kolūkiečiai



*Kolūkio festivalis.
Apie 1960 m.*



*Kalniškių kolūkio
kombainininkas
pirmūnas Vytautas
Drakšas*

juos galėjo įsigyti išsimokėtinai per 15 metų. Tais pačiais metais pastatyta mūrinė 600 vietų kiaulidė. Joje buvo vandentiekis, pašarų virtuvė.

1961 m. ūkį pasiekė elektra. Pirmiausia buvo elektrifikuotos gyvulininkystės fermos, Kalniškių aštuonmetė mokykla, biblioteka, paskui – kolūkiečių namai. 1967 m. elektros linijos buvo nutiestos į Eitučių kaimą, o iki 1970 m. – elektrifikuotos visos gyvenvietės ir netgi atokiau esantys vienkiemiai.

1961 m. Lubių gyvenvietėje buvo pastatyta nauja kolūkio kontora, prie kurios 1967 m. įrengtas Kretingos buitinio gyventojų aptarnavimo kombinato punktas, teikęs gyventojams kai kurias buitines paslaugas.

1962 m. kolūkis gavo 55 388 rublių pajamų: iš augalininkystės 10 036, o iš gyvulininkystės – 39 697 rublius. Javų derlius siekė 4,6 cnt, pašarinių šakniavaisių –



Kartenos kultūros namų choras

126 cnt, bulvių – 22 cnt iš hektaro. Vieno centnerio javų savikaina sudarė 17,7, bulvių – 21,9, pašarinių šakniavaisių – 1,4, pieno – 14,6, galvijų mėsos – 69,6 ir kiaulienos – 136,1 rublio. Už vieną darbadienį kolūkietis gaudavo vidutiniškai 76 kapeikas pinigais ir 1 kg grūdų.

1962 m. kolūkio lėšomis Lubių kaime pastatytas naujas dviejų aukštų Kalniškių aštuonmetės mokyklos pastatas, kuriame ir dabar (2002 m.) tebesimoko aplinkinių kaimų vaikai.

1963–1964 m. kolūkis toliau po truputį kapstėsi iš to buvusio, atrodo, begalinio atsilikimo: didėjo pajamos, sumažėjo produkcijos savikaina, kilo kolūkiečių darbo atlyginimas – dabar jie gaudavo iki 1,65 rublio pinigais ir 1,5 kg grūdais už darbadienį.

Ūkiui išsigijus daugiau automobilių, traktorių, žemės ūkio mašinų, jiems laikyti, prižiūrėti ir remontuoti 1963 m. buvo pastatytos naujos mechaninės dirbtuvės.

1965 m. kolūkio žemdirbiai iš 1 ha gavo 9,3 cnt žiemkenčių, 13,8 cnt



Kalniškių kolūkio pirmininkas Alfonsas Jonkus (kairėje) ir kombainininkas traktorininkas Kazimieras Rekašius



*Tvarkdaraičio šventė – tai Kartenos miestelio ir kaimų sodybų apžiūra ir vertinimas.
Apie 1984 m.*

vasarinių grūdinių javų, 42 cnt bulvių ir 185 vnt. pašarinių runkelių. 100-ai ha žemės ūkio naudmenų primelžė 262,6 cnt pieno, kiekvienam hektarui žemės ūkio naudmenų pagamino po 62 cnt mėsos. Centnerio pieno savikaina siekė 17,05 rublio, galvijų mėsos – 111 rublių, kiaulienos – 131 rublį, javų – 10,94, pašarinių šakniavaisių – 2,19, bulvių – 15,25 rublio. Kolūkiečiams už darbadienį mokėta po 2,14 rublio pinigais ir po 1,5 kg grūdų.

1966 m. vasarinių javų derlingumas siekė 10 cnt iš hektaro, bulvių – 124 cnt, pašarinių šakniavaisių – 334 cnt. Tais pačiais metais iš Kretingos į „Pergalės“ kolūkį (Lubius) pradėjo kursuoti autobusas.

Metai iš metų kolūkis skaičiavo vis didėjančias pajamas, statė naujus visuomeninius pastatus: daržines, karvides, kiaulides, sandėlius. Pastatė pirtį ir parduotuvę. Centrinėje kolūkio gyvenvietėje buvo įsteigtas felčerio akušerio punktas – didelė pagalba kaimo žmonėms: susirgus buvo galima greičiau sulaukti medicinos pagalbos. 1968 m. kolūkiečiai pirmąkart už kolūkio lėšas išvyko į ekskursijas, kurių metu aplankė Leningradą, kitas žymias vietas. Tais pačiais metais buvo pradėta statyti dviaukščius keturbučius gyvenamuosius namus.

1972 m. „Pergalės“ kolūkis vėl buvo sujungtas su „Kalniškių“ kolūkiu. Naujajam ūkiui buvo paliktas „Kalniškių“ vardas. Nuo 1972 m. iki panaikinimo 1992 m. „Kalniškių“ kolūkiui vadovavo Alfonsas Jonkus.

Baublių apylinkės politiniai kaliniai

Audronė Končienė



*Ignas Smilingis (dešinėje) iš Balsiškių kaimo tremtyje, Krasnojarsko kr., Bogučianų r.
Iš S. Smilingytės-Benetienės albumo**

Baublių pagrindinės mokyklos kraštotyros būrelio nariai – E. Baltmiškytė, A. Jonutytė, I. Kundrotaitė, R. Kupšytė, R. Mažionytė, J. Naikelytė, S. Pareigis, I. Raišuotytė, R. Skliuderis, J. Stonkutė, L. Stuopelytė, M. Stuopelytė, I. Šližiutė, L. Totilaitė ir S. Zulcaitė, vadovaujami mokytojos A. Končienės, 2001–2002 m. surinko likusių gyvų politinių kalinių atsiminimus. Juose pasakojama apie suėmimo aplinkybes, NKVD pareigūnų tardymo metodus, kalinimo vietas, darbą jose ir kt. Ypač įdomūs laišakai, rašyti kalint, prisiminimų nuotrupos užrašų knygelėse. Manau, kad ši kraštotyrinė medžiaga padės plačiau atskleisti po karo vykusius istorinius procesus, papildys ir išplės turimas žinias apie lietuvių tautos genocidą.

Surinkta medžiaga reikšminga tuo, kad tai gyvų istorijos liudininkų ir jų artimųjų pasakojimai, niekur neskelbti faktai, galintys praturtinti mūsų žinias, leidžiantys palyginti Baublių apylinkės pokario metų įvykius su visos Lietuvos įvykiais.

Rašydami politinių kalinių atsiminimus, rėmėmės tik faktais, kuriuos pateikė atsiminimų autoriai, nedarėme jokių apibendrinimų ar lyginimų. Klausinėdami vadovavomės Lietuvos gyventojų genocido ir rezistencijos tyrimų centro pateiktomis anketomis ir klausimynais.

* Šiame straipsnyje esančios nuotraukos pateiktos iš įvairių istorinio Kartenos valsčiaus kaimų – paliustruoti bendras tremtinių kančias, kasdienybę ir šviesesnes akimirkas. *Red. pastaba.*

Vladas Balsevičius

Gimė 1927 m. sausio 27 d. Nausodžio kaime, Žalgirio sen., Kretingos r., ūkininkų Igno ir Barboros Balsevičių šeimoje. Šie žmonės turėjo 24 ha žemės. Tėvas anksti mirė, tad Vladui teko darbuotis tėvų ūkyje.

1947 m. tapo partizanų ryšininku. Ryšius palaikė daugiausia per Juozą Martinaitį-Meškereį ir Kazį Stropų-Klevą. Apie tai sužinoję enkavėdistai 1948 m. jį suėmė ir tardė Kartenos valsčiaus NKVD būstinėje. Kankinamas jis pasižadėjo teikti jiems žinias apie partizanus, tačiau paleistas to nedarė. Todėl 1949 m. vėl buvo suimtas, išvežtas į Kretingos saugumo būstinę, kurioje išbuvo beveik 4 mėnesius. Tardymas vyko be perstojo, ilgai, po keletą valandų. Dažniausiai tardydavo naktimis, neleisdavo miegoti, dažnai mušdavo. Maitino sriuba ir vandeniu.

Iš Kretingos su kitais suimtaisiais naktį išvežė į Klaipėdą. Juos lydėjo 12–13 kareivių sargyba su šunimis. Po poros savaitių Klaipėdos kalėjimo prižiūrėtojas perskaitė raštą, kad Vladas nuteistas dešimčiai metų kalėti lageryje ir penkeriems metams tremties. Po nuosprendžio paskelbimo netrukus buvo išgabentas į Vilnių. Ten išbuvo pusantro ar du mėnesius.

Iš Vilniaus kalinius gyvuliniais vagonais išvežė į Mordoviją. Ešeloną sudarė 15–16 vagonų, kuriuose buvo sugrūsta po 50–60 žmonių. Buvo labai šalta. Ant grindų miegojusių žmonių net vatinukai priešaldavo. Valgyti ėmesdavo į vagoną kelis ilgus sušalusios žuvies gabalus. Traukinys sustodavo tik tada, kai reikėdavo papildyti vandens atsargas. Po kiekvieno sustojimo kalinius skaičiuodavo: varydavo pro medinę užtvarą ir kiekvienam kaliniui sargybinis trenkdavo mediniu kūju.

Mordovijoje gyveno barakuose, dirbo miško darbus. Vėliau išgabeno į Moldaviją, ten išbuvo savaitę. Iš Moldavijos išvežė į Omską. Tame mieste išbuvo iki kalinimo pabaigos.

Omske kasė tranšėjas šiluminėms trasoms. Darbas buvo be galo sunkus, nes žemė buvo labai išalusi. Dirbo po 8–9 valandas, valgyti gaudavo lėkštę sriubos ir 250 gramų duonos. Jei kalinys dirbo labai gerai, duonos normą jam padidindavo iki 300 gramų. Duona buvo šlapia, nesoti.

Kiti kaliniai dirbo medienos cechuose – darė dėžutes radijo imtuvams. Normos buvo didelės, ventiliacijos patalpose jokios. Kaliniai iš cecho išeidavo balti kaip popierius. Atlyginimas buvo menkas. Pinigų kaliniams į rankas neduodavo. Lagerio kioske pagal iškabintus sąrašus už tą sumą buvo galima pasiimti maisto ir kitų prekių.

Reikėjo griežtai laikytis režimo. Jei nepaklusi – karceris. Truputį laisvo laiko kaliniai turėjo tik vakare.

Dirbdamas Vladas susirgo pleuritu. Apie pusę metų gydėsi lagerio ligoninėje, kurioje po ligos buvo paliktas atsakingu už švarą, o paskui dirbo ligoninės vaistinėje – normuodavo vaistus, sterilizuodavo medicinos įrankius.

Iš lagerio buvo paleistas 1956 m. Grįžęs apsigyveno Žutautų kaime¹.

Juozas Gagilas

Gimė 1914 m. Budrių kaime, Žalgirio sen., Kretingos r. Suimtas 1945 m.

¹ Duomenis pateikė Vladas Balsevičius, gim. 1927 m., gyv. Žutautų k., Žalgirio sen., Kretingos r. Užrašė A. Končienė, J. Mačiukienė, 2000 11 12.



*Sibiras, Irkutsko sr.,
Šitkino r., Šitkino k.
Ona ir Petras
Stančikai su vaikais
Aldona, Algiu ir
Albinu. 1950 m.
Iš A. Stančikaitės-
Mažeikienės albumo*

vasario 16 d. kartu su tėvu Kaziu Gagilu už tai, kad prieš karą priklausė Šaulių sąjungai. Buvo tardomi Kartenos valsčiaus NKVD būstinėje, nuteisti ir vasario pabaigoje ištremti į Kareliją kasti Belomoro kanalo.

Apygyvendino barakuose, kuriuose tilpo po 300 žmonių. Miegojo ant gultų, po galva vietoj pagalvės pasikišę kepurę. Darbo vieta buvo už pusės kilometro nuo barakų. Iš viso lageryje buvo apie 4 000 įvairių tautybių politinių kalinių. Jie dirbo po 8 valandas per dieną. Poilsio dieną iš pradžių gaudavo tik išdirbę 10 dienų, o vėliau jiems leido ilsėtis sekmadieniais.

Maitino labai menkai: ryte duodavo 400 gramų duonos, vakare – 300 gramų duonos ir arbatinį šaukštelį smulkaus cukraus.

Viename barake buvo įrengta lagerio ligoninė. Joje ligoniams duodavo geresnio maisto: be minėtos porcijos, dar 200 gramų bulvių košės.

Nemaža kalinių, ypač vyresnio amžiaus, nuo alinančių darbo ir buities sąlygų mirdavo. Petrozavodsko lageryje mirė ir Juozo tėvas.

Pats Juozas 1946 m. spalį iš lagerio pabėgo. Lietuvą pasiekė per savaitę. Grįžęs prisistatė į Kartenos valsčiaus NKVD būstinę, nes reikėjo gauti kokį nors asmens dokumentą. Daugiau tremiamas nebuvo.

Mirė 2002 m. Palaidotas Budrių kapinėse².

Adolfas Kupšys

Gimė 1926 m. gegužės 15 d. Žutautų kaime, Žalgirio sen., Kretingos r. Tėvai Juozas ir Jadvyga Kupšiai valdė 10 ha žemės. Šeimoje dar augo sesuo Regina. Baigęs Budrių pradinę mokyklą, Adolfas pasiliko dirbti tėvų ūkyje. 1944 m. slapstėsi miške, kad nereikėtų eiti į sovietų armiją. Valdžiai iškabinėjus proklamacijas, kad grįžę iš miškų bus amnestuoti, Adolfas išėjo iš miško. Už vengimą tarnauti karinis komisariatas

² Duomenis pateikė Juozas Gagilas, gim. 1914 m., gyv. Budrių k., Žalgirio sen., Kretingos r. Užrašė R. Skliuderis, 2002 m.

jam paskyrė bausmę – du mėnesius dirbti miške. Palaikė ryšius su partizanais – tiekė jiems maistą.

Suimtas buvo 1953 m. vasario 4 d. rytą. Suimant dalyvavo penki Kretingos rajono NKVD skyriaus pareigūnai, vadovaujami kapitono Kozlovo. Jie elgėsi mandagiai, tėvų negąsdino, tik pranešė, kad sūnus suimamas už ryšius su partizanais. Parą išlaikė Kretingos areštinėje, o kitą dieną nuvežė tardyti į Klaipėdos srities saugumo būstinę.

Kvotė tardytojas Okunevas. Tardė po 8 valandas dieną ir naktį. Mušti nemušė, tačiau stengėsi nualinti, neleido išsimiegoti, valgydino duona ir vandeniu, tik retsykiais atnešdavo skystos sriubos.

Po mėnesio tardymo paskyrė bausmę – dvidešimt penkerius metus lagerio ir penkerius metus tremties. Aštuonis mėnesius išlaikė Klaipėdos kalėjime. Ten kalinius maitino sriuba, duona ir vandeniu. Kaliniai kartais apsiukeisdavo naujienomis stuksendami į sieną sutartinius ženklus. Dažnai enkavėdistai į kameras įleisdavo šnipų, kurie pranešdavo vadovybei, apie ką kalba kaliniai. Mirus Stalinui, kalėjimo sargyba buvo sustiprinta, kad nekiltų kalinių neramumų.

1953 m. rugsėjo 7 d. traukiniu išvežė į Vilnių, o spalio 14 d. išgabeno iš Lietuvos. Ilgiausiai, iki kalinimo pabaigos, išbuvo Archangelsko srities Vyčegodskio lageryje, į kurį buvo atgabentas 1954 m. kovą. Čia teko dirbti statybose betonuotoju, statybininku. Dirbo po 8 valandas, atlyginimai buvo nedideli, iš jų išskaičiuodavo išlaidas maistui, drabužiams ir avalynei.

Vyčegodskyje kalinių gyvenimas buvo mažiau varžomas. Jie galėjo vaikščioti po barakus nepaženklinti numeriais, net buvo suorganizavę dūdų orkestrą. Švenčių dienomis kalinius į darbą išleisdavo su muzika, pagerindavo maistą – duodavo lašinių.

Tarp kalinių daugiausia buvo vokiečių nelaisvėje pabuvusių karių, kurie po karo buvo sugražinti Sovietų Sąjungai ir atsidūrė savo valstybės lageriuose todėl, kad pasidavė priešui gyvi. Juos vadino tėvynės išdavikais ir netaikė amnestijos. Kartą trys kaliniai pagrobė prižiūrėtojų mašiną ir pabėgo. Kalinių sveikata rūpinosi iš jų tarpo paskirtas gydytojas, dirbęs medicinos punkte.

Iš lagerio Adolfas buvo paleistas 1956 m. rugpjūčio 20 d. Kartu su kraštiečiu Edvardu Raišuotu parvyko į gimtąjį Žutautų kaimą. Grįžęs dirbo miškų ūkyje, vėliau – kolūkyje³.

Ignas Lukas

Gimė 1922 m. Kalno Grikštų kaime, Žalgirio sen., Kretingos r. Baigė tris pradinės mokyklos skyrius, dirbo tėvų ūkyje. Po karo tapo partizanų ryšininku. Suimtas 1948 m., nuteistas kalėti dvidešimt penkerius metams ir penkerius metus gyventi be pilietinių teisių.

1948 m. gruodžio 16 d. ištremtas į Vorkutos lagerius, į Komiją. Dirbo akmens anglies kasyklose, buvo sužeistas – ant jo užvažiavo vagonėlis su anglimi ir sulaužė dubens kaulus, ilgai gydėsi.

Paleistas iš lagerio 1957 m. gruodžio 13 d. iš karto į Lietuvą negrįžo.

³ Duomenis pateikė Adolfas Kupšys, gim. 1926 m., gyv. Žutautų k., Žalgirio sen., Kretingos r. Užrašė A. Končienė, 2000 11 28.

Pasiliko dar metus dirbti kasyklose. Grįžęs apsigyveno Baublių kaime. Mirė 2001 m.⁴

Juozas Lukas

Gimė 1926 m. balandžio 16 d. Baublių kaime, Žalgirio sen., Kretingos r., ūkininkų Juozo ir Onos Lukų šeimoje, kuri dar augino sūnus Antaną ir Stasį, dukteris Karoliną, Anicetą ir Petronėlę. Šeima turėjo 12 ha žemės, šiek tiek pajamų gaudavo iš namuose įkurtos nedidelės krautuvės. Tėvui prieš karą mirus, tėviškėje ūkininkauti liko vyriausias sūnus Antanas.

Juozas buvo jauniausias. Jis baigė Baublių pradinę mokyklą ir Kretingos gimnaziją. Mokėsi labai gerai, todėl baigęs gimnaziją buvo paskirtas mokytoju į Kretingos apskrities Mežukaičių pradinę mokyklą (dab. Plungės r.).

1945 m., mokslo metų pabaigoje, apylinkės valdžia sukvietė mokinius ir jų tėvus į susirinkimą, kuriame ragino vaikus stoti į pionierių ir komjaunimo organizacijas. Tos pačios dienos naktį į Juozo kambarį įsiveržė Mežukaičių miške veikę partizanai ir liepė eiti kartu su jais. Jie jam nieko nedarė, nes pažinojo jo brolių Stasį, kuris nuo 1944 m. taip pat partizanavo. Dieną jis praleido partizanų bunkeryje, miške. Ten Juozą 1945 m. liepos 11 d. aptiko ir suėmė mišką „šukavę“ enkavedistai ir kareiviai.

Ilgą laiką buvo tardomas Kretingoje. Tardymas vyko dieną ir naktį, beveik negaudavo pamiegoti, buvo mušamas. Taip buvo daroma specialiai, siekiant psichologiškai nuvarginti ir palaužti žmogų. Juozas tardytojui įrodinėjo, kad jis nepalaikė ryšių su partizanais ir pats buvo patekęs jų nemalonėn. Tačiau niekas juo netikėjo.

1945 m. rugpjūčio 27 d. karinis tribunolas jį nuteisė laisvės atėmimu penkiolikai metų ir pilietinių teisių netekimu dar penkeriems metams. Išvežė į Vilniaus Lukiškių kalėjimą, o iš ten etapais trėmė į bausmės atlikimo vietas.

Pateko į Vorkutos lagerį, esantį Komijoje. Pirmųjų pokario politinių kalinių gyvenimas čia buvo ypač sunkus. Jiems teko tiesti geležinkelius, statyti barakus, nes atvykstančių kalinių buvo labai daug, o barakų trūko. Vėliau teko dirbti akmens anglies kasyklose, kuriose buvo pilna anglies dulkių, trūko oro, reikėjo iki kelių mirkti vandenyje. Tik atvykus į lagerį teko miegoti dideliame šaltyje nebaigtuose statyti barakuose. Miegant prie pagalvių prišaldavo kepurės, plaukai. Kaliniai gyveno pusbadžiu, daugelis mirė nuo išsekimo. Mirusiuosius laidojo netoliese. Prieš laidojant prižiūrėtojai mediniu kūju trenkdavo mirusiajam per galvą norėdami įsitikinti, ar jis tikrai negyvas.

Lageryje Juozas susirgo tuberkulioze. Sirgo ilgai ir sunkiai, gydėsi lagerio ligoninėje. Vėliau artimiesiems sakydavo, kad gyvas išliko tik per stebuklą, nes džiova kaliniams buvo mirtina liga – nebuvo tinkamų gydymo sąlygų ir reikiamų medikamentų. Jį gydė aukštos kvalifikacijos gydytojas, taip pat politinis kalinys. Kiek pasitaisius sveikatai, pradėjo dirbti ligoninės ūkvedžiu, nors už šį darbą jam niekas nemokėjo. Ligoninėje pradėjo lankyti siuvyklą ir porą metų mokėsi siūti, kad galėtų bent kiek užsidirbti.

Būdamas Vorkutos lageryje, Juozas Lukas susirašinėjo su tėviškėje li-

⁴ Duomenis pateikė Stanislava Lukienė, gim. 1918 m., gyv. Baublių k., Žalgirio sen., Kretingos r. Užrašė A. Končienė, 2000 09 26.

kusia seserimi Aniceta Drungiliene. Išliko keletas laiškų, rašytų 1950 ir 1955 m. Pateikiu keletą ištraukų, kuriose veržte veržiasi jausmai, nenusakomas tėviškės ilgesys, pamąstymai, pamokymai seseriai, kaip auklėti vaikus, užsimenama apie gyvenimo sąlygas lageryje.

„Tartum bėgte bėga nuvytusios ir pilkos jaunystės dienos. Ir viskas palieka užpakaly – kas amžiams nesugrąžinama. Palieka tik prisiminimai, kurie dažniausiai būna slopinantys širdį ir skaudūs. Kiek daug pasaulyje džiaugsmo ir grožio!.. Bet nepalyginamai daugiau jame ašarų, pasibaurėjimo, skriaudų, neteisybės, skurdo ir skausmo.

Visi laimingieji vienodai džiaugiasi, o kiekvienas nelaimingasis savotiškai kenčia. Taip, tikrai taip yra. Kiekviena nelaiminga šeima yra skirtingai nelaiminga, ir vieni kitus sunkiai supranta. Sakoma, svetimos ašaros nevilgo skruostų.“

„Šiandien gavau tavo laišką, rašytą 3. X. 1950, už ką širdingai dėkoju. Pirmasis klausimas „Brolyt, kaip tu supranti, kaip aš turiu šiandien jaustis?“⁵ Atsakymas turėtų būti per daug ilgas. Bet aš atsakysiu trumpai: suprantu ir įeinu į tavo padėtį. Motina pagimdė ir išauklėjo mane per daug jautriu, taip, kad vienišaliai ir lygiaširdžiai į šitą žiūrėti negaliu.“

„Toliau skundies negaunanti užuojautos įvykus žiauriai šeimos tragedijai. Aš po to gavau iš tavęs du laiškus ir į juos atsakiau. Žinoma, ramint ir guost tave neturėjau jėgų, nes pats laukiau kažkieno paguodos. Likau tartum bejausmis, suakmenėjusiu ir nenorėjau išeit iš tos lėtarginės užuomaršos, kad tik apie tai negalvoti, neprisiminti, nes tai smūgis, kurio lengvai pernešti nepajėgiau.“

„Kaip vadinasi gėlelė? Ji ne taigos, tai tundros gėlelė, nes čia tik tundra, o kaip ji vadinasi – nežinau. Tiesa, aš pasiunčiau ne vieną, du kartus. Kartą pasiunčiau vieną, o kitą – keturias ar penkias. Iš viso jaučiu, kad ne visus mano laiškus gauni.“

„Sveikata nepavydėtina. Kaip žinai, sergu džiova. Bet laike 6-ių metų ligos dar negulėjau. Savo laisvu noru dirbu ligoninės ūkvedžiu, o taip pat atliekamu nuo darbo laiku vaikštau į siuovyklą ir mokinuosi siūti. Ten šiek tiek uždirbu ant arbatos, nes už darbą ūkvedžiu man neapmoka, kadangi skaitausi ligonis, gaunu ligonio maistą ir gydymą. Dirbti manęs niekas neverčia, galiu gulėti, bet negaliu būti be jokio užsiėmimo – nuobodu. Taip, kol jėgos leidžia, krutu.

Bendrai gyvenimas taip pat nepavydėtinas, nors šiuo metu kaliniams suteikta daug lengvatų, drausmė palengvėjo. Taip, kad palyginus su praeitimi, gyvenimas pasidarė žymiai ge-

⁵ Anicetos Drungilienės šeimą ištiko tragedija: partizanai nužudė jos vyrą, ir ji su trimis mažais berniukais liko našlė.



Lietuviai tremtiniai
prie miško paruošos
darbų Sibire. 1957 m.
lapkričio mėn.

resnis, laisvesnis. Bet tai viskas per vėlu, nes sveikata suardyta ir nesugražinamai. Pagal sveikatą neužilgo turėčiau būti paliuosuotas. Bet kur nuvažiuoti, kur prisiglausti, kas priims, kas duos kąsnelį duonos? – nežinau. Nieko, jei sveikata laikytusi tokiaame stovyje kaip dabar, tai gal galėčiau užsidirbti, žodžiu, išmaitinčiau save. Bet kas, jei dirbti negalėsiu? Nuvažiuoti pas Karusę su mama? Irgi nelabai norisi juos varginti. Be to, iš Šiaurės į Šiaurę⁶. Taip norėtusi dar Lietuvą pamatyti.“

„Labai džiaugiuos, jau turiu net vienuoliką nuotraukų ir skausmo ilgose minutėse žiūriu į jas ir tuomi kartais apsidžiaugiu, o kartais dar daugiau – susijaudinu.“

„Aš gyvenu kaip ir seniau. Savo laisvu noru dirbu siuvykloje, nors ir ligonis esu, nes nedirbus – sunkoka, pilvas valgyt prašo. Jau ir pasiūt šį tą išmokau. Už mėnesio bus metai, kai pradėjau mokintis. Pririštas prie darbo, žinoma, nesu: noriu dirbu, noriu – ne.“

„Šioj vakaro prieblandoj sėdžiu aš prie mažučio langelio ir mintimis skraidau po gimtą, mylimą kraštą, po kvepiančią gėlėtus laukus.“

„Akys įsmigo tenai, kur namai, kur dvi eglės prie vartų auga, didėja tartum nešdamos gimtinei sargybą, kur pražysta kas metą alyva palangėj, prie durų, kurias varsto svetimos rankos, nuskurdęs bijūno krūmas po žaliais lapais slepia nakvynei pražydusius žiedus, kuriais niekas nesidžiaugia.“

Tokiais žodžiais verčia mane rašyti jautrumas. Man geriau, kad turiu kam atverti širdį – aš tuomi gydau negailėstingųjų padarytas žaizdas. Taip aimanuoja kiekvienas džiovininkas-belaisvis.“

⁶ J. Luko mama Ona Lukienė ir sesuo Karolina Skliuderienė buvo tremtyje Krasnojarsko krašte.

„Nerandu kuo galėčiau padėti, ką patarti ir pamokinti, nors gyvenimą ir žmones, net jų psichologiją pažįstu neblogiausiai, – tai vaisiai dešimties metų nelaisvės.“

„Laikai keičia žmones, o žmonės laikus.“

„Vaikas turi mylėti ir gerbti ne tik savo gimines, bet ir visus žmones. Ir ne paviršutiniškai, o nuoširdžiai. Reikia įtikinti vaiką, išaiškinti mokslo tikslą, vertę ir vaisius, kad jis jaustų troškimą mokintis. Vaikas neturi bijoti nei motinos, nei mokytojo, bet turi jų klausyti! Jam turi būti įkalta į sąmonę, kad motinos bei mokytojo pasakytas žodis yra neapsvarstomas ir jis neturi drįsti prieštarauti. Vaikui reikia ugdyti sąžinės ir gėdos jausmą. Mušti vaiką, norėčiau pasakyti, nereikia. Šis auklėjimo metodas, bent man atrodo, yra blogas. Vaikas pradeda tėvo bijoti, o baimės pas vaiką neturi būti.“

„Bėgte praskubėjo vasara ir jau prasidėjo pilkos rudens dienos, o už poros savaitių iškris pirmasis sniegas ir prasidės žiaurioji žiema. Tada vėl lauksime pavasario. Gal su juo išauš tas saulėtas rytas, kuriame pasimatysime.“

Ir tas trokštamas rytas pagaliau jam išaušo. 1956 m. kovo 10 d. Juozas Lukas iš įkalinimo vietos buvo paleistas, o 1956 m. balandžio 24 d. – reabilituotas. Grįžęs į tėviškę, baigė Klaipėdos buhalterinės apskaitos technikumą, dirbo gyvulių fermos vedėju, zootechniku, zootechniku selekcininku. Dirbo sąžiningai, už tai ne kartą buvo apdovanotas pagyrimo, garbės raštais, darbo didvyrio medaliai. 1989 m. pakartotinai reabilituotas.

Mirė 1997 m. vasario 9 d. Palaidotas Budrių kapinėse.⁷

Edvardas Raišuotas

Gimė 1927 m. Žutautų kaime, Žalgirio sen., Kretingos r., 5 vaikų šeimoje. Tėvas mirė, kai Edvardui tebuvo metukai. Baigęs pradinę mokyklą, nuo 14 metų dirbo pas netoliese gyvenusį ūkininką Ksaverą Raišutį. Įsteigus kolūkį, buvo paskirtas brigadininku. Gyveno miškų apsuptame kaimo pakraštyje, palaikė ryšius su partizanais, teikdavo jiems žinias, aprūpindavo maisto produktais.

1953 m. pradžioje enkavėdistų užverbuotas Trukis nugirdė su migdomaisiais vaistais sumaišyta degtine partizanus Paulauską ir Vaišnorą. Kartu su jais buvusią kovų draugę Moniką Malinauskaitę, kilusią iš gretimo Bumbulių kaimo, partizanams užmigus, nušovė pasaloje tykoję *stribai*. Užmigdytus partizanus nuvežė į Kartena, o iš jos – į Klaipėdos saugumo kalėjimą, kurio kameroje šie ir nubudo. Tardomi neatlaikė kankinimų ir išdavė savo ryšininkus Edvardą Raišuotą, Adolfą Kupšį ir Albiną Šlušnį.

E. Raišuoto suimti ankstyvą 1953 m. vasario 20 d. rytą atvyko trys saugumo pareigūnai, iš kurių du buvo

⁷ Duomenis pateikė Audronė Lukaitė-Končienė, gyv. Bablių k., Žalgirio sen., Kretingos r., 2001–2002 m.



*Krasnojarskas,
Kirovo r., II-oji
plytinė. Dešinėje –
Janina Vaišnoraitė-
Janušas. Kitos –
rusės. 1954 m.*

karininkai. Suimtąjį nugabeno į Budrių kaimą, o paskui nuvežė į Kretingos saugumo būstinę. Ten apklausę, išsiuntė į Klaipėdos kalėjimą.

Klaipėdoje pirmąją savaitę vyko „karštasis tardymas“. Tardydavo nuo 6 iki 16–17 valandos ir nuo 22 iki 4 valandos ryto. Ryte 6 valandą vėl keldavo ir pradėdavo tardyti iš naujo. Neleisdavo net snustelti. Tardydami mušė taip, kad neliktų žaizdų. Tardė vyr. leitenantas Okunevas, o jam vertėjavo lietuvis enkavėdistas iš Skuodo, kuris buvo dar aršesnis už tardytoją. Akistatoje partizanas Paulauskas patvirtino E. Raišuotą buvus ryšininką, todėl išsiginti nuo pateikto kaltinimo nebuvo prasmės.

1953 m. gegužę Klaipėdos karinis tribunolas nuteisė E. Raišuotą dvidešimt penkeriems metams lagerio ir dar penkeriems metams po įkalinimo atėmė pilietines teises.

Iki rugsėjo laikė Klaipėdos kalėjime. Kameroje kalėjo 5–7 žmonės. Jiems teko dalytis 4 lovomis, 2 pagalvėmis ir 2 apklotais, todėl miegojo pakaitomis. Valgyti gaudavo triskart per dieną: ryte 200 gramų duonos ir arbatos, pietums – sriubos ir 3 šaukštus kokios nors košės, vakarienei – nuo pietų atlikusios sriubos ir 200 gramų duonos. Jei kalinys elgėsi gerai, kas 10 dienų galėjo gauti siuntinius iš namų, kuriuos kalėjimo administracija kruopščiai patikrindavo. Kaliniai neturėjo teisės gauti laiškų ir juos rašyti.

Iš Klaipėdos į Vilnių vežė specialiu kaliniams vežti įrengtu vagonu. Vilniaus kalėjimo vienoje kameroje apgyvendino 63 kalinius, kuriuos prižiūrėtojai rytais ir vakarais tikrindavo. Kaliniai čia jautėsi šiek tiek laisviau.

Spalio mėnesį kalinius sugrūdo į gyvulinius vagonus, po 80 žmonių. Ant trijų aukštų gultų visiems vietos neužteko, todėl kaliniai miegojo pasikeisdami. Vagono grindyse buvo skylė gamtiniams reikalams atlikti.

Vežė 14 parų. Maitino vieną kartą per dieną – daugiausia duodavo duonos, o sriubos atnešdavo retai. Trejetą parų visai nemaitino. Pritrūkę vandens, žmonės gremžė sniegą nuo vagonų sienų, tirpdė jį ir gėrė.

Pirmasis sustojimas – Labotnangas, prie Obės. Ten trylika vagonų išstovėjo per naktį, o ryte, 40 °C šaltyje, kalinius išrengė ir suvarė į barakus, davė paval-

gyti po 900 gramų duonos ir žuvienės. Barake buvo krosnis. Kai ją užkūrė, nuo lubų krūvomis ėmė kristi blakės.

Po poros parų kalinius ėmė rūšiuoti tolesniam etapavimui. Jiems davė maisto davinį, kurį sudarė 900 gramų duonos ir makaronų su taukais. Davinys buvo apskaičiuotas dviem paroms, tačiau etapavimas užtruko dukart ilgiau. E. Raišuotas 1953 m. spalio pabaigoje buvo nugabentas į Vorkutos rajono Muldos gyvenvietę ir apgyvendintas barake, o iki tol su juo kartu vykę Adolfas Kupšys ir Albinas Šlušnys išgabenti kitur.

Naujojoje vietoje kalinius maitino pašalusiomis bulvėmis, sugedusiais kopūstais, kruopų koše. Dvi paras leido jiems pailsėti, o paskui įdarbino prie geležinkelio. Kaliniai kirto ledus, valė sniegą. Smarkios pūgos užpustydavo net telefono laidus.

1954 m. kovą atvežė į Vorkutos 25-ąjį lagerį, kuriame buvo per 2 000 žmonių. Ten taip pat dirbo prie geležinkelio: valė sniegą, pylė žvyrą, platino geležinkelį. Dirbo po 10 valandų per parą. Rašyti laiškus į namus leido tik kartą per mėnesį.

1954 m. gegužę E. Raišuotas po 7 paras trukusio etapavimo pateko į Archangelsko srities Kotlaso rajono Vyčegodskio gyvenvietę. Čia jam teko dirbti statybos gamykloje, kuri apdirbdavo medieną, gamino baldus, duris ir kt. Kiti kaliniai dirbo prie geležinkelio.

Lageris buvo padalytas į dvi dalis – kriminalinių ir politinių kalinių zonas. 1955 m. žiemą politiniai kaliniai 2 dienas streikavo reikalaudami, kad valdžia išvežtų kriminalinius nusikaltėlius. Lagerio vadovybė iš dalies patenkino jų reikalavimus ir pačius aršiausius kriminalinius nusikaltėlius išvežė kitur.

Iš pradžių kaliniams drabužius duodavo veltui, o paskui reikėdavo juos išsipirkti. Maistą taip pat – už jį išskaičiuodavo pinigus iš atlyginimo. Tik veltinius duodavo nemokamai.

Darbas truko 8 valandas. Šeštadieniais kaliniai dirbo iki 15 valandos, o sekmadieniais turėjo poilsio dieną. Į darbo vietą, iki kurios buvo kilometras kelio, eidavo pėsčiomis. Darbe buvo nustatytos išdirbio normos, kurias buvo būtina įvykdyti. Normas vykdančius ir nusižengimų nepadariusius kalinius buvo žadama anksčiau laiko paleisti namo.

Gyvenant Vyčegodskyje buvo galima rašyti kiek nori laiškų. Tačiau jie buvo cenzūruojami ir tie kaliniai, kurie bandė aprašyti tikrąją padėtį lageryje, buvo baudžiami.

Barakai buvo švarūs. Sanitarine priežiūra kaliniai buvo patenkinti. Lageryje veikė sanitarinis punktas, kuriame dirbo felčerė ir sanitaras. Susirgusiems sunkesne liga medikė kviesdavosi gydytojus iš rajono centro arba išsiųsdavo į artimiausią ligoninę, veikusią už 12 km – Čiokoro geležinkelio stotelėje. Joje mirė daug kalinių. Žmogui mirus, po poros dienų kūną išnešdavo pro ligoninės vartus. Prieš išnešant, numirėliui trenkdavo mediniu kūju į kaktą, kad įsitikintų, jog žmogus tikrai miręs.

1955 m. pradžioje E. Raišuotas pasiuntė į Maskvą generalinei prokuratūrai prašymą sušvelninti bausmę ir po 4 ar 5 mėnesių gavo atsakymą, kad bausmė sušvelninta iki 18 metų. 1956 m. rugpjūčio 20 d. jis buvo paleistas. Per dvi paras gavo išlaisvinimo dokumentus, pasą, kelionės bilietus, o rugpjūčio 27 d. kartu su



Seserų Vaišnoraičių
vestuvės Sibire
1956 m. Iš kairės:
Stasė Vaišnoraitė ir
Algis Bloznelis,
kunigas, Rūta
Vaišnoraitė ir Stasys
Valinskas

likimo draugu Adolfu Kupšiu grįžo į Žutautus. Grįžusį namo saugumiečiai jį ne kartą apklausė, bandė užverbuoti, tačiau nesėkmingai⁸.

E. Raišuotui 2002 m. mirus, namiškiai jo miegamojo stalčiuje rado lagerio laikų užrašų knygutę. Joje surašytos jo paties ir kitų autorių eilės, pamąstymai, kuriuose atsispindi Tėvynės išsiilgusio kalinio kančia, begalinė meilė tėviškei, paliktiems artimiesiems, noras grįžti namo:

„Kaip man įkyrėjo kalnai, kokie jie rūstūs, baisūs kaip kokie plėšraus žvėries nagai bei dantys. Jie netgi per daug gyvai mums primena, kad mes esame dulkės ir sukelia mummyse baimę ir nerimą dėl mūsų gyvybės. Net ir dangus ten, viršum uolų ir bedugnių, atrodo toks tolimas ir nepasiekiamas, lyg jis būtų išsižadėjęs žmonių.

Jausmų išvarginta ar visai jų nepažinusi, prašyte prašosi į tolumą, visų užmirštą kampelį, pasislėpti ir gyventi jame niekam nežinoma laimė.

Viskas čia žada ramų ilgai trunkantį, ligi žilo plauko gyvenimą ir nepastebimą, į miegą panašią mirtį.

Visai nepajunti kaip prabėga rytas, diena slenka vakarop, o su ja ramybėn liūliuoja ir pailsusios mano jėgos, audros, ir jausmai sieloje nurimsta, išsiblaivo nuo minčių galva. Aš susimąstęs, išmeigęs liūdesio kupiną žvilgsnį į langą, su širdgėla lydžiu akimis saulę, didingai nusileidžiančią už aukštų kalnų. Tankiai aš taip lydžiu saulės nusileidimą. O iš ryto neramus gyvenimas, vėl sielojimasis ir svajonės.“⁹

⁸ Duomenis pateikė Edvardas Raišuotas, gim. 1927 m., gyv. Žutautų k., Žalgirio sen., Kretingos r. Užrašė A. Končienė, I. Raišuotytė, R. Skliuderis, R. Lingys, S. Pareigis, L. Stuopelytė, S. Zulcaitė, R. Mažionytė, 2000 09 15.

⁹ Pateikė Inga Raišuotytė, 2002 m. balandis.

Stanislava Morta Stonkienė-Lukienė

Gimė 1918 m. liepos 29 d. Kantaučių kaime, Plungės r., 36 ha ūkį turinčių Antano ir Kazimieros Lukauskų šeimoje. Tėvas mirė, kai Stanislavai buvo 11 metų. Užaugusi ištekėjo už Kazimiero Stonkaus ir apsigyveno Baublių k., Žalgirio sen., Kretingos r. Vyrą *stribai*, įtardami jį palaikant ryšius su partizanais, 1948 m. nežinia kur išsivedė. Tik vėliau žmona gavo jo mirties liudijimą. Stanislavos sesuo Aniceta Žilienė (Lukauskaitė) buvo partizanė ir slapstėsi miške.

Stanislava apkaltinta palaikanti ryšius su partizanais, 1949 m. liepos viduryje buvo suimta ir nuvežta į Kartenos valsčiaus saugumo būstinę. Ten iki vakaro ją tardė Kirviu pramintas tardytojas. Vakare buvo nuvežta į Kretingos apskrities saugumo būstinę, kurioje išbuvo mėnesį. Ją tardė rusas tardytojas, truputį mokėjęs lietuviškai. Tardymas vyko dieną ir naktį – nuo 18 valandos vakaro iki 6 valandos ryto. Tardymo metu nemušė, valgyti duodavo duonos ir sriubos.

Rugpjūčio viduryje Stanislavą išvežė į Klaipėdą. Ten karinis tribunolas gruodžio 2 d. nuteisė ją 15 metų kalėti lageryje. Po kelių dienų išvežė į Vilnių, o gruodžio viduryje išgabeno iš Lietuvos. Vežė gyvuliniame vagonė, kuriame tilpo 80 žmonių. Viduryje buvo įrengta krosnelė, o aplinkui – dviejų aukštų gultai.

Atvežė į Balchašo miestą Kazachijoje. Lageris buvo aptvertas 1,5 m aukščio mūrine tvora, už kurios kalinių neišleisdavo. Aptvaro viduje stovėjo keturi mediniai barakai, kuriuose gyveno moterys politinės kalinės. Vyrų barakai buvo už kelių kilometrų. Šalia moterų zonos buvo įrengtos kapinės.

Pirmąją žiemą atvežtos politinės kalinės nedirbo, nes buvo paskelbtas karantinas. Pavasarį teko dirbti statybose, plytinėje, kasti tranšėjas, nuolaidas vandeniui nutekėti. Dirbo po 12 valandų. Ypač sunku buvo gręžti skaldai akmenis, todėl čia darbo diena truko tik 8 valandas.

Kalinėms buvo skaičiuojamas atlyginimas, tačiau visų pinigų jos negaudavo. Lagerio vadovybė sakė, kad pinigai kaupiami kelionei namo. Tik po Stalino mirties pradėjo mokėti visus uždirbtus pinigus. Stanislava vienais metais net užsiaugino kiaulę, kurią laikė netoli barako sukaltame garde.

Į Lietuvą grįžo 1957 m., apsigyveno Baublių kaime, ištekėjo už buvusio politinio kalinio Igno Luko¹⁰.

¹⁰Duomenis pateikė Stanislava Lukienė, gim. 1918 m., gyv. Baublių k., Žalgirio sen., Kretingos r. Užrašė A. Končienė, 2000 09 26.

Kartenos valsčiaus gyventojai, nukentėję nuo sovietų režimo (sąrašas)

Parengė Danguolė Gedgaudienė, Julius Kanarskas, Veronika Simutienė

Kartena

Marija Antanėlienė, gim. 1905 m., sūnus **Rimantas**, gim. 1932 m., ir sūnus **Liudvikas Mangirdas**, gim. 1934 m., 1946 m. gruodžio 18 d. ištremti į Tiumenės sr.

Karolis Balsevičius, 1945 m. išvežtas į Suomijos-Karelijos SSR, 1946 m. grįžo.

Pranas Balsevičius, gim. 1897 m., motina **Karolina**, gim. 1871 m., žmona **Valerija**, gim. 1899 m., duktė **Valerija**, gim. 1929 m., sūnus **Pranas**, gim. 1933 m., ir duktė **Elvyra**, gim. 1936 m., 1949 m. kovo 27 d. ištremti į Krasnojarsko kr. Bolšaja Murtos r.

Antanas Bernotas, gim. 1888 m., žmona **Petronėlė**, gim. 1893 m., duktė **Teresė**, gim. 1928 m., ir duktė **Danutė**, gim. 1933 m., 1949 m. kovo 27 d. ištremti į Krasnojarsko kr. Bolšaja Murtos r.

Antanas Bumblys, gim. 1916 m., 1945 m. išvežtas į Suomijos-Karelijos SSR, 1946 m. grįžo, 1948 m. gegužės 22 d. su žmona **Liucija**, gim. 1915 m., sūnumi **Antanu**, gim. 1940 m., ir dukra **Laima**, gim. 1944 m., ištremti į Krasnojarsko kr. Bogučianų r.

Antanas Dibisteris, gim. 1904 m., Kartenos pradžios mokyklos vedėjas, ats. leitenantas, šaulių būrio vadas, 1940 m. liepos 12–13 d. naktį suimtas, 1941 m. birželio 24–25 d. naktį nukankintas Rainių mšk., Telšių aps.

Fortunatas Drungilas, 1948 m. rugsėjo 8 d. suimtas, nuteistas 25 metams lagerio ir 5 metams tremties, išvežtas į Kazachijos SSR Džezkazganą, sutrumpinus baismės laiką, grįžo į Kartena.

Juozas Eitavičius, gim. apie 1924 m., po karo suimtas, nuteistas, kalintas Džezkazgano lageryje, Kazachijos SSR. Grįžo 1956 m.

Petras Gagilas, gim. 1900 m., Kartenos vls. viršaitis, 1945 m. išvežtas į Suomijos-Karelijos SSR, 1946 m. grįžo, 1948 m. nuteistas 25 metams lagerio, išvežtas į Komijos ASSR. Žmona **Stanislava**, gim. 1896 m., ir duktė **Regina**, gim. 1932 m., 1948 m. gegužės 22 d. ištremtos į Krasnojarsko kr. Bogučianų r. Duktė mirė tremtyje.

Jonas Jadenkus, gim. 1888 m., ir žmona **Ona**, gim. 1889 m., 1948 m. sausio 6 d. ištremti į Tomską. Žmona mirė tremtyje.



Juzefa Jadenkienė, ištremta iš Kupšių k., su vaikais Irena, Verute ir Viliumi prie barako Kalinino kolūkyje, Bolšaja Murta, Krasnojarsko kr., 1949 m. iš J. Jadenkienės asmeninio archyvo

Viktorija Jušaitė, gim. 1926 m., apie 1946 m. suimta, nukankinta lageryje.

Mykolas Kazlas, 1948 m. nuteistas, išvežtas į lagerį, žmona **Zofija**, gim. 1920 m., ir sūnus **Aleksandras**, gim. 1941 m., 1948 m. gegužės 22 d. ištremti į Krasnojarsko kr. Bogučianų r.

Povilas Liaudonskas, gim. 1897 m., žmona **Ona**, gim. 1899 m., ir duktė **Adelė**, gim. 1940 m., 1948 m. gegužės 22 d. ištremti į Krasnojarsko kr. Bogučianų r. Duktė mirė tremtyje.

Petras Lukauskas, 1945 m. vasario–kovo mėn. išvežtas į Suomijos-Karelijos SSR, 1946 m. grįžo.

Kazimiera Martinaitienė, gim. 1914 m., sūnus **Juozas**, gim. 1941 m., ir duktė **Janina**, gim. 1947 m., 1948 m. sausio 3 d. ištremti į Tomską. Duktė mirė 1948 m. tremtyje.

Mečys Miklovas, gim. 1909 m., ir sesuo **Valerija**, gim. 1902 m., 1951 m. spalio 2 d. ištremti į Krasnojarsko kr. Ačinsko r.

Kazys Milašius, 1945 m. išvežtas į Suomijos-Karelijos SSR, 1946 m. grįžo.

Pranas Rimas, 1945 m. išvežtas į Suomijos-Karelijos SSR, 1946 m. grįžo, 1948 m. ištremtas į Komijos ASSR.

Justinas Stonys, 1945 m. vasario–kovo mėn. išvežtas į Suomijos-Karelijos SSR, 1946 m. grįžo

Zofija Stonkienė, gim. 1921 m., sūnus **Liudas**, gim. 1940 m., ir duktė **Eugenija**, gim. 1941 m., 1949 m. kovo 25 d. ištremti į Krasnojarsko kr. Jemeljanovo r.

Morta Stropienė, gim. 1913 m., ir duktė **Adelė**, gim. 1932 m., 1948 m. sausio 3 d. ištremtos į Tomską.

Pranas Stropus, gim. 1885 m., ir žmona **Ona**, gim. 1883 m., 1948 m. sausio 3 d. ištremti į Tomską. Vyras mirė pakeliui į tremtį, o žmona 1948 m. tremtyje.

Vladas Talmontas, 1945 m. vasario–kovo mėn. išvežtas į Suomijos-Karelijos SSR, 1946 m. grįžo.

Ieva Urbonienė, gim. 1924 m., duktė **Elena**, gim. 1932 m., duktė **Vita**, gim. 1947 m., ir anyta **Ona**, gim. 1888 m., 1948 m. gegužės 22 d. ištremtos į Krasnojarsko kr. Jemeljanovo r.

Pranas Valančius, gim. 1885 m., ir žmona **Emilija**, gim. 1893 m., 1948 m. gegužės 22 d. ištremti į Krasnojarsko kr. Bogučianų r.

Pranas Valančius, gim. 1916 m., ir žmona **Stefanija**, gim. 1920 m., 1948 m. gegužės 22 d. ištremti į Krasnojarsko kr. Bogučianų r. Tremtyje 1953 m. gimė duktė **Irena**.

Vladislovas Zablockas, 1945 m. vasario mėn. išvežtas į Suomijos-Karelijos SSR Medvežegorsko lagerį, 1946 m. spalio 1 d. pabėgo, grįžo į Kartena.

Pranas Zablockis, 1945 m. vasario–kovo mėn. išvežtas į Suomijos-Karelijos SSR, mirė lageryje.

Kostas Zajančauskas, 1945 m. vasario–kovo mėn. išvežtas į Suomijos-Karelijos SSR, 1946 m. grįžo.

Kostas Zeniauskas, 1945 m. vasario–kovo mėn. išvežtas į Suomijos-Karelijos SSR, 1946 m. grįžo.

Tadas Žilinskas, gim. 1894 m., žmona **Kazimiera**, gim. 1894 m., duktė **Janina**, gim. 1925 m., duktė **Kazimiera**, gim. 1934 m., ir duktė **Vanda**, gim. 1936 m., 1948 m. gegužės 22 d. ištremti į Krasnojarsko kr. Bogučianų r.

Abakų k.

Ignas Anužis, gim. 1885 m., žmona **Joana**, gim. 1889 m., sūnus **Ignas**, gim. 1919 m., ir sūnus **Adomas**, gim. 1923 m., 1948 m. gegužės 22 d. ištremti į Krasnojarsko kr. Bogučianų r. Abu sūnūs mirė tremtyje.

Vladas Jasinskas, gim. 1912 m., žmona **Jadvyga**, gim. 1912 m., sūnus **Algirdas**, gim. 1938 m., duktė **Janina**, gim. 1944 m., ir duktė **Stanislava**, gim. 1948 m., 1949 m. kovo 25 d. ištremti į Krasnojarsko kr. Jemeljanovo r.

Klemensas Jonkus, gim. 1892 m., ir žmona **Domicelė**, gim. 1896 m., 1948 m. gegužės 22 d. ištremti į Krasnojarsko kr. Bogučianų r. Abu mirė tremtyje.

Bonifacas Kupšys, gim. 1879 m., žmona **Marta**, gim. 1889 m., sūnus **Konstantinas**, gim. 1921 m., duktė **Malvina**, gim. 1919 m., ir dukters sūnus **Juozas Kupšys**, gim. 1942 m., 1948 m. gegužės 22 d. ištremti į Krasnojarsko kr. Bogučianų r.

Jonas Miklovas, gim. 1906 m., žmona **Juzefa**, gim. 1908 m., sūnus **Kazys**, gim. 1923 m., duktė **Malvina**, gim. 1926 m., ir duktė **Elena**, gim. 1943 m., 1948 m. gegužės 22 d. ištremti į Krasnojarsko kr. Bogučianų r.

Elena Mockienė, gim. 1879 m., 1948 m. gegužės 22 d. ištremta į Krasnojarsko kr. Bogučianų r. Mirė tremtyje.

Katryna Slušnienė, gim. 1883 m., 1948 m. gegužės 22 d. ištremta į Krasnojarsko kr. Mirė tremtyje.

Antanas Šapkus, gim. 1907 m., žmona **Elena**, gim. 1907 m., sūnus **Fridrikas Antanas**, gim. 1939 m., ir duktė **Elena**, gim. 1946 m., 1948 m. gegužės 22 d. ištremti į Krasnojarsko kr. Bogučianų r.

Antanas Žilinskas, gim. 1894 m., ir žmona **Marija**, gim. 1897 m., 1948 m. gegužės 22 d. ištremti į Krasnojarsko kr. Bogučianų r.

Aleksandravo k.

Antanas Kazlauskas, gim. 1896 m., žmona **Veronika**, gim. 1901 m., duktė **Elena**, gim. 1925 m., duktė **Kotryna**, gim. 1929 m., duktė **Veronika**, gim. 1935 m., ir sūnus **Danielius**, gim. 1939 m., 1948 m. gegužės 22 d. ištremti į Krasnojarsko kr. Bogučianų r.

Jurgis Paulius 1945 m. nuteistas 10 metų lagerio, išvežtas į Komijos ASSR, Vorkutą, paleistas iš tremties, grįžtantis 1956 m. Vilniaus

geležinkelio stotyje suimtas ir uždarytas į psichiatrinę ligoninę, iš kurios netrukus paleistas. Žmona **Bronė** 1949 m. pavasarį suimta, nuteista 25 metams lagerio ir 5 metams tremties, išvežta į Archangelsko sr., 1955 m. amnestuota.

Petrė Pauliūtė, gim. 1923 m., 1949 m. balandžio 13 d. suimta, nuteista 25 metams lagerio ir 5 metams tremties, išvežta į Kazachijos SSR, Karagandą, 1955 m. amnestuota.

Kazimieras Riepša, gim. 1895 m., žmona **Barbora**, gim. 1905 m., sūnus **Justinas**, gim. 1918 m., ir sūnus **Boleslovas**, gim. 1921 m., 1948 m. gegužės 22 d. ištremti į Krasnojarsko kr. Bogučianų r.

Mykolas Riepša, gim. 1903 m., žmona **Severina**, gim. 1919 m., ir duktė **Aniceta**, gim. 1946 m., 1948 m. gegužės 22 d. ištremti į Krasnojarsko kr. Bogučianų r.

Kazimieras Stuopelis, gim. 1923 m., 1949 m. pavasarį ištremtas į Irkutsko sr. Bodaibo r.

Konstantinas Tamošauskas, gim. 1894 m., 1945 m. sausio 27 d. išvežtas į Suomijos-Karelijos SSR Medvežegorsko lagerį, žmona **Petrė**, duktė **Birutė**, gim. 1935 m., ir duktė **Regina**, gim. 1945 m., 1948 m. gegužės 22 d. ištremtos į Krasnojarsko kr. Tėvas 1945 m. mirė lageryje, duktė Regina 1950 m. palaidota Gotlavine.

Asteikių k.

Magdalena Griciūtė, gim. 1884 m., brolis **Antanas**, gim. 1895 m., ir brolis **Jonas**, gim. 1899 m., 1948 m. gegužės 22 d. ištremti į Krasnojarsko kr. Bogučianų r. Abu broliai mirė tremtyje.

Petronėlė Rudienė, gim. 1876 m., sūnus **Feliksas**, gim. 1909 m., ir sūnus **Kazimieras**, gim. 1923 m., 1951 m. gruodžio 3 d. ištremti į Tomsko sr. Pyškino Troickojos r. Motina mirė tremtyje.

Balsiškių k.

Juozas Ronkys, gim. 1902 m., 1949 m. kovo 25 d. suimtas, su žmona **Elena**, gim. 1917 m., dukra **Kazimiera**, gim. 1946 m., ir sūnumi **Petru**, gim. 1948 m., 1949 m. balandžio 20 d. ištremtas į Irkutsko sr. Usolės r. Juozas Ronkys mirė tremtyje.

Ignas Smilingis, gim. 1896 m., žmona **Stefanija**, gim. 1906 m., ir duktė **Stefanija**, gim. 1929 m., 1948 m. gegužės 22 d. ištremti į Krasnojarsko kr. Bogučianų r.

Antanas Smulkys, gim. 1896 m., žmona **Kazimiera**, gim. 1909 m., ir duktė **Liucija**, gim. 1932 m., 1949 m. balandžio 10 d. ištremti į Irkutsko sr. Bodaibo r.

Kazys Stonkus, gim. 1893 m., žmona **Adolfina**, gim. 1898 m., sūnus **Stasys**, gim. 1925 m., sūnus **Julius**, gim. 1938 m., ir sūnus **Apolinaras**, gim. 1942 m., 1949 m. kovo 25 d. ištremti į Krasnojarsko kr. Bolšaja Murtos r. Kazys Stonkus tremtyje mirė.



Tremtinių Dyburių šeima iš Eitučių kaimo: Alberto Dyburio ir Stasės Bendikaitės vestuvės. Šalia jaunujų tėvai ir liudininkai Antanas Bendikas ir Afrozina Dyburytė. 1954 m. Bodaibo rajono Perevozo kaimas. A. Lūžos nuotr. iš asmeninio archyvo

Ignas Talmontas, gim. 1897 m., 1949 m. kovo 25 d. ištremtas į Krasnojarsko kr. Bolšaja Murtos r.

Baltmiškių k.

Barbora Valužienė, gim. 1880 m., sūnus **Steponas**, gim. 1901 m., ir sūnus **Stanislovas**, gim. 1904 m., 1948 m. gegužės 22 d. ištremti į Krasnojarsko kr. Bogučianų r.

Kazimieras Valužis, apie 1948 m. suimtas, MGB Kartenos ir Kretingos skyriuose smarkiai sumuštas, paleistas į namus po kelių mėnesių mirė.

Baublių k.

Karolina Balsevičienė, gim. 1868 m., 1949 m. kovo 25 d. ištremta į Sibirą.

Antanas Balsevičius, 1945 m. išvežtas į Leningrado sr. Dubrovkos lagerį, 1946 m. grįžo.

Antanas Beniušis, gim. 1901 m., žmona **Kazimiera**, gim. 1907 m., duktė **Regina**, gim. 1939 m., ir duktė **Emilija**, gim. 1943 m., 1948 m. gegužės 22 d. ištremti į Krasnojarsko kr. Kežmos r.

Kazys Bernotas, gim. 1911 m., motina **Ona**, gim. 1881 m., žmona **Afrozina**, gim. 1914 m., duktė **Danutė**, gim. 1940 m., sūnus **Alfonsas**, gim. 1942 m., sūnus **Algis**, gim. 1949 m., ir sūnus **Vytautas**, gim. 1951 m., 1951 m. spalio 2 d. ištremti į Krasnojarsko kr. Bogotolos r. Motina mirė 1952 m. Pavlovkos k.

Ignacas Butkus, 1948 m. nuteistas 7 metams, išvežtas į lagerį, žmona **Genovaitė**, gim. 1911 m., ir sūnus **Ignacas**, gim. 1939 m., 1951 m. spalio 2 d. ištremti į Krasnojarsko kr. Bogotolos r.

Juozas Drungilas, gim. 1908 m., ir žmona **Vanda**, gim. 1929 m., 1948 m. gegužės 22 d. ištremti į Krasnojarsko kr. Kežmos r.

Justinas Drungilas, gim. 1912 m., sesuo **Kazimiera**, gim. 1913 m., ir brolis **Kazys**, gim. 1914 m., 1948 m. gegužės 22 d. ištremti į Krasnojarsko kr. Kežmos r.

Barbora Liaudinskienė, gim. 1897 m., ir duktė **Zita**, gim. 1940 m., 1951 m. spalio 2 d. ištremtos į Krasnojarsko kr. Bogotolo r.

Juozas Lukas, gim. 1926 m., 1945 m. nuteistas 15 metų lagerio ir 5 metams tremties, išvežtas į Vorkutą, Komijos ASSR, 1956 m. reabilituotas.

Ona Lukauskaitė, gim. 1927 m., 1949 m. kovo 25 d. ištremta į Irkutsko sr. Čeremchovo r.

Jonas Lukauskas, 1949 m. išvežtas į lagerį.

Kazimieras Lukauskas, gim. 1868 m., žmona **Antanina**, gim. 1887 m., ir sūnus **Stepas**, gim. 1924 m., 1949 m. kovo 25 d. ištremti į Krasnojarsko kr. Bolšaja Murtos r. Tėvas mirė tremtyje.

Pranas Lukauskas, 1945 m. išvežtas į Leningrado sr. Dubrovkos lagerį, 1946 m. grįžo.

Kazė Lukauskienė, gim. 1890 m., 1951 m. spalio 2 d. ištremta į Krasnojarsko kr. Ačinsko r.

Ona Lukienė, gim. 1872 m., 1948 m. sausio 3 d. ištremta į Krasnojarsko kr. Kemžos r.

Elena Macienė, gim. 1900 m., sūnus **Kazys**, gim. 1923 m., sūnus **Pranas**, gim. 1937 m., duktė **Aniceta**, gim. 1939 m., sūnus **Ignas**, gim. 1940 m., ir duktė **Kazimiera**, gim. 1944 m., 1949 m. kovo 25 d. ištremti į Krasnojarsko sr. Bolšaja Murtos r. Motina mirė tremtyje.

Karolina Macienė, gim. 1901 m., 1948 m. gegužės 22 d. ištremta į Krasnojarsko kr. Bolšaja Murtos r.

Juozas Macys, 1945 m. išvežtas į Leningrado sr. Dubrovkos lagerį, 1946 m. grįžo.

Kazimieras Macius, gim. 1901 m., žmona **Elžbieta**, gim. 1907 m., ir duktė **Milda**, gim. 1936 m., 1948 m. gegužės 22 d. ištremti į Krasnojarsko kr. Ust-Abakano sr. Tėvas mirė tremtyje.

Antanas Paukštys, gim. 1894 m., žmona **Petronėlė**, gim. 1896 m., sūnus **Kazys**, gim. 1927 m., duktė **Angelina**, gim. 1929 m., sūnus **Karolis**, gim. 1931 m., duktė **Ambrozina**, gim. 1940 m., duktė **Adolfina**, gim. 1942 m., ir sūnus **Vytautas**, gim. 1944 m., 1951 m. spalio 2 d. ištremti į Krasnojarsko kr. Bogotolo r.

Ignas Skliūderis, gim. 1910 m., žmona **Karolina**, gim. 1913 m., ir sūnus **Bronislovas**, gim. 1936 m., 1948 m. gegužės 22 d. ištremti į Krasnojarsko kr. Kemžos r. Tėvas mirė 1952 m. Kosoibicho k.

Kazimieras Stonkus, 1945 m. išvežtas į Leningrado sr. Dubrovkos lagerį, 1946 m. grįžo, 1948 m. sribų suimtas dingo be žinios, žmona

Stanislava Morta, gim. 1918 m., 1949 m. nuteista 15 metų lagerio ir 5 metams tremties, išvežta į Kazachijos SSR Balchašą, 1957 m. grįžo.

Rokas Šepikas, gim. 1881 m., žmona **Petronėlė**, gim. 1899 m., duktė **Petrė**, gim. 1913 m., sūnus **Rokas**, gim. 1914 m., sūnus **Vladas**, gim. 1920 m., ir duktė **Irena**, gim. 1928 m., 1951 m. spalio 2 d. ištremti į Krasnojarską. Tėvas mirė 1952 m. Kamenkos k., sūnūs Rokas ir Vladas po tremties liko gyventi Kamenkoje.

Ona Šlušnienė, gim. 1903 m., 1951 m. spalio 2 d. ištremta į Krasnojarsko kr. Bogotolo r.

Vincas Šlušnys, gim. 1896 m., ir duktė **Genė**, gim. 1936 m., 1952 m. sausio 25 d. ištremti į Krasnojarsko kr. Bogotolo r. Tėvas mirė tremtyje.

Bučnių k.

Antanas Domarkas, gim. 1895 m., žmona **Domicelė**, gim. 1891 m., sūnūs **Aleksas** ir sūnus **Vladas** 1948 m. gegužės 22 d. ištremti į Krasnojarsko kr. Bogučianų r. Tėvas ir sūnus Vladas mirė tremtyje.

Ona Ramanauskienė, gim. 1904 m., 1949 m. balandžio 20 d. ištremta į Irkutsko sr. Bodaibo r.

Antanas Smilingis, gim. 1900 m., žmona **Ona**, gim. 1902 m., duktė **Jerutė**, gim. 1929 m., sūnus **Antanas**, gim. 1930 m., ir sūnus **Bronius**, gim. 1938 m., 1948 m. gegužės 22 d. ištremti į Krasnojarsko kr. Bogučianų r.

Juozas Šiaulys, gim. 1906 m., žmona **Adelė**, gim. 1912 m., sūnus **Vaclovas**, gim. 1932 m., sūnus **Alfredas**, gim. 1935 m., duktė **Angelina**, gim. 1938 m., duktė **Adelė**, gim. 1942 m., ir sūnus **Aloyzas**, gim. 1944 m., 1948 m. gegužės 22 d. ištremti į Krasnojarsko kr. Čiadobisų r. Tėvas pakeliui į tremtį mirė.

Valė Žilinskienė, gim. 1904 m., sūnus **Antanas**, gim. 1939 m., ir duktė **Milda**, gim. 1944 m., 1948 m. gegužės 22 d. ištremti į Krasnojarsko kr. Bogučianų r.

Budrių k.

Kazimieras Gagilas ir sūnus **Juozas**, gim. 1914 m., 1945 m. vasario 16 d. suimti, išvežti į Suomijos-Karelijos SSR Petrozavodsko lagerį. Tėvas 1945 m. mirė, sūnus 1946 m. pabėgo.

Jonas Idzelis, gim. 1897 m., žmona **Rozalija**, gim. 1898 m., sūnus **Jonas**, gim. 1934 m., duktė **Rozalija**, gim. 1935 m., duktė **Janina**, gim. 1938 m., ir sūnus **Vaclovas**, gim. 1938 m., 1951 m. spalio 2 d. ištremti į Krasnojarsko kr. Bogotolo r.

Jonas Kentra, gim. 1868 m., Kretingos apskrities notaras, Budrių (Lukauskių) dvarelis savininkas, 1941 m. birželio 14 d. ištremtas į Krasnojarsko kr. Nižnij Ingaros r. Mirė 1942 m. gruodžio 27 d. Rešiotų lageryje.

Augustinas Liaudinskas, gim. 1904 m., 1948 m. gegužės 22 d. ištremtas į Krasnojarsko kr. Bogučianų r.

Marcelinas Liaudinskas, gim. 1867 m., ir sūnus **Bonifacas**, gim. 1905 m., 1948 m. gegužės 22 d. ištremti į Krasnojarsko kr. Bogučianų r. Tėvas mirė tremtyje.

Justinas Prūckus, gim. 1909 m., motina **Ieva**, gim. 1882 m., žmona **Kazimiera**, gim. 1920 m., sūnus **Justinas**, gim. 1945 m., ir sūnus **Bronius**, gim. 1947 m., 1948 m. gegužės 22 d. ištremti į Krasnojarsko kr. Kazačinskąjės r. Sūnus Justinas mirė tremtyje.

Vladas Šlušnys, gim. 1905 m., žmona **Stasė**, gim. 1908 m., ir sūnus **Ramutis**, gim. 1942 m., 1948 m. gegužės 22 d. ištremti į Krasnojarsko kr. Bogučianų r.

Būdviečių k.

Vladas Atas, gim. 1911 m., žmona **Teresė**, gim. 1914 m., ir duktė **Regina**, gim. 1935 m., 1949 m. kovo 25 d. ištremti į Irkutsko sr. Bodaibo r.

Jonas Beniušis, gim. 1900 m., žmona **Jadvyga**, gim. 1906 m., duktė **Justina**, gim. 1936 m., ir sūnus **Edmundas**, gim. 1948 m., 1951 m. spalio 2 d. ištremti į Krasnojarsko kr. Bogotolo r. Tėvas mirė tremtyje.

Bronislovas Buivydas, gim. 1942 m., 1949 m. ištremtas į Krasnojarsko kr. Irbeiskąjės r.

Valė Drungilienė, gim. 1900 m., 1949 m. balandžio 20 d. ištremta į Irkutsko sr. Bodaibo r.

Ignas Eidėjus, gim. 1876 m., žmona **Ona**, gim. 1890 m., duktė **Ona**, gim. 1919 m., sūnus **Liudas**, gim. 1925 m., ir duktė **Janina Eidėjutė-Laurušienė**, gim. 1931 m., 1948 m. sausio 3 d. ištremti į Tomską. Tėvas ir sūnus tremtyje mirė.

Juozas Grikštas, gim. 1919 m., suimtas 1949 m. kovo 25 d., su žmona **Vale**, gim. 1919 m., ir dukra **Genovaitė**, gim. 1945 m., 1949 m. balandžio 21 d. ištremtas į Irkutsko sr. Sibiro Usolės r.

Juozas Jablonskis, gim. 1897 m., žmona **Bronė**, gim. 1899 m., ir sūnus **Juozas**, gim. 1927 m., 1948 m. gegužės 22 d. ištremti į Irkutsko sr. Nižneudinsko r.

Pranas Jasinskas, gim. 1894 m., motina **Barbora**, gim. 1867 m., žmona **Salomėja**, gim. 1902 m., ir duktė **Stefanija**, gim. 1936 m., 1948 m. gegužės 22 d. ištremti į Irkutsko sr. Irkutsko r.

Alfonsas Kiškis, gim. 1893 m., motina **Marijona**, gim. 1870 m., žmona **Emilija**, gim. 1907 m., ir duktė **Zita**, gim. 1930 m., 1948 m. gegužės 22 d. ištremti į Irkutsko sr. Irkutsko r.

Stasė Kupšienė, gim. 1908 m., 1948 m. gegužės 22 d. ištremta į Irkutsko sr. Irkutsko r.

Sofija Markaitienė, gim. 1915 m., 1948 m. sausio 3 d. ištremta į Tomsko sr. Tomsko r.

Antanas Mažonis, gim. 1875 m., ir duktė **Jadvyga**, gim. 1922 m., 1948 m. gegužės 22 d. ištremti į Irkutsko sr. Irkutsko r.

Juozas Mažonis, gim. 1914 m., sūnus **Petras**, gim. 1939 m., ir duktė **Irena**, gim. 1944 m., 1948 m. gegužės 22 d. ištremti į Irkutsko sr. Irkutsko r.

Stepas Milius, gim. 1903 m., žmona **Irena**, gim. 1906 m., duktė **Milda**, gim. 1929 m., sūnus **Stepas**, gim. 1933 m., duktė **Malvina**, gim. 1934 m., ir sūnus **Bronislovas**, gim. 1935 m., 1949 m. balandžio 21 d. ištremti į Irkutsko sr. Bodaibo r.

Kostas Riauka, gim. 1892 m., žmona **Eugenija**, gim. 1902 m., sūnus **Algirdas**, gim. 1929 m., ir sūnus **Kostas**, gim. 1931 m., 1948 m. gegužės 22 d. ištremti į Irkutsko sr. Irkutsko r.

Elena Vaitkienė, gim. 1912 m., sūnus **Ignas**, gim. 1939 m., sūnus **Bronislovas**, gim. 1942 m., sūnus **Donatas**, gim. 1944 m., ir duktė **Zita**, gim. 1947 m., 1948 m. gegužės 22 d. ištremti į Tomsko sr. Tomsko r.

Bumbulių k.

Antanas Drungilas, 1945 m. išvežtas į Leningrado sr. Dubrovkos lagerį, 1946 m. grįžo.

Pranas Jundulas, 1945 m. išvežtas į Leningrado sr. Dubrovkos lagerį, 1946 m. grįžo.

Aleksas Kupšys, 1945 m. išvežtas į Leningrado sr. Dubrovkos lagerį. Mirė tremtyje.

Pranas Lukauskas, 1945 m. išvežtas į Leningrado sr. Dubrovkos lagerį, 1946 m. grįžo.

Mečislovas Miklovas, 1945 m. išvežtas į Leningrado sr. Dubrovkos lagerį, 1946 m. grįžo.

Pranas Pilybis, 1945 m. išvežtas į Leningrado sr. Dubrovkos lagerį. Mirė tremtyje.

Antanas Stuopelis, 1945 m. išvežtas į Leningrado sr. Dubrovkos lagerį, 1946 m. grįžo.

Jonas Šapokas, gim. 1921 m., žmona **Stefa**, gim. 1923 m., sūnus **Algirdas**, gim. 1947 m., ir sūnus **Edmundas**, gim. 1948 m., 1948 m. gegužės 22 d. ištremti į Krasnojarsko kr. Manos r.

Jonas Šopaga, 1945 m. išvežtas į Leningrado sr. Dubrovkos lagerį, 1946 m. grįžo, 1948 m. vėl suimtas, nuteistas ir išvežtas į lagerį, sūnus **Ambrasiejus**, gim. 1924 m., 1948 m. gegužės 22 d. ištremtas į Krasnojarsko kr. Manos r.

Marijona Vaurienė, gim. 1888 m., 1948 m. gegužės 22 d. ištremta į Krasnojarsko kr. Bogučianų r. Mirė tremtyje.

Cigonalių k.

Pranas Vaišvila, 1919–1922 m. karys savanoris, po karo ištremtas į lagerį.

Dauginčių k.

Adomas Daugintis, gim. 1907 m., ir žmona **Ona**, gim. 1912 m., 1949 m. kovo 27 d. ištremti į Krasnojarsko kr. Ust-Abakano r.

Kleopa Daukontienė, gim. 1915 m., ir duktė **Janina**, gim. 1938 m., 1949 m. balandžio 10 d. ištremtos į Irkutską.

Apolonija Jonauskienė, gim. 1894 m., 1948 m. gegužės 22 d. ištremta į Krasnojarsko kr. Bogučianų r.

Juozas Vaitkus, gim. 1923 m., 1948 m. kovo 28 d. nušautas stribų.

Ignas Valužis, 1945 m. išvežtas į lagerį prie Belomoro kanalo. Mirė tremtyje.

Dyburių k.

Jurgis Barisa, gim. 1906 m., 1946 m. išvežtas į Leningrado sr. Dubrovkos lagerį, 1947 m. grįžo.

Kazimieras Stončius, gim. 1883 m., Kartenos vls. viršaitis, 1946 m. išvežtas į Suomijos-Karelijos SSR Petrozavodsko lagerį, 1947 m. grįžo paralyžiuotas ir netrukus mirė.

Stanislovas Žiobakas, gim. 1895 m., 1919–1922 m. karys savanoris, 1946 m. išvežtas į lagerį prie Belomoro kanalo. Grįžo 1947 m.

Drungilų k.

Ona Narmontienė, gim. 1879 m., ir duktė **Adolfina**, gim. 1910 m., 1949 m. kovo 28 d. ištremtos į Krasnojarsko kr. Askizo r.

Eitučių k.

Pranas Dyburis, gim. 1894 m., žmona **Afrozina**, gim. 1894 m., sūnus **Albertas**, gim. 1920 m., ir duktė **Afrozina**, gim. 1921 m., 1949 m. balandžio 20 d. ištremti į Irkutsko sr. Bodaibo r.



Dyburių šeima prie tremtyje mirusios A. Dyburienės karsto, Bodaibo r., Perevozo k., 1958 m. A. Lūžos nuotr. iš asmeninio archyvo

Petrė Domarkaitė, gim. 1929 m., 1951 m. spalio 2 d. ištremta į Krasnojarsko kr. Bogotolo r.

Eduardas Joneckis, gim. 1913 m., žmona **Stasė**, gim. 1915 m., duktė **Birutė**, gim. 1941 m., duktė **Zita**, gim. 1946 m., ir duktė **Jadvyga**, gim. 1947 m., 1951 m. spalio 2 d. ištremti į Krasnojarsko kr. Bogotolo r.

Vincas Vaišnoras, gim. 1899 m., žmona **Marijona**, gim. 1902 m., ir sūnus **Karolis**, gim. 1927 m., 1951 m. spalio 2 d. ištremti į Krasnojarsko kr. Bogotolo r. Žmona mirė tremtyje.

Gaudučių k.

Vincas Šlyžius, gim. 1906 m., žmona **Kazimiera**, gim. 1911 m., sūnus **Juozas**, gim. 1935 m., ir sūnus **Albertas**, gim. 1946 m., 1949 m. kovo 25 d. ištremti į Krasnojarsko kr. Jemeljanovo r. Tėvas mirė tremtyje.

Kostas Zablockis, stribų sunkiai sužeistas liko neregiju.

Gintarų k.

Stepas Drungilas, gim. 1889 m., žmona **Barbora**, gim. 1903 m., ir sūnus **Stepas**, gim. 1942 m., 1949 m. balandžio 20 d. ištremti į Irkutsko sr. Čeremchovo r.

Petras Janauskas, gim. 1892 m., 1949 m. balandžio 21 d. ištremtas į Irkutską.

Kačaičių k.

Steponas Balsevičius, gim. 1892 m., žmona **Karolina**, gim. 1897 m., duktė **Justina**, gim. 1928 m., ir duktė **Karolina**, gim. 1929 m., 1949 m. kovo 25 d. ištremti į Krasnojarsko kr. Jemeljanovo r., sūnus **Steponas** 1948 m. suimtas ir nuteistas 25 metams lagerio.

Julius Butkus, gim. 1912 m., žmona **Kazimiera**, gim. 1914 m., duktė **Adelė**, gim. 1936 m., ir motina **Elzbieta**, gim. 1871 m., 1948 m. gegužės 22 d. ištremti į Krasnojarsko kr. Ust-Abakano r.

Magdalena Kumponaitė, gim. 1865 m., 1948 m. gegužės 22 d. ištremta į Krasnojarsko kr. Kežmos r. Mirė tremtyje.

Ignas Kumponas, gim. 1885 m., žmona **Barbora**, gim. 1893 m., ir sūnus **Ignas**, gim. 1923 m., 1948 m. gegužės 22 d. ištremti į Krasnojarsko kr. Kežmos r. Žmona mirė tremtyje.



*Lietuvių tremtinių kapinės Bodaibo r.,
Perevozo k. Priekyje Afrozinos Dyburienės iš
Eitučių k. kapas, 1958 m. A. Lūžos nuotr.
iš asmeninio archyvo*



Tremtinių Kubilių šeima iš Kalniškių k. švenčia Velykas: (iš kairės) sūnus Ignas, motina Stanislava, sūnus Juozas, tėvas Ignas ir duktė Julija, Bodaibo r., Irkutsko sr., 1957 m. A. Lūžos nuotr. iš asmeninio archyvo

Jonas Martinkus, 1948 m. nuteistas, išvežtas į lagerį, žmona **Katryna**, gim. 1903 m., duktė **Birutė**, gim. 1926 m., ir sūnus **Jonas**, gim. 1930 m., 1949 m. kovo 25 d. ištremti į Krasnojarsko kr. Jemeljanovo r.

Ignas Mažonis, 1948 m. nuteistas, išvežtas į lagerį, žmona **Kazimiera**, gim. 1910 m., duktė **Genė**, gim. 1934 m., duktė **Abrozina**, gim. 1935 m., duktė **Kazimiera**, gim. 1938 m., ir sūnus **Leonas**, gim. 1942 m., 1949 m. kovo 25 d. ištremti į Krasnojarską.

Stasė Šeputienė, gim. 1922 m., ir duktė **Irena**, gim. 1942 m., 1949 m. kovo 25 d. ištremtos į Krasnojarsko kr. Bolšaja Murtos r.

Kalniškių k.

Kostas Grabys, gim. 1880 m., žmona **Veronika**, gim. 1885 m., duktė **Petrė**, gim. 1913 m., ir sūnus **Jonas**, gim. 1923 m., 1952 m. sausio 22 d. ištremti į Krasnojarsko kr. Nižnij Ingašo r. Tėvas mirė tremtyje.

Ignas Kubilius, gim. 1912 m., žmona **Stasė**, gim. 1912 m., sūnus **Ignas**, gim. 1936 m., ir duktė **Julė**, gim. 1942 m., 1949 m. balandžio 21 d. ištremti į Krasnojarsko kr. Rybinsko r.

Ona Mačiulienė, gim. 1888 m., duktė **Felicija**, gim. 1920 m., sūnus **Ignas**, gim. 1923 m., sūnus **Vytautas**, gim. 1925 m., sūnus **Kazys**, gim. 1928 m., ir duktė **Rūta**, gim. 1937 m., 1948 m. gegužės 22 d. ištremti į Krasnojarsko kr. Bogučianų r.

Kalno Grikštų k.

Bronislava Dimgailienė, gim. 1914 m., sūnus **Stasys**, gim. 1933 m., sūnus **Feliksas**, gim. 1935 m., duktė **Virginija**, gim. 1939 m., ir sūnus **Kazys**, gim. 1941 m., 1951 m. spalio 2 d. ištremti į Krasnojarsko kr. Ačinską. Sūnus Kazys tremtyje nuteistas, išvežtas į lagerį, 5 metus dirbo anglies kasyklose.



*Prie Petro Stonkaus,
ištremto iš Kalno
Grikštų k., kapo
sūnus Antanas ir
jo žmona Elena,
1950 m.,
Goltavino k.,
Bogučianų r.,
Krasnojarsko kr.
Kr. MF,
nr. GEK14984*

Ignas Lukas, gim. 1922 m., 1948 m. nuteistas 25 metams lagerio ir 5 metams tremties, išvežtas į Komijos SSR, Vorkutą, žmona **Julijona**, gim. 1895 m., sūnus **Povilas**, gim. 1912 m., sūnus **Juozas**, gim. 1914 m., ir sūnus **Steponas**, gim. 1927 m., 1948 m. gegužės 22 d. ištremti į Krasnojarsko kr. Bogučianų r. Motina ir sūnus Juozas mirė tremtyje.

Petras Stonkus, gim. 1891 m., žmona **Bronė**, gim. 1893 m., sūnus **Petras**, gim. 1922 m., duktė **Agripina**, gim. 1928 m., sūnus **Antanas**, gim. 1932 m., 1948 m. gegužės 22 d. ištremti į Krasnojarsko kr. Bogučianų r. Tėvas, motina ir sūnus Petras mirė tremtyje.

Kristina Vaišvilienė, gim. 1903 m., 1949 m. balandžio 11 d. ištremta į Irkutsko sr. Bodaibo r.

Kūlupėnų k.

Kostas Bružas, gim. 1891 m., ir žmona **Ona**, gim. 1899 m., 1949 m. kovo 25 d. ištremti į Krasnojarsko kr. Jemeljanovo r.

Kazys Daugintis, gim. 1901 m., žmona **Stefanija**, gim. 1905 m., sūnus **Kazys**, gim. 1942 m., sūnus **Povilas**, gim. 1943 m., duktė **Elena**, gim. 1946 m., 1951 m. spalio 2 d. ištremti į Krasnojarsko kr. Bogotolo r.

Antanas Drakšas, 1945 m. išvežtas į Leningrado sr. Dubrovkos lagerį, 1946 m. grįžo.

Pranas Gagilas, gim. 1892 m., žmona **Ona**, gim. 1899 m., duktė **Severina**, gim. 1928 m., sūnus **Juozas**, gim. 1931 m., duktė **Ona**, gim. 1934 m., sūnus **Algirdas**, gim. 1936 m., ir sūnus **Adolfas**, gim. 1938 m., 1948 m. gegužės 22 d. ištremti į Krasnojarsko kr. Kežmos r. Žmona mirė tremtyje.

Kazimiera Kadienė, gim. 1916 m., 1951 m. sausio 2 d. ištremta į Tiumenę.

Pranas Kripas, 1945 m. išvežtas į Leningrado sr. Dubrovkos lagerį, 1946 m. grįžo.

Ona Meškienė, gim. 1895 m., sūnus **Justinas**, gim. 1918 m., duktė **Ona**, gim. 1929 m., sūnus **Steponas**, gim. 1932 m., ir sūnus **Pranas**, gim. 1937 m., 1948 m. gegužės 22 d. ištremti į Krasnojarsko kr. Kežmos r.

Petras Miklovas, gim. 1923 m., žmona **Valerija**, gim. 1922 m., ir duktė **Petronėlė**, gim. 1949 m., 1951 m. spalio 2 d. ištremti į Krasnojarsko kr. Bogotolo r.

Pranciškus Motiejauskas, gim. 1893 m., žmona **Albina**, gim. 1881 m., ir duktė **Ona**, gim. 1932 m., 1948 m. gegužės 22 d. ištremti į Krasnojarsko kr. Kežmos r. Tėvai mirė tremtyje.

Juozas Pocius, gim. 1911 m., sūnus **Selestinas**, gim. 1931 m., duktė **Magdė**, gim. 1935 m., duktė **Birutė**, gim. 1940 m., ir sūnus **Juozas**, gim. 1943 m., 1948 m. gegužės 22 d. ištremti į Krasnojarsko kr. Bogučianų r. Sūnus Selestinas mirė tremtyje.

Kazys Pocius, gim. 1900 m., žmona **Petronėlė**, gim. 1896 m., ir duktė **Petrė**, gim. 1926 m., 1948 m. gegužės 22 d. ištremti į Krasnojarsko kr. Bogučianų r.

Ona Preibienė, gim. 1890 m., ir sūnus **Adolfas**, gim. 1931 m., 1951 m., spalio 2 d. ištremti į Krasnojarsko kr. Bogotolo r., sūnus **Juozas**, gim. 1928 m., 1945 m. gegužę nušautas sribų.

Aloyzas Ramonas, gim. 1900 m., žmona **Emilija**, gim. 1905 m., duktė **Emilija**, gim. 1934 m., sūnus **Algimantas**, gim. 1935 m., duktė **Jadvyga**, gim. 1935 m., sūnus **Vytautas**, gim. 1940 m., sūnus **Antanas**, gim. 1943 m., ir sūnus **Stasys**, gim. 1945 m., 1948 m. gegužės 22 d. ištremti į Krasnojarsko kr. Bogučianų r.

Kostas Ramonas, gim. 1896 m., žmona **Stasė**, gim. 1902 m., ir sūnus **Antanas**, gim. 1929 m., 1948 m. gegužės 22 d. ištremti į Krasnojarsko kr. Bogučianų r.

Ona Ruginienė, gim. 1892 m., sūnus **Bronius**, gim. 1925 m., duktė **Emilija**, gim. 1926 m., ir duktė **Janina**, gim. 1930 m., 1949 m. kovo 25 d. ištremti į Irkutsko sr. Bodaibo r. Motina mirė tremtyje.

Juozas Sabulis, gim. 1911 m., Kartenos geležinkelio stoties meistras, jaunalietuvis, 1941 m. birželio 14 d. iš Šiaulių ištremtas į Sibirą.

Adolfas Šideikis, gim. 1906 m., žmona **Petronėlė**, gim. 1907 m., sūnus **Antanas**, gim. 1939 m., ir sūnus **Adolfas**, gim. 1945 m., 1948 m. gegužės 22 d. ištremti į Krasnojarsko kr. Bogučianų r.

Ignas Šoblinskas, gim. 1908 m., 1945 m. sausio 19 d. išvežtas į Suomijos-Karelijos SSR Petrozavodsko lagerį, 1946 m. grįžo.

Antanas Trakys, gim. 1912 m., motina **Karolina**, gim. 1890 m., žmona **Katryna**, gim. 1912 m., sūnus **Antanas**, gim. 1942 m., duktė **Stasė**, gim. 1944 m., sūnus **Pranas**, gim. 1946 m., ir sūnus **Jonas**, gim. 1948 m., 1949 m. balandžio 20 d. ištremti į Irkutsko sr. Usolės r. Motina mirė tremtyje.

Petronėlė Vizgirdaitė, gim. 1882 m., 1948 m. gegužės 22 d. ištremta į Krasnojarsko kr. Bogučianų r. Mirė tremtyje.

Kupšių k.

Leonas Brazdeikis, gim. 1912 m., žmona **Kazimiera**, gim. 1910 m., sūnus **Leonas**, gim. 1938 m., ir duktė **Elvyra**, gim. 1943 m., 1949 m. balandžio 20 d. ištremti į Irkutsko sr. Bodaibo r.

Kazys Jadenkus, gim. 1920 m., žmona **Juzefa**, gim. 1916 m., duktė **Irena**, gim. 1945 m., duktė **Verutė**, gim. 1946 m., ir sūnus **Vilius**, gim. 1948 m., 1949 m. kovo 27 d. ištremti į Krasnojarsko kr. Bolšaja Murtos r.

Antanas Lūža, gim. 1913 m., žmona **Juzefa**, gim. 1918 m., sūnus **Antanas**, gim. 1940 m., ir duktė **Regina**, gim. 1943 m., 1949 m. balandžio 20 d. ištremti į Irkutsko sr. Sibiro Usolės r.

Pranas Narkus, gim. 1887 m., ir duktė **Petrė**, gim. 1922 m., 1949 m. balandžio 20 d. ištremti į Irkutsko sr. Bodaibo r. Tėvas mirė tremtyje.

Ignas Stončius, gim. 1879 m., ir žmona **Kazimiera**, gim. 1883 m., 1948 m. gegužės 22 d. ištremti į Krasnojarsko kr. Krasnojarsko r. Vyras mirė tremtyje.



Leonas Brazdeikis iš Kupšių kaimo tremtyje Irkutsko srities Bodaibo gyvenvietėje.

A. Lūžos nuotr. iš asmeninio archyvo



Lūžų šeimą iš Kupšių kaimo, grįžtančių iš tremties, palydi kretingiškių Baužių šeima ir kiti tremtiniai. Kairėje sėdi motina Juzefa Lūžienė ir dukra Regina. Irkutsko srities Bodaibo gyvenvietė, 1957 m. A. Lūžos nuotr. iš asmeninio archyvo



Trentiniai (iš kairės) Stasė Dyburienė, jos vyras Albertas Dyburys iš Eitučių k. ir Juzefa Lūžienė iš Kupšių k. prie plaukiojančios aukso kasyklos „Draga-105“, Balaganokas, Bodaibo r., Irkutsko sr., 1957 m. A. Lūžos nuotr. Kr. MF, nr. GEK21433/2



Lūžų šeima iš Kupšių kaimo trentyje Balaganoke, Bodaibo r., Irkutsko sr.: (iš kairės) tėvas Antanas, motina Juzefa, sūnus Antanas, 1957 m. A. Lūžos nuotr. iš asmeninio archyvo

Liepgirių k.

Pranas Domarkas, gim. 1890 m., ir žmona **Kotryna**, gim. 1899 m., 1948 m. gegužės 22 d. ištremti į Krasnojarsko kr. Bogučianų r.

Ignas Andriejus Razgauskis, gim. 1895 m., žmona **Adolfina**, gim. 1897 m., ir sūnus **Ignas**, gim. 1934 m., 1948 m. gegužės 22 d. ištremti į Krasnojarsko kr. Bogučianų r.

Magdalena Šleinienė, gim. 1904 m., duktė **Magdalena**, gim. 1932 m., duktė **Ona**, gim. 1939 m., duktė **Julijona Leokadija**, gim. 1942 m., ir anyta **Emilija** 1945 m. balandžio 20 d. ištremtos į Tadžikijos SSR Kuibyševo r.

Lubių k.

Simonas Gaudutis ir sūnus **Jonas**, 1948 m. rugpjūčio 12 d. suimti, išvežti į lagerį.

Antanas Grupas, gim. 1904 m., žmona **Vitalija**, gim. 1900 m., duktė **Birutė**, gim. 1926 m., ir duktė **Julija**, gim. 1942 m., 1951 m. spalio 2 d. ištremti į Krasnojarsko kr. Krasnojarsko r.

Jonas Lubys, gim. 1911 m., žmona **Stefanija**, gim. 1920 m., ir sūnus **Aloyzas**, gim. 1947 m., 1949 m. kovo 25 d. ištremti į Krasnojarsko kr. Jemeljanovo r.

Stėponas Lubys, gim. 1916 m., 1949 m. kovo 25 d. ištremtas į Irkutsko sr. Bodaibo r.

Lapgaudžių k.

Barbora Joneckienė, 1944 m. rudenį nušauta rusų kareivių.

Mamių k.

Stanislovas Jonauskis, gim. 1910 m., 1950 m. nuteistas 25 metams lagerio, išvežtas į Archangelsko sr. Apie 1954 m. amnestuotas.

Edvardas Domarkas, 1950 m. nuteistas 25 metams lagerio, išvežtas į Archangelsko sr. Apie 1954 m. amnestuotas.

Justinas Domarkas, gim. apie 1910 m., 1950 m. nuteistas 25 metams lagerio, išvežtas į Archangelsko sr. Apie 1954 m. amnestuotas.

Stefanija Spučienė, gim. 1905 m., duktė **Stefanija Rūta**, gim. 1935 m., ir sūnus **Kazimieras**, gim. 1939 m., 1945 m. vasarą ištremti į Komijos ASSR Molotovo sr. Jusinskio r., 1947 m. iš tremties pabėgo. 1949 m. Stefanija Spučienė suimta, nuteista 10 metų lagerio. Vyras **Stėponas Spučys** su dukra Stefanija Rūta ir sūnumi Kazimieru 1951 m. spalio mėn. ištremti į Krasnojarsko kr. Ačinsko r., kur bausmės atlikti atvežta ir žmona.

Ignas Žilinskis, 1950 m. nuteistas 25 metams lagerio, išvežtas į Archangelsko sr. Apie 1954 m. amnestuotas.

Martynaičių k.

Vladas Paulauskas, gim. 1890 m., ir žmona **Ona**, gim. 1906 m., 1948 m. kovo 25 d. ištremti į Krasnojarsko kr. Jemeljanovo r.

Sikstas Tamošauskas, gim. 1926 m., 1946 m. suimtas, nuteistas, išvežtas į Džezkazgano lagerį, Kazachijos SSR.

Mikoliškių k.

Karolina Idzeliienė, gim. 1889 m., duktė **Cecilija**, gim. 1918 m., sūnus **Kazys**, gim. 1922 m., duktė **Alma**, gim. 1943 m., ir sūnus **Genadijus**, gim. 1945 m., 1948 m. gegužės 22 d. ištremti į Krasnojarsko kr. Bogučianų r.

Barbora Jomantaitė, gim. 1920 m., 1948 m. gegužės 22 d. ištremta į Krasnojarsko kr. Bogučianų r.

Juozas Kupšys, gim. 1915 m., ir duktė **Rita**, gim. 1948 m., 1948 m. gegužės 22 d. ištremti į Krasnojarsko kr. Bogučianų r.

Vincas Kupšys, gim. 1907 m., motina **Grasilda**, gim. 1873 m., ir žmona **Elena**, gim. 1914 m., 1948 m. gegužės 22 d. ištremti į Krasnojarsko kr. Bogučianų r. Motina mirė tremtyje.

Kazys Šateikis, gim. 1908 m., žmona **Kastė**, gim. 1912 m., sūnus **Mamertas**, gim. 1932 m., duktė **Zofija**, gim. 1934 m., ir duktė **Danutė**, gim. 1939 m., 1949 m. balandžio 21 d. ištremti į Irkutsko sr. Bodaibo r.

Juozas Šilgalis, gim. 1904 m., žmona **Alдона**, gim. 1925 m., sūnus **Ričardas**, gim. 1943 m., duktė **Rūta**, gim. 1945 m., ir duktė **Žibutė**, gim. 1947 m., 1948 m. gegužės 22 d. ištremti į Krasnojarsko kr. Bogučianų r.

Antanas Vaišvilas, gim. 1901 m., 1949 m. balandžio 20 d. ištremtas į Irkutsko sr. Bodaibo r., žmona **Barbora**, gim. 1896 m., tą pačią dieną išvežta į Kazachijos SSR Džezkazgano lagerį. Vyras mirė tremtyje, žmona 1958 m. paleista.

Karolina Viržintienė, gim. 1920 m., 1949 m. kovo 27 d. ištremta į Krasnojarsko kr. Askizo r.

Mišučių k.

Juozas Atas, gim. 1909 m., žmona **Stefanija**, gim. 1915 m., duktė **Janina**, gim. 1938 m., sūnus **Juozas**, gim. 1939 m., sūnus **Pranas**, gim. 1942 m., duktė **Aušrinė**, gim. 1945 m., ir duktė **Adelė**, gim. 1947 m., 1949 m. kovo 25 d. ištremti į Krasnojarsko kr. Rybinsko r.

Mikas Jakumaitis, gim. 1896 m., ir žmona **Marija**, gim. 1908 m., 1951 m. spalio 2 d. ištremti į Krasnojarsko kr. Bogotolo r.

Mikas Jokšas, gim. 1896 m., žmona **Barbora**, gim. 1896 m., ir duktė **Adelė**, gim. 1936 m., 1948 m. gegužės 22 d. ištremti į Irkutsko sr. Irkutsko r.



Karolina Viržintienė su dukrele Irena prie savo barako, ištremta iš Mikoliškių k. į Krasnojarsko kr., Askizo r., 1955 m. Dukra mirė tremtyje. Iš K. Viržintienės asmeninio archyvo



*Krasnojarsko kr.,
Rybinsko r.,
Kamalinsko tarybinio
ūkio kalvėje Juozas
Atas (dešinėje),
ištremtas iš
Mišučių k.,
1953 m. Kr. MF,
nr. GEK14983*



*Tremtinių vestuvės prie Atų šeimos, ištremtos iš Mišučių k., barako Krasnojarsko kr.,
Rybinsko r., Solianka stotyje (Kamalinsko tarybinis ūkis). II eilėje iš kairės stovi: pirmą –
Stefa Atienė, septintą – duktė Janina, iš dešinės antras – sūnus Juozas, trečias – sūnus Pranas,
III eilėje pirmas iš kairės šeimos galva Juozas Atas, 1958 m. Kr. MF, nr. GEK14982*



*Mišučių dvarininko
Vytauto Mongirdo
atvirlaiškis, rašytas
Rešiotų lageryje
1943 m. sausio
29 d. žmonai į
Komijos ASSR.
Kr. MF,
nr. GEK17513*

Berta Lekauzienė, gim. 1915 m., ir sūnus **Edvinas**, gim. 1943 m., 1948 m. gegužės 22 d. ištremti į Irkutsko sr. Irkutsko r.

Albina Lukauskienė, gim. 1913 m., duktė **Vanda**, gim. 1939 m., duktė **Zita**, gim. 1940 m., sūnus **Antanas**, gim. 1943 m., anyta **Konstancija**, gim. 1871 m., 1948 m. gegužės 22 d. ištremti į Irkutsko sr. Irkutsko r.

Juozas Mačernis, gim. 1903 m., žmona **Bronė**, gim. 1921 m., sūnus **Alfonsas**, gim. 1944 m., ir duktė **Virginija**, gim. 1946 m., 1948 m. gegužės 22 d. ištremti į Irkutsko sr. Irkutsko r.

Augustinas Miltakis, gim. 1902 m., žmona **Magdalena**, gim. 1907 m., ir sūnus **Vladas**, gim. 1940 m., 1948 m. gegužės 22 d. ištremti į Irkutsko sr. Irkutsko r. Tėvas mirė tremtyje.

Vytautas Mongirdas, gim. 1888 m., dvarininkas, advokatas, 1917 m. Lietuvos konferencijos dalyvis, 1941 m. birželio 14 d. išvežtas į Krasnojarsko kr. Nižnij Ingaros r., žmona **Sofija**, gim. 1904 m., tą pačią dieną ištremta į Komijos ASSR Kortkeroso r. Vyras mirė 1943 m. Rešiotų lageryje.

Barbora Pakalniškaitė, gim. 1896 m., 1948 m. gegužės 22 d. ištremta į Irkutsko sr. Irkutsko r.

Jonas Pakalniškis, gim. 1910 m., žmona **Urtė**, gim. 1899 m., sūnus **Jonas**, gim. 1939 m., ir duktė **Milda**, gim. 1946 m., 1948 m. gegužės 22 d. ištremti į Irkutsko sr. Irkutsko r.

Jurgis Pakalniškis, gim. 1877 m., žmona **Justina**, gim. 1875 m., ir duktė **Ema**, gim. 1902 m., 1948 m. gegužės 22 d. ištremti į Irkutsko sr. Irkutsko r. Tėvai mirė tremtyje.

Antanas Paulauskas, gim. 1886 m., žmona **Olga**, gim. 1889 m., duktė **Aldona**, gim. 1930 m., ir sūnus **Pranciškus**, gim. 1936 m., 1948 m. gegužės 22 d. ištremti į Krasnojarsko kr. Bogučianų r.

Martynas Plenis, gim. 1907 m., sesuo **Marija**, gim. 1911 m., ir žmona **Augustina**, gim. 1904 m., 1948 m. gegužės 22 d. ištremti į Irkutsko sr. Irkutsko r.

Konstancija Stropaitė, gim. 1883 m., 1949 m. kovo 25 d. ištremta į Krasnojarsko kr. Rybinsko r.

Juozas Šilgalis, gim. 1905 m., duktė **Jadzė**, gim. 1934 m., sūnus **Kazys**, gim. 1936 m., duktė **Domicėlė**, gim. 1941 m., duktė **Petrė**, gim. 1943 m., ir sūnus **Pranas**, gim. 1946 m., 1948 m. gegužės 22 d. ištremti į Irkutsko sr. Irkutsko r.

Nausodžio k.

Antanas Anužis, gim. 1893 m., žmona **Kazimiera**, gim. 1898 m., ir duktė **Morta**, gim. 1934 m., 1949 m. kovo 25 d. ištremti į Krasnojarsko kr. Jemeljanovo r.

Vladas Balsevičius, gim. 1927 m., 1949 m. nuteistas 10 metams lagerio ir 5 metams tremties, kalėjo Mordovijoje, Moldavijoje, Omske, 1956 m. grįžo.

Ignas Kupšys, gim. 1888 m., ir žmona **Emilija**, gim. 1888 m., 1948 m. gegužės 22 d. ištremti į Krasnojarsko kr. Kežmos r. Vyras mirė 1948 m. Reido k., palaidotas Ust-Kavos k.

Juozas Kupšys, gim. 1914 m., žmona **Stefanija**, gim. 1914 m., sūnus **Antanas**, gim. 1940 m., ir duktė **Agota**, gim. 1942 m., 1948 m. gegužės 22 d. ištremti į Krasnojarsko kr. Kežmos r. Žmona mirė 1948 m. Reido k., palaidota Ust-Kavos k.

Vladas Lukauskas, gim. 1897 m., ir sūnus **Zenonas** 1948 m. nuteisti 25 metams lagerio ir 5 metams tremties, išvežti į lagerius, duktė **Albertina**, gim. 1928 m., 1949 m. kovo 29 d. ištremta į Krasnojarsko kr. Bogrado r. Tėvas mirė 1950 m. balandžio 8 d. Ozerlage, Rusijoje.

Aleksandras Slušnys, gim. 1896 m., 1945 m. išvežtas į Leningrado sr. Dubrovkos lagerį, 1946 m. grįžo, 1948 m. gegužės 22 d. su žmona **Aniceta**, gim. 1903 m., ištremtas į Krasnojarsko kr. Kežmos r.

Ignas Slušnys, gim. 1881 m., 1948 m. rugsėjo 9 d. nušautas sribų savo sodyboje.

Marija Slušnytė, gim. 1888 m., 1948 m. gegužės 22 d. ištremta į Krasnojarsko kr. Kežmos r.

Ona Šlušnienė, gim. 1923 m., ir duktė **Augutė**, gim. 1945 m., 1949 m. kovo 25 d. ištremtos į Krasnojarsko kr. Jemeljanovo r.

Pakutuvėnų k.

Juozas Dobilas, gim. 1906 m., žmona **Stanislava**, gim. 1920 m., ir sūnus **Juozas**, gim. 1943 m., 1951 m. ištremti į Irkutsko sr. Bodaibo r.

Stanislovas Grigalaukas, gim. 1880 m., žmona **Valerija**, gim. 1900 m., sūnus **Juozas**, gim. 1917 m., ir duktė **Stanislava**, gim. 1938 m., 1948 m. gegužės 22 d. ištremti į Krasnojarsko kr. Bogučianų r., o sūnus **Stanislovas**, gim. 1917 m., trėmimo dieną pasislėpė, bet vėliau buvo suimtas ir ištremtas į tą pačią vietą.

Vytautas Grigalaukas, gim. 1908 m., žmona **Domicėlė**, gim. 1910 m., ir sūnus **Vytautas**, gim. 1937 m., 1951 m. ištremti į Krasnojarsko kr. Užursko r.

Steponas Meškauskas, gim. apie 1898 m., žmona, gim. apie 1903 m., sūnus **Mamertas**, gim. 1926 m., duktė **Janina**, gim. 1935 m., duktė **Adelė**, gim. 1937 m., sūnūs **Ciprijonas** ir **Vincas** (abu ikimokyklinio amžiaus) 1948 m. gegužės 22 d. ištremti į Krasnojarsko kr. Bogučianų r.

Izidorius Rupeika, gim. 1908 m., 1948 m. gegužės 22 d. ištremtas į Krasnojarsko kr. Bogučianų r.

Antanas Sauseris, gim. 1905 m., žmona **Antanina**, gim. 1909 m., ir sūnus **Antanas**, gim. 1934 m., 1951 m. ištremti į Krasnojarsko kr. Užursko r.

Antanas Stonkus, gim. 1914 m., po karo suimtas, nuteistas, kalintas Sibiro lageriuose.

Stanislovas Stropelis, gim. 1900 m., žmona **Barbora**, gim. 1906 m., duktė **Stasė**, gim. 1926 m., ir sūnus **Justinas**, gim. 1934 m., 1948 m. gegužės 22 d. ištremti į Krasnojarsko kr. Bogučianų r.

Vincas Vengalis, gim. 1908 m., žmona **Stefanija**, gim. 1918 m., duktė **Stefanija**, gim. 1940 m., ir sūnus **Vincas**, gim. 1945 m., 1948 m. gegužės 22 d. ištremti į Krasnojarsko kr. Bogučianų r.

Papievių k.

Vladislovas Badauskas ir žmona **Kazimiera** 1948 m. gegužės 22 d. ištremti į Krasnojarsko kr. Bogučianų r.

Adolfas Drakšas, gim. 1919 m., 1947 m. vasario 22 d. ištremtas į Archangelsko sr., vėliau – Kazachijos SSR Karagandos ir Petropavlovsko sr. lagerius.

Augustinas Drungilas, gim. 1881 m., žmona **Barbora**, gim. 1891 m., duktė **Stanislava**, gim. 1914 m., ir sūnus **Juozas**, gim. 1918 m., 1951 m. spalio 2 d. ištremti į Krasnojarsko kr. Bogotolo r. Tėvas ir duktė mirė tremtyje.

Stanislovas Lubys, žmona **Petronė**, dukros **Petrė** ir **Stanislava** 1948 m. gegužės 22 d. ištremti į Krasnojarsko kr. Bogučianų r.

Adomas Milius, gim. 1896 m., ir žmona **Zuzana**, gim. 1904 m., 1948 m. gegužės 22 d. ištremti į Krasnojarsko kr. Bogučianų r.

Leonas Žilinskas, gim. 1896 m., žmona **Valerija**, gim. 1904 m., sūnus **Antanas**, gim. 1939 m., ir duktė **Milda**, gim. 1944 m., 1948 m. gegužės 22 d. ištremti į Krasnojarsko kr. Bogučianų r.

Pecelių k.

Justinas Tarvydas, 1945 m. išvežtas į Leningrado sr. Dubrovkos lagerį. Mirė tremtyje.

Prystovų k.

Akvilina Budrikienė, gim. 1924 m., 1949 m. kovo 25 d. ištremta į Krasnojarsko kr. Jemeljanovo r.

Juozas Butkus, gim. 1885 m., žmona **Magdė**, gim. 1894 m., ir duktė **Aldona**, gim. 1931 m., 1951 m. spalio 2 d. ištremti į Krasnojarsko kr. Nazarovo r.

Jeronima Domarkienė, gim. 1891 m., sūnus **Antanas**, gim. 1923 m., ir duktė **Elena**, gim. 1928 m., 1948 m. gegužės 22 d. ištremti į Krasnojarsko kr. Bogučianų r.

Antanas Jonauskas, gim. 1884 m., 1941 m. balandžio–birželio mėn. kalintas NKVD Kretingos kalėjime, 1948 m. gegužės 22 d. su žmona **Magde**, gim. 1897 m., ištremtas į Krasnojarsko kr. Bogučianų r.

Ignas Lubys, gim. 1875 m., žmona **Barbora**, gim. 1884 m., sūnus **Adolfas**, gim. 1912 m., duktė **Kazimiera**, gim. 1921 m., ir sūnus **Viktoras**, gim. 1944 m., 1949 m. kovo 25 d. ištremti į Krasnojarsko kr. Jemeljanovo r. Tėvas mirė tremtyje.

Vladas Lubys, gim. 1905 m., žmona **Kazimiera**, gim. 1919 m., sūnus **Vladas**, gim. 1941 m., duktė **Zofija**, gim. 1944 m., ir sūnus **Vincas**, gim. 1946 m., 1951 m. spalio 2 d. ištremti į Krasnojarsko kr. Bogotolo r.

Puidogalio k.

Stasys Lubys, gim. 1906 m., žmona **Petrė**, gim. 1909 m., duktė **Petrė**, gim. 1938 m., duktė **Stasė**, gim. 1939 m., ir sūnus **Juozas**, gim. 1940 m., 1951 m. spalio 2 d. ištremti į Krasnojarsko kr. Bogotolo r.

Vincas Milius, gim. 1906 m., 1945 m. išvežtas į Leningrado sr. Dubrovkos lagerį, 1946 m. grįžo, 1948 m. gegužės 22 d. su žmona **Katryna**, gim. 1910 m., sūnumi **Vincu**, gim. 1945 m., dukra **Ramute**, gim. 1946 m., ir dukra **Bronislava**, gim. 1948 m., ištremtas į Krasnojarsko kr. Bogučianų r. Tėvas tremtyje mirė.

Stasys Salys, gim. 1909 m., žmona **Valerija**, gim. 1907 m., ir sūnus **Stasys**, gim. 1949 m., 1951 m. spalio 2 d. ištremti į Krasnojarsko kr. Bogotolo r.

Kazys Žiobakas, 1946 m. išvežtas į Leningrado sr. Dubrovkos lagerį, 1947 m. grįžo.

Raguviškių k.

Antanas Keblys, gim. 1870 m., ir duktė **Ona**, gim. 1914 m., 1951 m. spalio 2 d. ištremti į Krasnojarsko kr. Bogotolo r.

Antanas Keblys, gim. 1911 m., žmona **Albertina**, gim. 1914 m., duktė **Viktorija**, gim. 1942 m., duktė **Albertina**, gim. 1943 m., duktė **Angelė**, gim. 1946 m., ir sūnus **Stanislovas**, gim. 1951 m., 1951 m. spalio 2 d. ištremti į Krasnojarsko kr. Bogotolo r.

Antanas Miltakis, gim. 1900 m., 1945 m. vasario 18 d. suimtas, ištremtas į Irkutsko sr. Bodaibo r., žmona **Jadvyga**, gim. 1911 m., ten pat ištremta 1949 m. kovo 29 d.



Ona Žyliūtė iš Raguviškių kaimo (dešinėje) su tremtinėmis prie akmens pakrovimo darbų Kasijanovkos k., Čeremchovo r., Irkutsko sr., 1949 m. Kr. MF, nr. GEK15010

Klemensas Paukštis, gim. 1896 m., ir žmona **Veronika**, gim. 1900 m., 1949 m. kovo 25 d. ištremti į Krasnojarsko kr. Tasejevo r.

Julė Žylienė, gim. 1898 m., duktė **Ona**, gim. 1925 m., sūnus **Pranas**, gim. 1926 m., duktė **Zofija**, gim. 1926 m., ir duktė **Adelė**, gim. 1937 m., 1949 m. balandžio 20 d. ištremti į Irkutsko sr. Čeremchovo r.

Stropelių k.

Ignas Kripas, 1945 m. išvežtas į Leningrado sr. Dubrovkos lagerį, 1946 m. grįžo.

Ignas Lubys, gim. 1907 m., žmona **Stanislava**, gim. 1917 m., duktė **Danutė**, gim. 1940 m., duktė **Liudvika**, gim. 1942 m., ir sūnus **Vytautas**, gim. 1946 m., 1949 m. kovo 25 d. ištremti į Krasnojarsko kr. Bolšaja Murtos r.

Šatilgalio k.

Juozas Gaubys, gim. 1904 m., žmona **Ona**, gim. 1910 m., ir sūnus **Juozas**, gim. 1937 m., 1949 m. kovo 26 d. ištremti į Krasnojarsko kr. Bolšaja Murtos r.

Petras Rudys, Kartenos apylinkės pirmininko pavaduotojas, 1945 m. birželio 29 d. nužudytas rusų kareivių savo namuose. MGB Kartenos skyriaus ataskaitoje melagingai nurodyta, kad nužudytas partizanų kaip sovietų valdžios aktyvistas.

Adolfina Žilienė, gim. 1897 m., sūnus **Juozas**, gim. 1928 m., ir duktė **Adelė**, gim. 1934 m., 1949 m. balandžio 20 d. ištremti į Irkutsko sr. Bodaibo r.

Šmilkščių k.

Kostas Jonkus, gim. 1897 m., žmona **Marijona**, gim. 1910 m., duktė **Valentina**, gim. 1930 m., duktė **Milda**, gim. 1942 m., sūnus **Adolfas**, gim. 1947 m., ir sūnus **Antanas**, gim. 1948 m., 1949 m. kovo 27 d. ištremti į Krasnojarsko kr. Bolšaja Murtos r.

Magdalena Kundrotienė, gim. 1890 m., sūnus **Juozas**, gim. 1914 m., ir sūnus **Justinas**, gim. 1926 m., 1949 m. kovo 25 d. ištremti į Krasnojarsko kr. Jemeljanovo r.

Antanas Puplėsis, gim. 1904 m., žmona **Teodora**, gim. 1899 m., sūnus **Algirdas**, gim. 1935 m., ir duktė **Justina**, gim. 1938 m., 1951 m. spalio 30 d. ištremti į Tomsko sr. Asino r.

Vėlaičių k.

Marijona Domarkienė, gim. 1858 m., 1948 m. gegužės 22 d. ištremta į Krasnojarsko kr. Bogučianų r. Mirė tremtyje.

Petronėlė Drungilienė, gim. 1900 m., 1949 m. kovo 25 d. ištremta į Krasnojarsko kr. Bolšaja Murtos r.

Marta Kupšienė, gim. 1914 m., sūnus **Alfonsas**, gim. 1939 m., duktė **Birutė**, gim. 1940 m., ir sūnus **Valerijonas**, gim. 1945 m., 1949 m. kovo 25 d. ištremti į Krasnojarsko kr. Jemeljanovo r.

Jonas Mačernis, gim. 1907 m., motina **Ona**, gim. 1870 m., žmona **Stefa**, gim. 1913 m., sūnus **Petras**, gim. 1940 m., sūnus **Jonas**, gim. 1942 m., sūnus **Viktoras**, gim. 1944 m., ir duktė **Virginija**, gim. 1947 m., 1948 m. gegužės 22 d. ištremti į Krasnojarsko kr. Bogučianų r. Motina mirė tremtyje.

Vincė Martinkutė, gim. 1927 m., 1948 m. gegužės 22 d. ištremta į Krasnojarsko kr. Bogučianų r.

Steponas Simutis, gim. 1888 m., žmona **Marė**, gim. 1889 m., duktė **Janina**, gim. 1931 m., ir sūnus **Ignas**, gim. 1935 m., 1949 m. balandžio 10 d. ištremti į Irkutsko sr. Kirovsko r.

Juozas Tamašauskas, gim. 1882 m., 1949 m. kovo 25 d. ištremtas į Krasnojarsko kr. Bolšaja Murtos r.

Viktorija Veizbonienė, gim. 1880 m., duktė **Stasė**, gim. 1905 m., ir sūnus **Alfonsas**, gim. 1916 m., 1949 m. kovo 25 d. ištremti į Krasnojarsko kr. Jemeljanovo r.

Juozas Viskantas, gim. 1898 m., žmona **Petrė**, gim. 1897 m., ir sūnus **Julius**, gim. 1941 m., 1948 m. gegužės 22 d. ištremti į Krasnojarsko kr. Bogučianų r.

Pranas Viskontas, 1948 m. nuteistas 25 metams lagerio ir 5 metams tremties, žmona **Severina**, gim. 1916 m., duktė **Danutė**, gim. 1939 m., sūnus **Pranas**, gim. 1945 m., ir sūnus **Albertas**, gim. 1947 m., 1949 m. kovo 25 d. ištremti į Krasnojarsko kr. Jemeljanovo r. Tėvas mirė 1952 m. lageryje.

Žadeikių k.

Stasė Gudauskienė, gim. 1912 m., 1941 m. birželio 14 d. ištremta į Syktyvkarą, Komijos ASSR.

Celestinas Jašinskas, 1945 m. pr. išvežtas į Suomijos-Karelijos SSR, 1946 m. grįžo.

Petras Jonauskas, gim. 1886 m., žmona **Afrozina**, gim. 1890 m., sūnus **Petras**, gim. 1928 m., duktė **Zosė**, gim. 1933 m., ir sūnus **Justinas**, gim. 1934 m., 1948 m. sausio 30 d. ištremti į Tomską.

Pranas Machtas, gim. 1900 m., žmona **Ieva**, gim. 1900 m., sūnus **Pranas**, gim. 1929 m., sūnus **Antanas**, gim. 1934 m., sūnus **Jonas**, gim. 1936 m., sūnus **Jurgis**, gim. 1940 m., ir duktė **Danutė**, gim. 1943 m., 1945 m. balandžio 23 d. ištremti į Tadžikijos SSR Kurgan Tiubė r.

Pranas Mineikis, gim. 1900 m., žmona **Petrė**, gim. 1908 m., sūnus **Steponas**, gim. 1930 m., sūnus **Vytautas**, gim. 1933 m., sūnus **Antanas**, gim. 1936 m., duktė **Petrė**, gim. 1941 m., ir sūnus **Jonas**, gim. 1944 m., 1948 m. gegužės 22 d. ištremti į Krasnojarsko kr. Bogučianų r.

Jonas Raudonis, gim. 1899 m., agronomas, 1936–1940 m. seimo narys, 1945 m. išvežtas prie Belomoro kanalo, vėliau perkeltas į Estiją, 1947 m. grįžo, 1948 m. gegužės 22 d. su žmona **Zofija**, gim. 1896 m., dukra **Zofija**, gim. 1931 m., ir dukra **Milda**, gim. 1932 m., ištremtas į Krasnojarsko kr. Bogotolo r. Sūnūs **Jonas** ir **Anatolijus** ir duktė **Natalija** slapstėsi, tačiau 1951 m. irgi buvo ištremti.

Petras Rutkauskas, gim. 1925 m., ir brolis **Jonas**, gim. 1926 m., 1948 m. gegužės 22 d. ištremti į Krasnojarsko kr. Suchobuzimskojės r.

Stasys Žiobakas, gim. 1901 m., žmona **Zuzana**, gim. 1901 m., sūnus **Pranas**, gim. 1927 m., duktė **Birutė**, gim. 1933 m., ir duktė **Aldona**, gim. 1939 m., 1947 m. gruodžio 12 d. ištremti į Tomską.

Žutautų k.

Bronislava Anužienė, gim. 1910 m., 1949 m. kovo 25 d. ištremta į Krasnojarsko kr. Bogrado r.

Petras Bernotas, gim. 1895 m., ir žmona **Ona**, gim. 1893 m., 1949 m. kovo 29 d. ištremti į Krasnojarsko kr. Bogrado r.

Barbora Daugintienė, gim. 1898 m., ir duktė **Rūta**, gim. 1934 m., 1949 m. kovo 25 d. ištremtos į Krasnojarsko kr. Bolšaja Murtos r.

Adolfas Kupšys, gim. 1926 m., 1953 m. vasario 4 d. suimtas, nuteistas 25 metams lagerio ir 5 metams tremties, išvežtas į Archangelsko sr., 1956 m. grįžo.

Julijonas Lubys, gim. 1931 m., žmona **Milda**, gim. 1927 m., ir brolis **Ignas**, gim. 1936 m., 1952 m. sausio 23 d. ištremti į Krasnojarsko kr. Nižnij Ingašo r.

Elena Lukauskienė, gim. 1882 m., ir **Rūta Lukauskaitė**, gim. 1940 m., 1949 m. kovo 25 d. ištremtos į Krasnojarsko k., Bogrado r.

Antanas Puplėsis, gim. 1920 m., žmona **Aniceta**, gim. 1919 m., sūnus **Antanas**, gim. 1944 m., ir duktė **Danutė**, gim. 1948 m., 1948 m. gegužės 22 d. ištremti į Krasnojarsko kr. Bogučianų r. Duktė Danutė mirė pakeliui į tremtį. Tremtyje 1955 m. gimė sūnus **Stasys**, o 1956 m. – duktė **Zita**.

Edvardas Raišuotas, gim. 1927 m., 1953 m. vasario 20 d. suimtas, nuteistas 25 metams lagerio ir 5 metams tremties, išvežtas į Vorkutą, Komijos SSR, vėliau perkeltas į Archangelsko sr., 1956 m. paleistas,

Emilija Raišutienė, gim. 1875 m., sūnus **Ksaveras**, gim. 1918 m., ir duktė **Domicėlė**, gim. 1927 m., 1948 m. gegužės 22 d. ištremti į Krasnojarsko kr. Bogučianų r.

Vladas Rimkus, gim. 1902 m., žmona **Eulalija**, gim. 1900 m., sūnus **Ipolitas**, gim. 1933 m., ir sūnus **Stanislovas**, gim. 1936 m., 1948 m. gegužės 22 d. ištremti į Krasnojarsko kr. Bogučianų r.

Stasys Ruibys, gim. apie 1925 m., 1944 m. gruodžio 26 d. suimtas, pabėgęs iš areštinės slapstėsi, 1945 m. sausį susektas ir prie namų sušaudytas.

Stasys Stuopelis, gim. 1937 m., ir brolis **Apolinaras**, gim. 1939 m., 1952 m. rugpjūčio 5 d. ištremti į Krasnojarsko kr.

Monika Šakinienė, gim. 1906 m., sūnus **Donatas**, gim. 1929 m., sūnus **Medardas**, gim. 1931 m., ir duktė **Virginija**, gim. 1933 m., 1949 m. kovo 29 d. ištremti į Krasnojarsko kr. Bogrado r.

Albinas Šlušnys, 1953 m. vasarį suimtas, nuteistas 25 metams lagerio ir 5 metams tremties, išvežtas į Vorkutą, Komijos ASSR.

Žutautų Medsėdžių k.

Juozas Baltuonis, gim. 1882 m., 1948 m. sausio 3 d. ištremtas į Tomsko sr. Tomsko r.

Vincas Liaudinskis, gim. 1896 m., žmona **Viktorija**, gim. 1911 m., sūnus **Ignas**, gim. 1934 m., sūnus **Vincas**, gim. 1939 m., sūnus **Juozas**, gim. 1945 m., ir duktė **Viktorija**, gim. 1948 m., 1948 m. gegužės 22 d. ištremti į Krasnojarsko kr. Bogučianų r. Tėvas ir duktė Viktorija mirė tremtyje.



Tremtiniui Antanui Lūžai išduotas 1955 m. Garbės raštas už nepriekaištingą darbą spalvotosios metalurgijos sferoje. A. Lūžos nuotr. iš asmeninio archyvo

Aleksandravas

Veronika Simutienė

Aleksandravo kaimas yra prie Šiaulių–Palangos plento, 11 km nuo Kartenos ir nuo Plungės. Jis išsikūręs ant aukšto Minijos slėnio kalno, labai gražioje vietoje. Profesorius Ignas Končius, keliaudamas po Žemaitiją ir skaičiuodamas pakelės koplytėles, apie Aleksandravo apylinkes pasakė: „*Pasitaiko tokių vietų, kad negali atsitraukti – žiūrėtumei ir žiūrėtumei*“¹.

Kaimo apylinkėse buvo gyvenama žiloje senovėje. Važiuojant į Šiaulius, dešinėje kelio pusėje, stačiame Minijos šlaite išliko labai senos kapinaitės, apaugusios storais ažuolais. Iš kitų kaimų kapinių jos išsiskiria didžiuliais antkapiniais akmenimis, kuriuose dar matyti metalinių kryžių liekanų. 1912 m. šios kapinaitės buvo aptvertos žiogrių tvora, o po storu ažuolu stovėjo koplytėlė. Apie 1952 m. kaimiečiai jas aptvėrė statinių tvora, viduryje kapinių pastatė kryžių, o netoli jo – koplytėlę su Šv. Juozapo statula. Vėliau kapinaitės buvo apleistos, kolūkis mėgino jose kasti žvyrą, bet, pradėjęs virsti žmonių kaulams ir antkapiams, paliko jas ramybėje.

Įdomu tai, kad iš 1912 m. profesoriaus I. Končiaus aprašytų Kartenos–Plungės pakelės smulkiosios architektūros paminklų net 10 krikštų stovėjo ties Aleksandravo tiltu. Matyt, stačios nuokalnės kėlė didelį pavojų keliautojams, kurių ne vienas pasitiko čia netikėtą mirtį. Gal dėl to kairiajame Minijos krante buvo pastatyta koplytėlė su Jono Nepomuko, žmonių švelniai vadinamo šventu Joneliu, statulėle, kuri turėjo saugoti keleivius nuo netikėtų nelaimių.

Aleksandravo vardu pavadintas kaimas atsirado tik prieš aštuonias dešimtis metų. Seniau ši vietovė buvo vadinama Kibiškiais. Iš archyvinių dokumentų, Kartenos parapijos bažnytinių knygų sužinome, kad XVIII a. tai buvo nemažas kaimas, kuriame gyveno Anužių, Baltmiškių, Baltuonių, Butavičių, Kniūkštų, Lubių, Mažeikų, Mažrimų, Narkų, Rimeikių, Rimkų, Stonkų, Stropų, Špogevičių šeimos. Apie XVIII a. pabaigą arba XIX a. pradžioje jo žemėje buvo pastatytas Aleksandravo palivarkas – Šateikių dvaro ūkinis padalinys². Šiaip jis buvo gana didelis ir todėl žmonės palivarką vadino dvaru. Jam dar priklausė ir Vaitkių palivarkas.

Aleksandravo dvaro vardas pirmą kartą aptinkamas metrikų knygose 1845 m., nors tarp Kartenos parapijos kaimų 1848 m. dar minimas tik Kibiškių kaimas su 6 dūmais, t. y. baudžiauninkų sodybomis³. Matyt, tuo laikotarpiu Kibiškių kaimas buvo perkrikštytas ir tapo Aleksandravu. Prieš karą mokytojas Antanas Gulbinskas siūlė Aleksandravui grąžinti senąjį lietuvišką pavadinimą, tačiau karas ir okupacija nugramzdino į užmarštį šią gražią iniciatyvą.

Pokario metais kaime iš rankų į rankas keliavo apiplyšusi, 1917 m. Tilžėje išleista knygelė (turbūt iš mokytojo A. Gulbinsko bibliotekos), kurioje buvo aprašyti paminijo kaimai ir Aleksandravo dvaro istorija. Varčiusieji ją pasakoja, kad dvaro pavadinimas kilęs nuo kažkokio rusų didiko Aleksandrovo.

¹ Končius I. Mano eitasis kelias, *Lietuvos nacionalinis muziejus*, Vilnius, 2001, p. 245.

² Jucys A. Iš Aleksandravo kaimo praeities, *Kibirkštis*, 1971, nr. 72.

³ G[adon] M. *Opisanie powiatu Telszewskiego w gubernii Kowieńskiej w dawnem Xięstwie Żmujdzkiem położonego*, Wilno, 1846, s. 157.



Ūkininkas Zeniauskas su savo žirgu. Toliau, prie namo, šeima. Apie 1937 m. Nuotr. iš autorės rinkinio

1863 m. Aleksandravo dvarą administravo Abramavičius, palaikęs ryšius su sukilėliais. Jo ryšininkė buvo Julija Beniuševičiūtė – būsimoji rašytoja Žemaitė⁴.

Dvaro sodyboje stovėjo dideli, erdvūs pastatai. Palivarko rūmai, ūkvedžio namas, svirnas ir daržinė buvo mediniai, o arklidė, karvidė, kluonas, pieninė, vištidė ir kalvė – akmenų mūro. Kluone buvo dvi jaujos javams ir linams džiovinti. Čia sudžiaudavo iš karto po dvyliką vežimų rugių. Juos spragilais kuldavo 12 audžiauninkų. Vėliau imta kulti arklinėmis kuliamosiomis mašinomis. Karvidė buvo labai didelė, su uždaru kiemu.

Pasakojama, kad po 1863 m. dvaro valdytojas vištidėje apgyvendino valstiečius Rudelius, kurių sūnus Pranuką ir Antanuką pasiėmė auginti dvare. Ponui kažkur išvykus, kaimo moteris išvogė berniukus, kadangi manė, jog jie dvare susvetimės, užaugs bedieviai. Suaugę jie tapo gerais muzikantais, nusipirko žemės ir pradėjo ūkininkauti: Pranas – Klausgalvų Medsėdžių, o Antanas – Kūlupėnų Medsėdžių kaimuose.

Po baudžios panaikinimo dvaro žemės savininkai Pliateriai pradėjo išpardavinėti valstiečiams. Taip atsirado Aleksandravo kaimas. Dvaro sodybą grafiškai apleido, su išlikusia žeme užstatė Žemės bankui. Vištidė ir kalvė sugriuvo, pieninė buvo paversta tvartais. Prieš Pirmąjį pasaulinį karą dvarą iš Žemės banko nupirkė kažkokia draugija, kurios narys buvo kunigas Jarulaitis.

Karo metais palivarko rūmuose gyveno vokiečių žandarai, garsėję kaip brutalūs plėšikai ir sadistai. Jie ėjo per kaimus plėšdami žmones, šaudydami šunis, darydami kratas, suimindami jiems neįtikėjusius gyventojus. Kambario,

⁴ Jucys A. Iš Aleksandravo kaimo praeities

kuriame vykdavo tardymas, sienos būdavo nutaškytos kraujais. Kartą per mėnesį, turgaus dienos ar sekmadienio rytą, atjodavo jie net į Plungę ir prie linų fabriko kratydavo visus, einančius ar važiuojančius Plungėn. Atimdavo viską, kas jiems tikdavo. Plungėje žandarai turėjo draugų prietelių – žydus Ickį Olšvangą ir vaistų sandėlio Bažnyčios gatvėje savininką Akermaną. Pas juos žandarai apsistodavo ir atimtą turtą paroduodavo.

Neapsikentę gyventojai pasiuntė pas Plungės kleboną Pukį 14 atstovų delegaciją, kuri papasakojo apie žandarų piktadarybes. Klebonui paprašius skundą surašyti raštu, atstovai nesutiko pasirašyti, nes bijojo žandarų keršto. Problemą išsprendė Liepgirių malūnininkas Šleinius, kuris nuvyko pas Plungės burmistrą ir papasakojo apie žandarų „žygius“. Taikos teisėjo sprendimu aršieji žandarai pagaliau buvo iškeldinti iš Aleksandravo.

1923 m. surašymo duomenimis, Aleksandravo kaime buvo 11 ūkių ir 91 gyventojas⁵.

Dvaras po Pirmojo pasaulinio karo buvo parceliuojamas. Jo centrą nupirko Kazimieras Riepša, Juozas Eglinskas ir Antanas Kazlauskas. K. Riepša įsigijo 100 ha žemės ir 7 pastatus, tarp kurių buvo palivarko ūkvedžio namas, turintis 15 kambarių. A. Kazlauskui atiteko 44 ha žemės, didžiulis gyvenamasis namas (buvę dvaro rūmai) ir atokiau nuo jų stovėjusios akmeninės arklidės. Naujiesiems savininkams nelabai pasisekė, kadangi apie 1926 m. didžiausi pastatai – kluonas ir karvidė – sudegė. Antanas ir Vincenta Kazlauskai dalį, apie 60 m², savo „rūmų“ nuardė, o medieną panaudojo tvarteliui statyti.

Žmonės dar ir šiandien prisimena, kaip K. Riepša dvarą pirkė. Pasakojama, kad į Gaudučių dvarą pas poną, kuris buvo įgaliotas išparduoti Aleksandravo dvaro žemes, atvyko apsilvilkęs apiplyšusiais drabužiais, tačiau pasikinkęs du gerus arklius žmogelis. Jis paprašė audiencijos. Ponas, pamatęs pančiu persijuosusį, klumpes apsiavusį ir į elgetą panašų žmogų, atsisakė jį priimti ir pasiuntė tarnaitę paklausti, ko šis nori. Tariamasis elgeta pareiškė norįs pirkti Aleksandravo dvarą, prasiautė suplyšusius skudurus ir ištraukė kapšą auksinių. Tada ponas pakvietė jį vidun, paliepė tarnaitę atnešti arbatėlės, o tarnams – nukinkyti arklius.

Vėliau K. Riepša savo ūkį padalijo sūnams Kazimierui ir Mykolui.

Parceliuojamo Aleksandravo dvaro žemes pirkė ir kiti ūkininkai – Alčauskai, Mačiulskiai, Pauliai, Vyšniauskai.

Alčauskai, kilę iš Šimulių kaimo, nusipirko 37 ha žemės ir įkūrė gražų ūkį, kuris vėliau atiteko dukrai Petronėlei Tamošauskienei. Kazimieras Mačiulskis įsigijo 15 ha žemės, pasistatė pastatus ir atsikėlė čia gyventi iš Baltmiškių kaimo.

Jonas Vyšniauskas su šeima atvyko iš Šliktinių kaimo, Sedos vls., nusipirko 14 ha žemės, pasistatė trobesius, prie Šiaulių–Palangos plento atidarė parduotuvę, kuria rūpinosi jo žmona, pati virusi saldinius ir kepusi pyragėlius. 1944 m. jie savo valdą pardavė Benediktui Šakiui, o patys persikėlė gyventi į Baltmiškius⁶.

Pinigų žemei ir pastatams pirkti žmonės užsidirbo įvairiais būdais. K. Mačiulskis, I. Paulius, J. Vyšniauskas buvo išvykę į Ameriką užsidirbti, J. Eglinskas veždavo iš Karaliaučiaus alų, kiti laikė gerus darbinius arklius, kuriais iš aplinkinių miškų gabendavo žydu

⁵ Lietuvos apgyvendintos vietos, Kaunas, 1925, p. 113.

⁶ Papasakojo Irena Vyšniauskaitė-Lubienė, g. 1935 m.



Buvęs Aleksandravo palivarko ūkvedžio namas, vadintas „baraku“. Pastatytas XIX a. viduryje. 1918–1948 m. priklausė Kazimierui Riepšai. 1930–1932 m. jame veikė Liepгіrių pradžios mokykla. Kolūkio laikais pastate gyveno aštuonios šeimos. 1989 m. nugriautas. Nuotr. iš autorės rinkinio



pirklių nupirktus rąstus prie Minijos, iš kur jie buvo plukdomi į Klaipėdos kraštą ir Vokietiją. Kai kuriems naudos davė ir Pirmasis pasaulinis karas: nespėjusiems laiku susimokėti už nupirktą dvarininko žemę nebereikėjo daugiau nieko mokėti, nes per suirutę ponas pasitraukė į užsienį, o bankai iširo.

Tačiau kaimas kūrėsi labai vargingai. Ypač sunku buvo tiems, kurie išleido paskutinius pinigus pirkdami nualintą, pliką – be pastatų ir gyvulių, žemės lopinėlių. Vien už arklį, paskolintą dienai, reikėjo lenkti kuprą tris dienas. Ne pyragai buvo ir turtingesniems.

Laikams pagerėjus ir valstiečiams ekonomiškai atkutus, apie 1930 m. atsigavo ir kultūrinis kaimo gyvenimas. Aleksandraviškiai vis dažniau rinkosi erdvesnėse ūkininkų trobose, kūrė organizacijas, švietėsi.

Antano Kazlausko name kasmet rinkdavosi Aleksandravo, Liepгіrių, Eitučių, Pakutuvėnų, Bučnių, Kupšių ir Kalniškių namų šeiminkės, nutarusios išmokti kulinarijos paslapčių. Jas mokino iš Plungės atvykstančios virėjos.

Kazimiero Riepšo namuose įsikūrė Liepгіrių pradžios mokykla. Jai šis ūkininkas pagal Švietimo ministerijos patvirtintą tipinį projektą 1932 m. pastatė naują pastatą, į kurią persikėlusioji mokykla buvo pavadinta Aleksandravo pradžios mokykla.



*Aleksandravo ir gretimų kaimų namų šeimininkės kepimo-virimo kursų lankytojos.
Apie 1936 m. Nuotr. iš autorės rinkinio*



*Kepimo-virimo kursų lankytojos ir organizatoriai. Viduryje sėdi mokytojas Antanas Gulbinskas
su žmona Ilmara ir dvi kursų vedėjos. Apie 1936 m. Nuotr. iš autorės rinkinio*

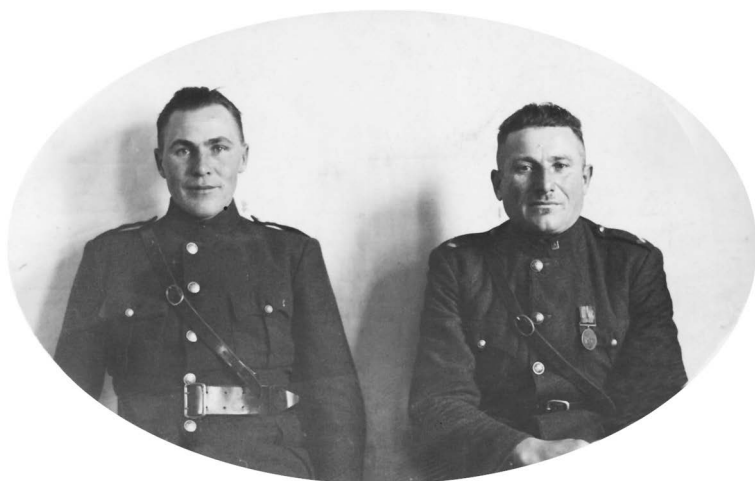

*Aleksandravo
šauliai ir jaunimas
prie Liepgirių
pradžios mokyklos
(K. Riepšo namo).
Apie 1930 m. Nuotr.
iš autorės rinkinio*

*Stasys Žiobakas su
savo pusbroliu su
šaulių uniformomis
apie 1938 m. Nuotr.
iš autorės rinkinio*

1930 m. vasario 13 d. Aleksandrave įsikūrė šaulių būrys, sujungęs bendrai veiklai visus aktyvesnius seniūnijos vyrus ir jaunuolius. Pirmuoju vadu buvo paskirtas Povilas Jasinskas, valdybos pirmininku išrinktas mokytojas Konstantinas Šeputa, sekretoriumi – Vladas Petrauskas, o išdininku – Pranas Gedgaudas⁷.

Šauliai turėjo savo vėliavą, ant kurios buvo išsiuvinėtas šūkis „Mūsų jėgos – Tau, Tėvyne“⁸. Į šaulių organizuojamus renginius rinkosi Aleksandravo, Dyburių, Liepgirių, Eitučių ir Mamių kaimų jaunimas.

Pagrindiniai kultūrinės veiklos organizatoriai buvo pradžios mokyklos mokytojai: iš pradžių – Laukineitis, po jo – Konstantinas Šeputa, o vėliau – Antanas Gulbinskas.

⁷ *Trimitas*, 1930, nr. 12, p. 236.

⁸ *Ten pat*, 1932, nr. 30, p. 594.



Aleksandravo ir gretimų kaimų jaunimas po šaulių organizuoto šaudymo pratybų. Apie 1938 m. Nuotr. iš autorės rinkinio

Mokytojo A. Gulbinsko pastangomis 1933 m. vasario 19 d. šauliai suvaidino pirmąjį Aleksandrave saviveiklinį spektaklį – komediją „Kurčias žentas“⁹.

Ūkininkė Barbora Zeniauskienė šaulių organizacijai padovanojo 1 ha žemės sporto aikštei iširengti¹⁰. Šauliai ją apšodino eglaičių gyvatvore. K. Riepša jaunimui pastatė šokių salę.

Dažnai į Aleksandravą iš Plungės atvažiuodavo karių. Jie pasirodydavo su menine programa, vesdavo šaudymo varžybas Minijos slėnyje įrengtoje šaudykloje. 1939 m. aktyvūs šauliai buvo Kazimieras Stončius, Antanas Stonkus, Jurgis Barisas, Antanas ir Ilmara Gulbinskai¹¹.

Dalis jaunimo dalyvavo Jaunųjų ūkininkų būrelio, kuri taip pat globojo mokyklos mokytojai, veikloje.

Mokytojas A. Gulbinskas aleksandraviškių širdyse liko šviesiu spinduliu. Jo pavyzdžiu neretai raginami sekti ir šiuolaikiniai mokytojai. Rusų armijai įžengus į Lietuvą, jis su žmona ir dukromis pasitraukė į Vakarus ir tokiu būdu išsaugojo save ir šeimą nuo bolševikų represijų.

Naujojo pasaulinio karo išvakarėse Aleksandrave buvo 12 ūkių. Jų savininkai 1938 m. buvo Juozas Eglinskas (45 ha), Liudvikas Eglinskas (18 ha), Antanas Kazlauskas (44 ha), Juozas Mačiulskis (18 ha), Ignas Paulius (5 ha), Kazys Riepša (82 ha), Mykolas Riepša (48 ha), Pilypas Stuopelis (27 ha), Benediktas Šakys (14 ha), Vladas Šauklys (13 ha), Petronėlė Tamošauskienė (37 ha), Barbora Zeniauskienė (7 ha).

Rusams okupavus Lietuvą žmonės nerimavo, nes sklido kalbos, kad rusai viską atims, o ūkininkus išveš į

⁹ *Ten pat*, 1933, nr. 10, p. 188.

¹⁰ *Ten pat*, 1936, nr. 9, p. 212.

¹¹ *Ten pat*, 1939, nr. 10.

Sibirą. Tas kalbas patvirtino represijos ir pirmieji 1941 m. trėmimai. Todėl 1941 m. birželio 23 d. užgriuvusius vokiečius ūkininkai priėmė ramiai, su viltimi, kad jie bus geresni už rusus. Tačiau vokiečiai irgi pradėjo siausti po kaimus ir atiminėti gyvulius. Kaimiečiai jų labai bijojo, nes vokiečiai buvo kerštingi ir negailestingi. Aleksandraviškiai ilgai nepamiršo kaimyno Kumpio iš Liepgirių kaimo, kurį vokiečiai gyvą sudegino su visu namu, tragiško likimo.

1944 m. priartėjęs frontas kaime vėl sukėlė sumaištį. Spalio 8 d. prie Aleksandravo įvyko stiprus vokiečių ir rusų tankų susišaudymas. Nuo Kulių atvažiavę rusų tankai išitvirtino ant Baltmiškių kalvos ir atkirto besitraukiantiems vokiečių kareiviams ir karo pabėgėliams kelią link Klaipėdos. Prasidėjo mūšis. Pasipylė artilerijos sviediniai. Daugelis aleksandraviškių sulindo į slėptuves, kurias iš anksto buvo išsirengę netoli namų.

Mūšio metu daugelio pastatų langai išbyrėjo nuo sviedinių sprogimų, o sienos buvo suvarpytos kulku. Ypač nukentėjo pats aukščiausias pastatas – mokykla, sudegė K. Riepšo tvartai (buvusi dvaro vištidė). Daugelio ūkininkų laukai buvo išmauroti tankų. Tačiau žmonės nenukentėjo, visi liko gyvi ir sveiki.

Didesnių nuostolių patyrė kariaujantieji pusės. Pakelėse liko gulėti septyni nukauti vokiečių kareiviai, keletas negyvų arklių su pakrautais vežimais, riogsojo apdegusių šarvuočių. Rusai taip pat neteko poros tankų su įgulomis, iš kurių vieną vokiečiai pamušė prie Mykolo Riepšos beržynėlio. Savuosius rusai palaidojo Aleksandravo kapinaitėse, o vokiečius kaimo vyrams paliepė užkasti pakelėje. Vėliau vokiečių palaikus kažkur išvežė, o rusus perlaidojo Kartenos karių kapinėse.

Ižengę į Aleksandravą, alkani rusų kareiviai pasklido po visą kaimą, prašydami valgyti. Kai kurie ėmėsi plėšikauti.

Nors karas jau buvo pasibaigęs, jo atgarsiai dar ilgai drebino Aleksandravo kaimą. Daugiausia kentėjo vaikai, kurie mėgo slapstytis surūdijusiuose tankuose, žaisti su aptiktais sprogmenimis. Baisus atsitikimas įvyko Latakų šeimoje. Iš darbo grįžę tėvai rado kraujuose paplūdusius visus keturis savo vaikus. Vyriausią, trylikametį sūnų mirtinai sudraskė rankose sprogusi granata, su kuria vaikai žaidė.

Netrukus prasidėjo represijos. Pirmąja auka tapo Konstantinas Tamošauskas. Enkavedistai jį suėmė ir be teismo ištrėmė į Kareliją, Medvežegorsko lagerius. Po keleto metų nepažįstamas žmogus parašė namiškiams laišką, kuriame papa-



Eglinskų šeima iš Aleksandravo, stovi du broliai Liudas ir Adolfas, sėdi dvi seserys Katrė ir Magdė. 1919 m. Nuotr. iš autorės rinkinio



*Aleksandarviškio Liudo Eglinsko ir Severinos Lūžaitės iš Kupšių k. vestuvės. 1938 m.
Nuotr. iš autorės rinkinio*

sako apie žiaurų Konstantino likimą. Pasirodo, tuose lageriuose kaliniai nebuvo maitinami. Kas sau mito šaknimis, žolėmis ir kitais būdais stengėsi išlikti gyvas. Tamošauskui nepavyko. Po vienuolika mėnesių trukusių kančių jis mirė. Tais pačiais metais už antitarybinę veiklą dešimčiai metų buvo nuteistas ir į Vorkutos lagerius Komijoje ištremtas Jurgis Paulius.

1948 m. gegužės 22 d. išvežė į Sibirą pilną sunkvežimį Aleksandravo ir Pakutuvėnų kaimų gyventojų, stambių ūkininkų šeimų. Dalį jų nuvežė į Kūlupėnų geležinkelio stotį, o kitus sugrūdo į gyvulinius vagonus Šateikių stotyje. Taip gimtus namus paliko ir neseniai vyro netekusi Petrė Tamošauskienė su mažametėmis dukromis. Kartu su ja išvežė kaimynų Antano Kazlausko, Mykolo ir Kazimiero Riepšų, Kazimiero Stuopelio šeimas. Ūkininkų turtą ir gyvulius išgrobstė, o į jų tvarkingas sodybas perkėlė gyventi tinginius ir girtuoklius.

Tremtinius įdarbino prie miško ruošos darbų. Vieni kirto medžius, kiti plukdė sielius. Darbas buvo pavojingas, daug kas skendo ir tik per plauką liko gyvi. Sibiro pusnynai priglaudė darbštųjį ūkininką Kazimierą Riepšą, kurį mirtinai prispaudė medis. P. Tamošauskienė nebeparsivežė savo mažosios dukrelės Reginos: sulaukusi penkerių metųų ji susirgo tuberkulioze ir liko Goltiavino kaimo kapinaitėse.

Nuo okupantų ir kolaborantų kentėjo ir tėviškėje likę kaimiečiai. Laisvę mylintys apylinkių jaunuoliai ir vyrai pasitraukė į Pakutuvėnų miškus. Partizanai ir jų rėmėjus negailestingai persekiojo sribai. Į jų rankas pateko ir naginga kaimo siuvėja Petrė Pauliūtė, kuri 1949 m. už ryšius su partizanais buvo nuteista 25 metams laisvės atėmimo, išgyveno baisius Karagandos lagerio sukilimo įvykius,



Ūkininko Kazio Stuopelio sodyba. Aleksandravas. 1988 m. A. Sauserio nuotr.



Vlados Jančiauskienės sodyba, kurioje pokario metu buvo nušautas Lipgirių apylinkės pirmininkas Jonas Urnieža. Aleksandravas. 1988 m. A. Sauserio nuotr.

o grįžusi 1955 m. į gimtuosius namus iš juose gyvenančių svetimų žmonių nė vandens stiklinės atsigerti negavo. Apsigyvenusi Šilutės rajone puošė į Vokietiją išvykstančias moteris, o vėliau persikėlė į Klaipėdą.

Ir kiti tremtiniai tėvynėje neturėjo ramybės. Iš Vorkutos lagerių grįžtantis Jurgis Paulius išlipęs iš traukinio Vilniaus geležinkelio stotyje užgiedojo „Lietuva brangi, mano tėvyne“. Tuoj pat jį sulaikė saugumiečiai, paskelbė išprotėjusiu ir uždarė į psichiatrinę ligoninę. Vėliau artimieji J. Paulių parsivežė namo.



Darželio vedėja Algimanta Lučinskaitė su vaikais. 1979 m. Nuotr. iš autorės rinkinio

Ištrėmus 1948 m. ūkininkus į Sibirą, Aleksandrave be savininkų liko beveik 250 ha žemės. Valdžia laisvose žemėse ir nusavintuose pastatuose įsteigė kooperacijos bendrovę, kurios pirmininku paskyrė Petrą Gagilą. 1949 m. ji buvo reorganizuota į kolūkį. Ūkininkauti kolūkiuose nesisekė, nes nebuvo specialistų, o pirmininkai dažnai keitėsi. Į darbą varydavo prievarta, nes dirbti reikėjo veltui. Atlyginti buvo žadama metų pabaigoje, dalijantis pelną. O jo likdavo tik keli maišeliai pašarinių grūdų, kuriuos padalijus žmogui tekdavo po 100 g už darbo dieną.

Valstybei pradėjus remti kolūkį, gyvenimas tapo stabilesnis. Tada ir pirminkai pradėjo ilgiau užsibūti: Lukavičius išdirbo 3, Petkinis – 2, Ignas Gagilas – 4, Kostas Mikalauskas – 4 metus. Nacionalizuotame A. Kazlausko name kolūkis įkūrė kultūros namų salę. Joje vykdavo jaunimo vakarai, buvo rodomi kino filmai. Vėliau čia pastatė kolūkio kontorą su posėdžių sale, perkėlė kultūros namus. Iki 1961 m. Aleksandravas naudojosi savo elektra, kurią gamino dyzelinis motoras.

1964 m. kolūkis sumūrėjo devynmetės mokyklos priestatą, 1969 m. pasistatė gamybinių pastatų kompleksą – karvides, kiaulides, mechanines dirbtuves, grūdų sandėlius. 1970 m. Aleksandravo kolūkis buvo vienas iš ekonomiškai stipriausių Plungės rajone. Jam vadovavo Vaclovas Radavičius, o nuo 1976 m. – Antanas Jonauskas, prieš tai buvęs vyriausiuoju agronomu.

Tais metais pradėjo grįžti į tėviškę jaunimas, nes kolūkis buvo pakankamai pajėgus sudaryti patogias darbo ir buitines sąlygas jaunoms šeimoms. Kaime kūrėsi žemės ūkio specialistai, pagyvėjo kultūrinis gyvenimas. Į Aleksandravą iš melioruojamų plotų kėlėsi Mamių, Baltmiškių, Pakutuvėnų kaimų gyventojai. Gyvenvietė sparčiai plėtėsi, joje pradėta statyti Alytuje pagamintus tipinius pastatus. Kolūkio



*Buvusios
Aleksandravo
palivarko arklidės.
Nugriautos 1988 m.
Nuotr. iš autorės
rinkinio*

*Aleksandravo kolūkio
pirmininkas Antanas
Jonasuskas apdovanoja
Barborą Vaičiенę
už gerą darbą
laukininkystės
brigadoje. 1987 m.
Nuotr. iš autorės
rinkinio*

statybininkai kasmet pastatydavo po 6–7 namus. 1978 m. buvo atidarytas vaikų darželis, veikęs iki 1990 m.

Dvaro laikus menantis senasis K. Riepšo namas, kuriame sutilpdavo 5 kolūkiečių šeimos, nebetiko naujai gyvenvietei, todėl 1986 m. buvo nugriautas. Tais pačiais metais nugriautos ir A. Kazlauskui priklausiusios dvaro arklidės. Iš dvaro pastatų liko tik aplūžęs Kazlauskų namas.

Atkūrus nepriklausomybę, kaimo gyvenimas pastebimai pasikeitė. Iš pradžių kolūkis buvo reorganizuotas į žemės ūkio bendrovę, kuri 1990 m. iširo. Darbo



Aleksandravo vaikai šventėje „Žiema, žiema, bėk iš kiemo“ 1979 m. Nuotr. iš autorės rinkinio

netekę žmonės per visuotinio privatizavimo vaju gamybinio komplekso pastatus privatizavo, nugriovė, plytas pasidalijo, o įrengimus išsigrobstė. Kiekvienas bando prisigyventi savuose ūkiuose, bet sunkiai sekasi. Gyvena kaip bitės avilyje – namas prie namo. Žemės sklypai yra už kelių kilometrų nuo namų. Iš pusantro šimto savininkų perspektyvesnius ūkininkus galima ant pirštų suskaičiuoti. Visi kiti – trihektarininkai. Laiko porą karvių ir gyvena vos galą su galu sudurdami, iš nedidelių pajamų, gautų už žemės ūkio produkcija, daugiausia – piena. Kultūrinis gyvenimas apmiręs. Mokinių mokykloje kasmet mažėja, nes sumažėjo jaunų šeimų, o kartu – ir gimstamumas. Žmonės norėtų gyventi geriau, tačiau ne visi moka prisitaikyti prie naujų sąlygų.

Nors panaikinus Kartenos valsčių 1951 m. Aleksandravo apylinkės kaimai ir buvo priskirti Plungės rajonui, tačiau Aleksandravas, Pakutuvėnai, Baltmiškiai ir Dyburiai tebeprisiklauso Kartenos parapijai, kurios kapinėse Kartenoje gula amžinam poilsiui visi aleksandraviškiai.

Dabar Aleksandravas panašesnis į miestelį – sklypas prie sklypo, namas prie namo. 300 ha plote sutelpa daugiau kaip 100 sodybų, kuriose 2002 m. pradžioje glaudėsi 435 gyventojai, o 1997 m. sausio 1 d. gyveno šios šeimos: Alfonsas Anusas – 4 žm., Karolina Bakutienė – 1 žm., Daiva Balsienė – 2 žm., Kazimiera Baltmiškienė – 1 žm., Juozas Baltmiškis – 2 žm., Juozas Baltrimas – 7 žm., Norbertas Bernotas – 4 žm., Romas Butkus – 4 žm., Vincas Butkus – 2 žm., Virgilijus Butkus – 4 žm., Justinas Dirvonskis – 4 žm., Antanas Dobrovolskis – 5 žm., Adelė Domarkienė – 1 žm., Pranas Domarkas – 2 žm., Pranas Domarkas – 2 žm., Rūta Domarkienė – 1 žm., Bronius Druktenis – 3 žm., Albertas Drungilas – 7 žm., Audrius Drungilas – 4 žm., Edvardas Drungilas – 3 žm., Jonas Drungilas – 4 žm., Regina Drungilienė – 3 žm., Kazys Eitavičius – 2 žm., Ignas Gagilas – 2 žm.,

Juozas Gagilas – 2 žm., Pranas Gaudėšius – 2 žm., Ignas Gaudutis – 2 žm., Algirdas Gembutas – 3 žm., Adelė Genienė – 5 žm., Vilius Gusčius – 4 žm., Vytautas Jančauskas – 3 žm., Zosė Jančauskienė – 5 žm., Antanas Jonauskas – 2 žm., Justinas Jonauskas – 3 žm., Steponas Jurkus – 2 žm., Steponas Jurkus – 5 žm., Stasė Juškienė – 2 žm., Julė Kazlauskienė – 1 žm., Stasys Kniūkšta – 4 žm., Kazys Kolozinskas – 4 žm., Stasys Kontrimas – 6 žm., Jovita Kripienė – 4 žm., Stasė Kukulskienė – 2 žm., Andrius Kupšys – 6 žm., Bronius Kupšys – 2 žm., Petras Lekstutis – 2 žm., Valerijonas Lengvys – 5 žm., Genovaitė Lubienė – 2 žm., Stasys Lubys – 4 žm., Antanas Lučinskas – 2 žm., Pranas Lučinskas – 2 žm., Janina Maciauskienė – 1 žm., Antanas Matevičius – 4 žm., Vladas Mažeika – 4 žm., Valerija Mažeikienė – 2 žm., Algis Meškauskas – 4 žm., Darius Meškauskas – 4 žm., Benas Mikalauskas – 2 žm., Danutė Mikalauskienė – 1 žm., Konstantinas Moločkanovas – 3 žm., Antanas Navardauskas – 4 žm., Kostas Navardauskas – 5 žm., Lina Nausėdienė – 3 žm., Antanas Pakalniškis – 3 žm., Stasys Paksas – 5 žm., Petras Palenskis – 2 žm., Antanas Paškauskas – 4 žm., Povilas Paulauskas – 1 žm., Zenonas Paulauskas – 7 žm., Romas Petkus – 6 žm., Alfonsas Pokvytis – 5 žm., Vilius Pronckus – 5 žm., Vytautas Ramanauskas – 7 žm., Domicelė Razmienė – 5 žm., Valė Razmienė – 1 žm., Boleslovas Riepšas – 2 žm., Agripina Ringienė – 3 žm., Virgina Ruškienė – 3 žm., Andriejus Semionovas – 4 žm., Sidabras – 4 žm., Adomas Simutis – 3 žm., Liudas Skulskis – 5 žm., Petrė Stonkienė – 5 žm., Antanas Stonkus – 4 žm., Jonas Stonkus – 2 žm., Jonas Stonkus – 5 žm., Jonas Stonkus – 5 žm., Zigmas Strumyla – 5 žm., Kazys Stuopelis – 2 žm., Stasė Stuopelytė – 1 žm., Juozas Surblys – 3 žm., Vytautas Šidlauskas – 2 žm., Zenonas Šimkus – 5 žm., Jonas Tamošauskas – 2 žm., Vidmantas Tamošauskas – 3 žm., Kazys Vaičius – 2 žm., Kazys Vaičius – 6 žm., Stasys Vaičius – 5 žm., Petrė Vaitkienė – 7 žm., Petras Vaitkus – 2 žm., Artūras Varinauskas – 4 žm., Sigita Varinauskas – 4 žm., Stasys Varinauskas – 1 žm., Albinas Varnagis – 1 žm., Vytautas Varneckis – 4 žm., Irena Venckienė – 4 žm., Lionė Vikniūtė – 2 žm., Kostas Vilkas – 2 žm., Alvydas Vilnius – 5 žm., Apolinaras Zaboras – 5 žm., Magdutė Zaborienė – 4 žm., Fabijonas Zemeckas – 4 žm., Darius Žalimas – 3 žm., Jonas Žalimas – 2 žm., Rimantas Žalimas – 3 žm., Algis Žulpa – 4 žm.

Asteikių kaimas

Julius Kanarskas, Vilma Marcevičienė

Asteikiai išsikūrę į pietus nuo seniūnijos administracinio centro Kūlupėnų, abipus Kartenos–Kūlupėnų kelio, dešiniajame Minijos upės krante, nuo Kartenos nutolę 4 km į šiaurės vakarus. Pietuose ribojasi su Šatilgalio, o vakaruose – su Aukštkalvių ir Pipirų kaimais. Į šiaurę nuo Asteikių yra Kūlupėnai, kurie jau įlipę į buvusių Asteikių žemių šiaurinių pakraštį. Per kaimą į Miniją teka Vargučio upelis.

Šiose žemėse prie Minijos pirmieji gyventojai pasirodė daugiau kaip prieš 3 tūkstančius metų. Tai liudija kaimynystėje, Aukštkalviuose rastas akmens kirvis siaurėjančia pentimi¹.

Pats kaimas susiformavo XVI a. Jam vardą davė pirmasis šių žemių naujakuris Asteikis. Nuo XVI a. Asteikiai (Ostejki) priklausė Kretingos dvarui ir valsčiui, kurie inventoriuose pirmąkart paminėti 1566 m., po valakų reformos².

Tuo metu Asteikiai su Šašaičių, Rubulių ir Žadeikių kaimais sudarė Kretingos valsčiaus Paminijės vaitystę. Kaimui priklausė 51 valakas 18 margų ir 10 karčių žemės³, iš kurios 30 valakų buvo ariamosios, o kita – miškai, šienaujamos pievos, ganyklos – buvo skirta bendram naudojimui. 28 valakus ariamosios žemės nuomojo 46 valstiečiai, o kiti du stovėjo tušti. Kaimą rytuose Minija skyrė nuo Kartenos dvaro valdų, pietuose jis ribojosi su Žadeikių kaimu, pietvakariuose ir vakaruose – su Kretingos dvarui priklausančiu Degimų mišku, o šiaurėje – su Platelių seniūnijos Kūlupėnų kaimo žemėmis⁴.

Panašu, kad po 1566 m. kaimą ir jo apylinkes nusiaubė maras ar kita epideminė liga, kadangi 1572 m. Asteikiuose 26,5 valako ariamosios žemės nuomojo tik 25 valstiečiai. Likę 3,5 valako buvo nedirbami⁵.

1611 m. kaimas jau buvo vaitystės, kurią sudarė tie patys Asteikiai, Žadeikiai, Rubuliai ir Šašaičiai, centras. Jame tebebuvo 30 valakų ariamosios žemės. Gyventojų per tuos beveik 40 metų jau buvo padaugėję ir ne visiems užteko valakais atmatuotos dirbamos žemės. Prie Minijos, kaimo šiaurės rytinėje dalyje, keli valstiečiai įdirbo ganyklas ir įkūrė Asteikių užsienį⁶.

Valakais išmatuotos dirbamos žemės plotas Asteikiuose 1769 m. nebuvo pasikeitęs, tačiau vakarinėje kaimo žemių dalyje, buvusiose ganyklose ir tarp miškų, 9 ir 1/4 valako plote jau buvo Ruginių užsienis, vėliau tapęs savarankišku kaimu. Asteikiai su Ruginių užsieniu, Žadeikiai ir Rubuliai tuo laiku sudarė Rubulių vaitystę⁷.

¹ Lietuvos TSR archeologijos atlasas (toliau – LAA), Vilnius, 1974, t. 1, p. 108, nr. 44.

² Enciklopediniuose leidiniuose (*Mažoji lietuviškoji tarybinė enciklopedija*, Vilnius, 1966, t. 1, p. 103; *Tarybų Lietuvos enciklopedija*, Vilnius, 1985, t. 1, p. 111) klaidingai nurodoma, kad Asteikiai minimi 1655 m. Žemalės kaimo inventoriuje. Šio teiginio autoriai akivaizdžiai suklydo, nes nurodytas kaimas yra Šiaulių rajono Raudėnų apylinkėje.

³ Valakas lygus 21,38 ha, margas – 0,71 ha, kartis – 4,87 m.

⁴ Инвентарь волости Кретингской, принадлежащей къ королевскимъ имениямъ, *Акты издаваемые Виленскою археографическою комиссиею*, Вильна, 1887, т. 14, с. 140.

⁵ Инвентарь Кретингской волости, составлень по случаю обмена..., *Акты издаваемые Виленскою археографическою комиссиею*, т. 14, с. 172–173.

⁶ Inwentarz dworu dobra y miasta Carolstatu, także wloscy Cretyngowskiey, maiętnoscy Jasnie Wielmożnego Pana Jana Carolla Chodkiewicza, rok 1611, *Vilniaus universiteto centrinės bibliotekos rankraščių skyrius (toliau – VUB RS)*, f. 4, A.1740, l. 54–57.

⁷ Inwentarz dobra Kretyngi 1769, *VUB RS*, f. 4, A.1741, l. 31–31v.

Išsamesnių duomenų apie Asteikius randame 1771 m. Kretingos grafystės inventoriuje⁸. Tuo metu kaimui priklausė per 34 valakus dirbamos žemės, kurią nuomojo 43 šeimos. Valstiečiai Motiejus Baltuška, Mykolas Bražinskis, Petras Bružas, Kazimieras Budrys, Juozapas Butkus, Kazimieras Butkus, Laurynas Butkus, Kazimieras Drungila, Pranciškus Grigalauskis, Petras Grikštas, Baltramiejus Idzelis, Mykolas Jasevičius, Vincentas Jasevičius, Motiejus Jonaitis, Simonas Juška, Stanislovas Lūžas, Stanislovas Macius, Juozapas Markauskis, Jurgis Milius, Antanas Narvila, Jurgis Narvila, Petras Narvila, Juozapas Pakalniškis, Antanas Paulauskis, Juozapas Petrutis, Kasparas Petrutis, Mykolas Putrimas, Jonas Razumas, Petras Ruikis, Bernardas Simonavičius, Jokūbas Surblys, Antanas Vaitkus, Jonas Vaizbonas, Simonas Žalys ir Simonas Žilys su savo šeimomis gyveno pačiame Asteikių kaime, o 8 valstiečiai – Jonas Brunys, Jurgis Bružas, Motiejus Filypas, Dovydas Grikštas, Tadas Lėkštutis, Jonas Narvila, Jurgis Viskontas ir Mykolas Viskontas su šeimomis – gyveno ir ūkininkavo netoli Kretingos dvaro miško, prie Kretingos–Salantų kelio naujai išikūrusiame Aukštkalvių užusienyje, kur jie buvo įdirbę per 97 margus žemės. Šios žemės jiems neužteko, todėl nemažus plotus dirbamos žemės ir pievų jie tebenuomojo Asteikių kaime.

Šiaurės vakariniame kaimo pakraštyje kūrėsi Pipirų užusienis, kuriame 1771 m. buvo įdirbta tik 87 margai žemės. Prie Minijos upės tebebuvo Asteikių užusienis, kuriam priklausė 64 margai geros dirbamos žemės.

1771 m. Asteikiai vėl buvo vaitystės centras, kurį sudarė Asteikių, Ruginių, Žadeikių, Rubulių ir Šašaičių kaimai su jiems priklausančiais užusieniais.

XIX a. Aukštkalvių ir Pipirų užusieniai tapo savarankiškais kaimais, o Asteikių kaimo žemių pietinėje dalyje susikūrė dar vienas – Šatilgalio kaimas. 1846 m. Kretingos parapijos Asteikių kaime buvo 29 baudžiauninkų sodybos⁹. Iki Pirmojo pasaulinio karo Asteikių kaimas su Asteikių užusieniu, Pipirais ir Šatilgaliumi sudarė vieną kaimo bendruomenę, kuri priklausė Kretingos valsčiaus Daktarų seniūnijai. Tai buvo didžiausia seniūnijos bendruomenė, kurioje gyveno 171 laisvasis valstietis, 1870 m. mokėjęs grafui Nikolajui Zubovui žemės išpirkos mokesčius¹⁰.

Nuo XVIII a. Asteikiuose prie kelio į Salantus stovėjo Kretingos dvarui priklausanti smuklė (karčema), kurioje apsistodavo pro šalį vykstantys keleiviai. Ji minima ir Žemaičių vyskupo Motiejaus Valančiaus knygelėje „Palangos Juzė“. Štai ką knygos personažas Palangos siuvėjas Juozapas Viskantas pasakoja apie apsukrą jos nuomininką žydą: „*Atėjęs į Asteikinę karčemą, sėdaus ir tariau: „Rendoriau, esmi kriaučius, patark man, kame galiu gauti darbo?“ Atsakė žydas: „Niu, ką aš galiu žinoti?“ Tai išgirdęs, brinkt pamečiau ant stalo jam pusę auksino. Tuokart tarė žydas: „Niu, dabar kas kitas, eik tamsta į Kūlupėnų sodą, ten žmonės Plioterio turtingi, užėik pas Stropaus, gausi ir darbą, ir uždarbę.“*“¹¹

Lietuviškos spaudos draudimo metais asteikiškiai taip pat prisidėjo

⁸ Inwentarz hrabstwa Kretyngi dobr dziedzicznych Jaśnie Wielmożnego J. Mci Xiędza Ignacego Jakuba kniazia Massalskiego, biskupa Wileńskiego, orderu Orła Białego kawalera, przezemnie Franciszka Alojzego Jodkę, Komornika Pttu Lidzkiego, zesłanego na to komisarza, w Roku 1771 sporządzony, *Lietuvos valstybinis istorijos archyvas*, f. SA, ap. P 3844, b. 19548, l. 126–130.

⁹ Gadon M. *Opisanie powiatu Telszewskiego w gubernii Kowieńskiej w dawnem Xięstwie Żmujdzkiem położonego*, Wilno, 1846, s. 166 (Ostejki).

¹⁰ Išrašas iš Kauno gubernijos valsčių ir taikos teisėjo apylinkių sąrašo, sudaryto 1870 metais, *Kr. MMA*, f. 16, b. 5, l. 11.

¹¹ Valančius M. *Palangos Juzė*, Vilnius, 1947, p. 13.

prie jos platinimo. Carinės valdžios pareigūnai 1900 m. pas Kazį Tamošauską aptiko 865 lietuviškus spaudinius, tarp kurių buvo 599 kalendoriai ir 100 elementorių¹².

Nuo išikūrimo kaimas turėjo savo kapinaites, įrengtas ties riba su Kūlupėnais, Asteikių užsienyje.

Apie 1919 m. kaimas buvo prijungtas prie Kartenos valsčiaus Kūlupėnų seniūnijos. 1923 m. jį sudarė 46 ūkiai ir gyveno 321 gyventojas¹³. 1934 m. senasis gatvinis kaimas buvo išdalytas į vienkiemius¹⁴. Valakų reformos laikus kaime dar mena du seni ažuolai, augantys ties Žiausių ir Anužių sodybomis. Juos žmonės sodino su viltimi, kad brangiausią turtą – žemę jie dirbs tiek ilgai, kiek gyvuos šis ilgaamžis medis.

Asteikių žemė molinga, šaltiniuota. Sunku buvo ją dirbti, dažnai užliedavo vanduo – melioracijos tada nebuvo. Vandeniui subėgti ūkininkai kasdavo tvenkinius, kuriuose ir linus mirkydavo.

Tarpukariu vyravo natūrinis ūkis. Ūkininkai augino bulves, miežius, kviečius, avižas, rugius, linus. Būtent linai buvo pagrindinis pajamų šaltinis – juos supirkdavo žydai, mokėję gerus pinigus. Veisdavo kiaules, o bekonus veždavo į turgų. Tą dieną visi skubėdavo kuo anksčiau atsikelti, nes reikėdavo atstovėti didžiules eiles, nutįsusias jau nuo dvaro. Už bekoną gaudavo po 30 litų.

Obuolius išlaikydavo iki Kalėdų, kad brangesni būtų. Veždavo parduoti į Kretingos turgų. Parduodavo ir kiaušinius, grietinę, sviestą, nes reikėjo grynų pinigų degtukams, žibalui, batams, žemės ūkio padargams. Sau maža palikdavo: tik šventėms pasiskaninti.

Į turgų susiruošdavo labai anksti. Keldavosi antrą valandą nakties, kad greičiau viską parduotų ir grįžtų prie ūkio darbų. Pažliugusį kelią išklodavo drobulėmis, kad neklimptų vežimo ratai.

Dirbo be galo daug, neužtekdavo dienos šviesos. Per dieną pjovę rugius, naktimis kuldavo vasarojų. Linus taip pat mindavo naktimis.

Kadangi sunkiai dirbo, kasdienis valgis buvo skalsus. Virė rūgščią bulvynę, kruopynę, bulves padažydavo su kanapėmis, druska. Virė avižinių miltų košę, vadinamą žiure. Į ją dar įmerkėdavo silkės uodegą. Sukratydavo į vieną dubenį, kuri pastatydavo viduryje stalo, ir visi susėdę aplinkui savo šaukštais kabindavo košę apie uodegą. Na, ir skanumas išalkus tos košės! Dabar tokios nebeišvirs – visko esame persivalgę. O keptų lašinių gabalėliu, vadinamu kresna, mėgavosi kaip saldiniu, bulviene užsrėbdami. Ant kalėdinio stalo visada būdavo kiaulės palūpės pyragas, o per Velykas šeiminkė visiems išvirdavo po 3 kiaušinius.

Minija buvo labai žuvinga. Bernai su krepšiais nutykodavo lydekų, žiobrių, ešerių, raudžių.

Į laidotuves suvažiuodavo visa giminė, sueidavo kaimynai, net žmonių iš gretimų kaimų. Daug giedojo. Na, o šeiminkės papjaudavo per žiemą išmitusią telyčią, parveždavo kibirą medaus, du centnerius miltų pyragams.

Vestuves švęsti irgi rinkosi gausiai. Nešdavosi savo maistą: išvirtą

¹²Merkys V. *Lietuvos valstiečiai ir spauda XIX a. pabaigoje–XX a. pradžioje*, Vilnius, 1982, p. 35.

¹³*Lietuvos apgyvendintos vietos*, Kaunas, 1923, p. 113.

¹⁴Kretingos apskrities žemėtvarkos planų sąrašas, *Kretingos muziejaus mokslinis archyvas*, f. 16, b. 19, l. 1.

kiaulės rietą, pyragų. Tik pokario metais buvo sunkiau: 1947 m. tuoktis į Kartenos bažnyčią reikėjo eiti avint klumpes, o grįžus gardžiausias valgis buvo mamos suslėgtas varškės sūris.

Stambiausi kaimo ūkininkai buvo Griciai, Tamošauskiai, Žiaušiai, Butkai. Deja, Butkų šeimą persekiojo džiova, nuo kurios ji išmirė.

Žiausių ūkis buvo nemažas – apie 25 ha žemės, didelės trobos, šeiminkai važinėjo brikele (bričkele) ir visas 5 dukras su kračiais – 3000–4000 rublių, gyvulių, padargų – išleido į didelius ūkius. Petrauskienė ir Gricienė liko Asteikiuose, Gintautienė nutekėjo į Kiauleikius, Rudienė – į Ruginius, Pocienė – į Erlėnus. Sūnus Juozapas paėmė į žmonas Marijoną Diburaitę, kalvio iš Jokūbavo dukterį – labai jau graži buvo.

J. Žiaušys buvo raštingas, baigęs mokyklą. Pas jį kaimynai ateidavo, kad perskaitytų laiškus, sugebėdavo jis ir raštus surašyti. Visada domėjosi naujovėmis, jas taikydavo savo klestinčiame ūkyje. Deja, kaimynams Dirmeikiui ir Butkui pasiūlius įsigyti naujos geros veislės sėklų, turėjo imti paskolą, nes grynųjų pinigų, išmokėjęs seserims dalis, nebeturėjo. Skolų išmokėti nepavyko. Ūkis buvo išvaržytas: paėmė grėbtuvus, plūgus, akėčias, brikelę, vežimus, 4 karves. Liko tik viena karvė, kad vaikams būtų pienelio. Liko ir žemė, tik nebebuvo kuo jos dirbti. Vargas aplankė šiuos namus, kaip ir daugelį kitų mažų ūkelių. Žiaušiams nors žemė, pastatai liko, o Juškų iš Šatilgalio išvaržė visą ūkelį: 3 ha žemės ir namelį.

Vien 1939 m. už skolas buvo užstatyta Antano Užuoto 15,7 ha, Juozapo Mačiulio 0,46 ha, Marijonos Jurkienės 14,73 ha, Konstantino ir Kotrynos Daublių 4,28 ha žemės¹⁵.

Buitis buvo skurdi: stalas, suolai, medinės lovos, sukaltos iš paprastų lentų.

Kiekviena moteris kaime mokėjo austi. Lino nuošukų audinį vadino pragija. Tai prasta, reta medžiaga drobulėms, iš bėdos ir marškiniams, čiužiniams, kuriuos prikimsdavo šiaudų. Eglute ausdavo storesniems lovos skalbiniams, patalams, o nudažę iš šio audinio siūdavo ir kelnes. Aštuonnytas, dešimtnytas baltų medvilninių siūlų (bielių) ir lino audinys – rankšluosčiams ir staltiesėms. Ypač gražiai audė Gricienė. Pas ją kaimo moterys eidavo pasimokyti, pasitarti.

Dėl skurdo labai puolė blusos ir utėlės. Neapsikentę viduržiemį mesdavo drabužius ant akmens, kad gyvastis iššaltų, o paskui plaudavo Minijos eketėje. Baltinius sudėdavo į katilą, užpildavo pelenais ir virindavo – sakydavo „žlugtį žluginam“.

Į porą dažniausiai sueidavo turtingas su turtingu, vargšas su vargšu. Būdavo išimčių, kad paimdavo ūkininkas ir samdytą mergą. Bet ji išsiskirdavo iš kitų gražumu, sveikata, darbštumu, vikrumu. Nenorėjo ir su kitatikiais šeimos kurti. Kai Žiaušytei piršosi Rikardas iš Klaipėdos krašto, ji atsakė: „*Tu prūsokas, aš katalikė*“. O jis nusijuokė: „*Kas tą tikėjimą pakeisti – kaip pro duris išėiti*“.

Naujagimius priimdavo Vaičiuskienė. Mirdavo nemažai gimdyvių, o kūdikių net gedėti nebuvo kada: vienas – nuo skraito (kelių), kitas užlipo. Išlikdavo tik sveikiausi ir stipriausi. Barbė Tamošauskienė iš Sauserių, laukdamasi šešto vaikelio, per žiemą audė. Vaikelis apsisuko, o priėmėjos nesuprato. Vežama į Kretingos ligoninę ji mirė prie Ilgųjų pievų.

Kaimiečiai labai brangino ir saugojo šeimas. Skyrybų beveik nebuvo:

¹⁵ *Vyriausybės žinios*, 1939, sausio 28, nr. 563.

gyvenimas sunkus, vaikų daug, juos reikia maitinti, į mokslus leisti. Apie neištikimybę sakydavo: „Lengvas gyvenimas (raškažis) užpakalį drasko“ – suprask, iš gero gyvenimo tas pasileidimas. Senoliai karšdavo pas sūnų, kuriam palikdavo ūkį.

Prakutę ūkininkai samdydavo mergą ar vaikį. Merga pjaudavo, rišdavo rugius, virdavo valgyti, skalbdavo, separuodavo (mašinuodavo) pieną, šerdavo gyvulius – visur turėdavo suspėti. Vaikiams tekdavo sunkesni vyriški darbai. Už darbą pas ūkininką sutardavo po pusę centnerio linų bei bulvių ir gaudavo 200 litų. Samdinius samdė Sakuočiai, Petrauskiai, Žuotai, Lubiai.

Labiau pasisekdavo tiems jaunuoliams, kurie rasdavo kur parsisamdyti pas Klaipėdos krašto ūkininką, nes ten mažiau duodavo darbų, gyvenimo sąlygos buvo geresnės ir daugiau mokėjo. Betar naudami prisižiūrėdavo naujovių, išmokdavo kultūros, švaros. Asteikiškė Eufrozina Žiaušytė nuo 17-os metų tarnavo Plikiuose pas Žilius, kurie turėjo 60 valakų, lentpjūvę, malūną. Kambaryje, kuriame gyveno Eufrozina, buvo dujinė viryklė, radijo aparatas, lova, spinta drabužiams, rašomasis stalas.

Asteikiuose buvo keli siuvėjai, prie kelio stovėjo Venskaus krautuvė. Buvo ir malūnas, kurį valdė vokiečiai.

Jedenkaus name, statytame 1934 m., karo pabaigoje buvo kariuomenės štabas. Ūkininkų Gričių ir Jesevičių namuose 1945 m. buvo atidarytos Kartenos progimnazijos klasės, veikusios čia iki 1946 m. rudens¹⁶. Progimnaziją iškelus į Kartena, Gričių name veikė Kūlupėnų pradžios mokykla, pieninė, gyveno benamiai kolūkiečiai. Vėliau kolūkio valdžia leido pastatą atsipirkti buvusiems jo savininkams Gričiams.

Sunkiausia buvo išgyventi pokarį. Negalima žmonių priprašyti ką nors daugiau apie tai papasakoti – vos prataria žodį kitą ir vėl nutyla: nė prabėgę metai nenumaldė skausmo ir baimės. O Asteikiuose, mena senoliai, visi takeliai buvo nulaistyti krauju. Smerkia tyliai, neišaukština nei vienu, nei kitu, tik gaili nekaltai žuvusių, našlaičiais likusių vaikų... Gal tik nejučia, puse lūpų prasitaria, kad teisus visada būna tas, kuris nugali: sovietmečiu aukštino vienus, o dabar sako, kad teisūs buvę kiti. Tiesa viena – kaimynas žudė kaimyną, vaikystės draugą, savo artimą.

Sugrįžus sovietų kariuomenei, Kartenos, Asteikių, Kūlupėnų apylinkėse veikę partizanai už kolaboravimą su okupacine valdžia 1947–1948 m. nužudė Asteikių kaimo gyventojus: Kūlupėnų apylinkės pirmininkus Antaną Rindą, Petrą Katkų ir Antaną Viskontą¹⁷.

Tuo tarpu naujoji valdžia, norėdama įtvirtinti savo pozicijas ir parodyti galią, 1948 m. pradėjo tremti žmones. Ši akcija žiauriai sužalojo kaimo žmonių sąmonę ir likimus. Pirmiausia buvo išvežti tie ūkininkai, kurie sunkiai dirbo ir tvarkingai žiūrėjo savo ūkius. Iš Asteikių 1948 m. į Krasnojarsko kraštą ištremė ūkininkus Gričius – brolius Joną ir Antaną, kurie mirė tremtyje, bei jų vyresniąją seserį Magdaleną Gričiutę, o 1951 m. į Tomsko kraštą išvežė Petronėlę Rudienę su sūnumis Feliksu ir Kazimieru¹⁸.

¹⁶ *Kartenos mokyklos istorija*, l. 5.

¹⁷ Petraitiienė S. Brangi tylos kaina, *Švyturys (Kret.)*, 1966, liepos 7–1966, rugs. 4; Kormilcevas A. Gyvi žmonių atmintyje, *ten pat*, 1982, geg. 25; Macius A. Jų atminimas amžinai gyvas, *ten pat*, 1985, spalio 24; Macius A. Juos primena paminklai, *ten pat*, 1986, lapkr. 13, nr. 136.

¹⁸ *1941–1952 metų Lietuvos tremtiniai*, Vilnius, 1993, p. 434, 454.

Baigiantis karui Kūlupėnuose geležinkelio remonto ir priežiūros darbams buvo įkurta sukarinta „skrajojanti“ brigada, į kurią stojo daugiausia jauni vyrai, siekę išvengti karinės tarnybos, kad nereikėtų eiti į frontą. Tarp jų buvo Vladas Kniukšta iš Sakuočių, Pranas Laurinavičius iš Pipirų, broliai Ignas ir Jonas Anužiai iš Asteikių bei kiti.

Jonas Anužis buvo darbštus, tvarkingas ir stotingas vyras. 1942 m. paėmė į žmonas jauną, gražią kaimo merginą Stasę Žiaušytę. 1944 m. susilaukė sūnaus Alberto. 1947 m. į pasaulį atėjusi Jono dukra Regina tėvo nebeišvydo. Mat Kūlupėnuose susikūrusio linų fabriko, kuriam labai reikėjo darbo jėgos, direktorius pakvietė dirbti į naująją įmonę sukarintos geležinkelio brigados vyrus. Kai Ignas ir Jonas Anužiai nuvyko į Klaipėdos geležinkelio valdybą atsiimti dokumentų, abu buvo apkaltinti dezertyravimu, suimti ir nuteisti kalėti. Iš pradžių buvo uždaryti Pravieniškėse, o iš ten išvežti į Sibirą. Jaunajai našlei liko tik baimė ir laukimo skausmas, nepakeliama našta prislėgęs ilgiems nežinios metams. Tik vėliau sužinojo, kad jos vyras Jonas Anužis iš bado mirė traukinyje Sverdlovsko srityje, kur, likimo ironija, užaugęs karinę tarnybą atliko sūnus Albertas.

Galima pokario laikotarpio įvykius teisinti ideologijų kova, tačiau senieji žmonės mena, kad skaudų to meto konfliktą sąlygojo ir kasdienės buitinės problemos – suirutė, nepritekliai, skurdas. Neliko darbo, nebuvo pragyvenimui lėšų. Tad suprantamas žmogaus noras išgyventi šį sudėtingą laikotarpį. Pavyzdžiui, Steponas Viskontas iki karo tarnavo Kartenoje pas Veizboną. Po karo viskas pasikeitė, o šeimą išlaikyti reikėjo. Nusprendė eiti į stribokus, nes ten mokėjo atlyginimą. O tuo tarpu pas jo brolių Kazimierą užsukdavo į svečius partizanai.

Skaudiems pokario įvykiams atminti vieną Velykų rytą Kartenos pusėje buvo pastatytas kryžius su Nukryžiuotuoju, tačiau valdžia greitai jį sunaikino.

1949 m. asteikiškiai ir šatilgališkiai buvo suginti į „Asteikių“ kolūkį. Jame reikėjo dirbti beveik už dyką – grįžę į savo ūkelį žmonės skubėjo apdirbti jiems paliktus arus, gyvulį pasiauginti. Išradingi buvo žmonės ir darbo nebijojo. Niekur nesimokęs amato Kazimieras Viskontas iš po karo likusių pamušų tankų darė kibirus, šepėčius arkliams šukuoti, grandines ir nešdavo į Salantų turgų parduoti. Žmonėms apsiratus, atsiradus technikos darbas kaime palengvėjo, o atsigavus krašto ekonomikai ir kaime tapo lengviau gyventi. Stambinant ūkius „Asteikių“ kolūkis buvo prijungtas prie Kūlupėnuose įsikūrusio „Vienybės“ kolūkio, kuris vėliau buvo pertvarkytas į Kūlupėnų tarybinį ūkį ir veikė iki Atgimimo laikų.

Panaikinus valsčius, nuo 1950 m. Asteikių kaimas priklausė Salantų rajonui, o 1959 m. su visa Kūlupėnų seniūnija buvo prijungtas prie Kretingos rajono.

1959 m. Asteikiuose gyveno 251 žmogus¹⁹. Iškelus apylinkės centrą į Kūlupėnus, prasidėjus melioracijos ir vienkiemių naikinimo vajui, dauguma nukeliamų sodybų savininkų kraustėsi į Kūlupėnus, todėl kaimas ėmė nykti: 1970 m. jame dar gyveno 234, 1979 m. – 156, o 1984 m. – 152 žmonės²⁰.

Šiuo metu Asteikiuose belikusios kelios sodybos, kuriose gyvena 68 žmo-

¹⁹ *Mažoji lietuviškoji tarybinė enciklopedija*, Vilnius, 1966, t. 1, p. 102.

²⁰ *Tarybų Lietuvos enciklopedija*, Vilnius, 1985, t. 1, p. 111.

nės. Prie Kartenos–Kūlupėnų kelio gyvenanti S. Macienė savo sodyboje išsaugojo 1901 m. statytą ornamentuotą kaimo kryžių ir dvi koplytėles su šventųjų skulptūromis. Išliko įdomi Cirtauto troba. Jos viename gale įrengtas kambarys ir virtuvė, o kitame gale kraunamas šienas. Troba drėbta iš molio, maišyto su šiaudais, o stogas buvęs skiedrų. Statyta ji ant J. Žiaušio žemės, kurią jis davė Cirtautui iki gyvos galvos. Tai buvo labai nederlinga vieta, kurioje tik šilai teaugo.

Baltmiškių kaimo istorija

Veronika Simutienė

Baltmiškių žemės įsiterpusios tarp Aleksandravo, Pakutuvėnų ir Mamių kaimų, o nuo Dyburių kaimo šiaurėje jas skiria Palangos–Šiaulių plentas.

Pasakojama, kad senovėje kaimo žemėse plytėję miškai. Lygumos skendėjo tamsių eglynų prieglobstyje, o kalvose karaliavo saulės apšviesti lapuočiai. Čia apsigyvenę naujakuriai ir pavadinę kaimą Baltmiškiais – baltais, t. y. saulės apšviestais, miškais¹.

Kaimas senas, archyvuose dokumentuose minimas nuo XVIII a. pradžios. Kartenos parapijos bažnytinėse knygose dažniausiai randamos kaime gyvenusių Baltmiškių, Bočkų, Dirvonskių, Jadenkų, Kniūkštų, Lūžų, Mažeikų, Narkų, Paulauskų, Paulių, Petkų, Rimeikių, Stonkų, Stropų, Vaitkų, Valančių, Vasylių, Žilių, Žiobakų pavardės.

1846 m. Baltmiškiuose buvo 13 baudžiauninkų dūmų², priklausančių Aleksandravo dvarui. Baudžiąvą panaičius, 1870 m. kaime buvo 60 rėžių žemės, o grafui Pliateriui prievolės atlikinėjo 46 vyrai³. 1877 m. kaimo žemės buvo atribotos nuo Aleksandravo dvaro žemių⁴. 1923 m. surašyta 19 sodybų ir 99 gyventojai⁵.

Kitaip negu gretimuose kaimuose, tarpukariu Baltmiškiuose sodybų padaugėjo neženkliai. Senieji gyventojai prisimena, kad 1938 m. buvo 21 ūkis.

Bene daugiausia Baltmiškiuose buvo Valužių. Visi jie giminaičiai, geri ūkininkai.

Kaimo dešimtininkas ir stambiausias ūkininkas buvo Stanislovas Valužis. Jis valdė 30 ha ūkį, laikė 3 karves, jautį, 2 veršius, 3 arklius, 3 motinines avis, o kiaulių net po 12–15. Jo šeimoje augo 6 vaikai. Stanislovą su žmona ir sūnumi Steponu 1948 m. išvežė į Sibirą.



Magdalena Simutienė, jos mama Ona Simutienė, 1948 m. buvo ištremta į Sibirą ir ten mirė. Šalia stovi Magdalenos Simutienės vyras Antanas Simutis, (kuris 1925 m. žuvo, su arkliais leidžiantis nuo Juozapo kalno, prie Minijos). 1924 m. Nuotr. iš autorės rinkinio

¹ Papasakojo Magdalena Simutyte, g. 1918 m.

² G[adon] M. *Opisanie powiatu Telszewskiego w gubernii Kowieńskiej w dawnem Xięstwie Żmujdzkiem położonego*, Wilno, 1846, s. 142.

³ Išrašas iš Kauno gubernijos valsčių ir taikos teisėjo apylinkių sąrašo, sudaryto 1870 metais, *Kretingos muziejaus mokslinis archyvas*, f. 16, b. 5, l. 8.

⁴ *Lietuvos valstybinis istorijos archyvas*, f. 526, b. 6, l. 6208.

⁵ *Lietuvos apgyvendintos vietos*, Kaunas, 1925, p. 113.

Moteris ten ir mirė. Dukros jau buvo ištekėjusios: viena – už Stepono Spučio iš Mamių, kita – už Dauginčio iš Liepgirių kaimo, trečia – už Balsevičiaus. Sūnus Vincas vedė ir įsikūrė Klaipėdoje.

Kitapus gatvės gyveno Kazimieras Valužis. Jaunystėje jis išvyko į Ameriką, ten vedė iš Aukštaitijos atvykusią Marcelę, susilaukė sūnaus Čarlio, kurį lietuviškai vadino Kaziu. Vėliau grįžo į Baltmiškius, nusipirko iš Pranciškaus Gaudučio pusę ūkio, t. y. 18 ha žemės su sodyba, ir ten apsigyveno. Dabar žmonės jų sodybviетę vadina Kazimierine.

Valužiai daugiau vaikų neturėjo, todėl Čarlis augo vienturtis. Antrojo pasaulinio karo pabaigoje jis su vokiečiais pasitraukė iš Lietuvos, grįžo į gimtąją Ameriką, kurioje mirė nevedęs, sulaukęs 60 metų amžiaus.

Čarlio tėvas Kazimieras su žmona liko savo ūkyje. Vieną naktį stribų persekiojamiems partizanams jis parodė, pro kur galima saugiausiai nusigauti iki Baužinės miško. Tai pastebėję stribai suėmė Kazimierą, išvežė į Kretingą ir tiek mušė, kad nebebuvo ant nugaros sveikos vietos. Grįžęs žmogus išgyveno vos kelis mėnesius. Net laidotuvių dieną stribai buvo atvykę jo suimti, bet rado jau pašarvotą.

Povilas Valužis turėjo 14 ha žemės. Jo tėvas valdė 28 ha ūkį, tačiau po žmonos mirties jam vedus antrąsyk, vaikai prisiteisė pusę žemės ir joje pasistatė savo trobesius. Naujajame ūkyje gyveno Domininkas, Juozas ir Stefanija Valužiai. Visi jie valdė 14 ha žemės. Šioje sodyboje užaugo Domininko ir Stasės Valužių sūnus Antanas Valužis. Baigęs 1956 m. Kartenos vidurinę mokyklą, jis įstojo į Vilniaus universitetą, kurį baigęs liko dirbti dėstytoju, apsigynė fizikos mokslų daktaro mokslinį laipsnį.

Jo mama buvo kilusi iš Baltmiškių ūkininkų Igno Stropaus ir Magdelenos Jurkaitės-Stropienės šeimos. Ignas Stropus buvo vienturtis Jono ir Barbaros Stropų sūnus, paveldėjęs iš tėvo 27 ha ūkį. Be Stasės, Stropai užaugino dar šešis vaikus: Igną, Magdelėną, Antaną, Kazimierą, Eleną ir Evaldą. Sūnus Ignas mirė nevedęs. Kiti sukūrė šeimas, susilaukė vaikų ir vaikaičių⁶.

Seniau stambus ūkininkas kaime buvo ir Pranciškus Gaudutis, valdęs apie 37 ha žemės. Pasakojama, kad samdyta merga nuo jo sūnaus susilaukė vaiko. Tėvas sūnui neleido jos vesti ir privalėjo jo kaltę atpirkti pinigais. Pusę ūkio su sodyba P. Gaudutis pardavė iš Amerikos grįžusiam K. Valužiui, o likusius 18 ha – Jonui Vyšniauskui. Taip buvusiame viename ūkyje atsirado dvi naujų savininkų sodybos.

Įdomi yra Vyšniauskų šeimos istorija, kurioje būta ir liūdnuų atsitikimų. „Mano tėvas prasigyveno pirkdamas žemę, statydamas joje trobesius ir vėl parduodamas, – prisimena Irena Vyšniauskaitė-Lubienė. – Vieną namą pastatė Šliktinės kaime, Sedos valsčiuje. Pardavę atvažiavome į Aleksandravą, nusipirkome 14 ha žemės, pasistatėme trobesius, atidarėme parduotuvę. Ypač gerai prekyba vyko prie Kretingos plento. Parduotuve rūpinosi mama. Ji pati virdavo saldinius, kepė bandeles. Mano mama buvo kilusi iš stambaus ūkio. Visi mano dėdės buvo baigę šiek tiek mokslų. Vienas mamos brolis buvo baigęs gimnaziją ir dirbo Aleksandravo pradžios mokykloje mo-

kytoju, o kitas – nuovadoje. Mama irgi ⁶ Papasakojo Elena Stropūtė-Simutienė, g. 1925 m.



Pirmoje eilėje iš kairės: Grasilda Narkienė, Benedikta Narkienė, Ona Narkutė-Gagilienė, antroje eilėje iš kairės: Povilas Narkus, Juozapas Gagilas iš Baltmiškių ir Kazimieras Narkus iš Apsukinių (vėliau Mamių) k. 1921 m. Nuotr. iš autorės rinkinio

buvo baigusi rusų pradžios mokyklą. Apie 1944 m. pardavėme trobas Šakiams ir pasistatėme Baltmiškių kaime. Čia jau turėjome 18 ha žemės.

Augome keturi vaikai: Joana, Nina, aš – Irena ir brolis Žibartas. Prisimenu, 1955 m. rudenį užderėjo daug slyvų. Mano sesuo, kuri jau ėjo dvyliktus metus, išėjo pas kaimynus Mačiulskius slyvų parsinešti. Laukiame, laukiame ir nesulaukiame. Mačiulskiai paleido gandus, esą matę, kaip miškiniai ją kažkur išsivedę, tikriausiai nušauti – mat mūsų tėvas dirbo apylinkės sekretoriumi, pirmininku.

Visas kaimas ieškojo mūsų Ninos. Kitą dieną atvažiavo milicija su šunimi. Šuo ir atskleidė visą paslaptį. Mačiulskių troboje jis pradėjo urgzti ir kastis po grindimis. Atlupę lentas, radome daug kraujo. Toliau pėdsakai nuvedė į Baužinės mišką, kuriame po samanomis ir atradome Niną. Ją nušovė, kaip vėliau prisipažino, bendraamžis kaimynų sūnus Petras. Jis pasiėmė tėvo medžioklinį šautuvą ir norėjo ją pagąsdinti. Šautuvas buvo užtaisytas, iš jo driokstelėjo šūvis. Visų baisiausia, kad mergaitę dar gyvą pakišo po grindimis, o naktį, jau mirusią, išvežė į mišką. Tėvą ir sūnų nuteisė keleriems metams kalėjimo, o mes Niną palaidojome. Paskui persikėlėme gyventi į Aleksandravą, pasistatėme trobas, o vėliau nusipirkome namą Plungėje⁷.

Jonas Vyšniauskas ilgą laiką buvo Aleksandravo seniūnijos, kuriai priklausė Aleksandravo, Baltmiškių, Dyburių ir Mamių kaimai, seniūnu. Jis rinko mokesčius, išduodavo dokumentus gyvuliams parduoti, pranešdavo ūkininkams apie naujausius valdžios nutarimus.

Visi kaimo Gagilai buvo kilę iš vieno ūkio. Jis praeityje buvo gana stambus, apie 30 ha dydžio, ir pereidavo iš tėvo Juozapo Gagilo vyriausiajam sūnui, kuris irgi būtinai turėjo būti pakrikštytas Juozapu.

Tačiau jau XIX a. pabaigoje ūkį pradėta skaidyti. Jaunesnysis sūnus Antanas Gagilas tėviškėje gavo 4 ha žemės ir pasistatė nedidelę sodybą, kurią sudarė tik 2 pastatai (iki šiol jos vietoje tebeauga kaštonas). Jis vedė du kartus. Iš pirmosios santuokos užaugo sūnūs Juozapas ir Antanas bei dukra Kazimiera. Juozapas

⁷ Papasakojo Irena Vyšniauskaitė-Lubienė, g. 1935 m.

išėjo užkuriu į Dauginčių kaimą, Kazimiera ištekėjo į Kalniškių kaimą, o Antanas išvyko į Ameriką ir pradingo. Iš antrosios santuokos su palangiške Barbora Kalnaite gimė sūnūs Povilas, Petras ir Aleksas. Tėvo žemę paveldėjo Povilas.

Gagilų senojoje sodyboje pagal tradiciją ūkininkauti liko vyresnysis Antano brolis Juozapas Gagilas. Jis vedė Oną Viskontaite, užaugino penkis vaikus: Juozapą, Pranciškų, Petronėlę, Oną ir Konstanciją. Dukros apsigyveno Kretingoje, o broliai pasidalijo likusią tėviškės dalį, kurios kiekvienam jų teko maždaug po 12 ha⁸.

Tarpukariu 31 ha žemės Baltmiškių kaime gavo Lietuvos kariuomenės savanoris Jonas Stonkus. Jis ją padalijo vaikams Augustinui, Konstantinui, Jonui ir Veronikai. Sūnams atiteko po 8 ha, o dukrai – 7 ha. Vėliau Veronika savo dalį perleido broliui Konstantinui, kuris turėjo daug vaikų ir sunkiai vertėsi. Visi jie savo sklypuose pasistatė trobesius ir gyveno čia iki kolūkio tvėrimosi.

Jonui Stonkui teko miškinga ir krūminga žemė. Todėl reikėjo sunkiai plušėti, kol ją įdirbo, o iš tėvo duotos klėties pasistatė namą. Jis užaugino sūnų Joną ir dukrą Akveliną, ištekėjusią už Kentros. Jonas 1948 m. vedė Petrę Butkutę, baigė matininkų mokyklą, formavo Aleksandrave asmeninius kolūkiečių žemės sklypus. Vėliau buvo paskirtas kolūkio pirmininku, bet po trejeto metų teistas už tai, kad žmonėms primatavo per daug žemės ir nubaustas penkerius metus kalėti. Grįžęs iš įkalinimo, ketverius metus gyveno Klaipėdoje, dirbo statybose brigadininku. Dar po ketverių metų grįžo į Baltmiškius, dirbo fermose, statybos brigadoje, buvo skiriamas brigadininku. Po melioracijos persikėlė gyventi į Aleksandravą⁹.

Nemažas buvo ir Grigalauskių ūkis, kuriame 1938 m. ūkininkavo jų duktė Aniceta Stuopelienė, valdžiusi 22 ha žemės. Po 13 ha turėjo Juozas Eitavičius ir Kazimieras Lūža.

Juozo Eitavičiaus tėvas buvo vedęs Petronėlę Drungilaitę iš Mamių kaimo, kuriai tėvai skyrė 10 ha. Iš pradžių jauna šeima gyveno Drungilų ūkyje, o vėliau, nusipirkę prie Žardinkalnio dar 3 ha žemės, apsigyveno Baltmiškiuose. Iš jų vaikų ūkį paveldėjo sūnus Juozas¹⁰.

Kazimieras ir Veronika Lūžos augino vienturtę dukra Domicėlę, kuri būdama 21 metų mirė nuo tuberkuliozės.

„Po tokios tragedijos mano teta pasiligojo, – prisimena Lūžų šeimos istoriją Danutė Brazdeikytė, – tai mano mama ateidavo pas ją darbuotis. Aš ir pasilikau pas tetą. Mane užaugino Lūžos. Kazimieras Lūža buvo iš Pakutuvėnų, iš Gudo ūkio. Jis buvo Gudo brolis. Kadangi jis buvo kito tėvo, tai ir jo pavardė buvo kita. Lūžos buvo pirkę šią sodybą, o iš ko – neprisimenu. Aš užaugau ir ištekėjau už Bonifaco Joneckio iš Budrių. Susiremontavome seną Lūžų namą, tačiau jau buvo sovietų laikai. Atvažiavo apylinkės pirmininkas Razma ir liepė nugriauti, nes negyvendami gyvenvietėje neturėjome teisės remontuoti savo namo. Bonifacas tiek pergyveno, kad net kartis žadėjo. Anksčiau ant to kalno, kur mes gyvenome, yra buvusios kapinės. Ant kalno mes neardavome, nes buvo kalbama, kad ten palaidoti žmonės,

⁸ Papasakojo Stasė Gagilaitė-Kazlauskienė, g. 1933 m., ir Juozas Gagilas, g. 1936 m.

⁹ Papasakojo Petrė Butkutė-Stonkienė, g. 1924 m.

¹⁰ Papasakojo Juozas Eitavičius, g. 1923 m.

*kad ten kartais pasivaidendavo. Nukaršinau savo dėdes Lūžas, vėliau prie jų ir savo mamą palaidojau*¹¹.

Po 8 ha žemės valdė Kazimieras Domarkas ir Stanislovas Jonušas.

K. Domarkas buvo stalius, dirbo nuotakoms kraičius – lovas, stalus, kėdes, skrynias, pagal užsakymus darėdavo karstus. Kazimiero tėvas buvo geras naginių meistras. Nagines baltmiškiškiai dėvėjo ne tik žiemą. Vasarą jomis apsiavę rišdavo ir pjaudavo vasarojū – ir apavas lengvas, ir ražienos kojū nebadydavo.

S. Jonušas vedė stambaus ūkininko Antano Spučio dukrą Stefaniją iš Apsukinių (Mamių) kaimo. Ji pagimdė jam 6 vaikus, iš kurių 2 mirė. Užaugo dukros Aniceta ir Stasė bei sūnūs Vytautas ir Bronius¹².

Nedidelius žemės sklypus valdė Steponas Lubys ir Juozas Varinauskas. Pirmasis turėjo 5,2 ha, o antrasis – 3 ha žemės.

Varinauskai gyveno Baltmiškių vakarinėje dalyje, pakalnėje. Juozas Varinauskas užaugino sūnus Juozą ir

Antaną. Antanas, būdamas 28 metų, nuskendo. Jo brolis Juozas liko tėviškėje, šiek tiek praplėtė ūkį, nusipirkęs iš buvusių bendrų kaimo ganyklų 1,6 ha žemės. Su žmona Petronėle susilaukė sūnaus Juozo ir dukters Angelinos. Deja, gimdydama antrą vaiką, Petronėlė mirė. Antrąsyk J. Varinauskas vedė Jekateriną Jankauskaitę.

Užaugęs sūnus Juozas išėjo tarnauti į armiją, Chabarovske susirado žmoną ir ten pasiliko gyventi. Angelina ištekėjo už kaimyno Danieliaus Gagilo, užaugino vaikus Artūrą, Tomą ir Liną.

Mažiausiai žemės – tik po 1 ha, valdė Konstantinas Gaudutis ir Justinas Čižauskas.

J. Čižauskui žemė nebuvo pagrindinis pajamų šaltinis, kadangi jis kalviavo, turėjo kalvę. O ir tą žemę, po pusę hektaro, jam atidavė kaimynystėje gyvenę ūkininkai Kazys ir Domininkas Valužiai tam, kad jis apsigyventų šalia, kad nereikėtų jiems toli kalvio ieškoti ir arklių kaustyti vesti. Jiedu ir trobelę padėjo jam pasistatyti. Tik taip jau atsitiko, kad sovietmečiu sumaišė apylinkės raštininkai adresus ir Baltmiškių žemių centre stovinčią J. Čižausko sodybą priskyrė prie Mamių kaimo.



Kidulytė-Valužienė Marcelė, Valužis Kazimieras ir jų sūnus Čarlis (Kazimieras). 1922 m. nuotrauka, daryta Amerikoje. Nuotr. iš autorės rinkinio

¹¹ Papasakojo Danutė Brazdeikytė-Joneckienė, g. 1929 m.

¹² Papasakojo Stanislova Jonušaitė-Skulskienė, g. 1940 m.



Buvęs Prano Gaudučio namas, kurį apie 1934 m. nusipirko Kazimieras Valužis, grįžęs iš Amerikos. Jis statytas maždaug prieš 200 metų. 1946 m. Nuotr. iš autorės rinkinio

Stambesnių ūkininkų sodyba Baltmiškių kaime susidėjo iš 5–6 pastatų. Gražiausia buvo Stanislovo Valužio sodyba, ypač klėtis. O medinės jo trobos langinės buvo dailiai išpjaustinėtos raštais.

Seniausia buvo Pranciškaus Gaudučio sodyba, kurią tarpukariu nupirko Kazimieras Valužis. Gaudučio troba buvo statyta prieš 200 metų. Viduryje pastato stūksojo didžiulis kaminas. Greta, iš pietų pusės, buvo įrengta geroji priemenė (prisiednius), o kitapus – prastoji priemenė. Vakariniame namo gale buvo kamara, o į šiaurę nuo jos, už sienos – priešininkė, t. y. neiuruošta patalpa įvairiems rakandams susidėti. Kitame namo gale buvo gyvenamoji troba, nuo kurios lentine pertvara atskirtas alkierius – gerasis kambarys.

Senųjų trobų langai buvo nedideli, stogai keturšlaičiai, plačiomis pastogėmis. Tokie namai buvo šilti žiemą ir vėsūs vasarą. Tarpukariu namų vidaus sienos Baltmiškiuose buvo tinkuojamos moliu arba klijuojamos laikraščiais, o stogai klojami skiedromis. Iki tol juos dengdavo ilginių rugių šiaudais, kuriuos prie grebėstų tvirtindavo žilvičiais.

Tvartai irgi buvo platūs: viduje mėšlų vežimas drąsiai galėjo apsisukti. Viename gale buvo laikomi arkliai, o kitame – karvės, avys. Kai kurie ūkininkai turėjo atskirus tvartus arkliams, karvėms ir kiaulėms.

Priešais trobą, gerajame kieme, stovėjo klėtis. Po namo langais puikavosi gėlių darželis, kuriame augo kvapiosios razetos, rūtos, kvapieji pelėžirniai (žemčiūgai), nasturtos. Kiemo pašaliais augo alyvos, jazminai.

Kiekvienoje sodyboje buvo po šulinį. Juos kasė gilius, nes sodybos stovėjo ant kalno ir kaitriomis vasaromis daug kur pritrūkdavo vandens. Iki pusės šuliniai buvo grįsti akmenimis, o viršutinė jų dalis – medinė. Žmonės žinojo, koks

medis tinkamas šuliniui. Negalima buvo šulinio grįsti juodalksniu, nes nebus geras vanduo.

Beveik kiekvienoje sodyboje puikavosi kryžius arba koplytstulpis. Kazimiero Valužio sodyboje buvo koplytstulpis ir koplytėlė. Koplytstulpis su Šv. Jurgio statula stovėjo prie įvažiavimo į sodybą. Kazimierui mirus, statulą išsivežė į Aukštaitiją žmonos brolis. Kieme buvo labai graži, iš visų keturių pusių įstiklinta koplytėlė su daugybe šventųjų statulų. Po karo, nelikus šeimininko, ji sunyko. Žmonės pasakojo, kad per karą prie jos atsiklaupęs meldėsi į kiemą užėjęs rusų kareivis. Kaimiečiams jis sakėsi, kad kiekvienoje bažnyčioje stengiasi pasimelsti, kad gyvas grįžtų į namus.

Kadangi viskas buvo daroma rankomis, tai ūkininkai nespėdavo patys nudirbti visų darbų. Todėl stambesnieji ūkininkai samdė berną ir mergą. Šeimininkai dirbo lygiai su samdiniais, valgė prie vieno stalo, rengėsi taip pat. Samdiniai per metus gaudavo apie 300 litų algą. Kai kurie dar išsilygdavo vilnų ir pasėlių, t. y. gaudavo pas šeimininką žemės pasisėti linams, bulvėms, grūdams, ir taip paremdavo gausias savo tėvų šeimas.

Nelengva buvo ūkininkų duona. Paveldėjus ūkį, reikėjo išmokėti dalis broliams ir seserims.

Nors ir sunkiai dirbo, valstiečiai atrasdavo laiko ir pasilinksminti. Gražiai švėsdavo vardines. Varduvininkui nematant, iš ažuolo šakelių, bruknių, pataisų nupindavo vainikus, kuriais papuošdavo laukujes duris ir kėdę, o prie lovos pakabindavo širdies pavidalo vainiką. Varduvininkas stengdavosi deramai atsilyginti. Ta proga jis pasidarydavo giros, šeimininkė iškepėdavo šviežios duonos ar pyrago, suslėgdavo sūrį, susukdavo sviesto, pakepdavo kiaušienės – ir prasidėdavo vardinių puota. Degtinės daug nereikėdavo, žmonės nebuvo įpratę gerti. Truputį dėl linksmumo paragaudavo – ir gana. Jei dar kas nors su armonika ateidavo, tai jau būdavo visai smagu. Panašiai praeidavo ir krikštynos.

Iškilmingesnės buvo vestuvės. Piršliui sėkmingai supiršus ir jaunųjų tėvams dėl visko sutarus, prieš tris sekmadienius iki vedybų jaunesni paduodavo bažnyčioje užsakus, o plati jų giminė pradėdavo ruošti vestuvėms. Jų išvakarėse pas jaunąją vykdavo pintuvių vakaras, į kurią sueidavo ne tik vietinis jaunimas, bet ir draugai iš Mamių, Pakutuvėnų, Aleksandravo, Dyburių kaimų. Žiemą pintuvės vykdavo didesnėje troboje, o vasarą – kluone, kieme arba pievoje. Vestuves keldavo pagal išgales: turtingesnieji ūkininkai – didesnes, nepasiturintys – kuklesnes.

Įspūdingai buvo parvežamas jaunosios kraitis. Jį sukraudavo į kelis vežimus. Viename vežime veždavo paklotą lovą, kitame – kraičio skrynį, trečiame – stalą su kėdėmis. Tad būdavo darbo smalsiems kaimynams, kol suskaičiuodavo, kiek vežimų kraičio nuotaka parsivežė į vyro namus.

Labai kuklios būdavo laidotuvės. Mirusiajam karstą užsakydavo pas Kostą Domarką. Pirmąjį vakarą velionį pašarvodavo ant lentų, o antrąjį – jau idėdavo į karstą. Gėlių nenešdavo. Šermenims ir laidotuvių pietums išvirdavo neluptų bulvių su kastiniu, iškepėdavo šviežios duonos, pyrago, susukdavo sviesto.

Baltmiškių ūkininkai miltus duonai ir pyragams, o vėliau ir gyvuliams, maldavo Šleinaus malūne Liepgiriuose. Duoną kepti, o svarbiausia – minkyti,



Talka (kūlimas), prie kuliamosios mašinos Kazys Eitavičius, Magdalena Simutytė, Stasė Stroputė-Valužienė ir kiti baltmiškiai. 1948 m. Nuotr. iš autorės rinkinio

pavesdavo samdytai mergai. Ypač sunku būdavo išminkyti plikytą baltą duoną, kurią kepdavo prieš šventes, vaisės ir laidotuvėms.

Žmonės dirbo sunkiai, nes žemė labai molinga. Bet ūkininkai Baltmiškiuose gyveno geriau negu gretimame Mamių kaime, nes Baltmiškiuose žemė buvo sausesnė.

Javams kulti ir linams minti ūkininkai kviesdavosi talkon kaimynus, kurie dažniausiai atsiųsdavo samdinius. Šiems kartais tekdavo net po 30 naktų minti linus¹³.

Po talkų jaunimas parsivesdavo iš Mamių muzikantą Jurkų ir eidavo linksmintis. Gegužinėsna traukdavo į Mamių kaimą, nes ten grodavo brolių Tamošauskų pučiamųjų, o vėliau – džiazos orkestras.

Siuvėjų Baltmiškiuose nebuvo. Todėl žmonės eidavo į Mamius pas Petrę Baltmiškienę arba į Aleksandravą pas Petrę Pauliutę. Tiesa, prieš pat kolūkių susitvėrimą kaime atsirado vyriškų rūbų siuvėjas Juozas Domarkas. Bet jis neilgai vertėsi šiuo amatu, nes kolūkyje jam atsirado kitų darbų.

Kaime nebuvo ir klumpdirbio. Todėl klumpių užsisakyti tekdavo eiti pas Vladą Alčauską į Pakutuvėnus arba pas Steponą Jurkų į Mamius.

Baltmiškiuose pirčių nebuvo. Žmonės maudėsi didelėse medinėse voniose.

Prieškariu nemažai jaunimo išvažiavo į Ameriką pinigų užsidirbti. Po poros trejeto metų jie grįždavo ir ne tik nusipirkdavo žemės, bet ir pastatus pasistatydavo. Pavyzdžiui, Kazimieras Mačiulskis iš parceliuojamo Aleksandravo dvaro įsigijo 15 ha žemės ir pasistatė trobesius.

Seniau Baltmiškių kaimo vaikai mokyklos nelankė, nes artimiausia pra-

¹³Papasakojo Magdalena Simutyte, g. 1918 m.

džios mokykla veikė tik Kartenoje. Rašto pramokdavo savarankiškai, padedant tėvams ar giminaičiams. Tik atidarius Pakutuvėnuose pradžios mokyklą, nuo 1920 m. visi vaikai pradėjo mokytis.

Baltmiškiškius labai išgąsdino 1944 m. mūšis prie Liepgirių dėl Minijos tilto. Tuokart į Baltmiškius nuo Kulių netikėtai atslinko penki rusų tankai. Juos pamatę, vokiečiai iš anapus Minijos pradėjo šaudyti ir Baltmiškiuose vieną pašovė. Žuvo visi trys jame buvę rusų tankistai. Vieno jaunuolio kūną skeveldros tiek sudraskė, kad net viduriai buvo ant krūmų ištašyti. Kiti tankai iš kaimo pasitraukė link Dyburių pušyno. Jei nebūtų pasitraukę, tai Baltmiškių kaimo būtų nelikę. Dauguma šeimų neturėjo kur pasislėpti. Tik Kazimieras Valužis sode buvo išsikasęs slėptuvę, kurioje jo šeimyna lindėjo porą dienų.

Nebuvo ramybės ir karui pasibaigus. Į Sibirą buvo ištremta Stanislovo Valužio šeima. 1949 m. baltmiškiškiai buvo priversti stoti į Aleksandravo kooperacijos bendrovę, kuri vėliau buvo reorganizuota į kolūkį. Baltmiškių brigadininku tapo Povilas Valužis, vėliau – Stasys Stuopelis.

Po karo krūmuose buvo likę daug nesprogusių šaudmenų. Aplinkiniuose kaimuose žiauriai nukentėjo vaikai. Baltmiškiuose su sprogmenimis bandė žaisti jaunimas. Pavyzdžiui, išvažiavę į Kretingos karinį komisariatą kaimo jaunuoliai sumanė nuo Minijos tilto Kartenoje įmesti į upę granatą. Tačiau nespėjus Juozui Simučiu jį išmesti, granata sprogo, nutraukė vaikinui dešinę ranką ir sunkiai sužalojo. O jo motina, kurios kraičio skrynioje per kratą buvo aptikta sprogmenų, atsidūrė kalėjime. Likęs invalidu, jaunuolis labai pergyveno, susirgo ir mirė.

1997 m. Baltmiškiuose buvo likusios 8 sodybos. Jose gyveno Kazimiero Domarko našlė Zinaida Domarkienė, Albinas Venckus (Kazimiero Valužio sodyboje), Aniceta Lučinskienė (Stanislovo Valužio sodyboje), Alfonsas Narvaiša (Prano Gagilo sodyboje), Vidmantas Beržonskas (savo močiutės Onos Gagilienės sodyboje), Danielius Gagilas (uošvio Juozo Varinausko sodyboje), Benas Mačiulskis (Domininko Valužio sodyboje), Erikas Misiūnas (iš J. Čižausko nupirktoje sodyboje). Dauguma jų nėra senųjų šio kaimo ūkininkų palikuonys, o sovietų laikais atsikėlę čia gyventi žmonės.

Senąją praeitį šiandien dar primena viduryje kaimo stūksanti 6 ha ploto kalva, vadinama Žardinkalniu. Seniau čia stovėjo kryžius. Pasakojama, kad kalne yra paskendusį bažnyčia, statyta Jekaterinos laikais. Ešą, ariant buvę randama baltai spindinčių šventos „Katarinos“ pinigėlių. Kitas pasakojimas byloja, kad ant kalno seniau buvusios kapinės. Todėl iš kartos į kartą buvo perduodamas priekas, kad to žemės lopinėlio arti ar kitais būdais kliudyti nevalia¹⁴.



Magdalena Simutyte, gim. 1918 m., nuo 16 metų tarnavusi pas Baltmiškių kaimo ūkininkus ir iki šiol gyvenanti Baltmiškiuose, daug papasakojo apie šį kaimą. 1978 m. Nuotr. iš autorės rinkinio

¹⁴Papasakojo Danutė Brazdeikytė-Joneckienė, g. 1929 m.; Juozas Eitavičius, g. 1923 m.; Vaitkevičius V. *Senosios Lietuvos šventvietės*, Vilnius, 1998, p. 194.

Varpai virš Budrių kaimo

Genovaitė Paulikaitė

Tauta gyva dvasia

Anapusiškiai

Apie ką galvojate, Budrių žmonės, su degančiomis žvakutėmis rankose stovėdami prie dailios bažnytėlės, vienintelio gražaus kaimo pastato, visiems priklausančio? Apie ką galvojote, kai virš kaimo ritosi varpų skambesys, ir giesmė lyg pagoniška auka kilo į rasojančią dangų? Apie Lietuvą? Jos laisvę ir nepriklausomybę? Apie savo vaikus, išskridusius iš gimtinės ir tikriausiai jau nebesugrįšančius? O gal apie kaimą, praeitin išeinantį kaimą?

– Sąmoningai mūsų kaimą marina, sąmoningai, – apgailestavo būrelin susispietę budriškiai. – Viską Baubliams atiduoda, mums nieko. Lyg mes nedirbtume, lyg mes gražiau, geriau nenorėtume gyventi. Namai griūva, o naujų mūsų kaime nestato. Belieka tik persikelti kitur, leisti Budriams nusimirti. Pasižiūrėkite, trimis lempomis gyvenvietę bando apšviesti. Kokios mūsų gatvės? Visur vien purvas. Į bažnyčią atvažiaavę baubliškiai dar šaipos, girdi, kaip kiaulininke gyvenate. O kaip mums gražiai gyventi, jeigu po kolūkių sujungimo niekas nesirūpina, kad ir Budriai gyvuotų? Taip mus ir vadina – ana pusė. Dabar ir felčerės nebeturime: kada atveža, kada ne. Kaip žmogui vaistus susileisti, į ką kreiptis apsirus – nebeatsiranda kolūkyje mašinos jai atvežti. Žinoma, taip nebūtų, jeigu bent truputėlį valdžiai mūsų sveikata rūpėtų. Prekybininkai, ir tie ėmė mus skriausti. Davė pensininkams žirnelių, o nusipirkti jų reikia keliauti į Nausodį, nors ir Budriai turi savo parduotuvę.

Gal todėl, kad neįprastai šilta žiema, kad vietoj sniego dangus pasrūva ašaromis, apsidairius nejauku pasidaro. Netoli bažnyčios purvinu keliu klampoja žmonės. Kas namo, kas į darbą, kas į parduotuvę. Kiek toliau purvyne voliojasi rąstai. Ir prie vadinamųjų kultūros namų purvas. Netoli šmėkšo kažkokio statinio griaučiai. Ir vadinamosios špitalės pastatas daug kuo primena savo ankstesniąją paskirtį, nors jame gyvena darbingus metus kolūkiui atidavusios našlės. Ogi ne svetur ir jų velionys vyrai dirbo! Nejaugi tik tokio būsto tie žmonės tenusipelnė?

Ir pačių žmonių gyvenimas neretai lyg apkuistas, priešnerkštas nereikalingų daiktų. Nors, žinoma, ne visų. Kitų budriškių sodybose net žiemą gali akį paganyti. Ir pasakojo žmonės, jog dar ne taip seniai Budrius juosė didžiuliai medžiai. Labai žalias kaimas buvęs, gražus ir jaukus. O dabar? Anapusiškiai! – liejasi žmonių nuoskauda, dešimtmečiais kaupusis.

– Piktinasi, kodėl mūsų vyrai geria. O kaip negers? Juk be darbo ir degtinės mūsų žmogui nieko daugiau nebeliko. Porą kartų per savaitę atveža kiną, bet argi gali žmogus jį žiūrėti, kai salėje šalta? Dvi kultūros namų salėje stovinčios krosnys nepajėgia apšildyti. Nors ir tai gerai, kad bent kultūros namus turime, anksčiau gi jie buvo uždaryti. Dabar mūsų vaikai bent savaitgaliais gali į juos susirinkti, pašokti.

O kultūros namų salė visai neprasta būtų, bent kiek ją sutvarkius, apšildžius. Tuomet gal ir apie kitokius renginius būtų galima pagalvoti. Dabar gi į

Budrius neužklysta joks kolektyvas. Ne, apie profesionalus ir galvoti nedrįsta, pasitenkintų saviveiklininkais. O kuo sielą dabar atgaivinti?

Važiuoti į Baublius? Iki jų – apie 10 kilometrų. Gerai, jeigu žmogus turi mašiną, o jeigu ne?

– Anksčiau į kolūkio renginius atsiveždavo. Atsiunčia, būdavo, autobusą ir nuveža. Tik po oficialiosios dalies vėl susodina ir išveža, atseit linksmybės ne budriškiams, – kur bepasisuksi, visur žmonių nuoskauda. – Dabar į Baublių renginius bevažiuoja tie, kurie apdovanojimus turi atsiimti.

Matyt, ta nuoskauda prieš kurį laiką ir paskatino savo vargus išguldyti popieriuje ir pasiųsti į partijos rajono komitetą. Suprantama, vienu užmoju kalnų nenuversi. Pinigai, limitai, statybinės medžiagos, planai... Prieš kurį laiką Budriams buvo pažadėtas daugiabutis, tačiau jis nukeliavo į Nausodį, nes ten kompleksas, kuriam reikalingi darbininkai. Nepavežiosi žmonių į darbą, reikėjo apgyvendinti. Budriškiams liko dar viena nuoskauda.

Dabar kaimas sušneko, jog religinė bendruomenė atsiimanti ir kleboniją, o joje – trys šeimos gyvena. Kur joms dėtis? Matyt, teks išsikelti iš Budrių?..

Išeitį tarytum buvo suradę budriškiai, nutarę atskirti buvusį savo „Aušros“ kolūkį nuo „Jaunosios gvardijos“, tačiau šis mėginimas nepavyko. Budriškiai dėl šios nesėkmės kaltina kolūkio valdžią, girdi, jie nenorėję, nes jiems naudinga esanti buvusio „Aušros“ kolūkio žemė.

Kolūkio pirmininkas Antanas Narvydas kalbėjo apie kitas priežastis, su kuriomis susiduria kiekvienas turtą pasidalinti nusprendęs kolektyvas, nes sujungti visada lengviau negu atskirti. Tad ir tebegyvena visi kartu: baubliškiai ir budriškiai, neretai ana puse vadinami. Regi žmonės, kaip centrinė kolūkio gyvenvietė – Baubliai – naujais statiniais, vejomis, dekoratyviniais augalais puošiasi, ir dūsauja, matydami, kaip akyse nyksta jų senasis Budrių kaimas su turtinga praeitimi, su čia gyvenusių žmonių istorijomis, lyg šie žmonės mažiau būtų dirbę ar kuo nusikalte.

Čia Budrių gyventa

– Čia mūsų kaimo šviesuolių gyvenimas, – rodo jaukią sodybą Budrių bibliotekos bibliotekininkė Danutė Paukštienė.

Sukame į keliuką, apjuostą vešliai žaliuojančių eglaičių. Šalia – tvenkinys. Prie jo kantriai sėdi akmeninis žvejas.

– Tai mokytojo Juozo Liaudinsko sodyba. Dabar čia jo duktė Vida su šeima gyvena. Ji irgi mokytoja. Dirba Baublių devynmetėje. O Vidos sesuo Laukžemėje mokytojauja, – įeinant į namą, su jo gyventojais supažindina mano palydovė Danutė Paukštienė.

Pokalbis su Vida Paulauskiene užsimezga labai greitai. Tiesą pasakius, ir kalbamės apie jos vaikystės kaimą – Budrius, apie tėvą, mokiusį kaimo vaikus.

– Nemažai šviesių žmonių dirbo ir gyveno Budriuose. Tai mokytojas Juozas Laurinkus, Antanas Savickas. Su tėvu yra bendravęs ir profesorius I. Končius, net M. Valančiaus biustą tėvui dovanojo. Palaukite, tuojau atnešiu parodyti profesoriaus dovaną.

Kol Vida Paulauskienė neša M. Valančiaus biustą, mane užima jauniausias šių namų gyventojas – savo lipdinius mielai rodo šviesiaplaukis mokytojo anūkėlis Juozukas.

– Menas vos ne mūsų šeimos tradicija, – nusišypso Vida ir ima pasakoti apie tėvo pomėgius, atsiradusius antroje gyvenimo pusėje. Nors keistokas buvęs visą gyvenimą. Knygos, įvairios filosofijos.

Juozas Liaudinskas visą savo gyvenimą buvo ištikimas vydūnistas. Griežtas dienos režimas, ribotas maitinimasis. Net iki septyniasdešimties metų mielai čiuožinėdavo ant tvenkinio. Ne kiekvienas ir jaunas su juo būtų pasivaržęs.

– Tėvelis manė, kad žmogus gyvas tol, kol juda. Kai išeidavo, tai visus aplinkinius miškus ir kaimus aplankydavo. Nors šiaip fizines jėgas tausodavo. Sakydavo, kad fizinis darbas alina žmogų, jo proto galimybes, – prisimena dukte ir, kviesdama į tėvo kambarį, priduria:

– O į senatvę ėmėsi piešti. Juozo Liaudinsko piešiniuose – Budrių ir aplinkinių kaimų vaizdai. Paprasti, kaip ir daugelio savamokšlių dailininkų rūpestingai besistengiančių pavaizduoti kiekvieną žolelę ar lapelį.

Prie lovos – medinės klumpės, kuriomis avėdavęs mokytojas, šienaudamas netoliese esančią pievą. Nors šiaip ūkio darbams mažai laiko belikdavo. Tas krūvis ant žmonos pečių gulęs. Jai – ir darbas kolūkyje, ir sodyboje, ir troboje.

– Ir dar vieną pomėgį turėjo – buvo pradėjęs tašyti akmenį. Tikriausiai matėte prie tvenkinio sėdintį žveją? Tai tėvelio darbas. O miške, už kapinaičių, guli didelis akmuo. Ant jo tėvelis iškalė žodžius: „Pagaliau čia yra tikroji meilė“. Prie žodžių – atversta knyga ir veidas.

Ką galėtų reikšti tie žodžiai? – spėliuju, stovėdama prie apsamanojusio akmens. Samanos uždengusios užrašą, bet dar ryški knyga, dar ryškus žmogaus profilis. Gal tai žmogaus ir gamtos vienovė, atkeliavusi iš pagonystės laikų? O gal knygos svarba žmogui? Juk be jos sunkiai atvertume gyvenimo paslapčių duris. Be knygos negalėjo gyventi ir mokytojas – nemažai jo sukauptų knygų saugo dukte.

– Žinote, tėvelis bandė paaiškinti kaimo pavadinimą. Tikriausiai matėte prie vartų akmeninį vyro biustą. Tai pirmasis, anot tėvelio, šio kaimo gyventojas. Ir buvęs jis Budrys. Nuo to ir kaimo pavadinimas kilęs. Gaila, nebeužbaigė šio darbo – prieš šešerius metus tėvelis išėjo, – pasakoja Vida Paulauskienė. – Tėvelis manė, kad ir pirmoji sodyba turėjusi būti kaip tik čia, kur mes gyvename, nes čia pat bažnyčia, o žmonės dažniausiai ir kurdavosi arčiau šventų namų.

Kaip teigia istoriniai dokumentai, pirmoji bažnyčia Budriuose buvo pastatyta 1762 m.

Dabartinė buvo pastatyta 1904–1905 m. Ir šiandien šalia bažnyčios esančios varpinės varpai kiekvieną sekmadienį budriškius kviečia maldai – vieninteliam sielos atgajui jų gyvenime. Tik va, kunigo nėra vietoje, iš Kartenos važinėja. O reikėtų, kad jis čia gyventų. Labai reikėtų. Gal tuomet žmonės geresni būtų. Gal mažiau girtautų, gal mažiau gvieštųsi į turtą, visiems priklausanti... Liūdna matyti, kaip žmogus mažta, kaip pamažu praranda save, savo artimus ir nebemoka saugoti, to, ką garbino tėvai ir seneliai.

Reikia, labai reikia pagalbos, kad žmogus pakiltų iš jį išsiurbusio kasdienybės liūno, kad susirinktų laikmečio skersvėjų išblaškytas šventenybes.

Išėjusiuosius saugo atmintis

Einu iš kiemo į kiemą, iš namo į namą ir kiekviename surandu atmintį – buvusių kaimų ir žmonių atmintį. Daugelis jų ilsisi jaukiose Budrių kapinaitėse, kiti toli, labai toli nublokšti gyvenimo audrų nuo gimtinės. Ar besugrįš, ar beišgirs gimtųjų namų šauksmą, o gal ir pašaukti nebėra kam? Juk ir nuo laiko gelstėjusiose nuotraukose belieka vis mažiau ir mažiau šiandieniniams budriškiams pažįstamų veidų.

Juozas Gagilas iš senoviško albumo išima daugiau kaip septyniasdešimt metų saugotą nuotrauką, iš kurios į mus žvelgia 1918 m. artistų mėgėjų kuopelė Budriuose.

Kokius vaidinimus jie surengdavo budriškiams? Kaip jie gyveno? Vargu ar beatsiras žmogus, galintis atsakyti į šiuos klausimus. Net pats jauniausias tuo metu vaidintojas, vėliau visą gyvenimą atidavęs vaikams mokytojas Vincas Jankauskas, sėdintis pirmosios eilės viduryje, nieko nebepaaiškina – metai iš atminties baigia išblukinti jaunystės dienas. Kas buvo tie vaidintojai: nuo plūgo atėjęs artojas, daktaras, o gal mokytojas? Juk tuo metu Budriuose jau buvo mokykla, įsteigta 1909 m. rugsėjo 28 d. Stovėjusi senoji mokykla toje vietoje, kur šiandien pastatyta parduotuvė. Ten buvęs Jacevičių namas. Ir mokęs vaikus ne lietuvių, bet Bobruisko mokytojų mokyklą baigęs baltarusis Stepas Branoveskis, kuris nė žodžio nemokėjęs lietuviškai. Per metus pramokęs žemaitiškai šnekėti, ėmėsis ir vaikus mokyti iš lietuviško P. Višinskio „Elementoriaus“.

Matyt, meilė lietuvių kalbai, noras, kad vaikai šnekėtų motinų kalba, ir buvo subūrę vaidintojų kuopelę, apie kurios likimą taip ir nepavyko užtikti pėdsakų. O mokykla dar primena apie save. Ne senoji, ne ta, kurioje pradžios mokslus baigė daugelis senųjų budriškių, bet naujesnė, 1949 m. pastatyta ir kelias kartas išauginusi mokykla. Liūdnai atrodo lentomis užkalti langai, beyrančios sienos... Nesulaukia paramos šis pastatas. Mat 1980 m., nepaisant gyventojų pastangų išsaugoti, Budrių aštuonmetė mokykla buvo uždaryta, palikta tik pradinė, kurioje šiandien mokosi 17 vaikų. Mokosi naujame priestate, tad senoji mokykla lyg ir nereikalinga tapo, nors joje ir sporto salės, ir nemažų klasių būta. Ar reikėjo taip pastatą apleisti?

– Jeigu nori sunaikinti kaimą, atimk iš jo mokyklą, – sakė mokytoja Vida Paulauskienė. – Žmonės visada stengsis kurtis arčiau mokyklos.

Tikru šviesos spinduliu budriškiams buvusi mokykla. Net suaugusiems ilgam atmintyje išlikę vakarai, įvairios šventės, kaip ilgam išlikusios ir Trijų Karalių kelionės po kaimus. Kartais net kelios grupės užsukdavusios. Išlikusios Užgavėnės, kitos tradicijos, praskaidrinusios nelengvą kaimiečio gyvenimą, kuomet net aplinkinių kaimų gyventojai į Budrius lyg į didmiestį nukakdavo.

– Tik pamanykit, kaimai pilni žmonių buvo. O kiek jaunimo buvome, – pasakojo Sofija Gagilienė, rodydama 1928 m. nuotrauką. – Vien Kačaičių kaimo jaunimas buvome subūrę giedotojų grupę. Štai mes, susėdę ant Kačaičių akmens. Visi jauni, dabar net nebežinau, kas čia esame. Giedodavome Budrių bažnyčioje. O dabar net mūsų kaimo nebėra. Ką bekalbėti apie jaunimą.

Tik prisiminimuose išliko Kačaičių kaimas daugelio šiandien budriškiais tapusių žmonių.

– Kas galėjo žinoti, kad ateis laikas, kuomet į vienkiemius bus galima sugrįžti? Niekada nebūčiau leidusi nugriauti tėvų sodybos. Dabar lyg sargai liko beržai, o namų nebėra, – į prisiminimus nugrimzta Antanina Kniūkštienė. – Buve Kačaičių žmonės ruošiamės pastatyti kryžių. Bent šitaip įamžinsime kaimo atminimą.

Lyg lietuviško kaimo simbolis Žilinskių sodybvietėje rymo kryžius, apsuptas jazminų ir rožių krūmų.

Ir ne tik Kačaičių kaimas nueina praeitin. Vida Paulauskienė surinko nemažai Budrių apylinkėse beišnykstančių vietovardžių. Ir Pabudrys, ir Kuksinė, ir Šmilškščių kaimas su 31 kiemu. Žmonės kalbėję, kad šiame kaime nuolat kažkas smilkdavęs – gal čia kalti tie 15 tvenkinių, telkšojusių prie dažnos sodybos.

Netgi tame pačiame Šmilškščių kaime buvusios rusų sentikių gyvenvietės – Orlovnė, Cibukynas, Vošekovynas.

Atmintyje belikęs ir Kūlupio upelis, Šiekštijos, Bumbulių kaimas, įvairūs rėžių pavadinimai, parodantys žemės kokybę.

Įdomu, ar keliaujantys per Kryžauskę pakeleivį bepasveikina vaiduokliai? O išardytą akmenimis grįstą kelią ir iškirštą šimtmečius atlaikiusią liepų alėją ar daug kas beatsimena? Nepatikę mat ano meto valdžiai, kad kolūkyje tebevingiuoja kelias, baudžiauninkų rankų grįstas. Nepatiko ir išardė. Liepas lyg skinte išskynė. Tik naudos nedaug teturėjo, nes daugelis jų jau tuščiavidurės buvo.

Nepatiko senus laikus primenantis ir buvusio Budrių šaulių vado Kolperto namas – gražiausias ano meto namas visame kaime. Nepatiko ir nuardė. Kas gi tuo metu būtų išdrįšęs sutrukdyti kovai prieš senųjų laikų liekanas? Niekas! Todėl ir griuvo senieji paminklai, po traktoriaus vikšrais aimanavo namai ir praeiti primenančios relikvijos.

– Ir dar melioracija, išdraskiusi sodybas. Kiek žmonių, neatlaikę barbariškumo, užgeso kartu su tėvų ir senelių pasodintais medžiais, juos išauginusiais namais. Kiek dienų ar metų sutrumpėjo žmogaus gyvenimas, regint nuniokotas gimtąsias vietas! Ir kolūkių stambinimas ne į naudą. Nebūtų tiek kaimų sunykę, o ir žmonės nebūtų susvetimėję.

Ir vėl, tarsi norėdami pabėgti nuo dabarties, pasineriame į nuotraukose užfiksuotas prabėgusių laikų akimirkas.

Lyg gyvas stojasi 1920 m. Lietuvos savanoris Juozas Slušnys. Ne, ne budriškis. Jis iš Bumbulių, ale kiek iki to kaimo. Ranka pasieksi, tad ir savanorį budriškiai gerai pažinojo.

Kaip pasakojo jo vyriausiasis sūnus, Juozas Slušnys buvo gimęs 1898 m. Baubliuose. Parceliuojant dvarus, už tarnybą Lietuvos kariuomenėje jam valdžia davusi 12 ha žemės Bumbliuose. Ten ir įsikūrusi Juozo Slušnio šeima. Jo žmona Valerija buvusi eigulio duktė. Susilaukė keturių vaikų. Tik naujakuriams ne taip jau paprasta buvę. Žaibas nudeginęs naujakurio namą ir vėl teko pradėti kurtis beveik iš naujo. Sūnaus pasakojimu, augęs nemažas, pačių rankomis pasodintas sodas, sodybą puošę įvairūs medžiai. Dabar visą melioracija su žeme sulygino. Tik Valerijos ir Juozo Slušnių kapas Budrių kapinaitėse primena buvusį Lietuvos savanorį.

Nuotraukose ir pirmieji kolūkinės santvarkos metai. Paskui „Aušros“ kolūkio laikai. Sunku buvo, bet gyvenimas kasdien lyg ir gražyn, geryn ėjo. Su meile žmo-

nės atsiliepia apie paskutinį „Aušros“ kolūkio pirmininką Stanislovą Mažeiką. Jeigu kartais pavyktų atstatyti senąsias „Aušros“ ribas, gal sugrižtų? Juk ir tėvai jo čia, Budriuose. Jeigu sugrižtų, gal tuomet gyvenimas atgytų? Gal žmonės vėl nuoširdesni, geresni taptų. Juk mažoje teritorijoje visada ir tvarka geresnė, ir žmonės gražesni.

Senų sąsiuvinų istorijos

– Atleiskite, kad trukdau, tačiau, perskaičiusi apie Budrius, nesusilaikiau nepaskambinusi. Aš esu publikacijoje minimo mokytojo Vinco Jankausko duk-tė, – telefono ragelyje išgirdau gydytojos Emilijos Pakutinskienės balsą. – Turime tėvelio užrašus, gal ką įdomaus surasite. Ir nuotraukų senų yra nemažai išlikę.

Šviesus mokytojų Vinco ir Sofijos Jankauskų atminimas gyvas daugelio budriškių širdyse. Per ilgus mokytojavimo metus užsitarnautas.

– Prisimenu, keliavome į Baublių mokyklą. Ne šiaip svečiuotis, su koncer-tu. Ir deklamavome, ir dainavome. Mokytojas Vincas Jankauskas mūsų chorui dirigavo. O kokius vakarus mokykloje jie surengdavo! Ir jaunam, ir senam įdo-mu būdavo. Pats mokytojas fisharmonija ir smuiku grodavo, – apie mokytojus Jankauskus pasakoja Antanas Jokubauskas, daugelio jau darbėniškiu pripažintas, nors šio žmogaus šaknys – netoli Budrių, Ušakovyne. Ten ir prabėgusios Antano Jokubausko gražiausios dienos.

Atmintyje dar gyva sodyba, gyvas kaimo gyvenimas su vaikiškais džiaug-smais ir vaikiškomis nuoskaudomis.

– Mano mama buvo Nina Ušakovienė. Našlė būdama ištekėjo už mano tė-vo, grįžusio iš Rusijos. O kaip atsirado Ušakovai prie Budrių, negaliu pasakyti. Gal taip caras bandė Lietuvą surusinti? Nežinau. Iš giminių pasakojimų tik ži-nau, kad į kaimą buvę atsikėlę du Ušakovai – Piotras ir Jevdokimas, – prisimena Antanas Jokubauskas.

Kitataučių atsiradimas Budrių apylinkėse neliko ir mokytojo Vinco Jankaus-ko nepastebėtas.

„Rytinėje Budrių kaimo pusėje šliejasi žemės, Burliokynu vadinamos. Toji žemė po pirmojo mataavimo atsirado“, – primena nuo metų gelstelėję mokytojo užrašai.

O pirmasis Budrių kaimo padalijimas į režius buvęs po baudžiavos panaiki-nimo, kai žemė buvusi *„matininkų (kamarninkų) 1884 m. iliustracijos aktais patvirtinta ir nurodyta sudarytame kaimo eksploatacijos plane“*.

Seni žmonės pasakoje, kad matininkai apėję visas kaimo ribas, tarp Bud-rių, Bumbulių ir Šmilksčių kaimų žmonių suradę 120 dešimtinių kylį. Pasišaukę matininkai kaimo įgaliotinius ir pasiūlę jiems sandėrį, girdi, duokite 100 rublių ir gerus pietus, ir žemė būsianti išdalinta septyniems ūkininkams. Įgaliotiniai, ne-sumanę, ką daryti, nubėgę pas kleboną Skripkauską. Besitardami priėję išvados, kad *„tie staroviejai gali apgauti: pinigų paims, prisigers, o žemės neduos“*.

Vėliau matininkai nusileidę iki „gerų pietų“, tačiau kaimo įgaliotiniai nu-tarę, kad, *„jeigu jau matininkai nebenori 100 rublių, tai neverta ir pietų duoti, nes žemė ir taip paliks“*.

Trečią kartą matininkai sutikę žemę atiduoti už gerą „prūsine“, kurios ga-lėtų iki valiai prisigerti. Kaimo įgaliotiniams nesutikus, išvažiuodami pareiškė: *„Kad neišfundijote, tai tos žemės ir negausite.“*

Po trejų metų į tą žemę atsikėlusios keturios rusų šeimos. Tai Ušakovas, Kubickas, Orlovas ir Vasiljevas. Jie visi gavę po 30 dešimtinių žemės ir pašalpa trobesiams pasistatyti. Žmonės juos vadinę burliokais.

Pats Vincas Jankauskas gimė 1903 m. Grūšlaukėje. O vaikystę prabėgo Budriuose netoli bažnyčios tebesančioje špitolėje, kur buvo apgyvendinta vargonininko Prano Jankausko šeima. Mat Grūšlaukėje neradęs bendros kalbos su klebonu čia atsikėlė. Be Vinco, šeimoje dar augo penki vaikai. Žemės neturėjo, tačiau vaikus stengėsi kiek įmanoma pramokyti.

Baigęs Kretingos progimnaziją, Vincas mokėsi mokytojų kursuose. Vincas Jankauskas Budrių pradžios mokykloje pradėjo mokytojauti 1927 m., o 1932 m. iš Paluknės pradžios mokyklos į Budrius atvažiavo Sofija Šikšniūtė. Netrukus jie sukūrė šeimą.

– Tėveliai labai demokratiški buvo. Su kiekvienu kaimo žmogumi turėjo apie ką pasišnekėti. Bet ir žmonės, gal todėl, kad tai mano gimtasis kaimas, labai įdomūs gyveno. Kiekvienas žmogus – filosofas, – vartydama tėvo užrašus prisimena Emilija Pakutinskienė.

Per kaimo pasakorius ir „filosofus“ į mokytojų Jankauskų namus atkeliavo Budrių istorija ir žmonės. Prieš keliasdešimt metų Budriuose gyveno 7 ūkininkai, kurie turėję po 28 dešimtinės žemės, 3 vidutiniokai, 16 mažžemių ir 6 bežemiai. Kaip ir kiekvienas kaimas, Budriai turėję nemažai bendrapavardžių. Budriškiai išeitį greitai suradę. Taip ir atsiradę Marcelinas, Aitelis, Augustinas, Dvarinis. Ne visi žinoję tikrąsias šių žmonių pavardes.

Iki 1922 m., kol kaimas buvo paskirstytas į viensėdžius, plytėjusios didelės ganyklos. Tik žolės jose mažai buvo,

„tarp kiesalių augę kadagiai ir samanės. Kaimas samdydavęs kerdžius, kuris per vasarą ganydavęs karves ir avis. Kiekvieną dieną jam reikėjo duoti paganą – berniuką ar mergaitę, kad padėtų ganyti. Ūkininkai turėdavo savo kerdžius, nes bendrai jie savo gyvulius teganydavo iki pusės vasaros. Pavasarį, kada visi suvarydavo gyvulius į ganyklą, kerdžių būdavo daug. Tada ir ganyti būdavo labai linksma. Senis kerdžius Balnius prižiūrėdavo visą bandą, mažieji jam talkininkaudavo – bėgdavo karvių ir avių paginti, kad neįeitų į sėjimus, o didesnieji dūkdavo: kadagius uždegdavo, varnų lizdus apžiūrėdavo, gyvates gaudydavo“.

Tarytum Budrių priemiestis buvusios Kuksinės. Ten gyvenusios keturios žydų šeimos. Ilgiausiai išsilaikiusi Braudės šeima, žmonių Rupkais vadinama.

„Rupkis nuomojo Žutautų malūną, o Rupkienė savo name turėjo krautuovę, kepė bandeles, prilaikė degtinės. Rudenį ir žiemą prie Rupkių žmonių visada buvo kaip turguje. Kas kur važiavo, kurėjo, ką užmiršo mieste nusipirkti – pas Rupkienę gavo.

Rudenį visi vyrai praturtėdavo: tiek savininkai, tiek samdiniai. Vyrai parduodavo pasėlę. Turėdami pinigų, traukdavo į Kuksinės

pas Rupkienę. Ten dieną ir naktį lošdavo kortomis iš pinigų „abizekelį su šleipa“. Lošimai prasidėdavo šeštadienio vakare Rupkiam atšabojus, o baigdavosi penktadienį prieš šabą!..

Kai kurios gospadinės, nesulaukdamos grįžtant vyrų, įduodavo mergoms nunešti „kodali putros“ – roputynės su paršo galva gospadoriui užėsti, „kad badu nepastiptų“. Svarbiausia buvo, kad Rupkienė išgintų tą gospadorių, kuriam atnešė kiaulienos, laukan“, – vyrų suėjimus Kuksinėse aprašo mokytojas Vincas Jankauskas.

Viso kaimo pramoga buvęs netoliese Kuksinių gyvenęs ponas Vyšomirskis, valdęs kažkada tėvo nusipirtą dvarą. Ilgą laiką buvęs dvaruose namų mokytoju – muzikos, prancūzų ir lenkų kalbų – jis jokio supratimo neturėjo apie ūkininkavimą. Visi jį kiekviename žingsnyje apgaudinėjo. Turėjo jis seną šeimninę, visą amžių pas jį išbuvusią, ir berną su dideliais ūsais. Taip ir gyveno visi trys, ponaitis, Vonė ir Antoša.

Ponaitis su Vone rūpinosi karvėmis, kiaulėmis, avimis, vištomis, antimis, žąsimis, kalakutais, pentardomis, povais. Antoša – arkliais ir ūkio darbais.

Kai Vonė keldavosi karvių melžti, ponaitis eidavo miegoti ir miegodavo iki trečios valandos po pietų. Po pusryčių eidavo į laukus pasivaikščioti. Apsivilkęs ilgu švarku, susijuosęs rudu plačiu odiniu diržu, užsidėjęs kepurę su dviem koriziais. Visada vedavosi 4–5 šunis.

Kartą vaikščiodamas Kartenalės pakrantėmis, įsistebėjo, kad ievose kažkas tupi.

– Antoša! Antoša! – puolė šaukti berną.

Atbėgo bernas, klausia, ko ponaitis nori. O tas šaukia, kad vaikai ievas laužo. Antoša pasižiūrėjo, tačiau, pamatęs pažįstamus vaikus, pareiškė:

– Ė, ponaiti, ar nematai, kad čia varnos tupi.

– Ajai, šiandiena, kad tokios didelės!

– Saulė aukštai šviečia, esi apsimiegojęs, tai ir atrodo didelės, – išpoškino bernas ir nuėjo į dvarą prie savo darbų.

Ponaitis ilgai skeryčiojosi, baidė varnas, siundė šunimis, bet varnos nejudėjo.

Kai ponaitis su šunimis patraukė į namus, berniukai išlipo iš ievos ir nuėjo į namus (...) Kartą ateina žmogus pasveikinti ponaičio su vardadieniu. Ponaitis vedasi jį į savo saloną, sodina už stalo, o šunys jau po stalu tupi. Vonė įneša keptą viščiuką ir seną virdulį, kuris, kaip seno žmogaus nosis, nuolat spakt-spakt laša į padėtą varinį dubenį. Dubeniui prilašėjęs, vėl supila į virdulį, kad kaistų. Prasideda vaišės. Pats ponaitis valgo viščiuką, gabalą duoda kaimynui, o kaulus meta po stalu šunims. Svečias nepagalvojęs pajudina koją, o šunys urgzdami kimba į ją. Išgirdusi triukšmą, į kambarį įpuola Vonė. Ponaitis kad puls prie jos!

– Ajai, tu bestija, mano svečią šunimis apsiunde! – ir trenkia jai į nugarą.

– *Nedrigantauk*, ponaiti, užteks, – kasydama šlaunį, sako Vonė.

– Ajai, šiandiena, aš tau parodysiu, *nedrigantauk*, – ir vėl trinkteli.

Išleisdamas svečią, ponaitis atsiprašo, o Vonė jam duoda porą svarų vilnų šunų sudraskytoms kelnėms susilopyti.

Tas pats ponaitis iš kažkur buvęs atsivežęs vėžlių, ne vienam budriškiui pačius nelabuosis priminusių.

Ilgai dar žmonės, prisiminę ponaičio nuotykius, gražiai pasijuokdavo. Iš lūpų į lūpas keliavo ir pasakojimai apie Šiurę Marę, kurią ponaitis kiekvieną pavasarį į Klaipėdą siųsdavo, kad ši paskutinės mados rūbų nusipirktų. Todėl į bažnyčią ji ateidavo kaip kokia ponia apsirėdžiusi. Atsistodavo prie pirmojo pilioriaus dešinėje pusėje taip, kad ponaitis galėtų ją matyti.

Paklaustas ponaitis, kodėl taip puošia Marę, atsakydavęs, jog bažnyčioje nėra nė vienos moters, padoriai apsirengusios, nėra į ką pasižiūrėti.

Netoli Budrių buvęs Mišučių dvaras. Jo savininkas J. Mongirdas, turėjęs apie 500 ha žemės, 1919 m. dvarą padalijęs keturiems savo vaikams. Centras liko V. Mongirdui, savo dalyje – Notiškėje – apsigyveno Šniūkštienė. Caro laikais čia vasarą būdavo pasieniečių stovykla. Siziniauskienė ir Vladas Mongirdas savo dalis išpardavė apylinkės žmonėms.

– O kiek turtingų bibliotekų žuvo! Ir Notiškių, ir Mongirdų, ir kitų apylinkės dvarų, – sako E. Pakutinskienė.

Iš tikrųjų, nedaugeliui kaimo žmonių galėjo šauti galvon mintis saugoti knygą. Nyko dvarai, nyko ir turtingos bibliotekos, nors, anot V. Jankausko, po spaudos gražinimo apylinkėje atsirado ir laikraščių skaitytojų. Skaitė „Šaltinį“, „Vienybę“, „Rygos garsą“, „Viltį“. Skaitytojų buvo apie 30. Spaudos draudimo metais „Aušrą“, „Tėvynės sargą“, „Varpą“ skaitė Maciai, Lukauskas, Balsevičius, Kubilius, Miklovas, Mažionis, Viršilas.

Iš pirmosios Budrių pradžios mokyklos laidos, kurioje buvo 8 mokiniai, į Palangos progimnaziją išstojo K. Viršilas, A. Tilvikas, I. Šateikis. Vėliau I. Šateikis tapo matininku, o K. Viršilas ir A. Tilvikas – karininkais.

Antroje mokyklos laidoje buvo ir pats Vincas Jankauskas. Tai buvo 1914 m. Tais metais liepos 19 d. senasis Ušakovas visam kaimui apreiškė: „*Budet voina*“.

„Po kelių valandų suvažiavo visi, kas turėjo arklius, ratus. Suejo ir visi tarnavę „maskoliuose“ vyrai. Iš Kartenos atėjo storasta Urbonas. Atsinešė stalą, pasilipo ant jo ir paskaitė raštą, kad daugelis kaimo vyrų liepos 20 d. turi būti Plungėje pas „Voinską načalniką“. Patikrino ratus, pamatavo arklius ir nustatytą kiekį užrašė nugabenti į Plungę, prie to paskaitęs caro raštą, kad vokiečiai užpuolė Serbiją, reikia eiti jų gelbėti. O kas ašarų, verksmo“, – jau paties išgyventas kaimo gyvenimo valandas aprašo V. Jankauskas.

Mobilizacija ne kartą sukeldavo Budrių kaime ir jo apylinkių žmones, o 1915 m. vieną rytą Budriuose pasirodė „pulemiotais“ ir „puškomis“ ginkluoti kareiviai.

„Iki kovo mes matėme tik tokius rusų kareivius, kurie grįždavo iš „voisko“. Gana gražiai ir švariai apsirengę įvairiomis „karalienės“ pulko uniformomis. O čia apiplyšę, kiaurais batais, vasarinėmis kepurėmis, be pirštinių, alkani. Jie visi patraukė Žutautų kaimo link. Kariškiai iš apylinkės paėmė daug pastočių. [...] Antrą vakarą

pamatėme pietuose gaisrų pašvaistes – degė Prūsai. Rusų armija užėmė Klaipėdą. Pradėjo grįžti ir pastotininkai, bet ne tušti. Vienas – siuvamąją mašiną, kitas – pieno separatorių, trečias akselinę parsivežė. Tačiau po kelių dienų vokiečiai užėmė Gargždus, Jokūbavą, Kretingą, Palangą. Frontas priartėjo prie Minijos [...] Balandžio 12 d. rytą mokytojas Jerašovas su dviem mokiniais išvažiavo į Plungę laikyti egzaminų. Apie 7 valandą iš Rubulių vokiečiai pradėjo apšaudyti Karteną. Paskui apšaudė Nausodį, Mišučių dvarą. Taip prasidėjo vokiečių okupacija“.

Vyrai slapstėsi, kad jų neišvežtų darbams į Vokietiją. Tekę slapstyti ir gyvulius. Išsaugoti daugeliui budriškių arklius padėjęs kalvis L. Malinauskas, mat

„vokiečiai idėgindavo į arklio sturplį dviejų raidžių ženklą. Vienas žmogus nuvedavo koki kalabaną ir paženklindavo, o kitą dieną – jau visi arkliai su tokiais ženklais, nes nagingas kalvis per pusdienį reikalingą ženklą padarydavo“.

Neaplenkė Budrių ir 1940 m. audros.

„Egzaminų dieną inspektoriaus atstovas J. Jurkus, Baublių pradinės mokyklos vedėjas, išvyko į Karteną, į valsčių, pasitikrinti, ar tikrai Kaune nebėra valdžios. Parvažiavęs pranešė, kad A. Smetona nuvirto. Pirmą mitingą Budriuose surengė kuliškis R. Butkus“.

Mokytojo užrašai baigiasi sunkių pokario metų aprašymais. Kiek vienpusiškai, išvardijant tik miškinių aukas. Nutylimi tarybinių aktyvistų siautėjimai, represijos, trėmimai, nes žmogus nežinojo, kas perskaitys jo užrašus. Tik mokytojo albume nuotrauka su užrašu „Atminčiai! P. m. Jankauskams. Felė“. Tai Felicija Vauraitė-Lukšienė. Ją, kaip ir daugelį lietuvių, išvežė su 4 dukromis. Išvežė ir budriškiai daugiau jos nebematė. Ten, Sibire, ji užmerkė akis. Dukreles į Lietuvą giminaitis parvežęs.

O kiek tokių tragiškų pragariškos socializmo mašinos suluošintų likimų saugo budriškių atmintis.

Danutėlė

Apie Danutę Paukštienę daug gražių žodžių girdėjau. Mačiusieji Budrių biblioteką žavėdavosi jos sumanumu kukliose patalpose sukurti jaukumą. Bendravusieji gerėjosi jos nuoširdumu, paprastu kaimo žmogaus gerumu, prisirišimu prie gimtųjų vietų ir jų žmonių.

– Tai mūsų enciklopedija, – meiliai apie savo bibliotekininę kalba budriškiai. Kiek širdies ji kaimui atiduoda!

Tiesa, tyli rami moteris neseniai sulaukusi ir kitokių vertinimų. Vieni balsai telefono ragelyje ragino išsikasti duobę, nes, grįždama namo, galinti griovyje atsidurti, kiti patarė nusipirkti karstą kaulams susidėti. Ir viskas dėl to, kad išdrįso

ginti savo kaimą, kad prisidėjo prie tų, kurie norėjo, kad būtų atstatytos buvusio „Aušros“ kolūkio ribos, nes matė, jog kitaip sunyks, numirs Budriai – ne tik jos, bet ir daugelio kitų budriškių vaikystės „miestas“.

– Dideliu miestu atrodė Budriai, kai mama mane iš Kačaičių čia atsivedavo, – nusišypsojo Danutė Paukštienė. – Čia juk buvo parduotuvė, bažnyčia, paštas, mokykla...

Tad ar blogai, kad žmogus nori išsaugoti jam brangias vietas, kad siūlo išeitį iš susidariusios situacijos, kad drąsiai sako savo nuomonę?

Ne, pikti žodžiai neižeidė moters. Supranta, visokių žmonių esama. Vieni darbštūs, kiti ieško lengvesnės duonos, pasinaudodami tuo, kad kuo didesnis ūkis, tuo sunkiau tvarką sužiūrėti, lengviau ką nors nučiupti ir namo parsitempti. Ne žmogaus, juk valdiška! Tik širdyje skaudu ir neramu, lyg koks kirminas būtų įlindęs. Nuo senų senovės vogti buvo didžiausia nuodėmė, o dabar lyg ir normalia gyvenimo norma tapo. Jei vaikas žino: ką pavogei, tas tavo. Lengvai, labai lengvai parduodama sąžinė.

Žinoma, tos visos „permainos“ žmogų tokiu padarė. Juk jeigu nebūtų vogęs, kažin kaip ūkelio netekęs žemdirbys būtų pramitęs, kai darbadienius „maršu nugrodavo“ ar metų uždarbį maišo dugne parsinešdavo, o parsinešęs ilgai galvodavo, ką parsinešęs. Greitai prisitaikė žmogus prie gyvenimo sąlygų, ir dabar nebegali to įpročio atsisakyti, nors jau seniai gali pramisti ir nevogdamas. Bet...

– Reikia, kad pas mus gyventų kunigas, pirmininkas ar koks specialistas, nes kitaip išstampysime ir tai, kas dar yra, – ištrigo kažkurio budriškio žodžiai. – Dabar gi vieni, kiti vežimais vežame. Ir stengiamės vieni kito nematyti.

Nors mato ir žino. Negi pasislėpsi nuo kaimynų, kai vienas kitą lyg penkis pirštus pažįsta.

Kalbėdamosi su Danute dar ir dar kartą sugrįžtame prie to pusiau rimtai, pusiau juokais pasakyto prisipažinimo. Baisu, kad žmogus atprato nuo darbo. Kaip beatgaivinti šią lietuvių tautos vertybę – meilę darbui, kaip? Juk nė vienas budriškis nepanoro ūkininkauti! Nebenori taip sunkiai dirbti, kaip jų tėvai dirbo.

– Dirbo žmonės, daug ir sunkiai dirbo, – atsidūsta Danutė Paukštienė.

Ir vėl pasineriame į prisiminimus. Pro jaukiai sodybą juosiančias eglaites mintimis įsukame į jos tėvų sodybą Kačaičiuose.

– Graži, labai graži sodyba buvo, – pasakoja Danutė. – Dešimt su puse hektaro žemės turėjome.

Gal tėvai, gal sodyba, o gal ir pavasario grožis (juk ji pasaulį išvydo pavasari, gegužės 15 d., per patį sodų žydėjimą) įskiepijo meilę grožiui. Nori, kad kaime būtų gražu, jauku ir gera. Tik ne viskas nuo jo norų priklauso. Va, biblioteka, kitas dalykas, čia ji pati šeiminkė, tad ir stengiasi kuo geriau įsikurti, kad skaitytojui malonu būtų užsukti. Nors į biblioteką lyg ir atsitiktinai pateko. Gyvenimas atvedė.

Skaudžiai širdin įsirėžęs tėvo likimas. Sunkūs kaimo žmogui buvo pokario metai. kadangi tėvas rūpestingai tvarkė savo ūkelį, ėmė ir paskyrė jį brigadininku Kačaičiuose. O vieną naktį atėjo ir išsivedė. Nusivedė į bendrapavardžio Balse-

vičiaus namus. Susodino visus ir plykstelėjo ugnis. Viena kulka turėjo perskrosti greta vienas kito sėdinčiųjų trijų vyrų smegenis, antroji – širdis.

Likimas apsaugojo Danutės tėvą. Kulkos jį tik sužalojo: sužeidė akį ir ranką. Tačiau tas sužalojimas atsiliepė visam gyvenimui.

Kol tėvas gydėsi, Danutė su motina gyveno Kartenoje, mamos gimtinėje.

Vėliau, sugrįžusi gimtinėn, Danutė dirbo kolūkyje.

– Linksma buvo. Jaunimo daug, – prisimena praėjusius laikus. – 1958 m. prireikė Budriuose bibliotekininko. Nutariau pabandyti. Jauna buvau, daug ko nežinojau, visko bijojau, labai bijojau. Paskui pripratau, patiko dirbti, patiko tarp žmonių ir knygų. Pradėjau mokytis. Nelengva buvo. Darbas, namai, sūnus. Bet mokslus baigiau, tapau tikra bibliotekininke.

Su koku užsidegimu, su kokia meile dirbta! Bibliotekos metraščiuose – įvairiausi bibliotekos renginiai: knygų aptarimai, susitikimai su rašytojais. Visomis išgalėmis knygą artino prie gyvenimo nuvarginto žmogaus.

Bėgo dienos, ir kasdien kažkas pasinerdavo praeitin. Reikia surinkti, reikia išsaugoti praeinančias dienas, kad būtų ką ateinančioms kartoms parodyti. O ir rekomendacijos ragino kaupti istoriją.

Bibliotekoje vartau Danutės Paukštienės surinktas kraštotyrines medžiagas: metraščius, nuotraukas, laikraščių iškarpas.

– Šiandien daug medžiagos apie mūsų rajoną tapo nebereikalinga, – sako Danutė.

Kažin ar tikrai ši medžiaga nebereikalinga? Juk tai rimtas nesenos praeities liudininkas, kuris padės suprasti, kodėl žmogus užmiršta būti žmogumi.

– Vis sunkiau ir sunkiau darosi dirbti, – atsidūsta Danutė Paukštienė. – Dar trejetą metelių, ir į pensiją...

„O biblioteka, o knygos, kaimas?“ – pamanau, nes nežinia, ar ją pakeitusiam žmogui skaudės širdį dėl kiekvieno kaimo trobesio, dėl kiekvieno medžio, dėl viso kaimo, kad neištiktų jo daugelio aplinkinių kaimų likimas.

– Praėjusią vasarą, pamenu, vakare raviu daržą, toks vaikus vakaras buvo, ir staiga girdžiu, viename kaimo gale uždainuoja moteris. Netrukus, tik kitame kaimo gale, pasigirsta vyriškas balsas. Ir taip gražiai jų balsai susilieja, – sako mokytoja Vida Paulauskienė.

O prieš mano akis vėl iškyla prie bažnytelės susispietęs budriškių būrelis. Sielą šildė žvakių liepsna. O virš Budrių skamba Vlodo Jašinsko traukiamų varpų dūžiai. Ir giesmė. Visa tai lyg motinos skara švelniai gaubė kaimą. Ir žiebėsi viltis, kad jis išliks, kad neišeis praeitin.

Dyburiai

Veronika Simutienė

Dyburių kaimas, arba soda, plyti tarp Palangos–Šiaulių kelio ir Minijos upės. Rytuose jo žemės siekia Liepgirių tiltą, o vakaruose – Dyburių pušyną. Pasak senolių, kaimas pavadintas pirmojo šiose žemėse apsigyvenusio naujakurio Dyburio vardu¹.

Kaimas įsikūręs labai gražioje vietoje – prie Minijos kilpos, kurią sudaro maždaug 4 km ilgio upės vingis, vadinamas Vilko vingiu. Čia upės krantai aukšti, su atodangomis. Nuo krantų atsiveria nuostabūs slėnio vaizdai. Ši upės kilpa paskelbta gamtiniu rezervatu, kuris 1992 m. buvo priskirtas Salantų regioniniam parkui. Šiandien čia draudžiama užsiimti bet kokia ūkine veikla, poilsiauti ir net lankytis. Ši vieta palikta moksliniams tyrimams ir gamtos reguliavimuisi².

Gražiausioje vingio vietoje stūkso senosios kaimo kapinaitės, vadinamas Maro kapeliais, veikusios iki XIX a. Pasakojama, kad, pradėjus mirusiuosius laidoti Kartenos parapijos kapinėse, čia buvęs palaidotas vienas kitas nekrikštytas vaikas.

Kapinaitėse nuo neatmenamų laikų stovėjo koplytėlė su Marijos skulptūra. Koplytėlei supuvus, gyventojai pastatydavo naują, o Marijai nešė ir kabino apžadus, kurie turėjo saugoti jų šeimas nuo nelaimių. Deja, atsirado piktų žmonių, kurie vieną naktį skulptūrą pavogė.

Bet kapinaitės liko dyburiškių susitelkimo bendrai maldai vieta. Čia jie susirinkdavo gegužinėms pamaldoms, švėsdavo Kryžiaus dieną. Prieš šventę visi sueidavo prie Navardauskų sodybos kryžiaus, pasimelsdavo ir, giedodami Visų Šventųjų litanią, patraukdavo gatve į kapinaites.

Kaimas gatvinio tipo, susiformavęs XVI a., per valakų reformą. Jos metu žemės buvo padalytos į tris laukus, kuriuose kiekvienam valstiečių kiemui teko po 10 margų dydžio žemės rėžį. Visi trys rėžiai sudarė valaką (apie 22 ha). Rėžiais buvo padalyta tik ariamoji žemė ir pievos, o ganyklos paliktos naudoti bendrai.

Ilgainiui, šeimos nariams dalijantis žemę ar ją dalimis parduodant, rėžių daugėjo. Senujų žemės valdų galuose atsirado smulkesnių rėželių, kuriuose iškilo naujakurių sodybos. Visi rėžiai turėjo vardus, pavyzdžiui, Bertšupis, Ilgasis, Karklinis, Lindimas, Palikimas, Patvorinis, Platesis, Pūkinis, Siauresnis, Skersis, Skruzdinis, Šiaušelinis.



Juozas Simutis (1892–1962)
Pirmojo pasaulinio karo metais tarnavo caro kariuomenėje, pateko į vokiečių nelaisvę, daug vargo, bado patyrė. 1920 m. grįžęs į Dyburius, į savo tėviškę, vedė kaimynų dukrą. Sūnus Juozas paveldėjo tėvų paliktą ūkį. Du jo broliai Ignacas ir Petras žuvo tame pačiame kare. Fotografiuota Vokietijoje apie 1919 metus. Iš aut. rinkinio

¹ Papasakojo Zigmas Stončius, g. 1927 m.

² Jankauskienė M. Salantų regioninis parkas, *Žemaitis*, 1997, nr. 80.

Naujakuriai kūrėsi ir kaimo pievose. Čia žemės nusipirko ir namus pasistatė Simučių bei Lubių šeimos.

O ir kaimo gatvė, kurią dyburiškiai vadina ūlyčia, buvo truputį kitoje vietoje, negu dabar nutiestas kelias. Ji prasidėjo kaimo gale, ties Stončių sodyba, ir palei Navardauskų, Vaičių ir Mažeikų sodybas ėjo link vieškelio.

Per valakų reformą sodybos buvo statomos viduriniame sklype, abipus pagrindinio kelio. Vienoje gatvės pusėje stovėjo namas ir klėtis, o kitoje – ūkiniai pastatai. Tuos laikus mena tik Stončių sodyba.

Kitos sodybos vėliau perstatytos, jų visi pastatai susitelkę vienoje gatvės pusėje. Iš jų bene seniausi yra Juozo Simučio ir Klemenso Butkaus gyvenamieji namai. Jie, kaip ir Stončių namas, labai panašūs: korpusas ilgas ir platus, sienos statmenai apkaltos lentomis, stogas masyvus, keturšlaitis, su čiukuru. Namo centre stovi kaminas, o abipus jo įrengtos priemenės, kurios skiria pastatą į du galus. Abu namo galai išilgine kapitaline siena padalyti į atskiras patalpas. Viename gale yra geroji ir prastoji troba, o kitame – dvi priešinė, iš kurių viena neįrengta, palikta įvairiems namų apyvokos rakan-



Kazimieras Stančius, jo žmona Domicelė Stončienė (Abartaitė), Kazimiero brolis Juozapas. K. Stončius buvo raštingas ir veiklus žmogus, šaulys, dirbo Kartenos valsčiaus viršaičiu, Aleksandravo mokyklos tėvų komiteto pirmininku, sovietų valdžios metais ištremtas prie Belomoro kanalo statybos, iš ten grįžo suluošintas ir netrukus mirė. 1928 m. Iš aut. rinkinio

palikta įvairiems namų apyvokos rakan-

Stončių ir Butkų sodybose išliko senovinės klėtys. Labai puošni klėtis stovėjo J. Vilko ūkyje. Jo tėvas pasakojo, kad ją seneliui už gerą darbą dvare pastatęs Gaudučių grafas, atsiuntęs į kaimą meistrus. Gaila, kad šis unikalus pastatas vėliau buvo perdirtas į gyvenamąjį namą.

Prie kai kurių sodybų išliko šuliniai su svirtimis. Seniausių šulinių rentiniai iškloti akmenimis.

1923 m. surašymo duomenimis, kaime buvo 17 sodybų, kuriose gyveno 88 žmonės³. Iki 1930 m. sodybų padaugėjo iki 23. Šeimos nebuvo labai gausios. Tik Narvaišai ir Lubiai turėjo po 10 vaikų.

Stambiausias kaimo ūkininkas buvo Juozapas Mažeika. Jis užaugo Papievių kaime. Turėdamas 30 metų apie 1895 m. vedė Barborą Ornikaite iš Sėlenių kaimo ir nusipirko Dyburių pietrytinėje dalyje 48 ha ūkį. Susilaukė 9 vaikų, iš kurių užaugo dukra ir 5 sūnūs. Sūnus Jonas išvyko į Ameriką ir ten mirė. Pats

³ Lietuvos apgyvendintos vietos, Kaunas, 1925, p. 113.

šeimoms galva, įvairių žolių nuovirais besigydydamas skaudantį dantį, mirė apie 1915 m.

Užaugę sūnūs apie 1925 m. pasidalijo tėvų žemę: suskaidė ją į smulkius, 12 ha ūkius. Broliai Alfonsas ir Vladislovas apsigyveno tėviškėje. Vladislovas 1942 m. vedė Barbora Piluckytę iš Tintelių kaimo, su kuria susilaukė dukters Zofijos ir sūnaus Vlado, dabar gyvenančio Aleksandrave. Alfonsas vedė dyburiškę Olimpiją Vilkaite, 1949 m. išsikėlė į Klaipėdą, užaugino sūnų Česlovą.

Trečiasis brolis Pranciškus savo žemės rėžyje pasistatė naują sodybą, vedė Grasildą Žiaušaitę iš Asteikių kaimo, užaugino sūnus Leoną ir Praną bei dukras Janę, Elvyrą ir Teresę. Jauniausias brolis Juozapas, gimęs 1908 m., turėjo dukras Oną ir Stasę.

Senasis Mažeikų namas 1951 m. sudegė. Vladas su šeima persikėlė į kambarius, kuriuos įsirengė buvusiam tvarte⁴.

Pačiame kaimo gatvės gale, arčiausiai Minijos kilpos, gyveno kitas stambus ūkininkas Juozas Stončius. Jo vaikaitis Zigmas Stončius prisimena: „Mano tėvas Kazimieras Stončius gimė 1887 m. Vedė Abartaitę iš Sėlenių kaimo. Mūsų ūkis, kol senelis jo nebuvo padalijęs mano tėvui ir jo broliui Juozui, buvo 44 ha dydžio. Dar buvo dvi seserys – Petronėlė ir Magdalena. Petronėlė buvo verpėja, o Magdelė pagal užsakymus bažnyčioms, grafams ausdavo nuostabius audeklus. Pirmojo pasaulinio karo metais, kai sūnūs Kazimieras ir Juozapas išėjo į karą, bočius tvarkė ūkį su Petronėle ir Magdalena. Girdėjau pasakojant, kad porai metų iš Kartenos į mūsų ūkį buvo perkelta klebonija, suvežtas visas bažnyčios turtas, net ir pamaldos čia buvo laikomos. Po karo, apie 1917 m., bažnyčia vėl išsikėlė į Kartena.

Mano tėvas Kazimieras buvo mokytas žmogus. Smetonos laikais jis ilgus metus buvo seniūnu, vėliau – Kartenos viršaičiu. Už tai tarybinės valdžios metais buvo ištremtas į Karelijos lagerius, iš kur grįžo paralyžiuotas ir neilgai trukus pasimirė. Jis buvo aktyvus šaulys, Lietuvos patriotas.

Dėdė Juozapas turėjo dukrą Teosę ir sūnų, kuris pasistatė namus Aleksandrave, o vėliau išsikėlė į Klaipėdą.“⁵

Trečias pagal dydį buvo Klemenso Butkaus ūkis, įsikūrė kaimo viduryje ir apėmęs 32 ha žemės. Štai ką apie Butkų šeimos istoriją papasakojo Klemenso dukra Birutė Paulienė:



Klemenso ir Barbaros Butkų sutuoktuvės 1928 m. Fotografuota Palangos parke. Iš aut. rinkinio

⁴ Papasakojo Barbora Mažeikienė, g. 1920 m.

⁵ Papasakojo Zigmas Stončius, g. 1927 m.



*Butkų sodyba
Dyburiuose.
Apie 1960 m.
Iš aut. rinkinio*



*Iš kairės: Danutė,
Birutė ir Aleksandra
Butkutės savo brolio
Vaclovo vestuvėse
su jaunąja viduryje.
1957 m. Iš aut.
rinkinio*

„Mano senelis Kazimieras Butkus gimė XIX a. viduryje, o mirė apie 1904 m. Močiutė Magdelena Butkienė ilgai išgyveno viena su vaikais. Likusi našlė su paaugliais vaikais, kol šie užaugo, labai daug ir sunkiai dirbo.

Vyriausias sūnus Kazimieras, kalvis, gavo žmoną iš Kalniškių. Dukra Magdelena ištekėjo už kaimyno Juozapo Simučio. Kitas sūnus Antanas gavo ūkininko dukrą Karklėnuose. Jos vardas buvo Domicėlė. Kita dukra Stefanija ištekėjo už Alfonso Gaudučio. Gyveno neturtingai. Jų ūkis Baltmiškių kaime už skolas buvo išvaržytas. Ji daug vargo, kol užaugino šeimyną. Trečia dukra Marija ištekėjo už Martinaičio. Gyveno keistokai. Ėjo padieniais darbininkais, daugiausia malkų kapoti. Abu labai gerai sutarė, mylėjo vienas kitą, visur būdavo kartu, pėsti eidavo į Kalvarijos atlaidus. Aplinkiniams



Barbora ir Klemensas Butkai, išgyvenę kartu 60 metų, švenčia savo deimantines vestuves. Piršliauja buvęs kaimynas Jurgis Barisas su žmona Agota. 1988 m. Iš aut. rinkinio

tai kėlė nuostabą, o dažnai ir pajuoką. Trečiasis sūnus Vaclovas vedė Anicetą Stončiūtę iš didelio ir gražaus ūkio Kupšiuose. Tėvai Stončiai priešinosi šioms vedyboms. Todėl Vaclovas parvedė žmoną į tėviškę, gavo 5 ha tėvų pušyno. Paskui tėvai Anicetai atleido ir abu išsikėlė į Kupšius.

Mano tėvelis Klemensas Butkus gimė 1899 m. Mirė sulaukęs gražaus amžiaus, 1991 m. Jis pasiliko gyventi perstatytoje tėvų sodyboje. 1927 m. parsivedė iš Sėlenių kaimo žmoną Barborą Le-liugaitę. Dažnai prisimindavo savo tarnybą Lietuvos kariuomenėje Kėdainiuose, vėliau – Kaune. Tarnavo dragūnų pulke.

Daug vargome Antrojo pasaulinio karo metais. Vokiečiai labai jau grobdavo gyvulius. Prisimenu, užėjo kareiviai, čiupo žąsis ir, nusukinėję galvas, išsinešė. Vėliau išmokome gyvulius slėpti rūsiuose ir miške. Baigėsi karas. Įstojome į kolūkį, nes bijojome, kad neišvežtų į Sibirą. Kolūkio centras buvo Narvaišiuose. Tėvas dirbo brigadoje, vėliau vežiojo pieną į pieninę.

Užaugome penki vaikai. Pati vyriausia buvo Ieva. Ji visą amžių gyveno su tėvais. Dar maža būdama iškrita iš lovos ir susilaužė nosies kaulą. Daktarai perspėjo, kad ją reikia vežti gydyti, nes, nosies kaului užspaudus nervus, Ievutė gali likti invalidė. Augant didyn, mūsų Ievai vis seko protas. Jaunystėje ji daug dirbdavo, padėdavo tėvams. Mirė 62 metų, daug privarginusi namiškius. Sesuo Aleksandra gimė 1930 m., ištekėjo už Antano Vaičiaus į Klausgalvius. Brolis Vaclovas gimė 1931 m. Vedė Severiną Pociūtę iš Kalniškių. Gabus buvo vyras, labai mėgo techniką. Dirbo mašinių ir traktorių stotyje, vėliau Kartenos kolūkio dirbtuvėse. Turėjo fotoaparata, mokėjo groti akordeonu.

Aš, Birutė, gimiau 1934 m. Baigusi Aleksandravo pradžios mokyklą, išėjau mokytis pas kaimynę siuvėją Agotą Barisienę. Siūda-

ma pelniausi duoną. 1957 m. ištekėjau už kaimyno Prano Pauliaus. Užauginame du sūnus. Pranas inžinierius, dirba Klaipėdoje. Gražvydas baigė Žemės ūkio akademiją ir grįžo į tėvų ūkį. Pagal tradiciją vienas sūnus visada pasilikdavo su tėvais. 1995 m. jį paskyrė seniūnu.

Pati mažiausia senųjų Butkų dukra buvo Danutė. Ji gimė 1938 m., baigė Aleksandravo mokyklą, mokėsi Kartenoje, dirbo Alksnėnų apylinkės sekretore, vėliau persikėlė gyventi į Klaipėdą, ištekėjo.⁶

Daugiau kaip 20 ha žemės turėjo Vladas Vilkas (28 ha) ir Liudas Vilkas (30 ha).

Prie stambesniųjų ūkininkų reikia priskirti Kazimierą Vaičių ir Juozą Simutį, turėjusius po 22 ha žemės.

K. Vaičiaus ūkis buvo pačiame kaimo žemių pietiniame pakraštyje, arčiausiai Palangos–Šiaulių plento.

J. Simutis gyveno senojoje kaimo dalyje, dešinėje gatvės pusėje. Įdomūs yra jo sūnaus Juozo prisiminimai apie tėvą ir jo brolius:

„Tėvelis turėjo daug brolių. Du mano dėdės žuvo karuose. Ignacas tarnavo caro kariuomenėje kai prasidėjo Pirmasis pasaulinis karas. Iš to karo jis nebegrįžo. Dėdė Petras tarnavo nepriklausomos Lietuvos kariuomenėje, žuvo kovose dėl Vilniaus. Tėvelis irgi 1914 m. tarnavo caro kariuomenėje ir pateko į vokiečių nelaisvę. Vėliau mums pasakodavo, kaip nelaisvėje dienai valgyti duodavo varlių sriubos ir 200 g duonos. Paskui pateko į anglių kasyklas, dirbo šachtose. Šį lagerį užėmė prancūzai, o dar po kiek laiko jis pateko į Amerikos zoną. Tada jau pradėjo užsidirbti pinigų, apsirengė. Grįžo į tėviškę 1920 m. su skrybėle. Vedė savo kaimynų dukrą Magdaleną Butkutę. Užaugino du sūnus: mane ir brolių Feliksą. Mirė jis 70 metų, 1962 m.“⁷

Nedaug minėtiems ūkininkams savo ūkių dydžiu nusileido Laureckiai ir Vasiliauskai, valdę 18 ir 15 ha žemės. Laureckių ūkyje, kuris buvo pietinėje kaimo dalyje, į šiaurę nuo K. Vaičiaus, XX a. pirmojoje pusėje ūkininkavo net trys šeiminkai. Iš pradžių jis priklausė Žilinskams. Šeimos galvai mirus, Ona Žilinskienė ištekėjo už savo berno Sta-



Vaičienė su savo augintine Basiune Drungiliene prie savo senosios trobos. Iš aut. rinkinio

⁶ Papasakojo Birutė Paulienė, g. 1934 m.

⁷ Papasakojo Juozas Simutis, g. 1925 m.



Vestuvės. Antra iš kairės stovi Morta Drungilienė (Žilinskaitė), sėdi jos sesuo Liaubienė Marija su vaikais, iš dešinės stovi Stončius Kazimieras su žmona Domicėle ir Laureckis. Visi iš Dyburių kaimo. 1920 m. Iš aut. rinkinio

nislovo Laureckio. Tai buvo įdomus ir linksmas žmogus, 25 metus praleidęs rekrutu caro kariuomenėje. Žmonai mirus, ūkį jis pardavė Jurgiui Barisui, pas kurį pasiliko karšti. O Žilinskienės dukra Ona išvyko į Ameriką, gerai uždirbo Čikagoje, pasikvietė ir seserį Mariją, kuri ten ištekėjo, bet vėliau su vaikais grįžo į Lietuvą ir gyveno Mažeikiuose. Trečioji dukra Morta ištekėjo už Drungilo į Mamių kaimą⁸.

S. Laureckio ūkį nupirkęs Jurgis Barisas buvo kilęs iš Aukštaitijos, ragavęs mokslo Panevėžio gimnazijoje. Jis aktyviai dalyvavo visuomeniniame gyvenime, priklausė Aleksandravo šaulių būriui. Žmona Agota plačiai garsėjo kaip gera siuvėja ir puiki šio amato mokytoja.

Kiti valstiečiai buvo mažiau turtingi, valdė iki 10 ha dydžio ūkius. Mažiausią ūkį, tik 1,5 ha žemės, turėjo Pranas Jokūbaskas, gyvenęs Minijos slėnyje, netoli kapinaičių. Jo mažutėje trobelėje spaudėsi gausi šeimyna. Pats šeiminkas tarnavo kunigaikštienės Oginskienės dvaro eiguliu, o turėdamas laisvo laiko meistraudavo, dirbo labai dailius važius ir šlajas.

Karolina Baltmiškienė ir Juozas Lubys turėjo po 3 ha žemės. Jų sodybos stovėjo kaimo pietrytinėje dalyje, buvusiose ganyklose. Čia pat buvo ir Antano Simučio 10 ha ūkis. J. Lubys garsėjo kaip geras račius, o A. Simutis turėjo kalvę, kaustė arklius.

Į pietus nuo centrinės kaimo dalies ir atokiau nuo gatvės stovėjo Kazimiero Jonausko, kuriam priklausė 7 ha žemės, sodyba. Arčiau kaimo galo buvo Juozo Narvaišos (8 ha) ir Stanislovo Žiobako (9 ha) ūkiai.

J. Narvaiša buvo gerbiamas žmogus, valdžios paskirtas Aleksandravo

⁸ Papasakojo Stanislova Gaudiešienė (Drungilaitė).



Jonauskiai Leonas ir Monika su sūnumis Romu ir Leonu, jų pusbroliu Juozu Valužiu ir kaimynu Pranu Pauliumi (jis stovi pirmas iš dešinės). Apie 1950 m. Iš aut. rinkinio

seniūnijos Dyburių dešimtininku. Štai ką apie Narvaišų giminę papasakojo seniausia kaimo gyventoja Julija Lubienė:

„Mano tėvai buvo gimę apie 1850 m. Antanas Narvaiša – vietinis dyburiškis, vedė Karoliną Lūžaitę iš Kupšių kaimo. Turėjo 8 vaikus. Vyriausia buvo Marė. Ji ištekėjo už Jono Simučio, jauna liko našlė. Todėl antrą kartą ištekėjo už Jonausko. Su juo turėjo 2 sūnus – Kazį ir Petrą. Vėliau Petras Jonauskas vedė mano dukrą Jurginą Lubytę.

Kita mano sesuo Stasė Baubliuose ištekėjo už Prutskaus. Trečia sesuo Karusė gavo iš tėvų rėžio galą, pasistatė namus, ištekėjo už Butenio ir užaugino dukrą. Tapusi našle, ištekėjo už Baltmiškio. Ketvirtoji sesuo Melė gavo 3 ha žemės ir ištekėjo už Buivydo. Sesuo Onutė mirė jauna.

Mūsų tėviškėje liko gyventi brolis Juozapas. Jis vedė Kazimierą Narvaišienę, tolimą giminaitę. Jiedu turėjo 10 vaikų. Sūnus Ignas išėjo gyventi į Pecelius, Pranas – į Rubulius, Antanas – į Baublius, Adolfas – į Baltmiškius, Feliksas mirė nevedęs. Dukra Stasė gyveno Klaipėdoje, o Adelė – Narvaišiuose.

Dabar tėviškėje beliko vos 8 ha žemės, o visa kita išdalyta vaikams. Ir pastatai tebėra senoviški, erdvūs.“⁹

Stanislovas Žiobakas buvo didelis Lietuvos patriotas. Paskelbus kad

⁹ Papasakojo Julija Lubienė (Narvaišaitė), g. 1917 m.

atkuriama valstybė ištojo savanoriu į kariuomenę ir dalyvavo nepriklausomybės kovose. Vėliau buvo aktyvus Aleksandravo šaulių būrio narys¹⁰.

Kaimo žemių vakariniame pakraštyje, prie Dyburių pušyno gyveno grafų Pliaterių eigulys Šlyma¹¹. Jam mirus, žmona sodybą pardavė Konstantinui Žalimui. Kaimynystėje buvo Antano Navardausko ūkis, kuriam teko 9,5 ha žemės.

Kaime dar gyveno Kazimieras Mačiulis ir Buivydas.

Buivydo trobelę nusipirko Jonas Geštautas iš Pecelių kaimo. Jis buvo geras muzikantas. Kartu su broliu muziką pamėgo nuo vaikystės. Mokėjo groti fleita ir klarnetu. Dyburiuose prie jo prisidėjo S. Laureckio posūnis Žilinskas. Jis grojo klarnetu, turėjo gražų balsą. Visus stebindavo tuo, kad žiemą miegodavo kamaroje ir nesušaldavo. Šaunus vyras buvo, tik labai jau mėgo išgerti.

Žilinskas su Geštautu grodavo vakarėliuose, šeimų šventėse, vestuvėse ir laidotuvėse. Šaunesnėms šventėms dar pasikviesdavo pažįstamų muzikantų su smuiku, armonika ir būgnu.

Kad ir kokio dydžio būtų ūkis, visi dyburiškiai vadino save bobeliais. Nors istoriškai 20 ir daugiau hektarų savininkas jau nebuvo trobelninkas, tačiau Dyburių ūkininkai mažai kuo skyrėsi nuo mažžemio ar samdinio. Visi jie vienodai vargo tą patį vargą dirbdami žemės ūkio darbus, dėvėdami tokius pat nešvarius ir apskurusius drabužius. Kaime nebuvo turtais išsiskiriančių žmonių.

Vienas į kitą kreipdavosi daugiausia vardais. Tik jaunimas talkose šeiminkus vadindavo šeiminkais (gaspadoriais). Vaikinams iki 22 metų prie pavardės pridėdavo galūnę „-ūtis“ (Lubūtis, Narvaišūtis), o merginoms – „-alė“ (Butkalė, Stončalė). Rečiau merginas vadindavo tėvo pavarde ir vardu (Narvaišos Stasė, Vilko Albina).

Dyburiškiai laikė 1–2 arklius ir karves, keletą smulkių gyvulių bei paukščių.

Ūkio darbai lipo vienas kitam ant kulnų. Pavasarį sėja, mėšlavežis ir pūdyimų arimas, vasarą – šienapjūtė. Vos baigus šienauti, jau reikėjo pjauti rugius, o vėliau kasti bulves ir kibti į kitus rudens darbus. Daug jėgų ir kolektyvaus darbo reikalavo javų kūlimas ir linų mynimas. Šiems darbams atlikti į talką sueidavo beveik visas kaimas.

Iš pradžių javus džiovindavo pirtyse, žarduose ir kuldavo su spr-



Jonauskiai Leonas ir Monika su sūnumis Romu ir Leonu, jų pusbroliu Juozu Valužiu ir kaimynu Pranu Pauliumi (jis stovi pirmas iš dešinės). Apie 1950 m. Iš aut. rinkinio

¹⁰Papasakojo Stasė Navardauskienė.

¹¹Papasakojo Juozas Simutis, g. 1925 m.



*Kaimo muzikantai:
smuikininkas Juozas
Stončius (pravarde
amerikonas),
klarnetininkas Juozas
Žilinskas, Urbšas
grojo su bandonija,
kiti du neatpažinti.
1928 m. Iš aut.
rinkinio*

gilais. Kuliamąją mašiną pirmasis apie 1936 m. įsigijo Steponas Spučys iš Mamių kaimo. Jis kuldavo javus ir dyburiškiams. Su technika atėjo ir naujos nelaimės. Syki kuliamosios dantračiai įsuko mašinisto Vaičiaus rūbus ir žmogų sutraiškė.

Daugelis dyburiškių sėjo linus, nes už juos fabrikai gerai mokėjo. Nuimtų linų pėdus dėdavo ant specialių „binkių“ ir šukuodavo galvenas. Paskui sumerkdavo į linmarkas. Kad geriau apsemtų vanduo, pėdus prispausdavo akmenimis. Vėliau linus paskleisdavo, leisdavo atsiklojėti, surinkdavo į gubas ir veždavo į jaujas džiovinti.

Džiovindavo dieną, o naktį, apie 3 ar 4 valandą, keldavosi ir lauždavo. Linų glėbius leisdavo per 2–3 sunkius medinius volus, kurie sulaužydavo stiebelius. Vėliau linus mindavo mintuvais ir braukdavo brauktuvėmis tol, kol išdulkindavo spalius ir likdavo švarus linų pluoštas. Prieš verpdamos moterys linus dar šukuodavo.

Po talkos ir laisvalaikio jaunimas mėgo linksintis. Šoko klumpakojį, blezdingėlę, „Noriu miego“, padispaną, maušeli, leilenderį, suktinį, „Mudu du broliukai“, kadrilį ir pan. Kai muzikantai pavargdavo, jaunimas dainuodavo, eidavo ratelius. Vasarą gegužinės vyko gražesnėse vietose prie Minijos. Kitu metų laiku į savo jaujas priimdavo ūkininkai, kurių šeimoje buvo jaunimo. Jei saviškiai nepriimdavo, jaunimas traukdavo į malūnininko Šleinaus salę Liepgiriuose arba šaulių salę Aleksandrave.

Beveik kiekviena moteris mokėjo austi. Žiemos vakarais jaunos merginos verpdavo, o vyresnės sėsdavo prie staklių. Labai gražius, sudėtingų raštų audeklus ausdavo Stončiūtės. Jų darbas įtikdavo net Vaitkių dvarelį poniai Sragienei, kurios dukros, ištekėjusios už aukštų valdininkų, atveždavo Stončiūtėms užsakymų.

Seniau moterys gimdė namuose. Tačiau savo pribuvėjos dyburiškės neturėjo. Joms padėdavo Beržonskienė iš Prystovų kaimo.

Kaimas neturėjo ir savo klumpdirbio. Pagrindinį savo apavą – klumpes, dyburiškiai dirbdinosi pas pakutuvėniškį Vladą Alčauską.

Vasarą dyburiškiai maudydavosi Minijoje. Žiemą, prieš Kalėdas ir Velykas, stipriai prikūrendavo virtuvę arba kamina, užvirindavo didžiulį katilą vandens ir prausdavosi mediniame kubile. Per Antrąjį pasaulinį karą atitremti rusai išmo-

kė statytis pirtis. Vienas pirmųjų savo pirtyje išsipėrė J. Barisas. Vėliau pas jį maudytis ateidavo ir kaimynai.

Tris kartus per metus vykdavo didysis skalbimas. Vasarą ir žiemą moterys skalbdavosi prie Minijos. Atsinešdavo dar karštus, pelenų šarme ištrintus ir išvirintus skalbinius, dėdavo ant suolų ir mušdavo kultuvėmis, o paskui sraute gerai išskalaudavo. Džiovindavo lauke ar jaujoje. Vėliau lininius skalbinius kočiodavo mediniais kočėlais, o pirktinius lygindavo angliniais lygintuvais.

Tradiciskai kaime buvo švenčiamos Kūčios, Kalėdos, Užgavėnės, Velykos. Šiek tiek kitokie buvo vestuvių papročiai. Iš pradžių Dyburių jaunimas antrosios pusės ieškojosi gretimuose kaimuose, o vėliau pradėjo giminiotis tarpusavyje. Beveik visi kaimo gyventojai yra giminės. Gal todėl vaikinai rinkosi vietines merginas, kad per kaimą apjuosusią Miniją ne visada buvo galima išbristi.

Piršdavo tokias poras, kad mergina ir vaikinai būtų maždaug vienodai turtingi. Vestuvių išvakarėse draugės jaunajai suruošdavo pintuves. Į jas sueidavo visas kaimo jaunimas, kuris šokdavo, žaisdavo kieme ar daržinėje.

Giminės į vestuves atvykdavo tik kviesti ir viešėdavo kambaryje. Iš bažnyčios parvažiavusius jaunuosius tėvai pasitikdavo su duona ir druska. Per iškilmingus pietus svečiai sėsdavosi prie savo atsivežtų vaišių. Stalas atrodė labai gražiai, išradingai papuoštas. Kiekviena viešnia atsiveždavo pačios išsikeptą aukštą, „bapka“ vadinamą, pyragą, vištą, žąsį ar paršiuką, suslėgtą riebę sūrį, iš sviesto pasidarytų avinėlių, kiškučių. Naminės degtinės niekas nevirdavo. Gerdavo vadinamąją „olandinę“ degtinę, padarytą iš kontrabandinio spirito, kuria aprūpindavo plungiškiai.

Vestuves vienur švėsdavo dvi, kitur – tris dienas. Vestuvininkų linksnumas labai priklausė nuo piršlio išmonės. Jo nesamdydavo, surasdavo linksmesnį žmogų iš svečių.

Į laidotuves susirinkdavo visas kaimas. Prie mirusiojo budėdavo po dvi paras. Balsingesnieji kaimynai giedodavo giesmes („kalnus“). Geriausios kaimo giedotojos buvo Narvaišienė, Vaičienė, Magdalena Stončiūtė¹². Šermenų pietūs buvo be stiprių gėrimų. Prie karsto žiemą statydavo keturias eglaites, o



Siuvėja Birutė Paulienė (Butkutė) prie savo siuvamosios mašinos su savo giminaitėmis.

(Jos mama šią mašiną išmainė į karvę.)

Apie 1938 m. Iš aut. rinkinio

¹²Papasakojo Julija Lubienė (Narvaišaitė), g. 1917 m.

vasarą – berželius. Juos tvirtindavo ir prie karstą vežančio vežimo, o kapinėse susmeigdavo ant kapo.

Pagrindinė dyburiškių transporto priemonė buvo arkliais kinkyti vežimai ir rogės. Jais žmonės vykdavo lankyti toliau gyvenančių giminių, važiuodavo į Kartenos bažnyčią, Šv. Roko atlaidus Palangoje, Kretingos turgu, gabendavo miško medžiagą į Klaipėdą ir Gargždus. Žiemą, kad nesusaltų, kojas susivyniodavo į kailinius užtiesalus. Juos vadindavo šunenomis, nes seniau siuvo iš šuns kailio, o vėliau ėmė siūti iš avikailio, aptraukto milu. Nuvažiavę į turgu, jais uždengdavo arklius. Jei važiuojant užtiesalai nepadėdavo, lipdavo iš rogių ir bėgdavo iš paskos.

Keliamis taisyti arba statyboms žvyro užtektinai buvo Vilko vingyje. Bet vežti reikėjo į 50-60 m aukščio kalną. Todėl arklius reikėdavo ne mažiau kaip 10 kartų ilsinti, prieš tai po ratais pakišus pagali, kad vežimas neriedėtų atgal.

Žiemą ūkininkai prisipjauzdavo alksnių, kuriuos pavasarį supjaustydavo 70 cm ilgio gabalais ir nuveždavo pas Šleinių drožti skiedrų trobesių stogams dengti.

Apie 1935 m. pasklido gandas, kad Dyburių kilpoje bus statoma hidroelektrinė. Pirmiausia tuo susidomėjo verslininkai. Jie pradėjo skubiai supirkinėti ties Vilko vingiu buvusius rėžių galus. Dėl kainos net nesiderėjo – mokėjo tiek, kiek savininkai prašė. Taip kažkoks Kripas nupirko J. Simučio rėžio galą, o gargždiškis verslininkas Stončius – šalia buvusį Laureckio rėžio gabalą. Pasakojama, kad J. Simutis iš Kripo gavo tiek, kiek tuo metu kainavo žemė miesto centre. Matyt, ta vieta labiausiai tiko hidroelektrinei ir verslininkai tikėjosi gerai uždirbti perpardavę žemę valstybei. Jei ir buvo tokių vyriausybės planų, padaryti nieko nespėta, nes užėjo karas.

Lietuvos žemės reforma Dyburiuose prasidėjo tik 1937 m. Iki karo buvo parengtas į vienkiemius išskirstytų kaimo žemių projektas, kurio matininkai įgyvendinti irgi nespėjo, nes, pasikeitus politinei santvarkai, žemės reforma sustojo. Todėl ir šiandien matininkai suka galvas, kaip atkurti nuosavybę į tuos rėžius.

Seniau dyburiškiai savo vaikų į mokyklą neleido. Vieną kitą tėvai pramokydavo rašto. Katekizmo ir maldaknyges skaityti mokė Kartenos davatkos, kurias ūkininkai parsiveždavo į kaimą ir paeiliui maitindavo. Tik 1920 m., atidarius pradžios mokyklą Pakutuvėnuose, o vėliau – Aleksandrave, vaikams atsirado galimybė įgyti pradinį išsilavinimą.

Taip dyburiškiai gyveno iki karo. Jie priklausė Kartenos valsčiaus Aleksandravo seniūnijai, kuri apėmė dar Baltmiškių ir Mamių kaimus. Vyresnieji prisimena, kad ilgus metus seniūnu buvo Jonas Vyšniauskas iš Baltmiškių.

Antrojo pasaulinio karo metais teko nemažai iškęsti. 1942–1943 m. žmonės valgė dirsėtų rugių duoną, maišytą su sėmenimis, slapstė nuo vokiečių savo gyvulius. Sužinoję, kad vokiečiai ruošiasi rekvizuoti kiaules, slėpė jas kur įmanydami: vieni naktį išvežė ir sukišo Šiaušelinėje į bulvių rūsius, kiti nuvežė į mišką, tretį apkrovė kiaulides malkomis. Atėję vokiečiai nieko nerado ir tuščiomis grįžo atgal. Kitą kartą, paskelbę arklių mobilizaciją, kariuomenei tinkamų arklių vokiečiai rado tik pas Stončius ir J. Barisą. Vokiečių valdžia dar uždėjo pieno, mėsos, grūdų ir bulvių prievoles.

Vokiečiai kaime įkurdino dvi rusų šeimas, evakuotas iš Velikije Luki. Vieną rusų su trimis mažomis dukrelėmis ir senuku tėvu Vasilijumi apgyvendino pas



Valerija Žilinskaitė prasidėjus Antrajam pasauliniam karui, dirbo gailestingąja sesute karo ligoninėse, (ji sėdi pirma iš dešinės) gelbėjo belaisvių vaikus nuo bado ir mirties. (Prieš tai buvo įstojusi į Kretingos pranciškonų vienuolyną. Pasitraukė į Vakarų, vėliau išvyko į Kanadą, tik amžių pabaigti grįžo į Lietuvą.) Apie 1943 m. Iš aut. rinkinio

K. Vaičių, o kitą rusą su žmona ir keturiais vaikais – pas J. Simutį. Šis rusas buvo gabus meistras, mokėjo taisyti batus, prakiurusius puodus. Visi buvo stačiatikiai, laikėsi pasninko, šventė savo šventes. Pas juos trobos kampe visada kabėjo ikona.

Frontui artėjant, vokiečiai varė žmones kasti prieštankinių griovių. Kartais vyrus pavarydavo kelioms dienoms į pastotes. Frontui visiškai priartėjus, naktimis atskrisdavo rusų bombonešiai ir naikintuvai, kurie sykį ties Gintarais susikovė su vokiečių lėktuvais.

Netrukus pasirodė besitraukiantys vokiečių kareiviai ir lietuviai pabėgėliai. Plentas buvo pilnas vežimų ir žmonių. Kariškiai traukėsi vienu kelkraščiu, o civiliai – kitu.

Vieną sekmadienio rytą nuo Baltmiškių pusės prasiveržė rusų tankai, atkirte Kulių kelią. Jie turėjo užimti Minijos tiltą, tačiau vokiečiai dar bandė gintis. Pasistatę pabūklus ant Juozapo kalno, jie pašovė du rusų tankus. Likę trys tankai, stovėję Baltmiškiuose, atsitraukė Kulių link.

Prasidėjus mūšiui, pabėgėliai puolė ieškoti prieglaudos Dyburių kaime, o dyburiškiai, viską metę, pagriebę vaikus, išsislapstė dauboje prie Minijos. Šaudymui apimus, pabėgėliai skubiai pasitraukė link Kretingos, o dyburiškiai dar kelias dienas praleido dauboje, nes vis dar pasigirdavo šūvių, pasirodydavo gaisro pašvaistė.

Šitame mūšyje ties Dyburiais ir Aleksandravu žuvo septyni vokiečiai, krito daug arklių. Dar kelias savaites apie dešimt palaidų arklių ganėsi Dyburių ganyklose.

Pasirodę rusų kareiviai kaulijo valgyti, nesidrovėdami kabinėjosi prie merginų. Nuo jų labiausiai nukentėjo vienturtė K. Vaičiaus dukra, dvidešimtmetė Basiūnė. Ją rusų kareivis tėvų akivaizdoje išprievartavo, o paskui dar ir peršovė. Lindo atėjūnai ir prie moterų, net senutės neturėjo ramybės. Rusų kareiviai ilgokai čia šeiminkavo, kadangi prie Dyburių pušyno ruošė lauko aerodromą.

Naujoji valdžia ūkininkui buvo negailestinga. Nustatė dideles pyliavas, vertė su pastotėmis važiuoti į Plungę, varydavo į Kartenos geležinkelio stotį krauti vagonų, valyti ir taisyti kelių ir pan. Išvarydavo darbams porai parų, bet kartais užlaikydavo dvigubai ilgiau. Ir niekas nesirūpino, ar turi žmogus ką valgyti, ar nealksta namuose jau kelios dienos be duonos likę maži vaikai, nes nėra kam į malūną nuvažiuoti.

1946 m. enkavedistai suėmė buvusius šaulius J. Barisą, K. Stončių ir S. Žiobaką. Visus tris be teismo išsiuntė prie Belomoro kanalo statybų. J. Barisa tremtyje pasižadėjo, kad, jei gyvas grįš, pastatys kryžių. 1947 m. pavasarį visi grįžo išbadėję ir netekę sveikatos. J. Barisa pažadą tesėjo ir savo kieme pastatė kryžių, kurį 1978 m., melioratoriams nugriovus sodybą, perkėlė į kaimo kapinaites.

Pradėjus steigti kolūkius, kaime pasirodė agitatoriai, įrodinėję valstiečiams kolektyvinio darbo naudą. Tačiau žmonės, prisiklausę evakuotųjų šeimų ir rusų kareivių pasakojimų apie tvarką kolūkiuose, neskubėjo rašyti pareiškimų. Tačiau didelės pyliavos, prasta žemė ir baimė būti ištremtiems privertė dyburiškius pakeisti ūkininkavimo būdą. Artimiausia buvo Aleksandravo kooperacijos bendrovė. Tačiau už darbą joje beveik nieko nemokėjo. Todėl daugelis dyburiškių stojo į Narvaišių kolūkį, kasdien važinėjo ten dirbti, o kai kurie, pavyzdžiui, Mažeikos, vėliau persikėlė į Narvaišius ir gyventi.

Pokario metais Dyburiuose atsirado labai pelningas verslas – naminės degtinės varymas. Gėrė ją rusų kareiviai, įprato prie jos ir privatinės nuosavybės netekę kaimiečiai. Patys pirmieji lašai gavo Laureckinės vardą, nes jų ragauti pirmasis prisistatydavo S. Laureckio posūnis.

Melioracijos laikais kaimas nedaug nukentėjo. Kelios šeimos persikėlė į Aleksandravą ir Narvaišius, jaunimas beveik visas išlakstė į miestus lengvesnės duonos ieškoti, o senieji išmirė. 1997 m. kaime buvo 13 sodybų (Antano Lubio, Žibarto Šimkaus, Prano Drąsučio, Barboros Mažeikienės, Juozo Simučio, Augustino Karečkos, Stasės Navardauskienės, Adolfo Vilko, Prano Pauliaus, Juozo Vilko, Zigmo ir Kazio Stončių, Severinos Žilienės, Kosto Navardausko ir Felikso Narvaišos), kuriose gyveno 40 žmonių.

Žmonių atmintyje išliko daug įdomių pasakojimų ir padavimų apie Dyburių kaimo praeitį ir lankytinas vietas.

Kaimo pakraštyje yra ledynmečiu sunešta smėlio kalva, ant kurios teaugo tik pasišiaušę viksvų kuokštai. Dėl to ją vadino Šiaušeline, Šiaušelėmis. Netoli jos žemėje tūnojo didžiulis akmuo, kuris didumu galėjo lenktyniauti su garsiuoju Puntuku. Virš žemės kyšojo tik plokščia to akmens viršūnė, kurioje galėjo išsitekti nemaža šokių aikštelė. Senoliai pasakojo, kad vidurnaktį čia susirinkdavo ir iki pirmųjų gaidžių šokdavo raganos. Jei tuo vėlyvu laiku pro šalį eidavo žmogus, raganos jį paklaidindavo: žmogelis maklinėdavo aplink savo sodybą iki pat paryčių.



Drungilų Augusto ir Barbaros šeima dar prie senosios trobos Dyburiuose. Stovi sūnūs Antanas, Jonas, Augustas, dukra Magdutė kt. Apie 1968 m. Iš aut. rinkinio



Kazimiera Norvaišienė (stovi pirma iš dešinės) atitekėjo į Dyburių kaimą ir čia užaugino dešimt vaikų. Vaitkių doare su tarnais. Apie 1930 m. Iš aut. rinkinio



*Vienas iš likusių
Dyburių kaimo
akmenų (kūlių).
Iš aut. rinkinio*

Žmonės akmenį vadino Mulchio akmeniu. Šį vardą jis gavo todėl, kad kažkas iš dirvoje surinktų smulkesnių akmenų buvo sukrovęs ant jo mulchio (žioplio) statulą¹³.

Pradėjus tiesti Rietavo–Kartenos plentą, Mulchio akmenį ištiko liūdnas likimas: didžiąją jo dalį suskaldė akmenskaldžiai, skaldą vežę kelio sankasai į Mamių kaimą. Vėliau melioratoriai trimis traktoriais išrovė iš žemės likusią akmens dalį ir atvilko prie Palangos–Šiaulių ir Dyburių–Aleksandravo kelių kryžkelės, kurioje jis teberiogs ir šiandien.

Minijos pakrantėje yra šaltinių paplauta įgriova, vadinama „Bojaus pečiumi“. Pasakojama, kad šią duobę iškasęs puodžius, pavarde Bojus, ėmęs iš jos puodams žiesti tinkamą molį¹⁴. Tėvai mažus vaikus baugindavo, kad 12 valandą nakties iš „Bojaus pečiaus“ išlenda baidyklės, todėl vaikai bijodavo ilgiau paminiyje užsibūti.

Įdomus padavimas išliko apie Minijos kilpos galą. Esą, kartą kažkoks kaimo bernas, brįsdamas per upę į gretimą kaimą mergų aplankyti, vingyje sutiko gražiai pasiredžiusį ponaitį. Bernas tuoj perprato, kad tai jį suvilioni norintis velnias („kermošius“), ir pabėgo. Nuo to laiko šis vingio galas vadinamas Kermošuoju¹⁵.

Įvairiais padavimais apipinta ir Minijos dauba. Pasakojama, kad giedrą vasaros dieną, kai labai karšta ir tyku, daubos pakraščio medžių viršūnės nei iš šio, nei iš to pradeda lankstyti. Esą, jomis lakstąs ant žmonių pykstantis velnias¹⁶.

Šį reiškinį nesunku paaiškinti. Kai skardžio viršuje oras įkaista, o daubos gilumoje lieka šaltas, dėl slėgių skirtumo susidaro oro srovės, kurios ir linguoja medžių viršūnes.

Taip pat ne vienas dyburiškis yra matęs švieseles, kylančias iš daubos, keliaujančias link Šiaušelinės ir ten užgėstančias. Kas mokėsi chemijos, gali nesunkiai paaiškinti, kad tai metano dujos, degančios žemoje temperatūroje.

Tačiau būta Dyburiuose ir sunkiai paaiškinamų dalykų, kurie sukrėtė ne tik vietinius gyventojus. Tai atsitiko Antrojo pasaulinio karo metais šešiolikmetei Teosei Stončiūtei, kuri buvo pamaldi, kiekvieną sekmadienį su tetomis Petro-nėle ir Magdelena Stončiūtėmis lankė Kartenos bažnyčią.

¹³Papasakojo Zigmas Stončius, g. 1927 m.

¹⁴Papasakojo Zigmas Stončius, g. 1927 m.

¹⁵Papasakojo Zigmas Stončius, g. 1927 m.

¹⁶Papasakojo Donatas Lengvys.

Vieną sekmadienį namiškiai išgirdo neįprastus garsus, neaiškų beldimą, tačiau nesuprato, iš kur jie sklinda. Teosei grįžus iš atlydų, mama liepė parnešti runkelių. Nuėjusi už klėties, mergaitė pamatė balta krikšto suknete aprengtą kūdikėlį, kuris paprašė jį pakrikštyti. Išsigandusi Teosė parbėgo namo ir niekam nieko nesakė. Kūdikėliui vėl pasirodžius, pasipasakojo senutei kaimynei, kuri pamokė, kaip pakrikštyti. Vieną vėlę pakrikštijus, kitą vakarą ateidavo kita. Įdomu tai, kad vėlės matydavo tik Teosė, o keistą beldimą girdėjo visi aplinkiniai.

Vėlės visada ateidavo tuo pačiu laiku, todėl tą dieną susirinkdavo nemažai smalsuolių, kurie nesėkmingai bandė ką nors pamatyti. Kartą du užgėrę vyrukai sumanė lovą, į kurią vėlės belsdavosi, sukeisti vietomis su kita. Kai tik pakėlė ją nešti, nežinoma jėga tiek stipriai drėbė vieną drąsuolį į pasienį, kad šis tuoj pat išsiblaivė.

Teosės tėvas Juozapas Stončius apie šiuos keistus įvykius pasipasakojo pažįstamiems vokiečių karininkams. Jie atsiuntė tokiais reiškiniais besidominčius specialistus, kurie ardė sienas, tikrino, ar nėra kokia gudri išmonė padaryta, tačiau nieko įtartino nerado.

Keistenybės pasibaigė, kai vieną dieną iš Kartenos atvažiavo kunigas. Stebint smalsuolių miniai, eilinį kartą pasigirdo keistas beldimas. Teosė pasisakė matanti verkiantį kūdikėlį. Kunigas paprašė, kad mergaitė uždėtų jo ranką ant vėlės galvos, ir vėlelę pakrikštijo. Nuo to laiko vėlės daugiau nebesirodė. Tačiau mergaitė susirgo ir po poros metų mirė. Palaidota Kartenos kapinėse¹⁷.

Dyburiškiai neapleido savo gimtojo kaimo. Šiandien daugelis jų ieško prarastosios žemės, nors mažiausių buvusių rėžių žymių. Ne pelno siekdami, o tik norėdami susigražinti tėvų ir senelių prakaitu aplaistytą, vyžomis išbraidyta savo žemės lopinėlių. Meilė ir pagarba gimtajai žemei yra svarbiau už materialines vertybes.

¹⁷Papasakojo Zigmas Stončius, g. 1927 m., ir Julija Lubienė (Narvaišaitė), g. 1917 m.

Liepgirių kaimas

Veronika Simutienė



*Eglinsko sodyba
Liepgiriuose. 1958 m.
Iš aut. rinkinio*

Liepgiriai yra buvęs nedidelis, bet gana turtingais ūkininkais garsėjantis kaimas. Jis tęsiasi apie porą kilometrų palei senąjį Plungės–Kretingos kelią.

Kaimui vardą davė aukštuose Minijos skardžiuose augusios liepų girios.

Čia vyrauja kalvotas, gilių daubų išvagotas reljefas, dirvožemiai – priemėlio ir priemolio. Lengvai įdirbama žemė ir natūralus drenažas jau senų senovėje pritraukė daug gyventojų.

Pirmąkart kaimas Liepagirio vardu paminėtas 1511 m. spalio 2 d. Lietuvos didžiojo kunigaikščio Žygimanto Senojo rašte, kuriuo jis patvirtino Žemaičių seniūnui Stanislovui Kęsgailai jo nuosavybę esant ankstesnių kunigaikščių dovanotus bei naujai duodamus kaimus, tarp kurių buvo ir Liepgiriai (Liepagirys)¹.

Vėliau kaimo savininkai ne kartą keitėsi, o paskutiniai jo valdytojai buvo Šateikių grafai Pliateriai, kuriems 1849 m. Aleksandravo palivarke lažą atliko 51 baudžiauninkas². Baudžiąvą panaikinus, 1870 m. grafiui Pliateriui išperkamuosius žemės mokesčius mokėjo 25 Aleksandravo seniūnijos Liepgirių kaimo valstiečiai³.

Kaimui plėstis labai padėjo patogi geografinė padėtis, nes jo viduriu ejo Plungės–Kretingos kelias. Juo daugelis Žemaitijos ūkininkų, norėdami laisvesniu nuo pagrindinių ūkio darbų laiku papildomai užsidirbti, veždavo žydų, vokiečių ar rusų pirklių nupirktą medieną (raštus) į Karteną, prie Minijos, kuria jie buvo plukdomi eksportui į Rytprūsius ir Klaipėdą. Tokie uždarbiautojai buvo vadinami praktininkais.

Ten, kur link Plungės vedantis senasis kelias iš Minijos slėnio pakyla į kalną, kairėje kelio pusėje ant staus skardžio XIX a. jau stovėjo Liepgirių smuklė (karčema), o į pietvakarius nuo jos, Minijos vingyje, netoli senojo tilto buvo įsikūręs Liepgirių užsienis⁴.

¹ Misius K. Iš Platelių ir jų apylinkių praeities iki 1940 metų, *Plateliai*, Vilnius, 1999, p. 42, 44.

² Lietuvos valstybinis istorijos archyvas (toliau – LVIA), f. 525, ap. 2, s. v. 3058.

³ Išrašas iš Kauno gubernijos valsčių ir taikos teisėjo apylinkių sąrašo, sudaryto 1870 metais, *Kretingos muziejaus mokslinis archyvas*, f. 16, b. 5, l. 8.

⁴ LVIA, f. 5, ap. 7, b. 4989 (Liepgirių kaimo planas).

Smuklėn sušilti, po ilgos varginančios kelionės išgerti karštos arbatos užsukdavo dažnas pakeleivis. Joje mėgo lankytis ir praktininkai, – prieš leisdamiesi su pakrautais vežimais į kelią stačiais Minijos skardžiais, užeidavo į smuklę ir patys pasistiprinti, ir arklus pašiūrėse pašerti bei pailsinti. Keliautojai galėjo smuklėje ir nakvynę gauti, nes čia buvo įrengta keletas kambarių.

Kai kas smuklėje mėgdavo ir ilgiau paviešėti. Seniausia Liepgirių kaimo gyventoja Skolestika Eglinskienė pasakojo, kad Valužienė iš Bulikų kaimo, keletą dienų nesulaukusi grįžtant savo vyro, ateidavo net pietumis nešina, nes vyrelis būdavo jau tiek nusitašęs, kad nebeįstengdavo į namus parsigauti.

Po Pirmojo pasaulinio karo smuklė priklausė Tarvydui. Vyru mirus žmona pardavė ją iš Amerikos grįžusiam Juozui Stončiui, o pati, nors ir senyvo amžiaus, ištekėjo už jauno berno Negreckio. Taigi pinigai visais laikais buvo visagaliai.

Stončius smuklininko amatu, atrodo, nebesivertė. Jis labiau garsėjo kaip geras muzikantas – puikiai grojo smuiku. Jau tarybiniais metais Stončius šį didelį pastatą pardavė Juozui Žilinskiui ir Jonui Jonauskui. Apie 1975 m. kilo gaisras ir smuklė sudegė. Savininkai ant jos pamatų pastatė du atskirus pastatus.

1923 m. surašymo duomenimis, Liepgirių kaime buvo 20 ūkių ir 141 gyventojas⁵. Vyravo stambesni, nuo 20 iki 30 ha dydžio ūkiai, o kaimo pašaliai buvo įsikūrę trobelninkai.

Pasakojama, kad kiekvienas kaimas seniau turėjo savo juokdarij, kvailėlį. Turėjo jį ir Liepgiriai. Tai buvo Jonkazeliu vadinamas Kazimieras Domarkas, gyvenęs mažoje trobelėje šalia Jašinskių ūkio. Jis garsėjo ūmiu charakteriu, visada su savimi nešiojosi išsipjovęs ilgą žilvitį apsiginti nuo kaimo pusvaikių, kurie nuolat jį erzindavo. Turėjo jis ir sugyventinę, vardu Magdalena.

Žmonės savotiškai mylėjo šį gamtos nuskriaustą sutvėrimą, o ir jis visiems buvo be galo paslaugus. Parašydavo panelė laišką kavalieriui arba kas nors giminičiams ir įduodavo Jonkazeliui nunešti, kartais net už kelių dešimčių kilometrų. Ir keliaudavo vargšas net dvi ar tris dienas. Grįždavo tiek pavargęs ir išsekęs, kad pragulėdavo kelias paras.

Ateidavo pas ūkininkus gyvulių paganyti, virbų sukapti. Ką už tai gaudavo, iš to ir pats prasimaitindavo, ir savo šeimininkei dar šį bei tą parnešdavo.



Seserys Skolestika ir Kotryna Buivydaitės su draugais. Apie 1931 m. Iš aut. rinkinio

⁵ Lietuvos apgyvendintos vietos, Kaunas, 1925, p. 114.

Bet ėmė vieną dieną vargšelis ir pasimirė. O kas laidos? Tai padaryti apsiėmė turtingiausias Liepgirių žmogus Kazimieras Šleinius, apie kurį pasakyti porą sakinių neužtenka, o reikia daugiau papasakoti.

Pakutuvėnų kaimo gale buvo Aleksandravo apylinkėse plačiai žinomas vandens malūnas, kurį valdė iš prūsų krašto atsikėlę Ecoldai. Jame ne tik miltus maldavo, bet ir medieną apdirbdavo, skiedras droždavo. Šeimininkai buvo atsivežę užsieninius įrengimus, todėl čia greitai prasigyveno, samdė daug tarnų.

Vienas iš jų buvo jaunas ir gražus bernas Kazimieras Šleinius. Jis išsiskyrė iš kitų gabumais ir apsukrumu. Todėl Ecoldai, kai Kazimieras paprašė kiek vyresnės už save jų dukters Emilijos rankos, nė kiek neprieštaravo. Broliai nupirko seną, apgriuvusį Narvaišių kaimo malūną ir išleido savo seserį už Šleiniaus.

K. Šleinius greitai atstatė malūną ir pardavė jį Širviui, o pats nusipirko 85 ha žemės prie Minijos buvusiame Liepgirių kaimo užusienyje ir pasistatė ne tik naują malūną, bet ir labai gražią sodybą. Joje iškilo kumetynas, kuriame galėjo gyventi 4 samdinių šeimos, pora medinių namukų gizeliams, iš lauko akmenų sumūrytas kiaulininkas, kurio antroje aukšte buvo įrengtas svirnas grūdams.

Pagrindinis sodybos pastatas – malūnas – buvo dviejų aukštų, labai ilgas ir didelis. Jo rytinėje pusėje stovėjo įrengimai medienai apdirbti ir grūdams malti, o vakariniame gale buvo įrengtos malūnininko gyvenamosios patalpos, kurių didžiausia puošmena buvusi veranda su įmantriais kiauraraščiais medžio raižiniais ir vitražais.

Malūnas turėjo nuosavą elektros stotį, o tais laikais tai buvo retenybė.

Kadangi K. Šleinius buvo kilęs iš prasciokų, tai jis visą gyvenimą stengėsi padėti neturtingiesiems ar šiaip nelaimei ištikus gynė jų reikalus, dažnai paskolindavo pinigų, net vekselio neprašydavo pasirašyti. Pirmojo pasaulinio karo metais apgynė žmones nuo Aleksandravo dvare susimetusių vokiečių žandarų, kurie aplinkiniuose kaimuose plėšikavo, šaudė žmones, atimdavo gyvulius. Jis nuėjo pas karinės valdžios pareigūnus, gerai mokėdamas vokiečių kalbą, papasakojo apie žandarų daromas piktadarybes ir pasiekė, kad savavaliautojai būtų iškraustyti iš Aleksandravo.

Iki šiol tebesklando po kaimus pasakojimas apie tai, kaip K. Šleinius ubagą Jonkazelį laidėjo.



*Antanas ir Ona Uzniiai su augintine Genute.
Apie 1937 m. Iš aut. rinkinio*



Jono Eglinsio ir Skolestikos Buivydaitės vestuvės. Apie 1939 m. Iš aut. rinkinio



Rozalija Buginaitė, Liepgirių ir Narvaišių kaimų siuvėja (stovi antra iš kairės) su savo mokinėmis plungiškėmis žydaitėmis. Apie 1938 m. Iš aut. rinkinio

Jonkazeliui mirus, Šleinius liepęs bernams išsukuoti ketvertą geriausių arklių ir nusiuntęs pasiuntinius pas Kartenos kleboną pranešti, kad jo šeimoje laidotuvės. Sutartą dieną bažnyčia buvo iškilmingai papuošta, uždegtos visos žvakės, o laidotuvių procesiją varpai pasitiko dar prie tilto per Miniją.

Jonkazelį palaidojus ir iškilmėms pasibaigus, išėjęs K. Šleinius priešais minią, padėkojęs kunigui ir taręs:

– Klebonėli, čia buvo vargingas žmogelis. Nė man jis nieko nepaliko, nė tamstai nieko neduodu.

Malūnininko žmona Emilija Šleininė buvo griežta šeimynai, bet geros širdies moteris. Sykį Kartenoje po karo ji pamatė ant bažnyčios laiptų sėdinčią ir raudančią Mamių kaimo gyventoją Drungilienę. Ši pasipasakojo, kad jų šeimoje įvyko baisi nelaimė: du mažamečiai sūnūs, bežaisdami su granata, susisprogdino, o klebonas nesutinka jų krikščioniškai palaidoti. Užėjo E. Šleininė pas kleboną, pasikalbėjo su juo ir išėjusi paguodė moterį, liepė nusiiraminti, važiuoti į namus, o rytojaus dieną atvežti savo žuvusius vaikelius į bažnyčią. Ne kartą E. Šleininė nelaimėje pagelbėjo ir kitiems žmonėms.

Gera žmonėms K. Šleinius darė ir kitais būdais: ant aukšto Minijos skardžio, labai gražioje vietoje, kur jaunimas mėgo kelti gegužines, pastatė šauliams namus, kuriuose buvo erdvi salė, vyrų ir moterų persirengimo kambariai, o juose kaboję nematyto dydžio veidrodžiai. Čia vykdavo jaunimo šokiai, šaulių organizuojami vakarai, į kuriuos susirinkdavo ne tik jaunuoliai, bet ir vyresni žmonės iš aplinkinių kaimų.

Deja, po Antrojo pasaulinio karo viskas pasikeitė. Naujoji valdžia malūną iš K. Šleiniaus atėmė, o žmoną ir sūnų Leoną išvežė į Sibirą. Jam pačiam pavyko pasislėpti nuo *sribų*, bet teko ilgai slapstytis ir elgetauti. Žmonės prisiminė gerus jo darbus, todėl kaip įmanydami jam padėjo. Pasakojama, kad kartą jam užėjus pas gerus žmones, kurie jį pavalgydino ir apiprausė, netoliese pasirodė *sribai*. Šeiminkai atvožė po grindimis įrengto rūšio dangtį, įmetė vidun kailinius ir ant jų pasodino Šleinių. Dangtį uždarę, uždengė jį uztiesalu, o ant jo dar pasodino vaiką ir prikrovė žaislų. Atėję *sribai* išnaršė namus, tačiau, nieko neradę, buvo priversti sprukti lauk. Taip geri žmonės išsaugojo buvusį malūnininką nuo tremties.

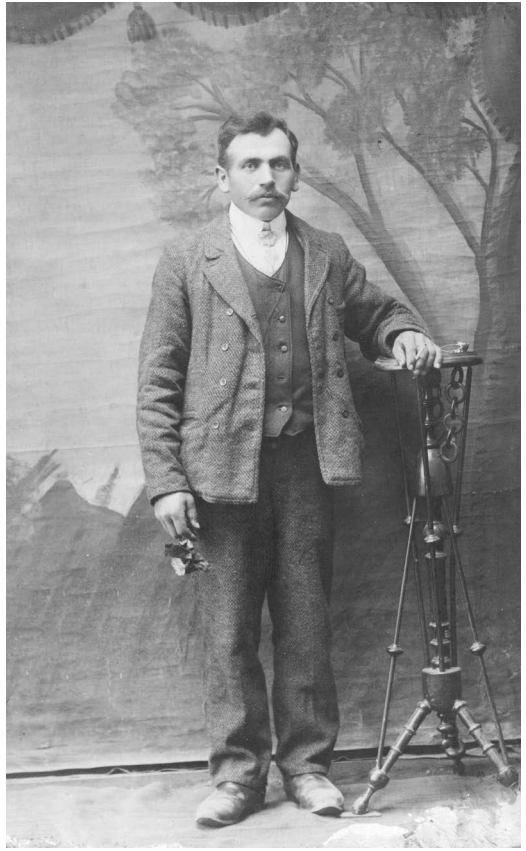

Juozas Žilinskas, liepėgiriškis. Dirbo tilto per Miniją sargu. 1936 m. Iš aut. rinkinio



Girininkai ir eiguliai ant žirgų. Trečias iš kairės liepgiriškis Jonas Eglinskas. Apie 1937 m. Iš aut. rinkinio

Dar neseniai buvęs turtingiausias Liepgirių ponas paskutines savo dieneles baigė elgetaudamas. Mirė 1949 m. Tik niekas taip iškilmingai jo nepalaidojo, kaip kadaise jis vargetą Jonkazelį.

Neišvežta liko Šleinių dukra Aleksandra, kuri buvo ištekėjusi už Kazimiero Balsio. Deja, jūdviejų šeimyninis gyvenimas greitai baigėsi, nes Kazimieras Balsys su Juozu Valužiu buvo nužudyti Liepgirių miške.

Be Šleinių, į Sibirą pateko ir daugiau liepgiriškių ūkininkų: Pranas Domarkas su žmona, Razgauskų šeima ir kiti.

Netekęs šeimnininko ir menkai prižiūrimas Šleiniaus malūnas vieną 1953 m. dieną dėl trumpo elektros jungimo užsidegė ir supleškėjo kartu su užsieniniais įrengimais. Iki šių dienų išliko tik malūno pamatai ir akmeninis dviaukštis kiau-lininkas, kuriame iki šiol tebegyvena žmonės.

Čia pat, K. Šleiniaus žemėje, yra senosios Liepgirių kaimo kapinaitės, kurios siekia net maro laikus. 1912 m. pro šalį keliavęs žinomas žemaičių krašto etnografas Ignas Končius mini atokiau nuo kelio, anoje Minijos pusėje buvus žiogriais aptvertus senkapius ir po storu ažuolu koplytėlę. K. Šleiniaus vaikaitis Pranas Balsys prisimena senelę pasakojus, kad Pirmojo pasaulinio karo metais vokiečiai čia palaidojo sušaudytus latvių šaulius. Jų atminimui K. Šleinius pastatęs koplytėlę ir kryžių.

Pačiame Liepgirių kaimo centre senasis plentas kyla į aukštą ir stačią Minijos pakrantės aukštumą, vadinamą Juozapo kalnu. 1912 m. šią vietovę aprašęs profesorius Ignas Končius rado pastatytus kelis kryžius, liudijančius, kad čia ne vienas praktininkas sutiko staigią mirtį. Jei važiuodamas nuo kalno nepririšdavo rato arba važio metaline grandine, pasibaidę arkliai apversdavo vežimą su rąstais, kurie dažniausiai prispausdavo nelaimėlių vietoje.

Keliautojams nuo panašių nelaimių apsaugoti ant kalvos buvo pastatytas koplytstulpis su šv. Juozapo ir Švč. Mergelės Marijos skulptūromis. Koplytėlė su skulptūromis prieš Antrąjį pasaulinį karą supuvo. Greta gyvenęs Jonas Eglinskas ją atnaujino, nupirko ir vidun įdėjo naują šv. Juozapo skulptūrėlę. Bet po karo rusų kareiviai koplytstulpį nupjovė, nusivežė į Dyburių kaimą pas Juozą Simutį į pirtį ir sukūreno.

Antrojo pasaulinio karo pabaigoje ant Juozapo kalno buvo įsitvirtinę vokiečių tankai, saugoję per tiltą atitraukiančią kariuomenę, su kuria bėgo ir daugybė lietuvių karo pabėgėlių. Nuo Kulių atslinkę ir ant Baltmiškių kalvos įsitvirtinę rusų tankai besitraukiančiuosius apšaudė. Įvyko tankų susišaudymas, kurio metu dauguma Liepgirių gyventojų slapstėsi iš anksto Minijos daubose išsirengtose slėptuvėse. Per mūsų iš vietinių gyventojų niekas nežuvo, tik keletą vokiečių kareivių ir pabėgėlių arklių užmušė rusų sviedinių skeveldros.

Tiesa, kiek anksčiau, vokiečių okupacijos pradžioje, deja, žuvo jaunas kaimo vaikinukas Vladas Jundulas. Jis bandė pavogti iš vokiečių mašinos degtinės ir kitų prekių. Sugavę kareiviai jį nuvedė namo, surišo, o namą padegė. Tuo jie norėjo parodyti kitiems kaimiečiams, kad su vokiečiais nejuokaujama. Liepgiriškiai taip išsigando, kad net artimiausi kaimynai bijojo eiti gaisro gesinti. Nebuvo jie dar pamišę, kas atsitiko prieš keletą dienų Ablingoje, kai buvo sudegintas visas kaimas.

Tarpukariu Liepgiriuose gyveno du mokyti vyrai – Lenkauskas ir Povilas Jašinskas. Ūkius jie buvo palikę tvarkyti žmonoms, o patys važiuodavo arkliu iki Šateikių geležinkelio stoties, o iš jos traukiniu vienas vykdavo iki Kretingos, o kitas – iki Klaipėdos. Taip pat abu ir grįždavo. Vienas jų buvo banko tarnautojas, o kitas dirbo pieno produktų eksperto bendrovėje.

Prieš 1940 m. Liepgiriuose gyveno ūkininkai Kazimieras Balsys su žmona Aleksandra, Jonas Daugintis, Juozas Valužis, Kazimieras Meškys, Brazdauskienė, Antanas Uznys, Petras Domarkas, Jonas Stonys, Juozas Žilinskas, Pranas Jonauskas, Ignas Tarvydas, Juozas Stončius, Kazimieras Šleinius, Norvaišas, Vladas ir Antanas Dobilai, Pranas Domarkas, Razgauskas, Lenkauskas (nusipirkęs ūkį iš Domarkaičių), Povilas Jašinskas.

Paskutinė plačios Jašinskių giminės atžala Liepgiriuose buvo Vanda Jašinskaitė. Sekdama tėvelio pėdomis, ji nuo jaunų dienų kibo į mokslus, baigė Vilniaus



Vladas Beržanskas. 1936 m. Iš aut. rinkinio



*Kotrynos ir Juozo Buivydu iš Liepurių
vestuvės 1910 m. Iš aut. rinkinio*

*Buivydaitės Mortos ir Adolfo Armalio
vestuvės 1948 m. Liepuriuose. Iš aut.
rinkinio*



*Buivydaitė Janina, siuvėja iš Liepurių,
1944 m. Iš aut. rinkinio*

universitete žurnalistiką (mokėsi viename kurse su žurnalistu, politiku Česlovu Juršėnu), dirbo prestižinio tarybiniais laikais žurnalo „Sovietskaja Rossija“ redakcijoje. Atgimus Lietuvai, metė gerą darbą ir grįžo į Liepigiurus pas pasiligojusią mamą. Namus rado apgriuvusius. Užsimojo atstatyti tėvų sodybą, bandė ūkininkauti, tačiau išsekinta nesėkmių ir vargano gyvenimo pasimirė.

Žmonės seniau Liepigiuruose gyveno draugiškai, į talkas linų minti ar javų kultū susirinkdavo beveik visas kaimas. Po darbų būdavo patalkiai su muzika, šokiais ir dainomis. Tokiems susiejimams jaunimas važiuodavo net į Mišėnus parsivežti muzikanto Juliaus Bumblio. Nors jis buvo be kojų, bet labai gražiai grojo armonika. Bernai jį ant rankų ėnešdavo į kambarį.

Vestuvėse ir pintuvėse arba šaulių organizuojamuose vakaruose smuiku grodavo Juozas Stončius, broliai Geštautai ir Žilinskas iš Dyburių kaimo, o kartais ir brolių Tamošauskų dūdų orkestras iš Mamių kaimo.

Nors sunkiai žmonės dirbo, bet ir linksmintis mokėjo, ypač per Užgavėnes ir Tris Karalius. Per Užgavėnes persirengėliai net į karvės odą įsilįsdavo, o Trimis Karaliais eidavo Lubiai iš Bulikų kaimo.

Iki 1920 m. vaikai Liepigiuruose organizuoti nebuvo mokomi. Seniau ūkininkai, norėję, kad jų vaikai pramoktų rašto, parsiveždavo net iš Platelių mokytoją Jonauskį, kuris mokydavo vaikus grifelinėse lentelėse rašyti ir skaityti. Tik atidarius mokyklą Pakutuvėnuose, o vėliau ir Aleksandrave (Aleksandrave veikusi mokykla iš pradžių netgi vadinosi Liepigiurių pradine mokykla), visiems atsirado galimybė mokytis.

Dabar Liepigiuruose yra 66 ūkiai ir 275 gyventojai. Tačiau retai begalima sutikti vietinį liepigiuriškį, nes dauguma jų atsikėlė iš svetur. Senieji Liepigiurių kaimo gyventojai, tarp jų ir K. Šleinius vaikaitis Pranas Balsys, pokario metais persikėlė į Narvaišius, kiti išbėgo nuo kolūkinės santvarkos į miestus. Jašinska žuvo avarijoje – Povilą nutrenkė mašina, o jo sūnus Bronius, užmigęs prie traktoriaus vairo, nusirito į Miniją ir nuskendo.

Dauguma senųjų ir naujųjų sodybų gražios, prižiūrimos. Dromantienės kieme pastatytas naujas kryžius, o pas Jonauskus – koplytėlė. Gražias naujas sodybas statosi Panumiai, Dyburiai. Kaimas dar gyvas ir tikėsimės, kad jo neištiks aplinkinių kaimų, kaip antai Bulikų, Puidogalio, kurių ir pavadinimo žemėlapiuose neberandame, likimas.

Prisiminimus pateikė:

Pranas Balsys, gyv. Narvaišių k., Šateikių sen., Plungės r.
Skolestika Eglinskienė, gyv. Liepigiurių k., Šateikių sen., Plungės r.
Archyvinę istorinę medžiagą apie kaimo praeitį pateikė:
Julius Kanarskas, Kretingos muziejaus darbuotojas.
Anicetas Stonkus, kilęs iš Pakutuvėnų k., gyv. Marijampolėje.

Buvo kaimas Mamiai...

Veronika Simutienė

Mamių kaimas buvo Kartenos valsčiuje, dabar pietvakariniame Plungės rajono pakraštyje, dešiniajame Karkluojos krante. Upelis nedidelis, bet jame galėjai susigauti vėžių, o pavasario ir rudens poplūdžiais iš Alanto ir Minijos atplaukdavo ir vertingesnių žuvų.

Kad Karkluojos pakrantės jau seniai apgyvendintos, liudija Mamiuose rastas akmeninis kirvukas.

Senovėje čia susiformavo kupetinis kaimas. Jis plėtėsi valstiečiams įdirbant vis naujus nenaudojamus žemės plotus. Vienkieminės sodybos ir pastatai jose buvo laisvai išsidėstę. Prie pat namų buvo didesni žemės plotai, priklausą sodybos savininkui. Atstumai nuo vienos iki kitos sodybos įvairavo. Per kaimą ejęs keliukas nesudarė jungiančiosios ašies.

1923 m. Mamių kaime buvo 25 sodybos ir 152 gyventojai¹.

Šiaurinė kaimo dalis, kurioje gyveno Narkų, Spučių ir Šidlauskų šeimos, senų žmonių vadinama Apsukinių kaimu. Jis minimas ir 1867 m. sudarytuose Kartenos valsčiaus laisvų ir neišsipirkusių dvaro žemės valstiečių sąrašuose.

¹Lietuvos apgyvendintos vietos, Kaunas, 1925, p. 114.



Velykų šventė Mamiuose. Groja Jurkus. Apie 1930 m. Nuotraukos ir dokumentai iš autorės rinkinio



Antanas Spučys su drauge. Apie 1930 m.



Kalba Lietuvos Prezidentas Antanas Smetona. 1930 m. Jį sutiko kariškių dūdų orkestras, kuriame grojo mamiškis Jonas Tamošauskas

Vakarinėje kaimo dalyje, prie Dyburių pušyno, seniau buvo gretimo Pecelių kaimo ganyklos, kurios priklausė Gaudučių dvarui. Per Lietuvos žemės reformą šituose krūmynuose išikūrė Jonauskų, Norkų, Tamošauskų, Juškų šeimos, kurių sodybos vėliau buvo prijungtos prie Mamių kaimo.

Prie Mamių taip pat buvo prijungtos kelios Eitučių kaimo sodybos, buvusios šia pus Karkluojos. Net susikūrus kolūkiams jose gyvenę žmonės, turtą atidavę Kalniškių kolūkiui, dirbti ėjo į Mamių kolūkį.

Seniau kaimui priklausė kelios sodybos, stovėjusios už Karkluojos. Sovietmečiu jos buvo priskirtos prie Kretingos rajono Kalniškių kaimo.

Keičiant kaimo ribas, kuriantis naujakuriams, tėvų žemę atsidalijant vaikams, ilgainiui ūkių skaičius didėjo. 1938 m. buvo jau 44 sodybos, kuriose gyveno šie ūkininkai su savo šeimomis: Ignas Baltmiškis (48 ha), Juozas Baltmiškis, Vladas Baltmiškis, Anastazija Dirvonskienė, Edvardas Domarkas (6 ha), Kazys Domarkas (19 ha), Kazys Domarkas (Pakapinis), Kostas Domarkas, Pranas Domarkas (Tarydas), Povilas Drungilas, Augustas Duoblys (5 ha), Adomas Gaudutis (8 ha), Stanislovas Jonauskas (8 ha), Jonas Jurčius (18 ha), Steponas Jurkus (3 ha), Ignas Juška (14 ha), Julius Kazlauskas (25 ha), Juozas Kukulskis (4 ha), Antanas ir Kostas Mačiuliai, Jonas Martinaitis, Kazys Milius (Valerija Milienė; 1 ha), Kazys



Per kaimą buvo
iškastas vandens
surenkamasis kanalas
(karnolis). Pavasarį
ir rudenį jis
išsiliedavo ir
apsemdavo pievas,
o vasarą išdžiūdavo
ir likdavo tik
šaltiniai.
Apie 1950 m.

Milius, Antanas Narkus, Antanas Narkus (4 ha), Kazys Narkus (15 ha), Povilas Narkus (15 ha), Konstantinas Narkus, Antanas Paulius, Pranas Rojus, Marė Salienė, Steponas Spučys (20 ha), Antanas Stropus (15 ha), Steponas Šidlauskas (4 ha), Petras Šypalis (7 ha), Antanas Tamošauskas (17 ha), Domas Tamošauskas (17 ha), Jonas Tamošauskas (17 ha), Juozas Tamošauskas, Kazys Vaičius (8 ha), Pranas Vaičius (8 ha), Stasys Varinauskas (4,6 ha), Jonas Žilinskas (13 ha), Juozas Žilinskas (12 ha) ir Ignas Žilinskis (19 ha).

Dauguma iš jų buvo mažžemiai arba vidutiniokai. Tik Kazlauskai turėjo daugiau kaip 20 ha žemės, o visi kiti valdė kur kas mažiau. Praeityje stambūs buvo Varinauskų, Narkų, Vaičių, Tamošauskų, Baltmiškių (48 ha) ūkiai, kurių žemės vėliau buvo po lygiai padalytos vaikams.

Žemė kaime nederlinga, dėl drėgno ir lygaus reljefo labai užmirkusi. Kazio Domarko sodybą dažnai apsemdavo vanduo, todėl jis gavo Pempinio pravardę. Kitur, daugiau palijus ir vandeniui išsiliejus iš tvenkinių, pasidarydavo balos, žemaičių vadinamos pelkėmis, kuriomis vanduo pamažu pradėdavo tekėti. Žmonės jas praminė Prūdupiais. Senieji gyventojai prisimena, kad retai kuriais metais bulves galėdavo nukasti, dažniausiai jos balose supūdavo.

Vandens pertekliui nuleisti mamiškiai iškasė griovius, kuriuos kaimo gale sujungė į kanalą, pavadintą *karnoliu*. Jis prasidėjo ties Jono Grigalausko sodyba ir pro Narkų, Vaičių, Miliaus žemę leidosi į Karkluoją.

Kaime seniau augo nemažai miškų, priklausiusių dvarui. Juos iškirtus, liko bendro naudojimo ganyklos (pastauninkai). Dėl drėgmės pertekliaus jos užpelkėjo, apžėlė krūmais. Šias vietas pamėgo kurtiniai, davę raistui Kurtinalio vardą. Žmonės prisimena, kad pavasarį į Narkaus ir Miliaus beržyną atskrisdavo didžiulių paukščių, kurie taip garsiai ulbėdavo, kad nieko, be savęs, negirdėdavo, ir leisdavosi iš arčiau apžiūrėti. Vaikai mėgo šiuos gražuolius lesinti.

Kai kur pakalnėse susidarė durpynai. Žmonės net durpes kasti mėgino. O durpynuose apsigyveno purpleliai, kurių dabar niekur negirdėti. Šiltais vasaros vakarais jie garsiai parpdavo.

Sodyboje augo sodas, prie klėtis – vaiskrūmiai. Iš žydinčių medelių ir krūmų daugiausia buvo alyvų, jazminų, erškėtrožių ir putinų. Gerajame kieme, po namo langais, mergaitės iširuošdavo gėlių darželį, kuri aptverdavo žema statinių (parkanėlių) arba žiogrių tvorele. Čia, pailgose, apvaliose arba širdutės formos klombose augo rūtos, dobiliukai, karkleliai, našlaitės, gvazdikai, žirneliai, nasturtos, jurginai, bijūnai, astros. Gražius gėlynus turėjo užsiveisusios Rūta ir Birutė Miliūtės, Barbora Vaičienė. Iš visų gėlių garbingiausią vietą užėmė mergaičių simbolis – rūtos, kurių vainiku ir šakele buvo puošiama jaunoji per vestuvių apeigas.

Stambesnio ūkininko gyvenamasis namas buvo masyvus, sienos statmenai apkaltos lentomis, stogas aukštas, platus, dengtas šiaudais arba skiedromis. Namu centre buvo kaminas – didelė, iš molio drėbta, į viršų siaurėjanti patalpa, kurioje rūkė mėsa, vasarą virė jovalą kiaulėms ir valgi šeimynai. Šioje patalpoje būdavo išmūrijama duonkepė krosnis.

Kaminas skyrė namą į du galus: gerąjį ir prastąjį. Gerajame gale buvo geroji ir prastoji trobos bei lentine sienele atitvertos jų dalys, vadinamos alkieriais, o kitame – priešininkė (arba lunginė) ir kitos pagalbinės patalpos laikyti įvairiems namų apyvokos daiktams.

Mamiškiai bandė savo būsto vidines sienas padaryti švaresnes, gražesnes. Jas plaudavo, bet tai buvo nepaprastai sunkus darbas. Atsiradus tapetams, ne kiekvienas galėjo jų nusipirkti, todėl daug kas sienas klįjavo laikraščiais.

Dauguma mamiškių vaikščiojo moliu plūkta asla. Tik naujakuriai jau dėjosi medines grindis. Į juos nusižiūrėję turtingesni ūkininkai nuo 1930 m. pradėjo grįsti lentomis geruosius kambarius. Grindys buvo šveičiamos, plaunamos. Išplautos grindys rodė, kad šeimnininkė švari ir tvarkinga. Grindų neplaunančius mėgdavo pašiepti sakydami: „*Kam grindis plauti – greit supus*“. Kad neatsirastų blusų, ant grindų pribarstydavo sukapotų ajerų. Dažyti grindis pradėjo tik po Antrojo pasaulinio karo.

Namų lubos buvo paprastų lentų, suklotų ant sijų. Prieš didžiąsias šventes jas irgi plaudavo. Pokario metais lubas kai kurie šeimnininkai perdirbo naujai, o kiti senąsias dažė, klįjavo storu popieriumi.

Anksčiau Mamių gyventojai nedaug dėmesio skirdavo kambarių apstatymui. Svarbiausia, kad būtų šeimynai kur patogiai atsigulti ir atsisėsti pavalgyti. Vėliau pradėjo dirbdintis kraičius. Juos dirbo staliai. Kraičių sudarė spinta, stalas, kėdės, lova, o kai kada ir spintelė. Meistrai lenktyniaudavo, kuris baldus įmančiau padarys ir gražiau papuoš drožiniais. Nuo to laiko pradėjo nykti garsiosios kraičio skrynios, o gerosiose trobose atsirado puošnių baldų svečiui priimti.

Priešais namą stovėjo klėtis. Ją statė ant didelių lauko akmenų, kad grindys būtų sausos ir grūdai nedrėktų. Klėtis Mamių valstiečių gyvenime buvo labai svarbi. Joje laikydavo grūdus ir ūkio rakandus, kraičio skrynias ir išėiginius drabužius, miegodavo. Per vestuves klėtyje aprengdavo jaunąją, vakare jaunuosius klėtin palydėdavo miegoti, o rytą iškilmingai prikeldavo. Iš klėtis išveždavo jaunosios kraičių. Dėl to klėtys nuo senų laikų buvo gražinamos: gegnių galai dailiai apipjaustomi, įstatomos dvigubos durys, papuoštos iš lentelių sudėliotais geometriniais ornamentais.



*Joana Narkutė-
Mitkevičienė su
dukrytėm prie savo
tėviškės, 1960 m.
nuotr.*



Kazimiero Narkaus šeima su vaikais ir vaikaičiais. 1959 m.

Stambesni ūkininkai turėjo pasistatę masyvius tvartus, kurių viename gale buvo laikomi arkliai, o kitame – karvės, avys ir kt. Prie tvarto galų buvo dvi daržinės: vienoje laikė pašarus arkliams, o kitoje – karvėms. Prieš tvartus plytėjo ūkinis kiemas arba laidaras, kurį, kad būtų sausiau, išgrįsdavo akmenimis.

Pirčių nebuvo. Valstiečiai prausėsi virtuvėje arba kamine pastatytuose mediniuose kubiluose.

Turtingesni ūkininkai atokiau nuo kitų trobesių turėjo pasistatę klojimus, kuriuos vadino jaujomis. Seniau jaujoje laikydavo suvežtus javus. Juos, pasibaigus rudens darbams, džiovindavo čia pat įrengtoje pirtyje ir kuldavo spragilais. Atsiradus kuliamosioms mašinoms, klojimuose buvo pradėta minti linus, o po ūkių kolektyvizacijos šie pastatai tapo nebereikalingi ir buvo griaujami.

Be minėtų pastatų, kiekvienas tvarkingas ūkininkas turėjo rūšį (sklepa) daržovėms susidėti ir nedidelę kiaulidę (kiaulininką).

Kiekvienoje sodyboje buvo šulinys su mediniu arba akmenimis išgrįstu rentiniu. Viršuje stūksojo svirtis vandeniui semti.

Sodybas puošė ir nuo gyvulių bei paukščių saugojo tvoros. Daugelį sodybų, sodų, daržų ir gėlių darželių juosė žiogrių tvoros. Vėliau, ypač tarpukariu, paplito statinių tvoros. Tačiau labiausiai mamiškiai mėgo savo sodybas tvirti *pusgulstinėmis* tvoromis. Įeiti arba įvažiuoti į sodybą buvo įrengiami vartai, vadinami karklėmis.

Mažžemių valstiečių sodybose buvo tik vienas kiemas, aplink kurį stovėjo 2–3 pastatai. Dažno mažžemio klėtis buvo įrengta trobos gale, o klojimas ir tvartai tilpo po vienu stogu.

Prie kai kurių sodybų nuo seno stovėjo koplytėlės ir kryžiai. Pats seniausias koplytstulpis puošė Igno Baltmiškio sodybą. Po kryžių turėjo pasistatę Domai, Tamošauskai.

Kaimas turėjo savo kapinaites. Matyt, kol nebuvo tilto per Miniją ir reikėjo per upę keltis plaustu, žmones laidodavo ne Kartenos kapinėse, o čia pat – Mamiuose. Vienos kapinaitės buvo kalvelėje, netoli Karkluojos, prie K. Domarko sodybos (dėl to jį kaime vadindavo Pakapiniu). Manoma, kad jose buvo laidoja-



Koplytėlė buvusio Mamių k. maro kapinaitėse, perstatyta apie 1946 m. 1998 m. Virginijos Liutikaitės nuotr.



*Kazimiero Miliaus
namas prieš
nukeliant melioracijai.
1960 m.*

mi Eitučių kaimo gyventojai. Kitos kapinaitės yra už poros kilometrų į vakarus, Jono Tamošausko žemėje. Jos vadinamos *markapiais* ir mena šurpius maro laikus. Valerija Milienė prisimena senelius pasakojus, kad žmonės nuo maro kritę kaip lapai. Atveždavo mirusiuosius į kapinaites su velkėmis ir čia laidodavo. Kad tos kapinaitės senos, liudija ir jų pakraščiuose augantys šimtamečiai medžiai. Anksčiau jose stovėjo dvi medinės koplytėlės, kurioms supuvus, 1944 m. tėvas ir sūnus Rojai pastatė betonines.

Dabar prižiūrimos tik prie K. Domarko (Pakapinio) buvusios kapinaitės. Čia išliko už gyventojų paaukotus pinigus padaryta Šv. Marijos statula. Prie J. Tamošausko esančios kapinės apleistos, statulėlės išneštos, nors dar visai neseniai kaimo dvasiniam gyvenimui jos buvo labai svarbios. Kai ateidavo Kryžiaus dienos, prieš Šeštines, J. Martinaitis skambindavo į gelžgalį ir kviesdavo žmones į „*kryžaunąsias*“ pamaldas. A. Duoblys turėjo gerą balsą, todėl vedavo giesmes. Trečiąjį vakarą visas kaimas susirinkdavo ir pasimelsdavo prie Baltmiškių koplytstulpio, o vėliau visa procesija, lydima dūdų orkestro, patraukdavo per kaimą į Tamošauskų kapinaites. Jos pilnos prigužėdavo žmonių. Visi giedodavo giesmes pritariant dūdoms.

Kaime kalvės nebuvo. Arklius kaustyti vedavo į Eitučius, pas Stončių.

Tačiau kitų amatininkų Mamiuose netrūko. Pas Vaičius gyveno giminaitė Marytė Mineikytė. Ji siūdavo drabužius moterims. Vyrų siuvėjas buvo Jurgis Kazlauskas. Kai kurie ūkininkai siuvėją parsiveždavo į namus ir jį išlaikydavo, kol šis apsiūdavo visą šeimyną.

Klumpes dirbo senas klumpdirbis Steponas Jurkus. Kiti ir jį parsiveždavo į namus, kad nereikėtų medžio vežti. Tai buvo šnekus žmogus, tačiau ir dirbdavo labai kruopščiai, dailiai. Jei vaikai atbėgdavo pasižiūrėti, kaip dirbdina jiems klumpaites, jas išpuošdavo pagal jų pageidavimus.



Ant žirgų Vladas Baltmiškis (iš kairės) su jaunuoju raiteliu ir draugu. Apie 1936 m.

Kai pašaldavo, žiemą, vaikai ir suaugusieji maudavosi nagines. Jas pasidaryti mokėjo kiekvienas ūkininkas. Imdavo veršiuko odos, daugiausia nuluptos nuo kojų, apverdavo pakraščiais virvute (apvarčiais), apsivyniodavo kojas beveik iki pusės blauzdų ir susirišdavo. Ant kojinių dar apsivyniodavo autus. Su naginėmis eiti buvo lengva, bet su klumpėmis geriau buvo dūkti ant ledo, nes jos gerai slysdavo.

Grūdus malti veždavo į Šleinius malūną, į Liepgirius. Kruopoms susimalti daugelis laikė akmenines gernas, kuriomis naudojosi iki pokario laikų.

XX a. pradžioje dalis jaunimo, susitaupe pinigų, išvažiavo uždarbianti į Ameriką. Daug kas nebegrižo. Steponas Jurkus, išpardavinėjęs gyvulius ir palikęs žmoną su mažais vaikais, ten apsigyveno, o saviškius pamiršo. Du broliai Kazlauskai svetimame krašte žuvo – vieną sutraiškė traukinio vagonas, o kitą užgriuvo anglies šachtoje. Seserys Barbora, Margarita ir Petronėlė Narkutės Amerikoje ištekėjo. Vienos iš jų palikuonis Thomas Valteris gyvena Filipinuose ir 1997 m. vasarą buvo atvykęs į Mamius ieškoti savo protėvių šaknų. Tik Dirvonskis ir Mačiulskis, užsidirbę pinigų, grįžo, nusipirko žemės, sukūrė šeimas.

Tarp Mamių gyventojų buvo tokių, kurie į šį atokų kaimą atvyko slėpdamiesi nuo rekrutų. Dėl to Vytauto Šidlausko senelis atsikėlė iš Mažeikių krašto.

Varinauskas ir Domarkas negrižo iš carinės Rusijos kariuomenės – žuvo Pirmojo pasaulinio karo frontuose.

Pagrindinis maistas buvo ruginė duona. Ją kepdavo kas 2–3 savaitės. Kiekvienos šeimnininkės duona turėdavo savą skonį. Turtinųjų ūkininkų, kurių rugiai gerai derėjo, duona buvo grynų grūdų. Nepasiturinčiųjų duona, ypač lietingais metais, būdavo iš dirsėtų rugių. Kai kas taupydamas į ją dėdavo grūstų virtų bulvių ar net pašarinių runkelių.



Linų mynimo talka Kazimiero Miliaus namuose. Valerija Milienė atpažino Vytautą Šidlauską, Igną Milių, Igną Žilinską, Kazimierą Narkų, Domą Valužį, Kazimierą ir Steponą Spučius, Stasę Miliutę, Steponą Šidlauską. 1938 m.

Valgiui šeimnininkės pasigamindavo užtrino – druska, pipirais ir česnakais įtrintos ir susuktos taukinės, kurį naudojo be mėsos verdamoms sriuboms pagardinti.

Nors Mamiai toli nuo jūros, bet statinaitę ar pusę jos silkių ūkininkai iš žydėlio būtinai nusipirkdavo arba išmainydavo į odas ir virves. Valgydavo jas per pasninką. Moterys mokėjo padaryti su kepta silke, svogūnais ir actu padažo (cibulienės), kurį valgydavo su karštomis bulvėmis.

Iš pieno produktų labiausiai paplitęs buvo kastinys. Tai iš pašildytos grietinės susuktas sviestas. Kiekviena šeimnininkė mokėjo išspausti varškę, suslėgti įvairių sūrių. Dalį sūrių kietai sudžiovindavo ir laikydavo žiemai. Bernai, eidami į šokius, atsikirsdavo kirviu gabaliuką tokio sūrio ir juo vaišindavo mergas ar turėdavo užkandai prie buteliuko.

Anksčiau valstiečiai dirbo po 17–18 valandų. Todėl valgė 4–5, o per darbymetį – 6 kartus per dieną. Pusryčiams virdavo košes, dažniausiai bulvines. Kad jos nenusibostų, pajvairindavo priedais. Pietums virdavo sriubą su mėsa (vieną arba du kartus per savaitę), įvairias šutienes (troškinius), šiupinius, kuriuos patiekdavo su rūgusiu pienu. Vakarienei ruošdavo pienišką miltinių arba tarkuotų bulvių kukulaičių sriubą. Per darbymetį darbininkams *prieštekiui*, priešpiečiams ir pavakariams duodavo duonos su lašiniais, rūkytos mėsos, sviesto, sūrio, pieno.

Didžiausias, sunkiausias ir karščiausias žemės ūkio darbas buvo šienapjūtė. Vyrai dalgiais šienaudavo pievas, o žolei apvytus ir pradžiūvus, pasirodydavo grėbėjos.

Buvo tokių darbų, kuriuos reikėjo padaryti greitai, per dieną. Tai – javų kūlimas ir linamynis. Jiems atlikti kviesdavosi vienas kitą į talką. Javų kūlimą vadino mašinavimu (mašinavone), o linamynį – myne.

Javus kuldavo rudenį, po bulviakasio. Kuliamąją mašiną turėjo Steponas Spučys. Važiudavo per kiemus kuldamas ir imdamas atlyginimą. Darbo jam užtekdamo visą rudenį, nes kuliamųjų nebuvo daug. Ūkininkai iš anksto jį užsipašydavo ir, sužinoję kurią dieną gaus mašiną, susivadindavo talkininkus. Svarbiausias asmuo buvo mašinistas, o po jo tas vyras, kuris leisdavo pėdus į kuliamąją. Juodu šeimininkė valgydindavo atskirai, gerojoje troboje, ir valgius patiekdavo specialiai jiems pagamintus. Visi kiti talkininkai valgydavo virtuvėje prie bendro stalo. Pabaigtuvėms šeimininkės pataisydavo ko nors skanaus – didžkukulių (cepelinų) ar kotletų, giros ir pyrago. Jaunimas labai mėgo talkas, nes po jų gaudavo pasilinksinti – šokdavo, dainuodavo.

Prie technikos žmonės nebuvo įpratę. Todėl ne vienas vyras, leisdamas pėdus į mašiną, netekdavo rankos. Įvykdavo ir kitų baisių nelaimių. Štai ką prisimena Žilinskienė:

„Tai buvo 1943 m. Nepaprastai gerai užderėjo linai. Todėl jų senu papratimu prisikišome pilnas pastoges. Parsivežėme motorą javams kulti. Buvo sausas metas, iš motoro lėkė kibirkštys ir uždegė linų pastogę. Įsisiautėjusi ugnis nušlavė visus mūsų ir kaimynų Kazlauskų trobesius. Iš viso apie 8 pastatus. Žmonės paliko be pastogės. Karo metu reikėjo statyti trobesius. Tik su viso kaimo pagalba galėjome vėl atsistoti ant kojų.“

Žiemą, kai visi kiti darbai jau būdavo atlikti, prasidėdavo linų mynimas. Linus veždavo pas ūkininkus, kurie turėjo jaujas su pirtimis linams džiovinti. Minti pradėdavo apie 3 valandą ryto. Dirbdami dainuodavo, sekdamo pasakas, pasakodavo istorijas apie vaiduoklius.

Vokietijai okupavus Klaipėdą, iš Rietavo link Kartenos per Mamius buvo tiesiamas plentas. Ten dirbo daug vyrų, atvykusių iš kitų Lietuvos vietų, kuriuos vadino *zimagorais*. Gyveno jie pas žmones ir gerai mokėjo už būstą bei maitinimą. Tai buvo nebloga paspirtis valstiečiui. Iš mamiškių prie akmenų skaldymo dirbo Tarvydas. Po 1945 m. šio kelio statyba buvo sustabdyta, akmenys išvežti kolūkinėms statyboms, o sankasą melioracija sulygino.

Labai gražiai mamiškiai švėsdavo vardines. Kaime buvo Jonų, Kazimierų, Antanų. Išvakarėse apvainikuodavo varduvininko duris, sodindavo jį į papuoštą kėdę ir linkėdavo ilgų metų, sveikatos. Vaikams prie lovos prisėgdavo mažas širdutes.

Iškilmingos būdavo vestuvės. Daugiausia jas keldavo rudenį, spalį, ir žiemą, sausį–vasarį. Svarbiausios vestuvių apeigos ir vaišės vykdavo pas jaunąją, ir tik antroji jų dalis, po marčios parvežimo, būdavo atliekama pas jaunąjį.

Vestuvės prasidėdavo pintuvėmis, kurios paprastai būdavo pirmadienio vakarą, nes bažnyčioje buvo tuokiama tik antradienį. Suvažiuodavo į vestuves kviesti giminės, sueidavo kaimynai, jaunųjų draugės ir draugai. Pirmiausia jaunajai nupindavo gražų vainiką. Paskui ją sodindavo į krėslą ir visi kviesdavo šokti.

Po pintuvių, anksti rytą susirinkdavo pusryčių. Po jų kinkydavo arklius, gėlėmis ir vainikais apkaišydavo vežimus, rengdavo jaunųjų išleistas.

Iškilingi pietūs būdavo dviliktą valandą. Per tuos pietus svečiai vaišindavosi pačių susineštu maistu. Kiekviena šeima šalia savęs ant stalo susidėdavo atsivežtus valgius ir gėrimus. Iš pradžių valgydavo savo pyragus, o paskui – siūsdavo jauniems, muzikantams, šeiminkams ir kaimynams. Ypač mėgstami buvo aukšti kepiniai, vadinamosios bobos (*babkos*), papuošti popieriniais kaspinais, gėlėmis.

Pas jaunosios tėvus paprastai puotaudavo dvi dienas. Vėliau muzikantai išlydėdavo jaunosius ir jų tėvus į jaunojo namus. Kraičio per vestuves mamiškiai neveždavo – tai padarydavo anksčiau. Jaunojo namuose susirinkdavo kita giminė ir puota prasidėdavo iš pradžių.

Degtinės būdavo pakankamai, bet žmonės daug negerdavo. Naminę degtinę mažai kas virė. Daugiausia pirkto „olandinę“, kurios bernai slapčia parsinešdavo iš Rytprūsių. Vienu ėjimu pargabendavo iki 10 litrų spirito, paslėpto specialiose, apie kūną apvyniotose skardinėse. Jį atskiesdavo ir nebrangiai parduodavo.

Paskutinę vestuvių dieną vestuvininkai ruošdavosi karti piršlį. Vienas apsirengdavo teisėju, kiti – budeliu ir giltine. Budelis, apsivilkęs nuplyšusį švarką ir susijuosęs pančiu, už kurio kyšojo medinis peilis, su samčiu rankoje priedavo prie kiekvieno vestuvininko, prikišdavo prie jo samtį, pauostydavo ir nusičiaudėdavo. Paskui jį eidavo giltinė. Ji būdavo basa, pasiraitojusi kelnes, užsisiautusi baltą paklodę, užsidėjusi kaukę su kaukolės atvaizdu. Teisėjas į kepurę išisėgdavo žvaigždę, pasiimdavo į ranką rašiklį nuosprendžiui rašyti. Piršlys slapstydavosi, kartais apsirengdavo moteriškais drabužiais.

Priėjęs prie piršlio, budelis pridėdavo jam prie nosies samtį ir, jį pauostęs, nerdavo ant kaklo virvę. Jaunoji tuo tarpu užmesdavo piršliui ant kaklo rankšluostį, o jį apsupusios merginos pakišdavo piršlio iškamšą. Ją budelis atvilkdavo prie teisėjo, o šis teisdavo, skaitydavo savo dekretą. Pasmerkta „piršlį“ pakardavo ant



Jadvyga Baltmiškytė išteka už Antano Joneckio, pabroliai – Valerija Baltmiškytė ir Kazys Milius. 1931 m.



Sėdi Adolfina Baltmiškytė ir Karolina Baltmiškienė, antroje eilėje jos sesers dukros Marė, Stefa, Ona Mineikytės. 1920 m.



Kotryna Simutytė iš Pakutuvėnų k., Povilas Narkus, Alfonsas Juška, Kazimieras Narkus, jo dukra Emilija, Grasilda Narkienė, Monika Narkienė ir Valerija Varinauskaitė. Visi mamiškiai. 1939 m.

medžio šakos. Vėliau nešdavo laidoti į rūtų darželį, bet čia jį išpirkdavo pamer-gės. Pagaliau iškamšą sudegindavo, o visus vaišindavo „piršlio krauju“ (degtine, sutaisyta su karčiaisiais pipirais).

Turtingi ūkininkai dukroms duodavo viską, kad jos galėtų pradėti sava-rankišką gyvenimą pasiturinčiai. Pavyzdžiui, Monika Sendrauskaitė, atitekėdama 1926 m. į Mamius už Kazio Narkaus, atsivežė kraičio 1 300 litų pinigais, arklį, 2 karves, 1 telyčią, 1 veršį, 4 prielaidus, 4 avis, 5 žąsis, porinį vežimą, roges, spintą rūbams, pilną audeklų skrynią, stalą, 2 kėdes, 2 lovas su patalyne, stakles, mestuvus, verpimo ratelį. Tai rodo, kad ūkininkai nebloggerai gyveno, jei galėjo skirti tokius didelius kraičius. Tiesa, ne kiekvienas per vienerius metus išstengdavo viską atiduoti. Todėl buvo surašomi ūkvaizdžių raštai, pagal kuriuos kraitį atiduodavo dalimis, nustatytais terminais, per 2–3 metus. Ūkvaizdžių raštus pasirašydavo pora kaimo žmonių, dažniausiai vienas iš jų būdavo seniūnas, kuris ir atsakydavo už skolos atidavimą.

Pavasarių ir vasarą, šeštadieniais vykdavo gegužinės. Apsitverdavo jaunimas berželiais pievos, o pavasarių – tuščios jaujos kampa, pasikviesdavo muzikantus ir šokdavo. Muzikuodavo broliai Antanas, Jonas, Juozas ir Pranas Tamošauskai, kurie grodavo pučiamaisiais instrumentais. Būgną mušdavo Kazys Milius. Muzikantai turėdavo susirašę apie 20 šokių natas.



*Keturi broliai
Tamošauskai ir
dybučiškis Geštautas
sudarė Mamių dūdų
orkestrą. 1935 m.*



*Nepriklausomos Lietuvos kareiviai, karo komendantūros orkestro muzikantai. Pirmoje eilėje
antras iš kairės stovi Jonas Tamošauskas iš Mamių k. 1930 m.*

Antanas Tamošauskas buvo ne tik muzikantas, bet ir geras meistras. Dirbo spintas, stalus. Vis dėlto geriausių spintų meistrų mamiškiai laikė Povilą Domarką iš Kalniškių.

Vėliau, kai broliai vedė, Jonas Tamošauskas dar keleriems metams buvo subūręs džiazų orkestrėlį. Iš gretimo kaimo ateidavo akordeonistas ir saksofonistas, o Jonas grojo kornetu. Pašauktas į kariuomenę, Jonas Tamošauskas tarnavo karo orkestro pulke Kaune ir Tauragėje. Po tarnybos dvejiems metams buvo likęs liktiniu.

Orkestrėlį kviesdavo groti į visas kaimo šventes, vestuves. Grodavo ir laidotuvėse. Jos buvo daug paprastesnės negu dabar. Gėlių niekas nenešdavo. Prie

karsto žiemą statydavo eglutes, o vasarą puošdavo berželiais su juodomis vėliavėlėmis ir bronziniais kryžiuokais. Vėliau berželius ar eglutes susmeigdavo ant kapo.

Per šv. Kalėdas kaime būdavo rengiami vadinamieji Kalėdų pokyliai (baliai). Jų metu muzikantai eidavo per kiemus ir sveikindavo visus kaimynus. Žmonės pinigų neduodavo, dažniausiai pavaišindavo. Per šv. Velykas Mamių muzikantai grieždavo Kartenos bažnyčioje, naktį giedodavo Kalnus, o rytą eidavo sveikinti miestelėnų. Už darbą jiems sumokėdavo klebonas.

Mamiškiai visada griežtai laikėsi katalikiškų tradicijų. Joana Narkutė-Mitkevičienė prisimena, kad Narkų šeimoje prieš Kalėdas, Velykas buvo valomi visi kampai, skalbiama, keičiama patalynė, kepamas šventinis pyragas, daroma gira. Taip pat buvo apsisvaloma ir siela: prieš eidami išpažinties vaikai atsiprašydavo tėvų už blogus poelgius ir darbus. Velykų ir Kalėdų pusryčius visa šeimyna valgėdavo kartu, prie stalo kviesdavo kiekvieną užėjusį į svečius, šelpdavo vienišus ir neturtingus žmones. Narkai buvo geri giedotojai, labai gražiai giedodavo kalėdines ir velykines giesmes. Vyrai ant tvenkinių arba jaujoje įrengdavo sukynes, kuriose sukdavosi vaikai ir suaugusieji. Antrąją Velykų dieną visa šeimyna ridendavo kiaušinius.

Per Antrąjį pasaulinį karą kaime gyveno vokiečių kareiviai. Stanislova Drungilaitė-Gaudiešienė atsimena:

„Vokiečiai buvo įsteigę tokią lazdą, vadinamą brūkliu. Kiekvieną naktį su šiuo brūkliu reikėjo saugoti kaimą. Saugodavo po du vyrus. Kitą dieną brūklį perduodavo kitam kaimynui“.

Priartėjus frontui, kaimynystėje, prie Aleksandravo ir Baltmiškių, įvyko nedidelis mūšis tarp rusų tankų ir vokiečių prieštankinės artilerijos.

Karo veiksmai kaimo nepalietė, tačiau jo atgarsiai liko ne vienos šeimos atmintyje. Štai ką papasakojo Mamių gyventoją Severina Drungilaitė-Valužienė:

„Buvau mokyklinio amžiaus. Vieną dieną, grįždama iš mokyklos, pakelėje ties Spučiais radau keistą varžtą. Parnešiau jį į namus,



Povilas Drungilas ir jo žmona Morta Žilinskaitė su dukrele Stase ir sesers vaikais Kazimieru, Vladu ir Barbora Vasyliais. Jie buvo likę našlaičiai ir augo pas gimines. 1928 m.

parodžiau tėteli. Gal nuo kokios mašinos? Vakare atėjo kaimynas, parodėme ir jam. Jis išgriovė ir sako: „Čia granatos kapselis“. Mama liepė išmesti, užkasti, tačiau kaimynas pertarė: „Senas, nepavojingas“. Atidavė vaikams žaisti. Jie pasukinėjo ir užmetė ant krosnies. Po kelių dienų, atsimenu, buvo Grabnyčios. Mudvi su Stase prie stalo šukavomės, o septynerių metų broliukas Zigmutis su šešiolikos metų Mortelė žaidė prie krosnies. Zigmutis pasigavo tą kapsulę, o Mortelė pagriebė jam iš rankų ir bėgo į kambario galą. Staiga – trenksmas. Mortelės net širdelė buvo ištaškyta ant sienų, o Zigmutis dar buvo gyvas. Jam nutraukė rankelę, ir akis buvo išmušta. Tas pats kaimynas pasikinkė arklius ir šokdino į ligoninę, bet kelyje mūsų broliukas mirė. Buvome ką tik po gaisro. Net palaidoti neturėjome už ką. O į bažnyčią už dyką nepriima. Laimė, kad vėl padėjo turtingi žmonės. Malūnininko žmona Šleinienė bent už bažnyčią sumokėjo.“



Antanas ir Marijona Stropai, 1920 m.

Panašią istoriją prisimena ir Adomas Gaudutis:

„Auginome tris sūnus. Jie buvo aštuonerių, devynerių ir vienuolikos metų amžiaus. Vieną dieną mažąjį Pranuką išsivežiau į darbą, o Adomėlis su Ignu liko namuose. Jie surado kažkokį patroną, įsiveržė į varstotą ir bandė atsukti. Sprogo... Adomėlį dar vežėme į ligoninę, bet jis tą pačią naktį mirė. Mūsų Ignas liko invalidas. Jam nutraukė ranką ir stipriai apdraskė koją. Po karo pilni krūmai buvo sprogmenų. Prisimenu, kažkas padegė Dyburių kaimo ganyklas. Tikras karas, žemė kilo stulpais!“

Neaplenkė Mamių skaudūs pokario įvykiai. Šalia kaimo, Vytautinės miške, partizanai turėjo bunkerį. Kadangi žemė šaltiniuota ir šlapia, tai savo būstą jie įsirengė šieno stirtoje. Ir atsitik tu man taip, kad tais, 1950 m., kolūkis pritrūko šieno. Kažkas papasakojo, kad Vytautinės miške iš vasaros užsiliko šieno. Tad pasikinkė Juozas Baltmiškis arklius, pasiėmė iš Aleksandravo milicijos inspektorių ir išvažiavo į mišką. Nuvažiavę į vietą pamatė, kad iš to šieno dūmai rūksta, o aplink vaikšto ginkluoti žmonės. Apgręžę arklius, pardūmė į namus ir sukėlė gaudynes. Iš Plungės atvykę enkavedistai terado ataušusias partizanų pėdas. Jie pasitraukė Salantų pusėn, bet netrukus pateko į pasalą ir buvo suimti. Ši „sėkminga“ čekistų operacija buvo aprašyta Plungės rajono laikraštyje.

Tačiau niekas neaprašė, kas po to dėjosi Mamių kaime. Surinkę partizanų slėptuvėje buvusius daiktus, čekistai suėmė visus kaimo vyrus ir ėmėsi aiškintis, kam iš jų šie daiktai anksčiau priklausė. Tardė netgi vaikus.

„Ir mane, paauglę, tardė, baisu prisiminti, – pasakoja Severina Drungilaitė-Valužienė. – Kai darydavo kratas, sribokai visada varydavo mane priekyje, kad besislapstantis miškinis šautų ne į sribą, o į mane“.

Naudodami terorą ir smurtą, enkavedistai greitai nustatė savininkus. Edvardą Domarką, Justiną Domarką, Stanislovą Jonauską ir Igną Žilinskį nuteisė kalėti po 25 metus.

Apie tolesnį jų likimą pasakoja S. Jonauskas:

„Po teismo išvežė į Archangelsko lagerius. Trejus metus galavausi fabrike prie miško apdirbimo. Ten buvome abu su kaimynu Justinu Domarku. Maitino vienu vandeniu, o lentas reikėjo kilnoti sunkias. Kartą vos vos beparėjau į lagerį. Laimė, kad mes nenumirėme, o mirė Stalinas.“

Po Stalino mirties atvažiavusi komisija peržiūrėjo nuteistųjų bylas, visus keturis pripažino nekaltais ir paleido į namus.

Pokario trėmimai taip pat paliko pėdsaką mamiškių atmintyje. Į Sibirą buvo ištremta Stepono Spučio šeima. Ir Kazlauskus vietinė valdžia jau buvo pasiruošusi išvežti. Nuvežė iki Plungės, bet sužinoję, kad jų sūnus Adomas tarnauja Raudonojoje armijoje, Maskvoje, paties Stalino apsaugos batalione, paleido. Tuometinis apylinkės pirmininkas Urnieka gavo pylos už tokį politinį neapdairumą. Po paros grįžę į Mamius, Kazlauskai rado tuščius namus. Visą užgyventą turtą išgrobstė pareigūnai ir kaimynai. Kai ką pavyko susirasti, o kitkas nežinia kur dingo.

Dauguma vyresnio amžiaus mamiškių buvo savamoksliai, kadangi arti nebuvo jokios mokyklos. Tik 1920 m. Pakutuvėnuose, o 1932 m. Aleksandrave buvo atidaryta pradžios mokykla. Iki tol vaikai rašto mokėsi namuose, padedami tėvų ar pažįstamų.

1953 m. Jono Tamošausko sodyboje buvo įsteigtas Aleksandravo mokyklos Mamių pradinių klasių kompleksas. Pirmąja mokytoja tapo Aldona Varkulevičiūtė-Mikalauskienė. Ji gyveno pas Domą Tamošauską, dirbo su visomis 4 klasėmis, kurias lankė 20 mokinių. Geriausiai mokėsi Regina Baltmiškytė, Stasė Jurkutė, Aldona Tamošauskaitė, Morta Narkutė ir Zosė Domarkaitė.



Marijona Stropienė su dukromis Marijona, Rūta ir Kotryna. Apie 1938 m.



Paskutinis Mamių kaime buvo nugriautas buvęs stambių ūkininkų Kazimiero ir Povilo Narkų gyvenamasis namas. 1985 m.

A. Mikalauskiene iškėlus į Aleksandravą, 1954–1959 m. mokytojavo Elena Tautkaitė, gyvenusi pas Valeriją Miliene. 1954–1955 mokslo metais mokyklą lankė 18, o 1957–1958 – 21 mokinys. Iš jų gerai ir labai gerai mokėsi Pranas Gaudutis, Bernarda Gliožerytė, Danutė Juškaitė, Jonas Kaunas, Romas Milius, Stasys Simė ir Irena Vaičiūtė.

Nuo 1960 m. mokytoju dirbo Domas Juškevičius, gyvenęs Slučkų kaime prie Kretingos. 1961 m. mokykla buvo perkelta į Igno Baltmiškio namus. Iš 14-os ją lankusių vaikų stropumu pasižymėjo Pranas Domarkas, Pranas Gaudutis ir Bernarda Gliožerytė. 1962 m. vasarą mokytojas D. Juškevičius mirė, o mokykla dėl mažėjančio mokinių skaičiaus buvo uždaryta. Nuo to laiko iš Mamių mokiniai buvo vežami į Aleksandravo mokyklą.

Tais laikais jau buvo prasidėjęs didysis bėgimas iš kaimų. Todėl ir vaikų mokykloje kasmet mažėjo. Šiuo metu Mamiuose likusios tik 3 sodybos – Vytauto Tamošausko, Igno Juškos ir Stanislovo Jonausko. S. Jonauskui ne kartą buvo siūlyta palikti gimtuosius namus:

„Pirmą kartą, – prisimena jis, – man buvo pasiūlyta po karo keltis į Klaipėdos kraštą. Kaimynas ten neblogai buvo įsikūręs. Aš pasakiau: „Vokiečių pėdos man nemalonios, geriau minsiu tėvų pėdomis“. Antras pasiūlymas man buvo duotas 1950 m., kai buvau nuteistas 25 metams, o vėliau pripažintas nekaltu. Gerai dirbau ir neblogai būčiau įsikūręs kad ir svetimame krašte. Tačiau išvažiavau į namus, nes ten manęs laukė žmona su mažais vaikais. Trečią kartą išsikvietė apylinkės pirmininkas ir sako: „Jonauskai, tu valdai du namus. Vieną seną, o kitą – naują. Pagal įstatymą gali turėti tik vieną. Kurį pasilieki?“ Atsakiau: „Aišku, senąjį“. Aš nežinojau, kad kolūkis mano vardu buvęs pastatęs namą. Taip atsiskęs, kažkam padovanojau trobą. Vis prisimenu, kaip jaunystėje roviau krūmus, kasčiau griovius. Kad ir nekokia ta mano žemelė, bet man ir vaikams duonos užteko.“

Tėvo sodyboje dabar šeimininkauja sūnus Algirdas su žmona Danute. Abu tvirtai prisirišę prie gimtosios žemės, perspektyviai ūkininkauja, plečia sodybą, laiko daug gyvulių.

Mamiškių palikuonys išsibarstė Lietuvos didmiesčiuose ir pašaliuose. Vyresnieji dažnai sugrįžta į savo vaikystės kaimą atsiminimuose ir sapne, dejuoja, kad jaunoji karta nepateisino jų vilčių, neskuba grįžti į gimtuosius namus. Betgi mes patys atplėšėme ją tarsi šaką nuo mūsų kamieno ir nutrenkėme į naują, nepažįstamą žemę.

Šiuose laukuose prie Karkluojos dar neseniai buvo Mamių kaimas, kuriame stovėjo sodybos, virė gyvenimas, žmonės laikėsi savų tradicijų, papročių ir moralinių normų. Dabar viskas sunaikinta, likę tik apleisti tyrlaukiai, kelinti metai nedirbama žemė, nešienaujamos pievos.

Ar beatsiras tokia jėga, kuri prikeltų tuos negyvus dirvonus gyvenimui. Juk Lietuvoje per amžių amžius to nebuvo, kad žemelė neturėtų savo šeimininko, būtų niekam nereikalinga. Visą laiką žmogus brangino kiekvieną jos sklypelį, dėl jo kovojo, prakaitą liejo, be galo jį mylėjo.

Pateikėjai:

Barbora Drungilienė, g. 1941 m.
 Stanislava Gaudiešienė, g. 1925 m.
 Adomas Gaudutis, g. 1915 m.
 Stanislovas Jonauskas, g. 1910 m.
 Steponas Jurkus, g. 1925 m.
 Ignas Juška, g. 1920 m.
 Kazys Kazlauskas, g. 1930 m.
 Valerija Mažeikienė, g. 1925 m.
 Valerija Milienė, g. 1908 m.
 Joana Mitkevičienė, g. 1929 m.
 Kazimieras Narkus, g. 1945 m.
 Agrifina Ringienė, g. 1935 m.
 Kazimieras Spučys, g. 1939 m.
 Vytautas Šidlauskas, g. 1930 m.
 Domas Tamošauskas, g. 1913 m.
 Jonas ir Marytė Tamošauskai, g. 1911 m.
 Kazys Vaičius, g. 1924 m.

Martynaičių kaimas

Bronė Butkuviėnė, *Aušra Norkutė*

Martynaičių kaimo gyventojai negali pasakyti tikslios savo kaimo pavadinimo kilmės. Manoma, kad jis kilęs iš žmogaus pavardės. Kaimo pavadinimas senuose istorijos šaltiniuose neminimas, bet jo žemėse esantis piliakalnis su gyvenviete liudija, kad čia ji buvusi jau IX–XIII a.¹

Vėliau netoli piliakalnio įsikūrė valakinis gatvinio tipo kaimas, priklausęs Kartenos dvarui. Šiame kaime 1711 m. gyveno Zigmantas Rumbutis, Motiejus Rudys, Juozapas Slušnaitis, Jurgis Katinas, Mykolas Talaigis, Jonas Baltuškaitis, Mykolas Žibinskis, Stanislovas Mamis, Petras Balcevičius, Jonas Ženaitis, Kazimieras Patušinis, Stanislovas Gudas, Steponas Dirvanskis, Jurgis Slušnaitis, kalvis Juozapas Šaulaitis ir kiti².

Apie tuos laikus ilgai liudijo 1739 m. statytas namas, mūsų laikais priklausęs Pranui Jonauskui. 1971 m. pastatas buvo paskelbtas vietinės reikšmės architektūros paminklu³, o 1996 m. nugriautas.

1846 m. kaime buvo 23 baudžiauninkų sodybos⁴. Panaikinus baudžiavą, valstiečiai grafui Pliateriui už jiems išdalytus 58 žemės rėžius mokėjo išperkamuosius žemės mokesčius⁵. Kiekvienas valstietis turėjo 4–5 rėžius įvairiose kaimo vietose, o jo trobesiai stovėjo centrinėje kaimo dalyje, prie gatvės.

1923 m. Martynaičių kaime buvo 21 sodyba ir 124 gyventojai⁶. 1928 m. Martynaičiuose, anksčiausiai iš viso Kartenos valsčiaus, prasidėjo žemės reforma. Jos metu kaimas buvo išskirstytas į vienkieminius ūkius. Ūkininkams, kuriems teko keltis į vienkiemius, buvo duodamas didesnis žemės sklypas. Po reformos kaime jau buvo apie 30 sklypų.

Stambiausias to meto Martynaičių ūkininkas buvo V. Paulauskas. Jis turėjo apie 35 ha žemės. Sakutis, Jonauskas ir kitas Paulauskas turėjo po 20 ha. Likusieji valdė 10–12 ha sklypus. Mažžemių beveik nebuvo. Mažiausias žemės sklypas buvęs 2 ha dydžio.

Ūkininkai samdomo darbo nedirbo, kadangi kiekvienas darbavosi savo ūkyje. Samdiniais ėjo jaunimas. Jie per dieną už javų kirtimą gaudavo po pusę maišo rugių.

Tarpukariu bendrų ganyklų jau nebebuvo, todėl gyvulius prižiūrėdavo patys šeimos nariai.

Gyvenamieji namai buvo mediniai, šiaudiniais arba skiedriniais stogais, daugiausia statyti po žemės reformos. Sodybose namai ir ūkiniai pastatai buvo statomi pagal paskirtį, atsižvelgiant į ūkio dydį. Stambieji ūkininkai turėjo klėtis, tvartus, daržines ir erdvius gyvenamuosius namus.

Kaimas buvo nedidelis, todėl jame nei mokyklos, nei parduotuvės, nei skaityklos nebuvo. Tačiau buvo galima rasti pakelės užėigų (karčemu).

¹ Lietuvos TSR archeologijos atlasas, Vilnius, 1975, t. 3, eil. nr. 419.

² Ištrauka iš 1711 m. Kartenos valdų inventoriaus, *Kretingos muziejaus fondai*, nr. P6987.

³ Lietuvos TSR kultūros paminklų sąrašas, Vilnius, 1973, p. 349 (klaidingai nurodomas kaimo pavadinimas – Gintarai).

⁴ G(adon) M. *Opisanie powiatu Telszewskiego w gubernii Kowieńskiej w dawnem Xięstwie Żmujdzkiem położonego*, Wilno, 1846, p. 165.

⁵ Išrašas iš Kauno gubernijos valsčių ir taikos teisėjo apylinkių sąrašo, sudaryto 1870 metais, *Kretingos muziejaus mokslinis archyvas*, f. 16, b. 5, l. 10.

⁶ Lietuvos apgyventos vietos, Kaunas, 1925, p. 114.

F37-6442

Woytowsstwo
BALTVNIA
WIEŚ
Martynajcie

Czasy Początek	Imię i Nazwisko	Wtoki		Gr.	Lb.
		Gr.	Lb.		
1.	Zygmunt Rumbuykiszewski	6.	12.	6.	
2.	Machya Ludek	6.	12.	7.	27. 4.
3.	Jozef Musznajski	6.	12.	7.	27. 4.
4.	Jozef Katen	6.	12.	7.	27. 4.
5.	Kazimierz Katen	6.	12.	7.	27. 4.
6.	Michał Talajski	6.	12.	6.	
7.	Jan Batusz	6.	12.	7.	27. 4.
8.	Michał Zubinski	6.	12.	7.	27. 4.
9.	Stanisław Mamis	6.	6.	10.	16. 5. 3.
10.	Jozef Paulauskas	6.	6.	10.	16. 5. 3.
11.	Jan Balcerisz	4.	6.	13.	5. 3.
12.	Jan Zonay	6.	6.	10.	16. 5. 3.
13.	Kazimierz Talajski	6.	6.	9.	11.
14.	Stanisław Jusas	4.	6.	13.	5. 3.
15.	Kazimierz Durnajski	6.	6.	10.	16. 5. 3.
16.	Jozef Musznajski	6.	12.	7.	27. 4.

Dawid Bergmanis

Kartenos dvaro,
Martynaičių kaimo
1771 m. inventoriaus
fragmentas.
Iš Kretingos muziejaus
fondų

Martynaičiai turi savo kryžių. Kiekvienais metais prieš Šeštines vyresnės moterys rinkdavosi prie jo, giedodavo įvairias giesmes, skaitydavo maldas. Kryžių pastatė Jokymas Paulauskas. Išsiruošęs vykti į Ameriką pasižadėjo, jei laimingai sugrįš, pastatyti kryžių. Kelionėje jam viskas gerai sekėsi, todėl sugrįžęs pažadą ištesėjo.

Martynaičiuose malūno nebuvo. Susimalti grūdų reikėjo važiuoti į gretimus kaimus.

Užtat kaime gyveno nemažai amatininkų. Kalviavo J. Narkus. Pagrindiniai jo įrankiai buvo žaizdras, kūjis, priekalas, replės ir, žinoma, dumplės. Stalius

Budrys dirbo rankiniais įrankiais – pjūklais, pjūkleliais, obliais. Audėja ir verpėja M. Vaitkienė turėjo audimo stakles, mestuvus, vytuvus, verpimo ratelį, lanktį. Batsiuovys Slušnys darbavosi kurlpaliais, yломis, naudojo medines vinutes (stiptus). Krosnis mūrijo krosnininkas (pečdirbys) Vaičiulis.

Kaimas turėjo ir keletą naujagimių priėmėjų: Gulbinskienę, Jonušienę ir Drungilienę.

Žmonių pagalbininkai ir pagrindinė darbo jėga buvo arkliai. Kiekviena šeima turėjo bent po 2, o stambieji ūkininkai – 3–4 arklius.

Kai kurie ūkininkai turėjo arkliais kinkomą „Ruzvelto“ aparatą, kuris sukldavo įvairius įrengimus, grūdų kuliamašias.

Linams apdirbti naudojo paprastus rankinius mechanizmus, rugiams kirsti – arkliais traukiamas kertamašias.

Kitataučių kaime negyveno. Visi buvo žemaičiai katalikai.

Dažnas vyras mėgo žvejoti Minijoje. Pagrindinis laimikis – raudės, lydekos, žiobriai, ešeriai ir t. t. Žvejojo blizgėmis, tinklais, meškerėmis, kryčiais. Taip pat buvo ir medžiotojų, kurie šaudė kiškius bei stirnas.

Madinga buvo laikyti bites. Retai kur sode nepamatydavai bičių avilio.

Gyventojai rinko miško uogas – žemuoges, mėlynės, spanguoles, avietes, bruknes. Namuose augino uogakrūmius – serbentus ir agrastus.

Maistui laikė paukščius: vištas, žąsis, antis, kalakutus. Jų plunksnas ir pūkus naudojo pagalvėms ir patalams. Stambesnes plunksnas reikėjo susmulkinti – plėšyti. Tai buvo gana įkyrus ir nemalonus darbas. Tad jį dažniausiai teko dirbti seniems žmonėms, vaikams, samdytiems piemenukams.

Anuomet žmonės buvo labai vaišingi. Taip pat jie nepamiršdavo pasninkauti. Prieš didžiąsias metų šventes laikydavosi didžiojo pasninko. Nevalgydavo nei mėsos, nei pieno produktų.

Nuo seno, kaip ir dabar, kaime šventė Šv. Kalėdas, Naujuosius metus, Tris Karalius, Užgavėnes, Verbas, Šv. Velykas, Šeštines, Sekmines, Jonines, Žolinę ir Visų Šventųjų šventę.

Papročio švęsti gimimo dieną nebuvo. Bet žmonės niekada nepamiršdavo vardadienių. Labiausiai buvo švenčiamos Joninės. Taip pat nepamiršdavo ir talkų pabaigtuvių. Šventėms ruošdavosi visos šeimos: kepė pyragus, raugė alų.

Žmonės sirgdavo panašiomis ligomis kaip ir dabar. Bet labiausiai buvo paplitusi tuberkuliozė. Ji tais laikais nusinešė ne vieną gyvybę. Dažniausiai nuo jos mirdavo vaikai.

Darbo dienomis žmonės dirbo lauko darbus. Didžiuosius lauko darbus kaimiečiai dirbo kartu, talkininkaudami vienas kitam. Pabaigus darbus, atėjus šeštadieniui, vykdavo patalkiai, būdavo rengiami šokiai. Jaunimas linksmindavosi, dainuodavo. Didžiosiomis metų šventėmis visi kaimo gyventojai patraukdavo arkliais kinkytomis vežėčiomis į bažnyčią.

Apranga taip pat atspindėjo šventes ir šokiadienius. Švenčių dienomis moterys vilkosi išėiginiais sijonais, vyrai – kostiumais. Paprastomis dienomis vilkėjo paprastais darbo drabužiais: žiemą – paltais arba milu trauktais kailiniais, nes paltus mažai kas turėjo. Į turgų važiuodami apsivilkdavo miliniu burnosu – ilgu paltu, kurį galėjo užsivilkti ir ant kailinių.

Pasenę tėvai savo ūkį palikdavo vaikams. Vaikas, kuriam atitekdavo tėvų ūkis, privalėjo išlaikyti savo tėvus. Jiems atpildavo po kelis maišus grūdų, užaugindavo kiauliu, duodavo kiaušinių ir visko, ko jiems prireikdavo. Tai buvo išimtinė tėvams. O broliams ir seserims reikėjo išmokėti dalis.

1940–1941 m. Martynaičių kaimas taip pat pajautė pasikeitimus. Iš pradžių žmonės, nesuvokdami kas vyksta, ėjo į pakeles žiūrėti, kaip žygiuoja Raudonoji armija. Kai kurie net džiaugėsi šia eiseną. Bet džiaugsmas truko neilgai. Greitai pasikeitė valsčiaus valdžia, o 1940 m. liepą visi prievarta buvo išvaryti balsuoti už „liaudies“ seimą. Žmonės buvo pasimėtę, nežinojo, kaip elgtis. Rusai pradėjo juos varyti darbams, apkasų kasti.

Laimei, pirmoji rusų okupacija truko neilgai. 1941 m. birželio 22 d. prasidėjęs karas pakeitė valdžią. Karo frontas praėjo be didesnių įvykių. Žmonėms kėlė nerimą karo nežinia. Jie manė, kad bus paimti į frontą. Tačiau tikrąją karo baimę žmonės pajuto traukiantis vokiečiams.

Atžygiuojantys rusai padeginėjo pakelės sodybas, sudegino Jonausko daržinę. Žmonės bijojo išeiti į atviras vietas, slėpėsi išsirengtose žeminėse. Frontas praėjo per keletą dienų.

Pokaris – sunkumų ir išbandymų metas. Kadangi didžioji kaimo dalis buvo atviroje, plynoje vietovėje, partizanams įsikurti arti nebuvo sąlygų. Kaimas partizanų neturėjo, o ir sribai retai lankydavosi. Bet žmonės vis tiek negalėjo ramiai gyventi. Jie bijojo ir vienu, ir kitu.

Po karo gyvenimas pasikeitė iš esmės. Gyventojams buvo uždėtos prievartinės pyliavos (duoklės). Jie turėjo atiduoti valstybei grūdus, vilną ir kitus žemės ūkio produktus, pirkti obligacijas – valstybinę paskolą, per prievartą stoti į kolūkį. Kiek įmąnydami žmonės tam priešinosi.

1948 m. iš kaimo buvo išstremta Paulauskų šeima. Juos išbuožino už tai, kad turėjo daugiausia žemės, o ūkyje netrukus įkūrė Martynaičių kolūkį. Viename namo gale apgyvendino jaunas šeimas, o kitame įrengė kolūkio kontorą. Kolūkio pirmininku buvo „išrinktas“ I. Karčiauskas. Kolūkiečiai iš pradžių atlyginimą gaudavo tik metų gale, ir tai jis buvo labai menkas. Iš gauto prastų grūdų maišio nebuvo galima nė duonos išsikepti.

Kaimo gyvenimą pokariu iš esmės pakeitė ir melioracija. Ji vyko dviem etapais: pirmasis prasidėjo 1967–1968 m., o antrasis – 1976–1977 m. Per melioraciją žmonės iš vienkiemių vėl buvo keliami į gatvinį, kolūkinį kaimą. Jame pirmasis elektrą įsivedė Kupšys.

1988–1989 m. prasidėjo atgimimas. Kaime pasirodė studentų, agitavusių rinkimuose į Aukščiausiąją Tarybą balsuoti už Sąjūdžio iškeltus kandidatus. Žmonėms sušvito nepriklausomybės viltis. Pirmą kartą demokratiniu būdu buvo renkamos ne tik aukščiausioji, bet ir vietinė, apylinkės taryba. Žmonės džiaugėsi, aktyviai dalyvavo šventiniuose susitikimuose su būsimais deputatais.

Panaikinus kolektyvinę nuosavybę, gražinus žemę buvusiems savininkams ir naujakuriams, išdalijus kolūkio techniką ir gyvulius, 1992 m. pavasarį žemė buvo apsėta į savo ūkius sugrįžusių savininkų.

Pateikė Akvilina Kupšienė, gimusi 1925 m.

XVIII a. pabaigos–XX a. pradžios Pakutuvėnų kaimo gyventojai

Anicetas Stonkus

Nors retsykiais prisimink išėjusius artimuosius, draugus ar kaimynus...

Kai išėsi – gal ir Tave kas prisimins...

Autorius

Ieškodamas Lietuvos valstybės istorijos archyve Stonkų giminės ištakų, nusprendžiau kartu patyrinti dar porą temų: 1) Stonkų pavardės paplitimą istorijos raidoje Kulių, Plungės ir gretimose parapijose; 2) Pakutuvėnų kaimo gyventojų pavardes, randamas istorijos šaltiniuose.

Istorijos šaltiniai – Žemaičių ir Telšių vyskupijos, Rietavo, Skuodo ir Alsėdžių dekanatų metrikų knygos.

Kiekvienoje parapijoje buvo daromi įrašai trijose metrikų knygose: krikšto, santuokos ir mirties. Lietuvos valstybės istorijos archyve saugomos išlikusios Plungės ir Kulių parapijų, įeinančių į Rietavo dekanatą, metrikų knygos nuo 1794 iki 1915 m.

Įrašai iki 1830 m. rašyti lotynų, 1830–1863 m. – lenkų, vėliau, iki pat 1915 m. – rusų kalba. Žemaitiškos pavardės ir vardai sulenkinti arba surusinti.

Reiškiu pagarbą seniesiems raštininkams. Nors rašė žąsies plunksna, savo darbo rašalu, tačiau rašysena daugiausia labai graži, kaligrafiška. Tik kai kada skaitant painiavą kelia dėl puikavimosi prie raidžių priraitytos įvairios uodegytės.

Seniausi įrašai trumpi, lakoniški: nurodoma mirusiojo asmens amžius, ar priėmęs sakramentus, kokiose kapinėse palaidotas. Vėliau įrašai jau išsamesni: nurodoma, nuo ko mirė, amžius, liko našlė ar našlys, išvardyti našlaičiai.

Mano tyrinėjimas apėmė 1794–1915 m. Pagrindą sudarė Kulių ir Plungės parapijų metrikai, kurių apytikriai būtų 726 knygos. Be to, dar teko studijuoti ir kai kurias gretimų Kartenos, Rietavo, Endriejavo, Platelių parapijų knygas. Visoms knygoms atidžiai peržiūrėti ir padaryti išrašus prireiktų mažiausiai pusės metų be poilsio dienų. Todėl knygas teko rinktis apskaičiavus, kokiais metais būtų galima rasti žinių apie Stonkų senelius, prosenelius, proseneles, proprosenelius.

1794–1825 m. knygas išstudijavau atidžiai. Šitas mirusiųjų ieškojimas man



Kabantis tiltas ~1960 m. Iš Juozo Šakinio rinkinio



*Pavasarininkų
dvidešimtmetis prie
Plungės bažnyčios
1937 m. (centre
matyti koplyčia,
kuri vėliau buvo
padovanota
Pakutuvėnams).
Fotografas P. Butkus.
Iš Jolantos Klietkutės
asmeninio archyvo*

asocijuojasi su poledine žūkle. Išsigręži eketę ir krutini meškerę laukdamas, kol kas užkibs. Taip ir čia – užsisakai metrikų knygas ir verti lapą po lapo: gal aptiksi kokį praeities Stonkų ar kitą pakutuvėniškį.

Taigi baigiu išangą ir parodau, kas pavyko rasti.

Išrašai iš metrikų knygų

1. 1794 m. vasario 1 d. Pakutuvėnuose mirė berniukas, 6 metų Jonas (Joanes) Rutė. Palaidotas Kulių parapijos kapinėse.

2. 1794 m. vasario 4 d. teologijos daktaras Antonijus Rimkevičius Kulių bažnyčioje sutuokė Mykolą Stropų (Nikolom Stropowicz), gimusį Pakutuvėnų kaime, ir Mariją Smilingytę (Mariannam Smilingówna), kilusią iš Mostaičių. Abu iš Kulių parapijos.

3. 1794 m. vasario 11 d. Pakutuvėnuose mirė 1 metų mergaitė Ieva Rutyte (Rutówna). Palaidota Kulių parapijos kapinėse.

4. 1794 m. birželio 26 d. Pakutuvėnuose mirė motina Marcelė Stropienė (Marciana Stropowa), 56 metų. Suteikti šventi sakramentai, palaidota Kulių parapijos kapuose.

5. 1794 m. spalio 19 d. Pakutuvėnuose mirė 37 metų Ona Normantienė. Palaidota Kulių parapijos kapuose.

6. 1795 m. balandžio 17 d. Pakutuvėnuose mirė 3 dienų berniukas Motiejus (Mathius) Brazdeikis. Palaidotas Kuliuose.

7. 1795 m. rugpjūčio 23 d. Kulių bažnyčios kamendorius J. Rimkevičius Vincentu pakrikštijo Prano Norkaus ir Magdalenos Stroputės-Norkienės sūnų iš Pakutuvėnų. Kūmai: Kotryna Skulskienė ir Motiejus Stropus iš to paties kaimo.

8. 1795 m. rugpjūčio 29 d. kamendorius J. Rimkevičius pakrikštijo Petronėlė Petro Žutauto ir Veronikos Šarkauskaitės-Žutautienės dukterį. Kūmai: Teodoras Gudas ir Magdalena Žutautienė iš Pakutuvėnų.

9. 1795 m. spalio 2 d. Bonventūru pakrikštytas Lauryno Stropaus ir Agotos Baltuonytės sūnus iš Pakutuvėnų. Kūmai: pakutuvėniškiai Pranas Norkus (Norkiewicz) ir Marijona Stropienė.

10. 1795 m. lapkričio 8 d. Cecilija pakrikštyta Mykolo Stropaus ir Marijonos Smilingytės-Stropienės duktė iš Pakutuvėnų. Kūmai: pakutuvėniškiai Motiejus Skulskis ir Magdalena Norkienė.

11. 1795 m. gruodžio 19 d. Pakutuvėnuose mirė 30 metų amžiaus Magdalena Kazlauskienė (Kozłowska).

12. 1795 m. gruodžio 20 d. Pakutuvėnuose mirė kūdikis Pranas (Frans) Kazlauskis.

13. 1795 m. gruodžio 21 d. Pakutuvėnuose mirė 13 metų mergaitė Ona Tarvydaitė (Anna Tarwidówna).

14. 1795 m. gruodžio 22 d. Pakutuvėnuose mirė Marcijona Tarvydienė, 60 metų amžiaus. Šv. sakramentus suteikė kamendorius Juozapas Rimkevičius. Palaidota Kulių kapuose.

15. 1796 m. sausio 12 d. Kulių vikaras Juozapas Rimkevičius pakrikštijo Mykolo Norkaus ir Marijonos Steponavičiūtės-Norkienės dukterį iš Pakutuvėnų. Kūmai: Motiejus Drungilas ir Magdalena Stropienė iš Kulių parapijos.

16. 1796 m. sausio 14 d. Kulių vikaras J. Rimkevičius Povilu pakrikštijo berniuką. Tėvai: Motiejus Prušinskis ir Teresė Anužytė-Prušinskienė iš Pakutuvėnų. Kūmai: Juozas Drungilas ir Klara Montvidaitė iš Kulių miestelio.

17. 1796 m. sausio 23 d. Pakutuvėnų kaime mirė Laurynas Kazlauskis, 70 metų amžiaus. Šv. sakramentus suteikė Pranciškus Monkevičius. Palaidotas Kulių kapuose.

18. 1796 m. kovo 10 d. Pakutuvėnuose mirė 28 metų Elzbieta Raudonienė. Šv. sakramentus suteikė kamendorius Juozapas Rimkevičius. Palaidota Kulių parapijos kapuose.

19. 1796 m. kovo 20 d. Pakutuvėnuose mirė Bartolomėjus Rutė. Šv. sakramentus suteikė Kulių kamendorius Pranciškus Monkevičius. Palaidotas Kulių kapuose.

20. 1796 m. balandžio 13 d. Pakutuvėnuose mirė Kazimieras Brazdeikis, 90 metų amžiaus. Palaidotas Kuliuose.

21. 1796 m. balandžio 13 d. Mirė Andriejus Einoris iš Pakutuvėnų.

22. 1796 m. gegužės 2 d. Kulių parapijos kamendorius Pr. Monkevičius Ona pakrikštijo Lauryno Keblio ir Onos Prušinskaitės dukterį. Kūmai: Matas Prušinskas ir Ona Brazdeikienė iš Pakutuvėnų.

23. 1796 m. liepos 31 d. Pakutuvėnuose mirė 72 metų amžiaus Barbora Rutienė. Šv. sakramentus suteikė kamendorius Juozapas Nemūra. Palaidota Kulių kapinėse.

24. 1796 m. rugsėjo 10 d. Kulių bažnyčios kamendorius J. Rimkevičius Petronėle pakrikštijo mergaitę. Tėvai Antanas Stonkus ir Justina Alšauskaitė-Stonkienė iš Pakutuvėnų. Kūmai: Laurynas Milašius ir Marijona Kusienė iš Pakutuvėnų.

25. 1796 m. rugsėjo 19 d. Kulių kamendorius Juozapas Nemūra Ona pakrikštijo Antano Bučniaus ir Ievos Matulytės dukterį iš Pakutuvėnų. Kūmai: Jurgis Kniūkšta ir Marija Matulytė iš Kulių parapijos.

26. 1796 m. rugsėjo 20 d. teolog. daktaras Juozapas Rimkevičius Antanu pakrikštijo Motiejaus Skulskio ir Kotrynos Kilšauskaitės-Skulskienės sūnų iš Pakutuvėnų. Kūmai: Juozas Radzevičius iš Kulių ir Magdalena Norkienė iš Pakutuvėnų.

27. 1796 m. spalio 20 d. teolog. daktaras Juozapas Rimkevičius Barbora pakrikštijo Martyno Brazdausio ir Balcevičiūtės-Brazdauskienės dukterį iš Pakutuvėnų. Kūmai Mykolas Norkus (Norkiewicz) ir Petronėlė Laurinkienė.

28. 1797 m. gegužės 18 d. Pakutuvėnuose mirė 9 mėnesių Petronėlė Stonkutė.

29. 1797 m. liepos 31 d. Pakutuvėnuose mirė Agota Stroputė, 25 metų.
30. 1798 m. kovo 19 d. Pakutuvėnuose mirė vienerių metų Antanas Skulskis.
31. 1798 m. balandžio 13 d. Pakutuvėnuose mirė 1 metų Juozas Milašius. Palaidotas balandžio 14 d. Pakutuvėnų kapinėse.
32. 1798 m. balandžio 21 d. Pakutuvėnuose mirė 50 metų Pranciškus Tarvydas.
33. 1800 m. sausio 12 d. mirė Motiejus Stropus, 23 metų, iš Pakutuvėnų.
34. 1800 m. sausio 20 d. mirė Barbora Vaurienė, Jurgio duktė, 74 metų, iš Pakutuvėnų.
35. 1800 m. sausio 20 d. mirė Vincentas Gedgaudas, 19 metų, iš Pakutuvėnų.
36. 1800 m. vasario 21 d. mirė Jonas Gailius, 1 metų, iš Pakutuvėnų. Palaidotas Kuliuose.
37. 1800 m. kovo 20 d. Pakutuvėnuose mirė kūdikis Juozas Raginis.
38. 1800 m. gegužės 25 d. Pakutuvėnuose mirė 1 mėnesio Petras Milašius (Miłaszewicz).
39. 1800 m. rugsėjo 10 d. Pakutuvėnuose mirė kūdikis Aleksandras Norkus (Norkiewicz).
40. 1800 m. lapkričio 5 d. Pakutuvėnuose mirė 83 metų Justina Anužienė.
41. 1800 m. lapkričio 12 d. Pakutuvėnuose mirė 85 metų Marijona Milašienė.
42. 1801 m. sausio 13 d. Pakutuvėnuose mirė 7 mėnesių Keblio sūnus Pranas.
43. 1801 m. rugpjūčio 13 d. Pakutuvėnuose mirė 53 metų Jurgis Vauras. Palaidotas Kuliuose.
44. 1802 m. kovo 18 d. Ignacijus Gotautas Kuliuose pakrikštijo Jurgio Rutės ir Marijos Andriūšytės-Rutienės dukterį Petronėlę iš Pakutuvėnų.
45. 1802 m. kovo 31 d. Kazimieru pakrikštytas Stanislovo ir Onos Salių sūnus iš Pakutuvėnų. Kūmas Milašius iš Pakutuvėnų.
46. 1802 m. gegužės 5 d. Antanu pakrikštytas Antano Stonkaus (Stonkiewicz) ir Justinos Alšauskaitės-Stonkienės sūnus. Kūmai: Stanislovas Salys ir Kristina Milašienė iš Pakutuvėnų.
47. 1802 m. gegužės 14 d. Rozalija pakrikštyta Klemenso Urbono ir Petronėlės Kniūkštaitės-Urbonienės duktė iš Pakutuvėnų.
48. 1802 m. rugpjūčio 4 d. Ona pakrikštyta Mato ir Kotrynos Kusaitės Skulskių duktė. Kūmai: Juozas Norkus iš Kupšių ir Marijona Stropienė iš Pakutuvėnų.
49. 1802 m. rugpjūčio 11 d. Kotryna pakrikštyta Juozo Gedgaudo ir Marijonos Astrauskaitės-Gedgaudienės duktė iš Pakutuvėnų. Kūmai: Stanislovas Salys iš Pakutuvėnų, Kotryna Salienė iš Pakiščių.
50. 1802 m. spalio 18 d. Bonventūru pakrikštytas Prano ir Magdalenos Stroputės Norkų sūnus. Kūmai: Mikas Norkus ir Marijona Stropienė.
51. 1803 m. kovo 13 d. Bartolomiejumi pakrikštytas Mykolo Norkaus (Nikola Norkiewicz) ir Marijonos Steponavičiūtės-Norkienės sūnus iš Pakutuvėnų. Kūmai: Pranciškus Norkus iš Pakutuvėnų ir Joana Šymienė iš Kupšių.
52. 1803 m. gegužės 16 d. Dominyka ir Pranciška pakrikštytos Mykolo ir Marijonos Smilingytės Stropų dukterys iš Pakutuvėnų. Kūmai: Andriejus Smilingis iš Mostaičių ir Marijona Stropienė iš Pakutuvėnų.
53. 1803 m. gruodžio 30 d. Steponu pakrikštytas Stepono Vauraus ir Marijonos Gedgaudaitės-Vaurienės sūnus. Kūmai: Jonas Jokymas ir Marijona Rupeikienė iš Pakutuvėnų.

54. 1804 m. vasario 8 d. Agota pakrikštyta Pranciškaus ir Magdalenos Stroputės Norkų duktė. Kūmai: Mykolas Beržanskis ir Marijona Norkienė iš Klepščių, Plungės parapija.

55. 1804 m. kovo 5 d. Kazimieru pakrikštytas Juozapo ir Marijonos Astrauskaitės-Gedgaudienės sūnus iš Pakutuvėnų. Kūmai: Kazimieras Salys iš Valužių kaimo ir Marijona Vaurienė iš Pakutuvėnų.

56. 1804 m. birželio 5 d. Ignacu pakrikštytas Ignaco ir Veronikos Laurinkutės Šulinskių sūnus iš Pakutuvėnų.

57. 1804 m. rugsėjo 18 d. Pranciškum pakrikštytas Mykolo ir Marijonos Smilingytės Stropų sūnus iš Pakutuvėnų.

58. 1804 m. gruodžio 10 d. Joana pakrikštyta Petro ir Barboros Zaboraitės Stropų duktė iš Pakutuvėnų. Kūmai: Pranciškus Norkus ir Marijona Stropienė iš Pakutuvėnų.

59. 1804 m. gruodžio 22 d. Plungėje Jurgis Pabrėža sutuokė Matą Dergintį iš Pakutuvėnų ir Petronėlę Kuzavaitę iš Alksnėnų. Liudytojai: Steponas Vauras, Juozapas Gedgaudas iš Pakutuvėnų.

60. 1805 m. gruodžio 28 d. Petronėle pakrikštyta Augustino ir Agotos Balcevičiūtės Žygu iš Pakutuvėnų duktė. Kūmai – to pat kaimo gyventojai Pranciškus Norkus ir Kotryna Skulskienė.

61. 1806 m. rugpjūčio 10 d. Elzbieta pakrikštyta Lauryno ir Kristinos Uznytės Milašių duktė. Kūmai: Jonas Uznys ir Marijona Autienė iš Pakutuvėnų.

62. 1806 m. rugsėjo 10 d. Agota pakrikštyta Pranciškaus Norkaus ir Magdalenos Stroputės-Norkienės dukra. Kūmai: Leonas Skulskis ir Magdalena Stropienė iš Pakutuvėnų.

63. 1806 m. spalio 29 d. Martynu pakrikštytas Vincento ir Veronikos Laurinkutės Šulinskių sūnus. Kūmai: Laurynas Milašius ir Konstancija Gedgaidaitė iš Pakutuvėnų.

64. 1807 m. kovo 28 d. Juozapu pakrikštytas Juozapo ir Marijonos Astrauskaitės Gedgaudų sūnus. Kūmai: Motiejus Milašius ir Marijona Rutienė iš Pakutuvėnų.

65. 1807 m. gegužės 23 d. Jurgiu pakrikštytas Vincento ir Petronėlės Uznytės Žebrauskų sūnus. Kūmai: Uznys ir Milašienė iš Pakutuvėnų.

66. 1807 m. lapkričio 4 d. Stanislovu pakrikštytas Petro ir Rožės Petrylaitės Venckų sūnus. Kūmai: Jurgis Norvila ir Marijona Stropienė iš Pakutuvėnų.

67. 1808 m. spalio 1 d. Kulių bažnyčios altarista Klemensas Koncevičius Teodoru pakrikštijo Pranciškaus ir Magdalenos Stroputės Norkų sūnų. Kūmai: Mykolas Stropus ir Anastazija Norkutė.

68. 1809 m. kovo 4 d. Agota pakrikštyta Mykolo ir Petronėlės Drakšaitės Kniūkštų duktė iš Pakutuvėnų.

69. 1809 m. kovo 4 d. Vincentu pakrikštytas Tomo ir Marijonos Daugintytės Lubių sūnus iš Pakutuvėnų. Kūmai: Laurynas Stropus iš Pakutuvėnų ir Agnė Vauraitė iš Kupšių kaimo.

70. 1809 m. rugpjūčio 27 d. Vincentu pakrikštytas Mykolo ir Marijonos Smilingytės Stropų sūnus. Kūmai: Jonas Kniūkšta ir Rozalija Stonkutė iš Pakutuvėnų.

71. 1809 m. rugsėjo 25 d. Antanu pakrikštytas Juozo ir Ievos Vaurų sūnus. Kūmai: Matas Vaurus ir Teklė Vaurienė.

72. 1809 m. spalio 16 d. Antanu pakrikštytas Mykolo Norkaus ir Marijonos Steponavičiūtės-Norkienės sūnus. Kūmai: Polikarpas Pryšmontas ir Agota Milašiūtė iš Pakutuvėnų.

73. 1810 m. sausio 20 d. Magdalena pakrikštyta Jurgio ir Onos Zūbių duktė. Kūmai: Matas Vaurus ir Marijona Milašienė iš Pakutuvėnų.

74. 1810 m. gegužės 24 d. Teodoru pakrikštytas Motiejaus ir Marijonos Eitutytės Stropų sūnus. Kūmai: Šymas iš Kulių ir Rozalija Skulskienė iš Pakutuvėnų.

75. 1810 m. liepos 22 d. Kuliuose palaidota 2 mėnesių Lauryno Jurkaus duktė Teodora iš Pakutuvėnų.

76. 1810 m. liepos 24 d. Pakutuvėnuose be Šv. sakramento mirė Jurgis Zūbė, 54 metų. Palaidotas kaimo kapinėse.

77. 1810 m. rugpjūčio 28 d. Kuliuose palaidotas 22 metų Motiejaus Skulskio sūnus iš Pakutuvėnų.

78. 1810 m. gruodžio 3 d. Kuliuose palaidotas 1 metų Petro Gudo (Gudowski) sūnus Ignas iš Pakutuvėnų kaimo.

79. 1810 m. gruodžio 23 d. Kuliuose palaidotas 44 metų amžiaus Juozas Zaboras iš Pakutuvėnų.

80. 1810 m. gruodžio 27 d. Kuliuose palaidotas 85 metų Jurgis Žutautas, s. Magdalenos, iš Pakutuvėnų.

81. 1811 m. balandžio 12 d. Antanu pakrikštytas Lauryno ir Petronėlės Gaudutytės Kubilių sūnus iš Pakutuvėnų. Kūmas – Polikarpas Pryšmontas iš to paties kaimo.

82. 1811 m. balandžio 21 d. Juozapu pakrikštytas Tomo ir Marijonos Vauraitės Lukšų sūnus. Kūmai: Juozas Stropus ir Marijona Skulskienė iš Pakutuvėnų.

83. 1811 m. rugsėjo 1 d. Prancišku pakrikštytas Juozapo ir Marijonos Astrauskaitės Gedgaudų sūnus. Kūmai: Antanas Uznyis ir Kotryna Salytė iš Pakutuvėnų.

84. 1813 m. gegužės 6 d. Kulių vikaras Stanislovas Lenskis pakrikštijo Juozapu Juozo ir Onos Drungilų sūnų. Kūmai: Polikarpas Pryšmantas ir Petronėlė Drungilienė iš Pakutuvėnų.

85. 1814 m. gruodžio 8 d. Viktoru (Viktorinu) pakrikštytas Jono ir Rožės Vyšniauskaitės Jonušų sūnus iš Pakutuvėnų.

86. 1816 m. sausio 5 d. Veronika pakrikštyta Juozapo ir Marijonos Strauskaitės Gedgaudų duktė. Kūmai: Norvilas iš Palūščių ir Žutautaitė iš Pakutuvėnų.

87. 1816 m. sausio 8 d. Kuliuose Petronėle pakrikštyta Pranciškaus ir Petronėlės Stroputės Norkų (Norkiewicz) dukra. Kūmai: Juozapas Norkus iš Kupšių ir Cecilija Stroputė iš Pakutuvėnų.

88. 1816 m. vasario 6 d. Agota pakrikštyta Mykolo ir Marijonos Valatkaitės Lukauskų duktė iš Pakutuvėnų.

89. 1816 m. birželio 28 d. Kulių bažnyčios vikaras Felicijonas Baltukevičius Martynu pakrikštijo Petro ir Petronėlės Uznytės Žebrauskų sūnų. Kūmai Motiejus Norkus ir Ona Rutyte iš Pakutuvėnų.

90. 1817 m. rugpjūčio 25 d. Bartolomėjumi pakrikštytas Antano ir Rozalijos Skulskytės Žutautų sūnus. Kūmai: Pranciškus Norkus ir Marijona Urnikaitė iš Pakutuvėnų.

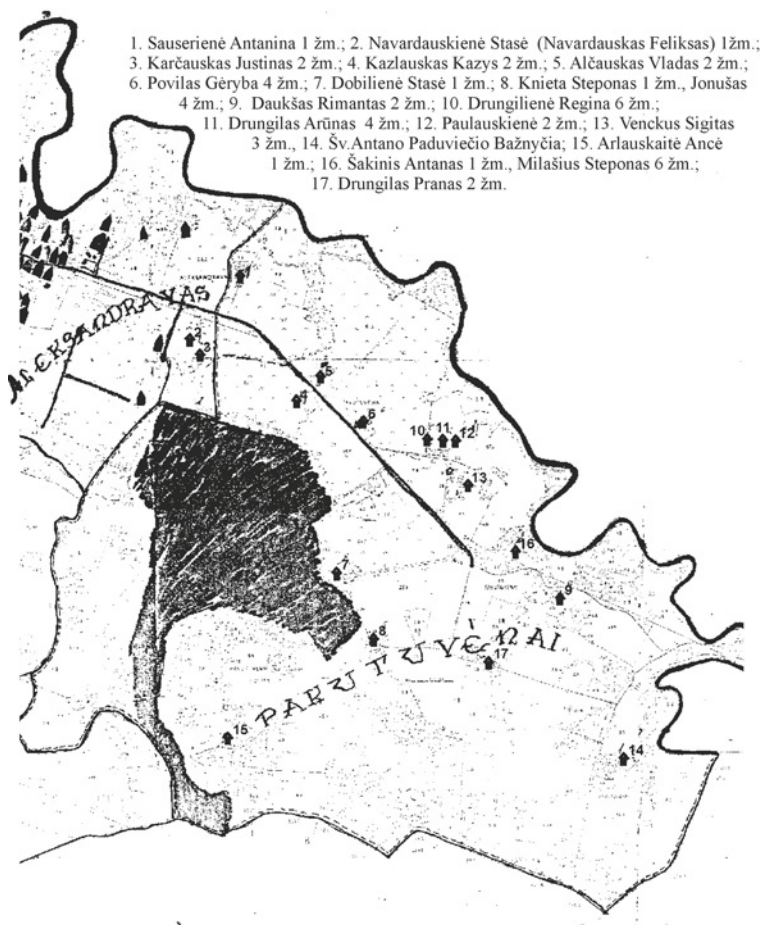

*Pakutuvėnų kaimo
 gyventojai 1997 m.
 Žemėlapis pagal
 Plungės žemėtvarkos
 archyvo duomenis
 sudarė Veronika
 Simutienė, kopija iš
 jos rinkinio*

91. 1819m. kovo 8 d. Juozapu pakrikštytas Bartolomėjaus ir Petronėlės Milašiūtės Rupeikų sūnus iš Pakutuvėnų. Kūmai: Kazimieras Rupeika ir Agota Pauliutė iš Liepgirių, Kartenos parapija.

92. 1819 m. gegužės 1 d. Kulių bažnyčios vikaras Motiejus Urbonavičius Barbora pakrikštijo Tomo ir Marijonos Daugintytės Lubių dukterį. Kūmai: Bonventūras Stropus ir Rozalija Skulskytė iš Pakutuvėnų.

93. 1819 m. rugpjūčio 12 d. Kulių vikaras Motiejus Urbonavičius Marijona pakrikštijo Antano ir Marijonos Rutytės Uznių dukterį. Kūmai: Antanas Karpavičius ir Ieva Gedgaudaitė. Visi iš Pakutuvėnų kaimo.

94. 1819 m. gruodžio 30 d. Kulių vikaras Felicijonas Baltukevičius Antanu pakrikštijo Juozapo ir Agnės Einorytės Lingių sūnų. Kūmai: Stanislovas Norkus ir Anelė Einorytė. Visi iš Pakutuvėnų kaimo.

95. 1820 m. rugpjūčio 4 d. Pakutuvėnuose mirė 4 mėnesių Petro Laureckio duktė. Palaidota Pakutuvėnų kapinėse.

96. 1820 m. rugsėjo 6 d. Pakutuvėnuose mirė 44 metų Pranciška Norkienė. Palaidota Kulių kapinėse.

97. 1822 m. birželio 18 d. Pranciškus Butkevičius Kuliuose Pranciškumi pakrikštijo Felikso ir Barbaros Žygaitės Šiaulių sūnų. Kūmai: Pranas Urbonas ir Liudvika Norkutė iš Pakutuvėnų.

98. 1823 m. vasario 7 d. Kulių bažnyčios vikaras Pranciškus Butkevičius Antanu pakrikštijo Jurgio ir Barbaros Vengalytės Brazdeikių sūnų. Kūmai: Panciškus Norkus ir Magdalena Norkienė iš Pakutuvėnų.

99. 1826 m. vasario 16 d. vikaras Raimondas Steponavičius Pranciškumi pakrikštijo Juozapo ir Agotos Byčkaitės Lingių sūnų. Kūmai: Ignas Uznys ir Barbora Byčkauskaitė iš Pakutuvėnų.

100. 1826 m. vasario 16 d. Grasilda pakrikštyta Pranciškaus ir Liudvikos Steponavičiūtės Norkų duktė. Kūmai: Pranciškus Norkus ir Magdalena Norkienė. Visi iš Pakutuvėnų.

101. 1826 m. vasario 19 d. Jurgiū pakrikštytas Jono ir Marcijonos Stauskaitės Vitkų sūnus. Kūmai: Bonventūras Stropus ir Marijona Žutautaitė. Visi iš Pakutuvėnų kaimo.

102. 1826 m. vasario 21 d. Ona pakrikštyta Kazimiero ir Agnės Astrauskaitės Riekašių duktė. Kūmai: Marcijonas Gavelis ir Marcijona Gedgaudaitė. Visi iš Pakutuvėnų.

103. 1826 m. rugsėjo 30 d. Mykolu pakrikštytas Jono ir Rozalijos Vyšniauskaitės Jonušų sūnus iš Pakutuvėnų. Kūmai: Antanas Vaurus iš Narvaišių kaimo, Plungės parapija, ir Joana Daukšaitė iš Pakutuvėnų.

104. 1827 m. sausio 17 d. Kulių bažnyčios altariaus Juozapas Baltunavičius Ignu pakrikštijo Petro ir Petronėlės Skulskytės Vaškių sūnų. Kūmai: Ignas Vaišvila ir Marijona Stropienė. Visi iš Pakutuvėnų kaimo.

105. 1827 m. vasario 27 d. Pranciškumi pakrikštytas Melitono ir Rozalijos Jankauskaitės Mockų sūnus. Kūmai: Antanas Paulauskas ir Byčkutė iš Pakutuvėnų.

106. 1827 m. kovo 12 d. Pranciškumi pakrikštytas Juozapo ir Barbaros Vengalytės Brazdeikių sūnus. Kūmai: Pranas Mažeika ir Agnė Riekašienė. Visi iš Pakutuvėnų kaimo.

107. 1827 m. balandžio 13 d. Agnieška pakrikštyta Bartolomejaus ir Šlepetytės Norkų duktė. Kūmai: Matas Joneckis ir Agnė Riekašienė iš Pakutuvėnų.

108. 1827 m. gegužės 19 d. Petronėle pakrikštyta Antano ir Petronėlės Lubytės Kriepų duktė. Kūmai: Dominykas Stropus ir Marijona Žutautienė iš Pakutuvėnų.

109. 1827 m. gegužės 22 d. Kulių parapijos klebonas Antanas Jankavičius Ignacu pakrikštijo Tomo ir Antaninos Kriepaitės Byčkų sūnų. Kūmai: Bartolomėjus Norkus ir Kristina Gedgaudaitė. Visi iš Pakutuvėnų kaimo.

110. 1827 m. liepos 19 d. Juozapu pakrikštytas Motiejaus ir Petronėlės Čyžauskaitės Norkų sūnus. Kūmai: Kazimieras Riekašius ir Marijona Čyžauskaitė iš Pakutuvėnų.

111. 1827 m. rugpjūčio 27 d. Pranciškumi pakrikštytas Bartolomejaus ir Marcijonos Macijauskaitės Norkų sūnus. Kūmai: Pranas Vaišnora iš Baltmiškių ir Marijona Vaišvydienė iš Pakutuvėnų.

112. 1830 m. sausio 1 d. nuo senatvės Pakutuvėnuose mirė 70 metų Mykolas Žukauskas.

113. 1830 m. birželio 17 d. nuo kokliušo Pakutuvėnuose mirė 10 mėnesių Jono ir Antaninos Norkutės Stropų duktė.

114. 1840 m. lapkričio 27 d. Pakutuvėnuose mirė 32 metų Marcelė Dobilienė. Liko našlys Mykolas Dobilas.

115. 1849 m. sausio 8 d. Pakutuvėnuose mirė nuo silpnumo Marijono ir Petronėlės Malakauskaitės Stropų duktė Teodora.

116. 1849 m. kovo 14 d. Pakutuvėnuose mirė nuo silpnumo 1 metų Antano ir Petronėlės Stonkutės Mickų sūnus Simonas.

117. 1859 m. kovo 22 d. Pakutuvėnuose nuo kokliušo mirė 1 metų Mykolo ir Petronėlės Sabaliauskaitės Dobilų sūnus Stanislovas. Kovo 24 d. palaidotas Pakutuvėnų kapuose.

118. 1859 m. birželio 1 d. Pakutuvėnuose nuo silpnumo mirė 8 mėnesių Antano ir Rozalijos Stonytės Stonkų duktė Marijona. Palaidota birželio 3 d. Kulių kapuose.

119. 1859 m. spalio 12 d. Pakutuvėnuose nuo išdžiūvimo mirė 52 metų Veronika Kusaitė-Gedgaudienė. Liko našlys Juozas Gedgaudas, sūnūs: Ignas, Antanas, Pranciškus, Jonas, dukros: Marijona, Petronėlė.

120. 1862 m. balandžio 30 d. Pakutuvėnų kaime nuo kokliušo mirė Antano ir Petronėlės Puplesytės Brazdeikių 2 metų sūnus Leonas.

121. 1862 m. birželio 19 d. Pakutuvėnuose nuo kokliušo mirė Pranciškaus ir Magdalenos Kukulskių 2 metų sūnus Antanas ir 1 metų dukrytė Barbora. Abu palaidoti Pakutuvėnų kapuose.

122. 1862 m. rugpjūčio mėn. Pakutuvėnuose nuo epilepsijos mirė Petronėlė Gedgaudaitė, Jurgio.

123. 1865 m. balandžio 28 d. vakare Antano ir Petronėlės Puplesytės Brazdeikių šeimoje gimė sūnus. Balandžio 29 d. pakrikštytas Vincentu.

124. 1865 m. liepos 18 d. Pakutuvėnuose Dominyko ir Magdalenos Gricių šeimoje gimė sūnus, pakrikštytas Antanu. Kūmai: Malakauskis ir Marijona Stropienė iš to paties kaimo.

125. 1871 m. vasario 8 d. Pakutuvėnų kaime nuo šiltinės mirė 20 metų Petronėlė Viktorinaitė.

126. 1872 m. sausio 17 d. Pakutuvėnuose nuo plaučių uždegimo mirė Juozapas Stuopelis, 45 metų. Liko našlė Agota Riekašiūtė-Stuopelienė ir duktė Ona. Palaidotas Kuliuose.

127. 1872 m. balandžio 19 d. Pakutuvėnuose mirė nuo trydos 7 metų Pranciškaus ir Magdalenos Kukulskių sūnus Stanislovas.

128. 1872 m. birželio 7 d. Pakutuvėnuose nuo silpnumo mirė Dominyko ir Onos Šiaudanskų 6 mėnesių duktė Domicėlė. Palaidota Pakutuvėnų kapuose.

129. 1872 m. liepos 28 d. Pakutuvėnuose nuo silpnumo mirė Antano ir Petronėlės Puplesytės Brazdeikių pusės metų dukrelė Cecilija. Palaidota Kulių kapuose.

130. 1873 m. sausio 8 d. Pakutuvėnuose mirė Leono ir Petronėlės Riekašiūtės Stropų 15 metų sūnus nuo sudžiūvimo. Sakramentus suteikė Kulių altarista Juozapas Zaniauskas.

131. 1873 m. balandžio 24 d. Pakutuvėnuose mirė 25 metų Ona Bumblytė-Liaudanskienė. Liko sūnus Konstantinas, duktė Ona.

132. 1873 m. gegužės 29 d. Pakutuvėnuose mirė nuo senatvės 80 metų Vincentas Vengalis. Liko našlė apie 80 metų amžiaus Barbora, sūnūs Andrius, Juozas ir duktė Eleonora.

133. 1873 m. spalio 1 d. nuo silpnumo mirė 3 savaičių nesantuokinis Barboros Stroputės sūnus Kazimieras. Palaidotas Pakutuvėnų kapuose.

134. 1874 m. vasario 20 d. Pakutuvėnuose nuo raupų mirė Prano ir Viktorijos Meškauskaitės Gedgaudų 3 metų sūnus Juozas.

135. 1874 m. vasario 26 d. Pakutuvėnuose nuo raupų mirė 46 metų Ona Norkutė-Liaudanskienė. Liko apie 46 metų našlys, sūnūs Kazimieras, Juozapas, Stanislovas, Jeronimas, Jonas ir duktė Rozalija.

136. 1874 m. kovo 21 d. Pakutuvėnuose nuo kokliušo mirė Juozo ir Kotrynos Mickutės Laurinkų 2 metų sūnus Povilas. Palaidotas Mažiavų kaimo kapinėse.

137. 1874 m. gegužės 22 d. Pakutuvėnuose nuo raupų mirė 1 metų nesantuokinė Barboros Demystaitės duktė. Palaidota Pakutuvėnų kaimo kapinėse.

138. 1874 m. birželio 13 d. Pakutuvėnuose nuo kokliušo mirė pusės metų Prano ir Marijonos Gedgaudaitės Brazdeikių duktė.

139. 1874 m. birželio 17 d. Pakutuvėnuose nuo kokliušo mirė Prano ir Petronėlės Mickutės Viktorinų pusės metų duktė Petronėlė.

140. 1875 m. sausio 4 d. Pakutuvėnuose (nuo kirminių) mirė Petro ir Barboros Balsytės Grigalauskių 7 metų duktė.

141. 1875 m. liepos 13 d. Pakutuvėnuose nuo senatvės mirė 75 metų Pranciškus Stropus. Liko našlė Teodora Riekašiūtė-Stropienė, sūnūs Juozapas, Antanas, Pranciškus, dukterys Petronėlė ir Marijona.

142. 1877 m. sausio 23 d. Pakutuvėnuose mirė 70 metų Marijona Stonytė-Stropienė nuo senatvės. Liko našlys Bonventūras Stropus, sūnūs Pranas, Stanislovas, Simonas, Juozas, Ignacijus.

143. 1877 m. lapkričio 11 d. Pakutuvėnuose mirė Pranciškaus ir Petronėlės Mickutės Viktorinų 3 savaičių sūnus Pranas nuo silpnumo.

144. 1877 m. gruodžio 14 d. Pakutuvėnuose mirė nuo senatvės 90 metų Marijona Rutyte-Uznieinė. Liko našlys Antanas, 90 metų, duktė Marijona.

145. 1881 m. sausio 5 d. nuo silpnumo mirė pusės metų Vinco ir Onos Žilių sūnus.

146. 1881 m. vasario 25 d. Pakutuvėnų kaime nuo viduriavimo mirė 35 metų Barbora Grigalauskienė. Liko našlys Petras Grigalauskas, sūnūs Antanas, Tadeušas, Jonas, Stanislovas, Andrius, dukterys Kotryna ir Konstancija.

147. 1881 m. vasario 25 d. Pakutuvėnuose nuo senatvės mirė 80 metų Liudvika Liutikaitė.

148. 1881 m. kovo 5 d. Pakutuvėnuose nuo silpnumo mirė Prano ir Pranciškos Malakauskų pusės metų dukrelė Petronėlė.

149. 1881 m. gegužės 30 d. Pakutuvėnuose nuo šiltinės mirė Prano ir Marijonos Gedgaudaitės 14 metų Brazdeikių sūnus.

150. 1881 m. gegužės 22 d. Pakutuvėnuose nuo vėžio mirė 24 metų Ona Salytė (Sėlenių bendruomenė).

151. 1882 m. sausio 13 d. Pakutuvėnuose nuo džiovos mirė Ignas Stropus. Liko našlė Marcelė Balsytė Stropienė. Be palikuonių.

152. 1882 m. sausio 17 d. Pakutuvėnuose mirė Viktoro Kukulskio, S. Prano, trijų metų duktė.

153. 1882 m. rugpjūčio 13 d. Pakutuvėnuose nuo kokliušo mirė Juozo ir Onos Jurkutės Stropų 2 metų duktė Juzefa.

154. 1882 m. rugpjūčio 18 d. Pakutuvėnuose nuo kokliušo mirė Petro ir Kotrynos Grigalausų 3 metų dukrelė Barbora.

155. 1882 m. rugsėjo 30 d. Pakutuvėnuose nuo plaučių uždegimo mirė pusantų metų Prano ir Marijos Gedgaudaitės Brazdeikių dukrelė Kristina.

156. 1882 m. spalio 11 d. Pakutuvėnuose mirė Barbora Stropūtė-Grigalaušienė, 40 metų. Liko 44 metų našlys Petras ir sūnus Petras.

157. 1882 m. lapkričio 18 d. Pakutuvėnuose nuo silpnumo mirė nesantuokinis Onos Brazdeikytės sūnus Steponas.

158. 1883 m. kovo 30 d. Pakutuvėnų kaime Sėlenių bendruomenėje nuo šiltinės mirė Pranas Mickus, 18 metų, nevedęs.

159. 1883 m. balandžio 15 d. Pakutuvėnų kaime nuo šiltinės mirė 34 metų Juozas Mickus. Nevedęs.

160. 1883 m. gegužės 3 d. Pakutuvėnuose nuo senatvės mirė 74 metų Leonas Stropus. Liko našlė Riekašiūtė-Stropienė, 70 metų, sūnūs Ignas, Vincas, dukterys Veronika ir Marijona.

161. 1884 m. vasario 23 d. Pakutuvėnuose nuo raupų mirė Juozo ir Barboros Paulauskaitės 1 metų sūnus Juozas.

162. 1884 m. balandžio 5 d. Pakutuvėnuose nuo raupų mirė 21 metų nevedęs Ignas Žilinskis.

163. 1886 m. gegužės 27 d. Pakutuvėnuose nuo plaučių uždegimo mirė Rozalija Stonytė-Stonkienė, 68 metų amžiaus. Liko našlys, Plungės valsčiaus Sėlenių bendruomenės Pakutuvėnų kaimo gyventojas Antanas Stonkus.

164. 1886 m. birželio 24 d. Kartenos parapijos vikaras sutuokė našlį, 56 metų Stonkų Antaną, s. Jono, iš Plungės valsčiaus Sėlenių bendruomenės Kulių parapijos Pakutuvėnų kaimo, su 22 metų Emilija Maliauskaite iš Pakutuvėnų kaimo, Kartenos parapijos. Liudininkai: Juozas Maliauskis, Petras Mickus ir Jonas Petrauskas.

165. 1887 m. rugsėjo 22 d. Pakutuvėnų kaime, Sėlenių bendruomenėje, gimė Antano ir Emilijos Maliauskaitės Stonkų sūnus. Kulių parapijos administratorius Platonas Rimkevičius rugsėjo 23 d. pakrikštijo Antanu. Kūmai: Motiejus Rupeika ir Maliauskaitė.

166. 1887 m. spalio 1 d. Kulių parapijos vikaras Juozapas Venckus Celestinu pakrikštijo Juozo ir Onos Jurkutės Stropų sūnų. Kūmai: Jonas Rutė ir Petronėlė Vaitkutė iš Pakutuvėnų.

167. 1889 m. balandžio 27 d. Plungės parapijos vikaras Juozapavičius pakrikštijo Antano ir Emilijos Maliauskaitės Stonkų dukterį Antaniną. Kūmai: Albinas Maliauskis ir Ignacinta Stropienė iš Pakutuvėnų.

168. 1890 m. sausio 2 d. pakrikštytas Petro ir Onos Stropūtės Žilinskų sūnus Jonas. Kūmai: Motiejus Metrikis ir našlė Petronėlė Brazdeikienė iš Pakutuvėnų.

169. 1890 m. vasario 16 d. pakrikštytas Igno ir Prišmontaitės Stropų sūnus Kazimieras. Kūmai: Jurgis Apulskis ir Petronėlė Valatkaitė.

170. 1891 m. vasario 5 d. Pakutuvėnuose nuo šiltinės mirė pusės metų Antano ir Emilijos Maliauskaitės Stonkų sūnus Jonas. Dalyvaujant kunigui Justinui Simonavičiui palaidotas Kulių kapinėse 1891 m. vasario 10 d.

171. 1891 m. rugpjūčio 29 d. Pakutuvėnuose nuo sužeidimo mirė 70 metų Magdalena – Juozo Kukulskio žmona. Paliko nesantuokinius sūnus Pranciškų, Joną, Antaną, santuokinius Juozą ir Praną.

172. 1891 m. rugsėjo 28–29–30 d. Vieštvėnų kaime mirė 2 metų Stanislovas, 4 metų Marijona, 6 metų Kazimieras, 8 metų Stanislava nuo skarlatinos. Tėvai bajorai Feliksas ir Emilija Savickaitė Bartuševičiai. Mirusiųjų kūnai palaidoti 1891 m. spalio 10 d. Kulių kapuose.

173. 1892 m. sausio 2 d. Pakutuvėnuose nuo silpnumo mirė 2 savaičių Petro ir Albinos Juškaitės Grigalauskių sūnus Kostantinas. Palaidotas Kuliuose.

174. 1892 m. sausio 29 d. Pakutuvėnų kaime nuo pūlinio mirė Juozo ir Elzbietos Simučių 6 metų sūnus Antanas. Palaidotas Kulių kapuose.

175. 1892 m. gegužės 9 d. Pakutuvėnų kaime nuo senatvės mirė 68 metų Petronėlė, d. Kazimiero, Riekašiūtė-Stropienė. Liko sūnūs Ignas, Vincas, dukterys Veronika, Marija, Konstancija. Palaidojo kunigas Justinas Simonaitis Kulių kapuose.

176. 1893 m. liepos 24 d. Pakutuvėnuose nuo vidurių ligos mirė 2 metų vaikas, Ignacijaus ir Ignacintos Prišmontaitės Stropų sūnus Juozas.

177. 1893 m. liepos 31 d. Pakutuvėnuose nuo kirmėlių mirė 5 metų berniukas, Stanislovo ir Barboros Milašiūtės Stropų sūnus Stanislovas.

178. 1894 m. spalio 6 d. Pakutuvėnuose nuo silpnumo mirė Antano ir Emilijos Maliauskaitės Stonkų 10 savaičių duktė Marcelė. Palaidota Kulių kapuose.

179. 1895 m. balandžio 4 d. Pakutuvėnuose nuo difterijos mirė 13 metų Ignaco ir Ignacintos Prišmontaitės Stropų sūnus Antanas.

180. 1902 m. kovo 25 d. Pakutuvėnuose nuo senatvės mirė 80 metų amžiaus Mykolas, s. Jono, Dobilas. Liko našlė Petronėlė Dobilienė, sūnūs Juozas, Antanas, duktė Ona.

181. 1902 m. balandžio 24 d. Pakutuvėnuose nuo silpnumo mirė Liudviko ir Onos Simutytytės Jundulų sūnus Edvardas.

182. 1902 m. birželio 12 d. Pakutuvėnuose nuo vandenės mirė 70 metų Leonas Žygus, s. Motiejaus.

183. 1902 m. spalio 5 d. Pakutuvėnuose gimdydama mirė Barbora Pakšaitė-Žilinskienė. Liko našlys Juozas Žilinskis, sūnus Antanas, dukros Zuzana, Kazimiera.

184. 1902 m. lapkričio 30 d. Pakutuvėnuose nuo silpnumo mirė 4 savaičių Igno ir Petronėlės Kriušinskaitės Šleinių duktė.

185. 1903 m. kovo 9 d. Pakutuvėnuose nuo tymų mirė 1 metų Julijono ir Zuzanos Viktorinaitės Guščių sūnus Vladislovas.

186. 1903 m. kovo 15 d. Pakutuvėnuose nuo silpnumo mirė 2 mėnesių Stanislovo ir Pranciškos Leliugaitės Stropų sūnus Jonas.

187. 1903 m. birželio 15 d. Pakutuvėnuose nuo difterijos mirė Antano ir Petronėlės Lūžaitės Brazdeikių 5 metų sūnus.

188. 1903 m. liepos 23 d. Pakutuvėnuose nuo tymų mirė Petro ir Albinos Juškaitės Grigalauskių pusės metų duktė.

189. 1903 m. rugpjūčio 3 d. Pakutuvėnuose nuo silpnumo mirė Liudviko ir Onos Stuopelytės Jundulų 2 savaičių sūnus Andriejus.

190. 1903 m. rugpjūčio 8 d. Pakutuvėnuose nuo tymų mirė Jurgio ir Domicėlės Malakauskaitės Kneitų 2 metų sūnus Leonas.

191. 1903 m. rugsėjo 29 d. Pakutuvėnuose nuo tymų mirė Petro ir Anicetos Stroputės Žilinskų 6 mėnesių duktė Ona.

192. 1903 m. lapkričio 4 d. Pakutuvėnuose mirė Jono ir Konstancijos Žygaitės Brazdeikienės 2 mėnesių duktė Domicelė nuo silpnumo.

193. 1903 m. gruodžio 13 d. Pakutuvėnuose nuo kokliušo mirė Jono ir Marijonos Stuopelytės Gaudučių 1½ metų duktė Marijona.

194. 1903 m. gruodžio 26 d. Pakutuvėnuose nuo plaučių uždegimo mirė 34 metų Stuopelytė Ona, d. Juozo.

195. 1904 m. vasario 25 d. Pakutuvėnuose nuo tymų mirė 1 mėnesio Vinco ir Liudvikos Gudaitės Brazdeikių duktė Petronėlė.

196. 1904 m. spalio 26 d. Pakutuvėnuose nuo vandenės mirė 50 metų Ona Venskutė-Salienė. Liko našlys Kazimieras, sūnūs Kazimieras, Steponas, Kostantinas, Pranciškus, Adomas, Albinas, duktė Ona.

197. 1905 m. sausio 10 d. Pakutuvėnuose nuo kokliušo mirė Bonifaco ir Kostancijos Šlymaitės Anužių 2 metų sūnus Kostantinas.

198. 1905 m. gegužės 23 d. Pakutuvėnuose nuo raupų mirė Kazimiero ir Magdalenos Raudytės Grigalauskių 3 metų sūnus Vladislovas.

199. 1905 m. liepos 7 d. Pakutuvėnuose nuo kokliušo mirė 1 metų Stanislovas. Tėvai Augustinas ir Emilija Maliauskaitė Norkai¹.

200. 1905 m. liepos 19 d. Pakutuvėnuose nuo kokliušo mirė Kazimiero ir Ievos Stuopelytės Salių 1 metų duktė Ona.

201. 1914 m. sausio 6 d. gimė krikštytas sausio 19 d. Antanu² Antano ir Marijonos Bražinskaitės Stonkų sūnus iš Pakutuvėnų. Kūmai: Juozas Ivinskis ir Kazimiera Stonkutė.

202. 1915 m. sausio 15 d. Pakutuvėnuose nuo senatvės mirė Ignas, s. Igno, Simutis. Liko našlė Ona, sūnūs Ignas, Juozapas, Leonas, Pranciškus, Antanas, dukterys Ona ir Marijona.

203. 1915 m. liepos 3 d. Pakutuvėnuose nuo senatvės mirė Ignas, s. Kazimiero, Motuzas, 70 metų. Liko našlė Petronėlė Balsytė-Motuzienė, sūnus Ignas, dukterys Domicelė ir Karolina.

204. 1915 m. liepos 26 d. Pakutuvėnuose nuo vėžio mirė 75 metų Pranas, s. Juozo, Gedgaudas. Liko našlė Viktorija Meškauskaitė-Gedgaudienė, sūnūs Jonas, Leonas, dukterys Ona, Marijona, Marcė.

205. 1915 m. lapkričio 11 d. Pakutuvėnuose nuo senatvės mirė 60 metų Juozas, s. Mykolo, Dobilas. Liko našlė Liudvika Žygaitė-Dobilienė, sūnus Juozas, dukterys Liudvika, Marcijona, Zuzana.

206. 1915 m. gruodžio 13 d. Pakutuvėnuose nuo senatvės mirė 80 metų Juozas Grigalauskis. Liko našlė Marijona Stroputė-Grigalaušienė, sūnūs Juozapas ir Benediktas, duktė Anastasija.

* Emilija Maliauskaitė Antano Stonkaus našlė.

² Antanas Stonkus baigė Aleksandravo pradinę mokyklą, vėliau – Kretingos žiemos žemės ūkio mokyklą. Tarnavo savanoriu Lietuvos kariuomenėje. Sovietų okupacijos metais už partizanų rėmimą kalintas Sibire. Grįžęs gyveno Klaipėdoje. Mirė 1991 m. spalio 10 d. Palaidotas Vilniuje, Karveliškų kapinėse.



*Bulviakasis Verčiant
rudeninio arimo vagą.
Pakutuovėnų k.
Apie 1935 m.
Iš Stanislavos
Stuopelytės rinkinio*

Metrikos knygose rasti Aleksandravo palivarko gyventojai

207. 1865 m. sausio 27 d. Kulių parapijos, Kartenos valsčiaus, Aleksandravo palivarko valstiečiai Juozapas ir Marijona Stuopelytė Pryšmantai pakrikštijo Marule Agnieška dukterį. Kūmai: Domicėlė Pryšmantaitė ir atsargos puskarininkis Ignacas Donauskis.

208. 1865 m. balandžio 5 d. pakrikštytas tą rytą gimęs Jono ir Barbaros Petrutytės Telšinskų sūnus Vincentas iš Kulių parapijos, Kartenos valsčiaus, Aleksandravo palivarko.

209. 1865 m. spalio 1 d. pakrikštytas tą rytą gimęs valstiečių Ignaco ir Uršulės Knystautaitės Gečų sūnus Stanislovas iš Kulių parapijos, Kartenos valsčiaus, Aleksandravo kaimo. Kūmai: atsargos puskarininkis Ignacas Donauskis ir Liudvika Petkienė.

210. 1871 m. sausio 1 d. Aleksandravo palivarke nuo silpnumo mirė Petro ir Antanavičiūtės Ališauskų 1 mėnesio duktė.

211. 1871 m. vasario 8 d. Aleksandravo palivarke nuo silpnumo mirė Antano ir Petronėlės Stonkutės Žvirnodžių sūnus Juozas.

212. 1873 m. gruodžio 2 d. Aleksandravo palivarke nuo kokliušo mirė Pranciškaus ir Julijos Liutkutės Anužių 2,5 mėnesio sūnus Antanas.

213. 1889 m. birželio 9 d. Aleksandravo palivarko valstiečiai Kazimieras ir Petronėlė Žiliutė Vyšniauskai pakrikštijo dukterį. Kūmai: Adomas Valius ir Petronėlė Lukauskaitė.

214. 1889 m. birželio 20 d. Aleksandravo palivarko gyventojai Adomas ir Petronėlė Mineikytė Valiai pakrikštijo sūnų Dominyku. Kūmai: Pranas Vasiliauskas ir Ona Kijauskienė.

215. 1903 m. vasario 17 d. Aleksandravo palivarke nuo tymų mirė Juozo ir Onos Stonkutės Stuopelių 6 mėnesių sūnus Ignacas.

216. 1915 m. gegužės 6 d. Kartenos valsčiaus Aleksandravo palivarke nuo senatvės mirė 80 metų Uršulė Šakinienė.

Štai ir visas mano laimikis, sugaudytas istorijos vandenyne iš 1794–1915 m. atkarpos. Ištyrinėtos 59-erių metų įvairios metrikų knygos, padaryta 216 išrašų,

išaiškintos 89 tuo laikotarpiu Pakutuvėnų kaime ir Aleksandravo palivarke gyvenusių žmonių pavardės, kurias išvardiju istorine seka, pradėdamas nuo 1794 m. ir baigdamas 1915 m. Pavardes pateikiu vyriška gimine.

Pakutuvėnų kaimo ir Aleksandravo palivarko gyventojų pavardės

Stropus, Rutė, Normantas, Brazdeikis, Kazlauskas, Tarvydas, Raudonius, Einoris, Norkus, Prušinskas, Drungilas, Keblys, Bučnys, Brazdauskis, Skulskis, Vaurus, Gedgaudas, Gailius, Raginis, Milašius, Anužis, Žutautas, Salys, Urbonas, Šulinskas, Dergintis, Žygus, Uznys, Žebrauskas, Venckus, Kniūkšta, Lubys, Prišmontas, Zūbė, Gudas, Zaboras, Jurkus, Kubilius, Lukšas, Jonušas, Lukauskas, Rupeika, Lingė, Vitkus, Riekašius, Vaškys, Mockus, Vaišvila, Paulauskis, Byčkus, Kriepus, Laureckis, Stonkus, Žukauskis, Šaulys, Mickus, Gričius, Viktorinas, Kukulskis, Liaudanskis, Vengalis, Laurinkus, Demistas, Grigalauskis, Liutikas, Žilius, Maliauskis, Vaitkus, Simutis, Jundulas, Žilinskis, Šleinius, Guščius, Kneita, Gaudutis, Dobilas, Stonys, Alšauskis, Gečas, Motūzas, Donauskis, Petkus, Žvyrsodis, Vyšniauskis, Valius, Stuopelis, Šakinis, Telšinskis.

Ištyrinėta tik dalis minėto laikotarpio metrikų knygų. Aišku, ne visos ir pakutuvėniškių pavardės pateko į mano sąrašą. Tačiau ir šitos aštuoniasdešimt devynios – juk ištisa istorija. Su jomis mūsų protėviai iš amžių gūdumos atėjo į dabartį, ilgiau ar trumpiau sustodami viename ar kitame kaime, dvare, miestelyje, mieste. Su šitomis pavardėmis mūsų vaikai ir ainiai eina ir eis į ateitį.

Metrikų knygos rodo, kad prieš 200 metų, 1794–1800 m., Pakutuvėnuose jau gyveno Stropai, Rutės, Normontai, Brazdeikiai, Kazlauskai, Tarvydai, Raudoniai, Einoriai, Norkai, Pučinskai, Anužiai, Bučniai, Brazdauskai, Skulskiai, Gedgaudai, Milašiai, Raginiai. Stonkai, Žutautai, Gudai, Kusos, Vaurai, Drungilai, Matuliai, Kniūkštos, Laurinkai, Gaitiai, Alšauskiai. 28 pavardės. O kiek liko dabar, praėjus dviem amžiams?

Tais laikais pakutuvėniškius krikštydavo, sutuokdavo, atleisdavo nuodėmes ir paskutinį kartą patepdavo Kulių parapijos klebonas, teologijos daktaras Antanas Rimkevičius, kamendoriai Pranciškus Monkevičius, Juozapas Rimkevičius ir Juozapas Nemūra. Tai buvo Vilniaus arba Varnių seminarijos auklėtiniai.

Slenkant amžiams pavardės keitėsi, buvo lenkinamos, rusinamos, raštininkų iškraipomos. Mano proprosenelis 1800 m. rugpjūčio 23 d. mirė būdamas Motiejumi Stonkumi (lot. Mathias Stonkus). Jo sūnaus Jono ir Barboros Dirginčiūtės santuokos įrašas Kulių parapijos metrikos knygoje yra toks: „*Anno Domine 1804 Mensis Februarius Die 8 Ego Mathios Jacevise Vicarius Kulensis. Joanem Stonkiewiczem juvenum et Barbara Dirgintowna virgina utrumpi de villa Wistowiany Porochia Kulensis*“. Taip muziko Motiejaus Stonkaus sūnus Jonas po ketverių metų bažnyčios „pisorių“ dėka tapo bajoru Stonkevičiumi.

Šitai buvo padaryti Narkevičiai, Milaševičiai, Meškovskiai, Stropusovos, Dirgintuvnos ir pan.



*„Mašinavonė“ baigėsi,
laukia patalkis.
Apie 1935 m.
Iš S. Stuopelytės
asmeninio rinkinio*

Bet ne visiems „poniškos“ pavardės prigydavo. Dauguma atsikratydavo tos uodegos „-evičius“ ir vėl likdavo dorais muzikais Žemaičių ir Lietuvos.

Metrikų knygų įrašai – tai ne vien nuogi faktai: gimė, krikštytas, susituokė, numirė. Tai ištisų kartų, šeimų gyvenimas, džiaugsmas, ašaros, neviltis, tragedijos, ligos, epidemijos. Jie atspindi kaimynų bendravimą, tarpusavio ryšius krikštijant naujagimius, kuriant naujas šeimas.

Pavyzdžiui, Pranas Norkus vedė Magdalena Stroputę (išrašo Nr. 7). Krikštijant dukrą kūmu buvo kaimynas L. Skulskis ir Magdalena Stropienė (išrašo Nr. 62). Jonas Stropus vedė Antaniną Norkutę (išrašo Nr. 113). Ar toli nueisi pasiieškoti nuotakos po darbų pavargusiomis kojomis? Nuvažiuosi iš arklo iškinkytu bėriu? Dar nebuvo nė dviračio, nė kitų mums įprastų susisiektimo priemonių. Tai tuokdavosi to paties kaimo jaunimas ar kur į gretimą nuklysdavo. Iš toliau dar piršliai ar giminės prirodydavo. Pavardė pasislinkdavo per kelias mylias nuo bendro kamieno.

Mano senelis Antanas gimė 1830 m. sausio 12 d. Ta pačią dieną pakrikštytas Kulių bažnyčioje. Į Pakutuvėnus atsikėlė apie 1857 m., vedęs 12 metų vyresnę Rozaliją Stonytę. Kaip sakoma, atėjo į užkurius arba žentus. Didelė nelaimė ištiko jų šeimą, kai 1859 m. birželio 1 d. mirė vienintelė dukrelė Marytė (Marijona) (išrašo Nr. 118). Kas gali suprasti 41 metų Rozalijos sielvartą? Tikėjosi dar iš Dievo stebuklo, meldėsi.

Deja. Ir visas jos skausmas liko įaustas į drobių rietimus, kuriuos, jai 1886 m. gegužės 27 d. mirus (išrašo Nr. 163), nepraėjus nė mėnesiui, 56 metų našlys Antanas Stonkus nuveš pasogai jaunai 22 metų kaimynei Emilijai. O ką daryti senstančiam našliui? Namuose reikia jaunų, darbščių rankų, lovoje – jauno kūno. Metai lekia, o įpėdinių nėra. 1886 m. birželio 24 d. Kartenos bažnyčioje įregistruota santuoka (išrašo Nr. 164).

Ar mylėjo jauna Emilija vos ne į senelius tinkantį vyrą? Kas dėjosi jos širdyje? Bet ką galėjo padaryti? Tokia tėvų, o gal ir Dievo valia... Iš pradžių ji negalėjo širdies užlaužti prie seno vyro. Ir tik po 15 mėnesių (kas nebūdinga tais laikais)

gandras atnešė giminės pratęsėją Ontelę (išrašo Nr. 165). Didžiulis džiaugsmas gimdytojams, bet kaip apsaugoti nuo ligų, kitų pavojų? Ačiū seneliams, išsaugojo.

Didžiosios nelaimės

Kūdikio atėjimo į šį pasaulį džiaugsmą dažnai greitai užtemdydavo skausmo ir netekties ašaros. Kiek pavojų laukdavo palikusią motinos iščias mažąjį žmogutį!

Šiurpina jau vien primityvios diagnozės ir ligų pavadinimai mirusiųjų registravimo knygoje. Štai jos, nusinešusios tūkstančius gyvybių: nusilpimas, kokliušas, tymai, difterija, tryda, raupai, džiova, išdžiūvimas, vandenligė, šiltinė, plaučių ir vidurių uždegimas, įvairios traumos. Tik patys išstvermingiausieji mirdavo nuo senatvės.

Ypatingą pagarbą ir užuojautą jaučiu to meto moterims – motinoms. Jos visos buvo didvyrės. Gimdydavo tiek vaikų, kiek Dievas duodavo ar vyras parūpindavo (pristorodavo).

Kūdikis ateidavo į šį pasaulį, kur siautė ligos. Jį priimdavo labiau patyrusi moteris. Menkas buvo higienos supratimas, nekokia ir medicina. Ką galėjo galvoti motina, stovėdama prie kūdikio karstelio, kada po širdimi jau krutėjo nauja gyvybė. Ar ir jo neištiks toks pat likimas?

O ir jai pačiai ar teks ant rankų nešioti ir prie krūtinės glausti tą, kuris dabar taip nekantriai beldžiasi į gyvenimą? 1904 m. Kulių parapijos mirimo knygoje įrašyta: gimdydama mirė 31 metų Riaukienė, 28 metų Šypalienė. Iš viso mirė 3 moterys.

Negaliu teigti, kad tada kaimas buvo tamsus. Jis buvo toks, kiek šviesos gaudavo iš ją nešančių šaltinių: vargo mokyklos, kaimo mokytojų, knygnešių, negausios inteligentijos ir bažnyčios.

O Šventoji Motina Bažnyčia apie vaikų priežiūrą, auginimą turėjo labai jau miglotą supratimą. Nežinau, ar ir kitose, ar tik Kulių parapijoje buvo toks prisakymas: gimė kūdikis ir tuoj, dar neapdžiūvusį, susuk į vystyklus (pakalotus) ir kuo greičiau į bažnyčią krikštyti (žr. išrašus Nr. 208, 209). Jeigu nespėjai tą dieną – vaikas gimė vakare ar naktį, vežk į bažnyčią kitą rytą. Nesvarbu šalčiai ar dargana, kad tik pagoniuku nemirtų. Šitaip naujagimi pavėžinus, po kelių dienų, savaičių ar mėnesių kitoje parapijos knygoje dažnai atsirasdavo įrašas apie kūdikio mirtį.

Taigi ar šiandien turime teisę teigti, kad tada kaimas buvo tamsus, juodas, jeigu Bažnyčia ar kai kurie jos klerkai leido tokius prisakymus. Juk tik vienetai buvo tokių kaip kunigas Jurgis Pabrėža, 1804 m. vikaravęs Plungėje (žr. išrašą Nr. 59) ir nešęs šviesą Žemaitijos liaudžiai.

Aiškumo dėlei nutariau paanalizuoti mirtingumą įvairiais metais Kulių parapijoje.

1862 m. iš viso mirė 148 asmenys. Iš jų vaikai iki 5 metų amžiaus: nuo kokliušo – 37, tymų – 20, silpnumo – 49, džiovos – 1. Du – 15–20 metų amžiaus jaunuoliai: nuo pūlinių. Suaugusieji: nuo šiltinės – 12, džiovos – 12, senatvės – 15. Taigi iš viso nuo ligų mirė: vaikų (iki 5 metų amžiaus) 107, arba 72,30 %, jaunuolių (15–20 metų amžiaus) – 2, arba 1,31 %, suaugusių – 24, arba 16,2 %. Nuo senatvės mirė 15 asmenų, arba 10,14 %.

1871 m. mirė iš viso 119 asmenų: vaikų iki 1 metų – 64, arba 53,78 %; vaikų nuo 1 iki 2 metų – 5, arba 4,2 %; vaikų nuo 2 iki 10 metų – 3, arba 2,52 %; vaikų ir jaunuolių nuo 10 iki 20 metų – 4, arba 3,36 %; suaugusiųjų, vyresnių nei 20 metų – 43, arba 36,13 %.

1899 m. mirė iš viso 205 asmenys: vaikų iki 1 metų – 91, arba 44,4 %; vaikų nuo 1 iki 10 metų – 72, arba 20,5 %; suaugusiųjų nuo 20 iki 40 metų – 8, arba 3,9 %; suaugusiųjų, vyresnių nei 40 metų – 64, arba 31,2 %.

1904 m. mirė 217 asmenų.

Vaikai iki 1 metų – 78 (arba 37,1 %): 49 nuo silpnumo, 19 nuo tymų, 9 nuo kokliušo ir 1 nuo difterijos; vaikai nuo 1 iki 2 metų – 31 (arba 14,6 %): 9 nuo silpnumo, 8 nuo kokliušo, 7 nuo tymų, 5 nuo raupų ir 2 nuo skarlatinos; vaikai nuo 2 iki 5 metų – 20 (arba 9,2 %): 7 nuo difterijos, 6 nuo kokliušo, 5 nuo tymų ir po 1 nuo silpnumo ir skarlatinos; vaikai nuo 5 iki 10 metų – 18 (arba 8,3 %): 7 nuo difterijos, 6 nuo kokliušo ir 5 nuo tymų; vaikai nuo 10 iki 15 metų – 4 (arba 1,8 %): nuo kokliušo, difterijos, vandenės; paaugliai ir jaunuoliai nuo 15 iki 20 metų – 6 (arba 2,8 %): 5 nuo raupų ir 1 nuo plaučių uždegimo; suaugusieji nuo 20 iki 40 metų – 10 (arba 4,6 %): 5 nuo vandenės, 3 gimdant ir 2 nuo plaučių uždegimo; suaugusieji nuo 40 iki 50 metų – 12 (arba 5,5 %): 10 nuo džiovos, po 1 nuo šiltinės ir širdies ligos; suaugusieji, vyresni nei 50 metų – 39 (arba 17,9 %): 34 nuo senatvės, 3 nuo plaučių uždegimo, po 1 nuo žarnų uždegimo ir vėžio.

Taigi iš 217 asmenų nė 10 metų amžiaus nesulaukę mirė net 147 vaikai, t. y. 68,4 % visų mirusiųjų.

Per 1862, 1871, 1899 ir 1904 m. iš viso mirė 459 vaikai, neišgyvenę nė 10 metų. Jie sudaro 66,6 % visų tais metais mirusių asmenų. Tai tokia šturpi mirties statistika Kulių parapijoje.

O kas gero Pakutuvėnuose? Deja, 1794 m. vasarį mirė 6 metų Jonas ir 1 metų Ievutė – Jono Rutės vaikai (išrašai Nr. 1 ir 3). Mirties priežastys tuomet dar nebuvo rašomos.

Pakutuvėnų kapinėse 1820 m. rugpjūčio 4 d. palaidota Petro Laurecko duktė (išrašas Nr. 95). 1862 m. birželio 9 d. nelaimė apsilankė Kukulskių šeimoje: nuo kokliušo mirė 2 metų Antanukas ir 1 metų Barbutė. Abu palaidoti Pakutuvėnų kapinėse (išrašas Nr. 121). 1883 m. kovą–balandį nuo šiltinės mirė du suaugę Mickų vyrai (išrašai Nr. 158, 159), 1902 m. gimdydama mirė Barbora Žilinskiene (išrašas Nr. 183).

Netekčių patyrė ir mano seneliai: 1891 m. vasario 5 d. nuo šiltinės mirė pusės metų sūnus Jonukas (išrašas Nr. 170), o 1894 m. spalio 6 d. nuo silpnumo – 10 savaičių dukrelė Marcelė (išrašas Nr. 178). Bet, ačiū Dievui, pavojų išvengė vyriausias sūnus Antanas ir trys dukterys. Šitos šakos Stonkai išliko iki šių dienų.

Mirus mano seneliui Antanui, močiutė ištekėjo už jauno kaimyno Augustino Norkaus, tačiau pirmoji naujos šeimos atžala neišgyveno. 1905 m. liepos 7 d. nuo kokliušo mirė 1 metų sūnus Stanislovas (išrašas Nr. 199).

Tačiau didžiausia tragedija užfiksuota išrašė Nr. 172, kai per tris dienas Vieštvėnų bajorai Bartusevičiai nuo skarlatinos neteko keturių vaikų.

Iš mano padarytų 216 išrašų 130 pažymėti gedulo ženklai.

Mirusiuosius daugiausia laidodavo Kulių parapijos kapuose. Tačiau 8 įrašai rodo, kad kartais buvo laidojama ir Pakutuvėnuose. Pirmiausia 1798 m. balandžio 13 d. čia buvo palaidotas 1 metų Juozas Milašius (įrašas Nr. 31). 1810 m. liepos 24 d. kaimo kapinėse atgulė be šventų sakramentų miręs 54 metų Jurgis Zūbė (įrašas Nr. 76). Šis įrašas sukelia prieštarų minčių, nes tai vienintelis suaugęs asmuo, palaidotas Pakutuvėnuose. Jei taip jau atsitiko, kad staigiai mirei nepateptas kunigo, be sakramentų, tai tau prestižiniai parapijos kapai uždaryti?!

Pasitaikydavo, kad ir tada talkoje, vakaruškoje ar kitur mergaitės „prisibai-kaudavo“, susilaukdavo nesantuokinių vaikų. Šie kūdikiai mirdavo nuo tų pačių ligų, kaip ir iš teisėtos santuokos gimusieji. 1873 m. spalio 1 d. nuo silpnumo mirė 3 savaičių Barboros Stroputės sūnus (įrašas Nr. 133), o 1874 m. gegužės 22 d. nuo raupų – Barboros Demistaitės 1 metų sūnus (įrašas Nr. 137). Abu palaidoti Pakutuvėnų kaimo kapinėse. Kodėl ne Kuliuose? Todėl, kad nesantuokiniai.

Kūdikius krikštyti skubėdavo, o laidodavo kada galėdavo. Viešтовėnų dvarininkų Bartusevičių nuo skarlatinos keturi vaikai mirė 1891 m. rugsėjo 28–30 d., o palaidoti Kulių kapuose spalio 10 d. (įrašas Nr. 172). Antano ir Emilijos Stonkų pusės metų sūnus nuo šiltinės mirė 1891 m. vasario 5 d., o palaidotas Kulių kapinėse vasario 10 d. (įrašas Nr. 170).

Daug mirdavo, bet daug ir gimdavo. 1889 m. Kulių parapijos knygoje įrašyti 176 krikšto atvejai. Deja, nė vieno iš Pakutuvėnų.

Nepaisant įvairių ligų, epidemijų ir nelaimių, dėl didelio gimstamumo kaimuose, miesteliuose ir miestuose gyventojų daugėjo. Pavyzdžiui, mano močiutė Emilija su seneliu Antanu Stonkumi turėjo 6 kūdikius: 2 mirė maži, o 4 užaugo. Su antruoju vyru Augustinu Norkumi irgi susilaukė 6, iš kurių 5 užaugo. Mano mama nuo 1914 iki 1933 m. gimdė 12 kartų. 7 vaikai likome gyvi, bet ir jų užteko, kad per karus ir po jų Stonkų atsidurtų Australijoje, Amerikoje, Kanadoje, Tolumų rytų Magadane, Sibiro Bodaibo prie Lenos ir Suvalkijoje.

Nepasisėkė archyvuose rasti jokių dokumentų, liudijančių Pakutuvėnų pavadinimo kilmę. Parašysiu mano velionio brolio Antano (žr. išrašą Nr. 201) kadaise seniai papasakotą versiją.

Pakutuvėnuose, einant žemyn nuo kapų, yra Minijos vingis, kurį vadindavo Grigalausio lonka. Jame po pamaldų vasarą vykdavo jaunimo gegužinės. Atseit, senais laikais ten ponai buvo įrengę kažkokį pastatą, kur plakdavo prasižengusius pavaldinius. Esą, pavadinimas ir kilo iš žodžių bausmė (pakūta) ir plakti (kutavoti). Senoviškose maldaknygėse ir Kristus buvo plakamas. Savo laiku esu girdėjęs ir Pakutuvėnų pavadinimo sinonimą – Pakutininkai.

Gana įdomus kaimų priklausymas bendruomenėms, parapijoms. Pavyzdžiui, dalis Pakutuvėnų priklausė Kulių parapijai ir Plungės valsčiaus Sėlenių bendruomenei, o kita dalis – Kartenos parapijai ir valsčiui.

O kokiais laikais gyveno mano išvardyti pakutuvėniškiai? Istorija liudija, kad slenkant amžiams žemaičiai daug kentėjo nuo bado, karų ir maro. Žiauriausias buvo 1709–1711 m. maras, po kurio beliko tik trečdalis gyventojų. Maras dar siautė 1741–1742, 1802, 1842 m. XVIII–XIX a. karai, sukilimai, rekrūtų gaudymas, spaudos draudimas, tautinis atgimimas – tai istorinis fonas, kuriame gyveno, dirbo, mylėjosi, gimdė ir mirė mano kraštiečiai – pakutuvėniškiai.



Didžiojo Penktadienio pamaldos Pakutuvėnuose. 2001 m. Iš Jolantos Klietkutės rinkinio

Skaudžiausių žaizdų kaimui darydavo kariniai veiksmai, nes kur kareiviai, ten smurtas, prievartavimas, plėšimas, teroras.

Buvo daug ir šviesos spindulių tamsos karalystėje. Tada pasireiškė tokie kultūros darbininkai kaip grafas Jurgis Pliateris, Laurynas Ivinskis, Jurgis Pabrėža, Motiejus Valančius, Simonas Stanevičius, Simonas Daukantas, Dionizas Poška, broliai Biržiškos ir kiti žemaičiai.

Užverčiu paskutinį lapą. Atleiskite, brangūs seneliai, proseneliai, giminaičiai ir kaimynai, kad išdrįsau sudrumsti Jūsų anapilio būties rimtį.

Laikini mes šios žemės gyventojai. Visi susitiksime Paskutinę Teismo dieną. Jeigu ką negerai pasakiau, galėsite apvaksyti ar ausį užsukti. Priimsiu man paskirtą bausmę, nes ir aš juk iš Pakutuvėnų.

Sauserių istorijos

Genovaitė Paulikaitė

Žmonių teigimu, Sauserių kaimo pavadinimas atsirado tik šio amžiaus pradžioje, po žemės reformos, 1926 metais. Vietovė pavadinta vieno žuvusio savanorio vardu. Iki tol tai buvusi Grabšyčių kaimo dalis. Išlikę keliai, brasta per Mūniją primena, kad kaimo istorijos vėjai neaplenkė. Prieškario metais čia buvo kiemai. Dabar Sauseriai tarytum visų užmirštas kaimas. Jame tik kelios sodybos. Pagrindinis žmonių užsiėmimas – žemė. Nors kaimui gamta nepašykštėjo grožio, bet iš tos dovanos žmonės naudos dar nemoka paimti.

Lietuvos savanorio sūnus

Kai įsukau į Elzbietos ir Vlodo Šimkų sodybą, šeimnininkų nebuvo, nors visos žymės rodė, kad jie netoli ir tik trumpam iš namų išbėgę.

Nesuklydau. Po kelių minučių iš laukų, pagirdęs karves, sugrįžo ir pats šeimnininkas.

– Čia mano tėviškė. 1918 m. tėvas buvo Lietuvos savanoris. Buvo 12 ha gavęs, – pasakoja Vladas Šimkus.

Dabar visą tėvų žemę atsiėmęs. Dar sūnaus 3 ha. Kadangi kaimynai gyvena Klaipėdoje, savo plotą užleido Šimkams. Susitarė, pasak Vlodo, kaimyniškai: jei „pareis“ žemės mokestis, jis ir sumokės. Tad šiuo metu Šimkus dirba apie 24 ha žemės.

Tik Elzbieta negalinti atgauti tėvų žemės. Kiek sykių ėjo pas žemėtvarkininkus, prašė jos plotelį perkelti – nieko. Vieną sykį pažadėjo, bet pažado taip ir netesėjo. Paskui Šimkai nusižiūrėjo prie savo žemės esančio miškelio kampa – pasakė, jog čia regioninis parkas.

Anksčiau, kaip sakė V. Šimkus, jų sodyboje buvo daugiau pastatų, bet tėvo statyti namai „pasibaigė“. Reikėtų daug ką pastatyti. Nėra stogo „technikai pakišti“. Bet vis nebelieka atliekamo lito.

– Buvome Kūlupėnuose trobą nusipirkę, bet sūnui atidavėme, – sako Vladas. – Visus darbus nudirbti padeda sūnus. Ką aš vienas padaryčiau.

– Tai ketinote iš tėviškės pabėgti? – klausiu.

– Tai jau. Visi kaimynai vienas po kito išsikeldavo. Pirmininkas apšėdo: „Kelkitės, ir viskas.“ Bet tįso, tįso ir nutįso.

43 metus V. Šimkus dirbo kolūkiuose. Ir su arkliais, ir fermoje.

– Paprastu darbininku kolūkyje dirbau. Iš pradžių labai sunku buvo. Nieko negavome – 200 g dirsių. Iš užsiauginto derliaus valstybei privalėjai prievolės atpilti. Važinėdavo raudonosios gurguolės ir surinkinėdavo. Reikėjo ir sėklai palikti. Tad duonai iškepti nebeužtekdavo. Važiuodavome į Klaipėdą. Kai fabriko darbininkams duonos atveždavo, ir mes nusipirkdavome, – pokario metus prisimena V. Šimkus.

Nors Sauserius, kaip retą kurį kaimą, aplenkė pokario nelaimės. Nė vieno neišvežė į tremtį, nė vienas į mišką neišėjo. Tik buvęs šaulys buvo nuteistas 10 metų.

– Gaila, kad tėvo medalio neišsaugojau, – lyg sugrįždamas iš prisiminimų atsidūsta Vladas. – Atėjo stribai ir paėmė. Tėvo ieškojo. Sakau, eikite į Kartenos



Sauserių kaimo gyventojai ir giminaičiai prie savanorio Vyties Kryžiaus ordininko Jono Sauserio (1899 06 23–1920 12 10) paminklinio akmens 2009 m. Paminklas pastatytas J. Sauserio sesers Onos Lubienės (Sauserytės) vaikų – Antano, Petro, Justino, Bronės ir Stanislovo sumanymu ir pastangomis. Iš A. Lubio rinkinio

kapines ir išsikaskite. 1948 m. tėvas mirė. Dar knygelę apie Rainių miškelio kankinius turėjo. Paspėjau. Supuvo knyga, – apgailestauja V. Šimkus. – Kai kuriuos nukankintuosius Rainiuose ir aš pažinojau. Mokytojas Dibisteris iš Kartenos atėdavo į Kūlupėnus mūsų egzaminuoti.

Be Šimkaus, Sauseriuose gyventa ir kitų savanorių. Tai Andriejus, Narušis, Stanevičius, Urbašius. Ir pats kaimo pavadinimas susijęs su savanoriais. Iš to kaimo, anksčiau vadinto Grabšyčiais, išėjo Jonas Sauseris (1899 06 23–1920 12 10) į savanorius ir žuvo. Jo atminimui kaimas ir gavęs Sauserių vardą.*

– Didelis kaimas buvo. Kolchozų pradžioje susedavo 60–70 žmonių. O kiek jaunimo buvo – baisu. Bet nyko, nyko ir išnyko. Prasidėjus kolektyvizacijai jaunimas išbėgiojo. Ir aš norėjau pabėgti. Pirmininkas nesutiko ir viskas. Girdi, pasilik, visi vieningai dirbsime... O savo vaikus į Klaipėdą išsiuntė. Pirmininkas vietinis buvo, kaimynas, – jaunystę prisimena Vladas ir priduria: – O ir motinos nenorėjau vienos palikti. Brolis ištrūko. Prie geležinkelio dirbo. Paskui prie „mariakų“ buvo prisitaisęs, kurį laiką inžinieriumi dirbo. Mokslų didelių nebaigė, bet galvą gerą turėjo.

Elzbieta ir Vladas užaugino tris vaikus.

– Matai, aš 35 metų tesusituokiau. Kol motina buvo gyva, žmonos negalėjau parvesti. O jau 30 metų kartu

* Plačiau žr. Antano Lubio straipsnį šioje knygoje. *Vyr. red. pastaba.*

gyvename, – šelmiškai į žmoną pasižiūri Vladas. – Sunku dabar kaime. Sūnus dvi karves laiko. Vienos karvės pieną pravažinėja, kol iš namų į ganyklą atvažiuoja. Kas tas 41 centas. Grūdų nežinai, kam ir kur parduoti. O kiek kainuoja žemės įdirbimas, sėkla, trąšos, chemikalai... Ir pensija, ir pinigus už parduotą gyvulį į žemę sukiši. Kai dirbau kolchoze, buvau 14 000 rublių susitaupęs. Dabar nieko nebeliko. Badu nedvesiame, bet ir atliekamo lito nėra. Pardavęs gyvulį, kol pinigus gauni. Ir mėsa, ir kaulai to gyvulio sumalti, o žmogus vis pinigų negali atgauti. Kenti susispaudęs. Juk yra ir labai blogai gyvenančių žmonių.**

Be gėlių gyventi liūdna

Vandos Jonutienės sodybą iš visų pusių puošia gėlynai, dekoratyviniai krūmeliai ir sodas, kuris, pasak šeimininkės, prieš kelis dešimtmečius labai iššalo.

– Jei esi apžėlęs piktžolėmis, liūdna gyventi, – sako moteris.

Tad kur pamačiusi naujesnę gėlę ar krūmą, stengiasi išigyti ir prie savo namo pasisodinti. Ne sykį dar tarybiniais laikais sodybą norėję įtraukti į pavyzdinių sąrašus. Ir premijas skyrę, bet Vanda net atsiimti jų nėjusi.

– Juk ne dėl kitų, dėl savęs gėles sodiname, – mąsto Vanda.

Ir sūnus Juozas kiek įmanydamas stengiasi mamos namus papuošti. Jam labiau akmenys rūpi. Suradęs gražesnę, įdomesnę, į namus tempia.

– Pasižiūrėkite, kokį suradau, – rodydamas akmenį džiaugiasi Juozas. – Mūnijoje užtikau ir parsivežiau. Matai, aš su amžiną atilsį Viliumi Orvidu bendraudavau. Ten nuvažiuodavau, padėdavau.

– Taigi tas akmuo vos manęs nepalaidojo, – į sūnaus pasakojimą įsiterpia motina. – Per silpnai buvo pricementuotas. Kažkaip pasijudino ir griuvo. Laimei, neprispaudė.

Jau septyneri metai Vanda našlauja. Nelengva. 12 ha žemės, gyvuliai. Už kiekvieną darbą reikia mokėti. Sūnūs Kretingoje gyvena. Tik per darbymečius atvažiuoja padėti.

– Už hektaro nupjovimą po 60 litų mokėjome, už surinktuvą – po 80, už kitus darbus – po 30–40 litų, – vargus rokuoja moteris. – Pensija visai maža. Gerai, kad kelią nutiesė. Nors per didžiausias pūgas ir dabar neįmanoma prisikasti. Patiems samdyti traktorių keliams nuvalyti per brangu, o kas daugiau rūpinsis? Oi, kokia pūga buvo užpraėjusią žiemą per Užgavėnes! Atsikėliau ryto metą – nei vijoklio, nei šulinio nesimato. Gerai, kad durys į vidų daromos. Kastuvą iš vakaro buvau įsinešusi, nes matėsi, ko galima laukti. Reikia ir vandens, ir malkų parsinešti, ir gyvulius pašerti. Vos vos prasikasiau. Prieš porą dešimtmečių žadėjome Kūlupėnuose statytis. Gerai, kad nesistatėme, ką dabar reikėtų daryti. Žemė čia, gyvenimas kitur. Dabar, kai viskas vienoje vietoje, ir kruti.

Vanda nesitiki, kad kuris nors sūnus grįžtų ūkininkauti. Abiejų žmonos miestietės, kaimiškų darbų nedirbusios.

– Prie žemelės reikia turėti didelį patraukimą. Jei jo neturi, nieko nebus, – sako Vanda Jonutienė.

Pati Vanda nuo jaunystės pratusi prie žemės darbų. Tėvams reikėjo padėti.

** Sauserių istorijos parašytos 1997 m., 2002 m. redaguotos ir pildytos. *Aut. pastaba.*

Vandos gyvenimas, kaip ir daugelio sauseriškių, labiau natūrinis. Nedaug ką parduosi. Pieno ir to nesuperka. Supirkėjams dėl kelių sodybų, matyt, neapsimoka.

– Žmonės slegia sūrius, daro grietinę ir veža į turgų parduoti, – pasakoja Vanda. – Man į turgų nereikia. Atvažiuoja sūnūs ir išsiveža. Taip pat ir su uogomis. Nesu pardavusi.

Užklausta, ar kaime galima turtingai gyventi, Vanda susimąsto:

– Jauni, apie žemę suprantantys žmonės gali ir turtingai gyventi. O šiaip ne. Tik save gali išmaitinti.

Senų ažuolų pavėsyje

Iš tolo net neįtarsi, kad ten esama sodybėlės. Ją slepia dideli ažuolai. Lyg pagoniškoje šventykloje. Atrodo, žingsnis – ir pamatysi šventąją ugnį, ją saugančias vaidilutes. Deja, vietoj aukuro vienintelis mažytis namelis, tarytum iš dvaro laikų užsilikęs „bobelio“ namelis. Nespėjau kieme apsidairyti, o iš namelio išėjęs šeimininkas smalsiai sužiuro – kokios jėgos ir kokius svečius atnešė.

Įvairių šnekų Sauseriuose gali apie Petrą Narušį prisiklausyti. Vieni pasakoja, jog kūdikystėje jis buvo aguonų pienu maitinamas, kiti – kitokias istorijas porina, bet tų pasakojimų pabaiga vienoda – Petras Narušis likęs labai savitas žmogus. Užkalbintas senukas nedaug ką apie save galėjo papasakoti.

Gal būta žemės, gal ne. Kaimynai tikino, kad Narušiai nemažai žemės turėję, tik Petras ribų nebeprišimenąs. Pats senukas sakosi žemės neturintis.

Paklaustas, kiek jam metų, Petras tik ranka numoja:

– Ėt, senas besu. Negaliu pasakyti.

– Ar ne liūdna? – kalbinu.

– Ne, – lyg kaimyno ieškodamas apsidairo žmogus. – Netoli Šimkai gyvena. Ateina.

– O gyvulį kokį laikote? – smalsauju.

– Ne, aš, ko man reikia, nusiperku. Šimkaus vaikai nuperka.

Ir į bažnyčią P. Narušis sakosi nueinas. Netoli juk. Kūlupėnuose. Tik dažnai ten nebėgant. Ir pas giminaičius į Palangą retsykais nuvažiuojantis. Bet Palangoje Petruį nelabai patinka. Kur rasi geriau už namelį, besiilsintį ažuolų pavėsyje, kur paukščiai giesme pasveikina ir palydi saulę. Ne visi sauseriškiei liko šioje nuostabioje vietoje. Daugelis persikėlė į Kūlupėnus ar net toliau.

Užklaustas, ar kada buvo sukūręs šeimą, P. Narušis išdidžiai apžvelgia kieme augančius ažuolus:

– Ne, nebuvo. Vienas gyvenu. Man netinka. Pripratau vienas. Su kaimynais pasišneku. Į bažnytėlę nueinu. Labai gražus kunigėlis yra parėjęs. Ir karteniškas toks nedidelis, kaip tu. Dar policininkas jaunas yra parėjęs. Užaina. Pasišnekam.

Ažuolų pavėsyje laikas tarytum sustoja. Atrodo, nebėra beprotiško lėkimo, nebėra tarpusavio rietenų, neapykantos.

Čia tik vasaras pakeičia žiemos, o namų šeimininkas kiekvieną nuoširdžiai pasitinka, kiekvienam papasakoja, ką bežino, kiekvieną išlydi. Išlydi, galbūt tikėdamasis, kad po dienos kitos kažkas vėl užklūs į jo kiemą.

Madustina

Apie Madustiną ir Madustinos Pranelį būdama Sauseriuose ne sykį girdėjau. Žmonės pasakojo, kad Pranelis – tai visai ne Pranelis, bet kad jis Juozapas Kaveckas nedaugelis beprisimena. Vis Madustinos Pranelis.

– Mane pakrikštijo vyrišku vardu, Modesta, bet mama dar mažą emė vadinti Madustina. Taip ir likau Madustina. Net pase tas vardas įrašytas, – pasakoja moteris, vis atidžiai apžiūrinėdama ką tik sužeistą koją. – Nedidelė žaizdelė, bet tiek kraujo teka. Abu su Praneliu malkas pjaustėme. Stryktelejo pjūklas ir še tau.

Patyli.

– Žiemai ruošiamės, – mostelėjusi į ožį ir ant jo gulintį pagalį sako Madustina. – Va, kiek malkų turime. Reikia tik supjaustyti. Bet tų jėgų nebėra. Metai savo daro.

Netruko šalia atsirasti ir Pranelis. Nedidukas, smulkutis, sunkiai nusakomo amžiaus žmogelis.

– Reikia kėdę atnešti, – sukruta, smalsiai apžiūrėdamas svečius.

– Eik, eik, atnešk kėdalelę. Pasirokuosime. Vienai baisiai apkyri būti, – Praneliui pritaria ir Madustina, o jam nuėjus prasitaria: – šnapso išgeriu. Žinai, kartais taip užaina šoną, nugarą, kojas skaudėti, išgeriu du tris stiklelius, ir gerai, ir nebeskauda. Apkyri vienai būti. Aš juk 1909 metais gimusi.

Gimė Madustina ne Sauseriuose, bet Kūlupėnuose. Ant kalno tėvų sodyba stovėjusi. Paskui ištekėjusi už Lubio ir atsiradusi Sauseriuose.

– Prieš tekėdama aš jam pasakiau – kol tu man per notarą neužrašysi pusės žemės, aš už tavęs neisiu, – vedybinį sandorį prisimena Madustina. – Dabar, kai atidavė, daug tos žemės turiu. 6 ha iš tėvo pusės, 11 ha iš vyro pusės. Tik blogai, kad žmonės į mano žemę gyvulius veda. Kai dokumentai pareis, galėsiu kam nors žemę padovanoti. Aš pati nieko nebegaliu bedirbti. Devintą dešimtį juk baigiu. Ir vis tiek reikia dirbti. Reikia sodinti, reikia ravėti, laistyti. Tas mano vaikiš... jam, kad tik greičiau. Išėina ką nors dirbti – makt, makt kaip pakliuvo. Žiūri – negerai padaryta. Bet geriau negu viena turėčiau dirbti. Viena nieko nepadarysi. Kartais pradeda galva cypiti. Ištisis metus cypia. Cypia ir cypia. Jam jau per šešiasdešimt, negirdi, reikia labai šaukti.

Šioje sodybėlėje Sauserių kaime Madustina sakosi gyvenanti 67 metus. Atitekėjusi 1930 m., o Pranelis pas ją priklydęs prieš 27 metus.

Madustina ima pasakoti Pranelio istoriją. Gimęs jis kartu su kitu broliu, bet abu dvynukai taip ir nesuvokę pasaulio. Pranelis buvęs išvežtas į Stonaičių psichiatrinę ligoninę, bet iš ten pabėgęs ir atsiradęs Sauseriuose. Tai vienur, tai kitur glaudęsis, kol galų gale apsistojęs pas Madustiną Lubiene.

– Sauseriuose už mane senesnio žmogaus nebėra. Čia aš seniausia, – pasididžiuoja Madustina. – Apie Sauserius viską žinau. Dabar tik dukra nori mane į Plungę išvežti. Dvi dukras turiu. Viena gyvena Plungėje, kita – Palangoje. Dar sūnų turėjau, bet jis numirė... Nori ta dukra mane į Plungę išvežti, atsieit geriau. Aš jai sakau, kad tu mane kaip į kalėjimą įkiši. Pakels į ketvirtą ar penktą aukštą, nei nulipsi, nei kur išėisi, nei su kuo susitiksi. O šventa korone.

Madustina net neišsivaizduoja, kad galėtų kitur gyventi. Čia pat Salantas, Mìnija, miškėliai. Madustinos žemėje ir maro kapeliai. Nors jie į jos plotą ir neišskaičiuoti, bet užklausta apie kapelius Madustina net palydėti sutinka. Čia jai kiekvienas takelis pažįstamas.

– Man duktė sako, kad žiemą užpustys, kaip beprivažiوسي. Sako, nebeturėsime mudu ko valgyti, – dukters pasiūlymą svarsto Madustina. – Sakau, kaip bus, taip bus. Ožkelių turime. Tik tas Pranelis manęs nebeklauso. Daro savo ir visas. Jei girtas, šmukšt pro duris – ir ieškok tu jo.

Staiga Madustina susimąsto.

– Palauk, kokia šiandien diena? Ketvirtadienis?

Išgirdusi, jog nesuklydo, nusiramina.

– Tai gerai eina. Kalendorių turiu. Kai kas pasako, kuri diena, ir skaičiuoju, kol vėl laiką pametu.

Madustina skuba papasakoti, kaip iš 14 vaikų tik viena belikusi, kaip išsigudrinusi iš motinos šį tą nugvelbti, nes ši nieko nepirkdavusi, vis prie darbo versdavusi. Į stakles dar mažą pasodinusi ir prigrasinusi: jei sugadinsi, pirštus nukaposi. Paskui vyrams kelnes kirpusi ir siuvusi. Visus darbus dar vaikystėje išmokusi. Vis bijojusi, kad ant trinkos uždėjusi motina pirštų nenukapotų. Nors ir sunkiai nuo mažumės dirbusi, visus darbus nudirbdavusi, bet motina dukrai neskubėjusi „strajų“ pirkti.

– Motina „užsidėjo“ krautuvę. Ji pusryčius verda, o man liepia iš krautuvės ką nors atnešti. Aš įbėgu ir pirmiausia stengiuosi pinigų pasičiupti. Vėliau motinai tuos pačius pinigus duodu, kad man suknelę ar skarelę nupirktų. Paskui ji man buvo davusi vištą. Aš ją dedinu, bet ir iš kitų lizdų pasiimu, įduodu motinai parduoti. Sykį motina ir sakanti: „*Tu mano kiaušinius grobstai ir duodi juos man parduoti.*“ – Tu man nieko neperki, – atrėžiau. Būdamą 14 metų, tikra pana buvau.

Kai atitekėjusi į Sauserius, apėjusi visus kaimynus susipažinti. Pas vieną kaimyną ant stalo pamačiau 25 litus. O troba tuščia.

– Aš tuos pinigus kapt, į užantį ir jau bėgsiu namo. Išėjusi iš trobos misliju: nė vieno žmogaus nėra, bet juk mane tiek pastebės. Neberadę pinigų mane visą amžių vagimi laikys. Nusispjoviau, įbėgusi plumpst popierius ant stalo, dar nusi-spjoviau. Vėliau net motinos nieko nebegalėjau imti. Matai, velnias atstojo. Velnias labai greitai prie žmogaus pristoja ir gundo. Žiūrėk, ženotą (vedusį) žmogų prie moteriškių lįsti gundo, moteriškę – su vyrais užsiimti, bet neapsileisk tuo velniu ir nieko, atstoja. Kai našlė likau, ne vienas piršosi: „*O ar klausysi?*“ – atsakydavau. Pranelį aš galiu pagašdinti, kad jei neklausys, ausį ar nosį nupjausiu. Vyro nepagašdinsi. Žiūrėk, prie vyro ir pristos pikta dvasia, pas kitas pradės eiti. O kaip reikia piktosios dvasios saugotis, – susimąsto Madustina.

Stropelių kaimas

Bronė Butkuviėnė

Sodybos ir keliai



Geležinkelio tiltas per Mišupę. Iš Prano Daukanto (Kūlupėnai) albumo

Iki karo Stropelių kaimas buvo Kartenos valsčiaus pakraštyje. Rytuose jis ribojosi su Papievių, šiaurėje – Sėlenių, vakaruose – Grabšyčių, pietuose – Prystovų kaimais. Stropeliai minimi nuo 1694 m.¹ 1923 m. kaime buvo 23 ūkiai ir 152 gyventojai². 1959 m. gyveno 77, 1970 m. – 48, 1979 m. – 36, o 1987 m. – 37 žmonės³.

1930–1932 m. nutiesus Kretingos–Telšių geležinkelį, pietinis kaimo pakraštys buvo atskirtas nuo pagrindinio masyvo. Kitapus geležinkelio liko Juozo Jucio, Antano Motužės, Katkienės, kito Jucio ir su Papievių kaimu besiribojančios Maciulių ir Domarkų sodybos.

Stropelių kaimas buvo nemažas. Be minėtų, buvo dar apie 20 sodybų. Per kaimą ėjo žvyruotas kelias. Viena jo atšaka žmonės važiuo į Šateikius, nes Stropeliai priklausė Šateikių parapijai. Kita kelio atšaka vedė į Salantus. Ties A. Skurdausko ir J. Narvilo sodybomis žvyrkelis kirto Mišupės upelį, o ties Katkienės sodyba – geležinkelį. Šiuo keliu žmonės vežė bekonus į Šateikių geležinkelio stotį, kur juos pirkdavo.

Prie Stropelių stotelės geležinkelį kirtęs kelias vedė į platesnį, per Prystovus ir Sauserius ėjusį kelią, kurį žmonės vadino prancūzkeliu ir pasakojo, kad jį nutiesė Napoleono kariuomenė.

Rudenį ir pavasarį Mišupė ištvindavo. Todėl šalia brastos buvo

¹ *Mažoji lietuviškoji tarybinė enciklopedija*, Vilnius, 1971, t. 3, p. 319.

² *Lietuvos apgyvendintos vietos*, Kaunas, 1925, p. 114.

³ *Tarybų Lietuvos enciklopedija*, Vilnius, 1988, t. 4, p. 118; *Mažoji lietuviškoji tarybinė enciklopedija*, t. 3, p. 319.

pastatytas tiltas iš paprastų, apvalių, 10–15 cm skersmens rąstelių, vadinamų grindais. Vienam grindui įlūžus, įdėdavo naują.

Kaimo laukai – lygūs. Tik vakariniame pakraštyje tyvuliavo pelkės, vadinamos Tarpaliais. Ten žmonės šienaudavo, nors šienas buvo gana blogas. Šiauriniame kaimo pakraštyje, prie Sėlenių kaimo ribos, stūkso „kalva“, vadinama kalvele.

Kaimas gyveno išskirstytas rėžiais. Rėžiai – tai siauros, ilgios dirvos, viena nuo kitos atskirtos grioviais, priaugusiais karklų ir kitokių smulkių lapuočių, kuriuos savininkai kirto ir kūreno. Dirvas arė, sėjo jose javus. Tik dalį ariamos žemės ūkininkai turėjo aplink sodybą, o kitą – toliau laukuose, už 1,5–2 km. Taip išmėtyta žemė sunkino ūkininkams tiek sėjos, tiek derliaus nuėmimo darbus.

Šienauti ir ganykloms buvo skirti minėti Tarpaliai. Buvo rėžiuose ir stambesnių medžių – miško.

Gyventojų sodybos daugiau telkėsi kaimo centre, prie kaimo kelių ir Mišupės. Šiandien jų mažai beliko, todėl čia pabandysime atkurti, kaip atrodė kaimas XX a. viduryje.

Anapus geležinkelio stovi mūrinis Stropelių tarpstotės pastatas, pastatytas jos viršinininkui. Tarpstotėje seniau stėjo keleiviniai traukiniai. Po karo ji buvo panaikinta, nes per trumpas atstumas iki greta esančių Kūlupėnų ir Šateikių geležinkelio stočių.

Einant nuo tarpstotės link kaimo centro, dešinėje kelio pusėje, per keletą metrų nuo geležinkelio – dviaukštis raudonų plytų namukas. Antrajame jo aukšte gyveno savininkas Vytautas Ramonas, kuris pirmajame aukšte turėjo mišrių prekių parduotuvę. Gal už 100 m buvo išikūrusi Lekavičienė, nelabai kaimynų mėgiama dėl liežuvavimo. Maždaug tokiu pat atstumu ir toje pačioje kelio pusėje buvo Elze vadinamos Elžbietos Motužienės sodybėlė. Bemaž tokiu pat nuotoliu nuo jos, ten, kur kelias linko į rytus, stovėjo daugiavaikės Juozo Kripo šeimos sodyba.

Nuo jos į kairę, gal už 300 m į vakarus, stūksojo Bakaveckio ir Seselskio sodyba, kurioje viename name gyveno dvi šeimos. Šiauriau buvo Kazio Vaičiaus sodyba, o pro šalįėjo lauko keliukas iki Juozo Skurdausko sodybos.

Vėl grįžę į žvyrkelį eikime į kaimo centrą. Už 200–300 m nuo J. Kripo sodybos kairėje pusėje stovėjo Petro Bingino, o greta – Vlado Drakšo sodybos, kurias skyrė tik tvora. Dešinėje nuo žvyrkelio keliukas vedė link Stropelių pradžios mokyklos ir už jos, prie geležinkelio esančių Justino Duoblio ir Kazlausko sodybų. Beveik greta mokyklos, prie žvyrkelio, buvo Igno Kripo sodyba. Už gero 100 m nuo jos žvyrkelis suko į šiaurę, o jo atšaka leidosi pakalnėn per Mišupę link Papievių kaimo.

Dešinėje žvyrkelio pusėje, prie kelio išsišakojimo, stovėjo Jono Narvilo (seniau – Rudelių), o kairėje pusėje – Petro Domarko (seniau – Budrių) sodybos. Pastarąją tik tvora ir įvažiavimo keliukas skyrė nuo Alfonso Skurdausko sodybos. Pakalnėje, prie Mišupės, viena priešais kitą stūksojo Prano Skurdausko ir kaimo siuvėjo Juozo Drakšo – „kriaučiaus“ sodybos.

Vėl grįžkime į žvyrkelį. Jo dešinėje, netoli nuo kelio, buvo Kazio Domarko sodyba, o pakalnėje, anapus Mišupės, – Prano Dyburio. Greta jos, bet jau ant kalno, stūksojo Prišmanto sodyba, kurią prieš 1940 m. nusipirko Augustas Paulius, gyvenęs Sėlenių kaime.

Sodybų pastatai

Stambių ūkininkų kaime nebuvo: vien mažažemiai ir vidutiniokai. Tik vienas kitas turėjo 20–22 ha žemės.

Sodybų pastatai buvo mediniai. Pagrindiniai statiniai – gyvenamasis namas (troba), tvartas, klojimas (jauja). Klėtis turėjo tik J. Narvilas, P. Domarkas ir I. Kripas. Daugelyje sodybų buvo galima pamatyti *ublade* – mažą pastatą lentų sienomis, kuriame stovėjo duonkepė krosnis ir buvo laikomos geros malkos, skirtos krosniai įkaitinti, nes su žabais jos neiškūrensi ir duonos neiškepsi.

Gyvenamasis namas arba troba paprastai buvo dviejų galų. Viename gale gyveno ūkininko šeima, kitame – tėvai karštinčiai. Didžiajame gale, kur gyveno jaunesni, buvo stovimoji troba. Šiame kambaryje vyko visas šeimos gyvenimas: gamino maistą, rudens ir žiemos vakarais moterys, merginos ir paauglės šeiminkų dukterys verpė, mezgė ar adė kojines ir pirštines, o vyrai vijo virves, taisė pakinktus, raukė nagines.

Šalia šio kambario buvo vadinamoji geroji troba. Čia stovėjo linine staltiese uždengtas stalas, kėdės, paklota lova, rūbų spinta. Šie baldai paprastai būdavo jaunosios atsivežtas kraitis.

Kitas gyvenamojo namo galas buvo padalytas kambariais. Vienoje pusėje buvo virtuvė, o už jos geresnis kambarys – alkierius. Už šių kambarių sienos, kitoje pastato pusėje – priešininkė ir trobikė. Priešininkėje buvo sandėlis, kuriame šeiminkė laikė pieną ir kitus maisto produktus, mėsa, žiemai prisipildavo aruodą bulvių. Trobikėje stovėjo lova, stalelis, kėdė, skrynja. Čia miegojo paaugusi šeiminkų duktė, o kartais ir užsukęs svečias.

Abi namo gyvenamąsias dalis skyrė priemenė. Jos viduryje buvo įrengtas kaminas, išvestas pro namo stogą. Į kaminą įėjo gyvenamųjų kambarių krosnių dūmtraukiai, virš kurių angų buvo įtaisytos sijos. Virš jų ant plonų, grėbliakočio storumo kartelių, vadinamų akstiniais, sukabindavo rūkyti dešras ir lašinius. Kūrenant krosnis rūkstantys dūmai mėšą išrūkydavo.

Kamine ant aslos gulėjo trys didesni akmenys. Ant jų statydavo katilą, kuriame virindavo skalbinius, virė kiaulėms jovalą.

Priemenėje ir gyvenamosiose patalpose buvo plūktinė asla. Tik gerajame kambaryje sudėdavo medines grindis. Didesni ir tvarkingesni ūkininkai išgrįsdavo visus kambarius.

Kai kurių mažažemių gyvenamasis namas ir ūkinės patalpos tilpdavo po vienu stogu. Viename gale buvo 2–3 kambariai, už priemenės – tvartas, o už jo – daržinė.

Klėtis – kitas labai svarbus ūkio pastatas. Joje buvo įrengti aruodai grūdams supilti (miegos). Čia laikė miltus, išmintus linus, kitokią ūkio gerą. Klėties gale arba iš šono buvo mergos ir berno (vaikio) kamaros – maži, neapšildomi kambarėliai, kuriuose ištisus metus miegojo samdiniai. Žiemą nuo kvapo per naktį net patalai prie veido sušaldavo. Kad per didžiausius speigus apšiltų kojos, samdiniai nešėsi kamaron į rankšluostį ar kokią skudurą suvyniotą gerai įkaitintą plytą ir pasikišdavo po patalais.

Koks ūkis be tvarto. Net varganas mažažemis savo gyvuliukams stengėsi pastatyti tvartelį su daržinėle, kad ir po vienu stogu su gyvenamuoju būstu.

Vidutinio ar turtingesnio ūkininko tvartas – atskiras pastatas. Maždaug pusė jo skirta gyvuliams – kiaulėms, karvėms, avims laikyti. Jei avys netilpdavo, joms gardelį užtvėrdavo daržinėje (stoginėje). Daržinė, arba stoginė, – kita tvarto dalis, kur buvo kraunamas šienas, o jei tilpo – ir vasarojaus šiaudai.

Tvarto dalis, skirta gyvuliams laikyti, buvo rąstų sienomis arba molinė, o daržinės sienos – lentinės.

Tvartuose šalčių dienomis gyvuliams buvo šalta. Jei per speigus apsiparšiuodavo kiaulė ar avis atsivesdavo ériukų, šeiminkai juos atsivarydavo į stovimąją trobą ir atitverdavo jiems kampelį. Taip gyvulėliai praleisdavo speiguotas dienas kartu su žmonėmis.

Stambesni ūkininkai, laikę daugiau gyvulių, turėjo ir atskirą, nedidelę kiaulidę, vadinamą kiaulininku.

Klojimas, arba jauja, buvo didžiausias sodybos pastatas. Pagrindinė, priekinė jo dalis buvo didžiausia, grįsta plūktu moliu ir vadinosi trisieniu. Į ją galėdavo įvažiuoti pora arklių kinkytas vežimas su javais. Čia sukraudavo nekultus javus – rugius, miežius, avižas, kviečius. Tarpiku vadinamas tarpas likdavo tuščias, kad viduje būtų galima pastatyti javų kuliąją mašiną.

Žemės ūkio darbai

Kuliant kraikui skirtus ruginius šiaudus reikėjo nunešti į daržinę arba arčiau jos, kad vėliau būtų galima sukrauti į vadinamąją žagą. Nuo kuliamosios iki daržinės reikėjo eiti kelias dešimtis metrų, todėl su šakėmis šiaudų nunešti, o juos reikėjo spėti nunešti šalin nuo kuliamosios.

Šiaudus nešdavo kestėmis. Tai dvi apie 3 m ilgio kartys, kurias padėdavo viena greta kitos ant žemės ir apkraudavo šiaudais tiek, kiek gali panešti 2 vyrai. Vienas ima už vieno, kitas – už kito karčių galo ir neša. Kol vieną naštą nuneša ir grįžta tuščiomis kestėmis nešini, prie kuliamosios mašinos jau būna prikrauta ar baigiama prikrauti kita našta. Šiaudams nešti buvo ieškoma stiprių vyrų.

XX a. pradžioje javus kėlė labai primityviomis kuliamosiomis mašinomis, kurias vadino pelinėmis. Jos nukuldavo tik varpas, o grūdai likdavo su pelais ir šiaudgaliais. Mašina dantračiais ir metalinėmis kartelėmis buvo sujungta su *ruzvelkiu*, prie kurio buvo pakinkyti 2 arkliai. Jie ėjo ratu, suko dantračius ir kuliąją. Vėliau arklius pakeitė variklis – motoras.

XX a. 4 dešimtmetyje atsirado didesnės ir sudėtingesnės kuliamosios, žmonių vadinamos „pusčyste“ ir „čystąja“. Su „pusčyste“ iškulti javai dar buvo su pelais ir duonai malti netiko, o iškulti su „čystąja“ – švarūs ir tinkami kad ir tuoj pat vežti į malūną arba sėti. Ši mašina švarius grūdus leido pro vieną angą, blogus – pro kitą, o piktžolių sėklos ir kitos smulkios atliekos byrėjo pro apačią.

Kuliant su peline ar „pusčyste“ mašina, reikėjo dar iškratyti šiaudus, kad juose neliktų grūdų. Tiesiai iš kuliamosios išmetamosios angos šiaudai buvo metami į *redelį*, stovėjusį už mašinos.

Redelis – 2–2,5 m ilgio ir daugiau kaip metro pločio įrenginys, kurio šonai ir vienas galas lentinis, o dugnas – išpintas viela. Iš abiejų pusių jame sustojusios 4, rečiau – 2, moterys kratė ir purtė rankomis šiaudus ir per kitą galą metė juos

lauk. Šiauduose užsilikę grūdai ir pelai byrėjo į apačią. Redeliotojų darbas buvo nemalonus, nes jos visą laiką skendėjo dulkėse.

Taip iškultus grūdus dar reikėjo atskirti nuo pelų ir šiaudgalių. Tam ūkyje buvo naudojami kretilai – apvalios, per gerą sprindį aukštumo pintinės, nupintos iš vadinamųjų plėšelių. Vienu kretilų dugnai buvo išpinti retesniu, kitu – tankesniu tinkleliu. Kretilą pasikabindavo taip, kad į dugną pūstų vėjelis. Jį judindami, ant tinklo pildavo grūdus, kurie nubyrėdavo tiesiai po kretilu, o pelus ir šiaudgalius vėjas nunešdavo tolyn.

Javus iškūlus klojimo trisienis likdavo apytuštis, nes ruginius šiaudus sukraudavo lauke į žagus, o vasarojaus sunešdavo į stoginę prie tvartų. Tik jei stoginėje nebebūdavo vietos, tada juos palikdavo klojime.

Vasarojaus šiaudais buvo šeriami gyvuliai. Juos maišė su šienu ir gamino mišinį karvėms.

Pašarui naudojo ir pelus. Į juos įmaišydavo miltų ar sutarkuodavo pašarinį runkelį.

Pristigę pašaro, naudojo ir ruginius šiaudus, kuriuos reikėjo smulkinti. Vieni šeimnininkai juos paprasčiausiai smulkiai sukupodavo kirviu, kiti šiaudams pjaustyti naudojo įrenginius – akselines. Tai pailga medinė dėžė, kurioje įmontuoti aštrūs peiliai. Į jos lovelį dėdavo po gerą saują šiaudų, kuriuos pamažu stumdavo prie peilių. Visą šį nesudėtingą mechanizmą suko varikliukas. Šiaudų pjaustinį, kurį praminė akseliu, maišė su miltais, tarkuotais runkeliais, sėtiniais ir šėrė juo gyvulius.

Klojimo gale, už trisienio buvo įrengta pirtis – patalpa javams ir linams džiovinti. Į ją vedančios durys būdavo žemesnės nei įprasta. Sienos rąstų, lubos iš viršaus užpiltos plūktu moliu ir spaliais, kad nepraleistų šilumos. Asla lygi, plūktinė. Viduje didelė krosnis. Ją kūrenant, dūmai sklaidėsi pirtyje ir graužė kūrentojui akis. Tad jiems išėiti galinėje sienoje buvo paliktas mažas langelis, kaip žmonės sakydavo, katinui įlipti. Krosniai gerai išikūrenus ir dūmų sumažėjus, langelį uždarydavo – užkimšdavo šiaudais ar skuduru.

Tarp pirties šoninių ir klojimo laukinių sienų abipus buvo siauros, apie 1,5 m pločio patalpos, vadinamos peludėmis. Į jas iškūlė supildavo pelus arba išmynę linus – spalius.

Pirtyje, poros metrų aukštyje, per visą patalpos plotį buvo įtaisytos 2 eilės (viena žemiau, kita aukščiau) ilgų karčių, vadinamų ardaus, ant kurių sustatydavo linus džiovinti.

Pristatę pilnus arodus atsiklojęsųjų linų, kūrendavo krosnį. Krosnies anga plati, tad galėjo kūrenti gana stambiomis malkomis. Joje sukūrendavo ir medžių kelmus, šiek tiek juos apsmulkinę: mažesnius perkirtę pusiau, o didesnius suskaldę į kelias dalis.

Krosnį kūrendavo dieną, užkurdavo dar ir vakare, o minti linus pradėdavo vėlai vakare ir mynė per naktį. Pusiaunaktyje mynėjai gaudavo valgyti – pusnakčius. Darbą baigdavo paryčiais iki pusryčių. Ir taip kas naktį, kol baigdavo išminti visus linus.

Likęs jaunimas ir kai kas iš vyresniųjų, kurie mėgo papokštauti, persirengę kaip kas išmanė, ėjo linų mynėjų baidyti. Mynėjams buvo didelė negarbė, jeigu jiems nepastebimai įmesdavo „kuršiu“ vadinamą iškamšą.

Linų mynimas ir javų kūlimas – ne vieno žmogaus ir ne vienos šeimos darbas. Jam atlikti vieni kitiems talkindavo kaimynai. Talkininkavo ir rugius ker-
tant, linus raunant, taip pat per mėšlavežį, nes tuos darbus reikėdavo padaryti
per trumpą laiką. Pasisamdydavo pagalbininkų ir bulviakasiui.

Apranga ir apavas

Stropelių kaimo gyventojai patys ruošė savo šeimynai aprangą. Kiekvienas
ūkininkas augino linus, nes šis augalas žmogų rengė ir šildė. Šeimininkė ir paaugusios
dukros juos verpė, o pakankamai priverpusios pradėdavo austi audinius. Reikia
pastebėti, kad ne kiekvieną žiemą ausdavo: tam turėjo daug priverpti. Audeklo
ilgumas priklausė nuo to, kiek šeimininkė priverpė siūlų. Jis galėjo būti
10–15 ar net daugiau metrų ilgio.

Audeklai buvo įvairios paskirties. Labai plonų siūlų ir siauras audinys buvo
skirtas siūti marškinių rankovėms. Marškinių audeklas buvo platesnis, bet taip
pat išaustas iš plonai suverptų siūlų. Vyrų darbinėms kelnėms reikėjo kur kas
storesnio audeklo, pavyzdžiui, linais apmesto, pakuliniiais siūlais atausto.

Lininiais, namuose austais drabužiais dėvėjo ir moterys, ir vaikai. Gerai, jei
turėjo iš ko vasarai nusipirkti kartūno palaidinukei, suknelei ar prijuostei.

Šaltesniam metų laikui buvo audžiami pusmarškoniai audeklai: linais apmesti,
vilnoniais siūlais atausti arba priešingai.

Išėiginius rūbus vyrams ir moterims: švarką, žaketą, sijoną, siuvo iš storo
velto vilnonio audeklo – milo. Kad vilnų nereikėtų dažyti, avis laikė juodas,
pilkas, rečiau baltas. Jei norėjo išausti gražesnę ir įdomesnę audinį, dalį šviesių
siūlų dažydavo mėlyna ar kita spalva, įausdavo siaurutes kitos spalvos juosteles.

Iš storai suverptų siūlų, dažniausiai pakulinių, audė medžiagą maišams ir
užtiesalus arkliams ant nugarų uždengti žiemą nuvažiavus į turgų ar bažnyčią.
Tuos pačius užtiesalus naudojo žolės glėbiui parnešti veršiukui ar kiaulėms pašerti,
vasarą pasimetus po obelimi atsigulti valandai pokaičio.

Turtingesnės šeimininkės iš linų ir pirktinių siūlų išsiausdavo ir plonesnių
audeklų.

Kasdieniams poreikiams namuose naudojami audeklai buvo paprasti. Jų
raštas priklausė nuo to, kaip audėja suvėrė į nytis ir skietą, per kiek nyčių vėrė.
Audeklai turėjo savo pavadinimus: dvinyčiai, trinaryčiai. Dažniausiai vėrė per ke-
turias nytis, o audė šešianyčius ir net daugiau.

Išausčius lininius audinius reikėjo išbalinti. Audeklus kūdroje sumirkydavo
ir čia pat, sodo pievelėje, ištiesdavo saulėje. Saulė juos džiovino ir kartu balino.
Vakare audeklus parnešdavo į namus.

Iš audeklų šeimininkės pačios, savo rankomis siuvo šeimynai apatinius ir
viršutinius drabužius. Kiekviena mokėjo marškinius ir kelnes sukirpti – nebuvo
žmonės tokie madingi ir išrankūs.

Geresniems, išėiginiais viršutiniams drabužiams siūti kviesdavosi keliaujantį
siuvėją – kriaučių. Jį šeimininkas parsiveždavo su visais darbo įrankiais, apgy-
vendindavo gerojoje troboje, kad niekas netrukdytų. Siuvėjas dirbdavo savaitę ir
daugiau, kol apsiūdavo visą šeimyną. Siuvo jis ir kailinius.

O kailiniai buvo kelių rūšių: pliki – pasiūti iš avikailio, su medžiaginėmis kišenėmis, traukti – iš avikailio, viršuje atraukti milu, su kailine apykakle, bur-nosas – ilgas, vos ne iki pat žemės paltas.

Medžiagos paruošimas šiltiems drabužiams truko ilgai. Išaustas milas dar nebuvo pakankamai standus ir neturėjo blizgesio. Jį reikėjo velti. Visą keliolikos metrų audeklą vyrai sumerkdavo į šiltą vandenį didelėje statinėje ar medinėje vonioje ir išlipę basi kojomis jį minkydavo, vartydavo ir velėdavo.

Šis darbas, monotoniškas, nuobodus ir ilgas, trukdavo iki išnaktų. Kad būtų linksmiau, vėlėjai sugalvodavo pašmaikštauti. Pasirinkę jauną, nieko apie milo vėlimą neišmanantį piemenį ar pusbernį, įduodavo jam maišą ir išsiūsdavo pas kitą ūkininką parnešti tariamo „milvelio“, t. y. įrankio milui velti, kurio iš viso nėra. Ūkininkas, pas kurį atėjo siūstas berniokas, šyptelėjęs į ūsą, į atsineštą maišą negailėdamas įmesdavo keletą akmenų ir užversdavo jam ant nugaros. Taip tas vargšas ir tempdavo tariamą „milvelį“ prakaituodamas. Parnešus šitoki „įrankį“, visi leipo iš juoko, o nešėjas rauda iš gėdos, bet kartu ir mokėsi.

Kitą kartą „milvelio“ nešėjas, žinodamas, kad iš jo norima pasijuokti, parnešė maiše šiaudgalių ar pelų ir sukratė į kubilą, kuriame vyrai vėlė milą. Tada jau nebuvo jiems kada juoktis: ne taip paprasta išrinkti iš veliamo milo šiukšles.

Kailinių iš nudirto vienos avies kailio nepasiūsi. O ir ūkininkas negalėjo tiek avių išskersti per vieną rudenį, kad užtektų keleriems kailiniams.

Kailius tekdavo džiovinti ir raugti. Kailį užmaudavo ant rėmo, padaryto iš dvišakio medžio arba dviejų lenktų pagalių, kaip reikiant ištempdavo. Džiovindavo gerai vėdinamoje vietoje, ant aukšto, kad pelės nepasiektų. Išnešdavo ir laukan, po pastogę, prieš saulę.

Kai turėjo pakankamai kailių, juos raugino. Raugui reikėjo vandens, avižinių miltų. Dėjo kailius į tam skirtą statinę ir raugino paruoštame rauge.

Iš raugo išimtus kailius išdžiovindavo, o paskui nuo jų valydavo riebalus ir vokavo (minkštino). Tam darbui turėjo specialų įrankį – voka, t. y. medinį kablį su briaunota geležėle. Kailio kraštą pritvirtindavo prie lubose įtaisyto žiedo ir, viena ranka laikydamas kailį, o kita – įtaisą, trindavo. Kablo apačioje buvo kilpa įkišti kojai, kuria įtaisą traukiojo žemyn. Taip nuo perkabinamo ir pasukiojamo kailio ne tik nusivalydavo riebalai ir plėnės, bet jis pasidarydavo ir labai minkštas. Vėliau jį dar ištrindavo kreida arba degta plyta, nuo kurios kailis įgaudavo rusvai rausvą spalvą. Dabar jau galima ir kailinukus siūti.

Prie drabužių dera ir apavas. O kasdienis Stropelių kaimo šeimynų apavas buvo medinės klumpės. Tačiau ne kiekvieno klumpdirbio klumpės buvo geros: vieno lengvos, tiko kojai, nedaužė, o kito – tiesiog negalima nešioti, nes numušdavo kojas iki guzų ir mėlynių. Geras klumpes Sėlenių kaime darė Kniukšta.

Jei gerai nešiojamos klumpės viršus įskildavo arba nuskildavo, suverždavo ją viela ir dar ilgai nešiodavo.

Klumpės nebuvo blogas apavas. Su vilnonėmis kojineėmis, o jei dar dvejomis, nešalo kojos, gerai slydo ant ledo. Blogai tik, kad prisisemdavo sniego. Bet iškraitei – ir vėl gerai, o parėjęs klumpes išsidžiovini po krosnimi. Tik ne pakuroje, o apačioje, kur buvo palikta nemaža tuščia vieta, kadangi krosnis nuo grindų per 20 cm pakelta. Čia šeimninė prasidžiovindavo ir malkų glėbelį, o žiemą, per

speigus uždarydavo kelias vištas, kad nesusaltų šaltoje patalpoje. Kojines ir koki drabužį galima išsidžiovinti prie krosnies, ant parištos virvelės.

Žiemą vyrai, eidami miško kirsti, o paskui vežti, avėsi naginėmis. Apsiauna vilnones kojines, dar užsivynioja autus, ir lengva, ir sniego neįbyra. Šis apavas buvo geras ir dirvas ariant. O nagines raukė iš veršio ar karvės odos.

Prieš Antrąjį pasaulinį karą, be medinių klumpių, jau dirbdino šikšnines – medpadžius. Avėjo žmonės ir šliures, t. y. medpadžius be užkulnių. Šeiminkas turėjo ilgus aulinius batus, šeiminkė ir vaikai – batelius. Tai buvo apavas eiti į bažnyčią, laidotuves, vestuves. Turėjo batus ir samdiniai: stengėsi įsigyti iš savo uždarbio arba išsilygdavo iš šeiminko. Juk reikėjo jaunimui ir į vakaruškas nueiti. Žiemai turėjo veltinius – jiems būtinai reikėjo kaliošu, kad nepermirktų vandenyje. Bet tai irgi buvo išėiginis apavas.

Gerą apavą saugojo. Vasarą į miestelį ėjo basi, rudenį ar pavasarį – su klumpėmis, batus nešė maišiuke po pažastimi. Atėję į miestelį, užeidavo, kaip sakydavo, „į gaspada“, pas pažįstamus ar gimines, ir persiaudavo. Užtai ir batai buvo stiprūs, todėl ir sakydavo, kad tėvas nešiojo ir vaikams užteko. Būtent todėl užteko, kad nešiojo, o ne dėvėjo.

Jei reikėjo batus pataisyti, puspadi prikalti, kaime buvo savamokslis to amato meistras.

Daugiausia ūkininkai augino rugius, miežius, avižas, kviečius (kai kas dar sėjo žieminius kviečius), bulves, žirnius, vikavižius (vikių ir avižų mišinį), linus, kanapes. Augino ir pašarinius runkelius, sėtinius, o maistui – burokėlius, geltonus sėtinius, kopūstus, agurkus, morkas. Pasisėdavo pupelių, pupų – juk ir tų reikėjo Kūčių stalui.

Vasarą pritrūkdavo miltų duonai. Todėl laukdavo, kol kalvelėje ar kitoje dirvos vietoje pabals rugiai. Juos nukirsdavo, išdžiovindavo pirtyje ir kuldavo spragilais. Kūlė rugių pėdus gražiai ratu klojime suguldytus, varpomis į vidurį. Taip iškulti ilginių rugių šiaudai likdavo nesutrinti, nesulaužyti. Jais dengdavo stogus. Prasimalę iškultus rugius, žmonės vėl turėjo duonos rugiapjūtei ir kitiems darbams.

Grūdus malti Stropelių ūkininkai vežė į artimiausius malūnus. Prystovų kaime ant Mišupės upelio buvo 2 vandens malūnai. Artimiausiame malūne, kurio šeiminkas buvo Vengalis, malė blogai, stambiai, miltai labiau tiko pašarui.

Už puskilometro K. Domarko – Daubinio malūnas. Jame malė geriau, miltai tiko ir duonai. Be to, čia darė kruopas, pikliavo kviečių miltus pyragams. Įdomu, kad Daubinio pravardė prilipo visai Domarkų šeimynai. Visi juos žinojo kaip Daubinį, Daubinienę, o vaikus šaukė Daubinukais.

Duona kasdieninė ir kiti valgiai

Kai kurie ūkininkai pyragams miltų malti važiuodavo į Narvaišių kaimą, Plungės vls. Ten buvo labai geras malūnas, kuriame miltus valcavo.

Kruopų šeiminkai prisimaldavo ir namuose. Tam turėjo rankines gernas.

Pagrindinis žemdirbio maistas buvo duona. Duonos kepimas – šventas šeiminkų darbas.

Stropelių kaime duonkubiliai nebuvo naudojami. Tam buvo skirti loviai, loveliai.

Duonai tešlą įmaišydavo vakare. Jai reikėjo šilto vandens, miltų, duonos raugo, druskos, o kai kurios šeimininkės įdėdavo dar kmynų. Raugui palikdavo nekeptos duonos tešlos gabaliuką, kuri laikė įdėjusios į miltus iki kito kepimo.

Įmaišiusios duoną, raugą iš praeito kepimo išmirkydavo šiltame vandenyje ir supildavo į užmaišytą tešlą. Uždengtą tešlą palikdavo per naktį, o rytą, po pusryčių vėl minkydavo tešlą ir dar šilčiau uždengtą palikdavo rūgti valandai kitai.

Pradėjus tešlai rūgti, kurdavo duonkepe krosnį, kurią įkaitindavo geromis malkomis. Sudegus malkoms, pečiaus padą reikėjo nuvalyti, kad neliktų pelenų ir anglių. Tam kiekviena šeimininkė turėjo pečšluostę – ant ilgo koto pritaisytą eglišakių šluotelę.

Duoną į krosnį pašaudavo liže – medine lentele ilgu kotu, ant kurios tilpdavo vienas kepalas. Kad tešlos kepalas gerai nuslystų krosnyje, prieš dėdamos duoną ant ližės pabarstydavo miltų. Kitos šeimininkės ant ližės uždėdavo klevo lapų arba ajero laiškų. Kepalą pažymėdavo kryžiumi, iš šonų pirštu padarydavo 4 įbraukimus. Kepant duoną, peržengti ližės nevalia, nes duonos pluta atšoks.

Iš atlikusios tešlos vaikams pataisydavo pagranduką, į kurią dar įdėdavo gabaliuką lašinių. Neapsakomos buvo taip iškepto pagranduko skanumas.

Į duonkepe krosnį tilpdavo 6–8 duonos kepalai. Tiek duonos šeimynai užtekdavo 2–3 savaitėms. Jei kaimynystėje buvo kepama duona, nereikėjo sakyti: tai žinojai iš plačiai sklindančio kvapo.

Ūkininkai, ypač sunkių darbų metu, neapsieidavo ir be mėsos. Dažniausiai valgė kiaulieną.

Skerstuvės – didelis sujudimas namuose. Paskerdus paršą, tuoj pat buvo verdama šviežiena ir skustos bulvės, kad šeimyna tą dieną galėtų sočiai prisivalgyti mėsos. Vėliau mėsa buvo valgoma ne kasdien, o ir kiekvienam tekdavo po nedidelę porciją, tik šeimininkui kliūdavo didžiausia dalis, nes jis daugiausia dirbo.

Ataušusi skerdiena buvo ruošiamą ilgam laikymui. Pirmiausia ji susūdoma. Įsūrėję kumpiai, pečiai, lašiniai išrūkomi kamine. Rūkyta mėsa buvo taupoma vasarai – šienapjūtei, rugiapjūtei, idėti pietums važiuojant miško kirsti ar į malūną.

Iš plaučių ir kepenų buvo daromos kepeninės dešros. Pasidarydavo šeimininkės ir geros, mėsinės dešros, kurią išrūkydavo.

Iš kojų ir galvos virė šaltieną. Taukus tirpė. Ištisa didelį taukų sluoksnį, esantį ant pilvo ir turintį plėvelę, pasūdydavo, gražiai suvyniodavo, o šoną ir galus užsiūdavo ir tokiu būdu paruošdavo užtriną. Jis įgaudavo savotišką skonį ir kvapą. Užtrinas labai praversdavo šeimininkei vasarą ar kitu metų laiku: ištirpytas taukų gabalėlis labai paskanindavo bulviene ar šutinį.

Paskerstos kiaulės kraują paimdavo vėdarams, kuriems kruopų dažniausiai rankinėmis gironomis susimaldavo iš miežių, išdžiovintų orkaitėje.

Kaimiečių maistas buvo paprastas. Rytą – bulvinė košė su spirgų padažu ir raugintas pienas. Suaugusieji košę valgė iš vieno dubens (bliūdo). Vidury košės, duobutėje, buvo padažas (mirkė). Taip visi, šaukštą košės pamirkę padaže, ir valgė. Į atskirus dubenėlius įdėdavo tik vaikams. Raugintą pieną taip pat sėmė iš vieno arba dviejų dubenėlių.

Pietums – bulvienė, burokėlių arba raugintų kopūstų sriuba. Sriuba kartais buvo su mėsa, o kartais – tik pagardinta tirpytais spirgais. Jei sriuba be mėsos, prie jos duodavo raugintų arba šviežių agurkų su grietine. Skanu pietums buvo žirnių košė su raugintu pienu arba silke, taip pat neluotos bulvės su silke arba žuviene, o kitąkart su sėmenų arba kanapių spirgine.

Vakarienei – pieniška sriuba. Pati paprasčiausia buvo miltienė, kuriai paruošti į vandenį su pienu įbarstydavo 2–3 saujas miltų ir pavirindavo. Ją valgė su duona. Vakarienei taip pat virė kruopienę, kankolienę (suminkyta tešla, sugnaibyta į smulkius kąsnelius), kleckienę (tarkuotų bulvių kukulienę).

Jei sriubos liko po pietų, tai palikdavo vakarienei. Bet reikėjo dar šuniui ir katei palakinti, juk ir jie tarnavo ūkiui.

Kiaušiniene ar blynai buvo kepami švenčių dienomis – sekmadieniais. Sekmadienio pusryčiams virė naminę – kmynų, aviečių stiebelių arbatą arba baltą kavą – pirktą miežinę arba namuose pagamintą iš gilių. Giles džiovindavo orkaitėje, maldavo. Nebloga buvo kava. Pasisaldindavo sacharinu. Cukrus buvo brangus ir ne visada jo turėjo, o nusipirkę taupė vaistams ar netikėtam svečiui pavaišinti.

Sekmadienio pusryčiams išvirdavo ir baltos, pikliuotų miltų košės. Virė piene, maišytame su vandeniu. Šiokiadieniais virdavo paprastą, juodą ruginių miltų košę. Valgė ją su spirgų padažu ir raugintu pienu.

Nors neriebiai valgė žmonės, bet buvo ir pasninko dienos. Pasninkavo penktadieniais. Tomis dienomis negalėjo valgyti mėsiskų arba su taukais keptų patiekalų. Mažiems vaikams pasninkauti nereikėjo.

Pelenų dieną ir Didįjį penktadienį buvo vadinamosios juodojo pasninko dienos. Tada negalėjo valgyti ir pieniškų patiekalų.

Pasninkų dienomis pagrindinis maistas buvo neluotos bulvės ir spirginė, padaryta iš sudžiovintų, sausai pakepintų ir sutrintų grūstuvėje sėmenų arba kanapių, į kurią įdėdavo druskos. Pasninko dienos nusipirkdavo silkės. Daugelis šeiminkų prekiautojų prašydavo įpilti į atsineštą indelį silkių sūrymo – rasalo. Valgydami į jį dažė bulves, o silkę šeiminkė perpjaudavo pusiau, kad užtektų dviem žmonėms.

Prie neluotų bulvių darė cibulynę: silkės galvą padegindavo ant žarijų, sutrindavo dubenėlyje, užpildavo vandens, truputį acto, druskos, įpjaustydavo svogūnų.

Pyragus kepė tik Šv. Kalėdų ir Šv. Velykų šventėms. Nuo Šv. Kalėdų švenčių atlikusį pyragą laikė Naujiesiems metams, o nuo Šv. Velykų – Atvelykiui.

Atvykusiems svečiams pavaišinti šeiminkė kepė kiaušiniene ar blynus, o pietums taisė nuskustas bulves su mėsa, troškino raugintus kopūstus, virė arbatą arba kavą. Prie jų ant stalo atsirasdavo ir buteliukas – 250 g valstybinės, parduotuvėje pirktos degtinės. To buteliuko užteko 3–4 žmonėms. Moterys tik prie lūpų taurelę pridėdavo ar tik lašą kitą siurbtelėdavo.

Svečiai aptarinėjo savo ūkio ir šeimos reikalus, apeidavo šeiminko laukus, apžiūrėdavo gyvulius, pasėlius. Išvykdavo svečiai sveikomis galvomis, patenkinti pasižmonėjimu. Patenkinti likdavo ir šeiminkai, gerai praleidę dieną.

Svečių labai laukdavo vaikai, nes dėdės ir tetos atveždavo saldainių, riestainių (barankų).

Kalendorinės ir kitos šventės bei pramogos

Laisvalaikio žemdirbys mažai teturėjo. Ištisas savaitės darbas darbą veja, o sekmadienis taip neužmatomai toli. Lengviau atsikvėpdavo šeiminkai ir samdiniai šeštadienį vakare: skubėdavo apsiliuobti, apsišluoti kiemą, nubėgti į Mišupę gerai nusiprausti.

Sekmadienio rytą kas nors likdavo namuose, o kiti važiuoti ar pėsti traukdavo į Šateikių bažnyčią. Po pamaldų vieni susitinka su pažįstamais iš gretimų kaimų, giminėmis, ūkininkai užsuka valandėlei į karčemą, o jaunimas skuba namo: merginos greičiau pamelžti karves, pašerti kiaules, o vaikinai – savo darbus atlikti, nes vakare bus šokiai.

Dėdė Petras, kai dar buvo jaunas, ir vienas kitas kaimynas, grįžę po pamaldų, susirinkdavo mano tėvų namuose. Šateikiuose nusipirkę saldinių ir susėdę už stalo žaisdavo „ličną porą“. Žaidimas labai paprastas: vienas žaidėjas paima tiek saldinių, kiek telpa jam į saują (bet kad nesimatytų), o kitas spėja. Jei atspėja, kad saujoje yra porinis saldinių skaičius, juos gauna, o jei neatspėja – pats kitam žaidėjui tiek pat prideda. Tokių jaunimo žaidimų visada laukė vaikai, nes saldinių tekdavo ir jiems.

Saulė dar aukštakai, o prie Mišupės pievelėje ar mokyklos kieme kaimo muzikantas jau groja maršą – ženklas, kad prasideda vakarėlis. Muzikantas vienas, groja armonika ir būgnu. Pievelėje ar mokyklos kieme įrengta šokių aikštelė apkaišyta berželiais, kurie sujungti viela, tik paliktas įėjimas. Bilietų nebuvo: vaikinai muzikantui surinkdavo pinigų, o ir per šokius užsakydavo vieną ar kitą šokį asmeniškai. Užsakęs šokį vaikinai pirms pakviesdavo šokti jam patinkančią merginą, o po jo savo merginas vedė ir kiti. Šoko valsą, polką, svingą, jonkelį, žydelką, kartais lėtą valsą, vadinamą anglų valsu, tautinius šokius „Noriu miego“, „Šiaudų batai“. Paskutinis šokis buvo „Suktinis“. Naktį, tarp 12 ir 1 val., šokiai baigdavosi.

Į šokius jaunimas ėjo būreliais. Merginos be vaikinų nėjo, nes tai buvo nepadoru. Todėl jaunimas susitardavo eiti kartu. O grįždavo iš šokių kaip kas norėjo: kas anksčiau, kas vėliau, kas ką palydėdamas. Jei sekmadienio vakare pasigirsta daina iš Sėlenių, Grabšyčių ar Prystovų kaimų pusės, žinok, jaunimas eina į šokius. Rodėsi, kad kaimas su kaimu lenktyniauja daina. Su daina dažniausiai išeidavo ir iš šokių. Geriančių ir girtų niekada nebuvo. Jei atsirasdavo išgėręs vaikinai, merginos su juo šoko nenoriai arba išvis atsisakydavo šokti.

Rudenį, pavasarį ar žiemą šokiai vykdavo mokyklos klasėje. Jaunimas išnešdavo suolus, o po šokių vėl sunešdavo. Kartais išiprašydavo pas ūkininką, kurio buvo didesnė troba ir kuris turėjo jaunų sūnų, dukrų ar samdinių.

Žiemą linksmybių laikas sutrumpėja, nes ateina Adventas, Gavėnia. Vakaraus moterys verpė, mezgė, lopė rūbus, vyrai vijo virves, raukė nagines ir pasakojo apie įvairius baidymus, vaiduoklius, baisius nutikimus. Nuo tų pasakojimų vaikams juokų nebuvo: sėdėdami prie krosnies, ir kojas ant suolo susikeldavo – dar kas nors sučiups už kojos, o jau tokių dalykų prisiklausius išeiti vakare į lauką – nė už ką.

Sekmadienio vakarais žiemą „mušė žiužį“, žaidė, kad vakaras neprailgtų, kortomis „tūkstantį“, „akį“, „vežimą“, „asilą“... Taip ir slinko ilgi šalti žiemos vakarai. Nuo speigų poškėjo tvoros ir sienos, o žmonės šildė prikūrenta krosnis, žibalinės liepsnelė ir tikėjimas geresne rytdiena.

Puiki pramoga buvo vardinės. Jei kaimynai Jonas ar Antanas, Ona ar Petronėlė – nepraleido nepasveikinę, nes žinojo, kad šeimininkai turės naminio alaus, gal dar ragaišio. Jei vardinės išpuldavo šeštadienis ar sekmadienis, tai ir muzikantas atsirasdavo. Dovanų nereikėjo, gal tik kvepiančio muilo gabaliuko, skarelės ar kito daiktelio. Svarbiausia buvo nupinti ažuolo šakelių vainiką, papuošti bijūno žiedu ir apvainikuoti duris. Kitu vainiku apvainikuodavo kėdę, į kurią pasodindavo varduvininką, pakilnodavo, palinkėdavo viso ko geriausio, padainuodavo, pasivaišindavo tuo, ką turėjo.

Vestuvės

Vestuvės buvo ne toks jau dažnas įvykis kaime. Jaunikis atvykdavo pas išrinktosios tėvus su piršliu. Jei abi pusės sutardavo, pradėdavo ruošti vestuvėms.

Jaunieji turėjo nueiti pas parapijos kleboną ir paduoti užsakus. Tai reiškia, kad kelis sekmadienius kunigas po pamokslo skelbs, kad tokie ir tokie jaunuoliai eina „į stoną moterystės“. Jei kas nors matė tai santuokai kliūčių, turėjo apie tai pasakyti klebonui. Jis jaunuosius ir gerokai paegzaminuodavo: klausinėdavo poterių, Dievo įsakymų. Jei kuris iš jaunųjų nemokėjo arba blogai mokėjo, kunigas „neduodavo šliūbo“ (netuokdavo) kol neišmoks.

Labai triukšmingų ir didelių vestuvių Stropelių kaime nekeldavo, kadangi nebuvo turtingų ūkininkų. Vestuvės vyko jaunosios namuose. Pasivaišinę iškeliaudavo į jaunojo namus. Kartu buvo vežamas ir jaunosios kraitis: lova, stalas, kėdės, skrynia. Atvažiuojantiems jauniems ir kraitvežiams kaimo jaunimas, ir ne tik jis, užtverdavo kelią. Reikėjo išsipirkti pravažiamą. O išpirka – tai saldainiai vaikams, merginoms, moterims. Vyrų tikėjosi buteliuko. Įteikus tokias „dovanas“ – kelias laisvas. Norėdami išvengti kliūčių ir užtvėrimų, kraitvežiai pasukdavo kitu keliu, per kaimyno sodybą, o kol užtvėrusieji besusigaudydavo – kraitis jau ir pravežtas.

Prieškariu kaime šeimose augo 3–5, o dažnoje – ir daugiau vaikų. Nelengva buvo ištekinti dukras, sūnums gauti žmonas su geru kraičiu ar žeme. Jei šeimoje nebuvo sūnaus – ūkis atitekdavo dukrai, nors kartais ir sūnui esant tėvai ūkį užrašydavo dukrai.

Mano tėvų kaimynystėje, kitoje kelio pusėje, buvo Rudelių ūkis, kuriame gyveno seni tėvai, dukra Justina ir sūnus Jonas. Ūkis atiteko dukrai, o Jonui buvo išmokėta tėvų nustatyta dalis. Žemės turėjo 20 ar 22 ha, bet ūkis gana prastas, reikėjo turtingo jaunikio. Ir štai sykį atvažiavo pas Justiną Rudelytę piršliais Jonas Narvilas iš Salantų parapijos. Vyras neišvaizdus, o mergina tikrai šauni. Jaunajai jis nepatiko.

Bet piršlio būta tikrai apsuokraus. Jam jaunojo tėvai buvo pažadėję gerus batus nupirkti, jei Joną išpirš. Kad suviliotų jaunosios tėvus ir jaunąją, jis sugalvojo gudrybę. Paprasčiausius variokus susuko į ritinėlių, o jo galuose įdėjo po auksinį pinigą – tiek jų ir teturėjo. Piršliaudami pravyniojo ritinėlio galus, parodė

auksinukus ir to užteko, kad jaunoji ir jos tėvai patikėtų jaunojo turtingumu. Na, o po vestuvių auksinių pinigų daugiau taip ir neatsirado, bet kur jau benušoksi. Taip Stropelių kaime atsirado Narvilų pavardė, o senieji Rudeliai pamažu apleido šį pasaulį. Narvilo ūkis taip ir liko, kaip žmonės sako, vilktis uodegoje: vėlavo sėti, vėlavo derlių nuimti, pavasarį pritrūkdavo pašarų.

Krikštynos kaime praeidavo ramiai. Jas švęsdavo savoje šeimoje kartu su krikštatėviais (kūmais). Krikštatėviai buvo kas nors iš giminių, artimų kaimynų arba net samdiniai. Naujagimius krikštijo kuo greičiau, nes ką gali žinoti, kokia liga ar kita nelaimė užklups.

Laidotuvės – visada liūdesys namuose. Anais laikais nebuvo jokių vainikų. Atbudę ir atgiedoję dvi naktis, palaidodavo mirusįjį palydint kaimo giedotojams. Nebuvo dūdų, nes tai būtų buvę per daug brangu.

Iškilmingos laidotuvės kaime vyko apie 1937–1938 m., kai jauną vyrą Praną Skurdauską žiemą per pūgą einantį geležinkeliu suvažinėjo traukinys. Jose grojo dūdos, vežimą su mirusiuoju vežė 4 arkliai, o karstas buvo aukščiau pakeltas.

Kapų kauburėlius žymėjo paprasti mediniai kryžiai, o vienur kitur – koplytėlė.

Didžiausios šventės kaime buvo Šv. Kalėdos ir Šv. Velykos. Prieš jas vykdavo ir didžioji namų ruoša: skerstuvės, skalbimas, būsto tvarkymas, ruošimasis šventėms.

Šv. Kalėdų rytą Bernelių mišios buvo laikomos Šateikių bažnyčioje. Jos buvo anksti rytą, o kelias iki Šateikių – 7 km. Šalta ar nešalta, į mišias vyko ir jauni, ir seni: kas pėsčias, kas rogėmis.

Žiemą važiuodami rogėmis į bažnyčią ar į turgų, arkliui prie šono pririšdavo skambalą (konkalą), kad iš tolo girdėtųsi važiuojant. Tie skambalai skirtingai skambėjo, todėl nesunku buvo pažinti, kad šeiminkas jau parvažiuoja. Vienas kitas ūkininkas turėjo išsigijęs žvangulius, pritvirtintus prie odinės juostos, užmaunamos arkliui ant kaklo. Jie skambėjo labai gražiai.

Žiemą važiuojant šalta, šąla kojos. Joms pridengti buvo apklotas, vadinamas šunena. Jį siuvo iš 4 avikailių, iš viršaus aptraukdavo milu arba pusmarškonių audiniu. Šunena buvo lovatiesės dydžio, o nuvažiavę į turgų ar bažnyčią, ją uždengdavo sušilusiam arkliui nugarą.

Kalėdinę eglutę kaime mažai kas puošė. O jei puošė, tai tik namų darbo papuošalais: popieriniais, iš kiaušinio lukšto padarytais paukštukais, šiaudų pyntėmis, nérinėliais.

Per Šv. Velykas – jau pavasaris. Šeiminkės iš anksto pamerkdavo beržų šakelių, kad šventėms sužaliuotų, daigino avižas indelyje, taip pat Šv. Velykoms kiaušinius, žiemą džiovino šiltoje vietoje iš miško parneštas kempines šventintai Velykų ugniai.

Didžioji savaitė – susikaupimo, tylos, ramaus ruošimosi šventėms savaitė. Prieš Šv. Velykas bažnyčioje šventinamas vanduo, ugnis. Iš kaimų, dažniausiai paaugliai, eidavo parnešti šventinto vandens ir ugnies. Ir ne tik savo šeimai, bet ir to užsiprašiusiems kaimynams.

Šventintai ugniai parnešti imdavo gerai išdžiovintą medžio kempinę, kurią perverdavo kelių sprindžių viela. Bažnyčios šventoriuje, šventame ugnies lauže, įdegindavo kempinės kraštą, o kad neužgestų, nešėjas ėjo namo kempinę siūbuodamas. Taip ji ir ruseno visą ilgą kelią.

Parneštos ugnies dūmais smilkė kambarius, gyvulius, o kempinės likučius sudegindavo krosnyje. Parnešę šventinto vandens ir ugnies kaimynams, nešėjai gaudavo kiaušinių arba keletą centų.

Šventintu vandeniu krapijo visus kambarius, tvartuose gyvulius. Vandens įpildavo į indelį (lakunkėlę), pakabintą kambaryje prie durų. Juo žegnojosi eidami miegoti ar ryte atsikėlę kalbėdami poterius.

Krapijo vandeniu ir smilkė dūmais tikėdamiesi namus ir gyvulius apsaugoti nuo blogio ir nelaimių.

Šv. Velykos – linksma šventė. Jai kepami pyragai, daromas alus. Prieš pat Velykas dažomi, marginami kiaušiniai. Juos dažė svogūnų lukštais, samanomis nuo šiaudinių stogų, margino vašku.

Ankstyvą pirmąją Šv. Velykų rytą visi skubėdavo į Prisikėlimo pamaldas. Jos vykdavo labai anksti, todėl kiti išeidavo net iš vakaro ir per naktį budėdavo bažnyčioje. Grįžę, nors jau vėlokai, pusryčiaudavo. Pusryčiai ir pietūs šventiški: sočiai mėsos, pyrago, alaus.

Antrąją Šv. Velykų rytą kiekvienas stengėsi nepramigti, anksčiau atsikelti ir apvelykauti, t. y. apiplakti išsprogusiomis beržų šakelėmis, ne tik savo šeimos narius, bet ir miegantį kaimyną. Nuplaktasis apdovanodavo margučiais. Dieną jaunimas susirinkdavo vienoje ar kitoje sodyboje, kuldavosi margučiais, juos rindavo.

Su Šv. Velykomis baigdavosi Gavėnia, vėl prasidėdavo šokių vakarai.

Linksmybių ir išdaigų diena buvo Užgavėnės. Stropelių kaimo jaunimas, ir ne tik jis, iš anksto ruošėsi, galvojo, kaip persirengti, kokias kaukes pasidaryti, kad kaimynai neatpažintų. Kaukes darėsi iš kailio, droždavo iš medžio, papuošdavo barzdomis. Jos vaizdavo raganas, velnius, žydus. Persirengėlių eitynės vadinosi „ėjimu žydais“, o vaikai eidavo ir „ubagais“.

Užėję „žydai“ šoko, dainavo, stengėsi pašokdinti šeimninę ar šeimninukų dukras. Šeimninė juos vaišino blynais – tradiciniu Užgavėnių ir užgavėjimo „kepsniu“. „Žydams“ šokant, kartais iš jų drabužių byrėjo pelenai ar pūkai, todėl po tokių linksmybių šeimninė turėjo darbo išsivalyti trobą.

„Ubagais“ dažniausiai ėjo paaugliai. Jie ir savo dainą dainavo:

*„Ubags ant tilto sėdėjo,
Į baltas plekšnes veizėjo.
Būt skans, skans, skans valgytų,
Kad galėtų sugaudyti.“*

Per dieną prisiubagavę, sudeginę Morę, vakare jau iš tiesų užgavėdavo, atšokdami paskutinį vakarėlį prieš ilgą Gavėnios ramybės laikotarpį.

Namų ruoša ir aplinkos tvarkymas

Vienas didžiausių kaimo moterų darbų, ypač prieš šventes, buvo skalbimas. Pirmiausia reikėjo pasiruošti šarmo. Skalbiąmąjį muilą naudojo tik pirktiniams drabužiams – skarelėms, palaidinukėms, apatiniams išeginiams rūbams, skalbti.

Šarmui reikėjo pelenų. Todėl šeimnininkės rinko vadinamuosius geruosius pelenus, kurie susidarydavo kūrenant lapuočių medžių žabus ar malkas. Juos reikėjo persijoti, kad neliktų anglių ar nuodėgulių. Tadas kibire ar kitame didesniame inde užpildavo verdančiu vandeniu, gerai išmaišydavo ir palikdavo kelioms valandoms, kol pasigamins slidus, rusvas skystis, panašus į ištirpytą muilą ar skalbimo miltelius.

Šarme drabužiai buvo mirkomi ir virinami. Išvirintus drabužius skalbė kultuvėmis Mišupėje arba kūdroje (prūde) prie namų. Prie kūdros nuolat stovėjo vadinamasis priskulptas – apie 1 m aukščio ilgokas suolas. Skalbinius dėjo ant jo ir plakė kultuvėmis. Taip išskalbtus skalbinius bereikėjo išdžiovinti.

Sunkiausia buvo žiema, kai reikėjo skalbti eketėje: šalo rankos, stiro skalbiniai. Rankoms pasišildyti skalbėjos turėjo pasiėmusios indą karšto vandens.

Stropelių ūkininkai stengėsi kuo gražiau laikyti savo sodybą. Kiekvienoje sodyboje gyvenamasis namas buvo aptvertas siaurų lentelių statinių tvora, vadinama parkanais. Tai buvo kiemas, kuriame nerišo jokio gyvulio, o žolę pjovė dalgiu ir davė kiaulėms, veršeliui ar kitiems gyvuliams.

Kieme prie namo ar atokiau nuo jo buvo gėlių darželis, apdėtas aplink akmenėliais arba aptvertas tvorele. Kiekviename darželyje būtinai augo rūtos: juk nežinai, kada prireiks rūtų vainiko ištekančiai dukrai. Be to, rūtos buvo naudojamos ir liaudies medicinoje. Žydėjo darželiuose jurginai, bijūnai, žemčiūgai, nasturtos.

Plotas nuo tvarto iki klojimo vadinosi žardiena. Čia sukraudavo ir šiaudų žagą, parveždavo neskaldytas malkas, žabus, laikė žemės ūkio padargus. Žardiena nuo kiemo buvo atitverta žiogrių tvora: tarp įkastų stulpų pritvirtintos 3 kartys, išpintos eglių šakomis – žiogriais. Šakos buvo be smulkiųjų šakelių, kurias nugėdavo ir panaudodavo gyvulių kraikui.

Už klojimo buvo apluokas. Tai neariama, dažnai ir nešienaujama pieva. Joje vasarą ganėsi avys, veršiukas.

Tiek žardienoje, tiek apluoke buvo kūdros, kuriose augo ajerai – vaikų ir suaugusiųjų mėgstamas valgyti žalumynas. Tik reikėjo jų prisirauti išbridus į kūdrą, nes krante, ne vandenyje išaugę ajerai buvo kieti ir kartoki.

Apluokas buvo aptvertas gulsčia tvora. Jai perlipti buvo padaryta lipynė: abipus tvoros į žemę įkalti du stori kuolai, prie kurių prikalta per tvoros vidurį prakišta lentelė. Įvažiavimui į žardieną buvo įrengti platūs atkeliami vartai – karklės. Kartais jaunimas, norėdamas paišdaigauti, naktį kuriam nors ūkininkui karkles iškabindavo ir užkeldavo ant trobos stogo.

Sodai buvo menki: kelios obelys, vyšnios, trešnės, viena kita kriaušė.

Daug dėmesio buvo skiriama kelio priežiūrai. Jį žvyravo kiekvieną pavasarį, tuoj po sėjos, kol dar neprasidėjo šienapjūtė. Valsčiaus savivaldybė, atsižvelgdama į turimos žemės dydį, nustatydavo, kiek metrų kelio kiekvienas ūkininkas privalo taisyti. Kiekvienam ūkininkui priskirto taisyti kelio riba buvo pažymėta į žemę pakelėje įkastu tašytu akmeniu, kuriame iškaltas numeris.

Kelią reikėjo ne tik taisyti, bet ir abipus jo iškasti griovius, o vasarą juos šienauti.

Valsčiaus valdžiai nereikėjo žmonių raginti įspėjimais tvarkyti kelią, nes ūkininkai žinojo, kad šį darbą reikia padaryti laiku. Juk tai buvo kaimo kelias, kuriuo naudojosi visi jo žmonės.

Žvyrą vežė iš Sėlenių kaimo pakraštyje buvusios žvyruobės. Kelio atkarpa, kurią ūkininkas turėjo žvyruoti ir prižiūrėti griovius, vadinosi taislius.

Grioviai pakelėse ir laukuose tarsi melioravo ūkininko žemę.

Nuo sodybos iki žvyrkelio kiekvienas ūkininkas turėjo kelelį per savo laukus. Dažnai jis buvo bendras su kaimynu. Tas kelelis nežvyruotas, o duobes jame užlygindavo iš laukų surinktais smulkiais akmenimis.

Kaime, prie kelio atsišakojimo, vedančio link Mišupės, ant kalvelės stovėjo koplytstulpis. Prie jo nuo pavasario iki rudens žydėjo gėlės. Puokščių buvo pamerkta ir prie Marijos statulėlės. Gegužę koplytstulpį papuošdavo bruknių ir ažuolo šakelių vainiku, nes visą mėnesį, kas vakarą apsiluobę susirinkdavo prie jo būrelis senų ir jaunų žmonių, kurie kalbėdavo Marijos litaniją, giedodavo.

Užsitęsęs sausras, kaimiečiai susirinkdavo prie koplytstulpio ir prašydavo lietaus giedodami giesmę „Pone Karaliau“. Tą patį darė kai ilgai lijo – prašė giedros.

Koplytstulpis ištverė prieškarį, karo ir pokario metus. Sutresęs nuvirto jau kolūkio laikais.

Ištikus sausras ir išdžiūvus kūdroms, kaimą gelbėjo Mišupė. Jos vandeniui girdė gyvulius, statinėmis vežė ir pylė į išdžiūvusius šulinius. Mišupės vanduo buvo skaidrus, šaltiniuotas. Upelyje galėjai susižvejoti lydekų, raudžių, šapalų, vėgelių. Neršto metu atkeliaudavo lašišų. Buvo ir vėžių. Po darbų ar šeštadienio vakarais daugelis kaimiečių ėjo į Mišupę nusiprausti, išsimaudyti.

Pakalnėje prie Mišupės iš šlaito čiurleno šaltinis, prie kurio buvo įrengtas medinis latakas, kad galima būtų pasistatyti kibirą. Kai šuliniuose pritrūkdavo vandens, arčiau gyvenę žmonės jo parsinešdavo iš šaltinio.

Pradžios mokykla

1933 m. Stropelių kaime buvo atidaryta pradžios mokykla. Ją taip pat lankė Papievių, Sėlenių, Kūlsodžio, Sauserių, Grabšyčių kaimų vaikai. Mokyklai buvo pastatytas atskiras pastatas, kurio viename gale įrengta klasė, o kitame – mokytojo butas. Mokinių buvo daug, visi 4 skyriai vienoje klasėje netilpo. Todėl vienas mokytojas su 2 skyriais dirbo mokyklos pastate, o kitas su kitais 2 skyriais – išsinuomotame dideliame kambaryje J. Narvilo namuose. Čia klasė buvo kelerius metus, o vėliau mokyklos išsinuomojo naują Igno Kripo namą, kurio viename gale buvo įrengta erdvi klasė, o kitame – kambarys mokytojui.

Kaimo vaikus Pirmajai komunijai ruošė kaimo davatkėlė. Kai jau vaikai išmokdavo visus reikalingus poterių, kuris nors ūkininkas nuveždavo visus egzaminams pas kleboną į Šateikius.

Stropelių kaimo žemdirbių vaikai ir jaunimas buvo susibūrę į Jaunųjų ūkininkų ratelį. Jie mokėsi ūkininkauti, namuose auginė įvairias daržoves, naminius paukščius, triušius, su kuriais kasmet dalyvaudavo jaunųjų ūkininkų parodose ir konkursuose.

Neatskiriami nuo prieškario kaimo gyvenimo buvo žydai prekybininkai. Būdavo, važiuoja per kaimą žydelis vienkinkiu vežimuku, kuriame pilna visokiausių kasdienių buities smulkmenų, o gale – statinaitė su silkėmis. Savo prekes žydas parduodavo už pinigus arba mainė į kiaušinius, linus, skudurus, arklių uodegas, karčius, kiaulės šerius. Su žydu galima buvo lygtis ir nusilygti. Gal iš to ir posakis: „*Lygstasi kaip žydas.*“

Keliaujantys žydai gyveno neturtingai, dažniausiai atvykdavo iš Salantų ar Kretingos.

Mano tėvų namuose ne kartą nakvojo žydas, kuris su tėvu sutardavo. Jis buvo neturtingas, net arklio ir vežimo neturėjo. Prekes nešiojosi ant nugaros kuprinėje ir maišeliuose. Tėvai jį vadindavo žydu kromelninku, jo našta – kromu. Stebėtinau daug įvairios smulkmės tilpo į žydo kromą.

Retai jis į kaimą ir teužsukdavo. Dažniausiai prieš darbymetį ar šventes, kai linai išminti. Žinojo, kad iš jo nupirks ir jis pats ką nors laimės.

Nakvynei ir maistui nebuvo išrankus, valgė viską, net ir kopūstų sriubą su kiauliena.

Retas kuris ūkininkas apnakvindydavo žydą. Stropelių kaime ir neteko girdėti, kad pas kitą ūkininką būtų koks žydas nakvojęs. Žydai didelio pasitikėjimo tarp kaimo žmonių neturėjo. Net neklaūžadas vaikus gąsdino, kad žydas pagaus. Pamačius žydą skudurininką atvažiuojant, ne kartą teko bėgti slėptis, kad „nepagautų“.

Nusistovėjusį kaimo gyvenimą 1935–1937 m. išjudino žemės reforma. Ją pradėjus, ne vienam ūkininkui teko apsispręsti: likti senoje sodyboje, kurioje gyveno tėvai ir protėviai, ar keltis gyventi į naują vietą, kurioje buvo pažadėta atmatuoti daugiau žemės.

Kaimą į vienkieminius ūkius skirstė matininkas Povilas Kerza.

Reformos metu kaimo centras nedaug tepraretėjo. Iš jo išsikėlė Vlado Drakšo, Petro Domarko, pakalnėje prie Mišupės gyvenusi Eitavičiaus šeima (Eitavičius Stropelių kaime atsirado vedęs našlę Petronėlę Skurdauskiene).

Petras Domarkas už Mišupės, prie keliuko, einančio į Papievių kaimą, įkūrė gražią sodybą su dideliu, erdviu namu, tvartais ir klojimu. Už jo, kitapus Mišupės intako Mitupio upelio, už lapuočių miškelio įsikūrė Vladas Drakšas, o į rytus nuo jo, jau visai prie pat Papievių kaimo, – Eitavičių šeima. Eitavičiai ir Drakšai pasistatė tik po vieną pastatą, kurio viename gale buvo pora nedidelių kambarių ir virtuvė, o kitame – tvartas ir daržinė.

Žemės reforma kaimo žmonių nesukiršino. Atsisveikinimui su matininku P. Kerza jie iškėlė gražias išleistuves. Tai buvo didelė viso kaimo šventė, kurios metu nuo pusiaudienio grojo dūdos, vakare vyko gegužinė, o sutemus šokių aikštelę apšvietė didelės žibalinės lempos.

Toliau kaimas dirbo, gyveno ramiai. Tik 1939 m. įvykiai sukėlė daug nerimo. Nors kaime nebuvo nė vieno radijo aparato, bet ne vienas ūkininkas skaitė „Ūkininko patarėją“ ar „XX amžių“. Tad žinių žmonių ramybei drumsti pakako.

1940 ir 1941-ieji okupacijų metai

Nuo 1939 m. sklandžiusi karo baimė 1940 m. vasarą tapo realia grėsme. Rusų kariuomenės atėjimu stropeliškiai nesidžiaugė. Senoliai prisiminė carinę tvarką.

Rusai ėmėsi saugoti geležinkelio tiltą per Mišupę. Prie tilto pastatė 2 ar 3 vagonus ir įkurdino juose kareivius, kurie nebeleido žmonėms eiti geležinkelio tiltu.

Kareivių uniforma prasta, kepurės keistos, su smailiais galais, žmonių pavadintais kiperiais. Apsiaavę pusbačiais, blauzdas iki kelių apsvynioję brezentiniais raiščiais. Kareiviai ėjo į kaimą, prašė gyventojų kiaušinių, lašinių, žinoma, nemokamai. Žmonės rusų kalbos nemokėjo, susikalbėjo tik gestais.

Nauja baimė – 1940 m. liepą paskelbti rinkimai į „liaudies“ seimą. Žmonėms buvo pasakyta, kad balsavusiems į pasus bus dedami antspaudai. Juo gąsdino, kad jei neis balsuoti, jų lauks visokiausios bausmės. Tad ar galėjo žmogus išdrįsti nebalsuoti?

Įvedus naują tvarką, kaimas gyveno tyliai. Stropelių mokyklos mokytoju dirbo Stasys Vilkys, kurį kaimo žmonės laikė kairiųjų pažiūrų ir nelabai mėgo. Antro skyriaus skaitymo knygelėje „Sakalėlis“ buvo eilėraštis, kuriame ne kartą minimas Dievas. Mokytojas liepė mokiniams žodį Dievas užbraukti pieštuku.

Mokykloje kaimo jaunimui buvo organizuojami rusų kalbos kursai, o klasėse vietoj J. Basanavičiaus portreto ir kryžiaus atsirado Stalino portretai.

1941 m. birželio 22 d. rytą rusų kareiviai skubiai paliko geležinkelio tiltą ir pasitraukė – prasidėjo karas.

Kaimo žmonės ramiau atsikvėpė, nes tikėjo, kad vokiečių valdžia ir tvarka bus visai kitokia. Žinią apie vokiečių atėjimą kaimo jaunimas sutiko su vokiška vėliava, kurią patys ir pasiuvo. Kaip vėliava turi atrodyti, papasakojo seserys Salomėja ir Petronėlė Vitkutės, iki 1940 m. tarnavusios pas ūkininkus Klaipėdos krašte.

Netrukus kaime pasirodė vokiečių kareiviai. Jie ėmėsi saugoti geležinkelio tiltą.

Sargyboje buvo tik 3–4 vokiečiai, su kuriais sargybiniais dirbo ir aplinkinių kaimų lietuviai. Iš Stropelių kaimo vyrų tilto sargybiniais buvo Kazys Domarkas ir Justinas Kripas.

Vokiečiai sargybiniai ateidavo pas ūkininkus pirkti kiaušinių, sviesto, kitų produktų. Nebuvo jokių nesusipratimų, nors vokiečių kalbos žmonės nemokėjo. Dažniausiai vokiečių kareiviai užsukdavo pas mano tėvus, nes pas mus gyveno giminaitė Salomėja Vitkutė, tarnavusi Klaipėdos krašte ir mokėjusi vokiškai.

Netrukus vokiečių kalbos pradėta mokyti Stropelių pradžios mokykloje. Ji buvo dėstoma 5 skyriaus mokiniams.

Frontas ritosi į rytus, spauda rašė apie vokiečių armijos laimėjimus ir pergalės. Žmonės dirbo savo ūkiuose, tačiau didelio džiaugsmo nejautė. Ūkininkams buvo uždėtos prievolės, nes armijai reikėjo grūdų, mėsos, vilnų, sviesto... Prievolių dydis kitą kartą priklausė nuo pažinčių ir nuo to, ar prievolių priėmimo punkte dirba giminaitis.

Kaime neramumą nepasitaikė, bet vis tiek buvo organizuota naktinė sargyba. Kas vakarą 2 vyrai turėjo vaikščioti iki paryčių kaimo keliais ir stebėti, ar nėra įtartinų nepažįstamų žmonių. Šie naktiniai žygiai vadinosi brūkliai nešimu. Brūklis – tai poros metrų ilgio ir riešo storio ažuolinė lazda, kuri buvo einančių

sargybą vyrų ginklas. Po budėjimo dieną brūklį perduodavo kitiems kaimynams, kuriems atėjo eilė budėti kitą naktį.

Kaimas pajuto karo sunkumus: niekas nieko negalėjo nusipirkti be kortelių, t. y. specialaus leidimo, gauto, seniūnui tarpininkaujant, iš valsčiaus viršaičio. Ir prieš karą, ir karo metais seniūnas buvo Papielių kaimo ūkininkas Ignas Duoblys, o Kartenos valsčiaus viršaitis – Petras Gagilas.

Net gavus leidimą, pavyzdžiui, nusipirkti moteriškus batelius, dar reikėjo apsispręsti, kam juos pirkti: pačiai šeimininkei ar dukroms.

Drąsiai galima sakyti, kad nuo tų laikų atėjo paprotys duoti ir imti kyši, nes be kyšio gauti leidimą kam nors nusipirkti – mažai buvo vilties.

Labiausiai išiminė karo metų tualetinis muilas: juodas, visai neputojantis.

Karo sunkumus ir visokius nepriteklius kaimo žmonės kantriai kentė tikėdami, kad jam pasibaigus gyvenimas tikrai pagerės. Tačiau 1943–1944 m. atnešė naują nerimą. Vokiečių pralaimėjimai nieko gero nežadėjo. Žmonės pagrįstai bijojo pareinant rusų, nes kaime ne vienas turėjo knygelę „Žemaičių kankiniai“, bylojančią apie Rainių tragediją.

Naktimis ėmė gąsdinti rusų lėktuvai, skrendantys bombarduoti Klaipėdos, geležinkelio tiltų, kitų objektų. Jie skrido dažnai vidurnakty ar net po vidurnakčio. Išgirdę jų ūžesį, žmonės kėlė vaikus, bėgo iš namų pasislėpti prie krūmų, tarp medžių, į sodą.

Vietovei naktį apšviesti iš lėktuvų buvo mėtomos lempos, pritvirtintos prie parašiutų. Žmonės jas vadino liktarnomis. Lempos buvo su laikrodiniu mechanizmu, degimui naudotas parakas. Jos degė apie pusvalandį, labai ryškiai apšviestas didelę teritoriją.

Mišupės geležinkelio tilto rusai nemėgino bombarduoti, tik Salanto tiltą, bet nepataikė.

Po rusų lėktuvų antskrydžių atsirasdavo išmėtytų lapelių lietuvių ir rusų kalbomis – proklamacijų, raginančių nebijoti Raudonosios armijos, priešintis vokiečiams. Tačiau žmonės netikėjo ta propaganda, o radę savo žemėje lapelių, rinko juos ugniai užsikurti.

Vokiečių nesėkmių spauda 1944 m. rudenį jau nebeslėpė ir nebegalėjo nuslėpti.

Spalio 9 d. į mūsų kiemą įvažiavo 3 ar 4 kariškos vokiečių mašinos su virtuve. Kareiviai linksmai prausėsi, skutosi, virė pietus, juokavo, o geležinkeliu Plungės kryptimi dar pravažiavo ilgiausias ešelonas su tankais, patrankomis ir kita karine technika. O keliu jau važiavo besitraukiančiųjų vežimai, kurie bėgo nuo rusų armijos.

Iš Stropelių kaimo pasitraukė tik Justinas Kripas su žmona Justina Motužyte-Kripiene. Trijų mėnesių sūnų Donatą jie paliko pas senelius Motužes, o patys išskubėjo su besitraukiančia vokiečių armija. Po kurio laiko pasiekė JAV. Vėliau jie siuntė į gimtinę siuntinius, rūpinosi per pasiuntinybę išsivežti sūnų. Tačiau baigęs profesinę technikos mokyklą ir tapęs pilnamečiu, sūnus į tėvų šauksmą nebeatsiliepė – vykti į JAV atsisakė.

Papietavę vokiečių kareiviai išvažiavo Sauserių kaimo keliu Kretingos kryptimi, o žmonės liko nežinioje. Dabar jau tikrai buvo aišku, kad vokiečiai traukiasi ir greit pasirodys rusų kareiviai. Ne viena šeima pasislėpė kaimo pakraščiuose, namų saugoti liko vyrai.

1945 metai

Ir iš tiesų naktį atsirado rusų kariuomenė. Iš karto „išvaduotojai“ parodė savo smalsumą: vertėsi po spintas ir stalčius, ir visa, kas patiko, krovėsi į kišenes ir kuprines. Naktį pašeiminkavę, pasiteiravę kelio (tarp jų buvo ir lietuvis leitenantas) į Sauserius ir Kūlupėnus, išvažiavo.

Per kaimą ėjusiu žvyrkeliu, kuris jungė Salantus, Šateikius, Šateikių geležinkelio stotį ir Kūlupėnus, diena iš dienos traukė rusų kariuomenės būreliai ar vienas kitas gurguole vadinamas vežimas su menka manta: batais, kita apranga. Kareiviai buvo dažni „svečiai“ pas gyventojus: prašė valgyti, neretai, be jokio prašymo ar leidimo, sustodavo ir nakvynei.

Rusų kariuomenė buvo tikri vargetos. Eilinių kareivių apranga – vatinukai šimtasiulės, pusbačiai, brezentiniai blauzdavarsčiai. Prasidėjo mainai. Kareiviai siūlė pusbačius ir veltinius mainyti į lašinius, naminę degtinę, nors ją kaime retai kas gamino.

1945–1946 m. 16 metų jaunuolius prievarta pradėta siųsti į amatų mokyklas. Ten buvo paimtas ir mano pusbrolis Vincas Simonavičius iš Sauserių kaimo. Jį išvežė į Tilžę, kur vėliau jis tarnavo kariuomenėje ir liko gyventi.

Prie Mišupės geležinkelio tilto vėl buvo pastatyta rusų sargyba. Jų vyresnysis, leitenantas su šeima, gyveno pas Igną Kripą, o kareiviai – vagonėliuose prie tilto.

Pasibaigus karui ramybė į kaimą neatėjo. Naujai valdžiai reikėjo visko: pieno, sviesto, kiaušinių. Pieno surinkimo punktas buvo prie Stropelių geležinkelio tarpstotės buvusiam Vytauto Ramono name. Dabar čia gyvena Juozas Razma.

Po metų kitų vis dažniau pradėta kalbėti, kad žmonės suvarys į kolchozus (vertimo į lietuvių kalbą „kolūkis“ dar nežinojo), atims žemę, gyvulius ir padargus, nebeleis net į miestą nuvažiuoti. Žmonės bijojo kolchozų, bijojo netekti žemės, gyvulių, kito turto.

Žmonės bijojo ir gyveno viltimi ir tikėjimu, kad rusų valdžia ilgai neišsilaikys. Juo labiau kad nežinia iš kur sklido gandai, jog tuoj tuoj ateis anglai ir amerikoniai ir išvaduos. Laisvės viltį žadino ir partizaninio judėjimo kovų atgarsiai. Jaunimas stengėsi išvengti tarybinės kariuomenės.

Bet atsirado ir tokių, kurie ėmėsi tarnauti naujajai valdžiai. Tuo keliu pasuko ir seniūno pagalbininkas, raštų nešiotojas Motužė (Elzės Motužienės sūnus). Neilgai jis tarnavo – buvo rastas nušautas. Palaidotas Kartenos karių kapinėse.

Vis dažniau kaime ėmė lankytis naujosios valdžios atstovai, komjaunuoliai, lydimi sribų, kuriuos žmonės vadino sribokais. Jie pradėjo rinkti valstybines paskolas karo sugriautam ūkiui atstatyti. Žmonės tai vadino obligacijų pasirašymu. O pasirašyti reikalavo už kelių šimtų rublių sumą. Pasirašantieji lygosi, įtikinėjo neturį pinigų, o paskolų rinkėjai reikalavo, buvo, ir ginklu, ir grasindami išsiųsti pas baltąsias meškas. Ir rašėsi žmonės: kiek turėjo – davė grynais, kitą sumą stengėsi sutaupyti ką pardavę.

Aplink nuolatinė baimė ir nežinia. 1946 m. prasidėjo trėmimai, dar metai – primygtinis raginimas į kolchozą, partizaninės kovos.

Buvo žmonių, kurie tuo sudėtingu laikotarpiu nutarė pasipelnėti. Tarp jų reikėtų paminėti kaimyną Joną Narvilą ir jo samdinį berną Piniką iš Sėlenių kaimo.

Istorija paprasta. Valstybinei prievolei žmonių sunęstą sviestą, grietinę, taukus iš Stropelių vežė į Salantus. Kaime kartkarčiais girdėjosi kalbos, kad miškiniai atėmė vežamus produktus. Po kiek laiko paaiškėjo, kad tie miškiniai visai ne miškiniai, o J. Narvilas ir jo bernas Pinikas. Negana to, kad plėšikavo, išėmę produktus, tarą (statines) jiedu sumesdavo į kaimyno kūdrą. Nedaug trūko, kad nieko nežinantis ir nenusikaltęs kaimynas patektų į stribų rankas, o tada jau tiesus kelias į Sibirą ar kalėjimą. Laimei, taip neatsitiko. J. Narvilą ilgiems metams ištrėmė, o jo žmona su vaikais pabėgo į ištuštėjusį Klaipėdos kraštą.

Po karo kaimas pradėjo nykti. Į Klaipėdos kraštą išvyko Vlado Drakšo šeima, Juozo Skurdausko našlė su vaikais, Eitavičius iš kaimo pakraščio persikėlė į Papievių kaimą, arčiau Šateikių geležinkelio stoties. J. Skurdausko pastatai buvo nugriauti, o V. Drakšas savo sodybą paliko Kieteliams, kurie nei savo žemės, nei namų neturėjo. Išnyko Mačiuičio, Katkienės, Juciaus, Ramono, Lekavičienės ir Motužienės sodybos.

1948 metai – kolūkių pradžia

Kad ir kaip nenorėjo gyventojai rašyti pareiškimų – buvo priversti bauginimais, grasinimais. Kiek sugebėjo, žmonės mažino gyvulių, juos pardavė, paskerdė. Kolūkyje galėjo laikyti tik karvę, dar veršiuką. Arkliai buvo suvaryti į bendrus tvartus.

Nebeatsispyrę gana reikliai ir griežtai agitacijai, nenoromis „rašė“ pareiškimus, kad priimtų į kolūkį. Už beraščius ir mažaraščius pareiškimus rašė agitatoriai.

Kiekvienas kaimas tapo kolūkiu. Stropelių kaimo kolūkis pasivadino Mišupės vardu. Nelengva buvo išrinkti kolūkio pirmininką. Žmonės mažaraščiai, baigę 2–3 pradžios mokyklos skyrius. Ūkininkai to posto nenorėjo, kratėsi, nes tikėjo, kad „*greit greit pareis amerikoniai*“. Deja, amerikoniai neparėjo, neišlaisvino, kolūkių neišardė.

Pirmuoju Mišupės kolūkio pirmininku buvo išrinktas Augustas Paulius, mažžemis valstietis. Tokie vadovai nesugebėjo vadovauti dabar jau dideliame viso kaimo ūkiui, o ir žmonės į bendrą darbą žiūrėjo su pašaipa, dirbo varu varomi. Technikos jokios: tie patys ūkininkų plūgai, akėčios, kitas inventorių. Nelabai sąžiningai žmonės stengėsi ir dirbti, juo labiau kad nieko gero nesitikėjo.

Kolūkiečiams buvo atmatuota po 60 arų žemės, karvei pašarui prisišienauti – paupiai, pagrioviai, pakelės, po kelis arus pamiškėse ar kaimo pakraščiuose. Ir tai pasitaikė, kai valdininkai ėjo į kolūkiečių daržines apmatuoti, kiek prisišienauta šieno, ir jei nusprendė, kad per daug, galėjo dalį atimti kolūkio labui. Įvairiai stengėsi žmonės šios bėdos išvengti: prašė ir vaišino valdininkus, dalį šieno apkrovė šiaudais.

Kiekvienas žmogus turėjo per metus išdirbti nustatytą skaičių dienų – darbadienių. Kiekvienas darbas turėjo savo normą: artojas turėjo per dieną suarti ar išakėti, moterys sugrėbti ar nuravėti nustatytą arų skaičių, nukulti tiek javų... Dažnai visą dieną dirbęs, žmogus darbadienio neuždirbdavo. Tad metų pabaigoje, per ataskaitinį susirinkimą, valdžia jį „pagarbindavo“ neišdirbus darbadienių, neįvykdžius normų. Melžėjos mažai pieno primelžusios, kiaulių šėrėjos – mažai

paršelių išauginusios, lyg jos būtų buvusios kaltos, kad kiaulė atsivedė 4–6 paršiukus, o ne 10–12, kaip buvo užplanavęs zootechnikas.

Apie kolūkinį gyvenimą žmonės ėmėsi kurti anekdotus, kurių vienas pasakoja:

„Paršavedė kiaulė atsivedė tik 2 paršelius. Kaip čia šėrėja sakys brigadininkui, kad tiek mažai, gal pasiseks šią „klaidą“ ištaisyti kitų paršavedžių sąskaita. Tad pasakė, kad kiaulė atsivedė 4 paršiukus. Brigadininkas tais pačiais sumetimais zootechnikui raportavo, kad paršavedė atsivedė 6, zootechnikas pirmininko pavaduotojui – 8, o pavaduotojas pirmininkui – 10 paršelių. Pagaliau pirmininkas turi duoti ataskaitą rajono valdžiai. O pirmininkas irgi ne iš kelmo spirtas vadovas! Rajonui jis perduoda žinią, kad paršavedė atsivedė 12 paršelių. Ratas užsidarė: patys iš 2 paršelių padarė 12, tad ir mėsos valstybei teko atiduoti nuo 12 bekonų.“

Dirbo žmonės kolūkyje varu varomi. Bet ir žinojo, kad reikia dirbti, nes kitaip negaus karvei ganyklos, pamiškės pasišienauti. Vieną pirmininką keitė kitas, o kolūkis grimzdo į skolas. Žmonės už darbadienius gaudavo tik po 100 g grūdų, kurie dažniausiai ir duonai netiko.

Pragyvenimui manėsi žmonės kaip kas išmanė. Atsirado kaime naujų „amatininkų“ – naminės degtinės gamintojų. Savo produkciją jie vežė perpardavinėtojams į Kretingą, Salantus ar dar kur kitur. Patys kaimo žmonės ir gamintojai naminės negėrė, o jei gėrė, tai labai mažai. Bet liaudies išmintis sako, kad lašas po lašo ir akmenį pratašo. Taip pamažu vis labiau žmonės pradėjo išgėrinėti.

Įprato žmonės iš kolūkio gero kai ką ir sau prisidurti: kas sėjo ar kūrė – grūdų pusmaišį ar maišą nusukdavo, kas važiavo į malūną – miltų saują kitą sau pasiliko, kas girdė kolūkio veršelius, pagirdė ir savus, kas šėrė kolūkio kiaules, stengėsi prisidurti pašarų ir savosioms. Juk kolūkyje viskas buvo visų. Na, o jei visų, tai ir mano.

To meto kaimo žmogaus būseną atspindi žemdirbių sukurti pamfletai. Viename jų dainuojama:

*„Neišėik, neišėik iš kolchozo,
Nepaliki nepjautų javų.
Bulvės nekastos, avižos byra,
Už darbadienius nėra grūdų.“*

Kita dainelė žemaitiškai skamba:

*„Kriuok gaidys ėr vėšta
Pri kolkuoza prirėšta:
Kon nuori, ton daryk –
I kolkuoza navaryk!“*

Nepamiršo kaimo žmogus ir gerų liaudiškų, patriotinių dainų. Bet tokias kaip „Palinko liepa šalia kelio...“ dainuodavo tik nedideliame, savų ir artimų žmonių ratelyje. Už jų dainavimą viešai galėjai sulaukti didelių nemalonumų iš valdžios. Bet uždraustas vaisius visada saldesnis, tad ši ir kitos panašaus turinio dainos buvo dainuojamos giminių susibūrimuose, jaunimo susiėjimuose.

Taip ir ėjo metai, atnešdavę ir kraupių įvykių – 1952 m. balandžio 15 d. vėlyvą vakarą pradinės mokyklos mokytojos Jadvygos Suokaitės kambarėlyje I. Kripo namuose nuaidėjo šūviai. Mokytoją nušovė, kaip pasakojama, partizanai. Esą tai buvusi bausmė už tai, kad ji sekretoriavo Mišupės kolūkio susirinkimuose, buvo komjaunuolė.

Apie 1962–1963 m. Stropelių kaime pradėjo statyti stulpus – įvedė elektrą. Tai praskaidrino varganą žmonių gyvenimą. Vienas kitas pasirūpino, kad būtų įvestas radijo taškas, žmonių vadinamas „gavarilka“, kuris transliavo tik vieną programą – iš Vilniaus arba Maskvos.

Kaimas pamažu ir toliau tuštėjo. Pirmininkai svetimi, valdžios iš rajono atvežti. Jiems pirmiausia rūpėjo savo gerovė, o kolūkiečiai liko darbo vergai. Pagaliau Mišupės kolūkis buvo prijungtas prie Kūlupėnų tarybinio ūkio. Žmonės už darbą tarybiniame ūkyje pradėjo gauti normalų piniginių atlyginimą.

1962–1963 m. – melioracijos pradžia. Žemei melioracijos reikėjo, tačiau kaimas jos metu dar labiau nyko: mažėjo jaunų šeimų, mažėjo mokinių, vietoje dviejų pradinės mokyklos pastatų liko vienas. Mokytoju dirbo Juozas Mikulskis, vėliau – Jadvyga Kripienė.

Melioracija tęsėsi. Griuvo kaimo sodybos. Jaunos šeimos stengėsi susirasti darbą miestuose. Seni tėvai kėlėsi pas vaikus į miestus arba liko baigti gyvenimo savuose namuose, kurių nepalietė melioracija. Pagaliau ir mokykloje liko keli mokiniai. Tad 1978 m. Stropelių pradinė mokykla buvo uždaryta. Mokyklos pastato savininkas, paskutiniosios mokytojos J. Kripienės vyras Ignas Kripas sodybą nugriovė, pasistatė namą Kūlupėnuose.

Šiandien Stropelių kaime liko apgriuvęs J. Narvilo ūkis, kuriame gyvena pensininkai Antanas ir Stasė Puidokai (Puidokienė būna tik vasaromis). A. Skurdausko ūkyje gyvena sūnus Alfonsas su žmona. Vasaromis savo namuose dienas leidžia B. Švelnienė, kuri žiemą išvyksta pas sūnų į Kūlupėnus. Savo sodybų nepalieka pensininkai Antanas Duoblys su žmona ir ligota Igno Daukanto žmona su ją prižiūrinčia seserimi. Tai ir visi kažkada buvusio didžiulio Stropelių kaimo gyventojai.

Taigi platūs ir derlingi laukai tapo apverktiniais. Gyventojai tik nedidelę jų dalį dirba savo poreikiams. Kiti laukai dirvonuoja. Toks didelio ir seno kaimo likimas, tokia jo amžiaus pabaiga. Kokia ateitis – atsakys ateinančios kartos?

Raštų kaimas

Bronė Butkuvienė

Pravažiavus Kartena, už 6 km, ties Dauginčių kaimu prasideda plati, 1,5 km besitęsianti asfalto juosta. Abipus jos driekiasi lygūs ir platūs laukai – be jokio pastato, be sodybos. Pasiėkę šią vietą, vairuotojai laisviau pasijunta, minutėlei atsipalaiduoja. O juk tuose plačiuose laukuose gerokai daugiau nei prieš pusšimtį metų stovėjo sodybos, lingavo šulinių svirtys, gyveno žmonės, klegėjo vaikai... Čia buvo Raštų kaimas.

Kada ir kaip jis atsirado? Kadaise šios žemės priklausė Gaudučių dvarui. Per tarpukario žemės reformą jas išdalijo buvusiems dvaro kumečiams. Štai tada šiuose laukuose ir atsirado naujakurių Gečų, Kumpių, Geležinių, Skinkių, Gaigalų, Jonauskų, Dauginčių, Maciulių ir dar kelios sodybos. Iš viso jų galėjo būti apie 12–15.

Raštų kaimo žemė buvo nederlinga. Žmonės gyveno vienkiemiuose ir save vadino ūkininkais. Tačiau gretimų Dauginčių ir Gaudučių kaimų ūkininkai naujakurius pašaipiai pravardžiuodavo sklypininkais. Visi Raštų kaimo ūkininkai turėjo po 10 ha žemės, plušėjo savo laukuose. Nebuvo čia amatininkų, tik vienas Jonauskų sūnus buvęs siuvėjas. Šiame kaime gyveno ir dvaro valdytojas Derbutas bei jo giminaitis Raščiukaitis, kuris gal irgi turėjo kokias nors pareigas dvare.

Gagilų šeimoje 1921 m. kovo 26 d. gimė Vytautas Gagilas – rašytojas, išeivijos lietuvių visuomenės veikėjas, per Antrąją pasaulinį karą pasitraukęs į JAV.

Raštų kaimas iš rytų ribojosi su Mamių kaimu, nuo kurio jį skyrė Pušyno miškas, iš pietų siekė Kupšių kaimo, iš vakarų – Gaudučių dvaro ir kaimo, o iš šiaurės – Dauginčių kaimo žemes.

XX a. turtingas istorinių įvykių. Ir šiandien senieji žmonės skaudama širdimi prisimena 1940 m. permainas, kurios palietė, tikriaus, sugriovė Raštų kaimą. 1940 m. rudenį Raudonoji armija lygiuose kaimo laukuose numatė statyti aerodromą. Tą vietovę reikėjo „išvalyti“. Iš Raštų žmonės kėlė į Dauginčių ir Gintarų kaimus, kuriuose davė žemės sklypus. Šių kaimų žemė buvo gera, kur kas derlingesnė.

Rusams nugriovus sodybas, atsirado kaimo žmonėms dar nematytos technikos – traktorių, buldozerių. Jie stumdė ir maitojo kaimiečių prakaitu įdirbtą dirvą, ardė namų pamatus ir vežė juos į netoliese augančius krūmus. Technikos nepakako, darbams buvo varu samdomi ir žmonės. Jie su arkliais ir vežimais važiuodavo net iš Prystovų, Stropelių, kitų aplinkinių kaimų. Bet ar kas sumokėjo jiems už darbą, niekas nežino.

Darbas virė dieną ir naktį. Nuo technikos ūžimo ir triukšmo Gaudučių kaimo žmonės net užmigti negalėdavę. Klausydami traktorių burzgimo sakė, kad skamba „bado muzika“.

1941 m. birželis atnešė naują sumaištį. Pradėtas statyti aerodromas taip ir liko nebaigtas. Karo metais laukai plytėjo tušti. Jam pasibaigus čia buvo kolūkio ganyklos ir dirbami laukai. Vėliau šiuose plotuose vėl pradėjo leistis lėktuvai: iš pradžių „kukurūzininkai“, barstę trąšas, paskiau įsikūrė sklandytojai.

Vėlaičiai

Bronė Butkuvienė, Julius Kanarskas



Kostas Vaitkus prie XVIII a. statytos daržinės, Vėlaičių k. Igno Jablonskio nuotr., Kr. MF.

Kaimo žemės plyti į pietus–pietryčius nuo Kartenos miestelio, Alanto upės kairiajame krante. Senais laikais tai buvęs nemažas kaimas, kurio sodybos stūksojo plačiai išsimėčiusios abipus Alanto upės, ties jos santaka su Minija, tarp dirbamų laukų ir Vėlaitinės miške.

Kaimo užuomazgų reikia ieškoti gilioje senovėje. Prie Alanto ir Tyrupalio santakos yra upės nuplauto piliakalnio liekanos. Jas tyrinėjęs archeologas Gintautas Zabiela nustatė, kad pirmieji žmonės čia apsigyveno I tūkstantmečio prieš Kr. pabaigoje ir nuolatos gyveno iki XIII a.¹ Matyt, prasidėjus kovoms su kryžiuočiais, žmonės pilį ir šalia jos buvusią gyvenvietę apleido ir pasitraukė į saugesnes žemes.

Kaimas atsirado XVII a., o rašytiniuose istorijos šaltiniuose minimas nuo 1694 m.² Jis buvo padriko išplanavimo, vienkieminis.

Gal prieš porą dešimtmečių senieji vėlaitiškiečiai, kurių jau šioje žemėje nėra, pasakojo apie kaimo vardo kilmę. Pasak jų, įsikūrę tarp miškų ir upelių gyventojai neturėjo kur skubėti: neskubėjo anksti kelti, neskubėjo ir į darbus kipti. Viskas buvo dirbama čia vėlai. Kituose kaimuose žmonės jau pasėję miežius, kitus javus, kas sodinama pasodinę, rudenį suarę dirvas, o šio kaimo gyventojai dar tik ruošdavosi ar pradėdavo dirbti. Vėlai čia viskas buvo sėjama, vėlai nuimamas ir derlius. Dėl to ir kaimas pavadintas Vėlaičiais.

¹ Zabiela G. Vėlaičių piliakalnio tyrinėjimai, *Archeologiniai tyrinėjimai Lietuvoje 1996 ir 1997 metais*, Vilnius, 1998, p. 119–125.

² Misius K. ir kiti. Vėlaičiai, *Tarybų Lietuvos enciklopedija*, Vilnius, 1988, t. 4, p. 477.

Vis tik reikia manyti, kad kaimui vardą davė pirmieji šios žemės naujakuriai, kurių pavardė buvo Vėlaičiai.

XVIII a. pabaigos–XIX a. pradžios žemėvaldos planas liudija, kad tais laikais kaime buvo 14 vienkieminių sodybų. 4 iš jų buvo išikūrusios abipus Tyrupalio upelio kaimo rytinėje dalyje, 3 – abipus Valatiškio (Wałatyski) upelio vakarinėje kaimo dalyje, o likusios keturios – abipus pagrindinio kaimo kelio³. Vakaruose kaimas ribojosi su Kartenos miesteliui priklausančiomis ganyklomis, šiaurės vakaruose – su Rimkienės užsieniu, šiaurėje – su Martynaičių vaityste, rytuose – su Gaudučiais, pietryčiuose – su Lygnugariškiais ir Kalveliškiais (Kalniškiais), pietuose su Balsiais (Balsiškiais) ir Šešuikiais.

XVII–XIX a. kaimas priklausė Kartenos dvarui ir parapijai. XIX a. pirmoje pusėje kaimo žemių pietvakariniame pakraštyje susiformavo Vėlaičių užsienis, kuriame buvo 3 sodybos. Iš viso 1846 m. kaime buvo 17 dūmų⁴, t. y. baudžiauninkų sodybų, o 1849 m. Franso Pliaterio Kartenos dvare baudžiavines prievoles atlikinėjo 132 baudžiauninkai⁵.

Po baudžiavos panaikinimo valstiečiai gavo teisę išsipirkti iki tol iš dvaro nuomotas žemes. 1870 m. išperkamuosius žemės mokesčius grafui Adomui Pliateriui mokėjo 67 valstiečiai iš Vėlaičių kaimo ir užsienio⁶.

Iki XIX a. pradžios kaimas turėjo savo kapines. Vienos, ankstyvosios kapinaitės, vadinamos Milžinkapiu, veikė Alanto upelio kairiajame krante, vingio slėnyje, Vaitkaus žemėje, netoli piliakalnio. Antrosios, vėlyvesnės kapinaitės, vadinamos Maro kapeliais, buvo įrengtos dešiniajame Alanto krante, kelio į Kartena kairėje pusėje. Jose palaidoti nuo maro ir kitų epideminių ligų mirę žmonės. Laidota čia ir vėliau – skenduoliai, savižudžiai, nekrikštyti mirę vaikai. Šiandien šios kapinaitės jau atsidūrusios Kartenos miestelio teritorijoje, Alanto gatvėje.

1923 m. Vėlaičiuose buvo jau 42 ūkiai ir gyveno 256 žmonės⁷, o 1926 ir 1930 m. kaime pravesta žemės reforma⁸. Jos metu kitapus Alanto buvusios kaimo žemės su senosiomis kapinaitėmis buvo prijungtos prie Kartenos dvaro žemėje naujai įkurto Gintarų kaimo

Kiek senieji žmonės prisimena, visada čia gyveno tik žemaičiai. Dauguma jų buvo mažžemiai, valdę po 8–10 ha. Stambesnių ūkių buvo mažai. Broliai Jonas ir Ignas Domarkai turėjo po 15 ha, o 30 ha valdė Ona Mačernienė, kuriai dar priklausė 5 ha Vėlaitinės miško. Ūkio darbams ji samdė berną ir mergą, o savo gyvulius laikė ganykloje pririštus, kai tuo tarpu kitų ūkininkų gyvulius ganė savi vaikai.

Visi kaimo pastatai buvo mediniai, šiaudiniais stogais. Sodyboje stovėjo gyvenamas namas (troba), svirnas (klėtis), kluonas (jauja), tvartas (kūtės), stoginė-daržinė, ubladė (noms) – mažas pastatėlis, kuriame paprastai buvo duonkepė krosnis (pečius) ir saugomos sausos malkos duonai kepti.

Kaimo žmonių įrankiai buvo paprasti: plūgas, akėčios, spyruoklės

³ Balsių, Kalveliškių, Šešuikių, Lygnugariškių, Gaudučių ir Vėlaičių kaimų žemėvaldos planas, *Lietuvos valstybinis istorijos archyvas* (toliau – LVIA), f. 526, ap. 7, l. 4994 (pateikė Anicetas Stonkus, 2002 06 24).

⁴ Gadon M. *Opisanie powiatu Telszewskiego w gubernii Kowieńskiej w dawnem Xięstwie Zmujdzkiem położonego*, Wilno, 1846, p. 182 (Wcilajcie).

⁵ LVIA, f. 525, ap. 2, s. v. 3058 (duomenis pateikė Anicetas Stonkus, 2002 03 04).

⁶ Išrašas iš Kauno gubernijos valsčių ir taikos teisėjo apylinkių sąrašo, sudaryto 1870 metais, *Kretingos muziejaus mokslinis archyvas* (toliau – Kr. MMA), f. 16, b. 5, l. 9.

⁷ *Lietuvos apgyvendintos vietos*, Kaunas, 1925, p. 114.

⁸ Kretingos apskrities žemėtvarkos planų sąrašas, Kr. MMA, f. 16, b. 19, l. 2.

(drapakas), volas (rulis) žemei suvaluoti pasėjus javus, žambis (žagrė) bulvėms sodinti. Žemei dirbti nenaudojo jokių mašinų. Tik javus kulė su peline kuliama mašina, iš kurios grūdai išbirdavo su pelais ir šiaudgaliais. Todėl juos teko valyti rankiniu arpu.

Nebuvo kaime amatininkų. Tik po karo kaip audėja garsėjo Zuzana Vaitkienė. O šiaip jau kasdienėms reikmėms kiekviena šeimininkė verpė, audė, rankomis siuvo lininius drabužius, marškinius, kelnes, paklodes, užvalkalus, maišus...

Kaip kituose kaimuose, taip ir Vėlaičiuose didesni įvykiai buvo vestuvės, krikštynos, laidotuvės. Į vestuves kviesdavo vieną, antrą dešimtį svečių, o pas neturtingus – ir to nebuvo. Krikštynos taip pat vyko kukliai. Dažnai naujagimi krikštijo tyliai, be jokio svečio, tik namiškiai ir krikštatėviai (kūmai).

Į laidotuves kviesti nereikėjo. Visi žinojo, kad laidotuvėse reikia dalyvauti, reikia apgiedoti mirusį ir palydėti į kapus. Vainikų ir gėlių mažai kas nešė.

Per didžiuosius darbus – javapjūtę ir javų kūlimą, linų rovimą ir mynimą, mėšlavežį kaimynas kaimynui atskubėdavo į talką. Po talkos darbų vykdavo linksmi patalkiai, kuriems nereikėjo puošti, užteko nusiprausti, gal dar medines klumpes pakeisti lengvesniu apavu. Tai buvo savotiška anų laikų vakaronė, kurioje, grojant kaimo muzikantui, jaunimas šoko, dainavo, žaidė žaidimus. Ne kiekvienas ūkininkas norėjo išileisti patalkio šokėjus į savo trobą, nes reikėjo padaryti daugiau erdvės – išnešti stalą, lovą ar dar kokį baldą, o ir troba turėjo būti didesnė. Šokėjus mielai priimdavo Klemensas Drakšas, o dažniausiai grojo Albinas Baltmiškis.

Jaunimas linksminosi ne tik patalkių metu. Sugalvodavo ir kitų įdomių vakarėlių. Vienas iš jų buvo vadinamas gėlių vakaru. Jo metu merginos pasidarydavo dirbtinių gėlių, o bernai turėjo jas išsipirkti ir prisegti patikusiai merginai, su kuria ir šoko.

Didesniuose vakaruose, gegužinėse grojo dūdų orkestras. Šokiai vyko klojime (jaujoje) pas Juozą Baltmiškį (Albino tėvą), Klemensą Drakšą, Povilą Šlyžių.

Į šokius ateidavo siuvėja Morta Drungilaitė, kuri iš kitų merginų išsiskirdavo įmantresniu, pačios pasisiūtu rūbu. Šios merginos likimas primena rašytojo Antano Vienuolio literatūrinio personažo Veronikos likimą. Tapusi nėščia, Morta parašė laišką, išėjo į bažnyčią ir negrįžo. Rado ją nuskendusią Takiškėje, Minijos brastoje prie Kartenos Lurdo. Eiliuotame atsisveikinimo laiške ji rašė:

*„Paskutinį šį rytą
Saulutė man betekės:
Iškeliauju šios žemės keliais,
Daugiau nebegrįšiu niekad.“*

Jos mylimasis buvo neturtingas vaikinys Ignas Domarkas. Neturtingus mažžemius vadino birbeliais. Matyt, už tokio jaunikio tekėti tėvai neleido. Todėl ir pasirinko tragišką gyvenimo baigtį.

Vėlaičių jaunimas tarpukariu ne tik pasilinksminimuose aktyviai dalyvavo. Katalikiškasis jaunimas Kryžiaus dienomis organizavo kaime pastatytų kryžių, koplytėlių ir koplytstulpių lankymą. Į šias apeigas dideli ir maži susirinkdavo

vakarais pas ūkininką Kostą Vaitkų, pasimelsdavo prie jo sodyboje stovėjusio koplytstulpio ir giedodami šventas giesmes eidavo nuo vieno kryžiaus prie kito iki pat senųjų kaimo kapinių, esančių prie kelio į Karteną. Mergaitės kryžius papuošdavo medžių lapų vainikais ir girliandomis⁹.

Didelis sujudimas kiekvienuose namuose kildavo prieš didžiąsias šventes – Kalėdas, Naujus Metus, Velykas, Šv. Petro atlaidus. Šiaip vėlaitiškiai gyveno ramų kasdienį gyvenimą su savo rūpesčiais, darbais, kurių niekada netrūko. Vilkėjo tokiais pat rūbais, kaip ir kitų kaimų žemdirbiai: darbui paprastais lino rūbais, išveiginei dienai – milo kostiumais, žiemą – kailiniais. Avėjo medines klumpes, medpadžius, ardami dirvas, dirbdami kitus žemės ūkio darbus ar žiemą važiuodami į mišką malkų audavosi nagines, šiaip žiemai iš avies vilnų vėlė veltinius. Batai ir kaliošai buvo išveiginis apavas. Šiltu metų laiku į Kartenos bažnyčią visi vėlaitiškiai ėjo basi. Tik prieš eidami bažnyčion, miestelyje apsiaudavo rankose atsineštus batus.

Moterys ir merginos šiltu metų laiku visur ėjo basos: ir šieno grėbti, ir kitų darbų dirbti. Tik rugiapjūtei jau reikėjo kokio nors apavo, nes ražienos badė kojas. Vaikai nuo ankstyvo pavasario iki pat rudens šalną apavo nematė.

Taikiai sugyveno vėlaitiškiai, tačiau ir tarp jų pasitaikydavo rietenų. 1940 m. gegužės 9 d., parvažiuodami iš Kretingos apylinkės teismo, susipykę du įkausę kaimynai nutarė savo santykius išsiaiškinti kumščiais. Po nežinia kiek laiko trukusių grumtynių vienas jų pusgyvis buvo nuvežtas į Kretingos ligoninę¹⁰.

1940 m. į Vėlaičių kaimą atėjo nerimas: Kartenoje nauja, rusiška valdžia, po apylinkes sklendo įvairiausi bauginantys gandai ir kalbos apie jos ketinimus atimti žemę ir išvežti ūkininkus į Sibirą.

Tuo metu Lietuvos kariuomenėje tarnavęs vėlaitiškis Albinas Baltmiškis pasakodavęs, kad pamatę rusų kareivius,

„lietuviai galvojo, kad juos užpuolė ubagai. Rusų kareivių uniformos apiplyšę, apie batus ir kalbėti baisu: batų padai apvynioti skudurais ar marle, kad eidami nepamestų. Patys murzini, purvini, nuo jų dvelkė labai nemalonus kvapas. Atėję pas lietuvius karius klausė, kokį jie turi laipsnį, kokias atlieka pareigas, kad tokie gražūs rūbai. Lietuoviai jiems paaiškino, kad yra tik paprasti eiliniai Lietuvos armijos kareiviai“¹¹.

1940 m. rudenį paleistas į atsargą ir grįžęs į Vėlaičius, A. Baltmiškis buvo paimtas statyti rusų armijai betoninių įtvirtinimų prie Minijos. Jam teko statyboms vežioti akmenis. Į pačią statybų teritoriją lietuvių vežėjų rusai neleisdavo: atvažiavus iki nustatytos ribos, vežimus perimdavo kareiviai, kurie patys juos iškraudavo ir grąžindavo tuščius.

1941 m. birželio 22 d., ankstų sekmadienio rytą nuo Kretingos pusės pasigirdo patrankų griausmas, tačiau rusams netrukus pasitraukus, viskas nutilo. Ryte eidami į bažnyčią, vėlaitiškiai pamatė motociklais nuo kalno iš Kretingos į Karteną atvažiuojančius vokiečius.

⁹ *Žemaičių prietelius*, 1940 05 22, nr. 21, p. 5.

¹⁰ *Ten pat.*

¹¹ Duomenis pateikė Elena Baltmiškienė, gim. 1920 m. Užrašė B. Butkuvienė, 2002 m.

Vokiečių okupacinė valdžia, taip pat kaip ir rusai, apkrovė ūkininkus prievolėmis. Reikėjo jai priduoti nustatytą kiekį grūdų, pieno, sviesto, kiaušinių, vilnų ir kt.

Ėjo metai. Pergalingai žygiavusi vokiečių armija sustojo, pradėjo trauktis. Vėl artėjo frontas. Vokiečiai dar bandė išvirtinti Vėlaičių kaime ant kalno, netoli Valančių sodybos. Apkasams kasti varė kaimo žmones – vyrus ir moteris. Vieną vakarą net nebeišleido į namus, o nakčiai, kad niekas nepabėgtų, uždarė Žylės kluone. Pusryčiams davė duonos, sviesto, kavos ir vėl išgynė dirbti. Tačiau nutaikę proga, dieną apkasų kasėjai išbėgiojo.

Artėjo frontas, didėjo ir žmonių baimė, nes niekas nežinojo ką darys vėl sugrižę rusai. O jie netruko įvesti valsčiuje savo tvarką, pradėjo jaunimo mobilizaciją į okupacinę kariuomenę, ėmėsi represijų prieš vietinius gyventojus.

Nutarę nepaklusti okupacinei valdžiai, į Vėlaitinės miškus pasitraukė, „Buganto“ kuopos partizanais tapo ir kovoje su okupantais žuvo vėlaitiškiai Julius Bumblys-Tigras, Juozas Viskontas-Dzima, Antanas Žilinskas-Jazminas¹².

Kaimą sukrėtė prasidėjusios tremtys. 1948 m. gegužės 22 d. į Krasnojarsko krašto Bogučianų rajoną buvo ištremta ūkininkės Onos Mačernienės šeima, Marijona Domarkienė, Vincė Martinkutė ir Juozo Viskanto šeima¹³. Dar baisesnį buvo 1949 m. Vien kovo 25 d. sribai iš kaimo išvežė net 14 žmonių – Petronėlę Drungilienę, Martą Kupšienę su vaikais Alfonsu, Valerijonu ir Birute, Juozą Tamašauską, Viktoriją Veizbonienę su vaikais Alfonsu ir Stase, Severiną Viskontienę su sūnumis Albertu, Pranu ir dukra Danute¹⁴. Nepraėjo šių trėmimų baimė, kai balandžio 10 d. buvo išvežti dar Steponas Simutis su žmona Marijona, sūnumi Ignu ir dukra Janina¹⁵. Po šitokio kaimo „valymo“ žmonės bijojo visko, net kaimynas kaimyno.

Tuo pačiu metu, t. y. 1948–1949 m. tęsėsi tuoj po karo prasidėjęs valstybinių paskolų (obligacijų) pasirašymas. Pinigų žmonės neturėjo, o pasirašyti ir per tam tikrą laiką atiduoti pinigus reikėjo.

Prasidėjo kolektyvizacija. Vėlaičių kaime 1949 m. įkurtas kolūkis pavadintas „Valstiečių tiesa“. Kas buvo pirmasis pirmininkas, žmonės neprisimena. Brigadininkais dirbo Klemensas Drakšas, Kajetonas Bončkus. Po metų jis buvo prijungtas prie Kartenos kolūkio, kuris pasivadino „Raudonąja žvaigžde“. Vėlaičių kaime liko tik brigada.

Prasidėjo kolūkinis gyvenimas. Žemdirbių žemė, padargai, arkliai tapo jau nebe šeiminiškų, o visuomenės nuosavybe. Visi darbai buvo normuoti. Už darbą nemokėjo, o rašė darbadienius. Ir visą dieną dirbęs – aręs, sėjęs ar akėjęs, žmogus galėjo viso darbadienio ir nenuadirbti, jei neįvykdė normos arba jei dirbo tokį darbą, už kurį visas darbadienis nebuvo rašomas. Už darbadienius gaudavo maišiuką prastų grūdų, kuriuos žmonės vadino dirsėmis.

1957–1958 m. į kaimą ėmė grįžti tremtiniai. Apsigyveno jie kas kur, nes ne visi rado savo namus, o ir nebuvo laukiami. Namų neradę, ar radę juos jau užimtus kitų, glaudėsi pas gimines, kiti apsigyveno Kartenoje. 1959 m.

¹²Lietuvos gyventojų genocido ir rezistencijos tyrimų departamento 1997 10 24 archyvinė pažyma, *Kr. MMA*, f. 15, b. 92, l. 2, 10.

¹³1941–1952 metų Lietuvos tremtiniai, Vilnius, 1993, t. 1, p. 431, 445, 446, 464.

¹⁴*Ten pat*, p. 432, 442, 460, 463, 464.

¹⁵*Ten pat*, p. 455.

Vėlaičių kaime buvo 186 gyventojai¹⁶. Žmonės apsiprato, išmoko pagal naujosios tvarkos rašytas ir nerašytas taisykles gyventi, darbo ir sumanumo dėka nebadavo. Šeimoje tenkinosi tuo, ką užsiaugindavo 60 arų sklype. Pasiaugindavo paukščių ir keletą gyvulių – porą kiaulių, karvę, veršį, nes daugiau valdžia laikyti neleido. Gyveno, dirbo nuo saulės lig saulės. Javus iš pradžių pjovė dalgiais, linus rovė rankomis. Pamažu išigyjama technika lengvino ir spartino darbus, lengvėjo ir žmonių gyvenimas. Ypač džiaugėsi, kai kaime apie 1963–1964 m. buvo įvesta elektra.

Prasidėjus melioracijai vėl kilo nauji rūpesčiai. Melioruoti pirmiausia pradėjo uždaubius: iš Vėlaičių išsikėlė Ieva Vaitkienė, Kupšiai¹⁷. Taip prasidėjo kaimo nykimas. Jei 1970 m. jame gyveno dar 164 gyventojai, tai po devynerių melioracijos metų jų sumažėjo iki 64 žmonių, o 1987 m. buvo belikę tik 30 gyventojų¹⁸. Jų sodybos išsilaikė tik kaimo laukų pakraščiuose, pamiškėse, paupiuose. Tai Petronėlė Baltmiškienė, Pranas Rudelis, S. Milašius, V. Paulauskas, Barbora Drungilienė, V. Zablockas.

Šiandien Vėlaičiuose tebestovi P. Baltmiškienės (gyvena duktė D. Jonikienė), S. Milašiaus ir V. Paulausko sodybos. Į buvusio kolūkio brigados raštinę persikėlė jauna Aleknavičių šeima. Naujai ūkį įkūrė Bronius Milašius, tiksliau – sūnus Algis. Jų ūkyje 4 gana dideli pastatai, tvenkinys. Verčiasi žemės ūkiu: laiko karves, kiaules, daug paukščių, augina arklius, turi šiltnamių.

Kaimuose dažnai būna bendrapavardžių. Kiti, kad nereikėtų kaimyno vadinti vardu ir pavarde, dažnai, ypač jei žmogus turėjo kokią ydą, blogą įprotį ar gyveno kuo nors ypatingoje vietoje, „prikabindavo“ pravardę.

P. Prižginą vėlaitiškiai praminė Maušeliu, nes jis padėdavo karteniškiui žydui Maušui pardavinėti silkes. Jonas Bružas buvo vadinamas Snargliniu (žem. *Smorglėnis*), nes jam nuolat varvėjo nosis. Kitas Bružas buvo Peklinis, nes gyveno upės dauboje, kuri, nuskendus joje žydui skudurininkui, buvusi praminta „pekla“. Maciulį visi vadino Juodrankiu, nes jis neplovė rankų. Pilypas Domarkas, turėjęs silpnybę nugvelbti iš kaimynų vištą, buvo „pakrikštytas“ Vištiniu. Vilnų karšimo mašiną išsigijęs Ignas Diržininkas netruko gauti Vilnonio pravardę.

Garbingai savo pravardę užsidirbo Jonas Paulauskas. Tai atsitiko kolūkio laikais, po pirmojo žmogaus skrydžio į kosmosą. Kraudamas daržinėje šiaudus, J. Paulauskas su durimis nuslydo nuo pat pastogės viršaus ir laimingai, nesusižeidęs „nutupė“ ant žemės. Šiam „skrydžiui“ įamžinti kaimiečiai savo kaimyną praminė Gagarinu. Pravardė prilipo ir kitiems šeimos nariams.

Kaimas turi ir žymių žmonių. 1936 m. jame gimė žurnalistas, radijo laidų redaktorius Adolfas Drungilas, o 1939 m. – Vladislovas Domarkas, profesorius, habilituotas mokslų daktaras, radijo ryšio specialistas, valstybės veikėjas.

¹⁶Misius K. ir kiti. Vėlaičiai, p. 477.

¹⁷Duomenis pateikė Petronėlė Kupšienė, gim. 1916 m. Užrašė B. Butkuvienė, 2002 m.

¹⁸Misius K. ir kiti. Vėlaičiai, p. 477.

Žadeikių kaimas

Julius Kanarskas, Bronė Butkuvienė

Žadeikių kaimo žemės plyti už 3 km į vakarus nuo Kartenos miestelio, prie Šiaulių–Palangos kelio.

Kaimo pavadinimas kilo nuo pirmojo šių žemių naujakurio, kurio vardas buvo Žadeikis. Jo vaikai ir vaikaičiai buvo vadinami Žadeikaičiais. Tokiu vardu – Žadeikaičiais, XVI–XVII a. vadintas ir kaimas. Tik nuo XVIII a. rašytiniuose istorijos šaltiniuose išigali vardas Žadeikiai.

Kaimo pakraštyje, prie kelio į Kūlupėnus besidriekiančios žemės vadinosi Ukraina, o už Šiaulių–Palangos kelio esanti dauba – Palčia. Per kaimą teka Paltys – nedidelis upelis, išiliejantis į Miniją. Minijos pakrantės šlaituose auga senas ažuolynas, vadinamas Daigų mišku. Iš šiaurės ir rytų pusių kaimą supa valstybinių miškų masyvas – buvusi Kretingos dvaro giria.

Rašytiniuose istorijos šaltiniuose Žadeikaičiai pirmą kartą paminėti karališkojo Kretingos valsčiaus 1566 m. inventoriuje¹. Tuo metu kaimas priklausė Paminijo vaitystei, kurią, be jo, sudarė dar Asteikių, Rubulių ir Šašaičių kaimai. Kaimo valstiečiai valdė per 45 valakus (1 valakas – apie 22 ha) žemės, iš kurios 32 valakai buvo ariami. 2 valakai buvo nedirbami, o kitus nuomojo 41 valstietis. Kaimo žemes supo Asteikių, Rubulių kaimai, Degimų miškas, Kartenos miestelėnų valdos ir Minijos upė.

1572 m. Žadeikaičių kaimas atiteko Žemaičių seniūnui grafui Jonui Jeronimui Chodkevičiui². Tuo metu kaimą šiaurėje juosiantis miškas buvo vadinamas Sukių, o iš 32 valakų ariamos žemės 9,5 valako dirvono. Kitus dirbo 23 valstiečiai. Tai leidžia manyti, kad tarp 1566 ir 1572 m. kaime siautėjo maras ar kita baisi liga, nusinešusi į kapus apie pusę jo gyventojų.

1611 m. Žadeikaičiai su Rubuliais, Šašaičiais ir Asteikiais priklausė Asteikių vaitystei. Kaimas tebenuomojo iš Lietuvos Didžiosios Kunigaikštystės didžiojo etmono ir Vilniaus vaivados grafo Jono Karolio Chodkevičiaus Kretingos dvaro 32 valakus dirbamos žemės, o prie Minijos buvo išikūręs Žadeikaičių užusienis, t. y. naujakurių vienkiemis, įkurtas bendro naudojimo ganyklose, esančiose už valakais išmatuotų dirbamų žemių³.

XVII a. kaimo žemių savininkai buvo didikai Sapiegos, o XVIII a. – kunigaikščiai Masalskiai. Iš Vilniaus vyskupo Ignoto Jokūbo Masalskio 1771 m. sudarytų Kretingos valsčiaus inventorių sužinome, kad Žadeikių kaimo žemės plytėjo daugiau kaip 47 valakų plote, o dirbami tebuvo tie patys 32 valakai, kuriuos nuomojo 37 valstiečiai – Juozapas Grondulas, Kazimieras Eitavičius, Juozapas Šaulys, Jurgis Anužis, Jonas Abartis, Dovydas Paulauskis, Steponas Mataitis, Dovydas Tomašauskis, Ambrozijus Tomašauskis, Andrius Sakutis,

¹ Инвентарь волости Кретингской, принадлежащей къ королевскимъ именьямъ, *Акты издаваемые Виленскою археографическою комиссиею*, Вильна, 1887, т. 14, с. 139.

² Инвентарь Кретингской волости, составленъ по случаю обмена... *Акты издаваемые Виленскою археографическою комиссиею*, Вильна, 1887, т. 14, с. 171–172.

³ Inwentarz dworu Dobra y miasta Carolstatu, także włoscy Cretyngowskiey, maiętnoscy Jasnje Wielmożnego Pana Jana Carolla Chodkiewicza, rok 1611, *Vilniaus universiteto centrinės bibliotekos rankraščių skyrius*, f. 4, A 1740, l. 58–59.

Dovydas Idzelis, Pranciškus Padrazdis, Pranciškus Mažonas, Juozapas Stukas, Mykolas Žilys, Tomas Šimaitis, Andrius Buivydas, Antanas Mažonis, Juozapas Dirmeitis, Kazimieras Mačernis, Petras Pretkutis, Motiejus Grondilas, Petras Eitavičius, Antanas Žiogas, Antanas Lukauskis, Juozapas Sakutis, Petras Mineikis, Mykolas Šaulys, Martynas Paulauskis, Jonas Kubilius, Mykolas Arys, Kazimieras Stonkus, Albertas Pretkutis, Antanas Salys, Laurynas Pilikauskis, Jurgis Rutis ir Jurgis Budrys⁴. Užusienio prie Minijos jau nebebuvo, tačiau prie kelio į Rubulius, pamiškėje, kūrėsi kitas užusienis.

XVI–XVIII a. Žadeikiai turėjo dvi kapines. Dalis gyventojų savo artimuosius laidojo Palčio pakrantėje, šalia dabartinio Šiaulių–Palangos kelio veikusiose kapinaitėse, o kiti – buvusiose prie senojo Kartenos–Kretingos kelio. Kadangi daug mirusiųjų šiose kapinaitėse buvo palaidota maro epidemijos metais, žmonių atmintyje jos liko maro kapinių vardu. Nuo XIX a. žadeikiškiai mirusiuosius laidoja Kartenos parapijos kapinėse.

XIX a. pradžioje Žadeikiai atiteko grafams Zubovams, o nuo 1874 m. juos valdė grafai Tiškevičiai. Zubovų laikais Žadeikių kaimas buvo panaikintas, o jo žemėse įkurti du palivarkai – savarankiški Kretingos dvaro ūkiniai padaliniai⁵. Pirmiausia XX a. pradžioje prie Minijos upės ir tuometinio Kartenos–Kretingos kelio įsikūrė Miniuvkos (Miniuvkos, Mineikiškių) palivarkas, o 1846 m. centrinėje kaimo dalyje grafas Mikalojus Zubovas pastatė Žadeikių palivarką. Steigiant palivarkus baudžiaviniai valstiečiai neteko iki tol nuomotų žemių, buvo paversti kumečiais ir sukelti gyventi į palivarko centrą.

Miniuvkos palivarko centro pastatai buvo mediniai. Žadeikių palivarke grafai Zubovai pradėjo statyti akmenų mūro ūkinius pastatus, kuriuos užbaigė grafas Aleksandras Tiškevičius, taip pat pastatęs plytų mūro palivarko rūmus ir kumetyną.

Netoli Miniuvkos, Minijos šlaito terasoje, kurios iki tol šimtmečiais buvo dirbamos, apie 1855 m. grafo Mikalojus Zubovo sumanymu buvo pasodintas ažuolynas, kuris tebeošia ir šiandien. Jį sodino baudžiauninkai, tarp kurių buvo Miklovas, Laurynas Venckus ir kiti⁶.

XX a. pradžioje Žadeikių palivarko gyventojus persekiojo įvairios nelaimės. Kaip teigia to meto spauda, 1907 m. rugpjūčio 2 d. Žadeikių

„opielinę atlanke baisiai smarki perkūnija, kuri žmonėms daug nuostolio padarė. Žadeikių palivarko pievose trenkė į stovinčius po beržu tėvą ir sūnų. Sūnų tuojaus ant vietos nutrenkė, tėvą gi įmetė į medžio šakas, sudraskė sermėgą ir rankas sužeidė“⁷.

Nelaimę prisišaukdavo ir patys kumečiai, matyt, pristigę rimto darbo. 1912 m. balandžio 25 d. vienas kumetis nutarė pavaišinti kaimyną degtine, bet „nabažas apsiriko: vietoje degtinės įpylė vitriolio“⁸. [Kaimynas] išgėręs krito ant žemės, išdegė burna ir

⁴ Inwentarz hrabstwa Kretyngi dobr dziedzicznych Jaśnie Wielmożnego J. Mci Xiędza Ignacego Jakuba kniazia Massalskiego, biskupa Wileńskiego, orderu Orła Białego kawalera, przezemnie Franciszka Aloizego Jodkę, Komornika Pttu Lidzkiego, zeslanego na to komisarza, w Roku 1771 sporządzony, *Lietuvos valstybinis istorijos archyvas*, f. SA, ap. P 3844, b. 19548, l. 132–137.

⁵ Kanarskas J. Istorinė Kretingos rajono dvarų apžvalga, 1997, *Kr. MMA*, f. 16, b. 11, l. 5, 17, 21; Kanarskas J. Kretingos savininkai, 1998, *Kr. MMA*, f. 16, b. 14, l. 17.

⁶ Beržanskis E. Ažuolynui apie 120 metų, *Pajūrio naujienos*, 1994, vas. 1, nr. 9; Jablonskis I. Baudžiauninkų sodintas ažuolynas, *Švyturys*, 1969, gruodžio 9, nr. 143.

⁷ *Vienybė*, 1907 m.

⁸ *Vitriolis* – sieros rūgštis.

*gerklė. Nelaimingąjį nuvežė į Kretingos ligo butį. Padėjimas sunkus, ar beišgys – nežinia*⁹.

1915 m. pavasarį Žadeikiai ir Miniuvka atsidūrė Rusijos–Vokietijos karo fronto paribyje. Prie Minijos vyko nedideli, tačiau įnirtingi vokiečių ir rusų karių dalinių susirėmimai. Jų metu žuvo nemažai kareivių, kuriuos vėliau vokiečių valdžia palaidojo kaimo pakraštyje, prie senojo Kartenos–Kretingos kelio, Daigų miškelyje.

1923 m. Kretingos valsčiaus Miniuvkos palivarke buvo 1 kiemas ir 10 gyventojų, o Žadeikių palivarke – 5 kiemai ir 129 gyventojai¹⁰. Per Lietuvos žemės reformą valstybė abu palivarkus iš grafų Tiškevičių nusavino, o jų žemes išdalijo savanoriams ir kumečiams. Išparceliuoto Žadeikių palivarko žemės 1927 m. buvo pavadintos Žadeikių kaimu¹¹, prie kurio vėliau prijungtos ir Miniuvkos žemės.

Buvusi Miniuvkos palivarko sodyba buvo nugriauta, o Žadeikių palivarko centras paverstas pavyzdiniu valstybiniu ūkiu, kurį 1927 m. išsinuomojo, o 1939 m. nusipirko Kretingos apskrities agronomas Jonas Raudonis¹². Jis buvo aktyvus visuomenininkas, Kretingos valsčiaus tarybos narys¹³, Kretingos žiemos žemės ūkio mokyklos steigėjas ir dėstytojas¹⁴, o 1936 m. buvo išrinktas Kretingos apskrities atstovu Seime¹⁵.

Dėl palivarko mūrinių statinių raudonos spalvos ir naujojo savininko pavardės buvusį Žadeikių palivarką žmonės praminė Raudonių dvaru. Šis dvaras tapo kaimo kultūrinio gyvenimo židiniu. Sofijos Raudonienės iniciatyva čia rinkosi ūkininkai ir jų atžalos paminėti valstybinių, tautinių ir kalendorinių švenčių¹⁶. Jonas Raudonis 1938 m. išsivedė pirmąjį Žadeikių kaime telefoną¹⁷.

Tarpukariu Žadeikiai turėjo gal 38 ar daugiau sodybų, bet juose nebuvo nei mokyklos, nei parduotuvės. Kadangi kaimas priklausė Kartenos parapijai ir stovėjo šalia Kartenos miestelio, apie 1939 m. buvo priskirtas Kartenos valsčiui.

Stambiausi ūkininkai buvo agronomas Jonas Raudonis, valdęs 59 ha žemės, ir Juozas Rutkauskas. Kiti – tik vidutiniokai ar mažažemiai, turėję po 8–12 ha. Stambieji ūkininkai samdė berną, kuriam mokėjo 300 Lt už metų darbą, o samdytai mergai – 250 Lt. Gyvuliams ganyti buvo samdomi paaugliai piemenys, o mažamečiams vaikams prižiūrėti – paauglės mergaitės.

Raudonių dvaro plytų mūro pastatai ryškiai išsiskyrė iš kitų kaimo ūkininkų sodybų, kurių pastatai buvo mediniai, dengti šiaudais. Mūsų dienomis šiaudinių stogų Žadeikiuose jau nebėra: jie šiferio arba skiedrų.

Žemės ūkio technika ir padargai buvo paprasti: arklių traukiamas plūgas, paprastos ir spyruoklinės akėčios, dalgiai, šakės, kastuvai... Arklių traukiamą javų kertamąją, žolės pjaujamąją, šieno grėbiamąją turėjo tik stambūs ūkininkai.

Visi ūkio ir buities darbai Žadeikiuose buvo tokie patys, kaip ir

⁹ *Vienybė*, 1912, nr. 21, p. 330.

¹⁰ *Lietuvos apgyvendintos vietos*, Kaunas, 1925, p. 115.

¹¹ *Vyriausybės žinios*, 1927, lapkr. 7, nr. 261, p. 7.

¹² Žemės nuosavybės dokumentai, saugomi asmeniniame Gedimino Raudonio archyve, Žadeikių k., Kretingos r.

¹³ *Savivaldybių žinynas*, Kaunas, 1932, p. 597.

¹⁴ Raudonis Jonas, *Kr. MMA*, f. 3, b. 30, l. 1, 7v.

¹⁵ *Valstybės statistikos kalendorius 1937 m.*, Kaunas, 1938, p. 29.

¹⁶ Beržanskis E. Keliuosi skaudančia širdimi, *Pajūrio naujienos*, 1994, rugpj. 26, nr. 68, p. 4; Raudonis Jonas, *Kr. MMA*, f. 3, b. 30, l. 2, 1, 7v-8.

¹⁷ *Lietuvos telefono abonentų sąrašas 1939 metams*, p. 231.

kituose valsčiaus kaimuose. Dažnai į kaimą užeidavo elgetų. Jiems žmonės davė kas ką turėjo: miltų, mėsos gabalėlį, kiaušinių vieną kitą, net ir duonos...

Kaime gyveno kalvis Pranas Machtas, siuvėjai vyras ir žmona Prišmantai, vėliau dar – Kniukštienė.

Savo išaugintus ar pagamintus produktus – grūdus, grietinę, sviestą, kiaušinius, naminius paukščius, paršiukus – Žadeikių kaimo ūkininkai pirmadieniais ir ketvirtadieniais veždavo parduoti į Kretingos turgų. Žydai pirkto tik gyvus paukščius.

Šalia kaimo – didelis miškas, kuriame vasarą daug mėlynių, aviečių, rudenį grybų, riešutų. Grybus šeiminiškės žiemai džiovino, sūdė ir slėgė.

Tarpukariu kaimas pasipuošė smulkiosios architektūros statiniais. 1923 m. prie Palčio upelio ir Pirmojo pasaulinio karo karių kapinių buvo pastatytas koplytstulpis su Šv. Jono Nepomuko skulptūra¹⁸, 1928 m. kaimo centrinę dalį papuošė koplytstulpis su ornamentuotu kryželiu, Marijos Maloningosios, Šv. Jurgio, Šv. Izidoriaus, Šv. Barbaros skulptūromis ir Jėzaus krikšto skulptūriniu grupe¹⁹, o maro kapinėse buvo atnaujintas kryžius žadeikiškių protėviams atminti.

Taip ir gyveno kaimas su kasdieniais rūpesčiais ir darbais. Didžiausios naujienos – kas kam gimė, kas mirė, kieno užsakai bažnyčioje paskelbti, vadinasi, bus vestuvės.

Taip atėjo 1940-ųjų birželis. Keliu nuo Kartenos pasirodė Raudonosios armijos daliniai. Jie apsistojo Daigų miškelyje, į kurį sugrūdo savo sunkvežimius, tanketes, iširengė stovyklą, o ant Pirmojo pasaulinio karo kareivių kapų pastatė sargybos postui palapinę²⁰.

Karinio dalinio štabas su karininkais įsikūrė Raudonių dvare²¹. Raudonių šeima gavo glaustis pas kaimynus, o kad ateityje nekeltų problemų, buvo įrašyta į tremiamųjų sąrašus. Tačiau Raudoniams tuokart pavyko pasislėpti. 1941 m. birželio 14 d. buvo išvežta tik Stasė Gudauskienė²².

Kiti ūkininkai, kad išvengtų galimų represijų, visais įmanomais būdais bandė trauktis į Vakarus. 1941 m. į Vokietiją emigravo Jonas Ilgaudas, Jokūbas Lekauzas, Jonas Žvilys ir Jurgis Skindorius su šeimomis²³.

Komunistų valdžios represijos tęsėsi ir pokario metais. 1945 m. Jonas Raudonis, kiti vyrai, daugiausia buvę tarpukario šauliai, aktyvūs visuomenininkai, buvo suimti ir išvežti darbams prie Belomoro kanalo. 1945–1949 m. ištremtos P. Jonausko, P. Machto, S. Žiobako, P. Mineikio, iš 1945 m. tremties grįžusio J. Raudonio šeimos ir broliai Jonas ir Petras Rutkauskai – iš viso 30 žmonių²⁴. Taip prasidėjo sodybų tuštėjimas. Petru Rutkauskui pavyko pabėgti iš tremties vietos Krasnojarsko krašte ir, apsimitus rusų kariškiu, grįžti į Lietuvą, kurioje teko slapstyti.

Tuo tarpu Žadeikių kaimo gyventojas Juozas Budrikis po karo tapo aktyviu komunistų valdžios pagalbininku. Jis buvo Kartenos valsčiaus žemės komisijos narys, vėliau – skyriaus

¹⁸ Kretingos rajono mažosios liaudies architektūros ir dailės paminklai, *Kr. MMA*, f. 4, b. 17, l. 32.

¹⁹ Dailės paminklai, išbraukti iš Kultūros paminklų sąrašų, *Kr. MMA*, f. 4, b. 398, l. 52.

²⁰ Viluckas J. Mokytojas Antanas Dibisteris, *Švyturys*, 1990, gruodžio 15, nr. 101, p. 2.

²¹ Raudonis Jonas, *Kr. MMA*, f. 3, b. 30, l. 3, 8v.

²² 1941–1952 metų Lietuvos tremtiniai, Vilnius, 1993, p. 435.

²³ Duomenys apie be savininkų 1940–1942 m. likusius ūkius ir jų valdytojus Kretingos apskrityje, *Kr. MMA*, f. 9, b. 5, l. 5.

²⁴ *Ten pat*, p. 437, 445, 448, 453–454, 455.

vedėjas, valsčiaus žemės ūkio kooperatyvo pirmininkas. Partizanams pagrasinus, kad liautųsi bendradarbiauti su komunistais, 1946 m. rudenį persikėlė gyventi į Kartenos miestelį, kuris tuo metu buvo paverstas stipria čekistų, enkavėdistų ir sribų citadele²⁵.

1949 m. kaime buvo įkurtas kolūkis, pavadintas rašytojos Žemaitės vardu. Jo pirmininku išrinktas K. Zajančiauskas. 1950 m. jis buvo nušautas, tada kolūkiui vadovavo P. Laurinavičius, kuris 1952 m. irgi buvo nušautas²⁶. Kolūkinis gyvenimas žmonėms buvo svetimas. Jie neteko savo žemių, gyvulių, padargų. Viskas suvisuomeninta, užmokestis už darbą – keli šimtai gramų grūdų, pinigų kolūkis nemokėjo.

Prasidėjus ūkių stambinimui, kolūkis buvo sujungtas su Kartenos kolūkiu. Naujasis kolūkis išlaikė Žemaitės vardą, tačiau jo administracinis centras persikėlė į Kartena, o pirmininku liko Kartenos kolūkio vadovas Boleslovas Gūžė.

Tuštėjančiame kaime 1959 m. buvo 203, 1970 m. – 200 gyventojų²⁷.

1967 m. Žadeikiai buvo elektrifikuojami. Pamažu išnyko žibalinės lempos, beveik kiekvienoje sodyboje atsirado radijo imtuvai.

1978 m. prasidėjo kaimo žemių melioravimas ir vienkieminių sodybų naikinimas. 1979 m. jame dar gyveno 131, o 1987 m. teliko 109 žmonės²⁸. Vieni kėlėsi gyventi į Kartena, kiti išvyko į Kretingą ar Klaipėdą.

Taip ir tuštėjo kaimas. Liko lyg ir gatvinis – prie kelio esančios sodybos ir Raudonių dvaras, šalia kurio buvo pastatytos didelės veršelių, kiaulių fermos. Pietinėje kaimo dalyje, Minijos slėnio pakrantės pamiškėse liko stovėti keletas vienkieminių sodybų.

Negausiai, bet po truputį grįžta žadeikiškiai prie savo žemelės. Sulaukė buvusių savininkų ir Raudonių dvaras, kuriame šiandien šeimininkauja Jono Raudonio vaikai Gediminas Raudonis.

2002 m. pradžioje Žadeikių kaime buvo 43 ūkininkų ūkiai ir 120 gyventojų.

²⁵Juozo Budrikio gyvenimo aprašymas, *Kr. MMA*, f. 5, b. 48, l. 7.

²⁶*Mažoji lietuviškoji tarybinė enciklopedija* (toliau – *MLTE*), Vilnius, 1971, t. 3, p. 860.

²⁷*MLTE*, p. 860.

²⁸*Tarybų Lietuvos enciklopedija*, Vilnius, 1988, t. 4, p. 627.

Ar beprisikels Prystovų kaimas?*

Genovaitė Paulikaitė

Vaizdingose Minijos ir Mišupės pakrančių aukštumose ir slėniuose, atokiai nuo pagrindinių kelių, mūsų rajono rytiniame pakraštyje plyti Prystovų kaimo žemės. Tai senas, XVI a. valakų reformos metu susiformavęs kaimas.

Prystovų pradžia

Pasak Kretingos muziejaus istorijos skyriaus vadovo Juliaus Kanarsko, kaimo pavadinimas kilęs iš Lietuvos Didžiosios kunigaikštystės pareigūno, pristovo, pavadinimo. Enciklopediniuose leidiniuose teigiama, kad pristovais XIV–XVI a. buvo vadinami pristovystės, tai yra valsčiaus dalies, valdytojai, skiriami iš pasiturinčių valstiečių ar smulkiųjų bajorų.

Reikia manyti, kad dalis dabartinių kaimo žemių priklausė tokiam pareigūnui, todėl žmonės jas pavadino Pristovais. Vėliau šis vardas prigijo ir visoms Valakų reformos metu susiformavusioms kaimo žemėms. Išvertus iš lenkų kalbos, kaimo vardas reiškia sustojimo vietą. Todėl būtų galima pateikti ir kitą kaimo vardo kilmės versiją, tvirtinančią, kad šioje vietoje nuo seno buvusi sustojimo vieta, tai yra užvažiuojamieji namai, kuriuose poilsio apsistodavo keliautojai. Tai tikėtina, nes pro Prystovus ėjo senasis kelias nuo Kartenos, Aleksandravo link Šateikių.

Nuo XVI a. Prystovai priklausė Kartenos dvarui, valsčiui ir parapijai. Pasakojama, jog Napoleono žygio į Rusiją metu prancūzai nuo Aleksandravo per Prystovus link Šateikių nutiesė naują kelią, kuri gyventojai ligi šiol Prancūzkeliu tebevadina.

1846 m. Prystovuose stovėjo 14 baudžiauninkų sodybų, o 1857 m. buvo 15 kiemų, 127 gyventojai ir veikė vandens malūnas. Po baudžiovos panaikinimo 1870 m. Prystovai priklausė Aleksandravo bendruomenei. 65 kaimo valstiečiai mokėjo grafui Pliateriui išperkamuosius mokesčius už žemę. Tarpukariu Prystovai priklausė Stropelių seniūnijai. 1923 m. kaime buvo 23 ūkiai ir 157 gyventojai. Žemės reformos metu senasis gatvinis valakinis kaimas buvo išskirstytas į vienkiamius. Prystovuose veikė pradinė mokykla, kurioje mokytojavo Izabelė Maurukaitė, Marija Vinčienė ir kiti pedagogai. Pokarinių administracinių teritorinių reformų metu kaimas tapo Kūlupėnų apylinkės dalimi, 1950–1959 m. priklausė Salantų rajonui.

Apie netolimą Prystovų praeitį byloja kaimo žemėse išsibarstę mitologiniai akmenys, mažosios architektūros paminklai, kapinaitės.

Net du mitologiniai akmenys buvo Domarko žemėje. Vienas jų, vadinamas Žalčio kūliu, stūksojo Barsiunkalnio atkalnėje, o kitas, vadinamas Didžiuoju kūliu, kyšojo Mišupėje, netoli santakos su Minija.

Kairiajame Mišupės šlaite teberio格斯o akmuo, vadinamas Čerauninko kūliu. Pasakojama, kad kartą šventadienį ant to akmens atsisėdo pro šalį ėjęs žmogus ir pradėjo baisiai keikti savo kaimyną. Besikeikdamas jis pajuto, kad prilipo

* Ši Prystovų kaimo ir jų žmonių istorija aprašyta ir pristatyta „Pajūrio naujienos“ skaitytojams 1996 m., autorės papildyta ir redaguota 2003 m. *Vyr. red. pastaba.*

prie akmens ir niekaip negali atsistoti. Bandydamas išsivaduoti žmogus vargo visą dieną ir visą naktį. Netekęs vilties, jis pakėlė link dangaus rankas ir nuoširdžiai ėmė prisiekinėti daugiau savo gyvenime nesikeikšias. Ištaręs priesaikos žodžius, žmogus ištrūko iš jį užvaldžiusių burtų ir laimingai grįžo namo. Tame pačiame Mišupės krante, netoli tilto, šlaite guli akmuo su dubeniu. Manoma, kad jis susijęs su pagoniškojo kulto apeigomis.

Į Minijos ir Mišupės santakos slėnį įsiterpia nemaža kalva, vadinama Dyburio pile arba Pilale. Spėjama, kad ant šio kalno senovėje stovėjusi pilis. Deja, kalvą žvalgę archeologai piliakalniams būdingų įtvirtinimų ar kultūrinio sluoksnio joje neaptiko.

Žemiau Dyburio pilalės prie Minijos esančioje kalvoje išliko ankstyvosios kaimo kapinaitės. Jos veikė XV–XVI amžiais, o vėliau buvo apleistos ir pamirštos. Šio amžiaus pradžioje kaimiečiai kalvoje pradėjo kasti rūsius bulvėms ir aptiko įvairių senienų, žmonių kaulų. Tiesa, radiniai jiems pasirodė neįprasti, todėl netrukus pasklido gandas, kad čia – senovėje gyvenusių milžinų kapai.

Kitos, vėlyvesnės kaimo kapinaitės veikė Minijos vingio slėnyje stūksančioje kalvelėje, kurią juosia iš akmenų sukrauta tvora. Kapinėse daugiausia sulaidotos XVIII a. pradžioje siautėjusio maro aukos. Jų atminimą žymi koplytėlė ir pora ornamentuotų metalinių kryžių.

Po koplytstulpį su šventųjų skulptūromis stovėjo Igno Diburio sodyboje prie Prancūzkelio netoli Mišupės. Vienas koplytstulpis nugriautas restauruojant minėtą kelią.

Sovietmečiu Prystovai smarkiai nukentėjo. Nemažai ūkininkų šeimų buvo ištremta. Dalis vyrų pokario metais dalyvavo rezistenciniame pasipriešinime. Ištremtųjų sodybos buvo griaunamos ir naikinamos. Uždaryta ir pradinė mokykla. Kaimas giliame užkampyje buvo pasmerktas išnykti. Jo žemės turėjo pavirsti plačiais kolūkio laukais. Per sovietmetį išliko tik kelios sodybos.

Prystovų centre – tik dvi sodybos

Kelias, vedantis iš Kūlupėnų į Prystovus, tai nėrė pakalnėn, tai kopė aukštyn, atskleisdamas vis naujus, vis puikesnius paskutiniuojų rudens grožiu švytinčius vaizdus. Juo artyn Prystovai, juo gražiau. Ko ne Šveicarija? Tik kelias



Koplytstulpis Igno Diburio kieme Prystovų k. Stepono Kaštauno nuotr., 1968 07 30 (Kr. MF, nr. GEK21694)



*Koplytstulpis
Prystovų k. pakelėje.
1986 m. J. Kanarsko
nuotr. iš jo
asmeninio rinkinio*

ne šveicariškas. Tačiau ir jį, norėdami pakliūti į Prystovus, turime palikti ir pasukti į pieva vinguriuojančias vėžių žymes. Matyt, ne taip dažnai šiuo keliuku važiuojama. Priešais mus išnyra trobesiai. Aplink juos sustatyti šiaudų kūgiai.

– Nėra kur susikrauti, – paaiškina pirmasis kieme sutiktas Prystovų kaimo gyventojas Stanislovas Abrutis. – Pastatai per maži.

Stasys Abrutis Prystovuose gyvena beveik jau keturiasdešimt metų.

– Aš anksčiau kitur gyvenau, bet paskui atsikėlėme čia. Šio namo šeiminkai buvo išvežti į Rusiją.

Stanislovas Abrutis dirbo Kūlupėnų tarybiniame ūkyje, vėliau bendrovėje, o jai suirus, bando ūkininkauti. Turi 3 hektarus žemės.

Vanda ir Stanislovas Abručiai užaugino tris vaikus. Jiems kasdien į mokyklą eiti buvo labai toli, todėl apsigyvendavo Kartenos mokyklos internate. Būdamas toli nuo namų, vienas sūnus nuskendo.

Sūnus Stasys gyvena Kūlsodyje, kitas tebegyvena su tėvais, dar nė šeimos nesukūręs.

– Gera čia gyventi. Turime arkliuką, pora karvikių. Va, ir šuniuką gerą turime, – mielai pasakoja šeiminkas, rodydamas savo ūkį.

Paprašytas Stanislovas mielai sutiko aprodyti ir Prystovų apylinkes. Vedžiodamas vis kartuoja: „Tik pasižiūrėkite kaip gražu. Kokie skardžiai, kokie Minijos slėniai aplinkui.“

Pirmiausia pasukame prie Minijos slėnyje besiglaudžiančių maro kapinaičių. Kauburėliai, pora kryžių, koplytėlė. Anksčiau čia žmonės rinkdavosi giedoti „mojavų“, bet dabar nebėra kam rinktis.

– Mūsų eigulys Algis Mažeika rūpinasi kapinaitėmis, – pasakoja Stanislovas Abrutis. – Ir pats ant šlaito baigia namus pasistatyti, turės kur vasarą praleisti. Vasarotojų pas mus netrūksta. Pavažiukime arčiau Minijos, pamatysite, kokius kurortus mes turime. Ir stalą, ir suolą eigulys sukėlė. Laužą galima užsikurti, šašlyką išsikepti, burnelę išmesti. Ir Minija šioje vietoje negili. Labai gera vieta

maudytis. Ten, prie ano šlaito, dubros prasideda. Tik va, upės šlaitai griūva. Pažiūrėkite, medžiai lyg ant laktų sutūpę. Vos besilaiko. Matyt, greitai pakalnėn nuvažiuos.

Pasigėrėję Minijos šlaitais grįžtame Prystovų centro link. Iš tolo baltuoja naujas namas. Kažkoks palangiškis pasistatė. Tik vasarą atvažiuoja.

Paskui stabtelime prie Igno Domo liepos. Iš sodybos tik rūšys belikęs.

– Čia paminklinė liepa. Tikrai žinau, – užtikrina mūsų palydovas. – O ten, toliau, matosi kita paminklinė Jonausko liepa.

Mūsų palydovas ranka veda aplinkui, vardydamas čia gyvenusių žmonių pavardes. Ten Drakšų, ten Valužių, ten Katkų, ten Budrių sodybų būta.

Sukame į kitą Prystovų centro trobą. Prie jos šmėkšo ūkiniai pastatėliai. Mus pasitikęs striukauodegis šuniukas nesitveria džiaugsmu. Šokinėja, straksi, pritūpęs pasimeilina. Šeimininkai, tiesa, iš pradžių mažiau svetingi,

bet suprato, kad užsukome čia be piktu kėslų, sušvelnėjo. Petrė Stonkevičienė čia gyvena daugiau nei trisdešimt metų.

– Rašykit, – iš daržo sugrižęs pareiškia šeimininkas. – Blogai gyvename.

Iš jo žmonos sužinome, kad jie turi 8 hektarus žemės, bet jos mažai. Kaimo žmogui, kai reikia pirkti, tenka brangiai mokėti, o parduodamas tik katino ašaras gauna.

Petrė Stonkevičienė kilusi iš Puidogalio, tik keli kilometrai nuo Prystovų. Dabar iš Puidogalio tik laukas bei jame medžiais ir krūmais apaugusi bunkerio vieta belikusi.

– Jame per karą žmonės nuo bombardavimų slėpėsi, – paaiškina Stanislovas Abrutis. – Vokiečiai jį įrengė ir paliko. Dabar iš bunkerio, kaip ir iš paties kaimo, nieko nebeliko. Net kelio nebėra. Tik aukšta žole apaugusioje pievoje pora provėžų giliau išpausta.

Petrė Stonkevičienė anksčiau dirbo ūkyje, paskui atsiėmė tėvų žemę. Žemei įdirbti turi du arklius. Kai reikia, samdo traktorių. Tik labai brangiai už jį reikia mokėti.

– Kiek ten tos žemės teįdirba? Du, gal tris hektarus, bet, žalty, 240 litų sumokėjau. Užauginau du vaikus. Abu jau sukūrė šeimas, bet vis dar tėvų kišenę drasko. Dukra gerai gyvena. Į Klaipėdos kraštą išsitrenkė, ten trobą pasistatė, negi pas senus bočius begriš.



*Naujoji Prystovų k. kapinių koplytėlė. 1997 m.
J. Kanarsko nuotr. iš jo asm. rinkinio*

Pagrindinis pajamų šaltinis – karvutės. Tik pieną reikia porą kilometrų nešti arba pasikinkius arkliauką vežti.

– Kai melioracija visą kaimą nukėlė, mes lyg skauduliai pasilikome. Lai-
mei, kad mažų vaikų nebėra. Kaip jiems reikėtų eiti į mokyklą? Iki Kartenos –
6 kilometrai. Tiek pat iki Kūlupėnų. Žiemą gali žemėn sulįsti. Jei kuris nors
susergame, einame į Sauserius. Ten gyvenantys giminaičiai turi telefoną. Greitąją
pasikviečiam, – porina Petrė Stonkevičienė.

Bronislava sugrįžo į tėviškę

Prie Kūlupėnų kelio įsikūrusi Stasės Paulauskienės sodyba. Kieme sutikta
ir užkalbinta moteris truputį sutrinka.

– Tai kad aš gyvenu ir negyvenu čia. Tai mano tėviškė. Kai mirė mama,
aš parėjau. Kartu su broliais ūkininkaujame. Antri metai, kaip čia gyvenu. Apie
8 hektarus žemės nuomojamės. Laikome šešias karves. Mama paliko 5 hektarus
žemės, bet didžioji jos dalis mišku užaugusi, – kalbėjo Bronislava Gailienė. Anks-
čiau ji gyveno Kūlsodyje, už geležinkelio. Bet tėviškė ir lieka tėviške. Gražios
vietos, malonūs jaunystės prisiminimai. Mokykloje šokiai vykdavo. Buvo biblio-
teka, skaitykla. Susirinkęs jaunimas tautinius šokius šokdavo, dainas dainuodavo.

– Ir dabar su mielu noru pašokčiau, kad tik būtų kur, – juokauja Bronis-
lava. – Tik kaime nieko nebelikę. Jokių ansamblių, jokių repeticijų. Iki Kūlupė-
nų – geras kelio galas, nepalakstysi į ten vykstančius renginius ar repeticijas.
Nors jei kas pakviestų, eičiau, bet niekas nekviečia.

Sodybą, kurioje užaugo Bronislava, tėvai pasistatė susituokę. Čia pasaulį
išvydo dešimt vaikų, bet užaugo tik 9. Dabar 8 belikę: 3 broliai ir 5 seserys.
Visi išsibarstė kas kur.

Prieš fotografuojant, Bronislava Gailienė nusiriša juodą skarą, – tik prieš
porą mėnesių į amžinojo poilsio vietą ji palydėjo vyrą. Kaip ir daugelio kaimo
žmonių, taip ir jo žudikas – degtinė.

– Labai gėrė. Per tą gėrimą viena visus vargau, viena vaikus au-
ginau. Mirė vos 52 sulaukęs. Ką padarysi, kad degtinė už šeimą ir gyvenimą
buvo mielesnė.

Bronislava Gailienė užaugino tris vaikus. Viena duktė gyvena Tirkšliuose,
Mažeikių rajone. Dirba medicinos seserimi. Kita – Plungėje. Sūnus – Kurmaičiuose.

– Galėčiau gyventi pas vaikus, bet kaip čia paliksi. Kol turime jėgų, dir-
bame. Nors dveji metai pensijoje, bet dirbti dar galiu. Juolab, kad broliai pade-
da, – kalbėjo Bronislava.

Jos vaikystės namą juosia didelis sodas. Prie namo glaudžiasi senas ažuolas.
Naktį, kai į stogą bumbsi krentančios gilės, atrodo, į namus beldžiasi likimas.
Prie sienos glaustinėjasi kiemo šeiminkai: ir nesuprasi, ar katinas šuniui, ar
šunelis katinui meilinas. Ir ko čia pyktis. Juk abu viename kieme gyvena.

Prystovų Aldona

Su Stanislovu Abručiu vėl šokame į mašiną.

– Pavažiuk į kalniuką ir sustok prie tako, – mano šturmanas puikiai žino
visus kaimo takelius. – Stok čia. Takas.

Kad ir kaip stengiausi išžiūrėti, tako nemačiau, nors pasiusk. Kažkoks šabakštynas. Gal retsykais per jį ir prasibrauna vienas kitas žmogus. Mano palydovas neria į krūmyną, tad pasirinkimo nebelieka. Prasibrovē per krūmus, nusileidžiame nuo šlaito. Prieš mus atsiveria nepakartojamo grožio kampelis. Tik trobesiai jau apšleisti, seniai nebejuntantys šeiminko rankos.

– Kuo aš vardu? Aldona. Ne, Ieva Aldona Vengalalė, ne, Vengalaitė, – iškilmingai pareiškia trobos viduje sutikta moteris.

Prieangyje atitvertas gardas paršiukui. Troba šalta. Švara ir tvarka čia, atrodo, labai retos viešnios. Šeiminkė, matyt, neretai nuotaiką burnele nelabosios pataiso.

– Kch-h, – gąsdina įbėgusius šuniukus.

– O jų vardai?

– Ar šuniukų? – atsiklausia Ieva Aldona ir ima pristatinėti savo šeimynykščius. – Tas – Pupyte, o anas – Musyte. Vienas kačiukas – Pipiriukas, kitas – Mažyliukas, o šis pūkuotas – Kudlotis.

– Ar seniai čia gyvenate, – neatstojau.

– Seniai. Nuo pat gimimo, – dar iškilmingesniu balsu pareiškia Ieva Aldona. – Čia mano tėviškė. Čia Vengaliai gyveno. Gerai gyveno. Malūną turėjo. Čia tėvų ūkis buvo. 22 hektarus žemės turėjo.

– O gal susigražinote tėvų žemę?

– Man tris hektarus paliko. Visą kitą vaikų vaikai pasiėmė. Brolio vaikai, – patikslina ir vėl iškilmingai pareiškia. – Čia – mano gimtinė. Amžių baigiu nukaršti. Jau septyniasdešimt... Palauk, šešiasdešimt aštuonerius metus turiu.

– Tai kaip gyvenate?

Na taip pamažu ir gyvenu, – porina šeiminkė. – Pensiją gaunu.

– Ar užtenka?

– Neužtenka, žalty, Jėzau Marija, – susigraudina moteriškė, net ašaros akyse pasirodo. – Reikia dirbti. Gyvuliai nori būti. Reikia gyvuliams ką nors nupirkti. Jėzau Marija, pašarai kokie brangūs. Iš savo žemės? Reikia dirbti, o jėgų nebėra. Jau jėgų nebėra... Reikia lopetos, reikia šakės, reikia lopetos, reikia šakės...

– Ar neliūdna kaime gyventi?

– Neliūdna. Jokių draugų neturiu. Viena gyvenu. Kodėl man turi būti liūdna? Greitai į kapus jau man reikės važiuoti. Reikės... Fiut, fiut ir nebėra... – lyg



Švč. Mergelės Marijos, dvi Nukryžiuotojų ir nežinomo šventojo skulptūros Prystovų k. kapinių koplytėlėje. Stepono Kaštauno nuotr., 1968 m. (Kr. MF, nr. 16359/1)

kasdama mojuoja rankomis Ieva Aldona. – Užkas į duobę. Cha, vieni kariasi, kiti kitokį galą darosi.

– Tačiau blogai, kai žmogus sau gyvybę atima?

– Kodėl blogai? Kad nieko iš jų nebėra. Jie, žalty, yra paklydę. Jie nebežino, kur eiti. Reikia darbą dirbti, o tu, kur darbus dirba, nebėra, išbėgo. Ir stveriasi moteriškė „šniūro“. Nesąmonė. Aš viena pati susitvarkau.

– Ar nebuvote ištekėjusi, nenorėjote tekėti?

– Aš norėjau ištekėti, bet kol jauna buvau, pagal save neradau, o paskui... Fiū-fiū, – švilpteli Ieva Aldona ir nusijuokia. – Taip jau išėjo. Dabar jau viskas.

– Viena būdama gal mėgstate dainuoti?

– Dainuoti? – įdėmiai pasižiūri Ieva Aldona. – Ne. Nebent kai burną išmetu, bet kaimynai kur nors pasislėpę pradeda iš manęs juoktis. Juokiasi žalčiai. O į trobą įėjusio fotografo pasiteirauja. – Ar nori gauti į kramę?

Tačiau atsisveikina draugiškai. Pasiskundžia, kad labai skauda kojas, pasiteirauja, ar moku žemaitiškai ir palydi iki trobos galo. Tvirtai atsistoja ant rudens lapais padengtos žemės, iškelia rankas ir šūkteli:

– Ar beatvažiuosi? Ar dar kuomet atvažiuosi? Atvažiuok.

Vos išžiūrime taką, kuriuo retai, labai retai kas beužsuka pas Ievą Aldoną. Brisdami per žoles ir krūmokšnius, mes tolstame nuo šios kažkuo vaikystės pasakas primenančios sodybos.

Prystovų naujakuriai

Kiek atokiau nuo kelio pamatome sodybą. Kieme bėgioja vaikai, vaikštinėja suaugusieji.

– Čia „gaspadorius“. Jis čia gimė, čia užaugo, – užkalbinta nusijuokia jauna moteris. Tai Diana Tamošauskienė. Ant kaladėlės kieme sėdėjo ir šių namų šeimininkas Ignas Tamošauskas. Tarp akmenų iš smėlio pietus virė Sonata. Prie tėvo tupinėjo mažasis Saulius. Savo mylimą šuniuką glostė ir Tamošauskų globotinė Neringa Navickaitė.

– Žinokit, dabar nuošalioje vietoje žymiai geriau gyventi negu centre, – paklausta, ar nebaugina gyvenimas užkampyje, paaiškino Diana.

Diana ir Ignas Tamošauskai turi 3 hektarus žemės, bet norint ūkininkauti, toks plotas per mažas. Anot Igno, reikėtų kur kas daugiau. Tačiau, už ką ją pirksi? O ir prisipirkti beveik nėra galimybių. Ūkininkai sugrižta. Vienas kitas jau ir statyti ruošiasi.

Ignas Tamošauskas kilęs iš Sauserių. Ten iki šiol tebegyvena jo tėvas. Sūnui jis padeda technika, nes kaip kitaip žemę įdirbsi. Šią sodybą Tamošauskai nusipirko prieš penkerius metus. Iki tol ten gyveno Žvinklienė, bet jai mirus, sūnus namą pardavė. Pati Diana gimė ir užaugo Plungės rajone, visai netoli Šilalės rajono, Laukuvos. Jos gimtinė – Daugų kaime.

Už kelių šimtų metrų praūžia traukinys. Čia gyvenantys žmonės jį vadina pirminiu. Šiam kaimui traukiniai – laiko skaičiavimo matas. Jau kuris laikas jis tik dunda ir dunda pro šalį. Nors tebešmėkšo stoties pastatas, bet prie jo traukiniai nebesustoja.

– Aš su žeme nuo vaikystės suaugau ir net neišsivaizduoju, kaip galėčiau mieste gyventi. Nuo aštuntos klasės pradėjau tėvo kombainu važiuoti.

Ir dabar Ignas turi kombainą, bet jį laiko pas tėvą. Ten patogiaj remontuoti. Į Igno Tamošausko sodybą atiteka tik vienfazė elektros srovė.

– O gal mieste lengviau jaunai šeimai gyventi? – provokuoju.

– Na, ne. Vieną savaitę teko Nidoje pas gimines praleisti. Maniau, kad išprotėsiu, – nuoširdžiai prisipažįsta Ignas.

– Nežinau, kaip mieste reikėtų išgyventi. Kaime dar šiaip taip, – vyrui pritaria Diana.

– Pusseserė iš Klaipėdos buvo atvažiavusi. Ieško kaime kokios nors sodybos, nebeįmanoma mieste išgyventi, – tęsia Ignas. – Mokesčiai už šilumą, vandenį, o algos niekas nedidina. Viskas juk brangsta. Gal po rinkimų bus geriau...

– Kad ir iš tų rinkimų nelabai daug begali tikėtis, – suabejoja Diana. – Ir kiti atėję į valdžią greitai Lietuvos nebeatstatys. Tik laikui bėgant atsitiesime.

– Ką užsidirbi, tą ir turi. Tik turėdamas kelis hektarus žemės, nedaug ką užsidirbsi. Net technikos neapsimoka pirkti. Degalai brangūs, detalės – ką ir besakyti. Tokį plotelį ir su arkliuku gali įdirbti.

– Techniką pirkti apsimoka tik tiems, kurie turi apie 100 ir daugiau hektarų, – mano ir Diana.

Per javapjūtę Ignas talkina su kombainu. Ir ko tik neteko prisiklausyti. Lupiku ir dar gražiau išvadino, nors žmogus sakosi ėmęs tik tiek, kad degalai, kombaino amortizacija atsipirktų. Už darbą beveik nebelikdavo.

Atsiveikinome lyg seni pažįstami, vildamiesi dar ne sykį susitikti su šia gražia šeima, kuri jaučia, kad jų gyvenimas glaudžiai siejasi su kaimu.

Gyvenimas šalia geležinkelio

Prie pat pervažos glaudžiasi buvęs Prystovų geležinkelio stoties pastatas. Čia ir sutikome Stasę Batavičienę.

– Palauk, kaip čia man sakė, atrodo, 1936 metais šis pastatas statytas, – sako moteris, dideliame katile plaudama kažkokį rūbą. – Et tų dervų niekaip negali išplauti.

– Ar galite miegoti, kai traukiniai pro šalį kasnakt važiuoja?

– Aš net nejuntu jų, – smagiai nusijuokia Stasė. – Keleri metai kaip čia gyvenu. Vienam geriau negu būryje gyventi. Ramybė. Ką nori, tą dirbi, kur ką padedi, ten ir atrandi. Taip jau išėjo, kad čia išikūriau. Gyvenimas skraidino, skraidino ir atskraidino čia. Esu gyvenimo mėtyta ir vėtyta. Reikia su vaikais kažkaip gyventi. Kur dingsi viena pati.

Stasės Batavičienės vyras žuvo prieš metus.

– Buvau dekrate su mažu vaiku, kai jis žuvo. Paskambino, sako traukinys tavo vyrą truputį stuktelėjo. Dar sumelavo: gal išgys, nors galimybė labai maža, tad gali laidotuvėms ruoštis. Iš karto nepasakė, kad nebėra nei galvos, nei kojų, nei rankų. Bet ką padarysi. Likau viena ir vargstu. Peršasi visokie *krivalakai*. Kam jie reikalingi? Negi šešiasdešimtmetis gali manyti esąs reikalingas 42 metų moteriai. Seni *krivalakai*. Jie, matyt, išsivaizduoja jauni ir gražūs tebesantys. To-

kiems, jei dar kartą atvažiuoja, kelią į namus parodau. Nebetekėsiu. Viena pati vaikus užauginsiu.

Stasė Batavičienė augina tris vaikus. Du jau ūgtelėję, o mažiausiajam Stasiukui tik antri metukai eina. Vienas sūnus dirba pas ūkininką. Už dieną po 15 litų gauna. O kur kokį kitą darbą kaime nusitversi? Kitas sūnus motinos namuose gyvena.

Pati Stasė Batavičienė dirba prie geležinkelio. Darbas nelengvas, bet ką padarysi. Šiek tiek uždirba, tad gali šeimą išlaikyti. Dar žemės, kiek pajėgia, gali įdirbti. Kol dirbi geležinkelininku, gali naudotis ir geležinkelio žeme. Tik labai sunku žmogų nusisamdyti žemei įdirbti.

– Nuėjau į Stropelius traktorius prašyti. Pasakė, kad geležinkelininkams neduos. Gerai, kad Stasys Abrutis padėjo: „*Tai ką, negi garvežys, nuo bėgių nurėpliojęs, moteriškai žemę suars?*“ Taip ir gyvenu...

Ūkininkai Duobliai optimistai: kai dirbi, tai ir gyveni

Prystoviškių patarti užsukome į Magdutės ir Antano Duoblių sodybą, kažkada priklausiusią Prystovų kaimui, bet sovietų laikais priskirtą Stropeliams. Kažkam pasirodė, kad Prystovai turi pasibaigti sulig pervažą. Taip ir gyvena žmonės, nė patys nesuvokdami, Prystovams ar Stropeliams priklauso. Sodybą puošia galingi beržai. Prie namo, kol dar nepakando šalnos, žydi raganės. Prie trobos galo pastatytas kryžius. Kaip sakė Magdutė Duoblienė, kryžius ir į kapines buvo nugabentas, ir atgal prie namų sugražintas. Šalia – drožėjo iš Nasrėnų Kazio Paulausko padarytas koplytstulpis. Visi sodybos sodai apskardinti. Visur juntama tvirta ūkininko ranka.

Pašėręs gyvulius, prie namo ateina ir pats šeimininkas.

– Mano tėvas gavo šį kampą. Koks jis buvo apleistas, krūmokšniais apžėlęs, tiesiog šabakštynas. Visą rankomis sukasė, sutvarkė. Tik kelis medžius paliko. Jie sodyboje iki šiol tebeauga, – pasakoja Antanas Duoblis.

– Kokie septyneri metai, kaip ūkininkaujame, – į šneką gyvai įsijungia Magdutė Duoblienė. – Savo žemės turime 18 hektarų. Ir dar iš bendrovės nuomojame. Iš viso per 80 hektarų apdirbame. Turime ir beveik visą reikalingą techniką. Tad dirbti lyg ir nėra sunku. Žinoma, nedirbsi, nieko ir neturėsi. Jei kaimo žmogų mažiau skriaustų, leistų pigiau trąšų nusipirkti, už produkciją brangiau mokėtų, galėtume ir geriau gyventi.

Magdutė ir Antanas Duobliai užaugino du sūnus, kurie iki šiol tėvų namuose tebegyvena ir padeda tėvams ūkininkauti, bei dvi dukras. Vienos dukters sūnelis Giedrius, kur buvęs, kur nebuvęs vis iš už močiutės sijono netikėtus svečius smalsiai apžiūrinėja. Giedruko tėveliai už kelių kilometrų, Kūlsodyje, gyvena. Ūkininkauja. Kita duktė įsikūrė Kūlupėnuose. Gyvena daugiabutyje.

Magdutei ir Antanui Duobliams darbų netrūksta. Septynios melžiamos karvės. Šiemet 23 veršelius priauglio augino. Šešis jau pardavė, o kitus į tvartą suvarė. Tegul paauga. Geriau parduoti didesnę gyvulį. Nors niekas kaimo žmogui, supirkdami jo užaugintą produkciją, nemoka už triūsą.

– Labiausiai neapsimoka auginti grūdus. Kai paskaičiuoji, kiek už trąšas sumoki, kiek kainuoja žemės įdirbimas, javapjūtė, grūdus pardavęs nė galo su

galu negali sudurti, – porina Magdutė Duoblienė. – Laimėi, žemės mokesčiai dar nedideli. Tik 12 litų už hektarą. Blogiausia, kad nežinome, nei ką pelningiau sėti, nei ką pelningiau auginti. Ūkininkaujame iš akies. Jei ūkininkas iš anksto žinotų, kad jo produkcija bus tikrai nupirkta ir už kokią sumą, žymiai paprasčiau būtų ūkininkauti. Dabar dirbame, vargstame ir nežinome, kiek uždirbsime.

Darbymečiu vieni patys nesusipėja. Tenka samdytis. Samdosi iš aplinkinių kaimų. Už vieną dieną moka po 15, o kartais ir 20 litų.

– Jei žmogui neatsilyginsi, kitą kartą jo nebeprisišauksi, – sako Magdutė Duoblienė. – Už mažiau nedirba. Jis geriau saulėje kaitinasi, negu dirba. Ir apskritai, jei naujasis Seimas nekreips dėmesio į kaimą, bus sunku. Galėtų duoti lengvatinių kreditų trąšoms nusipirkti. Dabar ar tu dirbi, ar tu tinginiauji, jokio paskatinimo.

– Vos tik išgirdau, kad galiu atsiimti žemę, ėmiausi žygių. Koks džiaugsmas buvo, kai ją atsiėmiau, – sako šeimininkas Antanas Duoblis. – Juk anksčiau ir savus darbus reikėdavo nudirbti, ir ūkyje atidirbti. Kai savo žemele dirbi, žymiai geriau. Juk su šia žemele nuo vaikystės esu suaugęs. Dar paauglys būdamas, visus darbus tėvui padėdavau nudirbti. Kai tėvas mirė, man buvo tik 17. Ne išdykavimai, bet darbas rūpėjo. Nuo mažens buvau prie žemės linkęs. Kiek save prisimenu, vis paskui tėvo kritę sekiojau. Keturis pastatus tėvas pastatė, likusius keturis aš pastačiau.

Kad ir patiems malonu būtų gyventi, ir svečiui atsirastų kur akis paganyti, Magdutė ir Antanas Duobliai kaip įmanydami puošia savo sodybą medžiais ir gėlėmis. Gražu, kai prie namų žydi gėlės, ošia medžiai, gera, kai vasaros vakarais medžiuose suokia lakštingalos ir kitokie paukšteliai pavargusio žmogaus sielą gydo.

Mano gimtieji Baubliai (atsiminimai)

Bronė Liubertienė

Kur pirkelė samanota

O! Koks žiaurus žmogui gyvenimas, kai pagalvoji pasenęs. Noriu aprašyti savo samanotą pirkelę, kurioje mes visi, vienuolika vaikų, gimėme ir užaugome.

Buvo didelė troba ir mažas kambarėlis už krosnies (užpečkinė), kaip žemaičiai vadina. Ta užpečkinė – tai kitas kambarys, tik mažesnis. Troboje buvo trys langai, viduryje didelis stalas su dideliu stalčiumi. Jame visada buvo duonos ir kastinio sviesto, kad užsinorėję galėtume pavalgyti. Kepalas didelis, o aš dar maža. Na, o peilio aštrumėlis! Gali greitai išipjauti. Mūsų tėvelis sakydavo: „*Kai duoną atpjauni, turi blizgėti.*“ Jis gerai išgalasdavo peilį. Duonos nepadėsi negražiai, jis sakydavo: „*Duonelė gali supykti.*“ Duonai galėjai tame stalčiuje surasti gerą vietą.

Kambaryje palei sienas buvo suolai, o viduryje – stalas, kėdės, dar mano senelio (bočiaus) dirbtos. Grindų nebuvo. Kažkada buvo iškaltos iki pusės, bet jų niekas neplovė, todėl ir atrodė visur plūkta moliu. Troboje buvo didelė krosnis su virykle (plyta), ant kurios virė valgyti, jovalą gyvuliams. Kampe stovėjo didelė medinė lova, visada gražiai užtiesta pačių austa lovatiese (divonu). Šalia tos lovos buvo komoda visiems vaikų drabuželiams ir viskam, kas gražesnio, sukrauti. Komoda buvo aukšta ir gana didelė, su keturiais atitraukiamais stalčiais. Į ją dedami skalbiniai iškočioti, tvarkingai sulankstyti. Mes, vaikai, neturėjome teisės stalčiuose ko nors ieškoti. Mamos žodis buvo šventas. Prie durų stovėjo du kibirai su vandeniu. Trečias kibiras buvo prastas.

Na, bet dabar apie kambarėlį už krosnies. Ten buvo du langeliai, krosnis, daug mažesnė už didžiojo kambario, dvi lovos vaikams. Gulėdavome po du: kur mergaitės – mergaitės, kur berniukai – berniukai.

Didžiajame kambaryje visada būdavo lopšys, nes kiekvienais metais gimdavo vaikas. Trys, atsimenu, numirė gražiai aprenkti, o ketvirto neatmenu. Kai tėvas 1914 m. išėjo į karą, mama liko nėščia. Gimė mergaitė, bet ji greitai mirė. Kai mirdavo mažas vaikas, sakydavo, kad negalima verksti, nes jis su angelais danguje esąs. Tėveliui išėjus į karą, liko du sūnūs. Antanui buvo pusantrų metų, o Stasiui – vieneri.

Išėjęs pro duris, patekdavai į priemenę, kur buvo didelis kaminas. Atvertęs galvą matydavai tik debesis ir žvaigždes naktį.

Iš priemenės buvo dvejios durys: vienos į *užduralį*, į daržą, kur mes, vaikai, savo gamtinius reikalus atlikdavome, kitos – į paršininą, kamara, kur būdavo mėsa, pienas, bulvės žiemai. Ten būdavo tamsu – tik mažas langelis. Vasarą ir tą uždengdavo, kad musės nepultų. Priemenės kampe visada būdavo prinėšta malkų. Jų prinėsti turėdavo vaikai – kiekvienas po glėbį kasdien (vasarą nešdavo žagarus, nes malkas taupydavo).

Vasarą virdavo kamine, toje pačioje priemenėje. Ten buvo toks didžiulis lynas, ant kurio kabindavo, kai reikėdavo gyvuliams virti jovalą. Buvo geležinis

trikojis, kur virdavo valgyti. Pačiame viduryje stovėjo duonkepis, kur kepavo labai skanią duonėlę.

Dar buvo durys į kiemą. Kieme buvo kryžius ir graži Marijos statulėlė. Ji stovėjo koplytėlėje, tam tikrame rėmelyje. Kiekvieną rytą tėvelis eidamas į darbą pasimelsdavo. Kad ir dideli šalčiai būdavo, vis tiek nusiimdavo kepurę ir prašydavo Dievo pagalbos. Mums irgi liepdavo melstis, sakydavo, kad Marija stebuklinga: „Išeidamas į karą meldžiausi – grįžau, išeidamas į kariuomenę meldžiausi – grįžau, išeidamas į japonų karą meldžiausi – grįžau.“

Čia pat vasarą kaimynas degė. Nesudegė. Tėvelis tada buvo kare, kaip mama pasakojo. O tą Marijos statulėlę parsivežiau į dabartinį namą, bet ją kažkas pavogė. Žadėjau gražiai restauruoti ir lauke pastatyti, tik, žinoma, ne tarybiniais metais. Nebeturiu savo Marijos, turbūt todėl visokios nelaimės ir lanko mus.

Prie ano kryžiaus augo obelys: vienoje pusėje rūgštinė, o kitoje – saldinė. Būdavo vargo, kol mes išskindavome. Vis man tekdavo lipti į obelį, nes kiti neįlipdavo.

Prie namo buvo kamaros, kur gulėdavo tas, kuriam kambaryje nelikdavo vietos. Buvo ir klėtis. Ten buvo padaryti arudai miežiams, rugiams, žirniams. Ten visko būdavo. Man patikdavo palaikyti maišus, kai reikėdavo važiuoti į malūną.

Pirkelė stovėjo pakelta ant akmenų. Vasarą ten nuo lietaus pasislėpdavo vištos.

Visa pakrantė buvo užsodinta vyšniomis. Mūsų motušėlė, tėvo motina, labai mėgo viską sodinti. Dar ir dabar tebėra viena kriaušė, kuri augo toliau nuo namų. Motušėlė pati nešdavosi iš laukų obelaites ir pati skiepydavo.

Už mūsų trobos stovėjo jauja ir daržinė. Ten, kur kuldavo javus, buvo pirtis. Joje džiovindavo javus prieš kūlimą. Jaujoje buvo sukrauti spragilai, kuriais kuldavo javus. Kai ko nors reikėdavo kūlimui, tai ieškodavo jaujoje. Daržinę žemaitiškai vadina stogine. Ten kraudavo šiaudus, pašarus žiemai.

Tvartas buvo toliau, antroje kelio pusėje. Prie tvarto galo buvo daržinės. Pačius tvartus statė toliau nuo namo, kad vasarą musės nepultų.

Netoli pirkelės ir jaujos buvo status krantas, visas apsodintas obelėmis ir kriaušėmis.

Kiemas buvo didelis, nes žiemą veždavo malkas ir žagarus kurui. Kieme vaikščiodavo vištos, žąsys, o mes, vaikai, turėdavome prižiūrėti. Oi, gera būdavo vaikystėje – mes, vaikai, nesibardavome, nes tėvai neleisdavo pyktis. Užaugome septyni – visi darbštūs ir protingi.

Kai tėvai parvažiuodavo iš turgaus, bėgdavome vartų atkelti. Visas kiemas buvo aptvertas tvora, o vartai dideli, tik varteliai maži, pro kuriuos dažnai reikėdavo vaikščioti.

Ties namu buvo suolų, kad pavargęs galėtum atsisėsti. Valgydavome vasarą lauke, po obelimi, kur buvo stalas. Būdavo labai linksma, o mes, vaikai, dainuodavome susėdę aplink stalą, kai laiko būdavo.

Po langu buvo darželis, kuriame augo daugiausia žieminės gėlės. O jau rūtų daugumas! Prie laukinių durų visada žydėdavo žemčiūgai. Jų bijo musės, todėl mama jų prisėdavo prie kiekvienų laukinių durų. Na, o gražumas rudenį jurginų – baltų, geltonų, raudonų, visokių spalvų. Mūsų mama labai mylėjo gėles, todėl mums visada liepdavo ravėti.

Prie daržinės galo buvo išvietė, kur mes, vaikai, turėdavome atlikti gamtos reikalus. Tik bėda – ji buvo aukšta ir mums mažiems būdavo sunku. Tada tėvukas padirbo mums mažesnę.

Lentelių tvoros prie namų buvo žemaitiškai vadinamos *štikėtom*. Jos buvo daromos iš egliaškių, kurių parveždavo prieš žiemą. Egliašakes nugenėdavo ir pakreikdavo arkliams, o likusius žabus sukapodavo vienodo ilgio gabalais ir tverdavo tvoras.

Apie senelį išradėją Juozą Lukauską

Mūsų senelis, tėvelio tėvas Juozas Lukauskas, kad ir savo paties statytoje samanotoje pirkelėje gyvendamas, buvo išradėjas. Anksčiau visur važiuodavo ratais. Ratai būdavo tokie: nupjaus storą rąstą, išgręš didelę skylę, įdės kokią geležį arba medį – na, ir važiuodavai. Mūsų senelis padarė tikrą ratą ir visą vežimą, pats parodė kalviui kaip apkalti – dar ir dabar važiuoja. Paskui padarė linams minti mintuvus. Būdavo taip: išsistovėjusius linus suveždavo į jaują, kur buvo pirtis ir didelė krosnis, kūrenama malkomis ir medžių šaknimis, kurias mes vadindavome kerais. Viršuje buvo padaryti tokie stori stalai, kur sudžiaudavo linus ir kaitindavo visą naktį, o ryte eidavo jų nuimti. Kol dar mūsų senelis nebuvo padirbęs tų mintuvų, tai yra mašinos linams minti, tai nuėmę linus daužydavo pagaliais ir kratydavo spalius. Labai vargo žmonės, o senelio mašiną lauke suko arkliai, žmonės į ją tik leido linus. Mašina buvo medinė ir stovėjo jaujoje. Senelio mintuvai buvo du gražūs išskobti pagaliai, kokio metro ilgumo. Jie buvo pritvirtinti prie rąsto, kad galėtų lengvai kilnotis. Tėvai dėdavo linų saują, o su kita ranka spausdavo – taip išmindavo tuos linus. Per naktį mindavo, dienai sunešdavo kitus džiovinti, kad naktį turėtų darbo. Dieną visi ilsėdavosi.

Taip kaimynas padėdavo kaimynui. Taigi mano senelis, padaręs tuos mintuvus, palengvino darbą. Paskui važiuodavo iš visur žmonės ir prašydavo, kad ir jiems padarytų. Tai matote, kad ir anksčiau būdavo žmonių, kurie galėdavo sugalvoti ką nors nauja. O vienas iš tokių galvočių buvo mūsų senelis.

Apie Baublių kaimą, kur rastas lobis

Kai 1934 m. žmonės išsiskirstė į vienkiemius, mūsų kaimynas Juozas Drungilas arė savo žemę, norėdamas prisiarti didelę ežią. Tai buvo raguvoje prie Minijos. Taigi Drungilas beardamas išarė didelį molinį puodą su pinigais. Puodas iš karto sudužo ir pabiro pinigai, kurių, pasirodo, buvo 9 kg. Pinigai buvo vokiečių, rusų, švedų, taip pat ir Vytauto Didžiojo litas: žalvariniai (misinginiai), variniai, sidabriniai, vienas net auksinis. Rastus pinigus nunešė kunigui, kuris rinko visokias senienas, bet šis neėmė, nes ir taip jau daug turėjo. Tada J. Drungilas, mokytojo padedamas, nuvežė lobį į Kretingos muziejų ir gavo 80 Lt, už kuriuos nusipirko kostiumą. Už pasiliktus sidabrinčius gaudavo po 3 Lt už vieną.

Būtų labai įdomu, ar tebeturi Kretingos muziejus tą lobį. Matyt, yra buvę turtingų žmonių Baubliuose, o seniau bankų nebuvo, tai žmonės ir taupė pinigus kas puode, kas kojineje. Mūsų proseneliai, turėję daug pinigų, mirdami ar priversti bėgti pinigus kasdavo į žemę. Matyt, mūsų Baublių kaimas yra labai senas.

Seniai ruošiausi parašyti apie Baublių kaimą, jo atsiradimą, laukų pavadinimus. Noriu viską surašyti pati, kiek žinau iš tėvų pasakojimų.

Kaip atsirado Baublių kaimas?

Kur dabar yra mūsų gyvenvietė, anksčiau buvo miškai. Tik ties Minijos vingiu, kur upė neištvindavo, buvo ariama ir šienaujama žemė. Ten buvo pirmasis Baublių kaimas.

Tais laikais buvo daug žvėrių. Kažkoks didelis žvėris baubdavęs ant to kalno, kur dabar kaimas, ir baugindavęs žmones. Tuo žvėrimi tėvai vaikus gąsdindavo. Niekur aplinkiniuose kaimuose tokio žvėries daugiau nebuvo. Kai kam nors reikėdavo eiti į mūsų kaimą, sakydavo: „Eik ten, kur *baubia baublys*.“ Nuo to ir kilo kaimo pavadinimas. Visa tai man papasakojo mama ir tėvelis. Tada nebūdavo jokių medžiotojų būrelių ir niekas nežinojo, kas tai per žvėris.

Kas turėjo šautuvą ir netingėjo, tas ir mėsos turėdavo – titnaginės greitai suplyšdavo. Mano tėvo brolis buvo strielčius, kaip pas mus medžiotojus vadindavo. Čia pat buvo Minija, o joje – daug žuvies. Dabar žuvų nebėra, išnuodijo visokiais chemikalais. Tai matot, kaip maitindavosi mūsų proseneliai. Ir sveiki būdavo. Jeigu susirgdavo, tai išsivirdavo kokių žolelių, pagerdavo su medumi ir išgydavo – nereikėdavo jokių gydytojų. Būdavo tokių žmonių, kurie žinojo, kokiai ligai kokias žoleles tinka.

Dabar apie kiekvieno lauko pavadinimą

Kai mes augome, sodybos buvo rečiau negu dabar: kiekvienas kolūkių laikais gavo po 15 a, kad nė vištos nėra kur pasileisti. Tai ne kaimiečio sodyba, tik mieste taip galima gyventi.

Seniau žemė buvo išmėtyta po visus laukus rėžiais. Reikėdavo žinoti, kokiame lauke dirbti, o kokiame gyvulius rišti. Kai reikėdavo nešti pietus, mama pasakydavo, į kurią lauką eiti.

Ten, kur pirmieji Baubliai, buvo **Paraitos** laukas. Ten dabar yra mūsų dėdės Vincento Lukausko kryžius išlikęs. Ten pat yra Kalnupio upelis, lankos prie upelio vadinamos **Pakalnupio** lankomis. Už **Kalnupio** buvo gražus geros žemės laukas, vadinamas **Kluonaliais**, ties kuriuo yra Didysis Palikimas su sala.

Netoli **Palikimo** lankų buvo Pikteikių kaimas ir šalia esantis **Papikteikių** laukas. Ties mūsų kapais yra Minijos vingis, didelis laukas, pievos, **Pakape** vadinamos. Toje vietoje galėjai perbristi per Miniją, todėl lauką dar vadino **Brastos lauku**.

Einant paupiu link Raguviškių kaimo buvo Paramų lieptas, kuri padirbo mano dėdė Kazimieras Lukauskas. Abiejuose krantuose buvo du stiprūs ažuoliniai stulpai, tarp jų nutiestos vielos, o ant vielų užmestos lentos. Buvo vielos ir aukščiau, kad pasilaikyti galėtum eidamas. Eidavome tiltu per upę, kai susiruošdavome į Jokūbavo bažnyčią. Ten buvo ir parduotuvė bei paštas. Lanką prie tilto dar vadindavo **Paulausko** lanka, nes ten buvo to ūkininko žemė.

Netoli buvo galima rasti **Šlokštės** daubą, kur į Miniją įteka mažas upeliukas. Toje vietoje Minija daro vingį apie lauką, vadinamą **Pagrikščio** lankomis. Užlipus ant kalno prasideda Grikštų kaimas. Toliau vienoje kelio pusėje tęsiasi **Pagrikščio rėžiai**, o kitoje – **Pabraukliškės laukai** ir **Braukliškės miškas**.

Ties mūsų laukais buvo drėgnas **Paulausko laukas** – apluokas. Per jį buvo padėti pagaliai, kad nesuslāpę galėtume pereiti, kai eidavome į Jokūbavą.

Toliau buvo didelis Baublių kaimas, nors seniau tą kaimą vadindavo **Suoda**. Per visą **Suodą** buvo kelias, o iš abiejų jo pusių – gyvenamieji namai. Anksčiau mes gyvenome vietovėje, vadinamoje **Kraminaliu**. Taip vadino tikriausiai todėl, kad labai daug žmonių rinkdavosi į čia pat esančią kalvę. Pro kalvę einantį kelią vadino Genesių keliu.

Mes gyvenome pačiame kaimo gale, kur kelias ėjo į pakalnę. Šis kelias turėjo pavadinimą Raguva. Važiuodamas į pakalnę matai Kalnupio upelį, o abiejose pusėse – kalnus. Vieną jų vadino **Atšiaure**, nes ten niekada neužšviesdavo saulė. Už šito kalno yra didelis laukas (dabar ariamos žemės), vadinamas Pametės lauku. Už jo – **Klečių** miškas, o šalia – maži miškeliai Žalimai. Laukai pagal Žalimus vadinosi **Pažalimės**. Anksčiau čia augo krūmai ir žemė tiko tik ganykloms. Matininkas išdalijo šią žemę, o žmonės ją sutvarkė ir dabar čia yra gera dirbama žemė.

Toliau buvo Kontaučių kaimas. Dabar jo jau nėra – visi žmonės buvo suvaryti į gyvenvietę.

Mūsų tėvelis buvo nupirkęs 7 hektarus kažkokio dvaro lauko, vadinamo **Kerynais**. Toliau buvo miškas, vadinamas Margiais. Prie Alksnos miško besidriekiantys laukai vadinosi **Paalksnio**. Per juos vedė kelias į kaimą.

Važiuojant nuo Žutautų link Baublių kaimo kairėje plytėjo didelis **Užkiemės laukas**. Tai buvo mūsų laukas, kai mus perkėlė į vienkiemius. Turėjome gražų namą, prie daubos prigludusį, apačioje tekėjo Kalnupis. Oi, kaip linksma būdavo – čia pat upelis ir miškas. Ryte gieda lakštingala, kiti paukščiai. Žiemą irgi gerai – kalnai, sniegas, rogės... Nė nepajusdavai, kaip žiema prabėgdavo. O įdomiausia, kai kiškiai vestuves kelia.

Bet dabar jau nebėra mūsų namo, nebe tas ir Kalnupis: apžėlęs krūmais, vanduo užterštas. Netoli mūsų stovi keturios kiaulidės, iš kurių srutos teka tiesiai į upelį. Kur anksčiau būdavo geri laukai, vadinami **Užkiemėmis**, ten dabar pastatyti garažai. Kas juos nugriaus? Tegu būna viskas kaip yra. Nepriklausoma Lietuva nori gražinti žemes savininkams, bet kaip jas gražins, jei visa žemė mūrais apstatyta? Matysime, ką sugalvos mūsų vyriausybė.

Pravardės

Baubliuose buvo žmonių vienodomis pavardėmis. Mes buvome Lukauskai, o žmonės vadindavo Meistrais Mokykliniais. Tėvuko brolių Kazimierą vadino Meistru Urvinu. Toks Lukauskas buvo vadinamas Lukauskėliu. Vienas buvo vadinamas Medinšu.

Buvo daug Šlušnių. Tai vieną jų vadino Kelbesovu Šlušniu, kitą – Šlušneliu, abu juos – du Šlušniai.

Buvo daug Paukščių. Vieną šaukdavo Poniškuoju Paukščiu, o kitą – Pakalnės Paukščiu. Taip pat buvo daug Beniušių: Trobalinis Beniušis, Baublių Beniušis.

Vieni žmonės buvo vadinami tiesiog vardais, kiti – pravardėmis. Vieną iš Grikštų vadino Vaišnioriumi, vieną iš Mažionių – Mažionėliu iš Kerynų, kitą – Mažionių Plikseliu.

Nepaprastai daug buvo Lukauskų. Dar ir dabar tebeturiu nuotrauką, kurioje daug Lukauskų nusipaveikslavę. Tėvukas labai tuo didžiavosi, nes vienas Lukauskų buvo ir jis. Seniau jaunavedžiai prieš vestuves turėdavo pažinti visą būsimą vyro ar mergaitės giminę. Yra ir priežastis – kokie tėvai, tokie ir vaikai, arba „*obuolys nuo obels netoli rieda*“. Juk vaikas gauna paveldėjimą iš tėvų, senelių ir prosenelių. Būsiami jaunavedžiai dažniausiai būdavo kaimynai, todėl ir tiek daug pavardžių kaime buvo vienodų ir reikėdavo pavardžių.

Į kokius laukus iškėlė

Kai 1932 m. atvyko matininkas, žemės daugiau davė tiems, kurie kėlėsi į vienkiemius. Žinoma, atsižvelgė į žemės kokybę – kam teko krūmokšniai, smiltynai, tam atmatuodavo daugiau. Matininkas buvo pradėjęs loteriją, bet paskui sustabdė tą žaidimą ir skirstė pagal turėtos žemės dydį bei rūšį.

Mes turėjome 18 ha, o kai kėlėmės, gavome 31 ha. Mums kliuvo daug neriesios žemės.

Laukas, kuriame įsikūrėme, vadinosi **Užkiemis**. Už daubos gyveno Antanas Butkus, Kazys Mažionis, Juozas Grikštas, Steponas Stuopelis, Antanas Daugintis, vadintas Zimagoru, Kazimieras Lukauskas, vadintas Urviniu, Antanas Šlušnys. Paskui iki miško buvo Kontaučių kaimas. Ten matininko nebuvo ir žemės nedalijo, nes per retai buvo sustatyti namai. Jiems ir taip gerai buvo.

Toliau – **Kerynų laukas**, kur įsikūrė Antanas Balsevičius, Antanas Drungilas, Antanas Dirvonskis. Mykolas Lukas turėjo didelį obelų ir kriaušių sodą. Namelis jo nedidelis, du vaikai buvo nebyliai, sesuo truputį kalbėjo. Dar Steponas Mažeikis, Buivydas į Pabraukliškių lauką atsikėlė. Taip pat K. Jurkus, Miltakis, Miltakėliu vadinamas, K. Mačernis, turintis Mačerniuko pravardę, A. Šlušnys, Kelbesovu vadinamas. Tuoj buvo ir Grikštų kaimas, kur gyveno Butkus, Striaukis, Idzelis. Antroje kelio pusėje – Feliksas Butkus, P. Lukauskas, Šlepikas, Justinas Daugintis, Grikštas, Kumpanosiu vadinamas, Vincentas Grikštas. Jų laukai ėjo į pakalnę ir žemė buvo labai gera. Toliau gyveno Paulauskas. Jis nusipirko žemės, kai grįžo iš Amerikos – labai tvarkingas, darbštus ūkininkas. Jo namas buvo prie **Palaivių**, bet turėjo jis ir lankoje žemės.

Prarėtėjo kaimas, kai žmonės išsikėlė į vienkiemius. Dabar eisime į pakalnę, kur buvo pirmieji Baubliai. Ten **Paraitų laukas**, kur tik vienas Karnauskis gyveno. Buvo kelias pro jo lauką, kuris ėjo iki pat Raguviškių. Kelias vadinosi **Pakalnės. Kalnupio lauke** buvo maro kapinės, kur dabar tik vienas kryžius – mano dėdės, liko. Kluonalių lauke gyveno Vincentas Grikštas, Pranas Šlušnys. Ten dabar pasistatė stomatologai Bigsiai. Buvo dar mažas namelis po gražiomis liepomis – Kazimiero Lukausko pirkelė. Čia pat esančio upelio šlaitus užsodino medžiais, daugiausia pušimis ir eglėmis.

Rodos, gerai gyvenome, kiekvienas savo kieme turėjome po šulinį, tvenkinį, žardiejus (lauką prie namų gyvuliams pasiganyti). Kiekviename kieme stovėjo kryžius arba koplytėlė. Ryte atsikėlęs kiekvienas nuimdavo kepurę, nulenkdamas galvą, prašydamas Dievo palaimos darbe. Mes, vaikai, bučiuodavome kryžių ir prašydavome tėveliams sveikatos, mums patiems padėti geriems ir sveikiems išaugti. Ir išprašėme. Tėvelis sakė, kad jokie karai nepalietė Baublių kaimo. Po

karo, 1949 m., mus suvarė į kolūkius, atėmė gyvulius, žemę, padargus. Sukėlė į gyvenvietes, t. y. suvarė ir uždarė kaip kiaules į gardus.

Nebegirdime lakštingalų giesmių. Gerai, kad varnėnai parskrenda į savo inkilėlį. Liūdna tapo kaime – iš jo nei miestas, nei kaimas. Žmonės nori auginti gyvuliu, laikyti vištų, o pamėgink jų turėti – jei nesi tvoros užsitvėręs, tai su kaimynu bariesi. Žmonės todėl dabar piktesni, pavydas visiems draugas. Gal todėl, kad Dievą pamiršo, išniekino, kas šventa buvo. Nebeliko taip mūsų tėvelių mylimų koplytelių, kryžių kiemuose. Ateistams nieko nereikėjo – nei Dievo, nei velnio. Jei prasidėtų karas, tai pati didžiausia bomba turbūt kristų ant mūsų Baublių. Nepamatysi sekmadienį bažnyčioje jauno žmogaus – visi dirba, o į bažnyčią tik keli seniai važiuoja. Norime pasistatyti koplyčią, kad ir nedidelę, bet kažin ar pavyks, nes degtinė viską nugali. Argi girtas žmogus susipras prageriamus pinigus panaudoti koplyčiai statyti. Bet tikiu, kad atsiras ir gerų žmonių.

Kokiais vardais seniau vadindavo?

Nežinau, ar tik pas mus, Kartenos valsčiuje, taip buvo, ar visur, kad žmonės nevadino vienas kito taip, kaip krikštijo – šventais vardais. Aprašysiu tiek, kiek atsimenu...

Mūsų vyriausią brolių Antaną vadino Onte. Aš krikštyta Bronislava, o šaukdavo Bronise. Sesuo – Valerija, o vadino ją Valiuse, Jonas buvo Jonis, o brolis Juozas – Jozė. Brolių Stanislavą vadino Staniumi, tik sesers Aldonos kitaip nešaukė.

Ne tik mūsų, bet ir kitose šeimose taip buvo. Kotryna buvo vadinama Katre, Petronėlė – Petruone, Aleksas – Leksiu, Tadeušas – Tėde, Pranciškas – Praniu, Konstancija – Kaste. Nežinau, kodėl taip vadindavo, turbūt mūsų tėvams buvo lengviau.

Dabar vaikus vėl pradėjo krikštyti šventais vardais – turbūt nieko geresnio nesugalvojo. Juk žmogus vardą puošia, o ne vardas žmogų. Tikrai taip yra. Jeigu žmogus geras ir doras, tai ir jo vardas gražus, su pagarba tariamas.

Parašysiu, kaip buvo su mano vaikaitės Bronelės vardu. Jai davė mano vardą. Staselė, mano duktė, skambina man ir sako: „*Kokį numerį renkiesi, močiute?*“ Atsakai, kad pirmą. Pasirodo, tuo numeriu buvo užrašytas mano vardas. Taip ir liko močiutės garbei Bronės vardas, bet turbūt taip likimo lemta, nes buvo trys numeriai ir aš galėjau kitą pasakyti. Atvažiuoja sesers sūnus Kazys Tarvydas ir sako: „*Kaip tą vaiką pavadinate – Broniuse. Ar jau kito neradote?*“ Aš nustebau ir sakau: „*Tai ką, Kazy, ar jau taip negražus mano vardas?*“ Jis sako: „*Ne, teta (ciocce), tu labai gera esi*“. Tai mat aš, tokia gera būdama, tokį bjaurų vardą nešioju. Jau mano vaikaitėi 15 metų – ji graži ir gera. Taigi žmogus vardą puošia.

Apie Baublių pradžios mokyklą

Noriu aprašyti, kaip atsirado Kretingos apskrityje, Kartenos valsčiuje, Baublių kaime, pirmoji pradžios mokykla.

Mes gyvenome senoje samanotoje pirkelėje. Dabar toje vietoje stovi gražus Jono Krušos namas. Antroje pusėje kelio, kur dabar yra V. S. Žolių sodyba, buvo mūsų tvartai. Toliau, prie takelio, kuris leidžiasi į pakalnę, buvo pirmoji mokykla.

Mano tėvas Antanas Lukauskas, Juozo, 1924 m. pasistatė gyvenamąjį namą. Šeimoje buvome septyni vaikai. Mes gyvenome prastoje, mano senelio statytoje trobelėje.

Trečiaisiais metais, kai persikraustėme gyventi į naują namą, atvažiavo Kartenos valsčiaus viršaitis prašyti namą atiduoti mokyklai. Naujajame pastate buvo du dideli kambariai, koridorius. Tėvelis atidavė jį sakydamas: „Aš buvau aklas. Tegu mano vaikai mokosi, nes be mokslo sunku gyventi.“

Verkdami grįžome į samanotą pirkelę. Joje jau gyveno Juozas Končius ir Barbė Endriuškaitė su dukra. Končius išsikraustė, o Barbė pasiliko, žadėdama leisti mudviem su seseria pasidėti lovą. O broliai miegojo kambariuke virš mokyklos.

To negana. Atvažiavęs valsčiaus viršaitis prašė įruošti kambarius mokytojams. Tai antraisiais metais jau buvo dvi klasės, du kambariai mokytojams ir koridorius klumpėms pasidėti.

Aš toje mokykloje ir mokiausi. Buvome aštuoni keturių skyrių mokiniai.

1931 m. mokyklą baigė pirmoji laida. Egzaminus laikėme Kartenos pradžios mokykloje.

Tais pačiais metais atvyko matininkas. Mūsų tėvelis, norėdamas daugiau žemės, kėlėsi į vienkiemį. Namus pasistatė per vienerius metus. Mokykla liko svetimoje žemėje. O buvo duoti ketveri metai toje pačioje vietoje. Reikėjo perkelti ir tą mokyklą.

Tėvelis nebeturėjo pinigų. Tad važiavo į žemės ūkio banką, užstatė savo 31 ha ūkį ir ėmėsi statyti naują mokyklą. Pastatė 20 metrų ilgio ir 10 metrų pločio pastatą. Buvo 2 klasės. Tarp klasių buvo biblioteka su daugybe knygų, šalia – didelė salė su scena. Viršuj buvo 6 kambariai mokytojams. Buvo tvartukas, sandėlis malkoms, 3 ha žemės, labai geras šulinys.

Kartenos valsčius mokėjo už nuomą, tik nežinau kiek. Tėvelis prie nuomos pinigų pridėjo savo ir atidavė skolą bankui. 1940 m. pardavė didelį jautį, atidavė paskutinę skolą. Buvo visiems linksma, kai parnešė atsiskaitymo dokumentą.

Naujoji mokykla buvo pastatyta 1937 m. Užėjus tarybų valdžiai, 1940 m. mūsų mokyklą atėmė. Kiek turėjo tėvelis sveikatos, tiek ją prižiūrėjo. Jam padėjo sūnus Jonas. Kai 1949 m. brolių areštavo, niekas mokyklos neprižiūrėjo, nešluostė kaminų, tai mokykla sudegė. Oi, kaip gaila jos buvo visiems, o ypač mamai. Tėvelis buvo miręs 1947 m. sausio 6 d. Palaidotas Budrių kapinėse. Mama verkė šaukdama, kiek vargo, pinigų įdėta, bet ugnis nieko nežiūri.

Turėjome 9 bekonus, 4 melžiamas karves. Duoną reikėjo kepti du kartus per savaitę.

Rudenį rugsėjo 1-ąją mokykla buvo įrengta. Mokytojų šeima gyveno pas mus. Du mėnesius (balandį ir gegužį) pas mus mokėsi ir vaikai. Mus, vaikus, guldė viršuje, kiti miegojo daržinėje.

Nežinau kito tokio pasiaukojimo mokslui pavyzdžio, koks buvo tėvelio ir mamos, mokytojų Onos ir Antano Kasiliauskų. Žemai lenkiame galvas prieš juos. Mokykloje visada buvo kryžius. Prieš pamokas visada kalbėdavome malda.

Taip mūsų tėvelis Antanas Lukauskas davė šviesą visam Baublių kaimui. Žinau, kad tėvelį paveikslavo. Nuotraukos tikriausiai archyve.

Mintys apie vaikus, šeimą, meilę ir gyvenimą

Aš nesu pedagogė, bet parašysiu savo mintis.

Pas mus, o turbūt ir visur, tėvai nelabai žiūri savo vaikų. Nežinau, ką galvoja tokie tėvai. Jiems atrodo, jeigu vaikas gimė – tegu auga. Juk ir gyvuli reikia auklėti, o vaiką tuo labiau. Atiduoda tėvai vaikus į darželį ir tegu juos ten auklėja. Bet niekas neatstos vaikui motinos, niekas nemylės taip, kaip motina. Aiškus to įrodymas yra vaiko išsilgimas namiškių, kai šie ateina jo pasiimti į darželį. Aš pati tai žinau, nes mano vaikaičiai augo darželyje. Būdavo labai tų vaikų gaila, bet mamai reikia eiti į darbą, o namuose gyvulius šerti. Sveikatos nėra viską apsidirbti, todėl veždavome vaikus, nors ir verkiančius, į darželį.

Tėvai mažai uždirba, mažai ir dėmesio į vaikus kreipia. Nepakalbės su vaiku, nepaklaus, kaip jam mokykloje sekasi, su kuo draugauja, o žinoti reikia viską. Žinokite, tėveliai, kad labai brangus jūsų žodis vaikams. Daugelis neturi laiko vaikui, bet degtinei suranda ištisomis savaitėmis. Ką tie vaikai mato gero? Ką pagalvos paaugę apie tokius tėvelius ir motinas? Labai geria degtinę ir mamos. Juk reikia nepamiršti, kad auga vaikai, žiūri į savo tėvus.

Manęs žmonės klausdavo, kaip išauklėjau savo vaikus, kad jie tokie geri? Atsakydavau, kad augindamas vaiką žiūrėk į save. Aš stengiausi būti pavyzdžiu savo vaikams. Žinau, vaikai niekad nesakys, kad paleistuvė, vagis ar girtuoklė buvau. Pažiūrėk į save ir lauk iš vaikų to paties.

Pasitaiko, kad ir blogų tėvų geri vaikai užauga. Vadinas, kažkas šeimoje buvo geresnis, iškiepijo vaikams gerą dvasią – gal jie papuolė pas gerus draugus.

Kaip tie vaikai turi užaugti geri, jei mokykloje Dievo nebuvo ir tėvai netikėjo? Ir auga vaikai kaip gyvuliai. Ar paskatina nors vienas tėvelis ar mama vakare pasimelsti? Ar eina tėvai kartu su vaikais sekmadienį į bažnyčią? Pakrikštijo, gal dar prie Pirmosios komunijos privedė ir jau galvoja, kad viskas dėl vaiko atlikta. O ne! Reikia kiekvieną dieną su vaikais bendrauti. Jie nori gražių pasakų, kad įdomius prisiminimus pasakotum.

Vaikas ne medis, kuris lietuvi palaisčius auga. Vaiką reikia ne rykšte, o savo darbais, asmeniniu pavyzdžiu auklėti. Negalima vaikui sakyti, kad neturi laiko. Neskaityk tiek daug knygų, mažiau sėdėk prie televizoriaus, o rūpinkis vaikais. Iš vaiko akių galima išskaityti, jei jis ką nors blogai ar gerai padarė. Tik reikia savo vaiką gerai pažinti, o pažinsi, jei su juo draugausi, juo pasitikėsi. Vaikas, ypač paauglystėje, yra užsidaręs, sunku prie jo prieiti, nes mano, kad yra protingas ir viską žino. Tada vaikui patikėk viską, žinoma, jeigu nematai nieko bloga jo mintyse ir darbuose.

Noriu aprašyti, kaip mes augome. Tada reta šeima turėjo mažai vaikų. Tėvai jų turėdavo apie 10. Motina skaityti nemokėdavo, bet dovanodavo vaikams savo nuoširdžią meilę. Mes nematėme tėvų girtų, tėvo su kitomis moterimis ir motinos su kitais vyrais vaikstančių. Tėvus surišo Dievas bažnyčioje iki pat mirties. O dabar daug skyrybų – kaip neprisotinami gyvuliai. Sakykite, ką galvos vaikai didesni paaugę? Blogiausia, kad skiriantis šeimoms nukenčia vaikai. Tada bėdoja, kaip čia buvo, kad vaikas blogas išaugo – juk viską, ko reikėjo, turėjo. Ne, brangieji, jiems trūko tėvo ar motinos meilės.

Man, pasenusiai, liko tėvelio pasakojimai. Kažkokia nežemiška dvasia nužengdavo ant mūsų. Negalvokite, kad tėvelis daug laiko turėdavo. Ne, taip nebuvo. Vakare laukdavome tėvelio, turėdavome apauti šiltas klumpes, skuduru tarpupirščius iššluostyti ir kojas nuplauti. Tada tėvelis mums pasakodavo, ką tą dieną dirbo. Visada sukalbėdavome vakarinius poterius. Kartais pasakodavo visokius prisiminimus iš savo gyvenimo. Tada būdavo vakaro šventė. Mama irgi pasakodavo, ką blogo ar gero padarėme per dieną. Vakarienė būdavo labai skani. Tai dabar vaikai sako: „*Aš to ar ano nemėgstu.*“ Tada viskas skanu būdavo. Žiemą vakarodavo visa šeima. Mes, vaikai, turėdavome ką nors dirbti, jei mokėdavome. Tokia mokykla buvo vaikams mūsų namuose.

Dabar iš kolūkio vagia kur tik prieina. Ar šitaip galima? Net ir nėščios moterys vagia, nežiūri, kad iščiose kūdikis. Jeigu vogsimė, gerų vaikų neužauginsime. Jie vogs nuo tavęs, tėveli, mama! Neduos nė kąsnio, kai pasensite.

Daug yra visokių pavyzdžių – visko čia nesurašysiu. Tik noriu prašyti savo vaikaičių, kad kai užaugs, nebūtų blogi žmonės. Vaikai, gyvenkite dorai, neužmirškite savo tėvelių, kad nebūtų taip, kaip dabar atsitiko Baubliuose, kai sūnus su žentu užmušė savo tėvą Rimą Riekašių. Rodos, buvo doras žmogus, bet tai degtinės ir blogo auklėjimo padariniai.

Meilė – Dievo ir gamtos dovana. Mylėti galima šventa meile, apgaulinga, galima mylėti vidutiniškai. Pažiūrėkite į gamtą, gyvulius, ypač paukščius. Kaip jie vienas kitą myli. Pavasarį parskrenda paukščiai, susiporuoja, rengia lizdą, abu dirba kartu, o kai patelė peri, patinas linksmina savo mylimąją. Kai jie susilaukia vaikų, abu maitina savo nepasotinamus mažylius, pagieda jiems. Gulbinas krinta negyvas, kai jo patelė žūva, o patelė – kai žūva jos mylimasis.

Vieną kartą pavasarį nueinu pas seserį Valę, o ten prie gandrinės šauksmas. Klausiu, kas čia darosi. Svainis Jonas atsakė, kad gandrai dėl patelės ir namų pešasi. Turbūt atskridusieji norėjo užimti ne savo lizdą. Atkovojo anie anksčiau įsikūrę ir čia vedę jauniklius.

Kitaip elgiasi gyvuliai. Pavyzdžiui, kai katė užsinori patino – pilna aplink katinų, o kai atsiveda kačiukų, tai viena vargsta augindama. Dar atėję katinai kačiukus išpjauna – tik kатыtes palieka. Miško žvėreliai kitokia meile myli savo šeimą. Sakykime, briedis eina pirmas, o patelė su vaikais seka jam iš paskos. Mat tėvas žiūri, ar netyko pavojai kelyje. Gyvuliai paklūsta instinktui ir prisiriša vienas prie kito. Prieš gamtos dėsnius mes bejėgiai. Kitaip mūsų planeta mirtų, bet taip nebus. Kol žemėje meilė – tol bus gyvybė.

Dabar apie žmonių meilę. Žmogus – protingas Dievo tvarinys, tačiau meilė jam sekasi nevienodai. Mažai yra tų, kurie myli tikra meile. Meilė dažniausiai randama šeimose, bet ir čia – barniai, skyrybos, o, rodosi, karštai mylėjo. Kur ta jų meilė, kur prisirišimas? Dažniausiai vis dėlto kenčia moterys. Gimdyk vaikus, vyrui būk gera ir meili, darbe būk pavyzdinga, prižiūrėk vaikus, rūpinkis maištu. Kaip kokia mašina mūsų moteris ir motina. Man atrodo, kad turi rasti laiko šeimai ir mylimas tėvelis. [...]

Gražios, puikios mergaitės paklūsta gyvenimo kelyje. Parduoda save ne iš meilės, o už pinigų. Tokios meilės vaisiai dažniausiai nužudomi. Tai nusižengimas žmoniškumui. Ar tokie verti žmogaus vardo, ar verti šioje gražioje žemėje

gyventi? O gal taip reikia? Gal, sakau, gyvenimas eina į pabaigą šioje žemėje? Atomai visokie, nitratai – turbūt prieš pasaulio pabaigą. Tikroji meilė mums šventa.

Žmogus, kuris myli Dievą, savo artimam nelaimėje padeda. Daug tokių žmonių išsižada gero gyvenimo dėl kitų, kad galėtų padėti kokiam vargšui seneliui ar našlaičiui. Tebūnie jiems atpildas po mirties.

Žmogus myli gamtą. Pažiūrėkite, kokie gražūs gėlynai prie namų, rodos, į kiekvieną žiedelį žmogaus meilės įdėta. Tai meilė grožiui. Toks žmogus nenu-skriaus savo artimo. Jis viską atiduoda grožiui, jo širdis kitam gero nori. Linkė-čiau tokiems žmonėms laimės ir sėkmės gyvenime. Žmogus myli ir gyvulius. Kai kolūkyje melžiau karves, dirbau kiek galėdama geriau, nes labai mylėjau tuos gyvulius. Kai viena karvė padvėsė, aš labai verkiau, o mano draugės sako: „*Ko verki? Juk ne tavo karvė. Ko verki!*“ Mylėjau tą karvę, kad ir ne mano.

Žmogus jaučia meilę ir miškui. Eigulys myli mišką, kiekvienas medelis jam žinomas. Kai per audrą išrovė mūsų dauboje egles, mama verkė. Aš klausiu: „*Kas yra?*“ O ji atsako: „*Mylėjau tuos medžius, o ką audra padarė?*“ Aš irgi apverčiau žuvusius medžius, nors ir nebe mūsų – į kolūkį atėmė, bet vis tiek širdy meilė, net eilėraštis apie ją yra:

*Kas ta meilė? Tyli protas.
Meilė – stiklas toks rasotas,
Myli – nieko nemato.*

Buvo taip – kaltas ar ne, vis tiek sėdėk kalėjime. Nori ar ne, vis tiek būk kolūkyje. Visi, rodos, užaugome geri savo tėvelių vaikai. 1949 m. liepą mano brolių Joną išvežė kažkur į lagerį. Paleido tada, kai mirė Stalinas. Tada visus paleido. Gavau tokį lapą, kad nekaltas. Taip tada Tarybų Sąjunga gaudavo nemokamos darbo jėgos. Brolis pasakojo, kad kartą tesvėrė 25 kilogramus. O iki kalėjimo buvo aukštas ir stiprus.

Okupantai iš visų užimtų šalių trėmė žmones. Išvežtųjų, taip pat ir išbuo-žintųjų, turtą paimdavo veltui.

Kolūkis iš pradžių buvo labai neturtingas. Kai mus sukėlė į gyvenvietę, davė tik 15 a prie namų. O pirmininkas ir visi valdžios vyrai pasiėmė daugiau. Kai kėlėmės į gyvenvietę, aš prašiau, kad leistų statyti mano senolių pirkelės vietoje, bet neleido, ir mano tėviškę atidavė naujai atvykusiam agronomui. Mat jo draugas pirmininkavo. Ten, antroje pusėje kelio, pasistatė sau namus, o savo dukrai pastatė ten, kur buvo mūsų tvartai. Mane įkišo kaip į rankovę: nei vištos, nei žąsies paleisti.

Tas pats ir dabar, nors gyvename nepriklausomoje Lietuvoje. Žemdirbį laiko už nieką. Ar gali pragyventi, kai pensijos 62 litus gauni? Gerai, kai stipresnis pensininkas dar gali karvę išlaikyti. Šiomet su dukra turėjome po tris hektarus žemės. Už dviejų hektarų miežių pasėjimą, 15 a bulvių ir 10 a burokų pasodini-mą, pasėjimą, nupjovimą ir iškūlimą, kai mėžėme patys, reikėjo sumokėti 300 Lt. Brangieji, apžels Lietuva piktžolėmis, nebeišsimokės žemdirbiai. Už pieną dabar moka 18 ct. O pinigų neduoda – reikia laukti po 3 mėnesius. Išsirinko seimą, kurį sudaro daugiausia buvę komunistai, įskaitant ir prezidentą. Vėl suvarys į

kolūkius. Mes, paprasti žmonės, nesuprantame, kas kaltas dėl blogos padėties. Valdžios vyrai tik važinėja po užsienius, mašinas perka brangiausias, o tu žmogau, koksai žemdirby, mirk iš bado.

Daug prisiminimų ir senoviškų dainų užrašiau būdama Kaune, pas sūnų Aldeviną. Tai buvo tuoj po 1990 m. gruodžio gaisro. Ta diena – nelaimingiausia mano gyvenime. 1947 m. gruodžio 6 d. žuvo mano vyras Stasys Liubertas. Taigi žmogaus gyvenime būna įvairiausių dienų – linksmų ir liūdnu.

Kad ir šiandien, pavasarį, žmogus turi džiaugtis. Gamta nepaprasto grožio: paukščiai čiulba, varnėnai ieškosi lizdų, rodos, visi medžiai, visos gėlytės gyventi kviečia. Tai mums, seniems žmonėms, primena vaikystę ir jaunystę. Pati netikiu, kad man 72 metai. Viso pavasario linksmumo noriu savo vaikaičiams. Jų net penki. Vaikaičiai, būkite linksmi kaip pavasaris, kvepėkite nekaltybės žiedais kaip tie pražydę žiedai jūsų gimtinėje. Žinokite, kad jei žmogus nedaro blogų darbų, tai jisai ir kvepia kaip pavasario žiedelis. Paskui ateina vasara. Gamtoje, kaip ir žmogaus gyvenime, keturi keliai. Po gražaus pavasario ateina vasara, paskui ruduo, o tada – žiema. Vasara didžiausias darbymetis, o ir vaikus auginti ir auklėti reikia. Koks grožis vasarą gamtoje, viskas žydi, viskas kvepia. Koks nepaprastas šieno kvapas. Norisi kvėpuoti tuo nuostabiu kvapu ir dirbti. Juk reikia šieno karvutei, nes ji pieno duoda. Karvutė maitina visą šeimą.

Gražu, kai žydi linai ir rugiai. Rugelio ilgas kelias iki duonelės. Negaliu žiūrėti, kaip žmonės duonelės nemyli. Mieste jos pilni šiukšlynai. Taip negalima, vaikai, Dievas baudžia. O duona ir kitas maistas brangsta, bet žmonės duonelės vis tiek nevertina.

Linelis – tai mūsų, lietuvių, apdaras ir papuošalas. Dabar jauni žmonės nežino lino kančių. Ne be reikalo seni žmonės sakydavo, kai sunku būdavo: „*Lino kančias iškentėjo.*“ Dabar jau nebereikia rankom rauti, šukuoti, merkti, minti, braukti, verpti, austi, o išaudus – siūti kelnes ar baltinius. Atsimenu mamos dainą: „*Nemokėjau drobių austi, nereikėjo nei vilioti. Nemokėjai kelnių siūti, nereikėjo mano būti.*“

O darbų vasarą labai daug, bet visi, rodos, lengvi, nes žmogus myli vaikus ir gamtą, myli gyvenimą, nors kartais ir nelabai lengvas būna. Bet meilė gyvenimui viską nugalai.

Ateina ruduo. Tai sunkiausias laikas žmogaus, o ir gamtos gyvenime. Bet rudenį visgi savotiškai gražu – kvepia obuoliai, kriaušės. Kai pavalgai vaisių, rodos, atgimsti – ir darbai lengvesni pasidarą. Rudenį laiko mažai, dienos vis trumpėja, artėja žiema. Reikia bulves kasti, daržus rauti. Prasideda įkyrus lietus. Nemalonu. Bet kai vakare susirenka visa šeima, skutame bulves, verdame didžkukulius (cepelinus). Pavalgę, jeigu visi sveiki, kalbėdavome rožančių.

Būdavo gera gyventi, nors ir sunku kartais, ypač tada, kai vaikai neklausydavo. Nieko nepadarysi. Nuo 30 iki 40 metų yra vadinamasis žmogaus arklio amžius. Tada reikia traukti gyvenimo jungą. Kantrybės turėti, ir, svarbiausia, mylėti gyvenimą ir savo gimtinę. Tada ir sunkūs darbai palengvėja. Kai kasi bulves per dieną, kitą rytą reikia keltis linų nuimti arba javų kulti, parėjus gyvulius pasišerti, nelinksma, pavargsti.

Anksčiau žmonės būdavo geresni, nemokinti, bet doresni, nebuvo tiek vagių, girtuoklių, pypkininkų. Žmonės nesinuodijo jokiais nitratais ir kitais chemikalais.

Žiema! Tai žmogaus gyvenimo paskutinis atodūsis. Gamta apmiršta, bet vis tiek gražu. Sniegas, šaltis – tai savotiškas gamtos grožis. Gražu, kai sninga. Kai atidrėksta sniegas, galima lipdyti Senį besmegenį, laidytis sniegu. Žinoma, taip ir būdavo vaikystėje. Dabar tik pasižiūri į jaunimą ir gaila darosi praėjusių dienų.

Gamtoje taip sutvarkyta: kas gimsta, tas ir miršta. Mūsų likimas visų vienodas, tik laikas skirtingas. Taip gamtoje sutvarkyta. Vis dėlto žiemą geriau, nes mažiau darbų. Seniau reikėdavo verpti, austi, megzti kojines. Vyrai dieną miške malkas kirsdavo, o vakare tai krepšį pindavo, tai virves vydavo. Atėjus pavasariui nebebus laiko tokiems darbams. Geras gaspadorius viską žiemą pasidarydavo. Prabėgdavo šalta žiemužė...

1991 m. balandis

Pakutuvėnų kaimo istorija

Jolanta Klietkutė

Skiriu Anapilin iškeliausiems pakutuvėniškiams

Pavadinimo kilmė



Prie Pakutuvėnų klebonijos po bažnyčios pamatų pašventinimo. Iš kairės: Vladas Stropus, Izidorius Rupeika, nežinomas, Rūtė (iš Karklėnų), E. Burkanas (bažnyčios meistras), Petras Grigalauškas, Petras Gagilas (Kartenos viršaitis), kun. P. Žvirblis (Kartenos klebonas); sėdi: Kulių klebonas, Regina Gagilaitė, Rupeikienė, Jaroslava Stropienė, kun. J. Olšauskas, prel. P. Pukys, Stanislava Gagilienė, V. Ivinskis, Stanislava Stropienė, Justinas Stropus; sėdi ant žemės: Pulcherija Olšauskaitė, Drakšienė, du nežinomi, Marijona Grigalauškienė. 1942 m. Iš Stanislavos Šimkienės asm. archyvo

Pakutuvėnų (1 kirčiuotė)¹ kaimas žmonių buvo vadinamas atgailos vieta, nes „pakūta“ (lenk.) reiškia atgailą. Gali būti, kad pavadinimas kilęs iš to, jog vietovė buvusi nuošali, sunkiai pravažiuojama, pelkėta, apaugusi miškais – joje gyventi buvęs vienas vargas².

Žodis „pakūta“ žemaitiškai taip pat reikštų atgailą, o „Pakutuvėnai“ – semantiškai atgailos vietą. Pakutuvėnuose einant žemyn nuo kapų yra Minijos vingis (ši vieta vadinama Grigalauško lanka), kuriame sekmadieniais po pamaldų vykdavo jaunimo gegužinės. Senais laikais toje vietoje ponai buvo įrengę pastatą, kur plakdavo prasižengusius baudžiauninkus – tokia buvo si jų *pakūta*. *Pakūta*, kutavoti – plakti (senosiose maldaknygėse ir Kristus buvo „kutavojamas“ – plakamas). Taip kaimo pavadinimo kilmę aiškina gyventojai.

¹ Razmukaitė M., Vitkauskas V. *Vietovardžių kirčiavimo žodynas*, Vilnius, 1994.

² Šimkienė S. *Stropų giminės istorijos albumas*. Rankraštis, 1995.

Taigi šio vietovardžio kilmė nėra visai aiški. Akivaizdu yra tik tai, kad jo negalima sieti su slavizmu „pakūta“. Toks aiškinimas laikytinas liaudies etimologija. Galimos dvi kilmės hipotezės. Pākutuvėnai gali būti netiesiogiai susiję su netoli Viekšnių esančiu upėvardžiu Kūtuvis. Be abejo, atsirasti tiesiog iš šio vietovardžio kaimo vardas negalėjo, nes tos vietos yra gana toli viena nuo kitos. Tačiau iš upės vardo Kūtuvis galėjo susidaryti asmens ar asmenų, gyvenančių prie tos upės, pavadinimas *pākutuvėnas, *pākutuvėnai, vėliau galėjęs virsti asmenvardžiu *Pākutuvėnas. Taip vadinamam žmogui atsikėlus gyventi į šias vietas ir galėjo atsirasti kaimo vardas – Pākutuvėnai. Kita vertus, Pākutuvėnai galbūt atsirado tiesiog iš dabar nežinomo, bet seniau netoli kaimo buvusio kokios nors vietos vardo *Kūtuvis ar pan. – dėl panašios vietovardžių darybos (pridedant priešdėlį ir priesagą), plg. Patatuliečiai – kaimas, Tātula, Tātulė – upė, Pamūšninkai – kaimas: Mūša upė. Pastarajai hipotezei patvirtinti labai praverstų istorijos šaltinių duomenys, bet kol kas sukaupta medžiaga nepaliudija tose vietose buvus panašų vietovardžių³.

Kuomet Pakutuvėnai pirmą kartą paminėti rašytiniuose šaltiniuose – nėra tiksliai žinoma. Lietuvių kalbos instituto Vardyno skyriuje kaupiamoje istorinių vietovardžių kartotekoje ankstyviausi duomenys apie kaimo vardą Pakutuvėnai yra tokie:

Pokutowiany 1721 m. Plungės dvaro, miesto ir valsčiaus inventorius. 1721 m. l. 5. Saugomas MA bibliotekos Rankraščių skyriuje, f. 21-1107;

Pokutowiany 1738 m. 1738 m. LDK Iždo komisijos inventorių knyga, l. 796. Saugoma Lietuvos valstybės archyve, fondas SA, saugojimo vienetas 3774;

Pokutowiany 1802 m. Kulių parapijos krikšto registracijos knyga. 1802–1807 m. l. 5. Saugoma Lietuvos valstybės archyve, f. 669, ap. 1.

Kiti užrašymai yra vėlesni. Žinoma, negalima teigti, kad kaimo vardas tikrai pirmą kartą paminėtas 1721 m., nes kartotekos duomenys nėra labai išsamūs⁴.

Anicetas Stonkus „Akistatoje su istorija“ peržvelgia Kulių parapijos metrikus nuo 1794 m. Šiuose metrikuose nuo pat pradžių minimi ir Pakutuvėnų kaimo gyventojai. (Plačiau žr. šioje knygoje. A. Stonkus „XVIII a. pabaigos–XX a. pradžios Pakutuvėnų kaimo gyventojai. *Vyr. red. pastaba.*)

Nuo 1570 m. Plungės seniūniją valdė Mikalojus Aleknavičius, vėliau kitos Lietuvos Didžiosios Kunigaikštystės šeimos: Valavičiai, Karpiai, Goštautai, Kiršėnšteinai. 1775 m. Plungės dvaras atiteko Vilniaus vyskupui Ignui Masalskiui, vėliau – Vincentui Potockiui. Nuo 1806 m. jį valdė Platonas Zubovas, 1873 m. nupirko kunigaikštis Mykolas Oginskis.

Pakutuvėnų kaimo savininkų žemių geodezinio aprašymo byloje⁵ minima, kad po 1863 m. baudžiatvarkos panaikinimo Pakutuvėnų kaime valstiečių

³ Bilkis L. Lietuvių kalbos instituto Vardyno skyriaus asistentas, ištrauka iš 1998 m. laiško (*autorės asmeninis archyvas*).

⁴ Bilkis L. Lietuvių kalbos instituto Vardyno skyriaus vyresnysis mokslo darbuotojas, ištrauka iš 2003 m. vasario 28 d. laiško, *autorės asmeninis archyvas*.

⁵ *Lietuvos valstybinis istorijos archyvas* (toliau – LVIA), f. 526, ap. 6, b. 6726.

savininkų žemių geodezinis atribojimas prasidėjo 1884 m., baigėsi 1888 m. Iš viso buvo atriboti 254 sklypai. 1887–1889 m. valstiečiams atribota 51 miško ganykla. Žemės atribojimas vyko buvusio grafo Zubovo ir kunigaikščio Oginskio valdyto Plungės dvaro Pakutuvėnų kaimo žemėse⁶.

Geografinė padėtis

Pakutuvėnai – kaimas Plungės r., Alksnėnų apyl., Minijos kairiajame krante. 287 gyv. (1959 m.). Sodybos plačiai išsisklaidžiusios vienkiemiais; iš šiaurės vakarų į pietryčius kaimas tęsiasi apie 4 km. Iš vakarų ir pietvakarių prieina Pakutuvėnų miškas. Pastatyta kolūkio gyvulininkystės pastatų. Iki Antrojo pasaulinio karo veikė vandens malūnas ir lentpjūvė⁷.

Pakutuvėnų kaimas yra 11 km į rytus nuo Kartenos, 11 km į vakarus nuo Plungės, nuošalioje vietoje, aplinkui nemaža miškų. Tai buvo didžiulis kaimas, kuriame 1923 m. buvo 47 sodybos ir 276 gyventojai. Priklausė Kretingos apskr. Kartenos valsčiui⁸. 1976 m. kaime minima apie 200 gyventojų, kaimas priklausė tolimiausiai Aleksandravo kolūkio brigadai⁹.

Pakutuvėnai tikriausiai buvo vienas iš didesnių kaimų, nes ir dabar Minijos vingyje stūkso gynybinis pilikalnis, vietinių žmonių vadinamas Pilale. Taip pat

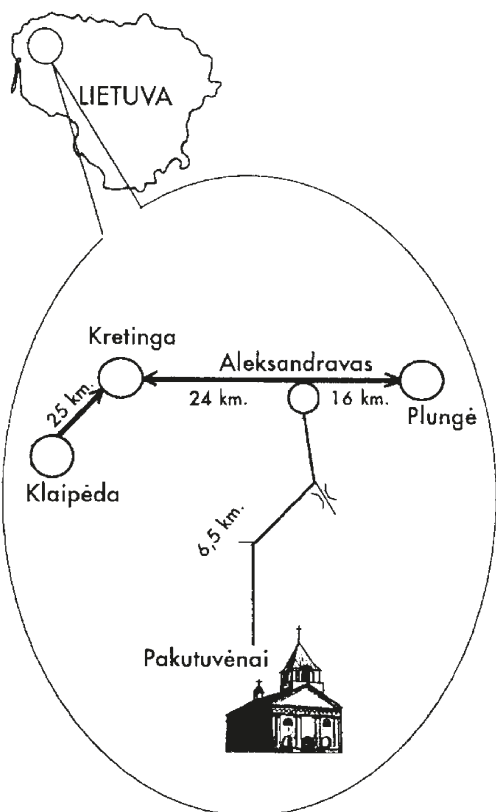

Kelias į Pakutuvėnus. 1996 m. Braižė J. Klietkutė, R. Ramonas



Statoma Stropų sodyba. Apie 1920 m. Iš Stanislavos Šimkienės asm. archyvo

⁶ Simutienė V. *Pakutuvėnų kaimo istorija*. Rankraštis.

⁷ *Mažoji lietuviškoji enciklopedija*, Vilnius, 1968, t. 2, p. 742.

⁸ Kviklys B. *Mūsų Lietuva*, Vilnius, 1991, p. 338.

⁹ Kondratas B. *Minijos vingiais*, Vilnius, 1976, p. 41.

čia yra buvęs kunigaikštienės Oginskienės palivarkas, kuri jį padovanojusi savo raštininkui Malevskiui (Maliauskui, kaip jį žmonės vadino)¹⁰.

Per kaimą vingiuojantį kelią prižiūrėjo patys ūkininkai. Rudenį ir pavasarį kelionės būdavo nelengvos, nes keliai pabjurdavo, ypač žemumose. Ūkininko Stanislovo Stuopelio žemėje buvo žvyro telkinių. Valdžia šį žvyrą pirko, o žmonės patys jį vežė vežimais ir pylė taisydami kelius¹¹.

Piliakalnis

Už Pakutuvėnų ūkininkų Šakinių (dabar – Milašių) sodybos Minija juosia seną gynybinį piliakalnį, žmonių vadinamą Pilale, Pilele, Papilale. Tai respublikinės reikšmės saugomas archeologijos paminklas. 1974 m. Kultūros paminklo techninės apžiūros akte¹² šis piliakalnis vadinamas „Pilale“, o jau vėlesnių metų aktuose¹³ sakoma – „Piliakalnis (Plungės r. Šateikių apyl.)“.

Piliakalnis yra kairiajame Minijos krante. Aikštelę, buvusią į vakarus–šiaurės vakarus nuo pylimo, upė visai nuplovė. Buvęs dydis ir forma neaiški. Išlikęs buvusio piliakalnio pylimas. Jis yra pailgas pietvakarių–šiaurės rytų kryptimi. Šlaitas upės pusėje labai status. Pylimas yra apie 25 m pločio viršuje ir 45 m pločio prie pagrindo. Teritorija – 0,6 ha. Aukštis nuo upės – 9 m. Apsauginė zona 0,9 ha (0,6 ha miško, 0,3 ha ariamos žemės)¹⁴.

Tikėtina, kad piliakalnio kalva buvo supilta. Lietuvos istorijos instituto profesorius Gintautas Zabiela teigia, kad Pakutuvėnų piliakalnis yra XI–XV a. pradžios¹⁵. Vienintelis gynybinis įrengimas – pylimas iš vienos aikštelės pusės. Jo vieta buvo aikštelės pakraščiai. Didžiausias pylimo aukštis iš išorės buvo 5–10 m¹⁶.



Pakutuvėnų piliakalnis

Pakutuvėnų piliakalnio lenta. 1996 m. J. Klietkutės nuotraukos



¹⁰Pasakojo Benas Mikalauskas, gyv. Pakutuvėnų k., V. *Simutienės asmeninis archyvas*.

¹¹Pasakojo Stanislava Šimkienė, gyv. Kretingoje (gim. Pakutuvėnų k.), 1996, *autorės asmeninis archyvas*.

¹²Kultūros paminklo (ne pastato) techninės apžiūros aktas 1974 06 04, *Plungės savivaldybės archyvas*.

¹³Kultūros paminklo (ne pastato) techninės apžiūros aktai 1977 m. bei 1992 m., *Plungės savivaldybės archyvas*.

¹⁴Kultūros paminklo techninės apžiūros aktas 1977 10 03, *Plungės savivaldybės archyvas*.

¹⁵Zabiela G. *Lietuvos medinės pilys*, Vilnius, 1995, priedas Nr. 2, XI–XV a. pradžios piliakalnių sąrašas, Nr. 253, p. 199.

¹⁶Zabiela G. *ten pat*, priedas Nr. 5. Kompiuteriu sutvarkyta vėlyvųjų piliakalnių išorinių požymių palyginimo lentelė, p. 204.

Pilalė apaugusi senomis šimtametėmis liepomis. Ją labai mėgo pakutuvėniškiai. Jei šeimos pobūviai vykdavo vasarą, tai būtinai visi eidavo aplankyti Pilalės.

Žemiau Pilalės Minijoje daug rėvų, stambių akmenų. Krantuose – sausi lapuočių medžių miškai, ypač gausu jų dešiniajame krante. 0,5 km žemiau piliakalnio upėje yra didelis Čeraunyko akmuo¹⁷.

Piliakalnis yra Minijos ichtiologinio draustinio teritorijoje.

Lietuvos Respublikos Nekilnojamųjų kultūros vertybių registras
Eilės Nr. 807.

Pavadinimas ir kodas Pakutuvėnų piliakalnis, vad. Pilalė A807P
Adresas Pakutuvėnų k. Šateikių sen. Plungės r.

Situacija, vietovė Telšių aps. 1,65 km į š. š. v. nuo Pakutuvėnų Šv. Antano Paduviečio bažnyčios ir 1,55 km ta pačia kryptimi nuo kapinių, 1,25 km į v. nuo Pakutuvėnų miško, 0,3 km į š.v. nuo Narvaišių k. kapinių Minijos kair. krantas, jos vingis.

Teritorijos plotas, ha 0,6

Įrašymo data 97 12 31.

Koordinatės: N55° 54' 50,0" E21° 40' 55,8"

Pakutuvėnų piliakalnis įtrauktas į žinytus. 1964 m. Lietuvos istorijos institutas atliko žvalgomouosius archeologinius tyrimus.

Šv. Antano Paduviečio bažnyčios istorija

Pakutuvėnų kaime, Minijos kairiajame krante yra tinkuoto mūro Šv. Antano Paduviečio bažnyčia. Pastatyta 1943 m., turi klasicistinių bruožų, stačiakampio plano (22 × 12 m), su bokštu ir bokšteliu. Įrengti trys altoriai. Šventoriaus tvora medinių statinių¹⁸. Tvorą 1996 m. pavasarį buvo jau visai supuvusi ir ją teko išardyti. Nuo to laiko tvoros aplink bažnyčią nėra.

Šiandien sunku suprasti, kaip 1941–1943 m. buvo galima pastatyti bažnyčią. Visa Europa skendėjo karo ugnyje, Lietuvoje tuo metu jau buvo kilusi smarki „sovietinimo“ banga. Tais metais pagal naują Lietuvos Sovietų Socialistinės Respublikos Konstituciją Bažnyčia buvo atskirta nuo valstybės, o mokykla – nuo Bažnyčios. Liepos mėnesį buvo atleisti iš darbo kariuomenės kapelionai ir visų mokyklų tikybos mokytojai. Tų pačių metų vasarą buvo nutraukta visų religinių organizacijų ir draugijų veikla, konfiskuotas jų turtas, o jų išlaikomos kultūros, švietimo ir labdaros įstaigos suvalstybintos ar uždarytos. Nuo rudens pradėta tardyti ir suiminėti veiklesnius kunigus bei vienuolius. Ne vienas jų turėjo slapstyti. Spalio 2 d. vidaus reikalų liaudies komisaro pavaduotojas P. Gladkovas įsakė saugumo apskričių skyrių viršininkams „paimti apskaiton“ visus dvasininkus. Nuo rugsėjo 1 d. kunigai negalėjo tikybos mokyti vaikų mokyklose, o 1941 m. balandžio pabaigoje jiems buvo uždrausta tai daryti ir bažnyčiose. Tačiau dvasinis gyvenimas, nors labai apmiręs, nenutrūko. Įdomi ir ryški to meto asmenybė – prelatas Povilas Pukys. Jis įvairiuose Plungės apylinkių kai-

¹⁷ Kondratas B. *Minijos vingiais*, Vilnius, 1976, p. 41.

¹⁸ Misius K., Šinkūnas R. *Lietuvos katalikų bažnyčios*, Vilnius, 1993, p. 385–386.



Pakutuvėnų
bažnyčia. 1942 m.
Iš Stanislavos
Dobilienės
asm. archyvo

muose steigė mokyklas, karo metais prisidėjo prie Plungės kultūrinio gyvenimo suaktyvėjimo. Pastatė tris bažnyčias: Stalgėnuose, Plungėje ir Pakutuvėnuose¹⁹.

„Radosi vėl naujas darbas. Kulių parapijos vikaras kun. Šapoka padavė vyskupijos Kurijai pranešimą, kad Pakutuvėnų kaime Grigalauskis [Tadeušas?] duoda iš savo žemės 15 ha be trobesių, kad toje vietoje būtų pastatyta bažnyčia. Kurija man ir Kulių klebonui atsiunčia raštą, kad abu nuvažiuoję vietoje apžiūrėtume, ar galima būtų toks pasiūlymas priimti. Vieną dieną su Kulių klebonu Durskiu sutariame nuvažiuoti į Pakutuvėnus. Jam ta vieta žinoma – jo parapija. Man už Plungės rubežiaus [ribos] vieta nežinoma, bet suradau. Nuo Plungės keliu apie 12 km, nuo Kulių, sako, tiek pat. Spinduliu būtų arčiau. Susirandu Grigalauskį. Kulių klebonas jau beesąs čia. Grigalauskis gyvena be šeimos, apyseniai jau žmonės. Aprodė vietą, kurią atiduoda bažnyčiai. Apžiūrėjome Grigalauskio ir Stropaus Juozo žemėje ant Minijos kranto esančius senkapius. Tuo reikalu Kurijai buvo pasiūstas pranešimas. Tačiau po kokių trijų mėnesių apsilankymo Pakutuvėnuose užėjo pas mane Grigalauskis ir sako: „Po Tamstų apsilankymo pas mane, kai žmonės sužinojo ką aš pasiūliau Vyskupui, pradėjo man priekaištauti, kad tu čia savo sumanymu mums lažą uždėsi ir t. t. Tai aš atsisakau tą žadėtą žemę duoti, geriau aš ją parduosiu ir pinigus atiduosiu Kulių ir Plungės bažnyčioms ką nors įsigyti.“ „Gerai, – sakau, – Tamsta buvai žadėjęs dovanoti, dabar tą pažadą atsiimi. Kuriją apie tai informuosiu, būk ramus.“²⁰

1938 m. Plungės kleboną P. Pukį aplankė pakutuvėniškiai brolis ir sesuo Juozapas bei Justina Stropai, kurie norėjo savo žemę ir trobesius paaukoti

¹⁹Truska L. *Lietuva 1938–1953 metais*, Kaunas, 1995, p. 81.

²⁰Pukys P. *Gyvenimo prisiminimai*, rankraštis.



bažnyčia. Gyvenamasis namas buvo naujas, statytas taip, kad tiktų klebonijai. Tačiau klebonas, neseniai baigęs statyti Plungės bažnyčią, neskubėjo priimti naujo pasiūlymo. Patarė palaukti:

*Pakutuvėnų parapijos
vaizdas. 1995 m.
Gedimino
Nungaudžio nuotr.*

„Atrodo 1938 metų rudenį užėjo pas mane Plungėje Juozas Stropus ir jo sesuo Justina Stroputė. Abu nevedę. „Mudu atėjome su Tamsta pasitarti.“ Brolis sako: „Aš esu nesveikas, važiuoju Kaunan pasitarti su daktarais, sugrįžęs surašysiu seseriai testamentą, kad ji žemę atiduotų bažnyčiai. Jei aš dar gyvenčiau, tai vis vien mudu nutarėme mūsų žemę paaukoti bažnyčiai. Mano gyvenamas namas yra naujas, taip ir statytas, kad tiktų klebonijai. Mudvoiem antruose galuose yra kambariai. Vienas yra mūsų Tamstai prašymas, kad Tamsta apsiimtumei tą bažnyčią padėti pastatyti. Be Tamstos niekas nepastatys.“ Aš jiems sakau: „Nemanykite, kad taip lengva bažnyčią pastatyti. Žemę ir trobesius jūs aukojate, o kame pinigai bažnyčiai? Jei ir būtų pinigų, tai dar darbo daug būtų, o iš kur aš dabar pinigus surinksiu?“ „Tai nors prižadėk padėti.“ Aš sakau: „Esu suvargęs su Plungės bažnyčios statyba. Neatilsėjęs naujo pasižadėjimo dabar duoti negaliu. Važiuok, Tamsta Juozai, Kaunan, pasitark su gydytojais, ką jie pasakys. Gal pasveiksi ir pamažu prie savo pažado prieisi.“ Iš Kauno jis sugrįžo greitai, ir, rodosi, negrįžo į Pakutuvėnus, bet apsistojo Plungėje pas seserį ir neužilgo mirė. Testamentą surašė seseriai palikdamas ūkį ir įrašydamas, kad būtų atiduotas Dievo garbei.“²¹

²¹Pukys P. Gyvenimo prisiminimai, rankraštis.

„Prasidėjo karas ir pas mus atėjo rusai. Lietuva prašės priimama prie sovietų. Vakaruose užė karas. Hitleris rusus puolė labai staigiai, jog tie net nesitikėjo. Karas... aš jau pergyvenau 1914 metų karą Plungėje. Mačiau ką jis nešė: mirtį ir ugnį. Plungė nuo rubežiaus 42 kilometru. Kretinga jau sudaužyta. Išsigandau: Plungėje su dideliais vargais ir skolomis neseniai pastatyta nauja mūro bažnyčia. Karas viską gali į grūzdą paversti, sudeginti. Kada viskas iš naujo stosis? Susirūpinau, jaudinuosi ir darau Dievui apžadus: jei Dievas apsaugos Plungės bažnyčią, miestas ir bažnyčios trobesiai liks karo nepaliesi, nereiks man jų atstatinėti, tai aš pasižadau Dievui Pakutuvėnuose padėti pastatyti bažnyčią ir paraginti parapijiečius, kad prisidėtų. Taip įvyko, kad Plungėje jokios karo aukos nebuvo nei rusams atsitraukiant, nei vokiečiams išbėgant. Tuoju kviečiu pas save Stroputę Justiną ir klausiu: „Ar manai dar atiduoti bažnyčiai žemę?“ Ji sako, kad žmonės jai visai pataria: „Vieni liepia brolio valią pildyti, kiti pataria tekėti.“ „O koks tavo nusistatymas?“ „Aš pildau brolio valią.“ „Tuomet turi Kurijai išnuomoti žemę 30 ha metams ir išduoti vekselius, kad gavai pinigus. Sau turi išsiimti išimtinę. Pasakyk, kokią norėsi.“ Jinai prašosi mažos išimtinės. Sakau: „Imk didesnę, kad pilnai būtum soti. Jei mažą išimtinę pasiimsi ir pritrūksi, tai tau gali ir Kunigas daugiau nepridėti. O jei žmonėms pasiguosi, tai tik pasijuoks iš tavęs, kad kvaila buvai, bet neužjaus. O jei matysi, kad tau atlieka ir iš Kunigo neimsi, jis bus tau dėkingas.“ Po to nuėjome sudaryti dokumentų pas taikos teisėją, kuris toje valandoje ėjo ir notaro pareigas. Dokumentus berašant ateina į teismą vienas advokatas ir paklausęs, kas čia vyksta, nustemba: „Karas dar čia pat, o jūs jau „gešeftus“ [sutartis] darote.“ Tikriausiai pamanė, kad aš sau žemę perku.“²²

„Tuoju važiuoju į Pakutuvėnus, sukviečiu vyrus ir jiems paskelbiu sutartį su Stropute. Klausiu, ar vyrai sutinka, kad tuoju būtų pradėta statyti bažnyčia. Daug rusų cemento ir geležinių balkių po trylika metrų ilgio yra likę stotyje ir galima bus gauti. Reikia išsirinkti statybos komitetą, kurį vyskupas turės patvirtinti. Aš padariau Dievui apžadus, jei karas nesudegins Plungės miesto ir bažnyčios, aš jums padėsiu pastatyti bažnyčią. Tik tai jūs turėsite suvežti medžiagą, o pinigus, kiek aš turėsiu, duosiu savo. Visi sutiko. Surašėme protokolą. Ant rytojaus nuvažiuoju į Telšius. Vyskupui pasakau ir parodau popierius. Jis patvirtina statybos komitetą, peržiūri sudarytą sutartį ir vekselius. Liepia man veikti.“²³

Deja, sutarties su Justina Stropute dokumentų archyvuose rasti nepavyko.

²²Pukys P. Gyvenimo prisiminimai, rankraštis.

²³Ten pat.

1941 m. Telšių vyskupijos kurija patvirtino Pakutuvėnų bažnyčios statybos komitetą: pirmininkas prel. P. Pukys, nariai: Stanislovas Grigalauskas, Petras Grigalauskas, Liudvikas Poškus, Konstantinas Rūtė ir Konstantinas Rūtė (sūnus)²⁴.

„Plungėje paliktą rusų cementą vežasi kas tiktai nori. Telšiuose jau yra vokiečių „wirtschaft“ [valdžia], kuris visą rusų paliktą turtą ima savo rankon ir be jo leidimo nieko negalima išduoti. Pataria: „Skubėk važiuoti Plungėn, gal tenai kur gausi.“ Grįžtu Plungėn, o tenai jau yra lietuviška ir vokiška komendantūros. Partizanai jau saugo miestą. Žydai suvaryti ir aptverti prie „šulės“ [mokyklos]. Veikia miesto ir valdžios įstaigos. Cemento 600 maišelių bažnyčios grindims dar gaunu iš komendantūros. Suvežė Babrungo kaimo Povilas Valančius. Tuo metu burmistru Plungėje buvo Edvardas Misevičius. Jam sakau, kad noriu gauti rusų palikto cemento ir balkių Pakutuvėnų bažnyčiai. Klausia, kiek reikia. Sakau, 1 200 maišelių cemento ir 27 geležinius balkius. Pasiunčiu kun. J. Olšauską į Pakutuvėnus, kad sukviestų žmones rytoj vežti cementą. Suvažiavo žmonių, kiek tilpo cemento suvežė į klebonijos tvartus, o grįždami namo visi dar nuvežė pilnus vežimus į Grigalauskių jaują. Buvo parvežti ir geležiniai balkiai (kuriuos vežė Grigalauskis Stanislovas bei Stropai Justinas ir Vladislovas).“²⁵

Mašinų cementui iš Latvijos parvežti davė Plungės linų fabriko savininkas L. Kučinskas. Buvo nupirkta rąstų, iš Minijos upės privežta žvyro. Pasamdytas latvis meistras Edvardas Burkanas, kuris Švėkšnoje kaip tik statė seserų vienuolių ligoninę.

Kretingos apskrities inžinierius J. Zubkus, projektavęs Tūbausių bažnyčią, parengė būsimos bažnyčios planą. Bažnyčia buvo suplanuota 24 m ilgio ir 12 m pločio. Iš lauko cementinių plytų, viduje – degtų plytų. Stogas – cementinių čerpių.

1942 m. pavasarį vyskupas Pakutuvėnų klebonu paskyrė Kulių vikarą kun. Vladą Šlevą. Vargonininku tuo metu buvo Adomas Miceika, varpininke – Emilija Sungailienė.

Statant bažnyčią pamaldos vyko klebonijos kambaryje. Kunigas Povilas Pukys, klebonaudamas Plungėje, rūpinosi ir Pakutuvėnų bažnyčios reikalais. Kadangi Pakutuvėnų klebonijos kambarys buvo per mažas šv. Mišioms, susirūpinta laikinomis patalpomis liturgijai.

Tarpukarium antrajame Plungės bažnyčios šventoriaus gale ties vartais į Kretingos gatvę stovėjo medinis namelis, kuriame buvo sukrautas bažnyčios inventorių²⁶. Baigus statyti Plungės bažnyčią, joje atsirado vietos ir visiems daiktams susidėti. Namelis pasidarė nereikalingas. Plungės parapijos komitetas jį atidavė Pakutuvėnams kaip koplyčią. Ji buvo nuvežta į Pakutuvėnų kapines ir tenai pastatyta.

²⁴Telšių vyskupijos kurijos raštas 1941 08 21, nr. 4929, *Pakutuvėnų bažnyčios archyvas*.

²⁵Pukys P. *Gyvenimo prisiminimai*, rankraštis.

²⁶Pakalniškis A. *Plungė*, Chicago, Illinois, 1980, p. 29.



Vyskupas
V. Borisevičius
šventina Pakutuvėnų
bažnyčią.
1943 11 29.
Iš S. Grigalaukaitės
asm. archyvo

Telšių vyskupo įgaliotas kunigas Povilas Pukys pašventino koplyčią, kurioje šv. Mišias tuojau pradėjo aukoti vietos klebonas.

Apžiūrėjus visą paaukotos žemės plotą, vieta bažnyčiai buvo parinkta ant kalvelės, nes tik ten slūgsojo gruntas (kitur – molis ar juodžemis, o po žeme – begalė šaltinių). Tačiau tame plote bažnyčiai neužteko vietos. Kunigas P. Pukys kreipėsi į kaimyną Stanislovą Grigalauškį, kad paaukotų ar parduotų sieksnį savo žemės bažnyčios kampui. S. Grigalauškis padovanojo ne tik bažnyčiai, bet ir

JUSTINUS STAUGATIS

DEI MISERATIONE ET SANCTAE SEDIS
APOSTOLICAE GRATIA

EPISCOPUS TELŠENSIS

Ad augendam Christi fidelium devotionem ampliandumque Sanctissimae Eucharistiae Sacramenti cultum damus et concedimus auctoritate Nostra ordinaria facultatem illud exponendi in Ostensorio in Ecclesia Pakutuvėnų si filioli pro festis :1) s. Antonii Conf. de Padua (Dominica proxima post 13. VI., nisi festum cedit in Dominicam), 2) s. Iosephi Sposi B.M.V. (die cadenti).

praesentibus

ad decursum quinque annorum valituris, hoc tamen preacuto, ut tempore expositionis competens numerus candelarum, duodecim videlicet, de cera pura adhibeatur, et Sanctissimum Eucharistiae Sacramentum in Maiori tantum Altari adorationi fidelium exponatur.

In quorum fidem etc...

Datum in Telšiai, die 10 Iunii 1942 an. N. 2710





 Cancellarius

*Pakutuvėnų bažnyčios
archyvo dokumentai
dėl atlydų (kopijos)*

J. M. Gerb. Kun. V. Šilavui,
Pakutuvėnų Klebonui.

į VI.7 Nr.2 raštą.

J. B. Vysk. Ordinaras leidžia įstatyti šv. Sakramentą prašytomis dienomis, atlydus gi teikia šv. Tėvas, su kuriuo susiekti daber sunkoka, teks kiek tiek palaukti.

Karo metu dėl žvakių stokos J. B. Vyskupas leidžia įstatyti šv. Sakramentą ir prie 6 žvakių.

 Cancellarius

šventoriui, o prie šventoriaus krašto dar keliui nutiesti, kad per laidotuves būtų galima privažiuoti. Taip pat davė žemės kapinėms, nes kaimas turėjo tik labai mažas kapinaites, o pasistačius bažnyčią, jau reikėjo didesnių²⁷. Pradėjus statyti bažnyčią, buvo suręstas tiltas per upelį į kleboniją.

1942 05 03 d. atvykęs J. E. Telšių vyskupas Vincentas Borisevičius pašventino naujosios bažnyčios pamatus ir kapines.

Prasidėjo statybų darbai. Pakutuvėniškių Rupeikų, Stropų, Dobilų ir daugelio kitų kaimo vyrų, prisidėjusių prie bažnyčios statybos, pavardės buvo surašytos ir įmūrytos bažnyčios pamatuose²⁸. Tuojau buvo pradėtos daryti cementinės plytos²⁹. 1942-ųjų vasarą buvo pastatytos bažnyčios sienos, uždėti pastoliai stogui, pamūrytas bokštas. Stogą skiedromis, o paskui skarda dengė Vincas Vaitkus iš Santakių kaimo (Kulių valsčius)³⁰. Langus, duris ir klaupkas bažnyčiai padarė ir sudėjo vietinis stalius Stanislovas Salys. Pakutuvėniškė ūkininkė Marija Stonkienė, perpus sudėjusi pinigus su savo giminaite Kazimiera Žūtautiene (Stonkute) iš Norvaišių kaimo, nupirko bažnyčiai tabernakulį³¹.

Maršalkomis [zakristijonais] – tvarkos bažnyčioje prižiūrėtojais kuri laiką buvo pakutuvėniškiai Petras Grigalauskas, Stanislovas Grigalauskas (Pakalninis), Alšauskas ir Malakauskas iš Karklėnų.

1942 m. birželio 10 d. Telšių vyskupas Justinas Staugaitis Pakutuvėnų bažnyčiai skyrė dvi iškilmes, kurių metu galima išstatyti Švč. Sakramentą: šv. Antano Paduviečio (artimiausią sekmadienį po birželio 13 d.) ir šv. Juozapo Mergelės Marijos sužadėtinio (kovo 19 d.).

Kodėl ši bažnyčia buvo pavadinta būtent Antano Paduviečio vardu, niekas neprisimena ir nežino. Greičiausiai, kad Žemaitijoje šis šventasis labai mylimas ir gerbiamas.

„1943 metais iškeltas kunigas Vladas Šlevas ir klebonu paskirtas Juozas Olšauskis. Tuo metu užbaigti ir bažnyčios vidaus darbai: lubos ir „viškos“ [balkonas]. Iš išorės taip pat darbai pabaigti. Dar trūko altorių, reikėjo išstinkuoti bažnyčios vidų ir cementu išpilti grindis. Aš sudėjau savo visus pinigus, pritrūkiau ir net 15 000 markių pasiskolinai iš Plungės parapijos komiteto bažnytinių pinigų. Sukviečiau Pakutuvėnų komitetą kartu su klebonu ir sakau: „Vyrų, toliau jums padėti negaliu. Išleidau visus pinigus, net ir skolos turiu 15 000 markių. Galiu ir nebeatiduoti. Numirsiu ir liksiu skolingas, keiks paskui mane. Galima jau bažnyčią šventinti. Plungės bažnyčios komitetas duoda tris altorius su visais paveikslais. Parsivežkite.“ Komitetas nutarė rinkti pinigus ir išstinkuoti bažnyčios vidų. Klebonas Olšauskis gavo iš Pabedinskio sunkvežimį ir iš Grūstės parsivežė kalkių. Išstinkavo bažnyčios vidų.“³²

²⁷ Pasakojo Stanislava Lingienė, gyv. Plungėje (gim. Pakutuvėnuose), 1998, autorės asmeninis archyvas.

²⁸ Pasakojo Stanislava Šimkienė, gyv. Kretingoje (gim. Pakutuvėnuose), 1996, autorės asmeninis archyvas.

²⁹ Vaitkaus V. ir Pakutuvėnų bažnyčios komiteto sutartis dėl bažnyčios stogo perdengimo 1943 08 05, Pakutuvėnų bažnyčios archyvas.

³⁰ Pukys P. Gyvenimo prisiminimai, rankraštis.

³¹ Stonkus A. Pakutuvėnų kaimo Stonkų giminės istorija, rankraštis, 1999.

³² Pukys P. Gyvenimo prisiminimai, rankraštis.



1942 m. gegužės 17 d. Plungės bažnyčia paskolino naujai Pakutuvėnų bažnyčiai įvairių liturginių indų, drabužių, knygų ir kt. reikalingų daiktų³³. 1943 m. pavasarį Plungės bažnyčios komitetas Pakutuvėnams davė tris altorius su visais paveikslais³⁴. 1995-ųjų vasarą, broliams pranciškonams remontuojant Pakutuvėnų bažnyčią, šie altoriai grąžinti į Plungę. „Jie buvo iš Plungės kapų koplyčios, dideli, sukalti iš faneros, tad grąžinome, kad Pakutuvėnų bažnyčioje būtų daugiau vietos.“³⁵

Pakutuvėnų bažnyčios šoniniai altoriai Plungės bažnyčioje. 1997 m. Šv. Velykos. J. Klietkutės nuotraukos

„Didijį altorių atnaujino Plungės menininkas Kazonas. Bažnyčia atrodė labai simpatiška. Klebonas paprašė Telšių vyskupo Borisevičiaus, kad rugsėjo mėnesį atvyktų pakonsekruoti bažnyčios. Sekmadienį oras pasitaikė gražus, o po pamaldų pradėjo lyti. Per pietus dalyvaavo vyskupas, kunigai ir klebono pakviestas komitetas bei kiti svečiai.“³⁶

„1943 m. rugsėjo 26 d. Telšių vyskupas V. Borisevičius naująją bažnyčią iškilmingai pakonsekravo. Arčiau kitos bažnyčios nėra kaip už 10 km³⁷.“

³³ Plungės bažnyčios turto 1942 04 17 paskolinto Pakutuvėnų bažnyčios klebonui sąrašas, *Pakutuvėnų parapijos bažnyčios inventoriaus knyga nuo 1942 m. balandžio 20 d.*

³⁴ Pukys P. *Gyvenimo prisiminimai*, rankraštis.

³⁵ Pasakojo Gediminas Numgaudis OFM, Pakutuvėnų bažnyčios klebonas, 2003, autorės asmeninis archyvas.

³⁶ Pukys P. *Gyvenimo prisiminimai*, rankraštis.

³⁷ Ten pat.

„Bažnyčia ir bažnytkaimis yra patogioje vietoje: plentas statomas už 1 km, valsčiaus miestelis Kartena – 15 km, apskrities miestas Kretinga – 30 km, Plungė su geležinkelio stotimi – 9 km, Kuliai – 15 km. Apylinkės ūkininkai yra turtingi, giliai tikintys, tvarkingi, aplink gera žemė, pakankamai miškų. Dar nenustatytos naujosios parapijos ribos.“³⁹

1943 m. gegužės 20 d. Pakutuvėnai priskirti prie Alsėdžių dekanato.

Naujamajai parapijai priskirti kaimai kurie Kartenos, Kulių, Plungės ir Šateikių parapijų kaimai. Prie bažnyčios ėmė kurtis ir miestelis, atsirado smulkių prekių krautuvėlė. Tačiau karo metu aplinkybės neleido Pakutuvėnams išaugti.⁴⁰

Pakutuvėnų šv. Antano Paduviečio parapija juridiskai įregistruota 1999 m. spalio 19 d., priklauso Telšių vyskupijai. 2002 metais parapijai priklausė Mažiauvų (32 gyv.), Šliožių (14 gyv.), Santakių (11 gyv.), Karklėnų (340 gyv.), Pakutuvėnų (44 gyv.) kaimai. Šiuo metu oficialiai jai priklauso Šliožių, Santakių, Pakutuvėnų kaimai su 49 gyventojais [2011 m. duomenimis]. Tačiau šiais laikais teritorija jau neberiboja žmonių judėjimo ir pasirinkimo laisvės, todėl į Pakutuvėnų bažnyčią suvažiuoja daugybė žmonių iš Klaipėdos, Kretingos, Plungės, Telšių, Šiaulių, Mažeikių ir kitų Lietuvos kampelių.

Bažnyčioje yra dvi zakristijos, vieta trims altoriams. Įeinama pro trejas duris. Langų 12, zakristijose po vieną. Bažnyčios ilgis 24 m, plotis 12 m, aukštis viduje 8 m. Su vienu bokštu iš viso 26 m aukščio⁴¹. Pastatas mūrinis. Bažnyčia ypatinga savo šoniniais fasadais: klasikinio stiliaus piliastrai ir gana aukštas antablementas aprėmina 5 labai aukštus arkinius langus⁴².

1942 m. Pakutuvėnų bažnyčios (Rietavo dekanatas, Telšių vyskupija) inventurizacijos sąrašė minimi ir kiti parapijai priklausantys pastatai:

„Laikinoji bažnyčia (kapinių koplyčia) yra atvežta ir pastatyta ant gražaus kapinių kalnelio prie pat Minijos kranto. Ji yra iš eglinių ir pušinių balkių, iš lauko apipieryta [apkalta lentomis]. Viduje didysis altorius su šv. Antano ir šv. Juozapo paveikslais. Kairėje pusėje iš lentų sukalta zakristija.



Pakutuvėnų bažnyčios vidus. 1944 m.

Fotografavo „Klova“, Plungė.

Iš S. Stuoopelytės asm. archyvo

³⁸Pakutuvėnų bažnyčios inventurizacijos sąrašas 1942 09 10, Pakutuvėnų bažnyčios archyvas.

³⁹Telšių vyskupijos Kuriija. 1945 05 20 raštas Nr. 1785, Pakutuvėnų bažnyčios archyvas.

⁴⁰Kviklys B. *Mūsų Lietuva*, Vilnius, 1991, t. 4, p. 338.

⁴¹Pakutuvėnų bažnyčios, Rietavo dekanate, Telšių vyskupijoj inventurizacijos sąrašas 1942 09 10, Pakutuvėnų bažnyčios archyvas.

⁴²Kviklys B. *Lietuvos bažnyčios*, Chicago, Illinois, 1980, t. 1, p. 235.



Pakutuvėnų bažnyčios choras prie Stanislovo Grigalausko trobos. Viršuje (iš kairės) stovi: Jonas Grigalauskas, nežinomas, Rūta Stroputė, Norkus (iš Karklėnų); antroje eilėje: Stasys Grigalauskas, nežinomas, Petras Vitkus, nežinomas, Valerija Gaudutytė, Stasė Stuopelytė, Sofija Drungilaitė, Juzefa Stroputė (teta Rūtai), Stasė Stuopelytė (pusseserė pakutuvėniškei Stasei); sėdi: Stasė Drungilaitė, Malvina Valužytė, nežinomas, Rožė Varputienė (Brazdeikytė), klebonas J. Daunoras, vargonininko žmona (Jablonskienė, Zablonkienė (?), nežinomas, Stanislovas Grigalauskas, nežinoma. Apie 1947 m. Iš S. Stuopelytės asm. archyvo

Koplyčios ilgis 9,80 m, plotis 5,70 m, aukštis 3,60 m. Durys vienos, jų plotis 1,30 m, aukštis 2,30 m. Du dideli langai, kurių plotis 1 m, aukštis 1,50 m ir du puslangiai prie durų (aukštis 1,35 m, plotis 0,35 m). Pamatų koplyčia neturi. Didieji langai turi langines, iš vidaus uždaromas geležimis, o mažieji sutvirtinti pertvaromis. Koplyčios priekyje, viršuje – kryžius. Ši laikinoji bažnyčia gausiai lankoma. Nors joje gali sutilpti apie 200 žmonių, tačiau dar apie šimtą lieka šventoriuje. Pamokslas sakomas šventoriuje.”⁴³

2001 m. Pakutuvėnų kapinių koplyčioje nebebuvo nei pirmiau minėtų paveikslų, nei zakristijos. Priekyje stovėjo senoji bažnyčios altoriaus mensa. Ant sienų kabojo bažnyčios Kryžiaus kelio stočių paveikslai. Keli suolai buvo paaukoti Vokietijos Nevigės miesto seserų vienuolyno, kiti du (šoniniai) – atnešti iš bažnyčios. Koplyčioje vasaros stovyklų bei Didžiojo tridienio metu vyksta Švenčiausiojo Sakramento adoracija.

„Klebonija statyta 1939 m. iš eglės ir pušies, stovi ant cementinio pamato. Sienos iš lauko neapkalotos, iš vidaus netinkuotos. Lubos medinės nebalintos, grindys nedažytos. Klebonijos ilgis 16,60 m, plotis 8,60 m, aukštis 3 m. Langų 19 (plotis 0,95 m, aukštis

⁴³Pakutuvėnų bažnyčios inventORIZACIJOS sąrašas 1942 09 10, Pakutuvėnų bažnyčios archyvas.

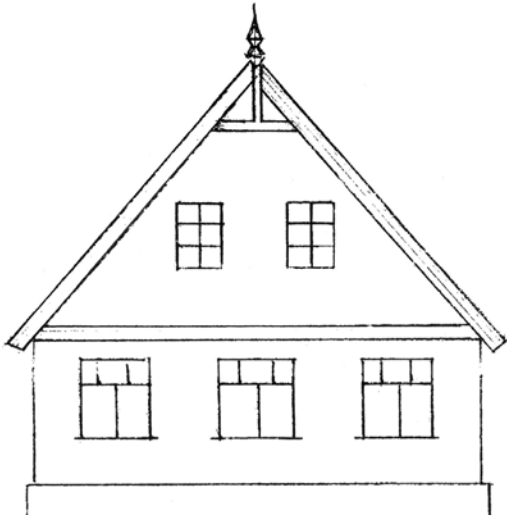

*Buvusios klebonijos planas.
1997 m. Braižė J. Šakinis.
Kopija iš J. Šakinio archyvo*

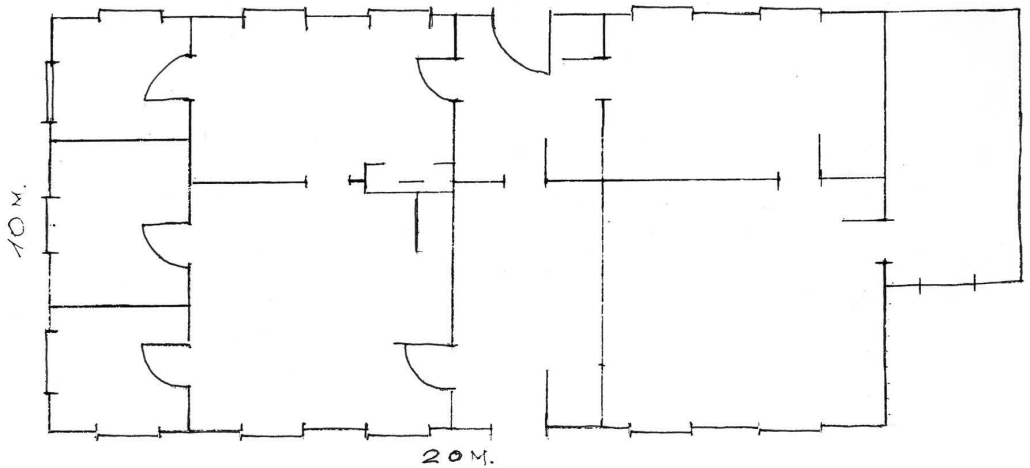
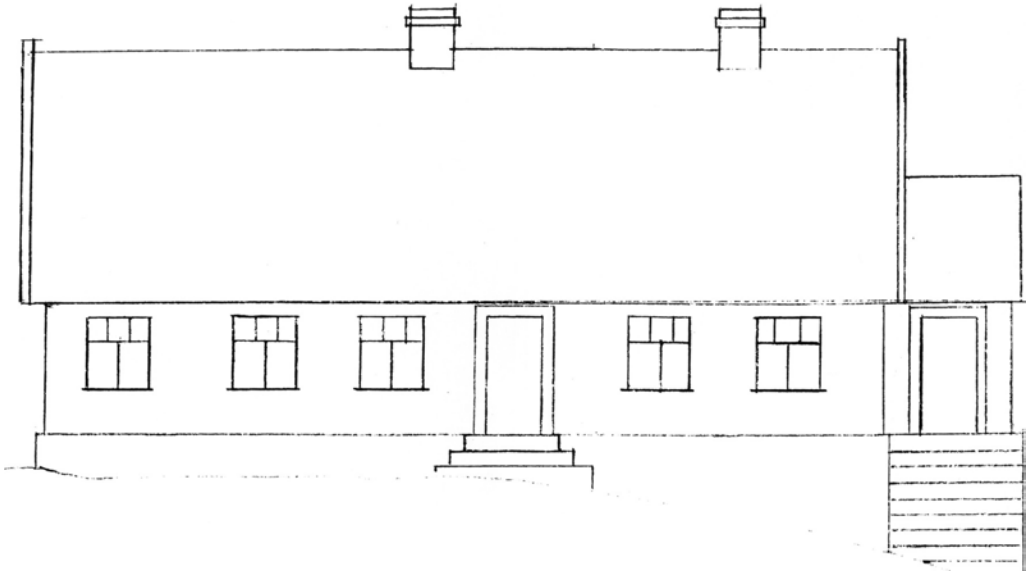



Prie klebonijos.
Iš kairės: Alis
Stonkus (iš Kaušėnų),
Juzefa Grigalauškaitė,
šeimininkė Vita,
kun. J. Daunoras.
Apie 1948 m.
Iš Janinos Bušmienės
asm. archyvo

1,50 m). Yra trys koklinės krosnys su trimis kaminais į lauką. Į kleboniją iš lauko yra 3 durys (viso yra 13 durų). Kambarių 10. Dviejuose gyvena buvusi ūkio savininkė J. Stroputė. Dvi virtuvės, kartu šeimos kambarys, 2 sandėliukai – šeimos gulimieji, 1 prieangis, 3 klebono kambariai. Langai visuomet dveji, be langinių. Stogas skiedrų. Po klebonija yra cementinis rūsys.⁴⁴

Deja, nuo 1967 m. Pakutuvėnų parapija jau nebeturėjo savo klebono ir klebonija pasidarė nebereikalinga. Apylinkės pirmininkas Alfonsas Razma parengė dokumentus, kad šie pastatai priklauso Jonui Stropui (Justinos Stroputės, aukojusios žemę bažnyčiai, giminaičiui). Prasidėjus didžiajam melioracijos vajui (1974–1980 m.) pastatai buvo parduoti nugriauti. Kai kuriuos jų buvo nugriovęs kolūkis, o kleboniją nusipirko ūkininkas iš Plungės. Taip kalvelė, ant kurios stovėjo klebonija, liko tuščia. Kaimo žmonės labai piktinosi tokiu barbarišku Jono Stropaus poelgiu ir net ant bažnyčios durų buvo prisegę raštą, pasmerkiantį jį⁴⁵.

Iš pastatų minėtame inventorizacijos sąrašė dar išvardyti: svirnas, malkinė, daržinės, tvartai, jauja, pažardinė. Šiomis dienomis jų jau nebėra. Sodyba buvo aptverta senoviškomis tvoromis. Buvo tvenkinys, betoninis šulinys gyvuliams, šulinys kieme. Sodo ir vaismedžių nebuvo. Šiandien yra likęs (atkastas) tik šulinys, buvęs prie tvarto.

Žemės iš viso, įskaitant užimamą bažnyčios, šventoriaus, kapinių, 1942 m. inventorizacijos sąrašė įrašyta 32 ha, dirbamos – apie 18 ha, iš viso 30 ha.

„Dirbama žemė gera. Ganyklose reikia nusausinimo, miškelyje reikia medžių retinimo ir nusausinimo. Žemė – juodžemis, po juo – molis ar smėlis, labai kalnuota.“⁴⁶

1995 m. Kretingos pranciškoniškojo jaunimo tarnyba išsinuomojo žemę aplinkui Pakutuvėnų bažnyčią:

⁴⁴Pakutuvėnų bažnyčios inventorizacijos sąrašas 1942 09 10, *Pakutuvėnų bažnyčios archyvas*.

⁴⁵Pasakojo Stanislava Lingienė, gyv. Kretingoje (gim. Pakutuvėnuose), 1998, *autorės asmeninis archyvas*.

⁴⁶Pakutuvėnų bažnyčios inventorizacijos sąrašas 1942 09 10, *Pakutuvėnų bažnyčios archyvas*.

„žemės sklypas yra Plungės r. Pakutuvėnų kaime. Sklypas suteiktas 1995 11 24. Valstybinės žemės sklypo nuomos terminas: 2045 11 23. Žemės sklypo bendras plotas 49,25 ha, iš jo žemės ūkio naudmenų 30,69 ha, miško 14,9 ha.“⁴⁷

1995–1997 m. dalis sklypo (aplinkui bažnyčią ir šalia jos esanti kalva) buvo numelioruota.

Dvasininkai

Parapijos steigėjas ir bažnyčios statytojas buvo kun. Povilas Pukys (g. 1882 m. gruodžio 3 (17) d. Gyvakarų k., Kupiškio vls., Panevėžio aps.) prelatas, bažnyčių statytojas, ekonominių draugijų kūrėjas, spaudos platintojas, 1905 m. Vilniaus seimo dalyvis. Iki 1905 m. platino draudžiamą spaudą lietuviškais rašmenimis. Atstovavo kupiškėnams Didžiajame Vilniaus Seime.⁴⁸

Slapstydamasis nuo policijos P. Pukys 1906–1907 m. privačiai mokėsi Liepojoje, 1907 m. lankė Saulės kursus Kaune, 1908-aisiais išlaikė stojamuosius egzaminus į Kauno kunigų seminariją, 1913 m. gegužės 26 d. buvo išventintas kunigu. Paskirtas vikaru į Plungę, platino spaudą. Tais pačiais metais perkeltas vikaru prie Karmelitų bažnyčios Kaune, po trijų mėnesių grąžintas į Plungę. Pirmojo pasaulinio karo metu pasitraukus klebonui, 1915 m. lapkričio 10 d. paskirtas parapijos administratoriumi; šias pareigas ėjo iki 1918 m. lapkričio 17 d. Plėtojo labdaros veiklą, 1918 m. Plungėje įkūrė lietuvišką knygyną, kooperatyvą, jaunimo draugiją „Varpas“. Stalgalės k. (tarp Plungės ir Rietavo) pastatė bažnyčią (pašventinta 1918 m. spalio 3 d.). 1918 m. lapkričio 23 d. paskirtas Stalgėnų klebonu. Čia padėjo įkurti 4 pradžios mokyklas, buvo Plungės vls. valdybos narys. 1922 m. vasario 1 d. paskirtas klebonu į Žemaičių Kalvariją. Ten sutvarkė bažnyčią, Kryžiaus kelio koplyčias, įtaisė du varpus, pastatė ūkio trobesių, platino spaudą, įkūrė smulkaus kredito draugiją, sėkmingai veikusią ir gyvavusią iki 1944-ųjų. 1925 m. paskirtas Alsėdžių dekanu, po dvejų metų pakeltas į Telšių katedros garbės kanauninkus, 1928 m. sausio 1 d. paskirtas klebonu į Plungę. Ten 1933-aisiais baigė statyti didelę bažnyčią, pradėtą dar prieš Pirmąjį pasaulinį karą. Pastatė mūrinę parapijos salę, moterų ir vargšų namus. 1940 m. vasario 19 d. pakeltas popiežiaus rūmų prelatu, 1943 m. aukotomis ir savo lėšomis pastatė mūrinę bažnyčią Pakutuvėnų kaime. Plungėje išbuvo iki 1945 m. liepos 30 d., kai ištremtas į Sibirą. 1955 m. grąžintas, gyveno kaip altarista (garbaus amžiaus kunigas, dažniausiai dėl savo fizinės sveikatos negalintis eiti pareigų; tai kunigas, esantis „pensijoje“) Tirkšliuose⁴⁹. Mirė 1964 m. rugpjūčio 22 d., sulaukęs 81 metų. Palaidotas Tirkšliuose.

„Raštas, kurį gavau sugrįžęs: „Jo K. Prel. Pukiui Alsėdžių dekanui. Telšių vyskupijos

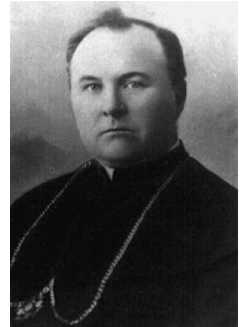

Kunigas prelatas
Povilas Pukys.
Iš Pakutuvėnų
bažnyčios archyvo

⁴⁷ 1995 m. Žemės nuosavybės byla Nr. 5094. Kretingos Pranciškoniškojo Jaunimo Tarnybos archyvas.

⁴⁸ Kaluškevičius B., Misius K. Lietuvos knygnešiai ir daraktoriai 1864–1904, Vilnius, 2004.

⁴⁹ Lietuvos enciklopedija, Boston: Lietuvių enciklopedijos leidykla, 1961, t. 24, p. 225.

Kurija praneša Tamstai, kad J. E. Vyskupas, perskaitęs Jūsų raportą Kurijoje parašė tokią padėką: „Prel. P. Pukiui, Alsėdžių dekanui ir Plungės klebonui reiškiami nuoširdi padėka už pastatytą Pakutuvėnuose mūro bažnyčią. Telšiai 1943 XII 02 Vyskupas Borisevičius.“ Telšiai 1943 XII 20 N.3003. Antspaudas. Br. Barauskas, Kancleris.“

Visose trijose mano pastatytose bažnyčiose (Stalgėnai 1919 m., Plungė 1934 m., Pakutuvėnai 1943 m.) visą laiką buvo kunigas ir dabar yra. Nuo 1945 metų nieko nestatau, nors, ačiū Dievui, sveikata laikosi. Telšių Vyskupui tarpininkaujant popiežius Pijus XII 1940 vasario 19 dieną mane paskyrė savo Rūmų Prelatu⁵⁰.

Pirmuoju besikuriančios parapijos kunigu 1942 m. buvo paskirtas Vladas Šlevas (gim. 1910). Klebonui tuo metu buvo apie 40 metų. Parapijiečiai stebėjosi jo užmojais ir darbais. Kai kam jis atrodė keistuolis: subūrė apylinkės jaunimą, ėmė ūkininko Stanislovo Grigalausko klojime rengti spektaklius, po kurių vykdavo šokiai. Tai buvo didelė naujiena tokiam nuošaliame kaime, o jaunimui – didelė šventė, nes po sunkių darbų ūkiuose žiemos vakarais vaikinai ir merginos turėjo kur pabendrauti, praskaidrinti monotonišką kasdienybę. Kunigą jie labai mylėjo. Vaikai taip pat buvo labai laimingi, nes klebonas iškilmingai organizuodavo Pirmosios Komunijos šventes.

„Išvažiuoju iš Kulių parapijos 1942 m. balandžio 20 d. Kelias netolimas – apie 15 km į šiaurę [į Pakutuvėnus]. Išvykau su skausmu širdyje, palikau savo pavasarininkus, angelaičius, palikau kitus parapijiečius, savo mielą kurso draugą kleboną J. Našlėną. Pakutuvėnuose gyvenau iki 1943 m. birželio 1 dienos. Taigi teš buvau tik vienerius metus, mėnesį ir devynias dienas. Čia reikėjo statyti naują bažnyčią, kurti naują parapiją. Pasistatėme koplyčią kapinėse – čia sekmadieniais ir paprastomis dienomis buvo laikomos pamaldos. Kaimo nebuvo, tik netoliese vos keli gyventojai. O reikėjo surasti ir vargonininką, zakristijoną, ir kitus bažnyčios tarnus. Buvo 30 ha žemės – reikėjo sėklos sėjai, sėjėjų, arklių, įrankių. O juk karo metai! Važinėjau po kaimus, žmonės daug ką davė.

Mintį kurti Pakutuvėnų parapiją ir statyti bažnyčią iškėlė kun. P. Pukys, Plungės klebonas. Reikėjo akmenų, žvyro, cemento, geležies ir t. t. Dievui laiminant, geriems žmonėms padedant, darbas prasidėjo. Rugpjūčio mėn. jau buvo šventinamas bažnyčios kertinis akmuo, bažnyčios statyba vis spartėjo.

Pakutuvėnai – 11 km nuo Kulių, 15 km nuo Kartenos. Per Miniją buvo tiltas. Iškasėme naują šulinį, padarėme tvenkinį, pasodinome keliolika obelėlių ir visokių vaismedžių. Nutiesėme kelią nuo bažnyčios iki kapinių. Nupirkome fisharmoniją, suorganizavome chorą. Parapiją sudarė 6 kaimai. Klebonijai namą padovanojo našlė moteris, tačiau ji nesikišo į klebonijos reikalus. Nuo jos nu-

⁵⁰Pukys P. Mano trumpa biografija (pasiųsta Valančiui), rankraštis.

pirkau gyvulių, ūkio padargų. Per žiemą bažnyčios darbai laikinai buvo nutraukti, bet rūpinomės, kad ateinančiais metais viskas būtų baigta ir bažnyčia būtų pašventinta. Išaušo pavasaris. Prasidėjo laukų darbai, bet tęsėme ir bažnyčios statybą, ruošėmės didžiam iškilmei. O kas įvyko?!

1943 m. birželio 1 d. atvažiavo su visu turtu Plungės vikaras Juozas Olšauskas ir pareiškė, kad jis vyskupo skirtas Pakutuvėnų parapijos klebonu. Labai nustebau. Jis parodė vyskupo raštą. Iškrausčiau vieną kambarį, jis susinešė daiktus. Kitą dieną ir aš gavau vyskupo raštą. Labai nemandagu ir netaktiška, kad kun. J. Olšauskas neatvažiavo pirma su vizitu dėl visko susitarti, pasikalbėti. Argi Plungės kan. Pukys negalėjo pasakyti savo vikaru?

Kitą dieną dviračiu numyniau į Pievėnus, kur pagal vyskupo raštą gavau eiti klebono pareigas. Keliauti reikėjo 60 km. Ten dėl visko susitariau ir kitą dieną sugrįžau į Pakutuvėnus. Susitvarkiau visus dalykus, pasisamdžiau važnyčiotojus ir arkliais 1943 m. birželio 5 dieną išvažiavau iš Pakutuvėnų su ašaromis ir skausmu širdyje.

Bažnyčia jau buvo atvaryta iki stogo, greit būtume ir stogą uždengę. Palikau apsėtus laukus, pasakiau sekmadienį paskutinį pamokslą ir išvažiavau į naują parapiją.⁵¹

Kunigo V. Šlevo fondas yra Žemaičių vyskupijos muziejuje Varniuose.

1943 m. gegužės 21 d. paskirtas kitas ne mažiau veiklus ir energingas kunigas Juozas Olšauskas (gim. 1907 m.), kilęs iš Mažeikių r. Židikų miestelio. Jam talkino diakonas P. Žilinskas. Naujasis klebonas sugebėjo bendrauti ne tik su jaunimu, vaikais, bet ir su vyresniojo amžiaus žmonėmis. Buvo geras psichologas, puikiai pažinojo savo parapijiečius, greit perprato kiekvieno ūkininko charakterį, silpnybes. Bažnyčia augo kaip ant mielių, nes niekas negailėjo nei savo darbo, nei medžiagų. Stanislava Dobilienė prisimena, kaip klebonas, užsukęs kartą į jų kiemą, pastovėjęs, pasižvalgęs staiga sakąs: „Žinai, Dobilėl, ką aš pamačiau? Ogi lentas bažnyčios suolams.“ Tikrai, kieme gulėjo paruoštų ažuolinių lentų. Teko jas paaukoti bažnyčiai. Suolai bažnyčioje stovėjo ilgus dešimtmečius. Ūkininkai pakaitomis maitino darbininkus. Net ir kai kurie šykštūs kaimiečiai nesugebėjo atsispirti kunigo prašymams ir iš palėpių traukė metų metus laikytas ažuolines lentas suolams. Klebonijoje žmonių buvo tarytum skruzdėlyne, ypač vasarą, kai statybose sukinėdavosi daug plungiškių gimnazistų. Nė vienam klebonas negailėjo knygų iš savo turtingos bibliotekos, visada buvo paprastas, nuoširdus, linksmas. Per Kalėdų ir Velykų šventes lankydavosi pas parapijiečius, vaikams visada turėdavo saldumynų ir margučių, išgražintų nuoširdžios ir mielos savo sesers Pulcherijos, kuri kaime buvo vadinama Pole. Be kunigo neapsieidavo nei vestuvės, nei krikštynos ir, aišku, laidotuvės.

Bažnyčia pasidarė apylinkės dvasios ir kultūros centru. Tačiau tai truko

⁵¹Šlevas V. Mano kelionių prisiminimai, *Žemaičių saulutė*, Plungė, 2000, lapkr. 3, Nr. 40, p. 2.

neilgai. Atėjo 1944-ieji, grįžo sovietai, kaime apsisoto rusų armijos dalinys. Pas kiekvieną ūkininką buvo apgyvendinti kariškiai: pas turtingesnius – karininkai, pas vidutiniokus – eiliniai, klebonijoje – generolas. Taip buvo padaryta tikriausiai todėl, kad bijota partizanų. Dalinys išbuvo iki 1945 m. rudens. Į kleboniją ir pas ūkininkus ėmė užsėdinti partizanai, kaime slankiojo *stribai* (vietiniai ir iš kitur atvykę), atsirado savų ir svetimų skundikų. Klebonas neliko nuošalyje nuo partizanų judėjimo, todėl vietiniai skundikai jį apšmeižė. Klebonas, vargonininkas Kostas Stuopelis, zakristijonas iš Kulių, Stanislovas Grigalauškas ir Stanislavos Lingienės (Grigalauškaitės) vyras Lingys buvo suimti, klebonija ir biblioteka – nusiaubtos. Po trijų parų tardymo visus, išskyrus kleboną, paleido. Juozas Olšauskas ilgai buvo tardomas Kretingoje. Buvo labai tvirtas ir vieną dieną, parmušęs tardytoją, „su visu langu“ pabėgo. Naktį atsirado Puidogalyje, kur gyveno pakutuvėniškė Stanislava Grigalauškaitė. Kelias dienas apsisoto ten, vėliau septynerius metus slapstėsi jos sesers Anicetos sodyboje miške. Sulaukė amnestijos. Tačiau įvyko nesusipratimas: buvo ieškomas ta pačia pavarde prasikaltęs kunigas, o suėmė kunigą Juozą. Aštuonis ar devynis metus J. Olšauskas išbuvo anglių kasykloje. Grįžo iš tremties apie 1956 metus, klebonavo Kalnalyje, Kražiuose.⁵² Mirė 1988 m. rugpjūčio 11 d., palaidotas Kražių katedros požemiuose.

1945 m. klebonu buvo paskirtas kun. S. Žulpa, 1946 m. – kun. K. Viršila. Nuo 1946 m. rugsėjo iki 1947 m. balandžio Pakutuvėnų klebonu buvo t. Stanislovas Dobrovolskis OFMcap. 1947 m. klebonu buvo paskirtas kun. J. Daunoras. 1949–1952 m., įgaliotas Kulių klebono, Pakutuvėnus aptarnavo kun. P. Kaliauskis. 1953 m. – kun. Antanas Samavičius⁵³.

Grįžęs iš tremties Sibire, 1955–1967 m. bažnyčią aptarnavo kunigas Jonas Lukošius. Kaip dvasininkas ir kaip žmogus paliko labai gilų pėdsaką parapijiečių atmintyje. Buvo apsišvietęs, turėjo didelę biblioteką, kurioje, be grožinės literatūros, buvo daug meno albumų, geografijos atlasų, žemėlapių... Turėjo nemažai skaidrių. Labai domėjosi menais, politika. Buvo geras fotografas. Prieš karą savo nuotraukas spausdino žurnale „Židinys“. Klebonas buvo kaimo centru, apie kurį sukosi visas dvasinis ir kultūrinis parapijos gyvenimas⁵⁴. Tačiau atsirado žmonių, kuriems kunigas nepatiko, buvo ne kartą apskūstas kurijai. Iškeltas į Kulius. Šis kunigas išpranašavo, kad ateis laikas ir į Pakutuvėnų bažnyčią bus nutiestas kelias, kuriuo žmonės plaukte plauks iš didmiesčių. Pranašystė pildosi...

Išvykus kunigui Jonui Lukošiumi, plungiškiai kunigai atvažiuodavo švęsti šv. Mišių sekmadieniais, vėliau atvykdavo tik porą kartų per metus: Šv. Antano atlaidus ir Visų šventųjų dieną. Per šias šventes susirinkdavo parapijiečiai, susitikdavo kaimynai ir giminės.

Pakutuvėnų parapijai naują gyvybę įkvėpė brolis pranciškonas kunigas Gediminas Numgaudis OFM – gim. 1964 m. kovo 17 d. Kretingoje. 1994 m. baigė studijas Telšių kunigų seminarijoje. 2001 m. sausį JE Telšių vyskupo A. Vaičiaus paskirtas atsakin-

⁵²Pasakojosi Stanislava Lingienė (Grigalauškaitė), gyv. Plungėje (gim. Pakutuvėnų k.), 1998, *autorės asmeninis archyvas*.

⁵³Klebonų pavardės rinktos iš Pakutuvėnų bažnyčios 1944–1967 m. archyvo metrikų knygu.

⁵⁴Pasakojosi Juozas Šakinis, gyv. Kretingoje (gim. Pakutuvėnuose), 2002, *autorės asmeninis archyvas*.



Į laidotuves susirinkdavo visas kaimas. Laidojo ūkininkų Rupeikų augintinį Justiną Šakinį. 1944 m. Iš S. Stuopelytės asm. archyvo

gu už evangelizaciją Telšių vyskupijoje, tuo pat metu pranciškonų kurijos paskirtas provincijos misijų ir evangelizacijų sekretoriumi. Nuo 1987 m. pradėjo aktyvią veiklą su jaunimu. 1995 m. vasarą ėmė kurti „Susitaikymo sodybą“ Pakutuvėnų kaime (Plungės r.) (ši idėja brendo jau nuo 1989 m.). 1996 m. paskirtas Pakutuvėnų Šv. Antano Paduviečio parapijos klebonu.

Kapinės

Laidotuvės pokario metais Pakutuvėnų parapijoje buvo daug paprastesnės ir kuklesnės negu šiomis dienomis įprasta. Kam nors mirštant, artimieji sukviisdavo gimines, kaimynus, kurie padėdavo mirštantįjį „numarinti“: suklaupdavo kambaryje ar koridoriuje, uždegdavo žvakę, garsiai meldavosi...⁵⁵

Mirštantįjį visuomet palydėdavo „laimingos mirties varpelio“ skambėjimas. Tai buvo mažas (nykščio pagalvėlės dydžio) auksinis varpelis, perduodamas iš kartos į kartą kaip šeimos relikvija⁵⁶.

Prie miršančio žmogaus būtinai turėjo būti atvežamas kunigas, net jei tas žmogus savo gyvenime būtų buvęs ir gerokai nuo tikėjimo atšalęs. Mirti be kunigo buvo laikoma nelaime. Tik kunigas galėjo prirengti žmogų keliauti į aną pasaulį. Į tai buvo žiūrima rimtai ir pagarbiai⁵⁷.

Mirusįjį nuprausdavo, nuskusdavo (jei paaugęs vyras), aprengdavo ir guldydavo ne į karstą, o ant lentos. Karstą tuoj pat darydavo kas nors iš kaimynų. Karstai buvo nedažyti, baltų lentų. Kai atsirado greitai džiūstančių dažu, ėmė dažyti juodai. Jokių papuošimų ant karstų nebūdavo.

Abi budėjimo naktis velionis negalėjo būti vienas. Šalia budėdavo

⁵⁵ Pasakojimo Veronika Simutienė, gyv. Aleksandravo k., 2002, autorės asmeninis archyvas.

⁵⁶ Pasakojimo Juozas Šakinis, gyv. Kretingoje (gim. Pakutuvėnuose), 2002, autorės asmeninis archyvas.

⁵⁷ Pakalniškis A. *Žemaičiai*, Chicago, Illinois, 1977, p. 153.



*Koplyčia Pakutuvėnų
kapinėse. 1942 m.
Iš S. Dobilienės
asm. archyvo*

giedotojai, giminės, kaimynai. Niekas nenešė gėlių ar vainikų. Prie karsto kampų vasarą pastatydavo keturis berželius, o žiemą – eglaites.

Vaišių nekėlė. Budynėje [budėjime prie velionio] dalyvaujantiems išvirdavo neluptytų bulvių, padarydavo kastinio. Sakydavo: „*Bus šviežios duonos su sviestu.*“ Prie „duonos su sviestu“ duodavo arbatos, o dažniausiai – kavos, ne kavos pupelių, bet degintų miežių, kurie buvo vadinami kava, svaigiųjų gėrimų nebūdavo. Valgydavo išvykdami, o papročio po laidotuvių sugrįžti namo pietų nebuvo⁵⁸.

Prieš išveždami velionį dėdavo į karstą, užvoždavo. Prie vežimo kampų pritaisydavo tas pačias eglaites ar berželius. Jų viršūnes papuošdavo maždaug 10 × 20 cm gulsčios „M“ formos juodomis vėliavėlėmis su baltais⁵⁹ arba bronziniais⁶⁰ kryželiais. Vežime virš gardžių padarydavo paaukštinimą, ant kurio dėdavo karstą. Turtingų ir vargšų laidotuvės skyrėsi tuo, kad turtingus veždavo keturiais arkliais kinkytu vežimu. Kitame vežime važiuodavo giedotojai, toliau – giminės, kaimynai... Giedotojai visą kelią giedodavo giesmes. Daug jų nemokėjo, dažniausiai skambėdavo „Amžinąjį atilsį“, „Marija, Marija“ ar Visų Šventųjų litanija.

Prie didžiųjų vartų į šventorių Žemaitijos parapijose stovi mirusiųjų kryžius. Prie šio kryžiaus padėti neštuvai laukdavo atvykstančiojo – atlydimojų. Jį sutikdavo varpai, kai tik nugirsdavo giedotojus ar iš varpinės pamatydavo ant kalnelio atvežamąjį. Kai mirusįjį uždengtame karste padėdavo ant „mortyrų“ – neštuvų prie mirusiųjų kryžiaus – išviešpataudavo tylą. Čia atidengdavo karstą – pasižiūrėdavo, ar bevežant nesupurtino, keliant pastarąją kelionę duobėtu, akmenuotu keliu. Nuo čia kunigas mirusįjį lydėdavo į bažnyčią⁶¹.

Laidotuvės pasibaigdavo kapinėse. Tuos pačius keturis medelius išmeigdavo į žemę prie kapo.

Pakutuvėnų kaimo kapinės „yra netoli nuo bažnyčios [apie 100 m]. Tai gražus

⁵⁸ Pasakojo Veronika Simutienė, gyv. Aleksandravo k., 2002, autorės asmeninis archyvas.

⁵⁹ Pasakojo Veronika Simutienė, gyv. Aleksandravo k., 2002, autorės asmeninis archyvas.

⁶⁰ Pasakojo Stanislava Šimkienė, gyv. Kretingoje (gim. Pakutuvėnų k.), 1996, autorės asmeninis archyvas.

⁶¹ Končius I. *Žemaičių kryžiai ir koplytėlės*, Chicago, 1965, p. 7.

smėlio kalnelis, kurio vieną krantą plauna Minija. Kapinėse yra keli seni kryžiai, keli aukšti medžiai. Aptverta spygliuotos vielos tvora. Kapinių ilgis 92 m, plotis 80 m. Žemė kapinėms aukota Stanislovo Grigalausčio. Kapinėms reikalingas išplanavimas ir apsodinimas medeliais, ką manoma padaryti šį rudenį. Kapai pašventinti JE vyskupo V. Borisevičiaus 1942 05 03 d. Dalis kapų palikta nekrikštams“⁶².

Parapines kapines dekoratyviais medžiais apsodino Kazimieras Salys, buvęs sodininkas mėgėjas.

Pakutuvėnų kapinės, kaip parapinės, pašventintos 1942 m. pavasarį, tačiau vietiniai gyventojai prisimena nuo labai senų laikų čia, šalia dabartinės kapinių koplyčios, šlaitu žemyn link Minijos upės buvus senkapius. Juose yra buvę du kokių 6 m aukščio mediniai kryžiai su trimis kryžmomis, čia išstovėję per 100 metų, nes pokario metais jau buvo visiškai supuvę. Antkapinių paminklų nebuvo papročio statyti, dėl to neprižiūrimi senkapiai nunyko.⁶³



Laidotuvės Pakutuvėnų parapijoje. 1944 m.
Iš S. Stuopelytės asm. archyvo

Istoriniuose šaltiniuose pirmą kartą Pakutuvėnų kaimo kapines radau paminėtas 1798 m. balandį Kulių parapijos metrikuose. Metrikų duomenimis, 1798–1941 m. Pakutuvėnų kapinėse dažniausiai buvo laidojami nesantuokiniai kūdikiai ir mirusieji be Sakramentų. Kiti Pakutuvėnų kaimo tikintieji daugiausia laidojami Kulių kapinėse.

Kapinių paviršius nelygus – duobėtas, tarsi karo metu čia buvo pataikiusi ne viena bomba, viduryje palikta daug tuščios vietos – „ramybės pieva“.

Labai daug visiškai apleistų ir žole apaugusių kapų, tačiau iškilusios kalvelės vis dar tebežymi jų vietą.

Iš viso yra 179 (šimtas septyniasdešimt devyni) kapai, iš jų 40 (keturiasdešimt) kapų be užrašų, kas palaidota – nežinoma, vienas kryžius be kapo: tai pokario metais trisdešimtmetis Videika, buvęs daug vyresnis už nusižiūrėtąjį aštuoniolikmetę Anicetą Grigalaukaitę, prašė Dievo malonės, kad ji sutiktų tekėti už jo, ir ta intencija pastatė kapinėse kryžių. Dievas jo prašymą išklausė.

⁶²Pakutuvėnų bažnyčios, Rietavo dekanate, Telšių vyskupijoje inventurizacijos sąrašas 1942 09 10.

⁶³Pasakojo Juozas Šakinis, gyv. Kretingoje (gim. Pakutuvėnuose), 2002, autorės asmeninis archyvas.

Palaidotųjų Pakutuvėnų kapinėse sąrašas (abėcėlės tvarka):

- Anužienė Konstancija 1879–1946
 Anužis (užrašo nėra, greičiausiai Bonifacas)
 Barvių Zuzana 1891–1947
 Barvys Kostas 1888–1952
 Basevičienė Barbora 1888–1973
 Beivydas Stanislovas 1900–1956
 Beivydu Kazimiera 1897–1982
 Brazdeikienė D.
 Brazdeikienė Konstancija 1873–1949
 Brazdeikis Aleksas 1896–1954
 Bugaila Kazimieras 1868–1945
 Bugailų Domicėlė 1900–1951
 Dobilienė Liuda 1869–1952
 Domarkas Juozas 1890–1949
 Domarkienė Ona 1889–1944
 Drungilas Mykolas 1891–1948
 Drungilienė Zofija 1913–1976
 Drungilų Petronėlė 1897–1977
 Eglinskienė J.
 Gaudutis Kostas 1908–1991
 Gedgaudas Juozas 1898–1955
 Gedgaudų Adelė 1898–1981
 Grigalauskas Alfonsas
 Grigalauskas Stanislovas
 Grigalauskas Tadas
 Grigauskienė Anelė 1947
 Grigauskų Marytė
 Grigauskų Stanislava
 Gusčius Kazys 1895–1948
 Gusčius Vilius (kūdikis miręs iki 1941 m.)
 Jonušas Kostas
 Jucienė Barbora
 Jucio duktė Zuzana
 Jucių Petronėlė 1923–
 Jucys Julijonas 1908–1973
 Jucys Juozas,
 Jurčius Antanas
 Kalačkauskas P.
 Kalčiauskienė O.
 Kasparas Kazys 1923–1998
 Kasparavičius Juozapas 1903–1964
 Kazlauskas Jonas 1901–1957
 Kazlauskienė Konstancija 1870–1945
 Knieta Ignas 1897–1950
 Knieta Steponas (sūnus) 1933–2000
 Knietienė Elzbieta 1903–1997
 Kontrimas Vincas 1888–1945
 Kontrimas Vincas 1929–1944
 Liaudanskienė Zuzana 1886–1947
 Lingytė Eugenija 1947–1947
 Lubio duktė Ona
 Lubys Antanas
 Lukauskas Antanas 1894
 Lukauskas Domijonas 1908–1963
 Lukauskas Gaudencijus 1916–1945
 Lukauskas Juozas 1867–1945
 Lukauskienė Petronėlė 1902
 Lukauskienė Zuzana 1890–1964
 Lukauskų duktė Birutė 1940–1944
 Malakauskas Liudvikas 1913–1973
 Malakauskienė Morta 1913–2000
 Malakauskienė Petronėlė 1895–1966
 Mažeikienė Aniceta 1917–1956
 Mikalauskas Jonas
 Navardauskas Arvydas 1986–2008
 Navardauskas Konstantinas 1952–2000
 Paulauskienė Barbora 1890–1978
 Pauliukonytė-Gentlesk Jūratė 1943 04 07–
 2003 11 29
 Petrauskaitė Elena, Igno ~1880–1959
 Petrauskaitė Julijana, Igno 1878–1966
 Petrikas Jurgis 1910–1998
 Petrikenė Petronėlė 1914–1948
 Pokvytis Orestas 1980–2006
 Potkočius Pranas (sūnus) 1941–1950
 Potkočius Vladas
 Preibys Albertas 1939–1944
 Preibys Donatas 1937–1968
 Preibys Juozas 1850–1944
 Razma (sūnus) Alfonsas 1946–1948
 Razma Alfonsas 1911–1990
 Razmienė Domicėlė 1921–2010
 Rūtė Konstantinas 1888–1946
 Rūtienė Ona 1888–1975
 Saliai
 Salienė Ieva 1875–1958
 Salienė Marija
 Salienė Zuzana 1894–1963
 Salys Kazimieras 1944
 Salys Zenonas (Salienės Marijos sūnus)



Rūpintojėlis Pakutuvėnų parapijos kapinėse. 1996 m. J. Klietkutės nuotr.; Šv. Rokas buvęs Pakutuvėnų kaime. Iš I. Končiaus knygos „Žemaičių kryžiai ir koplytėlės“, p. 128

Koplytstulpis Pakutuvėnuose prie Milašių sodybos. 1997 m. balandis; Marijos statulėlė Pakutuvėnų kapinėse. 1997 m. J. Klietkutės nuotraukos



Sauienė Ieva 1879–1944	Šleiniene Zuzana 1897–1950
Stankienė Ona 1900–1945 (Jono žmona)	Šleinius Edvardas 1939–1947
Stankus Jonas 1900–1944	Valužienė Barbora 1878–1948
Stonkienė Eugenija 1932–	Vauras Jonas 1898–1964
Stonkienė Marija 1890–1967	Vaurų Barbora 1858–1947
Stonkus Antanas 1886–1967	Vaurų Birutė 1949–1951
Stonkus Jonas 1928–1997	Vaurų Stasė 1900–1969
Stropienė Marcijona 1880–1947	Vengalienė Adelė 1935–
Stropienė Marija 1964	Vengalienė Morta 1910–1992
Stropienė Marijona 1885–1944	Vengalienė Ona (Vengalio Kazimiero mama) 1862–1942
Stropų Cicilija	Vengalis Kazimieras 1894–1982
Stropus Stasys	Vengalis Kazimieras 1936–2002
Stropus Valentinas 1903–1950	Žilinskaitė Kazimiera 1896–1982
Stropus Vladas 1896–1948	Žilinskas Jonas 1889–1948
Stroputė Justina 1894–1963	Žilinskas Petras 1936–1990
Stroputė Juzefa 1902–1981	Žilinskas Petras 1941–1944
Stuopelienė Barbora 1906–1986	Žilinskas Pranas 1939–1945
Stuopelis Ignas 1924–1961	Žilinskas Pranciškus 1896–1968
Stuopelis Stasys 1900–1986	Žilinskienė Domicėlė 1900–1998
Stuopelių dukra Stanislava 1926–	Žilinskienė Stanislava 1911–1946
Stuopelių duktė Zita 1947–1948	Žilinskų Eugenija 1935–1944
Šakinienė Petronėlė 1909–1988	Žygus Kazimieras 1908–1959
Šakinis Antanas 1913–2001	Žyguvienė Julija 1906–1994
Šakinis Justinas 1912–1944	

„Susitaikinimo sodyba“

1990-aisiais brolis Gediminas Numgaudis OFM dirbo Šventosios bažnytelėje:

*„Čia dažnai atvykdavo šv. Jono kongregacijos sesuo Barbora, sva-
jojanti įkurti mergaičių, sunkiai besiadaptuojančių visuomenėje,
namus. Kartu ėmėme ieškoti vietos šiai idėjai įgyvendinti. Tuo
metu Kretingos pranciškonų gimnazijoje dailės mokytoju dirbęs
Juozas Šakinis daug pasakojo apie jo gimtuosius Pakutuvėnus,
nepaprastai gražią gamtą, numelioruotą kaimą ir vienišą bažnyčią.
Kartu nuvykome jos aplankyti ir ši vieta sesei Barborai pasirodė
esanti per toli nuo artimiausio miestelio, o man patiko. 1991 me-
tais, kai broliai vienuolyne klausė, kur turėtų būti jų noviciatas,
aš parodžiau Pakutuvėnus ir pasakiau, kad mano įsitikinimu jis
turėtų būti būtent čia. Tėvas Matas Jurevičius OFM ėmė dažnai
važiuoti į šią bažnyčią dvasinėm pratybom. Vėliau atvyko ir broliai
kandidatai Paulius Vaineikis bei Faustas Meškuotis“⁶⁴.*

*„1991 metų birželio 14 dieną, per šv. Antano atlaidus, mes, pirmieji
broliai pranciškonų naujokai, atvykome į Pakutuvėnus, rekolekcijoms.
Tėvas Matas OFM parašė mums eremitų regulą pagal dykumų
tėvų patirtį (valgyti tik vieną kartą per dieną ir tik duonos, kurią*

⁶⁴Pasakojo Gediminas Numgaudis OFM, Pakutuvėnų bažnyčios klebonas, 2002, autorės asmeninis archyvas.

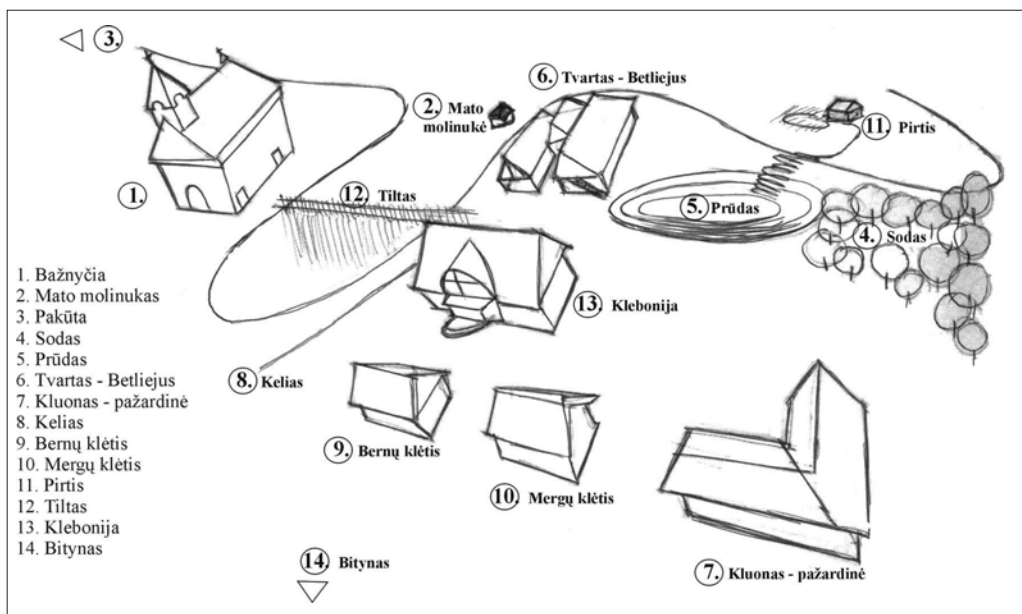

reikia patiems susielgetauti po du einant per kaimą). Tos dešimt dienų buvo pirmasis susitikimas su pranciškonišku gyvenimu. Mes tikėjome, kad ateityje čia bus susikaupimo ir maldos vieta broliams naujokams. Meldėmės, po to atsivertę skaitėme šv. Raštą, kuriame radome patvirtinančius žodžius, kad eitume ir statytume. Tai priėmėme kaip Viešpaties valią ir dviese su broliu Faustu Meškuočiu, tėvo Astijaus Kungio OFM palaiminti, išėjome statytis noviciato. Nė vienas iš mūsų nebuvo dirbęs nieko panašaus, bet perskaitėme, kad šv. Pranciškus statė iš mėšlo ir molio, sienas pindamas iš žabų vytelių. Tai ir mes nutarėme pirmą namuką pasistatyti molinį. Nežinojome nuo ko pradėti, tačiau mus nuolat lydėjo Viešpaties palaima – atvyko inžinieriai iš Aleksandravo kaimo, kurie patarė su moliu maišyti ne mėšlą, o pjuvenas. Tai buvo žymiai efektyvesnė rišamoji priemonė. Traktoriais ėmė vežti molį. Aš pasiuvau odines kojines moliui minkyti. Dviese su broliu Faustu padarėme pamatus, išpynėme molinuko sienas. Tai buvo labai įdomus darbas, kadangi vasarą nuolat atvykdavo vienas kitas žmogelis, kurie mums padėdavo. Kiekvienas atsinešdavo įdomių, labai pravertusių patarimų. Rugsėjo mėnesį nutarėme, kad visi broliai kandidatai važiuos kartu ir pagaliau pasistatysime namuką, nes supratome, kad mums dviese tikrai pritrūks jėgų. Darbas vyko labai sparčiai, sienos kilo, kilo ir galiausiai liko tiktai stogą uždengti. Bet mes to darbo pabaigti nesusėjomė, stogą uždengė stalius iš Aleksandravo. Bendrovės pirmininkas paaukojo duris, langą. Šio namuko paskirtis – vieno brolio eremito [atsiskyrėlio] namas, kuriame jis metus galėtų gyventi. Manėme, kad ateityje tokių namukų turi būti daugiau. Bet Viešpaties plane buvo kitaip – Pakutuvėnų vieta tapo visų. 1993

2002 metų
Pakutuvėnų vizija.
Aut. Kastytis
Aleknavičius



*Broliai pranciškonai
statosi molinę
trobelę – „molinuką“.
1991 m.
G. Numgaudžio
nuotr.*



*„Molinukas“.
1998 m.
A. Kriščiūno nuotr.*



*„Molinukas“.
1999 m.
J. Klietkutės nuotr.*



Pakutuvėnų reikalus aptariame su JE Telšių vyskupu A. Vaičiūmi. Šalia (iš kairės): Rūta Domarkaitė (PJT prezidentė), Konrad Schmidt („Lazarus-Hilfsverk“ koordinatorius, Vokietija), G. Numgaudis OFM (Pakutuvėnų parapijos klebonas), J. Kliestkutė („Susitaikinimo sodybos“ koordinatorė). 1996 m. Aldutės Šeduikienės nuotr.

metais niekaip negalėjome rasti vietos jaunimo stovyklai-rekolekcijoms prieš žygį į Žemaičių Kalvariją. Bandėme Šventojoje, kitose vietose, bet nieko neišėjo, tarsi Viešpats būtų sakęs: „Jums visi keliai uždaryti – darykite stovyklą Pakutuvėnuose.“ Taip atsirado pirmoji Pakutuvėnų stovykla.“⁶⁵

„1993 m. man buvo stiprus įkvėpimas šalia Šventosios bažnyčios įkurti susitaikinimo oazę, tokią kaip Taize (Prancūzijoje) – bendruomenę, priimančią atvykstančius žmones, ieškančius atsakymų į įvairius gyvenimo klausimus, kur jie būtų išklaunami, galėtų pasimelsti: ši bendruomenė būtų krikščioniško gyvenimo pavyzdys. Tačiau tokie idėjai nepritarė Palangos kunigai ir šios vietos teko atsisakyti. 1995 metų pavasarį su architektu iš Palangos Kastyčiu Aleknavičiumi savaitę gyvenome Pakutuvėnuose meldamiesi ir klausdami Dievo kas čia turėtų vykti. Abiem atėjo ta pati vizija: etnografinė žemaitiška sodyba“.⁶⁶

„Susitaikinimo sodyba“ išsivystė iš brolio Gedimino OFM svajotos idėjos, 1995 metais Kretingos Pranciškoniškojo Jaunimo Tarnybai ir broliams pranciškonams ieškant galimybių suteikti žmonėms vietą pabūti vienuoje, per bendrą darbą, maldą ir poilsį atstatyti santykius su savimi, Dievu ir aplinkiniais. Pakutuvėnų bažnyčia (esanti 30 km nuo Kretingos)

⁶⁵Pasakojo Paulius Vaineikis OFM, 1997, autorės asmeninis archyvas.

⁶⁶Pasakojo Gediminas Numgaudis OFM, Pakutuvėnų bažnyčios klebonas, 2002, autorės asmeninis archyvas.



APAŠTALAI SUSIRINKO PAS JĖZU IR APSAKĖ JAM VISA, KĄ BUVO NUVEIKĘ IR KŲ BUVO MOKĘ. O JIS TARĖ JIEMS: "EIKITE SAU VIENI Į NEGYVENAMĄ VIETĄ IR TRUPUTĮ PAILSĖKITE" (Mk 6,30-31a)

KRETINGOS PRANCIŠKONIŠKOJO JAUNIMO TARNYBA IEŠKO BŪDŲ IR FORMŲ ĮKURTI TAIKOS IR RAMYBĖS OAZĖ NUOŠALIAME PAKUTUVĖNŲ KAIME PLUNGĖS RAJONE.

NORĖDAMI SUSIGRAŽINTI RYŠI SU GAMTA IR TAUTOS DVASINĖMIS ŠAKNIMIS, APSISPRENDĖME STATYTI ŽEMAITIŠKĄ SODYBĄ. ČIA VASARĄ VYKTŲ JAUNIMO EVANGELIZACINĖS STOVYKLOS, ŽIEMĄ - MALDOJĖ IR DARBE ATSIGAUTŲ VYRESNIEJI.

DĖKOJAME VISIEMS PALAIKANTIEMS ŠIĄ IDĖJĄ MALDA IR AUKA



ATSTATOMA KLEBONIJA



BERNŲ KLĖTIS



PAŽARDINĖ



TVIRTAS SU BETLIEJAUS KOPLYČIA



MERGŲ KLĖTIS



KLUONAS

Pradinė Pakutuvėnų „Susitaikinimo sodybos“ idėja. 1995 m. plakato kopija

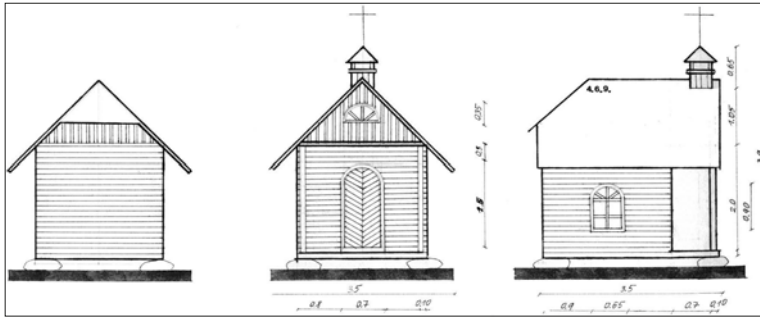

R. Čekėnaitės diplominio darbo „Pakutuvėnų Kryžiaus kelio stotys“ planas: 4-osios stoties „Jėzus susitinka savo Motiną“ brėžinys (kopija)

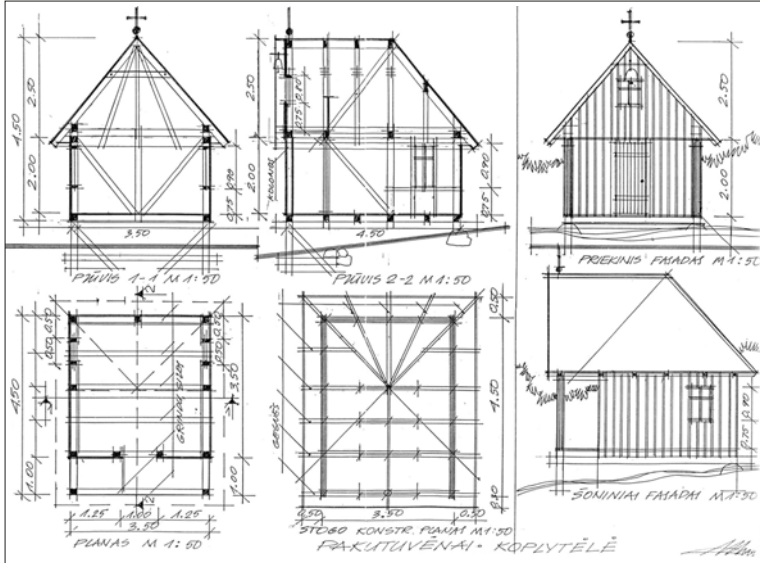

7-osios Kryžiaus kelio stoties „Jėzus parpuola antrą kartą“ koplyčios brėžinys. 1996 m. Archit. Jonas Mockus (Plateliai). Rimos Čekėnaitės asm. archyvas (kopija)

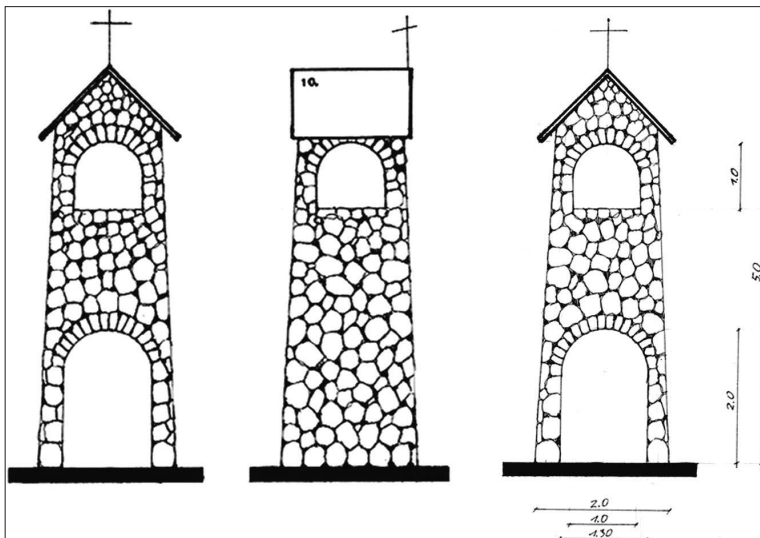

Rimos Čekėnaitės diplominio darbo „Pakutuvėnų Kryžiaus kelio stotys“ planas: akmeninis bokštas, turintis žymėti 10-ąją stotį „Jėzus apnuoginamas“ (kopija)

idealiai tiko šiai idėjai, nes yra gana toli nuo pagrindinio kelio ir kaimo (7 km), artimiausias vienkiemis – tik už kelių kilometrų. Gautas JE Telšių vyskupo Antano Vaičiaus palaiminimas. Susitarus su Plungės klebonu kun. J. Pačinsku, Pakutuvėnų bažnyčios klebono pareigas perėmė brolis Gediminas Numgaudis OFM.

1995 m. Kretingos pranciškoniškojo jaunimo tarnyba 50-čiai metų išsinuomojo 49,25 ha žemės aplinkui Šv. Antano Paduviečio bažnyčią Pakutuvėnuose ir ėmė kurti „Susitaikinimo sodybą“. Vasaromis čia vyko stovyklos Lietuvos šeimoms, Karaliaučiaus srities lietuvių kilmės vaikams, Kretingos ir Lietuvos akademiniam jaunimui, rekolekcijos prieš atgailos žygius į Žemaičių Kalvariją, rankdarbių, ikonografijos mokyklėlės, aplinkinių kaimų vaikai ruošiami Pirmosios Komunijos, Sutvirtinimo sakramentams. Kitais metų laikais žmonės iš įvairių Lietuvos kampelių atvyksta asmeninėms rekolekcijoms. Nuo 1995 metų organizuojamos šeimų stovyklos buvo pirmasis tokio pobūdžio bandymas Lietuvoje. Šios stovyklos turėjo didelę įtaką Lietuvos šeimų dvasiniam prabudimui.

Nuo 1995-ųjų Pakutuvėnų parapijoje buvo atlikti šie pagrindiniai darbai:

1995 m. ažuolinį altorių ir 1996 m. ažuolinius tabernakulį bei pultą Šv. Raštui pagal Gedimino Numgaudžio OFM projektą padarė Kretingos vienuolyno meistras Kazimieras Ramonas.

1996 m. vasarą nutiesta aukštos įtampos elektros linija (finansavo Plungės miesto savivaldybė), žemos įtampos elektros linijos tiesimo išlaidas iš dalies padengė Lietuvių katalikų religinė šalpa (1996 m.), 1998 m. Jūratės Pauliukonytės-Gentlesk (JAV) rūpesčiu elektra įvesta ir į bažnyčią.

1996 m. Vokietijos labdaros organizacijai „LAZARUS-Hilfswerk“ padedant iš konteinerių pastatytas laikinas būstas gyventi bendruomenei.

Savanorių darbininkų (pakutuvėniškių Stepono Milašiaus, Povilo Gėrybos, Stasio Daukšos, kretingiško Irmanto Tamošausko) pastangomis 1995 m. žiemą bažnyčioje sudėtos medinės grindys, sumūryta krosnis (Antanas Lygnugaris iš Klaipėdos).

1997 m. numelioruotas bažnyčios šventorius ir Kristaus kapo koplyčia (Plungės melioracijos tarnybos auka).

Akmenskaldys Mindaugas Šimkevičius iš Telšių, 1998 m. gyvendamas Pakutuvėnuose, bažnyčiai nukalė akmeninį žydų aukuro formos tabernakulį.

Pakutuvėnų bažnyčiai kloja naujas grindis.

1996 m. J. Klietkutės nuotr.



Pagal Telšių dailės akademijos studentės Rimos Čekėnaitės (iš Utenos) diplominį darbą „Pakutuvėnų Kryžiaus kelio stotys“ (1996 m.) aplinkui bažnyčią statomos kryžiaus kelio stočių koplyčios.

1997 m. rugsėjį Placidus Jasiūnas (Ukmergė) ir Egidijus Gričius (Rietavas) sumontavo laiptus į bažnyčios bokštą (laiptus padarė Kretingos vienuolyno meistras Kazimieras Ramonas).

1998 m. verslininkas Juozas Rupeika iš Plungės paaukojo bažnyčiai naujus langus. Jis papasakojo, jog vieną dieną su sūnumi važiavo automobiliu ir sankryžoje netikėtai susidūrė su gaisrine mašina. Paskutinę sekundę prieš susidūrimą p. Juozas pagalvojo, kad jei liks gyvas sūnus – jis padarys ką nors gero bažnyčiai. Įvyko stebuklas – automobilis buvo visiškai sumaitotas, o vairuotojas ir keleivis net nesužeisti. Taigi teko daryti ką pažadėjus ir aukoti bažnyčiai. Atvyko pas Kretingos pranciškonus, tačiau šie pasiuntė į Pakutuvėnus.

Bendradarbiaujantieji Nyderlandų fondai, atsakydami į Jolantos Kliestutės paraišką, skyrė finansavimą šios bažnyčios stogui remontuoti ir 2000 m. rudenį buvo uždengtas naujas stogas, nes senasis 1999-aisiais buvo nuniokotas uragano „Anatolijus“.

2001 m. Kretingos UAB „Edija“ suremontavo bažnyčios vidų, įrengė naujas pakabinamąsias lubas, konferencijų salę palėpėje, įrengė elektros instaliaciją.

2002 m. liepos mėn. nutiestas kelias pro bažnyčią į buvusios klebonijos vietą.

2002 m. pastatytas „Tvirtelis su Betliejaus koplyčia“, kuriame įsikūrė bendruomenė.

2004 m. Nyderlandų fondui finansuojant bažnyčioje sudėti plastikiniai langai, įstiklintas balkonas, sudėtos naujos ažuolinės durys.

2005 m. kovo 22 d. juridškai įregistruotas Pakutuvėnų Šv. Antano Paduviečio vienuolynas. Čia apsigyveno broliai Gediminas Numgaudis, Paulius Vaineikis, Carlo Bertagnin.

2005 m. birželio 17 d. bendruomenei vadovauti paskirtos Švč. Nekaltosios Mergelės Marijos tarnaitės seserys vienuolės.

2007 m. bažnyčiai padovanoti nauji mediniai suolai.

2008 m. išrinkta vieta Provincijos eremityno statyboms.

2009 m. pastatytas „vyrų namas“.

2009 m. pavasarį pasodintas „Tūkstančio ažuoliukų parkas“ Lietuvos vardo paminėjimo tūkstantmečiui įamžinti.

2010 m. pastatyta nauja lauko virtuvė.

2011 m. su žeme sulyginti 2008 m. rudenį sudegusio „molinuko“ likučiai.

2012 m. kovo mėn. šventoriuje pastatytas naujas ažuolinis kryžius, kurį aukojo ir statė Pakutuvėnų bei Aleksandravo kaimo gyventojai.

„Susitaikinimo sodybos“ bendruomenė jau nuėjo netrumpą raidos kelią, kuri galima suskirstyti į kelis etapus:

1. Atsiskyrėlių (*pūstelninkų*, 1995–1996 m.), kai bendruomenę sudarė 4–5 žmonės, atvykę čia „iš idėjos“. Jie stengėsi gyventi pagal dykumų tėvų patirtį, melstis ir atgailauti už savo ir pasaulio nuodėmes. Tai buvo žmonės priimanti ir



*Tabernakulį
Pakutuvėnų bažnyčiai
kala Mindaugas
Šimkevičius. 1998 m.
Rimos Čekėnaitės
nuotr.*



*Gyvenamasis „konteinerių“ kompleksas, „Susitaikinimo sodybos“
bendruomenės namai. 1999 m. J. Kliestutės nuotr.*

*Karklėnų kaimo vaikai prie Pakutuvėnų bažnyčios po Pirmosios
Komunijos šventės. 1995 m. Algirdo Malakauskio nuotr.*





*Pakutuvėnų bažnyčios
vidus. 1974 m. Iš
Staselės Stuopelytės
asm. archyvo*



*Pakutuvėnų bažnyčios
vidus. 2001 m.
gruodžio 1 d.
A. Darangausko
nuotr.*

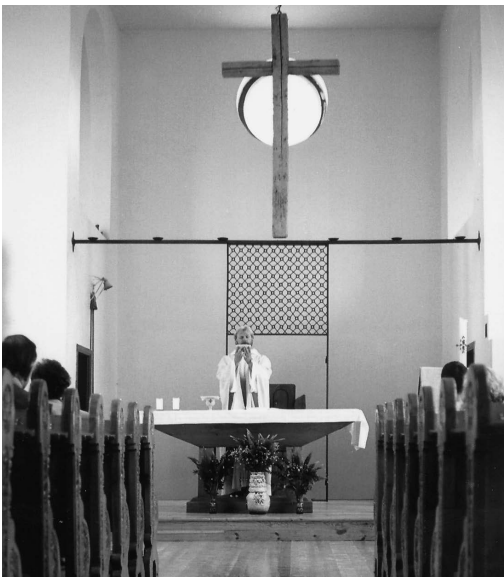

*Pakutuvėnų
bažnyčios vidus.
2002 m. birželis.
J. Kietkutės nuotr.*

maldoje auganti bendruomenė, kuri neturėjo nieko savo. Nebuvo vandens, elektros, telefono. Gyveno kapinių koplyčioje, maistą gaminosi vokiečių dovanotuose konteineriuose ant krosnelės. Valgydavo du kartus per dieną – rytą ir vakare. Atsiskyrėliai keturis kartus per dieną meldėsi Liturginių valandų malda: rytinę, dieninę, vakarinę ir naktinę, o ją baigę meldėsi rožinį, skaitydavo tos dienos „Šventųjų gyvenimus“. Žiemą miegoti tekdavo apsikabinus per dieną ant krosnies įkaitusį akmenį, nes kapinių koplyčia nešildoma. Svečiams buvo skirtas konteineris, tačiau jame krosnelė labai greitai atšaldavo ir tekdavo apsispręsti, arba taip pat miegoti su įkaitintu akmeniu, arba budėti ir kūrenti kas dvi valandas.

2. Atsiskyrėlių ir reabilitacijos (1996–1999 m.) bendruomenė. Gyvenimo būdas beveik toks pat kaip pirmuoju etapu. Skirtumas tik tas, kad bendruomenėje apsigyveno dvi merginos (jos gyveno bažnyčioje). Bendruomenės narių skaičius svyravo nuo 4 iki 8, o vasarą prie stalo susirinkdavo iki 30 žmonių. Susiklostė nerašytos bendruomenės gyvenimo taisyklės, atsirado „dykumos diena“ (pirmadienis), kai kiekvienas galėjo pabūti akis į akį su Viešpačiu, kilo poreikis Adoracijai. Atvykstantieji vis dažniau būdavo narkomanai ar alkoholikai, norintys pakeisti savo gyvenimą, ieškantys pagalbos. Pamažu ryškėjo bendruomenės kryptis – priklausomybių reabilitacija. Vis dažniau lankėsi spaudos atstovai, atvykdavo autobusais ekskursijos. Stovyklos, kurias čia organizuodavo Kretingos pranciškoniškojo jaunimo tarnyba, labai greitai visoje Lietuvoje paskleidė žinią, kad Žemaitijoje yra idiliška vieta poilsiui ir maldai. Žmonių antplūdis kartais pasidarydavo nevaldomas. Atsirasdavo ne tik pamaldžių, bet ir ieškančių lengvo gyvenimo. Atsiskyrėliai dar bandė melstis ir laikytis atsiskyrėlių gyvenimo būdo, bet... 1999 m. rudenį bendruomenė buvo uždaryta. Dėl dviejų priežasčių: nevaldoma svečių invazija (ne tik į žmonių kiekį, bet ir į gyvenimo būdą) ir pašaukimo ištyrimas (jei bendruomenė tikrai būtina, pagyvenę mieste, vėl sugrįš tie, kam Pakutuvėnų tikrai reikia).

3. 2001–2005 m. „Susitaikinimo sodyboje“ įsikūrė sveikstančių narkomanų bendruomenė, kurioje nuolat gyveno 10–13 žmonių. Vadovas – „pustelninkas“ Kostas Ketlerius. Bendruomenės tikslas – padėti žmonėms, kenčiantiems nuo priklausomybės ligų, integruoti juos į visuomenės gyvenimą. Gyvenimas „Susitaikinimo sodyboje“ organizuojamas bendruomenės principu. Jaunuoliai pratinasi gyventi su kitais žmonėmis, kartu dirbti, valgyti, padėti tiems, kurie ką tik atvyko (anksčiau atvykusieji ir atsistojusieji ant kojų padeda kapstyti tiems, kurie ką tik atvyko). Gyvenimo bendruomenėje laikas – iki vienerių metų. Taikomi „Dvylikos žingsnių ir tradicijų“ metodai. Aktyviai dalyvaujama anoniminių alkoholikų (toliau – AA) ir narkomanų anonimų (NA) veikloje.

4. 2005 m. vasarą bendruomenei vadovauti paskirtos Švč. Nekaltosios Mergelės Marijos tarnaitės seserys vienuolės. „Susitaikinimo sodyba“ – sveikstančių nuo įvairių priklausomybių žmonių bendruomenė, kurioje nuolat gyvena 5–6 žmonės. Bendruomenėje stengiamasi gyventi krikščioniškais principais paremtą bendruomeninį gyvenimą. Kiekvienas naujai atvykstantis žmogus supažindinamas su taisyklėmis, kurias pasirašydamas išipareigoja jų laikytis visą buvimo Pakutuvėnuose laikotarpį. Sveikimo pagrindą sudaro darbas, malda bei tarnystė. Taikomi „Dvylikos žingsnių ir tradicijų“ metodai, dalyvaujama AA veikloje.

5. 2007 m. oficialiai įkurta VšĮ „Susitaikinimo sodyba“ Pakutuvėnų infrastruktūrai vystyti, bendruomenės bei stovyklų reikalams palaikyti. Steigėjai: brolių pranciškonų vienuolynas, Plungės savivaldybė, Kretingos Pranciškoniškojo jaunimo tarnyba.

Pakutuvėnų „Susitaikinimo sodybos“ bendruomenę 2012–2013 m. sudarė trys broliai pranciškonai, dvi Švč. Nekaltosios Mergelės Marijos tarnaitės seserys, 5–6 žmonės, sveikstantys iš įvairių priklausomybių, bei keletas darbuotojų. Visi vadovaujasi tradicine vienuolynuose įprasta dienotvarka, vadinama regula, pritaikyta Pakutuvėnų misijai. Daug dėmesio skiriama maldai: kasdien ryte, per pietus ir vakare (po rožinio) kalbamos Dievo tautos Liturginės valandos. Visi dalyvauja kasdieninėse Šv. Mišiose. Nuo pusryčių iki pietų, taip pat pasibaigus pietų pertraukai, iki vakarienės vyksta įvairiapusė terapinė veikla, įskaitant aktyvaus darbo terapiją.

Pakutuvėnų parapijos perspektyva: dvi šalimais gyvuojančios bendruomenės – sveikstančių narkomanų ir rekolekcinio veikimo, evangelizacinė.

„Nors Pakutuvėnuose ir susibūrė sveikstančių narkomanų bendruomenė, tačiau reikia nedidelės tikinčiųjų bendruomenės, kuri priimtų atvažiuojančius žmones, kad jie galėtų pasimelsti, pasidarbuoti prie žemės, gyvulių ir taip patirtų dvasinį gydymą.“⁶⁷

„Prisimenu vieną įvykį: pirmą kartą iš Amerikos mūsų vizituoti buvo atsiųstas amerikietis pranciškonas Viljamas Gulas. Jo užduotis buvo patikrinti, kaip gyvena pranciškonai Lietuvoje. Brolis Astijus tiesiai iš Amerikos lėktuvo jį atvežė į Pakutuvėnų kapines, kur koplyčioje kampe stovėjo karstas, per vidurį – iš katafalko padarytas stalas. Geriame arbatą ir sakome, kad štai čia pranciškonai statosi sau noviciatą, voniose odinėmis kojineis minko molį, lipdo sienas... Jis buvo sužavėtas. Aš įsivaizduoju žmogų, kuris atvyko iš didžiojo pasaulio ir mano, kad jau nebeįmanoma gyventi taip, kaip gyveno pirmieji pranciškonai, ir staiga tai išvydo savo akimis. Tai

Gyvenamasis „konteinerių“ kompleksas, „Susitaikinimo sodybos“ bendruomenės namai. 2002 m. pavasaris. J. Klietkutės nuotr.



⁶⁷ Pasakojo Gediminas Numgaudis OFM, Pakutuvėnų bažnyčios klebonas, 2002, autorės asmeninis archyvas.

jam buvo kaip pasaka ar neišsipildžiusios svajonės įgyvendinimas. Sako: „Kad jokie užsieniai nelįstų į šią vietą, nes čia broliai gyvena autentišką pranciškonų gyvenimą.“

Dar vienas įdomus įvykis: kai turėjome pirmąsias dešimties dienų rekolekcijas ir valgėme tik duoną su vandeniu, kartą atvažiavo bendrovės pirmininkas Antanas. Kai jis išvydo pirmuosius mūsų brolius ir tai, kaip mes, susėdę aplinkui, laužėme tą vieną kepalėlį gautos išmaldoje duonos, užsigerdami vandeniu, jis tikriausiai manė, kad sapnuoja. Ir kai kitą mėnesį mes su Faustu statėme molinuką, jis atveždavo tikrai duonos ir sakė visam kaimui: „Nevežkite nieko daugiau, nes tie vienuoliai nieko daugiau nevalgo.“ Bet mes su Faustu sakom: „Atsiprašome, bet tai buvo tik dešimties dienų rekolekcijos, o dabar mes dirbame, esame alkani kaip vilkai ir prie duonos labai norėtume lašinių.“ Bet jis, matyt, nenorėjo, kad sapnas išsisklaidytų, ir kiekvieną kartą atveždavo šiltos duonos. Tikrai duonos. Ir prašė mūsų: „Būkit geri, gyvenkit šitaip.“ Tačiau atėję į rytmetinę brevijoriaus maldą bažnyčioje už durų nuolat rasdavome padėtą po pintinę dešrų, sūrių ir kitokių gėrybių, kurias sunėsdavo žmonės. Jie tiek visko prinešdavo, kad savaitės pabaigoje maistą turėdavome vežti į Kretingos vienuolyną broliams, nes patys tiek nebesuvalgydavome. Nutarėme daugiau iš Dievo nebeprašyti mėsos, nes kai tik paprašome, tai po to nebesuvalgome...

1993 metais niekaip negalėjome rasti vietos jaunimo stovyklai-rekolekcijoms prieš žygi į Žemaičių Kalvariją. Bandėme Šventojoje, kitose vietose, bet nieko neišėjo, tarsi Viešpats būtų sakęs: „Jums visi keliai į kitas vietas uždaryti – darykite stovyklą Pakutuvėnuose.“ Taip atsirado pirmoji visuomeninė Pakutuvėnų stovykla. Buvo pastatyta didelė palapinė, kurioje gyveno apie 100 žmonių. Tuomet man teko vadovauti žygiui ir mes su jaunimu per vieną dieną atėjome iš Kretingos į Pakutuvėnus. Tai buvo 35 kilometrai kelio didžiausiame karštyje. Tai buvo tikras atgailos žygis. Prie mūsų prisijungė ir italai: t. Franyčius kartu su aštuoniais broliais iš Veronos. Taip prasidėjo stovyklos.“⁶⁸

„Pakutuvėnai yra mūsų dangiškojo Tėvo idėja, nes jaunimas neturi šaknų Bažnyčios viduje, tačiau nori sužinoti apie dvasinį gyvenimą. Klausėme savęs, ką mes dėl jų galime padaryti. Vokietijoje nupirkome du eksportinius konteinerius, kuriuose vežiodavo kava. Draugo Artur Reuter fermoje juos pasistatėme ir darbavomės patys bei senukai pensininkai. Viename konteineryje stengėmės įrengti viską, ko gali prireikti: virtuvę, miegamąjį (penkias lovas), rašomąjį stalą, apšildymą (krosnelę), šaldytuvą, elektrinę plytelę. Kitame konteineryje įrengėme dirbtuves, kad galima būtų dirbti.

⁶⁸Pasakojo Paulius Vaineikis OFM, 1997, autorės asmeninis archyvas.

Įrengtus konteinerius atgabenome į Pakutuvėnus. Jau pirmaisiais metais matėme vaisius: kiek daug buvo išpažinčių, Pirmosios Komunijos ėjo ne tik vaikai, bet ir vyresni žmonės. Pastebėjome, kad atėjo ir narkomanų, kurie pirmą kartą ėjo išpažinties, Pirmosios Komunijos, kad žmonės čia atvyksta iš toli: iš Vilniaus, Kauno, iš užsienio, kad jaunimas, kuris čia apsilanko, išeina su ramybe ir pagarba Dievui ir sau pačiam, su viltimi gyventi. Šis liudijimas ir mums įliejo naujos dvasios. Labai svarbu tai, kad nuo 1995 metų čia nuolat gyvena penki šeši žmonės, kad jie meldžiasi bažnyčioje. Vystantis bendruomenės dvasiniam gyvenimui, vyksta ir statybos. Labai daug padeda viena Kretingos firma „Edija“, kurios vadovas Edmundas Jasinskas (vyresnysis), išgirdęs, kad Pakutuvėnus remia vokiečiai, nustebė: „Kodėl Lietuvoje turi dirbti vokiečiai, negi mes patys negalime savo vaikams padėti?“ Taip pat vienos studentės iš Kretingos Religijų studijų instituto tėvelis Placidus Jasiūnas atvyko iš Ukmergės ir dvejus metus darbavosi statybose. Jų pagalba buvo pastatytas angaras. Matau, kad yra talentingų, praktiškų žmonių, kurie nepamiršta maldos dvasios, tai nauja patirtis Pakutuvėnuose – malda ir praktinė veikla.

Jei manęs paklaustų, kokią turiu viziją Pakutuvėnams, atsakyčiau, kad reikia stebėti Dievo ženklus, būti kukliais ir klusniais maldoje. Tikiu, kad Pakutuvėnai bus autentiškos „pakūtos“ vieta. Man atrodo, kad šis laikmetis yra labai panašus į šventojo Benedikto laikus, kai buvo didelė genčių migracija, vyko daugybė karų Europoje ir žmonės neturėjo orientacijos. Kaip sako šventasis Raštas: „Žmonės be ganytojo.“ Ilgą laiką ir čia komunizmas neleido vystytis žmogaus asmenybei. Jeigu Pakutuvėnai nori tapti evangelizacijos vieta, čia būtina turi gyventi nuolatinė bendruomenė, kuri mels-tųsi ir turėtų tvirtą, gryną krikščioniško gyvenimo dienotvarkę.* Reikalingi žmonės, kurie visa savo laisve apsispręstų sekti Jėzumi, kurią apreiškia Šventoji Dvasia, o ne mūsų asmeninės svajonės.“⁶⁹

Kryžiaus kelias

Kryžiaus kelias (lot. *Via Crucis*) – tai pamaldumo praktika, kurią sudaro keturiolikos Kristaus kančios vietų, arba stočių, pavaizduotų bažnyčiose įtaisytais paveikslais ar skulptūromis, lankymas, apmąstant Jo kančią ir kalbant tam tikras maldas, giedant giesmes. Kryžiaus kelias, kaip dvasinė krikščioniško tikėjimo išraiška, ne iš karto buvo tokios formos kaip dabar, vystėsi ilgus amžius.⁷⁰

Svarbus dalykas yra Kryžiaus kelio įsteigimo privilegija. Šią teisę Apaštališkasis Sostas skyrė šv. Pranciškaus broliams už jų rūpinimąsi šventomis Jeruzalės vietomis. Kanoniškai steigti Kryžiaus kelius turi teisę visi pranciškonai observantai, jų įgalioti bendruomenių kunigai, taip pat kardinolai ir vyskupai. Be to, kunigai ordinarai turi teisę deleguoti

* „Susitaikymo sodybos“ bendruomenė uždaryta 2013 09 01.

⁶⁹ Pasakojo Konrad Shmidt, „Lazarus-Hilfsverk“ koordinاتورius, Vokietija, 1997, autorės asmeninis archyvas.

⁷⁰ Kopec J. *Droga Krzyżowa*, Poznan, 1987, p. 10.



Rimos Čekėnaitės diplominio darbo „Pakutuvėnų Kryžiaus kelio stotys“ planas (kopija)



*Kryžiaus kelyje:
5-oji stotis „Simonas
Kirenietis Jėzui
padeda nešti kryžių“.
1996 m. Algirdo
Darangausko nuotr.*

kitus kunigus steigti Kryžiaus kelius ir skirti atlaidus, jeigu parapijos teritorijoje nėra pranciškonų observantų namų.⁷¹

Taigi ir Pakutuvėnuose pastačius bažnyčią, buvo susirūpinta Kryžiaus kelio įsteigimu:

„Naujoje Pakutuvėnų bažnytelėje dar nėra kanoniškai įsteigti Kryžiaus Keliai. Dabar jau turime paveikslus, todėl, pasitarus su dekanu prel. Pukiu, nutarėme prašyti Jūsų Ekscelencijos, kad atvyktumėte ir, jei galima, trečiąją advento sekmadienį asmeniškai Jūs įvestumėte tuos atlaidus [...]. Jeigu Jūsų Ekscelencija asmeniškai tretįjį advento sekmadienį atvykti į Pakutuvėnus negalėtumėte, tai labai prašome atsiųsti nors atitinkamą raštą ir nurodymus Kretingos Pranciškonams, kad jie įvestų. Mes su jais dėl atvykimo susitarsime. Reiškiame aukščiausią pagarbą. Pakutuvėnų bažnyčios komiteto vardu kun. J. Olšauskas. 1943 XI 19“⁷².

1943 m. gruodžio 6 d. Pakutuvėnų bažnyčioje kunigas Norbertas Švambrys iš Kretingos Mažesniųjų brolių vienuolyno įsteigė Kryžiaus kelią. Palaiminimą davė JE Telšių vyskupas V. Borisevičius 1943 m. lapkričio 26 d.⁷³

Deja, nė vienas iš apklaustų Pakutuvėnų parapijos gyventojų nebeprisimena, kaip čia buvo einamas Kryžiaus kelias.

1996 m. Kryžiaus kelias Pakutuvėnuose buvo atnaujintas ir iš bažnyčios perkeltas į lauką, kur pagal Rimos Čekėnaitės (iš Utenos), Telšių dailės mokyklos studentės, diplominio darbo projektą „Pakutuvėnų Kryžiaus kelio stotys“, stotys buvo išdėstytos laukuose (50 ha plote): prasidėjo prie kapinių koplyčios, ėjo ratu aplink visą Kretingos pranciškoniškojo jaunimo tarnybai išnuomotą plotą ir baigėsi prie bažnyčios.

⁷¹ Kopec J. *Droga Krzyżowa*, Poznan, 1987, p. 14.

⁷² Pakutuvėnų klebono J. Olšausko prašymas JE Telšių Vyskupui, *Pakutuvėnų bažnyčios archyvas*.

⁷³ *Ten pat.*

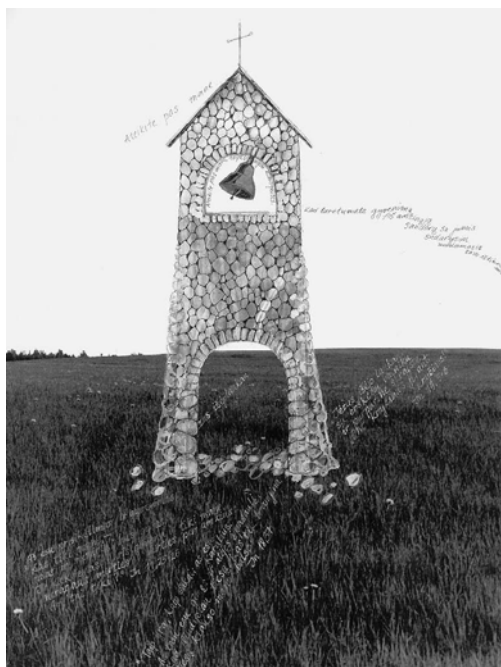

„Pakutuvėnų Kryžiaus kelio stočių temą pasirinkau neatsitiktinai. Čia kuriama jaunimo sodyba ir man buvo pasiūlyta suprojektuoti Kryžiaus kelio stotis, parinkti vietas, kurios tiktų koplytėlių statybai. Kaip idėja, rėmiausi Pakutuvėnuose išlikusia kapinių koplyčia, kuri yra ir pirmoji stotis. Koplytėlės bus skirtingų dydžių, medžiagas diktuoja pati gamta: tai yra akmuo, molis, medis. Vienas iš pagrindinių reikalavimų – kad koplytėlė būtų kuo paprastesnė, žemaitiška bei atspindėtų pranciškonų dvasią ir pasaulį. Koplytėlių priekinis fasadas bus būdingas šv. Pranciškaus atstatytai Italijoje Porciunkulės bažnyčiai. Parenkant vietas koplytėlėms, kiekviena vieta diktavo medžiagą, iš kurios ji būtų statoma (pvz., netoli upės – lengva medinė konstrukcija, be pamatų, klėties principu, šešėlinėje vietoje – molinė, atviroje vietoje – akmeninė). Stogus siūlau dengti iš skiedrų. Koplytėlių dydis taip pat neatsitiktinis – jos pritaikytos ilgiau apsistoti vienam žmogui, norinčiam pailsėti nuo kasdienybės ir susitaikyti su Dievu. Kadangi koplytėlės yra skirtos jaunimo sodybai, jos daugiau pritaikytos jaunam žmogui, atsižvelgiant į jo poreikius.“⁷⁴

Stočių eiliškumas:

1. Jėzus nuteisiamas mirti. Kapinių koplyčia.
2. Jėzus ima nešti kryžių. Vieta prie kapinių galinių vartų. Koplyčios nėra, vietą žymi kapinių vartai.
3. Pirmasis suklypimas po kryžiumi. Koplyčios nėra, vieta nepažymėta.

R. Čekėnaitės
diplominio darbo
„Pakutuvėnų Kryžiaus
kelio stotys“ planas:
akmeninis kapas,
turintis žymėti
14-ąją stotį „Jėzus
palaidojamas“ (kopija)

⁷⁴ Čekėnaitė R. Pakutuvėnų Kryžiaus kelio stotys. Pramoninių gaminių meninis konstravimas. L. Valužienė. Telšių aukštesnioji taidomosios dailės mokykla, 1996 06 26, p. 3.

4. Jėzus susitinka savo Motiną. 1997 m. Kretingos UAB „Edija“ statyta koplyčia.
5. Simonas Kirenietis padeda nešti kryžių. Koplyčios nėra, vieta nepažymėta.
6. Veronika nušluosto Jėzui veidą. Koplyčios nėra, vieta nepažymėta.
7. Antrasis suklypimas po kryžiumi. 1996 m. Placido Jasiūno (Ukmergė) statyta koplyčia, architektas Jonas Mockus (Plateliai).
8. Jėzus guodžia verkiančias moteris. Koplyčia turėtų būti kitoje upelio pusėje, vieta nepažymėta.
9. Trečiasis suklypimas po kryžiumi. Koplyčios nėra, vieta nepažymėta.
10. Jėzaus apnuoginimas. Koplyčia turėtų stovėti ant kalvos, esančios į pietus už „Tvirtelio“, vieta nepažymėta.
11. Išganytojas kalamas prie kryžiaus. Koplyčios nėra, vieta nepažymėta.
12. Jėzus miršta ant kryžiaus. Tris kryžius 1996 m. Velykoms pastatė Kostas Ketlerius, 2006 m. jie buvo pakeisti naujais – didesniais, tvirtesniais. Ši kalva buvo apaugusi ažuolynu, tačiau 1960-ųjų metų melioracija ją visiškai sunaikino.⁷⁵

Kristaus kapo koplyčia. 1999 m. J. Klietkutės nuotr.

2004 m. rudenį ant trijų kryžių kalno, 4 ha plote buvo pasodinta 400 medelių: 300 ažuolų ir 100 skroblų. Giraitė užsodinta kretingiškių Prano Pruckaus ir Virginijos Dargevičienės bei plungiško Alvydo Vengalio iniciatyva už jų pačių lėšas parūpintais medeliais. Sodinant medelius dvi dienas talkino per dešimt talkininkų iš Telšių urėdijos, Kulių girininkijos⁷⁶.

2009 m. balandžio 25 d. šalia trijų kryžių kalvos pradėtas sodinti tūkstančio ažuolų parkas, kuris įprasmino Lietuvos vardo tūkstančio metų jubiliejų. Ažuolyno sodinimas įtrauktas į „Plungė – Lietuvos kultūros sostinė 2009“ renginių programą.

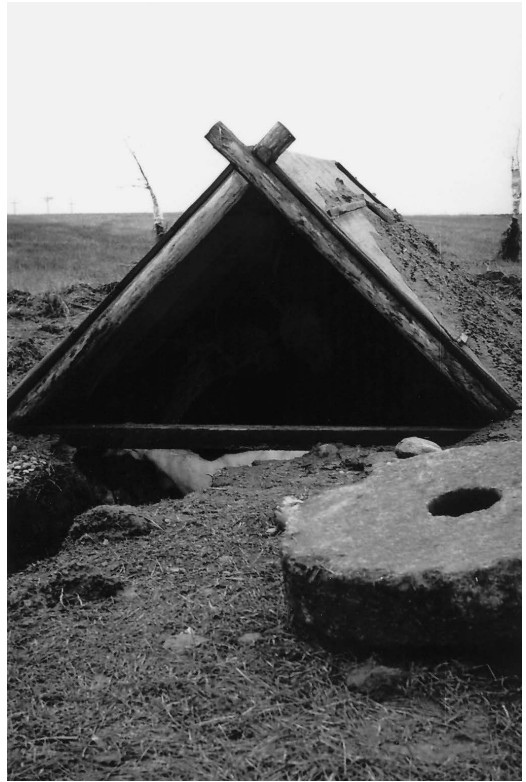

13. Jėzus ant Motinos kelių. Koplyčios nėra, vieta nepažymėta.
14. Kristaus kapas. 1996 m. prancūzų euroskautų iškasta koplyčia, kurią įrėngė režisierius Virginijus Vyšniauskas (Kretinga). Tais pačiais metais aplinkui pasodintas obelų sodas.
15. Jėzus prisikelia iš numirusiųjų. Koplyčia turėtų stovėti priešais bažnyčią. Iš čia maldininkai sugrįžta į bažnyčią.

⁷⁵Pasakojo Juozas Šakinis, gyv. Kretingoje (gim. Pakutuvėnuose), 2002, *autorės asmeninis archyvas*.

⁷⁶Beniušienė I. Pakutuvėnuose pasodino ažuolų giraitę, *Pajūrio Naujienos*, 2004, spalio 19, Nr. 82 (1322).



Paveikslas „Kristaus grabas“ Pakutuvėnų bažnyčioje.

*Dail. A. Kazonas
(data nežinoma).*

1995 m.

J. Klietkutės nuotr.

Šis Kryžiaus kelias vis dar kuriamas, statomas, dėl to nėra aprobuotas nei brolių pranciškonų provincijolo, nei vyskupo.

Pakutuvėnų parapijoje vystosi nauja tradicija, kuomet Kryžiaus kelio stočių koplytėlės bus įrengtos ir naudojamos kaip „pūstynės“, t. y. – atsiskyrėlių laikino gyvenimo ir maldos nameliai. Čia gali atvykti žmonės maldai, pasninkui, susitikimui, pagyventi 3 dienas kaip atsiskyrėliai.

Kultūros istorija

Ateinant į Pakutuvėnus, kryžkelėje šalia ūkininkų Daukšų sodybos, stovi koplytstulpis, tarsi nurodydamas, į kurią pusę reikia sukti. Ši koplytstulpį Pakutuvėnams padovanojo Kretingos pranciškonų vienuolynas. Jis ilgai stovėjo vienuolyno kiemelyje.

Kaime visais laikais keleivį pasitikdavo kryžius arba koplytėlė. Kryžiai ar koplytėlės buvo ne tik pakelėse, bet ir kiekvienoje sodyboje. Pastačius namą buvo



*Koplytstulpis
Pakutuvėnuose prie
Milašių sodybos.*

1997 m. balandis.

J. Klietkutės nuotr.



*Evangelistų
skulptūrėlės
Pakutuvėnų
bažnyčioje. 1998 m.
J. Klietkutės nuotr.*

paprotys šalimais pasistatyti koplytstulpį. Tik retai kur pasitaikydavo apsileidusio ir neturtingo mažžemio sodyba be koplytėlės arba kryžiaus.⁷⁷

Bažnyčios šventoriuje stovėjo aukštas medinis kryžius. Ant jo – metalinė lentelė su iškalinėta data „1973“. Šį kryžių statė pakutuvėniškis Antanas Šakinis. 2012 m. senasis kryžius buvo visai supuvęs, tad pakutuvėniškio Stepono Milašiaus (Antano Šakinio žento) šeima dovanojo ažuolo medienos naujam kryžiui, trūkstantos medienos auka prisidėjo Šateikių girininkija. Pakutuvėnų ir Aleksandravo vyrai (Steponas Milašius, Povilas Gėryba ir kt.) patys išdrožė ir šventoriuje pastatė naują ažuolinį 4 m 73 cm aukščio, 2 m 23 cm pločio kryžių. Suvirinimo darbus atliko Aleksandravo kalvis Eitaras Pokvytis.

Pakutuvėnų Šv. Antano Paduviečio bažnyčioje yra dvi įdomios XIX a. medinės skulptūros: sėdintis šventasis su knyga dešinėje rankoje ir Sėdintis šventasis su knyga kairėje⁷⁸ – Evangelistai, – tai valstybės saugomi kultūros paminklai⁷⁹. Įdomu, kad evangelistų skulptūrėlės bažnyčioje yra keturios, tačiau paminklais paskelbtos tik dvi. Kairėje rankoje laikantis knygą evangelistas yra vienas, kiti trys knygą laiko dešinėje rankoje. Kuri iš jų yra kultūros paminklas, gal ateityje nustatys menotyrininkai. Šias statulėles į Pakutuvėnus apie 1967 m. atvežė klebonas Jonas Lukošius iš kitos Plungės parapijos bažnyčios (iš kurios – dabar niekas nebeatsimena). Šeimininkė jas perdažė ir klebonas papuošė šoninius altorius.⁸⁰

Pakutuvėnų bažnyčios archyve yra išlikusi kasos knyga, kuri klebonų buvo vedama nuo 1942 m. gegužės 3 d. iki 1954 m. lapkričio 14 d. Šioje knygoje paminėta, kad 1942 m. rugsėjo 9 d. iš plungiškio Beržanskio už 500 rublių buvo nupirkta fisharmonija – vargonėliai. 1948 m. kovo 16 d. minima,

⁷⁷ Pakalniškis A. *Žemaičiai*, Chicago, Illinois, 1977, p. 159.

⁷⁸ Įsipareigojimas saugoti dailės paminklą 1992 m., *Plungės savivaldybės archyvas*.

⁷⁹ Kviklys B. *Lietuvos bažnyčios*, Chicago, Illinois, 1980, t. 1, p. 235.

⁸⁰ Pasakojo Juozas Šakinis, gyv. Kretingoje (gim. Pakutuvėnuose), 2002, *autorės asmeninis archyvas*.



kad už 1 000 rublių pirktą fisharmoniją⁸¹. Taigi, kuri fisharmonija dabar yra išlikusi Pakutuvėnuose – nežinia. Instrumentas paženklintas varine plokštele su įrašu „J. Bokums, Liepaja“. Antrąją fisharmoniją paskutinis bažnyčios vargonininkas bandė vežime vežtis į tremtį, tačiau pakeliui ji iškrito ir sudužo.

Bažnyčios simboliu tapo šv. Antano paveikslas (96 cm × 160 cm). Kiek mena senieji Pakutuvėnų gyventojai, jis į bažnyčią buvo atvežtas kartu su Plungės bažnyčios skolintais altoriais ir visuomet kabėjo centriniame altoriuje.

1995 m. vasarą, senuosius altorius sugrąžinus Plungės bažnyčiai (nuo 2003 metų du šoniniai altoriai stovi Plungės bažnyčioje, centrinis – Plungės kapinių koplyčioje), beliko tik šis šv. Antano paveikslas. Kairiajame apatiniame paveikslo kampe yra užrašas „S. Jarocki Wilno 99“. Visai tikėtina, kad jis buvęs tapytas 1899-aisiais Vilniuje.

Stanislovas Jarockis buvo gana produktyvus ir žinomas. Tapė labai įvairios tematikos paveikslus, tarp jų nemažai religinių (minimas darbas „Religinė Žemaitija“, kuris galėtų rodyti, kad Jarockis turėjo ryšių su šiuo kraštu). Į Plungę „Šv. Antanas“ galėjo patekti pačiais įvairiausiais keliais: užsakytas Vilniuje ir atvežtas, arba nutapytas keliaujant ar atostogaujant Žemaitijoje, nupirktas po parodos ir t. t.⁸²

Fisharmonija Pakutuvėnų bažnyčioje

Šv. Antano paveikslas Pakutuvėnų bažnyčioje. 1899 m. Dail. S. Jarocki. 2002 m. J. Klietkutės nuotraukos

⁸¹Kasos knyga, pajamos ir išlaidos nuo 1942 05 03, *Pakutuvėnų bažnyčios archyvas*.

⁸²Klajumienė D. VDA dailėtyros instituto mokslinė bendradarbiė, laiškas, 1997, *autorės asmeninis archyvas*.

Pakutuvėnuose 2002 m. vasarą buvo trys varpai.

Vienas jų – bažnyčios bokšte, nepažymėtas jokiais ženklais. Jo garsas duslus.

„Virš kapinių koplyčios durų esantis „skambalas“ (arba „zvanas“) nebetiko naujai pastatytai bažnyčiai. Reikėjo naujo varpo. Meistras buvo surastas, bet reikėjo metalo: vario, žalvario, bronzos, sidabro ir kt. Karo metais labai trūko spalvotųjų metalų kariuomenės ginkluotei, tad vokiečių okupacinė valdžia buvo išleidusi griežtą įsakymą pristatyti varinius, žalvarinius, alavinius daiktus. Konfiskuojami net bažnytiniai varpai. Žmonės metalą slėpė.

Tačiau bažnyčios varpo liejimui parapijiečiai aukoti neatsisakė. Niekas nežino, kur tas varpas buvo liejamas (greičiausiai vieta buvo laikoma paslapyje, kad valdžia neprikibtų), ant varpo nėra nei meistro inicialų, nei kitokių ženklų...

Prieš pradėdamas „tarnybą“ varpas buvo pakrikštytas ir įkeltas į bokštą. Prisimenu, kad tėvelis, parėjęs iš tų krikšto iškilnių, pasakė varpo vardą (tačiau per tiek metų jį pamiršau) ir pridūrė, kad jis „užkimęs, nebalsingas“. Kai buvo renkamas metalas, tai daugiausiai jo parūpino ūkininkai Rupeikos. Jie buvo pakviesti krikštateviais. Kadangi Rupeikos neturėjo vaikų, tai žmonės plepėjo, kad ir varpas toks nebalsingas. Be to, jis ir savo forma skiriasi nuo kitų savo brolių varpų.“⁸³

Antrasis varpas ilgai kabėjo virš gyvenamojo konteinerių komplekso. Kai bendruomenė persikėlė gyventi į „Tvirtelį“, 2009 m. varpas perkeltas į naujai pastatytą varpinės bokštą amfiteatre. Jo garsas labai skambus ir toli girdimas. Varpas paženklintas slavišku tekstu: „M. Zenkovič 2PU28FU.“ Jį broliams pranciškonams 1996 m. padovanojo Kauno šv. Vytauto bažnyčios klebonas.

Trečiasis varpas nuo 2002-ųjų vasaros kabo naujai pastatyto tvartelio koplyčios bokšte. Šio varpo garsas taip pat labai skambus. Varpas yra paskolintas iš Kretingos bažnyčios, buvo „prašautas“ ir nereikalingas.⁸⁴

Lietuvos Nacionalinio muziejaus Etnografiniame skyriuje saugomos trys skulptūrėlės iš Pakutuvėnų kaimo: „Nukryžiuotasis“, „Šv. Jurgis“, „Rūpintojėlis“. Jų meistras yra Julijonas Pinikas (XIX a. pradžia).⁸⁵

Nukryžiuotasis – medinė skulptūrėlė, kūnas dažytas baltai, plaukai ilgi, jie ir barzda dažyti rudai. XVIII a.–XIX a. pradžia. Aukštis – 51 cm (atiduota muziejui 1960 m.)⁸⁶.

Rūpintojėlis „Smūtkelis prieš kančią savo“ – medinė skulptūrėlė ant keturkampio pagrindo iš to paties medžio. Viena ranka parėmęs galvą, kitą pasidėjęs ant kelių, su skraiste, susegta priekyje. Buvo dažyta raudonai, pagrindas ir vainikas tamsiai

⁸³ Pasakojo A. Stonkus, gyv. Marijampolėje (gim. Pakutuvėnų k.), 2008, autorės asmeninis archyvas.

⁸⁴ Pasakojo Gediminas Numgaudis OFM, Pakutuvėnų bažnyčios klebonas, 2003, autorės asmeninis archyvas.

⁸⁵ Lietuvos nacionalinio muziejaus Etnografinio skyriaus archyvas.

⁸⁶ Lietuvos nacionalinio muziejaus Etnografinio skyriaus archyvas.

žaliai, plaukai – rudai, kūnas – baltai. Aukštis – 27,5 cm. Stovėjo koplytėlėje prie ažuolo šalia Minijos, įkeltas XIX a. trečiajame ketvirtyje. 1961 m. muziejui perdavė Stonkus.⁸⁷

Ūkininkų Stonkų žemėje netoli užtvankos augančiame ažuole kabojo medis rūpintojėlis „Deivalis“. Apie 1960-uosius bolševikai pradėjo naikinti kryžius, koplytėles. Sunaikino daug brangių senovės meistrų kūrinių. Tuo susirūpino muziejininkai. Jie važinėjo po kaimus ir prašė šeimininkų leisti paimti dar išlikusius kūrinius į muziejų. 1961 m. Stonkai atidavė savo „Deivalį“. Jis yra Telšiuose, „Alkos“ muziejuje. Tą patį pavasarį per ledonešį vanduo ne tik suardė šalia esančią užtvanką, bet ir nunešė išmūrytus akmeninius malūno patalpų pamatus. Pastatas liko lyg ant bedugnės krašto, niekas jo neremontavo, nes malūnas jau buvo valdiškas. Senasis Stonkus sakė: „Kol ažuole buvo „Deivalis“, tai malūną saugojo, o kai atidaviau, tą ė malūną nablėko.“⁸⁸

Šv. Jurgis (EM6568) – medinė skulptūrėlė, buvusi dažyta: arklys baltai su juodais taškais, karčiai – rudai, apynasris – juodai, kepurė ir plaukai – aukso spalva, batai – juodi, slibinas – baltai ir raudonai. Stovi ant keturkampio pagrindo. Nebėra kairės rankos ir ieties, arklio kairės priekinės kojos, pavadžio ir uodegos. Dažai nutrupėję. Visas aukštis – 58 cm. Dirbo pateikėjo prosenelis Julijonas Pinikas (XIX a. pabaiga). 1961 m. muziejui dovanojo meistro provaikaitis Justinas Jonauskis.⁸⁹

Pakutuvėnų parapijos kapinėse ažuole kabo dar vienas rūpintojėlis, įdomus tuo, kad veide nėra įprasto skausmo ar rūpesčio. „Deivalis“ parimęs gilioje ramybėje, rankose laiko baltą balandį. Čia šis kūrinys atsirado gana neseniai – apie 1985 m.⁹⁰ Kaip jis atsirado Pakutuvėnuose, niekas nebežino.

Plungės apylinkėse Siurblių kaime gimė ir išaugo du broliai Kazonai – Justas ir Antanas. Tai liaudies talentai. Kūrybinius sumanymus įgyvendindavo kartu: rentė trobas, kartu jas puošė, garsėjo kaip baldų meistrai, mėgo tapybą ir muziką⁹¹, dalyvavo Plungės pučiamųjų orkestre. Antanas Kazonas (1888–1981) buvo nagingas, meniškos sielos žmogus. Po Antrojo pasaulinio karo atsidėjo tapybai, tapė pagal užsakymus, dažnai religine tematika. Specialaus meninio išsilavinimo neturėjo. Vienu metu nutapė paveikslą, kurį pats pavadino „Kristaus grabas“. Kristus buvęs kaip gyvas ir autorius pats jo išsigandęs. Paveikslą padovanojo Pakutuvėnų bažnyčiai, kur jis būdavo didžiajame altoriuje gavėnios didžiąją savaitę⁹².

*Tabernakulis Pakutuvėnų
bažnyčioje 1998 m. nukaltas
Mindaugo Šimkevičiaus.
J. Klietkutės nuotr.*

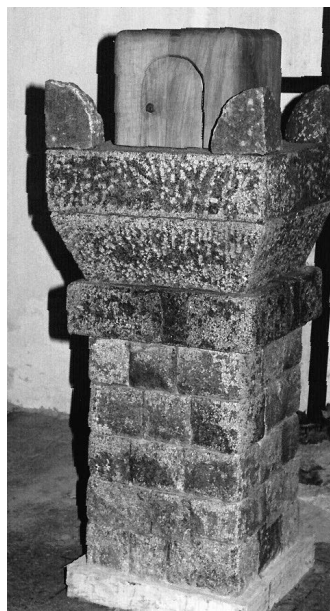

⁸⁷ Lietuvos nacionalinio muziejaus Etnografinio skyriaus archyvas.

⁸⁸ Stonkus A. Pakutuvėnų kaimo Stonkų giminės istorija, rankraštis.

⁸⁹ Lietuvos nacionalinio muziejaus Etnografinio skyriaus archyvas.

⁹⁰ Pasakojo Juozas Šakinis, gyv. Kretingoje (gim. Pakutuvėnuose), 2002, autorės asmeninis archyvas.

⁹¹ Kudaba Č. *Kalvotoji Žemaitija*, Vilnius, 1972, p. 100.

⁹² Žeimienė S. Lietuvos nacionalinis muziejus, laiškas 2002 04 15, autorės asmeninis archyvas.



Bažnyčios priekyje centre – akmeninis tabernakulis. Jį pagal judėjų aukuro pavyzdį nukalė Mindaugas Šimkevičius iš Telšių, 1997–1998 m. gyvenęs Pakutuvėnuose.

Lietuvos šeimų stovykloje Pakutuvėnuose pamokslauja brolis Astijus Kungys OFM. 1997 m. Gedimino Numgaudžio nuotr. Iš Pakutuvėnų bažnyčios rinkinio

Bažnyčios priekyje viduryje kabėjo San Damiano kryžius, kurį 2008-aisiais nutapė br. Carlo Bertagnin OFM, br. Paulius Vaineikis OFM ir Anastazija Šopagienė. 2011 m. pavasarį šis kryžius perduotas Kretingos Pranciškonų gimnazijai. Į bažnyčią sugražintas vienos stovyklos metu vyrų išdrožtas medinis kryžius. Mažesnis tapytas kryžius perduotas gimnazijos koplyčiai.

Pakutuvėnų kapinėse ant Stanislovo Grigalausko kapo stovi jo paties mūryta koplytėlė. Mergelės Marijos statulėlė – pieta, buvusi koplytėlėje, paskelbta Lietuvos Respublikos saugomu dailės paminklu (deja, tai patvirtinančių dokumentų neradau), buvo pirktą turguje. Anksčiau ši koplytėlė stovėjo darželyje prie trobos, tačiau, naikinant sodybą, dukterys ją perkėlė į kapines⁹³. 1997-ųjų žiemą ši statulėlė iš Pakutuvėnų kapinių dingo.

„Už Aleksandravo dvaro buvo didelis gražus pušynas. Aplink nėra gyventojų, tik už kokių 5 kilometrų Gaudučių dvaras [...]. Čia maždaug viduryje miškelio, prie pasisukimo ant Karkluojos upelio stovi šv. Jonelis ant Stiebo. Senoviškos statybos – apačioje žymiai siauresnis, su gražoka geležine kryžma.“⁹⁴

⁹³Pasakojo Stanislava Lingienė, gyv. Plungėje (gim. Pakutuvėnuose), 1998, autorės asmeninis archyvas.

⁹⁴Končius I. *Žemaičių kryžiai ir koplytėlės*, Chicago, 1965, p. 23.

Šie žodžiai rašyti apie 1960-uosius. Deja, dabar Pakutuvėnuose nebėra nei šv. Jonelio, nei šv. Roko, nei kitų medinių šventųjų, minimų Igno Končiaus.

Šiuolaikiniai dailininkai, fotografai ar menininkai, apsilankę Pakutuvėnuose, taip pat išsineša daugybę naujų idėjų savo kūrybai.

Kelio, vingiuojančio per buvusį Pakutuvėnų kaimą, vedančio iš Aleksandravo į bažnyčią, pakraštyje stovi du metaliniai kryžiai.

Vienas kryžius yra šalia buvusio internato, kuris buvo įsikūręs Stropų sodyboje. Šis kryžius žymi Algio Navardausko žuvimo vietą. Antrasis kryžius – priešais Daukšų sodybą (dešinėje kelio pusėje). Sakoma, kad jis ženklina vietą, kur pokario metais žiemą yra sušalęs žmogus.

Minijos pakrantėje šalia buvusio malūno ir tilto yra dar vienas didelis medinis kryžius, kurį pastatė Steponas Milašius 1994 m. pavasarį šioje vietoje sušalusiam baidarininkui atminti. Kryžius paženklintas raidėmis: „aTa E. G. 1994.04.15“.

Pakutuvėnų šviesuoliai

Grigalauškas Petras, Petro,

„gim. 1847 m., valstietis, gyv. Pakutuvėnų k., Plungės valsč., Tlš. 1899.III.20 akcizininkai kratė jo namus, klojime ir prie jo žabuose rado 28 pavadinimų 1 581 egz. lietuviškų leidinių: [...]. Caro 1900.I.12 paliepimu 2 m. išstremtas už Šiaurės vakarų ir Pavyslio kraštų, Kuršo gub. ir Rygos. Bausmę atliko Oriolo gubernijoje.“⁹⁵

Tą patį Petrą Grigalaušką mini ir 1900 m. išleistas „Tėvynės sargas“:

„Plateliszkiai, rodos, bene žydai, iszdavė dar vieną vežėją lietuviszkų kningu, Petrą Grigalauškį, ukininką izs Kuliszkių Pakutuvėnų sodos. Pas tą atvykę liubrikai atrado po virbais už svirną 4 didžius pakius įvairių–įvairiausių kningelių ant 200 rub., už kurias, tur but aptaisytas, liepė užmokėti 75 rb, poszlinos, o paties nėmaž nekuszino. Metams beveik prasliskus, atėjo paliepimas persikelti ant gyvenimo ant dviejų metų į Arlo guberniją. Grigalauškis – vedęs, su vaikais. Palieka ukę. Jam vertėtu paszalpą suteikti, ypacz, kad turėjo trumpesnį liežuvi, neg kiti, kuriems rodos, jog lengviaus bus, jei su savimi nusivež daugiaus kaimynų“⁹⁶.

Stanislava Stroputė (Šimkienė). 1948 05 22.

I. Stropaus nuotr. Iš S. Šimkienės asm. archyvo



⁹⁵Merkys V. Draudžiamosios lietuviškos spaudos kelias 1864–1904, Vilnius, 1994, p. 141.

⁹⁶Naujos aukos persekiojimo lietuvių rasztų, Tėvynės Sargas, Vilnius, ~1900, Nr. 2–3, p. 75.



Buvusi Stropų sodyba. 2001 m. sodyba buvo visiškai nugriauta. 2000 m. J. Klietkutės nuotr.



Vienintelė nuotrauka, kurioje galima įžiūrėti klebonijos pastatą. Stovi (iš kairės): Jacinta Grigalaukaitė, Marytė Žilinskaitė, Nijolė Levinskaitė, Danutė Grigalaukaitė. Apie 1950 m. Iš Marytės Daukšienės (Žilinskaitės) asm. archyvo

Ignacas Stropus, gim. 1885 m. Pakutuvėnuose. Žymus fotografas, išleidęs meninių fotografijų rinkinių, turėjęs savo fotoateljė Palangoje. Išsamiau apie Ignacą Stropų žr. šioje knygoje.

Antanas Stonkus, gim. 1887 m.

„1906 metais išvyko į Ameriką, kur dvejus metus kasė anglis. Grįžęs buvo paimtas į carinę kariuomenę. Teko tarnauti Gruzijoje, Tiflise (Tbilisyje) kunigaikščio Dimitrijaus pulke. Kilus neramumams Irane (Persijoje), vyko gelbėti šacho. Grįžęs atsiėmė ūkį, 1913 metais Antanas vedė Marelę (Marijoną) Bražinskaitę (gim. 1890 m.). Bražinskių ūkis buvo Telšių apskr., Plungės valsčiuje, Babrungėnų



*Dobilų troba.
1996 m.
Z. Strumylos nuotr.*



*J. Stonkaus sodyba.
1945–1946 m. –
pradinė mokykla*

1948 m. nacionalizuota I. Stropaus sodyba, 1954–1964 m. – mokyklos bendrabutis. Fotografavo 1966 m. mokyklos foto būrelį lanke mokiniai, vadovaujami V. Palensio. Iš mokyklos archyvo

*kaimė. Marijonos sesuo Aurelija ištekėjo už turtingo ūkininko Juozo Ivinskio, gyvenančio Kaušėnų kaimė (Plungės r.). Jos sūnūs: istorikas profesorius Zenonas Ivinskis, gydytojas Vladas Ivinskis.*⁹⁷

Anicetas Stonkus (1933–2012 m.) 1944 m. baigė Aleksandravo pradžios mokyklą. 1945 m. įstojo į Plungės ekonominę mokyklą. Joje, be vidurinio išsilavinimo, kaip jis pats sakė: „*Galėjai įsigyti buhalterio, prekių žinovo ar kitokio spekulianto specialybę*“. 1953 m. baigė šią mokyklą. Buvo Kauno sunkumų kilnotojų klubo narys, tris kartus iškovojo sunkaus svorio respublikos studentų čempiono, du kartus – Kauno miesto čempiono vardus. Gyveno Marijampolėje. Veterinaras. Domėjosi literatūra ir istorija, kraštotyrimais. Surinko duomenis apie Pakutuvėnų kaimo gyventojus nuo 1794 m.⁹⁸

Monika Butkevičienė-Venskienė (Stonkutė) davė mintį įsirengti „inspektus“ (šiltnamius), vienintelius visame Pakutuvėnų kaimė, kur būtų galima auginti pomidorus ir kitas daržoves. 1936 m. ji ištekėjo už penkiolika metų už ją vyresnio Smilgių kaimo bajoro Vaclovo Butkevičiaus. 1940–1944 m. šeima slapstėsi nuo trėmimų ir pasitraukė į Vakarų Australiją. Monikos duktė **Danutė Baltutienė** yra aktyvi Australijos lietuvių bendruomenės veikėja. 1992 m. pradėjo rūpintis tėviškės reikalais. Ne vieną stebina Danutės fenomenas. Užaugusi ir mokslus baigusi Australijoje, ten užauginusi vaikus, ji grįžo į Smilgių kaimą, atkūrė ekologinį tėvų ūkį, pasistatė namą iš molio ir šiaudų, surado bendrą kalbą su socializmo išauklėta kaimo visuomene. Medingėnų kaimo mokykloje vaikus moko anglų kalbos. Ji Oginskio dvaro bičiulių klubo Plungėje pirmininkė. Priklauso Respublikinei serbentų augintojų draugijai. Vietinėje spaudoje ji buvo pavadinta „Smilgių Don Kichote“.⁹⁹

Kostas Stuopelis 1955–1967 m. buvo parapijos vargonininkas. Grojo smuiku, vargonais, pianinu. Caro laikais baigė gimnaziją, labai gerai mokėjo matematiką, buvo nepaprastai nagingas daryti smulkius dalykus. Piešė ornamentus, fotografavo – o tai buvo labai retas atvejis kaimė. Buvo savotiškas ano meto kaimo istorijos fiksuotojas.¹⁰⁰

Juozas Šakinis – pedagogas, Lietuvos ir Kretingos rajono politinis ir visuomenės veikėjas, gim. 1946 m. kovo 19 d. 1964 m. baigė Pakutuvėnų aštuonmetę mokyklą (Rupeikų ūkyje), įstojo į Tėlišių taikomosios dailės technikumą meninio medžio apdirbimo skyrių. 1977 m. baigė Valstybinį dailės institutą ir įgijo dailės mokytojo specialybę. 1969–1972 m. Vilniaus techninės estetikos mokslinio tyrimo instituto dizaineris, 1977–1979 m. – Klaipėdos pedagoginės mokyklos dėstytojas, Kretingos kultūros rūmų dailininkas. 1979–1992 m.

⁹⁷ Stonkus A. *Pakutuvėnų kaimo Stonkų giminės istorija*, rankraštis.

⁹⁸ Stonkus A. *Pakutuvėnų kaimo Stonkų giminės istorija*, rankraštis. Žr. šioje knygoje. *Vyr. red. pastaba*.

⁹⁹ Stonkus A. *Pakutuvėnų kaimo Stonkų giminės istorija*, rankraštis.

¹⁰⁰ Pasakoją Juozas Šakinis, gyv. Kretingoje (gim. Pakutuvėnuose), 2002, autorės asmeninis archyvas.

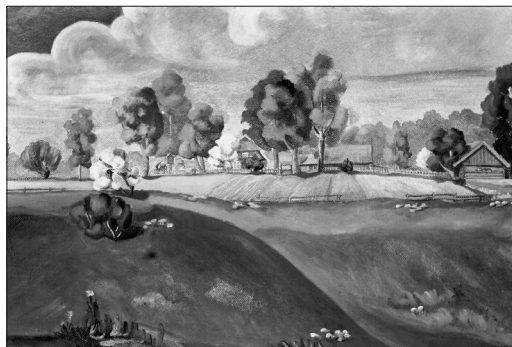

*Šakinių sodyba tapyta
Juozo Šakinio (Kretinga).
1998 m. J. Kliestkutės nuotr.*

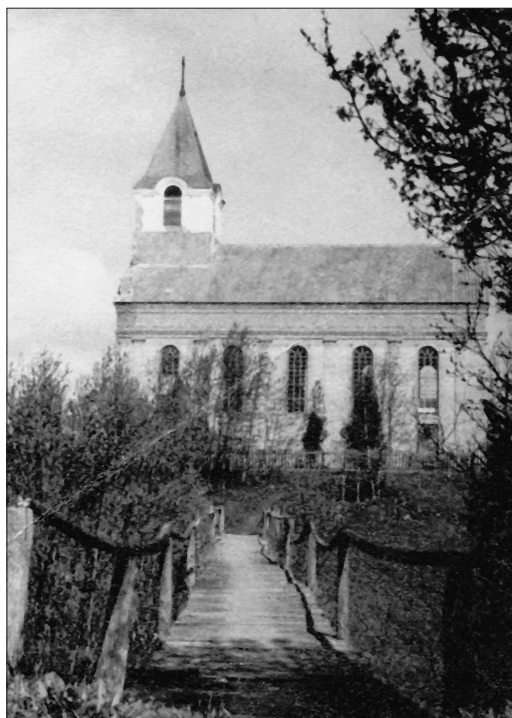

*Tiltas nuo bažnyčios į kleboniją.
1950 m. K. Malakausko nuotr.
Iš J. Kliestkutės asm. archyvo*



*Stropių sodyba tapyta
Broniaus Šimkaus (Kretinga).
1997 m. J. Kliestkutės nuotr.*



*Bulviakasis pas Stasi
Stuopelį Pakutuvenų
kaime. 1937 m.
Iš S. Stuopelytės
asm. archyvo*



*Stanislovo
Grigalausko
pjaunamoji.
Iš Stanislovo
Grigaluskaitės
asm. archyvo*



*Šokiai prie Knielių
sodybos. Apie
1960 m. Iš Danutės
Grigaluskaitės
asm. archyvo*

Plungės liaudies kūrybos gaminių įmonės „Minija“ vyriausiasis dailininkas. Sukūrė daug patalpų interjerų ir baldų projektų Maskvoje, Peterburge, Toljaty, Prahoje, Kaune, Vilniuje, Panevėžyje. 1992–1996 m. Kretingos religijų studijų instituto prie Vytauto Didžiojo universiteto dėstytojas. 1996–2000 m. (dvi kadencijas) Kretingos rajono savivaldybės meras. Nuo 2000 m. Kretingos pranciškonų gimnazijos direktoriaus pavaduotojas ugdymo reikalams, 2005 m. mokytojas. 1995–1997 m., 1997–2000 m., 2000–2003 m. ir 2003–2007 m. – Kretingos rajono savivaldybės tarybos narys. 1997–2000 m. Lietuvos savivaldybių asociacijos viceprezidentas. Dalyvaujant asociacijos veikloje teko atstovauti Lietuvai Europos šalyse: Švedijoje, Danijoje, Ispanijoje, Prancūzijoje, Vokietijoje. Žmona Halina Irena iki pensijos mokė vaikus tikybos Kretingos miesto S. Daukanto vidurinėje mokykloje.

Vieta, į kurią norėčiau grįžti

Vieta, į kurią norėčiau grįžti... tai praeitis: beveik šešeri gyvenimo metai „pūstynėje“ – Pakutuvėnuose.

„Kur daugiau rasi tokią misteriją, kur tylą įgauna apčiuopiamą pavidalą, kur aidi net alsavimas; vakare, degant žvakei, skaitomos pasakos; kur negali atitraukti žvilgsnio nuo gamtos, o ne nuo televizoriaus; kur ožkytės miega tau ant kelių, o katė ir šuo tampa šeimos nariais; kur laikas skaičiuojamas ne valandomis, o varpo dūžiais ir maldomis; kur žmonės turi savo pasaulį, savo rankų darbą ir begalinį pasitikėjimą Viešpačiu“, – šias mintis parašiau dienoraštyje, pirmą kartą apsilankiusi Pakutuvėnuose.

Čia buvo sukurtos gražiausios mano nuotraukos, čia kilo noras tapyti ikonas, čia suvokiau, kad galiu turėti klausą ir giedoti psalmes. Čia pamažu keitėsi mano gyvenimas. Pusmetį

*Pakutuvėnų bažnyčia.
1998 m. vasara.
J. Klietkutės nuotr.*



(nuo ankstyvo pavasario iki pirmojo sniego) gyvenau skautų statytame indėniškame vigvame, esančiame nuošaliau nuo bažnyčios ir žmonių lankomų vietų. Tai buvo puiki vieta būti vienai ir mąstyti, mąstyti, mąstyti... Kartu – priverstinis reikalas rūpintis buitimi. Maitinomės visi kartu konteineriuose gamintu maistu. Laukuose šalia konteinerių stovėjo ilgas ilgas stalas, prie kurio tilpo apie 30 žmonių.

Tačiau vigvamas stovėjo miškelyje, dauboje šalia upelio, jame buvo gana drėgna. Kasdien reikėjo vaikščioti per mišką, rinkti sausuolius ir kūrenti, kūrenti, kūrenti centre esantį ugniakurą, kad būtų sausa ir šilta. Vakarais, basomis per rasą parėjus iš bažnyčios, kojos būdavo sustirusios nuo šalčio. Ugniakuras užgesęs. Įsikasdavau pėdas į šiltus pelenus. Sušilus kojas, pakuri ugniakurą ir miegoti – į miegmaišį ant iš apvalių rąstų sudėto gulto.

Rudeniop vigvamą ėmė lankyti kažkoks didelis paukštis. Ryte nubudusi matydavau, kaip jis stovi prie įėjimo ir, palenkęs galvą, smalsiai žvelgia vidun. Tačiau greitai prasidėjo šalčiai ir teko kraustyti gyventi į bažnyčios zakristiją. Bažnyčia buvo nekūrenama, rytais dažnai rasdavau prie cementinių grindų prišalusius batus, į kuriuos pelytės prinešdavo gilių ir kaštonų.

Daugelis bažnyčioje apsinakvojusių svečių sako, kad joje vaidenasi. Peliukų žingsniai laiptais naktį aidi labai garsiai ir atrodo, kad kažkas eina. O jei dar tas peliukas velka kaštoną, kuri netyčia pameta ir tas nurieda...

Tai buvo vadinamieji „pustelninkų laikai“. Tuomet čia apsistodavo ieškantys gyvenimo prasmės ir Dievo žmonės. Vasaromis vykdavo rekolekcijos, seminarai, stovyklos. Rūpinasi atvykstančiųjų maitinimu, nakvyne, išklaUSDavau juos, rūpinasi materialine bendruomenės padėtimi.

Vieną žiemą uraganas „Anatolijus“ apardė Pakutuvėnų bažnyčios stogą, į vidų snigo ir lijo. Rašiau paraišką Nyderlandų fondui prašydama pinigų stogui perdengti. Tai buvo remontų pradžia. Vėliau Edmundo Jasinsko jaunesniojo vadovaujama Kretingos firma „Edija“ įrengė pakabinamąsias lubas, antrąjį aukštą, naujai perdažė sienas. Dar vėliau – antra paraiška Nyderlandų fondui su prašymu pakeisti bažnyčios langus, duris.

1996 m. dirbau Aleksandravo pagrindinėje mokykloje tikybos mokytoja. Du kartus per savaitę keliaudavau 7 km iki mokyklos. Už darbą gaudavau 73 litus per mėnesį, už kuriuos iš karto parduotuvėje pripirkdavome kruopų ir kitokių maisto atsargų. Daugiau tais metais mūsų bendruomenės niekas nefinansavo. O pamaitinti vasarą tekdavo kasdien iki 20 žmonių, žiemą 5–9 žmones. Ir mums užtekdavo! Kai ką paaukodavo kaimynai, kai ką atsinešdavo atvykstantieji, kai ką brolis Gediminas ar brolis Rimas atveždavo iš vienuolyno valgyklos. Kartais būdavo likę tik miltų ir vandens. Iš tų laikų išlikęs „firminis patiekalas“ – lavašas, kuris kepamas ant plikos keptuvės, atstoja ir duoną, ir blyną.

Žiemą dažnai kelius užpustydavo taip, kad nė viena mašina negalėdavo pravažiuoti, žmonės eidami klimpo iki pažastų. Mus pasiekti buvo įmanoma tik slidėmis. Tad kartais gyvendavome kaip tikri atsiskyrėliai.

Pakeleivinga mašina keliu Palanga–Šiauliai gana greitai atvyksti iki Aleksandravo kaimo. Toliau – 7 km pėsčiomis žvyrkeliu, vingiuojančiu tuščiais laukais, tik kur ne kur nutūpusios pavienės sodybos ir *kolchozinių* fermų griuvėsiai. Kai nuvargsti ir atrodo, kad kelias jau niekada nesibaigs, staiga nuo vienos kalvos atsi-



2002 m. pavasarį šis tvartelis buvo nugriautas statant naują – didelį tvartą su Betliejaus koplyčia. 1999 m. Andriaus Butkaus nuotr.

veria didingas vaizdas: kiek akys aprėpia plyti laukai, miškai, tolumoje žvilga upės juosta, o vidury išnyra bažnytėlės bokštas. Priartėjus pasitinka gyvenamas konteinerių kompleksas, toliau senutėlės kapinės su pajuodusia, lietaus nuskalbta koplytėle.

Išlindus iš kapinaičių, atsiduri priešais bažnyčią. Žinau, kad jos niekada nerasiu tuščios. Čia nuolat kažkas meldžiasi, ilsisi, ar, susėdę šventoriuje, šnekučiuojasi. Nuo bažnyčios per tiltelį vinguriuoja siaurutis takelis, vedantis pro neseniai įrengtą amfiteatrą į išdžiū pievoje atsiveriantį naujutėlį tvartelį Betliejų. Šalimais kažkada buvo išispraudęs mažutis molinukas – iš molio drėbta trobelė. Ją pasistatydino šią vietą atradę broliai pranciškonai. Kitoje tvartelio pusėje iškastas tvenkinys, už jo pieva su bitynu... Toliau prasideda miškai, apžėlę negyvenamų apleistų sodybų pamatai.

Viskas lyg ir suminėta, tačiau kiek paslaptinių koplytėlių dar slepiasi miškuose, kaip keistai ir paslaptinai šviečia trys kryžiai ant plikos kalvos, kaip dar mišlingiau atrodo Kristaus kapo koplyčios rūšys, išraustas viduryje dirbamų laukų... Visa 50 ha bendruomenės teritorija apjuosta Kryžiaus kelio stočių žiedu. Jau yra kelios koplytėlės, įrengtos taip, kad atvykęs galėtum kelioms dienoms apsistoti, atrasti ramybę, apmąstyti savo gyvenimo prasmę.

Kretingos UAB „Edija“ stato Kryžiaus kelio koplyčių „Jėzus susitinka savo Motiną“. 1996 m. J. Kliestutės nuotr.





*Statomas angaras.
1998 m.
J. Klietkutės nuotr.*

Čia atvykau 1995 m. žiemą, prieš pat Kalėdas. Sniego beveik nebuvo, o aplink liepsnojo didžiuliai drėgnų lapų laužai. Gal dėl to man Pakutuvėnai brangiausi žiemą, o ypač išimtinios Kalėdos. Prisimenu tik du kartus per metus – Kalėdoms ir Velykoms – baltutėle staltiese užtiestą stalą, dvylika patiekalų ant jo bei didelį kalną tuščių lėkščių, nes niekuomet nežinodavome, kiek vakarieniaus žmonių.

Jie čia ateidavo netikėtai, kiekvienas su savo gyvenimo patirtimi, žaizdomis ir rūpesčiais. Žiemą pusnys dažnai siekdavo pažastis, tad kiekvienas atklydėlis būdavo kiaurai peršlapęs. Jo šlapi rūbai būdavo padžiaunami virš ugnies, kojos apaunamos šiltomis kojineis, o jis pats pasodinamas ant gulto, kuo arčiau krosnies. Tik tuomet paklausdavome vardo, iš kur atvyko, ko ieško... O dažniausiai ir klausiti nereikėdavo: atsigavęs žmogus ir pats imdavo kalbėti...

Padangę stalą, keliaudavome į bažnyčią vakarinei maldai. Elektros nebuvo, brevijoriaus lapus apsišviesdavome žvakėmis. Pasimeldę išeidavome į naktį, o dangus būdavo taip arti, kad rodės, žvaigždes ranka nurašytum. Pavalgę Kūčių vakarienę brisdavome per pusnis lankyti vienkiemiuose išsimėčiusių kaimynų. Grįždavome jau gerokai po vidurnakčio, pavargę, bet nepaprastai laimingi. Kiekvienas nuo krosnies pasiimdavome įkaitintą akmenį, susivyniodavome jį į rankšluostį ir tipendavome miegoti: merginos į mūrinę bažnyčios bokštą, vaikinai – į medinę kapinių koplyčią. Akmenį pakišdavome po patalais ir taip šiltai miegodavome iki pat ryto. Miegamųjų patalpų niekas nešildė. Vienintelė vieta, kur buvo krosnis („buržuikė“, į kurią kas kelios valandos reikėjo įmesti malkų, kad neatšaltų), – konteinerių kompleksas – keturių vietų gyvenamasis būstas. Jį palikdavome vėliausiai atkakusiems ir labiausiai sužvarbusiems sveteliams.

Kanalizacijos neturėjome, tad prausėmės lauke iš gręžinio tekančiu vandeniu.

Nežinia, iš kur žmonės sužinodavo apie Pakutuvėnus, bet kasdien po keleto užsukdavo. Ateidavo išsikalbėti, išsirėkti tyruose (aplink – vien laukai), išsilaizyti savo žaizdų. Kartais pasijusdavau lyg traukinyje: vieni išlipa, kiti įlipa... Tačiau kiekvienas čia atklydęs būdavo nepaprastai brangus. Kiekvieną reikėdavo vis iš naujo ir vis kitokiais būdais „prisijaukinti“, kiekvienas vis kitaip „prisijaukindavo“ mus... Ir kiekvienas šią vietą palikdavo su viltimi, kad įmanoma gyventi kitaip.

Suvokiu, kad Pakutuvėnai – tai ne nuolatinio gyvenimo vieta. Tai tik stotelė – startas naujam gyvenimui, kurį kiekvienas turi savitą ir nepakartojamą. Seniai savo vietą Žemėje (o kai kurie jau Danguje) atrado pirmieji Pakutuvėnų „pustelnikai“, senokai jau gyvuoja reabilitacinė bendruomenė. Man Pakutuvėnai – vieta, pakeitusi ir vis dar keičianti gyvenimą. Vieta, į kurią noriu sugrįžti.

Šaltiniai

1. Klietkutės Jolantos asmeninis archyvas.
2. Kretingos Pranciškoniškojo Jaunimo Tarnybos archyvas.
3. Kultūros paminklų techninės apžiūros aktai (Plungės savivaldybės archyvas).
4. Pakutuvėnų bažnyčios archyvas.
5. Pukys Povilas. Gyvenimo prisiminimai. (Rankraštis).
6. Pukys Povilas. Mano trumpa biografija (pasiūsta Valančiui). (Rankraštis.)
7. Stonkus Anicetas. Pakutuvėnų kaimo Stonkų giminės istorija. (Rankraštis, 1999.)
8. Stonkus Anicetas. Vizijos prie senojo ažuolo. (Rankraštis, 2000.)
9. Stonkus Anicetas. Akistata su istorija. (Rankraštis, 1999.)
10. Šimkienė Stanislava. Stropų giminės istorijos albumas. (Rankraštis.)

Literatūra

- Beniušienė I. Pakutuvėnuose pasodino ažuolų giraitę, *Pajūrio Naujienos*, 2004, spalio 19, Nr. 82 (1322).
- Čekėnaitė R. Pakutuvėnų Kryžiaus kelio stotys. Pramoninių gaminių meninis konstravimas. L. Valužienė. Telšių aukštesnioji taikomosios dailės mokykla, 1996 06 26.
- Garunkštis A., Kontvainas R., Stanaitis A. Plungė – Babrungo kraštas, Kaunas, 1993.
- Juodakis V. *Lietuvos fotografijos istorija 1854–1940*, Vilnius, 1996.
- Končius I. Žemaičių kryžiai ir koplytėlės, Chicago, 1965.
- Kondratas B. Minijos vingiais, Vilnius, 1976.
- Kopec Jerzy CP. Droga Krzyżowa, Poznań: Księgarnia Sw. Woiciecha, 1987.
- Kudaba Č. *Kalvotoji Žemaitija*, Vilnius, 1972.
- Kviklys B. *Lietuvos bažnyčios*, Chicago, Illinois, 1980, t. 1.
- Kviklys B. *Mūsų Lietuva*, Vilnius, 1991, t. 4.
- Lietuvių enciklopedija*, Boston, 1960, t. 12.
- Mažoji lietuviškoji enciklopedija*, Vilnius, 1968, t. 2.
- Merkys V. *Draudžiamosios lietuviškos spaudos kelias 1864–1904*, Vilnius, 1994.
- Misius K., Šinkūnas R. *Lietuvos katalikų bažnyčios*, Vilnius, 1993.
- Naujos aukos persekiojimo lietuvių rasztu, *Tėvynės Sargas*, 1900, Nr. 2–3.
- Pakalniškis A. *Plungė*, Chicago, Illinois, 1980.
- Pakalniškis A. *Žemaičiai*, Chicago, Illinois, 1977.
- Pažintis su Lietuva*. Tūkstantmečio knyga, Kaunas, 1999, t. 1.
- Razmukaitė M., Vitkauskas V. *Vietovardžių kirčiavimo žodynas*, Vilnius, 1994.
- Rudys E. *Kuotrė*, Vilnius, 1996.
- Słownik artystów polskich*, Wrocław–Warszawa–Kraków–Gdańsk, 1979, t. 3.
- Šlevas V. Mano kelionių prisiminimai, *Žemaičių saulutė*, 2000, lapkr. 3, Nr. 40.
- Truska L. *Lietuva 1938–1953 metais*, Kaunas, 1995.
- Zabiela G. *Lietuvos medinės pilys*, Vilnius, 1995.

Archeologijos paminklai

Julius Kanarskas

Archeologijos paminklai yra svarbiausias istorijos mokslo šaltinis, galintis papasakoti apie mūsų praeitį priešistoriniais laikais iš materialinės kultūros liekanų.

Pirmasis Kartenos apylinkių senovės materialinės kultūros reliktais susidomėjo kolekcininkas, archeologas mėgėjas, Kalnalio bažnyčios kuratas kunigas Juozapas Žiogas. Jis 1898 m. žvalgė Sakuočių kaimo kapinių, vad. Maro kapeliais, aplinką ir surinko duomenis apie čia randamas archeologines senienas.

Vilniaus senienu muziejaus vedėjo, rusų archeologo Fiodoro Pokrovskio sudarytame ir 1899 m. išleistame Kauno gubernijos archeologijos žemėlapyje pirmąkart paminėti Kartenos piliakalniai. Apie 1900–1902 m. jais domėjosi lenkų sociologas, archeologas Liudvikas Kšivickis, žvalges Žemaičių krašto piliakalnius ir išleidęs apie juos knygą. Jo parengta informacija apie Kartenos piliakalnius, Lukšties kalną ir miestelį buvo paskelbta 1903 m. Varšuvoje išleistoje „Visuotinėje enciklopedijoje“.

1909 m. prasidėjo pirmieji žvalgomąjį pobūdžio archeologiniai paminklų tyrinėjimai. Karteniškiai gali didžiuotis, kad šių darbų pradininkas buvo vietinis archeologas, Kretingoje gimęs ir užaugęs Sankt Peterburgo (Rusija) karo medicinos mokyklos kariūnas Vladas Nagevičius, kuris vėliau tapo Lietuvos kariuomenės generolu, įkūrė Karo muziejų. Jis buvo baigęs Sankt Peterburgo archeologijos institutą ir Rusijos imperatoriškosios archeologijos komisijos pavedimu savo gimtinėje per vasaros atostogas darė archeologinius tyrimus, todėl Kartenos kapinyno tyrimų medžiaga pateko į Sankt Peterburgą ir yra saugoma Ermitaže.

Tarpukario metais Kartenos apylinkių archeologijos paminklai nebuvo tyrinėjami. Nemaža jų dalis per žemės reformą pateko į dirbamos žemės plotus, buvo pradėta arti arba kitais būdais ardyti ir naikinti.

Susirūpinus archeologijos paminklų apsauga, pradėta domėtis jų apskaita. Pirmasis išsamesnę informaciją apie archeologijos paminklų paplitimą pateikė archeologas, populiarių istorinių knygelių autorius Petras Tarasenko. Jo parengtame ir 1928 m. Kaune išleistame Lietuvos archeologijos paminklų sąrašė ir žemėlapyje randame Kartenos kapinyną ir piliakalnį bei Sakuočių kapinyną. Valstybės archeologijos komisijos, Švietimo ministerijos senovės paminklų apsaugos referentūros ir Vytauto Didžiojo kultūros muziejaus paminklų apsaugos skyriaus sukauptoje medžiagoje, kuri dabar saugoma Lietuvos Respublikos kultūros ministerijos Kultūros paveldo centro archyve, randame daugiau kaip 10 Kartenos valsčiaus paminklų aprašymus. Be minėtų Kartenos piliakalnių, Kartenos ir Sakuočių kapinynų, čia surinkta pirminė medžiaga apie Kačaičių, Martynaičių, Sauserių, Vėlaičių piliakalnius, senąsias, nebeveikiančias kaimų kapinaites, kalvas, vadinamas pilalėmis.

1948, 1964 ir 1966 m. Kartenos apylinkes žvalgė Lietuvos mokslų akademijos Istorijos instituto archeologinės ekspedicijos, kurioms 1948 m. vadovavo Pranas Kulikauskas, o 1964 ir 1966 m. – Adolfas Tautavičius.

Ryškesniausią pėdsaką Kartenos apylinkių archeologijos paminklų tyrinėjimų istorijoje XX a. antroje pusėje paliko kretingiškis kraštotyriminkas, archeologas mėgėjas, inžinierius Ignas Jablonskis. 1969–1989 m. jis išaiškino Baublių pilkapyną, Gintarų pilkapius, kapinyną, piliakalnį-dvarvietę ir senovės užtvankų pylimus, Kalno Grikštų kapinyną ir senovės gyvenvietę, Prystovų senovės užtvankų pylimus, Sauserių kapinyną, Vaitkių senovės gyvenvietę. Dauguma jų buvo įrašyta į saugomų teritorijų sąrašus ir apsaugota nuo tolesnio naikinimo.

1977–1997 m. vyko mažesnės ar didesnės apimties archeologijos paminklų tyrimai, kurie davė daug įdomios informacijos apie Kartenos apylinkių apgyvendinimo etapus, senovės gyvenviečių plitimą ir pasiskirstymą, senųjų gyventojų materialinę kultūrą. I. Jablonskis 1977 m. kasinėjo Baublių ir Gintarų pilkapius, 1977 ir 1987 m. – Gintarų kapinyną ir piliakalnį-dvarvietę, 1989 m. – Kalno Grikštų kapinyną. Be jo, 1978 ir 1980–1981 m. Gintarų kapinyną tyrinėjo archeologas Mykolas Michelbertas (Vilniaus pedagoginis institutas), 1994 m. Martynaičių piliakalnio senovės gyvenvietę ir Sakuočių kapinyną – Aurelijus Škimelis (Kultūros paveldo centras), 1995 m. Raguviškių kapinynus – Povilas Tebelškis (Kultūros paveldo centras), 1996–1997 m. Vėlaičių piliakalnį ir senovės gyvenvietę – Gintautas Zabiela (Lietuvos istorijos institutas), 1997 m. Kačaičių piliakalnį – Rimantas Kraujelis (Kultūros vertybių apsaugos departamentas), o Sauserių piliakalnio papilio gyvenvietę – Julius Kanarskas (Kretingos muziejus).

Pirmieji Kartenos apylinkių archeologijos paminklų sąrašai buvo sudaryti 1960 m. Jiems medžiagą 1956 m. rinko kraštotyriminkas, fotografas, Lietuvos teatro draugijos fotoateljė retušuotojas Vladas Šaulys iš Vilniaus, 1958 m. – Vilniaus valstybinio universiteto studentas Aloizas Gvidonas Bartkus, 1959 m. – Kretingos muziejaus vyr. mokslinis bendradarbis Juozapas Mickevičius.

1972 m. kovo 30 d. Lietuvos kultūros ministerijos kolegijos nutarimu Nr. 17 buvo patvirtintas Lietuvos kultūros paminklų sąrašas. Jame archeologijos paminklų sąrašuose Kartenos, Kūlupėnų, Žalgirio (Kretingos r.) ir Alksnėnų (Plungės r.) apylinkėse, t. y. buvusio Kartenos valsčiaus ribose, buvo užregistruota 18 respublikinės reikšmės (Anužių, Dauginčių I, Dauginčių II, Gaudučių, Kačaičių, Kalniškių, Kartenos I, Kartenos II, Martynaičių, Nausodžio, Pakutuvėnų, Sauserių, Vėlaičių piliakalniai, Sakuočių, Sauserių kapinynai, Kačaičių, Kartenos, Raguviškių akmenys) ir 14 vietinės reikšmės (Lūgnalių piliakalnis, Budrių, Dauginčių, Gintarų, Kačaičių, Kartenos I, Kartenos II, Kūlupėnų, Mišučių, Nausodžio, Raguviškių I, Raguviškių II, Žutautų kapinynai, Sauserių kūrgrinda) archeologijos paminklų.

1974 m. visus kultūros paminklus Respublikinio žemėtvarkos projektavimo instituto specialistai kartografavo, o 1976 m. pažymėjo kolūkių planuose.

Archeologijos paminklų, ypač vietinės reikšmės, sąrašai buvo ne kartą tikslinami: įrašomi naujai išaiškinti paminklai, išbraukiami sunaikinti ar archeologinės vertės neturintys objektai. Po Kultūros ministerijos mokslinės metodinės kultūros paminklų apsaugos tarybos archeologijos skyriaus 1976 ir 1982 m. žvalgomųjų ekspedicijų 1977, 1984 ir 1989 m. iš sąrašų buvo išbraukti Anužių, Kalniškių, Kartenos II ir Lūgnalių piliakalniai (natūralios kalvos, vadinamos pilalėmis), Budrių, Dauginčių, Gintarų, Kačaičių, Nausodžio, Kūlupėnų, Mišučių, Raguviškių

I, Sakuočių kapinynai (senosios kaimo kapinės), Sauserių kūlgrinda, Kačaičių ir Raguviškių akmenys (ne archeologijos objektai). Per tą patį laikotarpį sąrašus papildė Baublių pilkapiai, Gintarų kapinynas, Gintarų ir Kalno Grikštų senovės gyvenvietės.

1982 m. visi archeologijos paminklai buvo kartografuoti iš naujo. Šisysk tai darė Visasąjunginio žemės ūkio aerofotogeodezinių tyrinėjimų instituto (VIS-CHAGI) vakarų filialas. Dalis archeologijos paminklų – Baublių, Raguviškių II ir kiti kapinynai – Kretingos rajono tarybos vykdomojo komiteto 1983 m. birželio 14 d. sprendimu Nr. 156 buvo išbraukti iš žemės naudmenų ir perduoti saugoti apylinkių savivaldybėms.

Nauja archeologijos vertybių inventorizacija prasidėjo 1991 m. Pagal sumanymą ji turėjo trukti 3–5 metus, tačiau galo dar nesimato. 1992 m. Kartenos apylinkėse lankėsi Kultūros paveldo centro ir Valstybinio žemėtvarkos instituto specialistų ekspedicija, kuri iš naujo kartografavo visas archeologijos vertybes – tiek buvusias sąrašuose, tiek siūlomas į juos įrašyti. Buvo sudarytas naujai išaiškinamų kultūros paminklų sąrašas, į kurį pateko Gintarų senovės užtvankų I ir II pylimai, naujas Raguviškių kapinynas ir jau sykį sąrašuose buvęs, tačiau 1984 m. iš jų išbrauktas Sakuočių kapinynas.

Pagal Lietuvos Respublikos nekilnojamųjų kultūros vertybių įstatymą sudaromas naujas archeologinių vietų registras. 1997 m. gruodžio 31 d. Kultūros vertybių apsaugos departamento direktoriaus įsakymu Nr. 380 kultūros vertybėmis, o Lietuvos Respublikos Vyriausybės 1998 m. gegužės 19 d. nutarimu Nr. 612 kultūros paminklais buvo paskelbta 11 objektų: Gintarų kapinynas, Gintarų dvarvietė, vad. Vyšnių kalnu, Kačaičių piliakalnis, Kalno Grikštų kapinynas, Kalno Grikštų senovės gyvenvietė, Kartenos piliakalnis su gyvenviete, Martynaičių piliakalnis su gyvenviete, Nausodžio (Mišučių) piliakalnis su gyvenviete, Pakutuvėnų piliakalnis, Sauserių piliakalnis ir Vėlaičių piliakalnis su gyvenviete.

Šiek tiek anksčiau Kultūros vertybių apsaugos departamento direktoriaus 1995 m. birželio 12 d. įsakymu Nr. 71 ir 1996 m. vasario 12 d. įsakymu Nr. 13 į kultūros vertybių registrą buvo įrašytas Sakuočių kapinynas, o 1996 m. spalio 28 d. įsakymu Nr. 120 – Raguviškių kapinynas ir kapinynas II, vad. Markapiais.

Šiuo metu rengiama medžiaga kultūros vertybėmis paskelbti Baublių kapinyną ir Minijos bei Slinkupio santakoje esantį Dauginčių piliakalnį.

Taigi valstybės saugomų vertybių sąrašė artimiausiu laiku bus įregistruota 16 archeologinių vietų – piliakalnių, senovės gyvenviečių ir kapinynų.

Atskirą archeologijos paminklų grupę sudaro radiniai, aptinkami dirbant įvairius žemės darbus.

Archeologijos paminklų sąrašas

Archeologinės vietos

Baublių pilkapiai, Baublių k., Žalgirio sen., Kretingos r.

420 m į v. nuo kaimo centre esančios Baublių–Žutautų ir Pikteikių–Baublių kelių kryžkelės, Minijos upės kairiajame krante.

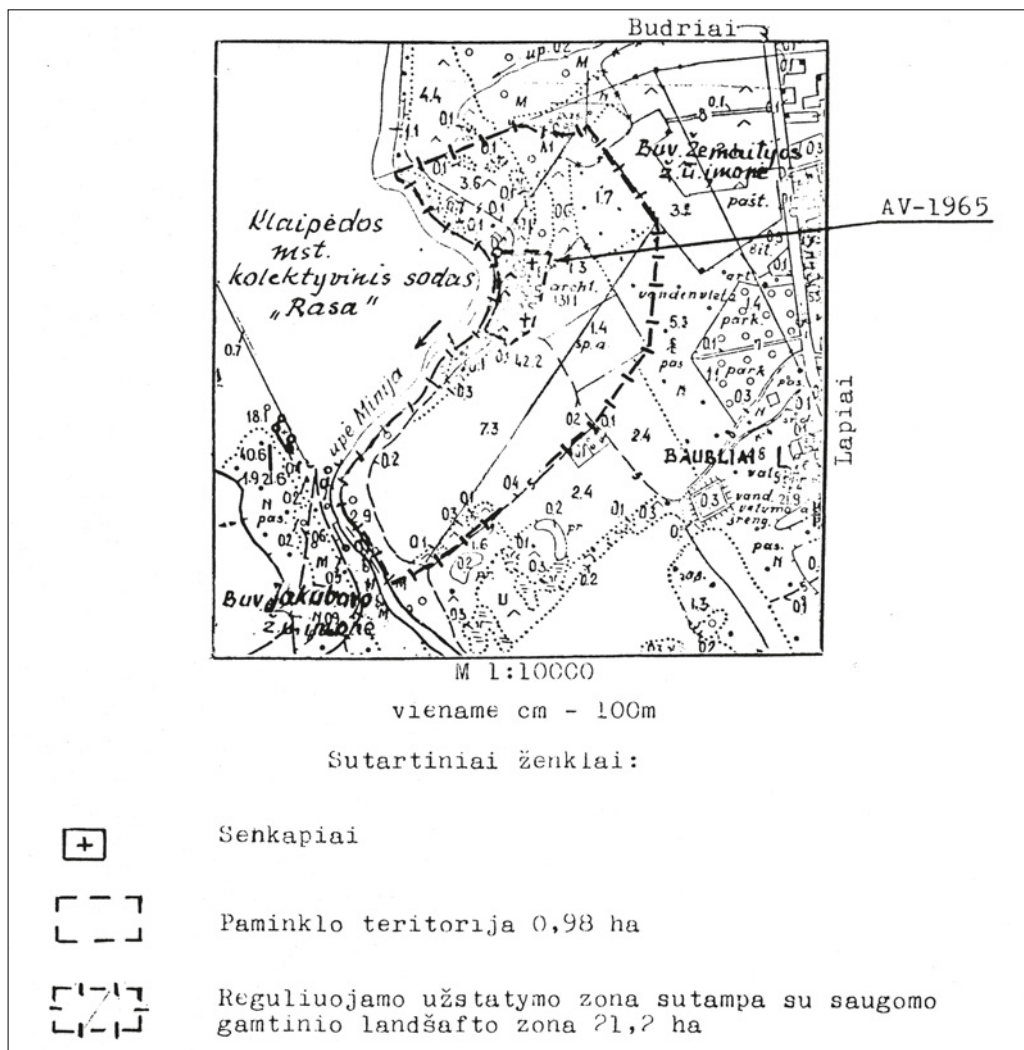

Baublių pilkapių situacijos schema. Sudarė Aldona Rutkauskienė, 1992 07 24

Įrengti 80 m ilgio, 30 m pločio, 2,0–3,5 m aukščio kalvelėje, kurios pakraščiai apaugę medžiais ir krūmais, paviršius nelygus: jame matyti buvusių bulviarūšių duobės, kurios čia buvo kasamos XX a. 4–8 dešimtmečiais.

Buvęs istorijos ir kultūros paminklas AV-1965. Teritorija 0,98 ha, vizualinė apsaugos zona – 21,2 ha.

1974 m. išaiškino Milda Jablonskytė, 1982 m. žvalgė MMT, 1992 m. – KPC. 1977 m. Ignas Jablonskis, Kr. KD, ištyrė 94 m² plotą, aptiko smarkiai apardytą III–II a. pr. Kr. pilkapių su degintiniais kapais liekanų.

Radiniai saugomi Kr. M.

Šlt.: Jablonskis I. Baublių pilkapių žvalgomieji kasinėjimai, Kretingos raj., Baublių km., LIIR, f. 1, b. 487; Jablonskis I. Baublių pilkapiai, Švyturys (Kret.), 1977, rugs. 22; KRAPP, l. 143; Morkūnas V. 1992 m. Kretingos rajono žvalgomosios archeologinės ekspedicijos ataskaita, KPCA, f. 28, ap. 1, b. 14.

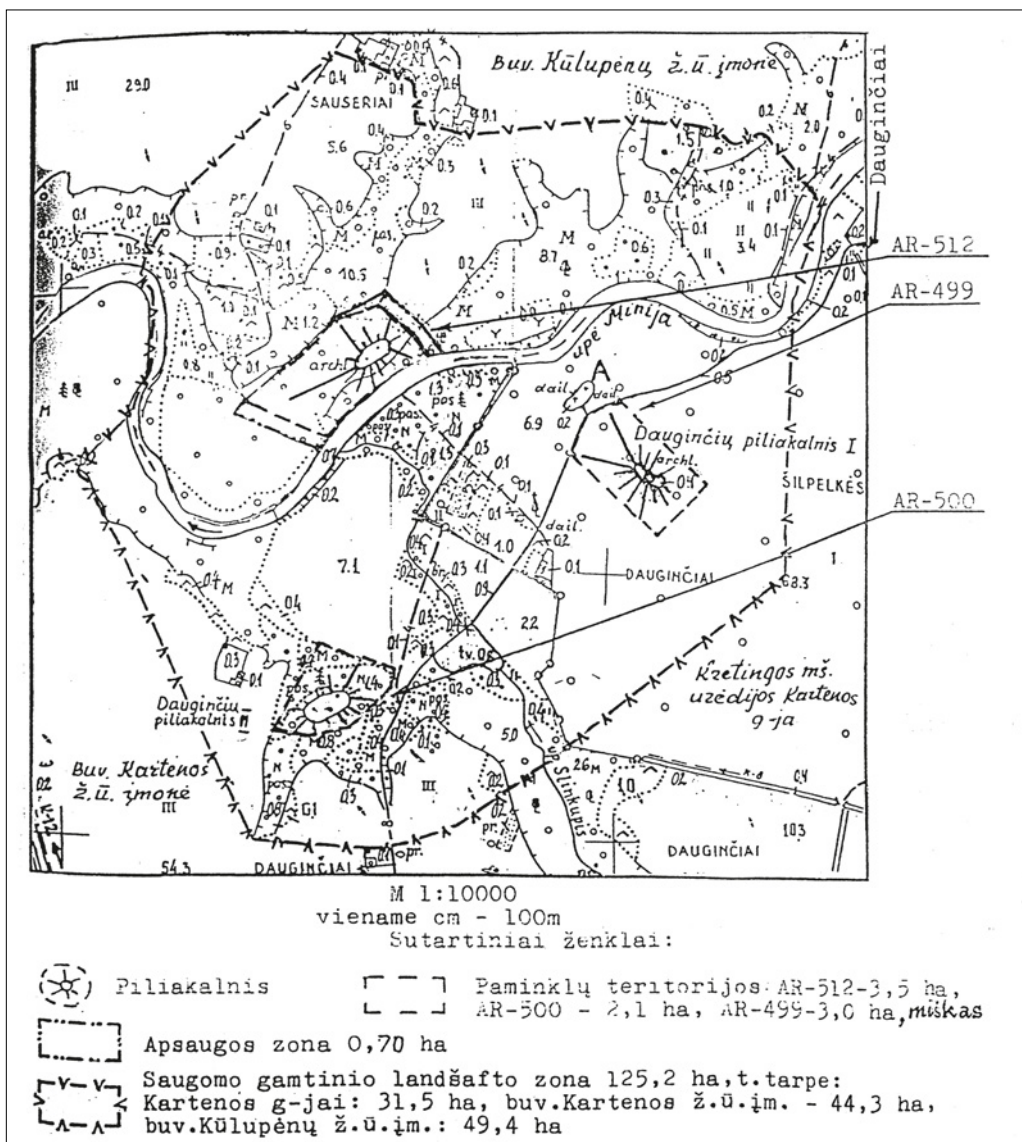

Dauginčių I-ojo, II-ojo ir Sauserių piliakalnių situacijos planas.

Sudarė Aldona Rutkauskienė, 1992 09 13

Dauginčių piliakalnis, Dauginčių k., Kartenos sen., Kretingos r.

250 m į v. nuo Šilpėlkės miško, 220 m į p. nuo Minijos upės kairiojo kranto, kelio į Šilo pelkės mišką kairėje pusėje, Minijos ir Slinkupio upių santakoje.

Įrengtas aukštumos kyšulyje, apsođintame spygliuočiais medžiais. Aikštelė beveik keturkampė (2000 m²). Vakarinėje aukštumos pusėje ją juosė pylimas ir griovys, kurie ariant nulyginti. Arime pastebėta kultūrinio sluoksnio pėdsakai.

Buvęs istorijos ir kultūros paminklas AR-500. Teritorija 2,1 ha. Vizualinė apsaugos zona – 125,2 ha.

Vadinamas Pilale, rečiau – Pilimi. 1966 m. žvalgė LII, 1982 m. – MMT, 1992 m. – KPC. Preliminariai datuojamas VIII–XII a.

Št.: KRAPP, l. 143; LAA, t. 2, p. 51, nr. 142; Morkūnas V. 1992 m. Kretingos rajono žvalgomosios archeologinės ekspedicijos ataskaita, KPCA, f. 28, ap. 1, b. 14; Tautavičius A. 1966 m. žvalgomosios archeologinės ekspedicijos ataskaita, LIIR, f. 1, b. 246, l. 21.

Gintarų kapinynas ir pilkapyno vieta, Gintarų k., Kartenos sen., Kretingos r. 1,2 km į p.–p. v. nuo Martynaičių piliakalnio, 1,15 km į š. r. nuo Kartenos bažnyčios, 550 m į r.–p. r. nuo Minijos kairiojo kranto ir 100 m į v. nuo Gintarų piliakalnio-dvarvietės, vad. Vyšnių kalnu.

Upės slėnio terasa, apšodinta spygliuočiais medžiais. Virš jos nutiesta aukštos įtampos elektros linija, kurios 2 stulpai įkasti kapinyno teritorijoje. Pietinėje dalyje stovi stogastulpio tipo kultūros paminklo anotacinis ženklas (meistras – Arvydas Klovas, Kartena), teritoriją ženklina mediniai riboženkliai. Š.–š. r. dalyje, aukštesnėje vietoje, buvo ankstyvojo geležies amžiaus pilkapynas, p. dalyje yra senojo geležies amžiaus, o v.–š. v. dalyje – vėlyvojo geležies amžiaus kapinynai.

Kultūros paminklas A444P. Teritorija 5,6 ha, vizualinė apsaugos zona – 100 ha.

1977 m. išaiškino Ignas Jablonskis, Kr. KD. 1987 ir 1988 m. žvalgė LDM, 1992 m. – KPC. 1977 ir 1987 m. tyrinėjo I. Jablonskis, 1978, 1980–1981 m. – Mykolas Michelbertas, VVPI. Iširtas 481 m² plotas, kuriame aptiktas pilkapis su degintiniais II–I a. pr. Kr. kapais, 25 griautiniai II–V a. kapai su akmenų vainikais, 17 degintinių X–XI a. ir 1 griautinis XII a. kapas.

Radiniai saugomi Kr. M, LDM ir LNM.

Št.: Bliujienė A. 1987 metų žvalgomosios archeologinės ekspedicijos Klaipėdos, Kretingos, Plungės rajonuose, LIIR, f. 1, b. 1539; Bliujienė A. 1988 m. žvalgomosios archeologinės ekspedicijos Klaipėdos, Kretingos, Šilutės, Plungės rajonuose ataskaita, LIIR, f. 1, b. 1554; Jablonskis I. Gintarų senkapio I–IV sektorių žvalgomieji kasinėjimai, LIIR, f. 1, b. 488, l. 3–23; Jablonskis I. Senosios Kartenos mįslė, *Švyturys (Kret.)*, 1977, gruodžio 6; Jablonskis I. Kartenos ir apylinkės kultūros paminklų tyrinėjimai 1987 m., LIIR, f. 1, b. 1360, l. 15–31; Jablonskis I. Gintarų kapinynas, *ATL 1986 ir 1987 metais*, p. 74; Jablonskis I. Čia – Kartenos praeitis, *Švyturys (Kret.)*, 1987, rugpj. 25; Kanarskas J. Kartena: žvilgsnis į 735 metų istoriją, *Švyturys (Kret.)*, 1988, rugs. 20, nr. 113; KRAPP, l. 140; Michelbertas M. Ataskaita už 1978 m. archeologinius kasinėjimus Gintarų kapinyne, Kretingos raj., LIIR, f. 1, b. 688; Michelbertas M. Ataskaita už 1980 m. archeologinius kasinėjimus Gintarų kapinyne, Kretingos raj., LIIR, f. 1, b. 790; Michelbertas M. Ataskaita už 1981 m. archeologinius kasinėjimus Gintarų kapinyne, Kretingos raj., LIIR, f. 1, b. 1008; Michelbertas M. Gintarų (Kretingos raj.) senkapio tyrinėjimai 1978 metais, *ATL 1978 ir 1979 metais*, p. 66–68; Michelbertas M. Gintarų kapinyno tyrinėjimai, *ATL 1980 ir 1981 metais*, p. 37–39; Michelbertas M. Gintarų kapinynas, *Archaeologia Litwana*, Vilnius, 2002, t. 3, p. 34–74; Morkūnas V. 1992 m. Kretingos rajono žvalgomosios archeologinės ekspedicijos ataskaita, KPCA, f. 28, ap. 1, b. 14; VŽ, 1998, vas. 7, nr. 14, p. 11; 1998, geg. 27, nr. 49, p. 55.

Gintarų piliakalnis–dvarvietė, Gintarų k., Kartenos sen., Kretingos r.

1,4 km į š. r. nuo Kartenos bažnyčios, 1,3 km į š. v. nuo Šiaulių–Palangos kelio kryžkelės su keliu į Martynaičius ir 850 m į r.–p. r. nuo Minijos kairiojo kranto.

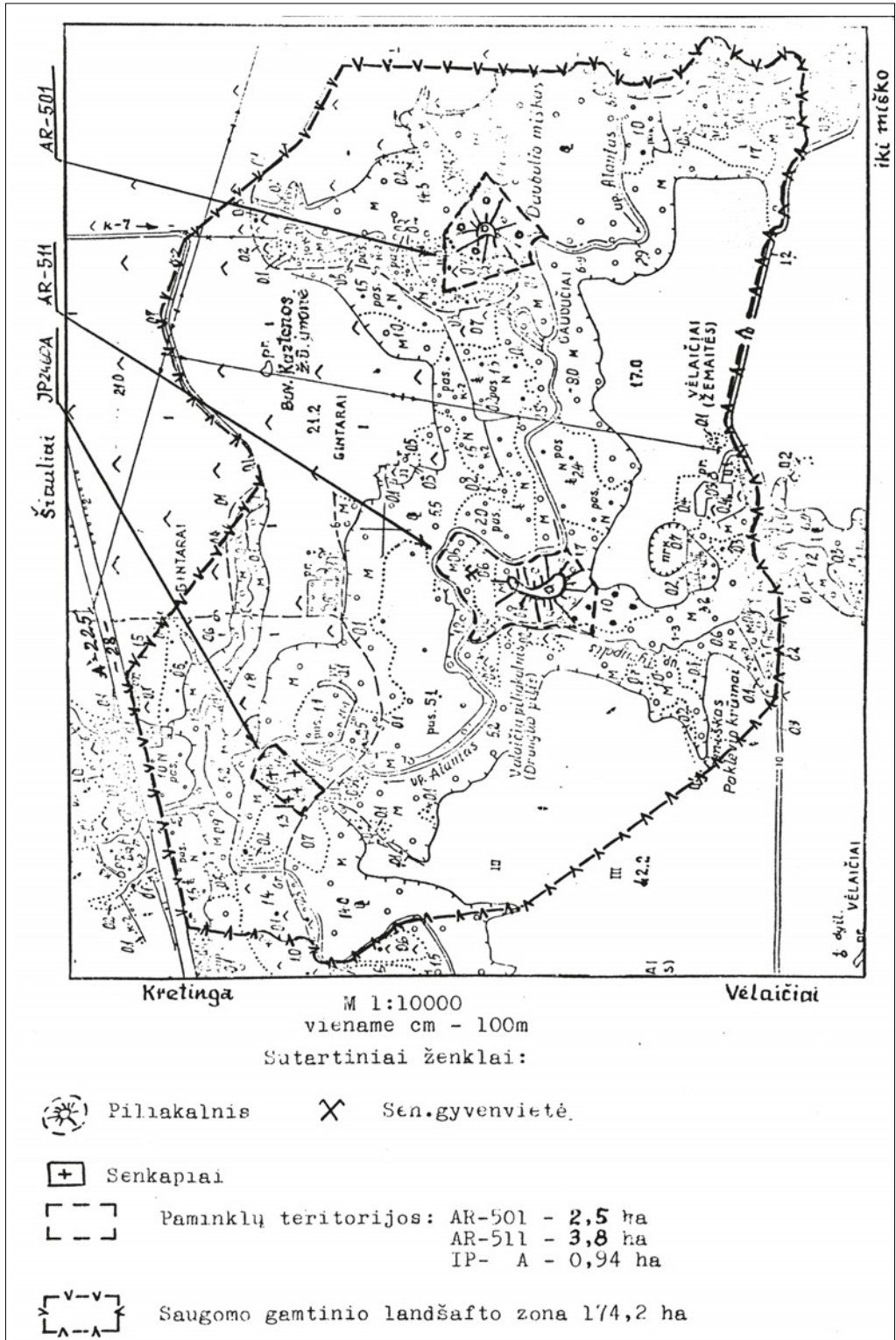

Gintarų kapinyno (AV-1878), senovės gyvenvietės, vad. Vyšnių kalnu, (AV2086), ir I-ojo ir II-ojo pylimų (IP2407/A, IP2408/A) situacijos planas. Sudarė Laima Stonkienė, 1992 05 21

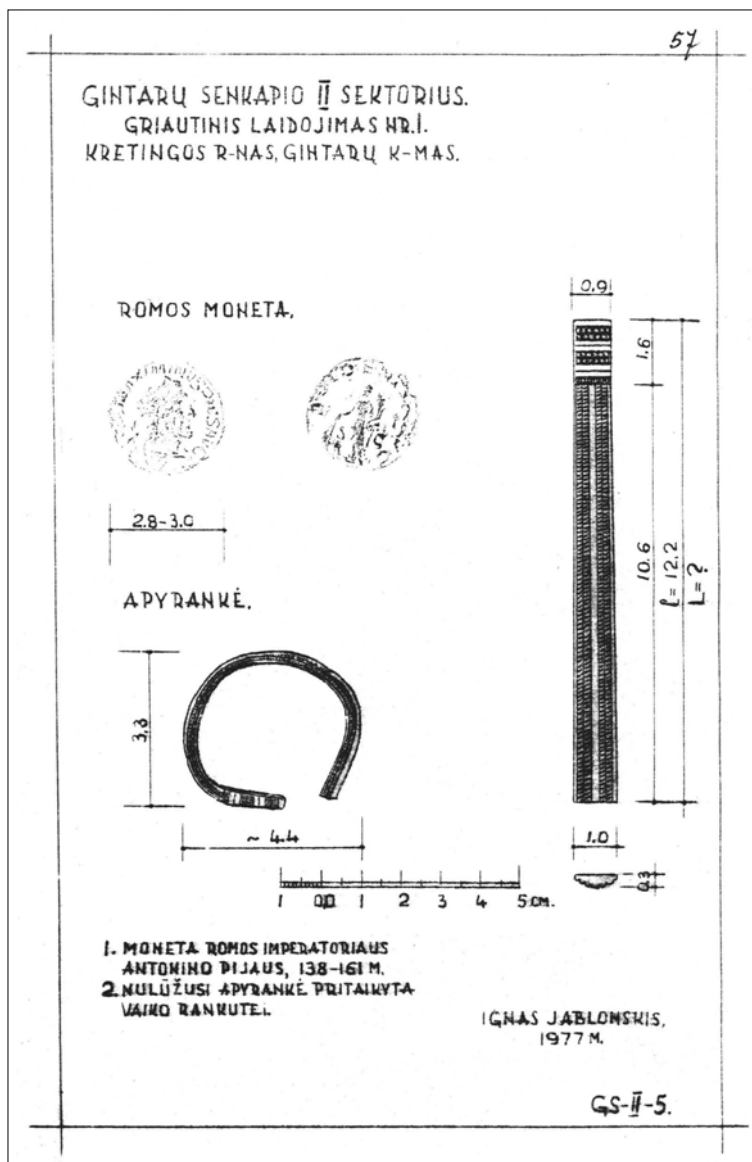

Ištirto Gintarų kapinyne berniuko kapo įkapės: Romos moneta ir juostinė apyrankė. Braižė Ignas Jablonskis, 1977 m.

Įrengtas aukštumos kyšulyje. Išliko aikštelė (2500 m²) ir vidinis pylimas. Išorinis pylimas nukastas, o tarp jų buvęs griovys užpiltas.

Teritoriją ženklina mediniai riboženkliai. Jos šiaurinėje dalyje auga ažuolas, pastatytas gelžbetoninis geodezinis ženklas, įrengtas medinis stilizuoto kryžiaus pavidalo anotacinis kultūros paminklo ženklas (meistras – Arvydas Klovas, Kartena), aplinkui kuri ratu sustatyti stambūs akmenys. Į pietus nuo jų yra išdžiūvęs tvenkinys.

Kultūros paminklas A445P. Teritorija 5,5 ha, vizualinė apsaugos zona – 100 ha.

Vadinamas Vyšnių kalnu, Senaja Kartena. 1967 m. išaiškino, o 1977 ir 1987 m. tyrinėjo Ignas Jablonskis, Kr. KD. 1992 m. žvalgė KPC. Ištirtas 75 m² plotas, kuriame aptiktas pylimas ir 95 cm storio kultūrinis sluoksnis. Nustatyta, kad I tūkstantmečio pirmojoje pusėje čia buvo piliakalnis, o XVI-XVII a. – Kartenos dvaras.

Radiniai saugomi Kr. M.

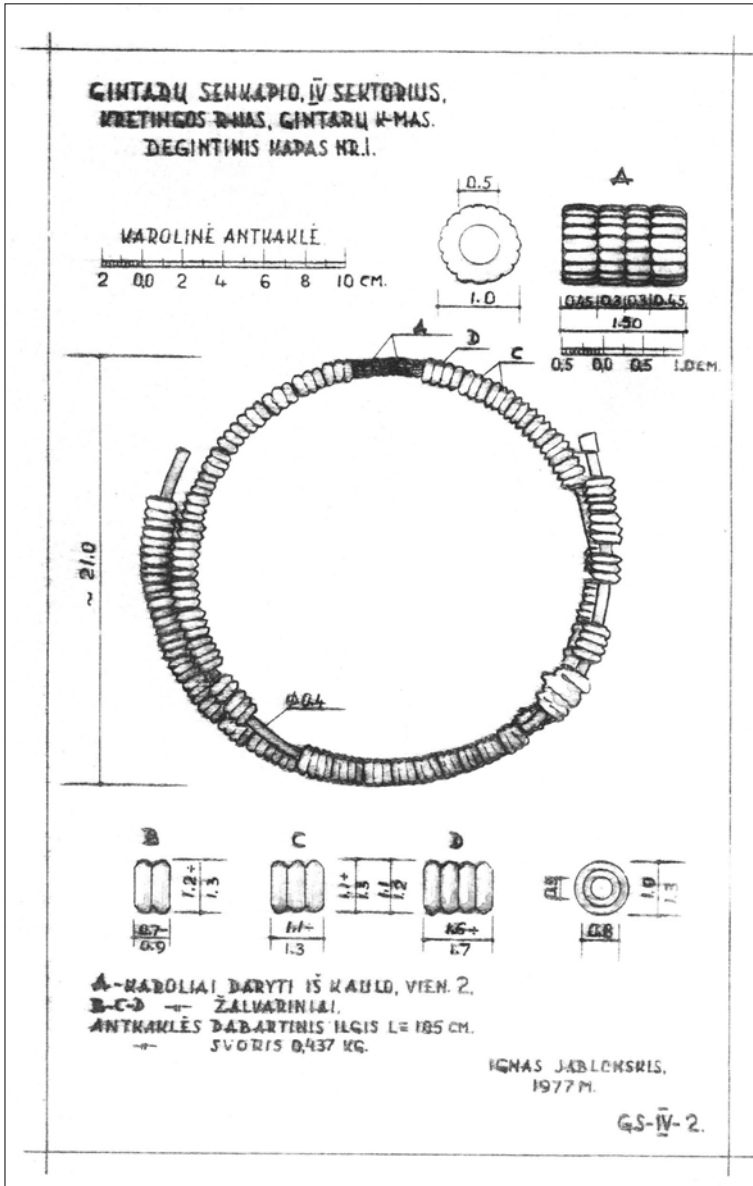

Gintarų kapinyne degintiniame kape nr. 1 rasta antkaklė su karoliais. Braižė Ignas Jablonskis, 1977 m.

Šlt.: Jablonskis I. Gintarų senkapio I-IV sektorių žvalgomieji kasinėjimai, *LIIR*, f. 1, b. 488; l. 24-25; Jablonskis I. Senosios Kartenos mišlė, *Švyturys (Kret.)*, 1977, gruodžio 6; Jablonskis I. Kartenos ir apylinkės kultūros paminklų tyrinėjimai 1987 m., *LIIR*, f. 1, b. 1360, l. 7-12; Jablonskis I. Kartenos apylinkės paminklų tyrinėjimai, *ATL 1986 ir 1987 metais*, p. 185; Jablonskis I. Čia - Kartenos praeitis, *Švyturys (Kret.)*, 1987, rugpj. 25; Kanarskas I. Nauji objektai paminklų sąrašuose, *Švyturys (Kret.)*, 1988, bal. 19, nr. 47; Kanarskas J. Kartena: žvilgsnis į 735 metų istoriją, *Švyturys (Kret.)*, 1988, rugs. 20, nr. 113; *KRAPP*, l. 140; Morkūnas V. 1992 m. Kretingos rajono žvalgomosios archeologinės ekspedicijos ataskaita, *KPCA*, f. 28, ap. 1, b. 14; *VŽ*, 1998, vas. 7, nr. 14, p. 11; 1998, geg. 27, nr. 49, p. 55.

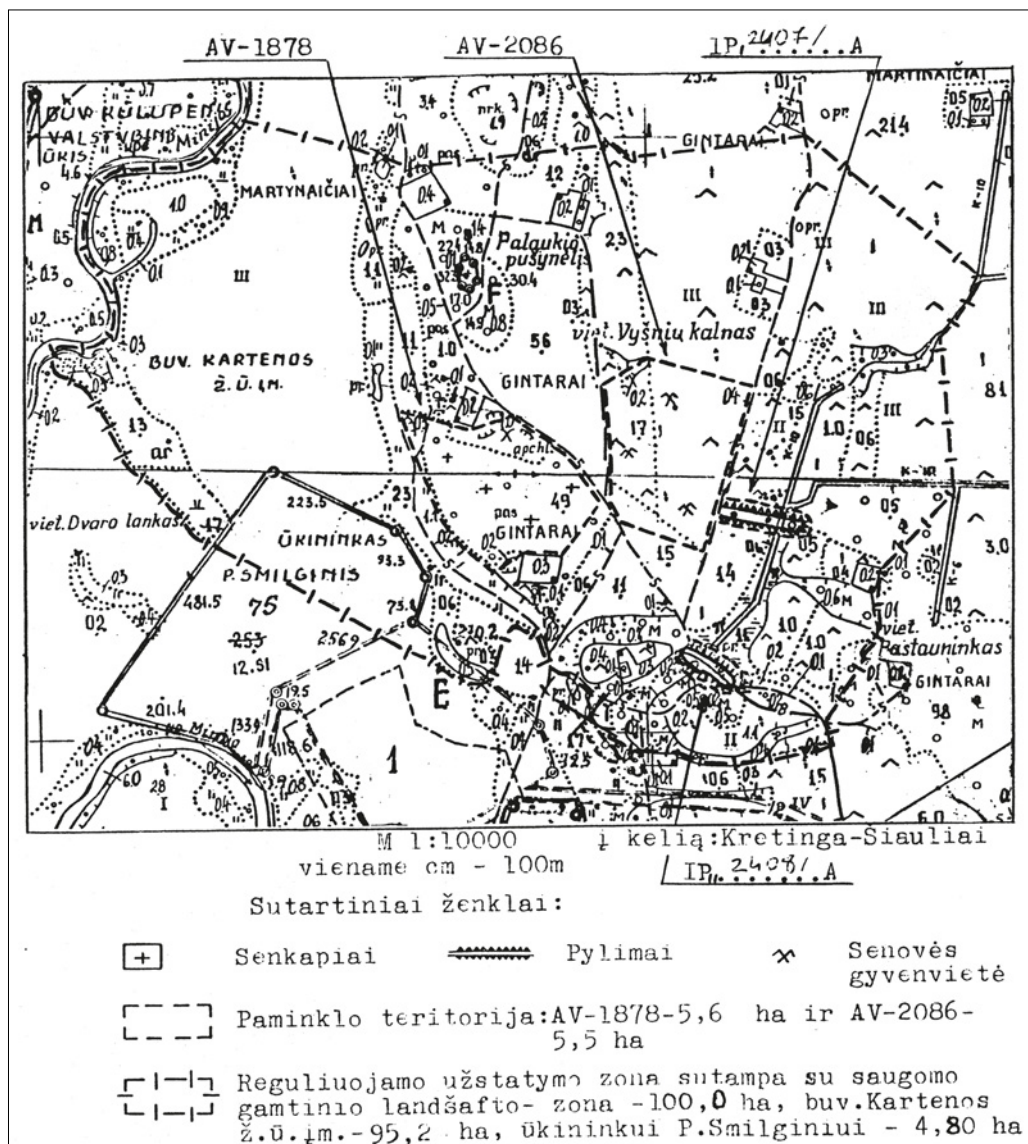

Gintarų pilkapiai, kapinynas, piliakalnis-dvarvietė ir užtvankos pylimas (planas). Sudarė Ignas Jablonskis, 1977 m.

Gintarų senovės užtvankų pylimai, Gintarų k., Kartenos sen., Kretingos r. Įrengti Gintarų piliakalnio-dvarvietės, vad. Vyšnių kalnu, papėdėje, Minijos intako bevardžio upelio slėnyje.

Pirmasis pylimas yra 850 m į š. r. nuo Minijos kairiojo kranto, piliakalnio-dvarvietės p. r. papėdėje. Šis pylimas tiesus, 138 m ilgio, 3,5 m aukščio, ties viduriu praardytas.

Antrasis pylimas yra 720 m į š. r.-r. nuo Minijos kairiojo kranto, 150 m į p. nuo piliakalnio-dvarvietės ir 220 m į p.-p. v. nuo pirmojo pylimo. Jo ilgis 80 m, aukštis 5,5 m. Per pylimą eina kaimo kelias.

Trečiasis pylimas yra 550 m į r.–š. r. nuo Minijos kairiojo kranto, 200 m į p. v. nuo antrojo pylimo, upelio žiotyse. Jis maždaug 170 m ilgio ir 1,0 m aukščio, apardytas eksploatuojant šalia esantį žvyro karjerą.

Pirmasis ir antrasis pylimai – naujai išaiškinami istorijos ir kultūros paminklai IP2407A ir IP2408A. Teritorija: pirmojo pylimo – 0,06 ha, antrojo pylimo – 0,05 ha.

1967 m. išaiškino Ignas Jablonskis, Kr. KD. 1992 m. žvalgė KPC. Preliminariai datuojami XVI–XVII a.

Šlt.: Jablonskis I. Gintarų senkapio I–IV sektorių žvalgomieji kasinėjimai, *LIR*, f. 1, b. 488, l. 25–26; Kanarskas J. Nauji objektai paminklų sąrašuose, *Švyturys (Kret.)*, 1988, bal. 19, nr. 47; Kanarskas J. Kartena: žvilgsnis į 735 metų istoriją, *Švyturys (Kret.)*, 1988, rugs. 20, nr. 113; *KRAPP*, l. 140; Morkūnas V. 1992 m. Kretingos rajono žvalgomosios archeologinės ekspedicijos ataskaita, *KPCA*, f. 28, ap. 1, b. 14.

Kačaičių kapinynas, Kačaičių k., Žalgirio sen., Kretingos r.

0,72 km į p. v. nuo kelio Kretinga–Budriai, 0,51 km į š. nuo senųjų kaimo kapinių, vad. Markapiais.

Įrengtas kaimo žemių š. r. dalyje, Kartenalės upelio dešiniojo kranto aukštumoje.

Dabar čia dirbamas laukas, o anksčiau buvo kasamas žvyras ir smėlis. Dirbant žemės darbus rasta žmonių kaulų, geležinių ietigalių, žalvarinių vytinių antkaklių, apyrankių, monetų.

Kultūros vertybių registre neregistruotas, teritorija nenustatyta. Manoma, kad sunaikintas dirbant žemę ir eksploatuojant karjerą.

1956 m. išaiškino Vladas Šaulys, Vilnius, ir Juozas Mickevičius, Kr. M. Netyrinėtas. Preliminariai datuojamas IX–XII a. Manoma, kad šalia ar kapinyno teritorijoje buvusios ankstyvosios, XV–XVII a. kaimo kapinės.

Radiniai neišliko.

Šlt.: Žalgirio apylinkės archeologijos paminklų pasai, *Kr. MMA*, f. 4, b. 7, l. 176–183.

Kačaičių piliakalnis, Kačaičių k., Žalgirio sen., Kretingos r.

1,5 km į r. nuo Kartenalės ir Minijos santakos, Kartenalės ir Mažosios Kartenalės santakoje, jų kairiuosiuose krantuose.

Įrengtas aukštumos kyšulyje, apaugęs mišku. Išliko pilies aikštelė (220 m²) ir priešpilis (230 m²), iš p. pusės apsaugoti pylimų ir griovių. Pylimuose ir aikštelėje XX a. 3–7 dešimtmečiais buvo kasami bulviarūšiai. Piliakalnio r. šlaitas nuo XIX a. nuolat slenka į Mažosios Kartenalės upelį.

Kultūros paminklas A464P. Teritorija 1,2 ha, apsaugos nuo fizinio poveikio zona – 0,24 ha, vizualinė apsaugos zona – 72,8 ha.

Vadinamas Pilale. 1966 m. žvalgė LII, 1982 m. – MMT, Kr. KD, 1992 m. – KPC, 1993 m. – Julius Kanarskas, Kr. M. 1997 m. tyrinėjo Rimantas Kraujelis, KVAD. Iširtas 31 m² plotas, aptiktas iki 35–40 cm storio kultūrinis sluoksnis.

Į p. nuo piliakalnio 240 m² plote pastebėta sunaikintos papilio gyvenvietės žymių. 1959 m. rastas akmeninis gludintas kirvelis.

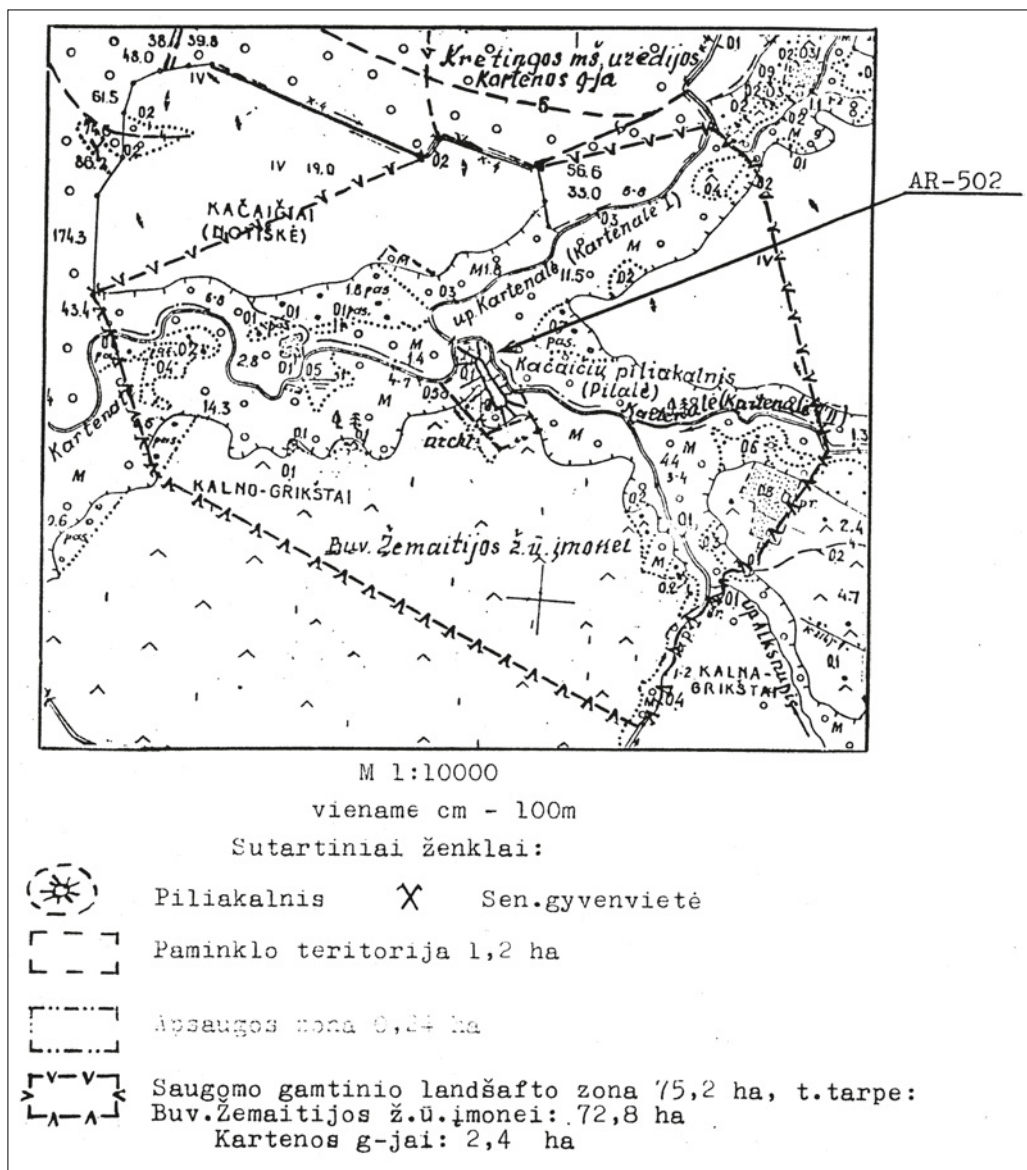

Kačaičių piliakalnio situacijos planas. Sudarė Aldona Rutkauskienė, 1992 09 08

Radiniai saugomi Kr. M.

1993 m. UAB „Damba“ (Kretinga) šlaitą sutvirtino, bet jis vėl nuslinko. 1997–1998 m. UAB „Plungės lagūna“ piliakalnio avarinę būklę likvidavo (projekto autorius inž. Juozas Lūkošiūnas). Darbus finansavo KVAD.

Šlt.: Kanarskas J. Nauji objektai paminklų sąrašuose, *Švyturys (Kret.)*, 1988, bal. 19, nr. 47; Kanarskas J. Kačaičių piliakalnio (Žalgirio apyl., Kretingos raj.) teritorijos žvalgymas 1993 metais, *LIIR*, f. 1, b. 2142; Kanarskas J. Kačaičių piliakalnio žvalgymas 1993 metais, *ATL 1992 ir 1993 metais*, p. 49–50; Kraujalis R. Kačaičių piliakalnio, Kretingos raj., 1997 m. žvalgomųjų tyrimų ataskaita, *LIIR*, f. 1; Kraujalis R. 1997 metų žvalgomieji tyrinėjimai Kačaičių piliakalnyje, *ATL 1996 ir 1997 metais*, p. 79–81;

KRAPP, l. 43; LLA, t. 2, p. 76, nr. 273; Morkūnas V. 1992 m. Kretingos rajono žvalgomosios archeologinės ekspedicijos ataskaita, KPCA, f. 28, ap. 1, b. 14; Tautavičius A. 1966 m. žvalgomosios archeologinės ekspedicijos ataskaita, LIIR, f. 1, b. 246; VŽ, 1998, vas. 7, nr. 14, p. 12; 1998, geg. 27, nr. 49, p. 56; Žalgirio apylinkės archeologijos paminklų pasai, Kr. MMA, f. 4, b. 7, l. 41–45.

Kalno Grikštų kapinynas, Kalno Grikštų k., Žalgirio sen., Kretingos r. 250 m į p. r. nuo Kartenalės ir Minijos santakos ir 250 m į p. v. nuo Kartenalės pralaidos Baublių–Budrių kelyje, Kalno Grikštų senovinės gyvenvietės š. dalyje.

Įrengtas kalvelėje, apaugusioje spygliuočių mišku.

Kultūros paminklas A466P. Teritorija 0,4 ha.

1989 m. išaiškino ir tyrinėjo Ignas Jablonskis, Kr. KD. 1992 m. žvalgė KPC. Ištirtas 30 m² plotas, kuriame rasti 4 griautiniai V–VI a. kapai su akmenų vainikais. Radiniai saugomi Kr. M.

Šlt.: Jablonskis I. Kalno Grikštų senkapis (Kretingos rajonas), 1989, LIIR, f. 1, b. 1601; Jablonskis I. Kalno Grikštų kapinynas (Kretingos raj.), ATL 1988 ir 1989 metais, p. 78–79; KRAPP, l. 149; Morkūnas V. 1992 m. Kretingos rajono žvalgomosios archeologinės ekspedicijos ataskaita, KPCA, f. 28, ap. 1, b. 14; VŽ, 1998, vas. 7, nr. 14, p. 12; 1998, geg. 27, nr. 49, p. 56.

Kalno Grikštų senovės gyvenvietė, Kalno Grikštų k., Žalgirio sen., Kretingos r. 1,3 km į v.–p. v. nuo Kačaičių piliakalnio, 200 m į p. r. nuo Kartenalės ir Minijos santakos, 200 m į p. v. nuo Kartenalės pralaidos Baublių–Budrių kelyje ir 100 m į r.–p. r. nuo Minijos kairiojo kranto.

Įrengta upės slėnio terasoje, apaugusioje pušimis. Š. dalyje yra Kalno Grikštų kapinynas. Š. v. dalis sunaikinta karjero.

Kultūros paminklas A465P. Teritorija 2,6 ha, vizualinės apsaugos zona – 52,3 ha.

1974 m. išaiškino, 1977 m. žvalgė Ignas Jablonskis, Kr. KD, 1987 m. – MMT, 1992 m. – KPC. Datuojama I tūkstantmečio pr. Kr. pabaiga – I tūkstantmečio po Kr. pradžia.

Radiniai saugomi Kr. M.

Šlt.: Jablonskis I. Ėgliškių, Kalno Grikštų (Kretingos raj.), Žvelsenų (Klaipėdos raj.) priešistorinės gyvenvietės, 1979, LIIR, f. 1, b. 694; Kanarskas J. Nauji objektai paminklų sąrašuose, Švyturys (Kret.), 1988, bal. 19, nr. 47; KRAPP, l. 149; Morkūnas V. 1992 m. Kretingos rajono žvalgomosios archeologinės ekspedicijos ataskaita, KPCA, f. 28, ap. 1, b. 14; VŽ, 1998, vas. 7, nr. 14, p. 12; 1998, geg. 27, nr. 49, p. 56.

Kalno Grikštų antroji senovės gyvenvietė, Kalno Grikštų k., Žalgirio sen., Kretingos r.

950 m į p.–p. r. nuo Minijos ir Kartenalės santakos, 500 m į p. nuo Kalno Grikštų senovės gyvenvietės, 400 m į v. nuo Baublių–Budrių kelio, 100 m į p. r. nuo Minijos kairiojo kranto.

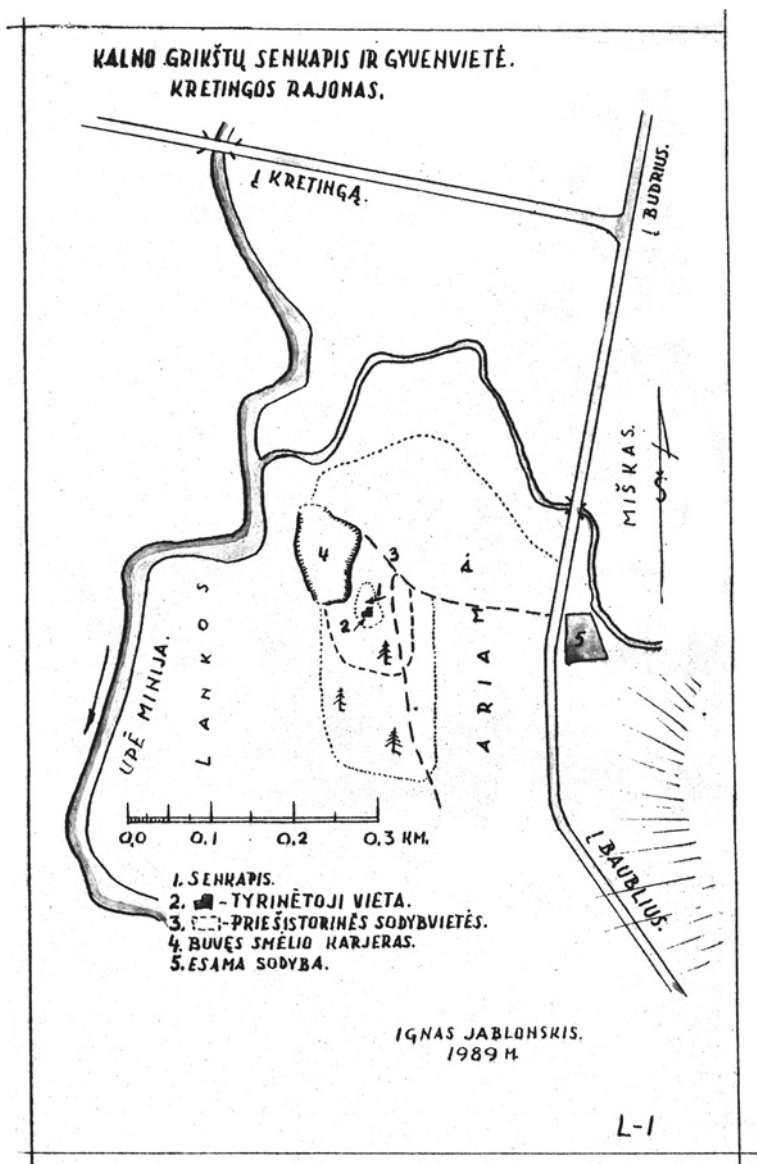

Kalno Grikštų
kapinynas ir
senovės gyvenvietės
(planas). Sudarė Ignas
Jablonskis, 1989 m.

Įrengta upės slėnio terasoje, kuri p. r. pusėje susijungia su aukštuma. P. dalyje yra Kalno Grikštų kaimo senosios kapinės, vad. Maro kapeliais. Centrinė, didžioji dalis sunaikinta smėlio karjero.

Į valstybės saugomų vertybių registrą neįrašyta, teritorija ir apsaugos zonos nenustatytos.

2002 m. Julius Kanarskas, Kr. M, karjero pakraščiuose aptiko ugniaviečių pėdsakų ir lipdytos keramikos šukių, datuotinių I tūkstantmečiu po Kr.

Radiniai saugomi Kr. M.

Šlt.: Kanarskas J. Kultūros vertybių, paminklų ir saugotinių objektų būklės patikrinimo ir žvalgymo 2002 m. ataskaita, Kr. MMA, f. 4.



Kartenos piliakalnis (dešinėje) ir senovės gyvenvietės teritorija iš paukščio skrydžio. Algirdo Mulvinsko nuotr., 1996 05 07 (Kr. MF, nr. GEK26096/1)

Kartenos kapinynas, Kartenos mstl., Kartenos sen., Kretingos r.

Buvo miestelio p. v. pakraštyje, į p. r. nuo kapinių, Minijos upės dešiniajame krante ir senojo kelio į Rubulius kairėje pusėje.

Įrengtas slėnio terasoje. Sunaikintas XX a. pirmojoje pusėje kasant žvyrą.

1909 m. tyrinėjo Vladas Nagevičius, RIAK. Ištyrė 30 m² plotą, kuriame surado 4 griautinius XIV–XV a. žmonių kapus ir surinko XII–XIII a. datuojamų atsitiktinių radinių, kurie saugomi VĖ.

Šlt.: LAA, t. 3, p. 51, nr. 256; Nagevičius V. Kiti mano prieškariniai tyrinėjimai Žemaičiuose, *Senovė*, Kaunas, 1935, t. 1, p. 66–68; Tarasenska P. *Lietuvos archeologijos medžiaga*, Kaunas, 1928, p. 151.

Kartenos, Abakų piliakalnis su gyvenvieta, Kartena, Kartenos sen., Kretingos r.

1,1 km į p. nuo Kartenos bažnyčios, 700 m į p.–p. v. nuo Šiaulių–Palangos kelio tilto per Miniją ir 200 m į r. nuo Minijos ir Kūlupio santakos, Minijos kairiajame krante.

Įrengtas aukštumos kyšulyje, apaugęs medžiais. Išliko aikštelė (1800 m²), kurią nuo aukštumos p. pusėje skiria 2 pylimai ir grioviai. Į p. nuo piliakalnio buvusi papilio gyvenvietė. Piliakalnio aikštelės pakraščiuose ir vidiniame pylime 1915 m. iškasti apkasai. Kalvos r. šlaitas ir pylimo galas pažeisti erozijos, pylimas apnaikintas žvėrių urvų, iš kurių išmestose žemėse gausu stambių anglies gabalų. Išorinis pylimas sunaikintas ariant, gynybiniai grioviai užkasti.

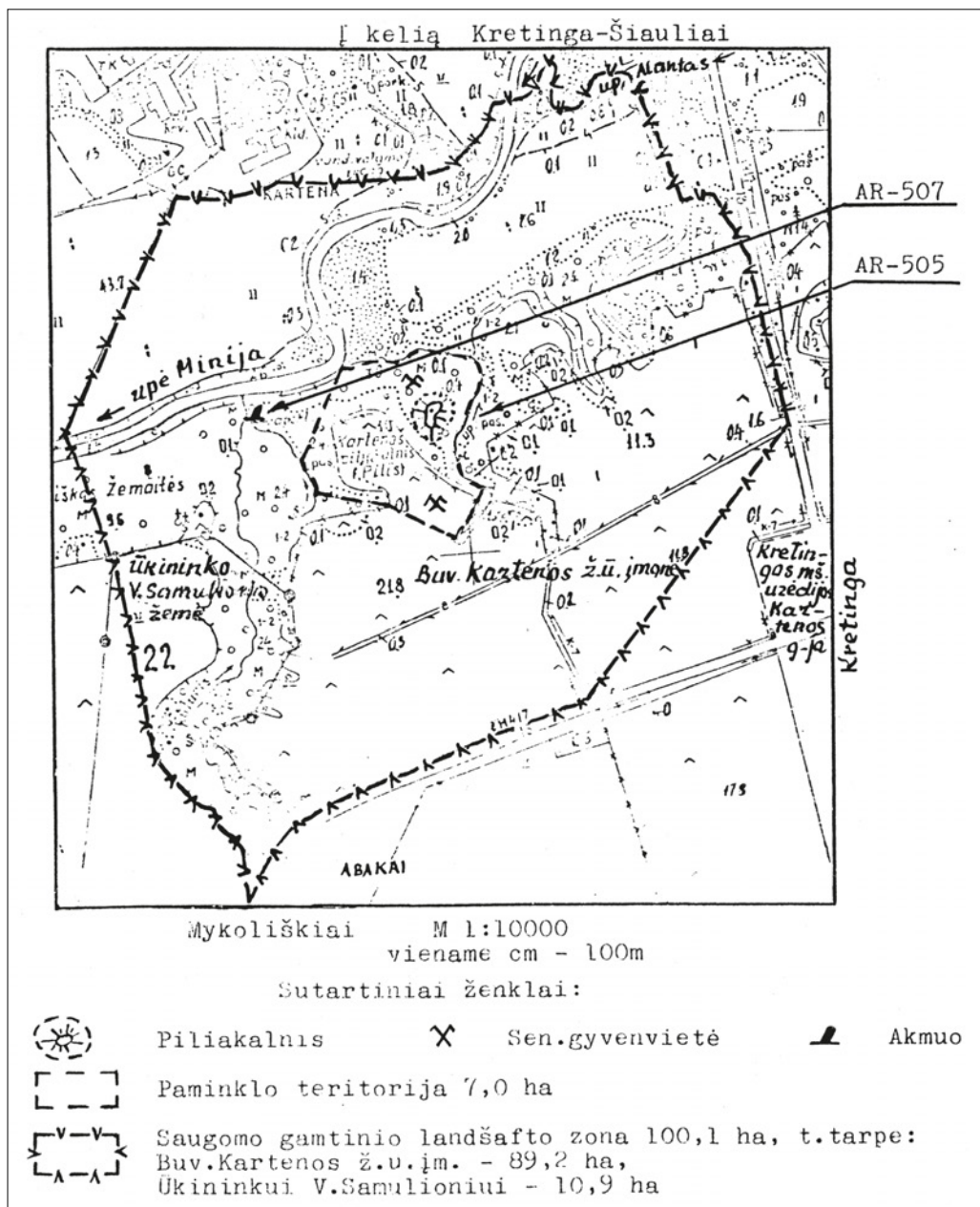

Kartenos piliakalnio su senovės gyvenvieta (AR-505) ir akmens su Karvės pėda (AR-507) situacijos planas. Sudarė Aldona Rutkauskienė, 1992 09 14

Kultūros vertybė A446KP: 1. Piliakalnis – A446K1P; 2. Gyvenvietė – A446K2P. Teritorija 7 ha, vizualinė apsaugos zona – 100,1 ha.

Vadinamas Pilale, Pilimi. XX a. pr. žvalgė Liudvikas Kšyvicis, 1948 ir 1966 m. – LII, 1992 m. – KPC. 1997 m. vidinį pylimą tyrinėjo Julius Kanarskas, Kr. M.

Piliakalnis su gyvenvieta datuojami V–XIII a. Spėjama, kad piliakalnyje stovėjo Kartenos pilis, minima 1253 m.

1995 m. V. Bartkevičiaus individuali statybos ir restauravimo įmonė likvidavo piliakalnio eroduojančio šlaito avarinę būklę (projekto autorius inž. Juozas Lūkošiūnas; darbus finansavo KVAD).

Šlt.: LAA, t. 2, p. 81, nr. 298; Kanarskas J. Kartena: žvilgsnis į 735 metų istoriją, *Švyturys (Kret.)*, 1988, rugs. 20, nr. 113; Kanarskas J. Kartenos piliakalnio (AR-505), Kretingos raj., eroduojamo šlaito sutvirtinimo darbų archeologinės priežiūros ataskaita, 1995 m., LIIR, f. 1, b. 1319; KRAPP, l. 46; Korciany, *Encyklopedia powszechna*, Warszawa, 1903, t. 57–58, s. 932; Kšivickis L. *Žemaičių senovė*, Kaunas–Marijampolė, 1928, p. 41; Kuli-kauskas P. Lietuvos TSR Mokslų Akademijos Lietuvos istorijos instituto archeologinės ekspedicijos, įvykusios nuo 1948 m. liepos 20 d. iki rugpjūčio 26 d. dienoraštis, LIIR, f. 1, b. 1; Michelbertas M. Kartenos piliakalnis, *Mokslas ir gyvenimas*, 1966, nr. 12, p. 37; Morkūnas V. 1992 m. Kretingos rajono žvalgomosios archeologinės ekspedicijos ataskaita, KPCA, f. 28, ap. 1, b. 14; Tarasenko P. *Lietuvos archeologijos medžiaga*, Kaunas, 1928, p. 151; Tautavičius A. 1966 m. žvalgomosios archeologinės ekspedicijos ataskaita, LIIR, f. 1, b. 246; VAK, b. 18; VŽ, 1998, vas. 7, nr. 14, p. 11; 1998, geg. 27, nr. 49, p. 55. Покровский Ф. Археологическая карта Ковенской губернии, Вильна, 1899, с. 93.

Martynaičių piliakalnis su gyvenvieta, Martynaičių k., Kartenos sen., Kretingos r.

2,4 km į š. r. nuo Kartenos bažnyčios ir 400 m į p. r. nuo Minijos kairiojo kranto, jos intako Pilės kairiajame krante.

Įrengtas aukštumos kyšulyje, apaugusiame mišku. Išliko aikštelė (1200 m²), apsaugota iš p. pusės 4 pylimų ir griovių bei į p. nuo jos esanti papilio gyvenvietė. P. pusėje priešais piliakalnį stovi kultūros vertybės anotacinis ženklas (meistras – Arvydas Klovas, Kartena).

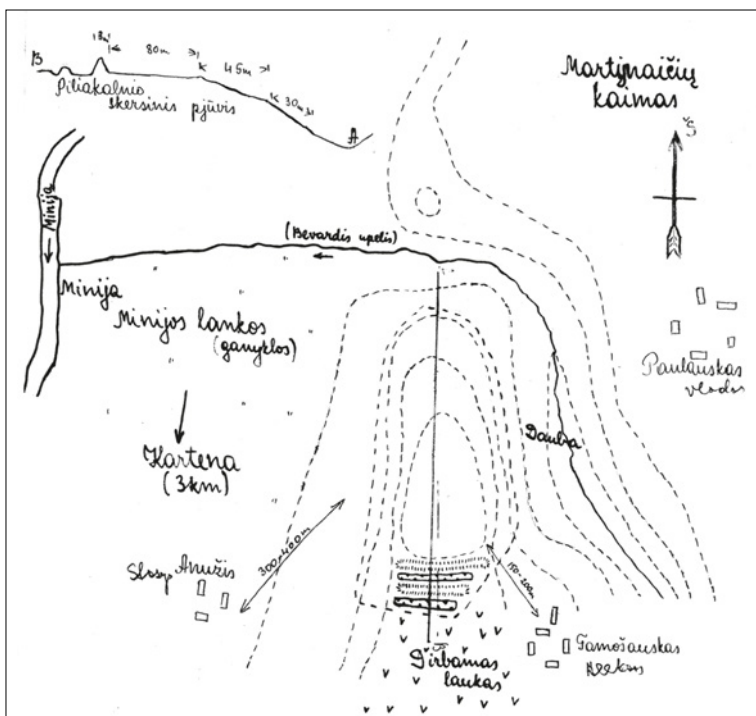

Martynaičių piliakalnio schema. Braižė Aloizas Gvidonas Bartkus, 1958 m.

Kultūros paminklas A448KP: 1. Piliakalnis – A448K1P; 2. Gyvenvietė – A448K2P. Teritorija 7,3 ha, vizualinė apsaugos zona – 122,7 ha.

Vadinamas Pilale, Pilimi, Pile. Padavimai mena, kad ant kalno buvusi švedų maldykla. 1966 m. žvalgė LII, 1992 m. – KPC. 1994 m. tyrinėjo Aurelijus Škimelis, KPC. Papilio gyvenvietėje ištirtas 42 m² plotas, kuriame aptiktas I tūkstantmečio pabaigos – II tūkstantmečio pradžios kultūrinis sluoksnis.

Šit.: Kanarskas J. Kartena: žvilgsnis į 735 metų istoriją, *Švyturys (Kret.)*, 1988, rugs. 20, nr. 113; *KRAPP*, l. 49; *LLA*, t. 2, p. 104, nr. 419; Škimelis A. Kretingos raj. neaiškių archeologijos objektų ir paminklų žvalgymo 1994 m. ataskaita, *LIIR*, f. 1, b. 2634; Škimelis A. Neaiškių archeologijos objektų ir paminklų žvalgymas Kretingos r. 1994 metais, *ATL 1994 ir 1995 metais*, p. 312–313; Morkūnas V. 1992 m. Kretingos rajono žvalgomosios archeologinės ekspedicijos ataskaita, *KPCA*, f. 28, ap. 1, b. 14; Tautavičius A. 1966 m. žvalgomosios archeologinės ekspedicijos ataskaita, *LIIR*, f. 1, b. 246; Vaitkevičius V. *Senosios Lietuvos šventvietės*, Vilnius, 1998, p. 85; *VAK* b. 18, l. 264; *VŽ*, 1998, vas. 7, nr. 14, p. 11; 1998, geg. 27, nr. 49, p. 55.

Nausodžio, Mišučių piliakalnis su gyvenvieta, Nausodžio k., Žalgirio sen., Kretingos r.

500 m į š. v. nuo Baublių–Budrių kelio kryžkelės su keliu į Nausodį, 350 m į p.–p. v. nuo Nausodžio kaimo senųjų kapinių, vad. Maro kapeliais, ir 250 m į r.–p. r. nuo Prūdupio ir Minijos santakos.

Įrengtas aukštumos kyšulyje, apaugęs lapuočiais medžiais. Išliko pilies aikštelė (1000 m²) ir priešpilis (720 m²), apsaugoti iš p.–p. r. pusės pylimų ir griovių. Kalvos š. gale, dauboje, 1941 m. iškasta ir išbetonuota bunkerio pamatinė dalis.



Nausodžio piliakalnio vaizdas iš paukščio skrydžio. Fot.: Algirdas Mulvinskas, 1996 05 07 (Kr. MF, nr. GEK20696/6)

Išilgai aikštelės pylimo eina 1,5 m pločio ir 0,5 m gylio buvusi apkasų tranšėja ir matosi apleistų pokario metais iškastų bulviarūšių duobės. Į p. ir r. buvusi papilio gyvenvietė.

Kultūros paminklas A467KP: 1. Piliakalnis – A467K1P; 2. Gyvenvietė – A467K2P. Teritorija 4,8 ha, vizualinė apsaugos zona – 100,4 ha.

Vadinamas Pilale, Mongirdo (žemės savininko pavardė) pilale. 1966 m. žvalgė LII, 1984 m. – MMT, 1992 m. – KPC. Preliminariai datuojamas I tūkstantmečio pabaiga – II tūkstantmečio pradžia.

Šlt.: Kanarskas J. Nauji objektai paminklų sąrašuose, *Švyturys (Kret.)*, 1988, bal. 19, nr. 47; LAA, t. 2, nr. 448; KRAPP, l. 52; Morkūnas V. 1992 m. Kretingos rajono žvalgomosios archeologinės ekspedicijos ataskaita, KPCA, f. 28, ap. 1, b. 14; Tautavičius A. 1966 m. žvalgomosios archeologinės ekspedicijos ataskaita, LIIR, f. 1, b. 246; VŽ, 1998, vas. 7, nr. 14, p. 12; 1998, geg. 27, nr. 49, p. 56.

Pakutuvėnų piliakalnio pylimas, Pakutuvėnų k., Šateikių sen., Plungės r. 1,65 km į š.-š. v. nuo Pakutuvėnų bažnyčios ir 1,55 km ta pačia kryptimi nuo kapinių, 1,25 km į v. nuo Pakutuvėnų miško, 300 m į š. v. nuo Narvaišių k. kapinių, Minijos kairiajame krante, jos vingyje.

Slėnyje esanti kalva laikoma Minijos nuplauto piliakalnio pylimu. Ji pailga š. r.–p. v. kryptimi, maždaug 55 m ilgio, 32 m pločio ir 7–9 m aukščio. Viršūnė siaura, pailga, apie 25 m ilgio. Viduryje buvusi iškasta duobė.

Kultūros paminklas A807P. Teritorija 0,6 ha. Apsaugos zona – 0,9 ha.

Vadinama Pilale, Milžinkapiu, Gedgaudo pile. 1964 m. žvalgė LII, 1981 m. – Ignas Jablonskis, Kr. KD. Preliminariai pylimas priskiriamas I tūkstantmečio pabaigos – II tūkstantmečio pradžios piliakalniui.

Šlt.: Jablonskis I. Įvairūs kultūros paminklai Kretingos ir aplinkiniuose rajonuose, LIIR, f. 1, b. 811, l. 12–13; LAA, t. 2, p. 124, nr. 517; Kultūros vertybės – Pakutuvėnų piliakalnio, A807P dosjė, KPCA; Tautavičius A. 1964 m. žvalgomosios archeologinės ekspedicijos Plungės, Šilalės, Tauragės ir Telšių rajonuose duomenys, LIIR, b. 203; VŽ, 1998, vas. 7, nr. 14; 1998, geg. 27, nr. 49.

Prystovų senovės užtvankų pylimai, Prystovų k., Kūlupėnų sen., Kretingos r. Užtvankos buvusios įrengtos Prystovų kaimo š. v. dalyje, Mišupės kairiojo kranto daubose, kuriomis seniau tekėjo bevardis jos intakas.

Pirmasis pylimas yra 450 m į p. v. nuo tilto per Mišupę kelyje Prystovai–Kūlupėnai. Jo ilgis 29 m, plotis – 8 m, aukštis – 1,2–1,5 m. Čia buvusios užtvankos plotas 8000 m², o vandens kubatūra – 6000 m³.

Antrasis pylimas yra 550 m į p. v. nuo tilto per Mišupę ir 120 m į v. nuo pirmosios užtvankos. Šios užtvankos plotas siekė 700 m².

Trečiasis pylimas yra apie 20 m į p. nuo antrosios užtvankos, tos pačios daubos v. atšakoje. Užtvankos plotas 400 m².

Užtvankų pylimai į kultūros vertybių registrą neįrašyti.

1972 m. juos išaiškino ir žvalgė Ignas Jablonskis. Preliminariai datuoti XVI–XVIII a.

Šlt.: Kanarskas I. Kretingos rajono archeologijos paminklai, *Kr. MMA*, f. 4, b. 135, l. 133–134.

Raguviškių kapinynas, Raguviškių k., Žalgirio sen., Kretingos r.

850 m į š. nuo Kretingos–Budrių kelio, 400 m į v. nuo Minijos dešiniojo kranto ir 200 m į p. nuo Raguviškių kapinyno II, vad. Markapiai.

Įrengtas upės slėnio kalvelėje, kuri pakraščiuose apaugusi medžiais. Didesnioji kalvelės dalis sunaikinta kasant duobes bulviarūsiams, tranšėjas silosui ir runkeliams laikyti, statant pastatus.

Kultūros vertybė A64. Teritorija 0,53 ha.

1948 m. žvalgė LII, 1992 m. – KPC. 1995 m. tyrinėjo Povilas Tebelškis, KPC. Iširtas 70 m² plotas, kuriame rasta įkapių iš suardytų X–XIII a. kapų.

Radiniai saugomi Kr. M.

Šlt.: LAA, t. 3, p. 95, nr. 581; Kulikauskas P. Lietuvos TSR Mokslų Akademijos Lietuvos istorijos instituto archeologinės ekspedicijos, įvykusios nuo 1948 m. liepos 20 d. iki rugpjūčio 26 d. dienoraštis, *LIIR*, f. 1, b. 1, l. 62–63; Morkūnas V. 1992 m. Kretingos rajono žvalgomosios archeologinės ekspedicijos ataskaita, *KPCA*, f. 28, ap. 1, b. 17; Tebelškis P. Raguviškių kapinyno III (IP2470/A) žvalgomųjų archeologinių tyrimų ataskaita, 1996 m., *LIIR*, f. 1, b. 2605; Tebelškis P. Raguviškių kapinyno žvalgomieji tyrinėjimai 1996 metais, *ATL 1996 ir 1997 metais*, p. 224–225; *VŽ*, 1996 11 15, nr. 110, p. 25.

Raguviškių antrasis kapinynas, Raguviškių k., Žalgirio sen., Kretingos r.

1,1 km į š. nuo Kretingos–Budrių kelio, 450 m į v. nuo Minijos dešiniojo kranto ir 200 m į š. nuo Raguviškių kapinyno.

Įrengtas slėnio terasoje, apaugusioje spygliuočiais medžiais. Teritorijos p. dalyje yra griovio ir žemių pylimo apjuostos Raguviškių kaimo antrosios senosios kapinės, vad. Maro kapeliai, kuriose stovi koplytėlė. Kapinyno p. galas nukastas, jame pastatytas mūrinis sandėlis-rūsys.

Kultūros vertybė A65. Teritorija 1,1 ha.

1948 m. žvalgė LII, 1982 m. – MMT, 1992 m. – KPC. Netyrinėtas. Pagal radinius preliminariai datuojamas IX–XII a.

Šlt.: Kulikauskas P. Lietuvos TSR Mokslų Akademijos Lietuvos istorijos instituto archeologinės ekspedicijos, įvykusios nuo 1948 m. liepos 20 d. iki rugpjūčio 26 d. dienoraštis, *LIIR*, f. 1, b. 1, l. 62–63; Morkūnas V. 1992 m. Kretingos rajono žvalgomosios archeologinės ekspedicijos ataskaita, *KPCA*, f. 28, ap. 1, b. 14; *VŽ*, 1996 11 15, nr. 110, p. 25; Žalgirio apylinkės archeologijos paminklų pasai, *Kr. MMA*, f. 4, b. 7, l. 111–119.

Raguviškių trečiasis kapinynas, Raguviškių k., Žalgirio sen., Kretingos r.

Buvęs Minijos upės dešiniojo kranto raguvos aukštumoje, senojo kelio Kretinga–Budriai kairėje pusėje. Sunaikintas eksploatuojant žvyro karjerą ir tiesiant dabartinę kelio atkarpą.

Buvęs istorijos ir kultūros paminklas AV548.

Datuojamas I tūkstantmečiu po Kr. – II tūkstantmečio pradžia. XVI–XVIII a. kapinyno teritorijoje veikė Raguviškių kaimo pirmosios senosios kapinės, vad. Maro kapeliai.

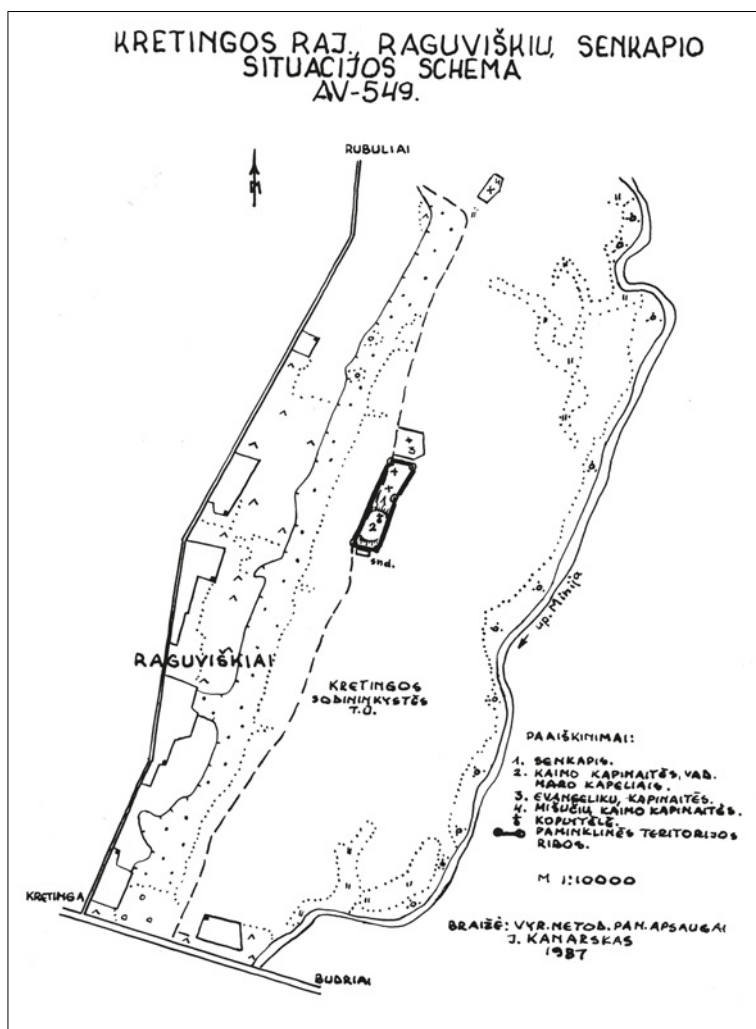

Raguviškių II-ojo kapinyno ir II-ųjų senųjų kapinių situacijos schema.
Braižė Julius Kanarskas, 1987 m.

Šit.: Tebelškis P. Raguviškių kapinyno (buv. AV-548) 1996 m. žvalgomųjų archeologinių tyrimų ataskaita, 1996 m., *LIIR*, f. 1, b. 2607; Žalgirio apylinkės archeologijos paminklų pasai, *Kr. MMA*, f. 4, b. 7, l. 101–109.

Sakuočių kapinynas, Sakuočių k., Kartenos sen., Kretingos r.

700 m į p. nuo Minijos ir Salanto santakos ir 200 m į r. nuo Minijos kairiojo kranto, į š. ir p. nuo Sakuočių kaimo senųjų kapinių, vad. Maro kapeliai.

Kultūros vertybė A29. Teritorija 0,69 ha.

1898 m. žvalgė Juozapas Žiogas, 1982 m. – MMT, 1992 m. – KPC. 1994 m. tyrinėjo Aurelijus Škimelis, KPC. Ištirtas 6,5 m² plotas, kuriame rasti 2 griautiniai IV–V a. kapai su akmenų vainikais. Į v. ir p. nuo kapinių aptinkama X–XIII a. būdingų radinių.

Šit.: *LAA*, t. 3, p. 100, nr. 615; Morkūnas V. 1992 m. Kretingos rajono žvalgomosios archeologinės ekspedicijos ataskaita, *KPCA*, f. 28, ap. 1, b. 14; Škimelis A. Kretingos raj. neaiškių archeologijos objektų ir paminklų žvalgymo 1994 m. ataskaita, *LIIR*, f. 1, b. 2634; Škimelis A. Neaiškių archeologijos objektų ir paminklų žvalgymas Kretingos r. 1994 metais,

ATL 1994 ir 1995 metais, p. 314–315; Tarasenko P. *Lietuvos archeologijos medžiaga*, Kaunas, 1928, p. 228; VAK medžiaga, b. 19, l. 145; VŽ, 1995 06 23, nr. 52, p. 25; 1997 01 24, nr. 7, p. 34; Zabiela G. Kasinėjimai (Archeologiniai tyrimai Lietuvoje 1994 metais), *Baltų archeologija*, Vilnius, 1995, nr. 1, p. 21. Жогасъ И. Археологические заметки по Тельшевскому уезду, Памятная книжка Ковенской губернии на 1901 годъ, Ковна, 1900, с. 36–38.

Sauserių kapinynas, Sauserių k., Kūlupėnų sen., Kretingos r.

600 m į š. r. nuo Minijos ir Salanto santakos, 500 m į p. nuo Kretingos–Šiaulių geležinkelio tilto per Salantą, 360 m į p. nuo Kūlupėnų–Prystovų kelio, 200 m į p. r. nuo Salanto kairiojo kranto.

Įrengtas terasoje, vietomis apaugusioje medžiais. P. r. dalyje yra senosios Grabšyčių (Sauserių) kaimo kapinės, apjuostos griovio ir žemių bei akmenų pylimo. Teritorijoje gausu buvusių bulviarūsių duobių.

Buęs istorijos ir kultūros paminklas AR-513. Teritorija 1,4 ha. Vizualinė apsaugos zona – 61,6 ha.

1969 m. išaiškino ir žvalgė Ignas Jablonskis, Kr. KD, 1982 m. – MMT, 1992 m. – KPC. Objektas netyrinėtas, pagal atsitiktinius radinius datuojamas I–XIII a.

Šlt.: Jablonskis I. Pilkapiai ir senkapiai Kretingos rajone, Sauserių kaime. Kretinga, 1970, *Kr. SPA*, b. nr. AR-513; *KRAPP*, l. 55; *LAA*, t. 3, nr. 624, p. 101; Morkūnas V. 1992 m. Kretingos rajono žvalgomosios archeologinės ekspedicijos ataskaita, *KPCA*, f. 28, ap. 1, b. 14, l. 41; *VAK*, b. 20, l. 93; b. 36, l. 233–234.

Sauserių piliakalnis su gyvenvieta, Sauserių k., Kūlupėnų sen., Kretingos r.

1,9 km į p. r. nuo Salanto ir Minijos santakos, 1,3 km į p. nuo Kūlupėnų–Prystovų kelio, 1,1 km į p. v. nuo Mišupės ir Minijos santakos, Minijos dešiniajame krante.

Įrengtas aukštumos kyšulyje, apsodintas medžiais. P. r. šlaitas status ir aukštas, dalis jo nuslinkusi į Minijos upę. Išliko aikštelė (1750 m²), priešpilis, iš š. r. pusės aikštelę saugojęs gynybinis pylimas ir priešpilio išorinio pylimo r. galas. Į š. r. nuo piliakalnio buvusi papilio gyvenvietė.

Aikštelė ir gyvenvietė ilgą laiką buvo ariama, vidiniame pylime bei gyvenvietės pakraščiuose – kasamos duobės bulviarūsiams, išorinis pylimas nuartas, priešais jį buvęs griovys užpiltas.

Kultūros paminklas A461P. Teritorija 3,5 ha, apsaugos nuo fizinio poveikio zona – 0,7 ha, vizualinė apsaugos zona – 125,2 ha.

Vadinamas Pilale, rečiau – Urbašiaus (žemės savininko pavardė) pilale. 1948 ir 1966 m. žvalgė LII, 1982 m. – MMT, 1992 m. – KPC. 1998 m. papilio gyvenvietę tyrinėjo Julius Kanarskas, Kr. M. Iširtas 179 m² plotas, kuriame aptiktas kultūrinis sluoksnis, 82 stulpavietės, 4 grioviai, 1 židinytis, surinkta keramikos šukių ir titnago nuoskalų. Datuojamas I tūkstantmečio viduriu – II tūkstantmečio pradžia.

1996–1997 m. V. Bartkevičiaus individuali statybos ir remonto įmonė atliko piliakalnio eroduojančio šlaito stabilizavimo darbus (projekto autorius inž. Juozas Lūkošiūnas; darbus finansavo KVAD).

Radiniai saugomi Kr. M.

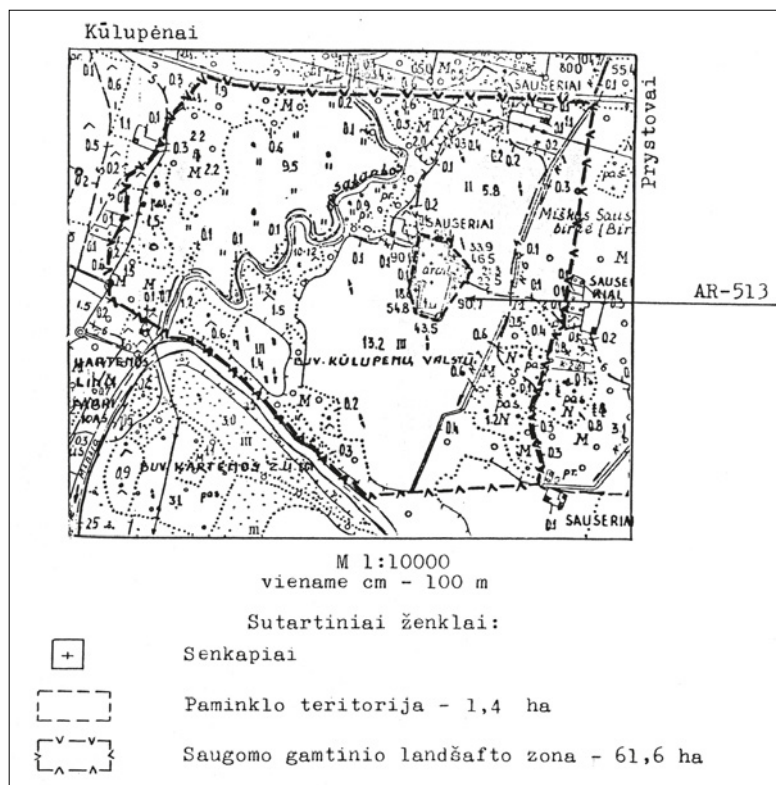

Sauserių piliakalnio,
vad. Urbašiaus pilale,
schema. Braižė Ignas
Jablonskis, 1948 08 11

Šlt.: Kanarskas J. Sauserių piliakalnis, *Švyturys (Kret.)*, 1987, liepos 4, nr. 80; Kanarskas J. Sauserių kaimo piliakalnio priešpilio gyvenvietės AR-512, Kūlupėnų seniūnija, Kretingos rajonas, Klaipėdos apskritis, 1997 metų archeologijos tyrinėjimų ataskaita, *LIIR*, f. 1; Kanarskas J. Sauserių piliakalnio priešpilio gyvenvietės tyrinėjimai 1997 metais, *ATL 1996 ir 1997 metais*, p. 77–79; Kanarskas J. Sauserių piliakalnio tyrinėjimus pabaigus, *Pajūrio naujienos*, 1998, kovo 13; Kanarskas J. Ką mena Sauserių senovė, *Švyturys (Kret.)*, 1998, kovo 18; Kulikauskas P. Lietuvos TSR Mokslų Akademijos Lietuvos istorijos instituto archeologinės ekspedicijos, įvykusios nuo 1948 m. liepos 20 d. iki rugpjūčio 26 d. dienoraštis, *LIIR*, f. 1, b. 1; *LAA*, t. 2, p. 150, nr. 658; Morkūnas V. 1992 m. Kretingos rajono žvalgomosios archeologinės ekspedicijos ataskaita, *KPCA*, f. 28, ap. 1, b. 14; Tautavičius A. 1966 m. žvalgomosios archeologinės ekspedicijos ataskaita, *LIIR*, f. 1, b. 246; *VAK*, b. 20, l. 90–92; *VŽ*, 1998, vas. 7, nr. 14, p. 11; 1998, geg. 27, nr. 49, p. 56.

Vaitkių senovės gyvenvietė, Vaitkių k., Šateikių sen., Plungės r.

Apie 2 km į v. nuo Liepgirių tilto per Minijos upę kelyje Šiauliai–Palanga, dešiniajame Minijos upės krante.

Ariamas laukas, kuriame pastebėta kultūrinio sluoksnio pėdsakų: degusio tinko gabalų, anglių ir suodžių.

Kultūros vertybių registre neregistruota. Teritorija nenustatyta.

1974 m. išaiškino I. Jablonskis. Netyrinėta, datavimui trūksta duomenų.

Šlt.: Jablonskis I. Dyburių kaimo Minijos vingio kultūros paminklai, *Kr. MMA*, f. 4, b. 23, l. 19.

Vėlaičių piliakalnis su gyvenvieta, Vėlaičių k., Kartenos sen., Kretingos r. 700 m į p. nuo Šiaulių–Palangos kelio, Tyrupalio ir Alanto santaka, Tyrupalio dešiniajame ir Alanto kairiajame krantuose.

Įrengtas aukštumos kyšulyje, apaugęs medžiais. Išliko pilies aikštelės (0,5–3,5 m pločio) ir priešpilio (iki 2 m pločio) v. pakraščiai, aikštelės ir priešpilio pylimų v. galai, priešpilio griovio dalis. Didesnioji piliakalnio dalis dar XIX a. nuslinko į Alanto upelį, kuris nuolat ardo kalvos r. šlaitą.

Kultūros paminklas A450KP: 1. Piliakalnis – A450K1P; 2. Gyvenvietė – A450K2P. Teritorija 3,8 ha, vizualinė apsaugos zona – 174,2 ha.

Vadinamas Pilale, Drungilo (žemės savininko pavardė) pilale. 1966 m. žvalgė LII, 1974 ir 1986 m. – Ignas Jablonskis, Kr. KD, 1982 m. – MMT, 1992 m. – KPC. 1996–1997 m. tyrinėjo Gintautas Zabiela, LII. 1996–1997 m. ištirtas 348 m² plotas, aptiktas 50 cm storio kultūrinis sluoksnis, datuojamas V a. pr. Kr. – II tūkstančio po Kr. pradžia.

Radiniai saugomi Kr. M.

Št.: Jablonskis I. Kai kurie žvalgyti archeologiniai paminklai Kretingos ir gretimuose rajonuose, *LIIR*, f. 1, b. 1254, l. 17; *LAA*, t. 2, p. 178, nr. 801; Morkūnas V. 1992 m. Kretingos rajono žvalgomosios archeologinės ekspedicijos ataskaita, *KPCA*, f. 28, ap. 1, b. 14; Tautavičius A. 1966 m. žvalgomosios archeologinės ekspedicijos ataskaita, *LIIR*, f. 1, b. 246; *VAK*, b. 19, l. 264–270; *VŽ*, 1998, vas. 7, nr. 14, p. 11; 1998, geg. 27, nr. 49, p. 55; Zabiela G. Vėlaičių piliakalnio, Kretingos raj., Kartenos seniūn., 1996 m. archeologinių tyrinėjimų ataskaita, *LIIR*, f. 1, b. 2583; Zabiela G. Vėlaičių piliakalnio (Kretingos raj., Kartenos seniūn.) 1997 m.

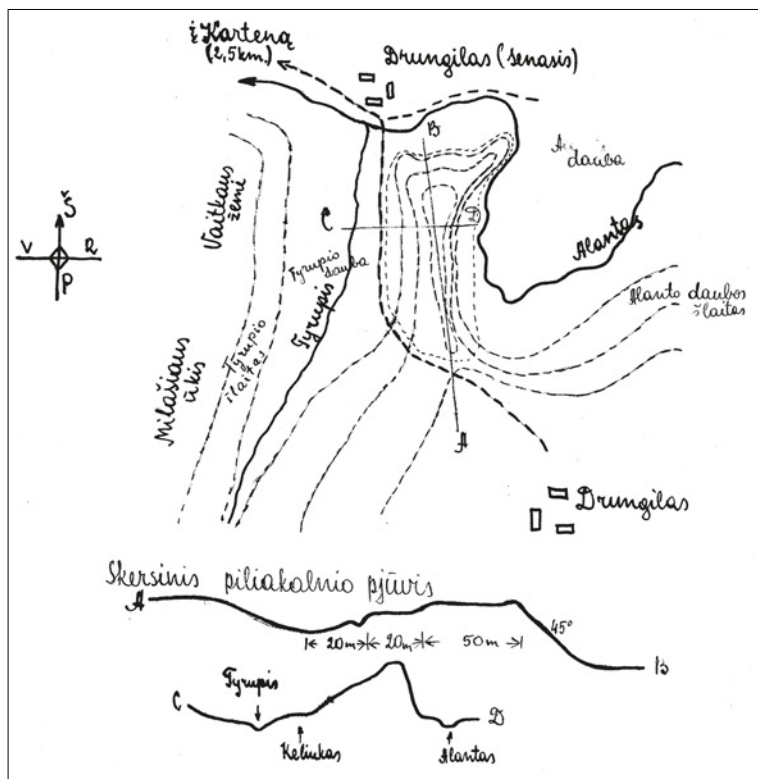

Vėlaičių piliakalnio schema. Sudarė Aloizas Gvidonas Bartkus, 1958 m.

archeologinių tyrinėjimų ataskaita, *LIIR*, f. 1; Zabiela G. Vėlaičių piliakalnio tyrinėjimai, *ATL 1996 ir 1997 m.*, p. 119–125.

Archeologiniai radiniai

Anužių k., Kartenos sen., Kretingos r.

Akmeninis kirvis keturkampe pentimi. Ilgis 10 cm, ašmenų plotis – 3,9 cm, storis – 5 cm. Rastas Tyro durpyne, prie kalvos, vad. Lūgnalių pilale. Saugomas Kr. M, nr. GEK 2802.

Šlt.: Kartenos apylinkės archeologijos paminklų pasai, *Kr. MMA*, f. 4, b. 15, l. 172.

Baublių k., Žalgirio sen., Kretingos r.

Akmeninis laivinis kovos kirvis. Ilgis 13,1 cm, ašmenų plotis – 4,9 cm, storis – 5,4 cm. Rastas kasant rūšį. Saugomas Kr. M, nr. GEK 50.

Lit.: *LAA*, t. 1, p. 111, nr. 99.

Būdviečių k., Žalgirio sen., Kretingos r.

Akmeninis kirvis keturkampe pentimi. Ilgis 12,4 cm, ašmenų plotis – 4,4 cm, storis – 4,8 cm. Rastas lauke arti žvyrkelio. Saugomas KMLIM, nr. 447.

Lit.: *LAA*, t. 1, p. 114, nr. 148.

Kačaičių k., Žalgirio sen., Kretingos r.

Akmeninis kirvis keturkampe pentimi. Ilgis 7,3 cm, ašmenų plotis – 4,3 cm, storis – 4,2 cm. Rastas bulviarūsio duobėje, iškastoje piliakalnio vidiniame pylime. Saugomas Kr. M, nr. GEK 2557. Šlt.: Žalgirio apylinkės archeologijos paminklų pasai, *Kr. MMA*, f. 4, b. 15, l. 43v.

Lit.: *LAA*, t. 1, p. 132, nr. 443.

Kalniškių k., Kartenos sen., Kretingos r.

Akmeninis kirvis smailėjančia pentimi. Ilgis 20 cm, ašmenų plotis – 4,1 cm, storis – 6,1 cm. Saugomas Kr. M, nr. GEK 2627.

Lit.: *LAA*, t. 1, p. 133, nr. 455.

Kartena, Kartenos sen., Kretingos r.

1. Akmeninis kaplys. Ilgis 12,6 cm, ašmenų plotis – 5 cm, storis – 4,4 cm. Rastas plėšiant dirvoną. Saugomas Kr. M, nr. GEK 3053.

2. Akmeninis įtveriamasis kirvis, keturkampio pjūvio. Ilgis 10,9 cm, ašmenų plotis – 4,8 cm, storis – 2,1 cm. Rastas Kartenos apylinkėse.

Lit.: *LAA*, t. 1, p. 136–137, nr. 481.

Mamių k., Šateikių sen., Plungės r.

Akmeninis kirvis siaurėjančia pentimi. Ilgis 16 cm, ašmenų plotis – 4,2 cm, storis – 5,6 cm. Rastas kaimo laukuose prie Karkluojos upelio. Saugomas AMM, nr. 76.

Martynaičių k., Kartenos sen., Kretingos r.

Akmeninis kirvis siaurėjančia pentimi. Rastas kaimo lankoje. Saugomas pas Gediminą Mikutą, gyv. Kartenos mstl., Kartenos sen., Kretingos r.

Šit.: Duomenis 2002 m. pateikė mokytoja Bronė Butkuvienė, gyv. Kartenos mstl., Kartenos sen., Kretingos r.

Pakutuvėnų k., Šateikių sen., Plungės r.

Akmeninis kirvis siaurėjančia pentimi. Rastas Minijos pakrantėje. Buvo saugomas AMM (dingęs).

Šit.: Duomenis 2002 m. pateikė mokytoja Veronika Simutienė, gyv. Aleksandravo k., Šateikių sen., Plungės r.

Papievių k., Šateikių sen., Plungės r.

Akmeninis laivinis kovos kirvis. Ilgis 18,3 cm, ašmenų plotis – 6,4 cm, storis – 7,8 cm. Saugomas Kr. M, nr. GEK 53.

Lit.: LAA, t. 1, p. 163, nr. 873.

Raguviškių k., Žalgirio sen., Kretingos r.

Žvyrdubėje prie Kretingos–Budrių kelio buvo rasta akmeninių kirvukų.

Šit.: Žalgirio apylinkės archeologijos paminklų pasai, *Kr. MMA*, f. 4, b. 15, l. 109.

Sakuočių k., Kartenos sen., Kretingos r.

Akmeninis kirvis, rastas kaimo laukuose.

Lit.: Tarasenko P. *Lietuvos archeologijos medžiaga*, Kaunas, 1928, p. 228.

Sauserių k., Kūlupėnų sen., Kretingos r.

1. Akmeninis laivinis kovos kirvis. Ilgis 16,5 cm, ašmenų plotis – 5,4 cm, storis – 8,2 cm. Rastas žvyrdubėje. Saugomas Kr. M, nr. GEK 51.

Lit.: LAA, t. 1, p. 177, nr. 1072.

2. Žalvarinis įmovinis kirvis su ašele. Ilgis 9,34 cm, ašmenų plotis – 4,1 cm, įmovos skersmuo – 3,6 cm, storis ties ašmenimis – 2,8 cm.

Lit.: Григалавичене Е., Мяркявичюс А. Древнейшие металлические изделия в Литве, Вильнюс, 1980, с. 88.

Žadeikių k., Kartenos sen., Kretingos r.

Akmeninis kirvis keturkampe pentimi. Ilgis 8,8 cm, ašmenų plotis 3,2 cm, storis – 5 cm. Rastas dirbamame lauke. Saugomas KVMM.

Trumpinimai:

š. – šiaurė
p. – pietūs
r. – rytai
v. – vakarai

Įstaigos:

AMM – Aleksandravo mokyklos muziejus.
KMLIM – Klaipėdos Mažosios Lietuvos istorijos muziejus.
KPC – Lietuvos Respublikos kultūros ministerijos Kultūros paveldo centras.
KPCA – Lietuvos Respublikos kultūros ministerijos Kultūros paveldo centro archyvas.
Kr. KD – Lietuvos kraštotyros ir paminklų apsaugos draugijos Kretingos skyrius.
Kr. M – Kretingos muziejus.
Kr. MMA – Kretingos muziejaus mokslinis archyvas.
Kr. SPA – Kretingos rajono savivaldybės administracijos paminklotvarkos archyvas.
KVAD – Lietuvos Respublikos kultūros ministerijos Kultūros vertybių apsaugos departamentas.
KVMM – Kartenos vidurinės mokyklos muziejus.
LII – Lietuvos mokslų akademijos Istorijos institutas.
LIIR – Lietuvos istorijos instituto rankraštynas.
LDM – Lietuvos nacionalinis dailės muziejus.
LNM – Lietuvos nacionalinis muziejus.
MMT – Lietuvos kultūros ministerijos Mokslinė metodinė kultūros paminklų apsaugos taryba.
RIAK – Rusijos imperatoriškoji archeologinė komisija.
VE – Sankt Peterburgo (Rusija) valstybinis ermitažas.
VVPI – Vilniaus valstybinis pedagoginis institutas.

Šaltiniai ir literatūra:

ATL – Archeologiniai tyrinėjimai Lietuvoje ... metais, Vilnius, 1982, 1988, 1990, 1994, 1996, 1998.
KRAPP – Kretingos rajono archeologijos paminklų teritorijų ribų ir apsauginių zonų planai, sudaryti 1996 m., saugomi Lietuvos Respublikos žemės ūkio ministerijos Valstybinio žemėtvarkos instituto archyve.
LAA – Lietuvos TSR archeologijos atlasas, Vilnius, 1974, 1975, 1977, t. 1, 2, 3.
VAK – Valstybės archeologijos komisijos medžiaga, saugoma Lietuvos Respublikos kultūros ministerijos Kultūros paveldo centro archyve.
VŽ – Valstybės žinios.

Kas sėdėjo akmeniniame soste arba balne?

Rimtas Tarabilda

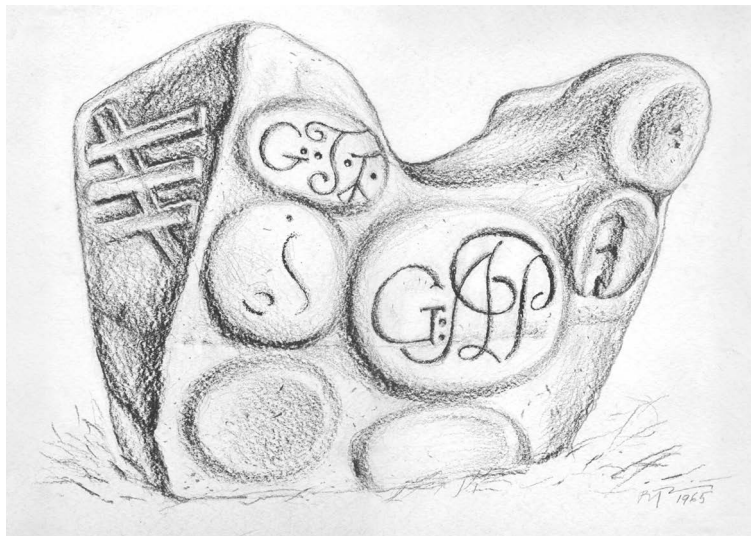

*Istorinis grafų
Pliaterių giminės
akmuo Kartenos
bažnyčios šventoriuje.
R. Tarabildos
piešinys. 1965 m.*

Ledynas nusėjo Lietuvos laukus akmenimis, bet dabar jie baigia išnykti, nes buvo perdirbami malūnų girnoms, renkami trobų pamatams, sovietmečiu šimtais skaldomi keliams tiesti, naudojami kapų paminklams. Naikinti ar naikinami dėl neišmanymo ar pykčio, iš tikro tie akmenys yra mūsų ir čia gyvenusių žmonių gilios praeities pėdsakai, jų dvasiniai laišakai.

Akmenys-aukurai, dubenuoti, pėduoti, išmarginti keistomis runomis, lotyniškais raidėmis ar ženklais, apipinti padavimais, legendomis ir pasakojimais ar visai užmiršti, smalsesni žmogų traukia iki šiol. Toks ir Kartenos bažnyčios šventoriuje nežinia iš kur atvežtas, pusiau į žemę susmegęs dėmesio vertas čia stūksantis akmuo.

Bet kaip pastebėjo senųjų Lietuvos šventviečių tyrinėtojas archeologas Vykin-tas Vaitkevičius, apie akmenis, patrauktus iš jų pirminės buvimo vietos, pasakyti galima labai mažai arba nieko. Jis teisus.

Šis akmuo akis į save atkreipia dėl savo keistumo. Akmuo – sostas ar balnas, o gal ir viena, ir kita kartu? Didžioji jo dalis padengta iškiliais apskritimais lyg saulės ženklais. Kai kurios iš tų septynių saulūčių su raidėmis, gan kaligrafiškai iškaltomis, lyg asmenų inicialai, prasidedantys raide G (Grafas?) (žr. aut. piešinį). Ant antrosios pradėta ir nebaigta kalti, ar neaišku kodėl nudilusai raidė S (?). Šeštoji saulutė įdubusi, o ant septintosios neaiškios formos griovelis. (Pirmoji saulutė 0,29 cm ilgio, antrosios Ø 0,23 cm, ketvirtosios Ø 0,54 cm, šeštosios Ø 0,29 cm ir septintosios Ø 0,18 cm. Tikrasis akmens aukštis spėtina ≈ 1 metras, ilgis ≈ 110 cm.) Kairiajame akmens gale trys religinės linijos, perkirstos įstrižaine. Tai plačios ir garsios Pliaterių giminės istorinio herbo centrinė dalis. Kam akmuo buvo skirtas, gal tai jų žemių riboženklis, gal dvaro parko įdomybė? (Sakoma, kad yra nuotrauka ir kad grafų šeimyna mėgo parke prie jo pabūti (?)). Jei ant sosto saulės ženklai, tai kas tas, kuris panoro saulės iškalti? Santūri, apibendrinta

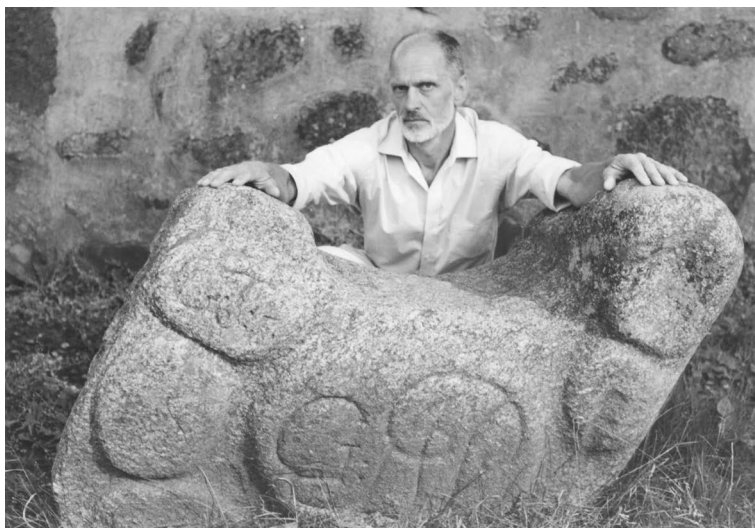

Dail. R. Tarabilda
prie akmens sosto.
V. Tarabildienės
nuotr., 1996 m.

archajinė stilistika disonuoja su dvarų paausuta barokine miestietiška kultūra. Kalbėdamas apie šį akmenį džiaugiuosi, kad jis išliko, kad priglobtas bažnyčios. Ir kartu priminsiu, kad nuo 1914 m. Kartenos miestelis priklausė Pliateriams kaip jų valda, o jų giminėje buvo sukilimų dalyvių, valstybės veikėjų, muziejininkų, Lietuvos senovės ir tautosakos rinkėjų, Sibiro tremtinių ir visi jie aukšto intelekto.

1965 m. iš žemės dar kyšojo trečioji ir penktoji saulės, o ties antrosios G apačia per visą akmens ilgį matėsi ankstesnio įkasimo žymė, likusi gal iš pirminės buvimo vietos. Šviesi apačia skyrėsi nuo viršutinės smulkiai apkerpėjusios tamsesniosios granito dalies. Per keturis dešimtmečius akmuo į žemę įsmuko ≈ 20–25 cm.

Šis akmuo, tarsi tolimas Kartenos miestelio Pliaterių valdymo aidas. Reikėtų jį iškelti iš žemės, pastatyti ant tvirto pagrindo čia ar ten, kur buvo jo pirmojo stovėjimo vieta (jei pavyktų tai sužinoti), ir saugoti nuo sunaikinimo.



Grafiškas Pliaterių giminės herbas. Iš Herbarz polski Kaspra Niesieskiego S. J. Wlipsku, 1841, tom VII

Literatūra

1. Grafiškai pav. Pliaterių gim. herbas. Iš Herbarz polski Kaspra Niesieskiego S. J. Wlipsku, 1841, tom VII, *Vilniaus dailės akademijos bibliotekos retų spaudinių skyrius*.
2. S. Orgelbranda *encyklopedja powszechna z ilustracjami i mapami*, Warszawa, 1901, tom XI.
3. *Lietuvių enciklopedija*, Boston, 1957, t. XI, 1958, t. XXIII.
4. Vaitkevičius V. *Senosios Lietuvos šventvietės, Žemaitija*, Vilnius, 1998, p. 76–77.
5. Liegutė E., Pliaterytė E. Dokumentinės apysakos ištrauka, *Šiaurės Atėnai*, 2002 spalio 5 d., Nr. 37(623).

Kartenos, Budrių, Mikoliškių bažnyčių vargonai

Girėnas Povilionis

Kartenos Švč. Mergelės Marijos Ėmimo į dangų bažnyčios vargonai



*Kartenos vargonų vaizdas bendrame bažnyčios plane. 2001 05 15. A. Petrašiūno nuotr.
Iš Kultūros paveldo centro Dailės paveldo instituto archyvo (toliau – iš KPC archyvo)*

Senoje, XIX a. pab. statytoje medinėje bažnyčioje stovi istoriniai vargonai. Tai vienas seniausių instrumentų šiame krašte. Jie įkomponuoti erdviame choro balkone prie galinės bažnyčios sienos. Nors vargonai keletu metrų atstumu atitraukti nuo medinės choro baliustrados, žiūrint iš apačios atrodo, kad jie yra visai greta balkono krašto. (Medinėse bažnyčiose vargonai dažnai įkomponuojami lygiagrečiai su choro parapetu arba į jį įterpiami, kaip, pavyzdžiui, Kantaučių, Sedos bažnyčiose.) Vizualiai vargonų prospekto proporcijas koreguoja ganėtinai aukštas cokolis, ant kurio užkeltas pagrindinės dalies antstatas.

Tikslios vargonų prospekto ir instrumento sukūrimo datos nežinomos. Daug neaiškumų kelia vargonų prospektą puošiantys drožiniai (manoma, nuimti nuo kitų vargonų ar altorių) ir skirtingo darbo vamzdynas, pagal darbo stiliškumą ir analogus datuojamas XVIII a. pab.–XIX a. pr. Yra duomenų, kad vargonai perkelti iš senosios 1873 m. sudegusios bažnyčios¹ (šie duomenys nepatvirtinti archyviniais šaltiniais). Remiantis 1831² ir 1841 m.³ Kartenos bažnyčios

¹ Kartenos bažnyčios vargonų byla (R. Gučo duomenys), saugoma Kultūros paveldo centro archyve.

² 1831 m. Kartenos bažnyčios vizitacija, LVIA, f. 669, ap. 2, b. 230, l. 47.

³ 1841 m. Kartenos bažnyčios vizitacija, LVIA, f. 669, ap. 2, b. 253, l. 233.

vizitacijų aktais, tuo metu vargonai turėjo 12 balsų. Nors dabar vargonuose yra tik 11 registrų vamzdynas, ištyrus oro skirstymo dėžes paaiškėjo, kad jos yra XVIII a. pab.–XIX a. pr. ir turi 12 registrų sklendžių (vieno registro sklendė atjungta). Tai leidžia teigti, kad iki perstatymo vargonuose buvo 12 balsų. Kad vargonai buvo perstatyti jau naujojoje (po 1873 m.) bažnyčioje panaudojant ir senas kitų vargonų dalis bei vamzdžius, teigti leidžia virš vargonų esančioje bažnyčios palėpėje rastos įvairios jų dalys: *liežuvelinio registro* (Trompete 8' ?) tiltelis, vamzdžių laikikliai, mediniai vamzdžiai ir jų fragmentai, žvaigždinių varpelių įrenginio liekanos. Kitas didesnis vargonų perstatymas, manoma, buvo 1936 m.⁴ Tuo metu rekonstruota *griežykla*, padarytos naujos lygiagrečių klosčių dumplės, padaryti trys nauji registrai (Gambe 8', Flauto 8' ir Trompete 8'), perintonuotas vamzdynas. Palėpėje rasto *liežuvelinio registro* tiltelio fragmentai pagal esmines ypatybes (per trumpas, kitoks tonų išdėstymas ir kt.) negalėjo priklausyti dabartiniams vargonams.

Šiandien vargonai turi vieną manualinę klaviatūrą, 11 registrų. Klaviatūros ir registrų traktūra mechaninė: velenėlių skirstymo rėmas įtvirtintas po oro dėže, kurios vožtuvus su velenėlių kampiniais jungia medinės balanos. Yra dvi sklendinės ažuolo ir pušies medžio oro skirstymo dėžės. Originalieji tilteliai pušiniai, sklendės ažuolinės, vožtuvai pušiniai su žalvarinėmis kilputėmis, galuose įtvirtinti geležiniais smagais, spyruoklės žalvarinės, *pulpetai* – odos gabalėliai su mediniais strypeliais. Oro dėžių dangčiai keturi, priveržiami mediniais varžtais su specifinėmis kvadratinėmis galvomis. Dumplės vienerios, lygiagrečių klosčių, neoriginalios. Stovi prie bažnyčios šoninės sienos, greta vargonų. Anksčiau jos buvo dumiamos viena pedaline svirtimi, dabar joms orą tiekia elektrinis oro pūstuvus.

Vieno kapitalinio remonto metu (kurio tiksliai – nežinoma, manoma, kad XX a.), siekiant vargonus pritaikyti prie 440 Hz derinimo, buvo pakeistas klaviatūros diapazonas – pustomiu pažemintas derinimas. Kadangi barokiniuose vargonuose derinimas dažniausiai būdavo pustomiu aukštesnis (gs1 = 440), siekiant priartinti derinimą prie dabartinio (a1 = 440), diapazone C–e''' (54 klavišai) panaikintas



Kartenos vargonų prospekto fragmentas.

2001 05 15. A. Petrašiūno nuotr. Iš KPC archyvo

⁴ Remiantis ant medinio registro Gambe 8' vamzdžio esančiu įrašu „1936 VIII 20 d.“ bei šį laikotarpį atitinkančiais registrų Gambe 8', Flauto 8' ir Trompete 8' vamzdyno ypatumais.



*Kartenos vargonų
griežyklos fragmentas.
2001 05 15.
A. Petrašiūno nuotr.
Iš KPC archyvo*

tonas C. Jo mechanika prijungta prie Cis klavišo, visi kiti nuosekliai perstumti į kairę pusę, o į dešinėje likusio tuščio tono e''' vietą dėl simetrijos išsprautas siauras nefunkcinis klavišas f'''.

Griežykloje dvi „registru“ rankenos neveikia (neišsitraukia), galima spėti, kad tai – oro išleistuvui, akustiniam būgnui, žvaigždiniams varpeliams ar kalkantui skirti jungikliai.

Originalūs registru pavadinimų užrašai *griežykloje* neišliko, o norint tiksliai nustatyti dispoziciją, reikia išsamiau ištirti vargonus, todėl toliau pateikiama dispozicija remiasi pirminiais vargonų vamzdyno tyrimais (* ženklų pažymėti registrai yra iš XVIII a. pab.–XIX a. pr. vargonų):

**Principal 4'* – Cs, D mediniai (pušis), atviri, su metaliniais stogeliais; toliau (Ds-f''') vargonų metalo, atviri; bosiniai stovi prospekte;

**Flauto major 8'* – Cs-c'' mediniai (pušis, ažuolas), dengti; toliau (cs''-f''') vargonų metalo, dengti (užlituoti), su didelėmis auselėmis;

**Flauto [minor] 4'* – visi vamzdžiai (Cs-f''') mediniai (pušis), atviri, su metaliniais stogeliais (menzūra siauresnė už greta esančio registro Flauto 4');

**Flauto 4'* – visi vamzdžiai (Cs-f''') mediniai (pušis), atviri, su metaliniais stogeliais;

**Quinte 3'* – Cs-E mediniai (pušis), atviri, su metaliniais stogeliais; toliau (F- f''') vargonų metalo, atviri;

**Flauto 4'* – Cs-c' mediniai (pušis, ažuolas), dengti; toliau (cs'-f''') vargonų metalo, dengti, užlituoti, su didelėmis auselėmis;

**Oktave 2'* – Cs-E mediniai (pušis), atviri, su metaliniais stogeliais; toliau (F-f''') vargonų metalo, atviri;

Gambe (Salicional) 8' – (1936 m.); Cs-B mediniai (pušis), atviri, su metaliniais stogeliais; toliau (H- a) cinkiniai, atviri; toliau (b-f''') vargonų metalo, atviri;

Flauto 8' – (1936 m.); Cs-ds'' mediniai (pušis), atviri, su metaliniais stogeliais; toliau (e''-f''') vargonų metalo, atviri;



*Kartenos vargonų
griežykla. 2001 05 15.
A. Petrašiūno nuotr.
Iš KPC archyvo*



*Kartenos vargonų
vamzdyno fragmentas.
2001 05 15.
A. Petrašiūno nuotr.
Iš KPC archyvo*

panaikintas registras (tuščias tiltelis), greta ir virš jo yra registro Flauto 8' tiltelis su vamzdžiais;

*Mixtur 2 fach – dviejų eilių, visi vamzdžiai vargonų metalo, atviri;

Trompete 8' – (1936 m.); kelmai pušiniai, keturbriauniai, visi rezonatoriai cinkiniai; liežuvėliai laisvo virpėjimo.

Vargonų prospekto struktūra paprasta, simetriška, vieno tarpsnio, šešių langų. Jo architektūrinę kompoziciją išryškina du dideli bokštai ir perpus žemesnė vidurinė dalis. Tokio kompozicinio sprendimo paskirtis galėjo būti – įrėminti ankstesnėje bažnyčioje buvusį langą. Visi prospekto langai išdėstyti vienoje horizontalioje tiesėje, nėra jokių išgaubimų ar išraitymų, ypač būdingų barokiniams vargonams. Rėmas dažytas šviesiai rudais ir baltais aliejiniiais dažais. Langų gardelės, bokštų karūnos ir centrinių langų drožinių puošmenos panaudotos nuo kitų senų vargonų ar altorių. Prospekto languose stovi registro Principal 4' bosinės dalies vamzdžiai.

Jie nudažyti keliais aliuminio ir bronzos pudrų dažų sluoksniais. Kairiajame vargonų šone (žiūrint nuo altoriaus) įmontuota griežykla.

Šiandienė Kartenos bažnyčios vargonų būklė bloga: nuo temperatūros pokyčių suskilinėjusi oro skirstymo dėžė ir mechanika veikia nepatikimai. Mediniai vamzdžiai suskeldėję, apipjaustyti diletantų meistrų, metaliniai – sumaitoti, sulankstyti. Kai kurie seni vamzdžiai pakeisti naujais – pramoninės gamybos. Norint restauruoti šiuos istorinius vargonus – rekonstruoti XVIII a. jų turėtą veidą – reikės įdėti nemažai ne tik finansinių išteklių, bet ir specialistų darbo.

Budrių Šv. Kryžiaus Išaukštintimo bažnyčios vargonai

Jaukioje Budrių bažnyčioje stovi nedideli, manoma, pastatyti apie 1928 m. vargonai – pozityvas. Apie anksčiau senojoje, 1763–1764 m. statytoje bažnyčioje (naujoji pastatyta 1903 m.) stovėjusius vargonus sužinome iš kuklių vizitacijų ir inventorių aktų. 1831 m. Budrių bažnyčios vizitacijoje teigiama, kad „*chore stovi 12 balsų vargonai, 1821 m. remontuoti*“⁵. Tų pačių metų (1831 m.) inventoriuje teigiama, kad „*vargonai 10 balsų, pastatyti 1828 m.*“⁶ Nors šaltiniai tų pačių metų, jų pateikiami duomenys visiškai skirtingi – nesutampa nei balsų kiekis, nei datos. 1841, 1845 m. vizitacijose ir 1873 m. inventoriuje rašoma, kad vargonai 10 balsų⁷ (kaip ir 1831 m. inventoriuje).

Naujojoje bažnyčioje po 100 metų, apie 1928 m.⁸, pastatyti nauji nedideli vargonėliai. Jie turi vieną manualinę klaviatūrą, 3 balsus, o vietoj pedalo įmontuotos dvi pedalinės dumplių paminos (kaip fisharmonijoje). Tai vieni iš nedaugelio tokio tipo vargonėlių Lietuvoje, turintys tokią patogią dūmimo sistemą. Kitas įdomus vargonų bruožas – visi vamzdžiai mediniai. Nors pažūrėti vargonėliai neatrodo išskirtiniai nei prospekto meniniu apipavidalinimu, nei balsų gausa, padaryti nagingo ir sumanaus, savo amatą išmanančio



Budrių vargonų bendras vaizdas. 2001 05 15.

A. Petrašiūno nuotr. Iš KPC archyvo

⁵ Budrių bažnyčios 1831 m. vizitacija, LVIA, f. 669, ap. 2, b. 230, l. 21v.

⁶ Budrių bažnyčios 1831 m. inventorių, LVIA, f. 669, ap. 2, b. 230, l. 45.

⁷ Budrių bažnyčios 1841 m. vizitacija, LVIA, f. 669, ap. 2, b. 253, l. 197.

Budrių bažnyčios 1845 m. vizitacija, LVIA, f. 669, ap. 2, b. 267, l. 197.

Budrių bažnyčios 1873 m. inventorių, LVIA, f. 1671, ap. 4, b. 4, l. 556.

⁸ Apie vargonų pastatymo datą sprendžiama pagal įrašą jų spintos skydo vidinėje pusėje ir instrumento techninius bruožus, atitinkančius minėtą laikmetį. Įrašas: „1928 / Kaina 2 tūkstan[čiai] / Klb. K. Putris / Vargonininkas / Pr. Jankauskas.“

meistro, kurio pavardė, deja, nežinoma. Visa vargonėlių klaviatūros ir registų traktūra mechaninė.

Registų pavadinimų griežkykloje nėra, todėl jie pateikti remiantis vamzdyno ypatumais.

Manualas (diapazonas C-f''):

Bordun 8' – visi vamzdžiai (C-f'') mediniai (pušis), dengti.

Flöte 4' – C-H jungtis su registru *Bordun 8'*, toliau (c-f'') mediniai (pušis), atviri.

Holzprincipal 2' – visi vamzdžiai (C-f'') mediniai (pušis), atviri, su metaliniais stogeliais.

Vargonų išorė paprasta, jų spinta stačiakampio formos, siaurajame jos gale sustatyti 9 mediniai dekoratyviniai vamzdžiai (medinė metalinių vamzdžių imitacija, dažyta aliuminio pudra).

Šių vargonėlių būklė gera, jie puikia skamba, dera su bažnyčios akustika. Jais galima atlikti nesudėtingą vargonų muzikos repertuarą, akompanuoti soliniam instrumentui ar balsui ir tenkinti liturgijos poreikius.



Budrių vargonų bendras vidaus vaizdas. 2001 05 15. A. Petrašiūno nuotr. Iš KPC archyvo

Mikoliškių šv. Juozapo bažnyčios fisharmonija

Mikoliškių bažnyčioje vargonų nėra. Vietoj jų chore stovi vieno manualo, 13 balsų fisharmonija. Fisharmonijos meistras (firma) nežinomas, pagal analogus datuojama XX a. I p. Instrumento klaviatūra, kaip įprasta fisharmonijoms, padalyta į boso ir diskanto puses. Toliau pateikiama instrumento dispozicija (balsų sąrašas):

Manualas (diapazonas F1-f3)

Bosas	Diskantas
Forte I	Forte II
Bass Koppel	Diskant Koppel
Bourdon 16'	Violoncello 16'
Dulciana 8'	Vox celeste 8'
Diapason 8'	Melodia 8'
Oboe 8'	Dolce 8'
Viola 4'	Gamba 8'
Viola d'amour 4'	Flöte 4'
Vox Humana	
Sankabos: Tutti ir Forte.	

Senosios kapinės

Julius Kanarskas



Sakuočių k. senosios kapinės, vad. Maro kapeliais. Vlado Šaulio nuotr., 1956 m. birželio mėn. (Kr. MF)

Minijos ir jos intakų slėnių terasas ir pakrančių aukštumas puošia vaizdingos kalvelės, apjuostos pylimo ir senų lapuočių medžių, tarp kurių stūkso smulkiosios architektūros paminklai – koplytėlės, kryžiai, koplytstulpiai ar stogastulpiai. Tai senosios kaimų kapinės, kurias žmonės vadina kapeliais, kapiniais, markapiais, marų kapeliais, senkapiais ir pan.

Jos vertingos kaip mūsų krašto istorijos ir etninės kultūros paminklas, pasakojantis apie praeitį, mirusiųjų pagerbimo tradicijas, smulkiąją memorialinę architektūrą. Daug svarbios informacijos apie Kartenos apylinkės kaimuose XV–XVIII a. gyvenusius žmones gali duoti ir antropologiniai čia palaidotųjų tyrimai.

Turimi duomenys leidžia teigti, kad savo kapines iki XIX a. pradžios turėjo kiekvienas kaimas. Jos būdavo įrengtos atokiau nuo gyvenvietės, prie vieno svarbesnių kelių, bendro naudojimo žemėje – ganykloje, šienaujamoje pievoje ar miške. Kapinėms parinkdavo nedidelę ryškesnę kalvą ar aukštumą, esančią netoli upės. Daug mirusiųjų jose atgulė epideminių ligų – maro, šiltinės, choleros – siautėjimo metais. Ypač daug gyvybių nusinešė 1709–1711 m. maras – po jo kai kuriuose kaimuose beliko vos po kelis gyventojus.

Carinei Rusijai okupavus kraštą, XVIII a. pab.–XIX a. pr. kaimų kapinės buvo uždarytos, o atokiau nuo Kartenos miestelio, prie senojo kelio į Kretingą, pradėjo veikti parapijos kapinės, į kurias mirusieji buvo vežami laidoti iš atokiausių Kartenos parapijos kampelių.

Senųjų kapinių kaimiečiai nepamiršo. Jas, ypač tą kapinių dalį, kurioje buvo palaidoti nuo maro ir kitų baisių ligų mirę žmonės, apjuosė tvoromis, žemių ir akmenų pylimais, praminė jas marų kapeliais (markapiais), o bendram čia palaidotųjų atminimui pastatė memorialinius paminklus – vieną ar dvi koplytėles, du tris kryžius, koplytstulpį ar stogastulpį, kuriuos nuolat atnaujindavo.

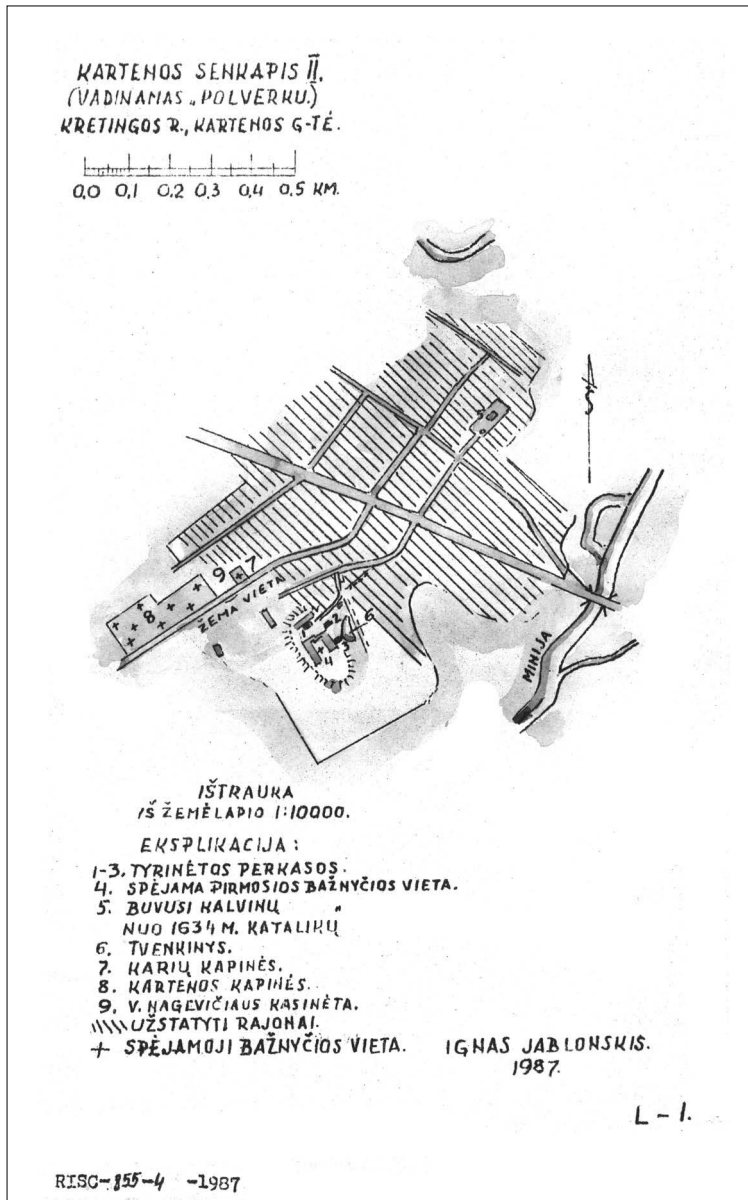

Kartenos mstl. senųjų
kapinių, vad.
Polverku, planas.
Sudarė Ignas
Jablonskis, 1987 m.

Retsykais senosiose kapinėse XIX a.–XX a. pirmojoje pusėje tebebuvo laidojama. Čia pakasdavo iš Minijos ištrauktus neatpažintus skenduolius, savižudžius, negyvus gimusius ar nekrikštytus mirusius kūdikius, dažniausiai nesantuokinius.

Iki XX a. pradžios, kol nebuvo ties Kartena pastatytas tiltas per Miniją, kitapus upės esančių Mamių, Vėlaičių, Cigonalių, Dauginčių, Gaudučių, Anužių ir kitų kaimų gyventojai, negalėdami pavasario ar rudens potvynių metu įveikti srauniosios Minijos, būdavo priversti mirusius artimuosius laidoti senosiose kapinėse.

Nemažai kaimiečių senosiose kapinaitėse atgulė 1918–1919 m., siaučiant šiltinės epidemijai.

Seniau kaimo gyventojai kiekvieną gegužės mėnesį, Kryžiaus dieną, per Šeštines susirinkdavo kapinėse prie koplytėlių ir kryžių, meldavosi, giedodavo

giesmes. Tarpukariu gausi tikinčiųjų procesija į kapines atvykdavo netgi lydima dūdorių.

Senosiomis kaimo kapinėmis kaip kultūros paveldo paminklais buvo susidomėta tarpukariu. Valstybės archeologijos komisijos surinktoje medžiagoje randame duomenų apie Kartenos valsčiaus Budrių, Kačaičių, Gaudučių, Sakuočių, Dauginčių, Eitučių, Abakų ir Gintariškių (Gintarų) senąsias kapines¹.

Sovietmečiu, sudarinėjant istorijos ir kultūros paminklų sąrašus, 1972 m. į archeologijos paminklų sąrašą buvo įtrauktos Sakuočių, Sauserių, Budrių, Dauginčių, Gintarų, Kačaičių, Kartenos, Nausodžio, Kūlupėnų, Mišučių, Raguviškių (2) ir Žutautų kaimų senosios kapinės², kurios buvo laikomos kapinynais.

Visus gamtos ir kultūros paminklus, taip pat saugotinus objektus 1974 m. kartografavo Lietuvos žemės ūkio ministerijos Respublikinio žemėtvarkos projektavimo instituto (RŽPI) specialistai. Be minėtųjų, jie suregistravo dar 15 kapinių, kurias 1976 m. pažymėjo kolūkių, tarybinių ūkių ir girininkijų kultūros ir gamtos paminklų žemėlapiuose kaip saugotinus objektus³.

Vėliau, Lietuvos kultūros ministerijos Mokslinės metodinės kultūros paminklų apsaugos tarybos (MMT) specialistams peržiūrėjus archeologijos paminklų sąrašus ir patikrinus juose esančių objektų paminkliškumą, 1977 m. Budrių ir Gintarų, o 1984 m. – Sakuočių, Dauginčių, Kačaičių, Nausodžio, Kūlupėnų ir Mišučių kaimų senosios kaimo kapinės buvo išbrauktos iš sąrašo kaip ne archeologijos objektai⁴.

Tačiau jos nebuvo paliktos likimo valiai. 1982 m. SSRS žemės ūkio ministerijos Žemės ūkio aerofotogeodezinių tyrinėjimų instituto (VISCHAGI) Vakarų filialo specialistai 21 kapines kartografavo, nustatė ir natūroje riboženkliais pažymėjo jų teritorijų ribas, o 1983 m. birželio 14 d. Kretingos rajono liaudies deputatų tarybos vykdomasis komitetas sprendimu Nr. 156 paėmė jas iš „Žemaitės“, „Jaunosios gvardijos“, Kalniškių kolūkių, Kretingos sodininkystės ir Kūlupėnų tarybinių ūkių bei Kretingos miškų ūkio gamybinio susivienijimo žemės naudmenų ir atidavė saugoti Kartenos, Kūlupėnų ir Žalgirio apylinkių savivaldybėms⁵.

Įkūrus Lietuvos Respublikos kultūros paveldo inspekciją, jos direktoriaus įsakymu 1991 m. visos neveikiančios kaimų kapinės buvo paskelbtos istorijos ir kultūros paminklais. 1995 m. Kultūros paveldo centro (KPC) specialistės Loreta Kazlavickienė ir Jadvyga Verksnienė jas inventorino, o Valstybinio žemėtvarkos instituto (VŽI) inžinierė Laima Stonkienė parengė nekilnojamųjų kultūros vertybių teritorijų ir apsaugos nuo fizinio poveikio zonų ribų planus⁶.

Šiandien buvusio Kartenos valsčiaus ribose suskaičiuojamos 39 se-

¹ Valstybės archeologijos komisijos medžiaga (toliau – VAK medžiaga), *Kultūros paveldo centro archyvas (toliau – KPCA)*, f. 1, ap. 1, b. 87, l. 114–246, 252–256, 273–277.

² *Lietuvos TSR kultūros paminklų sąrašas* (toliau – LKPS), Vilnius, 1973, p. 136, nr. 510, 513; p. 249, nr. 505–508, 510, 512, 516; p. 252, nr. 549, 553.

³ Kretingos rajono gamtos ir kultūros paminklų ir saugotinų vietų katalogas, Vilnius, 1976, *Valstybinio žemėtvarkos instituto archyvas* (toliau – VŽI), 113–115 sg, 152–155 sg, 157 sg, 169 sg, 182 sg, 189–191 sg, 225 sg, 227 sg.

⁴ *Lietuvos TSR kultūros paminklų sąrašas (tęsinys)* (toliau – LKPS), Vilnius, 1977, 67; Objektai, išbraukti iš kultūros paminklų sąrašo (1984 m.), *Kretingos muziejaus mokslinis archyvas* (toliau – Kr. MMA), f. 4, b. 399, l. 3.

⁵ Kretingos rajono kapinių apskaitos duomenys (1982 m. lauko darbai), *VŽI*, l. 76–79, 80–83, 85, 86, 88, 89, 114, 115, 121, 122, 125, 170–174, 176, 182, 187, 191, 192, 194, 201–203, 211.

⁶ Dėl Klaipėdos apskrities Kretingos rajono nekilnojamųjų kultūros vertybių teritorijų ribų ir apsaugos nuo fizinio poveikio zonų nustatymo, 1995 m., *KPCA*, l. 2.

nosios kaimo kapinės. Iš jų 13 kapinių jau inventorinta ir įrašyta į Lietuvos Respublikos kultūros vertybių registrą⁷.

Abakų kaimo senosios kapinės, vad. Kapeliais, Markapiais, Senkapiais (Kartenos sen., Kretingos r.)⁸, yra 2 km į pietvakarius nuo Kartenos miestelio ir 190 m nuo Minijos upės, kaimo šiaurės vakarinėje dalyje.

Įrengtos upės kairiojo kranto slėnio kalvelėje, kuri apima 0,07 ha plotą. Laidojimo žymių nėra. Dar XX a. pradžioje čia stovėjo 2 mediniai kryžiai ir koplytėlė, kuriems sunykus pokario metais buvo pastatytas naujas kryžius.

1998 m. paskelbtos Lietuvos Respublikos kultūros vertybe L 838. Jas 1974 m. kartografavo RŽPI, 1982 m. – VISCHAGI, 1995 m. – VŽI. 1995 m. žvalgė KPC.

Aleksandravo (Liepgirių) kaimo senosios kapinės (Šateikių sen., Plungės r.)⁹, yra į rytus nuo Palangos–Šiaulių kelio tilto per Miniją, kaimo žemių šiaurinėje dalyje, Minijos upės šlaite.

Apaugusios storais ažuolais. Jose išlikę keletas didelių akmeninių antkapių, prie kurių seniau buvo pritvirtinti metaliniai kryžiai.

XX a. pr. buvo aptvertos žiogrių tvora, o po didžiuliu ažuolu stovėjo koplytėlė su šventųjų skulptūromis. Tvorai ir koplytėlei sunykus, 1952 m. kaimo gyventojai kapines aptvėrė statinių tvora, pastatė kryžių ir naują koplytėlę su šv. Juozapo skulptūra.

XX a. 7 dešimtmetyje kolūkis iš kapinių kalvelės pradėjo kasti žvyrą, tačiau, pasipylus žmonių kaulams, darbus nutraukė.

Manoma, kad jose XVII–XVIII a. buvo laidojami Liepgirių kaimo žemių pietinėje dalyje įsikūrusių Puškorių ir Kibiškių užsienių gyventojai, o XIX a. – Aleksandravo palivarko tarnautojai liuteronai.

Kultūros paveldo objektų sąrašuose kapinės neregistruotos, nekartografuotos, teritorija nenustatyta.

Anužių kaimo senosios kapinės, vad. Kapeliais, Markapiais, Maro kapinaitėmis, Senkapiais (Kartenos sen., Kretingos r.)¹⁰, yra 1,75 km į pietryčius nuo Kalniškių–Lubių kelio tilto per Alantą, 620 m į rytus nuo Kalniškių–Anužių kelio ir 160 m į vakarus nuo Alanto upės, jos kairiajame krante.

Jos ovalios, apima 0,08 ha plotą, įrengtos aukštumos šlaite, nuolaidėjančiame į vakarus. Pakraščiuose apsodintos lapuočiais medžiais ir apjuostos 96 m perimetro palaidų akmenų tvora, kurios išliko tik pamatiniai, giliai į žemę sumigę akmenys. Likusi dalis tarpukariu nuardyta, o akmenys išvežti statyboms. Priešais tvorą kapines dar juosė griovys, kuris užslinkęs, pastebimas tik vietomis. Vartai buvo iš vakarų pusės.

Kapinių viduryje stovi koplytėlė, abipus kurios seniau buvo po aukštą

⁷ *Valstybės žinios*, 1998, vas. 7, nr. 17, p. 60–61; 1998, geg. 6, nr. 42, p. 23.

⁸ Kanarskas J. Abakų kaimo kapinės (Kartenos apyl., Kretingos raj.), 1993, *Kr. MMA*, f. 4, b. 165; Kretingos rajono gamtos ir kultūros paminklų ir saugotinių objektų katalogas, 1976, nr. 157 sg; Kretingos rajono kapinių apskaitos duomenys (1982 m. lauko darbai), l. 76, 80; VAK medžiaga, l. 252–256; *Valstybės žinios*, 1998, geg. 6, nr. 42, p. 23.

⁹ Simutienė V. Aleksandravas, *Aleksandravo mokyklos muziejaus archyvas* (toliau – AMMA), l. 2.

¹⁰ Kanarskas J. Anužių kaimo kapinės (Kartenos apyl., Kretingos raj.), 1993, *Kr. MMA*, f. 4, b. 167; Kanarskas J. Kretingos rajono kultūros paveldo paminklų žvalgymas ir būklės patikrinimas 1991 metais, *ten pat*, b. 146, p. 61, nr. 273; Kretingos rajono mažosios liaudies architektūros ir dailės paminklai, *ten pat*, b. 17, l. 142, nr. 252; Kretingos rajono gamtos ir kultūros paminklų ir saugotinių objektų katalogas, 1976, nr. 169 sg; Kretingos rajono kapinių apskaitos duomenys (1982 m. lauko darbai), l. 76, 81; *LKPS*, p. 666, nr. 1528.

medinį kryžių. Koplytėlė ir kryžiai pastatyti XIX a., atnaujinti 1914 m., o dabartinė koplytėlė pastatyta prieš kelerius metus. Priešais ją stūkso ažuřine tvora aptvertas betoninis antkapinis paminklas.

Į rytus nuo šios koplytėlės 1901 m. buvo pastatyta kita koplytėlė, o abipus jos – po metalinį kalvio darbo kryžių. XX a. 7 dešimtmetyje koplytėlė sunyko, o vienas kryžius buvo nulaužtas (guli atremtas į antkapinį paminklą).

Kultūros paveldo objektų sąrašuose kapinės neregistruotos, o koplytėlė su joje buvusiomis dviem Marijos Sopulingosios skulptūromis 1971 m. paskelbta vietinės reikšmės dailės paminklu. Kapinės 1974 m. kartografavo RŽPI, 1982 m. – VISCHAGI, 1995 m. – VŽI. 1991 m. žvalgė Julius Kanarskas (Kretingos muziejus), o 1995 m. – KPC.

Asteikių kaimo senosios kapinės, vad. Kapeliais, Markapiais, Senkapiais (Kūlupėnų sen., Kretingos r.)¹¹, yra 1,25 km į šiaurės vakarus nuo Minijos ir Vargučio santakos, 700 m į pietryčius nuo Kretingos–Salantų ir Kartenos–Kūlupėnų kelių kryžkelės, 70 m į vakarus nuo Vargučio upelio, jo dešiniajame krante.

Įrengtos ryškioje, ovalo pavidalo rytų–vakarų kryptimi pailgoje, 47 m ilgio ir 30 m pločio kalvelėje, apjuostos 0,5–1 m aukščio ir 152 m perimetro palaidų akmenų tvora, kurioje 1970 m. dar tebebuvo mediniai varteliai. Kapinių plotas 0,13 ha, paviršius nelygus, nuolaidėjantis link pakraščių, laidojimo žymių nesimato. Viduryje stovi XIX a. statyta ir 1959 m. atnaujinta koplytėlė, už kurios seniau buvo dar 5 aukšti ažuoliniai kryžiai.

Šiuo metu kapinės atsidūrusios Kūlupėnų gyvenvietės pietiniame pakraštyje. Kultūros paveldo objektų sąrašuose jos neregistruotos, o koplytėlė su joje buvusiomis Marijos, 2 angelų ir 2 apaštalų skulptūromis 1971 m. paskelbta vietinės reikšmės dailės paminklu. Kapinės 1974 m. kartografavo RŽPI, 1982 m. – VISCHAGI, 1995 m. – VŽI. 1984 m. žvalgė Julius Kanarskas, o 1995 m. – KPC.

Baltmiškių kaimo senosios kapinės, vad. Žardinkalniu (Šateikių sen., Plungės r.)¹², 1,5 km į pietus nuo Palangos–Šiaulių kelio, prie kelio į Pakutuvėnus, kaimo viduryje.

Tai natūrali kalva, apimanti 6 ha plotą. Jos viršūnėje buvusios kapinės, kuriose dar XX a. pradžioje stovėjo kryžius.

Senoliai kalbėjo, kad kalvos nevalia arti. Ji buvo apaugusi mišku, kuris vėliau nukirstas. Raunat kelmus ir pradėjus arti, buvo randama monetų. Pasakojama, kad prie kalvos praeivius baidydavo, naktimis pasirodydavo šmėklos.

Kultūros paveldo objektų sąrašuose kapinės neregistruotos, nekartografuotos, teritorija nenustatyta. 1948 m. kalvą žvalgė Lietuvos istorijos instituto (LII) archeologai.

¹¹Kanarskas J. Asteikių kaimo kapinės (Kūlupėnų apyl., Kretingos raj.), 1993, *Kr. MMA*, f. 4, b. 168; Kretingos rajono gamtos ir kultūros paminklų ir saugotinių vietų katalogas, 1976, nr. 115 sg; Kretingos rajono kapinių apskaitos duomenys (1982 m. lauko darbai), l. 114, 121; Kretingos rajono mažosios liaudies architektūros ir dailės paminklai, l. 130, nr. 242; LKPS, p. 668, nr. 1544.

¹²Kulikauskas P. Lietuvos TSR Mokslų Akademijos Lietuvos istorijos instituto archeologinės ekspedicijos, įvykusios nuo 1948 m. liepos 29 d. iki rugpjūčio 26 d. dienoraštis, *Lietuvos istorijos instituto rankraštynas* (toliau – LIIIR), f. 1, l. 66; Simutienė V. Baltmiškių kaimas, *AMMA*, l. 3; Vaitkevičius V. *Senosios Lietuvos šventvietės*, Vilnius, 1998, p. 194.

Baublių kaimo senosios kapinės, vad. Markapiais, Marų kapeliais, Senkapiais (Žalgirio sen., Kretingos r.)¹³, yra 400 m į šiaurės rytus nuo Minijos ir Kalnupio santakos, 300 m į pietvakarius nuo Baublių gyvenvietės, Minijos kairiajame krante.

Įrengtos slėnio terasoje prie kelio į Pikteikius, kaimo žemių pietvakariniame pakraštyje, Puplaistėmis vadinamoje vietovėje. Apima 0,31 ha plotą, apaugusį pušynu. Paviršius nelygus – prikasinėtas bulviarūsių duobių. Šiaurės rytinėje dalyje esantis 0,1 ha dydžio plotas apkastas grioviu ir žemių pylimu. Jame tarpukariu Kazimieras Lukauskas pastatė betoninių kryžių.

Pasakojama, kad seniau kapinės buvo didesnės, apėmė 0,5 ha plotą ir plytėjo abipus minėto kelio. Jas apleidus rytinė dalis buvo paversta ariamu lauku, kuriame ne sykį plūgas išversdavo žmonių kaulų. Tuo tarpu dešinėje kelio pusėje esanti maro paženklinta vieta ilgam liko baubliškių atmintyje. Jie čia statė kryžius ir koplytėles, apkasė tą plotą grioviu ir žemių pylimu.

Kultūros paveldo objektų sąrašuose kapinės neregistruotos. Jas 1974 m. kartografavo RŽPI, 1982 m. – VISCHAGI, 1995 m. – VŽI. 1991 m. žvalgė Julius Kanarskas, 1995 m. – KPC.

Budrių kaimo senosios kapinės, vad. Kapiniais, Kapinčiumi (Žalgirio sen., Kretingos r.)¹⁴, seniau veikė aukštumoje, esančioje kaimo pietvakarinėje dalyje. Jas apleidus, tiksli kapinių vieta pamiršta, o Kapiniais arba Kapinčiumi buvo pradėta vadinti visa aukštuma, apimanti 3 ha plotą.

XX a. pradžioje aukštumos tęsinyje įrengtos Budrių parapijos kapinės.

1971–1977 m. senosios kapinės buvo įrašytos į vietinės reikšmės archeologijos paminklų sąrašą. Jos nekartografuotos, teritorija nenustatyta.

Būdviečių kaimo senosios kapinės, vad. Maro kapeliais, Senkapiais (Žalgirio sen., Kretingos r.)¹⁵, yra 400 m į vakarus nuo Pababrūnės upelio, į šiaurės rytus nuo Žalgirio miško, kaimo vakarinėje dalyje.

Nuo seno kapinėse stovėjo 2 ažuoliniai kryžiai ir koplytėlė su Marijos, pamynusios žaltį, ir 2 angelų skulptūromis. XIX a. jos buvo apkastos grioviu ir žemių pylimu. Tarpukariu priklausė A. Juogučiui, kuris 1936 m. kryžius ir koplytėlę atnaujino, kapines aptvėrė statinių tvora. Nuo 1949 m. kaimo gyventojai kapinėse kasė bulviarūsius. Duobėse rasdavo žmonių kaulų.

Kapinės įrengtos Pababrūnės dešiniojo kranto kalvoje, apima 0,19 ha plotą. Jos stačiakampės, pailgos šiaurės vakarų–pietryčių kryptimi, 45 m ilgio ir 35 m pločio, apjuostos 176 m perimetro griovio ir pylimo. Griovys vietomis užslinkęs, pylimas suplokštėjęs. Teritorija apaugusi mišku, paviršiuje tankiai prikasinėta duobių, kuriose mėtosi žmonių kaulai. Ties viduriu guli dviejų sunykusių kryžių stiebai ir koplytėlės karkasas.

¹³Kanarskas J. Baublių kaimo kapinės (Žalgirio apyl., Kretingos raj.), 1993, *Kr. MMA*, f. 4, b. 172; Kanarskas J. Kretingos rajono kultūros paveldo paminklų žvalgymas ir būklės patikrinimas 1991 metais, p. 27, nr. 102; Kretingos rajono gamtos ir kultūros paminklų ir saugotinių objektų katalogas, 1976, nr. 191 sg; Kretingos rajono kapinių apskaitos duomenys (1982 m. lauko darbai), l. 171, 180.

¹⁴LKPS, p. 249, nr. 505; LKPSl, p. 67; VAK medžiaga, l. 114.

¹⁵Kanarskas J. Būdviečių kaimo kapinės (Žalgirio apyl., Kretingos raj.), 1993, *Kr. MMA*, f. 4, b. 175; Kanarskas J. Kretingos rajono kultūros paveldo paminklų žvalgymas ir būklės patikrinimas 1991 metais, p. 29, nr. 107; Kretingos rajono gamtos ir kultūros paminklų ir saugotinių objektų katalogas, 1976, nr. 182 sg; Kretingos rajono kapinių apskaitos duomenys (1982 m. lauko darbai), l. 171, 182; Kretingos rajono mažosios liaudies architektūros ir dailės paminklai, l. 54, nr. 108–109; *Valstybės žinios*, 1998, vas. 7, nr. 14, p. 61.

1997 m. kapinės paskelbtos Lietuvos Respublikos kultūros vertybe L 579. Jas 1974 m. kartografavo RŽPI, 1982 m. – VISCHAGI, 1995 m. – VŽI. 1991 m. žvalgė Julius Kanarskas, 1995 m. – KPC.

Cigonalių kaimo senosios kapinės, vad. Marų kapeliais (Kartenos sen., Kretingos r.)¹⁶, yra 1,8 km į šiaurės rytus nuo Dauginčių kaimo, 440 m į pietryčius nuo Minijos ir Dubeikupio santakos, 180 m į pietvakarius nuo Minijos upės, jos slėnio kairiojo kranto kalvoje.

Įrengtos smėlingoje, mišku apaugusioje kalvoje, išskylančioje virš slėnio iki 6 m aukščio. Plotas 0,06 ha, paviršius žemėjantis į šiaurę. Laidojimo žymių ir memorialinių paminklų nėra. Kapinės juosia 93 m perimetro griovys ir žemių bei akmenų pylimas, kurio aukštis iki 40 cm.

Seniau kapinėse stovėjo koplytėlė su šventųjų skulptūromis ir aukštas ažuolinis kryžius.

1998 m. kapinės paskelbtos Lietuvos Respublikos kultūros vertybe L 837. Jas 1974 m. kartografavo RŽPI, 1982 m. – VISCHAGI, 1995 m. – VŽI. 1981 m. žvalgė Ignas Jablonskis (Kretinga), 1995 m. – KPC, 2000 m. – Julius Kanarskas.

2000 m. Salantų regioninio parko direkcija prie kapinių pastatė kultūros vertybės anotacinį ženklą.

Dauginčių kaimo senosios kapinės, vad. Kapeliais, Marų kapais, Maro kapeliais, Senkapiais (Kartenos sen., Kretingos r.)¹⁷, yra 250 m į šiaurę–šiaurės rytus

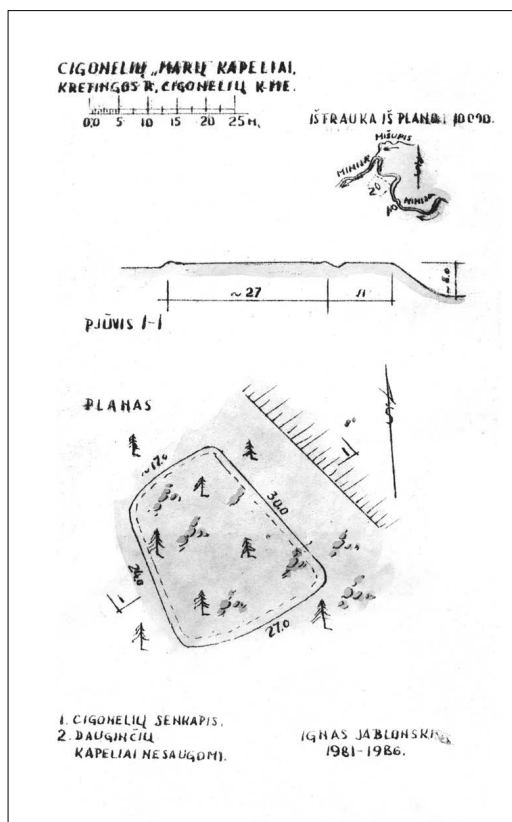

Cigonalių k. senųjų kapinių planas. Sudarė Ignas Jablonskis, 1986 m.

¹⁶Jablonskis I. Įvairūs archeologijos paminklai Kretingos ir gretimuose rajonuose, 1986, *LIIIR*, b. 811, l. 7; Kanarskas J. Cigonalių kaimo kapinės (Kartenos apyl., Kretingos raj.), 1993, *Kr. MMA*, f. 4, b. 176; Kanarskas J. Salantų regioninio parko kultūros paminklų, vertybių ir saugotinių objektų žvalgymo ir būklės patikrinimo 2000 metais ataskaita, *Salantų regioninio parko direkcijos archyvas*, l. 7; Kretingos rajono gamtos ir kultūros paminklų ir saugotinių objektų katalogas, 1976, nr. 155 sg; Kretingos rajono kapinių apskaitos duomenys (1982 m. lauko darbai), l. 76, 82; *Valstybės žinios*, 1998, geg. 6, nr. 42, p. 23.

¹⁷Jablonskis I. Įvairūs archeologijos paminklai Kretingos ir gretimuose rajonuose, 1986, l. 6; Kanarskas J. Dauginčių kaimo kapinės (Kartenos apyl., Kretingos raj.), 1993, *Kr. MMA*,

f. 4, b. 181, l. 6–14; Kanarskas J. Kretingos rajono kultūros paveldo paminklų žvalgymas ir būklės patikrinimas 1991 metais, p. 48, nr. 200; Kanarskas J. 1992 metais aplankyti Kretingos rajono kultūros paveldo paminklai, *Kr. MMA*, f. 4, b. 159, l. 28–29, nr. 69; Kanarskas J. Salantų regioninio parko kultūros paminklų, vertybių ir saugotinių objektų žvalgymo ir būklės patikrinimo 2000 metais ataskaita, l. 7–9; Kretingos rajono gamtos ir kultūros paminklų ir saugotinių objektų katalogas, 1976, nr. 357; Kretingos rajono kapinių apskaitos duomenys (1982 m. lauko darbai), l. 76, 83; Kretingos rajono mažosios liaudies architektūros ir dailės paminklai, l. 136, 221, nr. 250, 349; *LKPS*, p. 249, 667, nr. 506, 1530; Objektai, išbraukti iš kultūros paminklų sąrašo (1984 m.), *Kr. MMA*, f. 4, b. 399, l. 3, 23; *VAK medžiaga*, l. 152–157.

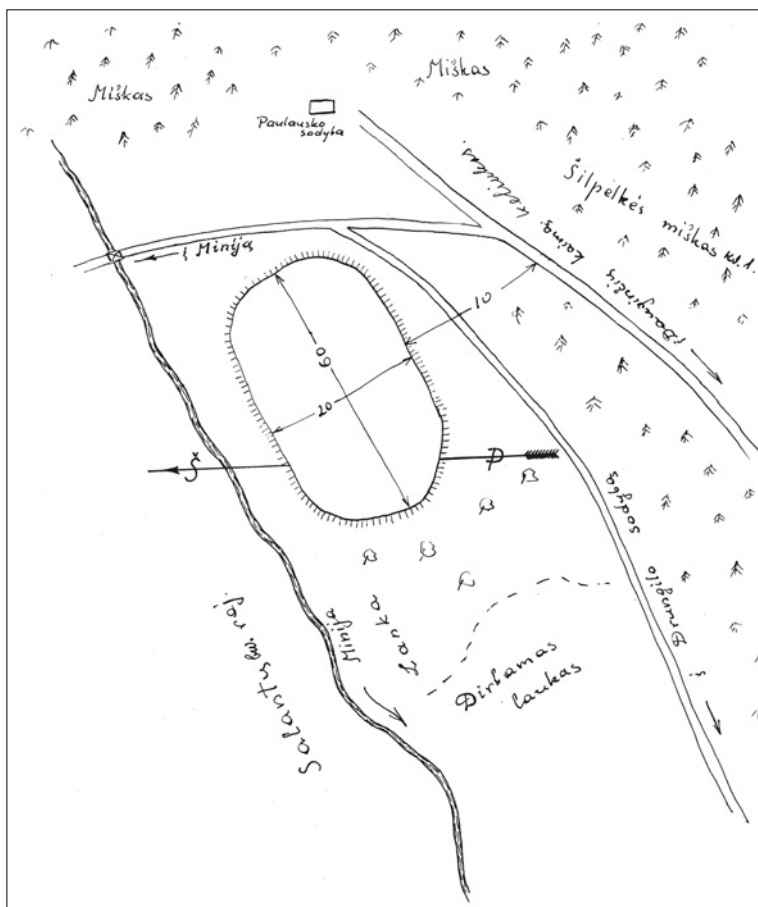

*Dauginčių k. senųjų kapinių schema.
Sudarė Vladas Šaulys,
1956 m.*

nuo Šilo pelkės miško vakarinio krašto ir 50 m į pietryčius nuo Minijos upės, priešais Dauginčių kalną, vad. Pilale.

Įrengtos Minijos kairiojo kranto terasos keteroje, išskylančioje iki 2 m aukščio. Jos netaisyklingo pavidalo, pailgos šiaurės rytų–pietvakarių kryptimi, apima 0,15 ha plotą. Pietvakarinis kapinių galas smailus ir siaurėjantis, o šiaurės rytinis – platus, suapvalintais kampais. Paviršius nelygus, nuolaidėjantis link pietryčių. Kapinės juosia 150 m perimetro griovys ir žemių pylimas, kuriame vietomis esama ir akmenų. Pylimas 20–60 cm aukščio, griovys iki 70 cm pločio ir 40 cm gylio. Aptvaro rytinėje dalyje palikta vieta vartams, kurie buvę įtvirtinti į stambius akmenis, gulinčius abipus įėjimo. Tarpukariu ant pylimo buvo pastatyta statinių tvora.

Kapinių šiaurės rytinėje dalyje, priešais įėjimą, stovi kryžius, o abipus jo – po koplytėlę. Kryžius atnaujintas XX a. viduryje, su masyvia, lieto metalo Nukryžiuotojo skulptūra. Į dešinę nuo jo esanti koplytėlė su Marijos Maloningosios skulptūra pastatyta XIX a. antroje pusėje, o XX a. viduryje ją atnaujino Ignas Daugintis. Kitapus kryžiaus esančią koplytėlę, kurioje yra Marijos su kūdikiu skulptūra, 1947 m. pastatė Ignas Paulauskas.

1972–1984 m. kapinės buvo įrašytos į archeologijos paminklų sąrašą, koplytėlė su Marijos Maloningosios skulptūra 1971 m., o koplytėlė su Marijos su kūdikiu skulptūra – 1982 m. paskelbtos vietinės reikšmės dailės paminklais. Jas 1974 m.

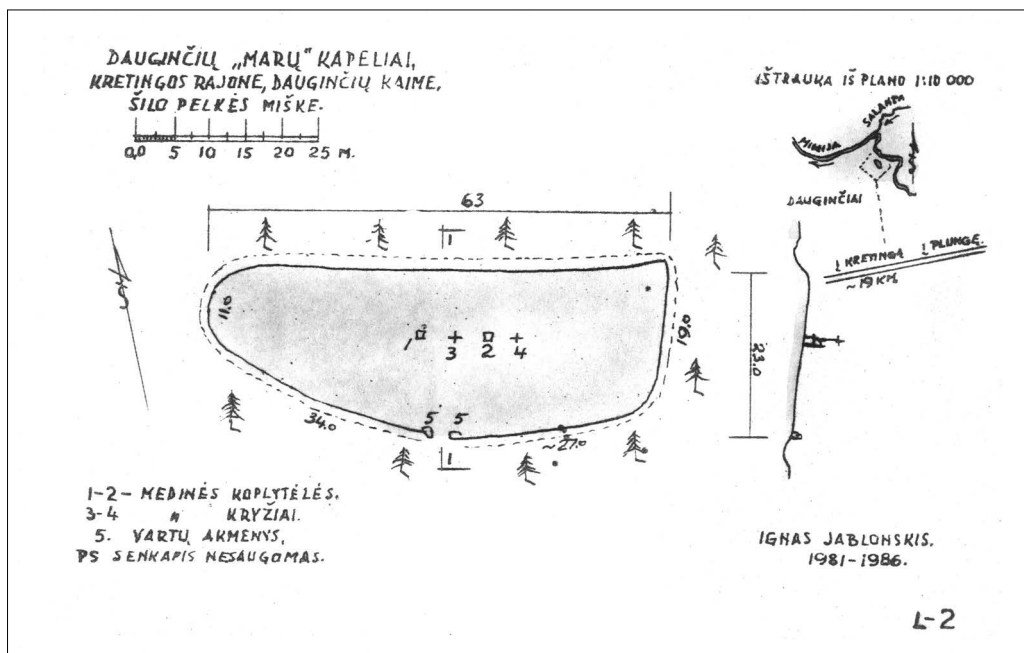

Dauginčių k. senųjų kapinių planas. Sudarė Ignas Jablonskis, 1986 m.

kartografavo RŽPI, 1982 m. – VISCHAGI, 1995 m. – VŽI. 1956 m. žvalgė Vladas Šaulys (Vilnius), 1959 m. – Juozas Mickevičius (Kretingos muziejus), 1981 m. – Ignas Jablonskis, 1982 m. – MMT, 1991, 1992 ir 2000 m. – Julius Kanarskas, 1995 m. – KPC.

2000 m. Salantų regioninio parko direkcija prie kapinių pastatė kultūros vertybės anotacinį ženklą.

Dyburių kaimo I senosios kapinės, vad. Kapeliais, Marų kapeliais, Senkapias (Šateikių sen., Plungės r.)¹⁸, yra 1,83 km į šiaurę nuo Palangos–Šiaulių kelio, 280 m į šiaurę nuo kaimo gatvės šiaurinio galo, Minijos vingio kilpoje.

Įrengtos upės kairiojo kranto aukštumoje. Jos ovalios, pailgos šiaurės–pietu kryptimi, 25 m ilgio ir 18 m pločio, apjuostos griovio ir žemių bei akmenų pylimo, o vidaus pusėje dar aptvertos statinių tvora, kurios pietinėje dalyje įrengti varteliai. Palei pakraščius ir ant pylimo auga dideli medžiai.

Pietinė kapinių dalis prižiūrima ir tvarkoma. Čia padaryti takai, pasodinta gėlių, stovi 2 kryžiai, koplytstulpis ir koplytėlė. Šiaurinė kapinių dalis apleista. Pačiame jos pakraštyje stovi 2 seni ažuoliniai kryžiai.

Kapinės nekartografuotos, teritorija nenustatyta, kultūros paveldo objektų sąrašuose neregistruotos. Jas 1974 m. žvalgė Ignas Jablonskis, 2000 m. – Julius Kanarskas.

2000 m. Salantų regioninio parko direkcija prie kapinių pastatė kultūros vertybės anotacinį ženklą, o 2001 m. atnaujino tvorą.

Dyburių kaimo II senosios kapinės, vad. Pilale, Senkapias (Šateikių

¹⁸Jablonskis I. Dyburių kaimo Minijos vingio kultūros paminklai, 1974, *Kr. MMA*, f. 4, b. 23, l. 19–20, 22; Kanarskas J. Salantų regioninio parko kultūros paminklų, vertybių ir saugotųjų objektų žvalgymo ir būklės patikrinimo 2000 metais ataskaita, l. 9–10.



Gaudučių k. senosios kapinės, vad. Maro kapeliais. Vlodo Šaulio nuotr., 1956 06 10 (Kr. MF, nr. GEK21283)

sen., Plungės r.)¹⁹, yra 1,6 km į šiaurę nuo Palangos–Šiaulių kelio, 300 m į šiaurės vakarus nuo kaimo gatvės šiaurinio galo, 200 m į pietvakarius nuo Dyburių kaimo I senųjų kapinių, vad. Maro kapeliais, kairiajame Minijos krante, jos vingyje.

Tai apie 5 m aukščio kalva, apsupta pelkėtų žemumų ir Minijos senvagių. Ji pailga šiaurės–pietų kryptimi, ovalo, išmaugto ties viduriu, pavidalo, smailėjančiu galu atsisukusi į pietus, buvusi ariama, apaugusi pavieniais medžiais.

Dar XX a. viduryje joje stovėjo senas ažuolinis kryžius.

Kalva vizualiai primena piliakalnį, todėl žmonės pavadino ją Pilale, pasakojo, kad čia senovėje stovėjusi pilis, nors kultūrinio sluoksnio ir gynybinių įtvirtinimų pėdsakų nepastebėta.

Anksčiau Minija tekėjo rytine kalvos papėde ir kalva priklausė gretimam Bulikų kaimui. Vėliau, upei prasigraūžus naują vagą vakarinėje papėdėje, kalva atsidūrė Dyburių kaimo pusėje. Manoma, kad čia seniau buvusios Bulikų kaimo kapinės.

Jos nekartografuotos, teritorija nenustatyta, į kultūros paveldo objektų sąrašus neįrašytos. 1974 m. kapinės žvalgė Ignas Jablonskis.

Gaudučių kaimo senosios kapinės, vad. Maro kapeliais, Senkapiais (Kartenos sen., Kretingos r.)²⁰, yra 1,47 km į pietus nuo Palangos–Šiaulių ir Gaudučių–Dauginčių kelių kryžkelės, 570 m į pietus–pietryčius nuo Gaudučių dvaro sodybos ir į šiaurės rytus nuo Alanto ir Karkluojos upių santakos.

Įrengtos pakilumoje, apsuptoje dirbamų laukų, ir apima 0,06 ha plotą. Jos netaisyklingo stačiakampio plano, 29 m ilgio rytų–vakarų kryptimi ir 22 m pločio. Seniau buvusios apjuostos akmenų tvoros, kuri tarpukariu nuardyta naujakurių statyboms. Šiandien ją žymi iš žemės kyšantys stambūs pamatiniai akmenys, palei kuriuos auga lapuočiai medžiai.

Viduryje stovi kryžius ir koplytėlė, 1949 m. atnaujinti Antano Venckaus. Iš senosios koplytėlės jis perkėlė XIX a. darytas Marijos Sopulingosios,

¹⁹Jablonskis I. Dyburių kaimo Minijos vingio kultūros paminklai, l. 20, 22.

²⁰Kanarskas J. Gaudučių kaimo kapinės (Kartenos apyl., Kretingos raj.), 1993, *Kr. MMA*, f. 4, b. 186; Kanarskas J. Kretingos rajono kultūros paveldo paminklų žvalgymas ir būklės patikrinimas 1991 metais, p. 60, nr. 271; Kretingos rajono gamtos ir kultūros paminklų ir saugotinių objektų katalogas, 1976, nr. 154 sg; Kretingos rajono kapinių apskaitos duomenys (1982 m. lauko darbai), l. 77, 85; Kretingos rajono mažosios liaudies architektūros ir dailės paminklai, l. 133; *LKPS*, p. 667, nr. 1532.

Šv. Mortos, Nukryžiuotojo ir po kryžiumi klūpančios Marijos Magdalenos skulptūras, greta kurių pastatė iš nugriautų koplytėlių atsineštas Marijos Maloningosios ir Šv. Roko skulptūras. Šalia koplytėlės matyti 5 kapų kaurburėliai.

Šventųjų skulptūroms kaimiečiai priskyre stebuklingą galią, ateidavo prie koplytėlės apsižadėti, prašyti užtarimo nuo ligų ir nelaimių. M. Venckutė pasakojo, kad po karo ji susilaužė koją ir ši ilgai negijo. Tik davus apžadus prie koplytėlės, koja per metus sugijo. Nuo to laiko moteris kapines nuolatos prižiūrėjo, tvarkė išlikusius kapų kaurburėlius, rūpinosi koplytėlės ir kryžiaus remontu.

Kapinės veikė bendro naudojimo kaimo žemėje, kuri XIX a. antrojoje pusėje pateko į Gaudučių palivarko naudmenis, o po Lietuvos žemės reformos atiteko Juozui Šlyžiui.

Kultūros paveldo objektų sąrašuose kapinės neregistruotos, o koplytėlėje buvusios skulptūros 1971 m. paskelbtos vietinės reikšmės dailės paminklu. Jas 1974 m. kartografavo RŽPI, 1982 m. – VISCHAGI, 1995 m. – VŽI. 1956 m. žvalgė Vladas Šaulys, 1988 ir 1991 m. – Julius Kanarskas, 1995 m. – KPC.

Gintarų kaimo senosios kapinės, vad. Maro kapais, Marų kapeliais (Kartenos sen., Kretingos r.)²¹, yra 2 km į šiaurės rytus nuo Kartenos miestelio, 570 m į rytus nuo Minijos upės, 30 m į šiaurės rytus nuo Gintarų–Martynaičių kelio, Minijos kairiojo kranto terasoje, Palaukio pušynėlyje.

Kapinės apima 0,11 ha plotą, įrengtos šiaurės–pietų kryptimi pailgoje, ovalo, išmaugto per vidurį, pavidalo kalvelėje, apjuostos 132 m perimetro, 1 m pločio ir 30–60 cm gylio griovio ir smarkiai suplokštėjusio, 30 cm aukščio žemių pylimo. Rytinėje aptvaro dalyje paliktas 2 m pločio tarpas įeiti.

Pietinė kapinių dalis iki 1,5 m aukščio, apaugusi jaunomis pušaitėmis. Jos paviršiuje matyti buvusių bulviarūšių žymės. Šiaurinė dalis aukštesnė, pakilusi 2–2,5 m virš aplinkos, apaugusi senomis pušimis. Laidojimo žymių ir memorialinių paminklų nėra.

Istorijos duomenys liudija, kad Gintarų kaimas atsirado tik 1927 m., išparceliavus Kartenos dvarą. Vietovė,

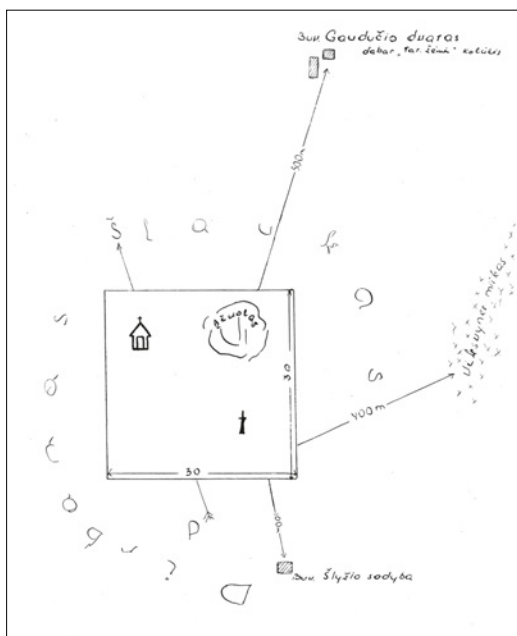

Gaudučių k. senųjų kapinių schema. Sudarė Vladas Šaulys, 1956 m.

²¹Jablonskis I. Įvairūs archeologijos paminklai Kretingos ir gretimuose rajonuose, 1986, p. 7–8; Kanarskas J. Gintarų kaimo kapinės (Kartenos apyl., Kretingos raj.), 1993, *Kr. MMA*, f. 4, b. 190; Kanarskas J. Salantų regioninio parko kultūros paminklų, vertybių ir saugotinių objektų žvalgymo ir būklės patikrinimo 2000 metais ataskaita, l. 15; Kretingos rajono gamtos ir kultūros paminklų ir saugotinių objektų katalogas, 1976, nr. 152 sg; Kretingos rajono kapinių apskaitos duomenys (1982 m. lauko darbai), l. 77, 86; Kretingos rajono Kartenos apylinkės archeologinių paminklų pasai, 1959, *Kr. MMA*, f. 4, b. 15, l. 78–80; *LKPS*, p. 249, nr. 507; *LKPst*, p. 67; *VAK medžiaga*, l. 273–277; *Valstybės žinios*, 1998, geg. 6, nr. 42, p. 23.

kurioje yra kapinės, gyventojai vadina Senąja Kartena, Sendvariu. Joje yra aukštuma, vad. Vyšnių kalnu, ant kurios XVI–XVII a. stovėjo pirmasis Kartenos dvaras. Manoma, kad kapinėse buvo laidojami Kartenos kaimo ir dvaro valstiečiai.

Po tarpukario žemės reformos kapinės pateko į Sofijos Viliopolskienės žemės sklypą. Pati savininkė gyveno Varšuvoje (Lenkija), o jos žemę valdė Vilijus Šernius. Jau tuo metu kapinės buvo neprižiūrimos, apaugusios pušimis, kurių dalį nusipjovė statyboms naujakuriai. Tarp kelmų stūksojo 4 ažuoliniai kryžiai, naujausias jų statytas 1916 m. Prieš karą ir po jo kapinėse ir greta esančioje aukštumėlėje buvo kasamos duobės bulvėms žiemą laikyti.

Pasakojama, kad seniau kapinėse vaidendavosi: naktimis pasirodydavo šviesa.

1972–1977 m. kapinės buvo įrašytos į vietinės reikšmės archeologijos paminklų sąrašą, o 1998 m. paskelbtos Lietuvos Respublikos kultūros vertybe L 836. Jas 1974 m. kartografavo RŽPI, 1982 m. – VISCHAGI, 1995 m. – VŽI. 1958 m. žvalgė Gvidonas Aloizas Bartkus (Vilnius), 1980 m. – Ignas Jablonskis, 1993 ir 2000 m. – Julius Kanarskas, 1995 m. – KPC.

2001 m. Salantų regioninio parko direkcija prie kapinių pastatė anotacinį kultūros vertybės ženklą (autorius Arvydas Klovas, Kartena).

Kačaičių kaimo I senosios kapinės, vad. Kapeliais, Markapiais, Senkapiais (Žalgirio sen., Kretingos r.)²², yra 1,25 km į pietvakarius nuo Kretingos–Budrių kelio, 900 m į šiaurės rytus nuo Kartenalės I ir Kartenalės II upelių santakos, 40 m į rytus nuo Kartenalės I, jos kairiajame krante.

Įrengtos aukštumos kyšulyje, išterpiančiame į upelio slėnį, kuris supa kapines iš vakarų ir pietų. Jos apima 0,14 ha plotą, apie 40 m skersmens, apjuostos 132 m perimetro žemių pylimu, kuris suplokštėjęs ir tesiekia 30 cm aukščio. Jo išorinėje pusėje matyti užslinkusio griovio žymių.

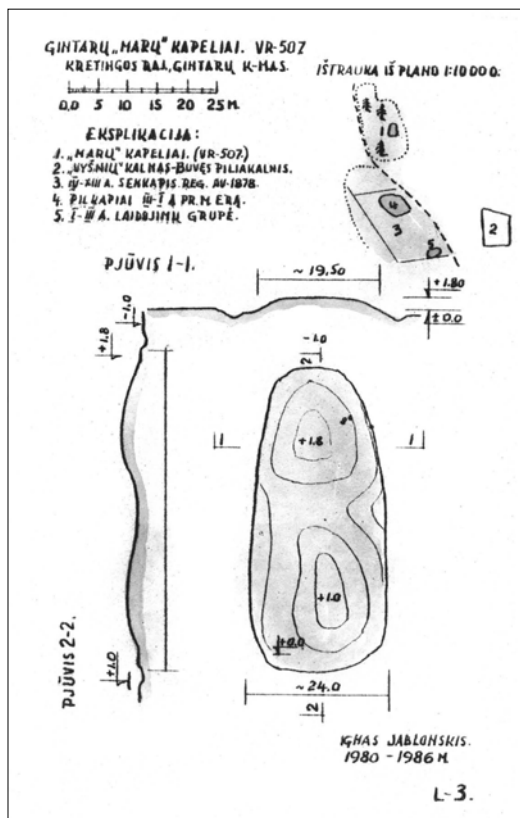

Gintarų k. senųjų kapinių planas. Sudarė Ignas Jablonskis, 1986 m.

²²Kanarskas J. Kačaičių kaimo kapinės (Žalgirio apyl., Kretingos raj.), 1993, *Kr. MMA*, f. 4, b. 197, l. 5–9; Kanarskas J. Kretingos rajono kultūros paveldo paminklų žvalgymas ir būklės patikrinimas 1991 metais, p. 62, nr. 281; Kretingos rajono gamtos ir kultūros paminklų ir saugotinių objektų katalogas, 1976, nr. 304; Kretingos rajono kapinių apskaitos duomenys (1982 m. lauko darbai), l. 172; Kretingos rajono mažosios liaudies architektūros ir dailės paminklai, l. 11, 86; *LKPS*, p. 249, nr. 508; *LKPSt*, p. 52, nr. 3699; Kretingos rajono Žalgirio apylinkės archeologinių paminklų pasai, *Kr. MMA*, f. 4, b. 7, l. 137–144; Objektai, išbraukti iš kultūros paminklų sąrašo (1984 m.), l. 3, 24; *Valstybės žinios*, 1998, vas. 7, nr. 14, p. 61.

Laidojimo žymių nėra, paviršius nelygus. Palei pakraščius auga keletas stambių lapuočių medžių. Rytinėje dalyje stovi koplytstulpis, o šalia jo buvo koplytėlė, pastatyti 1914 m. Koplytėlėje stovėjo Marijos Maloningosios, o koplytstulpyje – Marijos, pamynusios žaltį, Rūpintojėlio ir Karalaitės skulptūros. Kaimui sunykus, skulptūros 1976 m. paimtos į Kretingos kraštotyros muziejų. Atokiau nuo minėtų smulkiosios architektūros paminklų, kapinių šiaurės rytinėje dalyje, buvo tais pačiais metais statytas stogastulpis.

Kapinės veikė bendro naudojimo žemėje, kuri, išskaidžius kaimą į vienkiemius, 1934 m. atiteko ūkininkui Slušniui.

1972–1984 m. buvo įrašytos į vietinės reikšmės archeologijos paminklų sąrašą, o 1997 m. paskelbtos Lietuvos Respublikos kultūros vertybe L 581. Koplytstulpis su Marijos, pamynusios žaltį, Rūpintojėlio ir Karalaitės skulptūromis 1977–1988 m. buvo registruotas vietinės reikšmės dailės paminklų sąrašė. Jas 1974 m. kartografavo RŽPI, 1982 m. – VISCHAGI, 1995 m. – VŽI. 1959 m. žvalgė Juozas Mickevičius, 1982 m. – MMT, 1991 m. – Julius Kanarskas, 1995 m. – KPC.

Kačaičių kaimo II senosios kapinės, vad. Kapeliais, Senkapiais (Žalgirio sen., Kretingos r.)²³, buvo 720 m į pietvakarius nuo Budrių–Kretingos kelio, 510 m į pietus nuo I kapinių, Kartenalės I upelio dešiniajame krante, kaimo šiaurės rytinėje dalyje.

Jos buvo įrengtos šiaurės–pietų kryptimi pailgoje kalvoje, kuri apėmė apie 0,5 ha plotą.

Manoma, kad XVI–XVIII a. čia veikė Gudgalio kaimo kapinės. Kaimą XIX a. panaikinus, žemė atiteko Mišučių dvarui, kurio savininkai vėliau ją išpardavė Kačaičių kaimo ūkininkams. Kapinės atiteko Petru Jonauskui, kuris ardamas žemę rasdavo įvairių senienų. Vėliau kapinės pateko į ūkininko Kumpono žemės sklypą.

Sovietmečiu iš kapinių kalvelės kolūkis kasė žvyrą. Duobėse darbininkai rasdavo žmonių kaulų, o prie jų – geležinių durtuvų, monetų, antkaklių, apyrankių, kardą. Mirusieji buvę palaidoti tvarkingai, viena greta kitos iškastose duobėse. Panašu, kad čia buvęs vėlyvas pagonių kapinynas ir ankstyvosios kaimo kapinės.

Ekspluatuojant karjerą kapinės nukastos, tačiau dalis jų gali būti išlikusi aukštumos šiaurinėje dalyje, buvusios Prano Keblio sodybos teritorijoje.

Kultūros paveldo objektų sąrašuose kapinės neregistruotos ir nekartografuotos. Jas 1956 m. žvalgė Vladas Šaulys, 1959 m. – Juozas Mickevičius, 1991 m. – Julius Kanarskas, 1995 m. – KPC.

Kalno Grikštų kaimo senosios kapinės, vad. Kapeliais, Marų kapinaitėmis, Senkapiais (Žalgirio sen., Kretingos r.)²⁴, yra 1 km į pietus nuo Minijos ir Kartenalės santakos, 350 m į vakarus nuo Baublių–Raguviškių kelio, 140 m į rytus nuo Minijos upės, kairiajame jos krante, kaimo pietvakariniame pakraštyje.

²³Kanarskas J. Kretingos rajono kultūros paveldo paminklų žvalgymas ir būklės patikrinimas 1991 metais, p. 62, nr. 281; Kretingos rajono gamtos ir kultūros paminklų ir saugotinių objektų katalogas, 1976, nr. 304; Kretingos rajono kapinių apskaitos duomenys (1982 m. lauko darbai), l. 172; Kretingos rajono mažosios liaudies architektūros ir dailės paminklai, l. 11, 86; *LKPS*, p. 249, nr. 508; *LKPS*, p. 52, nr. 3699; Kretingos rajono Žalgirio apylinkės archeologinių paminklų pasai, *Kr. MMA*, f. 4, b. 7, l. 137–144;

²⁴Jablonskis I. Kai kurie žvalgyti archeologiniai paminklai Kretingos ir gretimuose rajonuose, 1981, *LIIR*, f. 1, b. 1254, l. 38; Kanarskas J. Kalno Grikštų kaimo kapinės (Žalgirio apyl., Kretingos raj.), 1993, *Kr. MMA*, f. 4, b. 198; Kanarskas J. Kretingos rajono kultūros paveldo paminklų žvalgymas ir būklės patikrinimas 1991 metais, p. 28, nr. 104; Kretingos rajono gamtos ir kultūros paminklų ir saugotinių objektų katalogas, 1976, nr. 189 sg; Kretingos rajono kapinių apskaitos duomenys (1982 m. lauko darbai), l. 172, 187; *Valstybės žinios*, 1998, vas. 7, nr. 14, p. 61.

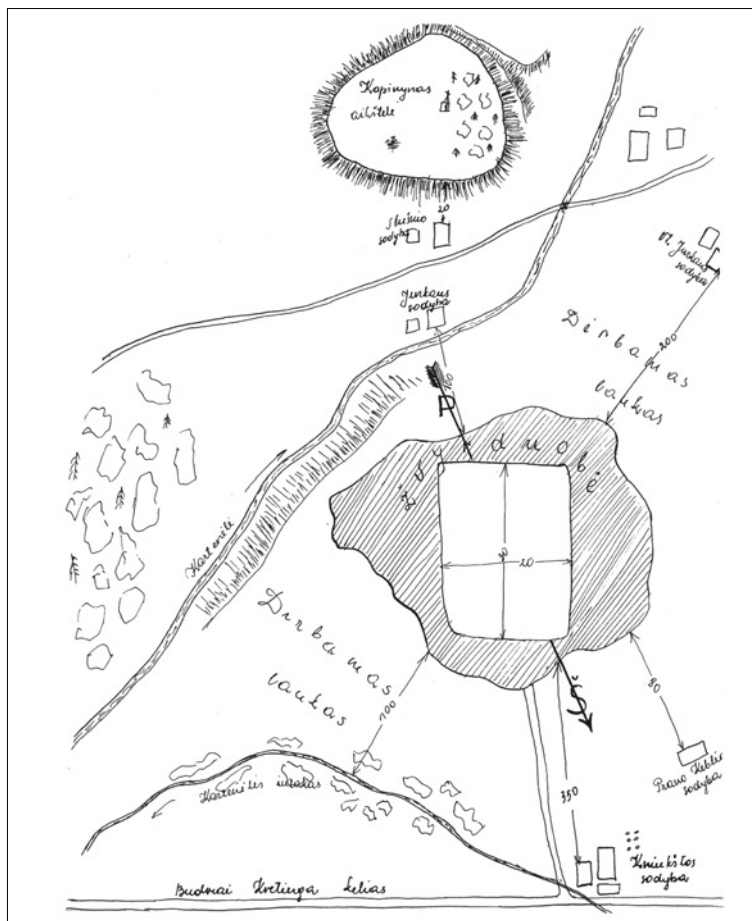

Kačaičių k. II-ųjų
senųjų kapinių
schema. Sudarė
Vladas Šaulys,
1956 m.

Įrengtos aukštumos keteroje, apima 0,06 ha plotą, netaisyklingo stačiakampio pavidalo, pailgos šiaurės–pietų kryptimi, 22 m ilgio ir 13 m pločio, apjuostos 81 m perimetro griovio ir nedidelio žemių pylimėlio, kuris suplokštėjęs, vos pastebimas, o griovys užslinkęs. Vakariniame kapinių pakraštyje pylimas sustiprintas akmenimis. Ties jo viduriu paliktas iki 2 m pločio tarpas įeiti, kuriame buvę įtaisyti varteliai. Tarpukariu ant pylimo stovėjo statinių tvora.

Kapinės apleistos, neprižiūrimos. Laidojimo žymių nėra. Paviršius nelygus, žemėjantis į vakarus. Šiaurinėje dalyje stovi senas ažuolinis kryžius. Kitas kryžius stovėjo pietinėje kapinių dalyje, o tarp jų buvo koplytėlė.

1997 m. kapinės paskelbtos Lietuvos Respublikos kultūros vertybe L 587. Jas 1974 m. kartografavo RŽPI, 1982 m. – VISCHAGI, 1995 m. – VŽI. 1974 m. žvalgė Ignas Jablonskis, 1991 m. – Julius Karnarskas, 1995 m. – KPC.

Kartenos miestelio senosios kapinės, vad. Polverku (Kartenos sen., Kretingos r.)²⁵, yra 600 m į vakarus nuo Palangos–Šiaulių kelio tilto per Miniją, 200 m į rytus nuo veikiančių Kartenos kapinių, miestelio pietinėje dalyje.

²⁵Jablonskis I. Kartenos ir apylinkės kultūros paminklų tyrinėjimai, 1987, LIIR, b. 1360; Jablonskis I. Kartenos apylinkės paminklų tyrinėjimai, *Archeologiniai tyrinėjimai Lietuvoje 1986 ir 1987 metais*, Vilnius, 1988, p. 184; Jablonskis I. Čia – Kartenos praeitis, *Švyturys* (Kretinga), 1997, rugpj. 25; Kretingos rajono gamtos ir kultūros paminklų ir saugotinių objektų katalogas, 1976, nr. 259; LKPS, p. 249, nr. 510.



Kartenos mstl.
senosios kapinės, vad.
Polverku. Juozo
Mickevičiaus nuotr.,
1959 10 17 (Kr. MF,
nr. IF1390)



Kartenos mstl. senųjų
kapinių, vad.
Polverku, schema.
Sudarė Aloizas
Gvidonas Bartkus,
1958 m.

Įrengtos Minijos dešiniojo kranto slėnio kalvoje. Vėliau, XIX–XX a. pirmojoje pusėje, ant jos stovėjo Kartenos klebonijos (1842–1915 m. – valstybinio Kartenos dvaro) palivarko administraciniai, ūkiniai ir gamybiniai pastatai, o kolūkio laikais buvo gamybinis-ūkinis centras. Kasant duobes ūkinių pastatų pamatams buvo randama žmonių kaulų.

1987 m. I. Jablonskis ištyrė 30 m² plotą, kuriame kapų nerado. Manoma, kad XVI–XVIII a. čia veikė senosios miestelio kapinės ir stovėjo pirmoji katalikų bažnyčia (kopyčia).

1972 m. kapinės paskelbtos vietinės reikšmės archeologijos paminklu. Jas 1974 m. kartografavo RŽPI, 1992 m. – VŽI. 1982 m. žvalgė MMT, 1992 m. – KPC, 1987 m. tyrinėjo Ignas Jablonskis.

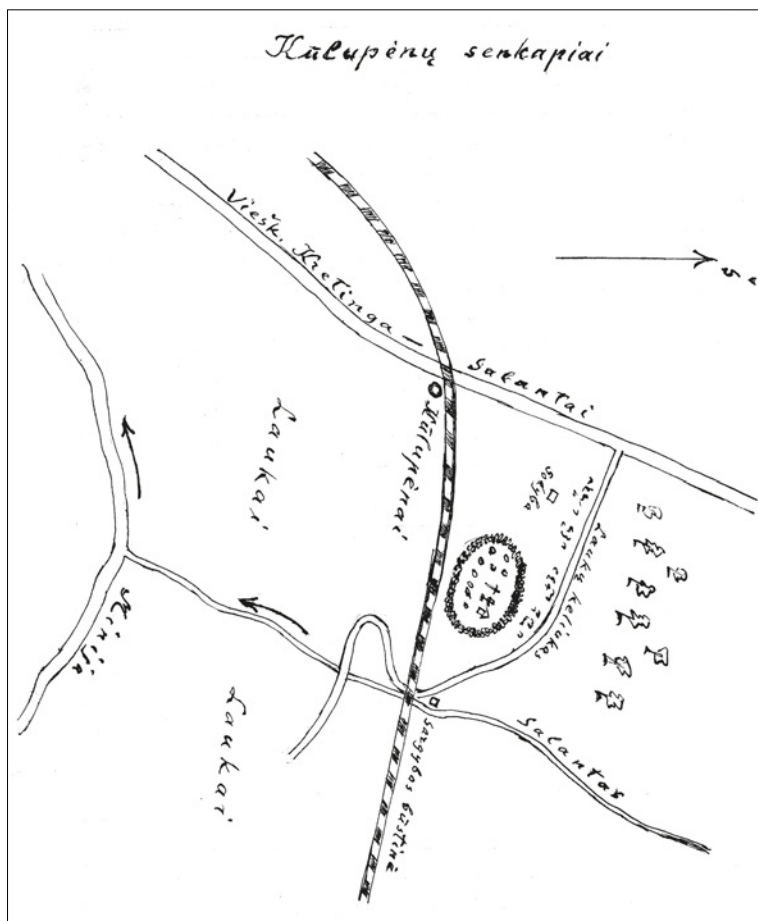

Kūlpėnų k. senųjų
kapinių schema.
Sudarė Vladas
Šaulys, 1956 m.

Kūlpėnų kaimo senosios kapinės, vad. Kapeliais, Markapiais, Senkapiais (Kūlpėnų sen., Kretingos r.)²⁶, yra 1,4 km į šiaurės vakarus nuo Kūlpėnų gyvenvietės, 580 m į pietryčius nuo Kretingos–Salantų kelio, 140 m į šiaurę nuo Klaipėdos–Šiaulių geležinkelio, 100 m į vakarus nuo Salanto ir Kūlpio santakos.

Kapinių plotas – 0,15 ha. Jos įrengtos Salanto dešiniojo kranto slėnio terasoje, ovalios, šiek tiek išstetos šiaurės–pietų kryptimi, apjuostos 152 m perimetru tvora, kuri sukrauta iš palaidų lauko akmenų.

Iš rytų ir vakarų pusių įrengti varteliai.

Paviršius nelygus, vos nuolaidėjantis į pietų pusę. Jame gausu užlygintų duobių kontūrų, kurios buvo iškastos XX a. viduryje bulvėms per žiemą laikyti. Vakarinėje dalyje išliko keli kapų kauburėliai, prie kurių seniau stovėjo ažuoliniai kryžiai ir pora koplytėlių. Vieną koplytėlę ant giminių kapo tarpukariu pastatė šalia gyvenantys Drakšai, o kitą 1932 m. ant senelio kapo – Kazimiera Daukantaitė-Ozolinia.

²⁶ Kanarskas J. Kūlpėnų kaimo kapinės (Kūlpėnų apyl., Kretingos r.), 1993, *Kr. MMA*, f. 4, b. 206; Kanarskas J. Atgimę kryžiai Kūlpėnų kapinėse, *Pajūrio naujienos*, 1995 birž. 20, p. 3; Kanarskas J. Kūlpėnuose pagerbtas protėvių atminimas, *Švyturys*, 1995, birž. 24, p. 3; Kanarskas J. Salantų regioninio parko kultūros paminklų, vertybių ir saugotinių objektų žvalgymo ir būklės patikrinimo 2000 metais ataskaita, l. 19; Kretingos rajono gamtos ir kultūros paminklų ir saugotinių objektų katalogas, 1976, nr. 174; Kretingos rajono kapinių apskaitos duomenys (1982 m. lauko darbai), l. 115, 122; *LKPS*, p. 249, nr. 516; Kretingos rajono Kūlpėnų apylinkės archeologijos paminklų pasai, *Kr. MMA*, f. 4, b. 5, l. 65–68; Objektai, išbraukti iš kultūros paminklų sąrašo (1984 m.), l. 3, 27; *Valstybės žinios*, 1998, vas. 7, nr. 14, p. 60.

Sovietmečiu kapinės buvo neprižiūrimos. Aplinkui augusias pušis nupjovė kolūkis, mediniai kryžiai ir koplytėlės sunyko, o tarpukariu statytą metalinį kryžių piktadariai išrovė kartu su akmeniniu postamentu ir išvertė į šalia augančius krūmus.

1994–1995 m. Kūlupėnų gyventojas Pranas Daukantas su kaimynais Augustu Drakšu ir Petru Saladuchinu kapines sutvarkė, atstatė metalinį kryžių, o prie senelio kapo pastatė medinį ornamentuotą kryžių, kurį 1995 m. padarė meistras Kazys Paulauskas iš gretimo Nasrėnų k. Abu kryžius ir atnaujintus kapus 1995 m. birželio 9 d. pašventino Palangos dekanas ir Kartenos parapijos klebonas Antanas Striukis.

1972–1984 m. kapinės buvo vietinės reikšmės archeologijos paminklas, o 1997 m. paskelbtos Lietuvos Respublikos kultūros vertybe L 564. Jas 1974 m. kartografavo RŽPI, 1982 m. – VISCHAGI, 1995 m. – VŽI. 1959 m. žvalgė Juozas Mickevičius, 1982 m. – MMT, 1995 m. – KPC, 2000 m. – Julius Kanarskas.

2000 m. Salantų regioninio parko direkcija prie kapinių pastatė anotacinį kultūros vertybės ženklą.

Liepgirių kaimo senosios kapinės, vad. Maro kapais (Šateikių sen., Plungės r.)²⁷, yra į šiaurės vakarus nuo Palangos–Šiaulių kelio tilto per Minijos upę, jos dešiniajame krante, netoli buvusio Liepgirių vandens malūno.

Įrengtos slėnio terasoje. Dar XX a. pr. jos buvo aptvertos žiogrių tvora, o po storu ažuolu stovėjo koplytėlė. 1915 m. vokiečiai čia palaidojo prie Minijos žuvusius latvių šaulius, tarnavusius carinės Rusijos kariuomenėje. Jų atminimui žemės savininkas Kazimieras Šleinius buvo pastatęs koplytėlę ir kryžių.

Mamių kaimo I senosios kapinės, vad. Markapiais (Šateikių sen., Plungės r.)²⁸, yra Jono Tamošausko žemėje, kaimo vakarinėje dalyje.

Įrengtos nedidelėje kalvelėje, kurią juosia stori lapuočiai medžiai. Seniau kapinėse stovėjo 2 medinės koplytėlės. Joms sunykus 1944 m. tėvas ir sūnus Rojai pastatė betonines koplytėles, į kurias perkėlė senąsias šventųjų skulptūras. Šiuo metu kapinės neprižiūrimos, skulptūros išneštos, saugomos Aleksandravo kaime, pas žemės savininkus.

Kapinės nekartografuotos, teritorija nenustatyta, į kultūros paveldo objektų sąrašus neįrašytos.

Mamių (Eitučių) kaimo II senosios kapinės, vad. Kapiniais, Maro kapeliais (Šateikių sen., Plungės r.)²⁹, yra 2 km į pietryčius nuo Mamių kaimo I senųjų kapinių, dešiniajame Karkluojos krante.

Įrengtos kalvelėje, pakraščiuose apaugusios medžiais. Jų viduryje ant aukšto, laiptuoto betoninio pamato stovi medinė koplytėlė su Marijos Sopulingosios skulptūra. Netoliese stovi metalinis kalvio darbo kryžius, pastatytas XX a. pr.

Kapinės buvo bendrosiose Eitučių kaimo žemėse, prie Mamių kaimo ribos. Po Lietuvos žemės reformos pateko į Kazimiero Domarko žemės sklypą, kuris prie kapinių pasistatė sodybą. Dėl to kaimiečiai savo kaimyną ėmė pravardžiuoti Pakapiniu, o šalia kapinių esantį ariamą lauką pavadino Pakapiu. Pravardė greitai prilipo visai Domarkų šeimai, netgi vaikus visi šaukė Pakapinukais.

Pokario metais dešiniajame Karkluojos krante buvusi Eitučių kaimo

²⁷Simutienė V. Liepgirių kaimas, 2002, autorės asmeninis archyvas, l. 3.

²⁸Simutienė V. Buvo kaimas Mamiai, AMMA, l. 6–7.

²⁹LKPS, p. 704, nr. 2008; Simutienė V. Buvo kaimas Mamiai, AMMA, l. 6, 49, 54; VAK medžiaga, l. 246.

žemė kartu su kapinėmis buvo prijungta prie Mamių kaimo, kuris priskirtas Plungės rajonui.

Kapinės nekartografuotos, teritorija nenustatyta, kultūros paveldo objektų sąrašuose neregistruotos. Jose esanti koplytėlė su Pietos (Marijos Sopingosios) skulptūra 1971 m. paskelbta vietinės reikšmės dailės paminklu.

Mišučių kaimo senosios kapinės, vad. Maro kapeliais, Senkapiais (Žalgirio sen., Kretingos r.)³⁰, yra 500 m į šiaurę nuo Raguviškių (Mišučių) evangelikų liuteronų kapinių, 160 m į vakarus nuo Minijos upės, jos dešiniajame krante.

Įrengtos slėnio terasoje, nuolaidėjančioje į rytus, stačiakampio pavidalo, 38 m ilgio ir 19 m pločio, pailgos šiaurės rytų–pietvakarių kryptimi, apima 0,07 ha plotą. Jas iš visų pusių juosia 116 m perimetro iki 60 cm aukščio žemių pylimas. Priešais jį iškastas 30–40 cm gylio griovys. Vakarų pusėje ties aptvaro viduriu paliktas apie 1,5 m pločio tarpas įeiti. Pasakojama, kad kapinės taip apkastos XX a. 3 dešimtmetyje, nusižiūrėjus į vokiečių įrengtas karių kapines netoli Kartenos.

Seniau kapinės buvo apsodintos medžiais, kuriuos XX a. 6 dešimtmetyje iškirto Minijos tarybinis ūkis. Jose stovėjo keli ažuoliniai kryžiai ir koplytėlė, iš kurių 1956 m. buvo belikęs tik vienas kryžius.

1972–1984 m. kapinės buvo įrašytos į vietinės reikšmės archeologijos paminklų sąrašą, o 1997 m. paskelbtos Lietuvos Respublikos kultūros vertybe L 586. Jas 1974 m. kartografavo RŽPI, 1982 m. – VISCHAGI, 1995 m. – VŽI. 1956 m. žvalgė Vladas Šaulys, 1982 m. – MMT, 1991 m. – Julius Kanarskas, 1995 m. – KPC.

Nausodžio kaimo senosios kapinės, vad. Kapeliais, Markapiais, Senkapiais (Žalgirio sen., Kretingos r.)³¹, yra

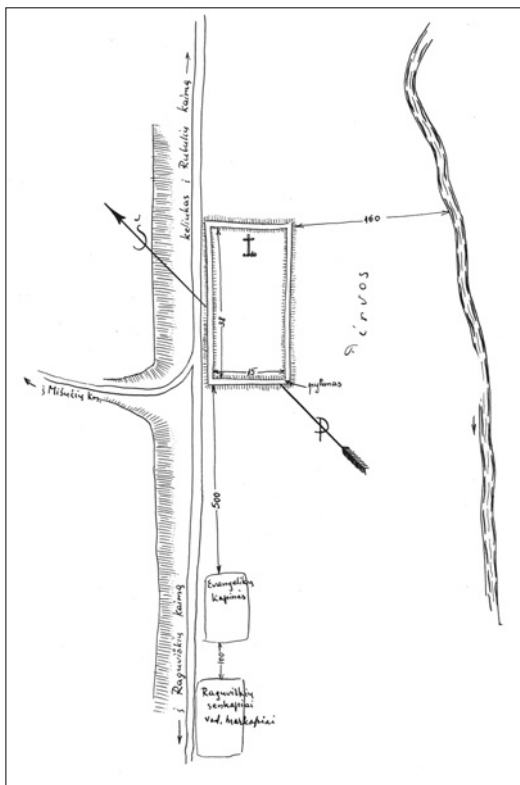

Mišučių k. senųjų kapinių schema. Sudarė Vladas Šaulys, 1956 m.

³⁰Kanarskas J. Mišučių kaimo kapinės (Žalgirio apyl., Kretingos raj.), 1993, *Kr. MMA*, f. 4, b. 218; Kanarskas J. Kretingos rajono kultūros paveldo paminklų žvalgymas ir būklės patikrinimas 1991 metais, b. 146, p. 25, nr. 94; Kretingos rajono gamtos ir kultūros paminklų ir saugotinių objektų katalogas, 1976, nr. 293; Kretingos rajono kapinių apskaitos duomenys (1982 m. lauko darbai), l. 173, 191; Kretingos rajono Žalgirio apylinkės archeologinių paminklų pasai, l. 92–100; *LKPS*, p. 241, nr. 547; Objektai, išbraukti iš kultūros paminklų sąrašo (1984 m.), l. 3, 43; *Valstybės žinios*, 1998, vas. 7, nr. 14, p. 61.

³¹Kanarskas J. Nausodžio kaimo kapinės (Žalgirio apyl., Kretingos raj.), 1993, *Kr. MMA*, f. 4, b. 224; Kanarskas J. Kretingos rajono kultūros paveldo paminklų žvalgymas ir būklės patikrinimas 1991 metais, p. 26, nr. 96; Kretingos rajono gamtos ir kultūros paminklų ir saugotinių objektų katalogas, 1976, nr. 305; Kretingos rajono kapinių apskaitos duomenys (1982 m. lauko darbai), l. 173, 192; Kretingos rajono mažosios liaudies architektūros ir dailės paminklai, l. 57, nr. 120; Kretingos rajono Žalgirio apylinkės archeologinių paminklų pasai, l. 61–68; *LKPS*, p. 249, nr. 512; Objektai, išbraukti iš kultūros paminklų sąrašo (1984 m.), l. 3, 26; *Valstybės žinios*, 1998, vas. 7, nr. 14, p. 61.



Nausodžio k. senosios kapinės, vad. Maro kapeliais. V. Šaulio nuotr., 1956 m.

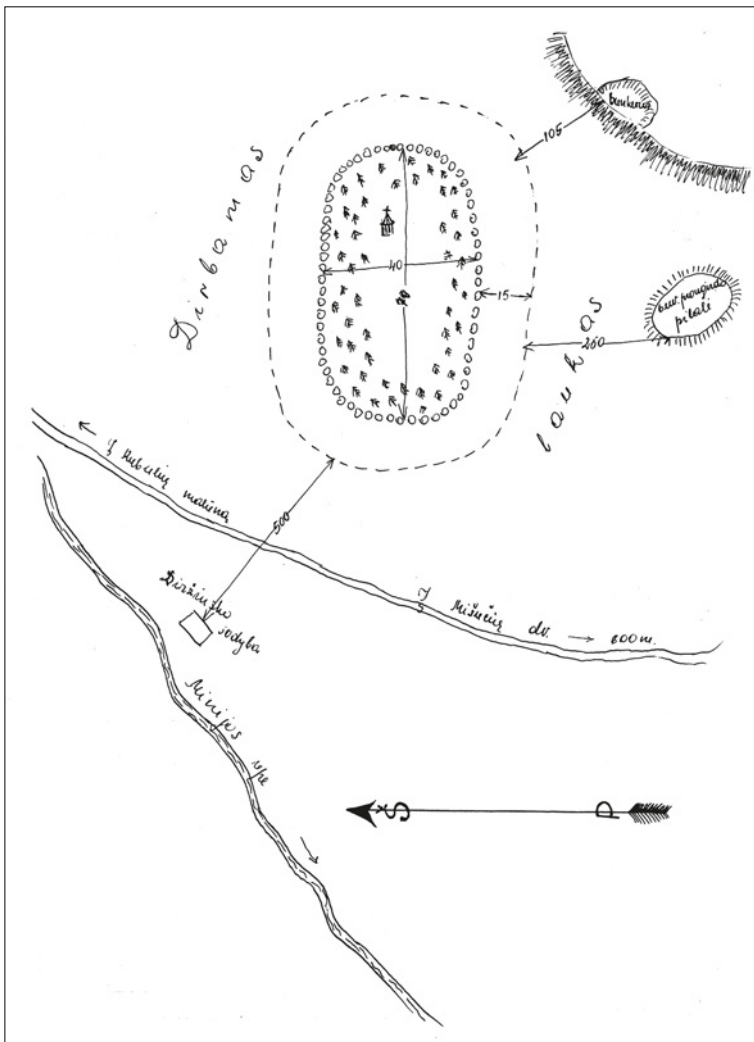

Nausodžio k. senųjų kapinių schema. Sudarė Vladas Šaulys, 1956 m.

700 m į vakarus nuo kaimo gatvės, 400 m į šiaurę nuo Nausodžio piliakalnio, 360 m į rytus nuo Minijos upės, jos kairiojo kranto slėnyje.

Įrengtos terasoje, nuolaidėjančioje į pietvakarius, apaugusios retu pušynu, apima 0,19 ha plotą. Jos ovalios, pailgos šiaurės vakarų–pietryčių kryptimi, 70 m ilgio ir 40 m pločio, buvusios apjuostos 108 m perimetro tvora, sukrauta iš stambokų akmenų. Dabar tvora nuardyta, išlikęs tik apie 54 m ilgio fragmentas.

Seniau kapinėse stovėjo ažuolinis kryžius, stogastulpis ir 1927 m. atnaujinta koplytėlė su Marijos ir 2 angelukų skulptūromis.

1972–1984 m. kapinės buvo įrašytos į vietinės reikšmės archeologijos paminklų sąrašą, o 1997 m. paskelbtos Lietuvos Respublikos kultūros vertybe L 583. Jas 1974 m. kartografavo RŽPI, 1982 m. – VISCHAGI, 1995 m. – VŽI. 1956 m. žvalgė Vladas Šaulys, 1982 m. – MMT, 1991 m. – Julius Kanarskas, 1995 m. – KPC.

Pakutuvėnų kaimo senosios kapinės, vad. Senkapiais (Šateikių sen., Plungės r.)³², yra 100 m nuo bažnyčios, Minijos kairiajame krante.

Įrengtos smėlangoje, 0,5 ha dydžio kalvoje, kurios rytinę papėdę skalauja upė. Tarpukariu kalva priklausė Stanislovui Grigalauskiui, kuris šią žemę padovanojo kaime statomai bažnyčiai. 1942 m. pavasarį kalvoje įrengtos Pakutuvėnų parapijos kapinės, pastatyta medinė koplyčia.

Šiandien senkapiais vadinamas šalia koplyčios esantis kalvos šlaitas, kuriame stovėjo 2 aukšti ažuoliniai kryžiai su trimis kryžmomis.

Prystovų kaimo I senosios kapinės, vad. Marų kapeliais, Senkapiais (Kūlupėnų sen., Kretingos r.)³³, yra 420 m į pietryčius nuo Minijos ir Mišupės santakos, 90 m į šiaurę nuo Minijos, jos vingio slėnyje, kaimo žemių pietvakariniame pakraštyje.

Įrengtos kalvelėje, iškylančioje virš slėnio iki 1,5 m aukščio. Jos ovalios, pailgos šiaurės rytų–pietvakarių kryptimi, 44 m ilgio ir 30 m pločio, apima 0,13 ha plotą. Kapines juosia 120 m perimetro akmenų pylimas, kuriame ties kapinių šiaurės rytiniu galu įrengti 1,5 m pločio varteliai. Paviršius nelygus, nuolaidėjantis link kalvelės pakraščiu. Palei tvorą ir kapinių vakarinėje dalyje auga keli lapuočiai medžiai. Rytinėje dalyje priešais vartus stovi medinė koplytėlė, kurią vietoje senosios, sunykusios 1996 m., pastatė Algimantas Mažeika, o padarė meistras Bronius Sermontis iš Dauginčių k., Kartenos sen. Abipus koplytėlės seniau stovėjo po aukštą ažuolinį kryžių, vietoje kurių 1936 m. pastatyti 2 metaliniai kalvio darbo kryžiai.

1971 m. kapinės paskelbtos Lietuvos Respublikos kultūros vertybe L 563, o senoji koplytėlė su Marijos Sopolingosios, 2 angelų, 2 Nukryžiuotojo ir šv. Roko skulptūromis 1971–1988 m. buvo įrašyta į vietinės reikšmės dailės paminklų sąrašą. Jas 1974 m. kartografavo RŽPI, 1982 m. – VISCHAGI, 1995 m. – VŽI. 1979 m. žvalgė Ignas Jablonskis, 1992 ir 2000 m. – Julius Kanarskas, 1995 m. – KPC.

³²Klietkutė-Peleckienė J. Sodybos Minijos vingyje (Pakutuvėnų kaimo istorija), 1995–2002, *autorės asmeninis archyvas*, l. 20.

³³Jablonskis I. Įvairūs archeologijos paminklai Kretingos ir gretimuose rajonuose, 1986, l. 10; Kanarskas J. Prystovų kaimo kapinės (Kūlupėnų apyl., Kretingos raj.), 1993, *Kr. MMA*, f. 4, b. 231, l. 5–9; Kanarskas J. 1992 metais aplankyti Kretingos rajono kultūros paveldo paminklai, p. 6–7, nr. 18; Kanarskas J. Salantų regioninio parko kultūros paveldo paminklų, vertybių ir saugotinių objektų žvalgymas ir būklės patikrinimas 2000 metais, l. 29; Kretingos rajono gamtos ir kultūros paminklų ir saugotinių objektų katalogas, 1976, nr. 114 sg; Kretingos rajono kapinių apskaitos duomenys (1982 m. lauko darbai), l. 115, 125; VAK medžiaga, l. 89; *Valstybės žinios*, 1998, vas. 7, nr. 14, p. 60.



Koplytėlė ir kryžiai
Prystovų k.
senosiose kapinėse.
Stepono Kaštauno
nuotr., 1968 07 30
(Kr. MF,
nr. GEK16359/3)

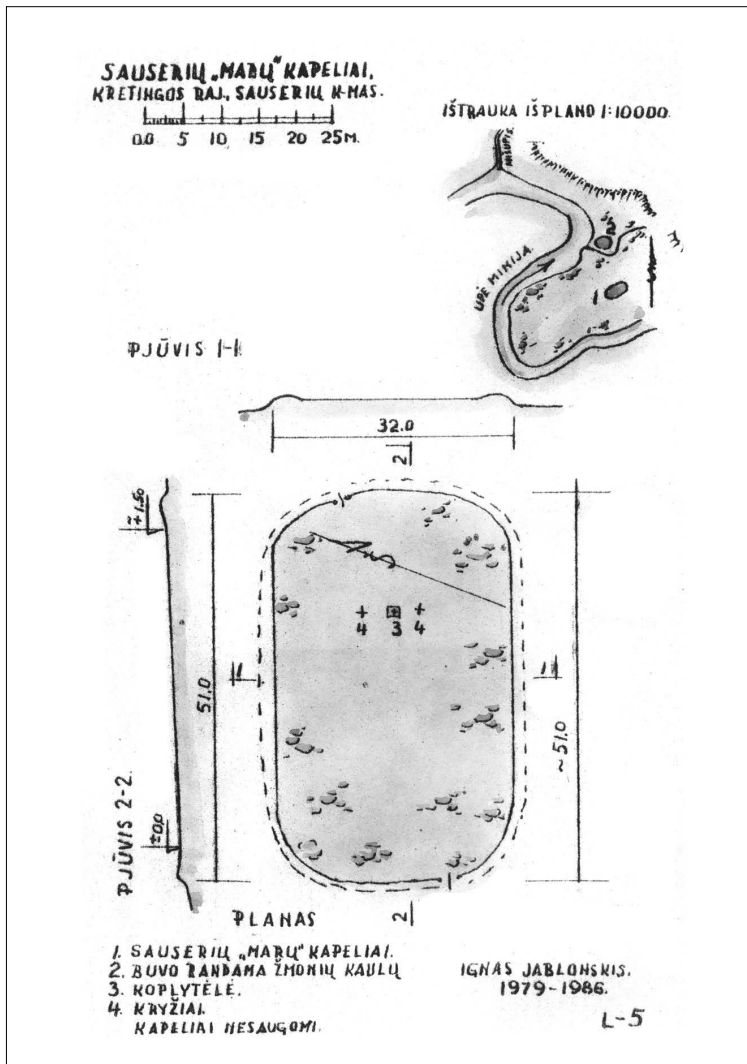

Prystovų k.
(neteisingai plane
nurodyta Sauserių k.)
senųjų kapinių
planas. Sudarė Ignas
Jablonskis, 1986 m.

2000 m. Salantų regioninio parko direkcija prie kapinių pastatė kultūros vertybės anotacinį ženklą.

Prystovų kaimo II senosios kapinės, vad. Milžinų kapais, Senkapiais (Kūlupėnų sen., Kretingos r.)³⁴, yra 300 m į rytus nuo Minijos ir Mišupės santakos, 200 m į šiaurę nuo Prystovų kaimo I senųjų kapinių, vad. Marų kapeliais, Minijos dešiniajame krante.

Tai aukštumos kyšulys, kuris sovietmečiu buvo suartas, todėl kapinėms būdingų žymių neliko.

Kapinių datavimas neaiškus. Jas gyventojai aptiko XX a. pirmojoje pusėje, pradėję smėlingoje aukštumoje, buvusioje bendro naudojimo žemėje, kasti bulviarūsius. Duobėse rasdavo didelių kaulų ir įvairių senienų, tarp kurių buvęs didelis sidabrinis žiedas, skersmeniu prilygęs dvikinkio vežimo rato stebulei. Kaulus ir senienas žmonės priskyrė milžinams ir kapines nuo to laiko pradėjo vadinti Milžinų kapais.

Sprendžiant iš pasakojimų, šioje aukštumoje galėjo veikti ankstyvosios kaimo kapinaitės, datuotinos XV–XVI a.

Raguviškių kaimo I senosios kapinės, vad. Markapiais, senaisiais Maro kapeliais, Senkapiais (Žalgirio sen., Kretingos r.)³⁵, yra kelio Kretinga–Raguviškiai–Budriai dešinėje pusėje, Minijos upės dešiniojo kranto aukštumoje.

Pasakojama, kad jose XX a. pradžioje stovėjo keli ažuoliniai kryžiai, kurių paskutinį 1940 m. nupjovė raudonarmiečiai. Prieš Pirmąjį pasaulinį karą iš kapinių aukštumos pradėta kasti žvyra. Duobėse buvo randama žmonių kaulų ir įvairių senienų, todėl Valstybės archeologijos komisija 1936 m. uždraudė karjerą eksploatuoti. Tačiau 1940 m. raudonarmiečiai jį atnaujino, o žvyra naudojo betoniniams inžineriniams įtvirtinimams statyti. 1944 m. vokiečiai žvyroduobės pakraščiuose buvo išsirengę betoninius apkasus.

Kapinės buvo nemažos, apie 51 m ilgio ir 38 m pločio. Didžioji jų dalis sunaikinta pokario metais toliau eksploatuojant karjerą ir 1965 m. tiesiant dabartinę kelio Raguviškiai–Budriai atkarpą. Išlikusi nedidelė aukštumos dalis 1974 m. apšodinta eglėmis.

1972–1977 m. buvo įrašytos į vietinės reikšmės archeologijos paminklų sąrašą, 1974 m. kartografuotos kaip sunaikintas objektas. Jas 1956 m. žvalgė Vladas Šaulys, 1959 m. – Juozas Mickevičius, 1996 m. tyrinėjo Povilas Tebelškis (KPC).

Raguviškių kaimo II senosios kapinės, vad. Markapiais, Maro kapeliais, Senkapiais (Žalgirio sen., Kretingos r.)³⁶,

³⁴Kanarskas J. Prystovų kaimo kapinės (Kūlupėnų apyl., Kretingos raj.), 1993, l. 10–11; VAK medžiaga, b. 20, l. 88.

³⁵Kanarskas J. Raguviškių kaimo kapinės (Žalgirio apyl., Kretingos r.), 1993, *Kr. MMA*, f. 4, b. 234, l. 6–9; Kretingos rajono gamtos ir kultūros paminklų ir saugotinių vietų katalogas, 1976, nr. 294; Kretingos rajono kapinių apskaitos duomenys (1982 m. lauko darbai), l. 211; Kretingos rajono Žalgirio apylinkės archeologinių paminklų pasai, l. 101–108; Tebelškis P. Raguviškių kapinyno (buv. AV-548) (Kretingos rajonas) 1996 m. žvalgomųjų archeologinių tyrimų ataskaita, *LIIR*, b. 2607.

³⁶Kanarskas J. Raguviškių kaimo kapinės (Žalgirio apyl., Kretingos r.), 1993, l. 10–14; Kanarskas J. Kretingos rajono kultūros paveldo paminklų žvalgymas ir būklės patikrinimas 1991 metais, p. 25, nr. 92; Kretingos rajono gamtos ir kultūros paminklų ir saugotinių vietų katalogas, 1976, nr. 295; Kretingos rajono kapinių apskaitos duomenys (1982 m. lauko darbai), l. 174, 194; Kretingos rajono mažosios liaudies architektūros ir dailės paminklai, l. 85, nr. 175; Kretingos rajono Žalgirio apylinkės archeologinių paminklų pasai, l. 111–118; Kulikauskas P. Lietuvos TSR Mokslių Akademijos Lietuvos istorijos instituto archeologinės ekspedicijos, įvykusios nuo 1948 m. liepos 29 d. iki rugpjūčio 26 d. dienoraštis, l. 34; *LKPS*, p. 673, nr. 1590.



Raguviškių k. I-osios senosios kapinės ir kapinynas.

Vlado Šaulio nuotr.,
1956 07 06 (Kr. MF,
nr. GEK21012/2)

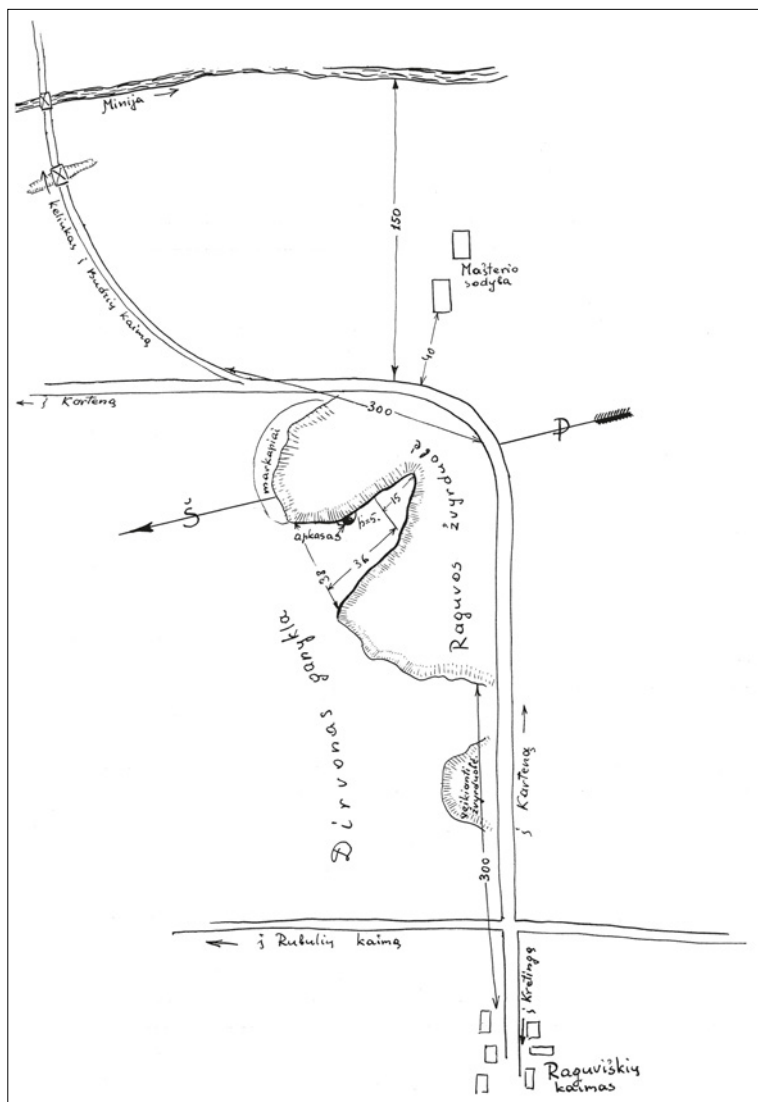

Raguviškių k. I-ųjų senųjų kapinių schema. Sudarė Vladas Šaulys, 1956 m.

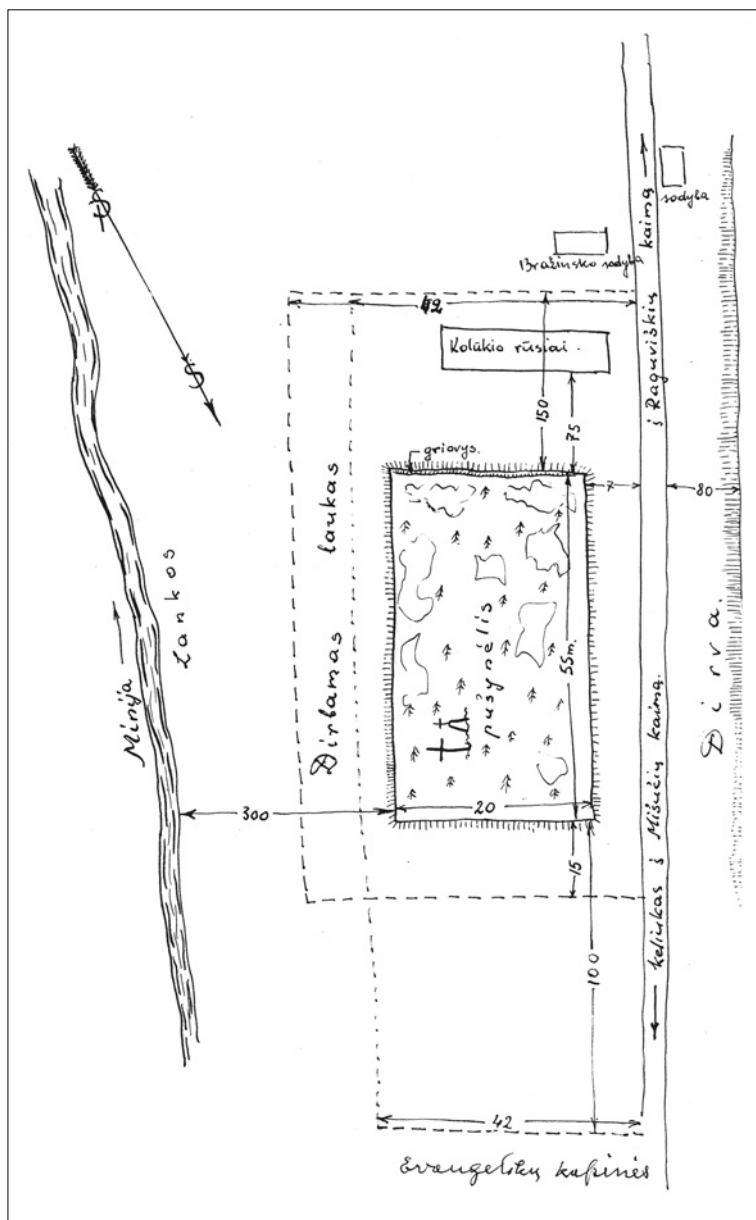

Raguviškių k. II-ujų
senujų kapinių
schema. Sudarė
Vladas Šaulys,
1956 m.

yra 1,1 km į šiaurę nuo Kretingos–Raguviškių–Budrių kelio, 450 m į vakarus nuo Minijos upės, jos dešiniojo kranto slėnyje, kaimo žemių šiaurės rytiniame pakraštyje.

Įrengtos šiaurės–pietų kryptimi pailgoje terasoje, IX–XIII a. kapinyno teritorijoje, apaugusios spygliuočių mišku. Jos stačiakampės, pailgos šiaurės–pietų kryptimi, 55 m ilgio ir 20 m pločio, 1920 m. apkastos grioviu ir pylimu. Dabar griovys siekia 40–50 cm gylio, o pylimas iki 70 cm aukščio. Iš vakarų pusės ties aptvaro viduriu paliktas apie 1,5 m pločio tarpas įeiti.

Kapinių paviršius žemėja vakarų link. Jame gausu buvusių bulviarūšių. Pasakojama, kad kasant duobes buvo randama žmonių kaulų ir įvairių senienų.

Šiaurės rytinėje dalyje ant masyvaus akmens nuo XIX a. stovėjo koplytėlė. Iš pradžių ji buvo medinė, o 1920 m. padaryta iš cinko skardos, į kurią perkelta

senoji Marijos Sopulingosios skulptūra. 1950 m. piktadariai skulptūrą įmetė į Minijos upę, bet žmonės ją surado ir sugražino į koplytėlę. Šiai koplytėlei sunykus, prieš kelerius metus kaimo gyventojai padarė ir toje pačioje vietoje pastatė naują koplytėlę.

1972 m. kapinės įrašytos į vietinės reikšmės archeologijos paminklų sąrašą, o dabar patenka į kultūros vertybės – Raguviškių II kapinyno A 65 teritoriją. Koplytėlė su Marijos Sopulingosios skulptūra 1971–1988 m. buvo paskelbta vietinės reikšmės dailės paminklu. Kapinės 1974 m. kartografavo RŽPI, 1992 ir 1995 m. – VŽI. 1948 m. žvalgė LII, 1956 m. – Vladas Šaulys, 1959 m. – Juozas Mickevičius, 1982 m. – MMT, 1991 m. – Julius Kanarskas, 1992 ir 1995 m. – KPC.

Sakuočių kaimo senosios kapinės, vad. Kapeliais, Maro kapais, Maro kapeliais, Senkapiais, Švedų kapais, Švedų kapiniais (Kartenos sen., Kretingos r.)³⁷, yra 4,1 km į šiaurės rytus nuo Kartenos miestelio, 210 m į rytus nuo Minijos upės, jos kairiajame krante.

Įrengtos šiaurės–pietų kryptimi pailgoje slėnio terasoje, kurioje IV–XII a. veikė pagonių kapinynas. Jos vakarinėje dalyje stūkso ryški, iki 1,5 m aukščio, 25 m ilgio ir 20 m pločio kalvelė, apjuosta 78 m perimetro akmenų ir žemių pylimo. Iš rytų pusės jame paliktas tarpas įeiti, žemiau kurio šlaite sudėlioti akmeniniai laipteliai. Palei pylimą auga seni lapuočiai medžiai, o rytinėje dalyje priešais įėjimą stovi koplytstulpis su šv. Jurgio skulptūra ir koplytėlė su Marijos skulptūra. Už jų seniau dar buvo trejetas kryžių ir stogastulpis. Ši kapinių dalis apima 0,04 ha plotą ir vadinama Maro kapais.

Likusi kapinių dalis tęsiasi į pietus ir šiaurę nuo Maro kapų. Pietuose ji apaugusi medžiais, prikasinėta bulviarūšių duobių, o šiaurėje – buvusi ariama. Iš viso kapinės apima 0,6 ha plotą.

Pasakojama, kad seniau kapinių terasa tęsėsi tolyn į šiaurę ir apėmė apie 2 ha plotą. 1906 m. jos šiaurinė dalis iki pat Maro kapų buvusi nukasta. Tuo pat metu Maro kapai apjuosti žemių ir akmenų pylimu, pakraščiuose apsodinti medžiais.

Nukastame plote tuoj už Maro kapų 1986 m. aptikau kelių kapų kon-

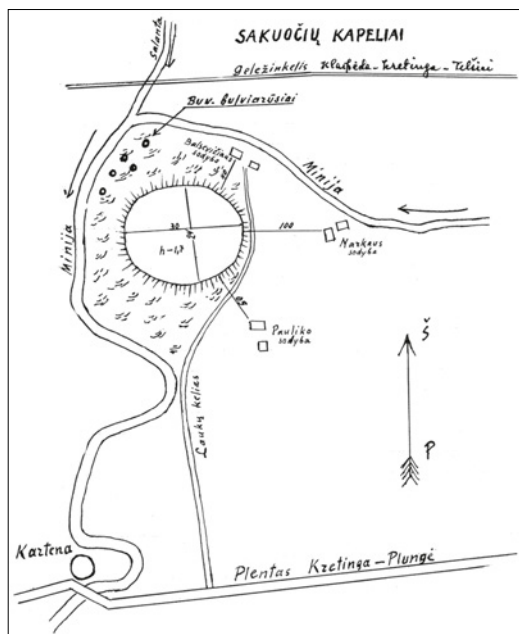

Sakuočių k. senųjų kapinių schema. Sudarė Vladas Šaulys, 1956 m.

³⁷Jablonskis I. Įvairūs archeologijos paminklai Kretingos ir gretimuose rajonuose, 1986, l. 9; Kanarskas J. Sakuočių kaimo kapinės (Kartenos apyl., Kretingos raj.), 1993, *Kr. MMA*, f. 4, b. 238; Kanarskas J. Kretingos rajono kultūros paveldo paminklų žvalgymas ir būklės patikrinimas 1991 metais, p. 47, nr. 197; Kretingos rajono gamtos ir kultūros paminklų ir saugotinių objektų katalogas, 1976, nr. 257; Kretingos rajono kapinių apskaitos duomenys (1982 m. lauko darbai), l. 78, 88; Kretingos rajono Kartenos apylinkės archeologinių paminklų pasai, l. 187–194; Kretingos rajono mažosios liaudies architektūros ir dailės paminklai, l. 95, 99; *LKPS*, p. 136, 503, nr. 510, 711; Objektai, išbraukti iš kultūros paminklų sąrašo (1984 m.), l. 3, 11; *VAK medžiaga*, b. 87, l. 145.

tūrus, kurie išsiskyrė tamsesnė žeme, susimaišiusia su angliukais. Tarp jų išartoje žemėje mėtėsi žmogaus kaulų liekanos ir žiedo išplatinta viršutinė dalimi fragmentas, padarytas iš žalvario plokštelės.

Dirbdami žemę ir kasdami bulvarūsius už Maro kapų žmonės rasdavo įvairių senienų, ginklų ir žmonių griaučių. Šie radiniai kėlė jiems nuostabą, kuri pagimdė pasakojimus apie čia palaidotus švedų karius. Nuo tų laikų kapinių kalvą imta vadinti Švedų kapais, Švedų kapiniais.

1972–1984 m. kapinės buvo įrašytos į respublikinės reikšmės archeologijos paminklų sąrašą, o šiuo metu patenka į Lietuvos Respublikos kultūros vertybės – Sakuočių kapinyno A 29 teritoriją. Koplytstulpis su Šv. Jurgio ir Marijos skulptūromis 1971 m. paskelbtas respublikinės reikšmės dailės paminklu. Jas 1974 m. kartografavo RŽPI, 1982 m. – VISCHAGI, 1992 ir 1995 m. – VŽI. 1956 m. žvalgė Vladas Šaulys, 1964 m. – Juozas Mickevičius, 1977 m. – Ignas Jablonskis, 1982 m. – MMT, 1986 ir 1991 m. – Julius Kanarskas, 1992 ir 1995 m. – KPC.

Sauserių (Grabšyčių) kaimo senosios kapinės, vad. Maro kapeliais, Senkapiais (Kūlupėnų sen., Kretingos r.)³⁸, yra 1,9 km į rytus nuo Kūlupėnų gyvenvietės, 600 m į šiaurės rytus nuo Minijos ir Salanto upių santakos, 500 m į pietus nuo Klaipėdos–Šiaulių geležinkelio tilto per Salanto upę, 360 m į pietus nuo Kūlupėnų–Prystovų kelio, 200 m į pietryčius nuo Salanto upės, kairiajame krante.

Įrengtos slėnio terasoje, II–XIII a. kapinyno teritorijoje. Jos netaisyklingo ovalo pavidalo, šiek tiek pailgos šiaurės–pietų kryptimi, 42 m ilgio ir 38 m pločio. Paviršius nelygus, įdubęs, nuolaidėjantis į rytus. Kapinės juosia 40 cm gylio griovys ir 40–90 cm aukščio žemių pylimas, kurio pietinėje, pietvakarinėje ir vakarinėje dalyje gausu stambių lauko akmenų, kurie greičiausiai buvo išlupti iš II–V a. kapus juosiančių vainikų. Iš rytų pusės aptvare paliktas 1 m pločio tarpas įeiti, šalia kurio prie medžio nuo seno kabojo koplytėlė. Dabartinė koplytėlė su Rūpintojėlio skulptūra padaryta 1990 m. Kapinėse ir palei pylimą auga aukšti lapuočiai medžiai.

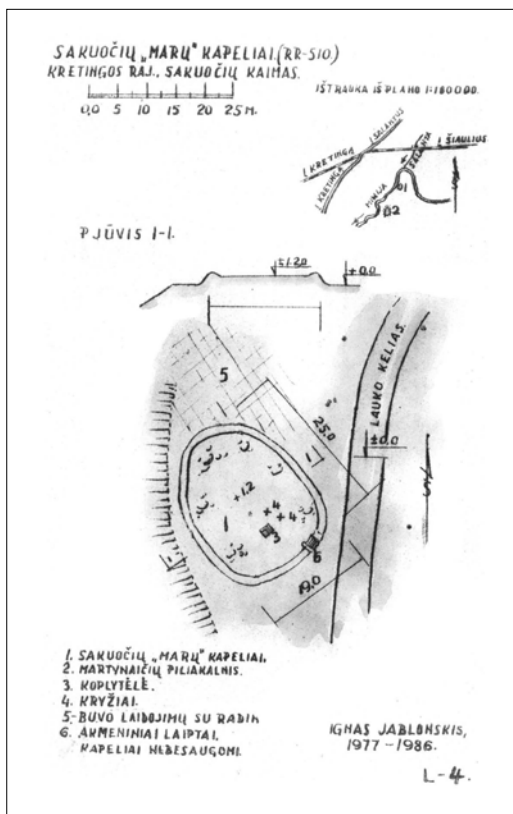

Sakuočių k. senųjų kapinių planas. Sudarė Ignas Jablonskis, 1986 m.

³⁸Kanarskas J. Sauserių kaimo kapinės (Kūlupėnų apyl., Kretingos raj.), *Kr. MMA*, f. 4, b. 240; Kanarskas J. 1992 metais aplankyti Kretingos rajono kultūros paveldo paminklai, p. 5, nr. 15; Kretingos rajono gamtos ir kultūros paminklų ir saugotinių objektų katalogas, 1976, nr. 171; *LKPS*, p. 136, nr. 513; *VAK medžiaga*, b. 20, l. 93; b. 36, l. 233–234; *Valstybės žinios*, 1998, vas. 7, nr. 14, p. 60.

Kapinėse buvo laidojami Grabšyčių kaimo gyventojai. Po 1861 m. reformos žemės, kurioje yra kapinės, atiteko Grabšyčių palivarkui, vietoje kurio 1927 m. buvo įkurtas Sauserių kaimas. Tarpukario žemės reformos metu jos pateko į ūkininko Lubio sklypą.

XX a. pirmojoje pusėje kapinėse dar stovėjo keli ažuoliniai kryžiai. Viena iš jų buvo įpjauta 1814 m. data.

1972 m. kapinės buvo įrašytos į respublikinės reikšmės archeologijos paminklų sąrašą, o 1997 m. paskelbtos Lietuvos Respublikos kultūros vertybe L 562. Jas 1974 m. kartografavo RŽPI, 1995 m. – VŽI. 1969 m. žvalgė Ignas Jablonskis, 1971 m. – Juozas Mickevičius, 1982 m. – MMT, 1992 m. – Julius Kanarskas, 1995 m. – KPC.

Stropelių (Geniškių) kaimo senosios kapinės, vad. Senkapiais (Kūlupėnų sen., Kretingos r.)³⁹, yra 900 m į šiaurę nuo Klaipėdos–Šiaulių geležinkelio, 450 m į šiaurę–šiaurės rytus nuo Mišupės ir Mitupio santakos, 20 m į rytus nuo Mišupės, jos kairiajame krante, kaimo žemių šiaurės rytiniame pakraštyje.

Įrengtos aukštumos kyšulyje, išterpiančiame į Mišupės slėnį. Kapinių teritorija 0,19 ha, perimetras 150 m. Laidojimo žymių nėra. Teritorija nuo tarpukario laikų ariama. Pasakojama, kad ariant dažnai buvo išverčiama žmonių kaulų.

Kartografinėje ir rašytinėje medžiagoje vadinamos Geniškių kaimo kapinėmis. Atrodo, kad čia įšivėlusį klaidą, kadangi Geniškių kaimas yra Gargždų rajone, prie Minijos upės, o prie Mišupės jo niekad nebūvo.

Kultūros paveldo objektų sąrašuose kapinės neregistruotos. Jas 1974 m. kartografavo RŽPI, 1982 m. – VISCHAGI, 1995 m. – VŽI. 1992 m. žvalgė Julius Kanarskas, 1995 m. – KPC.

Vėlaičių kaimo I senosios kapinės, vad. Maro kapeliais, Maro kapais, Senkapiais (Kartenos sen., Kretingos r.)⁴⁰, yra 470 m į pietus nuo Palangos–Šiaulių plento, Kartenos miestelio pietrytiniame pakraštyje, Alanto gatvės dešinėje pusėje, Alanto upės dešiniojo kranto slėnyje, 20 m į šiaurę nuo upės.

Kartenos miestelio Alanto gatvė nuo XVI a. priklausė Vėlaičių kaimui ir ja ėjo pagrindinis kelias į Kartena. Oficialiai kapines apleidus, iki pat XX a. pradžios, kol nebuvo per Miniją pastatytas tiltas, jose mirusieji buvo laidojami upės potvynių metu, kai neįmanoma būdavo pasiekti parapijos kapinių. Pasakojama, kad kasant duobes buvo randama žmonių kaulų.

1927 m. ši teritorija priskirta Gintarų kaimui, todėl kartografinėje ir rašytinėje medžiagoje kapinės vadinamos Gintarų kaimo II kapinėmis.

XX a. 3 dešimtmetyje jos buvo apkastos grioviu ir pylimu. 1956 m. kapinėse dar stovėjo XIX a. pab.–XX a. pr. pastatytas aukštas ažuolinis ornamentuotas kryžius, prie kurio stiebo kabojo koplytėlė su šventųjų skulptūrėlėmis.

Kapinių plotas 0,05 ha. Jos įrengtos slėnio terasoje, vakarų–rytų krypti-

³⁹Kanarskas J. 1992 metais aplankyti Kretingos rajono kultūros paveldo paminklai, l. 7, nr. 19; Kretingos rajono gamtos ir kultūros paminklų ir saugotinių objektų katalogas, 1976, nr. 113 sg; Kretingos rajono kapinių apskaitos duomenys (1982 m. lauko darbai), l. 114, 118.

⁴⁰Jablonskis I. Įvairūs archeologijos paminklai Kretingos ir gretimuose rajonuose, 1986, l. 16; Kanarskas J. Gintarų (Vėlaičių) kaimo kapinės (Kartenos apyl., Kretingos raj.), 1993, *Kr. MMA*, f. 4, b. 191; Kretingos rajono gamtos ir kultūros paminklų ir saugotinių objektų katalogas, 1976, nr. 153 sg; Kretingos rajono kapinių apskaitos duomenys (1982 m. lauko darbai), l. 77, 85; Kretingos rajono Kartenos apylinkės archeologinių paminklų pasai, l. 203–208; *Valstybės žinios*, 1998, geg. 6, nr. 42, p. 23.



*Vėlaičių k. II-osios
senosios kapinės, vad.
Milžinkapiu, Pilale.
J. Mickevičiaus
nuotr., 1959 10 17
(Kr. MF, nr. IF1365)*

mi pailgoje kalvelėje, stačiakampės, 45 m ilgio ir 12 m pločio, iš vakarų, šiaurės ir rytų pusių apjuostos griovio ir pylimo, kurio aukštis siekia 1 m, o pagrindo plotis – 1,5 m. Šiaurės vakarinėje kapinių dalyje aptvare paliktas 3 m pločio tarpas įeiti. Pylimo vakarinė ir šiaurės vakarinė dalis iki įėjimo geriau išlikusi, kadangi ji iš žemių ir akmenų. Likęs pylimas supiltas tik iš žemių, todėl blogiau išlikęs, suplokštėjęs. Iš pietų pusės, nuo Alanto slėnio, kapinės neatitvertos. Čia jas natūraliai riboja status, 5 m aukščio šlaitas.

Pietiniame kapinių pakraštyje, priešais įėjimą, yra 1937 m. išbetonuotas antkapinis kryžius, o į rytus nuo jo stovi nedidelis geležinis kryžius, puoštas stilizuotais augalinio motyvo ornamentais. Pietvakariniame kampe 1990 m. pastatytas aukštas medinis kryžius profiliuotais galais. Kapinės neveikiančios, tačiau prižiūrimos ir tvarkomos.

1998 m. paskelbtos Lietuvos Respublikos kultūros vertybe L 835. Jas 1974 m. kartografavo RŽPI, 1982 m. – VISCHAGI, 1995 m. – VŽI. 1956 m. žvalgė Vladas Šaulys, 1959 m. – Juozas Mickevičius, 1980 m. – Ignas Jablonskis, 1993 m. – Julius Kanarskas, 1995 m. – KPC.

Vėlaičių kaimo II kapinės, vad. Milžinkapiu, Pilale, Pilkapiu, Vaitkaus pilale (Kartenos sen., Kretingos r.)⁴¹, yra 260 m į pietryčius nuo Palangos–Šiaulių kelio ir 50 m nuo Alanto upės, jos kairiojo kranto slėnyje.

Įrengtos ovalioje, 40 m ilgio, 35 m pločio ir 2 m aukščio, šiaurės–pietų kryptimi pailgoje kalvelėje, apaugusios lapuočiais medžiais. Kalvoje buvusi iškasta apie 5 m ilgio, 3 m pločio ir 80 cm gylio duobė, iš kurios kyšo stambūs akmenys. Pasakojama, kad čia buvęs Kartenos dvaro rūšys, kurio akmenys tarpukariu išvežioti statyboms.

Manoma, kad kalvelėje XVII–XVIII a. veikė kapinaitės, kuriose buvo laidojami Vėlaičių kaimo užusienio gyventojai.

1993 m. įrašytos į naujai išaiškina-
mų istorijos ir kultūros paminklų sąrašą
IP-2460/A, o 1998 m. paskelbtos Lie-
tuvos Respublikos kultūros vertybe
L 834. Jas 1974 m. kartografavo RŽPI,

⁴¹Jablonskis I. Kai kurie žvalgyti archeologiniai paminklai Kretingos ir gretimuose rajonuose, 1981, l. 24; Kanarskas J. 1992 metais aplankyti Kretingos rajono kultūros paveldo paminklai, l. 27, nr. 65; Kretingos rajono gamtos ir kultūros paminklų ir saugotinių objektų katalogas, 1976, nr. 158 sg; *Valstybės žinios*, 1998, geg. 6, nr. 42, p. 23.



Vēlaičių k. I-osios senosios kapinės, vad. Maro kapeliais, Alanto g., Kartenoje. V. Šaulio nuotr., 1956 07 15 (Kr. MF, nr. GEK21703)

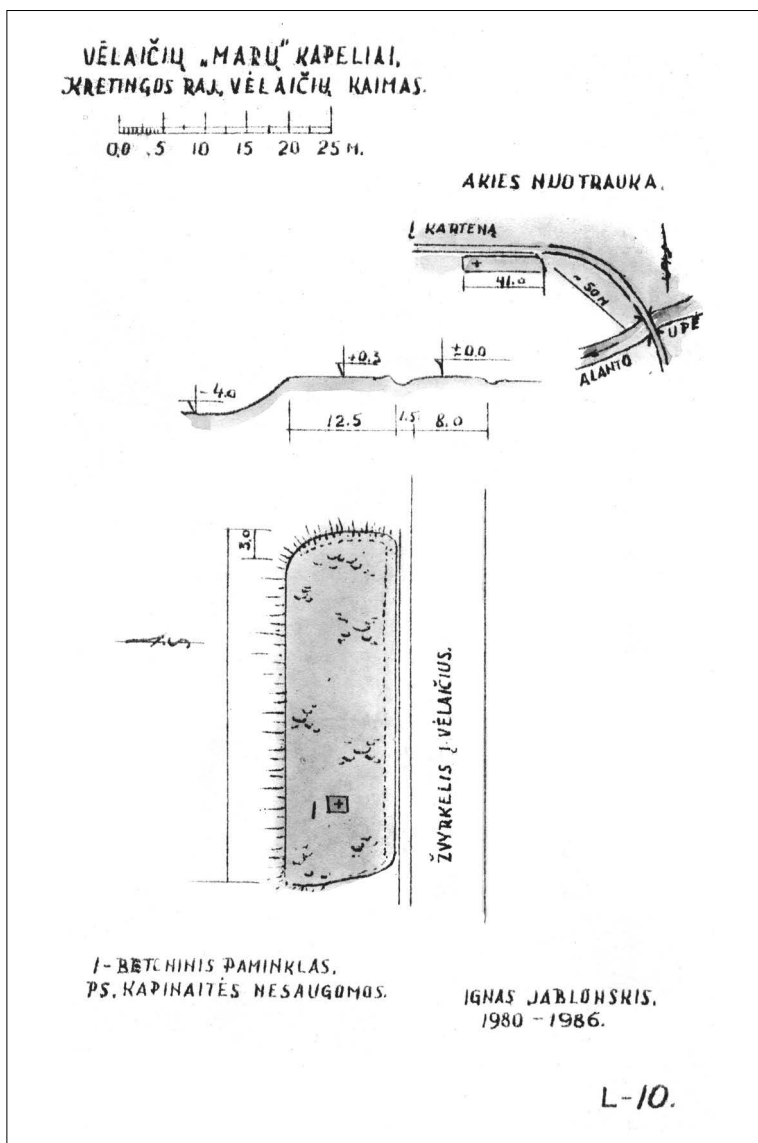

Vēlaičių k. I-ujū senujū kapinū planas. Sudarē Ignas Jablonskis, 1986 m.

1983 m. – VISCHAGI, 1992 ir 1995 m. – VŽI. 1964 m. žvalgė Ignas Jablonskis, 1992 m. – Julius Kanarskas, 1992 ir 1995 m. – KPC.

Žadeikių kaimo I senosios kapinės, vad. Kapeliais, Marų kapais (Kartenos sen., Kretingos r.), yra 200 m į vakarus nuo Palčio upelio ir 80 m į pietryčius nuo Palangos–Šiaulių ir Žadeikių–Rubulių kelių sankryžos.

Įrengtos aukštumos šlaite, nuolaidėjančiame į vakarus. Jas žymi senas ažuolinis kryžius, aplinkui kurį auga krūmai. Kapinės nekartografuotos, teritorija nenustatyta, kultūros paveldo objektų sąrašė neregistruotos.

Žadeikių kaimo II senosios kapinės, vad. Senkapiais (Kartenos sen., Kretingos r.)⁴², yra 1,6 km į pietvakarius nuo Kartenos miestelio kapinių, 750 m į pietryčius nuo Žadeikių kaimo kapinių, 730 m į šiaurės rytus nuo senojo Kartenos–Rubulių kelio brastos per Palčio upelį.

Įrengtos kelio į Rubulius kairėje pusėje esančioje pakilumoje, kuri apaugusi krūmais ir medžiais, o vakarinė dalis ariama. Kapinėms būdingų požymių nesimato.

1995 m. pil. Jonušas suartame kapinių pakraštyje aptiko griautinį žmogaus kapą su 2 monetomis – LDK didžiojo kunigaikščio Žygimanto Augusto pusgraisiais. Radinius perdavė Kretingos muziejui.

Kapinės nekartografuotos, teritorija nenustatyta, kultūros paveldo objektų sąrašė neregistruotos.

Žutautų kaimo senosios kapinės, vad. Markapiais, Senkapiais (Žalgirio sen., Kretingos r.)⁴³, yra 700 m į šiaurės rytus nuo Žutautų kaimo, Žutautų–Bumbulių kelio dešinėje pusėje, Kartenos girininkijos 38 kvartale.

Įrengtos mišriu mišku apaugusioje kalvoje. Pasakojama, kad jos apėmė iki 1 ha plotą, kurio vakarinė dalis, vad. Markapiais, buvusi aptverta statinių tvora. 1932 m., kapinių kalvos šiaurės rytinėje dalyje pradėjus kasti smėlį, buvo atkasta nemažai žmonių kapų, kuriuose šalia griaučių rasta balnakilpių, durtuvų, monetų, o viename kape – ir kardas. Žmonės buvę palaidoti tvarkingai, eilėmis, vienas greta kito. 1964 m. miško darbininkas Šleinius, kasdamas kapinėse smėlį, aptiko 1570–1595 m. žmogaus kapą, kuriame rado 3 monetas – Lenkijos karaliaus Jono Alberto pusgrašį ir po LDK didžiųjų kunigaikščių Žygimanto Senojo ir Žygimanto Augusto pusgrašį, kaldintus 1513 ir 1563 m. Monetas pateko į Vytauto Didžiojo karo muziejų Kaune.

Šiuo metu saugoma teritorija apima 0,33 ha. Jos vakariniame pakraštyje išliko suplokštėjęs žemių pylimas, skiriantis kapines nuo kelio. Šiaurės rytinėje dalyje guli betoninis antkapis. 1974 m. kapinėse dar buvo koplytstulpis.

1972 m. įrašytos į vietinės reikšmės archeologijos paminklų sąrašą. Jas 1974 m. kartografavo RŽPI, 1982 m. – VISCHAGI, 1992 m. – VŽI. 1982 m. žvalgė Ignas Jablonskis, 1991 m. – Julius Kanarskas, 1992 m. – KPC.

⁴²Ivanauskas E. *Monetos ir žetonai Lietuvos senkapuose 1387–1850*, Vilnius, 2001, p. 220.

⁴³Ivanauskas E. *Monetos ir žetonai Lietuvos senkapuose 1387–1850*, p. 224; Jablonskis I. Pastabos dėl Kretingos rajone registruotųjų archeologinių paminklų, *LIIR*, b. 953, l. 14–15; Kanarskas J. Kretingos rajono kultūros paveldo paminklų žvalgymas ir būklės patikrinimas 1991 metais, b. 146, p. 16, nr. 98; Kanarskas J. Žutautų kaimo kapinės (Žalgirio apyl., Kretingos r.), 1993, *Kr. MMA*, f. 4, b. 262; Kretingos rajono gamtos ir kultūros paminklų ir saugotinių vietų katalogas, 1976, nr. 358; Kretingos rajono kapinių apskaitos duomenys (1982 m. lauko darbai), l. 176, 201; *LKPS*, p. 252, nr. 553; Pranešimai apie archeologinius paminklus ir radinius 1968–1976 m., *LIIR*, b. 505.



*Žutautų
Medsėdžių k. II-osios
senosios kapinės.
Juliaus Kanarsko
nuotr., 1991 m.*

Žutautų Medsėdžių kaimo I senosios kapinės, vad. Maro kapinėmis (Žalgirio sen., Kretingos r.)⁴⁴, yra 2,4 km į pietryčius nuo Žutautų kaimo, miške.

Įrengtos aukštesnėje vietoje, netaisyklingo keturkampio pavidalo, 15 × 15 m dydžio, palei pakraščius apšodintos lapuočiais medžiais, buvusios aptvertos statinių tvora. Kapinių plotas – 0,02 ha, perimetras – 60 m. Paviršius nelygus, nuolaidėjantis į pietvakarius. Viduryje auga keli medžiai, priešais kuriuos stovi koplytstulpis, pastatytas XX a. viduryje, ir 1990 m. pastatytas rausvo granito paminklinis akmuo su iškaltu užrašu: „Čia buvo / Žutautų Medsėdžių / 16 sodybų kaimas / Stalinizmo pasekėjų sunaikintas 1944 – 1978 / Pastatytas maro kapinėse 1990“.

Kultūros paveldo objektų sąrašuose kapinės neregistruotos, o koplytstulpis su ornamentuotu kryželiu, Marijos Maloningosios ir Šv. Roko skulptūromis 1982 m. paskelbtas vietinės reikšmės dailės paminklu. Jas 1974 m. kartografavo RŽPI, 1982 m. – VISCHAGI, 1995 m. – VŽI. 1991 m. žvalgė Julius Kanarskas, 1995 m. – KPC.

Žutautų Medsėdžių kaimo II senosios kapinės, vad. Kapeliais, Senkapiais (Žalgirio sen., Kretingos r.)⁴⁵, yra 3,7 km į rytus nuo Žutautų kaimo ir 70 m nuo buvusios Normanto sodybos, Kartenos girininkijos 37 kvartale.

Kapinėse XVII–XVIII a. laidoti miško rytinėje dalyje 2–3 vienkieminėse sodybose gyvenę kaimo gyventojai.

Jos nedidelės, apima 0,03 ha plotą, įrengtos lygioje vietoje, miško laukymėje netoli sodybos, netaisyklingo stačiakampio pavidalo, pailgos šiaurės–pietų kryptimi, 18 m ilgio ir 14 m pločio, palei pakraščius apšodintos lapuočiais medžiais. Seniau kapines juosė 65 m perimetro statinių tvora, kurioje iš vakarų pusės buvo įrengti varteliai.

⁴⁴Kanarskas J. Žutautų Medsėdžių kaimo kapinės (Žalgirio apyl., Kretingos r.), 1993, *Kr. MMA*, f. 4, b. 263, l. 4–7; Kanarskas J. Kretingos rajono kultūros paveldo paminklų žvalgymas ir būklės patikrinimas 1991 metais, p. 27, nr. 99; Kretingos rajono gamtos ir kultūros paminklų ir saugotinių vietų katalogas, 1976, nr. 190 sg; Kretingos rajono kapinių apskaitos duomenys (1982 m. lauko darbai), l. 176, 203.

⁴⁵Kanarskas J. Žutautų Medsėdžių kaimo kapinės (Žalgirio apyl., Kretingos r.), 1993, l. 8–10; Kanarskas J. Kretingos rajono kultūros paveldo paminklų žvalgymas ir būklės patikrinimas 1991 metais, p. 61, nr. 227; Kretingos rajono gamtos ir kultūros paminklų ir saugotinių vietų katalogas, 1976, nr. 227 sg; Kretingos rajono kapinių apskaitos duomenys (1982 m. lauko darbai), l. 176, 202.

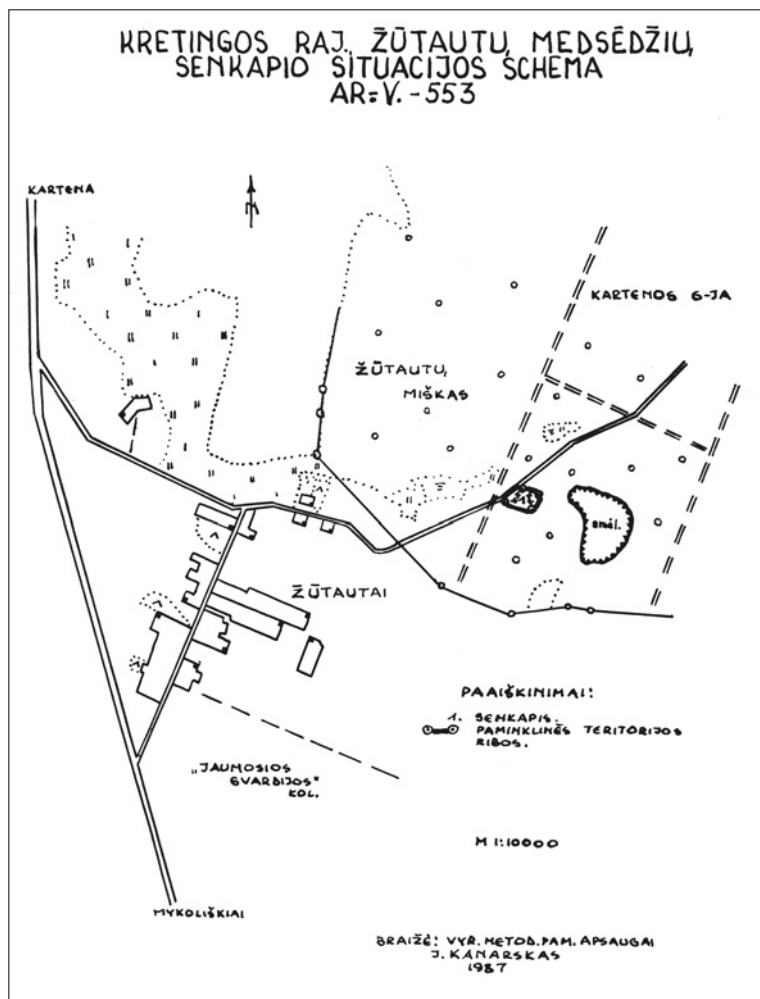

*Žutautų k. senųjų
kapinių situacijos
schema. Braižė Julius
Kanarskas, 1987 m.*

Viduryje stovi koplytstulpis, pastatytas 1949 m., o už jo, arčiau rytinio krašto, 1971 m. buvo pastatytas medinis kryžius.

Kultūros paveldo objektų sąrašuose kapinės neregistruotos, o koplytstulpis su Marijos Maloningosios, Šv. Antano ir nežinomos šventosios skulptūromis 1982 m. paskelbtas vietinės reikšmės dailės paminklu. Kapinės 1974 m. kartografavo RŽPI, 1982 m. – VISCHAGI, 1995 m. – VŽI. 1991 m. žvalgė Julius Kanarskas, 1995 m. – KPC.

Budrių bažnytkaimio architektūros paveldo tyrimai

Vilma Karvelytė-Balbierienė

Tyrimų tikslai ir uždaviniai. *Tikslas* – apibūdinti Budrių bažnytkaimio architektūros paveldo tyrimų rezultatus ir nustatyti bažnytkaimio planinės ir erdvinės struktūros pokyčius tarpukariu ir sovietmečiu, taip pat bažnytkaimyje išlikusių architektūros paveldo objektų skaičių, fizinę būklę.

Architektūros paveldo tyrimų metodika. Bažnytkaimyje išlikusio architektūros paveldo vertinimas ir atranka vykdyta, naudojant Kauno technologijos universiteto Architektūros ir kraštovarkos katedroje paruoštą kultūrologinių duomenų kaupimo metodinę schemą. Taip pat taikyta kultūros paveldo kultūrinės vertės nustatymo metodika¹.

Kultūrologiniai architektūros paveldo tyrimai nustato pagrindinius paveldo vertės aspektus: tradiciškumą, reliktiškumą, regioninį tipiškumą, kompozicinę architektūros ir gamtos paveldo vienvė, taip pat estetinius regioninius etninės architektūros požymius: mastelio niuansus, proporcijas, spalvų harmoniją ir kt.² Pagrindiniai architektūros paveldo objektų vertinimo ir atrankos kriterijai: autentiškumas, kompleksiskumas, tipiškumas ir unikalumas bei istorinis informatyvumas.

Istorinės žinios apie Budrių bažnytkaimio atsiradimą ir raidą. Budrių bažnytkaimis yra Kretingos rajone, Kartenos miestelio apylinkėse, 5 km į pietus, 15 km į rytus nuo Kretingos. Sodybos išsidėsčiusios šalia rajoninės reikšmės kelio Kartena–Mikoliškiai. Į pietus nuo Budrių teka Minijos intakas Kartenalė^{3, 4, 5}. „Lietuvių enciklopedijoje“ rašoma, kad Budrių pavadinimas atsirado nuo tuo metu apylinkėse gyvenusio turtingo ūkininko Budrio pavardės⁶. Kiti šaltiniai teigia, kad pavadinimas kilo nuo Lietuvos karių „budrių“ – sargybinių, kurie žiūrėdavo, ar nesitartina priešai ir, šiems pasirodžius, skelbdavo pavojų⁷.

Budrių bažnytkaimis pirmą kartą istoriniuose šaltiniuose minimas kaip kaimo gyvenvietė, kuri nuo 1634 m. iki 1842 m. priklausė Kartenos miestelio klebonui⁸. Vysk. M. Valančius „Žemaičių vyskupystėje“ rašo, kad pirmoji Romos katalikų koplyčia Budriuose atsiradusi 1764 m.^{9, 10, 11} B. Kviklio enciklopedijos „Mūsų Lietuva“ ketvirtajame tome rašoma, kad pirmoji medinė koplyčia pastatyta 1753 m. kapitulos prelado Vjušinskio¹². Kunigas Vasiliauskas 1903 m. pastatė naują medinę bažnyčią. „Lietuvių enciklopedijoje“ (IV tomas) rašoma, kad „kažin koks vikaras, būdamas Kartenoje, susipyko su vietos klebonu ir, išsikėlęs in Budrius, savo lėšomis pradėjęs statyti bažnyčią“¹³. Tačiau B. Kviklio enciklopedijoje mi-

¹ Lamauskas A., Bučas J., Dringelis L. *Kultūrologiniai kraštovaizdžio ir architektūros paveldo tyrimai*, Kaunas, 2003.

² *Etnoarchitektūros vertinimo kriterijai ir tvarka*, parengė Kultūros paveldo centras, Vilnius, 2003.

³ *Mažoji lietuviškoji enciklopedija*, Vilnius, 1966, t. 1.

⁴ *Lietuviškoji enciklopedija*, Kaunas, 1936, t. 4, p. 943–944.

⁵ Kviklys B. *Mūsų Lietuva*, Vilnius, 1991, t. 4.

⁶ *Lietuviškoji enciklopedija*, Kaunas, 1936, t. 4, p. 943–944.

⁷ *Ten pat.*

⁸ Misius K., Šinkūnas R. *Lietuvos katalikų bažnyčios (žinytas)*, Vilnius, 1993, p. 373–374.

⁹ *Lietuviškoji enciklopedija*, Kaunas, 1936, t. 4, p. 943–944.

¹⁰ Kviklys B. *Mūsų Lietuva*, Vilnius, 1991, t. 4.

¹¹ *Tarybų Lietuvos enciklopedija*, Vilnius, 1998, t. 1, p. 294.

¹² Kviklys B. *Mūsų Lietuva*, Vilnius, 1991, t. 4.

¹³ *Lietuviškoji enciklopedija*, Kaunas, 1936, t. 4, p. 943–944.



Budrių Šv. Kryžiaus Išaukštinimo bažnyčia su šventoriaus mūriniais vartais. 2001 m. A. Petrašiūno nuotr.

nimas kunigas Povilas Svila, kuris su parapijiečiais pastatė medinę Šv. Kryžiaus Išaukštinimo bažnyčią¹⁴. Ji tapo Kartenos parapijos filijine bažnyčia.

Budriai iki 1926 m. buvo Kartenos parapijos filija. 1926 m. čia įkurta atskira parapija^{15, 16, 17}. 1936 m. Budrių parapijoje buvo 1 605 katalikai, ji priklausė Palangos dekanatui¹⁸. 1909 m. kunigas Felicijonas Lialis bažnytkaimyje įsteigė pradinę lietuvišką mokyklą, kuri veikė iki 1949 m.^{19, 20, 21} Budriai priklausė Kartenos valsčiui. 1923 m. čia 37 sodybose gyveno 215 gyventojų^{22, 23}. Tarpukariu veikė krautuvė, grietinės nugriebimo punktas, sekmadieniais po šv. Mišių priešais bažnyčią vyko prekyba, o per atlaidus buvo rengiami prekymečiai²⁴.

Budrių gyventojų skaičiaus kaita

Metai	Gyv. skaičius
1923	215
1958	164
1970	202
1979	238
2001	171

Po Antrojo pasaulinio karo 1950–1963 m. Budriai buvo apylinkės centras, pavadintas „Aušros“ kolūkiu, ir priklausė Kretingos rajonui. 1966 m. čia veikė parduotuvė, ryšių skyrius, felče-

¹⁴ Kviklys B. *Mūsų Lietuva*, Vilnius, 1991, t. 4.

¹⁵ *Lietuviškoji enciklopedija*, Kaunas, 1936, t. 4, p. 943–944.

¹⁶ Misius K., Šinkūnas R. *Lietuvos katalikų bažnyčios (žinynas)*, Vilnius, 1993, p. 373–374.

¹⁷ *Lietuvių enciklopedija*, Bostonas, 1966, t. 3, p. 317.

¹⁸ Kviklys B. *Mūsų Lietuva*, Vilnius, 1991, t. 4.

¹⁹ *Mažoji lietuviškoji enciklopedija*, Vilnius, 1966, t. 1.

²⁰ *Lietuviškoji enciklopedija*, Kaunas, 1936, t. 4, p. 943–944.

²¹ *Lietuvių enciklopedija*, Bostonas, 1966, t. 3, p. 317.

²² Kviklys B. *Mūsų Lietuva*, Vilnius, 1991, t. 4.

²³ *Lietuvos gyventojų surašymo duomenys*, Kaunas, 1930.

²⁴ Karvelytė-Balbierienė V. *Budrių bažnytkaimio kultūrologinių tyrimų medžiaga*, Kaunas, 2002.

rio-akušerio punktas, aštuonmetė mokykla, biblioteka^{25, 26}. 1971 m. Žemės ūkio statybos ir projektavimo institutas parengė Budrių gyvenvietės, kurioje buvo numatyta įkurdinti 270 gyventojų, suplanavimo projektą²⁷. Projekte numatoma, kad centrinė Budrių gyvenvietė, stambinant kolūkius, liks pagalbinė. Taip pat buvo planuojama pakeisti jau esamų visuomeninių pastatų funkciją, tai yra aštuonmetę mokyklą perorganizuoti į pradinę, o klubo pastate įkurti skyriaus kontorą, biblioteką ir sanitarinį punktą²⁸. Prie mokyklos buvo suprojektuotas vaikų lopšelis-darželis, o prie esamos parduotuvės numatyta blokuoti valgyklą, kuri turėjo būti įrengiama rekonstruojant seną namą²⁹. Projekte buvo numatyti 42 sklypai individualiai statybai ir du sklypai daugiabučiams namams. Tyrimų metu nustatyta, kad sovietmečiu buvo skirti 29 individualūs sklypai ir pastatytas vienas daugiabutis namas. Nauji sklypai buvo formuojami vakarinėje gyvenvietės dalyje, šalia kelio į Kretingą. Čia buvo nutiesta nauja gatvė, palei kurią formuojamas naujas individualių sklypų kvartalas. Nauji individualūs namai taip pat buvo statomi pietinėje dalyje, palei Kartenos–Mikoliškių kelią.

Bažnytkaimio urbanistinė struktūra ir funkcinės zonos. Pagal urbanistinę struktūrą Budriai yra raiškios erdvinės kompozicijos gyvenvietė. Bažnytkaimio panoramos centrinėje dalyje vyrauja bažnyčios šventoriaus želdiniai ir nebaigtas statyti dviaukštis mūrinis klebonijos pastatas.

Susiklostęs gatvių tinklas ir jų užstatymas yra esminiai planinės struktūros komponentai. Pietinėje gyvenvietės pusėje eina kelias iš Kartenos į Mikoliškius. Pietrytinėje gyvenvietės pusėje šio kelio atšaka veda į Kretingą. Palei šį kelią XIX a. pabaigoje pastatyti klebonijos pastatai, špitolė ir gausūs šventoriaus želdiniai priešais bažnyčią suformavo nedidelę, pusiau uždara aikštę.

Iki 1945 m. bažnytkaimiui buvo būdingas dvipusis gatvinis užstatymas. Tarpukariu pietrytinėje gyvenvietės dalyje, palei kelią į Kretingą būrėsi sodybos ir buvo statomi visuomeninės paskirties pastatai. Čia atsirado kooperatyvo parduotuvė, špitolėje iki 1940 m. veikė krautuvė.

Apžvelgiant bažnytkaimio urbanistinės plėtros etapus pažymėtina, kad prieškarui ir tarpukariu užstatymas buvo kompaktiškas. Nuo centrinės dalies, palei pagrindinę gatvę buvo statoma dviem kryptimis, į pietryčius formavosi mažesni sodybiniai sklypai, o į šiaurės rytus, link Kretingos, buvo statomos rečiau ir didesnės sodybos.

Pokaryje nauji sodybiniai sklypai išsiterpė tarp senųjų sodybų. Taip sutankėjo pietrytinės dalies užstatymas. Sovietmečiu, įgyvendinant 1971 m. projektą, nuo kelio Kartena–Mikoliškiai buvo nutiestas naujas įvažiavimas į gyvenvietę³⁰. Jis ėjo per senąją gyvenvietės centrą į dirbamus laukus, esančius šiaurinėje gyvenvietės pusėje.

Gyvenvietė prasiplėtė ir šiaurės vakarų kryptimi, palei senąją pagrindinę gatvę. Čia suformuota nauja visuomeninės paskirties zona ir nedidelis sodybinių sklypų kvartalas (1 pav.).

Sovietmečiu Budrių bažnytkaimio plėtra vyko planingai ir nuosekliai,

²⁵ Kviklys B. *Mūsų Lietuva*, Vilnius, 1991, t. 4.

²⁶ Karvelytė-Balbierienė V. *Budrių bažnytkaimio kultūrologinių tyrimų medžiaga*, Kaunas, 2002.

²⁷ *Budrių gyvenvietės išplanavimo projektas*, generalinis planas, LTSR Valstybinis statybos reikalų komitetas, Žemės ūkio statybos ir projektavimo institutas, proj. vyriaus. inž. A. Cikockas, Kaunas, 1971.

²⁸ *Ten pat.*

²⁹ *Ten pat.*

³⁰ *Ten pat.*

tačiau užstatymas liko iš dalies išskaidytas. Senasis įvažiavimas pamažu nunyko ir tapo viena iš šalutinių gatvelių, o naujas įvažiavimas – viena iš pagrindinių gatvių. Tarpukariu buvo statoma tik palei vieną gatvę, o sovietmečiu nauji sodybiniai sklypai sudarė naujas gatveles-akligatvius. Taip pat šiuo laikotarpiu gatvių tinklas pasipildė keliomis atšakomis į naujai formuojamus gyvenamųjų sklypų kvartalus ir vienu ūkiniu keliu, rytinėje pusėje. Sovietmečiu, nutiesus naujų gatvių, gyvenvietė igijo radialinio plano bruožų.

Budrių bažnytkaimio architektūros paveldo tyrimų rezultatai. Kultūrinę Budrių bažnytkaimio architektūrinio ir urbanistinio paveldo vertę sudaro prieškario ir tarpukario laikotarpio statiniai ir jų kompleksai bei centrinė gyvenvietės dalis.

Budrių bažnytkaimyje išliko įdomių ir vertingų architektūros paveldo objektų. Atliekant kultūrologinius tyrimus, nuodugnai iširta 10 sodybinių ir visuomeninės paskirties sklypų. Visi šie sklypai formavo centrinę bažnytkaimio dalį. Buvusi špitolė (nr. 12), klebonija (nr. 11) ir bažnyčia su varpine (nr. 10) buvo pastatytos prieškariumi. Sodybiniai sklypai (1 pav. nr. 3) susiformavo tarpukariu³¹ (1 pav.).

Šv. Kryžiaus Išaukštinimo bažnyčia pastatyta 1903 m.^{32, 33, 34} Tai istorizmo epochai, neogotikos stiliui priklausantis sakralinis pastatas³⁵. Bažnyčia yra medinė, stačiakampio plano. Presbiterija kiek siauresnė už pagrindinę navų dalį. Priekyje kyšo platesni už navą prienviai³⁶. Pagrindinis bažnyčios fasadas suskirstytas į tris dalis: vidurinę su lėkštu trikampiū, fachverką imituojančiais raštais puoštu skydu ir smaile užsibaigiančiu bokšteliū, ir kiek atitrauktas žemesnes – šonines – dalis, kurias dengia šlaitais į priekį atgręžti stogeliai³⁷.

Bažnyčia apkalta išilginėmis lentomis. Visus pastato fasadus skaido suporinti ir pavieniai smailiaarkiai bei trilapių arkų langai. Bažnyčioje stovi trys puošnūs mediniai altoriai ir sakykla³⁸.

Varpinė. Šventoriaus priekiniame kampe stovinti medinė varpinė yra neatskiriama sakralinio ansamblio dalis. Tai uždaro tipo, kvadratinio plano statinys, kaip ir bažnyčia, turintis istorizmo epochos neogotikos architektūros stiliaus bruožų. Statinio tūris vientisas ir gana masyvus. Išorėje vyrauja į dvi dalis padalytos plokščios sienos, kurių viršutinėje dalyje, kaip ir bažnyčioje, yra suporintos smailiaarkės angos. Sienos yra karkasinės konstrukcijos, apkaltos lentomis. Varpinę dengia keturšlaitis, graakščių formų stogas, kurio viršus užsibaigia kupoline smaile su kryžiumi.

Budrių bažnytkaimis priklauso Žemaitijos etnografiniam regionui. Čia gyvenamieji namai (žemaitiškai – trobos), statyti prieškariumi ir tarpukariu, išlaikė šiam regionui būdingus etnoarchitektūros bruožus.

Tradicinė žemaitiška troba yra masyvių proporcijų. Budrių bažnytkaimyje stovinti špitolė – vienas iš būdingų šio tipo pastatų. Šio pastato korpusas yra ilgas ir platus. Tradicinių žemaitiškų trobų pamatams dažniausiai buvo naudojami lauko rieduliai ir kalkių skiedinys^{39, 40}. Sienos statomos

³¹ *Ten pat.*

³² Misius K., Šinkūnas R. *Lietuvos katalikų bažnyčios (žinymas)*, Vilnius, 1993, p. 373–374.

³³ *Lietuvių enciklopedija*, Bostonas, 1966, t. 3, p. 317.

³⁴ Jankevičienė A. *Lietuvos medinė sakralinė architektūra*: monografija, Vilnius, 1998.

³⁵ *Ten pat.*

³⁶ *Ten pat.*

³⁷ Karvelytė-Balbirienė V. *Budrių bažnytkaimio kultūrologinių tyrimų medžiaga*, Kaunas, 2002.

³⁸ Jankevičienė A. *Lietuvos medinė sakralinė architektūra*: monografija, Vilnius, 1998.

³⁹ Karvelytė-Balbirienė V. *Budrių bažnytkaimio kultūrologinių tyrimų medžiaga*, Kaunas, 2002.

⁴⁰ Jankevičienė A. *Lietuvos medinė sakralinė architektūra*: monografija, Vilnius, 1998.



1 pav. Budrių bažnytkaimio keliai ir funkcinės zonos: 1 – prekybinis kelias, šalia kurio pradėjo formotis gyvenvietė; 2 – pagal 1971 m. projektą nutiestas kelias, vedantis į dirbamus laukus ir tapęs viena pagrindinių gyvenvietės gatvių; 3 – iki XX a. vid. statyti visuomeninės ir gyvenamosios paskirties pastatai, turintys kultūrinę ir istorinę vertę; 4 – gyvenamieji namai; 5 – prekybos paskirties pastatai, statyti sovietmečiu; 6 – ūkinės, gamybinės ir pagalbinės paskirties pastatai, statyti sovietmečiu; 7 – XX a. pirmojoje pusėje susidariusi visuomeninės paskirties funkcinė zona – gyvenvietės centrinė dalis; 8 – sovietmečiu susiformavusi visuomeninės paskirties funkcinė zona; 9 – Budrių kapinės; 10 – bažnyčios ir varpinės pastatų kompleksas; 11 – buvusi klebonija; 12 – buvusi špitolė; 13 – parduotuvė, sovietmečiu buvę kultūros namai; 14 – parduotuvė; 15, 16 – sovietmečiu statyti daugiabučiai; 17 – sovietmečiu statyta mokykla



*Buvusi špitalė.
2003 m.
V. Karvelytės-
Balbierienės nuotr.*



*Vaizdas į bažnytkaimio
centrinę dalį iš
šiaurinės pusės. Kairėje
stovi buvusi špitalė,
kiek toliau matyti
tarpukariu buvusi
„Koopratyvo
parduotuvė“. 2003 m.
V. Karvelytės-
Balbierienės nuotr.*



*Buvusios klebonijos
pastatas. 2003 m.
V. Karvelytės-
Balbierienės nuotr.*



Pagrindinių gatvių sankryža bažnytkaimio centrinėje dalyje ir buvusios klebonijos pastatas (nr. 16). 2003 m. V. Karvelytės-Balbirienės nuotr.

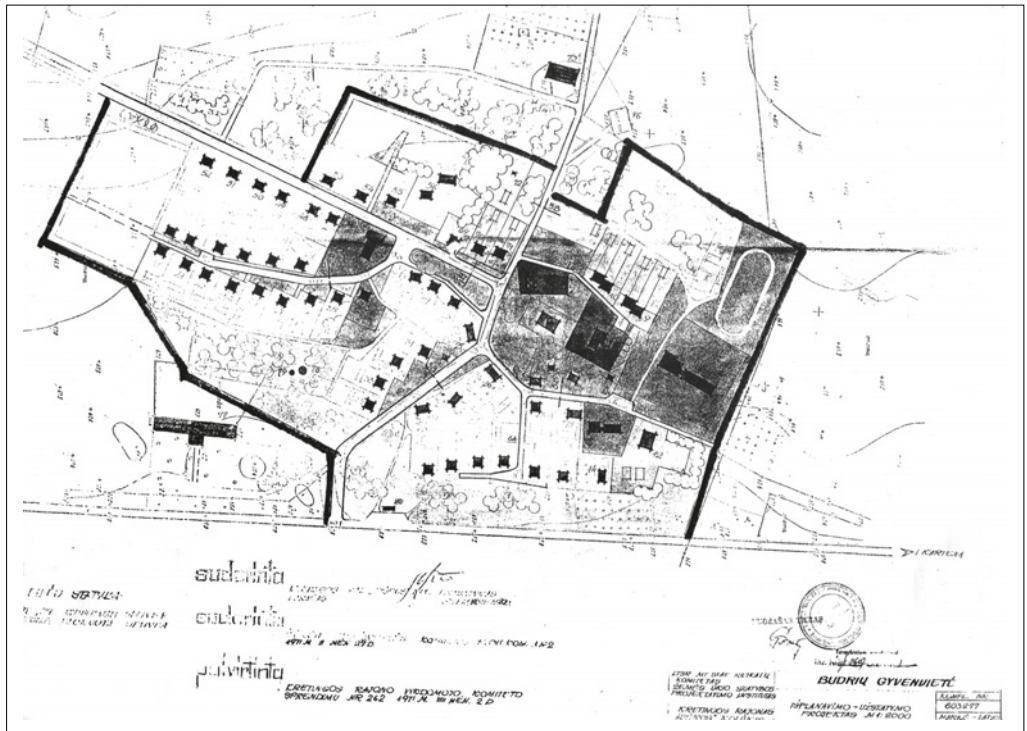

Buvusio „Aušros“ kolūkio Budrių gyvenvietės „Išplanavimo–užstatymo projektas“. Žemės ūkio statybos ir projektavimo institutas, 1971 m.

iš gulstinių apvalių arba tašytų rąstų, vidutinio aukštumo. Kad būtų sandariau, tarp jų buvo klojama samanų. Sienojai kampuose suneriami ir sąsparas arba kertės. Rąstų galai nupjaustyti ir apkalti vertikaliomis lentelėmis – taip jie apsaugomi nuo drėgmės. Išilgai sienojus jungia stulpas. Stogas, kaip ir pats pastatas, masyvus, pusiau valminis, gegninės konstrukcijos: gegnės remiamos į pageginių vainiką, padėta ant išsikišusių perdangos sijų, ir tvirtinamos vinimis.

Budrių špitolė pradžioje buvo dengta skiedromis, o šiuo metu – šiferiu⁴¹. Ji yra daugumai žemaitiškų trobų būdingo suplanavimo. Centre stovi masyvus iš molio drėbtas kaminas, kuris sudarė nedidelę atskirą patalpą. Anksčiau čia galėjo būti virykla arba rūkoma ir laikoma mėsa^{42, 43}. Špitolės planą į dvi lygias dalis skiria priemenė su dviem įėjimais. Viena namo pusė buvo vadinama gerąja troba, kita – prastąja. Abu špitolės galus išilginė kapitalinė siena dalija į atskiras patalpas. Centrinis kaminas, atitvertas molio sienomis, negalėjo apšildyti pagrindinių patalpų, todėl prie šonų buvo sumūrytos dvi krosnys⁴⁴. Budriuose, kaip ir visoje Žemaitijoje, pastatų puošyba gana kukli.

Tarpukaryje ūkininkai pradėjo sekti miesto statybos pavyzdžiais. Šio laikotarpio naujų namų vidaus erdvės buvo mažinamos, o jų funkcijos keičiamos atsižvelgiant į ūkinių ir buitinių procesų kaitą. Tokie gyvenamieji namai buvo kompaktiškesnio plano, dviejų arba vieno narvelio. Čia racionaliau panaudojami šildymo įrenginiai. Patalpos šildomos koklinėmis stačiakampėmis krosnimis. Pagal savo paskirtį patalpos gauna naujus pavadinimus: virtuvė, valgomasis, svetainė, miegamasis ir kt.^{45, 46}

Išvados

Tyrimo metu išaiškinta, kad iki mūsų dienų Budrių bažnytkaimyje išliko mažai pakitusi Lietuvos bažnytkaimiams būdinga centrinė gyvenvietės dalis, taip pat čia aptikta vertingų ir įdomių etnoarchitektūros paveldo pavyzdžių, tai:

- keturi pastatai, statyti XX a. pr. (bažnyčia su varpine, buvusi špitolė ir klebonija);

- tarpukariu bažnytkaimyje susiformavo septyni sklypai. Dviejų šio laikotarpio sodybų išlikę visi pastatai.

XX a. pr. tyrinėtų pastatų fizinė būklė yra patenkinama arba bloga. Tarpukario namai yra patenkinamos fizinės būklės. Tokią senųjų pastatų būklę lėmė gana objektyvios šio laikotarpio priežastys – pasikeitusios techninės ūkininkavimo galimybės ir

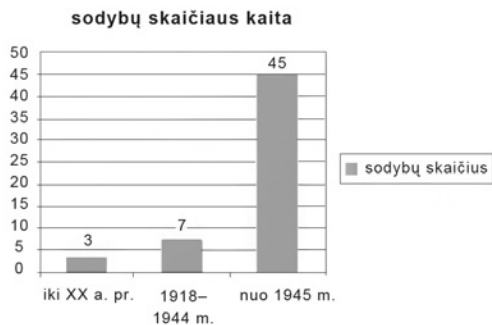

2 pav. Budrių bažnytkaimio sodybų skaičiaus kaita formavimosi laikotarpiais

⁴¹Ten pat.

⁴²Ten pat.

⁴³Jankevičienė A. *Lietuvos medinė sakralinė architektūra*: monografija, Vilnius, 1998.

⁴⁴Karvelytė-Balbierienė V. *Budrių bažnytkaimio kultūrologinių tyrimų medžiaga*, Kaunas, 2002.

⁴⁵Ten pat.

⁴⁶Butkevičius J. *Lietuvos valstiečių gyvenvietės ir sodybos, Iš Lietuvos kultūros istorijos*, Vilnius, 1971.



*Budrių Šv. Kryžiaus Išaukštinimo bažnyčios ansamblis su šventoriaus vartais.
Apie XX a. vid. Iš Antaninos Kniukštienės albumo*



*Kentrių šeimos kopyltėlės šventinimas Lukaškių (Budrių) dvarelyje.
Apie 1945 m. Iš A. Kniukštienės albumo*

sąlygos bei šeimų socialinė padėtis ir ekonominės galimybės.

Šaltiniai ir literatūra

- Lamauskas A., Bučas J., Dringelis L. *Kultūrologiniai kraštovaizdžio ir architektūros paveldo tyrimai*, Kaunas, Technologija, 2003, p. 130.
- Mažoji lietuviškoji enciklopedija*, Vilnius, Mintis, 1966, t. 1, p. 273.
- Lietuviškoji enciklopedija*, Kaunas, Spaudos fondas, 1936, t. 4, p. 943–944.
- Kviklys B. *Mūsų Lietuva*, Vilnius, 1991, t. 4, p. 816.
- Misius K., Šinkūnas R. *Lietuvos katalikų bažnyčios (žinynas)*, Vilnius, Pradai, 1993, p. 373–374.
- Tarybų Lietuvos enciklopedija*, Vilnius, Vyriausioji enciklopedijų redakcija, 1998, t. 1, p. 294.
- Lietuvių enciklopedija*, Bostonas, 1966, t. 3, p. 317.
- Lietuvos gyventojų surašymo duomenys*, Kaunas, Varpas, 1930, p. 607.
- Karvelytė-Balbierienė V. *Budrių bažnytkaimio kultūrologinių tyrimų medžiaga*, Kaunas, 2002.
- Budrių gyvenvietės išplanavimo projektas*, generacinis planas, LTSR Valstybinis statybos reikalų komitetas, Žemės ūkio statybos projektavimo institutas, proj. vyriaus. inž. A. Cikockas, Kaunas, 1971.
- Jankevičienė A. *Lietuvos medinė sakralinė architektūra: monografija*, Vilnius, Vilniaus dailės akademijos leidykla, 1998, p. 334.
- Butkevičius J. Lietuvos valstiečių gyvenvietės ir sodybos, *Iš Lietuvos kultūros istorijos*, Vilnius, 1971, p. 247.
- Etnoarchitektūros vertinimo kriterijai ir tvarka*, parengė Kultūros paveldo centras, Vilnius, 2003.



Antaninos Kniukštienės buvusios gimtinės ažuolas Skliuderių vienkiemyje. Kašaičių k. Apie 1989 m. Iš A. Kniukštienės albumo

Smulkiosios liaudies architektūros paminklai

Julius Kanarskas

Neatsiejama Kartenos apylinkių kraštovaizdžio dalis nuo neatmenamų laikų buvo smulkiosios liaudies architektūros statiniai. Kryžiai, stogastulpiai, koplytstulpiai, koplytėlės su šventųjų skulptūrėlėmis pakelėse nuo seno pasitikdavo keleivius, globojo valstiečių sodybas, saugojo Kartenos, Budrių, Mikoliškių parapijų kapinėse ir senosiose kaimų kapinaitėse atgulusių senolių atminimą.*

Pirmąsias žinias apie šio regiono smulkiają architektūrą pateikė žymus Žemaičių krašto etnokultūros tyrinėtojas Ignas Končius, 1912 m. ir tarpukariu aprašęs Kartenos–Plungės pakelės kryžius, koplytėles ir koplytstulpius.

Tarpukariu žinias apie šiuos statinius rinko Vytauto Didžiojo kultūros muziejus, o po karo – Kauno M. K. Čiurlionio dailės muziejus ir Lietuvos kultūros ministerijos Mokslinė metodinė kultūros paminklų apsaugos taryba.

Labai vertinga yra Kretingos kraštotyros muziejaus direktoriaus Juozo Mickevičiaus 1963–1972 m.

surinkta medžiaga apie Kretingos rajono smulkiosios liaudies architektūros ir dailės paminklus¹. Ją 1972–1977 m. papildė M. Jablonskytė ir P. Žuolienė. Iš viso suregistruoti ir aprašyti 54 Kartenos apylinkių smulkiosios liaudies architektūros paminklai ir juose buvusios šventųjų skulptūros, pateikta žinių apie šių paminklų pastatymo aplinkybes – metus, užsakytojus ir meistrus.

Ši medžiaga buvo pateikta Kultūros ministerijai, jos specialistai rengė istorijos ir kultūros paminklų sąrašus. 1971 m. į dailės paminklų sąrašą pateko 23 smulkiosios liaudies architektūros objektai iš buvusio Kartenos valsčiaus vietovių. Sakuočių senųjų kapinių koplytstulpis su ornamentuotu kryželiu, Šv. Jurgio ir Marijos skulptūromis buvo paskelbtas respublikinės, o visi kiti – vietinės reikšmės paminklais².



Kartenos kapinių IV-osios koplytėlės ornamentuotas kryželis. Juliaus Kanarsko nuotr., 1984 m.

* Kaip rašoma Lietuvos nacionalinės (UNESCO) komisijos el. svetainėje, kryždirbystė ir kryžių simbolika Lietuvoje dėl savo gyvybingumo ir gajumo, meninės brandos ir ypatingos vietos, kurią ji užima atskiro žmogaus bei bendruomenės gyvenime, 2001 m. buvo paskelbta vienu iš pirmųjų 19-os Žmonijos žodinio ir nematerialaus paveldo šedevrų, o 2008 m. pabaigoje įtraukta į Reprezentatyvų žmonių nematerialaus kultūros paveldo sąrašą. <http://www.unesco.lt/kultura/nematerialus-kulturos-paveldas/nematerialus-kulturos-paveldas-lietuvoje/kryzdirbyste-ir-kryziu-simbolika-lietuvoje>. Nepriklausomai ar šis liaudies meninės kūrybos reiškinys būtų įgavęs tarptautinį pripažinimą, ar ne, jau paskutinį dešimtmetį tiek savų, tiek kaimyninių šalių mokslininkai įvairiais aspektais tyrinėja šios Lietuvos liaudies meno rūšies atsiradimą, plėtrą, simboliką. Šioje knygoje žr. Ilonos Burinskaitės ir kitų autorių straipsnius, nagrinėjančius ar tik fragmentiškai kalbančius apie smulkiosios liaudies architektūros objektus, kryžius, koplytstulpius, antžemines koplytėles, kurių kituose regionuose, kaip Žemaitijoje, nėra gausu. *Vyr. red. pastaba.*

¹ Kretingos rajono mažosios liaudies architektūros ir dailės paminklai, *Kretingos muziejaus mokslinis archyvas (toliau – Kr. MMA)*, f. 4, b. 17; Skulptūra ir mažoji liaudies architektūra, *ten pat*, b. 30.

² *Lietuvos TSR kultūros paminklų sąrašas (toliau – LKPS)*, Vilnius, 1973, p. 503, 666–669, 673, 704.

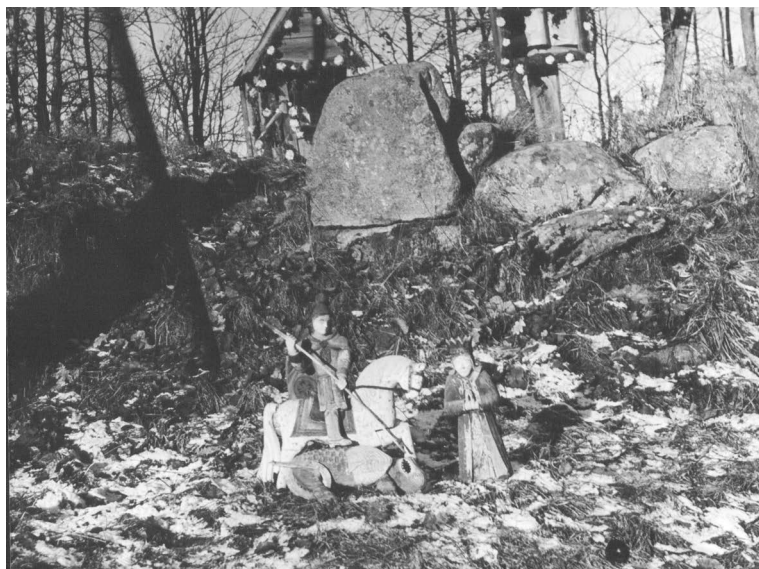

*Sakuočių k. kapinių
kopylstulpio
Šv. Jurgio ir
Karalaitės skulptūrinė
grupė. Juozo
Mickevičiaus nuotr.,
1973 m. (Kr. MF,
GEK16360)*

Visus dailės paminklus 1974 m. kartografavo, o 1976 m. katalogavo bei ūkių kultūros ir gamtos paminklų žemėlapiuose pažymėjo Lietuvos žemės ūkio ministerijos Respublikinis žemėtvarkos institutas. Kartu buvo suregistruota, kataloge aprašyta ir planuose pažymėta dar 30 saugotinių smulkiosios liaudies architektūros objektų³. Kai kurie jų vėliau papildė istorijos ir kultūros paminklų sąrašą. Taigi vietinės reikšmės dailės paminklų buvusio Kartenos valsčiaus ribose sąrašas 1977 m. pasipildė 4, o 1981 m. – 11 smulkiosios liaudies architektūros statinių⁴.

Apie pastarajame dešimtmetyje vykstančią smulkiosios liaudies architektūros paminklų raidą duomenis renka ir kaupia Kretingos muziejus⁵. Šių eilučių autorius 1991–1993 m. inventorino visas išlikusias kopyltėles ir kopylstulpius, registruotus dailės paminklų sąrašė. Jų aprašymai, nuotraukos ir brėžiniai saugomi Kretingos rajono savivaldybės administracijos paminklotvarkos archyve ir Kretingos muziejaus moksliniame archyve.

Sukauptais duomenimis, Kartenos valsčiuje 1963–2000 m. buvo užregistruota per 210 smulkiosios liaudies architektūros paminklų, kurių iki mūsų dienų išliko mažiau nei pusė. Šiame straipsnyje aptarsime stulpinės konstrukcijos statinius – kryžius, stogastulpius, kopylstulpius, taip pat kabinamąsias kopyltėles.

Kryžiai Kartenos regione sudaro didesniąją pusę smulkiosios liaudies architektūros paminklų. Dauguma jų mediniai, nutašyti arba išpjauti iš ažu-

³ Kretingos rajono gamtos ir kultūros paminklų ir saugotinių objektų katalogas, Vilnius, 1976, *Valsstybinio žemėtvarkos instituto archyvas*.

⁴ Lietuvos TSR kultūros paminklų sąrašas (tęsinys), Vilnius, 1977, p. 52, 53; Kretingos rajono dailės paminklų sąrašo papildymas 1981 m., *Kretingos rajono savivaldybės administracijos paminklotvarkos archyvas*.

⁵ Kanarskas J. Kretingos rajono kultūros paveldo paminklų žvalgymas ir būklės patikrinimas 1991 metais, *Kr. MMA*, f. 4, b. 146; Kanarskas J. 1992 metais aplankyti Kretingos rajono kultūros paveldo paminklai, *ten pat*, b. 159; Kanarskas J. 1993 metais patikrintų kultūros paveldo paminklų būklės aprašymas Kretingos rajone, *ten pat*, b. 160; Kanarskas J. Pastabos apie Kretingos rajono kultūros paveldo objektus, aplankytus 1995 metais, *ten pat*, b. 378; Kanarskas J. Pastabos apie 1996 metais aplankytus Kretingos rajono istorijos ir kultūros paveldo objektus, *ten pat*, b. 386; Kanarskas J. Kultūros paminklų, vertybių ir saugotinių objektų žvalgymo ir būklės patikrinimo 2000 metais ataskaita, *ten pat*, b. 432.

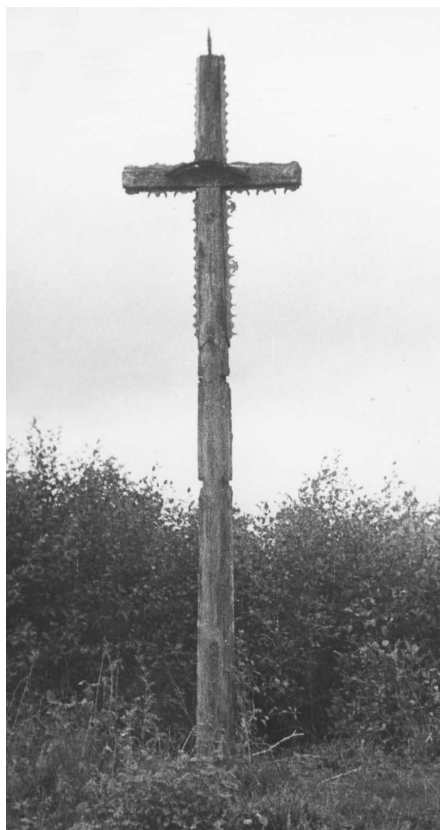

Kryžius Kūlupėnų k. pakelėje. Jono Stankaus nuotr., 1964 m. (Kr. MF, nr. GEK13238/3)



Kryžius Gaudučių k. pakelėje. Stepono Kaštauno nuotr., 1968 m. (Kr. MF, nr. GEK13190)

lo rąstų. Juos būtų galima suskirstyti į tris tipus – paprastus kryžius, kryžius su 2 kryžmomis ir kryžius su koplytėlėmis.

Paprasti kryžiai, turintys vieną kryžmą, labai įvairūs. Populiariausi ir seniausi, statyti šiame regione XIX a. pabaigoje–XX a. pirmojoje pusėje, buvo masyvūs, aukšti, 4–5 m aukščio kryžiai, kurių stiebas ir kryžma nutašyti kirviu, beveik kvadratinio plano skersinio pjūvio, nusklemtomis briaunomis. Jų stiebas ryškiai storėjo ir plėtėjo link apačios, o kryžma siaurėjo ir plonėjo link galų. Tokių kryžių viršūnė ir kryžmų galai profiliuoti, užbaigti rombo ar rutulio galūnėmis. Ties stiebo ir kryžmos sandūra kabėjo masyvi, apie 1 m aukščio medinė polichromuota Nukryžiuotojo skulptūra, virš kurios buvo sukaltas dvišlaitis lentinis stogelis. Virš stogelio pritvirtinta vėliavėlės ar stačiakampio pavidalo lentelė su raidėmis „I. N. R. I.“ (lotyniška „Jėzus Nazaretietis Žydų Karalius“ santrumpa).

Tokie kryžiai stovėjo Dauginčių prancūzkapyje, Asteikių, Kūlupėnų, Gintarų-Sendvario ir kitų kaimų markapiuose, prie Gaudučių–Dauginčių kelio ir kitose pakelėse. Kai kurie jų buvo papuošti kiauraraščiais ornamentais, kurie supo stiebo ir kryžmos sandūroje nukryžiuotą Kristų.

Tarpukarium, ypač nuo XX a. vidurio, kryžiai jau buvo daromi žemesni, kuo paprasčiau aptašant pjautinę medieną, mažiau išryškinant ar visai neišryš-



Kryžius su 2 kryžmomis Asteikių k. Stepono Kaštauno nuotr., 1967 07 20 (Kr. MF, nr. IF1507)



Ornamentuotas geležinis kryžius Anužių k. kapinėse. Juliaus Kanarsko nuotr., 1990 m.



Dyburių k. kapinės, vad. Kapeliais, Maro kapeliais su koplytėlėmis ir kryžiumi. 2000 03 10. Vaizdas iš pietvakarių. J. Kanarsko nuotr.

kinant kryžmų galų ir stiebo viršūnės laibumo, atsisakant ornamentikos. Medinę Nukryžiuotojo skulptūrą pakeitė nedidelė, lieto metalo Kristaus figūrėlė, lentinį dvišlaitį stogelį – puslankio formos (rečiau – tiesus arba dvišlaitis), priekyje karpytas skardos stogelis. Vėliavėlė su įrašu taip pat buvo daroma iš skardos. Neretai buvo visiškai atsisakoma profiliuoti kryžmos galus ir stiebo viršūnę – jie paprasčiausiai suapvalinami, kaip buvusių Anužių kapinių kryžių⁶, arba nusmailinami, kaip Povilo Drungilo sodybvietėje Mamių kaime stovinčio kryžiaus, ar tiesiog lygiai nupjaunami.

Iš šių vėlyvųjų kryžių išsiskiria keletas įdomesnių. Tai Kartenos kapinių kryžius, iki 1990 m. stovėjęs šventoriuje. Jis aukštas, profiliuotais galais, su nedidele medine polichromuota Nukryžiuotojo skulptūra, virš kurios įtaisytas dvišlaitis stogelis. Kristų ratu juosia metalinių tulpių motyvo ornamentas.

Dyburių kaimo kapinėse į vakarus nuo koplytėlės stovi žmogaus ūgio kryžius su masyvia, išraiškinga nežinomo liaudies meistro darbo Nukryžiuotojo skulptūra, kurią iš viršaus ir šonų puslankiu juosia platus skardos stogelis.

Dauginčių kaimo kapinėse tarp dviejų koplytelių stovintis kryžius išsiskiria neįprasta šiam regionui masyvia, iš metalo nulieta nukryžiuotojo Kristaus figūra.

Įdomus buvo ir Budrių kaimo pakelės kryžius, prie kurio viršūnės dar buvo pritvirtintas metalinis ornamentuotas kalvio darbo kryželis⁷.

Kryžiai su 2 kryžmomis buvo statomi XIX a. antrojoje pusėje–XX a. pradžioje. Jie vadinami Karavyko (rečiau – benediktiniais) kryžiais, aukšti (sieki 5–6 ir daugiau m), išpuošti kiauraraščiais ornamentais. Kartenos regione šio tipo kryžių būta nedaug. Minima, kad pora tokių kryžių su 2 (ar 3) kryžmomis stovėjo Pakutuvėnų senosiose kaimo kapinėse⁸, o vieno kryžiaus liekanos tarp dviejų koplytelių tebestovi Kartenos–Kūlupėnų kelio dešinėje pusėje, Asteikių kaime, prie Stasės Macienės sodybos⁹.

Kryžių Asteikių gyventojai bendromis lėšomis pastatė 1901 m. senojoje kaimo kryžkelėje. Jis buvo su 2 kryžmomis, ažuolinis, puošnus. Stiebo ir kryžmų šonus puošė kiauraraščiai stilizuotų tulpių motyvo ornamentai, o prie viršūnės ir kryžmų galų buvo primontuoti mediniai rutuliai. Stiebas platėjantis link apačios, kaip ir kryžmos, plokštokas, stačiakampio formos skersinio pjūvio. Priekiniame fasade prie kryžmų ir stiebo buvo pritvirtinta 18 raidžių ir 7 kryželiai (kiekviena raidė reiškė pirmąją raidę žodžio, kuriuo prasideda šiam kryžiui skirta malda, o kryželis – maldele, prasidedančią žodžiu „Kryžiau...“)¹⁰. Stiebo apačioje prikalta metalinė lentelė su įrašu: *1901 Milistos metuose jubiliejaus tas krizius statitas sodos Asteikiu. Praszom atminti uz pundatorius.*

Viršuje, ties trumpąja kryžma, buvo pritvirtinta koplytėlė su Šv. Benedikto skulptūra, o ties viduriu, sandūroje su ilgąja kryžma, prikalta Nukryžiuotojo skulptūra. Abi skulptūros buvo medinės, polichromuotos.

⁶ Kanarskas J. Anužių kaimo kapinės (Kartenos apyl., Kretingos raj.), 1993, *Kr. MMA*, f. 4, b. 167, l. 10.

⁷ *Kretingos muziejaus fondai (toliau – Kr. MF)*, fotografijos nr. IF 1952–1955.

⁸ Klietkutė-Peleckienė J. Sodybos Minijos vingyje (Pakutuvėnų kaimo istorija), 1995–2002, *autorės asmeninis archyvas*, l. 20.

⁹ Kanarskas J. Asteikių km. kryžius su 2 kryžmomis Dv-1545, *Kr. MMA*, f. 4, b. 62; Kretingos rajono mažosios liaudies architektūros ir dailės paminklai, l. 82; Skulptūra ir mažoji architektūra, *ten pat*, b. 30, l. 81.

¹⁰ Kretingos rajono mažosios liaudies architektūros ir dailės paminklai, l. 16, nr. 29.



Kristaus prie stulpo skulptūra Asteikių k. koplytėlėje prie S. Macienės sodybos. Juliaus Kanarsko nuotr., 1984 m.



Šv. Agotos skulptūra Asteikių k. koplytėlėje prie S. Macienės sodybos. Juliaus Kanarsko nuotr., 1984 m.

Abipus kryžiaus tais pačiais metais buvo pastatytos dvi koplytėlės: viena su Nazaretiečio, kita – su Marijos Maloningosios ir 4 angelų skulptūromis. Jos 1949 m. nugriautos, o skulptūras išsaugojo S. Macienė, kuri sovietmečiu, nepaisydama draudimų, koplytėles atstatė ir į jas sugražino šventųjų skulptūras¹¹.

Rekonstruojant kelią po 1960 m. apnykęs kryžius buvo perkeltas prie S. Macienės sodybos, o 1971 m. paskelbtas vietinės reikšmės dailės paminklu¹². Sunykusi viršutinė jo dalis su trumpąja kryžma ir koplytėle buvo nuardyta, o vietoje medinės Kristaus skulptūros prikalta metalinė.

Visiškai neišliko kryžių, kurių apačioje, truputį aukščiau žmogaus ūgio, aplinkui stiebą buvo sumontuota koplytėlė. Žinoma, kad vienas toks kryžius stovėjo Vėlaičių kaimo senosiose kapinėse prie Alanto upės ir Kartenos kelio (dab. Kartenos miestelio Alanto gatvė)¹³. Kiti du buvo Kūlupėnų kaime: prie Pranciškaus Daukanto sodybos¹⁴ ir Kūlupėnų Mėdsėdžių ganyklose¹⁵. Dar vienas kryžius su Marijos skulptūra stovėjo Stropelių kaimo kryžkelėje¹⁶.

¹¹ Nukentėję paminklai, l. 80–81.

¹² LKPS, p. 669, nr. 1545.

¹³ Kanarskas J. Gintarų (Vėlaičių) kaimo kapinės (Kartenos apyl., Kretingos raj.), 1993, *Kr. MMA*, f. 4, b. 191, l. 5; Kretingos rajono Kartenos apylinkės archeologinių paminklų pasai, *ten pat*, b. 15, l. 207.

¹⁴ Duomenis pateikė Pranas Daukantas, gim. 1920 m., gyv. Kūlupėnų k., Kūlupėnų sen., Kretingos r., 2002 03 27.

¹⁵ *Kr. MF*, fotografijos nr. GEK 13157.

¹⁶ Duomenis pateikė mokytoja Bronė Butkuvienė, gim. 1931 m. Stropelių k., Kartenos vls., gyv. Kartenos mstl., Kretingos r.



Kryžius su koplytėle Kūlpėnų Mėsėdžių k. Stepono Kaštauno nuotr., 1966 m. (Kr. MF, nr. GEK13157)



Kryžius Kačaičių k., Žilinskių sodybvietėje. Antano Lūžos nuotr., 1991 m.



Geležinis ornamentuotas kryžius Kūlpėnų k. Jono Stankaus nuotr., 1964 m. (Kr. MF, nr. GEK13238/2)

Vėlaičių, Stropelių ir Kūlupėnų Medsėdžių kryžiai aukšti, masyvūs, statyti XIX a. pabaigoje, o P. Daukanto – daug mažesnis, puoštas kiauraraščiais stilizuoto augalinio motyvo ornamentais, pastatytas XX a. pirmojoje pusėje.

Savotiška kryžiaus atmaina yra stogastulpiai. Jų Kartenos regione XX a. pradžioje–1914 m. buvo pastatyta nedaug. Visi mums žinomi šios rūšies paminklai stovėjo senosiose kapinaitėse Kačaičių¹⁷, Nausodžio¹⁸ ir Sakuočių¹⁹ kaimuose. Juos sudarė ketursienis ažuolinis nusklembtais kampais stiebas, užsibaigiantis siaura profiliuota viršūne, prie kurios pritvirtintas metalinis kalvio darbo kryželis. Viršutinėje dalyje aplinkui stiebą buvo sumontuotas apvalus keturšlaitis arba daugiašlaitis medinis stogelis, po kuriuo priekinio fasado pusėje kabėjo prie stiebo prikalta nedidelė Nukryžiuotojo skulptūrėlė.

Koplytstulpiai, po kryžių ir koplytėlių, yra trečia pagal gausumą smulkiosios liaudies architektūros statinių grupė.

Paprasčiausios konstrukcijos yra Stropelių kaimo koplytstulpis, kurį XX a. 3 dešimtmetyje savo sodybos kieme pasistatė Justinas Duoblys. Koplytstulpis 1,85 m aukščio. Stiebas keturbriaunis, plėtėjantis link apačios. Viršuje iš priekio prie jo prikalta plokščia keturkampė, turinti vieną nišą, atvira iš vienos pusės koplytėlė su dvišlaičiu skarda dengtu stogeliu. Jos briaunas ir stogo kraštus priekyje puošia dantyto motyvo ornamentai. Koplytėlėje stovi medinė polichromuota Marijos Maloningosios skulptūra, padaryta XIX a. antrojoje pusėje. Ją J. Duobliui XX a. pradžioje dovanavo tėvai²⁰.

Panašios konstrukcijos buvo ir Prystovų kaimo koplytstulpis, stovėjęs dešinėje Prystovų–Kūlupėnų kelio pusėje, netoli Mišupės. Tik jo koplytėlė be pagražinimų, su įstiklinta nedidele niša frontonėlyje, o stiebą atstojo netašytas ažuolo kamienas. Koplytėlėje stovėjo nežinomos šventosios skulptūra. 1989 m. koplytstulpis nugriautas²¹.

Sudėtingesni yra antrajam tipui priklausantys koplytstulpiai, kurių ažuolinis stiebas link viršaus siaurėja ir užsibaigia plona, profiliuota viršūne. Jo viršutinės dalies priekyje, išpjovoje, įtaisyta koplytėlė. Taigi profiliuota stiebo viršūnė tapusi koplytėlės bokšteliu, prie kurio dar būtinai pritvirtintas geležinis kalvio darbo kryželis.

Šio tipo koplytstulpiai yra dviejų rūšių. Prie pirmosios priskirtini tie, kurių koplytėlės plokščios, su viena niša, dvišlaičiu stogeliu, dažniausiai atviros tik iš priekio, o kartais jų šonuose dar būna po siaurą langelį. Tokie koplytstulpiai stovi Mikoliškių, Sakuočių, Šatilgalio, Vėlaičių kaimuose. Jų buvo ir Kartenoje.

Kartenoje vienas toks koplytstulpis, 3,50 m aukščio, XIX a. pabaigoje buvo pastatytas kairėje kelio Kretinga–Plungė pusėje. Koplytstulpis buvo nugriautas 1965 m. rekonstruojant kelią²².

¹⁷Kretingos rajono gamtos ir kultūros paminklų ir saugotinių objektų katalogas, 1976, nr. 199 sg; Kretingos rajono Žalgirio apylinkės archeologinių paminklų pasai, *Kr. MMA*, f. 4, b. 7, l. 138–140.

¹⁸Kretingos rajono Žalgirio apylinkės archeologinių paminklų pasai, l. 62.

¹⁹Kretingos rajono Kartenos apylinkės archeologinių paminklų pasai, l. 189 v; Valstybės archeologijos komisijos medžiaga, *Kultūros paveldo centro archyvas (toliau – KPCA)*, f. 1, ap. 1, b. 87, l. 145.

²⁰Kanarskas J. Stropelių kaimo koplytstulpis DV-4167, *Kr. MMA*, f. 4, b. 350.

²¹Kanarskas J. Prystovų k. koplytstulpis su nežinomos šventosios skulptūra DV-4166, *KPCA*.

²²Kretingos rajono mažosios liaudies architektūros ir dailės paminklai, l. 33; *Nukentėję paminklai*, l. 85–86.



Senoji Prystovų kaimo koplytėlė. R. Sargūno nuotr., 1978 m.



Marijos Maloningosios skulptūra iš Duoblių sodybos koplytstulpio, Stropelių k. R. Sargūno nuotr., 1978 m.



Stropelių k. Duoblių sodybos koplytstulpis. Juliaus Kanarsko nuotr., 1986 m.

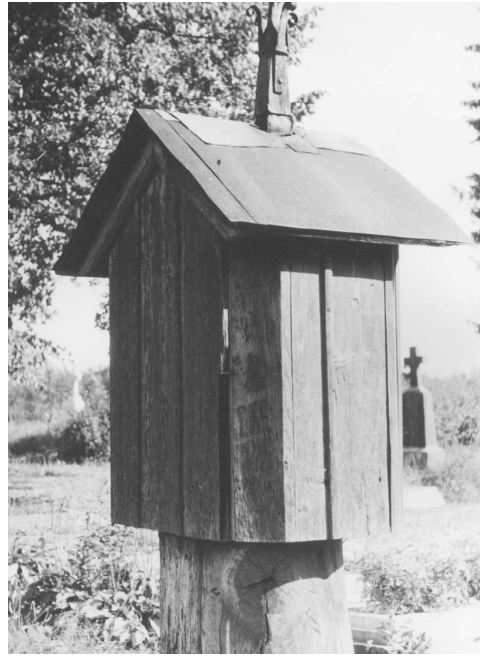

Mikoliškių k. koplytstulpis prie buv. Mažonų sodybos. Juliaus Kanarsko nuotr., 1984 m.



Koplytstulpis Mikoliškių kapinėse. Nugarinis fasadas. Stepono Kaštauno nuotr., 1968 09 17 (Kr. MF, nr. GEK13364)

Marijos Maloningosios skulptūra iš Mikoliškių kapinių koplytėlės. Stepono Kaštauno nuotr., 1968 09 17 (Kr. MF)



Kopolytstulpis ir metalinis ornamentuotas kryžius Šatilgalio k. Juozo Mickevičiaus nuotr., 1970 12 06 (Kr. MF)



Kopolytėlė Vėlaičių k. Stepono Kaštauno nuotr., 1966 m. (Kr. MF, nr. GEK16361/2)

Kitas kopolytstulpis su Rūpintojėlio ir kitų šventųjų skulptūromis XX a. pirmojoje pusėje buvo pastatytas Kartenos bažnyčios šventoriuje²³.

Mikoliškių kopolytstulpis nuo XIX a. pabaigos stovi sodyboje. Jos savininkas K. Mažonis kopolytstulpį tarpukariu atnaujino. Kopolytstulpio stiebas profiliuotas, prie jo viršūnės pritvirtintas metalinis kryželis, papuoštas banguotais spinduliais. Iš priekio atviroje kopolytėlėje stovi medinė Marijos Maloningosios skulptūra, kurią puošia žvaigždžių aureolė. Kopolytstulpis su kryželiu siekia 3 m aukštį²⁴.

Sakuočių maro kapuose kopolytstulpis su Šv. Jurgio skulptūriniu grupe buvo pastatytas XIX a. pabaigoje. Jis 3,4 m aukščio, su metaliniu kryželiu, kuris turi 2 kryžmas ir pusmėnulį. Apatinioji, ilgesnioji kryžma su Kristaus monograma – HIS. Kopolytėlė atvira iš priekio. Joje išliko Šv. Jurgio skulptūra²⁵.

Šatilgalio kaimo kryžkelėje kopolytstulpis pastatytas XIX a. pabaigoje, o 1935 ir 1950 m. atnaujintas²⁶. Jis 4,1 m

²³Kr. MF, fotografijos nr. IF 1457; LKPS, p. 667, nr. 1535.

²⁴Kanarskas J. Mikoliškių k. kopolytstulpis su ornamentuotu kryželiu ir Marijos Maloningosios skulptūra (DV-4175), Kr. MMA, f. 4, b. 102.

²⁵Kanarskas J. Sakuočių kaimo kapinių kopolytstulpis su ornamentuotu kryželiu, Šv. Jurgio ir Marijos skulptūromis DR-711, Kr. MMA, f. 4, b. 272; Kretingos rajono mažosios liaudies architektūros ir dailės paminklai, l. 99; Skulptūra ir mažoji liaudies architektūra, l. 79.

²⁶Kanarskas J. Šatilgalio kaimo kopolytstulpis su ornamentuotu kryželiu ir Šv. Jurgio skulptūra (Dv-1554), Kr. MMA, f. 4, b. 115; Kretingos rajono mažosios liaudies architektūros ir dailės paminklai, l. 163, 164; Skulptūra ir mažoji liaudies architektūra, l. 95.

aukščio. Koplytėlė atvira iš trijų pusių, karnizas puoštas dantytu ornamentu. Metalinis kryželis su 2 kryžmomis, pusmėnuliu ir Kristaus inicialais HIS ant ilgesniosios kryžmos. Koplytėlėje buvo medinė Šv. Jurgio skulptūra, daryta XIX a. pabaigoje.

Vėlaičių kaimo pakelėje prie Kosto Vaitkaus sodybos koplytstulpis stovi nuo XIX a. antrosios pusės. Savininkas 1917 ir 1943 m. jį remontavo, atnaujino. Koplytstulpis 4,25 m aukščio, koplytėlė atvira iš trijų pusių, su arkos formos langeliais. Jos viduje stovėjo medinės Marijos Maloningosios, Šv. Jurgio ir Šv. Daratos skulptūros. Jos 1966 m. buvo pavogtos. Pavogtųjų vieton K. Vaitkus įdėjo Marijos Sopulingosios ir Šv. Antano, vienoje rankoje laikančio augalo šakelę, o kitoje – kūdikėlį Jėzų, skulptūras. Sodybą nugriovus skulptūros ir ornamentuotas kryželis dingo²⁷.

Kitų antrojo tipo koplytstulpių koplytėlės keturkampės, vertikaliai pailgos, su viena niša, atviros iš vienos ar trijų pusių, su dvišlaičiu stogeliu. Tokios konstrukcijos buvo Būdviečių, Mikoliškių kapinių, Žadeikių pakelės, Šmilškčių ir antrasis Vėlaičių koplytstulpiai.

Mikoliškių kapinėse koplytstulpis buvo pastatytas XX a. pradžioje. Jo stiebas žemas, masyvus, plokščias, keturkampis. Koplytėlė masyvi, atvira iš priekio. Virš kraigo kilo profiliuotas bokštelis su metaliniu kryželiu, kurį puošė 3 tulpės žiedai, saulutė su spinduliais ir pusmėnulis. Koplytėlėje stovėjo medinės Pietos, 2 klūpančių angelų, 2 nežinomų šventųjų ir Šv. Agotos skulptūros. 1969 m. koplytstulpį nuvertė audra. Išsaugotas skulptūras gyventojai 1970 m. atidavė Kretingos kraštotyros muziejui²⁸.

Šmilškčių kaimo koplytstulpis XX a. pradžioje buvo pastatytas Tado Simučio sodyboje, koplytėlė dengta skarda, iš priekio atvira. Viršuje kilo kalvio darbo geležinis kryželis, puoštas žalčiukų atvaizdais ir pusmėnuliu, koplytėlėje stovėjo medinė Pietos skulptūra²⁹. Nugriautas XX a. aštuntajame dešimtmetyje melioracijos metu kartu su sodyba.

Vėlaičiuose koplytstulpį savo sodyboje XIX a. pabaigoje pastatė, o po Pirmojo pasaulinio karo remontavo Juozas Vaitkus (vėliau sodyba priklausė



Marijos Sopulingosios skulptūra iš koplytėlės Vėlaičių k. Stepono Kaštauno nuotr., 1966 m. (Kr. MF, nr. GEK16361/1)

²⁷ Kretingos rajono mažosios liaudies architektūros ir dailės paminklai, l. 131, 158; Skulptūra ir mažoji liaudies architektūra, l. 98.

²⁸ Kretingos rajono mažosios liaudies architektūros ir dailės paminklai, l. 61–62; *Nukentėje paminklai*, p. 91.

²⁹ Kretingos rajono mažosios liaudies architektūros ir dailės paminklai, l. 63.



Koplytstulpis Kazio Daukanto kieme Vėlaičių k. Juozo Mickevičiaus nuotr., 1966 10 16 (Kr. MF, nr. IF1452)



Marijos Sopulingosios ir Marijos Maloningosios skulptūros iš koplytėlės prie Raguviškių-Būdviečių šaltinio. Stepono Kaštauno nuotr., 1966 10 12 (Kr. MF, nr. GEK20691)

Juozui Daukantui)³⁰. Koplytėlė buvo atvira iš priekio ir šonų. Viršuje kilo geležinis kalvio darbo kryželis-saulutė, o koplytėlėje stovėjo Marijos Maloningosios skulptūra. Nugriautas 1974 m.

Žadeikių kaime, prie senojo Kartenos–Kretingos kelio ir Palčio upelio, priešais Pirmojo pasaulinio karo karių kapines koplytstulpis buvo pastatytas 1923 m. Jo koplytėlė iš priekio buvo atvira, o stiebas užsibaigė profiliuota viršūne su geležiniu kalvio darbo kryželiu. Viduje buvo medinė Jono Nepomuko skulptūra³¹. Nugriautas apie 1970 m.

Prie antrojo tipo priskirtini koplytstulpiai, kurių koplytėlės sumontuotos aplinkui stiebą. Jos būna keturkampio plano, vertikaliai pailgos arba siaurėjančios link apačios, atviros iš trijų arba visų keturių pusių, su viena, dviem, trimis arba keturiomis nišomis, dvišlaičiu, trišlaičiu, kryžmiškai arba pusiau kryžmiškai sujungtu stogeliu.

a) Koplytstulpiai su vertikaliai pailga koplytėle ir kryžmiškai sujungtu stogeliu.

Net du šio tipo koplytstulpiai buvo Anužių kaime prie Juozo Gaudučio (vėliau – Kazio Kubiliaus) so-

³⁰ *Ten pat*, l. 55; Skulptūra ir mažoji liaudies architektūra, l. 80.

³¹ Kretingos rajono mažosios liaudies architektūros ir dailės paminklai, l. 32.



*Koplytėlė ir kryžius Anužių k. kapinėse.
Stepono Kaštauno nuotr., 1967 m. (Kr. MF)*

*Koplytėlė Anužių k. kapinėse. Juliaus Kanarsko
nuotr., 1986 m.*

*Marijos Sopulingosios I-oji skulptūra iš
Anužių k. kapinių koplytėlės. Juliaus Kanarsko
nuotr., 1986 m.*



Koplytėlė prie medžio Dauginčių k. prie Igno Paulausko sodybos. Stepono Kaštauno nuotr., 1968 m. (Kr. MF, nr. IF2063)



Koplytėlė prie medžio su Nazaretiečio skulptūra Dauginčių k. Šilpelkės miške. Stepono Kaštauno nuotr., 1968 m. (Kr. MF, nr. IF2054)

dybos. Pirmasis koplytstulpis pastatytas XIX a. antroje pusėje pačioje sodyboje. Jį J. Gaudutis 1913 m. atnaujino ir kartu padarė kitą tokį pat koplytstulpį, kurį pastatė netoli savo sodybos, tarp medžių kitapus kelio³².

Sodyboje stovėjęs koplytstulpis buvo 3,25 m aukščio. Jo stiebo viršūnė profiliuota, su ornamentuotu kryželiu, kurį nukalė gretimo Lubių kaimo kalvis. Koplytėlė atvira iš visų pusių. Joje buvo medinės Pietos, 2 klūpančių angelų su žvakėmis rankose, Šv. Pranciškaus, laikančio monstranciją, ir Šv. Roko su šuneliu skulptūros³³. Nugriautas kartu su sodyba melioracijos metu, o pakelėje buvęs koplytstulpis sunyko.

Tokie pat koplytstulpiai stovėjo Petrės Šiaulienės sodyboje Dauginčių kaime ir Kartenos klebonijoje.

Į kleboniją koplytstulpis buvo atkeltas iš Kartenos apylinkių ir atnaujintas 1963 m. Jis su ornamentuotu kalvio darbo kryželiu, 4,3 m aukščio. Koplytėlė su keturiomis nišomis, atvira iš visų pusių. Viduje stovėjo medinės Marijos su kūdikiu, Šv. Roko, Šv. Antano skulptūros ir Jėzaus Krikšto skulptūrinė grupė³⁴.

P. Šiaulienės koplytstulpis 1,87 m aukščio, pastatytas XX a. pirmojoje pusėje. Virš koplytėlės iš visų keturių fasadų pusių kilo po stilizuotą kryželį, o 4 nišose stovėjo medinės Pietos su

³²*Ten pat*, l. 157.

³³*Ten pat*, l. 155, 157.

³⁴Kretingos rajono mažosios liaudies architektūros ir dailės paminklai, l. 80; Skulptūra ir mažoji liaudies architektūra, l. 86.



Marijos Maloningosios skulptūra iš Dauginčių k. kapinių koplytėlės su ornamentuotu kryželiu. Juliaus Kanarsko nuotr., 1984 m.



Marijos Maloningosios ir Šv. Roko skulptūros iš koplytstulpio Žutautų Mėsėdžių k. I-osiose kapinėse. Juliaus Kanarsko nuotr., 1986 m.



Koplytstulpis Justino Narkaus sodyboje Lubių k. Juliaus Kanarsko nuotr., 1986 m.



Koplytstulpis Žutautų Mėsėdžių k. II-osiose kapinėse. Pagrindinis fasadas. Juliaus Kanarsko nuotr., 1986 m.

2 angelais, Šv. Roko su šuneliu, Nukryžiuotojo ir dviejų klūpančių angelų su žvakėmis rankose skulptūros³⁵.

Nuo ką tik minėtų skiriasi 1928 m. pastatytas Žadeikių kaimo koplytstulpis. Jo stiebas išpuoštas banguotais ornamentais. Koplytėlė atvira iš visų pusių, tačiau viena niša. Joje buvo medinės Marijos Maloningosios, Šv. Jurgio, Šv. Izidoriaus, Šv. Barbaros skulptūros ir Jėzaus Krikšto skulptūrinė grupė. Prie profiliuotos stiebo viršūnės pritvirtintas geležinis ornamentuotas kryželis.

b) Koplytstulpiai su vertikaliai pailga koplytėle ir kryžmiškai sujungtu „T“ pavidalo stogeliu.

Toks koplytstulpis nuo 1949 m. stovi Žutautų Mėsėdžių kaimo antrosiose kapinėse. Jis 2 m aukščio. Stiebas keturkampis. Priekiniame fasade įrėžtas stilizuotas kryžius su data: 1949. Koplytėlė su trimis nišomis, atvira iš trijų pusių. Karnizą puošia trikampaiais karpyta skardos juostelė. Viduje stovi medinės Marijos Maloningosios, Šv. Antano su kūdikiu ir nežinomos šventosios skulptūros³⁶.

c) Koplytstulpiai su vertikaliai pailga koplytėle ir dvišlaičiu stogeliu.

Toks koplytstulpis stovi Lubių kaime, buvusios Justino Narkaus sodybos (vandens malūno) kieme. Jis pastatytas XIX a. antroje pusėje. Koplytėlė su viena niša, atvira iš visų keturių pusių, papuošta dantytais ornamentais. Prie stiebo viršūnės pritvirtintas metalinis ažūrinis kryželis-saulutė su Kristaus monograma. Visas koplytstulpio aukštis apie 3,3 m. Koplytėlėje buvo medinės Marijos Maloningosios, pamynusios žaltį, Šv. Onos, mokačios dukrą Mariją, Šv. Barbaros ir Nazaretiečio skulptūros³⁷.

Dyburių kaimo kapinėse stovi XX a. pradžioje pastatytas koplytstulpis. Jis 2,6 m aukščio. Stiebas keturšonis, nusklembtomis briaunomis, storėjantis link apačios. Koplytėlė su trimis nišomis, atvira iš trijų pusių, su dvišlaičiu stogeliu, virš kurio stiebas užsibaigia stilizuotu kryžiumi³⁸.

d) Koplytstulpiai su link apačios siaurėjančia koplytėle ir kryžmiškai sujungtu stogeliu.

Toks koplytstulpis XX a. pradžioje buvo pastatytas Dauginčių kaime, Igno Drungilo sodyboje. Jo koplytėlė buvo su keturiomis nišomis, atvira iš visų pusių, papuošta kampuose įrengtomis profiliuotomis kolonėlėmis ir virš kraigo visų fasadų pusėse kylančiais stilizuotais kryželiais.

Stiebo viršūnė užsibaigė mediniu kryžiumi. Nišose stovėjo Marijos Maloningosios su 2 angelais, Šv. Antano, Šv. Juozapo ir Nukryžiuotojo skulptūros³⁹.

Panašus koplytstulpis su viena niša, atvira iš visų pusių koplytėle ir Šv. Jurgio skulptūra nuo XX a. pradžios stovėjo Pranciškaus Gaudučio (vėliau – Kazimiero Valužio) sodyboje Baltmiškių kaime⁴⁰.

Gretimame Mamių kaime, Igno Baltmiškio sodyboje, XIX a. pabaigoje buvo pastatytas, o tarpukariu atnau-

³⁵ Kretingos rajono mažosios liaudies architektūros ir dailės paminklai, l. 66.

³⁶ Kanarskas J. Žutautų Mėsėdžių kaimo kapinaičių koplytstulpis su Marijos Maloningosios, Šv. Antano ir nežinomos šventosios skulptūromis (DV-4177), Kr. MMA, f. 4, b. 123.

³⁷ Kanarskas J. Lubių km. koplytstulpis su ornamentuotu kryželiu, šv. Onos, Nazaretiečio, šv. Barbaros ir Marijos, pamynusios žaltį, skulptūromis (DV-1538), Kr. MMA, f. 4, b. 99; Kretingos rajono mažosios liaudies architektūros ir dailės paminklai, l. 154.

³⁸ Kanarskas J. Salantų regioninio parko kultūros paminklų, vertybių ir saugotinų objektų žvalgymo ir būklės patikrinimo 2000 metais ataskaita, *Salantų regioninio parko direkcijos archyvas*, l. 10.

³⁹ Kretingos rajono mažosios liaudies architektūros ir dailės paminklai, l. 136.

⁴⁰ Simutienė V. Baltmiškių kaimo istorija, *AMMA*, l. 42.



*Koplytstulpis Igno Drungilo kieme
Daugiūnų k. Stepono Kaštauno nuotr.,
1968 m. (Kr. MF, nr. IF1502)*



*Koplytstulpis Žutautų Mėsėdžių k. I-osiose
kapinėse. Juliaus Kanarsko nuotr., 1986 m.*

jintas koplytstulpis, kurio su viena niša, atviros iš visų keturių pusių koplytėlės stogelis trišlaitis⁴¹.

Prie trečiojo tipo priklauso koplytstulpiai, kurių stiebas viršuje nupjautas ir ant jo pritvirtinta koplytėlė.

Toks koplytstulpis stovi Žutautų Mėsėdžių kaimo pirmosiose kapinaitėse. Jis 2,2 m aukščio, pastatytas XIX a. pabaigoje, o XX a. viduryje atnaujintas. Stiebas labai žemas, sutrumpėjęs dėl to, kad dažnai buvo nupjaunama išpuvusi apačia. Koplytėlė plokščia, su viena niša, atvira iš vienos pusės. Frontono pakraščius puošia dantyti stilizuotos tulpės motyvo, o apačią – banguoto motyvo ornamentai. Metalinis kryželis pritvirtintas prie koplytėlės kraigo, ties viduriu. Jį sudaro ažūrinė saulutė su 4 spinduliais, nuo kurios į viršų ir šonus atsišakoja po kryželį, o prie stiebo apačioje pritvirtintas pusbėnulis. Koplytėlėje buvo Marijos Maloningosios ir Šv. Roko su šuneliu skulptūros⁴².

Kitas šio tipo koplytstulpis stovėjo Būdviečių kaime. Jo stiebas buvo keturšonis, nusklembtais kampais, apačią įstorėjo. Viršuje, ant medinio keturkampio pagrindo, buvo sumontuota vertikaliai pailga, keturkampė, su viena niša koplytėlė, atvira iš vienos pusės. Virš stogelio kilo metalinis ažūrinis kryžius-saulutė, kurio centre buvo kryželis, Kristaus monograma ir pusbėnulis.

⁴¹Simutienė V. Buvo kaimas Mamiai, AMMA, I, 6, 6 a, 7 a.

⁴²Kanarskas J. Žutautų Mėsėdžių km. kapinaičių koplytstulpis su ornamentuotu kryželiu, Marijos Maloningosios ir Šv. Roko skulptūromis (Dv-4176), Kr. MMA, f. 4, b. 122.



Koplytstulpis Kartenos kapinėse. Juliaus Kanarsko nuotr., 1984 m.



Koplytstulpis Kartenos šventoriuje. Stepono Kaštauno nuotr., 1967 m. (Kr. MF, nr. IF1457)

Panašus kryžius stovi Kartenos kapinėse, į šiaurės vakarus nuo koplyčios. Jis 2,75 m aukščio, padarytas XX a. viduryje, atkeltas į kapus iš melioruojamos Kartenos apylinkės sodybos. Stiebas keturšonis, profiliuotas. Viršuje esanti koplytėlė vertikaliai pailga, keturkampė, su viena niša, atvira iš trijų pusių. Stogas „T“ raidės pavidalo, sujungtas kryžmiškai. Priekiniame fasade jo kraštus puošia kiauraraščio stilizuoto augalinio motyvo vėjalentės. Virš kraigo kyla metalinis kalvio darbo kryželis. Jo stiebo apačia sukta, o likusi dalis – plokščia, išplatinta viršūne. Viršuje yra ažūrinė saulutė su 12 tiesių ir banguotų smailiagalių spindulių. Saulutės viduje pritvirtinta trumpa kryžma su Kristaus monograma⁴³.

Ketvirtas to tipo koplytstulpis stovi Kalniškių kaime, Prano Kubiliaus sodybos kieme. Jis buvo pastatytas XX a. pradžioje Drungilų kaime, o melioracijai naikinant vienkiemius, 1976 m. perkeltas į dabartinę vietą. Koplytstulpis yra 2,7 m aukščio. Stiebas, kurį 1947 m. atnaujino Antanas Šiaulytis iš Anužių kaimo, link vidurio storėjantis, o viršuje ir apačioje profiliuotas. Ant jo sumontuota su viena niša, atvira iš trijų pusių koplytėlė, kurią 1976 m. atnaujino Jonas Benetis iš gretimo Balsiškių kaimo. Jos langelius ir frontonėlius puošia stilizuotų tulpių motyvo ornamentu pjaustytos lentelės. Karnizai ornamentuoti smulkesniais tulpių pjaustiniais. Stogelis kryžmiškai sujungtas, dengtas skarda. Virš kraigo kyla metalinis ažūrinis kryželis, puoštas

⁴³Kanarskas J. Kartenos parapijos kapinių koplytstulpis, *Kr. MMA*, f. 4, b. 305.



Koplytstulpis Kačaičių k. kapinėse. Juliaus Kanarsko nuotr., 1991 m.



Marijos Maloningosios skulptūra iš Kačaičių k. kapinių koplytstulpio. Sigito Platūtkio nuotr., 1974 m.



Koplytstulpio viršutinė dalis su ornamentuotu kryželiu Kalniškių k. Juliaus Kanarsko nuotr., 1986 m.



Šv. Roko skulptūra Kalniškių k. koplytstulpyje. Juliaus Kanarsko nuotr., 1986 m.

Karalaitės ir Rūpintojėlio skulptūros iš Kačaičių k. kapinių koplytstulpio. Sigito Platūkio nuotr., 1974 m.

Rūpintojėlio, Karalaitės ir Marijos Maloningosios (2) skulptūros iš Kačaičių k. kapinių koplytėlės ir koplytstulpio. Juozo Mickevičiaus nuotr., 1972 m. (Kr. MF)

pusmėnuliu ir stilizuotomis žvaigždėmis. Koplytėlėje yra medinės Marijos Maloningosios, Šv. Antano ir Šv. Roko skulptūros⁴⁴.

Nuo aprašytųjų skiriasi Kačaičių maro kapeliuose 1914 m. pastatytas ir XX a. viduryje atnaujintas koplytstulpis. Jo stiebas keturšonis, nusklembtomis briaunomis. Viršuje pritvirtinta nedidelė medinė skarda dengta su viena niša koplytėlė, kurios priekyje įrengtos arkos formos ištiklintos durelės, o šonuose – tokios pat formos langeliai. Stogelis sujungtas kryžmiškai. Virš jo kykla skarda dengtas, keturkampės piramidės pavidalo bokštelis, užsibaigiantis stilizuotu skardos kryželiu. Koplytėlėje buvo medinės Marijos Maloningosios, pamynusios žaltį, Rūpintojėlio ir Karalaitės skulptūros, ku-

⁴⁴Kanarskas J. Koplytstulpis su ornamentuotu kryželiu, Marijos Maloningosios, Šv. Antano ir Šv. Roko skulptūromis (DV-1531) Kalniškių k., Kr. MMA, f. 4, b. 84; Kretingos rajono mažosios liaudies architektūros ir dailės paminklai, l. 136.

rios, melioracijai sunaikinus kaimą, 1976 m. atiduotos Kretingos kraštotyros muziejui⁴⁵.

Prie to paties trečiojo tipo reikia priskirti ir Naušodžio kaimo koplytstulpį. Jį senojoje kaimo kryžkelėje greta koplytėlės savo ir kaimynų lėšomis 1922 m. pastatė Antanas Mačernis. Koplytstulpio stiebą sudaro 3 m aukščio betoninė kolona, ant kurios pastatyta medinė dengta skarda keturkampė su viena niša, atvira iš trijų pusių koplytėlė trišlaičiu stogeliu. Jos viduje stovi medinė Šv. Roko skulptūrėlė. Ją piktadariai 1950 m. ėmė į kūdrą ir apmėtė akmenimis. Tačiau kaimiečiai Šv. Roką surado ir grąžino į koplytėlę⁴⁶. Jai XX a. sunykus, skulptūra buvo saugoma greta koplytstulpio stovinčioje koplytėlėje. 1990 m. koplytstulpis buvo atnaujintas, o skulptūrėlė grąžinta į savo vietą.

Naują koplytstulpių tipą XX a. aštuntojo dešimtmečio pabaigoje sukūrė Kartenos klebonas Jonas Jesinevičius, mėgęs daryti iš gumbuotų medžių įvairias kompozicijas, kuriomis puošė bažnyčią. Šventoriuje jis pastatė du neįprastus koplytstulpius, kuriuos sudaro netašytas, gumbuotas stiebas su grybo kepurės pavidalo stogeliu, virš kurio kyla medinis kryželis. Po stogeliu stiebe išskaptuota niša, kurioje už stiklo viename koplytstulpyje stovi gipsinė Švč. Lurdo Marijos figūrėlė, o antrajame – medinė Rūpintojėlio skulptūra, perkelta iš šventoriuje stovėjusio ir sunykusio aprašyto koplytstulpio su plokščia koplytėle.

Manoma, kad koplytstulpių prototipu galėjusios būti kabinamosios koplytėlės, pritvirtintos prie medžių. Tokios koplytėlės buvo nedidelės, plokščios, su Rūpintojėlio (kartais – Kristaus iš Nazareto) arba Marijos skulptūra, paprastai kabinamos prie ažuolo žmogaus ūgyje ir aukščiau. Turimais duomenimis, koplytėlės su Rūpintojėlio skulptūra kabėjo Pakutuvėnų, Raguviškių, Sauserių, Vėlaičių, Žutautų, su Nazaretiečiu – Dauginčių, Mikoliškių, su Marijos – Dauginčių, Eitučių ir Asteikių kaimuose.

Iš jų seniausia ir vertingiausia iki mūsų dienų išlikusi yra Sauserių kaimo pakelėje ažuole esanti koplytėlė. Ji padaryta apie XX a. vidurį, medinė, su viena niša su įstiklintomis durelėmis ir skarda dengtu dvišlaičiu stogeliu. Viduje stovi medinė polichromuota Marijos Maloningosios skulptūrėlė, kurią sukūrė nežinomas XX a. pirmosios pusės Kartenos apylinkių liaudies meistras⁴⁷.

Mediniai smulkiosios liaudies architektūros paminklai nėra ilgaamžiai. Maždaug kas 40–50 metų juos reikia atnaujinti. Išpuvusią kryžiaus, stogastulpio ar koplytstulpio apačią meistrai nupjauzdavo, sunykusią kryžiaus kryžmą, stogastulpio stogelį ar koplytstulpio koplytėlę padirbdavo iš



Marijos Maloningosios skulptūra Sauserių k. pakelės koplytėlėje prie medžio. Juliaus Kanarsko nuotr., 1984 m.

⁴⁵Kanarskas J. Koplytstulpis su Marijos, pamynusios žaltį, Rūpintojėlio ir Karalaitės skulptūromis, Kačaičių k. kapinaitės, *Kr. MMA*, f. 4, b. 80; Kretingos rajono mažosios liaudies architektūros ir dailės paminklai, l. 86.

⁴⁶Kretingos rajono mažosios liaudies architektūros ir dailės paminklai, l. 57; Skulptūra ir mažoji liaudies architektūra, l. 93.

⁴⁷Kretingos rajono mažosios liaudies architektūros ir dailės paminklai, l. 57.



*Senoji koplytėlė prie buv. Latakų sodybos
Sauserių k. pakelėje 1967 11 17. Stepono
Kaštauno nuotr. (Kr. MF, nr. GEK13161/2)*

*Marijos Sopulingosios skulptūra ir angeliuko
figūrėlė koplytėlėje prie buv. Latakų sodybos.
Stepono Kaštauno nuotr., 1967 11 17 (Kr. MF,
nr. GEK 13161/1)*



naujo ir statinį pastatydavo į senąją vietą. Šventųjų skulptūrėles pataisydavo, perdažydavo ir perkeldavo į atnaujintą koplytėlę. Tik stiebui visiškai sutrešus, šių memorialinių statinių vietoje statydavo naujus, o sutrešusių statinių liekanas iškilmingai sudegindavo.

Kryždirbystės tradicijos Žemaičių krašte siekia senus laikus. Ypač šis amatas suklestėjo carų priespaudos metais, rusų administracijai po sukilimų pradėjus persekioti lietuvių ir Katalikų bažnyčią. Nepaisant valdžios draudimų, nauji kryžiai, stogastulpiai, koplytstulpiai slapčia, naktimis „dygo“ pakelėse, laukuose, kaimuose, apleistose kapinaitėse. Tik vienas kitas uolus valdžios pareigūnas mėgino juos versti, tačiau, sulaukęs visuomenės pasmerkimo ar pamatęs bergždžias savo pastangas, apimdavo, susitaikydavo su esama padėtimi.

Didelis kryžių statymo pakilimas, atnešęs daug naujovių, vyko 1901 m. krikščionybės jubiliejaus proga. Be aprašyto Asteikių kaimo kryžiaus su 2 kryžiomis, tais metais, nepaisant rusų valdžios draudimų ir persekiojimų, Kartenos miestelio turgaus aikštėje priešais bažnyčią po nakties atsirado iki tol šiam regionui nebūdingas akmeninis kryžius, o Anužių, Dauginčių, Kartenos, Kūlupėnų, Lubių, Eitučių, Martynaičių ir Šatilgalio kaimų pakelėse, kryžkelėse, senosiose kapinėse buvo pastatyti neaukšti, ažūriniais ornamentais išdabinti metaliniai kalvio darbo kryžiai.

Geležis tuo metu buvo dar gana brangus metalas, todėl kalvio darbo kryžiai buvo statomi bendromis kaimiečių lėšomis ir liudijo, kad tame kaime gyvena praktikę ūkininkai.

Tik turtingi ūkininkai galėjo leisti sau malonumą užsisakyti pas kalvį tokį menišką kryžių ir pastatyti ant savo artimųjų kapo. Toks senas kryžius, nukaltas XIX a. pabaigoje ir papuoštas stilizuoto augalinio motyvo ornamentais ir angeliukų



Geležinis ornamentuotas kryžius Dauginčių k. Prancūzkapiuose. Antano Lūžos nuotr., 1991 m.



Marijos Sopulingosios skulptūra iš Budrių k. koplytėlės prie buv. Jono Kentros ūkio. Juozo Mickevičiaus nuotr., 1966 m. (Kr. MF, IF1455)

pusfigūrėmis, stovi Kartenos kapinėse į rytus nuo koplyčios, prie Kupšių kaimo ūkininkų Lūžų šeimos kapo.

XX a. pirmojoje pusėje buvo pradėta statyti betoninius kryžius, kurie, kaip ir akmeniniai, neišplito. Bene anksčiausiai tokį kryžių prie savo sodybos 1914 m. pastatė Bumbulių kaimo ūkininkai Juozapas ir Marcijona Liaudinskiai. 1937 m. išbetonuotas kryžius stovi Vėlaičių kaimo senosiose kapinėse, esančiose Kartenos miestelio Alanto gatvėje, ir tarpukariu Kazimiero Lukausko statytas kryžius Baublių kaimo maro kapinėse.

Tarpukariu smulkiosios liaudies architektūros paminklai, ypač kryžiai, daugiausia buvo statomi naujakurių sodybose: kiemuose, prie vartų ar sodybon vedančio keliuko pradžioje. Tradiciškai bendromis kaimo lėšomis jie buvo atnaujinami visiems gyventojams atmintinose vietose: senosiose kapinėse, prie gydomyją savybę turinčių šaltinių ir pan. Kapines paprastai įamžindavo koplytėlė ir už jos stovintys 2–3 (kartais net 5) kryžiai, tarp kurių pasitaikydavo ir stogastulpių.

Žemaičių krašto etnokultūros tyrinėtojas profesorius Ignas Končius teigė, kad tarpukariu, palyginti su XX a. pradžia, smulkiosios liaudies architektūros paminklų pakelėse smarkiai sumažėjo.

„Nejauku šiandien matant, – rašo jis, – kaip visa tai greitais žingsniais nyksta, kai dažnai beriogso tik pakrypęs stulpas, iškritusi kryžma, palinkęs kryžius, susmukusi koplytėlė. Tuoju permeti mintį į tuos akstinus žmonių, kurie seniau su tokia pagarba ir meile, su tokiu atsidėjimu ir rūpesčiu versdavo ieškoti konkrečių lyčių savo jausmams įkūnyti ir tai kitiems kukliai parodyti. Dabar tai pakrypo, pakriko... Ir žmonės tarsi visai atšalę, sustingę, pamiršę tėvų brangius palikimus. Tarsi iš kur atsikraustę kokie atsibastėliai šaltai stebi praeities paminklų nykimą. Atrodo, kad jie nebeturi tėvų turėto jausmo, nebeįstengia tvorelės atstatyti ar paties pastato atnaujinti“⁴⁸.



Dyburių kapinaičių kryžiaus Nukryžiuotojo figūra su paukščio lizdu prie galvos. 2000 m. J. Kanarsko nuotr.

Antrasis pasaulinis karas, sovietų okupacija vertė žmones ieškoti įvairiausių apsisaugojimo nuo gresiančių nelaimių priemonių. Viena jų – kryžių statymas. Iš Belomoro kanalo statybos lagerių gyvas ir sveikas į namus grįžęs Dyburių kaimo gyventojas Jurgis Barisas, atsidėkodamas Viešpačiui už laimingą sugrįžimą ir prašydamas užtarimo ateityje, 1947 m. savo kieme pastatė kryžių, kurį 1978 m., melioracijai nugriovus sodybą, perkėlė į senąsias kaimo kapines.

Sovietmetis sudavė skaudų smūgį kryždirbystės tradicijai. Vietos valdžios nurodymu pirmiausia buvo griaujami pakelėse ir ūkių centrinėmis gyvenvietėmis tapusiuose kaimuose stovėję memorialiniai paminklai. Kryždirbiai buvo persekiojami, už naujų kryžių statymą ar senų atnaujinimą baudžiami piniginėmis bandomis.

Krašto ateizacija ir vienkiemių naikinimas iš esmės pakeitė kaimo kraštovaizdį. Iš vienkiemių į kolūkinės gyvenvietės besikeliantiems kaimiečiams buvo uždrausta į naująją sodybą parsivežti kryžių, koplytstulpį ar koplytėlę, netgi jeigu jis ir įrašytas į istorijos ir kultūros paminklų sąrašą. Tik tėvų iškiepytų katalikiškų tradicijų tvirtai laikėsi žmonės sugebėję apeiti ūkių vadovų draudimus – koplytstulpį su šventųjų skulptūromis išsaugojo ir iš Drungilų kaimo į Kalniškius parsivežė Petras Kubilius, apgriuvusį Asteikių kaimo kryžių prie savo sodybos perkėlė Stasė Macienė. Kiti memorialiniai paminklai buvo nugriauti drauge su melioruojamomis sodybomis arba palikti vieniši sunykti atviruose tyruose.

Masiškai smulkiosios kaimo architektūros paminklai buvo naikinami „Tarybinės žemės“ ir „Jaunosios gvardijos“ kolūkiuose. Muziejininkas Juozas Mickevičius 1966 m. spalio 12 d. savo užrašuose piktinosi:

„Turbūt dėl uolaus kolūkio pirmininko visoje Jaunosios Gvardijos kolūkio teritorijoje neberasta nė vienos koplytėlės, koplytstulpio ir kryžiaus.“⁴⁹

Daug žalos pridarė skulptūrų kolekcininkai ir Ateizmo muziejaus darbuotojai, kurie atvirai, nepaisydami

⁴⁸ Končius I. *Mano eitasis kelias*, Vilnius, 2001, p. 190.

⁴⁹ Skulptūra ir mažoji liaudies architektūra, l. 63.

žmonių, vogė iš koplytėlių šventųjų skulptūrėles, nuiminėjo metalinius ornamentuotus kryželius. Pavyzdžiui, 1996 m. liepos 24 d. Vėlaičių kaime du motociklu atvažiavę vyriškiai iš K. Vaitkaus koplytstulpio paėmė Marijos Maloningosios, Šv. Jurgio ir Šv. Daratos skulptūras⁵⁰. 1968 m. muziejiniškai prisistatę Palangos vasarotojai iš Onos Pilibavičienės, gyvenančios Dauginčių kaime, apgaule paėmė Marijos skulptūrą, pasižadėję atvežti naują⁵¹.

Naujas kryždirbystės pakilimas prasidėjo atgimimo laikais, kraštui atgavus nepriklausomybę. Iš Kartenos apylinkėse naujai pastatytų statinių reikėtų paminėti Abakų kaime prie Budrių–Kartenos kelio esantį kryžių. Jis medinis, apačioje storesnis, puoštas raižytomis augalinio motyvo ornamentais, su medine Nukryžiuotojo skulptūra ir memorialine lentele. Kryžių 1990 m. pastatė Jono ir Malvinos Miklovų vaikai, atsidėkodami šiai žemei, išmaitinusiai gausią šeimą, kurioje augo 13 vaikų.

Puošnų kryžių 1995 m. Kūlupėnų kaimo senosiose kapinėse prie prosenelio kapo pastatė Pranas Daukantas. Kryžius medinis, plokščias, galuose užsibaigiantis stilizuoto kryželio profiliais, šonuose papuoštas kiauraraščiais stilizuoto augalinio motyvo ornamentais. Virš metalinės nukryžiuotojo Kristaus figūrėlės suręstas dvišlaitis kiauraraščiais ornamentais puoštas lentinis stogelis, o virš jo prikalta profiliuota lentelė su išpjaustytomis raidėmis: *INRI*. Kryžių padarė Kazys Paulauskas iš Nasrėnų k., Kretingos r., kurio rankų darbo kryžiai ir koplytstulpiai papuošė jau ne vieną Kūlupėnų apylinkės sodybą.

Stogastulpių statymo tradiciją atnaujino karteniškis meistras Arvydas Klovas, kurio pirmasis šio tipo darbas – Salantų regioninio parko direkcijos iniciatyva ant Gintarų kapinyno kaip anotacinis kultūros vertybės ženklas 2001 m. pastatytas medinis, su keturšlaičiu kryžminiu stogeliu, puoštas kiauraraščiais augalinio motyvo ornamentais ir varpelio pavidalo kabučiais stogastulpis. Virš stogelio stiebas užsibaigia profiliuota viršūne, prie kurios pritvirtintas metalinis ornamentuotas kryželis.



Kryžius su koplytėle ir Marijos skulptūra Dauginčių k. Stepono Kaštauno nuotr., 1968 m. (Kr. MF, nr. GEK13191/1)

⁵⁰ Kretingos rajono mažosios liaudies architektūros ir dailės paminklai, I. 131.

⁵¹ Skulptūra ir mažoji liaudies architektūra, I. 59.

Kartenos istorinio valsčiaus bažnyčių signaliniai instrumentai

Gvidas Vilyš

Slenkantys ar bėgantys metai, šimtmečiai iš pagrindų keičia mūsų santykį su pasauliu, aplinka ir erdve. Tėvų ir protėvių tradicijos pamažu blėsta, kinta, įgaudamos „šiuolaikiškesnių“ formų. Vis greitėjant gyvenimo ritmui užmirštama tai, kas prieš keletą dešimtmečių buvo dvasios atgaiva, tikėjimo ir bendravimo norma. Nežinia kodėl iš mūsų galvosenos išstipsta sąvokos ir objektai, reiškiniai ir kategorijos, gana ženkliai veikusios praeities kartų kultūrą. Nutrūksta šimtmečiais gyvavusios kultūros perimamumo tradicija.

Neretai nuolatos egzistuojantys reiškiniai kultūros tyrinėtojų būna rečiau pastebimi nei išnykę ar beišnykstantys. Regis, kiekvienas iš mūsų yra girdėjęs bažnyčių varpų skambesį, tačiau nedaugelis gali ką nors tiksliau apie juos papasakoti. Tad funkcionuojantis kultūros reiškinys tampa natūralia gyvensenos dalimi, neskatinančia nustatyti gyvuojančio objekto vertės.

Šio straipsnio tikslas – atskleisti vienos vietovės bažnytinių signalinių instrumentų funkcionavimą. Rengiant šį straipsnį naudoti empirinio tyrimo (stebėjimas, matavimas, apklausa) ir duomenų analizės metodai. Tyrimo objektas – Kartenos valsčiaus katalikų bažnyčių signaliniai instrumentai ir jų vartoseną. Išvadose konstatuojamos priežastys, nulėmusios signalinių instrumentų funkcionavimo bažnyčiose įvairiaprasmiškumą.

Neatskiriamas bažnytinių apeigų atributas – skambinimas varpu kviečiant į pamaldas. Tačiau bažnyčiose naudojama (ar buvo naudota) ir daugiau signalinių instrumentų: altoriaus varpelis, mišių skambaliukai (4 varpelių komplektas), kleketukai, terkšlės, būgnai (katilai) ir pan. Visi bažnytinio kulto reikmėms naudoti signaliniai instrumentai turėjo savitą paskirtį. Dalis jų puikiai žinoma ir dabar, tačiau kiti, jau seniai nebenaudojami, dulka bažnyčių saugyklose. Tad pamėginkime atskleisti veiksnius, nulėmusius vienu signalinių instrumentų ilgaamžiškumą, o kitų – išnykimą. Siekdami pagrįsti iškeltą problemą pirmiausia susipažinkime su empirinio tyrimo duomenimis.

Pakutuvėnų Šv. Antano Paduviečio bažnyčia

Didžiajame bažnyčios bokšte, ties lango skliautu, kabo varpas. Jo dydis yra apie 500 mm, viršaus skersmuo – apie 280 mm, apačios – apie 420 mm. Gana prastokai ir nekokybiškai išlietas, įlietų užrašų nėra. Varpu skambinama judinant šerdį. Judinimo mechanizmas sukonstruotas taip: prie varpo šerdies apatinės dalies pritvirtinta virvė. Ji permesta per apatinėje varpo pakabinimo konstrukcijos dalyje pritvirtintą medinį skriemulį. Toliau virvė įverta į grindyse padaryta skylę. Varpu skambinama traukiant (tempiant) žemyn virvę. Šiuo metu Pakutuvėnų bažnyčia neturi tradicinės parapijos (arti nėra kaimo ar miestelio), tad ir bažnytinis gyvenimas kitoks. Netradiciškai naudojamas ir varpas: keturi, penki, ar šeši jo dūžiai kviečia „laikinus parapijiečius“ pietų.



a

*a – Pakutuvėnų Šv. Antano Paduviečio
bažnyčia, b – bažnyčios varpas,
c – varpo skambinimo mechanizmas.
2002 m. Iš Gvido Vilio asmeninio rinkinio
(toliau – iš aut. rinkinio)*



b

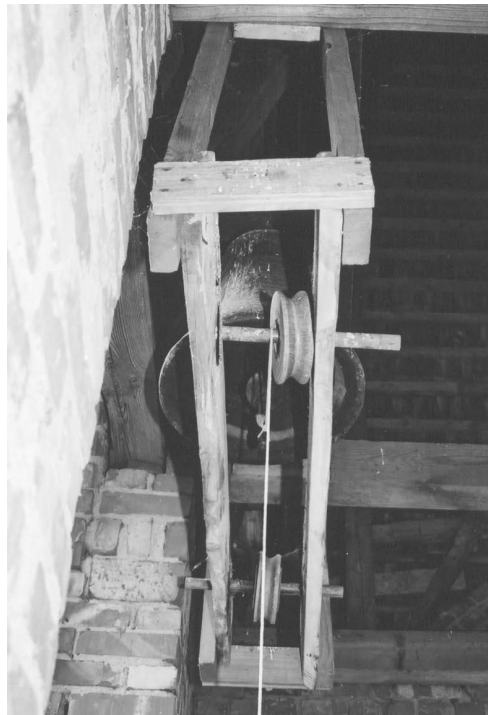

c

Kartenos mstl. Šv. Mergelės Marijos Ėmimo į dangų bažnyčia

Varpai ir daugelis kitų bažnyčios daiktų saugomi šventoriaus kampe pastatytoje varpinėje. Kartenoje skambinama dviem varpais. Didysis varpas yra apie 850 mm aukščio, apie 500 mm skersmens viršuje ir apie 970 mm skersmens – apačioje. Varpas kabo ant jo viršuje išlietos „karūnos“. Ant varpo išlieta keletas užrašų. Vienoje jo pusėje viena eilutė užrašyta:

ŠV. PETRAI MELSKIS UŽ MUS! 1938 M.

Kiek žemiau, bemaž ties varpo viduriu, dviejose eilutėse yra toks užrašas:

ITAIŠYTAS KUN. KLEB. J.
RUTKAUSKO PASTANGOMIS

Kitoje varpo pusėje, dar šiek tiek žemiau, matyt, nurodyta jį išliedinusio meistro pavardė:

GEGOSSEN VON GEBR.ULRICH APOLDA

Mažesnis varpas yra apie 590 mm aukščio, apie 350 mm skersmens viršuje ir apie 680 mm skersmens – apačioje. Varpas pakabintas už viršuje išlietos „karūnos“ ir sutvirtintas specialiai išlietais ornamentuotais laikikliais. Viršutinę varpo dalį juosia stilizuotas šešialapis augalinis ornamentas. Kiek žemiau vienoje varpo pusėje išlietas kryžius, o kitoje – dviejose eilutėse užrašas:

PAROCHIA KORCIANY SUB
TITULOS S. JOSEPHI.

Apatinėje dalyje varpą juosia dar vienas užrašas, matyt, nurodantis ir varpo išliejimo datą:

F. E. HARMSSEN LIBAVIAE ME FECIT ANN SALUTIS 1873.

(Nedidelė šio užrašo dalis – NN S – atskilusi. Šį gabalėlį pavyko rasti nukritusį ant grindų.)

Kartenoje varpais skambinama retu Lietuvoje būdu. Varpininkas ne virves tampo, kaip kitur, o pirmyn ir atgal stumdo medinę konstrukciją. Prie varpo šerdies pritvirtintas metalinis arba medinis skersinis, kuris įmontuotas į ilgą, žemę siekiantį statmeną rąstą, kurio apačioje įkaltas neilgas tašelis. Varpininkas abiem rankomis tašelių stumia, o paskui traukia. Statmenai įrengtas rąstas pasisuka. Tuo pat metu link varpo kraštų juda skersinis, prie kurio pritvirtinta šerdis ir suvirpina varpą. Garsas išgaunamas beveik neišsiūbuojant varpo korpuso.



a

*a – Kartenos mstl. Šv. Mergelės Marijos Ėmimo į dangų bažnyčios varpinė,
b – jos didysis varpas, c – mažasis varpas.
2002 m. Iš aut. rinkinio*



b

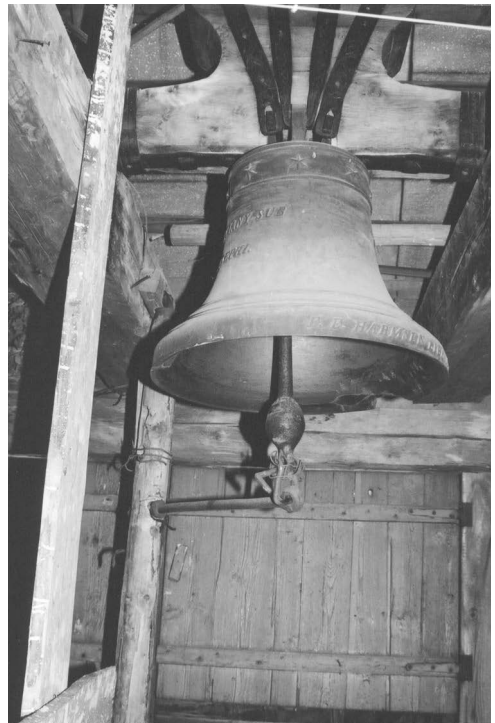

c



*Kartenos bažnyčios
mažojo varpo
„karūna“ ir jos
laikikliai. 2002 m.
Iš aut. rinkinio*



*Zakristijonas
Stanislovas
Lakačiauskas ir
vargonininkė Silvestra
Vaitikaitytė skambina
varpais. 2002 m.
Iš aut. rinkinio*

Neatsiejama Kartenos svarbiausių bažnytinių švenčių dalis – būgnų mušimas. Visada per Velykas ir atlaidus į šventoriaus vidurį, tarp vartų ir bažnyčios durų, išnešami ir pastatomi du dideli būgnai. Tai – apie 400 mm aukščio ir apie 750 mm skersmens metaliniai katilai su kojėlėmis. Jų viršuje uždedama paruošta ožio, šuns arba veršio oda (vietinių gyventojų vadinama skūra). Tokie būgnai mušami vienu arba dviem mediniais mušikliais.

Kartenoje Didžiosios Velykų savaitės metu tebenaudojamas dar vienas signalinis instrumentas. Tai – apie 1700 mm ilgio, apie 700 mm aukščio ir apie 600 mm pločio medinis įrenginys. Jis sudarytas iš: medinio rėmo, kuriame įstatytos dvi plonos lentelės, veleno su rankena ir prie rėmo pritvirtintos atramos. Kai varpininkas, paėmęs už rankenos, suka veleną, į jame esančias kiaurymes



*Kartenos bažnyčios
būgnai. 2002 m.
Iš aut. rinkinio*



*Kartenos bažnyčios
Didžiojo Penktadienio
varpas. 2002 m.
Iš aut. rinkinio*

įspraustos plonos ir tamprios lentelės peršoka nuo vieno veleno „dantelio“ ant kito sukeldamos gana stiprų, bet trumpą garsą. Greitai sukant sukeliamas labai garsus tarškėjimas. Šis įrenginys vadinamas pagal jo naudojimo laiką – Didžiojo Penktadienio ar Didžiojo Šeštadienio varpu. Jis niekur nenešiojamas. Varpininkas užlipa į varpinės viršų, kur Didžiojo Penktadienio varpas laikomas, ir apie 10 kartų juo patarškina. Žmonės girdi ir renkasi į Didžiojo Penktadienio pamaldas.

Kartenos valsčiui priklausė ir Mikoliškių bei Budrių parapijos. Tačiau šiuo metu jas aptarnauja atvažiuojantys kunigai. Mikoliškių parapijiečius į pamaldas kviečia medinėje varpinėje pakabintas vidutinio dydžio varpas. Jo ilgis apie 600 mm, skersmuo viršuje – apie 400 mm, apačioje – apie 700 mm. Mikoliškių bažnyčios varpinė gana nedidelė, todėl ir varpas kabo bemaž 8 m aukštyje nuo žemės.



a

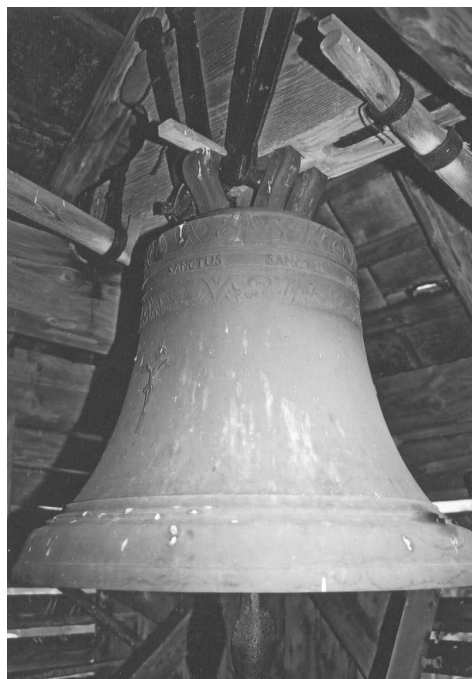

b

a – Mikoliškių bažnyčios varpinė, b – jos varpas. 2002 m. Iš aut. rinkinio

Ant varpo išlietas gana ilgas lotyniškas tekstas:

EX DUOBUS PARVIS SUREXIT KAMPANUM SUMPTU
PAROCIANORUM LENKYMENSYUM NEC NON ILLUST
RISSIMI AC RE VE RENDYSSIMI DOMINI STANYSLAI O
PAROCHI ET NOMINATY INEULATI SZKU
DENSIS ANNO 1822 MORNIS

Dėl šrifto ypatybių buvo sunku suprasti, ar išlieta 1822, ar 1899 metais. Varpo viršuje, aplink visą varpą, išlietas dar vienas užrašas:

SANCTUS SANCTUS SANCTUS DEUS DOMINUS

Budrių bažnyčios varpinė didesnė nei Mikoliškių, ir Budriuose yra, nors ir nedideli, bet du varpai. Didesniojo varpo viršutinę dalį puošia du stilizuoti aplink einantys augalinių raštų ornamentai. Varpo dydis – apie 500 mm ilgio ir apie 350 mm skermens viršuje bei apie 500 mm skersmens – apatinėje dalyje. Užrašų ant varpo neišlieta. Mažesnis varpas yra apie 350 mm dydžio, jo skersmuo viršutinėje dalyje tesiekia apie 200 mm, apatinėje – apie 350 mm. Viršutinę varpo dalį puošia dvi stilizuotų augalinių ornamentų juostos, tarp kurių įkomponuotas užrašas:

GLORIE CHRISTE ANNO 1806 TU REX

Deja, šiuo metu į pamaldas kviečiama tik vienu, mažuoju varpu. Juo skambinama judinant varpo korpusą. Be kitų varpinėje saugomų daiktų, yra ir jau seniai nebenaudojami būgnai. Tik vyresnieji Budrių parapijos gyventojai dar prisimena, kad būgnas buvo mušamas labai seniai – tarpukario Lietuvos laikais¹. Tada jie dar buvo vaikai ir nieko konkretesnio papasakoti dabar negalėjo².

Skambinimo varpais papročiai

Kiekvienas daiktas turi savo paskirtį ir nusistovėjusį naudojimo būdą. Dar iki šių dienų Kartenos parapijoje puoselėjamos bendruomeninės tradicijos. Tai liudija skambinimo varpais papročiai. Jau nuo seno Kartenoje varpų skambinimu kviečiama melstis (poteriams) rytą 8 val., vidurdienį 12 val. ir vakare 18.30 val. – į mišias. „Jei žmogus negali eiti į bažnyčią, tačiau girdi – zvanija varpan, pasiimk maldaknygę, rožanyčią ir kalbėk namuose, kaip bažnyčioj.“³ Pamaldoms ir poteriams visada buvo skambinama vienu varpu. Senovėje rytinis skambinimas turėjo skirtingą reikšmę: žiemą – keldavo ir kviesdavo rytinei maldai, o vasarą skelbdavo trumpą pertrauką dirbantiesiems laukuose ar namuose. Išgirdę vidurdienį skambinant varpą, visi nustodavo dirbti ir sukalbėdavo maldą „Viešpaties angelas“. Drauge tai būdavo ir vidurdienio poilsis. Vakarinis skambinimas kviesdavo visus į bažnyčią pamaldoms⁴. Varpais buvo skambinama ir sutinkant vyskupą, per Kalėdas, Velykas, atlaidus – per visas svarbiausias parapijos šventes ir įvykius. Būtinai skambinama ir mirus žmogui. Toks skambinimas vadinamas „Už dūšią“. „...dabar mirė ir ateina žmonės, prašo paskambinti „Po dūšią“, „Už dūšėlę“. Sakoma, „...į dangų eina greičiau, kada skambini“⁵.

Tarpukario Lietuvos laikais varpais buvo skambinama ir gaisro metu. Dar ir dabar varpininkai gana nenoriai skambina varpais dieną be jokios priežasties. Jie teigia, kad dieną „...negali daug bildinti, tuojau žmonės pradeda klausinėti – jėrgau, kas čia atsitiko?“⁶



Budrių bažnyčios varpinė. 2002 m. Iš aut. rinkinio

¹ Apie būgnų ir kitų triukšmą keliančių instrumentų naudojimą Didžiosios savaitės metu Budrių parapijoje iš tėvo pasakojimų perpasakojo Antanina Skinderytė-Kniukštienė, g. 1940 m., gyv. Budrių k., Kartenos sen., Kretingos r.

² Pateikė Adomas Kupšys, g. 1929 m. gyv., Žutautų k., Kretingos r.

³ Pateikė Inga Kubilienė, g. 1971 m., gyv. Kartenos mstl., Kretingos r.

⁴ Pateikė Silvestra Vaitikaitytė, g. 1950 m., gyv. Kartenos mstl., Kretingos r.

⁵ Pateikė Silvestra Vaitikaitytė, g. 1950 m., gyv. Kartenos mstl., Kretingos r.

⁶ Pateikė Silvestra Vaitikaitytė, g. 1950 m., gyv. Kartenos mstl., Kretingos r.



a



b



c

a – Budrių
bažnyčios varpinė
didysis varpas,
b – mažasis varpas,
c – būgnas. 2002 m.
Iš aut. rinkinio

Skambinimo varpais būdai

Skambinimas varpais turi nusistovėjusią seką. Skambinant labai svarbus maldos ir varpo dūžių santykis. Kai skambinama mirus žmogui, „... reikia kalbėti ir „Viešpaties Angelo“ maldą: „Viešpaties Angelas apreiškė Marijai...“ – sustoji. Tada mintyse sakydamas „Sveika Marija...“ muši varpus. Baigi ir toliau kalbi „Viešpaties angelą“: „...Štai aš Viešpaties tarnaitė...“ – sustoji. Mintyse vėl kalbi „Sveika Marija“ ir muši varpus. Baigi ir tęsi „Viešpaties angelo“ maldą užbaigdamas žodžiais: „... žodis tapo kūnu ir gyveno tarp mūsų“. Tada dar kartą reikia sukalbėti „Sveika Marija“ ir skambinti varpu“. Skambinant „Už dūšią“ vakare pridedama dar viena eilutė: „...Amžiną atilsį Kristau“⁷.

Skambinimo tempas priklauso nuo maldos kalbėjimo greičio. Kiekvienas varpininkas kalbėdavo ir skambindavo tuo pačiu varpu kitaip, tačiau varpų mušimo ir maldos seka išliko tokia pat.

Dviem varpais skambindavo tik sekmadieniais ir per didžiąsias parapijos šventes – Velykas, atlaidus. Šių

⁷ Pateikė Silvestra Vaitikaitytė, g. 1950 m., gyv. Kartenos mstl., Kretingos r.

švenčių metu, kol procesija aplink bažnyčią apeidavo tris kartus, nenutildami skambėjo varpų ir būgnų garsai. Iki šiol būgnai – neatsiejamas Kartenos bažnyčios svarbiausių švenčių atributas. Visada per Velykas ir atlaidus (Kartenoje rengiami Šv. Petro ir Žolinės atlaidai) į šventoriaus vidurį, tarp vartų ir bažnyčios durų, išnešami ir pastatomi du dideli būgnai (katilai). Varpų ir būgnų garsai bei procesijos dalyvių šurmulyš sukelia nepakartojamą išpūdį.

Varpų signalai

Įvairiose Kartenos valsčiaus bažnyčiose, kaip minėta anksčiau, naudoti įvairaus dydžio varpai. Jais buvo skambinama skirtingu tempu. Skambinimo tempas priklausė ir nuo varpo dydžio, ir nuo jo įrengimo bei judinimo būdo, ir nuo varpininko.

Vakarinis kvietimas į pamaldas. Kretingos r., Kartenos bažnyčia. Varpininkė Silvestra Vaitikaitytė. Signalo trukmė apytikriai 110 sek. Skambinta mažuoju varpu.

♩-96

As↓ 







Skambinimas „Už dūšią“ mirus žmogui. Kretingos r., Kartenos bažnyčia. Varpininkai Silvestra Vaitikaitytė ir Algimantas Domarkas. Signalo trukmė apytikriai 332 sek. Skambinta dviem varpais.

♩-84

As↓ 54



Es↑

Kvietimas į sekmadienio pamaldas. Kretingos r., Mikoliškių bažnyčia. Skambino iš Gargždų parapijos atvažiuavęs zakristijonas. Signalo trukmė apytikriai 28 sek. Skambinta vienu varpu.

♩-90



Kvietimas į sekmadienio pamaldas. Kretingos r., Budrių bažnyčia. Skambino Adomas Kupšys. Signalo trukmė apytikriai 67 sek. Skambinta vienu varpu.

♩-56



Skambinimas „Po dūšia“, mirus žmogui. Kretingos r., Budrių bažnyčia. Skambino Adomas Kupšys. Signalo trukmė apytikriai 263 s. Skambinta vienu varpu.

♩-54

30



Ankstesnių Budrių bažnyčios varpininkų skambinimo imitacija. Kretingos r., Budrių bažnyčia. Skambino Silvestra Vaitikaitytė. Signalo trukmė apytikriai 15 s. Skambinta vienu varpu.

♩-132



Apibendrinę surinktus duomenis galime padaryti keletą išvadų:

1. Visose Kartenos valsčiaus bažnyčiose pagrindinis signalizavimo įrenginys – varpas. Jis šioje vietovėje naudotas jau XIX a. ir giliai įaugo į bažnytines apeigas. Dabar sunku ir įsivaizduoti, kad kaip nors kitaip, o ne varpu, būtų kviečiama į pamaldas, pranešama apie žmogaus mirtį ir pan.

2. Varpas buvo labai svarbi bažnytinio įvaizdžio dalis. Skambinti varpu būdavo patikima tik atsakingiems, labai pasišventusiems ir tikintiems bendruomenės nariams. Varpininkas buvo visateisis bažnyčios tarnautojas, toks pat kaip vargonininkas, zakristijonas ir už savo darbą (skambinimą varpu) gaudavo užmokestį⁸. Deja, po truputį varpininko paslaugų buvo atsisakoma, o varpais pradėjo skambinti kiti bažnyčios tarnautojai. Matyt, dėl šios priežasties labai sunku išsiaiškinti skambinimo varpu tradiciją. Nebelieka skambinimo kultūros perimamumo.

3. Kartenos bažnyčioje signalizavimui naudojami ne tik varpai. Svarbiausių bažnytinių švenčių metu mušami dideli būgnai, o Didžiosios Velykų savaitės metu naudojamas triukšmą keliantis įrenginys – Didžiojo Penktadienio varpas (terkšlė). Tokių instrumentų naudojimas atskleidžia ir gana archajišką signalizavimo kilmę. Juk jei dabar tokie instrumentai svarbūs parapijos gyvenimui, tai neabejotinai prieš keletą dešimtmečių taip pat buvo reikšmingi ir naudojami. Kita vertus, surinkti duomenys kelia mintį, kad būgnai galėjo būti naudojami bažnytinėse apeigose iki varpų atkeliavimo į minėtą vietovę. Tai netiesiogiai patvirtina duomenys, kuriuose nurodoma, kad varpais skambindavo ir gaisrų bei kitų nelaimių metu, panašiai kaip liaudies kultūroje buvo naudojami būgnai, o Žemaitijoje – didelės signalinės lentos (tabalai). Išlikę varpų šešėlyje būgnai galbūt galėjo būti bažnytinio signalizavimo pirmtakai.

4. Neabejotina, kad Kretingos valsčiaus parapijų bažnytinis gyvenimas nebuvo vienodas. Vienur buvo puoselėjamos ankstesniųjų kartų bažnytinės tradicijos, kitur – atvirksčiai, bažnyčios įtaka parapijiečiams formalėjo, menkėjo. Tai pastebima net ir dabar. Galima konstatuoti, kad Kartenos valsčiaus bažnyčių signaliniai instrumentai, jų naudojimas glaudžiai siejasi su parapijų socialinėmis ir kultūrinėmis bei istorinėmis realijomis. Ten, kur parapijų bendruomenės menkos, aiškiai pastebimas ne tik socialinis, bet ir kultūrinis nuosmukis.

⁸ Apie įrašus Pakutuvėnų bažnyčios knygoje duomenis pateikė Jolanta Peleckienė.

Karių kapai

Julius Kanarskas

Slenkant amžiams vykę karai paliko savo pėdsakus ir Kartenos valsčiuje. Apie tolimas kovas su vikingais ir kryžiuočiais liudija upių pakrantėse stūksantys piliakalniai, o dar nesenus laikus mena karių kapai.

Tragiškai pasibaigusį Prancūzijos imperatoriaus Napoleono 1812 m. žygį į Rusiją primena Dauginčių kaimo, Kartenos sen., Kretingos r., laukuose stūksantis geležinis kryžius, esantis 1,5 km į šiaurę nuo Šiaulių–Palangos kelio, 1 km į pietryčius nuo Dauginčių piliakalnio ir 170 m į šiaurę nuo keliuko, vedančio į Šilų pelkės mišką. Ši vieta vadinama Prancūzkapiu. Pasakojama, kad čia 1812 m. žiemą buvo palaidoti iš Rusijos besitraukiančios Napoleono kariuomenės kariai, sušalę ir mirę senojo Plungės–Kartenos kelio pakelėse.

Nuo XIX a. kapinės stovėjo trys ažuoliniai kryžiai, greta kurių 1901 m. buvo pastatytas kalvio darbo ornamentuotas metalinis kryžius. Sovietmečiu mediniai kryžiai išvirto, o kapinės buvo suartos.

Kapinės nekartografuotos, teritorija nenustatyta, kultūros paveldo objektų sąrašuose neregistruotos¹.

Dėl rašytinių istorijos šaltinių stokos šiandien dar sunku tvirtinti, kad Dauginčių kaime 1812 m. tikrai buvo palaidoti Napoleono armijos kariai. Tai patvirtinti arba paneigti galėtų tik archeologiniai šios vietovės kasinėjimai ir ten palaidotų žmonių palaikų antropologiniai tyrimai.

Daug patikimesnės mūsų žinios apie Pirmojo pasaulinio karo karių kapus. Žinoma, kad vokiečiai, vydamiesi iš Rytprūsių besitraukiančią Rusijos armiją, 1915 m. balandį pasiekė Kartena, ties kuria ilgam įstrigo, kadangi niekaip neįstengė palaužti anapus Minijos išitvirtinusių ir įnirtingai besipriešinančių rusų. Mūšių metu abiejose fronto pusėse krito nemažai kareivių. Karteniškis J. Viluckas, remdamasis senų žmonių prisiminimais, teigia, kad žuvę kareiviai „[...] buvo laidojami čia pat, laukuose, kapą paženklinant kuolais“².

Anų įvykių liudininkas Skuodo dekanas ir klebonas Pranas Žadeikis, rašo:

„[...] kiek tuose mūšiuose žuvusių sunku pasakyti, nes abeji savo nukautuosius slėpė. Tik Kartenos šventoriuje palaidotas vienas vokiečių karininkas ir rusų kazokas bendrame kape.“³

Frontą pralaužus ir rusus išginus, vokiečių karinės okupacinės valdžios nurodymu žuvusių Vokietijos ir Rusijos karių palaikai buvo perkelti į karių kapus. Ties Kartena žuvę kariai buvo palaidoti Daigų ažuolyne įrengtose kapinėse, esančiose 850 m į pietus nuo Palangos–Šiaulių kelio, Palčio upelio

¹ Kanarskas J. Kretingos rajono kultūros paveldo paminklų žvalgymas ir būklės patikrinimas 1991 metais, *Kretingos muziejaus mokslinis archyvas (toliau – Kr. MMA)*, f. 4, b. 146, p. 48, nr. 201; Kanarskas J. Dauginčių kaimo kapinės (Kartenos apyl., Kretingos raj.), 1993, *ten pat*, b. 181, l. 13–15.

² Viluckas J. Mokytojas Antanas Dibisteris, *Švyturys (Kretinga)*, 1990, gruodžio 15, nr. 101, p. 3.

³ Žadeikis P. *Didžiojo karo užrašai*, Klaipėda, 1921, t. 1, p. 42.

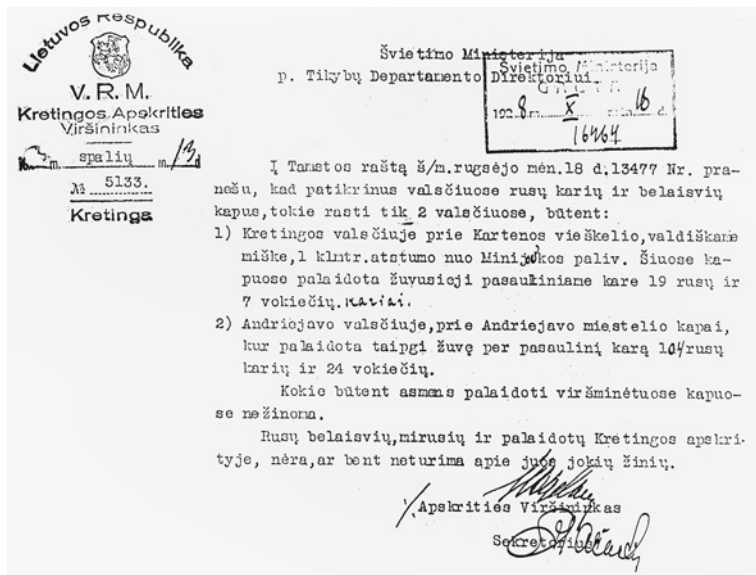

Kretingos apskrities
viršinininko 1928 10 13
raštas Švietimo
ministerijos Tikyby
departamentui apie
Pirmojo pasaulinio
karo karių kapines
apskrityje

dešiniajame krante, senojo Kartenos–Kretingos kelio dešinėje pusėje, Minijos upės slėnio dešiniojo kranto terasoje.

Tuo metu šis miškelis priklausė grafo Aleksandro Tiškevičiaus Miniuvkos palivarkui ir buvo Kretingos valsčiaus teritorijoje. Palivarką išparceliavus, jo žemė 1927 m. buvo prijungta prie Žadeikių kaimo, kuris priskirtas Kartenos valsčiui, o dabar priklauso Kartenos seniūnijai.

J. Viluckas teigia, kad tik „[...] Lietuvai atgavus nepriklausomybę [...] kareivių palaikai buvo iškasami ir perlaidojami Daigų miškelyje“⁴. Tačiau kunigas P. Žadeikis savo dienoraštyje 1915 m. aiškiai nurodo:

„Vokiečių karininką giminaičiai išsivežė į Vokietiją, o kazoką iškasė ir palaidojo kapuose, tam įtaisytuose pavieškelyje į Kretingą, ažuolyne. Ant kazoko kapo vokiečiai parašė: Hier liegt ein Kosak.“⁵

Žinant vokiečių tvarkingumą ir turint omenyje, kad visi kapinėse pastatyti vokiečių karių kapams būdingi kryžiai buvo tik su vokiškais užrašais, galima teigti, kad Pirmojo pasaulinio karo karių kapai Žadeikių kaime buvo įrengti 1915 m. antrojoje pusėje. Galimas daiktas, kad Lietuvai atkūrus nepriklausomybę, laukuose aptikti užsilikę kareivių palaikai galėjo būti perkeliami į karių kapines.

Lietuvos vyriausybė vokiečių ir rusų karių kapais ir jų tvarkymu pradėjo domėtis tik 1928 m.⁶ Jos institucijų surinktais duomenimis, Žadeikių kaime esančios karių kapinės buvo apleistos, neprižiūrimos. Švietimo ministro nurodymu jas prižiūrėti buvo pavesta Kartenos pradžios mokyklai, kurios mokiniai ir mokytojai kasmet jas tvarkė.

Kapinės yra gražioje vietoje, pamiškėje, aukštumos papėdėje, prie upelio ir keliuko. Nuo jų atsiveria vaizdinga Minijos slėnio panorama. Ka-

⁴ Viluckas J. Mokytojas Antanas Dibisteris, p. 3.

⁵ Žadeikis P. *Didžiojo karo užrašai*, p. 42.

⁶ Žinios apie pasaulinio karo metu žuvusius ir Lietuvoje palaidotus Rusų karius, karo belaisvius ir civilius asmenis (1928 m.), *Lietuvos valstybinis archyvas*, f. 391, ap. 4, b. 71.

pinės taisyklingo stačiakampio pavidalo, pailgos šiaurės rytų–pietvakarių kryptimi, orientuotos lygiagrečiai keliui, 28 m ilgio ir 16 m pločio, apjuostos iki 50 cm gylio griovio ir 60 cm aukščio pylimo, ties kurio viduriu nuo kelio pusės paliktas platus tarpas įeiti. Seniau ant pylimo buvusi pastatyta beržinių karčių tvora.

Kapinėse buvo tvarkingai sustatyti Pirmojo pasaulinio karo vokiečių karių kapams būdingi betoniniai kryžiai su įspaustais užrašais vokiečių kalba. Ant vokiečių kareivių kapų kryžių nurodoma žuvusiojo laipsnis, vardas, pavardė, dalinio numeris ir žuvimo data, o ant rusų kareivių kapų kryžių atspausťas palaidotų žmonių skaičius ir standartinis užrašas: „Unbekannte Russ. Krieger“ („Nežinomi rusų kariai“). Tarp kryžių buvo išvedžioti ir smėliu pabarstyti takai.

Žadeikių karių kapinių kryžių užrašai (1984 m.):

SOLD. EMIL RADTKE	SOLD. JURGENSEN	4 UNBEKANNTTE	3 UNBEKANNTTE
J. R.	II WILH. SCHMIDT	RUSS. KRIEGER	RUSS. KRIEGER
II WILH. NEUMANN	II AUG. SMORRA		
ARM. BTL. 127	ARM. BTL. 105		
18.11.15	JUNI 15		
3 UNBEKANNTTE	3 UNBEKANNTTE	3 UNBEKANNTTE	3 UNBEKANNTTE
RUSS. KRIEGER	RUSS. KRIEGER	RUSS. KRIEGER	RUSS. KRIEGER

Šlt.: Kanarskas J. Kartenos (Žadeikių) pirmojo pasaulinio karo kareivių kapinės, 1984, *Kr. MMA*, f. 4, b. 321, l. 4.

Priešais kapines, prie Palčio upelio, nuo 1923 m. stovėjo kopyltstulpis su ornamentuotu kryželiu ir Jono Nepomuko skulptūra⁷.

Sovietmečiu kopyltstulpis buvo nugriautas, kapinės apleistos, išniekintos. Jose, ieškant lobių ar ginklų, iškastos duobės, antkapiniai kryžiai išvartyti ir išnešioti: 1984 m. buvo likę 8, o 1991 m. – tik 2 kryžiai⁸.

Tiksliai nežinoma, kiek karių atgulė čia amžinam poilsiui. Kretingos valsčiaus viršaičio 1928 m. pasirašytoje pažymoje rašoma, kad kapinėse palaidota 12 kareivių⁹, o kitoje tais pačiais metais kiek vėliau rašytoje pažymoje nurodoma, kad kapuose ilsisi 19 rusų ir 7 vokiečių kareiviai¹⁰.

Pagal iki 1984 m. išlikusius kryžius ir juose esančius užrašus galima teigti, kad kapinėse mažiausiai 8 duobėse buvo palaidota 24 kareiviai¹¹. Rusų kareiviai palaidoti 6 duobėse: penkiuose kapuose po 3, o viename – 4. Kitose 2 duobėse buvo palaidoti vokiečiai: viename kape – Jurgensenas (Jurgenesen), Vilhelmas Šmitas (Wilh. Schmidt) ir Augustinas Smora (Aug. Smorra), žuvę 1915 m. liepą, o kitame – Emilis Ratkė (Emil Radtke) ir Vilhelmas Noimanas (Wilh. Neumann), žuvę 1915 m. lapkričio 18 d.

Minėtoje vėlyvesnėje 1928 m. pažymoje pateikti skaičiai ir 1984 m.

⁷ Kretingos rajono mažosios liaudies architektūros ir dailės paminklai, *Kr. MMA*, f. 4, b. 17, l. 32.

⁸ Kanarskas J. Kartenos (Žadeikių) pirmojo pasaulinio karo kareivių kapinės, 1984, *Kr. MMA*, f. 4, b. 321; Kanarskas J. Kretingos rajono kultūros paveldo paminklų žvalgymas ir būklės patikrinimas 1991 metais, *ten pat*, b. 146, p. 44; Kanarskas J. Pirmojo pasaulinio karo karių kapinės (Žadeikių km., Kartenos apyl., Kretingos raj.), 1993, *ten pat*, b. 258.

⁹ Žinios apie pasaulinio karo metu žuvusius ir Lietuvoje palaidotus Rusų karius, karo belaisvius ir civilius asmenis (1928 m.), l. 63.

¹⁰ *Ten pat*, l. 20.

¹¹ Kanarskas J. Kartenos (Žadeikių) pirmojo pasaulinio karo kareivių kapinės, l. 4.



*Paminklas čia
1944 m. pabaigoje
žuvusioms rusų
lakūnėms Baublių k.,
1984 m.*

duomenys beveik sutampa, todėl galima teigti, kad Žadeikių kaimo kapinėse palaidoti mažiausiai 26 kareiviai – 19 rusų ir 7 vokiečiai, žuvę 1915 m. prie Kartenos miestelio. Iš jų žinomos tik 5 vokiečių kareivių pavardės.

Kapinės nebuvo ir nėra įrašytos į kultūros paveldo objektų sąrašus. Jas 1974 m. kartografavo Lietuvos žemės ūkio ministerijos Respublikinio žemėtvarkos projektavimo instituto (RŽPI)¹², 1982 m. – SSRS Žemės ūkio ministerijos Žemės ūkio aerofotogeodezinių tyrinėjimų instituto (VISCHAGI)¹³, o 1995 m. – Valstybinio žemėtvarkos instituto (VŽI) specialistai¹⁴.

Kitos Pirmojo pasaulinio karo karių kapinės yra Liepgirių kaime, Šateikių sen., Plungės r. Jos įrengtos į šiaurės vakarus nuo Palangos–Šiaulių kelio tilto per Miniją, jos dešiniajame krante, slėnio terasoje, netoli buvusio Liepgirių vandens malūno.

Seniau čia veikė Liepgirių kaimo kapinaitės, vad. Maro kapais. Jose 1915 m. vokiečiai palaidojo sušaudytus ar žuvusius Rusijos armijos latvių šaulius. Jų atminimui žemės savininkas Kazimieras Šleinius buvo pastatęs koplytėlę ir kryžių¹⁵.

Neaplenkė Kartenos ir Antrasis pasaulinis karas. 1944 m. spalį išgugusi rusų kariuomenė pavertė miestelį karo lauko ligonine, kurioje buvo gydomi mūšiuose dėl Klaipėdos ir Kuršo (Liepojos) sunkiai sužeisti sovietų armijos kariai, tarp jų ir 16-osios lietuviškos divizijos šauliai.

Ligoninėje mirę kariai buvo laidojami miestelio pietvakariniame pakraštyje, prie senojo Kartenos–Kretingos kelio, šalia parapijos kapinių. Čia taip pat buvo palaidoti 1944 m. spalį–gruodį valsčiuje žuvę kariškiai. Iš viso 1944–1945 m. kapinėse atgulė 86 žmonės¹⁶, iš jų 30 nežinomų karių, kurie buvo atvežti į ligoninę be asmens dokumentų ir mirė neatgavę sąmonės.

¹²Kretingos rajono gamtos ir kultūros paminklų ir saugotinių objektų katalogas, Vilnius, 1976, *Valsčių žemėtvarkos instituto archyvas*, nr. 225 sg.

¹³Kretingos rajono kapinių apskaitos duomenys (1982 m. lauko darbai), *ten pat*, l. 79, 90.

¹⁴Dėl Klaipėdos apskrities Kretingos rajono nekilnojamojo kultūros vertybių teritorijų ribų ir apsaugos nuo fizinio poveikio zonų nustatymo, 1995 m., *Kultūros paveldo centras*, l. 2.

¹⁵Simutienė V. Liepgirių kaimas, 2002, *autorės asmeninis archyvas*, l. 3.

¹⁶Kretingos rajono istorijos ir kultūros paminklai, *Kr. MMA*, f. 4, b. 150, l. 55–59.

Kartenos Antrojo pasaulinio karo kapinėse palaidotų karių sąrašas

Pavardė	Karinis laipsnis	Gimimo metai	Mirties data
Babuškin A. B.	eilinis	1921	1945 09 06
Balandis S.	eilinis	-	1945 03 05
Bolobenskij E. N.	eilinis	-	-
Bože K. V.	eilinis	-	-
Chajarov I. G.	vyr. leitenantas	-	1944 10 09
Chrilikov V. B.	eilinis	-	-
Čepel P. T.	vyr. seržantas	-	1945 06 22
Čiučkovskij N. G.	jaun. seržantas	-	-
Čiugunov	eilinis	-	-
Derevnin I. S.	eilinis	1924	1944 10 09
Dubovskij S. T.	eilinis	-	-
Golicin N. N.	jaun. leitenantas	1924	1944 12 15
Galiūnas S.	eilinis	-	1945 02 26
Glusatenko I. J.	eilinis	-	-
Griško A. A.	grandinis	-	1944 10 09
Ignatjev N. N.	jaun. leitenantas	-	1945 03 25
Kartašov N. P.	grandinis	1925	1944 10 09
Kasjanov V. A.	majoras	1921	-
Kezina Anna	gv. leitenantė	1922	1944 12 22
Kilius A. B.	eilinis	1923	1945 03 10
Kočergin P. L.	eilinis	-	-
Kočetov I. R.	eilinis	-	1945 01 25
Kolbin B. M.	eilinis	-	1944 10 25
Konkin J. S.	grandinis	1925	1944 10 07
Kosjanov P. A.	eilinis	-	-
Kubikov D. V.	eilinis	-	-
Kužin	eilinis	-	-
Levčenko J. A.	eilinis	-	-
Lizogub B. P.	eilinis	-	1944 11 26
Makarov S. S.	vyr. seržantas	-	1945 03 25
Maksimov A. P.	vyr. seržantas	-	1945 02 26
Matiuchina Valentina	gv. kapitonė	-	1944 12 22
Michailiuk I. A.	eilinis	1904	1945 01 10
Michailov G. P.	eilinis	1926	1944 10 09
Mokrecov N. V.	eilinis	1920	1944 11 27
Morač A. V.	eilinis	-	-
Naidionov I. B.	eilinis	1921	1945 02 06
Novikov I. T.	jaun. leitenantas	-	1945 04 13
Papajev P. V.	seržantas	-	1944 10 09
Penžel A. I.	eilinis	-	1945 02 24
Pimenov V. M.	eilinis	-	1944 10 16
Pocius I. R.	eilinis	-	-
Polskij S. K.	eilinis	-	-
Poželis R.	eilinis	-	-

(tęsinys)

Pavardė	Karinis laipsnis	Gimimo metai	Mirties data
Pranauskas P.	eilinis	-	-
Pranavičius P.	eilinis	1921	1945 11 25
Priachin A. N.	seržantas	-	-
Remežkov B. I.	eilinis	-	-
Reznikov I. M.	jaun. seržantas	-	1945 02 16
Semionov R. S.	eilinis	1912	1945 10 12
Simonauskas K.	eilinis	-	1945 03 16
Sukač I. G.	eilinis	-	1944 10 09
Šernas V.	eilinis	-	1945 02 09
Šatalov I. K.	eilinis	-	1945 02 09
Tilvikas P.	eilinis	-	-
Tron A. I.	Eilinis	-	1944 10 09

Šlt.: Kretingos rajono istorijos ir kultūros paminklai, Kr. MMA, f. 4, b. 150, l. 57.

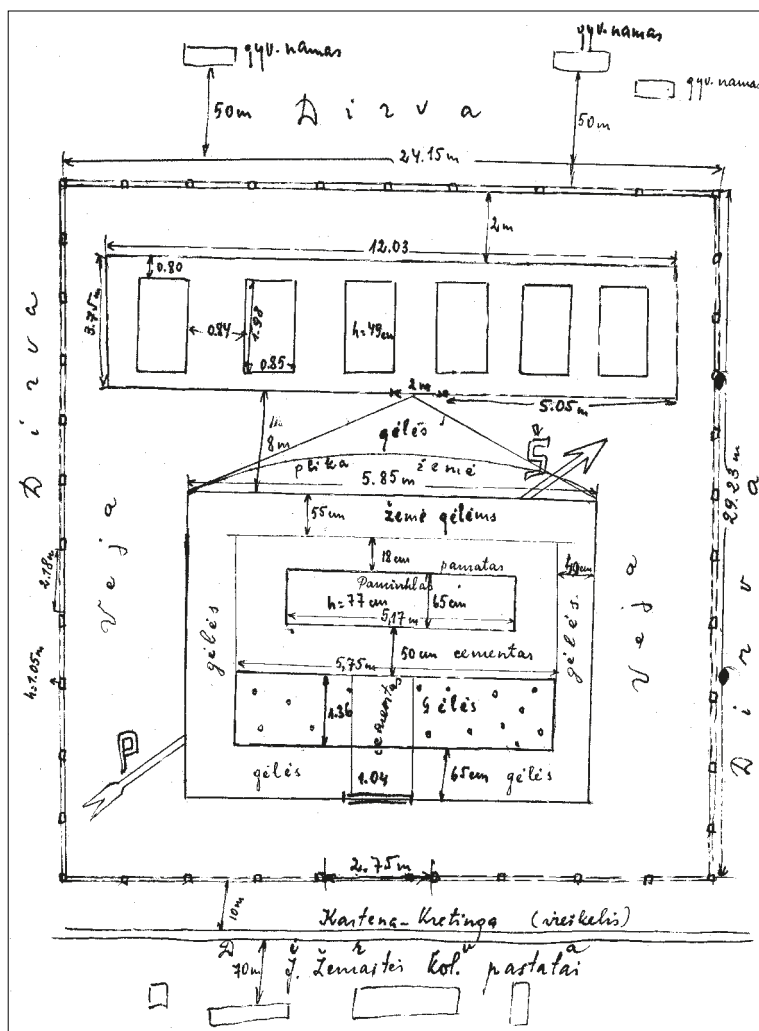

Kartenos II-ojo pasaulinio karo karių kapinių planas. Sudarė Juozas Mickevičius, 1962 m.



*Paminklinis akmuo
Kūlupėnų k. pokariu
žuvusiems sovietų
aktyvistams, 1984 m.*

Baigus laidoti, kapinės buvo sutvarkytos, aptvertos keturkampių betoninių kolonų ir gulsčių medinių karčių tvora. Šiaurinėje dalyje išbetonuoti 6 kapai, prie kurių pritvirtintos žalvarinės memorialinės lentelės su rusų ir lietuvių kalbomis užrašytomis žuvusiųjų pavardėmis, inicialais ir kariniais laipsniais. Ties kapinių viduriu stovėjo gelžbetoninis obeliskas su memorialine lenta ir žvaigždės pavidalo viršūne.

1970 m. karių kapinės buvo paskelbtos vietinės reikšmės istorijos paminklu¹⁷, o 1978 m. rekonstruotos ir naujai suplanuotos¹⁸.

Šios kapinės stačiakampio pavidalo, pailgos šiaurės vakarų–pietryčių kryptimi, 29 m ilgio ir 24,7 m pločio, apjuostos betonine siena, kurioje iš pietų pusės paliktas platus tarpas įeiti. Šiaurinėje dalyje, aukštumos šlaite, išbetonuota vertikali 18,7 m ilgio, 1,5 m aukščio ir 60 cm storio sienelė. Prie jos pritvirtintos memorialinės lentelės, kuriose rusų kalba surašyti čia palaidotų karių laipsniai, pavardės, inicialai, gimimo ir mirimo datos.

Už sienelės stovi medinis kryžius, kurį 1995 m. pastatė karteniškis, buvęs 16-osios lietuviškos divizijos kareivis Adomas Jarutis žuvusiems 1941–1945 m. kare atminti.

1974 m. kapines kartografavo RŽPI¹⁹, o 1982 m. – VISCHAGI²⁰, 1995 m. – VŽP²¹. 1983 m. Kretingos rajono tarybos sprendimu jos perduotos saugoti Kartenos apylinkės savivaldybei.

¹⁷ Lietuvos TSR kultūros paminklų sąrašas, Vilnius, 1973, p. 66, nr. 385.

¹⁸ Kapinės. Palaidoti tarybiniai kariai, žuvę D. Tėvynės kare, Kretingos rajono savivaldybės paminklotvarkos archyvas, b. Iv-385.

¹⁹ Kretingos rajono gamtos ir kultūros paminklų ir saugotinių objektų katalogas, 1976, nr. 248.

²⁰ Kretingos rajono kapinių apskaitos duomenys (1982 m. lauko darbai), l. 79, 91.

²¹ Dėl Klaipėdos apskrities Kretingos rajono nekilnojamojo kultūros vertybių teritorijų ribų ir apsaugos nuo fizinio poveikio zonų nustatymo, 1995 m., l. 2.

Kartenos mokyklos kelias

Bronė Butkuvienė, Julius Kanarskas



Senasis Kartenos mokyklos pastatas. Nuotr. iš Kretingos muziejaus fondų (toliau – iš Kr. MF, nr. IF76)

Kas dabar pasakys, kokia buvo pirmoji mokykla Kartenoje, ko joje mokė ir kas buvo pirmieji mokytojai. Tačiau žinoma, kad didikų Sapiegų dėka pirmoji parapiinė mokykla duris miestelio vaikams atvėrė 1639 m.¹

Nuo 1805 m. miestelyje veikė parapiinė mokykla, kuri po 1831 m. sukilimo buvo uždaryta. Žemaičių vyskupo Motiejaus Valančiaus rūpesčiu 1841 m. ji, kaip ir kitos vyskupystės parapiinės mokyklos, buvo atgaivinta. Mokykla buvo vienos klasės, išlaikoma parapijiečių lėšomis. Mokytojavo klebonas arba jo paskirtas vikaras, kuris mokė vaikus poterių, žemaičių ir rusų kalbų. 1853 m. parapiinę mokyklą lankė 31 mokinys².

1864 m. mokykla buvo uždaryta. Karteniškių vaikai mokytis arčiausiai galėjo Kretingoje arba Salantuose. Nedaugelis ūkininkų galėjo leisti sau tokią prabangą – išsiųsti vaiką mokytis toli nuo namų.

Karteniškiams, kaip ir daugumai Lietuvos žmonių, teko kurti slaptą švietimo sistemą. Jos pagrindas buvo rašto mokymas namuose padedant raštingiems šeimos nariams ir slaptosios mokyklos. Apie Kartenos apylinkėse veikusias slaptas mokyklas žinių beveik neturime. Žinoma, kad Rubulių kaime 1885 m. vasarį žandarai sulaikė Petrą Bucį³, nelegaliai mokiusį vaikus. XX a. pradžioje Mišučių kaime slaptai vaikus mokė Pakalniškis⁴, Raguviškių apylinkėse – Antanas Balsevičius⁵, Šmilksčių apylinkėse – Tadas Simutis⁶.

1897 m. karteniškiai už savo pinigų pastatė namus valsčiaus valdybai ir valdinei rusiškai pradinei mokyklai. Tiesa, lietuvių tautinė inteligentija nepalankiai sutiko rusiškos mokyklos atidarymą Kartenoje, kurioje tik valsčiaus raštininkas buvo rusas stačiatikis, o visi kiti – žemaičiai katalikai. Aiškiai buvo bijoma, kad mokykla netaptų kaimo

¹ Misius K., Šinkūnas R. *Lietuvos katalikų bažnyčios*, Vilnius, 1993, p. 375.

² *Vienybė*, 1918, sausio 19, nr. 2, p. 23.

³ Čiurinskaitė E. *Negražinant ir nenutylint, Moksleivis*, 1988, nr. 15, p. 6.

⁴ Mickevičius J. Meistras, kaimo daraktorius Pakalniškis, *Kretingos muziejaus mokslinis archyvas* (toliau – Kr. MMA), f. 5, b. 52–32.

⁵ Mickevičius J. Kaimo daraktorius Antanas Balsevičius, *ten pat*, f. 5, b. 52–13.

⁶ Medžiaga apie Kretingos rajono kultūros paveldą, *ten pat*, f. 5, b. 158–16, l. 53v.

žmonių rusifikacijos židiniu. Štai ką apie jos atidarymą rašė nelegaliai leidžiama lietuviška spauda:

„Mokslą reikėjo pradėti su Dievo pagalba, reikėjo tą mokyklą paszventinti. Sztai atėjo diena iszkilmingų paszventinimo apeigų. Gaspadoriai su pacziomis ir vaikais jau brėksztant pradėjo plusti į Kartėną ir, linksmai bytuodami, apstoję mokyktos butą. Starszina su szimtininkais, deszimtininkais daro tvarką, nės jau eina karietos, pribuvo vice-gubernatorius, marszałka, protojeriejus, du ponu ir daug czinauninkų. Vice-gubernatorius pirmas pasergėjo, kad nēr kunigo ir tuojaus pasiuntė asesorių į kleboniją, bet netaimė, klebonas sirgo, o kamendorius prie ligonio, todėl sugrižo nieko nepeszęs. Tris popai yra, kam czia da kunigo bereik! Ant balso vice-gubernatoriaus, kiek parėjo, sulindo į vidų, kur popai atlaikė molebną ir gausiai pasztafstė visas sienas, ir visai iszėjo ant kiemo, kur buvo pastatyti du staliukai su gėratais ir dovanomis. Popas paszventinęs juos, pradėjo dalyti dovanas: p. starszina gavo nemažą kryžių, vaikai po bulkelę pirago, kryželį ar medalikėlį. Tolesnei, visi su popais nusibrazdino į bažnyčią, kur altaristai liepė atgiedoti „Te Deum laudamus“. Puotas, par kurį vice-gubernatorius pagyrė valszcionis ir liepė naudoties isz mokyktos, pasigailėjo nebuvoimo kunigų, užbaigė tą iszkilmę. Kaip kokia audra praėjo tos apeigos ir visa vyresnybė bedžiaugdamos iszmarmėjo savais keliais. Ramumas ir pakajus vėl pagrižo į mūsų miestelį. Mokykla savo szesziais langais szypsodama kniupsojo nekuriį laiką tuszcziomis sienomis. Atėjo ruduo ir vaikai, kaip musės ant pataukuotos musmyrės, pradėjo plusti į mokyklą... Kartėniskiai lyg sziolei džiaugias „ir mes turime savo mokyklą“, bet kiekvienas, skaitęs lietuviszkus laikraszczius, gerai numanys, juogei nēr isz ko girties; kartėniskiai tokiu savo pasielgimu nemažą padarė žingsnį prie pravostavijos. Kartėniskiai, nors netoli rubežiaus gyvena ir galėtu naudoties isz lietuviszkų laikraszczių, bet jiems „rusinė“ meilesnė. Sziantdien kartėniskiai jau teip aptemo, kad nebe-mato nieko prasto tamę, juogiai mokyklą szventino ne kunigas, bet popas; nuo jo prijėmė kryželius, medalikelius, szventiņas bulkeles; dėl jų nereiks nieko katalikiszko mokslinyczioje, užteks kartėniskiams „ikona“, iszmoks maskoliszka keikti, plepėti, suges jų paprocziiai ant gačo atsisveikins su sąžinę ir patįs ne pamatys, kaip tapo nebelietuviais ir nebekatalikais; vistorija-gi tą neiszmintingą jų pasielgimą ant amžinos gėdos liudys ateinanczioms kartoms. Broliai kartėniskiai! Laikas jau ir jums pabusti isz miego: gabenti ne degtinę, bet lietuviszkus laikraszczius ir juosę jieškoti pamokinimo kaip reik gintis nuo maskolio. Tokios iszkašos, kaip dabar yr, maža mums naudos atneš, o mūsų dvasių susilpnins“⁷.

⁷ Nauja Kartėnos iszkała, *Tėvynės sargas*, 1898, nr. 3, p. 11–12.

Šie būgštavimai akivaizdžiai buvo perdėti. Pradinis mokslas, kad ir rusų kalba, kaimo vaikui tuo metu labai pravertė. Juk jaunuoliams reikėjo mokėti rusiškai rašyti, skaityti ir kalbėti norint toliau tęsti mokslus prievarta paimtiems tarnauti į kariuomenę. Ūkininkams pradžios mokslo žinios labai pravertė sprendžiant įvairius reikalus valdžios įstaigose, bylinėjantis teismuose, sudarant įvairius sandorius. Tik būsimums namų šeiminkams šio rusiško mokslo beveik nereikėjo, todėl ir lankė mokyklą tik viena kita mergaitė. Kitos namuose gaudavo lietuviško rašto pagrindus, kad galėtų maldaknygę ar kokį lietuvišką laikraštį perskaityti.

Oficialiai mokykla vadinosi liaudies mokykla (narodnoje učilišče). Ji buvo vieno komplekto, trijų skyrių. Mokslas truko trejus metus. Pirmaisiais mokslo metais mokėsi 7 vaikai, o vėliau kasmet ją lankė maždaug 70 mokinių, daugiausia berniukai⁸.

Pirmuoju mokytoju buvo paskirtas Petras Baublys⁹. Nuo 1900 m. mokytojavo Juozapas Tarasevičius, 1903 m. – Aleksas Luščickis, 1905 m. – Vladimiras Jakubovskis, 1907 m. – Juozapas Petrauskas, 1909 m. – Vladimiras Čerepovičius¹⁰.

Mokytoją J. Petrauską Kauno gubernijos pradinių mokyklų inspektorius Baublys apibūdino kaip darbštų ir gabų, bet labai užsidariusį, šaltą žmogų, turėjusį didelį autoritetą tarp mokytojų¹¹.

1912 m. Kartenos liaudies mokykloje buvo atidarytas antrasis kompleksas, pradėjo dirbti ir antras mokytojas. Iki Pirmojo pasaulinio karo mokytojavo Viktoras Knižka, o antruoju mokytoju 1913–1914 m. dirbo Piotras Metla, 1915 m. – Leonas Šulcas¹².

Tikybos pagrindų vaikus mokė Kartenos bažnyčios vikarai: Juozapas Baltrukėnas, Kazimieras Matulis, Povilas Svilas, Kazimieras Skripka, Jonas Puidokas, Antanas Šveistrys, Jonas Laugalis.



1901 m. karteniškių pastatytas „Blaivybės kryžius“. Apie 1955 m. nugriautas, 1989 m. vėl atstatytas. 2012 m. J. Klietkutės nuotr. iš jos asm. rinkinio

⁸ Kartenos vidurinės mokyklos įsikūrimo ir vystymosi istorija, l. 6, 11v.

⁹ Памятная книжка Ковенской губернии на 1898 год, Ковна, 1897, с. 103.

¹⁰ Памятная книжка Ковенской губернии на 1901 год, Ковна, 1900, с. 102; ...на 1902 год, Ковна, 1901, с. 102; ...на 1903 год, Ковна, 1902, с. 103; ...на 1904 год, Ковна, 1903, с. 112; ...на 1905 год, Ковна, 1904, с. 127; ...на 1906 год, Ковна, 1905, с. 130; ...на 1907 год, Ковна, 1906, с. 136; ...на 1908 год, Ковна, 1907, с. 89; ...на 1909 год, Ковна, 1908, с. 92.

¹¹ Burkevičius V. Iš tūšų mokyklų praeities, Kaunas, 1940, p. 103, 107.

¹² Памятная книжка Ковенской губернии на 1913 год, Ковна, 1913, с. 110; ...на 1914 год, Ковна, 1914, с. 98; ...на 1915 год, Поневеж, 1915, с. 92.

1904 m. panaikinus lietuviškos spaudos draudimą, mokykloje buvo mokoma ir lietuvių kalbos, bet trūkstant lietuviškai mokančių mokytojų, lietuvių kalba vėliau kalbėjo tik per tikybos pamokas, kurių metu kunigai plačiau supažindindavo vaikus ir su gimtojo krašto istorija.

Prasidėjus Pirmajam pasauliniam karui, mokytojai 1915 m. pavasarį evakavosi į Rusiją, o mokykla buvo uždaryta. Jos veikla buvo atnaujinta tik 1917 m. klebono Kazimiero Daukšos rūpesčiu. Mokytoja dirbo M. Jankauskaitė¹³.

1920 m. senosiose patalpose Salantų (vėliau – Vilniaus, dabar – Mokyklos) gatvėje Kartenos valsčiaus valdybos rūpesčiu duris atvėrė valdinė 4 skyrių lietuviška pradinė mokykla. Iš pradžių ji buvo vieno komplekto. Mokytoju 1920 m. rudenį buvo paskirtas jaunas pedagogas Feliksas Einas, praleidęs čia porą metų. Tai buvo poetiškos prigimties žmogus, užaugęs kuršininko Mikalojaus Eino ir lietuvininkės Onos Karaliūtės šeimoje, kalbėjęs lietuvių, latvių ir vokiečių kalbomis. Pradėjęs eiliuoti, jis nepamiršo ir Minijos pakrančių grožio, apie kurią byloja viename iš savo eilėraščių:

*Ak, Minija mūsų,
Užbūrei mums širdį...
Lakštingalos dūko
Už lango naktim.*

*Ir karklai prie upės,
Kai glostė juos rūkas,
Kažką mums šnibždėjo
Slapčia – patylom.*

Po poros metų buvo atidarytas antrasis komplektas ir nuo to laiko mokykloje dirbo du pedagogai – vedėjas ir mokytojas. 1926–1927 m. mokytojavo Zenonas Jonikas, baigęs Kretingos mokytojų kursų¹⁴. Nuo 1927 m. sausio 1 d. iki 1929 m. pavasario mokytoja dirbo Bogumila Plikūnaitė, apie 1931 m. – Jonas Skėrys, vėliau – Teodora Urbaitė ir Veronika Jasinevičienė¹⁵. Kasmet mokyklą lankė apie 100 mokinių¹⁶.

1932 m. mokyklos vedėju buvo Pranas Bastys, o mokytoju dirbo Gargas¹⁷. Pranas Bastys vadovavo ir Kartenos šaulių būriui. Jo iniciatyva 1932 m. pavasarį šauliai ir mokiniai sutvarkė mokyklos sporto aikštyną ir apsodino jį medeliais¹⁸.

Neišdildomą išpūdį karteniškių atmintyje paliko mokytojas Antanas Dibisteris, pradėjęs Kartenoje dirbti 1933 m. rugsėjo 1 d. Čia jis susipažino su kaimynystėje, Kūlupėnų pradžios mokykloje, dirbusia mokytoja Paulina Velžaitė, abu sukūrė šeimą ir mokytojavo iki 1940 m. vasaros įvykių¹⁹.

¹³ *Vienybė*, 1918, p. 483–484.

¹⁴ Rapalis F. Vidurnakčio žvaigždės, *Švyturys (Kret.)*, 1966, rugs. 3, nr. 102, p. 2.

¹⁵ *Švietimo darbas*, 1930, nr. 1, p. 64; Kretingos apskrities mokytojų asmens bylos, *Kr. MMA*, f. 10, b. 165, l. 347, 347v; Dibisterienė P. Prisiminimai, 1990, *Kartenos vidurinės mokyklos muziejaus archyvas* (toliau – *KVMMMA*).

¹⁶ Kartenos vidurinės mokyklos išsikūrimo ir vystymosi istorija, l. 10.

¹⁷ *Trimitas*, 1932, kovo 17, nr. 12, p. 236.

¹⁸ *Ten pat*, 1932, liepos 14, nr. 29, p. 575.

¹⁹ Dibisterienė P. Dibisteris Antanas, 1989; Prisiminimai, 1990, *KVMMMA*.



Kartenos VI skyriaus mokiniai su mokytoju A. Dibisteriu (su skrybėle ant kelių) ir Mišučių pradinės mokyklos IV skyriaus mokiniai su mokytoju J. Garastu 1934 06 20 Kartenoje. Nuotr. iš KVMM rinkinio



Kartenos pradinės mokyklos vedėjas Antanas Dibisteris su mokiniais ir mokytojais 1934 m. Nuotr. iš KVMM rinkinio

Geriausiai 1934–1940 m. ugdymo procesą, vaikų mokymosi sąlygas apibūdina tų įvykių tiesioginės dalyvės mokytojos P. Velžaitės-Dibisterienės prisiminimai.

„Pradžios mokykloje mokslas buvo privalomas. Klasėse buvo daug mokinių. Jie buvo įvairaus amžiaus. Man teko dirbti su 68 mokiniais, normalus mokinių skaičius buvo 32 mokiniai klasėje. Neturtingieji mokiniai buvo valsčiaus šelpiami. Jie veltui gaudavo visus vadovėlius, sąsiuvinius, pieštuką, plunksnakotį ir rašalą. Kai prirašydavo, vėl gaudavo naują sąsiuvinį. Mokslo metams pasibaigus, vadovėlius grąžindavo į mokyklą.

Mokslo metai buvo reguliuojami su darbais ūkiuose. Jie prasidėdavo rugsėjo 1-ąją dieną. Dėstomieji dalykai: lietuvių kalba, aritmetika, dailyraštis, rankų darbai, dainavimas, fizinė kultūra ir dvi tikybos pamokos savaitėje. Tikyba dėstė kunigai.

Ketvirto skyriaus mokiniai ateidavo į mokyklą rugsėjo pirmąją dieną. Jie mokėsi dar geografijos ir gamtos.

Gegužės mėnesio pradžioje ateidavo į mokyklą pirmos grupės pirmokėliai ir jie mokydavosi dar ir birželio mėnesį. Trečio skyriaus mokiniai gegužės mėnesį buvo atleidžiami iš mokyklos. Jie išeidavo gyvulių ganyti, o rudenį, lapkričio mėnesį po Visų Šventų, ateidavo vėl į mokyklą.

Pirmo skyriaus mokiniai buvo mokomi dviem grupėmis. Jie mokėsi gegužės ir birželio mėnesį, o žiemą nesimokė. Kitais metais vėl ateidavo gegužės mėnesį į mokyklą, o birželio mėnesį baigdavo antrą grupę. Dabar jie mokydavosi per žiemą antrame skyriuje.

Kas du metai buvo ruošiamos mokinių sporto šventės [...] Mokiniai atlikdavo paruoštus pratimus ir daineles.

Kasmet buvo ruošiamos mokytojų konferencijos viso valsčiaus mokytojų: Kūlupėnų, Gaudučių, Budrių, Kalniškių, Aleksandravo ir Mikoliškių. Per konferencijas vesdavome pamokas, paskui aptardavome, pasidalydavome patirtimi.

Du metus mokytojai mokykloje dirbdavo mokytojų praktikantų teisėmis. Po dviejų metų jau tapdavo mokytojais. Dar būdavo ir vyresnių mokytojų [...].

Ruošdavome Naujųjų metų eglutes. Buvome suruošę gražų vakarėlį „Senelis Šaltis“. Jame vaidino daug mokinių; jie žaidė, šoko, dainavo. Reikėdavo ruošti vakarus ir su suaugusiais. Vakarų režisierius visada būdavo Dibisteris Antanas, [kuris] dar ir vaidindavo, o aš, jeigu nevaidindavau, tai būdavau sufleriu.

Mokykloje jokių vaikų organizacijų nebuvo.

Dibisteris Antanas dirbo su šauliais, buvo šaulių būrio vadu. Dirbo dar ir su tautininkais. Aš dirbau su jaunalietuviomis.

Su mokiniais ruošdavome ekskursijas į gamtą, apylinkę, Kretingą. 1940 m. buvo suruošta paskutinė ekskursija į Džiugo



Mišučių ir Rubulių pradinė mokyklų mokiniai su mokytojais Motiekaityte ir Gargasu. 1929 m. Nuotr. iš KVMM rinkinio

kalną. Ją suruošė Dibisteris Antanas. Dar ir dabar jo buvę mokiniai prisimena.

Per darbų pamokas mergaitės siuvinėdavo, karpydavo iš popieriaus, o berniukai pjaustė iš medžio ar faneros įvairius darbelius. Iš molio lipdydavo paukštelius, įvairius gyvulėlius. Lipdyti vykdavome į gamtą.

Mokiniai buvo darbštūs, klausė mokytojų, gerbė visus žmones ir juos pasveikindavo.

Tarp savęs sveikindavosi: „Pavergtas Vilnius“, o atsakydavo „Mes jį išvaduosime“.

Pamokas pradėdavome ir baigdavome trumpa malda. Mokiniai balsu kartojo maldos žodžius.“²⁰

1937 m. Kretingos apskrities valsčių centruose buvo pradėtos komplektuoti šešių skyrių pradinės mokyklos. Kartenoje iš pradžių buvo atidarytas V-asis, o 1938 m. – ir VI skyrius. 1939 m. mokykloje veikė jau penki komplektai: trys I–IV skyrių ir du V–VI skyrių. Iš viso mokyklą lankė 256 mokiniai²¹.

Besipleičiančiai mokyklai reikėjo vis daugiau pedagogų. Kartu su Antanu ir Paulina Dibisteriais vaikus mokė Nastazija Trakimavičienė, Sofija Blažienė, 1939 m. pradžioje į Karteną sugrįžusi Bogumila Kučinskienė (Plikūnaitė)²².

1940 m. gegužės mėnesį pradėjo dirbti budriškis mokytojas Juozas Liaudinskas.



Kartenos pradinės mokyklos mokytoja (1927–1929 ir 1939–1945) Bogumila Kučinskienė (Plikūnaitė). Nuotr. iš KVMM rinkinio

²⁰Dibisterienė P. Prisiminimai...

²¹Kretingos apskrities pradžios mokyklų inspektoriaus 1939 metų apyskaita, *Kr. MMA*, f. 10, b. 251, p. 2.

²²Dibisterienė P. Prisiminimai, 1990; Kretingos apskrities mokytojų asmens bylos, l. 347, 347v.



Pirmas iš kairės sėdi Kartenos pradinės mokyklos mokytojas (1941–1944) P. Folkmanas. Stasio Vaitkevičiaus nuotr. Kretinga, XX a. 4 deš. Iš Kr. MF rinkinio

Mokytojas P. Folkmanas (su karine uniforma) su artimaisiais. Stasio Vaitkevičiaus nuotr. Kretinga, XX a. 4 deš. Iš Kr. MF rinkinio

„Sugrįžau į tėviškę, – rašo jis apie tuos laikus savo dienoraštyje, – o iš Budrių su dviračiu važinėdavau į Karteną. Kartenoje gavau penktą klasę, buvo einama kompleksine sistema: dėsčiau toje klasėje visus dalykus. Atlikdavau pamokas (5, kartais 6) ir be jokių kitų užsiėmimų ir užduočių po pamokų grįždavau namo. Tada mokiniai norėjo mokytis, po pamokų retai kada tekdavo pasilikti. Mokslo pradžia buvo rugsėjo 1 d. Lapkričio mėnesį būdavo Visų šventų atostogos, gruodžio 23 d. paleisdavom Kalėdų – Naujųjų metų atostogoms dvi savaites, balandžio mėnesį būdavo Velykų švenčių atostogos. Vasaros atostogų būdavo du su puse mėnesio (birželio 15–rugsėjo 1 d.). Per atostogas nerūpėjo nei mokyklas

*remontai, nei kiti darbai: remontus atlikdavo valsčiaus valdyba, mokytojų į jokių darbų nevarydavo. Per atostogas mokytojai buvo apdrausti pilna laisve.*²³

Naujoji valdžia jai nepatikusius mokytojus atleido iš darbo arba suėmė, o kitus privertė tarnauti sovietų santvarkai, pavertė rinkimų į vadinamąjį liaudies seimą propagandistais, rinkiminių apylinkių nariais ir pirmininkais.

Kartenos pradinės mokyklos vedėjas Antanas Dibisteris pateko į „liaudies priešų“ sąrašus, 1940 m. liepos 12–13 d. naktį buvo suimtas, kalintas Kretingos ir Telšių kalėjimuose, o 1941 m. birželio 24–25 d. naktį žiauriai nužudytas Rainių miškelyje²⁴.

Pirmosios sovietų okupacijos metais Kartenos mokykla išliko pradinė. Po valymų ir areštų joje dirbo mokytojai Folkmanas ir Folkmanienė, Ona Narušienė, Bogumila Kučinskienė. Vadovėliai buvo tie patys, lietuviški. Tačiau kiekviename prozos ar poezijos kūrinyje žodį „Dievas“ valdžios nurodymu reikėjo išbraukti.

Į mokymo programą buvo įvesta rusų kalba, kuri buvo dėstoma vyresniuose skyriuose, o pradinę mokyklą jau baigusiems vaikams buvo organizuojami rusų kalbos kursai.

Sovietų valdžia bandė mokyklą ir mokinius politizuoti, skatino kurti pionierių organizaciją. Į pionierius stėjo tik vienas kitas kairiujų pažiūrų tėvų vaikas. Kiti tėvai nei naujai valdžiai, nei jos organizacijoms simpatijų nejautė, todėl ir vaikams stoti į pionierius neleido.

Buvo bandoma kurti ir komunistinio jaunimo (komjaunimo) sąjungą. Tačiau pradinės mokyklos mokiniai dar buvo per jauni, nes į komjaunuolius priėmė tik nuo 14 metų. Kartenos miestelyje niekas nesidavė įviliojamas į komjaunimą. Į tą sąjungą įstojo tik 16–17 metų paaugliai Adomas ir Bronius Baužiai iš Gintarų kaimo, kurie karui prasidėjus buvo sušaudyti.

Kilęs karas mokymo proceso nesustabdė. 1941 m. rudenį mokykla vėl atvėrė vaikams duris. Joje tebedirbo mokytojai Folkmanai, O. Narušienė, B. Kučinskienė. Keitėsi mokymo turinys, o vietoje rusų kalbos vaikus pradėta mokyti vokiečių kalbos.

Kartenos pradinė mokykla buvo viena iš gausiausiai lankomų Kretingos apskrities pradinių mokyklų. Todėl karteniškiai ėmė galvoti apie vidurinės mokyklos atidarymą. Šią svajonę ėmėsi įgyvendinti Antanas Urbonas, 1944 m. grįžęs į Kartena iš Vilniaus ir įsidarbinęs Kūlupėnų pradinėje mokykloje. Jis turėjo vidurinį pedagoginį išsilavinimą ir 10-ies metų darbo mokyklose patirtį, dirbdamas Vilniuje studijavo istoriją universitete, kurio nebaigė, kadangi, jam esant ketvirtame kurse, 1943 m. pavasarį, vokiečiai universitetą uždarė.

Antanas Urbonas prisimena, kad tuo metu, vykstant mūšiams Klaipėdos priegiose, Kartenoje buvo ypatinga padėtis. Į miestelį rusai atkėlė karo lauko ligoninę, kuriai paėmė ne tik visuomeninės paskirties patalpas, tarp jų ir mokyklą, bet ir gyvenamuosius namus, palikdami kiekvienai šeimai po vieną kambarį, o kituose guldė sužeistuosius.

²³ Mokytojo Juozo Liaudinsko prisiminimai, KVMMA.

²⁴ *Žemaičių kankiniai*, Vilnius, 1991, p. 46–47; *Ešelonai į Rytus*, Vilnius, 1991, p. 118–119.



Kartenos pradinės mokyklos mokytojos Bogumilos Kučinskienės 1942 m. liepos 3 d. pasirašytas pareiškimas, kuriuo patvirtinama, kad jos tėvai arba seneliai nėra žydų kilmės. Nacių okupacinės valdžios liepimu visi be išimties mokytojai formaliai turėjo pasirašyti šį atspausdintą pareiškimą. Nuotr. iš Kr. MF rinkinio

Kretingos apskrities švietimo skyrius pritarė A. Urbono sumanymui įsteigti Kartenoje vidurinę mokyklą ir pažadėjo pagalbą.

„Svarbiausia buvo rasti patalpas kuo arčiau Kartenos miestelio, – prisimena A. Urbonas. – Kelias dienas paklaidžiojęs po apylinkes, Asteikių kaime radau Griciaus namą: naujas, medinis, dar neseniai įrengtas, sienos ir stogas yra, langai yra, keturi nemaži kambariai. Viename kambaryje žiemoja susispaudusi šeimininko šeima, kiti kambariai tušti ir jokie darbai nevykdomi. Gal už 150 metrų mažoje Jesevičiaus sodyboje randu dar vieną mažą kambarį – 4–5 mokyklinius suolus bus galima pastatyti. Abiejų sodybų šeimininkai sutiko.“²⁵

Buvo nutarta per mokyklas ir kitais būdais paskelbti apie mokinių registraciją į Kartenos progimnaziją.

Naujai mokyklai reikėjo surasti direktorių. A. Urbonas į šias pareigas pasiūlė Kartenoje gyvenusį savo svainį, buvusį mokytoją Juozą Bražiūną, studijavusį Vilniaus universitete matematiką. Švietimo skyrius šiai kandidatūrai pritarė ir paragino tvarkyti patalpas.

Ruošiant patalpas progimnazijai daug padėjo Kūlpėnų pradinės mokyklos, kurioje tuo metu dirbo A. Urbonas, mokiniai ir jų tėvai, ypač patys patalpų šeimininkai.

Reikėjo suieškoti ir progimnazijoje galinčių dėstyti mokytojų. Šalia Kartenos, Gintarų kaime, gyveno muzikinį išsilavinimą turintis Pranas Narušis,

²⁵Mokytojo Antano Urbono prisiminimai, KVMMMA.



*Šiame Gricių name
1945 m. mokėsi
Kartenos pradinės
mokyklos I–III skyrių
mokiniai. Nuotr. iš
KVMM rinkinio*



*Šiame Jesevičių name mokėsi Kartenos pradinės mokyklos IV skyriaus mokiniai. Prie namo stovi
jaunieji Kartenos vidurinės mokyklos kraštotyrininkai su istorijos mokytoja Kunigunda Litviniene
(kairėje) ir namo šeimininke. 1987 10 22. Nuotr. iš KVMM rinkinio*

tinkantis dirbti muzikos mokytoju, o Budrių kaime – buvęs Kartenos pradinės mokyklos mokytojas Juozas Liaudinskas, kuris galėjo dėstyti lietuvių kalbą. Švietimo skyrius į Kartenos progimnaziją dar atsiuntė mokytoją Koscevičių, o kiek vėliau – Vladą Ereminą.

Mokytojai ir būsimoji mokiniai plušėjo būsimose klasėse – laikraščiais klijavo sienas, montavo iš Kartenos parvežtus suolus, lentas ir kitą inventorių, ruošėsi progimnazijos atidarymui: puošė patalpas vainikais, girliandomis.

„Pagaliau, 1945 m. vasario mėn., tarp 14 ir 17 d., įvyksta Kartenos progimnazijos atidarymas, – toliau prisimena mokyklos steigėjas A. Urbonas. – Didžiuojuosi, kad teko garbė pradėti iškilmes. Kaip šiandien prisimenu: stoviu prie stalo nugara į langą, pro langą dienos šviesa, sklindanti iš Minijos slėnio, o priekyje pilna pilna klaselė šio iškilmingo akto dalyvių. Visų veiduose iškilminga rintis ir džiaugsmas.

Mano pasisakymo pagrindinė mintis buvo: Žemaičiai per amžius apstatė Minijos pakrantes pilimis apsigynimui nuo priešų. Šiuo momentu mes ant Minijos krantų įkuriame pilį, bet ne gynybos, o kultūros tvirtovę. Būkime verti savo senolių ainiai, saugokime savo kultūros tvirtovę kaip akies vyzdį, stiprinkime ją, mylėkime ją, ir tesklinda mokslas ir šviesa po aplinkinius kaimus mūsų gimtosios žemės.

Toliau, kaip tokiais atvejais būna, buvo skaitomas Liaudies švietimo skyriaus įsakymas apie Kartenos progimnazijos atidarymą, buvo kalbos, linkėjimai. Taip Kartenos progimnazija pradėjo savo kelią iki vidurinės mokyklos.“²⁶



Antanas Urbonas – Kartenos progimnazijos įkūrėjas, 1945 m. Nuotr. iš KVMM rinkinio

Tuoj po Kartenos progimnazijos atidarymo jos įkūrėjas A. Urbonas buvo paskirtas Palangos gimnazijos direktoriumi.

Metus laiko mokiniams ir mokytojams iš miestelio į mokyklą kasdien reikėdavo eiti po 3 km pirmyn ir atgal. Tik 1946 m. rudenį progimnazijos klasės buvo perkeltos į Kartaną, į senąją mokyklos ir valsčiaus valdybos namą. Klasės buvo šildomos krosnimis. Malkas pjaustyti ir skaldyti teko patiems mokiniams.

Pradinė mokykla veikė atskirai nuo gimnazijos. Ji buvo 4 skyrių, kurie glaudėsi pas Kniūkštą, Miklovų name. Pradinukus mokė mokytojai Folkmanai, O. Narušienė, B. Kučinskienė. Pastarąją 1945 m. rudenį pakeitė Danutė Keinytė, o nuo 1946 m. rugsėjo 1 d. iki 1948 m. pradinių klasių mokytoja dirbo Emilija Kazlauskaitė.

Progimnazija netrukus prasiplėtė iki 4 klasių. Pildėsi ir pedagogų kolektyvas. Atvyko lietuvių kalbos mokytoja Ona Grabytė, istorijos mokytoja Janina Mikuckienė, geografijos mokytojas Kazys Nika, prancūzų kalbos mokytojas Juozas Laurinkus, gyvenęs Budriuose ir 1949 m. miręs.

Progimnazijos turtas ir mokymo priemonės buvo menkos, visko trūko – sąsiuvinų, vadovėlių, suolų, dienynų. Klasių dienynus ir trimestrų žurnalus mokytojai patys pasidarė iš paprastų mokyklinių sąsiuvinų. Mokymui naudojo iškartinės Lietuvos mokyklų vadovėlius, o naują medžiagą patys ruošė ir diktavo mokiniams.

Mokytojai vertino ne tik vaikų žinias, bet ir elgesį. To laikotarpio trimestrų žurnaluose išlikę įrašai liudija, kad mokiniams elgesys buvo mažinamas už „netvarkingą elgesį“, „neleistinų pasilinksminimų lankymą“, „neleistiną elgesį pamokos metu“, „lango išmušimą ir neįdėjimą“, „nevykimą į sporto šventę be priežasties“, „vartojimą keiksmažodžių fizinio lavinimo pamokose ir nepranešimą klasiės auklėtojais“ ir kitus drausmės ir mokinio elgesio taisyklių pažeidimus.

²⁶Ten pat.



Kartenos progimnazijos mokiniai ir mokytojai. Sėdi (iš kairės): J. Liaudinskas, K. Nika, Koscevičius, direktorius J. Braziūnas, J. Gilienė, P. Narušis, J. Laurinkus. 1946 m. Nuotr. iš KVMM rinkinio

Niūrią ir slogią pokario laikotarpio nuotaiką prablaškydavo mokytojų ir mokinių rengiamos sporto, dainų šventės, įvairūs kultūriniai renginiai. Mokytojas P. Narušis subūrė moksleivių chorą, kurio repertuarui dainų žodžius bei muziką kūrė ir pats. Karteniškiai labai mėgo mokytoją, nes jis su visais buvo paprastas, draugiškas.

1948 m. rugsėjo 1 d. progimnazijos direktoriumi buvo paskirtas Salantų gimnazijos mokytojas Albinas Daugelė²⁸. Jam kartu buvo pavesta eiti ir Kartenos valsčiaus liaudies švietimo skyriaus vedėjo pareigas, todėl turėjo rūpintis ne tik progimnazija, bet ir valsčiaus pradinėmis mokyklomis, pradėti būsimos septynmetės mokyklos pastato statybos darbus²⁹.

Pokariu gyvenimas buvo sunkus, sudėtingas. Mokytojai ilgai mokykloje neužsibūdavo: praeina, būdavo, metai antri ir mokytojas išvažiuoja kitur, o į jo vietą atvyksta naujas, kuris dažniausiai irgi kuo greičiau skuba gauti geresnį paskyrimą. Taip ir keitėsi pedagogų kolektyvas. Sėslūs buvo tik tie mokytojai, kurie miestelyje arba jo apylinkėse turėjo savo būstą. Pavyzdžiui, mokytojai O. ir P. Narušiai, gyvenę šalia Kartenos, mokytojas J. Liaudinskas iš Budrių kaimo, kuris kasdien pėsčias arba dviračiu įveikdavo 6 km atstumą nuo Budrių iki Kartenos.

Dažnai keitėsi ir direktoriai. A. Daugelė švietimo ministro įsakymu buvo paskirtas Kretingos apskrities liaudies švietimo skyriaus mokyklų inspektoriu-mi ir Kretingos suaugusiųjų gimnazijos

²⁸ Daugelė Albinas, *Kr. MMA*, f. 10, b. 18, l. 6, 16.

²⁹ Mokytojo Albino Daugelės prisiminimai, *KVMM*A.

mokytoju³⁰, o Kartenos progimnazijos direktoriumi – Vaitkevičius. Jam neatvykus, 1949 m. rudenį direktore tapo istorijos mokytoja Stasė Steponavičiūtė, baigusi Klaipėdos mokytojų institutą ir atvykusi į Karteną pagal paskyrimą³¹. Jai teko rūpintis mokyklos išplėtimu, nes įvedus privalomą septynmetį išsilavinimą 1949 m. progimnazija buvo reorganizuota į septynmetę mokyklą. Joje 1950 m. mokėsi 160 mokinių ir dirbo 10 mokytojų³².

„Klasės ir mokytojų kambarys buvo sename mediniame mokyklos pastate, – prisimena mokytoja S. Steponavičiūtė-Daukšienė. – Buvo statomas kitas medinis pastatas greta senojo, bet dar nebuvo pilnai įrengtas. Raštinė ir direktoriaus butas buvo trečiame pastate, kuris jungėsi su ūkiniu pastatu.“³³

Naujasis, erdvesnis mokyklos pastatas buvo baigtas 1950 m. Jame buvo įrengta nedidelė sporto salė ir biblioteka.

Kartu su S. Steponavičiūte 1950–1951 m. dirbo mokymo dalies vedėjas J. Liaudinskas, mokytojai Folkmanai, Narušiai, B. Vaitaitytė, B. Šemčenkienė, S. Kasparavičiūtė, J. Kučinskaitė, M. Jokubauskas, K. Kryžauskas, K. Daukšas, kurie aktyviai dalyvavo visuomeniniame gyvenime, kartu su miestelio inteligentija pastatė K. Binkio spektaklį „Atžalynas“ (režisavo vaistinėje dirbusi Ona Bajoriūnienė), mokyklos sporto aikštyne rengė sporto šventes, o mokytojo P. Narušio vadovaujamas mokinių choras 1950 m. dalyvavo respublikinėje dainų šventėje³⁴.

Nuo 1951 m. rudens direktoriumi buvo Juozas Kvietkauskas³⁵. Jam vadovaujant mokykla tapo vidurine, kurioje 1951–1952 mokslo metais buvo atidaryta VIII klasė. 1952 m. rudenį į vidurinės mokyklos vadovo pareigas buvo paskirtas Šventosios septynmetės mokyklos direktorius Juozas Jurkus, kuris į Karteną atvyko su žmona, pradinių klasių mokytoja Teodora Jurkiene ir trimis vaikais³⁶.

„Pareigas ir mokyklos turtą perėmiau iš buvusio direktoriaus Kvietkausko, kuris išvyko iš Kartenos, – pirmuosius savo žingsnius Kartenoje prisimena J. Jurkus. – Tuo



Kartenos pradinės mokyklos mokytoja 1945–1946 m.

Danutė Keinytė. Nuotr. iš KVMM rinkinio

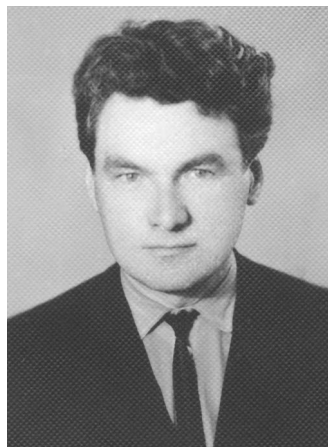

Kartenos progimnazijos

direktorius 1948–1949 m.

Albinas Daugelė. 1967 05 29.

Nuotr. iš KVMM rinkinio

³⁰ Daugelė Albinas, l. 6, 20.

³¹ Kartenos vidurinės mokyklos įsikūrimo ir vystymosi istorija, l. 6; Mokytojos Stasės Steponavičiūtės-Daukšienės prisiminimai, 2002, KVMM.

³² Kartenos vidurinės mokyklos įsikūrimo ir vystymosi istorija, l. 6.

³³ Mokytojos Stasės Steponavičiūtės-Daukšienės prisiminimai...

³⁴ Ten pat.

³⁵ Kartenos vidurinės mokyklos įsikūrimo ir vystymosi istorija, l. 6.

³⁶ Kretingos rajono švietimo darbuotojų asmens bylos, Kr. MMA, f. 10, b. 172, l. 1–68.



Šalia senojo mokyklos pastato 1950 m. pastatytas naujas (kairėje). Nuotr. iš KVMM rinkinio



Taip atrodė gėlynai tarp mokyklos pastatų. Nuotr. iš KVMM rinkinio

metu mokykla buvo nepilna vidurinė – aštuonios klasės. Augančiai vidurinei mokyklai reikėjo daugiau klasių, daugėjo mokytojų, o kur gauti patalpų, kur apgyvendinti mokytojus? Mokyklos patalpos iš tikrųjų buvo apverktinos. Reikėjo spręsti ką daryti. Laimė man buvo, kad tuo metu Kartenos kolūkio pirmininku buvo Gūžė, kuris labai geranoriškai padėjo spręsti tuos klausimus. Tuomet vaikų darželis buvo įsikūręs buvusioje klebonijoje. Darželį teko uždaryti ir ten buvo perkeltos pradinės klasės. Mokytojams tuo metu butų nebuvo, jie nuomavo pas miestelio gyventojus.³⁷

³⁷Juozo Jurkaus prisiminimai, 1999, KVMMMA.

1952–1953 mokslo metus pradėjo 15 pedagogų: naujasis direktorius Juozas Jurkus, mokęs vaikus matematikos, mokymo dalies vedėjas lietuvių kalbos mokytojas Antanas Balašaitis, fizikos, muzikos, piešimo ir braižybos mokytojas Pranas Narušis, lietuvių kalbos – Bronė Vaitaitytė, rusų kalbos – Vitoldas Rimkus, biologijos ir chemijos – Mykolas Jokūbauskas, istorijos ir rusų kalbos – Angelė Gerdvilytė, fizinio lavinimo ir geometrijos – Albertas Janušauskas, matematikos – Feliksas Slušnys, geografijos, konstitucijos pagrindų ir fizinio lavinimo – Dalia Banevičienė, prancūzų ir rusų kalbų – Danutė Stonkutė, pradinių klasių mokytojos Albina Bieliauskienė, Salomėja Bumelienė, Teodora Jurkienė ir Ona Narušienė. V. Rimkų ir F. Slušnį paeimus į kariuomenę, juos pakeitė Julius Narkevičius ir Janina Gilienė³⁸.

„Metus šiaip taip pravargę, pasitarę su kolūtkio pirmininku ir mokinių tėvų komitetu, nusprendėme ūkio būdu statyti mokyklą, – rašo toliau savo prisiminimuose J. Jurkus. – Kartena priklausė Klaipėdos sričiai ir srities valdžia skyrė šiek tiek lėšų medžiagoms pirkti. Projektas buvo pagal tuometinius standartus. Statybos vietoje, iškilmingai dalyvaujant tėvams, mokiniams, mokytojams, atliekant mokinių parengtą programą, buvo įkastas butelis su dokumentais, liudijančiais apie statybos pradžią. Mokiniai, jų tėvai, net ir mokytojai pasižadėjo prie statybos atidirbti po 20 darbadienių. Mokytojai ir mokiniai su kastuvais rankomis iškasė pamatus, vežė plytas iš Kartenos geležinkelio stoties. Miško medžiagą kirto ir ruošė mokinių tėvai ir vyresnių klasių mokiniai. Vyravo pakili nuotaika ir entuziazmo buvo labai daug. Deja, panaikinus Klaipėdos sritį, finansavimas nutraukiamas, viskas perėjo Švietimo ministerijos žinion ir statyba sustabdoma. Kretingos švietimo skyriaus pavedimu medžiagos buvo išdalintos rajono mokykloms, o mes turėjome verstis savo jėgomis. Aš buvau iškviestas į



Kartenos mokyklos choras. Apie 1949–1951 m. Dirigentas mokytojas P. Narušis. Iš S. Daukšienės albumo



Kartenos mokyklos sporto šventė. Apie 1949–1951 m. Iš S. Daukšienės albumo

³⁸Klaipėdos srities Kretingos rajono liaudies švietimo darbuotojų 1952/53 m. m. sąrašas, Kr. MMA, f. 10, b. 175, l. 5.



*Kartenos mokyklos
7b klasė 1950 m.
Iš S. Daukšienės
albumo*

Švietimo ministeriją ir netgi apkaltintas dėl nelegalios statybos (mat ūkio būdu) ir net pagrasinta tardymo organais. Matote, entuziazmas ir geri norai ne visada laimi. Beje, statybos vieta vėliau buvo likviduota vedant naują plentą.

*Nenuleidome rankų ir padedant kolūkiui remontavome senąsias mokyklos patalpas. Buvusio Kartenos gyventojų Balcevičiaus nacionalizuotame name įrengėme mokiniams bendrabutį, kai kuriems mokytojams butus.*³⁹

Kiekvienais mokslo metais atidarant vis po vyresnę klasę, 1954 m. rudenį Kartenoje jau veikė pilna vidurinė mokykla, kuri 1955 m. birželį išlydėjo į gyvenimą pirmąją 8 abiturientų laidą⁴⁰. Dalis jų išstojo į aukštąsias mokyklas, kiti – išėjo dirbti į kolūki.

1955–1956 mokslo metus vidurinėje mokykloje pasitiko jau 323 mokiniai ir 19 pedagogų⁴¹. Kartu su direktoriumi J. Jurkumi, D. Banevičiene, S. Bumeliene, J. Giliene, A. Janušausku, D. Janušauskiene (Stonkute), M. Jokūbausku, T. Jurkiene, P. Narušiu, O. Narušiene, mokymo dalies vedėja dirbo Stasė Dzenuškaitė, o mokytojais – Antanina Gilytė, Stefa Galdikienė, Alfonsas Kaknevičius, Mykolas Kabelis, Sofija Pempienė, Vytautas Pempė, Valentina Ščiukina ir Morkus Svirskas⁴². 1956 m. kolektyvą papildė Barbora Daunorienė⁴³.

³⁹ Juozo Jurkaus prisiminimai...

⁴⁰ Kartenos vidurinės mokyklos įsikūrimo ir vystymosi istorija, l. 10v.

⁴¹ *Ten pat*, l. 6; Kretingos rajono mokytojų sąrašas 1955/56 m. m. *Kr. MMA*, f. 10, b. 188, l. 3–4.

⁴² Kretingos rajono mokytojų sąrašas 1955/56 m. m., l. 3–4.

⁴³ Kretingos rajono švietimo darbuotojų asmens bylos, l. 72.



*Kartenos vidurinės mokyklos
direktorius 1952–1957 m.
Juozas Jurkus. Nuotr. iš
KVMM rinkinio*



*Kartenos vidurinės mokyklos
prancūzų kalbos mokytoja
1952–1965 m. Danutė
Stonkutė-Janušauskienė.
Nuotr. iš KVMM rinkinio*



*Kartenos vidurinės mokyklos
direktorius 1958–1965 m.
Albertas Janušauskas.
Nuotr. iš KVMM rinkinio*



*Kartenos progimnazijos III klasė 1948 05 20. I-oje eilėje iš kairės sėdi mokytojos O. Mikuckienė,
iš dešinės – O. Grabytė, stovi iš kairės mokytojai: pirmas – P. Narušis, devintas –
J. Liaudinskas, greta B. Kumšlytytė, iš dešinės – direktorius J. Braziūnas. Nuotr. iš KVMM
rinkinio*



1951 m. VIII klasės mokiniai su inspektoriumi M. Jokūbausku ir auklėtoju A. Janušausku.
Nuotr. iš KVMM rinkinio



I-oji Kartenos vidurinės mokyklos laida. 1955 06 30. Nuotr. iš KVMM rinkinio



Kartenos mokyklos I klasė. 1950 m. Iš S. Daukšienės albumo



1955 m. abiturientai su brandos atestatais. Nuotr. iš KVMM rinkinio



*Kartenos mokyklos mokytoja
(1949–1951) S. Daukšienė
(Steponavičiūtė)*



*Kartenos vidurinės mokyklos
direktorius Vytautas Pempė
(1957–1958). Nuotr. iš
KVMM rinkinio*

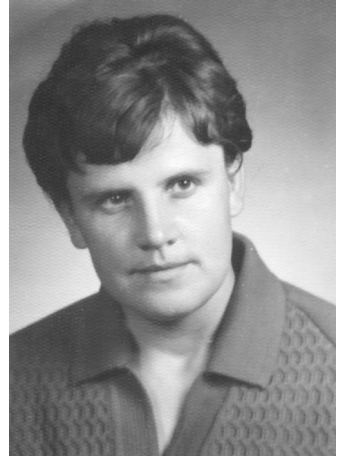

*Direktoriaus pavaduotoja
užklasiniam darbui Danutė
Švėgždaitė. Nuotr. iš KVMM
rinkinio*



Kartenos vidurinės mokyklos antroji laida. 1956 m. Nuotr. iš KVMM rinkinio

J. Jurkaus vadovaujama Kartenos mokykla 1956 m. pavasarį išleido 16, o 1957 m. – 10 abiturientų⁴⁴. Iš antrosios laidos abiturientų į Kauno politechnikos institutą įstojo Vladislavas Domarkas, Vilniaus universitetą – Antanas Valužis, Genovaitė Bumelytė, Lietuvos veterinarijos akademiją – Pranas Martinkus. V. Domarkas baigęs studijas liko institute dėstyti, tapo katedros vedėju, rektoriumi, Lietuvos mokslų akademijos nariu, dirbo Lietuvos Respublikos užsienio reikalų ministro pavaduotoju, švietimo ir mokslo ministru. Antanas Valužis liko dirbti Vilniaus universitete dėstytoju, apsigynė fizikos mokslų daktaro mokslinį laipsnį.

Švietimo ministro įsakymu 1957 m. liepą J. Jurkus buvo atleistas iš direktoriaus pareigų ir paliktas dirbti mokytoju, o rugsėjį perkeltas į Palangos vidurinę mokyklą⁴⁵.

Kartenos vidurinės mokyklos direktoriumi tapo matematikos mokytojas Vytautas Pempė, dirbęs Kartenoje pagal paskyrimą nuo 1953 m. Tačiau jau 1958 m. direktoriaus postą jis užleido Albertui Janušauskui.

Direktorių A. Janušauską buvę bendradarbiai, mokiniai ir jų tėvai prisimena kaip energingą ir reiklų pedagogą, gerą ir teisingą vadovą, labai gerbusį savo kolegas, kuriuos vadino žiburiais. Jam vadovaujant, 1959–1965 m. mokykloje kasmet dirbo 26–28 pedagogai⁴⁶.

Pradinių klasių mokytojai buvo Regina Baltuonienė, Elvyra Budrikaitė, Stefa Galdikienė, Janina Gilienė, Dalia Janulaitytė, Ina Mikutienė, Ona Narušienė, Genovaitė Norkienė, Juozas Petrauskas, Bronė Pilkauskaitė, Eugenija Raudienė, Irena Skaržauskaitė, Laima Šulniūtė, Morta Verkytė.

Gamtos mokslus (geografiją, biologiją, chemiją) dėstė Dalia Banevičienė, Rūta Barienė, Elena Bučienė, Soteris Galdikas, Antanina Kabelienė, Aldona Paškevičiūtė, Juozas Narkus, tiksluosius mokslus (fiziką, matematiką) – Alfonsas Kaknevičius, Jelena Morozova, Algirdas Palaitis, Birutė Linaitė, Joana Vaišienė, Adelė Mikaločiūtė, Ona Butkevičienė, Aldona Mažeikienė, Severina Būdvytytė, Dalia Janulaitytė, kalbas (lietuvių, rusų, prancūzų) – Nijolė Sajienė, Zinaida Overlingytė, Antanina Zuzevičiūtė, Juozas Algirdas Lukauskas, Leonija Lukauskienė, Bronė Borumienė, Birutė Kareivienė, Adelė Genovaitė Palaitienė, Aldona Venckutė, Laima Badaraitė, Gražina Narauskaitė, Danutė Janušauskienė, Rasa Vaitkūnaitė.

Istorijos mokė Mykolas Kabelis, Antanas Bučys, piešimo – Jonas Vaišė, Regina Klovaitė, muzikos – Mykolas Jokūbauskas, Feliksas Alimas.

Karinio parengimo pamokas vedė Antanas Saja, o fizinio lavinimo – Algimantas Akinskas, Teresė Šlionskytė.

Pats direktorius mokė istorijos ir vedė fizinio lavinimo pamokas. Mokymo dalies vedėja buvo lietuvių kalbos mokytoja N. Sajienė, o nuo 1961 m. – taip pat lituanistė Z. Overlingytė. 1963 m. rudenį buvo įvestas mokymo dalies vedėjo gamybiniam mokymui etatas. Šias pareigas eiti direktorius patikėjo fizikos ir matematikos mokytojui A. Kaknevičiui.

1963 m. kovo 1 d. duomenimis, iš 28 pedagogų 12-a buvo baigę aukštąsias mokyklas, 5 dirbo su nebaigtu aukštuoju ir 9 – su specialiuoju viduriniu arba viduriniu išsilavinimu. Jie

⁴⁴ Kartenos vidurinės mokyklos įsikūrimo ir vystymosi istorija, l. 9, 10v.

⁴⁵ Kretingos rajono švietimo darbuotojų asmens bylos, l. 51, 66, 67.

⁴⁶ Kretingos rajono liaudies švietimo darbuotojų 1959–1964 m. m. sąrašai, *Kr. MMA*, f. 10, b. 176, l. 4–5; b. 177, l. 3–4; b. 178, l. 5–6; b. 180, l. 5–6.



Kartenos pradinės mokyklos mokytoja (1946–1948) Emilija Kazlauskaitė. Nuotr. iš KVMM rinkinio



Kartenos vidurinės mokyklos matematikos mokytoja (1958–1960) Jelena Morozova. Nuotr. iš KVMM rinkinio



Kartenos mokyklos pradinių klasių mokytojas (1958–1960) Juozas Petrauskas. Nuotr. iš KVMM rinkinio

mokė 423 mokinius, iš kurių 169 vaikai lankė I–IV klases, 202 mokiniai mokėsi V–VIII klasėse, o 52 moksleiviai siekė vidurinio išsilavinimo⁴⁷.

A. Janušauską paskyrus dirbti į Palangą, 1965 m. rudenį direktoriumi tapo lituanistas Juozapas Algirdas Lukauskas, kuris 1961 m. buvo baigęs Šiaulių pedagoginį institutą ir paskirtas Kartenos vidurinės mokyklos mokytoju, o 1964 m. rudenį – direktoriaus pavaduotoju mokymo reikalams⁴⁸.

Naujojo direktoriaus laukė tos pačios bėdos: reikėjo nuolatos rūpintis senųjų mokyklos pastatų ir krosnių remontu, gauti kuro. Malkų iš šalia esančių miškų vežtis negalėjo, o turėjo gabenti net iš Kretingos kuro kontoros. Žiemą reikėjo nuo pat ankstyvo ryto prižiūrėti, kad laiku būtų iškūrentos krosnys ir per pusnis atbridę mokiniai pasijustų esą šiltoje klasėje.

Senieji pastatai jau sunkiai betalpino nuolat didėjantį mokinių ir klasių komplektų skaičių. Darbui ir mokymui-



Kartenos vidurinės mokyklos direktorius (1965–1969) Juozas Lukauskas. Nuotr. iš KVMM rinkinio

⁴⁷ Žinios apie Kretingos rajono bendro lavinimo mokyklas, *Kr. MMA*, f. 10, b. 181, l. 1.

⁴⁸ Lukauskas Juozapas, *Kr. MMA*, f. 10, b. 68, l. 11.

si, mokytojų ir vaikų poilsui labai trūko patalpų. Pagaliau 1965 m. Kartenoje pasirodė statybininkai ir pradėjo naujos, karteniškių seniai išsvajotos mokyklos statybą. Mokykla buvo statoma pagal tipinį projektą – mūrinė, trijų aukštų, su centriniu šildymu.

Statybų metai netruko praeiti ir 1966 m. rugsėjo 1-ąją karteniškiai šventė įkurtuves. Tačiau mokytojai ir mokiniai dar buvo priversti naudotis ir senaisiais pastatais, kadangi naujajame nebuvo sporto salės, vietos bibliotekai. Senajame pastate liko ir valgykla, fizikos, biologijos, chemijos kabinetai.

Šalia naujosios mokyklos 1966 m. buvo nutarta pasodinti ažuolą ir parkelį. Tų metų mokyklos metraštyje rašoma:

„Pirmieji į darbą įsijungė vienuoliktokai. Jie tą dieną pasodino ažuoliuką. Mokiniai parašė ir priesakus būsimoms mokinių kartoms, idėjo į butelį ir užkasė tarp ažuoliuko šaknų“.

Šiandien tas ažuoliukas – plačiai išsišakojęs ažuolas, kuris kiekvieną rudenį barsto savo vaisius – giles.

Naujojoje mokykloje 1966–1967 m. m. dirbo 26, o 1967–1968 m. m. – 25 mokytojai, mokėsi 469 vaikai⁴⁹. Mokytojų kolektyvas buvo gana jaunas. Direktoriaus J. A. Lukausko pavaduotoja mokymo reikalams (mokymo dalies vedėja) buvo Laima Badaraitė, o mokymo dalies vedėju gamybiniam mokymui iki 1967 m. vasaros tebedirbo Alfonsas Kaknevičius. Vietoje šių pareigybių nuo 1967 m. rudens įvedus užklasinio darbo organizatoriaus etatą, į naujasias pareigas buvo paskirta Danutė Černiauskienė.

Be minėtų mokytojų, 1966–1968 m. dirbo Jurislava Alšauskienė, Laima Armalienė (Šulniūtė), Marija Augūnaitė, Bronė Borumienė, Danutė Černiauskienė, Viktorija Donėlienė, Severina Drungilienė (Būdvytytė), Stefa Galdikienė, Laima Giedraitytė-Jucienė, Mykolas Jokūbauskas, Algirdas Jucius, Armundas Jucius, Antanina Kabelienė, Mykolas Kabelis, Leonija Lukauskienė, Aldona Mažeikienė, Ona Narušienė, Zita Petraitytė, Edvardas Pocevičius, Stefa Prižgintaitė, Stefa Rapalavičienė, Jonas Rapalavičius, Eugenija Raudienė, Bronė Rušinskaitė, Irena Ruzgailaitė, Irena Skaržauskaitė, Jovita Škimelienė, Viktorija Viršilaitė, Juozas Zakarauskas.

Į Karteną atvykę mokytojai butą nuomodavosi miestelyje. Jiems buvo

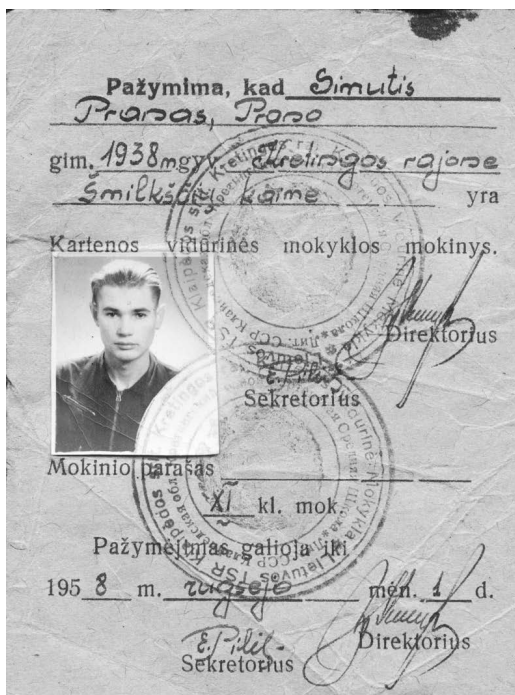

Kartenos vidurinės mokyklos XI klasės mokinio Prano Simučio, gyv. Šmilksčių k., mokinio pažymėjimas, išduotas 1958 m. rugsėjo 1 d. Dok. kopija iš KVMM rinkinio

⁴⁹ Kretingos rajono liaudies švietimo darbuotojų 1966/67 m. m. vardinis sąrašas, Kr. MMA, f. 10, b. 183, l. 6–7; Kretingos rajono liaudies švietimo darbuotojų 1967/68 mokslo metų sąrašas, *ten pat*, b. 185, l. 6–7; Kartenos vidurinės mokyklos įsikūrimo ir vystymosi istorija, l. 9, 10v.

taikomos įvairios lengvatos. Pavyzdžiui, švietimo skyrius apmokėdavo už 90 kW sunaudotos elektros energijos, kompensuodavo 20–30 rublių už buto nuomą, nemokamai suteikdavo 6 m³, o mokytojų šeimai – 9 m³ kuro (malkų arba anglių).

1967 m. nutarta priešais mokyklą pastatyti aštuonbutį namą mokytojams. 1969 m. jis buvo įrengtas ir pasitiko naujakurius.

Mokykloje buvo įsteigtos prailgintos darbo dienos grupės pradinių ir vyresniųjų klasių moksleiviams. Jose mokiniai galėjo paruošti pamokas kitai dienai, per pertraukas žaisti. Jiems vadovavo, prižiūrėjo ir konsultavo paskirtas mokytojas, kuriam už tai buvo mokamas pusės etato dydžio atlyginimas. Prailgintos darbo dienos grupės vaikams buvo duodami nemokami pietūs. Tam lėšų skyrė Švietimo ministerija.

Tvarka buvo gana griežta: grupėse vaikai, bent jau vyresniųjų klasių, turėjo išbūti iki 18 valandos. Anksčiau į namus galėjo išeiti tik pavieniai vaikai, kurie turėjo parvažiuoti į Dauginčius ar Rubulius, kad dėl pusvalandžio nereikėtų valandą ar daugiau laukti kito autobuso.

Prailgintos dienos grupių darbas truko tik kelerius metus, o vėliau, matyt, kaip nepasiteisinęs, buvo panaikintas.

Mokomasis darbas nemažai trukdėsi rudenį ir pavasarį, kai kasdien po 1–2 ar daugiau klasių eidavo į kolūkių laukus rinkti akmenų, kasti bulvių, rauti linų ir pan. Už atliktą darbą nebūdavo mokama, bet kolūkių pirmininkai mokiniams į laukus atveždavo pietus: po pusę batono su daktariška dešra, arbatos stiklinę, o kiti – dar sausainių ar saldainių.

1969 m. rudenį J. A. Lukauskas iš direktoriaus pareigų buvo atleistas. Atleidimo priežastis atskleidžia Kretingos rajono liaudies švietimo skyriaus vedėjas A. Kecoriaus pasirašyta J. A. Lukausko charakteristika, kurioje skaitome:

„Nuo 1965 m. Lukauskas dirba direktoriaus pareigose. Jam patikėtą darbą atlieka patenkinamai. Drg. Lukauskas paskutiniu metu su mokytojais kartais būna netaktiškas, net grubus, nesiskaito su draugų nuomone.“⁵⁰

Mokytojams lituanistams Leonijai ir Juozapui Algirdui Lukauskams Kartenos mokyklą teko apleisti. Jie apsigyveno ir įsidarbino Klaipėdoje, kur sėkmingai tebedirba.

1969 m. spalio 1 d. mokykla sutiko iš Salantų atvykusį naują direktorių – Jurgį Račkauską, turintį 26 metų pedagoginio ir administracinio darbo stažą.

Tai meniškos sielos žmogus. Po darbo dažnai jį galėjai sutikti su teptuku rankose, tapantį Minijos ir Alanto pakrančių peizažus, apylinkės žmones, senus pastatus.

Direktorius puikiai suprato, kad po įtemptos darbo savaitės ar sunkių mokslo metų žmonėms reikia aktyvaus poilsio. Mokytojams ir tarnautojams organizuodavo kelių dienų ekskursijas po Lietuvą, Karaliaučiaus kraštą, Baltarusiją, savaitgalio išvykas į Rusnę, prie Nemuno, Germanto ežero ir kt. Mokykloje vyko kolektyvo šeimų susibūrimai, Naujų-

jų metų sutikimai. Kiekvieną pavasarį ⁵⁰Lukauskas Juozapas, l. 18.



Naujasis vidurinės mokyklos pastatas iki rekonstrukcijos. Nuotr. iš KVMM rinkinio

užbaigiant mokslo metus būdavo rengiamos turistinės dienos, rajoninės mokytojų žvejybos dienos.

1969 m. mokykloje buvo įkurtas internacionalinės draugystės klubas (vadovė B. Skurdauskaitė), užmezgęs ryšius su Baltarusijos Jeriomino, Estijos Kohilos ir Latvijos Siguldos mokyklomis.

Laikui bėgant mokytojų kolektyvas didėjo. 1970 m. rudenį mokslo metus pasitiko 31 pedagogas – direktorius Jurgis Račkauskas, pavaduotoja mokslo reikalams L. Badaraitė, mokytojai Jurislava Alšauskienė, Marija Augūnaitė, Bronė Borumienė, Viktorija Donėlienė, Stefa Galdikienė, Irena Giniotienė (Ruzgailaitė), Vaclovas Gričius, Irena Grikštienė (Skaržauskaitė), Liucina Idzelytė, Mykolas Jokūbauskas, Algirdas Jucius, Bronė Juzuitienė, Pranas Juzuitis, Alfonsas Kaknevičius, Regina Klovaitė, Natalija Kocienė, Rūta Mačernienė, Aldona Mažeikienė, Zita Petraitytė, Edvardas Pocevičius, Marija Račkauskienė, Liucija Ramonienė, Eugenija Raudienė, Bronė Skurdauskaitė, Giedrė Storpirštytė, Danutė Švėgždaitė, Viktorija Viršilaitė, Irena Želvienė⁵¹.

1971 m. mokyklą lankė 497 mokiniai⁵². Karteniškiai mokytojai suteikdavo mokiniams pakankamai stiprias vidurinio mokslo žinias. Dauguma jaunuolių be baimės stojo į aukštesniąsias ir aukštąsias mokyklas, aktyviai dalyvavo visuomeninėje veikloje. Pavyzdžiui, karteniškė G. Jasinskaitė, studijuodama Vilniaus universitete prancūzų kalbą, dainavo liaudies dainų ir šokių ansamblyje, aplankė Lenkiją, Rytų Vokietiją, daugelį buvusios SSRS respublikų⁵³.

22-osios laidos abiturientė Julija Kaknevičiūtė pirmoji Kartenos vidurinės mokyklos istorijoje 1976 m. gavo aukso medalį už labai gerą mokymąsi ir pavyzdinę elgesį.



Kartenos vidurinės mokyklos direktorius (1969–1977) Jurgis Račkauskas. Nuotr. iš KVMM rinkinio

⁵¹Kretingos rajono liaudies švietimo darbuotojų 1970/71 m. m. sąrašas, *Kr. MMA*, f. 10, b. 187, l. 6–7.

⁵²1970/1971 mokslo metų rajono mokyklų bibliotekų pirminės ir suvestinės statistinės ataskaitos, *Kr. MMA*, f. 10, b. 210, l. 22v.

⁵³Ališauskas A. Studentai atostogauja, *Švyturys (Kret.)*, 1971, liepos 3, p. 3.

Už sąžiningą darbą ir nuopelnus švietimo srityje Lietuvos švietimo pirmūno vardas buvo suteiktas karteniškiams mokytojams Jurgiui Račkauskui, Jurislavai Ališauskienei, Stefai Galdikienei⁵⁴, o 1977 m. jubiliejiniais medaliais už šaunų darbą apdovanoti Jurgis Račkauskas, Bronė Skurdauskaitė, Laima Abrutienė ir Alfonsas Kaknevičius⁵⁵. Tais pačiais 1977 m. J. Račkauskas buvo priimtas į Lietuvos liaudies meno draugiją, vėliau pavadintą Tautodailininkų sąjunga.

Nors pelnytai apdovanotas ir pripažintas,

„1977 m. mandagia forma buvau išprašytas iš mokyklos direktoriaus pareigų ir pasiūstas dirbti į kolūkių pirmininko pavaduotoju, – rašo prisiminimuose J. Račkauskas, – mokykloje likau mokytoju. Tie šešeri metai prieš išeinant į pensiją buvo lyg atostogos, palyginus su įtemptu darbu mokykloje“⁵⁶.

2002 m. pedagogui Jurgiui Račkauskui už tautinės kultūros puoselėjimą buvo suteiktas Kretingos rajono Garbės piliečio vardas⁵⁷.

1977 m. rugsėjo 1-ąją mokykla pasitiko vadovaujama naujo direktoriaus Algimanto Plonio, kuris prieš metus buvo baigęs Vilniaus pedagoginį universitetą ir dirbo Piliakalnio aštuonmetės mokyklos direktoriaus pavaduotoju. Jam vadovaujant 1980 m. prie mokyklos buvo pristatytas priestatas, kuriame buvo sporto salė. Senieji mokyklos pastatai kaip nebereikalingi buvo nugriauti.

Nors darbas mokykloje vyko įprasta tvarka, vykdant įvairius švietimo skyriaus ir ministerijos įsakymus ir nurodymus, tačiau metai iš metų jautėsi, kad ši švietimo įstaiga vis labiau politizuojama ir sovietinama. Vis daugiau nurodymų ir nutarimų buvo gaunama iš Lietuvos komunistų partijos centro komiteto ir Kretingos rajono komiteto. Tai buvo dokumentai, reikalaujantys ugdyti sovietinį patriotizmą, stiprinti ateistinių auklėjimą, spaliukų, pionierių ir komjaunimo organizacijas.

Buvo ypač sustiprintas rusų kalbos mokymas: rusų kalbos mokymo programos įvestos ir pirmokams, vyresnės klasės rusų kalbai mokytis suskaidytos į mažesnes grupes, po 13–16 mokinių, o rusų kalbos mokytojams mokami keliais procentais didesni atlyginimai. Tuo tarpu lietuvių kalbos ir kitų dalykų mokymui jokių lengvatų nebuvo ir mokytojams teko dirbti su 25–30 vaikų klasėmis. Tokia švietimo politika piktino mokytojus.

1992 m. pavasarį prasidėjo nauja, kelerius metus trukusi direktorių kaita. Kilus kolektyve įtampai, A. Plonis buvo atleistas, o laikinai eiti direktoriaus pareigas ir mokslo metus užbaigti paskirtas

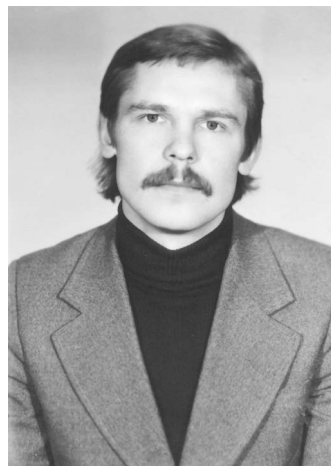

Kartenos vidurinės mokyklos direktorius (1977–1992) Algimantas Plonis. Nuotr. iš KVMM rinkinio

⁵⁴ Kretingos rajono apdovanotų mokytojų sąrašas, Kr. MMA, f. 10, b. 320, l. 6.

⁵⁵ *Ten pat*, l. 8.

⁵⁶ Mokytojo Jurgio Račkausko prisiminimai, KVMM.

⁵⁷ Vitkauskienė V. Paspildė rajono Garbės piliečių gretos, *Pajūrio naujienos*, 2002, birž. 4, nr. 44, p. 4.

fizikos mokytojas Pranas Juzuitis. 1992 m. rugsėjo 1-ąją mokytojus, mokinius, vaikų tėvus ir svečius sveikino nauja direktorė, rusų kalbos mokytoja Jolanta Jurgutienė, prieš ketverius metus baigusi Šiaulių pedagoginį institutą ir dirbusi Kartenoje užklausinio darbo organizatore. Ją paskyrus Kretingos rajono švietimo skyriaus inspektore, mokyklos direktore nuo 1993 m. dirbo Judita Jurgilienė, iki tol mokytojavusi Kūlupėnų devynmetėje mokykloje.

Gležnų jos moteriškų pečių laukė sunki našta. Reikėjo sulipdyti susiskaldžiusių pedagogų kolektyvą ir imtis kapitalinio griūvančio mokyklos pagrindinio korpuso remonto. Pastato būklei blogėjant 1994 m. rudenį buvo visai uždarytas trečiasis aukštas, o pradinės klasės įkurdintos mokyklos bendrabučio ir vaikų darželio patalpose. Patalpų dar labiau pritrūko 1995 m. rudenį, kai buvo uždarytas ir antrasis mokyklos aukštas. 1996 m. rudenį buvo uždarytas ir paskutinis, pirmasis aukštas. Prieš tris dešimtis metų pastatytas pastatas tapo vaiduokliu: byrančios raudonų plytų sienos, įgriuvusios ir metalinėmis sijomis paremtos lubos.

Mokyklos klasės įsitaisė priestate, kurio patalpos, netgi koridoriai, buvo pertvarkomos klasėms ir mokymo kabinetams įrengti. Mokymosi ir darbo sąlygos buvo sunkios, bet žmonės dirbo.

Apie sunkią mokyklos padėtį žinojo rajono taryba ir valdyba, apskrities valdžia, vyriausybė. Važiavo ne viena komisija, tikrino, priėjo prie išvados, kad patalpomis naudotis negalima, tačiau remontuoti niekas nesiskubino. Pagaliau mokyklos delegacija, kurią sudarė mokytojai, mokiniai ir jų tėvai, pateko į Seimą ir perdavė Ekonomikos ir biudžeto komisijai dokumentus su karteniškių parašais dėl mokyklos remonto.

1998 m. vasarą karteniškius pasiekė džiugi naujiena: Plungės uždaroji akcinė bendrovė „VVARF-Adakris“ pradėjo mokyklos pastato rekonstrukciją, kuriai lėšų skyrė Kretingos rajono savivaldybė. Pagrindinis mokyklos korpusas buvo iš pagrindų perstatytas pagal naują projektą ir 1999 m. vasarą atiduotas naudoti. Mokykla buvo aprūpinta naujais baldais, kompiuteriais, kita mokymo įranga ir priemonėmis. Iki 2000 m. pradžios statybininkai dar darbavosi ir pagrindinio korpuso priestate: įstatė naujus, sandarius langus, aptinkavo ir nudažė sienas, remontavo sporto salės stogą, sutvarkė persirengimo kambarius, tualetus, įrengė dušus.

1999 m. rugsėjo 1-ąją į atjaunėjusią mokyklą sugrįžusius vaikus sveikino UAB „VVARF-Adakris“ generalinis direktorius Viktoras Jasinskas, įteikęs mokyklos direktorei J. Jurgilienei mokyklos raktus, švietimo viceministras Rimantas Šežiūnas, Klaipėdos apskrities valdytojas Laisvūnas Kavaliauskas, Kretingos rajono meras Juozas Šakinis, švietimo skyriaus vedėja Vida Giedrimienė, Kartenos seniūnijos seniūnė Zita Rapalienė, daug kitų svečių.

1999 m. lapkričio 6 d. mokyklos bendruomenė ir Kartenos visuomenė paminėjo Kartenos mokyklos 360-ies metų jubiliejų. Į šventę atvyko buvę mokyklos



*Direktorė Jolanta Jurgutienė
(1992–1993)*

mokiniai, kraštiečiai – žurnalistas, radijo laidų vedėjas Adolfas Drungilas, buvęs švietimo ir mokslo ministras, Kauno technologijos universiteto profesorius, habilituotas daktaras Vladislavas Domarkas, Vilniaus ir Klaipėdos universitetų docentas, ekonomikos mokslų daktaras Algimantas Jablonskis, vidurinės mokyklos pirmosios (1955 m.) laidos abiturientas, buvęs Žemės ūkio akademijos vyr. mokslinis bendradarbis, ekonomikos mokslų daktaras Antanas Paulauskas, pokario metais dirbę mokytojai, direktoriai, kiti svečiai. Ta proga kraštietė dailininkė Regina Songailaitė-Balčikonienė padovanojo mokyklai puikų pano su savo sukurtu Kartenos herbu.

Padariusi viską, kad mokiniams būtų gera ir šilta mokytis, mokytojams patogiu ir gražu dirbti, ugdyti jaunus žmones, direktorė J. Jurgilienė pasiryžo užleisti savo postą kitam, o pati liko anglų kalbos mokytoja. 1999 m. gruodžio 21 d. naujuoju mokyklos direktoriumi buvo patvirtintas istorijos mokytojas Faustas Meškuotis.

2002-ųjų pavasarį mokykla išleido 48-ąją 14 abiturientų laidą, o 2002 m. rudenį mokyklos duris pravėrė 367 moksleiviai ir 34 pedagogai: naujoji direktorė Jūratė Račkauskaitė, ilgus metus dirbusi direktoriaus pavaduotoja ugdymui, mokytojai Jadvyga Anužytė, Regina Baltuonienė, Rima Bitautienė, Vitalija Brunelienė, Marytė Degimienė, Morta Gričiuvienė, Judita Jurgilienė, Irena Jurkšaitienė, Bronislava Juzuitienė, Pranas Juzuitis, Jūratė LISAUSKIENĖ, Kunigunda Litvinienė, Erika Lukauskienė, Laima Mačernienė, Daiva Norvaišienė, Dolora Petravičienė, Agnė Petreikytė, Stasys Pilibaitis, Irena Pipirienė, Liusia Plonienė, Algimantas Plonis, Haroldas Pocevičius, Arina Prižginaitė, Leonora Puotkalytė, Kazimieras Seselskas, Arūnas Smalakys, Juozas Šakinis, Elena Šlušnytė, Vida Tamošauskienė, Janina Vaičekauskienė, Silvestra Vaitiekaitytė, Tatjana Valužienė, Zenonas Vičiulis.

Nuo prieškario laikų mokykloje veikia biblioteka. Pokario metais ji buvo „apšvarinta“ nuo vadinamosios buržuazinės literatūros, nors joje buvo nemažai ir pasaulinės klasikos autorių kūrinių. Per ilgus metus biblioteka sukaupė nemažai įvairių knygų, kurių daugumą sudaro mokyklinė dalykinė literatūra. 1971 m. bibliotekoje buvo 8 266 knygos, žurnalai ir brošiūros⁵⁸. Dabar bibliotekoje sukaupta apie 17 000 knygų. Paskutiniaisiais metais išigyti knygų beveik nėra galimybių, išskyrus reikalingiausius vadovėlius. Beveik nėra grožinės literatūros vaikams: tik viena kita nauja ir šiek tiek baigiančių atgyventi senų knygų. Tokios pat problemos ir su periodine spauda. Šiomet



*Direktorė Judita Jurgilienė
(1993–1999)*



*Direktorius Faustas Meškuotis
(1999–2002)*

⁵⁸ 1970/1971 mokslo metų rajono mokyklų bibliotekų pirminės ir suvestinės statistinės ataskaitos, l. 22.

mokykla gauna tik 7 pavadinimų leidinius („Dialogas“, „Liaudies kultūra“, „Kompiuterija“, „Žaliasis pasaulis“, rajoninį laikraštį, porą vaikiškų leidinių).

Mokykla turi savo muziejų, kuriame surinkta ir sukaupta nemažai eksponatų – archeologijos, etnografijos, istorinės buities, spaudinių, ikonografijos, fotografijų. 1997 m. buvusio mokytojo Felikso Eino duktė Aldona Knistutienė padovanojo muziejui 1996 m. Lietuvos liaudies kultūros centro išleistą poezijos rinktinę „Eiliavimai II“, kurioje išspausdinti keli mokytojo eilėraščiai. Taip pat parengta prieškarinio mokytojo Antano Dibisterio memorialinė ekspozicija. Kartenos 750-ųjų metinių jubiliejui muziejų ruošiamasi atnaujinti, ekspoziciją išplėsti.

Mokykloje veikia keletas būrelių, iš kurių aktyvumu ir veiklumu pasižymi euroskaikai, jaunieji maltiečiai, ateitininkai. Nuo 1992 m. rašomi mokyklos istorijos sąvadai, kuriuose atsispindi visos mokyklos gyvenimas.



*Direktorė Jūratė Račkauskaitė
(2002–2012)*

Kartenos vidurinė mokykla 2012 metais

Jūratė Račkauskaitė

„Atkaklus darbas viską nugalė“

Vergilijus

Mokyklos vizija

Mokyklos bendruomenė – moderni, nuolat besimokanti, atvira pozityviai kaitai ir inovacijoms, ugdanti ir puoselėjanti savo narių nepaliojama žinių siekimo poreikį ir juo pagrįstą gyvenimo nuostatą.

Mokyklos misija

Lietuvos švietimo reformų įgyvendinimas praktikoje. Modernizuotas ugdymo turinys ir vertinimo sistema. Sudarytos sąlygos ugdytinių saviugdai ir saviraiškai.

Vizitinė kortelė

Kartenos vidurinė mokykla įregistruota 1994 10 16

Adresas: Mokyklos g. 16, Kartena

LT-5713 Kretingos r.

El. paštas: kvm@kartena.kretinga.lm.lt

Profiliai: humanitarinis, realinis

Mokosi: 368 moksleiviai

Dirba: 34 mokytojai (8 – metodininkai, 22 vyr. mokytojai), 23 techninio personalo darbuotojai.

Mokyklos administracija

Jūratė Račkauskaitė – direktorė

Laima Mačernienė – pavaduotoja ugdymui*

Kostas Žeimys – pavaduotojas ūkio reikalams

Daiva Norvaišienė – užklausinio darbo organizatorė

Mokykla šiandien

Mūsų mokyklos bendruomenės tikslai:

1. Bendruomenės unikalumas – mokyklos kaip atviros organizacijos veikla, vietos bendruomenės kultūros ir švietimo židinys.

2. Kiekvienas vaikas pripažįstamas unikalia vertybe – gerbti kiekvieną tokį, koks jis yra.

3. Pedagogai – kvalifikuoti specialistai.

4. Tėvai – aktyvūs pagalbininkai vaikų ugdymo(si) procese.

Mokykla pasirinkusi du profilius: humanitarinį ir realinį. Ugdymo veiklos kryptys: ekologinė ir etnokultūrinė.

* 2013 m. mokyklos direktorė. *Vyr. red. pastaba.*



Kartenos vidurinė mokykla ryte. 2007 m. E. Mačernio nuotr. iš jo asm. rinkinio



Kartenos vidurinės mokyklos moksleiviai krepšinio rungtynių įkarštyje, šuolyje link kamuolio. 2013 m. E. Mačernio nuotr. iš jo asm. rinkinio

Teikiamos didelės galimybės vaikų saviraiškai, veikia net 32 papildomo ugdymo būreliai. Diegiamos ugdymo turinio naujovės, netradiciniai ugdymo metodai ir būdai.

Sutelkta darni bendruomenė, stipri pedagogų komanda, veikia formalios ir neformalios kūrybinės grupės. Įkurta moksleivių teisių chartija. Parengtos 8 kvalifikacijos tobulinimo programos.

Mokykla yra užmezgusi ryšius su:

– Ispanijos jaunimu iš Madrido (pagal projektą „Pažinti Europą – kiekvieno žmogaus teisė ir pareiga“);

– Vilniaus universitetu (Matematikos ir informatikos fakultetu);

– Klaipėdos universitetu;

– Platelių nacionaliniu parku;

– Salantų regioniniu parku;

Mokyklai pavyko įsitraukti į švietimo kaitos fondo projektą „Kaimo mokyklos ir vietos bendruomenė“, dalyvavome projektuose: „Šiuolaikinės mokyklos bibliotekos veiklos modelių sklaida“, „Gerų idėjų bankas“ tema „Kaip panaudoti mokyklos aplinką mokymui ir mokymuisi“.

Kasmet dalyvaujame tarptautiniame meninės kūrybos projekte „Gamtos pasaka“, tarptautiniame matematikų konkurse „Kengūra“, respublikiniame vertimų konkurse „Tavo žvilgsnis“, rašinių konkurse „Europa – mokykloje“, rajoninėse moksleivių sporto šventėse.

Džiaugiamės mokykloje vykstančiais pokyčiais:

– įgyvendinamas profiline mokymas,

– mokytojų komandos aktyviai įsijungė į projektų kūrimą,

– įgyvendintas kompiuterinio raštingumo mokymas nuo 5 klasės,

– aktyvi mokytojų metodinė veikla.

Nemaži pokyčiai ekologinės veiklos srityje: užmegzti ryšiai su Salantų regioniniu parku, bendradarbiaujame su girininkija. Gera šios veiklos savybė – perimamumas. Mokytoja Rima Bitautienė, dirbanti su gamtininkais – pradinukais, rengia gražią pamainą jau dalykinės sistemos moksleiviams. Šitokio darbo padarinys – ir prasmingi Žemės mėnesiui skirti renginiai, ir Žemės vėliava prie mokyklos, ir gana svarūs pranešimai – tiek mokytojų, tiek moksleivių, skaityti Šiaulių universitete, Klaipėdos Vytauto gimnazijoje, patvirtina darbo prasmingumą ir sėkmę. Aktyviai taikomi netradiciniai mokymo metodai pamokose, pavasarinės mugės, susitikimai su jaunaisiais maltiečiais iš Vokietijos, euroskaudais iš Prancūzijos.

Suaktyvėjo mokinių savivalda, mokinių tarybos veikla, aktyvi mokinių popamokinė veikla, kurioje dalyvauja 71,15 proc. moksleivių.

Taigi mokykla visos bendruomenės pastangomis yra gyva, kuria savo įvaizdį, atlieka kultūros ir švietimo įstaigos funkcijas.

Aleksandravo pagrindinė mokykla

Veronika Simutienė

Seniau Aleksandravo apylinkėse mokyklų nebuvo. Vaikų mokymu rūpinosi tėvai. Turtingesnieji ūkininkai pasikviesdavo mokytą giminaitį, kuris iš maldaknygių ar vaikiškų knygelių mokė vaikus skaityti ir rašyti, pamokydavo ir skaičiuoti. Neturtingieji atsiveždavo iš Kartenos davatkas. Jos ruošdavo vaikus pirmajai Komunijai ir kartu gabesniuosis pamokydavo skaityti iš maldaknygės. Taip per porą žiemų būdavo išeinami visi mokslai.

Turtingų ūkininkų daugiausia buvo Pakutuvėnų kaime. Jų iniciatyva 1920 m. lapkričio pradžioje Liudvikos Dobilienės sodyboje buvo atidaryta pirmoji valstybės išlaikoma Pakutuvėnų trijų skyrių pradžios mokykla.

Šios mokyklos mokinys Alfonsas Razma prisimena: „Visų trijų skyrių mokiniai mokėsi viename kambaryje. Dėl vietos stokos ketvirto skyriaus įsteigti negalėjo. Mokėmės 25 mokiniai, pirmaisiais metais kiekvienas tėvas, atvesdamas vaiką į mokyklą, turėjo atvežti jam ir suolą. Kai juos visus sustatė, klasė atrodė labai juokingai – suolai buvo įvairių formų ir dydžių. Todėl kitais metais mūsų tėvai sudėjo pinigų ir pasamdė meistrą, kuris padarė visiems vienodus suolus, panašius į dabartinius – tik nedažytus.

Mus mokino Bronislava Valančiūtė. Atrodo, ji buvo baigusi mokytojų seminariją. Pamokos prasidėdavo rytą, bet nevienodu laiku. Būdavo ir pertraukų. Jas vadindavo permainomis. Į pamokas kviesdavo ne skambutis, bet mokytoja arba budintys mokiniai, šaukdami: „Ant vietų!“

Mokslas prasidėdavo nuo lapkričio pirmos dienos (uždarius gyvulius į tvartus), o baigdavosi gegužės pradžioje, kai reikėdavo bandą ginti į laukus. Pirmas skyrius buvo vadinamas paruošiamąja grupe. Pirmokai rašydavo ant lentelių (doskų). Kai prirašydavo grifeliu pilną lentelę, su skudurėliu nuvalydavo ir vėl rašydavo. Antrame skyriuje jau rašėme pieštukais, o vėliau – plunksna ir rašalu į sąsiuvinius. Klasėje buvo pastatoma lenta, ant kurios rašydavo beveik tik mokytoja. Pirmame ir antrame skyriuje mokytoja mokino daugiausia skaitymo ir rašymo, o trečiame ir ketvirtame – aritmetikos. Mokykloje jau turėjome ir vadovėlius. Kiek prisimenu, pirmame skyriuje mokėmės skaityti iš „Elementoriaus“, o antrame ir trečiame – iš „Žiupsnelio“. Vyresnėse klasėse turėjome „Gyvąją ir negyvąją gamtą“, skaitymo knygą „Kelias į šviesą“, Pr. Mašiotto „Aritmetiką“ III ir IV skyriams, „Lietuvos istoriją“. Kartą per savaitę turėjome ir tikybos pamoką. Tikybos mokydavomės iš vadovėlio „Šventoji istorija senojo ir naujojo įstatymo“.

Mokytoja užduodavo namų darbų. Už išdykavimą ir nesimokymą buvo taikomos fizinės bausmės: pastatydavo į kampą arba paklupdydavo, o kartais išvarydavo į lauką ir geriesiems mokiniams liepdavo pilti nusikaltėliams ant ištiestų rankų šaltą vandenį.

Į mokyklą kartais atvažiuodavo ir kunigas. Jis tikrindavo, kaip mokytoja mokina mus tikybos, klausinėdavo poterių. Klasėje kabėjo šventų paveikslų. Kiekvieną rytą darbą pradėdavome malda. Per šventes ruošdavome vaidinimus. Prisimenu, inscenizavome pasakėčią „Vilkas ir ėriukas“.



Pamoką veda mokytoja Ilmara Gulbinskienė naujai pastatytoje Aleksandravo pradinėje mokykloje. Apie 1932 m. Nuotr. iš autorės rinkinio

Padaugėjus mokinių per 30, pradėta ieškoti didesnės patalpos. Kokiais 1922 m. Pakutuvėnų pradžios mokykla perkeliama pas ūkininką Gudą. Apie tuos laikus pasakoja Pakutuvėnų gyventoja Antanina Sauserienė: „Mokykla pas Gudą išbuvo apie penketą metų. Pastatas buvo didelis. Klasė nemaža, šviesos pakankamai. Jau buvo keturi skyriai. Vaikus mokino Bronislava Vaičekauskaitė. Mokiniai pradėdavo lankyti mokyklą 10–11 metų, baigdavo 14–15. Kai kurie dėl sunkios materialinės padėties arba silpnesnės sveikatos dažnai praleidinėdavo pamokas, todėl sėdėdavo vienoje klasėje po 3–4 metus. Jie paprastai mokyklą palikdavo jos nebaigę. Prievartos lankyti mokyklą nebuvo. Tėvai leisdavo vaikus savo noru. Pamokos prasidėdavo anksti, o baigdavosi vėlai po pietų, nors buvo tik keturios, mat pamoka kartais trukdavo po 2 valandas, nes mokytoja laikrodžio neturėjo“.

Atėjus laikui mokyklą lankyti stambių Aleksandravo ūkininkų Riepšų ir Kazlauskų vaikams, 1926 m. mokykla buvo perkelta į Kazimiero Riepšo namus ir pavadinta Liepgirių pradžios mokykla. Joje dirbo mokytojas Laukineitis, kurį mokiniai prisimena kaip linksmą, gerai grojantį akordeonu. Po poros metų Laukineitį pakeitė Konstantinas Šeputa, ką tik baigęs Telšių gimnaziją. Šis jaunuolis turėjo gerų norų mokyti vaikus, šviesti visuomenę, net buvo suorganizavęs vakarinius kursus suaugusiesiems, bet dėl blogo lankomumo šie kursai po kelių savaičių iširo.

Apie 1930 m. Kartenos valsčiaus valdžia pradėjo raginti pasiturinčius ūkininkus pastatyti Aleksandrave naują, tipinę mokyklą. Šio darbo ėmėsi K. Riepša. Jis apskaičiavo, kad pastatą išnuomojus savivaldybei, įdėtos lėšos per keletą metų sugrįš.

Naujoji, jau Aleksandravo pradžios mokykla, duris atvėrė 1932 m. Jos mokytojais Švietimo ministerija paskyrė jauną Gulbinskų šeimą. Antanas Gulbinskas buvo baigęs mokytojų seminariją, o jo žmona Ilmara – gimnaziją. Jų manieros,



Buvęs Aleksandravo palivarko ūkvedžio namas, vadintas „baraku“ pastatytas XIX a. viduryje. 1918–1948 m. priklausė Kazimierui Riepšai. 1930–1932 m. jame veikė Liepgirių pradžios mokykla. Pastatas 1989 m. nugriautas. Nuotr. iš autorės rinkinio

elgesys, apranga, kambarių apstatymas liudijo, kad jiedu buvo kilę iš turtingų šeimų.

Mokytojas A. Gulbinskas buvo didelis Lietuvos patriotas ir visuomenininkas, ruošė kultūrinius renginius, aktyviai dalyvavo šaulių būrio veikloje. Mokykloje įrengė dvi bibliotekas: mokiniams ir suaugusiesiems. Per pamokas knygas keisdavo vaikams, o sekmadieniais – suaugusiesiems. Buvę mokiniai prisimena, kad anuomet A. Gulbinskas organizavo pirmąsias Kalėdų eglutės šventes, per kurias vaikai gaudavo ir dovanėlių.

Anais laikais mokykloje kasmet mokėsi per 50 mokinių nuo 9 iki 15 metų. Patys jauniausi, pirmos grupės mokiniai, į mokyklą eidavo porą mėnesių pavasarį ir tiek pat rudenį. Paskui to jie būdavo perkeliama į pirmą skyrių.

A. Gulbinskas paliko labai griežto mokytojo įvaizdį. Drausmės pažeidėjams taikė fizines bausmes. Už kai kuriuos nusikaltimus mušdavo liniuote per ištiestą delną. Pasitaikydavo, kad mušamas mokinys net iš suolo išvirsdavo. Kitiems nusikaltėjams liepdavo tupėti ištiesus į priekį rankas. Šią bausmę vaikai vadino „zuikių šaudymu“. Už mažesnius nusikaltimus pastatydavo arba paklupdydavo į kampa. Todėl pamokose būdavo tylu.

Įžengus rusų armijai, mokytojas pasitraukė į Vakarų. Atsisveikinęs su mokiniais ir jų tėvais, vieną rytą su žmona ir dukrelėmis Milda bei Nijole paliko Aleksandravą ir patraukė link Vokietijos. Buvęs jo mokinys Zenonas Stonkus pasakoja, kad mokytojas mirė Kanadoje, palaidotas Toronte. Dar ir šiandien senieji aleksandraviškiai apie A. Gulbinską kalba su didele pagarba, neretai rodydami jį pavyzdžiu mums, šių laikų mokytojams.

Daug žalos Aleksandravo mokyklai padarė Antrasis pasaulinis karas. Vokiečių okupacijos metais mokykloje buvo įsikūrę kareiviai. Todėl vaikai mokėsi Baltmiškių kaime, pas Povilą Valužį. Visi mokiniai, kurių karo metais sumažėjo iki 25, turėjo sutilpti viename kambaryje. Juos mokė du mokytojai.



Mokytojai Antanas ir Ilmra Gulbinskai su Aleksandravo pradinės mokyklos mokiniais. Apie 1939 metus. Nuotr. iš autorės rinkinio

Per 1944 m. vykusių mūšius mokyklos pastatas buvo apgriautas. Todėl kurį laiką pamokos vyko Pakutuvėnų kaime, Jono Stonkaus ūkyje. Suremontavus pastatą, 1946 m. mokykla vėl buvo perkelta į Aleksandravą. Mokytoju dirbo Justinas Riepša, mokyklos pastato savininko sūnus. 1948 m. Riepšų šeima buvo ištremta į Sibirą, o pastatas nacionalizuotas.

1949 m. mokykla tapo septynmete, o vėliau – aštuonmete. Jos klasės buvo atidarytos Pakutuvėnų kaime, į Sibirą ištremto Rupeikos name. Būtent čia 1952 m. buvo išleista pirmoji Aleksandravo septynmetės mokyklos laida.

Mamių kaimo gyventojų prašymu 1953 m. buvo atidarytas Aleksandravo septynmetės mokyklos Mamių pradinė klasių kompleksas. Pirmąją mokytoja tapo Aldona Varkulevičiūtė, kurią po metų pakeitė Elena Tautkaitė. Nuo 1960 m. mokytojavo Domas Juškevičius. Mokykloje veikė 4 klasės, kurias lankė apie 20 mokinių. Patalpos buvo nuomojamos. Iš pradžių mokykla veikė Jono Tamošausko, o nuo 1961 m. – Igno Baltmiškio namuose. Mokytojui D. Juškevičiui mirus, dėl mažėjančio mokinių skaičiaus kompleksas 1962 m. buvo uždarytas.

Ilgainiui senasis Aleksandravo septynmetės mokyklos pastatas vos galėjo sutalpinti mokinius. Klasės tapo per mažos, dirbtuvėse vargiai buvo galima pastatyti 2–3 varstotus. Mokymo priemonės reikėjo laikyti palėpėse, o ir pats pastatas sukiožo. Todėl 1964 m. šalia mokyklos iškilo mūrinis priestatas. Rekonstravus senąjį pastatą, 1967 m. į Aleksandravą buvo grąžintos Pakutuvėnuose buvusios klasės. Pakutuvėnų kaime dar porą metų gyvavo tik pradinė klasių kompleksas.

1954 m. pradėjo veikti Aleksandravo mokyklos bendrabutis, kuris įsikūrė nacionalizuotoje ūkininko Justino Stropaus sodyboje. Jame gyveno nuo 25 iki 30 mokinių. Vėliau, sumažėjus mokinių, jis buvo uždarytas.

Kol mokykla neturėjo nuolatinės vietos ir kilnojosi iš vienos trobos į kitą po aplinkinius kaimus, mokytojai nenoriai sutikdavo joje dirbti. Jei kuris pasilikdavo, tai trumpam. Po vienerius metus čia teišdirbo mokytojai Raišelytė, Petrulaitytė, P. Vytė, St. Labakojytė, V. Mackelaitė, po dvejus – A. Dailydonytė, D. Mitkutė, J. Šlekytė, A. Balčiūnaitė, I. Valiūnaitė, trejus – M. Kairytė, ketverius – E. Juodeikytė, penkerius – A. Sutkus. Tik mokytoja Aldona Mikalauskienė, atsikėlusį 1952 m. iš Aukštaitijos, čia sukūrė šeimą ir liko visam gyvenimui. Ji mokė vaikus lietuvių kalbos. Šiandien daugelis buvusių mokinių dėkingi jai už suteiktas tvirtas žinias. Už sąžiningą darbą mokytoja apdovanota Švietimo ministerijos, Raudonojo Kryžiaus garbės raštais, yra gavusi daugybę padėkos raštų.

Beveik dešimtmetį matematiką dėstė Janina Pociūtė. Ji sėkmingai mokė vaikus šio dalyko pagrindų, su silpnesniaisiais daug dirbdavo papildomai.

Nuoširdžiai bendrauti su kaimo žmonėmis mokėjo mokytojai Narušiai.

Per kelerius darbo Aleksandrave metus spėjo išpopuliarėti jaunas mokytojas Rimantas Gricevičius, nepaprastai mokėjęs bendrauti su vaikais. Jis rengdavo moksleivių sportines varžybas su kaimo jaunimu, o vaikų komandoje visada žaisdavo ir pats. Po poros metų mokytojas buvo paskirtas Stalgėnų mokyklos direktoriumi.

Daugiau kaip dešimtį metų pradinėse klasėse išdirbo mokytoja Birutė Vaitkutė.

Pirmuoju septynmetės mokyklos direktoriumi buvo jaunas ir energingas pedagogas Juozas Mitkevičius. Jis ir jo žmona, pradinių klasių mokytoja Joana Narkutė, kilusi iš gretimo Mamių kaimo, laikėsi senų, katalikiškų tradicijų, nepasižymėjo dideliu lojalumu tarybų valdžiai. Tai labai nepatiko jos atstovams. Todėl Plungės rajono laikraštyje „Socialistinis kelias“ ir respublikiniame leidinyje „Tarybinis mokytojas“ pasirodė straipsnių, kurių autoriai mokytoją J. Narkutę smerkė už tai, kad ji „susirišusi su religiniais prietarais, švenčia Kalėdas“. Jos vyras buvo kaltinamas tuo, kad nesiruošia stoti į komjaunimą ir nerodo deramo pavyzdžio kitiems jauniems mokytojams. Straipsnio autoriai klausė, ar galima patikėti jaunimo auklėjimą šiems pedagogams. Todėl nenuostabu, kad netrukus, 1951 m., Juozas ir Joana Mitkevičiai buvo iškelti į Kontaučių mokyklą.

Į Aleksandravą iš Kontaučių buvo atsiųstas direktorius Stasys Staniulis, 1959 m. iškeltas į Alksnėnus. Jo vietą užėmė Antanas Mikalauskas, pabuvęs direk-



Bronė Riepšaitė, Agota Saudargienė, Morta Rupeikaitė (siuvėja), Riepšienė Barbora ir Simutienė Magdelena Riepšų sodyboje. 1936 m. Nuotr. iš autorės rinkinio

toriumi vos porą metų. Aštuonerius metus direktoriavo Julius Stonkus, kuriam vadovaujant buvo rekonstruotas mokyklos pastatas ir pastatytas priestatas. J. Stonkų pakeitęs R. Rapalis direktoriavo porą metų.

Nuo 1970 m. mokyklos vadove dirbo šių eilučių autorė Veronika Simutienė. Jai išėjus į pensiją, 1992 m. direktore buvo paskirta Birutė Urbutienė, kurią, teišdirbusią ketverius metus, pakirto liga. Dabar mokyklai vadovauja Zigmas Bagdonas.

Mokykloje vyko aktyvi užklasinė veikla. Bene pirmiausia buvo įsteigtas tautinių šokių būrelis, kuriam vadovavo mokytoja Marytė Šakienė, vėliau – V. Drungilaitė, G. Kepenienė, A. Černiauskaitė. Jų vadovaujami šokėjai rajoninėse meno saviveiklos apžiūrose užimdavo prizines vietas. Dabar šis būrelis išplėstas į folkloro ansamblį ir jam vadovauja mokytoja D. Margelienė.

Netradicinėmis išraiškos formomis žavėjo aleksandraviškius mokytojos Zitos Paulauskaitės įkurtas vaikų teatras „Fata morgana“, kuris 1984 m. tapo respublikinio konkurso nugalėtoju.

Labai išradingai dirbo aukštos kvalifikacijos muzikos mokytojas Bronius Kaubrys, kuris organizavo jaunųjų skudutininkų būrelį, paruošė repertuarą ir dalyvavo respublikinėje dainų šventėje.

Sporto būrelis iš pradžių vienijo tik pačius gabiausius sportui mokinius. Masiniu reiškiniu sportas tapo kūno kultūros mokytoju pradėjus dirbti Antanui Mikalauskui. Jis išugdė ne vieną tenisininkų, krepšininkų, tinklininkų komandą. 1960–1980 m. aleksandraviškiai rajone laimėdavo beveik visų sporto šakų prizines vietas. Dabar sportines mokyklos tradicijas tęsia mokytojas Z. Strumyla.

Nuo pat mokyklos įsikūrimo veikia turistų ir kraštotyrininkų būrelis. Iš pradžių jam vadovavo mokytojas Juozas Narušis, vėliau – Veronika Drungilaitė. Jos vadovaujami turistai 1962 m. tapo tarprajoninio sąskrydžio diplomantais. Kraštotyrininkai surinko medžiagą savo mokyklos, Pakutuvėnų, Mamių, Dyburių ir Baltmiškių kaimų istorijai. Šiandien kraštotyrininkų būrelio vadovė – direktoriaus pavaduotoja Jadvyga Strumyliene.

Už užklasinį darbą mokytojams iki 1980 m. niekas nemokėjo. Jie dirbo iš pareigos. O užklasinį renginių būdavo daugybė. Pavyzdžiui, mokytojas A. Mikalauskas greta sportinio darbo turėjo rūpintis kariniu-patriotiniu mokinių auklėjimu, rengti šaudymo varžybas, organizuoti karinius žaidimus, susitikimus su kariškiais.

Mokykloje buvo privaloma pažymėti visas politines šventes. Šeštadieniais kultūros namuose mokytojai turėjo organizuoti kultūrinius vakarus. Antradieniais būdavo kino diena, kurios metu mokytojai privalėjo organizuoti filmo peržiūrą ir aptarimą. Taip pat kas mėnesį buvo organizuojamos sveikatingumo dienos. Jų metu vykdavo sportiniai, turistiniai renginiai.



Pirmasis Aleksandravo septynmetės mokyklos direktorius Juozas Mitkevičius, vėliau kaip politiškai nepatikimas perkeltas į Kontaučių septynmetę mokyklą. 1951 m. Nuotr. iš autorės rinkinio

Svarbus užklausinės veiklos ir mokytojų pilietiškumo rodiklis buvo mokinių dalyvavimas spaliukų, pionierių ir komjaunimo organizacijose. Į jas vaikai nesiveržė, stėjo nelabai noriai. Valdžios spaudžiami mokytojai eidavo per kaimą prašydami, kad tėvai leistų vaikams stoti į šias organizacijas. Gerai, kad mūsų kaimo žmonės suprato susidariusią padėtį, kurioje buvo atsidūręs mokytojas.

1975 m. užėjo profesinio orientavimo vėjus. Buvo prigalvota daugybė priemonių, kaip mokinius sudominti žemdirbio specialybe, o ją išsigijusius gražinti atgal į kaimą. Prie kolūkio dirbtuvių net buvo įsteigtas jaunųjų mechanizatorių būrelis, kuriam vadovavo ūkio specialistai.

Tuo pat metu pradėta steigti kaimo jaunimo klases, kuriose vidurinę išsilavinimą privalėjo įgyti visi jaunuoliai iki 30 metų amžiaus. Mokytojų pečius užgulė dar viena našta. Aišku, turint tokį krūvį visko nebuvo įmanoma padaryti gerai. Todėl kai kuriuos darbus tekdavo atlikti tik popieriuje, t. y. „dėl paukščiuko“.

Mokinių skaičius laikui bėgant smarkiai kito: pradinėje mokykloje mokėsi 25 mokiniai, o septynmetę 1960 m. lankė jau 159. Išibėgėjus melioracijos vajui ir gyventojams masiškai bėgant iš kaimų, 1980 m. aštuonmetėje mokykloje beliko 80 mokinių. Kolūkiui ekonomiškai sutvirtėjus ir pradėjus skatinti jaunas šeimas pasilikti kaime, mokinių vėl pradėjo daugėti. 1992 m. Aleksandravo pagrindinėje mokykloje mokėsi per 100 vaikų. Šiuo metu, smukus pragyvenimo lygiui ir jaunoms šeimoms paliekant kaimą, mokinių vėl mažėja.

Aleksandravo mokyklą baigę gabesnieji vaikai patraukdavo į Kartenos arba Plungės vidurines mokyklas. Ižymybėmis jie netapo, tačiau mokykla didžiuojasi, kad du jos auklėtiniai – Antanas Valužis ir Vilius Palenskis – dėstytojauja Vilniaus universitete. Aleksandrave pradinę mokyklą baigė rašytojas Romualdas Lankauskas. Pakutuvėniškis Juozas Šakinis tapo dailininku, pedagogu, porą kadencijų buvo renkamas Kretingos rajono savivaldybės meru. Vėlesnių laidų abiturientai Darutė Navardauskaitė, Sigita Kazlauskaitė, Antanas Jonauskas, Pranas Paulius, Kęstutis ir Zita Mikalauskai, Jūratė Mikalauskaitė, Pranas Stonkus, R. Simutyte, Rimantas Mikalauskas, Janina Žiliūtė, Emilija Eitavičiūtė, Vaičius, Jurgis ir Juozas Dobilai baigė aukštąsias mokyklas ir dirba įvairiose Lietuvos vietose.

Visas mūsų mokyklos vyresnės kartos mokytojų sąmoningas gyvenimas praėjo sovietmečiu, kai dvasinių vertybių skalė buvo pakrypusi kitu kampu. Dabar, pažvelgęs keliasdešimt metų atgal, norom nenorom susimąstai apie nugyventų metų prasmę, ypač kai girdi įvairiausių anų laikų mokytojo darbo vertinimus. Taip, anų laikų politinė mašina negailėstingai buvo išukusi ir mokytoją, nebuvo laiko stabtelėti, susimąstyti. O būdavo visko. Visokiais mus galima pavadinti, bet tinginiais – ne. Dievas davė mums didžiulę dovaną, kad galėjome baigti mokslus ir mokyti kitus. Todėl šiandien turime objektyviai užrašyti viską – ką skaudžiai išgyvenome, kuo nuoširdžiai džiaugėmės, ir palikti tai vertinti ateinančioms kartoms.

Baublių pagrindinė mokykla

Julija Mačiukienė

*„Gamta – pasaulio kūrėjo šventykla, į kurią žengiama basomis
kojomis ir be kepurės.“ Vaižgantas*

Iš mokyklos istorijos

Baublių pradžios mokyklą 1926 m. spalio 1 d. įkūrė šio kaimo gyventojas Antanas Lukauskas – pasistatė naują namą ir užleido mokyklai.

Pirmasis mokytojas buvo Pranas Jankeliūnas. Dieną jis mokė vaikus, o vakarais – beraščius ir mažaraščius suaugusiuosius.

Po kelerių metų atvažiavo nauja mokytoja Aleksandra Porutytė, kuri išdirbo 4 metus. Paskui mokytojavo Stasys Majoras, Antanas ir Ona Kasiliauskai, paskyrę šiai mokyklai septynerius metus.

1935 m. prie kelio į Žutautų kaimą buvo pastatyta nauja, didelė medinė mokykla. Joje dirbo mokytojai Juozas Jurkus, Alunderis, Žiaušys, o 1941 m. pradėjo dirbti Freitagas. Senoji mokykla buvo nugriauta.

1946 m. vedėja buvo mokytoja Šernienė, o 1947 m. – S. Pugačiukas.

Pastatui 1947 m. sudegus, mokykla persikėlė į kitą namą, kuriame mokiniai mokėsi iki 1960 m. Viename namo gale gyveno mokytojai, o kitame buvo klasės.



Mokytojas S. Pugačiukas su IV-ąja klase. 1947 m. Nuotraukos iš Baublių mokyklos rinkinio



*Pastatas, kuriame
1947–1960 m. veikė
Baublių pradinė
mokykla*



Mokytoja Valė Kareckaitė su I–IV klasių mokiniais. 1952 m.

Šioje mokykloje nuo 1952 m. mokytojavo Valė Kareckaitė, 1955 m. – Emilija Grigaitė. 1958 m. atvyko Elvyra Kuprelienė. Kartu su ja dirbo Milda Jucytė-Tarvainienė.

1960 m. Baubliuose buvo pastatyti mūriniai kultūros namai, kurių antrajame aukšte įsikūrė pradžios mokykla.

1965 m. mokyklos vedėju buvo Juozas Mikulskas, o mokytoja – Armalytė. 1966 m. vedėjui išsikėlus į Stropelius, jo vietoje pradėjo dirbti mokytoja Emilija

Kundrotienė. 1966 m. rudenį Armalytė išvyko į Vilniaus pedagoginį institutą, o mokyklos vedėju buvo paskirtas J. Klausas, kuris čia išbuvo neilgai – po dviejų mėnesių iš darbo vietos pabėgo. Jo vieton atvyko Vincas Jankauskas.

Mokytoja E. Kundrotienė 1967 m. išvyko dirbti į Žutautų pradžios mokyklą. Į Baublius atvyko mokytoja Irena Spičiuvienė.

1967–1968 mokslo metais mokykloje buvo 26 mokiniai. 1968 m. rudenį į ją atėjo tik 25 vaikai, todėl vienas komplektas buvo uždarytas. Mokytojauti liko tik mokytojas V. Jankauskas, o I. Spičiuvienė pradėjo dirbti besikuriančio vaiku darželio vedėja.

Mokytojui V. Jankauskui išvykus, 1969–1970 mokslo metais į mokyklą vėl grįžo I. Spičiuvienė. Tuo metu mokėsi 13, o 1970–1971 m. – 17 vaikų.

Vėliau mokinių ėmė daugėti. 1972–1973 m. mokyklą lankė jau 23 vaikai, o kitais metais jų skaičius padidėjo iki 33, tad 1973 m. rudenį vėl atsiradė antras komplektas. I. Spičiuvienei į pagalbą atvyko mokytoja Monika Stonienė. Po metų jai išvykus į Naująją Akmenę, į Baublius atvyko pedagoginę mokyklą baigusi jauna specialistė Nijolė Lukaitė.

1974 m. rudenį į mokyklą atėjo 35, o 1975 m. rugsėjo 1 d. pasitiko 36 mokiniai.

1976 m. vietoje vaiko auginimo atostogas paėmusios N. Lukaitės (Vasiliauskiene) mokykloje pradėjo dirbti Irena Raišutienė.

1977–1978 m. mokinių skaičius šiek tiek sumažėjo – iki 32. 1978 m. rudenį į I klasę atėjo 7, II – 12, III – 9 mokiniai. 1979–1980 mokslo metais mokėsi 30 mokinių: I klasėje – 8, II – 9, III – 13.

1980 m. duris atvėrė nauja 192 vietų Baublių aštuonmetė mokykla. Jos mokytojai ir mokiniai laisvu nuo pamokų laiku 1980–1985 m. tvarkė aplinką: prie mokyklos sodino medžius ir dekoratyvinius krūmus.

Atkūrus valstybingumą mokykla tampa pagrindine. 1993 m. rudenį įsikūrė ekologų būrelis ir mokykla įsijungė į tarptautinį projektą *Air pollution project Europe*, užmezgė ryšius su „Žvejonės“ klubu, dalyvauja tiriant rūgščiuosius lietus, oro taršą pagal kerpes.

1994 m. mokyklos gamtotyrininkai ėmėsi auginti tabaką, atlikti priežeminio ozono sluoksnio tyrimus, kiekvieną vasarą dalyvauja respublikinėse gamtotyrininkų stovyklose.

1995 m. mokykla pasirenka aplinkotyros kryptį. Šio darbo imasi visas mokyklos kolektyvas. Aplinkotyros kryptis integruojama į mokomuosius dalykus. Pradedami dėstyti pasirenkamieji dalykai: gimtinės pažinimas ir sveika gyvensena.

Baubliškių ekologų darbai pristatyti Lietuvos jaunųjų gamtininkų centro konferencijoje.

Rugsėjį atliekami Baublių apylinkių oro taršos tyrimai pagal klevo lapus, gamtininkų būrelis prisideda prie Lietuvos oro taršos žemėlapių sudarymo.

Tuo pat metu renkama medžiaga apie mokyklos apylinkėse gyvenančius senus žmones, užrašomi jų pasakojimai, kaip atspėti orus.

1996 m. įsijungiamo į jaunųjų gamtininkų centro organizuojamą ekologinį projektą „Gamta šalia mūsų“. Kovo 22 d. prie mokyklos pirmą kartą iškeliamas Žemės vėliava.

Pavasariį pradėjo veikti ornitologai, kurie dalyvauja sudarant Lietuvoje perinčių paukščių atlasą. Esame IV tarptautinio piešinių konkurso „Gamtos pasaka. Mes ir paukščiai“ dalyviai.

Mokykla dalyvauja sveikatos stiprinimo Europos mokyklose projekte.

1997 m. Baublių pagrindinėje mokykloje Atviros Lietuvos fondas organizuoja metodinių-praktinių seminarą pedagogams.

Mokykla dalyvauja respublikinėse konferencijose „Gamta šalia mūsų“ bei „Aš ir aplinka“.

Respublikiniame informacinių biuletenių konkurse klubai „Kartenalė“ ir „Baublys“ apdovanoti laureatų diplomais. Dalyvaujame V tarptautiniame piešinių konkurse „Vanduo. Kelionė“.

1998 m. mokykloje mokėsi 142 mokiniai: 65 mergaitės ir 77 berniukai. Iš jų – 59 pradinukai. Dirba 16 mokytojų, 17 aptarnaujančio personalo darbuotojų. Dėstomi du pasirenkamieji dalykai: sveika gyvensena ir gamtotyra. Mokyklai vadovauja Verutė Keblienė.

Mokyklos veiklos kryptys

Pagrindinė mokyklos veiklos kryptis yra aplinkotyrimė. Jos tikslas – švarti aplinka ir sveikas žmogus.

Aplinkotyrimė veikla susideda iš gamtotyros, etnokultūros ir kraštotyros.

Gamtotyros srityje dirbantys mokiniai pasirinko šias temas: 1) ornitologija, 2) žalioji vaistinė, 3) kambariniai augalai, 4) gamtos stebėjimai, 5) mūsų medžiai, 6) floristinis menas, 7) ekologija.

Tyrinėjant etnokultūrą dirbama šiomis temomis: 1) vietovardžiai, 2) kryžiai ir koplytstulpiai, 3) senieji kaimo muzikantai.

Kraštotyros sferos temos: 1) mokyklos metraštis, 2) žemaičių istorija, 3) senelių išmintis, 4) kaimo istorija.

Dalyvavimas projektuose

Mokykla dalyvauja šiuose projektuose:

1. Sveikatos stiprinimas Europos mokyklose (tarptautinis).
2. Rūgščiųjų kritulių tyrimas (respublikinis).
3. Energijos taupymas mokykloje (tarptautinis).
4. Gamta šalia mūsų (respublikinis).
5. Upė šalia mūsų (respublikinis).
6. Baltijos jūros fenologiniai stebėjimai (tarptautinis).

Popamokinė veikla

Mokykloje veikia 17 būrelių: „Kartu su pasaka“, „Mažoji scena“, šokių, muzikos, krepšinio, „Gamtos draugai“, jaunosios šeimininkės, jaunųjų matematikų, „Žalioji vaistinė“, jaunųjų meistrų, kraštotyros, ateitininkų sambūris.

Ypač aktyviai savo veiklą organizuoja ekoklubas „Baublys“, jaunųjų gamtininkų klubas „Kartenalė“, jaunųjų gamtininkų būrelis „Voveraitė“. Jų darbo kryptys: ekologija, aplinkosauga, gamtotyra, kraštotyra, paukščių stebėjimai.



Baublių pagrindinės mokyklos pastatas. 1998 m.

Jaunųjų gamtininkų klubo „Kartenalė“ nariai rašo mokyklos rekordų knygą, rengia rudens gėrybių, gyvūnų parodas, organizuoja akciją „Išvalykime savo kaimą“, vyksta į ekskursijas, stovyklauja, rengia viktorinas. Klubui vadovauja vyr. mokytoja J. Šližienė.

Jaunųjų gamtininkų būrelis „Voveraitė“ laimėjo Atviros Lietuvos fondo konkursą „Pažinkime gimtinę“. Surinko medžiagą apie senovinius kaimo muzikantus, dainininkus, smulkiosios tautosakos pasakotojus, užrašė, kaip seni žmonės spėja orus. Mokiniai organizuoja piešinių parodas gamtos tema, pavasario šventes – paukščių sugrižtuves. Būreliui vadovauja vyr. mokytoja Z. Domarkienė.

Ekologinis klubas „Baublys“ savo veiklą pradėjo 1993 m. Vadovė – geografijos mokytoja metodininkė V. Keblienė. Klubo nariai domisi oro tarša, stebi ir registruoja paukščius, mokosi juos žieduoti Ventės rage. Kasmet organizuoja paukščių palydėtuves. Atlieka fenologinius stebėjimus. Daug keliauja. Įdomiausias žygis – į Reiskių tyrą.

* * *

Džiaugiamės radę savo kelią. Manome, kad mūsų darbai reikalingi Lietuvai, jos žmonėms. Tikime, kad mūsų vaikai, išmokę gamtosaugos abėcėlės, užaugę imsis didesnių darbų.

Budrių pradžios mokykla

Vanda Jonkuvienė, Julius Kanarskas



Budrių mokyklos pastatas. Apie 1980 m. Nuotraukos ir dokumentų kopijos iš str. autorių rinkinių

Budrių bažnytkaimio ir apylinkės vaikai ilgai neturėjo galimybės išgyti pradinio mokslo. Tik turtingesni kaimo ūkininkai galėjo savo vaikus leisti į Kretingoje, o nuo 1897 m. – ir Kartenoje veikusias pradžios mokyklas, kuriose buvo mokoma rusiškai.

1908 m. Budrių bažnyčios kuratu paskirtas kunigas Felicijonas Lialis kiekviename apylinkės kaime įsteigė po slaptą lietuvišką mokyklą, kurioje vadinamieji kaimo mokytojai (daraktoriai) mokė vaikus lietuviškai skaityti, rašyti ir poterių¹.

1909 m. kunigo F. Lialio rūpesčiu Budriuose buvo atidaryta valdinė trijų skyrių liaudies mokykla, kurioje vaikai mokėsi rusų kalba ir įgydavo pradinį išsilavinimą.

Mokykla įsikūrė sename ūkininko Juocevičiaus name, kurį valsčiaus valdžia 1911 m. nupirko. Viename jo gale iš dviejų kambarių buvo padaryta klasė, kurioje stovėjo 12 suolų. Kiekviename jų sėdėjo po tris mokinius. Pirmieji mokslo metai prasidėjo 1909 m. rugsėjo 28 d., o pirmasis į mokyklą atėjęs mokinys buvo Pranas Kniūkšta.

Pirmuoju mokytoju tapo baltarusis Stepanas Bronovickis², kuris nė žodžio nemokėjo lietuviškai. Bet buvo gana gabus, per metus išmoko žemaitiškai ir 1910 m. jau mokė lietuvių kalbos iš P. Višinskio „Elementoriaus“.

1911 m. rudenį atsikėlė kitas mokytojas – Aleksiejus Mainičius³. Dėl skandalingo ir nesutaikomo charakterio jis buvo iškeltas, o jo vieton 1912 m. kovą atvyko Aleksandras Jerašovas⁴, prieš tai dirbęs teismo sekretoriumi. Tai buvo apie 50 metų amžiaus našlys, gyvenęs su motina.

Nors A. Jerašovo motina buvo lietuvė, kilusi nuo Jurbarko, jis lietuviškai

¹ Mickevičius J. F. Lialis – knygnešių organizatorius Kretingoje ir lietuviškų mokyklų organizatorius, *Kretingos muziejaus mokslinis archyvas* (toliau – *Kr. MMA*), f. 5, b. 20, l. 32.

² *Памятная книжка Ковенской губернии на 1909 год*, Ковна, 1908, c. 93; ...*на 1910 год*, Ковна, 1909, c. 98; ...*на 1911 год*, Ковна, 1910, c. 91; Jankauskas V. Budrių mokyklos ir apylinkės kaimų istorinė-apžvalginė medžiaga, *Kr. MMA*, f. 16, b. 26, l. 2.

³ Jankauskas V. Budrių mokyklos ir apylinkės kaimų istorinė-apžvalginė medžiaga, l. 3.

⁴ *Теп рат*, l. 3; *Памятная книжка Ковенской губернии на 1913 год*, Ковна, 1913, c. 109; ...*на 1914 год*, Ковна, 1914, c. 98; ...*на 1915 год*, Поневеж, 1915, c. 92.



Mišučių pradinės mokyklos mokiniai. Apie 1929–1930 m.

nemokėjo ir nekalbėjo. Po pamokų vertėsi advokatavimu: rašydavo bažnytkaimio ir aplinkinių kaimų ūkininkų vardu įvairius prašymus valdžios ir teismo įstaigoms, vesdavo piliečiams bylas. Be to, labai mėgo išgerti.

Tikybės vaikus mokė kunigas F. Lialis⁵, o nuo 1912 m. – kunigas Kazimieras Čepronas⁶.

Mokykloje mokėsi iki 36 vaikų, kurių amžius svyravo nuo 7 iki 19 metų. Mokslas prasidėdavo rugsėjo pirmojoje pusėje, tačiau dauguma vaikų ateidavo į mokyklą tik lapkritį, kai baigdavosi pagrindiniai žemės ūkio darbai ir būdavo suvaromi į tvartus gyvuliai. Pavasarį mokinių vėl sumažėdavo, nes daugelis vaikų išeidavo dirbti. Mokslo metai baigdavosi gegužės pradžioje. Mokyklą lankė daugiausia berniukai, o mergaičių buvo viena kita.

1910 m. žiemą mokiniai surengė pirmąjį viešą vaidinimą⁷. Vaidino „Betliejaus stainelę“. Žiūrovų prisirinko pilnutėlė klasė. Vaidino Jonikas, Kubilius, Tilvikas, Viršilas, Šateikis, K. Liaudinskaitė, K. Sermontytė, S. Pyragytė ir kiti.

Prasidėjus Pirmajam pasauliniam karui, mokytojas A. Jerašovas pasitraukė į Rusiją, o mokyklos veikla nutrūko.

1918 m. rudenį buvo atidaryta valstybės išlaikoma lietuviška vieno komplekto pradžios mokykla. Mokytoju paskirtas Jonas Bakstys, kuris 1919 m. pavasarį Kretingoje susirgo šiltine ir mirė. 1919 m. rudenį atvyko mokytoja Karolina Vainoraitė. 1922 m. ji ištekėjo ir išsikėlė į Žemaičių Naumiestį. Į jos vietą atėjo mokytojas Feliksas Einas – gamtininkas, muzikas, poetas.

1924–1925 mokslo metais mokytojavo Žališauskas, o 1925–1927 m. – V. Rimkaitė.

1926 m. vasarą Kartenos valsčiaus savivaldybė atliko kapitalinį mokyklos

⁵ Памятная книжка Ковенской губернии на 1909 год, s. 93; ...на 1910 год, s. 98; ...на 1911 год, s. 91.

⁶ Памятная книжка Ковенской губернии на 1913 год, s. 109; ...на 1914 год, s. 98; ...на 1915 год, s. 92.

⁷ Jankauskas V. Budrių mokyklos ir apylinkės kaimų istorinė-apžvalginė medžiaga, l. 3.

remontą, kurio metu pastatą pailgino, o 1927 m. sausio 1 d. atidarė antrą komplektą. V. Rimkaitė liko mokyklos vedėja, o antruoju mokytoju buvo paskirtas Vincas Jankauskas, užaugęs Budriuose, 1914 m. čia baigęs rusišką liaudies mokyklą.

1927 m. vasarą jis buvo paskirtas mokyklos vedėju⁸, o V. Rimkaitę pakeitė mokytoja Ragauskaitė. 1931–1932 mokslo metus V. Jankauskas mokė kartu su mokytoja Markevičiūte, į kurios vietą 1932 m. iš Paluknės atvažiavo mokytoja Sofija Šikšniauskaitė, Budriuose tapusi Jankauskiene.

Mokytojai ne tik mokė vaikus pradinio mokslo pagrindų, tačiau ir vadovavo užklasinei veiklai, skatino burtis į įvairias visuomenines organizacijas, dalyvauti saviveikloje. Pavyzdžiui, 1932 m. per Kalėdų šventę mokytojų pastangomis vaikai suvaidino vaidinimą „Paparčio žiedas“, pagiedojo kalėdinių giesmių, padainavo dainų, pademonstravo gimnastikos pratimų⁹.

Dviejų komplektų mokyklą lankė daugiau kaip 110–120 mokinių. Todėl 1934 m. buvo padarytas naujas pastato kapitalinis remontas.

1939 m. Budrių pradžios mokykloje buvo du I–IV skyrių komplektai, kuriuose mokėsi 126 vaikai¹⁰.

1945 m. mokytojas V. Jankauskas, kaip gerai mokantis rusų kalbą, buvo mobilizuotas į Kretingos apskrities karinį komisariatą, o 1945–1948 m. dirbo Kretingos apskrities švietimo skyriaus pradžios mokyklų inspektoriumi¹¹. Mokytoja S. Jankauskienė liko su dviem komplektais mokinių viena. Vėliau jai talkino mokytojai Stalmokas, Paulauskaitė, Liaudinskaitė-Baltmiškienė, o 1948 m. grįžo V. Jankauskas.

1945 m. Žutautų kaime buvo atidarytas Budrių pradžios mokyklos trečiasis komplektas, kuris vėliau tapo savarankiška pradžios mokykla. Šio komplekto mokytoja paskirta A. Lukauskaitė-Zubernienė.

1949 m. duris atvėrė Budrių septynmetė mokykla, kurios direktoriumi skiriamas Vincas Jankauskas. Iš pradžių buvo atidaryta tik penktoji klasė, įkurdinta pas Augustiną Liaudinską, o 1950 m. perkelta į klebonijos pastatą.

Septynmetei mokyklai labai reikėjo dėstomų dalykų specialistų. 1949 m. su pradinių klasių mokiniais dirbo mokytojos Felicija Misevičiūtė-Slušnienė, Danina Jankauskaitė, G. Samsonaitė, 1950 m. atvyko mokytojauti Jonas Salda, mokęs matematikos, prancūzų kalbos ir fizikos, pradinių klasių mokytoja Zita Baltuškaitė, nuo 1952 m. mokiusi lietuvių ir rusų kalbų, 1951 m. – pradinių klasių mokytoja Palma Stašytė, iš Kartenos mokyklos atsikėlęs ir ilgiausiai Budrių mokykloje išdirbęs Juozas Liaudanskis, dėstęs algebrą, geometriją, geografiją, fiziką, darbus, 1952 m. – Bronė Liberytė, mokiusi istorijos, chemijos ir konstitucijos pagrindų, 1954–1955 m. – rusų kalbos ir istorijos mokytojas Antanas Saja, Algirdas Kecorius, dėstęs muziką, geografiją, biologiją, istoriją ir darbus, pradinių klasių mokytoja Emilija Kareckienė, Severina Skripkauskaitė, Angelė Daukšaitė-Kecorienė, mokiusi prancūzų kalbos, istorijos, biologijos, piešimo, chemijos ir darbų, vėliau – Vytautas Kazlauskas, mokęs braižybos, fizikos, algebros ir darbų, pradinių klasių mokytoja Aldona Kazlauskienė, Jadvyga Petrylaitė, dėščiusi rusų kalbą, istoriją,

⁸ *Švietimo darbas*, 1930, nr. 1, p. 64.

⁹ *Žemaičių prietelius*, 1933, sausio 15, nr. 2, p. 1.

¹⁰ Kretingos apskrities pradžios mokyklų inspektorius 1939 metų apyskaita, *Kr. MMA*, f. 10, b. 251, p. 2.

¹¹ Vincas Jankauskas (nekrologas), *Švyturys (Kret.)*, 1991, sausio 9, nr. 3, p. 3.

LIETUVOS RESPUBLIKA

ŠVIETIMO  MINISTERIJA

KAUNO VIENKARTINIAI LIETUVIŲ MOKYTOJŲ KURSAI

Pažymėjimas

Pažymima, kad *Ida Stanaitytė, evangelikės literonės, gimė 1901 m. rugsėjo mėn. 19 d. Mikaviškio apskr., Šilvikių vals., Juosvainiškis km. baigė 1921 m. Marijampolės Ryt. žurno valstybinę gimnaziją, įstojo 1937 m. liepos m. 15 d. į Kauno Vienkartinius Lietuvių Mokytojų Kursus, mokėsi juose ligi tų pačių metų spalio mėn. 15 d. žemiau pasakytų pedagoginių dalykų mokytojų seminarijos programa ir atliko pedagoginę praktiką pradžios mokykloje.*

Idos Stanaitytės mokėjimas kursuose eitujų dalykų įvertintas šitaip:

1. psichologijos	<i>labai gerai</i>	(5)
2. pedagogikos	<i>labai gerai</i>	(5)
3. pedagogikos istorijos	<i>gerai</i>	(4)
4. tikybos metodikos	<i>gerai</i>	(4)
5. lietuvių kalbos metodikos	<i>patenkiamai</i>	(3)
6. skaičiavimo metodikos	<i>gerai</i>	(4)
7. tėvynės pažinimo metodikos	<i>gerai</i>	(4)
8. rankų darbų ir jų metodikos	<i>gerai</i>	(4)
9. dailės dalykų metodikos	<i>patenkiamai</i>	(3)
10. kūno kultūros metodikos	<i>patenkiamai</i>	(3)
11. dainavimo ir jo metodikos	<i>labai gerai</i>	(5)
12. muzikos	<i>patenkiamai</i>	(3)
13. pedagoginės praktikos	<i>patenkiamai</i>	(3)

Pasiremdamas šiais duomenimis ir Pradžios mokyklų įstatymo 31 str., Pradžios Mokslo Departamentas duoda *Idai Stanaitytei* pažymėjimą, teikiantį ja *Idai Stanaitytei* pradžios mokyklos jaunesniojo mokytojo cenzą.

Kaunas, 1937 m. spalio mėn. 15 d.

E. K. Nr. 2162

M. M. Št.
Pradžios Mokslo Departamento
Direktorius.

S. Petraitienė
Mokyklų Vedėjas.

 MINISTERIJA

Idos Stanaitytės, vėliau dirbusios Žutautų pradinės mokyklos vedėja, pažymėjimas, kad ji 1937 m. išlaikė Kauno vienkartinius lietuvių mokytojų kursus

piešimą, geografiją, Edvardas Plačiakis, Eugenija Skuodytė¹². Visai sukomplektuotoje septynmetėje mokykloje dirbo 8–10 pedagogų kolektyvas.

Greta ugdymo proceso mokyklos direktoriui teko rūpintis ir naujo medinio mokyklos pastato statyba, kurią finansavo Kretingos rajono valdžia. Tačiau statybos darbai sunkiai stūmėsi į priekį, nes trūko meistrų ir medienos. Miško medžiagą statybai teko vežti net iš Endriejavo, esančio už 60 km¹³.

Naujosios mokyklos patalpos buvo šaltos, sienos išklijuotos laikraščiais.

Keitėsi mokytojai, keitėsi ir direktoriai. Vietoje 1954 m. Budrius palikusio

¹²Kretingos rajono liaudies švietimo darbuotojų sąrašai, *Kr. MMA*, f. 10, b. 188, l. 5; b. 175, l. 3; b. 176, l. 6–7.

¹³Petraitiienė S. Gerai, kad tu šalia, *Švyturys (Kret.)*, 1967, rugs. 30, nr. 114, p. 3.

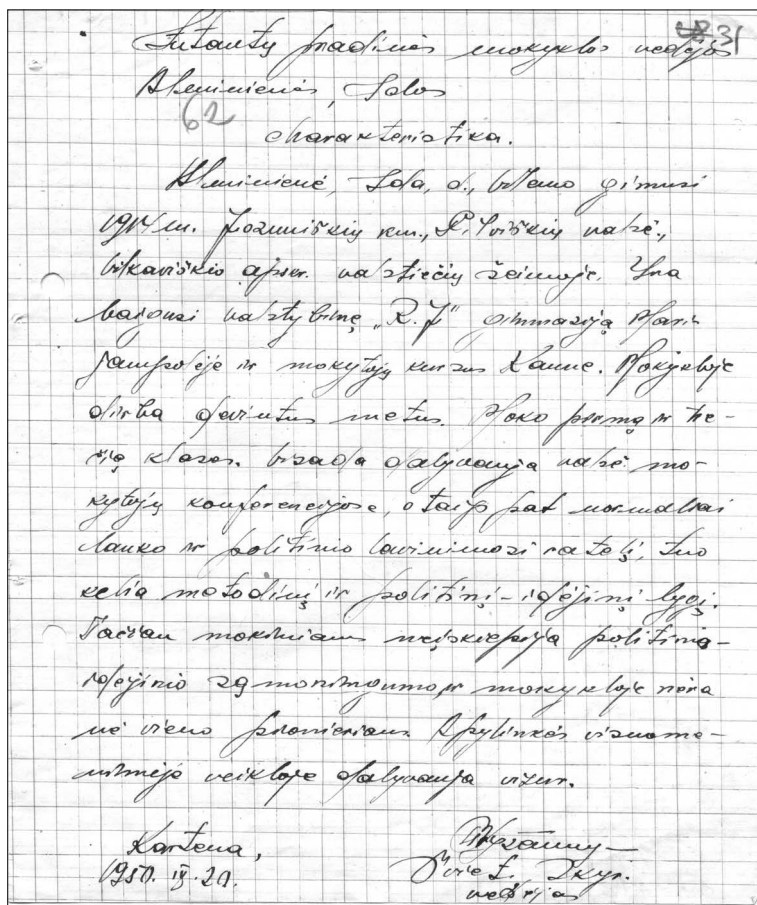

Žutautų pradinės mokyklos vedėjos Idos Alminienės charakteristika, rašyta Kartenos valsčiaus liaudies švietimo skyriaus vedėjo 1950 m. balandžio 20 d.

Vinco Jankausko trumpai direktoriavo Nijolė Veteikytė, o vėliau direktoriumi buvo Algirdas Kecorius.

1956 m. išleista pirmoji septintokų laida, kurioje buvo 10 mokinių.

1961 m. mokykla tapo aštuonmetė, buvo įsteigta mokymo dalies vedėjo pareigybė. Naujasis pareigas pirmoji ėjo lietuvių kalbos mokytoja Anelė Kazragytė. Tais pačiais metais buvo atidarytas neilgai veikęs mokyklos internatas, kuriame gyveno iš atokesnių kaimų atvykę mokyti vaikai.

1962 m. mokyklą baigė pirmoji aštuntokų laida.

1963 m. kovo 1 d. mokykloje dirbo 11 mokytojų, o mokyklą lankė 163 mokiniai, iš kurių 80 mokėsi pradinėse klasėse¹⁴. Lietuvių kalbos mokytoja Stasė Liukaitė buvo ką tik baigusi Vilniaus pedagoginį institutą, 4 mokytojai turėjo nebaigtą aukštąjį, o likę 6 – vidurinį arba specialųjį vidurinį išsilavinimą.

A. Kecorių paskyrus Kretingos rajono liaudies švietimo skyriaus vedėju, 1962 m. direktoriumi pradėjo dirbti Algimantas Bagdonas, dėstęs istoriją, chemiją, vedęs fizinio lavinimo pamokas.

1964 m. pastatytas mūrinis mokyklos priestatas, vaikams mokyti ir pedagogams dirbti sukurtos geros sąlygos. Aštuonmetėje mokykloje dirbo mokytojai Irena Simutyte (piešimas, fizinis lavinimas), Nijolė Steponavičiūtė (lietuvių

¹⁴ Žinios apie Kretingos rajono bendro lavinimo mokyklas, Kr. MMA, f. 10, b. 181, l. 2.

kalba, geografija), Adelė Paulauskaitė (algebra, fizinis lavinimas, fizika, braižyba), Matilda Milašiūtė (prancūzų kalba, istorija, namų ruošą), Birutė Bagdonienė (istorija, biologija, namų ruošą, piešimas), Gertrūda Baltmiškienė (pradinės klasės), Zita Gedvilaitė-Buivydienė (fizinis lavinimas, biologija, fizika, geografija, prancūzų kalba, darbai), Stasė Liukaitė (lietuvių kalba), Elvyra Čiurinskaitė (lietuvių kalba), Algirdas Petrulis (matematika, fizika), Janina Pilybienė (rusų ir prancūzų kalbos, braižyba), Zita Urbonaitė-Platakienė (pradinės klasės), Zena Supranavičienė (pradinės klasės), Sofija Budrytė (pradinės klasės), Daiva Dobilaitė, Janina Mažrimienė, Jadvyga Rudelytė, Adelė Songailaitė, Juozas Pazdradzdis, Virginija Špogytė, Regina Jurkuvienė (lietuvių kalba), Regina Zaksaitė (muzika), Paulauskai, Vanda Jonkuvienė (pradinės klasės)¹⁵.

1967 m. mokyklos mokytojai išleido gausiausią – 32 aštuntokų laidą. Tais metais mokykloje dirbo 9 mokytojai, iš kurių 5 turėjo aukštąjį išsilavinimą, o kiti neakivaizdžiai mokėsi aukštosiose mokyklose.

A. Bagdonui išsikėlus, mokyklos direktoriais dirbo A. Raišuotytė, Z. Buivydienė, J. Motužis, R. Giedraitienė.

1970 m. rugsėjo mėnesio duomenimis¹⁶, bendras Budrių aštuonmetės mokyklos patalpų plotas siekė 1 106 m². Iš jų 336 m² užėmė septyni klasių kambariai, o likusį plotą – bendro naudojimo patalpos ir dirbtuvės, kuriose buvo įrengtos 24 darbo vietos. Mokykloje mokėsi 127 mokiniai: 57 berniukai ir 70 mergaičių.

Budrių aštuonmetė mokykla turėjo savo biblioteką. 1970–1971 mokslo metų pradžioje joje buvo 2 398, o pabaigoje – 2 998 knygos, žurnalai ir brošiūros¹⁷.

1980 m. Budrių aštuonmetė mokykla buvo uždaryta, nes Baubliuose, centrinėje tuometinio „Jaunosios gvardijos“ kolūkio gyvenvietėje, pradėjo veikti nauja aštuonmetė mokykla. Budriuose buvo palikta tik pradžios mokykla, kurioje liko dirbti mokytojos Vanda Jonkuvienė ir Zita Platakienė. Mokyklai atiteko antrasis aukštas, o pirmajame įsikūrė medicinos punktas, paštas ir biblioteka.

2000 m. mokytoja Zita Platakienė išėjo į pensiją, o ją pakeitė Regina Budginienė. Šiuo metu mokykloje mokosi 17 mokinių.

Mokykla kaime visais laikais buvo kultūros židinys. Joje vyksta įvairios šventės, popietės, parodos, kuriose dalyvauja mokiniai, jų tėveliai, kaimo gyventojai.

¹⁵Kretingos rajono liaudies švietimo darbuotojų sąrašai, *Kr. MMA*, f. 10, b. 177, l. 6–7; b. 178, l. 9; b. 180, l. 11; b. 187, l. 9–10.

¹⁶Kretingos rajono mokyklų 1970–1971 mokslo metų pradžios ataskaitos, *Kr. MMA*, f. 10, b. 199, l. 17.

¹⁷1970/1971 mokslo metų Kretingos rajono mokyklų bibliotekų pirminės ir suvestinės statistinės ataskaitos, *Kr. MMA*, f. 10, b. 210, l. 17.

Iš Kalniškių pagrindinės mokyklos istorijos

Bronė Butkuvienė

Kalniškių pradžios mokykla Kartenos valsčiaus savivaldybės ir vietos ūkininkų rūpesčiu buvo įsteigta 1922 m.

Iki mokyklos įkūrimo Kalniškių ir aplinkinių kaimų vaikai, norintys išmokti skaityti ir rašyti, mokėsi privačiai, pas tėvų samdomą mokytoją. 1920 m. toks mokytojas, sugebėjęs pamokyti vaikus skaityti, rašyti ir aritmetikos, gyveno Kupšių kaime pas ūkininką Lūžą. Rašė jis ant durų kreida, o kiekvienas mokinys – ant juodos lentelės, vadinamos „doske“. Taip rašė todėl, kad nereikėtų pirkti sąsiuvinų, nes jie buvo nepigūs.

Mokėsi labiau pasiturinčių valstiečių vaikai. Menkai tevertino mokslą ir patys tėvai, o mergaitėms, jų manymu, išvis jokio mokslo nereikia – tegu mokosi verpti, austi, o vystyklus suskaičiuoti mokės ir taip. Berniukams, sakė, reikia išmokti skaityti ir rašyti, nes išėjus į kariuomenę reikės rašyti laišką (gromatą) tėvams.

Kalniškių pradžios mokykla išikūrė ūkininko Domininko Vosyliaus name, statytame 1901 m., tačiau netrukus buvo perkelta į Lubių kaimo ūkininko Povilo Lubio namus. Ji buvo vieno komplekto, 4 skyrių. Mokykloje nuolatini dirbo vienas mokytojas, o mokėsi apie 30 vaikų. Pirmuoju mokytoju tapo Antanas Grupas.

Tačiau pas Povilą Lubių patalpos buvo ankštos, todėl 1924 m. mokykla vėl buvo perkelta pas D. Vosylių. Tose patalpose mokykla veikė ilgus metus – kol buvo pastatytas dabartinis pastatas. Maždaug nuo 1924 m. joje mokytojavo Stefanija Pociutė, kuri ištekėjo už Domininko Vosyliaus.

Mokyklą nuo rudens lankė tik pasiturinčių valstiečių vaikai. Tie, kurie piemenavo, į mokyklą ateidavo nuo Visų šventųjų, kai ūkininkai uždarydavo į tvartus visus savo gyvulius. Tad piemenaujantys vaikai mokyklą lankė tik 4–5 mėnesius.



Senasis Kalniškių pradinės mokyklos pastatas (Kr. MF, nr. IF771)



*Kalniškių pradinės mokyklos
vedėja (1950–1951)
Marija Ausmonienė.
Nuotraukos iš Kalniškių
pagrindinės mokyklos rinkinio*



*Kalniškių septynmetės
mokyklos mokytoja
(1954–1955)
Janina Lukaitė*



*Kalniškių aštuonmetės
mokyklos mokytoja
(1956–1957) Aldona
Kazlauskienė (Norvaišaitė)*

Savo apavą – medines klumpes, eidami į klasę vaikai palikdavo koridoriuje, o klasėje būdavo su kojineėmis. Taip buvo daroma, kad vaikai nekeltų triukšmo ir neprineštų purvo. Mat šeimininkas buvo įsitikinęs, kad dažnai plaunamos grindys greičiau pūva. Mokyklą vaikai lankė tol, kol pramoko skaityti ir šiek tiek rašyti. Ją lankė vaikai ir iš tolimesnių kaimų – Vėlaičių, Balsiškių, Eitučių, Anužių, Lugnalių, Drungilų, Lygnugariškių ir kt.

1940–1941 m. mokyklą lankė 46 mokiniai, kuriuos mokė mokytojas Ramašauskas. Be pagal mokymo programą numatytų dalykų, IV skyriaus mokiniams ir mokyklą baigusiems vaikams jis privalėjo vesti dar ir rusų kalbos kursus.

Po karo mokykla tapo dviejų komplektų. Joje dirbo jau du pedagogai – vedėjas ir mokytojas.

Padaugėjus mokinių, Balsiškių, Lygnugariškių ir Vėlaičių kaimų vaikams buvo atidaryta Balsiškių pradžios mokykla, o Anužių, Drungilų ir Lugnalių kaimų vaikams Lugnalių kaime įsteigtas Kalniškių pradžios mokyklos komplektas, kuris 1948 m. tapo savarankiška Lugnalių pradžios mokykla. Vėliau ji buvo perkelta į Anužių kaimą.

1954 m. Kalniškių pradžios mokykla reorganizuota į septynmetę, joje atidaryta V klasė. Naujosios mokyklos direktore paskirta Antanina Masickaitė-Petrutienė, o jai į pagalbą atsiųstos dvi mokytojos – Jadvyga Baltmiškytė ir Janina Lukaitė. Į V klasę susirinko mokiniai, po keturių klasių niekur nesimokę 2–3 metus. Sunku buvo mokytojoms, sunku ir mokiniams. Bėgant metams mokykla tapo pilna septynmete.

Didėjant klasių skaičiui, daugėjo mokykloje mokinių ir mokytojų. 1957 m. išleista pirmoji septintokų laida – 15 mokinių, kuriuos į gyvenimą išlydėjo klasės auklėtoja Agota Daugnoraitė.



*Kalniškių aštuonmetės mokyklos rusų kalbos mokytoja (1960–1961)
Mironija Beglecovaitė*



*Kalniškių pradinės mokyklos mokytoja (1968–1969)
Marytė Meškauskaitė*

Remiant Kretingos rajono liaudies švietimo skyriui ir padedant „Pergalės“ kolūkio valdybai, mokyklos patalpos buvo tvarkomos, remontuojamos, vaikai su mokytojais patys gamino vaizdines mokymo priemones. 1959 m. už gerą pasirengimą mokslo metams mokyklai buvo įteikta švietimo skyriaus dovana – akordeonas.

Kalniškių septynmetės mokyklos mokiniai ir mokytojai, kaip ir daugelis kitų, talkininkavo „Pergalės“ kolūkyje pavasario sėjos ir rudens derliaus nuėmimo metu. 1960 m. mokykla užaugino 1 ha kukurūzų, iš kurių gavo 500 cnt žaliosios masės. Už šį darbą kolūkio valdyba davė vaikams sunkvežimį ekskursijai į Kauną.

1961 m. rudenį mokykla buvo pertvarkyta į aštuonmetę. Direktorės pareigas netrukus perėmė Aldona Šalnytė, o vėliau direktoriavo Algimantas Akinskas, Ignas Keblys.

1963 m. buvo pastatytas naujas mokyklos pastatas, oficialiai pavadintas priestatu. Senajame pastate praplėstos medžio ir metalo dirbtuvės, įrengtas maitinimo kambarys ir kambarys vaizdinėms priemonėms laikyti, kurių labai daug buvo gauta 1966–1967 mokslo metais, kai mokyklai vadovavo Ignas Keblys.

Iš to laikmečio pedagogų būtina paminėti I–IV klasių mokytoją Stasę Tilvikienę, kuri visą savo gyvenimą paskyrė Kalniškių mokyklai.

Šiuo metu mokykla pertvarkyta į pagrindinę.

Kūlupėnų Motiejaus Valančiaus pagrindinė mokykla

Viktoras Stropus, Julius Kanarskas



Kūlupėnų pradinės mokyklos mokytojas B. Joninas su mokiniais 1916 m. rudenį. Nuotraukos iš Kūlupėnų M. Valančiaus pagrindinės mokyklos rinkinio

Nedaug Kūlupėnų apylinkės vaikų iki XX a. lankė mokyklą. Tuo metu artimiausios pradžios mokyklos veikė Kretingoje ir Salantuose, o nuo 1897 m. – ir Kartenoje.

Kūlupėnų mokykla savo metus skaičiuoja nuo 1904 m. Tai buvo Kartenos valsčiaus savivaldybės išlaikoma valdiška liaudies mokykla, kurioje vaikams rusų kalba buvo dėstomas pradinio mokslo kursas. Kaip pasakoja vietos gyventojai, pirmasis mokytojas buvęs Juozas Kampinas. Vaikus jis mokė skaityti, rašyti ir skaičiuoti. Mokslas truko dvejus metus. Pirmieji mokyklos mokiniai buvo Pranas Narvilas, Vladas Kniūkšta, Aloyzas Ramonas, Ignas Daugintis ir Tadas Daugintis.

Mokykla iš pradžių neturėjo nuolatinio pastato. Pamokos vykdavo ūkininkų sodybose. Tik 1913 m. buvo pastatytas mūrinis mokyklos pastatas. Tuo metu mokytojavo Boleslovas Joninas, kilęs iš Virbalio, tačiau vaikus mokęs tik rusiškai, o tikybą dėstė Kartenos bažnyčios vikaras Jonas Laugalis¹.

Pirmojo pasaulinio karo metais mokykla buvo uždaryta. Jos veikla Kartenos valsčiaus savivaldybės rūpesčiu atnaujinta apie 1920 m. Iš pradžių visų keturių skyrių mokinius mokė vienas mokytojas, o 1926 m. mokykloje dirbo jau du mokytojai: Juozas Baltikauskas ir Bronė Kuprytė.

1934 m. į Kūlupėnų mokyklą buvo paskirta jauna mokytoja Paulina Velžaitė. Susipažinusi su Kartenos pra-

¹ Памятная книжка Ковенской губернии на 1913 год, Ковна, 1913, с. 109.



Kūlupėnų pradinės mokyklos moksleiviai su mokytojais J. Baltikausku ir B. Kupryte tvarko mokyklos aplinką. 1926 m.

džios mokyklos vedėju Antanu Dibisteriu ir nutarusi sukurti šeimą, ji tą pačių metų lapkričio 14 d. gavo paskyrimą į Kartena².

1934 m. mokykloje buvo 4 skyriai, kuriuose mokėsi 45 mokiniai. Jie buvo mokomi 4 dalykų: skaitymo, gramatikos, geografijos ir aritmetikos. Tais metais mokyklą baigė 6 mokiniai: Pranas Daukantas, Justinas Gagilas, Ramonas Zakaušas, Celestinas Venckus, Monika Preibytė, Kaziūlė Valužytė. Baigimo proga prie mokyklos buvo pasodinta eglių alėja.

1939 m. mokykloje dirbo 4 mokytojai: Bončkus, Slepavičienė, Lizdenienė, Jašinskienė, o mokėsi 124 moksleiviai. Mokytojas Bončkus buvo šaulys, „už nepaklausymą mušdavo su savo šaulišku diržu, – prisimena mokykloje praleistus metus kūlupėniškis Kazys Venckus. – *Vaizdumo priemonių nebuvo. Muzikos pamokose grodavo smuiku*“.

1939–1940 mokslo metų pradžioje mokykloje buvo du I–IV skyrių komplektai, kuriuos lankė 159 vaikai³.

1940–1941 mokslo metais mokėsi 46 mokiniai. Ketvirtojo skyriaus moksleiviams ir jau baigusiems pradžios mokyklą vaikams buvo organizuojami rusų kalbos kursai.

Vokiečių okupacijos pradžioje, 1941 m. rugsėjį, susidarius tam tikram mokinių skaičiui, buvo atidarytas penktas skyrius. Tuomet mokyklos pastate mokiniai nebetilpo, todėl vienas skyrius buvo perkeltas į Asteikių kaimą. Ten 1942 m. mokytojavo Ona Žuolienė⁴.

² Dibisterienė P. Dibisteris Antanas, 1989; Prisiminimai, 1990, *Kartenos vidurinės mokyklos muziejaus archyvas (toliau – KVMMMA)*.

³ Kretingos apskrities pradžios mokyklų inspektoriaus 1939 metų apyskaita, *Kretingos muziejaus mokslinis archyvas (toliau – Kr. MMA)*, f. 10, b. 251, l. 2.

⁴ Kretingos slaptosios, papapinės, pradinės ir vidurinės mokyklos, *Kr. MMA*, f. 5, b. 20, l. 124.



Kūlpėnų pradinės mokyklos mokiniai su mokytojais J. Baltikausku, B. Kupryte ir Kartenos bažnyčios kunigu. 1934 m.

Karo pabaigoje į Kūlpėnus iš Vilniaus atvyko mokytojas Antanas Urbonas.

„Liaudies švietimo skyriuje mane mielai priėmė, nes labai trūko kadry, tuo labiau su praktika, – prisimena jis. – Man pačiam prašant, paskyrė į Kūlpėnų pradžios mokyklą. Kartu išpėjo, kad ten dirbsiu tik laikinai, kol gausiu pagal kvalifikaciją naują paskyrimą.“⁵

Mokytojo A. Urbono iniciatyva 1944–1945 mokslo metais Asteikių kaime, ūkininkų Griciaus ir Jesevičiaus namuose, buvo atidaryta Kartenos progimnazija. Ruošiant jai patalpas daug padėjo Kūlpėnų pradžios mokyklos mokiniai ir jų tėvai.

1949 m. Kūlpėnų pradžios mokykla peraugo į septynmetę. Pimuoju direktoriumi paskirtas Liudvikas Beržanskis. Ilgiausiai mokykloje, nuo 1947 iki 1957 m., išdirbo mokytojas S. Pugačiukas⁶. 1959–1961 m. mokykloje direktoriavo Aldona Kadienė, kuri buvo baigusi Krekenavos vidurinę mokyklą ir Šiaulių pedagoginiame institute neakivaizdžiai studijavo lietuvių kalbą⁷.

Mokyklą 1961 m. reorganizavus į aštuonmetę, jos direktoriumi buvo paskirtas Klaipėdos mokytojų instituto auklėtinis istorikas Antanas Bučys, dirbęs mokykloje mokymo dalies vedėju⁸. 1963 m. jį pakeitė 17 metų pedagoginio darbo patirtį turintis istorikas Mykolas

⁵ Mokytojo Antano Urbono prisiminimai, KVMMMA.

⁶ Švietimas, Kr. MMA, f. 10, b. 319, l. 24.

⁷ Kretingos rajono 1960/61 mokslo metų liaudies švietimo darbuotojų sąrašas, Kr. MMA, f. 10, b. 177, l. 9.

⁸ Kretingos rajono 1961/62 mokslo metų liaudies švietimo darbuotojų sąrašas, Kr. MMA, f. 10, b. 178, l. 10.



Stropelių pradinės mokyklos vedėjas (1933–1940 ir 1942–1945 m.) Stasys Vilkyšius

Stropelių pradinės mokyklos (1959) ir Kūlupėnų aštuonmetės mokyklos (1959–1963) pradžios klasių mokytoja Janina Endriuskaitė-Zauerienė

Kabelis, studijas baigęs Vilniaus valstybiniame pedagoginiame institute⁹. 1966 m. M. Kabeliui persikėlus į Kartena, direktoriumi tapo lituanistas Albertas Lukavičius, pedagogo darbą dirbantis nuo 1948 m., 1953-iaisiais baigęs Klaipėdos mokytojų institutą ir nuo 1961 m. dirbęs mokymo dalies vedėju¹⁰.

Mokykloje buvo 11–13 pedagogų. Be minėtų direktorių, 1960–1970 m. joje dirbo mokytojai Zita Baužytė, Janina Brezgienė, Adomas Brezgys, Elena Bučienė, Danutė Dirgėlaitė, Daiva Dobilaitė, Vitalija Joneckytė, Regina Kazlauskaitė-Kiauleikienė, Antanina Kabelienė, Vanda Liaudanskienė, Antanina Lukavičienė, Stanislava Mažeikienė, Vaclova Milinskytė, Vida Skripkauskienė, Juozas Slušnys, Aldona Sniegytė-Eglynienė, Virginija Špogytė, Aurelija Švendrienė, Aldona Tomanienė, Vida Vaičaitė, Valerija Vaitkutė, Stasė Valužienė, Ona Venckienė, Morta Verkytė-Ambrzevičienė, Zenonas Zaueras, Janina Zauerienė¹¹.

1963 m. kovo 1 d. iš 13 pedagogų 3 buvo baigę aukštąjį mokslą, 3 turėjo nebaigtą aukštąjį ir 7 – specialųjį vidurinį arba vidurinį išsilavinimą. Jie mokė 225 mokinius, iš kurių pradžines klases lankė 91 vaikas¹².

1970–1971 mokslo metų pradžioje mokykloje buvo 219, o pabaigoje – 224 mokiniai, tarp kurių – 108 mergaitės, iš kurių 12 antramečių. Mokyklos patalpų plotas siekė 680 m², o 8 klasių kambariams teko 280 m². Mokykloje dar buvo dirbtuvės, kuriose įrengtos 32 darbo vietos, ir biblioteka, galinti pasiūlyti mokiniams ir mokytojams per 2 200 knygų, žurnalų ir brošiūrų¹³.

Albinui Lukavičiui persikėlus į Kretingą, mokyklos direktore 1973 m. tapo Regina Kiauleikienė. Ji 1962 m. buvo baigusi Klaipėdos pedagoginę mokyklą, dirbo Kūlupėnų mokykloje pionierių vadove, mokymo dalies vedėja, direktoriaus pavaduotoja mokymo reikalams, mokė vaikus matematikos, vedė fizinio lavinimo, braižybos pamokas, matematikos fakultatyvą, neakivaizdžiai studijavo geografiją Vilniaus

⁹ Kretingos rajono liaudies švietimo darbuotojų 1963/64 mokslo metų sąrašas, *Kr. MMA*, f. 10, b. 180, l. 10.

¹⁰ Kretingos rajono liaudies švietimo darbuotojų 1966/67 m. m. vardinis sąrašas, *Kr. MMA*, f. 10, b. 183, l. 11.

¹¹ Kretingos rajono liaudies švietimo darbuotojų sąrašai, *Kr. MMA*, f. 10, b. 19, l. 3; b. 177, l. 9–10; b. 178, l. 10–11; b. 180, l. 10; b. 183, l. 10; b. 185, l. 8; b. 187, l. 14–15.

¹² Žinios apie Kretingos rajono bendro lavinimo mokyklas, *Kr. MMA*, f. 10, b. 181, l. 2.

¹³ Kretingos rajono mokyklų bibliotekų pirminės ir suvestinės statistinės ataskaitos, *Kr. MMA*, f. 10, b. 210, l. 8; Kretingos rajono mokyklų 1970–1971 mokslo metų pradžios ataskaitos, *Kr. MMA*, f. 10, b. 199, l. 7.

valstybiniame pedagoginiame institute¹⁴. Direktorės pareigas ji turėjo ilgiausiai – net 24 metus.

Senoji mokykla jau nebeatitiko naujausių reikalavimų ir sunkiai sutalpino mokinius. Todėl 1977 m. Kūlupėnuose duris atvėrė naujas, erdvus aštuonmetės mokyklos pastatas.

1995 m. Kūlupėnų aštuonmetė mokykla buvo reorganizuota į pagrindinę mokyklą. Jai nuo 1997 m. vadovauja direktorius Juozas Mažeika.

Pedagogų kolektyvo iniciatyva 1998 m. rugsėjo 1 d. mokyklai buvo suteiktas Žemaičių vyskupo Motiejaus Valančiaus vardas. 1999 m. rudenį atidaryta dešimtoji klasė. Mokyklos pastatas rekonstruotas, be anksčiau buvusių, dar įrengti informatikos ir muzikos kabinetai.

Šiuo metu mokykloje dirba 27 pedagogai. 2002–2003 mokslo metus su direktoriumi Juozu Mažeika pasitiko direktoriaus pavaduotojas ugdymui Antanas Rapalis, mokytojai Audronė Burkauskienė, Violeta Butnorienė, Stasys Butkevičius, Alma Daškevičienė, Jovita Domarkaitė, Nijolė Duoblienė, Rasa Jazbutienė, Rasa Galdikaitė, Juozas Kaminskas, Regina Kiauleikienė, Valė Kniukštienė, Remigijus Malakauskas, Jadvyga Mažonienė, Vilma Narmontaitė, Arūnas Paulauskas, Dalia Puotrienė, Irena Raišuotienė, Viktoras Stropus, Irena Tilvikienė, Regina Tilvikienė, Irena Vaitkuvienė, Janina Vaičekauskienė, Vitalija Valančiutė, Nijolė Žukauskienė ir Antanas Žvinklys.

¹⁴Kretingos rajono liaudies švietimo darbuotojų sąrašai, *Kr. MMA*, f. 10, b. 180, l. 10; b. 183, l. 10; b. 187, l. 14–15.

Kūlupėnų pradžios mokykla

Juozas Šimkus



*Senasis Kūlupėnų
pradinės mokyklos
pastatas, statytas
1913 m.*

Kartenos valsčius man primena jaunystę. Dar pradinukas dalyvavau etnografinėje ekspedicijoje Kūlupėnų kaime, kurią organizavo prof. Ignas Končius su mano broliu Antanu, Juozu Andriejauskiu ir dailininku, kurio pavardės nebeprisimenu. Jie atvyko į mano tėviškę Noriškius (2 km nuo Plungės). Mano tėvas Antanas Šimkus davė porą arklių, pakinkytų į porinį šienui vežti vežimą. Prisikrovę pašaro per Plungę ir Kartena išvažiavome į Kūlupėnus. Mane pasiėmė arklius prižiūrėti ir surinktus eksponatus pasaugoti. Man tai buvo stebuklas. Abiejose kelio pusėse buvo daug kopyltėlių, kopyltstulpių, kryžių. Prie kiekvieno sustodavome. Profesorius išlipęs iš ratų pasižiūrėdavo į prie ratų prikabinatą prietaisą, pasižymėdavo knygelėje, kiti dalyviai išmatuodavo kopyltėlę ar kryžių, nufotografuodavo. Jei arti gyvenvietė, užsukdavo pasiteirauti duomenų apie kopyltėlę ar kryžių. Tik vėliau supratau, kad šis prietaisas – spidometras atstumui matuoti. Kol vykdavo apžiūros darbai, aš pašerdavau arklius, juos pagirdydavau. Neprisimenu, kiek sugaišome kelyje iki Kūlupėnų. Čia sustojome pas ūkininką. Aš likau prie arklių, o kiti išsiskirstė rinkti eksponatų, pasikalbėti su gyventojais. Grįždavo su eksponatais – įvairiais rakandais, senais marginiais, kuriuos kraudavo į ornamentuotas skrynias. Kūlupėnų kaimas tada man atrodė labai didelis, kur kas didesnis už Noriškius. Išliko atmintyje prof. I. Končiaus žemaitiški pašnekesiai su ant svirno ar kamaros prigrindo aplink jį susėdusiais vyresnio amžiaus kaimiečiais. Neprisimenu, kiek dienų praleidome Kūlupėnuose. Vėl grįžome į Noriškius. Daug rakandų netilpo į skrynias. Tad tėvas sukėlė dar kelias dėžes. Paskui brolis Antanas su visu turtu ir ekspedicijos dalyviais išvažiavo į Telšius. Pro Plungę dar nebuvo nutiesta geležinkelio linija. Vėliau Antanas sakė, kad dalį eksponatų paliko Telšiuose, o kitus traukiniu išvežė į Kauną.

Kitas susitikimas su Kūlupėnais ir Kartenos valsčiumi buvo 1941–1942 metais. 1940 m. baigęs Plungės gimnaziją, jau sovietmečiu, pradėjau dirbti Mosėdžio



Kūlpėniškiai moksleiviai su mokytoju Bončkumi 1939 m. pavasarį

bibliotekos vedėju. Iškilus arešto grėsmei, mokytojo Leono Valkūno padedamas persikėliau mokytojauti į Grūšlaukės pradžios mokyklą. Čia dirbo Lietuvos karininkas Petrauskas. Prasidėjus trėmimams į Sibirą, abu slapstėmės gretimuose miškuose. Vėliau persikėliau į Aleksandravo pradžios mokyklą, kurioje mokytojavo klasės draugė Stefanija Valančiūtė. Apsigyvenau pas turtingą ūkininkę Riepšienę, vardo neprisimenu. Čia patyriau pirmą išbandymą – Riepšienė vaikščiojo su dideliu kandikliu (cigarnyčia) dantyse, rūkė naminių tabaką, o prisėdusi valgyti, degtinę gerdavo stiklinėmis. Ją lankydamas panašūs sugėrovai, to paties sukirpimo. Prisėdus kartu valgyti man taip pat pripylė stiklinę skaidriosios, o iki tol buvau abstinentas. Nuo šoko pasidarė blogai, nuvirtau ir pabėgau pas kitus mokytojus, kurie gyveno Minijos pakrautėje. Greit baigėsi mokslo metai. Po atostogų persikėliau į Kūlpėnų pradžios mokyklą. Mokyklos pastatas išliko iki šių dienų. Apsigyvenau II aukšte – mansardoje. Mokyklos vedėjas su žmona gyveno pirmame aukšte. Kitame gale buvo dvi klasės. Aš mokiau pirmą ir antrą skyrius pietinėje pusėje, o vedėjas trečią ir ketvirtą – šiaurinėje. Dar vienas kompleksas buvo Asteikinėje. Šiame name buvo apsistojęs M. Valančiaus siuvėjas (kriaučius) – Palangos Juzė. Su šio komplekto vaikais dirbo simpatiška mokytoja Jankauskaitė, kilimo iš Kretingos, kur gyveno jos mama ir ją dažnai lankydamas. Jankauskaitė turėjo radijo aparatą, o tai tuo metu buvo retenybė. Malonu būdavo pas ją pasiklausyti žinių. Aš vasarą buvau baigęs mokytojų kursus Šiaulių mokytojų seminarijoje. Tad mokyti vaikus nebuvo sunku. Jie buvo dėmesingi ir ramūs. Kai su viena grupe kalbėdavausi, kita darė užduotį raštu. Vaikai mėgo dainuoti jiems žinomas liaudies daineles, taip pat sportuoti mokyklos kieme. Laisvalaikį

praleisdavau su linų pluošto apdirbimo fabriko darbuotojais. Susitikdavome kooperatyvo parduotuvėje prie geležinkelio stoties. Kooperatyve dirbo mano mokslo draugas Adolfas Jurčius. Kartu gyvenome viename kambaryje mokyklos pastate. Jis turėjo akordeoną. Pasilinksmindavome kooperatyve ar fabriko tarnautojų namuose. Minija už kokių 2 kilometrų, tad iki spalio kasdien bėgdavome maudytis. Su kaimo jaunimu mažai susidurdavau. Tik vaikai pasakodavo, kad kaime yra geriančių anodiją – eterį, kurio atgabendavo iš Vokietijos. Vėliau pradėjo gaminti krūminę iš cukraus, rečiau iš grūdų. Sekmadieniais lankydavausi Kartenoje pas mokslo draugę Nataliją Kuršytę (Sprindienę). Jos vyras Petras buvo Kartenos policininkas, vėliau ištremtas į Sibirą. Dabar abu jau mirę. Natalijos mamos Kuršienės namuose buvo Kartenos pašto agentūra. Kartenoje buvo 6-ių komplektų mokykla. Jos vedėjas Folkmanas – malonus pašnekovas, visada linksmas, dėmesingas. Nors vokiečiai ūkininkams uždėdavo nemažas kontribucijas, tačiau kaimiečiai buvo apsukrūs, mokėdavo ir sau pasilikti produktų. Tad vėliau eidavau valgyti pas arčiau gyvenančius ūkininkus. Ypač nuoširdūs ir paslaugūs buvo mano mokinių tėvai. Iki šiol išliko geri prisiminimai iš pirmųjų savarankiško gyvenimo metų. 1942 m. sausį išvykau studijuoti į Vilniaus universitetą.

Kartenos apylinkių bibliotekos

Nijolė Strolienė

Kartenos biblioteka



*Kartenos biblioteka.
2002 m. Nijolės
Strolienės nuotr. iš jos
asmeninio rinkinio.
Toliau – iš autorės
rinkinio*

Kartenos biblioteka buvo įkurta 1946 m. Jos vedėju tapo A. Prišmontas, kuris dirbo iki 1947 m. Vėliau, 1947–1948 m., bibliotekai vadovavo Irena Misiūnienė. Tuo metu bibliotekos fondą sudarė 3 000 knygų, buvo 150 skaitytojų. Bibliotekos vedėjos dažnai keitėsi: 1949–1952 m. dirbo G. Kairytė, G. Šimaitė. Fonduose jau buvo 4 000 knygų. Nuo 1953 m. iki 1955 m. šiai įstaigai vadovavo Ona Bajorūnienė. Per metus biblioteka turėjo 480 skaitytojų, kuriems buvo išduota 7 000 knygų. 1955 m. dirbo B. Milašiūtė. Knygų fondas padidėjo iki 5 645 egz. Nuo 1956 m. iki 1958 m. vedėjavo Janina Miltakytė. Fonde buvo 5 958 knygos. Vėliau, 1959–1961 m., vedėja buvo M. Gerulytė. Knygų fondas praturtėjo iki 7 167 egz. Bibliotekos veikla tapo aktyvesnė: organizuota 10 parodų, 3 literatūriniai vakarai, 6 bibliografinės apžvalgos. Padarytas pirmasis – abėcėlinis – katalogas. Nuo 1961 m. iki 1966 m. bibliotekai vadovavo Stasė Paulauskaitė. Atidaryta skaitykla, padarytas laisvas priėjimas prie fondo. Veiklą pradėjo bibliotekos taryba. Įkurtos 5 kilnojamosios bibliotekėlės, suburta 20 knygnešių. Padaryta gyventojų bendroji laikraščių ir žurnalų kartotekos ir pradėta vesti kraštotyrinė. 1964 m. bibliotekoje organizuotas vienas didesnių renginių – Kristijono Donelaičio 250-ųjų metinių minėjimas. Taip pat vyko literatūriniai, teminiai bei žymių datų paminėjimo vakarai, buvo organizuojamos knygų parodos, parengta įvairių informacinių stendų. 1966–1967 m. vėl keičiasi darbuotoja – bibliotekos vedėja tampa Aleksandra Živliuk. Fondas jau padidėjęs iki 8 362 egz. Bibliotekininkai keičiasi beveik kasmet: 1968–1969 m. bibliotekai vadovauja Ignas Žilinskas, 1969–1970 m. – Danutė Butenytė, 1970–1973 m. – Gražina Namajūnaitė, 1973–1975 m. – Elefina Kaufman. 1974 m., vadovaujant E. Kaufman, biblioteka suremontuota, sustatytos naujos lentynos. Nuo 1976 iki 1978 m. bibliotekoje dirbo Danutė Jucienė. Veikla dar labiau suintensyvėjo: bibliotekoje nuolat organizuojami įvairūs renginiai, sutelkta 500 skaitytojų, jiems per metus išduota



Kartenos bibliotekos vedėja Zina Viršilienė. 2002 m. Iš autorės rinkinio



Kartenos bibliotekos vedėja Zina Viršilienė su seniausiu skaitytoju Edvardu Balsevičiumi (g. 1917 m.), skaitančiu nuo 1950 m. 2002 m. Iš autorės rinkinio

9 060 egz. knygų, iš to skaičiaus 5 780 – vaikams. Bibliotekiniai rodikliai kasmet gerėjo. 1977 m. jau išduota 9 344 egz., sutelkti 535 skaitytojai, iš jų 244 vaikai. 1978 m. keičiasi bibliotekos vedėja – ja paskiriama Danutė Eglinskaitė. 1978 m. per metus išduota jau 12 000 egz. spaudinių, sutelkti 702 skaitytojai, iš jų 277 vaikai. 1979 m. pagrindinis bibliotekos veiklos uždavinys buvo Tarptautinių vaikų metų paminėjimas. Per tuos metus suorganizuota įvairių kompleksinių renginių vaikams: pokalbių, garsinių skaitymų, teminių popiečių, bibliografinių apžvalgų, parodų. Sutelkta 717 skaitytojų, iš jų – 274 vaikai, išduota 12 110 egz. spaudinių, iš jų 6 420 egz. – vaikams. 1980–1983 m. vedėja dirba A. Ronkaitytė. 1983 m. į biblioteką atėjo dirbti Vladislava Valužienė. Jos pastangomis biblioteka buvo perkelta į naujas patalpas. Bibliotekininė V. Valužienė daug jėgų padėjo besirūpindama kuo geresniu patalpų įrengimu, tačiau sutvarkiusi biblioteką dirbo nebeilgai, ją pakirto nepagydoma liga. 1983–1984 m. išėjusiąją pakeitė G. Vaišnorienė. 1984 m. Kartenos biblioteka, užėmusi antrąją vietą „Miestų ir rajonų centrinių bibliotekų filialų vaizdinės agitacijos priemonių, jų interjero, eksterjero bei materialinės bazės 1981–1984 m. apžiūroje“, buvo apdovanota Lietuvos kultūros ministerijos diplomu. Nuo 1984 m. iki šiol bibliotekos vedėja dirba Zina Salytė-Viršilienė. 1987 m. biblioteka rajoninėje materialinės bazės apžiūroje užėmė pirmąją vietą ir buvo apdovanota diplomu. Per 1985 m. apsilankė 783 skaitytojai, jiems išduota 13 992 egz. spaudinių. Bibliotekoje sutelktas skaitytojų vaikų aktyvas, įkurta suaugusiųjų „Knygos bičiulių“ draugija. Biblioteka bendradarbiauja ir lenktyniauja su Kūlupėnų biblioteka. 1985 m. Kartenos bibliotekai paskirta antroji vieta rajone už materialinę bazę ir pirmoji – už darbą. 1986 m. bibliotekos fonduose buvo sukaupta 11 500 egz. spaudinių, skaitytojų skaičius išliko nepakitęs – 783. Šiais metais buvo gausu įvairių renginių vaikams. Juose dalyvavo Kūlupėnų bibliotekos vaikų klubas „Pagrandukas“. Kartenos bibliotekoje įkurtas klubas „Vyturiukas“. 1978–1979 m. Z. Viršilienę ilgalaikių atostogų metu pavadavo Laima Frolova. Bibliotekos fondas padidėjo iki 12 303 egz., skaitytojų truputį sumažėjo – liko 720. Toliau aktyviai veikė vaikų klubas „Vyturiukas“: paruošė teminius piešinių aplankus, suorganizavo švedų rašytojos A. Lindgren knygos „Ronja – plėšiko duktė“ aptarimą. 1988 m., prasidėjus Lietuvos atgimimo laikotarpiui, bibliotekos veikloje išryškėjo naujos funkcijos. Bibliotekoje skaitė 510 skaitytojų, jiems buvo organizuojami įvairūs renginiai, atitikę to laikmečio dvasią. Bibliotekos skaitytojams buvo organizuota išvyka į Kretingą, kur vyko literatūriniai vakarai „Kuo tu vardu, mama?“, kuriuose dalyvavo aktoriai Bernadeta Lukošūtė ir Česlovas Stonys bei rašytojas Kazys Saja. Laikotarpis nuo 1989-ųjų metų pasižymi tikru „fondų valymu“ – sparčiai nurašinėjama nenaudojama literatūra. Per metus nurašyta 10 000 egz. nenaudojamų, neaktualių spaudinių. Keičiasi renginių ir parodų tematika, ypač didelis dėmesys skiriamas Lietuvos istorijos, literatūros bei kultūros temoms. Biblioteka atgimimo laikotarpiu tapo svarbia informacine įstaiga, kurioje visuomenei buvo pateikiami naujausi Lietuvos Respublikos vyriausybės nutarimai. 1991-aisiais, pirmaisiais nepriklausomos Lietuvos metais, biblioteka, kaip ir visi kiti, išgyveno panašius sunkumus. Mikrorajone buvo 1 736 gyventojai, iš jų 513 vaikų. Tais metais, kaip nė vienais kitais, gerokai sumažėjo skaitytojų: liko 410 skaitytojų (iš jų 143 – vaikai), kurie per metus apsilankė 1 473 kartus. Jiems

išduota 5 954 egz. literatūros. Daugiausia skaitoma tik grožinė literatūra. Bibliotekos fondas 1992 m. buvo 12 805 egz., per 1991 metus nurašyta 1 322 egz., o gauta 949 egz. Skaitytojų informaciniai poreikiai keitėsi: vis daugiau reikėjo Lietuvos gyvenimo aktualijas atspindinčios periodikos ir knygų. Todėl Lietuvos bibliotekose vėl prasidėjo aktyvus spaudinių nurašymo laikotarpis. Ypač daug buvo nurašoma neaktualios literatūros. Kartenos bibliotekoje per 1991 m. buvo nurašyta 200 egz. pasenusio turinio politinės literatūros, daug spaudinių, o ypač dubletinių, buvo perduota į mainų fondą. 1991 m. Kartenos bibliotekos vedėja Z. Viršilienė surinko medžiagą ir parengė aplanką „Kartenos apylinkės kultūros ir gamtos paminklai“. Bibliotekos parodos ir renginiai buvo labiau orientuoti į užmirštas Lietuvos istorijos datas, asmenybes, tremties laikotarpį. Bibliotekoje veikia jaunųjų skaitytojų klubas „Vyturiukas“.

Šalies politinė bei ekonominė situacija turėjo tiesioginį poveikį ir bibliotekoms. Nors Kartenos miestelio gyventojai buvo užsiėmę savo asmeniniais rūpesčiais: vieni susigrąžinę žemę pradėjo ūkininkauti, kiti sprendė darbo ir buitines problemas, bibliotekoje 1991–2001 m. skaitytojų liko beveik tiek pat – vidutiniškai 400 per metus, iš jų 150 vaikų. Jiems išduotų spaudinių skaičius didėjo: 1992 m. – 6 100 egz., 1994 m. – 7 360, 1996 m. – 9 420, 1998 m. – 14 230, 2000 m. – 12 850. Fondo dydis keitėsi nesmarkiai, priklausomai nuo gaunamų ir nurašomų spaudinių skaičiaus. 1993 m. fonde buvo 11 600 egz. spaudinių, 1995 m. – 12 080, 1997 m. – 11 500, 1998 m. – 11 550, 2000 m. – 11 030. Per pastarąjį dešimtmetį kito ir paties Kartenos miestelio gyventojų skaičius: 1992 m. – 1 736, 1996 m. – 1 772, 1997 m. – 1 810, 1998 m. – 1 760, 2000 m. – 1 600.

2002 m. duomenimis, Kartenos centrinėje gyvenvietėje buvo 1 125 gyventojai, bibliotekos aptarnaujamo mikrorajono gyventojų skaičius – 1 623, skaitytojų – 348, lankytojų – 4 208, fondo dydis – 11 058 egz., patalpų plotas – 108 m².

Baublių biblioteka

1949 m. Baubliuose buvo atidaryta skaitykla. Ji turėjo nedidelį žurnalų ir laikraščių fondą. Pirmoji skaityklos vedėja buvo Konstancija Grikštaitė. Ji šiai įstaiagai vadovavo iki 1951 m. Nuo 1951 iki 1952 m. skaityklos vedėju dirbo Alfonsas Lukas. Skaityklos fondai tuo metu buvo papildyti pirmosiomis knygomis. Pirmą kartą knygos pradėtos išduoti skaitytojams į namus. Skaitykloje buvo užregistruoti 34 skaitytojai. 1953 m. skaityklos vedėju pradėjo dirbti Jonas Kovera. Jį tais pačiais metais pakeitė Pranas Lingė. Skaitykloje jau buvo 750 knygų ir 45 skaitytojai. Nuo 1955 m. skaityklos vedėja dirbo Danutė Kerpytė. Skaityklos fonduose buvo 1 211 egz. knygų, ji turėjo 60 skaitytojų.

1956 m., padidėjus knygų fondams, vietoje skaityklos įkuriama biblioteka. Pirmasis Baublių bibliotekos vedėjas buvo devyniolikmetis Pranas Lukauskas (g. 1937 m. Baubliuose, Kretingos r.). Bibliotekos fondą sudarė 1 439 egz. spaudinių. Nuo 1957 m. bibliotekos vedėja pradėjo dirbti Zita Einaitė (g. 1939 m. Darbėnuose, Kretingos r.). Bibliotekos fonduose buvo 2 153 egz. knygų, įsteigta viena kilnojamoji bibliotekėlė. 1958 m. bibliotekos fondas padidėjo iki 2 693 egz. 1959 m. Baublių biblioteka įsteigia dar vieną kilnojamąją bibliotekėlę ir jau turi



*Baublių biblioteka.
2002 m. Iš autorės
rinkinio*



Baublių bibliotekos vedėja Danguolė Gibišienė. Iš autorės rinkinio

dvi – Žutautų kaime ir Mikoliškių girininkijoje, kurios, 1960 m. duomenimis, aptarnaudavo 50 skaitytojų. 1959 m. knygų fondas jau siekia 2 978, 1960 m. – 3 651 egz. Bibliotekoje nuo 1960 m. veikė dramos ir tautinių šokių būreliai.

1961 m. Baublių bibliotekoje buvo 193, kilnojamosiose bibliotekėlėse – 83 skaitytojai. Biblioteka savo fonduose turėjo 4 004 egz. knygų. Suorganizuotos 6 knygų parodos, surengta skaitytojų konferencijų ir literatūros vakarų. Vienas skaitytojas per metus perskaitė vidutiniškai 10 knygų.

1962 m. bibliotekai pradėjo vadovauti Teklė Navajauskienė (g. 1924 m. Šilainių k., Kėdainių r.). Tais pačiais metais ją pakeitė Olė Karklinienė (g. 1934 m.

Ketūnų k., Mažeikių r.). Biblioteka turėjo 400 skaitytojų, jiems vidutiniškai (kartu su kilnojamųjų bibliotekėlių skaitytojais) buvo išduota 7 843 egz. spaudinių. Buvo gauta 718, o nurašyta 929 egz. ir metų pabaigoje liko 3 793 egz. Pradėtas rengti sisteminis ir abėcėlinis katalogai. Biblioteka perkelta į naujai pastatytus kultūros namus.

1963 m. bibliotekoje buvo 402 skaitytojai, jiems išduota 8 233 egz. spaudinių, per metus gauta 532 egz., fondo dydis – 4 325 egz. Buvo įkurta ir veikė 9 asmenų bibliotekos skaitytojų taryba. Pradėtos vesti recenzijų ir laikraščių bei žurnalų straipsnių kartotekos. 1964 m. Baublių biblioteka paskelbiama „Puikaus darbo biblioteka“. Tais metais 402 skaitytojams išduota 8 284 egz. literatūros, t. y. vidutiniškai vienas skaitytojas per metus perskaitė 20 knygų. Fonduose sukaupia 4 928 egz. spaudinių. Bibliotekoje „Jaunosios gvardijos“ kolūkis padarė standus „Naujos knygos“, „Žemės ūkio naujienos“, „Atmintinos datos“ ir kt.

1966–1969 m. Baublių bibliotekos vedėja dirbo Virgina Sendrauskienė (g. 1947 m. Kretingoje). Bibliotekos fondas siekė 7 471 egz., 1968 m. padidėjo iki 7 960 egz.

Dažnai keitėsi darbuotojai: 1969 m. bibliotekos vedėja dirbo Aldona Macienė, vėliau – Aldona Vaitkevičienė, 1970–1974 m. – Teresė Mažonienė, 1974–1975 m. Teklė Navajauskienė. Nuo 1975 m. bibliotekai vadovavo Zofija Jurevičienė (g. 1948 m. Gaugarių k., Kelmės r.). Tais pat metais biblioteka perkeliama į naujas patalpas aštuoniolikos butų name. Ji įsikuria 3 kambariuose. Knygų fondas suskirstomas į suaugusiųjų, vaikų ir skaityklą. 1975 m. bibliotekos fondas buvo sutikrintas su „Masinės bibliotekos katalogu“, padaryti nauji skirtukai, atrinkta ir nurašyta susidėvėjusi ir pasenusi literatūra. Bibliotekoje užregistruota 390 skaitytojų, išduota 4 125 egz. literatūros, fondas – 6 884 egz. spaudinių, rengiamos parodos, bibliografinės apžvalgos, įsteigtas knygų taisymo būrelis.

Nuo 1977 m. Baublių biblioteka pradėjo dirbti centralizuota sistema ir tapo Kretingos centrinės bibliotekos Baublių kaimo filialu nr. 26. 1978 m. bibliotekoje buvo 429 skaitytojai, fonde – 7 190 egz. spaudinių, parengtos 53 literatūros parodos, 12 masinių renginių. Apžiūroje „Darbas su vaikais“ už renginius vaikams paskirta pirmoji vieta rajone.

1980, 1982 ir 1984 m. bibliotekos vedėja su pertraukomis dirbo Stasė Gi-deikienė. Skaitė 429 baubliškiai, iš jų 124 vaikai. Išduota 9 064 egz. literatūros. 1981 m. vedėja buvo Virga Lukauskienė. Tais metais skaitytojų padaugėjo iki 480, o literatūros išdavimas – 9 498 egz. 1983 m. buvo 500 skaitytojų, išduota 10 250 egz. spaudinių.

Nuo 1984 m. bibliotekai vadovauja Loreta Ivanauskienė (g. 1961 m.), kurios specialybė – agronomė. Tais metais biblioteka perkeliama į kitas patalpas – buvusį kolūkio pirmininko M. Navajausko namą. Persikėlus ypač pagerėjo bibliotekos materialinė bazė. 1985 m. buvo 507 skaitytojai, kuriems išduota 10 350 egz. spaudinių.

Nuo 1986 m. su trumpomis pertraukomis iki šiol dirba Danguolė Gibišienė. Nuo 1988 m. vykstant perdavimams, keičiantis bibliotekų normatyviniams reikalavimams, taip pat bibliotekoje palikus tik 0,5 bibliotekininkės etato, skaitytojų sumažėjo iki 265, jiems išduota 2 693 egz. spaudinių. Knygų gaunama vis mažiau: 1992 m. – 251 egz., 1993 m. – 216, 1994 m. – 87, 1995 m. – 75. Bibliotekai buvo

užprenumeruota keletas žurnalų, respublikinių ir rajoninių laikraščių. Nuo 1996 m. bibliotekoje vėl įsteigiamas visas darbuotojo etatas. 1997 m. bibliotekos įskaitoje – 222 skaitytojai, jiems išduota 15 714 egz. spaudinių. Buvo gauta 173 egz. knygų ir 89 žurnalai, parengta 10 parodų, bibliotekoje organizuojama daug renginių vaikams.

1998 m. Baublių kaimo bibliotekos aptarnaujamame mikrorajone buvo 707 gyventojai, iš jų Baublių kaime 551, Žutautų – 152. Bibliotekos skaitytojų – 234, iš jų – 130 vaikų; išduota 15 089 egz. spaudinių. Fondas – 6 913 egz. – sutvarkytas pagal UDK (Universalią dešimtainę klasifikaciją). Bibliotekoje surengta daug įdomių renginių ir parodų vaikams. 1999 m. bibliotekos jaunieji skaitytojai lankė du būrelius: literatūrinį – „Skruzdėliukas“ ir darbščiųjų rankų – „Vaivorykštė“, kurie užmezgė draugystės ir bendravimo ryšius su Jokūbavo kaimo biblioteka. 2000 m. Baublių bibliotekoje vyko daug kultūrinių renginių, suteikusių savitumo kaimo žmonių gyvenimui, suartinusių juos su knyga, šie renginiai buvo dažnai minimi rajono spaudoje. 2002 m. pradžios duomenimis, Baublių centrinėje gyvenvietėje buvo 560 gyventojų, aptarnaujamo mikrorajono gyventojų skaičius – 712, skaitytojų – 258, lankytojų – 2 269, fondo dydis – 7 026 egz., patalpų plotas – 100 m².

Budrių biblioteka

Budrių biblioteka buvo įsteigta 1952 m. Iki tol Budrių kaime veikė klubas-skaitykla, kurios vedėju dirbo Kazys Turauskas (g. 1935 m. Šmilškščių k.). Įkūrus biblioteką, K. Turauskas pereina dirbti į ją. 1953 m. bibliotekos vedėjas tobulinasi Vilniuje dviejų mėnesių bibliotekininkų kursuose. Į naujai įsteigtos bibliotekos knygų fondą įėjo 900 egz. buvusios skaityklos knygų. Vėliau biblioteka kas mėnesį gaudavo knygą iš Vilniaus, Bibliotekų kolektoariaus. Iš pradžių skaitytojų buvo nedaug, daugiausia mokytojai ir mokiniai. 1953 m. bibliotekoje jau lankėsi 80 skaitytojų, kuriems išduota 600 egz. knygų. Bibliotekos vedėjas K. Turauskas su Budrių mokyklos mokytojais pastatė keletą veikalų, tokių kaip Žemaitės „Petras Kurmelis“, „Trys mylimos“, „Marti“. 1954 m. skaitė 85 kaimo gyventojai, jiems buvo išduota 3 000 egz. spaudinių. Paruošta teminių literatūros parodų. 1954 m. K. Turauskas išvyksta atlikti karinės tarnybos ir biblioteką perduoda B. Janauskienei, o ji vėliau – A. Kumponui. 1955–1958 m. dirbo Monika Dievinienė. Bibliotekoje jau buvo 152 skaitytojai, per metus išduodama 2 400 egz. spaudinių. 1956 m. knygų fonde buvo 3 771 egz., 1957 m. – 4 189, 1958 m. – 4 236.

1958 m. vedėja tampa Janina Slušnienė, kurią tais pat metais pakeičia Danutė Balsevičiūtė-Paukštienė, kuri dirba iki šiol. Įdomu paminėti, kad J. Slušnienė du beraščius Budrių kaimo gyventojus – S. Valatkiene ir E. Jurkų – išmokė skaityti ir rašyti. 1959 m. bibliotekoje buvo 223 skaitytojai, kuriems išduota 5 888 egz., fonde buvo 4 620 egz. spaudinių. Padarytas abėcėlinis, vėliau ir sisteminis katalogai. Metams bėgant, skaitytojų ir išduodamos literatūros skaičius didėjo. 1960 m. buvo 319 skaitytojų, kuriems išduota 7 362 egz. 1961 m. pradėta du kartus per savaitę nešti gyventojams knygas į namus. Tada skaitytojų padaugėjo net iki 477, jiems išduota 9 657 egz. spaudinių. Geriausi bibliotekos skaitytojai buvo B. Kupšienė, G. Sidorovas, T. Simutis ir kiti. Bibliotekoje organizuojami renginiai, parodos, knygų aptarimai. Buvo pastatyti veikalai – Žemaitės „Mūsų gerasis“,



*Budrių biblioteka.
2002 m. Iš autorės
rinkinio*



Budrių bibliotekos vedėja Danutė Paukštienė. Iš autorės rinkinio

K. Olšauskio „Obelėlė“, K. Sajos „Gerasis dėdė“, „Moteris eina per lietu“ ir kt. 1965 m. bibliotekoje apylinkės taryba organizavo vardynų šventę.

1965 m. fondą sudarė 5 816, 1967 m. – 5 636, 1968 m. – 6 143 egz. spaudinių; buvo 444 skaitytojai, per metus vidutiniškai išduota 9 114 egz. knygų ir periodikos. Bibliotekai kaip knygnešiai talkino laiškininkai A. Kundrotaitė ir A. Turauskas bei septynmetės mokyklos mokiniai.

1970 m. buvo 458 skaitytojai, jiems išduota 8 770 egz., fondas turėjo 6 812 knygų. 1980 m. skaitytojų truputį sumažėjo. Jų buvo 393, išduota 6 856 egz. spaudinių. 1990-ieji Lietuvos Respublikos nepriklausomybės metai įnešė į kaimo

bibliotekos gyvenimą naujų vėjų. Budrių bibliotekoje tuo metu buvo organizuojami laikmečio dvasią atspindintys renginiai, susitikimai ir parodos. Skaitytojų buvo 311, išduota 6 031 egz. spaudinių. 2002 m. sausio 1 d. duomenimis, Budrių centrinėje gyvenvietėje buvo 205 gyventojai, bibliotekos aptarnaujamo mikrorajono gyventojų skaičius – 490, skaitytojų – 208, lankytojų – 2 146, fondo dydis – 7 401 egz., patalpų plotas – 82 m².

Raguviškių biblioteka

1946 m. Raguviškių kaime įkurtas klubas-skaitykla, kurios vedėja dirbo Salomėja Jesevičiūtė. Patalpos buvo mažos – vienas kambarys be krosnies. Skaitykla turėjo nedidelį 50 egz. knygų fondą. Skaitytojų buvo 10. Klubas-skaitykla tuo metu daug dėmesio skyrė saviveiklai, pastatė vaidinimus: S. Čiurlionienės „Pinigėliai“, Žemaitės „Petras Karmelis“, „Trys mylimos“, „Marti“.

1955 m. įsteigta Raguviškių biblioteka vienoje patalpose kartu su klubo-skaitykla buvusioje J. Paukščio name. Vedėju buvo paskirtas Jonas Toleikis. Tais pačiais metais jį pakeitė Lionginas Kareckas, kuris dirbo trumpai, o vietoje jo pradėjo vadovauti Janina Miltakytė, kuri neakivaizdžiai studijavo Vilniaus kultūros-švietimo technikume. Biblioteka jau turėjo 3 960 egz. spaudinių fondą, skaitytojų buvo 80, jiems per metus išduota 300 egz. knygų. 1956 m. bibliotekos vedėja pradeda dirbti Danutė Butkutė, kuri buvo baigusi buhalterijos mokyklą. Biblioteka buvo mažame kambarėlyje kartu su skaitykla antrame namo aukšte. Kolūkio pirmininkas P. Karpavičius rūpinosi patalpomis ir iš antro aukšto biblioteką perkėlė į pirmąjį. Bibliotekos renginiai buvo organizuojami kartu su klubo-skaityklos vedėja. Bibliotekos aptarnaujamą mikrorajoną sudarė keturi kaimai: Raguviškių, Būdviečių, Laumalių, Kukoriškių. 1957 m. skaitytojų buvo 158, jiems išduota 100 egz. spaudinių. Bibliotekai kaip knygnešiai talkino mokiniai. Knygnešių buvo 8, aktyviausia iš jų – Zita Vaitkutė. 1958 m. įsteigta pirmoji kilnojamoji bibliotekėlė. 1959 m. pradėtas kurti abėcėlinis ir sisteminis katalogai. Veikė jau 2 kilnojamosios bibliotekėlės.

1960 m. biblioteka persikelia į naujas patalpas. Tais metais veikia 3 kilnojamosios bibliotekėlės. Skaitytojų sparčiai daugėjo, nes vyravo tendencija, kad skaitytų visi galintys kaimo žmonės. Skaitytojų skaičius pasiekė net 345, buvo išduota – 4 530 egz. spaudinių. 1962 m. biblioteka turi 20 pagalbininkų knygnešių. Veikia 4 kilnojamosios bibliotekėlės. Bibliotekoje pastatytas vaidinimas – V. Rimkevičiaus „Vandens lelija“.

1963 m. bibliotekos statistiniai rodikliai sparčiai kyla: skaitytojų jau yra 664, išduodama 13 000 egz. spaudinių, fondas – 5 360 egz. Knygnešių padaugėjo iki 25. Bibliotekoje įkuriama skaitytojų taryba iš 3 narių.

1970 m. mažėja skaitytojų, nes lieka viena kilnojamoji bibliotekėlė ir 10 knygnešių. Skaitytojų užregistruota 424, jiems išduota 6 374 egz. Aptarnaujamame mikrorajone nėra kultūros namų, todėl biblioteka – vienintelis kultūros židinys kaime. Joje organizuojami renginiai, knygų aptarimai, parodos. 1975 m. Raguviškių bibliotekos vedėja Danutė Butkutė-Kumpienė vadovauja apylinkės Moterų tarybai ir yra išrenkama apylinkės deputate. Bibliotekos specializacija – žemės ūkio literatūros komplektavimas ir šios šakos specialistų aptarnavimas.



*Raguviškių biblioteka.
2002 m. Iš autorės
rinkinio*



Raguviškių bibliotekos vedėja Zofija Mačiuvienė. Iš autorės rinkinio

1985 m. keičiasi vedėja, ja tampa Rita Alšauskienė. Biblioteka turėjo 460 skaitytojų, jiems išduota 8 845 egz. literatūros, fondas – 6 933 egz. spaudinių, suorganizuoti 63 masiniai renginiai. 1986 m. bibliotekos patalpose padarytas remontas. Bibliotekoje keičiasi darbuotojos, todėl dažni perdavimai, kurių metu biblioteka po keletą mėnesių būdavo uždaryta, neigiamai atsiliepė veiklai ir rodikliams. 1986 m. dirba Žemės ūkio akademiją baigusi Janina Žilienė, ją atostogų metu keičia Violeta Čėsniienė.

1990 m. Raguviškių bibliotekoje buvo 210 skaitytojų, kuriems išduota 3 452 egz. leidinių. Per metus gauta 537 egz. naujų knygų, nurašyti 392 egz. Nepriklausomybės

atkūrimo metai šiai bibliotekai, kaip ir visoms Lietuvos bibliotekoms, atsiliepė taip pat (ir fondų kaupimui, ir renginiams bei skaitytojams). Nuo 1993 m. Raguviškių biblioteka dirbo puse etato. Skaitytojų buvo 163, išduota spaudinių – 2 075 egz., gauta 46 naujos knygos ir 204 periodiniai leidiniai, nurašyti 625 egz.

2002 m. pradžios duomenimis, Raguviškių centrinėje gyvenvietėje buvo 411 gyventojų, bibliotekos aptarnaujamo mikrorajono gyventojų skaičius – 1 328, skaitytojų – 196, lankytojų – 1 215, fondo dydis – 6 014 egz., patalpų plotas – 55 m².

Kūlupėnų biblioteka

Kūlupėnų biblioteka buvo įkurta 1952 m. Jos vedėja paskirta Irena Zablockytė. Bibliotekai perduotas visas klubo-skaityklos turtas. Tais pat metais bibliotekos vedėja keičiasi: pradeda vadovauti Aniceta Lakačiauskienė. Knygas bibliotekai tiekė valstybinis bibliotekų kolektočius. 1954 m. bibliotekos fonduose buvo 999 egz. spaudinių. Žinių apie pirmuosius skaitytojus ir literatūros išdavimą neišliko.

1957 m. bibliotekos vedėja dirbo Zina Jacevičiūtė. Bibliotekoje skaitė 277 gyventojai, jiems buvo išduota 2 430 egz. spaudinių.

1959 m. bibliotekoje dirbo S. Kniukštienė. Bibliotekos plotas buvo 40 m². Skaitė 305 skaitytojai, jiems išduota 3 508 egz. spaudinių. 1960 m. turėjo dvi kilnojamąsias bibliotekėles Kūlupėnų ir Pipirų kaimuose.

1963 m. keičiasi bibliotekos vedėja, ja įsidarbina Eugenija Šiaulytė, po jos – Akvalina Simutyte. 1964 m. vedėjavo Julija Tylaitė, 1965 m. – Irena Malonytė.

1965 m. bibliotekos plotas padidėja iki 72 m². Skaitė 451 skaitytojas, jiems buvo išduota 4 411 egz. spaudinių. Turėjo 3 kilnojamąsias bibliotekėles. 1966 m. bibliotekos skaitykloje buvo 4 auditoriniai stalai, 4 knygų lentynos, telefonas, jau buvo sutelkti 602 skaitytojai, išduota 4 296 egz. literatūros. 1967 m. vedėju dirbo Stasys Liaudanskas, 1968 m. – Vanda Liaudanskienė, 1970 m. – Aldona Žiobakienė, 1973 m. – Julija Petrauskaitė, 1974 m. – Pranas Domeika, 1977 m. – Ona Venckienė, nuo 1978 m. – Aldona Mažeikienė. 1979 m. bibliotekos plotas sumažėjo iki 48 m². Buvo 753 skaitytojai, išduota 13 136 egz. literatūros, suorganizuota 91 renginys ir parodos.

1981–2001 m. laikotarpiu bibliotekai vadovavo Morta Ambrazevičienė, turinti pedagoginį išsilavinimą. 1983 m. bibliotekai buvo suteiktas pereinamasis prizas „Bibliotekai, geriausiai dirbančiai su žemės ūkio specialistais“.

1985 m. biblioteka įsikūrė daugiabučiame name 76 m² plote. Buvo 814 skaitytojų: 574 suaugę ir 240 vaikų. Išduota 20 191 egz. spaudinių, surengti 87 vaizdiniai-žodiniai renginiai. Įkuriamas pasakų mylėtojų klubas „Pagrandukas“, kuris gyvuoja iki šiol. Geriausi bibliotekos skaitytojai buvo Aloyzas ir Linas Rimkai, Esmeralda ir Vladas Bukniai, Zita ir Jonas Rapaliai. Nuo 1988 m. Kūlupėnų bibliotekai buvo pridėta dar 0,5 etato. Antrąją bibliotekininkę dirba R. Pilelienė, pagal specialybę – agronomė, baigusi Lietuvos žemės ūkio akademiją. 1990-ieji, pirmieji Nepriklausomybės metai, Kūlupėnų bibliotekai taip pat buvo ypatingi: iš užmaršties prikeliama Lietuvos istorija, rašytojai, tremties literatūra, lietuviškos tradicijos ir papročiai. Bibliotekos darbuotojos daug dėmesio ir laiko skyrė šiai kaimo gyventojams aktualiai veiklai, organizavo renginius, susitikimus, diskusijas



Kūlpėnų biblioteka. 2002 m. Iš autorės rinkinio



Kūlpėnų bibliotekos vedėja Vilija Macienė. Iš autorės rinkinio



Buvusios Gaudučių bibliotekos pastatas. 2002 m. Iš autorės rinkinio

ir parodas. Bibliotekoje buvo 758 skaitytojai, jiems išduota 10 088 egz. spaudinių, fondo dydis – 14 635 egz.

1992 m. biblioteka perkelta į buvusio Kūlupėnų tarybinio ūkio lopšelio-darželio patalpas. Bibliotekos plotas čia padidėjo iki 107 m².

2002 m. pradžios duomenimis, Kūlupėnų gyvenvietėje buvo 1 300 gyventojų, bibliotekos aptarnaujamo mikrorajono gyventojų skaičius – 1 890, skaitytojų – 445, lankytojų – 5 822, fondo dydis – 11 232, patalpų plotas – 107 m².

Stropelių kaimo biblioteka buvo įkurta 1955 m. ir uždaryta 1976 m.

Šaltiniai

1. Baublių bibliotekos metraštis 1949–2001 m., *Kretingos rajono savivaldybės M. Valančiaus viešosios bibliotekos archyvas*.
2. Budrių bibliotekos metraštis 1952–2001 m., *Kretingos rajono savivaldybės M. Valančiaus viešosios bibliotekos archyvas*.
3. Kartenos bibliotekos metraštis 1946–2001 m., *Kretingos rajono savivaldybės M. Valančiaus viešosios bibliotekos archyvas*.
4. Kūlupėnų bibliotekos metraštis 1952–2001 m., *Kretingos rajono savivaldybės M. Valančiaus viešosios bibliotekos archyvas*.
5. Raguviškių bibliotekos metraštis 1946–2001 m., *Kretingos rajono savivaldybės M. Valančiaus viešosios bibliotekos archyvas*.
6. Kretingos rajono savivaldybės M. Valančiaus viešosios bibliotekos 2001 metų ataskaita, *Kretingos rajono savivaldybės M. Valančiaus viešosios bibliotekos archyvas*.

Raguviškių kaimo kultūrinis gyvenimas

Mindaugas Retkus



Rubulių k. jaunųjų ūkininkų ratelio nariai svečiuose Mišučių kaime nenustatytos šventės metu. 1929 m., Kretinga. Stasio Vaitkevičiaus nuotr. Iš KVMM rinkinio

Tarpukariu aktyviai pulsavęs Raguviškių kaimo kultūrinis gyvenimas pradeda atsigauti po II pasaulinio karo. 1946 m. buvo įkurtas klubas-skaitykla, kuris atliko bibliotekos ir kultūros namų funkcijas, skatino kaimo bendruomenės kultūrinę saviraišką, turėjo biblioteką ir dramos būrelį. Klubas-skaitykla glaudėsi Raguviškių aštuonmetėje mokykloje, kuri veikė Būdviečių kaime, ūkininkų Riaukų sodyboje.

Pirmaisiais gyvavimo metais klubas-skaitykla turėjo nedaug lankytojų ir knygų. Jam vadovavo S. Jesevičiūtė, dirbusi iki 1955 m. Jos vadovaujamas dramos būrelis per tuos metus pastatė nemažai scenos veikalų, kurių žymesni – S. Čiurlionienės „Pinigėliai“, Žemaitės „Petras Kurmelis“, „Trys mylimos“, „Marti“.

1955 m. įsteigus Raguviškių biblioteką, ji kartu su klubu įsikūrė J. Paukščio namuose.

Klubas drauge su biblioteka vadovavo apylinkės kultūriniam gyvenimui, pastatė K. Sajos veikalą „Vis per gerą širdį“, pradėjo leisti sienlaikraštį „Mūsų žodis“.

Nuo 1958 iki 1975 m. kultūriniame apylinkės gyvenime populiarsnė buvo biblioteka. Tačiau nemažai gyventojų aktyviai rinkosi ir į klubą, noriai dalyvavo įvairiuose renginiuose, statė pjeses, dainavo ir šoko liaudiškus šokius. 1963 m. surengtas didelis draugystės vakaras kartu su Kartenos kultūros namais. Jame dalyvavo per 150 žmonių.

1975 m. Raguviškiuose „Minijos“ tarybinio ūkio lėšomis buvo pastatytas gražus pastatas, kuriame įsikūrė Žalgirio apylinkės administracija, biblioteka, taip pat buvo atidaryti kultūros namai. Pirmuoju kultūros namų direktoriumi buvo paskirtas Jonas Kaminskis, o meno vadovu – Rimantas Žyžys. Jau pirmaisiais veiklos metais jie subūrė kultūros namų estradinį ansamblį, kaimo kapelą, vaikų ir moterų vokalinius ansamblius, agitbrigadą.

1980 m. meno vadovu dirbo dabartinis Kretingos kultūros rūmų choro vadovas Aloizas Žilys.

Nuo 1980 m. direktoriavo Rūta Edriužytė. 1981 m., dirbant meno vadovu Žymantui, pradėjo veikti suaugusiųjų teatras, taip pat buvo įkurtas lėlių teatras.

1984 m. kultūros namams pradėjo vadovauti Vita Stonkutė, o nuo 1987 m. meno vadovu ir direktoriumi dirbo Alvydas Bružas, kurį 1990 m. pakeitė nauja direktorė – Edita Girčienė.

Iki 1990 m. kultūrinis gyvenimas kaime virte virė. Vyko daugybė kaimo bendruomenės vakaronių, vaidinimų, švenčių, kurių populiariausios buvo Derliaus šventė ir Šeimų šventė. Per mėnesį įvykdavo po 4–7 renginius.

1990 m. prasidėjus visuotiniam atgimimui žmonės sureikšmino kitas vertybes, o kultūros namus ir saviveiklą primiršo. Iki pat 1996 m. Raguviškių kultūros namuose vyko tik jaunimo diskotekos ir tik keletas profesionalių atlikėjų koncertų. Per tuos metus, negaunant kultūros namų veiklai reikiamo finansavimo, susidėvėjo visa turėta aparatūra. Žmonės atpratė nuo kultūrinio gyvenimo ir pasinėrė į savo kasdienybę.

1996 m. Raguviškių kultūros namų direktoriumi buvo priimtas šių eilučių autorius. Atėjęs į apleistus kultūros namus reikėjo pradėti burti ir kurti kaimo kultūrinį gyvenimą iš naujo, rūpintis pastato remontu, kad žmonės galėtų čia atėję jaukiai jaustis.

1997 m. gimė pirmas naujojo direktoriaus inicijuotas renginys – vaikų gynimo diena skirta šventė. Tais pačiais metais pavyko pasiekti, kad būtų įsteigta meno vadovo pareigybė, kuriai skirta pusė etato.

Šias pareigas iš pradžių ėjo Rita Retkienė, atkūrusi Raguviškiuose pirmuosius saviveiklos kolektyvus – vaikų ir suaugusiųjų vokalinius ansamblius. 1998 m. ją



Žalgirio seniūnijos medinė karžygių skulptūrinė kompozicija prie kelio iš Raguviškių per Miniją. 2011 m. A. Petrašiūno nuotr.

pakeitusi Svajonė Mockuvienė toliau sėkmingai skatino kaimo bendruomenę po truputį išitraukti į mėgėjišką meną, subūrė vaikų šokių kolektyvą.

Didelį indėlį į Raguviškių kultūros namų veiklą įnešė 1999 m. meno vadove paskirta Janina Kripienė. Ji rado bendrą kalbą su jau veikiančiais kolektyvais, sukviėtė kaimo vaikus į dramos būrelį, kuris sėkmingai pasirodė vaikų šventėje „Šimtakojis“.

2001 m. pabaigoje kultūros namų direktorius sutelkė suaugusiųjų dramos būrelį, kuriam pats ir vadovauja.

Vis aktyviau kaimo bendruomenei išitraukiant į kultūrinį gyvenimą, šiandien meno saviveikloje dalyvauja daugiau kaip 55 kaimo bendruomenės nariai, neskaitant vaikų. Be minėtų meno kolektyvų, taip pat veikia jaunučių šokių kolektyvas ir neoficialus jaunimo entuziastų klubas. Nuo 2002 m. vasario direktoriui padeda darbuotis nauja meno vadovė Inga Kutelienė.

Kalniškių kultūros namai

Rita Viskontienė



Muzikantai pasitinka su smuiku ir mandolina. Kažkur prie Abakų–Kalniškių kelio. Apie XX a. vid. Iš KVMM rinkinio

Vyresnieji Kalniškių kaimo gyventojai mena, kad ūkininkas Domininkas Vosylius 1934 m. savo namuose įkurtoje pradžios mokykloje pradėjo organizuoti kaimo jaunimui vakarėlius. Jų metu buvo žaidžiami įvairiausi žaidimai, šokama, menamos mįslės. Tokie vakarėliai vykdavo daugiausia per didžiausias metų šventes, t. y. Kalėdas, Velykas, Šeštines, Sekmines ir t. t.

Pokario metais įsikūrus „Pergalės“ kolūkiui, pirmojo pirmininko A. Tarvydo dėka 1949 m. Lubių kaime, sename pastate, kuriame iki tol buvo laikomi grūdai, buvo įrengtos patalpos kultūrinėms reikmėms. Jose įkurtas klubas-skaitykla. Pirmuoju jo vedėju buvo paskirtas A. Grupas.

Klube-skaitykloje ne tik vyko šokių vakarėliai, bet ir buvo statomi nedideli spektakliukai, kuriuose aktyviai dalyvavo ir vaidino kaimo jaunimas. Geriausi aktoriai buvo Birutė Joneckytė, Rūta Tilvikaitė, Zita Domarkaitė ir daugelis kitų. Jau tada vykdavo derliaus šventės, vakaronės. Vasarą, esant gražiam orui, jaunimas šokdavo lauke.

1967 m. susijungus „Pergalės“ ir „Kalniškių“ kolūkiams pradėta galvoti apie naujų kultūros įstaigos patalpų įrengimą. 1969 m. buvo pastatytas naujas kolūkio administracijos pastatų ansamblis, kuriame duris atvėrė kolūkio kontora ir kultūros namai. Juose buvo erdvi salė. Vėl atgijo dramos būrelis, kuriam vadovavo Angelė Mikulskienė. Meno vadovas M. Jokūbauskas įkūrė moterų ansamblį.

M. Jokūbauskas dirbo daug metų ir parengė ne vieną koncertą. Be to, buvo subūręs meninę agitbrigadą. Jo vadovaujamas moterų duetas – R. Narvilienė ir J. Jedenkienė – 1981 m. Šilutėje „Sidabrinių balsų“ konkurse pelnė prizinę vietą.

Kultūros namų direktorėmis yra dirbusios M. Žašytienė, J. Jedenkienė, L. Liulytė, V. Baranauskienė. Nuo 1985 m. jiems vadovauja Rita Viskontienė.

Šiuo metu organizuojami įvairiausi kultūriniai renginiai, švenčiamos visos valstybinės šventės. Meno saviveikloje ir renginiuose aktyviai dalyvauja kaimo bendruomenė.

Budrių kultūrinis gyvenimas

Janina Lukauskienė



Abakų, Budrių kaimų jaunuomenė nežinomo ūkininko vienkiemyje prieš šventę. Muzikantai ir šokėjai pasirengę, kalakutas aikštės viduryje tikrina veją. Apie 1936 m. Iš KVMM rinkinio

Iš vyresnių žmonių pasakojimų ir prisiminimų žinoma, kad Budrių kaime 1762 m. buvo pastatyta pirmoji bažnyčia. Tai ir buvo pirmasis kaimo kultūros židinys. Prie jo kūrėsi bažnytinis choras, kuriame giedojo parapijos gyventojai. Po įvairių religinių švenčių šventoriuje susirinkdavo žmonės pabendrauti, buvo rengiami šokiai, gegužinės, vakaronės.

1909 m. Budriuose įsikūrus pradžios mokykla, kultūrinis gyvenimas suaktyvėjo, buvo pradėta statyti nesudėtingus vaidinimus. Mokytojas V. Jankauskas sukūrė Budrių kaimo chorą. Buvo rengiamos gegužinės, festivaliai, kuriuose pasirodydavo kaimo saviveiklininkai. Gegužinėse grodavo kaimo muzikantai Orlovai, Skliuderiai ir kiti.

Kai Budrių pradžios mokykla peraugo į septynmetę, padidėjo mokytojų kolektyvas. Tada mokykla turėjo savo chorą, kuriam vadovavo mokytojas Jokūbauskas. Be choro, dar veikė dramos ir šokių būreliai. Pastatyti vaidinimai buvo rodomi Budrių ir aplinkinių kaimų gyventojams.

Prieš karą Budriuose veikė šaulių būrys, kuriam vadovavo Petras Kulpertas. Šauliai dalyvavo įvairiose kaimo šventėse, giedojo bažnyčios chore, organizavo gegužines. Jie turėjo mėgėjiško teatro būrelį, kuriame dalyvavo Stuopelis, Jankauskas, Žalimas, Kubilius, Talmontas, Žalimienė, Kulpertienė, Miklovas, Stončienė, Vauraitė. 1938 m. Budrių pradžios mokykloje Vasario 16-ai dienai šauliai parodė spektaklį „Meilės eleksyras“.

KOMANDA	100m				200m				UŽIŪMIMO VEIKŲ	
	1	2	3	4	1	2	3	4		
LIEPŲ K.	18	8	44	59	40	67	105	38	56	[sled]
UINIENĖ	20	-	-	66	33	50	122	54	44	[bicycle]
JONAIŠKIS	12	6	50	40	24	60	76	15	19	[horse]
GRABŲ K.	10	-	-	25	12	34	58	20	34	[skis]

Budrių kaimas.
„Aušros“ kolūkio
socialistinių lenktynių
rodiklių informacinė
lenta. Igno Jablonskio
nuotr. 1969 m.

Iš Kr. MF

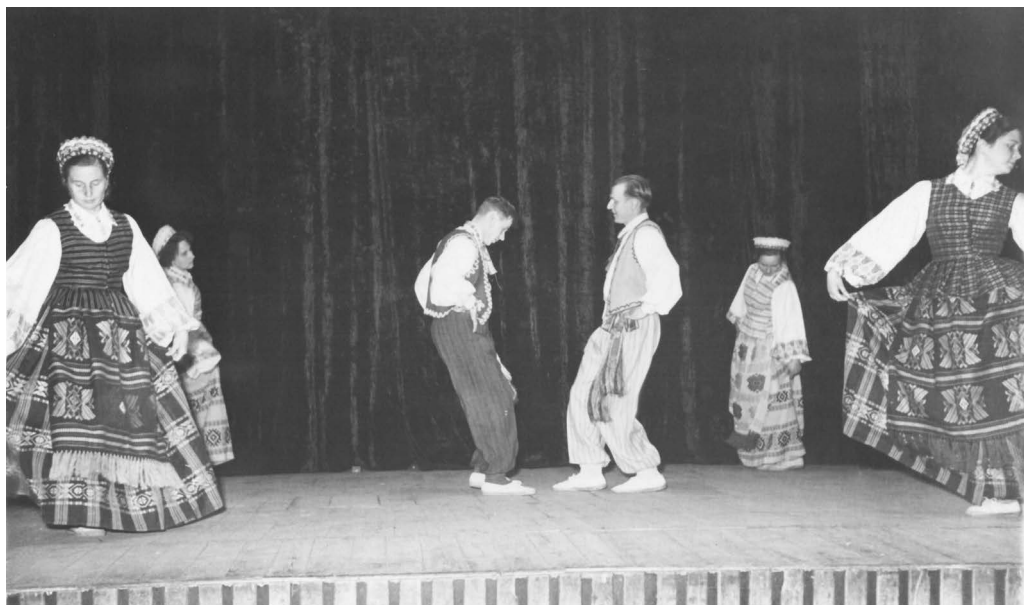

Šokėjai ant scenos. 1958 m. Iš KVMM rinkinio

1952 m. Budriuose buvo atidarytas klubas-skaitykla. Pirmuoju jo vedėju dirbo Kazys Turauskis. Žmonės galėjo skaityti grožinę literatūrą ir spaudą. 1958 m. bibliotekininkės pareigas perėmė Danutė Balsevičiūtė-Paukštienė. Jai labai rūpėjo kaimo praeitis, istorija, kultūrinis gyvenimas. Ji organizavo įvairias šventes, festivalius, gegužines. Padedant „Aušros“ kolūkio pirmininkui Sadauskui buvo suburtas šokių būrelis, choras. Saviveiklininkai važiuodavo koncertuoti į kitus kaimus ir į rajono centrą Kretingą.

1965 m. Budriuose buvo pastatyti kultūros namai. Pirmąją jų direktore tapo Irena Jucytė-Marcukienė. Vėliau dirbo Balčiūnienė, Mačiulskienė. Jų dėka puoselėjamas kultūrinis gyvenimas kaime toliau aktyviai kunkuliavo. Tik jam vadovauti jau ėmėsi kultūros specialistai. Kultūros namuose vykdavo saviveiklininkų repe-

ticijos, vaidinimai, koncertai, šokiai. Buvo įsigyta įvairių muzikos instrumentų, tautinių drabužių. Įsigijus kino aparatūrą, meninius filmus pradėta rodyti kultūros namų salėje, o ne lauke, kaip tai buvo daroma anksčiau. Į kultūrinius renginius susirinkdavo daugybė Budrių, Kačaičių, Nausodžio, Šmilksčių, Bumbulių, Žutautų kaimų gyventojų.

„Aušros“ kolūkį prijungus prie „Jaunosios gvardijos“ kolūkio, Budrių kultūros namai susilaukdavo vis mažiau dėmesio. Pagrindinis kultūrinio kaimo bendruomenės gyvenimo centras persikėlė į Baublių kultūros namus, kuriuose ne tik vyko meno saviveiklos kolektyvų pasirodymai, bet ir ūkio klestėjimo laikais atvykdavo į gastroles populiarūs tuo metu estrados ir kiti kolektyvai. Budrių kultūros namai vienu metu netgi buvo uždaryti, tik budriškių atkaklumo ir kultūrai neabejingų rajono vadovų dėka vėl atnaujino savo veiklą.

Baublių kultūrinis gyvenimas

Jovita Kupšienė



1990 m. statytame pastate įsikūrė Baublių bendruomenės centras, Kretingos rajono kultūros namų Baublių skyrius ir parduotuvė. 2012 m. Gražinos Rimkuvienės nuotr. iš jos rinkinio

Baublių kaime gyvena daug aktyvių ir gabių žmonių. Dar 1926 m. A. Lukauskas kaime pastatė namą, kuriame įsikūrė mokykla. Joje tarpukariu ir vyko kultūrinis gyvenimas. Čia dirbantys mokytojai rengė vakarus kaimo bendruomenei ir mokiniams. Baubliškiai tuomet dalyvavo net dainų šventėje Kaune, kur žaidė žaidimus, dainavo. Ten pat dalyvavo ir sporto šventėje. Su malonumu senieji gyventojai prisimena mokytojų O. ir A. Kasiliauskų pastatytus vaidinimus „Genovaitė“ ir „Litvomanai“. Renginiuose ir saviveikloje dalyvavo ir aplinkinių Mikoliškių, Raguviškių, Pikteikių kaimų žmonės.

Vėliau, susitvėrus kolūkiui, dideliame į Sibirą išvežtų ūkininkų Beniušių name įsikūrė kolūkio kontora, klubas-skaitykla ir salė. Klube-skaitykloje buvo galima ne tik gauti pasiskaityti knygų, bet ir kultūringai praleisti vakarą: žaisti šachmatais ar šaškėmis. Klubo-skaityklos vedėja, padedama kolūkio specialistų, mokė žmones įvairių tautinių šokių, statė vaidinimus, rengė šokių vakarus.

1961 m. Baubliuose buvo pastatyti pirmieji Kretingos rajone tipiniai kultūros namai, kuriuose įrengta 300 vietų žiūrovų salė ir erdvi fojė. Salėje buvo rodomi kino filmai, vyko kultūriniai renginiai, vaidinimai ir koncertai, o fojė – organizuojamos parodos.

Tais laikais dažnai keisdavosi darbuotojai. Direktorėmis dirbo T. Navajauskienė, B. Lukienė, R. Meškienė, M. Skliuderienė. Buvo suburtas pirmasis Baubliuose pučiamųjų orkestras, turėjęs didelį pasisekimą tarp kaimo gyventojų.

Baublių saviveiklininkai ne tik pasirodydavo savo kultūros namų salėje, bet ir sėkmingai gastroliavo aplinkiniuose kaimuose, Žalgirio apylinkės kultūros dienų renginiuose. Kultūros namuose veikė moterų ansamblis, dramos kolektyvai. 1977 m.

pradėjusi dirbti choreografė G. Dirgilienė subūrė vaikų šokių kolektyvą, etnografinį ansamblį. Populiarios Baubliuose buvo pavasario darbų užbaigimo šventės.

1983 m. pabaigoje kultūros namų meno vadovu dirbti buvo pakviestas Antanas Galdikas, direktore 1984 m. pradėjo dirbti jauna kultūros specialistė Jovita Kupšienė (Politaitė), choreografe – Kretingos rajoninių kultūros rūmų specialistė Zita Skarienė. Nauja komanda atnaujino etnografinio ansamblio veiklą, moterų ansamblį, sparčiai tobulino estradinio ansamblio meninį lygį. Etnografinis ansamblis sėkmingai dalyvavo rajono šventėse, renginiuose ir respublikiniame konkurse „Ant marių krantelio“ Rumšiškėse. 1986 m. į kaimą atėjo dirbti daug jaunų specialistų, kurie aktyviai įsijungė į kultūrinį gyvenimą ir meno saviveiklą. Baubliuose susikūrė jaunimo agitmeninė brigada, populiarios tapo jaunimo vakaronės, išvykos, susitikimai su kitų kaimų jaunimu.

1990 m. Baublių kultūros namai buvo perduoti Žalgirio apylinkės savivaldybei. Juose buvo paliktas dirbti tik kino mechanikas, o meno vadovo etatas panaikintas, muzikos aparatūra buvo išvežta į Žalgirio apylinkės centrą – Raguviškių kultūros namus.

1995 m. seniūnija kultūros namų fojė ir persirengimo kambarius atidavė Baublių maldos namams, kultūros namuose nebeliko persirengimo kambarių, o vasaromis koncertuoti atvykę dainininkai į sceną patekti galėjo tik per žiūrovų salę.

1998 m. kultūros namai buvo perkelti į kitas patalpas, joms šildyti Kretingos rajono kultūros rūmai nupirko elektrinius šildytuvus. Naujoje vietoje įsikurti padėjo kaimo jaunimas, kuriam kultūros namai tapo mėgiama susibūrimo vieta.

1998–1999 m. kultūros namuose vyko daug renginių, dažnai pasirodydavo profesionalūs atlikėjai. Ne tik baubliškiai, bet ir aplinkinių kaimų gyventojai pamėgo kultūros darbuotojų estradinį duetą, susibūrusį moterų ansamblį „Griežlė“, vadovaujamą J. Tubino.

Nuo 2000 m. pabaigos meno vadove dirba I. Stuopelienė. Į Baublių kultūrinį gyvenimą įtraukiami mokytojai. Saviveiklininkų repetitijos, kultūriniai renginiai, jaunimo diskotekos ir vakaronės persikelia į Baublių pagrindinę mokyklą. 2001 m. pabaigoje susirinkusi grupė meno mėgėjų subūrė jaunimą ir suaugusius kaimo bendruomenės narius bendram kultūriniam gyvenimui, bendroms programoms rengti.

1995 m. Baubliuose įkurti Maldos namai, 2008 m. Maldos namams suteiktas koplyčios statusas ir Šv. Kazimiero vardas.

Kai 2006 m. įsikuria Baublių kaimo bendruomenės centras, kaimo visuomeninis gyvenimas tampa šviesesnis, kultūringesnis.*

Bendruomenės pirmininkė Gražina Rimkuvienė Baublių kaimo gyventojus subūrė vizija – *gražioje gyvenvietėje matyti laimingus žmones*. Siekdami šio tikslo, bendruomenės centro nariai rūpinasi kaimo švara ir tvarka, puoselėja gyvenvietės grožį. 2011 m. Baublių bendruomenė pripažinta Lietuvos nacionalinės vartotojų federacijos konkurso „Lietuvos kaime gera gyventi“ nugalėtoja. Dauguma baubliškių labai išmoningai puoselėja savo aplinką. Eleonoros ir Sauliaus Kupšių sodyba pripažinta gražiausia rajone.

2007 m. prie Baublių pagrindinės mokyklos atidengta Juozo Paulausko

* Paskutinio dešimtmečio informaciją apie Baublių kaimo gyvenimo reikšmingesnius įvykius papildėme iš Baublių bendruomenės pirmininkės Gražinos Rimkuvienės suteiktos informacijos ir bendruomenės el. svetainės <http://www.baubliai.lt/apie-kaima/>. 2013 m. Red. pastaba.

sukurta skulptūra, skirta skulptoriui Rimantui Dauginčiui, gimusiam Baublių kaime, atminti. Rimantas Daugintis gimė 1944 m. Baublių kaime. Tragiška mirtis 1990 m. prie SSSR–Vengrijos sienos nusinešė talentingo menininko gyvenimą. Per dvi dešimtis metų R. Daugintis sukūrė daugiau negu 50 skulptūrų, išbandė įvairius skulptūros žanrus. Juozo Paulausko sukurta skulptūra sugražino baubliškiams čia gimusio menininko atminimą.

Baublių gyvenvietėje gražiai tebestovi ir skulptoriaus A. Dimžlio 1971 m. pastatyta skulptūra „Žvilgsnis į žvaigždes“, kuri davė pradžią puoselėjama 6 ha parkui. Gyvenvietės centre 2009 m., minint Lietuvos vardo paminėjimo rašytiniuose šaltiniuose tūkstantmetį, bendruomenės centro iniciatyva atidengta Gedimino Stašausko skulptūra „Knygnešys“.

Paminklas okupacijos aukoms atminti Baublių parke atidengtas 2010 m., siekiant įamžinti Lietuvai svarbias datas: okupacijos pradžios 70-metį ir nepriklausomos Lietuvos 20-metį. Paminklo idėjos autorė bendruomenės pirmininkė Gražina Rimkuvienė. Idėjai pritarė ir kiti bendruomenės nariai, nes šis istorinis laikotarpis palietė daugelį kaimo gyventojų. Lėšos paminklo statybai panaudotos



*Skulptorius Rimantas Daugintis. Apie 1980 m.
Nuotr. pateikė D. Šorienė*



Juozo Paulausko skulptūra „Žemaičių skulptoriui Rimantui Dauginčiui atminti“ (originalus užrašas) pastatyta 2007 m. Baublių pagrindinės mokyklos skvere. 2012 m. G. Rimkuvienės nuotr. iš jos rinkinio



2012 m. Baublių bendruomenės centrui įgyvendinant projektą pagal kaimo plėtros asociacijos vietos plėtros strategiją „Gyvenimo kokybės gerinimas Kretingos rajono kaimo vietovėse“ sutvarkytas Baublių kaimo parkas, įrengtos medinės lauko supynės. 2010 m. pastatytas paminklas „1940–1990 m. okupaciniu laikotarpiu patirtoms Baublių kaimo gyventojų kančioms atminti“. 2012 m. G. Rimkuvienės nuotr. iš jos rinkinio



Besikuriančio Baublių kaimo kraštotyros muziejaus patalpose bendruomenės tarybos nariai ir talkininkai po ekspozicijos įrengimo. Centre sėdi eksponatų dovanotoja Jadvyga Mačernienė. 2013 m. G. Rimkuvienės nuotr. iš jos rinkinio



Bendruomenės adventinė popietė bibliotekoje: iš kairės Gražina Rimkuvienė, Žymantas Rimkus, Viktorija Striaukaitė, Skaistė Mickutė, Danguolė Gibišienė, prie instrumento sėdi Ligita Narmonienė. 2012 m. Iš G. Rimkuvienės rinkinio

iš 2% gyventojų pajamų mokesčio. Į paminklo pamatus įmūryti akmenys surinkti iš buvusių senųjų sodybų. Paminklinis akmuo atvežtas iš Antano Keblio ūkio. Kryžių-saulutę ant paminklinio akmens iškalė baubliškis Julius Macius.

2013 m. Baublių bendruomenės centras remontavo ir įrengė dar vienas patalpas, pritaikant jas muziejaus reikmėms. Pradžią muziejui davė Jadvygos Mačernienės (g. 1933 m.), apsisprendimas padovanoti savo kauptas muziejines vertybes Baublių muziejui. Į kvietimą dovanoti muziejui eksponatus įsijungė gausus būrys baubliškių, todėl muziejaus fondai nuolat papildomi.

Kultūrinis baubliškių gyvenimas įvairiaspalvis. Žmonės kviečiami į kultūrinius ir sportinius renginius, rengiami šaškių turnyrai, krepšinio ir futbolo varžybos. Dvasinės atgaivos vakarai ir popietės vaikams bei jaunimui. Kiekvienam pagal poreikius ir pomėgius, svarbu, kad būtum laimingas, gyvendamas ne kur kitur, o Baubliuose.

Kūlupėnų kultūros namų istorija

Stasė Butkevičienė

Visais laikais žmonės tarp kasdieninių darbų, prisiderindami prie gamtos ciklų, taip pat švėsdami šeimos, bendruomenės, valstybės iškilmingas dienas, patys aktyviai dalyvaudavo kultūriniuose renginiuose kaip dalyviai ar stebėtojai. Iki 1940 m. vienaip pulsavo kultūrinis gyvenimas, po karo, prisitaikant prie mums primestų naujų aplinkybių – kitaip.

Kūlupėnų kultūros namai pastatyti 1956 m. Iš pradžių ši kultūros įstaiga vadinosi Kūlupėnų klubas ir skaitykla, bet neilgai trukus buvo pavadinta kultūros namais.

Nuo pat klubinės įstaigos gyvavimo pradžios iki šių dienų sėkmingai plėtojama meno saviveiklos kolektyvų veikla, vyksta įvairūs kultūriniai renginiai ir šventės. Ypač išimintini buvo naujametiniai karnavalai, į kuriuos Naujųjų metų sutikti žmonės rinkdavosi su pačių pasigamintomis kaukėmis.

Prie kultūros namų buvo įrengta šokių aikštelė. Gražiame beržynėlyje vykdavo gegužinės, kuriose grodavo ne tik pavieniai muzikantai, bet ir dūdų orkestras. Gegužinėse žmonės smagiai leisdavo šeštadienio vakarus.

Prie kultūros namų, pakalnėje, Minijos upės slėnyje buvo rengiami garsieji festivaliai, į kuriuos suplaukdavo be galo daug žmonių. Jų metu vykdavo įvairūs sportiniai žaidimai, varžybos, loterijos, meno saviveiklininkų koncertai, o vakarais – gegužinės. Žmonės prisimena, kaip linksmai ir smagiai tarpusavyje bendraudavo, prasmingai leisdavo laisvalaikį.



Kūlupėnų jaunimas prieš karą prie Stropaus klėties. Trečia iš kairės ant žemės sėdi Magdė Daugintytė, su armonika Kazys Bružas; priešpaskutinėje eilėje iš kairės penkta stovi Emilija Daukantaitė, šalia jos Pranas Bružas. Iš Prano Daukanto (Kūlupėnai) albumo

Kultūros namuose veikė įvairūs meno kolektyvai: dramos, šokių būreliai, dūdų orkestras, vyrų ir moterų ansambliai, trumpam buvo susikūręs netgi choras.

Kultūros namų darbuotojai dažnai keitėsi, todėl visus sunku paminėti, o ir žmonės ne visus beatsimena. Direktoriais ir meno vadovais yra dirbę M. Skubutytė, V. Vaišvilienė, S. Liebus, E. Radžius, A. Jundulienė, B. Jakštienė, Z. Bružienė, D. Viskontienė, D. Žukauskaitė, N. Šimkutė, B. Žvinklienė, S. Jucys, A. Žvinklys. Nuo 1984 m. direktoriauja šių eilučių autorė Stasė Butkevičienė, kuriai per tuos 20 kultūrinio darbo metų teko patirti džiugesio ir nusivylimo pilnų valandų.

Nepaisant didelės kadrų kaitos, saviveiklinis menas gyvavo. Jis visą laiką buvo puoselėjamas, nors keičiantis įstaigos ir meno vadovams trumpam kiek apmirdavo, netrukus vėl atsigaudavo. Kūlupėniškių saviveiklininkų darbas būdavo gražiai įvertinamas ne tik vietoje, bet ir šalyje. Pavyzdžiui, agitmeninė brigada, vadovaujama Egidijaus Radžiaus, buvo pripažinta geriausia respublikiniame ture.

Vienas iš ilgiausiai gyvuojančių kolektyvų, kuriam jau sukako 15 metų, yra folklorinis ansamblis „Levandrelė“, vadovaujamas Stasės Butkevičienės. Jis sulaukė daugelio gražių įvertinimų ir apdovanojimų. Šis kolektyvas dalyvavo ir Pasaulio lietuvių dainų šventėje, kurioje pasirodė suaugusiųjų, jaunimo ir liaudies muzikantai. Tai nemažas Kūlupėnų saviveiklininkų laimėjimas.

Su pertraukomis gyvuoja ir liaudiškos muzikos kapelija, mišrus vokalinis ansamblis, taip pat dalyvaujantys įvairiose rajono, apskrities, regiono ir šalies šventėse bei renginiuose.

Kultūros namų darbuotojai organizuoja daug gražių švenčių ir renginių. Patys vadovai S. Butkevičienė, A. Žvinklys, S. Jucys kartu su kolektyvais groja, dainuoja, skaito, veda renginius.

Ilgą laiką Kūlupėnų kultūros namai priklausė Kartenos linų fabrikui, kuris dabar vadinasi „Žemaitijos linai“. Fabrikas buvo ne tik pastato savininkas, bet ir pagrindinis klubinės įstaigos rėmėjas ir kultūros puoselėtojas, gražių kultūros renginių globėjas. Visi fabriko direktoriai buvo geranoriški ir palaikė bei rėmė kultūrinę veiklą. O kultūros namai tenkindavo ne tik fabriko darbuotojų, bet

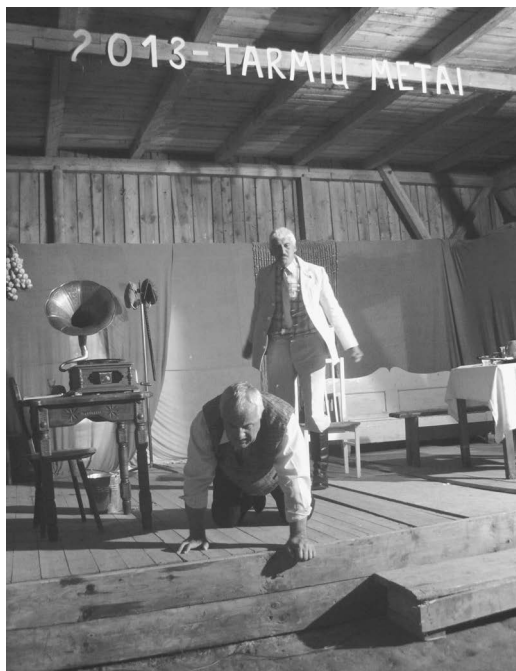

Kūlupėnų seniūnijos gyventojų ir svečių kultūrinius poreikius, be kultūros namų, tenkina ir pagrindinė mokykla bei M. Valančiaus muziejus. Nuotraukoje – Rietavo liaudies teatro artistai vaidina vyskupo M. Valančiaus muziejaus klojime „Tarių metų“ renginyje B. Sruogos „Pagunda“ (rež. V. Andriuška). 2013 m. V. Jocio nuotr.

ir visos gyvenvietės žmonių kultūrinius ir meno saviveiklos poreikius. Malonu prisiminti, kad menui ir kultūrai buvo neabejingi fabriko direktoriai A. Senkus, B. Šegždavičius, V. Gerikas, A. Jonaitis, dabartinis akcinės bendrovės „Žemaitijos linai“ generalinis direktorius Juozas Šiaulys.

Vėliau kultūros namų pastatas buvo perduotas Kūlupėnų seniūnijai. Jos seniūnas Algirdas Macius taip pat visapusiškai remia kultūros namų veiklą, pats prisideda prie kaimo bendruomenės kultūrinio gyvenimo tradicijų puoselėjimo. Čia vykstančiuose renginiuose, šventėse, koncertuose jis dažnai lankosi ne kaip svečias, bet kaip vienas jų organizatorių.

Reikia tik apgailestauti, kad dėl mūsų ekonominio gyvenimo nepriteklių kultūros namų pastatas šiandien nebeprimena šiuolaikiško kaimo bendruomenės kultūrinio židinio. Apniokotas laiko, gamtos, na, ir kai kurių negerų žmonių rankų, jis reikalauja remonto, atnaujinimo.

Vakarai Kartenos kultūros namuose

Bronė Butkuvienė

Kada prasidėjo pirmieji vaidinimai, spektakliai? Manau, kad tai buvo raiškiai vaikams pasekta pasaka, o gal pirmykščio medžiotojo papasakotas medžioklės nuotykis... Gal šimtmečius vyko tokie „spektakliai“ šiaudinėse pastogėse. Ir kada iš tiesų galėjo gimti teatras?

Kartenoje pirmasis lietuviškas spektaklis-vakaras buvo surengtas 1907 m. rugsėjo 9 d. Jame buvo suvaidinti du veikaliukai: „Valsčiaus sūdas“ ir „Ponaitis“, taip pat iškurtas Blaivybės draugijos skyrius.

Po pirmojo lietuviško vakaro karteniškiei scenos nebepamiršo. Ypač aktyvus spektaklių dalyvis ir režisierius tarpukariu buvo Kartenos pradžios mokyklos mokytojas Antanas Dibisteris.

Scenos mėgėjai nutilo tik 1940 m. vasarą ir tylėjo per visą karą. Ir stojus taikai dar ne vienerius metus laikas buvo neramus – vyko partizaninis karas.

Greit po karo, 1945 m., Kartenoje buvo įsteigti kultūros namai. Kas buvo jų direktorius, nežinome. Pirmuosius kelerius metus kultūrinis gyvenimas vyko gana vangiai, buvo rengiami tik paprasti pasilinksminimai – vakaruškos, rodomi atvežti kino filmai. Meno vadovas laukdavo, kol jam kažkas „pastatys“ ant scenos atlikėją.

1950 m. į Kartoną atvyko Kazimiera Gužienė, kurios vyras Boleslovas Gužė buvo išrinktas kolūkio pirmininku. Ji tapo pirmąja mums žinoma kultūros namų direktore. Darbas laukė nelengvas, nes kultūriniam gyvenimui reikėjo įkvėpti gyvybės, padaryti jį ne formalų. Kultūros namams skirtuose parapijos namuose



Jaunosios artistės su vadove kalėdiniame vakare. Apie 1939 m. Iš R. Balčikonienės šeimos rinkinio



Kartenos kultūros namų choras. Apie 1958 m. Iš KVMM rinkinio



Fragmentas iš karteniškių saviveiklininkų spektaklio „Nakties paukščiai“. Apie 1980 m. Iš KVMM rinkinio



Joninių koiesliai. 1992 m. Iš KVMM rinkinio



Kartenos kaimo kapela Lietuvos televizijos laidoje „Duokim garo“. 2001 m. Iš KVMM rinkinio



*Karteniškių saviveiklininkų gastrolės Babtuose su spektakliu „Amerika pirtyje“. 1999 m.
Iš KVMM rinkinio*

tuomet dar veikė valsčiaus, vėliau – apylinkės savivaldybė, salėje vyko įvairūs susirinkimai.

Darbas Kazimierai sekėsi. Gal dėl to, kad ji pati tikėjo, jog be kultūrinio darbo liūdna gyventi. Savo užrašuose Kazimiera tuomet rašė: „*Vis dėlto aš laiminga, kai galiu matyti žmoguje polinkį į meną, grožį.*“ O juk ne vien kultūrinis darbas jai rūpėjo. Namuose laukė jos pačios atžalynas – dukra ir trys sūnūs, visi darželinukai.

Pati Kazimiera užaugo pas senelius, turėjo dėdę, kuri gamta buvo apdovanojusi absoliučia klausa. Dėdės talentas ją žavėjo nuo pat mažų dienų.

Pradėjusi dirbti Kartenoje, vakarais, ar lietus, ar šlapdriba, dažnai kartu su vyru varstydavo karteniškių namų duris ir kviesdavo į sceną: dainuoti, vaidinti, šokti. Ir ėjo, neatsisakė žmonės, nes Kazimieros nuoširdumas, darbštumas, mokėjimas bendrauti su kaimo žmonėmis sutraukė būrius jaunimo ir vyresniųjų į kultūros namus, paskatino juos susidomėti meno saviveikla.

Senolių išmintis byloja, kad gyvenimą nugyventi – tai ne pievą pereiti. Nebarstė likimas gėlėmis ir K. Gūžienės gyvenimo tako, nėjo ji per gyvenimą kaip per pievą. Tačiau ji pati savo rankomis prie namų sodino gėles, o Kartenos kultūrinio gyvenimo pievoje pirmoji mynė brydę.

O brydė buvo gana plati, nes tuo metu Kartenoje jau veikė mišrus choras, kuriam vadovavo mokytojas Pranas Narušis, moterų ansamblis, liaudies šokių kolektyvas. Vyko žiemos, sėjos užbaigimo, Joninių šventės, teatralizuotos vardinės. Tvarkdaraitis ne tik kvietė susitvarkyti savo aplinką – apsileidėliams galėjo ir šluotą įteikti. Populiarios buvo žemdirbių vakaronės, humoro šventės. Kartenos kultūros namų agitbrigada „Bimbaliukas“ (vadovai M. Žąsytienė ir A. Galdikas) laimėjo „Tiesos“ laikraščio pirmąją vietą.

O kiek spektaklių būta! Kasmet vis naujas. Pavyzdžiui, 1957 m. – „Kuprotas oželis“ (režisierė Jaugienė), 1963 m. – E. L. Voinič „Gyls“ (režisierė Endriuškaitė), 1968 m. – J. Grušo „Nenuorama žmona“ (režisierė Kabelienė), 1971 m. – Žemaitės „Petras Kurmelis“ (režisierius J. Račkauskas), 1975 m. – K. Sajos „Pirmoji drama“ (režisierius J. Račkauskas).

K. Gūžienei išėjus į pensiją, 1978 m. kultūros namams pradėjo vadovauti Martyna Žąsytienė. Kultūrinis darbas nenutrūko. Kiekvienais metais švenčiama vaikų gynimo diena, o nuo 1991 m. – Užgavėnės, Atvelykio margučių šventė bažnyčios šventoriuje, minimos visos valstybinės ir tautinės šventės, taip pat – Kartenos diena.

Daugiau nei 10 metų vyksta rajono kaimo teatrų šventė „Pastogė“. 1997 m. spalį įvyko jubiliejinė šventė, skirta 90 metų nuo pirmojo lietuviško vakaro Kartenoje pastatymo. Minėjimo metu buvo suvaidinta kelių anksčiau Kartenoje statytų spektaklių ištraukų.

Teatro tradicijos ir toliau aktyviai puoselėjamos, pastatyta nemažai spektaklių. Pavyzdžiui, „Kupriukas muzikantas“, K. Sajos „Kepurė dega“, vaikams – J. Radzevičiaus „Skruzdėlė atsiskyrėlė“, Kazakevičienės „Žvaigždžių eglutė“ ir daugelis kitų.

Nemažai karteniškiei saviveiklininkai sėkmingai gastroliavo. 1986 m. pastatytas K. Sajos spektaklis „Lažybos“ didelio pasisekimo sulaukė Šilutėje, o M. Žąsytienei buvo suteiktas geriausios moters vaidmens atlikėjos vardas. Su režisieriaus B. Juškevičiaus pastatytu A. Keturakio spektakliu „Amerika pirtyje“ karteniškiei dalyvavo Palangoje pirmojo viešo lietuviško spektaklio 90-ies, vėliau – 95-erių ir 100-ųjų metų jubiliejuose. Karteniškiei taip pat vaidino Vilniaus akademinio ir Klaipėdos dramos teatrų scenose, Bابتuose (Kauno r.), Joniškėje, kaimo teatrų šventėje Kuršėnuose, Kūlpėnų klostimo teatre ir kitur. Įsimintinas 1990 m. pastatytas spektaklis „Prieš srovę“, skirtas kunigui ir poetui A. Strazdeliui atminti.

Aktyvūs yra kaimo kapelos dalyviai, vadovaujami Antano Galdiko. Daug kartų jie dalyvavo rajoninėse ir respublikinėse dainų šventėse: „Grok, žemaiti“, „Kretingiške polka“, porą kartų karteniškių dainos ir muzika skambėjo Lietuvos televizijos laidoje „Duokim garo“.

Kaimo kapelai visą laiką talkina moterų ansamblis, duetai.

Prieš penketą metų į folklorinį ansamblį susibūrė ir vyresnio amžiaus dainininkai, kuriems vadovauja A. Galdikas ir M. Žąsytienė.

Senas ir kultūros namų dūdų orkestras, kuris gimė kartu su jais. Iš pradžių jam vadovavo mokytojas P. Narušis, o dabar jau daug metų vadovauja A. Galdikas.

Neseniai atgimė jaunimo šokių kolektyvas, vadovaujamas S. Razmuvienės.

Įvairūs kultūros namų renginiai visada praturtinami humoru. O tada jau kišenėje žodžio nieiško Z. Jurgika ir M. Žąsytienė.

Kartenos vaistinė

Danguolė Klovienė, Bronė Butkuvienė



Provizorius Jonas Vėlavičius su šeima savo vaistinėje. Apie 1926 m. Nuotraukos iš Danguolės Klovienės rinkinio

XX a. pradžioje Kartenos miestelyje nebuvo jokio gydytojo. Pačios pirmosios Kartenos vaistinės, buvusios Kretingos gatvėje, pelenus išnešiojo Pirmojo pasaulinio karo vėjas. Bet jos įkūrėjo, kuklaus žydėlio Minsterio Faibkės vardas buvo ilgai prisimenamas.

Bandė vaistininkauti (aptiekoriauti) Kartenoje ir Martišauskas, kuris 1912 m. įkūrė vaistinę Pauliko name. Tačiau karas sumaišė ir jo planus. Pasitraukęs nuo fronto, vaistininkas į Karteną nebegrižo. Tuo tarpu nenuilstantis padegėlis M. Faibkė atkūrė savo vaistinę Mažrimų name, Plungės gatvėje, o kiek vėliau perkėlė į tą patį Pauliko namą. Šioje vietoje, bažnyčios pašonėje, vaistinė gyvavo net 15 metų.

Apie 1920–1921 m. M. Faibkė išsikraustė į Kretingą. Vaistinėje pradėjo dirbti Pocius. Bet netrukus ir jis paliko Karteną – pasistatė mūrinę pastatą vaistinei Darbėnuose.

Pociui išvykus, 1921 ar 1922 m. vaistinę nupirko Pranas Kuršys. Tačiau ir jis šeiminkavo neilgai – mirė. Našlė žmona samdė iš Palangos provizorių Butiką, o vėliau – Blyžą.

1925 m. iš Kuršienės vaistinę nupirko provizorius Jonas Vėlavičius. Ištekinęs seserį už J. Kerpaus-



Pranas Kuršys, turėjęs vaistinę Kartenoje 1922 m.



*Martišausko vaistinė
buvo įkurta 1912 m.
Pauliko name*



*Mikloviėnės namas,
kuriame 1927–1929 m.
veikė vaistinė*



*Provizorius
J. Kerpauskas su šeima
savo vaistinėje.
Apie 1938 m.*



*Namas, kuriame
vaistinė veikė nuo
1938 iki 1969 m.*



*J. Kerpauskas su žmona ir sanitare Zose Rimiene, kurios globoje vaistinė buvo palikta
Antrojo pasaulinio karo metais. Apie 1939 m.*

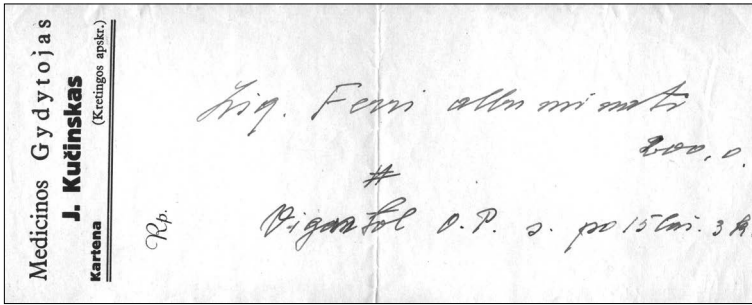

Kartenos sveikatos punkto medicinos gydytojo J. Kučinsko 1939 m. išrašytas receptas vaistams gauti (Kr. MF, nr. D110)



Vaistinės interjeras. Apie 1952 m.

ko, 1927 m. vaistinę perleido svainiui. Šis pradžioje įsikūrė Miklovienės name, o paskui išsinuomojo Paulauskų namą Kretingos gatvėje. 1938 m. J. Kerpauskas pasistatydino nuosavą namą, į kurį perkėlė ir vaistinę.

Kažkokio „mitruolio“ gan smarkiai apvogtas, J. Kerpauskas palūžo, susirgo, kaip manoma, vėžiu, ir apie 1939 m. Kartenoje mirė, palikęs vaistinėje šeimininkauti Joną Vėlavičių.

1940 m. vaistinė buvo nacionalizuota. J. Vėlavičius liko dirbti asistentu, o vedėju labai neilgai buvo žydų tautybės žmogus. Karo metais vokiečiai jį suėmė ir galbūt jo kaulai dūli kartu su kitų bendragenčių palaikais Kvečių miškelyje.

Vokiečių karininkai vaistinės patalpose įkūrė savo štabą. Taigi prasidėjus karui vaistinės veikla buvo paralyžiuota. Kuriam laikui vaistinė buvo iškelta į gretimą namą, o jos vietoje įrengta ligoninė.

1944 m. provizorius J. Vėlavičius, traukiantis vokiečiams, pasitraukė į Austriją, o vėliau – į JAV. Vaistinėje liko tik sanitarė Zosė Rimienė. Ji pardavinėjo žmonėms vaistus, apie kuriuos pati ką nors žinojo.

1945 m. pavasarį vaistinėje pradėjo dirbti provizorius J. Bajoriūnas – aukštaitis, gimęs Panevėžyje, mokslus baigęs Maskvos universitete. Jo daliai teko septyneri šio neramaus laikotarpio metai – iki 1952 m. Vaistinė buvo sena, nebejaunas ir J. Bajoriūnas. Tačiau dirbti reikėjo naujoviškiau. Jam kruopščiai ir rūpestingai padėjo žmona Ona Bajoriūnienė.



Provizorius Jonas Bajoriūnas, vaistinėje dirbęs apie 1945–1952 m.



Vaistinės vedėja Teresė Butkutė dirbo 1952–1954 m.



Vaistinės vedėja nuo 1954 m. dirbo Aldona Stanevičienė. 1967 m.

Provizoriaus padėjėja asistente 1950–1952 m. dirbo Teresė Butkutė, kuriai 1952–1954 m. teko būti vaistinės vedėja. Jai čia buvo pirmieji darbo žingsniai ir pirmoji darbovietė. Iš Kartenos T. Butkutė buvo perkelta dirbti į Barstyčių vaistinę (Skuodo r.).

1954 m. vaistinės vedėja pradėjo dirbti Aldona Stanevičienė. 1967 m. jai suteiktas nusipelnusio sveikatos apsaugos darbuotojo garbės vardas. Jai dirbant vaistinė gavo naujas patalpas.

1959 m. į Kartenos vaistinę atvyko dirbti jauna asistentė Stasė Jankauskaitė, su pagyrimu baigusi Kauno medicinos mokyklą. Ji turėjo neeilinių gabumų, buvo nepaprastai darbšti, jautri žmonių vargams. Deja, ši pirmoji darbovietė buvo jai ir paskutinė – S. Jankauskaitė 1963 m. netikėtai mirė.

Vaistinės darbuotojai ne tik rūpinosi vaistais, bet rado laiko ir aplinkai tvarkyti. 1967 m. Kartenos vaistinės kolektyvas kaimo vaistinių apžiūroje iškovojo pirmąją vietą respublikoje.

1968 m. į tėviškę grįžo karteniškė Zifrina Paulauskaitė, baigusi Kauno medicinos mokyklą.

1969 m. balandžio 18 d. duris atvėrė naujas vaistinės pastatas. Atidarymo metu didelį simbolinį raktą įteikė Žemaitės kolūkio pirmininkas Celestinas Ramonas, nes vaistinė buvo suprojektuota kolūkio statomame name. Šiai statybai pritarė Kretingos rajono vykdomasis komitetas ir jo pirmininkas Grigalius, prie planavimo ir projektavimo daug prisidėjo Klaipėdos tarprajoninės projektavimo valdybos projektuotojai – valdytojas Sedelskis ir pavaduotoja Glotnienė. Į atidarymo šventę atvyko kolegų farmacininkų ir medikų iš Klaipėdos, Kretingos, Plungės, rajono ir apylinkės valdžios atstovai, kolūkių pirmininkai, mokyklos vadovai, kadaise vaistinėje dirbę veteranai T. Butkutė, O. Bajoriūnienė.

Puikios darbo sąlygos naujoje vaistinėje, iš Bulgarijos atkeliavę patogūs įrengimai davė puikių vaisių: 1970 m. gegužės 19 d. kolektyvas buvo apdovanotas

Jubiliejiniu sąjunginiu garbės raštu. Šia proga buvo gauta sveikinimų iš Maskvos, sąjunginės farmacijos valdybos viršininko, iš tuometinio Lietuvos sveikatos apsaugos ministro.

1972 m. respublikos vaistinių aplinkos apžiūroje Kartenos vaistinė laimėjo II vietą tarp kaimo vaistinių, o vedėja A. Stanevičienė buvo apdovanota kelialapiu į Maskvą.

Ilgus metus sanitarė vaistinėje plušėjo energinga, smulkutė ir vis skubanti moteris Magdė Gagilienė, vadinama Magdele. Vaistinė ją ir į pensiją išlydėjo.

1976 m. rugpjūčio 1 d. – farmacininkės Elenos Žeimienės darbo pradžia. E. Žeimienė tebedirba ir šiandien. Tų pačių metų gruodį vaistinėje pradėjo dirbti fasuotoja Sofija Balsevičienė. Vaistinės kolektyvas darnus, darbštus, niekas negirdėjo barnių, nesusipratimų – jų ir nebuvo.

Vieną dieną Kartenoje pasklinda naujiena, kad vaistinė turės naują, modernų pastatą. Prasideda statyba, sparčiai kyla naujo statinio sienos ir 1982 m. nauja vaistinė su ambulatorija plačiai atveria duris ne tik miestelio, seniūnijos žmonėms, bet ir iš kitur atvykusiems.

1981 m. vedėja A. Stanevičienė po ilgų darbo metų atsisveikino su kolektyvu, o 1982 m. kovą atvyko dirbti provizorė Danguolė Klovienė, 1977 m. baigusi Kauno medicinos instituto (dabar universitetas) Farmacijos fakultetą.

Naujai vedėjai rūpesčių buvo tikrai daug. Artėjo 1982-ųjų rudenį. Vienoje pastato pusėje jau triūsė ambulatorijos darbuotojai, o būsimosios vaistinės patalpos vis dar buvo dažomos ir dailinamos. Pagaliau atėjo rugsėjis – persikraustymo ir įkurtuvių metas. Iš tiesų gera visiems – vaistinės darbuotojams, medikams ir pagalbos atvykusiems žmonėms, nes viskas kartu, viskas vienoje vietoje. Į naujos vaistinės įkurtuves vėl prigužėjo svečių, plaukė sveikinimai ir dovanos.

Kartenos vaistinė buvo priskirta prie VI grupės vaistinių. Medikamentais ji aprūpino 35 lovų apylinkės ligoninę, 2 lopšelius-darželius, 1 darželį, Kartenos vidurinę ir Kalniškių aštuonmetę mokyklą, 3 felčerio-akušerio punktus ir II kategorijos vaistinės punktus. Lankytojų patogumui buvo suderintas vaistinės ir ambulatorijos darbo laikas.

Vaistinės mažmeninės apyvartos duomenimis, 1968 m. jos pajamos sudarė 22 600 rb, 1977 m. padidėjo iki 28 000, o 1982 m. siekė jau 32 800 rb. 1984 m. mažmenų apyvarta jau buvo 40 400, o bendra – 51 600 rb per metus.

Nuo 1987 m. sausio 1 d. Kartenos vaistinė Nr. 141 jau priskirta prie V grupės.

Vaistinės patalpos yra pirmame aukšte, dalis atsargų kambarių – rūsyje. Bendras vaistinės patalpų plotas 154,2 m², iš jų rūsio patalpų – 72,9 m².

Vaistinė aprūpinta reikiama baldais ir įrengimais. Atvežtos prekės patikrinamos priėmimo kambaryje, išskirstomos ir specialiu metaliniu vežimėliu arba prekėms pernešti pritaikytomis medinėmis dėžėmis išnešiojamos į paskirties vietas.



Sanitarė Magdė Gagilienė. Už didžiulį jos atsidavimą darbui aplinkiniai švelniai vadindavo Magdele. 1967 m.



*Vaistinės vedėja
Danguolė Klovienė
savo darbo kabinete.
Apie 1985 m.*



*Vedėja Danguolė
Klovienė vaistinėje
darbo metu.
Apie 1987 m.*

Medikamentų atsargos laikomos tipinėse spintose, termolabilūs medikamentai – šaldytuvuose, kurių vaistinėje yra trys.

Vandens distiliacijos ir asistentų kambariuose orai sanuoti įrengtos bakterioidinės lempos, asistentų kambaryje – dvivietis bulgariškas stalas su biurete distiliuotam vandeniui. Gyventojų aptarnavimo salėje medikamentai laikomi pagal individualų projektą pagamintose spintose ir prekystalyje. Šalia asistentės darbo kambario įrengta indų plovykla.

Daug dėmesio buvo skiriama vaistingųjų augalų rinkimui. Visada labai padėjo Kartenos vidurinės mokyklos mokiniai. Pavyzdžiui, 1988 m. surinkta 84,5 kg, 1989 m. – 96,9 kg, o 1990 m. – 92,7 kg vaistažolių.

1990 m. Kartenos vaistinė drauge su Kretingos rajono vaistinėmis atsiskyrė nuo respublikinio gamybinio susivienijimo „Farmacija“ Klaipėdos teritorinės įmonės ir įkūrė valstybinę Kretingos rajono vaistinių įmonę, o 1994 m. balandžio 1 d. buvo įsteigta savarankiška UAB „Kartenos vaistinė“. Ji yra juridinis asmuo, turintis komercinį-ūkinį, finansinį bei organizacinį savarankiškumą. Savo veikloje

vadovaujasi Lietuvos Respublikos Vyriausybės nutarimais ir uždarnosios akcinės bendrovės nutarimais bei uždarnosios akcinės bendrovės įstatais. Vaistinė farmacine veikla gali verstis tik Lietuvos Respublikos Vyriausybės nustatyta tvarka gavusi reikalingus leidimus ir licencijas. 1992 m. vedėjai Danguolei Klovienei suteikta pirma farmacinio darbo organizatorės kvalifikacinė kategorija.

2000 m. vasarį valstybinė įmonė „Valstybės turto fondas“ paskelbė viešą aukcioną dėl UAB „Kartenos vaistinė“ privatizavimo. Aukcioną laimėjo ir objektą įsigijo fizinių asmenų grupė – provizorė Danguolė Kloviene ir farmakoteknikė Elena Žeimienė. Darbo rūpesčių ir problemų joms netrūksta. Mažmeninė prekių apyvarta kasmet didėja, labai plečiasi medikamentų asortimentas. Vaistinė medikamentus ir medicinos prekes užsisako ir kasdien gauna iš įvairių Lietuvos didmeninių prekybos įmonių.

Vaistinės darbuotojos gilina savo profesines žinias ir tobulina kvalifikaciją farmacininkų tobulinimosi kursuose, organizuojamuose Kauno medicinos universitete, bendradarbiauja su įvairių Lietuvos farmacijos firmų atstovais, dalijasi patirtimi su Kartenoje dirbančiais gydytojais. Darbuotojos stengiasi, kad kiekvienas žmogus, užėjęs į vaistinę, gautų kompetentingą atsakymą į jam rūpimus klausimus, reikiamą informaciją apie vaistus, jų paskirtį ir vartojimą, šalutinį poveikį, išklauso susikaupusias žmonių nuoskaudas ir problemas.

Pagrindinis vaistinės darbuotojų uždavinys – padėti sergančiam žmogui ir daryti viską, kad išsilaikytų pati vaistinė, be kurios neišsivaizduojamas Kartenos miestelio, seniūnijos kaimų, daugumos Kūlupėnų ir kitų aplinkinių seniūnijų žmonių gyvenimas, nes nėra valandos, kad į vaistinę kas nors neužeitų.

Kūlupėnų geležinkelis

Julius Kanarskas



*Pirmojo traukinio belaukiant Kartenos (Kūlupėnų) geležinkelio stotyje. 1932 m. spalio 29 d.
Iš Kretingos muziejaus fondų (toliau – Kr. MF)*

Atgavus Klaipėdos kraštą, buvo pradėta galvoti apie naują geležinkelį, kuris sujungtų laikinąją sostinę su vieninteliu Lietuvos uostu, nes iš Kauno į Klaipėdą traukiniu galima buvo nuvykti tik per Latviją. Toks susisiekimas buvo nepatogus, nes teko važiuoti svetimoms valstybės teritorija, gaišti laiką pasienyje. Todėl Vyriausybė ir Seimas nutarė nutiesti geležinkelį Amaliai–Telšiai–Kretinga, kuris žymiai sutrumpintų kelią ir pagreitintų susisiekimą. Pagal 1924 m. liepos 29 d. Seimo priimtą įstatymą visoje numatomo geležinkelio trasoje tiesiamoms naujoms atkarpoms, linijoms, stotims, pralankoms, karjerams, tiltams ir kitiems geležinkelio statybos reikalams priverstinai buvo nusavinama žemė, sumokant jos savininkams nemažas kompensacijas¹.

1924–1926 m. buvo nutiestos Amalių–Gaižiūnų ir Kužių–Telšių atkarpos.

Iš Telšių į Kretingą naujasis geležinkelis turėjo eiti per Kartenos valsčių. Didele gamtine kliūtimi čia buvo platus ir gilus Minijos slėnis, kurį būtų reikėję kirsti net du kartus, statyti didžiulius geležinkelio tiltus. Todėl nutarta Miniją apeiti, pagrindinį tiltą statyti per Salanto upę ties Kūlupėnais, o nuo jo geležinkelį pasukti link Kretingos.

Prasidėjus geležinkelio projektavimo darbams, ilgai neapsispręsta, kurioje vietoje jis kirs Salanto upės slėnį. Kūlupėnų kaimo gyventojas Pranas Daukantas, visą savo gyvenimą paskyręs darbui geležinkelyje, prisimena:

¹ Vyriausybės žinios, 1924 08 20, p. 2.



Kretingos–Telšių geležinkelio statyba ties Kūlupėnais. 1931–1932 m. Iš Prano Daukanto (Kūlupėnai) albumo



Vadinamieji kalamačkininkai – grunto ir akmenų vežiotojai su savo vežimais (kalamačkomis), atoykę iš Utenos krašto, dirbę prie geležinkelio statybos, apsistoję ūkininkų Daukantų sodyboje Kūlupėnų k. Iš Prano Daukanto (Kūlupėnai) albumo

„Pirmą sykį buvo matuota per Salanto upelį praveisti geležinkelio liniją netoli Tintelių kaimo ribos, paskiau pasukti link Kretingos. Paskiau, kiek laiko praėjus, vėl atėjo matininkai. Jie galvojo praveisti arčiau mūsų sodybos, tuoj už sodo. Mano tėvelis juokais sakydavo, jog mums tikrai bus geriau. Tuoj už mūsų sodo traukinys važiuos, tai mes tuoj galėsime sėsti į traukinį ir važiuosim kur norėsime. Trečią sykį matavo (tai jau buvo paskutinis matavimas) 1927 metais už mūsų sodybos, visai netoli, maždaug už 50 metrų už mūsų sodnelio. Taip čia ir nutarė.“²

„1928 metais atvažiavo iš Utenos rajono su arkliukais uteniškiai su vienkinkiais vežimais, vadinamom kalamačkom, vežti juodžemio į šonus, kur bus kasamos iškasos, kur reikės jiems molį be juodžemio vežti į pylimą prie statomo tilto per Salanto upelį“³, – prisimena P. Daukantas apie geležinkelio darbų pradžią.

Tačiau netrukus geležinkelio statybos darbai dėl lėšų stygiaus įstrigo. Tik po 2 metus trukusių derybų su įvairiomis užsienio įmonėmis vyriausybė gavo paskolą iš Danijos bankų, ir 1930 m. sausio mėn. susisiekimo ministras Vytautas Vileišis su danų įmonės „Højgaard ir Schultz“ savininku Knudu Hujgaardu pasirašė sutartį, pagal kurią įmonė apsiėmė iki 1932 m. rudens

„su savo darbininkais, įrankiais ir kitais reikalingais darbams įrengimais ir prietaisais su visais papildomais darbais, apšvietimu ir apšildymu ir su savo medžiaga, išskyrus iešmus, pabėges, bėgius ir jiems sąvaržas, kuri medžiaga bus duota Rangovui Ministerijos, pastatyti geležinkelį Telšiai–Kretinga“⁴.

Sąmatinė geležinkelio statybos darbų vertė siekė 17 684 490 litų.⁵

Pasirašius sutartį, opoziciniuose leidiniuose pasirodė straipsnių, kritikuojančių vyriausybę už tai, kad ji geležinkelio statybą atidavė į užsieniečių rankas.

„Prof. Grinkevičius apskaitė, kad atiduodant danams statyti Telšių–Kretingos geležinkelį daug permokama, – rašė „Darbininkas“. – Nežiūrint į tai, kad dabar viskas pigiau negu 1925 metais, Telšių–Kretingos geležinkelio statytojams brangiau mokama, negu 1925 metais buvo mokama Amalių–Telšių geležinkelio statytojams. Susisiekimo ministerija tuos profesorius tvirtinimus mėgino užginčyti, bet savo paaiškinimais tik dar labiau įtikino, kad tikrai Telšių–Kretingos geležinkelis Lietuvai brangiai kaštuos.“⁶

² Daukantas P. Mano gimtasis kaimas Kūlupėnai, Kretingos muziejaus mokslinis archyvas (toliau – Kr. MMA), f. 16, b. 32, l. 3.

³ Ten pat, l. 4.

⁴ Sutartis su akcine bendrove „Højgaard ir Schultz“ geležinkeliui Telšiai–Kretinga pastatyti, Kaunas, 1930, p. 1.

⁵ Ten pat, p. 2.

⁶ Telšių–Kretingos geležinkelis brangiai kaštuos, Darbininkas, 1931 01 31, nr. 5.



Kretingos–Telšių geležinkelio statyba ties Salanto slėniu. 1931 m. (Kr. MF, nr. IF642)



Kretingos–Telšių geležinkelio statyba ties Sauseriais–Kūlupėnais. 1931 m. (Kr. MF, nr. IF644)



*Dailidės stato Kūlupėnų geležinkelio tilto per Salantą medines laikančiąsias konstrukcijas.
1930 08 29 (Kr. MF, nr. IF649)*

P. Daukantas prisimena, kad statybai vadovavo danų inžinieriai Furokas, Edisonas ir Petersonas, kurie gyveno jo tėvų namuose Kūlupėnų kaime.

Geležinkelio statybai buvo samdoma 700–800 darbininkų⁷, atvykusių iš visos Lietuvos. Vasarą jie dirbo dviem pamainomis, o žiemą, darbams sustojus, grįždavo į namus. Pagrindiniai darbai buvo atliekami rankomis, o žemiausios kategorijos darbininkas, dirbęs su kastuvu, per dieną uždirbdavo apie 18–20 litų.⁸ Tai buvo nemaži pinigai, nes 50 kg rugių kainavo tik 8 litus.

Mokėdami nemažus pinigus, statybai vadovavę danų inžinieriai reikalavo iš darbininkų drausmės: jei kas vėluodavo į darbą ar ateidavo neblavus, tuoj pat buvo atleidžiamas. Pasijutę svetimšalių rangovų išnaudojami, 1931 m. Kūlupėnų ruožo darbininkai surengė streiką ir pareikalavo „*didesnio atlyginimo ir žmoniškesnio elgesio su jais*“⁹. Prie geležinkelio statybos dirbęs Pranas Gudjurgis pasakojo, kad streikuojančius darbininkus perkalbėti bandė valstybės saugumo policijos Kretingos rajono viršininkas P. Jakys, kuris gražiuoju ir grasinimais ragino juos išeiti į darbą. O ir dalis darbininkų nepalaikė streikuojančiųjų, teigdami, kad ir laimėjus streiką, danai nuo to nė cento nepraras: pakėlę atlyginimus, sąskaitą pateiks Lietuvos vyriausybei. Trečią streiko dieną atvyko valstybinės darbo inspekcijos Telšių apygardos inspektorius, kuris suderino darbininkų reikalavimus su danų firmos atstovais, sutikusiais pakelti atlyginimą 33 centais už darbo valandą.¹⁰

Be juodadarbių, prie kelio statybos dirbo ir kvalifikuoti darbininkai: kalviai, šaltkalviai, dailidės ir kt. Be to, Kūlupėnų ir Sauserių pusėje buvo po

⁷ *Trimitas*, 1931 10 15, nr. 42, p. 838.

⁸ Daukantas P. Mano gimtasis kaimas Kūlupėnai, I, 4.

⁹ *Žemaičių prietelius*, 1931 07 20, nr. 27, p. 4.

¹⁰ Duomenis pateikė Stasys Gudjurgis, gyv. Vilniaus g. 12, Kretinga, 1957 01 07, *Kr. MMA*, f. 5, b. 30, l. 94.



Geležinkelio statybos darbininkų streiko dalyviai (Kr. MF, nr. P582)

ekskavatorių. Jie kasė pylimui gruntą, kurį vežiojo garvežiukai su trimis dviašėmis platformomis. Ekskavatoriai ir garvežiukai buvo kūrenami akmens anglimi. Kūlupėnų pusėje mašinistu dirbo Antanas Jonkus, kuris ir vėliau liko dirbti prie geležinkelio: darbavosi Kretingos, vėliau – Klaipėdos geležinkelio depuose.¹¹

Kaip ir visose statybose, taip ir tiesiant geležinkelį nebuvo išvengta skaudžių nelaimių ir žmonių aukų. Pvz., iškraunant bėgius 1930 m. gruodžio 18 d. paslydęs bėgis užmušė 2 darbininkus¹², o 1931 m. birželio mėn. patekęs tarp dviejų vagonėlių žuvo darbininkas Antanas Jočius¹³.

Geležinkelio statybos metu ekonominis gyvenimas Kūlupėnų apylinkėje pagyvėjo. Išaugo žemės ūkio produkcijos paklausa, apskresni ir veiklesni ūkininkai sumanė papildomai užsidirbti versdamiesi prekyba. Bertašienė, Bružas, Pranas Daukantas, Petronėlė Jonkauskaitė, Milienė, Stanevičius, K. Venckus atidarė Kūlupėnuose smulkias maisto prekių parduotuves¹⁴, kurių pagrindiniais pirkėjais tapo geležinkelio darbininkai. Vieni krautuvininkai prekiaavo savo namuose, kiti krautuves stengėsi pasistatyti kuo arčiau geležinkelio. Taip padarė Bertašienė, atsikėlusį iš netoliese esančio Nasrėnų kaimo (Salantų vls.). Ji prie Salanto upės šalia geležinkelio tilto pasistatė baraką, kuriame įsirengė krautuvę ir laikė kiaules. Išleistos ar ištrūkusios kiaulės ne sykį iškniso šalia barako esančių senųjų kaimo kapinių tvarkomus kapus. Pasipiktinę kūlupėniškiai jų perspėjimų nepaisančią įsibrovėlę prekybininkę „pagarsino“ spaudoje, žadėdami kreiptis į teismą.¹⁵

Geležinkelio tiesimo darbai vyko sparčiai. Baigiantis 1931 m. lapkričio mėnesiui jau buvo atlikti visi tiems metams pagal projektą numatyti darbai: supilta sankasai 2 500 000 m³ žemių, pastatyti tiltai per Salanto, Akmenos,

¹¹Daukantas P. Mano gimtasis kaimas Kūlupėnai, l. 4.

¹²*Lietuvos aidas*, 1930 12 22, nr. 291, p. 5.

¹³*Žemaičių prietelius*, 1931 06 25, nr. 26, p. 6.

¹⁴Daukantas P. Mano gimtasis kaimas Kūlupėnai, l. 3–4.

¹⁵*Žemaičių prietelius*, 1932 09 02, nr. 36, p. 6.



*Geležinkelio statybos darbininkai formuoja pylimą Kūlupėnų geležinkelio tiltui. 1931 m.
(Kr. MF, nr. IF643)*



*Kūlupėnų geležinkelio tilto per Salanto upę statyba. 1931 m. Iš Prano Daukanto
(Kūlupėnai) albumo*



*Kūlpėnų geležinkelio tilto statytojai. 1931 m. lapkričio mėn. Stepo Jonučio nuotr.
(Kr. MF, nr. IF646)*



Geležinkelio ties Kūlpėnais statytojai. 1933 m. (Kr. MF, nr. IF22)



Nuotrauka Telšių-Kretingos geležinkelio statybos atminimui. 1931 m. Stepo Jonučio nuotr. (Kr. MF, nr. IF647)

Mišupės upes.¹⁶ Nepaisant to, žemės darbai vyko ir vėlyvą rudenį. Anksti pavasarį juos atnaujinus, 1932 m. kovo mėnesį, baigiant supilti visame ruože geležinkelio sankasą, buvo pradėta tiesti bėgius.¹⁷

Baigiantis 1932 m. vasarai, rangovams teko truputį pakoreguoti savo planus, nes rugpjūčio 20 d. Kūlupėnų kaime nugriuvo didelė dalis geležinkelio pylimo, į kurį rudenį buvo supilta sušalusi balų žemė. Ji per vasarą atšilo, todėl pylimas sugriuvo.¹⁸ Susisiekimo ministerija buvo pasiryžusi nemokėti „Højgaard ir Schultz“ už papildomus darbus, kurie buvo atlikti atstatant pylimą¹⁹, tačiau danai šias lėšas vėliau prisiteisė.

Nepaisant kai kurių nesklaidumų, naujojo geležinkelio atidarymas įvyko 1932 m. spalio 29 d., šeštadienį. Geriausiai tos šventės iškilmes apibūdina to meto spauda:

„Pereitą šeštadienį, spalio mėn. 29 d. iškilmingai atidarytas naujai praveistas geležinkelis iš Telšių į Kretingą. Žemaičiams ir visai Lietuvai tai labai svarbus įvykis kultūriniu, ekonominiu ir strateginiu atžvilgiu. Žemaičiams dabar prašvito nauja kultūros darbo ir ekonominės gerovės gdynė, į mūsų Klaipėdą žymiai sutrumpėjo geležinkelio kelias ir jau nebereikia važiuoti per Latvijos teritorijos dalelytę. Su tuo geležinkeliu priartėjo prie laikinosios sostinės Žemaičiai, priartėjo ir Klaipėda. Į geležinkelio atidarymą iš Kauno išvažiavo specialus traukinys su aukštais svečiais – važiavo Respublikos Prezidentas A. Smetona,

¹⁶ *Trimitas*, 1931 11 26, nr. 48, p. 958.

¹⁷ *Žemaičių prietelius*, 1932 03 11, nr. 11, p. 6.

¹⁸ *Ten pat*, 1932 09 02, nr. 36, p. 6.

¹⁹ *Mūsų rytojus*, 1933 12 19, nr. 100, p. 3.

ministeris pirmininkas ir finansų ministras J. Tūbelis, ministeriai: susisiekimo – V. Vileišis, užsienio reikalų – dr. D. Zaunius, krašto apsaugos – pulk. Giedraitis, vidaus reikalų – pulk. Rusteika, vyriausio štabo valdybos viršininkas general. štabo generolas Gerulaitis, sanitarijos viršininkas gen. Nagevičius, Šaulių sąjungos pirmininkas Žmuidzinavičius, sąjungos viršininkas pulk. leit. Kalmantas ir dar visa eilė žymių mokslo vyrų, karininkų, valdininkų, spaudos atstovų. Telšiuose svečių laukė išsirikiavę šauliai, skautai, ugniagesiai, mokyklos, organizacijos su vėliavomis ir didžiulė minia žmonių. Respublikos Prezidentą pasitiko Telšių vyskupas Staugaitis su aukštais doasininkais. Naujojo su senuoju geležinkelio sujungimo vietoje buvo pastatyti didžiuliai vartai su užrašu: „Per Žemaičius į platųjį pasaulį“. Geležinkelio šventinimo apeigas atliko vyskupas Staugaitis, pasakydamas ir kalbą. Po jo kalbėjo susisiekimo ministeris V. Vileišis. Respublikos Prezidentas A. Smetona savo kalboje pažymėjo Telšių–Kretingos geležinkelio svarbą ne vien Žemaičių kraštui, bet ir visai Lietuvai. Po savo kalbos Respublikos Prezidentas perkirpo baltą juostą, pertiestą vartuose, tuo atidarydamas geležinkelį. Tuoju pro vartus pravažiavo pirmas garvežys.

Respublikos Prezidentui su palydovais aplankius Telšių vyskupą ir vyskupijos seminariją, specialus Respublikos Prezidento traukinys iš Telšių naujuoju geležinkeliu pirma išvažiavo į Kretingą. Pakeliui stotyse ir sustojimo vietose traukinio laukė didžiulės minios su duona ir druska. Visur buvo išsirikiavę šaulių būriai su vėliavomis, orkestrais, chorais, skautai, kitos organizacijos. Žemaičiai nuoširdžiai sveikino Respublikos Prezidentą, vyriausybę ir aukštuočius svečius, džiaugdamiesi naujuoju geležinkeliu. Salanto(s) slėny, aukštam pylime, pirmasis traukinys sustojo jau sutemus. Slėny degė daugelis laužų, traukinio laukė ir sveikino žmonių minios.

Kretinga pirmąjį traukinį pasitiko iškilmingai. Stotis iliuminuota, daugybė žmonių. Išsirikiavę šaulių būriai, organizacijos. Čia Respublikos Prezidentas priėmė šaulių ir kitų organizacijų paradą. Naujuosiuose pranciškonų gimnazijos rūmuose buvo iškilminga vakarienė. Kalbėjo susisiekimo ministeris, ministeris pirmininkas, geležinkelį stačiusios danų bendrovės atstovai ir kiti.

Respublikos Prezidentas savo kalboje pažymėjo Lietuvos ir Danijos bendradarbiavimo pradžią tuo pirmuoju jau atliktu didžiuliu darbu.

Apie 12 val. nakties specialus traukinys išvyko atgal į Kauną. Naujuoju geležinkeliu jau prasidėjo reguliarus traukinių susisiekimas Kaunas–Klaipėda. Pažymėtina, kad Telšių–Kretingos geležinkelio pastatai – stočių rūmai, linijos sargų trobos – savo stiliumi skiriasi nuo kitų Lietuvos geležinkelio trobesių. Tat jau ne rusų palikimo pastatai, bet tikro lietuviško charakterio šviesūs ir linksni trobesiai²⁰.

²⁰Naujojo Telšių–Kretingos geležinkelio atidarymas, *Trimitas*, 1932 11 03, nr. 45, p. 889–900.



Kartenos (Kūlpėnų) geležinkelio stotis. 1932 m. Iš Prano Daukanto (Kūlpėnai) albumo



Pirmasis traukinys naujuoju Žemaitijos geležinkeliu. Nuotr. iš savaitraščio „Geležinkelininkas“, 1937 11 01, nr. 20, p. 319 (Kr. MF, nr. P3094)

Telšių–Kretingos geležinkelio ilgis siekė 72 km. Jis sujungė Kauno–Mažeikių–Liepojos ir Klaipėdos–Kretingos–Priekulės (Latvija) geležinkelius. Statyba kainavo apie 22 milijonus litų: 18 milijonų litų sumokėta danų įmonei „Højgaard ir Schultz“, o kiti 4 milijonai litų teko tyrinėjimams, projektavimui ir kitiems paruošiamiesiems darbams finansuoti. Ruože buvo nutiesti 5 geležiniai tiltai per Salanto, Akmenos, Mišupės, Babrungo ir Lušynos upes, pastatytos Lieplaukės, Plungės, Šateikių ir Kartenos geležinkelio stotys, Tarvainių, Alksnėnų ir Klibių sustojimo vietos.²¹ Keleiviniams traukiniams sustoti 1933 m. papildomai dar pastatytos 2 naujos sustojimo vietos: „Stropeliai“ ir „Alksnėnai–Žemaitiškiai“.²²

Geležinkelis Kaunas–Telšiai–Klaipėda pradėjo veikti kitą dieną po atidarymo iškilmių. Nuo 1932 m. spalio 30 d. į Klaipėdą keleiviniai ir prekiniai traukiniai pradėjo eiti jau nebe per Mažeikius, o per Telšius. Jų prasilenkimo vieta tapo Pavenčių stotis.²³

²¹ Valstybės statistikos kalendorius 1937 m., Kaunas, 1936, p. 64; Žemaičių prietelius, 1932 06 17, p. 5;

²² Žemaičių prietelius, 1933 03 05, p. 5; 1933 08 13, p. 8.

²³ Ten pat, 1932 10 28, nr. 44, p. 1.



Automatrix Kartenos (Kūlpėnų) geležinkelio stotyje. 1932 m. (Kr. MF, nr. 650)

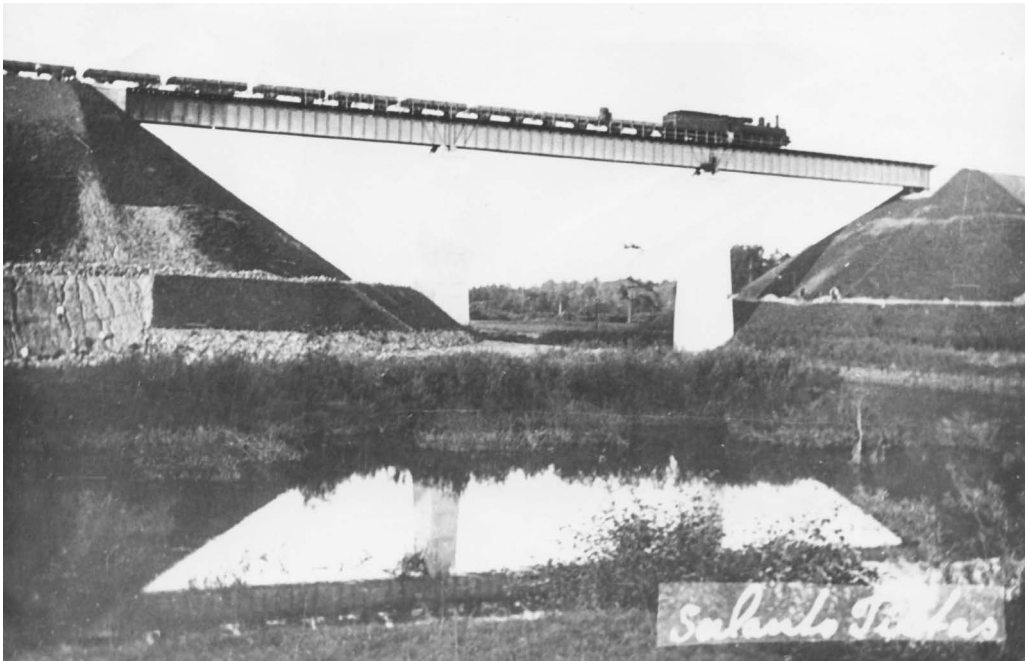

Kūlpėnų geležinkelio tiltas. 1932 m. Iš Prano Daukanto (Kūlpėnai) albumo

Dėl naujojo geležinkelio kelias iš Kauno į Klaipėdą tapo 60 km trumpesnis, o tai leido vien tik už lietuviškų prekių pervežimą į Klaipėdos uostą kasmet sutaupyti apie 400 000 litų. Atpigus susisiekimui, vyriausybė tikėjosi pritraukti į Klaipėdos uostą ir sovietų Rusijos tranzitinių prekių, už kurių pervežimą per Lietuvos teritoriją buvo planuojama gauti nemažai pelno.²⁴

Keleiviniai traukiniai pro Kūlpėnus ėjo dukart per dieną – ryte ir

²⁴ *Mūsų rytojus*, 1932 10 21, nr. 42, p. 6.

vakare. Nuo 1933 m. gegužės 15 d. tarp Šiaulių ir Klaipėdos vietoje rytinio ir vakarinio traukinio buvo paleista automatica, nes keleivių skaičius nebuvo didelis.²⁵

Iš minėtų 5 geležinkelio tiltų, pastatytų Telšių–Kretingos geležinkelio linijoje, 2 tiltai iškilo Kartenos valsčiuje. Vienas didžiausių geležinkelio tiltų Žemaitijoje buvo nutiestas per Salanto upės slėnį. Jis gelžbetoninis, pastatytas ant dviejų akmenų ir betono atramų, 112,8 m ilgio, 27,5 m aukščio ir 5,20 m pločio²⁶.

Daug mažesnis geležinkelio tiltas perkirto kito Minijos intako – Mišupės – slėnį Stropelių kaime.

Be tiltų, valsčiuje buvo pastatytos Kartenos ir Šateikių geležinkelio stotys ir Stropelių stotelė.

Keleivinių traukinių statelė „Stropeliai“ buvo atidaryta 1933 m. kovo 10 d. pusiaukelėje tarp Kartenos ir Šateikių stočių²⁷. Ji pastatyta Susisiekimo ministerijos lėšomis, plytų mūro, tinkuota. Sumažėjus aplinkinių kaimų gyventojų skaičiui ir padidėjus traukinių važiavimo greičiui, ekonominiais ir eismo saugumo sumetimais sovietmečiu ji buvo uždaryta.

Šateikių ir Kartenos geležinkelio stotys pastatytos 1931–1932 m. ir oficialiai duris atvėrė 1932 m. spalio 29 d. per Telšių–Kretingos geležinkelio linijos atidengimo iškilmes. Jos plytų mūro, tinkuotos, su keleiviams skirtomis laukimo salėmis, bilietų kasomis, administracijos patalpomis, pagalbinais pastatais, sandėliais, skirtos keleiviniams ir prekiniams-krovininiams traukiniams sustoti, išsikrauti ir pasikrauti. Joms buvo suteikta 4 klasė.²⁸

Šateikių geležinkelio stotis iškilo Bučnių kaimo žemėje. Nors Šateikių miestelis yra tolokai, ji gavo jo vardą, nes pagal to meto reikalavimus naujoms geležinkelio stotims turėjo būti suteikiamas artimiausio žinomo miestelio ar miesto pavadinimas.

Tuo pačiu principu vardas buvo parinktas ir Kūlupėnų kaimo žemėje pastatytai geležinkelio stotiai. Susisiekimo ministerijos ir akcinės bendrovės „Højgaard ir Schultz“ 1930 m. pasirašytoje sutartyje ji vadinama Salantų geležinkelio stotimi²⁹, tačiau geležinkelio statybos metu buvo pervardinta Kartenos geležinkelio stotimi.

Geležinkelis suvaidino svarbų vaidmenį Kūlupėnų gyvenvietės raidos istorijoje. Dėl jo kaimo žemėje iškilo linų apdirbimo fabrikas, tarp kurio ir geležinkelio stoties išaugo fabriko, geležinkelio ir žemės ūkio darbininkų gyvenvietė.

Nemažai kūlupėniškių paskyrė savo gyvenimą darbui geležinkelyje. Iš jų būtina paminėti ilgametį geležinkelio stoties viršininką Praną Daukantą. Jis gimė 1920 m. spalio 21 d. Nuo vaikystės atidžiai sekė šalia gimtosios sodybos vykusių geležinkelio statybos paruošiamuosius bei tiesimo darbus, stebėjo, kaip nuo pamatų iki stogo išaugo Kartenos geležinkelio stotis. Didelį išpūdį paaugliui paliko tėvų namuose gyvenę danų inžinieriai, kluone apsistoję aukštaičiai su žemaičio akiai neįprastomis „kalamačkomis“.

Geležinkelyje įsidarbinusių svainių paskatintas, 1941 m. jis taip pat tapo geležinkelininku. Iš pradžių dirbo Kretingoje, po karo – Klaipėdoje ir Šilutėje, o 1948 m. grįžo į gimtuosius Kūlupėnus. Per šį laikotarpį jam teko išbandyti įvairius darbus: iešmininko,

²⁵ *Žemaičių prietelius*, 1933 03 05, nr. 9, p. 4.

²⁶ Geležinkelio tiltas S 550, Kūlupėnų k., Kūlupėnų sen., Kretingos r., Klaipėdos aps. Kultūros vertybės pagrindinis dosjė. Sud. O. Stasiukaitienė, *Kultūros paveldo centras*, b. S 550.

²⁷ Nauja stotis, *Žemaičių prietelius*, 1933 03 05, nr. 9, p. 5.

²⁸ *Žemaičių prietelius*, 1932 10 28, nr. 44, p. 1.

²⁹ *Sutartis su akcine bendrove „Højgaard ir Schultz“ geležinkeliui Telšiai–Kretinga pastatyti.*

Būdamas tikras žemaitis, P. Daukantas įtikino Kūlpėnų apylinkės tarybą, Kretingos rajono vykdomąjį komitetą ir Pabaltijo geležinkelio valdybą, kad būtina pervardinti Kartenos geležinkelio stotį ir suteikti jai tos gyvenvietės, kurioje ji yra, vardą. Už tai žurnalistė Jūra Baužytė pavadino Praną Daukantą Kūlpėnų krikštatėviu.³¹

P. Daukantas visados jautė pareigą atlikti darbą sąžiningai ir iki galo. To jis reikalavo ir iš savo pavaldinių, kurių turėjo apie 14 žmonių. Mažėjant prekių ir keleivinių traukinių srautui, geležinkelio valdymą ir aptarnavimą vis labiau automatizuojant, 1991 m. stotyje buvo belikę 6 darbuotojai: viršininkas, 4 budėtojai, stoties darbininkas ir valytoja³².

Paskyręs geležinkeliui pusę šimtmečio ir sulaukęs 72 metų, Pranas Daukantas išėjo į užtarnautą pensiją. Dar vadovaudamas stočiai, jis sudomino geležinkelininko profesija giminaitę, pusseserės dukrą Aldoną Stropuviene, kuriai 1987 m. pasiūlė keletą mėnesių padirbėti geležinkelio stoties budėtoja praktikante.³³

Šis darbas A. Stropuvienei patiko ir ji nutarė sekti dėdės pėdomis, 1993 m. moteris buvo paskirta Kūlpėnų geležinkelio stoties viršininke. Kartu su ja stotyje dirba 4 budėtojos, iš kurių daugiausiai metų geležinkelininko profesijai atidavė Genė Čoblauskienė ir Vida Strazdauskienė.

Šiandien per pamainą pro Kūlpėnų geležinkelio stotį pravažiuoja iki 20 traukinių, daugiausia – prekių.



Kūlpėnų geležinkelio stoties krikštatėvis – jos viršininkas Pranas Daukantas iš Kūlpėnų k. 1984 12 10.

Iš Prano Daukanto (Kūlpėnai) albumo

³¹Baužytė J. Kūlpėnų krikštatėvis, *Geležinkelininkas*, 1991 09 30, p. 9.

³²*Ten pat.*

³³Kuklys A. Atėjo laikinai, pasiliko visam, *Švyturys (Kret.)*, 2002 03 06.

Kartenos girininkija ir jos miškininkai

*Parengė Vytautas Lašas**

Girininkijos charakteristika

Kartenos girininkija yra rytinėje Kretingos miškų ūkio** dalyje. Įkurta 1922 m. ir iki 1944 m. priklausė Plungės urėdijai, nuo 1945 iki 1948 m. – Kretingos miško pramonės ūkiui, o nuo 1948 iki 1950 m. – Klaipėdos miškų ūkiui. Likvidavus Klaipėdos miškų ūkį, buvo priskirta naujai sukurtam Kretingos miškų ūkiui, kuriam ir dabar priklauso.

Girininkijos miškai priklauso I ir II miškų grupėms. Miškuose per metus visomis kirtimų rūšimis buvo pagaminama 3,5 tūkst. m³ likvidinės miško medžiagos. XX a. 7 dešimtmetyje buvo įdiegta nauja pažangesnė kirtimų rūšis pagal Rytų Vokietijos miškininkų išbandytą tūrio ugdymo metodą.

Mediena iš miško ilgą laiką buvo ištraukiama arkliais, o išvežama vartotojams daugiausia miškų ūkio automašinomis. Vėliau medienai ištraukti buvo pradėta naudoti technika.

Visa pagaminta miško medžiaga buvo realizuojama ir sunaudojama vietos reikalams, išskyrus tokius sortimentus, kaip popiermedžiai ir kiti, kurie buvo pristatomi tiesiog į Klaipėdos medienos apdirbimo fabrikus.

1959 m. miškotvarkos duomenimis, bendras Kartenos girininkijos plotas buvo 2 651 ha, iš kurio mišku apaugę 2 111 ha (79,6 proc.). Miško želdiniai sudarė 156 ha, o ne miško plotas – 540 ha. Į jį įėjo: ariamosios žemės – 66 ha, pievos – 86 ha, ganyklos – 63 ha, kiti plotai (sodybos, pelkės) – 325 ha.

Mišku apaugusiame plote vyravo eglynai – 31,4 proc. (638 ha), po jųėjo beržynai – 29,1 proc. ir pušynai – 28,3 proc. Brandumo atžvilgiu eglės dar labiau pirmavo – 47,3 proc. (125 tūkst. m³). Po josėjo pušis – 27,3 proc., beržas – 17,5 proc.

Pagal augimvietes didžiausi plotai teko C₂-3, o pagal miško tipus – kiškiakopūstiniais.

Amžiaus atžvilgiu II–V amžiaus klasės sudarė 64,1 proc. medynų ploto.

I grupės miškams teko 275 ha. Iš jų vandens apsaugos miškai sudarė 215 ha, o pakelių apsauginės juostos – 50 ha.

Vidutinis medynų skalsumas buvo 0,74, o vidutinis bonitetas – 1,6.

Gaisrinio atžvilgiu pagal profesoriaus Nesterovo lentelę I A teko 2 322 ha miškų, t. y. 94 proc. girininkijos ploto.

Kartenos girininkija yra ryškiojo jūrinio klimato zonoje. Jo įtaka pasi-

* *Vyr. red. pastaba.* Iš straipsnio parengėjo V. Lašo laiško (komentarų) tuometinei Kartenos seniūnei Zitai Rapalienei ir skaitytojams:

„[...] Ką turėjau, siunčiu apie Kartena. Mane su Kartena riša ne mažiau kaip su gimtine. Kartenoje pastovus svečias esu nuo 1949 m., t. y. nuo tų metų, kai sesuo pradėjo dirbti ambulatorijoje dantų gydytoja. Ir man Kartenoje teko dirbti nuo 1962 iki 1965 m. Besimokydamas Lietuvos žemės ūkio akademijos miškų ūkio fakultete, Kartenoje dirbdamas girininkijoje parašiau diplominį darbą apie Kartenos girininkijos eglės želdinius, kurį 1964 m. apgyniau.

1997 m. išleistas biografinis žinynas „Lietuvos miškininkai“ (2 tomai), iš kurio siunčiu savo biografiją ir dirbusių girininkų Jono Banevičiaus, Algimanto Mažeikos bei dabartinio girininko Vytauto Lukausko biografijas.

Rašydamas savo diplominį darbą 1964 m. surinkau pagal tuo metu esantį Kretingos miškų ūkyje archyvą Kartenos girininkijos istoriją.

Turiu nuotraukų apie Kartena, bet jos, man atrodo, Jums netiks. Jos daugiausia iš mano vestuvių, kurios buvo Kartenoje 1961 m. 2002 02 04, V. Lašas.“

** Kretingos miškų ūkis dabar vadinasi Kretingos miškų urėdija. *Aut. pastaba.*



Bumbulių, Šilpelinės, Vėlaitinės ir kiti miškai bei miškeliai stilizuotame seniūnijos žemėlapyje Kartenos miestelio stende. 2011 m. J. Kietkutės nuotr.

reiškia šiltesnėmis žiemomis, vėsesnėmis ir drėgnesnėmis vasaromis, ilgu drėgnu pavasariu ir rudeniu.

Kritulių pasiskirstymui didelės įtakos turi jūros artumas. Todėl čia jų iškrinta 25–35 proc. daugiau negu bet kurioje kitoje Lietuvos dalyje. 1952 m. Kartenoje buvo užregistruotas didžiausias metinis kritulių kiekis šalyje per pirmąjį pokario dešimtmetį – 959,5 mm. Čia maždaug pusė dienų per metus krinta krituliai.

Rogių kelias susidaro toli gražu ne kasmet, o 50 proc. ir daugiau atveju jo visai nebūna.

1953–1962 m. vidutinė metinė temperatūra Kartenoje buvo 6,7 °C. Minėta dešimtmetį buvo vidutiniškai 98 dienos per metus, kai temperatūra nukrito žemiau 0 °C.

Pavasario orų nepastovumas labai priklauso nuo šalto arktinio oro išiveržimų. Dėl to vėlyvos šalnos kartais tęsiasi net iki birželio, ypač smarkiai pakenkdamos eglės želdiniams ir savaiminukams, kurie neturi reikiamos priedangos.

Šiame regione vyrauja vakarų ir pietvakarių vėjai, kurie padaro daug žalos miškams, ypač eglynams.

Girininkija yra pajūrio žemumoje. Jos lengvai banguotą reljefą sudarė besitraukiantys Baltijos duburio ledynai. Žemumą dengia moreninis priemolis, turintis 40–50 proc. fizinio molio dalelių.

Dirvožemiai daugumoje girininkijos vietų velėniniai, jauriniai vidutiniškai pajurę bei jauriniai pelkiniai, kurių pobūdį yra nulėmę drauge vykę pelkėjimo, jaurėjimo ir velėnėjimo procesai.



*Miško masyvas prie
Minijos. Dyburių
kilpa. 2011 m.
V. Jocio nuotr.*

Miško želdinimo darbų istorija

Miško želdinimas – vienas iš pagrindinių miškų ūkio darbų. Jis reikalauja iš miškininkų nemažai jėgų ir sumaniai organizuoti darbus.

Prieškario metais Kartenos girininkijoje miško želdinimo darbų apimtys buvo menkos. Vokiečių okupacijos metais nebuvo jokios kalbos apie miško želdinimą. Tuomet miškas buvo tiktai kertamas. Pokario metais miškų darbus trukdė partizaninis pasipriešinimas.

Želdinimo darbų apimčių iki 1948 m. nustatyti nepavyko, nes visa to laikmečio archyvinė medžiaga žuvusi. Kad būtų galima susidaryti nors menką to laikotarpio želdinimo darbų istorijos vaizdą, reikėjo ieškoti gyvų liudininkų. Iš buvusio eigulio A. Malinausko, kolūkiečio M. Balsevičiaus pasakojimų paaiškėjo, kad prieš karą Kartenos girininkijoje buvo želdinama tik eglė. Kodėl taip buvo daroma, žinių nėra.

1948–1965 m. miško želdiniais buvo apsodinta 396 ha. Iš jų 47,8 proc. – eglė, 7,2 proc. – ąžuolu, 3,3 proc. – tuopa, 1,8 proc. – maumedžiu, 1,3 proc. – klevu. Eglės ir pušies sėklomis 1948–1953 m. buvo apsėtas, įveisiant grynus želdinius, 31 ha plotas, kurio 61,2 proc. sudarė eglė ir 38,8 proc. pušis. Mišrių želdinių plotai (eglė su pušimi) sudarė 68 ha. 1948–1965 m. eglės želdiniai sudarė 52,8 proc. bendro įveistų želdinių ploto.

Ploto kategorijos, kuriose buvo įveisti miško želdiniai, pasiskirstę buvo taip: kirtavietės – 52,3 proc., buvę žemės ūkio naudojimo plotai – 19,3 proc., miško aikštės ir ganyklos – 20,1 proc., rekonstruoti plotai – 6,5 proc., po medyno lajomis – 1,8 proc.

1959 m. vykdant pakartotinius miškotvarkos darbus buvo rasta iki 64 proc. miško želdinių iš bendro apsėto ir apsodinto ploto. Tai rodo, kad daugiau kaip trečdalis įveistų želdinių buvo žuvę. To priežasčių gana daug: kirtaviečių užpelkėjimas (pavėluotas želdinimas), neparinkimas augimvietėms pagrindinių rūšių, pasitaikęs šienavimas, priežiūros stoka ir t. t.

Miško želdiniam dirva buvo ruošiama arkliniu plūgu juostomis, vagomis bei aikštelėmis rankiniu būdu. Mechanizuotai įdirbti dirvą buvo pradėta vėliau. Ugdantieji kirtimai želdinių plotuose intensyviau pradėti 1954 m.

Kartenos miškininkai

Banevičius Jonas, Juozo.

Gimė 1921 05 15 Šiaulių aps. Žalpelių k. M. 1961 11 22 (žuvo autokatastrofoje).

Mokėsi Šiaulių girininkijoje. 1942 m. baigė Vilniaus vid. miškų m-klą. 1942–1944 m. Šiaulių miškų urėdijos girininkas be girininkijos. 1944–1946 m. dirbo Šiaulių miško pramonės ūkyje. 1946–1947 m. mokėsi Vilniaus valstybinio universiteto MŪF. 1947–1950 m. Kėdainių miškų ūkio Dotnuvos girininkas. 1950–1958 m. Kretingos miškų ūkio Kretingos, 1958–1961 m. Kartenos girininkas.

Jonas Gelaževičius

Mažeika Algimantas Evaldas, Petro.

Gimė 1935 09 10 Kėdainių r. Vaidatonių k. 1958 m. baigė LŽŪA. 1958–1961 m.

Kretingos miškų ūkio inž. 1961–1991 m. Kartenos girininkas. Nuo 1991 m. Kartenos girininko pavad. Per darbo metus įveista 496 ha miško kultūrų, išugdyta 1 200 ha jaunuolynų, nutiesta 23 km miško kelių, įrengta 1 poilsiavietė, sukultūrinta 15 ha pievų. Kasmet vidutiniškai paruošiama po 2,5 tūkst. m³ medienos. Pastatyti 4 pastatai eiguvose.

Irena Blynienė

Lukauskas Vytautas, Pranciškaus.

Gimė 1965 04 01 Kretingos r. Prysmančių k.

1984 m. baigė Kauno miškų technikumą, 1992 m. – LŽŪA. 1986–1990 m. Kretingos miško pramonės ūkio Palangos girininkijos eigulys. Nuo 1990 m. Kartenos girininkas.

Irena Blynienė

Lašas Vytautas, Konstantino.

Gimė 1930 06 22 Rokiškio r. Paupės k.

1950 m. baigė Kauno 4 vid. m-klą, 1952 m. – Kauno finansų ir kredito technikumą, 1954 m. – Artilerijos karo m-klą, 1964 m. – LŽŪA MŪF. 1962–1965 m. Kretingos miškų ūkio Kartenos girininkijos girininko padėjėjas. 1965–1966 m. Klaipėdos baldų fabriko cecho, gamybinio ir techninio skyriaus viršininkas. 1966–1970 m. Klaipėdos taros remonto įmonės direktorius. 1970–1992 m. Klaipėdos medienos medžiagų kombinato direktoriaus pavad. komercijos reikalams, vyr. technologas, techninės kontrolės skyriaus viršininkas. Nuo 1992 m. akcinės bendrovės „Klaipėdos mediena“ techninės kontrolės vadovas. Dalyvavo „Žinijos“ draugijos veikloje (skaitė paskaitas gamtos saugos temomis). Buvo Klaipėdos medienos medžiagų kombinato gamtos apsaugos būrelio pirmininkas. Dalyvavo talkose veisiant želdinius, įrengiant poilsiavietes Klaipėdos mieste, Kuršių nerijoje. Apdovanotas Gamtos apsaugos žymūno ženkleliu.

Gediminas Isokas

Kartenos, Kūlupėnų, Budrių, Baublių pašto skyriai ir jų paštininkai (1945–2003 metais)

*Pranciškus Šernas**

Paštas – tai įstaiga, kurioje persiunčiamos pašto siuntos, korespondencija, spauda, teikiamos paslaugos: priimami mokesčiai už komunalinius patarnavimus, telefoną, žemę. Paštas – patikimiausia, labiausiai paplitusi ir prieinamausia informacijos perdavimo tarnyba, besiremianti trimis pagrindiniais principais: reguliarumu, saugumu ir atsakomybe klientui. Be pašto paslaugų neapsieina nė viena pasaulio valstybė.

Kartenos zonoje veikia 4 – Kartenos, Kūlupėnų, Budrių ir Baublių paštai, pavaldūs Kretingos pagrindiniam paštui. Visų jų veiklai vadovauja Klaipėdos apskrities centrinio pašto administracija, kurios direktoriumi dirba Jonas Tarvydas.

Paštuose siuntas iš gyventojų priima pašto viršininkas, o jas pristato – laiškininkai, kuriems paskirta aptarnavimo teritorija.

Pašto viršininkas organizuoja pašto skyriaus eksploatacinę veiklą, vykdo siuntų pristatymo kontrolę, reaguoja į gyventojų pareiškimus, rūpinasi pašto darbo kokybės gerinimu, paslaugų plėtimu, kultūringu klientų aptarnavimu, kad jie rinktųsi pašta, o ne ieškotų privačios pašto paslaugas teikiančios firmos ar agento.

Pokario metais organizuota pašto ryšių sistema priklausė nuo esamų kelių ir susisiekimo priemonių gausos. Pagal pašto įstaigų išsidėstymą Kartenos zonoje buvo organizuoti pašto traktai: Budriai–Kartena, Kartena–Kūlupėnai ir Salantai–Kūlupėnai. Paštą tuo metu vežiojo arkliais samdomi vežėjai, su kuriais paštas sudarydavo darbo sutartis. Vėliau, atsiradus kolūkiams, sutartys buvo sudaromos su jų valdybomis. Tai buvo vidaus pašto traktai, plėtoję paslaugų teikimą gyventojams. Jais pagal pašto tarifą – nustatytą valstybės mokestį, reguliariai buvo vežamos pašto siuntos: laišakai, laikraščiai, žurnalai, siuntiniai, banderolės. Svarbiausia pašto užduotis – laiku ir reguliariai išskirstyti ir pristatyti gyventojams siuntas.

Kūlupėnų paštas

Mazginis Kartenos zonoje buvo Kūlupėnų paštas, į kurią nustatytu laiku turėjo atvykti pašto siuntų apsimainytojai iš Salantų ir Kartenos (Budrių paštas siuntas perduodavo Kartenos apsimainytojui).

Kūlupėnų pašto viršininkas gautas siuntas perduodavo geležinkelio stotyje į pašto vagoną ir atsiimdavo traukiniu atgabentas siuntas. Patikrinęs siuntų adresavimą ir įpakavimą, surašydavo su pašto vagono viršininku pašto keitimosi dokumentus.

Iš pašto vagono priimtas siuntas pašto viršininkas nedelsdamas sutikrindavo, išskirstydavo pagal adresus Salantų, Kartenos bei Budrių paštams ir perduodavo vežėjams, kurie privalėjo

* Autorius Pranciškus Šernas (1934 10 17–2006 09 16) – ilgametis Kretingos pagrindinio pašto viršininkas.

jas nustatytu laiku saugiai atgabenti į savo pašta. Už siuntų dingimą ar praradimą vežėjai buvo materialiai atsakingi.

Siuntos iš punkto į punktą keliavo pagal patvirtintą grafiką. Pašto įstaigoje jos buvo išskirstomos pagal laiškininkų aptarnavimo rajonus laikantis patvirtintų terminų.

Nuo 1950 m. Kūlpėnų pašto viršininku dirbo Pranas Tamošauskas – sumanus, darbą mylintis vaikinai. Paruošęs iš Salantų ir Kartenos atvežtas siuntas išsiųsti traukiniu, iš pat ryto atvykdavo į įprastą vietą ir laukdavo traukinio švilpuko. Sulaukus tekdavo labai vikriai suktis, nes siuntų reikėdavo nemažai priimti, o dar daugiau atiduoti.

„Vis menu pašto vagoną ir girdžiu nepamirštamą jo šauksmą – kartais kaip draugo, o kartais kaip priešo, – prisimena jis. – Niekad dėl jo nenurimau. Vos tik jį išgirdęs, lyg koks vaikigalis, įveikdavau visas kliūtis, sušilęs, išsprakaitavęs skubėdavau apsieikti siuntomis... Iššokdavau jau pajudėjęs traukiniui, nes visas apsimainymas trukdavo vos kelias minutes. Dieve, kaip beprotiškai reikėjo skubėti! Reikėjo būti fiziškai stipriam, kad suspėtum paimti ir atiduoti siuntas į pašto vagoną. Jau pradėjęs judėti, imdavau ristiis lauk iš jo. Tikriausiai tai ir buvo labiausiai įsimintinos akimirkos mano gyvenime, per visus penkiasdešimt darbo metų Kūlpėnų pašte.“

Išskirstęs siuntas ir išleidęs paštų apsimainytojus, Pranas pašte skirstydavo spaudą ir laiškus laiškininkams, dirbdavo prie 40 porų telefono komutatoriaus. Dirbo tiek, kiek reikėjo. Nebuvo mados kalbėti apie viršvalandžius, išeigines. Nepriekaištavo sau dėl pasirinkto darbo, nepuolė ieškotis naujo, lengvesnio užsiėmimo.

„Ir šiandien dar tebegirdžiu traukinio šaižų švilpimą, ratų bildesį. Aštrūs traukinio garsai iš pradžių gąsdino, prie jų nepripratau, nes jis vertė mane pliktėlėti, persmelkdavo karštligišku pulsavimu, skuba, jauduliu, baimę variusia įtampa. Bet širdy pamažėl viskas atslūgo, įveikiau įtampą ir jaudulį. Juk buvo pats jaunystės įkarštis!..“

Vėliau, įsikūrus Kretingoje autotransporto įmonei, buvo organizuotas žiedinis vidaus pašto traktas, o pašto siuntų keitimosi traukiniu ir arklių pašto traktų atsiskyta. Tai pagreitino siuntų pervežimą ir persiuntimą, palengvino paštininkų darbą, kurie galėjo dalį savo energijos skirti paslaugoms plėsti, spaudai platinti bei gyventojams aptarnauti. Pavyzdžiui, Pranas Tamošauskas, pradėjęs dirbti pašto viršininku, pensiją išmokėdavo tik vienam asmeniui. Tuo tarpu po dešimtmečio šia paslauga Kūlpėnuose naudojosi jau arti šimto, o po dviejų dešimtmečių – net 450 klientų.

Perkėlus pašta į naujas patalpas, Pranas ėmė rūpintis pirmosios Kūlpėnuose telefono automatinės stoties statyba, rinko gyventojų prašymus įvesti



Pranas Tamošauskas, buvęs Kūlpėnų pašto viršininkas (1950–2000). Nuotraukos iš Pranciškaus Šerno asmeninio archyvo

telefoną. Įrengus pirmąjį šimtą naujų telefonų, viršininko akyse spindėjo didelis džiaugsmas.

Kaip žemdirbys atsargiai puoselėja kiekvieną trapų rugio želmenėlį, vildamasis paversti jį skalsia duona, taip Pranas ugdė savo kolektyvą. Dirbdamas ranka rankon su laiškinkais Pranu Baranausku, Antanu Viskantu, Juozu Petrausku, Eugenija Maksvytiene, Alma Pociene, Justina Paulauskiene, Rima Bublione, Ona Doblione ir kitais, įgyvendindavo visus užmojus. Neleido sau ir kitiems apsi-prasti, užsisėdėti nieko neveikiant, nes laikė tai žmogaus pralaimėjimu prieš bet kokį blogį. Visuomet stengėsi gyvu žodžiu pabendrauti, aptarti darbus, planines užduotis, arčiau pažinti savo darbuotojus. Žinojo, kad kaimo žmonės be daug ko gali apsieiti, tik ne be laiškinko. Tai ir buvo Prano darbo prasmė.

Daugelis tvirtina, kad paštininko specialybė „sausa“. Taip, paštininko darbas nepelningas ir „nesaldus“, bet Pranas jautė pareigą nuoširdžiai dirbti. Kitaip nebūtų išdirbęs 50-ties metų. Stengėsi užkrėsti meile darbui ir paštininko profesijai visą kolektyvą. Anot Prano, neišsivaizduojamus dvasinius turtus praranda žmogus, nemylėdamas darbo, kurį dirba, ar nutoldamas nuo žmogaus, esančio šalia. Argi toks gali būti laimingas?.. Išties, Pranas teisus.

„Ne, negalėjau palikti jaunystėje pamulto darbo, kolektyvo, žmonių, kurie vertė širdį degti karščiausia ugnimi. Tarsi nematoma gija rišo mane su kolektyvu, ir taip stipriai, kad nepajėgiau pertraukti jos – neleido sąžinė, pareiga...“

Džiaugiuosi, kad darbštūs mūsų pašto darbo veteranai. Visados buvo galima jais pasiremti. Galima apie juos daug gero pasakyti, nes per ilgus darbo metus jie, tarp jų ir Pranas, nusipelnė kolektyvo meilės, pagarbos ir įvertinimo.

Tačiau 2000-ųjų metų rugsėjį, sulaukęs garbingo 70-ies metų jubiliejaus, Pranas Tamošauskas pasiprašė atleidžiamas iš darbo. Svarsčiau, kas galėtų pakeisti jį? Mintys sustojo ties Genute Martinkiene.

Į pašto darbuotojų kolektyvą ji atėjo visai jaunutė. Iš pradžių priėmėme dirbti laiškinkinke. Važinėjo į darbą iš Kartenos, dirbo sąžiningai, buvo drausminga, sugyvenama. Bet vaikščioti daug negalėjo – skausmas tvilkė širdį, todėl perkėlėme dirbti operatore.

Praeidamas matydavau ją besisukančią lyg malūnėlis. Su klientais mandagi, kiekvienam linkteli pasisveikindama, paprašyta užrašo adresu ant laiško, siuntinio ar banderolės. Dažnai girdėjau žmones jai tariant „ačiū“. Mielas buvo ir jaunatviškas jos balso tembras, tarsi specialiai pritaikytas bendrauti su klientais.

Kartą ją paraginau: *„Genute, kol jauna, ar nereikėtų galvoti apie mokslą? Stok į politechnikumą, studijuok pašto specialybę, padėsime...“*

Įstojo, gerai mokėsi. Mokslas darbui netrukde – ir toliau ji buvo puiki operatorė, visą laiką dėmesingai priimanti žmones, suprantanti jų skubėjimą ir nenorą trypčioti eilėje.

Mokslų baigimo proga spaudėme jai ranką, palinkėjome sėkmės.

Sykį matau – Genutė sėdėdama kažką įtemptai mąsto. Sunku išpėti jos mintis. Mūsų įstaiga – pirmoji jos darbovietė: gal ją kas nuvylė ar pati nusivylė? Klausiu jos, kokie rūpesčiai spaudžia. *„Išteku, viršininke“*, – nedrąsiai ištare.



*Genutė Martinkienė,
Kūlpėnų pašto
viršininkė (nuo
2000 m.). Jono
Šimkaus nuotr.*

Ir ištekėjusi važinėjo į Kretingą. Supratome, kad jai nelengva. Tačiau jos negąsdino toji kelionė, nes Genutė mylėjo pasirinktą darbą, jautė pareigą sąžiningai jį atlikti.

Kai Kartenos pašte liko laisva operatorės vieta, Genutė sykį paprašė: „Viršininke, gal mane perkeltumėte į Karteną? Sunku važinėti, nors nesiskundžiu...“ Neabejodamas sutikau. Tegul dirba. Ir dirbo nepriekaištingai, rūpinosi planinių užduočių vykdymu, kultūringai aptarnavo pašto klientus, sumaniai platino spaudą.

Pranui Tamošauskui išėjus į užtarnautą poilsį, įkalbinėjau ją imtis Kūlpėnų pašto viršininkės pareigų. Ji klausėsi manęs ramiai, be įtampos, nors jaučiau, kad jai baugu ir nelengva apsispręsti. Pagaliau, iškamuoja sunkių minčių, kvėptelėjo visa krūtine, tarsi norėdama išstumti viduje susikaupusį neapkeliamų dvejonų tumulą, ir tarė: „Gerai, pamėginsiu... Gal ir surasiu naują vietą savo gyvenime...“

Spaudžiau ranką ramia širdimi. Išties, Kūlpėnų pašto viršininkė Genutė Martinkienė surado naują vietą savo gyvenime. Tą patį tvirtina ir buvęs ilgametis jos kolega Pranas Tamošauskas.

Kartenos paštas

Pirmuoju pokario Kartenos pašto viršininku 1945 m. buvo paskirtas Vincas Mikutavičius. Nukabinęs spyną ir įėjęs į šaltą pašto kambarėlį jis suprato, kad reikės pačiam vienam kelią klotis, nes apskrities pašto vadovybė reikalavo daug, o nieko nedavė. Pirmas klausimas, su kuo sudaryti sutartį, kad vežtų paštą?

Ne kartą Vincas kėlėsi kamuojamas rūpesčio – atvažiuos pašto vežėjas ar ne? Dūsaudamas ir dairydamasis ne sykį aiškiai juto, ypač žiemą, kai įsisiautėdavo ligos, kad nesulauks vežėjo. Tada imdavo pats veikti. Nors Kūlpėnai ne Vilnius, bet atstumas ne mažas. Juk neisi pėsčias su siuntomis. Trūks plyš reikia susirasti vežimą, kitaip žmonės liks be laikraščių, užsilauks laiškų.

O tie žmonės, vos spėjus jam parvykti, susirenka ir viltingai žvelgia laukdami, kol Vincas išskirstys gautą paštą. Vienam voko, atviruko reikia, kitam siuntinėlių pasiūsti į tremtį, telegramą paduoti.

Susikūrus kolūkiams pirmininkai kaimuose iš kolūkiečių paskyrė laiškininkus, kurie nebuvo pavaldūs pašto viršininkui. Todėl Vincas negalėjo jų kontroliuoti, reikalauti atsakomybės. Pareikalavus sąžiningai atlikti darbą, ne vienas nuspjovęs išėjo. Tokie darbuotojai buvo maža paspirtis plečiant pašto paslaugas kaime.

Vincas suprato, kad laiškininkus būtina atiduoti žinybiniam pašto pavaldumui. Tik tokiu būdu bus galima pakelti darbo našumą, padidinti pašto paslaugų apimtį, sudaryti prielaidas bendrai pašto sistemai šalyje sukurti. Ši mintis nuolat kirbėjo Vinco sąmonėje, išsakė ją ir aukštesnei pašto vadovybei. Labai džiaugėsi, kai jo puoselėta svajonė virto realybe.

Tada Vincas ėmėsi įgyvendinti kitą idėją. Pasiūlė pristatinti gyventojams spaudą per abonentines dėžutes. Tai leido palengvinti laiškininkų darbą, operatyviau pristatyti abonentams spaudą. Ši naujovė greitai pasiteisino ir davė nemažą spaudos pristatymo efektą.

Matydamas arklių trakto minusus, jis vienas pirmųjų rajone iškėlė mintį sukurti žiedinį traktą, kuriuo pašta vežiotų automobilis. Sumanus Kretingos pašto viršininkas Antanas Buivydas su vyriška skuba šį uždavinį netrukus išsprendė.

Bet šios naujovės ne taip paprastai ir lengvai pasiekė tikslą. Reikėjo įdėti daug pastangų kol buvo įtikinti valdininkai priimti atitinkamus sprendimus ir pavyko šias idėjas įgyvendinti.

Pasiekęs vieną mažytę pergalę, Vincas tuo ilgai nesidžiaugė, o vedamas ne-numaldomos ieškojimų aistros tučtuojau vėl brandino naujas idėjas, kurias vėliau nedrąsiai kyšteldavo pašto valdžiai.

Kartais, netekęs kantrybės, žiūrėk, ir išdroždavo į akis savo teisybę – juk reikėjo ryžtis atremti valdininkų draudimus, kitąsyk parodyti jų trumparegiškumą, įtikinti, kad ir mažas sraigtelis svarbus sistemos rate.

Pašto viršininkas... Ši profesija atėjo iš amžių glūdumos, atsirado kartu su paštais. Ją pagimdė žmogaus noras padėti žmogui. Ir Vincas buvo gimęs dirbti pašto viršininku. Negalvojo jis bėgti kitur, ieškotis lengvesnio darbo. Nenorėjo jis būti perėjūnas, kuris išeina nesikrimsdamas – kepurę ant galvos ir į kojas... Jautė pašaukimą paštininko profesijai, todėl stengėsi sąžiningai atlikti savo pareigą. Trūkstant laiškininkų, užsimetęs ant peties paštininko krepšį, per rūką, lietu ar sniegą lėkė miestelio gatvikėmis, kaimų keleliais pas žmones, vienus pradžiugindamas, kitus nuliūdindamas, tretiems padėdamas, patardamas, kaip persiųsti siuntinius, perlaidas, telegramas.

Ne visada gyvenimas Vincui teikė vien džiaugsmą, kartais ir apkarsdavo. Stebėjomės, kai patyręs sunkią neviltį ar gilų skausmą, jis išlikdavo santūrus, taktiškas. Išeities visada ieškojo darbe, kuris nešė kasdienybės tėkmę, užgrūdindavo, užlygindavo nevilties ir skausmo pėdsakus.

Kartenos pašto viršininku Vincas dirbo iki 1972 m. vidurio. Jis paliko ryškų pėdsaką Kartenos ir Kretingos rajono pašto istorijoje. Išėjo iš gyvenimo 1994 m. kovo 1 d.

Išeidamas į pensiją, Vincas Mikutavičius pašto viršininko pareigas užimti pasiūlė neseniai vidurinę mokyklą baigusiai Nijolei Smirnovienei. Kretingos ra-



Vincas Mikutavičius, buvęs Kartenos pašto viršininkas (1945–1972)

jono pašto viršininkui Antanui Buivydui beliko šiai jaunai, nuoširdžiai ir aktyviai moteriai palinkėti sėkmės.

Pirmomis darbo dienomis naujoji viršininkė ėmėsi pertvarkyti pašto interjerą, atliko remontą, kad patalpa būtų jaukesnė ir patrauklesnė klientui. Tvarkėsi pati, su laiškinkėmis. Susidėjusios pinigų, pasidirbdino standus reklamai ir dokumentų pildymo pavyzdžiams pakabinti. Klientai netruko pajusti pašte moterišką šilumą, jaukumą. Su žmonėmis viršininkė visados buvo geranoriška, maloni, paslaugi, visus pasitikdavo su šypsena. Niekas nematė Nijolės susiraukusios, piktos.

Susitikęs ją, ne kartą pagalvodavau: Dieve, visą laiką galėtų žmonės vienas kitam žydėti kaip gėlės! Juk ir galėtų šitaip būti, jeigu jie patys gėrio norėtų, jį vertintų ir jam atsilieptų. O kas dažniausiai žmonėse tūno ir atsiliepia? Ogi susvetimėjimas, sudaiktėjimas, kiti blogio ženklai, kurių niekaip neišblukiname iš atminties, o jie ardo ramią kasdienybę.

Kartena – nuostabaus grožio miesteliukas. Prašmatnus, pačios gamtos dovanotas grožio kampelis, pilnas gėlių žiedų ir žmonių šypsenų. Man atrodė, kad pati pašto viršininkė užsikrėtusi gėriu nuo čia gyvenančių brangių, širdžiai mielių žmonių, ir pati tą gėrį skleidė savo darbuotojams bei pašto klientams.

Ji niekadoms nevēluodavo į darbą, sąžiningai vykdė pareigas, subūrė stebėtinai darnų, susiklausiusį kolektyvą, rūpinosi, kad laiškinkės nesusirgtų, nepersišaldytų permerktos lietaus ar perpūstos vėjų. Kolektyvas greitai pamilo savo viršininkę, su kuria jį jungė giluminiai žmogiški ryšiai. Tai netruko duoti rezultatų – vadovaujant Nijolei Smirnovienei Kartenos paštas ne kartą buvo pripažintas geriausiu kolektyvu Kretingos rajone.

Pasiryžusi siekti aukštesnių tikslų, Nijolė neakivaizdžiai studijavo Vilniaus universitete, kuri baigusi, gavo pasiūlymą įsidarbinti revizore vienoje Klaipėdos prekybinėje organizacijoje. Džiaugiausi, kad jai atsivėrė kelias į aukštesnę gyvenimo pakopą, tačiau kartu maudė širdį, nes netekau pareigingos ir stropios darbuotojos. Visuomet džiaugiausi tokiais žmonėmis, kurie ir kitiems ižiebia gėrio bei pareigūmo spindulėlį.

1979 m. Kartenos pašto viršininke pradėjo dirbti Julija Kulikauskienė. Ji nuo jaunumės jautė pašaukimą paštininko specialybei. Didžiausią akstiną tam gavo iš savo mamos Agnės, kuri dirbo laiškinkine Vėlaičių kaime; mama jai įduodavo kaimynams nunešti laikraščius, laiškus – taip pamažu ir pamilo Julija šią specialybę, tapusią gyvenimo tikslu. Baigusi 9-ias Kartenos vidurinės mokyklos klases garsiai pareiškė, kad mokysis Klaipėdos politechnikos mokykloje pašto operatorės specialybės, o baigusi tyliai įsidarbino Kartenos girininkijoje meistre.

Tačiau paštas ją ir toliau traukė, viliojo. Pašaukimo vedama įstojo į Vilniaus politechnikumą, įgijo pašto techniko specialybę. Grįžusią priėmėme operatore į Kretingos paštą. Mačiau, kaip Juliją apėmė palaimingumas, atlėgo slėgusi įtampa, kurią buvo sukėlęs blaškymasis, savo tikrosios vietos gyvenime ieškojimas. Dabar jau atėjo tikroji Julijos meilė paštininko profesijai, tikrasis jos apsisprendimas, nešantis jai džiugesį, įsiliejantį į kūną visomis žmogiškoms vertybėmis.



Nijolė Smirnovienė, buvusi Kartenos pašto viršininkė (1972–1979)

Todėl kai Nijolė Smirnovienė išskleidė sparnus brandesniai skydžiui, tuoj pat supratome ką pasirinkti naujajai pašto viršininke. Neieškojome joje iš motinos paštininkės perduotų genų, o buvome jau seniau pastebėję viršininkės bruožus – sugebėjimą į viską žvelgti naujai, neuždusti darbų darbelių sukuryje.

Vertingiausios Julijos savybės – darbštumas, sumanumas, sugebėjimas ginti savo nuomonę. Vyriausybei leidus mokėti pašte mokesčius už elektrą, gyvenamųjų patalpų šildymą, dujas, ryšių paslaugas, Julija Kulikauskienė sugebėjo pritraukti į paštą nemažai klientų, kurių dar padaugėjo uždarius taupomojo banko filialą. Be to, ji nekantraudama ėmė raginti mane ieškoti būdų, kad žmonės pašte galėtų susimokėti ir mokesčių už žemę. Kaimiečiui tai labai aktualu, kadangi jam nereikėtų vykti į Kretinę, gaišti brangaus laiko, kelionei leisti pinigų, kurių ir taip mažai uždirba. Bus nauda žmonėms, o ir paštui nemažos pajamos.

Nelengvai šį Julijos prašymą įgyvendinau. Skambinu Kretingos mokesčių inspekcijai, ši siunčia į Klaipėdą. Skambinu ten – vėl niekuo negali pagelbėti. Tik kai parašiau prašymą Seimo Ekonomikos komiteto pirmininko pavaduotojui Valentinui Greičiūnui, ledai pajudėjo: buvo sudaryta Klaipėdos apskrities centrinio pašto ir Mokesčių inspekcijos sutartis, pagal kurią mokesčiai už žemę priimamas visuose apskrities paštuose. Mane labiausiai nustebino tai, kad mokesčių inspekcijos vadovybė taip neprotinškai ir tiek ilgai juokėsi iš mano pastangų. Tačiau pavyko pramušti biurokratų akmeninį mąstymą ir padaryti, Julijos dėka, gera ne tik Kretingos rajono, bet ir visos apskrities žmonėms.

Vienas svarbiausių viršininkės darbo barų – spaudos platinimas. Ir šį darbą Julija dirba sumaniai, apgalvotai, pasikviesdama talkon laiškinių, su kuriais aptaria platinimo problemas. Žino, kad spaudos platinimas – tai ne tik nemažas pašto pajamų rezervas, didinantis pašto rentabilumą, bet spauda padeda neatsilikti ir nuo žinių, kultūros.

Sumaniai Kartenoje per laiškinius vykdoma ir mažmeninė prekyba, kultūrinių bei buitinių prekių pardavimas.

Todėl nieko stebėtina, kad Julijos Kulikauskienės vadovaujamas Kartenos pašto kolektyvas dažnai laimi „Geriausio pašto“ vardą rajone.



Julija Kulikauskienė, Kartenos pašto viršininkė (nuo 1979 m.). Jono Šimkaus nuotr.

Lankydamasis Kartenoje paklausiau Julijos, kur slypi jos darbo sėkmė.

„Nenaudoju jokių technologijų ir neturiu jokių paslapčių, – atsako ji. – Nuolatos stengiuosi tartis su žmonėmis, darbuotojais. Nereikia gailėti širdingiesnio, šiltesnio, įkvepiančio, nuoširdaus žodžio...“

Taip, svarbiausia kurianti didinga valia, mintys, troškimai... Tik tada žmonės verčia kalnus, susivieniję pasiekia trokštamų rezultatų. Melas ir neišprusimas nuvertina žmoguje amžinas vertybes – nuoširdumą ir tiesos sakymą. Jos niekada nebus išblukintos iš žmogaus sąmonės, o perduodamos iš kartos į kartą kartu su sukaupta patirtimi ir išmintimi. Reikia tik jas suprasti, suvokti, įlieti į širdį, kurioje jos virs kultūra, dvasiniais turtais.

Jeigu paklaustume Julijos, ką ji vertingiausia, brangiausia turi, nedvejodama atsakytų, kad gražią vaikystės žemę, mėgstamą darbą, darbštų ir darnų kolektyvą, šeimą, draugus, aiškia nuojautą ir gerumą. Šioms vertybėms visuomet skyrė savo moterišką žvilgsnį, šilumą, meilę, kiekvienai jų atiduoda savo širdies dalelę, savo gyvenimą... Bet daugiausia – darbui.

Prieš daugiau kaip du dešimtmečius pasirinkusi paštininkės profesiją, visą gyvenimą jaučia jai prieraišumą. Ir dirba savo darbą negailėdama jėgų, valios, moteriško dėmesio atviriams, nuoširdiems ir dvasingiems Kartenos žmonėms, kurie jai tapo savi ir artimi. Už tai karteniškiai ir gerbia pašto viršininę.

Rašydamas apie Kartenos paštininkus, norėčiau keletą sakinių brūkštelti apie laiškininkę, teneisižeidžia kiti, Inga Kubilienę.

Jos aptarnavimo zona – Gintarų ir Martynaičių kaimai, kurių keliai, keliukai ir takai šią žiemą pavirto ledu. Ir žengia Inga tuo ledu, akis nudelbusi žemyn, saugodamasi, kad nenuvirstų. Oras žiemą bjaurus, vėjas stiprus. Nuo įtampos pakerta kojas, vargina. Pagaliau pasiekia vieną sodybą, užaina į kambarį, pasilabina, atiduoda spaudą, laiškus ir vėl pasičiuožinėdama pas žmones... Viskas jai įprasta, tik ne stiklinis ledas, kurio visur pilna. Sodybos plačiai išsibarsčiusios, su rūkstančiais milžiniškų pypkių dūmais. Tokią žiemos dieną geras šeimininkas nė šuns nevaro lauk, o laiškininkė Inga žino, kad jos žmonės laukia lyg kokio stebuklo. Vienam ji atneša viltį, kitą savo atėjimu gal nuramins, paguos, ne vienam atneš nupirkusi vaistų, duonos, cukraus... Kitus gal ir nuvils, pasakydama „Teberašo...“.

Užsigalvojusi čiuožtelėjo, apvirto. Patrynusi sumuštą kelį, vėl žengia pirmyn, nes ji laukiama. Užėjusi sodybon, atiduota laikraščius, laiškus, paragina užsiprenumeruoti spaudą.

Inga sumani, veikli ir gabi paštininkė. Jai patikima pavaduoti į atostogas išėinančią pašto viršininę Juliją Kulikauskiene, o kai reikia – ir Kūlupėnų pašto viršininę Genutę Martinkienę. Nors ji tik laiškininkė, bet jau tobulai įvaldžiusi visus pašto paslaugų procesus – kasos aparatus, perdavimo technologijas. O dabar ji, kaip ir jos bendradarbiai Darata Jonikienė, Rūta Narvilienė, Stefanija Domarkaitė, Arvydas Šlušnys ir Ignas Martinkus, žengia stikliniu ledu.

Sugrįžusią į namus ją pasitinka mama, iš mokyklos parėję vaikai Vita ir Evaldas. Apsidžiaugę mamytės grįžimu, jie skuba virti kavą, žino, kad mamytė

pavargusi. Ją svaigina malonus širdžiai vaikų rūpestis. Ji juos priglaudžia ir pabučiuoja; net kvapą gniaužia jų gerumas, rūpestingumas. Dar nedideli vaikai, dar ji nenutuokia, kokie bus užaugę – turbūt geri.

Didžiuojuosi Kartenos pašto brandžiu kolektyvu, jų darbų pergalemis, džiaugiuosi šventai ir garbingai.

Budrių paštas

Dar nepasibaigus karui Budriuose buvo atkurtas paštas. Viršininku tapo Justinas Buivydas, o jam žuvus paštui vadovauti 1947 m. ėmėsi jo žmona Jadvyga, vėliau ištekėjusi už Kavarzos.

Laikai tuo metu buvo baugūs, nežinojai, kas tavęs laukia. Ne kiekvienas vyras ryždavosi užimti tokias pareigas. Tačiau Jadvyga aukojosi žmonių labui, dirbdama niekada neapsiėjo be gerumo ir meilės žmonėms. Nešdavo jiems spaudą, laiškus, eidavo svilinant saulei, lyjant lietui, pučiant vėjui, siaučiant pūgai.

Ji gyvenime patyrė daug netikėtumų, išgąščio, skausmo: žuvo vyras, vėliau – brolis, o tėvai buvo ištremti į Sibirą. Tačiau nepalūžo, nenuleido rankų. Darbe, žmonėse, nueitų kilometrų vingiuose ieškojo jėgų ir energijos iverkti sunkumus, nelinkti, nelūžti... Visą savo energiją skyrė darbui, tarnavimui žmonėms, visa savo širdimi, siela pasinerdama į darbą, sąžiningai atlikdama savo pareigą. Nejuto, kaip jos veide rėžėsi raukšlės, nes neturėjo kada žvelgti: verčiau mynė pūgos per naktį užverstus takus, net sirgdama... Visada ji vertino savo darbą ir santykius su žmonėmis.

„Bepigu dabar, – sakė Jadvyga. – Radijas, televizija, geri keliai, mašinos, koncertai... O pokario metais vienintelis žinių, kultūros šaltinis buvo mano nešama spauda. Net nepagalvodavau, kad sunkios darbo sąlygos, kad net galėjau žūti, bet tai negąsdino, nors ne kartą teko krūptelti nuo menkiausio pokštelėjimo...“

Smagu, kad pašto viršininkė džiaugėsi laimingais žmonių namais, kuriuose buvo daug šviesos ir šilumos. Laimingi namai tie, kuriuose krykštavo vaikai, kuriuos lankė laišakai. Ji įsitikinusi, kad laiško nepakeis telefono skambutis, nes laiškas – tai žmogaus širdies atspindys, žavesys, meilė...



*Inga Kubilienė, Kartenos pašto laiškininkė.
Jono Šimkaus nuotr.*

Sugebėjimą mylėti darbą ir žmones gali išsiugdyti kiekvienas, bet ne kiekvienas sugeba dirbti taip pasiaukojančiai kaip Jadvyga Kavarzienė. Ji kalba apie dirbtą darbą, išgyvenimus, meilę žmonėms. Juk niekas kitas nepadarys žmonių geresniais, šiltesniais, tauresniais, kaip mes patys. Linkėdami laimės ir jos trokšdami, privalome už gyvenimo ir laiko ribų palikti savo ambicijas ir pasipūtimą.

Kolektyvas – pagrindinė žmonių bendravimo vieta, asmenybės saviraiška. Jame reikia ieškoti žmonių sąlyčio taškų.

Nuo 1982 m. Budrių pašto viršininke dirba Regina Liaudinskienė. Paklausta, kodėl pasirinko šią darbovietę, atsakė trumpai: „Dirbu, nes dirbti yra gera.“ Manau, kad Regina, kaip žmogų ir darbuotoją, pažįstu gerai, todėl drąsiai galiu apie ją pasakyti kelis žodžius.

Jos darbas nėra lengvas. Regina negali pakęsti abejingų, aplaidžių savo darbą atliekančių laiškinių, nes pati pareiginga ir drausminga. Žiemą, kai užpusto kelius ir niekas jų nevalo, paštą vis tiek juk reikia pristatyti – ir brenda ji net po kelis kilometrus paimti pašto, kad laiku nuneštų žmonėms laiškus, laikraščius, siuntų pranešimus.

Pamenu, kai vyko rinkimai į Seimą, jai pavedė vadovauti Budrių rinkimų komisijai. Kita jos vietoje būtų ėmusi prašytis atleidžiama nuo tiesioginio darbo, o Regina pasiskambinusi tik tiek pasakė: „Žinau, neturite kas mane pakeistų, tad aš pati susitvarkysiu.“

Viršininke džiaugiasi, kad Budrių kaimo gyventojai skaito nemažai spaudos. Ji pati stengiasi aplankyti kiekvienus namus, paragina žmones užsisakyti laikraštį. Pataria nevengti bendrauti su žmonėmis ir laiškiniams. Jie, atnešę spaudą, pasiūlo nusipirkti vokų, atvirukų, knygų, kultūrinės paskirties prekių.

Regina neabejinga kultūrai, menui, dainai, puikiai groja akordeonu, dalyvauja meno saviveikloje, organizuoja susitikimus su rašytojais, padeda kultūros namų direktorei rengti kultūrinius renginius. Būna laiminga, kai kitiems pasiseka įgyvendinti savo sumanymus.

Nuoširdžios Budrių gyventojų užuojautos ir paramos Regina sulaukė mirus mamai. Tada mane ypač maloniai nustebino budriškių užuojautos pašto viršininkei rajono laikraštyje „Švyturys“, jų parama laidotuvių metu. Matyt, tai buvo daugiau nei atjauta nelaimėje. Tai buvo dvasingas žmonių pagarbos ir dėkingumo išreiškimas Reginei už darbštumą, širdies gerumą, tą paprastą sodietišką ir moterišką švelnumą, jautrumą...

Manau, jeigu tokių darbuotojų kaip Regina turėtume daug, pasiektume dar geresnių darbo rezultatų. Nuoširdus ačiū, Regina, kad dirbi atsiliepdama gerumu į kiekvieno žmogaus šauksmą, kad negali jo neišgirsti.

Dirba Budrių pašte laiškiniuke Stasė Kupšienė. Mažai jai lieka laiko savo namams apeiti – paskubomis apravėjusi lysves, skuba į žmonių sodybas.

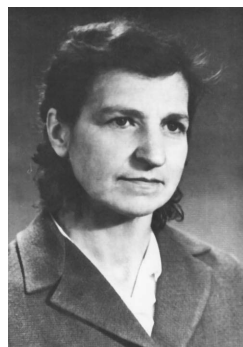

*Jadvyga Kavarzienė,
buvusi Budrių pašto
viršininke (1947–1982)*



*Regina Liaudinskienė,
Budrių pašto viršininke
(nuo 1982 m.)*

Norėčiau Stasei ir kitiems laiškininkams už sąžiningą darbą deramai ir atlyginti, bet negaliu. Dar anais laikais bel-džiausi į ministeriją, guodžiausi, prašiau... Atsakymas vienas: „*Laikykites instrukcijų!*“ Taip ir nesupratau garsaus šūkio „*Viskas žmogui, žmogaus gerovei!*“ prasmės. Todėl vietoje didesnio atlyginimo ieškojau kiekvienam švelnesnio, šiltesnio žodžio.

Sykį, Stasei pasiligojus, paskambinu jai, teiraujuosi apie sveikatą.

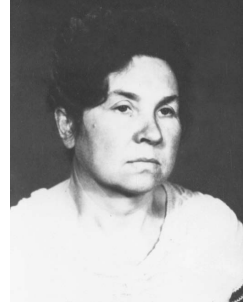

„*Ne, ne, darbo nemesiu!* – girdžiu jos mielą, švelnų balsą. – *Stasė Kupšienė, Budrių Pasigydysiu, bet dirbsiu. Ką aš veikičiau be savo mėgstamo darbo?..*“ *pašto laiškininkė*

Žmogui daug ko reikia – draugo, kolektyvo, gero, nuoširdaus, prasmingo žodžio, rankos paspaudimo, šypsenos, meilės... Džiaugsmas tarsi padvigubėja, kai juo pasidaliji su draugu. Liūdesys, kai atsiremi į draugo petį, perpus mažiau slegia širdį.

Man Stasė kartą papriekaištavo:

„*Giriate savo darbuotojus, aprašote spaudoje. O kaip su tais, kurie išėjo į užtarnautą poilsį ir nebedirba?*“

Iš tiesų, ar ne greit mes pamirštame žmones, su kuriais ilgus metus kartu dirbome, bendravome, dalijomės mintimis, džiaugsmais, duona? Jos klausimas man giliai įsirežė širdin, privertė susimąstyti, netgi knygą išleidau apie paštininkus „*Prisiminimų kelias*“.

Štai kokia ji – Stasė Kupšienė. Ir sunkų darbą dirbdama, randa laiko apie kitus pagalvoti. Tai jos pilietiškumo pozicija.

Atrodo, matau, kaip ji, pavargusi nuo tolumo kelio, atsisėda po aukštaliemenėmis Mikoliškių pušimis, kurios tyliai svyrudamos šluoja debesis ir žydrina dangų. Atremia įsmilkusią nugarą į pušį – ir nuovargį lyg ranka nuima. Paklaidžiojusi žvilgsniu po siūbuojančias pušų viršūnes, pasiklausiusi jų šlamesio, vėl pasuka sodybų link.

Laikas nenumaldomai bėga. Atėjo metas, kai visi susirinkę sveikinome Stasę išėjimo į pensiją proga, sakėme gerus, prasmingus žodžius, dėkojome už nuoširdžiai dirbtą darbą, įteikėme atminčiai dovanėlę.

„*Neisiu dar į pensiją, – pasakė Stasė Kupšienė. – Neisiu. Ką aš daryčiau be savo pamulto, visą gyvenimą dirbto darbo?*“

Gyvenimas akivaizdžiai rodo, kad mūsų visuomenėje per mažai buvo skirta dėmesio paprastam žmogui. Jis buvo pamirštas, nuo daug ko atpratintas ir apvogtas. Įsigudrinta tik jo vardu kalbėti. Bet jis liko žmogus – nenugalėtas, maštantis, atgimstantis! Daugelis džiaugiasi, kad turi mašinėlę, mūriuką, banko kortelę, savo atskirą pasaulį, ekologiškai gal ir nešvarų, bet savą... Maža dvasingų, nesusvetimėjusių, nesudaiktėjusių žmonių, tačiau jie – didžiausia mūsų visuomenės vertybė.

„Ponia Stase, paimkite rožes. Jos skirtos jums, už darbštumą“, – ir aš sušylu nuo nuoširdaus jos žvilgsnio. Džiaugiuosi, kad ji persigalvojo, nepaliko Budrių pašto kolektyvo, pamilo laiškininkės darbo.

Baublių paštas

Atidarius po karo paštą Baubliuose, regis, žmonės didelio nustebimo nerodė, tačiau šnibždėjosi, domėjosi, kas dirbs pašto viršininku.

Užėjus Teresei Buivydaitei į Kretingos ryšių kontorą pasiteirauti darbo pašte, jai buvo pasiūlytos Baublių pašto viršininko pareigybės. Sutiko. Tačiau pradėjusi dirbti vis jautė, kad neištvers, nes fiziškai ir morališkai buvo nepakeliamas ta našta, kai į darbo pabaigą reikėdavo skubėti į Kretingą dėl darbo gairių, planinių užduočių vykdymo, spaudos platinimo. Tie gamybiniai susirinkimai baigdavosi vėlai, o grįžti į namus reikėjo pėstute, pusiaunaktį. Neišlaikiusi tos įtampos, brūkstelėjo pareiškimą ir paliko Baublių žmones, vaizdingus Minijos slėnius, pasirinko kitą darbą.

Neilgai Kretingos ryšių kontoros administracija ieškojo naujo darbuotojo. Juk spyrė darbas, paštas negalėjo ilgai būti uždarytas. Todėl jo viršininku netrukus buvo paskirtas ką tik iš sovietų armijos grįžęs Felicijonas Butkus.

Dirbo jis sąžiningai, sumaniai ir sutartinai su pašto vežėju Grikštu, visada laiku atvežančiu ir pristatančiu žmonėms paštą.

Sąžiningas tarnautojas greit atkreipė valdžios dėmesį. Todėl F. Butkus netrukus buvo pakviestas dirbti apylinkės sekretoriumi, pašto viršininko pareigoms ryšių kontorai teko ieškoti kito žmogaus...

O ėjo jau 1955-ieji metai. Atmintini jie buvo Kauno pašto darbuotojui Mečislovui Navajauskui, kuris pagal partinės valdžios nutarimą buvo išsiųstas iš miesto į Baublių kaimą stiprinti žemės ūkio vadovaujančių darbuotojų kadru ir išrinktas „Jaunosios gvardijos“ kolūkio valdybos pirmininku.

Atvyko jis kartu su šeima, su žmona Tekle. Patiko jiems gražūs Minijos slėniai, gamta ir žmonės.

Naujasis pirmininkas visus stebino savo užmojais – pamiškėse ir laukuose išsimėčiusias sodybas vieną po kitos ėmė kelti į kolūkio gyvenvietę, ėmėsi statyti mūrines fermas.

Buvęs paštininkas puikiai suprato pašto svarbą žmonių gyvenime, todėl pasirūpino šiai įstaigai įrengti naujas patalpas, kurias perėmė Kretingos rajono paštas.

Kretingos pašto viršininkui Antanui Buivydai nereikėjo ilgai ieškoti žmogaus, kuris, išėjus F. Butkui, sutiktų ir būtų pasiruošęs dirbti pašto viršininku. Šias pareigas pasiūlė Teklei Navajauskienei. Ji, kiek pasispyriojusi, sutiko. Naujasis darbas nebuvo jai nežinoma žemė. Lankydamasi pas vyrą Kauno pašte, ji buvo susipažinusi su šio darbo principais ir nelaikė savęs naujoke.

Tiesa, kai Teklė pravėrė pašto duris, ją dar ilgokai kamavo abejonė – ar sugebės deramai atlikti pareigas, ar nesulauks pašto vadovybės priekaištų? Pirmiausia nutarė ieškoti artimų kontaktų su žmonėmis, nes kitaip ją nuo klientų skirs neperžengiamas barjeras. O atsidūręs kitoje barikadų pusėje, nieko gero nenuveiks.



*Teresė Buivydaitė,
pirmoji Baublių pašto
viršininkė*

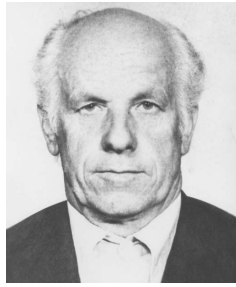

*Felicijonas Butkus,
buvęs Baublių pašto
viršininkas*



*Teklė Navajauskienė,
buvusi Baublių pašto
viršininkė*

Pasikliaudama savimi, savo moteriška nuojauta, gerumu ir švelnumu, būdama su žmonėmis paslaugi ir nuoširdi, pasiruošusi juos suprasti, greitai nusipelnė jų pasitikėjimo.

Darbo pradžia nebuvo lengva. Kulniavo keliukais ir takeliais, krūmynais ir kemsynais, kalvelėmis ir slėniais, pripustytais ir pažliugusiais laukais, kol pakliūdavo į nuošaliausias sodybas, kol prikalbindavo šeimininkus užsisakyti koki nors laikraštį. Skrupulingi, be galo skrupulingi, piktoki, rūškani ir uždari buvo žmonės, dar neatsigavę po represijų, tremčių, administracinių ir ūkinių reformų. Nepyko ant jų, kad, sukorusi keletą kilometrų, grįžo nieko nepešusi.

Iš pradžių po darbo ilgai skaudėdavo kojas. Vėliau apspirato, ėjo pas žmones, nešdama jiems spaudą, laiškus, telegramas, tolydžiai vis spėriau, pasižvalgydama po kalveles, gėrėdamasi slėniais. Tik įteikusi paskutinąją siuntą, atsipalaiduodavo, krūtinė atlėgdavo.

Ieškojo Teklė naujų veiklos barų, naujų galimybių praplėsti pašto teikiamų paslaugų apimtį, visaip stengėsi pritraukti žmones į pašta naudotis jo paslaugomis.

Nuolatinės viršininkės pastangos davė apčiuopiamų rezultatų. Teklė pelnė viso rajono paštininkų pagarbą. Apibendrinę jos darbo patirtį ir taikomus metodus, kaip priemonę siekiamam tikslui įgyvendinti, rekomendavome kitiems pašto viršininkams.

Kartą Teklė man prasitarė, jog po dvejų metų Baublių pašto pajamos padidės dešimteriojai, mat kolūkio valdyba planuoja visus namus telefonizuoti ir radiofikuoti, įrengti studiją radijo laidoms vesti. Daug kas kolūkio pirmininko Mečislovo Navajausko planus laikė neįtikėtinais, utopiniais... Bet visi pritilo, kai Baubliuose prasidėjo automatinės telefono stoties statyba, gyvenvietę išvagojo telefono kabelių tranšėjos. Per trumpą laiką buvo įvykdytos visos projektinės užduotys – visiškai radiofikuotas ir telefonizuotas pirmasis Lietuvoje ir tuometinėje SSRS kaimas. Baublių pašto pajamos už teikiamas paslaugas padidėjo dvidešimčia kartų ir gerokai lenkė kitus, daug didesnių miestelių paštus.

Teklė išdirbo beveik tris dešimtmečius. Visą tą laiką darbas jai teikė malonumą, pasitenkinimą. Mano atmintyje tebėra išstrigęs šios moters pasiaukojantis darbštumas, rūpestingumas, pareigingumas. Nepamiršiu šventų jos žodžių: „*Žmogui reikia būti geram ir jis bus laimingas*“.

Teklei Navajauskienei išėjus į užtarnautą poilsį pašto viršininke pradėjo dirbti Zofija Jurevičienė. Ji stengėsi išgylinti į visas savo darbo paslaptis, būti atvira su žmonėmis, sąžiningai vykdė pareigas, užsimetusi ant peties paštininko krepšį skubėjo į atokiausias sodybas, nenurimdavo, kol nebaigdavo darbo. Pašto viršininkei kiekvienas žmogus – klientas, paslaugų pirkėjas, turintis savo pasaulėlį. O tam pasaulėliui reikia kito žmogaus atvirumo, dvasingumo, bendrumo.

Užsukau pasižiūrėti, kaip dirba Zofija. Įsitikinau, kad jai viskas gerai sekasi, kad sugeba įveikti iškylančias problemas, kliūtis. Žvilgteliu į pašto dokumentus: kur tik užmetu akį, visur tvarkingi įrašai, užpildytos statistinės paslaugų teikimo ir planinių dokumentų lentelės. Sutikti žmonės viršininke apibūdino tarsi susitarę – jautri, gera, rūpestinga ir energinga moteris...

Ji pati pernelyg nesidžiaugė teigiamais žmonių atsiliepimais, kukliai vertino savo pastangas. Kuklumas ją ypač puošė.

Zofijos darbo sėkmę lėmė ne tik tai, kad ji suvokė savo galimybes, bet ir tai, kad gerbė ir mylėjo žmones, dalydavosi su jais savo jausmais, gerumu ir nuoširdumu lyg duonos rieke, nemenkindama jų, nestumdydama, neišskaudindama, nesupriešindama.

Turėjo didelį norą dirbti ir būti dirbusi toliau, jei ne šeimininės aplinkybės, privertusios išvykti, palikti paštą ir Baulius...

Po jos pašto viršininke neilgai dirbo Zita Lazdauskienė, o jai išvykus į šias pareigas priėmė Loreta Stravinskienė.

Neapsiriboja Loreta vien profesine veikla, suranda laiko ir sielai: rašo eilėraščius, eiliuotus sveikinimus. Dalis jų buvo spausdinami žurnale „Rankdarbiai“. Dainuoja Baulių kultūros namų ansamblyje. Suranda laiko ir rankdarbiams – mezga, neria. Sakosi esanti laiminga, turinti mėgstamą darbą, šeimą, vaikus – Giedrių, Margaritą, Beatričę. Džiaugiasi vaikais ir tvirtina, jog nuo tėvų priklauso, kokie bus užaugę vaikai. Jokia mokykla nepasirūpins vaikais geriau negu tėvai.

Jos tėvams teko sunki ir skaudi tremtinių dalia. Ir Loreta pasaulį išvydo Irkutsko srityje. Iki šiol prisimena Sibire girdėtus močiutės pasakojimus apie Lietuvą, kur sirpsta vyšnios, sprogsta berželiai, baltai baltai dega kaštonų žvakės, rudenį kvepia obuoliai. Šešiametei mergaitei Lietuva atrodė pasakų šalis. Nepamiršo šeima lietuviškų tradicijų, šventė Kūčias, Kalėdas, Velykas, krikštynas, rideno kiaušinius. Pasak Loretos, žmonės, iškentę Sibiro šalčius, nepriteklių, nuolat jautę tėvynės ilgesį, yra kiek kitokie: sunkus gyvenimas išmokė juos mažiau dejuoti, o daugiau džiaugtis tuo, ką turi.

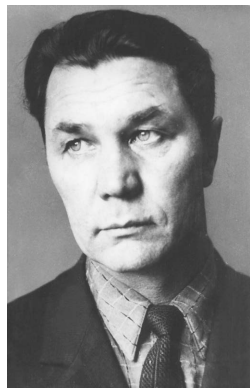

Mečislovas Navajauskas, buvęs Kauno pašto viršininke pavaduotojas, 1955–1983 m.

„Jaunosios gvardijos“ kolūkio pirmininkas, pastatęs Bauliuose paštui pastatą, radiifikavęs ir telefonizavęs visą Baulių gyvenvietę

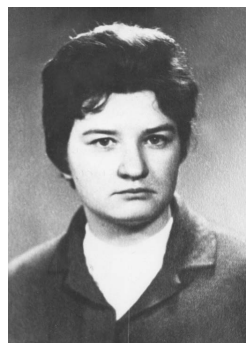

Zofija Jurevičienė, buvusi Baulių pašto viršininke

Vertingas jos bruožas – mokėjimas laisvai bendrauti su žmonėmis. Ne vienas, nevilties prislėgtas ar bėdos ištiktas, ateina pas pašto viršininę išsikalbėti, gauti patarimo, pasidalyti mintimis.

Kartais, kai viskas pabosta, ima ir išdumia su draugėmis į Palangą pasižvalgyti, sielai peno pasisemti, nes dabartinių permainų laikas alina dvasią. Ne veltui japonai, norėdami palinkėti blogo, sako: *„Kad tu gyventum permainų laikais.“*

Vertindama dabartinę situaciją krašte, Loreta dalijasi mintimis:

„Ekonomiką galima atkurti per keletą metų, o kultūra, jeigu ir atsigaus, – tik per kelias kartas. Kaip įkainoti svarbiausias tautos vertybes – gimtąją kalbą, etninę kultūrą, išsilavinimą? Kitiems mes galime būti įdomūs tik savo kultūra. Praradę tautiškumą, pasidarysim neįdomūs nei Vakarams, nei Rytams.“



Loreta Stravinskienė, Baublių pašto viršininė

Nešk Loreta, žmonėms šviesų tikėjimą, dovanodama su pašto siunta ir savo širdies dalelę...

Analizuodamas Baublių pašto darbą, prisimindamas jo darbuotojus, negaliu nepaminėti laiškinių Aldonos Kupšienės. Iš pradžių ji dirbo su pašto viršininke Tekle Navajauskiene, vėliau, iki 1976 m. – su Zofija Jurevičiene.

Labiausiai krito į akis be galo didelis jos darbštumas, pareigingumas. Paštą į Baublius tais laikais atveždavo vėlokai, po vidurdienio. Trobos išsimėčiusios po kaimus tolokai viena nuo kitos, geras gabalas kelio. O rudenį ir žiemą žemę anksti užklodavo tamsos šešėliai, sunkinantys darbą. Tačiau Aldonos tai negąsdino, neatidėjo ji darbo kitai dienai, ėjo nuo trobos prie trobos iki išnaktų, kol atlikdavo savo pareigą. Nesielgtų taip, jei nemylėtų darbo, žmonių, nejaustų jiems atsakomybės.

Ji tvirtina, kad apimtas pavydo žmogus niekada nebus laimingas. Meilė visus trūkumus atleidžia, ir pavydą... Tikėjimas šia gyvenimo tiesa, anot Aldonos, niekada neturi susilpnėti. Jei žmogus žmogui gailės gero žvilgsnio ir šilumos, visi ims stingti, svetimėti... Kur tada benueisime? Gal tuomet ir laiškinių nebereikės – to tilto, jungiančio žmones...



Aldona Kupšienė, buvusi Baublių pašto laiškinių

Sugebėjo Aldona džiaugtis savo kelio toliais, mokėjimu paguosti, nuraminti žmones, sugerti jų negandas. Pavargusi nusimesdavo savo krepšį, papūpsuodavo, čiupdavo vėl ant peties ir – pirmyn. Apimta minčių vėl mynė savo kelią, neretai nuo nuovargio vos vilkdama kojas.

Kretingiške poetė Bronė Liniauskienė vieną savo eilėraščių dovanuoja Kretingos laiškininkams. Teskamba šie poetės posmai visiems Kartenos zonos laiškininkams:

*Aš šitaip laukiu gero žodžio,
tai ačiū tau, laiškanešy,
laiškelį mielą man neši,
tik savo skausmo neparodai.*

*Nuo vienu durų prie kitų,
paliksi ašaras ir viltį –
vieni kaip saulė pražydės,
kiti gal negalės prabilti.*

*Ar liūdna tau, ar tau sunku,
retai kely Tave paklausia.
Tu džiaugsmą svetimą neši.
Kasdien keliausi ir keliausi.*

*Nuo karo metų tiesias kelias
link šių dienų, laiškanešy.
Ačiū, kad laišką man neši,
už tavo ilgą kelią ačiū.*

Kartenos ligoninė

Bronė Butkuviėnė, *Dalija Kiliesienė*, *Antanina Staškevičienė*

Iki karo Kartenoje ligoninės nebuvo. Nebuvo ir gydytojo. Tačiau buvo vaistinė, vaistininkas, kuris susirgusiam žmogui galėdavo patarti.

Klaipėdą šturmovusi rusų kariuomenė 1945 m. Kartenoje įrengė karo lauko ligoninę. Jai paėmė Kretingos gatvėje naujai pastatytą, dar ne visai įrengtą Stanislovo Pociaus namą, kurio šeimininkams teko persikelti gyventi į rūsį, esantį po grindimis. Toje pačioje gatvėje, Prano Urbono namuose, buvo įrengta operacinė, o A. Lenkausko ir L. Šiaulienės namuose – lavoninė.

Kasdien į Kartėną rusai atveždavo daug sunkiai sužeistų kareivių. Čia juos operuodavo, o amputuotas rankas, kojas, kruvinus tvarsčius ir kitas atliekas versdavo prie Plungės gatvės atšakos ties dabartine autobusų stotele, kur dabar auga gluosniai.

Operuotus sužeistuosius laikė S. Pociaus name. Tarp jų buvo ir lietuvis Steponas Balandis, kuriam mūšio metu buvo peršauti plaučiai. Lietuvio kareivėlio labai gailėjo senoji Pocienė. Ji duodavo jam geresnio maisto. Ypač jis mėgęs barščius. Prašydavo valgyti ir kiti sužeistieji, netgi siūlydavo kruvinus savo pinigų – červoncus. Tačiau S. Pocius žmoną perspėjo, kad būtų atsargesnė, nes visų nepamaitins, o vieną išskirti neatsargu.



1982 m. prie naujai pastatytos ambulatorijos ir vaistinės. Iš kairės: gyd. D. Kiliesienė, med. sesuo E. Pilibaitienė, gyd. J. Leščiauskienė, med. sesuo E. Tamošauskienė, med. sesuo A. Šnepetienė, akušerė I. Igarienė, laborantė E. Barisienė, gyd. Z. Anužis. Iš Stasės Mikuckytės-Alutienės albumo

Deja, S. Balandis neišgijo. Prasiidėjus kraujoplūdžiui per burną, jis mirė. Palaidotas rusų karių kapinėse Kartenoje.

Pasibaigus karui sužeisti kariškiai iš Kartenos buvo išvežti į kitą ligoninę, tačiau Kartenos karo lauko ligoninėje dirbusios demobilizuotos moterys kariškės miestelyje išbuvo dar visą vasarą. Jos nenorėjo grįžti į savus namus, nes, kaip sakė, nežinia ką ten ras ir kaip gyvens.

1946 m. apskrities savivaldybė atidarė Kartenoje gimdymo namus ir ambulatoriją, išlaikomus valsčiaus lėšomis. Ambulatorija įsikūrė klebonijoje – sename name, kuriam daugiau nei 100 metų. Išbuvo jame iki 1982 m., kol buvo pastatytas naujas pastatas pagal tipinį projektą. Gimdymo namai buvo Konstancijos Drakšaitės name (dabar jame gyvena Pranas Šoparas).

1953 m. buvo atidaryta apylinkės ligoninė, o gimdymo namai pertvarkyti į gimdymo skyrių. Ligoninėje buvo 10 lovų, dirbo 18 darbuotojų. Kartais reikėdavo priimti ir daugiau ligonių. Vien gimdymo skyriuje gulėdavo 8–9 gimdyvės.

Apie 1960 m. ligoninė persikėlė į tremtinių Jedenkų namą, kuriame po karo buvo įsikūrusi saugumo būstinė. Čia buvo akušerinis skyrius ir 2 palatos terapiniams ligoniams.

1963–1964 m. ligoninės pastatas buvo rekonstruotas – pristatytas antras aukštas (mansarda). Ligoninėje liko tik 25 bendro profilio lovos, o gimdymo skyrius buvo iškeltas į Kretingą. Vėliau lovų padaugėjo iki 35.

Kartenos ligoninės gydytojai keitėsi kas 2–3 metai. Tačiau savo darbą dirbo sąžiningai. Ir šiandien, praėjus daug laiko, žmonės tik geru žodžiu mini gydytojas Sakalauskaitę, B. Kelpšaitę, Baranauskienę, Pipirienę.

Ilgiau išdirbo gydytojas P. Okas, išvykęs iki 1973 m. Jo kvietimu 1972 m. į Karteną atvyko Dalija Kiliesienė. Nuo 1981 m. gydytoja dirbo Janina Lesčiauskienė, o nuo 1984 m. – Antanina Staškevičienė.

Nuo 1949 m. Kartena turėjo ir gydytoją stomatologę. Iki 1991 m. ja dirbo Janina Lašaitė-Kaknevičienė. Jai mirus, nuolatinei dirbančio stomatologo nebėra. Kiek ilgiau dirbo tik gydytoja stomatologė Valužienė.

Kai gydytojo nebūdavo, jį pavaduodavo felčeriai. Iš jų būtina paminėti karteniškių gydytoja vadinamą medicinos felčerę Stasę Mikuckytę-Alutienę. Į Karteną



Iš kairės: med. felčerė S. Mikuckytė, mokytojas P. Narušis, akušerė D. Juškaitė, 1959 m. Iš S. Mikuckytės-Alutienės albumo



*Kartenos ligoninės
gimdymo skyriuje
1961 m. Prie
naujagimių med.
felčerė Stasė
Mikuckytė.
Iš S. Mikuckytės-
Alutienės albumo*



*Med. felčerė
S. Mikuckytė prie
darbo stalo. 1961 m.
Iš S. Mikuckytės-
Alutienės albumo*

ji atvyko 1956 m. pagal paskyrimą, baigusi Kauno medicinos mokyklą, ir dirbo iki 1962 m.

Akušerėmis pokario metais buvo Kaminskaitė, Stuokienė, A. Petkienė. 1959 m. akušere dirbo D. Juškaitė, 1961 m. – J. Grigalaukaitė. Medicinos seserimis dirbo P. Mineikytė-Domarkienė, I. Domarkaitė-Paulauskienė, E. Miklovaitė-Tamošauskienė.

Būtina paminėti ir ligoninės aptarnaujantį personalą. Tai virėjos I. Bajorūnaitė, L. Tamošauskaitė, O. Baltutytė, S. Vičiulytė, S. Valančienė, B. Lukauskienė. Nemenką ligoninės ūkio našta kantriai nešė ūkio dalies vedėjas Pranas Mačernis.

Visam kolektyvui darniai dirbant, Kartenos ligoninė sovietmečiu buvo pripažinta pirmaujančia tarp Kretingos rajono apylinkių ligoninių. Jos medikų darbas ir ligoninės tvarka sulaukė gero įvertinimo ir šalyje. Į Kartenos ligoninę ne tik pasižiūrėti, bet ir patirties pasisemti atvažiuodavo medikų iš kitų ligoninių, dės-



Kartenos ligoninės darbuotojų kolektyvas 1961 m. Iš kairės 1-oje eilėje: virėja I. Bajorūnaitė, akušerė J. Grigalauškaitė, B. Žilėnaitė; 2-oje eilėje: Z. Alšauskaitė, D. Juškaitė, S. Mikuckytė, vaistininkė A. Stanevičienė, stomatologė J. Kaknevičienė, sanitarė O. Baltrutytė; 3-ioje eilėje: S. Vaičiulytė, nežinoma, dezinfektorius J. Daugintis, sanitarė L. Tamošauskaitė, nežinoma, ūkvedys V. Domarkas, K. Eglinskienė, vežėjas Eglinskas, D. Varpukauskienė. Iš S. Mikuckytės-Alutienės albumo

tytojų ir studentų iš Klaipėdos, Panevėžio, Kauno medicinos mokyklų. Tuo metu ligoninės vedėja buvo stomatologė Janina Kaknevičienė.

1994 m. birželio 13 d. ligoninės pastatas sudegė. Miestelis ir aplinkiniai kaimai liko be medicinos įstaigos, o visas personalas buvo išleistas nemokamų atostogų. Laimei, trumpam. Seniūnijos ir miestelio gyventojų, medikų, seniūnės Z. Rapalienės iniciatyva 1995 m. buvo nutarta ligoninę įkurti tuo metu jau neveikiančio vaikų darželio pastate.

Pastatas naujas, didelis, tačiau jį pritaikyti ligoninei nebuvo paprasta, nes pinigų rekonstrukcijai beveik nebuvo skirta. Todėl buvo naudojamos seniūnijos specialiosios lėšos ir gyventojų suaukoti pinigai, statybinės medžiagos. Žemaitės kolūkio likvidacinė komisija, vadovaujama Č. Alšausko, nemokamai skyrė nusi-griauti svarstyklių pastatą Dauginčių kaime. Jį nuardė, plytas nuvalė ir parvežė ligoninės darbuotojai.

Dirbo visas miestelis – ligoninės personalas, jų šeimų nariai ir gyventojai. Mūro ir tinkavimo darbus beveik veltui atliko J. Smilingis, staliaus – J. Butkus. Rekonstrukcija buvo padaryta labai skubiai, nes nuo to priklausė, ar Kretingos rajono savivaldybė skirs ateinantiems metams ligoninei finansavimą.

1995 m. Kūčių dieną į naują ligoninę buvo paguldyta pirmoji ligonė Anelė Lingytė iš Mikoliškių kaimo. Baigiantis metams ligoninei buvo skirta 50 000 Lt, už kuriuos nupirkta būtiniausia aparatūra ir įranga. Po gaisro buvęs vyr. gydytojas Z. K. Anužis iš Kartenos išvyko, todėl visiems darbams, ligoninės įrengimui, aprūpinimui teko vadovauti gydytojai D. Kiliesienei.

Šiandien Kartenoje veikia katalikiška palaikomojo gydymo ir slaugos ligoninė, kuria gali pasidžiaugti ne tik patys darbuotojai, bet ir palaikomąjį gydymą, slaugą ir globą radę sergantieji. Ji jau kelerius metus bendradarbiauja su Liuteno-Goldenštato maltiečiais iš Vokietijos.

Pagalbos ir labdaros paieškos ligoninei prasidėjo 1995 m. Pasirašius bendradarbiavimo sutartį su „Carito“ centro taryba, buvo parengtas projektas labdarai ir rėmėjams užsienyje surasti. Nuo 1995 m. ligoninė po truputį pradėjo gauti švirkštų, vaistų, minkšto inventoriaus iš „Carito“ ir Telšių vyskupijos.

1996 m. kovą atvyko pirmoji velykinė labdara iš Liuteno (Vokietija) Maltos ordino pagalbos tarnybos ir „Carito“, o 1996 m. rudenį Kartenoje lankėsi Liuteno maltiečių vadovas Eduardas Zurmanas su antrąja labdaros siunta. Su Vokietijos maltiečiais buvo pasirašyta ilgalaikė rėmimo sutartis. Labdaros davimas peraugo į gražią draugystę – abipusę partnerystę.

Labdaros siuntoje ligoninei vokiečių maltiečiai atgabeno mažai važinėtą dyzelinį džipą, langų su stiklo paketais ir duris, įvairių medicinos reikmenų, indų, medikamentų, drabužių, maisto produktų.

Ruošiant labdaros siuntą Vokietijoje maltiečių kvietimu dalyvavo ir Kartenos ligoninės vyriausioji gydytoja Antanina Staškevičienė, kuri pamatė ir įsitikino, koks tai sunkus darbas. Labdarą į Lietuvą svečiai vežė per savo atostogas. Maltos ordino referentas užsienio klausimais Stefanas Graberis ir Heinrichas Hohnhorztas ir savo gimtadienius atšventė Kartenoje, o pamatę kiek čia darbų, atsiskė pažintinių ekskursijų po Lietuvą ir patys kibo į darbą: sumontavo atvežtą specialią vonią su liftu neįgaliesiems įkelti, administracijos patalpose pastatė kriauklę, klozetą, vyriausiosios gydytojos kabinete įjungė faksą, ligoninėje, ambulatorijoje ir seniūnijoje – naujus telefono aparatus.

Dar 1998 m. pavasarį vokiečiai atsivežė du savo elektrikus ir du santechnikus, kurie dirbo kartu su karteniškiais tada dar statybininkų rankų neliestame ligoninės fligelyje, kuriame įrengė naujas palatas.



Suskaudus dančiui, medikės stengiasi viena kitai padėti. Iš kairės: med. felčere S. Mikuckytė, pacientų kėdėje akušerė D. Juškaitė, J. Grigalaukaitė. 1961 m. Iš S. Mikuckytės-Alutienės albumo



Kartenos ligoninės kolektyvas. 1-oje eilėje iš kairės: med. sesuo E. Pilibaitienė, med. sesuo A. Pociūtė-Butkienė, akušerė I. Kaminskaitė, vyr. gyd. P. Okas, med. sesuo A. Zablockytė-Dirmeitienė, gyd. stomatologė J. Kaknevičienė, med. sesuo A. Kupšytė-Šnepetienė, med. sesuo D. Kaupaitė; 2-oje eilėje: skalbėja Daugintienė, virėja S. Valančienė, sanitarė O. Baltutytė, neatpažinta, sanitarė L. Tamošauskaitė, med. sesuo D. Endriušienė, B. Lukauskienė, laborantė A. Petkienė, sanitarė S. Vaičiulytė. Iš S. Mikuckytės-Alutienės albumo



Kartenos ligoninės gaisras. 1994 06 13. Jono Šimkaus nuotr.



Gydytoja D. Kiliesienė (sėdi kairėje) su ligoninės personalu baigus ligoninės rekonstrukciją. 1994 m. gruodžio mėn. Iš S. Mikuckytės-Alutienės albumo



Gyd. stomatologė J. Kaknevičienė darbo vietoje

Patarlė sako: „Nėra to blogo, kas neišeitų į gera“. Iš tiesų, sudegus senajai Kartenos ligoninei, rūpesčių buvo begalės. Bet jei žmonės turi ryžto, užsispyrimo ir noro – galima įveikti didelius sunkumus. Per „Carito“ organizaciją buvo užmegzti ryšiai su Olandijos bendradarbiavimo fondu Vidurio Rytų Europai, kuris skyrė lėšų butams išpirkti ir atnaujinti. Todėl Kartenos ligoninė galėjo išpirkti jos pastate buvusius butus ir praplėsti patalpas dar 10 lovų.

1997 m. liepą Kartenoje buvo įkurtas pirminis sveikatos priežiūros centras. Jam priklauso Kūlupėnų ir Kalniškių medicinos punktai ir Kartenos ligoninė. Centras aptarnauja 2 500 gyventojų ir teikia pirmo lygio paslaugas. Jame dirba bendrosios praktikos gydytoja Janina Lesčiauskienė ir keturios bendruomenės slaugytojos. Gydytoja J. Lesčiauskienė medicinos pagalbą teikia jau 30 metų, o karteniškiams – nuo 1981 m. pavasario.

Trumpa Kartenos vaikų darželio istorija

Bronė Butkuvienė

Pokario metais Kartenoje labai trūko patalpų tiek mokyklai, tiek ligoninei, tiek kitoms įstaigoms. Nebuvo patalpų ir vaikų darželiui. O jo reikėjo, nors norinčių jį lankyti nebuvo daug – susidarė tik viena grupė, kurioje buvo 16 vaikų. Darželiui patalpų ieškota pas privačių namų šeimininkus. Metus kitus jis buvo įkurdintas Kuršienės name, Mokyklos ir Kretingos gatvių kampe.

1950 m. iškėlus iš klebonijos pastato pradžines klases, jo patalpos buvo pritaikytos vaikų darželiui, nes atsirado daug tėvų, pageidaujančių į jį vaikus leisti.

Darželio darbuotojos nuolatos keitėsi, todėl šiandien karteniškiai ir buvę darželinukai jų visų neprisimena. Nuo 1966 m. vedėja dirbo Julija Zuikyte, kuri 1968 m. iš Kartenos išvyko. Ją pakeitė Milda Augutyte (Viluckienė), prieš tai tais pačiais metais įsidarbinusi darželyje auklėtoja. Ji prisimena:

„Darželis dar tebebuvo klebonijos pastate. Pradėjus dirbti buvo tik viena grupė, po metų ar šiek tiek daugiau buvo sudarytos dvi grupės: lopšelio ir darželio. Dirbo dvi virėjos, viena seselė-skalbėja, puse etato ūkvedys, dvi auklėtojos ir dvi auklytės, vedėja.

Vedėjos atlyginimas buvo 67,50 rublio, auklėtojų – 65 rubliai. Po kelerių metų atlyginimai buvo: vedėjos 117 rublių, auklėtojų – po 95 rublius, kitų darbuotojų, auklyčių – keliais rubliais mažiau.

Pastatui buvo padarytas kapitalinis remontas, tada ir buvo sudarytos dvi grupės. Remontuojant buvo įvestas vandentiekis (šaltas vanduo), kanalizacija. Šildymas buvo krosninis.

Inventorium darželis buvo aprūpintas, dėl to problemų nebuvo“.



Kartenos vaikų darželio auklėtiniai su vedėja Julija Zuikyte. Apie 1967 m. Iš KVMM rinkinio



*Kartenos vaikų darželio mažieji su auklėtoja Natalija Kociene užsiėmimuose. Apie 1980 m.
Nuotr. iš KVMM rinkinio*



Kartenos vaikų darželio auklėtiniai laisvalaikio metu



Kartenos darželio auklėtiniai fizinio auklėjimo metu

1979 m. rugpjūčio pabaigoje darželio vedėja buvo paskirta Elena Šlušnytė (Prižginienė), baigusi Šiaulių pedagoginio instituto Klaipėdos ikimokyklinio ugdymo fakulteto II kursą ir perėjusi studijuoti neakivaizdžiai. Darželis vis dar veikė klebonijos pastate, kuris buvo medinis, seniai dažytas. Trūko priemonių, kieme nebuvo žaidimo aikštelių.

Pradėjusi dirbti E. Šlušnytė (Prižginienė) aktyviai ir sumaniai išsprendė kilusias problemas. Tuo metu darželį lankė jau 50 vaikų, o ant vedėjos stalo dar buvo iki 30 tėvų prašymų priimti jų vaikus.

1983 m. kovą darželio patalpose kilo gaisras. Inventorių pavyko išgelbėti, tačiau pastatas buvo gerokai ugnies nusiaubtas. Jam suremontuoti reikėjo nemažai lėšų ir laiko. Tada darželis laikinai buvo įkurdintas mokyklos bendrabučio pirmame aukšte. Tuo pat metu prasidėjo naujo, 90 vietų vaikų lopšelio-darželio statyba.

1985 m. kovą lopšelis-darželis darbą pradėjo naujose, tam pritaikytose patalpose. Jame veikė dvi lopšelio ir dvi darželio grupės, auklėtojomis dirbo tik atitinkamą išsilavinimą turinčios specialistės.

Tačiau naujos, mūrinės patalpos, kurias šildė anglimi kūrenama mokyklos katilinė, žiemą būdavo šaltos, kambarių temperatūra tesiekė vos 13–15° C šilumos. Dėl to vaikai dažnai sirgo.

Pasikeitus politinei, ekonominei ir socialinei situacijai, iširus kolūkiui, padidėjus mokesčiui už darželį, o tėvams netekus darbo ir pajamų, daugelis nebeleido vaikų į darželį, patys ėmėsi juos prižiūrėti namuose. Tapo aišku, kad lopšelis-darželis Kartenoje nebeturi ateities. Todėl 1993 m. vasarį jis buvo uždarytas, o jo patalpos vėliau pritaikytos ligoninei.

Trumpa Klaipėdos klubo sklandymo istorija. Kartenos aerodromas*

Algimantas Skurdenis, Gintaras Povilaitis



Iš Kartenos aerodromo kylant. 2000 m. Iš A. Skurdenio rinkinio

Klaipėdos sklandymo klubas įkurtas 1958 m. gegužės 5 d. Tuomet jis vadinosi sklandymo būreliu. Pirmieji klubo nariai buvo Mindaugas Baleika, Povilas Vaišvila, Algis Stravinskas, Jurgis Mockus, Algirdas Aukštuolis, Romas Tamašauskas, Eugenija Leišytė, broliai Šileikos. Būreliui vadovavo ir jo įkūrimo iniciatorius buvo Julijonas Paleckas. Jis ir dabar dar skraido ir dalyvauja klubo veikloje. Nepamiršo šio sporto ir kiti pirmieji klubo nariai Mindaugas Baleika ir Povilas Vaišvila. Jie pasiekė puikių sportinių rezultatų, tapo sporto meistrais ir ne kartą atstovavo klubui tarptautinėse bei respublikinėse sklandymo varžybose.

Nuo 1966 m. sklandymo klubui pradėjo vadovauti Jurgis Mockus. Iki 1969 m. klubas neturėjo savo aerodromo ir skraidė lauko aikštelėse arti jūros, kur nepalankios skriejimo sąlygos. Dėl jūros įtakos čia retai susidaro kylančių terminių srovių. Klubo vadovai ir jo nariai ieškojo sklandymo aerodromui tinkamo žemės ploto toliau nuo jūros. Jiems pasisekė tuomet susitikti su Dauginčiuose gyvenusiu ir tais laikais vadovavusiu šios apylinkės kolūkiui Albinu Juciumi. Jis pasiūlė šalia kelio Kartena–Plungė per 65 ha žemės plotą sklandymo aerodromui įrengti. Čia dar 1940 m. sovietų kariuomenė buvo pradėjusi statyti karinį aerodromą, tačiau nespėjęs to padaryti iki karo, liko tik kemsynais apaugęs netvarkingai išraustas laukas. Čia 1969 m.

* Šis straipsnis skiriamas Dariaus ir Girėno skrydžio (1933–2013 m.) 80 metų sukakčiai paminėti. *Red. pastaba.*

vasarą persikėlė Klaipėdos sklandymo klubas. Tą skraidymo sezoną buvo skraidoma iš šalia dabartinio aerodromo esančio lauko prie Kulių kelio. Tame lauke tebestovėjo ūkininko daržinė ir pirkelė. Sklandytojai tą daržinę, kurioje dažnai nakvodavo, praminė viešbučiu „šmėkla“. Jauni sklandymo entuziastai, kurių klube buvo per 30, visas savo jėgas skyrė aerodromui įrengti: patys kirto kemsynus, lygino lauką, klojo kelią iki dabartinio aerodromo pastatų.

Labai daug sklandymo klubo entuziastams padėjo Albinas Jucius. Tai buvo kilnus ir pažangių idėjų žmogus, mylintis aviacijos sportą, nors pats ir neskraidė. Jį su didele pagarba ir dabar mini sklandytojai veteranai. Tik jo dėka čia įsikūrė Klaipėdos sklandymo klubas. Vadovaudamas kolūkiui, o vėliau ir apylinkei, jis puikiai išmanė tuometinę padėtį, bendravo su valdžios atstovais ir padėjo aerodrome organizuoti melioracijos ir kitus darbus.

1972 m. šis žemės plotas buvo perduotas sklandymo klubui. Berods tai buvo pirmas respublikoje aviacijos sporto klubas, turėjęs savo aerodromą. Sklandytojai savo rankomis 1969 m. čia pastatė pirmą medinį angarą, o 1970-ųjų rudenį buvo gautas lėktuvas JAK-12M sklandytuvams pakelti į orą. Iki tol sklandytuvai į padangę buvo keliami autoišvilktuvais.

Atsirado sąlygos klube aukštesniu lygiu rengti sklandytojus ir pilotus mėgėjus.

1972 m. klubui pradėjo vadovauti Albertas Dulke. Kasmet iki 1991 m. klubas parengdavo per 10 sklandytojų ir po du tris lakūnus buksyruotojus. Pagerėjo klubo sportininkų meistriškumas. Klubo sportininkai pradėjo dalyvauti respublikinėse ir tarptautinėse varžybose.

1970 m. Povilas Vaišvila tapo Pabaltijo šalių sklandymo čempionu, o 1980 m. – Lietuvos Respublikos sklandymo čempionu.

1972 m. sporto meistro normas klube įvykdė Algimantas Skurdenis, 1973 m. – Mindaugas Baleika. Povilas Vaišvila sporto meistro vardą buvo gavęs dar anksčiau Kauno aviaklube. Mindaugas Baleika 1973 m. tapo Pabaltijo šalių sklandymo čempionu, o 1979 m. pasiekė Lietuvos Respublikos aukščio rekordą, pakilęs su sklandytuvu COBRA-15 į 9 520 m aukštį.

1974 m. klubo precizinio skraidymo lėktuvais komanda: Albertas Dulke, Algimantas Skurdenis ir Povilas Vaišvila iškovojo Lietuvos Respublikos čempiono vardą.

Iš viso klube iki 1999 m. buvo parengti devyni sporto meistrai.

1980–1990 m. laikotarpiu klube dirbo per dvylika etatinių darbuotojų.

Lietuvai atkūrus nepriklausomybę klubui pavyko išsaugoti visą aviacinę techniką ir pastatus, nors šiuo metu dėl sunkios ekonominės padėties klube nėra nė vieno etatinio darbuotojo. Visi instruktoriai, lakūnai, technikai dirba visuomeniniais pagrindais. Klubui vadovauja daugelį metų buvęs klubo tarybos pirmininkas, Klaipėdos universiteto Laivavedybos katedros vedėjas, daktaras docentas Algimantas Skurdenis. Klubui suteiktas mokymo įstaigos statusas. Klubas rengia licencijuotus sklandytojus, pilotus mėgėjus ir ultralengvųjų lėktuvų pilotus. Šiuo metu klube yra apie 65 nariai, iš jų aktyviai skraido 30. Klube, be sklandymo sporto, veikia precizinio skraidymo lėktuvais, ultralengvųjų lėktuvų bei aviatorių konstruktorių sekcijos. Klubas kasmet parengia savarankiškiems skrydžiams 5–6 sklandytojus, 1–2 pilotus mėgėjus, dalyvauja 2–3 sklandymo ir precizinio skraidymo čempionatuose.



Klaipėdos sklandymo klubo (toliau KSK) precizinio skraidymo lėktuvais komanda (iš dešinės: Povilas Vaišvila, Albertas Dulkė, Algimantas Skurdenis) 1974 m. tapo Lietuvos Respublikos čempione. Iš A. Skurdenio rinkinio



Už sklandytuvų iš Vokietijos su draugišku vizitu atskridę lėktuvai ir motosklandytuvai Kartenos aerodrome. 2001 m. Iš A. Skurdenio rinkinio

Naujas etapas Klaipėdos sklandymo klubo istorijoje

Naujas etapas Klaipėdos sklandymo klubo istorijoje yra pilotų mokyklos įkūrimas Kartenoje. Tai įvyko 2007 metais, kai Lietuvos Respublikos civilinės aviacijos administracija pasirašė pilotų mokyklos veiklos dokumentus. Mokyklos įkūrimo būtinybę lėmė sparčiai besikeičiantis visos Lietuvos gyvenimas, integravimasis į europines struktūras. Pagal patvirtintas mokymo programas Pilotų mokykla rengia sklandytojus, pilotus mėgėjus ir sklandytojus instruktorius, kasmet organizuoja įvairaus pobūdžio seminarus bei kursus ne tik Klaipėdos sklandymo klubo, bet ir kitų Žemaitijos aeroklubų pilotams. Mokykla jau turi nusistovėjusią teorinio ir praktinio mokymo struktūrą, dėstytojų ir instruktorių branduolį. Mokyklos filialai veikia Akmenės ir Telšių aeroklubuose. Sklandymo klubo mokykloje sklandytuvais išmokęs skraidyti jaunimas jau kelis pastaruosius metus dalyvauja įvairiuose Lietuvos sklandymo čempionatuose. Dalis jaunų žmonių, mūsų mokyklos auklėtinių, jau yra baigę aukštuosius mokslus A. Gustaičio aviacijos institute ir tapę profesionaliais avialinijų pilotais. Sklandytojų mokymui vadovauja Pilotų mokyklos vyriausiasis dėstytojas ir sklandytojo instruktoriaus kvalifikaciją turintis Linas Zubė. Gyvenimas vėl privertė atsigręžti į vaikų mokymą skraidyti. 2012 m. klubo tarybos sprendimu įsteigta vaikų skraidymo mokykla, kur 10–12 metų vaikai mokomi skrydžių abėcėlės specialiai tam skirtais sklandytuvais. Jau tapo tradicija organizuoti atvirų durų dienas „Auginkime sparnus drauge“ apylinkių jaunimui ir vaikams. Per tokius susitikimus ne tik vaikai, bet ir jų tėveliai iš arti pamato, paliečia sklandytuvus, lėktuvus bei realiai patiria skrydžio malonumą. Šių renginių organizatoriai ir vykdytojai yra Jurgita Kikalienė, kuri, beje, vadovauja jau minėtai vaikų skraidymo mokyklai, Linas ir Vida Zubės, žinoma, aktyviai jiems talkina visi aerodrome esantys klubo nariai. Tai, kas pasakyta, nereiškia, kad kitu laiku aerodrome negali apsilankyti visi, norintys pamatyti, kas vyksta skraidymų lauke, iš kur pakyla ir leidžiasi ne tik sklandytuvai ar lėktuvai, bet ir motorizuotos skraidyklės ar parasparniai. Visą vasarą, esant gražiams ir saulėtiems orams, skrydžiai rengiami nuo ankstyvo ryto iki saulėlydžio.

Lietuvai atgavus nepriklausomybę ir atsiradus įvairioms privačios nuosavybės formoms, žmonėms atsirado galimybė išigyti lėktuvų, sklandytuvų, motoskraidyklių, parasparnių ar kitokios skraidyti tinkamos technikos, esančios plačiajame pasaulyje. Ne išimtis ir aerodromas Kartenoje. Žmonės vis labiau vilioja skrydžiai lengvu orlaiviu virš vaizdingų Kartenos apylinkių, vingiuotų Minijos slėnių, Žemaitijos nacionalinio parko perlo Platelių ežero. Tokiems skrydžiams labai tinka ultralengvieji orlaiviai, kurių skaičius visoje Lietuvoje per pastarąjį dešimtmetį žymiai išaugo. Būtent dėl šios priežasties atsirado būtinybė mokyti skristi šios kategorijos orlaiviais. Šiam tikslui įgyvendinti sklandymo klube 2008 m. buvo įkurta ultralengvųjų orlaivių pilotų mokykla. Jos priedermė – rengti ultralengvųjų lėktuvų ir motoskraidyklių pilotus, parengti juos egzaminams licencijai gauti. Per penkerius metus jau parengta dvi dešimtys licencijuotų pilotų, skraidančių visoje Lietuvoje. Abiejų pilotų mokyklų vadovas yra Gintaras Povilaitis. Visai sklandymo klubo veiklai vadovauja renkama taryba ir pirmininkas. Jau daugelį metų sklandymo klubo nariai šias pareigas patiki Algimantui Skurdeniui. Klubo darbuotojai



Prie sklandytuvo L-13 „Blanik“ iš dešinės stovi Klaipėdos sklandymo klubo pilotų mokyklos vyr. dėstytojas ir sklandymo instruktorius Linas Zubė, jo sūnus Adomas, greta – parasparnių klubo „Vakaris“ vadovas Gražvydas Juozėnas. Kartenos aerodrome 2013 m. Iš KSK rinkinio



Automobilis su agregatu, naudojamu sklandytuvams iškelti į orą. Kartenos aerodrome 2013 m. G. Povilaičio nuotr. iš jo asmeninio rinkinio



Kartenos miestelio ir Minijos slėnio vaizdas iš pietų pusės. 2013 07 14. G. Povilaičio nuotr. iš jo asmeninio rinkinio

už darbą jokio atlygio negauna. Visi darbai atliekami laisvalaikiu. Galima sakyti, toks yra klubo narių gyvenimo būdas: skraidyti ir puoselėti aerodromą, buities ir poilsio sąlygas. Ypač daug darbo ir energijos reikalauja orlaivių priežiūra, tinkamos techninės būklės palaikymas. Visa tai atliekama savo jėgomis, negaunant jokios valstybinės paramos.

Žodis „Kartena“ skraidančiai Lietuvos visuomenei pirmiausia asocijuojasi su aerodromu, esančiu prie plataus kelio Palanga–Šiauliai, tarp Kretingos ir Plungės, pravažiuojus Minijos slėnį, ties Kartenos miesteliu.

Sklandymo klubo žmonės

Per paskutiniuosius dvidešimt metų išretėjo gretos tų, kurie kūrė, garsino Klaipėdos sklandymo klubą. Jau anapilin išėjo pirmieji klubo vadovai Julius Peleckas ir Jurgis Mockus, buvę aktyvūs, nusipelnę garbės nariai Antanas Zubė ir Albinas Bučmys, Sibiro tremtinys, aktyvus sklandytojas, daugelio varžybų dalyvis Jurgis Vileniškis, buvęs ilgametis klubo darbuotojas Evaldas Ignatavičius. Vis dar aktyviai sklandymo klubo veikloje dalyvauja Mindaugas Baleika, aerodromo trauką jaučia veteranas Povilas Vaišvila. Nenumaldoma laiko tėkmė išugdė naują Kartenos aerodromo kartą. Neabejotinas sklandytojų lyderis dabar yra Gintautas Zubė, jau daug metų dalyvaujantis Europos, Lietuvos ir kituose tarptautiniuose sklandymo čempionatuose, 2013 m. tapęs šalies čempionu, sunkiu klubui laikotarpiu savo lėšomis nupirkęs mokomąjį sklandytuvą ir autoišvilktuvą, bei kitaip visokeriopai remiantis sklandytojų rengimą. Kaupia skrydžių patirtį Donatas Vaičiulis ir Ričardas Jurkus, daug vilčių teikia ir Ringaudas Kikalas. Klaipėdos sklandymo klubo veiklą pagyvino prieš kelerius metus įsilieję motoskraidyklininkai Artūras Laukys,

Alvydas Stalaučinskis, Tomas Ambrazevičius, Stasys Arnašius. Pažymėtina, kad visos motoskraidyklės yra privati nuosavybė, o privačių lėktuvų turėtojai yra Petras Lukošius, Valdas Knieža, Pranas Stonkus, Povilas Girdžius, Petras Mikaločius.

2008 m. sklandymo klubo nario Algimanto Piekaus pastangomis išleista knyga „Pajūrio sparnai“, supažindinanti skaitytojus su pamario aviatoriais. Klaipėdos sklandymo klubas yra Lietuvos aeroklubo narys, aktyviai dalyvauja jo veikloje: įvairaus rango varžybose (sklandymo, motoskraidyklių), aviacijos šventėse, seminaruose, konferencijose. Sklandymo klubas yra Stepono Dariaus vaikų skraidymo mokyklos Judrėnuose steigėjas, palaikantis glaudžius ryšius su S. Dariaus memorialiniu muziejumi ir jo vedėju Mečislovu Raštikiu. Baigiant reikia pažymėti jau besiformuojančius glaudžius ryšius su Kretingos rajono savivaldybe rengiant ir vykdant atvirų durų dienas aerodrome, o sklandymo klubas savo ruožtu dalyvauja įvairiuose rajono renginiuose.

Tik didelėmis ir atkakliomis aviacijos sporto mėgėjų pastangomis Klaipėdos sklandymo klubas šiandien tęsia aviacijos sporto veiklą, kad ši puiki sporto šaka būtų pasiekama tiems, kurie sieja savo veiklą su padange ir sparnais.

*Sparnai, Žemaitijos padangėj sparnai,
Virš Minijos vingių sparnai.
Jie mūsų viltis, jie likimas.
Jie mūsų. Jie Dariaus, Gірėno ugdyti sparnai.*

Linų apdirbimo įmonė Kūlupėnuose

Julius Kanarskas, Danguolė Gedgaudienė



*Linų apdirbimo
fabrikas Kūlupėnuose.
1978 m. Iš Kretingos
muziejaus mokslinio
archyvo fondų
(toliau – iš Kr.
MMA fondų)*

Linus auginti mūsų protėviai išmoko prieš keturis tūkstančius metų. Kapi-nynuose ir piliakalniuose aptinkamos lino audinių, siūlų, virvių liekanos liudija, kad lino pluoštas buvo plačiai naudojamas kasdienėje žmonių buityje. Ir vėlesnėse istorinėse epochose, iki pat praeito šimtmečio vidurio, daugumos mūsų krašto gyventojų, ypač valstiečių, apdarai buvo iš lino. Žmonės mokėjo liną apdirbti, gaminti iš jo pluoštą, verpti siūlus, austi audinius, siūti drabužius ir kt.

Iki XX a. visus pirminio linų apdirbimo, pradedant nuėmimu ir baigiant pluošto paruošimu, darbus padarydavo patys linus auginantys valstiečiai rankomis. Pirminio linų apdirbimo įmonės mūsų krašte pradėjo kurtis prieš Pirmąjį pasaulinį karą, o daugiau jų atsirado tik tarpukario metais.

Pagrindinio linų eksportuotojo Lietuvos žemės ūkio kooperatyvų sąjungos „Lietūkis“ ir pieno perdirbimo bendrovių sąjungos „Pienocentras“ vadovo agronomo, žemės ūkio kooperacijos veikėjo Jurgio Krikščiūno iniciatyva 1939 m. gruodžio 16 d. Kaune buvo įsteigta kooperatyvų sąjunga „Linai“, kurios pagrindiniais pajininkais tapo minėtos kooperatinės bendrovės „Lietūkis“ ir „Pienocentras“. Naujoji bendrovė perėmė iš „Lietūkio“ Šiaulių linų apdirbimo fabriką, iš Finansų ministerijos ir Žemės ūkio rūmų išsinuomojo Naujosios Vilnios ir Panemunėlio (Rokiškio aps.) linų apdirbimo įmones ir sukcentravo savo rankose visą linų bei sėmenų paruošų darbą, pirminį linų apdirbimą, vidaus prekybą ir eksportą¹.

Jurgio Krikščiūno sumanymu 1940 m. pavasarį bendrovė įsteigė savo linų apdirbimo įmonę Vakarų Lietuvoje – Kretingos apskrityje, Kūlupėnų kaimo žemėje, šalia Kartenos geležinkelio stoties, ir pavadino Kartenos linų fabriku. Reikia manyti, kad ši vieta nebuvo parinkta atsitiktinai. J. Krikščiūno žmona Ona Petrauskaitė-Krikščiūnienė buvo paveldėjusi iš tėvo dalį netoliese esančio Šalyno dvaro, kuriame su vyru dažnai lankydavosi.

¹ Skupeika A. Linas, *Tarybų Lietuvos enciklopedija*, Vilnius, 1986, t. 2, p. 612.
Krikščiūnas Jurgis, *ten pat*, p. 401.

Kartenos linų fabrikas turėjo tapti ketvirtąją bendrovės „Linas“ linų apdirbimo įmone Lietuvoje.

1940 m. vasaros įvykiai ir bendrovės „Linas“ suvalstybinimas didesnės įtakos Kartenos linų fabriko kūrimuisi neturėjo: juk ir naujajai valdžiai reikėjo linų pluošto! Apskrities valdžia fabrikui plėsti skyrė papildomą žemės plotą, kuriame buvo pradėta pagrindinių pastatų ir pagrindinio korpuso statyba, pastatytas gateris bei suplanuota darbininkų gyvenvietė². 1941 m. čia jau stovėjo gamybinis korpusas ir pora medinių namų³.

Vokiečių okupacijos metais buvo įruoštas trumpo pluošto gamybos skyrius, įrengta katilinė, pastatytas lokomobilis „Wolf“. Traukdamiesi vokiečiai įsakė lokomobilį išmontuoti ir išgabenti į Vokietiją, tačiau darbininkai Kazys Kaubrys, Pranas Budrys, Augustas Anužis išmontuotas svarbiausias dalis išslapstė miške ir patys pasislėpė⁴. Praėjus frontui, lokomotyvo dalys buvo gražintos fabrikui ir įrenginys atstatytas.

Po karo prasidėjo fabriko plėtimo ir statybos darbai. Jų pradžia buvo nelengva. Partizanų kulkos pakirto fabriko direktorių Skaraitį, buhalterijos darbuotoją Martišiūnienę⁵. Tačiau tuometinės Lietuvos aukščiausiosios vadovybės numatytų planų sustabdyti buvo neįmanoma. Fabriko statyba vyko sparčiai. Jai vadovavo inžinierius Pranas Mockapetris, vėliau dirbęs įmonėje pirminio linų apdirbimo skyriaus viršininku, direktorius Grebliauskas. Įmonę statant pasižymėjo darbininkai Budrys, Motiejauskas, Petrutis, Savickas ir kt.

Darbų metu iškastas apie 70 m ilgio baseinas, prie fabriko esantys keliai išgrįsti akmenimis, pakelėse iškasti grioviai, kad keliai būtų sausi ir patogūs atvykti linų augintojams ir tiekėjams. Fabrike pastatyta elektros motorų, įrengta kalvė, stalių dirbtuvė, katilinė su 37 m aukščio kaminu. Gamybiniuose korpusuose išbetonuota 550 m² grindų, pastatyta jėgainė 100PS ir lokomobilis, kuriame įtaisytas 220 kW elektros generatorius, sukęs pakulines mašinas ir prie fabriko veikiančios lėtpjūvės įrengimus⁶.

1947 m. Kartenos linų fabrikas buvo baigtas statyti ir pradėjo gaminti pramonei trumpą linų pluoštą. Sovietmečiu 1947-ieji buvo laikomi oficialia įmonės įkūrimo data⁷. 1948 m. fabrike dirbo jau 80 darbuotojų ir du trumpo pluošto gamybos agregatai, kurie per metus pagamindavo 200 t trumpo linų pluošto⁸.

1950 m. pradėta fabriko rekonstrukcija, kuriai nuo 1952 m. vadovauti ėmėsi naujai paskirtas direktorius Bronius Stončius⁹. Rekonstrukcijos darbai truko iki 1954 m. Buvo pastatytos 5 stoginės bei 500 t talpos sėmenų sandėlis, o naujame gamybiniame korpusose sumontuoti nauji linų apdirbimo įrenginiai: mynimo-brukimo agregatas MT-530L, nuobrukų džiovykla SK-47 ir trumpo pluošto apdirbimo agregatas KP-885Z. Vėliau buvo pastatytas sezoninio mirkymo cechas ir praplėsta

² Kartenos linų fabriko charakteristika, *Kretingos muziejaus mokslinis archyvas (toliau – Kr. MMA)*, f. 9, b. 14-2, l. 1.

³ Misevičius V. Naujojo gyvenimo statybose, *Stalinietis*, 1961, rugs. 30, nr. 79.

⁴ Kartenos linų fabriko charakteristika, *Kr. MMA*, f. 9, b. 14-2, l. 1.

⁵ Kartenos linų fabriko istorija, *Kr. MMA*, f. 9, b. 14-3, l. 2.

⁶ Anužis S. Pradėjo dirbti naujas moderniškias linų fabrikas, *Kr. MMA*, f. 9, b. 14-6.

⁷ Kūlupėnai, *Mažoji tarybinė lietuviškoji enciklopedija (toliau – MTLE)*, Vilnius, 1968, t. 2, p. 246.

⁸ Kartenos linų fabriko istorija, *Kr. MMA*, f. 9, b. 14-3, l. 1.

⁹ Misevičius V. Naujojo gyvenimo statybose, *Stalinietis*, 1961, rugs. 30, nr. 79.



*Trumpo pluošto
gamybos cechas.
1978 m. Iš Kr. MMA
fondų*

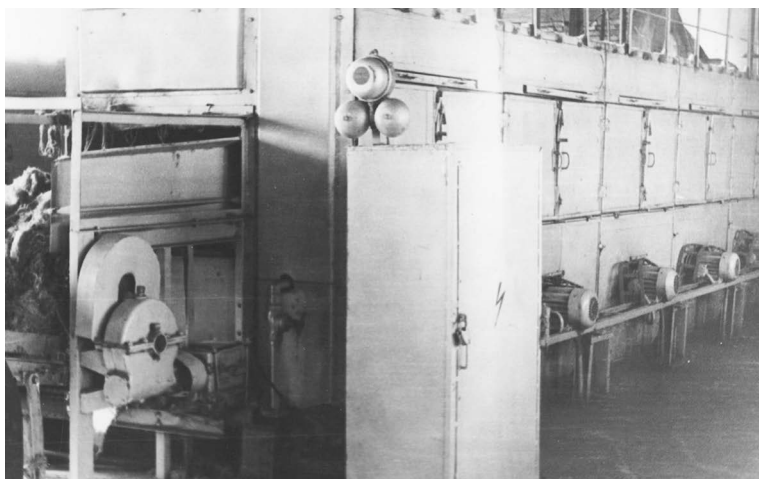

*Džiovyklos trumpo
pluošto gamybos
ceche. 1978 m.
Iš Kr. MMA fondų*



*Fabriko gyvenvietė.
1978 m. Iš Kr. MMA
fondų*

katilinė, pastatytas dyzelis 300AI ir lokomobilis „Sampo“. 1958 m. fabrikas, kuriame dirbo 172 žmonės, pagamino per metus 1 099 t trumpo linų pluošto¹⁰. 1964 m. dirbo jau du mynimo-brukimo agregatai – minėtasis MT-530L ir MTL-1¹¹.

1965–1967 m. pastatytas stacionarus mirkymo cechas. Dabar linus buvo galima mirkyti ne tik sezono metu, bet ir ištiesus metus. Tai leido fabrikui paruošti daugiau žaliavos stiebelsiams. Mirkymo ceche buvo sumontuota ir paleista pirmoji Lietuvoje šiaudelių džiovykla SKP-9-7LM. 1965 m. mirkymo cechas išmirkė 950 t, o 1969 m. – jau 1 550 t stiebelių. Užbaigus katilinės rekonstrukciją mirkymo cecho pajėgumas padidėjo iki 2 600 t stiebelių per metus¹². Iš 16-os Lietuvos linų apdirbimo įmonių tik Kartenos, Panemunėlio, Pamūšio (Pakruojo r.) ir Ukmergės fabrikuose veikė šiaudelių pramoninio paruošimo cechai, kurie galėjo apdirbti ne tik linų šiaudelius, bet ir stiebelsius¹³.

1964–1968 m. Kartenos linų fabrike buvo pastatytas ir pradėjo veikti naujas trumpo pluošto gamybos cechas, kuriame buvo sumontuoti vien tik nauji įrengimai. 1971 m. fabrikas gavo naują, dvigubai našesnę už senesius ilgo pluošto apdorojimo agregatą MT-100L, kuri sumontavo įmonės darbininkai P. Valužis, J. Karnauskas ir kt.¹⁴

Vadovaujant direktoriui B. Šėgždavičiui, XX a. 8 dešimtmetyje Kartenos linų fabrikas tapo viena didžiausių linų apdirbimo įmonių Lietuvoje. 1971 m. joje dirbo 186 darbuotojai, o 1982 m. – 230 žmonių¹⁵. Gerai dirbo brigadininkai K. Brazdeikienė, Kazys Budrys, Aniceta Daugintienė, V. Michailova, Zosė Mikliūtė, Aldona Motiejauskaitė, Bernarda Štombergaitė, Z. Vaičiūtė, pluošto nuėmėja Barbora Stopelytė, rūšiuojoja Domicelė Pakalniškienė, sluoksnio formuotoja Magdalena Venckienė, pluošto leidėjos Janina Bružaitė, M. Jacevičienė, A. Paulauskienė, Eleonora Stonkienė, šaltkalviai Juozas Motužis, Vladas Stankevičius, vyr. elektrikas Justinas Šiaulytis, statybininkas Pranas Valužis, darbininkai Stasė Daugintienė, Donatas Drungilas, Joana Kazlauskienė, Adelė Paulauskienė, Petrė Pociūtė, Antanas Zaboras, laboratorijos vedėja Leonora Viskontienė ir kt.¹⁶

Fabriko vadovybei reikėjo rūpintis ne tik gamyba, bet ir darbuotojų gerove. Direktorius B. Stončiaus rūpesčiu fabrike buvo suburta statybos brigada, kuri pradėjo statyti darbininkams gyvenamuosius namus. Jau 1952 m. buvo pastatyti du mūriniai gyvenamieji namai, kuriuose įkurtuves atšventė fabriko žmonės. Kasmet įmonės lėšomis buvo pastatomi keli 1–2 aukštų gyvenamieji namai. Vien 1959 m. buvo pastatyti du mūriniai ir du skydiniai standartiniai namai. 1961 m. iš 198 darbuotojų fabriko pastatytuose namuose gyveno 169 žmonės¹⁷. Savo bendradarbiams namus statė įmonės statybos brigados darbininkai P. Valužis, R. Tilvikas, K. Česnauskas, K. Brožus, J. Maksytis ir kt.

¹⁰Kartenos linų fabriko istorija, *Kr. MMA*, f. 9, b. 14–3, l. 1.

¹¹Misevičius V. Darbo daina, *Švyturys* (Kret.), 1964, vas. 18, nr. 21.

¹²Kartenos linų fabriko istorija, *Kr. MMA*, f. 9, b. 14–3, l. 1.

¹³Linai, *MLTE*, t. 2, p. 438.

¹⁴Jurkus S. Fabrike – naujas agregatas, *Švyturys* (Kret.), 1971, rugpj. 24, nr. 49.

¹⁵Kartenos linų fabriko istorija, *Kr. MMA*, f. 9, b. 14–3, l. 1, lent. 1.

¹⁶Kartenos linų fabrikas, *Kr. MMA*, f. 9, b. 14–13; Miknytė R. Sėkminga pradžia, *Švyturys* (Kret.), 1971, birž. 1, nr. 64; Misevičius V. Geriausias fabrike, *Stalinietis*, 1961, rugs. 27, nr. 78; Misevičius V. Pavyzdinga darbininkė, *ten pat*; Misevičius V. Darbo daina; Pavyzdį rodo veteranai, *Švyturys* (Kret.), 1981, vas. 19.

¹⁷Misevičius V. Naujojo gyvenimo statybose, *Stalinietis*, 1961, rugs. 30, nr. 79.

1957 m. fabriko gyvenvietėje buvo atidaryta biblioteka, o 1960 m. įmonės statybos brigada pastatė kultūros namus, kuriuose darbuotojai galėjo praleisti laisvalaikį, dalyvauti meno saviveikloje ir kituose kultūros renginiuose. 1990 m. buvo baigtas statyti naujas fabriko administracijos ir buties pastatas¹⁸.

Atkūrus Lietuvos valstybę nutrūko ekonominiai ryšiai su Rytų rinka, todėl fabrikas turėjo mažinti linų pluošto gamybos apimtį, atleisti daug darbininkų. Linų augintojai taip pat ėmė auginti vis mažiau linų. 1991 m. Kartenos linų fabrikas pasivadino valstybine įmone „Žemaitijos linai“¹⁹. Joje tuo metu dirbo 165 žmonės, o direktoriumi buvo Vytautas Gerikas. Iš pagrindinių žaliavos tiekėjų Kretingos rajono ūkių pateiktų linų įmonė per 1990 m. pagamino tik 298 t pluošto, iš jų 96 – ilgo. Siekdama paskatinti linus auginančių ūkių žmones, įmonė jiems išdalino 10 000 m lino audinių, o linus auginantiesiems ūkiams Vakarų Vokietijoje nupirko herbicido „Harmony-75DF“, kuris kainavo po 453,2 dol. už kilogramą²⁰. Pagrindiniai linų tiekėjai buvo Kretingos rajono Imbarės, Kalniškių, Kašučių, Laivių ir Grūšlaukės kolūkiai bei Skuodo rajono Notėnų kolūkis.

Privatizuota įmonė tapo akcine bendrove (AB) „Žemaitijos linai“. 16 proc. jos kapitalo priklausė valstybei, 50 proc. – žemdirbiams. 1999 m. bendrovės akcininkų skaičius siekė 1 300²¹. Stambiausi akcininkai – Plungės rajono Kulių ir „Minijos“ žemės ūkio bendrovės, o du trečdalius AB superkamo linų kiekio užaugino Kretingos rajono ūkininkai. Privatizacijos metai buvo sunkūs. Bendrovė keletą metų merdėjo, joje beliko 84 darbuotojai, kurių daugumai teko išeiti nemokamų atostogų.

Naujas veiklos pakilimas prasidėjo AB „Žemaitijos linai“ generaliniu direktoriumi tapus Juozui Šiauliui. 1998 m. įmonė, kurioje dirbo 94 darbuotojai, supirko 1 766, 1999 ir 2001 m. – po 2 300, o 2000 m. – 3 500 t linų šiaudelių²², gerokai padidino produkcijos gamybą ir atsidūrė tarp trijų pirmaujančių Lietuvos linų apdirbimo įmonių.

2000 m. bendrovė išigijo, sumontavo ir rudenį paleido belgišką brukto pluošto technologinę liniją „Deporter“, kurios projektinis pajėgumas – 1,3 t linų šiaudelių per valandą arba 4 000 t per metus²³. Naudojant šią liniją iš to paties šiaudelių kiekio pagaminama kur kas daugiau linų pluošto, kurio kokybė taip pat daug geresnė.

2000 m. pavasarį AB „Žemaitijos linai“ sudarė 110 sutarčių su linų



Šaltkalvis Vladas
Stankevičius. 1978 m.
Iš Kr. MMA fondų



Elektrikas Justinas
Šiaulytis. 1978 m.
Iš Kr. MMA fondų

¹⁸ Švyturys (Kret.), 1990, spalio 10, nr. 82.

¹⁹ Taupumas – gero šeiminingo bruožas, Švyturys (Kret.), 1991, birž. 22, nr. 49.

²⁰ Įmonė ieško partnerių, Švyturys (Kret.), 1991, birž. 22, nr. 49.

²¹ Vitkauskienė V. „Žemaitijos linai“ atsigaua, Pajūrio naujienos, 1999, rugs. 21, nr. 73, p. 1, 3.

²² Bernotienė R. AB „Žemaitijos linai“ moko užsidirbti pinigų; Paskutinis darbo mėnuo, Švyturys (Kret.), 2002, kovo 2, nr. 17; Petraitienė S. AB „Žemaitijos linai“ kuria kooperatyvą, Švyturys (Kret.), 1999, vas. 13, nr. 12, p. 3.

²³ AB „Žemaitijos linai“, Švyturys (Kret.), 2000, birž. 17, nr. 48; Bernotienė R. AB „Žemaitijos linai“ moko užsidirbti pinigų, Švyturys (Kret.), 2000, gruodžio 13, nr. 99.

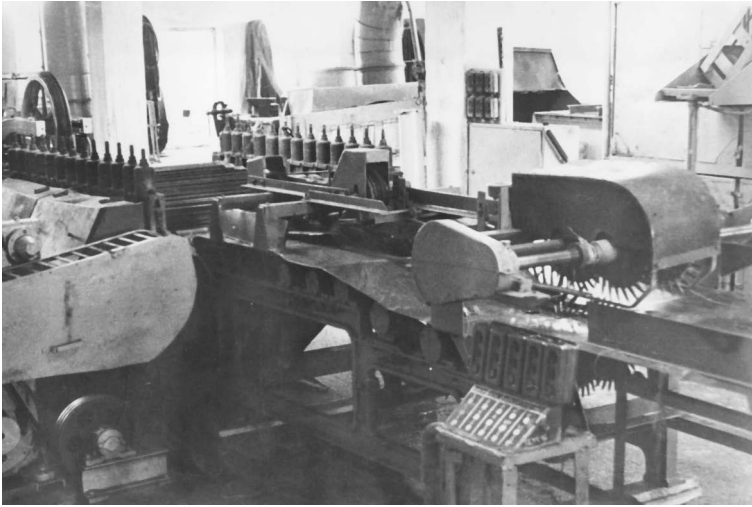

*Maitintojai SM-1
žymiai palengvino
linų leidėjų darbą.
Iš Kr. MMA fondų*



*Įmonės teritorijoje
sandėliuojami linai.
1978 m. Iš Kr. MMA
fondų*

augintojais, kurie užsėjo 1 170 ha linų. Įmonei linų šiaudelius tiekė Klaipėdos, Kretingos, Plungės, Skuodo, Šakių, Šiaulių ir Telšių rajonų linų augintojai. Vien Kretingos rajono ūkininkai augino 537 ha linų ir bendrovei pardavė 1 600 t šiaudelių. Daugiausia šiaudelių patiekė Artūras Turauskis (58 t), Stasys Paulikas (50 t), Edvardas, Juozas ir Vytautas Pazdradziai iš Šukės kaimo ir Petras Krilavičius iš Padvarių kaimo (60 t), gerus linus augino S. Paulikienė, J. Rinius, P. Turauskis, S. Lomsargis, B. Milius, J. Drungilas²⁴.

2001 m. pavasarį linus auginantiems Klaipėdos ir Telšių apskričių ūkininkams AB „Žemaitijos linai“ vadovo J. Šiaulio iniciatyva buvo surengtas seminaras²⁵. Jo dalyviai susitiko su Lietuvos žemdirbystės instituto Upytės bandymų stoties mokslininkais, klausėsi jų pranešimų apie dirvos ruošimą linams, tręšimą ir herbicidų naudojimą, sėklos paruošimą sėjai, linų sėja, apsaugą nuo ligų ir kenkėjų, rovimą ir šiaudelių dorojimą. Įmonės technologė Eugenija Pilibaitienė paaiškino, kaip tinkamai paruošti

²⁴Bernotienė R. AB „Žemaitijos linai“ moko užsidirbti pinigų, *Švyturys* (Kret.), 2002, kovo 2, nr. 17; Drungilienė G. Perspektyvą ūkininkas mato linininkystėje, bet pagalbinių verslo neatsisako, *Pajūrio naujienos*, 1999, rugs. 3, nr. 68, p. 3–4; Vitkauskienė V. „Žemaitijos linai“ atsigaua, *Pajūrio naujienos*, 1999, rugs. 21, nr. 73, p. 1, 3.

²⁵Puišienė A. Apdovanoti geriausi linų augintojai, *Pajūrio naujienos*, 2001, kovo 23, nr. 24.

bendrovei tiekiamą žaliavą. Bendrovės stoginėse buvo rodoma, kaip verčiami ir į rulonus vyniojami linai, gamybos cechuose seminaro dalyviai apžiūrėjo ir įvertino naują linų brukimo liniją „Deporter“.

Seminaro metu bendrovės vadovas J. Šiaulys padėkos raštais ir atminimo dovanomis apdovanojo įmonei linus tiekiančius ūkininkus ir žemės ūkio bendrovę „Minija“.

AB „Žemaitijos linai“ gaminamas bruktas pluoštas žymimas 13–14 numeriu ir yra pats geriausias šalyje²⁶. Labai geras

pluoštas gaunamas iš Kretingos rajono ūkininkų AB „Žemaitijos linai“ stebėtojų tarybos pirmininko Povilo Turauskio, P. Krilavičiaus, A. Vidmanto išaugintų linų.

AB „Žemaitijos linai“ savo produkciją tiekia Lietuvos tekstilės įmonėms – AB „Plungės linų audiniai“, AB „Panevėžio linas“, AB „Biržų siūlas“. Kūlupėnuose pagamintas bruktas ir trumpas linų pluoštas labai vertinamas ir Belgijoje. Bendrovė jo galėtų parduoti gerokai daugiau ir gauti nemažai pajamų, tačiau dėl žaliavos trūkumo nėra kaip didinti gamybą. Dauguma Žemaitijos ūkininkų atsargiai žiūri į linų auginimą, daug šių augalų išguldo smarkūs vėjai ir liūtys, nemažai dėl blogų orų supūna paklotų laukuose. Iš 2000 m. rudenį supirktų linų įmonė gamino linų pluoštą iki 2001 m. liepos vidurio, o 2001 m. rudenį patiektos žaliavos užteko tik iki kovo vidurio²⁷. Nutraukus gamybą bendrovėje paprastai lieka dirbti tik apie 10 proc. darbuotojų. Kitiems tenka išeiti nemokamų atostogų.



*Linų pluošto leidėja
Janina Bružaitė.
1978 m. Iš Kr.
MMA fondų*



*Brigadininkė Bernarda
Štombergaitė. 1978 m.
Iš Kr. MMA fondų*

²⁶ „Žemaitijos linų“ pluoštas – pats geriausias, *Švyturys* (Kret.), 2001, gruodžio 15, nr. 99.

²⁷ Paskutinis darbo mėnuo, *Švyturys* (Kret.), 2002, kovo 2.

Atgimimo sąjūdžio atgarsiai

Alfonsas Kaknevičius

Ėjo 1988-ieji – Lietuvos okupacijos 48-ieji metai. Pokario laisvės kovų, areštų, žudynių ir tremčių laikotarpis (1944–1953 m.) atrodė kaip tolimesnis praeitis. SSRS galybė nekėlė abejonių. Tik atidžiai stebintys politiką suvokė, kad imperija, valdoma M. Gorbačiovo, bando reformuotis.

1988 m. birželio viduryje atvykęs į Vilnių, į matematikos mokytojų kursų, pastebėjau neįprastą reiškinį. Sužinojau, kad birželio 24 d. Lietuvos persitvarkymo sąjūdis organizuoja Gedimino aikštėje Lietuvos deputatų, vykstančių į SSKP XIX partinę konferenciją, palydėtuves. Bandžiau sužinoti, kas tas Sąjūdis. Gavau patarimą nuvykti į Gedimino aikštę ir ten viską išsiaiškinti. Nuvykau. Pamačiau daugiatūkstantinę minią, tribūną, dvi Lietuvos trispalves vėliavas netoli jos. Iš mitingo organizatorių sužinojau, kad delegatai privalo parvežti iš Maskvos gerų naujienų Lietuvai. Visa tai mane labai suintrigavo.

Birželio 28–29 d. Vilniuje vyko Pabaltijo studentų šokių ir dainų šventė „Gaudeamus“. Tos šventės metu studentai jau turėjo ne tik Lietuvos, bet ir Estijos bei Latvijos tautines vėliavas.

Paskui buvo Lietuvos persitvarkymo sąjūdžio 1988 m. liepos 9 d. Vingio parke organizuotas mitingas, į kurį suplaukė arti 100 000 žmonių. Minioje plėvėsavo keliasdešimt Lietuvos tautinių trispalvių. Matėsi taip pat ir latvių, estų, lenkų, baltarusių tautinių vėliavų. Mitingo dalyviai reikalavo esminių Lietuvos valdymo reformų.



Lietuvos tautinės trispalvės vėliavos Vingio parke. 1988 08 23. Nuotraukos iš Alfonso Kaknevičiaus albumo (toliau – iš autoriaus albumo)



Milicija ir draugovinėnai Vilniuje blokuoja Gedimino aikštę nuo mitingo, skirto Lietuvos ir Rusijos taikos sutarties 68-ųjų metinių minėjimui, dalyvių. 1988 07 12. Iš autoriaus albumo

1988 m. liepos 12 d. Lietuvos laisvės lyga Gedimino aikštėje organizavo 1920 m. Lietuvos ir Rusijos taikos sutarties 68-ųjų metinių minėjimą. Tuometinė valdžia nutarė parodyti savo galią. Apsupo Gedimino aikštę gausiomis milicijos pajėgomis ir į aikštę žmonėms eiti neleido. Negausus mitingas vyko greta aikštės esančiame parke.

Paskui grįžau į Karteną klausdamas savęs ir kitų: „Ką visa tai reiškia? Kas bus toliau?“ Kartenoje visi sutiktieji buvo gana santūrūs. Traukė pečiaais ir kraipė galvas.

1988 m. rugpjūčio 1 d. popietę Kartenoje pasirodė ekologinio dviratininkų žygio per Lietuvą kolona su tautine trispalve. Kolonoje buvo apie 20 jaunų dviratininkų, pasipuošusių tautinių spalvų kepuraitėmis.

Kartenos kolūkio valdybos pirmininkas Jonas Vytautas Valužis prie Kartenos kultūros namų organizavo karteniškių susitikimą su žygio dalyviais. Jame dalyvavo apie 50 karteniškių. Žygio dalyviai paaikšino, kad jie siekia esminių pokyčių globojant gamtą. J. V. Valužis surengė žygeiviams vakarienę. Kitą dieną ekologinio žygio dalyviai pasirodė Kretingos centre, nustebindami ir sudomindami kretingiškius. Tačiau ir čia susirinkę per 100 žmonių tik klausėsi, bet į diskusijas nesileido.

1988 m. rugsėjo 3 d. grupė karteniškių su savo trispalve vėliava jau dalyvavo Baltijos jūros gelbėjimo akcijoje Palangoje.

1988 m. rugsėjo 15 d. Lietuvos persitvarkymo sąjūdžio (toliau – LPS) skyrius įsisteigė Kretingoje. Sąjūdžio tarybos branduolį sudarė LKP Kretingos rajono komiteto nariai. 1988 m. spalio 20 d. Kartenoje organizuota LPS rėmimo grupė, o



Kartenoje po ilgos pertraukos vėl suplevėsavo Lietuvos trispalvė. Vėliava atvežta ekologinio dviratininkų žygio dalyvių 1988 08 01. Iš autoriaus albumo



„Baltijos jūros gelbėjimo akcijoje“. Priekyje Juozas, Remigijus ir Marija Jonušaičiai ir A. Kaknevičius. 1988 09 03. Iš autoriaus albumo

spalio 22–23 d. LPS steigiamajame suvažiavime dalyvavo Kretingos delegacija.

1989 m. vasario 15 d. karteniškiei, įkvėpti 1988 m. mitingų, kultūros namuose organizavo pirmąjį Lietuvos nepriklausomybės atkūrimo šventės – Vasario 16-osios minėjimą. Koncertinę programą atliko Kartenos kultūros namų saviveiklininkai, bažnyčios choras ir vidurinės mokyklos moksleiviai. Minėjimas baigėsi visiems sugiedojus Tautinę giesmę. Jame dalyvavo apie 200 karteniškių. Kadangi žiema buvo šilta, žemė neišalusi, A. J. Viluckas, G. Mikuta ir A. Kaknevičius parvežė iš pamiškės ąžuoliukų ir tą dieną po pietų organizavo jų sodinimą, tuo norėdami įamžinti Vasario 16-osios šventės atgimimą. Sodinant medelius dalyvavo apie 30 žmonių. Vieną ąžuoliuką pasodino Kartenos vidurinės mokyklos abiturientai. Visi pasodinti ąžuolai gražiai prigijo ir auga.

Artėjo rinkimai į SSRS Aukščiausiąją tarybą. 1989 m. kovo 18 d. karteniškiei išitraukė į agitaciją už LPS remiamus kandidatus: advokatę Zitą Šličkytę ir pro-



Vasario 16-osios šventės minėjimo dalyvė Lina Viluckytė. 1989 m. Iš autoriaus albumo



Karteniškiei miestelio centre sodina ąžuoliuką. 1989 02 16. Iš kairės: A. Plonis, Z. K. Anužis, S. Galdikas, P. Lukauskas, A. Borumas, P. Gačilas ir kiti. Iš autoriaus albumo



Agitacinė kolona Kartenos vidurinės mokyklos kieme. Iš kairės: A. Kaknevičius, Z. Krasauskas, D. Krasauskienė, M. Aleknavičiūtė, V. Zaicevaitė, J. Aleknavičienė, B. Juzutienė, L. Kniukšta, S. Gedgaudas ir P. Juzutis. 1989 m. Iš autoriaus albumo

fesorių Bronių Genzelį. Agitacinė kolona susirinko Kartenos vidurinės mokyklos kieme, iš kurio išvyko į Dauginčius, Lubius, Kalniškius ir Žutautus.

Vėliau karteniškių aukomis ir pastangomis Kartenoje prie parapijos namų buvo atstatytas bolševikų sudaužytas ir nugriautas kryžius. 1989 m. gegužės 5 d. įvyko atstatyto kryžiaus atšventinimo iškilmės. Pamaldas vedė Kartenos klebonas dekanas Petras Merliūnas.

1989 m. birželio 14 d. karteniškiei kartu su Kūlupėnų ir Kretingos žmonėmis paminėjo Kūlupėnų geležinkelio stotyje Gedulo ir vilties dieną. Mat iš šios stoties į tremtį, į nežinią, į mirtį 1940–1953 m. buvo išvežta daug žmonių. 1989 m. vasarą sudaryti pirmieji žuvusių nuo bolševikų rankų ir ištremtų iš Kartenos valsčiaus gyventojų sąrašai.

1989 m. spalio 27 d. Kartenos vidurinės mokyklos muziejuje atidaryta įrengta buvusio mokytojo Antano Dibisterio vardo memorialinė ekspozicija. Antanas Dibisteris – buvęs Kartenos šaulių būrio vadas, 1941 m. birželio 23 d. kartu su kitais nukankintas Rainių miškelyje.

1990 m. vasario 24 d. į Lietuvos SSR Aukščiausiąją Tarybą išrinkti 133 deputatai, iš kurių 72 buvo remti Lietuvos sąjūdžio. Karteniškiei kaip niekad aktyviai dalyvavo rinkimuose. Aukščiausioji Taryba pateisino jų lūkesčius ir 1990 m. kovo 11 d. paskelbė aktą dėl Lietuvos valstybės atkūrimo.

Mano širdyje, kaip ir daugelio lietuvių širdyse – dvejopas jausmas: ir didžiulis džiaugsmas, ir nerimas... O kas toliau? Kaip reaguos į šį aktą sovietų imperija? Ar atsilaikysime prieš jos spaudimą? Ar tai ne sapnas? Kiek dar reikės aukų Lietuvos nepriklausomybei įtvirtinti?



Atstatyto kryžiaus Kartenoje šventinimo iškilmės. 1989 05 05. Iš autoriaus albumo



*Pirmasis Gedulo ir Vilties dienos minėjimas Kūlpėnų geležinkelio stotyje. 1989 06 14.
Iš autoriaus albumo*



*Pirmasis žuvusių
pasipriešinimo
sovietinei okupacijai
dalyvių pagerbimas
Kartenos apylinkės
ligoninės kieme.
1990 05 24.
Iš autoriaus albumo*



Pasižiūriu į nepilnus represuotų bolševikinės okupacijos metu Kartenos valsčiaus gyventojų sąrašus: pokario metais žuvo 114 asmenų; į Kareliją 1945 m. išvežta 17 asmenų; į Dubrovkos lagerį 1945–1946 m. išvežti 24 asmenys; į Sibirą 1948 m. ištremtos 65 šeimos. Kūlupėnų geležinkelio stotyje stovėjusiame paminkliniame akmenyje – dar 24 pavardės žuvusių už sovietų valdžią.

Šitiek netekčių siekiant būti laisviems, nepriklausomiems! Todėl nestebina žmonių santūrumas sutinkant atgimusią Lietuvą. Kartu džiugina daugelio žmonių ryžtas, kad ir kas būtų, eiti nepriklausomos Lietuvos stiprinimo keliu.

1990 m. balandžio 5 d. pradėjo darbą naujai išrinkta Kartenos apylinkės taryba. Joje 11 narių: Zigmas Kazimieras Anužis, Adomas Bertašauskas, Petras Bertašius, Alfonsas Jonkus, Janina Jonkuvienė, Alfonsas Kaknevičius, Arvydas Klovas, Rimantas Narkus, Vynantas Samulionis, Kazys Šoparas, Juozas Tamošauskas.



*Sovietinės okupacijos aukų atminimo kryžiaus šventinimas Kūlpėnų geležinkelio stotyje.
1990 06 14. Iš autoriaus albumo*



Šventinamas paminklas žuvusiems už Lietuvos laisvę Kartenos kapinėse. Iš autoriaus albumo



Jo ekscelencija Telšių vyskupas Antanas Vaičius laimina ligoninės Kartenoje veiklą. Iš autoriaus albumo

1990 m. gegužės 24 d. miestelyje įvyko žuvusių pasipriešinimo sovietų okupacijai dalyvių pagerbimo iškilmės. Jos vyko Kartenos apylinkės ligoninės, kurioje po karo veikė valsčiaus saugumo būstinė, kieme. Šioje vietoje buvo užkasta bent dalis žuvusių pasipriešinimo dalyvių. 1990 m. birželio 2 d. žuvusiųjų rezistentų palaikai buvo iškilmingai perkelti į Kartenos kapines.

1990 m. birželio 14 d. Kūlupėnų geležinkelio stotyje pašventintas kryžius, kurį pastatė Kūlupėnų gyventojai okupacijos aukoms atminti. Šiose iškilmėse dalyvavo apie 300 žmonių iš viso Kretingos rajono, o kryžių pašventino Kartenos klebonas dekanas Petras Merliūnas.

1990 m. birželio 26 d. Kartenos apylinkės taryba priėmė sprendimą Nr. 2 gražinti visus pastatus, kurie buvo atimti iš Kartenos Romos katalikų bažnyčios bendruomenės.

1990 m. birželio 4 d. Kartenos apylinkės tarybos pirmininkas Alfonsas Kacknevičius, Kartenos kolūkio valdybos pirmininkas Jonas Vytautas Valužis, apylinkės viršaitė Zita Rapalienė, mokytojai Juzuičiai ir Tarvydas aplankėme Kostą Zablocką, kuris 40 metų aklas pragyveno Gaudučių kaime, dauboje, Alanto pakrantėje rymančioje lūšnoje. Jaunystėje jį peršovė sribai ir jis liko aklas. Nuvežėme dovanų, išklausėme prisiminimus apie pokario laikus, kuriuos įrašėme į magnetofono juostelę. Štai apie ką mes kalbėjomės:

„Kostas Zablockas: Trys ūkininkai buvo pas mane.

<...> Ėjo per miškus ir suėjo vyrų daug. Ir kažin kame jie susišaudė. Nelabai toli. Čia nelabai suprasi. Matai, kad tas balsas eina, čia atsidaužia <...>.

Ir apstojo mane. Ir tuojau rankas iškėlusį mane išvarė į Karteną – kartu su ūkininkais. O tie sribokai visi pažįstami buvo čia. Išdykėliai, tinginiai <...>.

Ir tuojau mane apstojo. O aš taisiaus važiuoti kur nors kitur iš tos daubos ir apsipardavojau.

Alfonas Kaknevičius: O kuriais metais tai buvo?

K. Z.: 1947 m. rugpjūčio pirmą dieną likau aklas. Į Karteną mus išvarė ir uždarė. Po vieną tardė, tardė. Ir mane tardė: „Tu būk mūsų žmogus, būk mūsų žmogus. Nebūsi, sako, pražūsi“.

„Aš kaip esu, toks ir būsiu“.

„Vis tiek, sako, turi keisti gyvenimą“.

Aš nežinau. Nesusigaudęs buvau.

A. K.: O kas iš tų tardytojų tave tardė?

K. Z.: Toks jaunuolis. Ne rusas. Buvo ir rusų. Iš namų kad varė, buvo ir rusų, ar vienas, ar du. Kiti buvo sribai.

Ir išvarė mane į paminijį. Aš mislijau, kad paleis mane namo. Mane nuvarė ne pas tiltą, bet nuvarė pro Milašių takeliu į paminijį <...> Ir mane ten nupleškino. Nuvirtau.

A. K.: Ar pažinai, kas tave varė?

K. Z.: Tuo tarpu kad visi pažįstami buvo. Buvo tas Celestinas ir buvo tas tatai Jonauskis, jau miręs, Klemensas. Automatą jau nešiojosi.

Dar kolchozų nebuvo, Gūžės nebuvo <...>.

Ir nuvirtau. Ir dar girdėjau, kai nuvirtau. Numovė man kelines. Aš turėjau pinigų po apačia kelnių. Numovė kelines ir dar nusikeikė rusiškai „Še ir tau, še ir tau...“.

„Nušauti reikia. Dar yra gyvas“, – tą dar girdėjau. Paskui jau nustojau sąmonės.

Atsirado žmogus, nuvežė į ambulatoriją. Iš ambulatorijos tuojau nuvežė į Kretingą. Ten mane apžiūrėjo ir nugabeno į lavoninę. Ir aš pragulėjau gal dieną. Nebegirdėjau nieko <...> Profesorė, kuri vadovavo, jaudinosi, kad šautas, kad nemato. Jie šnibžda, šnekas. O aš viską girdžiu.

Ūžė, traškėjo, šaudės. Vieni įeina, kiti įeina. Ar dieniniai, ar naktiniai <...>.

Kaimuose šaudė žmones. Kai kas ateina, pasakoja: „Nebėra to, nebėra to...“

Aš atsiguliuoju į savo lovele. Niekad nebuvo taip gera, kaip savo lovoje, savo lūšnelėje po trejų metų <...>.



Kartenos delegacija budi prie Aukščiausiosios Tarybos rūmų. Priekyje: L. Adomuskas, J. A. Viluckas, V. Kaubrys, A. Petrauskas, V. Tamulionis ir A. Kaknevičius. 1991 01 10. Iš autoriaus albumo

Ir žmonės bijojo ateiti. Įeis tie sribokai, ir vieni ir kiti įeis, sulemens. O aš guliu savo lovoje. Durys buvo atdaros, neužskleptos. O mirti bet kaip nenoriu. Į vandenį <...>. Pasikarti <...>. Liežuvių išleides, negražu. Reikia tvarkingai numirti. Ir nebevalgiau. Tris dienas labai nori maisto. Paskui – nelabai. Bet nenumiriau.

Kad nemirštu, tai reikia judėti. Tai aš ėmiausi darbo. Ir krežius pinti, ir šniūrus vyti...

Pirmieji pirmininkai buvo <...>. Gūžė buvo <...>. Jis nėra normalus žmogus. Jei jis ne beprotis, tai jis paskutinis žmogus <...>.

Tada kiekviename kaime buvo kolchozas. Paskui pradėjo juos jungti. O Gūžė jau buvo Kartenoje, kažkokias pareigas turėjo <...>.

A. K.: *Kai Jucius pirmininkavo, juk turėjo tave užjausti. Juk čia Juciaus žemė.*

K. Z.: *Neatėjo nė karto. Nei Ramonas neatėjo. Gūžė <...>. Tai jis ardėsi. Turėjau visokios medžiagos. Čia man tik kalvė buvo padirbta. O medžiagos daug ir brangios turėjau. Turėjau*

blėkas, turbinas nusipirkęs, balkių. Ir Gūžė atėmė viską <...>.

Aš išbuvoau tiek metų aklas. 43 metus aklas. Kiek aš bepabūsiu.

Jonas Vytautas Valužis: *Dabar jau senas. Buvai jaunesnis...*

K. Z.: *Bet ką aš dirbau, kai buvau jaunesnis. Turėjau arklį, turėjau telyčią, kiaulę auginau <...>. Atėję mane apibardavo. „Tu, sako, prisimetėli, ar mes nežinome, kaip aklas žmogus atrodo“. Iškeiks, išdirbs ir paeis...*

Dvidešimt metų man nieko nedavė. Nė kapeikos. Raminienė Stasytė, reikia pagirti, buvo komjaunuolė, kolchozo buhalterė, pradėjo duoti po 5 rublius.

Dvidešimt metų nieko nedavė, tik viską atėmė.

J. V. V.: *Kaip išspręsti tą, kas gali atnešti pastoviai maisto. Na, gerai, Kostai, ir tu susirgsi. Ir šalta žiema ateis. Aš žinau, kad tu sakysi, kad ne viena žiema praėjo, bet <...>.*

K. Z.: *Keturiasdešimt trys <...>.*

J. V. V.: *Tada buvai jaunesnis, Kostai <...>.*

Kostai, tie iš Vilniaus tau nieko nepadės. Jeigu Zablockai būtų jaunesni. Brolis <...>. Niekas nešnekėtų. Kada tu buvai jaunas, Juozas buvo jaunas, buvo kitas dalykas.

K. Z.: *O dabar?*

Zita Rapalienė: *O Adelė, kai atvažiuoja, ar ateina? Vyras ar vaikai?..*

K. Z.: *Ateina. Anie ateina tankiai. Ir aš nueinu kartais <...>.*

J. V. V.: *O bulvių ar turi kur laikyti? Žiemą negal niekur pasidėti. Sušąla?*

K. Z.: *Ne, sušąla“.*

Laikas bėgo. Lietuva pamažu kūrėsi, stiprėjo, tačiau pasaulis dar vis nesiryžo pripažinti fakto, kad ji – nepriklausoma valstybė. O sovietų imperija teberengė įvairias provokacijas prieš Lietuvą, ieškojo progos revanšui.

Pagaliau 1991 m. sausio 8 d. blogio imperija ryžosi išprovokuoti Lietuvos vyriausybės krizę ir užgrobti Lietuvoje valdžią. Karteniškiai neliko abejingi šiems įvykiams. Sausio 10 d. jų delegacija išvyko į Vilnių budėti prie Aukščiausiosios Tarybos rūmų. Juos keitė kiti karteniškiai.

Sausio 13-osios naktį, sužinoję apie kruvinus įvykius Vilniuje, grupė karteniškių išvyko autobusu į Girulius budėti prie televizijos retransliacijos bokšto.

Mums pasiekti Vilnių, Telšius ar Klaipėdą tuomet nebuvo problemos, nes Kartenos kolūkis mielai suteikdavo transportą. Tik buvo nelengva prikalbėti žmones šiems žygiams.

1991 m. birželio 4 d. Kartenos kapinėse buvo pašventintas paminklas žuvusiems už Lietuvos laisvę. Paminklas pastatytas žuvusiųjų artimųjų ir kitų karteniškių lėšomis, vadovaujant Juozapui Antanui Viluckui.

1994 m. birželio 13 d. Karteną ištiko didelė nelaimė: sudegė apylinkės ligoninė. Tačiau daugelio karteniškių pastangomis, darbu ir aukomis jau 1994 m.



Dekanas Antanas Striukis šventina kryžių Antrojo pasaulinio karo žuvusiems dalyviams atminti. 1995 06 07. Iš autoriaus albumo

rudenį nauja ligoninė pradėjo veikti rekonstruotame buvusio vaikų darželio pastate. 1995 m. pavasarį šios ligoninės veiklą palaimino Jo ekscelencija Telšių vyskupas Antanas Vaičius.

1995 m. gegužės 7 d. karteniškio Adomo Jaručio pastangomis Antrojo pasaulinio karo karių kapinėse Kartenoje pastatytas žuvusiųjų atminimo kryžius.

Baigdamas noriu pasidžiaugti, kad Lietuvos atgimimo sąjūdis rado atgarsį daugelio Kartenos apylinkės gyventojų širdyse ir jie tiki gražia Lietuvos ateitimi.

Kartenos seniūnijos socialinė-ekonominė apžvalga, 2002 metai

Zita Rapalienė

Kartenos seniūnijoje 2002 m. sausio 1 d. gyveno 2 142 gyventojai, iš kurių 560 pensininkų ir 373 vaikai iki 16 metų. Darbingo amžiaus žmonės sudarė 56,5%. Per paskutinius ketverius metus išryškėjo gyventojų skaičiaus mažėjimo tendencija, nes gimsta žymiai mažiau, negu miršta.

Kartenos seniūnijos gyventojų gimstamumo ir mirštamumo rodikliai 1999–2002 m.

Metai	Gimė	Mirė
1999	15	31
2000	11	24
2001	10	28
2002	19	33

Seniūnijoje akivaizdžiai mažėja jaunų žmonių. Tai nulėmė šios priežastys:

1. Baigęs vidurinę mokyklą jaunimas išvyksta studijuoti į aukštesniasias bei aukštąsias mokyklas, o jas baigusieji įsidarbina miestuose, nes kaime pagal įgytą specialybę darbo dažniausiai nėra.

2. Seniūnijoje vangiai kuriasi naujos įmonės, kurios pritrauktų jaunimą, išsilavinusių žmonių iš kitur.



Kartenos miestelio 745 metų jubiliejaus šventėje. Kraštiečiai (iš kairės): antras Jurgis Narušis, Jonas Domarkas, Kazimieras Žvinklys, Kretingos rajono meras Juozas Šakinis, Pranas Narušis, Algimantas Jablonskas, Adolfas Drungilas, Juozas Miklovas, Regina Balčikonienė, Vladislovas Domarkas, neatpažintas. 1998 m. Nuotr. J. Šimkaus iš jo rinkinio



Kartenos 750 metų minėjimo švenčių akimirka. Aikštės vaizdas iš seniūnijos pastato. 2003 m. E. Mačernio nuotr.



Kartenos piliakalnio sutvarkymo ir visuomenei pristatymo akimirka. 2004 m. Iš kairės antra seniūnė Zita Rapalienė. E. Mačernio nuotr.

3. Dėl sunkių materialinių sąlygų ir bedarbystės jaunos šeimos nesiryžta gimdyti daugiau kaip 1–2 vaikus. Seniūnijoje yra 65 daugiavaikės šeimos, iš kurių 57-ios turi 3 vaikus, 7-ios – 4 vaikus ir tik viena augina 7 vaikus.

Didžiausios dalies darbingo amžiaus žmonių pagrindinis pragyvenimo šaltinis yra pajamos, gaunamos iš pagamintos žemės ūkio produkcijos – už parduotą pieną, mėsą, grūdus. Daug gyventojų ūkininkauja nuosavoje žemėje, kiti yra išsipirkę 2 ha buvusios asmeninio naudojimo žemės ir dar papildomai nuomojasi iš valstybės.

Dalis seniūnijos gyventojų dirba biudžetinėse įstaigose – Kartenos vidurinėje ir Kalniškių pagrindinėje mokyklose, Kartenos pirminiame sveikatos priežiūros centre, seniūnijos administracijoje, Kartenos ir Kalniškių kultūros namuose ir bibliotekose, pašto skyriuje ir kitur.

Kadangi Kartena yra prie Šiaulių–Palangos automagistralės, jos gyventojai turi palankias sąlygas važinėti dirbti į Kretingą ar Palangą ne tik nuosavais automobiliais, bet ir autobusais. Dėl šios aplinkybės tarp Kartenos miestelio gyventojų bedarbystės ryškėta nėra tokia skaudi ir seniūnijos gyventojų, įregistruotų Kretingos darbo biržoje, skaičius, lyginant su kitomis seniūnijomis, yra mažiausias Kretingos rajone. Tačiau atokesnių seniūnijos kaimų, tokių kaip Kalniškių, Lubių, gyventojams darbą susirasti yra žymiai sunkiau.

Socialiai remtinoms šeimoms mokamos įvairios pašalpos. 2002 m. buvo išmokėtos šios pašalpos:

- 65 šeimoms – daugiavaikių šeimų pašalpos;
 - 32 šeimoms – šeimoms pašalpos;
 - 28 šeimoms – socialinės pašalpos;
 - 19 šeimų – vienkartinės vaikų gimdymo pašalpos;
 - 5 šeimoms – vienkartinės pašalpos dėl sunkių materialinių sąlygų.
- Iš viso 2002 m. išmokėtų pašalpų suma sudarė apie 200 000 litų.

Labai džiugina tas faktas, kad Kartenos seniūnijoje beveik nėra tokių šeimų, kurios pašalpų pinigų panaudotų ne savo šeimos reikmėms. Nėra girtaujančių daugiavaikių šeimų. Netgi atvirkščiai, daug yra tokių šeimų, iš kurių galima imti pavyzdį, kaip reikia auklėti vaikus, kad jie būtų darbštūs, drausmingi, gerai mokyti.

Kartenos seniūnijoje yra 20 gyventojų, kurie sulaukė 90 ir daugiau metų. Seniausia seniūnijos gyventoja – 94 metų Marija Stropienė.

Socialinį darbą su šeimomis, vienišais, dėl vienokių ar kitokių priežasčių sunkiai besiverčiančiais seneliais dirba seniūnijos socialinės paramos specialistė Liuda Mikliuvienė. Ji sutvarko reikiamą dokumentaciją visų rūšių pašalpoms gauti ir pateikia Kretingos rajono Socialinės paramos skyriui, lanko vienišus senelius, invalidus, glaudžiai bendradarbiauja su Kartenos ambulatorijos medicinos darbuotojais – dėl senyvo amžiaus žmonės nukreipiami į Kartenos palaikomojo gydymo ir slaugos ligoninę gydymui ar globai, jei pablogėja jų sveikata ar dėl kokių nors kitų priežasčių žmogus nebegali apsitarnauti namuose. Socialinės paramos specialistė taip pat stebi mikroklimatą problemiškosiose šeimose ir esant reikalui apie vaikų teisių pažeidimus informuoja Kretingos rajono Vaikų teisių apsaugos tarnybą.

Kartenos apylinkės pasižymi labai gražiu kraštovaizdžiu. Miestelis išsidėstęs dviejų upių – Minijos ir Alanto santakoje, kurių pakrantės vasaros metu trauk-

te traukia poilsiautojus. Yra ne viena sodyba, kurių šeimininkai galėtų užsiimti agroturizmu.

Šalia Kartenos, dviejuose buvusiuose žvyro karjeruose atsiradusių vandens telkinių pakrantės taip pat puiki vieta statyti kempingus, kur poilsiautojams būtų galima pasiūlyti ne tik gražią aplinką, bet ir poilsį su vandens dviračiais, valtelėmis ir pan. Yra žmonių, kurie rimtai planuoja ateityje šiuo verslu užsiimti. Trūksta tik investicijų. Turizmo išplėtojimas pareikalaus daug naujų darbo vietų, suaktyvės prekyba, buitinis aptarnavimas, kiti netradiciniai amatai. Tai sudarys prielaidas pagerinti socialines-ekonomines seniūnijos gyventojų sąlygas.

Žemės reforma Kartenos seniūnijoje

Alfonsas Kaknevičius

Kartenoje pragyvenau jau 48 metus. 36 metus mokytojavau vidurinėje mokykloje, o nuo 1990 m. kovo iki 1995 m. gegužės buvau Kartenos apylinkės tarybos pirmininku. Nuo 1991 m. rugpjūčio iki 1998 m. gruodžio vadovavau žemės reformai Kartenos apylinkėje, todėl esu pakankamai gerai susipažinęs su tos reformos pradiniu etapu, apie kurį ir noriu papasakoti.

1990 m. pradžioje atkurtos nepriklausomos Lietuvos valstybės vyriausybės svarbiausi uždaviniai kaime buvo: 1) pertvarkyti žemės ūkio gamybą privatizuojant žemės ūkio įmonių turtą ir organizuojant gamybą, besiremiančią rinkos ekonomika; 2) nekilnojamojo turto savininkams arba jų teisėtiems paveldėtojams gražinti okupantų atimtą ir išlikusį nekilnojamąjį turtą arba kompensuoti už jį.

Tuo metu Kartenos apylinkėje didžiąją daugumą žemės ūkio naudmenų valdė du kolūkiai: Kartenos ir Kalniškių. 1991 m. jie tapo žemės ūkio įmonėmis, valdomomis laikinų administratorių, kuriuos paskyrė Kretingos rajono valdyba.

Kartenos žemės ūkio įmonė turėjo 4269 ha žemės. Į įmonės žemėvaldą įėjo Abakų, Cigonalių, Dauginčių, Gintarų, Gaudučių (kartu ir buvusio Raštų), Kartenos, Lapgaudžių, Martynaičių, Pecelių, Sakuočių, Vėlaičių ir Žadeikių kaimų žemės. Jas iki 1940 m. valdė 366 ūkininkai.

Žemės ūkio įmonės laikinuoju administratoriumi buvo paskirtas buvęs Kartenos kolūkio valdybos pirmininkas Jonas Vytautas Valužis, ūkiui vadovavęs nuo 1977 m. Ūkyje dirbo per 390 žmonių, iš kurių buvo 60 specialistų, turinčių vadovaujančias pareigas. Be to, Kartenoje gyveno dar per 100 šeimų, kurių nariai dirbo švietimo, sveikatos priežiūros, kultūros, prekybos, kelių statybos, miškų ūkio ir kitose srityse. Dauguma dirbančiųjų, be darbo įmonėse ir įstaigose, papildomai naudojosi asmeninio ūkio žeme.

Kartenoje turto privatizacija praėjo gana sklandžiai. Ilgai svarstę ir sprendę kaip pasidalyti bendrą turtą ir toliau gyventi, 1992 m. pavasarį Kartenos žemės ūkio įmonės bendrasavininkiai visą turtą suskirstė į 32 technologinius kompleksus ir du stambius kompleksus, kurių bazėje buvo numatyta steigti žemės ūkio bendroves. Sudarant privatizavimui gamybinius technologinius kompleksus buvo siekiama, kad žemės ūkio technika, pastatai, transporto priemonės, gyvuliai, pašarai, sėkla ir kiti žemės ūkio gamybai reikalingi išteklių pasiskirstytų tolygiai žemdirbių gyvenamuose kaimuose. Žemės ūkio įmonės administracinis pastatas Kartenoje su inventoriu buvo perduotas Kartenos apylinkės savivaldybei.

1992 m. pradžioje visas žemės ūkio įmonės turtas uždaruose aukcionuose ar pasirašant pajus buvo privatizuotas. Įsisteigė dvi žemės ūkio bendrovės: Gaudučių ŽŪB ėmėsi auginti galvijus, o ŽŪB „Žvyga“ augino kiaules. Deja, ŽŪB „Žvyga“ savo veiklą greitai baigė, o Gaudučių žemės ūkio bendrovė nutraukė savo veiklą 1994 m. rudenį. Visi kiti buvę Kartenos žemės ūkio įmonės darbuotojai ėmėsi individualaus verslo.

Kalniškių žemės ūkio įmonė turėjo 4342 ha žemės. Jai priklausė Anužių, Balsiškių, Drungilų, Eitučių, Kalniškių, Lygnugariškių, Lubių, Lūgnalių ir dalis Vėlaičių kaimų žemių, kurias iki 1940 m. valdė 142 ūkininkai.

1991 m. Kalniškių žemės ūkio įmonės darbuotojų buvo beveik 4 kartus mažiau nei Kartenos ŽŪĮ. Jie taip pat naudojosi asmeninio ūkio žeme. Laikinuoju įmonės administratoriumi buvo paskirtas Kalniškių kolūkio valdybos pirmininkas Alfonsas Jonkus.

Iš pradžių tik keletas žemės ūkio įmonės darbuotojų ėmėsi ūkininkauti individualiai. Visi kiti įmonės bazėje organizavo tris žemės ūkio bendroves. ŽŪB „Alantas“ augino kiaules, Kalniškių ŽŪB – galvijus, o ŽŪB „Karkluoja“ ėmė teikti žemės ūkio mechanizacijos paslaugas. Deja, visos trys bendrovės neatlaikė to laikotarpio sunkumų ir per 2–3 metus nutraukė savo veiklą.

Kodėl žemės ūkio bendrovės Kartenos seniūnijoje žlugo? Šiuo klausimu dar ilgai ginčysis politikai, ekonomistai, istorikai ir sunykusių bendrovių nariai.

Nekilnojamojo turto savininkams arba jų paveldėtojams gražinti atimtą žemę arba už ją kompensuoti pasirodė nepalyginamai sudėtingiau negu pertvarkyti žemės ūkio gamybą privatizuojant žemės ūkio įmonių turtą. Lietuvos vyriausybė, prieš pradėdama vykdyti pertvarkymus kaime ir siekdama užtikrinti kaimo gyventojams pereinamuoju laikotarpiu pragyvenimo minimumą, 1990 m. spalio 11 d. priėmė nutarimą Nr. 308 „Dėl asmeninio ūkio žemės skyrimo tvarkos“. Šiuo nutarimu žemdirbiams suteikta teisė laikinai valdyti iki 2–3 ha asmeninio ūkio žemės vienai šeimai. Kaimo gyventojams skirta asmeninio ūkio žemė paveldėtojams nebuvo gražinama, o už ją siūloma kompensacija arba žemė kitoje vietoje.

1991 m. liepos 25 d. Lietuvos Respublikos Seimas priėmė Žemės reformos įstatymą Nr. I-1607, o Vyriausybė 1991 m. lapkričio 15 d. – nutarimą Nr. 470 „Dėl piliečių nuosavybės teisių į išlikusių nekilnojamąjį turtą atstatymo tvarkos ir sąlygų“. Įstatymui vykdyti buvo įkurta ir 1991 m. rugsėjo pradžioje pradėjo savo veiklą Kartenos apylinkės agrarinės reformos tarnyba.

Pakiliai nusiteikę žmonės rašė prašymus gražinti nekilnojamąjį turtą, nešė į agrarinės reformos tarnybą nuosavybės teisę įrodančius dokumentus tikėdamiesi už metų kitų pradėti ūkininkauti atgautoje žemėje. Jie vylėsi iš vyriausybės sulaukti visokeriopos pagalbos bent ūkininkavimo pradžioje. Nemaža dalis paveldėtojų svajonoje, gavę už paveldimą žemę kompensaciją pinigais, pagerinti ne tik savo, bet ir vaikų bei vaikaičių buitį. Deja, daugumai šių svajonių iki šiol nebuvo lemta išsipildyti.

Kartenos žemės ūkio įmonės teritorijoje 453 šeimoms buvo paskirta 700 ha, o Kalniškių žemės ūkio įmonės teritorijoje – 128 šeimoms 231 ha asmeninio ūkio žemės. Be to, vyriausybės nustatyta tvarka stichiškai dalijant asmeninio ūkio žemę žemės ūkio įmonių specialistams, jiems 2 ha teko 4–5-juose sklypuose.

Kretingos rajono valdybos 1992 m. spalio 8 d. potvarkiu Nr. 480 buvo nustatytos asmeninio ūkio žemių ribos. Taip atsirado neprivatizuojamos žemės, vadinamosios „žaliosios zonos“. Asmeninio ūkio žemės naudotojui valdomas sklypas galėjo būti pakeistas tik jam sutikus.

Šie apribojimai labai apsunkino žemėtvarkininkams projektuoti privatizuojamų žemių sklypus. Kartenos žemės ūkio įmonėje 170 paveldėtojų neteko galimybės



Javapjūtė Kalniškių kolūkyje. Apie 1960 m. Iš Kartenos vidurinės mokyklos muziejaus rinkinio, pateikė B. Butkuvienė (Toliau – iš KVMM rinkinio)



Kalniškių kolūkio kombainininkai pasirodę išvažiuoti į laukus. Apie 1970 m. Iš KVMM rinkinio



Mechaninės Žemaitės kolūkio dirbtuvės. Apie 1980 m. Iš KVMM rinkinio



Joninės Kartenoje. 1993 m. Iš KVMM rinkinio



Senasis vartotojų kooperatyvo pastatas, kuriame tilpo kooperatyvo raštinė, universalinė parduotuvė, ūkinių prekių parduotuvė, bufetas ir valgykla. Nuo 2002 m. čia Smilingių šeimos parduotuvė. Iš KVMM rinkinio

susigražinti paveldimą žemę natūra, nes ji pateko į „žaliąją zoną“. Žemės paveldėtojai nenorėjo pripažinti neprivatizuojamų zonų. Jie negalėjo suprasti, kodėl kaimynas jau susigražino žemę natūra, o jiems siūloma žemė už kelių kilometrų arba žadama kažkada sumokėti kompensaciją pinigais.

Žemės gražinimas dar labiau komplikavosi, kai 1994 m. gegužės 24 d. Lietuvos Respublikos Seimas priėmė įstatymą Nr. I-476, pagal kurį asmeninio ūkio žemės naudotojai išsigijo teisę ją privatizuoti. Šios žemės naudotojai dažnai nesutiko, kad privatizuojant būtų keičiamos valdomų sklypų ribos. Šį prieštaravimą galėjo išspręsti tik seimas ir vyriausybė. Tačiau vyriausybės dažnai keitėsi, vienos palaikė žemės paveldėtojus, kitos – asmeninio ūkio žemės naudotojus. Iki šiol Žemės reformos įstatymas buvo keistas 14, o Nuosavybės teisių į nekilnojamąjį turtą įstatymas – jau 30 kartų.

Veikė ir tebeveikia telefoninio skambučio „iš aukščiau“ galia. Kaltininkų dėl nesklandumų vykdant žemės reformą įvairios komisijos ir žurnalistai dažniausiai ieškojo ir ieško tarp žemės reformos žemiausių grandžių darbuotojų, žemėtvarkininkų. Charakteringas pavyzdys iš Kartenos agrarinės reformos tarnybos patirties. Jono Raudonio nekilnojamojo turto paveldėtojai iš Žadeikių kaimo bent 10 metų ieškojo teisybės, kol susigražino didesnę dalį iš 59 ha paveldimos žemės. Mano asmeniniame archyve tuo klausimu liko 52 lapų susirašinėjimo su įvairiomis žinybomis kopijų byla. Kretingos rajono valdyba net du kartus bandė mane nušalinti nuo pareigų, tačiau nesugebėjo nei privatizavimo „pagal skambučius“ pagreitinti, nei „nevykėlio“ žemėtvarkininko nušalinti.

Paveldėtojai, kurie sutiko už paveldimą žemę paimti valdžios pažadėtą kompensaciją pinigais, dar daug daug metų turės jų laukti. Šiais metais vyriausybė skyrė tik 5 000 000 litų kompensacijoms už išperkama žemę, o reikia daugiau kaip milijardo litų norint pažadą išpirkti Lietuvoje žemę tesėti.

Visai kitaip žemės gražinimas vyko Kalniškių žemės ūkio įmonėje. Ten paveldimą žemę natūra susigražino beveik visi paveldėtojai. Tik pažadėtų kompensacijų pinigais paveldėtojams dar teks palaukti.

Per 7 darbo metus žemės reformos baruose patyriau ne tik didžiulį žmonių norą susigražinti jiems priklausančią žemę, bet kartais ir siekį užvaldyti svetimą turtą. O tam pasiekti ne kartą buvo naudojamas ir melas, ir šmeižtas, ir grąšinimai, ir bandymai papirkti, ir įstatymų spragos. Man ir dabar neaišku, ar įstatymuose pasitaikančios dviprasmybės ir netikslumai atsiranda dėl įstatymų leidėjų nepatyrimo, ar siekiant savanaudiškų tikslų. Dalijantis žemę tarp kaimynų kartais kyla didžiulių kivirčų dėl žemės pėdos, nors ir toliau jiems reikės gyventi kaimynystėje.

Nors tai buvo sunkaus, alinančio darbo metai, bet manau, kad savo darbu žemės reformos baruose prisidėjau prie teisės ir moralės atkūrimo tėvynėje.

Neįgalių žmonių organizacijų veikla

Bronė Butkuvienė



*Mokytoja Janina Vaičekauskienė su vaikais užsiėmimų metu. Apie 2002 m.
Iš klubo „Saulutė“ albumo*

Neįgalių vaikų klubas „Saulutė“

Viena programos „Neįgalių žmonių dienos centro įkūrimas“ dalis buvo skirta Kartenos neįgalių vaikų klubui „Saulutė“ įkurti. Tai visuomeninė humanitarinė, švietėjiška, kultūrinė-proginė organizacija, kuri pradėjo veikti 1998 m. Klubui ėmėsi vadovauti mokytoja Janina Vaičekauskienė.

Neįgalių vaikų Kartenos seniūnijoje yra net 17, du jų turi judėjimo sutrikimų. Klubas „Saulutė“ dirba visuomeniniais pagrindais, todėl organizuoti visapusiškai turiningą veiklą ir reguliarius užsiėmimus nepajėgia ir materialiai, nes neįgalūs vaikai gyvena įvairiuose seniūnijos kaimuose. Programa skirta ne tik neįgaliems vaikams, bet ir juos auginančioms šeimoms.

Neįgalių vaikų klubo „Saulutė“ veikla apsiriboja proginių renginių organizavimu, išvykomis į spektaklius, koncertus. Organizuoti tokius renginius neįgaliems vaikams padeda Kartenos Maltos ordino pagalbos tarnyba. Maltiečiai išvykoms duoda mikroautobusą, vidurinė mokykla – patalpas renginiams ir šventėms organizuoti, leidžia naudotis sporto sale, choreografijos kabinetu, technologijos klase.

Neįgalių žmonių dienos centras

Palyginti nedidelėje Kartenos seniūnijoje gyvena 93 suaugę neįgalūs žmonės. Paprastai tokie žmonės jaučiasi lyg nevisaverčiai ir ne visi išdrįsta dalyvauti kultūrinėje, meninėje ar sportinėje veikloje. Kad tokie žmonės neliktų vieni su savo problemomis, bandoma juos įtraukti į aktyvų gyvenimą ir veiklą neįgalių žmonių užimtumo dienos centre, kad būtų galima sudaryti sąlygas jiems bendrauti, gauti psichologinę pagalbą, šviesti juos mediciniškai.

Organizuojama įvairi neįgalių žmonių veikla pagal jų sugebėjimus. Jie mokėsi siūti, siuvinėti, megzti, drožinėti. Nebuvo pamiršta ir meninė saviraiška: vaidyba, šokis, daina, taip pat sportinė veikla. Kultūrinį akiratį neįgalieji gali plėsti per ekskursijas, išvykas į spektaklius, koncertus, muziejus, įvairias vakarones.

Kartenos Maltos ordino pagalbos tarnyba

Bronė Butkuvienė, Irena Igarienė



Vokiečiai maltiečiai perduoda autobusiuką karteniškiams. Iš kairės: vokiečių maltietis Eduardas Zurmanas (Surmann), karteniškiiai Renatas Kavarza, felčerė Irena Igarienė, Rima Šoparaitė. 1998 m. Nuotraukos iš Kartenos Maltos ordino pagalbos tarnybos archyvo

Mintis įkurti Kartenoje Maltos ordino pagalbos tarnybą (MOPT) kilo 1996 m. rudenį, kai miestelyje su labdara apsilankė Liuteno (Vokietija) Maltos ordino pagalbos tarnybos vadovas Eduardas Zurmanas (Eduard Surmann).

Jaunuosius maltiečius ėmėsi telkti Kartenos ligoninės felčerė Irena Igarienė. 1996 m. lapkričio 16 d. į jaunųjų maltiečių ordino pagalbos tarnybą susibūrė 15 vidurinės mokyklos vyresniųjų klasių moksleivių, o 1999 m. lapkričio 19 d. įsisteigė suaugusiųjų Maltos ordino pagalbos tarnybos grupė. I. Igarienei talkino ir jaunųjų maltiečių veiklą planavo mokytoja Laima Mačernienė. O nuo šiol vyresniems vadovauja mokytoja Vida Tamošauskienė.

Jaunieji maltiečiai – labdaringa vaikų ir jaunimo organizacija, kuri veikia įvairių konfesijų ir Maltos ordino dvasiniais pagrindais. Jų devizas – „Tikėjimo saugojimas ir pagalba vargstantiems“ – nusako pagrindinius veiklos principus: gyvenimas tikint, savanoriškumas, garbingas darbas ir atsakomybė. Geri darbai nėra atlyginami ir už juos negalima tikėtis naudos.



Susitikimas su svečiais iš Vokietijos Kartenos mokykloje. Iš kairės: mokytoja Bronislava Juzuitienė, klebonas Antanas Striukis, klierikas Mindaugas Šlaustas, svečiai Klemensas ir Paulius. 2000 m. vasara.



Jaunimo sodyba Kėkštų k., Kretingos r. Sodybos savininkas Hermanas Šulcas su savo globotiniais iš Ruandos. 2001 m. vasara

Jaunieji maltiečiai ėmėsi globoti ligonius, neįgaliuosius, senelius ir visus tuos, kuriems reikia pagalbos, organizuoja labdaros akcijas, stiprina meilę artimui.

1997 m. kovo 26–gegužės 4 d. I. Igarienė buvo pakviesta į Liuteną, kur savaitę lankė jaunųjų maltiečių vadovų kursus, o likusį laiką praktikavosi Šv. Juozapo ligoninėje Klopenburge. Ji mokėsi ir dirbo įvairiuose skyriuose, daugiausia akušerijos-ginekologijos bei vaikų.



Kartenos maltiečiai šoka lietuvių liaudies šokius prie Liuteno miesto (Vokietija) Maltos ordino pagalbos tarnybos namų



Susitikimas Kartenos mokykloje. Tarp karteniškių maltiečių, mokyklos, ligoninės ir seniūnijos darbuotojų Maltos ordino ambasadorius Lietuvai ir Latvijai baronas dr. Peteris fon Furskenbergas (viduryje) ir Maltos ordino pagalbos tarnybos Lietuvoje generalinis sekretorius Arvydas Bružas. 2001 m. spalio mėn.

1998 m. rugpjūtį pas karteniškius maltiečius atvyko jaunųjų maltiečių grupė iš Liuteno. Jie aplankė Palangą, Nidą, kai kurias kitas Lietuvos vietas, susidraugavo su karteniškais bendraminčiais.

Įspūdinga ir prasminga Liuteno maltiečių dovana Kartenos jauniems maltiečiams buvo 10 dienų viešnagė Vokietijoje. 1999 m. rugpjūčio 4–16 d. 30 Kartenos jaunųjų maltiečių ir juos lydinčių asmenų lankėsi Liutene, kur susipažino su vokiečių jaunųjų maltiečių veikla, pajuto vokiečių tautos žmonių nuoširdumą ir darbštumą.

Organizacijai ir jos veiklai reikėjo patalpų. Tarpininkaujant Kartenos seniūnijai, 2000 m. kovo 23 d. Kretingos rajono mero J. Šakinio potvarkiu Nr. 162 Kartenos Maltos ordino pagalbos tarnybai buvo leista naudotis Kretingos g. 5, Kartenos mstl., esančiais gyvenamuoju ir ūkiniu pastatais. Juos pagal panaudos sutartį 5 metų laikotarpiui Kartenos MOPT vadovei V. Tamošauskienei perdavė Kartenos seniūnijos seniūnė Z. Rapalienė.

Šiose patalpose priimama, rūšiuojama ir išduodama labdara. Kadangi patalpos nešildomos, jaunųjų maltiečių užsiėmimai vyksta Kartenos vidurinėje mokykloje geranoriškai leidus administracijai. Čia įrengti žaidimų, poilsio kambariai ir virtuvė-valgykla, kurioje pagal galimybes maitinami 6–7 metų vaikai iš asocialių, daugiavaikių ir socialiai remtinų šeimų.

Kartenos MOPT grupė organizuoja labdaros akcijas: renka iš gyventojų padėvėtus drabužius, dalija juos skurstantiems, organizuoja kalėdinę gerų darbų savaitę, įvairius renginius asocialių šeimų ir neįgaliems vaikams, vienišioms seneliams. 2000 m. jaunieji maltiečiai surengė Kretingos rajono neįgaliems vaikams velykinę popietę.

Kartenos MOPT bendradarbiauja su Kauno saviugdos centru.

2000 m. vasarą karteniškieji jaunieji maltiečiai stovyklavo jaunimo sodyboje Kėkštų k., Kretingos r., kurią įkūrė kunigas misionierius H. Šulcas. Čia susipažino su jaunimu iš Ruandos. Spalį jaunieji maltiečiai toje sodyboje padėjo sodinti šermukšnių giraitę.

Be to, 2000 m. vasarą jaunieji maltiečiai kartu su ateitininkais buvo išvykę į Eucharistinį kongresą Kaune, o grupė jaunųjų maltiečių dalyvavo MOPT sąskrydyje-stovykloje Viduklėje.

Dažnas Kartenos maltiečių renginių svečias – Telšių kunigų seminarijos klierikas Mindaugas Šlaustas.

Maltos ordinas remia ir mokyklą. Liuteno maltiečių atvežtomis siuvamosiomis mašinomis ir viryklėmis mokiniai mokosi buitines darbus. Didelė Vokietijos maltiečių dovana karteniškiams – 8 vietų autobusiukas.

2001 m. rudenį Kartenoje lankėsi Maltos ordino ambasadorius Lietuvai ir Latvijai baronas dr. Peteris fon Furskenbergas. Kartena buvo ambasadoriaus ir jį lydėjusio Maltos ordino pagalbos tarnybos Lietuvoje generalinio sekretoriaus Arvydo Bružo viena iš kelionės po Vakarų Lietuvą maršruto stočių. Ordino vadovai į Karteną užsuko pasidomėti, kaip dirba ir kokias perspektyvas puoselėja čia veikiančios suaugusiųjų ir jaunųjų maltiečių grupės. Susipažinęs su karteniškių jaunųjų maltiečių veikla, ambasadorius pasidžiaugė šios grupės stiprumu ir narių gausumu. „Lietuvoje yra mažai grupių, – sakė jis, – taip išplėtojusią savo veiklą.“

Ambasadoriui baronui dr. Peteriui fon Furskenbergui ir sekretoriui Arvydui Bružui jaunieji maltiečiai įteikė grupės narių pažymėjimus Nr. 1 ir Nr. 2. Taigi abu svečiai tapo Kartenos jaunųjų maltiečių grupės garbės nariais. Su meile baronas priėmė iš tautiniais rūbais pasipuošusių mergaičių rankų Kartenoje iškeptos juodos duonos kepalą. Jis prisipažino, jog yra didelis juodos lietuviškos duonos mėgėjas, kad ši duona yra geriausios lauktuvės jo šeimai Vokietijoje. *„Tai gilių tradicijų duona, kaip ir maltiečių organizacija“*, – sakė jis. Atsidėkodamas karteniškiams įteikė Lietuvos Didžiosios Kunigaikštystės žemėlapi. Anais laikais Vilniuje būta Maltos ordino centro, o žemėlapyje pažymėta ir Kartena.

Kartenos ateitininkai

Bronė Butkuvienė

Lietuvai 1990 m. atsikėlus naujam tautiniam ir religiniam gyvenimui, atgijo smerktos bažnyčios, pradėti restauruoti ir statyti nauji kryžiai, koplytėlės. Atsitiesė jaunimas: ėmė kurtis katalikiškojo jaunimo organizacijos.

1990 m. kovo 18 d. Kartenos parapijai buvo istorinė diena – per Šv. Juozapo atlaidus būrelis jaunimo įkūrė moksleivių ateitininkų kuopą. Jos tikslas ir pasiryžimas – propaguoti katalikišką gyvenimo būdą, stengtis padėti „visa atnaujinti Kristuje“. Kuopos pirmininke buvo išrinkta Aušra Šoparaitė.

Šventėje dalyvavo Telšių vyskupijos ateitininkų sąjungos vadai dr. A. Pundzius, Grūšlaukės klebonas Antanas Bunkus ir Kartenos klebonas P. Merliūnas.

Kai kurie ateitininkai, baigę mokyklą, išvyko mokytis kitur; jų vieton buvo priimti nauji nariai.

Metai iš metų ateitininkai ruošia Kūčių stalą, prisimena senus papročius. Prie Kūčių stalo kviečiami miestelio seneliai, su kuriais atvyksta ir parapijos klebonas kun. P. Merliūnas, o dabar – kun. Antanas Striukis.

Kasmet ateitininkai, persirengę Trimis Karaliais, lanko miestelio gyventojus, slaugos ir palaikomojo gydymo ligoninėje besigydančius žmones. Trys Karaliai visur laukiami, ypač vasario 11 d. ligoninėje, nes ši diena – ligonių.

1998 ir 1999 m. ateitininkai 7 dienas stovyklavo Budriuose. Stovyklai lėšų skyrė Kretingos švietimo skyrius, o stovyklautojais rūpinosi ir jiems vadovavo Kartenos vidurinės mokyklos tikybos mokytoja vargonininkė Silvestra Vaitiekaitytė ir Baublių pagrindinės mokyklos mokytoja Vida Paulauskienė.

Stovyklautojai dalyvavo naktinėje atrakcijoje Budrių kaimo bažnyčioje, vedė įvairias sporto varžybas, patys kūrė menines programėles.

Stovykloje buvo ne tik karteniškių, bet ir Baublių, Kūlupėnų pagrindinių mokyklų ateitininkų. Stovyklautojus nuolat globojo Telšių kunigų seminarijos klierikas Mindaugas Šlaustas, Kalnalio bažnyčios klebonas Egidijus Jurgelevičius.



Ateitininkai – Trys Karaliai Kartenos ligoninėje. 2000 m. Nuotraukos iš ateitininkų albumo



Kartenos ateitininkai 2000 m. vasarą Kaune, Eucharistiniame kongrese



Ateitininkai įžodžio priėmimo metu Kartenos bažnyčioje. 1990 03 18

Tą 1999 m. liepą ateitininkams buvo organizuota įdomi ir įsimintina ekskursija po Žemaitiją. Ateitininkai aplankė Plungės Oginskių rūmus, išgirdo jų istoriją, apžiūrėjo Žemaičių dailės muziejaus ekspozicijas. Daug įdomaus pamatė ir išgirdo Telšių ir Varnių katedrose. Ekskursijoje ateitininkus lydėjo ir pasakojo klierikas Mindaugas Šlaustas, nuolatinis karteniškių svečias ir draugas. Kartenos ateitininkus aplankė ir Kretingos vienuoliai pranciškonai.

Ilgai ateitininkams išliks atmintyje 2000-ieji, Šventieji metai. Birželio 3 d. Kartenos ateitininkai dalyvavo Kaune vykusioje Eucharistinio kongreso jaunimo dienoje, į kurią susirinko tūkstančiai jaunimo iš visos Lietuvos. Šventės metu jie visi kartu dalyvavo šv. Mišiose, meldėsi, bendravo su vienmečiais ir vienminčiais iš kitų miestų ir miestelių, klausėsi pamokslų.

Kartenos vidurinės mokyklos skautai

Jūratė Lissauskienė

Buvimas skautu – ne priklausymas konkrečiai grupei, o gyvenimo būdas, turintis konkrečius tikslus: ugdyti sveikatą, gyvenimo gamtoje įgūdžius, konkretumą, darbštumą, paslaugumą, atsakomybę ir dvasingumą. Tai puiki valios ugdymo mokykla.

Šie tikslai įgyvendinami per skautišką veiklą: sueigas, trumpas išvykas, šventes, vasaros stovyklas, mokymo kursas.

Euroskautai skiriami į broliją ir seseriją. 8–11 metų berniukai ir mergaitės gali tapti vilkiukais. 12–16 metų jaunuoliai skirstomi į patrulius. Nuo 17 metų broliai gali tapti roveriais ir iš būrio pereiti į klaną, o sesės – pilotėmis ir pereiti į židinį. Roverių ir piločių amžius neribojamas.

Augdami ir mokydami skautai įgyja įvairius patyrimo laisvius, specialybes (mediko, topografo-orientacininko, gamtininko, pionieriaus, reporterio-sekretoriaus ir t. t.).

Europos skautų centrinė valdžia – Federalinė ekipa, įsikūrusi Prancūzijoje. Lietuvoje skautus jungia Lietuvos nacionalinė Europos skautų asociacija (LNEA).

Euroskautai nuo Lietuvos skautų skiriasi dviem pagrindiniais dalykais: 1) dėl skirtingos psichologijos, interesų ir galimybių euroskautų broliai ir seserys skautauja atskirai ir susitinka tik per bendras šventes, laužus; 2) euroskautų



Naujokų stovykla prie Minijos skardžių 2000 m. rugsėjo mėn. Nuotraukos iš Kartenos skautų albumo



2000 m. vasaros skautų stovykla Vėlaičiuose. „Skalpų medžioklės“ žaidimo dalyvė D. Augutytė



Būrio stovykla „Kartena 2001“. Svečiuose piločių ekipa iš Prancūzijos

patruliai (skautų – skiltys) gyvuoja kaip atskiri vienetai: jie rengia savo sueigas, turi atskiras pastovykles būriui stovyklaujant ir t. t.

Kartenos vidurinėje mokykloje euroskaute organizaciją 1998 m. įkūrė istorijos mokytojas F. Meškuotis.

Šiuo metu mokykloje yra 15 sesių ir 20 brolių euroskaute. Jie kartą per savaitę renkasi į savo patrulių sueigas. Jose mokosi įvairių dalykų, eina į žygius bei organizuoja stovyklas (arba vyksta į kitų organizuojamas), kurių trukmė ir pobūdis priklauso nuo keliamų tikslų.

Itin daug buvo nuveikta 2000 m. Šalia Kartenos, prie Vėlaičių kaimo vyko savaitinė respublikinė seserijos stovykla. Du mūsų skautai – Rasa Daugintytė ir Artūras Drakšas – buvo išvykę į tarptautinę Baltijos šalių skautų stovyklą Lenkijoje, prieš tai pabuvę paruošiamojoje stovykloje Kalnalyje. Dvi sesės – Danguolė Augutyte ir Roma Petreikyte – buvo euroskaute seserijos stovykloje Prancūzijoje.

2001 m. vasarą mūsų būrio seserijos stovykloje dalyvavo vyresniųjų skaučių ekipa iš Prancūzijos.

Kiekvienais metais liepą daromas 4–5 dienų žygis į Kalvariją, o spalį eina ma į 2–3 dienų Šv. Pranciškaus žygį. Rugsėjo pradžioje rengiamos dviejų dienų stovyklos naujokams. Patrulių vadai vyksta į 3–4 dienų mokomasias stovyklas.

Tradiciskai yra švenčiama Trijų Karalių diena – skautiškas karnavalas, vasario 22-oji – skautų judėjimo įkūrėjo Roberto Stepfensono Smyto Baden-Powellio gimtadienis, Adventas.

Kartenos euroskaute palaiko glaudžius ryšius su Kartenos girininkija – kartu kėlė inkilus, sodino mišką, skaičiavo ir tvėrė skruzdėlynus, taip pat puikiai sutaria su mokyklos Jaunųjų maltiečių organizacija ir prireikus vieni kitiems padeda.

Jei norėtumėte paragauti euroskauteybės, siūlome jums puikų receptą: paimti tuziną berniukų arba mergaičių, nugabenti juos į miškingą vietą, primaišyti žiupsnelį plaukimo, įdėti šaukštą žaidimų, puskilogramį iškylavimo ir truputį dainų. Maišyti vadu. Gerai sumaišius, padėti valandai prie laužo, o paskui uždengti palapine atvėsti. Sėkmės ragaujant!

Gražiausios sodybos rinkimai – tradicinė Kartenos šventė

Bronė Butkuviienė

Senas Kartenos miestelis, senos ir jo tradicijos, gyvenimo būdas. Šiais laikais Kartena tapo tikru miesteliu, o prieškario ir pokario metais tebuvo ji didelis kaimas, kurio sodybas vieną nuo kitos skyrė tvoros. Medinės, kai kur iškrypusios ir aplūžusios, tvoros skyrė ir kiemą nuo gatvės.

Pagaliau buvo pradėta kalbėti, kad tvoros miestelio nepuošia. Kolūkie valdybos ir apylinkės savivaldybės vadovai per visuotinius susirinkimus ir kitomis progomis ėmė kalbėti apie aplinkos tvarkymą. Juos aktyviai palaikė tuometinė moterų taryba.

Į pasiūlymą medines tvoras pakeisti gyvatvorėmis miestelio gyventojai iš pradžių žiūrėjo gana abejingai, kiti netgi pasipiktino tokiomis išmonėmis. Tačiau netrukus medinės tvoros ėmė nykti. Vienas kitas miestelėnas jų vieton pasodino gyvatvorę, o prie namų įsirengė gėlių darželius.

Pradėjus keistis miesteliui, buvo pradėtos skelbti sodybų apžiūros. 1978 m. vasarą miestelio gatvėse pasirodė išpuoštas arklio traukiamas vežimas, kuriame, lydimas muzikantų, sėdėjo Tvarkdaraitis su savo palyda. Užsukę į kiemą, tvarkin-



Sodybų apžiūra Kartenoje. Pirmoje eilėje (iš kairės) seniūnė Zita Rapalienė, „Tvarkdaraitis“ A. Songaila, pavyzdingos sodybos šeimininkai Eulalija ir Benediktas Vaitkai, „Gaspadinė“ M. Žąsytienė; antroje eilėje kultūros namų dūdų orkestro muzikantai. 2001 m. Nuotraukos iš autorės rinkinio



Pavyzdingos Kartenos miestelio sodybos šeimininkė Elena Kaubrienė. 2001 m.



Elena ir Kostas Žeimiai savo sodyboje Kartenos miestelio Alanto gatvėje. 2001 m.



Naujujų Gintarų gatvės gyventojai Irena ir Rimantas Mickai savo sodyboje. 2001 m.



Dauginčių kaimo gyventojos Marinos Drungilienės sodyba. 2001 m.

gos sodybos šeimininkams jie sugrodavo maršą, o apsileidėliams įteikdavo šluotą. Nesmagu būdavo gauti šluotą. Todėl dauguma šeimininkų, ypač šeimininkės, stengėsi gražiai prižiūrėti savo sodybą, išpuošti ją gėlių darželiais, smulkiosios architektūros statiniais, tvenkinėliais. Nesmagiai jausdavosi apsileidęs šeimininkas, žvelgdamas į gražiai besitvarkantį kaimyną, stengėsi ir pats kiek galėdamas savo kiemą papuošti.

Taip sodybų apžiūra tapo tradicine, kasmetine miestelio švente. Jos metu pavyzdinčiai besitvarkantiems šeimininkams įteikiama lentelė, liudijanti, kad jų sodyba yra gražiausia. Pirmosios šventės metu šį titulą pelnė Elenos ir Felikso Kaubrių sodyba.

Kasmet tvarkingų sodybų daugėjo. Į aplinkos tvarkymo konkursą įsitraukė įstaigos, parduotuvės. 1996 m. padėkos raštai buvo įteikti aštuonių pavyzdinčiausių sodybų šeimininkams ir dar 29 šeimoms, kurios, nors ir nepateko į gražiausiai besitvarkančių sąrašus, bet taip pat su meile ir dėmesiu šį darbą dirbo. Už aplinkos grožį padėkos raštais buvo pagirti Kartenos vidurinė mokykla ir Kartenos apylinkės ligoninė, mokytojų daugiabutis namas. Netrukė metų našta aplinkos grožį puoselėti ir Irenai Bajorūnaitei.

Karteniškių pastangos gražiai tvarkyti savo sodybas buvo įvertintos ir Klaidėdos apskrityje. 1997 m. geriausiai tvarkomos apskrities gyvenvietės apžiūroje Kartena laimėjo trečiąją vietą, o 1998 m. tapo gražiausių sodybų ir gyvenviečių konkurso laureate.

Kretingos rajono žemės ūkio skyriaus organizuojamose analogiškose apžiūrose 1997–1999 m. Kartena taip pat buvo pripažinta laureate. Paskutiniaisiais metais tokios apžiūros nei apskrityje, nei rajone nebeorganizuojamos, tačiau Kartenos seniūnijoje ši tradicija gyva.

Judėjimas už aplinkos grožį išėjo toli už miestelio ribų. Metai iš metų žydi, tikraja šio žodžio prasme, Marinos Drungilienės, J. ir A. Kripų sodybos Dauginčių kaime. Jų pavyzdžiu seka ir kaimynai. Gražiai tvarkomų sodybų yra ir tolimiausiame seniūnijos kaime – Kalniškiuose. Šalia Kartenos išaugusiuose Naujuosiuose Gintaruose gražiai tvarkosi jaunos I. ir R. Mickų, B. ir A. Beniušių, D. ir C. Ramonų ir kitos šeimos.

2002-ųjų metų gražiausių sodybų sąrašė jų jau kelios dešimtys. Salantų regioninio parko direkcijos įsteigtas prizas – karteniško meistro Arvydo Klovos padarytas žemaitiško ažuolo suolas, iškeliavo į nuostabų V. ir R. Jonučių vienkiemį.

Gražiausių sodybų šeimininkai kiekvieną rudenį susitinka vakaronėje, vyksta į ekskursijas, kurių metu aplanko muziejus, kitų rajonų gražiausias gyvenvietes.

Kūlupėnų seniūnija 2000–2012 metais

Birutė Žvinklienė, Rita Lubienė

Bendra informacija

Bendras Kūlupėnų seniūnijos plotas 8,3 tūkst. ha. Jai priklauso 14 kaimų: Aukštkalviai, Asteikiai, Didieji Žalimai, Grabšyčiai, Kūlupėnai, Kūlsodis, Nasrėnai, Prystovai, Pipirai, Sauseriai, Stropėliai, Šatilgalis, Šalynas, Tinteliai.

Dalis seniūnijos priklauso Salantų regioniniam parkui ir Minijos ichtiologiniam draustinui. Per jos teritoriją teka upės Minija, Salantas, Blendžiava, Mišupė, upeliukai – Vargutis, Šukupis ir Kūlupis, kuris, be abejonės, davė vardą ir kaimui.

Seniūnijoje yra penki tiltai: per Salantą, Blendžiavą, du tiltai per Mišupę ir vienas geležinkelio tiltas per Salanto upę. Tai vienas aukščiausių (27,5 m aukščio) Lietuvoje geležinkelio tiltų, įtrauktas į Lietuvos Respublikos nekilnojamojo kultūros vertybių registrą.

Stambiausia Kūlupėnų seniūnijos gyvenvietė – Kūlupėnai, kurios didžioji dalis išsidėsčiusi tarp Minijos upės ir Kūlupėnų geležinkelio stoties; išraižyta 19 gatvių:



Iš kairės stovi: Antanas Kubilius – aplinkos priežiūros darbininkas, Janina Paulauskienė – valytoja, Petras Kazlauskas – specialistas ūkio reikalams, Aldona Mažeikienė – žemės ūkio specialistė, Kęstutis Raudonius – traktorininkas šaltkalvis, Irina Zubienė – socialinės paramos vyresn. specialistė, Birutė Žvinklienė – specialistė, Jonas Benetis – sporto organizatorius; sėdi seniūnė Rita Lubienė. 2013 09 02, Kūlupėnai. Indrės Paulienės nuotr. Iš Kūlupėnų seniūnijos rinkinio

Ateities, Beržyno, Draugystės, Klevų, Laukų, Stoties, Mokyklos, Liepų, Taikos, Lino, Salanto, Saulėtekio, Slėnio, Minijos, Pušyno, Giraitės, Pievų, Priestočio, Vyšnių. Čia išikūrusi Kretingos rajono savivaldybės administracijos Kūlupėnų seniūnija, Kūlupėnų Motiejaus Valančiaus pagrindinė mokykla, Kretingos rajono kultūros centro Kūlupėnų skyrius, Kartenos PSPC Kūlupėnų bendrosios praktikos gydytojo kabinetas, Kretingos m. Valančiaus viešosios bibliotekos Kūlupėnų filialas, paštas, Kūlupėnų maldos namai. Greitai savo duris atvers 2006 m. pačiame gyvenvietės centre pradėta statyti bažnyčia, nauja įregistruota Kūlupėnų parapija. Aktyviai veikia visuomeninės organizacijos: Kūlupėnų bendruomenės centras „Kūlupėnai“, moterų klubas „Emocijos“, Kūlupėnų sporto klubas „Kūlupėnai“, Kretingos rajono vyskupo m. Valančiaus draugija. Yra keturios parduotuvės, nuotekų valymo stotis, Kūlupėnų geležinkelio stotis, autobusų stotelė. Savo veiklą vykdo ŽŪB „Statyba“, R. Pocius autoservisas, kooperatinė bendrovė „Minijos lanka“, UAB „Autogevika“, transporto paslaugų įmonės. Daug asmenų vykdo individualią veiklą.

Minėtų subjektų teikiamomis paslaugomis naudojasi 1 750 seniūnijos gyventojų ir Nasrėnų kaime veikiantis Rietavo parapijos senelių globos namų Nasrėnų padalinys.

Kūlupėnai yra geroje strateginėje vietoje, todėl gyvenvietė turi tendenciją plėstis. Į gimtąjį kaimą grįžta mokslus baigę jaunuoliai, kuria šeimas, remontuoja tėvų sodybas arba statosi naujus namus. Nuo 2010 m. Kūlupėnų Motiejaus Valančiaus pagrindinėje mokykloje įsteigta ikimokyklinio ugdymo grupė, galinti priimti 21 ikimokyklinuką, tačiau visi pageidaujantieji į ją netilpo, todėl įruoštos patalpos dar vienai grupei.

Palei kelią Kretinga–Salantai yra nedidelė, bet garsi Kūlupėnų seniūnijos gyvenvietė – Nasrėnai. Šio kaimo rytiniu pakraščiu teka Salantas (Minijos intakas), vakariniu – Kūlupis (Salanto intakas). Gyvenvietė priklauso Salantų regioniniam parkui. Joje yra keturios gatvės: Motiejaus Valančiaus, Alyvų, Kalno, Miško ir Muziejaus, kuriose gyvena 112 gyventojų. Gyvenvietėje veikia vyskupo Motiejaus Valančiaus gimtinės muziejus. Jam vadovauja direktorius Algirdas Čėsna. 2001 m. Žemaičių vyskupui Motiejui Valančiui Nasrėnuose pastatytas paminklas (skulptorius Kęstutis Balčiūnas, architektas Edmundas Giedrimas) ir jo garbei pasodintas ažuolynas. 2003 m. šalia ažuolyno pastatytas ir atidarytas Rietavo parapijos senelių globos namų Nasrėnų padalinys.

Prie kelio Kretinga–Kūlupėnai stovi Aukštkalvių dvarelis, kuriame (1904 m.) ūkininkavo poetas ir pedagogas Juozas Butkus (Butkų Juzė).

Pagal gyventojų amžiaus vidurkį Kūlupėnų seniūnija yra pati jauniausia, o pagal gyventojų skaičių – pati mažiausia seniūnija Kretingos rajone.

Nuo 1945 m. Kūlupėnų seniūnijai (tuometinei Kūlupėnų apylinkei) vadovavo šie pirmininkai, o nuo 1994 m. – seniūnai:

- Antanas Rinda (1945–1946);
- Petras Katkus (1947 01–1947 05);
- Antanas Viskontas (1947 06–1948 03);
- Kazys Jasevičius (1948 04–1950 01);
- Juozas Eglinskas (1950 02–1953 07);
- Juozas Jakštas (1950 08–1955 10);

Pylibaitis (1955 11–1957 11);
 Petras Kymantas (1957 12–1960 05);
 Petras Viskontas (1960 06–1964 08);
 Pranas Domeika (1964 09–1974 04);
 Algirdas Macius (1974 05–2010 11);
 Birutė Žvinklienė (2010 11–2011 03);
 Rita Lubienė (2011 04–iki šiol).

Šiuo metu seniūnijoje yra 7 etatai, dirba 9 žmonės.

Kūlupėnų Motiejaus Valančiaus pagrindinė mokykla¹

Mokykla savo metus skaičiuoja nuo 1904 m. Tada Kūlupėnuose buvo įsteigta pradinė mokykla, kuri gyvavo iki 1949 m. Yra žinoma, kad 1946 m. veikė keturios klasės, mokėsi apie 70 mokinių ir dirbo 2 mokytojai.

Nuo 1949 m. mokykla perorganizuota į septynmetę. Ji veikė iki 1961 m.

1961–1977 m. Kūlupėnuose buvo aštuonmetė mokykla.

1977 m. apylinkės centre duris atvėrė nauja mūrinė mokykla, kuri 1995 m. tapo pagrindinė.

1998 m. rugsėjo 1 d. jai suteiktas žemaičių vyskupo Motiejaus Valančiaus vardas.

1999 m. mokykla tapo dešimtmete.

2003–2004 m. renovuotas mokyklos pastatas.

Šiandien mokykloje mokosi 202 vaikai.

2010 m. mokyklos patalpose įsteigta ikimokyklinio ugdymo grupė „Boružėlė“, o nuo 2013 m. įkurta antroji ikimokyklinukų grupė. Abi grupės lanko 40 vaikučių.

Mokyklos vadovai

Kūlupėnų mokyklos vadovais yra dirbę:

1947–1957 m. S. Pugačiauskas,

1959–1961 m. A. Kadienė,

1961–1963 m. A. Bučys,

1963–1966 m. Kabelis,

1966–1973 m. A. Lukavičius,

1973–1997 m. R. Kiauleikienė,

1997–2005 m. J. Mažeika,

Nuo 2005 m. V. Kelpša.

Mokytojai

Šiuo metu Kūlupėnų Motiejaus Valančiaus pagrindinėje mokykloje dirbantys mokytojai:

Vidas Kelpša – direktorius, istorijos mokytojas,

Audronė Burkauskienė – pradinių klasių mokytoja metodininkė,

Audronė Leškuvienė – šokio vyr.

mokytoja,

Alma Daškevičienė – pradinių klasių mokytoja metodininkė,

¹ Apie mokyklą iki 2000 m. plačiau žr. šios knygos kituose straipsniuose. *Red. pastaba.*



Po Žemaitės pjesės „Trys mylimos“ vaidinimo Kartenos liaudies teatro artistai su šeimnininku ir pranešėjais Tarmių metų renginyje M. Valančiaus muziejuje Nasrėnuose. Iš kairės trečia – rašytoja Meilė Kudarauskaitė, šeštas – prof. dr. teatrologas Petras Bielskis, režisierė ir artistė Marytė Žąsytienė, istorikas Virginijus Jocys. Sėdi muziejaus direktorius Algirdas Čėsna.
2013 08 30. Iš M. Valančiaus muziejaus archyvo

Violeta Butnorienė – pradinių klasių vyr. mokytoja,
 Irena Raišuotienė – pradinių klasių mokytoja metodininkė,
 Nijolė Montrimaitė – anglų kalbos mokytoja,
 Jadvyga Mažonienė – matematikos mokytoja metodininkė,
 Asta Pocienė – kūno kultūros ir istorijos mokytoja,
 Dalia Puotrienė – rusų ir lietuvių kalbų mokytoja metodininkė,
 Viktoras Stropus – biologijos ir chemijos mokytojas metodininkas,
 Regina Tilvikienė – matematikos mokytoja metodininkė,
 Vitalija Valančiutė – lietuvių kalbos mokytoja metodininkė,
 Jovita Viskontienė – direktoriaus pavaduotoja ugdymui, prancūzų kalbos vyr. mokytoja,
 Antanas Žvinklys – muzikos mokytojas metodininkas,
 Šarūnė Galinienė – specialioji pedagogė, vyr. logopedė,
 Dalia Mockuvienė – socialinė pedagogė,
 Reda Kelpšienė – dailės mokytoja, bibliotekininkė,
 Jolanta Vainušienė – ikimokyklinio ugdymo vyr. auklėtoja,
 Jurgita Galdikaitė – tikybos mokytoja,
 Nijolė Ronkaitienė – anglų kalbos mokytoja,
 Rasa Jazbutienė – technologijų ir fizikos vyr. mokytoja,
 Vilma Narмонтaitė – priešmokyklinio ugdymo vyr. mokytoja,

Rima Galuškinienė – ikimokyklinio ugdymo pedagogė,

Laima Šopauskienė – ikimokyklinio ugdymo pedagogė.

Mokyklos bendruomenė yra pasirinkusi etnokultūrinio ugdymo kryptį, jie džiaugiasi ir didžiuojasi, kad „*mūs muokykluo yr Valančiaus dvasė gyva*“. Nasrėnų vyskupo Motiejaus Valančiaus gimtinių muziejaus direktoriaus Algirdo Čėsno iniciatyva prieš keletą metų parengtas projektas „Audimo mokyklėlė“ mokytojos Reginos Tilvikienės rūpesčiu nenutrūko ir persikėlė į mokyklą. Pirmaisiais metais buvo padarytos penkios mažos staklės juostoms austi. Audimo pradžiamokslio mokė tautodailininkė Regina Jablonskienė iš Salantų ir muziejaus darbuotoja Violeta Čėsniene. Šiuo metu norinčiuosius austi moko mokytoja R. Tilvikienė. Audėjos dalyvauja įvairiose rajono mugėse, konferencijose, parodose ir kt. Nuaustas juosteles dovanoja ne tik mokyklos, bet ir bendruomenės centro svečiams, draugams. Audžia jubiliejines, vardines ir suvenyrines juostas.

Kūlupėnų biblioteka

Biblioteka pradėjo (neoficialiai) veikti 1949 metais. Iš pradžių nebuvo patalpų, todėl ji buvo kilnojama iš vienos vietos į kitą. Vėliau biblioteka turėjo vieną kambarį knygoms saugoti ir erdvią skaityklą. Vedėja dirbo S. Kniukštaitė. Įkuriant ir vėliau talkino antroji darbuotoja B. Viskontaitė.

1952 m. biblioteka įkurta buvusiose klubo-skaityklos patalpose. Pirmoji bibliotekos vedėja – I. Zablockytė. Tais pačiais metais bibliotekai pradėjo vadovauti A. Lakačiauskienė. 1954 m. bibliotekos fonduose buvo 999 egz. spaudinių, o gruodžio 20 d. buvo pradėta vesti inventorinė knyga. Pirmą kartą gauta 230 egzempliorių literatūros. 1956 m. knygų gauta 6 kartus, žurnalai buvo inventorinami kartu su knygomis. Per metus šakinės literatūros gauta 682 egz., o grožinės ir vaikų – 324 egz. 1957 m. bibliotekoje skaitė 277 gyventojai, jiems buvo išduota 2 430 egz. spaudinių. 1957–1981 m. bibliotekos vedėjai dažnai keitėsi.²

1981–2001 m. bibliotekai vadovavo Morta Ambrazevičienė. 1985 m. biblioteka išsikūrė daugiabučiame name 76 m² plote. Įkurtas pasakų mylėtojų klubas „Pagrandukas“. 1992 m. biblioteka perkelta į buvusio Kūlupėnų tarybinio ūkio lopšelio-darželio 107 m² patalpas.

2001 m. bibliotekai vadovauti pradėjo Vilija Macienė. 2005 m. birželio mėn. įkurtas viešosios interneto prieigos taškas VIPT. Kompiuterizuotos 5 darbo vietos. Papildomai įsteigta 0,5 etato. Dirbti pradėjo vyr. bibliotekininkė Rima Galuškinienė.

2007–2008 m. renovuotos bibliotekos patalpos. Bibliotekos plotas – 109 m². Atnaujintas inventorių. Pradėtas LIBIS programos įsisavinimas. Kūlupėnų biblioteka aptarnauja 14 aplinkinių kaimų gyventojus. 2009 m. bibliotekos fondas 12 378 egz. Iš viso 352 skaitytojai, iš jų vaikų – 151. Dėl projekto „Bibliotekos pažangai“ atnaujinta techninė ir programinė įranga.

2010 metais biblioteka turėjo 7 890 lankytojų ir 353 skaitytojus, o fondo dydis 12 471 fiz. vnt., 10 417 pavadinimų.

Bibliotekoje rengiamos parodos: literatūrinės, rašytojų jubiliejams paminėti, kalendorinėms šventėms paminėti,

² Apie biblioteką iki 2002 m. žr. plačiau straipsnį šioje knygoje. *Red. pastaba.*

dailininkų, vietinių tautodailininkų ir rankdarbių mėgėjų. Organizuojami susitikimai su rašytojais. Rengiami kameriniai renginiai su vietiniais žmonėmis.

Aktyvus abipusis bendradarbiavimas su kitomis seniūnijoje esančiomis organizacijomis, tokiomis kaip Kūlpėnų seniūnija, M. Valančiaus pagrindinė mokykla, moterų klubas „Emocijos“, renkant kraštotyrinę medžiagą, organizuojant surinktos medžiagos sklaidą, gerina bibliotekos įvaizdį tarp bendruomenės žmonių. Nemažai bendrų renginių su Kūlpėnų kultūros namų filialo darbuotojais.

Bibliotekoje parengti kraštotyros darbai: „Kūlpėnų istorija 1917–1987 m.“, „Kūlpėnų ir aplinkinių kaimų mažoji architektūra I d.“, „Kūlpėnų ir aplinkinių kaimų mažoji architektūra II d.“, „Kūlpėnų ir aplinkinių kaimų vaišių kultūros paveldas“.

2011 m. balandžio 1 d. Kūlpėnų filiale įsteigta Lietuvos integralios bibliotekų informacinės sistemos vartotojų aptarnavimo posistemė. Skaitytojai sėkmingai įsisavino pasikeitimus. Bibliotekoje teikiamos elektroninės paslaugos, nemokamas internetas.

Kretingos rajono kultūros centro Kūlpėnų skyrius³

Kretingos rajono kultūros centro Kūlpėnų skyrius taip pat išsikūręs buvusiam Kūlpėnų tarybinio ūkio vaikų lopšelio-darželio pastate, kuris 2007–2008 m. buvo renovuotas.

Kultūrinį darbą Kūlpėnuose dirbo Danutė Barėtienė, Anelė Jundulienė, Aldona Mažeikienė, Rita Lozinova, Rita Zaboraitė, Nijolė Šimkutė, Danutė Pučkorienė, Kristina Viršilaitė, filialo vedėja ilgą laiką dirbo Stasė Butkevičienė. Nuo 2009 m. Kretingos rajono kultūros centro Kūlpėnų skyriui vadovauja Jovita Rimkuvienė – aktyvi meno mylėtoja, puoselėtoja, puiki aktorė ir dainininkė.

Meno vadovais ne vieną dešimtmetį dirba Stasys Jucys, kilęs iš Kūlpėnų, ir Antanas Žvinklys, kilęs iš Nasrėnų, kurie darbui su meno kolektyvais atiduoda visą širdį. Estradinio ansamblio „Židiny“ kūrybinė veikla tęsiasi jau 12 metų. Ir nors kolektyvo žmonės keičiasi, jo vadovas Antanas Žvinklys geba išlaikyti meninį ansamb-



Tarmių metams skirtame renginyje „Prėgėmta leizuvė namokietė gieda“ vedančioji Jovita Rimkuvienė dovanuoja medinį šaukštą Pranui Lengveniuui už žemaitiškai padeklamuotus šviesios atminties poetės Birutės Lengvenienės eilėraščius. 2013 08 30. V. Jocio nuotr. iš asmeninio rinkinio

³ Apie Kūlpėnų kultūros namų istoriją iki 2000 m. žr. kitą straipsnį šioje knygoje. *Red. pastaba.*

lio lygi, repertuarą, kuriame – trys dešimtys dainų. Šis kolektyvas – nuolatinis įvairių švenčių, konkursų dalyvis, žinomas visame rajone ir už jo ribų. Be „Židinio“, Antanas vadovauja folkloriniam ansambliui ir vokaliniam kvartetui.

O Stasio Jucio vadovaujama liaudiškos muzikos kapela išsiskiria profesionalumu ir jaunatviškumu. Kapela iš tikrųjų jauna – meno vadovas Stasys sugeba į šį kolektyvą pritraukti muzikuojančio jaunimo. Šis, grodamas šalia brandaus amžiaus muzikantų, išsiugdo meilę muzikai, išmoksta susiklausymo, o tai labai praverčia gyvenime.

Aktyvūs meno saviveiklos puoselėtojai – kaimo muzikantas Donatas Abar-tis, gimęs 1928 m., kurio jaunystės laikų dainas dainuoja ir folkloro ansamblis, Monika Karnauskienė, Steponas Preibys.

Seniūnijoje švenčiama Tarptautinė pagyvenusių žmonių diena (spalio 1 d.). Kūlupėniškiams senjorams seniūnijos darbuotojai kartu su kultūros skyriumi, bendruomenės centru „Kūlupėnai“, moterų klubu „Emocijos“ organizuoja vakarones, kurių metu tais metais gražių sukakčių sulaukusiems senjorams yra įteikiamos atminimo dovanėlės, gėlių žiedai. Senjorai prisimena ir pasidalija išpūdžiais iš savo jaunystės, pabendrauja vieni su kitais, pasivaišina. Jiems koncertuoja Kūlupėnų Motiejaus Valančiaus pagrindinės mokyklos ir kultūros filialo saviveikliniai kolektyvai.

Medicina

Kūlupėnų medicinos punktui vadovavo Zita Pociutė, Alma Pocienė, Švindrų, Dalia Kubiliūtė. Nuo 1959 m. medicinos punktui vadovavo kūlupėniškė Danutė Varpekauskienė, vėliau, iki 2002 m., ji dirbo slaugytoja. Kūlupėnų medi-



Meno vadovo Antano Žvinklio vadovaujamas trio. 2011 m. Birutės Žvinklienės nuotr. Iš Kūlupėnų sen. rinkinio

cinios punktas pervadintas į Kartenos PSCP Kūlupėnų bendrosios praktikos gydytojo kabinetą, kuriam vadovavo Irena Butkevičienė. 2006 metais vadovavimą perėmė slaugytoja Laimutė Kazlauskienė, kilusi iš Nasrėnų kaimo. Dvi dienas per savaitę Kūlupėnuose dirba bendrosios praktikos gydytojas.

Nevyriausybės organizacijos, jų veikla

Kūlupėnų parapija

Iš mūsų krašto kilęs tėvynės vienybės ir dorovės idėjų puoselėtojas Žemaičių vyskupas Motiejus Valančius. Todėl dar prieš karą bočiai sumanė pastatyti Kūlupėnuose bažnytelę. Ir ne tik sumanė, bet ir darbus dirbti pradėjo. Planus nupaisė, vietą išrinko, suvežė medžiagas statybai, o 1939 m. geležinkeliu netgi altorius atkeliavo. Ta-

čiau karas ir okupacijos sugriovė bočių planus. Norėdami kartu pasimelsti arba atlikti Bažnyčios nustatytas apeigas, kūlupėniškiai buvo priversti keliauti į toliau esančius kaimus ar miestelius. O mūsų seniūnijos centre yra maža koplytėlė, kuri buvo įruošta tuometinio Kartenos parapijos klebono Petro Merliūno iniciatyva ir 1993 m. lapkričio 7 d. pašventinta Telšių vyskupo Antano Vaičiaus. Tačiau šioje koplytėlėje, ypač švenčių dienomis, netelpa visi norintieji atnešti savo širdis Dievui. Todėl, neilgai svarstę, kūlupėniškiai nusprendė pasistatyti savo bažnyčią – nedidelę, jaukią, visiems labai reikalingą, visų seniai laukiamą.

Iki 1996 m. Kūlupėnai buvo Kartenos parapijos filija, aptarnaujama Kartenos klebono. 1996 m. aptarnavimas pavestas Kalnalio klebonui Egidijui Jurgelevičiui. Jo dėka 1997 m. kovo 3 d. LR Teisingumo ministerijoje Kūlupėnų parapija įregistruota religine bendruomene, sutvarkyti visi žemės sklypo, kurį bažnyčios statybai padovanojo kūlupėniškės Darata ir Jadvyga Drakšienės, įregistravimo dokumentai, parengtas žemės sklypo detalusis planas. 2003 m. buvo parengtas architektūrinės dalies projektas ir pamatų konstrukciniai brėžiniai, kuriuos dovanojo garsus Lietuvos architektas Leonas Laimutis Mardosas. 2006 m. liepos 17 d. pradėta bažnyčios pamatų statyba. Bažnyčios kertinis akmuo rugpjūčio 12 dieną iškilmingai pašventintas Telšių vyskupo Jono Borutos. Šiuo metu yra baigti bažnyčios sienų mūro darbai, išbetonuotos grindys, uždengtas stogas. 2013 m. pavasarį pradėti vidaus apdailos darbai.

Kūlupėnų parapijai ir bažnyčios statybos darbams, iškėlus kleboną Egidijų Jurgelevičių, vadovavo klebonai Gediminas Jazbutis ir Raimondas Jonauskas. Nuo 2010 m. rugpjūčio 10 d. šias pareigas perėmė ir sėkmingai tęsia Kalnalio



Muzikantų muzikantas Donatas Abartis.

2011 m. Birutės Žvinklienės nuotr. Iš Kūlupėnų sen. rinkinio



Baigiama statyti Kūlupėnų Šv. Mykolo vardo bažnyčia. 2010 10 11. A. Petrašiūno nuotr. iš jo asmeninio archyvo

kunigas administratorius Mindaugas Nausėda. Tikimasi su Viešpaties palaima, padedant geriems žmonėms greitai laiku melstis naujuose maldos namuose – bažnyčioje.

Seniūnaitijos

2009 m. seniūnijoje sudarytos 4 seniūnaitijos: Nasrėnų, I Kūlupėnų, II Kūlupėnų, III Kūlupėnų. Gyventojai išrinko 4 seniūnaičius. Nasrėnų seniūnaitijos seniūnaičiu visuomeniniais pagrindais dirbo Petras Kazlauskas, Kūlupėnų seniūnijos specialistas ūkio reikalams, I Kūlupėnų seniūnaitijos seniūnaite Rima Galuškinienė, bibliotekos darbuotoja, II Kūlupėnų seniūnaitijos seniūnaite Jūratė Mačernienė, PZU Lietuva draudimo agentė, III Kūlupėnų seniūnaitijos seniūnaičiu Jonas Maksvytis, senatvės pensininkas. 2011 m., pasibaigus kadencijai, buvo renkami nauji seniūnaitijų seniūnaičiai. Nasrėnų seniūnaitijos seniūnaite išrinkta Regina Simonaitienė, ūkininkė. I Kūlupėnų, II Kūlupėnų ir III Kūlupėnų seniūnaitijoms antrai kadencijai seniūnaitijų gyventojų susirinkimų metų išrinkti tie patys seniūnaičiai.

Kūlupėnų seniūnijos moterų klubas „Emocijos“

Moterų klubas „Emocijos“ įregistruotas 2002 m. lapkričio mėnesį. Klubas užsiima švietėjiška veikla. Šioje veikloje aktyviai dalyvauja 25 moterys. Į susitikimus kviečiami įdomūs rajono žmonės, galintys pasidalyti savo veikla, idėjomis. Klubo narės – kaimo moterys, įvairaus amžiaus, įvairios socialinės padėties, tad į susitikimus kviečiami ūkininkai, bendrauja ir mokosi vieni iš kitų, dalijasi patirtimi. Klubo moterys mėgsta keliauti, organizuoja išvykas į teatrus, koncertus.

Surinkta medžiaga apie žymius kaimo žmones ir sukurti 2 videofilmukai „Rašome Kūlupėnų kaimo istoriją“ ir „Jos vardas – Moteris“. Rengia vakarones, šventes, dalyvauja rajono renginiuose, atstovauja Kūlupėnų seniūnijai.



*Folklorinis ansamblis.
2011 m. Birutės
Žvinklienės nuotr.
Iš Kūlupėnų sen.
rinkinio*



*Dainininkių dainininkė
Monika Karnauskienė.
2011 m. Birutės
Žvinklienės nuotr.
Iš Kūlupėnų sen.
rinkinio*

Kūlupėnų bendruomenės centras „Kūlupėnai“

2003 m. gruodžio 9 d. įregistruotas Kūlupėnų bendruomenės centras „Kūlupėnai“. Pirmuoju šios bendruomenės centro pirmininku buvo išrinktas Juozas Mažeika, Kūlupėnų Motiejaus Valančiaus pagrindinės mokyklos direktorius. Jam perėjus dirbti į Kretingos rajono savivaldybę ir atsisakius šių visuomeninių pareigų, buvo išrinkta Rima Galuškinienė, Kretingos M. Valančiaus viešosios bibliotekos Kūlupėnų filialo vyr. bibliotekininkė. 2008 m. gruodžio mėnesį bendruomenės centro „Kūlupėnai“ pirmininke išrinkta Jūratė Mačernienė.

Bendruomenės centro tikslas – vienyti kaimo gyventojus, rūpintis jų gerove, saugoti vietines tradicijas, skatinti bendruomenės narių bendruomeniškumą, sutelkiant juos bendram įvairaus pobūdžio problemų sprendimui. Siekdamas minėto tikslo, Kūlupėnų bendruomenės centras „Kūlupėnai“ atstovauja savo narių interesams valstybinėse valdžios ir valdymo institucijose bei rengia ir įgyvendina tikslinius projektus ir programas. LR ŽŪM paramos kaimo bendruomenėms laimėto projekto „Siekiamo kurti ir dirbti kartu“ renovuotos bendruomenei priklausančios patalpos, Kretingos rajono savivaldybės administracijai teiktų paraiškų ir dalinai finansuotų projektų metu išigyti baldai, projektorius su ekranu. Šiuo metu Kūlupėnų bendruomenės centrui „Kūlupėnai“ priklauso 120 narių. 2011–2014 m. vykdome projektą „Susipažinkime su Lietuvos etnografinių regionų ypatumais“. Aktyviausi bendruomenės nariai keliaudami susipažins su Aukštaitijos, Dzūkijos, Suvalkijos, Žemaitijos regionų papročiais, tradicijomis, amatais, kulinariniu paveldu bei jų išsaugojimo būdais, taip pat pristatys Kūlupėnų bendruomenės centro veiklą bei meninę etnokultūrinę programą. Keliaujant, organizuojant renginius ugdoma bendruomenės narių kultūrinė ir meninė savimonė, skatinamas bendruomeniškumas bei bendradarbiavimas, dalijamasi gerąja patirtimi.

Kūlupėnų sporto klubas „Kūlupėnai“

1996 m. spalio 23 d. įregistruotas Kūlupėnų sporto klubas „Kūlupėnai“. Šio klubo įkūrėjas ir pirmininkas iki 2005 m. vasario 1 d. buvo Juozas Mažeika. Klube yra 30 narių, daugiausia jaunimas, mėgstantis sportuoti. Dalyvauja rajone rengiamose sportinėse varžybose: krepšinio, futbolo. Vakaraus mokyklos sporto salėje vyksta treniruotės. Rajone krepšinio komanda „Kūlupėnai“ skina laurus, gal todėl, kad iš Kūlupėnų kilęs ir krepšinininkas Gintaras Einikis.

Žmonės

Kūlupėnų seniūnijos gyventojai ne tik mėgsta įvairius renginius ir juose dalyvauja, bet ir puikiai tvarkosi savo kiemuose. Metai iš metų gražėja Kūlupėnų gyvenvietė, vis daugiau atsiranda aplinkos puoselėtojų. Kūlupėniškių Marytės ir Justino Jurkų sodyba daug kartų pripažinta gražiausia Kretingos rajone ir net Klaipėdos apskrityje. Gana dideliame kieme akį patraukia įvairiausi medžiai ir krūmeliai, gėlės bei jų kompozicijos. Jų privačiame medelyne auga daugiau kaip 100 rūšių augalų.

Puikiai aplinką puoselėja daugiabučio namo gyventojai Jolanta Mačernienė, Ona Iruta Vaitkevičienė, Magdalena Gliožerienė. Puikiai savo sodybose tvarkosi Stasys Petrauskas, Vilius Kripas, Emilija ir Rimantas Jasnauskai.

Kūlupėnai žinomi visoje apskrityje, kaip braškių augintojų regionas. Netoli Salanto upės plyti Laimos ir Mintauto Margių, Stepo ir Loretos Motužių braškių plotai. Netoli Minijos upės senelių susigrąžintoje žemėje išsidėstęs Jūratės ir Antano Mačernių braškynas. Braškės – šių šeimų verslas. Ūkininkai Stasys Abrutis, Antanas Duoblys, Rimontas Stropus, Jonas Klapatauskas, Justinas Petrauskas užsiima galvininkyste ir augalininkyste.

Seniausias kaimo bitininkas Jonas Maksvytis – visuomenininkas, bendruomenės tarybos narys, seniūnaitis. Beveik pusšimtį metų bites auginančio Jono medaus



*Verpėja Birutė
Stanislava
Viskontaitė. 2011 m.
Birutės Žvinklienės
nuotr. Iš Kūlupėnų
sen. rinkinio*



*Garsiujų Sauserių
braškių augintoja
Laima Margienė.
2011 m. Birutės
Žvinklienės nuotr.
Iš Kūlupėnų sen.
rinkinio*

produktai žinomi ne tik Kretingos rajone, bet ir visoje Lietuvoje, ir net užsienyje: bitininko verdami tepalai itin efektyviai gydo nuo rožės, žaizdų.

Savo išmoningais darbais Kūlupėnus puošia ir juose gyvenantis Vytautas Žukauskas. Jis – savamokslis dailininkas, poetas, aktorius, siuvinėjimo meistras ir kulinarinio paveldo saugotojas. Be jo išaugintų moliūgų ir iš jų padarytų patiekalų neapsieina nė viena Kretingoje organizuojama derliaus šventė.

Kūlupėnų seniūnijoje Nasrėnų kaime gyvena ir kuria prozininkas, archeologas Romanas Kazakevičius.

Kūlupėnuose gyvena tautodailininkai, medžio drožėjai Antanas Lubys ir Liudas Šopauskas. Tautodailininkui Antanui Lubiui 2006 metais yra suteiktas



*Tautodailininkas
Antanas Lubys
patirtį perduoda
jaunajai kartai.
2011 m. Birutės
Žvinklienės nuotr.
Iš Kūlupėnų sen.
rinkinio*

nekilnojamojo kultūros paveldo apsaugos specialisto atestatas, 2009 m. – Tautinio paveldo produkto sertifikatas. Jo dirbiniai – kryžiai, koplytstulpiai, skulptūros, koplytėlės – atitinka Lietuvos Respublikos tautinio paveldo produktų įstatymo ir tautinio paveldo produktų sertifikavimo reikalavimus.

Liudas Šopauskas – kryždirbys, drožiantis ir šventųjų skulptūrėles. L. Šopausko kūrybos procesas vyksta natūraliai, nuosekliai, tarsi savaime. Dirbdamas jis atiduoda pagarbą tradicijoms – kryždirbystės, medžio drožybos, tikėjimo. Statydamas kryžių visada pats išdrožia Jėzų Kristų.

Kūlupėnų seniūnijos teritorijoje gimę iškilūs žmonės

Vyskupas Motiejus Valančius – Nasrėnuose; Lietuvos kariuomenės kūrėjas savanoris, 4 pėstininkų Lietuvos karaliaus Mindaugo pulko jaunesnysis puskarininkis Jonas Sauseris – Grabšyčių dvare; Klaipėdos krašto vaduotojas, Dotnuvos žemės ūkio akademijos lektorius, administratorius, Marijampolės cukraus fabriko direktorius, dėl sovietų okupacijos pasitraukęs į vakarus, Stasys Vaičius – Nasrėnuose; pedagogas, Lietuvos partizanas Stasys Jonauskas – Prystovuose; poetė prozininkė, rašanti žemaitiškai, Teklė Džervienė – Asteikiuose; dailininkė Zita Daugintytė – Kūlupėnuose; krepšininkas, Olimpinių žaidynių ir Europos čempionatų prizinininkas Gintaras Einikis – Kūlupėnuose; Lietuvos vyriausiojo administracinio teismo teisėjas, Mykolo Romerio universiteto profesorius, Lietuvos savivaldybių asociacijos juristas, patarėjas teisės klausimais Audrius Bakaveckas – Stropeliuose; Kretingos rajono politinis bei visuomenės veikėjas, Kretingos rajono savivaldybės meras Juozas Mažeika – Kūlupėnuose (ir gyvena); Lietuvos ir Kauno miesto politinis bei visuomenės veikėjas Steponas Vaičikauskas – Tinteliuose; VGTU docentas, žemaičių kalbos ir tradicijų puoselėtojas Antanas Lubys – Sauseriuose (savanorio Jono Sauserio vaikaitis).

Šiokiadieniai ir šventės Žalgirio seniūnijoje

Parengė Danguolė Gibišienė

Kretingos rajono savivaldybės administracijos Žalgirio seniūnijai nuo 2011 metų vadovauja seniūnas Bronius Talmontas. Seniūnijoje dirba savo srities specialistai: Adelija Gudauskienė, Vilma Neverauskienė, Valdevinas Nevajauskas, Danguolė Leknienė.

Žalgirio seniūnijos teritorija užima 135 km², 32 gyvenvietėse 2011 m. gyveno apie 3 400 žmonių.

2013 m. pradžioje seniūnaičiai 7-iose seniūnaitijose yra:

Baublių seniūnaitija: Baublių, Kalno Grikštų kaimai. Seniūnaitė – Ona Navajauskienė;

Budrių seniūnaitija: Budrių, Nausodžio, Kačaičių kaimai. Seniūnaitė – Janina Lukauskienė;

Dupulčių seniūnaitija: Dupulčių, Kluonalių, Slučkų, Kukoriškių, Žygų, Būbelių kaimai. Seniūnaitė – Audronė Daugintienė;

Jokūbavo seniūnaitija: Jokūbavo, Suktinių, Šašaičių, Petreikių, Petrikaičių kaimai. Seniūnaitė – Felicija Stramilaitė;

Mikoliškių seniūnaitija: Mikoliškių, Žutautų, Greičių, Utrių kaimai. Seniūnaitė – Rita Lukauskienė;

Raguviškių seniūnaitija: Raguviškių, Laumalių, Būdviečių, Rubulių, Mišučių kaimai. Seniūnaitė – Daiva Dirmeitienė;

Valėnų seniūnaitija: Valėnų, Tolių, Kėkštų, Ėgliškių kaimai. Seniūnaitė – Oksana Kuprelienė.



Žalgirio seniūnijos seniūnas Povilas Šližius Baublių parke sodina ažuoliuką, 2009 m.

Kalbant apie Žalgirio seniūnijos paskutinio dešimtmečio kasdieninius rūpesčius ir šventines akimirkas turime nors keliais žodžiais užsiminti apie ilgametį seniūną Povilą Šližių (1956 04 08–2011 09 27), kurio veikla paliko ryškų pėdsaką žalgiriečių gyvenime ir atmintyje. Seniūnas Povilas Šližius Žalgirio seniūnijai vadovavo daugiau nei dešimtį metų. Jis dalyvavo ir buvo laukiamas visuose seniūnijos kaimų renginiuose, bendruomenių susirinkimuose, mokyklų šventėse, pamaldose. Seniūno sveikinimo, paguodos, pritarimo ar paskatinimo žodis būdavo pasakomas laiku, taikliai ir apgalvotai. P. Šližius savo darbais, tolerancija, geranoriškumu pelnė seniūnijos gyventojų pagarbą ir šviesų atminimą. 2006 metais jis išrinktas metų žmogumi. Anksti nutrūko šio jautraus ir gero žmogaus gyvenimiškas kelias,



Žalgirio seniūnijos sportininkai varžybose dėl pereinamosios taurės seniūnui Povilui Šližiui atminti. 2012 m.

bet liko jo darbai, pasakyti žodžiai, giliai kaimo būtyje įmintos pėdos. Kaip gyvas paminklas Baublių parke liko jo rankomis pasodintas ažuoliukas, skirtas Lietuvos vardo paminėjimo rašytiniuose šaltiniuose Tūkstantmečiui atminti.

Povilas Šližius palaikė ir skatino seniūnijos sportinius renginius. Pats būdamas neabejingas sportui, skatino krepšinio ir futbolo varžybų dalyvius, gerbė sportuojančius seniūnijos žmones. Todėl, minint buvusio seniūno gimimo metines, Baublių sporto klubo vadovo Algimanto Mačiuko iniciatyva buvo įsteigta pereinamoji taurė Povilui Šližiui atminti.

Baublių mokyklos daugiafunkcinio centro sporto salėje buvo surengtos krepšinio varžybos 3x3 tarp Žalgirio seniūnijos Baublių, Budrių, Jokūbavo ir Raguviškių komandų. Varžybų dalyviai buvo nusiteikę karingai, po įnirtingos kovos pirmąją vietą rezultatu 50:39, įveikusi jokūbaviškius, iškovojo Baublių komanda, kurioje žaidė Eimantas Kupšys, Egidijus Mačiukas ir Žygimantas Gieda (vadovas Algimantas Mačiukas). Antra vieta atiteko Jokūbavo komandai, kurioje žaidė Karolis Junda, Arimantas Mikaločius ir Aretas Mikaločius (vadovas Kęstutis Valiukas). Trečią vietą laimėjo Raguviškių komanda, kurioje žaidė Kostas Rapalis, Tomas Gudauskas ir Mantas Barzdžius (vadovas Algis Mažonas), rezultatu 64:46 įveikusi Budrių komandą, kurioje žaidė Eimantas Lukauskas, Henrikas Petrauskas ir Giedrius Raminas. Nugalėtojams pereinamąją taurę ir prizus įteikė šviesios atminties seniūno Povilo Šližiaus žmona Julija Šližienė ir dukra Aistė. Šis sportinis renginys tapo tradiciniu, vienija visos seniūnijos sportuojantį jaunimą.



Budrių kaimo saviveiklininkus Žalgirio seniūnijos kultūros ir meno dienoje pristato Budrių bendruomenės pirmininkas Arvydas Stuopelis ir Budrių skyriaus vedėja Janina Lukauskienė. 2011 m.

Seniūnijos gyventojams išimtinai Žalgirio seniūnijos kultūros ir meno dienos. Tai renginys, kuriame dalyvauja Baublių, Budrių, Raguviškių, Jokūbavo kaimų kultūros namų ir bendruomenių saviveiklininkai, pristatomi geriausi seniūnijos meno kolektyvai. Tai puiki proga išvažiuoti iš namų ir praleisti vakarą kartu su kaimynais iš gretimų kaimų. Pasisemti patirties, pasidalyti rūpesčiais ir džiaugsmiais. Raguviškių kultūros namų darbuotojai pasistengia, kad scenarijus kasmet būtų vis kitoks, atitiktų laikmečio dvasią.

Draugiškai sutardami, Žalgirio seniūnijos kaimai organizuoja ir kitus bendrus renginius. Baublių bendruomenės centro ir Raguviškių kultūros skyriaus renginys „Sodams žydint“ pakvietė gyventojus į Stasio Kuprelio sodybą Pikteikių kaime. Čia buvo pagerbtas Kuprelių šeimos, patyrusios tremtinių dalį, atminimas. Sodyboje skambėjo tremtinių dainos, Raguviškių kaimo kapelos „Žalgiečiai“ muzikos garsai nuvilnijo Minijos pakrantėmis, prisiminimais dalijosi sodybos šeiminkas.

Baublių kaime jau šeštus metus organizuojama darnios gyvenmenos šventė „Šluota“. Į šią šventę suvažiuoja ne tik seniūnijos žmonės. Sveikos gyvenmenos propaguotojai atvyksta iš visos Lietuvos. Šventės sumanytoja tautodailininkė Stasė Gideikienė – aktyvi Baublių bendruomenės narė. Jos rūpesčiu Baubliuose buvo įkurti Maldos namai. „Šluotos“ šventės organizavimui talkina klubas „Atrandu save“, įsikūręs Jokūbave ir vienijantis narius iš visos Žalgirio seniūnijos.

Budrių kaimo kultūros skyriaus vedėja Janina Lukauskienė nuo 2004 m. kasmet organizuoja vaikų vasaros stovyklą „Saulutė teka kiekvienam“. Į stovyklą susirenka apie 30 mažųjų budriškių. Stovyklautojai laukiami svečiai Baublių



Šventinę programą parengusios bibliotekininės Danguolė Gibišienė (Mažylis) ir Zofija Mačiuvienė (Pepė Ilgakojinė) bei Raguviškių kultūros skyriaus vedėja Ingrida Herulcaitė-Ašmontienė (Karlsonas) su būreliu šventės dalyvių. 2013 m.

bendruomenėje, kitose Žalgirio seniūnijos įstaigose. Vaikai supažindinami su aplinkinių kaimų istorija, lankytinomis vietomis. O patys budriškiai irgi mielai į svečius pasikviečia kaimynų. Tai puiki proga vaikams susipažinti, daugiau sužinoti, išmokti kažko naujo. 2013 m. stovykloje vaikai turėjo galimybę susipažinti su priešgaisrinės tarnybos ir policijos darbo specifika. Kartu šiame susitikime dalyvauti buvo pakviesti ir Baublių vaikai, kurie lydimi bendruomenės centro pirmininkės Gražinos Rimkuvienės dviračiais keliavo pas budriškius.

Dar vieną gražią tradiciją puoselėja budriškiai. Kasmet Budriuose rengiama vakaronė „Sugrįžkime į tėviškės žydintį sodą“, į kurią suvažiuoja kraštiečiai iš įvairių Lietuvos vietų, grįžta studijuojantis jaunimas. Tarsi viena didelė Budrių kaimo šeima susirenka čia gyvenantys ir iš čia gyvenimo keliais kitur išėję žmonės. Į šventę atvyksta ir iš šio kaimo kilęs dabartinis Žalgirio seniūnijos seniūnas Bronius Talmontas su žmona Svetlana. Kaip paskata kurti ir gražinti savo kaimą budriškiams skamba atvykusiųjų pastebėjimai, kad Budriai kasmet gražėja, keičiasi.

Bendradarbiauja ir Žalgirio seniūnijos bibliotekos. Bendri renginiai jauniems skaitytojams jau tapo tradicija. Baublių, Budrių, Jokūbavo ir Raguviškių bibliotekų skaitytojai kviečiami dalyvauti viktorinose, žaidimų popietėse, spektakliuose, jau daugybę metų rengiamos bendros popietės M. Valančiui ir žemaičių kalbai atminti, vaikų knygos dienos paminėti. Parengus įdomesnę programą aplankomos visos



*Žalgirio seniūnijos
seniūnas Bronius
Talmontas (dešinėje),
greta
žemėtvarkininkas
Algis Mažionis vaikų
gynimo dienos
minėjime
Raguviškiuose.
2012 m. Iš Žalgirio
seniūnijos rinkinio*

seniūnijos bibliotekos. Dabar, kai bibliotekos kompiuterizuotos ir interneto platumės atima vis daugiau vaikų laisvalaikio, bendromis jėgomis stengiamasi sukurti kuo įdomesnę ir įvairesnę bibliotekų aplinką, sugrąžinti vaikus į knygų pasaulį.

Žalgirio seniūnija turi galias kultūrinės tradicijas, seniūnijos praeitį mena daug istorijos ir kultūros paminklų. 1905 metų sausio 3 d. pirmą kartą Petrikaičių kaime Lietuvos scenoje buvo sušoktas lietuvių liaudies šokis „Aguonėlė“.

Kiekvienais metais vyksta konkursas „Gražiausia kaimo sodyba“, todėl pavyzdinčiai besitvarkančių sodybų kasmet vis daugėja. Eleonoros ir Sauliaus Kupšių sodyba (Baublių k.) yra pripažinta kaip viena gražiausių ir visame Kretingos rajone.

Seniūniją garsina skrabalais grojantis Regimantas Šilinskas, ilgametis ansamblio „Nerija“ dainininkas ir gitaristas Antanas Čapas, tautodailininkas Valerijonas Veita, tapytoja Felicija Stramilaitė, Virginijos Barzdžiuvienės bei Virginijaus Brazausko keramikos dirbiniai. Seniūnija didžiuojasi kunigu misionieriumi Hermanu Šulcu, dainininke Regina Maciūte ir kitais iškiliais ir darbščiais kraštiečiais.

2013 m. Žalgirio seniūnija persikėlė į renovuotas Kretingos rajono kultūros namų Raguviškių skyriaus patalpas. Kultūros namų skyriui vadovauja Ingrida Herulcaitė-Ašmontienė. Erdvi, puikiai kultūriniais renginiais pritaikyta salė, kurioje vyksta ir rajoniniai renginiai, meno kolektyvų konkursai, sukviečia vis daugiau žiūrovų iš visos Žalgirio seniūnijos.

Kartenos seniūnija 2003–2012 metais*

Parengė Gintarė Padvaiskienė



Kartena iš paukščio skrydžio. Apie 2011 m. Nuotraukos Egidijaus Mačernio iš jo asm. ir Kartenos seniūnijos rinkinių

Kartenos miestelis yra seniūnijos ir parapijos centras. Teritorijos plotas – 8,44 tūkst. hektarų, miškai – 2,7 tūkst. ha, dirbama žemė – 6 024 ha, vandens telkinių – 28,5 ha. Kartenos miestelio apylinkės pasižymi labai gražiu kraštovaizdžiu: dviejų upių – Minijos ir Alanto, – kurių santakoje išsidėstęs miestelis, pakrantės vasaros metu traukia poilsiautojus. Yra ne viena sodyba, kurios šeimininkai galėtų užsiimti agroturizmu. Seniūnijai priklauso 19 kaimų: Abakų, Anužių, Balsiškių, Cigonalių, Daugiūčių, Eitūčių, Gaudūčių, Gintarų, Kalniškių, Lapgaudžių, Lubių, Martynaičių, Pecelių, Sakúočių, Vėlaičių, Žadeikių. Kartenos seniūnijoje 2004 m. sausio 1 d. gyveno apie 2 176 gyventojai, 2013 m. – 1 853 gyventojai.

Vietinių kelių ilgis – 52 607 km, gatvių ilgis – 21 037 km, iš jų su kieta danga – 8 km, viso kelių su gatvėmis – 73 644 km.

Dabartinė Kartenos bažnyčia – Švč. Mergelės Marijos Ėmimo į dangų – pastatyta 1875 m. Mykolas Sapiega 1634 m. bažnyčiai dovanavo jurisdiką miestelyje ir Gudeliškės palivarką su Abakų, Budrių ir Šmilksčių kaimais (70 valakų), 1764 m. pastatyta nauja medinė bažnyčia. Ji 1873 m. gegužės 23 d. sudegė. Prašyta leisti statyti mūrinę bažnyčią, tačiau 1874 m. leista statyti tik medinę. 1881 m. bažnyčią konselebravo vyskupas Aleksandras Beresnevičius. 1909–1914 m. veikė

* Medžiagą straipsniui pateikė seniūnijos, mokyklos, bibliotekos, kultūros namų, vaistinės ir ligoninės darbuotojai bei visuomeninių organizacijų atstovai, kiti autoriai. *Vyr. red. pastaba.*



Kartenos seniūnijos darbuotojai (iš kairės): Petras Drakšas, Liuda Mikliuvienė, Gintarė Padvaiskienė (seniūnė), Vytautas Venckus. 2013 m. Iš Kartenos seniūnijos rinkinio



Kartenos Švč. Mergelės Marijos Ėmimo į dangų bažnyčia. Apie 2010 m. E. Mačernio nuotr.

Lietuvių katalikų blaivybės draugijos skyrius. Po Lietuvos Nepriklausomybės atkūrimo (1918–1940 m., tarpukaryje) veikė kelios vaikų, jaunimo ir suaugusiųjų katalikiškos draugijos: angelaičiai, pavasarininkai, tretininkai ir kt.

Kairiajame Minijos krante, ant kalno – nemaža medinė koplyčia. Tai taip pat bažnyčios istorijos dalis. Čia, Abakų kaimo pakraštyje, gyveno Kazimieras Navirauskas, vienišas, tenkinęsis tuo, ką davė žemės sklypas. Kartą Kazimiero miegą ir mintis sudrumstė neįtikėtina keistas sapnas. O sapnavo jis ant kalno pasirodžiusį Kristų, žemiau atšlaitėje – Mariją. Sapnas kartojęsis tris kartus. Žmogus nusprendė, kad tai pranašiškas sapnas ir ėmėsi darbo. Ant kalno, kur sapne pasirodęs Kristus, pastatė kryžių, o kur matęs Mariją – iš Abakų laukų akmenų išmūrijo Lurdo grotą. Marijos statula tuometinio Kartenos bažnyčios klebono Maciejausko rūpesčiu buvo parvežta iš Prancūzijos.

Už 1,5 km į šiaurę nuo Kartenos, Minijos upės kairiojo slėnio viršuje, tęsiasi 1,5 km ilgio ir 0,1–0,2 km pločio kalva iš seno vadinama Vyšnių kalnu – seniausia



*Kartais Kartenos miestelio keliais, esant ištvoinusiai Minijai, tenka plaukti baidare.
Apie 2010 m. E. Mačernio nuotr.*

Kartenos gyvenvietė. Buvo atliktas šio objekto žvalgomasis tyrinėjimas. Apie tai rašė istorikas Ignas Jablonskis. Atidengtame 50 m² plote išryškėjo buvusio pilkapiio išorinis akmenų vainikas, aptiktas sveikas degintinis laidojimas. Šiuose pilkapiuose mirusieji laidoti dar iki mūsų eros pradžios. Maždaug 1,5 km į šiaurę nuo Vyšnių kalno yra Martinaičių piliakalnis. Į pietus, maždaug už kilometro, – Kartenos piliakalnis, senųjų žmonių vadintas Pilimi, kitas kairiajame Alanto krante – Pilalė. Į rytus nuo miestelio, Alanto ir Tyrupio santakoje, – Vėlaičių piliakalnis, toliau į rytus, už 3 km, dešinėje Alanto pusėje – Gaudučių piliakalnis, taip pat vadinamas Pilalė. Du piliakalniai yra Dauginčių kaime, dar vienas Kalniškių kaime, prie kelio į Vėlaičius. Išliko saugotinų senkapių Sakuočių, Dauginčių ir kituose kaimuose. Pietvakariniame Kartenos piliakalnio šlaite yra vietinės reikšmės paminklas – Laumės akmuo.¹

Seniūnijoje yra trys bendrovės: UAB „Gerald“ užsiima žvakių gamyba, UAB „Iljota“ – dujų ūkis, UAB „Tyras“ – durpių gamyba. Dalis žmonių dirbanti individualiai, kiti – žemės ūkyje, dar kiti dirbti vyksta į Krėtingą, aplinkinius miestus.

Po Antrojo pasaulinio karo Kartenos apylinkėse vyko atkakli rezistencinė kova prieš okupantų primestą santvarką ir nežmonišką elgesį su vietos gyventojais – jų trėmimą, žudymą, luošinimą. Buvusio saugumo pastato kieme 1990 m. pastatytas paminklinis akmuo čia saugumiečių nužudytiems žmonėms. Tais pačiais metais jų palaikai perkelti į senąsias Kartenos kapines, už artimųjų aukas pastatytas paminklas. Projekto autorius karteniškis, buvęs mokytojas Petras Lukauskas. Paminklo statybą vykdė Juozas Viluckas,

¹ Apie kitus mitologinius ir archeologinius paminklus plačiau žr. kitus šios knygos straipsnius. *Vyr. red. pastaba.*

meistras Bronius Sermontis ir kt. Paminklo lentas su žuvusiųjų pavardėm darė Juozas Jonkus. Jose iškaltos 78 žuvusiųjų pavardės ir užrašas: „*Jie žuvo Kartenos valsčiuje 1946–1953 m.*“

Šiuo metu Kartenoje yra dvejios katalikų kapinės: senosios ir naujosios, pradėtos 1977 m. Senosiose kapinėse yra medinė koplyčia, jos rūsyje buvo palaidotas ir grafas Adomas Pliateris.

Vaistinė Kartenoje veikė nuo XX a. pradžios. Pačios pirmosios Kartenos vaistinės pelenus išnešiojo Pirmojo pasaulinio karo vėjas, bet jos įkūrėjo, kuklaus žydėlio Minsterio Faibkės vardas ilgai buvo prisimenamas. 1912 m. savo vaistinę įkūrė Martišauskas, bet karas sumaišė ir jo planus, o pats iš Kartenos išvyko. Tuo metu nenuilstantis padegėlis Faibkė atkūrė savo vaistinę, bet po kelerių metų ir jis išsikraustė į Kretingą, vaistinės savininkai keitėsi vos ne kas metai, o 1940 m. vaistinė nacionalizuota. 1944 m. provizorius J. Vėlavičius pasitraukė iš Lietuvos, vaistinėje liko tik sanitarė Zosė Rimienė. 1945 m. pavasarį vaistinėje pradėjo dirbti provizorius Jonas Bajorūnas. 1954 m. vaistinės vedėja pradeda dirbti Aldona Stanevičienė. Kartenos vaistinės darbuotojai 1967 m. kaimo vaistinių apžiūroje užėmė pirmą vietą respublikoje. 1969 m. balandžio mėn. vaistinei duris atvėrė naujas pastatas, bet tai buvo kolūkio statomame name. Pagaliau 1982 m. rudenį iškilo ambulatorijos ir vaistinės pastatas.

2000 m. vasario mėnesį valstybinė įmonė Valstybės turto fondas paskelbė viešą aukcioną dėl UAB „Kartenos vaistinė“ privatizavimo. Aukcioną laimėjo ir objektą įsigijo provizorė Danguolė Klovienė ir farmakoteknikė Elena Žeimienė.

Vaistinė aptarnauja miestelio ir seniūnijos kaimų žmones, didelę Kūlupėnų seniūnijos dalį ir kitų seniūnijų žmones.

Ligoninė Kartenoje veikia nuo 1946 m. Iš pradžių joje buvo tik 10 lovų ir gimdymo skyrius. Po karo ambulatorija įsikūrė buvusioje klebonijoje ir veikė iki 1982 m. Apie 1960 metus ligoninė įsikūrė tremtinių Jėdenkų name, kur pokaryje buvo saugumo būstinė. Čia buvo akušerinis skyrius ir 2 palatos terapiniams ligoniams.

1963–1964 m. ligoninės pastatas rekonstruotas – pristatytas antras aukštas, kur buvo tik bendro profilio 25 lovos, gimdymo skyrius iškeltas į Kretingą. Vėliau lovų skaičius padidintas iki 35. Ši ligoninė 1994 m. birželio 13 d. sudegė. Miestelis, apylinkės kaimai liko be ligoninės. Buvusio personalo, seniūnės Z. Rapalienės, gyventojų pastangomis ligoninei pritaikytas nebeveikiančio darželio pastatas. Rūpesčių ir darbų buvo begalės, ir pagrindinė našta teko gydytojai Dalijai Kiliesienei. Dabar (2013 m.) ligoninės vyr. gydytoja A. Staškevičienė.

Dabartinė ligoninė – katalikiška palaikomojo gydymo ir slaugos įstaiga. Puikiai sutvarkyta, atjaunėjusi. Šiuolaikiškai ligoninė įrengta Liuteno – Goldenšteto maltiečių iš Vokietijos ir karteniškių rūpesčiu ir pastangomis.²

Vokietijos maltiečių pagalba Kartenai

1996 m. kovo mėnesį atvyko vokiečiai su pirmąja velykine labdara iš Liuteno MOPT ir Carito. Buvo pasirašyta ir ilgalaikė bendradarbiavimo sutartis. Vadovas Eduardas Surmann(as) pa-

² Apie Kartenos ligoninę ir vaistinę plačiau žr. kituose šios knygos straipsniuose. *Vyr. red. pastaba.*

kalbino medikę Ireną Igarienę, kad suburtų jaunųjų maltiečių tarybą. Tų pačių 1996 m. lapkritį susikūrė 15-os narių jaunųjų maltiečių taryba.

1997 m. pavasarį Irena Igarienė buvo pakviesta į Liuteną Jaunųjų maltiečių vadovų kursus, kartu mokėsi ir dirbo įvairiuose ligoninės skyriuose Cloppenburge. 1998 m. rugpjūtį į Karteną atvyko grupė Jaunųjų maltiečių iš Liuteno, o lygiai po metų karteniškiai maltiečiai buvo pakviesti į Liuteną.

2001 metų rudenį Kartenoje lankėsi pats Maltos Ordino ambasadorius Lietuvai ir Latvijai baronas Dr. Peter von Furstenberg. Kartena buvo ambasadoriaus ir jį lydėjusio MOPT Lietuvoje generalinio sekretoriaus Arvydo Bružo viena iš kelionės po Vakarų Lietuvą maršruto stočių.

Maltos ordino pagalba Kartenos ligoninei didžiulė. Patys vokiečiai kartu su karteniškiais daug dirbo įrengiant kabinetus, palatas, gamybinės patalpas. Tik dėl MOPT pagalbos šiandien ligoninė tokia, kokia yra iš išorės ir viduje.

Vokiečių maltiečių dovanotas autobusiukas tarnauja ligoninei, kitas toks pat autobusiukas dovanotas jaunesiems maltiečiams. Mokyklos buties kabinete – siuvimo mašinos, viryklės. Didelę paramą gauna socialiai remtinoms, daugiavaikėms šeimoms neįgalūs suaugusieji ir vaikai.

Švietimas

Pirmoji Kartenos paprinė mokykla duris miestelio vaikams atvėrė 1639 m.

Nuo šios datos Kartenos mokykla ir skaičiuoja savo metus. 1999 m. mokykla paminėjo savo 360 metų jubiliejų, 2009 m. – 370-ąjį.

Nuo 1805 m. miestelyje veikė paprinė mokykla, kuri po 1831 m. sukilimo buvo uždaryta. Žemaičių vyskupo Motiejaus Valančiaus rūpesčiu 1841 m. ji, kaip ir kitos vyskupystės paprinės mokyklos, buvo atgaivinta. Mokykla buvo vienos klasės, išlaikoma parapijiečių lėšomis. Mokytojavo klebonas arba jo paskirtas vikaras, kuris mokė vaikus poterių, žemaičių ir rusų kalbų. 1853 m. paprinę mokyklą lankė 31 mokinys.

1863-ieji – sukilimo prieš carinę priespaudą metai. Pasekmės skaudžios: sukilimas pralaimėtas, uždrausta lietuviška spauda, mokyklos. 1864 m. mokykla buvo uždaryta. Karteniškių vaikai mokytis arčiausiai galėjo Kretingoje arba Salantuose.

Karteniškiams, kaip ir daugumai Lietuvos žmonių, teko kurti slaptą švietimo sistemą. Jos pagrindas buvo rašto mokymas namuose padedant raštingiems šeimos nariams ir slaptosios mokyklos.

1897 m. karteniškiai pastatė namus valsčiaus valdybai ir mokyklai. Įsteigta valdinė pradžios mokykla. Mokslas truko trejus metus, visi dalykai buvo dėstomi rusų kalba.

Nuo 1904 m., panaikinus spaudos draudimą, mokoma lietuvių kalbos, bet mokytojų, mokančių lietuviškai, nebuvo, tad ir toliau, iki Pirmojo pasaulinio karo, buvo mokoma rusų kalba. Karo metais ji vėl uždaryta.

Po karo pradėjo veikti 4 skyrių pradinė mokykla. Mokyklą lankė apie 100 mokinių, mokė 3 ar 4 lietuviai mokytojai. Mokykla buvo valsčiaus savivaldybės pastate.

1920 m. į Kartenos mokyklą atėjo jaunas mokytojas Feliksas Einas. Jis išjungė į karteniškių gyvenimą ir ne vien mokė jų vaikus, bet ir pats rado dvasinio peno



Kartenos moksleiviai, kraštiečiai ir Maltos ordino kunigai paminklo Kartenos vardo paminėjimo 760-mečio jubiliejui, pašventinimo ceremonijoje. 2003 m. E. Mačernio nuotr.

gražioje aplinkoje. Jo mintys rimuojasi eilėmis, pasirašinėjo Drugelio slapyvardžiu. Keli jo eilėraščiai išspausdinti poezijos knygoje „Eiliavimai II“.

Į Kartenos mokyklą atėjo dirbti vis naujų energingų mokytojų. Ir šiandien senųjų karteniškių su meile prisimenamas tragiško likimo mokytojas Antanas Dibisteris, mėgęs savo darbą.

Ramų žmonių gyvenimą pradėjo drumsti karo audros nuojautos. Bet dar buvo 1940–1941 metai. 1940 m. liepos 13 d. buvo areštuotas ir mokytojas A. Dibisteris. 1941 m. birželio 24–25 d. jis nukankintas kartu su kitais Rainių kankiniais.

Nugriaudėjus Antrajam pasauliniam karui ligi Klaipėdos, Antanas Urbonas, grįžęs iš Vilniaus į Kartena, ėmė organizuoti mokyklą Kartenoje. Ir 1945 m. vasario viduryje Kartenoje buvo atidaryta progimnazija, po keliolikos metų peraugusi į vidurinę. Šiuo metu (2013 m.) mokykla kaip niekad graži. Joje dirba 34 mokytojai, iš jų 8 metodininkai, 21 vyr. mokytojas.

Mokykla taip pat turi savo vėliavą, ženklą, dainą. Mokykla – miestelio bendruomenės kultūros židynys.

Mokykloje aktyvi meninė saviraiška: mokiniai Lietuvos dailės olimpiados laureatai, mokykla apdovanota ŠMM diplomu už puikų dalyvavimą Respublikinėje moksleivių plastikos darbų parodoje „Lietuva kuria vaikai“, respublikinio mokinių meninių projektų konkurso „Knyga“ laureatai, pasaulio lietuvių bei respublikinės dainų šventės dalyviai, kitų apskrities ir rajono piešinių konkursų laureatai, teisinių žinių konkurso „Temidė“ rajono ir apskrities laureatai, biologijos, geografijos dalykų rajoninės olimpiados laureatai, gerai įvertinti ir respublikinėse olimpiadose.

Mokykla aktyviai dalyvauja vaikų užimtumo ir socializacijos programose: paruoštos ir laimėtos net 5 programos, aktyvūs prevencinių programų dalyviai – gautas finansavimas programai „Pasaulis, kuriame aš norėčiau gyventi“, vaikų socializacijos programai „Padovanok man gėrį“, pilietinio ir tautinio ugdymo projektas „Palik pėdsaką gimtinėje“. Mokykla dalyvauja tarptautiniuose projektuose kartu su MOPT (Maltos ordino pagalbos tarnyba), su Vokietijos Liuteno miesto jauniaisiais maltiečiais, su jaunimu iš Ispanijos vykdo projektą „Pabūkime kartu“.

Ženkli etnokultūrinė veikla. Mokyklos bendruomenė organizavo rajono liaudies ratelių šokių šventę „Suk, suk ratelį“, liaudies dainų festivalį „Liaudies dainos jaunimo lūpose“, keleri metai iš eilės organizuojami tęstiniai rajoniniai projektai: „Atėję iš ano krašto“, „Baltų mitologinės būtybės“.

Mokyklos bendruomenė organizuoja respublikinius teatro festivalius „Bendramžių susitikimai Kartenoje“, rajono mokytojų saviraiškos festivalius.

Puiki ekologinė veikla – pasirašyta bendradarbiavimo sutartis su Salantų regioniniu parku, vykdoma bendra projektinė veikla, tiriamieji darbai, organizuojamos kryptingos veiklos stovyklos.

Tokia nauja papildomo ugdymo būrelių veikla, kaip aviacijos būrelio, rytų kovos menų, pritraukia daug mokinių ne tik iš mūsų mokyklos, bet ir kitų rajono mokyklų.

Kasmet Kretingos rajono socialiai remtiniems vaikams mokykloje organizuojamos stacionarios vaikų vasaros poilsio stovyklos.

Mokytojai

Šiuo metu nuo 2013 metų Kartenos vidurinei mokyklai vadovauja direktorė Laima Mačernienė, dirba šie mokytojai:

Anužytė Jadvyga	biologija, chemija	metodininkė	aukšt., biologijos-chemijos mokytoja
Baltuonienė Regina	pradinės klasės	metodininkė	aukšt., pradinė klasių mokytoja
Bitautienė Rima	pradinės klasės	metodininkė	aukšt., pradinė klasių mokytoja
Brunalienė Vitalija	lietuvių kalba	metodininkė	aukšt., lietuvių kalbos mokytoja
Degimienė Marijana	prancūzų kalba, etika	metodininkė	aukšt., prancūzų kalbos mokytoja
Donėlaitė Nijolė	IT, pradinės klasės	mokytoja	aukšt., IT ir pradinė klasių mokytoja
Griciuvienė Morta	anglų kalba	metodininkė	aukšt., aukšt., anglų kalbos mokytoja
Jurgilienė Judita	tikyba	vyr. mokytoja	aukšt., tikybos mokytoja
Kontrimaitė Jolanta	rusų kalba	metodininkė	aukšt., rusų kalbos mokytoja
Lisauskienė Jūratė	istorija	metodininkė	aukšt., istorijos mokytoja
Litvinienė Kunigunda	kūno kultūra	vyr. mokytoja	aukšt., kūno kultūros mokytoja
Meškauskas Marius	muzika	mokytojas	aukšt., muzikos mokytojas
Norvaišienė Daiva	matematika	metodininkė	aukšt., matematikos mokytoja
Pilibaitis Stasys	matematika	vyr. mokytojas	aukšt., matematikos mokytojas
Pipirienė Irena	geografija, dailė	metodininkė	aukšt., geografijos mokytoja
Plonienė Liusia	biologija, chemija	metodininkė	aukšt., biologijos-chemijos mokytoja
Plonis Algimantas	kūno kultūra	vyr. mokytojas	aukšt., kūno kultūros mokytojas
Piekus Algimantas	technologijos, dailė	mokytojas	aukšt., dailės-technologijų mokytojas
Pocevičienė Kristina	lietuvių kalba	metodininkė	aukšt., lietuvių kalbos mokytoja
Prižginaitė Arina	fizika, matematika	vyr. mokytoja	aukšt., matematikos mokytoja
Šopaga Saulius	automobilizmas, darbų sauga	mokytojas	aukšt., automobilizmas
Stancikas Jonas	anglų kalba	vyr. mokytojas	aukšt., anglų kalbos mokytojas
Smilingienė Indrė	technologijos, braižyba	mokytoja	aukšt., technologijų mokytoja
Šakinis Juozas	spec. pedagogė, logopedė	mokytojas	aukšt., spec. pedagogika
Urbšaitė Aušra	socialinė pedagogė	metodininkė	aukšt., socialinė pedagogika
Tamošauskienė Vida	šokių mokytoja	metodininkė	aukšt., choreografijos mokytoja
Vaičekauskienė Janina	spec. pedagogė	vyr. mokytoja	aukšt., anglų kalbos mokytoja
Valaitytė Rūta	logopedė	metodininkė	aukšt., pradinė klasių mokytoja
Valužienė Tatjana	PU mokytoja	-	aukštasis
Bončkienė Alvyra	bibliotekos vedėja		

Kretingos rajono savivaldybės administracijos Kartenos seniūnijos seniūnaitijų sąrašas

Eil. Nr.	Seniūnaitijos pavadinimas	Seniūnaitijos teritorija
1	Kalniškių seniūnaitija	Kalniškių, Lubių, Balsiškių, Anužių, Eitučių kaimai
2	Dauginčių seniūnaitija	Dauginčių, Gaudučių, Pecelių, Cigonalių, Martynaičių, Sakuočių, Gintarų kaimai
3.	Kartenos kaimiškoji seniūnaitija	N. Gintarų g., Vėlaičių k., Abakų k., Alanto g., Plungės g., Žadeikių k.
4.	Kartenos miestelio seniūnaitija	Mokyklos g., Minijos g., Laukų g., Daržų g., Kretingos g., Žvyro g.

Seniūnaičiai

Kretingos rajono savivaldybės administracijos Kartenos seniūnijos seniūnaičių sąrašas

Eil. Nr.	Seniūnaitija	Seniūnaičio vardas ir pavardė	Adresas
1.	Kalniškių	Rūta Narvilienė	Kalniškių k.
2.	Dauginčių	Rimantas Narkus	Martynaičių k.
3.	Kartenos kaimiškosios	Algimantas Milašius	Vėlaičių k.
4.	Kartenos miestelio	Egidijus Mačernis	Kartena, Daržų g. 10

Kartenoje nuo seno gyvuoja tradicijos rinkti ir pagerbti gražiai besitvarkančių sodybų šeiminius. Kad būtų objektyvesnis sodybų vertinimas, 2012 m. įvesti atskiri vertinimo kriterijai: išradingiausios, originaliausios, etnografiškai ir kruopščiai besitvarkančios sodybos.



Prie Šv. Jokūbo kryžiaus – meistrai ir talkininkai. 2008 m. E. Mačernio nuotr.



*Tvarkingiausios gatvės
ir sodybų pagerbimas
jubiliejinės Kartenos
šventės metu.*

*2013 m. E. Mačernio
nuotr.*

Kartenos seniūnijos gražiausios sodybos

1. Stasės ir Prano Rubavičių;
2. Redos ir Vido Kelpšų;
3. Liucijos ir Stepono Kumpių;
4. Birutės ir Alberto Beniušių;
5. Eugenijos ir Gedimino Mikutų.

Išradingiausiai tvarkomos sodybos

1. Rūtos ir Eriko Vardan;
2. Danguolės ir Celestino Ramonų;
3. Petronelės Retkienės;
4. Birutės ir Benedikto Joneckių;
5. Marinos Drungilienės;
6. Derinos Gaučienės;
7. Jovitos ir Juozo Grigaičių;
8. Irenos ir Alfonso Gusčių;
9. Almos ir Kęstučio Kniuipių;
10. Ingos ir Arvydo Daračių.

Originaliausiai tvarkomos sodybos

1. Antaninos ir Rimoldo Staškevičių;
2. Nijolės ir Antano Vitkų;
3. Jolantos ir Gintauto Igarių;
4. Vilijantos ir Romualdo Jonučių.

Etnografiniu požiūriu įdomiausios sodybos

1. Agrafinos ir Juozapo Alfonso Viluckių;
2. Anicetos ir Kazimiero Dobrovolskių;
3. Liudos ir Algimanto Miklių.

Kruopščiausiai tvarkomos sodybos

1. Jovitos ir Prano Mockų;
2. Sofijos ir Aloyzo Dirmeičių;
3. Elenos ir Kosto Žeimių;
4. Dalios ir Petro Bertašių;
5. Dalios ir Romualdo Laurinavičių;
6. Justinos Gagilienės;
7. Eulalijos ir Benedikto Vaitkų;
8. Virginijos ir Viktoro Gailių;
9. Aušros ir Povilo Gedgaudų;
10. Virginijos ir Vidmanto Domarkų.

Kartenos rajono savivaldybės Motiejaus Valančiaus viešosios bibliotekos Kartenos filialas

Privačios bibliotekos buvo kaupiamos nuo senų laikų. 1639 m. buvusios parapinės mokyklos mokytojas turbūt irgi turėjo kelių knygelių ryšulėlį. Jų kiekis su kiekvienu šimtmečiu didėjo, tačiau dėl savo brangumo ir dėl to, kad ne daug kas mokėjo skaityti, jos viešai nebuvo prieinamos.

Po spaudos draudimo, 1904 m. šoktelėjo spaudinių tiražai, padaugėjo ir knygų, buvo steigiamos skaityklos ir bibliotekėlės prie visuomeninių organizacijų, draugijų, mokyklų. Daug jų įsisteigė ir veikė Nepriklausomos Lietuvos periodu.

1941 m. įsteigta Kartenos valsčiaus viešoji biblioteka. Sutelkta buvo 1 601 fizinių vienetų ir turėjo 200 skaitytojų. Veikė skaitykla.

1942 m. karo metais, bibliotekos vedėjas buvo Mykolas Kazlas.³

1996 m. buvo 316 skaitytojų, iš jų 159 vaikai. Išduota literatūros – 9 419 fizinių vienetų, iš jų 3 233 fiz. vnt. vaikams, pravesta literatūrinė popietė su P. Šernu ir D. Remiu. 1996 m. Kartenos filialo pavadinimas – Kretingos rajono savivaldybės viešosios bibliotekos Kartenos filialas.

1997 m. Kartenos filialo pavadinimas – Kretingos rajono savivaldybės M. Valančiaus viešosios bibliotekos Kartenos filialas.

1999 m. suorganizuota karteniško B. Juškevičiaus knygos „Teatro šviesoje ir šešėliuose“ pristatymas ir kalėdinė popietė „Ilgesingas laukimas“. Pakeisti kartotekų skirtukai pagal naują UDK ir atlikta skaitymo analizė.

2000 m. skaityta Moterų centro darbuotojų paskaita „Pasitikėjimas savimi su gyvenančiu žmogumi, priklausančiu nuo alkoholio“ ir pertvarkyta gyventojų kartoteka.

2001 m. suorganizuota literatūrinė popietė „M. Valančiui – 200“ (dalyvavo A. Čėsna ir parapijos klebonas A. Striukis). Su Salantų ir Kretingos meno mokyklų dailės skyriumi suorganizuota darbų paroda. Moterų centro moterys skaitė paskaitą „Konfliktai ir jų sprendimo būdai“. Baigtos perrašyti bibliotekos inventorinės knygos.

2002 m. suruošta kalėdinė popietė „Adventas. Kūčios. Kalėdos“ (B. Bernardas ir K. Taujanskas su G. Šiaulyte grojo kamerinę muziką). Vaikams suruoštos literatūrinės popietės: „Rude-

³ Plačiau žr. str. šioje knygoje apie istorinio Kartenos valsčiaus bibliotekas. Straipsnio autoriai neturi sukaupę senesnio laikotarpio informacijos, tad dažniausiai bibliotekų rašytinę istoriją pradeda nuo 1940 m. Čia pateikiama naujesnė informacija apie biblioteką, kurios nebuvo pirminėje 2003 m. straipsnio redakcijoje. *Vyr. red. pastaba.*



Kartenos folkloro ansamblio šokėjai šokio sukūryje jubiliejinės šventės metu. 2013 m. E. Mačernio nuotr.

nėlis atkeliavo“; „Rašytojai A. Lindgren – 95“. Su mokykla organizuota paskaita tėvams „Pozityvus vaikų auklėjimas“.

2003 m. su seniūnija organizuota literatūrinė popietė „Mintys Advento tyloje“, M. Kudarauskaitė pristatė knygą „Pažado žemės žybsniai“, pradedama bendradarbiauti su Kalniškių biblioteka. Buvo suruošta A. Pažereckaitės fotografijų paroda.

2004 m. suorganizuota literatūrinė muzikinė popietė „Į platų knygų pasaulį“, knygų paroda „Knygos kelias 1864–1907“.

2005 m. paruošta literatūrinė popietė „Rudenėlio taku“.

2006 m. suruoštos literatūrinės popietės: „Darbėniškės Jeronimos Savickienės darbų pristatymas“; su klebonu R. Karpavičium suorganizuota religinė popietė „Šv. Sakramentas“. Suruošta Salantų meno mokyklos dailės skyriaus mokinių Užgavėnių kaukių paroda.

2007 m. suorganizuota literatūrinė popietė – susitikimas su Z. Gaižauskaite (vaikams). Suaugusiems skaitytojams skirtas rašytojos D. Dunauskaitės knygos „Pokalbiai ant Akmenos kranto“ pristatymas. Iš Jokūbavo bibliotekos gauta ir eksponuota fotonuotraukų paroda „Ižvelgiu knygą“. Biblioteka gavo du kompiuterius, įvesta signalizacija.

2008 m. biblioteka įsigijo kopijavimo aparatą. Pradėtas diegti LIBIS PĮ bibliotekoje ir rekataloguota 3 660 fiz. vnt.

2009 m. bibliotekoje skaitytojams įdiegta LIBIS viešoji prieiga prie interneto, gauti keturi kompiuteriai skaitytojams, suorganizuota popietės „Antoninos Balčaitienės piešinių ant šilko pristatymas“, susitikimas su Plungės literatų klubu „Vingiorykštė“.

2010 m. bibliotekai padovanojo literatūrinę popietę „Gimtoji kalba“.

Kartenos seniūnijoje kartu su biblioteka organizuota literatūrinė popietė susitikimas su rašytojais Elena Karnauskaite-Mažeikiene, Rita Latvėnaite-Kairiene, Juozu Maksvyčiu, karteniškėmis literatėmis: Dalija Kiliesiene ir Elena Žeimiene. Kamerinės muzikos kūrinius atliko Kęstas Taujanskas ir Laurynas Mitkus. Vaikams suruošta popietė-susitikimas su rašytoja Alma Karosaite.

2011 m. balandžio 1 d. Kartenos filialas pradėjo skaitytojus aptarnauti pagal skaitytojų LIBIS posistemę. Paminėtas Kartenos filialo 70-ties metų jubiliejus:

- padarytos skaidrės „Kretingos rajono savivaldybės M. Valančiaus viešosios bibliotekos Kartenos filialo istorija (1941–2010);

- parašytas kraštotyros darbas „Kretingos rajono savivaldybės M. Valančiaus viešosios bibliotekos Kartenos filialo istorija (1941–2010)“;

- spalio 1 d. surengta fotografijų paroda „Iš Kartenos filialo istorijos“;

- spalio 1 d. surengta kraštotyros aplankų paroda „Apie Kartena ir karteniškius“;

- paruoštas lankstinukas „Kartenos filialui – 70“;

Įvyko susitikimas su rašytoju, aktoriumi, režisieriumi Vytautu Landsbergiu (jaunesniuoju), filmo „Partizano žmona“ peržiūra ir aptarimas (pirmasis filmo pristatymas Lietuvoje), renginio metu pagerbti aktyviausi filialo skaitytojai ir čia anksčiau dirbę filialo darbuotojai;

Kartenos filiale įvyko pirmą kartą eksponuotos karteniško Jeronimo Ubio iš medžio skaptuotų paveikslų parodos „Medį prakalbinus“ pristatymas.

Kartenos moterų klubas „Alanta“

Moterų klubas „Alanta“ yra savarankiška, pelno nesiekianti organizacija, įregistruota 2002 metais. Klubas rengia susitikimus su įdomiais žmonėmis, organizuoja įvairius kultūros ir švietimo renginius (šventes, paskaitas, parodas, išvykas). Moterų klubui vadovauja Martina Žąsytienė.

Tautodailininkai

Turtinga Kartena ir tautodailininkais. Anksčiausiai tautodailininko vardo nusipelnė mokytojas Jurgis Račkauskas, tapytojas. Daug kartų jo paveikslai puošė parodų sales, buvo surengtos personalinės parodos. Paveikslai išsibarstę po platų pasaulį, o tautodailininko Jurgio Račkausko butą puošia ir padėkos raštas iš Japonijos.



Alvydo Klovos kopylstulpių raštai mirga ir žiemos baltume. Apie 2010 m. E. Mačernio nuotr.



*Tiltelis piliakalnio
papėdėje.
Apie 2010 m.
E. Mačernio nuotr.*

Nepakartojami tautodailininko Žydrūno Surblio gintaro ir metalo dirbiniai. Gintariniai jo rankų kūriniai žinomi ne tik Lietuvoje.

Tautodailininko Antano Sungailos drožiniai – tai smulkioji skulptūra, taip pat pamėgta ir užsieniečių. Neabejingas Antanas ir tapybai.

Jurgio Račkausko paveikslai puošia mokyklą, seniūniją, kitas Kartenos įstaigas, o drožėjo Arvydo Klovos darbų yra prie vaistinės ir paties tautodailininko kiemelyje, miestelio aikštėje, prie mokyklos. Nuostabus jo rankų kūrinys puošia ir žymi seniausią Kartenos gyvenvietę. Tai – „Vyšnių kalnas“.

Kraštiečiai⁴

Kartenos seniūnijos žymūs žmonės: Vladislovas Domarkas, buvęs KTU rektorius, švietimo ministras, habilituotas mokslo daktaras, profesorius.

Adolfas Drungilas, visuomeninių radijo laidų redaktorius.

Adelė Seselskytė, humanitarinių mokslų daktarė, tautosakininkė.

Alfonsas Mačernis, Lietuvos valstybinio mokslo ir studijų fondo sekretorius, socialinių mokslų daktaras, docentas.

Jonas Domarkas, Klaipėdos universiteto Menų fakulteto docentas.

Pranas Narušis, Klaipėdos universiteto Menų fakulteto docentas.

Jurgis Narušis, Lietuvos karo akademijos docentas, gamtos mokslų daktaras.

Algimantas Jablonskis, docentas, VU ekonomikos mokslų daktaras.

Julius Veblaitis, A.P.P.L.E. kursų rėmėjas Nev Jersey, USA.

Kartena niekada neturėjo istorinio herbo. Kartenos apylinkėse yra nemažai archeologinių paminklų, keletas piliakalnių. Kartenai herbą sukūrė dailininkė Regina Songailaitė-Balčikonienė, kuri jau 1999 m. patvirtino prezidentas Valdas Adamkus. Mėlyname herbo skydo fone pavaizduota ant žalios kalvos stovinti tribokštė sidabrinė pilis. Dailininkės darbas – didelis pano – puošia mokyklą, šešių paveikslų ciklas Abakų koplyčiai

„Angelų pasveikinimas Marijai“ – tai

⁴ Plačiau žr. šioje knygoje „Ižymių žmonių“ skyrių. Vyr. red. pastaba.

dovanos dailininkės nepamirštamai Kartenai.

Prie iškilų Kartenos krašto žmonių reikėtų priskirti ir motokrosininką Gintautą Igarį⁵, kuris savo sportine veikla ir pasiekimais garsina Kretingos, Žemaitijos ir visos Lietuvos vardą respublikinėse ir tarptautinėse varžybose, yra puikus pavyzdys jaunajai kartai. Taip jis kalba apie save:

„Esu Gintautas Igaris, man 46 metai. 2012 metais išsipildė mano svajonė, sėkmingai pasiekiau Dakaro finišo liniją Limoje ir užėmiau 81 vietą. Pagrindinis uždavinys norint pasiekti tikslą buvo ne rezultatai, bet sėkmingai finišuoti. Kai pildžiau organizatorių paraišką dalyvavimui 2012 m. Dakare, motyvacijos skiltyje parašiau labai trumpai – motociklai ir motociklų sportas yra mano gyvenimo dalis, Dakaras yra mano svajonė nuo vaikystės, esu tam visokeriopai pasiruošęs. Ralio formatas – labiausiai man patinkanti bekelės motociklų sporto rūšis, po to seka enduro, endurokrosas (cross country). Šios rūšies varžybose Pabaltijo ir Lietuvos čempionatuose aktyviai dalyvauju nuo 2007 metų. Esu dalyvavęs raliuose Ispanijoje, Afrikoje, Lenkijoje, Vokietijoje ir eilėje kitų varžybų. Vienas iš tikslų dalyvaujant Dakare 2013 m. – pagerinti 2012 m. rezultatą.“

Deja, 2013 metų Dakaro finišo pasiekti nepavyko dėl patirtos avarijos ir traumos.

Svarbiausi sportiniai pasiekimai

NMSF Ralis aplink Lietuvą Prezidento taurė 2007 m. 3 vieta;

Tuareg rally (Ispanija–Marokas) 2009 m. nebaigtas dėl patirtos traumos;

NMSF Ralis aplink Lietuvą Prezidento taurė 2010 m. 3 vieta;



Prof. dailininkė Regina Balčikonienė (kairėje) prie dovanoto pano. Greta tuometinė seniūnė Zita Rapalienė ir mokyklos direktorė Judita Jurgilienė 1999 09 01. E. Mačernio nuotr.



Motokrosininkas Gintautas Igaris Dakaro ralyje 2013 m. sausio 3 d. Nuotr. iš Enduro klubo svetainės

⁵ <http://www.enduroclub.lt/news/234/65/Gintauto-Igario-prisistatymas>

Tuareg rally (Ispanija–Marokas) Mėgėjų klasė 2010 m. 5 vieta (laimėti 5 greičio ruožai);

Rally Breslau–Dresden 2011 m. 35 vieta;

Rally Breslau–Dresden 2012 m. 14 vieta;

NMSF Ralis aplink Lietuvą Prezidento taurė 2011 m. 1 vieta.

2011 metų Lietuvos kilnaus sportinio elgesio („Fair Play“) apdovanojimų pagrindinis prizas – Lietuvos tautinio olimpinio komiteto (LTOK) statulėlė skirta Dakaro ralį Pietų Amerikoje įveikusiam motociklininkui Gintautui Igariui. Jis pagerbtas už pagalbą susižeidusiam varžovui iš Prancūzijos Olivjė Miutelė (Olivier Mutelet). Apdovanojimą G. Igariui įteikė LTOK prezidentas Artūras Poviliūnas.

Čempionatai

Enduro krosas Lietuvos čempionatas E3 2008 m. 3 vieta;

Enduro krosas Pabaltijo čempionatas E3 2008 m. 5 vieta;

Enduro Lietuvos čempionatas C (Rally class) 2008 m. 1 vieta;

Enduro Latvijos čempionatas C (Rally class) 2009 m. 1 vieta;

Enduro kroso Lietuvos čempionatas E3 2009 m. 3 vieta;

Enduro Pabaltijo čempionatas C (Rally class) 2009 m. 1 vieta;

Enduro Pabaltijo čempionatas C (Rally class) 2010 m. 3 vieta;

Enduro Lietuvos čempionatas C (Rally class) 2010 m. 2 vieta;

Enduro Ukrainos čempionatas 2 etapas Seniors 2010 m. 2 vieta;

Enduro krosas Lietuvos čempionatas Seniors 2010 m. 3 vieta;

Enduro krosas Lietuvos čempionatas Seniors 2011 m. 2 vieta;

Enduro Latvijos čempionatas Seniors 2012 m. 3 vieta.⁶

Vykdomi projektai

Šiuo metu Kartenoje yra vykdomi šie projektai: „Kartenos vidurinės mokyklos pastato rekonstrukcija“ „Universalaus daugiafunkcinio centro steigimas ir ugdomosios aplinkos kūrimas Kartenos vidurinėje mokykloje“ ir „Kretingos rajono kultūros centro Kartenos filialo rekonstrukcija ir gyvenamosios aplinkos sutvarkymas“. Visi projektai finansuojami Europos Sąjungos lėšomis prisidedant Kretingos rajono savivaldybei.

Vaiko Širdies Asociacija

2008 m. rudenį karteniškė Daiva Jonauskienė, auginanti dukterį su sudėtinga įgimta širdies yda, buvo deleguota į Berlyną į Europos šalių įgimtų širdies ydų pacientų bei tėvų, auginančių vaikus su širdies ydomis, konferenciją. Ten, išklausus dvidešimties Europos šalių organizacijų prisistatymus apie vykdomą jų veiklą, ji suprato svarbą ir būtinybę įkurti organizaciją Lietuvoje. Lietuvoje organizacijos, vienijančios širdukus, nebuvo. Todėl išvien su kitais tėvais ėmėsi šios iniciatyvos. Taip prieš dvejus metus Lietuvoje buvo įkurta **Vaiko Širdies Asociacija**.

⁶ Informacija iš G. Igario prisistatymo Enduro klubo svetainėje: <http://www.enduroclub.lt/news/234/65/Gintauto-Igario-prisistatymas> (žiūrėta 2013 09 11); <http://www.pajurionaujienos.com/?sid=9063&act=exp>

Vaiko Širdies Asociacija tarptautinėje bendrijoje taip pat jau keleri metai, yra oficiali ECHDO (European Congenital Heart Disease Organization) narė, į kurią susitelkę Europos įgimtų širdies ydų turinčių mažųjų ligonių tėvai ir paaugliai, augantys su širdies ydomis, medikai, farmacininkai ir mokslininkai.

Vaiko Širdies Asociacija yra ne pelno siekianti organizacija, dirbanti labdaros pagrindais, remianti Santariškių II širdies chirurgijos skyrių, finansiškai ir morališkai padedanti vaikams, gimusiems su įgimtomis širdies ydomis, po širdies persodinimo operacijų, ir jų tėveliams.

Kartenos bendruomenės centras „Kartena“ įkurtas 2003 m. Aktyvi veikla atnaujinta 2011 m. Kartenos bendruomenės centras „Kartena“ – Kartenos miestelio ir aplinkinių kaimų gyventojų savanoriška, savarankiška, visuomeninė bei pelno nesiekianti organizacija.

Pagrindiniai bendruomenės veiklos tikslai: rūpintis gyventojų gerove, vienyti kaimo bei aplinkinių kaimų gyventojus, vykdyti kultūrinę, sportinę, švietėjišką veiklą, skatinti bendruomenės narių ir jaunimo pilietinę iniciatyvą, atgaivinti ir plėtoti kaimo tradicijas ir šventes.

Įvykdyti ir vykdomi projektai:

- Pagal Lietuvos kaimo plėtros 2007–2013 metų programos priemonę „Kaimo atnaujinimas ir plėtra“ (LEADER metodu) įvykdytas projektas „**Sporto ir laisvalaikio aikštelė bendruomenės poreikiams**“.

- Pagal Lietuvos kaimo plėtros 2007–2013 metų programos priemonės „Techninė pagalba“ veiklos sritį „Nacionalinis kaimo tinklas“ įvykdytas projektas „**Bendruomenės pagalba vietos jaunimui ir tolesnio bendradarbiavimo galimybės**“.

- Įvykdytas projektas „**Kartenos bendruomenės viešosios erdvės sutvarkymas ir materialinės techninės bazės kūrimas**“ pagal priemonę „Kaimo bendruomenių veiklai remti, kaimo vietovėje esančioms viešosioms erdvėms sutvarkyti ir pritaikyti kaimo gyventojų poreikiams ir kaimo bendruomenių materialinės techninės bazės stiprinimui ir (arba) sukūrimui“.

- Vykdomas projektas „**Vietos amatininkų ir ūkininkų turgelis**“ pagal priemonę „Fizinės ir socialinės kaimo infrastruktūros gerinimas“, „Kaimo atnaujinimas ir plėtra“.



Buvusi Kartenos seniūnė (2009–2013) Aistė Ivanovaitė prie seniūnijos vėliavos. 2011 m. Aloyzo Petrašiūno nuotr. iš jo asm. rinkinio

Kartenos jaunieji maltiečiai

Jaunieji maltiečiai – tai labdaringa vaikų ir jaunimo organizacija, veikianti katalikų tikybos ir Maltos ordino dvasiniais pagrindais. Jaunieji maltiečiai priklauso Lietuvos Maltos ordino pagalbos asociacijai.

Misija: teikti humanitarinę pagalbą tiems, kuriems ji reikalinga.

Tikslas: krikščioniškų vertybių, geraširdiškumo ir brolybės puoselėjimas.

Organizacijos moto: „Tikėjimo saugojimas ir pagalba vargstantiems“.

Veiklos principai: gyvenimas tikint, savanoriškumas, garbingas darbas ir atsakomybė.

Kartenos jaunųjų maltiečių organizacija įkurta 1996 m. lapkričio mėn., rekomendavus Eduardui Surmanui (Vokietijos Liuteno miesto Maltos vadovui). Tai viena seniausių ir aktyviausių Lietuvoje jaunųjų maltiečių grupė.

Lietuvoje atkūrus nepriklausomybę, Kartenoje lankėsi Maltos ordino atstovai iš Vokietijos, kurie atgabeno labdarą ligoninei ir vargstančioms šeimoms; jie ir paskatino įkurti organizaciją, galinčią pagelbėti vykdant labdarinę veiklą. Organizacijai vadovauti buvo paskirta įkūrimo iniciatorė, medicinos felčerė Irena Igarienė.

Organizacija siekia, kad kiekvienas jaunasis maltietis rastų vietą visuomenėje, gebėtų tinkamai bendrauti su įvairaus amžiaus žmonėmis, gerai jaustųsi nepažįstamoje aplinkoje, tobulėtų kaip asmenybė, augtų ir būtų laimingas.

Per penkiolika veiklos metų Kartenos jaunieji maltiečiai suformavo pagrindines darbo kryptis:

- socialinis darbas: žaislų ir drabužių rinkimas našlaičiams, benamių rėmimas, sportinė ir kultūrinė programa, programa neįgaliesiems, pagalbos telefonas, vienišų žmonių lankymas, pardavimas labdaros tikslais, pagalba seniems žmonėms.

- pirmoji pagalba: mokymas suteikti pirmąją pagalbą – varžybos, informacija, kaip užkirsti kelią narkotikams.

- religinis lavinimas: dalyvavimas lankant šventas vietas, bažnytinių švenčių šventimas, meditacinės dienos, dalyvavimas procesijose, religinis auklėjimas – biblijos paskaitos.

- auklėjimas: iškylos, kelionės, politinis auklėjimas, jaunimo bendravimas, maltiečių istorija.



Kartenos 750-mečio proga pašventintos trijų kopylytstulpių kompozicijos metu parapijos klebonas A. Striukis su svečiais kunigais iš Maltos ordino. 2003 m. E. Mačernio nuotr.

- laisvalaikio veikla: žaidimai, dainavimas, viktorinos, gimtadienių ir vardadienių šventimas, jaunimo laikraščio leidyba, varžybos, parodų organizavimas, spektakliai, plaukiojimas, žygiai.

Įkurtas jaunųjų maltiečių Dienos centras „Maltietis“, kuriame vyksta darbinė veikla. Mokiniai ir rizikos grupės vaikai tvarko aplinką, gamina įvairius suvenyrus, organizuoja progines šventes, sporto varžybas. Centras veikia per visas pertraukas ir po pamokų iki 17 valandos. Laisvalaikiui vadovauja jaunesni maltiečiai – tai išskirtinis šio centro bruožas.

Organizacija dalyvauja Švietimo ministerijos skelbiamuose socializacijos, kryptingo užimtumo konkursuose.

Karteniškiams jau įprasta, kad jaunesni maltiečiai – moksleiviai – globoja vienišus senelius, pagelbsti jiems atlikti buitines darbus, padeda prižiūrėti ligoninėje, lanko neįgalius vaikus, padeda dalyti labdarą, rengia gerumo akcijas.

Maltiečiais gali tapti visi jauni žmonės nuo 14 metų amžiaus, neatsižvelgiant į jų šeiminius santykius, pvz.: sunkiai auklėjami vaikai; vaikai be vieno iš tėvų ar visiškai našlaičiai; sergantys ar neįgalūs, vargšai, vaikai iš darbininkų šeimų; vaikai „iš gatvės“; vaikai, norintys išmokti naujų gebėjimų. Religija nesvarbi.

Maltietis turi būti: teisingas ir laikytis duoto žodžio; tikėjimo saugotojas ir padėti vargstantiesiems. Maltietis – mandagus, paslaugus, linksmas, sugebantis susivaldyti, silpnųjų gynėjas.

Jaunesni maltiečiai susitinka penktadieniais Kartenos vidurinėje mokykloje.

Kretingos kultūros centro Kartenos skyriaus 2002–2013 m. meno kolektyvų veikla ir žymesni renginiai⁷

Nuo pokario metų Kartenoje veikia kultūros namai ir visą laiką ruošiami spektakliai, veikia šokių rateliai, etnografinis ansamblis, dūdų orkestras. Teatro kolektyvas dalyvavo rajono kaimo teatrų šventėje „Pastogė“, skirtoje Palangos pirmojo lietuviško spektaklio A. Keturakio „Amerika pirtyje“ atminimui, vaidino Klaipėdos dramos teatre, Babtuose, Joniškyje, teatrų šventėje Kuršėnuose ir kitur.

Kartenos teatras tęsia šimtametę tradiciją. Mėgėjų teatras yra dvasinis penas apylinkių gyventojams. Užgrūdintas ilgametės patirties, jis tvirtai laikosi. Kartenos mėgėjų teatras yra pastatęs daugybę spektaklių: P. Petliuko-Pundzevičiaus „Velnias – ne boba“, nežinomo autoriaus „Vienas iš mūsų turi vesti“, Galinos Germanavičienės inscenizaciją „Veidas“ pagal Grozdan Olujič „Žmogus, kuris savo veido ieškojo“ (už šio spektaklio psichologiškumą kaimo teatrų šventėje „Pastogė 2006“ tapo laureatais ir sulaukė gerų atsiliepimų iš Lietuvos liaudies kultūros centro teatro vyriausiojo specialisto, aktorius, režisierius Ramūno Abukevičiaus).

2011 m. mėgėjų teatras dalyvavo „Etnografinių Lietuvos regionų teatrų festivalyje“, kuris vyko kaimo turizmo sodybos „Ažuolynas“ kluone (Mikšiūnų k., Kepalių sen., Jonišio r. sen.), spektaklis „Nubongos“, autorius Petras Gintalas.

⁷ Informaciją pateikė Kretingos kultūros centro Kartenos skyriaus vedėja M. Žąsytienė. Plačiau apie Kartenos ir jos apylinkių kultūrinį gyvenimą iki 2002 m. žr. kituose šios knygos straipsniuose. *Vyr. red. pastaba.*



Kartenos kaimo kapela Lietuvos televizijos laidoje „Duokim garo“, 2001 m. Iš KVMM rinkinio

Kartenos jaunimo mėgėjų teatro festivalio „Pastogė“ laureatai Švenčionėliuose 2006 05 13. Iš Kartenos kultūros skyriaus rinkinio

2013 m. Tarptautinėje mėgėjų teatrų kolektyvų šventėje „Aš scenoje – tai tikrai ne aš“ Kretingos rajone, Vydmantuose, Virkštinkų dvaro užėjoje vaidinta Žemaitės „Trys mylimos“, sulaukta malonių atsiliepimų. Visų šių spektaklių režisierė Martina Žąsytienė. Ištikimiausi mėgėjų teatro aktoriai – Zenonas Jurgila, Antanas Sungaila, kurie vaidina 27 metus, ir Zigmas Žąsytis, scenoje pirmą kartą pasirodęs būdamas trejų metų, suvaidinęs daug personažų.

Vaikų lėlių teatras 2004 m. buvo atrinktas dalyvauti regioninėje „Molinuko teatro“ šventėje Telšiuose, 2012 m. zoniniame etape Klaipėdoje.

Kaimo kapela „Minija“, vadovaujama ilgamečio meno vadovo Antano Galdiko 2002 m. du kartus dalyvavo Lietuvos televizijos laidoje „Duokim garo“, 2007 m. „Blindos polkos“ festivalyje Telšių r. Luokės sen. Šiuo metu (nuo 2013 01 01) kapelai vadovauja Rimantas Varkojus.



Iškilminga šventės pradžia. Jaunieji karteniškiai garbingai laiko šventinį plakatą „Kartenai 760“. 2013 m. E. Mačernio nuotr.

2013 m. kaimo kapela „Minija“ švęs 40-ties metų jubiliejų.

Folklorinis (senjorų) ansamblis gyvuoja apie 50 metų. Gana sėkmingai jam vadovavo Danutė Tamošauskienė. Šiuo metu dirba Rimantas Varkojus.

Liaudies šokiams vadovauja Janina Vaičekauskienė, o modernaus jaunimo šokių vadovė Rasa Berlinskaitė.

Kiekvienais metais vyksta teatralizuotos Užgavėnės, Joninės, Kartenos miestelio, valstybinės šventės, įvairioms progoms skirti renginiai.

Aistas Mendeika: „Kartenos gimtadienis: rintis maldoje ir linksmybės“⁸

Praėjusį šeštadienį karteniškiai ne tik linksminosi tradicinėje vasaros šventėje, bet ir paminėjo garbingą 760-ąjį miestelio gimtadienį. Būtent prieš tiek metų Kartenos vardas buvo pirmąkart paminėtas rašytiniuose šaltiniuose.

Po Karteną nuo ankstauro ryto vaikštinėję kviesliai kvietė karteniškius šeštadienį praleisti miestelio aikštėje linksminantis kartu su kaimynais, svečiais. Susirinko didelis būrys norinčiųjų pabendrauti, paminėti išpūdingą Kartenos gimtadienį. Šventės pradžią paskelbė Lietuvos trispalvės pakėlimo ceremonija, kurią pradėjo garbingiausias miestelio gyventojas Juozapas Viluckis bei Kartenos seniūnijos seniūnė Gintarė Padvaiskienė.

Vasaros bei Kartenos gimtadienio šventės linksmybes pradėjo Kretingos kultūros centro teatro-studijos „Atža-

⁸ Aistas Mendeika straipsnyje apie Kartenos miestelio 760-ąsias minėjimo metines „Kartenos gimtadienis: rintis maldoje ir linksmybės“ rašė „Švyturys“, 2013 08 18.



*Moterų klubo
„Alanta“ susitikimas
su poete „Mandalo“
kūrėja Felicija
Stramilaite. 2012 m.
Iš Kartenos kultūros
skyriaus rinkinio*



*Gerų emocijų suteikė
dainininkai iš folkšoko
grupės „Vo tep“.
2013 m. E. Mačernio
nuotr.*

lynas“ kojūkininkai, savo pasirodymu nustebinę ir sužavėję daugelį karteniškių. Vėliau į sceną šventės vedėjos Laimos Mačernienės pakviesti ėjo karteniškiai saviveiklininkai, demonstravę savo sugebėjimus dainuoti, šokti, groti įvairiausiais instrumentais. Ir jauni, ir vyresni muzikantai, dainininkai ir šokėjai negailėjo jėgų, kad miestelio gyventojams šventė būtų tikrai įdomi ir linksma.

Skambant muzikai ir dainoms miestelio Mokyklos gatvėje šurmuliavo prekiautojai, kurie karteniškiams bei jų svečiams siūlė įvairių amatininkų dirbinių, meno darbų, taip pat rodė ir kaip jie gaminami. Čia buvo galima išvysti, kaip gimsta daugelio mėgiamas šakotis, kaip jaunimo rankose atsiranda iš smulkiausių dalelyčių sukurti papuošalai ar suvenyrai.

Išalkusiems ar ištroškusiems irgi nereikėjo toli ieškoti gardumynų. Prekybininkai siūlė įvairių gėrimų, o karteniškiai medžiotojai, klubo „Šilo ragas“ nariai, visus vaišino gardžia stirniena, kurią virė medžiotojai Romualdas Jablonskis ir Andrius Dmitrijevas. Pasak R. Jablonskio, medžiotojų kulinariniai sugebėjimai pa-



Kartenos Jaunimo šokių kolektyvo nariai šventinio šokio sukuryje. 2012 m. Iš Kartenos kultūros skyriaus rinkinio

tiko visiems, teko net dar kartą ant laužo kaisti puodą ir vėl maišyti garuojančią ir itin gardžiai kvepiančią sriubą.

Kaip ir kasmet Kartenos vidurinės mokyklos stadione rinkosi sporto aistruoliai. Vadovaujant seniūnijos sporto organizatoriui Mariui Meškauskui, čia vyko futbolo, krepšinio, tinklinio, šaudymo varžybos. Visiems rungčių dalyviams ir sirgaliams geros nuotaikos netrūko, o geriausiai pasirodžiusiems sportininkams įteikti ir apdovanojimai. Pasak M. Meškausko, išpūdingomis taurėmis varžybų nugalėtojams pasirinko klebonas Tadas Šeputis.

Mažieji karteniškiai linksminosi miestelio parke, kur juos įvairių žaidimų bei užsiėmimų mokė po „Zuikių parką“ šmirinėję kiškiai. Idėja surengti linksmą ir įsimintiną šventę vaikams kilo Kretingos kultūros centro Kartenos skyriaus vadovei Martinai Žašytienei, subūrusiai linksmą jaunųjų karteniškių aktorių kolektyvą.

Vidurdienį karteniškiai meldėsi Kartenos Švenčiausiosios Mergelės Marijos Ėmimo į dangų bažnyčioje, kur buvo aukojamos šv. Mišios.

Vėliau į sceną buvo pakviesti gražiausių sodybų šeiminkai. Už puikią aplinkos ir namų harmoniją apdovanojimas įteiktas Liusei ir Algimantui Ploniams, už kruopščiai puoselėjamą sodybą – Antaninai ir Rimoldui Staškevičiams, nominacijoje „Metų atradimas“ apdovanoti Lina ir Bronius Jurkai, už mažosios architektūros elementus – Danguolė ir Arvydas Klovos, už kruopščiausiai tvarkomą sodybą – Irena ir Rimantas Mickai, už kultūrinio paveldo puoselėjimą – Edita ir Petras Liaudinskiai. Labiausiai prižiūrintys ir geriausiai tvarkantys savo gatvę pripažinti Alanto gatvės gyventojai. Taip pat apdovanoti ir kiti karteniškiai, kurių sodybos išsiskiria tvarkingumu, švara ir šeiminkų išmone. Gražiausių sodybų šeiminkus sveikino vicemerai Vytautas Ročys, Kartenos seniūnė G. Padvaiskienė ir Kartenos bendruomenės pirmininkė Jurgita Kikalienė.

Kartenos gimtadienio proga visus atvykusiuosius linksmino Gargždų kultūros centro liaudies kapela „Sendvaris“, o vakarop scenoje pasirodė grupė „Rondo“, kauniškių choras „Božolė“ bei grupė „69 danguje“. Pasak šventės organizatorių, vargu, ar būtų pavykę surengti tokį puikų miestelio gimtadienį, pakviesti tiek garsių muzikantų, jei ne didelio būrio verslininkų parama.

KALBA

Kartenos valsčiaus vietovardžiai Lietuvos žemės vardyno anketose

Parengė Povilas Krikščiūnas

Šioje publikacijoje skelbiami 1935–1937 m. vietinių mokytojų fiksuoti Kaŕtenos valsčiaus vietovardžiai. Iki tų metų Lietuvojė įvykdyta žemės reforma, kaimai išskirstyti viensodžiais, pakeistos kai kurių apskričių, valsčių, vyskupijų ir parapijų ribos. Tai neišvengiamai keitė vietinių bendruomenių sudėtį, apimamus plotus ir gyvenseną, spartino daugelio kultūros paveldo fenomenų nykimą ir naujų tradicijų radimąsi. Natūralu, kad ketvirtajame dešimtmetyje susirūpinta kalbos, tautosakos, etnologijos faktų rinkimu, tyrinėjimu ir skelbimu. Besidominčius kalbos dalykais turėjo nudžiuginti 1930 m. Švietimo ministerijos atnaujintas Lietuvių kalbos žodyno rengimas ir Valstybės archeologijos komisijos užsimojimas surinkti visus Lietuvos žemėvardžius.

Šio darbo reikmė apibrėžta jau įvadinėje Kazio Alminauskio tam reikalui sudarytos instrukcijos dalyje. Pasak leidinio autoriaus, žemės vardynas yra svarbus šaltinis aiškinantis daugelį ne tik kalbos, bet ir istorijos, geografijos, geologijos ar kitų mokslų problemų, o turint tik atskirų vietovių duomenis, mokslškai doroti medžiagą yra labai pavojinga ir stačiai neįmanoma¹. Dėl to rinkimas organizuotas visoje tuometinės respublikos valdomoje teritorijoje.

Projekto vykdytojais pasirinkti pradžios mokyklų mokytojai ir girininkai – žmonės, geriausiai pažįstantys vietovę ir jos gyventojus, pagalbininkais galintys pasitelkti mokinius, eigulius, miškų sargus, kitus

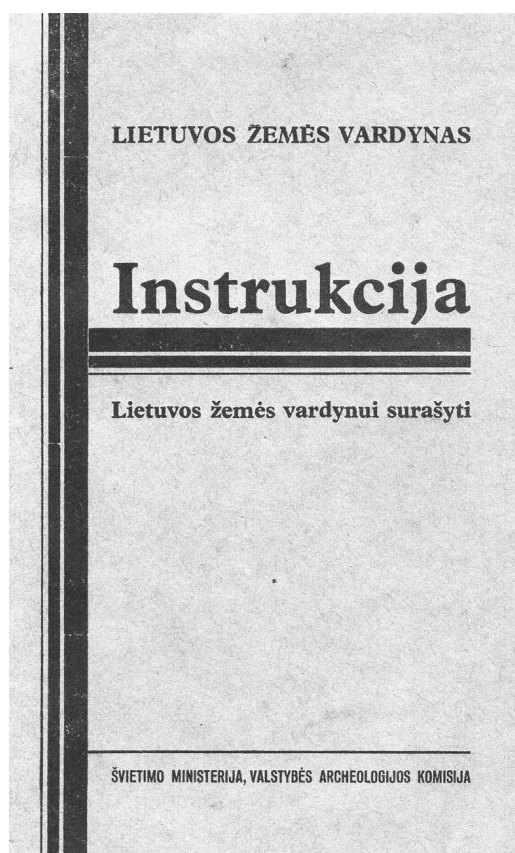

K. Alminauskio instrukcijos žemės vardynui rinkti viršelis. Faksimilė iš LLTI fondų

Publikacijos rengėjas dėkingas Lietuvių kalbos instituto Vardyno skyriaus darbuotojams, padėjusiems naudotis rankraštine medžiaga. Aut. pastaba.

¹ Alminauskis K. *Instrukcija Lietuvos žemės vardynui surašyti*, Klaipėda, 1934, p. 8–9.

apylinkės žmonės. Kartenos apylinkėse šiuo darbu užsiėmė mokytojai Antanas Gulbinskas 1935 m. (Baltmiškių, Bučnių, Čigonėlių, Dyburių, Liepgirių, Pakutuvėnų, Papievių k., Aleksandravo ir Vaitkių dv.), Vincas Jankauskas 1935 m. (Budrių, Bumbulių, Drungilų, Greičių, Kačaičių, Nausodžio, Šmilksčių, Žutautų k., Lukaškių ir Nokiškės vnk., Mišučių dv.), Antanas Kasiliauskas 1937 m. (Baublių ir Kalno Grikštų k.), Stasys Vilksys 1935 m. (Bulikų, Grabšyčių, Pristovų, Puidogalio, Sauserių ir Stropelių k.), Stefanija Vosylienė 1937 m. (Anužių, Balsiškių, Eitučių, Kalniškių, Kupšių, Lygnugariškės, Lubių ir Lugnalių k.). Dalį Lugnalių vietovardžių dar užrašė Justinas Žemgulyš 1935 m*.

Instrukcijoje būsimieji surašinėtojai perspėti apie galimas painiavas ir neatitikimus tarp objektų vardų prasmės ir dabartinės jų situacijos:

Ūkininkui, gavusiam žemę viename ar ir keliuose sklypuose, nebėra praktikos reikalo naudotis senaisiais rėžių (juostų) pavadinimais. Žemės sklypų vardai, kurie atskirų ūkininkų tebuvo vartojami, perėjus tiems sklypams į kaimyno ar kaimynų rankas, nustoja prasmės ir turi išmirti. Tas pats yra ir su atskirų pievų, vingių, kylių, rėžgalių, kelių bei kryžkelių vardais. Pasinaikina senieji keliai, traktai, genečiai, vartvietės. Išnyksta nemaža buvusių kaimininkų, trobelininkų (bubelių), kurių gyvenamosios vietos buvo vadinamos čia pašiepiamais, čia vėl žemės paviršiui pritaikytais vardais, arba ir ankstesnėmis pavardėmis. Pagaliau neužmirškime, kad į vienasėdžius išeinant dažnai nusikertama ir krūmai, trakai. O juos nukirtus, naujajam savininkui ne visuomet bebus prasminga vadinti kokiū nors „beržynu, liepynoju, darželiu“ ar kaip kitaip senąją vietą, kur nei beržų, nei liepų, nei kitokių medžių nebeliko.²

Į daugelį čia paminėtų aplinkybių atsižvelgė ne tik leidinyje pateiktos išsamiai komentotos anketos rengėjas, parinkdamas ir formuluodamas jos klausimus, bet ir surašinėtojai savo atsakymuose. Pirmajame puslapyje nurodžius pristatomo teritorinio darinio (kaimo, vienkiemio, dvaro ir pan.) ir surašinėtojo duomenis, vidiniuose anketos puslapiuose teiktos tokios žinios: žemėvardis bendrine kalba, surašinėtojo sukirčiuota jo tarmiška forma, objekto rūšis, žemės paviršiaus rūšis, išvaizda, kokybė, dydis, lokalizacija, upių ir upelių ištakų bei žiočių vietos ir jų apibūdinimas. Atskira grafa skirta galimoms pastaboms. Ketvirtasis puslapis paliktas istorinėms, archeologinėms, tautosakinėms žinioms, vardų kilmės aiškinimams. Pabaigoje prašyta žinių teikėjų metrikų (vardų, pavardžių, gimimo vietų, apytikrio amžiaus (iki 15, 15–25, 25–40, 40–60, 60–80, per 80).

Karteniškių mokytojų atsakymai į aptartos anketos klausimus ir yra šios publikacijos objektas. Jie kartu su kitų vietovių anketomis saugomi Lietuvių kalbos instituto Vardyno skyriuje. Mokslo, kultūros ir švietimo reikalams šis tekstas galės pasitarnauti kaip medžiagos šaltinis, ne specialistams jį verta paskaityti pažintiniais tikslais. Tiesa, taupant vietą skelbiama ne visa

* Mūsų tekste ši medžiaga skelbiama po S. Vosylienės sąrašo, nurodžius naują surašinėtoją. *Publikacijos rengėjo pastaba.*

² *Ten pat*, p. 5.

rankraščiuose rasta medžiaga, apsiribota faktais, svarbiais toponimikos mokslui. Žinios apie objektų reljefą, gruntą, formą, paskirtį, istorijos, archeologijos faktai, tautosakos tekstai skelbiami tada, kai padeda atskleisti vardažodžio etimologiją. Su ja nesusijusi anketose rasta tautosaka skelbiama savarankiška publikacija šios knygos Tautosakos skyriuje.

Vietovardžiai pateikiami ne ištisiniu sąrašu, o suskirstyti kaimais, kaip rasta anketose, dėstomi abėcėlės tvarka. Pirmiausia rašomas žemėvardžio vardas bendrine (pasvirusiu šriftu) ir skliaustuose tarmine kalba. Jei užrašytas tik tarmiškas vietovardžio variantas, jis iš karto pateikiamas skliaustuose. Kirčiuoti ir fiksuoti tarmę surašinėtojai mokėjo nevienodai. Vieni apsiėjo bendrinės kalbos rašmenimis, kiti, kaip ir siūlyta Instrukcijoje, žymėjo ženkliuku ' po kirčiuotų garsų ar skiemenų (pvz., Be'ržo lon'ka, Beržt'va, Marka'lè), kiti tarmės fonetikai atspindėti pasinaudojo papildomais diakritiniais ženklais, pažymėdami ne tik kirčio vietą, bet ir priegaidę (pvz., Báuplè, Pélkės laúks). Čia pastebėtina, kad žemaičiams būdingas garsas, tarpinis tarp é ir i, užrašuose randamas pažymėtas ir e, ir è. Publikacijoje visi tokie svyravimai skelbiami autentiški, nieko nevienodinant.

Deja, būta neatitikimų, kurie anketose niekaip nepaaiškinti (pvz., Naušodžio k. *Daubų rėžiai* tarmiškai pavadinami mažybinėmis formomis Dauba'lių rėža'le, Nokiškių vnk. *Kačaičių malūnas* – Kačate'ne, Aleksandravo dv. *Baužinės* tarmiškai pristatomos kaip Bauze'nės). Tekste tokie formų neatitikimai taip pat teikiami neredaguoti ir papildomai nebekomentuojami. Toliau nurodoma objekto rūšis (upelis, bala, pieva, laukas, kaimas, ariama žemė ir pan.), dydis, kartais forma, objekto lokalizacija ir, kai turima, prirašomos papildomos su konkrečiu vardažodžiu susijusios pastabos.

Aprašuose gausu tarmiškos leksikos, svetimžodžių, rečiau vartojamų matų pavadinimų ir pan. Jie paaiškinami išnašose tame pačiame puslapyje. Tam pasitelkta elektroninė internete skelbiama „Lietuvių kalbos žodyno“ versija, parengta Lietuvių kalbos instituto darbuotojų³.

* * *

Aleksandravo dv.

Baužinės (Bauze'nės) – apie 7 ha krūmais apaugusios pievos rytinėje kaimo pusėje.
Biržtva (Beržt'va)⁴ – krūmai šiaurinėje kaimo pusėje.

Gerklalė (Gerkla'lè) – per 10 ha miškelis pietinėje kaimo pusėje.

Lanka (Lon'ka) – pieva.

Markalė (Marka'lè) – 30 x 40 m linmarka.

Margos (Mur'gos) – siauras užliejamų pievų ruožas palei Miniją.

Pekladaubė (Peklu'doubė) – klampis apie 150 x 30 m žemė, durpynas šiaurinėje kaimo pusėje, skardyje.

Pučkorkalnis (Pučkur'kolns) – apie 15 ha kalva. Per vidurį eina pirmos rūšies vieškelis. Seniau prieš baudžiovą buvęs Pučkorių kaimas. Vėliau ponai pasisavinę ir prijungę jį prie Kibiškių k. Vėliau buvęs jungtinis kaimas, pavadintas Aleksandravo dvaru.

Skukis (Sku'kis) – 10 x 15 m duburys prie Minijos kranto.

³ www.lkz.lt

⁴ *Biržtva* – beržynas; krūmokšliai.

Strikis (Striks) – 20 x 30 m skardis prie Minijos kranto.

Šaltinis (Šaltė'nis) – šaltinis, 40 x 10 m žemė vakarinėje kaimo pusėje.

Jono kalnas (Jouno' kalns) – kalnas, ant jo buvęs kryžius ir šv. Jono stovykla.

*Tyrai*⁵ (Teirs) – apie 1 ha samanų priaugusi pieva.

Užplūskas (Uz'plouskas) – pieva prie tvenkinio.

Užkasinės (Ožkasi'nės) – ganykla už tvenkinio.

Anužių k.

Beskarbinė (Beskarbė'nė) – apie 20 ha ūkis, kurį seniau valdė Domarkas Beskarbis.

Blidakė (Blė'dakė, Opa'lis) – upelis. Žmonės vadina Opaliu, nors vaikai praminė Blidake, nes iš Blidakių k.* išteka.

Daržalis (Darža'lis) – ariama smėlynė Antano Jedenkaus žemėje.

Gandrasnapis (Gandrasna'pis) – ariama žemė. Savininkas sausumas išaręs, o drėgnas vietas palikęs. Suartasis laukas buvęs panašus į gandra.

Gandrinis laukas (Gondrė'nis laukas) – laukas, kuriame buvęs beržas su gandrų lizdu. Perkūnas nuplėšęs šaką su lizdu. Gandras susinešęs lizdą į kitą šaką ir tais metais vaikus išperėjęs. Taip laukas likęs vadintis Gandrinium.

Gretinis (Grotė'nis) – ariamas laukas (apie 1 ha). Žmonės pasakoja, kad ten matė einant du žmones greta, ir tik per abu jie turėję dvi kojas.

Gumbinė (Gumbė'nė) – apie 2 ha ganykla. Lyguma, bet labai daug apaugusių kurmių suraustų kupstų.

(Jezavitėnė) – apie 0,75 ha lygus ariamas laukas Alanto pietinėje pusėje. Sako, iš grafo ją nuomojęsi vienuoliai jėzuitai.

Kapinis (Kapė'nis laukas) – apie 1 ha ariamas laukas Jedenkaus žemėje. Vienas galas atsiremia į senus kapelius. Sako, kad vaidenasi.

Karvaskrandis (Karva'skrondis) – kalvota, duobėta ir balota ganykla (apie 1 ha). Prie Alanto dauba aukštais skardžiais. Viduryis platus, galai siauri, vos pro Alantą gali įeiti, todėl ir praminę Karvaskrandžiu.

Mažioninė (Mažionė'nė) – apie 3 ha ariamės pievos ir balų. Seniau valdė Mažionienė.

Pataškė (Pa'taškė) – Anužių kaimo pietų kraštas. Kai grafas tebevaldė miškus, tai kiekvienas stengėsi įsigyti žemės gabalėlį prie miško ribos, kad dalijant žemes galėtų gauti miško. Nuo to ir liko Paribė arba Pataškė.

Paukštlaukio upelis – upelis, iš Paukštlaukio prūdo įtekantis į Alantą.

Paukštlaukis (Pauk'stlaukis) – ariama žemė ir ganyklos (apie 40 ha) prie III rūšies Anužių kelio. Yra didelis tvenkinys, buvęs grafo Plioterio miškas. Miškas buvęs tankus, viduryje balos, vietomis graži pievelė. Būdavę visokių paukščių, o žmonės eidavę pasigrožėti tais paukščiais ir praminę Paukštlaukiu.

Peklinė (Peklė'nė, Peklapelkė) – apie 1,5 ha pievos ir nenaudojamos žemės, viduryje – didelės šaltiniuotos balos. Vasarą niekas negali įeiti, žiemą visuomet sniegas ir ledas ištirpęs, juoduoja iš tolo.

Pizoninė (Pizonė'nė) – aukšta smaila kalva. Pirmiau valdė Narvaišas, dabar valdo Pranas Narkus, kurį žmonės dar vadina Pizoniniu Narkumi.

Piktpelkė (Pė'ktpelkė) – apie 2 ha pieva. Seniau buvusios dar didesnės

⁵ *Tyras* – klampi pelkė, apaugusi retais mažais medžiais, arba plyna, medžiais neapaugusi vieta.
* Blidakių k. priklausė Kulių vls. *Publikacijos rengėjo pastaba.*

balos, labai daug gyvačių. Sako, kad senovėje buvę lekiančių gyvačių, todėl ir praminta Piktpelke.

Pyplinė (Pyplė'nė) – apie 10 ha krūmokšnių ir balų, besiribojančių su Skridailos laukais Lūgnalių k. Seniau būta didelių balų, daug pyplių⁶, bet, iškasus kanalą, jos išdžiūvo, ir pypliai išnyko.

Šeškinė (Šeškė'nė) – ariamas laukas į pietus nuo Alanto. Žmonės vadina Šeškalaukiu, Šeškų lauku ir pan. Sako, kad Šeškinės lauke vienas žmogus sugavęs penkis šeškus vienu kartu.

Tyralis (Tyra'lis) – labai balotos pievos ir krūmokšniai. Vadina dar Peklatyriu, Piktyriumi.

Uodegalė (Oudėga'lė) – pjaunama pievelė palei Alantą. Vienas šonas – Alanto krantas, kitas – žemuma. Labai išvingiuota, todėl praminta Uodegėle.

Vaivorykštė (Vaivory'kštė) – lygi apie 0,5 ha pjaunama pieva, lanku apsupta Alanto, todėl ir vadinama Vaivorykšte.

Varlinė (Varlė'nė) – vietomis ariama apie 0,5 ha žemė. Pirmą buvo didelės balos, pilnos varlių. Iškasus netoli Alanto kanalą, balos nusausintos.

Žydangė (Žy'dangė) – pjaunama labai šaltiniuota apie 1,5 ha pieva. Sako, žydas su visais arkliais esąs paskendęs šaltiniuose. Per vidurį teka Alanto atvanas. Kiti vadina Žydu dangumi. Rusų laikais žydai nešę šmugelį⁷. Kareiviai pastebėję ir atsiviję į pat Anužius. Žydai pasislėpę palei Alantą šaltiniuotoje pievelėje. Rusai nebesusekė, pargrižę. Nuėjęs pavojui, žydai gyrėsi žmonėms:
– Čia mums buvęs tikras dangus!

Balsiškių k.

Klykiai (Kly'ke) – papildomų duomenų neužrašyta.

*Klečiai*⁸ (Klece) – labai balotos pievos.

Margiai (Marge) – Vėlaičių k. pietryčių galas ir Balsiškių k. kai kurių žmonių laukų galai. Dirvos, dažniau balos, tarp Balsiškių ir Lygnugariškių k.

Patyris – dabar ariama žemė, pirmą buvo balos ir krūmai. Ribojasi su valdišku mišku. Tarp valdiško miško ir Patyrio išvestas kanalas.

Patyriai (Patyre) – Balsiškių kaimas. Oficialiai vadinama Balsiškais, bet žmonės daugiau vadina Patyriais.

Tyrupis (Tyrupis) – upelis, ištekančias iš valdiško miško balų ir įtekančias į Alantą Vėlaičių k.

Baltmiškių k.

Baužinis (Baužins) – krūmota 10 ha ganykla, durpynas kaimo šiaurinėje pusėje besiribojantis su Aleksandravu. Pasakojama, kad vaidenasi. Baužiais vadina vaiduoklius.

Kibižinė (Kebžinė) – 10 ha ariamās žemės sklypas kaimo šiaurės vakaruose. Seniau būk tai gyvenęs ūkininkas Kibižinis.

Miestinė – apie 12 ha ariamās žemės sklypas viduryje kaimo.

⁶ *Pyplys* – galimos kelios šio žodžio reikšmės: vijūnas, grūžlys, ungurys; tokios rūšies varlė.

⁷ *Šmugelis* – kontrabanda.

⁸ *Klecius* – vieta, aikštė. Kleciu (klecis) dar gali būti vadinama veršelių ganiava.

Pempinė – apie 70 ha pelkės į vakarus nuo kaimo. Samanotas plotas, bendros kaimo ganyklos. Pavasarį peri pempės.

Rūdūpis – griovys, einantis iš pelkės kaimo viduryje per pievas durpynu.

Žardinkalnis – gražus apie 6 ha kalnas kaimo viduryje.

Baublių k.

Atšiaurės (Atšiaurės) – dirbamas 8 ha upelio šlaitas į šiaurę nuo Kalnupio.

Baubliai (Báuplė) – kaimas. Į rytus nuo kaimo buvo dvaro ganyklos. Gyvuliai baubdavę (faktas). Reikia manyti, kad nuo žodžio „baubti“ yra kilęs kaimo pavadinimas (spėjimas).

Barkštinis vingis (Barkštė viñgis) – pailga, 8 x 10 m žole apaugusi bala.

Brasta po juoduoju kryžiu[mil] (Brástva puo joudóuju krýžiu) – negili brasta per Miniją Karnausko sklype.

Benedikto daržas (Benedikta daržus) – 10 ha krūmų apie 2 km į rytus nuo Baublių centro.

Burkiškė (Buřkęškė) – krūmai Margiuose.

Čiužiai (Čióžė) – krūmai Margių miške į šiaurės rytus už 2 km nuo Baublių.

Dvišakė dauba (Dvešaki daūba) – dauba Antano Lukausko sklype.

Didžioji pelkė (Dėdiuoji pėlkė) – žole apaugusi pailga bala prie Minijos.

Didžioji smiltis (Dėdiuoji smėltės) – smėlynas Minijos daubose.

Duburkis (Dubōrkis) – nedidelė apvali ir gili bala prie pat Minijos.

Dumblaliai (Duñblálė) – ariama žemė.

Ilgaudiškės aptvaras (Ėlgaudeškes áptvars) – krūmota 3 ha dirva.

Juodasis kryžius (Jóudasis krýžius) – kryžius Vlado Kuprelio sklype. Dabar jo nebėra.

Kapeliai (Kapálė) – 20 x 40 m kapinės Minijos dauboje, Didžiojo smiltyje. Didžiojo karo metu buvo laidojami žmonės. Dabar apleisti.

Kardūno dauba (Kardúna dáuba) – dauba prie Minijos. Dabar buvusio kardūno nėra jokio pėdsako.

Kalnupis (Kálnopis) – 3 km upelis akmenuotu dugnu, ištekantis Baublių laukuose, tekantis iš rytų į vakarus ir įtekantis į kairį Minijos kraštą.

Kerynai (Kėrynā)¹⁰ – rytinė kaimo dalis (apie 60 ha). Seniau ten buvo miškas, dabar dar daug kelmų.

Kirtminijos kryžius (Kėrtmenúojės krýžius) – kryžius už ½ km į pietus nuo Baublių centro.

Kontaučiai (Kontáute) – kaimo dalis į šiaurės rytus už 2 km nuo Baublių. Prieš Didįjį karą čia gyveno du ūkininkai ir turėjo atskirus savo pavadinimus. Dabar jau Baubliai.

Kulėjos prūdas (Kūlėjės prūts) – prūdelis Jurkaus sklype.

*Kumelinis palikimas*¹¹ (Komelėnės palėkėms) – bala K. Karnausko sklype.

Kumelinė (Komėlėnė) – Minijos vieta Karnausko sklype. Ten nuskendę arkliai.

Kumpasis po vinkšna palikimas (Kuñpāsis puo vinkšna) – 5 x 15 m bala K. Lunienės sklype.

Kumpasis palikimas (Kuñpāsis palėkėms) – 10 x 50 m bala A. Paukščio sklype.

⁹ *Kardūnas* – tikriausiai kardonas (kordonas), pasienio sargybos postas.

¹⁰ *Kerynas* – vieta, kur daug sukerėjusių kelmų, kerų.

¹¹ *Palikimas* – senoji upės vaga, kur dar vietomis likę vandens.

- Kluonaliai* (Kluonālė) – lygus 3 ha laukas palei Miniją į pietus nuo Kalnupio.
- Kryžiaus dauba* (Krýžiaus dāuba) – krūmais apaugusi dauba už ½ km į pietus nuo Baublių.
- Margiai* (Márgė) – miškas į šiaurės rytus už 2,5 km nuo Baublių.
- Mažoji smiltis* (Mažuoję smėltes) – smiltynas Minijos dauboje.
- Mažioniškė* (Mažiuōneške) – ariama žemė Kontaučiuose.
- Meškos gėrimas* (Mėškas gierėms) – prūdelis Prižginto sklype. Ten meškininkai meškas girde.
- Meledžiai* (Mėledė) – Minija ties J. Paukščio, Vlodo Grikšto ir K. Lunienės sklypais. Gili vieta. Vanduo duoda melsvą atspalvį.
- Miegu kalva* (Mėiguñ kálva) – 1 ha kalvelė tarp Grikštų ir Baublių k. rytų pusėje. Lažo laikais buvę kariami žydai.
- Navalskio kapas* (Naválski kàps) – kapas A. Beniušio sklype.
- Ožkapis* (Ūožkapis) – kalva A. Paukščio sklype.
- Palydimio kelias* (Pálydėmi kėls) – buvęs kelias A. Lukauskio sklype.
- Palydimio karklės*¹² (Pálydėmi kárklės) – buvę vartai A. Lukauskio sklype.
- Pametės* (Pámetes) – vietomis krūmais apaugęs sklypas už 0,5 km į šiaurės rytus nuo Baublių centro. Buvusi nederbama, pamesta vieta.
- Pamargis* (Pamárgis) – krūmokšniai už 2 km į šiaurės rytus nuo Baublių.
- Paparamiai* (Páparamė) – lanka prie liepto Vinco Grikšto sklype.
- Papilaliai* (Pápilalė) – miškas Margiuose. Lyguma.
- Paožkalvio palikimas* (Páoškalvi palėkėms) – žole apaugusi kalva A. Paukščio sklype.
- Pažalimis* (Pážalėmis) – naujai išplėsta dirva už 1 km į šiaurės rytus nuo Baublių.
- Pažalimio dauba* (Pážalėmi dāuba) – dauba A. Paukščio sklype.
- Pelkės laukas* (Pėlkes laūks) – dirva Pr. Keblio ir K. Luko sklype.
- Po alksneliais* (Puo alksnālės) – bala P. Grikštienės sklype.
- Puodelių pievos* (Poudálių pėivas) – papildomų duomenų neužrašyta.
- Puplaiškiai* (Póplaiškė) – ariama lygi lanka V. Kuprelio sklype.
- Plėnių*¹³ *laukas* (Plėnių laūks) – lygi 1 ha dirva A. Dirvonskio sklype. Lažo metais žmonės toje vietoje degindavę anglis Mikoliškių dvarui.
- Plikmargiai* (Plėkmargė) – smėlynės lanka Minijos dauboj. Žmonės ten kasa rūsius bulvėms laikyti.
- Priduotkėliai* (Pridúotkelė)¹⁴ – lygi lanka Paminiyje.
- Paklecys* (Paklecýs) – krūmai Minijos daubos atšlaitėje.
- Raudonpalikimalis* (Raudónpalėkėmalis) – nedidelė bala K. Grikšto sklype.
- Rėžgaliai* (Riėžgalė) – lanka už 1 km į pietus nuo Baublių.
- Sūrkelis* (Sūrkelis) – buvęs kelias Margiuose.
- Smailupis* (Smailópis) – iš Kačaičių laukų ištekančias upelis už 3 km į rytus nuo Baublių. Kartenalės intakas.
- Skroblupalis* (Skruōblopalis) – 1 km upelis, prasidedantis Baublių laukuose, Kuozo sklype, įtekantis į Kalnupį.
- Spornoji* (Spornúoji) – 14 ha miškas prie K. Lukauskienės. Tas sklypas pirmiau priklausęs ūkininkui Kaziiui Lukauskui. Prieš

¹² *Karklės* – keliami (nesuveriami) vartai.

¹³ *Plėnis* – ką tik degusios medžiagos pelenai, jų tumulas.

¹⁴ *Pridotkas* – pridėtinis žemės sklypas.

55 m., matuojant rusų matininkui, dvarininkas užginčijęs, ir sklypas likęs dvaro.

Šaltiniuotoji dauba (Šalteniuotoji dáuba) – dauba K. Lukausko sklype.

Šermukšnio dauba (Šermòkšnė dáuba) – dauba A. Dauginčio sklype.

Šliuokštys (Šliòkštės) – 1 km upelis Igno Butkaus ir Roko Šepiko sklypuose, prasi­ dedantis Minijos dauboje, įtekantis į Šliuokščio palikimą, kuris ir vadinamas tuo vardu.

Šliuokščio palikimas (Šliòkštės palėkėms) – bala R. Šepiko sklype.

Šliuokščio dauba (Šliòkštės dáuba) – dauba R. Šepiko sklype.

Šv. Roko kryžius (šveñta Ruòka krýžius) – koplyčia Margiuose, prie Sùrkelio.

Tabūnas (Tabūns) – buvęs tabūnas¹⁵ Margiuose.

Uždagai (Òždagā) – buvusi plytinė mokyklos žemėje.

Užkiemis (Òžkėimis) – lygus laukas į rytus nuo Baublių.

Užkontaučiai (Òžkontautė) – krūmai už 3 km į rytus nuo Baublių.

Užkalnupis (ÒžkaĽnopis) – lygi lanka už 0,5 km į pietus nuo Baublių.

Varloklaniai (Varlúoklanė) – lygi drėgna lanka L. Paulausko sklype.

Vertimų karklės (Vertėmų kárkles) – buvę vartai.

Zakaušo dauba (Zakaūšo dáuba) – krūmais apaugusi 1 ha dauba L. Paulausko sklype.

Zakaušo lankelės (Zakaūšo lankáļes) – ariama apie 0,5 ha lanka L. Paulausko sklype prie Minijos.

Bučnių k.

Giralė – įvairių medžių miškas kaimo viduryje prie geležinkelio.

Kuitis – valdiškas miškas¹⁶.

Ringė – miškas.

Šlapdaubiai – pelkės su skardžiais ir daubomis.

Šlapinės – apie 28 ha krūmų (karklynų, mažų alksnių) ir durpynų kaimo va­ karuose.

Budrių k.

Bulgarija (Bolga'reja) – apie 18 ha ariamės žemės už 1 km nuo miestelio į piet­ ryčius. Seniau, iki 1922 m., t. y. išsiskirstymo į sklypus, to vardo nebuvo. Kai žemė teko L. Kubiliui, šis ir praminė „Bulgarija“ – atseit toli važiuoti, braižytis. Kaimo žmonių tarpe tas vardas prigijęs.

Juodpelkė (Joud'pelke) – apie 1,5 ha bala už ½ km į žiemos rytus nuo bažnyčios.

Kapiniai (Kape'ne) – apie 1 km ilgio ir 300 m pločio ariama ir mišku apaugusi žemė už 0,5 km į šiaurės vakarus. Jos tęsinys yra parapijos kapinės.

Klečiai (Kle'ce) – miškeliu apaugęs apie 1 km ilgio ir apie 200 m pločio sklypas į vakarus nuo miestelio.

Kuksinės (Kokse'nes) – apie 1,5 ha sklypas pietiniame Budrių k. gale, maždaug 1 km nuo miestelio rinkos aikštės. Vardas pramanytas, oficialiai neva­ dinama.

¹⁵ *Tabūnas* – aptverta ganykla gyvuliams.

¹⁶ *Kuitis* – galimos 2 šio žodžio reikšmės: jaunas tankus spygliuočių miškelis, šilelis, giraitė arba tankūs krūmokšniai, brūzgai, tankynė.

- Kraštiniai* (Krašte'ne) – maždaug 1000 x 250 m ariamas ir miškeliu apaugęs sklypas apie 400 m nuo kapinių į vakarus.
- Margaliai* (Marga'le) – apie 20 ha pievų. Jos prasideda už A. Laurinkaus sodybos ir tęsiasi apie 0,5 km į vakarus.
- Rinka* (Ri'mka) – 1 ha pieva pačiame miestelyje į pietus nuo šventoriaus prieš bažnyčią.
- Tolijos* (Tole'jes) – 1000 x 500 m pievos už 1 km nuo bažnyčios į rytus.
- Tilvikpelkė* (Telvek'pelkė) – apie 2 ha bala ½ km į šiaurės rytus nuo bažnyčios.
- Rubiškė* (Ro'beške) – ariamas apie 15 ha sklypas 1 km nuo mokyklos į šiaurę.
- Smiltiniai* (Smelte'ne) – ariamas apie 20 ha sklypas į pietus nuo kapinių.
- Šiekštijos* (Šeikšte'jes) – ariamas ir mišku apaugęs apie 35 ha sklypas 1 km į šiaurę nuo mokyklos.
- Uosiniai* (Ouse'ne) – apie 3 ha ariamės ir miškeliu apaugusios žemės į šiaurės vakarus nuo kapinių.
- Užkirstinis* (Ož'kerstenis) – apie 3 ha pieva už 1,5 km į rytus nuo bažnyčios.
- Kapai* (Kapa') – 0,75 ha kapinės į šiaurės vakarus nuo miestelio.
- Šventorius* (Švento'rios) – 0,25 ha pieva pačiame miestelyje, kur pastatyta bažnyčia.

Bulikų k.

- Atvanas* (Atva'ns) – apie ½ ha laukas ir pieva pakalnės lauke. Plotas užliejamas Minijos.
- Bendrinės akmuo* (Bendre'nes kū'lis) – K. Lubio žemėje į Miniją giliai įsmigęs akmuo.
- Bojinės* (Boje'nes) – didžiųjų pievų rėžis (apie 2 ha). Per jas eina antra Lapupio Kastinio griovio šaka. Seniau ten gyvenęs Bojus.
- Budriškių skardžiai* (Bo'dreškių ska'rdei) – Minijos atkrantės. Seniau gyvenęs Budrys.
- Bulikai* (Boleka') – 15 ūkių kaimas, prieš porą metų išsiskirstęs vienkiemiais.
- Didžiosios pievos* (Dėdio'sios pei'vos) – pievos ir dirvos netoli Minijos. Didžiųjų pievų buvę Platieji, Užkiliniai, Kalviniai, Papieviniai, Skersiniai rėžiai ir Bojinės.
- Drebdaubis* (Dreb'daubis) – krūmota apie 2 ha dauba, pakalnėje lankos prie Minijos. Per daubą į Miniją teka Dreblaukio upelis.
- Ganyklos* (Gany'klos) – apie 80 ha pievų ir dirvų kaimo vakaruose ant ribos su Puidogaliais.
- Kermušojis* (Kermušo'jis) – pakalnė einanti maždaug 3 ha pieva, prie Minijos atsiremianti į Vaitkių dv. ir Dyburių k.
- Lieknas*¹⁷ (Lei'knas) – apie 10 ha šlapios žemos pievos maždaug 1 km į vakarus nuo centro.
- Liepos sietuvos gėlmė* (Lei'pas sei'tovas giline) – apie 4 m gylio sietuva Minijoje prie Kirminojo.
- Mėliaus dauba* (Mė'liaus dau'ba) – pakalnė link Minijos einanti pieva už maždaug 1,25 km į pietus nuo Centro. Seniau gyvenęs Mėlius.
- Narviliškė* (Nar'veleške) – apie 20 ha dirvės, šiaurėje prieinančios prie Prancūzkelio. Senovėje čia gyvenęs Narvilas.
- Paberžlankis* (Paber'žlonkis) – apie 12 ha aukštės dirvės maždaug 0,5 km į pietus nuo Centro.

¹⁷ *Lieknas* – šlapia, klampi pieva, pelkė, bala, liūnas.

- Pabrasčių atkalnės* (Pabras'tiu atkal'nes) – apie 3 ha dirvės ir pievos pakalnėn iki Minijos ties Sakučių k.
- Pakalnės laukas* (Paka'lnės lau'ks) – apie 16 ha laukas ir lanka, prieinanti prie Minijos, Pecukų ir Dyburių k. Buvę Pakalnės lauko rėžiai: Atvanas, Skersinė, Sklimbiai.
- Palapgaudis* (Pala'pgaudis) – apie 12 ha dirvės, prieinančios prie Minijos. Kitoje pusėje – Lapgaudžių k.
- Palieknė* (Palei'kne) – apie 3 ha žemės pievos prie liekno už 0,5 km į vakarus nuo Alanto upės.
- Pašlejės* (Pa'slejes) – nuožulnus laukas prie Minijos į rytus nuo kaimo.
- Pempynas* (Pem'pyns) – žema kemsuota apie 7 ha pieva tuoj už valdiško miško Tamošinės rytuose. Pievose būdavo daug pempių.
- Pilės kalnai* (Pe'les ka'lna) – apie 5 ha dirvės prie pat Minijos skardžio. Pailga, vidurys iškilęs lyg stogas ir pačiame viduryje supiltas volas.
- Pilės skardis* (Pe'les ska'rdis) – labai status aukštas plikas Minijos šlaitas už Pilės kalnų, nuo Centro į rytus (apie 2 ha).
- Prancūzkelis* (Prancū'skelis) – kelias iš vakarų į rytus per Sauserius, Pristovus, Puidogalį, Bulikus. Kai ėję prancūzai į Rusiją, tai išsivedę šitą kelią nuo pat jūros, kur jie išlipę iš laivų, ir nuvedę net į pačią Maskvą.
- Prezidentynas* (Prezedenty'ns) – apie 8 ha dirvės netoli Minijos. Seniau gyveno du Lubiai. Vienas – Lubys Pranciškus – buvo pramintas karaliumi, kitas – Lubys Jonas – Prezidentu. „Karalius“ nuskurdo ir pardavė žemę „Prezidentui“. Ir dabar visi vadina tą žemę Prezidentynu.
- Prūdpalaikis* (Prūd'palaikis) – apie 1,5 ha pieva šiaurėje, tuoj už Salanto tilto geležinkelio pylimo. Labai šlapia, supasi užžėlęs liūnas.
- Purvo pelkė* (Po'rvo pel'ke) – apie 21 ha šlapios pievos prie pat geležinkelio. Rytuose – valdiškas pušynas.
- Raguva* (Ra'guva) – siauras, vos pravažiuojamas giliai įdubęs maždaug 2 km kelias, einantis per krūmus pakalnėn į Miniją Dyburių link. „Raguvomis“ čia vadina kelelius, einančius pakalnėn siaura, vos pravažiuojama vieta.
- Salantas* (Salo'nts) – upė, prie Sauserių ir Sakučių įtekanti į Miniją iš dešinės.
- Salanto tiltas* (Salon'to tel'tas) – geležinkelio tiltas per Salanto upę geležinkelio linijoje Telšiai–Kretinga, tarp Stropelių ir Kartenos stočių.
- Salelės* (Sala'les) – apie 7 ha pievų už 0,25 km į rytus nuo Tamošinės miško. Pakilumos tarp žemų vietų, šlapia.
- Sauseriai* (Sau'sere) – kaimas, seniau vadintas Grabšyčiais.
- Senovės* (Seno'ves) – apie 18 ha lygių dirvų Salanto upės klonyje, pietuose prie pat geležinkelio pylimo
- Senovių atkalnės* (Seno'ves atka'lnes) – apie 6 ha dirvų ir pievų prie Senovės dirvų galo. Už Senovės dirvų staigi pakiluma, šlaitai apaugę krūmais. Šiaurėje – geležinkelio pylimas.
- Symės dauba* (Sy'mes dau'ba) – apie 2 ha dauba netoli Minijos, maždaug 0,75 km į pietryčius nuo Centro. Baudžiovos laikais čia gyvenęs Pranciškus Symė.
- Skersiniai* (Skerse'ne) – apie 10 ha dirvės, buvę Didžiųjų pievų rėžiai.
- Sklimbiai* (Sklim'be) – apie 4 ha dirvės netoli Minijos, Pakalnės lauke.

Soudas, Sáda (Sou'das) – užliejama apie 12 ha pieva, netoli Minijos prieinanti prie Pabrasčių atkalnių.

Soudu laukas, Sodos laukas (Sou'dų lau'ks) – apie 12 ha dirvės už ½ km į pietvakarius nuo Centro. Senovėje buvęs sodos (kaimo) laukas.

Stropynas (Stro'pyns) – apie 11 ha kalvotos dirvės 0,5 km į pietus nuo geležinkelio.

Šaltinių lanka (Šal'tenių lon'ka) – užliejama apie 3 ha pieva, vakaruose atsiremianti į Salanto upę.

Šverio vingis (Šve're vin'gis) – apie 11 ha pievų ir dirvos Salanto ir Minijos santakoje.

Urnekio dauba (Or'neke dau'ba) – apie 1 ha dirva prie Minijos, prie pietinio Senovės atkalnių galo. Seniau čia gyvenęs Urnekis.

Užataugis (Ožatau'gis) – apie 10 ha dirvės už Prancūzkelio į pietus, netoli Centro.

Užžardinė (Ožžar'dene) – ariama apie 9,5 ha pakiluma prie pat Centro į šiaurę.

Senovėje čia buvo Stonkaus ir Kniukštos jaujos, buvo žardienos¹⁸.

Velėnijos (Velene'jos) – apie 0,5 ha žema pieva į vakarus nuo kaimo prie Puidogalių. „Velenejomis“ čia vadina klampias vietas – durpynus.

Žalieji Margoliai (Ža'leije Margo'le) – apie 10 ha pakiluma. Sodos laikais tai buvo keturkampiai režgaliai.

Žalčio dauba (Žal'tio dau'ba) – apie 1 km pailga dauba šiaurės vakaruose, einanti per Tamošinę iki Salanto, maždaug 1,5 km nuo geležinkelio. Senais laikais dauboje, Tamošinės miške, buvę daug žalčių.

Žemės lieknelis (Že'mes lei'knalis) – apie 6 ha dirva Centre.

Bumbulių k.

*Apluokas*¹⁹ (Aplo'uks) – lygi 3 ha pieva į vakarus nuo J. Kupšio ūkio.

Apluokas (Aplo'uks)²⁰ – 5 ha lygiūs ariamūs žemės ir pievos į pietus nuo K. Kupšienės ūkio. Pietinėje pusėje eina kelias Budriai–Kuliai.

Apluokas (Aplo'uks) – ariama 4 ha žemė į vakarus nuo J. Šopagos ūkio.

Apluokas (Aplo'uks) – ariamas 4 ha sklypas į vakarus nuo Igno Miklovo ūkio.

Briedgauris (Braidga'uris) – 2 ha ariamūs žemės į šiaurę nuo J. Kupšio ūkio.

Daubų laukas (Da'ubu la'uks) – 2 ha ariamūs žemės ir pievos už 4½ km nuo kaimo.

Ganyklalė (Ganykla'le) – 3 ha miškeliu apaugusios pievos į rytus nuo P. Stropaitės ūkio. Iš rytų ir pietų – valdiškas miškas.

Kalno laukas (Ka'lno la'uks) – ariama 3 ha kalva į vakarus nuo J. Šopagos ūkio.

Karklų laukas (Ka'rklų la'uks) – 3 ha ariamūs šlapiūs žemės į vakarus nuo Vl. Šiaurlio ūkio.

Kryžauskė (Kryža'uske) – 5 ha pieva į vakarus nuo Igno Vauraus ūkio, už Daubų lauko.

Lukšiškė (Lok'šeške) – 5–6 ha dirvės 1 km nuo kaimo, prie kelio Budriai–Kuliai. Senovėje gyvenęs Lukšys.

Naujosios (Na'ujoses) – 2 ha pieva. Iš rytų ir pietų valdiškas miškas, šiaurės ir pietų pusėse pieva susisiečia su dirbamais laukais.

Pakelys (Pa'kelis) – 5 ha dirva prie kelio Bumbuliai–Kartena.

¹⁸ *Žardiena* – Žemaitijoje taip vadinama vieta apie klotimą.

¹⁹ *Apluokas* – aptvaras prie namų gyvuliams paganyti, kluonas, žardis.

²⁰ Pateikti iš viso keturi šio vietovardžio aprašymai. Pagal aprašymus galima spėti, kad atskirai charakterizuojama ta pati vietovė, besidriekianti keturių savininkų žemėmis (*Parengėjo past.*).

- Patyris* (Paty'ris) – 8 ha pieva, valdoma K. Kupšienės. Iš vakarų prieina Tyras.
- Patyris* (Paty'ris) – 10 ha pieva, valdoma P. Stropaitės. Iš šiaurės prieina Tyras ir K. Kupšienės Patyris.
- Paribis* (Pa'rebis) – ariamas 3 ha sklypas, valdomas J. Kupšio. Iš rytų prieina P. Stropaitės žemė.
- Patyrupis* (Paty'ro'pis) – 4 ha ariamos žemės. Iš šiaurės – Budrių kaimo žemės, ir rytų – Slušnio ir Vaišnoro žemė.
- Paulyčis* (Pa'ulyčis) – 4 ha ariamės žemės į rytus nuo P. Stropaitės ūkio.
- Pastauninkas*²¹ (Pastauni'nks) – 4 ha pieva. Iš šiaurės siekia Tyras, iš vakarų – valdiškas miškas.
- Pempyno laukas* (Pempy'na la'uks) – 4 ha ariamas sklypas į šiaurę nuo P. Pilybio ūkio.
- Sodo laukas* (So'dna la'uks) – ariamas 4 ha laukas į pietus prie kelio Budriai–Kuliai.
- Senovės* (Seno'ves) – 20 dešimtinių²² pieva. Iš rytų siekia Izidoriaus Žalimo Senovės, kitur – valdiškas miškas.
- Tarpalis* (Tarpa'lis) – ariamas 3 ha laukas. Iš rytų ir šiaurės – valdiškas miškas.
- Užvartis* (U'žvartis) – ganoma 3 ha pieva į rytus nuo VI. Šiaulio ūkio.
- Užjaujis* (Užja'ujis) – 1 ha ariamės žemės į rytus nuo J. Šopagos ūkio.
- Užpulverkis* (Ožpolve'rkis) – 2 ha ariamės žemės į vakarus nuo J. Šopagos ūkio.
- Užsodnis* (Užso'dnis) – 2 ha ariamės žemės į pietus nuo J. Šopagos ūkio prie J. Kupšio žemės.

Čigonėlių k.

- Kuitis* (Koit's) – 17 ha miškas su didelėmis daubomis šiaurinėje kaimo pusėje.
- Pakuitis* – pievos ir dirvos šiaurinėje kaimo pusėje.

Dyburių k.

- Bojero pečius* (Bojer'pečs) – 40 x 80 m Minijos skardžio išplova. Ten gyvenęs ūkininkas Bojeris.
- Kalva* (Kūlių' kalva) – apie 3 ha kalnas šiaurinėje kaimo pusėje.
- Kermašojis* (Kermu'šojis) – lygi dauba. Būk tai seniau čigonai nakvodavę ir turgūs būdavę. Žmonės nebeatmena.
- Mikališkių skardis* (Mikališkių kronts) – Minijos krantas.
- Molkis* (Molk's) – didelis, apie 5 x 6 x 3 m akmuo rytinėje kaimo pusėje.
- Pekladaubė* (Peklų'daubė) – šaltiniuoti Minijos krantai šiaurinėje kaimo pusėje.
- Stončiaus dauba* (Stonč'daubė) – molinga pakalnė.
- Rusduobė* (Rus'daubė) – kalnelis vakarinėje kaimo pusėje. Kasami rūšiai bulvėms.
- Senkapiai* (Senka'pale) – kapinės vakarinėje kaimo pusėje. Dabar nebelaidojama.
- Strikduobė* (Strik'daubė) – gili 10 x 60 m dauba prie Minijos kranto.

Drungilų k.

- Laukai* (Lauka') – 18 ha ariamės žemės. Nuolydis į šiaurę. Iš rytų A. Anužio žemė, iš vakarų – valdiškas miškas.

²¹ *Pastauninkas* – aptvertas plotas gyvuliams pasiganyti.

²² *Dešimtinė* – carinės Rusijos žemės ploto matavimo vienetas, lygus 1,092 ha.

- Naujosios* (Nau'joses) – 6 ha ariamōs žemės ir pievų, vietomis krūmokšniai.
- Paieškotis* (Pa'eiškotis) – 14 ha lygiōs ariamōs žemės. Iš vakarų – Naujosios.
- Patyriai* (Paty're) – 7 ha ariamōs žemės. Iš rytų – Laukai, iš šiaurės – Tyras, iš pietų – A. Anužio žemė.
- Senovės* (Seno'ves) – 6 ha ariamōs žemės ir pievų. Iš vakarų Miklovo Senovės, iš kitų rytų, vakarų ir šiaurės – valdiškas miškas.
- Užžardieniai* (Ožžardei'ne) – 9 ha lygiōs ariamōs žemės. Iš rytų – Lugnalių ūkininko Skridailos žemė, iš pietų ir šiaurės – valdiškas miškas.

Eitučių k.

- Biržtvynas* (Bērštvyenas, Bērštva) – apie 5 ha miškas ant kalvos, besiribojantis su Geležiniške iš pietryčių ir rytų. Auga daugiausia beržai.
- Dubioji* (Dubio'jė) – apie 1 km ilgio ir 200 m pločio pieva įdubusiu viduriu tarp aukštų kalvų. Skersai eina II rūšies kelias Aleksandravas–Kuliai. Ješmontienės valdoje yra 7 prūdai, kuriuose auga baltieji lūgnai²³, dėl to Ješmontai kartais dar vadina Prūdų arba Lūgnų lanka.
- Geležiniškė* (Gelžė'nėškės) – lygi ariama žemė, trakai²⁴ ir pievos Čiuželių (Kulių vls.) ir Eitučių kaimuose. Eitučiams priklauso apie 15 ha. Viduriu eina III rūšies kelias į Anužius nuo Aleksandravo II rūšies kelio. Prieš Didįjį karą dalis Čiuželių ir dalis Eitučių k. sudarė Geležiniškių k. Vėliau Geležiniškių k. panaikino, t. y. dalį pavadino Čiuželiais (Kulių vls.), o kitą dalį priskyrė prie Eitučių, bet Geležiniškių k. laukus ir dabar tebevadina tuo vardu.
- Kalnadirvė* (Kalna'dėrvė) – apie 2 ha ariamōs žemės, jos viduryje – aukšta kalva.
- Karkluva* (Karkloūjė) – upė, ištekanti Karklėnų k. ir tekanti per Eitučių, Mamių ir Kupsių k. Į Alantą ji įteka Gaudučiuose iš dešinės Alanto pusės.
- Kunigaikštija* (Konėgaikštė'nė, Konėgaikštinė) – ūkis prie III rūšies kelio. Kai buvo surašinėjami Beržonskiai ir tiriama jų kilmė, apklaustas ir Eitučių k. Beržonskis. Beržonskiai tuo labai apsidžiaugė – tikėjosi likti kunigaikščio giminės ir gauti dvarą. [...] Nuo to laiko Beržonskį visi vadina Kunigaikščiu, kiti ir jo vietą vadina Kunigaikštija.
- Lydimalis*²⁵ *babos* – apie 1 ha ariamōs Adomo Tilviko žemės prie Igno Domarko valdos.
- Mandžiūrija* (Mandžiū'rija) – apie 6 ha ariamas sklypas, atpirktas iš grafo Plioterio „Šilalės“ miškų. Mandžiūrija pavadintas dėl tolumo.
- Naumiestis* – Eitučių k. šiaurės rytų galas prie Karkluvos, dešinėje jos pusėje. Pro šalį eina II rūšies kelias Aleksandravas–Kuliai. Oficialiai taip nevadinama, tik pajuokiamai. Seniau gyvenęs tik vienas Mačernis, o vėliau Domarkas. Mačernis turėjęs krautuvę su trimis tabako pakeliais, o Domarkas priėmęs nuomininke baltinių plovėją – „pročką“. Vėliau pradėjęs statyti dar vienus naujus mažus namus. Taip žmonės pradėjo juoktis, sakydami:
- Kas per mandrybės: čia krautuvė, čia pročkarnia, čia

²³ *Baltasis lūgnas* – paprastoji vandens lelija (*Nymphaea alba*).

²⁴ *Trakas* – aukšta, sausa pieva, apaugusi retais krūmais bei medžiais, miško aikštelė. Kadangi apraše kalbama apie laukus, kita šio žodžio reikšmė (miško, kartais ir lauko, kelias ar takas) čia menkai tikėtina.

²⁵ *Lydimas* – dirbamas laukas iškirto miško vietoje.

didžiausi namai, o dar ir Nemunas pro šalį plaukia. Tikrai naujas miestas išdygo netikėtai!

Nemunu pajuokiamai vadino Karklupos upę. Naumiestyje ir dabar yra trys gyventojai, kuriuos dar pravardžiuoja: Mačernio, dabar Šypalio vieta – Dubioji; Kosto Domarko – Pročkarnia; Drungilus – Altarija, o visus kartu – Naumiesčiu.

Paobelė (Paobelės laukas) – Stefanijos Drungilaitės valdoma ariama žemė. Auga stora obelis, tai ir laukas pavadintas „Paobelies“.

Pakasinis (Pakasė'nis) – Stepono Brazdeikio valdoma ariama žemė ant aukštos kalvos prie II rūšies kelio. Kelią vadino Kasiniu, o lauką – Pakasinio lauku.

Pašaltiniai – labai šaltiniuota pieva. Viduryje apie 5 x 10 m šaltinis.

Papušės laukas (Pa'pošės laukas) – ariama žemė. Joje augo stora pušis.

Pakopis (Pa'kapis, Pakapys) – lygus ariamas laukas prie senų kaimo kapelių. To lauko savininką Domarką žmonės daugiau vadina Pakapiniu, ne Domarku, o jo vaikus Pakapinučiais.

Pažvalginis (Pa'žvalgėnis) – Eitučių k. galas prie Žvalginio upelio. Seniau aplink buvę „Žvalginio“ miškai, valdyti grafo Plioterio.

Šilalė (Šėla'lė) – lyguma su mažomis kalvomis ir upeliais Eitučių, Mamių, Kupšių ir Lubių k. Didesnė dalis išarta, miškų mažai. Seniau buvęs grafo Plioterio miškas. Žmonės žemę išsipirko vėliau. Kai kurie ir dabar tuos žemės sklypelius tebevadina „Šilale“, „Pašilale“ ir panašiai.

Šlynpievė (Šlynpeivė) – pjaunama apie 0,5 ha pieva.

Grabšyčių k.

Aukštinės (Aukšte'nes) – apie 10 ha aukštės kalvotos ariamės žemės. Tuoj už Grabšyčių k. (šiaurės pusėje) atsiremia į Vaitkevičienės dvarą, prie Pleikės pelkių susiduria su Šlapinėmis.

Bildančioji (Beldantioje) – apie 0,25 ha siauras rėžis – kelelis tarp Bruželio ir Daukanto valdų. Vardas tik kai kurių pasakomas, ne visų.

Bravoro prūdas (Bra'voros prū'ds) – užžėlęs apie 2 ha prūdas buvusioje Daukanto sodyboje. Senieji pasakoja, kad toje vietoje, kur dabar prūdas, buvęs Grabšyčių dvaro bravoras²⁶ degtinei varyti.

Grabšyčiai (Grabšy'te) – 12 kiemų, 0,5 km ilgio kaimas. Kadangi Grabšyčiuose gyveno mažžemiai, juos dar vadino Bobeliais.

Kankolienė (Kankoly'ne) – apie 4 ha kemsuotų akmeningų pievų, kaimo šiaurėje prieinančių prie Aukštinių. Vardas ne visų žinomas.

Metsėdžiai I ir II (Metsė'de I ir II) – buvusios sodybvietsės Grabšyčių šiauriniame gale, apie 5 ha pakiluma. Dabar tai Vinčos ir Kniukštos sodybos. Vardas žinomas tik senajai kartai iš baudžiatvės laikų.

*Pūstaunyčia*²⁷, *Metsėdžiai Didieji* (Pūstauny'če, Metsė'de Didei'je) – buvusi sodybvietsė, maždaug 5 ha kalvotas plotas dabartinių Grabšyčių šiaurėje. Vardą žino tik seniai iš baudžiatvės laikų.

Rendinės (Rende'nes) – apie 18 ha sausų kalvotų pievų, pietuose prieinančių prie Šlapinių ir Stropelių Užkilo, šiaurės rytuose – prie Pusrėžių.

²⁶ *Bravoras* – spirito ar alaus darykla.

²⁷ *Pūstaunyčia* – tuščia vieta, dykynė.

Šlapinės (Šlape'nes) – apie 19 ha prastės pievos, apsemtos vandeniui. Šiaurės rytų krašte nuo kaimo prieina prie Pleikės pelkių. Per jas eina kastinis griovys – „karnolius“.

Žakalvis (Ža'kalvis) – apie 1,5 ha šlapios pievos maždaug už 1 km nuo Grabšyčių šiaurės rytų pusėje, prie Aukštinių galo.

Greičių k.

Alksnos (A'lknsas) – 12–15 ha ariamės žemės į pietus už Vertimų.

Jaujavietė (*Jaujo buvimas*) (Jau'je bove'ms) – 0,25 ha ariamos žemės į pietus nuo kelio Žutautai–Mikoliškiai.

Milžkalnis (Milžkalnis) – ariama 0,5 ha kalva į pietus nuo Mažosios Kartenalės, į kairę nuo kelio Žutautai–Mikoliškiai.

*Pakaju*²⁸ *buvimas* (Paka'jų bove'ms) – lygi 0,25 ha pieva prie kelio Žutautai–Mikoliškiai į pietus.

Pakartinis (Pa'kartenis) – lygi 4 ha pieva abiejose Mažosios Kartenalės pusėse iš rytų į vakarus.

Pastauninkas (Pastauni'nks) – lygi ariama 10 ha žemė į vakarus nuo Užprūdžių.

Sodnavietė (Suodna'veite) – lygi 0,25 ha pieva į pietus nuo kelio Žutautai–Mikoliškiai.

Už'prūdis (Ož'prūdis) – 6 ha lygios ariamės žemės už Mažosios Kartenalės į pietus.

*Vertimai*²⁹ (Vertema') – 10–12 ha lygios ariamės žemės į šiaurės vakarus nuo Užprūdžių.

Kačaičių k.

*Apušrotas*³⁰ (Apošo'rts) – 10 ha mišku apaugusios ganyklos Braukliškių pievose į vakarų pusę (Palaivių link).

Apluokų rėžiai (Aplo'ukrėže) – 10 ha ariamės žemės į šiaurę nuo kaimo.

Balkalnis (Ba'ltkalnis) – 2 ha ariamės žemės į rytus nuo kaimo.

Bendrinė (Bendri'ne) – 0,5 ha pievos į šiaurę nuo kaimo Papjaunių pievose.

Buivydiškė (Boi'vydeške) – 1 ha ariamės žemės prie kelio Kačaičiai–Žutautai. Kitą kartą toje vietoje gyvenęs Buivydas. Jam išsikrausčius kitur, tai vietai likęs Buivydiškės vardas.

Briedgauris (Brei'dgauris) – 2 ha ariamės žemės ir pievos į šiaurę prie Budrių–Mišučių kelio Papjaunėse.

Blagnienės atkalnės (Blagnie'nes atka'lnes) – 3 ha ariamės žemės prie kelio Kačaičiai–Raguviškiai.

Braukliškių Kartenalė (Bra'ukliškiu Ka'rtenale) – upelis, tekantis pietine Kačaičių puse ir įtekantis į Didžiąją Kartenalę ties Pilale.

Braukliškės (Bra'ukliškes) – 1 km² ganomų pievų ir miškelio į pietryčius nuo kaimo.

Devintokai (Devinto'ka) – 15 ha ariamės žemės į rytus nuo kaimo, besiribojančios su Lukauskų vnk. žeme. Baudžiamos laikais išnykęs vienas ūkininkas. Jo žemę pasidaliję likę devyni ūkininkai.

Didžiojo akmens dauba (De'dioje kū'le

da'uba) – 0,5 ha ganyklos į šiaurės vakarus nuo kaimo.

Dauboje yra didelis akmuo.

²⁸ *Pakajus* – gerai įrengtas kambarys.

²⁹ *Vertimas* – arimas, suarta žemė.

³⁰ *Apušrotas* – apušių miškas, pušynas.

- Didysis laukas* (De'desis la'uks) – 1,5 ha miškeliu apaugusių pievų. Braukliškių pievose sklypas medžiais neapaugęs.
- Didžioji Kartenalė* (Dedio'ji Ka'rtenale) – šiaurine Kačaičių puse tekantis upelis, vėliau pasisukantis į vakarus ir įtekantis į Miniją prieš Raguviškių k.
- Ducinė* (Doce'ne) – 3,5 ha ariamės žemės į šiaurę nuo kaimo abipus Didžiosios Kartenalės.
- Galiniai laukai* (Gale'ne la'uka') – 30 ha ariamės žemės į rytus nuo kaimo, besiribojančios su Lukaškių vnk. žeme.
- Gudgalis* (Go'dgalis) – šiaurinis Kačaičių pakraštys už 0,5 km nuo kaimo.
- Gudgalio pievos* (Godgale peivas) – miškeliu apaugusios pievos Braukliškėse, priklausančios Gudgaliui.
- Gudgalio ganyklalė* (Go'dgale ganykla'le) – ganomi kadagiais apaugę abu Didžiosios Kartenalės krantai į šiaurę nuo kaimo.
- Jakšys* (Jakšy's) – 0,25 ha ariamės žemės³¹.
- Klečiai* (Klece') – 5 ha ariamės žemės pačiame kaime, abipus Pr. Balsevičiaus ūkio.
- Lakštiniškės* (Lakšte'neškes) – 18 ha laukas prie Rubulių malūno už Nausodžio k.
- Lūžtalė* (Lūžta'le) – 30 ha ariamės žemės prie Kačaičių–Žutautų kelio, tarp Braukliškių ir Lukaškių viensėdžių miško.
- Miegų kalnas* (Mei'gų ka'lns) – aukšta ganoma kalva Braukliškėse.
- Paberžiai* (Pa'berže) – ariama 1 ha žemė, Braukliškių viduryje atsiremianti į Mažąją Kartenalę.
- Paberžtvīs* (Pa'berštvis) – 2 ha ariamės žemės ir ganyklos į vakarus nuo Paberžių.
- Panarska* (Pana'rska) – tiltas per Didžiąją Kartenalę prie Gudgalio ganyklalės. Esą važiaavęs žmogus per tiltą ir panėręs į vandenį.
- Palaišvės* (Pa'laives) – 50 ha ariamės žemės kaimo pietvakarių pusėje.
- Pamarkalis* (Pa'markalis) – 1 ha ganykla į pietvakarius nuo kaimo.
- Papjaunės* (Pa'pjaunes) – 20 ha pievos į šiaurę nuo kaimo, iš vakarų ir šiaurės ribojasi su Nausodžio žeme.
- Paraitalė* (Paraitale) – kalno atskardis³².
- Patorinis rėžis* (Pa'torenis rė'žis) – 4 ha ariamės žemės, besiribojančios su Gudgalio žeme, į šiaurės rytus nuo kaimo.
- Patorio laukas* (Pa'tore la'uks) – mišku apaugusi 4 ha pieva Braukliškių pietinėje pusėje.
- Padaubiai* (Pa'daube) – Didžiosios Kartenalės krantai kaimo vakarinėje pusėje.
- Paltis* (Pa'ltes) – pietinis Kačaičių galas. 6 ha nuolaiduma į vakarus, gyvena 3 gyventojai.
- Papušynis* (Papošy'nis) – 3 ha ariamės žemės į vakarus nuo kaimo.
- Pasmailupis* (Pa'smailo'pis) – upelis. Iš Braukliškių išteka dvi šakos, suteka į vieną ir įteka į Mažąją Kartenalę pietinėje kaimo pusėje. Kiti vadina Smailupiu.
- Platysis* (Pla'tesis) – 2 ha ariamės žemės į šiaurę nuo kaimo.
- Pilalė* (Pela'le) – 0,75 ha upės kranto skardis į šiaurės vakarus nuo kaimo. Piliakalnis pavestas globoti Budrių šaulių būriui.

³¹ Anketoje nelogiškai nurodyta lauko kryptis – „į vasaros rytų – šiaurės pusę“. Vasaros rytai – pietvakariai.

³² Anketoje vėl nurodyta ta pati nelogiška kryptis – „į vasaros rytų – šiaurės pusę“.

Pustaunyčios (Pusta'unyčės) – 3 ha viso kaimo ūkininkų pievų, išmėtytų įvairiose vietose Braukliškėse.

Privartis (Privartės) – 4 ha ariamės žemės prie pat kaimo, prie Kačaičių–Žutautų kelio.

Stėdis (Stė'des) – 4 ha ariamės žemės į vakarus nuo sodybų.

Sodybų režiai (Sody'bu ré'že) – 10 ha ariamės žemės, pats kaimo centras su visais gyventojais.

Skersiniai režiai (Skerse'ne ré'že) – 20 ha ariamės žemės. Dauguma režių pietuose įeina į Braukliškių pievas.

Špogynas (Špogy'ns) – 3 ha ariamės žemės pietvakariuose, prie Grikštų k.

Šilelis (Šile'lis) – 1 ha šilais apaugusios žemės į šiaurę nuo kaimo.

Tarpalis (Tarpa'lis) – 1 ha ariamės žemės į pietvakarius nuo kaimo.

Vidaus laukai (Vedo'uje lau'ka') – 10 ha ariamės žemės už ½ km nuo kaimo centro.

Uodegalė (Oudega'le) – Papjaunių pievų kertė prie Budrių–Mišučių kelio.

Užžardienių režiai (Ožžarde'iniu ré'že) – 10 ha ariamės žemės į rytus nuo kaimo centro.

*Žvizdras*³³ (Žve'zdros) – 20 ha ariamės žvizdro žemės į šiaurės vakarus nuo kaimo.

Žvyrdubė (Žvy'rdoube) – 0,5 ha žvyrdubė prie Kačaičių–Raguviškių kelio, prie Kartenalės upelio.

Kalniškių k.

Guirelė (Opalis) – upelis, ištekančias iš Kalniškių k. mažžemių laukų, į Alantą ištekančias Rudelio „Pilalės“ rytų puse Alanto kairiajame šone. Mokyklos vaikai praminė Guirele – ten nėra kitokios žuvies, tik guiriai³⁴. Kiti dar vadina Myžopaliu, nes visų Kalniškių k. mažžemių vanduo iš laukų subėga į tą upelį.

Laukapis (Laukapis) – upelis, ištekančias netoli Bumbulinės valdiško miško Kubiliaus ganykloje ir ištekančias į Alantą ties Rudelio Pilale.

Pamedžiai (Pamede') – Kubiliaus ūkis. Seniau prie to ūkio buvę dideli miškai. Dabar miškų nebėra, bet žmonės kartais dar vadina tuo vardu.

Pilalė (Pėla'lė) – aukštais medžiais apaugęs piliakalnis prie Alanto.

Pagiralis (Pagėra'lis) – Katkienės valdoma ariama žemė.

Smuklė (Smo'klė) – anketoje neišvardintas objektas Igno Maciulio žemėje prie Alanto upės.

Spanguolinė (Span'guolėnė) – apie 6 ha I. Maciulio valdomos ariamės žemės. Seniau buvęs miškas ir daug spanguolių.

Kalno Grikštų k.

Atvanas (A'tvans) – liūnas Minijos dauboje.

Bliūdas (Bliūts) – dauba Mongvido laukuose, dabar Grikštų k. rytuose.

Gudvingis (Gòdvingis) – lygi lanka Stankaus ir Luko sklype.

Grikštai Kalno (Grikšta kàlno) – kaimas.

Kardūna dauba (Kardūna dáuba) – dauba Minijos daubose.

³³ *Žvizdras* – smulkus žvyras, nederlingos uolienos žemė.

³⁴ *Guirys* – grūžas, gramzdas, grūžlys, stekė (Gobio fluviatilis).

Kartenalė (Kartėnalė) – apie 3 km upelis, ištekančias Kačaičių laukuose ir įtekančias į kairį Minijos krantą.

Margiai (Mārgė) – miškas į šiaurės rytus nuo Grikštų, už 3 km.

Pabraukliškė (Pabraūkļēķe) – krūmokšniai už 1½ km į šiaurės rytus nuo Grikštų.

Palaivēs (Pa'ļajvēs) – 50 ha drėgnās dirvās į šiaurės rytus nuo Grikštų.

Pylių pelkės (Pŷliu pēļķes) – buvusi bala. Lygi, ariama.

Stāčiosios (Stātiuoses) – Kartenalės šlaitas į šiaurę nuo Grikštų.

Smilčių kalnelis (Smēļķes kalnālis) – kalva Cirtauto sklype.

Šermukšnio daubalė (Šermōķšne daubāle) – dauba Dimgailos sklype.

Urbeliškė (Orbēliškē) – 50 x 50 m miškelis į šiaurės rytus nuo Grikštų.

Kupšių k.

Auksaduobė (Auksado'ubė) – aukštas skardis Aleksandro Jedenkaus žemėje prie Karklivos upės. Skardžio viduryje apie 30 m³ duobė, toliau pievelė, kuri pasiekia Karkliva iš dešinės pusės. Kitą kartą Kupšių kaime gyvenęs vienas labai turtingas pirklys. Jis turėjęs labai daug aukso. Viena rytą anksti samdytas bernas pamatęs, kaip pirklienė išvilkusi pilną vonią pinigų, pakasusi tame skardyje ir pridėjusi tokį priežodį:

– Kieno kiaulelės nuknisinės, vištelės nukasinės, tas tą auksą atras.

Todėl ir dabar skardyje esanti duobė tebevadinama Auksaduobe.

Bubeliškės – apie 2 ha Alanto upės klonis. Kairėje – Alanto Atvanas, aplink – Rūdijos balos. Sako, važiuavęs keliuku nuo skardžio bobelis. Arkliai pasiutę, žmogus iškritęs ir nutrūkęs galvą.

Būgninės (Bugnė'nės) – pjaunamos pievos (daubos ir kalvos) dešinėje Karklivos pusėje. Kalvos kyšo lyg būgnai.

Gyvasis šaltinis (Gyvasis šaltėnis) – šaltinis Alanto klonyje, Bubeliškėse. Iš žemės burbulais verda raudonas vanduo.

Kirmininė (Kirmininė) – ariama ir pjaunama lyguma Pievupelio skardyje Lūžtyse. Daug urvų, daug gyvačių.

Kluonai (Kluonaa, Klouna'lis) – lygi kaip jaujos kluonas pieva.

Kupšinė (Kopšė'nė, Gėra'lė) – buvęs miškas Kupšių, Kalniškių ir Lubių k. ribose. Valdant grafui Plioteriui, miškas buvo vadinamas Kupšine, Girale. Iš to miško išpirktus žemės sklypus dar ir dabar dauguma žmonių vadina Giralėmis, Pagiraliais.

Lankalė – ariama žemė Karklivos kairėje pusėje. Seniau, kuomet Karklivos dar nebuvę, buvusi didelė lanka, bet Karkliva atskyrusi mažą lankos kraštelį, kurį ir vadina Lankale.

Lūžinės (Lūžėnė) – pievos ir ariama žemė prie III rūšies Kupšių kelio. Iš pietų Lūžinės siekia Alantą, iš šiaurės ir vakarų Lūžtis. Seniau jas valdė Lūža.

*Lūžtys*³⁵ – daugiausia krūmais, miškais ar žole apaugusi žemė, yra ariamās. Paviršius lygus, prie Karklivos aukšti skardžiai, pro šalį iš Lubių k. teka Pievupalis. Pietuose Lūžtys ribojasi su Bubeliškėmis. Seniau buvęs didelis miškas, pilnas prilūžęs medžių.

³⁵Lūžtis – laužas, išvarta.

Pečalis (Peča'lis) – apskrita, aplink topoliais apaugusi pievelė A. Jedenkaus žemėje prie III rūšies kelio.

Pievupalis (Pe'ivopalis) – upelis, tekantis per Vosylius, Jedenkaus, Lūžos ir Dōmarko žemes ir įtekantis į Karkluvą.

Rupšupis (Ro'pšopis) – iš Upių ištekantis upelis, tekantis šiaurine Raščių puse ir įtekantis į Alantą iš dešinės Gaudučių laukuose.

Rūdijos (Rūdė'jos) – apie 120 m² balos Lūžinėse. Rudas vanduo, labai smunkančios balos. Žmonės dar vadina Smukle.

Rudupalis (Rodopalis) – Iš Spučio laukų šaltiniuotomis balomis tekantis upelis, įtekantis į Karkluvą Jedenkaus žemėje. Iki Jedenkaus vanduo švarus, nuo Jedenkaus rūdžių balų pasidaro raudonas.

Siaurelis – ariamōs žemės ir Karklivos ribojama pievelė.

Upiai (O'pee) – Gaudučių dvaro naujakurių, Raščių ir Rupšių k. pievos ir dirvų galai.

Žvizdras – apie 5 ha žvizdrinės žemės kairėje Karklivos pusėje. Taip nuo senų laikų vadinama.

Liepgirių k.

Juozokalnis (Jouzokaln's) – kalnas kaimo viduryje. Prie kelio yra šv. Juozapo kryžius.

Klečiai – pieva, daubos ir slėnis prie Minijos.

Markapelkės – žemė rytų pusėje prie kelio, kur buvo kasamos linmarkos.

Ožnugaris – skardis, užaugęs gražiais beržais. Dabar stovi šokių salė, 1930 m. pastatyta Šleniaus.

Pekladaubė – klampi pieva, durpynas.

Raguva – alksnių priaugusios daubos prie Minijos.

Šlapinės – pievos. Balos jose neišdžiūsta.

Verksmės – šlapių pievų plotas, klampios vietos.

Lygnugariškių k.

Juodupis (Júodopis, Jódopis) – upelis, ištekantis Pyplinių Anužių k., tekantis per Rėndorinės Stropaus žemę, valdišku mišku, Kalniškių ir Lygnugariškių riba ir įtekantis į Alantą Lygnugariškių k.

Lazdopis (Lazdopis, Opa'lis) – vasarą išdžiūstantis upelis, prasidedantis K. Kniūkštos laukuose ir įtekantis į Alantą iš kairės.

Lygnugariškiai (Ly'gnugarei) – kaimas, anksčiau vadintas Šileikynu. Vakaruose ir pietvakariuose jis ribojasi su Vėlaičių ir Margių k. Šileikyno dvaras anksčiau buvo vadinamas Smurglynu. Jis priklausė Gaudučių dvarui. Grafas jį buvo išnuomojęs Šileikai. Išparceliavus dvarą oficialiai liko pavadintas Lygnugariškiais, o Šileikynu vadintas žmonių.

Šileikynas (Šėleiki'ns, Šėle'ikins, Smargly'nas) – buvęs dvaras, besiribojantis su Vėlaičių, Balsiškių, Kalniškių, Kupšių k. ir Gaudučių dvaro naujakuriais. Prieš Didįjį karą vadintas Šileikyno dvaru.

Lubių k.

Aukštasis krūmas (Aukšta'krū'mis) – apie 3 ha miškas. Grafiui Plioteriui valdant buvo labai aukštos pušys.

- Barsiukų dauba* (Barsiuk'daubė) – dauba dešinėje Alanto pusėje. Buvę daug barsiukų, iki šiol išlikę jų urvų.
- Beržakalnis* (Beržų kalva) – apie 0,5 ha šaltiniuota pievelė Lubio ir Estrausko laukų viduryje, prateka Žvalginio upė.
- Brazdeikinė* (Braz'deikėnė) – papildomų duomenų neužrašyta.
- Bragvietis* (Bragveites) – apie 3 ha miškas nuo Žvalginio į pietus už 300 žingsnių. Valdant grafiui Plioteriui, ten kraudavo šieną į bragus³⁶.
- Dačius* – apie 6 ha ariamas I. Maciulskio laukas į pietus nuo Žvalginio upės.
- Ilgasis prūdas* (Ėlgasis prūds) – žole užaugęs ir dumbliu užvirtęs prūdas prie III rūšies kelio. Likę 0,3 ha, seniau buvo didesnis.
- Juodlaukis* (Juod'laukis) – apie 2 ha ariamės žvyro žemės 205 žingsniai į dešinę nuo Žvalginio upės. Senovėje augęs didelis tankus miškas, kuriame perėję labai daug juodvarnių, tai ir mišką pavadinę Juodkrūmiu, o dabar ta vieta vadinama Juodlaukiu.
- Juodpelkės* (Joud'pelkės) – šaltiniuota pieva prie Alanto upės. Žemė durpinė, vietomis neįeinamos balos. Ten esą arklys nuskendęs.
- Kimininė* (Kė'mėnė'nė) – apie 3 ha kalva, apaugusi mišku ir krūmokšniais. Auga daug samanų, o samanas vietiniai žmonės vadina kiminiais.
- Kryžlaukis* (Kry'žlaukis) – apie 4 ha ariamės žemės. Sako, po kryžiumi pakasti pinigai, kurie tankiai įvairiai vaidenasi.
- Lanka* (Lon'ka) – ariama žemė ir pievos, pietuose ir vakaruose ribojama Alanto.
- Meškalauskis* (Meškų laukas) – apie 2,5 ha lapuočių miškelis, besiribojantis su Eitučių k. Vietomis ganoma. Senovėje buvęs gražus beržynėlis, ponai laikę aptvertą, auginę ten meškas.
- Pakuitis* (Pa'koitis) – apie 3 ha ariamės žemės dešiniau Žvalginio. Senovėje dvaro miškai buvo vadinami Kuičiu, tai laukas šalia jų liko vadinamas Pakuičiu.
- Pasodinis* (Pa'sodinis) – apie 3 ha pieva. Esą ten buvę dvaro sodai.
- Pagiralis* – ariamas apie 20 ha laukas. Iš grafo girios pirktą „Kupšinės“ žemę kai kurie žmonės tebevadina Pagiraliaus laukais, o kiti vardus pakeitė arba visai bevardžiai paliko.
- Ramonlaukis* – apie 4 ha ariamės žemės ir pievos. Dalis lyguma, dalis kalvota.
- Ryjamasis šaltinis* (Rėjemasis šaltėnis) – apie 2 m² dauba dešinėje prie Alanto. Esą buvęs pakastas gyvas pasiutęs paršas, bet tuoj išpuolęs, o jo vietoje atsiradęs šaltinis.
- Užkirtinis* (Ožkėrtėnis) – apie 10 ha miškas ant kalvos. Jo šiaurine puse teka Žvalginis.
- Vaitagalis* (Vaida'galis) – pietrytinis Lubių kaimo galas. Iš pietvakarių prieina Alantas, iš šiaurės už 200 m – Žvalginis. Vieni vadina Vaitagaliu, kiti – Vaidagaliu. Žmonės sako, kad toje vietoje gyvenęs vaitas, bet yra dar kitoks padavimas. Vieną kartą Narkienė, vėlai vakare eidama po darbo iš Lubių į Anužius, pamačiusi ant Žilio ir Maciulskio žemių ribos du šunis pjaunantis, o iš jų nasrų liepsna veržusis. Narkienė išsigandusi ir susirgusi. Neužilgo Žilienė su Maciulskiene susibarusios dėl ribų ir taip barėsi visą savo amžių. Nuo to laiko ir praminę žmonės Vaidogaliu.

³⁶ *Bragas* – aukštas kūgis, kurio viršuje uždėtas šiaudinis stogelis.

Vauriškė (Vaūrėškė) – traidžemės³⁷ sklypas. Kitą kartą grafo miške Vauras buvo praskisnęs kalvelę ir išsiplėšęs dirvelę, bet vėliau vėl grafas nusavinęs.
Žąslaukis (Žos'laukis) – ariama apie 1 ha žemė. Esą buvusios didelės balos, kuriose perėdavusios laukinės žąsys.
Žvalginis (Žva'lgė'nis) – upelis, prasidedantis Šiemulių valdomame miške ir įtekantis į Alantą iš dešinės D. Vosylius žemėje.

Lugnalių k.

Kartenalės laukas (Ka'rtenalės laukas) – laukas, besiribojantis su Rėtpelekėmis ir Kartenalės upe.

Lūžinės (Lūžė'nės) – žemė, pietryčiuose besiribojanti su Guiriške, vakaruose su valdišku Bumbulinės mišku, šiaurėje su Anužių kaimo Pypline. Grafas Plioteris ten gyvenusį Lūžą iškėlęs į Kupšius, o jo ūkį ir dar kelių gyventojų žemes nusavinęs. Ta vieta, kur Lūža gyvenęs, ir dabar tebevadinama Lūžinėmis.

Lūgnalių dvaras – apie 120 ha daugiausia durpinės žemės.

Pabumbulinė – laukas prie valdiško Bumbulinės miško.

Paliepio laukas – vietovė nuo Lūžinių į pietus.

Paguiriškė – vietovė šalia Blidakių k. Guiriškės.

Rėtpelekės – apie 50 ha dirbamės, ganomos ar pjaunamės žemės šalia Guiriškės.

Per lenkmetį, žmonės sako, dar metiežių metais (tas galėjo būti kalbama apie lenkų ir lietuvių sukilimą), kai lenkai atėję į Žemaitiją, buvę taip: žydai šnipinėję rusų naudai ir išipykę lenkams. Lenkai sugavę tris žydus ir vedę Rėtpelekių balose pakarti. Pro šalįėjusi labai stora boba [...], rėčiu nešina. Ji sušukusi:

– Ponaliai, nekarkit taip aukštai, kad galėčiau į subinę pabučiuoti!

Bet ji norėjusi žydus nuleisti. Lenkai nutvėrė ir ją karti. Ji užsidėjusi rėtį pradėjusi verkti, šaukti. Tuo tarpu kažkas sušukęs lenkams:

– Bėkit, rusai vejasi!

Lenkai pabėgę, o [...] likusi nepakarta ir žydus išgelbėjusi. Iš to džiaugsmo sušukusi:

– Rėtelis mane išgelbėjo!

Nuo to laiko likusios tos balos vadintės Rėtpelekėmis.

*Spornioji*³⁸ – apie 3 ha pieva, besiribojanti su Vosylius Pypline iš šiaurės, o iš pietų su III rūšies keliu. Grafas Plioteris norėjo pievą atimti iš Lubio, bet Lubys ilgai ginčijosi ir, atrodo, ginčą laimėjo. Ir dabar tą lauką tebevadina Sporniaja.

Tetulio apluokas (Tetulė aplouks) – vietovė į vakarus nuo dvaro centro. Lubio tėvas „Tetulis“ ją buvo pasiėmęs kaip išimtinę³⁹.

Lugnalių k. (surašė Justinas Žemgulys 1935 m.)

Bravarinis (Bravare'nis) – 0,25 ha prūdas Lugnalių k. prie Kartenos tyro. Senovėje buvęs bravoras.

Girinis (Gere'nis) – apie 4 ha dirva
 Lugnalių k. rytų pusėje.

³⁷ *Traidžemė* (trydžemė) – prasto molio, smėlinga, greit praskystanti žemė.

³⁸ Rusiškai *спорная* – ginčytina, ginčijama.

³⁹ *Išimtinė* – išlaikymas, kurį užsirašydavo tėvai, atiduodami ūkį vaikams.

Pakartinis (Pakarte'nis) – 2 ha pieva kaimo viduryje.

Pilalė (Pela'le) – 1 ha duobėtas medžiais apaugęs kalnas Anužių k. link.

Pabumbulinis (Pabumbole'nis) – apie 5 ha laukas prie Bumbulinės miško.

Kartenalė (Kartena'le) – Minijos intakas, ištekantis iš Ruskių tyro.

Trumpeliai (Trumpe'lei) – apie 4 ha pelkės prie Drungilų k.

Tatarškinis (Tatarške'nis) – prūdas, kuriame auga tatarškos⁴⁰.

Šlymo daržalis (Šly'mo darža'lis) – 0,5 ha aukšta dirva prie Bumbulinės miško netoli Blidakių k.

Lūžinės (Lūže'nės) – apie 30 ha pakylėta beržais apaugusi pieva. Ten gyventa Lūžos.

Lukauskių vnk.

Apluokas (Aplo'uks) – apie 5 ha krūmais apaugusi ganykla į pietus nuo ūkio trobesių.

Biržtoa (Be'ržtva) – apie 10 ha miškelis 1 km į pietus.

Ganyklalė (Ganykla'le) – apie 40 ha miškas į rytus nuo Biržtos.

Lankos (Lonka'les) – apie 10 ha smėlingos pievos abiejose Didžiosios Kartenalės pusėse.

Užjaujis (Ožja'ujis) – apie 2 ha ariamės žemės į rytus nuo jaujos.

Užsodnis (Ožso'dnis) – apie 10 ha ariamės žemės į vakarus nuo sodo, prie Kulių–Kretingos kelio.

Mišučių dv.

Apluokas (Aplo'uks) – apie 2,5 ha ariamės žemės nuo dvaro į rytus.

Daigai (Daiga') – apie 2 ha pušimis apsodintas smėlynas nuo dvaro į pietus.

Dvišakio dauba (Dve'shake da'uba) – apie 1 ha ariamės žemės į šiaurę nuo pilies kalno.

Kalkių pečius (Ka'lkių pe'čius) – apie 0,5 ha kalno šlaitas į pietvakarius nuo dvaro. Kažkada ten buvusi kalkių degykla.

Lankos (Lo'nkas) – apie 20 ha pieva į pietvakarius nuo dvaro.

Laukas pagal Braudes (Lauks pagal Braudes) – apie 2 ha smiltynas prie Minijos važiuojant nuo dvaro Kretingos link.

Matviliškės dauba – (Matve'leškes da'uba) – apie 15 ha ariamės žemės į rytus nuo dvaro, prie Kulių–Kretingos kelio ties Braude.

Pasodnio raguva (Pasodne ragova) – apie 1 ha pieva į šiaurę nuo dvaro.

Pilies laukas (Pe'les la'uks) – apie 20 ha ariamės žemės į rytus nuo pilies.

Pilalė (Pela'le) – apie 1 ha pušimis apaugęs kalnas už maždaug 300 m į pietvakarius nuo dvaro.

Zvizdro laukas (Zve'zdra la'uks) – apie 15 ha ariamės zvizdro žemės į šiaurės rytus nuo dvaro.

Nausodžio k.

Antupio lenkimai (On'topa lenkema') – 3 ha ariamės žemės nuo kaimo į šiaurės rytus, nuo Liepgiriškių į vakarus.

⁴⁰*Tatarška* – balinis ajeras (*Acorus calamus*).

- Atšiaurės*⁴¹ *dauba* (Atšiau'res dau'ba) – 4 ha dauba į pietus nuo kaimo vidurio.
- Burmistro vingis* (Borme'stra vinga'lis) – 1 ha lanka į vakarus nuo kaimo prie Minijos.
- Daubų režiai* (Dauba'lių rež'a'le) – 4 ha ariamės žemės ir pievos į rytus nuo Idzelių.
- Dėdės vingis* (Dė'des vin'gis) – 3 ha lanka į vakarus nuo kaimo prie Minijos.
- Dvišakis* (Dve'sakis) – 3 ha lanka, iš vakarų ribojama Minijos.
- Gatvelė* (Gatva'le) – 1 ha ariamos žemės kaimo viduryje į Idzelių pusę.
- Ganyklų režiai* (Gany'klų ré'že) – ariama žemė į rytus nuo kaimo.
- Genesisio dauba* (Ge'nese dau'ba) – dauba į vakarus nuo kaimo vidurio.
- Gandininko dauba* (Gon'dininka dau'ba) – 1,5 ha dauba į rytus nuo Dvišakio.
- Idzeliai* (I'dzele) – pietinė kaimo dalis. Pramanytas vardas.
- Ievyno reželiai* (Eivy'na rež'a'le) – 4 ha ariamos žemės lankoje. Pietuose ji ribojasi su Uosto galu, rytuose – su Prūdupio režiais.
- Kapeliai* (Kapa'le) – 0,25 ha kapinės lankos atkalnėje į vakarus nuo kaimo, prie Mišučių dvaro ribos.
- Kastiniai* (Kaste') – 150 m² prūdas Pažardienių režiuose.
- Klečiai* (Kle'ce) – 3–4 ha lanka į pietvakarius, prie Minijos ir Mongirdo ribos.
- Klecaliai, kitaip Soudės* (Kleca'le, Sou'des) – skalbykla ir lanka nuo Dvišakio į pietus.
- Kraštiniai* (Krašte'ne) – 3 ha ariamos žemės į pietus nuo kaimo.
- Kubralės* (Kubra'les) – 2 ha medžiais apaugusi pieva, iš pietų besiribojanti su Paraguviu.
- Kūlijos*⁴² (Kūle'jes) – 2 ha pieva į šiaurės vakarus nuo Idzelių.
- Lakštiniškės* (Lakšte'neškes) – lygi 4 ha lanka į šiaurės vakarus nuo kaimo, prie Rubulių malūno.
- Lapdaubis* (Lap'daubis) – 3,5 ha kalno šlaitas į vakarus nuo kaimo.
- Liepgiriškės* (Leip'gereškes) – 6 ha krūmokšnių į šiaurės rytus nuo kaimo.
- Mažionio platysis* (Ma'žione pla'tesis) – ariama 2 ha dirva į šiaurės vakarus.
- Mikodaubis* (Meko'daubis) – 5 ha dauba į šiaurę nuo kaimo. Kalno šlaitai apaugę medžiais.
- Paabakiai* (Pa'abakis) – 3 ha ariamos žemės į pietryčius, prie Abakų ribos.
- Pakapinis režis* (Pakape'nis ré'žis) – 2 ha ariamės žemės atkalnėje prie kapinaičių.
- Palvingiai* (Pal'vinge) – 2,5 ha lanka į pietus nuo Lakštiniškės.
- Paraguvis* (Parago'vis) – molinga atkalnė nuo Dvišakio į pietus.
- Paraita*⁴³ (Pa'raita) – 0,25 ha kalno šlaitas nuo kaimo į vakarus, už Igno Balsevičiaus sodybos.
- Pasodiniai* (Pa'sodenei) – 2 ha lygios ariamės žemės į vakarus nuo kaimo.
- Pastriaukis* (Pa'striauakis) – apie 20 ha lygios ariamės žemės į rytus, prie Abakų kaimo ribos.
- Pašaltinio dauba* (Pa'shaltene dau'ba) – 0,5 ha dauba į šiaurę nuo Gandininko.
- Pelkės* (Pelkes) – 5 ha miškelis, iš pietų siekiantis Vilko smiltis, iš rytų – Skirpsytyno režius. Nuolaiduma į vakarus link Minijos.
- Pempynas* (Pempynos') – 10 ha lygios ariamės žemės. Iš rytų ir šiaurės – Abakų k.

⁴¹ Atšiaurė – vieta į šiaurę.

⁴² Kūlija – vieta, kur daug akmenų, kūlynas.

⁴³ Paraita – slėsnis vieta prie režių galo.

Platieji (Platej') – 15 ha krūmokšniais apaugusios žemės. Iš vakarų prie jos prieina Vilko smiltis, iš rytų – Raudoninė.

Privarčių rėželiai (Pri'vartiu rėža'le) – 5 ha ariamos žemės į vakarus nuo Pūstaunyčių.

Prūdupiai (Prū'do'pe) – 4 ha laukas į vakarus nuo kaimo, tarp V. Lukausko ir I. Balsevičiaus.

Prūsaliai (Prūsa'le) – šiaurinė kaimo dalis. Vardas pramanytas.

Prūsalių linmarkos (Prūsa'liu len'marke) – prūdai Privarčių rėželiuose.

Prūskalnis (Prūs'kalnis) – atkalnė į vakarus nuo kaimo.

Pūstaunyčios (Pūstau'nyčės) – 20 ha ariamos žemės nuo kaimo į rytus.

Raganinė (Ragane'ne) – 5 ha ariamos žemės į vakarus nuo Tabūno.

Raguva (Ra'gova) – 3 ha ariamos žemės nuo Dvišakio į pietus.

Rėželiai (Rėža'le) – 5 ha ariamos žemės pačiame Tabūne.

Siaureliai (Siaure'le) – 4 ha ariamos žemės tarp Raganinės ir Prūskalnio.

Siaurukai (Siauro'ka) – 4 ha ariamos žemės nuo Genesis daubos į pietus.

Skersiniai (Skerse'ne) – 12 ha ariamos žemės į šiaurę nuo Tabūno.

*Skirpstynas*⁴⁴ (Skerpsty'ns) – 4 ha krūmokšnių į šiaurę nuo Mikolaukio.

Sukaitai (So'kaita') – 2 ha lanka į pietvakarius prie Minijos.

Šeškinė (Šeške'ne) – 2 ha dauba nuo kaimo į šiaurę.

Tabūnas, kitaip *Raudoninė* (Takkū'ns, Raudone'ne) – 5 ha ariamos žemės į šiaurę nuo kaimo.

Uosto galas (Ou'sta ga'ls) – 5 ha lanka į vakarus prie Minijos.

*Užkabuilis** (Ožkaboilis) – 3 ha ariamos žemės nuo kaimo į pietus.

Užžardienių rėžiai (Ožardei'nių rė'že) – 10 ha lygiūs ariamūs žemės į rytus nuo kaimo prieš Pūstaunyčias ir Liepgiriškes.

Varlinė (Varle'ne) – 1 ha krūmokšnių į rytus nuo Lakštiniškių.

Verksmė (Ve'rksmė) – 0,5 ha lanka į rytus nuo Šeškinės daubos.

Vidaus rėžiai (Vedou'je rėža'le) – 4 ha lanka į rytus nuo uosto galo.

Vilko smiltis (Ve'lka sme'ltes) – 2 ha smėlinga atkalnė į pietvakarius nuo kaimo. Iš rytų prieina Raganinė.

Žluokmas – 0,5 ha prūdas Privarčių rėžiuose, J. Lyguto sklype.

Nokiškių vnk.

Bajoriškė (Bajo'reške) – apie 3 ha ariamūs žemės į šiaurę nuo Pušyno. Tame lauke gyveno Jašinskis, vadintas Bajoru. Jam išsikėlus kitur gyventi vietai liko Bajoriškės vardas.

Beržynas (Beržy'ns) – apie 6 ha miškelis į vakarus nuo vienkiemio.

Bočių daržas (Bo'čių da'ržos) – apie 2 ha dirvės į šiaurę nuo Beržyno.

Kačaičių malūnas (Kačate'ne) – malūnas ant Didžiosios Kartenalės į šiaurės vakarus nuo vienkiemio.

Kadagyno kalnas (Kadagy'na ka'lns) – apie 2 ha ariamūs žemės į šiaurės vakarus nuo Pušyno. Laukas buvęs apaugęs kadagiais.

Matviliškės kalnas (Matve'leškes ka'lns) – apie 2 ha ariamūs žemės ant kalno į šiaurės vakarus nuo Pušyno.

⁴⁴ *Skirpstynas* – šaltėkšnynas.

* Galima spėti, kad bendrine kalba tai turėtų būti Ožkabuilis. (*Rengėjo past.*)

Pušynas (Pušy'ns) – 10–15 ha miško į vakarus nuo Pušyno.

Tiltinė (Telte'ne) – ariama žemė į vakarus nuo vienkiemio, prie Raguviškių tilto (apie 2 ha).

Pakutuvėnų k.

Aplunkelė (Aplonkalė') – apie 1 ha pieva, durpynas.

Birztvos – 0,4 ha miškelis.

Bliūdas – viršuje įdubęs kalnas.

Didžiosios pievos – pievos toli nuo kaimo.

Lopas – durpėtas laukas. Dabar ariama.

Margos – 7 ha pievos.

Papilalė – 40 x 30 m supiltas kalnas šiaurinėje kaimo pusėje, aplink iš trijų pusių teka Minija, klampu.

Paprūdės – slėni ganykla.

Ramoniškis – 4 ha smėlio ir žvyro laukas.

Smailalaukė – apie 6 ha slėnių pievų ir ariamės žemės prie Minijos.

Vycentinė – pieva. Kaime daug ūkininkų viena pavarde, tai sklypus vardais vadina.

Žilės pelkė – apie 8 ha visuomet žaliuojanti samanota pieva.

Žilinskinė – pieva.

Žydkapiai – gražus 35 x 45 m beržais ir pušimis apaugęs kalnelis prie Minijos kranto. Pasakojama, kad seniau žydai pasikorę.

Papievių k.

Aptvaras – krūmokšniais apaugusi ganykla prie Vaitkių dvaro žemės.

Didgalinė – apie 30 ha pievos.

Elksnupis – griovys, įtekantis į Miniją.

Kraštinės – pievos.

Molkalnis – laukas.

Margalis – laukas.

Pastauninko prūdas – pelkės.

Šlapinės – pievos prie Liepgirių.

Šlapupelis – griovys, įtekantis į Miniją.

Užkalnis – laukas.

Pristovų k.

Alksnos lankelė (Alksnos lonka'le) – apie 1 ha žema lygi pieva prie Mišupės į šiaurę nuo Pamedžių tilto. Auga alksniai, dėl to ir Alksnės.

Abrūsinė (Abrū'sene) – apie 0,25 ha ilga kaip „abrūsas“⁴⁵ pieva prie Mišupės į šiaurę nuo Pamedžių tilto.

Antroji lankelė (Ontro'je lonka'le) – apie 1 ha pieva prie Mišupės nuo Pamedžių tilto į šiaurę.

Apvalioji lanka (Apvalio'je lo'nka) – apvali apie 0,25 ha pieva nuo Pamedžių tilto į šiaurę.

Atšleites daubos (E'tšleites dau'bos) – apie 1 ha nuožulni krūmais apaugusi atkalnė prie Mišupės tuoj už Pamedžių tilto į pietus.

⁴⁵*Abrūsas* – rankšluostis.

- Babdaubė* (Ba'bdaube) – krūmais apaugusi maždaug 0,5 ha dauba prie Mišupės, prie Atšleitės daubos. Kažkada „baba“ – senelė čia ganydavusi gyvulius, nuo to ir Babdaubė.
- Barsiukalnis* (Barsio'kalnis) – apie 0,25 ha nuožulni dauba prie Mišupės, netoli santakos su Minija. Būdavę daug barsukų urvų. Ir dabar jų yra.
- Bendrinės Pristovų ganyklos* (Bendre'nes Presto'vu gany'klos) – žemos kemsotos vietos, durpynai. Vakaruose jos atsiremia į valdišką pušyną, šiaurėje prieina geležinkelį ir Stropelių ganyklas.
- Bliūdaubė* (Blīū'daube) – apie 0,25 ha pieva netoli Mišupės ir Minijos santakos. Įdubusi lyg „bliūdas“.
- Čerauninko kūlis* (Čerauny'ko kū'lis) – akmuo Barsiukalnio atkalnėje.
- Dangaus atkalnė* (Do'ngaus atka'lnė) – nuolaidi krūmota apie 0,25 ha pieva prie Mišupės ir Minijos santakos.
- Didysis kūlis* (De'desis kū'lis) – akmuo Mišupėje, netoli santakos su Minija.
- Dubioji lanka* (Do'bioji lo'nka) – apie 2 ha apačioje įdubusi atkalnelė prie pat Mišupės, už 0,5 km į pietus nuo Pamedžių tilto.
- Dubiosios atkalnis* (Dobsio'ses on'kalnis) – apie 1 ha pakiluma prie Mišupės aukščiau Dubiosios lankos.
- Dumbragelmė* (Du'mbras gi'lme) – apie 2 m gelmė Mišupės ir Minijos santakoje. Dugnas dumblotas.
- Giltinės gelmė* (Gel'tenes gi'lme) – 4 m gelmė Minijoje prie Pristovų Pilies. Ten yra nuskendęs vaikas.
- Genečiai* (Genese') – apie 1,5 km kelelis, iš Pristovų per Kėsuoles ir Pūstuosius įsukantis į Prancūzkėlį, rytuose prieinantis prie Puidogalio Linginių. Seniau juo – genečiais – į ganyklas varydavo gyvulius.
- Kėsuotės*⁴⁶ (Kėso'utes) – apie 10 ha kemsuotų, šlapių, dabar ariamų dirvų, rytuose prieinančių prie Puidogalio Linginių. Tai buvusios bendros ganyklos.
- Lapurviai* (Lapo'rve) – apie 2 ha ilgas, siauras, įdubęs lyg lovys plotas, einantis netoli Prancūzkelio šiaurėje ir nueinantis į Mišupę netoli geležinkelio. Seniau čia būdavę daug lapių urvų.
- Mišupė* (Meš'ope) – apie 30 km upelis, įtekantis į Miniją dešiniajame krante, „Daubinio“ Domarko žemėje. Senų senovėje visur čia buvę miškai. Po „patapo“ miškų nebelikę, o ta vieta nutekėjusi upė pavadinta „Miško upe“ – Mišupe. Platelių valsčiuje ji teka per Mišės ežerą.
- Margiai, Pakapiai* (Ma'rge, Pakape') – apie 7 ha lygių pievų į pietus nuo Pristovų už 0,5 km, prie Minijos. Seniau visi vadindavo Margiais, dabar kai kurie vadina Pakapiais – viduryje pievos yra Senkapiai.
- Margių vingiai* (Ma'rgiu vin'ge) – apie 0,5 ha smėlėta pieva prie pat Senkapių.
- Martyniškės* (Marty'neškes) – aukšta apie 5 ha vieta prie Minijos, į pietus nuo Pristovų.
- Pamedės* (Pa'medes) – apie 35 ha trakas, šiaurėje kertamas geležinkelio ir įsiremiantis į Stropelių laukus.
- Pamedžių tiltas* (Pamediu' te'ltas) – 1934 m. Prancūzkelyje pastatytas tiltas per Mišupę.

⁴⁶ *Kėsuotė* – kėsuota (kemsuota) vieta, pieva.

- Pilė, Dyburio skardis* (Pe'lė, Dy'borio ska'rdis) – Minijos atkrantė netoli santakos su Mišupe. Skardis aukštas ir status, šlaitai apirę.
- Plačioji lankelė* (Platio'je lonka'le) – apie 0,5 ha pieva prie Mišupės, apie 0,25 km į šiaurę nuo Pamedžių tilto.
- Pristovai* (Presto'va) – apie 1,25 km 28 kiemų kaimas. Pačiame kaime 8 kiemai, kiti 20 išmėtyti palei Prancūzkėlį. „Pristauni“ vieta – gražios vietos paminišiais, pamišupiais. Nuo to būk tai ir pavadinta Pristovais.
- Pristovinė karčema* (Presto'vene kar'čema) – sodyba ir malūnas prie Mišupės. Baudžiavos laikais malūną pastatė ir karčemą įsteigė grafas Plioteris.
- Pristovų brasta* (Presto'vu bra'sta) – brasta per Miniją ties Dauginčių k. žeme, už 0,25 km nuo Senkapių.
- Pūstieji* (Pūstei'je) – apie 28 ha žemų dirvų šiauriau Pristovų. Pūstieji prieina prie Prancūzkelio ir Lapurvių.
- Rūsiai* (Rū'se) – apie 0,25 ha smėlynai prie pat Minijos ant kalno, netoli Dyburio Pilės. Čia visas kaimas deda bulves.
- Senkapiai* (Senka'pe) – apie 30 ha kapinės viduryje Pakapių – Margių lankos prie Minijos. Nebelaidojama, bet dar yra kryžių ir koplytėlių.
- Skvarbliai* (Skva'rble) – apie 9 ha dirvų pamišupiais, pietuose atsiremiančių į Vengalio tvenkinį. Anksčiau buvo pievos.
- Stropeliai* (Strope'le) – geležinkelio tarpustotė tarp Šateikių ir Kartenos stočių.
- Sukdaubis* (Sok'daubis) – apie 0,75 ha dauba netoli Minijos, tarp Senkapių ir Pilės einanti pro Rūsius. Viduryje susisukusi lyg pjautuvas. Per daubelę teka upelis iš Domarko prūdo į Miniją.
- Takešis* (Take'sis) – brasta per Miniją už 0,25 km nuo Senkapių. Takešiu vadinama vieta, kur spendžiami venteriai⁴⁷ žuvims gaudyti.
- Tamsioji lanka* (Tamsio'je lon'ka) – apie 0,5 ha drėgna, alksnių ir beržų priaugusi pieva prie Mišupės, į pietus nuo Pamedžių tilto. Pietinės pusės nesiekia saulė, dėl to vadinama Tamsiąja.
- Tarpaliai* (Tarpa'le) – apie 0,5 ha žemės šlapios pievelės į vakarus nuo kaimo. Pristovų ganyklose prasideda ir per Tarpalius teka 100 m ilgio Tarpalių upelis, įtekantis į Varlaupį.
- Triberžio atkalnė* (Triber'že atka'lnė) – apie 0,5 ha medžiais apaugusi atkalnė prie Mišupės, netoli Minijos. Čia auga trys į vieną sulipę beržai. Ten pat, „Daubinio“ Domarko daubose dar yra Genmedis (genių iškapota liepa) ir labai susisukęs beržas Kraukuklamedis. Vardai žinomi tik Domarkams.
- Varlaupis* (Varla'opis) – apie 3 km upelis, ištekantis iš Vaičiaus pelkių Stropelių k. ir iš dešinės ties Pristovine karčema įtekantis į Mišupę.
- Vikšris* (Ve'kšris) – linmarkos apie 0,5 km į šiaurę nuo Pristovų. Aplink auga vikšris – žolė aštriais lapais.
- Vingis* (Vin'gis) – apie 30 a žemės pievos prie Mišupės, prie Pamedžių tilto.
- Žagvietė*⁴⁸ (Ža'gveite) – apie 3 ha žemės pievos prie Mišupės, šiaurėje atsiremiančios į geležinkelį.

⁴⁷ *Venteris* – žvejybos tinklas su sparnais ir prieduru.

⁴⁸ *Žagvietė* – vieta, kur būta žago. Žagas – lauke sukrauta didelė šieno, šiaudų ar javų krūva, stirta, kūgis, arba ant karčių kilnojamas stogas, po kuriuo ta krūva kraunama.

Žalčio kūlis (Žal'tio kū'lis) – akmuo Barsiukalnio atkalnėje.

Žydkalvė (Žy'dkalvė) – apie 0,75 ha pailgas kalnelis netoli Kryžkelio, prie Prancūzkalnio. Seniai čia buvusi žydo kalvė. Paskui tas žydas pasikoręs.

Puidogalio k.

Atšleitė (Etšlei'te) – apie 0,5 ha nuožulniūs dirvės prie Minijos į rytus nuo kaimo.

Ažuolinis rėžis (Ouzoule'nės rė'žis) – apie 2 ha dirvės nuo Puidogalio k. į rytus link Minijos per Pūstąją daubą. Augęs didelis šimtmetis ažuolas, paskui nupuvo ir prieš 100 m. nulūžo. Procesijos, eidamos į didžiuosius Kalvarijos atlaidus, sustodavo po juo pailsėti arba pasislėpti nuo lietaus. Vidus buvęs išpuvęs, kiti net vidun sulįsdavę. Žmonės tą ažuolą vadindavę „Kalvarijos oužouls“.

Blendinis rėžis (Blende'nis rė'žis) – 240 x 30 m ariama dirva link Minijos. Seniau rėžio viduryje augo didelė blendis⁴⁹, nuo to ir Blendinis rėžis.

Daubelės (Dauba'les) – apie 40 ha laukas link Minijos. Per jį teka upelis, prasidedąs Užkarklėse ir tekąs į Miniją.

Didžiosios pievos (De'diosios pei'vos) – apie 15 ha pelkėtų, durpingų pievų, krūmų ir dirvų. Jos eina į šiaurę link Prancūzkelio ir kerta jį. Šiose pievose yra KyLIAI, Sliėkinės, Plaėioji kalva, Išlaužas ir Siauris.

Gusteniškė (Gustene'ske) – apie 12 ha ariamės žemės prie Pūstosios daubos, prie Minijos.

Išlaužas (Iš'laužas) – apie 3 ha mišrus miškelis Didžiosiose pievose, nuo Puidogalio k. šiaurės link.

Kyliai (Ky'le) – apie 0,75 ha smailo trikampio formos dirva. Kylis išsiremia į K. Miliaus Platuįjį rėžį.

Klečiai (Kle'ce) – apie 2 ha dirvų prie Martyniškių laukų. Kaime buvo trumpi keturkampiai rėžiukai – kleėkiukai.

Kubiliškė (Kobe'leške) – apie 4 ha šlapiūs, šaltiniuotos, akmenuotos pievos prie pat Minijos.

Kūlinis rėžis (Kū'lenis rė'žis) – apie 2 ha dirva, einanti per Pūstąją daubą ir atsiremianti į Miniją šalia Ažuolinio rėžio. Rėžyje yra didelis 2 m ploėio kūlis (akmuo). Nuo to ir vadinamas Kūliniu rėžiu.

Lapupis (La'popis) – maždaug 3 km griovys – upelis, prasidedantis Bulikų – Puidogalio Papelkiuose ir Pristovuose įtekantis į Mišupę. Taip pavadintas tik 1934 m., iškasus „karnolius“⁵⁰. Juos iškasus reikėjo upeliui duoti vardą, tada prisiminė, kad upelis teka per Pristovų Lapurvius ir pavadino Lapupiu.

Linginės (Linge'nes) – apie 14 ha kalvotų laukų ir pievų, atsiremianėių į Aleksandravo k. laukus. Baudžiavos laikais čia gyveno Lingė.

Lubiškė (Lo'beške) – apie 0,5 ha miškelio ir krūmų Didžiosiose pievose.

Martyniškis (Marty'neškis) – apie 12 ha ariami laukai prie buvusių bendrų ganyklų.

Melninkinis rėžis (Melninke'nis rė'žis) – apie 2 ha pievų Linginėse. Grafas, atėmęs tą rėžį iš Lingės, pavedė jį valdyti Pristovų malūnininkui žydui. Nuo to ir pavadinta Melninkiniu rėžiu.

Pabrastis (Pa'brastis) – apie 2 ha smėlėta pieva prie Minijos.

⁴⁹ *Blendis* – blindė.

⁵⁰ *Karnolis* – didelis griovys, perkasas.

- Paminijo lankelė* (Pa'meneje lonka'le) – apie 0,25 ha žema smėliuota vieta prie pat Minijos, prieinanti prie Smuklyno.
- Paparamis* (Papara'mis) – apie 1 ha lygi smėliuota pieva prie pat Minijos. Kai kuriuo metu užliejama. Yra „paramas“ (keltas), nuo to ir pavadinimas.
- Papelkis, Bulikų pelkė* (Pape'lkis, Boleku' pe'lke) – apie 20 ha žemės kemsuotos pievos buvusiose bendrose Puidogalio ir Bulikų ganyklose, atsiremiančiose į Pristovų kaimo laukus. 1934 m. abu kaimai iškasė griovius ir Lapupiu nuvedė vandenį į Mišupę.
- Perkastasis rėžis* (Pa'rkastasis rė'žis) – 60 x 32 m dirva šalia Kūlinio rėžio. Rėžio vidurys perkastas.
- Plačioji kalva* (Platio'je ka'lva) – apie 4 ha dirva ant kalvos. Kalvos vidurys iškilęs kaip kepalas, jos galas ties Prancūzkeliu atsiremia į Lapupį.
- Pučkorynas* (Pučkory'ns) – 3 ha dirvės Bulikų link. Seniau trobelninkas Pučkorius ėjo „dianas“ pas Beržanskį ir už tai gavo sklypelį trobelei pasistatyti. Paskui Pučkoriaus nebeliko, o vieta taip tebevadinama.
- Puidogalis* (Puido'galis) – 11 ūkių kaimas, prieš porą metų išsiskirstęs vienkiemiais.
- Pūstoji dauba* (Pū'stoje dau'ba) – apie 2 ha Minijos atkrantės. Šlaitai apgriuvę, pliki, labai statūs ir tebegriūvantys.
- Siauris* (Siau'ris) – apie 2,5 ha krūmais ir miškeliu apaugusios pievos į pietus nuo Prancūzkelio.
- Sliekinės* (Sly'kenes) – dalis (apie 0,75 ha) Didžiųjų pievų. Šiaurėje pailgas keturkampis plotas atsiremia į Prancūzkelį. Būta daug „slykų“ – gyvačių.
- Smuklynas* (Smo'klyns) – apie 3 ha labai šaltiniuotos, šlapios, smunkančios pievos prie Minijos.
- Sūdalės* (Sūda'les) – apie 3 ha pievos ir ariamos žemės prie Minijos.
- Šilelis* (Šila'lis) – apie 0,75 ha trakas ir pieva netoli Prancūzkelio.
- Užkarklės* (Užka'rkles) – apie 12 ha pievos ir dirvų prie Martyniškių laukų. Seniau karklėmis pievos buvo užtvirtos nuo į ganyklas varomų gyvulių.
- Žvėrinė* (Žvė'rene) – apie 1 ha šlapios, medžiais apaugusios pievos netoli Aleksandravo k. laukų. Seniau būta įvairių žvėrių, perėjosi daug ančių.

Sauserių k.

- Ataugos pušynėlis* (A'taugos pošy'nelis) – apie 0,5 ha lygios ariamos žemės į rytus nuo Centro, prie pat Prancūzkelio. Vardas žinomas tik seniesiems, pušyno visiškai nebėra.
- Beržlankio atkalnės* (Be'ržlonke atka'l'nes) – apie 5 ha nuolaidžiūs dirvūs už 1,5 km į pietus nuo Centro, netoli Minijos.
- Beržo lanka* (Be'ržo lon'ka) – apie 12 ha pieva į pietus nuo Centro prie Minijos. Auga beržai, ažuolai.
- Centras* (Cen'tras) – Grabšyčių dvaravietė (maždaug 2 ha) apie 0,5 km į pietus nuo Prancūzkelio. Taip pradėta vadinti tik dvarą išdalijus.
- Daržvietė* (Da'ržveite) – apie 32 ha ariamų dirvų. Tuos laukus kerta geležinkelis. Vardą žino tik senieji. Kol ponai nebuvo panaikinę senojo kaimo, toje vietoje buvę kaimo daržai.

Dyba (Dy'ba) – apie 0,25 ha dirvės 0,25 km į pietus nuo Centro. Buvęs apie 40 m aukščio stebėjimo bokštas „majokas“. Jis pastatytas rusų prieš 80 metų, paskui nugriuvęs ir vėl buvęs atstatytas. Dabar nebėra, bet jo vietą kai kurie vadina Dyba.

Gandro pelkė (Gondro pelke) – apie 10 ha pelkių ir pievų, rytuose ribojamų valdiško pušyno, šiaurėje – geležinkelio. Rudenį gandrai prieš išlėkdami į pietus toje vietoje darydavę savo „seimus“, nuo to ir Gandro pelke pavadinta.

Gatvė Kumpio (Ga'tve Kum'pe) – apie 11 ha dirvės netoli Centro, į šiaurės rytų pusę. Seniau buvo biržtvynas. Toje vietoje gyvenęs Kumpis. Ponas jį išvaręs.

Grabšyčių kapai (Grab'sytiu kapa') – apie 0,25 ha smėlingas plotas netoli Salanto upės Antano Lubio žemėje. Tebėra vienas kryžius.

Ievų lankelė (Ei'vų lonka'le) – užliejama smėlėta maždaug 1,5 ha pieva prie pat Salanto upės.

Kalnų laukas (Kal'nų lau'ks) – apie 4 ha pakalnėn link Salanto einančių ariamų dirvų 1 km į vakarus nuo Centro.

Kalvų laukas (Kal'vų lau'ks) – apie 8 ha kalvotos ariamės žemės už 0,5 km į pietus nuo Centro.

Kėdiškės (Kė'deškes) – apie 6 ha lygios ariamės žemės. Seniau buvusios kaimo ganyklos. Dabar jas kerta geležinkelis.

Kirminojai (Kirmino's/Kirmino'je) – krūmingos atkalnės prie pat Minijos ir Mišupės, 0,75 km į rytus nuo Centro. Senojo kaimo laikais čia buvusios tveriamos taškos – tvoros⁵¹. Tarp jų bandomis buvo varomi kaimo gyvuliai į bendras ganyklas. Tvoroms apirus prisiperėdavo daug gyvačių, nuo to ir pavadinta Kirminojais.

Klečiai (Kle'ce) – apie 6 ha išmėtytų sklypelių už 0,5 km į pietus nuo Centro.

Kumpio Antano kalva (Kum'pe On'tono kalva) – maždaug 1 ha kalva už 0,25 km į šiaurę nuo Centro.

Stropelių k.

Akmeninė brasta (Akmene'ne bra'sta) – 4–5 m pločio akmenuota brasta Mišupėje.

Bobkalvis (Bo'bkalvis) – apie 14 ha smėlinga, krūmais apaugusi pakiluma kaimo viduryje, prie rėžgalių. Bobos eina bruknių rinkti.

Būdynas (Bū'dyns) – apie 3 ha lygaus lauko netoli kaimo. Dideli kmyrynai. Seniau gyveno kalvis Būda.

Daržkalvė (Da'ržkalve) – apie 3 ha kalvotų laukų netoli Sėlenių k. laukų ribos. Seniau čia buvę kaimo daržai.

Ganyklinė (Ganykle'ne) – apie 18 ha kemsuotų žemų laukų, prieinančių prie Pristovų k. ir valdiško pušyno. Buvusios su Pristovų k. bendros ganyklos.

Gilioji brasta (Gelio'je brasta) – apie 1 m gylio brasta per Mišupę prie „Po stacionios atkalnės“.

Gyvasis šaltinis (Gyva'sis šal'tenis) – šaltinis prie Mišupės, Pašaltinio pievoje. Niekuomet neužšąla, burbuliuoja, todėl pavadintas Gyvuoju.

Ilgasis daržas (Ilg'a'sis dar'žas) – apie 5 ha daržų prie pat kaimo trobų.

⁵¹ *Taška* – karna. Tikriausiai kalbama apie iš karnų pintas tvorą.

- Kalvinis rėžis* (Kal'venis kle'cius) – stogą primenanti apie 0,25 ha kalva.
- Kalvos* (Ka'lvos) – apie 7 ha kalvotos ariamos žemės prie Šateikių kelio link Sėlenių.
- Lūkštalės* (Lūkšta'lės) – apie 9 ha krūmų ir viržynų. Lūkštalės kerta Telšių–Kretingos geležinkelis.
- Mišupės tiltas* (Meš'opes telts) – geležinkelio tiltas ant Mišupės už 1 km nuo Stropelių pastotės sustojimo vietos.
- Mitupė* (Met'ope) – apie 3 km upelis, įtekantis į Mišupę netoli Sėlenių k. laukų ribos.
- On-Geniškės* (On-Geneš'kes) – apie 4 ha kalvotos dirvės, prieinančios prie Mišupės.
- Pyla* (Py'la) – per pelkes išpiltas akmenimis grįstas apie 0,25 km kelias prie Grabšyčių k.
- Plėšimai* (Plėšema') – apie 2,5 ha smėliuotos Vlado Drakšo dirvės netoli jo paties sodybos. Plėšimuose yra apie 2 arų Plėšimų prūdas. Seniau Drakšas pirkęs iš Stropelių k. ganyklos ir išplėšęs ją.
- Po stačiosios atkalnės* (Po statei'je atka'lnė) – dirvelės abipus Mišupės netoli kaimo, rytų pusėje.
- Pusrėžiai* (Po'srėže) – apie 5 ha ilgų (bent 4 km) siaurų dirvų. Jos įkaišiotos išilgai nuo Papievių k. iki pat Grabšyčių iš rytų į vakarus.
- Rėžių kalvos* (Rė'žiu ka'lvos) – apie 7 ha ariamės žemės už 0,25 ha į šiaurę nuo kaimo.
- Rūdupis* (Rū'dopis) – apie 200 m upelis, tekantis iš šiaurės į pietus, įtekantis į Mišupę Stropelių laukuose. Vietos, kuriomis jis teka, – „aprūdijusios“ pievos.
- Symės pelkės* (Sy'mes pe'lkes) – apie 5 ha šlapių pievų prie pat kaimo šiaurės vakarų pusėje, prie Symės sodybos. Dabar nusausinga.
- Smiltynų laukas* (Smelty'nu lau'ks) – apie 7 ha dirvės 1 km į šiaurės rytus nuo kaimo už Mitupės.
- Sodyba* (Sody'ba) – apie 0,75 ha ariamės žemės į rytus už Stropelių prie pat Mišupės.
- Stačiosios atkalnės* (Sta'tiosios atka'lnės) – apie 0,5 ha nuožulnišos sausos pievos į rytus nuo Stropelių prie Mišupės.
- Stropeliai* (Strope'le) – apie 0,5 km ilgio 26 kiemų kaimas.
- Tarpeliai* (Tarpa'le) – apie 1 ha šlapių smunkančių pievų 1,5 km nuo kaimo į šiaurės rytus.
- Užkeltinio kalvos* (Oškeltė'ne ka'lvos) – apie 0,75 ha kalvotos dirvės už 1 km nuo Stropelių šiaurės rytų pusėje.
- Užkilas* (Oš'kelas) – apie 4 ha šlapios krūmotos pievos maždaug 0,75 km nuo Stropelių į vakarus, prie Grabšyčių.
- Užkilų kalvos* (Oš'kelu ka'lvos) – apie 4 ha dirvės nuo Stropelių iki Grabšyčių Rendinių.
- Vaičiaus pelkės* (Vai'čiaus pe'lkes) – apie 4 ha šlapių šienaujama pievų 1 km į pietvakarius.
- Velėnijos* (Velene'jes) – šlapi, linkstantys, apie 0,75 ha durpynai Stropelių vakaruose. Seniau dvaras imdavo durpes – velėnas.
- Veršenykas, Lankelės* (Veršeny'ks, Lonka'les) – šienaujama apie 0,5 ha pievelė.

Šmilkščių k.

- Alksnos* (A'łksnos) – 4 ha durpynas į pietvakarius nuo K. Jonkaus ūkio.
Birštvoos (Be'rštvos) – 10 ha pievų į vakarus nuo kaimo centro.
Bočiaus rėžis (Bo'čiaus rė'žis) – 1 ha ariamės žemės nuo Šiekštijų į šiaurę.
Babos dešimtinė (Ba'bas deseti'ns) – 1,1 ha ariamės žemės į pietus nuo kaimo centro.
Burliokynas (Borlioky'ns) – šiaurietinė kaimo dalis (apie 90 ha).
Degimai (Dege'ma) – J. Kundroto 20 ha ūkis į šiaurės rytus nuo Burliokyno.
Kavarzinė (Kavarze'ne) – 1,5 ha dirva į vakarus nuo kaimo, už Biržtvų.
Karklai (Ka'rkla) – 3 ha durpynas į pietryčius nuo kaimo.
Kylis (Ky'lis) – 1 ha pieva į šiaurės rytus nuo kaimo.
Kiminynas (Kemeny'ns) – samanota 1,5 ha pieva į rytus nuo kaimo, į šiaurę nuo Degimų.
Kūlupis (Kū'lopis) – upelis, tekantis iš rytų į vakarus nuo Plakčių pelkių į Miniją.
Miklovynas (Meklovy'ns) – 3 ha A. Miklovui priklausanti pieva į šiaurę nuo Biržtvų.
Onkūlopis (Onkū'lopis) – 8 ha ganyklų į šiaurę nuo Kūlupio.
Privartis (Pri'vartis) – apie 20 ha ganyklų į rytus nuo kaimo centro.
Patyris (Paty'ris) – apie 10 ha durpynas nuo Tyro į vakarus.
Plaktys (Pla'ktys) – prie valdiško miško prieinančios apie 20 ha ganyklos, neišdžiūstančios balos į šiaurės rytus nuo kaimo.
Pamargalis (Pamarga'lis) – dalis kaimo (10–12 ha) į rytus nuo kaimo centro, nuo Tyro į šiaurę.
Ruzdika (Ruz'dika) – dalis kaimo į šiaurę nuo Abakų k.
Šlapinės (Šlape'nes) – apie 15 ha šlapių pievų kaimo centre, labiau į rytus.
Šv. Jono rėžiai (Šv. Jo'na rė'že) – 5–6 ha ariamės žemės į pietus nuo Kūlupio.
 J. Puplesiui, T. Simučiu ir A. Dirvonskiui priklauso po rėžį.
Šilalis (Šila'lis) – bendrų ganyklų centras (apie 30 ha).
Šiekštijos (Šeikšte'jes) – apie 4–5 ha pievų į vakarus nuo kaimo.
Tyras (Ty'rs) – apie 20 ha tyras (bala) į rytus nuo kaimo.
Tyrupis (Ty'ropis) – upelis, įtekantis į Kūlupį T. Simučio žemėje.
Užkila (Ož'kela) – 1,5 ha ariamės žemės į vakarus nuo Tyro.
Venckynas (Vencky'ns) – 0,25 ha ariamės žemės į rytus nuo Šlapičių.
Viskantinė (Veskonte'ne) – 2 ha ariamės žemės į pietus nuo kaimo centro.

Vaitkių dv.

- Beržlaukis* – pieva prie Minijos.
Kermušoji – pieva.
Papievinės – pievos.
Vinginės – pievos prie Minijos vingio.

Žutautų k.

- Atmieras* (Atmie'rs) – apie 15 ha ariamės žemės į pietus nuo kaimo.
Babos darželis (Ba'bas darža'lis) – apie 2 ha ariamės žemės prie Žutautų ir Medsėdžių k. ribos.
Bagdonišké (Bagdo'niške) – apie 3 ha ariamės žemės Padage prie kelio Budriai–Žutautai.
Briedinė (Breide'ne) – apie 6 ha pieva su krūmokšniais į rytus nuo Peklos.

- Bumbuliškis* (Bumbo'leškis) – apie 7 ha pieva su krūmokšniais į rytus nuo kaimo.
- Ganyklinė* (Ganykle'ne) – apie 2 ha ariamės žemės į šiaurę nuo kaimo, Padage, prie kelio Budriai–Žutautai.
- Jurguliškė* (Jorgo'leške) – apie 16 ha ariamės žemės į pietryčius nuo kaimo.
- Lendimas* (Lende'ms) – apie 2 ha pieva su krūmokšniais į pietus už Atmiero.
- Lūžtalė* (Lūžta'le) – 0,5 km valdiškos pamiškės į rytus nuo Pašalšakio, gyvenamos kaimo trobelninkų.
- Margiai* (Marge') – apie 20 ha pievos ir ariamės žemės į rytus nuo Pusrėžių.
- Margis didysis* (Ma'rgis dede'sis) – 10 ha pieva į rytus nuo Pusrėžių, į šiaurę nuo Margių.
- Margaliai* (Marga'le) – 20 ha pievos į rytus nuo kaimo.
- Molupis* (Mo'lupis) – 3 ha pievos į rytus ir vakarus abiem Pašalšakio pusėmis.
- Ožkabuilis* (Ožkabo'ilis) – 0,25 ha pieva į šiaurę nuo kaimo, ties Pašalšakio upelio vingiu.
- Pašalšakis* (Pašalša'kis) – 2–2,5 km ilgio upelis, ištekantis iš valdiško miško ir tekančias iš šiaurės rytų į pietvakarius.
- Padagas* (Pada'ks) – dalies kaimo gyventojų sklypai pagal Budrių–Žutautų kelią iš šiaurės į pietus nuo malūno prūdo.
- Pekla, Peklalė* (Pe'kla, Pekla'le) – apie 1,5–2 ha ariamės J. Lukausko žemės į rytus nuo kaimo.
- Plotas* (Pluo'tas) – apie 4 ha dirvės į šiaurės rytus nuo kaimo.
- Pravokymas* (Pravo'kymas) – 4–5 ha pieva į rytus nuo Peklos.
- Prikilas* (Pri'kels) – 5–6 ha pieva į rytus nuo kaimo.
- Pusrėžės* (Po'srėže') – apie 20 ha ariamos žemės į rytus nuo sodybų.
- Raštinė* (Ra'stene) – 2 ha ariamos žemės į rytus nuo Prikilo.
- Rėžgalis* (Rė'žgalis) – 1,5 ha ariamos žemės į rytus nuo Raštinės.
- Sodybiniai rėžiai* (Sody'bene rė'že) – kaimo centras. Ant tų rėžių pastatyti gyventojų ūkio trobesiai.
- Sūrio maišelis* (Sū're maiše'lis) – 0,25 ha ariamės žemės į rytus nuo kaimo.
- Stuopeliškė* (Stoupe'leške) – 2 ha ariamės žemės į šiaurę nuo kaimo.
- Smirdelka* (Sme'rdelka) – balų augalais apaugusi 1–1,5 ha pieva prie pat kaimo, į pietus nuo Pašalšakio.
- Šlapmargis* (Šla'pmar'gis) – 1 ha pieva į rytus nuo Sūrio maišelio.
- Trakai* (Tra'ka') – apie 10–12 ha ariamės žemės į vakarus nuo kaimo ir Sodybinių rėžių.
- Ūksminė* (Ouksme'ne) – dalis kaimo gyventojų, apsuptų valdiškų miškų į pietus nuo kaimo.
- Varlinis* (Varle'nis) – 0,5 ha ariamės žemės į šiaurę nuo Stuopeliškės.
- Zūbiškė* (Zū'beške) – 6 ha ariamės žemės į vakarus nuo kaimo, šiaurinė Trakų dalis.
- Žutautų malūnas (ažuolinis)* (Žotau'tu melny'če (oužoule'ne) – P. Bernotui priklausantis malūnas į šiaurę nuo kaimo, prieš Padagą, su užtvanka ant Didžiosios Kartenalės ir 10–12 ha prūdo.

Įvairių Kartenos vietovių žmonių pravardės

Veronika Simutienė, Bronė Butkuvienė

Aleksandravo apylinkės žmonių pravardės

Pravardėmis pradeda vadinti tuos žmones, kurie yra bendrapavardžiai, o pasitaiko, kad ir vardai atitinka. Tada ir gimsta pravardės.

Pačios paprasčiausios pravardės yra tos, kurios nurodo gyvenamą vietą. Arčiausiai kapinių Mamių kaime gyveno Domarkas. Jis tapo Domarku Pakapiniu. Baltmiškių kaime gyveno Kazimieras Domarkas. Jo sodybą pavasarį ir rudenį užtvindydavo pelkės, į kurias priskrisdavo daug vandens paukščių. Jis turėjo Domarko Pempinio pravardę.

Pakutuvėnų kaime, miško pakraštyje iš molio drėbtoje trobelėje gyveno vieninteliai apylinkėse Simučiai. Jie buvo vadinami Simučiai Moliniai.

Kitos pravardės prikibdavo pagal profesiją arba darbą, kuriuo žmogus domėjosi. Pakutuvėnuose buvo daug Stropų, vienas buvo vadinamas Daktaru, nes jis žinojo daugybę liaudies medicinos vaistų, kitas – Agronomu, mat jis skaitė laikraščius ir žinojo daugiau ūkininkavimo naujovių.

Pravardė paprastai persiduodavo iš tėvų vaikams. Net kelintoje kartoje jos neįstengdavo atsikratyti. Dyburių kaimo gyventojas Kostas Navardauskas buvo vadinamas Čigonu. Pasakojama, kad kelintoje kartoje šioje giminėje būta čigoniško kraujo.

Gal dabar mums pasirodytų neetiška, bet pravardės dažnai gimdavo ir iš fizinių žmogaus negalių. Petras Grigalauskas Pakutuvėnuose buvo be vienos kojos – nešiojo medinį protezą. Jam prigijo Zedlakojo pravardė (žem. „zedlalis“ – taburetė). Grigalauskų Pakutuvėnuose buvo daug. Juozas Grigalauskas, išsiskyręs iš kitų greitumu, vikrumu, buvo vadinamas Greitjuzeliu.

Baltmiškių kaime Stasys Stuopelis buvo pramintas Giedra. Kaimynams atrodė, kad aukštas, šviesus, prakaulus vyriškis asocijuojasi su giedra diena.

Juozas, Ignas ir Vladas Baltmiškiai taip pat turėjo pravardes. Juozas buvo vadinamas Svajone, nes kalbėdamas mosikuodavo rankomis, įrodinėdamas savo teisybę. Ignas turėjo senatvėje pasigavęs ligą (o gal įprotį), sėdęs kur nors imdavo snausti. Jis tapo Snaude. Vladas dažnai prisimindavo kariuomenėje tarnautus metus, ypač, kai būdavo išgėręs. Jam pritapo Karininko pravardė.

Mamiškis Povilas Drungilas turėjo priežodį „ke“. Jį praminė Kekčiu. Mamių kaimo Justinas Domarkas buvo vadinamas Kiaušiniu. Lyg tai jo tėvas Pirmojo pasaulinio karo laikais supirkdavęs iš kaimiečių kiaušinius ir juos perparduodavęs vokiečiams.

Pakutuvėniškis Kazys Domarkas atsikėlė ir Narvaišių kaimo. Kadangi šis kaimas greta, tai ir pravardė atkeliavo su juo. Jis kažką kitą buvo bandęs Limpapa pavadinti, bet žmonės įnikę jį patį taip pravardžiuoti.

Ir pakutuvėniškiui Feliksui Navardauskui kolūkiniais laikais, kartu dirbant, užteko kelis kartus daug vyresniam už jį giminaičiui pavadinti jį dėde, tuoj visi (aišku su šypsena) pradėjo Feliksą vadinti Dėde.

Pravardžių gimimas – nenutrūkstamas procesas. Gimsta jos ir dabar ne tik kaime, bet ir mokykloje. Jas kuria visi: suaugę ir vaikai. Kartais jos neįdo-

mios: tai iškreipta pavardė ar vardas. Bet būna ir taip, kad net paaugliai parodo didelį pastabumą, kurio nepastebime mes, suaugę. Pvz., vienai mokytojai buvo „prikabinta“ pravardė Skorpionas. Atrodo, gera, švelni moteris... ir skorpionas. O praėjus porai metų, susipykusi su kolegomis, kad pradėjo visus šmeižti, rašyti skundus. Štai jums ir vaikai...

Vienas kaimynas, ilgai tarnavęs rusų kariuomenėje, išigijo priežodį „dela“. Ir šiandien jis vadinamas Diela. Kitas, labai švelnaus būdo, mandagus, ypač moteris labai mėgstantis vadinti katinėliais – pats vadinamas Katinėliu.

Gal seniau žmonės buvo nepiktesni, gal apsiprasdavo, matydami, kad prieš visus vienas ką nors pakeisti neįstengsi. Todėl ginčų dėl pravardžių nebuvo. Tik žinomas faktas, kad Stasys Grigalauškas iš Pakutuvėnų pats pasirinko pravardę. Jo sodyba buvo ant kalvelės, apsodintos eglėmis. Taip jis ir pageidavo, kad jį pramintų Voveriniu. Net ir savo būsimai žmonai prisistatė Grigalaušku Voveriniu. Sakė: *„Gyvensim dailiai, kaip dvi voverės vienam lizde“*. Taip ir buvę.

Kitų Kartenos vietovių žmonių pravardės

Pranas Balsevičius – Balabosas. Tarpukaryje nešė kontrabanda spirita iš prūsų – Mažosios Lietuvos. Muitininkų pagautas pasisakė esąs Balabosas (dokumentų su savimi neturėjo). Muitininkai, užsirašę adresą, paleido. Po kiek laiko atvyko į Karteną ieškoti kontrabandininko Balaboso. Tokio žmogaus neradę išvyko. Pranas Balsevičius džiaugėsi, bet neiškentė nepasisakęs draugui. O jei tavo paslaptį žino dar kas nors – ji jau ne paslaptis. Šią pravardę turi jau ar ne trečia karta.

Petras Balsevičius – Bujelė. Buvo daug bendrapavardžių.

Antanas Viskantas – Lenciūginis. Atrodo, nieko, nes žemaičių tarme „lenciūgas“ reiškia grandinę gyvuliams pririšti. A. Viskantas naktimis paleisdavo gyvulius, kad ir kaimynų, žodžiu, vogė grandines. Viskantų Kartenoje ne vienas, tad ir šiandien užtenka pasakyti, kad sutikai Lenciūginį – aišku, ką.

Kazimieras Paulauskas – Stiklius. Dabar Kazimierui jau turbūt 90 metų. Daug metų Kartenos mokykloje dirbo kiemsargiu. Stikliaus pravardę, kaip palikimą, paveldėjo iš tėvo, nes jo tėvas ištiklindavo kaimynams ir kas tik paprašė langus.

Adomas Balsevičius – Marcelinas. Galima sakyti, kad tai nė ne pravardė, Adomo tėvo vardas. Kadangi Kartenoje gyveno (ir dabar gyvena) bent keli Balsevičiai, tai užtekdavo pasakyti, kad „buvau pas Marceliną“.

Antanas Domarkas – Gaidelis.

Jonas Petrauskas – Bondelis. Dar Jono Petrausko seneliai (tarpukario Lietuvoje) turėjo nedidelę kepyklą. Kepė duoną, pyragą, bandeles, o žemaičiai bandelę vadino „bondelis“.

Antanas Tamašauskas – Kelinis. Daug metų dirbo prie kelių.

Vėlaičių kaime

Pranas Prižginas – Maušelis. Padėjo Kartenos žydai Maušui pardavinėti silkes – tokia ir pravardė, kuri eina iš kartos į kartą.

Jonas Bružas – Smorglėnis (Snarglinis), nuolat varvančia nosimi.

Bružas – Peklinis. Savo trobesius pasistatė dauboje, prie upės. O ten lyg buvęs nuskendęs žydas skudurininkas (skudurų, nudėvėtų drabužių, šerių, arklio uodegų, karčių supirkėjas).

Maciulis – Juodrankis. Visada purvinomis rankomis, niekada jų nesiplovęs.

Pilypas Domarkas – Vištinis. Vogęs vištas.

Ignas Diržininkas – Vilnonis. Karšė vilnas, t. y. turėjo vilnų karšimo mašiną.

Budrių parapijos vietovardžiai

Vida Paulauskienė

Kiekvienas žemės paviršiaus kampelis, su kuriuo žmogus turėjo ką nors bendra, yra pramintas vienu ar kitu vardu. Tokie tikriniai žodžiai ir vadinami vietovardžiais. Juose atsispindi krašto istorija, svarbesni tautos gyvenimo įvykiai. Vietovardžiai yra įvairios kilmės ir nevienodo senumo.

Gyvenamųjų vietų ir žemės vardai atsirado ne iš karto – jie tūkstantmečius gyvenusių žmonių bendravimo ir veiklos rezultatas. Kaip nustatyta istorijos ir archeologijos mokslų, seniausios gyvenvietės yra buvusios prie upių ir ežerų, todėl vandenų vardai yra seniausi: iš jų kilę ir daug gyvenamųjų vietų vardų.

Būdami daug senesni už rašytinės kalbos paminklus, kartais turėdami šaknis tokių žodžių, kurių nebėra dabartinėje kalboje, vietovardžiai yra didžiulės vertės medžiaga kalbotyrai.

Pradėti vietovardžių surašymą jau seniai skatino pats gyvenimas: sparčiai vykstant melioracijos darbams, sovietmečiu žmonės keliant į gyvenvietes, tiesiant naujus kelius, labai keitėsi žemės vardynas.

Žinių tiekėjai apie čia skelbiamus vietovardžius buvo žmonės, gimę ir gyvenę tose vietovėse.

Parapijos centras – **Budriai**¹ (**Bodrē**). Bažnytkaimio ribose, į šiaurę nuo gyvenvietės, buvo 8 kiemų **Pabudrys** (**Pabodris**), o į pietryčius – 4 kiemų **Kuksinės** (**Koksėnės**). Ten XIX a. gyveno žydai, kurie vertėsi prekyba, turėjo smuklę. Vėliau, jiems išsikėlus, čia apsigyveno žemaičiai žemdirbiai.

Seniau kaimo žemė buvo padalyta 15 m pločio rėžiais. Kiekvienas rėžis turėjo savo vardą, kilusį nuo žemės kokybės (pvz., **Smiltinis**), nuo padėties kaime (pvz., **Kraštinis**), nuo kaimynystėje esančio žymesnio objekto (pvz., **Kapinis**, t. y. esantis prie kapų), nuo jame augančių medžių (pvz., **Uosinis**) ar kitų augalų (pvz., **Margaliai**, t. y. kuriame daug margų gėlių²). Blogesnės kokybės ir toliau nuo gyvenvietės buvęs 5 ha dydžio žemės rėžis, priklausęs stambiam ūkininkui, vadinosi **Tolijos** (**Tuolėjuos**), **Rubiškės** (**Robėškės**). Vargana žemė į šiaurės rytus nuo Budrių buvo vadinama **Šiekštijomis** (**Šeikštėjus**; nuo žodžio *šėikšts* – dvitraukis oblius³).

Į rytus nuo Budrių buvo 31 kiemo **Šmilkščių** kaimas (**Šmėlkštė**), taip pavadintas dėl to, kad nuo Tyro durpyno pusės jame visada smilkdavo žemė. Čia buvę du stambiausi rėžiai vadinosi **Švento Petro** ir **Švento Jono** rėžiais. Šalia plytėjusios pievos taip ir buvo vadinamos – **Pievomis** (**Peivas**).

Trobelninkams priklausę didesni kaip 1 ha žemės sklypeliai buvo vadinami **Desintiniais** (dešimtinėmis), o apžėlusios žolė daubos – **Lankelėmis** (**Lonkalės**). Šalia buvo 6 ha dydžio miškelis – **Birštva** (**Bėrštva**).

¹ Skliausteliuose parodoma, kaip vietovardį apytikriai taria vietos žmonės. Ilgi balsiai *a* ir *e* (rašoma *ā*, *ē*) tariami vietoj dvibalsių (*iai*, *ei*). Žodžio kirčiuotas skiemuo pabrauktas apačioje brūkšneliu. – *Redaktorius pastaba*.

² Pavadinimo *Margaliai* pirminė reikšmė galėjo būti ir kitokia, plg. bendrinį žodį *mārgė* 'toliau nuo sodybų esantis rėžis' (*Lietuvių kalbos žodynas*, Vilnius, 1966, t. 7, p. 852). Beje, ir dar vieno kito vietovardžio kilmės aiškinimą galima skirti vadinamajai liaudies etimologijai, besiremiančiai atsitiktiniu žodžių sąskambio panašumu. – *Redaktorius pastaba*.

³ Vietovardžio *Šiekštijos* pirminė reikšmė greičiausiai buvusi 'vieta, kur daug šiekštų – išvirtusių medžių, išvartų su kelmiais; prastas krūmynas ar pan.' – *Redaktorius pastaba*.

Per kaimą nuo Tyro durpyno bėga ir Abakų kaime įteka į Miniją vandens išgrauža **Kūlopis** (Kūlopis). Spygliuočių miškas, apėmęs apie 6 ha plotą ir buvęs į pietus nuo kaimo, vadinosi **Kubilinskālės pušynu** (Kobėlėnskalės pošyns).

Kaime nuo XIX a. gyveno rusų stačiatikių šeimų. Jų sodybviētės turėjo savo pavadinimus – **Orlovynas** (Orluovyns), **Cibukynas** (Cėbokyns), **Ušakovynas** (Vuošėkuovyns).

Į rytus nuo Budrių buvo 15 kiemų **Bumbulių** kaimas (Bombolė). Prie krūmais apaugusių žemių glaudėsi 5 kiemai vadinosi **Pakrūme** (Pakrūmė), o didžiulis miškas, besitęsiantis link Reiskių tyro pelkės, – **Bumbuline** (Bombolėnė).

Žutautų kaimo link Bumbulinėje išliko senos kapinės, vadinamos **Maro kapais** (Maru kapā), o netoli jų esanti paslaptinga, mistinė miško ir pakrūmės dalis vadinasi **Kryžauske** (Kryžauskė). Senieji gyventojai pasakodavo, kad ten vaidenasi, o seniau buvę randama daug arklių ir žmonių kaukolių: matyt, senovėje čia buvęs didelis mūšis.

Tyro durpyno kertė ir šiaurinė Bumbulinės miško dalis vadinosi **Varnupiu** (Varnopis).

Nuo Budrių į pietvakarius buvo 20 kiemų **Kačaičių** kaimas (Kačātė). Nuo jo Minijos link esantis spygliuočių miškas vadinosi **Pušynu** (Pošyns). Per kaimą teka **Kartenalės** (Kartenalė) upelis. Ten, kur į jį įteka antroji Kartenalė, stūkso aukštuma su supiltais pylimais, vadinama **Piliakalniu** (Pėliakalnis).

Didžiausi kaimo laukai turėjo savo vardus. Vieną 50 ha dydžio lauką vadino **Stiedžiu** (Steidis), o kitą apie 60 ha dydžio – **Panarska** (Panarska).

Rytiniame kaimo žemių pakraštyje tebeošia **Alksnos** miškas (Alksna), o į pietus – apie 200 ha dydžio **Braukliškės** miškas (Brauklėškė).

Prie Kačaičių kaimo ir apie 3 km nuo Budrių seniau buvo **Notiškės** dvaras (Nuotėškė), kuriame prie Kartenalės stovėjo vandens malūnas. Ši vieta taip ir vadinama – **Notiškės malūnu** (Nuotėškės malūns).

Į vakarus nuo Budrių yra **Nausodžio** kaimas (Nausodis). 6 km į rytus nuo gyvenvietės buvo **Pempynas** (Pėmpyns) – pelkėta vieta, kur gyveno daug pempių.

Nausodyje buvo daug tvenkinių (prūdų), kurių kiekvienas buvo vadinamas žemės savininko vardu. Pavyzdžiui, Mažionio prūdas, Balsevičienės prūdas, Lukausko prūdas, Kupšio prūdas, Slušnio prūdas, Jonkaus Amerikono prūdas ir kt.

Kaimo 4 kiemai vadinosi **Idzeliais** (Idzelė), o pietinė dalis prie Abakų kaimo – **Paabakė** (Paabakė).

Žemės rėžiai taip pat turėjo savo vardus. **Postaunyčių** rėžis buvo einant į Budrius, **Raudonielės** – Abakų kaimo pusėje. **Raganinės** rėžyje buvę daug akmenų, **Ganyklų** rėžyje ganydavo kaimo galvijus.

Toji kaimo dalis, kurioje prie kelio stovėjo iš eilės net 4 Kupšių sodybos, buvo vadinama **Kupšynais** (Kopšynā).

Per Nausodį teka **Upelis** (Opalis), įtekantis į Miniją, o prie jos slūgsanti dauba vadinosi **Lankos** (Lonkas). Status skardis paminijyje tebevadinamas **Pilale** (Pėlalė). Pasakojama, kad ten gyvenę švedų kareiviai.

Į pietus nuo Pilalės ir pietvakarius nuo kaimo buvo **Mišučių dvaras** (Mėšotiu dvars). Pati dvarvietė seniau dar buvusi vadinama **Pakajais** (Pakajė). Dvaras

priklausė dvarponiui Jonui Mongirdui. Vėliau jo žemes pasidalijo sūnus ir duktė, kuri ištekėjo už generolo Šniukštos. Taip susidarė du dvarai – Mišučių ir Notiškės.

Į pietryčius nuo Budrių yra **Žutautų** kaimas (**Žotautā**), kurį iš vakarų pusės nuo Kačaičių kaimo skyrė jau minėtas didelis miškas, vadinamas **Alksna** (**Alksna**). Kaimo šiaurės vakariniame pakraštyje, pamiškėje netoli Budrių, prie Kartenalės stovėjo vandens malūnas ir 2 kiemai, vadinami **Pamelnyče** (**Pamelnyčė**). Į šiaurę nuo gyvenvietės buvę 7 kiemai vadinosi **Lūkštale** (**Lūkštalė**), o į rytus 7 kiemai – **Skambaline** (**Skombalėnė**).

Savo vardus turėjo ir vienkiemiai, dažniausiai vadinti juose gyvenusių šeimų pavardėmis: **Viršiliškė** (**Vēršėlėškė**, t. y. Viršilų ūkis), **Rimkiškė** (**Rimkėškė**, t. y. Rimkų ūkis), **Lukauskiškė** (**Lokauskėškė**, t. y. Lukauskų ūkis) ir pan.

Į pietus nuo kaimo buvusio Žutautų palivarko laukuose po žemės reformos įsikūrė 9 naujakurių kiemai, pasivadinę **Greičių** kaimu (**Greitė**).

Į pietryčius nuo Žutautų miške ir pamiškėse buvo išsimėtę 10 kiemų – **Žutautų Medsėdžių** (**Žotautu Medsėdē**; nuo žodžių *medė* – miškas, *sėda* – kaimas, sodyba) kaimas, kuris neturėjo bendro, visas sodybas jungiančio kelio. Pietrytinė Žutautų žemių dalis, kurioje buvo 4 kiemai, vadinosi **Medės Grikštais** (**Medės Grėkštā**, t. y. miško Grikštai). Prieš kelis dešimtmečius šios sodybos buvo priskirtos Mikoliškių kaimui.

Didžiausias parapijoje buvo ir tebėra **Baublių** kaimas (**Baublė**). Pietinėje jo pusėje buvę krūmynai vadinosi **Miegu kalva** (**Meigu kalva**; nuo žodžio *meigs* – aruodas). Pasakojama, kad per Pirmąjį pasaulinį karą ten kaimiečiai slėpė grūdus, kad kariškiai nerekvizuotų.

Į pietryčių pusę nuo gyvenvietės plytėję pelkynai vadinosi **Meškos gėrimu** (**Meškuos gierėms**). Manoma, kad šis vietovardis kilo dar tais laikais, kai šiose apylinkėse gyveno meškos. Į pietus nuo kaimo esančios pelkės buvo vadinamos **Pelkės lauku** (**Pelkės lauks**).

Per kaimą teka **Kalnupis** (**Kalnopis**), įtekantis į Miniją. Dalis žemės už jo vadinosi **Užkalnupiu** (**Ožkalnopis**), o laukai, besidriekiantys link Grikštų kaimo, – **Pagrikščiu** (**Pagrėkštis**).

Rytinėje kaimo dalyje buvę 4 kiemai vadinosi **Pametėmis** (**Pametės**), o 3 kiemai tarp brūzgynų, pelkynų ir miškų – **Žalimu** (**Žalėms**).

Į vakarus nuo Baublių buvęs nedidelis, 8 sodybų, **Kalno Grikštų** kaimas (**Kalnā Grėkštā**). Rytų pusėje palei Kartenalės upelį plytintys laukai buvo vadinami **Lankelėmis** (**Lonkalės**), o žemės prie Kačaičių kaimo – **Palaivėmis** (**Palaivēs**). Ažuolais apaugusi aukštuma prie Minijos vadinta **Kalnais** (**Kalnā**), į Minijos slėnį besileidžianti pakalnė – **Pakalne** (**Pakalnė**), o slėnyje stūksančios senos kapinaitės – **Maro kapais** (**Maru kapā**).

Du gyvenimai Apie Anicetą Stonkų ir jo žemaitišką kūrybą*

Parengė Veronika Simutienė

Anicetas Stonkus gimė 1933 m. Pakutuvėnų kaime, Kartenos valsčiuje. Baigė Aleksandravo pradinę mokyklą, Plungės gimnaziją. Lietuvos Veterinarijos akademijoje išgijo veterinarijos gydytojo specialybę, įsidarbino Suvalkijoje, gyveno Marijampolėje, bet, kaip pats teikdavo, širdyje visada liko žemaitis. Jis buvo kraštotyrininkas. Jo pastangomis įkurtas Aleksandravo krašto muziejus „Mėjga“, kuriame įsteigtas Aniceto Stonkaus Fondas. Jis vis gausinamas įdomiais senoviniais eksponatais, atkeliaujančiais kartais ir iš užsienio šalių, nes Stonkaus giminės išsibarsčiusios po visą pasaulį. Gaila, kad 2012 m. ši gabų ir darbštų Žemaitijos patriotą pasiglemžė klatinga liga.



Anicetas Stonkus

Anicetas Stonkus visą gyvenimą domėjosi Lietuvos istorija, daug skaitė, turėjo iškalbos talentą. Gyvenimo saulėlydyje sukūrė keliolika literatūrinių kūrinių, savo ir savo artimųjų biografijas, aprašė senovinius atsitikimus. Jis rašė:

„Gyvenimas kaip diena, Saulėtekis – kūdikystė, Rytas – vaikystė, paauglystė, Priešpietis – jaunystė, Vidurdienis – branda, sukauptų fizinių ir dvasinių jėgų panaudojimas, tobulėjimas, įprasminimas. Labai atsakingas ir problematiškas periodas. Gyvenimo saulei perkopus zenitą, artėjant prie horizonto, kur paskutinėse žarose nugrims Saulėlydis, pažvelk į savo gyvenimo aruodą. Pažiūrėk, pamąstytk ar palieki ką nors prasmingo istorijai, kitoms kartoms. Gal buvai tik eilinis duonos valgytojas. Nors visiems galioja tas pats dėsnis: Reddenda est terra terrae – iš dulkės kilęs, dulke pavirsi. Mano gyvenimo aruodo kamputyje yra pluoštelis eiliuotų posmų, išvydusių pasaulį saulėlydžio laikotarpiu. Nepretenduoju į poeto titulą, tuo labiau į poezijos šėdevrus. Paprasčiausiai tai nukvakusio senio eiliuoti pamąstymai, buitės, senatvės, sveikatos ir kitais socialiniais klausimais. Kas bebūtų, nemėgstu verkšlenti. Geriau jau paspalvintu eiles humoru ir ironija. Kadangi esu įvaldęs dvikalbystę, tai ir mano posmų yra bendrine ir gimtąja žemaičių kalba.“

Ypač didelį pasisekimą turėjo jo kūryba žemaičių kalba. Jo parašyti eilėraščiai: „Ryšolys“, „So mėito par kramė“, „Par skrondi i šėrdi“, „Kuoks aš vaikis?“, „Sosėoustims“, „Medaus kaštavuojuoms“, „Do givenėma“ patraukė skaitytojus savo tiesmukišku žemaitišku sąmoju, buitiniu humoru, žodinga kalba.

* Skiriama autoriaus atminimui ir Lietuvos tarnių metams. (Vyr. red. pastaba.)

2011 metais Aniceto Stonkaus kūryba buvo įvertinta ir atžymėta diplomu Žemaitijos regioniniame konkurse, kuris vyko Skuode. Tais pačiais metais dvi aleksandraviškės skaitovės dalyvavo regioninių skaitymų žemaitiškai konkurse. Irena Stražinskaitė-Glinskienė žemaičių tarme skaitė Aniceto Stonkaus eilėraščio „Do gyvenėma“ ištrauką ir laimėjo pirmą vietą, o Marytė Koložinskienė už kūrinių „Vėina vaka dėina“, – trečią.

Aniceto Stonkaus visas kūrybinis palikimas ir kraštotyriniai darbai yra saugomi Plungės rajono Aleksandravo krašto muziejuje „Mėjga“.**

DO GĪVENĒMĀ

Balādē

I. PASAKUO JUONIS

Gėmiau aš Sėbėra taiguo pri ežera Baikāla.
Tėn mona tievā – „liaudės priešā“ badāva, skōrda, šāla.
Bet atsėlaikē – nanugāiša ont zlāstēs bolševiku.
Po mėtu dešimtējs apėntā ī sāva krāšta grīža –

Suodības pāmatus barāda, vo kėtkas išdraskīta.
Nabova daugiau kon darytē, tad ī kolkuoza stuoje
Parsivežē ē moni maža vatėniūs pabaluotūs.
Na kažėn kāp atruodīau – bovau nuognā išsekēs:

Pamielėnavēs ē pratrīdēs, dar otėmis aptėkēs.
Par baisi varga mamūnėlēs naatgolīau ī grāba.
Žuoleliems gīdē, Dėjva meldē, ē žuodī sava davē:
– Į muokslus lėsu, konigeliu, je būs Maluonē Tava.

Steboklus, vot, išsėkapstīau – iemīau i vėršu stėiptėis.
Vo, meta liekē kāp patrāke, nieks nastuoviejē vėituo.
Iš vāka – posvaikis, jau vaikis, barzda pradiejē līstė...
Jaunīstēs dėjnas atšuoliava – palaiduojē vaikīstē.

Kuoks velns i kramē īsisoka, ošknėsa dūšē mona,
Ka nabgaliejau atsėspėrtē priš muotrėška sėjuona.
Vo bova tep, kon bamalousi – sakau teisybē vėsa –
Aš isėspėtrėjau i Vuonē iš kaima gāla kėta.

Anuos tievālis meistrus bova, „auksānagiū“ vadėna.
Ons dērba krīžius, klumpius druožē, varīdava rogėnė.
Tik namuokiejē, nabagielis, sūnaus basolėpdītē.

Ožtat mergātiu vėsa kāpa galiejē
pamatītē.

** Žr. Priedą. (Aut. pastaba.)

Pati vīriaušė Vuonė bova; dar „Vuonošė“ vadėna;
 Ka pamatiau, – šėrdės pasiota daužtėjs po krūtėnė.
 Ė, vėjns kėtam patėkuom baise; gerā ė ruoda krėta.
 Rekiejė slieptėjs nu žiuopliūm, kad anėj namatītu.

Pavasari išspruoga medė, ė bezde sožidiejė,
 Mūsa suodybvėjtie po anās čīstatā nusėdiejuom...
 – Vo, Jezau ,kon aš padariau, mamūne kon sakysu?!
 Kad nabibūso konėgelio, – geriau jau mėrt ont križiaus.

Ramėn Vuonošė moni švelne, ronkelė galva gluosta:
 – Būk vetrėnaru – daktareliu, – ė pakštelie i skrousta.
 – Narėks tau juokiuos gaspadėnės, aš būso daktarienė!
 Prisėsturuosem vakum daug, – keliom eiliem pri sėjnu.

* * *

Bet tep nabova.

Ož ton grieką Dėjvalis pakaruojė:
 Ont kažkuo laidariė paslīdau, ė nusėlaužiau kuojė.
 Ėlgā ožtroka, kol sogėjė, – nutrūka muokslā mona.
 Vo galum galė i rakraūtus mon atnešė šaukėma.

Ė kriukė graude Vuonošėlė, kap atsiskėrt rekiejė;
 A, kas žėnuojė kor nupūs moni lėkėma viejė.
 Tėj viejė nunešė moni i rītus nu Urala.
 Prisėkėntiejau, privargau – vuos naatejė gals.

I kara aš papouliau če. I tanka ilondėna.
 Ė teka grumtėjs so dušmanās ė kėtuokės laukėnės.
 Daug vīru mūšiūs tūs kalnūs padiejė galvas sāva.
 Vo vėjnamė ė mūsa tanks ont minas ožvažiava.

Pasėsekė tik mon vėinam če iš ognėis išlīstė,
 Vo kėtum mona žīgī bruoliu, tep sodegė jaunystė...
 Apkėposi kap krėsna rada. Bovau ba juoki āma.
 Dar laimė, kad napatekau aš i nagus afganams.

Tuoliau ekskursėjuos bovau – vėsuokiūs „lazarietūs“,
 Moni tėn badė, dorstė, luopė..., kol viel iemiau krotietė.
 Iš lieta dėdėle taisiaus, ė baisės bova končės;
 Į zelkuorriu ka paveiziejau – sobliuoviau išsėgondės...

Atruodė, mona morza kas so drāpaku pašiaušė:
 Tik posė nuosės, vėjna ausės, ont kramės juokė plauka...
 Bet tou nasebaigė bieda – dar „amėn“ vyreškomou!..
 Gal nosėtročėjė vaistās, gal tanka ognie žova?

Vuonošė nieka nabrašiau – kor dies baidīklė tuokė...
 Gal žmuogu kuoki duora ras, tuoliau gīvens ba struoka.
 Kol aš rekrūtūs vergavau – abo tievale mērė.
 Ė, sogalvuojau če palauktė, nagrištė i gimtėnė.

Sosėtopiesu, gal, priprasu pri tuos naujuos natūras.
 Vo je napavīks, rėks, tėkriausė, pasiėiškuotė šniūra ...
 Bet narekiejė. Dėrbt pradiejau – moni dėdovīriu laikė.
 Bet, je jau obagu padarė, iš tuo na baisi laimė...

Nuognā muoralėška kėntiejau – i vakarus veiziejau;
 Į Žemaitėjė sogrižau, papūtus laisvės viejams.
 Bet sava kaime nabovau – bėjuojau sogadintė:
 Toukart patėrtas – cūdaunas, akėmėrkas laimingas...

Vo, tėp tatā...

II. PASAKUO VUONĖ

Kap autā obaga pasmėrdė gīvenėms monėj tek,
 Ni torta brongė natoru, ni pėningūm pončekuo.
 Vo vėsa omžiu, biegau, dėrbau – švėntuos dėinuos nabova.
 Je kuoks nušvėta spindolielis – ožgėsa ė pražova.

Gėmiau truobalie, pamėškė – šemīnuo meistra gera.
 Someistruojė šėšės mergas, tik vaikis naišejė.
 Pėrmuojė Vuonė – aš bovau, sesės augintė teka,
 Nes kuožnās metās gondrus kėta padiedava ont taka.

Ni muoksla gera nagavau – baigiau tik septīnmetė.
 Jok bornūm daug, ė vėsas rėk ožkėštė, papenietė.
 Pradžiuo – brėgaduo, paskiau – kiaulės, vo dar vieliau – mėlžiejė.
 Ė tep jaunīstės dėjnas tvartūs nubiega, nuskobiejė...

Žėnau, kad bova ė pas moni akimėrka žavinga;
 Kap dongou krintonti žvaigždė – nušvėta ė pradīnga.
 Pėrmuojė maeilė, pėrma meilė, kuoki to nalaimīnga....
 Dar toukart kaimė jaunūm bova – ė vaikiu, ė mergeliu,

Bet, pats mieliausis, pruotingiausias – nu Mėnėjės Juonelis.
 Ons miestė muokies. Pasakuoję, kad konėgeliu būs.
 Ė tik, atuostuoguoms atėjus, vės grīža i nomus.
 Vo mūsa taka sosėdūrė ont lėipta par opali.

Nasopratau kuo šėrdės vėrp, kas monėj pasėdarė?
 Žīdruom akīm nusėšīpsuoję, ė paiemė ož ronkas.
 Ėlgā, ėlgā palaikė saujuo, kap kuokī dākta brongi.
 – A, nailūšem, naikrėsma, a lėipts tas atlaikīs? –

Juonelis viel nusėšīpsuoję, veiziedams i akis.
 Paskou ėlgā, ėlgā šnekiejuom, paviesie balta berža...
 Vo dūšiuo vėskas makalavuos, jausmā ėš kūna veržies.
 Natik, kad gražus, ė pruotings – papasakuoję daug kon.

Vo aš šīpsuojaus, ė džiaugiaus, kad toru tuoki drauga.
 Pavasari, pradžiuo gegožės, bezdė skanė kvepiejė;
 I galvas trėnkė anūm smuoks, vo jausmā ūžė viejės...
 Siediejuov vedu po anās, lakštīngala treliava,

Juonielis mon paduovanuojė i lūpas bočki sāva...
 Apsivīniuojė mona ronkas aplīnk brongiausi kakla...
 Gormuona gīsluos konkuoliava – moni padarė akla...
 Dongus ė pragars sosėmaišė, vo kuojės sosėpīnė...

A, kas žėnuojė, kap pasėbaigs mūs meilė pėrnotėnė.
 Kap audra jūruo, kad nurīmst, vedoms aistra nusluoba;
 Pradiejuom viel ramiau alsout, i galvas grīža pruots.
 Aš nagalu beparsakīt, kas diejuos anuo dūšiuo, –

Tik tīle, tīle sodejava: – „kap konėgeliu būsu?“
 – Gal, geriau būk veterėnaru – nuoriejau aš pagoustė.
 – Kon pasakīsū Muotošėlė? – ė ašaras ont skroustu...
 Bet, nabgaliejuom... Sosėtėkuom po bezdės daugiau kartu –
 Kāp atsėpėrsi, je krūtėnie iš meilės šėrdės vartuos?

Paskou nalaimės prasėdiejė – Dėjvalis pakaruojė...
 Juonielis laidarie paslīda, ė nusėlaužė kuojė.
 Vo kol sogėjė ,sostėpriejė, dar muokslūs atsėlėka.
 Ė, paiemė anon tarnautė kareiviu bolšėvika.

Nusėmėniau, dėdle kriukiau, – jok meilė pėrnotėnė;
 Par vėsa nakti išlaikiau prispaudos pri krūtėnės.
 Paskou laiškėlis atkeliava iš rītū nu Baikala;
 Kor gėmė, tėn dabar pas rūsa kariuomėnie tarnāva.

Apie tarnība sava rašė, kad nuognā pasiėlga,
 Paveiksla mōna tonkė māta – bodiedams ė par mėjga.
 Paskou gavau žėnelė trūmpa, kad išvežė i kara; –
 Kažkas mon vėdoriūs nutrūka, kažkas tėn pasėdarė.

Dar vėjna nuojauta tada ilīnda mon i galva,
 Kad nabvėjna bavakštai aš, ė nabvėjna bavalgau.
 Žėnelės laukiau ištėsā, meldiau Marėja Švėnta,
 Kad tik nažūtu ons karė, kad tiktā išgīvėntu.

Sakītom sodegė ognie – ons ba žėniuos pradīnga...
 Pražova vėsas mona vėltis, ė mergėškuosės guodas,
 Vo, po šėrdīm nauji gīvībė jau savo teisė ruodė...
 Sūnātis gėmė, viel šėjk tėjk pasėdariau laimīnga.

Bet dėdle sūnki laimė bova, vėskuo išgėrstė teka;
 Lėižovės moni buobas čaižė skaudiau nago vuotegās.
 So oudėga ni vėjna karvė tep skaude naožvuožė,
 Kāp mona „brongiūm“ sosiedieliu išpasakuotė žuodė:

– „Vuonošė vāka paperiejė, – baisiausė palestovė“;
 Tīliejau. Monėj “merguos vāks” vėsu brongiausis bova.
 Ė varda – Petra, išrinkau, kap akmėni aš kėjta.
 Tik nažėnuojau, ar soras tarp žmuoniūm sāva vėita.

Augintė dėdlė sūnkė bova, – nasīki teka kriukte.
 Tik laimė, kad anon mīliejė buočelis, kėtas ciuocės.
 Ė, rūpesti toriejau dėdi, kap ožaugīntė Žmuogum,
 Kad napavėrstu vagėmi, galvažodiu ,pėjuoku.

Pradieję vakštīuotė, biegiuotė, atruodė – narond vėitas.
 Ė, vėsa laika kap medielis aukštīn i saulė stėipies.
 Igoda, kartu so buočeliu, iš medė išrontytė :
 Žvierelius, velnius, krīželius ė kėtuokius dalīkus.

So muokslās varga natoriejė, pabaigė vėdorėnė.
 Bet keities laikā – kėtas madas – kuo nusitvert nabžėna.
 I aukštus muokslus naišledau – nabova kapėtala.
 Pats ožsėdėrbtė sogalvuojės – Euruopuon išvažiava.

Vėsuokiūm darbūm anām teka – nabruokėjė nikuokė;
 Ė bliūdus pluovė, ougas rīnka, ė sėinas maliavuojė.
 Kāp pasėėlgst, par šventė kuokė, parlek ont tūmpa tarpa;
 Apsėkabėn, pabočiou, ė kimb i sava darba.

Meistarnie pas buočeli sava tor rōsta ožoulėni.
 Tėn tāša ronta ė skaptou. Kas išės – nieks nažėna.
 Ni napajūnti, jau apėntās: – „sodėiv, mamite“ – saka.
 Paplūst viel nerėmu šėrdis, vo ašaruomis akīs.

Po galva joudas mīntīs sokas – gal išvarit ėš pruota: –
 Tievielis Azėjuo pradīnga, vo sūnus lėks Euruopuo...

III. EPĖLUOGS

Senuo suodībvoitie, koriuo pavasarės dar bezdė žid,
 Daug svetiūm iš vėsor šėndėina sosėrīnka.
 Čė pastatīs, pašvėntīns atmėnėma krīžiu
 Kaimou, katram nablėka ni juokiuos suodības.

Na uragana, audras nunešė, nanupūtė ė vieje.
 Sodegėna suodības „saulė Stālina“ ė „Lėnina idiejės“.
 Ėlgā plošiejė meistrus Petris pri ožoula kamienu –
 Skaptāva, rontė, tašė, kalė, ė vėsa dūšė diejė.

Jau krīžius stuov kap žvakė; – pašvėntėna vienuolis.
 Aplīnk svetė sostuojė, čė meldies ė gėiduojė.
 Vo nu patiuōs vėrsūnės i anus žvelgė Krėstus;
 Į ožoula kamienu paskiau Juo žvėlgsnis krėta:

Ont švėnta medi kūna kāltu ožrašita –
 Tautuos Istuorėjė. Čė bova Vītauts, Mažvīda Knīnga,
 So nagėniems baudžiauninkā, sokėliele so dalgės.
 I sava raštus Sėmuons Daukonts žvelgė.

Pri kalvarāta motošėlė vakaliou raidės ruoda.
 Veiziejė sosijaudėnė, natardamė ni žuodė:
 I gīvolėnius vaguonus tautuos, biegius i Sėbėra,
 Partizanus, parkrėtusius ont krāšta griuovi;
 Vo, kaima truoba paskotėnė „staliniecus“ sugriuovė.

Pri susėrinkusiu vėsu eję žmuogus palėngva;
 Pėlka baretė ,žėla barzda, akėne tomsė borna dėngė.
 Prijės, atsistuojė šalėp meistra, ėlga žvelgė i krīžiu.
 Kažkon galvuodams atsėdosa, i meistra atsėgrīža.

*Nadrose paiemē ož ronkas, ē sosētēka akīs,
Nulēnkēs galva dūsle: – „AČIU, SŪNAU” – pasākē...*

Eilēs išgoldē Stonkus Ancis.
Marijāmpuolē, 2010-12-13

ROGĪS

*Pasiejē rogi – rogīs išdīga,
Par žējma šalta laukē palēka.
Saulē ispīnda – sorējē snējga,
Rogīs, bematont, i dongu stējpas.
Ont ēlga šiauda varpa išauga,
Liūliou kap jūra po vēsa lauka.
Rogīs pražīda, ē nužīdiejē.
Vo brondēs varpas līngou paviejou.
Mašina nuognā paskou atejē,
Javus nupjuovē – ī gerklē diejē.
Anus sokromtē, dēdle apdaužē,
Šiaudās auksēnēs apdēngē lauka.
Nu anūm grūda rogē atskīrē,
I sena mējga kļietie sopīlē.
Žmuogus atējēs sēm sāu i maiša,
Vež i malūna, ē bruoga maiša.
Ožkūrēs ogni – palēda gāra,
Par rējstas paipas šnāpšē išvārē.
Vīra soējē laipsnius nustātē, –
Iš poudēlāti siōrbē „samānē”.
Pri bravarēli palēkēs šarka,
Pējuoks parejēs padarē „tvarka”:
Longa iškriōša, buoba īlopa,
Oušvē ispīrē, vākus išvējē.
Vo kēta dējna truobalie šalta.
Je esi kliūnkis – rogīs nekālts.*

2005, Marijāmpuolē

Vēina vāka dēina

Apsakīms

Sapnavau, kad papūnis, grīžēs iš Plūngēs, parvēcē bondelāti ē saldainiu „Dūdelē”. Nuognā nudziogau, bet mamūnēs balsus: „vakāli, kelkis posrītiu” – sogadēna vēsa džiaugsma. Pakielēs galva apsēžvalgiau – Juoni jau nabier. Ons išgēnēs karvēs i pamēnieji. Išējēs iš kamāras ont prigrīnda, nusērožiau ē nubiegau i truoba. Gonkuos radau

bliūdė vōndens. Apmuozuojau morzelė ē nusēšloustiau i lēnēni abrūsa. Šēmīna jau senē pavalgiosi; – lēkau paskotēnis. Mamūnė padiejė bliūdali so posmarškuonė kuošė. Aš pasėimiau cēnēni šaukšta ē pradiejau kērstė. Kas bagal būtė skaniau ož anon so mērkalu ē kēldintu pėjnu? Mērkals so kresnuoms ē smetuonu – vo rėjbībė! Ni napajotau, kāp vēskōn sodriebiau i pēlva. Katėlė ēiškuojau dar, bet nabibōva. Pavalgios prasėded darbā. Rēk prėrautė suodnė, ar patvouriūs puora krežiu žuoliūm kiauliems.

Prė jaujė žardėjnuo papūnis kīnka Derėši. Ožmaun pavālka, kamōntus, ožner ont vuogas kanapėnius strōngus, priseg ējnas, ikabėn i brėzgėla atvārslus, ē jau vēskas tvarkuo. I dūmplėkės isėmet puora pospūriu grūdūm, ē važiuo i Narvaišiu meilīncė.

Če pat paprūdalie kalakōtė pakielė lērma. Mamūnė anōn apgāva: – vėjtuō patiuōs pakėša perietė pīlės kiaušius. Kap išsėkalė pīlūtė, ana nieka nasakė, kad tuokėj majadnė – mīliejė. Kap nusevedė pri prūda, ē anėj sošuoka i vondėni – anōn bāisus struoks apiemė.

Tėp basėdarboujōnt, saulė atslīnka vėrš beržīna. Pats vėdōrdėjnis – šēmīna parėjė pėjtautė. Kokniē ont stāla bliūdė garou boilīnė so kroupās, ožtrėnu ē pasokuoms. Dar iškepė ē kiaušīnės so krėsnuoms.

Po pėjtu vēsīms valōnda pakaitė. Aš jau sāva darbus pabėngiau – leku i pamėnieji pri malūna ožplūska. Če jau daug iš Narvaišiu ē Pakutovienu vakūm. Mona sosiėds Vaclis jau nu prīšpėjti meškeriuō. Nieka nalaimiejė. Tuokė anuo ē meškeriē – nuvīta iš baltuos komelės oudėguos ašotūm. Meškėrkuotis iš lazdīna, gėmbelė kāp vēštas snaps.

So vakās pasėplokdiem Mėniejuo, ē rokoujamies kōn tuoliau dėrbtė. Galietomiem lonkuo pri dėdiūju lėipu „vuokiti“ pagrajītė, „kiaulė i dvara varītė“, arba “kērė pamūštė”. Grāju vēsuokiu muokam, tik dėdėlė karšta, nieks nanuor nu vondėns trauktėjs.

Prabavuojam, kas tuoliau akmėnāti numes, geriau kopūsta nukėrs (papluokšta akmėnoka met vertikale i vėršu, tas krėsdams i vondėni sokel trūmpa dusli garsa „čiakš“), ar tuoliau „židelka nušisins“ (papluokšta akmėnoka met horizontalė pagāl vondėns pavėršiu. Koriuo akmėnoks daugiau kartu atšuoks nu vondėns, sokels ratėlū – tas laīm). Mūms balāidont akmėnātius atėjė Vītis iš Narvaišiu. Tas ta jau tėkrus lakāzaris. „Ropūžėlės velniū“, – tep ē nanūlėp nu onuo lėjžovė. Iš vēsūm čidėjas. Moni pradiejė lašėnėniu vadīntė. Ož ton aš anām ožvapnėjau i morza. Ons monėj bėški i smorgli itepė. Tėp vēsė mūsa grajė ē baigies. Vītis nuejė i meilīncė. vėdu so Vacliu pasokuom nomėj. Pastaunīnkė momis ožpoulė avėns Lūnkausis. Ni napajotuum, kāp parliekiem pār karklu vėršu. Parejė i žardėjna so Vacliu dar sogalvuojuom jaujie pasėkaovuodėnietė. Vaclis isėknaiubė i šiaudus ē pradiejė skaičiuotė lig pėnkėsdešimtėis. Aš ibiegau i pelodė, ē pradiejau līstė po redelė. Iš tēn išliekė gvaltas šaukdama vēšta Lotė. Po redelė lėzdė raduom krūvelė kiaušiu. Sogalvuojuom, kad rēk po vėjna išgertė. So vėnėmis prasėkaliem kiaušiu galus, apžiuojė prabavuojuom patrauktė. Vaclis patraukės, kad atsėvėjpė, ē pradiejė žiaukščiutė. Aš patraukiau, ē nieks nasėtraukė, tik dėdėlė pasmėrda. Vacli kiaušis bova kliūnkis, vo mona ožperis.

Jau saulė pradiejė slīnktė vėrš Brazdeiki nomūm. Rēk padietė Juoniou gīvoliūs sovarenietė, pīlūtius iš prūda išgintė. Tujau ē večėrė. Mamūnė išvėrosi kroupīnės. Jau, tėj, ana mon pakīrieje; – a nagalietu tekšalinė ar konkuolinė. Ruoduos prīsrebi so douna, bet tėj tamačėj. Paskou nakti ē sapnouji bondelātius arba beigeliūs. Po večėrės mamūnės komanda: – „vakā, mīžtė, puotėriautė, ē goltė!“

Tėp prabiega vēina, mōna vaikīstės dėina.

ETNINĖ KULTŪRA

Kartenos kapinės

Vacys Milius

Straipsnis parašytas pagal „Versmės“ leidyklos organizuotos ekspedicijos metu autoriaus surinktus duomenis. Pateikiama ir nuotraukų. Tikslas – apibūdinti dabartinę Kartenos parapijos kapinių (*kapų*) elementų būklę. Kadangi kai kurių elementų kilmė siekia senesnius laikus, galima pateikti šiokių tokių jų kaitos duomenų.

Kapinės yra pietvakariniame miestelio krašte, Kretingos gatvės gale. Jos susideda iš trijų dalių: seniausios, esančios aukštesnėje vietoje, naujesnės, prisišliejusios prie jos iš rytų, ir naujausios, įrengtos į šiaurę nuo abiejų šių dalių. Sprendžiant pagal antkapinių paminklų įrašus, naujesnėje dalyje pradėta laidoti XX a. ketvirtajame dešimtmetyje, o naujausioje – ketvirtajame ketvirtyje.

Dvi pirmosios dalys apjuostos akmenų mūro tvora, vidaus pusėje tinkuota. Pietryčių kampe esančiame akmenyje iškalta tvoros aptvėrimo data – 1930.KK. Raidės turėtų rodyti meistro inicialus. Mūro storis siekia 60 cm, betonu aplietas viršus nuolydis į išorę, jo kraštai 4–5 cm užėina už tvoros. Pridėjus naujausią dalį, tvoroje padaryti keli įėjimai.

Iš pietų, į vieškelio pusę, tvoroje įrengti aukšti raudonų plytų mūro vartai (1 pav.). Jų viršus užsibaigia dvišlaičiu betono stogeliu ir paprastu metaliniu kryželiu, apatinė dalis sudaro pusapskritę arką. Vidinėje vartų pusėje yra viena, išorinėje – trys nišelės. Patys vartai dvivėriai, iš geležinių strypų, juos laiko trys horizontalios ir dvi įstrižos kartelės. Pietryčių kampe įrengti varteliai. Jų varčios sumūrytos iš raudonų plytų, tinkuotos, viršuje – paprasti geležiniai kryželiai. Varteliai vienvėriai, geležinių strypų, juos laiko dvi horizontalios juostos. Naujausią kapinių dalį supa vielų tinklo tvora, kurią



1 pav. Kartenos kapinių vartai. 2002 m.
V. Miliaus nuotr.



laiko betono stulpeliai. Palei ją eina apie 2 m aukščio gyvatvorė. Seniausios dalies pakraščiai ap sodinti klevais ir uosiais, naujesniosios – liepomis ir eglėmis.

Seniausioje dalyje yra medinė pailga aštuonkampio plano koplyčia (2 pav.). Pamatas akmenų, sienos apkaltos vertikaliomis lentomis ir dailylentėmis. Stogas irgi aštuonšlaitis, dengtas šiferio plokštėmis. Išilginiuose fasaduose yra po du sugretintus langus, vienas įtaisytas priekiniame fasade. Priekiniame fasade, atsuktame į vieškelį, yra didelės dvivėrės, dvisluoksnės durys, jų lentelės sudaro eglutės raštą. Sienų išorė dažyta melsvai, durys – rudai, jų kraštai – žaliai.

Seniausioje kapinių dalyje laidota kojomis į rytus, kartu ir į bažnyčią, naujesniojoje dalyje – į pietus, t. y. į kelią, tik viena eilė palei pietų tvorą – atvirkščiai. Naujausioje dalyje pradžioje laidota kaip ir seniausioje, vėliau – kaip ir naujesnėje. Pirmosiose dviejose dalyse kapai (*duobės*) turi betono rentinį. Čia pasitaiko žemų kapų tvorelių iš vamzdžių, jie laikosi betono ar metalo stulpeliuose.

Senajoje dalyje yra geležinių kaltų stiebinių kryžių, įtaisyto tašyto akmens pagrinde. Jų išilginių ir skersinių puošia S pavidalo ornamentas (3 pav.). XX a. pirmojoje pusėje statyti antkapiniai granito ar betono obeliskai su tokios pat medžiagos kryžiumi viršuje, XX a. antrojoje pusėje – įvairaus profiliavimo teraco ar granito stelos. Jose iškalinėtas kryžius, dažnai su Nukryžiuotojo atvaizdu. Pasitaiko iškalinėto mirusiųjų portretų ar įtaisyto fotokeraminių nuotraukų. Pastaruoju metu granito paminklų aukštis besiekia 60 cm. Jie iš vienos, dviejų ar trijų dalių, viena jų kryžiaus pavidalo; prie jos pritvirtinamas metalinis krucifiksas. Naujausioje dalyje įsivyravo šeimos kapavietės. Tuoju palaidojus pastatomas apie

2 pav. Kapinių koplyčia. 2002 m. V. Miliaus nuotr.

3 pav. Senas antkapinis kryžius. 2002 m. V. Miliaus nuotr.



4 pav. Naujieji antkapiniai paminklai. 2002 m. V. Miliaus nuotr.

1 metro aukščio medinis kryželis su dvišlaičiu stogeliu ir metaliniu krucifiksu. Prie jo prikalamas medinė lentelė, kurioje įrašyta mirusiojo vardas, pavardė, gimimo ir mirties metai. Laikiniai kapavietė apjuosiami lentomis, vėliau jos pakeičiamos betono ar šlifuito granito apvadais.

Ir darbo dienomis kapinėse pasitaiko vyrų ir moterų, tvarkančių kapus, laistančių gėles. Kai kurie jų atvažiuoja lengvosiomis mašinomis. Vanduo gėlėms laistyti keliose vietose tiekiamas požeminiais vamzdžiais. Ant vieno kapo sodinamos įvairios gėlės, rečiau pasitaiko vien gvazdikai. Prie kai kurių kapų pasodinta po dvi tujas. Žolė tarp kapų nugrandoma.

Kapinių vaizdą paįvairina ir jas papuošia senojoje dalyje stovinčios dvi medinės koplytėlės ir du stogastulpiai. Pastarieji stovi ant keturkampio apatinėje dalyje kiek pastorinto stulpo (5 ir 6 pav.). Virš stiebo įtaisyta keturkampio plano koplytėlė dvišlaičiu ar kryžminiu stogeliu. Dvišlaičio stogelio koplytėlė turi vieną ištiklintą langelį, kryžminio stogelio – tris ištiklintas sienelės. Tarp stogelių susidarydę du ar keturi skliauteliai aprėminti profiliuotomis lentelėmis. Viršuje stiebiasi geležinė saulutė su tiesiais ir banguotais spinduliais.

Seniausios dalies vakarų pakraštyje pastatytas paminklas sovietmečio aukoms (7 pav.). Čia perlaidoti miestelyje ir prie Alanto upelio buvę palaidoti žuvusieji. Perkėlimu ir paminklo pastatymu rūpinosi keletas žmonių, vadovaujamų karteniškio Juozapo Antano Vilucko. Aukojo buvę sovietmečio politiniai kaliniai ir tremtiniai. Paminklas – aukšta akmenų mūro siena su sienelėmis kraštuose. Vidaus pusė tinkuota. Lenktas stogelis remiasi ant dviejų mūro stulpų. Viršuje metalo vamzdžių kryžius. Bendras kapas apjuostas šlifuito granito apvadu. Ant kapo pasodinta įvairių gėlių, įbėsta ir dirbtinių. Visas plotelis apie paminklą apšodintas rūtomis.



Ploteliai paminklo šonuose ir priėjimas išklotas šlifuito granito atraižomis ir betonu.

Paminklo kairiojoje pusėje įtaisyta granito plokštė, joje iškalta Vyties kryžius, apsuptas augalų lapų, ir tekstas

(įstriži brūkšneliai rodo naują eilutę): PASTATYTA 1990 / ARTIMUJŲ / AUKOMIS / PROJEKTAS / PETRO LUKAUSKO / PATARĖJAS / DERINTOJAS / ALFONSAS / KALINEVIČIUS / STATYBĄ VYKDĖ / JUOZAS VILUCKAS / MEISTRAS / BRONIUS / SERMONTIS / LENTAS DARĖ / JUOZAS JONKUS. Pagrindinėje sienoje įtaisytas granito kryžius, jame iškalinėtas Nukryžiuotasis. Įtaisytos dvi didelės granito plokštės. Kairiosios viršuje iškalta: JIE ŽUVO KARTENOS VALSČIUJE 1946–1953 m. ir abėcėlės tvarka dviem stulpeliais – 38 žuvusiųjų vardai bei pavardės, tarp jų 5 moterų. Dešinėje plokštėje irgi abėcėlės tvarka dviem stulpeliais iškalta 30 pavardžių, tarp jų 4 moterų. Apačioje, granito plokštėje, iškalta BOLŠEVIZMO AUKOMS, o dešinėje sienelėje – ŽUVO / 1946–1953 ir 7 žuvusiųjų vardai bei pavardės, tarp jų 1 moters. Žuvusiųjų pavardžių surašyta daugiau negu čia perlaidotų.

Šiek tiek duomenų apie antkapinių paminklų įrašus. Jie liudija, kad šiose kapinėse palaidoti 8 kunigai (pagal mirties metus): Izidorius Beresnevičius († 1886), Mykolas Monkevičius (Vincentas Rudminas) († 1919), Kolesninkas (XX a. pirmoji pusė), Aleksandras Žebrauskas (1883–1933), Pranciškus Žilinskas (1918–1967), Ignas Mačernis (1927–1977), Jonas Jasinevičius (1909–1984), Pranciškus Ružė (1921–1985). Šiose kapinėse, kaip ir kitose Lietuvos vietose, prižiūrimi ir seniai palaidotų ku-

5 pav. Antkapinis kopyltstulpis. 2002 m.
V. Miliaus nuotr.

6 pav. Antkapinis kopyltstulpis. 2002 m.
V. Miliaus nuotr.



7 pav. Koplyčia su kapavieta, kurioje 1990 m. perlaidoti Kartenos apylinkių rezistentai ir kitos bolševizmo aukos. 1996 m. J. Kanarsko nuotr.

nigų kapai. Senieji jų palaidojimai yra priešinga kryptimi negu pasauliečių, bet paminklas vis tiek statytas galvūgalyje.

Aptikta keletas lietuvių spaudimo draudimo laikų įrašų. Metalų plokščių paminklas, virš jo kryžių nešančio Kristaus skulptūra. Paminklas liedintas Kaune, tai rodo apačioje kampe išlietas žodis KOWNO. Priekyje ir dviejuose šonuose įtaisytos metalo plokštės, jose išlieta: priekinėje – CZE GUŁ PiELENAJ / S. P. / KAZiMiE-RA / BEREŚNiEWiCZES / MiSUSi 1880 M. 9 D. WASERi, / AMŽIAUS 78 M. / PRASZA ATSiDUKSIEiMA. Dešiniojoje – CZE GUŁ PELENAJ / S. P. / SZYMONA / BERESNIEWICZES. / MIR 1886 M. 24 D. KOWA M. AMŽ. 75 METU. / PRASZA ATSYDUKSIEiMA. Dešiniojoje – CZE GUŁ PELEAJ / S. P. / IZYDORIAUS / BERESNIEWICZES / MIR. 1886 M. 30 D. GIEG. M. AMŽ. 78 M. / PRASZA ATSYDUKSIEiMA.

Iš ketaus lietas kryžius tašyto akmens pagrinde. Skersinyje išlieta: PETRONELY RUYKENE. / Pargiwenosy ont Swieta 70 Metu. / Mierusi 1883 Metusy Syike Mienesie 6^t Dyjno. / Praszom sukalbiety byn treius / Potyrus.

Pagal rašybą to paties laikotarpio turėtų būti nedatuotas įrašas iš ketaus lietame kryžiuje tašyto akmens pagrinde. Skersinio antrojoje pusėje išlieta: CZE GUŁ PELINAJ FRANCISZKAUS / IR ANTONA DIRMEJTiu.

Dėkingumą rodo įrašas, esantis teraco steloje. Įtaisytas balto marmuro kryželis su metaliniu krucifiksu, fotokeraminis mirusiosios portretas ir balto marmuro

plokštė, kurioje iškalinėta: *SKORKIENĖ ONA / 1881–1981 / BOBUT, DALINAI MEILĖ, DŽIAUGSMA, / ŠIRDIES ŠILUMA, KURIOS UŽTEKO / SEPTYNIEMS NAŠLAIČIAMS, / TAVO AUGINTIEMS. / LIŪDI GIMINĖS IR ARTIMIEJI.*

Tautos pergyventas tragedijas liudija ir pavienių asmenų likimai. Priekyje šlifuito granito steloje iškalinėtas kryžius, prie jo – metalinis kryžius, greta jo – lauro šakelė. Įtaisyti du fotokeraminiai mirusiųjų portretai. Iškalta: *JUSTINA RUGINYTĖ / 1919–1945 / TREMTINĖ ONA RUGINIENĖ / 1894–1954 PERKELTI PALAIKAI / 1989 / LIŪDI ARTIMIEJI*

Išvada. Kartenos kapinės, priglaudusios daugelį į Anapilį išėjusių kartų, yra ir gyvųjų pagarbos mirusiesiems, žmonių kūrybos liudininkės. Antruoju atveju – tai įvairių medžiagų ir formų antkapiniai paminklai, koplytėlės ir koplytstulpiai, koplyčia, memorialas sovietinės okupacijos aukoms.

Šventės Kartenoje ir jos apylinkėse

Goda Povilaitytė

Vytauto Didžiojo universitetas



Karteniškiečiai nenustatytos šventės metu. XX a. 4 dešimtme. Iš A. Tamošaitienės šeimos albumo

Straipsnio objektas – pramoginiai atleidų ir prekymečių (jomarkų renginiai) XIX a. pabaigoje–XX a. pirmojoje pusėje. Tikslai – atskleisti pramoginių renginių ryšį su religinėmis šventėmis bei prekymečiais, išskirti esminius jų elementus. Tyrimo metodas – istorinis, lyginamasis.

Etnografinės medžiagos ir mokslinių darbų šia tema beveik nėra. Šiek tiek informacijos apie atleidų šventes galima rasti publicistiniuose straipsniuose jau nuo XX a. antrojo dešimtmečio. Apie jaunimo pasilinksminimo vakarėlius, gegužines rašė Žilvytis Bernardas Šaknys.¹ Tačiau pramoginių renginių, kaip atleidų ar prekymečių sudedamosios dalies, klausimas, atrodo, yra netyrinėtas. Rašydama šį straipsnį, naudojausi empirine medžiaga, surinkta per 2002 m. rugpjūtį Kačtenoje vykusią ekspediciją. Tyrime dalyvavo 29 respondentai, gimę nuo 1906 iki 1940 metų. Duomenys rinkti pagal Stasio Gutauto, Žilvyčio Šaknio² ir Nijolės Marcinkevičienės³ sudarytas anketas. Remtasi ir etnografinė medžiaga, užfiksuota kunigų Jurgio Ambraziejaus Pabrėžos⁴ ir Kiprijono Lukausko⁵ pamoksluose.

Straipsnis „Vermės“ leidyklai įteiktas 2003 01 23, serijos „Lietuvos valsčiai“ Lietuvos lokalinių tyrimų mokslo darbų komisijos įvertintas 2012 08 21, pirmą kartą paskelbtas 2013 08 13 elektroninio serialinio leidinio „Lietuvos lokaliniai tyrimai“, ISSN 2029-0799 visatekstėje svetainėje www.llt.lt.

¹ Šaknys Ž. B. *Kalendoriniai ir darbo papročiai Lietuvoje XIX a. pabaigoje–XX a. pirmojoje pusėje. Jaunimo vakarėliai*, Vilnius, 2001.

² *Lietuvos mokslų akademijos Lietuvos istorijos institutas. Etnografinių klausimų lapas Nr. 135*, sud. S. Gutautas ir Ž. Šaknys, Vilnius, 1990.

³ Marcinkevičienė N. *Atleidai, Lietuvių kalendoriniai metai [anketų rinkinys]*, Vilnius, 1998.

⁴ Gidžiūnas V. *Jurgis Ambraziejus Pabrėža*, Roma–Vilnius, 1994.

⁵ Lukauskas K. *Pamokslai*, Vilnius, 1996.

Įvadas

Visais laikais ir visose kultūrose žmonėms buvo aktualu susieiti, bendrauti, kartu ką nors veikti. Be sakralių susiejimų svarbos ir jų lemiančios reikšmės, ne mažiau reikšmingi buvo ir pramoginiai renginiai, pasilinksminimai. Empirinė medžiaga, surinkta per ekspediciją Kartenoje, apima laikotarpį nuo XIX a. pabaigos iki XX a. šeštojo ir septintojo dešimtmečių. Tyrinėjant kai kurių reiškinių raidą, apžvelgiamas ir Atgimimo laikotarpis. Kadangi pateikėjai gimę jau XX a. pirmaisiais dešimtmečiais, medžiaga apie XIX a. pabaigą sudaro jų girdėti tėvų ar senelių pasakojimai. Ekspedicijos metu užfiksuotų kai kurių papročių ir apeigų kilmė gali siekti ir dar ankstesnius laikus.

Masiniai pasilinksminimai, pramogavimas gana netolygiai išsidėstę per metus. Pats švenčių įkarštis Kartenoje, kaip turbūt ir visoje Lietuvoje, buvo šiltasis metų laikas. Karteniškiai teigė, kad progos visiems susieiti buvo atlaidai ir prekymečiai. Tiek vieni, tiek kiti turėjo griežtai nustatytas datas, todėl galima kalbėti ir apie tam tikrą pastovių švenčių kalendorių. Be to, Kartenoje švenčiamas šventes ir prekymečius dar papildydavo aplinkinių kaimų, miestelių ar miestų renginiai, kuriuose karteniškiai taip pat dažnai dalyvaudavo.

Atlaidai

Šiame straipsnyje aptariamas tik profaniškasis atlaidų aspektas, neliečiant liturgijos dalykų. Taigi tyrimo objektas yra pasiruošimas atlaidams ir renginiai po pamaldų. Todėl terminas „atlaidai“ turės masinio pasilinksminimo, pramogavimo prasmę. Tačiau tai jokių būdu nereiškia, kad šis aspektas žmonėms buvo svarbesnis. Visi respondentai pabrėžė, kad žmogui rūpėjo ir bažnyčia (liturgija, procesijos), ir pramogos. Atrodo, tada dar sugebėta išlaikyti pusiausvyrą.

Be visose Lietuvos bažnyčiose švenčiamų pagrindinių iškilmių – Kalėdų ir Velykų, Kačtenos bažnyčia turėjo tikrai nemažai minėtinių datų. V. Gidžiūnas, tyrinėjęs kunigo Jurgio Ambraziejaus Pabrėžos gyvenimą (1771–1849), teigia, kad



Kartenos pavasarininkų kuopos valdyba. 1927 m. Iš A. Tamošaitienės šeimos albumo

„iš Pabrėžos pamokslų taip pat sužinome, kad [Žemaitijoje] buvo daug parapijinių švenčių arba atlaidų. <...> Budriuose Švč. Jėzaus Širdies ir šv. Kryžiaus išaukštėjimo šventės, <...> Kartenoje – Švč. Jėzaus vardo, šv. Juozapo, Švč. Mergelės Apreiškimo, šv. Petro ir Pauliaus Apaštalų, šv. Ignaco, Švč. Mergelės Marijos dangun ėmimo, Švč. Marijos gimimo, Švč. Marijos Rožančiaus ir Nekalto prasidėjimo šventės“.⁶

Beveik visų švenčių proga sakyta A. Pabrėžos pamokslų turinys tai patvirtina.

Žinoma, daugelio atlaidų respondentai jau neprisimena, nes jie paprasčiausiai yra tapę eiliniaisiais sekmadieniais. Šventės, kurios ekspedicijoje buvo prisimintos ir pateiktos kaip Kartenos atlaidai, yra šios: Šeštinės, Sekminės, Šv. Petro ir Povilo bei Žolinė. Nors bažnyčia turi Švč. Mergelės Marijos Ėmimo į dangų vardą, karteniškiečiai teigia didžiuosius atlaidus esant Šv. Petro ir Povilo, o Žolinė tarsi lieka antroje vietoje. Bent taip buvo nepriklausomos Lietuvos laikais. Pasak vienos pateikėjos, „būva vėsū didėijē atlaidā švēnts Petrus. No, čē parējē vēins kōnēgs, padarē Marijuos“.⁷ Atrodo, pagrindiniai ir bažnyčios vardą atspindintys atlaidai – Žolinė savo teisėtą pagrindinę vietą užėmė ne taip jau seniai, kunigaujant P. Merliūnui, kuris jau daugiau kaip prieš dvidešimt metų išvyko iš Kartenos. Tačiau turės praeiti dar nemažai laiko, kol iš žmonių atminties Šv. Petro (Šv. Povilas pateikėjų kažkodėl nuolat užmirštamas) atlaidai išblės kaip išpūdingi, didžiausi. „Par švėnta Petra priplaukdava žmuoniūm iš vėsūm apilinkiu, parakvėju.“⁸ Beje, Šv. Petro ir Povilo atlaidai yra gana populiarūs ir kitose Lietuvos bažnyčiose. Iš gretimų bažnyčių šią šventę švenčia Kretinga, Darbėnai, Pläteliai⁹ ir daugelis kitų, nebūtinai turinčių šį vardą. Tokių šių atlaidų populiarumą galima būtų aiškinti ir taip: pirma, tiek šv. Petras, tiek šv. Povilas labai populiarūs šventieji bažnyčios ir liaudies tradicijose; antra, popiežius, turėjęs ir turintis didelį autoritetą, vadinamas šv. Petro ipėdiniu; trečia, šių šventųjų minėjimas pačios bažnyčios yra sureikšminamas ir išskiriamas iš kitų. Štai XVIII a. antroje pusėje Troškūnuose klebonavęs Kiprijonas Lukauskas rašo:

„Prisaka Tiewas Szwiętas [popiežius Pijus VI – aut. past.] idunt dieno 29 Kirmelu Menesie, lisz ipacios Szwiętu Petra yr Powila metu szwięcias, teypogi kitu Szwiętu Apasztalu atminimas butu apeytas <...>. Diel to dieno 29 Kirmelu Menesia Kalendoriusy Baznicios teyp Szwięte irasita buty turia – SS Petra yr Powila, kartu atminimas wisu SS Mucielniku“.¹⁰

Iš V. Gidžiūno minėtų Kartenos atlaidų respondentai patvirtino Šv. Ignaco, apaštalų Šv. Petro ir Povilo ir Švč. Mergelės Marijos Ėmimo į dangų atlaidus. Autoriaus neakcentuotos Šeštinių ir Sekminių šventės taip pat randa patvirtinimą A. Pabrėžos pamoks-

⁶ Gidžiūnas V. *Ten pat*, p. 196, 197.

⁷ Pateikė Stefanija Valančienė (Mačernytė), 79 m., gyv. Kartenoje (gim. Kartenoje). Užrašė Goda Povilaitytė 2002 m. VDUEA (Vytauto Didžiojo universiteto Etnologijos ir folkloristikos katedros archyvas), b. 268, l. 13. (Lapų numeracija čia ir toliau pateikiama pagal rankraštį.)

⁸ Pateikė Kazimieras Miklovas, 79 m., gyv. Kartenoje (gim. Abakų k.). Užrašė Goda Povilaitytė 2002 m. VDUEA, b. 268, l. 9.

⁹ Kviklys B. *Mūsų Lietuva*, Vilnius, 1991, t. 4, p. 288, 316.

¹⁰ Lukauskas K. *Ten pat*, p. 117.



Kartenos pavasarininkų kuopa. 1927 m.



*Autentiškas užrašas „Prisiminimui
Gerb. kun. Kleb. Rutkauskas iš Palangos
Pavasario kuopos muzikantų. Palanga
1923 03 19“.
Iš A. Tamošaitienės šeimos albumo*

lų rinkinyje (1809 m., 1812 m., 1813 m., 1814 m. per Sekmines, 1821 m. per Šeštines sakyti pamokslai).¹¹ Kitų – Švč. Jėzaus Vardo, Šv. Juozapo, Švč. Mergelės Apreiškimo, Švč. Mergelės Marijos gimimo, Švč. Mergelės Marijos Rožinės Karalienės ir Švč. Mergelės Marijos Nekaltojo Prasidėjimo – atlaidų pateikėjai iš viso neminėjo.

Be savo miestelyje švenčiamų atlaidų, karteniškiei važiuodavo, eidavo ir į kitų kaimų, miestelių šventes. Dažniausiai minėti: Žemaičių Kalvariją, Kretingą, Palangą, Salantai, Budriai (Kartenos apyl.). Pavieniai karteniškiei vykdavo ir į Jokūbavą, Kuliūs, Plūngę, kur turėjo giminių. Šiluvon važiuota jau autobusais, taigi vėlesniais laikais.

Pasiruošimas atlaidų šventėms

Empirinė medžiaga šiuo klausimu pateikia gana kontroversišką informaciją, nors svarbiausi elementai yra nevarijuojantys. Pagrindiniai ruošos darbai atliekami bažnyčioje ir namie.

Bažnyčią puošti atlaidams pradedama prieš 1–2 dienas. Puošia, pasak vienu informatorių, bažnyčios tarnai (zakristijonas, skalbėja arba bažnyčios tvarkytoja (*pročka*), vargonininkas, dešimtininkas) ir bendruomenė. Įvairiai pateikiamas bažnyčią puošiančiųjų amžius. Vieni teigia, kad puošia jauni žmonės (dažniausiai merginos), kiti – senos moteriškės, tretai – visi, kas tik nori. Kad būtų aiškiau, 1 lentelės duomenys nurodo dažniausiai minimus puošėjus.

1 lentelė

Kas puošia	Respondentų skaičius
Jaunimas	2
Senos moterys	5
Visi, kas nori	5
Bažnyčios tarnai (vargonininkas, zakristijonas, tvarkytoja, dešimtininkas)	2
Bažnyčios tarnai ir bendruomenė	3
Organizacijos	2

Kaip matyti iš šios lentelės, puošiant bažnyčią XX a. 3–5 dešimtmečiais dalyvavo ir organizacijos – pavasarininkai, šauliai. Tačiau beveik visų respondentų buvo akcentuota, kad organizacijos „sužibėdavo“ per pačias pamaldas, stovėdavo „po vėliavom“ ar dalyvaudavo su jomis procesijose. Organizuotai ši socialinė grupė puošiant bažnyčią nedalyvavo. Svarbiausią vaidmenį čia vis dėlto atlikdavo moterys (dažniausiai senos). Kai kalbama apie bendruomenės indėlį apskritai, dažnai priduriama, kad padėdavo tie, kurie netoli gyveno. Tačiau pora respondentų minėjo, kad ir aplinkinių kaimų žmonės padėdavo pinti vainikus: „*I mes če kaimi pīniem. Tēp kaimās pasēdalējiem. Tas tou, tas tou*“¹². Apie bažnyčios puošimą visi respondentai pasakojo panašiai. Prieš atlaidus ji būdavo išplaunama, vainikuojama bei puošiama vėliavomis. Vainikai būdavo kelių rūšių – plonesni ir storesni. Pastarieji buvo kabinami prie lubų, o plonesniais apvedžiojami altoriai. Kartais, laukiant ypatingo svečio – vyskupo, būdavo vainikuojami ir bažnyčios vartai. Vainikus pindavo iš medžių, kurie jau

¹¹Gidžiūnas V. *Ten pat*, p. 273, 274.

¹²Pateikė Adelė Šukienė, 72 m., gyv. Žadeikių k. (gim. Abakų k.). Užrašė Goda Povilaitytė 2002 m. VDUEA, b. 268, l. 32.



Kartenos parapijos tretininkės. Apie 1930 m. Iš A. Tamošaitienės šeimos albumo

būdavo žali, lapų (ypač Šeštinių ar Sekminių atleidams). Šventėms, švenčiamoms vasarą, pindavo iš bet kokių medžių lapų. Per Vainikų atlaidus (Devintines) prie bažnyčios durų kaldavo ir berželius. Pasak vienos pateikėjos, „sąka, kėta kārta liob kāla i žmuonis pri sāvā dōru, bet dabā nieks nabkāl“¹³. Kunigai tiesiogiai bažnyčios nepuošdavo, tik patardavo ar ką nurodydavo. Galima sakyti, puošyba per atlaidus nepakito – ir šiandien pinami vainikai, keliamos bažnytinės vėliavos.

Pateikėjai dar atsimena ir bažnyčios dešimtininką, kuris prieš atlaidus eidavo per žmones ir rinkdavo maistą klebonijoje rengiamiems pietums, nes į šventę atvažiuodavo nemažai kunigų, o ir pačioje Kartenoje XIX a.–XX a. pirmaisiais dešimtmečiais nuolat dirbo mažiausiai trys – klebonas, kamendorius (jaunas kunigas, dabar vadinamas vikaru) ir altarista. Keli respondentai minėjo vienu metu buvus kelis altaristas. Taip galėjo būti, nes kun. A. Pabrėža 1814 m. lapkritį oficialiu raštu įsteigė trečiąją, Šv. Juozapo, altariją Kartenoje.¹⁴ Taigi gausiam kunigų ir klierikų būriui žmonės aukodavo kiaušinių, sviesto ir kitų maisto produktų. Beje, įdomi ir pati dešimtininko pareigybė. Pasak pateikėjos, tai žmogus, kuris viską žino ir praneša kunigams. 1913 m. gimusi moteris teigė, kad jis buvo jos vaikystėje, o vėliau jau neliko.¹⁵ Atrodo, šios pareigybės galėjo nebelikti 3-iajame–4-ajame dešimtmetyje.

Pasiruošimas atleidams namie

Kaip ir bažnyčios puošimas, ruoša namie prasidėdavo jau prieš 1–2 dienas. Aplinkos, trobų tvarkymosi respondentai neminėjo, išskyrus tai, kad per Vainikų atlaidus ir prie bažnyčios, ir prie

¹³Pateikė Elena Baltmiškienė, 82 m., gyv. Kartenoje (gim. Vėlaičių k.). Užrašė Goda Povilaitytė 2002 m. *VDUEA*, b. 268, l. 23.

¹⁴Gidžiūnas V. *Ten pat*, p. 38, 39.

¹⁵Pateikė Kotryna Daugintienė, 85 m., gyv. Kūlupėnuose (gim. Abakų k.). Užrašė Goda Povilaitytė 2002 m. *VDUEA*, b. 268, l. 53.

trobų durų žmonės kaldavo berželius. (Beje, taip durys buvo puošiamos ir per gimtadienius ar vardadienius.) Daugiausia respondentai pasakojo apie maisto gaminimą. Paklausti, kaip atrodė vaišių stalas jų jaunystėje, visi teigėdavo, kad tokios ten ir vaišės, su dabartinėmis nepalyginsi. Ir vis dėlto būdavo daromas alus („če žemaitėšks, na tuoks, kāp Aukštaitējuo. Aukštaitēšks kāp pasiotielis i galva trenk. Gēra darīdava“¹⁶), kepamas pyragas. Šie du patiekalai buvo tarsi privalomi vaišių atributai. Visa kita įvairavo ir priklausė nuo žmonių galimybių bei nuo to, ar iš toli laukiama svečių. Kartais nebūdavo patiekama karštų patiekalų, vaišinama vien arbata, pyragu. Pyragą dažniausiai kepdavo namie, kartais net iš savo susimaltų miltų, tačiau pasitaikydavo svečius vaišinti ir Kretingos turguje pirktais pyragais. Atrodo, tai jau šiek tiek vėlesnis reiškinys, kai ritualiniam pyrago kepimui nebeteikta svarbos. Be to, dauguma respondentų minėjo, kad buvo verdama mėsa – kiauliena ar vištiena. Beje, svečiai vaišinami ir kiaušiniene, blynais. Šie du patiekalai XX a. pirmojoje pusėje Šiaurės Žemaitijoje dar tebebuvo gaminami ne kasdien, o šventadieniais ar talkų dienomis.¹⁷

Pačią atlaidų dieną ypatingų ruošos darbų nebedirbama. „Iš rīta atsēkielē, sosēprausē, sosētempē, sosēpoušē i ēni i bažnīncē.“¹⁸

Beje, ne vien bažnyčioje ar namie buvo ruošiamasi šventėms. Visas miestelis jau gyveno šventiška nuotaika. Būdavo rengiamos gegužinių aikštelės, dažniausiai prie Minijos (vadinamoji Šaulių aikštė) arba prieš bažnyčią esančioje aikštėje. Šokių aikštelė buvo aptveriami viela ir apkaišoma berželiais. Atnešama ir suolu, kad būtų kur pailsėti pašokus. Gatvės nušluojamos, tačiau, pasak vienos pateikėjos, tai buvo daroma ne vien prieš šventes: „šeštadėinė vākara būs nošloutas gatvės, bōva blēzgōntēs gātvēs“¹⁹. Tai buvo ypač gera proga pinigų užsidirbti vaikams, kurie gautus centus taupydavo ledams atlaidų dieną. (XX a. 3-iajame dešimtmetyje gimę pateikėjai teigė, kad per atlaidus atveždavo spalvotų ledų.)

Per kiekvienus atlaidus šventės scenarijus buvo maždaug vienodas. Vieni atlaidai nuo kitų skyrėsi žmonių gausumu, ir, žinoma, savo atributika (ypač Žolinė).

Vykimas į atlaidus

Į Kartenos bažnyčią ateidavo ar atvažiuodavo žmonių iš visų aplinkinių kaimų: Budriū, Žadeikių, Ruginiū, Abakų, Rubuliū, Vėlaičių, Dauginčių, Staibių ir kitų. Iš artimesniųjų žmonės eidavo pėsti, su draugų būreliais, o iš tolimesniųjų važiuodavo arkliais arba dviračiais. (1920 m. gimęs pateikėjas šešiolikos metų jau turėjo dviratį, tad galima sakyti, kad 4-ajame dešimtmetyje tai buvo populiaru tarp jaunimo transporto priemonė. Palyginimui galima pasakyti, kad pirmosios dviračių lenktynės Lietuvoje buvo surengtos 1922 m.) Turtingesni ūkininkai turėjo brikas, o mažiau pasiturintys į vežimus sudėdavo 3–4 lentas, apdengdavo jas audeklu (*divonu*) ir važiuodavo. Respondentai teigia, kad dar jų seneliai vežimus ar arklius puošdavo gėlėmis, skambaliukais, tačiau retas iš

¹⁶Pateikė Kazimieras Miklovas, 79 m., gyv. Kartenoje (gim. Abakų k.). Užrašė Goda Povilaitytė 2002 m. *VDUEA*, b. 268, l. 10.

¹⁷Augutienė I. Žemaičių Kalvarijos apylinkės gyventojų mityba, *Žemaičių praeitis*, Vilnius, 1994, kn. 3, p. 158.

¹⁸Pateikė Valentina Želvytė-Ronkaitienė, 76 m., gyv. Kartenoje (gim. Staibių k.). Užrašė Goda Povilaitytė 2002 m. *VDUEA*, b. 268, l. 28.

¹⁹Pateikė Stefanija Valančienė (Mačernytė), 79 m., gyv. Kartenoje (gim. Kartenoje). Užrašė Goda Povilaitytė 2002 m. *VDUEA*, b. 268, l. 14.

jų pats yra puošęs ar bent matęs papuoštus vežimus. Gal šį faktą būtų galima aiškinti naujų transporto priemonių atsiradimu (būtent dviračių, kuri, pasak vieno pateikėjo, bernas užsitarnaudavo per metus²⁰). O vėliau, atsiradus automobiliams, žmonės pačiai kelionei nebeteikė tokios didelės reikšmės, tad nebebuvo reikalo ir jų puošti. Žinoma, itin svarbiomis progomis transportas būdavo puošiamas:

„tėktā pariedkuoms poušdava. Ka būs vestōvės, unt šliūba važiōus i Kartenuos bažnīnčē, ta jau būs arklē papouštē, i tēi vežēmā būs papouštē“²¹.

Kaip žinome, vežimus berželiais puošdavo ir per laidotuves. Taigi respondentai neteikė reikšmės transporto priemonių puošybai vykti į atlaidus.

Dažnai į atlaidus buvo važiuojama kartu su kaimynais ar draugais vieno jų vežimu. Viena pateikėja prisiminė, kad kartais kaimynai lenktyniaudavo, kuris greičiau nuvažiuos į bažnyčią, tačiau negalėjo paaiškinti tokio lenktyniavimo prasmės.²² Žinoma, tokios lenktynės anksčiau turėjo kažką lemti: sėkmę, derlių, spėjimą laiku nudirbti darbus. Dabar tai tiesiog tapę pramoga.

Kadangi patys karteniškaiai dalyvaudavo ne vien Kartenos, bet ir kituose Žemaitijos atlaiduose, pasipildo empirinė medžiaga ir apie kitų miestelių atlaidus. Iš 2 lentelės matyti, kokie atlaidai buvo lankomi dažniau, o kokie – rečiau.

2 lentelė

Vietovė	Atlaidai	Respondentų skaičius
Žemaičių Kalvarija	Švč. Mergelės Marijos Apsilankymo	16
Kretinga	Šv. Antano, Švč. Mergelės Marijos Angelinės (Porciunkulės)	14
Palanga	Šv. Roko	12
Salantai	Sekminių, Švč. M. Marijos Angelinės	6
Budriai	Švč. Jėzaus Širdies, Šv. Kryžiaus Išaukštinimo	5
Kalnalis	Šv. Lauryno	5
Jokūbavas	Šv. Marijos Magdalenos	3
Šiluva	Švč. Mergelės Marijos gimimo	3
Seda	Šeštinių	1
Kryžių kalnas	–	1

Deja, toks duomenų pateikimas nėra labai tikslus dėl kelių priežasčių. Pirma, respondentai dažnai tiesiogiai neįvardijo artimiausių kaimų ar miestelių atlaidų (pvz., Budriuose, teigdami, kad „*Bodrē maži tabōva*“²³ arba „*tēn Bodrē kaimietē skaities, tēn tuokē bažnīnčēlē kaimēška*“²⁴). Antra, lentelė neatspindi, kiek kartu vienuose ar kituose atlaiduose respondentas yra buvęs. Pavyzdžiui, daugiausia respondentų teigia buvę Žemaičių Kalvarijoje, tačiau dažnai jie pabrėžia, kad buvo tik 1–2 kartus vaikystėje arba atvirksčiai, tik sovietmečiu ar „*dabartinės Lietuvos laikais*“. Mūsų straipsny-

²⁰Pateikė Konstantinas Žeimys, 82 m., gyv. Žadeikių k. (gim. Rubulių k.). Užrašė Goda Povilaitytė 2002 m. VDUEA, b. 268, l. 33.

²¹*Ten pat.*

²²Pateikė Liucija Ramonienė (Viskontaitė), 77 m., gyv. Kartenoje. Užrašė Goda Povilaitytė 2002 m. VDUEA, b. 268, l. 45.

²³Pateikė Celestinas Ronkaitis, 85 m., gyv. Kartenoje. Užrašė Goda Povilaitytė 2002 m. VDUEA, b. 268, l. 31.

²⁴Pateikė Valentina Ronkaitienė (Želvytė), 74 m., gyv. Kartenoje (gim. Staibių k.). Užrašė Goda Povilaitytė 2002 m. VDUEA, b. 268, l. 31.

je, kaip jau minėta, „atladai“ reiškia masinį pasilinksminimą, pramogavimą, o kaip tik šio aspekto bei empirinės medžiagos ir pasigendama karteniškių pasakojimuose apie Žemaičių Kalvarijos atlaidus. Kadangi Žemaičių Kalvarija yra gana toli nuo Kartenos, tai pramogoms po pamaldų nelikdavo laiko, be to, pasak pateikėjų, ten nebūdavo gegužinių, „par atlaidus dešimts dešinū tēn nikuokės mōzėkas. Vot kad ēs Kālnus, tai so mōzėka gāl“²⁵. Žodžiu, karteniškiai, po pamaldų apėję Kalnus (ir net po kelis kartus), skubėdavo namo. Šiek tiek kitaip dalyvaujama artimesnių miestelių atlaiduose. Palangoje per Šv. Roką po pamaldų einama prie jūros ar stebimi lėktuvų pasirodymai (apie 1936 m.), Jokūbāve, Kalnālyje, Budriuosė, Kretingoje dalyvaujama gegužinėse, įvairiose loterijose.

Renginiai po pamaldų

Tam, kad būtų aiškiau, kaip dažnai buvo dalyvaujama pramoginiuose renginiuose, duomenys pateikiami 3 lentelėje:



Kartenos apylinkių jaunieji skautai prie Palangos Lurdo grotos. Apie 1929 m. Iš A. Lūžo albumo

3 lentelė

Atlaidai	Data
Šeštinės	Šešta savaitė po Velykų
Sekminės	Septinta savaitė po Velykų
Šv. Antanas	Birželio 13 d.
Šv. Jonas Krikštytojas	Birželio 24 d.
Švč. Jėzaus Širdies	Birželio 27 d.
Šv. Petras ir Povilas	Birželio 29 d.
Švč. Mergelės Marijos Apsilankymas	Liepos 2–10 d.
Šv. Marija Magdalena	Liepos 22 d.
Šv. Ignacas	Liepos 31 d.
Švč. Mergelė Marija Angelinė	Rugpjūčio 2 d.
Šv. Laurynas	Rugpjūčio 10 d.
Žolinė	Rugpjūčio 15 d.
Šv. Rokas	Rugpjūčio 16 d.
Švč. Mergelės Marijos gimimas	Rugsėjo 8 d.
Šv. Kryžiaus Išaukštinimas	Rugsėjo 14 d.

Iš lentelės matyti, kad švenčių sezonas buvo iš tiesų intensyvus. Kaip galima pastebėti, atlaidai Kartenoje ir

²⁵Pateikė Celestinas Ronkaitis, 85 m., gyv. Kartenoje. Užrašė Goda Povilaitytė 2002 m. VDUEA, b. 268, l. 31.

aplankiniuose miesteliuose – šiltojo metų laiko šventės. Sezoną „atidarydavo“ Šeštinės. Juos vienas pateikėjas pavadino „jaunimo švente“²⁶. Matyt, jaunimas „po ilgų žiemos vakarų“ buvo labai išsiilgęs susiejimų, o jų sulaukę būdavo laimingi, nes karteniškiai sakydavo: „*Ein kãp i Šeštines, zūbus sustãtiusi*“²⁷. Be to, Šeštinių gegužinė – pirmoji po gavėnios ir velykinio laikotarpio. Apskritai gegužinės yra vienas iš svarbiausių atlaidų elementų. Tačiau norint iki galo atskleisti, kuo gegužinė buvo svarbi ir savita, atsiranda nemažai painiavos. Taip ir nepavyko išsiaiškinti, ar šiuo pavadinimu buvo vadinami tik „atlaidiniai“ šokiai, ar visi vakarėliai, vykstantys vasarą. Vieni pateikėjai teigė, kad jos rengiamos tik vasarą, kiti – kad „*par atlaidus i tabūs. Kėta mėta šuokiu i nabūs*“²⁸. Treti pasakojo, kad grįždami iš Kartenos gegužinės į savo kaimą, pakeliui dar užsukdavo į žmonių kiemuose vykčius šokius ar patys savo kieme suorganizuodavo vakarėlius. Lyginant

šiuos duomenis, aiškėja, kad turi būti kažkoks ypatingas reiškinys, skiriantis žmonių kalboje *gegužinę*, kuri išimtinai priklausė atlaidų „programai“, nuo paprastų šokių. Visi respondentai pabrėžė, kad „atlaidiniuose“ šokiuose grojo dūdų orkestras.

Galima padaryti nedidelį diskursą ir pažvelgti, kaip ir kada pučiamieji instrumentai atėjo į Lietuvą, o dar tiksliau, iki savamoksių muzikantų. Europoje pučiamieji orkestruose nereguliariai pradėti naudoti baroko epochoje, o nuolat – tik susiformavus simfoniniam orkestrui, taigi XVIII a. viduryje.²⁹ Į Lietuvą, nekalbant apie jau nuo XV a. didikų dvaruose buvusius orkestrinio tipo kolektyvus (tai būta daugiausia styginių ansamblių), variniai pučiamieji galėjo ateiti XIX a. viduryje.

Žemaitijoje „ypač muzikai daug dėmesio rodė Oginskiai. Bagdonas Oginskis apie 1874 m. buvo įsteigęs orkestro mokyklą Rietave, o jo brolis Mykolas 1873 m. Plungėje“³⁰.

Pasak A. Motuzo, „*jau XIX a. pradžioje senuosius žemaičių liaudies muzikos instrumentus keitė variniai pučiamieji instrumentai. Žemaičių bajorai, pamėgdžiodami užsienių dvarininkus, į savo dvarus ėmė*



Atlaidų procesija su choru, dūdoriais.
Apie 1935 m. Iš Kretingos muziejaus fondų

²⁶ Pateikė Juozapas Antanas Viluckis, 64 m., gyv. Kartenoje (gim. Žadeikių k.). Užrašė Goda Povilaitytė 2002 m. VDUEA, b. 268, l. 41.

²⁷ Pateikė Malvina Jaškūnienė (Miklovaitė), 76 m., gyv. Kartenoje (gim. Abakų k.). Užrašė Goda Povilaitytė 2002 m. VDUEA, b. 268, l. 16.

²⁸ Pateikė Konstantinas Žeimys, 82 m., gyv. Žadeikių k. (gim. Rubulių k.). Užrašė Goda Povilaitytė 2002 m. VDUEA, b. 268, l. 33.

²⁹ Gerulaitis V. *Muzikos stilių raida*, Vilnius, 1994, p. 85.

³⁰ Plg. *Lietuvių enciklopedija*, Boston, 1951, t. 21, p. 33, 34.

*kviesti svetimšalius muzikantus. Kūrėsi pirmieji dūdų orkestrai, išstumdami tautinius muzikos instrumentus*³¹.

Įdomu būtų vėliau patyrinti, kaip pasaulietiniai dvarų orkestrai skverbėsi į liaudies muzikos sferą ir kurioje jos dalyje prisitaikė greičiau – pasaulietinėje (pramoginėje) ar religinėje (varinių pučiamųjų dalyvavimą liturgijoje per atlaidus patvirtina ir keletas respondentų).

Taigi, pasak vieno pateikėjo, „*kėik aš atmėnu, aš jau aštounisdešimt mėtu toro, kėtėp nažėnau, gegožėnies vėn so tās trībās*“³². Orkestrą sudarydavo maždaug šeši žmonės. Vienas per ekspediciją paminėtų instrumentų buvo klarnetas. Orkestre dar galėjo groti trimitas, baritonas, valtorna ir tūba arba jai giminingas helikonas – bent tokią orkestro sudėtį mini rašytojas R. Granauskas apysakoje „Švento Lozoriusus diena“³³, kuria, manau, galima remtis ir kaip etnografinė medžiaga. Taigi dūdų orkestras grodavo, „*kai jau dėdėlė dėdėlės išėigas*“³⁴. Paprastuose šokiuose grodavo kapelos (bandonija, armonika, būgnas ir kt.).

Kaip jau minėta, šokių aikštelės buvo aptveriamos viela ir apkaišomos berželiais. Įėjimas į jas buvo su bilietais, kurie vaikinams kainavo po 1 litą, o merginoms – 50 centų. Pinigai atitekdavo muzikantams. Pasak vienos pateikėjos, bilietų kaina priklausė ir nuo to, ar pašokusieji norėjo pailsėti, atsisdė ant suolų: „*jė jau būs kam atsėsiestė pašuokus, jau tau i biliets būs aukštiesnis*“³⁵. Beje, kai kurie ūkininkai, išleisdami samdinius į gegužines, duodavo porą litų bilietams ar kitoms pramogoms. Tačiau tai ne dėsningumas, o greičiau išimtis. Rinkliavos (gal tik ne tokios didelės ir nefiksuotos) būdavo ir paprastuose kaimo šokiuose. Gegužinėse populiariausi šokiai – valsas, polka, fokstrotas, padispanas, galopas, nariėšnykas, žydiška rubaška ir kiti. Būtų įdomu vėlesniuose tyrinėjimuose pasiaiškinti, ar „atladinių“ šokių repertuaras kuo nors skyrėsi nuo paprastų. Pirmieji trys minėti šokiai lengvai gali būti atliekami tiek kapelų, tiek dūdų orkestrų, o kiti tradiciškai griežiami kapelų. Žinoma, griežtos išvados daryti negalima, tik hipotetiškai paspėlioti, kad dūdų orkestras savaime koregavo ir šokių repertuarą atladų gegužinėse, suteikdamas joms miesto kultūros bruožų. Tuo labiau kad tokiems šokiams kaip valsas, polka ar fokstrotas labiau tiko ir ypatingas jaunimo garderobas. Dauguma pateikėjų teigė, kad atladams (daugiausia minėtos Šeštinės bei Šv. Petro ir Povilo atladai) siūdinosi naujus drabužius tiek vaikinai, tiek merginos. Vėlesniais laikais, po Antrojo pasaulinio karo, dažna mergina ir plaukus sukldavo, ir skruostus dažančiais popierėliais rausvindavo.

Atlaidų gegužines dažniausiai organizuodavo šauliai ar pavasarininkai. Tai, kaip jau minėta, buvo bene pagrindinė jų funkcija per atlaidus, neskaitant iškilmingo dalyvavimo su vėliavomis liturgijoje ar procesijose. Šauliai gegužinėse palaikė tvarką, rinko pinigus ir, žinoma, nepamiršdavo pasilinksminti patys. Atrodo, kad uniformuoti šauliai turėjo gana aukštą statusą miestelio visuome-

³¹Motuzas A. *Žemaičių Kalvarijos Kalnai ir Kryžiaus kelias*, Kretinga, 1993, p. 8, 9.

³²Pateikė Konstantinas Žeimys, 82 m., gyv. Žadeikių k. (gim. Rubulių k.). Užrašė Goda Povilaitytė 2002 m. VDUEA, b. 268, l. 33.

³³Granauskas R. *Švento Lozoriusus diena, Raudona ir balta*, Vilnius, 2000, p. 75.

³⁴Pateikė Salomėja Lubienė, 76 m., gyv. Kūlupėnuose. Užrašė Goda Povilaitytė 2002 m. VDUEA, b. 268, l. 49.

³⁵Pateikė Emilija Bružienė, 96 m., gyv. Kūlupėnuose. Užrašė Goda Povilaitytė 2002 m. VDUEA, b. 268, l. 56.

neje. Viena pateikėja net prisiminė: „*kāp dēdēlē muokītē ka būtu, mes liobām bējuotē pāprastas mergātēs tū šauliūm*“³⁶. Tokios pagarbos priežastys, pasak pačių pateikėjų, galėjo būti tai, kad šaulius (kaip ir pavasarininkus) pripažino Katalikų bažnyčia. Pirmas tai įrodantis faktas – jų dalyvavimas minėtose procesijose, liturgijoje. Antra, šių organizacijų vėliavos buvo pašventintos bažnyčioje (jaunalietuvių – ne). Trečia, patys kunigai (ypač jaunesni kamendoriai) dalyvavo pavasarininkų veikloje. Kaip prisimena pateikėjai, šaulių organizacijoje veikė inteligentija (pavyzdžiui, mokytojai), vienijama patriotinių, kultūrinių tikslų. „*Šios organizacijos įsteigimą nulėmė politinės ano meto Lietuvos aplinkybės, būtinybė vienytis, kad valstybė išliktų*“, – teigia R. Račiūnaitė.³⁷ Tai, kad Kartenos šaulių ar pavasarininkų organizacijos imdavosi rengti vakarėlius, parodomąsias programas, gali liudyti tam tikrų kultūros elementų perimamumą iš miesto visuomenės. Minėtame straipsnyje teigiama, kad Šaulių sąjunga Kaune finansiškai rėmė neturtingus priemiesčių vaikus, o pinigų tam surinkdavo per rengiamus koncertus, šokius, mokamus kursus.³⁸ Atrodo, šios organizacijos galėjo būti visuomenę vienijanti jėga, nes jose dalyvavo įvairių socialinių grupių atstovai, vedami tų pačių tikslų.

Giminių lankymas

Vyresni žmonės gegužinėse nedalyvaudavo, jei ateidavo, tai tik trumpam pasižiūrėti. Paskui skubėdavo susitikti su atvykusiais giminaičiais. Vieni vaišintis eidavo į namus, kiti (ypač vyrai) į smuklę, tretį atsivežtas vaišes, tarp jų ir atlaidų pyragą, valgydavo tiesiog vežimuose ar miestelyje ant žolynų. Budriškė Antanina Kniūkštienė pasakojo, kad žmonės vaišindavosi ir prie bažnyčios, šventoriuje po liepomis arba artimesniųjų gyventojų kiemuose. „*Ir po atlaidūm už Bodrē!*“³⁹ Atlaidai buvo viena iš retų progų susitikti giminaičiams. Paklausti, kada dar susieidavo savieji, pateikėjai teigė, kad per laidotuves (*budyne*) ir vestuves, tačiau atlaidai buvo geriausia proga svečiuotis. Net specialaus kvietimo nereikėdavo: žmonės žinojo aplinkinių miestelių šventes ir ten vykdavo, o vietiniai žinojo per tas šventes sulauksiantys svečių. Dažniausiai visi susitikdavo pamaldose ir po jų eidavo „giminiuotis“. Nepriklausomos Lietuvos laikais, pateikėjų teigimu, atlaidai nebuvo kilnojami, bet švenčiami tikrąją dieną, tačiau tokiu atveju paprastos savaitės dienos buvo laikomos šventadieniais. Tą patį vakarą dauguma svečių važiuodavo namo, į savo ūkį. Sovietmečiu, 5–9 dešimtmečiais, šventės taip pat nebuvo kilnojamos, tačiau, aišku, dėl visai kitų priežasčių, todėl „giminiavimuisi“ nebeliko laiko. Be to, ir atlaidai buvo praradę savo iškilmingumą (nebeinamos procesijos, nebeatliekami kiti liturginiai veiksmai ne bažnyčioje). Paradoksas, bet, respondentų teigimu, sovietmečiu žmonių bažnyčioje buvo daugiau nei dabar. Dar vėliau „*ūkis, būdava, veš. I Križiu kálnē dokārt eso bōvosi, Šiauliūs. I viel ūkis vēžē. I Šēlova kuolūkis ī novēžēs*“⁴⁰. Taigi svečiavimosi reiškinyms per sovietmetį po truputį nyko ir dabar ši graži tradicija gyvuoja ne tiek per atlaidus,

³⁶ Pateikė Marijona Stuopelienė (Žeimytė), 80 m., gyv. Žadeikių k. (gim. Rubulių k.). Užrašė Goda Povilaitytė 2002 m. VDU EA, b. 268, l. 40.

³⁷ Račiūnaitė R. Modernios kultūros plėtotei. Tado ir Honoratos Ivanauskų maksimos, *Darbai ir dienos*, Kaunas, 2002, kn. 31, p. 19, 20.

³⁸ Račiūnaitė R. *Ten pat*.

³⁹ Pateikė Antanina Kniūkštienė, 62 m., gyv. Budrių k. Užrašė Goda Povilaitytė 2002 m. VDU EA, b. 268, l. 20.

⁴⁰ Pateikė Karolina Valatkienė (Gagilaitė), 80 m., gyv. Budrių k. (gim. Budrių k.). Užrašė Goda Povilaitytė 2002 m. VDU EA, b. 268, l. 18.

kiek per visuotinai švenčiamas Velykas ar Kalėdas. Beje, giminių lankymą, kaip ir gegužines, galima laikyti vienu pagrindinių atlaidų šventės elementų. Būtų klaidinga šį reiškinį priskirti vien sekuliarajai sferai. Dar yra išlikę (tiksliau, buvo) net apeigų atšvaitų, susijusių su giminių lankymu: kad ir jau minėti vaisių patiekalai – alus, kiaušiniene, blynai, pyragas. Be to, pasak vienos pateikėjos, šeimininkas veddavosi giminaičius aprodyti savo laukų. Šį faktą respondentė paaiškino kaip šeimininko pasididžiavimą ar pasitarimą, ką ir kaip daryti. Paklausta, ar laimino laukus, juos apeidami, atsakė, kad ne.⁴¹ Atrodo, tai galėjo būti maginis laukų apėjimas (ypač per Sekmines), tačiau šios prasmės jau nebeįžvelgiama.

Kaip po truputį nunyko „giminiavimasis“, taip sovietmečiu iš šventorių buvo dingę ir elgetos – ryški atlaidų paveikslas detalė. Nors nepriklausomos Lietuvos laikais Kartenoje buvo špitolė, kurioje nuolat gyveno 5–8 elgetos, į atlaidus jų privažiuodavo iš visų parapijų. Kitaip nei didžiuosiuose Žemaičių Kalvarijos atlaiduose, čia, respondentų teigimu, visi elgetos buvo tikri, apsimetėlių nepasitaikydavo, be to, „žmogui į dūšią neįlįsi“. Tiesa, Kartenoje dar vis sklando juokingų pasakojimų apie apsimetėlius elgetas. Vienas tokių: „*Liob pasakuos, ka apsmėtės bōva nēbēliu. Vēins pažēnēs, ka uns ī na nēbēliu. Iš ožpakālē sāka: „A senē esē nēbēliu?“ „Tretē metā“*⁴² Tačiau sovietmečiu išnykusi „elgetų tradicija“ Atgimimo laikotarpiu, atrodo, vėl atsigauna.

Dar viena atlaidų šventės pramoga – įvairios loterijos. Turtingesni ūkininkai įsteigdavo gana brangius prizus. Loterijose buvo galima laimėti įvairių daiktų, pavyzdžiui, dviratį, vištą, gaidį, net karvę arba arklį. Ne vienas respondentas teigė ką nors išlošęs.

Atlaidų turgūs

Į miestelio šventinių šurmulių įsitraukdavo ir prekyautojai. Kartenai nebūdingas didelis turgus per atlaidus. Visi respondentai teigė, kad turgus (*bagamazas*) prasidėdavo iš pat ryto, kai atvažiavę smulkių prekių pardavinėtojai (*bagamazininkai*), keliaujantys prekeiviai (*šatkininkai*) ant stalelių išsidėliodavo prekes: saldinius, pypkes (*pypkas*), meduolius (*medauninkus*), pyragus, ledus, maldaknyges, rožinius, įvairius paveikslus. Tai ir buvo pagrindinės atlaidų turgaus prekės. Tiesa, ir patys ūkininkai iš vežimų pardavinėdavo uogas ir vaisius. Turgus daugiausia džiaugsmo suteikdavo vaikams – jų nebuvo galima pravesti pro šalį nenupirkus kokio skanėsto. Tiems, kurie į atlaidus neatvykdavo, buvo perkamos lauktuvės, tačiau galima teigti, kad tai buvo tik vaikų privilegija.

Apibendrinant galima pasakyti, kad atlaidų Kartenoje buvo išties nemažai. Žinoma, ne visi vienodai iškilmingi ir reikšmingi. Bėgant laikui, kai kurios šventės iš viso prarado atlaidų pavadinimą ir buvo minimos eilinių sekmadienių. Kartenoje bažnyčios švenčių sezonas prasideda Šeštinėmis, o baigiasi Žolinės atlaidais rugpjūčio 15-ąją. Tačiau karteniškiai dar nepamiršta Šv. Roko Palangoje rugpjūčio 16-ąją ir Šv. Kryžiaus Išaukštėjimo Budriuose rugsėjo 14-ąją.

⁴¹ Pateikė Liucija Viskontaitė-Ramonienė, 77 m., gyv. Kartenoje. Užrašė Goda Povilaitytė 2002 m. *VDUEA*, b. 268, l. 45.

⁴² Pateikė Stefanija Valančienė (Mačernytė), 79 m., gyv. Kartenoje (gim. Kartenoje). Užrašė Goda Povilaitytė 2002 m. *VDUEA*, b. 268, l. 15.

Prekymečiai

Be atlaidų, buvo ir kitų progų žmonėms susieiti. Viena jų – prekymečiai. Jų Kartenoje vykta tris kartus per metus. Tikslių datų, nors jų, atrodo, būta, nepateikė nė vienas respondentas, tačiau apytikslis prekymečių išsidėstymas būtų toks: pirmasis – per bulviakasį (t. y. rudenį), antrasis – sausio mėnesį po Trijų karalių ir trečiasis – pavasarį. Prekymečiuose buvo prekiaujama viskuo – nuo smulkmenų iki gyvulių. Į prekymečius žmonės (ypač jaunimas) susirinkdavo ne tik pirkti, bet ir vieni kitų pamatyti, be to, per žiemos prekymetį ir samdinių ieškoma. „*Daugiausē juomarkūs liob sosēpažīns so draugās.*“⁴³ Prekymečiuose, kaip ir atlaiduose, vykdavo įvairios loterijos, pasisėdėjimai smuklėje ir vakarėliai.

Žiemą pavasarininkai kartais organizuodavo vaidinimus, pasirodymus. Pagrindinės jų temos, žinoma, buvo meilė bei ponų ir valstiečių santykiai. Viena pateikėja pasakoja:

*„Bōva šaulē tēi, i bōva soruošē vaidēnēma, kad anēi vaidēna mēškē,
če tuoks mēšks ī už kapāms tujau, tēn kažkuokē aikštē ir anēi tēn
vaidēnēma ruošē.“*⁴⁴

Atidžiau patyrinėjus jaunimo organizacijų veiklą, būrimosi į jas motyvus, būtų galima gauti daugiau žinių apie XX a. pirmosios pusės visuomenę kiek kitokiu požiūriu, ne vien kaip kaimo, valstietiškos mąstysenos atstovus. Įdomu buvo sužinoti ir motyvus, prieštaraujančius stojimui ir dalyvavimui tokiose organizacijose. Pavyzdžiui, pateikėja teigė, kad jai rašytis į pavasarininkus neleido tėvai, nes vėlai reikia grįžti iš susirinkimų.⁴⁵ Bet pateikėjos brolis toje organizacijoje dalyvavo. Gal toks požiūris atspindi nuomonę, kad vaikinams dera dalyvauti visuomeninėje veikloje, o merginoms – ne. Tačiau iš pateikėjų gautos nuotraukos liudija, kad veikloje dalyvavo ir merginos (nors jų šiek tiek mažiau). Be to, visoje Lietuvoje steigėsi net atskiri pavasarininkų vaikinių ir merginų skyriai, o tai liudija abiejų lyčių aktyvų dalyvavimą veikloje. Kitos pateikėjos nuomone, pavasarininkai buvo tik turtingų tėvų vaikai, nes reikėjo pirkti drabužius⁴⁶, nors dauguma respondentų teigė, kad Kartenos pavasarininkai uniformų neturėjo.

Išvados

Apžvelgus 2002 m. vasarą Kartenoje ir jos apylinkėse surinktą empirinę medžiagą apie XIX a. pabaigos–XX a. šeštojo ir septintojo dešimtmečių pramoginius renginius atlaiduose ir prekymečiuose, galima padaryti šias išvadas:

1. Egzistavo keletas pagrindinių progų masiniams susiejimams ir pramogavimams. Dažniausiai šie renginiai vykdavo per atlaidus po pamaldų arba prekymečius.

2. Atlaidai Kartenoje ir jos apylinkėse – šiltojo metų laiko šventės. Taigi su jais susiję renginiai daugiausia vykdavo vasarą.

⁴³Pateikė Stefanija Valančienė (Mačernytė), 79 m., gyv. Kartenoje (gim. Kartenoje). Užrašė Goda Povilaitytė 2002 m. *VDUEA*, b. 268, l. 15.

⁴⁴Pateikė Antanina Kniūkštienė, 62 m., gyv. Budrių k. Užrašė Goda Povilaitytė 2002 m. *VDUEA*, b. 268, l. 20.

⁴⁵Pateikė Marijona Stuopelienė (Žeimytė), 80 m., gyv. Žadeikių k. (gim. Rubulių k.). Užrašė Goda Povilaitytė 2002 m. *VDUEA*, b. 268, l. 39.

⁴⁶Pateikė Salomėja Lubienė, 76 m., gyv. Kūlupėnuose. Užrašė Goda Povilaitytė 2002 m. *VDUEA*, b. 268, l. 49.



Autentiškas užrašas: „J. Butkauskui Kulupėnų kuopos pavasarininkai. Kulupėnai 1927 X 19. T. Daugintis“. Iš A. Tamošaitienės šeimos albumo

3. Atlaidų Kartenoje ir jos apylinkėse buvo ištis nemažai. Žinoma, ne visi vienodai iškilmingi ir reikšmingi. Bėgant laikui, kai kurios šventės iš viso prarado atlaidų pavadinimą ir buvo minimos eilinių sekmadienį.

4. Karteniškiai dalyvaudavo ne vien savo miestelio, bet ir kituose atlaiduose, iš kurių minėtini Žemaičių Kalvarijos, Kretingos, Palangos, Budrių, Salantų.

5. Atlaidų sezoną pradėdavo Šeštinės, baigdavo Šv. Kryžiaus Išaukštinimas. Sudarius lankytinų atlaidų lentelę, išryškėjo labai intensyvus iškilmių ir pramogų laikotarpis.

6. Pramoginių renginių elementai: gegužinės, turgeliai (*bagamazai*), giminiavimasis, loterijos.

7. Apžvelgiamu laikotarpiu, t. y. nuo XIX a. pab. iki XX a. 6–7 dešimtmečių, atlaidų šventės organizavimas Kartenoje ir jos apylinkėse nuolat kito. Pokyčius inspiravo tiek natūralios kasdieninio gyvenimo realijos, tiek politiniai, tiek ekonominiai faktoriai.

8. Pokyčiai palietė atlaidų šventėje dalyvaujančių socialinių grupių paveikslą: 3–4 XX a. dešimtmečiais nunyko kai kurios senos bažnyčios tarnų pareigybės (pvz., dešimtininkas); sovietmečiu iš šventorių dingo ir elgetos – ryški atlaidų paveikslo detalė.

9. XX a. 2–4 dešimtmečiais atlaidus itin papuošdavo tuo metu aktyviai veikusi Šaulių sąjunga bei pavasarininkų organizacija.

10. Sovietmečiu, 5–9 dešimtmečiais, atlaidai prarado savo iškilmingumą (nebeinamos procesijos, nebeatliekami kiti liturginiai veiksmai ne bažnyčioje). Svečiavimosi, giminiavimosi reiškinys per sovietmetį taip pat po truputį nyko.

11. Prekymečiai Kartenoje vyko tris kartus per metus – rudenį, žiemą ir pavasarį. Jų metu taip pat buvo gausu įvairių pramogų.

„Marijos Nekaltojo Prasidėjimo valandų“ giedojimo ypatumai Kartenos apylinkėse

Virginija Kvasaitė

Giesmės yra mūsų tautos religinės kultūros paveldas, tačiau jų atsiradimo istorija, giedojimo tradicijos yra ne tik bažnytinės liturgijos studijų objektas, bet ir viena iš liaudies pamaldumo raiškų. „Marijos Nekaltojo Prasidėjimo valandų“ giesmės bei maldos, arba trumpiau – „Marijos valandos“, liaudies vadinamos *gadzinkos*, *adynos* (lenkiškai *godzinki* – „valandėlės“) nuėjo gana ilgą istorinės raidos kelią ir tapo liaudies pamaldumo tradicija, turinčia regioninių ypatumų ir atlikimo variantų. „Marijos valandų“ giesmių ir maldų tekstai yra identiški visoje Lietuvoje, tačiau regioninis melodijų variantiškumas, giedojimo vietos ir laiko skirtumai leidžia nustatyti tam tikrus šių giesmių atlikimo ypatumus įvairiose Lietuvos etnografinėse srityse, šiuo atveju – Kartenos apylinkėse. Nagrinėjamos temos aktualumą lemia ir tai, jog nyksta autentiškos giesmių melodijos ir giedojimo tradicijos. Šiandien „Marijos valandos“ tokios, kokias tikintieji giedojo XIX a. pab.–XX a. pr., gyvuoja tik senųjų kaimo žmonių atmintyje ir, atrodo, gyvuos tol, kol gyvens jų atlikėjai. „Marijos valandų“ giesmių bei maldų tradicijos kitimas priklauso nuo bažnyčios tradicijų ir žmonių pasaulėžiūros pasikeitimo.

Straipsnio tikslas – išanalizuoti „Marijos Nekaltojo Prasidėjimo valandų“ (trumpiau – „Marijos valandų“, „Valandų“) maldų ir giesmių atlikimo ypatumus Kartenos apylinkėse.

Uždaviniai: 1) atskleisti „Marijos valandų“ istorinę kilmę ir raidą Lietuvoje; 2) tyrinėti „Marijos valandų“ giedojimo ypatumus Kartenos apylinkėse.

Tyrimo metodas – lyginamasis.

Tyrimo šaltiniai – analizuojami istoriniai šaltiniai, pateikiantys „Marijos valandų“ maldų bei giesmių bažnytinę ir liaudies istoriografiją, apibūdinantys jų kūrėjus ir platintojus. Naudota Šv. Antano religijos studijų instituto prie Katalikų teologijos fakulteto (KTF) Vytauto Didžiojo universitete (VDU) Kretingos folkloriniame kabinete 1990–1996 m. sukaupta ekspedicijų įvairiose



Marijos Sopulingosios skulptūra iš Kartenos kapinių koplytėlės. 1966 08 06. Stepono Kaštauno nuotr. Iš Kretingos muziejaus fondų (toliau – Iš Kr. MF, nr. GEK 9756)

Straipsnis „Vermės“ leidyklai įteiktas 2002 12 20, serijos „Lietuvos valsčiai“ Lietuvos lokalinių tyrimų mokslo darbų komisijos įvertintas 2009 04 22, pirmą kartą paskelbtas 2010 09 13 elektroninio serialinio leidinio „Lietuvos lokaliniai tyrimai“, ISSN 2029-0799 visateksteje svetainėje www.llt.lt.

Žemaitijos vietovėse, tarp jų ir Kartenos apylinkėse, medžiaga. Taip pat naudota medžiaga, surinkta 2002 m. rugpjūčio 5–15 d. Kartenoje ir jos apylinkėse vykusioje ekspedicijoje. Buvo apklausti Kartenos, Abakų, Gintarų, Kalniškių ir kitų kaimų gyventojai.

Hipotezė – „Marijos Nekaltojo Prasidėjimo valandų“ atlikimui turėjo įtakos Kretingos pranciškonų ir Padvarių seserų pranciškonų pastoracinė bei švietėjiškoji veikla.

Apie liturginį, bendruomeninį ir liaudies pamaldumą, jo pasireiškimą bažnytinėje liturgijoje svarbių žinių pateikė J. Vaišnora knygoje „Marijos garbinimas Lietuvoje“¹. Taip pat jis nagrinėjo „Marijos Nekaltojo Prasidėjimo valandų“ kilmę ir tradicijas Lietuvoje. Tačiau išsamiai šios giesmės nėra tyrinėtos. „Marijos valandų“ lietuviškus ypatumus, jų atlikimo vietą, laiką, melodijų variantiškumą daugiausia nagrinėjo A. Motuzas². Be to, jis atliko lyginamąją muzikologinę lenkiškų ir lietuviškų „Marijos valandų“ giesmių analizę ir padarė išvadą, jog Lietuvoje giedama pagal lenkiškas melodijas, tačiau esama originalių lietuviškų melodijų, kadangi kai kurios iš jų identiškos lietuvių liaudies dainoms³.

„Marijos Nekaltojo Prasidėjimo Valandos“ ir jų istorinė raida

„Marijos valandos“ (*Officium*) yra Katalikų bažnyčios maldos forma. „Valandų“ giesmės bei maldos sudaro vientisą apeigą, kurios pagrindinė paskirtis – Marijos, kaip Nekaltai Pradėtosios, garbinimas. „Švč. Mergelės Marijos valandos“ yra sudarytos kunigų kalbamųjų liturginių valandų (*brevioria*) pavyzdžiu. Jos susideda iš septynių dalių (Aušrinė, Rytmetinė, Priešpietinė, Vidudienė, Popietinė vakarinė, Dienos baigiamoji ir Valandų paaukojimas). Kiekviena „Valanda“ turi himną, eilutę (*versus*) ir maldą, kuri kartojama visų dalių pabaigoje.

„Marijos valandų“ istorinė raida yra susijusi su tarp teologų vykusiais dogmatiniais ginčais dėl tikėjimo Marijos Nekaltuoju Prasidėjimu. Pranciškonų teologas ir filosofas, Marijos Nekaltojo Prasidėjimo dogmos pradininkas Jonas Duns Skotas (1265–1308) skelbė mokymą, kad Marija buvo apsaugota nuo gimtosios nuodėmės pačiame jos pradėjime ir išankstinis Dievo Motinos išganymas nesumenkina Kristaus atpirkimo veiksmo pirmenybės, o tik iškelia ją⁴. Pranciškonai gynė tokį ypatingo Marijos vaidmens aiškinimą ir oponavo dominikonams. Pastarieji rėmėsi šv. Adalberto ir šv. Tomo Akviniečio teiginiu, kad Marija, kaip ir visi žmonės, buvo pradėta gimtojoje nuodėmėje, bet tuoj pat ypatingu Dievo veikimu buvo iš tos nuodėmės išlaisvinta⁵. VII a. Marijos Nekaltojo Prasidėjimo šventė švesta kaip Nekaltasis šv. Onos pradėjimas. Viduramžiais ne tik Romos katalikų bažnyčioje, bet ir graikų bei slavų bažnyčiose buvo tikima ir meldžiamasi nekaltąją Švč.

¹ Vaišnora J. *Marijos garbinimas Lietuvoje*, Roma, 1958.

² Motuzas A. „Švč. Mergelės Marijos Valandų“ maldų ir giesmių lietuviškoji kilmė, jų giedojimo lokaliniai ypatumai, *Lietuvių katalikų mokslo akademijos metraštis*, Vilnius, 1997, t. 12, p. 143–160.

³ Motuzas A. Sopulingosios Švč. M. Marijos kelių kilmė ir garbinimas Lietuvoje, *Lietuvių katalikų mokslo akademijos metraštis*, Vilnius, 1998, t. 13, p. 125–197.

⁴ Bonaventūra, OFM. Duns Skotas, *Šv. Pranciškaus varpelis*, 1935, nr. 5, p. 133.

⁵ Vaišnora J. *Marijos garbinimas Lietuvoje*, Roma, 1958, p. 200.

Panelę Mariją. Vakarų Bažnyčioje Marijos Nekaltojo Prasidėjimo vardu šią šventę šventė IX a. Pietų Italijoje ir Airijoje, XI a. – Anglijoje, XII a. – Prancūzijoje ir Vokietijoje, XIV a. – Lenkijoje. Galutinai šią šventę, Nekaltai Pradėtosios mišias ir *Officium* aprobavo popiežius Sikstas IV 1476 m., patvirtinęs, jog tikėjimas Nekaltuoju Marijos rasiđėjimu derinasi su Bažnyčios mokslu ir Šventuoju Raštu. Popiežius Klemensas XI 1708 m. įsakė švęsti gruodžio 8 dieną visoje Bažnyčioje kaip privalomą šventę⁶. Popiežius Pijus IX 1854 m. gruodžio 8 d. bule „*Ineffabilis Deus*“ paskelbė dogmą, kad visi tikintieji turi pripažinti ir tikėti mokslu, teigiančiu, jog Mergelė Marija savo prasidėjimo valandoje per ypatingą Visagalio dovaną liko apsaugota nuo pirmagimės nuodėmės⁷.

„Marijos Nekaltojo Prasidėjimo valandos“ parašytos lotynų kalba XV a. antroje pusėje. Jų autorius buvo pranciškonas Bernardinas de Bustis⁸. Kaip ir pranciškonai, jėzuitai visada pripažino ir gynė mokymą apie Nekaltąjį Marijos Prasidėjimą, platindami jį per Marijos sodalijas – religines brolijas, ir švietėjiškąjį darbą. Tikriausiai todėl „Valandų“ autoriumi ilgai buvo laikomas jėzuitas Alfonsas Rodriguesas. Jis kasdien kalbėjo šias maldas ir platino tarp ordino vienuolių⁹.

Į Lenkiją vienuoliai jėzuitai buvo pakviesti kovoti su protestantizmu ir skleisti tikėjimą Marijos Nekaltuoju Prasidėjimu. Ten jie tikinčiuosius maldų ir giesmių mokė vietine kalba. Manoma, kad 1632 m. „Valandas“ į lenkų kalbą išvertė jėzuitas Pranciškus Stanislovas Fenickis¹⁰. Lietuvos katalikų bažnyčia priklausė Lenkijos Gniezno bažnyntinei provincijai, todėl galima manyti, kad „Marijos valandos“ į Lietuvą atėjo iš Lenkijos ir pirmiausia pasirodė ten, kur bažnyčiose buvo vartojama lenkų kalba, t. y. Vilniaus vyskupijoje ir pietinėje Lietuvos dalyje. Sunku tiksliai pasakyti, kas ir kada „Valandas“ išvertė į lietuvių kalbą. Lietuviško „Marijos valandų“ maldų bei giesmių vertimo autorius galėjo būti vienuolis jėzuitas, kadangi jėzuitai savo pastoraciniame darbe stengėsi su žmonėmis bendrauti lietuviškai. Kunigo V. Gidžiūno nuomone, 1430 m. prie Vilniaus katedros įsteigta brolija išipareigojo giedoti 10 „Tėve mūsų“ ir „Sveika, Marija“, o tai galėjo būti vėliau pradėtų giedoti „Valandų“ ir rožinio pradžia¹¹.

„Valandos“ galėjo būti giedamos Nekaltojo Prasidėjimo titulą turinčiose bažnyčiose. Pačią seniausią Lietuvoje Marijos Nekaltojo Prasidėjimo bažnyčią 1477 m. pastatė Žemaičių vyskupas Baltramiejus Svirenkavičius savo rezidencijoje Alsėdžiuose. Kitos Nekaltojo Prasidėjimo bažnyčios yra statytos XVI–XVII a.¹² Vyskupai ir sinodai ragino visose bažnyčiose šventomis dienomis giedoti „Nekaltojo Prasidėjimo valandas“. 1710 m. rašytame ganytojiškame laiške Vilniaus vyskupas Brzostovskis skelbė, kad kur nėra rožinio, turi būti giedamos „Nekaltojo Prasidėjimo valandos“¹³. Vilniaus Vyskupijos sinodas 1717 m. nutarė:

„Kur yra paprotys, neturi būti apleistas, kur apleista, turi būti atnaujintas ar naujai

⁶ *Ten pat*, p. 43–44.

⁷ Gerutis J. *Apeigos Rymo katalikų bažnyčios*, Sheandoach, 1908, p. 54.

⁸ Vaišnora J. *Marijos garbinimas Lietuvoje*, Roma, 1958, p. 200.

⁹ *Ten pat*, p. 100.

¹⁰ Motuzas A. „Švč. Mergelės Marijos Valandų“ maldų ir giesmių lietuviškoji kilmė, jų giedojimo lokaliniai ypatumai, *Lietuvių katalikų mokslo akademijos metraštis*, Vilnius, 1997, t. 11, p. 145.

¹¹ Gidžiūnas V. *Marijos garbinimas Lietuvoje, Šv. Pranciškaus varpelis*, 1958, nr. 11, p. 322.

¹² Kurczewski J. *Biskupstwo Wileńskie*, Wilno, 1912, p. 144.

¹³ *Decretales Summorum Pontificum pro Regnum Poloniae*, Poznaniae, 1882, p. 417.

įvestas pamaldumas giedoti „Marijos rožinį“, „Nekalto Prasidejimo Valandas“, „Loretinę litaniją“, „Visų Šventųjų litaniją“ ir kitas šventas giesmeles¹⁴.

XVII a. Vilniaus katedroje kunigai drauge su prieglaudų pavargėliais kasdien kalbėjo Marijos litaniją ir giedojo „Valandas“ (*Gadzinkas*)¹⁵. Taip susiformavo mūsų laikus pasiekusi „Marijos valandų“ tradicija.

Tradicinis „Marijos valandų“ atlikimas

„Valandos“ Lietuvoje dėl paprastumo, nesudėtingos, bet gražios melodijos itin išpopuliarėjo XIX a. Tikintieji „Valandas“ giedojo bažnyčioje, kur jos tapo būtina šventadienio pamaldų dalimi, ir namuose, dirbdami darbus, ir keliaudami maldininkų kelionėse. Iš pradžių bažnyčiose „Marijos valandas“ giedojo tik kunigai ir vienuoliai bei to pamokyti žmonės lotyniškai, vėliau giedojimui vadovavo vargonininkai, o dar vėliau – prieš mišias ar po jų susirinkę bažnyčios prieangyje (*bobinčiuje*) giedojo žmonės gimtąja kalba. Taip „Marijos valandos“ buvo priskirtos pridedamosioms pamaldoms. Kiekviena bažnyčia turėjo savo pridedamąsias pamaldas, kurios gyvavo dėl žodinės tradicijos¹⁶. Iš esmės „Valandos“ yra skirtos ne kunigams, o visiems tikintiesiems. Todėl paprasti žmonės kūrė savitas „Marijos valandų“ atlikimo tradicijas, turinčias regioninių ypatumų. J. Vaišnora pastebėjo, jog lietuviškų giesmių melodijas kūrė ne kompozitoriai, bet patys žmonės, todėl jos turi savitą lietuvišką charakterį ir liaudies dainų motyvų. Net ir skolintos iš lenkų giesmių melodijos yra perdirbtos pagal lietuvių liaudies savitumus ir skonį, todėl yra smarkiai nutolusios nuo lenkiškų¹⁷. Dzūkijoje ir Rytų Lietuvoje „Marijos valandų“ giesmėms būdinga grigališkosios psalmės melodika ir ritmika, tačiau jose atsirado šio krašto dainų dvibalsiškumas. Suvalkijoje „Valandų“ giesmėms būdingas tempo sulėtinimas ir pagreitinimas ir tai jas paverčia savotiška liaudies daina. Šiaurės rytų Lietuvoje „Valandų“ giesmių melodika ir ritmika yra įgijusi šiuolaikiškų romantinių ir valsų bruožų, aukštaičių liaudies dainoms būdingą minorinį atspalvį. Žemaitijoje šios giesmės yra mažorinės ir tebegiedamos bent keliomis melodijomis. Giesmių diapazonas dažniausiai kvintinės-sekstinės apimties ir tai primena seniausias Vakarų Lietuvos dainas¹⁸.

„Marijos valandų“ giedojimo tradicija buvo ypač gyvybinga Žemaitijoje. Tai įrodo ir istoriniai šaltiniai, ir per ekspedicijas surinkta medžiaga. Galima teigti, kad kiekviena Žemaitijos parapija turėjo tam tikrų „Valandų“ giedojimo ypatumų, kurie susiję su giesmių atlikimo vieta ir laiku. Ne išimtis ir Kartena bei jos apylinkės. Palyginimui galima pasakyti, kad karteniškiai, kitaip nei gretimų valsčių tikintieji, „Marijos Nekaltojo Prasidejimo valandas“ giedojo du kalendorinius laikotarpius – gruodį ir gegužę – bei dviejų bažnytinių šven-

¹⁴ *Ten pat*, p. 419.

¹⁵ Kurczewski J. *Biskupstwo Wileńskie*, Wilno, 1912, p. 162.

¹⁶ Motuzas A. „Švč. M. Marijos Valandų“ maldų ir giesmių lietuviškieji ypatumai, *Liaudies kultūra*, 1998, nr. 2, p. 13.

¹⁷ Vaišnora J. *Marijos garbinimas Lietuvoje*, Roma, 1958, p. 172.

¹⁸ Motuzas A. „Švč. Mergelės Marijos Valandų“ maldų ir giesmių lietuviškoji kilmė, jų giedojimo lokaliniai ypatumai, *Lietuvių katalikų mokslo akademijos metraštis*, Vilnius, 1997, t. 11, p. 148.



Autentiškas parašas: „Prisiminimui draugiško Budrių choro M. Žilinskaitei. Mok. Jankauskas, Budriai 1928 V 20“. Choristai susėdę ant išpūdingo dydžio akmens. Stepono Jonučio nuotr. Iš A. Kniukštienės albumo

čių metu: rugpjūčio 15 dieną per Švč. Mergelės Marijos Ėmimą į dangų (Žolinę) ir gruodžio 8 dieną – per Švč. Mergelės Marijos Nekaltąjį Prasidėjimą.

„Marijos valandos“ labiausiai giedamos gruodžio mėnesį, kuris sutampa su svarbiu liturginiu laikotarpiu – adventu. Ši giedojimo tradicija yra ir liturginė, ir liaudies. „Marijos valandos“ buvo giedamos kiekvieną advento sekmadienį prieš ankstyvasias mišias, kurios prasideda žodžiais „*Rorate coeli*“ ir todėl vadinamos rarotais. Reikia pažymėti, kad Romos liturgija rarotų nežino, tačiau leidžia laikyti tokias pamaldas, jei jos yra praktikuojamos nuo senų laikų ir neprieštarauja bendriesiems Bažnyčios nuostatams. Lenkijoje ir Lietuvoje rarotinės mišios laikomos nuo neatmenamų laikų. Petrikavo sinodas 1628 m. šias pamaldas paminėjo jau kaip senovinį paprotį. J. Vaišnoros nuomone, rarotai gali būti atėję į Lietuvą ir Lenkiją kartu su Marijos Nekaltojo Prasidėjimo kultu¹⁹.

Kartenoje gyvenančio Igno Miklovo (1) šeimoje giedotojai buvo jo tėvas ir brolis Pranas. Pats jis giedoti išmoko būdamas 15–16 metų ir gerai prisimena „Marijos valandas“. Jų namie negiedodavo, tik bažnyčioje. Jo nuomone, dabar atliekamų „Valandų“ giesmės „iškraipytos“, t. y. nebegiedamos senovine melodija. Be to, kiekviena parapija turėjusi „savo gaidą“, bet karteniškiai, Igno Miklovo įsitikinimu, giedoję teisingai, pagal tikrą senovinę gaidą, tam tikrų giesmių knygų (*kantičkine*) melodiją. Elena Baltmiškienė (2), kuri „Valandas“ giedojo taip, kaip ją išmokė motina, pažymėjo, kad senosios giesmių melodijos yra daug gražesnės už naujasias. Naujosios „Valandų“ giesmių melodijos yra sukurtos, tiksliau, harmonizuotos J. Naujalio 1919 m.

¹⁹Vaišnora J. *Marijos garbinimas Lietuvoje*, Roma, 1958, p. 51–52.



*Kartenos choristai prie bažnyčios su klebonu Jonu Jesinevičiumi (iš kairės pirmas).
1974 08 18. Iš B. Butkuvienės albumo*

Karteniškiai lankė ir aplinkinių parapijų bažnyčių atlaidus, eidavo į Salantus, Platelius, Kalnalį bei Kretingą, kur Viešpaties Apreiškimo Švč. Mergelei Marijai bažnyčioje vykdavo iškilminga Marijos Nekaltojo Prasidėjimo šventė. Ignas Miklovas pasakojo, kad per adventą veždavo Kartenos kleboną J. Rutkauską, kuriam patarnaudavo mišioms, į Kretingą Nekaltojo Prasidėjimo šventėn, kuri trukdavusi keletą dienų.

Pasilinksminimai baigdavosi per Visus Šventuosius ir advento metu suaugusieji drausdavo jaunimui dainuoti, tad susirinkę pavakaroti jie pasakodavo įvairius nutikimus ar anekdotus. Daugiausia advento vakarais skambėjo giesmės. Tačiau tai priklausė nuo šeimos tradicijų. Vieni „Valandas“ giedojo tik bažnyčioje, kiti ir namuose, dirbdami įvairius darbus: moterys verpdamos ir ausdamos, vyrai – pindami pančius. Žmonės giedodavo mindami ir šukuodami linus, kuldami javus.

Bent vieną advento sekmadienį nueiti į rarus buvo privalu kiekvienam. Kas negalėdavo ir likdavo namuose, saulei tekant meldavosi prie Marijos paveikslo ar kryžiaus, kalbėdavo rožinį ir giedodavo Marijai skirtas giesmes.

Per adventą kiekvieną šventadienį Kartenos bažnyčioje 7 val. buvo laikomos ankstyvosios rarotinės mišios. Aplinkinių kaimų žmonės keldavosi 4–5 val. ryto ir eidavo į Kartoną tų mišių. Petrė Šaulienė (3) prisiminė, kad Dauginčių kaimo jaunimas iš anksto susitardavo, koku laiku visi kartu eis į Kartenos bažnyčią. Stanislava Raminienė (4), taip pat gyvenusi Dauginčiuose, pasakojo, kad jos motina buvo giedotoja ir penktadieniais visa šeima giedodavo „Kalnus“, „Valandas“ ir kitas Marijos giesmes. Mama neleisdavusi vaikams per adventą nei žaisti, nei



*Koplytėlė prie medžio
Dauginčių k., Igno
Paulausko žemėje.
Greta bulviakasio
talkininkai atokvėpio
valandėlę. 1969 m.
Igno Jablonskio nuotr.
Iš Kr. MF, nr. GEK
9756*

dainuoti, tik giedoti. Ji pati dirbdama giedodavo. Ignas Miklovas (1) prisimena, kad Abakuose į rartus kviesdavo su žibintu (*liktarna*), kad žmonės ankstų rytą į bažnyčią eitų „su šviesa“. Kiti rartams likdavo iš vakaro ir jų laukdami giedodavo „Kalmus“. „Marijos Nekaltojo Prasidėjimo valandas“ bažnyčios prieangyje giedodavo giedotojai, o visi žmonės jiems pritardavo (*turavodavo*). Bažnyčioje antfoniniu būdu giedodavo dvi giedotojų grupės – vyrų ir moterų: vyrai pradėdavo, o antrąją giesmės dalį atlikdavo moterys. Vėliau giesmes užvesdavo vargonininkė. Stefanija Lubienė (5) papasakojo, jog per adventą Kartenos bažnyčioje mišių metu „Valandas“ giedojo vienuoliai pranciškonai. Ji prisiminė, kad beveik kiekviena advento vakarą mama klupdydavo visą šeimą prie Marijos paveikslu kalbėti poterių ir giedoti.

Gegužinės pamaldos, skirtos Švč. Mergelei Marijai garbinti, yra liaudies pamaldumo praktika, kurios tradicijos, palyginti su kitomis Marijos šventėmis, Lietuvoje nėra labai senos. Gegužinės pamaldos pradėtos gana vėlai, – pirmą kartą 1853 m. Seinų katedroje jas laikė prelatas B. Butkevičius, o 1884 m. Žemaičių vyskupijoje – vyskupas M. Valančius. Gegužinėms pamaldoms nėra nustatyta privalomų vienodų maldų ir giesmių, išskyrus tik tuo metu giedamą, verstą iš lenkų kalbos giesmę „Sveika Marija, Motina Dievo“²⁰.

Gegužės mėnesį per pamaldas buvo galima giedoti įvairias Marijos giesmes ir „Marijos Nekaltojo Prasidėjimo valandas“, skirtas išaukštinti jos skaistumą, ypač 1854 m. paskelbus Nekaltojo Prasidėjimo dogmą. Tikintieji buvo raginami mels-tis ne tik bažnyčiose, bet ir namuose, sodžiuose, kur buvo pastatytos koplytėlės arba įrengti Marijos lurdai.

Per Gegužinės pamaldas „Valandas“ giedojo tik Kretingos pranciškonų vienuolyno bažnyčioje ir jos parapijos apylinkėse. Gegužės mėnesį Kartenos ir jos apylinkių gyventojai eidavo ne tik į Kretingos, bet ir Kartenos lurdą. Tai dar vienas ypatumas, išskiriantis Kartenos ir jos apylinkių tikinčiųjų religinį gyvenimą iš kitų aplinkinių miestelių bei kaimų. Ant Minijos skardžio, Kapalių vietovėje, maždaug 1920 m. buvo pa-

²⁰ Vaišnora J. *Marijos garbinimas Lietuvoje*, Roma, 1958, p. 61–63.



Budrių gyvenvietės moterys gieda Kašaičių kaimo atminimui pastatyto kryžiaus šventinimo išskilmėse. 1990 08 11. Iš A. Kniukštienės albumo

statytas Kartenos lurdas, į kurį perkeltos Kretingos lurdo analogijos, t. y. visos su juo susijusios pamaldumo praktikos. Pasak Igno Miklovo (1), maldininkai iš Kartenos į šalia Abakų kaimo esantį lurdą eidavo per Marijos šventes (išskyrus Nekaltojo Prasidėjimo šventę gruodžio 8 d.) ir įvairius atlaidus, pavyzdžiui, Šv. Petro. Iki Antrojo pasaulinio karo žmonės rinkdavosi ten gegužės vakarais ir visa bendruomenė giedodavo Marijai skirtas giesmes, tarp jų ir „Valandas“. Pranas Anužis (6) prisiminė, kaip Kretingoje jas giedojo prieš gegužines (*mojavines*) pamaldas. Giedotojai rinkdavosi sekmadieniais gerokai anksčiau prieš mišias ir atgiedodavo visas „Valandas“. Ona Beniušienė (7) pamena, kad pamaldas laikydavo prie lurdo. Šventą dieną klebonas eidavo su procesija ir giedodavo procesijų giesmes. Jau po mišių buvo giedamos Marijos garbei skirtos giesmės, „Valandos“ ir Marijos litanija „Sveika, Marija“. Stasė Kubilienė (8) pasakojo, kad Kalniškių kaime „Marijos valandas“ giedodavo namuose po gegužinių pamaldų. Pamaldos vykdavo viename sodžiu, kuriame būdavo gėlėmis papuoštas Marijos altorius. Po paskutinės pamaldų giesmės „Sveika, Marija, Motina Dievo“ kaimo giedotojai giedojo „Valandas“, kurioms pritardavo senas kanklininkas. Skolestika Domarkienė (9) ir Elena Baltmiškienė (2) sakė pamenančios, kad prie lurdo būdavo vienuolių iš Padvarių pranciškonų vienuolyno. Šis faktas leidžia daryti prielaidą, jog Kartenos religinės bendruomenės formavimuisi didelę įtaką turėjo Kretingos pranciškonų, kuriuos 1602 m. grafas Karolis Chodkevičius pakvietė kovoti su protestantizmu, ir 1929 m. Padvarių kaime išikūrusių Seserų pranciškonų vienuolijos. Vienuoliai pranciškonai nuo pat vienuolyno ikūrimo Kretingos apskrities parapijose dirbo pastoracinį ir švietėjiškąjį darbą: kvietė pasauliečius šlovinti Viešpatį ir Mariją, sakė pamokslus, klausėsi išpažinčių, steigė mokyklas,

ragino tikinčiuosius burtis į pasauliečių tretininkų kongregacijas. Jie ypač skatino ir platino Marijos garbinimą, nes tai vienas pagrindinių šio ordino tikslų – įtraukti tikinčiuosius į maldas, giesmes, procesijas. Pranciškonų trečiojo ordino nuostatai skelbia, kad nariai turi jausti pareigą labiau už kitus krikščionis ugdyti pamaldumą Marijai, kuris sudaro esminę pranciškonų gyvenimo dalį. Ordinas sudarė ir išplatino kai kurias ypatingas Dievo Motinos garbinimo praktikas, pavyzdžiui, Septynių džiaugsmų rožinį, vadinamą *pranciškonų malda (karunka)*. Be to, regula įsako, kad tarp švenčių, skirtų Švč. Mergelės Marijos garbei, tretininkai privalo švęsti Nekaltojo Prasidėjimo šventę ir jos vigilijoje pasninkauti, taip pat Marijos garbei pašvęstą gegužės mėnesį būti nuoširdžiai pamaldūs²¹. Pranciškonų periodiniame leidinyje „Pranciškonų pasaulis“ skyrelyje „Žinios iš kongregacijų“ randame informaciją, kad 1935 m. Kartenos tretininkai turėjo jau 117 narių, kuriems vadovavo klebonas J. Rutkauskas²².

Žemaitijoje per Žolinę „Marijos Nekaltojo Prasidėjimo valandas“ giedojo tik Marijos Ėmimo į dangų titulą turinčiose bažnyčiose: Palangoje, Sedoje, Salantuose, Pašaltuonyje ir Kartenoje. Vyskupo Jurgio Tiškevičiaus iniciatyva 1634 m. Mikalajus Sapiega Kartenoje pastatė bažnyčią, kuri du kartus degė, bet buvo atstatoma. 1875 m. pastatytai bažnyčiai buvo suteiktas Švč. Mergelės Marijos Ėmimo į dangų titulas²³. Janina Daniėnė (10), važinėjusi su vargonininku Bendiku po Žemaitijos bažnyčias į atlaidus, nurodė, kad per Žolinę Kartenos bažnyčioje „Valandas“ giedojo prieš vakarines mišias. Karteniškių prisiminimai padėjo geriau suprasti šio krašto „Marijos valandų“ atlikimo senąsias tradicijas, turėjusias tam tikrą savitumą, tačiau šiandien tampančias istorija.

Išvados

1. „Marijos Nekaltojo Prasidėjimo valandos“ yra bažnytinės liturgijos palikimas.
2. „Marijos valandų“ giesmės ir maldos žmonėms įdiegtos Kretingos ir Padvarių pranciškonų vienuolių.
3. Kartenos apylinkėse „Marijos valandos“ atliekamos per adventą, gegužines pamaldas ir Marijos Ėmimo į dangų šventę.
4. „Marijos valandos“ giedamos ne tik bažnyčioje, bet ir prie Kartenos (Abakų) lurdo.

Išvados pagrindžia hipotezę, kad šį pamaldumo fenomeną žmonėms įskiepijo iki Antrojo pasaulinio karo veikusios vyrų ir moterų (Padvariuose) pranciškonų vienuolijos.

Informacijos pateikėjai

1. Ignas Miklovas, gim. 1912 m., Kartenos vls., Abakų k., 2002 m. ekspedicijos Kartenoje lauko tyrimų medžiaga.
2. Elena Baltmiškienė (Rudelytė), gim. 1920 m., Kartenos vls., Vėlaičių k., 2002 m. ekspedicijos Kartenoje lauko tyrimų medžiaga.
3. Petrė Šaulienė (Domarkaitė), gim. 1912 m., Kartenos vls., Dauginčių k., 2002 m. ekspedicijos Kartenoje lauko tyrimų medžiaga.

²¹Juvenalis Fr. Dievotumas į Mariją, *Pranciškaus varpelis*, 1938, nr. 10, p. 280–281.

²²Žinios iš kongregacijų, *Pranciškonų pasaulis*, 1935, nr. 6, p. 186.

²³Kviklys B. *Mūsų Lietuva*, Vilnius, 1991, t. 4, p. 336.

4. Stanislava Raminienė (Paulauskaitė), gim. 1911 m., Kartenos vls., Kartenos dvare, 2002 m. ekspedicijos Kartenoje lauko tyrimų medžiaga.
5. Stefanija Lubienė (Dreinytė), gim. 1915 m., JAV, gyv., Kartenos vls., Sausarių k., 2002 m. ekspedicijos Kartenoje lauko tyrimų medžiaga.
6. Pranas Anužis, gim. 1911 m., Kartenos vls., Drungilų k., Šv. Antano religijos studijų prie KTF VDU, Folklorinis kabinetas, 1996 m. ekspedicijų medžiaga.
7. Ona Beniušienė (Domarkaitė), gim. 1919 m., Kartenos vls., Dauginčių k., 2002 m. ekspedicijos Kartenoje lauko tyrimų medžiaga.
8. Stasė Kubilienė (Pociūtė), gim. 1916 m., Kartenos vls., Kalniškių k., 2002 m. ekspedicijos Kartenoje lauko tyrimų medžiaga.
9. Skolestika Domarkienė (Veisbonaitė), gim. 1912 m., Kartenos vls., Vėlaičių k., 2002 m. ekspedicijos Kartenoje lauko tyrimų medžiaga.
10. Janina Danienė (Tamašauskaitė), gim. 1927 m., Mosėdžio vls., Šatraminių k., Šv. Antano religijos studijų prie KTF VDU, Folklorinis kabinetas, 1996 m. ekspedicijų medžiaga.

Fizinės išvaizdos estetiškumo suvokimas Kartenos valsčiuje XX a. pirmojoje pusėje

Asta Venskienė

Vytauto Didžiojo universitetas

Kiekvienas žmogus grožį supranta savaip ir kiekviena moteris yra savaip graži. Tačiau ar buvo (tebėra) daugumai ar net visiems priimtinas veido grožio idealas? Ar jis susideda iš atskirų fizinių požymių, ar apima veido bruožų visumą? Kaip idealios išvaizdos supratimas susijęs su etniškumu? Kalbant apie fizinę žmogaus išvaizdą, kyla ir daugiau įvairių klausimų, tačiau temos ir lauko tyrimų siaurumas riboja galimybę atsakyti į šiuos klausimus. Vis dėlto tikiuosi, kad pateikta lauko tyrimų medžiaga padės tolesniems tyrinėjimams. Moters fizinis grožis, jo kūrimas – Lietuvoje menkai tyrinėta tema. Regioninių tyrimų šia tema nėra.

Mano darbo objektas – moters veido fizinės išvaizdos estetika bei stereotipinio įvaizdžio kūrimas. Tikslas – išsiaiškinti, ar XX a. I pusėje Kartenos valsčiaus kaimuose buvo paplitęs stereotipinis moters veido grožio suvokimas. Jei taip, tai palyginti jį su visoje Lietuvos teritorijoje paplitusiu stereotipiniu moters fizinės išvaizdos suvokimu.

Uždaviniai: atlikus lauko tyrimus ir apibendrinus jų duomenis, išsiaiškinti patrauklius ir nepatrauklius fizinius moters veido bruožus; nustatyti, kokiais būdais ir priemonėmis buvo stengiamasi pasiekti visuomenėje pageidautiną stereotipinę išvaizdą.

Medžiaga buvo surinkta 2002 m. rugpjūčio 5–14 d. Kartenoje vykusios ekspedicijos metu. Pateikėjos buvo klausinėjamos pagal autorės sudarytas anketas „Veido grožis, higiena ir kosmetika“ ir „Plaukų priežiūra“. Per dešimt dienų interviu būdu apklaustos 22 pateikėjos. Iš jų 14 gimusios bei ilgai gyvenusios Kartenos valsčiuje, kitos 8 – įvairiu laiku atvykusios iš kitų Lietuvos vietų (Skuodo, Utenos, Plungės, Šilutės, Mažeikių rajonų arba iš Kretingos rajono vietovių, esančių už nagrinėjamų buvusio Kartenos valsčiaus ribų) ir apsigyvenusios Kartenos valsčiuje. Pastarųjų pateikėjų informacija panaudota tik iš dalies, t. y. tik duomenys apie Kartenos valsčių. Visos pateikėjos – moterys, kurių amžius nuo 65 iki 91 metų. Pagal tautinę ir religinę sudėtį visos jos yra lietuvės, katalikės.

Darbas parašytas naudojant lyginamąjį metodą.

Idealūs moters veido bruožai. Veido patrauklumui buvo labai reikšmingos tam tikros odos savybės. Dažnai grožis buvo siejamas su jaunyste, kai žmogaus oda lygi, elastinga. Ne mažiau svarbi, o galbūt net svarbesnė buvo veido odos spalva. Kaimo kultūroje gražia laikyta balta veido odos spalva, rausvi skruostai. Tokia moters veido išvaizda patiko daugumai pateikėjų. Išbalęs, be raudonio veidas buvo negražus, įtariama, kad toks žmogus blogai jaučiasi, serga.

Kaimo moterims dirbant lauko darbus buvo sunku apsaugoti nuo

Straipsnis „Vermės“ leidyklai įteiktas 2003 01 27, serijos „Lietuvos valsčiai“ Lietuvos lokalinių tyrimų mokslo darbų komisijos įvertintas 2009 04 22, pirmą kartą paskelbtas 2010 04 26 elektroninio serialinio leidinio „Lietuvos lokaliniai tyrimai“, ISSN 2029-0799 visatekstėje svetainėje www.llt.lt.

saulės spindulių ir balta veido oda buvo greičiau siekiamybė nei realija. Kaimo bendruomenėje atsirado nuomonių, kad laukuose dirbanti moteris negali būti baltaveidė, todėl šviesią veido odą turinti kaimo moteris kartais buvo laikoma tingine, lepūne. Manyta, kad tokią odos spalvą galėjo turėti išimtinai ūkininkaitės, miestietės, ponios ir kitos lauko darbų nedirbusios moterys. Įdeges veidas buvo darbininko, žemdirbio veidas. Idealią išvaizdą kaimo moteriai ypač sunku buvo išlaikyti šiltuoju metų laiku, per darbymetį. Idealui esant sunkiai pasiekiamam, jis pradedamas vertinti prieštaringai, vertinimai įgyja moralinį, socialinį atspalvį.

Graži veido oda turėjo būti švari, t. y. be spuogų, dėmių. Negrāžiu laikytas spuoguotas, strazdanotas veidas. Pateikėjų teigimu, jei veidas spuoguotas, tai sakydavo, kad „geiduliai jau yra...“, „meilės reik“ ir pan. Spuoguotos merginos laikytos labai geidulingomis. Spuogų atsiradimas sietas ne tik su fizine branda, socialiniu jaunuolio pasirengimu kurti šeimą, bet ir tiesiogiai su lytiniu aktu. Manyta, kad spuoguoti būdavo tik lytinių santykių neturėję jaunuoliai (tiek moterys, tiek vyrai). Tikėta, jog po lytinio akto spuogai išnykdavo, todėl spuoguotos merginos laikytos skaisčiomis. Spuoguotas veidas buvo negražus, tačiau moraliniu požiūriu, ypač merginai, tokia išvaizda buvo pageidautina.

Veido išvaizdą labai gadino strazdanos. Daugumos pateikėjų nuomone, strazdanotas veidas žmogui įgimtas, paveldėtas ir tik keletas manė, kad tai įgytas defektas. Tikėta, kad strazdanų gali atsirasti, jeigu lietus sulyja nėščią moterį arba vienerių metų nesulaukusį vaiką.

Strazdanotas žmogus laikytas negražiu, tačiau dėl šio „defekto“ jam nebūdavo priskiriamas neigiamas vaidmuo (blogas charakteris, amoralumas ir pan.). Galbūt tam turėjo įtakos strazdanų atsiradimo interpretavimas kalbamoje vietovėje. Čia jos suprantamos kaip neišvengiamas prigimtinis dalykas, atsirandęs per neatsargumą (aplijus). Jų atsiradimas nesiejamas su moraliniais, etiniais nusižengimais, todėl ir žmogui netaikoma bausmė.

Apgamų, kitaip nei spuogų ar strazdanų, estetiškumas buvo vertinamas gana prieštaringai. Apgamas galėjo ir puošti, ir gadinti veido išvaizdą. Daugumai, ypač vyresnio amžiaus pateikėjų, negražu ant veido esantys apgamai. Visoms nepatiko dideli, plaukuoti apgamai. Negrāžu, jei veide jų yra daug. Tačiau vienas, kartais du maži pigmentiniai apgamai ant skruosto netoli nosies, virš lūpos ir pan. laikyti gražiais, pagyvinančiais veidą. Apgamų estetinė vertė priklausė nuo jų išvaizdos (dydžio, formos, spalvos ir pan.) ir buvimo vietos.

Dažniausiai buvo teigiama, kad apgamai yra paveldimi, tai „Dievo ženklas“. Manyta, kad žmogui turėti apgamą yra labai gerai, „jei esi su prigimtinio apgamu, tai talentas“. Anot pateikėjų, žmonės džiaugdavosi, jei turėdavo apgamą. Tikėta, kad jis neša laimę, sėkmę, kad pažymėto apgamu žmogaus gyvenimas yra geresnis. Kartais apgamo vieta buvo lokalizuojama ir susiejama su konkrečia sėkme, pavyzdžiui, jei mergina turi apgamą kairėje veido pusėje, tai seksis su vaikinais, jei dešinėje – bus turtinga¹.

Kartenos valsčiaus teritorijoje pastebimas lokalus kai kurių „defektų“ (pvz., strazdanų, spuogų) atsiradimo

¹ Pateikė Viktorija Paksienė, gim. 1933 m., gyv., Kartenos mstl. (gim. Kačaičių k.). Užrašė Asta Venskienė 2002 m.

ir reikšmės žmogui interpretavimas. Minėtoje vietovėje, kaip ir kitur Lietuvoje², idealia buvo laikoma skaisti, lygi, be dėmių moters veido oda.

Kai kurios pateikėjos teigė, kad jaunystėje joms buvo graži balta oda, o dabar patinka truputį saulėje įdegęs veidas. Jų estetiškes nuostatas veikia šių laikų mados reikalavimai, ir senieji grožio stereotipai pamažu keičiasi.

Nustatyti idealią veido odos išvaizdą nebuvo sunku. Visos pateikėjos ilgai nesvarstydamos pasakydavo, kokie reikalavimai buvo keliami odos spalvai ir išvaizdai. Sudėtingiau buvo sužinoti, kokie estetiškes reikalavimai buvo keliami lūpų, nosies, antakių, kaktos išvaizdai. Pateikėjos dažnai neatsakydavo nieko konkretaus, ilgai svarstydavo, neturėdavo tvirtos nuomonės. Lengviau buvo įvardyti nepatrauklius veido bruožus nei gražius. Anot pateikėjų, svarbiausia, kad veidas būtų proporcingas, atskiros jo dalys ryškiai neišsiskirtų savo dydžiu ar neįprasta forma, t. y. būtų „normalios“. Negražia laikyta labai žema ar per daug aukšta kakta. Antakiai gražu siauri, tamsūs, juodi. Negražu suaugę vienas su kitu antakiai, šviesūs „kaip kiaulės“ antakiai ir blakstienos. Pastarosios buvo gražios ilgos ir juodos. Nosis moteriai buvo graži nedidelė, neplati. Negražia laikyta didelė, plati, kumpa nosis. Kartais teigiama, kad kumpa nosis yra bajoriška, tačiau nelietuviška, todėl negraži. Lūpos gražios siauresnės, putlios, rausvos. Dauguma pateikėjų negražiomis laikė storas, atvėpusias lūpas.

Visos pateikėjos, paklaustos, kokia akių spalva buvo graži jų jaunystės laikais, nedvejodamos atsakė, kad tai mėlyna, žydra. Kalbėdamos apie akių spalvą, pateikėjos dažnai prisimindavo jų jaunystės laikais dainuotų romansų posmus. Iš jų galime spręsti apie socialinį, moralinį įvairių akių spalvų vertinimą³.

Pirmasis romansas daugiau ar mažiau paplitęs visoje Lietuvoje. Jo tekstas varijuoja. Juodos akys gali būti pakeistos rudomis, pilkos – rudomis, juodomis ir pan., tačiau niekada mėlynomis. Keičiant akių spalvas, išlikdavo neigiamas jų vertinimas, t. y. keičiantis formai turinys išlikdavo toks pat. Galime daryti prielaidą, kad juodą, rudą, pilką akių spalvas liaudis vertino neigiamai, todėl dainoje lengvai pakeisdavo vieną spalvą kita. Mėlyna akių spalva nevarijuoja ir visada apdainuojama teigiamai.

Pateikėjos mėlyną akių spalvą laikė ne tik gražia, bet ir lietuviška. Tuo tarpu ruda, juoda akių spalva siejama su žydais, čigonais ar kitais svetimtaučiais. Buvo manoma, kad minėtų spalvų akys yra pavojingos. Rudas, juodas akis turintis žmogus gali nužiūrėti, pakenkti kitam. Tokie žmonės laikyti kerštingais, į juos žiūrėta su panieka.

Matome, kad ruda, juoda akių spalva laikyta ne tik negražia, bet ir svetima (nelietuviška), o rudakiai, juodakiai – pavojingais, blogo charakterio. Tačiau kai kurios XX a. 4 dešimtm. gimusios pateikėjos teigė, kad dabar jų požiūris pasikeitė. Vaikystėje joms patiko mėlynos akys, o dabar gražios rudos. Pastebima, kad jaunesnės pateikėjos lengviau atsisako stereotipų, yra atviresnės naujovėms.

Apibendrinami galime teigti, kad XX a. I pusėje Kartenos valsčiaus teritorijoje buvo nusistovėjęs stereoti-

² Venskienė A. Moters grožio suvokimas lietuvių pasaulėjautoje, *Lituanistica*, 1999, Nr. 2, p. 120–122.

³ *Juodos akys nelaimingos, / pilkų akių nemyliu (nekenčiu), / bet dėl mėlynų akelių / aš nueičiau į kapus... (o be mėlynų akelių / aš gyventi negaliu...)*. Arba: *Kai rudakis mane apkabino, / širdžiai buvo be galo sunku...*

pinis moters fizinio grožio suvokimas. Gražu buvo standartinė, iš daugumos neišsiskirianti išvaizda. Idealiais, lietuviškais veido bruožais laikyta šviesi, be dėmių veido oda, rausvi skruostai, mėlynos akys.

Idealios išvaizdos kūrimas. Ne visos merginos, moterys atitiko visuomenėje nusistovėjusius stereotipus. Noras būti gražioms, patikti aplinkiniams vertė moteris ir ypač merginas tobulinti savo fizinę išvaizdą. XX a. I pusėje kaimo moterys dažniausiai pasitelkdavo liaudies kosmetiką, rečiau – fabrikinės gamybos ar vietos vaistinėse pagamintas kosmetines priemones. Negalėdamos pakeisti tokių įgimtų veido bruožų kaip nosies forma, akių spalva ir pan., moterys įvairiais būdais stengėsi pagerinti veido odos išvaizdą.

Kad veido oda būtų graži, skaisti merginos, moterys anksti rytą prausdavosi rasa. Sakydavo, kad ypač gerai nusiprausti rasa per Jonines (birželio 24), Žolinę (rugpjūčio 15). Kad veidas būtų raudonas, skaistus, prausdavosi sniegu, paprastai minkštu, ką tik iškritusiu, arba atodrėkio sniegu. Kaimo moterys veidui prižiūrėti ir gražinti pasigamindavo įvairių tepalų, tačiau nė viena pateikė pati tepalų jau negamino. Jų atmintyje išliko tik prisiminimai, kad grožiui skirtus tepalus darė jų mamos, vyresnės seserys ar kitos kaimo moterys. Todėl pateikėjos negalėjo tiksliai pasakyti, kaip ir iš ko buvo gaminama. Kosmetinius tepalus naudojo norėdamos pašviesinti veido odą, išnaikinti spuogus ir pan. Sausą, suskirdusią veido ir lūpų odą kaimo moterys tepdavo įvairiais riebalais: rūgščia ir saldžia grietine, sviestu, taukais. Jei ant lūpų atsirasdavo žaizda ir tepimas riebalais nepadėdavo, tai pasigaudavo žalios spalvos varlę ir jos užpakaliu patrindavo lūpas, tuomet žaizda greit užgydavo. Žaizdotomis lūpomis vaikščioti buvo negražu, todėl žaizdą pridengdavo iš žalio kiaušinio išlupta skaidria plėvele. Kartais veidą tepdavo saldžia grietine, į kurią įlašindavo kelis lašus alavijo (alijošiaus, *oželio*) sulčių. Kad veido oda būtų skaistesnė, lygesnė, prausdavosi pienu, išrūgomis, liepų žiedų nuoviru. Apie 1950 m. moterys veido odą tepdavosi kiaušinio baltymu, kad ji išsilygintų, nebūtų raukšlių.

Kadangi įdegusi veido oda laikyta negražia, tai moterys stengėsi apsaugoti veidą nuo saulės spindulių. Eidamos į laukus jos slėpdavo veidą po skara. Norėdamos pašviesinti įdegusį veidą, prausėsi išrūgomis, rūgpieniu, tepdavosi „Metamorfozės“ ir kitais vaistinėje nusipirktais kremais, tepalais.

Nors tikėta, kad ištekėjus (vedus) spuogai išnyks, tačiau buvo mėginama juos išnaikinti ir kitomis priemonėmis. Spuogus išspaudydavo ir tepdavo odekolonu, veidą trindavo pirmomis žemuogėmis, tepdavo acto ir medaus tepalu, valgydavo mieles. Manoma, kad mielės išvalo kraują. Spuogus dažnai tepdavo tepaliukais iš vaistinės, kurių pavadinimų pateikėjos neprisimena.

Kartenos valsčiuje, kaip ir kitur Lietuvoje, strazdanos nuo veido dažniausiai buvo naikinamos trinant skruzdžių šlapimu sudrėkintu skudurėliu. Moterys jį įmesdavo į skruzdėlyną, palaukdavo, kol skruzdės apšlapins ir išėmusios trindavo strazdanotas veido vietas. Manoma, kad geriausia tai daryti pavasarį, kai skruzdės *dar neišsieikvojusios*. Taip pat nuo strazdanų veidas buvo tepamas riebalais, prausiamasi ryto rasa. Vartota ir fabrikinė kosmetika. Vaistinėje merginos, moterys pirkdavo „Metamorfozės“ kremą, kuris buvo skirtas strazdanoms naikinti.

Apgamų naikinimas, kaip ir jų patrauklumas, buvo vertinamas prieštarinčiai. Dalis pateikėjų teigė, kad apgamų negalima naikinti, žaloti ar net dažnai liesti,

nes žmogus gali susirgti ar net mirti. Sunku pasakyti, ar toks įsitikinimas yra senas, ar atsirado veikiant šiuolaikinei žinijai. Tačiau iš pateikėjų informacijos aišku, kad apgamai visgi buvo naikinami. Dažniausiai stengėsi atsikratyti karpuotų (kabančių) apgamų. Paimdavo ašutą, plauką ar valo gabalėlį ir stipriai užrišdavo apgamą kuo arčiau šaknų. Po kiek laiko apgamas nudžiūdavo ir nukrisdavo. Taip pat apgamai būdavo naikinami (*išėsdinami*) dažnai juos tepant dirvinės karpazolės sultimis (šio augalo sultimis buvo naikinamos ir karpas). Kam apgamai buvo gražu, juos paryškindavo juodu, tamsiai rudu pieštuku arba nusipiešdavo.

Moterys, o dažniausiai merginos, norėdamos būti skaistesnės, pasitrindavo skruostus įvairiais raudonos spalvos popieriukais (trauktu popieriumi, saldainių, kavos pakuočių, cigarečių ir pan.). Prieš tai popierių sudrėkindavo. Kiek mažiau populiarius buvo skruostų trynimai buroku. Anot pateikėjų, jo spalva atrodė natūraliai, todėl ne taip tiko skruostams raudoninti.

Lūpas dažydavo retai. Jas pasitrindavo tais pačiais popieriukais ar pabrukydavo piešimui skirtu pieštuku. Kad lūpos būtų raudonos, kartais jas paprasčiausiai pakramtydavo.

Vartota ir pirktinė kosmetika. Tačiau skaistalų, lūpų dažų turėdavo tik aukštesnio socialinio sluoksnio merginos, moterys, tuo tarpu kaimietės naudojo tik paprastus jų pakaitalus. Kiek plačiau kaime buvo paplitusi pudra. Tai buvo madinga, be to, pagal tai, kokia pudros spalva, buvo galima pašviesinti, parausvinti veido odą, paslėpti dėmes ir kitus trūkumus. Neturtingos merginos, moterys vietoje fabrikinės gamybos pudros kartais naudodavo krakmolą.

Antakius juodindavo specialiais ir piešimui skirtais pieštukais, anglimi, suodžiais. Plačius antakius išpešiodavo pincetu, paskusdavo skustuvu.

Matome, kad pagerinti veido išvaizdą, priartėti prie visuomenėje nusistovėjusio stereotipinės išvaizdos modelio siekta tiek liaudiškomis, tiek fabrikinės gamybos kosmetinėmis priemonėmis. XX a. I pusėje pastarosios dar nebuvo plačiai paplitusios tarp kaimo gyventojų. Kartenos valsčiaus merginos, moterys dekoratyvinę kosmetiką naudojo labai saikingai. Pateikėjų teigimu, reikėjo dažytis taip, kad atrodytum natūraliai ir aplinkiniai nesuprastų, jog esi pasidažiusi. Per daug ryškiai išsidažiusios merginos buvo išjuokiamos ir paprastai bėgdavo praustis. Kaip sakė pateikėjos, didesnio pripažinimo ir įvertinimo sulaukdavo natūralaus grožio merginos. Naudojusios kosmetiką buvo vertintos nevienareikšmiškai. Vienos jų laikytos nerimtomis, kitos „išdykusiomis puošėivomis“, „prašmatniomis“. Greičiausiai vienoks ar kitoks merginų vertinimas priklausė ne tik nuo kosmetikos vartojimo fakto, bet ir nuo sugebėjimo tinkamai, subtiliai pasidažyti, merginų elgesio, socialinės padėties ir pan.

Ideali ir nepageidautina plaukų išvaizda. Plaukai, kaip ir veido išvaizda, turėjo nusistovėjusius estetinius kriterijus. Daugumai pateikėjų patiko šviesi, geltona plaukų spalva. Ji turėjo ne tik estetinį pranašumą, bet laikyta ir etniniu požymiu (kaip ir šviesi oda bei mėlynos akys). Pateikėjų teigimu, šviesiaplaukiai, geltonaplaukiai žmonės buvo laikomi „grynais“ lietuviais. Kitų manymu, lietuviai buvo ne blondinai, bet šatenai. Juoda, tamsi plaukų spalva dažnai sieta su kitų tautybių žmonėmis, dažniausiai žydais, čigonais. Pripažįstama, kad tamsiaplaukės moterys atrodė elegantiškai, tačiau buvo ne tokios „šiltos, priimtinos“.

Visiems buvo negraži raudona (*ruda*) plaukų spalva. Kaip sakė pateikėjos, jų gyvenamojoje aplinkoje tokių buvo nedaug ir gal todėl ši plaukų spalva atrodė taip neįprastai, keistai. Raudonplaukiai laikyti negražiais, iš jų buvo nuolat šaipomasi. Žmogaus išvaizda buvo siejama su jo charakterio savybėmis – „ryži plaukai ir žmogus ryžas“. Manoma, kad raudonplaukiai yra pikti, blogi žmonės. Jų blogos akys, todėl gali nužiūrėti, pakenkti kitiems žmonėms.

Merginos, moterys labai norėjo turėti banguotus, vešlius, ilgus plaukus. Ilgos kasos buvo merginų puošmena ir etniškumo simbolis. XX a. 4-ajame dešimtmetyje kasos vis dar buvo gražu, tačiau jau pradėjo prarasti savo prestižą. Jau buvo nemažai merginų su trumpais plaukais. Šukuosenos buvo be gailėsčio keičiamos: ilgi plaukai nukerpami, atauginami ir vėl nukerpami.

Plaukų grožis vertintas pagal keletą kriterijų: spalvą, formą, vešlumą, ilgį. Plaukų spalva ir ilgis buvo ne tik estetinis, bet ir etninis stereotipas. Visuomenėje susiformavę išvaizdos stereotipai turėjo įtakos žmonių gyvenimams, palengvindavo arba apsunkindavo jų santykius su kitais bendruomenės nariais. Todėl priartėti arba susitapatinti su stereotipine išvaizda buvo svarbu.

Idealios plaukų išvaizdos kūrimas. Tėvai norėdavo, kad jų vaikai užaugę turėtų gražius plaukus, todėl stengėsi paveikti jų augimą. Tai buvo daroma kerpant pirmą plauką. Paprastai pirmą kartą kirpdavo plaukus vaikui sulaukus vienerių metų. Manoma, kad, nukirpus plaukus anksčiau, jie bus prasti, ploni. Tikėta, kad vaikui sulaukus vienerių metų, reikia nuskusti jį plikai, tuomet ataugės stori, vešlūs plaukai. Reikšmingas buvo ir kirpimo laikas. Reikėjo nukirpti plaukus pavasarį, medžiams žydint, arba rudenį, lapams krintant, tada jie bus geri, banguoti.

Plaukams kirpti laiką rinkdavosi pagal mėnulio fazę. Palankus laikas buvo pilnatis, priešpilis, jaunatis. Kartais laikas būdavo dar labiau sukonkretinamas, mėnulio fazės susiejamos su metų laiku, konkrečia data, pavyzdžiui, reikia kirptis plaukus gegužės 1 d., kai yra „trijų dienų“ jaunas mėnulis. Tikėta, kad nukirpus plaukus esant minėtoms mėnulio fazėms, jie bus stori, neslinks, gerai augs. Negeras laikas plaukams kirpti buvo delčia. Tuo metu nukirpti plaukai neaugs, skilinės galiukai. Negalima kirpti plaukų pučiant šiaurės vėjui, nes nušius. Matome, kad plaukų augimas dažniausiai buvo siejamas su metų laikų kaita ir mėnulio kalendoriumi. XX a. 3–4 dešimtmečiais kerpant plaukus, mėnulio fazių buvo mažai paisoma.

Plaukams auginti, kaip teigė pateikėjos, turėjo įtakos ir tam tikri gyvūnų organai. Tikėta, kad reikia valgyti kiaulės blužnį ir plaukai bus gražūs.

Pagerinti plaukų kokybę, jų išvaizdą buvo stengiamasi plaunant galvą. Dauguma pateikėjų jaunystėje galvą plaudavo kiekvieną šeštadienį. Einant į bažnyčią, norėjosi gražiai atrodyti. Galvos plovimo dažnumas priklausė nuo dirbamų darbų, metų laiko (vasarą bei dirbant dulkėtus darbus plaukus plovė dažniau), žmogaus amžiaus (dažniau plovė merginos, jaunos moterys) ir požiūrio į asmens higieną. Galvai plauti stengėsi naudoti minkštą upės, sniego, lietaus vandenį. Juo plaunami plaukai buvo švelnesni, geriau išsiplaudavo. Galvą dažniausiai trinkdavo ūkišku arba tualetiniu muilu, kiaušinio tryniu, rečiau – pelenų šarmu. Kad plaukai būtų švelnūs, blizgėti, juos perplaudavo vandeniu, kuriame buvo mirkinamos duonos plutelės, arba keliais lašais acto parūgštintu vandeniu. Kad plaukai blizgėtų ir

nebūtų parazitų, į vandenį įlašindavo kelis lašus žibalo. Plaukų kokybei gerinti buvo naudojami įvairūs augalų nuovirai, sultys. Kad plaukai neslinktų, sustiprėtų jų šaknys, prieš plaunantis galvą plaukų šaknys buvo įtrinamos perpjautu svogūnu ir apie valandą palaikoma. Dažniausiai plaukus perplaudavo ajerų, apynių, beržo lapų, dilgėlių, ramunėlių, kiek rečiau – ažuolo žievės nuoviru. Šie nuovirai sustabdydavo plaukų slinkimą, stiprino šaknis, gerino augimą. Retais atvejais plaukus tepdavo taukais, sviestu ar pirktiniu, specialiai plaukams skirtu aliejumi. Tai buvo daroma dėl keleto priežasčių. Manyta, kad taukai gerina plaukų augimą, be to, ištepti riebalais plaukai blizgėdavo, buvo galima lengviau juos sutvarkyti, suformuoti bangas.

XX a. I pusėje moterys mažai žinojo apie plaukų dažymą. Kartais plaukus būdavo mėginama pašviesinti ramunėlių nuoviru. Pateikėjų teigimu, prieš Antrąjį pasaulinį karą aukštesnio socialinio sluoksnio moterys (pvz., viršaičio žmona) plaukus dažydavosi. Paprastai buvo dažomi žylantys plaukai ir stengiamasi, kad spalva būtų kuo artimesnė natūraliai. Suprantama, apie tokį pasigražinimą niekas plačiai nekalbėdavo.

Kadangi buvo gražu banguoti, garbanoti plaukai, tai merginos, moterys įvairiais būdais stengėsi juos sugarbanoti. Suktukus atstodavo popieriaus gniužulėliai, ant kurių užvyniodavo plaukus ir surišdavo siūlu ar skudurėliu. Taip pat popieriaus gniužulėlis būdavo įvyniojamas į medžiagos skiautę ir plaukai sutvirtinami jos galais. Susisukusios plaukus galvą apsirišdavo skarele ir laikydavo per naktį. Išplovusios plaukus, supindavo daug kasyčių (dažniausiai taip darydavo mergaitėms) ir laikydavo, kol plaukai išdžius. Išpynus kasytes, plaukai būdavo smulkiai banguoti. Jei plaukai būdavo lankstūs, tai keletą bangų priekyje suformuodavo tiesiog rankomis. Kad garbanos tvirčiau laikytųsi, kartais plaukus ištepėdavo sėmenų nuoviru.

Kartenos valsčiuje dažniausiai plaukus garbanodavo specialiai tam skirtomis žnyplėmis. Jų buvo įvairaus dydžio, vienu metu buvo galima padaryti nuo vienos iki trijų bangų. Žnyplės įkaitindavo ir, prieš garbanodamosi plaukus, karštumą patikrindavo popieriumi. Jei popierius ruduoja, žnyplės per karštos ir plaukų sukti negalima. Kartais jas apvyniodavo popieriumi arba medžiaga, kad mažiau kenktų plaukams, tačiau būdavo atvejų, kai plaukai nudegdavo.

Garbanas dažniausiai darydavo priekyje ir jų skaičius priklausė nuo to, kaip moteris sklastė plaukus. Jei sklastymas skiriamas ant šono, tai 3–4 bangos buvo daromos toje pusėje, kurioje daugiau plaukų. Toje pusėje, kur mažiau plaukų, bangų visai nedarydavo arba padarydavo vieną. Jeigu sklastymas skiriamas per vidurį arba jo visai nėra – dažniausiai 2–3 bangas darydavo abiejuose šonuose. Neturėjusios žnyplių merginos kartais plaukus garbanodavo įkaitintu metaliniu strypu, virbalu arba vinimi. Plaukus dažniausiai garbanodavo jaunos merginos, rečiau vyresnės moterys. Paprastai stengdavosi pasipuošti prieš šventes, iškilmingas progas.

Turėti vešlius, ilgus plaukus merginai, moteriai buvo labai svarbu. Tai buvo jos natūrali puošmena. Plaukų išvaizdą pradedama gerinti nuo vaikystės. Nuo mažens mergaitėms augindavo kasas ir mokė prisižiūrėti plaukus. Kirpimo laiko sureikšminimas ir gausus įvairių plaukų kokybę gerinančių priemonių naudojimas

rodo, kad buvo svarbu turėti gražius plaukus. Noras atitikti stereotipinę išvaizdą buvo ribojamas galimybių ir tradicijų. Nedaugelis kaimo moterų žinojo, kaip pakeisti savo plaukų spalvą, be to, staigus ir smarkus plaukų spalvos pakeitimas natūralumą aukštinusioje kaimo bendruomenėje būtų vertintas neigiamai.

Plaukų sušukavimas. Mergaitėms augindavo plaukus nuo mažens, kartais nuo 6–10 metų. Ilgus plaukus pindavo į vieną arba dvi kasas. Trumpi plaukai būdavo truputį žemiau ausų. Mergaitėms kirpdavo kirpčiukus, tuo tarpu merginos, moterys juos nešiodavo retai. Jeigu kirpčiukų plaukai siekdavo akis, tai šukuosena buvo netvarkinga. Ilgesni kaip iki pečių plaukai visada turėjo būti supinti į kasas, susmeigti ar kitaip sutvarkyti. Šventinėmis dienomis, eidamos į mokyklą mergaitės į kasas išipindavo pirktinius kaspinus. Labiausiai mėgti balti, rausvi arba tamsūs kaspiniai. Gimnazijoje paprastai leisdavo nešioti baltus arba juodus kaspinus. Dažniausiai kaspinus nešiojo mergaitės iki 18 metų. Paprastą dieną namuose mergaitės išipindavo prastesnius pirktinius kaspinus arba kaspinėlius pasidarydavo iš sunėsiotų drabužių. Kartais plaukų galus surišdavo siūlu. Geriausiai tiko lininis siūlas, nuo vilnonio nušiurdavo plaukai. Tik religinių apeigų metu (pvz., procesijoje barstant gėles ir pan.) mergaitės būdavo ilgais nesupintais plaukais. Jos čia greičiausiai simbolizavo angelus. Merginos, moterys ilgų palaidų plaukų nenešiojo. Žiūrint iš krikščioniškų pozicijų, vaikščioti ilgais palaidais plaukais gal net šventvagiška, nes buvo sakoma, kad „tik Švenčiausioji Marija taip vaikšto“. Eilinei moteriai tokia šukuosena netiko, buvo negražu. Be to, manyta, kad tai kenkia plaukams, jie skilinėja, nušiūra galiukai. Moterys palaidais plaukais laikytos netvarkingomis. Daugumai vyresnio amžiaus pateikėjų ir dabar negražu, kai ilgi plaukai nesupinami: „*Eina palaidais plaukais, kaip kumelė su karčiais. Plaukai ant akių užkritę...*“

Šukuosena priklausė nuo daugelio dalykų – moters amžiaus, plaukų ilgio bei kokybės. Paprastai skyrėsi išėiginė ir šventinė moterų šukuosena, permainų įnešdavo ir kosmopolitinė mada. Merginų ir moterų šukuosenos skirdavosi tuo, kad merginos dažniau nešiojo palaidas kasas, o moterys jas susukdavo, susmeigdavo į kuodus ir pan., t. y. palaidų kasų nenešiojo. XX a. 3–4 dešimtmečiais ištekėjusios moterys dažnai nusikirpdavo kasas ir susigarbanodavo plaukus. Merginos darydavo įvairesnes šukuosenas, dažniau garbanodavo plaukus. Kartais kasų nesupindavo iki galo ir likusius palaidus plaukus sugarbanodavo.

Kasdienės šukuosenos buvo paprastesnės, plaukai sušukuojami ne taip kruopščiai. Buvo stengiamasi taip susišukuoti plaukus, kad jie netrukdytų dirbti. Dažniausiai kasos buvo įvairiai sunarstomos ir susmeigiamos pakaušyje ar susukamos į įvairių formų kuodą. Kasdienei šukuosenai daug dėmesio neskirdavo, kadangi per skarelę jos nesimatydavo.

Išėiginei šukuosenai buvo skiriama daugiau dėmesio. Ypač stengdavosi merginos, nes XX a. 3–4 dešimtmečiais į bažnyčią jos jau eidavo vienplaukės. Griežto skirtumo tarp išėiginės ir kasdienės šukuosenos nebuvo. Išėigai dažnai plaukus pindavo į vieną arba dvi kasas ir susukdavo vainiku arba pusvainikiu (žiūrint koks kasų ilgis) aplink galvą (1 pav.)⁴. Tokią šukuoseną galėdavo pasidaryti tik turinčios ilgus ir vešlius plaukus merginos ar moterys.

⁴ Nuotrauka gauta iš Agripinos Kumpienės, gim. 1923 m., gyvenančios Kartenos mstl., Kretingos r. Originalą turi Agripina Kumpienė.



1 pav. Kasa, susukta vainiku. Natalija Mažrimaitė, Kartenos mstl., Kretingos r. 1944 m.

2 pav. Nesupintų plaukų kuodeliai, susukti kiek žemiau ausų. Zita Zablockytė-Milašienė, Kartenos mstl., Kretingos r. 1935 m.

3 pav. Mergina trumpais plaukais. Prieš Antrąjį pasaulinį karą

Merginos ir moterys mėgo įvairius kuodus. Tai buvo labai patogus plaukų sušukavimo būdas: netrukdydavo dirbti, vasarą nebūdavo taip karšta, prasti plaukai susukti į kuodelį atrodydavo geriau nei plonos kasos. Kuodus darydavo ant sprando, pakaušio srityje. Juos sukdamo labai įvairiai: iš vienos, dviejų kasų, vieno ar dviejų susuktų plaukų pluoštų. Formos atžvilgiu kuodai taip pat buvo labai įvairūs: apvalūs, pailgi, priploti, smailėjantys į viršų ir kt. Kuodeliai buvo daromi ir ausų srityje. Juos darydavo iš supintų arba susuktų plaukų. Supindavo dvi kasa arba padalydavo plaukus į du pluoštus ir susukdamo ant ausų ar kiek žemiau. Plaukus sutvirtindavo smeigėmis (2 pav.)⁵.

Anot pateikėjų, XX a. 3–4 dešimtmečiais jau buvo nemažai kaimo

⁵ Nuotrauka gauta iš Anastazijos Tamošaitienės, gim. 1937 m., gyvenančios Kartenos mstl., Kretingos r. Originalą turi Anastazija Tamošaitienė.

mergaičių, nusikirpusių kasas (3 pav.)⁶. Kaimo mergaitės dažniausiai nešiodavo lygius trumpus plaukus. Turtingesnės, mėgstančios ir turinčios už ką puoštis, („prašmatnesnės“) plaukus garbanodavo kirpyklose.

Plaukų kirpimą pateikėjos motyvavo įvairiai. Vienoms nusibosdavo prižiūrėti ilgus plaukus, kitos teigė, kad daug dirbdamos neturėdavo laiko tvarkyti ilgų plaukų, o trumpiems reikėjo mažiau priežiūros. Kasos merginoms atrodydavo vaikiskai ir todėl jas kirpdavo norėdamos atrodyti suaugusios. Kasas taip pat kirpo turinčios prastus, plonus plaukus merginos, moterys. Pateikėjų teigimu, plaukus galėjo nusikirpti visos norinčios merginos, nors jų tėvai dažnai tam ir nepritarė. Plintant Lietuvoje europinei madai, atsirado alternatyva ilgiems plaukams, kurie tradiciškai moteriai buvo privalomi. Dauguma pateikėjų pabrėždavo, kad „mūsų laikais“ moterys jau kirpo plaukus, o „mūsų senelių, mamų laikais“ to nebuvo. Trumpų plaukų šukuosena plačiau pradėjo plisti tik po Antrojo pasaulinio karo.

Išvados

1. Kartenos valsčiuje buvo susiformavęs moteriško veido grožio stereotipas, kuris nesiskyrė nuo visoje Lietuvos teritorijoje paplitusio lietuvaiteis stereotipinio įvaizdžio.

2. Moters veido bruožai turėjo nevienodą estetinę vertę. Reikšmingiausiais laikytini plaukai, akys, odos spalva ir lygumas bei visų veido dalių proporcingumas. Kartenos valsčiaus teritorijoje išskiriami šie pagrindiniai gražaus moteriško veido bruožai: geltoni, šviesūs, ilgi plaukai, juodi, tamsūs antakiai, nedidelė nosis, mėlynos akys, balta skaisti oda, rausvi skruostai. Tradiciškai nepatraukliais bruožais laikyti raudoni (rudi) plaukai, rudos, juodos akys. Negražia laikyta išbalusi, įdegusi, dėmėta veido oda, neproporcingai didelės arba mažos veido dalys.

3. Kaimo kultūroje vyravę moteriškos fizinės išvaizdos stereotipai turėjo įtakos individo santykiams su bendruomene. Moterys, ypač merginos, stengėsi susitapatinti arba bent priartėti prie idealo. Tikslui pasiekti visų pirma naudota liaudies kosmetika, kurios pagrindą sudarė gyvulinės kilmės riebalai, įvairios rūgštys ir augalų nuovirai. XX a. I pusėje liaudies kosmetiką pamažu keitė pramoninė.

4. XX a. 3–4 dešimtmečiais europinė moda stipriai veikė kaimo kultūrą, todėl tradicinis lietuvaiteis stereotipas vis labiau atitrūkdavo nuo realybės ir pamažu pradėjo kisti.

Pateikėjos:

1. Skolastika Adomauskienė, gim. 1922 m. Landimų k., gyv. Kartenos mstl.
2. Elena Baltmiškienė, gim. 1920 m. Vėlaičių k., gyv. Kartenos mstl.
3. Kazimiera Butenienė, gim. 1933 m. Žutautų Medsėdžių k., gyv. Kartenos mstl.
4. Stefanija Domarkienė, gim. 1920 m. Genčių Medsėdžių k., gyv. Kartenos mstl.
5. Petronėlė Gabrėnienė, gim. 1911 m., gyv. Kaune (apie 1929–1954 m. gyveno Kartenoje),
6. Stefanija Galdikienė, gim. 1919 m. Stemplės k., Šilutės r., gyv. Kartenos mstl.
7. Adelė Juškienė, gim. 1931 m. Norvaišių k., Plungės r., gyv. Kartenos mstl.

⁶ Nuotrauka gauta iš Anastazijos Tamošaitienės, gim. 1937 m., gyvenančios Kartenos mstl., Kretingos r. Originalą turi Anastazija Tamošaitienė.

8. Stasė Kaubrienė, gim. 1920 m. Ylakių mstl., Skuodo r., gyv. Kartenos mstl.
9. Akvalina Kniukškaitė, gim. 1929 m. Sakuočių k., gyv. Kartenos mstl.
10. Agripina Kumpienė, gim. 1923 m., Mažųjų Utrių k., gyv. Kartenos mstl.
11. Petronėlė Kupšienė, g. 1916 m. Vėlaičių k., gyv. Kartenos mstl.
12. Bronė Emilija Lukauskienė, gim. 1915 m. Inkartų k., Utenos r., gyv. Kartenos mstl.
13. Viktorija Paksienė, gim. 1933 m. Kačaičių k., gyv. Kartenos mstl.
14. Stanislava Raminienė, gim. 1911 m., gyv. Dauginčių k.
15. Liucija Ramonienė, gim. 1925 m. Rubulių k., gyv. Kartenos mstl.
16. Valerija Rimkienė, gim. 1919 m. Šatilgalio k., gyv. Kartenos mstl.
17. Agripina Ringienė, gim. 1935 m. Mamių k., gyv. Aleksandravo k.
18. Aldona Stanevičienė, gim. 1922 m., gyv. Telšiuose (1954–1987 m. gyveno Kartenoje).
19. Anastazija Tamošaitienė, gim. 1937 m. Diburių k., gyv. Kartenos mstl.
20. Stefanija Valančienė, gim. 1923 m., gyv. Kartenos mstl.
21. Birutė Veizbarienė, gim. 1926 m. Kačaičių k., gyv. Kartenos mstl.
22. Kotryna Žilienė, gim. 1922 m. Aukštkalvių k., gyv. Kartenos mstl.

Krikščioniškosios maldos ir sakramentalijos senuosiuose liaudies tikėjimuose

Dovilė Kulakauskienė

Įvadas

Tyrinėdami XX a. krikščioniškoje Lietuvoje egzistavusius liaudies papročius turime atsižvelgti į tai, kad vyravusi krikščioniškoji pasaulėžiūra veikė žmonių sąmonę ir viskas, kas tuo metu buvo atliekama, buvo vertinama katalikų tikėjimo požiūriu. Kaip teigia J. Mardosa savo straipsnyje „Ikikrikščioniškosios kultūros interpretacijos Lietuvių etnologijoje“, aptardamas XX a. lietuvių liaudies krikščioniškoje kultūroje egzistavusius papročius, XX a. lietuvių liaudies kultūroje krikščioniškieji papročiai buvo visuotinai paplitę ir buvo aktualizuotoji kultūros dalis¹.

V. Kvasaitė straipsnyje „Senovės lietuvių saulėgrįžos laukimo papročių įkultūracijos atspindžiai Advento liaudies pamaldumo tradicijoje“ pastebi, kad teologų uždavinys – sąveikauti su kultūromis naudojantis kultūros sąvokomis ir dvasinėmis vertybėmis. Autorė cituoja Joną Paulių II: „*Tikėjimas, kuris netampa kultūra, nėra pilnatviškai priimtas, nuodugniai išmąstytas ir ištikimai išgyventas tikėjimas*“². Straipsnyje aptariama tiriamoji medžiaga gerai iliustruoja šią mintį.

XX a. etnologinėje literatūroje tyrimų, skirtų krikščioniško tikėjimo apraiškų liaudies kultūroje analizei, nėra daug, tik XX a. pabaigoje pradėta išsamiau tyrinėti ši reiškinė. XX–XXI amžių sandūroje tokių tyrinėjimų atsiranda vis daugiau. Be anksčiau minėtų, šią temą gvildena nemažai kitų straipsnių. Kelis iš jų nurodysiu: Ž. Šaknys „Gegužinė: esminiai suėjimo bruožai“ (Liaudies kultūra, 1991, Nr. 2, p. 21–22); I. R. Merkienė „Papročiai ir laiko dimensija“ (Etninė kultūra ir tapatumo išraiška. Etnologiniai tyrinėjimai Lietuvoje, Vilnius, 1999, p. 42–56), „Atmosferos valdymo būdai Lietuvoje XX a. pirmoje pusėje: etnokultūrinio tapatumo savybės“ (Etninė kultūra ir tapatumo išraiška. Etnologiniai tyrinėjimai Lietuvoje, Vilnius, 1999, p. 208–221), „Apaštalo Andriejaus šventės papročių savitumai. Baltų ir slavų merginų iniciacijų XIX a.–XX a. pirmoje pusėje pėdsakais“ (Lituanistika, 2001, Nr. 4 (48), p. 99–120); J. Mardosa „Kaimo religinio gyvenimo formos ir funkcijos XX a. pirmoje pusėje“ (Etninė kultūra ir tapatumo išraiška. Etnologiniai tyrinėjimai Lietuvoje, Vilnius, 1999, p. 97–105) etc.

Šio tyrimo problema: su krikščionybe susijusių liaudies tikėjimų išlikimas ir transformacija XXI a. pradžioje.

Tiriamasis laikotarpis: XX a. 4 dešimtmetis–XXI a. pradžia.

Tyrimo objektas ir uždaviniai. Kartenos apylinkėse gyvenančių žmonių senieji papročiai ir tikėjimai, susiję su katalikų tikėjimu. Mūsų uždavinys – nurodyti situacijas, kuriose minėti papročiai yra geriausiai ir ilgiausiai išsilaikę; kaip pakitęs jų traktavimas.

Tyrimo metodas: istorinis lyginamasis.

Šaltiniai: Šis straipsnis parengtas remiantis 2002 m. rugpjūtį Kartenos apylinkėse vykusios ekspedicijos metu

¹ Ikikrikščioniškosios kultūros interpretacijos Lietuvių etnologijoje, *Lietuvos etnologija*, Vilnius, 2001, Nr. 1 (10), p. 119–143.

² Kvasaitė V. Senovės lietuvių saulėgrįžos laukimo papročių įkultūracijos atspindžiai Advento liaudies pamaldumo tradicijoje, *Soter*, Kaunas, 2000, Nr. 5 (33), p. 85.

surinkta medžiaga. Medžiaga rinkta naudojant pusiau struktūruoto interviu metodą pagal autorės parengtą anketą. Apklausta 30 pateikėjų iš Kartenos miestelio, Budrių, Pakutuvėnų, Aleksandravo ir Gintarų kaimų. Dėkoju man padėjusiems žmonėms, kurie kantriai ir geranoriškai atsakinėjo į pateiktus klausimus ir suteikė vertingos informacijos. Kadangi pateikėjai dėl suprantamų priežasčių prašė neskelbti jų pavardžių, prie pavyzdžių nenurodysime jų asmenybę nusakančių duomenų.

Dauguma Kartenos apylinkių gyventojų yra katalikai ir nuoširdžiai tiki maldos bei šventintų daiktų galia saugoti nuo pikto. Šis tikėjimas padėjo jiems iki šių dienų išlaikyti senuosius su krikščionyste susijusius papročius. Kaip pastebi J. Mardosa, objektai, paženklininti krikščioniška simbolika ar veiksmais, suvokiami kaip Dievo palaiminti. Kryžiaus ženklų pažymėti daiktai ar papročiai, apeigos ir ceremonijos per kryžių pavedami Dievo globai. Kaip mini autorius, juos naudojant liaudies papročiuose tikintis apsaugos nuo įvairių nelaimių ar sėkmės ūkyje bei asmeniniame gyvenime šių daiktų ir veiksmų tikslas yra apotropinis maginė prasme, tačiau savo esme sakralus krikščioniškai².

Tirdami XX a. vidurio–XXI a. pradžios Kartenos gyventojų pasaulėjautą pastebime, kad vyresnio amžiaus gyventojai, klausinėjami apie su krikščioniškomis sakramentalijomis susijusius papročius, pamini, kad tai daroma, *kad Dievulis padėtų*³, kad tai *ligu globa yr*⁴, nurodant, kad šie liaudies tikėjimai yra *katalikų tikėjime priimti dalykai*⁵.

Malda. Viena pagrindinių tiriamųjų papročių dalių yra malda. Maldos – pagrindinio krikščioniškojo tikėjimo elemento – šiose apylinkėse, kaip ir visoje Lietuvoje, žmogui prireikia nuolat ir ypač sudėtingesnėse gyvenimo situacijose:

*Kai depresija, skausmas, liūdesys – pasimeldi, ir viskas kaip geriau pasidaro, kai ligonis koks sunkus atvežtas, kol nueini iki darbo, poterių sukalti, ir lygu stipriau, lygu geriau, ir dirbi*⁶.

Malda yra pagrindinė žmogaus pagalbininkė. Ir vyresni, ir jaunesni pateikėjai meldžiasi ar bent žegnojasi ne tik liturgijos nustatytu metu, bet ir



Gyvenimiška patirtimi 2002 m. pasidalino Albinas Baltmiškis (g. 1916 m.). Iš Dovilės Kulakauskienės asmeninio rinkinio (toliau – iš autorės rinkinio)

³ VDU Etnologijos ir folkloristikos katedros rankraštynas (toliau – VDU ER, 530, bl. 13, p. 15).

⁴ VDU ER, 530, b. 3, p. 4.

⁵ VDU ER, 530, b. 2, p. 2.

⁶ VDU ER, 530, b. 5, p. 8.

griaudžiant perkūnui, susirgę ar tikėdami sėkmės. Malda, būdama pamaldumo išraiška, Lietuvoje savaime padeda žmonėms sudėtingoje situacijoje, todėl tiriamuose pateikėjų pasakojimuose ji dažnai minima ir akcentuojama, ne vien tik šalia kitų sakramentalių veiksmų, bet ir kaip atskiras tikėjimo elementas.

Aptarsime Kartenoje ir šiandien, kaip ir prieš daugelį metų, sausros metu ar per ilgai lyjant giedamą giesmę „Pone Karaliau, dovanok mums lietu ir derlių žemei“. Kaip mini pateikėjas,

ir šį pavasarį va mūs bažnyčioj jau pradėję buvo giedot. Ir visad po visų pamaldų visi sustoja ir gieda tą „Pone Karaliau“. Ir atėjo. Po kiek laiko, pradėjo lyti⁷.

Ši giesmė Lietuvoje būdavo giedama per Kryžiavas dienas, t. y. trys dienos prieš Šeštines lankant kryžius ar Šeštinių dieną kaimui susirinkus kapinėse. Kaip mini I. R. Merkienė straipsnyje „Atmosferos valdymo būdai“, tai buvo pati svarbiausia giesmė, atliekama tuo metu⁸. XX a. pab. autorės užrašyta, kad ši giesmė buvo giedama Varėnos rajone – moterys sausros ar liūčių metu eidavo į kapines (yra duomenų, kad ir į bažnyčią) ir ten meldavo Dievo norimo oro⁹. Kaip ir Kretingos rajone, Varėnos apylinkėse nėra nurodoma tiksli giesmių giedojimo data. Šis laikas dažniausiai derinamas prie orų, pamirštant ankstesnę tradiciją. Tiesa, Kartenoje yra pasakyta, kad šią giesmę giedodavo pavasarį, tačiau pateikėja tiksliai negalėjo nurodyti laiko, be to, buvo paminėta, kad šias apeigas atlikdavo ir kitu, sausros ar liūčių, metu.

I. R. Merkienė minėtame straipsnyje pateikia ir visą šios giesmės variantą, kuri cituoja iš Motiejaus Valančiaus giesmių knygos, išleistos Tilžėje 1913 m., p. 816–817:

*Pone Karaliau, Dieve Abraomo,
Dovanok mums griekų atleidimą
Ir Dvasios šventos apšvietimą.*

Giedant tą giesmę galima prašyti pagal reikalą: „dovanok mums pagadą“ arba „...lietu“ ir t. t.¹⁰



*Mačernių kambario kampo papuošimas. 2002 m.
Iš autorės rinkinio*

⁷ VDU ER, 530, b. 9, p. 17.

⁸ Merkienė I. R. Atmosferos valdymo būdai Lietuvoje XX a. pirmoje pusėje: etnokultūrinio tapatumo savybės, *Etninė kultūra ir tapatumo išraiška. Etnologiniai tyrinėjimai Lietuvoje*, Vilnius, 1999, p. 213.

⁹ Lietuvos istorijos instituto *Etnologijos skyriaus archyvas*, b. 2039.

¹⁰ Merkienė I. R. Atmosferos valdymo būdai Lietuvoje XX a. pirmoje pusėje: etnokultūrinio tapatumo savybės, *Etninė kultūra ir tapatumo išraiška. Etnologiniai tyrinėjimai Lietuvoje*, Vilnius, 1999, p. 214.

Kartenoje, kaip ir kitose Lietuvos vietovėse, geriau žinomas sutrumpintas šios giesmės variantas. Šio tikėjimo gyvybingumą Kartenos apylinkėse rodo ir pateikėjos komentaras: *Pas mus labai gerai, o, sako, Vilniuj labai blogai, sausra [iš tiesų tuo metu visoje Lietuvoje buvo jau išdžiūvusi žolė – D. K. pastaba]. Tai toks įsitikinimas [komentuoja pateikėja], bet reikia tikėt¹¹.*

Be šios giesmės, prašydami padėti Kartenos gyventojai kalbėdavo „Sveika, Marija“, giedodavo Visų Šventųjų litaniją ir etc. Šias maldas ne tik kalbėdavo, bet ir perkūnijai griaudžiant padėdavo atverstas ant lango iš vidaus pusės: *Mano tėvo motina, liub perkuns griaudž, Visų Šventųjų litaniją atskleis ir padės langi vidaus pusėj¹².*

Ši liaudies tikėjimą galima vertinti dvejopai: daiktas, maldaknygė gali būti suprantama kaip sakramentalija, tačiau gali būti, kad svarbesnis momentas šiuo atveju yra malda, tik ji ne kalbama, bet rašytu pavidalu padedama priešais stichiją. Taigi ši paprotį galima būtų charakterizuoti kaip sakramentalijos ir maldos naudojimo sintezę. Be to, malda dažnai kalbama balsu – ji taip tarsi sustiprinama, tikintis su Dievo pagalba nuvyti perkūniją.

Pereidami prie kitų sakramentalijų, naudojamų Kartenos apylinkėse pasitaikančiuose liaudies papročiuose, aptarsime kelias pagrindines: šventintą vandenį, ugnį ir šventintus žolynus, šventintą Agotos duonelę, kreidą ir kt.

Šventintas vanduo. Iki šių dienų Kartenoje plačiai naudojama krikščioniškoji sakramentalija – šventintas vanduo. Jį šventindavo ir parnešdavo namo: 1. Šv. Agotos dieną (vasario penktąją), ir tuomet jis buvo vadinas Šv. Agotos vandeniu, – Kartenos apylinkėse ši sakramentalija minima tik prireikus gesinti gaisrą; 2. Didįjį Šeštadienį, kai šventinto vandens ir ugnies parnešimas virsdavo ypatingomis apeigomis, suteikiančiomis žmonėms šventišką nuotaiką bei saugumo ir ramybės jausmą šventintu vandeniu apšlakstant visus namus, šulinį ir gyvulius. Šiuo vandeniu apšlakstydavo pastatus ir gyvulius, norėdami suteikti jiems Dievo palaiminimą ir taip juos apsaugoti nuo piktųjų dvasių. Likusį nuo šlakstymo vandenį supildavo į buteliuką ir laikydavo namuose, kad prireikus galėtų palaiminti žmogų: iškeliaujantį, mirusįjį ar gimusįjį.



*Kartenos bažnyčios zakristijoje, prie durų šventinto vandens indelis (lakunka). 2002 m.
Iš autorės rinkinio*

¹¹ VDU ER, 530, b. 9, p. 17.

¹² VDU ER, 530, b. 14, p. 22.

Puo Velykų, puo mišių, buvo pastatyti dideli kubilai, turiedavai atsinešti bonkeles, jau prisipili, ir jau nešiesi namuo. Velykų rytą su švėstu vandeniu liub pakrapydavo kambarius, ar tvartelį pakrapys, parneši ir visur iškrapysi. Jau turėsi širdelę. Kad Dievulis padėtų, sekmės tos, sveikatos gyvuliams ir patys, ir kambarius, kad koks kipšas [juokiasi], skaitosi. Ka būtų laimingi žmuonis. Dabar jau nebekrapija, tik parsines¹³. Su tuo vandeniu ir kai mirdavo žmogus, ir kai gimdavo – visur tas šventas vanduo, ir išeinant į kelionę tievai su tuo vandeniu peržegnuodava, ka nieks neatsitiktų, ka nelaimių nebūtų¹⁴.

Kaip minėjo pateikėjas, XXI a. pradžioje Kartenos apylinkėse paprotys parėjus namo Velykų rytą šventinti trobesius, gyvulius ar žmones jau beveik išnyko, tik keletas vyresnio amžiaus žmonių vis dar atlieka šias apeigas. Tačiau sakralinis šventinto vandens nešimo namo veiksmas išlikęs iki šių dienų. Šis vanduo dažniausiai naudojamas mirštančiam žmogui palaiminti.

XX a. pirmojoje pusėje beveik kiekvienas Kartenos valsčiaus gyventojas prie namų durų staktos, iš vidaus pusės, buvo pritaisęs indelį švęstam vandeniui. Indelis buvo molinis ir vadinamas lakunka. Su šiuo vandeniu žmonės persižegnodavo, kad Dievas juos palaimintų ir nieko bloga neatsitiktų. Žegnodavosi eidami gulti, ryte atsikėlę, išeidami iš namų, eidami į bažnyčią ar net prieš sėsdami už stalo, kad neužspringtų:

Pri mūsų tėvelio laikydavo. Dabar nieks nelaiko. Mes kur dar augom, dar būdavo kopyčialė ta, tas indelis būdavo. Kiek aš galėjau būt, gal dešimties metų, dar būdavo. O paskiau, žinai, užėjo tarybinė santvarka, jau viskas, visi indeliai [dingo]. Kai išiedavom – persižegnot, aš nežinau (ar) par pietus, bet jau ryto metą, vakarą, tėvalis buvo labai tikus, tai uns jau dažnai, o mes, tai žinoma, ty vaikėzai, kartais ne visada pataikydavom tų kryžių padirbt [persižegnoti – D. K. pastaba]¹⁵.

Šiuo metu belikę tik keletas žmonių, kurie laiko šiuos indelius, tik jie jau pakeisti – metaliniai.

Be jau aptartų, turime paminėti dar vieną, trečią, šventinto vandens įsigijimo ir vartojimo atvejį. Tai yra vanduo, pasigabenamas iš įvairių šventų vietų, pavyzdžiui, Lurdo arba Lietuvoje ofici-

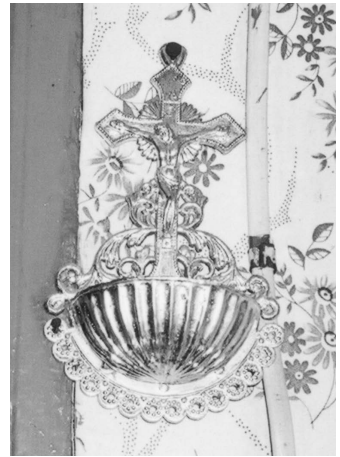

Albino Baltmiškio namuose lakunka (Šv. vandens indelis). 2002 m. Iš autorės rinkinio



Stefanijos Valančienės namuose lakunka (Šv. vandens indelis). Kartena 2002 m. Iš autorės rinkinio

¹³ VDU ER, 530, b. 13, p. 21.

¹⁴ VDU ER, 530, b. 4, p. 7.

¹⁵ VDU ER, 530, b. 13, p. 22.

aliai Bažnyčios pripažįstamų šventų vietų. Šis vanduo, kitaip nei pirmiau aptarti, yra tapęs šventas ne jį šventinant bažnyčioje, bet dėl to, kad toje vietoje įvyko krikščioniškas stebuklas. Toks vanduo Kartenos valsčiuje, kaip ir visoje Lietuvoje, laikomas gydančiu ir dažniausiai geriamas kaip vaistas.

Šventa ugnis. Šventinta ugnis, kaip ir šventintas vanduo, turėjo galios nubaidyti įvairias antgamtinės piktąsias jėgas, apsaugoti nuo ligų ar kitokių nelaimių. Pateikėjai teigia, kad XX a. pirmojoje pusėje šventintos ugnies, kaip ir šventinto vandens, dažniausiai į bažnyčią eidavo vaikai. Tuo metu ugnį namo parsigabendavo uždege medžio kempinę, specialiai paruoštą virvę ar įsidėję anglių į lygintuvą. Populiariausias būdas buvo kempinės nešimas:

Nu beržo [nulupdavo] kempinę, nu tei gumba tuokei, ją džiovindavo; padiedavom tas kempines, nu pašventini. An kokiuos vieluos užsikabins jau ir es su ta kempine ir dar tiap muojous, kad ana negestų. Ana degdavo, kol pareini iš bažnyčios. Ugnį užkurdavo, o paskui ir į pečių... [Kl: ar vaikai nešdavo?] vaikai, vaikai – kas šeštadienį iš šeimuos – visi vaka mes eidavom¹⁶.

Kaip mini pateikėjai, parsinešta Didijį Šeštadienį šventinta ugnimi užkurdavo krosnį, šitaip palaimindami namus. Šiuo metu bažnyčioje per Velykas šventinami degtukai ir, parsinešus namo, jais užkuriama namų ugnis. Taip, keičiantis žmogaus gyvenimo sąlygoms, tradicijos pritaikomos prie jų: pakeičiama forma, bet išlaikoma esmė.

Šiame poskyryje pakalbėsime ir apie šventintų žolynų smilkymą perkūnijos metu. Šiam deginimui, kurio metu labiau akcentuojamas smilkymas, taigi dūmai, rečiau – kvapas, suteikiama apsauginė maginė funkcija. Šventinti žolynai yra sakramentalija – jie šventinti, tačiau ugnis, kuri kyla juos deginant, greičiausiai taip pat laikoma šventa. Gali būti, kad tai yra dar vienas šventos ugnies gavimo būdas – ne šventinant pačią ugnį, bet žolynus, kurie prireikus smilkomi. Tačiau ir paties žolyno šventumas, šitaip teigiant, nėra nuvertinamas. Liaudies papročiuose žinomas ne vienas atvejis, kai šventintas žolynas apsisaugojimui naudojamas ne tik jį smilkant, bet ir kitaip. Rūkymui žolėmis dažniausiai pasirinkdavo pašventintas verbas ar Devintinių vainikėlius. Kaip mini I. R. Merkienė, žolelių smilkymas perkūnijos metu galėtų būti viena krikščioniškoje sąmonėje besitransformavusių aukų Perkūnui¹⁷. XXI a. pradžioje Kartenos valsčiuje jau neberandame duomenų šiai minčiai patvirtinti, tačiau tai nereiškia, kad tokio tikėjimo nėra buvę anksčiau. Šiais laikais apie šias apeigas kalbantys pateikėjai dažniau akcentuoja jas kaip pamaldumą, krikščioniškojo tikėjimo liaudišką išraišką. Perkūnas šiomis dienomis yra laikomas jau vien stichija, kurios bijomasi. Tačiau tai rodo tik tiek, kad liaudies tikėjimuose vis labiau ir giliau išsitvirtina krikščioniškoji pasaulėjauta.

Nors XX a. pirmojoje pusėje rūkymas šventintomis žolėmis buvo labai paplitęs, Kartenos apylinkėse tai jau labai retai daroma perkūnijos metu.

¹⁶ VDU ER, 530, b. 13, p. 21.

¹⁷ Merkienė I. R. Atmosferos valdymo būdai Lietuvoje XX a. pirmoje pusėje: etnokultūrinio tapatumo savybės, *Etninė kultūra ir tapatumo išraiška. Etnologiniai tyrinėjimai Lietuvoje*, Vilnius, 1999, p. 218.

Kartenos gyventojai, komentuodami šio papročio nykimą, pastebi, kad pasikeitė ir pati aptariama stichija: *tie griaustiniai baisūs būdavo, daug smarkesni negu dabar*¹⁸, *dabar tų perkūnų nėra*¹⁹. Kitaip sakant, perkūnija tapo nebe tokia baisi ir tai sudarė sąlygas papročiu nykti. Tačiau tai, žinoma, ne vienintelė ir net ne pagrindinė priežastis. Griaustinis, matyt, tapo nebe toks baisus ir dėl to, kad atsirado techninių apsisaugojimo nuo jo priemonių – perkūnsargių ir įvairių priešgaisrinių reikmenų bei įrengimų. Paprotys, tapęs nebe toks aktualus, pamažu nyksta. Tačiau jis nyksta dar ir todėl, kad apskritai nyksta pasitikėjimas panašiais veiksmais. Pavyzdžiui, gyvulių parūkymas žolėmis šiose vietovėse jau apskritai išnykęs. Tik keletas pateikėjų prisiminė, kad taip kažkada darydavo, tačiau, nei ką, nei kodėl, jos jau nebeapasakė.



Kartenos klebonijoje ant stalo „Laimingos mirties varpelis“. 2002 m. Iš autorės rinkinio

Kaip apie paprotį, susijusį su šventinta, apsaugančia ugnimi, pateikėjai pasakoja ir apie šventintų žvakių deginimą. Perkūnijos metu, be jau minėtų veiksmų, uždegdavo ir graudulinę (grabnyčinę) žvakę, šventintą per Kristaus paaukojimą (Grabnyčias) – vasario antrąją. Ji atlikdavo tą pačią apsauginę funkciją. Šis paprotys šiuo metu jau beveik nebepraktikuojamas.

Šventintas varpelis. Kitas apsisaugojimo nuo perkūnijos būdas, Kartenoje nebenaudotas jau XX a. viduryje – paprotys perkūnijos metu skambinti šventintu *laimingos mirties* varpeliu. Su šiuo varpeliu tris kartus apibėgdavo namus, kad apsaugotų juos nuo perkūnijos. Vėliau varpeliu skambindavo tik viduje, apeidami kambarius:

*Kit kart turi varpėl, mam, kai pradės perkuns griaud, jau žinok, tai tun su tuo varpeliu apeis visus kumbarius skumbinama. Kap apsaugo Dievas namus, kad neuždegtų, kad kokia nelaimė nebūtų, tas varpelis jau. Tiktai senovėj tas buvo. Dabar nieks neskambina. Dabar tik sakai: Dieve apsaugok*²⁰.

Šiuo varpeliu senovėje skambindavo ir žmogui mirštant.

*Kai miršti, kit kart senovėje suvadindavo daug tų žmonių ir visados varpelį skambindavo. Aš dar prisimenu, aš dar buvau jauna prie mirusio. Kaimynai, kai sakys, kad reikia mamai eit padėt marint ir aš prašiau, kad duotų man tuo varpeliu skambint. Prie lovos galo skambindavo varpeliu*²¹.

¹⁸ VDU ER, 530, b. 11, p. 20.

¹⁹ VDU ER, 530, b. 13, p. 22.

²⁰ Ten pat.

²¹ VDU ER, 530, b. 16, p. 24.

Šv. Agotos duona. Kartenos gyventojus nuo nelaimių saugo ir šv. Agotos duonelė, kuri parnešta iš Bažnyčios Šv. Agotos dieną, pagarbiai laikoma per visus metus:

Kūsnelį suvalgydavo, o kitą pasidėdavo. Ar kur kelionėje, apgins nuo visokių nelaimių, saugos. Mažyti šmutinėlį, dėk kur nors prie savis, ir turėk²².

(Viena pagrindinių šio mažyčio duonos gabalėlio funkcijų – saugoti namus nuo gaisro ir padėti užgesinti ugnį jam kilus).

Jeigu degė, su Agotos duona apibėga aplink tą namą ir įmeta į tą ugnį. Tuojau ta į stulpą ugnis sueina į viršų kyl. Ugnis nesiplečia²³.

Antroji funkcija – saugoti nuo nelaimių išeinančius į tolimą kelią žmones, dažniausiai kareivius.

Agotos duonos, net į kariuomenę, kada išeidavo įsidėdavo į kokią terbelę, prisisiūdavo prie baltinių, medalelį idėdavo, skaitosi, kad Dievulis padėtų²⁴.

Šiomis dienomis Kartenoje yra populiaresnė antroji šv. Agotos duonelės paskirtis. Tik dabar ją pasiima ne tik kareiviai, bet ir beveik kiekvienas gyventojas, išvažiuodamas kur nors toliau iš namų: nuo vagių, kad nieks neatsitiktų, kad kokių nelaimių nebūtų.

Be pašventintos duonos, atrodo, niekur negali išeit. Į tašę ar kur, atrodo, kad saugiau. Įdedam ir anūkėms, be duonos niekur neišleidžiam. Vat kur toli važiuoji, vaks į Klaipėdą važiuoja mokintis, jau mašinoj ir turi. Ir aš saugiau jaučiuosi. Gal namų dalelė, namų dvasia, gal tokia šiluma nelaimės atveju padės...²⁵

Namams suteikia palaiminimą ir per Tris Karalius šventinta kreida užrašomos lietuvių liaudies tradicijoje gerai žinomos raidžių derinys *†K†M†B*. Tai Trijų Karalių, atėjusių aplankyti gimusį Kristų, vardų pirmosios raidės, visas užrašas atrodytų taip: *†Kasparas †Melchioras †Baltazaras*. Ši derinys yra tarsi maginė formulė, kuri turėtų apsaugoti namus nuo blogio ir atnešti jiems laimę.



„Šv. Agotos duona ir šventinti žolynai“ Kumpių namuose. Gintarų k. Kartenos sen. 2002 m.

Iš autorės rinkinio

²²VDU ER, 530, b. 10, p. 19.

²³VDU ER, 530, b. 13, p. 21.

²⁴Ten pat.

²⁵VDU ER, 530, b. 11, p. 19.

Kartenos apylinkėse dar gerai atsimenami laikai, kai šias raides ant durų, iš lauko pusės, užrašydavo persirengę Trimis Karaliais kaimo gyventojai. Tačiau šis senasis paprotys beveik išnykęs ir raides ant durų dažniau užrašo užėjęs kunigas arba patys iš bažnyčios su šventinta kreida sugrižę žmonės.

Karalia užrašydavo. Tuoki pareiga anu (karalių). En trys karalia, paskui prisided ketvirtis aniuols. Gražia apsirengi, viskon... Geid anei geismi. Geismi sugeiduoji, laimis palinkieji, ir doudi kon nuors²⁶.

Įvairūs pašventinti daiktai, turintys stebuklingą galią veikti aplinką, Kartenos apylinkėse buvo laikomi garbingoje vietoje ir saugomi nuo vaikų. Šiuose kraštuose tikima, kad nepagarbiai elgiantis su šiais daiktais galima užsitraukti nelaimę. Todėl draudžiama be reikalo juos liesti ar su jais žaisti.

Mamytė mum sakydavo, kai vaikas koks paimdavo varpelį, (su kuriuo) eidavo aplinkui (namus) per perkūniją, nu ir pradės skambint, o mama sakydavo: neskambink, negalima dvasias piktąsias priešauksit. Neskambinkit be reikalo. Čia švėstas varpelis negalima²⁷.

Išvados

Daugiausia su krikščioniškosiomis sakramentalijomis susijusių tikėjimų netolimoje praeityje buvo naudojama griaustinio metu. Ypatingas gamtos reiškiny – griaustinis sulaukė išskirtinio įvertinimo lietuvių papročiuose. Jis keldavo nemažai rūpesčių, nes sudegindavo ne vieną kaimo pastatą. Tai turėjo įtakos tokiai su griaustiniu susijusių papročių gausai.

Griaudžiant perkūniui buvo imamasi įvairiausių apsisaugojimo priemonių. Tikėdamiesi paveikti įsisiautėjusią stichiją, be racionalių veiksmų, tokių kaip sklendės užstūmimas, langų uždarymas, žmonės griebdavosi ir iracionalių priemonių, kurios savo esme buvo krikščioniškos: namus rūkydavo verba, smilkydavo per Žolines šventintomis žolėmis, šlakstydavo šventintu vandeniu, uždegdavo šventintą žvakę, ant lango iš vidaus padėdavo atverstą Visų Šventųjų litaniją melddamiesi ir prašydami Dievo, kad nusuktų visokias audras.

Šiuo metu visi šiame straipsnyje aprašyti papročiai pastebimai nyksta. Tačiau apibendrinami Kartenos apylinkių su krikščioniškuoju tikėjimu susijusius senuosius lietuvių papročius galime pasakyti, kad jų šiuose kraštuose yra nemažai išlaikę vyresnieji gyventojai. XXI a. pradžioje Kartenoje vis dar tikima šventintų daiktų magine galia. Dauguma pateikėjų sudėtingais gyvenimo momentais jais sėkmingai pasinaudoja, ir tai padeda žmonėms lengviau įveikti susidariusią situaciją.

Visi minėti tikėjimai ir papročiai vietinių gyventojų vertinami kaip krikščioniško pamaldumo išraiška.

²⁶ VDU ER, 530, b. 8, p. 13.

²⁷ VDU ER, 530, b. 9, p. 17.

Vaikų socializacija XX amžiaus pirmosios pusės kaimo bendruomenėje (Kartenos valsčius)

Irena Stonkuvienė

Vilniaus universitetas

Socializacija – procesas, kurio metu individas tampa visuomenės nariu, įsitraukia į jos struktūrinius padalinius (socialines grupes ir bendrijas, organizacijas), perima jų sukauptą patirtį, socialines vertybes ir normas, įgyja socialiai reikšmingų asmenybės bruožų. Socializacija apibūdinama ir kaip neformalus ugdymas natūralioje aplinkoje.¹

Socializacija kaimo bendruomenėje buvo ypač glaudžiai susijusi su gyvenimu *čia ir dabar*.

„Ūkininkės motinos tikslas – organiškai pritaikymas įprastinei aplinkai. <...> Ūkininkų troškimai neišėina iš jų kasdienio, artimiausio gyvenimo rėmų, kuriuose telpa religija ir pastangos gražiai gyventi su žmonėmis“, – teigė O. Norušytė, 1936 m. tyrinėjusi dorinį auklėjimą.²

Vienas svarbiausių šio gyvenimo aspektų – aplinka (šeima, bendruomenė, gamta) bei darnūs santykiai, kurie rėmėsi liaudies etiketu ir krikščioniška etika. Tačiau, kaip pastebi dauguma kultūros tyrinėtojų, asmenybės ir socialinio santykio net ir pakankamai homogeniškoje tradicinėje kultūroje – nevienareikšmis, kupinas prieštaravimų:

- Asmens laisvė ir tradicija, individuali sąžinė ir griežta socialinė kontrolė – skirtybės ar viena kitą papildančios kategorijos?

- Ar XX a. pirmosios pusės kaime ugdymo siekiamybė, išreikšta dorovinėmis normomis, principais, dorovinių idealų visuma, dorybių įvaizdžiais, ir realus žmonių elgesys buvo tapatūs?

- Ar visi socializacijos institutai (šeima, kaimynų bendruomenė, bendramžių bendrija ir kt.) veikė išvien,



Jurgio ir Agotos Barysų dukterys: Irutė, Nastutė, Stasytė ir Agnytė. Dyburiai. 1946 m. Iš jų šeimos albumo. Pateikė V. Simutienė

Straipsnis „Vermės“ leidyklai įteiktas 2003 02 12, Lietuvos lokalinių tyrimų mokslo darbų komisijos įvertintas 2010 06 29, pirmą kartą paskelbtas 2013 09 05 elektroninio serialinio leidinio „Lietuvos lokaliniai tyrimai“, ISSN 2029-0799 visatekstėje svetainėje www.llt.lt.

¹ Juodaitytė A. *Socializacija ir ugdymas vaikystėje*, Vilnius, 2002, p. 38.

² Norušytė O. Dorinis auklėjimas šeimoje, *Lietuvių katalikų mokslo akademijos suvažiavimo darbai*, 1973, p. 201, 215.

siekdami to paties tikslo – kultūrinių tradicijų perteikimo ir doro bendruomenės nario išugdymo?

Siekiant atsakyti į šiuos ir kitus klausimus, pasikliauta 2002 m. vasarą „Versmės“ leidyklos organizuotos ekspedicijos į Kretingos rajono Kartenos miestelį metu užfiksuotais pateikėjų pasakojimais. Pagrindinis **tyrimo tikslas** – apibrėžti vaikų ugdymo (ypač dorovinio) tikrovę XX a. pirmosios pusės Lietuvos kaime. Tyrinėta ugdymo turinys, tikslai, principai, metodai ir priemonės. Buvo siekiama nustatyti, kokią įtaką įvairaus amžiaus ir lyties vaikų socializacijai turėjo šeima, kaimo bendruomenė, bendraamžiai. Taip pat domino neformalių ir formalių (Bažnyčios, mokyklos) ugdymo institucijų santykiai.

Tyrimo metodas – nestandartizuotas, atvirų klausimų giluminis interviu. Interviu metu pateikėjai pasakojo apie reikšmingiausias savo vaikystės įvykius bei potyrius, santykius su aplinka ir pačiais savimi. Vaikystės patirtis buvo rekonstruojama ir interpretuojama iš naujo, neišvengiamai lyginama su dabartimi. Susipynė objektyvios tikrovės atspindžiai ir subjektyvūs vertinimai, neigiant ar idealizuojant praeitį, Lietuvos kaimo dorovinę kultūrą, individo, šeimos ir bendruomenės dorovinę būseną. Tačiau pasakojimų prieštaravimas anaiptol nereiškia jų nepatikimumo. Tikslus praeities suvokimas priklauso nuo požiūrio į ją ir, žinoma, tas požiūris gali keistis. „Tiesa yra ir laiko dalykas“, – teigia P. Berger, pabrėždamas, kad praeitis nėra fiksuota, pastovi, nekintanti. Atvirkščiai – bent jau žmonių sąmonės lygmeniu praeitis yra lanksti ir lengvai kinta, vos tik atmintis ima naujai interpretuoti ir aiškinti kai kuriuos įvykius. Tačiau, net iš naujo interpretuojant, išlieka svarbiausios problemų ašys ir aspektai, kurie ir pateikti pateikėjų pasakojimuose.³

Socializacija bendraamžių bendrijoje

Socializacija bendraamžių bendrijoje dažnai yra priešpastatoma socializacijai šeimoje. Ir nors bendraamžių grupė nebūtinai laikoma šeimos opozicija, tačiau pastebima, kad bendraamžių grupės paskirtis padėti susivokti pasaulyje ir savyje, žvelgiant iš kitokios nei šeima perspektyvos.⁴

Be abejonės, XX a. pirmojoje pusėje pagrindinė vaikų ugdymo institucija buvo šeima. Ji buvo pagrindinė tarpininkė tarp vaiko ir bendruomenės, bendraamžių bendrijos. Tėvo autoritetas, rūpestinga motinos meilė, bendravimas su broliais ir seserimis sudarė pakankamą pagrindą sėkmingai socializuotis. Šeimoje buvo kuriami pirmieji doroviniai santykiai, pagal vaiko amžių ir pasirengimą atrenkamos ir individualizuojamos vertybės bei normos, perteikiama veiklos, bendravimo su kitais patirtis.

Pateikėjų teigimu, visapusės bendravimo patirties vaikai galėjo įgyti tik augdami gausioje šeimoje:

„Šeimos buvo didelės, po dešimt, po dvylika. Du trys retai. Tie, kurie vaikų neturi, sakydavo benkartai, ne žmonės. Nevalna, nuodėmė sėklą pustyt, Dievo bausmė vaikų negimdyt. Apsivedė – turi vaikus gimdyt ir augint. Mūsų kaime pati mažiausia šeima –

³ Berger P. L. *Sociologija*, Kaunas, 1995, p. 59, 62.

⁴ Berns R. M. *Socializacija. Šeima. Mokykla. Visuomenė*, Kaunas, 2009.



Viena gausiausių
Žilinskių šeimų.
Aleksandravas.
Apie 1938 m.
Iš Domicelės
Ramienės
(Žilinskaitės) šeimos
albumo

aštuoni vaikai. Didelėj šeimoj vaikai geresni užauga; Kai daugiau vaikų, tai vaikai geresni, darbštūs. Kur vienas du vaikai, tai ne vaikai – jie išdykę, nejautrūs; Iš didelės šeimos vaikas geresnis buvo, jeigu vienas augo vaikas, tai išlepintas. Iš didelėse šeimose kitaip buvo. Kai biednai žmonės gyveno, skurdo, tai nebuvo tokie padykę. Vargas prispaudžia žmogų“ (12). (Pateikėjų kalba palikta autentiška, neredaguota, t. y. su svetimybėmis ir tarmizmais. Kalbos red. pastaba.)

Apklausti karteniškiečiai buvo kilę iš gausių šeimų (vidutiniškai – 8 vaikai). Viena pateikėja buvo iš šeimos, kurioje gimė 21 vaikas, užaugo 14. Ir tik viena pateikėja turėjo vieną brolių.

Tačiau nors nagrinėjamu laikotarpiu šeimos įtaka buvo kur kas didesnė nei bendraamžių grupės, tačiau vaikystės pasaulis ir tuomet buvo ne tik suaugusiųjų socializacijos produktas, bet ir autonominė sociokultūrinė tikrovė, turinti savitą kalbą, struktūrą, funkcijas, tradicijas. Bendraamžių grupėje itin svarbūs buvo trys pagrindiniai „vaikystės kultūros“ komponentai: žaidimai, tautosaka ir bendravimas – komunikatyvinis elgesys.

XX a. pirmosios pusės žaidimai visapusiškai lavino vaikus. Judrieji žaidimai – vasarą plaukiojimas, gaudynės, „kiaulės varymas į dvarą“, „vokietis“, žiemą čiuožinėjimas, važinėjimasis rogutėmis ir kt. – buvo puikus fizinio lavinimo pagrindas. Sugebėjimas iš paprasčiausių priemonių pasidaryti žaislų skatino vaikų išradingumą ir kūrybiškumą, ugdė vaizduotę. Pavyzdžiui, iš pagaliukų buvo daromi ir žmonės, ir gyvuliai, iš akmenukų statomi tvartai, tveriami darželiai, iš skudurėlių siuvamos lėlytės, iš karvės plaukų veliami sviedinukai ir t. t.

Žaidžiant buvo mokomasi bendrauti su įvairaus amžiaus ir skirtingų lyčių vaikais.

Komandiniai žaidimai pabrėžė taisyklių svarbą. Taisyklių laikymasis žaidžiant neretai padėdavo laikyti taisyklių ir kitose, ne žaidybinėse, situacijose.

⁵ Осорина М. В. О некоторых традиционных формах коммуникативного поведения детей, Этнические стереотипы поведения, Ленинград, 1985, с. 53.

Kartais žaidimų aikštelė palyginama su savita laboratorija, kurioje galima stebėti ir tirti tradicijas bei jų funkcijas, atskleisti bendravimo esmę.⁵

Ypač tai ryšku vaidmeniniuose žaidimuose.

Vaikai negalėjo patirti daugelio situacijų, būdingų suaugusio žmogaus gyvenimui, todėl imitavo jas savo žaidimuose. Vaidmeniniu žaidimu vaikai tenkino savo siekimą dalyvauti bendruomeniniame gyvenime kartu su suaugusiais ir ypatinga žaidimo forma atkurdavo pastarųjų tarpusavio santykius bei darbinę veiklą.⁶

Žaisdami vaidmeninius žaidimus, vaikai imitavo ne tik kasdienę suaugusiųjų veiklą, bet ir šventes, išskirtinius įvykius – vestuves, krikštynas, laidotuves. „Laidotuvės“ buvo labai populiaros, jas žaidė daugelis pateikėjų. Pasak pateikėjos, „*baisu nebuvo, čia gi tik žaidimas*“, nors kartais ašaros „*prie kapo*“ buvo ne vien imitacija.

„Kai laidosi tas lėles, berniukas koks bus už kunigą, žiurstą užsidės ir eis giedodamas. Tarnaitė buvo gavus labai gražią lėlę iš Amerikos ir ana buvo padovanojus man. Tuosyk tokių lėlių pas mus nebuvo. Tai visi didieji sutarė palaidot tą lėlę. Iškasėm duobę, palaidojom, gėlėm apkrovėm. Aš visą naktį praverkiau, kad ta lėlė žemėj nesupūtų. Ryto metą aš jau girdžiu, kad mama atsikėlė ir aš atsikėlus bėgu tos lėlės kast, kad nesupūtų“ (23), – pasakojo pateikėja.

Žaidžiant buvo atkartojami tėvų ir vaikų, tėvo ir motinos santykiai, imituojamas kaimo jaunimo bendravimas:

„Dešimties metų žaidžiam, kad turi panelę, kad turi kavaliერიų. Sėdi draugė, jai rašai laišką, ji rašo, paskui pasikeičiam – būkčiom kavaliериus su pana. Berniukams nerašydavom, nebuvo mados, sarmata buvo (23); Suorganizuodavom mergaitės savo šokius – viena pana, kita vaikas ir sukamės“ (12).

Žaidimai vaikus suburdavo į savitas bendrijas, suteikdavo unikalios psichologinės, socialinės ir dorovinės patirties, kuri skyrėsi nuo įgytos bendraujant su suaugusiais. Bendraamžių grupėse dorovės formavimuisi svarbiau buvo ne tiek pažintinis, kiek elgesio ir emocinis komponentai. Čia vaikai pritaikydavo (arba paneigdavo) tėvų ir kitų suaugusiųjų skiepytas dorines vertybes. Atsiskleisdavo ir tos savybės, kurios prie suaugusiųjų nebuvo rodomos.

Žinoma, suaugusieji stengėsi kontroliuoti vaikų elgesį, ribodami laiką, vietą, bendravimo ratą. Vaikai susirinkti galėjo tik laisvu nuo darbo metu, prieš išeidami visuomet turėjo paprašyti tėvų leidimo. Pasak pateikėjų,

„tada nebuvo tokios laisvės. Tėvai turi žinot, kur išleido, kur buvai. Buvo pasakyta, kada grįžt į namus, ir turėjo grįžt. Pasakys, saulė leidžias, kad būtumėte namie“ (19);

⁶ Pikūnas J., Palujanskienė A. *Asmenybės vystymasis. Kelias į savęs atradimą*, Kaunas, 2000, p. 42.



„Liepia pareit anksti, nepareisi, kitą kartą neišeisi. Mama visą laiką matydavo: ir paaugusius, ir mažesnius. Viską reikėjo daryt laiku“ (20) ir t. t.

Artimųjų ir kaimynų vaikai. XX a. vid. Iš Juškienės šeimos albumo

Dauguma pateikėjų teigė, kad vaikų draugystei retai kliudė socialiniai, ekonominiai ar net etniniai skirtumai. Tik viena pateikėja pabrėžė, kad „skyrės vaikai, kur biednas, kur bagotesnis, biednų vaikai blogiau apvilkti, išsitepę, snargliuoti – nedraugavom su tokiais“ (23). Tėvai leido, kai kurie net skatino draugauti su visais vaikais, nepaisant „bagotas ar biednas, storas ar plonas“. Tačiau vaikams paaugus, atėjus laikui rinktis gyvenimo partnerį, draudimų gerokai padaugėdavo, socialiniai, o ypač turiniai skirtumai tapdavo labai svarbūs, kartais esminiai.

„Biednas mergaites ūkininkai vakaruškose vadindavo slūžmergėm. Atsimenu, toks vienturtis, jis jau turėjo daug žemės, išsivedė šokt labai gražią mergelę, sužinojo, kad neturtinga, ir nešoko. Paskui jau paaugus labai skirtumas buvo“ (12).

Tačiau jaunesniame amžiuje, pasak pateikėjos,

„žaisdavo visi kartu, nesiskyrė. Tėvai nedraudė su niekuo draugaut. Kas turi sąžinę, tas supras, kad vaikas nekaltas, ar jis žydas, ar čigonas. Nesakydavo, kad daryt skirtumus tarp biednų, bagotų“ (12).

Kartu visi žaidė, kartu krėtė įvairias išdaigas. Pavyzdžiui:

„Žydai dar buvo neiššaudyti. Klebonas turėjo seserų vaikus, klebonutiais vadino. Visi kartu žaidė: ir biedniokų vaikai, ir klebonutiai, ir žydukai. Visi išdykaudami Dievo mūkelę nuaplėšė nuo kryžiaus.

Tas klebonas paėmė tardyt. Vienas toks sako: „Ne aš vienas, klebonutė, Šeimanutė, Jadenkaus Mikė ir aš“ (12).

Vis dėlto teigti, kad nebuvo jokių apribojimų, negalima. Tėvai, siekdami, kad vaikai nepasektų blogu pavyzdžiu, „neišmuktų ko nereikia“, neišleisdavo pas mušeikas, tinginius, nevalyvus, turinčius žalingų įpročių, taip pat pas „negerų“, „nepadorių“ šeimų vaikus.

„Yra visokių žmonių, yra ir tokių, kurių reikia vengt. Aš draugavau su Valužyte, ji buvo iš padorios šeimos. Mes viena kitą pagainiosim, Dievo įsakymus kalbėsime“ (4), – pasakojo kūlupėniškė pateikėja.

Iš kai kurių pasakojimų išryškėja, kad „gerą“, „padorią“ šeimą apibūdina ne tik moralinės jos narių savybės, bet ir tai, kokią ji turi statusą, „vardą“. Turtingesnės šeimos neretai turėjo ir aukštesnį statusą (tai iš dalies paneigia ir ankstesnius pateikėjų tvirtinimus, kad nei jiems, nei jų tėvams turtinė priklausomybė visai nebuvo svarbi). Dauguma pateikėjų taip pat tvirtino, kad, susipykus kaimynams, „suaugusiųjų pykčiai vaikų nelietė“, vis dėlto vaikus pas tuos kaimynus leisdavo nenoriai, „kad neprišnekėt ko nors“ (19).

Draugų būrį ribojo ne tik suaugusieji, bet ir atstumas. Vienoks draugų pasirinkimas buvo dideliuose kaimuose, kitoks – atokesniuose vienkiesiuose. Didesniuose kaimuose buvo galima sudaryti atskiras bendruomenes pagal amžių, lytį.

Mergaitės ir merginos labiau buvo orientuojamos į šeimą, pareigas namuose:

„Mergaitėms gal darbo daugiau buvo: kiemą iššluot, gėles nurašyt, darželį prižiūrėt, vakus saugot. Paskui paaugus verpt, aust. Berniukai laisviau galėdavo išbėgt“ (12).

Jų socialinis aktyvumas ir mobilumas nebuvo skatinami. Mergaitė ar mergina, einanti į kito kaimo jaunimo susibūrimus, buvo laikoma nepadoria. Dar griežčiau ribojamas buvo ištekėjusios moters mobilumas.

„Mūsų mamai šeima buvo viskas. Mama mūsų buvo ypatinga. Kitos išausdavo bet kokius audeklus, storus, negražius, o mūsų mama plonus, gražius audeklus ausdavo, vaikams stengdavos paderint. Nebuvo niekokios elektros, tai ji beveik prie mėnulio mezgdavo, verpdavo. Per darbus beveik nieko nematė, tais laikais nieko ir negalėjo matyt. Eidamos į mokyklą turėjom ir batelius apsiaut, ir pavalgę buvom. Prie pamotės mums jau nieko nebeliko. Ji ir savo vaikų nemylėjo, buvo tokia nesupratlyva, lyg jai kas su protu ne taip, nepadori, kaip sako. Visi į darbą, o jinai pas kaimynus. Aplėks, aplėks visus kaimynus, kol pareis visi darbai jau apdirbta, gatava, tada suvalgys ką nors, pasikrapštys kiek. Tokia buvo biskį keista. Kaimynės pas ją nelabai ateidavo, o kai ji nueina, kur tos dings. Toks jau jos charakteris buvo, visai neprisirišus prie

šėimos. <...> Mūsų mama buvo labiau prie namų prisirišus, o ta vis labiau kur išeit, baliavot. Su tėvuku išvažiuodavo, mus vienus palikdavo, turėjo ir savo dvi mergytes, tai ir tuos vaikus mums reikėjo žiūrėt“ (7), – pasakojo pateikėja.

Žinoma, ji, lygindama pamotę ir savo mamą, pastarąją gal ir idealizavo, tačiau pasakojimas puikiai atspindi kaimo bendruomenėje vyravusią nuostatą, kad moteris, kuriai labiau nei šeima rūpi ji pati, kuri mėgsta bendrauti, linksmintis, lankytis pas kaimynus, yra nepadori, išsišokėlė, ar net ne viso proto.

Tuo tarpu vyrų, jaunuolių ir berniukų socialinis aktyvumas ribojamas buvo kur kas mažiau. Pasak A. Mažiulio, rašiusio apie tradicinio Lietuvos kaimo bendruomeninį gyvenimą, ten, kur kaimo bendruomenė buvo labai stipri, atskiras nuo suaugusiųjų bendrijas sudarydavo ir berniukai, ir paaugliai, ir pusberniai. Joms vadovaudavo ar vyresnis ir gudresnis, ar judresnis ir petingesnis. Tos bendrijos vasarą kartu eidavo maudytis, uogauti, riešutauti. Jos rinkdavosi kartu žaisti ir šokti, pasikviesdavo ir mergaites, o vyrijos bendrijų pavyzdžiu didesniuose kaimuose turėjo ir savo „teismus“, vykdė bausmes.⁷

Ž. Šaknio teigimu, intensyvaus žemės ūkio, nekompaktiško kaimo suplanavimo ir uždaresnį gyvenimo būdą gyvenančių žemaičių bendruomeniniai ryšiai buvo silpnėsi, mažesni ir socializuojanti teritorinės bendraamžių bendrijos reikšmė.⁸

Tyrimo duomenys taip pat rodo, kad vaikai Kartenos valsčiuje atskirų bendrijų pagal amžių beveik nesudarydavo. Daugiausia apie berniukų „bendruomenes“, įvairaus amžiaus vaikų grupių užsiėmimus ir išdaigas papasakojo 1912 m. gimęs pateikėjas iš Abakų kaimo. Iš pateikėjo pasakojimų ryškėja, kad bene mėgstamiausia kaimo berniukų pramoga vasarą buvo maudynės:

„Berniukai ėjom maudytis. Buvo susidarę būriais po keturis, po penkis. Vienur mažesni, kitur didesni. Atskirai. Per pietus nuo gyvulių parėjai, bėgi į upę nusimaudyt. Vakare mažieji niekur nebeidavom, neleido, buvo užginta. Mažieji tik po ragu, kur seklios vietos. Paskui, kai paaugom, nuo kalno į vandenį plykt. <...> Mergaitės maudytis atskirai ėjo. Paskui, kai jau didesni buvom, eidavom baidyt. Nueisi tykiai, tai mergaitės kad šoks vandenin, pliaukšt, pliaukšt. Mergaitės mažai plaukt temokėjo. Padykę buvom, tos pliumpt, pliumpt, o mes kva kva. Neapsirengę maudės. Tuomet nebuvo triusikų visokių. Mergaitės dideliai sarmatydavos, kai jau užklups netyčiom. Mergaičių vietos atskirai maudytis, mūsų atskirai. Sakydavo, tik būkit atskirai“ (16).

Nors didesni ir mažesni vaikai maudytis eidavo atskirai, bet labai griežto amžiaus susiskirstymo berniukų grupėse nebuvo, mažesnieji dažnai prisiplakdavo prie vyresnių brolių. Tiesa, pastarieji mažesniuosis priimdavę labai nenoriai. Abakuose prie paauglių prisidėdavo ir vyresnis vaikas, nepri-

⁷ Mažiulis A. Kaimo bendruomenė, *Lietuvių enciklopedija*, Boston, 1957, t. 10, p. 240–241.

⁸ Šaknys Ž. *Jaunimo brandos apeigos Lietuvoje XIX a. pabaigoje–XX a. pirmoje pusėje*, Vilnius, 1996, p. 14.

tapęs prie savo amžiaus grupės. „Jis jau vaikiu buvo, devyniolikos ar dvidešimt. Didesni su juo jau nesiskaitė“ (16). Pastarasis nebuvo gerbiamas grupės lyderis, tačiau būtent jis jaunesnius įtraukdavo į pavojingas ar net nusikalstamas išdaigas.

„Tas vaikas svetimus obuolius kratydavo. Tai vis sako, ateikit, aš jums obuolių papurtysiu. Tas P...as prisirinks vaikų būrį, nusi-
ves į svetimą sodą ir papurtys. Kai sužinojo, mūsų nebeleido eit
su juo, kad nemokytų vaikų vogt.“ (16), – pasakojo pateikėjas.

Tėvai griežtai draudė landžioti po svetimus sodus, paimti net ant žemės gulintį obuolį. Ši tėvų draudimą, kaip vieną svarbiausių vaikų ugdymui, išskyrė bene visi pateikėjai. Bet koks svetimo daikto pasisavinimas buvo traktuojamas kaip nuodėmė, ateityje skatinanti nusikalsti dar labiau. Pasak pateikėjos, „įpranti į svetimus sodus, paskui jau kimbi ir prie stipresnio daikto. Sako, nuo adatos ant arklio“ (4). Vis dėlto kartais vaikai, dažniausiai berniukai „obuolių, uogų nueiti mėgėjai buvo“ (8). Retesniais atvejais prie berniukų dėdavosi ir mergaitės. Tačiau Kartenos valsčiuje vagystės iš svetimo sodo nebuvo laikoma drąsos išbandymu ar šaunumo demonstravimu, „pasiobuoliavimai“ nebuvo paplitę, o atsitiktinio pobūdžio. „Pasiobuoliuoti“ dažniausiai eidavo vaikai, kurių tėvai neturėjo sodo, nors kartais su jais patraukdavo ir manantys, kad „kitur obuoliai skanesni“. Visais atvejais „žygius“ į svetimus sodus lydėjo tėvų bausmės, kaimynų pasmerkimo ir nuodėmės baimė, gėdos jausmas. Mažesni vaikai buvo labiau įbauginti:

„Sakydavo, kad nudžius rankos. Gink Dieve, nekušink nieko svetimo. Nudžius rankos, neturėsi rankų. Buvo tokia baimė mažiems vaikams. Gal ir norisi, bet bijai“ (23).

Augant vis didesnę reikšmę įgydavo ne išorine bausme pagrįsta kontrolė, bet savikontrolė, vadovaujantis savo sąžine: „Negali svetimo daikto paimt. Tai kas kad niekas nesužinos, bet sąžinė jau bus nešvari, jau tu būsi nusidėjęs“ (2). Vaikai, gyvenantys vienkiemiuose, respondentų teigimu, niekuomet nepažeisdavo svetimos žemės ribų. „Yra ribos, kaip gali trankytis po svetimus sodus?“ (7).

Tačiau iš pusbernių jaunesnieji sužinodavo ne tik, „kur skanesni obuoliai“, bet ir išsiaiškindavo, iš kur atsiranda vaikai, išmokdavo keiksmažodžių. Mėgdžiodami vyresnius, berniukai mėgindavo užsirūkyti. Vieniems pirmas bandymas būdavo ir paskutinis.

„Nuėjom maudytis, sugalvojom, kad reikia užrūkyt. Pasiėmėm laikraštį, prisirovėm samanų, užsikūrėm, o paskiau kai pradėjo žemė suktis, nusitovėręs už medžio laikais, o žemė sukas aplinkui, baisu. Nuo to laiko neberekėjo rūkyt. Reikėjo išbandyt, kaip čia visi rūko, kaip čia yra“ (14), – skaudžią pirmąją rūkymo patirtį prisiminė pateikėjas.

Bet kartais žalingi įpročiai įsitvirtindavo visam gyvenimui:

„Susibėgdavom vaikūzai. Vaikų tarpe nė galvot, vis ką iškreiti. Nuo septynių metų kai pradėjau rūkyt ir dabar teberūkau. Kas man uždraus rūkyt? Būdavo, išvarau karves į lauką, buvo pypkė, naminio tabako pavogsi nuo gaspadoriaus. Susisuki gazatą ir trauki dūmą kaip reikia. Nu matai, viens toks mano draugas buvo ten pat, jis buvo mažo augumo, o turėjo jau septynioliką metų. Jis rūkė ir mane vaišino. Nu ir nuo to laiko pradėjau rūkyt“ (9).

Tėvai, pastebėję vaiką turint žalingų įpročių, dažniausiai prilupdavo ir uždrausdavo bendrauti su „blogais draugais“. Tačiau ar vaikas pasiduodavo neigiamai įtakai, priklausė ne tik nuo bausmės baimės, bet ir nuo jo paties valios.

„Čia jau katro valia stipresnė, taip ir patraukia – arba prie gėrio, arba prie blogio. Jei kuris silpnavalis, pasiduos blogiui, jei striprus, niekas jo nepaveiks“ (7), – tvirtino pateikėja.

Kita vertus, pasak pateikėjų, svarbu ne tik žmogaus moralinis tvirtumas, bet ir prigimtis:

„Žmoguj ir angelas, ir velnias yra. Kuris patraukia – velnias ar angelas... Doras visada su angelu. Ir prigimimas žmogaus dar. To paties tėvo, vienas išeis į kunigus, kitas pareis vagis“ (2).

Didelę įtaką dorovinių normų laikymuisi darė ir socialinė kontrolė, kaimo viešoji nuomonė: *„Svetimų žmonių daugiau bijojai negu tėvų, kad kam nepasakytų. Jei kam blogai padarei, pasakys – gausi mušt“ (2); „Nieko blogo nepadarydavom, o jei būtumėm padarę, tai kaimynai būtų papasakoję, kad, va, tavo vaikas negerai padarė“ (5).*

Kadangi vyravo nuostata, jog suaugęs visuomet teisus, pasitaikydavo, kad vaikai buvo apkaltinami neteisingai, „iš piktumo“. Daugeliu atvejų vaikai susitaikydavo su neteisybe, juolab kad tiek tėvai, tiek Bažnyčia mokė kantrybės, nuolankumo ir paklusnumo. Vis dėlto kai kuriais atvejais buvo griebiamasi keršto. Paaugliai dažniausiai apsiribodavo pokštais ar išdaigomis. Būdavo, kad pridarydavo ir rimtų nuostolių: į „piktojo“ kaimyno javus suleisdavo gyvulius ir pan. Kartais kerštui buvo rengiamasi ilgai ir kruopščiai, tačiau dažniausiai jis būdavo spontaniško pykčio išraiška. Per skubėjimą pasitaikydavo suklysti.

„Vieną kartą einam nuo kalno. Ten rėžiai buvo. Tai buvo ten Biznio, J...io patėvio, rugiai. Tai J...is sako, davai mes po tuos rugius. J...is buvo supykęs ant to patėvio. Tai mes visi į tuos rugius. Ne Biznio rugius išvoliojom, o kito. Jergau, kaip dabar bus!?“ (16).

Žinoma, tokie išpuoliai nebuvo dažni, nes retas nusižengimas likdavo neišaiškintas ir nenubaustas. Tiesa, minėtu atveju išdaigos iniciatorius išsisuko labai lengvai.

„Tai J...ienė tą savo Bladį nutvėrus muša, linų saują pajėmus, plumpt, plumpt. Primušė tokį. Ana dideliai mylėjo tą Bladį, vieną teturėjo“ (16).

Vaikai konfliktuodavo ir tarpusavyje. Muštynės su kito kaimo jaunimu nebuvo labai retas reiškinys. *„Mušdavos bernai seniau, ateis iš kito kaimo, tai ir su lopetom tuos išvydavo“ (3)*, – pasakojo pateikėjas iš Kartenos. Konfliktai tarp vaikinių kildavo dėl įvairių priežasčių. Pasak Ž. Šaknio, bet koks svečių bandymas pažeisti to kaimo bendrijoje nusistovėjusius stereotipus dažnai baigdavosi muštynėmis.⁹

„Vakaruškose muštynės būdavo, jei kokia pana nėjo šokt, ar kitas paviliojo, išlydėjo, tai paskiau susidaro grupės, vieni vieną užstoja, kiti kitą, nu ir muštynės. Šventi nebuvo, ten kur dvidešimt–dvidešimt penkių, tokie bernai“ (14), – pasakojo pateikėjas.

Daugeliu atvejų svarių priežasčių muštynėms kilti net nereikėjo, pakako preteksto, kad „jie“ tai ne „mes“, jie – „svetimi“, iš kito kaimo. Kartais muštynės buvo tarsi sudedamoji jaunimo susibūrimų dalis: *„Susimušdavo vaikai, kai eidavo per Užgavėnės „žydais““. Vienas kaimas su kitu susimušdavo. Kožnais metais susimušdavo“ (7)*. Sekdami vyresnių jaunuolių pavyzdžiu, susimušdavo ir paaugliai:

„Į mokyklą einant buvo muštynės tokios vaikų. Žinai, kaimas su kaimu kertas. Kai jau tokie pusvaikai buvom. Tai jau išėjus iš mokyklos, kaip kokie gaidukai“ (14).

Tačiau paauglių muštynės nebuvo itin dažnos. Tai, ką darė jaunimas, vaikams ir paaugliams buvo draudžiama. *„Suaugę kavalieriai – viena, gal tie ką ir prisigalvodavo, o tie penkiolikos metų taigi dar piemenys. Toks dar net neegzistavai“ (20)*. Konfliktuoti draudė tiek tėvai, tiek mokytojai. Jaunesnius stabdė ir nuodėmės baimė. Pavienių mušeikų netoleravo ir patys vaikai. *„Buvo ir tada visokių nevykėlių, mušeikos jie, nepatiko kas, iškart duoda. Nedraugavom su tokiais“ (2)*, – teigė pateikėjas.

Nenorėdavo draugauti ir su pavydžiais, šykštuoliais, melagiais. Tokius išjuokdavo, erzindavo.

„Vaikai dideliai nesipykdavo. Berniukai, kai didesni buvo, gal ir pasistumdydavo. Vaikai ir pameluodavo, ir apgaudavo, bet kiti vaikai iškart: „Apgavikas, apgavikas, melagis.“ Su tokiu jau nelabai norėdavo draugaut. Vienas kitą mokėjo paerzint. Būdavo, kad ir špygą parodydavo. Čia jau kai tėvai nemato. Jei pasiskūsi, tai paskui už kampo: „Skundeklis, skundeklis“. Tie, kurie nesidalina, skūpačinos“ (3).

⁹ Šaknys Ž. *Kalendoriniai ir darbo papročiai Lietuvoje XIX a. pabaigoje–XX a. pirmoje pusėje. Jaunimo vakarėliai*, Vilnius, 2001, p. 24.

Pasak P. Jokimaitienės, erzinių moralinė idėja, išreikšta gyvais, sodriais, kartais net drastiškais vaizdais ir vulgariais žodžiais, veikė vaikus. Vis dėlto erzinių nebuvu susiję tik su ydų išjuokimu. Dažnai jie buvo iššaukti paniekos ir pykčio ar tiesiog buvo „įvairaus amžiaus vaikų, dažniausiai paauglių piemenų, gyvybingumo ir energijos išraiška“.¹⁰

Susipykę vaikai prisimindavo ir tai, kas draugaujant būdavo nesvarbu.

„Kai ėjau į mokyklą, tokioj lūšnelėj buvo draugė. Tai kai supykdavom, juokdavomės: „Nu, kiulke, lįsk į būdą“, tokia prasta ta lūšnelė buvo. Kur nedaug žemės turėjo, biedni buvo, tai vadindavo trobelninkais, bubeliais, kiulkėm, ubagais“ (12), – pasakojo pateikėja.

Taip pat buvo išjuokiamas kitoks elgesys, kilmė, fizinės ir psichinės savybės:

„Prasivardžiuodavo vaikai. Aš buvau švepla, nepasakiau „kunkulyne“, sakiau „tuštulyne“. Tai kol užaugau „Tuštulyne“ vadino. Brolis daugiausiai – „ach tu, Tuštulyne“ – sakydavo. Pranį vadino Pliuškiu. Tokius vardus kitas kitam davėm. Juokdavos iš snargliuotų, tuos, pas kuriuos vis snarglys ant lūpos, snargliais vadino“ (23);

„Pravardžiuodavos. Visi turėjo kitus vardus. Kitas turėjo garbanotus plaukus, tai tas – Garbanočius, kitas buvo plonas – „Eik tu, Silke“. Buvo ir visokių dainelių“ (19);

„Mūsų giminė yra iš kunigaikščių kilimo, tai man didžiausias įžėdimas, kai sakydavo „kunigaikštalė“. Man baisiausiai nepatiko“ (7).

Ypač būdavo pašiepiami kairiarankiai. Pasak pateikėjos, *„nebuvo mados tokios, daryt su kaire. Jau rodos kitoks, atskirtas vaikas – kairys. Kiti vaikai pajuoks. Labai pajuokdavo“ (23). Kairiarankiai dažnai būdavo vadinami velniarankiais. Pateikėjų nuomone, tai susiję su tikėjimu, kad*

„ant dešinio peties tupi angeliukas, ant kairiojo – velniukas. Angeliukas, sako būk geras, o tas jau gundo kitaip, iššina, būk blogas. Kurio paklausai, toks ir palieki. Viskas priklauso nuo paties vaiko, kurio klauso. Dėl to kipšiuko su kaire ranka nieko nedaryk“ (7).

Erzinius dažnai lydėjo įvairūs gestai: *„Jau supyksi ko, ir pradėsi. Vaikai vaikiskai: be be be, špygą parodysi, liežuvį parodysi“ (16). Gausią erzinių grupę sudarė pasišaipymai iš vardų. Žmonių pajuokimas dėl jų vardų ir pavardžių, pravardžių sugalvojimas – labai senas reiškinys, teigia tautosakos tyrinėtojai.¹¹*

Pateikėjai taip pat prisiminė nemažai tokių pasišaipymų pavyzdžių:

¹⁰Jokimaitienė P. Vaikų dainos, *Lietuvių liaudies dainynas. Vaikų dainos*, Vilnius, 1980, p. 30–31.

¹¹Ten pat.

„Būdavo pasišaipto iš vardų: „Jonis joja į Liepoją ir punčiakos nulakiojo“; ar „Joni, Joni, jok namo, tavo pati turi daug vaikų. Kad žinočiau iš tiesų, nusipirkčiau vystyklų“; „Aš pati Malvina, bet mane vadino Mane. Tai broliai sakydavo: „Mane, Mane, kas tavo pramanė?“; „Monika, armonika“. Savo tarpe, kai susipykstam, pasičydijam. Arba: „Kazė Razė, ramavo, užsidaręs kamaroj, prie galinio lango, rakinėja bambą“ (12);

„Kazė, Razė, ramavo, užsidaręs kamaroj, lindo pro plytą, prispaudė kojytę“ (15);

„Kai aš Stefanija vardu, tai sakydavo: „Stapė lapė, žąsų vagis“. Daugiausiai iš vardų prasivardžiuodavo“ (8);

„Igni, drigni“. Barbę „Baške“ vadinom. Čia jau kai supykst: „Eik tu, Baške“ (23);

„Sakydavo visaip: „Algis Dalgis, kirvio kotas, po velėna pakavotas“, arba „Jurgi, ko burbi?“ (7) ir t. t.

Tėvai neleisdavo vaikams prasivardžiuoti, erzintis: „Tėvai draudžia, sako, kad griekas, negalima“ (16). Tačiau tėvai daug dirbo, buvo užsiėmę ir ne viską galėjo sukontroliuoti. Be to, prasivardžiuoti mėgo ne tik vaikai, bet ir patys suaugusieji. Pasak Abakuose gimusio pateikėjo, „visas kaimas buvo pravardžiuotas“:

„Kupšelis mažutėlis,
visų vyrų kunkulėlis.
N...skienė vidury,
kaip žuvelė vintury.
..... jaujoj,
tur tabokos saujoj“ (16).

Dažnai kaimynų pravardės buvo ne tiek juokai ar pašaipa, kiek būtinybė – mažoje teritorijoje gyveno daug vienodas pavardes turinčių žmonių.

„Nebuvo tų pravardžių iš pykčio, buvo daug vienodų pavardžių. Ir patys žmonės pasakydavo, kaip juos vadinti – vieno sodyba eglėm apaugus, tai sako mane Voverėle vadinkit. Nu, ir visą laiką Voverinis Voverinis, bet anas nepykdavo. Kitas buvo raišas, medine koja, tai mane Medinkoju vadinkit, sako. Paskui ir prigijo tokia. Nepykdavo dėl pravardės“ (20), – pasakojo pateikėjas.

Pykti dėl pravardės nebuvo priimta – „nebuvo tokios mados“. Tuos, kurie greitai išsižeisdavo, supykdavo, erzindavo labiau. Visgi, daugelio pateikėjų teigimu, pikta pajuoka nebuvo pagrindinis bendravimo būdas. Savitas vaikų „teisinis

kodeksas“ taip pat įtvirtindavo elgesio normas kebliose ir konfliktinėse situacijose. Nors dažnai erzinių intensyvumas priklausė nuo vaiko statuso grupėje.

„Aš per daug ir nenukentėjau, aš gerai mokinaus. Padėdi kitam pasimokinti. Jau tuos, katrie blogai mokinos, tuos visaip vadino, iš tų jau pasišaipto daugiau“ (7), – teigė pateikėja.

Kitas pateikėjas statusą „užsitarnavo“ ne draugiškumu, o jėga: *„Nieks nesišaipe, privengė“ (1).*

Apibendrinant derėtų pabrėžti, kad vaikas, bendraudamas su kitais įvairaus amžiaus ir lyties vaikais, su jais žaisdamas, sprenddamas konfliktines situacijas, reaguodamas į vienus ar kitus įvykius, įgydavo savitos komunikatyvinės kompetencijos, bendravimo patirties, pagrįstos socialinėmis ir dorinėmis vertybėmis. Ši patirtis formavo mokėjimus ir įgūdžius, būtinus toliau įsitraukti į bendruomeninį kaimo gyvenimą.

Socializacija kaimynų bendruomenėje

Kaimynystės sąvoka tradicinėje valstietiškoje kultūroje reiškė ne tiek gyvenimą greta, kiek grupės žmonių tarpusavio santykius, bendravimą ir bendradarbiavimą, pagrįstus tam tikromis „kaimyniškam sugyvenimui“ būtinomis savybėmis: sąslumumu, sutelktumu, tarpusavio pagalba, pagarba tradicijoms, supančiai aplinkai ir aplinkiniams.

Kartenos valsčiuje kaimo bendruomenę ypač sutelkdavo bendros religinės apeigos. Jos atlikdavo ne tik religines, bet ir komunikacines funkcijas.

„Gavėnios laiką eidavom giedoti Kalnus, pas kaimynus, vaikus kur didesnius vesdavos. Būdavo ir gegužinės pamaldos. Kryžius buvo kažkur už dviejų kilometrų nuo mūsų. Tai buvo iš plūgo noragas pakabintas, skambalas toks, tai vakare apie šeštą septintą valandą tėtis kviesdavo pagiedot litanijas, sveikatos prašys, lietaus prašys. Paskiau kokį kartą eidavo į senkapius, buvo tokie seni kapai, tai ten taip pat meldavos. Ten buvo koplytėlė, ir kryžius dar buvo, taip tie senkapiai akmenimis būdavo apgrįsti, o toliau miškas. Palei Miniją tos kapinaitės. Taip žmonės susirinkdavo, ne tik pasimeldavo, bet ir pasikalbėdavo, po gegužinių pamaldų padainuodavo“ (14), – pasakojo pateikėjas, gimęs ir augęs Dauginčių kaime.

Religinės kaimo apeigos buvo viena iš progų vaikams įsitraukti į bendruomeninį kaimo gyvenimą, pasijusti lygiaverčiu jo nariu.

„Taip vaikų niekur neimdavo, – sakė pateikėja, – tik kai spalio mėnesį kalbėdavom rožančių, per gegužines pamaldas giesmes giedodavom, kalbėdavom litaniją, visi turėjo būt. Nuo mažų dienų meldėmės. Didieji kalbės, giedos, visai mažai klausysis, bet visi

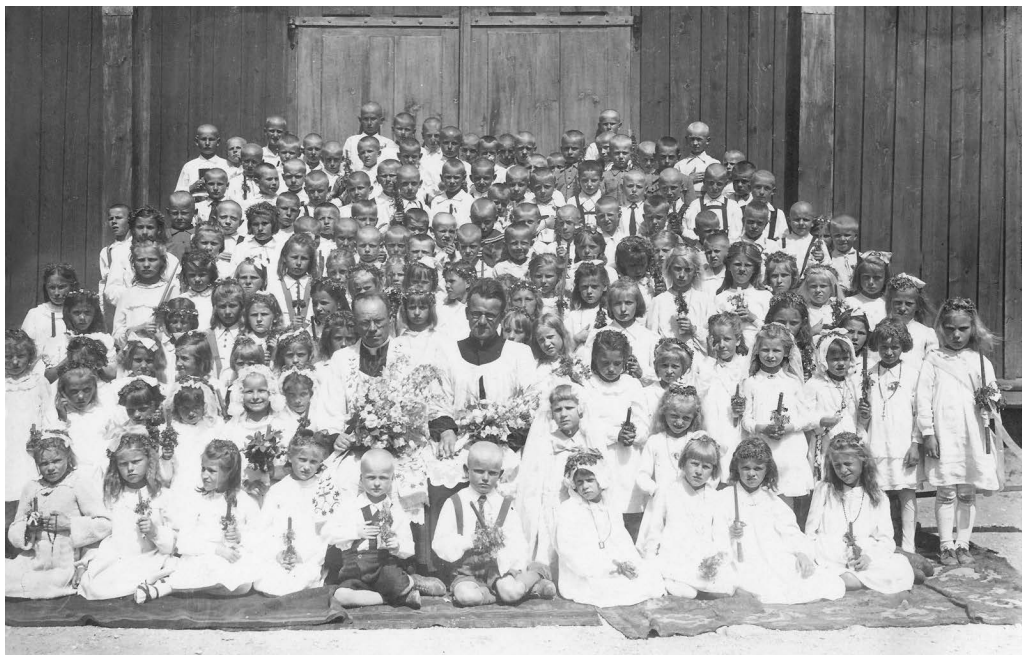

*Pirmoji Komunija Kartenoje. 1946 07 14.
Iš Anastazijas Tamošaitienės šeimos albumo*



*Kartenos jaunimas per vaidinimus galēdavo kūrybingai
išreikšti save. Vaidintojai prie Kartenos baznyčios.
Apie 1938 m. Iš S. Anužienės šeimos albumo*

turėjo būt. Ne prie kožno buvo ta koplytelė, tai susirinkdavo keli kaimynai. Būdavo kryžaus dienos“ (19).

Apeigų metu patirti emociniai išgyvenimai stiprino tikėjimą ir dorovę.

Religija nagrinėjamu laikotarpiu buvo svarbiausias visas vaikų socializacijos institucijas vienijantis veiksnys. Šeima, bendruomenė, Bažnyčia ir mokykla rėmėsi krikščioniškąja etika. Pasak pateikėjos,

„Religija buvo visur svarbi, ne tik Bažnyčioj. Tėvai buvo tikintys, kaimynai tikintys – aplinkui kitokių nebuvo. Kai ėjom į pradžios mokyklą, kryžius būdavo, persižegnojam ir mes, ir mokytojas, malda – „Teikis atsiųst, Viešpatie, šventosios dvasios apšviest mūsų protui, duok mums gerai mokslus išeit.“ Išeinant vėl – „Ačiū, visagali Dieve, už mums suteiktas dovanas“ (12).

Ugdymo turinio pagrindas – Dekalogas. Dešimt Dievo įsakymų buvo ne tik religinės tiesos, bet ir socialinių gyvenimą saistančios normos bei taisyklės.

„Auklėjo pagal Dievo įsakymus. Žinojom, kad dešimt Dievo įsakymų vykdai, tai skaitos jau nenusidedi. Tie Dievo įsakymai beveik viską pasako, jie pagrindiniai. „Nevok, nemeluok, nepaleistuok...“ ir tėvai tą patį mokė“ (7), – teigė pateikėja.

Jau minėjome, kad Lietuvos kaime pagarba nuosavybei ir dorovė buvo neatsiejamos. Visi pateikėjai pažymėjo, kad septintojo Dievo įsakymo „nevo“ pažeidimas nesuderinamas su dora. Jau minėjome, kad vaikams buvo draudžiama pasisavinti bet kuri svetimą daiktą. Šis draudimas buvęs gana veiksmingas. *„Vagysčių iš jaunimo tarpo niekokių nebuvo“ (9);*

„Vienas kitas vagis buvo, bet iš jaunų tai ne, daugiau iš tų išaugusių, senų. Visi ir žinojo, kad jis vagis. Vienas iš kito sužinojo“ (2), – teigė pateikėjai.

Kaimo bendruomenės nuomonė buvo vienareikšmė: vagis – nieko vertas žmogus. *„Visi jau tokio negerbė, sakydavo: „Ai, tas vagis...“ (5).* XX a. pradžioje sankcijos vagims buvo ne tik visuotinis pasmerkimas. Bendruomenė su nusikaltėliais, kurių negalėjo sutramdyti policija, kovojo visais įmanomais būdais.

„Sako, kad ir arklius pavogdavo, bet tai dideliai mažai. Kai pagaudavo, tai ir prilupdavo, kai kada net oho ho... Jei katras smulkų daiktelių pavogdavo, tai į ausį, į ausį, ar diržu, ar su koku šniūru užduodavo ir viskas. Bet jei kokį didesnį pavogdavo, arklį ar karvę, tai tada jau blogai. Paskui jau taip nebemušdavo, kalėjiman kišdavo“ (9);

„Arklius vogė. Bet daugiausiai arklius vogė čigonai“ (23). Tačiau daugiau pasakojimų buvo užrašyta ne apie čigonų arklivagystes, bet apie nepaprastą jų gudrumą ir išradingumą vagiant:

„Čigonai vagys ir apgavikai. Tėvelis sakydavo, kad pyragą kepti prieš Velykas. Įėjo dvi čigonkos, viena kalba, kita dainuoja: „Kur pyragą dėsime? Kur pyragą dėsime?“ „Nuvilks marškinius, surišks galą, sukis pyragą“, – dainuoja kita, ta kur troboj buvo. Šeiminkai nieko nesuprato. Tos išėjo. Laikas pyragą traukti, o jo jau nebėra. Jau išneštas, jau pavogtas. Kiti taip nevogdavo“ (23);

arba

„Čigonai tai tokie mandri, anie gudrūs. Anie nevagia, anie pasiprašo, bet tu nesuprasi. Tokia moteris kepti žąsį po mūriniu pečium, čigonas įsidėjo tą žąsį į terbą, ir sako: „Mamala, žąselė, kur buvo ant Molalio kalno, persikraustė į Terbavo miestą. Ar nepykysi?“ Nu ko čia pyksi... Išėina tas čigonas, ta paveizėja – žąsies nebėr. Tik paskui atėjo tai į galvą. Nedidelė buvau, kai kaimynė pasakojo, bet viską beatmenu. Paskui čigonė atėjo pas tokią moterišką. Tos karvės pienas greit surūgdavo. Čigonka sako, gerai padarysiu, kad pasitaisyty, duok lašinių nemažą bryzą. Tą perrišo su šniūreliu taip, paskui taip, išsiėmė ražončių, vėl taip, taip. Sako, jau tie lašiniai negeri, atiduok ar gyvuliui, ar man. Nu imk... Dėl to didesnio bryzo ir reikėjo. Lašiniai gi gražiausi. O tai karvei kas tau padės? Gudrūs čigonai. Paskui vėl: įeis čigonas su vaiku į trobą ir lupa vaiką. Tas vaikas po lova, o ten batai. Susikišo visus batus. Paskui čigonas pavogė kunigo laikrodį. Atėjo išpažinties, pasisakė. Kunigas liepė grąžinti. Tas čigonas duoda kunigui, tas neima. Čigonas sako, kad tas neima. Nu, jei neima, tada ne griekas. Lietuviai ne tokie gudrūs“ (17).

Kartenoje užfiksuota nemažai pasakojimų ir apie „teisingus“, „labdaringus“ vagis. „Pagarbintieji“ vagys veikė tiek „kažkur Lietuvoj“, tiek konkrečioje vietoje prie Kartenos, „Ilgosiose pievose“. Savo dvasia šie pasakojimai buvo panašesni į sakmes apie kaukus ir aitvarus, padedančius neturtingiesiems:

„Smetoninias laikais tik du plėšikai buvo – Jockus ir Rickus. Visoj Lietuvoj du plėšikai pagarbinti buvo. Ir tie sako, iš biednų neplėšdavo, tik iš bagotų, iš kokių dvarininkų, iš klebonų. Sako, eina biedna moterytė karvę pardavus, eina per tas ilgąsias pievas. Mato, jau stovi. Ana eina verkdama, jau dabar atims pinigus. Ne sako, aš iš tavęs neimsiu. Dar ištraukė tas plėšikas, tas Jockus, ir dar pridėjo. Tas iš biednų neimdavo“ (12);

„Mūsų Lietuvoj buvo du vagys tiktai: Jockus ir Rickus. Bet jie tokie labdaringi, bagoto paims, biednui atiduos. Padvėsė karvė ir atėjo ar tai Rickus, ar tai Jockus. Verkia moteris. Sako, ko tu verki? Padėjo pinigų, sako nusipirk karvę. Sako ta, aš už tave melsiuos visą gyvenimą. Ana gal ir nežinojo, kad ten vagis. Tik paskiau per kitus sužinojo. Anie jau tikri vagys buvo“ (13); „Kai aš augau, visoj Lietuvoj buvo keturi žiulikai: Jockus, Kazlauskis, Jušus ir Rickus. Čia visoj Lietuvoj. Kad nužudytų žmogų gatavai, nebuvo girdėt, tik rabavodavo. Vaistininko buvo langą atidarę, auksą išnešę“ (23).

Koks buvo šių pasakojimų poveikis vaikams, sunku pasakyti. Visgi iš pasakojimų kartais išryškėdavo, kad siaurai suprasto socialinio teisingumo (atimti iš turtingo ir atiduoti vargšui) nuostatos kirsdavosi su įsakymu „nevok“.

Žmonių bendravimui labai svarbus aštuntasis Dievo įsakymas – „nekalbėk netiesos“. Melas, apkalbos, gyrimasis, žodžio nesilaikymas buvo griežtai smerkiami. Kaimo bendruomenė buvo nepakanti nesilaikantiems duoto žodžio apgavikams, nes nemaža dalis sutarčių buvo žodinės, dažnai be liudininkų. T. Sakalauskas, cituodamas kaimo dainininko Petro Zalansko žodžius „jeigu žmogus savo žodžio nesilaiko, tai jis yra ne žmogus“, teigia, jog būtent taip nusakoma žmogaus elgesio vertė, veiksmo, pratešusio žodį, svarbumas.¹²

Pažadėjai – ištesėk. Šio principo buvo tvirtai laikomasi, teigė pateikėjai. Vaikus skatindavo gerbti duotą žodį, juo nepiktnaudžiauti. Įspūdžiui sustiprinti buvo pasitelkiami vaizdingi palyginimai, tautosaka. Kaip vieną svarbiausių pamokymų, išgirstų vaikystėje iš mamos, pateikėja prisiminė pasaką, mokančią galvoti, ką kalbi, nežadėti, ko negali ištesėti:

„Paskiau mama pasakodavo tokią pasaką labai seną, kaip mergaitė įsimylėjo Jonį tokį. Tas Jonis kare žuvo. O ta taip įsimylėjusi, kad meldžiasi, žegnojasi, poterius kalba, kad nors sapne pamatytų tą Jonį: „Kad jis atjotų, tai ar jis pekloj, ar danguj, aš su juo eičiau visur, ar su gyvu, ar su mirusiu“. Žiema, speigas, mėnuo šviečia – Jonis parjoja. Prieina prie durų, pasibaladoja, ta išileidžia. Ta ar Barbora, ar Ona, nebeatmenu... Moryna, va kokiū vardu buvo. Tas sako: „Nu, Moryna, pati sakei, ar su gyvu, ar su mirusiu eisi. Dabar sėsk ant žirgo.“ Ta rankiojas: pasiėmė ražončių, maldaknygę, škaplierius ir nepalieka jų. O tas jau, skaitos, buvęs pekloj, prakeiktas. Žirgas tik kyla, kyla aukštyn. Ta jau mato, kad bus blogai. Numetė ražončių – pasidarė kapinės, numetė škaplierius, pasidarė bažnyčia, paskui kaip numetė maldaknygę ir pati nukrito. O jei ne, tai būtų į pragarą nusinešęs tas Jonis. Tiek aš bijodavau, kai mama pasakodavo apie tą Moryną su Joniu... Su gyvu, ar su mirusiu, ar į peklą, ar į dangų. Taip įsimylėjus buvo, kad negalvojo, ką kalba. Visą laiką reikia galvot, ką kalbi, kad pažadus reik tesėt, – taip mama mokė“ (12).

¹²Sakalauskas T. *Išmintingųjų puota*, Kaunas, 1992, p. 13.

Apskritai, „*vaikui sveika patylėt*“; „*vaikas turi būt savo vietoj, nelįst su savo kalbom, kai niekas neklausia*“, – tokia daugelio pateikėjų nuomonė. Ypač tylu turėjo būti prie svetimų žmonių – atėjus svečiui ar esant svetur. Ugdytas kuklumas, santūrumas. Geras vaikas daug nekalba, „nelenda į akis“, juolab nesikiša į suaugusiųjų kalbą. Pasak respondento, „*kuo daugiau kalbi, tuo daugiau meluoji*“ (16).

„*Nemeluok*“ – vienas pagrindinių reikalavimų tiek šeimoje, tiek bendruomenėje. Tėvai šį draudimą sustiprindavo įvairiais bauginimais: gąsdino rykšte, Dievo bausme, tiek po mirties, tiek gyvam esant. Sakydavo, kad meluojant nudžius liežuvis. Kartais šį bauginimą iliustruodavo „konkrečiais“ pavyzdžiais:

„*Tėvas sakydavo, jeigu tu meluoji ką nors, tai nudžius liežuvis. Pasakojo: „Va ten gyveno kaime kažkada Plikšpetris ir Petronėlė. Petronėlė turėjo kitą kavalierių, išdavė Plikšpetrį, jam pamelavo. Jai nudžiuvo liežuvis.“ Tai čia yra baisu vaikui išgirst, kad nuo melo liežuvis nudžiūt gali. Jau tada nemeluosi. Va šitokiais pamokymais, šitokiais išrutuliavimais tėvas auklėjo. Mama pykdavo ant tėvuko, kad taip gąsdina*“ (11).

Nuo melo taip pat stabdė nuodėmės ir jos išpažinimo baimė:

„*Meluot – baises griekas. Išpažinties reikėdavo eit. Jeigu sumeluoji ir per išpažintį, turi kitą kartą eidamas pasisakyt, o jei neišpažįsti, tada jau nebegali eit išpažinties. Tas jau yra per daug. Žinai, kad eini prie švento sakramento, kad reikės priimt Dievą į savo širdį, turi viską išpažint. Meluot – baises griekas, o dar per išpažintį!*“ (22).

Melas buvo leistinas tik balandžio pirmąją, Melų dieną, tuomet esą apgauti leistina net patį kunigą.

„*Iš kur ta melagių diena išdygo, kas ją išdaigino, nesuprantu. Nuo seno laiko ji jau. Iki pietų gali meluot, o po pietų jau nevalia. Sako, tą dieną nēr grieko meluot. Klebono vaikas parlėkė, sako, klebonėli, arkllys padvėsė. Tas šoko veizėt, o arkllys stovi sau. Nu, melų diena, pykt negali. Taip meluot negalima, negalima žmogui meluot, negerai tas daryt*“, – pasakojo pateikėja iš Vėlaičių (24).

Kitomis dienomis vaikai buvo baudžiami ir už menkiausią melą, kad „*gink Dieve, neužaugtų melagiais šeimos gėdai ir viso kaimo pajukakai*“. Vis dėlto, pasak pateikėjų, „*vaikai buvo vaikai, sumeludavo*“.

Dažnai su melu buvo tapatinamos apkalbos. „*Pliotkininkas, tai tik mandagesnis melagis*“ (16), – teigė pateikėjas. Visi pateikėjai, paklausti, koks žmogus, jų nuomone, buvo laikomas nedoru, teigė, kad nedoras žmogus – tai vagis ir šmeižikas (*pliotkininkas*). Apkalbos buvo išskiriamos kaip antras „*didelis griekas*“ po vagystės. „*Gali sakyt, tik kai tikrai žinai*“ (2), – teigė pateikėjas. Tačiau neretai bet

kokios kalbos „už akių“ buvo vertinamos kaip apkalbos ir šmeižtas. Nors viešoji nuomonė – „ką žmonės pasakys“ – negali būti tapatinama su apkalbomis, tačiau pateikėjai Kartenos valsčiuje teigė, kad riba tarp viešosios nuomonės išreiškimo ir apkalbų yra labai nežymi. Kai kurie pateikėjai tai siejo su karteniškių uždarmu ir gyvenimu vienkiemiuose: *„Visi laikės ribų, savo ūkyje pats sau šeimininkas, į kito gyvenimą nesikišo“* (2). Kitų manymu, toks žemaičių charakteris. Pasak jų, žemaičiai – žmonės tiesmuki ir sąžiningi, jei žmogus elgiasi blogai, tik jam reikia pasakyti, ką šis daro negerai. Jei asmuo nepilnametis, būtina pranešti ir jo tėvams. Nereikalingos kalbos „už akių“ kenkdavo ne tik konkrečiam asmeniui, bet ir sukeldavo nesutarimus visame kaime:

„Buvo visokių žmonių: kitas norėjo pameluoti, kitas pavogti, kitas apšmeižti žmogų. Buvo ir pletkiorkų, kaip jų nebus, kas jas išgainios. Vieni pro jas eidavo ir nueidavo savo keliais, dėmesio nekreipdavo, o kitiems ir patikdavo apiplepėt. Žmogaus apiplepėjimas yra žmogaus šmeižimas, teisingai neplepa nei vienas. Vieni sako taip, kiti ginčą padaro, vieniems rodos taip, kitiems taip, jau ir pykčiai“ (4).

Dažniausiai pieštas šmeižikės paveikslas – pagyvenusi moteris, davatka: *„Pletkininkių visokių buvo. Pirma grupė – davatkos. Eidavo į bažnyčią, tik ta ta ta“* (1); *„Buvo bobos pletkininkės, kaip nebus, tai tokios apipletkindavo visą kaimą“* (22). Tačiau kai kurios pateikėjos teigė, kad besaikis plepumas, noras apšmeižti kitą žmogų nepriklausė nuo lyties. Pateikėjai vyrai taip pat pripažino, kad *„ir vyrų būta visokių“*. Vieni vyrai plepia tapdavo tik „ypatingomis“ sąlygomis: *„Vyram kalba atsidaro, tik kai šimtagramį padaro. Atrakint, matai, reikia. Tada jau ir tie gali ta, ta, ta“* (1). Pasak pateikėjo,

„Daugiau moterys tokios buvo, bet tai ir vyrų pasitaikė. Matai, kaip dabar visaip yra, taip ir tada. Su vienais geriau gali pasitart, o kiti pliotkerkos, kaip sako, su tokiais jau negali pasišnekėt, apkaltins kuo nors, dar nuo savęs pridės. Toks žmogus jau atranda kitą tokį draugą ir jau savo kompanijoj varo. Kiti tai jau tokių negerbdavo“ (14).

Plepūs vyrai buvo dar mažiau gerbiami nei moterys (šių mat *„tokia jau prigimtis“*). Kartais buvo suabejojama ne tik tokių vyrų dorumu, bet ir protiniais sugebėjimais:

„Doras žmogus teisingas, ne su keiksmiais, ne su pliotkais, kito neapkalbinėdavo. Jei koks ką nori šnekėdavo, skaitydavo, kad jam ne viskas galvoj gerai yra. Protingi žmonės bet ko nešneka“ (19).

Vaikai buvo skatinami gerbti suaugusiuosius, nebuvo leidžiama jais abejoti, juo labiau prieštarauti.

„Buvo visokių. Kitas pliotkina. Tėvai sakydavo, kad jei tau ir sako neteisingai, tu nesakyk priešais, neatsikalbinėk, pakentėk. Pakentėk, tau bus sveikiau“ (13).

Tad apkalbinėtojų reikėjo tiesiog vengti. Tėvai vaikams neleisdavo eiti į „nerimtų žmonių, pletkininkų“ namus, saugodavo, kad vaikai negirdėtų apkalbų, juo labiau patys neapkalbinėtų kitų.

„Buvo ir visokių pletkininkų: tau papasakos apie mane, man apie tave. Bet tai niekas netikėjo. Mama sakys: „Va ta pliotkarka jau ateina, vaikai eikit į lauką, neklausykit anos šnektos.“ Vaikus nuo tokių saugojo“ (23), – teigė pateikėja.

Giliai tikinčiųjų nuomone, joks žmogus negali būti griežtas kito žmogaus elgesio vertintojas, juo labiau teisėjas:

„Tikras krikščionis kito žmogaus nesmerks. Kaip sako, neteisk ir nebūsi teisiamas. Tėvai mokydavo neklausyt plepalų. Nereikia labai klausyt, ką žmonės sako. Kas tikėjo Dievą, tam Dievas svarbiau, kas tikėjo į žmogų, jeigu jis padorus, jo šeima yra padoresnė, tas irgi nutylėjo“ (4);

„Mama visuomet sakydavo: „Nesidyvyk iš kito, neapkalbėk, gal tas žmogus kitaip suprato, gal ką. Jei supykai, kalbėk „Sveika, Marija“, nieko nesakyk, sukalbėk ir nepasakysi nei vieno blogo žodžio, dėl to, kad pyktis tau jau praeis. O kas blogai daro, tą Dievas nubaus“ (3).

Vengti apkalbų ir apkalbinėtojų vertėjo ir dėl to, kad pagrindinė apkalbų priežastis – pavydas: „Buvo ir pavydelninkų. Kuris turtingiau gyvena, jau apšnekės, iš kur jis gavo“ (23);

„Buvo pliotkininkų. Tarp savęs tai moterys – „Mano dukra iš krautuvės, o ta tai iš išvietės. Pavydi, kad vaikai daugiau su ta bendrauja, šokdina“ (15);

„Buvo bobulių, kurios apšmeiždavo, apkalbėdavo, jeigu merga kokį berną turi. Iš pavydo vis. Atsimenu R...ienė tokia pletkininkė, tai jina sesers Anicetos bernui sako, kad eitų pas jos dukterį, pas mus jau neit, čia vaikų daug, nebagota. Atsistojus ant kelio: „Eik prie mano dukrų, aš daugiau dalies duosiu.“ Bet tam Aniceta labiau patiko“ (12).

Pateikėjų nuomone, pavydus žmogus gali pakenkti ne tik žodžiais ir veiksmais, bet ir mintimis:

„Tikėjo, kad pavydūs gali ir sužavėt. Kad nesužavėt, prie tvarto durų segdavo arklio pasagas. Daugiausiai sakydavo, kad žydai sužavi. Negali būt pavydus, gali pakenkt. Jei pavydi, tai jau skaitoma už nuodėmę. Tėvai sakydavo, kad nereikia būt pavydelninku“ (23);

„Pavydas yra, kad tau sekas. Vaiko mažo nerodyk svetimiems, gali susirgt – nu, iš pavydo, kažkokios akys yra negeros kitų. Pavydus žmogus gali ir gyvulius padyvyt. Nebesivesk paršiukų rodyt, o tai paršiukai tuoj pradės muštis, kiaulė jų nemylės“ (12).

Pavyduoliai, pasak pateikėjų, griebdavosi ir maginių veiksmy:

„Sako, tokių čeraunykių būdavo, pasiverčia šakėm, gyvuliams kenkia. Kai ėjau į mokyklą, tai Mažeikos Stefanija sako: „Ateik, parodysiu, pas mus buvo čerauninkė, aveles iškarpė.“ Ir tikrai, tos avelės iškarpytos. Ir apie vėjinį malūną vilnos išmėtytos. Čia kad nesisektų tos avelės. Tokia R...ienė, sako, čeraunykė buvo, pletkininkė ir pavydelnyčia. Buvo toks pavydumas!“ (12).

Buvo tikima, kad pavydas pakenks ir pačiam pavyduoliui, jis taps piktas, pagiežingas ir nelaimingas, jam niekas nesiseks: „Skaitos anam atsirūgs, kaip žemaičiai kad sako, jis prieš liepto galą. Jei jis pavyduonis, jei pavydi, jam nesiseks, Dievas nepadės“ (12).

Penktojo Dievo įsakymo nežudyk laikymasis buvo nediskutuotinas. Didžiausia vertybe, esančia Dievo valioje, buvo laikoma gyvybė. Jos, nei kitų, nei savo, negalįs nutraukti joks žmogus. Buvo smerkiami ne tik žmogžudžiai, bet ir savižudžiai:

„Dabar ir žmogus gali žmogų užmušt. Kitą kartą nebuvo tokių dalykų nė girdėt. Kai augom, tokių dalykų nebuvo. Tik kitą kartą, seniai seniai dideliai, žinau, kad V...is buvo pasikoręs, tai ano kapuos nelaidojo, į tyrus išvežė“ (24);

„Pasikorusiems jau panieka. Paimdavo baltą arklį, keli vyrai atsisėdę ant karsto ir išveždavo į iškeltus kapus, kartu nelaidojo“ (7). Kadangi tokie atvejai buvę labai reti, vaikams apie tai buvo beveik neužsiminama.

Pasak pateikėjų,

„prieš karą tai nebuvo net girdėt, kad kas nors nužudytų. Kokių paukštelių, gyvūnelių nežudyk, skruzdėlynų negriauk, va tas tik buvo, o apie žmogų vaikams niekas net nekalbėjo“ (7);

„Vaikams nesakydavo apie niekokias žmogžudystes, bet tai ir vabaliuką paimsi, tai nemušk. Negalima žudyti. Musę muši, tai mušk, bet nekankink. Ar kačiuką kokį... Net skabyti gėlyčių, ne. Sako, kam reikia be reikalo žudyti gėleles, nereikia, anom skauda“ (20).

Vaikų elgesyje buvo netoleruojamos net menkiausios agresyvumo ir žiaurumo apraiškos.

„*Nepaleistuvauk*“. Kaimo bendruomenė smerkė bet kokius nevedybinius santykius. Ypač griežtai buvo kontroliuojamas merginų elgesys, bet kuris bandymas išeiti už kontrolės ribų buvo tapatinamas su laisvu elgesiu, pasileidimu. Ši sritis buvo viena didžiausių apkalbų temų. Moterų bendrija ypač akylai stebėjo merginų elgesį jaunimo susibūrimuose.

Kalbant apie santykius tarp lyčių ir intymią sritį, pagrindinė poveikio priemonė buvo ne pamokymai ir paaiškinimai, o griežti draudimai. Tačiau, pasak respondentų, „*meilė ir tada buvo meilė*“, tad draudimai ne visuomet apsaugodavo nuo nepageidaujamų padarinių. Paaiškinimų, padedančių jaunimui susivokti jausmuose ir kontroliuoti savo elgesį, pasakydavo kunigas:

„*Mums tai niekas nieko neaiškino per daug, pasakė negalima, ir viskas. Tik per pamokslą kunigai aiškino, ką reikia laikytis drausmės, kad nereikėtų paskui verkt mergaitėms*“ (22).

Tačiau jaunesniame amžiuje žalingas bet koks žinojimas, tvirtino pateikėjai, pabrėždami, kad visos negerovės kyla dėl vaikui nereikalingos informacijos gausos: „*Bet nebuvo taip, kaip dabar. Dabar vaikai didesni ir už mamą, viską žino, tėvų neklauso, auga patvirkę*“ (17);

„*Buom durni, akli, nieko nežinojom, kas kur yra. Aš jau kokių keturiolikos buvau, bet nežinojau, iš kur vaikai atsiranda. Dideliai įdomu buvo, bet kai paklausi, sako „atneša gundras“. Gyvulėlius iš žemės iškasa. Tokia drausmė buvo tais laikais. Su vaikiais gink Dieve. Kai mėnesinės, išsigandau, kad mirštu, motina nieko nepaaiškino. Niekas neaiškino tokių dalykų, slėpė, dėl to ir vaikai geresni augo, buvo kuklūs, padorūs*“ (8).

Nuo kalbų „ne vaiko ausims“ saugojo tiek tėvai, tiek kaimynai. Kaimynų susibūrimuose, kartu dirbant ar vakarojant, buvo vengiama keiksmų, nepadorių pajuokavimų:

„*Visokiais žaidimais daugiau žiemos metu užsiimdavo. Vakaris visa šeima žiedą dalijom, žiužį mušėm. Pasakodavo tokias visokias legendas. Mes dar radiją turėjom, nieks neturėjo, tai ateidavo kaimynai. Linksma buvo. Mūsų niekas į užpečį neginė, bet ir į akis lįst per daug neleido. Prisidėt prie kalbų jau nebuvo tokios mados. Vaikas turi būt savo vietoj. Suaugusieji nekalbėdavo tokių kalbų, kur vaikam negalima buvo girdėt*“ (7).

Tiesa, nepadorių kalbų išvengti pavykdavo ne visuomet, nes, pasak pateikėjos iš Kartenos,

„kožnas kaimas turėjo savo kvailį. Tas kalbėjo kas reikia nereikia... Daugumoj kaimynai padorūs buvo. Suoliukai prie tvoros ant gatvės būdavo padėti, sekmadieniais sueis, šnekės, nei riksmų, nei barnių, nei keiksmų. Mes žaisim“ (23).

Nors per kaimynų susibūrimus vaikai buvo labiau pasyvūs stebėtojai nei aktyvūs dalyviai, šie susitikimai darė neabejotiną socializuojančią įtaką (dažnesnę ir didesnę kaimuose, mažesnę vienkiemiuose).

Tradicijos ir papročiai kaip socializacijos veiksniai

Kaimynų gyvenimo būdas, jų elgesio, tarpusavio bendravimo pavyzdžiai, viešoji kaimo nuomonė veikė vaikų vidinę būseną, skatino sociocentrių vertybių internalizaciją, formavo elgesio ypatumus, būdingus tai aplinkai, kurioje vaikas augo. Šią aplinką (tėvų namus, žemę, kaimą, gamtą) taip pat galime įvardyti kaip tam tikrą vertybę, kūrusią savitą teritorinį tapatumą. Dažnai fizinė migracija buvo siejama su dvasiniu nepastovumu, kitoniškumu.

„Bet tai, kad vietoj nelaikos, tai koks nors perėjūnas. Kaip žvėris kito lizdo. Dabar maišytas yra pasaulis, kiti išeina, vieni pareina, dabar priimta jau yra. Tada ne“ (19).

O sėslumas, prisirišimas prie gimtosios žemės buvo siejamas su dorumu. *„Žmonės buvo geri. Visi gyveno prie žemės, niekur nesikraustė, nevažinėjo“ (7).*

Valstietijai labiau nei moderniajai pramoninei visuomenei būdinga saugoti savo erdvę. Įsikurti naujoje vietoje buvo nelengva – kaimo bendruomenė nenoriai priimdavo naujus narius. Kartais bendruomenės nuogastavimai buvę ne be pagrindo:

„Atsikraustė toks Biznis iš D...nų. Paskui pradėjo samagoną virt. Pas mus dar nieks nevirė. Anas kai iš D...nų, buvo susijungęs su tais virėjais. Pradėjo šnapsą pardavinėt. Vaikiams ir ženotiems, kurie mėgo išgert, parduoda tą šnapsą. Moteriškos supyko visos ir draudė pas jį eit. Pas jį už pinigų šnapsą parduovė. Didieji pradėjo kartomis lošt. Lošia, tai pasistato pusę litriaus, nuperka kas pralošia. Moteriškoms zlastis ima, nei prie gyvulių, nei lauke vyrų nėra. Pas J...į visą naktį šviesa dega, kartomis lošia. Po večeriai dingo ir nēr. Moteriškos susitarę neša pas Biznį vyrams pusryčius. Dar susitarė, vaikiams pažadėjo pinigų ar ką, kad Bizniui langus išmuštentų. Buvo toks ramus kaimas, o dabar įsimetė toks baidyklė, visą kaimą blogu keliu nuvest“ (16).

Kaimuose bendruomenės įtaka buvusi gana didelė: *„Kaime bendrai visi sugyveno, susirinkdavo kartu spręst visokių reikalų“ (7).* Kaimams išsiskirsčius į vienkiemius, sustiprėjo savos erdvės pajautimas.

„Kaimi ne taip buvo, vienkiemį erdviau. Buvo kaimynai, Ma...ka buvo, va, bet visi buvo toliau, savo žemėj, savo sklype. Kai trobelė prie trobelės, tai viskas maišos, viskas buvo per viena. Žemė buvo labai saugoma, kiekvienas takelis turėjo būt savo vietoj, ne takeliu praeit negerai“ (7).

Šias papročių teisės normas privalėjo gerbti tiek suaugusieji, tiek vaikai, žinoję, kad negražu nepasiprašius eiti uogauti į kaimyno žemę. Tiesa, kartais dėl žemės ribų kildavo ir ginčų.

„Kaip koks ūkininkas dėl rubežių supykdamo. Čia kap koks žmogus pastaikydavo. Kitas ir dėl 5 centimetrų žemės susipykdavo. Vieni greitai susigadydavo, kiti ne, bet kad teistus negirdėjos“ (1).

Žemės neliečiamybei turėjo įtakos nelengvas jos įdirbimas. Vis dėlto, nors žemės darbai reikalavo visiško atsidavimo, sunkų triūsą atsverdavo suvokimas, kad savo rankomis savoje žemėje kuriamas savas gyvenimas, teikiantis ramybės ir laimės pojūtį. 1916 m. gimęs pateikėjas laimę apibūdino kaip buvimą savo vietoj. „Žmogus turi būt savo vietoj. Dirba, kito nekliudo, nieko nereikalauja, savo turi – ir jis laimingas yra. Kai savo vietoj, tai ir laimingas“ (2). „Sava vieta“ – ne tik aplinka, bet ir santykis su savimi bei kitais. Žinoma, teritorija – vienas svarbiausių tų santykių sąlygojančių veiksnių. Savo vietą žmogus gali atrasti tik dirbdamas, pabrėžė pateikėjas, bedarbystė (ar tinginystė) verčia nerimauti, abejoti savo jėgomis, klajoti ieškant „kur geriau“ ar net nusikalsti. Darbas – veiksmingiausia ir sistemingiausia dorinio ugdymo priemonė. S. Ylos teigimu, tik nuolatinis visų ūkininko šeimos narių išitraukimas į darbus saugojo žmonių moralę nuo vėliau civilizacijos atneštų negerovių.¹³ Tai pabrėžė ir tyrimo dalyviai. Jų nuomone, tik darbas apsaugojo vaikus nuo žalingų įpročių, nusikaltimų.

„Buvo darbo. Vaikai buvo ne kaip dabar, prie darbo buvo pristatyti. Dabar iš dyko buvimo prisigalvoja visko, o mes turėjom darbo, gyvulių ganyt reikėjo, nelatravojom nei vienas“ (8);

„Kaime visi dirbdavo nuo pat mažens. Kai bimbinėja, tai visko susigalvoja, rūko“ (10);

„Seniaus darbos vaikai. Palaidi nebuvo. Nuo rytmečio darbų duota, ir jokių stumdymųsi, kiekvienas savo darbą turi“ (3);

„Nebuvo kada išdykaut, turėjai darbuotis“ (2) ir t. t.

Kalbėdami apie užimtumą, dauguma pateikėjų gvildeno kaimo ir miesto temą. Kaimą, prisirišimą prie žemės

¹³Yla S. Dvasinis mūsų kaimo lūžis, *Židinys*, 1939, Nr. 33, p. 354.



Kartenos šaulių organizuotame renginyje gausu jaunimo. Aleksandravas. Apie 1932 m. Nuotrauką pateikė V. Simutienė

ir jos darbų jie priešpriešindavo miestui, kuriam buvo suteikiamos laikinumo ir abejotinos „laisvės“ kategorijos.

„Mieste žmonės daugiau patvirkę. Kaime žmonės daugiau prie darbo prisirišę, gyvulių augina, dirba, nėra kada ilsėt, kada iš-tvirkaut. Darbas saugo nuo visokių žiulikysčių. Mieste žmogus savo valandas atidirbo, jis jau laisvas“ (22), – teigė 1916 m. Vėlaičiuose gimusi pateikėja.

Miesto žmogų nuo kaimo skyrė ir tai, kad kaime žmogus gyveno harmonijoje su gamta. Pasak V. Kavolio, kaimo liaudies moralinei kultūrai žmogus egzistuoja gamtoje, o specifinė žmogaus paskirtis, išskirianti jį iš kitų gamtos reiškinių, yra sugebėjimas dirbti. Tačiau darbas atitinka žmogaus kaip gamtos dalelės prigimtį tik tada, kai jis atliekamas gamtoje, kai žmogus dirba su gamta, ją savo darbu pagerbdamas.¹⁴

Todėl kaime, kur vargas ir darbas beveik sinonimai, pastarasis vis dėlto neįgaudavo neigiamo atspalvio. Pateikėjų pasakojimuose dažna frazė „vargom, sunkiai dirbom“ išreiškėdavo ne tiek skundą, kiek pasididžiavimą praeitimi. „Vargom, bet gerai tada buvo. Kai darbo turi ir gerai, kai kokią dieną darbo nebeturi, kaip ilgu be darbo“ (2). Pasak 1906 m. gimusios pateikėjos,

„Žmonės vargo, bet turėjo tokią ramybę. Tėvai sakydavo, kad Dievas duos tau sveikatą, ištvėrmę, tai, su Dievo valia, gausi ir atlygį, jei dirbsi.

¹⁴Kavolis V. *Žmogus istorijoje*, Vilnius, 1994, p. 130.

Prašyt reikia Dievo palaimos ir kantrybės, o nelaukt, kad Dievas numes kokį gabalą gėrybių iš dangaus. Niekas nieko nemėto, pats turi užsidirbt, pats turi tvarkyties“.

Jos teigimu, „*darbštus žmogus – geras žmogus. Tinginys daugiau nori iš kito gaut, ne pats uždirbt“* (4). Tačiau tinginys tinginiui nelygu, tvirtino kai kurie pateikėjai. Vienas tingėdamas dirbti vagia, kitas gainioja šeimyną, versdamas ją plūktis iki devinto prakaito, trečias išradingai ieško savo tingėjimą pateisinančių priežasčių. Apie pastarųjų nuotykius siekiant išvengti darbo kaime neretai pasakojamos istorijos. Viena jų apie labai protingą, apsiskaičiusį, tačiau fizinio darbo vengusį ir „ūkiško supratimo“ neturėjusį ūkininką:

„Tas galvą gerą turėjo, buvo geras žmogus, bet dirbt sunkaus darbo nenorėjo. Išeis pjaut šieno. Aš sakau, kad gaspadorius po pirma turi pjaut, tas ne – vaikiškas turi pjaut, kaip tu pjausi, taip ir aš pjausiu. Aš jau paleidau pilnu „kodu“. „Tai, Ignai, neskubėk, ko šiandieną nenudirbsim, rytoj nudirbsim. Darbas ne bulvienė, nesurūgs.“ Taip mane ima toks negerumas. Jazus Marija, tokia pagada, nei karšta, nei lyja, tik pjauk. O tas: „Neskubėk, neskubėk, nėra ko, šiandien nenudirbsim, rytoj nudirbsim.“ Paskui rugius pjaunam. Aš pjaunu kaip reik. Tas vėl: „Neskubėk, neskubėk. Darbas ne bulvienė.“ Iš kišenės pukšt išsitraukė centimetrą ir mieruoja ražus. „Jeigu puse centimetro paleidus žemiau, tai iš hektaro tiek ir tiek daugiau pripjaut galėsime, neskubėk.“ Tas dar iš seno turėjo tokį dieninyką Butenį, ir dar vienas, keturi plovėm. Išilgai imant pilna pradalgė keturi metrai. Dabar kaip čia pjausim. Tas gaspadorius sako, vaikiškas po pirmu pjaus, aš po paskos. Tas Butenis sako: „Ne poneli, gaspadorius turi po pirmu pjaut. Kaip gaspadorius pjauna, taip ir šeimyna pjauna.“ „Buteni, tu nemokyk manęs, aš už tavo darbą moku.“ Sustojom pjaut, tas Butenis: „Aš po tavęs, poneli, pjausiu, aš pats seniausias.“ Paskutiniam lengviau pjaut. Tas ne, tu pjauk, aš paskum, gaspadorius sako. Tas Butenis, ne, tu, poneli, pirmas pjauk. Nu taip jau ir pusdienis. Pradeda pjaut, gaspadorius pjauna jau pirmas, Butenis paskum. Tas iš paskos: „Poneli, pjauk, poneli, pjauk.“ „Eini iš paskos ir pjauk, nemoki pats pjaut.“ „Ale, poneli, pjauk, poneli, pjauk.“ Tinginys tas gaspadorius buvo baisiausias, bet galvą turėjo Saliamono. Ar toli iki saulės, ar lyg mėnesio? Mokslininkai neištyrė. Čia nedidelė problema, tuoj aš jums pasakysiu. Tas iš kišenio mierą išsitraukia, čia tiek varstų, čia tiek milijonų varstų. Kambarį atsisėdęs skaičiuoja. Anas mokėjo. Knyga kokia papuolė, tą skaitydavo. Pas aną knygų buvo, kad galėjo knygyną turėt. Anas galvą gerą turėjo su knygom, bet ūkininkaut nemokėjo“ (16).

Pasakodamas šią istoriją, pateikėjas dažnai nusijuokdavo, tačiau, pasak jo, tuomet jam buvo ne juokinga, o pikta.

„Bijodavo pas jį eit už vaikį ar už mergi. Rimtas ūkininkas turi būt pavyzdys vaikam, šeimynai“, – teigė pateikėjas, kartodamas, kad „darbas turi būt dirbamas tvarkingai“ (16).

Aplaidžiai atliktas darbas ne tik juokindavo ar piktindavo aplinkinius, bet ir atnešdavo nemažų nuostolių. Todėl nuo ankstyvos vaikystės vaikai buvo pratinami dirbti tvarkingai. Tėvai ar šeimnininkai mokė, kad pradėtą darbą reikia užbaigti iki galo, privalu tausoti darbo priemones ir įrankius, juos tinkamai paruošti darbui, baigus visuomet padėti į vietą. Vaikai buvo išpėjami, kad net menkiausias aplaidumas gali sukelti nelaimę. Bemaž visi pateikėjai minėjo, kad ypač svarbu tvarkingai padėti peilį. Jei peilis pastatomas ašmenimis į viršų, tai ne tik padidina pavojų susižeisti – netvarkingumo padariniai gali būti ir netiesioginiai, veikiantys tiek gimimą, tiek gyvenimą, tiek mirtį. Buvo tikima, kad tuo metu gimstantis gali tapti blogu žmogumi, žmogžudžiu, kad kam nors atsitinka nelaimė „nuo peilio“, kas nors gali nusižudyti. Šeimnininkėms, pamiršusioms puodus, buvo primenama, kad „negalima katile vandens tuščio virt, nors druskos trupiniuką reik įdėt. Sako, taip dūšėlės čyščių kenčia, jei tuščią vandenį verdi“ (7). Buvo pabrėžiama, kad dirbant bet kokį darbą, svarbus kruopštumas.

Netvarkingas darbas – tai ir ne laiku atliktas darbas. Vieni darbai turėjo būt dirbami vasarą, kiti žiemą („ne laikas ratus dirbt, kai reik šieną vežt“), vieni dieną, kiti vakare. Naktis skirta poilsiui (išskyrus linamynį, kūlimą ir pan.). Pasak pateikėjų, naktimis „valkiojos“ tik kaukai, aitvarai, „kitąkart liepsnelės vaikščiodavo naktį, plykt, plykt“ (23). Tėvai draudė vaikams, ypač mažesniems, sutemus eiti iš trobos.

„Neikit į pirtį, ten pirties pana šukuoja plaukus, kasas pina. Pasakodavo apie visokius kaukus. Mama taip baidydavo, kad neitumėm kur nereikia ir kada nereikia. Nedavė vaikam tokios laisvės kaip dabar, mes ne taip užaugom, ne taip. Sutemus nosį bijojom iškišt“ (12); „Tėvai gąsdindavo, kad kai saulė nusileidžia, jau į lauką neik. Yra ten kokių babaužių, gali išsigąst. Vakare bijosi ir niekur neišeisi. Išsigąsit, sako, susirgsit. Apipila odą tokiais krupais, skauda“ (19).

Naktis – nelabojo ir nedorų žmonių laikas. XX a. pirmojoje pusėje laiko dimensijos jau retai buvo suvokiamos kaip visuotinio chaoso, dvasių siautėjimo metas¹⁵, pasakojimais apie laumes, kaukus, babaužius dažniausiai veikė tik vaikus, retsykais bailesnes merginas.

„Kartais nelaimė ir iš paties žmogaus apsileidimo. Velnias, jei ir yra, jis negali kojos žmogui pakišt. Jis gyvena ten, kur jam paskirta, bet ne su žmonėm“ (4), – tvirtino pateikėja.

Tačiau buvo tikima, kad astronominio ir religinio šventojo laiko nepaisymas ne tik atneša nuostolių pažeidusiam nusistovėjusią tvarką.

¹⁵Merkiene I. R. Papročiai ir laiko dimensijos, *Etninė kultūra ir tapatumo išraiška: konferencijų medžiaga*, Vilnius, 1999, p. 56.

„Buvo vieni tokie kaimynai, katrie dirbdavo sekmadieniais. Vyras buvo toks išgeriantis, mušdavos jie ten, daužydavos, išsiblaškius šeimyna buvo. Visi dyvuodavos, kad sekmadienį dirba, sakydavo, kad už tai jiems taip nesiseka, už tai jie taip nesugyvena“ (7).

Pažeidimai sujaukia aplinką, užtraukia bausmę šeimai ar net visam kaimui. Dėl to reikalavimus laiko atžvilgiu reglamentavo ne tik Bažnyčia, bet ir kaimo bendruomenė:

„Jei ne taip dirbi, sakydavo: „Papiktini žmones, Dievų įžeidi“. Jei sekmadienį rūbus plausi, sakydavo, kad žmones papiktinsi, Dievų įžeisi“ (3);

„Per didžiąsias šventes nedirbo. Jeigu per šventes malkas skal-dysi, triukšmą darysi, tai žinia, kad čia didelė nuodėmė, žmones papiktinsi. Tas yra negalima. Čia nebuvo girdėjus, kad čia būtų tokių, katrie tyčia dirbtų“ (22);

„Kas pamatytų, kad šventą dieną dirbi su arkliu ką, tai žmonės teistų, sakytų, tikras išpera, ne žmogus. Nuodėmė didelė. Ir ne-sisekti tau gali“ (23).

Kartais Bažnyčia leisdavo dirbti neatidėliotinus darbus.

„Sekmadienius švęsdavom. Tik jeigu šienapjūtė, šienas vežamas ir lietus kyla, o šienas sausas, tada jau leidžiama. Kunigui turi pasisakyti, kad sekmadieniais dirbau, tada paklaus ką dirbai, kodėl dirbai, tai paaiškinsi kodėl“ (22).

Lietingais metais kai kurie kunigai patys ragino žmones pasimeldus eiti vežti šieno ar javų. Tačiau bet kurie darbai buvo draudžiami per Sumą. Tuomet, net gresiant liūčiai, buvo sakoma: *„Kas sušlapins, tas ir išdžiovins“ (23)*. Suma – laikas, skirtas maldai, susikaupimui. Tie, kurie neidavo į bažnyčią, privalejo melstis namuose. Vaikams šis reikalavimas buvo sustiprinamas bauginimais.

„Motina išeina į bažnyčią, mes, kas neinam, Sumos laike suklaupiam poterių kalbėt. Vaikams buvo įskiepyta, kad negalima per Sumą niekur eit, negalima prie upės, ten velniukas išlenda, paskandint gali. Sumos laike neikit niekur, nei žirnių skabyti, niekur, o tai išlįs koks velnias“ (12).

Galima teigti, kad tvarkingumas užtikrino ne tik išorinę tvarką, bet ir iš-reiškė harmoniją su savimi bei aplinka. Gyventi tvarkingai – tai gyventi dorai. Pateikėjų frazės *„tokia tvarka nuo senų senovės, priprasta tvarka“* atspindėjo tradicijos ir papročio kategorijas.

Geros kaimynystės, „kaimyniško sugyvenimo“ pagrindas – tarpusavio pagalba. Vaikai buvo skatinami padėti kitiems – tiek šeimos nariams, tiek kaimynams.

„Tėvai mokė, kad doras žmogus – darbštus, turi padėt, jei mato, kad reik pagalbos kam. Reikia padėt pagal savo jėgas, ar tu vaikas, ar pusiau panelė“ (20).

Mažesni vaikai nubėgdavo pas senesnę ar ligotą kaimynę prinešti jai malų, vandens, paaugę eidavo ir į didesnes talkas. Bendro darbo talkose ugdomąją reikšmę atspindi šis pasakojimas.

„Mes čia su kaimynais labai gerai sugyvenom. Vasarą (žiemą tų darbų nedaug, malkos tik kokios) eis vieni kitiems padėt, per šienapjūtę. Pasiziūrės – savo nėra vežt, o lietus tuoj užeis, tai siunčia vaikį kokį kaimynams padėt. Tų atsilyginimų degtine tokių nebuvo. Padėjai, ačiū, aš tau padėsiu, kai reikės. Buvo tos kūlės, eidavom padėt. Mažų vaikų nesiųsdavo – sunkus darbas. Darbus parinkdavo pagal amžių. Vaikai vis tiek matydavo, kaip žmonės dirba. Didelis pavyzdys, kaip sako. Mato, kaip kaimynai draugauja, kitas kitam padeda. Linų daug augindavo. Naktim eidavo linų mint. Aš kokia ten mergička buvau virš dešimties metų,ėjau skaidyt, paduot. Kur gali padėt, ten jau ir duoda darbo“ (20).

Stebėdami dirbančius suaugusiuosius, vėliau patys dalyvaudami talkose, vaikai įgydavo ne tik darbinių, bet ir socialinių įgūdžių. Talkose vaikai buvo įvedami ir į tradicijų, papročių bei darbo apeigų pasaulį. Pasak R. Vaivados, tai suteikdavo darbui sakralumo, pakylėdavo jį į dvasinę sritį, sukeldavo stiprius dorovinius jausmus.¹⁶

Atokesnių Žemaitijos vienkiemių gyventojams talkos suteikdavo progą susitikti, pasilinksminti po jų rengiamuose vakarėliuose. Į jas vykdavo visa šeima: tėvai, vaikai ir samdyta šeimyna. Daugeliui pateikėjų įsimintiniausios buvo linamynio talkos, jose vykęs „žaidimas“ (*binkiavimas*), kai, sugriebus mynąją už pažastų ir kojų, jo užpakalis tvojamas į suolą (*benkį*) ar į mintuvus. Vienur šis paprotys turėjo iniciacinį apeigų pobūdį, kitur buvo vertinamas tik kaip pokštas, kuriuo rodomas dėmesys patinkančiai merginai ar atvirkščiai – pajuokiami atsiliekančiai.¹⁷

1923 m. gimusi pateikėja minėtą pokštą vertino kaip nerimtą užsiėmimą, trukdantį sąžiningai dirbti.

„Naktim eidavom linų mint. Vaikiai ateina, mergos. Tie dūksta, tiek ir primina. O mano didžiausia šūsnis bus. Gaspadorius pasižiūri, kiek kas primynė. Ryto metą tas sakys, ar jums ne gėda, kad tokia jauna aplenkė. Tie dūkdamo, binkiuodavo – paims du vaikai mergą, vienas už kojų, kitas už rankų ir į tą binkį duos su užpakaliu. Prie manęs kai lįsdavo, aš su linų sauja, vienam šveist, kitam – atsitraukit nuo manęs. Iš kur tu tokia pasiutus, sako. Sakau, aš ne pasiutus, aš turiu dirbt. Mes

¹⁶Vaivada R. *Lietuvių liaudies pedagogikos bruožai ir jų atspindžiai Žemaitės praktinėje veikloje ir grožinėje kūryboje* (Hum. m. dr. dis.), Vilnius, 1994.

¹⁷Šaknys Ž. *Jaunimo brandos apeigos Lietuvoje XIX a. pabaigoje–XX a. pirmoje pusėje*, Vilnius, 1996, p. 65.

čia ne binkiuotis, dirbt atėjom. Kad ir nieks neliepia, bet pati turi susiprast ir dirbt“ (13).

Tiek tyrinėtojai, tiek dauguma pateikėjų talkas vertino kaip ypatingą darbo ir bendravimo mokyklą, ugdančią darbštumą, kruopštumą, tvarkingumą, mokėjimą bendrauti ir bendradarbiauti, gebėjimą sunkų darbą dirbti nesiskundžiant, linksmai. Tačiau XX a. pradžioje kartais talkos buvo apibūdinamos ir kaip „ištvirkimo sėtojas“. 1910 m. straipsnyje skambiu pavadinimu „Mynė – ištvirkimo mokykla“ aprašoma, kad neretai talkose nepadoriai elgiamasi, „neplautaburnių“ kalbamos tokios kalbos, kad „<...> vaikai – neūžaugos, 15–16 metų amžiaus, nemoką nusivalyti nosies, jau savo nekaltybės ir doros nustoja“.¹⁸

Vis dėlto tokie epizodai nesumenkina bendro darbo ir su juo susijusio žmonių bendradarbiavimo, grįsto tradicijomis bei visuotinai priimtomis dorovinėmis normomis, ugdomosios reikšmės.

Vaikams ypač svarbus buvo suaugusiųjų pritarimas ir socialinis palaikymas. Darbiniam auklėjimui pagyrimas, kaip vienas iš skatinimo metodų, buvo vartojamas kur kas dažniau nei doriniam. Pasak pateikėjų, tėvai vengė girti vaikus, kad jų neišpaikintų ar kaip kitaip nepakenktų.

„Namuose nebuvo to įpročio, kad girtų vaikus, kad mano vaikai geri. Vis pabardavo. Nebūdavo, kad labai giria, kad labai puošia. Ne, tos mados nebuvo. Sako, taip išeina iš krėslo, negirk. Nereik girt, kad mano vaikai labai geri, atvirkščiai gaunas. Reikia nesigirt, nesidžiaugt, kad vaikas geras, gali padyvyt, sužavėt, kaip sako, pačydyt“ (12).

O štai už gerai atliktą darbą vaikus pagirdavo kur kas dažniau. Ypač veiksmingas buvo viešas pagyrimas.

„Tėvai mūsų negirdavo, nesu girdėjus. Tik kai darbų padirbsi gerai, tai sakys, maladec, gerai padirbai. Dvylikosėjau pas ūkininkus linų raut. Suaugusioms moterims mokėjo pustrėčio lito, man tris, už tai, kad mano pėdų buvo daug. Sakys, jūs moteriškos, matot, kiek Agripina, toks vaikas nurovė? Pagyrė ir nesvarbu, kad rankos kruvinos“ (13), – prisiminė pateikėja.

Bendruomenės pagalba labai svarbi likimo nuskriaustiesiems – neiğaliesiems, elgetoms.

„Ubagų liub ateis. Turėjo išnakvint ubagą, išnakvina vieną naktį, išvedei pas kitą kaimyną. Taip žmonės nepriversti buvo, patys liub nusistatys“ (15).

Padėti nelaimingiesiems įgaliojo ir krikščioniškas gailestingumas.

¹⁸Oraitis R. Mynė – ištvirkimo mokykla, *Šaltinis*, 1910, Nr. 8, p. 114.

„Reikia mylėt artimą, jam padėt, jį užjaust. Ubagų būdavo – eidavo, poterius kalbėdavo, jau ką nors turi duot. Nedavęs neišleisi, jei jau nedavei negerai padarei, nuodėmę padarei. Ir poteriuose yra – „Alkaną papenėk“ (19).

Duoti kur kas lengviau nei prašyti, pabrėžė visi pateikėjai.

„Jau jeigu žmogus prašo, tai jau jam bėda yra, jis nori valgyt. Jis prašo, jis nevagia. Ką turi, tą duok, ką turi, pagal išgales. Tėvai sakydavo, kad būtinai reikia duot, jeigu jis visko turės, tai jis neis prašyt žmogaus. O jeigu jis prašo, tai žinok, kad jam jau reik. Ką tu gali, tiek duok. Sako, būdavo tokių, kad ir neduodavo. Kiti sakydavo, atiek daržo ravėt, bulvių kast, veltui nieko neduosiu. Kiti sakydavo, kad negerai padarei, kad nedavei, gal jis negali dirbt. Sako, kad jei galėtų dirbt, jis neitų prašyt, jam gėda būtų. Geriau duot, negu prašyt“ (19).

Be abejo, anuomet taip pat pasitaikydavę apsimetėlių.

„Visokių ir ubagų buvo. Tėvelis sakė, kad vienas pažįstamas nebyliu apsimetė. Kaimynas priėjęs klausia, ar seniai esi nebyliu. „Treti metai“, – sako. Ir išsitarė. Jis neidavo arti prie pažįstamų, važiuodavo kitur. Jis tinginys buvo, dirbt nenorėjo“ (23).

Tačiau, pasak pateikėjos,

„jeigu jau duodi, tai nereik galvot, kur jis tuos pinigus padės, pragers ar kur. Jeigu paaukoji, negalvok, ką anas dirbs, nuo širdies davei, ir viskas. Duot turi neskūpaudamas. Va aš tau duodu pavydėdama, tai blogai, reik duot su ramia širdim, su tokiu džiaugsmu, kad duodi, žmogui padedi. Visi žmonės Dievo vaikai, taip man tėvai aiškino. Net kairioji ranka neturi žinot, ką duoda dešinioji. Gerai išaiškindavo, mes dabar taip vaikam neišaiškinam“ (17).

Buvo sakoma, kad kas nepadedą kitiems, tam nepadedą Dievas, šykščiam žmogui nesiseka gyvenime, jo net mirtis sunki. Pateikėjų teigimu, žmonės, patys patyrę vargą ir nepriteklių, labiau užjausdavo ir kitus, o turtuoliai buvę šykštesni.

„Būdavo taip. Kad kuo turtingesnis, tuo skūpesnis ir kitąsyk. Liub sakyt, kad kol bagočius gaus dangaus karalystę, greičiau išlįs per adatos skylę. Žmogus turi būt neskūpas, ne pavydus“ (17);

„Ubagai žinojo, kas priima, kas nepriima. Tas, kas bagotas, tas ir vietos neturi, tas, kas biednas ir priima“ (16).

„Tėvai liub sakys, kad negalima šaipytis iš vargšo. Tas tai dideliai buvo šnekama. Negalima dėl to, kad žmogus ir taip nuskriaustas ir dar daugiau jį suskaudinsi“ (22).

Buvo primenama, kad jei šaipysies, pats tokiu gali tapti, nelaimė ateina nekviečiama. Nedoros elgesio padariniai gali siekti ateities kartas – vaikus, vaikaičius.

„Vienas toks tolimas giminaitis buvo, aš dar tarnavau pas jį. Tai liub ateis toks ubagas. Tas ubagas viena koja trumpesne. Tai, sako, liub išlojos tą ubagą visaip, išvarys. Tas giminaitis turėjo tris vaikus. Duktė graži dideliai, sūnus kaip sūnus, o trečias vaikas grynas ubagas – mažas, trumpakojis. Jis pats tap sakė. Kai tarnavau sakydavo: „Vaikai, vaikai, vaikeliai, nesišaipykite iš kitų, matot, ką aš pasidariau“. Ir daugiau taip būdavo“ (15).

Draudimuose tyčiotis iš nelaimėlių galima įžiūrėti tiek krikščioniškosios Dievo bausmės už nuodėmes, tiek ikikrikščioniško tikėjimo panašumo magija sinkretizmo.¹⁹

Vis dėlto vaikus labiau veikė ne gąsdinimai ir draudimai, o tėvų ir kaimynų pavyzdys. Matydami religijos, papročių ir vidinės artimo meilės sąlygotą dosnumą, gailingumą ir užuojautą, vaikai stengėsi elgtis taip pat. „Ir buvo tokia mada, kad mes, vaikai, tuos ubagus globodavom, nuo šunų saugodavom“ (7). Pažįstamus elgetas vaikai mylėjo labiau, laukdavo jų ateinant.

„Aš labai tą nabagę mylėjau, labai man jos buvo gaila. Mama: „Eik, Malvynel, atnešk kiaušinių iš kamaros.“ Tai aš rinksiu kuo didesnius tuos kiaušinius“ (12).

Nepažįstamų privengdavo. To priežastis dažniausiai būdavo bauginimai.

„Būdavo, prisakys tiek ir tiek bulvių priskust, tada leis pažaisiti. Skusi skusi, krioksi, nenorėsi tų bulvių skust. Brolis Pranis sakydavo: „Nu palauk, ateis ubags su maišu, aš tave įkišiu į tą maišą.“ Tai vieną sykį, žinau, skutam bulves, kaip tik tas ubagas įėjo. Jazau Marija, apverčiau tą ubagą, kaip aš puoliau pro duris, kad neįkišt į tą maišą“ (12), – pasakojo pateikėja.

Dar dažniau nei ubagais vaikai buvo bauginami žydais. Bemaž visi pateikėjai, kalbėdami apie draudimus ir bauginimus, prisiminė pasakojimų apie žydus, galinčius kenkti tiek tiesiogiai (nužudyti), tiek netiesiogiai (apžavėti).

„Buvo girdėt, kad gali ir pačerėt vaiką. Anas verkia ir verkia ar maitinai ar ne, anas jau sužavėtas. Daugiausiai nuo žydu slėpė, nerodė. Žydai čerauninkai, anie mo-

¹⁹Vyšniauskaitė A. Pagarbos senimui tradicijos ir jų puoselėjimas lietuvių šeimoje, *Lietuvos šeima*, Vilnius, 1994–1995, p. 240.

kėjo čerėt. Kada eidavom į žydo parduotuvę, tai buvom pamokyti tris kartus nusisipjaut. Žydai kožną met vaiką pagauna. Sakydavo, kad paguldo ant vinių, paklodę uždės ir ten kraujas sunkias. Kai žydelkos nėščios buvo, tai tą kraujuotos paklodės gabaliuką turėjo į batą įsidėti. Mama ėjo pas žydą plunksnų pirkt, žydu daug susirinkę ir vadina ją į tokį tamsų sklepą. Tai kad leidos. Buvo vieną sugavę, ikišo į burną obuolį... Ir dabar gal žydai grobia. Jaunieji gal taip dabar ir nebedaro; Mama pasakojo, kad žydas toks buvo, šešiapirštis toks – viena ranka turėjo šešis pirštus. „Ui, – sakydavo – vaikų nerodykit, mano akys netikusios.“ Sako mama: „Pati mačiau vasaros laike prie šulinio pasisėmė vandens, vanduo verda“ (12).

„Žydeliai atvažiuodavo, tų nebijodavom. Tik kai į miestą eini ir žydelis tave kviečia į kitą kambarį, tai žiūrėk, kad neitum. Sakydavo, kad jei duobutės čia (skruostuose – I. S.), tai jau žydams patinka. Sakydavo, tada jau suvynioja į paklodę, į kokią baltą drobę ir bado, kol kraujas išeina, drobę tą suvilgo. Paskui jiems vaikui gimstant kažkam tos paklodės reikėdavo, krikščionio kraujo. Bet taip tik sakydavo... Gal ir buvo teisybės. Sako, Kuliuose taip buvo, tai žmonės užpuolė tuos žydus, uždegė namus. Ne mano augime tas buvo, man tik pasakojo“ (14).

Tačiau dauguma pateikėjų teigė, kad tai tik bauginimas, kad „žydai nieko blogo nedarė, tik toks pasakojimas ėjo“ (4).

Bauginantys pasakojimai apie žydus sklido ne tiek dėl lietuvių netolerancijos, kiek dėl nežinojimo. Pažįstamus žydus pateikėjai apibūdino kaip labai gerus žmones. Dauguma teigė, kad „žmonės su žydais sugyveno, kitąkart žydas gal net geresnis negu lietuviai“. Žydai buvo apibūdinami kaip geri prekybininkai, pabrėžiamas jų gudrumas. Pasak pateikėjos, žydai buvo gudrūs ne tik komerciniuose santykiuose.

„Prie sovietų jau liepė sakyti, kad Dievo nėra. Sako, parodykit Dievui špygą. Nu, lietuviai ir rodo. Buvo ir vienas žydas. Tas gudresnis. Sako: „Ui, o kam aš rodysiu, jeigu jo nėra?“ Žydai gudresni už lietuvius“ (12).

Pastebėtas žydu stiprus religingumas, bendruomenės sutelktumas, tarpusavio pagalba ištikus nelaimėi. Šios savybės buvo vertinamos ir lietuvių bendruomenėje.

Bendruomenės pagalba labai svarbi buvo mirties atveju. Kaimynai skubėdavo padėti mirštančiajam ir jo artimiesiems. Marindami uždegdavo žvakę, kalbėdavo maldas. Melstis prie mirštančiojo suklupdydavo ir vaikus – tikėta, kad jų maldos labiausiai nuvaikančios piktašias dvasias.²⁰

²⁰Vyšniauskaitė A., Kalnius P., Paukštytė R. *Lietuvių šeima ir papročiai*, Vilnius, 1995, p. 444.



Severinos Eglinskienės iš Aleksandravo laidotuovės Kartenos bažnyčioje. 1938 m.
Iš A. Lūžo albumo

Vaikams dažnai pavesdavo skambinti laimingos (sčėstlyvos) mirties varpeliu.

„Kai marindavo, susirinkdavo daug moterų. Vesdavos ir vaikus, kurie nebijo. Aš buvau labai nebaikšti. Tada buvo mada častlyvos smerties varpeliu skambint ir man duodavo skambint. Kiti vaikai bijodavo eit pas tų nabašnikų pas galvų skambint, aš nebijoju“ (23), – pasakojo pateikėja iš Kartenos.

Vaikus vesdavosi ir į šermenis, budynes.

„Imdavo vaikus ir į laidotuves. Leisdavo į budynes, labai buvo madoj. Prie mirusių maldas kalbėdavom. Mes jau mažiukai mokėjom tas maldas, Kalnai, pas mus sako Žemaitijoj. Tris valandas reikia melstis, ilgai užtrunkam, bet jau skaitos tokia pareiga. Kaip tik skaityt pramokom, taip į budynes ir vesdavos. Giedodavom“ (7).

Vaikai retai buvo imami į krikštynas, vestuves ar kitokius susiėjimus. *„Vaikams ten ne vieta“*, – vieningai teigė pateikėjai, – *„laidotuovės kas kita.“* Pareigos jausmas mirusiajam ir pagalba jo artimiesiems buvo skiepijama nuo pat mažens. Pasak pateikėjos,

„į vestuves, į krikštynas mažai vesdavo, bet jau ne mažus, paaugliokus. Mirus jau kitaip, reikia melstis, padėt jau skaitos, tokia pareiga. Mes ir patys vaikai norėdavom“ (7).

Mirtis buvo suprantama kaip neišvengiamybė, su ja bet kurią akimirką gali susidurti ir senas, ir mažas, todėl kiekvienas turi būti pasiruošęs,

„turėti supratimą. Į laidotuves vesdavosi vaikus. Paiškindavo, kaip čia mirė, kaip čia yr. Dabar vaikai nieko nesupranta nei apie laidotuves, nei apie mirusį“ (20);

„Vaikus liub į laidotuves vesties. Parodys, kad jau nebėr žmogus, kad atsikelt negali“ (20). Vis dėlto, nors tėvai ir aiškindavo, nemažai vaikų mirusiųjų bijodavo, šermyse stengdavosi atsistoti kuo atokiau.

W. Rösener, analizuodamas Europos valstiečių gyvenimą, pabrėžia, kad kaimo bendruomenės santykių nereikėtų idealizuoti, nes kaimynystės ryšiai buvo ne idilė, o būtinybė, kiekvienam kaimo gyventojui bet kada galėjo prireikti pagalbos.²¹

Tačiau tai, kad kaimyniški santykiai, gyvenant kaimo teritorijoje, yra būtini, nesumenkina jų dorovinės vertės.

Išvados

Tradiciniu etiketu ir krikščioniška etika besiremiantis kaimynų bendravimas veikė ne tik dvasinę sritį, bet ir kasdienį gyvenimą. Tarpusavio santykiai (nesvarbu – ūkiniai, ekonominiai ar kt.) visų pirma turėjo būti doroviniai santykiai, grindžiami artimo meile (pagarba, rūpestingumu, dosnumu, atjauta) ir dešimčia Dievo įsakymų, iš kurių, pateikėjų nuomone, svarbiausi „nevok“, „nekalbėk netiesos“, „nežudyk“, „nepaleistuvauk“. Tad buvo siekiama, kad vaikai įgytų doram krikščioniui ir kaimo bendruomenės nariui būtinų savybių.

Bendruomenei nepriimtini žmonės, pasižymintys puikybe, tuščiagarbiškumu, godumu ir šykštumu, pavydumu, pykčiu ir tingėjimu. Nors dėl nekompaktiško gyvenimo būdo viešoji kaimo nuomonė Kartenos valsčiuje buvo silpnesnė nei, tarkim, Rytų Lietuvos gatviniuose kaimuose, kur ji darė gana didelę įtaką vaikų socializacijai. Šeima viešąją kaimo nuomonę neretai traktavo kaip tinkamo vaikų elgesio vertinimo etaloną. Be to, tėvai, remdamiesi viešąja kaimo nuomone, sustiprindavo savo autoritetą, pagrįsdavo savo reikalavimų svarbą – *„Jei neklausysi, ką žmonės pasakys?“*

Vaikų socializaciją veikė ir kaimynų gyvenimo bei bendravimo pavyzdžiai. Svarbus buvo dalyvavimas tiek kasdienio bendruomeninio gyvenimo veiksmuose, tiek šventiniuose ritualuose. Įtaką vaikų socializacijai taip pat darė sėslumas, konservatyvumas, kolektyviškumas, uždarumas – bruožai, apibūdinantys valstietišką gyvenseną ir suformavę ypatingą kaimo bendruomenės savimonę.

Žinoma, negalime pamiršti ir išorinių veiksnių: miesto, švietimo, informacijos priemonių įtakos, ypač sustiprėjusios nagrinėjamo laikotarpio pabaigoje. Be to, privalu pažymėti, kad vaiko socializacija iš principo pliuralistinė tiek proceso, tiek rezultato atžvilgiu. Ji turi daugelį variacijų ir galimybių. Net ir pakankamai homogeniškose visuomenėse, kur individuali asmens sąžinė ir bendruomenės tradicijos neturi didelių prieštaravimų, žmonių elgesys gana įvairus. Ir tradicinėje bendruomenėje vaikai vienaip elgėsi

²¹Rösener W. *Valstiečiai Europos istorijoje*, Vilnius, 2000, p. 180.

prie suaugusiųjų, kiek kitaip – bendraamžių bendrijoje. Žinoma, juos riboja daug draudimų ir bauginimų. Pastarųjų gausa tarsi leistų vaikų ugdymą įvardyti kaip slopinančią socializaciją, tačiau vaikai daugeliu atvejų buvo slopinami siekiant juos apsaugoti. Apsaugojamasis momentas buvo kur kas stipresnis už diegiamąjį, tačiau iš esmės užtikrino socializacijos sėkmę.

Pateikėjai

1. Bronius Balsevičius, gim. 1930 m. Kartenos mstl., gyv. ten pat.
2. Albinas Baltmiškis, gim. 1916 m. Vėlaičių k., Kartenos vls., gyv. Kartenos mstl.
3. Agota Daugintytė (Barysienė), gim. 1913 m. Kartenos k., gyv. ten pat.
4. Emilija Želvytė (Bružienė), gim. 1906 m. Kūlupėnų k., Kartenos vls., gyv. ten pat.
5. Simonas Daugys, gim. 1914 m. Darbėnų k., Darbėnų vls., gyv. Kartenos k.
6. Valerija Vasyliūtė (Domarkienė), gim. 1929 m. Čiuželių k., Kretingos vls., gyv. Aleksandravo k.
7. Darata Beržinskaitė (Drakšienė), gim. 1931 m. Puidogalio k., Kartenos vls., gyv. Kūlupėnų k.
8. Stefanija Beinoraitė (Duoblienė), gim. 1923 m. Šmilksčių k., Kartenos vls., gyv. Budrių k.
9. Justinas Duoblys, gim. 1920 m. Šateikių k., Plungės r., gyv. Budrių k.
10. Soteris Galdikas, gim. 1920 m. Nausėdų k., Darbėnų vls., gyv. Kartenos mstl.
11. Emilija Bružaitė (Jasnauskienė), gim. 1946 m. Kūlupėnų k., Kartenos vls., gyv. Plungės m.
12. Malvina Miklovaitė (Jaškūnienė), gim. 1926 m. Abakų k., Kartenos vls., gyv. Kartenos mstl.
13. Agripina Tarvydaitė (Kumpienė), gim. 1923 m. Utrių k., Gargždų vls., gyv. Kartenos mstl.
14. Juozas Kumpis, gim. 1924 m. Dauginčių k., Kartenos vls., gyv. Kartenos mstl.
15. Petronėlė Šlyžaitė (Kupšienė), gim. 1916 m. Vėlaičių k., Kartenos vls., gyv. Kartenos mstl.
16. Ignas Miklovas, gim. 1912 m. Abakų k., Kartenos vls., gyv. Kartenos mstl.
17. Adolfina Kideikaitė (Ragauskienė), gim. 1931 m. Jundulų k., 1934 m. persikėlė į Anužių k., Kartenos vls., gyv. Kartenos mstl.
18. Domicelė Žilinskaitė (Razmienė), gim. 1921 m. Karklėnų k., Kulių vls., gyv. Aleksandravo k.
19. Kazimiera Jurkutė (Rudienė), gim. 1920 m. Baublių k., Laukuvos vls., Šilalės r., gyv. Budrių k.
20. Stasė Stopelytė, gim. 1926 m. Pakutuvėnų k., Kartenos vls., gyv. Aleksandravo k.
21. Anastazija Tamošaitienė (Barysaitė), gim. Diburių k., Kartenos vls., gyv. Kartenos k.
22. Petronėlė Vaišnorienė (Domarkaitė), gim. 1916 m. Vėlaičių k., Kartenos vls., gyv. Klaipėdos m.
23. Stefanija Valančienė (Mačernytė), gim. 1923 m. Kartenos mstl., gyv. ten pat.
24. Ieva Vaitkienė (Domarkaitė), gim. 1912 m. Vėlaičių k., Kartenos vls., gyv. ten pat.

Kartenos apylinkių liaudies medicinos žinios

Rita Balkutė

Blogos akys

Kartenos apylinkėse buvo užrašyta sakmių apie žmones, pasižyminčius kokiomis nors nepaprastomis savybėmis arba galiomis. Tokie žmonės turėdavo keistas akis, arba neiprasta buvo kokia nors kūno dalis, pvz., kojos. Pasakojama, kad moteris, kurios kojos buvo kaip „lepetės“, turėjo blogas akis ir nužiūrėdavo gyvulius. Kartais labiau nei akys kenkdavo žmogaus pavydas. Pasakojama, kad vienas žmogus, nepirkęs jam siūlomos karvės, „sugadino“ šeiminkės karvutę, nes apsikabinęs karvės kaklą sakė norintis pirkti būtent šitą. Po to, kai jis išėjo, karvės neįmanoma buvo pamelžti (A. Sungailienė, Kalniškių k.). Ne mažiau pavojingi, galintys pakenkti buvo ir svetimšaliai. Pasakojama, kad kartą atėjusi *vokytkā*



Angelė Sungailienė rodo, kaip nenužiūrėti gyvulio: įėjus į tvartą pasižiūrėti į savo nagus. Kalniškių k. 2002 m. R. Balkutės nuotr. iš jos archyvo (toliau – iš autorės archyvo)

(vokietė) taip *pačėrėjo* (užbūrė) mergaitę, kad kažkas tai trenkęs galvon ir ji iki gyvenimo pabaigos buvo nepilno proto (M. Drungilienė, Dauginčių k.).

Išnirimas

Žemaitijoje dažnas, išnirus ar lūžus kojai, rankai ar kokiai kitai kūno daliai, kreipdavosi į vadinamuosius narininkus. Kartenos apylinkėje gyveno ne vienas žymus toks liaudies gyduolis: *Pas mus kaime buvo toks Būtė, pavarde žmogus, tai jis išnirimus gydydavo* (M. Raudonytė, Žadeikių k.), *Kubilius bovo narininks, daktars* (I. Miklovas, Kartenos mstl.). Paprastai jie išnirusias vietas atstatydavo spaudydami išnirusią vietą. Veždavo pas jį ir senus, ir jaunus, ir mažus, ir suaugusius. Už darbą jie neimdavo nieko arba žmonės atveždavo kokių vaisių. Tokių sugebėjimų turinčių žmonių visada šiek tiek privengdavo, buvo tikima, kad jie žinojo kokių burtų: *Ons didelia burtų daug žinojo: ont kokio ten vėjo tokio negal sieti, negal pjaut, negal dirvas art* (I. Miklovas, Kartenos mstl.). Atėjus sovietų laikams, pradėta drausti tokių liaudies gydytojų veikla, priskiriant ją prie prietarų ar darbo, kuri atlieka žmogus, neturintis specialaus medicininio išsilavinimo. Ne išimtis buvo ir kaimo gyduolis Antanas Kubilius, kuris metė savo sugebėjimą atstatyti ir sutvarkyti lūžusius kaulus. Perėmęs gydymo meną iš savo tėvo Pranciškaus, jis taip ir neperdavė savo amato sūnui. Augustinas Kubilius mirė sulaukęs devyniasdešimt šešerių metų. Palaidotas Klaipėdos kapinėse.

Mano vyras Augustas Kubilius buvo narininkas

Čia jūsų kaime gyveno Kubilius, jis buvo narininkas?

Tas mano vyras. Jo tėvas mokėjo gydyti, ir jis išmoko.

Jis iš tėvelio išmoko gydyti išnirimus?

Iš tėvelio. Jis labai sugebėjo, bet kad paskui pradėjo valdžia „kabinteis“, tai paskiau jau bijojo bedaryti ko. Ir veins, ir kits atvažiau žmogus verkdams, tai jis sako: „Bijau, negaliu.“ Kažkas įskundė, žinai, žmonės...

O kas jam draudė gydyti?

Nu valdžia iš Kartenos. Mata, kaip pradij žmuonies į ambulatoriją nuet, nataiso, nu, sako, važiousim į Abakus pas Kubilių. Kiti žinuoj, naskundė kaip pasakie: „Važioukit pas Kubilių, jums mes nieka ambulatorijuo nagalim padaryt. Važioukit, jums pataisys.“ Nu ir paskui kažkas paskundė, kažkam ležuvivis niežiej.

O kaip jis gydė išnirimus?

Su rankom, su rankom. Tokius kaulus, iškritusius iš sąnarių, įstatydavo. Tep jau sulaužytus kaulus tik sudėdavo, jeigu pasitaikydavo, bet jau leipdavo eit pas gydytoju, jeigu dideliai sulūžę yr. Sulūžusius kaulus, mata visticik reikia sukalt. O anas liob sudės glausniai doi tokias plokštes lazdeles i suvyniuos, jegu mažai sulūžę, a kauls išsprogis, ar biški kun jau toki. O tep, kad iš sąnariun kad išliekęs, išniręs yra, tai tus laisvai visus sudies.

Jis taip su rankom kažką darydavo ar dar ką nors naudojo?

Niek kit neturėjo, nė aparato niekokių, tik su rankom. Apčiupinėt liob, ar iš sąnarių išlėkęs. Jei iš čia būdavo iš peties išniręs sąnarys, tai tokį keitą arba vilnonį kamuoliuką, arba lininį panašiai rankšluostį pakiš po pažasti ir dailia dailia lenks, lenks anon, kryptels: „Oj kaip gerai jau pasidārė“, – ir įkels. Mokėj, mokėj. Tėvas ano mokėj ir ons mokėj. Iš tėvo buvo išmokės. Nu. Paveldėjims matyt.

Kaip jam atsilygindavo?

Nieka neimdavo. Tik taip padarydavo žmogui ir viskas gera. Ačiū pasakė i viskas, ir užtenk. Nieko neimdavom, nieka.

Gal ką nors vis tiek atnešdavo?

Ne, o kun ten dūs žmogus?

Kiaušinių ar taip ko?

Ne, nieka ėmė nė tėvas Pranciškus ano, ne ons ėmė. <...>

O jūsų vyras ką nors išmokė savo amato?

Ne. Veins tier tas vaikelis, neturiej laik, išej į mokslus.

Tėvas nesakydavo, kad mokytusi gydyti?

Ne, nesakydavo. Ons žino, ons atsimen, saka, kaip tai moteriškai kuoją taisė. Ta muoteris dideliai šauk, sāk. Iš čia iš kažin iš kur bovo išnirė, iš aukščiau, iš stuburo. Kap ana ten bovo išnirus nežinau. „Nė veins neikit.“ Nė veina neleid į vidų. Tik vyrs bovo, nes reikėjo patėmpti vis teik. Neleido, kad vāka net veiziet. Matai tą žmuogų išreng plikā, nė veins svetimas žmogus nebovo. Mergelies kon ten mokies, irgi neišmoko tėvo amato. Kit sykį atej toks žmogus. <...> Anam tep šita bovo žandikauliai išsikiele. Ons šnek, šnek, jezusmarija, aš traukaus atgal: „Ek tu, – sakau, – po velnių, aš tavęs bijau.“ „U a u a...“, – negal nieko pasakyti žmuogus. Aš įbiegau, sakau: „Ek, tieva, veiziek, tuoks žmuogus atej, aš nesupruntu, ko ons nor“, – sakau. Tievs išej, žiūr, kad pažįstamas: „Ko tep išnirai? Ar didelia dainava?“ Ar žiovaujės, ar kap ans išsinarino tą žandikaulį. Paskiau pasakoj, kad įkiel anam tą žandikaulį. Saka: „Aš pataisysiu, – saka, – bet tu

monėi jėgu tu kosi į pirštus, nedarysu nieko?“ – saka. „Neeeeee... nekūsiu.“ Pajiem anam, čia kiš du pirštus, o kitus du čia (to jau ir aš mateu aiškiai). „O“, – sāk ir atstatie. „Diel ko neėjai į Kārten?“ „Buvau, – saka, – sakie ėk į Abakus, mes bijuom.“

Tai jis visus tuos išnirimus gydė: ir rankų, ir kojų, ir klubų, ir žandikaulių?
Visus, visus. Tokius ans dalyks ons mokiej.

M. Kubilienė, Kretingos r., Kartenos apyl., Abakų k. LKAR 105 (25),
LKAG 432 (50, 52). Užrašė R. Balkutė, 2002.

Rožė

Rožė buvo visokia ir atsirasdavo įvairiose kūno vietose: ant rankos, kojos, žando, įsimesdavo į akį, į pažastį, į krūtinę, į veidą ir kitur. Sakoma, kad tai yra baisi liga. Paprastai ta vieta paraudonuodavo, sutindavo, ten susidarydavo guzas ar atsiverdavo žaizda, ir labai dažnai, susirgus rože, pakildavo temperatūra. Dažniausiai rožės atsiradimo priežastis – išgąstis, stiprus sukretimas ar išgyvenimas: *Nugaišo veršiuks, išsigundau, tuoks bovo susirūpinams ir susirgau ruože pri akei* (J. Anužienė, Abakų k.). Jeigu žmogus smarkiai supykdamas, taip pat galėdavo susirgti rože. Pasak A. Tamošaitienės (Kartenos mstl.), rožės negalima buvo šlapinti. Kaip ir išnirimus, rožės taip pat gydė žinantys šią ligą. Rožę Kartenos apylinkėse gydė Martinkutė Marijona, tarnavusi pas Raudonius, ir Žvilys iš Žadeikių kaimo, Kumpinienė iš Tintelių kaimo. Paprastai Žemaitijoje nuo rožės virdavo vadinamąjį pliestrą – tepalą, į kurio sudėtį įeidavo riebalai, sakai, medus, ievų žievė ir kitos papildomos medžiagos: *Nuo rožės darydavo tepalą: sviestą dėdavo, pušų ar eglių sakų, medaus, eivas žėivių diedava. Aiškia negaliu pasakyt, tik ton žinau* (A. Tamošaitienė, Kartenos mstl.), *Nuo rožės liob gerti ruginius miltus. Kadatius netoli Šateikių moteriškelė virdavo vaistus nuo rožės iš sakų, vaško, sveisto ir duodavo sutaisytą vundenelį, tokių sutaisytą arbatą gert. Daugiau rožė nebepasikartojo, nors išsigundus dar buvau* (I. Milašiūnienė, Vėlaičių k.), *Nuo rožės sukaiši eivas, sukaiši, pridiesi kompresą, [uždiesi mielyną popierių], paskiau ruginių miltų išgersi, moterys darydavo tepaliukus, kurie kvėpėjo sakais* (A. Šukienė, Kretingos r., Kartenos apyl., Žadeikių k.). [Kartais prie jos dėdavo augalus, kurie tiesiog traukdavo karštį:] *Pri rožės dėjo medaus, trauko lapelius* (S. Viršilienė, Žadeikių k.). Karštį traukdavo ir ruginiai miltai. I. Miklovas iš Kartenos miestelio sako, kad kartais rožės buvo gydamos ir apžadais.

M. Raudonytė iš Žadeikių kaimo pasakojo, kad nors rožei gydyti ir buvo naudojami įprasti produktai, bet pagydyti ją galima buvo tik su burtais. Tam ant tamsaus sąsiuvinio lapo perbrėždavo kreida ir kažką po nosim kalbėdavo: *Čia bovo eilinis kompresas nuo rožės, bet čia bovo su burtais! Pirmiausiai būtina turėjo būti tamsus sąsiuvinio lapas. Įstrižai perbrėždavo kreida. Nu kam reikėjo? Čia jau burtai. Dvi įstrižos linijos balta kreida. Kalbėdavo kažką, o ką kalbėdavo, nežinau. Burbėdavo sau po nosim.* S. Šoparienė iš to paties kaimo sakė, kad nuo rožės geriausiai gerti katino mėšlą, suvirintą su pienu: *Mes seniau gyvenom netoli Šilutės ir ten vokieta ar prūsai, kap anie vadinos, nežinau [gyveno]. Nu ir ten kaimynkai įsimet [rožė] į krūtinę po vaiki, įsimet, [o] kon darys? Motina to katino mėšlo suvirino su peinu ir sugirdė, ir momentaliai [pasveiko].* Kai P. Butėnienė iš Kartenos miestelio išsigando perkūno, jai į koją ir ranką įsimetė. Sutinusią koją smarkiai gėlė, po kūną ėjo šiurpas. Gydytojui išoperavus, pasidarė dar blogiau. Tik tėveliui iš Plungės atvežus paga-



Severinos Šoparienės mama rožę gydė suvirinus katino mėšlą su pienu. Žadeikių k. 2002 m. Iš autorės archyvo

mintą tepalą nuo rožės, kuri padarė paprasta moterėlė, tinimas kaipmat atslūgo. Be tepalo, ji prie rožės dėjo ir žieminės rožės lapelius. M. Kubilienė iš Abakų kaimo taip pat įsitikinusi, kad gydytojai nemoka gydyti rožės, ją gydyti mokėjo tik *visokios bobulytės*. Paprastai tokios bobulytės, virdamos tepalą ar arbatą, kažką burbėdavo po nosim. Taip darė ir gydytoja iš Kadačių: ji virė žolių arbatą ir kažką kalbėjo, o Jorkienė iš Nausodžio ne tik virdama keikė rožę, bet dar įdėjo žąsies šūdo. L. Budrienė, gyvenanti Kretingoje, tikino, kad rožę mokėjo gydyti ne šiaip sau kokios moterys, o raganos, kurios naudojo ne bet kokio, o juodo katino išmatas, o pačią rožę apdėdavo juodu popieriumi: *Ruožę pasakojo [tep gydydavo]: [doudavo gerti] jouda katina išmatas ir [diedavo joudą popierių]. Jouds popierius ir jouda katina išmatas gerti. Ir mostį darydavo, ir gerdavo. Nu jau ten padarymas rėk žinot, irgi rėk raganas*. Dar sudėtingesnę būdą rožei gydyti papasakojo P. Butėnienė iš Kartenos miestelio. Ji sakė, kad rožei padeda juodos katės kraujas. Kraujas turi būti gaunamas kerpant katės ausį ir uodegą. Kai iš skausmo katinas pradeda rėkti, tuo metu reikia garsiai juoktis.

Žvilys Žadeikiuose gydė rožes

Žvilys Žadeikiuose gydė rožes. Daktarai rožės nežinojo, gydė senos moteriškelės, darydavo pliestrą, diedavuo mielyną popierių, prirašydavo su kreida kryželius, eivos žėivies liob sukaišyt ir pridieti. Ir ruginių miltų dar, teisinga, pridies.

O kiek tų tokių kryželių buvo?

Visą puslapį primausto. Pagarbintos daktarės rožę gydė.

K. Mikaločius, K. Mikaločienė, Kretingos r., Kartenos apyl., Žadeikių k. LKAR 105 (109, 110), LKAG 435 (32). Užrašė R. Balkutė, 2002.

Burtininkė Kumpinienė Tintelių kaime gerai gydė rožes

Burtininkė Kumpinienė prie pat Salantų, Tintelių kaime gerai gydė rožes. *Sāk ana i žegnojje, i mėlynus popierius dėdloji, su kredu kokius ten braižinius darė ir liepė*

poterius kalbiet. Vuo ana guldie aukštinelkus ir su runkoms kaip ten mostus darė, paskou mėlynus popierius subraižiuoj. Leip kožna deina ar tris kártus keist, diet. Šlapint tiktai neleida. Je namačys, atvažiousit untrą kárt. Bet už kartą pamačija, nebreikia bevažiuot.

I. Miklovas, Kretingos r., Kartenos apyl. ir mstl. LKAR 105 (124), LKAG 435 (78). Užrašė R. Balkutė, 2002.

Eilinis kompresas nuo rožės su burtais

Čia bovo eilinis kompresas nuo rožės, bet čia bovo su burtais! Pirmiausiai būtina turėjo būti tamsus sąsiuvinio lapas. Įstrižai perbrėždavo kreida. Nu kam reikėjo? Čia jau burtai. Dvi įstrižos linijos balta kreida. Kalbėdavo kažką, o ką kalbėdavo, nežinau. Burbėdavo sau po nosim. Toliau prieš tai priskusdavo jaunų ievų žievės. Viską sudėdavo ir pridėdavo prie tos rožės, aprišdavo. Celofano tada nebuvo, dėdavo ar kiaulės pūslę, ar ką nors, kad nepraleistų oro, ir užvyniodavo. Viskas – eilinis kompresas. Ievos žievė traukdavo karštį ir taip gydydavo.

Gal žodžiai buvo svarbūs?

Nu kokie jie ten svarbūs, eilinis kompresas, bet tada žmonėms viskas buvo aišku. Esmė ta, kad ištraukia karštį.

O kas taip gydė?

Mūsų viena buvusi tarnaitė. Ji tada buvo kokių 30 metų. Martinkutė Marijona, bet ji jau dabar mirusi.

M. Raudonytė, Kretingos r., Kartenos apyl., Žadeikių k. LKAR 105 (141), LKAG 436 (1). Užrašė R. Balkutė, 2002.

Man rožę gydė su žolelėmis ir su žonsų mėšlu

O kas per liga yra rožė?

Aš ir pati rožė esu sirgus didelia daug kartų. Munei į veidą mesdavuos. Biški išsigūsti kur, tujau užtinst, skāud, temperatūra [pakyla]. Ir tū rožę daktara tumet nepagyde. Gydė visokios bobulytės. Ten mes esam važiavę į Kadatius, yr vežes vyrs. Ir pas tokią moteriškėlę [buvom], tokios arbatelės bovo išvirus, kad man didele veids bovo užtinęs, aš nagaliu pasakyt, kon an ten darė. Bet ana naruoduo, kon ten daro, nesaka. Tokios arbatos davė ir ana ten kalbėj, kalbėj, kalbėj, nežinau. Mudu išvažiavom, tep palingvėj munei, tep tas veids pasileido, lingviau pasidarė. Išvažiavom numei, su arkliu buvom atvažiavę. Čia nuo Gintaro kalno važiuojant... Kad būt nieko nesakęs, aš būt naišsigundus, aš su skustu tokia buvau apsisiautus, kad nasušalčiau. Mona vyrs sako: „Nabijuok, siunta arkliai, bat aš napaleisiu.“ Aš skruptelėjau ir iš nauj [ta rožė pakilo]. Parvažiavom, jezusmarija, mon šaltis kret, viskas apentas gatava. Ir vėl iš naujo [gydžiausi]. Čia Nausodį bovo tokia Jorkienė. Ta irgi gydė tas rožės. Ana irgi virė tokias arbatas. Kaži iš kon ana ten virė, nažinau. Ana dare tep... Veiną dalyką an pasakė. Skaitos [kitą kartą] laikė žmonės žosis. Žosų tų mėšlo rėk atsinešt. O ko an ten diej, kokias žoles, nažinau. Irgi tos arbats nuvažiav, vyrs parvežė pusliterį, sugėriau. Ir kad y bieda, sugertum ir kažin ko, ir atsileido. Atsileido, viskas išnyko, nei pratrūko, nei niek, nei šaltis bapurtie, nieks niek.

Iš žolikių verda tą arbatą?

Iš žolikių verda, bet kam tos žosies mėšlo reikėjo, nežinau. Gal diej. Tarpe toks kvops buvo lygu panašiai kap keite tai šita vadinamieji. O kun an ten [dar dėjo, nežinau]. Bet didelia ana keikė edama, blevyzgojo, visep vadino ton rožę. Ir, sako, aš klausiauis, bet nesakė, kon an darė.

Keikė?

Užkeikė, matyt, užkeik, saka, visokiais ten [žodžiais], kur an tur mestis, kon ten visep... An ten ej po kaminą sava blevyzguodama, sako. Aš klausiau, sakau: „Jurkinel, kon tu čia dedi?“ „Koks tavo rekalias? Parnešk ir tegu ger. Veina ton pouduką išgers, pabus, vėl išgers. Rėk visą pus litrą sugert. Jegu kartosis dar, atvažiuok.“ Bat nabkartuojos.

Nu irgi kažin iš ko išmoksta.

M. Kubilienė, Kretingos r., Kartenos apyl., Abakų k. LKAR 105 (26), LKAG 432 (51). Užrašė R. Balkutė, 2002.

Rožei mačeja gryna joudos katės kraus

Mon mām, liob sakys, ka rožei mačeja gryna joudos katės kraus. Gryna joudos katės rėk [kirpti] ausį, oudegą ir didelia joukteis. Kad katinui kerpi, lašin(i) kraują [ant rožės, tai] rėk patem žmuogui didelia joukteis. Katins kriuk, o pats turi joukteis. Ir dout ton kraują išgert tam žmogui, kas serga ruože. Tep gydie mon seserį vyriausią. [Jai] bovo įsimetus rožė a į galvą, a kažkur. Gėlė anos galvą, gėlė i pagydė su tuo krauju.

Tai reikia ausį kirpt?

Ausį ir oudeguos galielį kirpa ir lašin ton krauji, ir davie išgerti. Muona sasuo nežinuoja, kad ten katin kraujį turi gerti, nesakiam, neleid. Uždaviem tep nežinont.

Kerpa ir lašina tą kraują?

Į ausel įkerp biški i kraujas tujau biegi, nu i paskui oudegos galelį [įkerpi]. <...>

O kraują į kur nors įlašina ar gryną duoda gerti?

Nu, įlašinom mes į vondenį, [bet] nasakiam, [kad ten katina kraujas]. <...>

Bet katinas neturi turėti jokios baltos dėmikės?

Grynai jouds, balta negal būt plauka.

O kaži kodėl tik juodas katinas padeda?

Nažinau, napāiškin. Mon sasuo didelia galvą gielie. Teik anuo liob galvą gels, kad an daužies tep į seinas.

Tai ta rožė bet kur gali būt?

Nu, matyt. [Anai] galvuo bovo ruože.

O nuo ko būna rožė?

Nažinau, iš kur anai bovo: ar ana bov išsigundus, ar... Kas anai bovo galvai, nažinau.

P. Butėnienė, Kretingos r., Kartenos apyl. ir mstl. LKAR 105 (59), LKAG 433 (47). Užrašė R. Balkutė, 2002.



*Angelina Šaulytė
dedervines patarė
tepti nuo lango raso.
Budrių k. 2002 m.
Iš autorės archyvo*

Lakuntioji ugnis

Kokią tiksliai ligą Žemaitijoje vadino „lakuntioji ugnis“, sunku pasakyti. Antanina Kniūkštienė sakė, kad taip buvo vadinama dedervinė. Ji papasakojo labai įdomią istoriją, kaip jos mamą tėvas gydęs titnagu. Jis virš jos veido, ten, kur buvo liga, vadinama „lakuntioji ugnis“ – dedervinė, su dviem titnago gabaliukais skėlė ugnį ir tomis žiežirbomis gydė ligą: *Veinu žodžiu, un tavį tur skelt titnagą. Du titnagu. Ons yr keits ir ons ugnį skel. Ir aš žinau, kad tievs [mamai tep darė]. Ana šitep tata gulieja, anos visas veids buvo aptekęs, o ta ugnis byro unt anos nuo to titnagu. A. Šaulytė (Budrių k.) pasakojo, kad tada, kai ji susirgo šia liga, moterys patarė tepti nuo lango raso: *Ryto meta, kai un lungo rason, reikia tepti.**

Išgąstis

Nuo išgąščio žmogus galėdavo apeiti skauduliais. K. Mikaločius ir K. Mikaločienė iš Žadeikių kaimo sakė, kad paprasčiausias vaistas nuo išgąščio – duoti atsigerti vandens. Labai gerai buvo ne tik išgerti šalto vandens, bet dar ir nusispjauti (I. Vaitkienė, Vė-



*Antaninos Kniūkštienės tėtis mamą gydė titnagu.
2002 m. Iš autorės archyvo*



Petrė Butėnienė prisimena, kad jos mama vaikams nuo išgąščio prisirinkdavo zuikio spirų. Kartenos mstl. 2002 m. Iš autorės archyvo

laičių k., L. Anužienė, Abakų k.). A. Šukienė (Kretingos r., Kartenos apyl.) iš Žadeikių kaimo sakė, kad reikia nusispjauti ir išgerti ruginių miltų. J. Mikloviene iš Kartenos pasakojo, kad senos moterys patarusios, jog geriausiai išsigandus reikia siusioti per šluotą. Jei išsigąsdavo vaikai, sakydavo, kad jie serga škrupulu. Vaikams paprastai duodavo gerti drebučių – drebančių žolelių, augančių laukuose (K. Mikaločius, K. Mikaločienė, Žadeikių k.). S. Šopariene iš to paties kaimo virdavo laukinių našlaičių, paprastai augdavusių rugiuose, arbatą, kurioje vaikus ir maudydavusi. O A. Tamošaitienė iš Kartenos miestelio išsigandusiems vaikams išvirdavo *ružavo* bijūno šaknų arbatos. Įdomų receptą pasakė P. Butėnienė iš Kartenos miestelio. Ji papasakojo, kad jos mama vaikams turėdavo prisirinkusi zuikio spirų. Jei mažieji išsigąsdavo, ji tuoj pat išvirdavo iš jų arbatėlės. Buvo manoma, kad zuikis švarus gyvūnas, jis graužia tik medelius, todėl ir pats vaistas geras.

Epilepsija

Žemaitijoje epilepsija yra vadinama „status“. Dažniausiai šią ligą, kaip ir visoje Lietuvoje, gydė neįprastai, pvz., virė ir girdė ežį su švyliais ar nuo jos duodavo juodo katino kraujo.

Jei serga pouliamąja liga, verd ežį ir švylius

O ta puolamoji liga irgi bjauri yra?

Poulamoji liga aš nežinau... Eik, eik, buvo mūsų kaimynas toks, bet aš ano nema-teu [sergunčio], ons buvo jau pasigydęs. Kupčys Levons buvo... <...> Ežį verd [verda nuo jos]! Ežį verd ir tokei švyliai yr. Tej švyliai aug šlapiuos veituos. Švyliai yr toki balti ir kap pasileid, būna kap koks sneigs. Lygu sneigs, balti plauka kuškiais, kuškiais [auga]. Nu verdi i geri. Švylius atskirai verdi, ne į krūvą.

Tai reikia tą ežį išskrosti?

Neskrostiti nieka. Pagavai – į verduntį vundenį įpliukint, ten jis susmunk, išsunki viskų ir ton skystalą, buljuoną tą [reikia gerti]! (Juokiasi) Pasemi buljono ir geri.

O kas jums pasakojo?

O man pasakojo ta pati moteriška, kur anos vyrs sirgo ta liga. Tikslia tikslia. Dar mano broliui buvo puolamoji liga, ir anam sakiau.

O nuo ko ta puolamoji liga būna? Aš nežinau, nuo ko ji būna.

A. Kniūkštienė, Kretingos r., Kartenos apyl., Budrių k. Užrašė R. Balkutė, M. Slipkuvienė, 2006. LKAR 142 (17).



Albertina Šližienė šio straipsnio autorei Ritai Balkutei (dešinėje) pasakojo, kad puolamąją ligą gydė juodojo katino krauju. Vėlaičių k. 2002 m. Iš autorės archyvo

Pouliamąją ligą gydė juodojo katino krauju

Kaip gydė poulamąją ligą?

Drebies, drebies, putos dribs, nežinosi, kada išdribs. Vein kartą išvirto, žalios putos didelia virsta, nė jokio jausmo neturi. <...>

Nebuvo kokių vaistų nuo tos ligos?

Keik visuokių jis sugers! Visokių visokiausių, kas ką pasakė! Liob kažkap ar joudo katino kraują buvo gėrįs, dar kažkokią kitą, bet paskui jau jis buvo nepilno proto. Išvež, kap tėva numirė, ar sesuo išsivežė, pardavė ton veitą, pasku Švėkšnuo numirė.

Bet gėrė juodo katino kraują?

Gėrė, bet nemačijo.

A. Šližienė, Kretingos r., Kartenos apyl., Vėlaičių k. Užrašė R. Balkutė, M. Slipkuvienė, 2006. LKAR 142 (24).

Girgždelė

Girgždele buvo vadinama liga, kuri atsirasdavo nuo darbų pervargus rankai: *Jegu kon dirbsi sunkiai, nepratusi, ir atsirund girgždelie* (M. Kubilienė, Abakų k.). Prie girgždelės dėdavo žolyčių, kurios yra baltos, ir toki kunkuliuka pasidara (M. Kubilienė, Abakų k.). Tačiau kur kas dažniau girgždelę žemaičiai gydydavo su visokiais burtais, pavyzdžiui, pavogdavo skudurą, su kuriuo moterys nukeldavo puodus, koštuvį ar šiaip kokį prastą skudurą: *Nuo girgždelies rėk pavuogt lakatą – persimes anam* (S. Sakutienė, Žadeikių k.), *Girgždelie [kap įsimet], rek pavuogt kuoštuvį* (A. Anužytė, Abakų k.), *Rėk pavuogt mazginlakatį ir apriš girgždelę, untrą deing būsi sveks* (A. Anužytė, Abakų k.), *Su mazginlakatiu rėk apvyniuoti girgždelę, bet mazginlakatį rėk pavuogti iš kaimynės, kad mačytų labiau, geriau išgytų. Čia su burtas jau* (K. Mikaločienė, Žadeikių k.). P. Butėnienė iš Kartenos miestelio pasakojo, kad girgždelę geriausiai girgždyti su girgždančiomis durimis. Dar geriau, jei saulė bus

netekėjusi arba nusileidusi: *Girgždelę rėk vert į duris ar saulei netekėjus, ar užsileidus* (K. Mikaločienė, Žadeikių k.).

Girgždelę reikia apkandžiot,
girgždyt su girgždančiom
durim arba pavogt mazgotę
O kaip gydė girgždelę?

Ai, liob sakys, kai durys girgždės...

Į girgžduntis duris [reikia] girgždyt runką, jei girgždie [yra]. Arba nuveis pri svetimo žmogaus pavogti mazguotę. Ta ta liob sakys. Mazguotę pavuogti svetimo žmuogaus, kaimynų, ka keiktų. Keiktų, ieškotų mazguoties, kur palika. Saka, kad [tas] gyda. Mon tep nēr buvę, nesu vogusi. Arba rėk į duris girgždyti.

O kaip su tom durim reikia girgždyt?

Nu kur girgžd durys, į duris runką įdieti ir daryt šitep: gir gir gir gir [girgždyt] su durimis, kad girgždietų. Ir dar kad bovo girgždelie, tievas leipie... Nu toj šeimuo pats mažasis vāks [turi] kažkap apkondiot runk, [jei yr girgždelie]. Kundiot, kundiot [girgždelę] turi pats mažasis vāks, turi apkundiot runką kap girgžd. Tep tievs mon sakė.



Ieva Šoparienė rodo, kaip girgždelę verti durimis. Žadeikių k. 2002 m. Iš autorės archyvo

P. Butėnienė, Kretingos r., Kartenos apyl. ir mstl. LKAR 105 (55), LKAG 433 (39). Užrašė R. Balkutė, 2002.

Karpas

Kad išnyktų, karpas Kartenos apylinkėse kaip ir daug kur Lietuvoje badydavo, draskydavo, trindavo, kasydavo, apiplaudavo, apspjaudavo, rišdavo ar gydė burtais: *Karpas badydavo su karpžuolėm* (R. Simonaitienė, Kretingos r., Nasrėnų apyl. ir k.): *Jegu turi karpų, prieš jauną mėnulį atsistok, kasyk, draskyk tas karpas, ir prapuls* (M. Kubilienė, Abakų k.). Viena moteris J. Miklovienei (Kartenos mstl.) patarė per pakylėjimą karpas patrinti į bažnyčios grindis. A. Jonušienė (Kartenos mstl.) nugalėdė karpas su burtais: jaunam mėnuly patrynė su pasaga ir tos pranyko, o I. Miklovas (Kartenos mstl.) patarė patrinti senu, saulėje pabuvusiu kaulu. Dar geriau, jei tas kaulas bus žmogaus, už kurį reikėtų sukalbėti „Amžina atilsį“ (A. Šukienė, Žadeikių k.). Paprastai patrynus su bet koku daiktu karpas, jį reikėtų mesti per kairį petį. Per jauną mėnulį karpas galima išnaikinti paplovus jas gyvulio pėdoje ar radus ant akmenio vandens (I. Milašiūnienė, Vėlaičių k.). R. Simonaitienė iš Nasrėnų kaimo sakė, kad *karpas tepdavo su žmogaus išmatom*. K. Mikaločienei (Žadeikių k.) neliko karpų jas apspjovus. Dažniausiai karpas mazgydavo ant kokio siūlo. Sumazgius jas reikėdavo pakasti po lašais, kol jos supus (A. Tamošaitienė, Kartenos mstl.), arba siūlą uždėti ant durų vyrių (S. Šoparienė, Žadeikių k.). Labai įdomų,



*Ignas Miklovas karpas
trynė senu, saulėje
pabuvusiu kaulu.
Kartenos mstl.
2002 m. Iš autorės
archyvo*

dažniau Žemaitijoje pasitaikantį gydymo būdą papasakojo M. Kubilienė (Abakų k.). Ji karpom atsikratyti padėjo savo anūkei: liepė suskaičyti karpas, surišti ant siūlo kalbant „Sveika, Marija“ ant kiekvienos karpas. Taip suskaičiusi anūkė kartu su močiute nunešė karpas ir pakišo po kiaulės loviu – karpas išnyko nepastebimai.

Nabašnyka kaulą patrinsi, sukalbiesi „amžiną atilsį“
ir prapuls karpas

Kaip gydėte karpas?

[Seniau] *baisia* [daug] *bovo tų karpų, aš nežinau.* [Karpas gydėm visaip], *kiek kas ko pasakys: ir iš kapų nabašnyka kaulą nešiausi.* [Nabašnyka kaulą] *patrinsi, sukalbiesi „Amžiną atilsį“* [ir prapuls karpas]. *Kit saka, kad reik jauną mėnulį pamačius, [nuo žemės ką nors paimti, bet] nežiūrieti [ką], paimti, patrinti ir numesti par kairį petį.*

Bet ką paimti nuo žemės?

Ką paimsi, paimti ir nežiūrieti, ir numesti par kairį petį. Ir man buvo unsimetę un kojų ir [čia] lyg burta kokie ir nežinau, kap nunyka. <...>

O tą numirėlio kaulą numesti ar padėti į vietą?

Ne, nunešdavo atgal padėdavo.

A. Šukienė, Kretingos r., Kartenos apyl., Žadeikių k. LKAR 105 (101), LKAG 434 (72). Užrašė R. Balkutė, 2002.

Suskaitė karpas ant vilnonio siūlo
ir pametė po kiaulės loviu

Kaip gydo karpas?

Nu karpas irgi rek su čeras [burtais] gydyt. Aš anūkam karpas patariau daryti tep... Didele daug karpų bovo: unt akims, unt runkoms. Nu sakau: „Kad išmoksi poterius, mokiesi i susiskaitysi tas karpas, aš tau dousiu vilnonio siūlą, un keikvienos karpas riši mazgelį ir po veiną „Sveika, Marija“ kalbiesi. Keik tų karpų tavo bus, teik mazgelių ir

teik „Sveika, Marija“, – sakau, – [sukalbėsi].“ An mokies poterius. An parej vein dein, sako: „Teta, aš moku jau poterius.“ Sakau: „Skaityk, – sakau, – savo tas karpas ir paskiau vedans suduoruosi.“ An susitaisė, saka: „Teta, aš susiskaiteu visas kārpas, susirišau ton siūlą.“ Sakau: „Aš tau dousiu vilnonio siūlo i, – sakau, – paskiau pakišeu po kiaulies gelda, po ton luovį kiaulies.“ „Nu, – sako, – aš jau susitaisiau.“ „Nu, – sakau, – jau dabar nešeu. Aš nešiu kiauliams, o tu nešk tas savo kārpas.“ Geldą pakieliau, sakau sakyk: „Ekit po velnių!“ Ir pametė tas vaks. Nu, žinok, po dviejų deinų juokių kārpu nelik. Tikra, sakiau, kad čera, nu tikra čera.

Kas jums pasakė?

Aš nė pati nebžinau, kas pasakie.

Kiekvieną karpą reikia suskaityti?

Ant kiekvienos kārpos surišai mazgelį ir [sukalbėjai] „Sveika, Marija.“ Bet, sakau, teisinga skaitykit visas tas [karpas], kad nė veinos nelikt.

Pats turi rišti ar ir kitas gali?

Pats, pats. Suskaitei i mesk po gelda, greta nė atsisukęs neveiziek, i nunyks. O tep nežinau, su kou kitkou gyd. Gydo žmuonies i su vaistais.

M. Kubilienė, Kretingos r., Kartenos apyl., Abakų k. LKAR 105 (30), LKAG 432 (59).

Bažnyčiuo par pakyliejimą patryniau karpą,
parėjau, nutvėriau – čysta runka

J. M. Aš turėjau karpą unt runkos, neatsimenu, un katros. Didelė karpa bovo pāugus, apsirišus ėjau. Nu ir tokia moteriška sāk: „Kun tu čia turi, – saka, – aptvėrusi tokia jāuna?“ Pasisakiau, parodeu nutvėrusi – karpa. Saka: „A į bažnyčią et?“ Sakau: „Nui.“ „Par pakyliejim, – sāk, – patrink į grindis [ir prapuls].“

Ai, burtai.

I. M. Nu burtai ir yr. Bažnyčiuo par pakyliejimą patryniau, parėjau, nutvėriau – čysta runka.

Vuo kur anos nubiega, a zuikis nunešė? Natikiu ir natikiesiu. Par pakyliejimą su švintu daiktu burtus daryt – grieks, negalim.

J. Miklovienė, I. Miklovas, Kretingos r., Kartenos apyl. ir mstl. LKAR 105 (138), LKAG 436 (37). Užrašė R. Balkutė, 2002.

Karpas reikia jaunam mėnuly apiplauti gyvulio pėdoj

O ką darydavo nuo karpų?

Jauną mėnulį kap pamatysi, reikiej kokioj gyvulio pėdoj apiplauti, je karpas turiejai, sakydavo. Keik tų karpų turi kit kært! Buvo žmonės su karpom.

O kaip reikia daryti?

Jeigu ārtej turi gyvulio pėdą, bet jau turi nebepajudiet iš tuos vėjtuos [ir apiplaut tą karpą]. Arba un to akmenio pelkelie kuokia [randi, tai ten reikia paplaut karpą]. Tep sakydavo. Ar ten mačydavo, ar ne, aš nežinau. <...> [Bet sakydavo, kad] apiplauti, ir pranyksta.

O ką sakydavo?



Pasakotoja Jadvyga Mikloviėnė su savo vaikaite. Kartenos mstl. 2002 m. Iš autorės archyvo

Aš jau nežinau sakyti ar jau reikiej kun, ar nereikiej, bet tep sakydavo pranykst, tik jaunam mėnulyje.

O rišdavo karpas?

Nu suraišiot šniūreliu. Surišdavo kiek tų karpų, teik mazgelių ir tada, kad greičiau supūt, sutrūnyt tas siūlelis, [padiedavo po palašu ar po akmeniu]. Kap tas siūlelis sutrūnis, sakydavo, tos karpos prapuls, pranyks.

Kur padėti tą siūlelį reikia?

A po akmeniui kokiui, a po palašu, kur vondens daugiau, kad greičiau ons supūtų.

I. Milašiūnienė, Kretingos r., Kartenos apyl., Vėlaičių k. LKAR 105 (15), LKAG 432 (27). Užrašė R. Balkutė, 2002.

Peklarauplė

Keista, nors nereta Žemaitijoje liga buvo peklarauplė. Dažnai tai buvo laikoma mirtina liga: *Jeį peklarauplės nespėja pagydyti – mirsi* (D. Diržininkienė, Budrių k.). Dažnai ji atsirasdavo peršalus. Viskas prasidėdavo nuo to, kad atsirasdavo koks nors spuogiukas, kartais juodas, pasidarydavo šalta, pakildavo temperatūra. Sakoma, kad ją galėdavę pagydyti tik *šundaktariai*, t. y. kaimo gyduolės. Paprastai tam reikalui saugodavo veršiuko skrandį, kurį vėliau virdavo ožkos ar karvės piene ir dėdavo prie peklarauplės.

Nuo peklarauplės ožkos peine virindavo sūragruobį

Kas per liga peklarauplė?

Peklarauplė nu sako, kad jau nepagydoma buvo.

Nuo ko ji būna?

Nu tep sakydavo, kad jei labai išsigūsti, ta peklaurauplė [pristoja], ar peršalsi jau. Nu jau ta peklarauplė buvo [gydoma] šundaktarių kaimo tokių moterų. Nu anos gydė ožkos peinu. Nu ir kai papjauna veršelį, [paima jo skranduką]. Aš nežinau, kas tas [buvo] – sūragruobiu vadino, bet kas ten, negaliu pasakyti, žarna kažkokia, sudžiovindava

[tą sūrągruobį ir] to ožkos peina pavirindavo ir sakydavo, kad gelbėdavo nuo to. Lygtai, sako, gydytojai nepripažino ir nepagydydavo tos peklarauplės.

Kaip ji atrodo?

Aš jau jo ja nesirgus, bet sako, kad iššoka an kūna toks mažas spougs, šalta yra, jau temperatūrą ima kelt.

Kokioj vietoj iššoka?

Nu jau nepasirinksi. Nevykęs [žmogus] toks pasidaro, nei valgyt benori, silpna, ypač jei išsigundęs. Bet reta pasitaiko ta peklarauplė.

A. Šaulytė, Kretingos r., Kartenos apyl., Budrių k. Užrašė R. Balkutė, M. Slipkuvienė, 2006. LKAR 142 (6).

Žaizdos

Žaizdas Kartenos apylinkėje gydė įvairiai – tiek žolytėmis, tiek įvairiomis netradicinėmis, liaudiškomis priemonėmis. Susižeidus dėdavo šalavijo lapus, trauklapius (M. Raudonytė, Žadeikių k.). A. Šukienė (Žadeikių k.) pasakojo, kad žaizdoms gydyti naudojo ką tik gimusio veršiuko plėvelę, kuria apdėdavo sužeistą vietą. Ant žaizdų dėdavo ir šviežio karvės mėšlo (A. Tamošaitienė, Kartenos mstl.). P. Butėnienė (Kartenos mstl.) pasakojo, kad greta tradicinio jodo tepalo kartais žaizdą užvyniodavo voratinkliais. A. Tamošaitienė (Kartenos mstl.) savo sūnėną, kuris susipjaustė ranką, išgelbėjo užpylusi cukraus ir dėdama nasturtų lapeliais: *Nasturtų lapų uždiejau ir viskas praėj, ir išgij tas vaiks.* Nusideginus geriausia uždėti kiaušinio trynio ir liepos brazdo, sutrinto su grietine: *Liepos žievę nulupi ir tokia yr plona da prie žievies, ta sutrins su grietin(e), sutrins, tok(ią) košelę padarys ir dėš unt žaizdos su grietine sumaišytą. Ton tikra tep būdavo* (A. Tamošaitienė, Kartenos mstl.). Jei kam trūkinėdavo rankos ar užkulniai, geriausias vaistas būdavo gyvulio nuovalos: *Tik ta tep jau kejno šita ronkos y trūkiniejants, liob sakis, ka gyvulio [nuovalom rek patrint]. Nu va rėk kuojas patrint ir ronkas paspaudyt, pagniaužyt, gera [yr], nuj, saka, užkulniai jau netrūkiniej* (I. Milašiūnienė, Vėlaičių k.).

Skauduliai

Sakydavo, kad skauduliai metasi dėl to, kad yra nusilpęs kraujas. A. Barišienė (Kartenos mstl.) ant vočių dėdavo obuolių žievės su medum. Votims padėdavo ir bulvių tarkiai (S. Šoparienė, Žadeikių k.). M. Kubilienė (Abakų k.) sakė, kad *Lietuvos, Smetonos laikais* bet kokiam kaime moterys nuo tokių ligų mokėjo išsivirti *pliestrą* – tepalą: *Ar skauduliui, ar įsipjaus, ar užsirožis, tokį pliestrelį liobam vyrut: eglės sakų, avinių taukų dėš ir paskiau dėš šalavijos žuolelies.* Kartais ant skaudulių dėdavo tiesiog lašinius: *Lašinius dies, jei koks skaudulys,*



Adelė Šukienė atbulius skaudulius gydė karvės ar kiaulės mėšlu. Žadeikių k. 2002 m. Iš autorės archyvo

kad greičiau sugyty. Lašinius deda, kad greiteu sutrauktų ir pratrūktų, kad neskaudietų. Minkštin odą ir skausmą mažin (A. Anužytė, Abakų k.). Ant vočių dėdavo zuikio taukų. Jei nėra zuikio taukų, darydavo pliestrą, kad ištrauktų pūlius: O paskiau dar [reikia] dėt: sutarkuotą bulvę, ūkinį muilą, medaus, svogūną ir lašinių nesūdytų. Padaryti košelę ir uždieti, ištrauk pūlius (A. Tamošaitienė, Kartenos mstl.). A. Tamošaitienės mama darydavo tepalą ir iš nasturčių žiedų: Paskiau mamytė žinoj [tokį receptą]: nasturtos, grietinele, medus. [Uždėt ant voties], irgi ištrauk. A. Šukienė (Žadeikių k.) papasakojo, kad labai gerai atbulius skaudulius traukia karvės ar kiaulės mėšlas. A. Anužytė (Abakų k.) sakė, kad dėdavo ir žmogaus mėšlą, tada skauduliai labai greit pratrūksta ir sugyja: Vuot kad tokios paraugos, tokei skaudulia bovo, tad diej žmogaus miešla. Ta greita sutraukia tata tuokią pūslę ir ta pūslie greta pratrūka. Jei smarkiai pradėdavo skaudėti po nagu, sakydavo, kad įsimetė paleipa. Nuo šios ligos dėdavo karštą kompresą arba smilkydavo skudurą: I praded skaudėt po nagu. Nu i vėl reek į karštą vundenį merk, kap tik iškenti, ir mazgotį paimt, uždegti ir smilkyti (A. Sungailienė, Kalniškių k.).



Anastazijos Tamošaitienės mama ant voties uždėdavo tepalą iš nasturtos, grietinėlės, medaus. Kartenos mstl. 2002 m. Iš autorės archyvo

Deminyčia

Bjauri liga buvo vadinama „deminyčia“. Sakydavo, kad ji atsiranda, jei stipriai nusigąsti, pavargsti ar ką sunkiai pakeli: *Deminyčia būn iš didelia išvar-*



Marijona Stropienė su Marijona Drungiliene, kuri pasakojo, kad įsimetus deminyčiai girdė ožkos pienu su rupūže. Dauginčių k. 2002 m. Iš autorės archyvo

gima, iš išgoste, iš parsidirbema (A. Anužytė, Abakų k.), *Demenyčia bus iš sunkaus pakielima, iš bėgima didelia* (I. Miklovas, Kartenos mstl.). Kartais demenyčia buvo vadinami *atbulieji skauduliai*. Susirgus pažastyje ar kur kirkšnyje atsirasdavo guzelis: *Deminyčia – toks skaudulys balta geltuons atsiranda pažastie, kirkšnie ir didelia skaaud* (A. Anužytė, Abakų k.). I. Miklovas (Kartenos mstl.) sakė, kad nuo *demenyčios* pirmieji vaistai buvo kaulažolė, o I. Milašiūnienė (Vėlaičių k.) prie jos dėjo žliūges: *Nuo diminyčios – atbulų skaudulių žlūgės su rūgštu peinu sumušdavo ir diedavo*. A. Šližienė (Vėlaičių k.) pasakojo, kad jos sūnėnui dėjo žąsies pūkų ir miltų: *Muona sesers tas vaikelis buvo, [susirgęs deminyčia] ir man rodos, kad [ėmė] iš žąsies pažasties pūkų, ir miltų sukaitin [ir dėjo]. Liob sakyt, kad praein*. S. Šoparienė (Kartenos mstl.) gydė su kiaulės taukais: *Deminyčia – kaminyčia bovo įsimetus į kirkšni, su kitkuom nepraginsi, tik su kiaulės taukas*. M. Drungilienė (Dauginčių k.) pasakojo, kad įsimetus deminyčiai jai dėjo kompresus ir girdė ožkos pienu su rupūže: *Rupūžė buvo sudžiovinta, į miltelius sutrynė, su ožkos peinu... Ir dar girdė moni ton ožkos peinu i pritvėrė*. K. Mikaločienė (Žadeikių k.) sakė, kad *ant demenyčios uždiedavo kurmio skūrelės, suteptos su medu*. A. Anužytė (Abakų k.) prisiminė, kad pirmieji vaistai šiai ligai – žmogaus mėšlas.

Prieširdeliai

Prieširdeliai yra vaikų liga. Šia liga vadindavo viduriukų pūtima: *Jo, čia prieširdis – pūtims, viduriukų pūtims* (R. Simonaitienė, Nasrėnų k.), jei vaikas smarkiai raitosi, irgi sakydavo, kad serga prieširdeliais: *Skaitos, kap ružuojas vaks, tamposi, iš to daugiausia būn [prieširdeliai]* (K. Mikaločienė, Žadeikių k.). Nuo prieširdelių vaikui skaudėdavo krūtinę (L. Budrienė, Kretingos mstl.).

R. Simonaitienė (Nasrėnų k.) sakė, kad nuo prieširdžių paprastai padėdavo degtinėje išmirkytą merliuką: *Su degtine ar su spiritu merliuką uždegdavo ir taip greitai rankose užgesindavo, ir taip greit pridėdavo, kad būtų šilts, bet kad nenudegintų tą vaiką*. P. Butėnienė (Kartenos mstl.) sakė, kad nuo prieširdelių vaikas nemiega, jam skauda krūtinėlę. Tuomet vaiką stipriai suvystydavo ir pilvelį tepdavo medumi: *Kad įsimet, [mažam vaikui prieširdelia reikia suvyniuot] unkšta runkeles, kad negautų rožoutes, ir pilvelį [reikia] tept su medu. Tepiau su bitių medu i diejau klevo lapus: privyniojau ir unkštai suvyniojau runkeles. <...> Lapai didelia trāuk karštj: sudžius, į trupinelius trupies. Ir [vaikas] užmeiga, o tep [jei] prieširdelius tur, nepameigt, skāud krūtinele – prieširdle vadinos*. L. Budrienė (Kretingos mstl.) sakė, kad šia liga dažniau sirgdavo berniukai, ir nuo jos vaikas *sukiurdavo* ir retai vaikus nuo jos išgelbėdavo. Jos močiutė sakiusi, kad nuo šios ligos vaikui reikia ılašinti žibalo: *Žibalą į burną įleisdavo... Jau čia į savo burną įleisdavo i tam vaku įleisdavo, kad išgelbėtų*. K. Mikaločienė (Žadeikių k.) sakė, kad nuo šios ligos paprastai vaiką, patepus muilu, smarkiai masažuodavo: *[jei būdavo vaikui prieširdeliai], nu liob maudyti ir susmaukyti. Muilu patepus pasmaukyti, pasmaukyti tep, kad anam neskaudietų. Tep darydavuom, tep māma muokie moni*.

Kalvystė Kartenos apylinkėje

Andrius Šarmavičius

Amatai Kartenoje plėtojosi pagal tradicinius Lietuvos kaimo amatų modelius. Amatininkai šiame Žemaitijos miestelyje daugiausiai tenkino buitinius vietos žmonių poreikius. Daugelis amatininkų patys dirbo žemės ūkio darbus arba buvo kilę iš žemdirbių šeimų. Todėl miestelyje ir jo apylinkėse dirbę amatininkai neišplėtojo antrinės pardavimo sistemos. Pagamintą produkciją jie parduodavo turguose ar tiesiog atlikdavo vietinių žmonių užsakymus. Kai kurių amatininkų darbais Kartena buvo garsi jau iki Antrojo pasaulinio karo. Amato perėmimas šioje vietovėje vyko ne per mokymo įstaigas, bet tiesiogiai – dažniausiai jo buvo išmokstama iš giminių, netoliese gyvenančių kaimynų.

Kaimo amatų padėtis pasikeitė po Antrojo pasaulinio karo prasidėjus kolektyvizacijai. Šiuo laikotarpiu išnyko natūralus amato mokymas. Spartėjant mechanizacijai ir susiformavus komandinei ūkio sistemai, išplito kalvių darbai, kuriems naudojamas šaltas metalas. Kalvio gaminių ir darbų asortimentas naujai pradėjusių dirbti neviliojo. Todėl kalviu tampama nurodžius organizacijos vadovui. Šie procesai buvo būdingi ne tik Kartenos apylinkei, bet ir visam Žemaitijos regionui.

Vienas iš seniausių amatų Kartenos apylinkėje, tenkinančių būtiniausius žemdirbio poreikius, buvo kalvystė. Šiuo metu šioje apylinkėje išlikęs kalvystės amatas per sovietmetį pasikeitęs. Pagrindiniai pokyčiai šioje srityje buvo susiję su kolūkinės sistemos susidarymu. Užsakomąjį darbą kolūkiečiams sovietmečiu Kostas Vilkas, gyvenantis Aleksandravo kaime, dirbo pasibaigus valdiškam darbui. Ir kiti kalviai aplinkiniams žmonėms dirbdavo pasibaigus valdžios nustatytoms darbo valandoms, kurios truko nuo 9 ryto iki 18 vakaro. Dauguma darbų buvo susiję su susisiekimo priemonių gamyba ir taisymu, daržininkyste bei gyvulininkyste. Susisiekimo priemonės – šlajas, ratus – kalviai daugiausia aptraukdavo geležimi. Žemei įdirbti *kolchozuose* Kartenos apylinkėje kalviai gamindavo daugiausia vagočius (*vagorius*), taisydavo akėčias. Vieni iš mažiausių kalvio dirbinių gyvulininkystėje buvo *verventai*. Šie daiktai reikalingi tam, kad nesusisuktų karvėms rišti naudojamos grandinės. Be jų, kalviai darydavo kuolus gyvuliams rišti. Su kalvio darbu Kartenoje siejosi arklių kaustymas.

Kitoje Kartenos apylinkės pusėje, Nasrėnuose, gyvena kitas kalvis Feliksas Garys. Šis meistras iš kitų išsiskiria tuo, kad yra kalvių šeimos tradicijų tęsėjas. Į tėvo kalvę būsimasis meistras pradėjo eiti sulaukęs 8–9 metų. Pirmasis jo darbas buvo gaminti grandines gyvuliams rišti. Vaikas turėjo sujungti atskirus žiedus į ištisinę eilę. Už kiekvienus grandinės 6 metrus tėvas mokėdavo po 10 centų. Grandines būsimasis kalvis darė, kol sulaukė 13 metų. Paskui dėl sunkios materialinės šeimos padėties išėjo tarnauti pas turtingiau gyvenančiuosius. Tiek metų turinčiam kalviui K. Vilkui arklių kaustymas užtrukdavo 4 valandas. Žmonės už padarytus darbus kalviui atsilygindavo pinigais. K. Vilko nukaltas kaustukas bulvėms kasti kainavo 5 rublius.

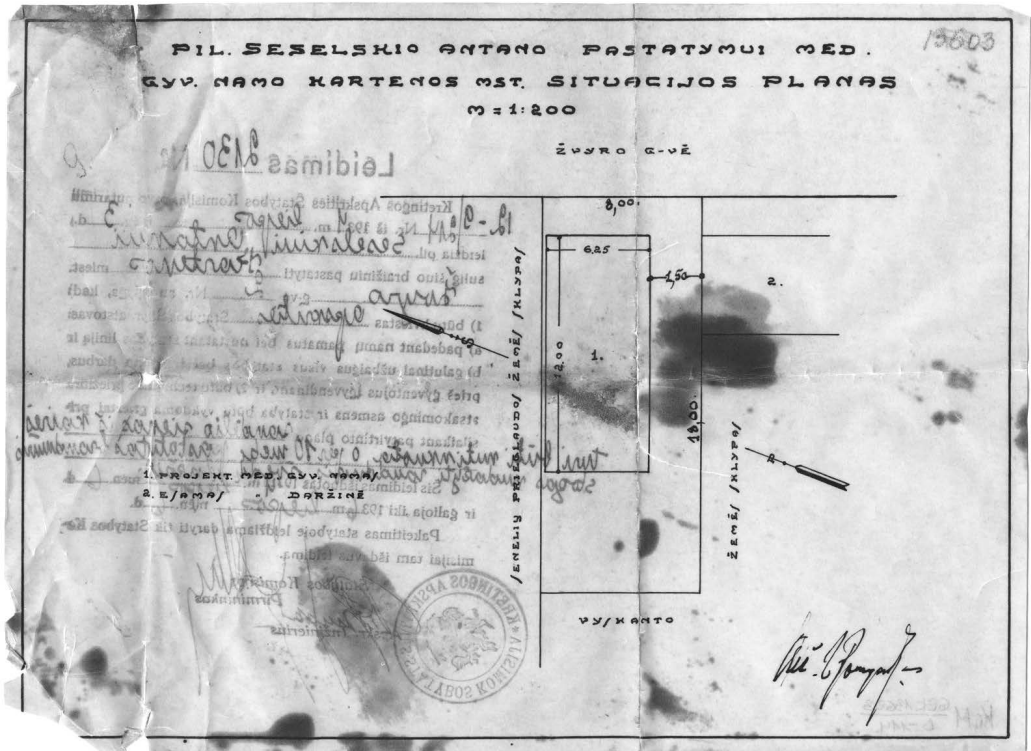

Kretingos apskrities statybos komisijos 1934 m. patvirtintas Antano Seselskio, gyv. Žvyro g. 2, Kartenos mstl., mūrinės kalvės su mediniu sandėliu situacijos planas (Kr. MF, nr. D114)

Daugelį įrankių K. Vilkas pasidarė pats. Jie pasižymi konstrukcijos paprastumu ir naudojami tiesioginiam sąlyčiui su gaminiu ar jam paruošti tolesniam apdirbimui. Spaudimo jėgą naudojantys K. Vilko pasigaminti įrankiai yra įvairios paskirties ir dydžio replės. Vienos jų skirtos laikyti karštam ruošiniui, kitos, vadinamos *apcūgais*, ištraukti arkliui iš kanopos pasagvines. Kalvis, dirbdamas kolūkio dirbtuvėse, buvo pasidaręs ir smogiamuoju judesiu kalvio darbuose keičiančius ruošinio formą ar kalimui naudojamus įrankius kūjelius. Žymėti geležyje kirsti ir jai kalvis K. Vilkas gaminyje naudojo savos gamybos kirstukus.

Šis meistras dar išlaikęs žemės dirbimo padargų kalimo tradiciją ir moka padaryti plūgą. Pirmiausia reikia padaryti šio padargo rankenas. Paskui gaminama verstuvė. Ji, pasak respondento, buvo daroma karštą geležį prispaudus prie jau pagaminto plūgo norago kūju suteikiant jai reikiamą išlinkimą. Trečiasis etapas – pritvirtinti surinktą gaminį prie pagamintų rankenų, t. y. prie plūgo korpuso, žemiau verstuvės tvirtinamas noragas. Jo priekyje kalvis pritaisydavo savos gamybos peilį. Paskutinė plūgo gamybos stadija buvo traukiamosios plūgo dalies (*dišliaus*) tvirtinimas prie kitų sujungtų dalių. Arklines akėčias, anot K. Vilko, kalviai, pradėdavo gaminti nuo rėmo, o paskutinis darbas būdavo įstatyti akėtvirbalius į rėmą. Spyruoklinių akėčių šios apylinkės kalviai nedarė, o tik taisė. Dažniausiai joms nutrūkdavo spyruoklės arba nulūždavo akėtvirbaliai.

Valdiškas kalvio darbas skyrėsi nuo darbo žmonėms tuo, kad čia veikė komandinė vadovavimo sistema. Sunkesniems darbams, kaip antai tekiniams ap-

traukti geležimi, kalviui padėti iš kolektyvo buvo paskiriamas žmogus, nedarantis kalvio darbų. Dirbti kolūkyje K. Vilkas pradėjo ne savo noru, o, kad nurodė pirmininkas. Kalviu išdirbo 20 metų.

Tame pačiame kaime kalviu dirbo ir Edvardas Drungilas. Šis meistras sodybiniame sklype turi pasistatęs kalvę. Mansardiniame jos aukšte džiovina grūdus. Kalvis E. Drungilas prisimena, kad jų kolūkyje suvirinimo aparatas atsirado tik 1963 metais, bet pats kalvis juo virinti taip ir neišmoko. Pats lengviausias darbas šiam kalviui yra daryti grandines gyvuliams rišti, kalvystės darbų patirtį perteikęs tėvas leisdavo naudotis visais kalvėje buvusiais įrankiais.

Feliksas Garys mokėsi kalvio amato, su įrankiais buvo supažindinamas pamazu. Pirmieji būsimojo kalvio darbai buvo pagalbinio pobūdžio: įkurti žaizdra, pūsti dummies, atsukti taisomam inventoriui varžtus. Antroji mokymo pakopa buvo tiesiogiai susijusi su gamyba ir galutine produkcija. Pirmasis būsimojo kalvio nukaltas dirbinys buvo peilis. Kai gamino peilį, Feliksas kartu buvo mokomas suteikti gaminio metalui tinkamų savybių. Taigi būdamas 9–10 metų, padarė pirmąjį duonriekį peilį. Antrasis gaminys buvo kaupertukas. Jį būsimasis meistras padarė būdamas 12 metų. Tėvas, profesionalus kalvis, specialiai nemokė sūnaus atskirų operacijų. Mokymo sistema buvo grindžiama viso gaminio padarymu: „Tėvas sakydavo: padaryk, o paskui žiūrėsim, ar sugebi.“ Jau tuo metu, formuojantis pirminiams kalvystės darbo įgūdžiams, vaikas galėjo suskirstyti darbus į lengvus ir sunkius. Patys paprasčiausi kalvystės darbai reikalavo mažiau metalo plastikos žinių, gamintojo profesionalumo, gaminių formos ir funkcijos buvo nesudėtingos, vidutinio ir smulkaus dydžio. Prie tokių gaminių būtų galima priskirti kuolus, naudojamus gyvuliams rišti, „berunkas“ naudojamas, kad nesusisuktų rišamų gyvulių grandinės. Polinkį į kalvystę, pasak paties Felikso, lėmė jo pagamintų daiktų tobulumas ir kokybiškumas. Arklius kaustyti pradėjo turėdamas 15–16 metų, sugrįžęs po tarnystės pas pasiturinčius ūkininkus. Šio darbo ir jo operacijų mokė tėvas. Jis būsimajam kalviui rodė, kaip pridėti pasagą, iškalti kanopoje griovelį. Pirmasis darbas kaustant arklį buvo įkalti pasagvinę į kanopą. Kol sūnui dar trūko įgūdžių, tėvas pats laikydavo jo kalamą kanopą. Kolūkyje, kuriame sovietiniais metais dirbo kalvis, Julius Kazlauckis pastatė pirmąsias stakles, kuriose arklys buvo pakeliamas už papildvės, palenkiamas kaustoma koja ir prikalama pasaga. Visas mechanizmas būdavo stabilus, išskyrus skersai įkastus į žemę 4 stulpus, pritvirtintus besisukinėjančius rąstus, leidžiančius juos pasukus, pakelti arklį už papildvės. Kalvis, perėmęs amatą iš tėvo, arkliams kaustyti ir kitiems darbams naudojo jo paliktus įrankius. Iš tėvo sūnus gavo trejas ketverias reples karštai geležiai paimti. Įrankių gamyba ir naudojimas pasikeitė kolūkinėje sistemoje. Jai susiformavus iki tol buvusius kalvio įrankius pradėjo naudoti kombainininkai ir kiti mechanizatoriai. Tarp jų ypač populiarūs kniedėms nukirsti naudojami kirstukai (*durnikai*). Pakeitus kolūkiuose naudojamą traukiamąją jėgą, pakito ir kalvio įrankiai. Kolūkinėje santvarkoje kalvio darbai pradėjo smulkėti ir įvairėti. F. Gariui, kaip ir kitiems apklaustiems kalviams, daugiausia tekdavo remontuoti išlūžusius spyruoklinių akėčių, dar vadinamų *drapakais*, dantis, pavažas (*šlėnes*). Tuo metu jis greičiau sudildavo, nes pavažas buvo daromos iš medžio. Prie traktorių tvirtinamas zigzagines akėčias kalviui reikėdavo suveržti, nes išklypdavo jų

1938 m. 1 mėn. 1 d.

LIETUVOS RESPUBLIKA
F. M.

MOKESČIŲ INSPEKCIJA

36/ Nr. 38m.

Firmai Seselskimi Antanui
Pil. Kalvai
Esančiai Kalvai
Savininko adresas Kalvai

13605

Pranešu, kad Jūsų prekybos įmonei nustatyta 1938 m.:

a) pajamų	2 020, -	lt.
b) vidutiniško pelningumo <u>50</u> % ir vidutiniško pelno	1 010, -	lt.
c) verslo pelno mokesčio (valst.)	10, -	lt.
d) savivaldybių reikalams	2, -	lt.
e) administr. baudos		lt.

Šis mokestis turi būti sumokėtas Lietuvos Bankan per du kartu: pirmoji pusė ligi š. m. birželio mėn. 30 d., antroji — ligi š. m. spalio mėn. 31 d.

Dėl nustatyto verslo pelno mokesčio galima paduoti vietos Mokesčių Komisijai protestą ligi š. m. gegužės mėn. 20 d.

Dėl administracinės baudos skundą galima paduoti per šią Mokesčių Inspekciją Vyriausiajai Mokesčių Komisijai per vieną mėnesį šį pranešimą gavus. Minimas skundas apmokamas 3 litais žyminio mokesčio.

Pareiškimai mokesčiui mokėti gaunami Mokesčių Inspekcijoje, Lietuvos Banke ir valsčiaus raštinėje.

Mokesčių Inspektorius.

Mokesčių inspekcijos pranešimas apie 1938 metams kalviui Antanui Seselskiui, gyv. Kartenos mstl., nustatytus pajamų, pelno, verslo pelno mokesčius ir mokesčių savivaldybės naudai (Kr. MF, nr. D120)

korpusai, paaštrinti ir pakeisti akėtvirbalius. Tuo kalvystės darbai labai skyrėsi nuo V. Statkevičiaus aprašytų kalvystės darbų tame pačiame regione esančioje Šilalės apylinkėje iki Antrojo pasaulinio karo. Jis rašo: „*Kalvis kaustydavo vežimus, roges, darydavo arba taisydavo plūgus, akėčias, įvairius namų apyvokos reikmenis, padirdavo pasagų ir kaustydavo arklius.*“¹ Iš to galima daryti išvadą, kad kalvio darbai Kartenoje ėgavo pagalbinio amato funkcijas, o valdiško darbo valandomis buvo remontuojama žemės ūkio technika. Darbas aplinkiniams gyventojams susmulkėjo tiek, kad jų akyse kalvystė tapo verslu.

Darbas į sunkų ir lengvą kolūkinėje santvarkoje buvo skirstomas tiek pagal gaminio sudėtingumą, tiek pagal darbo laiką. Kitą vertinimo kriterijų apibūdinant darbo sunkumą ar lengvumą pateikė F. Garys. Jis teigė, kad lengviausias darbas meistriui buvo suremontuoti šieno grėbiamąją ir savo atsakymą motyvavo tuo, kad nereikia dirbti prie ugnies.

Kolūkyje sukurtoje valstybinėje tiekimo sistemoje kalviai nejausdavo medžiagų trūkumo. Tai patvirtino

¹ V. Statkevičius Šilališkiai. *Darbai ir papročiai*, Vilnius, 1992, p. 67.

ir F. Garys. Jo žodžiais, anglių meistriui nupirkdavo kolūkis. Sukurta latentinė dvigubo darbo sistema, kaip ir E. Vilkui, leido meistriui dirbti ne tik valstybei priklausančio ūkio poreikiams, bet ir žmonėms. Kalvio atliekamas darbas oficialaus darbo metu ir po darbo, dirbamas žmogui, kokybe nesiskyrė.

Apibendrinant kalvystės raidą ir reikšmę Kartenos apylinkėje galima teigti, kad jai turėjo įtakos bendri socialinės ekonominės sistemos pokyčiai, vykę Žemaitijoje po Antrojo pasaulinio karo. Amatas dėl jo suskirstymo į darbą „žmogui“ ir „valdišką“ nebeteko savo pirmykštės reikšmės, tapo miestelio ar kaimo bendruomenėje pagalbinu verslu.

Kartenos apylinkių koplytėlės

Ilona Burinskaitė

Vytauto Didžiojo universitetas

Medinių koplytelių architektūra Lietuvoje įprasta sieti su Žemaitijos kraštovaizdžiu, kadangi dauguma šių stovėjusių ar tebestovinčių pastatelių priklauso būtent šiam regionui. XIX a. pabaigoje–XX a. I pusėje medinės koplytėlės labiausiai buvo paplitusios Kretingos, Mažeikių, Plungės, Skuodo, Šilalės, Telšių, šiek tiek mažiau – Akmenės, Kelmės, Klaipėdos, Šiaulių, Tauragės rajonuose. Gausaus jų paplitimo rytinė riba siekė Radviliškį. Minėtuose rajonuose žinomų medinių koplytelių kiekis įvairavo nuo kelių dešimčių iki daugiau nei dviejų šimtų vienetų (Akmenės r. – 33; Klaipėdos – 52; Plungės – 235; Skuodo – 134; Šiaulių – 30; Telšių – 122). Kretingos rajonas yra vienas tų, kuriuose koplytėlės buvo paplitusios labiausiai. Turimais duomenimis, šiame krašte praeitame šimtmetyje buvo žinomos 204 medinės koplytėlės, iš kurių 53 priklausė buvusiam Kartenos valsčiui¹. Nemažai šių statinelių sunyko savaime ar buvo sunaikinti, liko tik nuotraukose ir senų žmonių prisiminimuose. Šis tas buvo išsaugota, dažniausiai nuo gausybės remontų ir atnaujinimų pakitusiu pavidalu; kai kas atstatyta – imituojant buvusias architektūrinės formas ar suteikiant pastatui visai naują išvaizdą. 2002 m. rugpjūčio mėnesį vykusioje „Versmės“ leidyklos organizuotoje ekspedicijoje (vadovas istorikas Virginijus Jocys) buvo siekta apžvelgti šio palikimo likučius, surinkti duomenis apie senąsias ir naujas Kartenos valsčiaus koplytėles. Nufotografuoti 35 paminklai, kurių duomenys buvo žinomi iš archyvinių šaltinių ar surinkti vietoje. Straipsnio autorė labai dėkinga visiems, padėjusiems aplankyti didžiąją dalį Kartenos, Kūlupėnų ir



1 pav. Stebuklinga koplytėlė su Marijos Sopulingosios skulptūra prie Jono Kentros ūkio (XX a. pr.). Kretingos r., Žalgirio apyl., Budrių k. KKM, IF 1455. 1966 m.

J. Mickevičiaus nuotr.

Straipsnis „Versmės“ leidyklai įteiktas 2002 10 18, serijos „Lietuvos valsčiai“ Lietuvos lokaliųjų tyrimų mokslo darbų komisijos įvertintas 2006 06 25, pirmą kartą paskelbtas 2010 04 12 elektroninio serialinio leidinio „Lietuvos lokaliniai tyrimai“, ISSN 2029-0799 visatekstėje svetainėje www.ilt.lt.

¹ Autorė rėmėsi 2002 m. Lietuvos dailės muziejaus Liaudies meno skyriaus (toliau – LDM), Lietuvos istorijos instituto Etnologijos skyriaus (LII), Lietuvos nacionalinio muziejaus Ikonografijos skyriaus (LNM), M. K. Čiurlionio dailės muziejaus Liaudies meno skyriaus (ČDM), Šiaulių „Aušros“ muziejaus (ŠAM) fototekose sukaupta medžiaga.

Žalgirio seniūnijų koplytėlių, taip pat paminklų savininkams, noriai rodžiusiems savo sodybų paminklus ir pasakojusiems jų statybos istorijas; ypatingą padėką autorė norėtų pareikšti istorikui Juliiui Kanarskui, leidusiam pasinaudoti unikalia ikonografinė medžiaga, sukaupta Kretingos kraštotyros muziejaus fonduose.

Šio straipsnio tikslas – remiantis sukaupta archyvine ikonografinė medžiaga ir lauko tyrimų metu surinktais duomenimis palyginti senąsias bei naujas buvusio Kartenos valsčiaus koplytėles. Siekiama ne tik aptarti koplytėlių statymo intencijas, apibūdinti architektūrą, pristatyti jose paplitusių skulptūrų siužetus, bet ir atskleisti šios rūšies paminklų statymo tradicijos kaitos bruožus Kartenos valsčiuje XIX a. pabaigoje–XXI a. pradžioje.

Lietuvos koplytėlių architektūrą straipsnio autorė yra aprašiusi šiai temai skirtame straipsnyje². Kai kurie temos aspektai gvildenami remiantis memorialinių paminklų tyrinėtojų Akvilės Mikėnaitės, Vacio Miliaus, Alės Počiulpaitės, Skaidrės Urbonienės straipsniais³. Koplytėlių ir jų skulptūrų metrika tikslinama naudojantis kultūros paminklų sąrašais ir Igno Končiaus surinktos medžiagos publikacijomis⁴.

Koplytėlių statymo priežastys. Vietos ir siužetų parinkimas

Memorialiniai paminklai žymėdavo gyvenviečių ribas, buvo statomi sodybose, pakelėse ir kryžkelėse, prie tiltų ar vandens telkinių, laukuose, miškuose, kapinėse, šventoriuose, miestelių, kaimų gatvėse bei aikštėse. Vietos jiems statyti būdavo parenkamos ne atsitiktinai. Jos išsiskyrė savo gamtine aplinka – kalneliais, daubomis, staigiais kelių vingiais, šaltiniais ir upeliais, augalotais medžiais, neretai buvo paženklintos tragiškai ar laimingai pasibaigusiu įvykiu, paslaptingu nutikimu, „stebuklu“. Todėl tokiose vietose pastatyti paminklai ir juose stovinčios skulptūros dažnai buvo laikomos šventomis, jiems suteikiama stebuklingų galių. Pasakojama, kad tokiomis galiomis pasižymėjusi Jono Kentros ūkio koplytėlė su Marijos Sopolingosios skulptūrėle (Budrių k., Žalgirio sen.), kuri, dvare kilus gaisrui, nesudegė⁵; gydančių galių turinčia laikoma ir Laumalių kaimo senkapiuose stovinti koplytėlė; stebuklinga – Kūlupėnų kaimo pakraštyje stovinčios koplytėlės Lurdo Marijos skulptūra (sav. M. Venskienė). Minima, kad ši koplytėlė nepaprasta, nes stovėjusi buvusių nepastatytos bažnyčios pamatų vietoje, vėliau perkelta arčiau sodybos. Pasakojama, kad žmonės esą matę šalia jos sklindančią šviesą. Į joje stovinčią Marijos skulptūrą kreipiamasi darant įvairius apžadus. Tuomet jai dovanojamos dovanos – karoliai, rožiniai. Prašant sveikatos, skulptūra puošiama

² Burinskaitė I. Lietuvių liaudies medinės koplytėlės, *Lietuvių katalikų mokslo akademijos metraštis*, Vilnius, 2000, t. 16, p. 299–345.

³ Milius V. Lietuvių kryžių ir koplytėlių statymo priežastys, *Lietuvių katalikų mokslo akademijos suvažiavimo darbai*, Vilnius, 1995, t. 15, p. 294–302; Mikėnaitė A. Lietuvių liaudies tradicinė skulptūra, *Liaudies kultūra*, 1995, nr. 1, p. 5–17; Počiulpaitė A. Tautodailės siužetai, personažai, jų vaizdavimas, *Liaudies kultūra*, 1992, nr. 3, p. 43–46; Urbonienė S. Švč. Mergelė Marija tradicinėje lietuvių liaudies skulptūroje ir papročiuose, *Liaudies kultūra*, 1998, nr. 4, p. 25–34; Urbonienė S. Tradicinės lietuvių liaudies skulptūros siužetų pasiskirstymas, *Lietuvių katalikų mokslo akademijos metraštis*, Vilnius, 2002, t. 21, p. 107–126.

⁴ Lietuvos TSR kultūros paminklų sąrašas, Vilnius, 1973, p. 659–673; Lietuvos Respublikos istorijos ir kultūros paminklų sąrašas, d. 2, Vilnius, 1993, p. 438–441; Končius I. Žemaičių padangės kryžių ir koplytėlių statistika, *Soter*, 1934, nr. 2, p. 143–168.

⁵ Pasakojo Zofija Lukauskienė, 79 m., gyv. Budrių k. Užrašė Ilona Burinskaitė 2002 m. LIII, b. 2222, apr. 49, p. 25.

kaspinais, minimas atvejais, kai, šventąją papuošus baltu kaspinu, pasveiko sunkiai sirgęs vaikas. Tikima, kad šventoji apsaugo nuo nelaimių šalia koplytėlės einantį kelią⁶.

Paminklų atsiradimas tam tikroje vietoje buvo susijęs su šeimos, bendruomenės ar visuomenės kasdienio gyvenimo ir istoriniais įvykiais, palikusiais mažesnę ar didesnę pėdsaką. Kryžių ar koplytėlę statė ištikus nelaimei ar jai aplenkus, aplankius džiaugsmui ar sėkmei asmeniniame gyvenime, ūkio reikaluose ar tikintis tų dalykų sulaukti. Kryžiui ar koplytėlei pavedama namų ir jų ūkio, laukų globa, šeimos ir asmens gerovės saugojimas, mirusiųjų atminimo pagerbimas. Jie statyti taip pat ir darant apžadus, tikintis slaptų vilčių ir svajonių išsipildymo⁷.

Daugelis senųjų paminklų atsiradimo istorijų bėgant laikui buvo užmirštos, tačiau statybos intenciją būdavo galima suprasti remiantis juose įkurdintų šventųjų skulptūrėlių siužetais: Jonas Nepomukas – dažniausiai buvo statomas prie vandens telkinių ir saugojo nuo vandenyje galinčių įvykti nelaimių; šv. Izidoriui pavedami laukai, derlius; šv. Rokas globojo kelius ir keliautojus, padėjo nepaklysti miškuose, be to, jis buvo žinomas kaip kūno ir širdies žaizdų gydytojas⁸. Sodybų paminkluose statytos šeima (šv. Ona, šv. Antanas, šv. Juozapas, Švč. Mergelė Marija), jos narių sveikata (šv. Barbora, šv. Rokas, šv. Jonas Krikštytojas, šv. Kazimieras), pastatus, ūkio gerovę ir gyvulius (šv. Jurgis, šv. Pranciškus, šv. Agota, šv. Florijonas) globojančių šventųjų skulptūros. Kapinėse vyravo Pietos, Marijos Sopulingosios, Nukryžiuotojo, Rūpintojėlio, Jėzaus Nazariečio ir kiti siužetai, išreiškiantys skausmą dėl mirusių artimųjų, jų atminimą bei užtikrinantys laimingą pomirtinį gyvenimą⁹. Tačiau tai yra labai apibendrintas vaizdas, kadangi neretai vienam ar kitam šventajam galėjo būti suteikiama papildomų galių, o su skulptūros siužeto parinkimu siejamos tik ją pastačiusiam asmeniui žinomos svajonės ir viltys.

XX a. pabaigoje–XXI a. pradžioje koplytėlių statymo tradicijoje pastebėtas paminklų statymo vietos, intencijos ir ją išreiškiančio siužeto ryšio nykimas. Koplytėlių statymo priežastys nėra labai įvairios: koplytėlės šalia sodybų pastatytos tėvams atminti (Žadeikių k. 1995 m., sav. S. Vaizbonienė; Kartenos mstl. 1991 m., sav. A. Tamošaitienė ir A. Danilevičienė), dėkojant Dievui už suteiktą sveikata, apsaugą nuo nelaimės (Aleksandravo k. 2001 m., sav. Z. Šimkus; Kartenos mstl. 1999 m., sav. A. Viluckienė). Paminklo atsiradimo idėja kartais paaiškinama gana paprastai, nesuteikiant pastatui ar jame esančiai skulptūrai gilesnės prasmės¹⁰. Tuomet sakoma, kad ją pastatydinti paskatino paprasčiausias noras turėti tokios rūšies paminklą, siekimas neatsilikti nuo kaimynų (Aleksandravo k.) ar troškimas suteikti tinkamą prieglobstį išsaugotoms senosioms (Dauginčių k. apie 1980 m., sav. P. Šiaulienė) bei padovanotoms naujoms šventųjų statulėlėms (Aleksandravo k. 1999 m., sav. S. Gaudiešienė). Kaip koplytėlės staty-

⁶ Pasakojų Magdalena Venskienė, 68 m., gyv. Kūlupėnų k. Užrašė Ilona Burinskaitė 2002 m. *LII*, b. 2222, apr. 52, p. 27.

⁷ Milius V. Lietuvių kryžių ir koplytėlių statymo priežastys, *Lietuvių katalikų mokslo akademijos suvažiavimo darbai*, Vilnius, 1995, t. 15, p. 295–301.

⁸ Počiulpaitė A. Tautodailės siužetai, personažai, jų vaizdavimas, *Liaudies kultūra*, 1992, nr. 3, p. 44–45.

⁹ Urbonienė S. Tradicinės lietuvių liaudies skulptūros siužetų pasiskirstymas, *Lietuvių katalikų mokslo akademijos metraštis*, Vilnius, 2002, t. XXI, p. 107–126.

¹⁰ Burinskaitė I. Koplytėlės, *LII*, b. 2222, apr. 27–44, p. 13–21.

dinimo priežastis neretai minimas paminklą pasistatyti paskatinęs gilus tikėjimas (Aleksandravo k. 1990 m., sav. D. Joneckienė; Kartenos mstl. 1999 m., sav. A. Viluckienė; Kartenos mstl. 1989 m., sav. A. ir B. Rudeliai), akcentuojamas jaukumas, ramybė ir šiluma, kurią sodybos aplinkai suteikia tokio pastatėlio buvimas: „*Atruoda netušti nama, kap pilni nama.*“¹¹

Kartenos apylinkėse 1980–2001 m. pastatytose koplytėlėse skulptūrų siužetų įvairovė nedidelė. Padėka už suteiktą sveikatą, patirtas malones, namų ir šeimos gerovės apsauga tradiciškai patikima Švč. Mergelei Marijai, rūpesčiai, patirtas skausmas išreiškiamas Rūpintojėlio, Nukryžiuotojo Kristaus figūra. Naujuose ir senųjų vietoje atstatytuose paminkluose vyrauja gipsinės Marijos Maloningosios, Lurdo Marijos ir Marijos su kūdikiu statulėlės, pastatomas vienas kitas medinis Rūpintojėlis. Kartenoje, Plungės gatvėje, prie sodybos esančioje koplytėlėje stovi nauja medinė šv. Kazimiero skulptūra. Ji, savininkės žodžiais tariant, skirta „Globoti visą Lietuvą“¹².

Galima pažymėti, kad naujosios koplytėlės daugiausia iškyla individualių sodybų aplinkoje, kaip atskirų šeimų statiniai, tačiau neužmirštami ir anksčiau valsčiaus apylinkėse pastatyti ar stovėję paminklai. Išlikusios senosios koplytėlės prižiūrimos, remontuojamos, vietoje sunykusių stengiamasi pastatyti naujas (Laumalės, Prystovų, Raguviškių senkapiai; Mikoliškių kapinės; Sauserių, Rubulių k.). Tokiu būdu šiek tiek praplečiamas jų paplitimas įvairesnėje aplinkoje: pakelėse, kryžkelėse, senkapiuose. Stengiamasi išlaikyti ne tik senąją šių paminklų vietą, bet kai kada ir panašią į buvusią išvaizdą. Tačiau kai kurių koplytėlių atminimas jau, deja, saugomas tik senesnių žmonių atmintyje ir nuotraukose (*Asteikių*¹³ k., buv. *Budrių* sodybos; *Budrių* k., buv. J. Kentros ūkio (1 pav.); *Raguviškių* k., buv. Bražinskių; *Žutautų* k. (16 pav.); *Kačaičių* k., *Vėlaičių* k. koplytėlės)¹⁴.

Analizuojant Kartenos valsčiuje XIX a. pabaigoje–XX a. I pusėje statytose koplytėlėse paplitusius skulptūrų siužetus paaiškėjo, kad jų būta gana įvairių: apie 10 skirtingų tipažų neskaidant atskiromis temomis Marijos ir Kristaus pavaizdavimų. Tačiau labiausiai buvo paplitę įvairūs Švč. Mergelės Marijos atvaizdai. Tai Marijos Maloningosios ir Marijos, pamynusios žaltį arba Nekaltai Pradėtosios (*Asteikių* k., buv. S. Macienės sodyba; *Kūlupėnų–Medsėdžių* k., buv. O. Pleibienės sodyba; *Sauserių* k., buv. Latakų sodyba; *Grabšyčių*, *Nausodžio*, Rubulių, *Vėlaičių*, *Žutautų* k.; *Dauginčių*, *Gaudučių*, *Laumalės*, *Raguviškių* senkapiai; Mikoliškių kapinės)¹⁵, Sopulingosios Dievo Motinos (*Anužių*, *Asteikių*, *Gaudučių*, *Laumalės*, *Raguviškių* senkapiai; *Budrių* k., buv. J. Kentros ūkis; *Dauginčių*, *Nausodžio*,

¹¹Pasakojo Valerija Domarkienė, 73 m., gyv. Aleksandravo k. Užrašė Ilona Burinskaitė 2002 m. *LII*, b. 2222, apr. 28, p. 13.

¹²Pasakojo Agrafina Viluckienė, 72 m., gyv. Kartenos mstl. Koplytėlės (1994 m.) autorius Antanas Rudelis, gyv. Kartenoje. Užrašė Ilona Burinskaitė 2002 m. *LII*, b. 2222, apr. 39, p. 18.

¹³Neišlikusios koplytėlės ir jų skulptūros tekste žymimos kursyvu.

¹⁴*Asteikių* k. *KKM*, GEK 20693-4; *Budrių* k. *LNM*, E 19895, 1935 m. I. Končiaus nuotr.; *Kačaičių* k. *KKM*, 1991 m. J. Kanarsko nuotr.; *Raguviškių* k. *KKM*, 1966 m. S. Kaštauno nuotr.; *Vėlaičių* k. *KKM*, GEK 16361/1-2, 1996 m. S. Kaštauno nuotr.; *Žutautų* k. *LII*, 51372, 1973 m. V. Miliaus nuotr.

¹⁵Neišlikusios Marijos Maloningosios skulptūros: *Gaudučių* k. *KKM*, IF 1498, 1967 m. S. Kaštauno nuotr.; *Grabšyčių* k. *KKM*, GEK 15994, 1981 m. Ž. Vaivadienės nuotr.; *Kūlupėnų–Medsėdžių* k. *KKM*, GEK 13235/1, 1967 m. S. Kaštauno nuotr.; *Laumalės* k. *KKM*, GEK 20691, 1966 m. S. Kaštauno nuotr.; *Nausodžio* k. *KKM*, GEK 13189, 1966 m. S. Kaštauno nuotr.; *Raguviškių* k. *KKM*, IF, 1966 m. S. Kaštauno nuotr.; *Sauserių* k. *KKM*, GEK 13161/1, 1967 m. S. Kaštauno nuotr.; *Vėlaičių* k. *KKM*, GEK 16361/1, 1966 m. S. Kaštauno nuotr.; *Žutautų* k. žr.: Končius I. Žemaičių padangės kryžių ir koplytėlių statistika, *Soter*, 1934, nr. 2, p. 162.

Sauserių k.; *Kartenos* kapinės)¹⁶, Pietos (*Raguviškių* k., buv. P. Bražinskienės koplytelė; Dauginčių k., sav. P. Šiaulienė)¹⁷, Lurdo Marijos (Kūlupėnų k., sav. M. Venskienė), Marijos su kūdikiu (*Asteikių* k., buv. Budrių sodyba; Dauginčių senkapiai)¹⁸, Dangaus Karalienės (*Prystovų* senkapiai)¹⁹ siužetai. Jų populiarumas gana skirtingas – daugiausia būta Sopulingosios ir Marijos Maloningosios statulų. Šių siužetų skulptūros stovėjo įvairiose vietose pastatytuose paminkluose: Marija Maloningoji dažnesnė namų aplinkoje – šalia sodybų, šventoriuose, pakelėse, Sopulingoji Dievo Motina ir Pietos skulptūrinė grupė – kiek labiau paplitusios senkapiuose ir kapinėse.

Įvairių Švč. Mergelės Marijos siužetų vaizdavimas Kartenos krašto koplytelėse yra tradicinis, kurtas laikantis krikščioniškos ikonografijos kanonų²⁰: Sopulingoji vaizduojama stovinti, kartais kiek pakreipta į dešinę pusę galvute (*Asteikių* senkapiai; Nausodžio k.), maldai sudėtomis, sunertomis ar sukryžiuotomis ant krūtinės rankomis (*Anužių*, *Asteikių* senkapiai; Sauserių k.), dažnai su vienu (Sauserių k.; *Gaudučių*, *Laumalės* senkapiai); Kartenos mstl., sav. Liaudanskai) ar 7 į širdį susmigusiais durklais (*Raguviškių* senkapiai). Šventosios galvą gaubia šydas, kartais uždedama karūna (2, 5 pav.). Maloningosios siužetas išsiskiria Marijos poza – ji vaizduojama žemyn nuleistomis rankomis (*Raguviškių* senkapiai; *Nausodžio* k.), iš delnų sklindančiais spinduliais – jos teikiamų malonių ir prašymų išsipildymo, taurumo simboliais (*Gaudučių*, *Laumalės* senkapiai; Mikoliškių kapinės; *Asteikių* k., buv. S. Macienės sodyba). Siužetas neretai papildomas Mariją vaizduojant pamynus žaltį (*Laumalės*, *Raguviškių*, *Dauginčių* senkapiai; Mikoliškių kapinės; *Asteikių*, *Sauserių* k.) (2, 5 pav.). Panaši į Mariją Maloningąją yra stebuklinga laikomos Lurdo Marijos skulptūrėlės Kūlupėnų pakelės koplytelėje išvaizda (sav. M. Venskienė), šventoji vaizduojama sudėtomis maldai rankomis, ant kurių kabo rožančius.

Medinės Marijos su kūdikiu skulptūros Kartenos valsčiaus koplytelėse retos, tačiau išsiskiria didinga Marijos, laikančios ant rankų kūdikėlį Jėzų, figūra. Marija vaizduojama stovinti, galvą dengiantis šydas vainikuojamas karūna su žvaigždučių nimbu (*Asteikių* k., buv. Budrių sodyba (3 pav.); Dauginčių senkapiai). Šio siužeto statulų naujose ar atstatytose koplytelėse (Aleksandravo k.; Dyburių, Sakuočių senkapiai) aptinkama ir gipsinių, kaip ir gipsinių Marijos Maloningosios bei Lurdo Marijos statulėlių (Kartenos mstl.; Aleksandravo k.; Budrių k. šventorius; *Laumalės*, *Raguviškių* senkapiai).

Viena labiausiai Lietuvos memorialiniuose paminkluose paplitusių grupinių Marijos ir Kristaus skulptūrinių kompozicijų – Pieta²¹, vaizduojanti

¹⁶Neišlikusios Marijos Sopulingosios skulptūros: *Anužių* k. KKM, 1986 m. J. Kanarsko nuotr.; *Asteikių* k. KKM, 1981 m. Ž. Vaivadienės nuotr.; *Budrių* k. KKM, IF 1455, 1966 m. J. Mickevičiaus nuotr.; *Dauginčių* k. KKM, GEK 13163/1, 1968 m. S. Kaštauno nuotr.; *Gaudučių* k., KKM, IF 1498, 1968 m. S. Kaštauno nuotr.; *Kartenos* mstl., KKM, GEK 16354/1, 1966 m. S. Kaštauno nuotr.; *Laumalės* k. KKM, GEK 20691, 1966 m. S. Kaštauno nuotr.; *Raguviškių* k. KKM, GEK 20999, 16001/1, 1966 m. S. Kaštauno, 1981 m. Ž. Vaivadienės nuotr.

¹⁷Neišlikusi Pietos skulptūrinė grupė – *Raguviškių* k. KKM, 1966 m. S. Kaštauno nuotr.

¹⁸Neišlikusi Marijos su kūdikiu skulptūra – *Asteikių* k. KKM, GEK 20694, 1966 m. S. Kaštauno nuotr.

¹⁹Neišlikusi Dangaus Karalienės skulptūra – *Prystovų* k. KKM, GEK 16359/1, 1968 m. S. Kaštauno nuotr.

²⁰Urbonienė S. Švč. Mergelė Marija tradicinėje lietuvių liaudies skulptūroje ir papročiuose, *Liaudies kultūra*, 1998, nr. 4, p. 26; Mikėnaitė A. Lietuvių liaudies tradicinė skulptūra, *Liaudies kultūra*, 1995, nr. 1, p. 5–17.

²¹Urbonienė S. Švč. Mergelė Marija tradicinėje lietuvių liaudies skulptūroje ir papročiuose, *Liaudies kultūra*, 1998, nr. 4, p. 26.



2 pav. Marija Sopulingoji, Marija Maloningoji, pamynusi žaltį. Kretingos r., Žalgirio apyl., Laumalės senkapiai. KKM, GEK 20691. 1966 m. S. Kaštauno nuotr.



3 pav. Marija su kūdikiu ir angelais. Kretingos r., Kūlupėnų apyl., Asteikių k., sav. Budriai. KKM, GEK 20694. 1966 m. S. Kaštauno nuotr.

Švč. M. Marijos kančios kulminaciją, Kartenos valsčiaus koplytėlėse reta (Dauginčių k., sav. P. Šiaulienė; *Raguviškių* senkapiai). Šiose skulptūrėlose Marija vaizduojama sėdinti, ant kelių laikanti sumažintų kūno proporcijų Kristų. Šventajai ant galvos uždėta karališka karūna.

Švč. Mergelės Marijos statulos dažnai būdavo lydimos 2 ar didesnio būrio angeliukų skulptūrėlių (net 6 angelai kryžkelės koplytėlėje prie Sopulingosios Marijos skulptūros Sakuočių k.). Angeliukai dažniausiai komponuoti šalia Marijos Maloningosios skulptūrų (Kūlupėnų k., sav. M. Venskienė; *Sauserių* k.), nors kartais papildo ir Pietos, Sopulingosios ar Dievo Motinos siužetą (*Asteikių* senkapiai; *Asteikių* k., buv. Budrių sodyba (3 pav.).

Antra pagal įvairovę tema yra Kristaus vaizdavimas. Be įprasto stilizuoto kryželio, statomo paminklo viduje ar pritvirtinamo kur nors išorėje, koplytėlėse buvo statomos ir detaliau pavaizduotos Nukryžiuotojo skulptūros (Dauginčių k., sav. P. Šiaulienė; *Kūlupėnų* k., sav. D. Drakšienė; *Sauserių* k.; *Gaudučių* (5 pav.), *Prystovų* senkapiai)²². Buvo užfiksuotos ir pavienės Jėzaus Nazariečio (*Kartenos* mstl. kapinės (4 pav.)²³, Jėzaus prirakinto prie stulpo (*Asteikių* k.), Švč. Jėzaus Širdies (*Sauserių*,

²²Neišlikusios Nukryžiuotojo skulptūros: *Gaudučių* k., KKM, IF 1498, 1966 m. S. Kaštauno nuotr.; *Kūlupėnų* k. KKM, 1984 m. J. Kanarsko nuotr.; *Prystovų* k. KKM, 16359/1, 1968 m. S. Kaštauno nuotr.

²³Neišlikusi Jėzaus Nazariečio skulptūra – *Kartenos* mstl. KKM, GEK 9751.



4 pav. Kristus Nazarietis. Kretingos r., Kartenos mstl. kapinės. KKM, GEK 9751. 1966 m. S. Kaštauno nuotr.

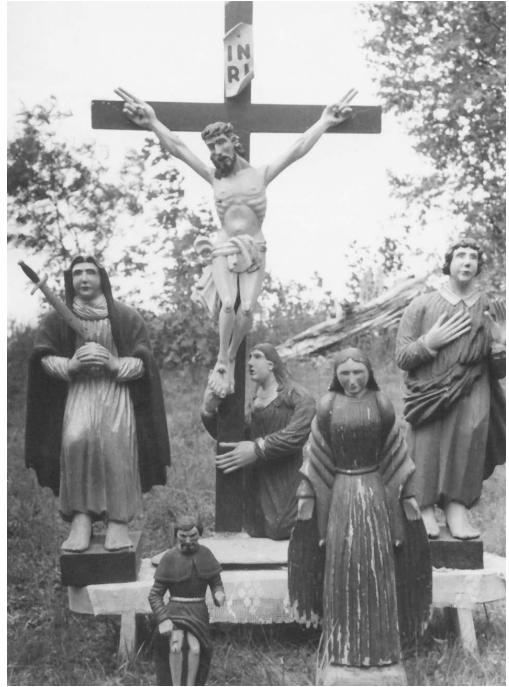

5 pav. Gaudučių senkapių koplytėlės skulptūros – Marija Sopulingoji, Nukryžiuotasis, šv. Marija Magdalena, šv. Morta, Marija Maloningoji ir šv. Rokas (XIX a. pab.). Kretingos r., Kartenos apyl. KKM, IF 1498. 1968 m. S. Kaštauno nuotr.

Dauginčių k.)²⁴, sėdinčio Kristaus (Kūlupėnų–Medsėdžių k., buv. O. Pleibienės sodyba)²⁵ skulptūros. Palyginti su įvairių siužetų Marijos skulptūrų kiekiu, Kristaus atvaizdų Kartenos krašto koplytėlėse būta nedaug.

Senosiose Kartenos valsčiaus koplytėlėse buvo galima rasti ir pavienių įvairių vardų šventųjų skulptūrų. Jose būta ir tokių populiarių kaip Jono Nepomuko (Kūlupėnų k., buv. D. Drakšienės)²⁶, šv. Juozapo su kūdikėliu Jėzumi ant rankų (Nausodžio k.), keliautojų, sergančiųjų globėjo šv. Roko, rodančio savo žaizdas (Dauginčių k., sav. P. Šiaulienė; Gaudučių (5 pav.), Prystovų senkapiai; Žutautų k.)²⁷, nuo ugnies saugančios šv. Agotos su kepalėliu duonos (Asteikių k., buv. S. Macienės sodyba; Kūlupėnų–Medsėdžių k., buv. O. Pleibienės sodyba)²⁸, nuo staugios mirties saugančios šv. Barbaros su taure ir kardu rankose (Dauginčių senkapiai)²⁹ ir retesnių vardų šventųjų – šv. Rozalijos, sergančiųjų maru globėjos

²⁴Neišlikusi Jėzaus širdies skulptūra – Dauginčių k. KKM, GEK 13163/1, 1968 m.

²⁵Neišlikusi sėdinčio Kristaus skulptūra – Kūlupėnų–Medsėdžių k. KKM, GEK 13235/1, 1967 m. S. Kaštauno nuotr.

²⁶Neišlikusi Jono Nepomuko skulptūrėlė – Kūlupėnų k. KKM, 1984 m. J. Kanarsko nuotr.

²⁷Neišlikusios šv. Roko skulptūrėlės: Gaudučių k. KKM, IF 1498, S. Kaštauno nuotr.; Prystovų k. KKM, GEK 163359/1, 1968 m. S. Kaštauno nuotr.; Žutautų k. žr.: Končius I. Žemaičių padangės kryžių ir koplytėlių statistika, *Soter*, 1934, nr. 2, p. 162.

²⁸Neišlikusios šv. Agotos skulptūros: Asteikų k. KKM, 1984 m. J. Kanarsko nuotr.; Kūlupėnų–Medsėdžių k. buvusio O. Pleibienės sodyba KKM, GEK 13235/1, 1967 m. S. Kaštauno nuotr.

²⁹Neišlikusi šv. Barbaros skulptūra – Dauginčių k. KKM, GEK 13163/1, 1968 m. S. Kaštauno nuotr.

(*Žutautų k.*)³⁰, šv. Mortos, namų šeimininkių globėjos (*Gaudučių senkapiai* (5 pav.)³¹, suklupusios po kryžiumi šv. Marijos Magdalenos (*Kūlupėnų–Medsėdžių k.*, buv. O. Pleibienės sodyba; *Gaudučių senkapiai* (5 pav.)³², šv. Pranciškaus stigmatizacijos (*Sakuočių senkapiai; Mikoliškių kapinės*)³³ skulptūrų. Apmaudu, kad daugumos šių skulptūrų vardai ir atvaizdai yra žinomi tik iš archyvinių nuotraukų.

Kartenos valsčiaus senųjų ir naujų kopyltėlių architektūra

Buęs Kartenos valsčius smulkiosios memorialinės architektūros tyrinėtoji įdomus tiek išlikusių senųjų, tiek naujai pastatytų paminklų gausa. 2002 m. vasarą vykusios ekspedicijos metu nebuvo siekta sudaryti detalų išlikusių senųjų ir naujai pastatytų paminklų sąrašą, tačiau naudojantis archyvine bei lauko tyrimų metu surinkta medžiaga buvo aprėpta ir apžvelgta gana plati čia užfiksuotų kopyltėlių chronologinė įvairovė. Ja remiantis galima pateikti ne tik turtingą šios rūšies paminklų architektūros panoramą, bet ir atskleisti kopyltėlių statymo tradicijos gyvybingumą Kartenos apylinkėse šiandien.

Remiantis žinomomis kopyltėlių pastatymo datomis³⁴ bei archyvinių ir ekspedicijos metu padarytų kopyltėlių nuotraukų palyginimu galima teigti, kad vienos iš seniausių Kartenos apylinkėse išlikusių kopyltėlių yra: Kartenos kapinių (XIX a. 9 dešimtmetis) (6 pav.), Gaudučių senkapių (XIX a. pabaiga), Budrių šventoriaus (XX a. pradžia) (7 pav.), Kūlupėnų k. (XX a. I pusė, sav. D. Drakšienė) kopyltėlės. Senos yra ir Asteikių (1959 m.), Dauginčių senkapių (XX a. pradžia ir 1947 m.), Budrių kapinių (apie 1950 m., sav. Laurinkai) kopyltėlės. Jos išlaikė daugiausia nepakitusių savo pirminės išvaizdos bruožų.

Nemaža kopyltėlių pastaraisiais dešimtmečiais buvo restauruotos ar atstatytos anksčiau buvusių paminklų vietose – tai Anužių, Dyburių, Laumalės,



6 pav. Kartenos mstl. kapinių kopyltėlė
(XIX a. 9 dešimtmetis). Kretingos r. 2002 m.
V. Miliaus nuotr.

³⁰ Neišlikusi šv. Rozalijos skulptūra – Žutautų k. žr.: Končius I. Žemaičių padangės kryžių ir kopyltėlių statistika, *Soter*, 1934, nr. 2, p. 162.

³¹ Neišlikusi šv. Mortos skulptūra – Gaudučių k. KKM, IF 1498, S. Kaštauno nuotr.

³² Neišlikusios Marijos Magdalenos skulptūros: Gaudučių k. KKM, IF 1498, S. Kaštauno nuotr.; Kūlupėnų–Medsėdžių k. KKM, GEK 13235/1, 1967 m. S. Kaštauno nuotr.

³³ Neišlikusios šv. Pranciškaus skulptūros: ČDM, 11568, L. Kazoko nuotr.; Končius I. Žemaičių padangės kryžių ir kopyltėlių statistika, *Soter*, 1934, nr. 2, p. 161.

³⁴ Lietuvos TSR kultūros paminklų sąrašas, Vilnius, 1973, p. 659–673; *Lietuvos Respublikos istorijos ir kultūros paminklų sąrašas*, d. 2, Vilnius, 1993, p. 438–441; Končius I. Žemaičių padangės kryžių ir kopyltėlių statistika, *Soter*, 1934, nr. 2, p. 161–163.

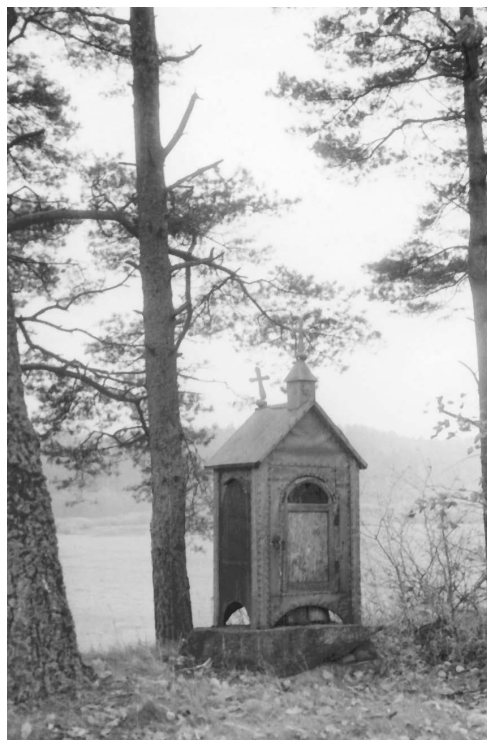

7 pav. Koplytėlė Budrių bažnyčios šventoriuje (XX a. pr.). Kretingos r., Žalgirio apyl. 2002 m. I. Burinskaitės nuotr.

8 pav. Senoji Raguviškių senkapių koplytėlė (XX a. pr.). Kretingos r., Žalgirio apyl. KKM, GEK 20998. 1966 m. S. Kaštauno nuotr.

9 pav. Naujoji Raguviškių senkapių koplytėlė (1999 m.). Kretingos r., Žalgirio apyl. 2002 m. I. Burinskaitės nuotr.



10 pav. Koplytėlės trišlaičiu stogeliu nugarinis fasadas (XX a. 5 dešimtmetis). Kretingos r., Kartenos apyl., Sauserių k. KKM. 1984 m. J. Kanarsko nuotr.

Prystovų senkapių; Nausodžio, Sakuočių, Sauserių, Rubulių k., Raguviškių kapinių (9 pav.) koplytėlės. Daugumos naujų koplytėlių išvaizda nepanaši į buvusiąją, tačiau kai kurioms jų buvo bandyta suteikti pirmtakių bruožų ar išlaikyti bent šiek tiek panašų į buvusį tūrio sprendimą ar fasado kompoziciją (Anužių, Laumalės, Raguviškių senkapiai (8, 9 pav.); Sakuočių k. ir kt.).

Remiantis turimais pastatėlių matmenimis galima teigti, kad senųjų Kartenos valsčiaus koplytėlių vidutinis aukštis buvo apie 190 (nuo 158 iki 332) cm, vidutinis plotis – 90 (nuo 48 iki 184) cm, o ilgis – 100 (nuo 66 iki 187) cm. Šiuolaikinių pastatėlių proporcijų vidurkis: h – 170 (nuo 107 iki 250) cm, plotis – 80 (nuo 46 iki 99) cm, ilgis – 90 (nuo 59 iki 117) cm. Tad koplytėlių tūrių matmenų įvairovė buvo ir tebėra gana didelė, tačiau vidurkis išlieka mažai pakitęs. Retai kada koplytėlės būdavo statomos tiesiog ant žemės, be jokių pamatų. Dažniausiai jais tapdavo dideli akmenys arba jų krūvos. Dar ir dabar paplitusi nuomonė, kad geriausias pamatas koplytėlei yra akmeninis, teigiama, kad: „*Marijai plytos nepritinka, Marija ant akmens pasirodė.*“³⁵ Tačiau, ypač naujų koplytėlių cokoliui, dažniausiai naudojamas plytų mūras, betonas.

Paprastai koplytėlės yra karkasinės konstrukcijos, sukaltos iš lentų ir dailylenčių (žemaičiai jas vadina pieromis ir antpieromis), kurios turėjo ne tik praktinę, bet ir dekoratyvinę paskirtį. Meistras Antanas Rudelis iš Kartenos, padirbęs nemažai naujų koplytėlių (Kartenos mstl., Žadeikių k., Rubulių k., Ginteliškės k.) pasakojo, kad koplytėles dažnai daro iš eglės medienos, o labiau drėgmės veikiamas dalis – iš ąžuolo³⁶. Tačiau šiuo metu neretai naudojamos ir pigesnės medžiagos – medžio drožlių plokštė, storas kartonas, metalo konstrukcijos (Aleksandravo k., sav. ir autorius Z. Šimkus, 2001 m.; Aleksandravo k., sav. S. Gaudiešienė, 2000 m.). Medinė stogo danga keičiama

³⁵ Pasakojo Anastazija Tamošaitienė, 65 m. ir Agnietė Danilevičienė, 63 m., gyv. Kartenos mstl. Užrašė Ilona Burinskaitė 2002 m. LII, b. 2222, apr. 42, p. 20.

³⁶ Pasakojo Antanas Rudelis, 44 m., gyv. Kartenos mstl. Užrašė Ilona Burinskaitė 2002 m. LII, b. 2222, apr. 46, p. 22.

skarda, kuria neretai apkalamos ne tik labiausiai pūvančios dalys, bet ir visas pastatėlis, pasitaiko ir bitumine stogo danga dengtų koplytėlių (Raguviškių senkapių, Mikoliškių kapinių koplytėlės). Naujos medžiagos keičia ne tik koplytėlių architektūrinę išvaizdą, bet ir paties pastato estetinio vaizdo suvokimą. Pastebima koplytėlių architektūrinių sprendimų įvairovės mažėjimo ir meninio skonio prastėjimo tendencija, kuri ypač atsiskleidžia lyginant senąsias ir naujas koplytėles.

Senųjų Kartenos valsčiaus koplytėlių architektūrinių sprendimų įvairovė nebuvo labai didelė. Čia buvo paplitusios vienaaukščio tūrio, stačiakampio plano koplytėlės, kurios skyrėsi stogelių forma ir fasadų kompozicija. Populiariausios buvo koplytėlės dvišlaičiais (Anužių, *Raguviškių* senkapiai (8 pav.), Kartenos, *Mikoliškių* kapinės, Budrių šventorius (7 pav.), Budrių k., buv. J. Kentros ūkis (1 pav.) ir kt.) ir trišlaičiais (Asteikių senkapiai, *Dauginčių*, *Sauserių* (10 pav.), *Nausodžio* k. ir kt.) stogeliais, formuojančiais vieną atvirą stogo plokštumą – frontoną, kuris dažniausiai buvo paremiamas dviem profiliuotomis kolonėlėmis, ir taip padaromas atviras prieangis – „klauptas“. Būdingas Kretingos krašto koplytėlių su prieangiais dekoratyvinis elementas, paplitęs ir Kartenos valsčiaus koplytėlėse, buvo neaukštos tvorelės, jungiančios kolonėles su šoninėmis koplytėlių sienelėmis³⁷ (11 pav.). Kartais buvo taikoma ir plokščia fasado kompozicija. Tuomet koplytėlės vaizdą pagyvindavo ant stogo kraigo virš pagrindinio fasado kylantis bokštelis ar kraigo centre įkomponuota aštri smailė (Budrių šventorius (7 pav.), *Mikoliškių* kapinės, *Raguviškių* senkapiai (8 pav.)). Šių pastatėlių tūriai nebuvo dideli. Koplytėlės dažniausiai turėdavo tik vieną langelį ar atvirą angą pagrindiniame fasade, todėl nepasižymėjo ir juose stovinčių skulptūrėlių gausa.

Nesudėtingo architektūrinio sprendimo ir paprastos tūrių konstrukcijos, stačiakampio plano, dvišlaičiais stogais koplytėlės su kolonėlėmis pagrindiniame fasade lieka populiarios ir naujai statomų bei atstatomų šios rūšies paminklų formos (Kartenos mstl. 1989 m., sav. A. ir B. Rudeliai; Žadeikių k. 1995 m., sav. S. Vaizbonienė, autorius A. Rudelis (12 pav.); Aleksandravo k. 1990 m., sav. D. Joneckienė, autorius B. Joneckis; Aleksandravo k. 1993 m., sav. V. Domarkienė, autorius B. Joneckis; Dauginčių k. apie 1980 m.,



11 pav. Tvorelės – būdingas Kartenos valsčiaus koplytėlių elementas. Kretingos r., Kartenos mstl. kapinės. LII, ES 6206. 1957 m. V. Miliaus nuotr.

³⁷Burinskaitė I. Lietuvių liaudies medinės koplytėlės, *Lietuvių katalikų mokslo akademijos metraštis*, t. 16, Vilnius, 2000, p. 322.

sav. P. Šiaulienė, autorius I. Budrys). Savitumo ir įvairovės joms suteikia minėtų autorių braižas: skirtingas pastato dalių proporcijų jutimas, naudojamos medžiagos bei dekoratyvinės-meninės priemonės. Taip pat svarbus ir individualus savininkų skonis bei poreikiai: pageidavimas turėti pačių sugalvotą, kažkur matytą ar meistro pasiūlytos formos paminklą.

Artimos minėtosioms yra stačiakampio plano koplytėlės, kurių nugarinė sienelė būdavo užbaigta trisieniu. Tokiu būdu formuojama savotiška daugiakampiu stogeliu dengta apsidė, kurią dar labiau akcentuoja stogo kraigų sankirtoje pritvirtintas geležinis kryželis (Gaudučių, Prystovų senkapiai (13 pav.). Pagrindiniai šių koplytelių fasadai taip pat būdavo įgilinti: juose įkomponuojamas langelis-durys, statomos kolonėlės, daromi gilūs prieangiai. Koplytelių su apsidėmis tūriai šiek tiek didesni, jų sandara artima koplyčioms³⁸. Tai yra nykstanti koplytelių forma, šiuolaikinių meistrų nenaudojama.

Koplytėlės kryžminiais stogeliais, su langeliais visuose 4 fasaduose Kartenos valsčiuje buvo retos (Kartenos kapinės (6 pav.). Populiarsnė vadinamoji „T“ raidės pavidalo stogelių forma (14 pav.). Šios koplytėlės pasižymėjo plokščia fasadų kompozicija, į tris puses atvirais, frontonais akcentuotais fasadais (Kūlupėnų k., sav. D. Drakšienė; Kūlupėnų k., sav. M. Venskienė; Kūlupėnų–Medsėdžių k., buv. O. Pleibienės; Nausodžio k.). Nišų gausa leisdavo jose patalpinti daugiau šventųjų skulptūrėlių, tačiau ši galimybė ne visuomet būdavo išnaudojama. Kryžminiais arba „T“ stogais dengtų koplytelių yra pastatoma ir šiais laikais, tačiau jų sprendimų architektoniškumas, vidaus erdvės skaidymo galimybės teikiamas talpumas bei įdomesnė išvaizda meistrų dar mažai išnaudojama (Kartenos mstl. 1999 m., sav. A. Viluckienė, autorius A. Rudelis (15 pav.); Kartenos mstl. 1991 m., sav. A. Tamošaitienė ir A. Danilevičienė, autorius J. Butkus; Aleksandravo k. 2001 m., sav. ir autorius Z. Šimkus; Sauserių k. 1997 m.).

Stačiakampio plano koplytelių su piramidės formos stogeliais Kartenos valsčiuje žinoma vos keletas – tai Dauginčių k. koplytėlė ir Budrių kapinių koplytėlė, priklausanti Laurinkams. Pastarosios architektūrinis sprendimas yra originalus ir netipiškas (autorius A. Laurinkus, XX a. vidurys). Koplytėlė yra stačiakampio plano, su vienomis didelėmis



12 pav. Nauja koplytėlė dvišlaičiu stogeliu (1995 m.). Kretingos r., Kartenos apyl., Žadeikių k., sav. S. Vaizbonienė, autorius A. Rudelis. 2002 m. I. Burinskaitės nuotr.

³⁸Jankevičienė A. *Lietuvos medinė sakralinė architektūra*, Vilnius, 1998, p. 240–286.



13 pav. Koplytėlė su apside.
Kretingos r.,
Kūlupėnų apyl.,
Prystovų k. KKM.
1987 m.
J. Kanarsko nuotr.



14 pav. Koplytėlė „T“ raidės formos stogeliu.
Kretingos r., Kūlupėnų apyl., Kūlupėnų k.,
sav. M. Venskienė. 2002 m. I. Burinskaitės
nuotr.



15 pav. Koplytėlė kryžminių stogeliu
(1999 m.). Kretingos mstl., sav.
A. Viluckienė, autorius A. Rudelis. 2002 m.
I. Burinskaitės nuotr.

durelėmis-langu, 4 kampuose pastatytos kolonėlės, kurios formuoja įgilintus fasadus. Ši koplytėlė išsiskiria architektūrinių bei dekoratyvinių elementų traktavimo detalumu – kolonėlės turi stilizuotas bazines ir kapitėlius, platus pastogės karnizas suskaidytas keliomis juostomis, tarsi formuojant lygų ir tekintais lašiuokais papuoštą frizą. Daugiau kaimo koplytėlė daug paprastesnė – ji pakelta ant mūrinio cokolio, didžiąją plokščių fasadų plokštumos dalį užima stačiakampiai langai.

Atskirai norėtusi paminėti dar vieną, deja, jau neišlikusią, originalaus architektūrinio sprendimo koplytėlę, stovėjusią Žutautų kaimo centre (16 pav.). Šis pastatėlis buvo stačiakampio plano, dvišlaičiu stogeliu, originalus įgilinto šoninio pagrindinio fasado sprendimu. Koplytėlė atrodė tarsi sudurta iš trijų atskirų dalių. Joje stovėjo šv. Roko, šv. Rozalijos ir Švč. Mergelės Marijos skulptūros. Koplytėlė nuvirto 1967 m. audros metu³⁹.

Apibendrinant senųjų ir naujų Kartenos valsčiaus koplytėlių architektūros apžvalgą reikia pažymėti, kad naujuosiuose statiniuose pastebimas ryškus architektūrinių sprendimų įvairovės mažėjimas. Daugiau dėmesio skiriama išorinei pastato raiškai – dekoratyvinėms priemonėms (ypač spalvai), nei koplytėlės kaip statinio savitumui. Įvairių meistrų architektūriniai sprendimai labai panašūs, tėsiskiriantys autoriaus naudojamomis medžiagomis ir apdailos priemonėmis bei pastatui suteikiamomis proporcijomis.

Išvados

1. Kartenos valsčiuje koplytėlės gausiau buvo paplitusios pakelėse, kapinių ir senkapių paminkluose, nei gyvenamojoje aplinkoje. XX a. pabaigoje–XXI a. pradžioje naujosios koplytėlės daugiau statomos sodybose, kaip privatūs atskirų šeimų paminklai. Jos plinta įvairesnėje aplinkoje: kapinėse, senkapiuose, pakelėse, nes statomi nauji paminklai neišlikusiųjų vietoje.

2. Šio krašto senosiose koplytėlėse buvo statomos šventųjų Roko, Juozapo, Pranciškaus, Kristaus Nazariečio, Jono Nepomuko, Barboros, Mortos, Magdalenos, Rozalijos, Agotos skulptūros, tačiau pirmenybė teikta įvairioms Švč. Mergelės Marijos (Maloningosios, Sopulingosios, Dievo Motinos) temoms. Naujose ko-



16 pav. Neišlikusi Žutautų kaimo koplytėlė. Kretingos r., Žalgirio apyl. KKM, IF 1494. 1967 m. J. Mickevičiaus nuotr.

³⁹Končius I. Žemaičių padangės kryžių ir koplytėlių statistika, *Soter*, 1934, nr. 2, p. 162; Žutautų k. KKM, 1494, 1967 m. J. Mickevičiaus nuotr.; *LII*, 51372, 1973 m. V. Milius nuotr.

plytėlėse pastebimas ryšio tarp paminklo pastatymo intencijos ir ją išreiškiančių skulptūros siužetų įvairovės nykimas. Siužetų įvairovė skurdi – vyrauja gipsinės Marijos Maloningosios statulos.

3. Kartenos valsčiuje labiausiai buvo paplitusios stačiakampio plano koplytėlės, dengtos, „T“ raidės pavidalo, dvišlaičiais ir trišlaičiais stogeliais. Populiari fasado kompozicija – gilus, kolonėlėmis paryškintas priangis su būdingomis tvorelėmis tarp sienelių ir kolonų. Naujųjų koplytelių architektūrinių sprendimų įvairovė nedidelė. Vyrauja dvišlaitė stogelio forma ir įgilinta fasadų kompozicija.

Literatūra ir šaltiniai

- Burinskaitė I. Lietuvių liaudies medinės koplytėlės, *Lietuvių katalikų mokslo akademijos metraštis*, Vilnius, 2000, t. 16, p. 299–345.
- Končius I. Žemaičių padangės kryžių ir koplytelių statistika, *Soter*, 1934, nr. 2, p. 143–168.
- Milius V. Lietuvių kryžių ir koplytelių statymo priežastys, *Lietuvių katalikų mokslo akademijos suvažiavimo darbai*, Vilnius, t. 15, 1995, p. 294–302.
- Mikėnaitė A. Lietuvių liaudies tradicinė skulptūra, *Liaudies kultūra*, 1995, nr. 1, p. 5–17.
- Počiulpaitė A. Tautodailės siužetai, personažai, jų vaizdavimas, *Liaudies kultūra*, 1992, nr. 3, p. 43–46.
- Urbonienė S. Švč. Mergelė Marija tradicinėje lietuvių liaudies skulptūroje ir papročiuose, *Liaudies kultūra*, 1998, nr. 4, p. 25–34.
- Urbonienė S. Tradicinės lietuvių liaudies skulptūros siužetų pasiskirstymas, *Lietuvių katalikų mokslo akademijos metraštis*, Vilnius, 2002, t. XXI, p. 107–126.
- Lietuvos TSR kultūros paminklų sąrašas*, Vilnius, 1973.
- Lietuvos Respublikos istorijos ir kultūros paminklų sąrašas*, II dalis, Vilnius, 1993.

Minijos vandens malūnai XX a. pirmojoje pusėje

Eligijus Juvencijus Morkūnas



*Senas neveikiantis
malūnas prie Mišupės.
Igno Jablonskio nuotr.,
1969 m., Kr. MF*

Upė ne tik energijos, žuvų šaltinis, bet ir kelias. Kelias, kaip orientyras, kuriuo vadovaudavosi keliaudami sausuma pėsčiomis, raitomis ar važiuoti. Tai ir gana puikus žiemos kelias keliaujant rogėmis. Besinaudodami šia transporto arterija, gyventojai neužleido didesnių upių malūnų statyboms. Dėl to XIX a. ant Minijos malūnų nerasime daug. Malūnininkai tenkindavosi mažais upių intakais, kuriuos buvo nesunku užtvenkinti, o užtvankai sugriuvus, ją lengviau atstatyti. Mažuose upeliuose lengviau sukelti vandenį, kad galėtų geriau dirbti viršutinio veikimo vandens ratas. Vandens ratai būdavo 3–4 m skersmens. Ant didesnio debito upelių būdavo statomi platesni vandens ratai. Viršutinio veikimo vandens ratų naudingo veikimo koeficientas didžiausias. Mažųjų upelių malūnai dažniausiai būdavo su gyvenamosiomis patalpomis. Prie malūnų nuolatos reikėdavo budėti, kad aukštupyje esantys malūnai netikėtai nepaleistų vandens iš užtvankos. Jei taip atsitiktų, svarbu greitai sureaguoti ir paleisti savojo malūno vandenį.

Mažieji upeliai buvo rečiau naudojami medienai plukdyti. Čia viduržiemį ir vasaros sausrų metu stigdavo vandens.

Tuo tarpu statant malūnus ant didesnių upių, kuriomis buvo plukdomas malkinis miškas ar statybiniai sieliai, reikėjo užtikrinti miško medžiagos pralaidumą per užtvankas. Didesnių upių, tokių kaip Minija, užtvankose būdavo žemių, žabu, kuriuos nešdavo kasmet patvinstanti upė, bet užtvankos buvo gan greit sutvarkomos. Kad atstatomųjų darbų apimtys būtų mažesnės, buvo įdedama daugiau darbo, statant tobulesnes užtvankas – kalant polius į užtvankos dugną, renčiant rentinius, kuriuos užpildydavo akmenimis. Užtvankas uždengdavo lentomis, o ant viršaus dar įrengdavo nuimamas lentines užtūras per visą užtvankos plotį. Tokiose užtvankose būdavo įrengiamos pralaidos miško medžiagai praleisti. Praleidžiant mišką, būdavo trikdomas malūno darbas, todėl už sugaištą laiką imamas mokėtis – įvairiai, pvz., 5 litai už dieną, ar net 100–400 litų už kiekvieną praleidimą.

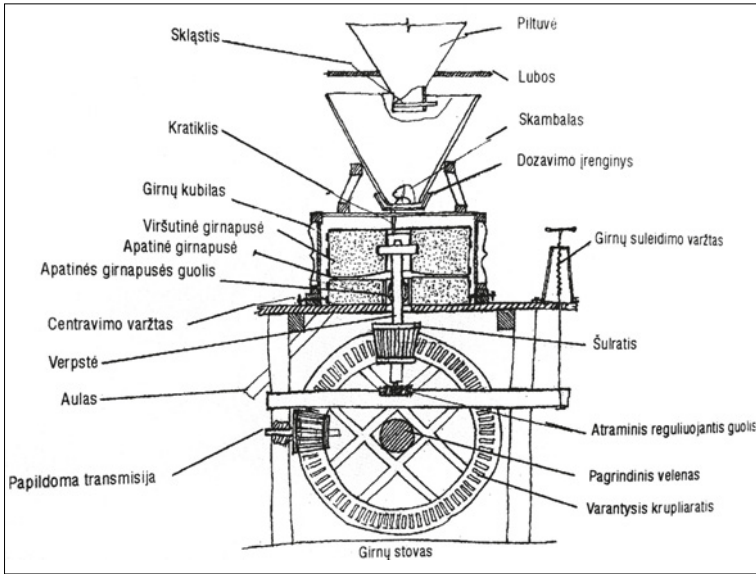

*Pagrindinė malimo
įrenginio schema.
E. J. Morkūno
brėžinys*

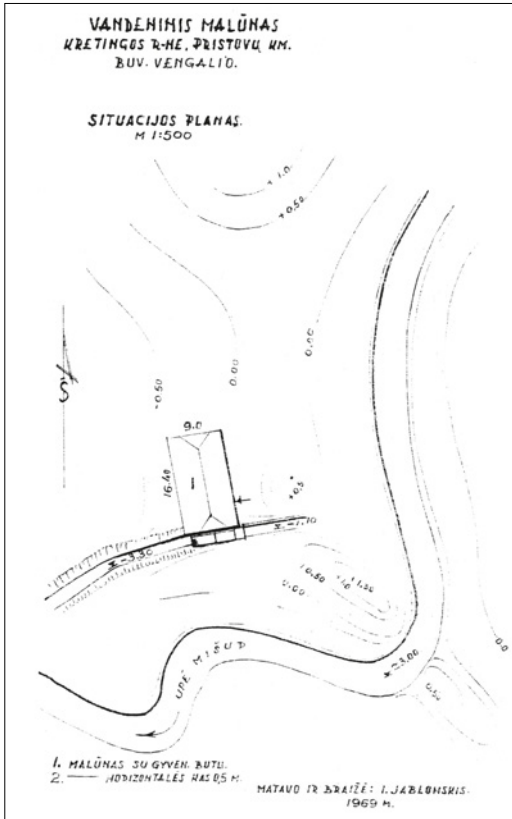

*Pristovų kaimo
Vengalio vandens
malūno situacijos
planas. Braižė Ignas
Jablonskis, 1969 m.*

Malūnų statybai leidimus išduodavo Lietuvos finansų ministerijos prekybos departamentas, tačiau užtvankų režimą reguliavo susisiekimų tarnybos. Tai jos nustatydavo vandens lygio *reperius* (prie vandens esantis grunte įrengtas geodezinis įrenginys žemės paviršiui ir *vandens lygiui nustatyti*) ir reikalaudavo juos saugoti ir nežaloti. Už reperio sugadinimą ar panaikinimą buvo baudžiama.

Minijos vandens malūnai buvo statomi tiek kairiajame, tiek dešiniajame upės krante, dažniausiai galu į upę ar į privedimo kanalą. XX a. pradžioje vandens ratus imta keisti turbinomis. Jas pirkdavo fabrikinės arba gamindavo kalviai. Kur galima sukelti daugiau vandens, buvo statomos aukšto slėgio turbinos, o ten, kur upės debitas didesnis, buvo pasitenkinama žemesnio slėgio turbinomis. Vandens ratai buvo statomi po kelis prie vieno malūno, taip pat buvo statomos ir vandens turbinos.

1931 m. Kartenos valsčiuje veikę vandens malūnai ir jų savininkai¹:

Braudė Ruvinas – Kačaičių k. Kartenos vls.

Čiuželis Vincas – Viešovių k. Kulių vls.

Domarkas Jonas – Pristovų k. Kartenos vls.

Ecoldas – Pakutuvėnai, Kartenos vls.

Gilyš Eduardas – Rubulių k. Kretingos vls.

Lenkauskas Kazys – Vilaičių k. Kartenos vls.

Šleinius Kazys – Liepgirių k. Kartenos vls.

Varnauskas Ignas – Lubių k.² Kartenos vls.

Kačaičių k. (Notiškės dvaro) vandens malūnas

Kačaičių malūnas stovi ant Kartenėlės dešiniojo kranto. Kartenėlė įteka į Miniją. 1936 m. malūnas priklausė Petru Šniukštai, gyv. Notiškės dvare. Šniukštienė malūną paveldėjo iš savo tėvo. Malūnas buvo išnuomotas Osen Braudei, o 1931 m. malūnas priklausė Ruviniui Braudei.

Apie šį malūną Kačaičių kaimo gyventojai 2009 m. prisimena:

„Netoliese Didžiojo kūlio, prie upelio, buvęs Notiškės malūnas. Jis priklausė žydai Braudei Ruinui (taip vietiniai tarė vardą).

Malūne gyveno jo sesuo Elė ir brolis Rupkis. Malūnininko padėjėju ten yra dirbęs S. Vasiliauskienės tėvas.

A. Kniukštienė pamena malūne buvus freską, kurioje per visą sieną buvo pavaizduotos trys moterys. Pasakodavo, kad tą freską nutapė samdytas Notiškės dvaro dailininkas Petravičius, kuris vedė dvarininkų Petro ir Vincės Šniukštų dukterį Aldoną. Malūnas buvęs pakalnėje, o dvaro „pakajai“ – viršukalnėje.

Notiškės „pakajaus“ šeimininkas P. Šniukšta – garsus prieškarinio Lietuvos žmogus: jis buvo Lietuvos kariuomenės generolas leitenantas ir ligi 1935 m. – krašto apsaugos ministras. Vėliau – Valstybės tarybos narys.

Pas dvarininkus tarnavo V. Uktverienės tėvas Vincas Lukauskas, o jo sesuo Barbora buvusi dvarininkaitės kambarinė. S. Vasiliauskienė pamena savo motinos Kotrynos Maciūtės pasakojimus, kad Aldona Petravičienė buvusi labai dosni: kišenaitėje visuomet

¹ *Visa Lietuva*. Informacinė knyga 1931 m. Redagavo V. Ruzgas. Spaudos fondo leidinys. Kaunas, 1932.

² Lubių vandens malūnas prie Alanto upės stovėjo nuo XIX a. Pro malūną ėjo senasis Kartenos–Kulių kelias (nuoroda internete – <http://www.upese.lt/index.php/a/alantas>)



Žutautų vandens malūnas. Juozo Mickevičiaus nuotr., 1970 m. (Kr. MF, nr. GEK15927/1)

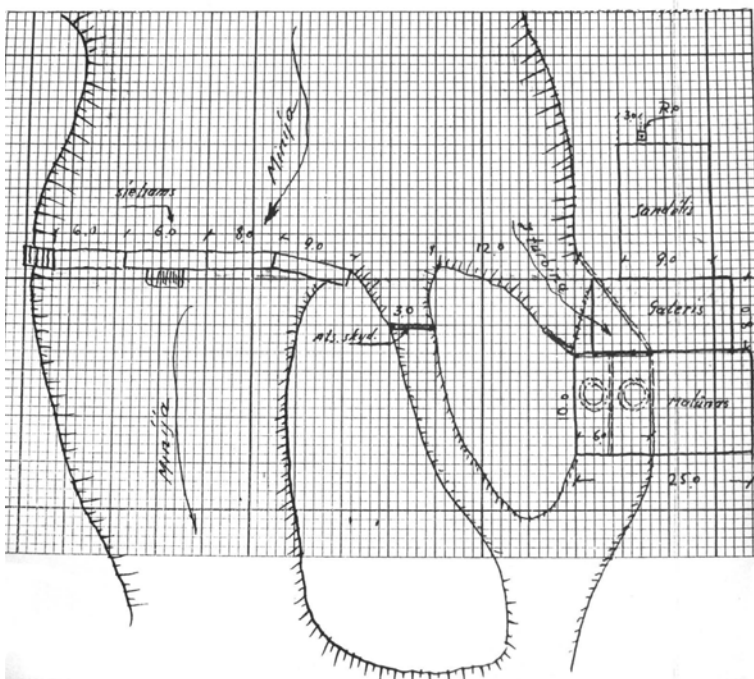

Užtvankos su malūnu ir lentpjūve ant Minijos situacijos schema. Apie 1936 m. Kopija iš E. J. Morkūno rinkinio

turėdavusi pinigų. Todėl kaimo mergaitės mėgdavusios pririnkti uogų ir nunešti poniai, o ši atsilygindavo monetomis.“³

Malūnas pastatytas apie 1830 metus. Betoninė užtvanka statyta 1929 metais. Malūnas stovi ant akmeninių pamatų, sienos medinės, stogas gontų, pastato dydis 11,0×8,0×2,5 m dydžio. Malūno vertė 1936 m. nurodyta 10 000 litų. Už malūną nuomininkas sumokėdavo mokesčius ir savininkui 1 000 litų.

Malūną varė du vandens ratai: 3,50 m skersmens, 1,70 m pločio ir maždaug 18–20 AJ galingumo. Ma-

³ Šeškevičienė I. Kačaičių kaimas garsėjo dainomis ir loterijomis... *Pajūrio naujienos*, 2009, rugpj. 21.

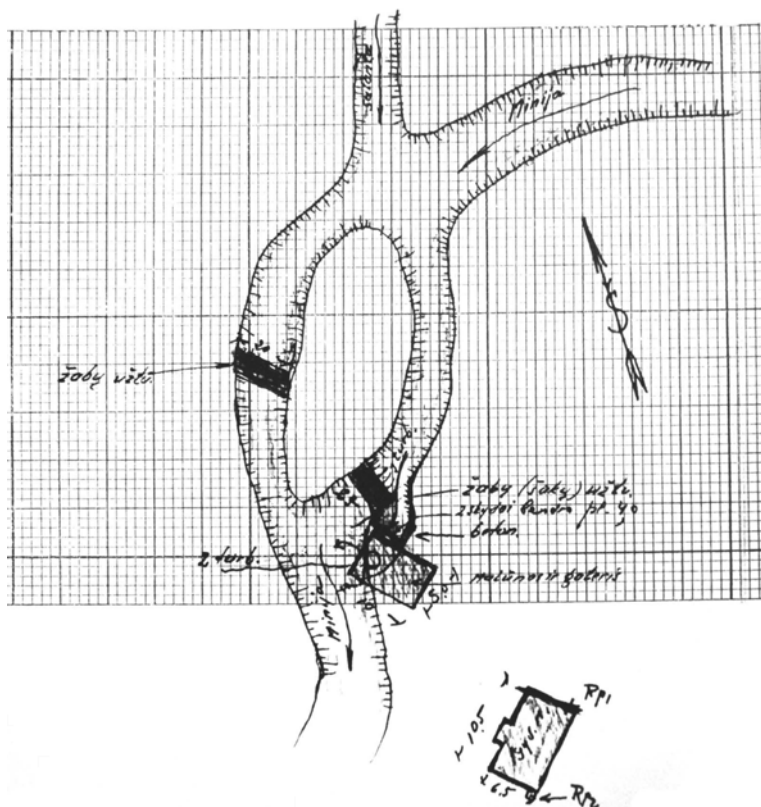

Užtvankos su malūnu
ant Minijos greta
Salanto intako
situacijos schema.
Apie 1936 m. Kopija
iš E. J. Morkūno
rinkinio

lūne buvo dvejios garnos, 122 cm skersmens, ir piklius. Nuomininkas savininkui sumaldavo apie 300–400 centnerių javų.

Užtvankoje nebuvo pralaidos miško medžiagai.

Niveliacijos duomenys:

Reperis Nr. 1 – 17,03 m,

viršutinis vandens aukščiausias lygis – 16,00 m,

apatinis vandens žemiausias lygis – 12,63 m,

viršutinis potvynio vandens aukščiausias lygis – 17,03 m,

apatinis potvynio vandens žemiausias lygis – 13,31 m,

užtvankos viršus – 17,40 m,

skydų viršus – 16,98 m,

vandens horizontas žemutinis po ratu – 11,97 m,

skydo apačia 15,23 m.

Viešтовėnų vandens malūnas

Viešтовėnų vandens malūnas stovi dešiniajame Viešтовės upės krante. Viešтовė yra Minijos kairysis intakas. Malūnas 1936 m. priklausė Antanui Baltoniui, kuris malūną išnuomojo Aleksui Freimontui. 1936 m. malūno vertė buvo 8 000 Lt⁴. Malūno metinė nuoma – 400 Lt ir mokesčiai.

Malūnas statytas apie 1906 metus. Pastatas 10,70×7,50 m, griautinis, apkal-

⁴ Vandens jėga varamosios įmonės. Vietos apžiūrėjimo žinios. 1936 m. LCVA, f. 388.

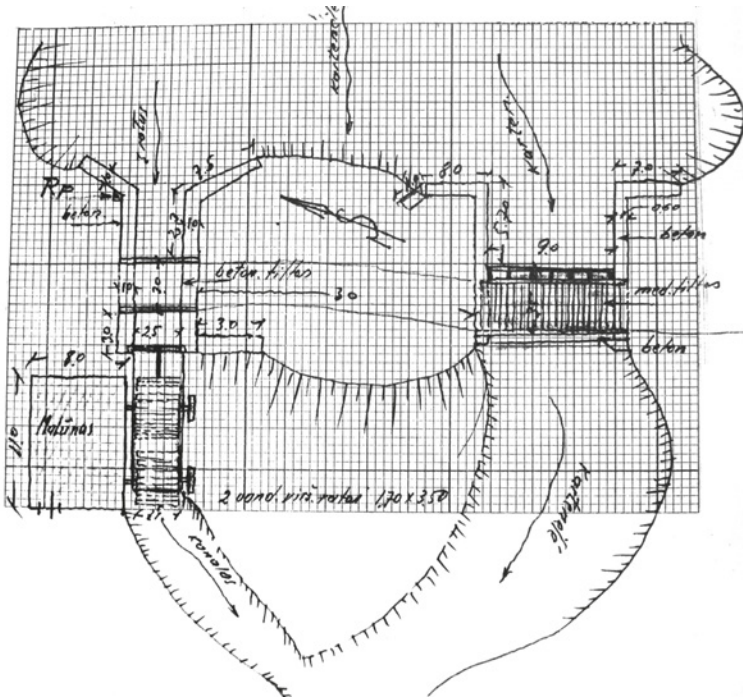

Užtvankos su malūnu
ant Kartenalės
situacijos schema.
Apie 1936 m. Kopija
iš E. J. Morkūno
rinkinio

tas lentomis, dengtas skiedromis. Malūno, be gyvenamojo galo, dydis 7,50×6,0 m. Malūne buvo vienerios girnos, kurių skersmuo 122 cm. Be girnų, buvo apskritas pjūklas stogo lentelėms pjauti. Malūną suko viršutinio veikimo vandens ratas. Nuo pylimo į malūną vedė laipteliai.

Malūno reperis yra 12,00 m. Viršutinis vandens lygis 12,04 m, apatinis – 8,78 m. Aukščių skirtumas – 3,26 m. Dažniausiai laikomas vandens lygis 12,24 m. Skydo viršus 12,47 m, skydo apačia 11,20 m. Tilto grindys 12,57 m. Tilto ilgis 6 m, plotis 3 m.

Malūnas už miško medžiagos praleidimą imdavo 5 litus per dieną. Dabar nėra vartų medienai praleisti. Iš pažiūros galima spręsti, kad dirbama, kai yra darbo, o jo trūkdavo dėl prasto privažiavimo prie malūno. Malūnas suko tik girnas arba tik apskritą pjūklą. Vandens trūkdavo sausio, vasario, birželio, liepos mėnesiais.

Rubulių vandens malūnas

Malūnas pastatytas dešiniajame Minijos krante. Jis pastatytas apie 1886 metus, 1918 m. atstatytas vietoj sudegusio ir nuo pastatymo veikė nenutrūkstamai, išskyrus karo metus. Malūnas 1936 m.⁵ priklausė Kostui Gyliui, gyvenančiam Kaune, Gedimino gatvėje Nr. 37. Kas malūną eksploatavo, duomenų nerasta.

Malūno dydis 16,0×11,0×4,0 m. Pastatas medinis, griautinis, apkaltas lentomis, pamatas mūrinis, stogas gontinis. Malūno vertė 45 000 litų. Jis aprūpintas 30 AJ senoviška turbina. Malūne yra 3 poros girnų, kurių kiekvienos dydis 127 cm, piklius, viena mašina grucei, kita kruopoms gaminti. Malūnas ir sodyba buvo apšviečiami elektra iš 1,5 kW

generatoriaus.

⁵ Ten pat.

Prie malūno 2 reperiai. Pirmojo altitudė 15,00 m, antrojo – 17,94 m. Viršutinis horizontas 14,18 m, žemutinis – 12,59 m. Aukštutinis tvenkinio (potvynio) lygis 16,81 m. Dažniausiai laikomas lygis 14,62 m. Malūno betoninės užtvankos viršus 14,42 m, virš jos prie kuolų statoma 8 coliai lentų, tada užtvankos viršus $14,42+20 \text{ cm} = 14,62 \text{ m}$.

Instaliuotos mašinos, matyt, veikė ne vienu metu.

Sakuočių vandens malūnas

Malūnas pastatytas kairiajame Minijos krante. Prie malūno įrengta lентpjūvė. Malūnas be sienų, stoginė 10×5 m ant stulpų dengia malūną ir lентpjūvę. Malūne dvejios girkos, kurių skersmuo 122 cm. ir piklius, o lентpjūvėje gateris ir *zeimeris* (diskinis pjūklas). Malūną suka dvi namų darbo turbinos, po 8 AJ. Minija prie malūno patvenkta žabu, šakų ir grunto užtvanka. Gyvenamasis namas stovėjo atokiau nuo malūno. Jo dydis 10,5×6,5 m. Namų galuose 2 reperiai. Reperis Nr. 1 arčiau malūno – 18,33 m, Nr. 2 – 17,82 m.

Malūno savininkas Vladas Domarkas 1936 m. gyveno tame pačiame Sakuočių kaime.

Niveliacijos duomenys:

Vandens horizontas aukštutinis tvenkinio lygis – 13,98 m,
vandens horizontas žemutinis tvenkinio lygis – 13,00 m,
vandens horizontas aukštutinis tvenkinio potvynio lygis – 18,33 m,
vandens horizontas žemutinis tvenkinio lygis – 18,33 m,
vandens horizontas dažniausiai laikomas 14,24 m,
užtvankos viršus – 14,36 m.

Dauginčių vandens malūnas

Vandens malūnas kairiajame Minijos krante, pastatytas 1856 metais. Malūnas ant silpnų pamatų, bet iš gerų rąstų. Stogas dengtas lentelėmis. Malūne viena 8 AJ turbina suko 2 poras girnų. Girnų skersmuo 122 cm.

Malūnas 1936 m. priklausė Kaziui Šleiniui, gyvenančiam Liepgirių kaime, o nuomininkas Kazys Lenkauskas gyveno Dauginčiuose.

Niveliacijos duomenys:

Reperis Nr. 1 – 14,83 m,
viršutinis vandens aukščiausias lygis – 11,51 m,
apatinis vandens žemiausias lygis – 10,00 m,
viršutinis potvynio vandens aukščiausias lygis – 12,76 m,
apatinis potvynio vandens žemiausias lygis – 12,76 m,
užtvankos viršus 11,61 m.

Liepgirių vandens malūnas

Malūnas stovi Minijos nuvedamojo kanalo dešinėje pusėje. Malūnas statytas apie 1871 metus. 1936 m. priklausė Kaziui Šleiniui, gyvenančiam Liepgirių kaime.

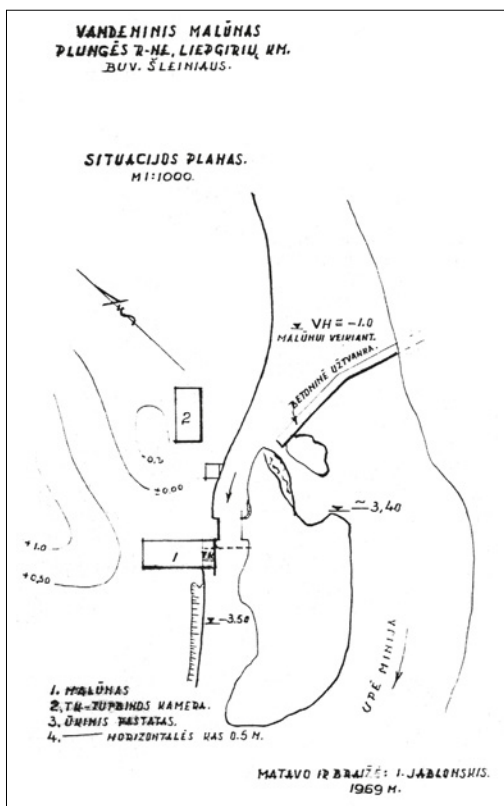

Liepgirių kaimo Šleiniaus vandens malūno situacijos planas. Braižė Ignas Jablonskis, 1969 m.

Liepgirių malūnininkas K. Šleinius. Apie 1939 m. Nuotr. iš Antano Lūžo (Kretinga) albumo

Prie malūno įrengta lentpjūvė. Malūnas be pamato, suręstas iš rąstų (1936 m. rąstai buvo gerai išsilaikę), stogas lentelių. Malūne buvo 2 poros girnų (girnakmenių skersmuo 122 cm) ir piklius. Lentpjūvėje įrengtas gateris ir lentelių gamybos mašina. Įmonėje buvo ir elektros generatorius, naudotas tikriausiai tik apšvietimui. Malūną varė 3 turbinos: viena fabrikinė Frensis tipo, apie 18 AJ, kita – namų darbo, apie 8 AJ ir trečia mažytė, namų darbo, apie 3 AJ galingumo.

Prie malūno 2 reperiai: reperis Nr. 1 – 2,06 m, reperis Nr. 2 – 3,19 m, vandens horizontas aukščiau tvenkinio – 0,76 m, vandens horizontas žemiau tvenkinio – 0,58 m, vandens horizontas aukščiau tvenkinio potvynio metu – 3,19 m, vandens horizontas dažniausiai laikomas – 0,78 m, užtvankos viršus – 1,26 m.

Pakutuvėnų vandens malūnas

Malūnas nuo 1889 metų stovi prie Minijos upės, nuvedamojo kanalo kairiame krante. Prie malūno yra lentpjūvė. Mediniai pastatai apžiūrėjimo metu (1936 metais) buvo labai seni, visiškai supuvę, dengti lentelėmis. Pastato vertė 25 000 litų⁶.

Malūne 2 poros girnų (girnakmenių skersmuo 122 cm) ir piklius, lentpjūvėje gateris ir zeimeris. Malūnas aprūpintas 3 kW generatoriumi elektros srovei gaminti. Malūną suko viena Francis tipo 21 AJ galingumo turbina.

Malūnas 1936 m. priklausė Viliui Eicoldui.

Niveliacijos duomenys:

Reperis Nr. 1 – 11,29 m,

reperis Nr. 2 – 12,08 m,

vandens horizonto aukštesnio tvenkinio lygis – 3,00 m,

vandens horizonto žemesnio tvenkinio lygis – 6,88 m,

vandens horizonto aukštesnio tvenkinio potvynio lygis – 11,53 m,

vandens horizonto žemesnio tvenkinio potvynio lygis – 11,53 m,

vandens horizontas dažniausiai laikomas 8,80 m,

užtvankos viršus – 8,98 m,

vandens horizonto tvenkinio lygis prie turbinos – 8,99 m.

Pabaigai

Šiame fragmentiškame straipsnyje dėl laiko stokos aptarėme tik kelis vandens malūnus, buvusius istorinio Kartenos valsčiaus ribose, XIX a.–XX a. viduryje, Minijos ir jos baseino mažesnėse upėse.

XIX a. pab. vėjiniai malūnai Lietuvoje sudarė didesnę negu pusę dalį, nedaug lenkdami vandens malūnus. Tiek vėjinių, tiek vandens malūnų Vakarų Žemaitijoje buvo gana gausu. Skirtingai nei vėjo malūnus vandens malūnų techninę įrangą suko ne vėjas, o vanduo. Kuo išradingiau ir su mažesnėmis darbo ir medžiagų sąnaudomis buvo įrengiamas malūno hidrotechninis įrenginys, tuo patikimiau ir pelningiau tarnavo malūnininko šeimai. Šios knygos atskiruose straipsniuose gausiai užsiminama apie vieną ar kitą Kartenos apylinkių malūną, jų savininką. Pvz., Liepgirių malūno savininkas Kazys Šleinius buvo ne tik pasiturintis verslininkas, bet ir didelis kaimo žmonių kultūrinių poreikių rėmėjas bei pavargėlių šelpėjas. Minijos baseino (kaip ir kitų vietovių) malūnų statyba ugdė daugelio sričių amatininkus: dailides, stalius, kalvius, akmenskaldžius, statybininkus, girnų kalėjus, malūnų meistrus, gerai susipažinusius su medžiagų savybėmis ir technologija. Apie malūnus ir malūnininkus, kaip ir apie kalvius, išlikę daug pasakojimų, smulkiosios tautosakos fragmentų, kurie praturtina mūsų sakytinę liaudies kultūrą.

Verta užsiminti, kad malūnai buvo, kai kur dar ir yra, ne tik architektūros, bet ir liaudies technikos paminklai, kitę drauge su naujais gyventojų poreikiais ir technine įrangos raida. Minijos baseino malūnų tyrimus verta tęsti ir ateityje.

⁶ Ten pat.

TAUTOSAKA

Apie ką pasakoja karteniškliai

Adelė Seselskytė

Man Kartenos miestelis, įsikūręs jaukiame Minijos slėnyje, apsuptas apylinkių kaimų, žydinčių pievų, plaukiančių rugių laukų, balto smėlio Paminijo paplūdimėlių vasarą, išsiliejusios Minijos potvynių pavasarį – vienas gražiausių Žemaitijos kampelių. Gal todėl, kad tai mano gimtinė? Atrodytų, jog čia turėjo nuo seno skambėti liaudies dainos, turėjo būti gausiai sekamos klasikinės pasakos, sakmės, padavimai.

Tačiau taip neatsitiko. Apie tokio reiškinio priežastis šiandien galima tik spėlioti. Lietuvių literatūros ir tautosakos instituto Lietuvių tautosakos rankraštyne esantys seniausiai užrašyti pasakojamosios tautosakos tekstai siekia 1931–1938 metus. Tada visoje Lietuvoje vyko tautosakos rinkimo sąjūdis. Į jį buvo plačiai įsitraukę gimnazijų mokytojai, moksleiviai, šviesuomenė. Iš tų metų ir išlikę Petro Milverto (Plungės progimnazija, 1931 m.)¹ bei Juozo Povilionio (Kretingos pranciškonų progimnazija, 1938 m.)² rinkiniai.

Petro Milverto rinkinyje randame šešis pasakojamosios tautosakos kūrinius (daugiausia pasakas), kurių penkis papasakojo viena pateikėja Petrė Cirtautaitė, o vieną padavimą apie senus kapelius netoli Kartenos pasekė pats užrašytojas. Petrės Cirtautaitės, matyt, būta talentingos pasakotojos, nes kūrinių siužetai gerai atsiminti, sklandžiai perteikti. Kadangi tuo metu tautosaka buvo užrašinėjama ranka, tai ir P. Cirtautaitės tekstuose akivaizdi bendra to meto rinkėjams būdinga tendencija literatūrinti pateikiamus tekstus, jų kalbą. Neaišku, kodėl P. Milvertas 1931 metais užrašė tik vienos pateikėjos P. Cirtautaitės sekamų pasakų. Tuo metu tebebuvo gyvas vienas geriausių Kartenoje gyvenusių pasakotojų (mano tėvų kaimynas) Juozas Viskantas. Jis mokėjo begales pasakų, sakmių, anekdotų. Rudens ir žiemos vakarais pas J. Viskantą susirinkdavo daug suaugusiųjų ir vaikų tų pasakų klausytis. Aš buvau dar labai maža, tai neidavau. Jo repertuare galėjo vyruoti pasakos, sakmės apie velnius, vaiduoklius, numirėlius. Prisimenu, mama sakydavo, kad J. Viskanto vaikai yra taip paveikti tėvo pasakų, kad vakarais bijo

vieni išeiti į lauką. Bronislava Kerbelytė, 1961 metais iš Kartenos gyventojų

¹ LTR 1175.

² LTR 1502.



*Straipsnio autorė
tautosakininkė
Adelė Seselskytė su
tėvais gimtojoje
sodyboje Kartenoje
apie 1960 m.
Iš A. Seselskytės
albumo*

Antano Būtenio užrašinėdama tautosaką, sužinojo, kad Kartenoje „*Viskonts bov toks. Ons nu pasakos. Mes sakydavom: Tu sėdėk, vo mes už tavi atidirbsem*“³. Likusi neužfiksuota žinomo geriausio Kartenos pasakotojo tautosaka, kurią senolis nusinešė su savimi į kapus, parodo akivaizdžias liaudies kūrybos rinkimo spragas.

Juozo Povilionio sudarytame rinkinyje randame vos du pasakojamosios tautosakos dalykus, užrašytus J. Bakšio 1938 metais iš dviejų pateikėjų: J. Stonkienės juokų pasakėlę vaikams – pasaką be galo⁴ bei A. Komoro mitologinę sakmę „Apie žmogų, numirėlį ir velnią“⁵.

Dvidešimt trejų metų tarpas yra balta dėmė Kartenos valsčiaus tautosakos rinkimo istorijoje. Tik XX a. viduryje sugrįžtama į tuos kraštus. Lietuvių kalbos ir literatūros institutas pradėjo planingai organizuoti tautosakos rinkimą, ypač buvo stengiamasi aplankyti tas vietas, kur liaudies kūryba buvo menkai rinkta. 1961 m. buvo organizuota ekspedicija į Kretingos rajoną. Joje dirbo būrys kvalifikuotų instituto darbuotojų (Pranė Jokimaitienė, Bronislava Kerbelytė, Leonardas Sauka, Stasys Skrodenis, Klimas Viščinis ir kt.). Iš keturiolikos pateikėjų šalia dainuojamosios tautosakos buvo užfiksuota ir pluoštas pasakojamosios tautosakos kūrinių (iš viso 58). Daugiausia jų pasekė Kartenoje gyvenantys pasakotojai (Jurgis Barisas, Antanas Būtenis, Antanas Jadenkus, Stasė Kuršienė, Marijona Seselskienė, Justinas Stonys, Konstancija Tarvydienė). Kiti tekstai užrašyti Asteikių (Magdalena Venckienė), Dauginčių (Ieva Salienė), Kačaičių (Juozas Valatka, Ona Lukauskienė, Karolina Balsevičienė, Liudvina Sliužienė) kaimuose.

Ką mėgo pasakoti karteniškaiai? Pasektų kūrinių repertuaras žanrų požiūriu nėra skurdus. Čia aptinkame pasakų, sakmių, padavimų, atsiminimų. Daugiausia visi pateikėjai yra pasekę pasakų. Koks tų pasakų idėjinis turinys, kokia tradicija čia nuo seno buvo puoselėjama? Tendencija gana aiški ir ryški. Jau 1961 metais užfiksuotoje medžiagoje neužtinkame tų gausiai lietuvių liaudies prozos tradicijoje bei tarptautiniu mastu plačiai gyvuojančių klasikinių stebuklinių pasakų, kuriose vaizduojami nepaprasti pasau-

³ LTR 3471, p. 134.

⁴ LTR 1502(135), nr. 17.

⁵ LTR 1502(133), nr. 21.

liai su sidabrinėmis, auksinėmis, deimantinėmis girnomis, stiklo kalnais. Nebepasakota apie herojaus kovas su slibiniais, gyvenančiais mariose, apie skriaudžiamą podukrą ir stebuklingus pagalbininkus, kurie visada padeda herojui įveikti blogį, kad triumfuotų gėris. Tik dviejų pateikėjų kūrinėliuose mėginta prisiliesti prie stebuklingojo pasakų pasaulio. Apie našlaitę Elenytę, žiaurią pamotę ir stebuklingą karvę viena pasaka užrašyta iš M. Seselskienės⁶. Atsimenu, mama žinojo ne tik tą vieną stebuklinės pasakos apie pamotės ujamą našlaitę siužetą, o visą ciklą tos temos pasakų, kurias, virdama vakarienę, verpdama ar megzdama, vakarais man sekdamo. Deja, čia pateikto teksto pasakojimui jau trūksta emocinės įtampos ir įtaigos.

Kita pasakotoja – K. Tarvydienė, mėginusi perteikti ir kitų tautų žinomą pasaką apie mergele, kuri žadėjo karaliui pagimdyti sūnelį, „kad būt saulė kaktoj, mėnuo pakaušy, žvaigždės plaukuos“⁷, matyt, dėl gana senyvo amžiaus siužetą jau buvo primiršusi. Tekste yra atsiradę kitų siužetų epizodų, tarpusavyje jie jungiami nedėsningai. Panašiai apibūdintina ir kita K. Tarvydienės papasakota pasaka „Vuonelė ir broliukas“⁸. Tekstas taip pat kontaminuotas iš dviejų siužetų (AT 450 – „Avinėliu paverstas broliukas“ ir AT 511 – „Karvė padėjėja“). Pasakojimas nelygus, siužetas primirštas. Tačiau K. Tarvydienė galėjo būti gera pasakotoja. Ji seka gyvai, švaria tarmiška kalba.

Matyt, geros pasakotojos būta ir L. Šliužienės iš Kačaičių kaimo. Savo sekamą pasaką „Apie Marką“⁹ ji gerai atsiminė. Pasakos veikėjai – „lozorka“, senelis Dievas, ponas ir kunigas. Ponas girdi lėmimą, kad gimęs vargšo vaikas užaugęs ves pono dukterį ir atims iš jo pusę turtų. Jis bando vaiką nužudyti, bet nesėkmingai. Žūva pats. Pasakojime pabrėžiamas ir išaukštinamas lėmimas kaip bausmė už blogus darbus.

Neužfiksuota karteniškių pasektų pasakų apie gyvulius, gyvūnus, paukščius, kurios taip gausiai ir mielai buvo sekamos vaikams kituose Lietuvos regionuose. Visa karteniškių pasakotojų kūrybinė liaudies tradicijos galia sutelkta į nuotykių pasakas, buitinius pasakojimus, atsiminimus, kur daug nekasdienišku nuotykių, atsitikimų, juokingų situacijų. Nepaprastas nuotykis čia yra pamatinė pasakojimo šerdis, o jame vaizduojamas herojus gyvena ir veikia ne fantastiniame stebuklų pasaulyje, o realiame gyvenime. Čia daug buitinių detalių, gyvenimiškų faktų, socialinių santykių atspindžių.

Geriausio Kartenos valsčiaus pasakotojo Antano Jadenkaus pasektų kūrinių repertuarą ir sudaro vien nuotykių ir buitinių pasakos, atsiminimai. A. Jadenkus – nedidukas, žvitrių akių, linksmo būdo žemaitis, gyvenęs Kartenos miestelyje, turėjęs įgimtą talentą pasakoti. Atsimenu ankstyvus rytus, kai atvažiuodavau į tėviškę atostogauti. Mes tik ką atsikėlė, mama verda pusrytį, o Antanas, arba, kaip maloniai jį vadindavo mama, „Ontuonėlis“, jau atžingsniuoja pas mus. Ir greitakalbe pasakoja, pasakoja be galo. Žinoma, ne pasakas, o miestelio naujienas arba dažniausiai būtus ir nebūtus atsitikimus, meilės istorijas iš savo gyvenimo Lietuvoje ir Argentinoje, kur jam jaunystėje teko gyventi. Kad ir apie ką pasakotų Ontuonėlis, jo klausyti būdavo be galo įdomu.

⁶ LTR 3471(246), nr. 2.

⁷ LTR 3471(279).

⁸ LTR 3471(280).

⁹ LTR 3471(326), nr. 5.

A. Jadenkaus pasakų siužetai plačiai žinomi lietuvių pasakojamojoje tradicijoje. Glaustai, talentingai pasekti jie yra įgavę autentiško žavesio. A. Jadenkus mėgo sekti tas nuotykių pasakas, kuriose veikia karaliai, jų ministriai, virėjas (nr. 3. „Skūpus karalius“, nr. 4. „Gudrus virėjas“, nr. 9. „Kaip senus žmones klaidindavo“). Tų kūrinių turinys nesudėtingas. Veiksmas prasideda netikėta situacija. Karalius išeina su ministriais pasivaikščioti ir, pamatęs ant žemės nukritusias tris kapeikas, pasilenkia jų paimti. Ministriai stebisi, kam karaliui laužyti kaulus dėl trijų kapeikų. Toliau pasakojama apie karaliaus duodamas užduotis: išvirti pietus be druskos, nupirkti druskos už karaliaus plauką (pardavėjas neparduoda), nupirkti druskos už tris kapeikas (parduoda į valias). Seno karaliaus gyvenimo patirtis ir sveika nuovoka parodo, ko jis yra vertas.

Pasakos „Gudrus virėjas“ (nr. 9) turinys remiasi karaliaus užduotimi išvirti pietus iš brangiausios ir prasčiausios mėsos. Pasirodo, kad tokia mėsa yra liežuvis. Virėjas reziumuoja:

„Švėisiausis karaliau, lėižiovis yr geras, lėižiovis yr bluogas. Lėižiovis padėrb budinkus, padirb vėsuokius dėrbinius. Ėšdėrb žmuonės, ontra dėina pasaka – rėk somoštė, solaužytė, sodegintė. Ė solauža, sodraska. Lėižiovis yr dvejopas.“

A. Jadenkaus pasakose užtinkama ir senovės laikų gyvenimo atspindžių. Pasakojama apie gyvavusį paprotį šimto metų sulaukusius žmones išvežti į mišką, paskandinti, palikti likimo valiai, apie tikėjimą, kad javų derlius priklausęs nuo laimingo ar nelaimingo sėjos meto (nr. 9). Sekama, kaip žmogus išsigelbsti nuo jam išpranašautos mirties. A. Jadenkus neretai pasakojimą mėgsta pradėti tikrovišku savo veiklos įvykiu. Jis logiškai sujungia pasakos pradžią su tradicinio kūrinių plėtote ir moralu. Antai pasaką „Trys geri patarimai“ (nr. 7) jis pradeda ilga įvadine dalimi, kurioje minima konkreti vieta, laikas, o veikėjai – pats pasakotojas ir jo bendrakeleivis bendradarbis vokiečių Vilis:

Ėr teip pat mes dėrbuom Kauni, ož Nemunou, tèn lèntpjūvie. A tas bova adventa laiks, ketvėrta valonda, jau sutemus, elektra kad oždegta. Da bova Nemons užšalės. Vedo pareinav eš darba, e vedom rėk eitė i Šančius, Panemuonie. Vuokėtoks, tuoks jaunas vaikėns, kap e tamsta, nu žėnā, tuokė jaunoma, dar be kariūmenės, bova vuokėtoks, Vilis vardu. Saka:

– Ontanā, einav, – saka, – tėisiau, per Nemonā.

– Ne, – sakau, – žėnā kon, Vileli, mona muokslas išeitās yr – geriau aplėnkou, kap tėisiau.

– Ka tu čia niekus plepi, – saka, – einav.

– Ne, aš nepadoudo.

No, ons Ėr praėjė pruo apatė tėlta, vuo aš palėpau vėršom Ėr einu par tėlta. Einu par tėlta. Žalėsis tėlts bliekuoms yr grystas. Gėrdu – brakš brakš brakš atbiega. Aš atsėsokės pažiūriu, veizu – mona Vilis atėt. Sakau:

– Vuo kuodiel niejē?
 – Ai, pabėjuoju, – saka. – Ale žiūriek, Ontanā, kad joudou –
 žmuogus ein.

Sakau:

– Tegol ein, bet sava muoksla aš nepaleisio.
 – Nu, tai kaip, tu mon papasakuok, – saka, – sava anekduota,
 kap yr.

Tep aš jam ėr nopasakuojau.

Toliau A. Jadenkus seka tradicinę, Lietuvoje gerai žinomą pasaką apie pirk-tus gerus patarimus, pasakotojo čia vadinamus mokslu (nemesk kelio dėl takelio, nenakvok namuose, kur yra senas vyras ir jauna žmona, niekuomet nevalgyk be medaus). Pasakotojas, vaizdingai perteikdamas kūrinio veiksmo eigą, parodo, kaip veikėjai patiria tų patarimų naudingumą.

A. Jadenkus, kaip ir kiti karteniškiai pasakotojai, mėgo ir žinojo nemažai buitinių (novelinių) pasakų, kurios buvo paplitusios Žemaitijoje, beje, ir visoje Lietuvoje ir bemaž visose Europos tautose. Jos turi daug bendra su anekdotais ir linksmais pasakojimais, pasijuokimais iš įvairiausių buitinių situacijų, atsitikimų. Tose pasakose dažniausiai vaizduojami pono ir baudžiauninko, pono ir berno santykiai. Socialinis konfliktas – vienas iš pamatinių šios tematikos pasakų turinių bruožų. Be abejo, čia visada laimi paprastas žmogus. P. Cirtautaitės pasakoje „Apie Joną ir poną“ (nr. 10), A. Jadenkaus pasakose – „Apie pono kumelę“ (nr. 8), „Kaip poną pamokino“ (nr. 13), „Apie poną ir daktarą“ (nr. 15) ponas už skriaudas, piktą valią yra skaudžiai nubaudžiamas, pamokomas, sunaikinamas. Pasakojimo meninis audinys įprasminamas pasitelkus vaizdavimo priemones: kontrastą (geras, gudrus, išradingas paprastas žmogus ir piktas, kvailas ponas); sodriai naudojamą satyrą, sarkazmą, humorą.

Karteniškių pasakose mėgstama pasijuokti iš žmonių, ypač kitataučių, ydų, piršlybų, žmonos ir vyro bendravimo momentų. P. Cirtautaitės pasakoje „Moteriškė, kuri nieko nevalgė“ (nr. 11) išjuokiamas žmonos noras apsimetinėti nevalgančia, kol pagaliau vyras tokį jos elgesi su humoru atskleidžia. A. Jadenkaus pasakoje „Ateivis iš dangaus“ (nr. 14) vaizduojama lengvatikė žydo žmona smuklininkė. Ji patiki keleiviu, neva buvusiu danguje, ir prašo jo nunešti mirusiam sūnui Juoskiui daug pinigų. Grįžęs iš kelionės vyras supranta apgaulę, vejasi apgaviką, bet ir pats apgaunamas – netenka arklio. A. Jadenkaus pasakojimas autentiškas, dialogai dinamiški, prisodrinti liaudiško humoro.

Žinomas Kartenos šviesuolis J. Barisas (kilęs nuo Pušaloto, Pasvalio r.), grojęs kanklėmis, rašęs eilėraščius, taip pat yra pasekęs kelis humoristinius kūrinius. Pasakojime „Moters negalima pažinti“ (nr. 6) gvildenama piršlybų tema, jaunosios ištvermė apsimesti gera iki vedybų:

*Na, po šliūbo... Po šliūbo parvažiuoja. Ko jis tenai nepataikė...
 Ar truputėlį prie stalo, kad ji paims šukuoti visaip: priešplaukiui
 ir paplaukiui, visaip!*

Su geraširdišku humoru J. Barisas yra pasekęs žinomą Lietuvoje siužetą apie žydo pavogtą arklį. Eidami į vakaruškas bernai pamato vežime snaudžiantį žydą ir nutaria iškrėsti tokį „šposą“ – pavagia arklį, vienas išikinko į ratus, o pabudusiam žydai pasako, kad buvęs už nuodėmes paverstas arkliu, bet dabar baigęs atgailą. Nuotaikingas yra ir J. Bariso pasakojimas „Apie žydą nuomininką“ (nr. 35). Žydas, nuomojė iš dvarininko Aleksandravo dvarą, taip nusigyveno, kad tapo panašus į šv. Jono koplytėlės, esančios „...ten už dviejų kilometrų, prie upelio, prie miško Dyburių“, Kristų. Visuose J. Bariso pasakojimuose vaizduojami įvykiai siejami su konkrečia vietoje, tuo tarsi patvirtinama situacijas ir nuotykius tikrai buvus. Turtingai, bet labai piktai nuotakai pirštis atvažiuoja salantiškis jaunikis (nr. 6) arba „Kretingos rajone, seniau apskirty, buvo Aleksandravo dvaras“, kurį ponas nuomodavo (nr. 35). Tekstą „Žydas ir vagis“ (nr. 16) J. Barisas pradeda tokia išanga:

„Dyburių ganyklos yra... palei ganyklas... vidury vieškelis. Seniau į Kretingą arba iš Kretingos į Telšius geležinkelių nebuvo. Ti jiem reikėdavo labai anksti atsikelti, vanasi, per naktį važiuoti tokį kelį su vežimais. Jie daugiausia važiuodami miegodavo.“

J. Barisas Kartenoje gyveno nuo pat jaunystės, pramoko žemaičiuoti, tačiau jo kūriniuose vyrauja pušalotiškių tarmė. Pasakotojo pamėgtas ir nuolat sakinuose pasikartojantis pertaras „vanas“ (vadinasi) nemaloniai rėžia ausį ir teršia gyva, savita šnekamąja kalba perteiktą pasakojimo stilių*.

Saviti ir vienas J. Stonkienės (nr. 21) bei du P. Cirtautaitės (nr. 19, 20) pasėkti tradiciniai trumpi humoristiniai kūrinių – pasakos be galo. Tai vaikams skirtos pasakos, turinčios sukelti jiems nuobodulį ir padedančios atsikratyti jų įkyraus prašymo sekti pasakas.

Žinojo karteniškiai ir vieną kitą saktmę. P. Cirtautaitės „Apie kapelius netoli Kartenos“ (nr. 22) ir J. Stonio „Lieptelis ir velnias“ (nr. 22), „Pinigai dega“ (nr. 22) vyrauja mitologinėms saktmėms būdingi motyvai apie vaiduoklius, prie upelio stovintį velnią, kuris nesileido pačiupinėjamas, degančius pinigus.

Kartenos ir jos apylinkių kaimų pasakotojai kiek daugiau yra išsaugoję nerašytos savo krašto istorijos kūrinių – padavimų. Jų tekstai dažniausiai trumpučiai, neturi išplėto to siužeto, tačiau kuo nors įdomi, išsiskirianti vietovė, jos vardas, pilelė, kapeliai mėginta paaiškinti, apibūdinti. Padavimų yra pasekęs J. Stonys, salantiškis, ilgai gyvenęs Klaipėdos krašte. Į Karteną atsikėlęs gyventi 1930 m., dirbęs pašte, mėgęs žvejoti¹⁰. Iš jo užrašytas padavimas apie Kartenos vardo kilmę siejamas su baudžiavos laikais buvusiu ažuolynu Karklyne. Nuo to ir miestelio vardas Kartena (nr. 32). Taip pat iš jo užrašytas tekstas apie šaltinėlių, esantį kelio posūkyje važiuojant iš Kretingos. Ten žmonės matydavo žmogų be galvos (nr. 19). Padavimų pasekęs ir aštuoniasdešimtmetis Kartenos gyventojas A. Būtenis. Jo padavimas apie Karteną labiau išplėtotas, susideda iš dviejų dalių. Pirmojoje siužeto dalyje aiškinama Kartenos vardo kilmė, o antrojoje – kad „ten

* Rengiant saktytinės tautosakos tekstus spaudai šis, kaip ir visi kiti pertarai, iš tekstų pašalintas, o J. Bariso kūriniai skelbiami bendrine kalba. *Red. pastaba.*

pakartosios dūšios baugin“ ir kad „*Kariklynės tos tikrai [buvo], tai nepramanyta. Aš pats atmenu, kaip korė“* (nr. 34). Fragmentiškai A. Būtenis pasakoja apie Kartenos piliakalnį (nr. 28), kurį supylę švedai, apie Kalnalį, kur buvo pastatytas malūnas ir kur baudžiovos laikais žudydavo žmones (nr. 33). Sakmėse „*Degantys pinigai“* (nr. 23), „*Apie Gintarų kalną“* (nr. 24) sekama apie tai, kaip vaikai ėję kunigo aukso ir degančių pinigų kasti.

Kačaičių kaimo (prieš porą dešimtmečių jau išnykusio) pasakotojai garsesnes savo apylinkės vietas taip pat yra įamžinę padavimuose. Apie švedų laikus byloja K. Balsevičienės ir J. Valatkos padavimai „*Kačaičių kaimo pilalė“* (nr. 28, 32). J. Valatka taip pat yra pasakojęs apie Kačaičių kaimo akmenį, atsiradusį nuo tvano metų¹⁰, apie Kačaičių kalvą, kurioje gyvena velnias ir klaidina žmones bei švedų laikais pakastą pinigų skryniją (nr. 29). Švedų laikų realijos atsispindi ir pasakojime apie Mišučių dvaro pilį (nr. 30), o maro laikai įamžinti padavime „*Kačaičių maro kapeliai“*. Taip Kačaičių kaimo žmonės prieš keturiasdešimt metų dar suspėjo perteikti tai, ką buvo girdėję iš savo tėvų, senelių, protėvių. Turėdami omenyje, kad kaimo jau nebėra, suvokiame, kokią neįkainojamą svarbą ir vertę turi užfiksuota gyva liaudies tradicija, padedanti išsaugoti ateinančioms kartoms žinias apie savo krašto, kaimo, jų įdomesnių vietų atminimą.

Kačaičių kaimo vardas mano atmintyje skambėjo nuo pat vaikystės. Mano mama buvo iš to kaimo kilusi. Ten gyveno nemažai pasiturinčių ūkininkų, buvo daug jaunimo, kuris mėgdavo dainuoti, rengdavo vakarėlius, vaidinimus. Netoli buvo Mišučių dvaras, kurio dvarininkas Vytautas Mongirdas buvo išsimokslinęs, kultūringas žmogus, Lietuvių mokslo draugijos narys, rėmęs tautinį lietuvių atgimimą. Jis padėdavo kaimo jaunimui burtis draugėn, kultūringai praleisti laisvalaikį.

Padavimams artimi pasakojimai ir atsitikimai karteniškių pasakotojų pristatyti negausiai. Visi šie pasakojimai yra vėlesnių laikų ir paremti tikrai tipiškų, tikrai buvusių, dažniausiai buitinių įvykių bei faktų vertinimu. Apie Kartenos raštinėje dirbusį raštininką Tiškų ir tikrą nuotykių įtaigiai yra papasakojęs A. Jadenkus (nr. 36 „*Kaip Kartenos raštinė apvogė“*). Gyvais vaizdais, humoristine gaida perteiktas tekstas priartėja prie liaudies tradicijoje žinomų pasakų apie vagis ir galvažudžius.

Matome, kad Kartenos miestelio ir jo apylinkių kaimų žmonės pasakoti mėgo. Šiuos pasakojimus spėta užfiksuoti. Vienių kūrinių tekstai meniški, įtaigūs, papasakoti autentiška žemaičių tarme, kiti – gal ne tokie išraiškingi, tačiau jie visi atspindi šio Žemaitijos kampelio žmonių praeities dvasinę kultūrą ir polinkius bei pomėgius.

¹⁰ LTR 3471(300).

Apie Kartenos apylinkių muzikantus ir vakarones

Jurgita Zvonkutė

Apie Žemaitijoje gyvenusius ir gyvenančius muzikantus nėra daug informacijos. I. Šileikienė mini, kad Kaŕtenoje XIX a. pabaigoje, pranešant apie lignonio mirtį, buvo mušamas didelis katilo formos būgnas, stovėjęs bažnyčios šventoriuje¹. 1987 m. rugpjūčio 3–16 d. penkiuose šiaurės vakarų Žemaitijos rajonuose (Kretingos, Plūngės, Mažeikių, Skuodo ir Akmėnės) buvo surengta pirmoji etnoinstrumentologinė ekspedicija (vad. prof. Romualdas Apanavičius)*. Tačiau atidesnio žvilgsnio į liaudies instrumentinį muzikavimą Kartenoje ir jos apylinkėse dar tebelaukiama. Norėdama pasigilinti, kada, kaip ir kuo čia buvo muzikuojama, sužinoti Kaŕtenos muzikantų repertuarą, 2002 metų rugpjūtį išvykau į „Vermės“ leidyklos organizuotą ekspediciją.

Dar prieš du dešimtmečius A. Auškalnis pastebėjo, kad „*liaudies instrumentinio muzikavimo tradicijos nutrūko prieš ketvirtį amžiaus ir dabar vos vos rusena*“². Kartenos ekspedicijos metu teko įsitikinti šių žodžių teisingumu – liaudies muzikavimo tradiciją išsaugoję muzikantai tapo, deja, didžiule retenybe. Susitikti bei pakalbėti pavyko tik su dviem Kartenos apylinkių muzikantais – bandonininku Donatu Abarčiu ir smuikininku Mykolu Jokūbausku. Apie kitus garsius apylinkės muzikantus Jurgį Barysą** bei Julijoną Butkų papasakojo jų giminaičiai.

„*Kor bova, kor siediejė – tèn muzika bova*“*** – prisimena savo tėvą **Jurgį Barisą** dukra Anastazija Tamošaitienė. Bendraudama su šia moterimi supratau, kokios šviesios atminties žmogus buvo J. Barisas. Grojo jis lūpine armonikėle, armonika, koncertina, bajaranu, akordeonu, citra ir net pjūkle. Iš kur tėvukas išmoko groti, dukra sakė neatsimenanti ir pridūrė: „*Ni pas kuokius muokituojus nieji, bet uns iš sãvis, iš širdėis.*“

J. Bariso brolis Juozas taip pat mokėjo groti pjūkle. Kai užgrodavo tėvukas pjūkle, „*visi verkðava*“ – susigraudina A. Tamošaitienė. „*I tep pasidies pri kuoju, virpins kažkãp [...]. Bet kėik gražė...*“

Citra J. Barisas parsivežė grįždamas iš kariuomenės, kur ir pradėjęs ją groti. Vėliau nusipirko vieną vokišką citrą. Bajaraną Dubrovkos lageryje išmainė į duonos kepalą. Iš kur J. Barisas gavo armoniką, dukra nežinojo. O su koncertina ir pati A. Tamošaitienė mokėjo groti, tačiau, kaip ji pati sakė, – nedrįsdavo, nes „*ana trauki – vėinãp gruojs, stumont – kitãp. Nu, jau skaituos či natuoki muzika, kãp jau kad visũ y. Nu, tuoki gal puikybi turiejau.*“

J. Barisas vakaruškose grodavo armonika arba akordeonu: „*Šeštadienis*

¹ Šileikienė I. Atsineštiniai muzikos instrumentai lietuvių liaudies papročiuose, *Lietuvių liaudies papročiai*, Vilnius, 1991, p. 250.

* Prieš šią ekspediciją instrumentinė muzika užrašinėta 1961 m. Lietuvių kalbos ir literatūros instituto tautosakinės ekspedicijos metu. Tuomet citra ekspedicijos dalyviams grojo Jurgis Barisas ir birbyne ar klarnetu – Mykolas Jokūbauskas. Įrašai saugomi Lietuvių tautosakos rankraštyno fonotekoje (J. Barisas – LTRF mg. 211(24–32, 34–36, M. Jokubausko – LTRF mg. 213(5, 6, 9–19, 26, 27). *Sk. red. pastaba.*

² Auškalnis A. Šiaurės vakarų žemaičių instrumentinis liaudies muzikavimas, *Menotyra*, 17, 1990, p. 8.

** Įvairiuose šaltiniuose šio muzikanto pavardė nurodoma nevienodai – Barysa, Barisa, Barysas, Barisas. Tautosakos skyriuje apsispręsta laikytis muzikanto gimtosioms apylinkėms būdingesnio varianto Barisas.

*** Pokalbių su muzikantų artimaisiais įrašų leidykla negavo, todėl tarmiškos citatos paliktos neredaguotos. *Sk. red. pastaba.*



*Didelių Butkų
giminės vestuvių
dalyviai su
muzikantais.
Apie 1911 m.
(Dalis nuotraukos
nuplyšusi.) Iš Elenos
Barisienės (Butkutės)
šėimos albumo*



*Jurgis Barisas su žmona Agota Barisiene
koncertuoja Kretingos kultūros rūmuose
apie 1989 m. Iš Anastazijos Tamošaitienės
(Barisaitės) šėimos albumo. (Toliau –
iš A. Tamošaitienės albumo)*



Jurgis Barisas prie savo namų groja armonika. Kartena, apie 1961 m. Iš A. Tamošaitienės albumo

būdava, kėima nusišlous, kaims suės, i tep gruodava [...]. Nu i būdava šuokė.“ Kartenoje J. Barisas grodavo kultūros namuose, mokykloje. Į kitus kaimus neidavo ir, pasak A. Tamošaitienės, „nenaktiniedavo. Iki dvylikas, i uns jau y numūs“. Paklausta apie patalkių vakaruškas, A. Tamošaitienė pasakė: „Pas mūsų tėti ta tikrā būdava, juk kiti nemuokiedava gruoti a dainouti.“

Jurgis Barisas gimė 1906 m. Pānevėžio aps. Pūšaloto vls. Pazūkų k. Į Karteną atsikėlė 1933 m., 1936 m. vedė dvidešimt trejų metų Agotą. Nuo trylikos metų būsimoji A. Barisienė giedojo chore. Ji visada dainuodavo pritariant J. Barisui citra.

Savo tėvuką A. Tamošaitienė prisimena kaip gilų ir dvasingą žmogų. Jis rašė eilėraščius, prisiminimus apie gimtąjį Pazūkų kaimą, Dýburius. Daug skaitydavo:

„Vakari pareis iš darba – knyga rankuoj, arba muzika rankuoj. [...] Bet uns tuoki naturieji pasididžiavima. Uns sakydava: – Aš ne kuoks rašytuojas, ne knygu skaitytuojas, bet aš kaimo bernelis, daug kas vadina vardu Jurgelis.“

LMTA Muzikologijos instituto Etnomuzikologijos skyriaus archyve saugoma keletas J. Bariso įrašų, padarytų 1987 m. Kartenoje vykusios ekspedicijos dalyvių. Tada J. Barisas grojo citra kartu su smuikininku J. Butkumi.

2002 m. vasarą, ekspedicijos Kartenoje metu **Julijonas Butkus** sirgo ir gulėjo ligoninėje. Todėl su pačiu muzikantu pabendrauti neteko. Kalbėjau su J. Butkaus dukra Elena Barisiene ir sūnumi Stasiu.

Julijonas Butkus gimė 1920 m. spalio 24 d. Mažeikių r. Tirkšlių vls. Píevėnų k. Apie 1968 m. persikėlė į Kafteną. J. Butkus ne tik griežė smuiku, bet juos ir darydavo. Kiek šis muzikantas yra padaręs smuikų, vaikai negalėjo pasakyti. Pirmąjį smuiką padirbdinęs Kazachstanė. Tris berods jau grįžęs į Lietuvą. Du smuikus pardavė. Dar vienas, pradėtas daryti 1994 m., taip ir liko nebaigtas. Taip beskaičiuojant, J. Butkaus vaikai „pametė skaičių“, ir liko neaišku, kiek instrumentų muzikantas padirbdinęs. Paskutinį smuiką, nors ir nebaigtą, vaikai



*Julijonas Butkus smuikuoja. Apie 1939 m.
Iš E. Barisienės šeimos albumo*

*Julijono Butkaus daryti smuikai. 1995 m.
Iš E. Barisienės šeimos albumo*

labai saugo. A. Auškalis jau minėtame straipsnyje užsimena, kad J. Butkus yra geras smuikų meistras³.

J. Butkaus sūnus Stasys pasakojo, kad apatinę smuiko lentelę tėvukas darydavo iš klevo, o viršutinę – iš raudoneglės.

Dar jauną J. Butkų drožinėti išmokė stalius, gyvenęs Akmenės rajone. Be smuikų, jis darė šventus paveikslus, koplytėles. E. Barisienė didžiuodamasi rodė tėvo iš medžio padarytą laikrodį, dėžutę su šeimos inicialais, spintą. „*Uns miega drožinietį*“, – sakė E. Barisienė.

Smuikuoti J. Butkus pradėjo maždaug šešiolikos metų. Nuo jaunystės jis grojo kartu su smuikininku M. Jokūbausku. Repetudavo du ar tris kartus per savaitę: „*Su tuokiu nuoru išeidava i repeticijas. [...] nu, šita su Jokubausku ištisā stygoudava. [...] Anām būdava švėnti, kad uns eidava jau pagruot*“, – sakė E. Barisienė. O A. Tamošaitienė pridūrė: „*Kap vaistā būdava*“.

Moterys su jauduliu pasakojo apie koncertus, kuriuose grodavo jų tėvai. Neatsitiktinai jos prisiminė ir kaimynystėje gyvenusį Praną Būtenį (~ 1932–1997 m.), kuris kartais grodavo armonika su J. Butkumi ir J. Barisu.

Jau minėtas smuikininkas **Mykolas Jokūbauskas** gimė 1936 m. vasarą Telšių r. Važnių apyl. Kujeinių k. Kartenoje gyvena nuo 1949 m.

Smuiką M. Jokūbauskas pirkė prieš 40–50 metų, mokėjo už jį apie 20 rublių. Griežti mokėsi pats. Vėliau įstojo į Klaipėdos pedagoginę mokyklą, o dvidešimt penkerių metų – į Juozo Tallat-Kelpšos muzikos mokyklą, įgijo chorinio diri-

³ *Ten pat*, p. 5.



Julijono Butkaus šeima, dukros, žentai, vaikaičiai, kiti giminaičiai. Prie namų Kartenoje 1995 m. Iš E. Barisienės (Butkutės) šeimos albumo

gavimo ir dainavimo mokytojo vidurinėje mokykloje specialybes. Dirbo Kartenos vidurinėje mokykloje, kur dėstė ne tik muziką, bet ir biologiją, chemiją, geografiją bei darbus. Kálniškiuose vadovavo kapelai, dviem ansambliams, vaikų chorui. M. Jokūbausko vadovaujamoje kapeloje buvo trys smuikai, bandonija, birbynė, klarnetas, akordeonas ir mušamieji instrumentai. 1980 m. ši kapela grojo Dainų šventėje Vilniuje. 1965 m. Dainų šventėje dalyvavo ir M. Jokūbausko vadovaujamas šešiasdešimt penkių žmonių mišrus choras.

Jaunystėje muzikantas ir pats bandė daryti smuiką: „*Ka ten smuikas... tuoks i skambiejims tebova...*“ – kukliai prisimena muzikantas. Šiek tiek jį pačirpino ir... „numetė“. „*Tikra smuika tikrā nepadaryčiau*“, – prisipažįsta M. Jokūbauskas.

Smuiko stygas, kaip jis pasakojo, darydavo iš avies žarnų – „*susuks, susuks plonai i padžiaus*“. Džiovinti reikėdavo ilgai ir kantriai. Jei žarnos džius per dideliam karštyje, tai susivys, susitrauks ir nieko iš jų nebebus. Smičių pasidaryti, pasak meistro, nebuvo sudėtinga. Reikėjo sulenkti lanką ir įklijuoti arklio ašutus. Ašutus įtrindavo eglės sakais. „*Čirškimas gaunas nemažas, bet gerai, vis kažkaip, neslysdava smičius per tas stygas*“, – pasakojo smuikininkas.

M. Jokūbauskas pagrojo „*Klumpakojį*“, valsą, „*Padispaną su valsu*“, „*Spragilų polką*“, A. Galdiko sukurtą „*Karteniškę polką*“. „*Senovinį jonkeli*“ išgirdo iš Domarkienės – „*Pats pasirašiau natas ir išmokau*“.

Deja, parodyti, kaip buvo šokami jo pagrotieji šokiai, smuikininkas negalėjo – nebeprisimena. M. Jokūbauskas griežė „*atskiromis natomis*“, neliguodamas,



*Kartenos choras, vadovaujamas Mykolo Jokūbausko. Dainų šventė Vilniuje 1965 m.
Iš A. Tamošaitienės albumo*



*Groja Kartenos ansamblis.
Iš kairės Mykolas Jokūbauskas,
iš dešinės Julijonas Butkus. Apie 1977 m.
Iš E. Barisienės (Butkutės) šeimos albumo*

neužkabindamas laisvų stygų (matyt, tam turėjo įtakos muzikanto išsilavinimas). Labiausiai mėgstamas muzikanto melodijų pagražinimo būdas – natų smulkinimas.

Pirmąją ekspedicijos dieną nuvykusi į Kúlupėnus, atsitiktinai užsukau pas Daratą Drakšienę (Beržunskaitę), kuri, beje, padainavo keletą ratelių. Iš jos sužinojau apie **Donatą Abartį**, grojantį bandonija. Moteris papasakojo, kad nuo Kúlupėnų iki Sauserių, kur gyvena muzikantas, maždaug 3 ar 4 km kelio. Jau vakarėjo, tad nusprendžiau neklaidžioti po nepažįstamą man vietovę. Nutarusi



Donatas Abartis groja bandonija ir muša būgną, Donatas Drungilas – klarnetu. Kūlupėnai, apie 1955 m. Iš Donato ir Zofijos Abarčių šeimos albumo (Toliau – iš D. Z. Abarčių albumo)



Nenustatytos šeimos šventėje, iš kairės klarnetu groja Donatas Drungilas (1928–1992 m.), bandonija – Donatas Abartis. Apie 1960 m. Iš D. Z. Abarčių albumo

pasiekti Sauserius kitą dieną, pasukau stotelės link. Kadangi buvo sekmadienis ir autobusai nekursavo, aš ilgai lūkuriavau prie stotelės sukdamą galvą, kaip grįžti į Kartena, kur buvome apsistoję, ir maščiau, kokia nesėkminga pirmoji ekspedicijos diena... Bet... Čia mane užkalbino mergaitė, kuri, kaip ir aš, ilgai ir nekantriai kažko laukė. Pradėjom bendrauti. Papasakojau jai apie ekspediciją, o ji, dideliam mano nustebimui, tuo labai susidomėjo. Pasiteiravau apie Sauserių kaimą, apie muzikantą, kurio ieškau... Ineta (tada dar nežinojau jos vardo) stryktelėjo nuo suoliuko ir sušuko:

– Tai mano bočius!

Keletą akimirku nustebusi žiūrėjau į ją, negalėdama patikėti tuo, kas vyks ta. Taip aš susipažinau su žymaus visoje apylinkėje muzikanto Donato Abarčio anūke. Po keleto minučių mes jau žingsniavome kalnuotu, Mėnija kertančiu, iš abiejų pusių miško apsuptu keliu Sauserių kaimo link...



Iš kairės į dešinę stovi: Jonas Bružas (klarnetas), Ineta Bružaitė (klarnetas), Aivaras Bružas (akordeonas), Donatas Abartis (sūnus) (akordeonas). Sėdi: Zofija Abartienė (skambutis – „trikampis“), Donatas Abartis (bandonija). Šiauliai, 1999 m. Iš D. Z. Abarčių albumo

„Miegau nu pat mažystės mozika. Tievs bova nupėrkis armuonin-kelis, liub eiti gruoti. Paskiau, vuoketi laikās, nupėrka banduonijī. Sumuokieji keturis tūkstantius markiu. Ajau muokitėis pas tuoki senioka. [...] Biški pasimuokiau, paskiau išsilavinau pats...“

Šitaip, ant kelių laikydamas bandoniją, žvaliai pradėjo mūsų pokalbį D. Abar-tis. Visą tą laiką muzikantas nepatraukė rankų nuo instrumento, tarsi nekantriai laukdamas, kada galės pradėti groti... Dar niekad nemačiau žmogaus, kuris grotų su tokia meile. Jis spinduliavo šiluma, aistra muzikai. Atrodė, kad jis ir instrumen-tas – neperskiriama visuma. Panašu, kad jis visa savo esybe persikelia į laikus, kuomet vakaronėse aplink jį sukosi ir trypė poros.

Grodamas bandonija D. Abartis mušė kojinių būgną su lėkštėmis, kurių pa-sidarė pats. Jo žmona Zofija Abartienė skambino trikampiū ir pritarė švilpyne – „paukščiuku“. Ji įdėmiai seka vyro judesius: kartu jie pradeda muzikuoti, kartu ir baigia. Kaip sakė pats muzikantas, „mes jau susigruojin“.

Muzikuoja visa Abarčių šeima. Žentas Jonas Bružas groja klarnetu, anūkas Aivaras Bružas – akordeonu. Anūkė Ineta Bružaitė taip pat groja klarnetu. Prieš keletą metų D. Abartis sau pritarė švilpyne. O pasidarydavo ją „iš plastynkas tokiuos“. [...] „Ištryndavau, išpluonindavau ir puo apatini lūpa pakišdavau, su viršū-tini gruodavau“, – prisimena muzikantas. Jaunystėje švilpynę darydavo iš beržo tošies:



Donatas Abartis groja bandonija ir muša būgną. Zofija Abartienė skambina skambučiu – „trikampių“. Kretinga, apie 1992 m. Iš D. Z. Abarčių albumo

„Mažas būdams liub gudintėis, gudintėis su bėrža tuoši. [...] Ka liub išgruot tėik gražė, kap su klernetu.“

Paklaustas apie šokius, kuriuos grodavo vakaruškose, muzikantas atsiduso ir pasakė: *„Ech, juk vis tėik jūs namuokiesit šuokt...“* Ir po ilgos pauzės tęsė:

„[...] jaunymys visuokius šuokius šuoks. [...] Nu kon. Liub šuoks Padyspana, Krakoviaka, Žydėlka, Gražuokeli, Lestynga, Jebliuška.“

D. Abartis kadaise turėjo labai gražią koncertiną.

„Kaučiuks didelė spindons bova“, – prisimena žmona. Ilgai ja grojo muzikantas. Grįžęs iš kariuomenės susirgo. Žmonės kviečia groti, o jis negali... *„Ir pardaviam tuokiam supykis“*, – nostalgiskai prisimena muzikantas.

Tada jis nusipirko akordeoną, tačiau šis instrumentas muzikantui nebuvo pats mieliausias. Į vestuves jau nebeidavo groti, tik kartais pas kaimynus. Visgi muzikantas grįžo prie mėgstamiausio instrumento – bandonijos. Užėjus frontui vieną bandoniją miškiniai buvo išnešę, tad susirūpinęs dėl antrosios likimo jis saugiai ją paslėpė – užkasė į žemę.

D. Abartis – pastabus žmogus, puikiai atsiminė ir parodė, kaip būdavo šokami įvairūs šokiai. Bandonija groja įvairiose tonacijose. Jo pagrotos melodijos labai vingrios, savitai ornamentuotos. Beje, didžiąją jo repertuaro dalį sudaro smagios polkos ir melodingi valsai.

Prakalbus apie atlygį už grojimą vakaruškose, muzikantas tepasakė: *„Seni laikā, kon či bežinuosi. Žinā, kuo muzikontu... pinigū reiki.“* O štai J. Bariso dukra A. Tamošaitienė tvirtino, kad jos tėvukas pinigų už grojimą neimdavo. Juozas Viluckis pasakojo:



*Iš kairės į dešinę:
Zofijos Abartienės
brolis (armonika),
tėvelis, mama ir pati
Zofija. Prie namų
Tinteliuose.
Apie 1955 m.
Iš A. Tamošaitienės
albumo*



*Jurgis Barisas
koncertuoja tėvų
susirinkime,
Klaipėdos pedagoginėje
mokykloje. Ten mokėsi
jo dukra.
Apie 1951 m.
Iš A. Tamošaitienės
albumo*

„Kas, būdava vakaruški jau pakel, nu, tas su kepuri praein... [...] Jeigu ne su kepuri eidava, tai kiekvienas užsipirkdava šuoki. [...] Nu i susirinkdava. [...] Jau ateis nauja puora, nu muzikontā tujau ir užgruos naujuokams puolka. Apsimokiedava jie tujau pusi lita.“

Petronėlė Kupšienė (Šližiūtė) teigė, kad mokėdavo visiems muzikantams. Dažniausiai – perkant šoki. Jei vakarones keldavo pavasarininkai arba šauliai, mokestis visiems buvo privalomas. Pasak J. Viluckio, už tokią pramogą reikėdavo mokėti vieną litą septyniasdešimt centų. Vaikams šiek tiek pigiau – už vieną bilietą du įleisdavo. P. Kupšienė prisimena:

„Tėi, katrėi jau i šaulius bus isiraši, jau tyms a pusi lyta, [...] o jei i kita esi isirašis – jau turi mokieti pilna – lita.“

Tokios organizacijų rengiamos gegužinės dažniausiai vykdavo dieną iš karto po atlaidų. Jose grodavo dūdų orkestras. „Navalgį einam i šuokis tiesė“, – prisimena J. Viluckis. „Kalieduoms, Naujoms metams, Velykuom... tad būs su triūbās. [...] Rudeninis Kalnalis – ir viel, visumet liub būs su triūbās“, – sako Z. Abartienė.

Apie šaulių ir pavasarininkų organizuojamas gegužines J. Viluckis pasakojo:

„Būdava pavaidins, [...] kuoki paskaiteli kas paskaitys. [...] Nu, o kaimūs šuokdavuom puoilsį laiku taip. Mergaitis ratelius tep išvesdava tujau, kuokius nuors sugalvuodava.“

Pasak J. Viluckio, ratelius vadindavo „panelių žaislā“. „Biški pašuoki – i tad ratelė“, – prisimena P. Kupšienė, padainavusi šešis ratelius. Z. Abartienė: „Liub dainious dainas, kad išės muzikontā pailsieti. Je kas rateli kartās liub užves, arba žėidus liub padarys.“

Pasigedę muzikantų, susirinkusieji į vakarušką dainuodavo „Mūsu muzikontus katinā papjuovi...“. Po tokios dainos muzikantai iš karto suskubdavo groti. „Lig pirmuos, lig antruos“, – prisimena P. Kupšienė. „Par nakti našuokdavuom. Ne. Vasaras metu [...] iki pusiaunakči, iki dvylikts“, – pasakojo J. Viluckis. „Tuoki taisykli bova tada“, – sakė A. Tamošaitienė.

Vakaronės vykdavo kiekvieną šeštadienį arba sekmadienį. Vasarą – kokioje nors aikštėje, papuoštoje berželiais, o žiemą – kultūros namuose. Kol jų nebuvo, šokiai vykdavo stotyje. „Na tā buvo didelė erdvė“, – sakė Z. Abartienė. „Šuokdavuom truobuo“, – teigė J. Viluckis.

„Pasiprašydavuom kaimynu a kuoki, kad ileistu. I mana tievukā y bovi ileidi jaunima pasišuokt.“

Vakaronės organizuodavo ne tik didžiųjų švenčių proga. „Būdava, patalkis pakels. Jau pakvies muzikanta. Pavalgis vakarieni, nu i pasišuoksem“, – prisimena J. Viluckis. „Su kou būsiām apsirėngi, nesam ni parsirėngti, ni nieka“.

Kad ir kokie pavargę būtų, akivaizdu, kad šokti visi ir norėjo, ir mėgo. Į šokius pradėdavo eiti nuo keturiolikos penkiolikos metų. Nemokėti šokti buvo



Kartenos kapela. Iš kairės į dešinę: Mykolas Jokūbauskas (smuikas), Julius Butkus (smuikas), Vytautas Eismantas (armonika), Antanas Tamošauskas (bandonija). Stovi: Antanas Galdikas ?, Antanas Barisas ?, Robertas Varnas (kontrabosas), Žvaginis (akordeonas). Apie 1980 m.
Iš A. Tamošaitienės albumo

didelė negarbė, todėl visi stengdavosi kuo anksčiau išmokti. „Mas liub vaikius muokyt. [...] Atės kaimynu vaikė tuokėi senesni. Liubā muokyt šuokt. Užsidungstys longus, ka kas nematytu“, – pasakojo P. Kupšienė. J. Viluckis sakė, kad mokydavosi paslapčiom – „Berniuks su berniuku, mergaiti – su mergaiti. [...] I vienas. Visėp būdava.“ Pramokęs šokti ir nuėjęs į vakarušką, koks drąsesnis bernas „[...] nuvės pri muzikonta, tujau išmes pinigūn, a tēn daugiau, a tēn mažiau. Nu, mon pagrajyk valsa, mon pagrajyk a tin fuokstruota, a tin puolka, a kon. Nu, i uns grētā biegs, nusilėnks žemā merginā ir išves“, – pasakojo Z. Abartienė. Pasitaikydavo ir taip, kad bernas užmokės muzikantui ir paskelbs, kad šokis merginų. Tokiu atveju kviesdavo merginos. „Paneli, aišku savaimi, kuri eis kviesti, jau visū pirma [...] ta, kuris jau ta šuoki perk, ka nekristu i panieka“, – sakė J. Viluckis. P. Kupšienė teigė, kad atsisakyti šokti nebuvo galima. Kviečia – ir eik.

Panos dažniausiai šokdavo savo kaime. „Iš kita kaima atėjus jau tep ligu begiediškā atruodi“, – sakė A. Tamošaitienė. „O vaikė galieji ēt iš visūn kaimūn“, – pasakojo P. Kupšienė. Paklausta kodėl, ji atsakė: „Nu, nelėd. Aba kits tuos mergas išluojuos. Tuoks buva istatymas.“

„Istatymas“ neleido ne tik į kitus kaimus eiti, bet ir į savame kaime vykstančią gegužinę: „Jeigu tavis navedies, tu naturi teisies nuēt vėins. Ne, tavis tur atēt parsivesti“, – sako P. Kupšienė. O ir iš namų ne visiems ir ne visada būdavo paprasta išeiti: „Kiti [tėvai – J. Z.] biški panarnies. Nelabai nuories“, – sakė J. Viluckis.

Bene labiausiai karteniškių buvo mėgstami šie šokiai: Padispanas, Krakoviakas, Gražokėlis, Žydelka, Lestingis, Jabliuška, Karobuška, Galiopas, Jonkelis, Klumpakojis, Kadagys, Lelenderis, Mazurpolkė. Pasak J. Viluckio, Cvingis, Tango ir Polka su ragelės – „iš vuokiečių palikėms tuoks. Iki kara tū šuokiū nešuokdava“. J. Viluckis dar mini Anglų valsa, kaip ypač gražų šoki. Deja, nei melodijos, nei šokio elementų jis nebeatsimena. O kur dar polka, fokstrotas, be kurių, nepaisant kiek ir kuo muzikantai grojo, nepraėjo nė viena gegužinė.

Kartenos apylinkėje muzikantų būta ir senų, ir jaunų. Grojo jie įvairiais instrumentais: armonika, bandonija, smuiku, klarnetu (dar vadinamu pustrūbe).

„Dažniausė būdava armuoninka, klarnets ir būgnas, je tep biški sudetingiau. O tep užtekdava viena armuoninka. Armuoninka, būgnas – i vakaruška“, – teigė J. Viluckis.

Kalbant apie Kartenos apylinkių muzikantus, negalima nepaminėti muzikantų, kuriuos ir dabar karteniščiai prisimena. Tai Antanas Galdikas, Narušis, suorganizavęs dūdų orkestrą, Vytautas Eismantas, K. Dubrys, Mikolaičiai, broliai Norvilai iš Rubulių kaimo, vietinių vadinami „linksmaisiais broliais“. Vienas grojo armonika, kitas – būgnu, o trečias – klarnetu.

Aptartųjų muzikantų repertuaras, deja, nėra būdingiausias Kartenos apylinkėms. Tik D. Abartis gimė ir iki šiol gyvena Sauserių kaime, kiti muzikantai yra atsikėlę iš tolimesnių Lietuvos rajonų: J. Barisas – nuo Pasvalio, M. Jokūbaskas – nuo Telšių, J. Butkus – iš Mažeikių rajono. Taigi nežinia, kiek šių trijų muzikantų repertuaras yra kartenietiškas, kiek atsineštinis. Šiaip ar taip, tai greičiausiai paskutiniai tradicinio muzikavimo puoselėtojai. Jų grojama muzika jau tapo archyvine vertybe.

Žemaičių Kalvarijos Kalnų giesmių melodijos Kartenoje

Alfonsas Motuzas

Lietuvos edukologijos universitetas

Įvadas. Kaštena garsi savo 750 metų praeitimi. 2002 m. vasaros ekspedicijos metu surinkta medžiaga parodė, kad Kartena taip pat garsi ir Žemaičių Kalvarijos Kryžiaus kelio, arba Kalnų, maldų bei giesmių melodijomis, atliekamomis pučiamųjų muzikos instrumentų kapelos. Čia Kalnai yra gerbiami, puoselėjami, giedant ir grojant perduodami iš kartos į kartą. Taip pat pastebėtas unikalus senuosiuose maldynuose ir giesmynuose pateikiamų Kalnų giesmių melodijų persipynimas su naujosios redakcijos analogais – meldžiantis ir giedant iš naujųjų bažnytinių knygų, pučiamųjų muzikos instrumentų, kapela groja senąsias Kalnų melodijas.¹ Šis reiškinys ir iškėlė straipsnio autoriui tyrimo **tikslą** – remiantis katalikų leidiniuose publikuota istorine, etnologine, etnomuzikologine bei ekspedicijų metu surinkta medžiaga, atskleisti šią naujųjų ir senųjų Kalnų maldų ir giesmių melodikos persipynimo problemą Kaštenos apylinkėse.

Tyrimo **objektas** – Žemaičių Kalvarijos Kalnų maldų ir giesmių muzikos melodika.

Tyrimo **metodai** – apklausos, aprašomasis, istorinis, retrospekcijos.

Tyrimo **uždaviniai**:

1) remiantis ekspedicijos medžiaga, aprašyti chronologinę Kaštenoje giedamų ir pakaitomis su pučiamaisiais instrumentais grojamų *Kalnų* maldų ir giesmių seką; 2) pagal galimybes atskleisti šių giesmių sukūrimo laikotarpį, paplitimo kelius ir kilmę.

Darbo **hipotezė** – Kartenos apylinkėse daugelį amžių veikia tam tikras kultūrinis faktorius, kuris, keičiantis laikams, neišbraukė iš žmonių atminties, kas jiems buvo šventa ir brangu, t. y. Kalnų muzikos melodikos. Šis faktorius – Kartenos liaudies pamaldumas.

Iš Žemaičių Kalvarijos Kalnų istorijos. Kalnai – tai devyniolikos koplyčių ir dvidešimties stočių (vietų) Kryžiaus kelias, kuris apvaikščiojamas meldžiantis ir giedant tam skirtas maldas ir giesmes. Kalnai ne tik einami, lankant vietovės kalvose įrengtas koplyčias (Kryžiaus kelio vietas), bet ir giedami per šermenis bei mirusiųjų paminėjimus, taip pat gavėnios metu visose Žemaitijos kaimuose, o Didįjį Tridienį bei Velyknaktį – bažnyčiose. Kalnų maldų ir giesmių ištakos glūdi Žemaičių Kalvarijos šventovės susikūrimo istorijoje.

Kalnai įkurti ten, kur šiandien yra Žemaičių Kalvarijà. Senovėje ta vieta vadinta Gardaiš. Garduose Žemaičių vyskupas Stanislovas Kiška apie 1619 m. ant Šv. Jono kalno pastatė koplyčią.² 1636 m. vyskupas Jurgis Tiškevičius medinę Gardų koplyčią padarė parapijos bažnyčia ir nustatė parapijos ribas, o

Straipsnis „Vermės“ leidyklai įteiktas 2003 03 06, serijos „Lietuvos valsčiai“ Lietuvos lokalinių tyrimų mokslo darbų komisijos įvertintas 2012 03 20, pirmą kartą paskelbtas 2013 07 19 elektroninio serialinio leidinio „Lietuvos lokaliniai tyrimai“, ISSN 2029-0799 visateksteje svetainėje www.llt.lt.

¹ 2002 m. Kartenos vasaros ekspedicijos medžiaga, Šv. Antano religijos studijų institutas prie VDU KTF, Folkloro kabinetas, Kretinga, 2002. Nenumeruota.

² Kviklys B. Telšių vyskupija, *Lietuvos bažnyčios*, Chicago, 1980, t. 1, p. 367.

1637 m. pasikvietė iš Lenkijos dominikonus ir kairiajame Várduvos upelio krante ant kalnelio pastatė jiems vienuolyną. Tas pats vyskupas, remdamasis XVII a. Lenkijoje gyva Kryžiaus kelių praktika, Kristaus kančias paminėti ir žmonių pamaldumui stiprinti ant Gardūs supančių kalnų įsteigė kalvarijas – Kryžiaus kelią – ir pastatė devyniolika koplytėlių. Jis pats, kaip teigia vyskupas Motiejus Valančius,

„apėjęs Gardų kalnus, pats išrinkęs vietą koplyčioms, išmatavęs ir suskaitęs žingsnius nuo vienos koplyčios iki kitos, kad būtų tokie atstumai, kokie yra Jeruzalėje. Pastaciūs koplyčias, jis pats, eidamas takais, nubarstęs juos žeme, parvežta iš Jeruzalės Kryžiaus kelio vietų.“³

Savo užrašuose 1642 m. Gardų kalnus su koplyčiomis vyskupas Jurgis Tiškevičius pavadino Naująja Jeruzale. Vėliau tą vietą pradėta vadinti Žemaičių Kalvarija.

Įkūrus Žemaičių Kalvariją, anot Motiejaus Valančiaus, Žemaičių vyskupas Jurgis Tiškevičius vienam iš kunigų liepęs parašyti šiai šventovei apvaikščioti skirtų maldų ir giesmių.⁴ Tos pačios nuomonės laikosi ir kunigai Jonas Totoraitis⁵, Jonas Vaišnora⁶, literatūrologai Grigas Valančius⁷, Jurgis Lebedys⁸ bei kultūrologas Darius Kuolys⁹. Šio straipsnio autorius yra kitos nuomonės. Tą klausimą jis jau nagrinėjo savo habilitaciniame darbe „Lietuvos kalvarijų Kryžiaus kelių apeiginiai papročiai: vietiniai savitumai ir kitų tautų lygiagretės“, monografijoje „Lietuvos kalvarijų Kryžiaus kelių istorija, apeiginiai papročiai ir muzika“ bei naujausioje publikacijoje „Lietuvos Kalvarijų Kryžiaus kelių giesmių literatūrinių ir muzikinių tekstų kilmė: vietos ar atneštinė tradicija?“, įrodydamas, kad tik keturių giesmių tekstai ir muzika yra vietinės kilmės, kita dalis šių maldų ir giesmių yra kilusios iš liturginių gavėnios giesmių, o kitų analogai atėjo iš svetur ir buvo pritaikyti Žemaičių Kalvarijos Kryžiaus keliui apvaikščioti, tad jos nebuvo sukurtos specialiai Žemaičių Kalvarijos Kalnams.¹⁰

Tradicinis Kalnų meldimas ir giedojimas Kartenoje bei grojimas muzikos instrumentais. Medžiaga pateikiama remiantis 2002 m. vasaros ekspedicijos metu Kartenoje surinkta etnologine, etnomuzikologine ir informacine medžiaga. Ji saugoma Šv. Antano religijos studijų institute prie Vytauto Didžiojo universiteto Katalikų teologijos fakulteto.

Kartenoje Kalnai giedami bei grojami per šermenis, mirusiųjų paminėjimus, gavėnios metu namuose, o Velyknaktį – bažnyčioje. Šiandien tradiciškai Kalnai giedami iš naujųjų knygų, t. y. iš 1992 m. parengto ir išleisto „Liturginio maldyno“. Iš atminties pagiedama ir giesmių iš senųjų maldynų ir giesmynų. Pastebėta, kad Kartenoje Kalnų maldos ir giesmės giedamos bei grojamos antifoniškai. Giesmininkai pasidalija į dvi grupes – vyrų ir moterų. Paprastai abi jos turi vadovą – stipresnį ir aukštą

³ Valančius M. *Raštai*, Vilnius, 1972, t. 2, p. 121.

⁴ *Ten pat*, p. 300–301.

⁵ Totoraitis J. *Lietuvos Jeruzalė*, Marijampolė, 1937, p. 4.

⁶ Vaišnora J. *Marijos garbinimas Lietuvoje*, Roma, 1958, p. 373.

⁷ Valančius Gr. *Žemaičių Didysis*, Brooklyn, 1978, d. 2, p. 92.

⁸ Lebedys J. *Senoji lietuvių literatūra*, Vilnius, 1977, p. 88.

⁹ Kuolys D. *Asmuo, tauta, valstybė, Lietuvos Didžioji Kunigaikštystė istorinėje literatūroje*, Vilnius, 1992, p. 224–225.

¹⁰ Motuzas A. *Lietuvos kalvarijų Kryžiaus kelių istorija, apeiginiai papročiai ir muzika*, Kaunas, 2003; Lietuvos Kalvarijų Kryžiaus kelių giesmių literatūrinių ir muzikinių tekstų kilmė: vietos ar atneštinė tradicija? *Lituanistika*, Vilnius, 2011, t. 57, Nr. 1(83), p. 81–92.

balsą turintį giedotoją (vyrams vadovauja vyras, moterims – moteris). Vadovas užveda giesmę ir su prisijungusiais kitais vyrais gieda pirmojo posmo eilutę. Jei posmą sudaro dvi, keturios ar šešios eilutės, vyrai ir moterys dažniausiai keičiasi kas eilutę. Jei ne tik giedama, bet ir grojama, tai vyrai su vadovu užveda giesmę, antrą posmo dalį gieda moterys, o visą kitą posmelį groja dūdų orkestras, leisdamas giesmininkams pailsėti ir suteikdamas aplinkai sakralinį garsinį atspalvį.

Tradiciškai melstis, giedoti bei groti pradedama susėdus į bažnyčios suolus ar namuose prie stalo. Iš pradžių yra persižegnojama, giedant paminimi mirusiųjų globėjų (patronų) vardai, pagiedojus „Amžinąjį atilsį duok mirusiems, Viešpatie!“, giedamos ir grojamos giesmės „Marija, Marija“, „Vainikėlis“ (*karunka*) bei „Giesmė apie Mariją Magdalena“.

Po šių giesmių kalbama Kalnų išangos malda bei giedama giesmė „Broliai, atminkim“ (melodija – „Atmink, krikščioni“). Po maldos prie Pirmosios stoties (vietos) „Paskutinė vakarienė“, kaip ir prie kiekvienos stoties, kalbami poteriai „Tėve mūsų“, „Sveika, Marija“, tik vietoje „Garbė Dievui Tėvui“ kalbama „Amžinąjį atilsį duok mirusiems, Viešpatie!“ Per šermenis vietoje žodžių „*pasigailėk mūsų*“ sakoma „*pasigailėk mirusiųjų*“. Po to giedama bei grojama. Prie Pirmosios stoties giedama ir grojama giesmė „Dieve, mūsų Sutvėrėjau“ (melodija – „Mokė ilgai“).

Antroji stotis – „Jėzus atsisveikina su savo Motina“. Čia atliekamos tokios pat apeigos kaip ir prie Pirmosios stoties, tik giedama ir grojama kita giesmė – „Jėzau brangiausias“ (melodija – „Atmink, krikščioni“).

Trečioji stotis – „Jėzus meldžiasi Alyvų sode“. Prie šios stoties giedama ir grojama giesmė „Viešpats labai nuliūdes“ (melodija – „Jėzų Kristų Judošius“).

Ketvirtoji stotis – „Viešpats Jėzus suimamas“. Čia pasimeldus giedama ir grojama giesmė „Surištas virvėm Jėzus“ (melodija – „Jėzų Kristų Judošius“).

Penktoji stotis – „Prie Kedrono upelio“. Čia giedama ir grojama giesmė „Jėzų atvedė pas Aną“ (melodija – „Stovi Motina“).

Šeštoji stotis – „Pas Aną“. Atlikus visas tradicines apeigas, giedant ir grojant giesmę „Jau susirinko Taryba“ (melodija – „O žmogaus siela“), priartėjama prie septintosios stoties, kurioje yra dvi vietos: septintoji vieta – „Pas Kajafą“ ir aštuntoji – „Kalėjime“. Po maldų septintojoje vietoje vieną kartą giedama ir grojama „Kurs už mus kaltus kentėjai“*. Po to toje pačioje septintoje stotyje, tik aštuntoje vietoje („Kalėjime“), pasimeldus giedama ir grojama giesmė „Teismo Taryba“ (melodija – „Atmink, krikščioni“). Tęsiama aštuntąja stotimi arba devintąja vieta, – „Pas Pilotą“. Čia tradiciškai pasimeldus giedama ir grojama giesmė „Kai jau Pilotas“ (melodija – „Atmink, krikščioni“).

Devintoji stotis, arba dešimtoji vieta, yra „Pas Eroda“. Čia pasimeldus giedama ir grojama giesmė „Valandą trečią“ (melodija – „Atmink, krikščioni“).

Dešimtoji stotis, arba vienuoliktoji vieta, yra „Rotušėje“. Čia pasimeldus galima giedoti ar groti vieną iš dviejų siūlomų giesmių – „Kryžių sunkiausia“ („Atmink, krikščioni“) arba „Stovi Motina“. Taip siūloma naujuosiuose maldynuose.

Giedant ir grojant pasirinktą giesmę, pasiekiami vienuoliktoji stotis, arba dvyliktoji vieta, – „Jėzus susitinka savo Motina“. Sukalbėjus šiai vietai skirtą maldą ir atitinkamą skaičių poterių,

* Jei tekstas giedamas tos pačios giesmės melodija, ji straipsnyje nebenurodoma. *Red. pastaba.*

giedant ir grojant giesmę „Kai Viešpats Jėzus“ (melodija – „Didi globėja“), pasiekama dvyliktoji stotis, arba tryliktoji vieta, – „Jėzus susitinka šventąją Veroniką“. Šioje vietoje tradiciškai pasimeldę, giedodami ir grodami giesmę „Neša sau kryžių“ (melodija – „Atmink, krikščioni“), maldininkai pasiekia tryliktoją stotį, arba keturioliktąją vietą, – „Prie miesto vartų“. Prie šios stoties po tradicinių maldų pagiedojus giesmę „Valandą šeštą“ (melodija – „Atmink, krikščioni“), pasiekiamą keturioliktąją kopyčią, arba penkioliktąją vietą, – „Simonas Kirenietis padeda nešti kryžių“. Sukalbėjus šiai vietai skirtas maldas ir giedant bei grojant giesmę „Jėzus vaitojo“ (melodija – „Atmink sau, o siela“), prieinama penkioliktąją stotį, arba šešioliktąją vietą – „Jėzus parpuola trečią kartą“. Čia, sukalbėjus maldą ir poterius, galima giedoti bei groti giesmę „Viešpatie, Jėzau mieliausias“ (melodija – „O žmogaus siela“) arba „Jėzau Kristau maloniausias“ (melodija – „Jėzau Kristau maloniausias“). Šios giesmės rekomenduojamos naujuosiuose maldynuose.

Giedant ir grojant vieną iš šių giesmių, pasiekiamą šešioliktąją stotį, arba septynioliktąją vietą, – „Jėzų išvelka iš drabužių“. Po tradicinių maldų, tris kartus pagiedojus ir pagrojus giesmę „Kurs už mus kaltus kentėjai“, ateinama prie septynioliktosios stoties, arba aštuonioliktosios vietos, – „Jėzus kenčia ir miršta ant kryžiaus“.

Čia meldžiamasi kitaip. Šermenyse ši vieta vadinama „Ilgosios maldos“ vieta, ir ją sukalbėti turi vienas iš mirusiojo (-iosios) giminių. Visi atsistoja arba suklaupia. Po maldos kalbami treji arba penkeri poteriai už mirusiojo (-iosios) giminės mirusiuosius, meldžiamasi ir už patį mirusįjį ar mirusiąją. Po to vėl atsėdama ir giedama bei grojama giesmė „Liekim ašaras visi“ (melodija – „Šviesa pasaulio viso“).

Aštuonioliktąją stotį, arba devynioliktąją vietą, yra „Jėzų laidoja“. Po tradicinių maldų naujieji giesmynai siūlo giedoti pasirinktinai vieną iš trijų giesmių: „Kniūbsčia žemėn pulkime“ (melodija – „Šviesa pasaulio viso“), „Mirdamas Tėvui save paaukojo“ (melodija – „Atmink, krikščioni“) arba „Krikščionio siela“ (melodija – „O žmogaus siela“). Po tradicinių maldų paskutiniojoje, devynioliktoje, stotyje, arba dvidešimtojoje vietoje, – „Šventojo Kryžiaus atradimas“ giedamos ir grojamos trys baigiamosios Kalnų giesmės: „Karalienė maloninga“, „Dangaus Karaliaus“ bei „Mieliausias Jėzau“.

Jas baigus, giedama ir grojama „Visų šventųjų litanija“. Globėjų (patronų) giesmėmis ir instrumentinės muzikos garsais paminimi mirusieji, už juos kalbami poteriai. Po to giedamos ir grojamos giesmės „O Angele, man skirtas“, „Amžinąjį atilsį duok mirusiems, Viešpatie!“ Taip maldininkai dar kartą pagerbia mirusiuosius. Kalnai baigiami giesme malda „Viešpaties Angelas“ ir tris kartus giedama bei grojama „Amžinąjį atilsį duok mirusiems, Viešpatie!“ Po to persižegnojama.

Meldimosi ir giedojimo šermenų Kalnuose apeigos formavosi ilgą laiką. Jų ištakos, matyt, siekia jėzuitų kovos su Reformacija Lietuvoje laikus. Kražių jėzuitas Jonas Jaknavičius 1639 m., jau po Žemaičių Kalvarijos įsteigimo, parašė ir išleido knygelę lietuvių bei lenkų kalbomis, kuria norėta supažindinti skaitytojus su poteriais, pamaldžiai apmąstyti Viešpaties Jėzaus kančią, ypač per laidotuves, giedant giesmes ir kalbant tai progai skirtas maldas.¹¹ Šiandien, neturėdami po ranka šios knygelės originalo, o tik remdamiesi enciklopediniais duomenimis, negalime detaliau analizuoti šių Kalnų apeigų formavimosi eigos.

¹¹X. Bractwo S. Ch. *Encykl. Kościelna*, Sine lioko, 1873, t. 2, p. 573.

Šios dalies aprašymas leidžia sudaryti lentelę, kuri akivaizdžiau atskleidžia Kartenoje meldžiamų, giedamų ir grojamų Kalnų maldų ir giesmių chronologinę eigą bei jų melodiką.

Eil. Nr.	Stoties arba vietos pavadinimas	Maldos arba giesmės pavadinimas	Maldos arba giesmės melodijos pavadinimas
1–6.	Ižanga	Patronų (globėjų) giesmė „Amžinąjį atilsį duok mirusiems, Viešpatie!“ (3 k.) Marija, Marija „Vainikėlis“ („Karunka“) „Sveika, Karaliene“ „Giesmė apie Mariją Magdaleną“	Patronų (globėjų) giesmė „Amžinąjį atilsį duok mirusiems, Viešpatie!“ (3 k.) Marija, Marija „Vainikėlis“ („Karunka“) „Sveika, Karaliene“ „Giesmė apie Mariją Magdaleną“
7.	Kalnų pradžios giesmė	„Broliai, atminkim“	„Atmink, krikščioni“
8.	„Paskutinė vakarienė“	„Dieve, mūsų Sutvėrėjau“	„Mokė ilgai“
9.	„Jėzus atsisveikina su savo Motina“	„Jėzau brangiausias“	„Atmink, krikščioni“
10.	„Jėzus meldžiasi Alyvų sode“	„Viešpats labai nuliūdęs“	„Jėzų Kristų Judošius“
11.	„Viešpats Jėzus suimamas“	„Surištas virvėm Jėzus“	„Jėzų Kristų Judošius“
12.	„Prie Kedrono upelio“	„Jėzų atvedė pas Aną“	„Stovi Motina“
13.	„Pas Aną“	„Jau susirinko Taryba“	„O žmogaus siela“
14.	„Pas Kajafą“	„Kurs už mus kaltus kentėjai“ (1 k.)	„Kurs už mus kaltus kentėjai“
15.	„Kalėjime“	„Teismo Taryba“	„Atmink, krikščioni“
16.	„Pas Pilotą“	„Kai jau Pilotas“	„Atmink, krikščioni“
17.	„Pas Erodą“	„Valandą trečią“	„Atmink, krikščioni“
18.	„Rotušėje“	„Kryžių sunkiausia“ arba „Stovi Motina“	„Atmink, krikščioni“, „Stovi Motina“
19.	„Jėzus susitinka savo Motiną“	„Kai Viešpats Jėzus“	„Didi globėja“
20.	„Jėzus susitinka šventąją Veroniką“	„Neša sau kryžių“	„Atmink, krikščioni“
21.	„Prie miesto vartų“	„Valandą šeštą“	„Atmink, krikščioni“
22.	„Simonas Kirenietis padeda nešti kryžių“	„Jėzus vaitojo“	„Atmink sau, o siela“
23.	„Jėzus parpuola trečią kartą“	„Viešpatie, Jėzau mieliausias“ arba „Jėzau Kristau maloniausias“	„O žmogaus siela“, „Jėzau Kristau maloniausias“
24.	„Jėzų išvelka iš drabužių“	„Kurs už mus kaltus kentėjai“ (3 k.)	„Kurs už mus kaltus kentėjai“
25.	„Jėzus kenčia ir miršta ant kryžiaus“	„Liekim ašaras visi“	„Šviesa pasaulio viso“
26.	„Jėzų laiduoja“	„Kniūbsčia žemėn pulkime“, „Mirdamas Tėvui save paaukojo“ arba „Krikščionio siela“	„Šviesa pasaulio viso“, „Atmink, krikščioni“, „O žmogaus siela“
27–29.	„Šventojo Kryžiaus atradimas“	„Karalienė maloninga“, „Dangaus Karaliaus“, „Mieliausias Jėzau“	„Karalienė maloninga“, „Dangaus Karaliaus“, „Mieliausias Jėzau“
30–34.	Pabaiga	„Visų šventųjų litanija“, „O Angele, man skirtas“, „Amžinąjį atilsį duok mirusiems, Viešpatie!“ „Viešpaties Angelas“, „Amžinąjį atilsį duok mirusiems, Viešpatie!“ (3 k.)	„Visų Šventųjų litanija“, „O Angele, man skirtas“, „Amžinąjį atilsį duok mirusiems, Viešpatie!“ „Viešpaties Angelas“, „Amžinąjį atilsį duok mirusiems, Viešpatie!“

Iš lentelės akivaizdžiai matyti, kad per aptariamąsias apeigas trisdešimt keturios maldos ir giesmės giedamos bei grojamos dvidešimt dviem melodijomis.

Kyla klausimas – kokia šių maldų ir giesmių kilmė?

Kalnų maldų ir giesmių melodijų kilmė. Iš pateiktos lentelės matome, kad Kalnų giesmės yra giedamos ir grojamos šiomis melodijomis: „Patronų“ (Globėjų), „Amžinąjį atilsį duok mirusiems, Viešpatie!“, „Marija, Marija“, „Vainikėlis“ (*Karunka*), „Sveika, Karalienė“, „Giesmė apie Mariją Magdalena“, „Broliai, atminkim“, „Mokė ilgai“, „Jėzų Kristų Judošius“, „Stovi Motina“, „O žmogaus siela“, „Kurs už mus kaltus kentėjai“, „Didi Globėja“, „Atmink sau, o siela“, „Jėzau Kristau maloniausias“, „Šviesa pasaulio viso“, „Karalienė maloninga“, „Dangaus Karaliaus“, „Mieliausias Jėzau“, „Visų šventųjų litanija“, „O angele man skirtas“ bei „Viešpaties Angelas“.

Pirmoji giesmė yra „**Patronų**“, lietuviškai „**Globėjų**“. Istoriniai šaltiniai byloja, kad viduramžiais Vakarų Europos šalyse išplito paprastų žmonių religinė apeiginė muzika (maldos ir giesmės), skirta mirusiųjų kultui. Iš Vakarų Europos per Lenkiją šis kultas pasiekė Lietuvą. XVI–XVII a. Lenkijos karalystėje, kartu ir Lietuvos Didžiojoje Kunigaikštystėje, mirusiųjų pagerbimo apeigų papročius propagavo įvairių vienuolynų ordinai bei brolijos. Viena pirmųjų tokių brolijų Lietuvoje 1634 m. veikė Vilniuje ir buvo pasivadynusi Šv. Juozapo Arimatiečio brolija. Ji rūpinosi visų mirusiųjų krikščionišku palaidojimu, įvairių šermeninių apeiginių papročių, maldų ir giesmių kūrimu bei jų propagavimu. Viena tokių maldų giesmių buvo ir „Patronai“.¹²

Apie maldą giesmę „**Amžinąjį atilsį duok mirusiems, Viešpatie!**“ plačiau rašoma prie maldos giesmės „Viešpaties Angelas“.

Giesmės „**Marija, Marija**“ melodija yra parašyta lietuvių muziko (vargonininko), kompozitoriaus ir dirigento Česlovo Sasnausko apie 1913 m.¹³ Šiandien ji yra tapusi katalikiškosios Lietuvos himnu.

Kita giesmė ir jos melodija – „**Karunka**“ arba „**Vainikėlis**“. Tai septynių Marijos skausmų ir džiaugsmų vainikėlis, arba *karunka*. Į Lietuvą ji atėjusi iš Lenkijos (parašyta pranciškono Vladislovo iš Gielnowo).¹⁴ Reikia manyti, kad giesmė pirmiausia pasigirdo pranciškonų ir bernardinų bažnyčiose, iš kur ir paplito po Lietuvą. Iš pradžių minimi septyni Marijos skausmai, kuriuos ji iškentėjo, bei išvardijami septyni Marijos džiaugsmai. Kada „Karunka“ išversta į lietuvių kalbą, sunku nustatyti, bet tikriausiai ne anksčiau kaip XVII a. Autorius galėjo būti ir jėzuitas, nes ji pirmą kartą rasta 1726 m. P. Šrubauskio giesmyne „Balsas Szirdies pas Wieszpati Diewa, Panna Szwencziausia ir Jo Szwentus Danguy Karaliaujenczius szaukanczius par giesmes“.

„**Sveika, Karaliene**“ yra viena iš seniausiai lietuvių kalba spausdintų maldų giesmių Marijos garbei. Jos vertimas yra paimtas iš maldos giesmės „Salve, Regina“, randamos 1595 m. Mikalojaus Daukšos katekizme. Po 10 metų nežinomas autorius iš naujo išvertė tą pačią giesmę.

Kun. Jono Vaišnoros teigimu, ši malda nuo senų laikų buvo paplitusi tarp lietuvių, juolab kad dominikonų buvo giedama kaip malda už mirusiuosius

¹² *Droga Kryżowa*, opr. ks. Jerzy Kopeć, Poznań, 1987, p. 41–42.

¹³ *Lietuvių enciklopedija*, Boston, 1961, t. 26, p. 517.

¹⁴ Kantak K. *Bernardiny Polsci*, Lwów, 1933, t. 1, p. 131.

per gedulingas pamaldas ir laidojant.¹⁵ Dominikonų pavyzdžiu pasekė ir kitos Lietuvos bažnyčios. Laikui bėgant, maldos giesmės „Sveika, Karaliene“ giedojimas po gedulingų pamaldų ir per šermenis tapo visuotinas. Vienuoliai, žinoma, giedojo lotyniškai. Atrodo, kad nei M. Daukšos, nei nežinomo autoriaus vertimai plačiau liaudyje nepaplito dėl sudėtingo „Salve, Regina“ vertimo ir eiliavimo. Užtat jau viename seniausių, ką tik minėtame P. Šrubauskio giesmyne „Balsas Szirdies...“, randama „Giesmė apie Paną szvencziausią už duszias czysciuje esanczias arba Salve Regina etc“. Ekspedicijų šaltiniai liudija, kad ši giesmė malda Kartenoje buvo itin dažnai giedama ir per šermenis, ir kapuose, laidojant mirusį.¹⁶ Vadinas, ji yra dominikoniškosios kultūros reliktas, atėjęs iš Žemaičių Kalvarijos bažnyčios bei laidotuvių papročių ir tapęs liaudies pamaldumo tradicija.

Viena iš giesmių, datuojamų XVII a., yra „**Giesmė apie Mariją Magdalena**“. Šiandien ji priskiriama prie šermeninių giesmių apie Jėzų ir Mariją. Lenkų liturginiame giesmyne ji įdėta skyriuje „Giesmės šventiesiems“. Ekspedicijų medžiagoje ir bažnytinėje literatūroje aptikti žinių, kad ji būtų giedama Žemaičių Kalvarijos Kryžiaus kelio apvaikščiojimo procesijose arba maldininkų kelionėse, nepavyko. Vadinas, tai tikrai šermeninė Kalnų giesmė.

Giesmės „**Broliai, atminkim**“ ištakos – lenkų pranciškonų kultūroje. Tekstą jai parašė bernardinai Jokūbas Wujekas XVI a., o melodiją pirmą kartą pateikė kun. Mykolas Mioduševskis 1838 m.¹⁷ Ši giesmė įdėta jau pirmajame lietuviškame Saliamono Mozerkos Slavočinskio 1646 m. išleistame giesmių rinkinyje „Giesmes Tiekimuy Katholickam pridiarancias“. ¹⁸ Beje, giesmynas dedikuotas vyskupui Jurgiui Tiškevičiui. Aptariamoji giesmė priskiriama prie gavėnios laiku giedamų graudulingų giesmių. Jos autentiškas tekstas yra labai ilgas, todėl XIX a. pradžios redaktoriai ar sudarytojai ją padalijo į aštuonias giesmes: „Jėzau brangiausias“, „Teismo Taryba“, „Kai jau Pilotas“, „Valandą trečią“, „Kryžių sunkiausia“, „Neša sau kryžių“, „Valandą šeštą“ bei „Mirdamas Tėvui save paaukojo“. Tekstu ir melodija jos pratęsia giesmę „Broliai, atminkim“.

Kalnuose giedama giesmė „**Mokė ilgai**“ neaptinkama nei lenkiškuose, nei S. M. Slavočinskio giesmynuose. Ji užfiksuota tik 1681 m. išleistoje dominikono Jurgio Kasakovskio maldaknygėje „Rožancius Szwęciausios Marijos Pannos [...]“. Ši giesmė greičiausiai jo paties ir yra sukurta.

Giesmių „**Jėzų Kristų Judošius**“ ir „**Kurs už mus kaltus kentėjai**“ autoriumi yra laikomas pranciškonas Vladislavas iš Gielniovo [+1505 m.].¹⁹ Šios giesmės jau XVII a. buvo išverstos iš lenkų kalbos ir giedamos Lietuvos bernardinų bažnyčiose²⁰ gavėnios metu. Tai patvirtina jau mūsų minėtas S. M. Slavočinskio giesmynas.

Melodijų autorius, anot lenkų tyrinėtojų, yra pranciškonas J. Surzynskis.²¹

Garsaus himno „Stabat Mater“ autorius yra taip pat pranciškonų kompozitorius Jacopane da Todi (kiti mano, kad šio kūrinio autorius yra šv. Bonaventūras). Lietuvą ši giesmė pasiekė pavadinta „**Stovi Motina**“ su daugybe

¹⁵ Vaišnora J. *Marijos garbinimas Lietuvoje*, Roma, 1958, p. 158–159.

¹⁶ Minėtoji vasaros ekspedicijos medžiaga.

¹⁷ Motuzas A. Žemaičių Kalvarijos Kalnų giesmių kilmė, *Tiltai*, 1997, Nr. 2, p. 10.

¹⁸ Slavočinskis S. M. *Giesmės*, parengė J. Lebedys, Vilnius, 1958, p. 133–163.

¹⁹ Vaišnora J. *Marijos garbinimas Lietuvoje*, p. 173.

²⁰ Komorowo J. *Memoriale Ordinis Fratrum Minorum, Monumenta Poloniae Historica*, Warszawa, 1961, t. 5, p. 258.

²¹ Motuzas A. *Ten pat*, p. 10.

melodijų variantų. Ji spausdinta ir S. M. Slavočinskio giesmyne (priskiriama prie giesmių „Apie kančią Viešpaties Jėzaus“).

Giesmė „**O žmogaus siela**“, be S. M. Slavočinskio giesmyno, randama ir minėtoje Jurgio Kasakauskio maldaknygėje bei Žemaičių Kalvarijos dominikonų išleistame giesmyne „Giesmes ape szwęciausy Panna Marya par storony wiena kuniga N. W. zokona szwęta Dominika Kalwaryjos Ziamayciu Klosztoriaus iszdruktawotas 1765“.²² Lenkų muzikologijos šaltiniai šią gavėnios giesmę kildina iš XVI amžiaus.²³

Istorinių žinių apie giesmę „**Didi Globėja**“ aptikti nepavyko. Vienintelis faktologinis liudijimas yra tai, kad ji priklauso kalvarijų tipo giesmėms ir yra skelbta Lenkijos „Kalwaria Zebrzydowska“ maldyne, kur priskiriama prie Kryžiaus kelio apvaikščiojimo giesmių.²⁴

Kitų Kalnų giesmių – „**Atmink sau, o siela**“ ir „**Šviesa pasaulio viso**“ – tekstų ir melodijų autorystę drįstame priskirti jėzuitų vienuolijai, remdamiesi duomenimis, kad jėzuitai giesmių mokė liaudį, ypač skatino jas giedoti laidotuvių metu. Galbūt vienos iš šių dviejų giesmių autorius galėtų būti jėzuitas Jonas Gruževskis (†1646 m.), kilęs iš Žemaitijos. Jis sakė pamokslus ir globojo minėtą jėzuitų „Kristaus laidotuvių“ broliją.²⁵ Kitos giesmės autorius gali būti jėzuitas Jokūbas Paškevičius (†1657 m.), daugelį metų dirbęs Žemaitijoje ir Kurše kaip misionierius, mokęs kaimiečius giedoti savo lietuviškai parašytas giesmes apie Kristaus gyvenimo paslaptis ir Mariją.²⁶

Viena seniausių ir šiandien dar tarp senų žmonių populiariausia gavėnios giesmių – „**Jėzau Kristau maloniausias**“. Jos tekstas parašytas pranciškono Abrahamo Rožniatowskio 1610 m.²⁷

Tai rodo, jog jėzuitų pastangos, kad katalikai būtų laidojami su giesmėmis ir maldomis, nenuėjo veltui. Jų dėka ši giesmė ir šiandien yra giedama per šermenis visame Žemaičių krašte.

Baigiamosios Kalnų giesmės – „**Karalienė maloninga**“, „**Dangaus Karaliaus**“ ir „**Miliausias Jėzau**“. Kun. Jonas Vaišnora teigia, kad dvi iš jų („Karalienė maloninga“ ir „Dangaus Karaliaus“) yra sukurtos Žemaičių Kalvarijos vietos dominikonų.²⁸ Tyrinėjant senuosius giesmynus ir maldynus, šios dvi giesmės pirmąkart randamos tik 1856 m. pasirodžiusioje maldų knygoje „Naujas Auksa Altorius“. Tai buvo 1786 m. išspausdintos lenkiškos maldaknygės „Złoty ołtarzyk“ vertimas. Pagrindu buvo paimta lenkiška maldaknygė, į kurią ištaisai įterpti visi dominikono Jurgio Kasakauskio parengti rožiniai ir Kalvarijos Kalnų giesmės. Šiame kun. Kazimiero Prialgausko parengtame leidinyje pirmą kartą randamos dvi naujos mūsų nagrinėjamos baigiamosios giesmės. Maldynas buvo ne tik kaip liturginių apeigų bažnyčioje vadovas, bet ir atliekant bendruomenines apeigas per kalendorines šventes namuose, per laidotuves, arba šermenis, bei individualiai meldžiantis. Galime drąsiai teigti, kad tuo metu Žemaitijoje egzistavo pa-

²² Vaišnora J. *Marijos garbinimas Lietuvoje*, p. 186.

²³ Siedlecki J. *Śpiewnik Kościelny*, Kraków, 1994, p. 127.

²⁴ Chadam A. *Śpiewnik Kalwaryjski*, Kalwaria Zebrzydowska, 1984, p. 213–214.

²⁵ Rostowski S. *Lituanicarum Soc. Iesu historiarum libri decem*, Sine lioko, 1877, p. 341.

²⁶ Kleintjens J. *Latvijas Vestures Avoti Jezuitu Ordena Archivos*, Rīga, 1940, t. 1, p. 469.

²⁷ Siedlecki J. *Śpiewnik Kościelny*, Kraków, 1994, p. 113.

²⁸ Vaišnora J. *Marijos garbinimas Lietuvoje*, p. 194.

protys per šermenis giedoti ir melsti Kalnus. Nenuostabu, kad pirmiausia tos giesmės ir buvo skirtos ne apvaikščioti Kalnus, o giedoti per šermenis, meldžiantis už mirusiuosius, giesme paminint ir pagarbinant Žemaičių Kalvarijos bažnyčios altoriuje esantį stebuklingą Švč. Mergelės Marijos paveikslą.

Lietuvos Bažnyčios istorija liudija, kad spaudos draudimo laikotarpiu, kai carinė Rusija 1889 m. uždarė Žemaičių Kalvarijoje veikusį dominikonų vienuolyną, minėtos dvi giesmės buvo paskutinis šios vienuolijos indėlis į Žemaitijos Kalnų kultūrą.²⁹

Trečia baigiamoji Kalnų giesmė „**Miliausias Jėzau**“ užfiksuota 1872 m. pasirodžiusiame Serafino Kušelevskio maldyne „Aukso Altorius, arba šaltinis dangiškų skarbų“. Jis skirtas supažindinti šv. Pranciškaus tretininkus su regula, šventėmis, laidotuvių apeigomis, maldomis ir giesmėmis. Tarp jų yra ir Žemaičių Kalvarijos Kryžiaus kelias su trimis baigiamosiomis giesmėmis.³⁰ Caro valdžiai uždraudus spaudą lietuvių kalba, šį lietuvišką maldyną naudojo ne tik pranciškoniai tretininkai, bet ir visi kiti tikintieji. Iš jo buvo giedama ir namuose, ir vienintelėje viešojoje vietoje (procesijos į Kalnus buvo uždraustos), kur buvo leidžiama lietuvių kalba – bažnyčioje. To laikmečio politinė situacija sudarė sąlygas klestėti privačiai giedojimo praktikai – namuose ir bažnyčioje, o vienuolynų (ne tik pranciškonų ar dominikonų) muzikinė veikla, kaip ir liturginė praktika, buvo sustabdyta.

Istorikas Viktoras Gidžiūnas viename savo darbų apie pranciškonus tretininkus rašo, kad,

*„sekdamas vyskupu Motiejumi Valančiumi, jo darbą tęsė kun. M. Sidoravičius, kuris 1879 metais naujai paruošė prieš tai išleistą „Šaltinį“. Ši maldaknygė įsteigta ypatingai dėl Lietuvos tretininkų ir tretininkų ne tik dėl maldaknygės, bet ir dėl visokeriopų pasimokymų apie trečiąją įstatymą Šv. Pranciškaus iš Asyžio. Su tąja S. Kušelevskis ir kunigas M. Sidoravičius atsiekė tą, ko jiedu daugiausia troško: idant visoje Lietuvoje, o ypač Žemaičių šalyje, patraukti tretininkus ir tretininkes prie platinimo knygelių po kaimus ir miestelius“.*³¹

Viena būdingiausių tretininkų giesmių, išspausdintų „Šaltinyje“, yra „Miliausias Jėzau“, skirta Žemaičių Kalvarijos Kalnams. Jos paskirtis ir šaltiniai liudija, kad tretininkai, rusų valdžiai uždraudus organizuoti maldininkų keliones į Šiluvą ir Žemaičių Kalvariją, palaikė krikščioniškus papročius.³² Vadinas, Šv. Pranciškaus trečiasis ordinas Žemaitijoje taip pat prisidėjo prie jų puoselėjimo.

Pažvelgę šiek tiek į priekį, matome, kad Žemaičių Kalvarijos dominikonų pastoralinę ir kultūrinę veiklą perėmė šv. Pranciškaus tretininkai. Turbūt jie ir bus šios giesmės autoriai, nes panaši giesmė yra vieno žymiausių Lietuvoje pranciškonų kompozitorių tėvo Vincento Valmiko (Vilmikio). (1778–1836), daugelio giesmių autoriaus, išleistame giesmyne „Giesmės nobažnos“. 1823 m. šis giesmynas pavadintas „Kantyczkos žemajtyzskos“. Jis susilaukė devynių laidų.

²⁹Vasiliūnienė D. Žemaičių Kalvarija, *Liaudies kultūra*, 1994, Nr. 1, p. 29–34.

³⁰Lietuvių enciklopedija, Boston, 1953, t. 1, p. 134.

³¹Gidžiūnas V. *Trečiasis Šv. Pranciškaus ordinas*, Brooklyn, 1971, p. 99.

³²*Ten pat*, p. 101–103.

Kai rusų cenzūra ėmė „Kantičkas žemaitiškas“ persekioti, ten sudėtos giesmės buvo išmėtytos po įvairius maldynus. Taigi visiškai galėjo būti, kad ši pranciškoniškos kilmės giesmė rado sau vietą tarp baigiamųjų Kalnų giesmių, taip suformuodama naują Žemaičių Kalvarijos Kryžiaus kelio giesmių redakciją (žr. lentelę).

„Visų šventųjų litanijos“ atsiradimas siejamas su IV a. pabaiga, kitaip tariant, su Sirijos Antiochijoje gyvenusio šv. Jono Chrizostomo laikais, kai maldos metu bendruomenė atsiliepdavo maldavimu „Kyrie, eleison“. Vakaruose panašiai buvo meldžiamasi per Velykų apeigas. Milano liturgijoje litanija kalbama Gavėnios sekmadieniais. Senose Ispanijos liturginėse knygose taip pat yra litanijų. Šv. Benedikto vienuolyno regula liepia litanija užbaigti kiekvieną Valandų Liturgijos valandą. Popiežiaus Gelazijaus (†1496 m.) apeigynas turi panašius maldavimus, kurie pavadinti „Orationes sollemnes“. Manoma, kad šių maldų praktikos pagrindu atsirado „Visų šventųjų litanija“, kurios pavyzdžiu buvo sukurtos vėlesnės ir šiaudien žinomos litanijos. Šią litaniją procesijų metu Romoje giedodavo maldininkai, ji tapo neatskiriama svarbiausių konsekracijų dalimi per Velykų vigiliją, krikšto apeigas, kunigų ir diakonų šventimus, iškilmingų vienuoliškų įžadų metu, per bažnyčios pašventinimo apeigas.³³ Paskutinį jos variantą nustatė popiežius Pijus V (1566–1572) ir nurodė, kad giedoti ją reikia per laidotuves.³⁴ Reikia manyti, kad ši litanija Lietuvoje buvo žinoma jau pirmaisiais krikščionybės amžiais, o pateko čia per vieną iš vienuolijų. Tai galėjo padaryti pranciškonai ir dominikonai, kurie Lietuvoje ypač puoselėjo šventųjų kultą.

Norėdami apibūdinti giesmę „O Angele, man skirtas“, turime istorijos puslapius atversti 100 metų atgal. Šios giesmės teksto autorius, remiantis „Liturginių maldynų“, yra prelatas Aleksandras Dambrauskas-Jakštas.³⁵ Ekspedicijos medžiaga liudija, kad ji buvo labai dažnai giedama per šermenis, taip pat ir per mirusiųjų atminimus ar paminėjimus. A. Dambrauskas-Jakštas šią giesmę skyrė Angelui Sargui. Laikui bėgant, ji buvo priskirta prie „Giesmių šventiesiems“, o jos melodija – liaudies.

Kalnai baigiami maldomis giesmėmis „Viešpaties Angelas“ ir „Amžinąjį atilsį duok mirusiems, Viešpatie!“ Lietuvoje nuo senų laikų buvo galima stebėti nepaprastą reginį, kai kaimeliuose ir miesteliuose tris kartus per dieną buvo skambinama bažnyčių varpais, o pakeleivingi ir vietiniai žmonės, išgirdę varpo garsus, nusiimdavo kepures ir kalbėdavo maldą „Viešpaties Angelas“. Šį paprotį Žemaitijoje įvedė nenuilstantis ir visur mus savo dvasia lydintis vyskupas Jurgis Tiškevičius, kuris 1636 m. vykusiam Žemaičių vyskupijos sinode, kaip teigia vysk. Motiejus Valančius,

*„ivedė įstatymą Grigaliaus XIII, kad visoje katalikų bažnyčiose auštant, per pietus ir brėkstant poteriams skambintų, priėmė ir žmonėms apskelbė [...]. Dar užsakė kiekvieną žmogų, tais atvejais dienos būvyje kalbant Angelo pasveikinimą, gaunant 40 dienų atlaidų“.*³⁶

Kaip liudija istoriniai šaltiniai, iš Lenkijos į Lietuvą pranciškonų ir dominikonų vienuolijų dėka atėjo paprotys

³³ Kajačkas A. *Bažnyčia liturgijoje*, Vilnius, 1997, p. 97–98.

³⁴ *Lexikon für Theologie und Kirche*, Verlag Herder Freiburg, 1957, t. 1, p. 350.

³⁵ *Liturginis maldynas*, 1992, p. 607–608.

³⁶ Wolonczewskis M. *Žemaitiu Wiskupiste*, Wilniuj, 1848, t. 1, p. 237.

po vakarinio „Viešpaties Angelo“ skambinimo dar maždaug per vienos „Sveika, Marija“ maldos laiko tarpą suskambinti devynis kartus (3 × 3) už mirusius ir žuvusius per karus žmones. Šio paminėjimo kilmė nėra aiški. Vėlesniais laikais, varpams kviečiant melstis už mirusiuosius, kiekvienas melsdavosi bendrai už visus mirusiuosius, prisimindamas dar ir savo artimuosius, gimines, pažįstamus. Kai caro valdžia uždraudė bažnyčiose skambinti varpais, „varpo balsą“ pakeitė maldos giesmės „Viešpaties Angelas“ žodiniai garsai. Nuo XX a. pradžios, kada po gedulingų pamaldų bažnyčioje bei kapuose imta labiau laikytis Romos Ritualo, malda giesmė „Viešpaties Angelas“ buvo pradėta naudoti kaip malda už mirusiuosius. Šia pamaldumo išraiška greitai persiėmė liaudis. Tai buvo ypač ryšku per šermenis. Manoma, kad liaudies tradicija tapęs „Viešpaties Angelo“ giedojimas buvo lyg varpas, palydintis mirusįjį (-iąją) amžinon kelionėn.³⁷

Apibūdinę Kalnų giesmes, matome, kad jos visos turi savo tekstų ir muzikos autorius. Keturios yra vietinės kilmės, t. y. dvi giesmės yra sukurtos Žemaičių Kalvarijos vietos dominikonų, viena – Šv. Pranciškaus trečiojo ordino Žemaitijoje vietos atstovo bei viena – lietuvių liaudies. Visos kitos turi savo autorius, t. y. sukurtos ne vietinių jėzuitų, dominikonų, o daugiausia pranciškonų vienuolių. Kartena yra tik 15 kilometrų nuo Kretingės pranciškonų vienuolyno. Galime manyti, kad šis faktorius taip pat turėjo įtakos tam, kad čia skamba aptartų giesmių melodijos.

Kartenos Žemaičių Kalvarijos Kalnų maldų ir giesmių instrumentinės melodijos

Natos parašytos groti triūba arba kornetu in B, atliekant pirmąjį balsą.³⁸

Patronų, arba Globėjų



Marija, Marija



³⁷Vaišnora J. *Marijos garbinimas Lietuvoje*, p. 156–158.

³⁸Visos melodijos imtos iš minėtosios vasaros ekspedicijos medžiagos.

Stovi Motina

Musical notation for 'Stovi Motina' in G major, 4/4 time. The piece consists of two staves. The first staff contains measures 1 through 4, with first endings marked 1 and 2. The second staff contains measures 5 through 8, with a third ending marked 3. The piece concludes with a double bar line.

O žmogaus siela

Musical notation for 'O žmogaus siela' in G major, 3/4 time. The piece consists of three staves. The first staff contains measures 1 through 4, with first and second endings marked 1 and 2. The second staff contains measures 5 through 7, with a third ending marked 3. The third staff contains measures 8 through 10, with a fourth ending marked 4. The piece concludes with a double bar line.

Kurs už mus kaltus kentėjai

Musical notation for 'Kurs už mus kaltus kentėjai' in G major, 4/4 time. The piece consists of three staves. The first staff contains measures 1 through 4, with first and second endings marked 1 and 2. The second staff contains measures 5 through 8, with third and fourth endings marked 3 and 4. The third staff contains measures 9 through 12, with fifth and sixth endings marked 5 and 6. The piece concludes with a double bar line.

Didi Globėja

Musical notation for 'Didi Globėja' in G major, 3/4 time. The piece consists of two staves. The first staff contains measures 1 through 4, with a common time signature change to 3/4 at the end. The second staff contains measures 5 through 8, with a second ending marked 2. The piece concludes with a double bar line.

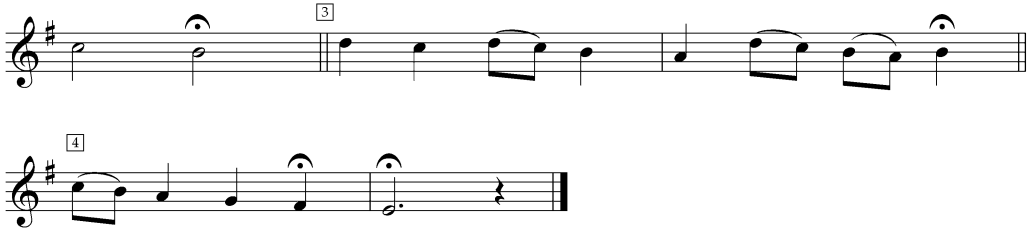

Atmink sau, o siela

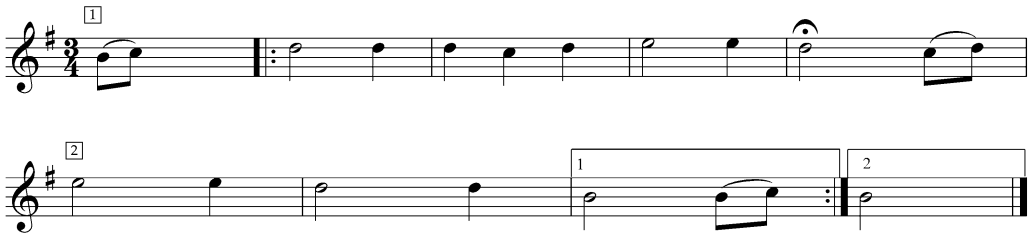

Jėzau Kristau maloniausias



Šviesa pasaulio viso

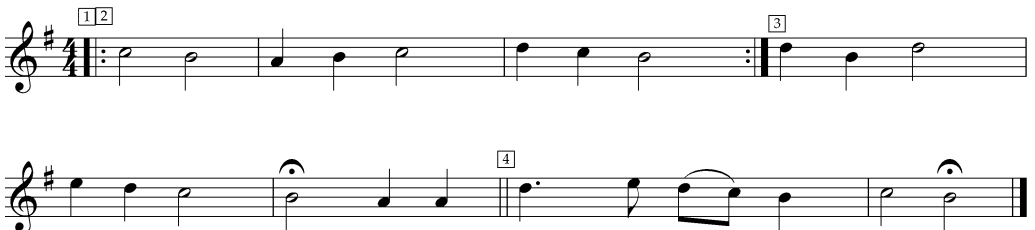

Dangaus Karaliaus

Musical score for 'Dangaus Karaliaus' in G major, 3/4 time. The score consists of three staves. The first staff begins with a treble clef, a key signature of one sharp (F#), and a 3/4 time signature. It contains measures 1 through 4, with a first ending bracket over measures 1-2 and a second ending bracket over measures 3-4. The second staff continues with measures 5 through 8, including a triplet of eighth notes in measure 6. The third staff concludes the piece with measures 9 and 10, featuring a final cadence with a fermata over the final note.

Miliausias Jėzau

Musical score for 'Miliausias Jėzau' in G major, 4/4 time. The score consists of four staves. The first staff begins with a treble clef, a key signature of one sharp (F#), and a 4/4 time signature. It contains measures 1 through 4, with first and second endings over the first two measures. The second staff continues with measures 5 through 8, featuring a fermata over measure 5 and a first ending bracket over measures 6-8. The third staff contains measures 9 through 12, with a fermata over measure 9 and a first ending bracket over measures 10-12. The fourth staff concludes the piece with measures 13 and 14, featuring a fermata over the final note.

Visų Šventųjų litanija

Musical score for 'Visų Šventųjų litanija' in G major, common time (C). The score consists of one staff. It contains measures 1 through 6, with first, second, and third endings over measures 1-2, 3-4, and 5-6 respectively. The piece concludes with a fermata over the final note in measure 6.

O Angele man skirtas

Musical score for 'O Angele man skirtas' in G major, 3/4 time. The score consists of one staff. It contains measures 1 through 6, featuring a long melodic line with a fermata over measure 3. The piece concludes with a fermata over the final note in measure 6.

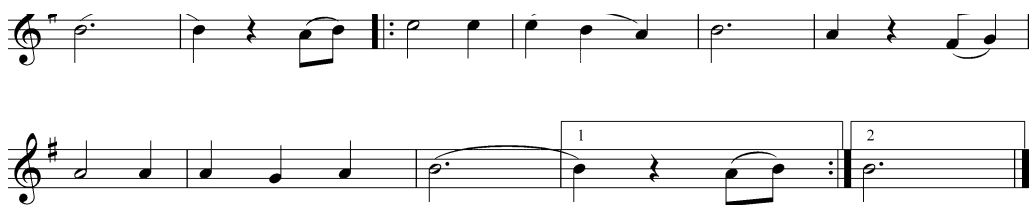

Viešpaties angelas



(Sveika, Marija)

Amžinąjį atilsį duok mirusiems, Viešpatie!



A - - men.

Peržvelgę šių giesmių melodijas, pastebime, kad jos tarpusavyje skiriasi tam tikrais melodikos ir ritmikos bruožais. Tik keletas giesmių melodijų yra beveik tapačios. Tai rodo bendrą jų kilmę.

Jos visos atitinka tokius liaudiškumo kriterijus, kaip žodinė perdavimo forma, anonimiškumas, variantiškumas, ryšys su apeigomis ir kultu. Šie veiksniai lėmė jų ilgaamžiškumą. Giesmių sąsajos su konkrečiomis apeigomis bei religiniais papročiais yra tokios stiprios ir natūralios, kad kartu su papročiais gali išnykti ir su jais susijusios giesmės.

Išvados. Atliktas tyrimas leidžia teigti šias išvadas:

pirma, Žemaičių Kalvarijos Kalnų maldyną-giesmyną Kartenoje sudaro trisdešimt keturi maldų ir giesmių tekstai, iš kurių dvidešimt yra vertimai iš lenkų ir lotynų giesmių tekstų;

antra, Žemaičių Kalvarijos Kalnų maldyną-giesmyną Kartenoje sudaro trisdešimt keturi maldų ir giesmių tekstai, kurie giedami bei grojami dvidešimt dviem melodijomis;

trečia, Žemaičių Kalvarijos Kalnų maldyno-giesmyno Kartenoje maldų ir giesmių dvidešimt dviejų melodijų muzikinė kilmė didesne dalimi yra lenkiškų giesmių sekimai. Tik keturios yra Žemaičių krašto vietinės kilmės.

Išvados pagrindžia darbo pradžioje išsikeltą hipotezę, kad Kartenos apylinkėse daugelį amžių veikia tam tikras kultūrinis faktorius, kuris, keičiantis laikams, neišbraukė iš žmonių atminties, kas jiems buvo šventa ir brangu, t. y. Kalnų muzikos melodikos.

Taip dainavo karteniškiei

Dainas atrinko Žemyna Trinkūnaitė ir Daiva Vyčiniene

Tekstus parengė Povilas Kriškčiūnas, melodijas – Daiva Vyčiniene

© Lietuvos muzikos akademijos Muzikologijos instituto Etnomuzikologijos skyrius

© Lietuvių literatūros ir tautosakos institutas

Dauguma šios publikacijos dainų atrinktos iš Lietuvos muzikos akademijos Muzikologijos instituto Etnomuzikologijos skyriaus ir Lietuvių literatūros ir tautosakos instituto Lietuvių tautosakos rankraštyno fondų. Rengiant knygą savo turimą medžiagą maloniai pasiūlė Telšių taikomosios dailės mokyklos Pedagogikos skyrius, Kaŕtenos apylinkėse organizavęs ekspediciją 1998 m., tad skelbiama keletas ir šios mokyklos mokinių užrašytų dainų. Kadangi šios serijos knygose dainų, užrašytų be melodijų, nededama, kai kuriose saugyklose esama medžiaga nepanaudota sąmoningai (pvz., Nacionalinės Martyno Mažvydo bibliotekos Rankraščių skyrius).

Rengiant dainas spaudai, perklausti jų garso įrašai, pagal juos redaguoti tekstai. Jei įrašyta ne visa daina, įrašo pabaiga pažymima ženkliuku „<“. Tai reiškia, kad tolesni posmai užrašyti ranka. Redaguojant tekstus jų sintaksė, morfologija ir leksika palikta autentiški. Rečiau vartojami tarmiški žodžiai ir svetimžodžiai paaiškinti išnašose. Pasiremta internete¹ skelbiamu elektroniniu Lietuvių kalbos žodyno variantu (LKŽe), parengtu Lietuvių kalbos instituto darbuotojų.

Kebliau yra su tarmine fonetika. Seniai pastebėta, kad dainos tarmės fonetiką atspindi tik iš dalies. Kartais žmogus puikiausiai moka tarmę, o kai kurias dainas dainuoja bendrine kalba arba su negausiais tarmės požymiais. Neatsitiktinai anksčiau vykdavusiose dialektologinėse studentų ekspedicijose daugelis dėstytojų rekomenduodavo dainų neužrašinėti – jos tarminės fonetikos neatspindinčios, o kartais net iškraipiančios ją. Šiuo atžvilgiu gana margos ir karteniškių dainos. Dalis jų tikrai teturi vieną kitą, kartais neesminį ar ne tik žemaičiams būdingą požymį. Šioje publikacijoje tokios dainos (dažniausiai jos vėlyvesnės arba literatūrinės kilmės) pateikiamos bendrine kalba, pašalinus pasitaikiusius tarmės požymius. Tokių dainų pavadinimai pažymimi žvaigždute (pvz., *Pavasario laike, kai gėlės pražydo). Kiti tekstai redaguoti remiantis garso įrašais – stengtasi palikti autentišką jų pavidalą, tik esant reikalui suvienodinti skirtingai rankraščiuose parašyti to paties požymio variantai viename tekste. Pagal įrašė išgirstus požymius redaguoti ir ranka užrašyti tų pačių tekstų fragmentai.

Čia skelbiamos dainos surinktos keturių ekspedicijų: Lietuvių kalbos ir literatūros (dabar Lietuvių literatūros ir tautosakos) instituto folkloristų – 1961 m., Valstybinės konservatorijos (dabar Lietuvos muzikos ir teatro akademijos) – 1975 ir 1977 m. ir, kaip jau minėta, Telšių taikomosios dailės mokyklos Pedagogikos skyriaus dėstytojų ir mokinių – 1998 m. Norint išvengti besikartojančio teksto, metrikose šių ekspedicijų organizatoriai nebenurodomi. Juos skaitytojas nesunkiai atpažins pagal konkrečios dainos užrašymo metus.

Grupuoti dainoms pasitelktas

LLTI darbuotojų sukurtas Lietuvių liau- ¹ www.lkz.lt

dies dainų tekstų katalogas (LLDK). Metrikose po katalogo santrumpas raidiniu indeksu nurodomas šio katalogo skyrius (žr. santrumpas) ir dainos tipo numeris tame skyriuje. Čia pastebėtina, kad konkrečiu skaitmeniu galima įvardyti tik tų skyrių tipus, kurie yra galutinai sutvarkyti ir išleistas spausdintas katalogo variantas² arba Lietuvos liaudies dainyno tomas³. Ir vienu, ir kitu atveju pagrindine atrama dainos tipui nustatyti lieka minėto katalogo kartoteka. Ji atspindi visus – ir skelbtus, ir neskelbtus tipus. Tačiau pasitaikė atvejų, kai dainos variantų LLDK nerasta, nors ji neabejotinai skirtina tam tikram skyriui. Tokie atvejai aptariami išsamesniu komentaru arba nurodomas visas skyriaus pavadinimas (pvz., literatūrinės kilmės daina; humoristinė daina). Tai rodo kataloge dar nesant pastovios to skyriaus tipų nomenklatūros.

* * *

1. *Du broliukai kunigai

♩ = 78

① Du bro - liu - kai ku - ni - gai ir ant - ru du u - rė - dai,

② tik aš vie - na var - go die - na grė - biau lan - koj šie - ne - li.

③ 2 3,4 ② 2 3,4

③ 2-4 ④ 4 ⑤ 3 ⑥ 1[2,2]1,3,4

Pastaba: dainininkės baigia dainuoti tonu aukščiau.

1. *Du broliukai kunigai*
Ir antru du urėdai,
Tik aš viena vargo dieną
Grėbiau lankoj šienelį. (2x2)
2. *Man šienelį begrėbiant,*
Kirtimėlį bekertant,
Ir nulaužė naujo grėblio,
Naujo grėblio kotelį. (2x2)

² P. Jokimaitienė, *Lietuvių liaudies vaikų dainos*, V., 1970; V. Misevičienė, *Darbo dainos. Kalendorinių apeigų dainos*, Vilnius, 1972; B. Kazlauskienė, *Vestuvinės dainos jaunosios pusėje*, Vilnius, 1976; B. Kazlauskienė, *Vestuvinės dainos jaunojo pusėje*, Vilnius, 1977; P. Jokimaitienė, B. Kazlauskienė, *Istorinės-socialinės dainos*, Vilnius, 1980; V. Misevičienė, *Šeimos dainos*, Vilnius, 1982; E. Mažulienė, *Jaunimo dainos. Meilės dainos*, Vilnius, 1986; V. Ivanauskaitė (Šeibutienė), *Vaišių dainos*, Vilnius, 2010.

³ *Lietuvių liaudies dainynas*, t. 1–22, Vilnius, 1980–2011.

3. Bėgsiu greitai tekina
Pas brolelį urėdą:
– Mesk, broleli, rašyti,
Imk grėblelį taisyti. (2x2)

4. – Nei aš mesiu rašyti,
Nei grėblelio taisyti,
Tekilst jūroj debesėlis,
Telyn lankoj šienelį. (2x2)

Padainavo Petronėlė Vaišnorienė (Domarkaitė), 77 m., ir Ieva Vaitkienė (Domarkaitė), 64 m., abi gyv. Kaĕtenoje. Į mg. juostą įrašė J. Landsbergytė ir V. Valentinas 1975 m., melodiją iššifravo R. Mikėnaitė 1977 m. KTR 204(65), KF 6471(23). D 195.

2. Aš atsėkieliau onkstė rytelė

Aš at-sė-kie-liau onks-tė ry-te-lė ėš-e-jau į lon-ka grieb-tė šie-ne-lė.

1. Aš atsėkieliau
Onkstė rytelė,
Ėšėjau i lonka
Griebtė šienelė.

4. Atiemei to mona
Miela muotėnelė,
Atėmkės ėr monė,
Vargdienė mergelė.

2. Šienelė griebdama,
Gailiai verkdama,
Pry juoduos žemelės
Prisėkrisdama.

5. Vargeliej gimiau,
Vargeliej ėr augau,
Ož varga bernelio
Ėštekiesio.

3. – Voi žemė žemė,
Juoduoję žemelė,
Atiemei to mona
Miela muotėnelė. <

Padainavo Marijona Seselskienė (Jurkutė), 62 m., gyv. Kartenoje. Į mg. juostą įrašė S. Skrodenis ir R. Vasiliauskas 1961 m. melodiją iššifravo B. Uginčius 1968 m., peršifravo D. Vyčiniėnė 2012 m. LTR 3471(240), LTRF mg. 249(29). D 202.

3. Oi, šiaudai šiaudai

♩ = 76

① ② ③ ④

Oi, šiau - dai šiau - dai, šiau - dai ba grū - dū,

⑤ ⑥ ⑦

pa - da - riau a - lu - tē gry - nū ja - vė - žū.

① 3 ② 2 5 ③ 4 5 ④ 2,5

4 ⑤ 2,3 4 5 ⑥ 2 3-5

Pastaba: 6-o posmo melodija neįrašyta į garsajuostę.

- | | |
|---|--|
| 1. Oi, šiaudai šiaudai,
Šiaudai ba grūdū,
Padariau alutė
Grynū javėžū. | 4. Ne tiek ji griebė,
Kiek kad ji verkė,
Pri jouduos žemelės
Prisėkrėsdama: |
| 2. Mona alutis,
Saldos mėdotis,
Apgėrdiau mergelė
Skaistiai rauduona. | 5. – Voi žemė žemė,
Juoduojė žemel(ė),
Kamė to atiemei
Mona tievelios? |
| 3. Mona apgėrdyta,
Mona apriedyt(a),
Ėšieję i lonka
Šienelio griebtė. | 6. *Ka to atiemei
Mona tievelius,
Atėmkės ər monė,
Vargo mergelė. |

Padainavo Marijona Stropienė (Pociūtė), 90 m., gyv. Kartenoje. Į mg. juostą įrašė Z. Vaičekauskaitė, B. Žiaugaitė ir A. Milašiūtė 1998 m., iššif-ravo D. Vyčiniėnė 2002 m. TATDM 2(41). D 202.

* Red. pastaba: Šis posmas garsajuostėje nepadainuotas, tik padeklamuotas.

4. Onkstė ryta kieliau

$\text{♩} = 108$

Onks - tē ry - ta kie - liau, du - re - lēs at - vie - riau,
gēr - do - dai - niuoj ons, vai - ke - lis, lau - kuos šie - na pjau - dams.

1. Onkstė ryta kieliau,
Durelės atvieriau,
Gērdo – dainiuoj ons, vaikelis,
Laukuos šiena pjaudams.

2. So šviesiu dalgeliau,
Nauju dalgkuoteliu,
So cidabra brūšksteklė⁴
Dalgelė sobraukia.

Padainavo Ona Lingytė, 74 m., gyv. Mikoliškių k. Į mg. juostą įrašė K. Vasiliauskaitė ir L. Nikitina 1975 m., melodiją iššifravo R. Mikėnaitė 1977 m. KTR 203(5), KF 6474(1). Konkrečiam tipui LLDK nepriskirta darbo (šienapjūtės) daina.

5. Ėšėjau ėšėjau

$\text{♩} = 180$

Ė - še - jau ė - še - jau, i ža - lė gi - re - lė ė - še - jau.

1. Ėšėjau ėšėjau,
I žalė girelė
Ėšėjau.

2. Pamatiau pamatiau,
Šėrvojė⁵ zoikelė
Pamatiau.

3. Nušavau nušavau,
Šėrvojė zoikelė
Nušavau.

⁴ Brūštekklė – pustyklė, galastuvus dalgiui.

⁵ Šėrvas – širmas (baltas ar pilkas su maišytais tamsiais plaukais).

4. *Parnešiau parnešiau,
Šėrvojė zoikelė
Parnešiau.*

6. *Ėšviriau ėšviriau,
Šėrvojė zoikelė
Ėšviriau.*

5. *Nulopau nulopau,
Šėrvojė zoikelė
Nulopau.*

7. *Sujiediau sujiediau,
Šėrvojė zoikelė
Sujiediau.*

Padainavo Pranciškona Tilvikienė (Grikštaitė), 81 m., gim. Kvietinių k., Klaipėdos raj., gyv. Anužių k. Į mg. juostą įrašė J. Landsbergytė ir V. Valentinas 1975 m., melodiją iššifavo R. Mikėnaitė 1977 m. KTR 203(63), KF 6471(8). D 1482.

6. Plaukė pilelė

Plau - kė pi - le - lė, par e - žė - re - lė, lend - re - les lonks - ty - dam(a).

1. *Plaukė pilelė
Par ežerelė,
Lėndreles lonkstydam(a).*

3. – *Ar tu siūbauji,
Ar nesiūbauji,
Tu monės nenušaus(i).*

2. *Atein strilčelis⁶
Par žalė lonka,
Strielbelė siūbuodam(a)s.*

4. *Pati palieksio,
Vaikus pasliepsio
Ažera vidurėl(ie).*

Padainavo Pranciškona Tilvikienė (Grikštaitė), 81 m., gim. Kvietinių k., Klaipėdos raj., gyv. Anužių k. Į mg. juostą įrašė J. Landsbergytė ir V. Valentinas 1975 m., melodiją iššifavo R. Mikėnaitė 1977 m. KTR 203(72), KF 6471(4). D 1504.

⁶ Strilčelis – strielčelis, medžiotojas.

7. Šalts rudinelis

$\text{♩} = 78$

Šalts ru - de - ne - lis kad a - te - jė, pa - ža - die - jė mo - nė ma - tu - šel(ė).

① 3 ② 3 ③ 2,3 ④ 3 ⑤ 2 3,4

1. Šalts rudinelis
Kad atejė,
Pažadiejė monė
Matušel(ė).

3. – Tekiek, mergelė,
To ož monės,
Sonkiujū darbeliu
To nedėrb(si).

2. Jaunam berneliou
Vėintorteliou,
Ož trėjū mileliu⁷
Vėinkėimelie.

4. Kalnė rogeliu
To nerėši,
Lankuoj duobėleliu
To negrieb(si).

Padainavo Ona Lingytė, 72 m., gyv. Mikoliškių k. Į mg. juosta įrašė
K. Vasiliauskaitė ir L. Nikitina 1975 m., melodiją iššifravo R. Mikėnaitė
1977 m. KTR 203(8), KF 6474(3). V 29.

8. Eisiu laukuo paveizietė

$\text{♩} = 96$

Ei - siu lau - kuo pa - vei - zie - tė, kuoks vie - je - lis pū - tė:

ar pūt šiau - rėj, ar šiau - re - lis, ar pūt ryt - vie - jel(is)?

① 2,3 ② 2 3 ③ 2 3 ④ 2 3 ⑤ 3 ⑥ 3 ⑦ 3

1. Eisiu laukuo paveizietė,
Kuoks viejelis pūtė:
Ar pūt šiaurėj, ar šiaurelis,
Ar pūt rytoiejel(is)?

⁷ Mylia – kelio ilgio vienetas, lygus maždaug 7 varstams. Varstas – 1,067 km.

2. *Nepūt šiaurėj nei šiaurelis,
Nei pūt rytovejelis,
Tiktai pūtė tas viejelis
Iš rytų šalel(ės).*

3. *Tiktai pūtė tas viejelis
Iš rytų šalelės,
Ir atjuos iš tos šalelės
Mylimas bernelis.*

Padainavo Ona Lingytė, 72 m., gyv. Mikoliškių k. Į mg. juostą įrašė K. Vasiliauskaitė ir L. Nikitina 1975 m., melodiją iššifravo R. Mikėnaitė 1977 m. KTR 203(6), KF 6474(8). Logiškiau pagrįsti ir labiau išplėtoti pirmųjų dviejų posmų motyvai aptinkami žvejų dainose (D 1537), tačiau jų pasitaiko ir vestuvinių dainų tekstuose (V 496, 527, 1482, 1670). Trečiasis posmas taip pat artimesnis vestuvinėms dainoms, tad variantas laikomas vestuvinės (manytina, pažintuvių ar piršlybu) dainos nuotrupa.

9. Aš toriejau trumpa šarka

1. *Aš toriejau trumpa šarka⁸,
Aš toriejau trumpa šarka,
Marga muškotelė⁹,
Marga muškotel(ė).*

4. *Antroj pusėj Nemonelio,
Antroj pusėj Nemonelio
Mergelė lėngoujėnt,
Mergelė lėngouj(ėnt).*

2. *Aš išėjau i girelė,
Aš išėjau i girelė
Balondiu šaudyti,
Balondiu šaudyti.*

5. *Aš ištiesiau¹⁰ šviesė strielba,
Aš ištiesiau šviesė strielba
Raibajai gegelei,
Raibajai gegelei.*

3. *Aš ešgirdau žaliuoj giriuoj,
Aš ešgirdau žaliuoj giriuoj
Gegelė kukuojėnt,
Gegelė kukuoj(ėnt).*

6. *Ir padaviau balta ranka,
Ir padaviau balta ranka
Jaunajai mergelei,
Jaunajai mergelei.*

Padainavo Marijona Seselskienė (Jurkutė), 62 m., gyv. Kartenoje. Į mg. juostą įrašė S. Skrodenis 1961 m., melodiją iššifravo B. Uginčius 1968 m., peršifravo D. Vyčiniene 2012 m. LTR 3471(224), LTRF mg. 211(18).
V 296.

⁸ Šarkas – švarkas.

⁹ Muškotelė – muškietėlė, šautuvėlis.

¹⁰ Ištiesi – čia atkišti, prie ko priartinti.

10. Pas močiotė jaugau

1. Pas ma - čio - tē jau - gau, va - le - lė to - rie - jau,
 puo dar - že - lė vaikš - čiuo - da³ - ma ža - lios rū - tus sky - niau,
 puo dar - že - lė vaikš - čiuo - da - ma ža - lios rū - tus skyn(iau).

2. Ža - lias rū - tus sky - niau, vai - ni - ke - lė py - niau,
 po - sė - s - ky - niau, no - sė - py - niau, on gal - ve - lies die - jau,
 po - sė - sky - niau, no - sė - py - n(iau), on gal - ve - lies diej(au).

1. Pas močiotė jaugau,
 Valelė toriejau,
 Puo darželė vaikščiudama
 Žalios rūtus skyniau. (2x2)

2. Žalios rūtus skyniau,
 Vainėkelė pyniau,
 Nosėskyniau, nosėpyniau,
 On galvelies diejau. (2x2) <

3. Ejau per kėimelė
 I aukšta svėrnėlė,
 Ėr pakėluo rytviejėlis,
 Nopūt vainėkelė. (2x2)

4. Et bernelis pėrmou,
 O bruotelis paskou,
 Randa rūtū vainėkelė
 Kėima vėdorelėj. (2x2)

5. Je bruotelis raduo,
 Bolundelis raduo,
 Dar nešiosio, dar švytrosio
 Bėn kelios metelios. (2x2)

6. Je bernelis raduo,
 Je tas šėlmiš raduo,
 Nebnešiosio, nebšvytrosio
 Nė šio rudenelio. (2x2)

7. – Vai berni berneli,
 Atduok vainikelė,
 Tamstai dousio radybelės –
 Šilko pirštinelės. (2x2)

8. – Aš nenuorio tamstos
 Šilko pėrštėneliū,
 Aš tik nuorio tamstos patiuos,
 Jaunousios mergelės. (2x2)

9. – Ačiū tau, berneli,
Už meilū žuodelė,
Aš tavėi būsio dėkinga
Par vėso amžėlė. (2x2)

Padainavo Magdalena Venckienė, 93 m., gyv. Asteikių k. Į mg. juostą įrašė K. Viščinis 1961 m., melodiją iššifravo B. Uginčius 1968 m., persifravo D. Vyčinienė 2012 m. LTR 3471(337), LTRF mg. 236(24). V 489.

11. Švėisė naktis, mėnasėina

- | | |
|--|--|
| 1. Švėisė naktis, mėnasėina,
Gražė juotė, vėndravuotė. (2) | 5. Vėsa kelė raitas juojau,
Per tiltelė vedėns ejau. (2) |
| 2. Vuoj žirgeli juodbėreli,
Taisyk kuojės i kelelė. (2) | 6. Po ton tėlto sriaunė upė,
Tin mergelė žlogtė skalbė. (2) |
| 3. Taisyk kuojės i kelelė,
Reiks tau neštė žalnierelė ¹¹ . (2) | 7. – Vuoj mergeli merguželi,
Paduok ronka žalniereliou. (2) |
| 4. Reiks tau neštė žalnierelė
Pruo tievužia dvaruželė. (2) | 8. – Ož žalnierio netekėsio
Ėr ronkelės nepadusio. (2) |

Padainavo Ona Motuzienė (Drungilaitė), 79 m. gim. Daugiūčių k., gyv. Kūlupėnų k. Į mg. juostą įrašė I. Bilevičiūtė, S. Saikutė, I. Petrakova 1998 m., melodiją iššifravo D. Vyčinienė 2002 m. TATDM 3(19). V 496.

¹¹ Žalnierėlis – kareivėlis.

12. *Aš išdainavau

♩ = 60

8vb - 1

Aš iš - dai - na - vou vi - sas dai - ne - les, dar vie - nos ne - dai - na - vou.

① 2,3,10,14,16 5-7,15,17,18 ② 2,3,5-7,9,10,14,16-18 3,11-13,19 ③ 2,3,7,14,16,18,19 9,11

5,6,8,13,17 10,12 ④ 3,5,7,9-19 6,8 ⑤ 3

1. Aš išdainavau
Visas daineles,
Dar vienos nedainavau.

8. Juo rečiau sėjo,
Juo tankiau dygo,
Juo gražiau pumpuravo.

2. Aš išdainuosiu
Pavasarelį,
Rūteles ravėdama.

9. Vario stiebeliai,
Aukso lapeliai,
Deimanto pumpurėliai.

3. Kad aš dainavau
Pavasarelį,
Klaipėdėlėj girdėjo.

10. Iš pašakelių
Kvietkelį skinsiu
Tolimąjam berneliui.

4. – O kas girdėjo?
– Jauni berneliai,
Gaseliais¹² vaikščiodami.

11. Iš viršūnėlės
Vainiką pinsiu,
O pati nenešiosiu.

5. Parein laivelis
Per Nemunėlį
Su brangiais tavorėliais¹³.

12. Nei pati nešiu,
Nei kitam duosiu,
Zylelei nusiųsdinsiu.

6. Nei su rugeliais,
Nei su mieželiais –
Su brangiais mairūnėliais¹⁴.

13. Parlek zylelė
Pavasarelį
Su meilingais žodeliais.

7. – Eisim, seselės,
Mairūnų pirkti,
Sėsim tėvo daržely.

¹²Gaselis – kelias, gatvė.

¹³Tavoras – prekė.

¹⁴Mairūnas – vaistinis ir prieskoninis lūpažiedžių šeimos augalas (Majorana).

14. *Oi tu zylele,
Tu melagėle,
Tu nekalbi tiese[lės].*

18. *Sakei, mergelė
Nerūpeštinga,
Ko svyruoja eidama?*

15. *Sakei, mergele
Neraudojanti,
Kuo raudoni skruosteliai?*

11. *Siauros grindelės,
Aukštas kulnelis,
Tai svyruoja eidama.*

16. *Per girią ėjau,
Skujeles braukiau,
Tuo raudoni skruosteliai.*

12. *Aukštas kulnelis,
Siauras grindelės,
To svyruoja eidama.*

17. *Oi tu zylele,
Tu melagėle,
Tu nekalbi tieselės.*

Padainavo Elena Strakšienė (Venckutė), 65 m., ir Birutė Šidlauskienė (Strakšytė), 46 m., gyv. Asteikių k. Į mg. juostą įrašė D. Zorskaitė ir B. Vasilevskaja 1975 m. melodiją iššifravo R. Mikėnaitė 1977 m. KTR 204(25), KF 6477(19). V 533.

13. Ir išaušo tas rytelis

♩ = 84

① ② ③ ④ ⑤

Ir i - šau - ša tas ry - te - lis, pin - tu - ve - liu va - ka - re - lis,

⑥

pin - tu - ve - liu va - ka - re(lis).

① 2-4,6 ② 3 ③ 5 ④ 5,6 ⑤ 2-4,6 3 ⑥ 4

1. *Ir išauša tas rytelis,
Pintuveliu vakarelis. (2)*

4. *Atsiveiziek, merguželė,
Paskotini vakarelė. (2)*

2. *Svadins¹⁵ i marga kraselė¹⁶,
Sušokous gelsvas kaseles. (2)*

5. *Nebreiks jau tau veidruodelė,
Nebreiks rūtū vainikelė. (2)*

3. *Pridous šveisė zerkuolelė¹⁷:
– Atsiveiziek, merguželė. (2)*

6. *Atsiveiziek i bernelė,
Tas bus tava veidruodelis. (2)*

Padainavo Ona Lingytė, 72 m., gyv. Mikoliškių k. Į mg. juostą įrašė K. Vasiliauskaitė ir

¹⁵ *Svadinti* – sodinti.

¹⁶ *Kraselė* – kėdė, krėslas.

¹⁷ *Zerkolėlis* – veidrodėlis.

L. Nikitina 1975 m., melodiją iššifavo R. Mikėnaitė 1977 m. KTR 203(11),
KF 6473(29). V 800.

Dainininkės pst.: „Puošia, paleidžia plaukus, apšviečia su lempa, laiko
prieš ją veidrodi.“

14. Vo ko ieškai, berneli

♩=90

Vo ko ieš - kai, ber - ne - li, šin mig - lon - ta ry - te - li,
šin mig - lon - ta ry - te - li?

① 2 3-6 ② 2,3 4,5

1. – Vo ko ieškai, berneli,
Šin miglouta ryteli? (2)

4. – Sakyk tiesa, mergelė,
Kuo yr verta eškada¹⁹? (2)

2. – Ieškau biera žirgelia,
Sidabrinia balnelia. (2)

5. – Diek šimteli ont stala,
Vesk žirgeli eš dvara. (2)

3. – Tava bieras žirgelis
Mona tieva staineliej¹⁸. (2)

6. – Diesio šemta ir ontra,
Vesio patė mergelė. (2)

Padainavo Ona Lingytė, 72 m., gyv. Mikoliškių k. Į mg. juostą įrašė
K. Vasiliauskaitė ir L. Nikitina 1975 m., melodiją iššifavo R. Mikėnaitė
1977 m. KTR 203(9), KF 6474(12). V 973.

15. Sied mergelė verkdama

♩=78

Sied mer - ge - lė verk - da - ma i mar - ga kra - se - lė,
pri - jie - mu - sė duo - va - ne - lės nū jau - na vai - ke(lia).

① ② ③ v
④ ⑤

¹⁸ Stainelė (stainia) – arklidė.

¹⁹ Iškada – nuostolis, žala.

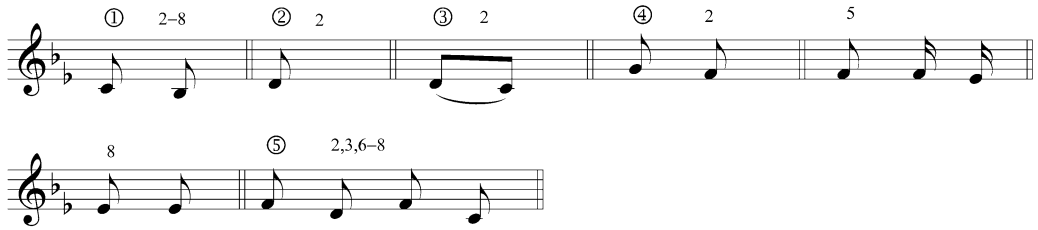

- | | |
|--|--|
| 1. Sied mergelė verkdama
I marga kraselė,
Prijiemusė duovanelės
Nū jauna vaike(lia). | 5. – Aš nabėjau nė vargelė
So jauno vaikelio,
Tėn gyvensva vedo jauno
Kaip do balondel(io). |
| 2. Sėlkum ²⁰ barva ²¹ , auksa žėida,
Balta nuometelė,
Kad pribūto uterninkė ²²
Onkstėi on šliūbe(lia). | 6. – Pareis tava jauns vaikelis
Prisėuliauuojės,
Parneš tavėi pyragelė –
Naujė vuotegel(ė). |
| 3. Ėsėskyrė tavė jauna
Ėš seseliu būria,
Kap ruoželė rauduonuojė
Ėš leliju darž(a). | 7. Žadins tavė iš luovelės,
Prašys večerelės,
Padiejosė večerelė,
Sieskis pri šalelės. |
| 4. Sakie tavėi susiedeliai
Ėr kiti žmoneliai:
– To noeisė i vargelė
Ož jauna vaikel(ia). | 8. Ar to tori, jar natori,
Padiiek večerelė,
Ar tu nuori, ar nanuori,
Sieski pri šalel(ės). |

Padainavo Ona Lingytė, 72 m., gyv. Mikoliškių k. I mg. juostą įrašė
K. Vasiliauskaitė ir L. Nikitina 1975 m., melodiją iššifravo R. Mikėnaitė
1977 m. KTR 203(10), KF 6473(30). V 1227.

16. Raminkis, mergelė

– Ra - min - kis, mer - ge - lė, na - bė - bū - si jau - na,
gau - si vy - ra pi - juo - ke - lė - pra - gers tau kra - te - lė,

²⁰ Sėlkum – šilku.

²¹ Barva – vienos spalvos drabužių kaita; eilutė.

²² Uternikas – antradienis.

⑦ ⑧ — ⑨ ⑩ ⑪ — ⑫ ⑬ —

gau - si vy - ra pi - juo - ke - lè - pra - gers tau kra - te - lè.

① 2,3 4

5

② 5 ③ 3-5 ④ 5 ⑤ 3,5 ⑥ 2 5

⑦ 3,4 ⑧ 2 ⑨ 2 ⑩ 4 ⑪ 4 ⑫ 4 ⑬ 2,3

1. Raminkis, mergelė,
Nabėbūsi jauna,
Gausi vyrą pijuokelė –
Pragers tau kraitelė. (2x2)

4. Padiejosė večerelė,
Siesi pri šalelės,
Atsisiedos pri šalelės
Graudžiai ašaruosi.

2. Parais vyras prisėgierės,
Prėsiuliavuojęs,
Parneš tavėi pyragelė –
Šėkšnas vuotegelė. (2x2)

5. Graudžiai verksi ér rauduosi
Ont jaunū dieneliu. (2x2)

3. Šuonkins muonkins eš luovelės,
Prašys viečerelės,
Ar to tori, ar natori,
Reiks tavėi padietė. (2x2)

Padainavo Ona Motuzienė (Drungilaitė), 79 m. gim. Dauginčių k., gyv.
Kūlupėnų k. Į mg. juostą įrašė I. Bilevičiūtė, S. Saikutė, I. Petrakova
1998 m., iššifravo D. Vyčiniene 2002 m. TATDM 3(23). V ~ 1227.

17. Muotinelė eidama

♩ = 144

① — ② — ③

- Muo - ti - ne - li ei - da - ma, svir - ne - li at -

④ — ⑤ ⑥ ⑦

ver - da - ma: - ši - tai, mo - na mie - la duk - re - lè,

⑧

ši mar - guo - ji skry - ne - lė.

① 3-4 ② 2 4 ③ 2,4 ④ 2 ⑤ 3

⑥ 2,4 ⑦ ⑧ 1[2,2]2,3 2[1,4]

1. Muotinėle eidama,
Svirneli atverdama:
– Šitai, mona miela dukrelė,
Ši marguoja skrynelė. (2)

3. Tėtušelis eidamas,
Svirneli jatverdamas:
– Šitai, mona miela dukrelė,
Šeši šimtai rublelių. (2x2)

2. – Muotušėlė, nebsakyk,
Mon širdelės nebgraudink,
Skaudi graudi mona širdelė,
Bengu jaunas dėineles. (2)

4. – Tėtušeli, nebsakyk,
Mon širdelės nebgraudink,
Skaudi graudi mona širdelė,
Bengu jaunas dėineles. (2)

Padainavo Ona Lingytė, 72 m., gyv. Mikoliškių k. I mg. juosta įrašė
K. Vasiliauskaitė ir L. Nikitina 1975 m., melodiją – R. Mikėnaitė 1977 m.
KTR 203(15), KF 6473(27). V 1663.

Dainininkės pst.: „Vežant kraiti, kai mergaitės apipindavo jaunosios kraiti.“

18. Kuo liūdi, putineli

$\text{♩} = 104$

① ——— ② ③ ④

– Kuo liū - di, pu - ti - ne - li, kuo liū - di?

⑤ ⑥ ⑦ ⑧

Kuo liū - di, ža - liu - ke - li, kuo liū - di?

⑨ ⑩ ⑪

Tu u - žau - gai tarp me - de - liū, kro - vei žie - dus terp ša - ke - liū, kuo liū - di?

① 2-4 ② 2-4 ③ 2 ④ 4 ⑤ 2-4 ⑥ 2,3



1. – Kuo liūdi, putineli,
Kuo liūdi?
Kuo liūdi, žaliukeli, kuo liūdi?
Tu užaugai terp medeliū,
Krovei žiedus terp šakeliū,
Kuo liūdi?

2. – Tuo liūdžiu, šermukšneli,
Tuo liūdžiu,
Tuo liūdžiu, žaliukeli,
Tuo liūdžiu:
Vetra laužo šakuželis,
Šalna kando žieduželius,
Tuo liūdžiu.

3. – Kuo liūdi, bernuželi,
Kuo liūdi?
Kuo liūdi, duobileli,
Kuo liūdi?
Tu užaugai pas tieveli,
Šierei žirgeli stainelie,
Kuo liūdi?

4. – Tuo liūdžiu, merguželi,
Tuo liūdžiu,
Tuo liūdžiu, lelijeli,
Tuo liūdžiu:
Ved žirgeli iš stainelio,
Mani jauna – i vainelė,
Tuo liūdžiu.

Padainavo Ona Motuzienė (Drungilaitė), 79 m., gim. Dauginčių k., gyv.
Kūlpėnuose, I mg. juosta įrašė I. Bilevičiūtė, S. Saikutė ir I. Petrakova
1998 m., iššifravo D. Vyčiniene 2002 m. TATDM 3(29). V 1668.

19. Stov karietelė

$\text{♩} = 78$

Stov ka - rie - te - - - lė kei - ma vė - do - re - lie,

stov èi mū - sū mer - gu - že - lė aukš - ta - mi svir - ne - lie.

1. *Stov karietelė*
Kėima vėdorelie,
Stov ər mūsū merguželė
Aukštami svirnelie. (2x2)

2. *I to karietelė*
Ded marga skrynelė.
Vežkit moni, moni jauna
Karto so kraitelio. (2x2)

3. – *Muotinelė mona,*
Sengalvelė mona,
To torieje didė varga,
Moni jaugindama,
Dar didesnė to toriesi,
Moni išleisdama.

4. *Reiks tau alutė,*
Reiks saldaus midutė,
Reiks žirgeliams aviželiu,
Svetiams pyrageliu. (2x2)

Padainavo Ona Lingytė, 72 m., gyv. Mikoliškių k. I mg. juosta įrašė
 K. Vasiliauskaitė, L. Nikitina 1975 m., melodiją iššifravo R. Mikėnaitė
 1977 m. KTR 203(16), KF 6473(28). V 1669.
 Dainininkės pst.: „Vežant kraitį“.

20. Oi to mergelė

$\text{♩} = 72$

Oi to mer - ge - lė, to va - liū - ke - lė, ku - diel to iš - e - je,
 nū - g muo - tē - ne - lė - s, ku - diel to iš e - je nū - g muo - tē - ne - lės?

1. – *Oi to mergelė,*
To valiūkelė,
Kudiel to išėje
Nūg muotėnelės? (2x2)

2. *Ar nemylijė*
Tavi tetošėlis,
Ar nešienavuoję
Tavi muotėnelė? (2x2)

3. – *Moni mylijė*
Ir šienavuoję,
Par lygios laukelios
Tuoliej palydijė. (2x2) <

4. *Par lygios laukos*
Par vieškelelė,
Pakuolei pailso
Bėrieji žirgeliai. (2x2)

- | | |
|---|---|
| 5. – Vai to mergelė,
Balta lelijelė,
Vo ką to čia rasi,
Pakol paprasi? (2x2) | 8. Prausi burnelė
Graudėms ašarems,
Vo apsišluostysi
Baltosems rankelems. (2x2) |
| 6. Rasi tėvelė
Nenolenkama,
Vo muotinelė
Neparkalbama. (2x2) | 9. Kelsi rytelį
Nežadinama,
Sokursi ugnelė
Neraginama. (2x2) |
| 7. Prausi burnelė
Be vandenelė,
Vo apsišluostysi
Be ronkšluostelė. (2x2) | 10. Soksi girneles
Be poilselė,
Nieks tamstai nesakys
„Laba dienele“,
Nieks nepatiešys
Liūdnos širdelės. |

Padainavo Venckienė Magdalena, 93 m., gyv. Asteikių k. Į mg. juostą įrašė K. Viščinis 1961 m., melodiją iššifravo B. Uginčius 1968 m., peršifravo D. Vyčiniene 2012 m. LTR 3471(327), LTRF mg. 236(14). V 1735.

21. Aušt aušrelė, tek saulelė

♩ = 72

8vb

① ②

Aušt auš - re - lė, tek sau - le - lė, jau mon lai - kas iš - va - žiuo - ti,

③

jau mon lai - kas iš - va - žiuot(i).

① 3-9 ② 4,7,9 ③ 3

- | | |
|---|---|
| 1. Aušt aušrelė, tek saulelė,
Jau mon laikas išvažiuot(i). (2) | 5. Sudiev, miela motinelė,
Daugiau tavės nebslaugysiu. (2) |
| 2. Pasilauk dar, jauns berneli,
Reik noieitė pas tievelė. (2) | 6. Daugiau tavės nebslaugysiu,
Tau ugnelės nabkurstysiu. (2) |
| 3. Pas tievelė noėjusi,
Pry tievelio prisglaudusi. (2) | 7. Pasilauk dar, jauns berneli,
Reik mon eiti pry seselės. (2) |
| 4. Pasilauk dar, jauns berneli,
Reik mon eitė pas močiutė. (2) | 8. Sudiev, miela sesirelė,
Daugiau tavės nebslaugysiu. (2) |

9. *Daugiau tavės nebslaugysiu,
Tau rūteliu neblaistysiu. (2)*

Padainavo Ona Lingytė, 72 m., gyv. Mikoliškių k. Į mg. juosta įrašė
K. Vasiliauskaitė ir L. Nikitina 1975 m., melodiją iššifravo R. Mikėnaitė
1977 m. KTR 203(13), KF 6474(15). V 1745.

22. *Vai klevi kleveli*

$\text{♩} = 96$

-Vai kle - vi kle - ve - li, ža - lia - sis me - de - li, ko - diel ne - ža - liuo - ji
 žie - ma va - sa - re - lė, ko - diel ne - ža - liuo - ji žie - ma va - sa - re(lė)?

① 3 ② 2 ③ 2 ④ 2,3 2 ⑤ 2,3 ⑥ 2 ⑦ 3

1. *Vai klevi kleveli,
Žaliasis medeli,
Kodiel nežaliuoji
Žiema vasarelė? (2x2)*

3. *Žada monė pjautė,
Žada monė rautė,
Sausosias šakelės
I krūvelė krautė. (2x2)*

2. *Vuo kaip aš žaliuosio
Žiema vasarelė,
Nieks monės nelaistė
Ryta vakarelė. (2x2)*

Padainavo Ona Motuzienė (Drungilaitė), gim. 1919 m. Dauginčių k., gyv.
Kūlpėnų k., Į mg. juosta įrašė I. Bilevičiūtė, S. Saikutė, I. Petrakova
1998 m., iššifravo D. Vyčiniene 2002 m. TATDM 3(10). V 1948.

23. *Vuoj klevi kleveli*

$\text{♩} = 84$

Vai kle - vi kle - ve - li, ža - lia - sis me - de - li,
 ko - del neb - ža - liuo - ji kaip šin ru - dē - nel(ė)?

① ② ③ ④ ⑤ ⑥

The musical score is written in treble clef with a key signature of one sharp (F#). It consists of three staves. The first staff has a 7/8 time signature and contains measures 1-6. The second staff has a 3/4 time signature and contains measures 7-13. The third staff has a 4/4 time signature and contains measures 14-16. Fingerings and breath marks are indicated above the notes. The lyrics 'ro - n - ke - lių' are written under the first staff.

- | | |
|--|---|
| 1. Vai klevi kleveli,
Žaliasis medeli,
Kodėl nebžaliuoj(i)
Kaip šin rudėnel(ė)? | 7. – O kon tu guldysi
I marga luovelė,
Vo kon tu kabinsi
I kumpa geldelė? (2x2) |
| 2. Žad tavė pakirstė,
Šakeles nuskintė,
Ir tava šakeles
I krūvelė kraut. | 8. – I marga luovelė
Aš pats atsėgolsio,
I kumpa geldelė
Karda pakabinsio. (2x2) |
| 3. – O ką tu dėrbinsi
Ėš kumpun šakelių,
Vo kon tu dėrbinsi
Ėš man lėimėnelio? (2x2) | 9. – Vo kon tu guldysi
Pri sava šalelės,
Vo kon tu kabinsi
Pri šviesė kardelė? (2x2) |
| 4. – Ėš kumpun šakelių
Dėrbinsiu geldelė,
Vo ėš lėimėnel(io)
Pjaudėnsio lėnteles. (2x2) | 10. – Pri šviesė kardelė
Vainėka kabinsio,
Pri sava šalelės
Mergelė goldysio. (2x2) |
| 5. – Vo kon tu dėrbinsi
Ėš kumpun šakelių,
Vo kon tu dėrbinsi
Ėš baltū lėnteliu? (2x2) | 11. Goldysio mergelė
Pri sava šalelės,
Lėngousio mergel(ė)
Dėina ėr naktelė. (2x2) |
| 6. – Ėš baltū lėnteliu
Luovelė dėrbinsiu,
O ėš kumpun šakeliu
Dėrbinsiu geldelė. (2x2) | 12. – Nelėngouk tu monės,
Jaunasai berneli,
Monė išlėngava
Mona matušelė. (2x2) |

13. Dėina ont ronkeliu,
Naktė ont keleliu,
Kaip miška gegutė
Pri šalėis kukava. (2x2)

Padainavo Ona Lingytė, 72 m., gyv. Mikoliškių k. Į mg. juostą įrašė
K. Vasiliauskaitė ir L. Nikitina 1975 m., melodiją iššifravo R. Mikėnaitė
1977 m. KTR 203(7), KF 6474(10). V 1948.

24. Dar gaideliai negiedojo

rit. (paskut. posm.)

Pastaba: baigia dainuoti tonu aukščiau.

- | | |
|---|--|
| <p>1. Dar gaideliai negiedoję,
Kad močiutė kielė,
A ja, a ja jai,
Kad močiutė kiel(ė).</p> <p>2. Puo svirnelė vaikščiuodama
Sūnelius budina,
A ja, a ja jai,
Sūnelius budin(a).</p> <p>3. – Kelkit kelkit, sūnelaitiai,
Nebier seserelės,
A ja, a ja jai,
Nebier seserėl(ės).</p> | <p>4. Pakinkykit šešius žirgus,
Visus šešius širvus,
A ja, a ja jai,
Visus šešius širvus.</p> <p>5. Juokit juokit šiais keleliais,
Šešiais vieškeleliais,
A ja, a ja jai,
Šešiais vieškelel(iais).</p> <p>6. Kad prijuostė žalė kleva,
Marga gegužėlė,
A ja, a ja jai,
Marga gegužėl(ė),</p> |
|---|--|

7. Pasiklauskit geguželės,
Katrou keliu juotė,
A ja, a ja jai,
Katrou keliu juot(i).
8. – Juokit juokit šiou keleliu,
Rūtelėms barstytu,
A ja, a ja jai,
Rūtelėms barsty(tu).
9. Tėn atrasit sesėrelė
Krasiej besiedantė,
A ja, a ja jai,
Krasiej besiedan(tė).
10. Margoj krasiej besiedantė,
Gailiai beverkantė,
A ja, a ja jai,
Gailiai beverkant(ė).
11. – Neverk neverk, sesėrelė,
Mes tavi vadousma,
A ja, a ja jai,
Mes tavi vadou(sma).
12. – Nors žirgelius atidoustė,
Bet nebišvadoustė,
A ja, a ja jai,
Bet neišvadous(te).
13. Reikiej būtė ir pribūtė
Vakar vakarelė,
A ja, a ja jai,
Vakar vakarel(ė).
14. Kad aš buvau po kaseliu
Ir po vainikeliu,
A ja, a ja jai,
Ir po vainike(iu).
15. O šėndėina šėndėinelė
Tuliaus²³ kepurelė,
A ja, a ja jai,
Tuliaus kepurel(ė).

Padainavo Petronėlė Vaišnorienė (Domarkaitė), 57 m., ir Ieva Vaitkienė (Domarkaitė), 62 m., abi gyv. Kartenoje. I mg. juosta įrašė J. Landsbergytė ir V. Valentinas 1975 m., melodiją iššifravo R. Mikėnaitė 1977 m. KTR 204(63), KF 6471(25). V 2121.

25. Oi, miega miega, saldaus miegelio

♩ = 158

①
8vb - -
Oi, mie - ga mie - ga, sal - daus mie - ge - lia,
②
③
④
⑤
⑥
⑦
kad aš už - mig - čiau nors va - lon - del(ė).
① 2-5 ② 5 ③ 4,5 ④ 4,5 ⑤ 2-5 ⑥ 3,5 ⑦ 3,4 ⑧ 3,4

²³Tulius (tiulis) – lengvas permatomas tinklinis audinys.

1. *Oi, miega miega,
Saldaus miegelia,
Kad aš užmigčiau
Nors valondel(ė).*

2. *Vo kad užmigčiau
Nors valondelė,
Rasi pavirsčiau
I gegužel(ė).*

3. *Gal aš pavirsčiau
I geguželė,
Vo gal nuskrisčiau
Pas muotėnel(ė).*

4. *Mona močiutė
Aukštam svėnelė
Ėšgirs balsele –
Kukous gegel(ė).*

5. *Ėšgirs balsele,
Eis pažiūriet,
Manys – dukrelė,
Ne gegužel(ė).*

Padainavo Ona Lingytė, 72 m., gyv. Mikoliškių k. Į mg. juosta įrašė K. Vasiliauskaitė ir L. Nikitina 1975 m., melodiją iššifravo R. Mikėnaitė 1977 m. KTR 203(18), KF 6474(13). V 2857.

26. Ak, šelta šelta

♩ ≈ 208

Ak, šel - ta šel - ta ši va - sa - re - lė ož vė - sas va - sa - re - les.

1. *Ak, šelta šelta
Ši vasarelė
Ož vėsas vasareles.*

2. *Ėr išdžiovėna
Kėimi prūdelė,
Ėštruoškėna žuvelės.*

3. *Truoška žuvelė
Be vondėnelė,
Kap aš be mamytelės.*

4. *Svetėms tetytis
Ėr mamytelė,
Atšiauri maluonelė.*

5. *Kad aš čia būsio,
Aš čė sodžiūsio,
Kaip nėndrelė siūbousio.*

Padainavo Kastancija Tarvydienė, 84 m., gyv. Kartenoje. Į mg. juosta įrašė R. Vasiliauskas 1961 m., melodiją iššifravo B. Uginčius 1969 m., peršifravo D. Vyčinienė 2012 m. LTR 3471(281), LTRF mg. 210(4). Š 558.

27. *Saulė nusileido

♩ = 72

Sau - lė nu - si - lei - do už aukš - tų kal - ne - lių,
 su - lau - kėm ge - gu - žės šil - to va - ka - rė - lio.

- | | |
|---|---|
| 1. Saulė nusileido
Už aukštų kalnelių,
Sulaukėm gegužės
Šilto vakarėlio. | 6. Visus užmigdino
Močiutė naktelė,
Tiktai neužminga
Viena lakštingėlė. |
| 2. Vėjelis nurimo,
Pūsti jau nustojo,
Paukšteliai nutilo,
Kur linksmai giedojo. | 7. Per naktelę gysta,
Skaudžiai čiauškėdama,
Tartum savo vargus
Medžiams sakydama. |
| 3. Ant dangaus žvaigždėlės
Vakarinę maldą
Kalb prie Dievo tėvo,
Kuris visus valdo. | 8. Užmik, lakštingėle,
Aš viena paliksiu,
Žinau, šią naktelę
Kad aš neužmigsiu. |
| 4. Dienelė apsnūdo
Šviesą užmerkdama,
Atėjo naktelė
Poilsį nešdama. | 9. Aš viena dainuosiu,
Viena padūmosiu
Ir vargo dainelę
Aš viena dainuosiu. |
| 5. Visas sutvėrimas –
Medžiai, laukai, pievos,
Tylėdami klauso,
Ką pasakys Dievas. | |

Padainavo Ona Lingytė, 72 m., gyv. Mikoliškių k. I mg. juostą įrašė
 K. Vasiliauskaitė ir L. Nikitina 1975 m., melodiją iššifravo R. Mikėnaitė
 1977 m. KTR 203(24), KF 6474(19). Š 904.

28. A a, a pa pa

A a, a pa pa, zai - kis va - ka lèn - ga - va,
 be - lèn - gou - dams ap - snū - do, ka - tèn - s nuo - sè jat - kon - da,
 a - a a pa pa, ka - tèn nuo - sè jat - kan - da.
 Našk, pe - le - lè, sal - dè mei - ga i vai - ke - lia luo - pè - šel(j),
 a a, a pa pa, i vai - ke - lia luo - pè - še - lè.

1. A a, a pa pa,

Zoikis vaka lėngava,

Belėngoudams apsnūda,

Katėns nuosė jatkonda.

A a, a pa pa,

Katėns nuosė atkonda.

2. Nešk, pelelė, saldė mėiga

I vaikelia luopėšel(ė),

A a, a, a pa pa,

I vaikelia luopėšelė.

Padainavo Magdalena Venckienė, 93 m., gyv. Asteikių k., Į mg. juosta
 įrašė ir tekstą iššifravo K. Viščinis 1961 m., melodiją iššifravo D. Vyčiniė-
 nė 2012 m. LTR 3471(336), LTRF mg. 236(23). Vk 63 + Vk 65.

Rengėjo pst.: Rankraščio tekstas ilgesnis, bet neatninka garso įrašo.

29. Čiūčia liūlia, aš pats mažas

Čiu - čia liu - lia, aš pats ma - žas, vi - si sa - kė, kad pil - va - zas,
 nie - kas mo - nės ne - my - liej, kap trin - ke - lė ri - ti - nie - ja.

²⁴Trinka – nupjautas rašto galas, naudojamas kam pasidėti kapojant.

Čiučia liūlia, aš pats mažas,
 Vėšė sakė, kad pilvozas.
 Niekas monės nemyliej,
 Kap trinkelė^{2A} ritinieję.

Padainavo Liudvina Šliužienė, 60 m., gyv. Kačaičių k. I mg. juosta
 įrašė B. Kerbelytė ir K. Viščinis 1961 m., melodiją iššifravo B. Ugin-
 čius 1969 m., peršifravo D. Vyčiniene 2012 m. LTR 3471(325),
 LTRF mg. 232(6). Vk 87.
 Dainininkės pastaba: Vaikų daina.

30. Čiučia liūlia, dukružele

$\text{♩} = 96$

Čiu - čia liū - lia, duk - ru - že - le, ma - no my - li - muo - ji,
 kiek aš kar - tu per die - ne - lė ta - vė pa - kėl - nuo - jau.
 Pa - kėl - nuo - jau, pa - ne - šiuo - jau, pa - ta - le - lė kluo - jau, // pa - ta - le - lė kluo - jau.

Čiučia liūlia, dukružele,
 Mano mylimuoji,
 Kiek aš kartu per dienele
 Tavė pakėlnuojau.
 Pakėlnuojau, panešiuojau,
 Patalelė kluojau. (2x2)

Padainavo Birutė Navardauskienė (Želvytė), g. 1941 m. Skaudalių k., gyv.
 Kalvarių k. TATDM 2(13). I mg. juosta įrašė R. Petrikaitė, I. Petrikaitė
 ir Ž. Vasiukaitė, iššifravo D. Vyčiniene 2002 m. Konkrečiam tipui LLDK
 nepriskirta lopšinė.

31. Dui dui dujina

Dui dui du - jė - na, viš - ta pe - čio kū - rė - na,
gai - dys mal - ka ka - puo - jė, šo - nės šaukš - tus maz - guo - jė.

1. Dui dui dujėna,
Višta pečio kūrėna,
Gaidys malka kapuojė,
Šonės šaukštus mazguojė. (2x2)

2. Pelės klapčias²⁵ stuoviejė,
Pėrsliai jaunus vadžiuojė,
Dui dui dujėna,
Vėšta pečio kūrėna.

Padainavo Ona Lingytė, 72 m., gyv. Mikoliškių k. I mg. juostą įrašė
K. Vasiliauskaitė ir L. Nikitina 1975 m., melodiją iššifravo R. Mikėnaitė
1977 m. KTR 203(3), mg. 6473(26). Vk 423.

32. Trūdelė nabagelė

- Trū - de - lė na - ba - ge - lė, ka - mie ta - va ku - mė - le - lė?
- Tyn, po - no lau - kuos.
- Biek, par - va - ry - si.
- Bie - da, bi - jau vėl - ka.

²⁵ Klapčius – čia kunigo patarnautojas per mišias.



- Vėlks a - lų da - ra,



Meš - ka meš - ke - riuo - jė,



Zoi - kis pa - gė - riuo - jė,

- Trūdelė²⁶ nabagelė,

Kamė tava kumėlelė?

- Tyn, pono laukuos.

- Biek, parvarysi.

5. - Bėda, bijau vėlka.

- Vėlks alo dara,

Meška meškėriuojė,

Zoikis pagėriuojė.

Lapė Kotryna

10. So sava šeimyna

Čiulba bulda puo karklyna

So sava šeimyna.

Padainavo Ona Lingytė, 72 m., gyv. Mikoliškių k. Į mg. juostą įrašė K. Vasiliauskaitė ir L. Nikitina 1975 m., melodiją iššifravo R. Mikėnaitė 1977 m. KTR 203(1), KF 6473(24). Keleto tipų vaikų dainų junginys.

33. Ėškrėta vuoras

♩ ≈ 84

Ėš - krė - to vuo - ras ėš de - be - sel(ė), no - trū - ka spron - del(ė).

1. Ėškrėta vuoras

Ėš debesel(ė),

Notrūka sprondel(ė).

2. Ateję meška,

Dėdė daktor(ka),

Vuora spronda taisy(tė).

²⁶Trūdelė – Gertrūdelė.

3. – Išgyk, vuoreli,
Pavasarel(ė),
Ėškark visas museles.

Pat. Pranciškona Grikštaitė-Tilvikienė, g. 1894 m., gyv. Kretingos raj.,
Anužiu k. Užr. J. Landsbergytė, V. Valentinas 1975 m. Tekstą iššifravo V.
Daniliauskienė, melodiją R. Mikėnaitė 1977 m. KTR 203(74), KF 6471(9).
Vk 444.

34. Oi Juzi Juzeli

♩ ≈ 54

1. Oi Ju-zi Ju-ze-li, ka-mė vėn-dra-vuo-ji, dėl ko tu prė mo-nės grįž-ti ne-at-buo-ji,
dėl ko tu prė mo-nės grįž-ti ne-at-buoj(i).

① ② ③ ④ ⑤ ⑥ ⑦

① ② 2-5 ③ 3 ④ 2,3,5 ⑤ 2,3,5 ⑥ 2,4,5 ⑦ 3

1. Oi Juzi Juzeli,
Kamė vėndravuoji,
Dėl ko tu prė monės
Gryžti neatbuoj(i)? (2x2)

2. Žadiejė sugrižtė
Ir mani pajimtė,
O dabar nenuori
Žuodelė primin(tė). (2x2)

3. Atplaukė žuvelė
Raudonais sparneliais,
Atjuojė Juzelis
Geltuonais ousteliais. (2x2)

4. Oi tu Dievė brangus,
Kuo ta meilė dara –
Nemainau Juzelė
Nei i juokė doar(a). (2x2)

5. Nuorint kalnus kasčiau,
Kasus pailsiečiau,
Bilė savo miela
Pas savi turie(čia). (2x2)

Padainavo Elena Strakšienė (Venckutė), 65 m., Birutė Šidlauskienė
(Strakšytė), 46 m., abi gyv. Asteikių k. Į mg. juostą įrašė D. Zaborskai-
tė ir B. Kiselovskaja 1975 m., melodiją iššifravo R. Mikėnaitė 1977 m.
KTR 204(30), KF 6477(20). M 520.

35. Einu par kėima

$\text{♩} = 78$

The musical score for 'Einu par kėima' is written in 3/8 time with a tempo of 78. It consists of three staves. The first staff contains the melody with lyrics 'Ei - nu par kėi - ma, gėr - du par sėi - na: de - jout mo -'. The second staff continues the melody with lyrics 'na mer - ge - lė, de - jout mo - na jau - nuoj(jė)'. The third staff contains rhythmic patterns: a quarter note followed by eighth notes (2,3), a quarter note followed by eighth notes (2,3), and a quarter note followed by eighth notes (3).

Ei - nu par kėi - ma, gėr - du par sėi - na: de - jout mo -
na mer - ge - lė, de - jout mo - na jau - nuoj(jė).

* 2-e posme ši melodijos atkarpa praleista, 3-io posmo melodija baigiasi šios atkarpos pabaigoje.

1. Einu par kėima,
Gėrdu par sėina:
Dejout mona mergelė,
Dejout mona jaunuoj(jė).

3. – Sveikumo sveika,
Greitumo greita,
Tau ronkelės nedousio.

2. Veru dureles,
Kėlu kojeles:
– Ar besveika mergelė?

Padainavo Pranciškona Tilvikienė (Grikštaitė), 81 m., gyv. Anužių k. Į mg. juostą įrašė J. Landsbergytė ir V. Valentinas 1975 m., melodiją iššif-ravo R. Mikėnaitė 1977 m. KTR 203(68), KF 6471(13). M 979.

36. *Saulelė raudona

$\text{♩} = 102$

The musical score for 'Saulelė raudona' is written in 3/8 time with a tempo of 102. It consists of three staves. The first staff contains the melody with lyrics 'Sau - le - lė rau - do - na, va - ka - ras ne - to - li,'. The second staff continues the melody with lyrics 'to - li - mas ke - le - lis pas mer - ge - lę jot(i)'. The third staff contains rhythmic patterns: a quarter note followed by eighth notes (6,7), a quarter note followed by eighth notes (2), a quarter note followed by eighth notes (3,4,8-10), a quarter note followed by eighth notes (6,7), and a quarter note followed by eighth notes (2,3,10).

Sau - le - lė rau - do - na, va - ka - ras ne - to - li,
to - li - mas ke - le - lis pas mer - ge - lę jot(i).

The musical score consists of three staves of music in a single system. Each staff contains several measures of music with numbered annotations (4-9, 6, 7, 8, 9) and fingering instructions (e.g., 1[2,3]2,5, 2,3[1,4-10]).

- | | |
|--|---|
| 1. Saulelė raudona,
Vakaras netoli,
Tolimas kelelis
Pas mergelę jo(ti). (2x2) | 6. Žadiejai nupirkti
Auksinį žiedelį,
Dabar benupirksi
Stiklinį grabel(i). (2x2) |
| 2. Nedėlios rytelį
Balnojau žirgeli,
Žirgas mano liūdnas,
Nereik jo žabo(ti),
O širdis liūdnesnė,
Turbūt reiks raudo(ti). | 7. Įėjau į vidų –
Visi žmonės liūdi,
O mano mergelė
Tarp gėlelių gul(i). (2x2) |
| 3. Jojau per giružę,
Girios medžiai užia,
O mano širdelė
Dar labiau nuliū(do). (2x2) | 8. Klaupiau aš ant kelių
Prie baltų rankelių:
– Kelkis, mergužėle,
Ramink man širdel(ę). (2x2) |
| 4. Prijojau prie dvaro –
Vartai uždaryti,
Žiūriu į darželį –
Rūtelės nuskin(tos). (2x2) | 9. – Aš jau nesikelsiu,
Širdies neraminsiu,
Tau – platus pasaulis,
Man – juoda žemel(ė). (2x2) |
| 5. Išėjo uošvelis
Rankas laužydamas:
– Oi žente ženteli,
Mirė mūs dukrel(ė). (2x2) | 10. Aš paimsiu kardą,
Perversiu sau širdį,
Kad kartu lydėtų
Į šaltus kapus. (2x2) |

Padainavo Elena Strakšienė (Venckutė), 65 m, ir Birutė Šidlauskienė (Strakšytė), 46 m., abi gyv. Asteikių k. Į mg. juostą įrašė D. Zaborskaitė ir B. Kiselevskaja 1975 m., melodiją iššifravo R. Mikėnaitė 1977 m. KTR 204(28), KF 6477(21). M 1009.

37. Dvė seselės svėrnė siuva

$\text{♩} = 72$



Dvė se - su - lės svėrnė siu - va, be - siū - da - mė so - dū - muo - je,
o - jo - joj, be - siū - da - mė so - dū - muoj(e).

1. Dvė seselės svėrnė siuva,
Besiūdamaė sodūmuojė, o jo joj,
Besiūdamaė sodūmuoj(ė):

4. Do bruotelio keliu juoj(ė),
Bejuodamo sodūmuojė, o jo joj,
Bejuodamo sudūmoj(ė):

2. – Ar čia siūtė, ar nesiūt(ė),
Ar nesiūtus duovenuos[va], o jo joj,
Ar nesiūtus duovenuos[va]?

5. – Ar čia juotė, ar nejuot(ė),
Ar žirgelios nubalnuotė, o jo joj,
Ar žirgelius nubalnuo(tė)? <

3. – Siūkiav, siūkiav, seserel(ė),
Kai pasiūsva, duovėnuosva, o jo joj,
Kai pasiūsva, duovėnuosv(a).

6. – Juokiav juokiav, brotereli,
Kap nujuosva, nubalnuosva, o jo joj,
Kap nujuosva, nubalnuosv(a).

Padainavo Magdalena Preibienė, 78 m., gyv. Kūlupėnų k., I mg. juosta
įrašė K. Viščinis 1961 m., melodiją iššifravo B. Uginčius 1978 m., peršifra-
vo D. Vyčiniėnė 2012 m. LTR 3471(340), LTRF mg. 236(27). K 154.

38. Voi matušė matušėlė

$\text{♩} = 90$

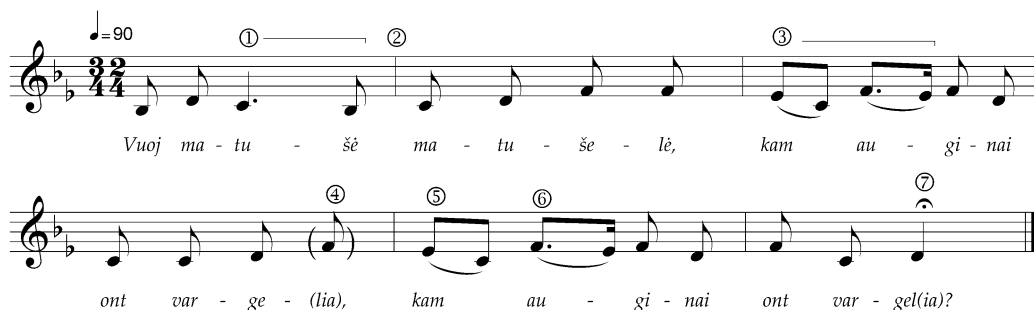

Vuoj ma - tu - šė ma - tu - še - lė, kam au - gi - nai
ont var - ge - (lia), kam au - gi - nai ont var - gel(ia)?

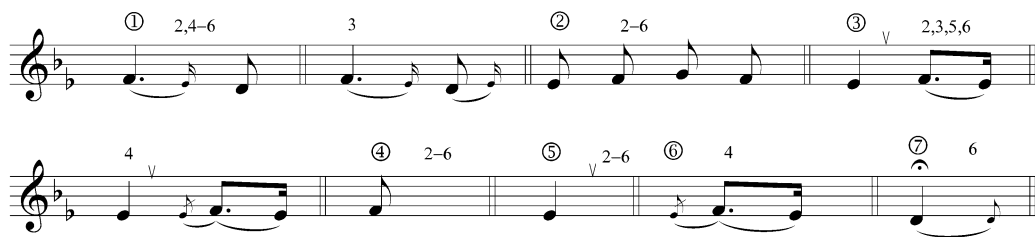

1. *Vuoi matušė matušėlė,
Kam auginai ont vargelia,
Kam auginai unt vargel(ia)?*

4. *Reikiej neštė kuo tolesniai
Ir imestė ko gilesniai,
Ir imestė ko giles(niai).*

2. *Ont vargelė, rūpesnelė,
Ont graudžiu ašareliu,
Ont graudžiu ašarel(iu).*

5. *I gilyjė dunojelė,
I pat jojo vidurelė,
I pat jojo vidurel(ė).*

3. *Nereikiejė man augintė,
Reikiej maža nuskondintė,
Reikiej mažą nuskondin(tė).*

6. *Aš ten būčio vėndravojės
Su gelsvaisiais karoseliais,
Su gelsvaisiais karose(liais).*

Padainavo Ona Lingytė, 72 m., gyv. Mikoliškių k. Į mg. juostą įrašė
K. Vasiliauskaitė ir L. Nikitina 1975 m., Tekstą melodiją iššifravo R. Mi-
kėnaitė 1977 m. KTR 203(20), KF 6474(9). K 194.

39. Mes trys seselės

²⁷ Šalip – prie šalies, šalia.

- | | |
|--|--|
| <p>1. <i>Mes trys seselės</i>
 <i>Kaip lelijelės,</i>
 <i>Mes išriedyssem</i>
 <i>Sava bruolelė. (2x2)</i></p> <p>2. <i>Vėina seselė</i>
 <i>Žėrga balnuojė,</i>
 <i>Ontra seselė</i>
 <i>Šalip²⁷ rauduojė. (2x2)</i></p> <p>3. <i>Vuo ši tretiuojė,</i>
 <i>Vėsū mažuojė,</i>
 <i>Vartus atvierė,</i>
 <i>Tuolėj lydiejė. (2x2) <</i></p> <p>4. – <i>Juok juok, bruoleli,</i>
 <i>Juok, balundeli,</i>
 <i>Ar bepanuoksi²⁸</i>
 <i>Vaiska²⁹ pulkelė? (2x2)</i></p> <p>5. – <i>Nuokte panuoksio,</i>
 <i>Ginte paginsio,</i>
 <i>Dievs viens težino,</i>
 <i>Ar besugrišio. (2x2)</i></p> <p>6. <i>Parbieg žirgelis,</i>
 <i>Jau parpuškavo,</i>
 <i>Aukso kilpelė</i>
 <i>Šalia švytravo. (2x2)</i></p> | <p>7. – <i>Vai žėrge žėrge,</i>
 <i>Jouds joudbėreli,</i>
 <i>Kamė palikai</i>
 <i>Mūsū bruolelė? (2x2)</i></p> <p>8. – <i>Jūsū bruolelis</i>
 <i>Vainuo palėka,</i>
 <i>Vainuo palėka,</i>
 <i>Ož kulku krėta. (2x2)</i></p> <p>9. <i>Devynias marias</i>
 <i>Plaukte parplaukė,</i>
 <i>Voi dešimtaja</i>
 <i>Nertė pernėrė. (2x2)</i></p> <p>10. <i>Devynias kulkas</i>
 <i>Pro ausis liekė,</i>
 <i>Voi dešimtuojė</i>
 <i>Galvelė kėrta. (2x2)</i></p> <p>11. <i>Kėrta galvelė</i>
 <i>Kaip kopūstelė,</i>
 <i>Vėrta bruolelis</i>
 <i>Kaip oužoulelis. (2x2)</i></p> <p>12. <i>Kur kūns guliejė,</i>
 <i>Ruožė žydieje,</i>
 <i>Voi kur galvelė,</i>
 <i>Čia lelijelė. (2x2)</i></p> |
|--|--|

Padainavo Magdalena Venckienė, 93 m., gyv. Asteikių k. Į mg. juostą įrašė K. Viščinis 1961 m., melodiją iššifravo B. Uginčius 1968 m., peršifravo Z. Puteikienė 1981 m., D. Vyčinienė 2012 m. LTR 3471(328), LTRF mg. 236(15). K 320.

²⁸ *Panokti* – paginti, prisivyti.

²⁹ *Vaiskas* – kareiviai; kariuomenės dalis, pulkas.

40. Aušta aušrelė

♩ = 96

Auš - ta auš - re - lė, te - ka sau - le - lė, auš - ta auš - re - lė,
 te - ka sau - le(lė), ren - gės bruo - liai ka - ran juo - tė,
 ren - gės bruo - liai ka - ran juot(ė).

① 2,3,6 4 ② 2,4,6 3,5 ③ 2,4,5 3 ④ 2-6 ⑤ 2,3 4-6 ⑥ 2,4
 3 6 ⑦ 2-6 ⑧ 2-4 5 ⑨ 2-6 ⑩ 2-6 ⑪ 5 ⑫ 2,6 3

1. Aušta aušrelė,
 Teka saulelė, (2x2)
 Rengės bruoliai
 Karan juotė. (2x2)

4. – Neverk, seselė,
 Balta lelijelė, (2x2)
 Ož meteliu
 Gal sogrėšio. (2x2)

2. Stovi žirgelis
 Kiemi pabalnotas, (2x2)
 Kamoneliem³⁰
 Pažabuotas. (2x2)

5. Jei nesogrėšio –
 Laiškelė rašysio, (2x2)
 Vėsus vargus
 Aprašysio. (2x2)

3. Stovi seselė
 Prie žirgo šalelės, (2x2)
 Stoviedama
 Gailiai verkė. (2x2)

6. – Sogrėžk, bruoleli,
 Baltas duobileli, (2x2)
 Ož meteliu
 Tavės lauksem. (2x2)

Padainavo Ona Motuzienė (Drungilaitė), 79 m., gim. Dauginčių k., gyv.
 Kūlupėnų k. Į mg. juostą įrašė I. Bilevičiūtė, S. Saikutė, I. Petrakova
 1998 m. Tekstą ir melodiją iššifravo D. Vyčiniene 2002 m. TATDM 3(11).
 K 345.

³⁰ Kamanos – odinis apinasris su žabokliais.

41. *Oi tu Lietuva, tu šventa žeme

♩ = 78

① ——— ② ——— ③

Oi tu Lie - tu - va, tu šven - ta že - me,

④ ⑤ ——— ⑦ ⑧ ——— ⑨ ⑩ ——— ⑪

kam mus ap - lei - dai sve - ti - moj ša - lyj? sve - ti - moj šal(y)?

① 4,6-11 ② 2,3,6,8 ③ 2,3,6,8 ④ 2¹ 6

⑤ 8,11,12,14 ⑥ 3,4-6,7¹1,8,10 ⑦ 4-14 ⑧ 11,12 ⑨ 2-9,11,14

10 ⑩ 11,14 ⑪ 2,3,5-9,10,14

- | | |
|--|---|
| 1. Oi tu Lietuva,
Tu šventa žeme,
Kam mus apleidai
Svetimoj šalyj? (2x2) | 5. Taiso ant jūrų
Baisiausias minas,
Baigias dėl mūsų
Trumpos adynos. (2x2) |
| 2. Lietuvoj, broliai,
Jūs uliavojat,
O mes kas dieną
Kraujus braidžiojam. (2x2) | 6. Kad mus germanai
Viršum užpuolė,
Išmušė visus
Kaip dirvoj pėdus. (2x2) |
| 3. Mes sustatyti
Stovim ant kraujo,
Kasdien diel mūsų
Vis muštra nauja. (2x2) | 7. Kruvini kardai
Rankose žiba,
O mūsų galvos
Kaip lapai byra. (2x2) |
| 4. Ant marių kranto
Mes sustatyti,
Ties Karaliaučium
Baisu matyti. (2x2) | 8. Vai jūs motinos,
Kurios auginot,
Koks mums mirimas,
To jūs nežinot. (2x2) |

³¹ Muštra – muštras, kariuomenės pratimai.

9. Kad mūsų mirtį
Regėti reiktų,
Širdis apalptų,
Reiktų numirti. (2x2)

12. Lietuvos kapus
Gėlėm sodina,
Ant mūsų kapo
Žvėrys gyvena. (2x2)

10. O jūs sesutės
Lietuvos pusės,
Jūs pasimelskit
Už mūsų dūšias. (2x2)

13. Nereik kunigo
Nei testamento,
Ein dūš iš kūno
Be sakramentų. (2x2)

11. O jūs broleliai
Lietuvos krašto,
Kad jūs užaugsit,
Tą patį rasit. (2x2)

14. Vertė į šančius³²
Kaip gyvulėlius,
Arkliais užmindo
Mūsų kūnelius. (2x2)

Padainavo Ona Lingytė, 72 m., gyv. Mikoliškių k. I mg. juosta įrašė
K. Vasiliauskaitė ir L. Nikitina 1975 m., melodiją iššifravo R. Mikėnaitė
1977 m. KTR 203(26), KF 6474(5). K 715.

42. *Pavasario laike, kai gėlės pražydo

♩=78

① — ② — ③ — ④

Pa - va - sa - rio lai - ke, kai gė - lės pra - žy - do,

⑤

Da - rius ir Gi - rė - nas į Lie - tu - vą skri - do,

⑥ — ⑦ — ⑧

oi ly - lia ly - - - lia, oi ly - lia ly - - - lia,

⑨ — ⑩

Da - rius ir Gi - rė - nas į Lie - tu - vą skri - do.

① 2,6 3-5 ② 3,4,6 5 ③ 5 ④ 2-5 ⑤ 2-4,6

³² Šančius – išrausta duobė, griovys; apkasas.

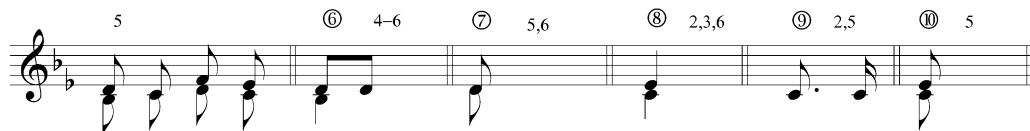

1. Pavasario laike, kai gėlės pražydo,
Darius ir Girėnas į Lietuvą skrido,
Oi lylia lylia, oi lylia lylia,
Darius su Girėnu į Lietuvą skrido.
2. Skrido per Atlantą, didį vandenyną,
Nešė didžią garbę Lietuvai tėvynei,
Oi lylia lylia, oi lylia lylia,
Nešė didžią garbę Lietuvai tėvynei.
3. Darius su Girėnu narsūs vyrai buvo,
Perskrido Atlantą, Vokietijoj žuvo,
Oi lylia lylia, oi lylia lylia,
Perskrido Atlantą, Vokietijoj žuvo.
4. Soldino miškely paukšteliai čiulbėjo,
Darius su Girėnu kraujuose gulėjo,
Oi lylia lylia, oi lylia lylia,
Darius su Girėnu kraujuose gulėjo.
5. Plieninio lėktuvo jau sparnai nulūžo,
Aukso laikrodėlis niekaip nesudužo,
Oi lylia lylia, oi lylia lylia,
Aukso laikrodėlis niekaip nesudužo.
6. Kai narsuliai žuvo, Lietuva raudėjo,
Parvežė jų kūnus, Kaune palaidojo,
Oi lylia lylia, oi lylia lylia,
Parvežė jų kūnus, Kaune palaidojo.

Padainavo Elena Strakšienė (Venckutė), 65 m., gyv. Asteikių k. Į mg.
juostą įrašė D. Zaborskaitė ir B. Kiselovskaja 1975 m., melodiją iššifravo
R. Mikėnaitė 1977 m. KTR 204(37), KF 6477(28). K 1021.

43. *Kur banguoja Nemunėlis

≈ 76 *rubato*

Kur ban-guo-ja Ne-mu-nė-lis, kur Še-šu-pė mie-la plau-čia,
ten tė-vy-nė ma-no bran-(n)gi, te-nai šir-dį ma-no trau-čia.

6. *Svyra linka darželis,
Svyra linka be vieja,
Nebregies baltų rankelių,
Kuriomis jus raviejė.*

7. *Ruoškis ruoškis, sesele,
Laikas jau tau važiuoti:
Žveng žirgeliai, žveng juodbiereliai,
Pri gonkų sustatyti.*

Padainavo Ona Lingytė, 72 m., gyv. Mikoliškių k. I mg. juostą įrašė
K. Vasiliauskaitė ir L. Nikitina 1975 m., melodiją iššifravo R. Mikėnai-
tė 1977 m. KTR 203(14), KF 6474(7). Literatūrinė daina (pagal Antaną
Vienažindį).

45. Berneli duobilieli

$\text{♩} = 138$

1. Ber - ne - li duo - bi - lie - li, ramš tra dra, kur aš ta - vė pa - si - die - so,
ramš tra dra?

2. Nu-ve - žiau i tor - go, jau, no ka žyds at - pèrk - to, jau,
cè-guons iš - mai - ny - to, jau. Ber - ne - li duo - bi - lie - li, ramš tra dra,
kur aš ta - vė pa - si - die - so, ramš tra dra?

① 3 4 ② 3,4 ③ 4
④ 3,4 ⑤ 3,4 ⑥ 3,4

1. – Berneli duobilieli,
 Ramš tra dra,
 Kur aš tavė pasėdieso,
 Ramš tra dra?

2. Nuvežiau i torgo, jau,
 No ka žyds atpėrkto, jau,
 Cėguons išmainyto, jau,
 Berneli duobilieli,
 Ramš tra dra,
 Kur aš tavė pasėdieso,
 Ramš tra dra?

3. Nė žyds atpėrka, jau,
 Nė cėguons išmainė, jau,
 Berneli duobilieli,
 Ramš tra dra,
 Kur aš tavė pasėdieso,
 Ramš tra dra?

4. Išsiuntiau aš artė, jau,
 Nemok nosėvertė, jau,
 Berneli duobilieli,
 Ramš tra dra,
 Kur aš tavė pasėdiesio,
 Ramš tra dra?

Padainavo Ona Motuzienė (Drungilaitė), 79 m., gim. Dauginčių k., gyv. Kūlupėnų k. Į mg. juostą įrašė I. Bilevičiūtė, S. Saikutė ir I. Petrakova 1998 m., iššifravo D. Vyčiniėnė 2002 m. TATDM 3(22). Humoristinė daina.

46. Vidur lauka kalnas

$\text{♩} = 96$

1. – Vi - dur lau - ka kal - nas, on to kal - no bū - mas,
 ont to kal - no kalns on ty - ra lau - ka, ont ty - riau - sė lauk(a).
 ① ② ③ ④

2. Vuo kas iš tuo bū - ma? - Gra - žiau - sia - sis me - dis.
 ⑤ * ⑥ — ⑦

Me - dis bū - ma, būm on kal - na, kalns on ty - ra lau - ka, ont ty - riauž sė lauk(a).
 ① 3 4,6,7 5 ② 3-7 3-7

④ 3-7 ⑤ 3

4 5 ↓

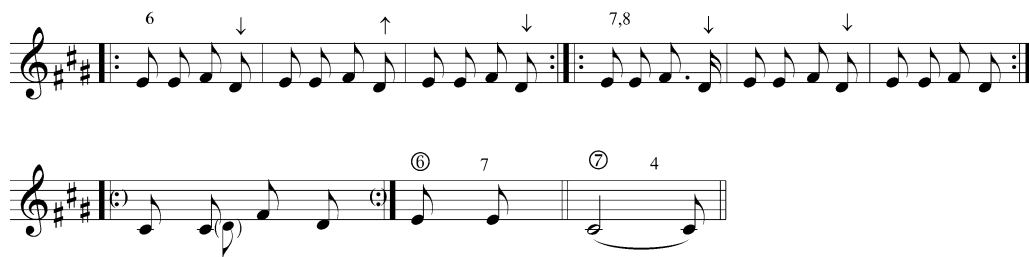

* Pastaba: iššifruota 8 posmų melodija (kituose posmuose ta pati melodijos atkarpa įvairiai varijuojama).

- | | |
|---|---|
| <p>1. Vidur lauka kalnas,
Ont to kalna būmas³⁵,
Ont to kalna,
Kalns on tyra lauka,
Ont tyriausė lau(ka).</p> | <p>5. – Vuo kas iš tuo lėzda?
– Gražiausiasis kiaušis.
Kiaušis lėzdė,
Lėzds šakeliu,
Šakas medė,
Medis būma,
Būms on kalna,
Kalns on tyra lauka,
On tyriausė lau(ka).</p> |
| <p>2. – Vuo kas iš tuo būma?
– Gražiausiasis medis.
Medis būma,
Būms on kalna,
Kalns on tyra lauka,
Ont tyriausė lau(ka).</p> | <p>6. – Vuo kas iš tuo kiaušė?
– Gražiausiasis paukštis.
Paukštis kiaušė,
Kiaušis lėzdė,
Lėzds šakeliu,
Lėzds šakeliu,
Šakas medė,
Medis būma,
Būms on kalna,
Kalns on tyra lauka,
On tyriausė lau(ka).</p> |
| <p>3. – Vuo kas iš tuo medė?
– Gražiausiasės šakas.
Šakas medė,
Medis būma,
Būms on kalna,
Kalns on tyra lauka,
On tyriausė lau(ka).</p> | <p>7. – Vuo kas iš tuo paukštė?
– Gražiausiuosės plunksnas.
Plunksnos paukštė,
Paukštis kiaušė,
Kiaušis lėzdė,
Šakas medė,
Medis būma,
Būms on kalna,
Kalns on tyra lauka,
On tyriausė lau(ka).</p> |
| <p>4. – Vuo kas iš tum šakum?
– Gražiausiasis lėzdas.
Lėzds šakeliu,
Šakas medė,
Medis būma,
Būms on kalna,
Kalns on tyra lauka,
On tyriausė lau(ka).</p> | |

³⁵ Būmas – raštas; kartis sunkiems daiktams kelti.

8. – Vuo kas iš tun plunksnum?
 – Gražiausiasė patala.
 Patala plunksnum,
 Plunksnas paukštė,
 Paukštis kiaušė,
 Kiaušis lėzdė,
 Lėzds šakeliu,
 Šakas medė,
 Medis būma,
 Būms on kalna,
 Kalns on tyra lauka, <
 On tyriausė lau(ka).
9. – Vuo kas po tun patalum?
 – Gražiausiuojė pana.
 Pana patalūs,
 Patala plunksnum,
 Plunksnas paukštė,
 Paukštis kiaušė,
 Kiaušis lėzdė,
 Lėzds šakeliu,
 Šakas medė,
 Medis būma,
 Būms on kalna,
 Kalns on tyra lauka,
 On tyriausė lau(ka).
10. – Vuo kas iš tuos panuos?
 – Gražiausiasis pėimou.
 Pėimou panuos,
 Pana patalūs,
 Patala plunksnum,
 Plunksnas paukštė,
 Paukštis kiaušė,
 Kiaušis lėzdė,
 Lėzds šakeliu,
 Šakas medė,
 Medis būma,
 Būms on kalna,
 Kalns on tyra lauka,
 On tyriausė lau(ka).
11. – Vuo kas iš to pėimens?
 – Gražiausiuosės avės.
 Avės pėimenie,
 Pėimou panuo,
 Pana patalūs,
 Patala plunksnum,
 Plunksnas paukštė,
 Paukštis kiaušė,
 Kiaušis lėzdė,
 Lėzds šakeliu,
 Šakas medė,
 Medis būma,
 Būms on kalna,
 Kalns on tyra lauka,
 On tyriausė lau(ka).

Padainavo Ona Lingytė, 72 m., gyv. Mikoliškių k. Į mg. juostą įrašė K. Vasiliauskaitė ir L. Nikitina 1975 m., melodiją iššifravo R. Mikėnaitė 1977 m. KTR 203(4), mg. 6473(32). Humoristinė daina.

Groja Kartenos muzikantai

Parengė Jurgita Zvonkutė

Čia skelbiamos melodijos pagrotos trijų muzikantų. Pirmąsias septynias Jurgitai Zvonkutei 2002 m. smuiku pagriežė 66 metų Mykolas Jokūbauskas, gyvenantis Kartenoje. Muzikantas iki 1968 m. gyvenęs savo tėviškėje Telšių r. Varnių apyl. Kujeinių k. Kitas šešias (9–14) bandonija pagrojo 74 metų Donatas Abartis iš Sauserių k. Jas taip pat užrašė J. Zvonkutė 2002 m. Dvi paskutinės užrašytos Loretos Jucitės 1997 m. Jas smuiku pagriežė 82 metų karteniškis Julijonas Butkus, iki 1968 m. gyvenęs Mažeikių r. Tirkšlių apyl. Pievėnų k. Įrašai saugomi asmeninėse užrašinėtojų kolekcijose.



*Julijonas Butkus
smuikuoja.*

Apie 1980 m.

*Iš E. Barisienės
šeimos albumo*



*Mamių kaimo
muzikantai.*

Apie 1938 m.

*Iš V. Simutienės
nuotraukų rinkinio*

1. Senovinis Jonkelis

♩=120

Smuikas

The score for 'Senovinis Jonkelis' is written in 2/4 time with a key signature of one flat (B-flat). It consists of two staves. The first staff begins with a first ending bracket over measures 5 and 6, followed by a second ending bracket over measures 7 and 8. The second staff continues the melody and includes two first ending brackets over measures 9 and 10, and a second ending bracket over measures 11 and 12.

2. Valsas „Rudenėlis“

♩=66

Smuikas

The score for 'Valsas „Rudenėlis“' is written in 3/4 time with a key signature of three sharps (F#, C#, G#). It consists of six staves. The first staff begins with a first ending bracket over measures 5 and 6, followed by a second ending bracket over measures 7 and 8. The second staff continues the melody and includes two first ending brackets over measures 9 and 10, and a second ending bracket over measures 11 and 12. The third staff continues the melody and includes two first ending brackets over measures 13 and 14, and a second ending bracket over measures 15 and 16. The fourth staff continues the melody and includes two first ending brackets over measures 17 and 18, and a second ending bracket over measures 19 and 20. The fifth staff continues the melody and includes two first ending brackets over measures 21 and 22, and a second ending bracket over measures 23 and 24. The sixth staff continues the melody and includes two first ending brackets over measures 25 and 26, and a second ending bracket over measures 27 and 28.

3. Polka „Karteniškė“

$\text{♩} = 174$

I

Smuikas

The musical score for 'Polka „Karteniškė“' is written in treble clef with a key signature of one sharp (F#) and a 2/4 time signature. It begins with a tempo marking of quarter note = 174. The piece is marked 'I' and 'Smuikas'. The melody consists of eighth and sixteenth notes, with some triplet patterns. The score is divided into three systems of staves.

4. Polka „Žemaičių Magdė“

$\text{♩} = 150$

I

Smuikas

The musical score for 'Polka „Žemaičių Magdė“' is written in treble clef with a key signature of three sharps (F#, C#, G#) and a 2/4 time signature. It begins with a tempo marking of quarter note = 150. The piece is marked 'I' and 'Smuikas'. The melody features a mix of eighth and sixteenth notes, with frequent triplet patterns. The score includes first and second endings (1. and 2.) and is divided into seven systems of staves.

5. Polka „Oi mergyte“

$\text{♩} = 132$ Smuikas

The musical score for '5. Polka „Oi mergyte“' consists of four staves of music. The first staff is in 2/4 time with a tempo marking of quarter note = 132. The key signature has one sharp (F#). The melody is written in a treble clef. The second staff continues the melody in a higher register. The third staff continues the melody in a lower register. The fourth staff concludes the piece with a final cadence.

6. Klumpakojis

$\text{♩} = 144$ Smuikas

The musical score for '6. Klumpakojis' consists of two staves of music. The first staff is in 2/4 time with a tempo marking of quarter note = 144. The key signature has one sharp (F#). The melody is written in a treble clef. The second staff continues the melody in a higher register.

7. Žydelka

$\text{♩} = 120$ Smuikas

The musical score for '7. Žydelka' consists of three staves of music. The first staff is in 2/4 time with a tempo marking of quarter note = 120. The key signature has one sharp (F#). The melody is written in a treble clef. The second and third staves show a first and second ending, respectively, with repeat signs and first/second ending brackets.

8. Polka „Jaunimas, gyviau!“

$\text{♩} = 150$ Bandonija

The musical score for 'Polka „Jaunimas, gyviau!“' is written in 2/4 time with a key signature of one sharp (F#). It consists of eight staves of music. The tempo is marked as quarter note = 150. The score includes first and second endings, and a repeat sign with a third ending. The piece concludes with a final cadence.

9. Šapnagių polka

$\text{♩} = 144$ Bandonija

The musical score for 'Šapnagių polka' is written in 2/4 time with a key signature of two sharps (D# and F#). It consists of three staves of music. The tempo is marked as quarter note = 144. The score includes first and second endings and a repeat sign. The piece concludes with a final cadence.

Three staves of music in G major, 2/4 time. The first staff begins with a repeat sign and ends with a double bar line. The second and third staves continue the melodic line.

10. Linksma polkelė

$\text{♩} = 150$ Bandonija

Three staves of music in G major, 2/4 time. The tempo is marked as quarter note = 150. The piece is for Bandonija. It features first and second endings in the second and third staves.

11. Kaimiškas valsas

$\text{♩} = 84$ Bandonija

Five staves of music in G major, 3/8 time. The tempo is marked as quarter note = 84. The piece is for Bandonija. The score consists of five staves of music.

Musical score for a waltz in G major, 3/4 time. The score consists of five staves of music. The first staff begins with a first ending, followed by a second ending. The second staff continues the melody. The third and fourth staves feature a rhythmic pattern of eighth notes and sixteenth notes. The fifth staff has two first endings and a second ending.

12. Lakštingalų valsas

$\text{♩} = 72$ Bandonija

Musical score for 'Lakštingalų valsas' in G major, 3/8 time. The score consists of six staves of music. The first staff has a first ending. The second and third staves continue the melody. The fourth staff has a first ending. The fifth and sixth staves continue the melody.

A musical score consisting of five staves in G major (one sharp). The first staff begins with a treble clef and a key signature of one sharp. It contains a melodic line with eighth and sixteenth notes, including a triplet of eighth notes marked with a 'III' above it. The second staff continues the melody with similar rhythmic values. The third staff features a more active melodic line with eighth notes and some slurs. The fourth staff continues with eighth-note patterns. The fifth staff concludes the piece with a final chord and a double bar line.

13. Biržiečių fokstrotas

A musical score for '13. Biržiečių fokstrotas' in G major (one sharp) and 4/4 time. The tempo is marked as quarter note = 120. The instrument is identified as 'Bandonija'. The score consists of six staves. The first staff starts with a treble clef, a key signature of one sharp, and a 4/4 time signature. It includes a first ending bracket labeled 'I' and a second ending bracket labeled 'II'. The music features a mix of eighth and sixteenth notes, with some chords and rests. The piece concludes with a first ending and a second ending, both leading to a final chord and a double bar line.

14. Jabliuška

$\text{♩} = 84$

I

Bandonija

15. Krakoviakas

I

Smuikas

Pabaiga

16. Kadagys

Smuikas

Pasakos, anekdotai, sakmės, padavimai, pasakojimai

Tekstus parengė Adelė Seselskytė

Įvadą parašė ir tekstus redagavo Povilas Krikščiūnas

© *Lietuvių literatūros ir tautosakos institutas*

Čia skelbiami sakininės tautosakos tekstai atrinkti iš Lietuvių literatūros ir tautosakos instituto Lietuvių tautosakos rankraštyno. Medžiaga žanriniu požiūriu gana įvairi, jai sugrupuoti rengėja pasitelkė tarptautinį Antti Aarne's ir Stith'o Thompsono pasakų¹ ir lietuviškus tekstus aprėpusį Jono Balio pasakojamosios tautosakos katalogą². Redaguojant kai kurių tekstų priklausomybė buvo patikslinta remiantis Bronislavos Kerbelytės lietuvių pasakojamosios tautosakos katalogu³.

Kūriniai skelbiami redaguoti. Visi į garso laikmenas įrašyti kūriniai perklausyti, jų kalba tvarkyta remiantis garso įrašu. Ištaisyti pasitaikę netikslumai, esant reikalui, koreguota tekstų fonetika. Apsieita bendrinėje kalboje vartojamais rašmenimis, tik ilgi balsiai pažymimi brūkšneliu virš raidės (ā, ē).

Kai kuriuose ranka rašytuose tekstuose tarmės fonetiką stengtasi išlaikyti, tačiau ne visada nuosekliai. Jei atspindėta dauguma vietinei šnektai būdingų bruožų, jie palikti, suvienodinant tame pačiame tekste pasitaikiusius analogiškus atvejus (pvz., tekste beveik nuosekliai sakoma „matā“. Aptikus vieną ar kelias formas „matai“, jos pakeistos į „matā“). Tačiau dirbtinio tarminimo vengta – nuosekliai išlaikomos netarmiškos formos į tarmines nekeistos. Jei tarmiškų formų pasitaiko tik viena kita, tekstas skelbiamas bendrine kalba, jo pavadinimą pažymint žvaigždute (pvz., *Moters negalima pažinti). Bendrine kalba skelbiami ir keli nuo Pasvalio kilusio Jurgio Bariso pasekti kūriniai.

Visais atvejais pašalinti aiškūs apsirikimai, pakartojimai, dažnesni beprasmiški pertarai, siužetui nereikšmingi ilgesni įterpiniai ar nukrypimai, tačiau tarmei būdingos sintaksinės konstrukcijos ir morfologinės formos paliktos. Kartais, norint pabrėžti sakinio loginį kirtį ar išlaikyti pasakotojo kalbėjimo būdą, skyryba tvarkyta ne pagal bendrinės kalbos normas, o pagal sakinio intonaciją. Rečiau vartojami lietuviški žodžiai ir svetimžodžiai paaiškinami išnašose tame pačiame puslapyje.

* * *

Stebuklinės pasakos

1. Apie tris brolius

Kėta karta tievs toriejė tris sūnus. Do sūnā bova tuokėj... prutėngi jau, uo tas vēins tuoks bova dornelis. Nu žėnuotom, daba tēj bruolē visumet ant to dorneliaus sakydava, ka ons yr durns, jam nieka nedoutē.

Tievs ē saka:

– Žėnot kon aš, – saka, – nomėrdams jums puo lygė padalysio.

¹ The Types of Folktale. A Classification and Bibliography, Antti Aarne's Verzeichnis der Märchentypen. Translated and Enlarged by Stith Thompson, *Folklore Fellow Communications*, nr. 74, Helsinki, 1928; nr. 184, Helsinki, 1961.

² Balys J. Lietuvių pasakojamosios tautosakos motyvų katalogas, *Tautosakos darbai*, 2, Kaunas, 1936. Pakartotinis šio katalogo leidimas – Balys J. *Raštai*, t. 3, p. 3–223.

³ Kerbelytė B. *Lietuvių pasakojamosios tautosakos katalogas: Pasakos apie gyvūnus. Pasakėčios. Stebuklinės pasakos*, Vilnius, 1999, t. 1; *Pasakos-legendos. Parabolės. Novelinės pasakos. Pasakos apie kvailą velnią. Buitinės pasakos. Melų pasakos. Formulinės pasakos. Pasakos be galo*, Vilnius, 2001, t. 2.

– Nu, – saka tēi bruolē, – a kam anam rēk, tam dorniou. Tik vedom po lygē padalyk.

Tievs saka:

– Nu gērā. Dabar, – saka, – aš jumis išsiūsiu. Jūs ēkēt, metus patarnaukēt. Katras parnešēt puo geresnē dounas kepala, tas ēr gausēt ton tieviškē. Pamatysiu, katras parnešēt geresnē douna, mon nesvarbu, ar dornius, ar protēngs, mon yr vėsē vaikā.

Nu ē ēšējē anēi vėsē trys. Ēšējē toudo bruolē joukdamos, ē tas dornelis ēšējē. Tarnava iki metu gala. Puo metu gala parein vėsu pērma vėriausis sūnus. Parein tas pruotēngs, parneš tievou dounos kepala. Tas kepals tuoks baltos atroda ēš vėršaus, ta douna.

Nu gērā. Tievs saka:

– Padedam ton douna ē lauksēm ontra bruolē pareinont, ontra sūnelē.

Parein ontras sūnus, irgi parneš dounas kepala. Ta biški lig joudesnē, ta douna, bet... Jau irgi ta douna padiejē. Lauks trečiuo, dorneliaus to.

Parein ē tas dornelis. Tas dornelis parneš ton douna: tuokē sodegosē, jouda...

– Ėi, – tēi do bruolē saka, – jouda... Vuot sakēm, tievā, kad ēš dorniaus nieka nebos.

Nu gērā. Tievs saka:

– Ton douna prapjausēm, ton prarieksēm, pažiūriesēm, kuoki tin yr ta douna.

Prapjaun ta balta douna vyresnia bruolia: vėdorie vėsa soklėkosē, sobovosē, jouda, neskani. Prapjaun ta, ontra sūnaus douna – irgi tuokē pat, ne kas. Prapjaun dorniaus ton sodegosē douna – tuokē gražē, balta, skanē. Nu ē tievs pasakē:

– Nu dabar, – saka, – matuot, jūs sakēt, kad jis yra dorns, vo dėrbtė muokieje geriau kap jodo.

Ė pasakē, kad dorneliou atėdousio ūkē, vo juoduom padalysio po lygē dalē.

Vėsa.



Marijona Seselskienė, LLTI ekspedicijos dalyviams pasekusi stebuklinių pasakų, su dukra tautosakininke Adele Seselskyte Kartenos kapinėse apie 1960 m. Iš A. Seselskytės albumo

Pasekė Marijona Seselskienė (Jurkutė), 62 m., gyv. Kartenoje. Užrašė Stasys Skrodenis 1961 m. LTR 3471(247), LTRF mg. 212(5). AT 402.

2. Apie našlaitę

Tas bova labai seniai. Gyvena viena šeima, labai laimėnga bova. Ėr toriejė dokrytė. Pakrikštėjė dukrytė Alenutė. Alenutė auga iki trėju metu. Po trėju metu mirė juos muotėna, ē tievas vedė kėta žmuona. Žmuona bova labai žiauri pamuotė ēr Alenutės visai nemylijė. Puo metu žmuona toriejė sava dokra ēr pakrikštijė Verutė.

Auga Alenutė ėr Verutė kártu. Pamuoťe sava dokterė labái labái miliejė, a Alenutės naapkentė ėr išvarė ganyťe karviu banduos. Alenutė ganydama karves verkđava, gailiedavuos sava muotėnas. Paskiau jau, ka paauga dėdesnė, pamuoťe užduodava jai darba: ėšsiųsdava ganyťe banduos ėr iduodava kartu soverptė siūlus. Pėrma karta idavė posė kiluograma siūlu soverptė. Alenutė niekaip negaliejė pajiegtė soverptė. Ji nežinuoja da, kap verptė – maža bova.

Alenutė labai miliejė viena karvelė ėr apsėkabėnosė karvės kakla verkė tep gailė, verkė, verkė vėsa laika, kad negāl niekaip soverptė tu siūlu. Paskiau parvarė karves i namus, ta banda, ėr Alenutės siūlā bova soverptė.

Kėta diena pamotė irgi ėšsivarė viel tu karviu ganyťe. Irgi jai idavė siūlus verptė. Jau idavė vėsa kėluograma. Nu, Alenutė galvuo: „Jau juokiu būdu negaliesio soverptė tu siūlu, dabar jau pareisio i nomus, gausio labai bartė nu tos pamotės, net ir moštė“. Alenutė viel apsėkabina anuos karvės kakla, katra labai myliejė, verkė. Ta karvelė saka:

– Žinai, Alenut, párverk vėina siūlelė par mona ausė ėr, – saka, – soverpsė vėsa kiluograma.

Nu gėrā. Alenutė taip padarė: parvėrė par karvės ausė siūlelė ėr soverpė vėsa kiluograma siūlu. Trečiadien ėšėjė Alenutė karviu ganyťe. Pamuoťe jai padavė soverptė do kėluogramus siūlu. Alenutė dar gailiau verkė, apsėkabėnus karvės kakla, klausė:

– Kon mon daba daryť, kap aš soverpsio tus siūlus?

Karvė saka:

– Naverk, Alenytė, párverk par mona ausė siūlelė, ė vėskas bos gėrai.

Nu gėrā. Párvier par ausė siūlelė ėr soverpė vėsos do kiluogramus siūlu.

Parėjė namo, parvarė banda, parnešė siūlus. Pamuoťe jau suprata, kad Alenutė kažkon ten ne taip dara, kad na pati suverp siūlus, ė noėjė pažiūrietė. Pamatė pamuoťe, kad Alenutė párver par karvės ausė siūlelė ėr suverp ta karve tus siūlus. Alenutė ėšgėrda, kad isakė pamuoťe tievou papjautė karvė. Alenutė ėšbiega pri karvelės ėr verkė verkė... Apsėkabinosė karvės kaklą, saka:

– Karvutė, kon aš dabar darysio, ka tavės nabėbos, kap mon reikės soverptė tėik daug siūlu?!

Karvė saka:

– Naverk, Alenutė. Kaip monė papjaus, kaip tėk vėsa mesa ėšsvirs, sovalgys, tus vėsus kaulėlius mona sorankiuok, vėsus i vėina krūvelė sodiek, nunešk pri vieškelia ė pakask.

Alenutė tep ė padarė. Kai papjuovė karvė, ėšvėrė mesa, Alenutė vėsus tus kaulėlius sorankiuojė ė pakasė pri vieškelia. Neožėlga ėšdyga obelaitė ėr ėšauga labai graži. Ėr Alenutė jau bova paaugiejosė, bova pana.

Ėr važiava karalius. Graži karaliaus brička važiava so gražiu gražiu karalaitiu. Karalaitis pamatė ta vuobėlelė – tuokė graži ėr pėlna pėlna labai gražiu vuobuliū. Karalaitis priėjė pri tos vuobėlelės, nuoriejė nosėskintė vuobuliū, bet vuobelaitė pakielė vėsas šakeles i vėrės, ėr jis nieko negaliejė prigaut noskintė. Ką dabar tas karalaitis darys? Isakė tarnou, kad noskinto tum vuobuliū. Tas tarnas taip

pat priėjė pri vuobelies, ėr vuobelutė vėsas šakas pakielė i vėršo, ė nieka negaliejė prigautė.

Vo tina netuoli bova Alenutės ta tieviškė. Karalius so tarnu nuvažiava i ta tieviškė juos. Saka:

– Mes nuoriam šitu gražiu vuobuliū, niekaip negalim prigautė.

Gerai, ta pamuotė ėr saka sava dukrai Verutei:

– Verut, – saka, – eik ėr noskink karaliu vuobuliū.

Verutė ešėjė noskintė tu vuobuliū. Ta vuobelaite i vėršo pakielė šakeles, ė nagaliejė nė viena vuobeliuka prigautė. Ėr nieks negaliejė prigautė tu vuobuliū, tiktai viena Alenutė.

Išsiuntė Alenutė noskintė tu vuobuliū. Vuobėlelė vėsas šakeles nulenkė ėr davė nosėskintė vuobuliū kiek tik nuorieje. Parnešė labai gražiū – visokiū: cidabrinu, auksiniu vuobuleliū, rauduonu, geltonu, vėsuokiu vėsuokiausiu, įdomiausiu. Ėr karalius tumet pradijė žiūrietė i Alenutė. Saka:

– Tuoju vuobėlelė tuokė graži, bet tu, – saka, – Alenutė, dar gražesnė.

Ėr pajiemė, isvadina i karieta ėr ešsivežė nu tos žiauriuosės pamuotės.

Pasekė Marijona Seselskienė (Jurkutė), 62 m., gyv. Kartenoje. Į mg. juosta įrašė Stasys Skrodenis 1961 m. LTR 3471(246), LTRF mg. 212(1). AT 511.

Parabolės

3. Skūpus karalius

Devyniasdešimt metu toriejė omžiaus [karalius] ėr ešvarė, ešėjė špacieriaus⁴ so ministerės. Ėr pamatė tris kapeikas, nokrėtusias ont žemės. Tas karalius pajem tas tris kapeikas ė ikėš i kėšenė. Tėi ministerė saka:

– Švėisiausis karaliau, – saka, – kam sava kaulus laužā diel trijun kapeiku?

Tai karalius atsakė, saka:

– Aš neso vertis trijun kapeiku.

– Ne, – saka, – maloujė, švėisiausis karaliau.

– Nu, – saka, – aš jums paruodysio, ka trys kapeikas brongesnės, kap aš vėsas.

Nu gėrai, saka:

– Aš jums rytuo paruodysio.

Kap anėi ešvaikščiuojė špacierius, parėjė nomuo. Tada ons sava kukuoriou⁵ ė saka:

– Ryta ešvėrk pėitus be druska.

Gerai. Kukuorius paklausa. Ėr puotam jam ešverd pėitus be droska. Paragav – be droska. Tep tas karalius savo tarnams saka:

– Atneškīt mon žirklelės.

Atnešė žirkles. Tas karalius priėjė pri veidruodė, vėina plaukelė eš barzduos išiemė, eškėrpa ėr sovyniuojė i puopėrė ėr saka:

– Eik, parnešk mon droskas. Pasakyk, kad karaliaus barzduos plaukas yr. Kėik dous, tėik tedoud droskas.

Nu, tas tarnas nojė i krautuvė, saka:

⁴ Špacierius – pasivaikščiojimas.

⁵ Kukuorius – virėjas.

– Šita, aš nuorio droskas gautė. Karaliaus ėš barzduos plaukas.
Karalius idavė, – douk droskas.

Tas krautuvninks ėr atsakė:

– Mes plauka karaliaus nenuoriam, mes nuoriam pinėngū.

Ons ijein i kėta krautuvė, ėr tep pat pasaka. Saka:

– Aš nuorio gautė droskas. Karalius idavė plauka ėš barzduos.

Kėik dousi, teik. Droskas.

Saka:

– Mes karaliaus plauka nenuoriam, – saka, – mes nuoriam pinėngū.

Tep ons parėt be droska. Tas karalius saka:

– A daug parnešė?

Saka:

– Pasakė krautuvie, kad mes karaliaus plauka nenuoriam iš barzduos, mes nuoriam pinėngū.

Tas karalius ėštraukė tris kapeikas. Saka:

– Parnešk.

Parnešė droskas.

– Ar matā, – saka ministeriams, – ar matā: aš devyniasdešimt metu ėšnešiuojau, prażėla barzdelė, – saka, – monėi nedavė ni tam kartou droskas. Vuo triju kapeiku neklausė, – saka, – davė teik, nesovalguom ož karta.

Pasekė Antanas Jadenkus, 72 m., gyv. Kartenoje. Užrašė B. Kerbelytė ir L. Sauka 1961 m. LTR 3471(194), LTRF mg. 254(2). AT 774 C.

4. Gudrus virėjas

Kėta sykė viriejis tuoks bovės labai godrus. Ta dėdelė godrus bovės, karalius dėdelė iduomavuos anuo. Vėina sykė karalius saka:

– To mon ėšvėrk ryta pėitus, teik ė teik puorciju ėš brongiausiuos mėisuos.

Ta puotam jiemė, tas, vadėnas, kukuoriou pasakė. Tas kukuorius nojė i skerdykla, pasakė:

– Teik ė teik lėižioviu prigatavuoket.

– Kuokium?

– Bi kuokium: a kiaulės, a karvės. Teik ė teik puorciju rėk padiet on stala ryt.

Gėrā. Tuo skerdykluo pripjuovė tum jau tenai – a kiaulės, a karvės, kokium nebova – lėižovė. Ėr ons ėšvėrė, posė lėižiuviu padiejė on pėitu. Tas karalius ė saka viriejou:

– Jok aš tau, – saka, – [sakiau,] to pagatavuok ėš brongiausiuos mėisuos, vuo to praščiausiuos mėisuos pagatavuojė.

Saka:

– Šveisiausis karaliau, nabier brongesnės mėisuos, kap lėižiovis.

– Nu ta kas, – saka, – brongus, – kūdas, kon?

– Bet, – saka, – kad ėr kūdas, kuoks ons yr brongus!

– Kuoks ons yr brongus?

– Vuo tuoks, – saka: – Leižiovis pasaka, ėšdėrb miestus, ėšdėrb vėsuokius išdėrbinius. Kon lėižiovis saka, ton padara.

Ons nopasakuo. Tas karalius jau klausa, kad teip. Jau ėr pasėtikina, kad brongus lėižiovis.

Nu, gèrā. Ontra dèina apéntās⁶ pasaka:

– Ėr, – saka, – mon pagatavuok⁷ èš vèsū prasčiausiuos mèisuos pèitus. Tèik è tèik puorciju.

Tas kukuorius apéntās noein i skerdykla, pasaka:

– Tèik i tèik lèižioviu apént prigatavuoket.

Ėr ons apénts èšverd tus lèižiovius. Ėšverd tus lèižiovius. Karaliou padiejè ont stala. Ons, karalius, saka:

– Juk aš tau sakiau, kad tu, – saka, – prigatavuok èš vèsū prastiausiuos mèisuos, vuo tu èš brongiuos mèisuos pagatavuojè.

Tas kukuorius saka:

– Švèisiausis karaliau, nebèr prastesnès mèisuos, kap lèižiovis.

Saka:

– Nu, kap tu vakar kalbiejè, – saka, – sakè, kad brongus yr lèižiovis, vuo šendèin prastas yr lèižiovis...

Saka:

– Švèisiausis karaliau, lèižiovis yr geras, lèižiovis yr bluogas. Lèižiovis padèrb budinkus⁸, padirb vèsuokius dèrbinius. Ėšdèrb žmuonès, ontra dèina pasaka – rèk somoštè, solaužytè, sodegintè. Ė solauža, sodraska. Lèižiovis yr dvejuopas.

Vuot i pasibaigè vèskas. No je.

Pasekè Antanas Jadenkus, 72 m., gyv. Kartenoje. Užrašè B. Kerbelytè ir L. Sauka 1961 m. LTR 3471(195), LTRF mg. 254(3). AT –.

Novelinès pasakos

5. [Pasaka apie Marką]

Kèta kárta bova tuoks dvarpuonis. Jis toriej dèdelè dèdelè dvara. Ėr jis toriej dokterè lozorka. Ana ik dešimtu metu jau goliejè luovuo. Nu èr atèj tuoks senielis. Tas senielis, tenai Dievas bova. Nu ons pasèbarškèna i longa. Tas senielis saka:

– Daryk doris, lozorka!

– Dieve, – saka, – kap aš atsèkelsio, kad aš neturiu... nei kuojou, nei ronku nevaldau. Aš niekap negalio atsèkeltè.

O dèdžiausè bova svètè prie to tievo. Dèdžiausè bova svètè, tas balius dèdžiausès bova. Nu kad reik, ons èr saka:

– Atsèkelkis èr adaryk doris.

Ana tujau šuoka èš luovuos èr palèka sveika. Ėr atèdarè. Atèdarè doris. Ièj tas senielis. Ana doud kiedè pasèsiestè. Ons atsèsieda ont žemès, nei kuokios kiedès nesieda. Ėr šnekas.

Paskiaus atbiega balondielis, pruo longa pabarškèna, saka:

– Kon žadi, – saka, – tam, kors šiuoj valanduoju yr atèjès ont svieta, ožgèmès kūdikis tuoks?

– Tuo baguočiaus turtus vèsus žadu, – tas senielis pasakè.

Nu, gèrā dabar. Ka tas senielis išèj, ta lozorka ièn i tus galus, te pri tu svečiu. Tievā dèdžiausè nusteba:

– Ar to, dokterel, – saka, – ièjā, ar tava siela ièj? Ar tu mèrosi jau esi?

Persiganda, kad iki dešimtu metu bova ont luovuos, o dabar jau sveika ièjè. Saka:

⁶ Apéntās – vèl.

⁷ Pagatavoti – paruošti.

⁸ Budinkas – namas, statinys.

– Atėj tuoks senielis pas monė, pabarškėna i longa, saka: „Lozorka, adaryk doris“. Aš pasakiau, kad aš nėgalio adaryt, netorio nei ronku, nei kuojū. „Nu gėrā, – saka, – tėktai kelkis ėr adaryk“. Nu, aš iškart palėkau sveika, kieliaus, adariau. Ėr atliekė balondelis, pabarškėna i longa, saka: „Kon žadi, – saka, – kas tuo valanduo yr on svieta atėjės?“ „Tuo baguočiaus turta“, – pasakė senielis.

Nu tam tievou jau parėt dėdžiausis šėrdėis skausmas, kad jau pareis ant anuo turta, ant ton dvara. Jis vėsus tarnus, liokajus, vėskon ėškvuotė, kas yr gėmės tuo ėr tuo valonduo. Ėr ta lozorka pasakė [kas tą valandą yra gimęs]. Jie atrand tuokė maža truobėlėlė miškous. Iėt – kūdėkis gėmės, berniuks gėmės tuo ėr tuo valonduo. Nu ėr pareis an to turto. Važiuo pons tas pats.

– To, – saka, – daug vaiku tori. To mon, – saka, – pardouk ton vaika. Aš tau dėdelius pinėngus dousio.

Nu, gėrā. Tėi biedni žmuonės bova, biednā gėvena, ėr pardavė ton vaika anam. Pats ėr ėšsivežė. Vežė vežė, nuoriej ons nožudyt ton vaika, kad nepareit ont anuo turta. Ėr pametė on kelė. On kelė pametė. Ėr važiuo pėrklė. Pėrklė tėi važiuo, žėnuot, so kuokės lėnās, vėsuokės tavuorās. Nu anėi pajem ton vaika atradė ėr vežas. Ėr ožvažiuo kap tėktai i ton patė dvara. Tas vaiks pradiej verkt. Pėrklė saka:

– Ėt reik pienu nopyrktė tam vaikou, valgytė nuori.

Iėt on dvara, saka:

– Pardoukėt mums pienu.

– Nu kur jūs, – saka, – diesėt?

– Vaika, – saka, – toriam maža.

– O kamė jūs raduot?

– On kelia raduom sovyniuota, pamesta, – saka, – ėr pajiemėm.

Nu tam dingteliej i šėrdė, kad tuon patė váika tas pajiemė jau, tėi jau pėrklė.

– E, – saka, – kor jūs, pakeleiviai, kor jūs anon diesėt? Jūs monėi anon pardoukėt atgal.

Nu pajiemė ėr pardavė tėi pėrklė tam vėl ponou. Jau ons parein ont ana turta. Kas bus? Paskiaus ons pajiemė, padėrba stėklėnė luopėšėlė, ton vaika idiej, nonešė i jūra ėr imetė. Ons vistiek žus bangous kamė nuorėnts. Tuos bangos muša muša, muša muša, nomuša i ontra posė jūros, i Amerika. Konėgs skaita kuokius laikrašćius a kon, veiz, kad prieš saulė spindulys tuoks spind vondenie. Siont tarna. Saka:

– Eik paveiziek, kas ten pajūrie, – sako, – taip spind gražė.

Tas noein. Parbieg, saka:

– Žėnā, kunigė, kas yra, váiks tam luopėšėlie sklaiduos so ran-kelėm, so kojelėm, tiesiog stėklėniam tamė.

– Nu, – saka, – biek, parnešk.

Nobiega, parneš. Tas konėgs ėr augėna. Augėna augėna ton vaika, paaugėna. Ėr kėta karta bažnyćiu nebova nėkamė. Ka kor bova kuokė – medėnelė. Nu ons paauga jau, jau vaikioks. Saka:

– A ženā, klebuon, mes statykėm bažnyćė, mūrinė budavuokėm.

– Ėk tu, – saka, – vākali, juk tu nesi nė matės, kap tu pabudavuosė, kap tu pastatysė? – Nu, – saka, – ėšpiešk ant puopieriaus.

Ons pajiemė, išpiešė gražiausius padamentus⁹.

– Nu, – saka, – statykėm.

Pradij vežtė tenai tas plytas, vėskon jau. Pastatė. Ėš tuoliu tuoliausia pradij važiuotė žmuonės: puonā, dvarpuonė kuokė ten jau, tuos bažnyčės žiurietė: kas ten, kap ten galiejė pastatyte. Ėr novažiuoj tas pats puons, kor ton váika imetė i jūra. Saka:

– O kas jum, – saka, – ton bažnyčė tap padiejė statytė, ėš kur jūs tuokė meistra torėt?

Klebuons saka:

– Aš pats pasėaugėnau.

– Nu, – saka, – konėgs váika pasiaugins!... Tai kamė tu radā?

– Jūruo, – saka, – luopėšėlie besons stėklėnie. Pajiemėm, parsinešėm, ėr paaugėnau. Dabar ons pastatė.

Nu ons dar toriejė dėdiausė fabrėka, tas pons, dėdiausė fabrėka toriejė.

– Žėnā, – saka, – leisk monė ton berniuka, monė fabrėks yr sogedės, kad ons mon pataisyto.

– Nu, – saka, – dėlkuo ne, tevažiuo.

Nu, gėrā. Tas ėr ėšvažiav. Ėšvažiav, sosėtink senielė, senielė jau sosėtink. Saka:

– O kur tu, važiuojė?

– Ot, – saka, – važiuojo ten ėr ten, ton puona, – saka, – sugeda fabrėks. Važiuojo pataisyti.

– O, – saka, – tau nieka neidavė nieks?

Saka:

– Nieka.

O tas senielis painkšćioj, painkšćioj. Tas puons parašė laiška, kad to jau novažiousi, tai laiškas bos puoniai padoutė, o ta puonia tiems darbėninkams padous. Kas pėrmakart iēs i ton fabrėka, i tus kobėlus imes ėr sovirėns smaluo.

Nu tas seniuks painkšćioj tris kartus ir idavė atgal ton laiška tam vaikeliu. No ons ėr parėj. Parėj, sosėtink puonio. Sosėtink puonio, o tas puons dar negrižės. Jau ons pėrmiau pargriža ėš tuos Amerikas. Sosėtika ton puonio, padoud ton laiška. Jie skaita, kad kū greičiausė, muoment, kad būto tas lozorius su ta lozorka, ka būto sovėnćiavuots su ta dukteria tas vaikioks, ir galā ontroujė dvara atėdout.

Nu, gėrā, bos. Ana tujau nobiega, tujau novažiau, sovinićiavuoj tas klebonas ten bažnyćioj. Parėj i nomus ėr gėven anėi. Ėr stuov šita lozorka. Jau ji ženuota, o da puons nieka nažėna.

Parvažiau puons, sosėtika ton puonio.

– Nu, – saka, – kon, kas nauja?

– O nieka, – saka, – nauja.

Saka:

– O ar parėj kouks vaikis?

Saka:

– Parėj, – saka, – ėr ontrus galus jau atėdaviau gėventė.

Tas puons dėdiausė nusteba, ibiega ten i tus kombarius.

– Nu, – saka, – žentieli, gausi eit ton fabrėka sotaisyte monėi.

Ons neskubiejė, ons noėjė i bažnyčė so

ta sava žmuona, pasimeldė jis tuo bažny-

⁹ *Padamentas* (fundamentas) – pamatas, pagrindas.

čiuo. O tas puons jau mėslej, kad jau ons jau gatavs, jau sovėrints. Eis puons paveiziet i ton fabrėka. Puons novėjė i ton fabrėka, tujau pagruobė darbėninkā vėsė, tuoj puodū su karštu smalu kėš jau anon. Tas pradėjė šaukt gvaltu:

– Aš pats puons! Aš pats puons!

– Nu, – saka, – nieka. Kas popėrmu iēs, kuoks žmuogus pėrma karta, ton mes ėr maunam i kobėla.

Nu ėr sovirėn ton puona. O tas palėka begyvenons ont anon turta.

Pasekė Liudvina Šliužienė, 60 m., gyv. Kačaičių k. Užrašė B. Kerbelytė ir K. Viščinis 1961 m. LTR mg. 3471(326) LTRF mg. 232(7). AT 900*.

6. *Moters negalima pažinti

Nu tai... Prie ženatvės irgi visko pasitaiko. Ypatingai vyrams labai blogai su tom moterim... Jų pažint būdą, jų charakterį. Jos visad nusišypso gražiai, viską. Negali žinoti, ar ji pikta yra, ar kokia nors. Bet yra ir gerų mergaičių.

Viena mergaitė pas mus gyveno tokia labai graži ir turtinga, kaip senovėje, turėjo ūkį, vienturtė. Bet be galo pikta, niekas iš tos parapijos nenorėjo imt jos. Ir vienas, ir kitas... Tie turtai vilioja, bet kad tas piktumas viską atbaidė. Bet... Atvažiavo iš Salantų parapijos. Salantiškis atėjo, sako:

– Aš pats išbandysiu. Žmonės daug ką apkalba, netiesą pasako.

O buvo rudenį. Buvo sodžiuj prieš pat langus patiesta drobė baltinti prieš saulę. Jis raitas jodamas galvoja... Sako:

– Jei aš josiu išilgai ir jinai bus pikta, tai jinai mane kažerga¹⁰ paėmusi išbėgs [pasitikt].

Jis perjoja. Jinai matė per langą, kad jis joja. Na, gerai. Pasitinka. Vistiek ana pasitinka viduje linksma, pasisveikina, jokio piktumo neparodė.

Na ir sutarė. Jis jau pats galvoja: „Matai, kaip žmonės apkalbėjo, kokia gera. Čia tikrai reikėjo pykti... Ir šluotą paimti jau“.

Na, po šliūbo... Po šliūbo parvažiuoja. Ko jis tenai nepataikė... Ar truputėlį prie stalo, kad ji paims šukuoti visaip: priešplaukiui ir paplaukiui, visaip! Jis sako:

– Na, matai, tu už tokį nieką mane dabar bari, ale kai aš per audeklus perjojau su dumblinom arklio kojom, su viskuo, tu nieko nesakei...

Jinai atvertė stalo kertę: visa stalo kertė nugrauzta. Iš tos zlasties¹¹, iš to piktumo grauzė. O kai jau išėjo pasitikti – nusišypsojo.

Mat, ir pažink tu moterišką.

Pasekė Jurgis Barisas, 55 m., kilęs iš Pazūkų k., Pušaloto vls., Panevėžio aps., gyv. Kartenoje. Užrašė S. Skrodenis 1961 m. LTR 3471(191), LTRF mg. 212(6). AT 901.

7. Trys geri patarimai

Ėr teip pat mes dėrbuom Kauni, ož Nemunou, tèn lėntpjuvie. A tas bova adventa laiks, ketvėrta valonda,

jau sutemus, elektra kad oždegta. Da bova Nemons užšalės. Vedo pareinav eš darba,

¹⁰ *Kažerga* – žarsteklis.

¹¹ *Zlastis* – pyktis.

ė vedom rėk eitė i Šančius, Panemuonie. Vuokėtoks, tuoks jaunas vaikėns, kap ė tamsta*, nu žėnā, tuokė jaunoma, dar be kariūmenės, bova vuokėtoks, Vilis vardu. Saka:

– Ontanā, einav, – saka, – tėisiau, per Nemona.

– Ne, – sakau, – žėnā kon, Vileli, mona muokslas išeitas yr – geriau aplėnkou, kap tėisiau.

– Ka tu ėia niekus plepi, – saka, – einav.

– Ne, – aš nepadoudo.

No, ons ėr praėjė pruo apatė tėlta, vuo aš palėpau vėršom ėr einu par tėlta. Einu par tėlta. Žalėsis tėlts bliekuoms¹² yr grystas. Gėrdu – brakš brakš brakš atbiega. Aš atsėsokės pažiūriu, veizu – mona Vilis atėt. Sakau:

– Vuo kuodiel niejė?

– Ai, pabėjuojau, – saka. – Ale žiūriek, Ontanā, kad joudou – žmuogus ein.

Sakau:

– Tegol ein, bet sava muoksla aš nepaleisio.

– Nu, tai kaip, tu mon papasakuok, – saka, – sava anekduota, kap yr.

Tep aš jam ėr nopasakuojau. Sakau, žėnā, kėta karta tievelis palėka sūnou sava tris šėmtus robliu mėrdams ont muoksla. Vuo kėta karta nežėnuojė, kėik tėi muokslā [kainuoja]. Tas vaiks puo tieva mėrėma, puo palaiduojema, išėt ėiškuotė muoksla. Ein keliu, sotėnk žmuogo. Saka:

– Mon tievas palėka tris šėmtus robliu, – saka, – aš nuorio gautė muoksla.

Tas žmuogus saka:

– Douk mon šėmta robliu, aš tau dousio muoksla.

Tas doud šėmta robliu. Saka:

– Niekomet nasakyk „Laba ryta“ ė navalgyk be medaus.

Nu, ėr vėsas muokslas. Puotam ons ein tuoliau, sotėnk kėta žmuogo. Viel saka:

– Ar nažėnā, kor rėk gautė mon muoksla? Mon tievs palėka tris šėmtus, jau vėina šėmta išleidau, nuorio gautė muoksla.

Saka:

– Douk mon šėmta robliu, aš dousio muoksla.

Nu, ėr šitas idavė šėmta robliu. Saka:

– Niekomet nėk tėisiau, geriau aplėnkou.

Ėr vėsas muokslas. Nu, ėr jau ein dar tuoliau. Ein ein ė sotėnk kėta žmuogo. Saka:

– Ar nežėnā, kor rėk gautė mon muoksla? Jau do šėmto ėšleidau, dar torio vėina šėmta.

– Douk mon, – saka, – šėmta, aš tau dousio muoksla.

Šis idoud šėmta robliu. Puotam tas ėr saka:

– Niekomet nagoliek, kor jauna buoba, sens vyrs. Najimk nakvynės.

Ėr vėsas muokslas.

Nu, gerai. Kaip pabaigė ton ons muoksla, kor gaus tarnystė – ėt i dvara. Iėjė i dvara, pri puona, saka:

– Puonali, – saka, – aš eso pabaigės muoksla, aš nuorio gautė tarnystė.

Vuo tas puons, dvarėninks, natoriejė orieda.¹³

* Pasakotojas turi omenyje užrašytoją. *Rengėjos pastaba.*

¹² *Blika* – skarda.

¹³ *Urėdas* – dvaro ūkio tvarkytojas, prievaizdas.

– Vuot, – saka, – gèrai, gèrai, mon kaip tik reik.

Puotam jiemė ons, pristuojė. Vėina karta tas puons pardavė grūdū i miestelė. Veš grūdus tėti komietė. Vuo tèn pavasarė laiks bova, paleidėms jau ont vasaras. Reikiejė važioutė per ežerą. Tėisiau jau žėima. Vuo vasara – aplėnkou ažera. Tad ons komietėms prėsakė, tas urieds:

– Navažioukėt, – saka, – tėisiau, važioukėt aplėnkou ažera.

Gerai, tėti klausė orieda, tėti pormuonā so grūdās. Vuo tas puons važiou su oriedo kėtamė vežėmė. Tas pormuons važiout tėisiau par ažera nuor. Tas orieds ė saka:

– Navažiouk tėisiau, važiouk aplėnkou, ba mona muoksls ėšėts, nerėk važioutė tėisiau.

Tas puons saka:

– Ką tu tė niekus plepi. Važioukiavo.

No, ėr ėšvažiava anoudo. Parvažiava per ažera. Puotam jiemė, tèn grūdus kad padavė, apentās tiems komietems prėsakė:

– Važioukėt aplėnkou.

Ēr tėti važiou. Vuo tas puons viel važiou tėisiau. Tas orieds saka:

– Puons, navažiouk tėisiau, mona muoksls išėts, navažiouk tėisiau, važiouk aplėnkou.

Tas puonas saka:

– Ką tu čė niekus plepi. Važioukiavo.

Gerai. Važiou važiou, bėngont ažera ėr ilūža. Ilūža, vadėnas. Tatā tas orieds saka:

– A, matā, ar aš nesakiau, ka navažiouk tėisiau, vo aplėnkou?

Nu, šep tep anoudo ė išsikabėna.

Gerai, vėskas. Puotam kėta karta anoudo ėšėjė i mediuoklė. Ēšėjė i mediuoklė žėima. Ēr tep pat tatā tas puons prėvarga dėdelė, jau nabėparėt nomėi, ožklyda. Pamatė maža truobelė ė saka:

– Ar žėnuot, – saka, – galietomėt eit paklaustė, rasėt prijims vedo i nakvynė. Aš eso pavargės, nabėparėσιο nomėi.

Tas orieds ijėjė. Bet sens tievelis, vuo jauna žmuona. Tep puotam ons ė saka:

– Prijemam.

Ons ėšėjės tam puonou saka:

– Žėnuot, – saka, – prijem, bet mona muoksls tas išėts geriau saka nagolietė, kor jauna buoba, sens vyrs yr.

Tas puons saka:

– Ką čė niekus plepi! Golkiv.

Nu, gerai, parėjė. Anoudom davė vėitas. Atgolė anoudo. Vuo tas orieds namėigt. Ons sava muoksla nepaleid. Vuo tas puons mėigt. Puotam naktė, jau i dvylėkta valonda naktėis bra bra bra i longa. Saka:

– Daryk doris.

Ta buoba toriejė kavalierio, o tas kavalierius atėjė pas juos. Tatā atėdarė doris, ijėjė anoudo tėnai i ton truoba, ĩ sava ton kombarė. Ta žmuona saka:

– Žėnā kon? Bus gerai, šėn naktė čia puonā tuokėi gol so šautuvās. Vedo papjaukiav sava vyra ė sakysiaiv, kad rabauninkā¹⁴ ožėjė ė papjuovė.

Anoudo ė papjuovė. Vuo tas orieds gėrd. Puotam, ka papjuovė, ėt lauk anoudo

¹⁴ *Rabauninkas* – plėšikas.

tatā. Tas orieds, ka anoudo ėšėt, ons stuov uždorie ėr klausuos. Šita žmuona saka:

– Palengvā, palengvā ėk.

Vuo tas orieds gėrdiejė. Ons tor doris atėdarės, tor doris nusėtvierės. Tas orieds ėš ontruos posės uždorie stuoviejė, anoudo tumsie nematė. Uždaužė doris, jam nukėrta vėina pėršta, tam tatā kavaliერიou.

Tas kavaliarius sorėka:

– Aje je je, – saka, – nudaužė mona pėršta!

Mėslėj, kad ta pana anun.

– Eik eik, – saka, – kad nesokėlto puonā.

Puotam jiemė ons ė noėt. Tas orieds graiba ėr atrada pėršta. Vuo ta noėjė i sava kombarė, kor anoudo nožodė sava vyra. Tas orieds pažadėna puona sava.

– Puonā, – saka, – kelkiav, – saka, – ėia pasidarė katastroufa.

– Vuo kas?

– Žmuona papjuovė so kavalierio sava vyra, – saka. – Vuot aš nudaužiau pėršta, vedo toriesiav znuoka¹⁵. Bo vedo ketėna padout i teisma, ka vedo ož rabauninkus palaikė.

Tatā tas puons atsėkielė, ėr puotam anoudo parėjė nomuo. Jau ėšėj puo naktėis, parėjė i miestelė, palicijė pranešė. Palicija noėt, sujem tuon žmona:

– Kor tas kavaliarius yr?

Ši:

– Nieka aš nažėnau.

– Kap nažėnā, šėta pėrštas, – saka, – yr.

Nu, toriejė paruodytė, ėr puotam sojiemė tus, ėr tatā pasėbaigė.

Pasekė Antanas Jadenkus, 72 m., gyv. Kartenoje. Užrašė B. Kerbelytė ir L. Sauka 1961 m. LTR 3471(196), LTRF mg. 254(4). Novelinė pasaka. LPK 910 B.

8. Apie pono kumelę

Baudžiavuos metās puons bovės neduoras, liob ons sava darbėninkus baustė labai. Toriej tas puons seniuka arklė, kumelė balta. Ėr pasakė sava seniukou (tas seniuks ganė arklius):

– Jei tu pasakysė, ka mona komelė padviesė, tai būsi pakarts! Kėravuok, ka napadviestum, o kad pasakysi, būsi pakartas.

Gėrā. Tas senioks jau kėravuoj. Ganė ganė, bet ta kumelė, kap babova, sena jau. Vėina sykė tep beeidama ėr ėšvėrta. Ėšvėrta. Ė parėj ons pri ton dvara nosėminės, nosėgondės:

– Kon dabar darysio, kap jau tam puonou pasakysio, ka jau puona komelė padviesė? Jau būsiu pakartas.

Ons iėj pri kukuoriaus, pri viriejaus tep nosėminės. Tas viriejis ėr saka:

– Kas tau yr, seneli?

Saka:

– Žėnā, – saka, – eso nosėmėnės, ba mon paskėrtuos minutės, mėrt eisio.

– Vo dėl kuo?

– Vot, – saka, – žėnā, viriejau, kon, tas puons toriejė balta komelė. Ėr ta komelė

¹⁵ Znuokas (znokas) – ženklas.

jau tik babova sveika. Pasakė puons: „Kad pasakysė, kad mona kumelė padviesė, būsi pakartas“.

Tas viriejis saka:

– Tu nanusimink, tievukā, – saka, – puonou pakarsma, ne tavė pakarsma.

– Vuo kap?

– Vo to tep sakyk. Kaip to pri monės iejā, iėk pri puona, no-sėmėnės būk. Puons klaus, kas yr. To pasakyk šiteip: „Puonali, nažėnau, kas mona komelei pasėdarė“.

– Vo kas pasėdarė? – puons saka.

– Nažėnau, kas yr: nebajied, nabager, nebašėk, nebamyž ė nabstuov!

Tas pons saka:

– A padviesė?

– Puonali, būsė pakarts!

– Eik, eik laukan! – saka.

Ė pasėbaigė vėskas. Matā, kap ons muokiej, ėškalbus bova.

Pasėkė Antanas Jadenkus, 72 m., gyv. Kartenoje. Užrašė B. Kerbelytė ir L. Sauka 1961 m. LTR 3471(201), LTRF mg. 254(9). AT 925.

9. Kaip senus žmones klaidindavo

Biedni metā bova tuokėi. Nu, ė puotam karalius prisakė savo karalystei, kad reik senus žmuonės klaidintė. Nu, žėnuot, tas sūnus toriejė devyniasdešimt metu sava tieva. Žiemuos metu, pasėjiemės ont ragėliu vėš i mėška paklaidintė. Nu, ėr pasėsvadina ėr nuvėžė.

Nuvežė, padiejė ont mėdėi i važiou. Tas tievas saka:

– Sūneli, – saka, – vežkis tas šliedelės¹⁶.

– Vuo kam mon reik?

Ons su vėsuoms šliedeliems ė palėka. Saka:

– Vuo ka to pasensi, kou tavė sūnus beatvėš? – tas tatā pasakė tievelis.

Tas sūnus pasimanė. Mislėj, kad teip yr, reik vežtėis atgal, kad aš bėjau, kad ėr monėi teip pat būs. Baimė perėmė.

Parvažiava nomuo. Puotam saka:

– Kon valgysiam, kon gersiam, vėsė, būkiam vėsė.

Prėt pavasaris, reik taisytė rugiams sietė žemė. Tas tievelis ė saka (jau tas tievelis toriejė posontra šėmta metu):

– Suneli, taisyk žemė rugiams sietė.

Tas sūnus atsakė:

– Tieveli, vuo kon mes siesiam, ka mes netoriam?

– Žinai kon, stuogas yra apdengtas, bet niera čystai ėškoltė rugiai. Nojimsiam, stuoga nopliešiam, imsva ėškolsma. Nuportėnk šiaudus, toriek žemė gatava, kumet bus gers laiks, aš nožiūriesio laika nu vuora¹⁷. I, – saka, – tuokiū rugiū nabūsė toriejės, kuokius toriesi.

Gėrai. Tas sūnus ė paklausė. Padarė, vėsa žemė gatava. Viena karta ė saka:

– Sūnau, ėk siek rogius, šėndėina gera dėina, labai bus naudinga.

Gėrai. Tas sūnus ėr ėšėjė. Siej ons su vėsās pelās, barsta po ton dėrva, barsta. Ėr važiou karalius. Špacierius bova – plėnts

¹⁶ Šliedelės (šlėdelės) – rogelės.

¹⁷ Nu vuora – pagal orą.

tėn netuolėi karalystės bova. Tas karalius mata, ka barsta pelus. Ons ė sostabdės. Kėtakart nabova mašėnu, so arklės. Saka:

– Purmuonā¹⁸, sostuok.

Tas karalius pavadėna anon. Saka:

– Kon to čėn dėrbi?

Saka:

– Rogius sieju.

Saka:

– Kas tau per do rogė? Juk čė yr šiaudā.

Saka:

– Mona tievelis tor posontra šėmta metu, ons vėskon žėna. Ėr pasakė mon, – saka, – toriek gatava žemė, aš pasakysio, kuokė dėina pasiesiam. Nu stuoga nolopsiam šiaudus, ėškolsiam ė siesiam so vėsās pelās. Tuokiu rogiu nabūsi toriejės, kuokius toriesi.

Tas karalius sau ė mėslėj, saka:

– Tievs pusontra šėmta metu tor – dornas, ė tas vaiks devynias-dešėmt metu, abodo dornė.

Gėrai. Tas karalius ė novažiava. Parvažiava nomuon. Puotam jau tas karalius ė kėta meta važiou apentas tās plėntās. Pamatė tamė laukė, kor tus pelus siejė – tuokium rogium niekor nematė, kap tik viena siena yr. Tas karalius parėjės insiduomava¹⁹. Saka:

– Važioukėm i kėima, pažiūriesėm, kuoks tas seniokas yr.

Tai ivažiava i kėima, iein i kambarė. Tas senielis besiedės pas pečio kap šėkšnuosparnis sudžiūvės, menkas. Ons pažiūriėjė, pažiūriėjė, saka:

– Senieli senieli, – saka, – aš matau, kad tu dėdelė daug esi žėnons. Tu pasakyk, monėi, kumet aš mėrsiu?

Tas senioks pamėslėje pamėslėje, saka:

– Velyku ryta mirsi.

Tas karalius saka:

– Nu, kaip, – saka, – ar aš bagaliesio ėšsėgelbietė nu mėrtėis?

– Galiesi, – saka.

– Vuo kaip?

Tas senioks pamėslėjė, saka:

– Ėk tik sobatuo Velyku vakaru vuogtė, – lėksi gyvas.

Gėrai. Puotam jau ons ė klausu tuo senioką. Anam tep iduomo, kad ons pamatė tuokius rogius. Šiaudus siejė, vuo tuokiu rogiu niekor niekor nematė, kuokėi yr. Tatā nomana, kad ons dėdelė yr suprantons, vėskon žėnons.

Puotam atein Velykas, jau kėta meta. Ons klausu anon žuodė ėr sobatuos vakaru Velyku ėšėt vuogtė. Ėšėt vuogtė i miestą. Ons pėrma karta – nažėna. Žėnā, kėta karta nebova tuokiu švėisiu elektrų, kor tėn, jei kamė ėr lėmpas degė, bet jau tomsės gatvės. Iėjė, ė sotėnk, atėt pryš žmuogus. Tas žmuogus saka:

– Kor tu ėti?

Tam karaliou. O tas karalius civilnė apsėdarės. Saka:

– Ėtu vuogtė.

Tas ėr draugas saka:

– Ėr aš ėtu vuogtė, – saka.

Nu, tam karaliou bus gėrai. Saka:

– Vuo dabar kor vedo ėsiav?

¹⁸ *Purmonas* – vežikas.

¹⁹ *Insiduomavo* – susidomėjo.

– Žėnā, – tas vagis saka, – vedo einav pas karaliaus rūmus, tėn vėsor gausiav, kor iėsiav – vėsakuo gausiav. Vuo kėtor galiav nagautė.

Gėrai. Ę noėn atgal pri karaliaus rūmu. A tas vagis jau pasėtai-sės on tuo vuogėma. Ons toriejė tuokės kėrteklės, kad jau galieto sėinuoms lėptė, vėrvėlė toriejė. Ons saka:

– To, – saka, – ċia pasėbūk, kad to dabar nesi ipratės. Aš pa-lėpsio aukštyn, tėn, kor iėsiav, vėsūs kombariūs, vėsakuo gausiav, vėsė karaliaus kombarė pėlni vėsakuo yr.

– Gėrai, – saka.

Vuot aš tau prėleisio, to prėjimsi, kėik vedo panešiav.

Gėrai. Tas ėr palėpa aukštyn. Palėpa tėnai ons, tėn prėrėša anam vėsakuo, kuo tik reikiejė, kap jau panešama. Saka:

– Ar gana?

Tas apaċiuo saka:

– Jau gana, – saka, – daug toriav.

Nu, gėrai. Ęr nolėpa žėmyn. Nu, anoudo ein atgal i miestā. Jau pas karaliaus rūmus nanuor pasėlėktė. Ęr iėjė i miesta, i tomsės gatvės. Tas karalius saka:

– Nabėkiav tuoliau, ċė pat parsėdalykiav.

– Gėrai.

Ons, kap sustuojė, saka:

– Žėnā kon, dėdelė bluogas naujynas gėrdiejau, – saka tas senis vagis, – bluogas naujynas girdiejau.

– Nu, – tas karalius saka, – vuo kuokės?

Saka:

– Gaila karaliaus, gaila karaliaus, – saka, – geras karalius bova, vagiū dėdelė neteisė, ėlgā siedietė. Gaila karaliaus, bet karalius ryta mėrs.

Tam karaliu par šėrdė parėjė. Saka:

– Vuo kaip?

– Vuo, – saka, – aš gėrdiejau, kad ministerė ruokav, ka reik karalio notruċytė²⁰. Saka, idiesiam i stėkla vyna nuodum anam ė pasveikinsiam Velyku švėnta ryta. Gersiam, kap ėšgers karalius, nuvėrs, bet karaliaus nieks neratavuos. Vuot, gaila karaliaus, – tas vagės saka, – gaila karaliaus.

Nu, gėrai. Tas karalius nieka neatsaka. Puotam anoudo pārsėdalėje. Ę puotam jam reik dar kuo daugiau. Tas saka:

– Vuo kap dabar ċė?

Tas karalius saka:

– Žėnai, to senesnis esi vagis, spicielingesnis, – saka, – tegul būn tau daugiau. Bet kad kėta karta soeisiav, to mon atsėlyginsi.

Nu, gėrai. Tam ėr palėka, senojou vagiou, daugiau kuo tėnai. Puotam tas karalius parėjė nomuo. Ę paklausė karalius anon:

– Kor gyveni, kou pāvardie, kad aš žėnuoċiuo pri tavės ateitė.

Gėrai. Puotam tas karalius Velyku rytu tep pat jau ons sauga, kas yr. Jie tep pat prigatavuo, ont stala yr kieliċkas²¹ pripiltas vyna, vėskas prigatavuota. Pavadina anon pūsryċiaut. Tas karalius saka:

– Nu, sogersiam.

Tėi pasijiemė ož kieliċkas. Tās karalius saka:

– Nu, aš linkieju jums, kaipo sava drau-gams geryms, sava stėkla. Aš jūsa jemu, vuo jūs gerkėt muona.

²⁰ *Nutruċyti* – nunuodyti.

²¹ *Kieliċkas* – stikliukas.

Tėi draugā negal beatsisakytė, tėi ministerė. Reik gertė ės karaliaus stėkla. Ons pamainė. Tas ministeris išger karaliaus stėkla, raz, ės ėsverta negyvas.

Puotam karalius parašė laišką anam. Saka:

– Noneškėt tən i tən puo adresu, pri tuo vagėis, kad ons žėnuojė.

Pareikalau tas karalius, par ton laiška kad ateito. Atėjė tas vagis.

Saka:

– Kuo reikalauji, švėisiausis karaliau?

Saka:

– Vuot, diekavuouju tavėi, kad to išgelbiejė monė no mėrtėis.

Dabar aš tau doudo pinėngu, to daugiau nebėk vuogtė, gyvenk duorā. To monė ėsgelbiejė, to būk laimingas.

Ė pasibaigė vėskas.

Pasekė Antanas Jadenkus, 72 m., gyv. Kartenoje. Užrašė L. Sauka ir B. Kerbelytė 1961 m. LTR 3471(193), LTRF mg. 254(1). AT 951 B.

Pasaka apie kvailą velnią

10. *Apie Joną ir poną

Kartą gyveno turtingas ponas, kuris turėjo didelį ūkį. Jam buvo reikalingas bernas, bet nė vienas bernas pas jį neišbūdavo sutarto laiko, nes pas jį turėjo būti didžiausia švara. Jei pašiko arklys, tuoj pavalyti, kad neįgultų į šūdą. Jei girdydamas palaistei vandens, irgi tuoj pašluostyti. Taip bernas neturėdavo laiko nė pasivalgyti į trobą pareiti. Todėl nesulaukęs sutarto laiko galo, greit išeidavo.

Kartą tas ponas nusisamdė berną, su kuriuo susitarė, kad bernas bus tol, kol gegužė užkukuos, ir negali nė vienas supykti, nes jei katras supyks, tuoj antras rėš diržą iš nugaros. Atvykęs bernas gavo pašerti ir apvalyti arklius. Bernas pašeria vieną, antrą – jau kitas apsišiko. Kol tą išnešė – jau kitas vėl pašiko. Taip bernas dirbo, dirbo ir matydamas, kad nieko negali padaryti, nuėjo į mišką, parsinešė šermukšnio medžio ir, pasidaręs špuntas²², užkalė arkliams subinės. Kai užkalė, arkliai nebegali prašikti. Todėl galėjo suspėti apsidirbti ir prieš pietus parėjo į trobą ir sako:

– Na, poneli, jau pašėriau.

Ponas labai nustebo: kaip čia galėjo atsitikti, kad bernas parėjo į trobą? Todėl nuėjo pažiūrėti. Nuėjo į tvartą ir pamatė, kad visi arkliai guli negyvi. Iš pradžių nesuprato, kodėl visi arkliai negyvi, bet paskiau pastebėjo, kad užkalinėtos visiems arkliams subinės. Ponas ir sako nusigandęs:

– Na, Joneli, ką tu padarei? Visus mano arklius nusproginai!

– Poneli, ar tu pyksti? – klausia Jonas.

– Ne, Joneli, kur pyksi, juk negalima pykti.

Taip ponas neteko arklių, o Jonui nebereikėjo jais rūpintis. Kad nelaičius be darbo berną, ponas liepė daboti²³ vaikų. O tų vaikų buvo gana daug, ar dvylika, ar dar daugiau. Jonui nebūtų buvę taip jau blogai, kad nebūtų reikėję vesti naktį juos laukan, o tai reikėjo labai tankiai. Kaip

²²Špuntas – kamšalas, įlaidas.

²³Daboti – prižiūrėti.

tik Jonas juos nušikina, suguldo, nespėja nė užmigti, jau ir vėl reikia vesti.

Vieną naktį Jonas išvedė juos laukan ir nebesulaukdamas, kuomet jie nusišiks, visus užmušinėjo, o pats įjęs į trobą atsigulė, tik viena mergaitė dar buvo palikusi savo lovelėj bemieganti. Kai ponas pamatė, kad Jonas įėjo vienas, tuoj klausia:

– Jonai, o kur vaikus padėjai?

– Paliko dangaus žvaigždeles beskaitantys.

Ponas eina pažiūrėti. Gi žiūri, kad visi vaikai užmušti, labai išsigando ir įbėgo į trobą šaukdamas:

– Na, Jonai, Jonai, ką tu padarei? Visus mano vaikus užmušei!

– Poneli, ar tu pyksti? – klausia Jonas.

– Ne, Jonai, kur aš pyksiu, juk negalima.

Rytmetį ponas su ponia turi važiuoti sukviesti gimines į budyne²⁴, o Jonui įsakė nuplauti likusią mergaitę ir pasodinti ant stalo, ir išvalyti kambarius, papjauti vieną avį budynei.

– Bet kurią aš pjausiu?

– Kuri į tavo visų pirma pažiūrės, tą ir papjauk, – atsako ponas.

Ponams išvažiuavus, Jonas visų pirma atsivirino vandens ir įmerkė į tą verdantį vandenį mergaitę. Žinoma, mergaitė tuoj mirė. Nuplovęs sodina ant stalo, bet mergaitė, būdama nebegyva, nepasėdėjo, o kad nevirštų, Jonas apramstė ją šakaliais. Paskiau išnešė lovas, išmušė pečius, sienas ir tik paliko laukines sienas ir stogą. Pagaliau nuėjo į tvartą avies pjauti. Atidaro duris ir žiūri, kuri į jį visų pirma pažiūrės. Jau pamatė, kuri visų pirma pažiūrėjo, išsinešė laukan ir papjovė. Dar jam prirėkė eiti į tvartą, ir vėl pažiūrėjo į jį avis. Jis išsinešė ją laukan ir papjovė. Paskui darėjo, ir dar pažiūrėjo avis į jį. Jis ir tą papjovė. Taip jis išpjovė visas avis.

Dabar parvažiuoja ponai, ir su jais atvažiuoja giminių. Visų pirma įję į trobą labai nusigando, nes viskas buvo išgriauta. Paskui eina pasveikinti mergaitės, bet kaip nusigąsta, kad mergaitę pamato nebegyvą. Ponas tuoj bėga pas berną ir sako:

– Na, Jonai, ką tu tatai padarei?

– Poneli, ar tu pyksti?

– Ne ne, Joneli, kur aš pyksiu, juk negalima.

Paskui nuėjęs į tvartą ir neberadęs nė vienos avies, vėl bėga pas berną šaukdamas:

– Na, Joneli, o dėl ko tu išpjovei visas mano avis?

– Poneli, ar tu pyksti?

– Ne, kur aš pyksiu, Joneli, juk negalima.

Po laidotuvių ponas nebenorėjo ilgiau [Jono] laikyti ir sugalvojo būdą, kaip jį pašalinti. Mat gegužė dar ne veikia turėjo kukuoti. Todėl ponas aplipino pačią plunksnomis ir, įlaipinęs sode į obele, liepė kukuoti. Ponas nubėgo pas Joną ir sako:

– Klausyk, Joneli, jau gegužė kukuoja, tu turėsi išeiti, nes mes tiek buvom susitarę.

Jonas labai nustebė, kad tokiu laiku išgirdo gegužę kukuojant. Todėl paėmė šautuvą ir, nutaikęs į kukuojančią gegužę, šovė. Gegužė plumpst iškrito ant žemės. Ponas, tai pamatęs, labai nusigando ir sako:

– Ne, Jonai, Jonai, ką tu padarei? Juk tu mano pačią nušovei!

– Poneli, ar tu pyksti?

²⁴ *Budyne* – budėjimas prie mirusiojo, šermenys.

– Jau pykstu, Joneli.

Tada Jonas išrėžė diržą iš nugaros ponui ir pats išėjo.

Pasekė Petrė Cirtautaitė (amžius nenurodytas), gyv. Kartenoje. Užrašė Petras Milvertas 1931 m. LTR 1175(13). AT 1000+1003+1006+1013+1013A+1029.

Užrašytojo pastaba: Girdėjusi Kartenoje iš senos bobutės.

Buitinės pasakos

11. *Moteriškė, kuri nieko nevalgė

Kartą gyveno mergaitė. Ji buvo darbšti ir visados klausydavo tėvų. Pas ją tankiai lankydavosi piršliai. Kartą pas ją atsilankė gan turtingas jaunikis, ir už jo sutiko mergaitė tekėti. Ištekėjusi gerai sugyveno su vyru, bet tuoj po vestuvių pradėjo nieko nebevalgyti. Kartą vyras ir klausia:

– Mano mieloji, kodėl tu nieko nevalgai?

– Iki vestuvių valgiau, o dabar nieko nebevalgysiu, – atsakė ši.

Vyras ilgai galvojo, kaip čia gali būti, bet nieko negalėjo sugalvoti. Bet vis tiek vyras nenusiminė, o nutarė ištirti visą dalyką.

Kartą žmona ruošėsi eiti į svečius, o vyras nenorėjo leisti, o vis nesurado priekabio, kaip čia sutrukdyti. Todėl įsakė išvirti gardų valgi, manydamas, kad ir ji valgys. Žmona pataisė valgi, padėjo ant stalo, pakvietė vyrą valgyti, o pati ruošiasi eiti į svečius. Vyras greit pavalgė ir nutarė eiti pažiūrėti, ką žmona veiks. Jis apsilipino plunksnomis, nuėjo pakelėj, kur žmona turėjo praeiti, ir įsilipo į pluskotą²⁵ beržą. Palaukė, kol žmona priejo iki beržo ir pradėjo sakyti:

– Ein keliu šventoji – nieko nevalgo. Ein keliu šventoji – nieko nevalgo.

Žmona pamanė, kad Dievas kalba, ir, parpuolusi ant kelių, sušuko:

– Pondievali, valgau, valgau, kad ir nematant: turiu lovos gale duonos kepalą ir mėsos rietą²⁶.

Vyras, išgirdęs tuos žodžius, daugiau nieko nebesakė, o laukė, kol žmona atsikėlusį nuėjo toliau. Tada jis išlipo iš beržo ir, parėjęs namo, išėmė duoną ir mėsą.

Vakare žmona sugrįžo namo, išvirė vakarienę, padavė vyrui, o pati vis tiek nieko nevalgo. Vyras pavalgė ir nuėjo gulti. Žmona nuvalė stalą ir pati atsigulė. Po valandėlės išlipo iš lovos ir norėjo valgyti, bet, atidengusi antklodę, rado tik tuščią vietą. Tada labai persigando ir sušuko:

– Vo, Viešpatie, mat, nė pačiu Pona dievu nebegalima pasitikėti!

Nuo to laiko ir pradėjo valgyti.

Pasekė Petrė Cirtautaitė (amžius nenurodytas), gyv. Kartenoje. Užrašė Petras Milvertas apie 1931 m. LTR 1175(1). AT 1373.

Užrašytojo pastaba: Girdėjusi iš senos moteriškės Kartenoje.

12. *Žydas ir vagis

Dyburių ganyklose yra palei ganyklas vidury vieškelis. Tenai seniau iš Telšių žydėliai veždavo visuomet prekes į Kretingą arba iš

²⁵ *Pluskotas* – šakotas, skarotas. Tikriausiai kalbama apie beržą svyruoklį.

²⁶ *Rietas* – kulšis; šlaunies skerdiena.

Kretingos į Telšius. Gelžkelių nebuvo. Tai jiems reikėdavo labai anksti atsikelti, par naktį važiuoti tokį kelią su vežimais. Jie daugiausia važiuodami miegodavo.

Na, dabar eidami į vakaruškas [žmonės] mato, kad tas žydas prisikroves didžiausią vežimą, apsilkęs ir miega. O arklys traukia vežimą. Jis... Kad jis miega, tada anas:

– Iškrėskim tokį šposą²⁷.

Iškinkėm arklį ir vienas įlindom į pavalkus, o kitas pavedėm tą arklį. Na tik vežimą su visu žydėliu ką gi paveši. Jis pajudina ir vėl sustoja. Tas žydelis atsibunda. Jis pajuto, kad nebevažiuoja arklys. Jis ir nežiūrėdamas botago atgale sudrožia tam mūsų draugui. Tas vėl pajudina ienas to vežimo, ir vėl sustoja. Pakelia galvą – žiūri, kad žmogus įlindęs į pavalkus.

– Nu i kaipgi čionai, kaip čia įsisiuvai?

– O, – sako, – užtenka man pas tave tarnauti. Aš buvau sugriėšijęs, ir dabar man atėjo tas laikas, jau pasibaigė.

Iš pavalkų išlenda jis ir eina.

– Ui, kaip čia yr, kaip tai galėjo būti?!

Jis pavierijo²⁸, kad tikrai taip yra: buvo paverstas į arklį už griekus²⁹. Paskiau palikęs jis to arklio neieško. Jis paskui už mėnesio kito važiuoja, žiūri – jo arklys, tas baltukas, prie kelio ėda ganykloje. Jis pagalvojo, pagalvojo:

– Ui, ar tu ir vėl sugriėšijai, kad tave pavertė į arklį?

Pasekė Jurgis Barisas, 55 m., kilęs iš Pazūkų k., Pušaloto vls., Panevėžio aps., gyv. Kartenoje. Užrašė Stasys Skrodenis 1961 m. LTR 3471(190); LTRF mg. 212(4). AT 1529.

13. Kaip poną pamokino

Baudžiavas metās vēins puons bovės artēi kelia, ēr ons tuoks bovės dēdelē bluogs žmuonims, lioubēj žmuonēs labāi moštē. Ons vēina padarē kelē, kēta kelē. O žmuogus važiuo. Saka:

– Navažiouk šitou keliu! A nematā, kuriou rēk važiuotē!

Jam diet i kailē. Nu, jau tas žmuogus nuvažiau. Ēr apent kēts ēšgērda, kad jau nalēd tou nauju keliu važiuotē, važiuo senouju.

– Ar aš nesakiau, kuriou važiuotē? – apentās moš žmuogo.

Jau kelis tenai imušē. Puotam jiezavitā³⁰ konēgā pasigailiej žmuonium kotavuojęmo³¹. Jie vēina jiezavita senelē apdarē obagēškās drabužēs ēr idavē laiškēlē, ēr saka:

– Nonešk ē puonou atēdouk laiška.

Gērai. Tas ubags atein, tam puonou nuneš. Iēt i vērtovē. Virēja saka:

– Kuo nuori, ubageli?

Saka:

– Aš puonou radau laiška. Aš nemuoku skaitytē. Čia yr na paprasta žmuogaus laiškas, puona. Atēdousi puonou.

Tuokart namuokiejē vēsē skaityt, rašyt.

Ta virēja saka:

– Douk, aš inešiu. Mūsu puonas bluogs yr, moštē gausi. Ans nakēt žmogaus, vo ubaga dar nakēt daugiau!

²⁷ Šposas – išdaiga, pokštas.

²⁸ Pavieryti – patikėti.

²⁹ Griekas – nuodėmė.

³⁰ Jiezavitas – jėzuitas.

³¹ Kutavojimas – kankinimas.

– Nieka, aš, – saka, – torio idoutė.

– Nu gèrā, kad nori.

Èr iēt ons pri puona.

– Ponali, – saka nosėžemėnės, – aš radau šėta an kelio laiškėlė.

Čia ne paprasta žmogaus. Aš namuoko skaitytė, inešiau ponou, kas čia yr. Puons parskaitys, kėinuo ons yr.

Tas puonas pagruobė ton laiškėlė, pàrskaitė. Ti yr parašyta, ka šion naktė, naktėis dvylikta, solauksi svečiu ognėniam vežėmė. Tai tas puons nosėgonda, kad jau ognėniam vežėmė. Kėta karta nabuva to ognėnia vežėma. Tada ons tam ubagou saka:

– Siediek, nabėk.

Nu, gėrai. Puotam jiemė, pasakė sava kumietiams:

– Dabuokėt monė šionakt.

Nesakė, diel kuo dabot. Gėrai. Vėsė kumietė, sargā sergi tėnai pas puona pakajus³². Puotam jiemė, naktėis dvylikta pamatė, kad atein dėdeliausis ognėis šmuots, atvažiou, švėit. Tėi kumietė kap pamatė, vėsė ėšbiegiuoj. Atvažiou, puo longās ėšlėp tuokėi ketorė vyrā, apsėdarė civilinė, palkas³³ pasėjiemė geras, ėr iēt i vėdo pri ton puona. Saka:

– Kor puonas?

– Čia.

– Vo ož kon to čia žmuonės moši? – sak. Padėrbā vėina kelė, lėipi vėinu keliu važiou, – naleidi, moši. Žmuonės važiou kėtu keliu – viel moši. Dabar, – saka, – paruodėsiam, kad tau ėduomu, kap skaudiejė žmuonėms, tai to žėnuosi.

Pagoldė on kelė, on žemės, palkuoms anam diejė diejė par pastorgalė. Tas obags pradij sakyt, kad gana jau, užteks, skaudė. Tas obags aniem pasakė luotynėškā:

– Sostuokėt bėškė.

Nu, tai anėi sostuoj. Tadu puotam apentās leid atsėpūstė. Apentās pajem antrakart, apentās anėi ded i pastorgalė. Tas jiemė puonė šaukt. Puonia:

– Obageli obageli, sakyk tuos žuodius! Puona mona ožmuš!

Tas obags saka:

– Naožmoš, naožmoš.

Apent anam diejė, diejė. Apentās anas luotynėškā pasaka:

– Sostuokėt bėškė.

Nu, apentās apsėstuoje. Puotam paėlsiejė, tretėjė karta pajiemė moštė. Ta puonia šauk:

– Obageli, sakyk to tuos žuodius, mona puona ožmoš!

Tas obags saka:

– Naožmoš, naožmoš. Tada žėnuos, kap rėk žmuonės moštė.

Tretė karta pasakė. Kad jau pasakė, tėi vyrā saka:

– Kad to daugiau beožkliūsi! Šėtakart palėiktam gyva, vo kėta karta nabėpaliksiam. Pamatyk, kap skaudė, kai žmuonės rėk moštė.

Èr pasibaigė.

Pasakė Antanas Jadenkus, 72 m., gyv. Kartenoje. Užrašė B. Kerbelytė ir L. Sauka 1961 m. LTR 3471(198), LTRF mg. 254(6). AT 1538.

³² *Pakajus* – gerai įrengtas kambarys.

³³ *Palka* – lazda.

14. Ateivis iš dangaus

Kėta karta karčiamnyks [žydąs] bova, toriej karčiama, o žyds ja napatenkintą bova, ešjuodavo – lėnus pėrkdavo raitis. Žėimuos metu žydelka atsikielė onkstė, oždegė žvakelė. Ėr ožėt vėins keleivis, lazdelė nešins ė terbelė. Iėjė i karčiama, atsisied ėr siedi. Karčiamnykė žydelka saka:

– Ui, kor to bovā, kad tep novargėš?

Saka:

– Bovau dongou.

– Niu, a to dongou bovā?

– Nu je.

– Niu, jok tas tuolė dongus, kap to gali noėt?

– Nu, jok matytėis, kad dongus on žemės pasėdiejės. Ėk ėk tuolė žemė ėr iėsi.

– A tep?

– Tep.

– Niu, kad to bovā dongou, a to matė mona Juoskė?

O bova tuos tas žydelkuos žydoks mērės jau, ar aštuoniolėkas metu tuoks. Saka:

– Matiau.

– Niu, kap ten yr?

– Kap dongou, tep ėr on žemės, – saka. – Ė ten, kors baguots, gešeptus vara, kors biednas – biednesnė gešėpta...

– O kon mona Juoskis?

– A, – saka, – tor adatelės kelės, špilgelės³⁴, tèn vuodegelė kuokia noperk, šeriu pundelė. Biednā. Kors baguots nomėršt, tas geresnė gešėpta³⁵ vara, baguotā gėven...

– Oi, oi oi Juoski, oi Juoski, Juoski... Vo to kumet eisi tan dongun?

– Nebėsio.

– Ui, kad to noėtomei, kad to mona Juoskei noneštomei, aš tau somuokietau.

– A, – tas žmogus saka, – tep tuolė eitė!

– Ui, to pasėgailiek moni, aš tau somuokiesio ož noiejėma, to nonešk tuos pinėngus.

– Nu, – saka, – jeigu gėrā somuokiesi, aš nonešio.

– Niu, aš tau duosio, kėik tau rėks.

Ons surokava, penkiasdešimt robliu dous ji anam. Kėta karta bova dėdelė pinėngā. O ta žydelka idavė anam šėmta robliu noneštė Juoskiou on pragėvenėma.

Gėrā, tas žmogus saka:

– Nu, aš jau torio ėtė.

Ėr ešėjė. Tas buvo ryta mets. Ons kap ešėjė, parėj tas žyds karčiamninks. Žydelka sak:

– Žėnā kon, tievā? Tuoks žmuogus ožėjė keleivis, bovės dongou, mona Juoskė matės.

Saka:

– Ui, to bapruote, to dorne! Kas gal iėtė i dongo?!

– Nu je, gal noėtė, – saka. – Jok dongus yr on žemės pasėdiejės. Tas žmuogus pariejės eš dongaus, matės. Aš klausiau, kap ten anam dongou. Ons pasakė, kad

³⁴ Špilga – segtukas su galvute plaukams ar drabužiams susęgti.

³⁵ Gešėptas – darbas, verslas.

kap dongou, tep ér on žemies: kas baguots, baguota gešępta vara, vo kas biednesnis – biednesnė. Ęr aš daviau penkiasdešimt robliu ož nonešėma, vo šėmta robliu daviau Juoskiou.

– Vui to bapruote, to bapruote! Kor ans yr?

Saka:

– Ęšėjė.

Tas žyds, vyrėškis, ons pruota tor – davai vytės arkliu:

– Ui, tas kuligans tavė norabavuo³⁶!

Tas juoj par miesta, o tas kuligans pamatė, tuolėi bovus ož miesta truobalėlė. Ons pamatė prė stuoga druobynas³⁷. Ons palėpa, tas kuligans, davai žmuogaus stuoga peštė.

Tas atjuoj žyds, saka:

– Ui, ar to nematei tuokio kuligano, kor čia praėjė?

– Matiau matiau, praėjė.

– Ui, kor anas pagintė?

– Čia miškeliu eik. Anon to nepaginsi. Tu čia mona stuoga papešk, aš nuorio kluotė stuoga. Aš ton velnė paginsio.

Tas žyds saka:

– Ui, to greitā juok!

Tas kuligans unšuoکا ont arklė, vo tas žyds stuoga peš. Ęšėt šeimininkas tun namum:

– Velnė, – saka, – kon dərbi? To mona stuoga peši!

– Ui, ne ne! Jok monėi lėipė peštė! – saka, – aš stuoga kluosio.

– Kas tau, – saka, – lėipė taip pešt?

– Ui, tas, kor nojuoj so arkliu.

– Bapruoti, to mona stuoga peši! Lipk žemyn!

Tas žyds nolėpa žemyn ér parėt be arklia ér be pinėngum.

Parėt nomėi:

– Ui vei, kuoks kuligans! Ę monė norabavuo!

Ę pasibaigė viskas.

Pasekė Antanas Jadenkus, 72 m., gyv. Kartenoje. Užrašė B. Kerbelytė ir L. Sauka 1961 m. LTR 3471(202), LTRF mg. 254(10). AT 1540.

15. Apie poną ir daktarą

Bova puonas ė daktars. Puonas sosėrga ér važiou i miesta pri daktara. Važiou pri daktara. Tas daktars pəržiūriedava no sriotu³⁸ ligas. Puotam jam lėipė i butelkelė ten išlapėnt, vadinas, imyžt. Anam prirašė tun receptum, vardu, pavardie on tuos butelkelės. Kap diejė i lentyna tėi sanitarā, nokrėta ė sosėkūlė. O puons jau bova ėšėjės lauku. Saka:

– Kon dabar darysiam? Puons ateis, o čia mes nabtoriam kon baparuodėtė. O rėks. Rėks atėdoutė.

Pamatė, kad puona daktara karvė pradiej myžt. Saka:

– Nešk, pakėšk. Primyš. Vėstėik bus myžalā.

Tep anėi pakėša ton butelkelė, ineš, ton recepta puona vardu pavardė ontrašė, ondiėj i lentyna. Puotam, daktars kap atėj žiūrėt un myžalu ligas, atrond. Tuo daktara karvė bova toriejosė

³⁶ *Nurabavoti* – apvogti, apiplėšti.

³⁷ *Drobynos* – kopėčios.

³⁸ *Srioty* – srutu.

versė šionakt. Vo tas daktars pažiūr tas sriotas, paraša recepta, kad „to šionakt toriesi versė“.

Nu, gėrā. Tai puotam, puo to vėsa kuo, jau daktars pəržiūrėj, pasakė, kad ož valonduos soeit vėsiem tun receptum. Suvėj vėsė, tēi sanitarā ēšdalėj tūs receptus, pajem pinėngus, kėik yr prisakyta no daktara. Puo tam tas puonas pažiūri, parašyta yr, kad to toriesi šion naktė versė. Tas puons sosėsarmatėj, navažiuo ons namuo, o parvažioudams ivažiava (tėnais pakelej bova karčiamā) karčiamuo apsėnakvuotė. Apsėnakvuojuj, paprašė numara. Tas karčiamninks davė numara. Puotam atgolė.

Vo ten karčiamninka karvė toriej veršioutėis šion naktė. Jiemė tas karčiamninks, sožadėn sava berna, merga ėr ēšėj karvė apveiziet. Karvė apsėveršiava. Šalta bova, žėima. Ėr ilėda i ton numara, kor tas puons goliejė. Puons mėiguo ė najota. Ton versė padiejė, oždarė doris. Tas versis jau kap atsėtuokiejė, pradiej pasėinės vaikščioutė, tam puonou notvierė ož nuosėis žystė. Tas puons pagrėb – kas čia? Notver ož versė. Ons pamanė, tas puons:

– Kap tatā čia bova, kad aš be kuokė skausma toriejau versė?

Tep ons jiemė, prėžadėn savo furmuona, saka:

– Važioukem nomėi! Napaduoro čia, karčiamninks jouksės, ka aš versė toriejau.

Anoudo pasijem ton versė ėr ēšvažiou nomėi. Ėšvažiava nomėi, ryta meta tas karčiamninks atsikel, ein žiūrietė – nė puona, nė versė. Mislia sau:

– Tas rupūžė pavuogė mona versė!

Jem, sava bernou saka:

– Ėk pri ton puona. Kuoks čia tavė nelabasis i nakvynė prašė, mona versė pavuogė ė pats išbiegā.

Tas bernas novažiou ė saka:

– Kam to pavuogė mūsa versė?

Tas puons saka:

– Aš navuogiau. Mona tas versis yr.

– Kap tatā tava?

– Vo šitai aš torio sviderstva³⁹ no daktara, kad aš toriesio šion nakt versė. Aš toriejau ėr ēšsivežiau.

Nu, tas bernas sogryža atgal, tam karčiamninkou ė saka:

– Kad nadoud. Ons paruodė sviderstva, kad ons tories versė. Nabžėnau, aš pats paskaitiau, kad „to toriesi versė“. Ons saka: „Aš toriejau, aš pasijemiau sava versė ėr išvažiavau“.

Puotam tas karčiamninks kon darys, ons padoud i teisma ton puona. Sostuo on teisma. Tas karčiamninks stata sava berna, sava tarnaitė liudininkās, vo tas puons tor sviderstva. Saka:

– Vo šėta, šionakt aš toriejau. Yr daktara iruodėms, kad aš toriesio versė. Aš pasėjutau, ka batorės, aš nanuoriejau puonou ruodytės, aš pasijemiau sava versė ėr ēšvažiavau.

O tēi liudėj, kad mes bovam, kai karvė mūsu veršiuvos, bernas ir ta tarnaitė. Ėr puotam jiemė tas teisėjas, sprendėma ēšsprendė tuokė:

– Pastatykėt versė griovie, vėinuo posie stuoviekėt ponas, ontruo posie pastatykėt karvė: pri kuriuo tas versis biegs, tam tas versis palėks.

³⁹ Sviderstva – liudijimas.

Pradij karvė riekė, tas veršis pri tuos karvės priėj, palėka karčiamninkou tas veršis. Vot, ėr pasibaigė.

Pasekė Antanas Jadenkus, 72 m., gyv. Kartenoje. Užrašė B. Kerbelytė ir L. Sauka 1961 m. LTR 3471(199), LTRF mg. 254(7). AT 1739.

Pasakos be galo

16. *Aš papasakosiu pasaką

Aš papasakosiu pasaką,
Kad vilks pašiko ašaką
Ant raudono kūlio.
Pačiam ponui valna juoktis,
O kitiems nevalna.
Kas prasijuoks,
Tas tą ašaką prarys.

Pasekė Petrė Cirtautaitė (amžius nenurodytas), gyv. Kartenoje. Užrašė Petras Milvertas apie 1931 m. LTR 1175(50). AT 2320.

17. [Papasakojo pasaką]

Papasakuo pasaka, kad šou pašėka ašaka ont rauduono kūlio, ėr išdyga sobatuo bažnynčelė, dešra ožkabinta. Aš ton dešra pūkš, ė bažnynčė šmūkš. Besos sokraus⁴⁰ altuorios, medaus varguona. Aš ton sokro gribš, klebuons par ausį tykš. Aš nubiegau ė klebuonėjė, gaspadėnė beverdanti gaidoką. Parejė klebuons, davė mon dėtką⁴¹. Aš nubiegou ė miestelį, nusėpėrkau rėdėką. Tas rėdėks mon patėka, pašmūkšt ėr neblėka.

Pasekė J. Stonkienė, 30 m., gyv. Kartenoje. Užrašė J. Bakšys 1938 m. LTR 1502(135). AT 2320.

18. *[Padvėsusi kalelė]

Ponas turėjo kalelę. Kai ta kalelė padvėsė, ponas pastatė paminklą. Ant to paminklo užrašė: „Ponas turėjo kalelę. Kai ta kalelė padvėsė, ponas pastatė paminklą. Ant to paminklo užrašė“... ir t. t.

Pasekė Petrė Cirtautaitė (amžius nenurodytas), gyv. Kartenoje. Užrašė Petras Milvertas apie 1931 m. LTR 1175(14). AT 2320.

Mitologinės sakmės, padavimai, pasakojimai

19. *[Apie šaltinėlių]

Pasakoja. Važiuojant iš Kretingos, yra kelio posūkis, ten bėga toks šaltinėlis. Tai pasakoja, kad daugumas matęs daug bjaurybių. Naktį važiuojant matė žmogų be galvos.

Pasekė Justinas Stonys, 59 m., gyv. Kartenoje. Užrašė P. Jokimaitienė ir K. Viščinis 1961 m. LTR 3471(252). BILPK 3420.

⁴⁰ *Sukrus* – cukrus.

⁴¹ *Ditka* – senovinis šešių skatikų pinigas.

20. *[Lieptelis ir velnias]

Buvau mažas dar, kokių 7–8 metų. Vienas senis buvo kokių 80 metų. Tai jis ejęs pas savo panelę. Buvo upelis, toks lieptelis. Atėjo prie liepto – stovi toks velnias. Tai anas buvęs toks drąsus, norėjęs pačiupinėt, bet nieko neužčiuopęs. Tada persižegnojęs, nėjęs pas savo Elenytę ir pardožęs gult.

Pasekė Justinas Stonys, 59 m., gyv. Kartenoje. Užrašė P. Jokimaitienė ir K. Viščinis 1961 m. LTR 3471(253). LPK 3440.

21. [Apie žmogų, numirėlį ir velnią]

Vėina sykį nešė tuoks žmuogos laišką. Toukart laiškus toriejė patys žmuonis neštė. Tas žmuogos eję so šonio par tuokius miškus, laukus ėr paklyda. Sotema. Et ons, nežėna nie pats, kor etos. Et et, ėr pamatė švėiselė, ėr nuet ten. Priet, veiz – truobelė, iet i vėdo – nieka nier, ni gyvuos dvasės. Pasėmeldė, iejės i vėdo ož dūšės, koriuos šiuo adynuo⁴² mēršt. Ons pamatė pečio ėr ont anuo atsėgolė.

Aplink vėdornakti ons par mėiga pajota, kad tas anuo šonelis cyp. Ons pašuokės veiz, kas če yr. Veiz – aslas vėdorys parspruogės ėr iš tuo plyšė et didiausė lėipsna. Ons didele išsigonda, pašuoka biegti. Vuo eš tuos lėipsnuos eškėla dėdiausis vyrs ėr pradiejė anom gintėis. Ons, nebžėnuodams kor bebiegtė, pamatė kita švėiselė ėr nukūrė tən. Tikta ibėg ons i ton truoba, veiz, kad tən yr bodynė. Vėsė žmuonis mėigt, vuo ont lėntuos gol nabašninks. Pripol pri vėina žmuogaus, nuor pažadintė – negal, pripol pri kėta – ėr negal. Vėsė mėigt kaip negyvi. Toukart i truoba ipuol tas velns ėr nuor anom sodraskytė. Bet tikta tas nabašninks stringt, ėr pradiejė grumtėis, sosėkėba i gliėbius. Tas nabašninks prigrūmė ton velni ėr lėipė tuo žmuogaus, kad pridoutu kėrvi nokėrstė tam velniou galva. Kap nukirta galva, abodo pakasė anon puo žemė. Paskou tas nabašninks saka tam žmuogou:

– Dabar aš tavi ešgelbiejau diel tuo, kad aš nomėriau, kumet to meldes. No jau aš esio, atsėgolsio viel ont lėntuos, vuo to pažadink vėsus žmuonis. To dabar anus galiesi pažadintė, vuo pėrma anėj mėiguojė tuokio mėigo, kad anu negalieje pažadintė. Bet niekam nesakyk, kas bova.

Kap sakė, tep ons ėr padarė.

Pasekė A. Komoras, 35 m., gyv. Vaitkių dv. Užrašė J. Bakšys 1938 m. LTR 1502(133). AT 769*, BILPK 3548.

22. *[Pinigai dega]

Sako, pinigai dega. Esu ne iš vieno girdėjęs. Pasirodo tokia liepsnelė balta. Kartenoj buvo sena altarija⁴³. Buvo vienas darbininkas, jau senis. Miręs. Anas darbavosi pas altaristą⁴⁴. Vakare, po vakarienės grįždamas į namus, po vienu medžiu, po obelimi, pamatęs baltą liepsnelę. Anas pasakė altaristai, kunigui. Žmonės lioub sakyti, kad altarista išsitašė visokių grožybių, fotelių. Žmonės lioub sakyti, kad anas iškasė pinigus.

⁴² *Adyna* – valanda.

⁴³ *Altarija* – altaristos buveinė.

⁴⁴ *Altarista* – kunigas, dėl amžiaus ar sveikatos atleistas nuo parapijos pareigų.

Pasekė Justinas Stonys, 59 m., gyv. Kartenoje. Užrašė P. Jokimaitienė ir K. Viščinis 1961 m. LTR 3471(254). BILPK 3632.

23. [Degantys pinigai]

Vaikiā suėji matė Kartenoj piningus degont. Jau ėsem kast, su štimpeliās⁴⁵ dūrėm, uždūrėm – jau auksas kunigo. Išėt kunigs, sak:

– Ko jūs čia kasat mona darži?

Ir išgėnė. Ryt meta atėt – nei ti tos doubės, nei tas kunigs išėjis bovis.

Pasekė Antanas Būtenis, 80 m., gyv. Kartenoje. Užrašė B. Kerbelytė ir L. Sauka 1961 m. LTR 3471(226). BILPK 3642.

24. [Apie Gintarų kalną]

On Gintaru kalna vaikiā eję pingu kast, bažnyčės daiktā pakavotė bova, žvakeles liūb degtė. Soplauks vėsos vakarė. Tuos vaikius išnešiojė: vėins – čia, kits – kitam šone.

Pasekė Antanas Būtenis, 80 m., gyv. Kartenoje. Užrašė B. Kerbelytė ir L. Sauka 1961 m. LTR 3471(267). LPK 3642.

25. *[Apie kapelius netoli Kartenos]

Netoli Kartenos miestelio yra seni kapeliai. Ten kiekvieną naktį baidydavo, nes ant vartų dejuodavo. Kartą atsirado žmogus, kuris norėjo eiti ištirti, ar tikrai ten baido. Atėjęs netoli vartų, girdi – iš tikrųjų dejuoja. Eina arčiau. Kaip tik priėjo prie vartų, tuoj nuo vartų viršaus pradėjo byrėti skeveldros, ir žmogus gavo pasitraukti. Bet vis tiek žmogus nenusiminė ir, sermėga galvą apsisiautęs, eina vėl. Priėjus pradėjo smarkiai lyti. Nebegalėdamas pakėsti vėl pasitraukė. Pasitraukė, nusipurtino ir dar kartą mėgina eiti. Kaip tik norėjo prieiti arčiau, visur aptraukė migla taip, kad žmogus nieko nebegalėjo matyti, tik girdėjosi dejavimas. Matydamas, kad neištengs prie vartų prieiti, nutarė eiti namo. Bet paeidamas, pagrasino:

– Na, na, nedejuok, bet aš vėl ateisiu su vaikiu, tada jau pamatysim, kas bebus.

Parėjęs namo, papasakojo viską savo vaikiui, kuris taip pat buvo labai drąsus vyras. Ir juodu sekantį vakarą nutarė eiti pas tuos vartus. Kaip tik atėjo tas vakaras, juodu ir išėjo. Kai nuėjo netoli tų vartų, pamatė degant po vartais ugnį. Juodu sugalvojo, kad ten yra pinigai, todėl nieko nebedarė, o parėjo namo, kad rytoj vėl galėtų eiti ir išsikasti pinigų.

Vienu du bijojo eiti, todėl pasikvietė dar keletą vyrų. Tuoj antrą vakarą ir nuėjo visi kastuvais ir visais įrankiais, kokie tik buvo reikalingi, nešini. Kai tik artinosi prie vartų, tuoj vėl, kaip ir pirma, aptraukė migla, kad nieko nebegalėjo matyti, tik girdėjo dejavimą.

Papasakojo nenurodytas sekėjas, gyv. Kartenoje. Užrašė P. Milvertas apie 1931 m. LTR 1175(15). LPK 3642.

26. [Kačaičių kaimo Pilalė I]

Ta pilalė, kap aš tarnavau pas sava dėdė, ons sakydava, kad ten bova koki švedā, ten gyvenė, ar kas ten.

⁴⁵ Štimpelis – metalinė lazda, dalba, vartojama verčiant, ardant.

Papasakojo Karolina Balsevičienė, 64 m., gyv. Kačaičių k. Užrašė B. Kerbelytė ir K. Viščinis 1961 m. LTR 3471(312). BILPK 3738.

27. *[Kačaičių kaimo Pilalė II]

Aš čia gyvenu šešiasdešimt metų, tai čia liūb baidyklų vaikščiot. Tokių bačkikių lankų leis žemyn. Bet tas neteisybė, negali būt. Ale gali ir būt... Nuo žvedų laikų ana pavadinta. Raštų randa, anglių, kito rašto pusę nudegus. Plytų yra. Kai giliau įsikasi, tai žvangina – toks trinkėjimas. Aš pusę pasaulio perėjęs, ale nė vienos baidyklės nesu matęs.

Papasakojo Juozas Valatka, 80 m., gyv. Kačaičių k. Užrašė B. Kerbelytė ir K. Viščinis 1961 m. LTR 3471(299). BILPK 3738.

Užrašytojų pastaba: Piliakalnyje Valatka laikė bulves ir buvo iškasęs joms rūsius.

28. [Kartenos piliakalnis]

Mūsų pėli [netoli Kartenos esantį piliakalnį], šnek, kad šveda supylė. Šventa Juona [naktį] esem lauža degt. Kap ten kitkart galėję so ronkoms supilt, sunešt toki ringi⁴⁶? Aukšta ta pėlis. Senieje žmonis liūb sakyt, kad žvedā supylė, dėl kara sava, kad aniej torėto kor pasislėpt.

Papasakojo Antanas Būtenis, 80 m., gyv. Kartenoje. Užrašė B. Kerbelytė ir L. Sauka 1961 m. LTR 3471(265). BILPK 3738.

29. [Apie Kačaičių kalvą]

Alksnis čia yr miški, tai ti yr krugla⁴⁷ kalva – tai te yr velns. Geriausė žinuosi menka šmuoteli – vistėik neišėsi nepaklydis, turi paklyst. Bet ten yra skrynja pakasta piningu. Ten, liūb pasakot mano tėvelis, kad ta skrynja pakasta nu žvedu laiku. Jau jėjė, tai tor žmuogus paklyst, nepaklydis neišės.

Papasakojo Juozas Valatka, 80 m., gyv. Kačaičių k. Užrašė B. Kerbelytė ir K. Viščinis 1961 m. LTR 3471(301). BILPK 3738.

30. [Mišučių dvaro pilis]

Ti pri Minijuos Mišutiu dvarė ir pilė yr, tai iš tu patiu laiku [švedų]. Seniau, kap ginklu nabova, su saidokās⁴⁸ šaudė. Ožlėps an vėršaus ėr leid so saidokās. Pirma, kap ginklu nabova, tais laikās maždaug.

Papasakojo Juozas Valatka, 80 m., gyv. Kačaičių k. Užrašė B. Kerbelytė, K. Viščinis 1961 m. LTR 3471(303). BILPK 3738.

31. [Kačaičių maro kapeliai]

Kapukā yr nu mara laiku. Ožejė tuoki marā, žmuonės pradie mirt, krist iš bado. Tuoli kas banuveš, kas banuveš? Tai ti kasė. Aš te su eiguliu aptverdinau tūs kapelius. Sako, tūs rėk kesavot⁴⁹, ba čia no amžiu tie kapeliā ein. Čia bovi žmuonis pakavuoti, žmuoniu kūnā gol. Užėt tuokėi lytā, viskas supūt

⁴⁶ *Ringis* – vingiuota linija, vingis.

⁴⁷ *Krugla* – apvali.

⁴⁸ *Saidokas* – strėlių ar akmenų svaidomasis lankas; kilpinis.

gal – i bac! Dabar tai traukiniā yr, gal privežt, a kai pirma – tai bac. Mirtu žmuones šimtais tūkstantiu.

Papasakojo Juozas Valatka, 80 m., gyv. Kačaičių k. Užrašė B. Kerbelytė ir K. Viščinis 1961 m. LTR 3471(302). BILPK 3742.

32. *[Kartena]

Kodėl Kartena vadina? Kartena – už miestelio į vakarus yra laukai išdirbti. Caro laikais buvo ganyklos, miškas, ažuolynas. Tą ažuolyną ir dabar vadina Karyklynė. Tai nuo baudžiovos laikų. Kardavo žmones. Nuo to ir miestelio vardas Kartena.

Papasakojo Justinas Stonys, 59 m., gyv. Kartenoje. Užrašė P. Jokimaitienė ir K. Viščinis 1961 m. LTR 3471(248). BILPK 3760.

33. Kalnalis

Kétakart pasakuoju, kad išbudavuoju malūna ant to kalnlio baudžiovos metās. Žmuones žudydavo – sparnu sumušdavo. Bova žudynės! Prirėš pri sparna žmuogo ir sutratins!

Papasakojo Antanas Būtenis, 80 m., gyv. Kartenoje. Užrašė B. Kerbelytė ir L. Sauka 1961 m. LTR 3471(263). BILPK 3744.

34. *[Apie Kartena]

Kartena pavadino dėl to, kad čia liūbydavo žmones kart. Čia dauba buvo didelė iškasta. Aš mažas buvau, septynių metų, atmenu, kad mano giminę pakorė, kunigą pakorė. Aš atmenu, kaip išnešė, pakorė toj kariklynėj. Ir Kartena pavadino nuo to, kad kardavo.

Klaidint klaidina ir dabar. Vaikis išeidamas klaidins klaidins, ir nebepareis. Grabą⁵⁰ nešinas išeis vokietukas. Biškį pasivėluos moterėlės – jau bijos eit namo. Sakys:

– Ten pakartosios dūšios baugin.

Ar ten buvo taip, ar ne? Ažuolai buvo ant kelio į Salantus toj vietoj, bet pereitą metą nugaišino. Matyt aš nemačiau, ale atmint atmenu. Kariklynės tos tikrai [buvo], tai nepramanyta. Aš pats atmenu, kaip korė.

Papasakojo Antanas Būtenis, 80 m., gyv. Kartenoje. Užrašė B. Kerbelytė ir L. Sauka 1961 m. LTR 3471(264). LPK 3760.

35. *Apie žydą nuomininką

Kretingos rajone, seniau apskrity, buvo Aleksandravo dvaras. Tas ponas turėjo kelis dvarus. Ir jis tą vieną Aleksandravo dvarą išnuomodavo. Ir pasiakvatijo žydelis tada ten nuomoti, žemę dirbti. [...] Jam nesisekė gaspadorystė, iki tiek nusigyveno, kad jau visas turtas parėjo⁵¹ į maišelį... Susikišęs viską į tą maišelį, persidėjęs ant pečių, ir traukia į Kretingą. Jam tenai brolis ar pusbrolis gyvena. Ir ten už dviejų kilometrų, prie upelio, prie miško Dyburių, buvo švento Jono kopyltėlė pastatyta. Jis, beeidamas pro šalį, pasižiūri į tą kopyltėlę ir mato, kad ir jis sudžiūvęs toks jau, ta mūkelė⁵²...

⁴⁹ *Kesavoti* – saugoti.

⁵⁰ *Grabas* – karstas.

⁵¹ *Pareiti* – tilpti.

– Na, – sako, – Jezulėliu, ar ir tu ten dvare arendavai, kad toks sudžiūvęs, kaip ir aš?

Bet ten buvo šventas Jonas...

Papasakojo Jurgis Barisas, 55 m., gyv. Kartenoje, kilęs iš Pazūkų k., Pušaloto vls., Panevėžio aps. Užrašė S. Skrodenis 1961 m. LTR 3471(189), LTRF mg. 212(3).

36. [Kaip Kartenos raštinę apvogė]

Mūsa Kartenuo bova Tiškus, mērė Kretėnguo. Tiškus bova pavardė, raštėninks. Vuo bova pagelbėninks raštėninka tuoks vuokėtokas ėš Gubava*. Ėr kėta karta valsčiuo bova tuokė dėdelė diežė, kor laikė valsčiaus pinėngus. Kasa bova. Ėš valsčiaus bova pri kasuos paskėrtė ketorė vyrā. Kaimā bova paskirti. Ka kam reik, ans iėj i ton diežė, išiemė pinėngus, arba, ka reik, įded.

Gėrai, tas pamačninks, tas pagelbėninks raštėninka pamatė, kor tėi pinėnga yr. Vuo tėn bova tuokis šuoplelis⁵². Vuo tas raštėninks bova jauns vaikėns, da nevedės. Tada ans somanė mondrė. Kėta sykė vasaruos metu, kad eidava žvejuotė, ileisdava i vondenė tuo-kius įrajus⁵⁴, lydekas gaudė. Vuo bova tuo valsčiaus tarnaitė. Ta tas raštėninks ė saka ėš vakara:

– Žėnā kon, Karalina, pažadėnk monė ryta meta, – saka, – aš torio ožleidės lydekuoms pastraičius⁵⁵, – saka, – pažadink, onkstėi, kad atsėkėsi karvės melžtė.

Ta tarnaitė paklausė anon. Vuo tep bova: ėš valsčiaus, ėš mėig-tamuojė tuo raštėninka reikiejė ėtė par sbuorna⁵⁶, par valsčiaus ton salė. Vuo tėn galė bova raštėnė. Vuo tėnons ontramė kambariokė tas pagelbininks mėiguojė. Ana priėjosė pri doru saka:

– Kelk, kelk, – saka, – jau laiks yr keltė. – Ėk pri žvejum.

Tep ans mmm soužgė, ėr vėskas. Puotam ana išėjė pruo doris, kap i ton posė. Ein, pamatė, ka longas adars yr. Veiz – mūsų tas puonaitis pakarts yr pri stala. Ronkas sorėštas ožpakalie, kuojės sorėštas. Vuo čė, pri stala, kor ta raštėnė yr, ož gėmbės pakarts yr.

Tep ana so vėsās viedrās puolė pri tuo raštėninka:

– Puonali, puonali, – saka, – mūsa pamačninks pakarts yr.

Tas raštėninks ba kėlnių ėšpoulė, puo baltūju⁵⁷. Bieg, nagal ietė, dorės ožrakintas. Bieg pri longa – išuoka par longa: ronkas ožpakalie sorėštas, kuojės sorėštas, borna ožkėšta so nuosėnelė, ėr pakartės. Ož aukšta šniūrielis, vuo ož kakla ronkšloustis. Vuo tep kujuoms gaun žėmės.

Vuo valsčiaus sargs bova tėnai pat, kap šėta mūsų čė kaimyns, artėi. Tujau ta tarnaitė nobieg pri valstious sarga, saka:

– Biekiam, biekiam, mūsa puonaitis pakarts yr!

Tujau atbiega tas sargas. Anom ėšiemė ėš bornuos nuosinė, atrėša ronkas, nomuovė nu kakla čė, atrėša kuojės. Saka:

– O kas čė, kap kas tau bova?

– Vuot, – saka, – atvažiava ėš Kretėnguos, atnešė ėš Kretėnguos tėlėgrama. „Rėk, – saka, – adaryt longa“. Aš atėdariau longa. Ėšuoka dvėjuo par longa so brauninkās⁵⁸. „Kor valsčiaus pinėngā yr?“ – saka. – Aš

⁵² *Mūkelė* – nukryžiuoto Kristaus figūrėlė.

* *Gubavo* – tikriausiai iš Jokubavo. *Rengėjos pastaba*.

⁵³ *Šuoplelis* – tikriausiai vagilėlis. Plg. šuopti – vogti.

⁵⁴ *Įrajis* – įryjamas, įrytas daiktas.

⁵⁵ *Pastraiģis* – ant kabliuko pamauta gyva žuvytė lydekai sugauti.

⁵⁶ *Sbuorna* (rus. *сборная*) – susirinkimų kambarys, salė

⁵⁷ *Po baltūju* (po baltuju) – tik su apatiniais (baltais) rūbais.

pasakiau: „Če“. Viens toriejė atriemė i monė braunėnka, vuo ontras išgrežė, išpjuvė skyelė, kor tēi pinėngā bova, išiemė, e monė pakuorė ėr išėjė pro longa.

Gėrai. Puotam tujau keli mūsa išliekė i Kretėnga, tėlėgrama douđ i Telšius spravnėnkou⁵⁹. Paskou pristavs bova, kap dabar nuovada padiejjejs ka būtom. Plongie pristavs⁶⁰ bova. Atvažiava vėsė ėš Telšium, ėš Plongės, ėš Kretėnguos paličmeistris sovažiava – tardymas, kas čė yr.

Ons ėr saka, tas pamačninks:

– Bova atėjė pri longa, pabrazdėna. Atėdaryk doris, longa, – saka, – tėlėgramas i valstė. Aš atėdariau longa, išuoka dvėjou su brauninkās, atkėša monėi: „Kor valsčiaus pinėngā?“ „Aš tujau paruodysiu“. Vėins ton brauninka toriejė, vuo ontras ėšpjuovė skyelė, išgrežė, ėšpjuovė, išem pinėngus ėr puotam monė pakuorė.

Vuo tas valsčiaus sargs saka:

– Šėšep...

Ons ėšmanė. Saka:

– Čė nebova vagis, bet ons pats pasėkuorė.

Vuo tas žmuogus, tas valstiaus sargs, jau toriejė penkiasdešimt metu, tuoks bova žmuogus jau senėnis.

Saka:

– Vuo kap?

– Vuot, – saka, – aš galio pasėkartė.

Vuo anas soprata, kad čė teip yr. Kad ons būtom pakarts bovės, ons būt daužės. Ont stala bova tėnai vėsuokėi, rašalum, vėsa kuo. Būt nodraskės, nodaužės. Bet ons dailė stuoviejė, ronkas prėnierės čė pri stalu, lempa kor yr pakabinta, gėmbė⁶², ėr ta lėmpa dar tebie, ėr pakarts ož kakla. Tas valstiaus sargas saka:

– Aš galio pasėkartė.

– Nu, pasėkark, – tēi načelninkā⁶³ pradiejė sakytė.

Tai ons tujau atsėsieda ont stala, susėrėša. Kuojės abėdvė, kuojės sorėšuos, sorėšuos, vadėnas, pasėtaisė tas kartoves vėršou, sorėšuos ronkas, ėr jiemė, ožsėnierė ož kakla, ožkėšuos borna so nuosėniu nu stala. Ons zgrebnus⁶⁴ žmuogus – ėškėša kuojės tep šėtā, vuot patraukė ožpakalė ė nokrėta nu stala, nosėleida ė stuov pakarts.

Jie mata, kad teip yr. Jau šiton, pradiejė tardytė ton raštėninka. Puotam pristavs ėšėjė i suodna, kor dabar gėmnazijė yr. Ėšėjė i suodna. Bova tėltelis ė griuovis tuoks. Pristavs ė sprauņinks Telšium ėšėjės. Vaikščiūo, pamatė – puo tėlteliu tuoks baltas rėšolioks yr. Mėslėj, kas tēn yr. Ėt žiūriet. Vadėnas, išem, veiz – tuokė dieželė. Kėta karta bova ketvėrtainėškuos bliekosė dieželės saldainiu. Veiz – yr aštouni šėmtā, devyni šėmtā robliu valstiaus pinėngum. Tep šioudo pajem, parneš. Jie sopront, ka jau tėkrā, kap tas sargs ka ruodė, kad ons pats padėrba.

Ėr nieka nabėšsėgynė tas raštėninks, pagelbėninks. Gava kaliejėma, ale ka jauns bova, aštuoniuolėkas metu, gava tik metus. Ėr pasibaigė vėskas.

Papasakojo Antanas Jadenkus, 72 m., gyv. Kartenoje. Užrašė B. Kerbelytė ir L. Sauka 1961 m. LTR 3471(197), LTRF mg. 254(5).

⁵⁸ *Brauninkas* – kišeninis pistoletas.

⁵⁹ *Spravninkas* – apskrities policijos viršininkas carinėje Rusijoje.

⁶⁰ *Pristavas* – policijos viršininkas.

⁶¹ *Poličmeistris* – policijos pareigūnas.

⁶² *Gėmbė* – kablys.

⁶³ *Načelninkas* – viršininkas.

⁶⁴ *Zgrebnas* – gabus, viskam tinkamas.

Tautosaka iš Lietuvos žemės vardyno anketų

Medžiagą surinko Valdas Striužas

Tekstus spaudai parengė ir įvadą parašė Povilas Krikščiūnas

Tautosaką Kartenos valsčiuje rinko ne tik specialiai tam darbui atsidėję žmonės. Daugeliu atveju ši kūryba yra ne tik bendrosios krašto kultūros dalis, bet ir esmingas, kartais net vienintelis, dažno vietovardžio kilmės raktažodis. Tad natūralu, kad atskira skiltis tautosakai skirta ir Lietuvos žemė vardyno Žemės vardų anketose¹. Anketų pildymą aiškinančioje instrukcijoje pirmiausia išpėjama, kad

Žinių davėjų paskatinamosios priemonės turi būti tokios, kad nesugundytų pasakotojo arba ir renkančiųjų (vaikai) tautosakos tam reikalui „kurti“. Surašytojas čia nuolat turi atsimiti pagrindinį tautosakos mokslo reikalavimą: tautosakinė medžiaga turi būti autentiška, ne specialiai rinkėjui sugalvota, padirbta.“²

Toks dėmesys medžiagos patikimumui nebebuvo naujiena. Apie pramanų žalą folkloristams rašyta jau Lietuvių mokslo draugijos išleistoje tautosakos programoje³. Idant prireikus įtartinus faktus būtų galima patikrinti, Vardyno instrukcijoje prašoma žinių teikėjų metrikų – vardo, pavardės, gyvenamosios ir, jei nesutampa, kilimo vietos bei apytikrio amžiaus. Laikantis nusistovėjusių tautosakos leidybos tradicijų, tuomet fiksuotos metrikos pridedamos ir šioje publikacijoje. Nemenka dalis tekstų užrašyta iš tų pačių pateikėjų, todėl po kiekvieno kūrinio jos nekaruojamos, apsisprešta sudaryti pateikėjų ir užrašytojų rodyklę.

Natūralu, kad renkant vietovardžius nesiekta surinkti visą žvalgomos apylinkės tautosaką. Užrašytojams rekomenduota fiksuoti su aprašomais objektais susijusius priežodžius, keiksmus, pasakojimus apie vaiduoklius, padavimus, burtus, pasakas ir dainas, papročius ir t. t.⁴

Būtent paminėtų žanrų kūrinių daugiausia ir randame Vardyno anketose. Tautosakos tekstų fragmentų kai kur aptinkame įsimaišius tarp istorinių, archeologinių žinių, vardų kilmės aiškinimų. Paprastai tai užuominos apie konkrečiai nutikusius įvykius, vaidenimąsi, rastus daiktus ir pan. Šioje publikacijoje skelbiami labiau išplėtoti pasakojamieji ir trumpųjų formų kūriniai, papildomai charakterizuojantys aprašomą objektą. Tokių žinučių, kaip „sako, kad vaidenasi“ ir pan., atsisakyta. Padavimų ir pasakojimų, grindžiančių ir aiškinančių vietovardžio pavadinimą, čia taip pat nėra – jie, kaip raktinė informacija, palikti vietovardžių publikacijoje.

Tautosakos tekstų tarminę fonetiką užrašinėtojai fiksavo gana atsitiktinai ir nenuosekliai. Ji jokių būdu neatspindi tikrosios tuometinės tarmės gyvavimo situacijos ir rengiant spaudai iš tekstų pašalinta. Kur kas geriau išlaikytos pasakotojų žodžių morfologinės formos, junginių sintaksinės konstrukcijos. Jos visos paliktos autentiškos.

¹ Plačiau apie šį vietovardžių rinkimo vąją žr. kalbos skyriuje skelbiamos vietovardžių publikacijos įvada.

² *Instrukcija Lietuvos žemės vardynui surašyti*, sudarė K. Alminauskis, Klaipėda, 1934, p. 19.

³ *Trumpa folkloro dalykams rinkti programa*, sutaisyta d-ro K. Griniaus ir L. M. d-jos Folkloro komisijos narių: prof. E. Volterio, d-ro J. Basanavičiaus, kun. J. Tumo ir adv. J. Janulaičio. Vilnius, 1910, p. 6.

⁴ *Instrukcija Lietuvos žemės vardynui surašyti*, p. 31.

1. [Vaivorykštės vaiduokliai]

Sako, labai vaidenasi. Kartą Narkus vakare nuėjęs karvių pažiūrėti (vasarą laikydavę naktimis), tai iš antros Alanto pusės taip mėtė strypais, kad jis turėjęs bėgti. Antrą vakarą duktė nuėjusi melžti, bet ir tą paviję. Rytą tėvas nuėjęs patikrinti, pažiūrėti tų strypų ir akmenų, bet nė žymės neradęs.

2. [Tyrlio biasas]

Senieji žmonės atsimena dar tokį atsitikimą: kartą Juozo Norvaišo linų mynėjai matę, kaip iš Tyrlio su dideliu trenksmu išėjęs biasas⁵ ir nuėjęs į Kartenos Tyrarą. Moterys labai išsigandusios, ir antrą naktį veidai apvirte skauduliais. Nuo to laiko tai dar praminę Peklatyriu, Piktyriu.

3. [Paukštlaukio prūdas]

Per žydų šabą⁶ vaikai pagavę naktį vieną žydą, nunešę į Paukštlaukio prūdą ir imetę. Rytmetį važiuojęs pro šalį žmogus. Žydas ką tik buvęs išlipęs ir prašęs, kad parvežtų. Žmogus užklauses, kaip jis čia patekęs. Žydas sakąs:

– Vaikie, aš žuvau⁷ po tą prūdą. Kad mane nešė velniai kaip paukščiai, už penkių minučių buvau prūde.

4. [Šileikyno uola]

Kitą kartą Mykolas Jonavičius vežęs kunigą Šileiką prie ligonio. Važiavę pro Šileikyną per Margių mišką. Išibėgus nuo kalno arkliams, taip smarkiai sulaikęs kažkas, kad tie nė iš vietos nepajudėję. Išlipęs kunigas ir pamatęs tarp tekinių įstrigus didžiausią uolos gabalą. Kunigas pradėjęs skaityti iš knygų, uola išriedėjusi. Kunigas spyręs uolą, uola pradėjusi toliau riedėti. Kunigas uolą akmenį nusivijo, vežėjui pasakęs:

– Jei sušuksiu, tu bėk su arkliais, kiek tik gali, kol privažiuosai trobelę.

Kunigas tą uolos gabalą nusivijęs ligi didelio akmens, ten pradėjęs melstis, paskiau sakąs uolai:

– Pakelk tą akmenį, palisk pati ir pasilik amžinai!

Taip ir padarė. Uola palindo po akmens ir dabar tebėra, o kunigas pargrįžo pas vežėją ir nuvažiavo.

5. [Čerauninko⁸ kūlis]

Vieną kartą, šventą dieną, ant to kūlio⁹ sėdėjęs žmogus ir labai keikęs savo kaimyną. Besikeikiant jis ir prilipo prie to akmens ir išbuvo prikibęs visą dieną ir visą naktį. Dangun iškėlęs rankas jis prisiekė, daugiau kol gyvas būsiąs, niekuomet nebesikeikti – ir tada jis vėl atlipęs nuo to kūlio.

6. [Velniai Pristovinės karčemos malūne]

Kai turėjęs išsinuomavęs Pristovinės karčemos malūną Vladas Lingė iš Puidogalio, vieną naktį kalęs girmas. Ir jis pasakoja:

⁵ *Biasas* – velnias.

⁶ *Šabas* – žydų šeštadienio šventė.

⁷ *Žūti* – žuvauti, žvejoti.

⁸ *Čerauninkas* – burtininkas.

⁹ *Kūlis* – akmuo.

– O tai jau... Matau, juodas žmogus. Supratau. Klausiu:

– O tu jau, velneli, ką čia dirbi?

O tas nieko man neatsakęs, šmukšt ir palindo po girnomis.

Kitą kartą tas pats Vladas Lingė matęs velnią malūne girnas sukant. Jis pasakoja:

– Buvo naktis. Tamsu. Girdžiu vis melnyčioj¹⁰: gygu gygu, gygu gygu... Einu veizėti. O ten jau velnelis besukas girnas net iširėžęs. Kaip tik tuojau ir prapuolę.

7. [Vokietukai ant Antano Kumpio kalvos]

Senovėj ant tos kalvos šventomis pavakarėmis susirinkdavo vyrai ritinio mušti¹¹. Iš netoli esančio Tamošinės miško ateidavę vokietukai (velniukai) ir drauge su vyrais ritinį varydavo. Ale kad duodavo, net zvimbavo....

Mįslės

8. Vandeny uodega vimčioja, be vandens žiopčioja (*Ajerai*).
9. Du gauruotu susiklojo, vieną pliką pakavojo¹² (*Akys*).
10. Name namas, tame name langas, tame lange judu judu (*Akis*).
11. Vytinis kamantinis aukštyn lėkdamas, kiaušius dėdamas (*Apynys*).
12. Pakelia vieną rietą¹³, pakelia antrą rietą, įstumia gauruotą, kerta į plaukus, smenga į taukus (*Arklį kinko į ratus*).
13. Šmiaurynė padarynė, šešios akys, trys sėdynės (*Arkliai, žmogus, akėčios*).
14. Mįslė per mįslę, per pilvą dvigyslį (*Armoška*).
15. Kas turi, du teturi, kas neturi, penkis šešis turi (*Autai*).
16. Prūdas blėkinis¹⁴, prūde bulvės, bulvėse kiaušė, kiaušė obelis (*bliūdas, košė, taukai, šaukštas*).
17. Budi budutis, kala kalutis, dangaus ratas linguojas (*Budi budutis – budynė¹⁵, kala kalutis – grabą dirba, dangaus ratas linguojas – varpai zvanija*).
18. Daili daili skrebinėlė pilna kultuvėlių, ir po slenksčiu raudonas šuo guli, kas lenda, tam kanda (*Dantys ir liežuvis*).
19. Daili panelė, kas eina, tas pasveikina (*Durys*).
20. Tėvas šmolas, motina raguota, auklė ilga uodega, vaikai kuku-liuoti (*Duoną kepant*).
21. Septynių varstų¹⁶ tiltas, viename gale kilbasos¹⁷, kitame kiaušis (*Gavėne*).
22. Ėjau naktį, radau sagtį, padirbau dvi geldeles, dvi moldales, botkotį, krytkotį¹⁸ ir da ylai kotą (*Gilė*).
23. Šuo šile šilinuose, pakabakšt pelenuose (*Kadagys*).
24. Ažuolinis šimtsakinis, kažnoj šakoj po lizdelį, kiekvienam lizdely po kiaušėlį (*Kanapės*).
25. Miške augo, miške lapojo, namo parėjo, ant rankų typu tapu, typu tapu (*Kultuvė*).
26. Štyma stovi, valnai¹⁹ koruliu(oja), visas apžėlęs, galelis plikas (*Lazdyns ir reišuts*).
27. Mįšlių mįslė keturgyslė, ant galo punt-poriukas karo (*Lingynė²⁰ ir lopšys*).

¹⁰ *Melnyčia* – malūnas.

¹¹ *Ritinį mušti* – žemaitijoje buvęs populiarus žaidimas.

¹² *Pakavoti* – paslėpti.

¹³ *Rietas* – šlaunis, kulšis.

¹⁴ *Blėkinis* – skardinis.

¹⁵ *Budynė* – budėjimas prie mirusiojo, šermenys.

¹⁶ *Varstas* – rusų ilgio matas, lygus 1,067 km.

¹⁷ *Kilbasa* – dešra.

¹⁸ *Krytkotis* – kryties kotas. Krytis – tinklelis žuvims gaudyti: siauru galu, pritaisytas prie lanko ar puslankio, su ilgoku dvišakiu kotu.

¹⁹ *Valnai* – laisvai.

²⁰ *Lingynė* – kartis, prie kurios pritvirtintas lopšys.

28. Prie krosnies galo pakalą prikala, o prie kamino ūsus prikabina (*Liuktas²¹ ir garvilkis²²*).
29. Aukštai plikas stypso, žemėj gauruots vypso (*Mėsa pakrautėje²³ ir katinas ant žemės*).
30. Lipk ant manęs, imk iš manęs, ale neužkabink manęs (*Obelis ir obuoliai*).
31. Žiūrakas čiuraką klausė, kur puika²⁴ nuėjo. Puika nuėjo už šiaudų ir meist čiurako laukt. (*Pelė pelės klausė, kur nuėjo katė. Katė nuėjo į šiaudus pelės laukt*).
32. Striukas bukas vokietukas kaulo kailinukais (*Peilis*).
33. Turiu trumpą, noriu ilgo, pjausiu nuo galo, bus pati miera²⁵ (*Siūlų kamuolys*).
34. Du trina du ritina, penki kiša, du žibina (*Spyna ir raktas*).
35. Už sniegą baltesnis, už smalą juodesnis, už stogą aukštesnis, už slenkstį žemesnis (*Šarka*).
36. Paberk birikus, pašauk stirikus (*Šaukšta, žmones*).
37. Žvirblis pastogėj plup plup plup (*Verpant, kai siūlas trūksta*).
38. Juodas kaip velnias, o skanus kaip kažin kas (*Vėdaras*).
39. Be dūšios, be kvapo, o teisybę pasako (*Ziegorius²⁶*).
40. Suvarkšliots, suraišiots, gale lauko pastatyts (*Žambis²⁷*).
41. Ateina vagoriai²⁸, išveda gaspadorių, namai patys per langus išvaikščioja (*Žuvys ir krytys*).

Patarlės, priežodžiai

42. Pati *kiaulė* regzti²⁹ drasko, pati žviegia.
43. Susiprasi, ale *laiko* neberasi.
44. Su *liežuviu* kūlio neperskelsi.
45. *Tėvas* vaiką mėsa šeria, o vaikas tėvą velniais.
46. Su *žalčiu* bulvių nevagosi.
47. *Žodžiu* skaudžiau, ne kaip medžiu.

Papasakojo ar pasakė:

- Beinoras Ignas, 25–40 m., gyv. Anužių k. – 1, 2;
 Daukantas Povilas, 40–60 m., gyv. Grabšičių k. 9, 14, 19, 22, 23, 25, 29, 33, 35, 44–46;
 Dyburys Kazys, 15–25 m., gyv. Pristovų k. – 10–13, 16–18, 24, 27, 30, 31, 34, 36, 37, 39, 41–43, 47;
 Domarkas Jonas, 60–80 m., gyv. Pristovų k. – 5;
 Eitavičius Antanas, 60–80 m., gyv. Sauserių k. – 7;
 Piluckis Antanas, 15–25 m., gyv. Bulikų k. – 8, 15, 28, 32, 38, 40;
 Pocius Kazys, 25–40 m., gyv. Lignugariškės k. – 4;
 Skurdauskis Petras, 15–25 m., gyv. Strope-
 lių k. – 20, 21, 26;
 Sodžius Juozas, 60–80 m., gyv. Anužių k. – 3;
 Vengalis Andrius, 15–25 m., gyv. Pristo-
 vų k. – 6.

Užrašė:

- Vilkys S. 1935 m. – 5–47;
 Vosylienė S. 1937 m. – 1–4.

²¹ *Liuktas* – krosniakaištis, juška.

²² *Garvilkis* – skylė garui išleisti iš jaujos pakuros, aukštinitis.

²³ *Pakrautė* – kartis kamine, ant kurios džiovindavo mėsą.

²⁴ *Puika* – latv. berniukas.

²⁵ *Pati miera* – pats tas.

²⁶ *Ziegorius* – laikrodinis.

²⁷ *Žambis* – medinis arklas, žagrė.

²⁸ *Vagorius* – prievaizdas, ūkvedys.

²⁹ *Regztis* – iš virvelių padarytas didelis maišas šienui nešti.

ĮŽYMŪS ŽMONĖS

Savo kūrybą dovanojanti Kartenai Apie dailininkę profesorę Reginą Songailaitę Balčikonienę

Parengė Genovaitė Paulikaitė

Regina Songailaitė Balčikonienė gimė 1922 m. rugsėjo 22 d. Kretingoje, nors savo tėviške vadina Karteną.

Vaikystė tarp Minijos vingių

„Mano senelis Antanas Krapiuskas, gimęs XIX a. viduryje, buvo žemaičių bajoras ir visą savo veiklų gyvenimą pragyveno dirbdamas ūkvedžiu grafams Pliateriams priklausiusiame Gaudūčių dvare. Užaugino šešias dukras ir sūnų. Vadovaudamasis XX a. pradžios tradicijomis, tėvas stengėsi dukroms suteikti galimybę apsišviesti ir įsigyti specialybę. Vyriausioji dukra buvo išsiųsta mokytis siuvimo į Vilnių, o vėliau – į Varšuvą. Kitos dukros mokėsi pienininkystės ir vadovavimo ūkiui. Jauniausioji dukra, mano mama, ir brolis



Dailininkė, prof. Regina Balčikonienė prie savo nutapytų Abakų (Kartenos) Lurdo koplyčiai angelų kompozicijos. Apie 2002 m. Nuotraukos šiame straipsnyje – iš Reginos ir Juozo Balčikonių šeimos archyvo



Prano Songailos krikštytos (ant mamos kelių). Sėdi Reginos Sogailaitės Balčikonėnės seneliai Pranas Songaila ir Ona Songailienė (Tumelytė). Stovi jų vyriausias sūnus Jonas. Liepoja, apie 1900 m.



Reginos Sogailaitės Balčikonėnės tėvas Pranas Songaila vaikystėje. Liepoja, apie 1906 m.

Izidorius mokėsi Telšių progimnazijoje, todėl 1918 m. susikūrus Lietuvos nepriklausomai valstybei, pradėjo dirbti tarnautojais valstybinėse įstaigose: mano mama Sofija – Žemės ūkio ministerijoje, jos brolis Izidorius – mokesčių inspekcijoje.

Mirus seneliui, mano močiutė Marijona su dukra Morta apsigyveno Kartenoje, kur visa šeima praleisdavome visas šventes ir visas vasaros atostogas. Kartena tapo mūsų šeimos traukos centru.

Mano jauni tėvai iš pradžių apsigyveno Kretingoje, o aš nuo pat kūdikystės būdavau Kartenoje. Nors vėliau mokiausi Kaune ir dirbau Vilniuje, vasaros atostogas praleisdavau tik Kartenoje.

Senelių namas stovėjo Ąlanto slėnyje, todėl atvažiuavę svečiai man neretai sakydavo, kad vasarojame Šveicarijoje. Rytais mus prikeldavo laukinių balandžių burkavimas, o vakarais užmigdydavo lakštingalų čiulbėjimas. Prisimenu, kaip sekmadienių rytais bažnyčios šventoriuje būdavo mušami variniai būgnai, kviečiantys į mišias, jų skardūs balsai skambėdavo visame Minijos slėnyje. O Minija. Kokia tai paslaptinga upė. Pakraščiuose apaugusi karklais, o vietomis srauniai tekėdama net griaua savo krantus. Smėlėtose properšose



Sėdi (iš kairės)
keturios seserys ir
brolis Krapauskai –
Jadvyga,
(neatpažintas), Marta,
(neatpažintas).
Apatinėje eilėje
sėdi Stasė, Sofija,
Izidorius.
Apie 1918 m.

karštomis dienomis mes taip maloniai, besimaudydami ir gaudydami karklo meškerėmis margus grunduliukus, leisdavome dienas.

Tačiau beveik kiekvieną vasarą ši upė savo tamsiuose giliuose vingiuose priglobdavo savo auką. Nors ankstyvais pavasariais man netekdavo apsilankyti Kartenoje, bet kai vasarą čia atvažiuodavau, man pasakodavo apie didžiulius Minijos potvynius.

Vidurovasariais, kai suvažiuodavo visi giminės atostogauti, prie stalo susėsdavo gausi šeimyna. Rytais aptardavome dienos iškylas. Jei diena šilta ir saulėta, skubėdavome prie Minijos, jei apsiniaukusi ir debesuota, keliaudavome į Vėlaitinės miškus uogauti ar grybauti, arba apžiūrinėdavome piliakalnius. Užlipę ant Gaudučių, Gintarų ar Kartenos piliakalnio ieškodavome pilių pėdsakų, diskutuodavome apie to laiko strateginę situaciją. Mintimis nusikeldavome į kovų su kryžiuočiais ir kalavijuočiais laikus. Kadangi Kartena buvo viena aršiausių pasipriešinimo ir kovų vietų, visada mūsų fantazijos pasipildydavo patriotizmo ir pasididžiavimo jausmu. Eidami Minijos pakrante į vakarus aplankydavome atkalnėje esantį liurdą ir kopyčią. Šiame gražiame gamtos kampelyje atiduodavome pagarbą Marijai. Ši tyli ir romantiška vieta savaimė priverčia susimąstyti, kodėl mes čia, žemėje, gyvename, už ką mums duota tokia brangi dovana – gyvenimas? Ar mes tinkamai jį įvertiname?

Grybavimas ir uogavimas Vėlaitinės miške būdavo pačios linksmiausios iškylas. Tenai prisiuogavę ir prisigrybavę, išsirinkę gražią miško aikštelę, susėsdavome pavalgyti. Tuomet prasidėdavo



Marijona Krappauskienė prie savo namo, vienkiemyje prie Kartenos Alanto vandens malūno. Apie 1928 m.



Stasė Jacevičienė (Krappauskaitė). Apie 1918 m.

visokie pajuokavimai su inscenizacijomis – pamėgdžiodavome savo šeimos narius, pavaizduodami jų juokingąsias būdo savybes. Visa tai, aišku, atlikdavo vaikai, kurie visus stebino savo pastabumu ir humoru.

Tačiau metai ėjo mums nepastebint ir vieną po kito mums artimus žmones teko palydėti į senuosius Kartenos kapelius. Dabar ten ilsisi mūsų proseneliai, seneliai, jų dukterys. Iš viso aštuoni žmonės. Šiuo metu Kartenoje iš artimųjų nebeliko nieko. Liko tik širdžiai malonūs prisiminimai ir meilė išėjusiems. Kurį laiką buvo net skaudu į tą tuštumą sugrįžti. Bet atėjo kiti laikai, pasikeitė žmonės. Kartena atsigavo. Seniūnė, miela Zita Rapalienė, daktarė ir mokytojai įkūrė naują tradiciją. Jie susikviečia mus į Kartenos šventes. Kartena vėl tapo traukos centru. Tuomet pradėjau galvoti, ką aš kaip dailininkė galėčiau gero padaryti tam mylimam žemaičių žemės kampeliui. Pradėjau miesteliui dovanoti savo darbus: miestelio herbą, vėliavą, sieninį dekoratyvinį pano mokyklai, aštuonius religinius paveikslus ligoninės palatoms ir pagaliau dešimt angelų, šlovinančių Mariją liurdo koplytėlėje, kur jie užpildo visas sienas. Buvau kupina džiaugsmo, kurdama šiuos darbus, nes bent taip



Plačios giminės susitikimas Irenos Laurinavičiūtės krikštynose. Stovi (iš kairės): Vladas Laurinavičius (vyresnysis), Stefanija Krapauskaitė, Izidorius Krapauskas, Sofija Songailaitė, Pranas Songaila, sėdi – Jadvyga Laurinavičienė su dukra Irena, Marijona Krapauskienė, Ona Songailienė. Sėdi (pirmoje eilėje): Stasė Krapauskaitė, Elvyra Laurinavičiūtė, Regina Songailaitė, Boleslovas Laurinavičius, Marta Krapauskaitė. Kartenos miestelio panoramoje prie kelio link Kūlupėnų. Kretinga, apie 1939 m.

*galėjau atsidėkoti tam mielam žemės kampeliui, kuris mane išaugi-
no ir įkvėpė dideliems darbams“, – taip apie savo tėviškę rašo
Regina Sungailaitė Balčikonienė, nes pastaraisiais metais ji
vis dažniau griebiasi plunksnos, stengdamasi, kuo išsamiau
perteikti vis tolimesne istorija tampančias akimirkas Naciona-
liniame operos ir baleto teatre.*

Gyvenimas muzikos, žodžio ir šokio karalystėje

Balčikonių namai beveik Vilniaus centre, bet kartu juos gaubia ypatinga ramybė. Miestas prisiliečia tik iš vienos pusės. Ir tai labai nežymiai. Nei čia didelių mašinų srautų, nei įprasto centrui šurmulio. Iš kitos namo pusės ošia miškas, kuriame gyvenantys paukščiai pabudina ir palinki labos nakties. Atrodo, toks Reginos Songailaitės Balčikonienės likimas – visą laiką šalia savęs just gamtos alsavimą. Gimusiai po žemišku Mergelės ženklui, Regina gamtos grožis neatskiriama gyvenimo dalis, papildanti jos dvasią.

– Ta Mergelė man daug ir padėjo, ir daug kur trukdė. Trukdė savo moteriškumu, nes mano gyvenime reikėjo labai daug vyriškos jėgos. Su kiek žmonių reikėdavo aptarinėti reikalus dirbant Operos ir baleto teatro vyriausiąja dailininke. Reikėjo apginti savo darbą, savo kūrybą. O aš visą gyvenimą buvau Mergelė, – juokauja Regina Songailaitė Balčikonienė.

Gyvenimo kelio pasirinkimą nulėmė vaikystė, mat jos tėvas, baigęs Klaipėdos konservatoriją, pradėjo dirbti Kauno operos ir baleto teatro orkestre.

– Nuo aštuonerių metų aš sėdėjau teatre. Mačiau visus spektaklius. Muzikos, literatūros ir dailės sintezė darė nepaprastai didelį įspūdį, todėl ir norėjau dirbti teatre. Tuomet teatro dailininku dirbo Mstislavas Dobužinskis. Tai pasaulinio lygio dailininkas, nepaprasta asmenybė. Šiandien galiu drąsiai teigti, kad mane formavo M. Dobužinskio asmenybė, – sako Balčikonienė. – Ir mama. Nors ji buvo tarnautoja, dirbo Žemės ūkio ministerijoje, bet buvo labai gabi moteris. Ko ji imdavosi, viską padarydavo. Įsivaizduojate, būdama šešiolikmetė mergaitė ji mezgė kojines Lietuvos savanoriams. Koks didžiulis patriotizmas buvo išugdytas to meto jaunimo širdyje. Mama labai darbšti ir sumani moteris buvo.

Motinos darbštumą ir išradingumą paveldėjo ir Regina.

– Ir ko aš nesu per savo gyvenimą dirbusi, – nusijuokia R. Balčikonienė. – Viską. Ir scenografijas kūriau, ir kostiumus dainų šventėms, ir akvarelę liejau, ir tapiau... Nes kai paprašydavo, tai ir darydavau. Niekada nesakydavau, kad aš to nedariau, nežinau, negaliu, nemoku. Visada norėdavau save išbandyti.

30 metų ji dirbo Lietuvos nacionalinio operos ir baleto teatro vyriausiąja dailininke. Per tą laiką sukurta daugiau kaip 60 spektaklių scenografija. Beveik visiems tautiniams ansambliams ji yra sukūrusi kostiumus: pirmiausia „Lietuvos“ ansambliui, paskui „Dainavos“, „Žemaitijos“, „Rasos“, Politechnikos instituto ir kitiems ansambliams. O ką besakyti apie Dainų šventes. Beveik visų švenčių dalyvius aprenge dailininkė Regina Songailaitė Balčikonienė. Nors kretingiškiams pirmą kartą mažytę savo darbų dalį parodyti ji atvežė tik 1997 m. viduvasary. Beveik visi parodoje eksponuoti darbai buvo sukurti po Lietuvos nepriklausomybės atgimimo.

– Aš individualistė. Nepriklausau jokiai grupei, jokiam susivienijimui, – juokavo per parodos atidarymą dailininkė. – Ką jaučiu, kas mano širdyje, tą ir tapau.

Dailininkės žodžiais, ją įkvepia muzikos, gamtos, filosofijos ir nuotaikos sintezė. Prieš imdamasi kūrybos, jau žino, koks bus jos kūrinys. Pirmiausia ateina paveikslo visuma. Paskui – eskizai, pradinio sumanymo koregavimas ir pagaliau – pats kūrinys.



Paskutinėje eilėje stovi (iš kairės): Bronius Laučius, Vladas Laurinavičius (jaunesnysis), Pranas Songaila, Virgis Dirvonskis. Vladas Laurinavičius (vyresnysis), pirmoje eilėje stovi (iš kairės): Stefanija Krapauskaitė, Rozalija Krapauskaitė, Jadvyga Laurinavičienė (Krapauskaitė), Irena Dirvonskienė (Laurinavičiūtė), Jadvyga Laučienė (Laurinavičiūtė), Sofija Songailienė (Krapauskaitė), sėdi: Stasė Jacevičienė (Krapauskaitė), Alovra Ruzgaliėnė (Laurinavičiūtė), Marta Krapauskaitė, Regina Balčikonienė (Songailaitė). Kartena, apie 1965 m.

R. Sungailaitė Balčikonienė tą sintezę papildė Rytų menais, kuriais domisi jau daugelį metų. Tas pomėgis padėjo jai įgyvendinti ne tik savo sumanymus, bet ir tolimos tautos lūkesčius.

– Trejus metus dirbau Mongolijoje konsultante. Bet vien konsultuoti neužteko, reikėjo už juos ir padaryti. Nelengva, bet labai įdomu buvo. Ten buvo ruošiami grandioziniai koncertai, išvykos, nes norėta pristatyti pasauliui Mongolijos kultūrą. Buvo nelengva, bet labai įdomu. O patekau į Mongoliją visai atsitiktinai. Man teko kurti kostiumus, dekoracijas ir visą lietuvių nacionalinės kultūros pristatymo – koncerto Maskvoje apipavidalinimą, kuris labai patiko Mongolijos atstovams ir jie, nežinodami, kad aš domiuosi Rytų kultūra, paprašė padirbėti pas juos. Laimė, man Rytų kultūra buvo labai artima ir ten man buvo labai įdomu dirbti. Juk visa, kultūra kaip ir šviesa, eina iš Rytų. Kinija, Indija, Egiptas, – juk tai pasaulinės kultūros lizdas.

Dirbti Mongolijoje buvo įdomu ir todėl, kad vienas didžiausių R. Balčikonienės pomėgių yra kelionės. Per savo gyvenimą dailininkė aplankė 25 šalis. Nors sovietiniais laikais važiuodavai ne kur nori, bet kokią kelionę gauni, Regina sakosi į bet kokią šalį nevažiuodavusi. Taip jau atsitiko, kad socialistinės šalys taip ir liko neaplankytos.

– *Net Lenkijoje nesu buvusi, – nusijuokia ir priduria. – Užtat visą vidurinę juostą nuo San Francisko iki Tokijo esu apkeleavusi. Visas pačias įdomiausias šalis esu apkeleavusi. Važiuodavau į kelionę gerai pasiruošusi, kad galėčiau išsamiau susipažinti su ta šalimi, to krašto kultūra. Aš visada žinodavau, ką turiu pamatyti, ką turiu aplankyti.*

Taip jau, matyt, likimo lemta, kad Balčikonių šeimoje visi dailininkai. Vyras – dailininkas tekstilininkas, garsus gobelenų meistras, sūnus Kęstutis – irgi dailininkas, marti Verutė – taip pat dailininkė, net vienintelis anūkas Julius renkasi dailininko kelią. Jis – Dailės akademijos studentas. Studijuoja skulptūrą.

– *Visi penki esame dailininkai, – sako Regina. – Nors esame viena šeima, bet kiekvienas dirbame labai individualiai, niekuo nenorime sektis. Iš šono žiūrint, gal kažkam ir atrodo, kad mes savo kūryboje turime panašumų.*

R. Songailaitės Balčikonienės veikla įvertinta ne vienu apdovanojimu. 1959 m. Nusipelnusios meno veikėjos vardas. Už nuopelnus Mongolijos kultūrai buvo įvertinta Tautų draugystės ordinu. Už V. Klovos operos „Duktė“ scenografiją Reginai buvo įteikta valstybinė premija. Už V. Mykolaičio–Putino ir Juzeliūno operą „Sukilėliai“ pelnė Visasajunginę premiją. O Garbės raštus, kitus smulkesnius padovanojimus sunku ir suskaičiuoti.

Paklausta, ar pavykdavo išvengti idėjinių sovietinės sistemos akcentų savo kūryboje, R. Balčikonienė sakė:

– *Kai prie keturių akių kalbiesi, suprasdavai, kad tai beprasmiški reikalavimai. Pavyzdžiui, kaip buvo su Lionginu Šepečiu. Jis buvo atsakingas už renginių ideologinius reikalus. Rengdama koncertus Maskvoje aš jam nunešiau įvertinti lietuvišką peizažą. Jis pažiūrėjo ir sako: „Taigi žinai, kur mes gyvename, žinai, ko iš mūsų reikalauja, prakišk čia nors vieną kitą kaminą, kad parodytumei, jog Lietuvoje yra ir fabriku.“ Tačiau mano laimė, kad dirbau operos teatre, kur tuo metu buvo atliekama Vakarų klasika, ir man nereikėjo sukti galvos dėl ideologinių akcentų. Tuo tarpu dramų teatre tuo laiku repertuaras buvo užkimštas kolūkių kūrimo temomis. Jei ten būčiau dirbusi, būtų tekę „kaminus prakišinėti“. O pas mus – Vakarų klasika. Ten nei „fermų, nei kaminų“ nėra. O kai reikėdavo statyti tarybinio autoriaus operą, manimi nepasitikėdavo,*

dailininką iš Rusijos pasikviesdavo, nes jis geriau sugebésiantis tą idėją perteikti. Man nuo to – tik geriau. Aš nebuvau nei komjaunuolė, nei partijos narė. Visi tai žinojo ir niekas stoti į partiją manęs nevertė. Pasiūlyti, žinoma, pasiūlė, bet atsisakiau. Pasakiau, kad aš esu dailininkė ir nenoriu būti nuo niekieno priklausoma.

Dovanos tėviškei

Gal Kartenos seniūnijoje dirbantys žmonės, o gal ir bėgantis laikas kaltas, kad R. Songailaitė Balčikonienė vis dažniau sugrįžta į savo vaikystės ir jaunystės vietas. Prieš metus surengusi parodą Kartenoje, tą pačią vasarą dalyvavusi Kartenoje vykusiame kraštiečių stovykloje, dailininkė vis dažniau ir dažniau užsuka į Kartena. Ir nesvarbu, kad artimieji jau ilsisi senosiose kapinėse. Dabar artimuosius pakeičia patys karteniškiei. Todėl prieš metus užsukusi į Kartenos ligoninę ir išikalbėjusi su vyriausiąja gydytoja Irena Staškevičiene, dailininkė pažadėjo ligoninei padovanoti keletą savo darbų. Savo pažadą ištesėjo. 1998 m. rugsėjo mėnesį Kartenos ligoninei padovanoti jos darbai buvo pirmoji dovana tėviškės žmonėms.

– Tie paveiksłai čia besigydantiems žmonėms – saviti pragyvento laiko prisiminimai, jų dvasios paguoda, suteikianti namų šilumą, – sako dailininkė.

Reginos Balčikonienės paveiksłai atkeliavo ir į Kartenos vidurinę mokyklą, o 2001 m. rudenį ji savo paveiksłais papuošė Kartenos koplyčią.

– Kai praėjusią vasarą viešėjau Kartenoje, paprašiau, kad mane nuvežtų prie koplyčios, kurią ne sykį lankiau vaikystėje. Tą dieną koplyčia buvo užrakinta. Pro langelį apžvelgiau jos vidų ir tokios tuščios sienos man pasirodė. Prisimenu, mano vaikystės metais koplyčios sienas puošė medžio drožėjų darbai, kurie sovietmečiu buvo sunaikinti. Reginti tuščias koplytėlės sienas man ir šmėstelėjo mintis nutapyti angelus ir papuošti jais koplyčią, – pasakoja R. Sungailaitė Balčikonienė.

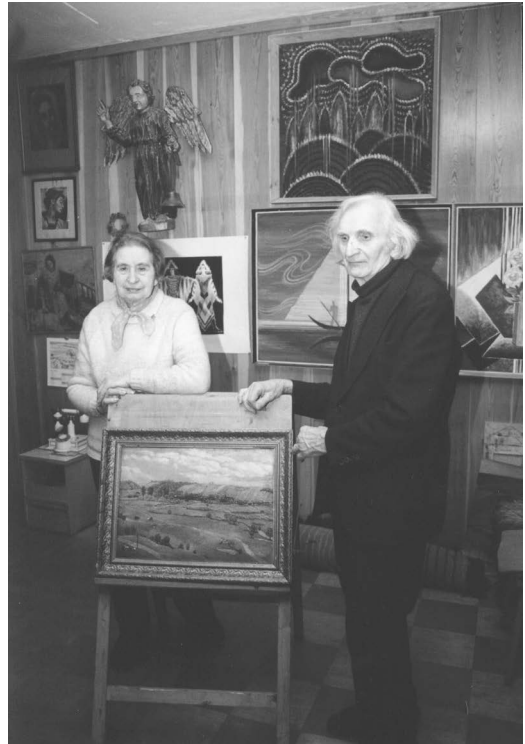

Regina ir Juozas Balčikoniai demonstruoja istorinį šeimos paveiksłą. Kartenos panorama Minijos slėnyje. Piešė I-ojo pasaulinio karo kaizerinės kariuomenės kareivis, 1917 m.

A. Petrašiūno nuotr. iš jo asm. rinkinio, 2003 m.

jos darbai buvo pirmoji dovana tėviškės

Grįžusi į Vilnių dailininkė ėmėsi darbo. Paveikslai tapyti ant gruntuotos drobės akrilo dažais. Angelams dailininkė paaukėjo beveik visus metus. Juk pirmiausia reikėjo sukurti eskizus, paskui juos atsivežti į Karteną ir pasižiūrėti, kaip jie išikomponuoja į aplinką.

Dideli paveikslai reikalavo nemažai ir fizinių jėgų.

– *Nugarą paskausdavo, todėl kurį laiką padirbusi turėdavau ilsėtis.*

Šią žiemą kažin ar bebūčiau pajėgusi tokį darbą padaryti, – sako dailininkė.*

Simboliška, kad jos dovanoti angelai Kartenos koplyčioje buvo pašventinti švenčiausiosios Mergelės Marijos gimimo dieną.

Tai išsiverždama iš krantų, tai keisdama vagą nenuilstamai vandenį plukdo gražuolė Minija, neleisdama jos pamiršti tiems, kuriems ji vaikystėje šniokštė.

* 2003 m. teko laimėti su fotografu Aloyzu Petrašiūnu lankyti Reginos ir Juozo Balčikonų namuose. Pasižvalę po jų jaukių kūrybingų namų erdvę kalbėjome apie Kartenoje praleistas vasaras, dailininkė dalijosi išpūdžiais apie Kartenos (Abakų) koplyčią pieštus angelus, prisiminė apie herbo kūrimą, kartu su Regina pakomentavo senąsias šeimos nuotraukas. Už pasiaukojančią kultūrinę veiklą Kartenai, Kretingos rajonui dailininkei 2002 m. buvo suteiktas rajono garbės piliečio vardas. Vilniuje pabendraujome ir su prof. Juozu Balčikoniu. Jis minėjo, kad rengė leidinį apie Lentvario kilimų fabriko istoriją, kuriame jis dirbo dailininku, kad buvo Budrių parapijoje aptikęs nuostabias, ryškių sodrių spalvų, skersadryžio audimo žemaitiškas skaras, kurias iš vietinių žmonių gavo dovanų, kai sužinojo, kad jos bus perduotos Lietuvos Nacionaliniam muziejui. Buvo sutikęs aprašyti šias skaras ir pateikti straipsnį rengiamai knygai. Planavome dar susitikti, deja, nespėjome. Prof. Regina Balčikonienė mirė 2007 m. rugsėjo 2 d. Po kelių metų, 2010 m., mirė ir iškilus tekstilininkas prof. Juozas Balčikonis (gim. 1924 01 14). Smulkiai aprašyti Balčikonų šeimos nuotraukas padėjo sūnus Kęstas Balčikonis, besidomintis senelių ir prosenelių Songailių iš Kartenos bei Palangos istorijomis, už tai dėkojame. Vyr. red. pastaba.

Vladislavas Domarkas: mokslininkas, išradėjas, visuomenės veikėjas

Genovaitė Paulikaitė

Atvertę JAV leidžiamą enciklopedinį leidinį „Kas yra kas pasaulyje“, surasime įrašą apie iš Kartenōs kilusį profesorių Vladislavą Domarką.

Tik topolis žymi vaikystę

Vladislavas Domarkas gimė 1939 m. rugpjūčio 17 d. Jo vaikystė prabėgo už trijų kilometrų nuo Kartenōs esančiame Vėlaičių kaime. Prisimindamas vaikystę, Vladislavas Domarkas pasakoja:

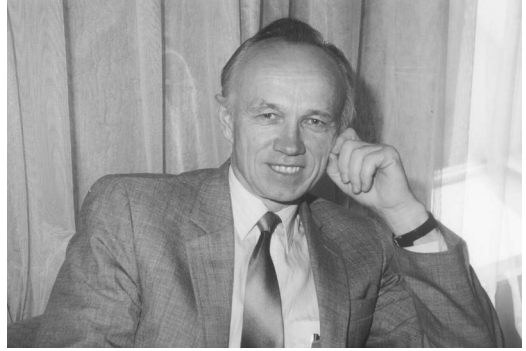

Vladislavas Domarkas. A. Zavadskio fotostudija. Nuotraukos iš V. Domarko asm. rinkinio

„Mano pirmieji prisiminimai susiję su karu. Prisimenu, kaip kartą suūžus lėktuvui, visa šeima slėpėmės griovyje. Karo pabaigoje tėvas su broliu savo šeimoms net bunkerį buvo įsirengę. Įsirežė atmintin atvejis, kai būnant tame bunkeryje visai arti praėjo rusų kareiviai ir mums, vaikams, tėvai net burnas užspaudė, kad nerėktume. Vėlaičiai buvo nedidelis kaimas. Gal kokia 30 sodybų. Keturiose iš jų gyveno Domarkai, tarp jų ir mūsų bei tėvo brolio šeimos. Mano tėvai buvo labai darbštūs ir gerai savo ūkyje tvarkėsi. Tačiau gyvenimas labai pablogėjo prasidėjus kolektyvizacijai ir labai anksti mirus mamai. Man tada buvo tik vienuolika. Turiu brolių Kazimierą ir seserį Kseverą. Mamai mirus, tėvas dar kartą vedė ir po kurio laiko gimė antroji sesuo Stasė. Melioruojant laukus gimtoji sodyba buvo nugriauta ir dabar tos sodybos vietą žymi tik vienas šimtmetis topolis. Buvo du, bet vieną, dar senesnę, nulaužė audra. Kadangi esame keturi vaikai, po lygiai pasidalinę tėvų žemę dabar kiekvienas turime po 3,4 hektaro. Galvojome ir trobą atstatyti, bet kuo toliau, tuo labiau tas entuziazmas blėsta. Vaikystėje išmokau visus kaimiškus darbus: ir ariau, ir pjoviau, žodžiu, dariau viską, kas priklausė kaimo vaikui. Antra vertus, turbūt mūsų šeimos genuose buvo užkoduota nuostata siekti mokslo. Tais sunkiais laikais daug lėmė tėvo tvirtos pažiūros, kad visi vaikai turi baigti mokslus.“

Pirmuosius mokslus Vladislavas pradėjo gretimame Balsiškių kaime 1945 m.

„Sesuo, kuriai jau buvo septyneri metai, pradėjo lankyti mokyklą, tad ir aš kategoriškai pareiškiau, kad jei sesuo lanko mokyklą, ir



*Tėviškė, kurią
šiandien beprimena
vienintelis topolis*

aš privalau ten eiti, – juokauja Vladislavas. – Vargana ta mūsų mokyklėlė buvo. Viename kambarėlyje tilpdavome visos keturios klasės. Antrame skyriuje mus pradėjo mokyti jaunas vaikų mėgstamas mokytojas, to paties kaimo gyventojas Smilingis. Tačiau po kelių mėnesių jis išėjo į mišką ir labai greitai žuvo. Po to, nesant mokytojų, mokydavomės tai Balsiškių, tai Kartenos mokykloje. Vėliau mokinosi Kartenos vidurinėje mokykloje. Buvome antroji tos mokyklos abiturientų laida. Turėjome labai daug gerų mokytojų. Aš ir dabar stebiuosi, kaip mes, nepilnos vidurinės mokyklos mokiniai, sugebėdavome net respublikinėse fizikos olimpiadose dalyvauti. Mokiausi gerai, tik, kaip žemaičiui, buvo sunkoka lietuvių kalbos gramatika, taip pat rusų kalba. Tačiau padedant geriems mokytojams ilgainiui ir tuos sunkumus pasisekė įveikti. Baigiant vidurinę, mokyklos vadovybė net sidabro medalį siūlė man suteikti, bet ministerija buvo kitokios nuomonės.“

Pasirinko mokslininko kelią

Baigęs vidurinę mokyklą Vladislavas Domarkas apsisprendė stoti į Kauno politechnikos institutą.



*Vaikystė. Iš kairės – sesuo Ksevera, brolis
Kazimieras ir Vladas*



*Su tuo vežimu tėvas Vladą išvežė į mokslus.
Vladislavo Domarko nuotr.*

„Pasirinkau radiotechnikos specialybę. Drąsus buvo sprendimas, nes tuo metu kaime net elektros neturėjome. Apie radiotechniką žinojau tiek, kiek bibliotekoje rastose knygose buvau skaitęs, bet man ši sritis buvo labai įdomi. Stojant į tą specialybę tuo metu buvo labai dideli konkursai ne vien todėl, kad tai buvo nauja ir įdomi specialybė, bet ir todėl, kad šios specialybės studentams buvo mokamos didesnės stipendijos. Jau pirmame kurse radistai per mėnesį gaudavo 395 rublius, o paskutiniame labai gerai besimokantys studentai gaudavo net 600 rublių per mėnesį. Man, kaimo vaikui, beveik negaunančiam paramos iš namų, tai buvo labai svarbu: iš tokios stipendijos galėjau pragyventi, o aukštesniuose kursuose net seseriai, kuri studijavo Vilniaus universitete, šiek tiek galėjau padėti.“

V. Domarkas institutą baigė su pagyrimu. Jam buvo pasiūlyta arba likti katedroje asistentu, arba eiti į laboratoriją. Domarkas pasirinko pastarąjį pasiūlymą ir pradėjo dirbti inžinieriumi ultragarso laboratorijoje. Pasirinkimą lėmė ir tai, kad būdamas studentu, jis aktyviai dalyvavo studentų mokslinės draugijos veikloje.

Porą metų padirbėjęs inžinieriumi, V. Domarkas įstojo į aspirantūrą ir 1967 m. apgynė technikos mokslų kandidato (dabar – daktaro) disertaciją. Tais pačiais metais pradėjo dirbti dėstytoju Teorinės radiotechnikos katedroje. Čia dirbdamas gavo ir docento mokslinį laipsnį. Įkūrus Ryšių katedrą, jis buvo pervestas dirbti į tą katedrą.

Dirbdamas pedagoginį darbą, V. Domarkas intensyviai tęsė mokslinę veiklą ultragarso laboratorijoje, buvo ultragarso ūkiskaitinės laboratorijos mokslinis vadovas. Toje laboratorijoje parengė ir 1977 m. apgynė technikos mokslų daktaro disertaciją.

Tais pačiais metais jis išvyko į dešimties mėnesių mokslinę stažuotę Jungtinėse Amerikos Valstijose. Ten dirbo Kalifornijos universitete Santa Barbaroje ir Stenfordo universitete. Kiekviena iš šių universitetų jam pavyko parengti po mokslinį straipsnį, kuriuos su tų universitetų mokslininkais išspausdino žinomuose JAV žurnaluose.

Grįžus iš JAV mokslininkui tuometinis Kauno politechnikos instituto rektorius Marijonas Martinaitis pasiūlė dirbti prorektoriumi, o vėliau, 1983 m. – ir instituto rektoriumi.

Domarkas Kauno politechnikos instituto rektoriumi dirbo devynerius metus, iki 1992 m. pavasario. Per tą laiką ne tik buvo pastatyti instituto skaičiavimo centras ir mechaninės dirbtuvės, užbaigti Lengvosios pramonės fakulteto rūmai, įkurta Pāstrėvio poilsisvietė, bet ir pats institutas reorganizuotas į universitetą. Kalbėdamas apie jo rektoriavimo metu brandintus, bet neįgyvendintus planus V. Domarkas sako:

„Norėjome pradėti statyti atskirus pastatus bibliotekai ir Energetikos fakultetui, tačiau to nepasisėkė padaryti. Ir ne tik dėl kai kurių valdžios institucijų trukdymų, bet ir dėl devintojo dešimtmečio pa-baigoje pačiame institute prasidėjusių neproduktyvių diskusijų dėl aukštojo mokslo perspektyvų. Energetikos fakulteto pastato neleista



Prie senosios Kartenos mokyklos. Vladislavas Domarkas – antras iš kairės

statyti motyvuojant tuo, kad jis užstatų fortus, neva svarbius istorinius paminklus. O dabar toje vietoje degalinė... Mano kadencijai baigiantis, mūsų universitete pirmą kartą Lietuvoje pradėti rengti ir pirmieji studijų modulių sistemos variantai. Ta sistema vėliau tapo Lietuvos aukštojo mokslo pertvarkos esmine dalimi. Tačiau tuometinis rektoratas to darbo nespėjo užbaigti, ir todėl laurai atiteko kitiems.“

Išradimai turtų nesukrovė

Vladislavas Domarkas yra 50 išradimų autorius.

„Tai yra tarybiniai išradimai, kuriuos tuometinė valdžia be didesnio atlyginimo išradėjui įdiegdavo savo nuožiūra. Kadangi tie išradimai susiję su radiotechnika, dauguma jų buvo panaudoti karinei pramonei tobulinti, o kur konkrečiai, iki šiol nežinau, – sako V. Domarkas. – Mums tik buvo nurodoma, kokie išradimai reikalingi, bet niekas neaiškino, kam jie reikalingi. Ypač tai pasakytina apie tuos išradimus, kurių idėjas autoriams buvo draudžiama skelbti atviruose moksliniuose leidiniuose ir kurie galėjo būti panaudoti kuriant įslaptintą techninę įrangą. Dabar tai – tik istorija.“

Vladislavas Domarkas yra parašęs ne vieną knygą.

Jo pirmoji knyga vadinosi „Kontrolės ir matavimo pjezoelektriniai keitikliai“. Atsižvelgiant į rinką, knyga buvo išleista rusų kalba.



Pasisveikinimas su karališkąja Švedijos šeima. 1990 m.



*Vladislavas Domarkas
kartu su kardinolu
Juozu Bačkiumi ir
Prezidentu Algirdu
Mykolu Brazausku
šventiniame renginyje*



Prezidento Algirdo Mykolo Brazausko susitikime su ambasadoriais. 1994 m. sausio 19 d.

Antrąją knygą „Ultragarsinė echoskopija“ parašė kartu su E. Pilecku jau būdamas instituto rektoriumi ir išleido dabartiniame Peterburge, techninės literatūros leidykloje.

Parašyta daugybė mokslinių straipsnių, kurie buvo publikuoti moksliniuose žurnaluose, leidžiamuose ir Maskvoje, ir Londone, ir JAV.

Įvertinant mokslinės ir pedagoginės veiklos rezultatus, V. Domarkui 1981 m. suteiktas mokslinis profesoriaus vardas. 1985 m. jis išrinktas Lietuvos mokslų akademijos nariu korespondentu. Už darbus ultragarso srityje jam su bendradarbiais du kartus buvo paskirta Lietuvos valstybinė premija.

Bandymas smukdyti pastūmėjo į politiko karjerą

Gal dėl to, kad buvome nepasiruošę priimti naują gyvenimo kokybę, gal veikiami kažkieno sukurtų scenarijų, pirmaisiais nepriklausomybės metais ėmėme vienas kitą pagal menamą meilę Lietuvai matuoti. Atsirado žmonių, kurių manymu, ir V. Domarkas per mažai myli Lietuvą. Juk tokią karjerą sovietmečiu padarė...

„Pajutau, kad esu nepageidaujamas, – šypteli profesorius. – Nelaukiau, kol būsiu atleistas iš rektoriaus pareigų. Pats pasitraukiau ir pradėjau dirbti Teorinės radiotechnikos katedroje. Tačiau po metų ramaus darbo katedroje mane pasiekė netikėtai Respublikos Prezidento Algirdo Mykolo Brazausko skambutis. Man buvo siūloma

dirbti Užsienio reikalų ministro pavaduotoju. Iš pradžių abejoju, bet nugalėjo žmogiškosios ambicijos: kilo noras įrodyti, kad galiu dar daug padaryti. Sutikau. Nors buvo žadamas organizacinis darbas pačioje Užsienio reikalų ministerijoje, greitai reikalai pakrypo kita linkme. Teko dalyvauti rengiant įvairias tarptautines sutartis, vadovauti Lietuvos sienų delimitavimo komisijai, atlikti kitas diplomatinės funkcijas. Išskirčiau Lietuvos ir Lenkijos draugiškų santykių ir gero kaimyninio bendradarbiavimo sutarties rengimą. Man teko vadovauti tos sutarties rengimo komisijai, – pasakoja Vladislavas Domarkas. – Jos rengimas buvo gana komplikotas dėl Lietuvos ir Lenkijos valstybių santykių praeities, ypač Vilniaus krašto okupacijos. Derybas taip pat sunkino tiek Lietuvos, tiek ir Lenkijos įvairių politinių jėgų skirtingas požiūris į atskiras tos sutarties nuostatas. Antra vertus, tos sutarties rengimą lėmė Europos integracijos procesas, jį skatino dauguma Europos valstybių ir net JAV. Ši sutartis buvo baigta rengti 1994 m. pradžioje ir ją tų metų balandžio pabaigoje Vilniuje pasirašė abiejų šalių prezidentai. Už minėtus darbus Užsienio reikalų ministerijoje Prezidento dekretu man buvo suteiktas Lietuvos Respublikos nepaprastojo pasiuntinio ir įgalioto ministro diplomatinis rangas, tačiau vėlesniame darbe tuo man neteko pasinaudoti. Užsienio reikalų ministerijoje dirbau tik vienerius metus.“



Priimama ministro V. Domarko priesaika



*Švietimo ministro
V. Domarko
susitikimas su Pietų
Korėjos politikais*

Reorganizavus Kultūros ir švietimo ministeriją į dvi ministerijas V. Domarkui Ministras Pirmininkas A. Šleževičius pasiūlė dirbti švietimo ir mokslo ministru.

„Iš pradžių atsisakiau. Tik kai pasikvietė Prezidentas, nebebuvo kaip atsisakyti, – prisipažįsta V. Domarkas. – Švietimo ir mokslo ministerijoje dirbau 2,5 metų, iki naujų Seimo rinkimų.“

Domarkui vadovaujant prie Švietimo ir mokslo ministerijos buvo prijungtas Mokslo ir studijų departamentas, todėl ši ministerija tapo atsakinga už tris veiklos sritis: bendrąjį lavinimą, profesinį ir aukštesnįjį bei aukštąjį mokslą.

„Švietimo ir mokslo ministerijos veiklos sfera ypač plati tiek su tuo susietų žmonių, tiek ir problemų prasme. Vien vidurinėse mokyklose mokosi apie pusę milijono vaikų, o kiek dar pedagogų, studentų, – apie metus Darbo ministerijoje kalba profesorius. – Nors jau turėjau nemažą vadovavimo patirtį, dirbti ministru, ypač pirmaisiais metais, buvo nelengva. Kadangi didžiąją gyvenimo dalį dirbau aukštojoje mokykloje, stipriau jaučiausi aukštojo mokslo srityje, tačiau daugiausia laiko ir energijos teko skirti kitiems dviem barams.“

Tuo metu bendrojo lavinimo mokykloje toliau vyko švietimo turinio ir metodologijos reforma, buvo rengiami vadovėliai, tobulinama mokytojų kvalifikacijos kėlimo sistema, prie ministerijos įkurtas valstybinio egzaminavimo centras.

„Aš buvau ir esu tos nuomonės, kad būtina sukurti vieningą objektyvią abiturientų žinių vertinimo sistemą, kurioje gauti vertinimai būtų pagrindiniai veiksniai, lemiantys tolesnes studijų galimybes, – sako V. Domarkas. – Tą mano nuostatą lėmė ir betarpiška pažintis su Slovėnijos, Anglijos ir kitų šalių atitinkamais egzaminavimo centrais.“



Klaipėdos universitetui patalpų atidavimo ir užrašo atidengimo iškilmėse. 1993 m.



1996 m. įvykęs klasės draugų susitikimas Kartenoje



Kraštiečių susitikime. Iš kairės – Pranas Narušis, Jonas Domarkas su žmona, Vladislavas ir Stanislava Domarkai. 1998 m. gruodis

1996 m. buvo įgyvendinta mokyklų steigimo organizacinė naujovė: Vyriausybės nutarimu Vilniaus apskrities valdytojo administracijos viršininkui buvo suteikta teisė Vilniaus krašte steigti lietuviškas mokyklas.

Tuo metu buvo vykdoma ir profesinio mokymo reforma, iš esmės keičiant tų mokyklų statusą. Įgyvendinta keturių lygių profesinių mokyklų sistema, sudarant galimybę tose mokyklose mokytis įvairaus išsimokslinimo lygio jaunuoliams ir jaunuolėms bei įgyti skirtingo lygio profesines kvalifikacijas.

Aukštojo mokslo sferoje tuo laikotarpiu išryškėjo aukštųjų mokyklų valdymo liberalizavimo tendencijos, ir todėl atsirado būtinybė parengti aukštojo mokslo įstatymą. Tačiau tokio įstatymo rengimo idėja sulaukė nemenko kai kurių aukštųjų mokyklų pasipriešinimo. Jie laikėsi nuostatos, kad priimti aukštojo mokslo įstatymą dar nepribrendo reikalas, ir įvairiais būdais stengėsi uždelsti to įstatymo projekto rengimą. Todėl aukštojo mokslo įstatymo projekto pirmieji apmatai buvo parengti tik 1996 m. Deja, tie apmatai nelabai tiko įstatymui.

Atsitiko taip, kad rengiant aukštojo mokslo įstatymo projektą V. Domarkui teko daug dirbti jau nebesant ministru. Kaip Lietuvai atstovaujantis aukštojo mokslo politikos patarėjas jis buvo pakviestas dalyvauti vykdam Europos Sąjungos Komisijos koordinuojamą PHARE programą „Lietuvos aukštojo mokslo reforma“. Jis betarpiškai dirbo jungtinėse Lietuvos ir užsienio ekspertų grupėse, kurios rašė Lietuvos aukštojo mokslo baltąją knygą. Baltosiomis knygomis vadinami atskirų valstybių ar Europos Sąjungos dokumentai, apibrėžiantys atitinkamų sričių raidos strategiją. Tuo pačiu ekspertų grupė rengė ir Lietuvos Respublikos aukštojo mokslo įstatymo projektą. Po ilgų diskusijų akademinuose sluoksniuose ir valdžios institucijose Lietuvos Respublikos Seimas tik 2001 m. kovo mėnesį priėmė Aukštojo mokslo įstatymą.

Visais laikais labai aktualios švietimo ir mokslo finansavimo problemos. Todėl kiekvienam ministrui tenka didelė atsakomybė pagrįsti ir apginti metiniuose valstybės biudžetuose šiai sričiai skiriamas lėšas. Valstybės biudžeto projekto rengimo etape vyksta derinimų ir diskusijų Finansų ministerijoje, Vyriausybės posėdžiuose ir Seimo komitetuose maratonas, kur būtina racionaliai apginti ministerijos įtakos sferos poreikius.

„Gaila, ne visada tas įtikinėjimas baigdavosi Švietimo ir mokslo ministerijos naudai, – apgailestauja profesorius. – Bet dėliaugiuosi, kad mano vadovavimo Švietimo ir mokslo ministerijai metais buvo apgintas bendrojo lavinimo mokyklų kompiuterizavimo projektas, kurio apimtis – apie 15 milijonų litų.“

Nuo radiotechnikos prie viešojo administravimo

1996 m. rinkimai į Seimą V. Domarką dar kartą privertė keisti darbą. Šį kartą – net profesiją. Pakviestas docentės Viktorijos Baršauskienės, jis pradėjo dirbti naujai įsteigtoje Viešojo administravimo katedroje.

„Negalėjau neįvertinti to, kad esu atitrūkęs nuo ultragarso mokslinių tyrimų, bet įgijau šokią tokią patirtį administravimo srityje.“

Viešojo administravimo katedrai reikėjo praktinę patirtį toje srityje turinčių dėstytojų. Todėl dekanės siūlymas man buvo priimtinas ir nuo 1997 m. pradžios pradėjau dirbti toje katedroje, – sako V. Domarkas. – Esu dėkingas buvusiam katedros vedėjui profesoriusiui Edvardui Jasaičiui, kad jis sudarė puikią galimybę stažuotis viešojo administravimo srityje Amerikoje, Pietryčių Teksaso valstybiniame universitete. Todėl net akademinė prasme toje srityje nesu „balta varna“. Dabar dėstau Valstybės valdymo ir administravimo sistemų sąveikos bei Visuomenės institucijų organizacijų teorijos kursus. Teko dėstyti ir Viešojo administravimo etikos kursą. Be to, vadovauju doktorantams. Nuo 2001 m. pradžios vadovauju Viešojo administravimo katedrai. Taigi dabar neberašau straipsnių apie ultragarsą, o rašau apie viešąjį administravimą.“

V. Domarkas su autorių kolektyvu parengė ir išleido knygą „Šiuolaikinė valstybė“, parašė skyrių knygai „Viešasis administravimas“. 2002 m. Kauno technologijos universitetui ir Lietuvos teisės universitetui pradėjus leisti mokslinį žurnalą „Viešoji politika ir administravimas“ jis tapo to žurnalo Kauno technologijos universitetui atstovaujančiu vyriausiuoju redaktoriumi.

Tvirybės suteikia šeima

Jaukus ir su meile pastatytas Stanislavos ir Vladislavo Domarkų namas. Įstiklintose verandose anksčiau negu gamtoje namo šeimnininkus pasveikina žaluma.

„Beveik viską savo rankomis padarė. Labai darbštus žmogus“, – pasidžiaugia vyru žmona S. Domarkienė, parėmusi vyrą einant karjeros laiptais.

Kaip pasakoja Vladislavas, su būsimąja žmona susipažino grupės draugo vestuvėse. Pažintis buvo lemtinga. Po pusantrų metų draugystės, kai Stanislava baigė šeštą kursą, susituokė ir jau beveik keturiasdešimt metų kartu. Abu kartu studijavo aspirantūroje, abu rengė disertacijas.

„Taip susiklostė, kad aš nedirbu gydomojo darbo, nes mane labiau traukė mokslinis darbas. Dar studijuodama, aš dalyvavau studentų moksliniame būrelyje, – pasakoja S. Domarkienė. – Baigusi studijas pasirinkau sritį, susijusią su ligų profilaktika. Mano darbas buvo parengtas vadovaujantis „Drobės“ fabrike atliktais tyrimais ir stebėjimais. Savo darbe aiškinausi, kokią įtaką žmogaus sveikatai turi pamaininis darbas, darbo sąlygos. Darbą gyniau tą pačią dieną kaip ir Vladas. Po to buvau pakviesta dirbti į naujai įsikūrusį Kardiologijos institutą, kur dirbau ir dabar tebedirbu profilaktinės medicinos srityje. Esu Profilaktinės medicinos departamento vadovė.“

Domarkai užaugino du vaikus. Sūnus Andrius yra baigęs tą pačią specialybę kaip ir tėvas, bet sužlugus elektronikos pramonei Lietuvoje, darbo pagal specialybę jau nebebuvo, ir jis, baigęs institutą, įsidarbino vadybininku. Dukra Evelina

yra baigusi Administravimo fakultetą, o šiuo metu mokosi doktorantūroje Vadybos ir ekonomikos fakultete. Kartu su tėvais gyvena sūnaus šeima.

„Tęsiame senas lietuviškas tradicijas, kad tėvų namuose pasilieka sūnus, – pajaukauja S. Domarkienė ir pasidžiaugia, kad turi keturias anūkeles. – Abu vaikai turi po dvi dukrytes.“

Paklausta, kas labiausiai sutvirtina jų šeimą, S. Domarkienė ilgai nemažto. Pirmiausia, žinoma, jų šeimą sieja dvasiniai ryšiai, po to bendri pomėgiai.

„Abu esame kilę iš kaimo, abu mėgstame žemę. Anksčiau turėjome kolektyvinį sodą. Visas laisvalaikis ten prabėgdavo. Abu stengėmės jį kuo gražiau ir jaukiau sutvarkyti. Vladas statė namelį, aš puošiau išorę. Vladas labai gražiai moka lentutes prikalti. Abu sieja noras turėti ką nors savo. Pradėjome statyti namą. Kai Vladas pasiteiravo, kokį namą statysime, aš iš karto apsisprendžiau, kad reikia statyti tokį, kuriame ir mes, ir vaikai galėtume gyventi ir kartu, ir atskirai. Mes labai sutariame. Viską darome kartu, vis pasitardami. Gal todėl, kad Vladas ramesnis nei aš. Ir vaikai išmoko, kad viską reikia spręsti susitarimu. Ir nulemia ne vien racionalus protas, bet ir emociniai dalykai. Jei vadovautumėmės vien racionalumu, gyvenimas taptų labai nuobodus.“

Paprašyta apibūdinti vyro savybes S. Domarkienė sakė:

„Vladas nepaprastai mėgsta tiesą, nors už tai ne sykį skaudžiai nukentėjo. Jis labai racionalaus proto. Ką jis išprotauja, aš šimtu procentų pasitikiu. Jei jis pasakė, vadinasi, taip ir yra. Jam svetimas pavydo jausmas, noras kitus apkalbėti ar nors kaip sumenkinti. Ir nepaprastai darbštus. Jį galima pavadinti darboholiku. Kad ir ką daro, neskaičiuoja nei laiko, nei jėgų.“

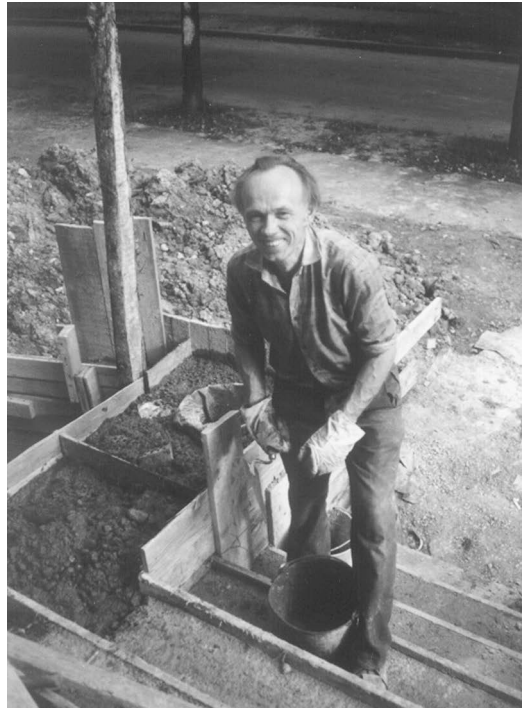

Kai sūnus užaugintas, galima ir namą pasistatyti

Prisiminimai apie tėvą – paskutiniojo nepriklausomos Lietuvos seimo narį, agronomą Joną Raudonį

Milda Raudonytė

Mano tėvelis Jonas Raudonis gimė 1899 m. gruodžio 12 d. Liepojoje (Latvija), darbininkų šeimoje. Būdamas 12 metų su tėvais apsigyveno Lietuvoje, Aleksandrijos bažnytkaimyje netoli Skuodo.

Tėvai nuo vaikystės ugdė patriotinius vaikų jausmus, stengėsi visus penkis išmokslinti. Norėdamas prisidurti pinigų mokslams, piemenavo ir bernavo. Mano tėvelis, pramokęs lietuviškai, ėmėsi nelegaliai mokyti bažnytkaimio vaikus skaityti ir rašyti lietuviškai (daraktoriauti). Tuo metu mokyklose buvo mokoma rusų kalba, o nelegalias lietuviškas mokyklas ir jų mokytojus (daraktorius) valdžia persekiojo. Todėl tėveliui su savo mokiniais tekdavo slėptis nuo caro žandarų.

Įkūrus Dotnuvoje vidurinę žemės ir miškų ūkio mokyklą, mano tėvelis įstojo mokytis agronomo specialybės. Jo dėstytojai buvo tokie žymūs Lietuvos žmonės kaip akademikas Jonas Kriščiūnas, bitininkystės tėvas, švietėjas ir mokslo populiarintojas, profesorius Dionizas Rudzinskas, skaitęs genetikos, selekcijos ir sėklininkystės paskaitas, Veterinarijos akademijos steigėjas Konradas Aleksa,

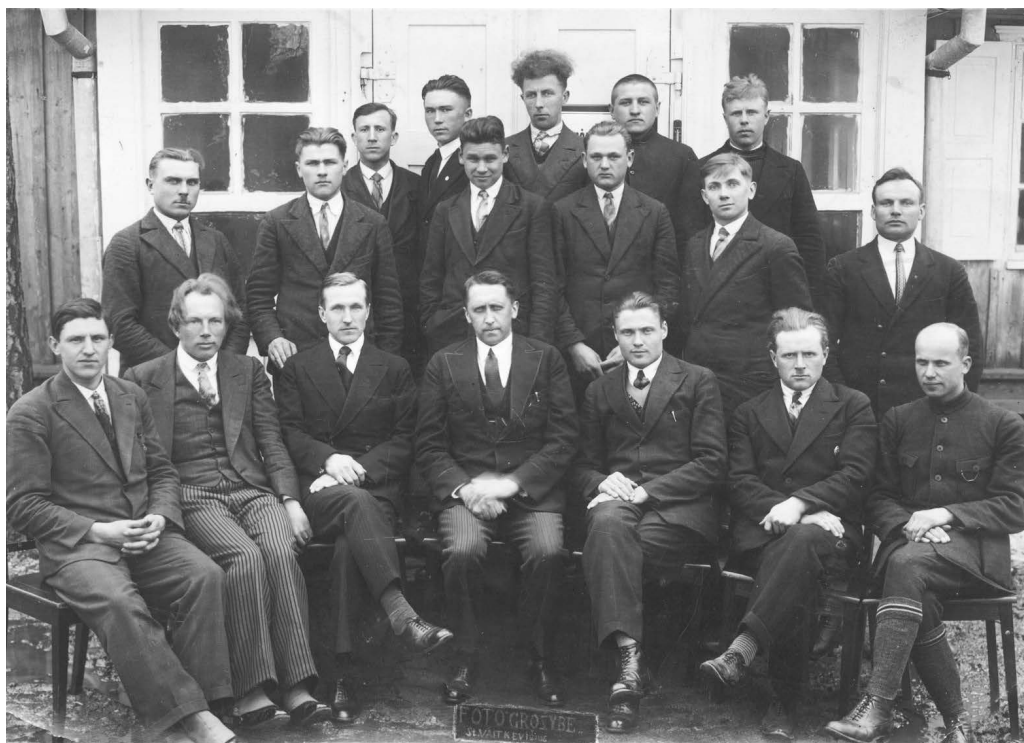

Kretingos žiemos žemės ūkio mokyklos mokytojai su klausytojais. Pirmoje eilėje antras iš dešinės sėdi agronomas Jonas Raudonis, šeštas – rašytojas Butkų Juzė ir kt. Apie 1935 m. Stasio Vaitkevičiaus nuotrauka. Iš Raudonių šeimos albumo

mokyklos įkūrėjas profesorius Viktoras Ruokis, kuris daug bendravo su studentais, vežėsi juos į Daniją pasisemti praktinių žinių, reikalingų jauniems agronomams. Šie garbūs vyrai turėjo didelės įtakos formuojantis J. Raudonio profesinei, patriotinei ir politinei pasaulėžiūrai.

1924 m. baigęs mokyklą, J. Raudonis tapo vienu iš 14-os pirmųjų Lietuvoje Ūkininkų sąjungos agronomų, aktyviu Žemės ūkio rūmų veikėju.

1924–1936 m. dirbo Kretingos apskrities vyriausioju agronomu. Ūkininkų sąjungos nariams skaitė paskaitas ir teikė konsultacijas įvairiais žemės ūkio klausimais. Be tiesioginio darbo, užsiėmė pedagogine ir visuomenine veikla, ragino būsimojus ūkininkaičius stoti į Jaunųjų ūkininkų būrelius, kartu su kitais švietėjais įsteigė Kretingos žiemos žemės ūkio mokyklą ir joje mokytojavo.

Amžininkai ir jų vaikai atsimena, kad J. Raudonis buvęs paprastas, nuoširdus, visiems prieinamas žmogus. Interesantai pas jį į namus galėjo ateiti bet kuriuo laiku, ir ne tik jam esant agronomu, bet ir vėliau – tapus Seimo nariu. Jis pats mėgo nueiti pas ūkininkus, apžiūrėti jų laukus ir duoti teorinių bei praktinių patarimų. Vienas žmogus, labai norėjęs sutikti J. Raudonį, jį pamatęs nusivylė: „Toks paprastas, mažas žmogelis.“

Tėvelis 1927 m. iš valstybės išsinuomojo Žadeikių kaime netoli Kartenos buvusią grafo Aleksandro Tiškevičiaus dvaro žemę su pastatais, kurią 1939 m. nusipirko. Ten su šeima gyveno iki pat 1948 m. tremties. Per 20 metų įkūrė pavyzdinę ūkį, turintį pažangiausią tuometinę žemės ūkio techniką ir veislinius gyvulius.

Tai buvo ne tik gražus ūkis, bet ir kultūros židinytis, išikūręs provincijoje, atokiai nuo apskrities centro Kretingos. Jo puoselėtoja ir propaguotoja tapo mūsų mama Sofija Raudonienė. Savo namuose ji organizuodavo valstybines ir kalendorines šventes, į kurias sukviesdavo visą kaimą. Nuo 1928 m. iki pat ištrėmimo kasmet labai gražiai švėsdavome šv. Kalėdas. Viduryje didžiojo kambario tėveliai pastatydavo didelę, 3 metrų aukščio kalėdinę eglutę, kurią Šv. Kūčių dieną papuošdavome saldainiais, obuoliais ir iš Kauno parvežtais nuostabiai gražiais žais-



Jono ir Sofijos Raudonių vaikai. Iš kairės pirmoje eilėje Aloyzas, Sofija. Už jų, iš kairės – Augustinas, Anatolijus, Milda ant auklės Julijos Vaitkutės kelių, už jos pusbroliis Mykolas Zališauskas. Apie 1934 m., Palanga. Igno Stropaus nuotr. Iš Raudonių šeimos albumo

liukais. Prie eglutės ateidavo ir Kalėdų senelis – paprastas, su verstais kailiniais, liline barzda, pintu krepšiu, kupinu mamos keptų pyragaičių, saldainių, obuolių, o kartais ir apelsinų. Mama, buvusi mokytoja, parodydavo mums ir kaimo vaikams žaidimų, šokių, nudžiugindavo atrakcionais.

Didelę ir iškilmingą šventę kaimui tėveliai suorganizavo 1930 m., minint krašte Vytauto Didžiojo 500-ąsias mirties metines. Į dvarą ateinančius iš tolo pasitiko virš namo iškelta didelė trispalvė vėliava, o šalia stovėjo stendas su Vytauto Didžiojo portretu, kurį puošė kaimo merginų nupinti medžių lapų vainikai ir girliandos. Apie didįjį Lietuvos kunigaikštį Vytautą ir jo reikšmę krašto istorijai papasakojo pati namų šeimininkė. Po iškilmių suskambo dainos, grojo dūdų orkestras, sukosi šokėjų poros. Visiems buvo smagu: ir šeimininkams, ir svečiams, ir jokių svaigalų nereikėjo. Visi vaišinosi tik mamos suruoštais saldainiais. Panašiai minėdavome ir kitas šventes.

1936 m. gegužės 28 d. Kretingos apskrities taryba savo ypatingajame posėdyje Joną Raudonį ir dar 5 visuomenės atstovus iškėlė kandidatais į Lietuvos Respublikos Seimo narius. Dirbdamas vyriausiuoju agronomu ir ūkininkaudamas savo ūkyje, tėvelis nelabai veržėsi išėiti politikon, bet kringiškai pasirinko jį, nes jis sąžiningai dirbo, stengėsi skatinti apskrities ūkininkų ekonominį gyvenimą. Birželio 3 d. kandidatai pasirašė kreipimąsi į apskrities visuomenę, kuriame nežadėjo „aukso kalnų“, o išipareigojo ginti ūkininkų, tarnautojų, darbininkų ir kitų luomų interesus.

Kretingos apskrities kandidatai per rinkimus savo rinkiminėje apygardoje dėl 6 vietų būsimajame Seime varžėsi su Mažeikių ir Telšių apskričių atstovais. Tėvelis nesijaudino dėl rinkimų rezultatų, nesiveržė bet kokia kaina užimti vietą Seime. Netgi tada, kai skelbė rinkimų rezultatus, jis ramiausiai sau miegojo savo namuose Žadeikiuose. O rezultatai kringiškiam buvo palankūs: į Seimą pateko net trys jų atstovai – Jonas Raudonis, Skuodo apylinkės agronomas Antanas Bričkus ir ūkininkas Kipras Stankūnas. Šią naujieną tėveliui pranešė iš Ėgliškių kaimo, esančio prie Kretingos, atjojęs giminaitis J. Stonys.

Kad ir kaip būtų graudu, pasitaikydavo ir kitaip mėstančių žmonių. Išrinkus Seimą, po kiek laiko pas mus atvyko apskrities pradžios mokyklų inspektorius Juozas Žilvitis, kuris taip pat buvęs iškeltas kandidatu į Seimo narius, ir panoro iš tėvelio nupirkti Seimo nario mandatą. Tėvelis atsakė, kad tautos pasitikėjimo nepardavinės. Tada J. Žilvitis mestelėjo: „*Seime maišų nešiotojų nereikia*“. Mat mūsų tėvelis mėgo pats dirbti ūkiškus darbus – ir maišus nešioti, ir laukus arti, ir pan. Matyt, tuo inspektorius norėjęs pabrėžti savo miestišką kilmę ir savotiškai paniekinti Joną Raudonį už jo prisirišimą prie kaimo ir paprastų žemdirbių. Tėvelis Seime maišų nenešiojo, o atstovavo ūkininkams, gynė jų interesus. Kartu jis nepamiršo ir visuomeninės bei pedagoginės veiklos apskrityje.

Mūsų tėvai nebuvo didelių, viešų pokylių mėgėjai. Retai kada dalyvaudavo apskrities valdininkų rengiamuose pobūviuose Kretingoje. Kažkas, nepatenkintas tėvų abejingumu apskrities „grietinėlių“ pomėgiams, kartą pastebėjo: „*Raudoniams užtenka ir Sakučių draugijos*.“ O Sakučiai – tai to paties Žadeikių kaimo daugiavaikė mažažemių valstiečių šeima, su kuria nuo 1928 m. tėvai bendravo, mama dažnai įduodavo jų vaikams nunešti maisto.



Prisiekia 1936 m. Lietuvos Respublikos seimo nariai. 1936 09 01. Kaunas. M. Smečchausko nuotr. Iš Raudonių šeimos albumo



Pirmasis 1936 m. Lietuvos Respublikos seimo posėdis. J. Raudonis sėdi antroje iš dešinės eilėje paskutinis. Kaunas, 1936 09 01. M. Smečchausko nuotr. Iš Raudonių šeimos albumo

Pas tėvus lankydavosi ne tik apylinkės žmonės. Sulaukdavome svečių ir iš toliau. Dažnai pas mus užsukdavo rašytojas Butkų Juzė, ūkininkavęs kaimynystėje buvusiame Aukštkalvių dvarelyje, tėvelio kurso draugai, koligos Seimo nariai. Savo apsilankymu pagerbdavo ir Jokūbave gyvenęs prezidentas Aleksandras Stulginskis.

Įprastas mums gyvenimas staiga nutrūko 1940-aisiais. Atėję rusai mus iškraustė iš namų, kuriuose įkūrė karinį štabą. Prisiglaudėme pas to paties kaimo gyventojus Rutkauskus. Turėjęs plačių ryšių ir daug draugų tėvelis sužinojo, kad mūsų šeima įrašyta į ištremiamųjų 1941 m. sąrašą. Abu su mama pasislėpė pas patikimus kaimynus Vasiliauskus, o vaikus globoti paliko pas mus dirbusiai Marijonai Žeimytei-Stuopelienei. Ji ištikimai saugojo mus, neleido su tėvais nė pasimatyti, bijodama, kad netyčia jų neišduotume. Taip pirmosios tremties pavyko išvengti.

Rusų kariuomenei išsikėlus, grįžome į savo namus. Netrukus sulaukėme naujų įnamių: pas mus įsikūrė karinis vokiečių štabas, apsigyveno hitlerjugendo organizacijos nariai.

Karas dar nesibaigė, o Lietuva vėl atsidūrė rusų rankose. „Virš Minijos rytas išaušo jau kitas“, – juokavo žadeikiškiai. 1945 m. sausio 23 d. Kretingos apskrities švietimo skyrius paskyrė Joną Raudonį Kartenos progimnazijos mokytoju-organizatoriumi. Bet greit, po nuolatinį kvietimų tardyti į Kartenos valsčiaus saugumo būstinę, jis buvo suimtas ir grįžo tik po pusantrų metų, t. y. 1947 m. Per tą laiką šeima nuo jo negavo jokios žinutės.

Iš pradžių tėvelį kartu su kitais lietuviais išvežė į lagerį prie Belomoro kanalo statybos, o jai pasibaigus – tolesnei tremčiai perkėlė į Estijoje įkurtą NKVD tarybinį ūkį agronomu. Iš ten jam pavyko pabėgti, grįžti į namus ir už didelių kyšių prisiregistruoti. Tačiau nuo pat grįžimo dienos supo ir kamantinėjo įvairūs saugumo agentai, tokie kaip „Žodis“, „Ponas“, to paties kaimo gyventojas Kazys Šukys. Jie Kartenos saugumiečiams pranešinėjo apie kiekvieną tėvo žingsnį, nieko nepaisydami teikė net aiškiai melagingus parodymus, ką liudija Lietuvos ypatin-gajame archyve išlikę dokumentai.

Mūsų šeima buvo nuolat buožinama: per penkis kartus atėmė gyvulius, padargus, žemę. Iš dar taip neseniai klestėjusio ūkio tremties išvakarėse liko tik vienas arklis ir karvė. Kaskart išbuožinti atėję tuometinės Kartenos valsčiaus valdžios atstovai vienai su 7 vaikais likusiai mamai pasityčiodami sakydavo: „Na,



Lietuvos Respublikos seimo nariai atgautame Vilniuje prie Gedimino pilies. Iš kairės – Jonas Raudonis (Kretingos aps.) ir Aleksandras Kniūipys (Mažeikių aps.). 1939 m. Iš Raudonių šeimos albumo

ponia Raudoniene, padėk savo baltą rankelę ir pasirašyk, kad valstybei atiduodi grūdus, padargus, gyvulius.“

Nebuvo Raudonienės rankelės baltos. Ūkyje ji daug dirbo. Jos rankų šilumos užteko ne tik savo, bet ir Sakučių šeimai, daugeliui kaimo gyventojų, kurie kreipėsi į ją vienokios ar kitokios pagalbos. Visa tai ji darė tyliai, be afišos, be savireklamos. Padėjo paramos prašantiems žmonėms kaip galėjo. Mūsų šeimos archyve saugomose ilgamečio Vytėnų bandymų stoties vyriausiojo mokslinio bendradarbio Justino Kontrimo laiškuose randame tokius žodžius: „*Kuo aš esu šiandien, už tai esu dėkingas Jums.*“ Jis, būdamas vargšas gimnazistas, atėjo į Žadeikius su Kretingos pranciškonų gimnazijos direktoriaus rekomendaciniu laišku ir visam laikui liko Jono ir Sofijos Raudonių šeimoje, kuri padėjo jam baigti ne tik gimnaziją, bet ir Vytauto Didžiojo universitetą.

Raudonius išbuožinę, Kartenos valdžios atstovai nutarė jais visai atsikratyti. 1948 m. akta, kad Jono Raudonio šeimą būtina išstremti, pasirašė Kartenos milicininkas Ignas Butkus ir Žadeikių kaimo gyventojai A. Jonikas ir Juozas Budrikis.

Trėmimų išvakarėse, kaip ir 1940 m., bičiuliai iš Kretingos tėvą išpėjo apie numatomą akciją ir Kretingos geležinkelio stotyje paruoštus belangius vagonus. Žinodami kas mūsų laukia, tėvai išlydėjo iš namų jauniausius vaikus – 12 metų Nataliją ir 14 metų Anatolijų, liepę jiems eiti į Skuodo rajoną pas gimines. 1948 m. gegužės 21 d. mus – tėvelį, mamą ir mane su seserimi Sofija – areštavo ir ištrėmė į Krasnojarsko krašto Bogučiano rajoną.

Vyriausiąjį sūnų Augustiną, kuris mokėsi universitete, du kartus šalino iš šios mokyklos kaip tremtinių sūnų. Tik savo draugo Algimanto Stankevičiaus, tuometinio komunistų partijos veikėjo A. Sniečkaus bendražygio, dėka jam, kaip nepartiniam ir tremtinių vaikui, pavyko gauti darbą. Kitas sūnus, Aloyzas, persekiojamas buvo priverstas klastoti asmens dokumentus ir dažnai keisti gyvenamąją vietą.

1951 m. kovą iš Skuodo rajono buvo išstremti nepilnamečiai Jono Raudonio vaikai Anatolijus ir Natalija bei suaugęs sūnus Jonas. Į šią „*ekskursiją*“ sribas Jonaitis jiems neleido pasiimti nei maisto, nei rūbų, nei patalynės. Susitikti mums visiems tremtyje buvo lemta 1954 m.

1958 m. buvome reabilituoti, tačiau be teisės grįžti į Lietuvą. Nepaisydamas draudimų, tėvelis mus parvežė į gimtinę. Tačiau pagyvenę keletą mėnesių, gavome



Jonas Raudonis su artimaisiais Vilniuje. Paskutinė fotografija, apie 1977 m. Iš Raudonių šeimos albumo

saugumo „prašymą“ per 24 valandas apleisti Lietuvą. Nuo trečiosios tremties, mamos pusbroliui rašytojui A. Baužai prašant, mus išgelbėjo Justas Paleckis.

Tėvynėje, kaip ir visų tremtinių, mūsų niekas nelaukė. Brolis Jonas, negavęs darbo, grįžo į Sibirą, vedė ukrainietę. Mirė ir palaidotas Krasnojarsko krašte, Bogotolo mieste.

Aš, Milda Raudonytė, ruošiausi studijuoti aspirantūroje. Tačiau mano ir mano tėvo biografija užkliuvo Lietuvos komunistų partijos centro komitetui, kuris paskelbė mano planams veto.

Brolis Anatolijus, tremtyje tapęs I grupės invalidu, buvo įstojęs į Klaipėdos buhalterinės apskaitos technikumą, tačiau greit už tėvo praeitį buvo pašalintas.

Kiek geriau pasisekė seseriai Sofijai. Žinomų politikų ir žurnalistų Bulotų dėka ji buvo pas juos priregistruota ir jų padedama pasistatė kooperatinį butą Vilniuje. Pas ją paskutinius savo gyvenimo metus praleido tėvelis ir mama. Tėveliui senatvėje netgi pensijos nemokėjo, kadangi, kaip rodo išlikę dokumentai, 1961 m. birželio 15 d. Skuodo rajono socialinio aprūpinimo skyriaus vedėja E. Duokšienė pateikė sufabrikuotą liudijimą, kad pensija jam nepriklauso. Abu su mama mirė Vilniuje, palaidoti Rokantiškių kapinėse.

Joną Raudonį per visą gyvenimą lydėjo trys jo didžiosios meilės: Tėvynė, Šeima ir Žemė. Jis sakydavo:

*Keliai ereliams susimaišo,
Suskyla uolos nuo audrų,
Tėvynės meilės nieks nenumalšina,
Nei aukso klodais, nei varu.*

Jurgis Narušis. Muziką nugalėjo fizika

Genovaitė Paulikaitė

Lietuvos bajorų karališkosios sąjungos narys

Su karteniškiu Jurgiu Narušiu susitikome Krašto apsaugos ministerijoje. Atvirai pasakius, buvo šiek tiek nejauku, nes apie pašnekovą žinojau labai nedaug: kad jis gimė ir užaugo Kartenoje, kad jo tėvai buvo gerbiami šio miestelio žmonės, mokę ne vieną karteniškių kartą, neprastai pažinojau jo brolių Praną, į kurio koncertus jaunystėje labai sunkiai pakliūdavai...

– Mano močiutė Valerija Liaugaudaitė buvo, galima sakyti, vietinė. Ji užaugo Grabšyčių dvare, o į Karteną atsikėlė jau ištekėjusi. Močiutė buvo bajorė. Todėl prieš kelerius metus nusprendžiau pagrįsti dokumentais savo kilmę, – Jurgis Narušis išima savo giminei labai svarbaus dokumento – Bajorystės pripažinimo akto – kopiją. Akte teigiama, kad „Lietuvos bajorų karališkosios sąjungos senatas, susipažinęs su legitimacijos tarybos rekomendacija ir remdamasis LBKS statutu 1997 m. gegužės mėnesio 31 d. Lietuvos Respublikos sostinėje Vilniuje nutarė Jurgiui Narušiu, Prano, gimusiam 1941 m. balandžio 29 d. Kretingos rajone, Kartenoje, ir įrodžiusiam savo bajorišką kilmę iš Liaugaudų giminės, turinčios herbą Liaugaudas, pripažinti bajorystę ir įrašyti į Lietuvos bajorų knygą.“

Tačiau ištekėjusi prieš tėvų valią močiutė iš jų negavo jokios paramos.

– Senelis Viktoras Narušis buvo kilęs iš Aukštaitijos, iš Žemaitkiemio. Jis tarnavo caro kariuomenėje felčerių, o paskui kažkokiais būdais atsidūrė Žemaitijoje ir, manyčiau, pavogė iš tėvų bajoraitę. Pasirodo ji, kadangi buvo bajoraitė, nemokėjo lietuviškai. Ir tik tada, kai jos sūnus, mano tėvas, atsivežė marčią, kuri buvo tikra žemaitė iš Nemakščių, močiutė buvo priversta mokytis lietuviškai. Sulietuvėjo per marčią, – apie savo giminę pasakoja Jurgis Narušis. – Senelis paskui išmoko vargonauti. Versdavosi abiem amatais: ir felčeriaudavo, ir vargonininkaudavo. Tačiau apie senelį labai nedaug žinau, nes antrosios vokiečių okupacijos metais jis mirė. Aš neprisimenu senelio gyvo. O močiutę labai gerai prisimenu, nes ji mirė, kai aš mokiausi penktoje klasėje. Kartu su ja eidavau į mišką uogauti, grybauti.

Kadangi senelis buvo vargonininkas, kurį laiką Valerijos ir Viktoro Narušių šeima keldavosi iš bažnytkaimio į bažnytkaimį, kol galiausiai įsikūrė Kartenoje, nusipirkę anapus Minijos stovėjusią kalvę. Šis namas ir tapo ne vienos Narušių kartos tėviške.

Trečioji muzikantų karta

Pomėgį muzikai iš senelio paveldėjo ir Narušių tėvas Pranas Narušis.

– Tėvas, mokydamasis Tauragės mokytojų seminarijoje, susipažino su mano mama Ona Tamošauskaite, – prisimena savo tėvus Jurgis Narušis. – Tačiau tėvas



*Doc. dr. Jurgis
Narušis. 2006 m.
Nuotr. iš Lietuvos
edukologijos
universiteto albumo*

tos seminarijos nebaigė. Paskui ją paėmė į kariuomenę, kur jis tapo muzikantu ir iki pat rusų okupacijos kariuomenėje juo ir pratarnavo. O mama, baigusi mokytojų seminariją, visą amžių mokytojavo pradinėse mokyklose. Ji buvo ir mano mokytoja. Ketverius metus turėjau dvigubą priežiūrą: mokytojos ir mamos. Iš kariuomenės pasitraukęs ir tėvas ėmėsi mokytojauti. Tuo metu labai trūko mokytojų. O tėvas buvo apsitrynęs, baigęs Plungės gimnaziją.

Narušių namuose stovėjo pianinas, o tai tuo metu kaime buvo labai reta. Ir Jurgį tėvas bandė išmokyti juo skambinti.

– Bet skambinimui aš nebuvau gabus. Dainuoti – dar dar, bet groti... Per vargus, žinoma, būčiau išmokęs skambinti, bet menininkui tai turėtų labai lengvai eiti. Jei kažko sieki per kraują, kam to reikia. Man daug lengviau sekėsi spręsti uždavinius negu groti. Pasimokiau pasimokiau, bet tėvas pamatė, kad manęs neverta kankinti, ir užbaigė muzikos pamokas, – juokauja Jurgis. – Bet aš lankiau mokyklos chorą, kuriam vadovavo mano tėvas.

Jurgis Narušis, nors pasirinko fiziko kelią, labai mėgo muziką. Studijuodamas universitete, kaip pats sakosi, rinkosi ne fizikų ar mokslinius būrelius, bet saviveiklą. Dainavo universiteto chore. (Brolis Pranas tuo laiku jau buvo žinomas muzikantas.) Ir dabar Jurgis Narušis nesiskiria su choru – gieda Arkikatedros chore.

Kai vieni vyrai, vengdami tarnybos vokiečių ar rusų kariuomenėse, traukėsi į miškus, Pranas Narušis slapstėsi rūsiuose. Tai atsiliepė jo sveikatai. 1959 m., būdamas labai jaunas, sulaukęs tik 46 metų, jis mirė.

– Tais metais aš įstojau į universitetą. Grįžau į namus laimingas, kad išlaikiau stojamuosius egzaminus, o tą pačią savaitę mirė tėvas. Mama iki pat mirties našlavo.

Pedagogo kelias mielesnis

Jurgis Narušis, sekdamas tėvo pavyzdžiu, pasirinko fiziko kelią. Ir mokytojas Alfonsas Kaknevičius tam pasirinkimui turėjo nemenką įtaką. Juk jo vadovaujami Kartenos mokyklos mokiniai, tarp jų ir Jurgis Narušis, dalyvaudavo fizikų olimpiadose ir neprastai pasirodydavo. Jurgis Narušis respublikinėje fizikų olimpiadoje yra laimėjęs net trečiąją vietą. Tai kaimo mokyklai išties nemažas laimėjimas.

Nuo studijų pradžios Jurgis Narušis tapo vilniečiu, o į Kartoną atvažiuoja tik paatostogauti.

– Juk žmogaus logika tokia: jei gali kabintis Vilniuje, ir kabiniesi. Be to, aš gerai baigiau studijas ir man leido pasirinkti: galėjau dirbti universitete ir tapti pedagogu arba rinktis mokslininko kelią. Kadangi buvau labiau teorinio mąstymo, pasirinkau pastarąjį. Dirbau Lietuvos mokslų akademijos Fizikos institute kvantinės fizikos srityje. Baigiau aspirantūrą, apsigyniau kandidatinę, parašiau nemažai mokslinių straipsnių, bet dabar suprantu, kad apsirikau. Jei būčiau pasirinkęs pedagogo kelią, tikriausiai turėčiau profesoriaus vardą.

Tačiau pedagoginis darbas Jurgio Narušio gyvenime buvo epizodinis dalykas. Pusmetį fiziką dėstė vidurinėje mokykloje, skaitė paskaitas Vilniaus pedagoginiame universitete.

Atkūrus Lietuvos nepriklausomybę, Jurgis Narušis rimtai ėmėsi pedagogo karjeros.

– Kai tik susikūrė Karo akademija, aš nuėjau ir pasisiūliau dėstyti topografiją. Šio mokslo ragavau atlikdamas karinę tarnybą. Tarnavau topografu. Į Karo akademiją priėmė. Pradžia buvo sunki. Auditorijos aplaužytos. Trūko mokymo priemonių. Jas reikėjo pačiam dėstytojui pasigaminti. Šešerius metus išdirbau Karo akademijoje. Ir laipsnį užsitarnavau. Iš pradžių buvau vyresnysis leitenantas, pas-kui suteikė Lietuvos kariuomenės kapitono vardą. Dabar jau esu atsargoje. Turiu Lietuvos kūrėjo savanorio medalį.

Mokydamasis universitete Jurgis Narušis susipažino su bendrakurse, po kurio laiko su ja susituokė.

– Mano gyvenime labai daug Onų. Mama – Ona, žmona – irgi Ona, senelė iš mamos pusės taip pat Ona, – sako Jurgis Narušis. – Su tėvų pagalba susi-krapštėme kooperatinį butą, už kurį išsimokėti pabaigėme jau nepriklausomoje Lietuvoje. Aš, kaip sakiau, teoretikas, o žmona eksperimentatorė. Ji dirbo konstruktore projektavimo institute.

Ona ir Jurgis Narušiai užaugino dvi dukras, kurios jiems padovanojo tris vaikaičius. Vyresnioji duktė Agnė – menotyrininkė. Ji per Lietuvos televiziją kurį laiką vedė laidas „Kultūros spąstai“.

– Agnė labai sudėtingai baigė mokslus. Baigė M. K. Čiurlionio menų gimnaziją, bet į Dailės akademiją jai nepavyko įstoti, todėl atsidarius Vytauto Didžiojo universitetui išvyko studijuoti į Kauną. Baigė bakalauru. Vėliau laimėjo Sorošo stipendiją ir išvyko studijuoti į Prahą, į Europos universitetą. Ten metus pasimokė ir kadangi jos studijų rezultatai buvo labai geri, jai buvo sudarytos sąlygos tęsti mokslus Anglijoje. Tačiau sugrįžusią į Lietuvą po kurio laiko ją atsivijo buvęs draugas. Atvažiavo ir susituokė. Kadangi žentas anglas, ir vaikaičių vardai kiek neįprasti: berniuko – Kajus, o mergaitės – Uršė. Šiuo metu Agnė mokosi Dailės akademijoje, aspirantūroje. Jaunesnioji – vargonininkė.

Pranciškus Narušis. Sonata klarnetui

Genovaitė Paulikaitė

Kartena – amžinas judėjimas

– *Niekada nesusimęščiau, – paklaustas, ką jam reiškia Kartena, sako Pranciškus Narušis. – Kartena – yra mano gyvenimas ir amžinas judėjimas.*

Nors Pranas Narušis seniai įsikūrė Klaipėdoje, bet vis dar grįžta į Karteną, į tėvų namą, stovintį Minijos šlaite. Jis gimė 1943 m. rugpjūčio 11 d. Kartenoje.



– *Norėčiau, kad mano tėviškė būtų muzikos ir poezijos vakarų vieta, – svajonėmis dalijasi Pranas Narušis. – Ir dabar laikas nuo laiko tokie vakarai vyksta. Dažniausiai jie sutampa su mano gimtadieniu. Ir studentai po visų egzaminų čia užsuka. Malonu pasėdėti, pabendrauti, pamuzikuoti.*

Pranciškus Narušis – muzikantas, Klaipėdos universiteto Džiazo katedros įkūrėjas, docentas. Koncerto metu. Apie 1980 m. Nuotraukos iš asmeninio P. Narušio albumo

Namuose, kuriuose augo Pranas, nuo mažumės stovėjo didžiulis fortepijonas, nes tėvui muzika buvo neatskiriama gyvenimo dalis. Paskui jį pakeitė „dainuojantis pianinas“. Tai buvo pirmasis Pranciškaus Narušio instrumentas. Juo, tarpusavyje konkuruodami, grodavo abu broliai. Tik tėvas Pranui rašydavo geresnius pažymius, o Jurgiui prastesnius. Tad Pranas netrukus nebeturėjo konkurento, nes brolis susidomėjo fizika. Vienu metu Narušių namas buvo likęs be instrumento.

– *Tačiau mane sušėlpė Plungės kultūros namai. Jie padovanojo man seną fortepijoną. Įdėjau nemažai vargo, kol jį restauravau, bet dabar namuose turiu muzikos instrumentą.*

Pašaukimo prabudimas

– *Aš ir dabar galvoju, ar teisingai pasirinkau gyvenimo kelią, – pajuokauja užklaustas, kas nulėmė jo pasirinkimą. – Nežinau, kas man padėjo apsispręsti tapti muzikantu. Aišku, lemiamos įtakos turėjo tėvelis. Manau, norą būti muzikantu manyje sužadino viena išvyka į Kretingą. Tėvelis mane atsivežė į kultūros namus pasiklausti jo kūrinių. Tai buvo maršas „Tūkstantis žingsnelių“ ir „Ruduo lietuviškam kaime“. Kai orkestras tėvui diriguojant pradėjo groti šiuos kūrinius, man pasirodė kaip didžiausias stebuklas. Akys*

pilnos ašarų. Tėvui tapo aišku, kad turiu gyventi su muzika. Nors nemokėjau groti nė vienu pučiamuoju instrumentu, vienintelis instrumentas, kuriuo grodavau, buvo pianinas, baigęs septynias klases 1957 metais įstojau į Klaipėdos muzikos technikumą, birbynės specialybę. Tuomet birbynė buvo labai populiarus instrumentas, bet apsukresnieji ar įtakingų tėvų vaikai jos nesirinkdavo. Ir tais laikais instrumento pasirinkimą nulemdavo šeimos gyvenimo lygis. Birbynininkais tapdavome tokie kaimo berneliai, kaip aš. Nors Klaipėdoje atsidūriau ne tiek noro muzikos mokytis, kiek nenorėdamas tęsti mokslų Kartoje.

1961 metais, baigęs muzikos mokyklą, Pranciškus Narušis tęsė studijas Vilniaus konservatorijoje, o 1962 m. jis buvo pakviestas birbynininku į „Lietuvos“ dainų ir šokių liaudies ansamblį. Nors grodamas ansamblyje galėjo išvengti karinės tarnybos, nutarė išbandyti save šioje vyriškumo mokykloje.

– Kvailystė, tik trejus metus pradau, – tuometinį poelgį vertina Pranas.

Nors kariuomenė turėjo ir privalumų. Čia jis savarankiškai pramoko groti klarnetu. 1965 metais grįžęs iš karinės tarnybos Pranas Narušis vėl priimtas į konservatoriją, į pirmą kursą, kur studijavo klarneto specialybę profesoriaus Algirdo Budrio klasėje. Jei būtų buvusi saksofono klasė, tikriausiai būtų rinkęsis šį instrumentą. Groti šiuo instrumentu išmoko savarankiškai prieš įstodamas į konservatoriją.



Pranciškaus ir Jurgio Narušių tėvas Pranas Narušis. Apie 1950 m.



Kartenos mokykloje. Pranas Narušis sėdi pirmas iš dešinės. 1956 m.

– 1970 metais baigiau konservatoriją, – sako Pranas Narušis. – Trejus metus dar studijavau Leningrade magistrantūroje pas nusipelnusį Rusijos meno veikėją profesorių Valerij Pavlovič Bezručenko. Tačiau viskas kiek pavėluotai. Jei nori pasiekti aukštumą, grojant klarnetu, mokytis reikėjo pradėti žymiai anksčiau. Žinoma, viso to, ko mokiausi, veltui nenuėjo. Paprasčiausiai toks mano kelias ir tuo aš išsiskiriu iš kitų. Gal už kitus aš ir blogiau groju klarnetu, bet aš galiu pagroti ir birbyne, ir saksofonu, galiu groti klasiką, galiu groti šiuolaikinę muziką. Galiu groti džiazą. Groju paprasčiausiai, kad man smagu ir gal kitiems smagu manęs pasiklausyti.

Džiazo muzikantas

Gerai prisimenu tuos laikus, kai į Prano Narušio ir Sauliaus Šiaučiulio koncertus per didžiausius vargus galėdavai prasibrauti. Tuomet mums džiazas asocijavosi su asmenybės laisve ir valstybės nepriklausomybe.



Koncerto metu Pranciškus Narušis su svajingu klarnetu. Apie 1993 m.

– Grojau ne tik su Sauliumi Šiaučiuliu. Studijų metais grojau Vilniaus statybininkų rūmų estradiniame ansamblyje, Geležinkelių kultūros rūmų džiazos orkestre. Atvykęs į Klaipėdą dažniausiai grojau su Sauliumi Šiaučiuliu. Ypač reikšmingas laikotarpis džiazos muzikos pažinimui buvo 1975–1993 metai. Tuomet didelį dėmesį skyriau darbui su Klaipėdos fakultetų bigbendu ir diksilendu. Abu kolektyvai paliko ryškų pėdsaką. Tai koncertai, įrašai, išugdytas ne vienas geras džiazos muzikos atlikėjas. Beveik dvidešimt metų tęsiasi muzikavimo draugystė su Panevėžio pianistu ir kompozitoriumi Klaipėdos fakultetų bigbendo auklėtiniu Rimantu Bagdonu.

Pranas Narušis su koncertinėmis kelionėmis yra aplankęs labai daug Vokietijos ir kitų šalių miestų. Tačiau šios kelionės prasidėjo sovietmečio pabaigoje. Tuomet lengviau buvo galima nuvažiuoti į Rytų Vokietiją. Tik vėliau, sugriuvus sovietų valdžiai, atsidarė kitų šalių durys.

– Tačiau koncertines keliones lėmė ir tai, kad mus priglobė lenkų vadybininkas, kuris pamatė, kad mes tinkami jo bizniui, tai ir darė biznį, – juokauja Pranas Narušis. – Teko groti Šveicarijoje. Kadangi

galiu groti keliais instrumentais, nemažai koncertų surengiau pats vienas. Kartais pasikviečiu ir kitų muzikantų. Žiūrint, kokia auditorija. Vieni supranta meną, kiti negali net įsivaizduoti, koks koncertas, jei groja tik vienas muzikantas. O klarneto muzika yra labai įdomi ir įvairi. Tik reikia ją suprasti.

Pranciškaus Narušio atliekamos muzikos įrašų saugoma muzikos fonduose. Tų įrašų pakaktų gal keturioms kompaktinėms plokštelėms.

– Jei kam bus įdomu, galės surinkti ir išleisti, – sako Pranas Narušis. – O man? Kas man iš to? Sovietmečiu išleisdamas plokštelę bent uždirbti galėjai, o dabar?..

Ir repetuoti muzikantui nereikia ypatingų vietų.

– Aš repetuoju važiuodamas automobiliu, sėdėdamas namuose. Ir tai nereiškia, kad visur tampausi instrumentą. Prieš koncertą aš turiu susidėlioti visus taškus. Koncerto

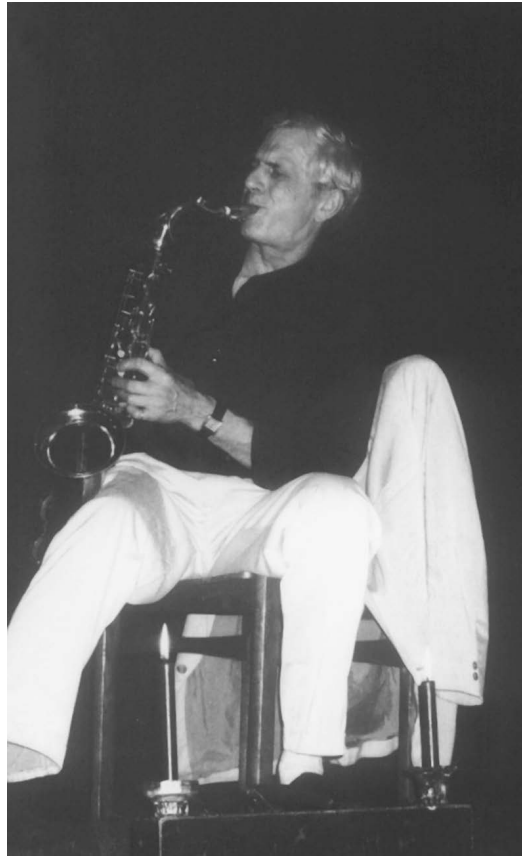

Pranciškus Narušis koncerto metu.
Apie 1995 m.



Šeštojo pėstininkų Pilėnų kunigaikščio Margio pulko džiazio orkestras ant scenos. Klaipėda, 1939 02 02. Pranas Narušis (tėvas) iš dešinės, pirmas antroje eilėje

režisavimas yra labai svarbi koncerto dalis, – mintimis dalijasi Pranciškus Narušis. – Koncertams ruošiuosi negrodamas. Pasigroju tik ten, kur man neaišku. Visas emocijas palieku koncertui.

Pedagogas

Pranciškus Narušis pradėjo dirbti 1972 metais Klaipėdos konservatorijos instrumentinės muzikos katedroje vyr. dėstytoju. Dėstė klarnetą, saksofoną ir privalomąjį fortepijoną. Vėliau išsirutuliojo pučiamųjų instrumentų katedra. 1975 metais Prano Narušio rūpesčiu buvo įkurta Džiazo katedra, kuriai jis ir vadovavo.

– 17 metų vadovavau katedrai. Žiauriai sunkus darbas. Popieriai, planai, kolektyvas, – sako P. Narušis.

1990 metų rugsėjo 27 dieną Pranciškui Narušiiui buvo suteiktas docento vardas. Iki šių dienų dirba pedagoginį darbą. Per 30 metų jis atiduoda savo žinias ir patirtį jaunesiems talentams ugdyti.

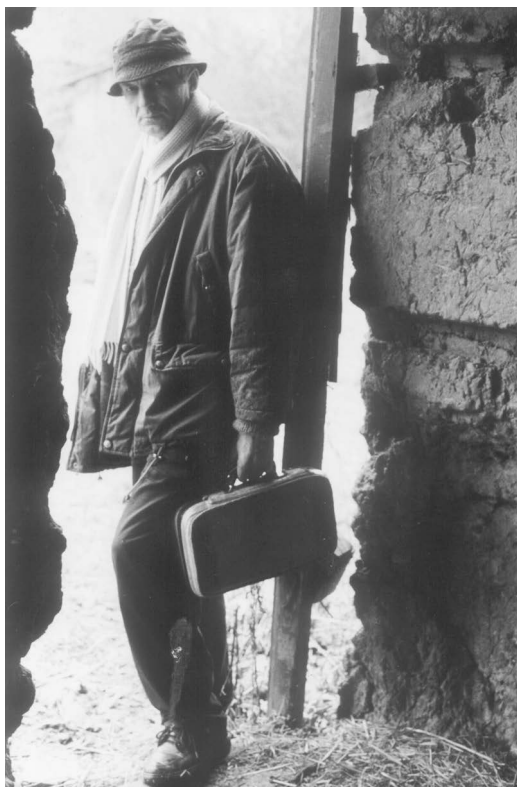

Muzikanto dalia. Algimanto Aleksandravičiaus nuotr. Apie 1998 m.

Skulptorius Rimantas Daugintis

Parengė Danutė Šorienė

Rimantas Daugintis gimė 1944 m. gegužės 21 d. tuometinio Kartenos valsčiaus Baublių kaime. Anksti, 1949 m. netekęs tėvo, savo vaikystę ir jaunystę praleido įvairiose Žemaitijos vietose.

Gimtosios Žemaitijos gamta, žmonės, tradicijos nuo jaunų dienų jam tapo brangios ir artimos.

„Kiekvienas paukštis gieda apie savo medį, – kalbėjo menininkas. – Man nėra brangesnio ir gražesnio krašto už mano tėviškę, už mūsų darbščius ir dorus žmones, tarp kurių gyvenu ir dirbu. Ir prabėgus daugeliui metų, grįžtant į vaikystės vietas, atrodo, kad mane pasitinka pakelės gluosniai, vėl maloniai šypsosi pažįstami žmonių veidai, kurių vargai, rūpesčiai ir džiaugsmas man taip gerai žinomi ir artimi.

Kai rudenį pirkios pakvimpa prinokusiais obuoliais, medumi, kai pritariant svirpliui ar žiogui tylų vakarą kalbėsi su žmogumi apie gyvenimą, supranti, kad gyvenimas – pats nuostabiausias dalykas, o žmogus – gražiausia poezija. Nėra logikos, pateisinančios, kad ką nors būtų galima nepadaryti ar nedaryti.“¹



Rimantas Daugintis.
Apie 1987 m. Nuotr. pateikė
Danutė Šorienė

Betarpiškas bendravimas su aplinka paskatino Rimantą imtis kūrybos. Norėdamas susipažinti su profesionaliojo meno pradmenimis 1959 m. įstojo į Telšių taikomosios dailės technikumą, kuriame įgijo metalo apdirbimo specialybę.

Tobulesnių kūrybos formų ėmėsi ieškoti tuometiniame Vilniaus dailės institute, kuriame nuo 1965 m. studijavo skulptūros meną. Jo mokytojai buvo žymūs skulptoriai, profesoriai K. Bogdanas, G. Jokūbonis, J. Kėdainis, N. Petrusis.

Būdamas studentu, mokytojavo Vilniaus vaikų dailės mokykloje.

1968 m. dalyvavo pirmoje savo kūrybos parodoje – drauge su skulptoriumi A. Zokaičiu ir architektu A. Bireta respublikiniam konkursui pateikė monumento 16-osios lietuviškos divizijos kariams Šiaulių mieste projektą, kuris laimėjo II vietą.

Dailės institutą R. Daugintis baigė 1971 m. Diplominis jo darbas – terakotinės skulptūros „Skerstuvės“ ir „Į turgų“.

Profesionaliai valdęs įvairias skulptūros medžiagas ir technikas, R. Daugintis išbandė savo jėgas įvairiuose skulptūros žanruose.

Per dvi dešimtis kūrybai skirtų metų R. Daugintis sukūrė daugiau kaip 50 dekoratyvinių skulptūrų. Deja, tik nedidelė jų dalis buvo padidinta ir pastatyta gamtoje. Ir tik užsukę į Klaipėdos M. Mažvydo parką galime pamatyti jo skulptūras „Batsiuovys Barnabas išėina į jūrą“ (1977), „Naktigonė“ (1982). 1986 m. Vilniuje buvo pastatyta skulp-

¹ Rimanto Dauginčio kūrinių parodos katalogas, Vilnius, 1991.

tūra „Lakštingala“. Daug kūrybinių jėgų R. Daugintis atidavė valstybiniam užsakymui – monumetui sovietų armijos kariams atminti (Klaipėda, 1980).

Iš nedidelių Lietuvos miestų, priglaudusių R. Dauginčio kūrinius, reikia paminėti Ariogalą. Joje, Raseinių melioracijos ir statybos valdybos kieme, 1982 m. buvo pastatyta fontano figūra „Versmė“.

Ne visos interjere buvusios kompozicijos išliko iki šių dienų. R. Dauginčio kūriniai puošė Palangos „Pušyno“ ir Neringos poilsio namus, Vilniaus „Literatų svetainę“, „Žemaičių aludę“, Panevėžyje – „Čičinsko kavinę“.

Anot R. Dauginčio kūrybos tyrinėtojos G. Martinaitienės,

„...jis išėjo į viešąjį meninį gyvenimą temperamentingai ir raiškiai teigdamas žmogaus gyvybingumą, energijos, veržlumo grožį. Rimanto kūryboje visa tai trykšte trykšta iš tokių neįprastų liaudies žmonių paveikslų, kurie Rimanto interpretacijoje ir nedailūs, ir drambloti, bet nepaprastai gyvi, įtikinantys savo jausmų bei veiksmų tiesa. Hiperbolės, grotesko pomėgis ir vėliau sudarys R. Dauginčio stilistikos pamatą, nors tolesnėje kūrybos eigoje jis vis daugiau linko prie apibendrintų, simbolinę prasmę turinčių vaizdų, išgrynintos, sutaurintos jų plastinės formos („Kristus“, „Gulago Madona“ – skulptoriaus gulbės giesmė).“²

Dėl savo vidinių nuostatų R. Daugintis stengėsi apeiti tik memorialinius antkapius. Jis pats yra sakęs:

„Antkapius sunku man daryt. Pradedi galvoti apie tą mirusį žmogų, įeit į jo gyvenimą, išsijaust... ir imi kurt darbą, išeinantį toli už antkapinio paminklo ribų.“³

Nedaug menininkas sukūrė portretų ir medalių. Jie dedikuoti iškiliems meno ir mokslo žmonėms – spaustuvininkui P. Skorinai (1975 m.), tapytojui A. Gudaičiui (1984 m.), rašytojui J. Tumui-Vaižgantui (1986 m.), poetams



„Emigrantai“, skulpt. R. Daugintis, 1990 m., aukštis – 24 cm, bronz. Nuotr. pateikė D. Šorienė

² Ten pat.

³ „Visada noriu, kad mano skulptūrose šnarėtų gimtinės laukų vėjas...“, *Žemaičių žemė*, 1999, nr. 3, p. 34.

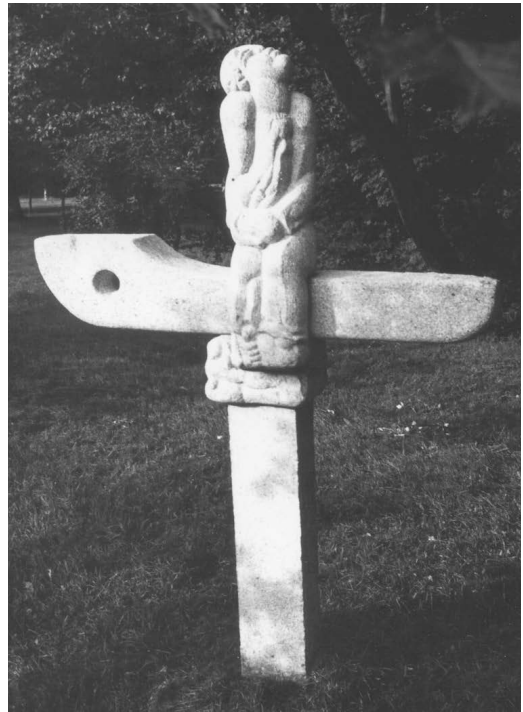

„Lakštingala“, skulpt. R. Daugintis, 1982 m.
R. Dauginčio nuotr. Pateikė D. Šorienė

„Taika mūsų žemės“, skulpt. R. Daugintis,
1985 m., aukštis – 90 cm, gipsas.
Nuotr. pateikė D. Šorienė

J. Mačiuliui-Maironiui ir K. Donelaičiui (abu 1987 m.), pirmajam Lietuvos fizikui ir chemikui T. Grotusui.

„Esu gerai susipažinęs su mūsų liaudies meno palikimu, tiesiogiai savo darbuose daugiausia naudoju mūsų liaudies pasaulėjautos, simbolikos elementus, palyginimus, metaforas, – rašė apie savo kūrybą ir jos ištakas R. Daugintis. – Artimiausia tema: žmogus su savo vargeliais ir džiaugsmiais įvairiose situacijose – su medžiais, gyvuliais, paukščiais.

Specialiai individualaus braižo neieškojau. Jis atsirado savaime, stebint žmones, gamtą. Mėgstu viską, kas gyvybinga, kas teikia gyvenimą.

Visada noriu, kad mano skulptūrose šnarėtų gimtinių laukų vėjas.

Svajojau sukurti paminklą žmogui, parodantį begalinį gyvenimo džiaugsmą, gėrio pergalę.

Neapkenčiu asmeniškumui, bejausmių kūrinų arba tuščių, nors ir efektingų formų.“⁴

⁴ Rimanto Dauginčio kūrinių parodos katalogas, Vilnius, 1991.



Rimantas Daugintis savo dirbtuvėse.
V. Dichavičienės nuotr. Pateikė D. Šorienė



„Batsiuovys Barnabas išeina į jūrą“, skulpt.
R. Daugintis, 1977 m., šviesus granitas.
R. Dauginčio nuotr. Pateikė D. Šorienė

1989 m. R. Daugintis buvo vienas iš I-osios pasaulio žemaičių dailės parodos organizatorių, 1990 – ruošėsi parodai Australijoje.

Kūryba ir gyvenimas teikė jam „savus džiaugsmus, rūpesčius, tačiau viename paskutiniųjų darbų „Gulago Madona“ (1990) jau skambėjo ir tragiška gaida“, – rašoma Lietuvos dailininkų sąjungos nekrologe.

Grįždamas iš Vengrijoje vykusio tarptautinio simpoziumo, 1990 m. gegužės 9 d. prie Vengrijos–SSRS sienos skulptorius susidegino, o gegužės 19 d. ligoninėje mirė.

„Paties pasirinktas R. Dauginčio išėjimas, kurį tegalima suvokti tikrai kaip protestą, desperatišką iššūkį visų mūsų gyvenimus traiškančiai jėgai, nutraukė, užbaigė šitaip gražiai subrendusią jo kūrybą, – rašo G. Martinaitienė. – Šiandien didžioji dauguma Rimanto skulptūrų stovasi priešais mus [...], kad parodytų, kokios būta ypatingos asmenybės Lietuvos meniniame gyvenime. Neturėtume drovėtis gerų žodžių, bent jau mirusiems kūrėjams, jei

nedrįstame ar nesugebame jų išstart gyviesiems [...]. Tai juk išties dažnai ypatingas žmogus – ne vien savo dažnai nestandartiškais poelgiais, bet ir visa laikysena, kai tiesiog vietos negalėjo būti pritaikėliškumui, melui, negeram galvojimui apie artimą, juo labiau skriaudos jam darymą.”⁵

Rimantas Daugintis liko amžininku, bendraminčiu ir jo kūrybos gerbėju atmintyje.

Jo žmonos Daivos Daugintienės pastangomis 1991 m. Vilniuje buvo surengta R. Dauginčio kūrybos paroda, skirta jo tragiškos mirties metinėms paminėti. 1999 m. jo kūriniais, eksponuotais Kretingos muziejuje, grafų Tiškevičių rūmuose, galėjo gėrėtis III-iosios pasaulio žemaičių dailės parodos lankytojai, kartu ir skulptoriaus gimtųjų Baublių apylinkių žmonės.

⁵ *Ten pat.*

Visuomenės ir bažnyčios veikėjas, tautinio atgimimo žadintojas prelatas Pranas Urbonavičius

Julius Kanarskas

Aktyvus lietuvių tautos atgimimo žadintojas, kovotojas prieš rusų priespaudą, visuomenės ir bažnyčios veikėjas Pranas Urbonavičius gimė 1868 m. rugsėjo 6 d. Baublių dvarelyje (Kartenos vls.), bajorų Stepono ir Liudvikos Urbonavičių šeimoje. Jokūbavo bažnyčioje buvo pakrikštytas Pranciškaus Motiejaus vardu.

Augo Grimališio dvarelyje (Gargždų vls.), kur jo tėvai apsigyveno išsikėlę iš Baublių. Mokėsi Gargždų pradinėje ir Paurupės dvaro (Rucava, Kuršo gub.) privačioje triklasėje mokyklose, Liepojos klasikinėje vokiečių gimnazijoje, 1885–1889 m. studijavo Žemaičių kunigų seminarijoje Kaune.

Seminarijoje išitraukė į lietuvių tautinį sąjūdį, bendradarbiavo Tilžėje leistame klerikaliniame laikraštyje „Šviesa“. 1888 m. drauge su J. Tumu-Vaižgantu, J. Stakausku, F. Lialiu, K. Pakalniškiu, J. Mačiuliu-Maironiu, A. Kaupu ir kitais klerikais įkūrė slaptą Tėvynės sūnų draugiją, dar vadinamą Lietuvos mylėtojų draugija, buvo jos sekretoriumi. Draugijos nariai buvo nusiteikę patriotiškai: siekė išmokti sakyti pamokslus gryna lietuvių kalba, versti į gimtąją kalbą religinę literatūrą, platinti lietuviškas knygas.

Klerikas P. Urbonavičius parengė ir Tilžėje išspausdino knygele „Šviesa Dievo akyvaizdoje“ ir „Evangeliją“. Lėšas knygoms spausdinti klerikai rinkdavo per atostogas parapijose. Ten pat knygos buvo ir platinamos.

Baigdamas studijas P. Urbonavičius susirgo džiova ir 1889 m. grįžo į Grimališio dvarelį, kur jam netrukus pavyko išgyti. Čia gyvendamas 1890–1891 m. redagavo naują lietuvišką katalikiškos krypties laikraštį „Žemaičių ir Lietuvos apžvalga“, leidžiamą Tilžėje, kuriame aktyviai polemizavo su socialistais, liberalais, V. Kudirka, laisvamaniu J. Šliūpu. P. Urbonavičiaus nuomone, šio laikraščio

„...pirmutinis tikslas buvo ir bus ginti katalikybę nuo pravoslavijos ir lietuvių nuo sumaskolėjimo, antras pakelti aukštyn mūsų išgalių medžiaginių, dorinių Lietuvos būvį, vienyti tikėjimo dalykus su tautiniais, ginti mūsų brolius nuo svetimtaučių kenksmingos įtakos, žodžiu, juos šviesti tikrai krikščioniškoje, tikrai katalikiškoje dvasioje. Mūsų obalsis buvo ir tolyn bus: katalikybė ir lietuviystė...“

P. Urbonavičius pats platino Gargždų apylinkėse „Žemaičių ir Lietuvos apžvalga“ ir kitą lietuvišką spaudą.



*Telšių vyskupijos
generalvikaras, prelatas
Pranciškus Urbonavičius.
Nuotr. iš Kretingos muziejaus
mokslinio archyvo (KMMA),
b. 12, b. 1*

1891 m. rugsėjo 21 d. Žemaičių vyskupas M. Paliulionis išventino P. Urbonavičių į kunigus ir paskyrė Plungės bažnyčios vikaru. Čia dirbdamas jis atitolo nuo „Žemaičių ir Lietuvos apžvalgos“, kurią redaguoti ėmėsi jo bendramintis kunigas Kazimieras Pakalniškis, kilęs nuo Salantų.

Sužinojęs apie rusų valdžios ketinimus uždaryti Kražių moterų vienuolyną, o bažnyčią paversti stačiatikių cerkve, P. Urbonavičius „Žemaičių ir Lietuvos apžvalgoje“ jau 1892 m. ragino visus Lietuvos tikinčiuosius rinktis į Kražius ir gyva siena apjuosti bažnyčią, o 1893 m. Plungės parapijoje organizavo maldininkus, kurie vyko budėti prie Kražių bažnyčios.

1896 m. P. Urbonavičius skiriamas Mintaujos (dabar Jelgava, Latvija) aukštesniųjų mokyklų kapelionu. Nuo 1897 m. jis buvo Kauno šv. Trejybės bažnyčios vikaru ir Kauno gimnazijos kapelionu, ėjo Jonavos kurato pareigas. 1901–1904 m. klebonavo Klovainiuose (Pakruojo r.), kur rekonstravo bažnyčią, kleboniją ir palivarko sodybos trobesius, užveisė didelį sodą, subūrė parapijos bažnytinių chorą.

Didžiausią savo gyvenimo dalį kunigas Pranas Urbonavičius praleido klebonaudamas Salantuose, į kuriuos atvyko 1905 m. pradžioje. Jo rūpesčiu Salantuose 1905 m. buvo įsteigta vartotojų bendrovė „Kaukas“, 1906–1911 m. pagal inžinieriaus Eduardo Karlo Strandmano projektą pastatyta nauja mūrinė dvibokštė, viena gražiausių Žemaitijoje Švč. Mergelės Marijos Dangun Ėmimo bažnyčia, 1906 m. įkurta vienklasė „Saulės“ draugijos mokykla mergaitėms, kurioje buvo mokoma tikybos, lietuvių kalbos, aritmetikos, geografijos, istorijos, rašto, piešimo, dainavimo ir rankdarbių. Mokyklą baigusias gabesnes mergaites klebonas savo lėšomis siųsdavo toliau mokytis į draugijos mokytojų kursus. 1916 m. jis Salantų jaunimą subūrė į lietuvių katalikiškojo jaunimo sąjungos „Pavasaris“ kuopą.

Parsivežęs iš Klovainių jauną ir gabų vargonininką, kompozitoriaus J. Naujalio mokinį S. Danilevičių, klebonas pavedė jam surinkti bažnyčios chorą, kuris giesmes ėmė giedoti lietuviškai (žemaitiškai), o ne lenkiškai ir lotyniškai, kaip kad reikalavo bažnytinės vadovybės nurodymai. Choras buvo nuvykęs į Kretingą ir grafo Aleksandro Tiškevičiaus parke suruošė labdaros koncertą, skirtą sušelpsti nuo gaisro 1908 m. nukentėjusius neturtingus kretingiškius. Šiame chore pirmuosius žingsnius žengė ir žymi dainininkė Adelė Nezabitauskaitė-Galaunienė.

Pradėjęs klebonauti Salantuose, kunigas P. Urbonavičius išvyko į Vilnių, kur 1905 m. gruodžio 4 d. dalyvavo Didžiajame lietuvių seime. Grįžęs į Salantus, jis sušaukė parapijos žmonių susirinkimą, kuriame supažindino su Seime priimtomis rezoliucijomis, reikalavusiomis suteikti Lietuvai autonomiją, leisti lietuvių kalbą vartoti mokyklose ir valdžios įstaigose. 1917 m. salantiškiai savo kleboną išrinko atstovu į Lietuvių konferenciją, kurioje buvo sudaryta Lietuvos Valstybės Taryba, turinti rūpintis valstybingumo atkūrimu.

Į Valstybės Tarybą kaip žemaičių atstovas buvo išrinktas ir kunigas P. Urbonavičius. Tačiau socialistams užprotestavus, kad į Tarybą išrinkta per daug kunigų, ir pagrasinus nutraukti tolesnę konferencijos darbą, kunigas P. Urbonavičius pats atsisakė būti Tarybos nariu ir savo vietą užleido vienam iš šios konferencijos organizatorių dvarininkui Stanislovui Narutavičiui iš Alsėdžių valsčiaus.

Paskelbus, kad atkuriamas valstybingumas, P. Urbonavičius 1918 m. sudarė Salantuose Katalikų sodiečių komitetą, kuris, išvaikius vadinamąjį revoliucinį



Telšių vyskupijos generalvikaras, prelatas Pranciškus Urbonavičius su Salantų pavasarininkais. 1932 m.

komitetą, tapo valsčiaus tarybos branduoliu. 1919 m. vasarą klebono paraginti Salantuose susirinko apie 20 vyrų, kurie tapo pirmuoju savanorių būriu parapijoje. Jie buvo apgyvendinti klebonijoje ir mokomi iš Gargždų atvykusio instruktoriaus. Netrukus savanoriai išvyko į Telšius ir prisidėjo prie Lietuvos kariuomenės dalinių.

1918 m. gruodžio 5 d. Žemaičių vyskupas pakėlė kunigą P. Urbonavičių į kapitulos garbės kanauninkus.

Nuo 1926 m. lapkričio 30 d. kanauninkas P. Urbonavičius buvo naujai įkurtos Telšių vyskupijos generalvikaru, Telšių kapitulos prelatu. Drauge su kitais 1927 m. Telšiuose įsteigė kunigų seminariją, rūpinosi jos rūmų ir kurijos patalpų (vyskupo rūmų) statyba. Už nuopelnus bažnyčiai 1930 m. buvo pakeltas į popiežiaus Pijaus XI rūmų prelatus.

Be tiesioginių pareigų ir aktyvios visuomeninės veiklos, prelatas P. Urbonavičius rengė religines knygas. Klebonaudamas Salantuose Kuprano slapyvardžiu 1908–1910 m. parašė dviejų dalių maldaknygę vaikams „Leiskite mažučiams ateiti prie manęs“, 1920 m. – knygelę mergaitėms „Sesutei-Rūtelei“ (1927 m. išėjo antroji laida), 1922 m. – knygelę berniukams „Broliukui-Dobilėliui“ ir kt. Telšiuose 1931 m. taip pat Kuprano slapyvardžiu išleido knygą „Spinduliai“, o 1934 m. – eucharistinių maldų knygelę „Šventoji valanda“. 1939 m. prelatas P. Urbonavičius baigė rašyti istorinį dviejų tomų veikalą apie rusų nukankintą arkivyskupą Juozapatą Kuncevičių. Šią knygą išleisti rengėsi Šv. Kazimiero draugija, bet dėl sovietų okupacijos to nepadarė, o rankraščio likimas nežinomas. Prelatas buvo užrašęs ir savo prisiminimus. Deja, ši neįkainojamai brangi istorinė medžiaga žuvo 1941 m.

1940 m. liepą prelatas P. Urbonavičius atsisakė pareigų ir grįžo į Salantus. Čia ir mirė 1941 m. gegužės 27 d. Palaidotas Salantų bažnyčios šventoriuje.

Švenčiant prelato 75 metų gimimo jubiliejų, 1943 m. Telšiuose pasirodė kunigo K. Olšausko (pasirašiusio slapyvardė dr. K. Alšėnas) parašyta biografinė knygelė „Prelatas Pranas Urbanavičius“, kurioje visapusiškai įvertinamas P. Urbanavičiaus gyvenimas, jo nuveikti darbai Bažnyčios ir Tėvynės labui.

Po karo Lietuvoje P. Urbanavičiaus vardas buvo primirštas. Nebeliko Baublių dvarelis, kuriame jis gimė, sudegė Jokūbavo bažnyčia, kurioje jis buvo krikštytas. Tik salantiškiai nepamiršo savo klebono, atidavusio jiems didelę savo gyvenimo dalį. Nevysta gėlės ant jo kapo, o Salantų bažnyčios sienon įmūryta memorialinė lenta su prelato portretu primena šio didžiojo žemaičio nuveiktus darbus ir saugo jo atminimą¹.

¹ Straipsniui panaudota literatūra: Alšėnas K. *Prelatas Pranas Urbanavičius*, Telšiai, 1943; *Lietuvių nacionalinio išsivadavimo judėjimas (ligi 1904 metų)*, Vilnius, 1987, p. 167; Stulginskis A. *Atsiminimai*, Chicago, 1980; Žadeikis P. *Didžiojo karo užrašai*, Klaipėda, 1921, t. 2, p. 79; *Žemaičių prietelius*, 1927, sausio 2, nr. 1, p. 6; 1934, vasario 18, nr. 7, p. 1.

Profesorius Vilius Palenskis – fizikas, terminologas

Veronika Simutienė

Trečiasis Eugenijos Skurdauskaitės ir Petro Palenskio šeimos vaikas – sūnus Vilius gimė 1941-aisiais, Antrojo pasaulinio karo metais. 1944 m. žiemą grįžus iš rytų rusų-vokiečių frontui, jauna Palenskių šeima su 6 mažamečiais vaikais gyveno ir tarnavo tuometinės Prūsijos žemės Vingių dvare netoli Pagėgių (dab. Pagėgių sav.).

Šeimos tėvą vokiečiai išvarė prie Karaliaučiaus kasti apkasų, iš kur tik per stebuklą grįžo gyvas, kadangi du kartus buvo sužeistas: pirmą kartą kulka perėjo kiaurai kaklo, laimei, neužkliudžiusi gyvybiškai svarbių arterijų, o kitą kartą – nutraukė rankos pirštą. Ten jis kartu su vokiečių kareiviais pateko į amerikiečių nelaisvę. Iškentęs badą ir ligas, grįžo pas saviškius tik po dvejų metų.

Vingių dvare su šešiais mažamečiais vaikais, iš kurių mažiausiam Zigfridui tebuvo vos metukai, likusi Eugenija Palenskienė bandė trauktis su vokiečių kariuomene, bet nespėjo ir pateko į patį fronto sūkurį. Per susišaudymus motina vaikus slėpė sniego pusnyse, o pertraukų tarp atakų metu nešė iš sodybos į sodybą link Lietuvos. Deja, mažiausiojo Zigfrido išsaugoti nepavyko: jis mirė Šiaulių geležinkelio stotyje ir buvo palaidotas Šiaulių kapinėse.

Šiauliuose atsirado norinčių pri-glausti suvargusius vaikus, bet Palenskienė nesutiko jų niekam palikti. Ji sėdo į prekinį vagoną ir visi, išsekę ir peršalę, pasiekė Kretingą. Vėliau šeima glaudėsi Eugenijos gimtajame Stropelių kaime, Kūlupėnuose.

Grįžęs iš tremties šeimos tėvas susirado laisvą kampą Aleksandravo kaime. Vėliau čia pasistatė namus, o jo atžalos pradėjo lankyti Aleksandravo mokyklą.

Ypač gabumais mokslui iš visų septynių vaikų išsiskyrė Vilius. Aleksandravo septynmetę mokyklą 1956 m. jis baigė vien labai gerais pažymiais. Šeima dar nebuvo tiek prasigyvenusi, kad galėtų sūnų leisti į vidurinę



Prof. hab. dr. Vilius Palenskis.

Nuotraukos iš V. Simutienės rinkinio

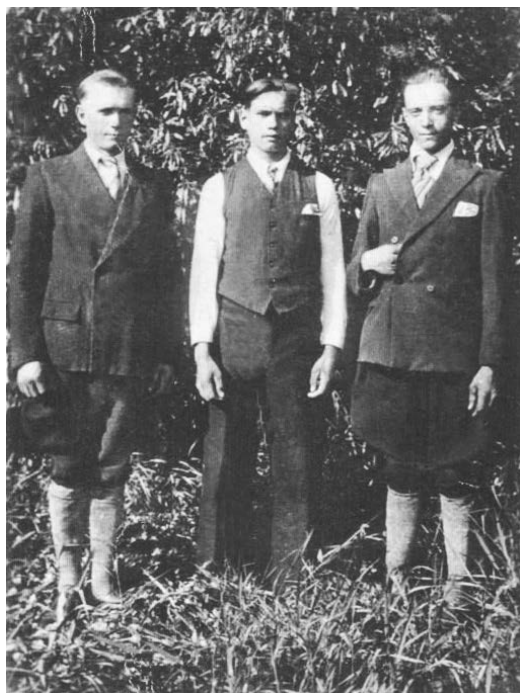

Draugų viduryje – Petras Palenskis, Viliaus tėvas. Apie 1939 m.

mokyklą, todėl gabų giminaitį priglaudė Klaipėdoje gyvenęs dėdė. Vilius 1960 m. baigė Klaipėdos V vidurinę mokyklą sidabro medaliu ir įstojo į Vilniaus universiteto Fizikos fakultetą.

Būdamas antrojo kurso studentu, 1961 m. pradėjo dirbti fizikos fakulteto radiofizikos katedroje, kuriai vadovavo akademikas Povilas Brazdžiūnas. Čia Vilius padėjo įkurti elektronikos, o vėliau – radiotechnikos mokomąsias laboratorijas.

1965 m. V. Palenskis baigė universitetą, įgijo fiziko (radiofiziko) specialybę ir liko dirbti universitete Radiofizikos katedroje, o baigęs aspirantūrą 1970 m. tapo minėtos katedros moksliniu bendradarbiu.

1972 m. pradėjo pedagogo karjerą, buvo paskirtas Radiofizikos katedros asistentu, skaitė radiotechnikos ir statistinės radiofizikos kursus, vedė laboratorinius darbus. 1975 m. buvo paskirtas vyr. dėstytoju.

1977 m. V. Palenskis apsigynė fizikos ir matematikos mokslų kandidato disertaciją tema „Elektrinės fliuktuacijos ir pernašos reiškiniai seleliniuose chromo sluoksniuose“, kurios mokslinis vadovas buvo akademikas Juras Požėla. 1980 m. V. Palenskis įgijo pedagoginį docento mokslo vardą, o 1993 m. buvo nostrifikuotas gamtos mokslų kandidato laipsniu.

V. Palenskis skaito tikimybių teorijos, atsitiktinių vyksmų ir fliuktuacijų elektroninėse sistemose kursus, parengė keturias mokymo priemones: „Signalų ir tiesinių grandinių teorija“ (kartu su B. P. Kiečiu, 1985 m.), „Netiesinės radio-techninės grandinės“ (kartu su B. P. Kiečiu, 1986 m.), „Fliuktuacijos elektroninėse sistemose“ (1998 m.) ir „Atsitiktiniai vyksmai“ (kartu su K. Makniu, 1998 m.).

Jo mokslinės veiklos kryptis: metalų, puslaidininkų, magnetikų, superlaidininkų ir jų darinių (įtaisų) fundamentiniai triukšmų tyrimai. V. Palenskis kuria metodiką ir aparatūrą minėtiems objektams tirti, vadovauja Vilniaus universiteto triukšmų tyrimo laboratorijai. Kartu su bendradarbiais Lietuvos ir užsienio moksliniuose žurnaluose ir konferencijų leidiniuose yra paskelbęs per 200 mokslinių publikacijų.

V. Palenskis yra vienuolikos SSRS išradimų ir penkių Lietuvos patentų įvairiais matavimo metodikos ir matavimo prietaisų klausimais bendraautoris. Jis vadovavo keliems aspirantams ir doktorantams, kurie sėkmingai apgynė mokslų daktaro disertacijas iš naujausių tranzistorių, diodų, magnetikų ir superlaidininkų triukšmų tyrimo sričių.

Akademiko P. Brazdžiūno paskatintas, 1982 m. V. Palenskis pradėjo fizikos ir technikos lietuviškos terminologijos darbą, kartu su kitais bendraautoriais paskelbė apie 20 straipsnių spaudoje dėl terminų, parengė daugiakalbius (lietuvių, anglų, prancūzų, vokiečių ir rusų kalbų) žodynus: „Kineskopų gamybos terminų žodynelis“ (1990 m.; 204 p.), „Ryšų technikos terminų žodynas“ (kartu su V. Valiukėnu, 1994 m.; 231 p.), „Radioelektronikos terminų žodynas“ (kartu su K. Gaiveniu, G. Juška, V. Kalesinsku, A. Kaulakiene, S. Keiniu, J. Matuku, A. Petravičiumi,



*Vilius Palenskis – moksleivis.
Apie 1958 m.*



Savo tėvų Eugenijos ir Petro Palenskių auksinėse vestuvėse. Vilius Palenskis stovi iš kairės trečias. 1985 m.

S. Sakalausku, A. Stabiniu, V. Valiukėnu, V. Žalkausku, 2000 m.; 1 340 p.), dalyvauja rengiant antrąjį „Fizikos terminų žodyno“ leidinį ir „Politechninį anglų ir lietuvių kalbų žodyną“.

V. Palenskis dirba didelį Lietuvos standartų rengimo ir užsienio matavimo prietaisų, įrašomų į Lietuvos matavimo priemonių registrą, ekspertizės darbą.

Taigi atsiminkite, Aleksandravo mokyklos mokiniai, kad sunkiai mums suprantamus mokslinius darbus dirbantis žmogus prof. Vilius Palenskis kadaise sėdėjo tuose pat suoluose, kur ir jūs sėdite, čia mokėsi rašyti pirmą raidę ir atlikti paprasčiausius aritmetinius veiksmus.

Rainių kankinys – mokytojas Antanas Dibisteris

Bronė Butkuviėnė, Julius Kanarskas



Mokytojas Antanas Dibisteris, 1933 m. atvykęs į Karteną mokytojauti ir vadovauti Kartenos pradžios mokyklai, su IV-o skyriaus mokiniais tų pačių metų birželio 9 d. Iš Kartenos vidurinės mokyklos muziejaus archyvo (toliau – KVMMA)

Antanas Dibisteris gimė 1904 m. birželio 12 d. Gribžėnų kaime, Gargždų vls., gausioje ūkininko Juozo Dibisterio šeimoje, kurioje iš viso augo 14 vaikų. Mokėsi Kvietinių pradžios mokykloje ir Kretingos progimnazijoje. Ją baigęs išstojo į Telšių mokytojų seminariją ir 1928 m. rudenį pradėjo dirbti Alsėdžių pradinėje mokykloje. 1929 m. baigė seminariją ir įgijo pradinių klasių mokytojo cenzą¹.

A. Dibisteris jau pirmaisiais mokslo metais aktyviai išitraukė į visuomeninį valščiaus gyvenimą. 1930 m. pradžioje buvo išrinktas Vytauto Didžiojo 500-ųjų mirties metinių minėjimo komiteto Alsėdžių skyriaus valdybos pirmininku. Didžiojo Lietuvos kunigaikščio garbei 1930 m. gegužės 11 d. organizavo miestelyje visų valščiaus mokyklų moksleivių sporto ir dainų šventę².

Vėliau A. Dibisteris mokytojavo Virkšų pradinėje mokykloje (Platelių vls., Kretingos aps.), pusantrų metų tarnavo Lietuvos kariuomenėje, baigė kariūnų aspirantų kursus ir gavo atsargos leitenanto laipsnį. Grįžęs iš kariuomenės buvo paskirtas į Kartenos pradinę mokyklą ir nuo 1933 m. rugsėjo 1 d. dirbo jos vedėju. Čia susipažino su kaimyninėje Kūlupėnų pradinėje mokykloje mokytojavusia Paulina Velžaite. Jai 1934 m.

¹ Mokytojos Paulinos Dibisterienės 1989 08 09 laiškas, Kartenos vidurinės mokyklos muziejaus archyvas (toliau – KVMMA).

² Įspūdžiai iš Alsėdžių sporto bei dainų šventės, *Karys*, 1930, nr. 22, p. 441.

lapkričio 14 d. persikėlus dirbti į Karteną, jiedu sukūrė šeimą, kurioje 1935 m. liepą gimė duktė Nijolė, vėliau žengusi tėvų pramintu taku ir pasirinkusi mokytojos profesiją, o 1939 m. spalį – Aldona³.

Vyriausybei priėmus nutarimą dėl privalomo šešiamečio pradinio išsilavinimo, mokytojui A. Dibisteriui reikėjo 1937–1938 m. Kartenoje komplektuoti šešių skyrių pradinę mokyklą, imtis metodininko veiklos – kasmet organizuoti Kartenos valsčiaus mokytojų konferencijas, kurių metu pedagogai dalijosi darbo patirtimi, vesdavo parodomąsias pamokas, kurias paskui aptardavo⁴.

Mokytojas A. Dibisteris nevengė ir visuomeninės veiklos, pasižymėjo kaip suaugusiųjų saviveiklos vakarų režisierius, įvairių renginių organizatorius. Karteniškis Juozas Viluckas prisimena:

„Labai įsimintina šventė, likusi mano atmintyje, buvo 1937 metų rugpjūčio antroje pusėje, dienos neprisimenu. Tik žinau, kad vakarykščiai buvome grįžę iš Palangos, iš šv. Roko atlaidų. Buvo pranešta, kad tokią tai dieną atvažiuoja į Karteną teikti sutvirtinimo sakramento Telšių vyskupas Justinas Staugaitis. Pasitikti vyskupo buvo organizuojamos raitelių ir dvaratininkų kolonos. Aš su mama atėjau anksčiau, nes reikėjo užėiti pas kleboną pasiimti sutvirtinimo sakramento suteikimui kortelę. Tuo metu vyrai su Antanu Dibisteriu priešaky baigė ruošti „bromą“. Viršuje A. Dibisteris su dviem vyrais tvirtino šūkį. Ir tą šūkį atsimenu: buvo parašyta „Ganytojau, laimink mus“. Ir tuojau pradėjo ruošti pasitikti vyskupo. Tą visą pasiruošimą rikiavo A. Dibisteris.“⁵

Jam, kaip šauliui ir atsargos karininkui, buvo patikėta vadovauti Lietuvos šaulių sąjungos Kretingos rinktinės Kartenos būriui, kuris vienijo ne tik karteniškius, bet ir aplinkinių kaimų jaunuolius ir vyrus⁶. Be to, A. Dibisteris buvo paskirtas Lietuvos tautinio jaunimo „Jaunoji Lietuva“ sąjungos Kretingos rajono Kartenos apylinkės vadu, dalyvavo valsčiaus tautininkų veikloje⁷.

Buvę mokiniai labai šiltai, su didele meile atsiliepia apie savo mokytoją. Mokykloje su kitais mokytojais ir vaikais jis rengė Naujųjų metų eglutes, o kiekvienų mokslo metų pabaigoje vežėsi vaikus į ekskursiją, kurios metu supažindindavo juos su garsesnėmis Žemaičių krašto vietomis, istorija, gamta, žymiais žmonėmis. Kas dveji metai



Paulina Dibisterienė (Velžaitė) – Antano Dibisterio žmona. Šią nuotrauką atminimui 1991 02 18 laiške iš Panevėžio ji atsiuntė buvusiam mokiniui Juozui Antanui Viluckui. Iš A. J. Vilucko albumo

³ Mokytojos Paulinos Dibisterienės 1989 08 09 laiškas, KVMMA.

⁴ Mokytojos Paulinos Dibisterienės prisiminimai, Panevėžys, 1990 05 10, KVMMA.

⁵ Viluckas A. Kas jį pažinojo, niekada nepamirš (Mokytojui Antanui Dibisteriui atminti), *Švyturys (Kret.)*, 1994, geg. 25, nr. 42, p. 2.

⁶ *Šauliškumas, tautiškumas ir Lietuvos nepriklausomybė*, sud. A. Liekis, Vilnius, 1993, p. 144.

⁷ *Lietuviai tautininkai – komunistų kankiniai*, Chicago, 1988, p. 40.



Kartenos rikiuotės šauliai šaudymo pratybose. Būrio vadas Antanas Dibisteris viduryje (prie jo kojų skalikas). Apie 1935 m. Iš A. Tamošaitienės asm. rinkinio

rengė mokinių sporto ir dainų šventes, kurios tapo svarbiu miestelio ir valsčiaus kultūrinio gyvenimo akcentu.

„Mokytojas Antanas Dibisteris labai mylėjo mokinius, ypač praeičiukų vaikus, – rašo toliau prisiminimuose apie savo mokytoją A. Viluckas. – Kurie buvome jo mokiniai, ir šiandien širdyse tebesaugome jo atminimą [...]. 1940 m. gegužės pabaigoje mokiniams buvo surengta ekskursija į Telšius. Mokytojas A. Dibisteris parūpino transportą – arkliais važiuovome į geležinkelio stotį, o iš ten traukiniu į Telšius. Aplankėme Džiugo kalną, muziejų, amatų mokyklą, katedrą, pabuvojome prie Masčio ežero. Tai buvo paskutinė jo organizuota ekskursija. Kai birželio pirmoje pusėje užbaigėme mokslo metus ir išlaikėme egzaminus, jau girdėjosi, kad Lietuvoje yra rusų kariuomenė. Pažymėjimų įteikimo proga buvo pasakyta mokiniams ateiti kartu su tėvais. Aš su tėveliu atėjau pirmas. Mokytojas A. Dibisteris bendrą mokyklos ir valsčiaus vestibulyje taisė plakatą. Plakate buvo pavaizduotas Antanas Smetona, bėgantis per balas į Vokietiją, o auksas biro iš po skėvernių. Kai mes pasveikiname mokytoją, jis į tėvelį prabilo: „Tai štai, Viluckėli, nebeturime prezidento...“ Man daugiau matyti jo nebeteko...“⁸

A. Dibisterio asmenybė po 1940 m. birželio įvykių į valdžią atėjusiems komunistams kėlė didelį nerimą. Jie bijojo,

⁸ Viluckas A. Kas jį pažinojo, niekada nepamirš (Mokytojui Antanui Dibisteriui atminti), *Švyturys (Kret.)*, 1994, gegužės 25, nr. 42, p. 2.



Paulina Dibisterienė su savo 4-to skyriaus auklėtiniais išleistuvėse. 1938 m. birželio mėn.
Iš KVMMMA rinkinio

kad patriotiškai nusiteikęs principingas mokytojas atskleis tikruosius komunistinės propagandos kėslus, kliudys jiems valsčiuje „statyti šviesų rytojų“, išardys rinkimus į tariamąjį liaudies seimą. Todėl naujosios valdžios pareigūnai nutarė jį ne tik atleisti iš pareigų, tačiau ir eliminuoti iš aktyvios profesinės bei visuomeninės veiklos. Naktį iš 1940 m. liepos 12 į 13 d. jis buvo areštuotas ir uždarytas į NKVD pasienio kariuomenės brigados Kretingos areštinę, o 1941 m. vasario 20 d. perkeltas į Telšių kalėjimą⁹.

A. Dibisterio daugiau matyti neteko ne tik mokiniams. Žmonai Paulinai vienintelį kartą 1941 m. gegužės 13 d. buvo leista pasimatyti su vyru.

„Labai sunku prisiminti ir aprašyti kaip vyras žiūrėjo į mane, kokios keistos buvo jo akys. Matytas akis aš ilgai negalėjau pamiršti. Pasikeitėme tik keliais sakiniais, nes vaikščiojo sargybinis ir perspėdavo. Tik man pasakė, kad dar tebetardomas. Kurių vyrai buvo nuteisti, tos kas mėnesį gavo pasimatymus. Aš galėjau kas mėnesį atnešti velioniui vyrui tris kilogramus riebalų, sviesto, cukraus ir dešros. Vieną sykį Vaitkus (kalėjimo viršininkas) pasakė: „Mes turime su jais žiauriai pasielgti.“ Aš paklausiau jo, ką jam mano vyras yra padaręs. Jis man neatsakė.“¹⁰

Daugiau P. Dibisterienei pasimatyti su vyru nebeleido.

⁹ Lietuvos tautininkai – komunistų kankiniai, p. 40; Lietuvos archyvas, Kaunas, 1942, t. 1, p. 85–86; Žemaičių kankiniai, Vilnius, 1991, p. 46–47.

¹⁰ Mokytojos Paulinos Dibisterienės 1989 09 28 laiškas, KVMMMA.

„Vokiečių okupacijos metais sužinojau, – rašo ji, – kad Gaudučių pradinės mokyklos mokytojas Maksas Kiupelis vyrą įskundė. Savo pareiškime lapelyje jis rašė, kad Dibisteris gali trukdyti rinkimams.“¹¹

Prasidėjus nacistinės Vokietijos ir bolševikinės Rusijos karui, 1941 m. birželio 24–25 d. naktį enkavėdistai Antaną Dibisterį žvėriškai nukankino Rainių miškelyje, netoli Telšių¹².

„Nužudyto velionio vyro man neteko matyti, – rašo mokytoja P. Dibisterienė. – Man sakė, kad Telšių kalėjime jau jo nėra ir aš tuo patikėjau. O kai sužinojau, kad Rainių miškelyje nukankintas, tuojau su velionio vyro seserimi Vale pėstute vykome į Telšius. Aš labai norėjau sužinoti tiesą. Mes ėjome tris paras, per miškus, karo nuniokotus kaimus. Telšius mes pasiekėme šeštadienį, o Jie buvo jau palaidoti... Man pasakojo, kad Jie buvo taip žiauriai nukankinti, o Juos pažinti galima buvo tik iš rūbų. Kalėjime Jie dėvėjo savus rūbus...“

Kai buvome nuvykusios į Telšius, tada buvome ir kalėjime. Mums parodė kalinių sąrašą, kur ties Dibisterio Antano pavarde buvo tik atvežimo data 1941 02 20, ties kitų buvo tik išvežimo datos. Radau jo daiktų. Mums parodė aliuminio dubenėlį. Jis buvo visas aprašytas. Jie rašė: „Kaip briedžiai ištroškę šaltinio vandens, taip kaip mes laisvės“. Jie matė praskrendančius lėktuvus, bet nenujautė, kad jų gyvenimo dienos jau suskaitytos net valandomis...“

Apie žiaurios kankinimus galima sužinoti perskaičius knygą „Žemaičių kankiniai“. Ji buvo išleista 1942 metais. Per metines mums visiems buvo įteikę, bet aš jos negalėjau išsaugoti ir dabar negavau perskaityti, nors labai norėčiau.

Metinių minėjimas 1942 metais buvo labai iškilmingas. Pamaldas laikė vyskupas, o paskui vykome į Rainių miškelį. Ten mačiau tas tris duobes, į vieną kurią žuvęs buvo palaidotas mano velionis vyras. Patirto skausmo negalima aprašyti. Dabar tas skausmas vėl atsinaujino, tik skirtumas yra tas, kad anksčiau kentėjome ir tuos skausmus dalijomės tik su dukromis ir savo šeimoje. Kankinių iškentėtomis kančiomis galime dalytis su visais žmonėmis. Kas nežinojo, dabar sužinojo...“¹³

Sovietmečiu mokytojo A. Dibisterio vardas iš Kartenos mokyklos istorijos buvo išbrauktas.*

Už jo paminėjimą galėjai sulaukti saugumiečių grasinimų ir pakliūti di-

¹¹ Mokytojos Paulinos Dibisterienės 1989 08 09 laiškas, KVMMMA.

¹² Žemaičių kankiniai, p. 47.

¹³ Mokytojos Paulinos Dibisterienės 1989 08 09 ir 1989 08 28 laiškai, KVMMMA.

* Vyr. red. pastaba. Po straipsnio parengimo 2002 m. kas kartą spaudoje ir atskirose studijose pasirodo naujų duomenų, detalių, papildančių Rainių kankinių biografijas. 2012 m. išleistas Juliaus Norkevičiaus leidinys – *Telšių mokytojų seminarija: istorija, žmonės, likimai*. Jame skirta vietos ir vienam iš seminarijos auklėtinių – Antanui Dibisteriui. A. Narkevičius šią informaciją papildęs A. Dibisterio dukterėčios Vitalijos Brazaitienės, aktyvios Vilniaus žemaičių draugijos dainininkės šeimos archyve saugoma medžiaga dar kartą priminė ir „*Kalvotosios Žemaitijos*“ skaitytojams straipsnyje „*Mokytojas – Rainių kankinys*“ 2013 birželio 19 d., nr. 69 ir 21 d., nr. 71 laikraštyje.

delėn valdžios pareigūnų nemalonėn. Tik su Atgimimo sąjūdžiu mokytojas A. Dibisteris sugrįžo į Karteną. 1989 m. spalio 27 d. už jo ir kitų kankinių vėles Kartenos Šv. Mergelės Marijos Ėmimo į dangų bažnyčioje karteniškiai giedojo Kalvarijos kalnus. Kitą dieną ryte buvo aukojamos Šv. Mišios, po kurių karteniškiai nuvyko į Telšius, užlipo ant Džiugo kalno, ant kurio 1940 m. birželį mokytojas buvo su paskutiniosios laidos mokiniais ir pasakojo Žemaitijos sostinės Telšių istoriją, aplankė buvusį kalėjimą, prie kurio padėjo gėlių ir uždegė žvakutes. Ta proga kalbėjo



Antanas Dibisteris Telšių kalėjime. 1941 m.

Iš Vitalijos Brazaitienės šeimos archyvo.

Publikuota „Kalvotoje Žemaitijoje“, 2013 06 21, nr. 71

mokytojo duktė, taip pat mokytoja Nijolė Visockienė. Žudynių vietoje Rainių miškelyje pastatė iš Kartenos atvežtą akmenį su įrašu „Kankiniui – mokytojui – vadui Antanui Dibisteriui buvę mokiniai, auklėtiniai, šauliai, Kartenos vidurinė mokykla“. Tą pačią dieną po pietų Kartenos vidurinėje mokykloje duris atvėrė memorialinis A. Dibisterio kambarys, kurio atidarymo iškilmėse dalyvavo jo žmona Paulina Dibisterienė, dukterys Aldona Leonienė ir Nijolė Visockienė¹⁴.

A. Dibisterio mokinio Juozo Vilucko iniciatyva 1990 m. lapkričio 7 d. buvo atnaujinta Lietuvos šaulių sąjungos Kretingos kuopos Kartenos būrio veikla. Karteniškiai šauliai savo būrį tų pačių metų lapkričio 14 d. pavadino Kartenos Antano Dibisterio šaulių būriu¹⁵.

Karteniškių šaulių, Krikščionių demokratų partijos narių, Kartenos vidurinės mokyklos ir Kretingos rajono savivaldybės rūpesčiu 1994 m. gegužės 27–29 d. Kartenoje iškilmingai buvo paminėtas A. Dibisterio 90-metis¹⁶.

¹⁴ Viluckas J. Mokytojas Antanas Dibisteris, *Švyturys (Kret.)*, 1990, gruodžio 15, nr. 101, p. 2.

¹⁵ *Ten pat.*

¹⁶ Viluckas A. Kas jį pažinojo, niekada nepamirš (Mokytojui Antanui Dibisteriui atminti); Butkuvienė B. Jų kaltė – meilė Tėvynei, *Švyturys (Kret.)*, 1994, birž. 11, nr. 47, p. 2–3.

Juvelyras Žydrūnas Einars

Danutė Šorienė

Žydrūnas Einars gimė 1964 m. liepos 15 d. Kretingoje. Tėvas – statybos inžinierius, mama – zootechnikė. Kartu šeimoje augo dar du broliai ir sesuo.

1992 m. baigė Priekulės vidurinę mokyklą. 1983 m. Vilniaus 21-ojoje technikos mokykloje įgijo braižytojo specialybę. 1983–1986 m. tarnavo sovietų armijoje Sevastopolyje.

Armijoje jam pasisekė: sutiko juvelyrą profesionalą, kuris pasiūlė Žydrūnui susipažinti su savo amato paslaptimis. Pirmasis darbelis – auskarai. Paskatintas pagyrimų, Žydrūnas nuo tada daugiau nebesiskiria su juvelyro instrumentais.

Grįžęs iš armijos tuoj pat išdarbino Druskininkų meno gaminių įmonės „Ūla“ Palangos bare juvelyrų. Darbas jam sekėsi neblogai, nors tai buvo labiau masinė gamyba. Jau po metų vadovai paskyrė jį dirbti gaminius eksportui. Šie gaminiai iškeliavo į Japoniją.

Praėjęs šią mokyklą nuo 1988 m. Žydrūnas nutarė dirbti savarankiškai. Gintaras tapo kūrybos ir visos šeimos pragyvenimo šaltiniu. 1993 m. įstojo į Vilniaus tautodailininkų bendriją.

Gintarą renkasi pagal formą, spalvą. Jį paprastai puošia sidabru. Anot menininko, svarbiausia – gintaras, o sidabru tenka šalutinis vaidmuo. Žydrūnas mėgsta pats rinkti gintarą prie jūros. Didžiausias surastas gabalas svėrė apie 100 gramų. Kai ras didesnį, iš šio ką nors darys.

Šiaip pajūryje gintaro rinkimas žmonėms tapo verslo rūšimi. Renka žmonės gintarą ir pardavinėja. Ir Žydrūnas žino, kada ir kur daugiausia galima rasti gintaro gabalėlių, koks vėjas turi pūsti ir po kokios audros Baltijos jūra dovanoja gintarą...

Pirmąją personalinę parodą Žydrūnas surengė 1998 m. Vilniuje, „Stiklių“ galerijoje. Joje eksponavo apie 40 dirbinių. 1999 m. Hanoveryje, Vokietijoje įvyko II personalinė paroda. Vėliau, 2001 m., buvo Bukovas ir Kretingos muziejus. Dalyvavo beveik dešimtyje bendrų parodų: Kaliningrade, Vokietijoje, Vilniuje.

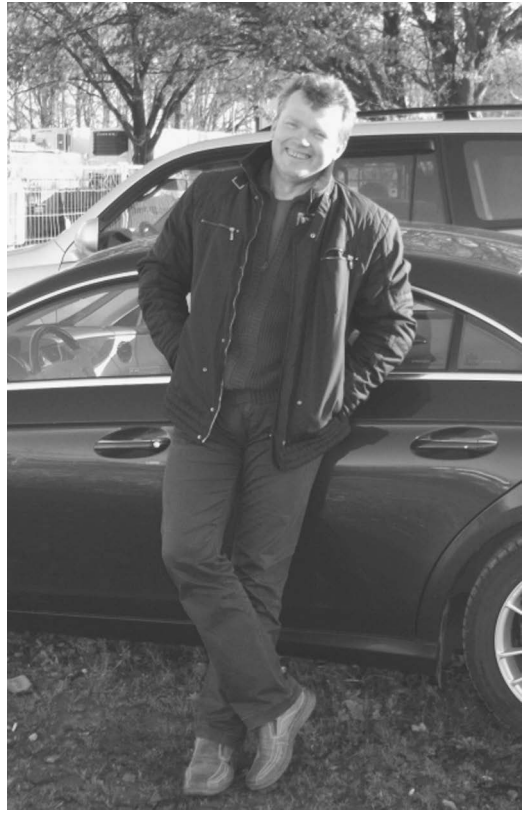

Juvelyras Žydrūnas Einars. Iš Ž. Einars asm. archyvo

Subtili ir originali Žydrūno sukurta karūna papuošė grožio konkurso „Mis Palanga 1996“ nugalėtoją, o prezidentūros užsakymu sukurtas papuošalų komplektas iškeliavo į Izraelį.

Juvelyras nepiešia eskizų, iš karto dirba. Nemėgsta kartoti kūrinio. „*Net du auskarus padaryti man sunkoka*“, – prasitaria meistras.

Geriausia, anot Žydrūno, kurti konkrečiam žmogui ar progai pagal užsakymą. Šiltas, nuoširdus bendravimas su užsakovu parodo išskirtinius kliento bruožus ir savybes. Ir tada, sušildytas meistro rankų, gintaras tarsi savaime prabyla...

Paklaustas, kur jo kūriniai iškeliavo, jis atsakė: „*Kad nežinau, kur jų nėra... Galbūt Rytų šalyse?..*“

Gyvena šiuo metu juvelyras Kartenos miestelio centre, dviejų galų troboje, kuriai beveik 150 metų. Viename jos gale įrengta juvelyro dirbtuvė. Joje vietos randa visa šeima. Tiek žmona, tiek visi vaikai noriai padeda meistriui. Iškeitęs Palangos miestą į Kartena, Žydrūnas nesigaili ir nebeįsivaizduoja gyvenimo bute. Radęs laisvą valandėlę – žvejoja, rudenį su visa šeima mėgsta grybauti. Įstojo į Lietuvos tautodailininkų sąjungą.

Nors gyvenime buvo įvairių negandų, juvelyras pilnas optimizmo, be galo šiltas žmogus, nestokojantis didelių ir mažų kūrybinių sumanymų.

Tautodailininkė Virginija Barzdžiuvienė

Danutė Šorienė



Tautodailininkė Virginija Barzdžiuvienė su savo dirbiniais mugėje. Nuotr. iš asm. V. Barzdžiuvienės archyvo

Virginija Barzdžiuvienė gimė 1952 m. rugpjūčio 25 d. Būdviečių k., Žalgirio sen., Kretingos r. Vaikystė prabėgo padedant tėvams visuose ūkio darbuose. Tai padėjo suprasti, kad tik darbas padeda išgyventi ir kad tik jis yra visko pamatas.

„Išvažiavau iš kaimo į miestą mokytis, – prisimena ji. – Įstojau į Klaipėdos pedagoginę mokyklą, ją baigiau, sportavau, už Lietuvą bėgiojau. Sportas padėjo ir pasaulio pamatyti. Ir nežinia kaip būtų toliau buvę, jei ne kojos trauma...“¹

Atidirbusi dvejus metus Klaipėdoje vaikų darželio auklėtoja, Virginija grįžo į tėviškę ir įsikūrė gretimame Raguviškių kaime. Netrukus ištekėjo, vieną po kito pagimdė penkis vaikus.

Nuo jaunumės jautė polinkį menui. Iš pradžių ėmė drožinėti medį, ketverius metus dirbo Plungės liaudies kūrybos gaminių įmonėje „Minija“ medžio

¹ *Pajūrio naujienos*, 2002, liepos 12.

drožėja. Tuo metu ir tautodailės sąjungos nare tapo. Tačiau vaikams neužteko šilumos ir meilės, reikėjo ir duonos.

Molis į Virginijos namus atėjo buvusio vyro, vaikų tėvo atneštas „pinigams daryti“. Pradėjo nuo keraminių karolių, sagių, pakabukų. Paskui lipdė varpelius, švilpynes, taupykles.

Bėgo metai. Sumanymai keitėsi. Kai pabosdavo vienas modelis, imdavosi kito. Pati gamta pakuždėdavo, ką reikia lipdyti, kad žmonėms patiktų.

Virginijos nulipdyti varpai, varpeliai, švilpynės, taupyklės, kaukės keliauja į įvairias pasaulio šalis: Prancūziją, Vokietiją, Belgiją, Rusiją. Jie labai vertinami, nes ne mašinomis štampuojami, o kiekvienas rankomis nuglaistytas. Tai nelengvas darbas. Technologija pakankamai sudėtinga, reikalaujanti nuovokos ir patirties: pirmiausia lipdo iš molio, vėliau apie parą džiovina, kad drėgmė išgaruotų, deda į krosnį, kaitina tam tikroje temperatūroje, aušina, montuoja ir dekoruoja. Tačiau svarbiausia – kūrybinė mintis, ieškojimai, pamąstymai, gėrio ir grožio pajauta.

„Viešpatie, kad Jūs žinotumėte, kokie gražūs rytmečiai čia aušta. Kai naktimis lipdau, sutinku išlendančią saulę, kuri apšviečia rūkų pilną Minijos slėnį... – pasakoja tautodailininkė. – Ir to neįmanoma įkainoti, neįmanoma paneigti“.

Didžiuojasi ir džiaugiasi tautodailininkė savo vaikais: Rasa kartu su vyru sėkmingai kuria iš molio ir gyvena Kartenoje, Giedrius su šeima apsigyveno Airijoje, Karolis, sukūręs šeimą, padeda mamai, Mantas – Kretingos pranciškonų gimnazijos dešimtokas, Jonas – Klaipėdos E. Balsio gimnazijos devintokas, paskendęs muzikos garsuose.

„Visą gyvenimą didžiavausi savo specialybe: esu mama, o dabar – 6 vaikaičių močiutė. Jei reikėtų viename glėbyje visus apkabinti, ar pajėgčiau?“

Menininkas Jurgis Račkauskas

Danutė Šorienė

Jurgis Račkauskas gimė 1923 m. sausio 8 d. Šložių kaime, Plungės r. 1943 m. baigė Plungės gimnaziją ir pasuko pedagogo keliu. Iš pradžių buvo paskirtas Karklėnų pradžios mokyklos, o 1945 m. – Kulių progimnazijos mokytoju. 1947 m. tapo Kulių valsčiaus švietimo skyriaus vedėju. 1948 m. buvo perkeltas direktoriumi į Platelių progimnaziją, o 1952 m. paskirtas neseniai įkurto Salantų rajono liaudies švietimo skyriaus pedagoginio kabineto vedėju.

1957 m. dirbo Grūšlaukės septynmetės mokyklos direktoriumi, tačiau netrukus grįžo į Salantus. Iš pradžių buvo Salantų rajono liaudies švietimo skyriaus vedėju, o rajoną 1959 m. panaikinus tapo Salantų mokyklos-internato direktoriumi.

Dirbdamas studijavo Vilniaus pedagoginiame institute, kurį baigė 1960 m. ir įgijo prancūzų kalbos mokytojo specialybę.

1969 m. atvyko į Karteną. Iki 1977 m. dirbo mokyklos direktoriumi, paskui kurį laiką – „Žemaitės“ kolūkio pirmininko pavaduotoju. Nuo 1983 m. – pensininkas.

Kas žino, kokius impulsus siunčia Dievas menininkui, kai šio ranka, akis ir siela talentingai vedžioja teptuką. Gal nulėmė tai, kad tapytojas gimė ir gyvena nepaprasto grožio kampelyje, prie Minijos upės.

Nuo pat vaikystės patiko piešimo pamokos. Dar tada mėgino lieti akvarelę. Vėliau, jau būdamas mokytoju, tapydavo kartu su mokiniais. Ignas Budrys (akvarelė), Leonardas Tuleikis (tapyba), Kostas Katkus (dizainas), Kęstutis Kurlis (dizainas) – tai vieni pirmųjų jo dailės būrelio narių, savo kūriniais garsūs visoje Lietuvoje.

Menininkas, pradėjęs tapyti apie 1950 m., tik 1977 m. išstojo į Liaudies meno draugiją. Su profesionaliais menininkais susipažino lankydamas Klaipėdos žvejų kultūros rūmų dailės studiją „Guboja“. Tobulinosi kasmetiniuose studijos organizuojamuose pleneruose. Dalyvavo tapytojų kūrybinėse stovyklose: Rusnėje, Plateliuose, Žemaičių Kalvarijoje...

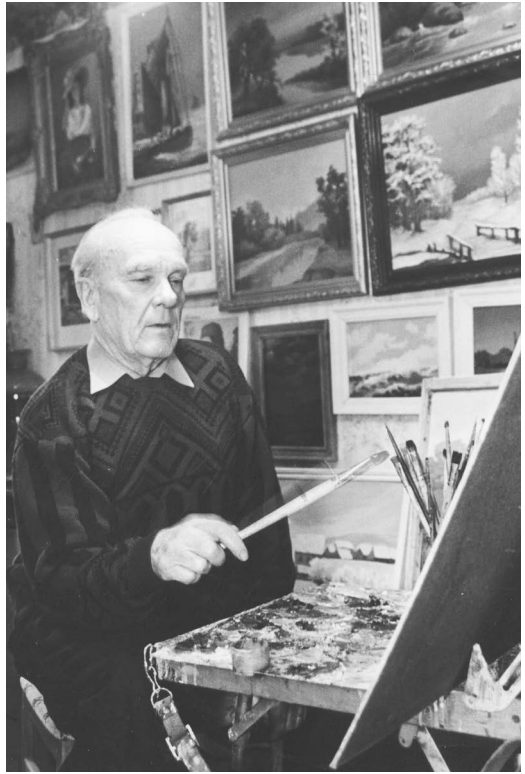

Jurgis Račkauskas savo studijoje. Apie 2000 m. Jono Šimkaus nuotr.

Tapyba – Jurgio Račkausko gyvenimo pašaukimas, prasmė, viltis ir džiaugsmo šaltinis. Jam tapant, įtemptai dirbant, į paveikslų spalvas liejasi ne tik gražūs gamtos vaizdai, bet ir pati širdis. Kiekvienas paveikslas – tai tapytojo tylus pokalbis su gamta, su pačiu savimi. Tai lyg jo sielos atspindys.

Nutapyta apie 1000 paveikslų. Jie iškeliavo į daugelį pasaulio šalių. 1985 m. paveikslas „Platelių apylinkės“ pelnė diplomą Japonijoje. Dalyvauta daugelyje parodų. Restauruoti Kartenos Lurdo ir bažnyčios paveiksai.

Menininkas ne tik tapytojas, bet ir režisierius, scenografas, aktorius. Pirmasis jo surengtas literatūrinis vakaras įvyko 1943 m. Dar ir dabar jis gali mintinai deklamuoti Bernardą Brazdžionį. Daug režisuota spektaklių, vaidinta net Vilniaus ir Klaipėdos dramos teatruose.

„Daugiau laiko skyriau dramai. Jei tą laiką būčiau skyręs tapybai, tai būčiau daugiau pasiekęs“, – lyg ir gailisi tapytojas.

Didžiąją savo gyvenimo dalį menininkas gyveno ir kūrė nuostabiame Lietuvos kampelyje – Kartenoje. Visas jo gyvenimas, darbas ir poilsis – Žmogui.

„Koks turtingas kaimo žmogaus dvasinis pasaulis, koks gražus tas prisirišimas prie gimtosios žemės, gamtos grožio supratimas! – ža-visi karteniškiais tapytojas. – Nesakau, kad savo širdies, žinių, meilės jiems neatidaviau. Bet bendraudamas su jais ir pats labai praturtėjau, pasisėmiau iš jų to gerumo, liaudies išminties.“¹

Už nuopelnus krašto kultūrai 2002 m. Jurgiui Račkauskui suteiktas Kretingos rajono Garbės piliečio vardas. Jurgis Račkauskas mirė 2008 m. sausio 28 d.

¹ Petraitienė S. Valanda su Jurgiu Račkausku, *Švyturys* (Kretinga), 1983, kovo 17.

Arvydas Klova. Medžio užvaldytas

Danutė Šorienė

Arvydas Klova gimė 1952 m. sausio 10 d. Saugų k., Šilutės r. Vaikystė prabėgo Rusnėje.

1971 m. baigė Šilutės 1-ąją vidurinę mokyklą, iki 1973 m. tarnavo sovietų armijoje Estijoje. Dar mokykloje domėjosi sportu. 1969 m. tapo šalies jaunių bokso pirmenybių prizinininku – užėmė III vietą.

1978 m. baigė Lietuvos veterinarijos akademiją, įgijo zooinžinieriaus specialybę.

Nuo 1982 m. gyvena Kartenoje. Dirbo „Žemaitės“ kolūkio pirmininko pavaduotoju, mėgino kurti savo verslą. Šiuo metu dirba Salantų regioninio parko direkcijoje ir turi patentą gaminti sodo baldus.

Iš kur jo potraukis menui, nė pats nežino. Prisimena, kad vaikystėje labai mėgo lipdyti ir neblogai sekėsi. Vėliau lankyti muziejai, bažnyčios stebino ir jaudino savo meno kūriniais. Ir Kartena, Arvydo nuomone, ne toks miestelis, kaip kiti Lietuvoje. Čia gyvena žmonės, vertinantys ir kuriantys grožį.

Pirmąją skulptūrą, pasiskolinęs kaltus iš savo uošvio tautodailininko Petro Vaičiaičio, išdrožė 1998 m. Tai buvo „Muzikantas“. Šiandien tiek karteniškiai, tiek atvykę svečiai džiaugiasi linksmu trigalviu slibinu skverelyje prie seniūnijos, senovės daktaru prie vaistinės. Prie mokyklos pastatytus suolus menininkas papuošė pelėdžiukais, o Vyšnių kalne Senojoje Kartenoje supynė ažuolų pynę, kuri primena kažkada čia stovėjusios pilies kuorus. Salantų regioniniame parke – rodyklės, piliakalnių, kapinynų, senųjų kapinių riboženkliai, anotaciniai ženklai – viskas padaryta jo rankomis.

Karteniškė mokytoja Bronė Butkuvienė rašė:

„Neturi A. Klova jokių vardų, nei titulu, bet turi be galo darbščias rankas, lakią svajonę, dosnią širdį ir didelį norą papuošti ne tik savo kiemą, bet ir miestelį“.

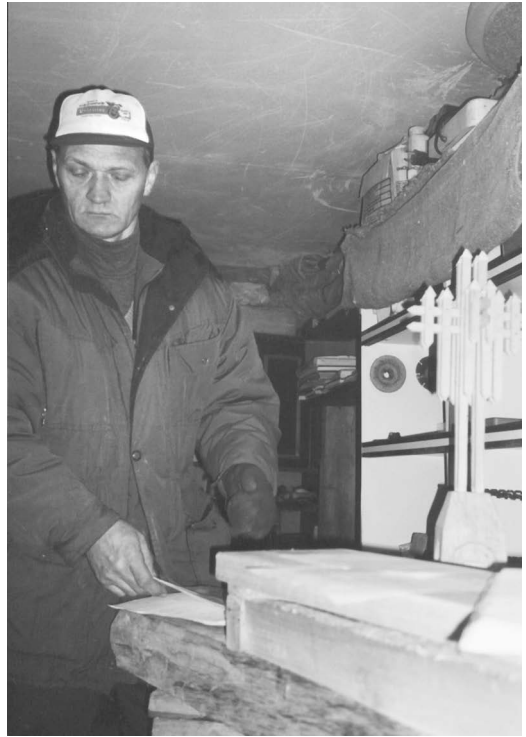

Arvydas Klova savo dirbtuvėse prie projektuojamo memorialinio ženklo Senajai Kartenai (Vyšnių kalnui) įamžinti. 2001 m. Iš asmeninio Arvydo Klovos archyvo



Skulptūrinė kompozicija ant Vyšnių kalno. Aut. A. Klova. 2002 m. E. Mačernio nuotr. iš jo asmeninio archyvo

Šiuo metu menininkas ruošiasi stoti į tautodailės draugiją. Norėtų mokytis piešti, nes jaučia, kad būtent šito jam labiausiai trūksta. Arvydas prisipažįsta, kad medis jį visiškai užvaldė. Apmąstant naujus sumanymus, net naktimis sunku užmigti. Bet juk kenčiant kyla mintis.

Tautodailininkė Sigutė Brazauskienė. Moters paslaptis saugo paveikslai

Genė Drungilienė

Baubliškė tautodailininkė Sigutė Brazauskienė staltieses, servetėles, drabužius siuvinėja kairiaja ranka. Žmonės, pamatę jos kūrinį, stebisi tai esant ne mašinos, o rankų darba.

Tik pasteliniai piešiniai slepiami nuo svetimos akies, nes juose – menininkės pasaulis.

Sigutė Brazauskienė siuvinėja, piešia, neria, mezga, siuva, lipdo molinukus. Rankomis siuvinėtos staltiesės, kokias daro baubliškė, kainuoja apie 500 Lt. Tačiau tokie užsakymai reti, todėl Sigutė duoną sau ir dviem sūnums pelno rankomis lipdydama molinukus.

Kai Sigutės darbus pamatė švedai, jie negalėjo patikėti, kad staltiesės siuvinėtos rankomis. Tačiau rankomis moteris retai siuvinėja, nes tai ilgas, brangus darbas, už kurį mažai kas gali užmokėti. Dabar ji siuvinėja mašina. Staltieses, servetėles paprastai užsako kavinės. Pagal užsakymus Sigutė siuvinėjo tautiniais raštais patalynę, kuri buvo skirta užsienio rinkai. Tokia patalynė, rankšluosčiai būtų nuostabi vestuvinė dovana, perduodama iš kartos į kartą. Suradusi laiko Sigutė žada tokį kraitį suruošti ir savo sūnums.

Labiausiai Sigutė mėgsta siuvinėti dideles staltieses. Didelis audinio gabalas leidžia išsiūbuoti vaizduotei. Ant lino moteris perkelia augalų raštus, galvoje gimusius piešinius. Mereškuoti, siuvinėti, apnerti staltiesę prisireikia poros mėnesių, nes prie šio darbo Sigutė gali sėsti tik vakarais.

Jaunėlis seka mamos pėdomis

Sigutė siuvinėja vestuvines sukneles, siuva drabužius. Tačiau tai nėra tas darbas, kuriam ji atsiduotų kaip pomėgiui. Šiuo atveju svarbiausia – įtikti klientui.

Moteris pasiilgsta siuvinėjimo. Tai patys maloniausi vakarai. Palinkusi prie balto audinio, kuriame labiausiai išryškėja mereškavimas ir išsiuvinėti raštai, Sigutė pamiršta visas negandas, ji ilsisi ir svajoja. Tautodailininkė nekalba apie meninį įkvėpimą. Ji tai vadina vidiniu nerimu, kuris verčia imtis širdžiai mielo užsiėmimo.

Sigutė turi slaptą pomėgį: ji piešia paveikslus. Vienus piešia mamos, sesers, pažįstamų priprašyta, o kitus – sau. Kai pritrūksta žodžių, kai nebeužtenka siuvinėjimo, ji imasi pastelės. Viešai nerodomuose paveiksluose – moteris ir jos pasaulis. Tai, ko ji nemoka ir nenori apie save pasakoti, patiki paveikslams. Todėl juos ir slepia – kaip dienoraštį, kaip atvirą sielą.

Sigutė jau penkerius metus gyvena viena su dviem savo sūnumis. Penktokas Mindaugas nuo mažumės draugauja su tušinuku ir sąsiuviniu. Autobusų stotelėse žmonės smalsiai žvilgčiojo į mažą berniuką, kuris vis piešė ir piešė. Dabar Mindaugas važinėja į Meno mokyklą, kur mokosi dailės. Septintokas Edgaras tik iš



Sigutė Brazauskienė

tolo stebi mamos ir brolio pomėgius – jis yra sportininkas.

Gerai ten, kur yra

Paprašyta Sigutė siuva ir siuvinėja. Bet moteris neparduoda darbų, gimusių iš širdies, gimusių pajutus vidinį nerimą. „Per daug įdėta darbo“, – sako ji. Tokius darbus ji išdovanoja artimiesiems, nes svetimieji tokių pinigų nesumokėtų. Todėl namuose Sigutė turi tik keletą siuvinėtų darbėlių, trejetą savo paveikslų – visa kita padovanota.

Yra žmonių, kurie parkerio niekada nekeis į kompiuterį, nes technika nuasmenina; yra žmonių, kurie vis dar siunčia atvirukus ir parašę laiškus neša juos į paštą. Yra žmonių, kurie iš kraičio skrynių traukia senolių skareles ir rankomis siūtas, siuvinėtas staltieses lyg didžiausias brangenybes. Sigutė yra viena tokių brangių vienetinių darbų kūrėja. Jauna moteris nekalba apie tai, kiek pastangų jai kainuoja kruopštus darbas. Tautodailininkė piešia ant popieriaus eskizus, kurie vėliau tampa piešiniais ant audinio. Lankeliu sutvirtinusi audinį ji imasi medinio kaištuko, kuriuo daromos mereškavimo skylutės. Iš pradžių jos apsiuovamos, o tik vėliau siuvinėjamos. Visą darbą ji atlieka kairiąja ranka, nes nuo gimimo jai buvo lemta gyventi turint kitokią dešiniąją ranką, kuria gali tik pagelbėti kairiajai.

Sigutė yra iš tų moterų, kurios moka prisitaikyti: jai gerai ten, kur yra. Kai ima nerimauti širdis, gimsta piešinys arba naujas siuvinys. Todėl tie darbai ir yra neįkainojami, nes į juos sudėta širdis. Todėl tokius darbus traukia iš skrynių XXI-ojo amžiaus žmogus ir ant stalo tiesia tik per didžiausias šventes.



*Labiausiai Sigutė Brazauskienė mėgsta baltą liną, kurį siuvinėja baltais medvilniniais siūlais.
2001 m. Dariaus Šypalio nuotr.*

Tautosakininkės Adelės Seselskytės kelias iš Kartenos

Grażina Kadžytė

Per Karteną tiesiasi platus Palangos–Šiaulių plentas. Kelias, kuris veda, išveda ir... ne visada sugražina. Todėl apie tautosakininkę, humanitarinių mokslų daktarę Adelę Seselskytę, gimusią 1931 m. vasario 26 d. pačiame Kartenos miestelyje, kaip apie kraštietę galime kalbėti iš tam tikro atstumo, kuris susideda ne tik iš kilometrų, bet ir iš dešimtmečių.

Šeimos istorija

Giminės, šeimos istorijos žinių menkai tepaveldėta, kadangi abu tėvai, vaikystėje likę našlaičiai, patys neturėjo iš kur jų pasisemti, mažai ką galėjo perduoti ir savo dukrai. Tėvas, Antanas Seselskis – galima sakyti, prigimtinis karteniškis, čia – šeimos šaknys, kapai... Per Didžiojo (Pirmojo pasaulinio) karo epidemijas šeimai išmirus, jam dar mažam teko glaustis prie tetos, turtingos karteniškės ūkininkės, šeimos piemenuku. Čia, netoli bažnyčios, Adelės atminime tebegyveno tėvo pusbroliai Seselskiai, nors pati pavardė galėtų liudyti galimybes giminės atšakų ieškoti taip pat ir Lenkijoje. Ten, regis, būta bendrapavardžių netgi tarp mokslininkų folkloristų, bet su jais susitikti nebuvo progų.

Antanas išaugo tvirtas vaikas, pasirinko kalvio amatą. Pasistatė kalvę, kurį laiką turėjo netgi mokinių – *gizelių*. Dar neturėdamas nuosavos pastogės, į miestelyje nuomojamą butą parsivedė jauną žmoną. Tačiau jaunavedžių negąsdino bendro gyvenimo pradžios kuklumas: abu jie buvo užaugę našlaitystėje, todėl kantriai triūsdami statėsi dviejų galų namą, veisė sodelį...

Marijona Jurkutė – iš kiek toliau. Jos gimtąjį Kačaičių kaimą, įsikūrusį 7 km į pietvakarius nuo Kartenos, pakeliui skyrė Budriai, kurie, nors mažesni už Kačaičius, bet turėjo bažnyčią, kapines, pradžios mokyklą. Kai per šventes eisenos net iš Baublių su vėliavomis ir giesmėmis traukdavo į Budrių bažnyčią, pakelėje prisijungdavo Kačaičių žmonės. Kaimo išžymybė – Didysis kūlis, akmuo, ant kurio šventadieniais po pamaldų arba šiaip gražiais vakarais mėgdavęs rinktis kaimo jaunimas. „Į vakaruškas“ sueidavę iš visų pašalių: Notiškės, Palaivės, Gutgalio, Laukų, Žvėzdros, Palties, Baltkalnio, Panarskos, – iš tiekos smulkesnių vietovardžių buvęs sudurstytas anuometinis kaimas...

Mamos tėvas turėjęs nemažai žemės, miško, laikęs veislinius skalikus, draugavęs su artimiausio Mišučių dvaro savininku, herbiniu bajoru, teisininku Vytautu Mongirdu. Kačaičių kaimo Jurkų šeimoje gimė 7 vaikai, deja, paskutiniojo brolio Igno atėjimas į pasaulį pareikalavo motinos gyvybės. Gyvenimas su pamote Marysiai, kaip tuomet buvo madinga vadinti, buvo toks žiaurus, nemielas, kad vos prakutusi, tėvui tarpininkaujant, išėjo tarnauti į tą patį Mišučių dvarą. Tikriau sakant, tapo jaunosios ponios kompanione, kadangi Mongirdas buvo vedęs už save gerokai jaunesnę Kretingos notaro Jono Kentros dukrą Sofiją. Užimtas profesine ir visuomenine veikla, ponas daug laiko praleisdavo Kretingoje ir kur toliau iške-

liaudamas, o ponias su Marija kartu iš lenkiškų kulinarijos knygų mokėsi gaminti valgius, kartu skaitė knygas. Čia Marija išmoko ir skaityti, ir rankdarbių, ir dainų, kurios dvare skambėjo nuolat, kadangi ponias buvo baigusi konservatoriją, o ponas, turėjęs gražų balsą, taipogi labai mėgo dainuoti. Rūmuose dvariškių pajėgomis būdavo statomi net vaidinimai. Vaikų Mongirdai neturėjo... Visa tai Adelei išdainavo ir išpasakojo motina, mokydama savo vienturtę visko, ką pati mokėjo. Ji taip pat sekė ir gausybę pasakų, sakmių, nes, skirtingai nuo tylenio, nors visada randančio taiklų žodį, posakį pokalbiui palaikyti, tėvo, buvo kalbi, linkusi susipažinti, bendrauti. Tas jai ypač pravertė, kai senatvės metus teko praleisti Vilniuje pas dukrą. Čia motina netruko susirasti įdomių pašnekovių, draugių. Tėvas tuo tarpu visą laiką ilgėjosi Kartenos ir ten likusių kaimynų.

Kartenos žalumas, išpūdingi Minijos pakrančių skardžiai, vingrus jos vanduo iki šiol menasi ir Adelei, su bendraamžiais miestelėnų vaikais rytais skubėdavusiai į vietos pradinę mokyklą, o popietėmis, kaip ir dera vaikams, ilgai aplinkiniais keliais, tyrinėjant aplinką, lydint ir atlydint vieniems kitus, keliavusiai į savo sodeliu apsuptus namus palei gatvę, kuri, deja, vėliau virto plačiu dūzgiančiu plentu, nušlavė anų vaikystės dienų idilę. Dėl platinamo kelio už menką kompensaciją buvo nugriauta Seselskių sodyba, iškirstas sodelis. Tėvai kurį laiką nuomojosi butą pas kaimynus. Motina keletą kartų važiavo į Palangą pas ten apsigyvenusį brolių Antaną, kurio padedama ieškojo galimybės įsikurti arčiau savųjų. Kai ką jau buvo nusižiūrėjusi, tačiau tėvas nieku gyvu nesutiko keltis iš Kartenos. Apskritai turbūt niekur nebūtų iš ten ejęs, jeigu senatvė nebūtų priveikusi...

Mokslo kelias

Baigusi Kartenos progimnaziją, Adelė Seselskytė nutarė mokytis ne artimesnės Kretingos gimnazijoje, bet Palangoje, kadangi čia nebuvo rūpesčio dėl buto: pas dėdę Antaną Jurkų su pussesere Danute ir pusbroliu Jonu jautėsi jaukiai, tarsi padidėjusioje šeimoje, namie neturėtoje broliavoje. Juos jungė ne tik giminytė, bet ir bendri mokslai, jaunystės idealai. Palanga tapo sava, tarytum gimtasis miestelis, į kurį dažnai sugrįždavo – ne tik vasaroti ar per metines šventes. Deja, pokario vėtra ypač siaubė Žemaičių žemę, kurioje itin aktyviai reiškėsi jaunimo pasipriešinimas okupacijai – išblaškė visus Palangos, Kretingos, Salantų gimnazijų



Palangos gimnazistės pusseserės Danutė Jurkutė ir Adelė Seselskytė (dešinėje) 1947 m. vasarą prie Kartenalės upelio. LTRft-15424



Kartenos progimnazijos IV klasės išleistuvės 1946 m. birželio 26 d. Adelė Seselskytė – pirmos eilės viduryje tamsia uniformine suknele. LTRft-1543

moksleivius po lagerius, tremtis, tolimas Lietuvos vietas... Adelei lemtis parinko kitą kelią, tačiau ir ją taip pat išvedė tolyn nuo gimtinės.

Puikios lituanistės, anuometinės Palangos gimnazijos direktorės, vėliau nusipelnusios kraštotyrininkės Emilijos Adiklienės pamokose išmokyta pajausti, suprasti, vertinti literatūrą, abiturientė ryžosi pasekti mylimos mokytojos pavyzdžiu ir išvažiavo studijuoti lietuvių kalbos ir literatūros Vilniaus pedagoginiame institute (dabar Lietuvos edukologijos universitetas).

Ji tikrai būtų tapusi gera mokytoja, nes pati turėjo tam palankumo, gal netgi būtų grįžusi, kaip svajotoja, į tėviškę ar bent arčiau jos, bet ir vėl gyvenimo kelias nuvedė kitur: 1959 m. Adelė buvo pakviesta moksliniam darbui tuometiniame Lietuvių kalbos ir literatūros institute, visam likusiam gyvenimui priglusdama prie tautosakos – giliųjų tautos kūrybos versmių – tyrinėjimų. Dainų tyrinėtojų ir katalogintojų jau andai buvo suburtas gražus pulkelis: prie rankraščių triušė Pranė Jokimaitienė, Bronė Kazlauskienė, Vanda Barauskienė (vėliau Misevičienė), Leonardas Sauka... Tuometinis Tautosakos skyriaus vedėjas, puikus folkloristas teoretikas Ambraziejus Jonynas ir pagal pareigas, ir mokslinių interesų vedamas, rūpinosi aprėpti visus barus, kartu dar mažai parentus pasakojamosios tautosakos dirvonus iš esmės patikėjęs mokslininkės kelią pradedančiai, 1958 m. baigusiai Maskvos M. Lomonosovo universitete filologijos studijas Bronislavai Kerbelytei. Tad jai į talką buvo pakviesta Adelė Seselskytė, tačiau likimo planai ir vėl viską pervertė antraip. Instituto direktorius akademikas Kostas Korsakas, perskaitęs geras rekomendacijas (anais laikais charakteristikos ir rekomendacijos kiekvieną lydėdavo iš darbovietės į darbovietę), pats kurį laiką stebėjęs ir tyręs naujosios bendradarbių kruopštumą, atsakingumą, nutarė pagaliau patenkinti tuo metu dirbusio mokslinio sekretoriaus Kazio Grigo prašymus leisti jam atsidėti vien tiksliai moksliniams tyrimams – juk tada šis žmogus buvo vienintelis specialistas visiškai

apleistuose smulkiosios tautosakos baruose. Jį pakeisti pasirinko naujokę, dar nė apsiprasti gerai nespėjusią A. Seselskytę.

Mokslinis sekretorius yra atsakingas už labai daugelį dalykų. Jis kuruoja mokslinių tyrimų temų ekspertavimą, tyrimų vykdymo kontrolę bei atsiskaitymus, ruošia Instituto mokslinės veiklos ataskaitas, organizuoja mokslo darbuotojų konkursus eiti pareigas, konferencijas, kitus mokslo renginius, koordinuoja mokslo programų vykdymą, mokslinių darbų leidybą. Tad, savaime suprantama, administracinis, organizacinis darbas užėmė didžiąją dalį to laiko, kurį Adelė mieliau būtų skyrusi moksliniam. Bet ir šiose pareigose ji darbavosi taip, kaip pratusi – atsakingai, nuoširdžiai, kruopščiai. Būtent ji, tuometiniam Lietuvos mokslų akademijos prezidentui Juozui Matuliui pasiūlius, 1973 m. parengė informacinį leidinį „Lietuvių kalbos ir literatūros institutas“, kurį 1981 m., minint Instituto veiklos 40-metį, perleido papildytą bei patikslintą, su išsamia leidinių bibliografija (1947–1980), santraukomis rusų ir anglų kalbomis. Nors leidinėlis yra kišeninio formato, 105 puslapių apimties, tačiau kol kas tai – vienintelė kondensuota spausdintinė informacija apie Instituto lituanistų veiklą. Tiesa, dabar trūkstamą nišą užpildo internetinės svetainės www.llti.lt; www.aruodai.lt, tačiau kartais taip patogų nešiotis rankoje nedidukę knygelę – suflerę. Vieną egzempliorių turiu dovanotą su įrašu: „gal kada pravers informacijai“. Praverčia. Ne tiktai nuolatos priiminėjant vaikų ir suaugusiųjų ekskursijas Vileišių rūmuose, ne tiktai ruošiant radijo viktorinas, bet ir skatinant kitus kūrybai. 2011 m. pavasarį Spaudos, rašto ir knygos atgavimo dieną, gegužės 7-ąją, jau tapusią tradicine švente Vileišių rūmuose, paminėjome Mikalojaus ir Sofijos Čiurlionių skaitymais, o vakarą užpildėme jaunųjų menininkų instaliacijomis ir kitokio pobūdžio veiklomis, kurioms idėjų semtasi iš Instituto darbuotojų (taip pat ir Adelės) rašytos bei pasakotos informacijos.

Ruošdama įvadinius tekstus šiai knygelei, autorė atidžiai studijavo Lietuvių mokslo draugijos (LMD) archyvą, paveldėtą iš Jono Basanavičiaus ir kitų XX a. pradžios šviesuolių, triūsusių tuose pačiuose Petro Vileišio rūmuose, kuriuose visados „*telkėsi lietuvių kultūrinis-mokslinis gyvenimas, buvo kaupiama įvairi lituanistinė medžiaga*“ (Seselskytė, 1981, p. 5). Kas netilpo toje knygelėje, vėliau buvo pateikta išsamesnėje LMD veiklos apžvalgoje, kurią parengė „Tautosakos darbams“ (2006), artėjant Draugijos 100-ųjų įkūrimo metinių minėjimui. Apžvalgos vertė – teisingai ir enciklopediškai detaliam aprašytoms draugijos kūrimosi aplinkybėms, kurias, anot autorės,

„lėmė ryškūs to meto ženklai: nacionaliniai judėjimai, moksle ir literatūroje vyravęs romantizmas, visoms tautoms kėlęs uždavinį tirti savąsias ištakas, jų evoliuciją, kūrybą. Užsimota tyrinėti lie-



Adelė Seselskytė 1959 m. ką tik pradėjusi darbuotis Lietuvių kalbos ir literatūros institute. LTRft-10609

tuvių kalbą, istoriją, tautosaką, etnografiją, rinkti įvairią archeologinę ir kalbinę medžiagą, folklorą, numizmatiką, aprašyti lietuvių apeigas, pilis, senovės iškasenas, rinkti dailės dalykus, knygas ir rankraščius apie Lietuvą. Dvejus metus Vilniuje vyko konkretūs Lietuvių mokslo draugijos steigimo darbai: sudaromas draugijos narių steigėjų komitetas (J. Basanavičius, kun. J. Ambraziejus, G. Landsbergis, inž. J. Mašiotas, J. Bagdanavičius, St. Matulaitis, P. Vileišis, J. Vileišis, M. Dovoina-Silvestravičius, A. Smetona, P. Matulionis), šaukiami susirinkimai, pasinaudojant Vienos antropologų draugijos, Rusijos geografų draugijos patirtimi, rengiami draugijos įstatai ir kt. 1907 m. balandžio 7 d. (senuoju stiliumi kovo 25 d.) Vilniuje įvyko steigiamasis Lietuvių mokslo draugijos susirinkimas, kuriame dalyvavo 86 įvairių profesijų žmonės: gydytojai, juristai, rašytojai, mokslininkai, kunigai, visuomenės veikėjai, iš jų – 63 nariai. Tie, kurie negalėjo atvykti (J. Jablonskis, K. Būga, A. Voldemaras, G. Petkevičaitė, P. Kriaučiūnas, dr. K. Grinius, prof. V. Staniškis, dr. D. Bukantas, dr. J. Alekna, M. Šikšnys, J. Šaulys), raštu pageidavo jais tapti“ (Seselskytė, 2006, p. 272).

Jai pačiai itin įdomu buvo atrasti tuose LMD sąrašuose iš motinos jaunystės prisiminimų gerai pažįstamą dvarininką Vytautą Mongirdą. Galėjo pasididžiuoti, kad būtent jos tėviškės kaimynas, Mišučių dvarininkas, išsimokslinęs, kultūringas žmogus, rėmęs lietuvių tautinį atgimimą, dalyvavęs Lietuvos valstybės kūrimo veikloje, taipogi buvo ir Lietuvių mokslo draugijos narys, tam tikra prasme savo kraštietės, folkloristės pirmtakas, kur kas anksčiau pažinęs Vileišių rūmuose besidarbavusius žmones ir čia sukauptą tautos išminties lobyną, iš kurio dabar semiasi jie, jaunesniosios kartos mokslininkai.

Pirmasis tautosakininkės „krikštas“ Adelei buvo darbas prie „Lietuvių tautosakos“ penkiatomyje pasakojamajai tautosakai skirtų 3 ir 4 tomų, kuriam teko paaukoti kelerius metus. Prie trečiojo tomo, į kurį turėjo būti sudėti rinktiniai pasakų tekstai, darbavosi dviese su taipogi žemaičiu, telšiškiu Leonardu Suka. Jis, tuo metu buvęs mokslinis redaktorius, vadovas ir patarėjas, anot Adelės, tapo vadovu visam tolesniam gyvenimui ir mokslinei veiklai. Būtent tada, naršant po šūsnis rankraščių bei spaudinių – dėliojant, lyginant, vertinant, sisteminant – savaimė susiklostė A. Seselskytės mokslinio darbo tema: „Lietuvių stebuklinės pasakos apie pamotę ir podukrą“. Tiesa, iš pradžių buvo ketinta aprėpti apskritai visas stebuklines pasakas, tačiau jaunatvišką maksimalizmą netruko pakoreguoti pažinta tekstų gausybė ir įvairovė. Tad apsisotą ties pamotės ir podukros – netekties ir paguodos, skriaudos ir atpildo – tema.

„Lietuvių liaudies pasakos apie pamotę ir podukrą sudaro vieną ryškiausių grupių visame stebuklinių pasakų repertuare. Siužetų įvairumas ir jų variantų gausa patvirtina šių pasakų gyvybingą ryšį su liaudies gyvenimu, <...> Tai žymu ir iš pasakų idėjos – jos žadina gailestį skriaudžiamam ir persekiojamam herojui ir jį

išaukština, smerkia neteisybę, tinginystę, šiurkštumą ir kitas žmonių ydas. Antgamtinės jėgos, stebuklingi veikėjai ir daiktai čia padeda įsigalėti teisybei, etinėms normoms“ (Seselskytė, 1985, p. 194).

Šios autorės išvados visiškai atitinka jos pačios vaikystės potyrius, kuomet, klausydamasi mamos pasakų, neretai graudžiai pravirkdavo, o mama, metusi darbus, glausdavo savo mažąją, ramindama: „Juk tu turi mamą!“, kai matydavo mamos palankumą giminės ar kaimynų našlaičiams, kai ėmė lyginti pasakų tekstus su pačios motinos jaunystės prisiminimais...

Sugrįžimai ir pakartojimai

Kuomet „Kartenos“ monografijos sudarytojas Virginijus Jocys (vėlgi žemaitis, šilališkis) kreipėsi į ją, karteniškę, pasakojamosios tautosakos specialistę, prašydamas straipsnio apie šios vietovės pasakojimus ir pasakotojus, iš naujo atsiversti Lietuvių tautosakos rankraštyne esančius rinkinius ir juose užrašytus tekstus dar kartą aptarti buvo paprastas ir įprastas dalykas. Nepaprasta buvo tik tai, kad kiekvieno pateikėjo vardas, pavardė kėlė iš užmaršties ištisas šeimas ir gimines, priminė žmones, su kuriais vienaip ar kitaip gyventa bendrystėje, kaimynystėje. Spalvingu gerumu nušvito visuomet mielai prisimenamas kaimynas Antanas Jadenkus, kurio repertuarą rankraštyne sudaro daugiausia nuotykių ir buitinės pasakos, vaizdingi atsiminimai... Toks jis ir pats buvęs:

„Nedidukas, žvitrių akių, linksmo būdo žemaitis, turėjęs igimtą talentą pasakoti. Kai atvažiuodavau į tėviškę atostogauti, atsimenu ankstų rytą, mes tik ką atsikėlę, mama verda pusrytį, o Ontuons, arba kaip maloniai jį vadindavo mama Ontuonelis, jau žingsniuoją pas mus ir greitakalbe pasakoja, pasakoja be perstojo.“

Beje, skaitant šiuos tekstus, nutiko galimybė nusistebėti gražiu sutapimu, jog pirmasis Lietuvių tautosakos rankraštyne esantis Kartenos pasakų rinkinys, užrašytas Petro Milverto 1931-aisiais, t. y. tais pačiais metais, kuriais gimė Adelė. Ji pati labiau stebisi, kodėl užrašinėtojas anuomet pasirinkęs pateikėja tiktai Petronėlę Cirtautaitę:

„Tuo metu tebebuvo gyvas vienas geriausių Kartenoje gyvenusių pasakotojų, mano tėvų kaimynas Juozas Viskantas. Jis mokėjo begales pasakų, sakmių, anekdotų. Rudens ir žiemos vakarais pas J. Viskantą susirinkdavo daug žmonių, vaikų tų pasakų klausytis. Aš buvau dar labai maža, tai neidavau. Jo repertuare galėjo daugiausia dominuoti pasakos, sakmės apie velnius, vaiduoklius, numirėlius, nes, prisimenu, mama sakydavo, kad Viskantos vaikai taip yra paveikti tėvo pasakų, kad vakarais bijo vieni išeiti į lauką. Likusi neužfiksuota žinomo geriausio Kartenos pasakotojo tautosaka, kurią senuolis nusinešė su savimi į kapus, parodo akivaizdžias liaudies kūrybos rinkimo spragas.“

Deja, tik taip, daug metų nugyvenus, daug takelių išvaikščiojus, daug žmonių kalbinus, daug kartų viską apmaščius ir lyginus, galima suprasti, kokią neįkainojamą vertę turėjo gyvoji tautosakos, kaip šeimos, genties paveldo, perdavimo tradicija, koks brangus yra iš vaikystės nuolatos girdėtas, kartotas ir visam gyvenimui įsimintas žodis. Jos pačios vaikystės tarpsnis Kartenoje buvo pernelyg trumpas, ankstyvas, daugiau gaudytas ausimis ir įsimintas, kiek tai rūpėjo vaikiškai galvai. Palangos gimnazija, stipri kalbininkais ir literatais, dėmesio tautosakai mažai skyrė. Mokslinės sekretorės darbas Institute atimdavo netgi galimybes kartu su kolegomis tautosakininkais ekspedicijose pakeliauti po Lietuvą – 1961 m., kuomet buvo organizuota ekspedicija į Kretingos rajoną, dalyvavo būrys Instituto tautosakininkų... be jos. Mamos pasakas, kurias puikiai prisimena, kurios nuolat iškildavo mintyse, kai reikėdavo pagrįsti mokslinio darbo teiginius, įrašyti į magnetofono juostelę, deja, pačiai taipogi neteko – LTR kito žmogaus rankraštyje patalpinta Marijonos Seselskienės pasaka „Apie našlaitę Elenytę, žiaurią pamotę ir stebuklingą karvę“:

„Atsimenu, mama žinojo ne tik tą vieną stebuklinės paskos siužetą apie pamotės ujamą našlaitę, o visą ciklą tos temos pasakų, kurias virinama vakariene, verpdama ar megzdama vakarais man sekdamo. Deja, čia pateikto teksto pasakojimui jau trūksta emocinės įtampos ir įtaigos.“

Argi galėjo būti kitaip? Vėl pavartau A. Seselskytės daktaro disertacijos pagrindu išleistą knygą „Lietuvių stebuklinės pasakos apie pamotę ir podukrą“ (1985) su gražiu linkėjimu niekuomet nepamesti stebuklingo liaudiško žodžio dovanos ir suprantu, kad niekam kitam motina nepaseks tokių pasakų kaip savo mažajai dukrelei. Niekam kitam, nors tai būtų ir laukiami, gerbtini mokslininkai, mieli dukros bendradarbiai. Su kitais – kitas santykis, kitoks teksto skambesys, nes visa, kas brangiausia, lieka dukros ir motinos buvusioje vienovėje, kuri ataidi dabartiniame pasiilgime...

Tame pasiilgime ypač svarbu tampa viskas, kas galėjo tapti paveldėta atmintimi –

kiek visko būta, gyventa, patirta ir pasakotinai neišpasakojama – kitokio matmens, tačiau tikrais, brangiais sugrįžimais į tėviškės ir visos tautos tautosakinę atmintį.

Adelei visada miela imti į rankas tautosakos rinktinės „Šiaurės Lietuvos pasakos“ (1974) bei „Šiaurės Lietuvos sakmės ir anekdotai“ (1975), kurias rengė kartu su šviesaus atminimo kolega dr. Norbertu Vėliumi ir ištikimu daugelio tautosakos leidinių redaktoriumi dr. Kostu Aleksynu. Atgyja gausybė prisiminimų, kaip buvo skaitomi ir šifruojami to nepaprasto kaimo siuvėjo Mataušo Jono Slančiausko rankraščiai, priklausantys Lietuvių mokslo draugijos (LMD) fondui, kaip kruopščiai atrinkinėti ir redaguoti jo su draugais, bendražygiais Jonišio krašte užrašytos tautosakos tekstai. M. Slančiauskas paliko daugiau kaip 70 rinkinių – įvairaus dydžio

ir spalvos sąsiuvinėlių – juose sukaupta daugiau kaip 3 000 brandžių liaudies kūrybos pavyzdžių, užrašytų iš XIX a. pateikėjų. Susistemintų tekstų knygos, išleistos dar tuomet, kai tautosaka buvo blokuojama sovietinės kultūros erdvėje, juolab džiugino, o pasakos, kurių, tiesa, ne per daugiausia, tačiau vertingų meniškumu, vaizdingumu, siužetų išbaigtumu, džiugina ir džiugins ne vieną skaitančiųjų kartą. Beje, būtent „Šiaurės Lietuvos pasakos“ yra pervestos į garso įrašų laikmenas (2004), kad sodria Šiaurės Lietuvos praėjusių amžių kalba galėtų gėrėtis ir akliedžiū, kuriems spausdintas tekstas neparankus.

Todėl 2010 m. pavasarį Tautosakos archyvo skyriaus surengtame moksliniame seminare A. Seselskytė mielai sutiko perskaityti pranešimą „Mato Slančiausko vardas dešimtmečių tėkmėje gyvas“, o vėliau tuo pačiu pavadinimu išspausdino ir straipsnį „Tautosakos darbai“ XXXIX tome (2010). Tarp kitų biografinio ir memuarinio

pobūdžio detalių itin šiltai prisiminta 1989 m. gegužė, kuomet prelegentė kartu su N. Vėliumi atstovavo Institutui Joniškėje, kur buvo minimos „Atgajos“ draugijos 100-osios metinės. Tada Reibinių kaime, atstatytoje M. Slančiausko sodyboje vyko pavasarinė talka, lankytas ir aptartas čia kuriamas muziejus, priimtas N. Vėliaus pasiūlymas steigti M. Slančiausko liaudies kūrybos premiją, kurios pirmuoju laureatu 1990 m. tapo darbščiausias XX a. tautosakos rinkėjas Jurgis Dovydaitis.

„Kodėl taip smulkiai prisiminiau tą pavasario šventę Joniškėje – Mato Slančiausko dieną? Todėl, kad visa, kas tuokart buvo daroma, šnekama, buvo labai liaudiška, paprasta ir labai prasmingai siejosi su prieš 160 metų į šį pasaulį atėjusio ir iki šiol mums gyvu išlikusio mielo žmogaus – XIX–XX amžiaus darbštuolio, kultūros puoselėtojo, knygos mylėtojo, romantiko su baltu ramunės žiedu atlape – paveikslu. Jeigu nebūtume turėję šio žmogaus – daug ko nebūtų buvę Šiaurės Lietuvoje, o pagaliau ir visoje Lietuvoje“ (Seselskytė, 2010).

Vėlgi po dešimtmečio, kito buvo gražiai grįžta ne tik prie pačios asmenybės. Kartu grįžo tautosakos tyrinėtojų ir Joniškio žemės žmonių draugystė, mintys atnaujinti muziejaus aplinką ir fondus, premijos prestižo tęstinumą, įvykdyti senus



Su bendradarbiu mitologu Norbertu Vėlium 1989 m. gegužę, Jonišio r. Reibinių k., minint Matą Slančiauską ir „Atgajos“ draugijos 100-ąsias metines. LTRft-15422

įsipareigojimus ir siūlyti naujų. Antai šiauliškė kalbininkė dr. Janina Švambarytė-Valužienė darbuojasi prie M. Slančiausko tarmės žodyno, kuriame lyginimui sugultų senieji žodžiai iš jo paties ir bičiulių senųjų rankraščių bei dabartinės Trumpaičių ir artimų jiems apylinkių šnektos pavyzdžiai. Iškeltas į kalbos mokslo apyvartą ypatingas M. Slančiausko rankraštis – „Liuberiszkos arba senų ubagų kalbos žodynėlis“ – vėl suteikia progų susitikti ir kalbėtis Tautosakos archyvo skyriaus organizuojamuose seminaruose, kuriuose mielai lankosi mokslininkė, nepritrūkdama šnekos su Vilniaus joniškiečių „Sidabros“ klubo nariais, kitais tautosakos rinkimo talkininkais.

M. Slančiauskas buvo vienas patikimiausių bei ištikimiausių daktaro Jono Basanavičiaus bendradarbių, leidžiant „Aušrą“, kaupiant Lietuvių mokslo draugijos rankraštyną, vienas pirmųjų pakviestas draugijos tikruoju nariu. Todėl baigusiai darbą prie aukščiau minėtų tautosakos publikacijų, A. Seselskytei labai norėjosi imtis ir paties J. Basanavičiaus kartu su talkininkais surinktų pasakų tyrimo, sisteminimo bei publikavimo. Norėdama giliau pažinti iškiląją Lietuvos asmenybę, vėl grįžusi prie LMD dokumentų, suprato, kad tiktai probėgom, epizodiškai pažintas yra bulgariškasis gydytojo ir mokslininko biografijos tarpsnis. Susidomėjusi tuo, ėmė ieškoti galimybių pagilinti šias žinias, pradėjo susirašinėti su rašytoju ir vertėju Ivanu Trojanskiu, kitais Bulgarijos mokslo istorikais, žmonėmis, kurie analogiškai savo šalyje buvo prisilietę prie didžiojo lietuvių gyvenimo ir darbų. Tokiu būdu pavyko gauti leidimą viešnagei Varnoje ir kitose vietovėse, susijusiose su tam tikrais J. Basanavičiaus gyvenimo tarpsniais. Tada pradėjo mokyti bulgarų kalbos, kaupti bulgaristikos bibliotekėlę. Vėliau sulaukta kvietimo stažuotis Sofijoje, Bulgaristikos centro Folkloro institute... Vis dėlto pasilikti prie šios temos mokslininkei taip pat nebuvo lemta. J. Basanavičiaus tautosakos biblioteką parengė ir išleido kiti bendradarbiai – Leonardas Sauka ir Kostas Aleksynas. Tas pats L. Sauka priminė būtinybę sugrįžti prie jos pačios stabtelėjusio per kitus rūpesčius mokslinio darbo.

Kas sudėta į knygas

Pagal ano amžiaus 9-ajame dešimtmetyje galiojusią tvarką ginti disertaciją Adelei teko Minske, Baltarusijos mokslų akademijos Menotyros, etnografijos ir tautosakos institute. Dar čia, atrodytų, jai pasisekė, kadangi Minskas buvo arčiausiai namų, nes, pavyzdžiui, K. Grigas mokslinio „palaiminimo“ važiavo į Maskvą, N. Vėlius – net į Tbilisį, N. Laurinkienė, B. Stundžienė – į Taliną... Tačiau būta ir šokiruojančių netikėtumų – pačiose posėdžio išvakarėse sužinojo naujieną: specialybės egzaminas turi būti išlaikytas ten, kur ginama disertacija! Diena, naktis, rytas... Popiet – gynimas... Ačiū Dievui, minskiečiai profesoriai buvo geranoriški. Adelės žinios ir parengtas darbas buvo įvertinti labai gerai. Reikia pridurti, kad į disertacijos pagrindu išleistą knygą pateko toli gražu ne viskas, kas buvo sukaupta ją rengiant. Iki šiol stalčiuje tebeguli didelės apimties straipsnis „Pamotės ir podukros kolizija lietuvių literatūroje“. Parengtas atskiru leidinėliu, turbūt ir jis rastų savo vietą mokslo apyvartoje, savo skaitytoją, kaip kad anoji disertacijos pagrindu išleista knyga (1975), kurios 4 tūkst. egz. tiražas buvo labai greitai išpirktas.



Svečio iš JAV, kalbininko Antano Salio (kairėje) viešnagė Lietuvių kalbos ir literatūros institute. Salantiškis A. Salys lankydavosi Kartenoje, pažinojo A. Seselskytės motiną. Dešinėje – Instituto direktorius akademikas Kostas Korsakas. LTRft 11393



Lietuvių literatūros ir tautosakos institute prie katalogo – tautosakininkai (sėdi iš kairės) B. Kerbelytė, Z. Urbonienė, P. Jokimaitienė, E. Mažulienė, B. Kazlauskienė, A. Jonynas, (stovi iš kairės) L. Sauka, mašininkė, V. Barauskienė, A. Seselskytė, N. Vėlius, K. Viščinis, Z. Puteikienė, K. Aleksynas, K. Grigas. LTRft 2167

Kaip populiariesnę sukauptos medžiagos variaciją mokslininkė parengė knygą vaikams „Kas miške, kas šile“ (1990), kuri, iliustruota dailininkės Nijolės Šaltenytės, išleista „Vyturio“ leidyklos, Minsko knygų meno bienalėje pelnė II laipsnio diplomą. 50 tūkst. egz. tiražas iš knygynų dingto taip greitai, kad knygą teko išleisti pakartotinai. Beje, ši knygutė taip pat buvo išleista ir Brailio raštu (1994), taigi, adaptuota akliesiems. Iki šiol ne vienas bendradarbis ar bičiulis užsimena, kad jų vaikai, o dabar jau ir vaikaičiai labai mėgsta šias pasakas. „Na, gal taip sako,

mane pamaloninti norėdami“, – kukliai vertina Adelė, tačiau tuoj pat prisimena, kaip jos pačios giminaitės augdamos vis „šitos knygos pasakų“ prašydavusios – jose daug dainuojamųjų intarpų, veikėjai mėgsta kalbėti ypatingais progresmiais, juos galima suvaidinti... Pasakų siužetai daugiau ar mažiau kartoja vieni kitus, o vaikams tai – tikrieji tiesos liudijimai.

Autorė buvo parengusi ir kitą panašų rinkinį – „Vilko giesmė“, kuris, deja, per įvairias leidyklų pervartas taip ir prapuolė nežinia kur, nes anuomet dar nebuvo skaitmeninių laikmenų, o ir keliais egzemplioriais perrašyti, nelaimėi, nepasirūpinta...

Tačiau per tą laiką ant stalo atgulė solidi „Gervėčių pasakų“ knyga (1997). Savo ruožtu gyvenimo kelias vedė prie to lietuviško Baltarusijos kampelio pažinimo. Dar 1970 m. Lietuvos kraštotyryninkų kompleksinę ekspediciją į šią Baltarusijos lietuvišką salą buvo išvežęs šviesiai menamas kolega Norbertas Vėlius, parveždamas įdomų tautosakos kraitį. Monografijos dėl to meto politikoje vyravusių nepalankių nuostatų humanitariniams, juolab probleminiams tautiniams, tyrinėjimams teko laukti ilgai – iki 1989 m., Atgimimo sąjūdžio. Ne viskas, kas anuomet buvo surinkta, tilpo kukloje, pagal to meto galimybes išleistoje monografijoje. Likusieji Tautosakos rankraštyne tekstai irgi turėjo kada nors išvysti pasaulį. Laimė, šiuokart tiek ilgai laukti neberekėjo – 1992 metais Adelę pakvietė į ekspediciją Gervėčiuose: pabendrauti su Panevėžio moksleiviais, pakonsultuoti juos tautosakos rinkimo baruose. Nuoširdžiai įsikalbėdama su puikiais ekspedicijos metu atrastais pateikėjais, susidraugavusi su jais, profesionaliais įrašais gerokai papildžiusi šio krašto pasakų kraitelę, ji parengė ir išleido knygą, kuri yra daugiau nei tradicinis pasakų rinkinys: pasirinkta natūralaus pasakų perteikimo struktūra, kuomet tarsi einama iš kaimo į kaimą, nuo pateikėjo pas patekėją, išskleidžiamos žinios apie juos – visa tai prieš skaitytojo akis atveria įtaigų XX a. Baltarusijos lietuviškos salos paveikslą. „Stebuklas – šis leidinys sustabdė negailestingą laiko bėgsimą, išsaugodamas Gervėčių krašto žmonių mintis, svajones, ilgaamžę jų kūrybą“, – rašė laikraštis „Lietuvių godos“ (2001, Nr. 1–2). Ypač dėkojo Vilniaus gervėtiškiai, organizavę knygos sutiktuves „Vaidilos“ teatre. Kiek jų spaudė ranką, jautriai išsakydami džiaugsmą, knygoje radę saviškius – giminaičius arba kaimynus. Ir dabar dar ne vieną malonų padėkos žodį tenka išgirsti, susitikus kuri iš tų žmonių. Iš Baltarusijos taip pat kada ne kada vis atplasnėja laiškai, kviečiantys apsilankyti dar. Todėl Adelei buvo džiugu sužinoti, kad, 2010-ųjų vasarą iškeliavusi tomis pačiomis pėdomis, ten kelinti metai darbuojasi užaugusi nauja tautosakos rinkėjų ir tyrėjų karta: jauni mokslų daktarai – Saulė Matulevičienė, Daiva ir Vykintas Vaitkevičiai, pasitelkę savo studentus. Vien tik iš pirmosios vasaros viešnagės vaizdo įrašų LTR videotekoje užregistruota 30 valandų laikmenų. Kas iš to bus – ateities klausimas, bet Gervėčiai dar kartą sugrįžo į mūsų savimone, įsitvirtino dar vienos ar dviejų kartų pasaulėvokoje. Tai irgi paglosto širdį, tarsi savaime nukreipia žingsnius link Instituto, Antakalnio 6, su kuriuo vis atsisveikinama ir vis neatsisveikinta, nes reikia sugrįžti, kad patikslintum savo atminties raštams kai ką iš tenykščių rankraštytų, kad savo patirtimi padėtum kitų ieškojimams, kad atsilieptum kviečiama tų, kurie perėmė tuos pačius mokslinio darbo įrankius kantriai darbuojasi tuose pačiuose folkloristikos baruose.

Nors, kaip prisipažįsta, dabar patys maloniausi yra sugrįžimai prie knygų, kurios studijų metais ir dar ilgai po to buvo neprieinamos, užgintos. Tai – lietuviškojo egzodo literatūra. Iš vaikystės žinotas, bet taip mažai pažintas Aistis – Jonas Kossu-Aleksandravičius naujai atsiskleidė skaudžiu atsidūsėjimu: „*Vienas kraujo lašas būt tave apgynęs, / bet...*“, dar kitaip – „Milfordo gatvės elegijomis“. Mašlusis elegantiškasis aukštaitis Alfonsas Nyka-Niliūnas iš uteniškių Čipkų šeimos savo tekstais ir gyvenimu turbūt taip ir išliks iki galo neatspėta paslaptis... Oskaro Milašiaus, to lenkų kultūros, bet lietuviškos dvasios aristokrato, poetiškos pranašystės ir pranašinga poezija vėl ir vėl imama į rankas, kai tik permaštom visi tie dešimtmečiai, kurie buvo tokie margi, taip įvairiškai skaitomi.

Svarbesnių Adelės Seselskytės darbų bibliografija

- Gervėčių pasakos*. Sudarė Adelė Seselskytė, Vilnius: LLTI, 1997.
- Kas miške. Kas šile?:* lietuvių liaudies pasakos apie našlaitę, Vilnius: Vyturys, 1990, [Brailio raštu – 3 kn. 1994].
- Lietuvių kalbos ir literatūros institutas*, Vilnius: Mokslas, 1973, [papildytas leidimas – 1981].
- Lietuvių tautosaka*, t. 3: Pasakos. Parengė L. Sauka, A. Seselskytė, Vilnius: Valstybinė politinės ir mokslinės literatūros leidykla, 1965.
- Lietuvių tautosaka* t. 3: Pasakos. Sakmės. Pasakojimai. Oracijos. Parengė L. Sauka, A. Seselskytė, N. Vėlius, K. Viščinis, Vilnius: Valstybinė politinės ir mokslinės literatūros leidykla, 1967.
- Šiaurės Lietuvos pasakos*. Parengė N. Vėlius, A. Seselskytė, K. Aleksynas, Vilnius: Vaga, 1974.
- Šiaurės Lietuvos sakmės ir anekdotai*, Parengė N. Vėlius, A. Seselskytė, K. Aleksynas, Vilnius, Vaga, 1975.
- Adelė Seselskytė, *Lietuvių stebuklinės pasakos apie pamotę ir podukrą*, Vilnius, Vaga, 1975.
- Adelė Seselskytė, Lietuvių liaudies pasaka „Podukra šulinyje“ – Lietuvos TSR Mokslų akademijos mokslo darbai. Serija A, t. 2(51), 1975, p. 145–156.
- Adelė Seselskytė, „Velnias ir mergina pirtyje“ lietuvių liaudies pasakojamoje tradicijoje – Lietuvos TSR Mokslų akademijos darbai, A serija, t. 1(42), 1973, p. 183–196.
- Adelė Seselskytė, Lietuvių mokslo draugijai – 100 metų. *Tautosakos darbai*, XXXII, 2007, p. 271–282.
- Adelė Seselskytė, Mato Slančiausko vardas dešimtmečių tėkmėje gyvas. – *Tautosakos darbai*, XXXIX, 2010, p. 252–256.
- Литовские волшебные сказки о мачехе и падчерице: автореферат диссертации на соискание ученой степени кандидата филологических наук: 10 01 09 – фольклористика. – 1984.

Raguviškių Riaukos

Julius Kanarskas

Raguviškių kaimo žemių pietvakariniame pakraštyje, į pietus nuo kelio, vedančio į Kretingą, netoli Žalgirio miško stūkso aukštais medžiais apaugusi sena sodyba. Tai Riaukų šeimos ūkis, vietos žmonių dar vadinamas senąja mokykla, kadangi seniau čia veikė Raguviškių mokykla.

Šios žemės priklausė Būdviečių kaimui. XIX a. didesnioji kaimo dalis buvo prijungta prie Kretingos parapijos, o vėliau – ir prie Kretingos valsčiaus. Apie trečdalis kaimo ūkių, buvusių šalia Raguviškių kaimo, liko Kartenos parapijoje ir valsčiuje (tarpukariu Raguviškiai ir ši Būdviečių kaimo dalis taip pat buvo priskirta Kretingos valsčiui). Sovietmečiu senasis Būdviečių kaimas išnyko, o šalia Raguviškių buvusi jo dalis – Riaukų ir kitos sodybos buvo prijungta prie pastarojo kaimo.

Kada įkurta Riaukų sodyba, šiandien sunku pasakyti. Greičiausiai tai įvyko po baudžiovos panaikinimo, kai buvę Mišučių dvaro lažininkai tapo laisvaisiais valstiečiais. Čia apsigyvenęs Antanas Riauka buvo pažangus ir geras ūkininkas, valdęs net 46 ha žemės. Deja, dėl pomėgio išgerti jis netrukus įklimpo į skolas. Be to, kažkoks piktadarys padegė sodybos kluoną. Už skolas buvo ruošiamasi ūkį parduoti iš varžytinių, bet Antano žmona pasiskolino pinigų ir išmokėjo visas skolas¹.

Antanas su žmona augino dešimt vaikų – penkis sūnus ir penkias dukras. Sūnus Domininkas XX a. pradžioje išvyko uždarbiauti į Jungtines Amerikos Valstijas, kuriose pasiliko visam gyvenimui².

Antrasis sūnus Sikstas³ gimė 1888 m. Mokėsi Kretingos pradinėje mokykloje ir Palangos progimnazijoje, kurią baigęs tarnavo ūkvedžiu pas generolą Liucijų Bronišą Mikoliškių dvare. Sikstas labai mėgo šaudyti į įvairius taikinius. Vieną sykį bepramogaudamas išdaužė rūmų bokšto langus ir už tai buvo atleistas iš tarnybos.

Sikstas labai norėjo toliau mokytis, o ir motina troško išleisti sūnų į kunigus, tačiau tėvai neturėjo mokslams pinigų. Materialiai ir moraliai paskatintas gydytojo Liudo Vaineikio, su kuriuo susipažino mokydamasis Palangoje, ir gavęs šiek tiek pinigų iš tėvų, Sikstas išvyko į Kauną ir įstojo į dvi metus komercijos mokyklą.

Po pirmųjų mokslo metų Sikstas pareiškė tėvams, kad kunigu nebūsiąs, išsimylėjo gražuolę geležinkelininko Ignatavičiaus, pas kurį nuomojosi kambarį, dukrą Jadvygą ir vedė.

Apie tai sužinojusi motina labai supyko ant sūnaus ir antriesiems mokslo metams pinigų nebedavė. Nepavyko gauti pašalpos ir iš gydytojo L. Vaineikio. Tada Sikstas ėmėsi mokytis turtingų miestelėnų vaikus ir taip užsidirbdavo pinigų pragyvenimui ir mokslui. Mokslas sekėsi labai gerai, tačiau 1906 m. pavasarį, prieš pat egzaminus, Sikstas buvo areštuotas už revoliucinę veiklą ir mokyklos nebai-gė. Bet jis nenuleido rankų, prikalbėjo brolių Domininką, kad šis mokslui baigti atsiųstų jam 200 dolerių.

1907–1909 m. Voroneže atliko karinę prievolę, po kurios porą metų

¹ Siksto Riaukos biografija, užrašė J. Mickevičius, 1966 m., *Kretingos muziejaus mokslinis archyvas (toliau – Kr. MMA)*, f. 5, b. 34–15, l. 1.

² *Ten pat*, l. 2.

³ Rašydamas apie Sikstą Riauką naudojausi jo paties autobiografija, kurią 1966 m. gegužės 20 d. užrašė Juozas Mickevičius (juodraštis saugomas Kretingos muziejaus moksliniame archyve, f. 5, b. 34–15).

gyveno Kaune, o 1913 m. kartu su žmona persikėlė į Kretingą. Įsidarbino vartotojų bendrovėje, kuri Budrių kunigo Felicijono Lialio iniciatyva buvo įsteigta 1910 m. Ją kuriant aktyviai dalyvavo ir Siksto tėvas Antanas Riauka, kuris buvo išrinktas bendrovės revizijos komisijos nariu⁴.

Sikstas dirbo bendrovės parduotuvės vedėju, o žmona – kasininke. Jis sėkmingai vadovavo parduotuvei, pasirodė kaip darbštus ir sumanus prekybininkas. Tuo metu bendrovės parduotuvėje buvo prekiaujama pačiais reikalingiausiais maisto produktais – pienu, duonos gaminiiais, druska, vynu (vyną atveždavo statinėse, iš kurių į butelius supilstydavo patys parduotuvės darbuotojai), ūkinėmis prekėmis – žibalu, geležies gaminiiais, trašomis, manufaktūros ir galanterijos prekėmis. Kai kurios prekės buvo nuostolingos,

bet jomis vis vien būdavo prekiaujama, kad pirkėjas, atėjęs į parduotuvę, visada galėtų rasti reikalingą prekę, o ne eitų jos ieškoti pas kitus prekybininkus. Pavyzdžiui, bendrovė skareles pirko po 17, o pardavinėjo po 16 kapeikų. Pelną gaudavo iš tų prekių, kurias išgydavo be tarpininkų ir didesniais kiekiais tiesiai iš fabričių ir gamyklų. 1913 m. bendrovės prekių apyvarta siekė 100 000 rublių.

Sumaniai organizuota ir pelninga parduotuvės veikla buvo nepatenkinti smulkūs miestelio prekybininkai, kurie sunkiai galėjo konkuruoti su vartotojų bendrove, buvo priversti mažinti kainas, ieškoti naujų būdų pirkėjui privilioti. Porą kartų nežinomi piktadariai mėgino naktį parduotuvę padegti, bet laiku pastebėjus ugnį didesnių nuostolių buvo išvengta. Be to, ne kartą Sikstui miestelio privačių prekybininkų vardu buvo siūloma 3 000 rublių, kad tik jis atsisakytų parduotuvės vedėjo pareigų ir išvažiuotų gyventi į kitą miestą.

Prasidėjus Pirmajam pasauliniam karui, Sikstas su broliu Alfonsu buvo mobilizuoti į rusų kariuomenę ir abu pateko į tą pačią Dono kazokų pulko šimtinę. 1914 m. rudenį kautynėse su vokiečiais prie Gumbinės (Rytų Prūsija) Adolfas pakliuvo į nelaisvę, o Sikstas buvo sunkiai sužeistas į dešinę ranką ir liko vokiečių užimtoje teritorijoje. Vietinės vokiečių suteikė jam pirmąją medicinos pagalbą ir penkias dienas slaugė. Sugrįžę rusai Sikstą išvežė į karo ligoninę Maskvoje, čia gydytojai po trijų operacijų amputavo visą sužeistą ranką.

Išgijęs jis trumpam parvažiavo į Raguviškius, aplankė tėvus ir žmoną su dviem vaikučiais ir, prieš pat vokiečiams užimant Lietuvą, 1915 m. balandį grįžo į Maskvą ieškoti tarnybos.



Antano Riaukos šeima. Stovi (iš dešinės į kairę) Konstantinas, Teresė, Sikstas, viduryje sėdi Salomėja. Nuotraukos iš Kretingos muziejaus fondų (toliau – Kr. MF)

⁴ Mickevičius J. Pirmoji vartotojų bendrovė Kretingoje, *Kr. MMA*, f. 5, b. 34–5, l. 1.

Įsidarbino žydo Bogatyrio avalynės fabrike raštinės tarnautoju. Lietuvoje likę žmona su vaikais Siksto nesulaukė – juos 1916 m. pakirto džiova.

Po 1917 m. revoliucijos įvykių Sikstas aktyviai įsitraukė į Maskvos visuomeninį ir politinį gyvenimą, padėjo organizuoti Lietuvių batalioną. Jis nepritapo prie naujosios valdžios, mitinguose pasisakė prieš L. Trockį. Persekiojamas trockininkų, buvo priverstas palikti Maskvą ir 1918 m. rugsėjį grįžo į tėviškę.

Apsigyvenęs Raguviškiuose pas motiną, dažnai vykdavo į Kretingą, dalyvavo visuomeninėje veikloje. Mitinguose ragino kuo greičiau kurti valsčiuje ir apskrityje Lietuvos valstybės valdžios struktūras. Už tai okupacinės karinės vokiečių valdžios pareigūnai 1918 m. lapkričio 8 d., sekmadienį, prieš pat eilinį mitingą jį areštavo, išodino į lengvąjį automobilį ir išvežė į kalėjimą, o tėviškėje padarė krata. Apie Siksto areštą buvo rašoma ir tuometiniame Lietuvos Valstybės Tarybos oficioze „Lietuvos aide“.

Tardymas užtruko tris paras. Vokiečiai Sikstą kaltino veikla prieš Vokietijos valstybę ir kaizerį. Tačiau surinktos medžiagos nepakako kaltinimui pagrįsti. Paleisdami vokiečių pareigūnai jį perspėjo, kad Kretingos žydai surinko 2 500 markių ir per verslininką Judelį Taicą prašė vokiečių Sikstą sušaudyti. Matyt, jie dar nebuvo atleidę Sikstui už sėkmingą vartotojų bendrovės veiklą ir bijojo, kad jis gali vėl imtis jai vadovauti.

1919 m. vasarą Sikstas persikėlė į Kauną, įsidarbino Saliamono tabako fabrike, kuriame iki pat pensijos išdirbo raštinės tarnautoju. Jis buvo aktyvus visuomenininkas, I ir II seimo (1923–1926 m.) narys. Lankydamasis Kretingoje skaitė visuomenei pranešimus apie seimo veiklą, katalikiškų visuomeninių organizacijų ir politinių partijų organizavimo problemas⁵.

Nors kunigu Sikstas netapo, tačiau buvo uolus katalikas, bažnytinių organizacijų narys. Jis įstojo į vienuolių tretininkų kongregaciją, buvo Kauno Vytauto Didžiojo bažnyčios tretininkų kongregacijos vyrų sekcijos išdininkas⁶.

Kaune, A. Mackevičiaus g. 42, Sikstas pasistatė mūrinį namelį, kuriame praleido likusį savo gyvenimą. Mirė 1967 m. lapkričio 26 d.

Trečiasis Antano Riaukos sūnus Konstantinas gimė 1892 m. Jis paveldėjo tėvų sodybą, kurioje 1924 m. pastatė naujus, erdvius namus. Didžiausią kambarį užleido Raguviškių pradinei mokyklai. Čia tilpo trys skyriai ir mokėsi apie 30 vaikų, o 1944 m. vyko šeiminių kursai, kuriuos lankė aplinkinių kaimų moterys ir merginos. Jas mokė iš Kretingos atvažiuojanti mokytoja⁷.

1948 m. gegužės 22 d. Konstantinas su žmona Eugenija, vaikais Algirdu, gim. 1929 m., ir Kostu, gim. 1931 m., buvo ištremti į Irkutsko sritį ir rajoną⁸.

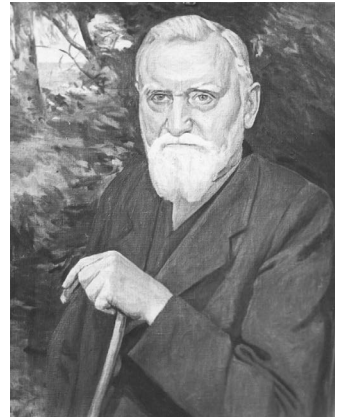

Sikstas Riauka (1888–1967) – visuomenininkas, politinis veikėjas. Portretas iš Kretingos muziejaus fondų.

Nr. GEK17938-IF712

⁵ Šv. Pranciškaus varpelis, 1923, nr. 5, p. 30.

⁶ Pranciškonų pasaulis, 1936, nr. 10, p. 281.

⁷ Papasakojo Gražina Riaukaitė-Šiemaitienė, gyv. Kretingoje, V. Nagevičiaus g. 5, 1990 m. lapkričio 24 d.

⁸ 1941–1952 metų Lietuvos tremtiniai, Vilnius, 1993, p. 454.

Išvežta į tremtį buvo ir dukra Gražina, gyvenusi Kretingoje, pas tetą. Iš tremties šeima buvo paleista tik po devynerių metų, t. y. 1957 m. liepos 25 d. Į savus namus jiems grįžti nebuvo lemta, kadangi sodyba buvo nacionalizuota ir atiduota išaugusiai Raguviškių septynmetei mokyklai. Tik iškėlus mokyklą į gyvenvietę ir atkūrus nepriklausomybę Riaukų ūkis buvo grąžintas tikriesiems savininkams.

Ketvirtasis sūnus Adolfas iki Pirmojo pasaulinio karo padėdavo ūkininkauti namuose. Prasidėjus karui buvo mobilizuotas į Rusijos armiją, pateko ties Gumbine (Rytų Prūsija) į vokiečių nelaisvę ir po pusantrų metų mirė karo belaisvių stovykloje Vokietijoje⁹.

Jauniausias sūnus Alfonsas taip pat padėdavo ūkininkauti namuose, o sekmadieniais darbavosi su broliu Sikstu Kretingos vartotojų bendrovėje. 1919 m. jis stojo savanoriu į Lietuvos kariuomenę, tarnavo Kretingos komendantūroje, vėliau – Kaune, kovojo su lenkais prie Giedraičių ir Širvintų. Išėjęs į atsargą, įsidarbino pasienio policijoje, saugojo Lietuvos–Latvijos sieną. Vėliau dirbo autobusų konduktoriumi. Nacių okupacijos metais buvo išvežtas priverstiniam darbams į Vokietiją. Ten karo pabaigoje ir mirė¹⁰.

Filiomena Riaukaitė gimė 1895 m. Baigusi Telšių suaugusiųjų gimnazijos keturias klases, penkerius metus dirbo buvusiam kunigaikščių Oginskių Girėnų dvare įkurtos vaikų prieglaudos auklėtoja. Vėliau persikėlė gyventi į Kretingą, Valsčiaus (dab. V. Nagevičiaus) gatvėje nusipirko nedidelį medinį namelį. 1932–1940 m. dirbo Kretingos vartotojų bendrovės kasininke, paskui – vedėja. Priklausė Kretingos moterų šaulių rinktinei. Po karo iki pensijos dirbo Kretingos medelyne. Mirė 1967 m. Palaidota Kretingos kapinėse¹¹.

Dukterys Salomėja ir Teresė apsigyveno Kretingoje. 1928 m. Valsčiaus (dab. V. Nagevičiaus) gatvėje iš generolo Vlodo Nagevičiaus nusipirko seną namą, priklausiusį mirusiai jo motinai Marijai



Lietuvos pasienio sargybinis Alfonsas Riauka, 1922 m. Nuotr. iš Kr. MF



Kretingos moterų šaulių rinktinės šaulė Filiomena Riaukaitė, 1929 m. Fotografas Stasys Vaitkevičius, Kretinga. Nuotr. iš Kr. MF

⁹ Siksto Riaukos biografija, užrašė J. Mickevičius, 1966 m., l. 2, 5.

¹⁰ *Ten pat*, l. 2.

¹¹ *Ten pat*.



Kretingos vartotojų bendrovės vedėjos Filiomenos Riaukaitės namas Kretingoje, V. Nagevičiaus gatvėje, 1940 m. Nuotr. iš Kr. MF

Magdalenai Eitavičiūtei-Nagevičienei. Vieną kambarį jos paliko generolui, kuris čia apsistodavo su žmona vasaromis, kai atvykdavo atostogauti ir tyrinėti apylinkės archeologijos paminklų. Jo mamos, kuri šiame name apie 1905 m. buvo įkūrusi pirmąjį Kretingoje lietuvišką knygynėlį, garbei kiekvienų metų liepos 22 d., per Marijos Magdalenos vardadienį, prie namo būdavo pakeliama tautinė vėliava. Prieš karą senąjį namą seserys nugriovė, o jo vietoje pastatė mūrinį dviejų aukštų namą, kuris po karo buvo nacionalizuotas. Jame 1957 m. prisiglaudė ir iš tremties grįžusi brolio Kosto Riaukos šeima¹².

Abi seserys buvo vienuolės. Salomėja priklausė tretininkų kongregacijai, kuri vienijo Šv. Pranciškaus III ordino vienuolių įžadus davusius pasauliečius. Sesuo Teresė buvo vienuolė klarietė, t. y. priklausė II Šv. Pranciškaus ordinui. Prieš karą ji išvyko į Vokietiją, gyveno Šveicarijoje¹³.

¹²Papasakojo Gražina Riaukaitė-Šiemaitienė, gyv. Kretingoje, V. Nagevičiaus g. 5, 1990 m. spalio 24 d.

¹³Papasakojo Gražina Riaukaitė-Šiemaitienė, gyv. Kretingoje, V. Nagevičiaus g. 5, 1990 m. spalio 24 d., ir Janina Laniauskienė, gyv. Vilniuje, Rinktinės g. 19-4, 2002 m. vasario 11 d.

XX a. pirmos pusės Žemaitijos fotografas Ignas Stropus iš Pakutuvėnų

Jolanta Klietkutė

Ignas Stropus gimė 1884 m. Kretingos apskrityje, Kartenos valsčiuje, Pakutuvėnų kaime. Žymus fotografas, išleidęs meninių fotografijų rinkinių, turėjęs savo fotopaviljonus Kretingoje, Palangoje, Plungėje.

Jo tėvas Ignacas Stropus iš savo tėvo Boniventūro paveldėjo 48 ha ūkį, buvo labai darbštus, nemėgo tinginių. Jauniausias penkių sūnų šeimoje (Pranas, Stanislovas, Simonas, Juozas, Ignacijus¹), ypač religingas – griežtai laikydavosi pasninkų ir visų šeimos narių reikalavo to paties. Nors buvo labai taupus, bet prieš metines šventes į Kulių špitolę elgetoms veždavo pilnas vežėčias gėrybių (duonos, lašinių, miltų ir kt.), kad jie melstųsi už gyvus ir mirusius giminės žmones. Būdamas pakankamai apsišvietęs, buvo Telšių teismo tarėjas. Nemėgo susiėjimų, todėl retai svečiuodavosi pas gimines. Prasiblaškydavo tik švenčių dienomis, kai po šv. Mišių grįžę iš bažnyčios apsilankydavo kaimynai ir susėdę valgomajame papsėdavo pypkėmis. Prekybinius ryšius Ignacas palaikė su Plungės žydais. Neturtingesnieji žydėliai (amatininkai) su sūnumis atvažiuodavo siūti, dengti stogų, atlikti kitų darbų.²

Motina – Jacinta Stropienė (Prišmontaitė), kilusi iš Kartenos parapijos Kalno Grikštų kaimo, augo penkių seserų šeimoje. Buvo kantri, darbšti, labai nuoširdi bei vaišinga. Jacinta buvusi stambi moteris: gimdė trylika kartų ir net tris poras dvynukų. Būdamą labai šneki vis kalbėdavusi ir kalbėdavusi su *mergėmis* virtuvėje. Mokėjusi labai daug pasakų ir pasakojimų, kuriuos ilgais žiemos vakarais verpdama pasakojusi vaikams, anūkams ir visai šeimynai. Jos balso tembras buvęs labai malonus, kalba negarsi, bet labai aiški, greitakalbė. Kadangi šeimyna gausi, o visus reikėjo aprenkti deramai, tai pirštines ir kojines megzdavusi mėnulio šviesoje, – taip buvę taupiau, nes žibalas brangus. Turėjo gerą atmintį, gerai mokėjo Bibliją, grįžusi iš bažnyčios, perpasakodavo kunigų pamokslus tiems, kas tą dieną negalėjo dalyvauti mišiose. Jeigu pati negalėdavusi nuvykti į bažnyčią, tai vaikų reikalaudavo papasakoti ką kunigas sakęs per pamokslą.³

Jacinta su Ignacu ūkį paliko sūnums dvyniams Vladui ir Justinui, o patys apsigyveno kitame namo gale, skirtame „karšinčiams“. 1931 m. mirė Jacinta, palaidota Kulių kapinėse. Alkieriuje Ignacas vienas išgyveno apie šešetą metų, paskutinius trejus metus mažai bevaikščiojo, sirgo stipria skleroze, tačiau daug meldėsi. Mirė turėdamas per 90 metų apie 1940 metus. Palaidotas Kulių kapinėse, atskirai nuo žmonos. Jo kapelis nežinomas, medinis kryželis supuvo, o paminklo paprastam ūkininkui niekas nestatė.⁴

Jacinta ir Ignacas Stropai užaugino 8 vaikus: 2 dukras ir 6 sūnus (iš jų – viena pora dvynukų). Vieni vaikai buvo labiau panašūs į motiną: Jacinta, Albinas, Vladas; kiti: Ignas, Pranas, Kazimieras ir Justinas – į tėtį

¹ Stonkus A. *Akistata su istorija. Rankraštis* (Aniceto Stonkaus asmeninis archyvas).

² Šimkienė S. *Jacintos ir Ignaco Stropų giminė. Rankraštis* (Stasio Šimkaus asmeninis archyvas).

³ *Ten pat.*

⁴ *Ten pat.*



Stropus Kazimieras sugrįžta iš I pasaulinio karo. Pasitinka motina Jacinta bei broliai dovyniai Vladas ir Justinas. Apie 1920 m. Fotografavo Ignacas Stropus. Atvirukas iš Stanislavos Šimkienės asmeninio archyvo



Fotografo tėvas Ignacas Stropus prie savo trobos Pakutuvėnuose. I. Stropaus nuotr. Iš S. Šimkienės asmeninio archyvo

Ignacą. Visi vaikai aukštaūgiai ir liekni, tik dvynukai Vladas su Justinu žemesnio ūgio ir smulkučiai.⁵

Tėvai norėjo, kad vaikai būtų apsišvietę, todėl kiek pajėgę, rūpinosi išsilavinimu. Kaimo daraktorius namuose berniukus išmokė lietuviškai skaityti ir rašyti. Vėliau berniukams samdė butą Plungėje, leido mokytis į kunigaikščių Oginskių parapijinę mokyklą, kurioje po 1863 m. sukilimo buvo mokoma rusų kalba.⁶

Būsimas fotografas Ignas Stropus – antrasis Ignaco ir Jacintos Stropų vaikas – labai gražus, aukštaūgis, lieknas, elegantiškas, gabus oratorius, tikriausiai iš mamos paveldėjęs šią dovaną.⁷ Kartu su broliais mokėsi Plungėje⁸, vėliau – Palangos progimnazijoje⁹. Grįžęs iš kariuomenės, hipnozės būdu ėmė gydyti nervų sistemos ligomis sergančius žmones. Daug žmonių atvažiuodavo pas jį gydytis. Kadangi šeima buvo labai gausi, Ignas nutarė išigyti rimtesnę profesiją, kad galėtų „prasimušti“ gyvenime.¹⁰

1909 m. fotografijos mokėsi Plungėje pas M. Berkovičių, 1910 m. – Kretingoje pas Antaną Survilą.¹¹ Kelerius metus fotografavo Kretingos apskrities miesteliuose, vėliau dirbo Kretingoje, Sodo gatvėje fotoateljė „Birutė“,¹² esančioje į vienuolyno pusę.¹³ Kretingos muziejaus Istorijos skyriaus vedėjo Juliaus Kanarsko duomenimis, Sodo gatvė, kurioje buvo įsikūrusi Stropaus fotoateljė, šiuo metu yra pėsčiųjų takas nuo „Lauros“ parduotuvės iki naujos statomos bibliotekos. Fotoateljė buvo labai skoningai įrengta, stovėjo prabangios kolonos, puoštose gėlėmis.¹⁴

To laikotarpio Igno Stropaus fotografijų kortelėje rusų ir lietuvių kalbomis rašoma: „Pirma lietuviška dailos fotografija „Birutė“ I. Stropaus Kretinga Kauno guber. Sodno ulice.“¹⁵

1913 m. Ignas vedė Kulių parapijos Šiemulių kaimo gražuolę Ievutę Rupeikaitę, vidutiniokų ūkininkų vienturtę dukrą, kurios tėvai valdė 10 ha ūkelį.¹⁶ Kurį laiką gyveno užkuriu žmonos tėviškėje. Ten turėjo iširengęs tamsią kamara: sienoje išpjovė fotoaparato dumplių dydžio skylę – įstatydavo



Jacinta Stropienė, fotografo mama. I. Stropaus nuotr. Iš S. Šimkienės asmeninio archyvo. Restauruota J. Klietkutės

⁵ Ten pat.

⁶ Ten pat.

⁷ Ten pat.

⁸ Stropaus Algirdo interviu, *Kretingos muziejaus mokslinis archyvas* (KMMA), f. 3, b. 6, l. 1.

⁹ Žvirgždas S. Pirmieji Lietuvos fotografai. *Žemaičių žemė* [interaktyvus žurnalas], 2003, nr. 4. Iš *Žemaitija*, Vilnius: Regionų kultūrinių iniciatyvų centras, 2006 [žiūrėta 2012 m. balandžio 25 d.]. Prieiga per internetą <http://samogitia.mch.mii.lt/KULTURA/pirm_Palangos_fotografai.htm>.

¹⁰ Šimkienė S. *Jacintos ir Ignaco Stropų giminė. Rankraštis*.

¹¹ Žvirgždas S. Ignas Stropus – žymiausias Lietuvos pajūrio fotografas, *Dienovidis*, 2002, Nr. 3, p. 39.

¹² Buikienė L. Stropus Ignas (Ignacas), *Kretingos personalijų žinynas* [interaktyvus]. Kretinga: Kretingos rajono savivaldybės M. Valančiaus viešoji biblioteka, 2008 [žiūrėta 2012 m. balandžio 27 d.]. Prieiga per internetą: <<http://www.kretvb.lt/lt/pages/view/?id=772>>.

¹³ Stropienės Ievos interviu, *KMMA*, f. 3, b. 6, l. 4.

¹⁴ Stonkuvienė L. Šeimos relikvija – žymiausio pajūrio fotografo daryta nuotrauka, *Švyturys*, 2012 kovo 24, p. 1, 5.

¹⁵ Žvirgždas S. Pirmieji Lietuvos fotografai. *Žemaičių žemė* [interaktyvus žurnalas], 2003, Nr. 4, *Žemaitija*, Vilnius: Regionų kultūrinių iniciatyvų centras, 2006 [žiūrėta 2012 m. balandžio 25 d.]. Prieiga per internetą <http://samogitia.mch.mii.lt/KULTURA/pirm_Palangos_fotografai.htm>.

¹⁶ Šimkienė S. *Jacintos ir Ignaco Stropų giminė. Rankraštis*.



Fotografas Ignacas Stropus (antras iš dešinės) su sūnumi Algirdu (dešinėje) ir broliais dvyniais (kairėje) Justinu (su dukterimi Stanislava) ir Vladu (su sūnumi Alfonsu). Apie 1936 m.

Iš Stanislavos Šimkienės asmeninio rinkinio

fotoaparata ir pro tą skylutę šviečiant saulei kamaroje didindavo nuotraukas.¹⁷ Eidavo per kaimus fotografuodamas, bet tuo pačiu ir ūkininkavo. Sūnus Algirdas gimė 1914 m. rugsėjo 2 d.¹⁸, 1916 m. šeima susilaukė dukrų dvynukių – Mildos ir Genutės. Genutė buvo silpnos sveikatos, mirė anksti nuo kaulų tuberkuliozės.¹⁹

Ignas Stropus norėjo savo vaikams suteikti gerą išsilavinimą²⁰, tad 1921 m., Palangą gražinus Lietuvai (ji priklausė Latvijai 1919 m. lapkričio 27 d.–1921 m. kovo 31 d.), iš klebono Ambrazaičio išsinuomojo galą namo, esančio priešais bažnyčią: pirmajame aukšte įsirengė fotopaviljoną, antrajame – apsigyveno su šeima.²¹

Palangoje įvedus elektrą, kurią tiekė dyzelinė stotelė, Stropus ėmė naudoti elektrinį fotodidintuvą, elektros apšvietimą, tačiau kilovatvalandės kaina buvo labai didelė, tad sumanė įrengti stiklinį stogą bei sieną²², kuriuos darė ir iš nuplautų fotoplokštelių²³.

Ne tik tai pats fotografavo, darė nuotraukas, bet ryškino bei spaudė ir mėgėjų darbus.²⁴ Chemikalus fotografijai pirko Palangoje „aptiekoje“ (seniausioje vaistinėje Lietuvoje, įkurtoje 1827 m., Vytauto g.), popierių ir plokšteles – Klaipėdoje.²⁵ Ryškalus gamino po 1–2 litrus, kad nesugestų. Negatyvus saugojo kelerius metus, vėliau naikino: dėjo langus, kasė į žemę...²⁶

¹⁷ Stropienės Ievos interviu, KMMA, f. 3, b. 6, l. 4.

¹⁸ Stropaus Algirdo interviu, KMMA, f. 3, b. 6, l. 1.

¹⁹ Šimkienė S. *Jacintos ir Ignaco Stropų giminė. Rankraštis.*

²⁰ Šimkienė S. *Jacintos ir Ignaco Stropų giminė. Rankraštis.*

²¹ Valiulis S., Žvirgždas S. *Fotografija Žemaitijos miestuose ir miesteliuose, Žemaičių žemė, 2004, Nr. 1, p. 16.*

²² Stropienės Ievos interviu, KMMA, f. 3, b. 6, l. 4.

²³ Stropaus Algirdo interviu, KMMA, f. 3, b. 6, l. 1.

²⁴ *Ten pat*, l. 2.

²⁵ *Ten pat.*

²⁶ Stropienės Ievos interviu, KMMA, f. 3, b. 6, l. 5.



Rudavičius Jonas. Igno Stropaus nuotr. Kretinga, 1910–1914 m. Aversas ir reversas.
Iš Kretingos muziejaus fondų

Kai kurias nuotraukas tonavo mėlynai ir žaliai, bet labiau mėgo tonuoti ruda spalva.²⁷ Ignas buvo skaitęs žurnaluose ir svajėjo apie spalvotą fotografiją, tačiau jos nesulaukė.²⁸

Fotografas turėjo nemažai mokinių: Kavalčiuką, Feliciją Ambrozaitytę-Pakutinskiene²⁹; mokinsys Pranas Vaišnoras nuo 1925 m. savarankiškai dirbo Mažeikiuose³⁰.

1930 m. Ignacas Stropus išvyko į Plungę, kadangi sūnų leido į Plungės gimnaziją. Šalia parko, buvusiam Daumanto name šalia Laisvės statulos, atidarė fotoateljė. Ten dirbo trejetą metų. Palangoje tuo metu fotografo darbą tęsė žmona Ieva Stropienė. Klientai, ypač merginos, labai mėgo jos rankomis retušuotas nuotraukas, nes ji išlygindavo visus taškelius, defektus...³¹

1933 m. Ignas grįžo į Palangą. Tapo žymiausiu fotografu, reklamavusiu pajūrį. Nuo 1933 m. Palangoje vis daugėjo fotografų, bet Stropaus jie nenukonkuravo, nes dažniausiai tai tebuvo sezoniniai uždarbiautojai, dirbę vadinamuoju penkių minučių būdu.³²

1938 m. ateljė sudegė. Naują paviljoną įsirengė Basanavičiaus gatvėje

²⁷Stropaus Algirdo interviu, KMMA, f. 3, b. 6, l. 2.

²⁸Stropienės Ievos interviu, KMMA, f. 3, b. 6, l. 4.

²⁹Stropienės Ievos interviu, KMMA, f. 3, b. 6, l. 5.

³⁰Žvirgždą S. Ignas Stropus – žymiausias Lietuvos pajūrio fotografas, *Dienovidis*, 2002, Nr. 3, p. 39.

³¹Stropienės Ievos interviu, KMMA, f. 3, b. 6, l. 4.

³²Juodakis V. *Lietuvos fotografijos istorija 1854–1940*, Vilnius, 1996, p. 108.



Igno ir Levos Stropų vaikai Algirdas, Milda ir Genutė. I. Stropaus nuotr. Iš Stanislavos Šimkienės asmeninio archyvo



Stovi iš kairės: Stropai Vladas, Justinas, Kazimieras, Saukalas, Stropus Albinas; sėdi: Vengalis Kazimieras, Vengalienė (Stropūtė) Jecinta, Stropienė Jacinta, Stropus Ignacas (senasis), Saukalienė (Stropūtė) Barbora, Stropienė Ieva (fotografo žmona); vaikai iš kairės: Saukalaitė (mirusi Sibire susirgusi tuberkulioze), Milda ir Algirdas Stropai (Levos ir Igno vaikai). 1920 m. Igno Stropaus nuotr. Iš S. Šimkienės asmeninio archyvo

prie Ražės. Čia gyveno ir po karo, ir prieš vokiečius... 1945 m. Ignas su žmona išvyko į gimtuosius Pakutuvėnus. Palangoje paliko visus archyvus. Jie ten ir žuvo.³³

Ignas išliko energingas, žvalus,³⁴ buvo labai draugiškas, kompanijos žmogus, puikiai sugyveno su kaimynais. Abu su žmona nuo jaunystės buvo laisvamaniai, nors tėvus turėjo ypač religingus. Aplinkinių kaimų gyventojai ateidavo fotografuotis į namus. Turėjo ne vieną fotoaparata, tokius kaip „Leika“, 10×15 Ceisą, stereofononį fotoaparata, tačiau visus išpardavė. Liko tik du, vienas jų – pas žmoną.³⁵

Žmona Ieva vasaromis dažniau gyvendavo Šiemulių kaime, dalį žemės išnuomodavo kaimynams. Buvo savotiško charakterio moteris: mėgo dėvėti vyriškais rūbais, mylėjo gyvūnėlius, juos dresuodavo ir šie paskui ją sekiodavo. Įdomiausias jos augintinis – paršiukas labai mėgo sukiotis aplink, kai atvykdavo svečių.³⁶

1950 m. Ignas su žmona apsigyveno pas sūnų Kaune, kur gyveno iki mirties. Ignas mirė 1959 m. būdamas 75-erių metų. Žmona gyveno dar kelerius metus, mirė apie 1962 m. Abu palaidoti Panemunės kapinėse.³⁷

Jų sūnus Algirdas – žymus Lietuvos chirurgas, docentas, Gedimino ordino kavaliereus³⁸, dėstęs Kauno medicinos institute chirurgiją. Akademikas Jurgis Brėdikis prisimena:

„Mano tikrasis chirurgijos mokytojas buvo doc. Algirdas Stropus. Į jo namus arkliais traukiami vežimai atvažiuodavo iš aplinkinių rajonų ir man tuomet kilo mintis, kad ir aš norėčiau būti tokiu gydytoju, pas kurį važiuoja daug ligonių“³⁹.

Igno ir Ievos duktė Milda Panavienė, viena iš dvynukių – užaugo sveika, energinga, linksma ir draugiška moteris. Baigė mokytojų semina-



Bronė Butkienė (Pauliūtė), Igno Stropaus brolio Justino žmonos Stanislavos Pauliūtės sesuo, su šeima gyvenusi Palangoje, buvusi siuvėja. I. Stropaus nuotr. Iš Stanislavos Šimkienės asmeninio archyvo

³³ Stropaus Algirdo interviu, KMMA, f. 3, b. 6, l. 2.

³⁴ Šimkienė S. *Jacintos ir Ignaco Stropų giminė. Rankraštis.*

³⁵ Stropaus Algirdo interviu, KMMA, f. 3, b. 6, l. 2.

³⁶ Šimkienė S. *Jacintos ir Ignaco Stropų giminė. Rankraštis.*

³⁷ *Ten pat.*

³⁸ Algirdas Stropus (1914–2005) pro memoria. Iš [avevita.lt](http://www.avevita.lt) [interaktyvus] [Kaunas] [žiūrėta 2012 gegužės 5]. Prieiga per internetą: <http://www.kmu.lt/avevita/text.php?str_id=888>

³⁹ Kulvietienė D. Pasitikome naują akademiko Jurgio Brėdikio knygą. *Avevita* (LSMU ir LSMU ligoninės Kauno klinikų savaitraštis), 2012 vasario 3, p. 2.



*Regina ir Albinas Stropai, 1931 m.
I. Stropaus nuotr.*

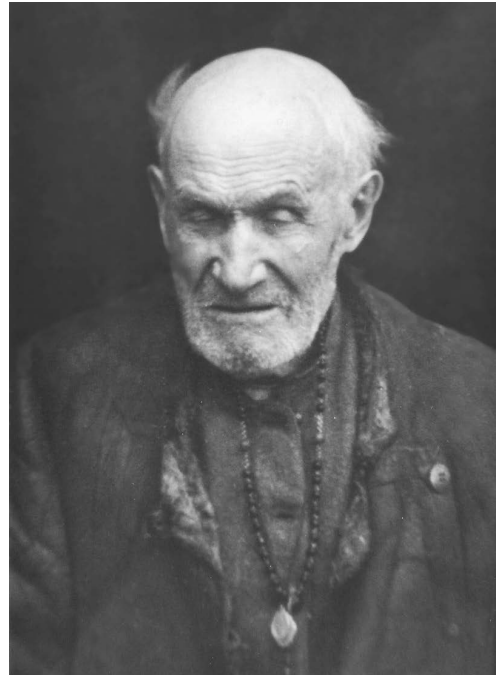

*Fotografo tėvas Ignacas Stropus. I. Stropaus
nuotr. Iš S. Šimkienės asmeninio archyvo.
Restauruota J. Klietkutės*

riją, Palangoje dirbo pradinių klasių mokytoja. Labai mylėjo žemaičių kalbą, atvykus į kaimą su visais kalbėjo žemaitiškai, todėl visiems kaimynams labai patiko, sakydavo – mokyta, bet nepasipūtusi. Ištekėjo už bendradarbio mokytojo iš Rytprūsių – Panavo. Palangoje gimė sūnus Arvydas. Karo pabaigoje kartu su mažamečiu sūneliu, vyru ir nėščia brolio Algirdo žmona pasitraukė į vakarus. Gyveno iš pradžių Vokietijoje, o po to su šeima pasitraukė į JAV, kur gimė dar vienas sūnus. Pas tėvus apsilankė tik vieną kartą, nes sovietmečiu keliones labai varžydavo. Mirė JAV 1993 metais.⁴⁰

Ignas Stropus neapsistojo ties studijine fotografija: fotografavo peizažus, architektūrą, įvairius miestelio įvykius, negausias įmones ir kt. Iš ateljė jis, turėdamas laiko, bėgte bėgo ieškoti grožio. Buvo meniškos sielos ir polinkių žmogus.⁴¹ Labiausiai mėgo dirbti lauke, pajūry. Perpratęs savitą Palangos gamtovaizdį, fotografas išraiškingai kūrė peizažus. Fotografuodamas gamtoje, nesitenkindavo atsitiktiniu kadru, kartais ištisą dieną ieškodavo įdomaus komponavimo, kantriai laukdavo reikiamo apšvietimo, nevengdavo fotografuoti prieš šviesą, naudodavo įvairius filtrus, kelis kartus fotografuodavo tą patį motyvą, kol išgaudavo norimą nuotaiką – nesitenkino sausu dokumentalumu.⁴²

Būtina paminėti I. Stropaus mėginimus žiemos metu fotografuoti apledėjusį Palangos tiltą – fantastiškos ledinės „uolos“ nematomos vasarotojams, o fotografas jas įamžino net ke-

⁴⁰Šimkienė S. *Jacintos ir Ignaco Stropų giminė. Rankraštis.*

⁴¹Stropaus Algirdo interviu, *KMMA*, f. 3, b. 6, l. 2.

⁴²Žvirgždas S. *Mūsų miestelių fotografai*, Vilnius: Lietuvos fotomenininkų sąjunga, 2003, p. 73.

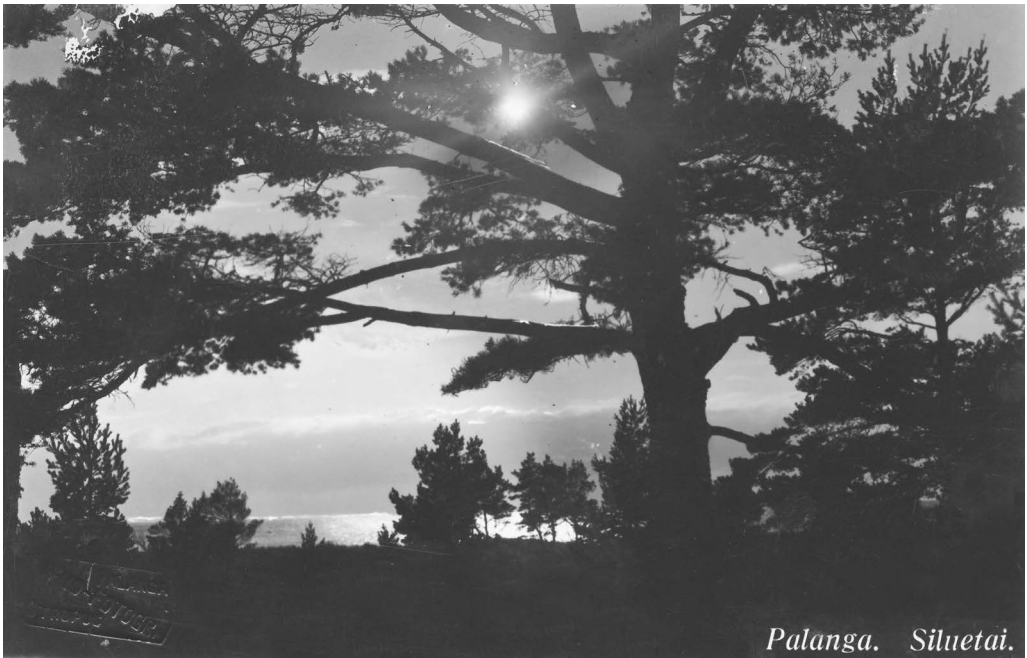

Palanga. Siluetai.

Palanga. Siluetai. Igno Stropaus nuotr., 1936 m.



Palanga. Kat. bažnyčia.

Palanga. Katalikų bažnyčia. Igno Stropaus nuotr., 1936 m.



Palanga. Jūros tiltas. Igno Stropaus nuotr., 1936 m.
Aversas ir reversas

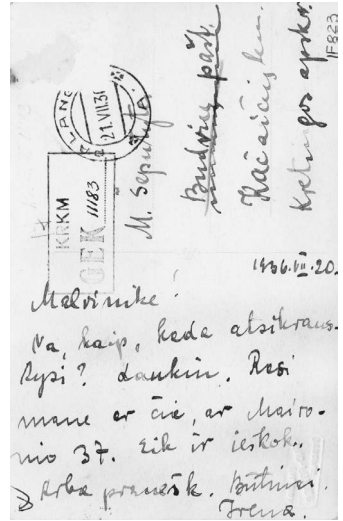

liais rakursais. Jo fotografijų stilistika atitinka atsinaujinančio krašto dvasią, kai Lietuvoje kurortas įgijo populiarumą ir tapo pramogų, poilsio vieta.⁴³

Darbo paviljone, studijinės fotografijos nemėgo⁴⁴, tačiau ir čia ieškojo grožio: paviljone jis šviesa, vadinamuoju „rembrantiškuoju“ apšvietimu, siekė išgauti efektingus šešėlius, faktūras, veido modeliavimą, todėl portretinėms nuotraukoms naudojo ir visiškai juodą foną. Paviljone buvo turtinga dekoracija, kurios šonuose ir apačioje nupiešti grotelių, apkaustų bei kitų geležies dirbinių raštą imituojantys ornamentai, papildyti grotėsformais augaliniais, figūriniais motyvais. Dešiniajame šone buvo tokiu pačiu ornamentu dekoruotas kvadratinis stulpas, į kurį galėjo pasiremti pozuotojas. Ant grindų patiestas pilkos medžiagos gabalas, keletas kėdžių raižytomis kojėlėmis bei atramomis.⁴⁵

1933 m. I. Stropus dalyvavo „Putpelės“ draugijos surengtoje parodoje Šiauliuose net su keturių dešimčių vientisiaisia ir kruopščiai atrinkta peizažinių fotografijų kolekcija.⁴⁶

1934 m. Kretingoje surengta fotografijų paroda, kurioje, greičiausiai, turėjo dalyvauti ir I. Stropus (šioje parodoje pagyrimo raštą gavo Kretingos fotografas A. Survila – Stropaus fotografijos mokytojas).⁴⁷

1933 m. fotografas išleido 46 atvirukus⁴⁸ (kelis plėšiamų atvirukų albumėlius⁴⁹), kurie buvo pardavinėjami miestelio knygyne, spaudos kioske⁵⁰ ir jo paties „Kromelyje“⁵¹ (kioske), fotografo vaikai uždarbiaudavo atvirukus pardavinėdami mieste⁵². Atvirukus spausdino už Klaipėdos ribų (Vokietijoje?): atvyk-

⁴³Gocentas V. Palangos vaizdai leidiniuose, fotografijose iš nacionalinės bibliotekos fondų. Iš mazoji-lietuva.lt [interaktyvus] Lietuvos istorijos laikraščio „Voruta“ svetainė, Vilnius, 2006 gruodžio 31 [žiūrėta 2012 gegužės 9]. Prieiga per internetą: <<http://www.mazoji-lietuva.lt/article.php?article=488>>

⁴⁴Stropaus Algirdo interviu, *KMMA*, f. 3, b. 6, l. 2.
⁴⁵Žvirgždas S. *Mūsų miestelių fotografai*, Vilnius: Lietuvos fotomenininkų sąjunga, 2003, p. 73.

⁴⁶Ten pat.

⁴⁷Ten pat.

⁴⁸Gocentas V. Palangos vaizdai leidiniuose, fotografijose iš nacionalinės bibliotekos fondų. Iš mazoji-lietuva.lt [interaktyvus] Lietuvos istorijos laikraščio „Voruta“ svetainė, Vilnius, 2006 gruodžio 31 [žiūrėta 2012 gegužės 9]. Prieiga per internetą: <<http://www.mazoji-lietuva.lt/article.php?article=488>>.

⁴⁹Matulytė M. Plevenantis senosios Palangos laikas, *Literatūra ir menas*, 2006 gegužės 12, Nr. 3095.

⁵⁰Žvirgždas S. *Mūsų miestelių fotografai*, Vilnius: Lietuvos fotomenininkų sąjunga, 2003, p. 73.

⁵¹Stropaus Algirdo interviu, *KMMA*, f. 3, b. 6, l. 2.

⁵²Ten pat.



Palanga. Kurhauzas. Igno Stropaus nuotr., XX a. I p.



Aleksandras Tiškevičius su dvaro ūkvedžiais. Igno Stropaus nuotr., 1910–1915 m.

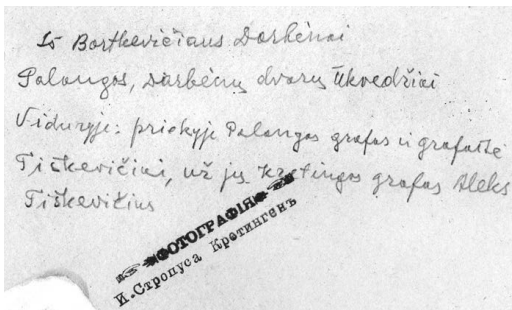
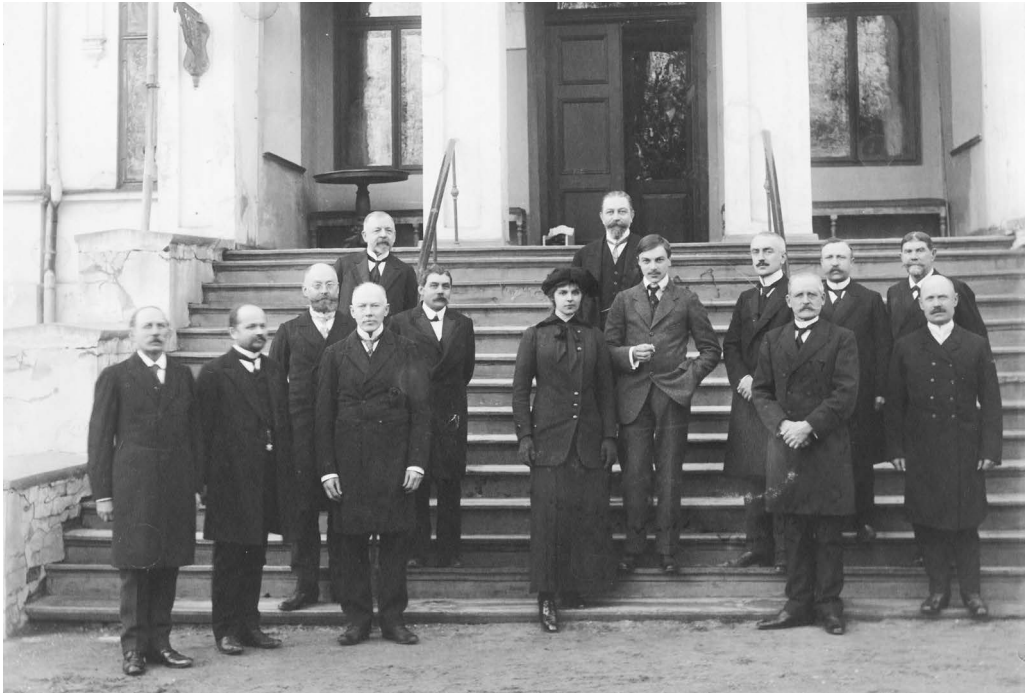

Aleksandras Tiškevičius su broliu ir dukterėčia (priekyje) bei Palangos ir Kretingos dvaro palivarkų ūkvedžiais. Igno Stropaus nuotr., 1910–1915 m. Aversas ir reversas

davo agentas, pasiimdavo nuotraukas, o spaudinius atsiųsdavo paštu.⁵³ Aštuoni atvirukai išleisti Klaipėdos „Ryto“ spaustuvėje-leidykloje, 2 paspalvinti. Viename jų – Naglio kalnas, tačiau pavadinimas užrašytas neįprastai: „Kapų kalnas Palangoje“.⁵⁴ Kai kurie atvirukai buvo žymimi „Meno fotografija I. Stropus“.

Palangoje darytų nuotraukų apatiniame dešiniajame kampe būdavo išpaudžiamas reljefinis neapibrėžtas išpaudas, kurio dešinės pusės viršuje nurodyta vietovė – „PALANGA“, įstrižai iš viršutinio kairiojo kampo į dešinę ėjo užrašas „Meno – FOTAGR.“, o kairėje pusėje apačioje fotografo pavardė – „STROPUS“

1933 m. atskiru leidiniu išleido savo fotografijas (Stropus I. Palanga: Albumas, 1933). 1936 m. pasirodė fotografijų albumas „Palanga“ (Palanga. Vaizdų albumas. Foto Stropaus. Lietuvos Šaulių sąjungos Palangos būrio leidinys. 1936 m. kovo 18 d.). Tais pačiais metais Klaipėdos AB spaustuvė „Rytas“ išleido albumą su 89 nuotraukomis.⁵⁵

⁵³ Stropienės Ievos interviu, *KMMA*, f. 3, b. 6, l. 4.

⁵⁴ Gocentas V. Palangos vaizdai leidiniuose, fotografijose iš nacionalinės bibliotekos fondų. Iš mazonijetuva.lt [interaktyvus] Lietuvos istorijos laikraščio „Voruta“ svetainė, Vilnius, 2006 gruodžio 31 [žiūrėta 2012 gegužės 9]. Prieiga per internetą: <<http://www.mazonijetuva.lt/article.php?article=488>>.

⁵⁵ Žvirgždas S. Ignas Stropus – žymiausias Lietuvos pajūrio fotografas, *Dienovidis*, 2002, Nr. 3, p. 38.

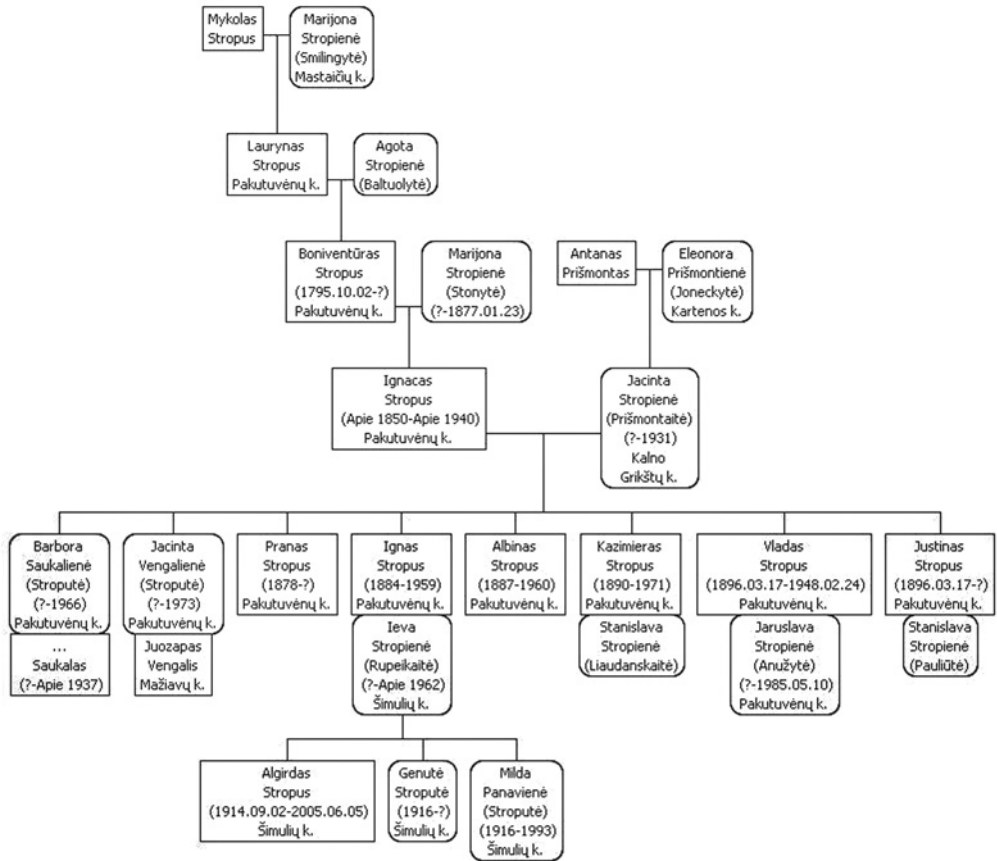

Igno Stropaus giminės medis

I. Stropaus nuotraukos buvo spausdinamos to meto periodinėje spaudoje: dvisavaitiniame žurnale „Mūsų dienos“ (leidžiamame Kaune) 1928 m. rugpjūčio 5 d. Nr. 11 išspausdintos penkios nuotraukos iš Palangos, 1934 m. Marijampolėjeėjusiam dvisavaitiniame žurnale „Šaltinėlis“ aptinkame dar penketą nuotraukų („Aukščiausia Nidos kopa“, „Smiltimis apnešta žvejo troba“, „Turgaus diena“, „Limonado gamintojai“, „Ekskursija prie Švedų kapo kalno“). Nuotrauka „Smiltimis apnešta žvejo troba“ publikuojama ir Franco Efos knygoje „Dünenbau“, kuri išleista 1904 m. Gali būti, kad I. Stropus šią nuotrauką reprodukovė iš minėto leidinio. Nuotraukos publikuotos ir albumuose „Pamatykime Lietuvą“ (1930 m.), „Į Lietuvą Vytauto Didžiojo metais“ (1930 m.), „D.L.K. Vytauto jubiliejinių 1930 m. albumas“ (1931 m.), „Vytauto Didžiojo mirties 500 metų sukaktuvėms paminėti albumas“ (1933 m.) ir kituose.⁵⁶

Fotografas Ignas Stropus yra įamžinęs nemažai Lietuvos kultūros bei meno veikėjų: Butkų Juzę (kuris buvo giminė Stropams⁵⁷), Joną Basanavičių, Vinčą Krėvė-Mickevičių, Joną Jablonskį, Joną Šliūpą; daugybę įvairių renginių ir kt., taip pat du didelius gaisrus – 1931 m. kovo 31 d. Plungėje ir 1938 m. gegužės 10 d. Palangoje. Per gaisrą Palangoje

⁵⁶ Žvirgždą S. *Mūsų miestelių fotografai*, Vilnius: Lietuvos fotomenininkų sąjunga, 2003, p. 74.

⁵⁷ Stropaus Algirdo interviu, *KMMA*, f. 3, b. 6, l. 2.



Kretingos progimnazijos IV klasės mokiniai su auklėtoja Burneikiene. Igno Stropaus nuotr., 1924 06 22



Palangos vidurinės mokyklos literatų būrelio valdyba (Z. Vaškevičiūtė, E. Adiklienė, E. Beniušis, E. Meškys, A. Tamošauskaitė). Igno Stropaus nuotr., 1938 m.



Palangos progimnazijos 1938 m. laida (Slavėnas, Jurkūnas, Adiklienė, Ambraziejus Landsbergis, Pocius, Volskytė, Šlekys). Igno Stropaus nuotr., 1938 m.



Bulviakasis pas Izidorių Rupeiką Pakutuvėnų kaime. Vežime sėdi pats Rupeika, iš kairės Antanas Šakinis, jo brolis Justinas, bernas Pranas Skarulskis, Aniceta Gusčiūtė, trys moterys neatpažintos, 1938 m. Iš Stanislavos Stuoopelytės asmeninio archyvo



Linarūtė pas ūkininkus Stuopelius. Apie 1935 m. Iš Stanislavos Stuopelytės asmeninio archyvo



Bulviakasis pas Stasį Stuopelį Pakutuvėnų kaime. Apie 1937 m. Iš Stanislavos Stuopelytės asmeninio archyvo



*Rugiappūtė pas
ūkininkus Stuopelius.
Apie 1935 m.
Iš Stanislavos
Stuopelytės asmeninio
archyvo*





Linų mynimo talka pas ūkininką Stasį Stuopelį. Apie 1935 m. Iš Stanislavos Stuopelytės asmeninio archyvo

fotografas, užuot gelbėjęs savo degantį butą, daiktus ar paviljoną, pasičiupo fotoaparata, plokštelių ir visą dieną fotografavo degantį miestą.⁵⁸

Žymesnius įvykius ar šventes anuo metu fiksavo ne visi fotografai. To nereikėjo nei laikraščiams, kurių nebuvo tiek daug, nei kam kitam, be to, fotomedžiagos buvo labai brangios. Šviesesnis žmogus tik savo noru, niekieno neverčiamas tapdavo miestelio metraštininku,⁵⁹ savo laikmečio istorijos fiksotoju.

⁵⁸ Juodakis V. *Lietuvos fotografijos istorija 1854–1940*, Vilnius, 1996, p. 106.

⁵⁹ Baranauskaitė A. Mūsų miestelių keistuoliai. Iš bernardinai.lt [interaktyvus] Vėli „Bernardinai.lt“ [Vilnius] 2006 vasario 23 [žiūrėta 2012 gegužės 9]. Prieiga per internetą: <<http://www.bernardinai.lt/straipsnis/-/10591>>.

Gyvenimas su knyga: dr. Algimantas Jablonskis

Genovaitė Paulikaitė

Taip savo gyvenimą apibūdina karteniškis dr. Algimantas Jablonskis. Ketvirtos kartos karteniškis.

„Šiandien madinga ieškoti savo šaknų, surasti ir įrodyti bajorišką kilmę, – užklaustas, kokios jo šaknys Kartenoje, juokauja Algimantas. – Jei norėčiau, tikriausiai galėčiau ir aš tai padaryti, tik noro neturiu, nes apie bajorus nelabai kokią nuomonę esu susidaręs. Juk ir toje pačioje Kartenoje bajorai ir didesni turčiai jau kalbėjo lenkiškai.“

Iš senelės ir prosenelės prisiminimų A. Jablonskis suilpdė net šešių kartų genealoginių medį.

– *Gražus ažuolas išėjo, – šelmiškai šypteli Algimantas.*

To ažuolo šaknys – karteniškis šviesuolis, Kartenos bažnyčios vargonininkas Ruibys.

„Jo namai ir dabar tebestovi šalia bažnyčios, – apie savo šaknis porina A. Jablonskis. – Jo pirmosios žmonos vaikai emigravo į Ameriką. Antrosios žmonos sūnus Laurynas taip pat emigravo, duktė Stefanija Ruibytė ištekėjo Kartenoje už Talmonto ir kelerius metus beveik kasmet gimdė po dukterį. Kai gimė ketvirtoji dukra Morta, Talmontas išvyko į Ameriką užsidirbti. Deja, po kelerių metų jis žuvo šachtoje. Keturios geltonkasės dukterys vargingai augo namelyje ant Minijos kranto prie pat tilto. Perstatytas namas ir dabar ten stovi.

Talmonaitės rašto, tik rusiškomis raidėmis, mokęs kaimo mokytojas (daraktorius).

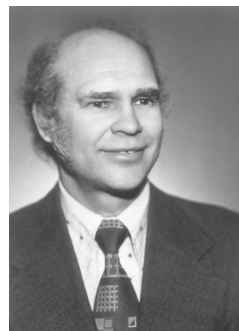

Dr. Algimantas Jablonskis ekonomikos dėstytojas, redaktorius, visuomenininkas, žemaitis iš Kartenos (1927 12 09–2004 07 03). Nuotraukos iš A. Jablonskio asm. rinkinio



Seserys Talmontaitės XX a. 4-tas deš.



Prie Kartenos karčemos. XX a. vid. Iš A. Jablonskio asm. rinkinio

Lietuvai paskelbus nepriklausomybę visa Kartena miestelio aikštėje prie bažnyčios sodino jauną ąžuoliuką, kuris ir šiandien lapoja šalia pašto, o keturios Talmontaitės lietuviškai deklamavo eilėraščius. Nepriklausomybės metais jos ištekėjo ir tapo Mikloviene, Jablonskiene, Jedenkiene ir Mačerniene. Visos seserys gyveno Kartenoje, turėjo namus ir daug vaikų, – pasakoja A. Jablonskis. – Taip prasidėjo ketvirtoji karta. Vienoje iš genealoginio medžio šakų esu ir aš. Esu vedęs. Turiu keturis vaikus, o jie augina savus. Taigi esu grynakraujis žemaitis, ne mažiau kaip ketvirtos kartos karteniškis. Visa giminė susirenkame kas 4–5 metai.“

Gražiausias kraštas – Kartena

„Skersai išilgai išvažinėjau Lietuvą, buvusią Sovietų Sąjungą, Europą ir Aziją. Daug mačiau ir dar daugiau supratau. Atsistojęs prieš studentų auditoriją arba per paskaitas visuomenei visada paklausdavau: „Pasakykite, kokia yra gražiausia ir maloniausia vieta pasaulyje?“ Atsakymų išgirdavau įvairių, bet mano atsakymas visada būdavo vienas – Kartena. Klausytojai, atrodo, mane suprastavo, nes Kartena – tai mano Lietuva, mano tėviškė. Žinoma, Karteną aš idealizuoju, ji man labai romantiška. Mintyse dažnai regiu senąją Karteną, su keliomis gatvelėmis, mediniais namais, senuoju tiltu per Miniją, tekančią pro močiutės namus, su gražiąja bažnyčia ir garsiąja pačiame miestelio centre stovėjusia mano dėdės Miklovo karčema. Ypač neužmirštama prie karčemos buvusi milžiniška uždengta pastogė (stadala) arkliams ir vežimams statyti bei keleiviams apnakvoindinti. Neužmirštami ir Karteną supę kalnai, nuo kurių žiemą skriedavome su didelėmis rogėmis,

o vasarą – su automobiliais, pasidarytais iš lentelių. Atmintyje įsirežusi ir senoji didelė medinė mokykla, kurioje sutilpo Rainių miškelyje nukankinto mokyklos direktoriaus Antano Dibisterio butas, ir valsčiaus savivaldybė, kurioje dirbo mano tėvas Domas Jablonskis. Greta vešėjo didelis sodas, buvo maža daboklė ir mūsų būstas. Matau ir visus namus, atsimenu neužmirštamą pavardes, kurios pasikartoja jaukiose Kartenos kapinėse. Beje, jose ilsisi ir mano močiutė, trys tetos ir dėdės, jauniausiasis pusbrolis Izidorius ir daugybė mano jaunystės draugų.“

„Ponų“ vaiko dalia

Pasak A. Jablonskio, jo vaikystė buvo puiki, nes augo geroje šeimoje. Motina buvo siuvėja, tėvas – Kartenos savivaldybės tarnautojas.

„Kaip žinome, Smetonos laikais tarnautojai gaudavo geras algas, tik aš niekaip negaliu suprasti, kaip mano tėvas, būdamas savamokslis, mėgęs su bičiuliais kompanijose pasilinksminti, naktimis romanus anglų, vokiečių ir rusų kalbomis skaitydavo. Jau buvo tapę tradicija, kad prašymus teismams ar kitoms įstaigoms turi rašyti tik mano tėvas, nes jo surašyti prašymai visada laimi. Stebina ir tai, kad Plungės, Telšių ir kitų miestų įmonių buhalteriai, nebesubalansuodami dvigubos buhalterijos, kviesdavosi tėvą kelioms paroms pagal sutartį. O šis, pasiėmęs į talką savo draugą Praną Talmontą, reikalus sutvarkydavo ir namo sugrįždavo su krūva pinigų. Tik draugų kompanijoje dalį tų pinigų greitai prauždavo.“

Kaip prisimena Algimantas Jablonskis, jo vaikystės Kartenoje dauguma gyventojų buvo arba smulkūs ūkininkai, arba mažžemiai. Amatininkų buvo vos keli. Visą prekybą tvarkė žydai. Miestelio aukštuomenė – tradicinė: viršaitis, nuovados viršininkas, klebonas, vaistininkas, veterinaras, mokytojai ir dar keli, gyvenantys biudžeto sąskaita. Todėl ir vaikai buvo skirstomi į paprastus ir „ponų“.

„Aš buvau „ponų“ vaikas, – juokauja Algimantas. – Vienintelis turėjau tikras ledžingas (pačiūžas). Visokių gražių daiktėlių, nuotraukų su dideliu kardu ir kita atributika. O svarbiausia turėjau naują vokišką pasispiriamą dviratį, kurio užteko visiems Kartenos



Algimantas su tėvais. Apie 1930 m. Stepo Jonučio nuotr. iš A. Jablonskio asm. rinkinio

vaikams, kol sulaužėme. Dviratis Smetonos laikais buvo labai brangus dalykas. Norėdamas nusipirkti dviratį kaimo bernas turėjo visus metus ūkininkui tarnauti. Dabartiniai automobiliai yra niekis prieš tuometinį dviratį. Todėl dviračius labai saugodavo, o mes, vaikai, labai norėdavome juos išbandyti ir pasivažinėti. Žaisdavome didelius karus, visuomet būdavome būriais, todėl, pastatę sargybą, kol bernai būdavo bažnyčioje, smagiai su jų dviračiais pasivažinėdavome. Pats įdomiausias laikas būdavo, kai Kartėną apsemdavo patvinusi Minija. Specialiai išeidavau pas močiutę, kad į miestelį laivą galėčiau atplaukti. Kai Minija nusekdavo, išplaukdavo ledai, būriais bėgdavome maudytis. Nors būdavo ir labai šalta, bet pirmam nusimaudyti buvo garbės reikalas. O kokios buvo vasaros... Linksmybėms – „šaulių aikštė“, maudyklėms – „skardžiai“, žvejybai – „klebono tvora“. Tikriausiai jaunieji karteniškiei ir šių pavadinimų nebežino.“



Kardas tinka kiekvienam vyrui. Apie 1934 m.

Mamai su Algimantu buvęs tikras vargas. Pirmiausia vaikas blogai valgė, antra – ilgam prapuldavo.

„Dėl valgio viskas aišku. Namuose nieko netrūko, todėl viskas ir buvo neskanu. Aš mamos klausdavau, kodėl Mačernienė taip skaniai verda, kad visi: ir maži, ir dideli – net išsprakaitavę valgo. O dar neretai įsprukdavau į žydo parduotuvę, kur man skolon („ant bargos“) didelę pyrago riekę, apteptą dirbtiniu medumi, duodavo. Tai bent skanumas būdavo...“

Didelė paguoda mamai buvę tai, kad ūgtelėjęs Algimantukas pradėjęs tarnauti mišioms. Labai greitai visas lotyniškas mišias ir poterius išmokęs atmintinai. Kaip ir visi klapčiukai, jis laukdavęs švenčių ir atleidų, nes per juos nemažai centų gaudavę ir dar visokių juokų prikrėsdavę.

„Turėjau daug draugų, bet labiausiai mėgdavau draugauti su vyresniais. Nepamirštami mano draugai buvo Vladas Talmontas, Pranas Mačernius, Vladas Zablockis. Iš mano bendraamžių buvo Ignas Mačernius. Beveik visi jau atgulę Kartenos kapinėse. Mielai prisimenu veterinaro Veblausko sūnus Julijų ir Algimantą, valsčiaus sekretoriaus Anužio dukteris Rūtą ir Adą, vaistininko

Velavičiaus dukteris Alė ir Valė. Jiems nusisekė – spėjo emigruoti į Ameriką ir visi iki šiol gyvi. Kartais ir Kartenoje apsilanko, – jaunystės prisiminimais dalijasi A. Jablonskis. – O mano draugus Baužio sūnus Bronių ir Adį pirmosiomis karo dienomis kartu su žydais vokiečiai sušaudė. Sikstas Tamošauskas supuvo Sibiro kalėjime. Kostas Zajančiauskas mirė vos grįžęs iš Raudonosios armijos.“

Mokslas gelbėjo nuo amato ir kariuomenės

Taip ir bėgo Algimanto vaikystė prie vaizdingų Minijos krantų. Kartenoje jis baigė pradinę mokyklą. Ruošėsi stoti į Kretingos pranciškonų gimnaziją. 1940 m. išlaikė stojamuosius egzaminus, bet į gimnaziją nepriėmė, nes buvęs per jaunas.

Tais pačiais 1940 m., vasarą, Kartena užplūdo Raudonoji armija. Už tilto prie Minijos įsikūrė savo bazę, prisistatė palapinių.



Algimanto tėvai, 1927 m.

„Matyt, kareiviai buvo labai alkani, jei vaikų prašydavo „baronkų“ nupirkti. Nuo ryto iki vakaro Kartenoje vykdavo didelis „biznis“. Mums kareiviai duodavo kelis litus, o mes bėgdavome „baronkų“ pirkti. Paskui su virtinėmis grįždavome ant tilto, kur mūsų jau laukdavo. Už tai gaudavome centų arba „baronkų“, – Raudonosios armijos atėjimą prisimena Algimantas. – Tačiau vieną rytmetį stovyklos neberadome. Kareiviai pasitraukė arčiau Kretingos ir pasienio. Mano tėvas, buvęs aktyvus šaulys ir tautininkas, suprato, kad artėja karas. Jam ne galvoje buvo mano mokslai. Be to, ir įvažiavimas į Kretingą uždarytas. Nutarė, kad mokysiuosi siuvėju amato. Nenorėjau būti siuvėju, todėl prieš mokslų metų pradžią dvi paras be perstojo verkiau, kol tėvai išsigando, manydami, kad išprotėjau. Ir man nusišypsojo laimė. Kaimynas Zajančiauskas vežė savo dukrą į Plunge, į mokslus. Mama įprašė, kad ir mane paimtų. Atidavė mane buvusiam karteniškiui siuvėjui Petruui Talmontui. Bet aš ten gyvendamas lankiau gimnaziją. Mano klasėje mokėsi fabrikantų Kučinskių ir Pabedinskių vaikai. Prisimenu ir labai griežtą nebejauną lotynų kalbos mokytoją Valkūną, su kuriuo vėliau maloniai pabendraudavome Vilniaus universitete, kuriame kartu dirbome. Aš – tik jaunas dėstytojas, jis – profesorius lotynistas.

Plungėje pas Petrą Talmontą gyvenęs ir jo brolis, geras Algimanto draugas Antanas. Mažasis gimnazistas Algimantas labai pasiilgdavęs namų ir vos ne kasdien verkdavęs, o Antanas jį myluodavęs ir guosdavęs. Laimei, Plungėje nereikėjo ilgai užsibūti, nes atsidarė įvažiavimas į Kretingą ir Algimantas pradėjo mokytis pranciškonų gimnazijoje.

„Kartu su manimi Kretingoje mokėsi Darbėnų dvarininko Narušio sūnus, būsima Vilniaus operos ir baleto teatro žvaigždė Elena Saulevičiūtė, du broliai Šilbajoriai, vėliau emigravę į Ameriką ir ten išgarsėję, – bendramokslis prisimena Algimantas Jablonskis. – Kūno kultūrą mums dėstė jaunas ir gražus būsimasis lietuvių kompozitorius Eduardas Balsys. Dar vokiečių okupacijos metais mano tėvai persikėlė gyventi į Darbėnus, o vėliau – į Salantus, kur dirbo valsčiaus savivaldybėje. Netrukus ir aš persikėliau mokytis į Salantus.“

O iš rytų vis labiau artėjo frontas. Dažnai pasirodydavo vokiečių dalinių, kurie gaudydavo jaunesnius vyrus, net vyresniųjų klasių gimnazistus apkasams kasti ar kitiems darbams.

„Kadangi turėjome savo slėptuves, mums pavykdavo išsisukti, – sako A. Jablonskis. – Vėliau vokiečiai ėmėsi kitos taktikos. Atsiųsdavo „paatostogauti“ pažįstamus savanorius, kurie kartu su mumis eidavo į užmiestį pašaudyti. Patriotizmas, susižavėjimas puikiai aprengtais, apginkluotais pažįstamais duodavo gerų rezultatų. Nemažai mano draugų dingo be žinios. Artėjant frontui vis daugiau pažįstamų traukėsi į Vakarus. Mano likimas susiklostė tragiškai. Negavęs nei vaistų, nei gydytojų pagalbos staiga mirė mano tėvas. Motina liko viena su trimis vaikais. Be manęs, dar buvo jaunesnė sesuo Milda ir brolis Donatas. Reikėjo ir man trauktis, bet, laimei ar nelaimi, kojų tarpupirštyje įsimetė „peklaupė“. Visa koja sutino. Kai įsiveržė rusai, dar gulėjau lovoje, todėl kareiviai pamanė, kad guli sužeistas vokietis. Viskas baigėsi gerai. Išsipirkome tuo, kad rusai išsinešė mano laikrodį.“

Po antrosios rusų okupacijos, pasak A. Jablonskio, prasidėjo sunkūs metai. Salantų mokykloje buvo suformuota nauja klasė, kuri turėjo baigtis abiturą. Klasėje visi nepažįstami, susirinę iš daugelio kitų mokyklų, netgi Aukštaitijos, bet greitai visi labai susidraugavę, visus jungęs stiprus patriotizmo jausmas. Iš pradžių ne tik komjaunimo organizacijos, bet ir draugijos armijai remti negalėję įkurti. Net rinkimus boikotavę, dėl ko gerokai nukentėję.

„Visi rašėme aistringus antitarybinius dienoraščius. Aš savo dieno-raštį slėpiau klebonijos antro aukšto palėpėje, nes ten dažnai ateidavau padėti mokytis vienam mokiniui. Paskui išvažiavau studijuoti

ir tą dienoraštį užmiršau. Po kelerių metų gavau kvietimą atvykti pas Salantų rajono švietimo skyriaus viršininką komunistą Vilkį. Pasirodo, darbininkai remontuodami kleboniją ligoninei įrengti rado mano dienoraštį ir perdavė Vilkiui. Šis, pareiškęs, ką su manimi reikėtų daryti, atskaitė „pamokslą“ ir liepė jo akyse dienoraštį sudeginti. Tai buvo man didelė pamoka visam gyvenimui, – prisimena A. Jablonskis. – Salantuose prasidėjo ir mano pirmoji jaunystė. Linksmindavomės nedideliuose artimiausių draugų būreliuose, vakarais „šlifudavome“ šaligatvius, eidavome į parką, sportuodavome. Čia patyriau ir pirmąją nesibaigiančią meilę Birutei.“

Algimantas neslepia buvęs labai gabus mokinys. Jam mokytis beveik nereikėdavo. Užtekdavę perversti užrašus, o išgirstą pasakojimą beveik pažodžiui galėdavęs atkartoti.

„Nors buvau vienas iš geriausių mokinių, bet abitūros egzaminų neišlaikiau ir Salantuose mokyklos baigimo atestato negavau. Kažkuo nepatikau iš Skuodo atvažiavusiam mokyklų atstovui. Sukirto iš organinės chemijos, kurios mokykloje iš viso nebuvo eję. Man tai buvo tragedija. Supratau, kad į aukštąją mokyklą negalėsiu stoti, o tai reiškia, kad tuojau būsiu paimtas į Raudonąją armiją, – apie baisius išgyvenimus pasakoja Algimantas. – Bet, kaip sakoma, yra Dievas. Atsitiktinai sužinojau, kad Klaipėdoje už antitarybinę veiklą areštuota ir tardoma beveik visa abiturientų klasė, dėl to daugiau kaip mėnesiui nukelti egzaminai. Greitai nuvykau į Klaipėdą, susiradau buvusią mokyklos draugę Bronę Dambrauskaitę, apsigyvenau pas ją ir jos bei kitų draugų padedamas gavau leidimą laikyti abitūros egzaminus eksternu. Visus egzaminus išlaikiau puikiai, taigi man atsivėrė nauji keliai į mokslą.“

Nakvynė už malkų supjovimą

Taigi, kaip ir daugelis, A. Jablonskis išvyko Vilniun stoti į universitetą. Nežinojo, nei kokią fakultetą, nei kokią specialybę rinktis. Nebuvo su kuo ir pasitarti. Bet pokario metais konkursai buvę nedideli, tad ir egzaminų baimė nuotaikos negadino. Algimantas buvo įsitikinęs: kur norės, ten įstos.

„Nors traukė filologija, bet dokumentus atidaviau į ekonomikos specialybę. Ten ir konkursas buvo didesnis. Net nežinojau, kas ta ekonomika. Prasidėjus egzaminams, neturėjau kur pernaktoti. Laimei, su draugu suradome žmogų, kuris už malkų supjovimą leido kelias naktis pernaktoti, – apie studijų pradžią pasakoja A. Jablonskis. – Egzaminus laikiau į ekonomiką, o už draugą – į konservatoriją. Viskasėjo kuo puikiausiai, tik konservatorijoje man baimę sukeldavo pagyrimai, kad turiu gerą balsą. Ir dainavimo mokytojas prašęs mane pagloboti. Tačiau viskas užsibaigė gerai.“



*Giminės subuoimas
Miklovo sode,
1951 m.*

Aš įstojau į ekonomiką, draugas – į konservatoriją. Vėliau jis tapo puikiu operos solistu.“

Alkanos studijų dienos

„Po stojamųjų sugrįžau į Salantus. Čia atsisveikinau su mama, seserimi ir broliu, mamos palaimintas, su pusmaišiu bulvių sėdau į pakeleivinę sunkvežimį ir išvažiavau į Vilnių mokytis. Tai buvo 1946 m. rudenį, sunkaus ir sudėtingo pokario pradžia.

To meto Vilnius atrodė išpūdingai. Ne geriau buvo ir universitete. Trūko bendrabučių, o ir tie patys buvo išplėšti ir nuniokoti. Algimantas ir nustekento bendrabučio negavo. Todėl su grupele kitų „fukų“ ne vieną naktį praleido geležinkelio stotyje. Tik ir čia žmonių būdavo pilna, net atsisėsti sunkiai vietą galėjai surasti.

Bet man pasisekė, – šypteli A. Jablonskis, – turėjau Salantų valsčiaus komjaunimo komiteto sekretoriaus Domarko, nors pats nebuvo komjaunuolis, pažymą, kurioje buvo įrašyta: „...Kilęs iš biedniokių. Jokio nekilnojamojo turto ir žemės neturi. Tėvas miręs“... Ši pažyma mane ne vieną kartą gelbėjo. Ją ir dabar saugau savo archyve kaip svarbų dokumentą. Juk ji man atidarė bendrabučio duris.“

O bendrabutyje virė „linksmas“ gyvenimas. Buvusi karo ligoninė stovėjo nusiaubta, be langų, tik su keleriomis durimis. Sienos nudažytos traiškomų blakių krauju.

„Kambaryje gyvenome po tris. Kad būtų šilčiau, miegodavome ant surastų durų. Kai kur nuo šalčio sproginėjo radiatoriai, – pirmuosius studijų metus prisimena Algimantas. – Bendrabutyje dar



Giminės susitikimas,
1994 m.

buvo likę gero smalingo parketo, kuris labai tiko virtuvėje bulvėms išsivirti. Kartais pasisekdavo valgyklos sunkvežimiu savanoriu išvažiuoti atsivežti bulvių. Žinoma, ir mums nubyrėdavo. Gelbėdavo mus ir kariuomenės kopūstų saugykla. Vieni studentai vaišindavo sargybinių papirosais, o kiti iš saugyklos vogdavo kopūstus, kol vieną dieną visos kompanijos saugykloje neuždarė.“

Čia, universitete, Algimantas ir vardą, kuri tėvas, perskaitęs V. Pietario romaną „Algimantas“, išrinko savo pirmagimiui, galutinai įteisino.

„Nors mama norėjo, kad aš būčiau Bronius. Namuose mane taip ir vadino. Tėvas – Algimantu, mama, kaip ir visi kiti – Broniumi. Dažnai ji sakydavo: koks čia vardas: Algis – dalgis. O man Algimantas patiko. Taigi universitete tapau tikru Algimantu, – juokauja. – Penkeri studijų metai lėkte pralėkė. Įspūdingiausias, žinoma, buvo pirmasis kursas, ypač „fukų“ krikštynos, surengtos universiteto vilose prie Trakų ežerų.“

Studijuodamas universitete Algimantas Jablonskis klausė profesoriaus P. Šalčiaus, J. Bučio, daktaro Budrio, docentų Dagio, Daukšos, Lukšos, Ragevičiaus, Pauliukonio paskaitų, deja, dauguma šių asmenybių dėl savo buržuazinės praeities ilgai neišsilaikė.

Jablonskis dalyvavo garsiajame universiteto dainų ir šokių ansamblyje, su kuriuo koncertuodamas išvažinėjo ne tik visą Lietuvą, bet ir Sovietų Sąjungą. 1957 m. šis ansamblis koncertavo Pasauliniame jaunimo festivalyje Maskvoje ir laimėjo pirmąją vietą. Už tai buvo apdovanotas aukso medaliu.

„Tiesa, tuomet aš jau buvau dėstytojas, bet kaip gerą šokėją mane pakvietė vykti į festivalį, – pasidžiaugia Algimantas. – Bet festivalio metu pradėjo siausti gripas. Šokėjai vienas po kito sirgo, o man teko juos keisti. Už tai man buvo įteiktas aukso medalis,



*Iškilmės Kartenoje,
prie mikrofono
A. Jablonskis.
Apie 1998 m.*

kurį aš ir dabar labai branginu. Neužmiršamos ir tarpfakultetinės saviveiklininkų varžybos, kurios su mažomis pertraukomis trukdavo nuo penktadienio iki pirmadienio. Kiekvieną pavasarį vykdavo ir masinės universiteto sportinės tarpfakultetinės spartakiados. Ne vienerius metus Ekonomikos fakultetas iškovodavo pagrindinę taurę. Į varžybas susirinkdavo turbūt visi studentai ir dėstytojai. Pergalei atšvęsti profesorius Acus-Acukas, Prekių mokslo katedros vedėjas, visas taures pripildavo gryno spirito. Iš tų laikų ir dabar mano archyve yra krūvos garbės raštų už nuopelnus sportui. Neužmiršdami ir vadinamieji „kisieliaus“ laikai, mat kartais Tauro valgykloje studentams nemokamai duodavo kisieliaus, kurio išgėrus tualetuose susidarydavo eilės.

Kai valdžia panaikinusį duonos korteles, labai dažnai prie bendrabučių stovėdavusi greitosios pagalbos mašina, nes studentus reikėdavo gelbėti nuo persivalgymo.

Ir dabar prisimenu tos šlapios prastos duonos skonį. Ją galėjai valgyti be saiko, ir rodėsi, kad už ją nieko gardesnio nėra“, – prisimena Algimantas.

Nuo studento – prie dėstytojo

Dirbti teko jau studijuojant. Juk reikėjo ir pačiam duonai užsidirbti, ir motinai šį tą pasiūsti.

Pati pirmoji A. Jablonskio darbovietė buvo Miškų technikumai, kur dar būdamas universiteto studentas už save vyresniems miškininkams dėstė kūno kultūrą. Vėliau įsidarbino universiteto studentų profsajungoje, o paskui – Politinės ekonomikos katedroje laborantu. Penkto kurso pradžioje buvo paskirtas tos katedros asistentu. Vienas iš jo darbų – seminarai studentams.

„Sunkesnio laikotarpio nesu turėjęs, – atsidūsta Algimantas. – Daugybė grupių, kiekvienam seminarui reikia pasiruošti, o dar paties diplominis darbas nepradėtas rašyti. Prieš akis valstybiniai



Iškilmės Kartenoje. Apie 1998 m.

egzaminai. Tačiau įsitikinau, kad jaunystėje viską gali padaryti, svarbu turėti tikslą. Na, ir, žinoma, gerą galvą.“

Baigusį universitetą A. Jablonskį išsiuntė tobulintis į Leningrado (dabar Sankt Peterburgas) universitetą dėstytojų kvalifikacijos tobulinimo kursus.

„Tai buvo fantastiniai metai. Teatrai, koncertai, muziejai, naujos pažintys, – pasidžiaugia. – Ir mokslams laiko užteko. Net kandidatinius egzaminus man leido išsilaikyti. Tik rašyk kandidatinę. – Ir pajuokauja: – Tik nuo didelio krūvio pradėjau smarkiai plikti. Į replikas atrėždavau: „Esu madingas vyras su dekolte. Moterims yra kur bučiuoti.“

Grįžęs į Vilnių A. Jablonskis iš karto gavo Politinės ekonomikos katedros vyresniojo dėstytojo vietą. Politinę ekonomiką dėstė Filologijos fakulteto studentams, kurių dauguma buvo merginos. Jo paskaitų klausė ir sesuo Milda, ir būsimoji žmona gražuolė dzūkė Levutė, Tomas Venclova ir daugelis dabartinių garsių poetų, rašytojų, kultūros ir meno veikėjų. Nors kai kurie studentai už dėstytoją buvo vyresni, jų ir dėstytojo kontaktas buvo puikus. Maloni pažintis išsilaikė iki šių dienų.

Tais metais Vilniuje buvo pastatyti garsieji mokslininkų namai, į kuriuos gyventi išsikėlė visa profesūra ir senbuviai. Liko daug gerų tuščių butų. Taigi iš bendrabučio A. Jablonskis persikraustė į didelį erdvų butą buvusioje Gorkio gatvėje (dabar Didžiojoje). Šiuo metu tame name įsikūrusi Prancūzijos ambasada.



*Kelias Plungė–
Kretinga. Vaizdas
nuo Plungės
įvažiuojant į Karteną.
B. Avižiaus nuotr.*

Naujai gautame bute Algimantas įkurdinęs ir jau studijuojančią seserį Mildą. Atsivežęs ir brolių Donatą iš Salantų.

Netrukus su gražuole dzūkaite Levute ir vestuves atšoko. Bene didžiausios išskilmės buvusios Kartenoje, kur močiutė surengė tikrą puotą. Net pusseserės Janinos vyras, Klaipėdos teatro direktorius Balys Juškevičius, grįždamas iš gastrolių, su visais teatro aktorais į vestuves sugarmėjo.

Atidurbęs septynerius metus universitete A. Jablonskis įsidarbino vyriausiuoju ekonomistu Valstybiniame plano komitete, turėdamas labai aiškų tikslą – susirinkti medžiagą ir apginti disertaciją, nes tam, dirbant universitete, taip ir neliko laiko. Deja, ir Valstybinis plano komitetas pasirodė ne pati tinkamiausia vieta moksliniam darbui.

„Skyriai medžiagos neduodavo arba ji būdavo įslaptinta. Norint publikuoti straipsnį, reikėjo viską derinti su vadovybe, – prisimena Algimantas. – Valstybiniame plano komitete tik vienerius metus ir teišdirbau. Gavau pasiūlymą dirbti vyriausiuoju „Minties“ leidyklos redaktoriumi. Didžiulė atsakomybė ir trejopa priklausomybė. Kolegos juokdavosi, kad iš šio posto niekas sveikas dar neišėjo. O aš išėjau. Ir disertaciją ten dirbdamas apsigyniau.“

Kūrybingiausi gyvenimo metai

„Manau, kad darbas „Minties“ leidykloje buvo pats kūrybingiausias mano gyvenimo laikotarpis. Reikėjo labai daug skaityti, redaguoti, susipažinai su visa Lietuvos mokslinė ir intelektualine visuomene, dalyvaudavai moksliniuose simpoziumuose ir konferencijose, ruošiant knygų parodas ir aptarimus, – prisimena A. Jablonskis. – Daug informacijos, didelis užimtumas, laisvo laiko beveik nelikdavo, bet surasdavai jo disertacijos medžiagai rinkti. Tik disertacijai parašyti reikėjo laisvo laiko. Žmona neretai iš manęs pasišaipydavo: „Algeli,

aš žinau, tu viską gali padaryti, bet disertacijos neparašysi.“ Panašiai mane erzino ir geras mano bičiulis profesorius E. Maiminas, sakydamas: „Kol neapsigynei disertacijos, mokslinėje visuomenėje nesi žmogus.“ Oi, kaip tokie žodžiai žeidė mano ambicijas. Ir kai profesorius pasisiūlė būti darbo vadovu, kelio atgal nebebuvo. Reikėjo tik laisvo laiko surasti. Ir suradau. Slidinėdamas susilaužiau kairę ranką. Paguldė į ligoninę, sugipsavo ir trims mėnesiams davė nedarbingumo lapelį. Auksinės sąlygos disertacijai rašyti. Medžiagos yra, galva ir dešinė ranka taip pat. Dar chirurgas Barauskas „paskolino“ savo kabinetą, kuriame galėjau dieną naktį dirbti.

Po trijų mėnesių disertacija buvo parašyta ir recenzentų teigiamai įvertinta, o 1967 m. pavasarį apginta universiteto Mokslo taryboje. Lietuvoje tai buvo vienas iš paskutiniųjų darbų, kuris buvo parašytas ir apgintas lietuvių kalba. Labai greitai iš Maskvos atėjo įsakymas disertacijas rašyti ir ginti rusiškai, – ano laiko dvasią apibūdina A. Jablonskis. – Teisus buvo profesorius Maiminas. Iš tikrųjų, apgynęs disertaciją, pasijutau kitokiu žmogumi. Dar dirbau leidykloje, kai mane pakvietė dėstytojauti Vilniaus universitetas. Laimėjau konkursą universiteto tarpfakultetinės Politinės ekonomikos katedros vedėjo vietai užimti. Netrukus rektorius J. Kubiliaus įsakymu buvau paskirtas naujai įkurto Prekybos fakulteto dekanu.

Gyvenimo tėkmė nepriklauso nuo mūsų valios

Paklaustas, kaip vertina savo ilgametį darbą universitete, A. Jablonskis nesukbėjo nei tų laikų girti, nei jais džiaugtis:

„Į gyvenimą reikia žiūrėti filosofškai. Laikas eina. Jis nepriklauso nuo mūsų valios. Žmonės ateina ir išeina, geriau ar blogiau atlikę savo misiją. Nepasirenkame nei gimimo, nei mirimo laiko. Ateiname ir išeiname vieniši ir nežini. Mes gyvenome ir dirbome tokiu laiku ir tokioje visuomenėje bei santvarkoje. Aš esu įsitikinęs, kad mano, vadinamoji „prarastoji“ ir jau išeinanti karta, gyveno sunkiu ir sudėtingu, bet įdomiu laiku. Studentams visada prisistatydavau, kad esu „buržuazinių laikų kavalierius“. Mūsų kartai teko išgyventi rusų, vokiečių ir vėl rusų okupaciją, karą ir pokario metus. Dabar mes vėl nepriklausomoje Lietuvoje. Manau, kad visiškai nesvarbu, kokia tuomet buvo santvarka, kokia buvo tvarka, okupacija ar priespauda. Tai buvo mūsų laikas, mūsų gyvenimas. O tas gyvenimas tik vienas. Ir labai trumpas. Todėl skaudu girdėti kaltinimus, kad mes esą kolaborantai, nes nekovoję su okupantais, nebuvę išstremti ar pasodinti lageryje, nepabėgę iš Lietuvos į Vakarus. Bet kas būtų likę iš mūsų Lietuvos, jei joje nebebūtų buvę lietuvių? Dar vienas Kaliningradas? Iš ko būtų susidaręs Sąjūdis ir kas būtų kovoję už Lietuvos nepriklausomybę? – Algimantas valandėlę susimąsto ir

atsidusęs prataria: – *Nebent esame „prarastoji“ karta. Gyvenome ne Amerikoje, bet okupuotoje Lietuvoje, persekiojami kasdienės baimės. O kiek vilčių, kiek gražių svajonių buvo prarasta per 50 okupacijos metų. Reikėjo išgyventi. Reikėjo vaikus auginti. Ir tik atsiradus mažiausiai prošvaistėlei ta prarastoji karta sujudo už Lietuvos nepriklausomybę. Laisvoje nepriklausomoje Lietuvoje gyvename daugiau kaip dvidešimt metų. O kiek nepatenkintų, kiek intrigų, pykčio, nuoskaudų. Ekonomika trypčioja beveik vietoje, kaip ir žmonių gyvenimas. Tačiau būkime optimistai. Laikas ne tik žaizdas užgydo, bet ir pažangą neša. „Prarastoji“ karta greitai išeisime. Jau pradeda išeiti ir nepriklausomoje Lietuvoje atsiradę „naujieji“ lietuviai. Greitai pasirodys nauja karta. Išsimokslinusi, nepatyrusi jokių okupacijų. Ji, paėmusi visus valdžios svertus, eis kartu su visu civilizuotu pasauliu. Neretai susimąstau ir apie savo gyvenimą. Jis yra toks, koks yra. Jau nieko nepakeisi. Jei būtų duotas antras gyvenimas, jis būtų visai kitoks. Nebestudijuočiau ekonomikos, kuri man visa gyvenimą buvo nemiela. Juk vien dėl to, kad reikėjo, pasiekiau socialinio daktaro laipsnį, gavau mokslinį docento vardą. Manau, jei būčiau dirbęs mėgstamą darbą, kur kas daugiau būčiau pasiekęs ir daug reikšmingesnių darbų padaręs. O dabar? Keletas autorinių knygų, skyriai vadovėliuose, rinkiniuose ir mokslo darbuose. Daugiau kaip šimtas straipsnių periodikoje. Manau, svarbiausias mano nuopelnas yra švietimas, dėstymas studentams, kurių buvo ne vienas tūkstantis. Buvau reiklus, bet studentus mylėjau. Kaip ir jie mane. Man teko dirbti visose Vilniaus aukštosiose mokyklose, todėl galiu teigti, kad galimybė studijuoti ir dėstyti lietuvių kalba buvo vienas didžiausių Lietuvos laimėjimų sovietiniais metais.*

Pomėgis – turizmas

„Pragyvenau ne tik darbingą, kūrybingą, bet ir linksmą gyvenimą. Mano hobis yra turizmas. Kai nebūdavo galimybių ar laiko tolimoms kelionėms, važinėdavau po visą šalį. Per „Žinijos“ draugiją su paskaitomis apvažiavau visą Lietuvą. Daugelyje kaimų ir kolūkių skaičiau paskaitas apie Lietuvą ir jo ekonominius ryšius, bet dažniausiai apie globalias problemas. Šias temas labai mėgdavo kaimo žmonės, – pasakoja A. Jablonskis. – O kad paskaita neprailgtų, ją anekdotu kitu pajvairindavau, kartu paaiškindamas, kodėl nedarau to, ką daro kiti paskaitininkai. Pavyzdžiui, kodėl skaitydamas paskaitas Žemaitijoje negeriu vandens. O buvo taip. Į vieną Žemaitijos kolūkį atvyko labai garsus paskaitininkas. Kolūkio pirmininkas nuveda jį į salę, bet ten – nė vieno žmogaus. „Če Žemaitėjė, valonda šėn, valonda tėn, sosėrinkš“, – nepasimetė pirmininkas. Ateina po valandos – pilna salė. Paskaitininkas skaitė

skaitė paskaitą, atsigerdavo vandens ir vėl skaitė. Po paskaitos pirmininkas paklausė, ar yra klausimų. Tyla. Klausia antrą kartą. Vėl tyla. „A nieka i nesopratuot“, – supyko pirmininkas. Prie lango pradeda judėti vienas nuo saulės išilęs kolūkietis. Pamažu atsistoja, apsižvalgo ir sako: „Puonali, vėsą valondą pasakuoje, pasakuoje, vėsa botelka vondėns ešgiere, vo a myštė nenuori?“

A. Jablonskio, kaip ir visų mūsų, gyvenime buvo šilto ir šalto.

„Tarsi du gyvenimus pragyvenau. Su pirmąja žmona, kuri labai anksti mirė, turėjome dukterį Rasą, bet ji, apgynusi disertaciją iš psichologijos, staiga mirė plaučių vėžiu. Iš pirmosios santuokos liko sūnus Linas. Jis dailininkas. Dirba Vilniaus universitete.“

Antrą kartą A. Jablonskis gyvenimą sujungė su jauna žemaite, kilusia iš Gargždų. Užaugino dar du sūnus. Domas – rekreacijos ir turizmo specialistas, Dalius – Klaipėdos universiteto studentas.

„Gyvenimas eina toliau, – šypteli Algimantas Jablonskis. – O paskui tyla... O dar paskui pasakysiu: „Ave vita, moriturus te salutat.“

Savanoris Vyties Kryžiaus kavalierius Jonas Sauseris

Antanas Lubys

Jonas Sauseris gimė 1899 m. birželio 23 d. Laumelių kaime Mišučių seniūnijoje Kartenos valsčiuje Telšių apskrityje Kauno gubernijoje (dabar Žalgirio seniūnija Kretingos rajono savivaldybė) valstiečių Pranciškaus ir Onos Šateikaitės Sauserių šeimoje, kuriai daug nelaimių atnešė prasidėjęs Pirmasis pasaulinis karas. Dėl Kretingos ir jos apylinkių vyko aršūs mūšiai tarp carinės Rusijos ir Vokietijos kariuomenių. Daugelis turėjo palikti savo namus ir žemes. Okupacijos metu žmones vargino rekvizicijos, prievartinis darbas, rekrūtai. Tėvas pateko į vokiečių nelaisvę, motina mirė nuo užkrečiamų ligų epidemijos, išplitusios Kretingos apskrityje, vyresnioji duktė Ona išėjo tarnauti, jaunesniąją Adolfina globojo giminės ir artimieji, sūnus Jonas prisiglaudė Mišučių kaime.

Sesuo Ona Lubienė (Sauserytė)* dažnai prisimindavo savo brolių Joną, kuris buvęs gražiai nuaugęs, tvarkingas, darbštus, mokėjęs skaityti ir rašyti, greitos orientacijos ir patriotiškai nusiteikęs jaunuolis.

Atsiliepdamas į Nepriklausomybės šūkį 1919 m. balandžio 20 d. Jonas Sauseris palieka Mišučių kaimą, stoja Lietuvos kariuomenės savanoriu, pradeda tarnybą jau balandžio 6 d. įsteigtoje Kretingos komendantūroje, kai jos vadovu buvo paskirtas karininkas K. Vilimas ir rinkosi pirmieji savanoriai. Iš karteniškių ir laukžemiškių buvo sudarytas 20 vyrų būrys – pirmasis organizuotas Lietuvos kariuomenės vienetas Kretingos apskrityje, kuris išvaikė bolševikų sudarytą *revkomą*.

Reikia pasakyti, kad Kretingos apskritį 1915 m. rugšėjo 23 d. sudarė vokiečių okupacinė valdžia. 1915–1918 m. jis priklausė Oberosto Lietuvos sričiai.

1918 m. vasario 16 d. paskelbus Lietuvos nepriklausomybę Kretingoje dar stovėjo demoralizuotas vokiečių kariuomenės dalinys. Nepriklausomybės kovų



Lietuvos kariuomenės kūrėjas savanoris, nepriklausomybės kovų dalyvis Vyties Kryžiaus ordininkas Jonas Sauseris (1899 06 23–1920 12 10). Iš A. Lubio rinkinio

* Autoriaus mama. *Red. pastaba.*

Klaipėda, 1931 m. spalio mėn. 14 d.

L i u d i j i m a s .

LIETUVOS RESPUBLIKA
K. A. M.
KLAIPĖDOS KRAŠTO Komendantas

Mobilizacijos skyrius
Nr. 3570
Byla _____ Nr. _____

Siuo liudijama, kad nuo žaizdų mūsų miręs grandinis S a u s e r i s Jonas, sūnus Frano, gimęs 1899 m., kilęs iš Kretingos apskrities, Kretingos valsčiaus, Laumelių km., pstojo Lietuvos kariuomenės savanoriu 1919 m. balandžio mėn. 20 d., lapkričio mėn. 10 d. perkeltas į 4-tą pėstininkų L.K. Mindaugo pulką, kur tarnavo iki mirties.

1920 m. baigė mokomą kuopą ir pakeltas į grandinio laipsnį.
1920 m. lapkričio mėn. 12 d. mūsų lenkų fronte mirtinai sužeistas ir nuo žaizdų mirė.
1921 m. apdovanotas III-čio laipsnio Vyties Kryžiumi.

Laike tarnavimo Lietuvos kariuomenėje teismo baustas ir pabėgęs nebuvo. Rusų kariuomenėje netarnavo.

Liudijimas duotas pagal Vyr. Žin. 343 nr. 247 §, kūrėjo-savanorio medaliui gauti.

Pulkininkas [parašas]
Kretingos apskrities komendanto p.

Leitenantas [parašas]
Raštvedys.



Klaipėdos krašto komendanto 1931 m. spalio 14 d. liudijimas dėl kūrėjo savanorio medalio skyrimo Savanorio Vyties Kryžiaus ordininko Jono Sauserio artimiesiems. Kopija iš LCVA fondo 930

metu Raudonoji armija miestelio nesiekė, todėl vietos valdžios organai galėjo būti suformuoti netrukus po to, kai Lietuvos vyriausybė 1918 m. lapkričio 13 d. paskelbė atsišaukimą, raginantį sudaryti valsčių ar parapijų komitetus. Pagal 1919 m. liepos 26 d. Apskričių ir jų centrų įstatymą ir įsteigta Kretingos apskritis. Jai priskirta 14 valsčių, iš kurių vis daugėjo atvykstančių savanorių. Veikiai jų skaičius išaugo iki 300 vyrų. Bermontininkams užėmus Šiaulius Kretingos komendantūros kareivių kuopa spalio 17 d. išvyko į frontą.

Tarnybos lape pažymėta, kad 1919 m. lapkričio 10 d. Jonas Sauseris buvo perkeltas į 4-tą pėstininkų L. K. Mindaugo pulką, o 20–22 dienomis stojo ginti Lietuvos. Pristatydamas apdovanojimui šeštos kuopos eilinio Jono Sauserio pasižymėjimą 4-ojo pėstininkų L. K. Mindaugo pulko vadas Jonas Variakojis rašė:

„1919 metų lapkritį, vykstant mūsų su bermontininkais ties Meškuičiais, Daumantais, Jurgaičiais ir Gibaičiais pasižymėjo geru palaikymu ugnies ir geru taiklumu.“

1920 m. sausio mėnesį už narsumą ir didvyriškumą bermontininkų fronte Jonas Sauseris apdovanotas pirmos rūšies pirmojo laipsnio Vyties Kryžiumi Nr. 856, o kovo 27 d. išsiųstas į mokomąją kuopą. Pusmetį trukusius mokymus baigus rugsėjo 19 d. jam suteiktas grandinio laipsnis, o spalio 1 d. pervestas į atsargos kuopą. Kovų už Lietuvos nepriklausomybę dalyvių atminimui skirtame dviejų tomų rinkinyje „Savanorių žygiai“ (orig. leid. duom. Kaunas: Lietuvos kariuomenės kūrėjų savanorių sąjunga, 1937, pirmas tomas, 339 psl.), pažymėtas žuvęs mūsų Jonas Sauseris iš Kretingos apskrities Kartenos valsčiaus, turėjęs jaunesniojo puskarininkio laipsnį.

1920 m. spalio 9 d. lenkai, sulaužę Suvalkų sutartį, užėmė Vilnių. Lapkričio mėnesį jų didelės jėgos pradėjo plataus masto puolimą Širvintų–Giedraičių ruože.



Žuvusio Jono Sauserio
kūrėjo savanorio
medalio liudijimas
1932 m. birželio
30 d., Nr. 8273.
Kopija iš LCVA
fondo 930

Vyko aršūs mūšiai, Širvintos ėjo iš vienu rankų į kitas. 1920 m. lapkričio 12 d. lenkų fronte prie Širvintų Jonas Sauseris mirtinai sužeistas nuo žaizdų mirė. Palaidotas senosiose Širvintų kapinėse žuvusiems Nepriklausomybės kovose Lietuvos kariuomenės kūrėjams savanoriams skirtoje vietoje. Po mirties jam pripažintas kūrėjo-savanorio statusas ir tėvui įteiktas Savanorio medalis su liudijimu Nr. 8273.

Sutelkus jungtines savanorių pajėgas lapkričio 20 d. lietuviai vėl užėmė Širvintas ir lenkų kariuomenės puolimas buvo sustabdytas. Kautynių metu daug lenkų žuvo, lietuviams į nelaisvę pateko lenkų brigados ir pulko štabai, per 200 belaisvių, 2 patrankos, 24 virtuvės, apie 200 vežimų, 50 arklių, 250 šautuvų, 25 sunkieji kulkosvaidžiai, 9 minosvaidžiai, daugybė šovinių, sviedinių ir kito karinio turto. Tuo metu buvo ir lenkų generolas L. Želigovskis, vos spėjęs iš čia pasprukti. Tarp žuvusiųjų lenkų buvo vienas pulko vadas. Lietuvių 20 karių buvo užmušta, apie 30 sužeista. Kai kurie jų, kaip Sauseris Jonas, mirė nuo žaizdų.

Lietuviai kariai pakilia nuotaika norėjo žygiuoti į Vilnių, tačiau Tautų Sąjungos kontrolės komisija išakė sustabdyti kovos veiksmus. Lapkričio 29 d. Kauno geležinkelio stotyje buvo pasirašytas paliaubų protokolas, nustatyta 6 kilometrų neutrali zona. Taigi Širvintų–Giedraičių kautynės išsaugojo Lietuvos Nepriklausomybę, tačiau širvintiškių vargai su jomis nepasibaigė. Vietovė su apylinkėmis atsidūrė neutralioje zonoje. Lenkai plėšikavo ir terorizavo lietuvius.

Lietuvos kariuomenės misija saugoti valstybės sieną pasibaigė 1923 m. pabaigoje. Visa kariuomenė buvo sukoncentruota taikos meto stovėjimo vietose.

Neutralios zonos pasienyje dislokuotos negausios lietuvių ginkluotosios pajėgos, šauliai ir partizanai, vietinių gyventojų aktyviai remiami, iškilus pavojui teritoriniam valstybės vientisumui bei gyventojų saugumui, pasiaukojamai kovodami, atkakliai priešindamiesi, įstengė suduoti ryžtingą atkirtį.

Giedraičių–Širvintų 1920 m. kovų su išibrovėliais didvyriai savo pralietu krauju tarytum įrašė Europos žemėlapyje Lietuvos vardą, kurį galingesni kaimynai ir Vakarų valstybės buvo ištrynusios XVIII a. pabaigoje ir norėjo užbraukti 1920 m. Dėl to tauta laisvės gynėjams pastatė paminklus.

1920 m. lapkričio pabaigoje Širvintų žemėje nedideli lietuvių kariniai daliniai sustabdė lenkų kariuomenės veržimąsi į Lietuvos gilumą. Buvo sugriautos Lenkijos vadovo Juzefo Pilsudskio ambicingos užmačios įjungti jauną Lietuvos Respubliką į Lenkijos valstybę, pretendavusią į buvusios XVIII amžiaus Žečpospolitos žemes. Tačiau 1920 m. Lenkijos agresijos prieš Lietuvą pasekmės buvo skaudžios ne tik lenkų ir lietuvių tautoms. Po Vilniaus ir Rytų Lietuvos užgrobimo tarp kadaise draugiškų lietuvių ir lenkų tautų atsirado nesantaika ir nepasitikėjimas. Normali Lietuvos ir Lenkijos kaimynystė galėjo sukliudyti agresyviems Hitlerio ir Stalino siekiams. Galima samprotauti, jei ne 1920 m. Lietuvos–Lenkijos karas gal nebūtų buvęs ir 1939 metų Molotovo ir Ribentropo pakto, arba jo padariniai abiems tautoms bei visai Europai nebūtų buvę tokie tragiški ir Lietuva nebūtų išnykusi iš pasaulio žemėlapyje 1945 m.

Remiantis Lietuvos Respublikos 1919 m. birželio 20 d. įstatymu „Kariškiam žeme aprūpinti“, Kretingos apskrities Kartenos valsčiaus Grabšyčių dvaro



Savanorio Vyties Kryžiaus ordininko Jono Sauserio paminklinė lenta su tekstu ant Sauserių kaimo akmens 2009 m. Paminklas pastatytas J. Sauserio sesers Onos Lubienės (Sauserytės) vaikų – Antano, Petro, Justino, Bronės ir Stanislovo sumanymu ir pastangomis.

Iš A. Lubio rinkinio



Prie savanorio Vyties Kryžiaus ordininko Jono Sauserio paminklo. Jo sesers Onos Lubienės (Sauserytės) vaikai iš kairės – dukros Bronė Jonutienė (Lubytė), Justina Stonkienė (Lubytė), sūnaus Stasio žmona Salomėja Lubienė, už nugaros ir greta jos sūnūs Antanas ir Petras Lubiai. Kitoje paminklo pusėje Petras, Stasio s. su pussesere Albertina Zuberniene (Lukauskaitė), už jų broliai Antanas ir Stasys Lubiai. 2009 m. Iš A. Lubio rinkinio

žemės I ir II dalys buvo paimtos Vyriausybės žinion. Aplinkinė siena nustatyta ir paskirstyta sklypais Žemės tvarkymo ir Matavimo Departamento 1920 m. kovo 30 d. įsakymu Nr. 935. Tikruoju meridianu matininkas, žemės tvarkytojas Bronius Jozokas parengė išparceliuoto Grabščių dvaro minėtų dalių planą, koordinavo 35 sklypus, kurių viena dalis buvo paskirta Lietuvos kariuomenės kūrėjams savanoriams, o kita žuvusiems – jų tėvams. Taigi ir žuvusio Sauserio Jono tėvui našliui Sauseriui Pranui buvo paskirtas 17 hektarų žemės sklypas Nr. 13, kita dalis teko buvusio dvaro darbininkams bei bendrasavininkams.

Išparceliuoti dvarai buvo pavadinti kaimais. Jiems vardą nustatė Žemės reformos vykdomosios įstaigos, o tvirtino Žemės ūkio ir Vidaus reikalų ministrai. Tokiu būdu 1922 m. kovo 13 d. Broniaus Jozoko planas Žemės reformos vykdytojų buvo patvirtintas ir siekiant įamžinti Nepriklausomybės kovose žuvusio karteniško, Lietuvos kariuomenės kūrėjo savanorio Sauserio Jono atminimą išparceliuoto Grabščių dvaro I ir II dalys pavadintos Sauserių kaimu. Naujasis pavadinimas prigijo ir 1923 m. jį patvirtino Lietuvos Respublikos žemės ūkio ir vidaus reikalų ministrai. Patvirtintus išparceliuotų dvarų pavadinimų pakeitimus kaimais periodiškai skelbė „Vyriausybės žinios“. 1926 m. gruodžio 31 d. „Vyriausybės



Prie savanorio Vyties Kryžiaus ordininko Jono Sauserio paminklo tuometinis Kūlupėnų seniūnas Algirdas Macius, Stasys Lubys, Kretingos rajono savivaldybės meras Juozas Mažeika. 2009 m. Iš A. Lubio rinkinio

žiniuose“ Nr. 242 šimtas pirmuoju numeriu paskelbtas ir naujasis Kretingos apskrities, Kartenos valsčiaus Grabščių dvaro (I ir II dalių) pavadinimas – Sauserių kaimas (eilės numeriai nuo 83 iki 139). Paskirstyti Sauserių kaimo sklypai 1927 m. vyriausio notaro buvo patvirtinti ir žemės reforma baigta.

Pranas Sauseris minėtą sklypą padovanojo dukrai Onai, kuri 1924 m. vasarą ištekėjo už Stanislovo Lubio, pavyzdinčiai ūkininkavo, užaugino 5 sūnus ir 2 dukteris, ir iki mirties ten gyveno. 13-asis sklypas buvo labai gražioje vietoje netoli Minijos ir Salanto upių santakos, Tamožinės miško pašonėje, prie Prancūzkelio vadinamo vieškelio. Dabar ten Salantų regioninis parkas ir Minijos kraštovaizdžio draustinis. Čia Šiaurės vakarų Lietuvoje ilgiausiai užtrukęs paskutinis ledynas, traukdamasis suformavo savitą, išskirtinio grožio kraštovaizdį, miškus, laukus ir klonius papuošė riedulynais, gausybe įvairaus dydžio, neįtikėtinų formų ir spalvų rieduliais, kurių dalis paskelbta valstybės saugomais gamtos paveldo paminklais.

2009 metais, pažymint Lietuvos vardo minėjimo tūkstantmetį, Jono Sauserio sūnėnų ir dukterėčių su vaikais bei anūkais pastangomis jo garbei jo vardu pavadintame kaime pastatytas fantastiškas paminklinis iš jam skirtos žemės iškastas akmuo su nuotrauka, tekstu ant pritvirtintos šlifuoto granito plokštės bei metaliniu kryžiumi viršuje.

Kretingos komendantūros kuopoje pradėję tarnybą kai kurie Lietuvos kariuomenės kūrėjai savanoriai vėl susitiko Sauserių kaime. Antai Šalvis Jonas kūrėsi sklype Nr. 1, Stanevičius Adolfas sklype Nr. 2, Šideikis Juozas sklype Nr. 16,

Šimkus Stasys sklype Nr. 19, Urbašius Kazys sklype Nr. 24, Žiobakas Andrius sklype Nr. 14.

Lietuvos kariuomenės kūrėjai savanoriai buvo kantrūs, darbštūs, dirbo kaip mokėjo, tik santaikoje: talkino, padėjo nelaimėje vieni kitiems, siaučiant karų ir okupacijų negandoms liko namie.

Tad garbingai saugokime Lietuvos kariuomenės kūrėjų savanorių atminimą, gerbkime savo istoriją, prisiminkime Lietuvą kūrusius ir gynusius vyrus, saugokime ir turtinkime savanorių kartos mums paliktą didžiausią turtą – Lietuvos valstybę. Kiekvienas nešame savo kryžių ir turime palikti pėdsaką.

Šaltiniai ir literatūra

- Algimantas Miškinis. Kretinga, Lietuvos urbanistikos paveldas ir jo vertybės. 3 tomas, Vakarų Lietuvos miestai ir miesteliai, I knyga. Monografija. Vilnius: Savastis, 2004, p. 294–314.
- Bronius Kviklys. Kretingos apskritis. Mūsų Lietuva, 4 tomas, 2-oji (fotografuotinė) laida, Vilnius: Mintis, 1989–1992, p. 254.
- Bronius Kviklys. Širvintos. Mūsų Lietuva, 2 tomas, 2-oji (fotografuotinė) laida. Vilnius: Mintis, 1991, p. 534.
- Stanislovas Buchaveckas. 1920 m. Širvintų–Giedraičių mūšyje apginta Lietuvos laisvė ir nepriklausomybė. Lietuvos valsčiai, Širvintos, p. 169–175.
- Vilius Kavaliauskas. Už nuopelnus Lietuvai 1918–1940 metų Lietuvos Respublikos ordinais ir medaliais pažymėtų Lietuvos ir užsienio piliečių sąrašas, 2 tomas, Vilnius, Daigai 2003.
- Vilius Kavaliauskas. Lietuvos karžygiai Vyties kryžiaus kavalieriai (1918–1940). 5 tomas, Vilnius: Daigai, 2012, p. 5, 359.
- A. Bagočienė. Valstybės saugomi gamtos paveldo objektai Salantų regioniniame parke. Leidykla „Lututė“, 2008.
- Lietuvos centrinis valstybės archyvas (toliau LCVA), f. 930, ap. 3, b. 3552, l. 1–10.
- LCVA, f. 499, ap. 1, b. 109, l. 1–67.
- LCVA, f. 499, ap. 1, b. 111, l. 42, 42 a., 43.
- LCVA, f. 1250, ap. 4, b. 5/1251.
- LCVA, f. 1250, ap. 4, b. 5/1252.
- LCVA, f. 930, ap. 6, b. 2364, l. 205–210.
- LCVA, f. 930, ap. 7, b. 327, l. 4a.
- LCVA, f. 930, ap. 7, b. 324, l. 330.
- LCVA, f. 1248, ap. 12, b. 49, l. 192.
- LCVA, f. 929, ap. 3, b. 1174, l. 26.
- LCVA, f. 930, ap. 4, b. 8.
- LCVA, f. 929, ap. 3, b. 1174, l. 26.
- Lietuvos Respublikos krašto apsaugos ministro įsakymas Lietuvos kariuomenei Nr. 230, 1920 m. sausio 29 d.
- Lietuvos Respublikos krašto apsaugos ministro įsakymas Lietuvos kariuomenei Nr. 150, 1921 m. liepos 4 d.
- Savanorių žygiai, Nepriklausomybės karų atsiminimai, 1 tomas, sudarytojas Petras Ruseckas (fotografuotas leidinys). Vilnius: Muzika, UAB „Rotas“. Vilnius, 1991, p. 339.

Kompozitoriaus Jono Domarko kūrybos šaltinis – pamario gamta

Genovaitė Paulikaitė

Jonas Domarkas gimė 1934 m. gegužės 23 d. Kartenos valsčiuje. Kompozitorius, pedagogas, drožėjas.

– Kai gimiau, mano tėvai gyveno dabartiniame Plungės rajone, Liepgirių kaime, netoli Aleksandravo. Ten – tėvuko gimtinė. Visai netoli buvo įsikūręs Šleiniaus malūnas. Tėvai turėjo nemažai žemės. Per 40 hektarų. Beveik visą žemę supo Minija, – pasakoja kompozitorius Jonas Domarkas. – Neprisimenu, kada mano tėvai persikėlė į Kartena. Žinau, kad buvo prieškarinio metai. Man tuomet galėjo būti kokie penkeri ar šešeri metai. Įdomus sutapimas: Jono Domarko tėvas – Stasys Domarkas, o mama – Zuzana Domarkaitė iš Prystovų kaimo. Jos tėviškė įsikūrusi gražioje Mišupio juosiamoje dauboje. Ryškių giminystės ryšių išsiaiškinti nepavyko, nors bendrų giminių atsirasdavo.

Persikėlę į Kartena, Jono Domarko tėvai išsinuomojo namelį. Prie ažuolyno, už Kartenos kapinaičių tėvas turėjo du hektarus žemės, kurią buvo gavęs per pirmąją sovietų okupaciją. Dabar jo žemės vietoje – žvyro karjeras.

– Įdomu tai, kad mano tėvukas pirmaisiais sovietmečio metais buvo paskirtas Kartenos valsčiaus seniūnu. Kartenos seniūnu jis išliko ir vokiečių okupacijos metais. Matyt, tam įtakos turėjo tai, kad tėvukas nebuvo susisaisęs su jokia partija, – pasakoja Jonas Domarkas. – Tėvas mielai padėdavo seniūnijos ūkininkams, pranešdamas apie būsimas rinkliavas. Vardan reikalo ir taurelę su reikalingais žmonėmis padarydavo. Sugrįžus sovietams, jam teko atlikti bausmę už tarnavimą vokiečiams. Buvo išvežtas darbams prie Belomoro kanalo. Įsimintinas epizodas. Ryte einu per Kartena, žiūriu, priešais mane kažkokie du valkatos. Pasirodo, aš praėjau pro tėvą, jis – pro mane, ir vienas kito nepažinome. Paskui, berods, mamos paprašyti kaimynai atėjo į mokyklą ir man pasakė, kad grįžo tėvas. Daugiau kaip metus jis išbuvo prie Belomoro kanalo. Manau, jam ištverti padėjo tai, kad jis, dirbdamas seniūnu, labai daug vaikščiojo. Galbūt ir tai, kad tėvas nebijojo ir „čierkele“ kitą išlenkti.

1949 m. Jonas Domarkas baigė Kartenos progimnaziją ir kartu su tėvais išvažiavo į Klaipėdą.

– Pasirodo, tėvai bijojo, kad sovietų valdžia už tėvo tarnavimą seniūnu karo metais neleis ramiai gyventi. Buvo sumanę trauktis į Vakarų. Tačiau ypatingų žygių tam sumanymui įgyvendinti, atrodo, irgi nebuvo daroma, – sako Jonas Domarkas. – Mums, vaikams, apie tai pasakė tik būdami vyresnio amžiaus.

Zuzana Domarkienė visą gyvenimą dirbo siuvėja. Tėvas nuo pat persikėlimo į Klaipėdą – „Gulbės“ fabrike. Šeimoje užaugo trys dukros ir sūnus. Jono sesuo Irena gyvena prie Telšių, dabar pensininkė. Ji dirbo mokytoja. Sesuo Bronė, bai-



*Kompozitorius, pedagogas
Jonas Domarkas. Nuotr.
iš asm. autorės albumo*

gusi akušerių mokyklą, ilgai dirbo medicinoje. Jauniausioji sesuo Žibutė, baigusi Vilniaus universitetą ir įgijusi finansininkės specialybę, pasiliko Vilniuje.

Gyvendamas Klaipėdoje, Jonas Domarkas pradėjo mokytis muzikos mokykloje. Studijavo chorinį dirigavimą. Baigęs šią mokyklą, jis išvyko tęsti studijų į Vilniaus konservatoriją. Baigė muzikos teoriją, o 1970 m. profesoriaus Eduardo Balsio kompozicijos klasėje baigė antrąją – kompozicijos specialybę. Jo diplominis darbas – „Simfoniniai šokiai“ simfoniniam orkestrui apvainikavo studijų laikotarpį. Studijuodamas pradėjo dirbti Lietuvos radijuje literatūrinių laidų muzikiniu apipavidalintoju. Tuo pačiu rengdavo koncertus tolimojo plaukiojimo laivų žvejams.

– Tačiau, kai baigiau studijas, nepaisant to, kad dirbau Lietuvos radijuje, privalečiau išvykti į paskyrimo vietą – į Šiaulius. Dirbau Šiaulių muzikos mokykloje. Ten išdirbau tik vienerius metus, nes su mokyklos direktoriumi nesuradome bendros kalbos. Todėl nieko nelaukdamas nuvažiavau į Aukštojo mokslo komitetą ir paprašiau, kad man muzikos mokykloje leistų pereiti į antraeilininkus, nes aš įsidarbinu Šiaulių pedagoginiame institute, – pasakoja Jonas Domarkas. – Apie dvejus metus dirbau antraeilininku. Tačiau Šiaulių nemėgau. Karinis miestas, o aš esu gamtos vaikas. Pačios mėgstamiausios vietos yra Kartena ir jūra. Ypač prie Melnragės. Mane gamta įkvepia kūrybai. Klaipėdoje esu nuo 1971 m., kai atsidarė Klaipėdos konservatorija. Iš pradžių mūsų buvo nedaug. Gal kokie aštuoni žmonės. Į Klaipėdą iš Vilniaus buvo perkeltos choreografijos, lietuvių kalbos, literatūros ir režisūros bei chorinio dirigavimo specialybės.

Šiuo metu Jonas Domarkas yra Klaipėdos universiteto Muzikos teorijos ir istorijos katedros docentas. Paklaustas, kodėl pasirinko muziką, Jonas Domarkas susimąsto:

– Gal paveldėta iš giminės? Juk Balys Dvarionas yra mano tėvo pusbrolis. Nors jaunystės svajonės buvo visai kitokios. Svajojau skraidyti, bet... Būdavo, pamatau lėktuvą ir seku jį akimis, kol jis visai dingsta. Ir dabar, kai išgirstu lėktuvą, būtinai turiu jį stebėti. Didžiausią įtaką pasirenkant muzikos specialybę turėjo mokytojas Pranas Narušis. Buvo mokykloje išklėręs fortepijonas, po pamokų juo leisdavo pagroti. Potraukį muzikai turėjau.

Jonas Domarkas nuo 1972 m. yra Lietuvos kompozitorių sąjungos narys. Jis daug nuveikė kaip lektorius ir muzikologas, intensyviai kūrė muziką. Jo kūrybos sąrašas – per septyniasdešimt įvairių žanrų kūrinių: nuo dainų, maršų iki simfoninių opusų. Pirmenybė teikiama instrumentinei muzikai. Kūrybingas bendradarbiavimas su uostamiesčio atlikėjais, ypač Menų fakulteto studentų kolektyvų, studijų vadovais, paskatino Joną Domarką kurti paprastesnių žanrų muziką liaudies instrumentams, pučiamųjų orkestrui, ansambliams – maršus, rapsodijas, parafrazes, diksilendus. Jo kūryboje vietos atranda ir žemaitiškos melodijos, ir Stasio Šimkaus „džiazmeniškos“ plėtotės, ir muzikiniai pokštai iš studentų gyvenimo. Rašydamas tokio pobūdžio muziką, kompozitorius siekia atnaujinti šių žanrų muzikos kalbą, išvaduodamas juos nuo tradicinio išraiškos pilkumo, tvarkingai pulsuojantį ritmą griauna sinkopės, poliritminiai deriniai. Jis šmaikščiai parenka instrumentų tembrus. Koncertuose, dainų šventėse skamba jo variacijos birbynių sekstetui, dvi burleskos fortepijonui, chorinės dainos

„Klaipėda mana“, „Ave Marija“. „Parafrazė“ pučiamiesiems grojo ir JAV karo aviacijos orkestras.

Jono Domarko muzikos stiliui būdingiausia neklasicistinė nuostata: aiški, klasikinio tipo kūrinio forma, išbaigta ir logiška muzikos idėjos plėtra, nuosaikiai šiuolaikiška harmonija.

Jonas Domarkas 1984 m. vienas iš pirmųjų Klaipėdoje surengė autorinį koncertą. Jo „Capriccio“ respublikiniame simfoninės miniatiūros konkurse pelnė antrąją premiją. Geriausieji kompozitoriaus kūriniai ne sykį reprezentavo Lietuvos muziką Kompozitorių sąjungos renginiuose, buvo atlikti respublikiniuose muzikos festivaliuose, ypač „Klaipėdos muzikos pavasariuose“ ir „Marių klavyruose“. Jono Domarko muzika skambėjo Rygoje, Kijeve, Minske, Balstogėje, Rusijoje, JAV.

O ilsisi nuo muzikos skaptuodamas medį. Jos sukurtos skulptūros ne kartą dalyvavo tautodailininkų parodose. Jonas Domarkas nuo 1991 m. yra tautodailininkų sąjungos narys. Kaip teigia muzikologė Milda Kazakevičienė, skulptūra, nuo seno buvusi kompozitoriaus hobis tampa rimtu jo muzikinės kūrybinės veiklos konkurentu, nusinešdama vis didesnę laisvalaikio dalį. Įkvėpimo Jonas Domarkas semiasi iš puikiosios pamario gamtos. Meniška jo vaizduotė mato tai, į ką eilinis keliautojas net dėmesio nekreiptų. Taip medis ir akmuo nagingose jo rankose virsta meno kūrinium.

Meilė tautai ir tėvynei. Apie partizaną, politinį kalinį ir tremtinį Valerijoną Liaudonskį

Danguolė Gedgaudienė

Gerai neišmanydami praeities, nesukursime gražios ateities – tai šventi mūsų senolių žodžiai. Tik prisiminę ir gerai išstudijavę mūsų senelių žygius ir darbus, o tūkstančiai jų paaukojo savo gyvybę kovoje už Lietuvos laisvę ir nepriklausomybę, suprasime, ar esame verti jų, ir rasime savo vietą šiandiniame gyvenime. Ne vienas toks žmogus buvo ir Kartenos valsčiuje. Lietuvos gyventojų genocido ir rezistencijos tyrimo centro pasipriešinimo dalyvių (rezistentų) teisių komisijos nutarimu 1998 m. spalio 21 d. eilinis Valerijonas Liaudonskis pripažintas kariu savanoriu.

Valerijonas gimė 1927 m. bežemių Povilo ir Onos Liaudonskių šeimoje. Tėvas meistravo vaikštinėdamas po kaimus. Kartenoje jų šeima nuomojosi mažą namuką. Sovietams okupavus Lietuvą Valerijonas, sekdamas brolio Jono pėdomis, stojo į pasipriešinimo dalyvių gretas. Iš Kartenos apylinkių partizanų jis vienintelis dar likęs gyvas. Jo gyvenimas panašus į tūkstančio Lietuvos žmonių gyvenimus.

Valerijonas 1945–1946 m., dirbdamas pas ūkininkus, jau turėjo ryšį su partizanais. Naktimis jis klijuodavo proklamacijas net prie sribokų durų. Ryte atsikėlus jiems tekdavo sukti galvas, kieno tai darbas. Valerijono, neturtėlio, niekas nė neįtarė. Brolis Jonas, Kartenos girininkijos miško žvalgas, jau partizanavo. Lietuva bus laisva, kitos minties jie net neturėjo. Okupantų nekentė nei jo seneliai, nei tėvai, nei sesuo su broliu. Niekada netarnavo svetimiems ir save laikė tikrais lietuviais. Tėvas net nėjo į vokiečių kariuomenę. Visada tikėjo, kad Lietuva bus laisva.

1948 m. Valerijonas išėjo pas partizanus, į Ruginių mišką. Priklausė Žemaičių apygardos „Kardo“ rinktinės antrajam būriui. Turėjo slapyvardį Laibutis. 1948 m. rugsėjo 16 d. per susirėmimą su enkavėdistais ir sribais Vėlaičių miške jam peršovė ranką. Sužeistas žiemoti turėjo Kartenoje, pas senelę Petronėlę. Bunkeris buvo įrengtas namuose tarp sienų, iš lentų. Kilus pavojui galėjo išlįsti per įtaisytą langelį, užverstą žabarais.

Tačiau vienas ryšininkų jį išdavė. Naktį enkavėdistai apsupo sodybą, per kratą išlaužė grindis, lubas, tačiau nieko nerado. Patraukė ieškoti miškan. Namuose buvo tylu. Valerijonas, pagalvojęs, kad pavojus jau praėjo, pamėgino išlįsti. Iškišo ranką, koją ir, nespėjęs susivokti, gavo buože per galvą. Mat jo tyliai tykojo pasilikę sargybiniai. Valerijonas atgavo sąmonę Kartenos sribokinėje.

Tardyti vežė į Vėlaitynės mišką. Nuo tada ir prasidėjo tikras pragaras. Sužvėrėję enkavėdistai ir sribai pažabojo jį viela kaip arklių ir tempė paskui vežimą. Jis turėjo rodyti partizanų buvimo vietas. Valerijonas vedė tik ten, kur jo



*Valerijonas Liaudonskis.
Nuotr. iš Kr. MA rinkinio.
Pateikė J. Kanarskas*

bendražygių tikrai nebuvo. Miške su juo darė ką norėjo. Mušė lazda. Jai lūžus, drožė kitą. Buvo jų valia, jų galia. Miške likusių partizanų Valerijonas neišdavė.

Žiauriai sumušta jį išvežė į Kretingą. Dar 1947 m. per susišaudymą Gargždų miške krito vienas rusų NKVD karininkas. Jo byloje jau buvo įrašyta, kad jį nušovė V. Liaudonskis, nes tai patvirtinęs per susišaudymą į nelaisvę paimtas partizanas. Teisė Kretingoje karo tribunolas. Teismas truko tik penkiolika minučių, Valerijonui iškart buvo paskelbtas nuosprendis – mirties bausmė. Tačiau dėl to, kad Rusijoje mirties bausmė jau buvo panaikinta, priteisė 25 metus kalėti ir 5 metus tremties.

Valerijonas dešimt metų kalėjo Vorkutos lageryje, sunkiai dirbo anglies kasyklose. Valgis tebuvo kopūstai ir kruopos. Kaliniai kasdien mirė nuo bado ir alinančio darbo. Paskui Valerijoną perkėlė į Irkutsko ir Mordovijos lagerius. Mordovijoje bausmę sumažino iki dešimties metų. Po penkiolikos metų buvo paleistas be teisės grįžti į Lietuvą.

Valerijono brolių Joną Liaudonskį sušaudė 1948 m. rugpjūčio mėnesį. Jis su kitais trimis partizanais slapstėsi bunkeryje Rubulių kaime, Slušnių ūkyje. Sodybą apsupo kareiviai su sribais. Po kautynių į Karteną buvo parvežti keturi išniekinti kūnai ir sumesti ant grindinio.

Tėvams to kraupaus vaizdo nebeteko regėti, nes jie su dukra 1948 m. gegužės 22 d. buvo ištremti į Krasnojarsko krašto Bogučianų rajoną. Vos atvežta aštuonerių metų mergaitė mirė. Apie Valerijoną tėvai neturėjo jokių žinių. Tik septyneriems metams praslinkus per karteniškę tetą jam pavyko sužinoti tėvų adresą ir parašyti jiems laišką.

Nepaisydamas saugumiečių draudimo Valerijonas užsispyrė grįžti į Lietuvą. Prieš paleidžiant reikėjo parašyti, kur važiuos. Užrašė, kad į Klaipėdą. Saugumiečiai tam paprieštaravo, kadangi ten uostas, atvyksta užsieniečių jūreivių. Tada jis parašė važiuosiąs į Palangą. Viena už ruso karininko ištekėjusi lietuvė jam patarė važiuoti ir bandyti pačiam prisiregistruoti, nes nėra tokio įstatymo, kuris draustų tai daryti. Taip jam pavyko grįžti į Lietuvą ir prisiregistruoti Kretingoje.

Buvo 1963-ųjų rudenio. Tėvai paminyje kasė bulves, kai parėjo po penkiolikos metų priverstinio išsiskyrimo sūnus Valerijonas. Sugrįžus teko girdėti skaudžių įžaidimų, kad buvo „banditas“. Tačiau Valerijonas mano, kad ta kova nebuvo beprasmė. Lietuva partizaniniam karui ruošėsi seniai, prieš visus okupantus: ir prieš rusus, ir prieš vokiečius. Buvo kaupiami ginklai. Lietuviai neturėjo kitos žemės kaip Lietuvą.

Grįžęs iš lagerių ir tremties, penkerius metus dirbo kelių statybos valdyboje, paskui kolūkyje. Dainavo karteniškių chore, važiavo į dainų šventes. Būdavo, prieš vykstant į Vilnių iš Kretingos atvažiavę saugumiečiai prigrasindavo, kad nemėgintų su niekuo bendrauti, ypač su išėivijos lietuviais, ar ką nors į kišenę įkišti, nes vis vien jie perduos saugumui.

Bėgo metai. Užžėlė takai, užaugo medžiai. Sunkiai beatpažįstamos tos vietos, kur jis su bendražygiais kovojo už savo tautą, Lietuvos laisvę. Bet mes niekada neturime užmiršti mūsų Tėvynės kančių ir kelio į Laisvę.

*Išsaugojom tave kaip duonos kąsnį,
Paslėpę šimtasiūlėį varganoj,
Kad mirštantis galėtų atsikąsti
Ir vėl pakiltų nešt tave rytoj!*

Nijolė Rimkienė

Kaimo balsas Lietuvai. Žurnalistas, radijo laidų vedėjas Adolfas Drungilas apie save

Parengė Genovaitė Paulikaitė

Turbūt daugeliui Lietuvos radijo klausytojų, išgirdus apie laidas kaimui, ausyse suskamba Adolfo Drungilo balsas.

Gimtinė

„Esu Pranciškus Adolfas Drungilas. Gimiau 1936 m. rugsėjo 10 d. Vėlaičių kaime. Šeštasis Petronėlės Baltmiškytės ir Adolfo Drungilo sūnus. Vyriausiajam broliui Fortūnatui jau buvo 14 metų. Broliai Fortūnatas, Bronius ir Feliksas gimė pamečiui 1922–1924 m., Vytautas – 1927 m., Julius – 1936 m.“

Pirmasis trejetas baigė to meto mokslus – keturias klases. Vytautas vaikystėje susirgo ir nesulaukęs 30 mirė. Julius įgijo buhalterio specialybę.

Gimtasis Vėlaičių kaimas būtų kai kam svajonių tėviškė. Toji vieta, kur gimiau ir augau, nenusileidžia Kartenai, apie kurią karteniškaiai sako: „Tai mūsų Šveicarija“, nors man atrodo, kad šveicarai, pamatę Kartena, turėtų apie savo kraštą sakyti: „Tai mūsų Kartena.“

Mūsų ūkį iš vienos pusės nuo kaimynų skiria gilia dauba tekantis Ąlantas, iš kitos – iš netoliese esančio Kálniškių durpyno prasidedantis Tyrupis. Ir tik pora šimtų metrų nutįsė laukai ribojasi su mamos tėviške, o ji nuo Drungilo per tvorą. Tolėliau Domarkų žemės.

Tarp Alanto ir Tyrupio santakos iškilusi „pilis“ – taip visada vadinome. Dabar berods Drungilų pilaitė – jau gamtos draustinis, saugomas valstybės, ir, gražinant žemę, pasiūlė arba kompensaciją, arba duos kokius nors skardžius kitoje vietoje. Ten nieko istoriško. Tik gražu. Toli matyti. Vien medžiai. Ir pakasinėję anglių radę. Aplinkiniai ūkininkai mus vadino Drungilais iš Uždaubių. Mat tas Tyrupis skiria savo dauba kaimą per pusę.

Mūsų sodyba – gražioje vietoje, ant daubos kranto. Gaila, kad po melioracijos nieko nebeliko. Didelė troba, ilgas tvartas karvėms, arkliams, avims. Abiejuose galuose didžiulės daržinės, dviaukštis svirnas grūdams, mėšai ir kamanoms, jame vasarą miegodavome. Atskiras tvartas kiaulėms ir vištoms. Jauja. Ten ne tik javus suveždavo ir kuldavo, bet ir džiovindavo linus, juos karšdavo ir braukdavo, paruošdavo verpimui pluoštą. Parduodavo ir saviems reikalams siūlų pakakdavo. Mama pati ausdavo.

Dideliame aukštame lentų tvora aptvertame sode augo beveik 100 obelių ir kriaušių. Iš vakarų pusės augo sutankinta ažuolų aleja. Obuolius prekeiviai supirkdavo dar kabančius ant obelių. Apskaičiuodavo derlių ir pasamdydavo sargus. Turėjom mašiną linams apdoroti, bulvėms kasti, javams pjauti, šienui grėbti, girtas grūdams malti. Tėvas buvo pradėjęs statyti vandens malūną, bet 1941 m., būdamas 51 metų, mirė. Vaikai liko dar neužaugę.

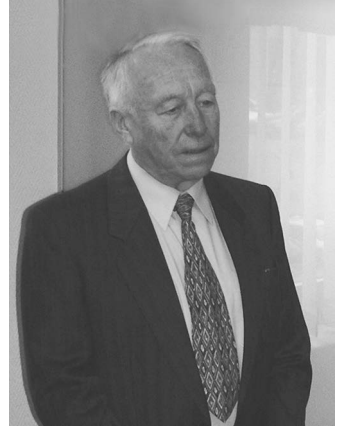

Adolfas Drungilas.

*Apie 2007 m. Augusto
Uktverio nuotr.*

Mokslai

Man nesisekė ne vienos mokyklos laiku užbaigti. 1945 m. pradėjau lankyti Kartenos pradinę mokyklą. 1949 m. kovo 19 d. visą šeimą išbarstė – vežė į Sibirą. Ištrėmė tik mamą. Ją pagavo, o mes – trys broliai – buvome kažkur pasislėpę. Tuomet Fortūnatas jau buvo lageryje. Už ryšius su partizanais buvo nuteistas sušaudyti, bet paskui pakeitė į 25 metus kalėjimo. Julius, dabar turintis partizanų ryšininų pažymėjimą, tuomet slapstėsi Telšių rajone.

Man irgi teko „partizanauti“ – neiti į mokyklą, nes galėjo suimti ir išvežti.

Po metų išdrišau nueiti pas direktorių (beje, jis dalyvavo mūsų namuose vežant) ir prašyti, kad leistų laukti ketvirtos klasės egzaminus. Kitą rudenį įstojau į penktą klasę. O gal apie vargus? Niekas tų kolchozų pradžioje nenorėjo manę išlaikyti. Darbininkas dar nedidelis. Tad po ištrėmimo pirmąją vasarą Palangoje dirbau ledų gamybos ceche. Kol baigiau vidurinę mokyklą, teko gyventi šešiose šeimose. Ir jos nebaigiau. 1956 m. vos pradėjus mokytis 11 klasėje paėmė į armiją. Dvejiems metams išgrūdo į Murmanską.

1958 m. grįžęs vėl mokiausi Kartenos vidurinėje mokykloje. Net penkerius metus buvau klasės seniūnu, sporto ir literatų būrelio pirmininku.

1959 m. įstojau į Vilniaus universiteto Istorijos-filologijos fakultetą žurnalistikos specialybę. Po trijų kursų perėjau į neakivaizdinį skyrių. Nepakako stipendijos maistui ir drabužiams.

Būdamas penktame kurse nutariau nušauti du zuikius: prie universiteto diplomo pridėti ir Žemės ūkio akademijos diplomą. Tuo metu rengiau laidas kaimui. nenorėjau būtų kvailėsnis už kolūkio specialistą. Deja, viskas susijaukė, šeimos augimas, darbas ir mokslas. Lietuvos žemės ūkio akademiją baigiau tik 1984 m., įgydamas žemės ūkio ekonomisto-organizatoriaus specialybę.

Darbas

1949 m. vasarą dirbau Palangos ledų ceche. Studijuodamas universitete 1959–1961 m. su pertrūkiais dirbau „Tarybinio mokytojo“ ir „Tarybinės moters“ redakcijose, 1962 m. – televizijos jaunimo ir radijo vaikų ir jaunimo redakcijose.

Nuo 1963 m. birželio 15 d. iki 1991 m. gegužės 1 d. rengiau radijo laidas kaimui. Buvau korespondentas, vėliau redaktorius, o paskui ir vyresnysis redaktorius. Nuo 1991 m. gegužės 1 d. iki 1998 m. gegužės 4 d. – radijo Visuomeninių laidų vyriausiasis redaktorius. Tuo metu reikėjo rūpintis 13 pavadinimų laidomis apie politiką, ekonomiką, istoriją, kultūrą, neįgaliuosius žmones, sveikatą.

Nuo 1998 m. gegužės 4 d. dirbu radijo laidų vedėju.

Per trumpus žurnalistinio darbo metus patyriau daug įdomaus. Rengdamas laidas kaimui esu aplankęs bemaž visus Lietuvos kaimus, susitikęs ir kalbėjęs su tūkstančiais žmonių.

Atkūrus nepriklausomybę pateikiau projektą ir vedžiau laidas „Rinka ir verslas“, „Aktualijų studija“, „Mokslas ir technologijos“. Keletą metų tiesiogiai – „Ministro Pirmininko radijo priimamasis“. Įdomūs ir geranoriški buvo premjerai: G. Vagnorius, A. Šleževičius, M. Stankevičius ir daugelis ministrų.

Vedžiau tiesiogines Seimo posėdžių transliacijas per Antrąją ir iškilmingus Seimo posėdžius per Pirmąją radijo programą.



Laidos „Gamta – visų namai“ kūrybinė grupė švenčia penkiasdešimtąjį gimtadienį. Iš kairės: Zenonas Butkevičius, Audronė Šopagaitė ir Adolfas Drungilas.
2007 09 28. Augusto Uktverio nuotr.

Dabar pagal sutartį rengiu pačią seniausią, bet ir populiariausią laidą „Gamta – visų namai“. „Šeimos ryto“ laidoje per Antrąją programą rengiu patarimus sodininkams, daržininkams, gėlininkams, bitininkams.

Šeima

Žmona Monika – pedagogė. Dėstė Vilniaus pedagoginiame institute, dabar tame universitete dirba bibliotekininke. Dukra Asta – ekonomistė, Monika – žurnalistė. Trys anūikai – Rytis, Vakarė ir Karolina. Turime namus Lentvoryje, Monikos palikimą, ir nesibaigiančius remontus.

Laisvo kritimo paviliota: parašiutininkė Bernadeta Vasina (Matutytė)

Parengė Virginijus Jocys

Lietuvą aviacijos pasaulyje išgarsino transatlantiniai lakūnai S. Darius ir S. Girėnas. Šių dienų sportinės aviacijos pasiekimus pristato akrobatinio skraidymo virtuožas Jurgis Kairys. Regis, kuo pasigirti turi ir mūsų kraštietės, tiesa, ne skraidymo rungtyje, o parašiutizmo ekstremaliomis sąlygomis srityje. Rengiant šią knygą, apie vieną garbingą Kartenos krašto atstovę Bernadetą Vasiną (Matutytę) dar 2003 m. užsiminė Antanas Lubys. Būdama pakankamai užimta varžybų organizavimu, žurnalo ir knygų leidimu, pakalbinta ji surado vieną kitą minutę atsakyti į elektroninį laišką. Bernadeta su malonumu prisimindavo Lietuvoje praleistą laiką, vaizdingus Minijos krantus. Gyvendama toli nuo Lietuvos bendravo su lietuvių bendruomenės nariais, Lietuvos ambasadoriais, buvo susitikusi su Lietuvos Respublikos Prezidentu Valdu Adamkumi. Būdama filologė pagal profesiją ji neužmiršo lietuvių kalbos. Atsiuntusi biografinius duomenis, kukliai vertino savo pasiekimus, tačiau reikšmingiausiais pasiekimais tikrai gali didžiuotis. Laiške savo kraštiečiui Antanui Lubiui 2003 m. ji rašė:



*Bernadeta Vasina (Matutytė) pasiruošusi šuoliui.
Iš asm. B. Vasinos (Matutytės) albumo*

<...> Su malonumu siunčiu savo anketinius duomenis (nors gyvenime ne taip jau daug ką nuveikiau). Aš jaučiuosi labai laiminga, nes man tikrai pasisekė, kad aš dalyvavau tokiose įdomiose ekspedicijose. Vaikščiodama ant Šiaurės ašigalio aš pagalvojau, kad tikrai esu laiminga – va, kažkokia moterėlė iš mažo Sauserių kaimelio prie Minijos kranto dabar žingsniuoja ant pačios Žemės viršūnės, pirmoji iš viso pasaulio moterų!.. Buvau laiminga ir kada pakėliau Lietuvos vėliavą Antarktidoje, kurią man davė aktyvus Lietuvos bendrijos narys Robertas Virbickas. Šią vėliavą vėliau įteikiau Lietuvos Prezidentui Adamkui per susitikimą Maskvoje Lietuvos Ambasadoje. Na, o Kartenoje buvau 2001 metais.

Koks gražus kraštas!



Bernadeta Vasina (Matutytė) (stovi pirma iš kairės) su tarptautinės ekspedicijos nariais Antarktidoje, su Žemės vėliava. Apie 2000 m. Iš asm. B. Vasinos (Matutytės) albumo

Linkėjimai visai Lietuvai, mano Universitetui!

Ačiū Jums už dėmesį ir sėkmės visuose gyvenimo baruose!

Su pagarba

Bernadeta

Būdama koncentruota ir tiksli, glaustai pateikia biografinius duomenis ir savo gyvenimo pasiekimus.

Tėvai – Silvestras Matutis ir Ona Matutienė iš Ylakių krašto, vėliau gyveno Sauserių kaime netoli Kartenos, prie Minijos upės.

Ant Minijos kranto tarp septynių brolių ir seserų praėjo ir Bernadetos Matutytės vaikystė (gimė 1937 m. kovo 6 d.).

1956 m. baigė Klaipėdos K. Donelaičio vidurinę mokyklą.

1956–1963 m. studijavo Vilniaus universitete, Filologijos fakultete.

Sportinė veikla

Užsiiminėjo lengvąja atletika, dviračių sportu, slidinėjimo, žaidė rankinį, o nuo 1958 m. – susižavė parašiutiniu sportu.

Aktyvi parašiutinio sporto populiarintoja VU, dirbdama kaip visuomeninis instruktorius, per 5 metus paruošė apie 200 parašiutininkų.

Pirmoji Lietuvos parašiutinio sporto čempionė – 1958 m., čempionės vardą apgynė 1959, 1960, 1961, 1962 metais.

1958–1962 m. Lietuvos rinktinės narė. Daugkartinė Lietuvos Respublikos rekordininkė.

Pirmoji Lietuvoje (tarp moterų) parašutinio sporto meistrė (1962 m.). 1962 m. išvyksta į Maskvą, pakviesta į šio miesto parašutinio sporto rinktinę.

Trys pasaulio rekordai (du grupiniuose šuoliuose tikslumo prižemėjimui – 1963 m. ir individualus – naktinis šuolis tikslumo prižemėjimui – 1968 m.). Tarybų Sąjungos čempionė (1965 m.).

1967 m. – Aviacijos sporto šventės Domodjedovo aerouoste dalyvė.

Du šuoliai iš 10 000 metrų aukščio su uždelstu parašiuoto išskleidimu iš lėktuvo An-12 (1975 m.).

1982–1989 m. – pagrindinė visąsąjunginių-tarptautinių žurnalo „Krylja Rodiny“ taurės varžybų organizatorė ir vyriausioji teisėja.

1984 m. jai suteiktas tarptautinės klasės teisėjo vardas.

Nuo 1984 m. – viena iš eksperimentinių ekspedicijų į Antarktidą, kurių svarbiausias tikslas buvo suteikti pagalbą poliarininkams „SP“, papuolusiems į sunkią situaciją, organizatorių. Iš lėktuvo IL-76 su parašiuotais nuleista ant dreifuojančio ledo, greta ant to paties dreifuojančio ledo nuleidžiama keli šimtai tonų – viskas, kas reikalinga gyvenimui (maistas, kuras, technika, medžiagos namukų statybai ir t. t.).

1986 m. Bernadeta (pirmoji tarp moterų pasaulyje) nusileido parašiuotu ant dreifuojančio ledo Antarktidoje. 1987 m. atlieka antrą šuolį netoli Šiaurės ašigalio.

1988 m. kartu su penkiais vyrais padarė šuolį ant pačios Žemės viršūnės (geografinio centro).

Iš viso (1984–2000 m.) dalyvavo 9 ekspedicijose Šiaurės Ašigalio rajone ir pabuvojo įvairiose Arktikos salose.

2000 metus sutiko Antarktidoje, kur buvo viena iš aktyviausių ekspedicijos dalyvių (1999 12 17–2000 01 22). Ji vienintelė moteris tarp vyrų dalyvavo žygyje Antarktidos centrinėje dalyje, kur pirmą kartą buvo išbandytos baltarusių darbo žemo slėgimo specialios mašinos – įveikta 1 500 km atstumas (oro temperatūra nuo –15 iki –30°C).

Darbas

1961–1962 m. – Informacinio skyriaus vedėja prie Respublikinio LDAAR komiteto.

1963–1966 m. – Valstybinė V. I. Lenino vardo biblioteka Maskvoje, japonų kalbos sektorius.

1966–1989 m. – žurnalo „Krylja Rodiny“ sporto skyriaus redaktorė, redkolėgijos narė.



Bernadeta Vasina su Lietuvos ambasadoriumi Maskvoje Antanu Vinkumi. Apie 2011 m.

Iš asm. B. Vasinos (Matutytės) albumo

1990–1993 m. – tarptautinio žurnalo „Samolet“ (Russia–JAV) sporto skyriaus redaktorė, redkolegijos narė.

1994–2003 m. leidžia savo žurnalą „Parašiot“.

Apdovanota įvairiais Rusijos Federacijos vyriausybiniais medaliais. 1996 m. jai suteiktas nusipelnusios Rusijos Federacijos Valstybės kultūros darbuotojos vardas.

Visuomeninė veikla

Lietuvos bendrijos Maskvoje narė.

Rusijos aviacijos federacijos informacijos sektoriaus narė.

Rusijos Parašiutinio sporto federacijos narė, informacijos komiteto pirmininkė.

Tautos švietėjas kunigas Felicijonas Lialis

Julius Kanarskas

Felicijonas Lialis gimė 1870 m. Nuo jaunumės jis įsijungė į tautinį išsivaduojamąjį judėjimą. Įstojęs į Žemaičių vyskupystės dvasinę seminariją Kaune, drauge su J. Tumu-Vaižgantu, J. Stakausku, A. Pakalniškiu, J. Mačiuliu-Maironiu, P. Urbonavičiumi, A. Kaupu ir kitais klierikais 1888 m. įkūrė nelegalų būrelį, kuris daug dėmesio skyrė tautinio patriotizmo žadanimui¹.

1892 m. buvo išventintas į kunigus ir paskirtas vikaru į Utenos dekanato Kupiškio bažnyčia².

Kupiškyje kunigas F. Lialis organizavo knygnešius ir platino draudžiamą lietuvišką spaudą, sekmadieniais ir kitomis šventomis dienomis vykdavo į aplinkinius kaimus, vedė vaikams lietuviškas pamokas, o suaugusiems skaitė paskaitas, sakė prakalbas. Su kunigu Julijonu Kasperavičiumi organizavo vienus pirmųjų Aukštaitijoje slaptus lietuviškus vakarus, kurių metu saviveiklininkai suvaidino veikalus „Nepadėjus nér ko kasti“ ir „Amerika pirtyje“³. Už lietuvišką veiklą rusų valdžia F. Lialį jį nubaudė – 1898 m. ištremė trejiems metams atgailauti į Kretingos vienuolyną.

Tremtį kunigas F. Lialis išnaudojo tolesnei lietuviškai veiklai plėtoti. Kretingoje jis organizavo lietuviškų knygų gabenimo, saugojimo ir platinimo tinklą, kuriam iš vienuolyno vadovavo per savo pagalbininkus. Kretingoje ne sykį jį lankė Tilžės spaustuvininkai Mauderodė, Šenkė ir kiti, atvykdavę tartis dėl lietuviškų knygų spausdinimo⁴. Per kunigą F. Lialį iš Lietuvos ėjo daugybė rankraščių į Tilžę ir Ameriką, kurie atgal grįždavo jau spaudinių pavidalu.

Pirmojo viešo lietuviško vaidinimo Palangoje organizatorė Gabrielė Petkevičaitė-Bitė prisimena, kad „grįždamos iš Palangos su Jadvyga Juškyte, veikiausiai jos pusbrolio kamendoriaus kun. Vytauto Juškevičiaus prikalbintos, grįždamos namo, užvažiavome į Kretingą pasižinti su kun. Lialiu, kaip su susipratusiu veikliu lietuviu, patupdytu



Budrių filijos kuratas kunigas Felicijonas Lialis. Roma. XX a. pr. C. Toncker nuotr. Kretingos muziejaus fondai, nr. GEK18506

¹ *Lietuvių nacionalinio išsivadavimo judėjimas (ligi 1904 metų)*, Vilnius, 1987, p. 154.

² *Directorium horarum canonicarum et missarum pro diocesi Telsensi in Annum Domini bissextilem MCM*, Vilnae, 1899, p. 293.

³ Kasperavičius J. Mano ir kunigo F. Lialio darbų žiupsnelis, *Knygnešys*, Kaunas, 1928, t. 2, p. 185–187.

⁴ *Ten pat*, p. 188.

Kretingos vienuolyne. Teko su juo kalbėtis tik zakristijoje, kur netrukus atsirado seniai man pažįstamas kun. Stakelė. Abu kunigai ėmė mus kalbinti imti iš jų literatūros⁵.

1906 m. kunigas F. Lialis buvo paskirtas Kartenos parapijos Budrių filijos kuratu. Ir čia jis laiko negaišo veltui. Budrių apylinkės kaimuose ėmėsi steigti nelegalias lietuviškas mokyklas, kurias du kartus per savaitę pats vizitavo, domėjosi mokymo rezultatais, padėjo mokytojams organizuoti mokymo procesą.

Šių mokyklų mokytojos, kurias žmonės vadino „daraktorkomis“, dažniausiai būdavo davatkėlės, pačios turinčios pradinį išsilavinimą ar paprasčiausiai mokančios tik skaityti ir rašyti. Kačaičių kaime mokė Petronėlė Kontautaitė, kilusi iš Kurmaičių kaimo, Kretingos vls., Abakų kaime – vietinio mažžemio valstiečio duktė Kazimiera Jonkutė⁶. Jos mokydavo lietuviškai skaityti ir rašyti, kalbėti poteriuis. Vadovėlių neturėjo, todėl mokė iš leidinio „Šaltinėlis“ priedų.

Mokytojai ūkininkai – vaikų tėvai duodavo maisto, drabužių, suteikdavo kambarį. Pinigais mažai kas mokėdavo. Mokytoja su vaikais kas savaitę persikeldavo vis į kito ūkininko trobą.

Kunigo rūpesčiu Budrių miestelyje 1909 m. duris atvėrė valdinė liaudies mokykla, kurioje dirbo mokytojas rusas. Šioje mokykloje kunigas F. Lialis mokė vaikus tikybos⁷.

1908 m. kunigas F. Lialis įkūrė Šv. Kazimiero draugijos Budrių skyrių, kuriam 1910 m. priklausė net 23 parapijiečiai, o 1914 m. F. Lialį iškėlus – beliko tik dvi narės⁸. Jo paskatinti Budrių apylinkės parapijiečiai buvo aktyviausi Blaivybės draugijos Kartenos skyriaus nariai⁹.

Kunigas F. Lialis taip pat stengėsi sudominti ūkininkus ir valstiečius ūkininkavimo naujovėmis. Kartu su Mikoliškių dvarininku generolu Liucijonu Bronišu, Kartenos vikaru kunigu Antanu Šveistriu, Kretingos klebonu Kazimieru Petreikiu 1907 m. įkūrė Kretingos ūkio ratelį, kuris vienijo Kretingos, Kartenos, Plungės, Gargždų, Darbėnų valsčių ūkininkus¹⁰. Šios organizacijos veiklą F. Lialis plačiai nušvietė savo korespondencijose, kurias skelbė valstiečiams skirtame leidinyje „Vienybė“.

F. Lialis buvo kooperacinio judėjimo Kretingos krašte pradininkas. Drauge su Kretingos klebonu Kazimieru Petreikiu ir gydytoju Feliksu Janušiu, Budrių vargonininku Pranu Jankausku, Antanu Riauka iš Būdviečių k., Petru Jurkumi iš Petrikaičių k. ir kitais ūkininkais 1909 m. įkūrė Kretingos vartotojų bendrovę, buvo išrinktas jos valdybos pirmininku, organizavo bendrovės krautuvės statybą Kretingoje¹¹.

1911 m. kunigas F. Lialis buvo iškeltas į Vabalninko parapijos Antašavos filijinę bažnyčią, dėstė tikybą Daržiškių liaudies mokykloje¹².

⁵ Petkevičaitė G. Atsiminimai, *Knygnešys*, Kaunas, 1928, p. 133.

⁶ Mickevičius J. F. Lialis – knygnešių organizatorius Kretingoje ir lietuviškų pradinė mokyklų organizatorius Budriuose, *Kretingos muziejaus mokslinis archyvas (toliau – Kr. MMA)*, f. 5, b. 20, l. 32.

⁷ *Памятная книжка Ковенской губернии на 1910 годъ*, Ковна, 1909, c. 98; ... *на 1911 годъ*, 1910, c. 100.

⁸ *Каупо kalendorius 1909 m.*, Kaunas, 1908, p. XIII; 1910, p. XIV; ... *1913 m.*, 1912, p. XII–XIII; ... *1915 m.*, 1914, p. XII.

⁹ *Vienybė*, 1910, liepos 6, nr. 27, p. 417.

¹⁰ Lialis F. Kretingos ukės ratelio veikimas 1909 metais, *Vienybė*, 1910, liepos 6, nr. 27, p. 415–416.

¹¹ *Vienybė*, 1910, liepos 6, nr. 27, p. 417; Mickevičius J. Pirmoji vartotojų bendrovė Kretingoje, *Kr. MMA*, f. 5, b. 34–9, l. 1.

¹² *Directorium dioecesis Samogitiensis pro A. D. MCMXIII*, Vilnae, 1912, p. 86; *Памятная книжка Ковенской губернии на 1913 годъ*, 1913, c. 139.

Agronomas Juozas Lūža

Julius Kanarskas

Išėivijos visuomenės veikėjas, lietuviškos spaudos bendradarbis agronomas Juozas Lūža gimė 1911 m. spalio 17 d. Kupšių kaime, Kartenos vls., ūkininkų Juozapo ir Karolinos Lūžų šeimoje. Mokėsi Kartenos pradžios mokykloje, Kretingos progimnazijoje, Plungės mokytojų seminarijoje, o 1936 m. baigė agronomijos studijas Žemės ūkio akademijoje Dotnuvoje.

Būdamas studentu išitraukė į visuomeninių organizacijų ir ūkinių draugijų veiklą, buvo aktyvus ateitininkas.

Baigęs aukštuosius mokslus dirbo Jaunųjų ūkininkų ratelių instruktoriumi Marijampolės ir Klaipėdos apskrityse. Vėliau buvo paskirtas agronomu į Lietuvos cukraus akcinę bendrovę. Joje dirbo žaliavų skyriaus vedėju.

Laisvu nuo darbo metu rašė ir leido ūkininkams skirtus patarimus apie cukrinių runkelių auginimą, ūkininkavimą, bendradarbiavo spaudoje.

Artinantis iš Rytų frontui, pasitraukė į Vakarus. Apsigyveno Anglijoje, dirbo pramonės įmonėse. Aktyviai dalyvavo Didžiosios Britanijos lietuvių organizacijų veikloje, steigė DBLS skyrius, jiems vadovavo arba buvo jų valdybų nariu, skaitė įvairiuose renginiuose paskaitas. 1957 m. buvo pakviestas Lietuvių sodybos vedėju. Šiam atsakingam veiklos barui paskyrė net keliolika savo gyvenimo metų, buvo DBLS centro valdybos nariu ir LNB direktoriumi, taip pat DBLS Londono centrinio skyriaus nariu, Tautos fondo atstovybės valdybos nariu.

Lietuvių sodyboje užveisė vaismedžių sodą, o nederlingą žemę apšodino pušimis.

Vėliau dirbo „Nidos“ knygų klubo spaustuvės linotipininku, redagavo leidžiamas knygas, o 1973 m. pradžioje tapo laikraščio „Europos lietuvis“ redaktoriumi.

Mirė 1978 m. balandžio 4 d.



*Išėivijos lietuvių veikėjas,
spaudos bendradarbis,
agronomas Juozas Lūža
iš Kupšių k. Kaunas.
Apie 1940 m.*

*K. Baulo nuotr. Iš Kr. MF
fondų, Nr. GEK20336*

Dainininkas Antanas Keblys

Parengė Julija Mačiukienė, Julius Kanarskas

Žymus lietuvių išeivijos dainininkas Antanas Keblys gimė 1921 m. birželio 14 d. Baublių k., Kartenos vls., Kretingos aps. Mokėsi Baublių pradžios mokykloje ir Kretingos pranciškonų gimnazijoje. Dar vaikystėje jam teko giedoti kalnus, mišparus, vėliau – dainuoti gimnazijos berniukų chore.

1943 m. A. Keblys pateko į Vokietiją, dirbo pramonės įmonėse, mokėsi jūrininkystės mokykloje, plaukiojo prekybiniame laive tarp Danijos ir Norvegijos.

1947 m. išvyko į Angliją, darbavosi žemės ūkyje, vandens vamzdžių liejykloje.

1951 m. emigravo į Kanadą, apsigyveno Monrealyje ir įsidarbino „Molson“ alaus darykloje, kuriai atidavė 35 gyvenimo metus. Laisvu nuo darbo laiku studijavo inžineriją, išgijo braižytojo specialybę.

Tačiau didžiausią laisvalaikio dalį ir kūrybingiausius gyvenimo metus paskyrė mėgstamiausiam užsiėmimui – muzikai ir dainavimui. Monrealyje lankė

lietuvių Aušros Vartų parapijos bažnytinį chorą. Paskatintas dainininkės Elžbietos Kardalienės, pradėjo dainuoti solo, savo lėšomis studijuoti muziką, dainavimo meną.

Iš pradžių mokėsi Karališkojoje konservatorijoje, vėliau beveik 10 metų dirbo su čekų kilmės dainininke Ružena Herlinger, atvykusia iš Vienos. Jis studijavo liaudies ir klasikinės dainas, bažnytines giesmes bei laisvosios kompozicijos kūrinius, o su profesionalaus vokalinio dainavimo menu susipažino žymiausio Kanadoje Monrealio McGillo universiteto muzikos fakultete. Čia A. Keblys dainavo operos spektakliuose, dalyvavo įvairiuose muzikos festivaliuose, konkursuose. 1961 m. laimėjo I premiją Otavos muzikos festivalio operos solinių arijų ir liaudies dainų konkurse, vėliau pelnė to paties festivalio II premiją folklorinių dainų bei oratorijų konkurse ir kt.

Pirmąjį savo rečitalį Monrealio publikai jis surengė 1964 m. balandžio 11 d. Aušros Vartų parapijos salėje. Jo metu septyniomis kalbomis atliko 18 įvairių kūrinių. Vėliau koncertavo Toronto, Tilsonburgo, Vinipego (Kanada), Kenebunkporto, Los Andželo, Majamio, Niujorko, St. Peterburgo (JAV), Buenos Airių (Argentina), Montevidėjaus (Urugvajus), San Paulo, Rio de Žaneiro (Brazilija), Melburno (Australija) lietuvių klubuose ir parapijose.

Giedodamas Aušros Vartų parapijos chore, nuo 1965 m. buvo jo koordinatoriumi, padėjo prancūzų kilmės dirigentei Madaleinai Roch, o vėliau – kompozitoriui Aleksandrui Stankevičiui sutelkti profesionalų pusšimčio giedotojų chorą, rengė jo programas, organizavo koncertus, gastroles į tolimesnes lietuviškas kolonijas, choro šventes Čikagoje, Toronte, Londone, Hamiltone, Niujorke, Bostone, Ročesteryje.

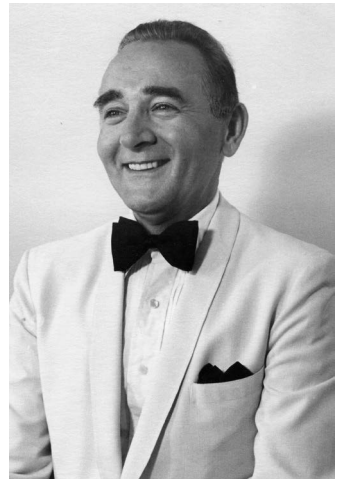

*Solistas Antanas Keblys
Monrealyje. Iš Baublių
pagrindinės mokyklos fondo*

Nuo 1968 m. kartu vadovavo vyrų vokaliniam oktetui, buvo jo solistas ir programų sudarinėtojas.

Muzikos specialistai Aušros Vartų parapijos chorui skyrė nemažai komplimentų, gyrė lietuviškų dainų interpretaciją. 1967 m. jam buvo suteikta garbė koncertuoti pasaulinėje parodoje „Expo '67“, Kanados ir Monrealio valdžios įstaigų ir privačių kompanijų komplekso „Desjardin“ atidaryme. Choras taip pat koncertavo su Kanados prancūzų choru „Les Estriens“, etniniais choris, atliko lietuviškas dainas Kanados prancūzų televizijoje bei radijo studijoje.

1972 m. su solistais A. Kebliu ir G. Čapkauskiene Aušros Vartų parapijos choras pastatė ir atliko Br. Budriūno kantatą „Lietuvos šviesos keliu“, kuriai žodžius sukūrė poetas Bernardas Brazdžionis.

1975 m. choras dainavo pasaulinės parodos aikštėje. Šiam koncertui dirigo A. Keblys. Tais pačiais metais choras išleido pirmąją ilgai grojančią plokštelę „Montrealio Aušros Vartų Choras Dainuoja“, kurioje A. Keblys atliko dvi solines dainas: P. Tamoliūno „Garsus mano Vilnius“ ir Ūdrio dainą iš Vytauto Klovos operos „Pilėnai“.

Po ilgų išsiskyrimo su Tėvyne metų 1977 m. A. Keblys pirmą kartą atvyko į Lietuvą, aplankė tėvų kapą bei brolius Kazimierą ir Juozą, grįžusius iš tremties. Šio susitikimo metu jam buvo perduoti Estijos prezidento Konstantino Pätso laišakai, kuriuos išsaugojo ir Lietuvon parvežė kartu su šiuo estu Kazanėje kalėjęs dainininko pusbrolis Antanas Keblys. Solistas slapta juos parvežė į Ameriką ir perdavė Estijos pasiuntinybės atstovams. Taip po ilgų metų pasaulis sužinojo apie Estijos prezidento likimą.

Grįžęs į Kanadą A. Keblys tęsė muzikinę veiklą. 1980 m. Monrealyje išleido pirmąją solinę ilgai grojančią plokštelę „A. Keblys“, kurioje įrašė 17 lietuviškų dainų ir giesmių. Vėliau Monrealio „Vilnius Recording C“ ir kitose įrašų studijose bei koncertų salėse įrašė per 80 dainų ir giesmių garsajuosčių.

1982 m. pasirodė antroji Aušros Vartų parapijos choro plokštelė – „Kalėdos“, už kurios muzikinę dalį buvo atsakingas A. Keblys. Tais pačiais metais Aušros Vartų parapijos choras pelnė I premiją CBC radijo surengtame chorų konkurse.

Aušros Vartų parapijos choro chorinio ir A. Keblio solinio dainavimo viršūne laikoma A. Stankevičiaus kantata Henriko Nagio žodžiais „Kryžių ir rūpintojėlių Lietuva“, skirta Lietuvos krikšto 600 metų jubiliejui. Ji buvo pastatyta ir atlikta 1990 m. Monrealio Šv. Kazimiero parapijos bažnyčioje su simfoniniu orkestru dalyvaujant solistams G. Čapkauskienei, S. Žiemelytei, V. Verikaičiui ir A. Kebliui.

1991 m. Aušros Vartų parapijos chorą su šia kantata A. Keblys atsivežė į gimtinę. Drauge su Kretingos parapijos choru birželį–liepą jie aplankė Nidą, Švėkšną, Telšius, Plungę, Veivirženus, Kretingą ir Klaipėdą. Jungtiniam chorui dirigavo doc. G. Maironienė, o akomponavo prof. Vytauto Tetensko vadovaujamas liaudies instrumentų ansamblis.

1993 m. solistas A. Keblys vėl atvyko į Lietuvą, kad galėtų su prof. V. Tetensko vadovaujamu liaudies instrumentų ansambliu įrašyti liaudies dainų kasetę.

Nuoširdus bendravimas su Lietuvos muzikais paskatino monografijos „Antano Keblio daina Lietuvai“ apie žymiojo išėivijos muziko gyvenimą ir muzikinę veiklą atsiradimą. Ją 1998 m. išleido Klaipėdos universitetas, o parengė Menų

fakulteto profesorius V. Tetenskas. Knygos pristatymas, dalyvaujant A. Kebliui, tais pačiais metais įvyko Menininkų namuose Klaipėdoje.

Žymusis baritonas ne sykį lankėsi gimtuosiuose Baubliuose ir savo jaunystės mieste Kretingoje, giedojo Viešpaties Apreiškimo Švč. Mergelei Marijai bažnyčioje, o 1998 m. spalio 29 d. Kretingos rajono savivaldybės vyskupo Motiejaus Valančiaus viešojoje bibliotekoje susitiko su visuomene.

„Galvoju, kad man Viešpaties skirtas gyvenimo tikslas pasiektas – visad ir visur, Lietuvoje ar čia Kanadoje ir plačiame pasaulyje, savo dainomis ir giesmėmis saugojant lietuviškumo ugnelę tautiečių tarpe. Per sunkumus ir klaidas mokiausi, po to, pats įgijęs profesionalios patirties, savo žinias perduodavau visiems, kurie ėmėsi nelengvo liaudies dainininko ir giedoriaus amato.

Nesistengiau kopti į aukščiausias dainavimo viršūnes – pasitenkinau tik kukliu liaudies dainininko likimu. Ir džiaugiuosi tuo. Nes nesavanaudiškai tarnavau visiems lietuviams, kurie mylėjo ir vertino lietuvišką dainą bei giesmę.“

Panaudota literatūra

- Blūšius V. Apie išėivijos dainių, *Klaipėda*, 1998, rugpj. 26.
 Čekatauskaitė J. Dovana iš Kanados: dainos ir knygos, *Lietuvos rytas*, 1993, birž. 1.
 Keblys A. Odiseja, *Klaipėda*, 1993, spalio 20.
 Paulikaitė G. Susitikimas po daugelio metų, *Pajūrio naujienos*, 1998, lapkr. 3, nr. 85.
 Šeštokienė R. Susitikimas su naujos knygos herojumi, *Klaipėda*, 1998, liepos 14, p. 30.
 Tetenskas V. Lietuvių išėivijos Dainius iš Monrealio, *Klaipėda*, 1996, liepos 2, nr. 152.
 Tetenskas V. *Antano Keblio daina Lietuvai*, Klaipėda, 1998.
 Vadoklienė V. „Dainoje – visa Lietuva“, *Muzikos barai*, 1998, nr. 18.
 Vitkūnas S. Dainininkas iš Kanados, *Švyturys (Kretinga)*, 1998, lapkr. 4, nr. 87, p. 1.

Kartenos valsčiaus savanoriai

Virginijus Jocys

Pirmosios Lietuvos Respublikos kariuomenės kūrėjai, savanoriai kariai, vėliau šauktiniai karteniškiei garbingai dalyvavo pirmose ir vėlesnėse Nepriklausomybės kovose. Pradėdami pasakojimą apie Kartenos krašto jaunuolių ir vyrų apsisprendimą apginti jaunos Lietuvos valstybės deklaruotą nepriklausomybę turime priminti ir to meto istorines aplinkybes.

2018 m. sukaks šimtmetis, kai 1918 m. vasario 16 d. buvo paskelbtas Lietuvos valstybės atkūrimas. Kaizerinei Vokietijai pralaimėjus Pirmąjį pasaulinį karą bei tuometinėje Rusijoje 1917 m. lapkričio 7 d. (senuoju Julijaus kalendoriumi spalio 25 d.) įvykus bolševikų perversmui, Lietuvai deklaravus modernios valstybės kūrimą reikėjo ją apginti nuo išorės ir vidaus priešų.

Lietuvos kariuomenę ėmėsi organizuoti iš Rusijos grįžę lietuvių karininkai. 1918 m. lapkričio 23 d. ministras pirmininkas Augustinas Voldemaras pasirašė Apsaugos ministerijai įsakymą Nr. 1, kuriuo įkūrė Apsaugos Tarybą.

1918 m. gruodžio 12 d. rusų bolševikų kariuomenė priartėjo prie Lietuvos ir slinko toliau: gruodžio 22 d. užėmė Švenčionis, gruodžio 23 d. – Uteną, gruodžio 27 d. – Rokiškį. Iki 1919 m. sausio 25 d. į priešo rankas pateko du trečdaliai Lietuvos teritorijos. Vyriausybė, vadovaujama Mykolo Šleževičiaus, 1918 m. gruodžio 29 d. „Lietuvos aide“ ir kituose leidiniuose paskelbė lietuvių, lenkų, baltarusių ir žydų kalbomis atsišaukimą į visuomenę:

„Nelaukdami toliau nei valandos, kas myli Lietuvą, kas trokšta laisvės, kas pajėgia valdyti ginklą, stokime visi į Lietuvos krašto apsaugą...“¹

Savanorių susirinko keli tūkstančiai, jie tapo naujos kariuomenės branduoliu. Po pirmųjų kautynių 1919 m. vasario 7–8 d. ties Kėdainiais ir vėliau



Lietuvos kariuomenės savanoriai. Kairėje stovi Pranas Vaišvila iš Baublių k. (Kr. MF, nr. 21064)

Plačiau žr. Jocys V. Laukuviškiai savanoriai ir kiti kariai, *Laukuva*, Vilnius, 2008, t. 2, p. 747. (*Autoriaus pastaba*.)

¹ *Lietuvos Respublikos ministrai pirmininkai*, sud. R. Čepas, Vilnius, 1997, p. 81.

įvykusiomis (ties Jieznu (vasario 10–13 d.), Alytumi (vasario 12–13 d.) kautynėmis bolševikų puolimas buvo sustabdytas.

Kretinga su apylinkėmis nuo 1915 m. rugsėjo 23 d. iki 1918 m. priklausė vokiečių okupacinės valdžios suformuotai Oberosto Lietuvos sričiai.

1918 m. vasario 16 d. paskelbus Lietuvos nepriklausomybę Kretingoje dar stovėjo vokiečių kariuomenės dalinys. Nepriklausomybės kovų metu Raudonoji armija miestelio nesiekė, todėl vietos valdžios struktūros galėjo būti suformuotos netrukus po to, kai Lietuvos vyriausybė 1918 m. lapkričio 23 d. paskelbė atsisaukimą. Buvo raginama sudaryti valsčių ar parapijų komitetus. Pagal 1919 m. liepos 26 d. Apskričių ir jų centrų įstatymą ir įsteigta Kretingos apskritis. Jai priskirta 14 valsčių, iš kurių vis daugėjo atvykstančių savanorių. Veikiai jų skaičius išaugo iki kelių šimtų vyrų. Bermontininkams užėmus Šiaulius Kretingos komendantūros kareivių kuopa spalio 17 d. išvyko į frontą. Kuopos sudėtyje 1919 m. lapkričio mėn. su bermontininkais narsiai kovėsi ir karteniškis Jonas Sauseris. Už tai jis buvo apdovanotas pirmos rūšies pirmojo laipsnio Vyties Kryžiumi Nr. 856.

Lietuvos karių savanorių ir šauktinių dar laukė kovos su bermontininkais, lenkais, kurios tęsėsi iki 1920 m. pabaigos. Ne vienas kareivis ir karininkas drąsiai ir sumaniai dalyvaudamas kovose kopė karinės karjeros laiptais. Daug kareivėlių nesulaukė laisvos Lietuvos, o liko gulėti amžiams prie Giedraičių, Širvintų, Radviliškio, Vilniaus ir kitose Lietuvos vietose. Pagal formuluotę „*Žuvoš kautynėse bei einant tarnybos pareigas, ar mirė ligoninėje*“ žinomos kelių savanorių karteniškių ir kt. pavardės. 1920 m. lapkričio 12 d. lenkų fronte prie Širvintų Jonas Sauseris mirtinai sužeistas nuo žaizdų mirė. Palaidotas senosiose Širvintų kapinėse žuvusiems Nepriklausomybės kovose Lietuvos kariuomenės kūrėjams savanoriams skirtoje vietoje. Po mirties jam pripažintas kūrėjo savanorio statusas, tėvui įteiktas Savanorio medalis su liudijimu Nr. 8273.

Galime akcentuoti, kad iš Kartenos valsčiaus Lietuvos ginti išėjo didelis būrys karteniškių, kurie vėliau formaliai buvo pripažinti Lietuvos kariuomenės kūrėjais savanoriais. Tai lėmė keletas faktorių: pilietinis brandumas, mobilizacinio punkto artumas, geras susisiekimas ir kt. Kiti jaunuoliai buvo pašaukti pagal savo amžių į privalomąją tarnybą, kai kuriems teko dalyvauti ir kautynėse. Jie savanorio kūrėjo statuso neturėjo, tačiau buvo Lietuvos nepriklausomos valstybės kovų dalyviai. Pagerbiant nepriklausomybės kovų dalyvių atminimą matininkas žemės tvarkytojas Bronius Jozokas parengė išparceliuoto Grabšyčių dvaro planą, pagal kurį viena dvaro dalis buvo paskirta Lietuvos kariuomenės kūrėjams savanoriams, ar žuvusiems – jų tėvams. Taigi ir žuvusio Jono Sauserio tėvui našliui Pranui Sauseriui buvo paskirtas 17 hektarų žemės sklypas Nr. 13, čia žemės sklypus gavo ir kiti savanoriai: Jonas Šalvis, Adolfas Stanevičius, Juozas Šideikis, Stasys Šimkus, Kazys Urbašius, Andrius Žiobakas. Buvusi dvaro žemė pavadinta Sauserių kaimu. Apie šį legendinį savanorių Sauserių kaimą šioje monografijoje yra atskiras straipsnis*.

* Plačiau šioje knygoje žr.: Antanas Lubys. Savanoris Vyties kryžiaus kavaliereus Jonas Sauseris.

Pateikiame 1926–1940 m. Kartenos valsčiuje gyvenusių ar gimusių Lietuvos nepriklausomybės kovų dalyvių savanorių sąrašą.**

Į šį savanorių ir karių sąrašą įtraukti tik tie asmenys, kurie pagal to meto reikalavimus pripažinti kūrėjais savanoriais, turėjo atitinkamus dokumentus.

Kartenos valsčiaus savanoriai

Abramavičius Povilas, Balio sūnus. Gimė 1899 01 29 Vaitkių vns. Kartenos vls. (Kretingos r.). Įst. 1919 02 18. Sav. LKKSK 1932 12 04. Ats. j. pusk. paleistas 1922 07 11. 1932 m. – Varnių policininkas. Apdovanojimo liudijimas Nr. 8840, išduotas 1932 11 30.

Baužys Vincas, Adomo sūnus. Gimė 1900 11 19 Grušlaukio-Medsėdžio k. Darbėnų vls. (Kretingos r.). Tarnavo 1919 04 07–1921 10 07. 1929 m. gyv. Kretingos apskr. Kartenos vls. ir mstl. Apdovanojimo liudijimas Nr. 3595, išduotas 1929 08 31.

Beniušis Jonas, Prano sūnus. Gimė 1900 07 10 Būdviečio k. Kartenos vls. (Kretingos r.). Tarnavo sav. 1919 01 24–1922 04 25, buvo vienas iš pirmųjų apdov. Vyčio Kryžiumi. 1936–1940 m. kalintas už komunistinę veiklą. 1945 m. ištremtas. Apdovanojimo liudijimas Nr. 4504, išduotas 1930 02 15.

Bražinskas Andrius, Igno sūnus. Gimė 1902 02 10 Asteikių k. Kartenos vls. (Kretingos r.). Tarnavo sav. 1919 06 04–1920 06 06, vėliau pašauktu. 1931 m. gyv. Kartenos vls. Palioniškių k. Apdovanojimo liudijimas Nr. 5924, išduotas 1930 11 17.

Buividas Jonas, Jono sūnus. Gimė 1876 12 10 Šaučikių k. Salantų vls. (Kretingos r.). Tarnavo sav. 1919 09 02–1921 03 13. 1929 m. gyv. Kartenos vls. Sauserių k. Apdovanojimo liudijimas Nr. 3658, išduotas 1929 08 31.

Butkus Juozas, Juozo sūnus. Gimė 1903 02 16 Baublių k. Kartenos vls. (Kretingos r.). Apdov. išd. žmonai Butkienei-Striaukienei Kons-tancijai. LKKSK, prot. Nr. 3. Tarnavo sav. 1919 10 10–1921 02 09. Apdovanojimo liudijimas Nr. 10263, išduotas 1940 06 30.

Daugėla Petras, Igno sūnus. Gimė 1894 06 29 Gaudučių dv. Kartenos vls. (Kretingos r.). Įst. sav. 1919 07 27. Sav. LKKSK 1937 02 19, prot. Nr. 366. 1935 m. gyv. Kaune. Apdovanojimo liudijimas Nr. 9934, išduotas 1937 04 19.

Daukintis Leonas, Joakimo sūnus. Gimė 1897 01 09 Budrių k. Mosėdžio vls. (Skuodo r.). Tarnavo sav. 1920 08 09–1921 09 01. 1932 m. gyv. Kretingos apskr. Kartenos vls. Sauserių k. Apdovanojimo liudijimas Nr. 8556, išduotas 1932 06 16.

**Šią „Versmės“ leidyklos Lietuvos kariuomenės kūrėjų savanorių anketų kartoteką, 2007 (LKKSAK) sudarė dr. Ričardas Čepas. Dėkojame kartotekos sudarytojui ir „Versmės“ leidyklai (vadovas Petras Jonušas) už bendras pastangas prikeliant iš nepelnytos užmaršties mūsų Nepriklausomai Lietuvai nusipelnčius kūrėjus savanorius. Taip pat dėkoju Viliui Kavaliauskui už talką tikslinant informaciją apie savanorius. (*Autoriaus pastaba.*)

Eitavičius Jokūbas, Mykolo sūnus. Gimė 1898 10 09 Palangos mst. (Kretingos r.). Tarnavo sav. 1919 03 20–1921 11 05. Sav. LKKS 1935 01 09, prot. Nr. 291. 1934 m. gyv. Kretingos apskr. Kartenos vls. Gaudučių dv. Apdovanojimo liudijimas Nr. 9575, išduotas 1935 01 22.

Gagilas Kostas, Prano sūnus. Gimė 1898 10 18 Kartenos mstl. Kartenos vls. (Kretingos r.). Mirė 1920 10 04 Varėnos mst. (Varėnos r.). Apdov. išd. motinai Barborai, gyv. Kartenos mst. Vyr. puskarininkis. Įst. sav. 1919 02 25. Žuvo mūšyje su lenkais prie Varėnos. Sav. LKKS 1932 03 07, prot. Nr. 192. Apdovanojimo liudijimas Nr. 8115, išduotas 1932 03 29.

Jablonskis Kazys, Kazio sūnus. Gimė 1902 04 14 Kartenos mstl. Kartenos vls. (Kretingos r.). Tarnavo sav. 1919 03 21–1920 03 20, pašauktu – 1922 12 25–1923 06 24. 1929 m. gyv. gimtinėje. Apdovanojimo liudijimas Nr. 2730, išduotas 1929 05 31.

Jurkus Antanas, Juozo sūnus. Gimė 1895 01 24 Kačaičių k. Kartenos vls. (Kretingos r.). Tarnavo sav. 1919 01 23–1920 01 25. 1930 m. gyv. gimtinėje. Apdovanojimo liudijimas Nr. 5767, išduotas 1930 10 31.

Kuprys Jurgis, Miko sūnus. Gimė 1882 04 27 Mončių k. Darbėnų vls. (Kretingos r.). Tarnavo sav. 1919 03 10–1920 03 08. 1930 m. gyv. Kartenos vls. Sauserių k. Apdovanojimo liudijimas Nr. 5089, išduotas 1930 05 30.

Lukauskis Celestinas, Celestino sūnus. Gimė 1902 05 23 Kantaučių k. Plungės vls. (Plungės r.). Tarnavo sav. 1920 11 16–1921 12 09 ir pašauktu 1924 01 18–1925 02 18. 1931 m. gyv. Kartenos vls. Baublių k. Apdovanojimo liudijimas Nr. 7299, išduotas 1931 08 31.

Malinauskas Aleksas, Prano sūnus. Gimė 1894 03 31 Žutautų k. Kartenos vls. (Kretingos r.). Puskarininkis. Tarnavo sav. 1919 01 23–1922 12 01. 1928 m. gyv. Kartenos mst. Apdovanojimo liudijimas Nr. 1232, išduotas 1928 10 31.

Mongirdas Vladas, Jono sūnus. Gimė 1877 05 06 Nataniškių dv. Kartenos vls. (Kretingos r.). Ats. gydytojas kapitonas. Įst. sav. 1919 02 09. 1922 m. paleistas į atsargą. Apdovanojimo liudijimas Nr. 232, išduotas 1928 06 14.

Naruišis Andrius, Barboros sūnus. Gimė 1895 10 06 Žvirzdinių k. Darbėnų vls. (Kretingos r.). Tarnavo sav. nuo 1919 01 23, pašauktu – 1920 11 20–1921 12 23. 1929 m. gyv. Kartenos vls. Sauserių k. Apdovanojimo liudijimas Nr. 4771, išduotas 1930 04 15.

Paltanavičius Juozas, Jono sūnus. Gimė 1902 01 27 Pinciškių k. Kvietišio vls. (Marijampolės r.). Tarnavo sav. 1919 09 20–1923 06 01,

1920 03 29–1922 09 07 buvo atostogose sveikatai taisyti. 1932 m. gyv. Kretingos apskr. Kartenos vls. Kūlupėnų k. Apdovanojimo liudijimas Nr. 8194, išduotas 1932 03 31.

Petrauskas Kazys, Juzės sūnus. Gimė 1895 07 14 Kadžių k. Platelių vls. (Plungės r.). Įstojo sav. nuo 1919 07 16. 1931 m. gyv. Kartenos vls. Cigonalių k. Apdovanojimo liudijimas Nr. 8188, išduotas 1932 03 31.

Raveikis Jurgis, Petro sūnus. Gimė 1894 09 04 Dvarčininkų k. Salantų vls. (Kretingos r.). Tarnavo sav. 1919 02 18–1920 06 23. 1931 m. gyv. Kartenos vls. Grabščių dv. Apdovanojimo liudijimas Nr. 9187, išduotas 1933 05 29.

Riauka Alfonsas, Antano sūnus. Gimė 1900 06 15 Raguviškių k. Kartenos vls. (Kretingos r.). Tarnavo sav. 1919 02 01–1921 10 30. 1926–1931 m. gyv. Kretingoje, dirbo policininku 1 r. (Palanga). Žemės gavo Kretingos vls. Suktinių k. Apdovanojimo liudijimas Nr. 8877, išduotas 1932 11 30.

Rumbutis Kostas, Viktoro sūnus. Gimė 1899 03 28 Kūlupėnų k. Kartenos vls. (Kretingos r.). Tarnavo sav. 1919 02 22–1921 11 16. 1935 m. gyv. Telšių aps. Luokės vls. Kaunatavos k. Apdovanojimo liudijimas Nr. 10182, išduotas 1939 06 30.

Skruibys Pranas, Prano sūnus. Gimė 1901 03 30 Latvijoje, Liepojos mst. Tėvai iš Kretingos aps. Mosėdžio mst. Vyr. puskarininkis. Tarnavo 1919 06 09–1921 11 12. 1928 m. gyv. Kretingos aps. Kartenos mst. Apdovanojimo liudijimas Nr. 1071, išduotas 1928 11 12.

Slušnys Juozas, Onos sūnus. Gimė 1901 10 10 Baublių k. Kartenos vls. (Kretingos r.). Grandinis. Tarnavo 1919 01 23–1921 10 07. 1931 m. gyv. Kretingos mst. Apdovanojimo liudijimas Nr. 5869, išduotas 1930 11 11.

Stupelis Pilypas, Prano sūnus. Gimė 1902 05 01 Kartenos dv. Kartenos vls. (Kretingos r.). Tarnavo 1919 06 11–1922 02 21. Buvo lenkų nelaisvėje. 1930 m. gyv. Kretingos aps. Kartenos vls. Martinaičių k. Apdovanojimo liudijimas Nr. 8074, išduotas 1932 03 09.

Sutkus Stasys, Miko sūnus. Gimė 1898 11 28 Vilemų k. Zapyškio vls. (Kauno r.). Tarnavo 1919 01 06–1922 12 01. 1929 m. gyv. Kaune, dirbo Ežerėčio („Ežerėtis“) durpyne. 1930–1931 m. gyv. Kretingos aps. Kartenos vls. Kūlupėnų k. Apdovanojimo liudijimas Nr. 3246, išduotas 1929 07 30.

Šideikis Juozas, Prano sūnus. Gimė 1902 03 14 Stirbaičių k. Platelių vls. (Plungės r.). Tarnavo 1919 03 31–1920 04 18, 1921 08 20–1921 10 10.

1929 m. gyv. Kartenos vls. Sauserių k. Apdovanojimo liudijimas Nr. 5097, išduotas 1930 05 30.

Šimkus Stasys, Tado sūnus. Gimė 1876 05 08 Petrikaičių k. Kretingos vls. (Kretingos r.). Ats. viršila. Tarnavo 1919 07 10–1921 03 09. Buvo lenkų nelaisvėje. 1930 m. gyv. Kretingos aps. Kartenos vls. Sauserių k. Apdovanojimo liudijimas Nr. 9320, išduotas 1933 10 31.

Urbašius Kazys, Kazio sūnus. Gimė 1892 02 05 Tintelių k. Kretingos vls. (Kretingos r.). Vyr. puskarininkis. Tarnavo 1919 07 24–1921 11 18. 1929 m. gyv. Kartenos vls. Grabščių k., 1929 m. liepos mėn. – Plungės mst. Apdovanojimo liudijimas Nr. 4226, išduotas 1929 11 28.

Vaišvila Pranas, Juozo sūnus. Gimė 1895 02 27 Šašaičių k. Kretingos vls. (Kretingos r.). Tarnavo 1919 08 07–1920 09 17. 1929 m. gyv. Kretingos aps. Kartenos vls. Baublių k. Apdovanojimo liudijimas Nr. 2770, išduotas 1929 05 31.

Viršila Kazys, Kazio sūnus. Gimė 1899 05 05 Mikoliškių k. Kartenos vls. (Kretingos r.). Ats. vyr. ltn. 1921 m. baigė Karo m-klą. Tarnavo 1920 06 12–1934 03 01, netarnavo 1926–1930 m. 1929 m. gavo 8 ha žemės Palangos vls. Vilimiškių k. 1934 m. gyv. Kaune. Apdovanojimo liudijimas Nr. 959, išduotas 1928 09 29.

Žilius Povilas, Juozo sūnus. Gimė 1883 03 01 Gaudučių k. Kartenos vls. (Kretingos r.). Tarnavo 1920 11 09–1922 02 01. 1936 m. gyv. Kretingos mst. Apdovanojimo liudijimas Nr. 10126, išduotas 1938 11 29.

Žiobokas Stasys, Antano sūnus. Gimė 1895 03 19 Diburių k. Kartenos vls. (Kretingos r.). Grandinis. Tarnavo 1919 04 14–1920 05 08. 1936 m. gyv. Kartenos vls. Diburių k. Apdovanojimo liudijimas Nr. 9814, išduotas 1936 07 31.

Žiobakas Andrius, Prano sūnus. Gimė 1895 02 08 Senosios Įpilties k. Darbėnų vls. (Kretingos r.). Tarnavo 1919 01 23–1920 02 09. 1929 m. gyv. Kartenos vls. Sauserių k. Apdovanojimo liudijimas Nr. 4962, išduotas 1930 04 30.

Nurimus nepriklausomybės kovoms, nusistovėjus demarkacijos linijai su Lenkijos okupuotu Vilniaus kraštu, savanoriai, turėdami bendrą patyrimą ir bendrus rūpesčius dėl nemokamo gydymo, pašalpų ir kt., ėmė burtis draugėn. Pirmos mintys apie savanorių vienijimąsi buvo viešai išsakytos jau 1925 m. minint Didžiojo Vilniaus Seimo 20-metį, gruodžio 6 d. Valstybės teatre Kaune. Realūs savanorių vienijimosi žingsniai pradėti 1926 m. rudenį. Tų metų rugsėjo 5 d. net trijose Lietuvos vietose – Joniškyje, Kaune, Šakiuose – vienu metu vyko Savanorių sąjungos skyrių suvažiavimai. Tų pačių metų spalio 31 d. Tauragėje įvyko vienas

iš pirmųjų buvusių savanorių ir partizanų suvažiavimas. Jame, kartu su svečiais, dalyvavo apie 140 asmenų, nors tikrųjų savanorių organizacijos narių 1927 m. pabaigoje buvo 62.²

Tokie suvažiavimai atskirose apskrityse, vėliau ir visoje Lietuvoje, vykdavo gana dažnai. 1937 06 20 Kaune įvyko XI Lietuvos kariuomenės kūrėjų savanorių sąjungos suvažiavimas. Jame apžvelgta sąjungos dešimties metų veikla ginant savanorių teises, atstovaujant jos interesus valstybinėse įstaigose. To meto spaudoje, aptariant įvykusį suvažiavimą, trumpai užsimenama ir apie savanorių būrimąsi:

*„Iš pradžių Savanorių Sąjungos nariais buvo visi, kas save laikė savo noru įstojusiu kariuomenėn, arba nors trumpą laiką buvusieji partizanais. 1928 m. buvo paskelbtos Lietuvos kariuomenės kūrėjų – savanorių medalio taisyklės, kuriomis buvo nustatyta kas laikomas savanoriu kūrėju. 1930 m. buvo paskelbtas Lietuvos kariuomenės kūrėjų savanorių medalio statutas“.*³

Savanorio kūrėjo statusas komisijos būdavo nepripažįstamas ir nesuteikiamas ar panaikinamas klaidingai pateikus duomenis ar neįrodžius dokumentiškai apie tarnavimo faktą.

Kaip apibūdinti to meto ir šių laikų savanorio sąvoką? Savanoris – tai žodis, apibūdinantis žmogaus (ne tik kario) nesavanaudišką laiko, profesinės patirties, sveikatos, reikalui esant ir gyvybės, aukojimą už Tėvynės laisvę ir gerovę.

Didesnė dalis savanorių ėjo dėl kilnaus tikslo, širdimi jausdami pareigą ir apie būsimas privilegijas negalvojo. Panašiai žmonės aukojosi dėl Lietuvos ir 1990 m. kovo 11 d., 1991 m. sausio 13 d. Iki Lietuvos kariuomenės kūrėjų savanorių sąjungos įkūrimo 1927 m. savanoriams atskiro lengvatų įstatymo nebuvo, jie naudojosi nemokamu gydymu valstybinėse ir savivaldybės gydymo įstaigose, buvo gavę šiek tiek sėklos, miško. Tik po 1927 m. dalis mažažemių paprašius gavo žemės arba jos negavusieji gavo pašalpą pinigais.

Dalis karių, būdami šaukiamojo amžiaus, taip pat dalyvavo (1919–1920 m.) mūšiuose už Lietuvos nepriklausomybę, nors savanorių statuso neturėjo. Jie kaip Nepriklausomybės kovose dalyvavę kariai šauktiniai kartu su savanoriais kūrėjais gavo žemės pagal 1922 m. Žemės reformos įstatymą.

Istoriografijoje dar pasitaiko diskusijų, kurie metai laikytini savanoriškos tarnybos periodo pabaiga. Savanoriškos tarnybos pradžia 1918 m. lapkričio 23 d. nekelia abejonių. Šio periodo pabaigos data daugelio tyrėjų laikytina 1923 m. sausio 13 d. (Klaipėdos krašto atvadavimas) yra logiška, nes Lietuvos Nepriklausomybės kovos buvo nurimusios jau 1920 m. pabaigoje. Klaipėdos krašto prijungimas prie Lietuvos buvo paskutinės rimtos kovos, pareikalavusios ir aukų. Daugumas jų sukilime dalyvavo savanoriškai, su valdžios tyliu pritarimu. Vėliau buvę savanoriai kūrėjai liko tarnauti pagal savo šaukiamąjį amžių ar virš privalomojo termino (*antaterminiu*), ar kt. iki 1924, 1927 m.

Jų savanoriškos tarnybos laikas buvo pasibaigęs, už šį tarnybos laiką gaudavo algą kaip profesionalūs kariai.

² LCVA, f. 1491, ap. 1, b. 6, l. 1–4.

³ Lietuvos kariuomenės savanorių 11-asis suvažiavimas, *Lietuvos ūkininkas*, 1937, birž. 24, Nr. 25.

Savanorių kūrėjų vienijimosi aplinkybes giliau tyrinėjusi Aušra Jurevičiūtė savo straipsnio pradžioje rašo:

„Lietuvos kariuomenės kūrėjų savanorių sąjunga buvo viena iš septynių buvusių karių organizacijų, 1923–1940 metais veikusių Lietuvoje. Ji savo gretose vienijo 1918–1923 m. savanorius, Lietuvos kariuomenės kūrėjus.“⁴

Toliau minėta autorė praplečia savo tyrimų lauką, prie XX a. pradžios savanorių prijungdama naujo Lietuvos istorijos periodo herojus, apie tai rašo:

„Lietuvos kariuomenės kūrėjų sąjunga buvo atkurta 1994 m.; jos nariais gali būti visi ginkluoto pasipriešinimo dalyviai, kuriems suteiktas kario savanorio statusas, ir 1990–1991 m. savanoriai, davę priesaiką ginti savo valstybę.“

Pabaigoje autorė išsako apibendrinamą mintį apie savanorių organizaciją:

„Įsikūrusi pačiu audringiausiu Lietuvai metu (1927 m. V. J.), ši organizacija netapo klusniu autoritarinio valdymo ramsčiu, nors visuomenei taip ir atrodydavo. Tai buvo vienintelė organizacija, į kurios pareiškimus kartais sureaguodavo ir A. Smetona. Ji visada stengėsi būti pilietiškai aktyvi. Ypač tai buvo ryšku 1939-aisiais, kai Savanorių sąjunga inicijavo plataus Patriotinio fronto, kuris turėjo ginti dar likusios Lietuvos žemes, kūrimą.“⁵

Paskutiniu metu pasirodo daugiau pasišventusių tyrėjų, jų publikacijų bei renginių, pagerbiančių Lietuvos kariuomenės kūrėjus savanorius, Nepriklausomybės kovų dalyvius, Vyties kryžiaus kavaliarius. Taip iš užmaršties prikeliami laisvės kovotojai, kuklūs mūsų kaimų ir miestelių didvyriai.⁶

Nepriklausomybės kovose dalyvavo ir žydų, vokiečių tautybės Lietuvos piliečių, kilusių iš tuometinių Kretingos, Telšių, Tauragės apskrčių valsčių, taip pat ir iš kitų vietovių.

2002 m. vasario 15 d. centre vyko bendras Valstybinio Vilniaus Gaono žydų muziejaus ir Krašto apsaugos ministerijos renginys, skirtas Lietuvos valstybės atkūrimo dienai pažymėti. Dalyvaujant LR Prezidentui V. Adamkui, Krašto apsaugos ministrui L. Linkevičiui, užsienio šalių ambasadoriams ir konsulams, atidengtos memorialinės lentos 60-čiai žydų karių savanorių, žuvusių kovose už Lietuvos nepriklausomybę 1918–1923 m., bei žydų politiniams veikėjams, dalyvavusiems Lietuvos vals-

⁴ www.parlamentostudijos.lt/Nr8/8_istorija_5.htm.

⁵ *Ten pat.*

⁶ <http://www.snaujienos.lt/naujienos/miestogyvenimas/2708-lietuvos-istorijos-viraai-vyio-kryius> www.lka.lt/EasyAdmin/sys/.../VISAS_17_KARO_ARCHYVAS.pdf (žiūrėta 2010 12 12); Lesčius V. *Lietuvos kariuomenė Nepriklausomybės kovose 1918–1920*, Vilnius, 2004; *Vilkaviškio krašto 1918–1923 metų Lietuvos kariuomenės savanorių vardynas*, sudarė D. Ardzijauskaitė, Vilnius, 2009; Kavaliauskas V. *Lietuvos karžygiai*, d. 2, 2009, p. 425.

tybės atkuriamajame darbe. Taip pat pristatyta paroda „Žydų kariai – savanoriai kovose dėl Lietuvos nepriklausomybės 1918–1923 m.“⁷

Nurimus Nepriklausomybės kovoms Kartenos valsčiuje, kaip ir kitose Lietuvos vietovėse, įsikūrė Šaulių sąjungos skyriai. Kartenos šaulių būrio branduolį sudarė buvę savanoriai ir šauktiniai. Šio būrio aktyvumas tiek rikiuotėje, tiek kultūros lauke išaugo ėmus vadovauti Antanui Dibisteriui.

Įvairiuose šios monografijos straipsniuose taip pat rasime paminėtus karius, kadrinius ir atsargos karininkus. Didelis būrys karteniškių tarnavo įvairiuose kariuomenės daliniuose: husarų, pėstininkų, artilerijos pulkuose, todėl daug šios kategorijos karių nuotraukų išliko šeimų albumuose, jei tik jos nebuvo sąmoningai sunaikintos bandant apsaugoti artimuosius. Kaip ir visa tauta, karteniškiei ištvrė visus istorinius lūžius, jiems teko patirti didesnius baisumus per Antrojo pasaulinio karo mūšių dienas, vėliau pokaryje. Tai primena pokario netektys, išstremtųjų laišakai ir nuotraukos iš Sibiro ar iš tarnybos svetimoje sovietų kariuomenėje. Visi budėkime taip sunkiai iškovotos laisvės sargyboje.

Lietuvai jau artėjant prie dvidešimt penkerių metų Nepriklausomybės atkūrimo sukakties, užaugo naujos kartos jaunuolių, kurie savo likimą susieja su kitomis, ne tik kariškomis profesijomis. Yra vilties, kad ne vienas karteniškis papildys garbingas Lietuvos kariuomenės gretas ir galėsime didžiuotis jais, tar naujančiais Tėvynės labui.

⁷Prieiga per internetą: www.muziejai.lt/Prev_vers/.../Sausio_parodos.htm

English summaries of the papers approved by the “Lietuvos valsčiai” Monograph Series Lithuanian Local Researches Commission for Scientific Works

Geology and palaeogeography of Kartena environs

Valentinas Baltrūnas, Violeta Pukelytė

Institute of Geology and Geography of Nature Research Centre

In the vicinities of Kartena Township the local inhabitants many years since had connection with geological environment, in particular providing building materials, drinking groundwater from springs and wells. Some geological objects were mythologized, used for cult, defensive and other needs. The district is characterized by the structure of the Earth's crust: all geological layers of our planet from the crystal basement at the depths of 2 km, stratified layers of different rocks with fossils of ancient organisms in Cambrian, Ordovician, Silurian, Devonian, Permian, Triassic, Jurassic, Cretaceous and Quaternary periods. The tectonic structure, with small deposits of petroleum and gas, is very complex. Larger resources of geothermal energy and drinking groundwater are known. The terrestrial surface, which is a consequence of last glacier activity, comprising effects of melted waters, present rivers and other geological factors, contains small deposits of peat, gravel and sand.

Institute of Geology and Geography of Nature Research Centre,
T. Ševčenkos St. 13, 03223 Vilnius, Phone +3705 2104700, +3705 2104699,
pukelyte@geo.lt, baltrunas@geo.lt

Exposures at the rivers of Minija and Alantas

Algirdas Gaigalas

The upper moraine cover laminated structure of Kartena environs was revealed after having carried out the textural, structural and petrographical research of glacial sediments in the Minija and the Alantas rock exposures. The moraines of the Grūda and the Baltic glaciations, of different stages and phases, occur in it, subsided by the glaciers that had separated from the main Baltic glacier stream and moved from the north-western part towards the south-eastern one. The moraine cover differs in colour and petrographical composition of pebbles and gravel. Deglaciation on the plain took place, with the glacier being in an active state.

A green vesture of the Kartena Town

Vytautas Valenta

Vilnius University

Local landscape with its elements, especially, vegetation and relief manifests richness of the area and exerts positive influence on local people and visitors. The town of Kartena lies in a picturesque natural environment not so far from such nature pearls of Lithuania as the Baltic Sea, the resort of Palanga and Kuršių Neringa (Curonian sand spit) world heritage reserve. The hilly relief in the environs of Kartena is very impressive. The Minija River running across the town makes the landscape even more worthy. The river, as the town itself, is shrouded in green vegetation. Perhaps all this conditioned the style of thinking of the people and their efforts to save, uphold and enlarge this wonderful gift of nature. Encouraged by this we have performed detailed analysis of the vegetation in the area of Kartena. In 2002 all vegetation groups have been described and evaluated in all the streets of the town.

20th c. Kartena landscapes

Filomena Kavoliūtė

Vilnius University

The asymmetry of old Kartena Valsčius and its coincidence with the Minija River basin show that the natural environmental conditions had great importance for the formation of this subdistrict.

There are almost no forests because of long-duration and intensive farming in the vicinities of the oldest settled Minija–Salantas valleys. Their largest areas have survived on the watersheds of Minija–Akmėna and Minija–Alantas.

In the first half of the 20th c. Kartena Valsčius was settled unequally: the greatest density was at the approaches to Kartena, about 10–13 farmsteads in 1 km², and the least density was in the south–eastern part with about 5–8 farmsteads in 1 km².

The rise of new for rest assigned farmsteads and the application of those survived for rest show that the environs of Kartena is in the zone of direct influence by Klaipėda.

Vilnius University, Faculty of Natural Sciences, M. K. Čiurlionio St.
21/27, 03101 Vilnius, Phone +3705 2398287, filomena.kavoliute@gf.vu.lt

Kartena environs pre-history

Julius Kanarskas
Kretinga Museum

The picturesque banks of the biggest, west Lithuanian Minija River always attracted people's eyes. It is believed that the ancient hunters and fishermen which lived on the Baltic Sea coast in the late Palaeolithic era used to come here. Still some stone axes, picks and other handicraft wares being found in Kartena environs allow to state that people have been living here only since the third century A. D. They were sea-coast inhabitants whose trade was hunting, fishing, gathering, also agriculture and cattle-breeding.

In the Bronze Age (the 8th–6th c. B. C.) the sea-coast population cultivated land, bred domestic animals, lived in separate settlements near the rivers, used stone, bone, timber and bronze articles. It is believed that one of their settlements in the 8th–6th c. B. C. was at the confluence of the rivers Minija and Salantas in the village of Sanseriai (a bronze axe, other polished stone wares were found here).

In the second half of the first century B. C. constant settlements of farmers and cattle-breeders' tribal communities began coming into existence, they usually settled at the river confluences in not-strongly fortified places. Such communities lived in the villages of Baubliai and Gintarai at the Minija River and in the village of Vėlaičiai at the Alantas River. The people already used imported iron wares and about the fourth century B. C. they learnt to make iron from local ore (e.g. in Lazdininkai, Kretinga district). The dead used to be burnt by their relatives and their remains were buried in burial mounds. Such dead burial custom dominated in the whole West Lithuania since the second millennium and it is attributed to the Western Balts mound culture sphere.

People used to go on living in the villages of Gintarai and Vėlaičiai in the first half of the first millennium as well and new communities settled in the villages of Kalno Grikštai, Sakuočiai and Sauseriai. While changing production and social relations, and agriculture having become the main producing farming field, in the first half of the first millennium the tribal community developed into a territorial one. At that time the communities' hill forts of Gintarai and Vėlaičiai, the ancient settlement of Kalno Grikštai were abandoned. The newly formed little territorial communities settled at some distance from castles, nearer to water reservoirs, pastures, fertile lands. They used castles only when dangers threatened.

The burial grounds of Gintarai, Kalno Grikštai and Sakuočiai show that the dead in the 2nd–6th c. were buried unburnt, in hollowed coffins with cerement and their graves were surrounded by stone wreaths joined between themselves.

Besides, warriors and farmers, artisans lived in those communities, they made weapons, work tools and adornments. Not a few decorations were imported. Roman coins, enamel and glass beads, silver tabs found in the graves witness trade relations between Kartena environs population and Roman empire provinces.

Since the 7th c. West Lithuanian tribe Kuršiai (the Kurlanders) lived at the Lithuanian coast. The number of population significantly increased in the environs

of Kartena during their epoch. About the 7th–10th c. they built wooden castles on the hill forts of Dauginčiai, Kašaičiai, Kartena, Martynaičiai, Nausodis, Vėlaičiai and Sanseriai. The cultural layer is hardly noticeable of many of those hill forts, therefore it is believed that the main function of these castles was a defensive one.

The settlements of agriculturists and artisans came into existence not far from castles, at their feet. The burial grounds of Gintarai, Kartena, Raguviškiai, Sauseriai show that the dead in the 9th–13th c. were buried both unburnt and burnt and since the 10th c. the custom of burning the dead dominated.

The written historical sources witness that in the 13th c. the environs of Kartena belonged to the largest Kuršiai (Kurlanders) land–Cėklis and the main defensive, administrative and economical centre of the environs was the castle of Kartena whose name was mentioned for the first time in 1253.

During the struggles against the crusaders in the second half of the 13th c. the Kurlanders' castles and settlements were destroyed, a great part of their inhabitants were killed or deported to other regions. Only about the 14th–15th c. the village of Kartena formed the population of which still observed pagan traditions—they buried their close relatives with weapons, work tools, ornaments, even with their pets and used to carry out rituals with fire.

In the 16th c. the manor of Kartena was built. Its buildings were wooden, heated by earthenware and abundantly decorated flat tiles stoves. This manor was destroyed about the middle of the 17th c. and a new one was built nearer to the confluence of the rivers Minija and Alantas in the neighbourhood of which the little town of Kartena developed.

Kretinga Museum, Vilniaus St. 20, 79104 Kretinga, Phone +3704 4579039,
kanarskas@gmail.com

Kartena and Curonian Castles at the Minija River and western frontier of the Cėklis Land

Tomas Baranauskas

Lithuanian University of Educational Sciences

The name Kartena had been mentioned in 1253 in the Act on Division of South Curonia, where not only many present-day place names of Žemaitija (Samogitia) were mentioned for the first time, but also it contained information about the territorial structure of the then Curonia.

A certain lower level territorial unit (valsčius—a district) of Cėklis (or Ceclis) Land shows up and embraces the castles making the Minija–Salantas defence line to protect the Cėklis Land from the Baltic Sea side, where the invaders had been coming in different time periods. This unit seems to be formed not of separate wide castle regions, but of smaller region groups or of regions from the central Paminijė group (Paminijė–Kartena–Ducinė) and separate peripheral castle areas (south of Gargždai and north of Imbarė). The allocation of the Paminijė hill-fort

group, as compared to the 16th c. Paminijė Vaitija (woytowstwo Pomieńskie), enables to make an assumption that Paminijė was not a simple castle region, but a centre of a larger group of regions. Its centre might be the hill-fort of Martynaičiai or Mišučiai. The Ducinė (Duzene) castle region can be localised in the Kačaičiai hill-fort, based on a micro-toponym marking a Ducinės soil in the Village of Kačaičiai. Kartena in 1253 should be linked to the Kartena hill-fort. One can guess that the Minija–Salantas defence line could be used in the 14th c. during the battles of Lithuanians with the Crusaders, when it could be reinforced by newly built castles.

Lithuanian University of Educational Sciences, Studentų St. 39,
08106 Vilnius, baranausko@gmail.com

The festivals in Kartena and its surroundings

Goda Povilaitytė

Vytautas Magnus University

The article provides the discussion about the festivals in Kartena and its surroundings (especially the village of Budriai) in late 19th and 6–7 decades of the 20th century. The purpose of this article is to show the main occasions for people's festivals and to observe their developing process. A strong connection between Church festival and various entertainments that used to be inseparable part of Church festivals is emphasized. Inherent entertainments were dance parties (gegužinės), lotteries, where one could gain any trifle and livestock either. One of the fest elements that had a huge importance up to the beginning of the soviet period was visiting relations, having a party together. The main dishes during this party were homemade cake, beer and omelette—they are considered to be ancient ritual dishes. During dance parties the brass band used to play. It was the main difference between them and simple dance parties mostly every weekend. Kartena had a lot of such Church festivals, but in the first decades of the 20th century there were only four left: The sixth Sunday after Easter, Whitsunday, The fest of Saint Peter and Paul and The Assumption of the Blessed Virgin. People from Kartena used to take part in other cities' Church festivals, so the period of those fests (and entertainments) was really intensive (from the sixth Sunday after Easter till the 14th of September—the last Church festival in Budriai). Also there were three fairs in Kartena (in autumn, in winter, after Three Kings' fest and in spring). During them were various entertainments too. During the period of the 2–4 decades of 20th century an active role some of the youth organizations (šaulių and pavasarininkų) played. They were the main organizers of various performances and already mentioned dance parties (gegužinės).

Peculiarities of singing the Blessed Virgin Mary Immaculate Conception Hours in Kartena area

Virginija Kvasaitė

One of the forms of Virgin Mary adoration is a tradition of singing the Blessed Virgin Mary Immaculate Conception Hours with its roots reaching the 15th century and being spread especially by Franciscan monks. In Lithuania the texts of the songs of the Virgin Mary Hours are translated from Latin. These songs became very popular among the Lithuanian believers in the 19th century. Certain regional peculiarities of these songs formed, thus, the melodies of the Virgin Mary Hours resemble to some extent those of the Lithuanian folk songs. The peculiarities are related to local traditions of the societies of believers. The Virgin Mary Hours were sung not only in the church, but also at home and during the pilgrim trips.

The analysis of the material collected during the expedition showed certain differences in the traditions typical of the Kartena region in singing the Virgin Mary Hours, if compared to other areas of Žemaitija (Samogitia). The Hours were performed both at home and in the church. They were sung in the Kartena Church not only during the Advent before the Rorate Mass and the Blessed Virgin Mary Immaculate Conception feast, but also before the May Masses and during the Assumption of Mary feast day. The Virgin Mary Hours in the Kartena region used to be sung at the Kartena Lourdes as well.

The pastoral activities of Kretinga Franciscans and Patvariai Franciscan Sisters contributed greatly to the popularisation of the tradition to sing the Virgin Mary Immaculate Conception Hours.

Klaipėda State College, Jaunystės St. 1, 91274 Klaipėda,
Phone +3706 1683909, virginijakvasaite@yahoo.com

Perception of aestheticism of physical look in Kartena Valsčius

Asta Venskienė

Vytautas Magnus University

The article deals with the aestheticism of physical look of woman's face and creation of a stereotype image. Its goal was to find out whether there was a stereotype image of woman's face beauty formed in the villages of Kartena rural district (valsčius) in the first half of the 20th century. If yes, it would be compared to the stereotype perception of woman's physical look common for all Lithuania.

The tasks were set to perform field investigations, generalise the data obtained and reveal the appealing and unappealing physical traits of woman's face, and then to determine how the desirable stereotype look was tried to be reached in the society.

Field investigations have been performed during the expedition on August 5–14 in Kartena, where 22 women from 65 to 91 year old were questioned.

The stereotype of woman's face beauty formed in Kartena Valsčius did not differ from the stereotype image typical of all Lithuania. The stereotypes of Lithuania woman's physical look in village culture image affected the relations of an individual with the society. Women tried to be identical or close to the ideal. To reach this they used folk cosmetics based on fats of animal origin, various acids and herb decoctions. In the first half of the 20th century the folk cosmetics was gradually replaced by industrial cosmetics.

Vytautas Magnus University, K. Donelaičio St. 52, 44244 Kaunas,
Phone +3703 7327832, a.venskiene@hmf.vdu.lt

The socialisation of children in village community of the first half of the 20th century (in Kartena Valsčius)

Irena Stonkuvienė

Vilnius University

The paper deals with the socialisation of children in a village community during the first half of the 20th century according to the records done in 2002 of narrations by people born in 1906–1946.

The main focus of attention was a peer group and various aspects of socialisation in it, i.e., games, folklore, relationships. It is noted that the experience gained by peers helped them to find their place in the world and in their own self, from the point of view different than the family prospects, as well as formed their competence and skills, which are necessary in order to join the community life in the village.

The socialisation of children was also affected by models of neighbours' life and communication. It was important for them to take part in both community life actions and celebratory rituals. Sedentary, conservative, collective or closed way of life—features describing the peasant style of life and formed specific self-awareness of village community—also affected the socialisation of children.

Vilnius University, Universiteto St. 9/1, 01513 Vilnius,
Phone +3705 2667625, irena.stonkuviene@fsf.vu.lt

The chapels in Kartena parish

Ilona Burinskaitė

Vytautas Magnus University

Kretinga is one of the Lithuanian districts notable for numerous wooden chapels. Even 53 wooden chapels of 204 ones known in Lithuania were situated in Kartena parish in the 20th century. The purpose of this article is to compare

the old and new chapels of the Kartena parish, relying upon the archive data and that collected during the expedition organised by the Versmė Publishers.

Formerly such chapels had been widespread in nature environment: more often by the roads or at the cemeteries than in a living space. At the end of the 20th and the beginning of 21st centuries they were being built near the farmsteads as private family monuments. Their number grows in a more varied environment and new chapels are erected in place of former ones.

In most cases, the selection of subjects for the sculptures was related to the purpose of the wooden chapels: a desire for health, personal success and happiness or thanksgiving for a mercy of God. Different subjects of sculptures expressed the different purposes. At the end of the 19th century and the first half of 20th century, about 10 different subjects of sculptures were used in the chapels of the Kartena parish. But various subjects of the Blessed Virgin Mary were most frequently used. Her statues made of gyps were prevailing in the newly built chapels, but the relation between the intention of chapel building and the variety in sculpture subjects expressing it is disappearing.

The square plan chapels with two or three sloped roofs and a deep two-column porch were the most frequently applied. This architectural decision is popular in the new architecture of chapels from Kartena parish, but the artistic expression by individual masters is a great value as well.

Vytautas Magnus University, K. Donelaičio St. 58, 44248, Kaunas

Žemaičių Kalvarija Kalnai instrumental tunes in Kartena

Alfonsas Motuzas

Lithuanian University of Educational Sciences

The paper describes instrumental melodies of prays and canticles sung in Kartena for the Žemaičių Kalvarija Kalnai Festival and reveals the origin of these melodies. The investigation done enables to suppose that, in the area of Kartena, there was a certain cultural factor live for ages; and with the time changing the sacred and dear things had not been erased from the human memory, i.e., the Kalnai (Mount Calvary Way of Crosses) music melodies. This factor is the devotion of Kartena people.

Lithuanian University of Educational Sciences, T. Ševčenkos St. 31,
Vilnius, Phone +3705 2339914, alfonsas.motuzas@vpu.lt

Apie autorius

Balčius Mikelis – istorikas.

Balkutė Rita – etnologė.

Baltrūnas Valentinas – geologas, fizinių m. habil. dr., profesorius.

Baranauskas Tomas – istorikas.

Burinskaitė Ilona – etnologė.

Butkevičienė Stasė – folkloro ansamblio meno vadovė.

Butkuvienė Bronė – filologė.

Drungilienė Genė – žurnalistė.

Gaigalas Algirdas – geologas, fizinių m. habil. dr., profesorius, akademikas.

Gedgaudienė Danguolė – archyvarė.

Gibišienė Danguolė – bibliotekininkė.

Grecevičius Petras – architektas, humanit. m. dr., docentas.

Igarienė Irena – medikė.

Jankauskienė Marija – gamtininkė.

Jocys Virginijus – istorikas.

Jonkuvienė Vanda – pedagogė.

Kadžytė Gražina – etnologė, žurnalistė.

Kaknevičius Alfonsas – matematikas.

Kanarskas Julius – istorikas, archeologas, muziejininkas.

Karvelytė-Balbierienė Vilma – architektė.

Kavoliutė Filomena – geografė, fizinių m. dr., docentė.

Kiliesienė Dalija – medikė.

Klietkutė Jolanta – etnologė, fotografė.

Klovienė Danguolė – farmacininkė.

Končienė Audronė – istorikė, genealogė.

Krikščiūnas Povilas – filologas, tautosakininkas.

Kulakauskienė Dovilė – etnologė, humanit. m. daktarė.

Kupšienė Jovita – kultūros darbuotoja.

Kvasaitė Virginija – etnologė.

Lašas Vytautas – miškininkas.

„Kartenos“ monografi-
jos straipsnius parašė
84 autoriai.

Lisauskienė Jūratė – pedagogė.

Litvinienė Kunigunda – pedagogė.

Liubertienė Bronė – pedagogė.

Lubienė Rita – Kūlupėnų sen. seniūnė.

Lubys Antanas – socialinių m. dr., docentas.

Lukauskienė Janina – kultūros darbuotoja.

Mačiukienė Julija – pedagogė.

Marcevičienė Vilma – žemės ūkio specialistė.

Milius Vacys – etnologas, habil. m. dr., profesorius, akademikas.

Morkūnas Eligijus Juvencijus – etnologas, muziejininkas, humanit. m. daktaras.

Motuzas Alfonsas – muzikologas, humanit. m. habil. dr., profesorius.

Norkutė Aušra – kraštotyrininkė.

Olšauskas Algimantas Mečislovas – miškotvarkininkas, gamtos m. dr., docentas.

Olšauskaitė-Urbonienė Ramunė – kraštotvarkininkė.

Padvaiskienė Gintarė – Kartenos sen. seniūnė (nuo 2013 m.).

Paulauskienė Vida – kraštotyrininkė.

Paulikaitė Genovaitė – žurnalistė.

Povilaitis Gintaras – inžinierius, aviatorius.

Povilaitytė Goda – etnologė.

Povilionis Girėnas – menotyrininkas, humanit. m. daktaras.

Pukelytė Violeta – geologė.

Račkauskaitė Jūratė – pedagogė.

Rapalienė Zita – Kartenos sen. seniūnė (1995–2009).

Raudonytė Milda – ūkininkė.

Retkus Mindaugas – kultūros darbuotojas.

Seselskytė Adelė – filologė, humanit. m. daktarė.

Simutienė Veronika – geografė.

Skebas Vytautas – istorikas, humanit. m. daktaras.

Skurdenis Algimantas – inžinierius, aviatorius.

Staškevičienė Antanina – farmacininkė.

Stonkus Anicetas – ekonomistas.

Stonkuvienė Irena – etnologė, edukologė, social. m. daktarė.

Striužas Valdas – istorikas.

Strolienė Nijolė – bibliotekininkė.

Stropus Viktoras – kraštotyriminkas.

Šarmavičius Andrius – etnologas.

Šernas Pranciškus – paštininkas.

Šimkus Juozas – bibliofilas.

Šorienė Danutė – filologė, muziejininkė.

Tarabilda Rimas – dailininkas.

Terleckas Vladas – ekonomistas, social. m. dr., Kovo 11-osios Akto signataras.

Trinkūnaitė Žemyna – filologė.

Valančiūtė Janina – istorikė, nekilnojamojo kultūros vertybių apsaugos specialistė, ekspertė.

Valenta Vytautas – gamtininkas, gamtos m. dr., profesorius.

Venskienė Asta – etnologė, humanit. m. dr., docentė.

Vilys Gvidas – etnomuzikologas, humanit. m. daktaras.

Viluckas Juozapas Antanas – visuomenininkas.

Viskontienė Rita – kultūros darbuotoja.

Vyčiniene Daiva – etnomuzikologė, humanit. m. dr., docentė.

Zvonkutė Jurgita – etnomuzikologė.

Žemgulienė Rima – sociologė.

Žoromskaitė Brigita – etnologė.

Žumbakienė Gražina – etnologė.

Žvinklienė Birutė – Kūlpėnų sen. specialistė.

Santrumpos ir sutrumpinimai

AB – akcinė bendrovė
CK – centro komitetas
KGB – SSRS valstybės saugumo komitetas
KP – komunistų partija
KTR – Lietuvos muzikos ir teatro akademijos Muzikologijos instituto
Etnomuzikologijos skyriaus Muzikinio folkloro archyvo rankraščiniai rinkiniai
LCVA – Lietuvos centrinis valstybės archyvas
LGGRTC – Lietuvos gyventojų genocido ir rezistencijos tyrimo centras
LYA – Lietuvos ypatingasis archyvas
LIIRS – Lietuvos istorijos instituto Rankraščių skyrius
LLDK – Lietuvių liaudies dainų tekstų katalogas
LLKC ChFR – Lietuvos liaudies kultūros centro Choreografinio folkloro
rankraštynas
LKKSAK – Lietuvos kariuomenės kūrėjų savanorių anketų kartoteka
LKT – Liaudies Komisarų Taryba
LKŽ – Lietuvių kalbos žodynas
LMD – Lietuvių mokslo draugija
LMTA – Lietuvos muzikos ir teatro akademija
LNMMB – Lietuvos nacionalinė Martyno Mažvydo biblioteka
LNM – Lietuvos nacionalinis muziejus
LPTK – Lietuvių pasakojamosios tautosakos katalogas
LR – Lietuvos Respublika
LSSR – Lietuvos Sovietų Socialistinė Respublika
LTR – Lietuvių literatūros ir tautosakos instituto Lietuvių tautosakos
rankraštynas
LTRF – Lietuvių literatūros ir tautosakos instituto Lietuvių tautosakos
rankraštyno fonoteka
LVIA – Lietuvos valstybės istorijos archyvas
LŽŪA – Lietuvos žemės ūkio akademija
LŽŪU – Lietuvos žemės ūkio universitetas
MT – Ministrų Taryba
MTI – mokslinių tyrimų institutas
MVD – SSRS vidaus reikalų ministerija
NKVD – SSRS vidaus reikalų liaudies komisariatas
RSFSR – Rusijos Sovietų Federacinė Socialistinė Respublika
SSKP – Sovietų Sąjungos komunistų partija
SSRS – Sovietų Socialistinių Respublikų Sąjunga
UAB – uždaroji akcinė bendrovė
UDK – universalioji dešimtainė klasifikacija
VAA – Vilniaus apskrities archyvas
VDKM – Vytauto Didžiojo karo muziejus
VKP(b) – Visasąjunginė komunistų partija (bolševikų)
VLIK – Vyriausiasis Lietuvos išlaisvinimo komitetas
VLSA – Veršių laisvalaikio salės archyvas
VR – vietinė rinktinė
VU – Vilniaus universitetas
VUB RS – Vilniaus universiteto bibliotekos Rankraščių skyrius
VŽF – Valstybinis žemės fondas
ŽŪ – žemės ūkio
ŽŪB – žemės ūkio bankas
ŽŪK – žemės ūkio komisija

- a* – aras
a. – amžius
adm. – administracija, administracinis
agr. – agronomas
akad. – akademija
akc. – akcinė
al. – alėja
ap. – apyrašas, apr. – aprašas
apyl. – apylinkė
apskr. – apskritis
ats. – atsakingasis
aukšt. – aukštuma; aukštaičių
aut. – autorius
b. – byla
bal. – balandis (mėnuo)
bendr. – bendrabutis
birž. – birželis (mėnuo)
b-ka – biblioteka
brėž. – brėžinys
brus. – baltarusių (kalba)
buv. – buvęs
b-vė – bendrovė
b. ž. – bendrinis žodis
bdv. – būdvardis
bžn. – bažnyčia, bažnytinis
bžnk. – bažnytkaimis
cnt – centneris
D – darbo daina
d. – diena; duktė; dalis
dab. – dabartinis
dail. – dailininkas
dėst. – dėstytojas
dgs. – daugiskaita
d-ja – draugija
dr. – daktaras
drp. – durpynas
dš. – dešinysis (intakas)
dv. – dvaras
egz. – egzempliorius
eil. – eilėraštis; eilutė
eil. nr. – eilės numeris
EtS – etiologinė sakmė
ež. – ežeras
f. – fondas
g – gramas
g. – gatvė; giminė (gram.)
geg. – gegužė (mėnuo)
gerb. – gerbiamasis, gerbiamas
germ. – germanų; germanizmas
gim. – gimęs
gimn., g-ja – gimnazija
gyv. – gyvenantis; gyvenvietė
glž. st. – geležinkelio stotis
gn. – ganiava
grv. – griovys
ha – hektaras
habil. dr. – habilituotas daktaras
hibr. – hibridas
iliustr. – iliustruotas
inst., i-tas – institutas
int. – intakas
inž. – inžinierius, inžinierinis
išl. – išleista
išsp. – išspausdinta
įv. – įvadinis; įvairūs
j. – jūra
K – karinė istorinė daina
k. – kaimas; kalba; kursas
kand. – kandidatas
kg – kilogramas
k-ja – komisija
kl. – klasė
kln. – kalnas
klv. – kalva
km – kilometras
kn. – knyga
kol. – kolūkis
kp – kapeika
kp. – kapinės
kr. – kraštas
KS – koncentracijos stovykla
kt. – kita, kiti
k-tas – komitetas
kun. – kunigas
L – literatūrinės kilmės daina
l, L – litras
l. – lapas (popieriaus); laipsnis
laikr. – laikraštis
lapkr. – lapkritis (mėnuo)
leid. – leidinys, leidimas, leidėjas
lenk. – lenkų
lent. – lentelė
liet. – lietuvių, lietuviškai
lit. – literatūra
l-kla – leidykla
Lt – litas
M – meilės daina
m – metras
m. – metai; miręs; mokslų (prie mokslų laipsnio); moteriškoji giminė (gram.)
mg – magnetofono juosta
m-ja – ministerija
m-kla – mokykla
mm – milimetras
mln. – milijonas
m. m. – mokslo metai
mok. – mokinyš
mokyt. – mokytojas
moksl. – mokslinis, mokslo
mst. – miestas
mstl. – miestelis
mšk. – miškas
mškl. – miškelis
MtS – mitologinė sakmė
n. – naujasis
n. d. – nėra duomenų
niek. – niekinamai
Nr., nr. – numeris
nuotr. – nuotrauka
org. – organizacija, organizacinis

<i>orig.</i> – originalas, originalus	<i>savaitr.</i> – savaitraštis
<i>p.</i> – puslapis; pietūs (pasaulio šalis); ponas, ponias, panelė	<i>sen.</i> – seniūnas; seniūnija; senasis, senovinis
<i>P. pst.</i> – pateikėjo pastaba	<i>s-ga</i> – sąjunga
<i>pab.</i> – pabaiga	<i>s-ja</i> – seminarija
<i>pagr.</i> – pagrindinis	<i>skl.</i> – sklypas
<i>pan.</i> – panašiai	<i>sl.</i> – slavų
<i>par.</i> – parapija	<i>slapyv.</i> – slapyvardis
<i>past.</i> – pastatyta	<i>soc.</i> – socialinis; socialistinis
<i>pav.</i> – paveikslas (ilustracija); pavietas	<i>sov.</i> – sovietų, sovietinis
<i>pavad.</i> – pavaduotojas	<i>sp.</i> – spauda; spaustuovė
<i>Pd</i> – padavimas	<i>spec.</i> – specialus, specialusis
<i>ped.</i> – pedagoginis, pedagogas	<i>splv.</i> – spalvotas
<i>pieš.</i> – piešinys	<i>sr.</i> – sritis
<i>pil.</i> – pilietis	<i>str.</i> – straipsnis
<i>piliav.</i> – piliavietė	<i>Š</i> – šeimos daina
<i>pirm.</i> – pirmininkas	<i>š.</i> – šalis; šiaurė (pasaulio šalis)
<i>pkp.</i> – pilkapyknas	<i>š. m.</i> – šių metų
<i>plg.</i> – palygink	<i>šnek.</i> – šnekamosios (kalbos)
<i>plk.</i> – pulkininkas; pelkė	<i>šv.</i> – šventas
<i>plkl.</i> piliakalnis	<i>Šovč.</i> – švenčiausiasis, -ioji
<i>plv.</i> – palivarkas	<i>t</i> – tona
<i>ppr.</i> – paprastai	<i>t.</i> – tomas
<i>pr.</i> pradžia; prospektas; prieš; prūsų	<i>t. y.</i> – tai yra
<i>pr. m. e.</i> – prieš mūsų erą	<i>t. p.</i> – taip pat
<i>prad.</i> – pradinis, pradžios	<i>tūkst.</i> – tūkstantis
<i>prk.</i> – perkeltinė (prasmė)	<i>tv.</i> – tvėnkinyš
<i>prof.</i> – profesorius; profesinis	<i>ukr.</i> – ukrainiečių (kalba)
<i>progimn.</i> – progimnazija	<i>up.</i> – upė
<i>prod.</i> – pravarde	<i>upl.</i> – upelis
<i>Psk</i> – pasakojimas	<i>u-tas</i> – universitetas
<i>pst.</i> – pastaba	<i>V</i> – vestuvinė daina
<i>pv.</i> – pieva	<i>v.</i> vardas; vyriškoji giminė (gramatika); vakarai (pasaulio šalis)
<i>pvd.</i> – pavardė	<i>vad.</i> – vadovas; vadinamasis
<i>pvz.</i> – pavyzdžiui	<i>val.</i> – valanda
<i>r.</i> – rajonas	<i>vas.</i> – vasaris (mėnuo)
<i>rb</i> – rublis	<i>v-ba</i> – valdyba
<i>red.</i> – redakcija, redakcinis, redaktorius	<i>vyr.</i> – vyriausias, vyriausiasis
<i>reprod.</i> – reprodukcija	<i>vyresn.</i> – vyresnysis
<i>resp.</i> – respublika, respublikinis	<i>vysk.</i> – vyskupas, vyskupija
<i>rezist.</i> – rezistentas, rezistencinis	<i>v-ja</i> – valstija
<i>rež.</i> – režisierius	<i>Vk</i> – vaikų daina
<i>Rg</i> – religinė giesmė	<i>vls.</i> – valsčius
<i>rink.</i> – rinkinys	<i>vlst.</i> – valstybė
<i>rst.</i> – raistas	<i>vnk.</i> – vienkiemis
<i>rstl.</i> – raistelis	<i>vns.</i> – viensėdis
<i>rugpj.</i> – rugpjūtis (mėnuo)	<i>vnt.</i> – vienetas, vienetų
<i>rugs.</i> – rugsėjis (mėnuo)	<i>otv.</i> – vietovardis
<i>rus.</i> – rusų, rusiškai	<i>žmn.</i> – žemynas
<i>s</i> – sekundė	<i>žr.</i> – žiūrėk
<i>s.</i> – sūnus; sala; sieksnis	<i>ž. ū.</i> – žemės ūkis
<i>sav.</i> – savaitė	<i>žurn.</i> – žurnalas, žurnalistas

Asmenvardžių rodyklė

6694 vnt.

A

Aarne Antti 1233
 Abartaitė 404
 Abartienė Z. 1160, 1161
 Abartiėnė Zofija 1156–1159
 Abartis D. 1162
 Abartis Donatas 929, 930, 1150, 1155–1158, 1224
 Abartis Jonas 507
 Abramavičius 361
 Abramavičius Balys 1408
 Abramavičius Povilas 1408
 Abrutienė Laima 745
 Abrutienė Vanda 514
 Abrutis Stanislovas 514–516
 Abrutis Stasys 514, 520, 933
 Abukevičius Ramūnas 958
 Acus-Acukas Jonas 1375
 Adalbertas, Šv. 1033
 Adamkus Regina 953
 Adamkus Valdas 1396, 1413
 Adiklienė 1362
 Adiklienė E. 1361
 Adiklienė Emilija 1333
 Adomaskas L. 892
 Adomaskienė Skolastika 1051
 Agota, Šv. 678, 684, 1056, 1060, 1121, 1125, 1132
 Aicoldas Vilhelmas 188
 Akermanas 362
 Akinskas Algimantas 740, 772
 Alčauskai 362
 Alčauskas Vladas 388, 411
 Alekna J. 1335
 Aleknavičiai 506
 Aleknavičienė J. 885
 Aleknavičius Kastytis 561, 563
 Aleknavičius Mikalojus 536
 Aleknavičiūtė M. 885
 Aleksa Konradas 1288
 Aleksandravičius Algimantas 1302
 Aleksynas Kostas 1337, 1339, 1340, 1342
 Alenutė 1234–1236
 Alimas Feliksas 740
 Ališauskas A. 744
 Ališauskas Petras 464
 Ališauskienė Jurislava 745
 Alminauskis K. 1263
 Alminauskis Kazys 963
 Alminienė Ida 768
 Aloyzas, Šv. 183
 Alsysis 209
 Alšauskaitė Z. 860
 Alšauskaitė-Stonkienė Justina 453, 454
 Alšauskas 545
 Alšauskas Č. 860
 Alšauskas Kostas 280
 Alšauskiai 465
 Alšauskienė Jurislava 742, 744
 Alšauskienė Rita 790
 Alšauskis 465
 Alšėnas K. 1311
 Alunderis 759
 Alutienė S. 859
 Ambrazaitis 1351
 Ambrazevičienė Morta 791, 927

Ambrazevičius Tomas 873
 Ambrazejus J. 1335
 Ambrozaitytė-Pakutinskienė Felicija 1352
 Anas 1165, 1167
 Andraitis Pijus 284
 Andrejevas 257
 Andriejauskis Juozas 778
 Andrijauskas Ant. 231
 Andriūška V. 807
 Andriūšytė-Rutienė Marija 454
 Andzevičius Dominykas 209
 Antanas Paduvietis, Šv. 545, 547, 555, 566, 567, 579
 Antanas, Šv. 162, 539, 547, 554, 560, 580, 662, 684, 687, 689, 693, 699, 700, 1024, 1025, 1032, 1041, 1121, 1163, 1164
 Antanavičius D. 127
 Antanavičius K. 281
 Antanavičius P. 281
 Antanavičiūtė 464
 Antanėlienė Marija 333
 Antanėlis Liudvikas 333
 Antanėlis Mangirdas 333
 Antanėlis Rimantas 333
 Anusas Alfonsas 372
 Anužiai 376, 465
 Anužienė Bronislava 358
 Anužienė J. 1100
 Anužienė Joana 335
 Anužienė Justina 454
 Anužienė Kazimiera 353
 Anužienė Konstancija 558
 Anužienė L. 1105
 Anužienė S. 1075
 Anužis 276, 465, 1369
 Anužis A. 974, 975
 Anužis Adomas 335
 Anužis Albertas 379
 Anužis Antanas 353, 464
 Anužis Augustas 875
 Anužis Bonifacas 463, 558
 Anužis Ignas 335, 379
 Anužis Jonas 379
 Anužis Jurgis 507
 Anužis Kazys 290
 Anužis Kostantinas 463
 Anužis Pranas 1039, 1041
 Anužis Pranciškus 464
 Anužis S. 875
 Anužis Z. 857
 Anužis Zigmas Kazimieras 861, 884, 888
 Anužis-Žalgiris Bronius 287, 294
 Anužytė A. 1106, 1112, 1113
 Anužytė Ada 1369
 Anužytė Jadvyga 747, 947
 Anužytė Morta 353
 Anužytė Regina 379
 Anužytė Rūta 1369
 Anužytė-Prušinskienė Teresė 453
 Apanavičius Romualdas 4, 1150
 Apulskis Jurgis 461
 Ardzijauskaitė D. 1413
 Arys Mykolas 508
 Arlauskas-Zeidė Pranas 294
 Arlauskis Silvestras 272
 Armalienė (Šulniūtė) Laima 742
 Armalis Adolfas 426
 Armalytė 760, 761
 Arnašius Stasys 873
 Asteikis 374

Astrauskaitė-Gedgaudienė Marijona 454–456
 Astrauskaitė-Riekašienė Agnė 458
 Ataitė Adelė 350
 Ataitė Aušrinė 350
 Ataitė Janina 350, 351
 Ataitė Regina 340
 Atas Jonas 190
 Atas Juozas 350, 351
 Atas Pranas 350, 351
 Atas Vladas 340
 Atienė Stefa 351
 Atienė Stefanija 350
 Atienė Teresė 340
 Augūnaitė Marija 742, 744
 Augustas II 120–122
 Augutienė I. 1023
 Augutyte (Viluckienė) Milda 864
 Augutyte D. 917
 Augutyte Danguolė 918
 Aukštuolis Algirdas 867
 Ausmonienė Marija 771
 Auškalnis A. 1150, 1153
 Autienė Marijona 455
 Avižius B. 1377

B

Babuškin A. B. 715
 Bačianskas D. 233
 Bačkis Juozas 1281
 Badaraitė L. 744
 Badaraitė Laima 740, 742
 Badauskas Vladislovas 354
 Badauskienė Kazimiera 354
 Bagdanavičius J. 1335
 Bagdonas A. 769
 Bagdonas Algimantas 768
 Bagdonas Rimantas 1300
 Bagdonas Zigmas 757
 Bagdonienė Birutė 769
 Bagočienė A. 1387
 Bagušienė O. 91, 92, 105
 Bajoriūnas J. 817
 Bajoriūnas Jonas 818
 Bajoriūniėnė O. 818
 Bajoriūniėnė Ona 732, 817
 Bajoriūnaitė I. 859, 860
 Bajoriūnaitė Irena 922
 Bajoriūnas Jonas 944
 Bajoriūniėnė Ona 781
 Bakaveckas Audrius 935
 Bakaveckis 478
 Bakstys Jonas 765
 Bakšys J. 1144, 1256
 Bakutienė Karolina 372
 Balandis S. 715, 858
 Balandis Steponas 857
 Balašaitis Antanas 734
 Balcevičius 735
 Balcevičius Petras 447
 Balcevičiūtė-Žygiėnė Agota 455
 Balcevičiūtė-Brazdauskienė 453
 Balčaitienė Antonina 951
 Balčikoniai 1271, 1274
 Balčikonienė (Songailaitė) Regina 1273
 Balčikonienė R. 809, 1274
 Balčikonienė Regina 74, 895, 954, 1267, 1275, 1276
 Balčikonis Juozas 1267, 1275, 1276
 Balčikonis Kęstas 1276
 Balčikonis Kęstutis 1274

- Balčiūnaitė A. 756
 Balčiūnas Kęstutis 924
 Balčiūnas V. 72, 252
 Balčiūnas Vladas (?) 209
 Balčiūniėnė 799
 Balčius M. 120
 Balčius Mikas 117
 Balčius Mikelis 5, 12, 1423
 Baleika Mindaugas 867, 868, 872
 Baliutavičius Vaclovas 186
 Balys Jonas 1233
 Balkutė R. 9, 16, 1098, 1100–1103, 1106, 1107, 1109–1111, 1423
 Balnius 396
 Balseviėniė 1000
 Balseviėniė Aldona 215
 Balseviėniė Barbora 322
 Balseviėniė K. 1149
 Balseviėniė Karolina 333, 337, 343, 1144, 1259
 Balseviėniė Sofija 307, 819
 Balseviėniė Valerija 333
 Balsevičius 382, 398, 400
 Balsevičius Adomas 997
 Balsevičius Antanas 271, 337, 527, 718
 Balsevičius Bronius 1097
 Balsevičius Edvardas 782
 Balsevičius I. 986
 Balsevičius Ignas 322, 985
 Balsevičius Jonas 209
 Balsevičius Karolis 333
 Balsevičius M. 839
 Balsevičius Petras 307, 997
 Balsevičius Pranas 143, 333, 978, 997
 Balsevičius Steponas 343
 Balsevičius Vladas 322, 353
 Balsevičiūtė Elvyra 333, 730
 Balsevičiūtė Justina 343
 Balsevičiūtė Karolina 343
 Balsevičiūtė Valerija 333
 Balsevičiūtė Vikta 308
 Balsevičiūtė-Paukštienė Danutė 787, 799
 Balsienė Aleksandra 425
 Balsienė Daiva 372
 Balsys E. 1324
 Balsys Eduardas 1371, 1389
 Balsys Kazimieras 424, 425
 Balsys Pranas 424, 427
 Balsytė Barbora 460
 Balsytė-Motuzienė Petronėlė 463
 Balsytė-Stropienė Marcelė 460
 Baltikauškas J. 774, 775
 Baltikauškas Juozas 773
 Baltiškaitė Valerija 431
 Baltiškiai 273
 Baltiškiai 381, 430, 431
 Baltiškienė (Rudelytė) Elena 504, 1022, 1036, 1039, 1040, 1051
 Baltiškienė Gertrūda 769
 Baltiškienė Karolina 408, 440
 Baltiškienė Kazimiera 372
 Baltiškienė Petrė 388
 Baltiškienė Petronėlė 506
 Baltiškis 409
 Baltiškis Albinas 503, 504, 1054, 1057, 1097
 Baltiškis Ignas 429, 434, 445, 689, 755, 996
 Baltiškis Juozas 372, 429, 443, 503, 996
 Baltiškis Vladas 429, 436, 996
 Baltmiškytė Adolfina 440
 Baltmiškytė E. 321
 Baltmiškytė Jadvyga 439, 771
 Baltmiškytė Petronėlė 1393
 Baltmiškytė Regina 444
 Baltmiškytė Valerija 439
 Baltonis Antanas 1138
 Baltrimas Juozas 372
 Baltrūkėnas J. 165
 Baltrukėnas Juozapas 164, 720
 Baltrūnas V. 29
 Baltrūnas Valentinas 4, 5, 12, 26, 1415, 1423
 Baltrutytė O. 860
 Baltukevičius Felicijonas 456, 457
 Baltunavičius Juozapas 458
 Baltuonienė Regina 740, 747, 947
 Baltuonis Juozas 272, 281, 285, 293, 294, 359
 Baltuonytė Agota 452
 Baltuška Motiejus 375
 Baltuškaitė Zita 766
 Baltuškaitis Jonas 447
 Baltutienė Danutė 587
 Baltutytė O. 859, 862
 Balvočiūtė J. 25
 Baneviėniė D. 735
 Baneviėniė Dalia 734, 740
 Banevičius Jonas 837, 840
 Banevičius Juozas 840
 Banys 197
 Baradinskienė Jūratė 20
 Baranauskaitė A. 1365
 Baranauskas Pranas 843
 Baranauskas T. 5, 12, 126–132, 1418, 1423
 Baranauskienė 858
 Baranauskienė I. 127
 Baranauskienė V. 797
 Barancevas Piotras 157
 Barauskas 1378
 Barauskas Br. 552
 Barauskienė V. 1340
 Barauskienė Vanda 1333
 Barbora, Šv. 208, 211, 213, 510, 689, 1121, 1125, 1132
 Barčianas Vasilijus 157
 Barėtienė Danutė 928
 Barienė Rūta 740
 Barisa Jurgis 308, 342
 Barisas Antanas 1161
 Barisas J. 312, 412, 413, 415, 1147, 1148, 1150, 1153, 1158, 1162
 Barisas Juozas 1150
 Barisas Jurgis 180, 366, 406, 408, 697, 1144, 1150–1152, 1159, 1233, 1251, 1261
 Barisienė (Butkutė) Elena 1151, 1154, 1155
 Barisienė A. 1111
 Barisienė Agota 406, 408, 1151, 1152
 Barisienė E. 857, 1153, 1224
 Barisienė Elena 1152
 Barysaitė Agnytė 1062
 Barysaitė Irutė 1062
 Barysaitė Nastutė 1062
 Barysaitė Stasytė 1062
 Barysas Jurgis 1062
 Barysienė Agota 1062
 Barkauskaitė Violeta 4, 20
 Barkus A. 95, 96
 Baronas D. 127
 Barsiukas Petras 175
 Baršauskienė Viktorija 1285
 Bartasūnas Pranas 212
 Bartkevičius Kazimieras (?) 197
 Bartkevičius V. 611, 616
 Bartkus Aloizas Gvidonas 138, 140, 596, 611, 618, 641, 645
 Bartusevičiai 468, 469
 Bartuševičius Feliksas 462
 Bartuševičius Kazimieras 462
 Bartuševičius Stanislovas 462
 Bartuševičiūtė Marijona 462
 Bartuševičiūtė Stanislava 462
 Barvių Zuzana 558
 Barvyš Kostas 558
 Barzdžiūnas Mantas 937
 Barzdžiūvienė Virginija 10, 17, 940, 1323, 1324
 Basalykas A. 34, 35
 Basanavičius 1352
 Basanavičius J. 494, 1263, 1335
 Basanavičius Jonas 1334, 1339, 1360
 Baseviėniė Barbora 558
 Bastys Pranas 180, 181, 721
 Bataviėniė Stasė 519, 520
 Batavičius Stasys 520
 Baublys 720
 Baublys Petras 720
 Baubonis Z. 129
 Baulas K. 1402
 Bauža A. 1294
 Baužiai 347
 Baužys 254, 1370
 Baužys Adis 1370
 Baužys Adomas 189, 726, 1408
 Baužys Bronius 189, 726, 1370
 Baužys Vincas 272, 1408
 Baužytė Jūra 836
 Baužytė Zita 776
 Bedaukas Vladas 273
 Bėgļecovaitė Mironija 772
 Beinoraitė (Duoblienė) Stefanija 1097
 Beinoras Ignas 1266
 Beinoras-Liūtas Antanas 294
 Beivydas Stanislovas 558
 Beivydu Kazimiera 558
 Beleckienė-Gaigalaitė O. 183
 Beleşkevičius Antanas 175, 201
 Bendikaitė Stasė 337
 Bendikas 1040
 Bendikas Antanas 337
 Benediktas, Šv. 573, 677, 1172
 Benelis Juozas 170
 Benetis Jonas 691, 923
 Beniuševičiūtė Julija 361
 Beniušiai 526
 Beniušiai B. ir A. 922
 Beniušienė (Domarkaitė) Ona 1041
 Beniušienė Birutė 949
 Beniušienė I. 577, 594
 Beniušienė Kazimiera 337
 Beniušienė Ona 1039
 Beniušis A. 969
 Beniušis Albertas 949
 Beniušis Antanas 337
 Beniušis E. 1361
 Beniušis Jonas 1408
 Beniušis Leonas 172
 Beniušis Pranas 160, 1408
 Beniušytė Emilija 337
 Beniušytė Regina 337
 Beresnevičius Aleksandras 164, 941
 Beresnevičius Izidorius 164, 1014

- Beresniewiczzes 1015
 Beresniewiczzes Izydorius 1015
 Beresniewiczzes Kazimiera 1015
 Beresniewiczzes Szymona 1015
 Beretis Juozas 170
 Bergaitė Eba 178
 Berger P. L. 1063
 Berkovičius M. 1350
 Berlinskaitė Rasa 960
 Bernotaitė Danutė 333, 337
 Bernotaitė Teresė 333
 Bernotas Alfonsas 337
 Bernotas Algis 337
 Bernotas Antanas 333
 Bernotas Juozas 166
 Bernotas Kazys 337
 Bernotas Nobertas 372
 Bernotas P. 995
 Bernotas Petras 358
 Bernotas Vytautas 337
 Bernotienė Afrozina 337
 Bernotienė Ona 337, 358
 Bernotienė Petronėlė 333
 Bernotienė R. 878, 879
 Berns R. M. 1063
 Bertagnin Carlo 567, 583
 Bertašauskas Adomas 269, 290, 888
 Bertašienė 827
 Bertašienė Dalia 950
 Bertašius Petras 888, 950
 Beržanskas Vladas 425
 Beržanskis 169, 579, 991
 Beržanskis E. 508, 509
 Beržanskis Liudvikas 775
 Beržanskis Mykolas 455
 Beržanskis Vladas 274
 Beržinskaitė (Drakšienė) Darata 1097
 Beržonskas Kazys 313
 Beržonskas Vidmantas 389
 Beržonskiai 975
 Beržonskienė 411
 Beržonskis 975
 Beržonskis Juozas 172, 277
 Beskarbis Domarkas 966
 Bezručenko Valerij Pavlovič 1300
 Bielenstein A. 129
 Bieliauskienė Albina 734
 Bielkevičius 228
 Bielskis Petras 926
 Bigsiai 527
 Bilevičiūtė I. 1189, 1194, 1196, 1199, 1215, 1221
 Bilkis L. 536
 Binginas Petras 478
 Binkis K. 732
 Bireta A. 1303
 Biržiškis 470
 Bitautienė Rima 747, 751, 947
 Bitinas J. 27, 29, 30
 Biznis 1070, 1084
 Byčkaitė-Lingienė Agota 458
 Byčkauskaitė Barbora 458
 Byčkus 465
 Byčkus Tomas 458
 Byčkutė 458
 Bylenšteinas Augustas 126
 Blažienė Grasilda 4
 Blažienė Sofija 724
 Blažytė-Baužienė Danutė 4
 Blinstrubis Stanislovas 213
 Bluijienė A. 600
 Blynienė Irena 840
 Blyžas 814
 Bloznelis Algis 331
 Blūšius V. 1405
 Bočkai 381
 Bogatyris 1345
 Bogdanas K. 1303
 Bogojavlenskis 160
 Bojeris 974
 Bojus 417, 971
 Bolobenskij E. N. 715
 Bonaventūra 1033
 Bonaventūras, Šv. 1169
 Bončkienė Alvyra 947
 Bončkus 774, 779
 Bončkus Kajetonas 505
 Boratinis Titas Livas 122
 Borisevičius 546
 Borisevičius V. 544, 546, 552, 557, 575
 Borisevičius Vincentas 545
 Borumas A. 884
 Borumienė Bronė 740, 742, 744
 Boruta Jonas 930
 Bože K. V. 715
 Branoveskis Stepas 393
 Braudė 396
 Braudė Giršas 158
 Braudė Mauša 158
 Braudė Osen 1136
 Braudė Rupkis 1136
 Braudė Ruvinas 1136
 Brauklienė Rūta 215
 Brauzdauskytė Barbora 453
 Brazaitienė Vitalija 1319, 1320
 Brazauskas Algirdas Mykolas 1281, 1282
 Brazauskas Edgaras 1329
 Brazauskas Mindaugas 1329
 Brazauskas Virginijus 940
 Brazauskienė Sigutė 10, 17, 1329, 1330
 Brazdauskai 465
 Brazdauskienė 425
 Brazdauskis 465
 Brazdauskis Martynas 453
 Brazdėikiai 465
 Brazdeikienė D. 558
 Brazdeikienė K. 877
 Brazdeikienė Kazimiera 347
 Brazdeikienė Konstancija 558
 Brazdeikienė Ona 453
 Brazdeikienė Petronėlė 461
 Brazdeikis 254, 465
 Brazdeikis Aleksas 558
 Brazdeikis Antanas 458, 459, 462
 Brazdeikis Jonas 182, 463
 Brazdeikis Juozapas 458
 Brazdeikis Jurgis 458
 Brazdeikis Kazimieras 453
 Brazdeikis L. 316
 Brazdeikis Leonas 347, 459
 Brazdeikis Motiejus (Mathius) 452
 Brazdeikis Pranas 460, 461
 Brazdeikis Pranciškus 458
 Brazdeikis Stepas 187
 Brazdeikis Steponas 976
 Brazdeikis Vincas 463
 Brazdeikis Vincentas 459
 Brazdeikyė Kristina 461
 Brazdeikytė Cecilija 459
 Brazdeikytė Danutė 384
 Brazdeikytė Domicelė 463
 Brazdeikytė Elvyra 347
 Brazdeikytė Ona 461
 Brazdeikytė Petronėlė 463
 Brazdeikytė-Joneckienė Danutė 385, 389
 Brazdžionis Bernardas 1326, 1404
 Brazdžiūnas P. 1313
 Brazdžiūnas Povilas 1313
 Braziūnas J. 731, 736
 Bražinskai 585, 1122
 Bražinskaitė Aurelija 587
 Bražinskaitė Marijona 463, 585
 Bražinskas Andrius 1408
 Bražinskas Ignas 1408
 Bražinskienė P. 1123
 Bražinskis Jonas 200
 Bražinskis Mykolas 375
 Bražiūnas Juozas 727
 Brėdikis Jurgis 1354
 Brezgienė Janina 776
 Brezgyz Adomas 776
 Bričkus Antanas 1290
 Brigita, Šv. 193, 210, 213, 215
 Bromas Mejeris 158
 Bronišai 194–196, 198–200, 203, 204, 216, 218, 219
 Bronišaitė Vanda 201
 Bronišas 205
 Bronišas Henrikas 215
 Bronišas Juozapas 178, 182, 194, 196, 201, 202, 204, 206, 216, 273
 Bronišas Juozas 254
 Bronišas Liucijonas 166, 194, 196, 197–202, 204–206, 215–217, 1343, 1401
 Bronišienė Emilija 197, 202, 204, 216, 217
 Bronišienė Paulina 216
 Bronovickis Stepanas 764
 Brožus K. 877
 Bružalienė Vitalija 947
 Brunelienė Vitalija 747
 Brunys Jonas 375
 Bružaitė (Jasnauskienė) Emilija 1097
 Bružaitė Ineta 1157
 Bružaitė Janina 877, 880
 Bružas 506, 827, 998
 Bružas Aivaras 1157
 Bružas Aloyzas 273
 Bružas Alvydas 795
 Bružas Antanas 290
 Bružas Arvydas 910–912, 945
 Bružas Eduardas 284
 Bružas Jonas 506, 997, 1157
 Bružas Jurgis 375
 Bružas Kazys 806
 Bružas Kostas 345
 Bružas Petras 375
 Bružas Pranas 806
 Bruželis 976
 Bružienė Emilija 1027
 Bružienė Ona 345
 Bružienė Z. 807
 Brzostovskis 1034
 Bublėnė Rima 843
 Bubnys Arūnas 4
 Buchaveckas Stanislovas 1387
 Bucys Petras 718
 Bučas J. 69, 663, 672
 Bučienė Elena 740, 776
 Bučys A. 925
 Bučys Antanas 740, 775
 Bučys J. 1374
 Bučmys Albinas 872
 Bučniai 465, 834
 Bučnius Antanas 453

- Bučniūtė Ona 453
 Bučnys 465
 Būda 992
 Budginienė Regina 769
 Budrevičius Č. 227
 Budrevičius Tomas 164
 Budriai 478, 515, 1122–1124
 Budrienė L. 1101, 1113
 Budrikaitė Elvyra 740
 Budrikenė Akvilina 354
 Budrikis 254
 Budrikis Juozas 190, 279, 510, 511, 1293
 Budriūnas Br. 1404
 Budrys 392, 449, 663, 875, 971, 1374
 Budrys Algirdas 1299
 Budrys I. 1130
 Budrys Ignas 302, 1325
 Budrys Jurgis 508
 Budrys Kazimieras 375
 Budrys Kazys 877
 Budrys Pranas 875
 Budrytė Sofija 769
 Būdvytė Severina 740
 Būga K. 1335
 Būga Kazimieras 126
 Bugaila Kazimieras 558
 Bugailų Domicėlė 558
 Buginaitė Rozalija 422
 Buikienė L. 1350
 Buividas Jonas 1408
 Buivydaite Janina 426
 Buivydaite Kotryna 420
 Buivydaite Morta 426
 Buivydaite Skolestika 420, 422
 Buivydaite Teresė 852, 853
 Buivydas
 Buivydas 137, 409, 410, 527, 977
 Buivydas Andrius 508
 Buivydas Antanas 845, 846, 852
 Buivydas Bronislovas 340
 Buivydas Juozas 426
 Buivydas Justinas 849
 Buivydas Vaidas 212
 Buivydienė Kotryna 426
 Buivydienė Z. 769
 Bukantas D. 1335
 Bukantis A. 73
 Buknienė Esmeralda 791
 Buknys Vladas 791
 Bulotai 1294
 Bumblienė Liucija 333
 Bumblys Antanas 333
 Bumblys Julius 427
 Bumblys-Tigras Julius 288, 294, 304, 505
 Bumblytė Laima 333
 Bumblytė-Liaudanskienė Ona 459
 Bumbulis A. 211
 Bumelienė S. 735
 Bumelienė Salomėja 734
 Bumelytė Genovaitė 740
 Bundulas-Mirgūtis Stasys 294
 Bundulas-Narūnas Antanas 294
 Bunkus Antanas 913
 Buragas Petras 181
 Burauskaitė Teresė Birutė 292
 Burinskaitė I. 9, 16, 673, 1119–1122, 1127–1131, 1133, 1421, 1423
 Burkanas E. 535
 Burkanas Edvardas 543
 Burkauskienė Audronė 777, 925
 Burneikienė 1361
 Bušmienė Janina 550
 Bustis de, Bernardinas 1034
 Būtė 1098
 Butenienė Kazimiera 1051
 Butenienė Ona 202
 Butėnienė P. 1100, 1101, 1103, 1105–1107, 1111, 1113
 Butėnienė Petrė 1105
 Butenis 409, 1087
 Būtenis A. 1148, 1149
 Būtenis Antanas 307, 1144, 1258–1260
 Būtenis Pranas 1153
 Butenytė Danutė 781
 Butikas 814
 Butkai 377, 403, 405
 Butkauskas J. 1031
 Butkevičienė Irena 930
 Butkevičienė Ona 740
 Butkevičienė Stasė 7, 14, 806, 807, 928, 1423
 Butkevičienė-Venskienė (Stonkutė) Monika 587
 Butkevičius (Mykolas ?) 207
 Butkevičius B. 1038
 Butkevičius J. 670, 672
 Butkevičius Pranciškus 457, 458
 Butkevičius Stasys 777
 Butkevičius Vaclovas 587
 Butkevičius Zenonas 1395
 Butkienė (Pauliūtė) Bronė 1354
 Butkienė Barbora 404, 406
 Butkienė Domicėlė 405
 Butkienė Elzbieta 343
 Butkienė Genovaitė 337
 Butkienė Kazimiera 343
 Butkienė Magdė 355
 Butkienė Magdalena 405
 Butkienė-Striaukienė Konstancija 1408
 Butkus 377, 527
 Butkus Andrius 592
 Butkus Antanas 274, 405, 527
 Butkus D. 93
 Butkus Eduardas 294, 295
 Butkus Felicijonas 852, 853
 Butkus Feliksas 295, 527
 Butkus I. 303
 Butkus Ignacas 337
 Butkus Ignas 191, 282, 283, 302, 970, 1293
 Butkus J. 860, 1130, 1162,
 Butkus Julijonas 1150, 1152–1155, 1224
 Butkus Julius 343, 1161
 Butkus Juozapas 375
 Butkus Juozas 355, 924, 1408
 Butkus Kazimieras 375, 405
 Butkus Klemensas 403, 404, 406
 Butkus Laurynas 375
 Butkus P. 452
 Butkus R. 399
 Butkus Romas 372
 Butkus Stasys 1152, 1153
 Butkus Vaclovas 405, 406
 Butkus Vincas 372
 Butkus Vincentas 209
 Butkus Virgilijus 372
 Butkutė Adelė 343
 Butkutė Aldona 355
 Butkutė Aleksandra 405, 406
 Butkutė Birutė 405, 406
 Butkutė Danutė 405, 407, 789
 Butkutė Ieva 406
 Butkutė Magdalena 405, 407
 Butkutė Marija 405
 Butkutė Petrė 384
 Butkutė Stefanija 405
 Butkutė Teresė 818
 Butkutė-Kumpienė Danutė 789
 Butkutė-Stonkienė Petrė 384
 Butkuvienė B. 4, 6–8, 10, 13–15, 17, 19, 20, 176, 249, 254, 266, 307, 447, 500, 501, 504, 507, 620, 678, 718, 770, 809, 814, 857, 864, 902, 906, 908, 913, 919, 996, 1037, 1315, 1327, 1423
 Butkų Juzė 175, 1288, 1292, 1360
 Butnorienė Violeta 777, 926
 Butvilaitė Rasa 4
- C, Č
 Celestinas 891
 Ceplite R. 124
 Chadam A. 1170
 Chajarov I. G. 715
 Chodkevičius Jonas Jeronimas 507
 Chodkevičius Jonas Karolis 507
 Chodkevičius Karolis 1039
 Chodkiewicz Jan Caroll 374
 Chodoravičius Mečišlovas 207
 Chrilikov V. B. 715
 Chruščiovos S. 308
 Cikockas A. 665, 672
 Cirtautaitė P. 1147, 1148
 Cirtautaitė Petrė 1143, 1250, 1256
 Cirtautaitė Petronėlė 1336
 Cirtautas 380, 980
 Cirtautas Vytautas 295
 Cvikis Johanas 158
 Czernski S. 162
 Čapas Antanas 940
 Čapkauskienė G. 1404
 Čekatauskaitė J. 1405
 Čekėnaitė R. 565, 576, 594
 Čekėnaitė Rima 565, 567, 568, 574, 575
 Čepas Ričardas 1406, 1408
 Čepel P. T. 715
 Čepronas Kazimieras 164, 765
 Čerepovičius Vladimiras 720
 Černiauskaitė A. 757
 Černiauskienė Danutė 742
 Česna A. 950
 Česna Algirdas 924, 926, 927
 Česnauskas K. 877
 Čėsnienė Violeta 790, 927
 Čičinskas 1304
 Čilinskas 293
 Čipkai 1342
 Čiplies Juozas 188
 Čiučkovskij N. G. 715
 Čiugunov 715
 Čiurinskaitė E. 718
 Čiurinskaitė Elvyra 769
 Čiurlionienė S. 789, 794
 Čiurlionienė Sofija 1334
 Čiurlionis M. K. 673, 1119, 1297, 1334, 1416
 Čiužas Antanas 276
 Čiuželis Vincas 1136
 Čizai 201
 Čizauskas J. 389
 Čizauskas Justinas 385
 Čyplys Juozas 277
 Čyžauskaitė Marijona 458
 Čyžauskaitė Petronėlė 458
 Čoblauskienė Genė 836

- D
- Dagys 1374
- Dailydonytė A. 756
- Dakanis Bronius 138
- Dambrauskaitė Bronė 1372
- Dambrauskas-Jakštas Aleksandras 1172
- Danienė (Tamašauskaitė) Janina 1040, 1041
- Danilevičienė A. 1121, 1130
- Danilevičienė Agnietė 1128
- Danilevičius S. 1309
- Daniliauskienė V. 1209
- Daračienė Inga 949
- Darangauskas A. 569
- Darangauskas Algirdas 575
- Darata, Šv. 684, 698
- Daratis Arvydas 949
- Dargevičienė Virginija 577
- Darius S. 1396
- Darius Steponas 867, 873
- Daškevičienė Alma 777, 925
- Daublienė Kotryna 377
- Daublys Konstantinas 377
- Daugėla Ignas 1408
- Daugėla Petras 1408
- Daugėlė Albinas 731, 732
- Dauginčiai 500
- Daugintienė 862
- Daugintienė Aniceta 877
- Daugintienė Audronė 936
- Daugintienė Barbora 358
- Daugintienė Daiva 1307
- Daugintienė Kotryna 1022
- Daugintienė Ona 342
- Daugintienė Stasė 877
- Daugintienė Stefanija 345
- Daugintis 312, 382
- Daugintis A. 970
- Daugintis Adomas 342
- Daugintis Antanas 527
- Daugintis Ignas 272, 637, 773
- Daugintis J. 860
- Daugintis Jonas 157, 166, 425
- Daugintis Justinas 527
- Daugintis Kazys 172, 345
- Daugintis Povilas 345
- Daugintis R. 1304, 1305
- Daugintis Rimantas 9, 17, 803, 1303-1307
- Daugintis Stasys 254, 273
- Daugintis T. 1031
- Daugintis Tadas 183, 773
- Daugintis-Babūnas Vytautas 295
- Daugintytė Agota 1097
- Daugintytė Elena 345
- Daugintytė-Lubienė Marijona 455, 457
- Daugintytė Magdė 806
- Daugintytė Rasa 918
- Daugintytė Rūta 358
- Daugintytė Zita 935
- Daugys Simonas 1097
- Daugnoraitė Agota 771
- Daugudis V. 100
- Daujotis Viktoras 213
- Daukantai 823
- Daukantaitė Emilija 806
- Daukantaitė-Ozolinia Kazimiera 646
- Daukantas 976
- Daukantas Ignas 499
- Daukantas Juozas 685
- Daukantas P. 680, 824, 826, 827, 836
- Daukantas Povilas 1266
- Daukantas Pranas 477, 647, 678, 698, 774, 806, 822, 823, 827, 828, 832-836
- Daukantas Pranciškus 678
- Daukantas S. 590
- Daukantas Simonas 470, 1008
- Daukintis Joakimas 1408
- Daukintis Leonas 1408
- Daukontas Pranas 172
- Daukontienė Kleopa 342
- Daukontytė Janina 342
- Daukša 244, 1374
- Daukša K. 183
- Daukša Kazimieras 164, 186, 721
- Daukša Mikalojus 1168, 1169
- Daukša Stasys 566
- Daukšaitė Joana 458
- Daukšaitė-Kecorienė Angelė 766
- Daukšas K. 732
- Daukšienė (Žilinskaitė) Marytė 585
- Daukšienė S. 734, 735, 738, 739
- Daukšos 578, 584
- Daumantas 1352
- Daunoras J. 548, 550, 554
- Daunorienė Barbora 735
- Degimienė Marijana 947
- Degimienė Marytė 747
- Demistaitė Barbora 469
- Demistas 465
- Demystaitė Barbora 460
- Derbutas 500
- Derevnis I. S. 715
- Dergintis 465
- Dergintis Matas 455
- Dibisterienė (Velzaitė) Paulina 1316
- Dibisterienė P. 721, 774
- Dibisterienė Paulina 182, 724, 1315, 1318-1320
- Dibisteris 472
- Dibisteris A. 182, 188, 722, 1318
- Dibisteris Antanas 10, 17, 143, 179, 182, 275, 276, 291, 333, 510, 711, 712, 721-724, 726, 748, 774, 809, 885, 946, 1315-1317, 1319, 1320, 1368, 1414
- Dibisteris Juozas 1315
- Dibisterytė Aldona 1316
- Dibisterytė Nijolė 1316
- Diburaitė Marijona 377
- Diburys Ignas 513
- Dichavičienė V. 1306
- Dievinienė Monika 787
- Dimgaila 980
- Dimgaila Feliksas 344
- Dimgaila Kazys 344
- Dimgaila Petras 208
- Dimgaila Stasys 344
- Dimgailaitė Virginija 344
- Dimgailienė Bronislava 344
- Dimžlys A. 803
- Dirgėlaitė Danutė 776
- Dirgilienė G. 802
- Dirginčiūtė Barbora 465
- Dirgintuvnos 465
- Dirmeičienė Sofija 950
- Dirmeikis 377
- Dirmeitienė Daiva 936
- Dirmeitis Aloyzas 950
- Dirmeitis J. 222
- Dirmeitis Jonas 176, 222
- Dirmeitis Juozapas 508
- Dirmejtium Franciszkus 1015
- Dirmejtium Antonas 1015
- Dirvanskis Steponas 447
- Dirvonskiai 301, 381
- Dirvonskienė (Laurinavičiūtė) Irena 1273
- Dirvonskienė Anastazija 429
- Dirvonskis 436
- Dirvonskis A. 969, 994
- Dirvonskis Antanas 527
- Dirvonskis Justinas 372
- Dirvonskis Povilas 285
- Dirvonskis Virgis 1273
- Diržininkas Ignas 506, 998
- Diržininkienė D. 1110
- Dyburiai 427
- Dyburienė Afrozina 342
- Dyburienė Efrogija 272
- Dyburienė Stasė 348
- Dyburis Albertas 342
- Dyburis Pranas 342
- Dyburys 402
- Dyburys Albertas 337, 348
- Dyburys Kazys 1266
- Dyburys Pranas 272, 478
- Dyburytė Afrozina 337, 342
- Dymšaitė-Ogden Marija 226
- Dmitrijevas Andrius 961
- Dobilai 545, 586
- Dobilaitė Daiva 769, 776
- Dobilaitė Liudvika 463
- Dobilaitė Marcijona 463
- Dobilaitė Ona 462
- Dobilaitė Zuzana 463
- Dobilas 465
- Dobilas Antanas 425, 462
- Dobilas Jonas 462
- Dobilas Juozas 353, 462, 463, 758
- Dobilas Jurgis 758
- Dobilas Mykolas 458, 459, 462, 463
- Dobilas Stanislovas 459
- Dobilas Vladas 425
- Dobilienė Liuda 558
- Dobilienė Liudvika 752
- Dobilienė Marcelė 458
- Dobilienė Petronėlė 462
- Dobilienė S. 556
- Dobilienė Stanislava 353, 540, 553
- Doblienė Ona 843
- Dobrovolskienė Aniceta 949
- Dobrovolskis Antanas 372
- Dobrovolskis Fiodoras 157
- Dobrovolskis Kazimieras 949
- Dobrovolskis Stanislovas 554
- Dobužinskis Mstislavas 1272
- Dobužinskis V. 186
- Domai 434
- Domarkai 477, 484, 647, 989, 1277, 1393
- Domarkaičiai 425
- Domarkaitė Elena 355
- Domarkaitė Evelina 1286
- Domarkaitė Jovita 777
- Domarkaitė Ksevera 1277, 1278
- Domarkaitė Petrė 343
- Domarkaitė Rūta 563
- Domarkaitė Stasė 1277
- Domarkaitė Stefanija 848
- Domarkaitė Zita 797
- Domarkaitė Zosė 444
- Domarkaitė Zuzana 1388
- Domarkaitė-Paulauskienė I. 859
- Domarkas 254, 436, 512, 975, 976, 981, 988, 989, 996, 1373
- Domarkas Aleksas 278, 339
- Domarkas Algimantas 708

- Domarkas Andrius 1286
 Domarkas Antanas 271, 313, 339, 355, 997
 Domarkas Edvardas 349, 429, 444
 Domarkas Ignas 316, 502, 503, 515, 975
 Domarkas Jonas 10, 17, 274, 502, 895, 953, 1136, 1266, 1284, 1388–1390
 Domarkas Juozas 172, 313, 388, 558
 Domarkas Justinas 349, 444, 996
 Domarkas K. 144, 431, 434, 435, 484
 Domarkas Kazimieras 385, 389, 420, 647, 996, 1277, 1278
 Domarkas Kazys 429, 430, 478, 494, 996
 Domarkas Kostas 169, 188, 189, 387, 429, 976
 Domarkas P. 479
 Domarkas Petras 165, 425, 478, 493
 Domarkas Pilypas 506, 998
 Domarkas Povilas 441
 Domarkas Pranas 273, 348, 372, 424, 425, 429, 445
 Domarkas Stasys 1388
 Domarkas V. 287, 860, 1279, 1282, 1283, 1285, 1286
 Domarkas Vidmantas 950
 Domarkas Vladas 4, 9, 16, 339, 740, 747, 1140, 1277, 1278, 1280–1282, 1284, 1286, 1287
 Domarkas Vladislovas 20, 506, 895, 953
 Domarkas-Daubinis K. 144
 Domarkas-Eteris Vladas 286, 295
 Domarkas-Plyta Jonas 295
 Domarkienė 1154
 Domarkienė (Veisbonaitė) Skolestika 1041
 Domarkienė Adelė 372
 Domarkienė Barbora 313
 Domarkienė Domicelė 339
 Domarkienė Jeronima 355
 Domarkienė Kotryna 348
 Domarkienė Marijona 357, 505
 Domarkienė Ona 558
 Domarkienė Rūta 372
 Domarkienė S. 1287
 Domarkienė Skolestika 1039
 Domarkienė Sofija 313
 Domarkienė Stanislava 1284, 1286
 Domarkienė Stefanija 1051
 Domarkienė V. 1129
 Domarkienė Valerija 1122
 Domarkienė Virginija 950
 Domarkienė Z. 763
 Domarkienė Zinaida 389
 Domarkienė Zuzana 1388
 Domeika Pranas 791, 925
 Domodiedovas 1398
 Donauskis 465
 Donauskis Ignacas 464
 Donėlaitė Nijolė 947
 Donelaitis K. 1305, 1397, 1421, 1422
 Donelaitis Kristijonas 781
 Donėlienė Viktorija 742, 744
 Douchis R. J. 119
 Dovydaitis Jurgis 1338
 Dovoina-Silvestravičius M. 1335
 Drakšai 493, 515
 Drakšaitė-Kniūkštienė Petronėlė 455
 Drakšaitė Konstancija 858
 Drakšaitė Skolastika 183
 Drakšas Adolfas 354
 Drakšas Antanas 345
 Drakšas Artūras 918
 Drakšas Augustas 647
 Drakšas Juozas 478
 Drakšas Klemensas 503, 505
 Drakšas Petras 942
 Drakšas Pranas Felicijonas 272
 Drakšas Vytautas 318
 Drakšas Vladas 478, 493, 497, 993
 Drakšienė 535
 Drakšienė (Beržunskaitė) Darata 1155
 Drakšienė D. 1124–1126, 1130
 Drakšienė Darata 930
 Drakšienė Jadvyga 930
 Draugelis 181
 Drašutis Pranas 415
 Dringelis L. 663, 672
 Driskiuvienė Živilė 4
 Driskiūtė Audinga 10, 18
 Drobnys A. 267
 Dromantienė 427
 Druktenis Bronius 372
 Drungila Kazimieras 375
 Drungilai 384, 465, 976, 1393
 Drungilaitė Asta 1395
 Drungilaitė Kazimiera 338
 Drungilaitė Magdūtė 416
 Drungilaitė Monika 1395
 Drungilaitė Morta 443, 503
 Drungilaitė Petronėlė 384
 Drungilaitė Sofija 548
 Drungilaitė Stanislava 354
 Drungilaitė Stasė 442, 443, 548
 Drungilaitė Stefanija 976
 Drungilaitė V. 757
 Drungilaitė Veronika 757
 Drungilaitė-Gaudiešienė Stanislava 442
 Drungilaitė-Valužienė Severina 442, 444
 Drungilas 408, 465, 618
 Drungilas Adolfas 10, 17, 506, 747, 895, 953, 1393, 1395
 Drungilas Albertas 372
 Drungilas Antanas 341, 416, 527
 Drungilas Audrius 372
 Drungilas Augustas 416
 Drungilas Augustinas 354
 Drungilas Bronius 1393
 Drungilas Donatas 877, 1156
 Drungilas Edvardas 372, 1116
 Drungilas Feliksas 1393
 Drungilas Fortūnatas 254, 333, 1393, 1394
 Drungilas Ignas 689, 690
 Drungilas J. 879
 Drungilas Jonas 372, 416
 Drungilas Julius 1393
 Drungilas Juozapas 166, 456
 Drungilas Juozas 117, 118, 338, 354, 453, 456, 524
 Drungilas Jurgis 280
 Drungilas Justinas 338
 Drungilas Kazys 338
 Drungilas Mykolas 558
 Drungilas Motiejus 453
 Drungilas Povilas 429, 442, 677, 996
 Drungilas Stepas 343
 Drungilas Vytautas 1393
 Drungilas Zigmantas 443
 Drungilienė 423, 449
 Drungilienė (Būdvytytė) Severina 742
 Drungilienė (Žilinskaitė) Morta 408
 Drungilienė Aniceta 326
 Drungilienė Barbora 343, 354, 416, 446, 506
 Drungilienė Basiunė 407
 Drungilienė Bronė 1423
 Drungilienė G. 879
 Drungilienė Genė 10, 17, 1329
 Drungilienė M. 1098, 1113
 Drungilienė Marijona 280, 1112
 Drungilienė Marina 921, 922, 949
 Drungilienė Monika 1395
 Drungilienė Ona 456
 Drungilienė Petronėlė 357, 456, 505
 Drungilienė Regina 372
 Drungilienė Valė 340
 Drungilienė Vanda 338
 Drungilienė Zofija 558
 Drungilų Petronėlė 558
 Dubickas Jonas 4
 Dubikaltienė Aira 4, 11, 18
 Dubonis A. 127
 Dubovskij S. T. 715
 Dubrys K. 1162
 Dulė Albertas 868, 869
 Dunauskaitė D. 951
 Duobys Ignas 222
 Duobliai 520, 681
 Duoblienė Magdūtė 520, 521
 Duoblienė Nijolė 777
 Duoblienė Stasė 313
 Duoblis Antanas 521
 Duoblis J. 680
 Duoblys A. 435
 Duoblys Antanas 499, 520, 933
 Duoblys Augustas 429
 Duoblys Ignacas 165
 Duoblys Ignas 172, 274, 495
 Duoblys Juozas 313
 Duoblys Justinas 478, 680, 1097
 Duokšienė E. 1294
 Durskis 540
 Durskis Stanislovas 205
 Dvarionas Balys 1389
 Dzenuškaitė Stasė 735
 Džervienė Teklė 935
- E**
- Eckert W. 127
 Ecolдай 421
 Ecoldaitė Emilija 421
 Ecoldas 1136
 Edisonas 826
 Edriužytė Rūta 795
 Efa Francas 1360
 Eglinskaitė Danutė 783
 Eglinskaitė Katrė 367
 Eglinskaitė Magdė 367
 Eglinskas 419, 860
 Eglinskas Adolfas 367
 Eglinskas J. 362
 Eglinskas Jonas 424, 425
 Eglinskas Juozas 362, 366, 924
 Eglinskas Liudas 367, 368
 Eglinskas Liudvikas 366
 Eglinskienė J. 558
 Eglinskienė K. 860
 Eglinskienė Severina 1095
 Eglinskienė Skolestika 420, 427
 Eglinskis Jonas 422
 Ecoldas Vilius 1142
 Eidėjiėnė Ona 340
 Eidėjus Ignas 340

Eidėjus Liudas 340
 Eidėjūtė Ona 340
 Eidėjūtė-Laurušienė Janina 340
 Eidinienė Eugenija 255, 274
 Einaitė Zita 784
 Einars Žydrūnas 10, 17, 1321, 1322
 Einas Feliksas 721, 748, 765, 945
 Einas Mikalojus 721
 Einikis Gintaras 933, 935
 Einoriai 465
 Einoris 465
 Einoris Andriejus 453
 Einorytė Anelė 457
 Einorytė-Lingienė Agnė 457
 Eismantas Vytautas 1161, 1162
 Eismontaitė Stefanija 226
 Eitavičiai 493
 Eitavičius 493, 497
 Eitavičius Antanas 1266
 Eitavičius Jokūbas 1409
 Eitavičius Juozas 333, 384
 Eitavičius Kazimieras 507
 Eitavičius Kazys 372, 388
 Eitavičius Mykolas 1409
 Eitavičius Petras 508
 Eitavičiūtė Emilija 758
 Eitavičiūtė-Nagevičienė Marija
 Magdalena 1346
 Eitučiai 435
 Eitutytė-Stropienė Marijona 456
 Elžbieta, karalienė 124
 Endraitis Pijus 301
 Endriušienė D. 862
 Endriuškaitė 813
 Endriuškaitė Barbė 529
 Endriuškaitė-Zauerienė Janina 776
 Ereminas Vladas 728
 Erodas 1165, 1167
 Estrauskis 982

F

Faibkė Minsteris 178, 814, 944
 Fengler H. 123–125
 Fenickis Stanislovas 1034
 Filipavičius Martynas 164
 Filypas Motiejus 375
 Florijonas, Šv. 1121
 Folkmanai 729, 732
 Folkmanas 726, 780
 Folkmanas P. 725
 Folkmanienė 726
 Franyčius 572
 Freigofas Adolfas 200
 Freihofas Algirdas 295
 Freihofas Vladas 295
 Freimontas Aleksas 1138
 Fridrichas I 118, 121, 123
 Fridrichas III 121, 123
 Fridrichas Vilhelmas 121, 123
 Frolova Laima 783
 Furokas 826
 Furskenbergas Peteris 910–912
 Furstenberg Peter 945

G

G[adon] M. 360, 381
 Gabalaitė V. 246
 Gabalis E. 312
 Gabalytė Birutė 247
 Gabrėnas Alfonsas 188, 277
 Gabrėnienė Petronėlė 1051

Gadon M. 154, 155, 163, 226, 375, 502
 Gagilai 383, 500
 Gagilaitė Kazimiera 383, 384
 Gagilaitė Konstancija 384
 Gagilaitė Lina 385
 Gagilaitė Ona 345, 384
 Gagilaitė Petronėlė 384
 Gagilaitė Regina 246, 247, 333, 535
 Gagilaitė Severina 345
 Gagilaitė-Kazlauskienė Stasė 384
 Gagilas 254
 Gagilas Aleksas 384
 Gagilas Algirdas 345
 Gagilas Antanas 383, 384
 Gagilas Artūras 385
 Gagilas Arvydas 247
 Gagilas Danielius 385, 389
 Gagilas Eduardas 247
 Gagilas Ignas 370, 372
 Gagilas Juozapas 383, 384
 Gagilas Juozas 272, 322, 323, 339, 345, 373, 384, 393
 Gagilas Justinas 774
 Gagilas Kazimieras 339
 Gagilas Kazys 172, 323
 Gagilas Konstantinas 243
 Gagilas Kostas 170, 1409
 Gagilas P. 884
 Gagilas Petras 6, 13, 172, 189, 243, 333, 370, 384, 495, 535
 Gagilas Povilas 384
 Gagilas Pranas 157, 243, 272, 345, 389, 1409
 Gagilas Pranciškus 384
 Gagilas Steponas 191, 282
 Gagilas Tomas 385
 Gagilas Vytautas 500
 Gagilienė Barbora 1409
 Gagilienė Justina 290, 950
 Gagilienė Magdė 819
 Gagilienė Ona 345, 389
 Gagilienė Sofija 393
 Gaglienė Stanislava 240, 333, 535
 Gaigalai 500
 Gaigalaitė Ona 183
 Gaigalas Algirdas 4, 5, 12, 38, 1415, 1423
 Gaigalas P. 222
 Gaigalas Pranas 222
 Gailienė Bronislava 516
 Gailienė Virginija 950
 Gailius 465
 Gailius Jonas 454
 Gailius Viktoras 950
 Gailiušis B. 21
 Gaitiai 465
 Gaivenis K. 1313
 Gaižauskaitė Z. 951
 Gaižutis Algirdas 4
 Galdikaitė Jurgita 926
 Galdikaitė Rasa 777
 Galdikas A. 812, 1154
 Galdikas Antanas 802, 813, 959, 1161, 1162
 Galdikas S. 884
 Galdikas Soteras 740, 1097
 Galdikienė Stefa 735, 740, 742, 744, 745
 Galdikienė Stefanija 1051
 Galinienė Šarūnė 926
 Galiūnas S. 715
 Galkis Gediminas 203

Galuškinienė Rima 927, 931, 932
 Garastas J. 722
 Gargasas 181, 721, 724
 Garys F. 1117, 1118
 Garys Feliksas 1114, 1116
 Garjonis Antanas 212
 Garla Juozapas 208, 209
 Garunkštis A. 594
 Gaubienė Ona 356
 Gaubys Juozas 356
 Gaučienė Derina 949
 Gaudėsius Pranas 373
 Gaudiešienė (Drungilaitė) Stanislava 408
 Gaudiešienė S. 1121, 1128
 Gaudiešienė Stanislava 446
 Gaudučiai 286
 Gaudutienė A. 286
 Gaudutienė Apolonija 286
 Gaudutienė Augustina 293
 Gaudutienė-Venkliutienė Apolonija 295, 300
 Gaudutis 465
 Gaudutis Adomas 429, 443, 446
 Gaudutis Alfonsas 405
 Gaudutis Ignas 373, 443
 Gaudutis J. 687
 Gaudutis Jonas 286, 349, 463
 Gaudutis Juozas 685
 Gaudutis Konstantinas 385
 Gaudutis Kostas 558
 Gaudutis Pranas 386, 443, 445
 Gaudutis Pranciškus 382, 386, 689
 Gaudutis S. 286, 300, 303
 Gaudutis Simonas 286, 295, 349
 Gaudutis Vytautas 295
 Gaudutytė (Vičiulienė) Danguolė 286
 Gaudutytė-Kubilienė Petronėlė 456
 Gaudutytė Marijona 463
 Gaudutytė Valerija 548
 Gavelis Marcijonas 458
 Gečai 500
 Gečas 465
 Gečas Ignacas 464
 Gečas K. 185
 Gečas Stanislovas 464
 Gedgaudai 465
 Gedgaudaitė Konstancija 455
 Gedgaudaitė Ieva 457
 Gedgaudaitė Kotryna 454
 Gedgaudaitė Kristina 458
 Gedgaudaitė Marcė 463
 Gedgaudaitė Marcijona 458
 Gedgaudaitė Marija 461
 Gedgaudaitė Marijona 460, 463
 Gedgaudaitė Ona 463
 Gedgaudaitė Petronėlė 459
 Gedgaudaitė Veronika 456
 Gedgaudaitė-Vaurienė Marijona 454
 Gedgaudas 465
 Gedgaudas Jonas 157, 463
 Gedgaudas Juozapas 455, 456
 Gedgaudas Juozapas Pranciškus 293
 Gedgaudas Juozas 454, 459, 460, 463, 558
 Gedgaudas Kazimieras 455
 Gedgaudas Leonas 463
 Gedgaudas Povilas 950
 Gedgaudas Pranas 177, 365, 460, 463
 Gedgaudas Pranciškus 456
 Gedgaudas S. 885
 Gedgaudas Vincentas 454
 Gedgaudienė Aušra 950

- Gedgaudienė Danguolė 6, 8, 10, 13, 15, 17, 294, 333, 874, 1391, 1423
 Gedgaudų Adelė 558
 Gediminas, kunigaikštis 175, 180, 881, 882
 Gedmintas Antanas 209
 Gedvilaitė-Buivydienė Zita 769
 Gedvilas Ignotas 164
 Gedvilas Mečislovas 255, 258
 Gedvilas Romanas 178
 Gelazijus, popiežius 1172
 Gelaževičius Jonas 840
 Geležiniai 500
 Gelgaudaitė Marijona 459
 Gelgaudaitė Petronėlė 459
 Gelgaudas Antanas 459
 Gelgaudas Ignas 459
 Gelgaudas Jonas 459
 Gelgaudas Pranciškus 459
 Gelumbickas Pranas 175
 Gelumbickas Stasys 307
 Gembutas Algirdas 373
 Genienė Adelė 373
 Genzelis Bronius 885
 Gerdvilytė Angelė 734
 Gerikas V. 808
 Gerikas Vytautas 878
 Geryba Povilas 566, 579
 Germanavičienė Galina 958
 Gerulaitis 831
 Gerulaitis V. 1026
 Gerulaitis Virginijus 4
 Gerulytė M. 781
 Gerutis J. 1034
 Gervinas Jonas 207
 Gesse Teodoras 196
 Geštautai 427
 Geštautas 441
 Geštautas Jonas 410
 Gibišienė Danguolė 8, 15, 785, 786, 805, 936, 939, 1423
 Gideikienė Stasė 786, 938
 Gidžiūnas V. 162, 164, 185, 1017–1019, 1021, 1022, 1034, 1171
 Gidžiūnas Viktoras 1171
 Gieda Žygimantas 937
 Giedraitienė R. 769
 Giedraitis 831
 Giedraitytė-Jucienė Laima 742
 Giedrimas Edmundas 924
 Giedrimienė Vida 746
 Gierow G. 123–125
 Gigalauškas Petras 462
 Gikys A. 32
 Gilienė J. 731, 735
 Gilienė Janina 734, 740
 Gilyš Eduardas 1136
 Gilytė Antanina 735
 Giniotienė (Ruzgailaitė) Irena 744
 Gintalas Petras 958
 Gintautienė 377
 Gintila J. K. 163
 Gintila Jonas Krizostomas 162, 164
 Gintila Motiejus 163, 164
 Girčienė Edita 795
 Girdenis Bronius 278
 Girdenis Juozas 315
 Girdžius Povilas 873
 Girėnas S. 1396
 Girėnas Stasys 867, 873
 Girždis 197
 Girininkienė V. 4, 130
 Gylienė Elena 177
 Gyls Kazimieras (?) 209
 Gyls Kostas 1139
 Gladkovas P. 539
 Gliožerienė Magdalena 933
 Gliožeris Antanas 290
 Gliožerytė Bernarda 445
 Glotnienė 818
 Glusatenko I. J. 715
 Gocentas V. 1357, 1359
 Goetze P. 127
 Golicin N. N. 715
 Gorbačiovas M. 881
 Gordiejus Semionas 157
 Gorkis 1376
 Goštautai 536
 Gotautas Ignacijus 454
 Graberis Stefanas 861
 Grabienė Veronika 344
 Grabys Jonas 344
 Grabys Kostas 344
 Grabys Petras 279
 Grabytė O. 736
 Grabytė Ona 729
 Grabytė Petrė 344
 Granauskas R. 88, 1027
 Grebliauskas 875
 Grecevičius Petras 5, 12, 77, 85, 1423
 Greičūnas Valentinas 847
 Grekovas 155
 Gricevičius Rimantas 756
 Griciai 377, 378, 728
 Gricienė 377
 Gricienė Magdalena 459
 Gricius 465, 775
 Gricius Antanas 336, 378, 459
 Gricius Dominykas 459
 Gricius Egidijus 567
 Gricius Jonas 336, 378
 Gricius Pranas 271
 Gricius Vaclovas 744
 Gričiūtė Magdalena 336, 378
 Gričiuvienė Morta 747, 947
 Grigaitė Emilija 760
 Grigaitienė Jovita 949
 Grigaitis Juozas 949
 Grigalauškai 384, 996
 Grigalauškaitė Aniceta 554, 557
 Grigalauškaitė Barbora 461
 Grigalauškaitė Danutė 585, 589
 Grigalauškaitė J. 859–861
 Grigalauškaitė Jacinta 585
 Grigalauškaitė Juzefa 550
 Grigalauškaitė Konstancija 460
 Grigalauškaitė Kotryna 460
 Grigalauškaitė S. 544
 Grigalauškaitė Stanislava 353, 554, 589
 Grigalauškas 535
 Grigalauškas Alfonsas 558
 Grigalauškas Andrius 460
 Grigalauškas Antanas 460
 Grigalauškas Jonas 430, 460, 548
 Grigalauškas Juozas 353, 996
 Grigalauškas Kazimieras 166, 463
 Grigalauškas Kostantinas 462
 Grigalauškas Petras 460–462, 535, 543, 545, 584, 996
 Grigalauškas Stanislovas 353, 460, 543, 545, 548, 552, 558, 583, 589, 650
 Grigalauškas Stasys 273, 548, 997
 Grigalauškas Tadas 273, 558
 Grigalauškas Tadeušas 460
 Grigalauškas Vytautas 255, 273, 353
 Grigalauškas Vladislovas 463
 Grigalauškas Zenonas 271
 Grigalauškienė Anelė 558
 Grigalauškienė Barbora 460
 Grigalauškienė Domicėlė 353
 Grigalauškienė Kotryna 461
 Grigalauškienė Marijona 535
 Grigalauškienė Valerija 353
 Grigalauškis 465, 469, 540, 543
 Grigalauškis Benediktas 463
 Grigalauškis Juozapas 463
 Grigalauškis Juozas 463
 Grigalauškis Pranciškus 375
 Grigalauškis Stanislovas 543, 544, 554, 557
 Grigalauškytė Anastasija 463
 Grigalauškų Marytė 558
 Grigalauškų Stanislava 558
 Grigalavičienė E. 92, 95
 Grigalius 818
 Grigalius XIII 1172
 Grigas K. 1339, 1340
 Grigas Kazys 1333
 Grigas Romualdas 4
 Grigelis A. 27
 Griškša Feliksas 175
 Griškšaitė Genovaitė 340
 Griškšaitė Konstancija 784
 Griškšaitė-Tilvikienė Pranciškona 1209
 Griškštas 308, 527, 852
 Griškštas Dovydas 375
 Griškštas Juozas 340
 Griškštas Juozas 527
 Griškštas K. 969
 Griškštas Kazys 191
 Griškštas Petras 375
 Griškštas Vincas 969
 Griškštas Vincentas 527
 Griškštas Vladas 969
 Griškštienė (Skaržauskaitė) Irena 744
 Griškštienė P. 969
 Griškštienė Valė 340
 Grinius K. 1263, 1335
 Grinkevičius 824
 Griško A. A. 715
 Grišys J. 211
 Grondilas Motiejus 508
 Grondulas Juozapas 507
 Grotusas T. 1305
 Grudzinskas Vladas 228
 Grufas Vladimiras 157
 Grunalaitė 183
 Gruneris (Grunovas) Ernstas 158
 Grunovas Juozapas 165
 Grunovas Pranciškus Yrnestas 165
 Grunskis E. 252, 258, 267–269
 Grupaitė Birutė 349
 Grupaitė Julija 349
 Grupas A. 797
 Grupas Antanas 313, 349, 770
 Grupienė Vitalija 349
 Grušas J. 813
 Gruževskis Jonas 1170
 Gružinskienė (Bruzgytė) Gabija 20
 Gučas R. 624
 Gudai 465
 Gudaitė Liudvika 463
 Gudaitis A. 1304
 Gudas 384, 465, 753
 Gudas Ignas 456
 Gudas Petras 456

Gudas Stanislovas 447
 Gudas Teodoras 452
 Gudauskas Tomas 937
 Gudauskienė Adelija 936
 Gudauskienė Stasė 188, 358, 510
 Gudelis Jurgis 164, 176, 186
 Gudjurgis Pranas 826
 Gudjurgis Stasys 826
 Gudžinskas Z. 25
 Gulas Viljamas 571
 Gulbinskai 753
 Gulbinskaitė Milda 754
 Gulbinskaitė Nijolė 754
 Gulbinskas A. 182, 366, 754
 Gulbinskas Antanas 180, 360, 364–366, 753, 755, 964
 Gulbinskienė 449
 Gulbinskienė Ilmara 180, 364, 366, 753, 755
 Guobytė R. 34
 Gusčienė Irena 949
 Gusčius Alfonsas 949
 Gusčius Julijonas 462
 Gusčius Kazys 558
 Gusčius Vilius 373, 558
 Gusčius Vladislovas 462
 Gusčiūtė Aniceta 1362
 Gustaitis A. 870
 Guščius 465
 Gutautas Stasys 1017
 Gužauskienė Teresė 4, 20
 Gūžė 733, 891, 892
 Gužė B. 312
 Gužė Boleslovas 308, 511, 809
 Gužė Liudas 315
 Gūžienė K. 813
 Gužienė Kazimiera 809, 812

H

Heinrichas 5, 12, 111, 149
 Henrikas 127, 201, 202
 Henrikas iš Liucelburgo 127
 Herlinger Ružena 1403
 Herulcaitė-Ašmontienė Ingrida 939, 940
 Hess A. 121
 Hiršas 197
 Hitleris 542, 1384
 Hohnhorztas Heinrichas 861
 Hojgaardas Knudas 824

I

Idzeliai 985
 Idzelenė Karolina 273, 350
 Idzelenė Rozalija 271, 339
 Idzelis 181, 527
 Idzelis Baltramiejus 375
 Idzelis Dovydas 508
 Idzelis Genadijus 350
 Idzelis Jonas 339
 Idzelis Kazys 350
 Idzelis Leopoldas 202, 203
 Idzelis Simonas 196, 197
 Idzelis Titusas 278
 Idzelis Vaclovas 339
 Idzelytė Alma 350
 Idzelytė Cecilija 350
 Idzelytė Janina 339
 Idzelytė Liucina 744
 Idzelytė Rozalija 339
 Igarienė I. 857, 909

Igarienė Irena 8, 15, 908, 945, 957, 1423
 Igarienė Jolanta 949
 Igaris Gintautas 949, 954, 955
 Ignacas, Šv. 1019, 1025
 Ignatavičius 1343
 Ignatavičius Evaldas 872
 Ignatavičiūtė Jadvyga 1343
 Ignatjev N. N. 715
 Ilgaudas Jonas 166, 188, 510
 Ilginis 197
 Indrišiūnienė Gražina 4, 20
 Isokas Gediminas 840
 Ivanauskaitė (Šeibutienė) V. 1181
 Ivanauskas E. 118, 119, 660
 Ivanauskas Tadas 1028
 Ivanauskienė Honorata 1028
 Ivanauskienė Loreta 786
 Ivanovaitė Aistė 956
 Ivinskis A. 126
 Ivinskis Juozas 463, 587
 Ivinskis Laurynas 470
 Ivinskis V. 535
 Ivinskis Vladas 587
 Ivinskis Zenonas 587
 Izidorius, Šv. 510, 689, 1121

Y

Yla S. 1085

J

Jablonskas Algimantas 895
 Jablonskienė 548, 1367
 Jablonskienė Bronė 340
 Jablonskienė Levutė 1377
 Jablonskienė Regina 927
 Jablonskis A. 1367, 1368, 1370, 1372, 1373, 1375–1380
 Jablonskis Algimantas 10, 17, 747, 953, 1366, 1368–1371, 1374, 1380
 Jablonskis Dalius 1380
 Jablonskis Domas 222, 1368, 1380
 Jablonskis Donatas 1371, 1377
 Jablonskis I. 93–102, 106, 108, 110, 113, 114, 136, 137, 140, 141, 144, 145, 501, 508, 596, 598, 600, 602–605, 607, 608, 613, 616–618, 631, 636, 638, 639, 641, 644, 645, 650, 651, 656–660, 640, 643, 645, 655, 1038, 1134, 1135, 1141
 Jablonskis Ignas 943
 Jablonskis J. 21, 1335
 Jablonskis Jonas 1360
 Jablonskis Juozas 340
 Jablonskis K. 226
 Jablonskis Kazys 1409
 Jablonskis Linas 1380
 Jablonskis Romualdas 961
 Jablonskis-Šiaurys Vytautas 295
 Jablonskytė M. 673
 Jablonskytė Milda 598, 1371, 1376, 1377
 Jablonskytė Rasa 1380
 Jacevičiai 393
 Jacevičienė (Krapauskaitė) Stasė 1270, 1273
 Jacevičienė M. 877
 Jacevičiūtė Zina 791
 Jacyna J. 32
 Jadenkai 381
 Jadenkienė Juzefa 333, 347
 Jadenkienė Ona 333
 Jadenkus A. 1146, 1147, 1149
 Jadenkus Antanas 271, 1144, 1145, 1237, 1238, 1244, 1245, 1252, 1254, 1256, 1262, 1336
 Jadenkus Jonas 333
 Jadenkus Kazys 272, 347
 Jadenkus Mykolas 275
 Jadenkus Vilius 347
 Jadenkus-Klimas-Rambynas Mykolas 295
 Jadenkutė Irena 347
 Jadenkutė Verutė 347
 Jakys P. 826
 Jaknavičius Jonas 1166
 Jakševičiūtė Stanislava 227
 Jakštas Adolfas 283
 Jakštas Juozas 924
 Jakštienė B. 807
 Jakubčionis Algirdas 4
 Jakubovskis Vladimiras 720
 Jakumaitienė Marija 350
 Jakumaitis Mikas 350
 Jakutienė Danutė 730
 Janauskas Petras 343
 Jančiauskas Vytautas 373
 Jančiauskienė Zosė 373
 Jančiauskienė Vlada 369
 Jankauskai 399
 Jankauskaitė 779
 Jankauskaitė Danina 766
 Jankauskaitė Jekaterina 385
 Jankauskaitė M. 721
 Jankauskaitė Rozalija 458
 Jankauskaitė Stasė 818
 Jankauskas 197, 798, 1036
 Jankauskas Pr. 628
 Jankauskas Pranas 396, 1401
 Jankauskas V. 398, 764–766, 798
 Jankauskas Vincas 229, 393, 395–398, 761, 766, 768, 964
 Jankauskienė 766
 Jankauskienė B. 787
 Jankauskienė M. 54, 56, 402
 Jankauskienė Marija 5, 12, 49, 1423
 Jankauskienė S. 766
 Jankauskienė Sofija 395
 Jankavičius Antanas 458
 Jankeliūnas Pranas 759
 Jankevičienė Algė 206, 208
 Jankevičienė A. 204, 205, 219, 666, 670, 672, 1130
 Janulaitis Augustinas 227
 Janulaitis J. 1263
 Janulaitytė Dalia 740
 Janušauskas A. 735, 737, 741
 Janušauskas Albertas 734, 736, 740
 Janušauskienė (Stonkutė) D. 735
 Janušauskienė Danutė 740
 Janušis Feliksas 1401
 Jarocki S. 580
 Jarockis Stanislovas 580
 Jarulaitis 361
 Jarutis Adomas 717, 894
 Jasaitis Edvardas 1286
 Jasas Juozas 188, 277
 Jasas R. 153
 Jasevičius Kazys 924
 Jasevičius Mykolas 375
 Jasevičius Vincentas 375
 Jasinevičienė Veronika 721
 Jasinevičius Jonas 1014
 Jasinskaitė 201
 Jasinskaitė G. 744

- Jasinskaitė Janina 335
 Jasinskaitė Stanislava 335
 Jasinskaitė Stefanija 340
 Jasinskas Algirdas 335
 Jasinskas Edmundas 573, 591
 Jasinskas Povilas 180, 365
 Jasinskas Pranas 340
 Jasinskas Viktoras 746
 Jasinskas Vladas 335
 Jasinskienė Barbora 340
 Jasinskienė Jadvyga 335
 Jasinskienė Salomėja 340
 Jasiūnas Placidus 567, 573, 577
 Jasmontaitė Barbora 203
 Jasnauskas Rimantas 933
 Jasnauskienė Emilija 933
 Jašinskai 425, 427
 Jašinskaitė Vanda 425
 Jašinskas Bronius 427
 Jašinskas Celestinas 276, 281, 358
 Jašinskas Povilas 425, 427
 Jašinskas Vladas 401
 Jašinskienė 774
 Jašinskienė Ona 271
 Jašinskienė Sofija 281
 Jašinskis 986
 Jaškūnienė (Miklovaitė) Malvina 1026
 Jašmantas 182
 Jašmontas Antanas 313, 316
 Jašmontienė Marė 313
 Jaugienė 813
 Jazbutienė Rasa 777, 926
 Jazbutis Gediminas 930
 Jedenkai 858
 Jedenkienė 1367
 Jedenkienė J. 797
 Jedenkus 378, 966
 Jedenkus A. 981
 Jedenkus Aleksandras 980
 Jedenkus Algis 287
 Jedenkus Antanas 966
 Jedenkus Ignas 172
 Jekaterina 141, 389
 Jerašovas 399
 Jerašovas A. 765
 Jerašovas Aleksandras 764
 Jesevičiai 378, 728
 Jesevičius 775
 Jesevičiūtė S. 794
 Jesevičiūtė Salomėja 789
 Jesinevičius Jonas 694, 1037
 Ješmontai 975
 Ješmontienė 975
 Jėzus Kristus 146, 150, 210, 213, 510, 565, 566, 573, 575–578, 582, 592, 677, 678, 683, 684, 687, 689–691, 694, 698, 707, 935, 942, 1015, 1019, 1021, 1024, 1025, 1033, 1059, 1060, 1122–1125, 1148, 1164–1171, 1174, 1176, 1177, 1261, 1304
 Jėzus Nazaretietis 675, 678, 687, 689, 694, 1121, 1124, 1125, 1132
 Joaso II Kazimieras 122
 Jocas Stasys 181
 Jocys 207
 Jocys V. 807, 839, 928
 Jocys Virginijus 4, 10, 17, 926, 1119, 1336, 1396, 1406, 1423
 Jockus 1077, 1078
 Jočius Antanas 827
 Jodke Franciszka Alojzeg 375
 Jokimaitienė P. 1072, 1181, 1256, 1257, 1260, 1340
 Jokimaitienė Pranė 1144, 1333
 Jokymas Jonas 454
 Jokšaitė Adelė 350
 Jokšas Mikas 350
 Jokšienė Barbora 350
 Jokūbas, Šv. 164, 948
 Jokubauskas Antanas 395
 Jokūbauskas M. 1153, 1154, 1162
 Jokubauskas M. 732, 735, 737, 797
 Jokūbauskas Mykolas 734, 740, 742, 744, 1150, 1153, 1155, 1161, 1224
 Jokūbauskas Pranas 408
 Jokūbonis G. 1303
 Jomantaitė Barbora 350
 Jonaitis 1293
 Jonaitis A. 808
 Jonaitis Motiejus 375
 Jonas Albertas, karalius 660
 Jonas Chrizostomas, Šv. 1172
 Jonas II Kazimieras 119, 121–123
 Jonas III 123
 Jonas III Sobieskis 121
 Jonas Krikštytojas, Šv. 1121, 1025
 Jonas Nepomukas, Šv. 510, 685, 713, 1121, 1125, 1132
 Jonas Paulius II 1053
 Jonas, Šv. 560, 583, 584, 966, 994, 999, 1148, 1163
 Jonauskai 427, 429, 500
 Jonauskaitė Zosė 358
 Jonauskas 409, 447, 450
 Jonauskas Algirdas 446
 Jonauskas Antanas 355, 370, 371, 373, 758
 Jonauskas Jonas 420
 Jonauskas Justinas 358, 373
 Jonauskas Kazimieras 408
 Jonauskas Kazys 409
 Jonauskas Klemensas 191, 282
 Jonauskas P. 510
 Jonauskas Petras 296, 358, 409, 643
 Jonauskas Pranas 191, 425, 447
 Jonauskas Raimondas 930
 Jonauskas S. 444
 Jonauskas Stanislovas 429, 444–446
 Jonauskas Stasys 290, 935
 Jonauskas-Genys Antanas 288, 296, 297
 Jonauskas-Pagirys Adolfas 296, 297
 Jonauskas-Simonas Stasys 285, 289, 296, 301
 Jonauskienė Afrozina 358
 Jonauskienė Apolonija 342
 Jonauskienė Daiva 955
 Jonauskienė Danutė 446
 Jonauskienė Magdė 355
 Jonauskienė Monika 409, 410
 Jonauskis 427, 891
 Jonauskis Justinas 582
 Jonauskis Leonas 409, 410
 Jonauskis Romas 409, 410
 Jonauskis Stanislovas 349
 Jonavičius Mykolas 1264
 Joneckiai 278
 Joneckienė Barbora 278, 349
 Joneckienė Birutė 949
 Joneckienė D. 1122, 1129
 Joneckienė Justina 284
 Joneckienė Sofija 284, 296
 Joneckienė Stasė 343
 Joneckis Antanas 439
 Joneckis B. 1129
 Joneckis Benediktas 949
 Joneckis Bonifacas 384
 Joneckis Eduardas 343
 Joneckis Ignas 272
 Joneckis Justinas 300
 Joneckis Konstantinas 278
 Joneckis Matas 458
 Joneckis Petras 254, 284, 300
 Joneckis-Riteris Petras 284, 290, 296
 Joneckytė (Gagilienė) Justina 284
 Joneckytė (Viluckienė) Agripina 284
 Joneckytė (Vitartienė) Danutė 284
 Joneckytė Birutė 343, 797
 Joneckytė Jadvyga 343
 Joneckytė Vitalija 776
 Joneckytė Zita 343
 Jonikaitė 181
 Jonikas 765
 Jonikas A. 1293
 Jonikas Zenonas 721
 Jonikavičius Antanas 163, 164
 Jonikienė D. 506
 Jonikienė Darata 848
 Joninas B. 773
 Joninas Boleslovas 773
 Jonynas A. 1340
 Jonynas Ambraziejus 1333
 Jonkauskaitė Petronėlė 827
 Jonkienė Domicelė 335
 Jonkienė Marijona 357
 Jonkus 1000
 Jonkus Adolfas 357
 Jonkus Alfonsas 319, 320, 888, 901
 Jonkus Antanas 357, 827
 Jonkus Feliksas 297
 Jonkus Juozas 297, 944, 1014
 Jonkus K. 994
 Jonkus Klemensas 165, 335
 Jonkus Kostas 274, 357
 Jonkus-Klevas Adomas 284, 297
 Jonkutė Kazimiera 1401
 Jonkutė Milda 357
 Jonkutė Valentina 357
 Jonkuvienė Janina 888
 Jonkuvienė Vanda 7, 14, 764, 769, 1423
 Jonučiai V. ir R. 922
 Jonučienė Vilijanta 949
 Jonušaitė Aniceta 385
 Jonušaitė Stasė 385
 Jonušaitė-Skulskienė Stanislava 385
 Jonušaitis Juozas 883
 Jonušaitis Remigijus 883
 Jonušas 465, 660
 Jonušas Bronius 385
 Jonušas Jonas 456, 458
 Jonušas Kostas 172, 558
 Jonušas Mykolas 458
 Jonušas Petras 4, 20, 1408
 Jonušas Stanislovas 385
 Jonušas Viktoras (Viktorinas) 456
 Jonušas Vytautas 385
 Jonušienė 449
 Jonušienė A. 1107
 Jonutienė (Lubytė) Bronė 1385
 Jonutienė Vanda 473, 474
 Jonutis Juozas 473
 Jonutis Romualdas 949
 Jonutis Stepas 829, 830, 1036, 1368
 Jonutytė A. 321
 Jorkienė 1101, 1102
 Joskė 250
 Jozokas Bronius 1385, 1407
 Jucienė Barbora 558

Jucienė Danutė 781
 Jucius 497, 892
 Jucius Albinas 867, 868
 Jucius Algirdas 742, 744
 Jucius Armundas 742
 Juciūtė Loreta 1224
 Jucių Petronėlė 558
 Jucys 207, 477
 Jucys A. 360, 361
 Jucys Edvardas 175
 Jucys Julijonas 558
 Jucys Juozas 191, 477, 558
 Jucys S. 807
 Jucys Stasys 928, 929
 Jucys-Margis Juozas 203
 Jucys-Margis-Antanaitis Juozas 296, 297
 Jucytė Zuzana 558
 Jucytė-Marcukienė Irena 799
 Jucytė-Tarvainienė Milda 760
 Jučas M. 152–154, 160, 227
 Judžentis Artūras 4
 Julijus [Cezaris] 1406
 Junda Karolis 937
 Jundulas 465
 Jundulas Andriejus 462
 Jundulas Edvardas 462
 Jundulas Jonas 170
 Jundulas Liudvikas 462
 Jundulas Pranas 341
 Jundulas Vladas 425
 Jundulienė A. 807
 Jundulienė Anelė 928
 Juocevičius 764
 Juodaitytė A. 1062
 Juodakienė 231
 Juodakis 232
 Juodakis V. 594, 1352, 1365
 Juodvalkis Petras 170
 Juogutis A. 635
 Juozapaitytė Sigrida 4, 20
 Juozapas, Šv. 5, 187, 192, 193, 205, 206, 208, 210, 213, 425, 545, 547, 629, 633, 689, 909, 913, 981, 1019, 1021, 1022, 1121, 1125, 1132, 1168
 Juozapavičius 461
 Juozėnas Gražvydas 871
 Jurčius Adolfas 780
 Jurčius Antanas 558
 Jurčius J. 431
 Jurčius Jonas 429
 Jurevičienė Zofija 786, 854, 855
 Jurevičius Matas 560
 Jurevičiūtė Aušra 1413
 Jurgaitis Robertas 4
 Jurgelevičius Egidijus 913, 930
 Jurgensenas (Jurgensen) 713
 Jurgika Z. 813
 Jurgila Zenonas 959
 Jurgilienė Judita 746–747, 947, 954
 Jurginis J. 153, 154
 Jurgis, Šv. 162, 211, 510, 581, 582, 655, 656, 673, 674, 683, 684, 689, 698, 1121
 Jurgutienė Jolanta 746
 Jurka Bronius 962
 Jurkaitė-Stropienė Magdelena 382
 Jurkienė Lina 962
 Jurkienė Marijona 377
 Jurkienė Marytė 933
 Jurkienė T. 735
 Jurkienė Teodora 732, 734
 Jurkos 388, 1331

Jurkšaitienė Irena 747
 Jurkūnas 1362
 Jurkus 428, 465, 968
 Jurkus Antanas 1332, 1409
 Jurkus E. 787
 Jurkus J. 399, 735, 740
 Jurkus Jonas 1332
 Jurkus Juozas 732–736, 759, 1409
 Jurkus Justinas 933
 Jurkus K. 527
 Jurkus Laurynas 456
 Jurkus Petras 1401
 Jurkus Ričardas 872
 Jurkus S. 877
 Jurkus Steponas 373, 388, 429, 435, 436, 446
 Jurkutė (Rudienė) Kazimiera 1097
 Jurkutė Danutė 1332
 Jurkutė Marijona 1331
 Jurkutė Ona 461
 Jurkutė Stasė 444
 Jurkutė Teodora 456
 Jurkuvienė Regina 769
 Juršėnas Česlovas 427
 Jušaitė Viktorija 334
 Juščiūtė Gabija 20
 Juška Alfonsas 440
 Juška G. 1313
 Juška Ignas 429, 445, 446
 Juška Simona 375
 Juškaitė Albina 462
 Juškaitė D. 858–861
 Juškaitė Danutė 445
 Juškevičius B. 813, 950
 Juškevičius Balys 1377
 Juškevičius Domas 445, 755
 Juškevičius Vytautas 1400
 Juškienė 1066
 Juškienė Adelė 1051
 Juškienė Stasė 373
 Juškys Izidorius 209
 Juškytė Jadvyga 1400
 Juškos 377, 429
 Jušus 1078
 Juvenalis Fr. 1040
 Juzeliūnas 1274
 Juzikaitė Janina 297
 Juzikas Pijus 287, 297
 Juzikienė Janina 287
 Juziūčiai 890
 Juzuitienė Bronė 744
 Juzuitienė Bronislava 747, 909
 Juzuitis P. 885
 Juzuitis Pranas 744, 746, 747
 Juzutienė B. 885

K

Kabelienė 813
 Kabelienė Antanina 740, 742, 776
 Kabelis 925
 Kabelis M. 776
 Kabelis Mykolas 735, 740, 742, 775
 Kacijauskas Vincas 207
 Kačianas Sila 157
 Kadienė A. 925
 Kadienė Aldona 775
 Kadienė Kazimiera 345
 Kadūnas V. 27
 Kadūnienė E. 32
 Kadžytė Gražina 10, 17, 1331, 1423
 Kairienė Monika 88
 Kairys Jurgis 1396

Kairytė G. 781
 Kajackas A. 1172
 Kajafas 1165, 1167
 Kaknevičienė J. 860, 862, 863
 Kaknevičienė Janina 860
 Kaknevičius A. 740, 883–885, 892
 Kaknevičius Alfonsas 8, 15, 290, 735, 740, 742, 744, 745, 881, 888, 890, 891, 899, 1296, 1423
 Kaknevičiūtė Julija 744
 Kalačkauskas P. 558
 Kalčiauskienė O. 558
 Kalesinskas V. 1313
 Kaliauskis P. 554
 Kalinevičius Alfonsas 1014
 Kalmantas 831
 Kalnaitė Barbora 384
 Kalnius P. 1094
 Kaluškevičius B. 551
 Kaminskaitė 859
 Kaminskaitė I. 862
 Kaminskas Juozas 777
 Kaminskis Jonas 795
 Kampinas Juozas 773
 Kanarskas I. 603, 614
 Kanarskas J. 93, 102, 105–107, 109, 137, 138, 144, 230, 290, 292, 508, 514, 515, 600, 603, 605–607, 611–613, 617, 633, 635, 639, 646, 652, 674, 677, 678, 680, 683, 689, 690, 691, 693, 694, 697, 711, 713, 1015, 1122–1125, 1128, 1131
 Kanarskas Julius 4–10, 12–15, 17, 19, 20, 89, 106, 134, 142, 143, 148, 149, 152, 194, 226, 278, 291, 294, 333, 374, 427, 501, 507, 512, 595, 596, 605, 608, 610, 615, 616, 630, 634–636, 638, 640, 641, 643, 644, 647, 648, 650, 655–658, 660–662, 673, 676, 678, 681, 682, 686, 688, 690–694, 711, 718, 764, 822, 874, 1120, 1308, 1315, 1343, 1350, 1400, 1402, 1403, 1417, 1423
 Kantak K. 1168
 Karaliūtė Ona 721
 Karčiauskas I. 450
 Karčiauskienė Severina 202
 Kardelienė Elžbieta 1403
 Kareckaitė Valė 760
 Kareckas Lioginas 789
 Kareckienė Emilija 766
 Karečka Augustinas 415
 Kareiva Vytautas 309
 Kareivienė Birutė 740
 Karevičius Pranciškus 168, 205
 Karklinienė Olė 785
 Karnauskaitė-Mažeikienė Elena 952
 Karnauskas 968
 Karnauskas J. 877
 Karnauskas K. 968
 Karnauskienė Monika 929, 932
 Karnauskis 527
 Karolis XII 120, 124
 Karosaitė Alma 952
 Karosas Vilius 280
 Karpavičius Antanas 457
 Karpavičius P. 789
 Karpavičius R. 951
 Karpiai 536
 Kartašov N. P. 715
 Karušaitis Stasys 188
 Karvelytė-Balbierienė Vilma 7, 14, 663–666, 668–670, 672, 1423
 Kasakauskis Jurgis 1170
 Kasakovskis Jurgis 1169

- Kasiliauskai 801
 Kasiliauskas Antanas 529, 759, 964
 Kasiliauskienė Ona 529, 759
 Kasjanov V. A. 715
 Kasparas Kazys 558
 Kasparavičius Juozapas 558
 Kasparavičiūtė S. 732
 Kasperavičius J. 1400
 Kasperavičius Julijonas 1400
 Kašėtienė Rasa 4, 10, 18, 20,
 Kaštaunas S. 1122–1127
 Kaštaunas Steponas 75, 226, 234, 235,
 513, 517, 651, 675, 676, 679, 682–687,
 690, 691, 695, 698, 1032
 Katauskis Petras 213
 Katinas Jurgis 447
 Katkai 515
 Katkienė 477, 497, 979
 Katkus 197
 Katkus Kostas 1325
 Katkus Petras 378, 924
 Kaubrienė Elena 920, 922
 Kaubrienė Stasė 1052
 Kaubrys Bronius 757
 Kaubrys Feliksas 922
 Kaubrys Jonas 251, 277, 297
 Kaubrys Kazys 875
 Kaubrys V. 892
 Kaufman Elefina 781
 Kaulakienė A. 1313
 Kaunas Anicetas 290
 Kaunas Jonas 445
 Kaupaitė D. 862
 Kaupas A. 1308, 1400
 Kaupas Jonas 315
 Kavalčiukas 1352
 Kavaliauskas Laisvūnas 746
 Kavaliauskas P. 49
 Kavaliauskas V. 1413
 Kavaliauskas Vilius 1387, 1408
 Kavaliauskienė Lidija 11, 18
 Kavarza Renatas 908
 Kavarzienė Jadvyga 849, 850
 Kaveckas Juozapas 475
 Kavolis V. 1086
 Kavoliūtė Filomena 5, 12, 19–21, 70,
 1416, 1423
 Kazakevičienė 813
 Kazakevičienė Milda 1390
 Kazakevičius Romanas 934
 Kazimieras, Šv. 165, 193, 211, 802,
 1121, 1122, 1310, 1401, 1404
 Kazlas Aleksandras 334
 Kazlas Mykolas 334, 950
 Kazlauskis Julius 1116
 Kazlauskai 371, 430, 436, 444, 465,
 753
 Kazlauskaitė Elena 335
 Kazlauskaitė Emilija 729, 741
 Kazlauskaitė Kotryna 335
 Kazlauskaitė Marytė 189
 Kazlauskaitė Sigita 758
 Kazlauskaitė Veronika 335
 Kazlauskaitė-Kiauleikienė Regina 776
 Kazlauskas 465, 478
 Kazlauskas A. 370, 371
 Kazlauskas Adomas 444
 Kazlauskas Antanas 271, 335, 362,
 363, 366, 368
 Kazlauskas B. 201
 Kazlauskas Danielius 335
 Kazlauskas J. 431
 Kazlauskas Jonas 558
 Kazlauskas Julius 429
 Kazlauskas Juozapas 157, 159
 Kazlauskas Jurgis 435
 Kazlauskas Kazys 446
 Kazlauskas Petras 923, 931
 Kazlauskas Vytautas 766
 Kazlauskienė (Norvaišaitė) Aldona
 766, 771
 Kazlauskienė B. 1181, 1340
 Kazlauskienė Bronė 1333
 Kazlauskienė Joana 877
 Kazlauskienė Julė 373
 Kazlauskienė Konstancija 558
 Kazlauskienė Laimutė 930
 Kazlauskienė Magdelena 453
 Kazlauskienė Veronika 335
 Kazlauskienė Vincenta 362
 Kazlauskis 1078
 Kazlauskis Laurynas 453
 Kazlauskis Pranas (Frans) 453
 Kazlavickienė Loreta 632
 Kazlienė Zofija 334
 Kazokas L. 1126
 Kazonas 546
 Kazonas A. 578
 Kazonas Antanas 582
 Kazonas Justas 582
 Kazragytė Anelė 768
 Keblienė Albertina 355
 Keblienė Ona 355
 Keblienė V. 763
 Keblienė Verutė 762
 Keblienė Viktorija 355
 Keblys 465
 Keblys A. 1404, 1405
 Keblys Antanas 10, 17, 355, 805,
 1403–1405
 Keblys Ignas 772
 Keblys Juozas 1404
 Keblys Kazimieras 1404
 Keblys Laurynas 453
 Keblys Pranas 271, 454, 643, 969
 Keblys Stanislovas 355
 Keblytė Albertina 355
 Keblytė Angelė 355
 Keblytė Ona 453
 Kecorius A. 743
 Kecorius Agirdas 766, 768
 Kėdainis J. 1303
 Keinys S. 1313
 Keinytė Danutė 729, 732
 Kelpša V. 925
 Kelpša Vidas 925, 949
 Kelpšaitė B. 858
 Kelpšienė Reda 926, 949
 Kentra 384
 Kentra J. 1122, 1129
 Kentra Jonas 177, 188, 229, 230, 233,
 255, 273, 339, 696, 1331
 Kentraitė Sofija 1331
 Kentrienė J. 229, 230
 Kepenienė G. 757
 Kerbelytė Bronislava 1143, 1144, 1206,
 1233, 1244, 1245, 1252, 1254, 1256,
 1258–1260, 1262, 1333, 1340
 Kerpauskas 250
 Kerpauskas J. 814, 817
 Kerpauskas Jonas 178
 Kerpauskis Juozas 210
 Kerpė Vincas 297
 Kerpienė Kotryna 197
 Kerpytė Danutė 784
 Keršulis Kazimieras 207, 216
 Kerulis L. 228, 229
 Kerza Povilas 493
 Kelterius Kostas 570, 577
 Keturakis A. 813, 958
 Keturka 173, 180
 Kezina Anna 715
 Kešgaila Stanislovas 419
 Kešgailos 112
 Kiauleikienė R. 925
 Kiauleikienė Regina 776, 777
 Kiaupienė J. 112
 Kibizinis 967
 Kideikaitė (Ragauskienė) Adolfiną
 1097
 Kidulytė-Valužienė Marcelė 385
 Kieteliai 497
 Kietys B. P. 1313
 Kijauskienė Ona 464
 Kikalas Ringaudas 872
 Kikalienė Jurgita 870, 962
 Kilizinis D. 857, 861, 863
 Kiliesienė Dalija 8, 15, 857, 858, 944,
 952, 1423
 Kilius A. B. 715
 Kilšauskaitė-Skulskienė Kotryna 453
 Kirenietis Simonas 1166, 1167
 Kiršenšteinai 536
 Kiselevskaja B. 1211
 Kiselovskaja B. 1209, 1218
 Kiška Stanislovas 1163
 Kiškienė Emilija 340
 Kiškienė Marijona 340
 Kiškis Alfonsas 340
 Kiškytė Zita 340
 Kiupelis M. 188
 Kiupelis Maksas 187, 189, 1319
 Kymantas Petras 925
 Klajumiienė D. 580
 Klapatauskas Jonas 933
 Kleusa J. 761
 Kleintjens J. 1170
 Klemensas XI 1034
 Klietkutė J. 537, 538, 546, 559, 562,
 563, 566, 568, 569, 571, 577–580, 582,
 585, 588, 590, 592, 593, 720, 838, 1350
 Klietkutė Jolanta 6, 10, 13, 17, 20,
 452, 470, 535, 567, 594, 1348, 1423
 Klietkutė-Peleckienė J. 650, 677
 Klietkutės 720
 Klimka L. 111
 Kliučius Jonas 4
 Klova Alvydas 4, 952
 Klova Arvydas 10, 17, 641, 922, 953,
 962, 1327, 1328
 Klova V. 1274
 Klova Vytautas 1404
 Klovaitė Regina 740, 744
 Klovas Arvydas 600, 602, 611, 698,
 888
 Klovienė Danguolė 7, 14, 814,
 819–821, 944, 962, 1423
 Knabikas Aloyzas Pranas 4
 Kneita 465
 Kneitas Jurgis 463
 Kneitas Leonas 463
 Knieta Ignas 558
 Knieta Jonas 313
 Knieta Steponas 558
 Knietai 589
 Knietienė Elzbieta 558
 Knieža Valdas 873
 Kniežaitė-Gegutė Elena 296, 297
 Knistutienė Aldona 748

- Kniuipienė Alma 949
 Kniuipys Aleksandras 1292
 Kniuipys Kęstutis 949
 Kniūkšta 465, 483, 729, 973, 976
 Kniūkšta Jonas 455
 Kniūkšta Jurgis 453
 Kniūkšta K. 981
 Kniūkšta L. 885
 Kniūkšta Mykolas 455
 Kniūkšta Pranas 764
 Kniūkšta Stasys 373
 Kniūkšta Vladas 379, 773
 Kniūkškaitė Agota 455
 Kniūkškaitė Akvalina 1052
 Kniūkškaitė S. 927
 Kniūkškaitė-Urbonienė Petronėlė 454
 Kniūkštienė 510
 Kniūkštienė A. 1036, 1039, 1136
 Kniūkštienė A. 1106
 Kniūkštienė Antanina 394, 1028, 1030, 1104
 Kniūkštienė Antanina 671, 672
 Kniūkštienė S. 791
 Kniūkštienė Valė 777
 Kniūkštos 381, 465
 Kniūka Viktoras 720
 Knystautaitė Uršulė 464
 Kocienė Natalija 744, 865
 Kočergin P. L. 715
 Kočetov I. R. 715
 Kolbin B. M. 715
 Kolesinskis Mykolas 164
 Kolesninkas 1014
 Kolozinskis Kazys 373
 Kolpertas 394
 Kolupaila Steponas 130, 245
 Komlačas Piotras 191, 288
 Komoras A. 1144
 Komorowo J. 1169
 Koncevičius Klemensas 455
 Končienė A. 321, 322, 324, 325, 331
 Končienė Audronė 6, 13, 321, 1423
 Končienė B. 229, 230
 Končius Algirdas 177, 228–231, 235
 Končius I. 391, 556, 559, 583, 594, 697, 1122, 1125, 1126, 1132, 1133
 Končius Ignas 177, 228–231, 235, 360, 424, 584, 673, 696, 778, 1120
 Končius Juozas 529
 Končius Jurgis 229, 230
 Končius Petras 229, 230
 Končius Vytautas 229, 230
 Končius-Adomas Pranas 290
 Kondratas B. 537, 539, 594
 Konkaliai 176
 Konkalienė 250
 Konkin J. S. 715
 Konstantinovičius Zacharijus 157
 Kontautaitė Petronėlė 1401
 Kontrimaitė Jolanta 947
 Kontrimas Adolfas 293
 Kontrimas Justinas 1293
 Kontrimas K. 289, 302
 Kontrimas Kazys 285
 Kontrimas Stasys 373
 Kontrimas Vincas 558
 Kontrimas-Montė-Tėvas Kazys 289
 Kontrimas-Tėvas Kazys 283, 299
 Kontrimas-Zidorius Adolfas 283
 Kontvainas R. 594
 Kopec J. 573, 575
 Kopeć Jerzy 594, 1168
 Kopiccki E. 119
 Kopplowo M. 158
 Korciany 139, 611
 Kormilcevas A. 378
 Korsakas Kostas 1333, 1340
 Koscevičius 728, 731
 Kosčiukas 289
 Kosjanov P. A. 715
 Kossu-Aleksandravičius Jonas 1342
 Kostovskis 231
 Kovalenkoviėnė 21
 Kovera Jonas 784
 Kozlovas M. 278, 280
 Krapauskai 1269
 Krapauskaitė Jadvyga 1269
 Krapauskaitė Marta 1269, 1271
 Krapauskaitė Rozalija 1273
 Krapauskaitė Sofija 1268, 1269
 Krapauskaitė Stasė 1269, 1271
 Krapauskaitė Stefanija 1271, 1273
 Krapauskas Antanas 1267
 Krapauskas Izidorius 1268, 1269, 1271
 Krapauskienė Marijona 1270, 1271
 Krapauskaitė Marta 1273
 Krasauskas Z. 885
 Krasauskienė D. 885
 Kraujalis R. 104, 606
 Kraujalis Rimantas 104
 Kraujelis Rimantas 596, 605
 Krėvė-Mickevičius Vincas 1360
 Kriaučiuėnas P. 1335
 Kriepaitė Antanina 458
 Kriepaitė Petronėlė 458
 Kriepas Antanas 458
 Kriepus 465
 Krikščiūnas Jurgis 874
 Krikščiūnas Povilas 4, 8, 9, 15, 16, 20, 131, 963, 1180, 1233, 1263, 1423
 Krilavičius P. 880
 Krilavičius Petras 879
 Kripai J. ir A. 922
 Kripas 183, 413
 Kripas Donatas 495
 Kripas I. 479, 499
 Kripas Ignas 356, 478, 492, 496, 499
 Kripas Juozas 478
 Kripas Justinas 494, 495
 Kripas Pranas 346
 Kripas Vilius 933
 Kripienė Jadvyga 499
 Kripienė Janina 796
 Kripienė Jovita 373
 Kripkauskas Domas 164
 Kriščiūnas A. 562
 Kriščiūnas Jonas 1288
 Kriškovecas 302, 303
 Kriuėnskaitė Petronėlė 462
 Kryėauskas K. 732
 Kryėevičius V. 119
 Kryėkovecas 285
 Kruėa Jonas 528
 Krzywicki L. 89
 Kėivickis Liudvikas 89, 138, 139, 595, 610, 611
 Kubickas 396
 Kubikov D. V. 715
 Kubilienė (Pociūtė) Stasė 1041
 Kubilienė Inga 706, 848, 849
 Kubilienė M. 1100, 1101, 1103, 1106–1109, 1111
 Kubilienė Paulina 202
 Kubilienė Stanislava 344
 Kubilienė Stasė 344, 1039
 Kubilius 398, 465, 765, 798, 979, 1098
 Kubilius Antanas 456, 923, 1098
 Kubilius Augustas 1099
 Kubilius Augustinas 1098
 Kubilius Evaldas 848
 Kubilius Ignacas 165
 Kubilius Ignas 272, 344, 730
 Kubilius J. 309, 1378
 Kubilius Jonas 272, 508
 Kubilius Juozas 344
 Kubilius Kazys 685
 Kubilius L. 970
 Kubilius Laurynas 456
 Kubilius Petras 697
 Kubilius Pranas 691
 Kubilius Pranciėskus 165, 1098, 1099
 Kubilius Rokas 177
 Kubiliūtė Dalia 929
 Kubiliūtė Julė 344
 Kubiliūtė Julija 344
 Kubiliūtė Vita 848
 Kučinskai 1370
 Kučinskaitė J. 732
 Kučinskas J. 817
 Kučinskas Jonas 178
 Kučinskas L. 543
 Kučinskienė (Plikūnaitė) Bogumila 724, 726, 727
 Kučinskienė B. 729
 Kudaba Č. 582, 594
 Kudarauskaitė Meilė 926, 951
 Kudirka V. 1308
 Kuklys A. 836
 Kukulskiai 468
 Kukulskienė Magdalena 459, 462
 Kukulskienė Stasė 373
 Kukulskis 465
 Kukulskis Antanas 459
 Kukulskis Antanukas 468
 Kukulskis Juozas 429, 462
 Kukulskis Pranas 460, 462
 Kukulskis Pranciėskus 459
 Kukulskis Stanislovas 459
 Kukulskis Viktoras 460
 Kukulskytė Barbora 459
 Kukulskytė Barbutė 468
 Kulakauskienė Dovilė 9, 16, 1053, 1054, 1423
 Kulikauskas P. 137, 139, 611, 614, 617, 634, 652
 Kulikauskas Pranas 595
 Kulikauskienė Julija 846–848
 Kulpertas Petras 798
 Kulpertienė 798
 Kulvietienė D. 1354
 Kulvinskis Ignotas 163
 Kumpiai 500
 Kumpienė Agripina 1049, 1052
 Kumpienė Liucija 949
 Kumpinienė 1100, 1101
 Kumpis 367, 992
 Kumpis Antanas 1265
 Kumpis J. 222
 Kumpis Juozas 172, 222, 285, 1097
 Kumpis Steponas 949
 Kumponaitė Magdalena 343
 Kumponas A. 787
 Kumponas Ignas 272, 343
 Kumponienė Barbora 343
 Kumslytytė B. 736
 Kumėa Egidijus 212, 218
 Kuncevičius Juozapas 1310
 Kundrotaitė I. 321
 Kundrotaitė A. 788

- Kundrotaitė-Folkmonienė Zofija 199
 Kundrotas Antanas 274
 Kundrotas Ignas 287
 Kundrotas J. 994
 Kundrotas Juozas 357
 Kundrotas Justinas 357
 Kundrotas Kazimieras 202
 Kundrotas Vincentas 197
 Kundrotas-Vitaminas Ignas 297
 Kundrotienė E. 761
 Kundrotienė Emilija 760
 Kundrotienė Magdalena 357
 Kungys Astijus 561, 571, 583
 Kuolys Darius 1164
 Kuozas 969
 Kupčys Levons 1105
 Kupranas 1310
 Kuprelienė Elvyra 760
 Kuprelienė Oksana 936
 Kuprelis Stasys 938
 Kuprelis V. 969
 Kuprelis Vladas 271, 968
 Kuprionienė Marija 255, 274
 Kuprys 196
 Kuprys Antanas 202
 Kuprys Juozapas 200
 Kuprys Jurgis 1409
 Kuprys Mikas 1409
 Kuprytė B. 774, 775
 Kuprytė Bronė 773
 Kupšiai 506, 1000
 Kupšienė (Politaitė) Jovita 802
 Kupšienė (Šližiūtė) Petronėlė 1160
 Kupšienė Akvilina 450
 Kupšienė Aldona 855, 856
 Kupšienė B. 787
 Kupšienė Elena 350
 Kupšienė Eleonora 802, 940
 Kupšienė Emilija 353
 Kupšienė Grasilda 350
 Kupšienė Jadvyga 323
 Kupšienė Jovita 7, 14, 801, 1423
 Kupšienė K. 973, 974
 Kupšienė Marta 335, 357, 505
 Kupšienė P. 1161
 Kupšienė Petronėlė 1052
 Kupšienė Stasė 340, 850–852
 Kupšienė Stefanija 353
 Kupšys 450, 1000
 Kupšys Adolfas 323, 324, 328, 330, 331, 358
 Kupšys Adomas 706, 709
 Kupšys Aleksas 341
 Kupšys Alfonsas 357, 505
 Kupšys Andrius 373
 Kupšys Antanas 353
 Kupšys Bonifacas 335
 Kupšys Bronislavas 244
 Kupšys Bronius 373
 Kupšys Eimantas 937
 Kupšys Ignas 353
 Kupšys J. 973, 974
 Kupšys Jonas 165
 Kupšys Juozapas 196, 202
 Kupšys Juozas 197, 203, 323, 335, 350, 353
 Kupšys Kazimieras 202, 254
 Kupšys Konstantinas 335
 Kupšys Pranas 172
 Kupšys Pranciškus 202
 Kupšys Saulius 802, 940
 Kupšys Stanislovas 202
 Kupšys Steponas 283
 Kupšys Valerijonas 357, 505
 Kupšys Vincas 273, 350
 Kupšys Vincentas 202
 Kupšys Vladas 287
 Kupšys-Vanagas Stasys 203, 281, 297
 Kupšytė Agota 353
 Kupšytė Birutė 357, 505
 Kupšytė Malvina 335
 Kupšytė R. 321
 Kupšytė Regina 323
 Kupšytė Rita 350
 Kupšytė-Šnepetienė A. 862
 Kurczewski J. 1034, 1035
 Kurlis Kęstutis 1325
 Kuršienė 780, 864
 Kuršienė Stasė 1144
 Kuršys Pranas 178, 814
 Kuršytė (Sprindienė) Natalija 780
 Kuršytė Natalija 246
 Kusaitė-Skulskienė Kotryna 454
 Kusiai-Gedgaudienė Veronika 459
 Kusas 313, 315
 Kusas Juozas 209
 Kusienė Marijona 453
 Kusos 465
 Kušelevskis S. 1171
 Kušelevskis Serafinas 1171
 Kutilienė Inga 796
 Kuzavaitė Petronėlė 455
 Kužin 715
 Kvasaitė V. 1053
 Kvasaitė Virginija 8, 16, 1032, 1420, 1423
 Kvietkauskas 732
 Kvietkauskas Juozas 732
 Kviklys 78
 Kviklys B. 31, 85, 130, 137, 146, 160, 164, 165, 169, 186, 537, 547, 579, 594, 663–665, 672, 1019, 1040, 1163
 Kviklys Bronius 130, 1387
- L**
- Labakojytė St. 756
 Ladyga Alvydas 4
 Lakačiauskas Stanislovas 703
 Lakačiauskienė A. 927
 Lakačiauskienė Aniceta 791
 Lamauskas A. 663, 672
 Landsbergis Ambraziejus 1362
 Landsbergis G. 1335
 Landsbergis Vytautas 952
 Landsbergytė J. 1182, 1185, 1202, 1209, 1210
 Laniauskienė Janina 1347
 Lankauskas Juozas 177, 273
 Lankauskas Romualdas 758
 Lapinskas P. 32
 Lašaitė-Kaknevičienė Janina 858
 Lašas Boleslovas 209
 Lašas Konstantinas 840
 Lašas Vytautas 7, 15, 837, 840, 1423
 Latakai 367, 695
 Latakas Stasys 189
 Latvėnaitė-Kairienė Rita 952
 Laučienė (Laurinavičiūtė) Jadvyga 1273
 Laučius Bronius 1273
 Laugalis Jonas 164, 720, 773
 Laukineitis 365, 753
 Laukys Artūras 872
 Laureckas Petras 468
 Laureckiai 407
 Laureckis 408, 413, 465
 Laureckis Petras 457
 Laureckis S. 410, 415
 Laureckis Stanislovas 407
 Laurinavičienė (Krapauskaitė) Jadvyga 1273
 Laurinavičienė Dalia 950
 Laurinavičienė Jadvyga 1271
 Laurinavičienė Stasė 280
 Laurinavičius Boleslovas 1271
 Laurinavičius Mykolas 158
 Laurinavičius P. 511
 Laurinavičius Pranas 379
 Laurinavičius Romualdas 950
 Laurinavičius Stanislovas 280
 Laurinavičius Vladas 1271, 1273
 Laurinavičiūtė Elvyra 1271
 Laurinavičiūtė Irena 1271
 Laurinkai 465, 1126, 1130
 Laurinkienė N. 1339
 Laurinkienė Petronėlė 453
 Laurinkus 465
 Laurinkus A. 971, 1130
 Laurinkus J. 731
 Laurinkus Juozas 391, 460, 729
 Laurinkus Povilas 460
 Laurinkutė-Šulinskienė Veronika 455
 Laurynas, Šv. 1025
 Lazdauskienė Zita 854
 Lebedys J. 1164, 1169
 Lebedys Jurgis 1164
 Leiba 250
 Leibkis 250
 Leišytė Eugenija 867
 Lekauzas Edvinas 352
 Lekauzas Jokūbas 188, 510
 Lekauzienė Berta 352
 Lekavičienė 478, 497
 Leknienė Danguolė 936
 Lektutis Petras 373
 Lėkštutis Tadas 375
 Leliugaitė Barbora 406
 Leliugaitė Pranciška 462
 Lengvenienė Birutė 928
 Lengvenis Pranas 928
 Lengvyas Donatas 417
 Lengvyas Valerijonas 373
 Leninas V. I. 252, 1398
 Lenkauskas 180, 425
 Lenkauskas A. 857
 Lenkauskas Anicetas 277
 Lenkauskas Kazys 1136, 1140
 Lenkauskienė Petronėlė 277
 Lenskis Stanislovas 456
 Leonienė Aldona 1320
 Leopoldas I 120
 Lesčiauskienė J. 863
 Lesčiauskienė Janina 858, 863
 Lesčinskis Stanislovas 120, 124
 Lesčius V. 1413
 Leščiauskas Arvydas 212
 Leščiauskienė J. 857
 Leškuvienė Audronė 925
 Levčenko J. A. 715
 Levinskaitė Nijolė 585
 Lialis Felicijonas 10, 17, 164–166, 201, 205, 664, 764, 1344, 1400
 Liaubienė Marija 408
 Liaudanskaitė Ona 459
 Liaudanskaitė Rozalija 460
 Liaudanskas Jeronimas 460
 Liaudanskas Jonas 460

- Liaudanskas Juozapas 460
 Liaudanskas Kazimieras 460
 Liaudanskas Konstantinas 459
 Liaudanskas Stanislovas 460
 Liaudanskas Stasys 791
 Liaudanskienė Vanda 776, 791
 Liaudanskienė Zuzana 558
 Liaudanskis 188, 465
 Liaudanskis Juozas 766
 Liaudanskis-Girėnas Jonas 297, 298
 Liaudanskis-Laibutis Valerijonas 285, 298
 Liaudinskaitė K. 765
 Liaudinskaitė Zita 338
 Liaudinskaitė-Baltmiškienė 766
 Liaudinskas Antanas 287, 298
 Liaudinskas Augustas 271
 Liaudinskas Augustinas 339
 Liaudinskas Bonifacas 340
 Liaudinskas J. 731, 732, 736
 Liaudinskas Juozas 391, 392, 724, 726, 728
 Liaudinskas Marcelinas 340
 Liaudinskas Vincas 274
 Liaudinskas-Girėnas Jonas 287
 Liaudinskienė Barbora 338
 Liaudinskienė Edita 962
 Liaudinskienė J. 271
 Liaudinskienė M. 274
 Liaudinskienė Marcijona 696
 Liaudinskienė Regina 850
 Liaudinskienė Viktorija 359
 Liaudinskis Ignas 359
 Liaudinskis Juozapas 696
 Liaudinskis Juozas 359
 Liaudinskis Petras 962
 Liaudinskis Vincas 359
 Liaudinskytė Viktorija 359
 Liaudonskaitė Adelė 334
 Liaudonskas Povilas 334
 Liaudonskienė Ona 334, 1391
 Liaudonskis Jonas 1391, 1392
 Liaudonskis Povilas 1391
 Liaudonskis Valerijonas 10, 17, 1391, 1392
 Liaugaudaitė Valerija 1295
 Libertytė Bronė 766
 Liebus S. 807
 Liegutė E. 623
 Liekis A. 179, 1316
 Liesis Vytautas 213
 Linaitė Birutė 740
 Linčius A. 31
 Lindgren A. 783, 951
 Lingė 465, 990
 Lingė Pranas 784
 Lingė Vladas 1264, 1265
 Lingienė (Grigalauskaitė) Stanislava 545, 550, 554, 583
 Lingys 554
 Lingys Antanas 457
 Lingys Juozapas 457, 458
 Lingys Pranas 208
 Lingys Pranciškus 458
 Lingys R. 331
 Lingytė Anelė 861
 Lingytė Eugenija 558
 Lingytė Ona 1184, 1186, 1187, 1192, 1193, 1195, 1197, 1199, 1201, 1203, 1204, 1207, 1208, 1213, 1217, 1220, 1223
 Linauskienė Bronė 856
 Linkevičius L. 1413
 Lipšicas Martynas 158
 Lisauskas-Vasaris Stasys 281
 Lisauskas-Vasaris-Antanas Stasys 298
 Lisauskienė Jūratė 8, 15, 747, 916, 947, 1424
 Litvinienė K. 176, 254
 Litvinienė Kunigunda 6, 13, 249, 728, 747, 947, 1424
 Liubertaitė Stasė 528
 Liubertas Aldevinas 533
 Liubertas Stasys 533
 Liubertienė Bronė 6, 13, 522, 1424
 Liubertienė Bronislava 528
 Liugailienė Ona 4, 20
 Liukaitė Stasė 768, 769
 Liulytė L. 797
 Liutermoza Albertas 181
 Liutikaitė Liudvika 460
 Liutikaitė Virginija 434
 Liutikas 231, 465
 Liutikas Vytautas 274
 Liutikienė 231
 Liutkutė Julija 464
 Lizdenienė 774
 Lizogub B. P. 715
 Lygnugaris Antanas 566
 Lygutis J. 986
 Lomonosovas M. 1333
 Lomsargis S. 879
 Losinskienė 231
 Lotužis 232
 Lozinova Rita 928
 Lozorius, Šv. 1027
 Lubiai 378, 403, 427, 972
 Lubienė (Dreinytė) Stefanija 1041
 Lubienė (Narvaišaitė) Julija 409, 412, 418
 Lubienė (Sauserytė) Ona 472, 1381, 1384-1386
 Lubienė Barbora 355
 Lubienė Genovaitė 373
 Lubienė Julija 409
 Lubienė Kazimiera 355
 Lubienė Madustina 475, 476
 Lubienė Milda 358
 Lubienė Petrė 355
 Lubienė Petronė 354
 Lubienė Rita 8, 15, 923, 925, 1424
 Lubienė Salomėja 1027, 1030, 1385
 Lubienė Stanislava 356
 Lubienė Stefanija 349, 1038
 Lubys 465, 475, 657, 982, 983
 Lubys A. 472, 900, 1381, 1384, 1386
 Lubys Adolfas 355
 Lubys Aloyzas 349
 Lubys Antanas 10, 17, 415, 472, 558, 934, 935, 992, 1381, 1384, 1385, 1396, 1407, 1424
 Lubys Bronislovas 20
 Lubys Ignas 355, 356, 358
 Lubys J. 316
 Lubys Jonas 349, 972
 Lubys Julijonas 358
 Lubys Juozas 355, 408
 Lubys Justinas 472, 1384
 Lubys K. 971
 Lubys Leonas 160
 Lubys Petras 472, 1384, 1385
 Lubys Povilas 187, 189, 273, 770
 Lubys Pranciškus 972
 Lubys Stanislovas 354, 472, 1384, 1386
 Lubys Stasys 355, 1385, 1386
 Lubys Stasys 373
 Lubys Steponas 349, 385
 Lubys Tomas 455, 457
 Lubys Viktoras 355
 Lubys Vincas 355
 Lubys Vincentas 455
 Lubys Vytautas 356
 Lubyte Vladas 355
 Lubyte Barbora 457
 Lubyte Bronė 472, 1384
 Lubyte Danutė 356
 Lubyte Jurgina 409
 Lubyte Kazimiera 355
 Lubyte Liudvika 356
 Lubyte Ona 558
 Lubyte Petrė 354, 355
 Lubyte Petronėlė 458
 Lubyte Stanislava 354
 Lubyte Stasė 355
 Lubyte Zofija 355
 Lučinskaitė Algimanta 370
 Lučinskas Antanas 373
 Lučinskas Pranas 373
 Lučinskienė Aniceta 389
 Lukaitė (Vasiliauskienė) N. 761
 Lukaitė Aniceta 325
 Lukaitė Janina 771
 Lukaitė Karolina 325
 Lukaitė Nijolė 761
 Lukaitė Petronėlė 325
 Lukaitė-Končienė Audronė 328
 Lukas 979
 Lukas Alfonsas 784
 Lukas Antanas 325
 Lukas Ignas 271, 324, 332, 345
 Lukas Juozas 325, 328, 338, 345
 Lukas K. 969
 Lukas Mykolas 527
 Lukas Povilas 345
 Lukas Stasys 293, 325
 Lukas Steponas 345
 Lukas-Vytautas Stasys 281, 282, 285, 286, 298, 300
 Lukauskai 526, 527, 977, 1001
 Lukauskaitė Agota 456
 Lukauskaitė Albertina 353
 Lukauskaitė Aldona 528
 Lukauskaitė Barbora 1136
 Lukauskaitė Birutė 558
 Lukauskaitė Ona 338
 Lukauskaitė Petronėlė 464
 Lukauskaitė Rūta 359
 Lukauskaitė Valerija 528, 531
 Lukauskaitė Vanda 352
 Lukauskaitė Zita 352
 Lukauskaitė-Zubernienė A. 766
 Lukauskas 181, 197, 398, 465, 526, 1000
 Lukauskas A. 801
 Lukauskas Albertas 298, 299
 Lukauskas Antanas 209, 254, 271, 332, 352, 528, 529, 558, 759, 968
 Lukauskas Domijonas 558
 Lukauskas Eimantas 937
 Lukauskas Gaudencijus 558
 Lukauskas J. 995
 Lukauskas J. A. 742, 743
 Lukauskas Jonas 338, 528, 529, 532
 Lukauskas Juozapas Algirdas 741, 743
 Lukauskas Juozas 524, 528, 558
 Lukauskas Juozas Algirdas 740
 Lukauskas K. 970, 1019

- Lukauskas Kazimieras 338, 525–527, 635, 696
 Lukauskas Kazys 969
 Lukauskas Kiprijonas 1017, 1019
 Lukauskas Leonas 209
 Lukauskas Mykolas 456
 Lukauskas P. 187, 527, 884
 Lukauskas Petras 290, 334, 943, 1014
 Lukauskas Pranas 338, 341, 784
 Lukauskas Pranciškus 840
 Lukauskas Stanislavas 528
 Lukauskas Stepas 338
 Lukauskas V. 986
 Lukauskas Vincas 1136
 Lukauskas Vincentas 525
 Lukauskas Vytautas 287, 299, 837, 840
 Lukauskas Vladas 287, 298, 299, 353
 Lukauskas Zenonas 353
 Lukauskas-Jūra Mamertas 298
 Lukauskas-Plienias Vytautas 298
 Lukauskas-Prutenis Vladas 299
 Lukauskiai 671
 Lukauskienė Albina 352
 Lukauskienė Antanina 338
 Lukauskienė B. 859, 862
 Lukauskienė Bronė Emilija 1052
 Lukauskienė Elena 359
 Lukauskienė Erika 747
 Lukauskienė Janina 7, 14, 798, 936, 938, 1424
 Lukauskienė K. 969
 Lukauskienė Kazė 271, 338
 Lukauskienė Kazimiera 332
 Lukauskienė Konstancija 352
 Lukauskienė Leonija 740, 742, 743
 Lukauskienė Ona 1144
 Lukauskienė Petronėlė 558
 Lukauskienė Rita 936
 Lukauskienė Virga 786
 Lukauskienė Virginija 215
 Lukauskienė Zofija 1120
 Lukauskienė Zuzana 558
 Lukauskis A. 969
 Lukauskis Antanas 508
 Lukauskis Celestinas 1409
 Lukavičienė Antanina 776
 Lukavičius 370
 Lukavičius A. 925
 Lukavičius Albertas 776
 Lukavičius Albinas 776
 Lukienė B. 801
 Lukienė Julijona 345
 Lukienė Ona 325, 338
 Lukienė Stanislava 325
 Lukoševičius J. 222
 Lukoševičius Juozas 172, 173, 222, 263
 Lūkošiūnas Juozas 169, 606, 611, 616
 Lūkošius Jonas 554, 579
 Lūkošius Petras 873
 Lūkošiūtė Bernadeta 783
 Lukša 1374
 Lukša Juozapas 456
 Lukša Tomas 456
 Lukšas 465
 Lukšys 973
 Lunienė K. 968, 969
 Luščickis Aleksas 720
 Lūža 136, 980, 981, 983, 984
 Lūža A. 91, 92, 337, 342–344, 348, 1025, 1095
 Lūža Antanas 286, 347, 348, 359, 679, 696, 1141
 Lūža Juozapas 1402
 Lūža Juozas 10, 17
 Lūža Juozas 172, 1402
 Lūža Kazimieras 384
 Lūžai 696
 Lūžaitė Domicėlė 384
 Lūžaitė Karolina 409
 Lūžaitė Petronėlė 462
 Lūžaitė Regina 347
 Lūžaitė Severina 368
 Lūžas 770
 Lūžas Stanislovas 375
 Lūžienė Juzefa 347, 348
 Lūžienė Karolina 1402
 Lūžienė Veronika 384
 Lūžos 381, 384, 385
- M**
 Machtaitė Danutė 358
 Machtas Antanas 358
 Machtas Jonas 358
 Machtas Jurgis 358
 Machtas P. 510
 Machtas Pranas 358, 510
 Machtienė Ieva 358
 Maciai 398
 Maciejauskas 942
 Macienė Albina 299
 Macienė Aldona 786
 Macienė Elena 338
 Macienė Elžbieta 338
 Macienė Karolina 338
 Macienė S. 380, 678, 1122, 1123, 1125
 Macienė Stasė 677, 697
 Macienė Vilija 792, 927
 Macijauskaitė Marcijona 458
 Macijauskas Antanas 196, 197, 199
 Macijauskienė Janina 373
 Maciuliai 477, 500
 Maciulis 506, 998
 Maciulis Ignas 979
 Maciulskienė 982
 Maciulskis 982
 Maciulskis I. 982
 Macius 293
 Macius A. 378
 Macius Alfonsas 191
 Macius Algirdas 293, 808, 925, 1386
 Macius Ignacas 196, 197
 Macius Ignotas 200, 201
 Macius Julius 805
 Macius K. 308
 Macius Kazimieras 338
 Macius Kazys 172
 Macius Stanislovas 375
 Macius Stepas 273
 Macius Steponas 202
 Macius Vytautas 191
 Macius Vladas 299
 Macius-Marsas Juozas 299
 Maciūtė Angelina 299
 Maciūtė Kotryna 1136
 Maciūtė Milda 338
 Maciūtė Regina 940
 Macys Ignas 338
 Macys Juozas 338
 Macys Kazys 338
 Macys Pranas 338
 Macytė Aniceta 338
 Macytė Kazimiera 338
 Mackelaitė V. 756
 Mackevičiai 167
 Mackevičius A. 1345
 Mačernaitė 186
 Mačernaitė Magdalena 166
 Mačerniai 5, 88, 1055
 Mačernienė 1367, 1369
 Mačernienė (Jurkutė) Magdalena 86
 Mačernienė Bronė 352
 Mačernienė Jadvyga 804, 805
 Mačernienė Jolanta 933
 Mačernienė Jūratė 931–933
 Mačernienė Laima 747, 749, 908, 947, 961
 Mačernienė Ona 254, 274, 357, 502, 505
 Mačernienė Rūta 744
 Mačernienė Stefa 357
 Mačernis 86, 975, 976
 Mačernis Alfonsas 352, 953
 Mačernis Antanas 694, 933
 Mačernis E. 23, 79, 86, 87, 750, 896, 942, 943, 946, 948, 949, 951–954, 957, 960, 961, 1328
 Mačernis Egidijus 941, 948
 Mačernis Ignacas 87
 Mačernis Ignas 1014
 Mačernis Jonas 357
 Mačernis Juozas 352
 Mačernis K. 527
 Mačernis Kazimieras 508
 Mačernis Pranciškus 88
 Mačernis Petras 357
 Mačernis Pranas 277, 859
 Mačernis Pranciškus 86, 299
 Mačernis Viktoras 357
 Mačernius Ignas 1369
 Mačernius Pranas 1369
 Mačernytė Barbora 87
 Mačernytė Milda 24, 81
 Mačernytė Petronėlė 87
 Mačernytė Stefanija 87
 Mačernytė Virginija 352, 357
 Mačiekus Venantas 4, 10, 18, 20
 Mačiuitis 497
 Mačiukas Algimantas 937
 Mačiukas Egidijus 937
 Mačiukienė J. 322
 Mačiukienė Julija 7, 10, 14, 17, 759, 1403, 1424
 Mačiulienė Ona 274, 344
 Mačiulis A. 85
 Mačiulis Antanas 429
 Mačiulis Ignas 272, 344
 Mačiulis Juozapas 377
 Mačiulis Kazimieras 410
 Mačiulis Kazys 344
 Mačiulis Kostas 429
 Mačiulis Vytautas 344
 Mačiulis-Maironis J. 244, 1305, 1308, 1400
 Mačiulytė Felicija 344
 Mačiulytė Rūta 344
 Mačiulskiai 362, 383
 Mačiulskienė 799
 Mačiulskis 436
 Mačiulskis Benas 389
 Mačiulskis Ignas 176
 Mačiulskis Juozapas 157, 165
 Mačiulskis Juozas 172, 313, 315, 366
 Mačiulskis K. 362
 Mačiulskis Kazimieras 362, 388
 Mačiulskis Petras 383
 Mačiulskis-Anužietis-Beržas Kostas 299

- Mačiuvienė Zofija 790, 939
 Magdalena, Šv. 1132
 Magdė 1226
 Maiminas E. 1378
 Mainičius Aleksiejus 764
 Maironienė G. 1404
 Majoras Stasys 759
 Makarov S. S. 715
 Maknys K. 1313
 Maksimov A. P. 715
 Maksvyčius Juozas 952
 Maksvytienė Eugenija 843
 Maksvytis J. 877
 Maksvytis Jonas 931, 933
 Maktas Pranas 279
 Malakauskaitė Domicėlė 463
 Malakauskaitė Petronėlė 459, 460
 Malakauskas 545
 Malakauskas Aleksas 293
 Malakauskas K. 588
 Malakauskas Liudvikas 558
 Malakauskas Pranas 460
 Malakauskas Remigijus 777
 Malakauskas-Donelaitis Aleksas 284, 286, 295, 300
 Malakauskienė Morta 558
 Malakauskienė Petronėlė 558
 Malakauskienė Pranciška 460
 Malakauskis 459
 Malakauskis Algirdas 568
 Malevskis 538
 Maliauskaitė 461
 Maliauskaitė Emilija 461–463
 Maliauskis 465
 Maliauskis Albinas 461
 Maliauskis Juozas 461
 Malinauskaitė Monika 328
 Malinauskaitė Severina 203
 Malinauskaitė-Ruibavičienė Monika 300
 Malinauskas A. 839
 Malinauskas Aleksas 1409
 Malinauskas L. 399
 Malinauskas Pranas 1409
 Malinauskas Z. 31
 Malinšovas 278
 Maloningoji Marija 510, 643, 684, 690, 694
 Malonytė Irena 791
 Malūkaitė-Petkevičienė Jadvyga 293
 Mamis Stanislovas 447
 Marcevičienė Vilma 6, 13, 374, 1424
 Marcinkevičienė Nijolė 1017
 Marčius R. 85
 Mardosa J. 1053, 1054
 Mardosas Leonas Laimutis 930
 Margelienė D. 757
 Margis 1301
 Margis Mintautas 933
 Marija Mergelė, Švč. 8, 146, 185, 186, 204, 208, 210, 402, 425, 435, 492, 517, 523, 545, 556, 559, 567, 570, 571, 583, 624, 634, 635, 637, 643, 650, 656, 673, 678, 683, 687, 689, 694, 698, 701, 702, 707, 941, 942, 953, 962, 1019, 1021, 1024, 1025, 1033, 1034, 1037, 1121–1124, 1132–1036, 1038–1040, 1056, 1081, 1108, 1109, 1120, 1123, 1124, 1128, 1132, 1165, 1167–1170, 1171, 1173, 1269, 1270, 1276, 1309, 1320, 1390, 1405
 Marija Lurdo 146, 694, 1120, 1122, 1123
 Marija Magdalena, Šv. 640, 1165, 1167–1169, 1174, 1347, 1024, 1025, 1125, 1126
 Marija Maloningoji 637, 640, 661, 662, 678, 680–683, 685, 688–690, 692–694, 698, 1122–1125
 Marija Sopulingoji 146, 634, 639, 647, 648, 650, 655, 684–686, 695, 696, 1032, 1119–1121, 1124, 1125
 Mary 16, 1420, 1422
 Markaitienė Sofija 340
 Markauskis Juozapas 375
 Markevičiūtė 766
 Markevičiūtė Z. 180
 Markulis Juozas 283
 Marozas Jokūbas 197
 Martinaitienė G. 1304, 1306
 Martinaitienė Kazimiera 334
 Martinaitis 405
 Martinaitis J. 300, 303, 435
 Martinaitis Jonas 429
 Martinaitis Juozas 293, 334
 Martinaitis Marijonas 1279
 Martinaitis-Meškerė Juozas 284, 286, 287, 300, 322
 Martinaitytė Janina 334
 Martinaitytė Ona 166
 Martinkienė Genutė 843, 844, 848
 Martinkienė Katryna 344
 Martinkus 199
 Martinkus Ignas 848
 Martinkus Jonas 300, 344
 Martinkus Pranas 196, 197, 740
 Martinkutė Birutė 344
 Martinkutė Marijona 1100, 1102
 Martinkutė Vincė 357, 505
 Martišauskas 814, 944
 Martiševičius 210
 Martišiūnienė 875
 Martynaičiai 502
 Masalskiai 507
 Masalskis Ignas 536
 Masalskis Ignotas Jokūbas 507
 Masickaitė-Petrušienė Antanina 771
 Masilionis Juozapas 207, 208
 Massalski 375
 Mašiotas J. 1335
 Mašiotas Pr. 752
 Mataitis Steponas 507
 Matevičius Antanas 373
 Matiuchina Valentina 715
 Matukas J. 1313
 Matulaitis St. 1335
 Matulevičienė Saulė 1341
 Matuliai 465
 Matulionis P. 1335
 Matulis Juozas 1334
 Matulis Kazimieras 164, 720
 Matulis R. 141, 143
 Matulytė Ieva 453
 Matulytė M. 1357
 Matulytė Marija 453
 Matutienė Ona 1397
 Matutis Silvestras 1397
 Mauderodė 1400
 Mauras 254
 Maurukaitė Izabelė 512
 Maušas 506
 Maušos 176, 249
 Mažeika Alfonsas 404
 Mažeika Algimantas 650, 837
 Mažeika Algimantas Evaldas 840
 Mažeika Algis 514
 Mažeika Česlovas 404
 Mažeika J. 925
 Mažeika Jonas 403
 Mažeika Juozapas 403, 404
 Mažeika Juozas 777, 932, 933, 935, 1386
 Mažeika Leonas 404
 Mažeika Petras 840
 Mažeika Pranas 404, 458
 Mažeika Pranciškus 404
 Mažeika Stanislovas 395
 Mažeika Vladas 373, 404
 Mažeika Vladislovas 404
 Mažeikai 403
 Mažeikaitė Elvyra 404
 Mažeikaitė Janė 404
 Mažeikaitė Ona 404
 Mažeikaitė Stasė 404
 Mažeikaitė Teresė 404
 Mažeikaitė Zofija 404
 Mažeikienė Aldona 740, 742, 744, 791, 923, 928
 Mažeikienė Aniceta 558
 Mažeikienė Barbora 404, 415
 Mažeikienė Stanislava 776
 Mažeikienė Valerija 373, 446
 Mažeikis Steponas 527
 Mažikos 381, 404, 415
 Mažionienė 966
 Mažionienė Zofija 271
 Mažionis 398, 1000
 Mažionis Algis 940
 Mažionis Kazys 285, 286, 527
 Mažionis Melitonas 273
 Mažionytė Bronė 203
 Mažionytė R. 321, 331
 Mažiulis A. 1068
 Mažonas Algis 937
 Mažonas Pranciškus 508
 Mažonienė Jadvyga 777, 926
 Mažonienė Kazimiera 344
 Mažonienė Teresė 786
 Mažonis Antanas 196, 197, 340, 508
 Mažonis Juozas 344
 Mažonis Juozapas 157, 202
 Mažonis Juozas 341
 Mažonis K. 683
 Mažonis Kazys 304
 Mažonis Leonas 344
 Mažonis Petras 341
 Mažonis Zacharijus 199
 Mažonytė Abrozina 344
 Mažonytė Genė 344
 Mažonytė Irena 341
 Mažonytė Jadvyga 340
 Mažonytė Kazimiera 344
 Mažrimaitė Natalija 1050
 Mažrimas Antanas 157, 158
 Mažrimienė Janina 769
 Mažulienė E. 1181, 1340
 Mažvydas 1008
 Mažvydas Martynas 1180, 1303
 Medišauskienė Zita 4
 Meilus E. 119
 Meilutė 86
 Mejeris 250
 Mėlius 971
 Mendeika Aistas 292, 960
 Mendelis 250
 Merkevičius A. 100
 Merkienė Irena Regina 4, 1053, 1055, 1058, 1088
 Merkys V. 160, 376, 584, 594

- Merliūnas P. 913, 1019
 Merliūnas Petras 885, 890, 930
 Meskupas Icikas 258
 Meška Justinas 346
 Meška Pranas 346
 Meška Steponas 346
 Meškaitė Ona 346
 Meškauskaitė Adelė 354
 Meškauskaitė Janina 354
 Meškauskaitė Marytė 772
 Meškauskaitė Viktorija 460
 Meškauskaitė-Gedgaudienė Viktorija 463
 Meškauskas Algis 373
 Meškauskas Ciprijonas 354
 Meškauskas Darius 373
 Meškauskas Mamertas 354
 Meškauskas Marius 947, 962
 Meškauskas Steponas 354
 Meškauskas Tadas 273
 Meškauskas Vincas 354
 Meškienė Ona 346
 Meškienė R. 801
 Meškys E. 1361
 Meškys Justinas 280
 Meškys Kazimieras 425
 Meškys P. 280
 Meškys Pranas 272, 279
 Meškovskiai 465
 Meškuotis Faustas 560, 561, 572, 747, 918
 Metla Piotras 720
 Metrikis Motiejus 461
 Miceika Adomas 543
 Michailiuk I. A. 715
 Michailov G. P. 715
 Michailova V. 877
 Michelbertas M. 95, 97, 611
 Michelbertas Mykolas 596, 600
 Mickai 468
 Mickai I. ir R. 922
 Mickevičius J. 111, 136, 155, 229, 658, 718, 764, 1119, 1123, 1132, 1343, 1344, 1346, 1401
 Mickevičius Juozapas 596
 Mickevičius Juozas 75, 104, 134, 135, 143, 220, 605, 638, 642, 643, 645, 647, 652, 655–658, 673, 674, 683, 685, 693, 696, 697, 716, 1137, 1343
 Mickienė Irena 921, 962
 Mickis Matas 254
 Mickus 465
 Mickus Antanas 459
 Mickus Juozas 461
 Mickus Petras 461
 Mickus Pranas 461
 Mickus Rimantas 921, 962
 Mickus Simonas 459
 Mickutė Kotryna 460
 Mickutė Petronėlė 460
 Mickutė Skaistė 805
 Mikalauskaitė Jūratė 758
 Mikalauskas Antanas 307, 756, 757
 Mikalauskas Benas 373, 538
 Mikalauskas Benediktas 301
 Mikalauskas Jonas 558
 Mikalauskas Kazimieras 301
 Mikalauskas Kęstutis 758
 Mikalauskas Kostas 288, 300, 370
 Mikalauskas Rimantas 758
 Mikalauskienė A. 445
 Mikalauskienė Aldona 756
 Mikalauskienė Danutė 373
 Mikalauskienė Julija 297
 Mikalauskienė Zita 758
 Mikalauskienė-Birutė Julija 301
 Mikalauskis Kazimieras 297
 Mikalauskis-Briedis Kazimieras 301
 Mikaločienė K. 1101, 1104–1107, 1113
 Mikaločius Aretas 937
 Mikaločius Arimantas 937
 Mikaločius K. 1101, 1104, 1105
 Mikaločius Petras 873
 Mikaločiūtė Adelė 740
 Mikėnaitė Akvilė 1120
 Mikėnaitė R. 1120, 1123, 1133, 1182, 1184–1187, 1191–1193, 1195, 1197, 1199, 1201–1204, 1207–1211, 1213, 1217, 1218, 1220, 1223
 Miklė 249
 Miklienė Liuda 949
 Miklius Algimantas 949
 Mikliūtė Zosė 877
 Mikliuvienė Liuda 897, 942
 Miklovai 729, 1373
 Miklovaitė (Jaškūnienė) Malvina 1097
 Miklovaitė Elena 335
 Miklovaitė Malvina 335
 Miklovaitė Petronėlė 346
 Miklovaitė-Tamošauskienė E. 859
 Miklovas 398, 508, 798, 1367
 Miklovas A. 994
 Miklovas I. 184, 1098, 1100, 1102, 1107, 1109, 1113
 Miklovas Ignas 271, 973, 1036–1040, 1097, 1108
 Miklovas Jonas 335, 698
 Miklovas Juozapas 176
 Miklovas Juozas 895
 Miklovas Kazimieras 1019, 1023
 Miklovas Kazys 335
 Miklovas Mečislovas 341
 Miklovas Mečys 334
 Miklovas Petras 346
 Miklovas Pranas 1036
 Miklovas-Karklaitis Ignas 284
 Miklovas-Karklaitis Ignacas 301
 Miklovienė 817, 1367
 Miklovienė J. 1105, 1107, 1109
 Miklovienė Jadvyga 1110
 Miklovienė Juzefa 335
 Miklovienė Malvina 698
 Miklovienė Valerija 334, 346
 Miknytė R. 877
 Mikolaičiai 1162
 Mikuckienė Janina 729
 Mikuckienė O. 736
 Mikuckytė S. 858, 860, 861
 Mikuckytė Stasė 859
 Mikuckytė-Alutienė S. 858–863
 Mikuckytė-Alutienė Stasė 857, 858
 Mikuckytės
 Mikulskas Juozas 760
 Mikulskienė Angelė 797
 Mikulskis Juozas 499
 Mikuta G. 884
 Mikuta Gediminas 91, 290, 620, 949
 Mikutavičius Pranciškus 166
 Mikutavičius Vincas 844, 845
 Mikutavičius Vytautas 210
 Mikutienė Eugenija 949
 Mikutienė Ina 740
 Mилаševičiai 465
 Mилаšiai 465, 559, 578
 Mилаšienė 455
 Mилаšienė Kristina 454
 Mилаšienė Marijona 454, 456
 Mилаšiūnienė I. 1100, 1107, 1110, 1111, 1113
 Mилаšius 454, 465
 Mилаšius Algimantas 948
 Mилаšius Algis 506
 Mилаšius Bonifacas 281
 Mилаšius Bronius 506
 Mилаšius Juozas 454, 469
 Mилаšius Kazys 334
 Mилаšius Laurynas 453, 455
 Mилаšius Motiejus 455
 Mилаšius Oskaras 1342
 Mилаšius Petras 454
 Mилаšius S. 506
 Mилаšius Steponas 566, 579, 584
 Mилаšiūtė A. 1183
 Mилаšiūtė Agota 456
 Mилаšiūtė B. 781
 Mилаšiūtė Barbora 462
 Mилаšiūtė Elzbieta 455
 Mилаšiūtė Matilda 769
 Mилаšiūtė-Rupeikienė Petronėlė 457
 Milianovskis Andriejus 157
 Milienė 827
 Milienė Katryna 355
 Milienė Valerija 429, 435, 437, 445, 446
 Milienė Zuzana 354
 Milinskytė Vaclava 776
 Milius 146, 232, 233, 430
 Milius Adomas 354
 Milius Augustinas 165
 Milius B. 879
 Milius Bronislovas 341
 Milius Ignas 437
 Milius Jurgis 375
 Milius K. 990
 Milius Kazimieras 431, 435, 437
 Milius Kazys 429, 439, 440
 Milius Pranas 274
 Milius Romas 445
 Milius Stepas 341
 Milius V. 1012–1014, 1120–1122, 1126, 1129, 1132, 1133
 Milius Vacys 4, 8, 16, 19, 1011, 1120, 1424
 Milius Vincas 355
 Miliūtė Birutė 432
 Miliūtė Bronislava 355
 Miliūtė Malvina 341
 Miliūtė Milda 341
 Miliūtė Ramutė 355
 Miliūtė Rūta 432
 Miliūtė Stasė 437
 Miliuvienė Irena 341
 Miltakienė Jadvyga 355
 Miltakienė Magdalena 352
 Miltakis 527
 Miltakis Antanas 355
 Miltakis Augustinas 352
 Miltakis Ignas 172, 222
 Miltakis Vytautas 287
 Miltakis Vladas 352
 Miltakis-Keleivis Vytautas 301
 Miltakytė Janina 781, 789
 Milvertas P. 1258
 Milvertas Petras 1143, 1250, 1256, 1336
 Mindaugas, karalius 19, 127, 244, 1382
 Mineikienė Petrė 358
 Mineikis Antanas 358

- Mineikis Jonas 358
 Mineikis P. 510
 Mineikis Petras 508
 Mineikis Pranas 287, 358
 Mineikis Steponas 358
 Mineikis Vytautas 358
 Mineikis-Švedrys Pranas 301
 Mineikytė Marė 440
 Mineikytė Marytė 435
 Mineikytė Ona 440
 Mineikytė Petrė 358
 Mineikytė Petronėlė 464
 Mineikytė Stefa 440
 Mineikytė-Domarkienė P. 859
 Minkevičius Jokūbas 290
 Minsterienė Estra 263
 Minsteris Leiba 158
 Mioduševiskis Mykolas 1169
 Mirkis 234
 Mirkis Chaima 234
 Mironovas 262
 Misevičienė V. 1181
 Misevičius Edvardas 543
 Misevičius V. 875, 877
 Misevičiūtė-Slušnienė Felicija 766
 Misiūnas Erikas 389
 Misiūnienė Irena 781
 Misius K. 164, 419, 501, 539, 551, 594, 663, 664, 666, 672, 718
 Miškinis A. 155
 Miškinis Algimantas 1387
 Mitkevičienė Joana 446, 756
 Mitkevičius Juozas 756, 757
 Mitkus Laurynas 952
 Mitkutė D. 756
 Miutelė Olivjė (Olivier Mutelet) 955
 Mykolaitis-Putinas V. 1274
 Mykolas, Šv. 150, 931
 Mockapetris Pranas 875
 Mockečiai 155
 Mockienė Elena 335
 Mockienė Jovita 950
 Mockus 465
 Mockus Jonas 565, 577
 Mockus Jurgis 867, 872
 Mockus Melionas 458
 Mockus Pranas 950
 Mockus Pranciškus 458
 Mockus V. 316
 Mockuvienė Dalia 926
 Mockuvienė Svajonė 796
 Mokrecov N. V. 715
 Molokanovas Konstantinas 373
 Molotovas 1384
 Mongirdai 5, 226, 227, 229, 398, 1332
 Mongirdas 613, 985
 Mongirdas Bronislovas 228
 Mongirdas J. 398
 Mongirdas Jonas 227, 229, 1001, 1409
 Mongirdas Kazimieras 227
 Mongirdas Mykolas 227
 Mongirdas Tadas 228
 Mongirdas V. 398
 Mongirdas Vincentas 227
 Mongirdas Vytautas 169, 177, 182, 188, 228–230, 232, 236, 273, 352, 1149, 1331, 1335
 Mongirdas Vytautas (Vitoldas) 228
 Mongirdas Vladas 227, 229, 398, 1409
 Mongirdienė Olimpija 146
 Mongirdienė S. 230
 Mongirdienė Sofija 228–231, 233, 236
 Mongirdienė Sofija 352
 Mongvidas 979
 Monkevičius Mykolas 164
 Monkevičius Mykolas (Vincentas Rudminas) 1014
 Monkevičius Pranciškus 453, 465
 Montrimaitė Nijolė 926
 Montvidaitė Klara 453
 Morač A. V. 715
 Morkūnas E. J.
 Morkūnas Eligijus Juvencijus 9, 16, 1134, 1137–1139, 1424
 Morkūnas Kazys 4
 Morkūnas V. 139, 598, 600, 603, 605, 607, 611–618
 Morkus 231
 Morkus, Šv. 146
 Morozova Jelena 740, 741
 Morta, Šv. 640, 1125, 1126, 1132
 Motėjauskas Pranas 222
 Motėjauskas Pranas 272
 Motėjauskas Stepas 222
 Motėjauskaitė Aldona 877
 Motėjauskaitė Ona 346
 Motėjauskas 875
 Motėjauskas Algirdas 287
 Motėjauskas Antanas 202
 Motėjauskas Jonas 202
 Motėjauskas Pranciškus 346
 Motėjauskas-Jūra Algirdas 301
 Motėjauskas-Tamošius Steponas 289, 301, 305
 Motėjauskienė Albina 346
 Motiejūnaitė Jurga 4
 Motiekaitytė 724
 Motuzaitė Domicėlė 463
 Motuzaitė Karolina 463
 Motūzas 465
 Motuzas A. 1026, 1027, 1033–1035, 1164, 1169
 Motuzas Alfonsas 9, 16, 1163, 1422, 1424
 Motuzas Ignas 463
 Motuzas Kazimieras 463
 Motuzienė (Drungilaitė) Ona 1189, 1194, 1196, 1199, 1215, 1221
 Motužė 496
 Motužė Antanas 477
 Motužės 495
 Motužienė 497
 Motužienė Elzė 496
 Motužienė Elžbieta 478
 Motužienė Loreta 933
 Motužis J. 769
 Motužis Juozas 877
 Motužis Stepas 933
 Motužytė-Kripienė Justina 495
 Mukienė D. 179, 180, 182
 Mulevičius L. 160, 227
 Mulvinskas A. 106
 Mulvinskas Algirdas 104, 174, 609, 612
 N
 Nagevičius 831
 Nagevičius V. 112, 1345–1347
 Nagevičius Vladas 595, 609, 1346
 Nagys Henrikas 1404
 Nagurska-Žukovska Joana 152
 Nagurskis Ignas 164
 Nagurskis Jokūbas 226
 Nagurskis K. 154
 Nagurskis Kajetonas 152
 Naidionov I. B. 715
 Naikelytė J. 321
 Nainienė J. 182
 Nakrys Pranas 271
 Namajūnaitė Gražina 781
 Napoleonas 136, 144, 477, 512, 711
 Narakienė Julija 255, 274
 Narauškaitė Gražina 740
 Narimantas, kunigaikštis 295
 Narkai 381, 428, 430, 431, 442
 Narkevičiai 465
 Narkevičius A. 1319
 Narkevičius Julius 207, 734
 Narkienė 982
 Narkienė Benedikta 383
 Narkienė Grasilda 383, 440
 Narkienė Monika 440
 Narkus 430
 Narkus Antanas 430
 Narkus J. 448
 Narkus Jonas 222
 Narkus Juozas 740
 Narkus Justinas 688, 689
 Narkus Kazimieras 202, 383, 433, 437, 440, 445, 446
 Narkus Kazys 430, 440
 Narkus Konstantinas 430
 Narkus Povilas 383, 430, 440, 445
 Narkus Pranas 347, 966
 Narkus Rimantas 888, 948
 Narkus Steponas 313
 Narkutė Barbora 436
 Narkutė Emilija 440
 Narkutė Joana 756
 Narkutė Margarita 436
 Narkutė Morta 444
 Narkutė Petrė 347
 Narkutė Petronėlė 436
 Narkutė-Gagilienė Ona 383
 Narkutė-Mitkevičienė Joana 433, 442
 Narmontaitė Adolfa 342
 Narmontaitė Vilma 777, 926
 Narmontas Antanas 172
 Narmontienė Ligita 805
 Narmontienė Ona 271, 342
 Narušienė Barbora 1409
 Narušis Andrius 1409
 Narušiai 474, 732, 756, 1295
 Narušienė O. 729, 731, 735
 Narušienė Ona 726, 734, 740, 742, 1297
 Narušienė Valerija 1295
 Narušis 472, 1162, 1371
 Narušis Juozas 757
 Narušis Jurgis 9, 17, 895, 953, 1295–1299
 Narušis P. 731, 732, 735, 736, 813, 858
 Narušis Petras 474
 Narušis Pranas 734, 812, 895, 953, 1284, 1295, 1296, 1299–1302, 1389
 Narušis Pranciškus 9, 1298–1302
 Narušis Viktoras 1295
 Narušys Viktoras 165
 Narušytė Agnė 1297
 Narutavičius Stanislovas 169, 1309
 Narvaiša Adolfas 409
 Narvaiša Alfonsas 389
 Narvaiša Antanas 409
 Narvaiša Feliksas 409, 415
 Narvaiša Ignas 409
 Narvaiša Juozapas 409
 Narvaiša Juozas 408

- Narvaiša Pranas 409
 Narvaišai 403
 Narvaišaitė Adelė 409
 Narvaišaitė Karusė 409
 Narvaišaitė Marė 409
 Narvaišaitė Melė 409
 Narvaišaitė Onutė 409
 Narvaišaitė Stasė 409, 410
 Narvaišas 966
 Narvaišienė 412
 Narvaišienė Kazimiera 409
 Narvaišos 409
 Narvila Antanas 375
 Narvila Jonas 375
 Narvila Julijonas 202
 Narvila Jurgis 375
 Narvila Petras 375
 Narvilai 489
 Narvilas 489, 971
 Narvilas Antanas 196, 197, 199, 201
 Narvilas J. 477, 479, 492, 497, 499
 Narvilas Jonas 478, 488, 496
 Narvilas Julius 273
 Narvilas Pranas 773
 Narvilienė R. 797
 Narvilienė Rūta 848, 948
 Narvydas Antanas 391
 Našlėnas J. 552
 Naujalis J. 1036, 1309
 Naujokas Antanas 315
 Naumeckienė Ona 209
 Nausėda Mindaugas 931
 Nausėdienė Lina 373
 Navajauskas M. 786
 Navajauskas Mečislovas 852–854
 Navajauskienė Ona 936
 Navajauskienė T. 801
 Navajauskienė Teklė 785, 786
 Navajauskienė Teklė 852–855
 Navardauskai 402, 403
 Navardauskaitė Darutė 758
 Navardauskas Algis 584
 Navardauskas Antanas 373, 410
 Navardauskas Arvydas 558
 Navardauskas Feliksas 996
 Navardauskas Konstantinas 558
 Navardauskas Kostas 373, 415, 996
 Navardauskienė (Zelvytė) Birutė 1206
 Navardauskienė Stasė 410, 415
 Navasaitis M. 69
 Navickaitė Neringa 518
 Naviruskas Kazimieras 942
 Negreckis 420
 Nemūra Juozapas 453, 465
 Nesterovas 837
 Nevajauskas Valdevinas 936
 Neverauskienė Vilma 936
 Nezabitauskaitė-Galaunienė Adelė 1309
 Nezabitauskas A. 111, 151
 Nezabitauskas Adolfas 150
 Nika K. 731
 Nika Kazys 729, 730
 Nikitina L. 1184, 1186, 1187, 1192, 1193, 1195, 1197, 1199, 1201, 1203, 1204, 1207, 1208, 1213, 1217, 1220, 1223
 Nyka-Niliūnas Alfonsas 1342
 Noimanas Vilhelmas (Wilh. Neumann) 713
 Norkai 429, 465
 Norkevičius Julius 1319
 Norkienė Genovaitė 740
 Norkienė Magdalena 452, 453, 458
 Norkienė Magdalena 458
 Norkienė Marijona 455
 Norkienė Pranciška 457
 Norkus 465, 548
 Norkus Aleksandras 454
 Norkus Antanas 456
 Norkus Augustinas 463, 468, 469
 Norkus Bartolomiejus 454, 458
 Norkus Bonventūras 454
 Norkus Juozapas 456, 458
 Norkus Juozas 454
 Norkus Mikas 454
 Norkus Mykolas 453, 454, 456
 Norkus Motiejus 456, 458
 Norkus Pranas 452, 454, 466
 Norkus Pranciškus 454–456, 458
 Norkus Stanislovas 457, 463, 468
 Norkus Teodoras 455
 Norkus Vincentas 452
 Norkutė Agnieška 458
 Norkutė Agota 455
 Norkutė Anastazija 455
 Norkutė Antanina 458, 466
 Norkutė Aušra 6, 13, 447, 1424
 Norkutė Grasilda 458
 Norkutė Liudvika 457
 Norkutė Petronėlė 456
 Norkutė-Liaudanskienė Ona 460
 Normantas 465, 661
 Normantienė Ona 452
 Normontai 465
 Norušytė O. 1062
 Norvaišas 425
 Norvaišas Juozas 1264
 Norvaišienė Daiva 747, 749, 947
 Norvaišienė Kazimiera 416
 Norvila Jurgis 455
 Norvilai 1162
 Norvilas 456
 Novikov I. T. 715
 Numgaudis Gediminas 541, 546, 554, 560, 562, 563, 566, 567, 571, 581, 583
- O**
 Obolenskis M. 160
 Oginskiai 199, 915, 1026, 1346, 1350
 Oginskienė 408, 538
 Oginskis 537, 587
 Oginskis Bagdonas 1026
 Oginskis Mykolas 194, 536, 1026
 Okas P. 858, 862
 Okunevas 324, 329
 Olšauskaitė Pulcherija 535, 553
 Olšauskaitė-Urbonienė Ramunė 5, 12, 77, 82, 84, 1424
 Olšauskas Algimantas Mečislovas 5, 12, 77, 1424
 Olšauskas J. 535, 543, 575
 Olšauskas Juozas 553, 554
 Olšauskas K. 1311
 Olšauskis Juozas 545
 Olšauskis K. 788
 Olšauskytė V. 21
 Olšvangas Ickis 362
 Olujič Grozdan 958
 Ona, šv. 689, 1033, 1121
 Operas 166
 Oraitis R. 1091
 Orlovai 798
 Orlovas 396
- Ornikaitė Barbora 403
 Orvidas Vilius 473
 Overlingytė Zinaida 740
- P**
 Pabedinskai 1370
 Pabrėža A. 1019, 1022
 Pabrėža J. 162
 Pabrėža Jurgis 162, 164, 455, 467, 470
 Pabrėža Jurgis Ambraziejus 162, 164, 1017, 1018
 Pačinskas J. 566
 Padrazdis Pranciškus 508
 Padvaiskienė G. 962
 Padvaiskienė Gintarė 8, 15, 941, 942, 960, 1424
 Pakalniškaitė Barbora 352
 Pakalniškienė Domicelė 877
 Pakalniškienė Justina 352
 Pakalniškienė Urtė 352
 Pakalniškis A. 543, 555, 579, 594, 1400
 Pakalniškis Antanas 373
 Pakalniškis Jonas 352
 Pakalniškis Juozapas 375
 Pakalniškis Jurgis 352
 Pakalniškis K. 1308
 Pakalniškis Kazimieras 1309
 Pakalniškytė Ema 352
 Pakalniškytė Milda 352
 Pakarklis Povilas 258
 Paksaitė-Žilinskienė Barbora 462
 Paksas Stasys 373
 Paksienė Viktorija 1043, 1052
 Pakutinskienė E. 398
 Pakutinskienė Emilija 395, 396
 Palaikis Tomas 20
 Palaitienė Adelė Genovaitė 740
 Palaitis Algirdas 740
 Palangos Juzė 779
 Paleckas Julijonas 867
 Paleckis Justas 1294
 Palenas M. 155
 Palenskiei 1312
 Palenskienė Eugenija 1312, 1314
 Palenskis Petras 373, 1312, 1314
 Palenskis V. 586
 Palenskis Vilius 10, 17, 758, 1312–1314
 Palenskis Zigfridas 1312
 Paliulionis M. 1309
 Paltanavičius Jonas 1409
 Paltanavičius Juozas 1409
 Palujanskienė A. 1065
 Panavas 1355
 Panavas Arvydas 1355
 Panavienė Milda 1354
 Panumiai 427
 Papajev P. V. 715
 Paplauskis E. 49, 53
 Parčevskiai 154
 Parčevskienė 231
 Parčevskis 160, 226, 227, 231, 232
 Parčevskis Antanas 226
 Parčevskis Karolis 226, 230
 Parčevskis Konstantinas 157, 226
 Pareigis S. 321, 331
 Paškauskas Antanas 373
 Paškevičius Jokūbas 1170
 Paškevičiūtė Aldona 740
 Pātsas Konstantinas 1404

- Patušinis Kazimieras 447
 Paukščiai 526
 Paukštienė Angelina 338
 Paukštienė Danutė 391, 399–401, 788
 Paukštienė Petronėlė 338
 Paukštienė Veronika 356
 Paukštis A. 968, 969
 Paukštis J. 789, 794, 969
 Paukštis Klemensas 356
 Paukštys Antanas 338
 Paukštys Karolis 338
 Paukštys Kazys 338
 Paukštys Romas 191, 282
 Paukštys Vytautas 338
 Paukštytė Adolfiną 338
 Paukštytė Ambrozina 338
 Paukštytė R. 1094
 Paul, Saint 1419
 Paulaskai 250, 381, 450, 769, 817
 Paulauskaitė 766
 Paulauskaitė Adelė 769
 Paulauskaitė Aldona 352
 Paulauskaitė Barbora 461
 Paulauskaitė Magdalena 203
 Paulauskaitė Stasė 308, 781
 Paulauskaitė Vida 8, 15, 1424
 Paulauskaitė Zifrina 818
 Paulauskaitė Zita 757
 Paulauskas 328, 329, 447, 527
 Paulauskas Antanas 352, 458, 747
 Paulauskas Arūnas 777
 Paulauskas Ignas 75, 637, 687, 1038
 Paulauskas Jokymas 448
 Paulauskas Jonas 193, 211–213, 216, 218, 506
 Paulauskas Juozas 802, 803
 Paulauskas Kazimieras 997
 Paulauskas Kazys 191, 282, 283, 520, 647, 698
 Paulauskas L. 970
 Paulauskas Leonas 172, 271
 Paulauskas Povilas 373
 Paulauskas Pranciškus 352
 Paulauskas S. 305
 Paulauskas Steponas 289
 Paulauskas V. 447, 506
 Paulauskas Vladas 349
 Paulauskas Zenonas 373
 Paulauskas-Judošius Anicetas 302
 Paulauskienė A. 877
 Paulauskienė Adelė 877
 Paulauskienė Barbora 558
 Paulauskienė Bronė 250
 Paulauskienė Janina 923
 Paulauskienė Justina 843
 Paulauskienė Olga 352
 Paulauskienė Ona 349
 Paulauskienė Stasė 516
 Paulauskienė Vida 391–394, 401, 913, 999
 Paulauskis 465
 Paulauskis Antanas 375
 Paulauskis Dovydas 507
 Paulauskis Juozapas 163, 164
 Paulauskis Martynas 508
 Paulavičius Jonas 209, 217, 218
 Pauliai 362, 381
 Paulienė (Butkutė) Birutė 404, 407, 412
 Paulienė Bronė 336
 Paulienė Indrė 923
 Paulikaitė G. 1405
 Paulikaitė Genovaitė 6, 9, 10, 13, 16, 17, 20, 390, 471, 512, 1267, 1277, 1295, 1298, 1366, 1388, 1393, 1424
 Paulikas 814
 Paulikas Ignas 202
 Paulikas Petras 196, 197, 200
 Paulikas Stasys 879
 Paulikienė S. 879
 Paulina 201, 202, 204
 Pauliukonis 1374
 Pauliukonytė-Gentlesk Jūratė 558, 566
 Paulius Antanas 430
 Paulius Augustas 478, 497
 Paulius Gražvydas 407
 Paulius I. 362
 Paulius Ignas 366
 Paulius Jurgis 335, 368, 369
 Paulius Pranas 407, 409, 410, 415, 758
 Paulius, Šv. 1019
 Pauliūtė Agota 457
 Pauliūtė Petrė 336, 368, 388
 Pauliūtė Stanislava 1354
 Pavlovskis Ignatijus 157
 Pazdrzdys Juozas 769
 Pazdrzdys Edvardas 879
 Pazdrzdys Juozas 879
 Pazdrzdys Vytautas 879
 Pažerekaitė A. 951
 Pekarskienė 231
 Peleckas Julius 872
 Peleckienė Jolanta 710
 Pelelis Mykolas 158
 Pempė Vytautas 735, 739, 740
 Pempienė Sofija 735
 Penžel A. I. 715
 Peter, Saint 1419
 Petersonas 826
 Petkai 381
 Petkevičaitė-Bitė Gabrielė 227, 1335, 1400, 1401
 Petkienė A. 859, 862
 Petkienė Antanina 1424
 Petkienė Liudvika 464
 Petkinis 370
 Petkus 465
 Petkus Romas 373
 Petliukas-Pundzevičius P. 958
 Petraitienė S. 188–191, 378, 767, 878
 Petraitis 231
 Petraitytė Zita 742, 744
 Petrakova I. 1189, 1194, 1196, 1199, 1215, 1221
 Petras I 121, 122
 Petras, Šv. 243, 244, 280, 504, 701, 708, 999, 1019, 1025, 1027, 1039
 Petrašiūnas A. 57, 76, 77, 79, 80, 82, 624–629, 664, 795, 931, 1275
 Petrašiūnas Aloyzas 956, 1276
 Petrauskaitė Elena 558
 Petrauskaitė Julija 791
 Petrauskaitė Julijana 558
 Petrauskaitė-Kriksčiūnienė Ona 874
 Petrauskas 779
 Petrauskas A. 892
 Petrauskas Henrikas 937
 Petrauskas J. 122, 165
 Petrauskas Jonas 461, 997
 Petrauskas Juozapas 720
 Petrauskas Juozas 740, 741, 843
 Petrauskas Justinas 933
 Petrauskas Juzė 1410
 Petrauskas Kazys 1410
 Petrauskas R. 127
 Petrauskas Stasys 933
 Petrauskas Vladas 365
 Petrauskiai 378
 Petrauskienė 377
 Petravičienė Aldona 1136
 Petravičienė Dolora 747
 Petravičius 1136
 Petravičius A. 1313
 Petravičius Antanas 197
 Petreikis 183
 Petreikis Kazimieras 1401
 Petreikytė 183
 Petreikytė Agnė 747
 Petreikytė Inga 184
 Petreikytė Roma 918
 Petrikaitė I. 1206
 Petrikaitė R. 1206
 Petrikas Jurgis 558
 Petrikenė Petronėlė 558
 Petrylaitė Jadvyga 766
 Petrylaitė-Venckienė Rožė 455
 Petruilaitytė 756
 Petrusis Algirdas 769
 Petrusis N. 1303
 Petrutis 875
 Petrutis J. 305
 Petrutis Juozapas 375
 Petrutis Juozas 191, 272, 282, 315, 316
 Petrutis Kasparas 375
 Petrutytė Barbora 464
 Piekus Algimantas 873, 947
 Piepolienė V. 33
 Pietaris V. 1374
 Pijus V 1172
 Pijus VI 1019
 Pijus XI 184, 1310
 Pijus XII 552
 Pijus IX 1034
 Pikėnas J. 1065
 Pileckas E. 1281
 Pilelienė R. 791
 Pilibaitienė E. 857, 862
 Pilibaitienė Eugenija 879
 Pilibaitis Stasys 747, 947
 Pilibavičienė Ona 698
 Pilibavičiūtė-Miklovienė B. 310
 Pilikauskis Laurynas 508
 Pilybienė Adelė 215
 Pilybienė Janina 769
 Pilybis Pranas 341
 Pilybys P. 974
 Pilkauskaitė Bronė 740
 Pilotas 1165, 1167, 1169
 Pilsudskis Juzefas 1384
 Piluckis Antanas 1266
 Piluckytė Barbora 404
 Piluckytė 404
 Pimenov V. M. 715
 Pinikas 496, 497
 Pinikas Julijonas 581, 582
 Pipirienė 858
 Pipirienė Irena 747, 947
 Pylibaitis 925
 Pyragytė S. 765
 Plačiaikis Edvardas 767
 Platakienė Antanina 209
 Platakienė Zita 769
 Platakis Ignas 203
 Platūkis Sigitas 692, 693
 Pleibienė O. 1122, 1125, 1126, 1130
 Pleiris J. 183

- Plenienė Augustina 352
 Plenis Martynas 352
 Plenytė Marija 352
 Pliateriai 154, 160, 226, 361, 410, 419, 622, 623, 1267
 Pliateris 136, 141, 160, 381, 419, 512
 Pliateris A. 154
 Pliateris Adomas 163, 502, 944
 Pliateris Aleksandras 154
 Pliateris Fransas 155, 502
 Pliateris Jurgis 470
 Pliaterys 447
 Pliaterytė E. 623
 Plikšpetris 1079
 Plikūnaitė Bogumila 721, 730
 Plioteris 375, 966, 975, 976, 980–983, 989
 Plonienė Liusė 962
 Plonienė Liusia 747, 947
 Plonis A. 884
 Plonis Algimantas 745, 747, 947, 962
 Pocevičienė Kristina 947
 Pocevičius A. 281
 Pocevičius Antanas 280
 Pocevičius Edvardas 742, 744
 Pocevičius Haroldas 747
 Pociai 272
 Pocienė 377, 857
 Pocienė Alma 843, 929
 Pocienė Asta 926
 Pocienė J. 272
 Pocienė Petronėlė 346
 Pocius 814, 1362
 Pocius Agustinas 178
 Pocius Arvydas 292
 Pocius I. R. 715
 Pocius J. 272
 Pocius Juozas 346
 Pocius Kazys 172, 272, 313, 346, 1266
 Pocius Petras 190
 Pocius R. 924
 Pocius Selestinas 346
 Pocius Stanislovas 857
 Pocius Stasys 300, 307
 Pociūtė Adelė 308
 Pociūtė Birutė 346
 Pociūtė Janina 756
 Pociūtė Magdė 346
 Pociūtė Petrė 346,
 Pociūtė Petrė 877
 Pociūtė Severina 406
 Pociūtė Stefanija 770
 Pociūtė Zita 929
 Pociūtė-Butkienė A. 862
 Počiulpaitė A. 1120, 1121, 1133
 Pokrovskis Fiodoras 137, 595
 Pokvytis Alfonsas 373
 Pokvytis Eitaras 579
 Pokvytis Orestas 558
 Polskij S. K. 715
 Porutytė Aleksandra 759
 Poška Dionizas 470
 Poškus Liudvikas 543
 Potkočiumas Pranas 558
 Potkočiumas Vladas 558
 Potockis Vincentas 536
 Povilaitis Darius 193, 212, 215, 216
 Povilaitis G. 871, 872
 Povilaitis Gintaras 8, 15, 867, 870, 1424
 Povilaitytė Goda 8, 16, 1017, 1019, 1021–1030, 1419, 1424
 Povilas, Šv. 280 1025, 1027
 Povilionis Girėnas 7, 14, 624, 1424
 Povilionis Juozas 1143, 1144
 Poviliūnas Artūras 955
 Požėla Juras 1313
 Poželis R. 715
 Pranauskas P. 716
 Pranavičius P. 716
 Pranciškus, Šv. 183, 185, 573, 576, 687, 918, 1033, 1034, 1121, 1126, 1132, 1171, 1173, 1345, 1347
 Preibiai 272
 Preibienė Magdalena 1212
 Preibienė Ona 280, 346
 Preibys Adolfas 346
 Preibys Albertas 558
 Preibys Donatas 558
 Preibys Juozas 280, 346, 558
 Preibys Pranas 280
 Preibys Steponas 929
 Preibys Tomas 273, 280
 Preibytė Monika 774
 Pretkutis Albertas 508
 Pretkutis Petras 508
 Priachin A. N. 716
 Prialgauskas Kazimieras 1170
 Prišmantai 510
 Prišmantas 478
 Prišmontaitė 461
 Prišmontaitė Ignacinta 462
 Prišmontas 465
 Prišmontas A. 781
 Prižginitė Arina 747, 947
 Prižginas P. 506
 Prižginas Pranas 997
 Prižgintaitė Stefa 742
 Prižgintas 969
 Prižgintas Andrius 272
 Prižgintas Eduardas 286
 Prižgintas Pranas 286
 Prižgintas-Garsas Eduardas 302
 Pryšmantaitė Domicėlė 464
 Pryšmantaitė Marulė Agnieška 464
 Pryšmantas Antanas 212
 Pryšmantas Juozapas 464
 Pryšmantas Polikarpas 456
 Pryšmontas Polikarpas 456
 Pronckus Vilius 373
 Prosinskas L. 182
 Prūckienė Ieva 340
 Prūckienė Kazimiera 340
 Prūckus Bronius 340
 Prūckus Justinas 340
 Pruckus Pranas 577
 Prušinskaitė Ona 453
 Prušinskas 465
 Prušinskas Matas 453
 Prušinskis Motiejus 453
 Prušinskis Povilas 453
 Prutskus 409
 Pučinskai 465
 Pučkorienė Danutė 928
 Pučkorius 991
 Pugačiauskas S. 925
 Pugačiukas S. 759, 775
 Puidokas Antanas 499
 Puidokas Jonas 164, 720
 Puidokienė Stasė 499
 Puišienė A. 879
 Pukelytė Violeta 5, 12, 26, 1415, 1424
 Pukis 362
 Pukys 553, 575
 Pukys P. 535, 540–543, 545, 546, 552
 Pukys Povilas 543, 544, 551, 594
 Pundzius A. 913
 Puotkalytė Leonora 747
 Puotrienė Dalia 777, 926
 Puplesienė Teodora 357
 Puplesis Algirdas 357
 Puplesis Antanas 357, 359
 Puplesis J. 994
 Puplesis Juozapas 176
 Puplesis Kostas 274
 Puplesis Stasys 359
 Puplesis Stepas 271
 Puplesytė Aniceta 359
 Puplesytė Danutė 359
 Puplesytė Justina 357
 Puplesytė Petronėlė 459
 Puplesytė Zita 359
 Pupų Dėdė 245
 Puteikienė Z. 1214, 1340
 Putrimas Mykolas 375
 Putris K. 628
 Putvis-Putvinskis Vladas 181
- ## R
- Racėnas R. 230
 Račiūnaitė R. 1028
 Račkauskaitė Jūratė 7, 14, 748, 749, 1424
 Račkauskas J. 813
 Račkauskas Jurgis 10, 17, 743–745, 952, 953, 1325, 1326
 Račkauskienė Marija 744
 Račkus Mykolas 285, 293
 Račkus-Jaunius Mykolas 285, 302
 Radavičius Vaclovas 370
 Radzevičius J. 813
 Radzevičius Juozas 453
 Radžius Egidijus 807
 Ragauskaitė 766
 Ragauskaitė S. 182
 Ragauskas Aivas 4
 Ragauskas Edvardas 313
 Ragevičius 1374
 Raginiai 465
 Raginis 465
 Raginis Juozas 454
 Raišelytė 756
 Raišuotas E. 329–331
 Raišuotas Edvardas 324, 328, 331, 359
 Raišuotienė Irena 761, 777, 926
 Raišuotis Juozas 271, 274
 Raišuotytė A. 769
 Raišuotytė I. 321, 331
 Raišuotytė Inga 331
 Raišutienė Emilija 359
 Raišutis Ksaveras 328, 359
 Raišutytė Domicėlė 359
 Rakas Adomas 276
 Ramanauskas Vytautas 373
 Ramanauskienė Ona 339
 Ramašauskas 771
 Ramienė (Žilinskaitė) Domicėlė 1064
 Raminas Giedrius 937
 Raminienė (Paulauskaitė) Stanislava 1037, 1041, 1052
 Ramonai D. ir C. 922
 Ramonaitė Jadvyga 346
 Ramonas 272, 497, 892
 Ramonas Algimantas 346
 Ramonas Aloyzas 346, 773
 Ramonas Antanas 346
 Ramonas Celestinas 818, 949

- Ramonas Kazimieras 566, 567
 Ramonas Kostas 346
 Ramonas Pranciškus 209
 Ramonas R. 537
 Ramonas Stasys 346
 Ramonas Vytautas 346, 478, 496
 Ramonienė (Viskontaitė) Liucija 1024
 Ramonienė Danguolė 949
 Ramonienė Emilija 346
 Ramonienė Liucija 744, 1052
 Ramonienė Stasė 346
 Rapalavičienė Stefa 742
 Rapalavičius Jonas 742
 Rapalienė Z. 8, 15, 19, 746, 791, 837, 860, 890, 893, 895, 896, 911, 919, 944, 954, 1270, 1424
 Rapalis Antanas 777
 Rapalis F. 721
 Rapalis Kostas 937
 Rapalis R. 757
 Rapalis Jonas 791
 Rasteniė V. 32
 Raščiuikaitis 500
 Raštikis Mečislovas 873
 Ratkė Emilis (Radtke Emil) 713
 Raudienė Eugenija 740, 742, 744
 Raudytė Magdalena 463
 Raudoniai 465, 510, 511, 1100, 1288, 1290–1293
 Raudonienė 1293
 Raudonienė Elzbieta 453
 Raudonienė Sofija 509, 1289, 1293
 Raudonienė Zofija 358
 Raudonis Aloyzas 1289, 1293
 Raudonis Anatolijus 358, 1289, 1293, 1294
 Raudonis Augustinas 1289, 1293
 Raudonis Gediminas 509, 511
 Raudonis J. 510, 1289, 1291
 Raudonis Jonas 9, 16, 175, 177, 188, 274, 276, 279, 358, 509–511, 904, 1288–1290, 1292–1294
 Raudonius 465
 Raudonius Kęstutis 923
 Raudonytė M. 1098, 1100, 1102, 1111
 Raudonytė Milda 9, 16, 358, 1288, 1289, 1294, 1424
 Raudonytė Natalija 358, 1293
 Raudonytė Sofija 1289, 1293, 1294
 Raudonytė Zofija 358
 Raveikis Jurgis 1410
 Raveikis Petras 1410
 Razgauskai 424
 Razgauskaitė 272
 Razgauskas 425
 Razgauskas Ignas 273
 Razgauskienė Adolfina 348
 Razgauskis Ignas 348
 Razgauskis Ignas Andriejus 348
 Razma 384
 Razma Alfonsas 752, 550, 558
 Razma Juozas 496
 Razmienė Domicelė 373, 558
 Razmienė Valė 373
 Razmukaitė M. 535, 594
 Razmuvienė S. 813
 Razumas Jonas 375
 Reizenbergas M. 835
 Rekašius Kazimieras 319
 Remežkov B. I. 716
 Remyš D. 950
 Repšienė-Zeniauskienė Barbora 182
 Retkienė Petronėlė 949
 Retkienė Rita 795
 Retkus Mindaugas 7, 14, 794, 1424
 Reuter Artur 572
 Reznikov I. M. 716
 Riabcevič V. 119, 125
 Riauka Adolfas 1346
 Riauka Alfonsas 1344, 1346, 1410
 Riauka Algirdas 341, 1345
 Riauka Antanas 1343–1345, 1401, 1410
 Riauka Domininkas 1343
 Riauka Konstantinas 1344, 1345
 Riauka Kostas 341, 1345, 1347
 Riauka Sikstas 1343–1346
 Riaukaitė Filomena 1346, 1347
 Riaukaitė Gražina 1346
 Riaukaitė Salomėja 1344, 1346, 1347
 Riaukaitė Teresė 1344, 1346, 1347
 Riaukaitė-Šiemaitienė Gražina 1345, 1347
 Riaukienė 467
 Riaukienė Eugenija 341, 1345
 Riaukos 10, 17, 794, 1343
 Ribentropas 1384
 Rickus 1077, 1078
 Riekašienė Agnė 458
 Riekašius 465
 Riekašius Kazimieras 458
 Riekašius Rimas 531
 Riekašiūtė Ona 458
 Riekašiūtė Petronėlė 459
 Riekašiūtė-Stropienė 461
 Riekašiūtė-Stropienė Petronėlė 462
 Riekašiūtė-Stropienė Teodora 460
 Riekašiūtė-Stuopelienė Agota 459
 Riepša Boleslovas 336
 Riepša Justinas 336, 755
 Riepša K. 365, 366, 367, 371
 Riepša Kazimieras 336, 362, 363, 368, 753, 754
 Riepša Kazys 366
 Riepša Mykolas 336, 362, 366–368
 Riepšaitė Aniceta 336
 Riepšaitė Bronė 756
 Riepšas Boleslovas 373
 Riepšas Justinas 271
 Riepšas Kazys 271
 Riepšas Mikolas 271
 Riepšiai 254
 Riepšienė 779
 Riepšienė Barbora 336, 756
 Riepšienė Severina 336
 Riepšos 753, 755
 Rimantienė R. 91, 92, 103, 105, 111
 Rimas Pranas 277, 334
 Rimeikiai 381
 Rimeikis K. 183
 Rimienė Zosė 817, 944
 Rimkai 1001
 Rimkaitė V. 765, 766
 Rimkevičius Antanas 465
 Rimkevičius Antonijus 452
 Rimkevičius J. 452
 Rimkevičius Juozapas 453, 465
 Rimkevičius Justinas 175
 Rimkevičius Platonas 461
 Rimkevičius V. 789
 Rimkienė 502
 Rimkienė Eulalija 359
 Rimkienė Nijolė 1392
 Rimkienė Valerija 1052
 Rimkus Aloyzas 791
 Rimkus Ipolitas 359
 Rimkus Linas 791
 Rimkus Stanislovas 359
 Rimkus Vitoldas 734
 Rimkus Vladas 274, 359
 Rimkus Žymantas 805
 Rimkuvienė G. 804
 Rimkuvienė Gražina 801–803, 805, 939
 Rimkuvienė Jovita 928
 Rimukaitė D. 37
 Rindas Antanas 378, 924
 Ringienė Agrifina 446, 1052
 Ringienė Agripina 373
 Rinius J. 879
 Ripinskis Vytautas 212
 Roch Madaleina 1403
 Ročys Vytautas 962
 Rodriguesas Alfonsas 1034
 Rojai 647
 Rojus Leonardas 272
 Rojus Pranas 430
 Rokas, Šv. 413, 559, 584, 640, 650, 661, 687–690, 693, 694, 1024, 1025, 1029, 1121, 1125, 1132, 1316
 Romeris Mykolas 935
 Ronkaitienė (Zelvytė) Valentina 1024
 Ronkaitienė Nijolė 926
 Ronkaitis Celestinas 1024, 1025
 Ronkaitis 1024
 Ronkaitytė A. 783
 Ronkienė Elena 336
 Ronkis 303
 Ronkys Juozas 336
 Ronkys Petras 336
 Ronkytė Kazimiera 336
 Rösener W. 1096
 Rostowski S. 1170
 Rozalija, Šv. 1125, 1126, 1132
 Rožniatowski Abrachamas 1170
 Rubavičienė Stasė 949
 Rubavičius Pranas 949
 Rubavičius Jonas 1352
 Rudeliai 478, 488, 489, 1129
 Rudeliai A. ir B. 1122
 Rudelis A. 1129–1131
 Rudelis Antanas 361, 1122, 1128
 Rudelis Jonas 488
 Rudelis Pranas 361, 506
 Rudelytė Jadvyga 769
 Rudelytė Justina 488
 Rudienė 377
 Rudienė Kotryna 280
 Rudienė Petronėlė 336, 378
 Rudys E. 594
 Rudys Feliksas 336, 378
 Rudys Kazimieras 336, 378
 Rudys Motiejus 447
 Rudys Petras 280, 356
 Rudzinskas Dionizas 1288
 Rudžiai 280
 Ruginienė Ona 346, 1016
 Ruginis Bronius 346
 Ruginis Kazys 272
 Ruginytė Emilija 346
 Ruginytė Janina 346
 Ruginytė Justina 1016
 Ruibavičius Laurynas 300
 Ruibys 1366
 Ruibys Stasys 278, 291, 359
 Ruibys-Rudavičius Juozapas 187
 Ruibytė Stefanija 1366
 Ruikis Petras 375
 Ruykene Petronely 1015
 Rumbutis Zigmantas 447

- Rumbutis Kostas 1410
 Rumbutis Viktoras 1410
 Ruokis Viktoras 1289
 Rupeika 465, 755
 Rupeika Bartolomėjus 457
 Rupeika Izidorius 172, 354, 535, 1362
 Rupeika Juozapas 457
 Rupeika Juozas 567
 Rupeika Kazimieras 457
 Rupeika Motiejus 461
 Rupeikaitė Ievutė 1350
 Rupeikaitė Morta 756
 Rupeikienė 535
 Rupeikienė Marijona 454
 Rupeikienė Petrė 273
 Rupeikos 545, 581
 Rupka (Rubka) Jurgis 164
 Rupkiai 396, 397
 Rupkienė 396, 397
 Rupkis 396
 Ruseckas P. 170
 Ruseckas Petras 1387
 Rusteika 831
 Rušinskaitė Bronė 742
 Ruškienė Virginija 373
 Rutė 465, 535
 Rutė Bartolomėjus 453
 Rutė Jonas 461, 468
 Rutė Jonas (Joanes) 452
 Rutė Jurgis 454
 Rūtė Konstantinas 543, 558
 Rūtės 465
 Rutienė Barbora 453
 Rutienė Marijona 455
 Rūtienė Ona 558
 Rūtis Jurgis 508
 Rutytė Ieva 452
 Rutytė Ievutė 468
 Rutytė Ona 456
 Rutytė Petronėlė 454
 Rutytė-Uznienė Marijona 457, 460
 Rutkauskai 1292
 Rutkauskas 1020
 Rutkauskas J. 184, 701, 1037, 1040
 Rutkauskas Jonas 186, 358, 510
 Rutkauskas Juozas 186, 509
 Rutkauskas Jurgis 177, 186, 280
 Rutkauskas Petras 186, 280, 358, 510
 Rutkauskienė Aldona 598, 599, 606, 610
 Ruzgailaitė Irena 742
 Ruzgailienė (Laurinavičiūtė) Alvyra 1273
 Ruzgas V. 1136
 Ruzienė A. 105
 Ružė Pranciškus 1014
- S
- S. Orgelbranda 623
 Sabaliauskaitė Petronėlė 459
 Sabulis Juozas 346
 Sadauskas 799
 Saikutė S. 1189, 1194, 1196, 1199, 1215, 1221
 Saja Antanas 740, 766
 Saja Kazys 783, 788, 794, 813
 Sajienė Nijolė 740
 Sakalauskaitė 858
 Sakalauskas K. 32
 Sakalauskas S. 1314
 Sakalauskas T. 1078
 Sakalauskas-Vanagėlis Ksaveras 1219
- Sakučiai 1290, 1293
 Sakuočiai 378
 Sakutienė S. 1106
 Sakutis 183, 447
 Sakutis Andrius 507
 Sakutis Juozapas 508
 Saladuchinas Petras 647
 Salda Jonas 766
 Saliai 558
 Saliamonas 1087, 1345
 Salienė Ieva 558, 1144
 Salienė Kotryna 454
 Salienė Marė 430
 Salienė Marija 558
 Salienė Ona 454
 Salienė Valerija 355
 Salienė Zuzana 558
 Salys 465
 Salys A. 126, 129
 Salys Adomas 463
 Salys Albinas 463
 Salys Antanas 126, 129, 508, 1340
 Salys Kazimieras 454, 455, 463, 557, 558
 Salys Kazys 273
 Salys Kostantinas 463
 Salys Pranciškus 463
 Salys Stanislovas 454, 545
 Salys Stasys 355
 Salys Steponas 463
 Salys Zenonas 558
 Salytė Kotryna 456
 Salytė Ona 460, 463
 Salytė-Viršilienė Zina 783
 Samavičius 207
 Samavičius Antanas 207, 554
 Samsonaitė G. 766
 Samulionis Vynantas 888
 Sapięga Mikalojus 1040
 Sapięga Mykolas 941
 Sapięgaitė-Masalskienė Ona 226
 Sapięgos 507, 718
 Sara 250
 Sargūnas R. 681
 Sasnauskas Česlovas 1168
 Saudargienė Agota 756
 Sauka L. 1144, 1244, 1245, 1252, 1254, 1256, 1258–1260, 1262, 1340, 1342,
 Sauka Leonardas 1333, 1335, 1339
 Saukalaitė 1353
 Saukalas 1353
 Saukalienė (Stropūtė) Barbora 1353
 Saulevičiūtė Elena 1371
 Saunorius Antanas 212
 Sauserienė Antanina 354, 753
 Sauseris A. 369
 Sauseris Antanas 354
 Sauseris Jonas 10, 17, 170, 472, 935, 1381–1386, 1407
 Sauseris Pranas 1385, 1386, 1407
 Sauseris Pranciškus 1381
 Sauserytė Adolfina 1381
 Savickaitė Emilija 462
 Savickas 875
 Savickas Antanas 391
 Savickienė Jeronima 951
 Schellenberg J. P. 125
 Schmidt Konrad 563, 573
 Sebeckas Vidas 213
 Sedelskis 818
 Semaška Juozas 281
 Semionov R. S. 716
 Semionovas Andriejus 373
- Sendrauskaitė Monika 440
 Sendrauskienė Virginija 786
 Senkus A. 808
 Senkus V. 187
 Sereikis Antanas 199
 Sermontis Bronius 650, 944, 1014
 Sermontis Vincas 274
 Sermontytė K. 765
 Seselskas Kazimieras 747
 Seselskiai 1331, 1332
 Seselskienė (Jurkutė) Marijona 1144, 1182, 1187, 1219, 1234, 1236, 1337
 Seselskienė M. 1145
 Seselskienė Marija 307
 Seselskis 478
 Seselskis Antanas 307, 1115, 1117, 1331
 Seselskis Ignas 273
 Seselskytė A. 1337–1340
 Seselskytė Adelė 9, 10, 16, 17, 953, 1143, 1144, 1233, 1331–1337, 1339, 1341, 1342, 1424
 Sidabras 373
 Sidoravičius M. 1171
 Sidorovas G. 787
 Siedlecki J. 1170
 Sikstas IV 1034
 Simė Stasys 445
 Simonaitienė R. 1107, 1113
 Simonaitienė Regina 931
 Simonaitis Justinas 462
 Simonas Kirenietis 575, 577
 Simonauskas K. 716
 Simonavičius 207
 Simonavičius Bernardas 375
 Simonavičius Justinas 461
 Simonavičius Vincas 496
 Simučiai 403, 996
 Simutienė Elzbieta 462
 Simutienė Magdalena 381, 756
 Simutienė Marė 357
 Simutienė Marijona 505
 Simutienė Ona 381, 463
 Simutienė Veronika 6–8, 10, 13–15, 17, 20, 139, 144, 147, 253, 333, 360, 381, 402, 419, 428, 457, 537, 538, 555, 556, 620, 633, 634, 647, 689, 690, 714, 752, 757, 996, 1002, 1062, 1086, 1224, 1312, 1424
 Simutis 465
 Simutis Adomas 373
 Simutis Antanas 381, 408, 462, 463
 Simutis Feliksas 407
 Simutis Ignacas 402, 407
 Simutis Ignas 357, 463, 505
 Simutis J. 413, 414
 Simutis Jonas 409
 Simutis Juozapas 405, 463
 Simutis Juozas 389, 402, 403, 407, 410, 415, 425, 462
 Simutis Leonas 463
 Simutis Petras 402, 407
 Simutis Pranas 742
 Simutis Pranciškus 463
 Simutis Steponas 357, 505
 Simutis T. 787, 994
 Simutis Tadas 165, 186, 684, 718
 Simutytė Akvalina 791
 Simutytė Irena 768
 Simutytė Janina 357, 505
 Simutytė Kotryna 440
 Simutytė Magdalena 388, 389
 Simutytė Marijona 463

- Simutytė Ona 462, 463
 Simutytė R. 758
 Sireikis Jonas 202
 Sireikis Petras 202
 Sireikis Tadaušas 197
 Sirenijus Simonas 162
 Sirtautas H. 187
 Siziniauskienė 398
 Symė Pranciškus 972
 Skapcevičius Mykolas 164
 Skaraitis 875
 Skaralskis Feliksas 189
 Skarienė Zita 802
 Skarulis Pranas 1362
 Skaržauskaitė Irena 740, 742
 Skebas Vytautas 6, 13, 252, 1424
 Skėrys Jonas 721
 Skinderytė-Kniukštienė Antanina 706
 Skindorius Jurgis 188, 510
 Skinkiai 500
 Skliuderiai 672, 798
 Skliuderienė Karolina 338
 Skliuderienė M. 801
 Skliūderis Bronislovas 338
 Skliūderis Ignas 338
 Skliūderis R. 321, 323, 331
 Skorina P. 1304
 Skorkienė Ona 1016
 Skotas Jonas Duns 1033
 Skridaila 967, 975
 Skridaila Juozas 273
 Skripka Kazimieras 164, 720
 Skripkauskaitė Severina 766
 Skripkauskas 395
 Skripkauskienė Vida 776
 Skrodenis S. 4, 1144, 1182, 1187, 1219, 1234, 1236, 1251, 1261
 Skruibys Pranas 1410
 Skubutytė M. 807
 Skulskiai 465
 Skulskienė Kotryna 452, 455
 Skulskienė Marijona 456
 Skulskienė Rozalija 456
 Skulskis 465
 Skulskis Antanas 453, 454
 Skulskis L. 466
 Skulskis Leonas 455
 Skulskis Liudas 373
 Skulskis Matas 454
 Skulskis Motiejus 452, 453, 456
 Skulskytė Ona 454
 Skulskytė Rozalija 457
 Skulskytė-Vaškienė Petronėlė 458
 Skulskytė-Žutaitienė Rozalija 456
 Skuodytė Eugenija 767
 Skupeika A. 874
 Skurdauskaitė (Bilevičienė) Aleksandra 287
 Skurdauskaitė B. 744
 Skurdauskaitė Bronė 744, 745
 Skurdauskaitė Eugenija 1312
 Skurdauskas A. 477, 499
 Skurdauskas Alfonsas 478, 499
 Skurdauskas Juozas 497
 Skurdauskas Pranas 478, 489
 Skurdauskienė Petronėlė 493
 Skurdauskis Petras 1266
 Skurdenis Algimantas 8, 15, 867–870, 1424
 Slančiauskas Matas 1338, 1339, 1342
 Slančiauskas Mataušas Jonas 1337
 Slanys Povilas 190
 Slavėnas 1362
 Slavočinskis Saliamonas Mozerka 1169, 1170
 Slepavičienė 774
 Sliesoriūnas F. 155
 Slipkuvienė M. 1106, 1111
 Sliužienė Liudvina 1144
 Slušnaitis Juozapas 447
 Slušnaitis Jurgis 447
 Slušniai 1392
 Slušnienė A. 308
 Slušnienė Aniceta 353
 Slušnienė J. 787
 Slušnienė Janina 787
 Slušnienė Karolina 303
 Slušnienė Katryna 335
 Slušnienė Ona 1410
 Slušnienė Valerija 394
 Slušnienė-Jūreivienė Karolina 287, 302
 Slušnys 137, 449, 643, 974, 1000
 Slušnys Aleksandras 353
 Slušnys Aleksas 172, 273
 Slušnys Antanas 157
 Slušnys Feliksas 734
 Slušnys I. 297, 303
 Slušnys Ignas 287, 353
 Slušnys Juozas 394, 776, 1410
 Slušnys V. 303
 Slušnys Vincas 302
 Slušnys Vladas 302
 Slušnys-Jūreivis Vladas 287, 302
 Slušnys-Kūma Juozas 281, 285, 287–288, 302, 305
 Slušnytė Augutė 353
 Slušnytė Marija 353
 Smalakys Arūnas 747
 Smečchauskas M. 1291
 Smetona Antanas 275, 399, 429, 830, 831, 1317, 1335, 1369, 1413
 Smilingiai 904
 Smilingienė Indrė 947
 Smilingienė Ona 339
 Smilingienė Stefanija 336
 Smilingis 1278
 Smilingis A. 153
 Smilingis Andriejus 454
 Smilingis Antanas 152, 339
 Smilingis Bronius 339
 Smilingis Ignas 321, 336
 Smilingis J. 860
 Smilingis-Liutauras Ignas 303
 Smilingytė Jerutė 339
 Smilingytė Marija 452
 Smilingytė Stefanija 336
 Smilingytė-Stropienė Marijona 452, 454, 455
 Smilingytė-Benetienė S. 321
 Smirnovienė Nijolė 845–847
 Smytas Baden-Powellis Robertas Stepfonsonas 918
 Smora Augustinas (Smorra Aug.) 713
 Smulkienė Kazimiera 336
 Smulkys Antanas 336
 Smulkytė Liucija 336
 Sniečkus Antanas 255, 265, 1293
 Sniegytė-Eglynienė Aldona 776
 Sodžius Juozas 1266
 Songaila A. 919
 Songaila Jonas 1268
 Songaila Pranas 1268, 1271, 1273
 Songaila Vacys 190
 Songailaitė Adelė 769
 Songailaitė-Balčikonienė Regina 9, 16, 747, 953, 1267, 1268, 1271, 1272, 1274, 1275
 Songailaitė Sofija 1271
 Songailienė (Krapauskaitė) Sofija 1273
 Songailienė (Tumelytė) Ona 1268, 1271
 Songailos 1276
 Sorokinas Gerasimas 157, 158
 Sorošas 1297
 Spaskij G. 122
 Spičiuvienė Irena 761
 Sprindys Petras 780
 Spučas Kazimieras 349
 Spučiai 428
 Spučienė Stefanija 349
 Spučys Antanas 385, 429
 Spučys Kazimieras 349, 437, 446
 Spučys S. 431
 Spučys Steponas 349, 382, 411, 430, 437, 438, 444
 Spučytė Stefanija Rūta 349, 385
 Sputis 981
 Sputis Kazimieras 188
 Sputis Steponas 188
 Sragienė 411
 Sragys M. 222
 Sragys Marcelijus 169
 Sragys Marcelius 222, 255, 274
 Sragys Marcelius 172–174, 185, 228
 Sruoga B. 807
 Stabinys A. 1314
 Stainys Jurgis 166
 Stakauskas J. 1308, 1400
 Stakelė 1401
 Stalaučinskis Alvydas 873
 Stalinas 252, 301, 324, 332, 444, 494, 532, 1008, 1384
 Stalmokas 766
 Stanaitis A. 594
 Stanaitytė Ida 767
 Stancikas Jonas 947
 Stančikaitė Aldona 323
 Stančikaitė-Mažeikienė A. 323
 Stančikas Albinas 323
 Stančikas Algis 323
 Stančikas Petras 323
 Stančikienė Ona 323
 Stančius Juozapas 403
 Stančius Kazimieras 403
 Stanevičienė A. 819, 860
 Stanevičienė Aldona 818, 944, 1052
 Stanevičius 472, 827
 Stanevičius Adolfas 1386, 1407
 Stanevičius Simonas 470
 Stanislauskas Klemensas 276
 Staniškis V. 1335
 Staniulis Stasys 756
 Stankevičius A. 1404
 Stankevičius Aleksandras 1403
 Stankevičius Algimantas 1293
 Stankevičius M. 1394
 Stankevičius Vladas 877, 878
 Stankienė Ona 560
 Stankūnas Kipras 1290
 Stankus 979
 Stankus Jonas 560, 675, 679
 Stankus Juozas 188
 Stasiukaitienė O. 834
 Stašauskas Gediminas 803
 Stašytė Palma 766
 Staškevičienė A. 944

- Staškevičienė Antanina 8, 15, 857,
 858, 861, 949, 962, 1424
 Staškevičienė Irena 1275
 Staškevičius Rimoldas 949, 962
 Statkevičius V. 1117
 Statkus E. 187
 Staugaitis 831
 Staugaitis Justinas 545, 1316
 Stauskaitė-Vitkienė Marcijona 458
 Steckis 197
 Steponavičius Raimondas 458
 Steponavičiūtė Nijolė 768
 Steponavičiūtė-Norkienė Liudvika 458
 Steponavičiūtė Stasė 732
 Steponavičiūtė-Daukšienė S. 732
 Steponavičiūtė-Norkienė Marijona
 453–454, 456
 Stirblys 300
 Stolypinas 72, 161
 Stončiai 403, 406, 413
 Stončienė 798
 Stončienė (Abartaitė) Domicelė 403,
 408
 Stončienė Kazimiera 347
 Stončienė Marytė 57
 Stončius 413, 435
 Stončius Anicetas 313
 Stončius B. 877
 Stončius Bronius 875
 Stončius Darius 4
 Stončius Ignas 172, 347
 Stončius Juozapas 418
 Stončius Juozas 404, 411, 420, 425,
 427
 Stončius K. 415
 Stončius Kazimieras 342, 366, 404,
 408
 Stončius Kazys 172, 180, 415
 Stončius Kostas 172
 Stončius Zigmas 402, 404, 415, 417,
 418
 Stončiūtė Aniceta 406
 Stončiūtė Magdalena 404, 412, 417
 Stončiūtė Petronėlė 404, 417
 Stončiūtė Teosė 404, 417, 418
 Stončiūtės 411
 Stončys Zigmantas 57
 Stonienė M. 251
 Stonienė Marė 251
 Stonienė Monika 761
 Stonys 465
 Stonys Česlovas 783
 Stonys J. 1148, 1290
 Stonys Jonas 425
 Stonys Jurgis 175
 Stonys Justinas 334, 1144, 1256, 1257,
 1260
 Stonytė-Stonkienė Rozalija 459, 461,
 466
 Stonytė-Stropienė Marijona 460
 Stonkai 381, 451, 452, 465, 468, 469,
 545, 582, 587, 594
 Stonkaitė Danutė 246
 Stonkevičienė Petrė 515, 516
 Stonkienė (Lubytė) Justina 1385
 Stonkienė Adolfina 336
 Stonkienė Bronė 345
 Stonkienė Elena 345
 Stonkienė Eleonora 877
 Stonkienė Emilija 466, 469
 Stonkienė Eugenija 560
 Stonkienė J. 1144, 1148, 1256
 Stonkienė Laima 601, 632
 Stonkienė Marija 545, 560
 Stonkienė Petrė 373
 Stonkienė Stanislava Morta 339
 Stonkienė Zofija 334
 Stonkienė-Lukienė Stanislava Morta
 332
 Stonkus 465, 582, 973
 Stonkus A. 155, 545, 581, 582, 587,
 1348
 Stonkus Alis 550
 Stonkus Ancis 1009, 1010
 Stonkus Anicetas 6, 8, 13, 15, 427,
 451, 502, 536, 587, 594, 1002, 1003,
 1348, 1424
 Stonkus Antanas 180, 263, 271, 273,
 345, 354, 366, 373, 453, 454, 459,
 461–463, 466, 468, 469, 560, 585
 Stonkus Apolinaras 336
 Stonkus Augustinas 384
 Stonkus Celestinas 287, 297, 303, 461
 Stonkus J. 586
 Stonkus Jonas 373, 384, 461, 465,
 560, 755
 Stonkus Jonukas 468
 Stonkus Julius 336, 757
 Stonkus Juozas 461
 Stonkus Kazimieras 332, 338, 508
 Stonkus Kazys 336
 Stonkus Konstantinas 384
 Stonkus Liudas 334
 Stonkus Motiejus 465
 Stonkus Petras 345
 Stonkus Pranas 758, 873
 Stonkus Stasys 336
 Stonkus Zenonas 754
 Stonkutė Agripina 345
 Stonkutė Akvelina 384
 Stonkutė Antanina 461
 Stonkutė Danutė 734
 Stonkutė Eugenija 334
 Stonkutė J. 321
 Stonkutė Kazimiera 463
 Stonkutė Marcelė 462, 468
 Stonkutė Marijona 459
 Stonkutė Marytė 466
 Stonkutė Ona 464
 Stonkutė Ontelė 467
 Stonkutė Petronėlė 453, 459, 464
 Stonkutė Rozalija 455
 Stonkutė Veronika 384
 Stonkutė Vita 795
 Stonkutė-Janušauskienė Danutė 736
 Stonkuvienė Irena 9, 16, 1062, 1421,
 1425
 Stonkuvienė L. 1350
 Stopelytė Barbora 877
 Stopelytė Stasė 1097
 Storpīrštītė Giedrė 744
 Stoška Pranciškus 164–166
 Stoškai 168
 Stoškauskaitė Juzefa 165
 Strakšaitė Mansveta 199
 Strakšienė (Venckutė) Elena 1191,
 1209, 1211, 1218
 Stramilaitė Felicija 936, 940, 961
 Strandmanas Eduardas Karlas 1309
 Straukaitė-Gedgaudienė Marijona 456
 Stravinskaitė Beatricė 854
 Stravinskaitė Margarita 854
 Stravinskas Algis 867
 Stravinskas Giedrius 854
 Stravinskienė Loreta 854, 855
 Strazdauskienė Vida 836
 Strazdelis A. 813
 Stražinskaitė-Glinskienė Irena 1003
 Striaukaitė Viktorija 805
 Striaukis 527
 Strikovskis Kazimieras 157
 Striukis A. 950, 957
 Striukis Antanas 239, 647, 894, 909,
 913
 Striužas Valdas 9, 16, 1263, 1425
 Strolienė Nijolė 7, 14, 781, 1425
 Stropai 381, 431, 465, 535, 537, 545,
 584, 585, 588, 594, 996
 Stropai, Regina 1355
 Stropaitė Konstancija 352
 Stropaitė Kotryna 444
 Stropaitė Marijona 444
 Stropaitė P. 973, 974
 Stropaitė Rūta 444
 Stropas Antanas 443
 Stropelienė Barbora 354
 Stropelis Justinas 354
 Stropelis Stanislovas 354
 Stropelytė Stasė 354
 Stropienė 272
 Stropienė (Pociūtė) Marijona 1183
 Stropienė (Prišmontaitė) Jacinta 1348
 Stropienė Barbora 382
 Stropienė Ieva 1350–1353, 1359
 Stropienė Ignacinta 461
 Stropienė Jacinta 1349–1351, 1353
 Stropienė Jaruslava 535
 Stropienė Justina 250, 273
 Stropienė Magdalena 453, 455, 466
 Stropienė Marcelė 452
 Stropienė Marcijona 560
 Stropienė Marija 560, 897
 Stropienė Marijona 443, 444, 452, 454,
 455, 458, 459, 560, 1112
 Stropienė Morta 250, 334
 Stropienė Ona 334
 Stropienė Stanislava 535
 Stropus 250, 375, 465, 806, 981
 Stropus Albinas 1348, 1353, 1355
 Stropus Alfonsas 1351
 Stropus Algirdas 1350–1355, 1357,
 1360
 Stropus Antanas 382, 430, 460, 462
 Stropus Bonventūras 452, 457, 458,
 460
 Stropus Dominykas 458
 Stropus Evaldas 382
 Stropus I. 584, 586, 1349
 Stropus Ignacas 462, 585, 1348–1353,
 1355
 Stropus Ignacijus 460, 462
 Stropus Ignas 10, 17, 20, 382,
 460–462, 1289, 1348, 1350–1362
 Stropus Jonas 382, 458, 462, 466, 550
 Stropus Juozapas 460, 540
 Stropus Juozas 456, 460–462, 540,
 541, 1348
 Stropus Justinas 535, 543, 755,
 1348–1351, 1353, 1354
 Stropus K. 300
 Stropus Kajetonas 251
 Stropus Kazimieras 293, 382, 461,
 462, 1348, 1349, 1353
 Stropus Kazys 303
 Stropus Laurynas 452, 455
 Stropus Leonas 459, 461
 Stropus Marijonas 459
 Stropus Mykolas 452, 454, 455
 Stropus Motiejus 452, 454, 456

- Stropus Petras 455
 Stropus Pranas 271, 334, 460, 1348
 Stropus Pranciškus 455, 460
 Stropus Rimontas 933
 Stropus Simonas 460, 1348
 Stropus Stanislovas 460, 462, 1348
 Stropus Stasys 560
 Stropus Teodoras 456
 Stropus Valentinas 560
 Stropus Viktoras 777, 926, 1425
 Stropus Vincas 461, 462
 Stropus Vincentas 455
 Stropus Vladas 535, 560, 1348–1351, 1353
 Stropus Vladislovas 543
 Stropus-Klevas Kazys 286, 303, 322
 Stropusovos 465
 Stroputė (Šimkienė) Stanislava 584
 Stroputė (vėliau Žukovskaja) Adolfina 287
 Stroputė Adelė 250, 334
 Stroputė Agota 454
 Stroputė Aniceta 463
 Stroputė Barbora 460, 469
 Stroputė Cecilija 452, 456
 Stroputė Dominyka 454
 Stroputė Elena 382
 Stroputė Genutė 1351, 1353
 Stroputė J. 550
 Stroputė Joana 455
 Stroputė Justina 540–542, 550, 560
 Stroputė Juzefa 461, 548, 560
 Stroputė Konstancija 462
 Stroputė Magdalena 382, 466
 Stroputė Marija 462
 Stroputė Marijona 460, 461
 Stroputė Milda 1351, 1353
 Stroputė-Norkienė Petronėlė 460, 456
 Stroputė Ona 461
 Stroputė Pranciška 454
 Stroputė Rūta 548
 Stroputė Stasė 382
 Stroputė Teodora 459
 Stroputė Veronika 461, 462
 Stroputė-Grigalaušienė Barbora 461
 Stroputė-Grigalaušienė Marijona 463
 Stroputė-Norkienė Magdalena 452, 454, 455
 Stroputė-Simutienė Elena 382
 Stroputė-Valužienė Stasė 388
 Stropuvienė Aldona 836
 Stropų Cicilija 560
 Strumyla Z. 586, 757
 Strumyla Zigmas 373
 Strumylienė Jadvyga 757
 Struopaitė Justina 263
 Stukas Juozapas 508
 Stulginskienė 231
 Stulginskienė Ona 230, 232, 234
 Stulginskienė P. 232
 Stulginskis 232
 Stulginskis A. 226, 1311
 Stulginskis Aleksandras 230, 232, 233, 1292
 Stulginskytė Aldona 232
 Stundžienė B. 1339
 Stuokienė 859
 Stuopeliai 1363, 1364
 Stuopelienė (Žeimytė) Marijona 1028, 1030
 Stuopelienė Aniceta 384
 Stuopelienė Barbora 560
 Stuopelienė I. 802
 Stuopelis 465, 798
 Stuopelis Antanas 341
 Stuopelis Apolinaras 359
 Stuopelis Arvydas 938
 Stuopelis Ignacas 464
 Stuopelis Ignas 560
 Stuopelis Juozapas 459
 Stuopelis Juozas 463, 464
 Stuopelis Kazimieras 336, 368
 Stuopelis Kazys 369, 373
 Stuopelis Kostas 554, 587
 Stuopelis Pilypas 366
 Stuopelis Stanislovas 538
 Stuopelis Stasys 359, 389, 560, 589, 996, 1363, 1365
 Stuopelis Steponas 527
 Stuopelytė Ieva 463
 Stuopelytė L. 321, 331
 Stuopelytė M. 321
 Stuopelytė Marijona 463, 464
 Stuopelytė Ona 459, 462–463
 Stuopelytė S. 466, 547, 555, 557, 589
 Stuopelytė Stanislava 560, 1362–1365
 Stuopelytė Stanislava 464
 Stuopelytė Stasė 373, 548, 569
 Stuopelytė Zita 560
 Stupelis Pilypas 1410
 Stupelis Pranas 1410
 Suerbeer Albert 127
 Sugaudis Petras 164
 Sukač I. G. 716
 Sungaila Antanas 953, 959
 Sungaila Kazys 190
 Sungailienė A. 1112
 Sungailienė Angelė 1098
 Sungailienė Emilija 543
 Sungaitė Jadvyga 499
 Supranavičienė Zena 769
 Surblys Jokūbas 375
 Surblys Juozas 373
 Surblys Žydrūnas 953
 Surmann(as) Eduardas 944, 957
 Survila Antanas 1350, 1357
 Surzynskis J. 1169
 Sutkus A. 756
 Sutkus Mikas 1410
 Sutkus Stasys 1410
 Suveizdis P. 32
 Svila Povilas 664
 Svilas Povilas 164, 720
 Svirenkavičius Baltramiejus 1034
 Svirskas Morkus 735
- Š
- Šadeikis (Žadeikis?) Leonas 196, 197
 Šadzius Henrikas 264
 Šakiai 383
 Šakienė Marytė 757
 Šakiniai 588
 Šakinienė Halina Irena 590
 Šakinienė Monika 359
 Šakinienė Petronėlė 560
 Šakinienė Uršulė 464
 Šakinis 465
 Šakinis Antanas 560, 579, 1362
 Šakinis Donatas 359
 Šakinis J. 549, 911
 Šakinis Juozas 451, 554, 555, 557, 560, 577, 579, 582, 587, 588, 746, 747, 758
 Šakinis Juozas 895, 947
 Šakinis Justinas 555, 560, 1362
 Šakinis Medardas 359
 Šakinis Petras 274
 Šakinytė Virginija 359
 Šakys Benediktas 362, 366
 Šaknys Žilvytis Bernardas 4, 1017, 1053, 1068, 1071, 1090
 Šalčius P. 1374
 Šalkauskaitė Ieva 279
 Šalkauskaitė Olimpija 227
 Šalkauskas 279
 Šaltenytė Nijolė 1340
 Šalvis Jonas 1386, 1407
 Šapkienė Elena 335
 Šapkus Antanas 335
 Šapkus Fridrikas Antanas 335
 Šapkutė Elena 335
 Šapoka 540
 Šapokas Algirdas 341
 Šapokas Edmundas 341
 Šapokas Jonas 341
 Šapokienė Stefa 341
 Šarkauskaitė-Zutautienė Veronika 452
 Šarmavičius Andrius 9, 16, 1114, 1425
 Šatalov I. K. 716
 Šateikaitė Ona 1381
 Šateikienė Kastė 350
 Šateikienė M. 273
 Šateikienė Marijona 202
 Šateikis 765
 Šateikis I. 398
 Šateikis Kazimieras 199, 202, 203, 273, 350
 Šateikis Mamertas 350
 Šateikytė Danutė 350
 Šateikytė Zofija 350
 Šatkus P. 184
 Šatkus Pranciškus 186
 Šauklys Vladas 366
 Šaulaitis Juozapas 447
 Šaulienė (Domarkaitė) Petrė 1037, 1040
 Šaulienė Zita 290
 Šaulys 465
 Šaulys J. 1335
 Šaulys Juozapas 507
 Šaulys Juozas 243
 Šaulys Mykolas 508
 Šaulys Tadas 165
 Šaulys V. 649, 659
 Šaulys Vladas 110, 142, 596, 605, 630, 637–640, 643, 644, 646, 648–650, 652–654, 656, 658
 Šaulytė A. 1111
 Šaulytė Angelina 1104
 Ščerbakovas 265
 Ščirovskis 160
 Ščiukina Valentina 735
 Šeduikienė Aldutė 563
 Šėgždavičius B. 808
 Šėgždavičius B. 877
 Šeimanas Tevijė 176
 Šeimonas 250
 Šeimonas Tija 263
 Šeižius Rimantas 746
 Šemčenkienė B. 732
 Šenkė 1400
 Šepetyš Lioginas 1274
 Šepikaitė Irena 339
 Šepikaitė Petrė 339
 Šepikas Rokas 339, 970
 Šepikas Vladas 339

- Šepikienė Petrė 271
 Šepikienė Petronėlė 339
 Šeputa K. 180
 Šeputa Konstantinas 365, 753
 Šeputienė Stasė 344
 Šeputis Tadas 962
 Šeputytė Irena 344
 Šernas P. 950
 Šernas Pranciškus 7, 15, 841, 842, 1425
 Šernas V. 716
 Šernienė 759
 Šernius Vilius 641
 Šeškevičienė I. 1137
 Šeškevičius A. 210, 211
 Šeškevičius Antanas 210
 Šeštokienė R. 1405
 Ševčenka T. 1415, 1422
 Šiaučiulis Saulius 1300
 Šiaudanskaitė Domicėlė 459
 Šiaudanskas Dominykas 459
 Šiaudanskienė Ona 459
 Šiaulienė Adelė 339
 Šiaulienė L. 857
 Šiaulienė P. 687, 1121, 1123–1125, 1130
 Šiaulienė Petrė 687
 Šiaulienė S. 310
 Šiaulys Alfreidas 339
 Šiaulys Aloyzas 339
 Šiaulys Antanas 691
 Šiaulys Feliksas 457
 Šiaulys J. 879, 880
 Šiaulys Juozas 271, 339, 808, 878
 Šiaulys Justinas 877, 878
 Šiaulys Leonas 272
 Šiaulys Pranciškus 457
 Šiaulys Vaclovas 339
 Šiaulys Vl. 973, 974
 Šiaulytė Adelė 339
 Šiaulytė Angelina 339
 Šiaulytė Eugenija 791
 Šiaulytė G. 950
 Šideikienė 266
 Šideikienė Petronėlė 346
 Šideikis Adolfas 346
 Šideikis Antanas 346
 Šideikis Juozas 1386, 1407, 1410
 Šideikis Pranas 1410
 Šidlauskai 428
 Šidlauskas Steponas 430, 437
 Šidlauskas Vytautas 373, 436, 437, 446
 Šidlauskienė (Strakšytė) Birutė 1191, 1209, 1211
 Šikšniauskaitė Sofija 766
 Šikšniūtė Sofija 396
 Šikšnys M. 1335
 Šilbajoriai 1371
 Šileika 981, 1264
 Šileika Antanas 175
 Šileika Leonas 176
 Šileikienė I. 1150
 Šileikos 867
 Šilgalienė Aldona 350
 Šilgalis Ignacas 196, 197
 Šilgalis Ignotas 200
 Šilgalis Juozapas 202, 203, 273, 350, 353
 Šilgalis Kazys 353
 Šilgalis Pranas 353
 Šilgalis Ričardas 350
 Šilgalytė Domicėlė 353
 Šilgalytė Jadžė 353
 Šilgalytė Petrė 353
 Šilgalytė Rūta 350
 Šilgalytė Žibutė 350
 Šilinskas Regimantas 940
 Šimaitė G. 781
 Šimaitis Tomas 508
 Šimkai 471, 474
 Šimkevičius 231
 Šimkevičius Mindaugas 566, 568, 582, 583
 Šimkienė Elzbieta 471, 472
 Šimkienė S. 535, 584, 1348, 1350, 1351, 1355
 Šimkienė Stanislava 535, 537, 538, 545, 556, 594, 1349, 1351, 1353, 1354
 Šimkus Adomas 272
 Šimkus Antanas 778
 Šimkus Bronius 588
 Šimkus J. 895
 Šimkus Jonas 844, 847, 849, 862, 1325
 Šimkus Juozas 7, 14, 778, 1425
 Šimkus Stasys 1348, 1387, 1389, 1407, 1411
 Šimkus Tadas 1411
 Šimkus V. 472
 Šimkus Vladas 471–473
 Šimkus Z. 1121, 1128, 1130
 Šimkus Zenonas 373
 Šimkus Žibartas 415
 Šimkutė N. 807
 Šimkutė Nijolė 928
 Šimulis 197
 Šinkūnas R. 164, 539, 594, 663, 664, 666, 672, 718
 Širvys 421
 Šiurė Marė 398
 Šymas 456
 Šymienė Joana 454
 Šypalienė 467
 Šypalis Darius 1330
 Šypalis Petras 430
 Šypalis 976
 Škimelienė Jovita 742
 Škimelis A. 98, 108, 612, 615
 Škimelis Aurelijus 98, 108, 596, 612, 615
 Šlaustas Mindaugas 909, 911, 913, 915
 Šleiniai 255, 424
 Šleiniene 443
 Šleiniene Emilija 349, 423
 Šleiniene Magdalena 349
 Šleiniene Zuzana 560
 Šleinius 180, 243, 362, 387, 411, 413, 436, 465, 1141, 1388
 Šleinius Apolinaras 274
 Šleinius Edvardas 560
 Šleinius Ignas 462
 Šleinius K. 427, 1141
 Šleinius Kazimieras 421, 423–425, 647, 714
 Šleinius Kazys 1136, 1140, 1142
 Šleinius Leonas 279, 423
 Šleiniūtė Aleksandra 424
 Šleiny Kazimieras 165
 Šleiny Kazys 273
 Šleiny Leonas 273
 Šleinytė Julijona Leokadija 349
 Šleinytė Magdalena 349
 Šleinytė Ona 349
 Šlekys 1362
 Šlekytė J. 756
 Šlėkta Petras 186
 Šlenius 981
 Šlepetytė 458
 Šlepikas 527
 Šlevas V. 553, 594
 Šlevas Vladas 543, 545, 552
 Šleževičius A. 1283, 1394
 Šleževičius Mykolas 1406
 Šliaupa A. 30
 Šličytė Zita 884
 Šlima Tadas 188, 190
 Šlimas Pranas 284
 Šlionskytė Teresė 740
 Šliūpas J. 1308
 Šliūpas Jonas 1360
 Šliužienė L. 1145
 Šliužienė Liudvina 1206
 Šližienė Albertina 1106, 1113
 Šližienė J. 763
 Šližienė Julija 937
 Šližius Povilas 936, 937
 Šližiūtė Aistė 937
 Šližiūtė I. 321
 Šlyma 410
 Šlyma Antanas 303
 Šlyma Tadas 307
 Šlymaitė Kostancija 463
 Šlyžaitė (Kupšienė) Petronėlė 1097
 Šlyžienė Kazimiera 343
 Šlyžius Albertas 343
 Šlyžius Juozas 272, 303, 343
 Šlyžius Juozas 640
 Šlyžius Povilas 218, 503
 Šlyžius Vincas 343
 Šlušniai 526
 Šlušnienė Genė 339
 Šlušnienė Ona 339, 353
 Šlušnienė Stasė 340
 Šlušnys A. 527
 Šlušnys Albinas 328, 330, 359
 Šlušnys Antanas 527
 Šlušnys Arvydas 848
 Šlušnys Ignas 222
 Šlušnys Pranas 527
 Šlušnys Ramutis 340
 Šlušnys Vincas 339
 Šlušnys Vladas 340
 Šlušnytė (Prižginienė) Elena 747, 866
 Šmitas Vilhelmas (Wilh. Schmidt) 713
 Šnepetienė A. 857
 Šniukšta 1001
 Šniukšta Petras 181, 273, 1136
 Šniukšta Vincas 273
 Šniukštaitė Aldona 1136
 Šniukštienė 1136
 Šniukštienė 398
 Šniukštienė Vincė 1136
 Šniukštienė Vincenta 182
 Šoblinskas Ignas 346
 Šopaga Ambraziejus 341
 Šopaga J. 973, 974
 Šopaga Jonas 341
 Šopaga Saulius 947
 Šopagaitė Audronė 1395
 Šopagienė Anastazija 583
 Šopagienė Kristina 271
 Šoparaitė Aušra 913
 Šoparaitė Rima 908
 Šoparas Kazys 888
 Šoparas Pranas 858
 Šopariene Ieva 1107
 Šopariene S. 1100, 1105, 1107, 1111, 1113

Šoparienė Severina 1101
 Šopauskas Liudas 934, 935
 Šopauskienė Laima 927
 Šorienė Danutė 9, 10, 17, 803, 1303–1306, 1321, 1323, 1325, 1327, 1425
 Špogytė Virginija 769, 776
 Šrubauskis P. 1168, 1169
 Štombergaitė Bernarda 877, 880
 Šuazeliai 155
 Šukienė A. 1100, 1105, 1107, 1108, 1112
 Šukienė Adelė 1021, 1111
 Šukienė Akvilina 280
 Šukys J. 184
 Šukys Juozapas 187
 Šukys Kazys 1292
 Šukys Pranas 280
 Šulcas H. 911
 Šulcas Hermanas 909, 940
 Šulcas Leonas 720
 Šulinskas 465
 Šulinskas Ignacas 455
 Šulinskas Martynas 455
 Šulinskas Vincentas 455
 Šulniūtė Laima 740
 Šutinienė Irena 4
 Švabe A. 127
 Švambarytė-Valužienė Janina 1339
 Švambrys Norbertas 575
 Švambrys Tomas 187
 Švėgdaitė Danutė 739, 744
 Švėgdavičius D. 165
 Švėgdavičius Donatas 164
 Šveistrys Antanas 164, 165, 720, 1401
 Švelnienė B. 499
 Švendrienė Aurelija 776
 Švindrys 929

T

Taicas Judelis 1345
 Talaigis Mykolas 447
 Tallat-Kelpša Juozas 1153
 Talmontaitė Morta 1366
 Talmontaitės 1366, 1367
 Talmontas 798, 1366
 Talmontas Bronius 936, 939, 940
 Talmontas Ignas 337
 Talmontas Petras 307, 1370, 1371
 Talmontas Pranas 1368
 Talmontas Vladas 334, 1369
 Talmontienė Svetlana 939
 Tamašauskas Antanas 997
 Tamašauskas Juozas 357, 505
 Tamašauskas Kostas 263
 Tamašauskas Romas 867
 Tamoliūnas P. 1404
 Tamošaitienė (Barisaitė) Anastazija 1151
 Tamošaitienė (Barysaitė) Anastazija 1097
 Tamošaitienė Anastazija 1017, 1018, 1020, 1022, 1031, 1050–1052, 1075, 1100, 1105, 1107, 1111, 1112, 1121, 1128, 1130, 1150–1153, 1155, 1158–1161, 1317
 Tamošaitis 181
 Tamošaitis A. 207
 Tamošauskai 388, 427, 429–431, 434, 435, 441
 Tamošauskaitė A. 1361
 Tamošauskaitė Aldona 444
 Tamošauskaitė Birutė 336

Tamošauskaitė L. 859, 860, 862
 Tamošauskaitė Ona 1295
 Tamošauskaitė Regina 336, 368
 Tamošauskaitė Sonata 518
 Tamošauskas Aleksandras 296
 Tamošauskas Antanas 430, 440, 441, 1161
 Tamošauskas Domas 430, 444, 446
 Tamošauskas Ignas 518, 519
 Tamošauskas Irmantas 566
 Tamošauskas Jonas 373, 429, 430, 435, 440, 441, 444, 446, 647, 755
 Tamošauskas Juozas 290, 430, 440, 888
 Tamošauskas Kazys 376
 Tamošauskas Konstantinas 336, 367, 368
 Tamošauskas Kostas 271, 272
 Tamošauskas Pranas 440, 842–844
 Tamošauskas Saulius 518
 Tamošauskas Sikstas 349, 1370
 Tamošauskas Vidmantas 373
 Tamošauskas Vytautas 445
 Tamošauskiai 377
 Tamošauskienė Barbė 377
 Tamošauskienė Bronislava 296
 Tamošauskienė Danutė 960
 Tamošauskienė Diana 518, 519
 Tamošauskienė E. 857
 Tamošauskienė Marytė 446
 Tamošauskienė P. 368
 Tamošauskienė Petrė 336, 368
 Tamošauskienė Petronėlė 362, 366
 Tamošauskienė V. 911
 Tamošauskienė Vida 747, 908, 947
 Tamulionis V. 892
 Tankevičius Jonas 166
 Tarabilda Rimtas 7, 14, 622, 623, 1425
 Tarabildienė V. 623
 Tarasenska P. 137, 144, 595, 609, 611, 620
 Tarasevičius Juozapas 720
 Taraškevičius-Tauras Stasys 303
 Tarvainis Zenonas 276
 Tarvydai 465
 Tarvydaitė (Kumpienė) Agripina 1097
 Tarvydaitė Ona 453
 Tarvydas 181, 420, 465, 890
 Tarvydas A. 797
 Tarvydas Antanas 315
 Tarvydas Ignas 425
 Tarvydas Jonas 841
 Tarvydas Justinas 354
 Tarvydas Kazys 528
 Tarvydas Pranciškus 454
 Tarvydienė Emilija 203, 215, 217, 218
 Tarvydienė K. 1145
 Tarvydienė Konstancija 1144
 Tarvydienė Marcijona 453
 Taujanskas K. 950
 Taujanskas Kestas 952
 Tautavičius Adolfas 97, 98, 103, 106, 108, 109, 137–139, 595, 607, 611–613, 617, 618
 Tautkaitė Elena 445, 755
 Tautvilas, kunigaikštis 127
 Tebelškis Povilas 103, 105, 596, 614, 615, 652
 Telšinskas 465
 Telšinskas Jonas 464
 Telšinskas Vincentas 464
 Terleckas Vladas 5, 12, 220, 1425

Tetenskas Vytautas 1404, 1405
 Thompson Stith 1233
 Tilvikaitė Rūta 797
 Tilvikas 765
 Tilvikas A. 398
 Tilvikas Adomas 975
 Tilvikas P. 716
 Tilvikas R. 877
 Tilvikienė (Grikštaitė) Pranciškona 1185, 1210
 Tilvikienė Irena 777
 Tilvikienė Regina 777, 926, 927
 Tilvikienė Stasė 772
 Timfas Andrejus 122
 Timofejevas Kęstutis 212
 Tiškevičiai 198, 199, 508, 509, 1307
 Tiškevičius A. 279
 Tiškevičius Aleksandras 273, 508, 712, 1289, 1309, 1358, 1359
 Tiškevičius Jurgis 1040, 1163, 1164, 1169, 1172
 Tiškevičiūtė Marija 233
 Tiškus Antanas 157, 158
 Tyla Antanas 4, 160, 227
 Tylaitė Julija 791
 Todi Jacopane 1169
 Toleikis Jonas 789
 Tomanienė Aldona 776
 Tomas Akviniėtis, Šv. 1033
 Tamašauskis Ambrozijus 507
 Tamašauskis Dovydas 507
 Toncker C. 1400
 Totilaitė L. 321
 Totlebenas 199
 Totoraitis Jonas 1164
 Trakienė Karolina 346
 Trakienė Katryna 346
 Trakimavičienė Nastazija 724
 Trakys 188
 Trakys Antanas 272, 346
 Trakys Jonas 346
 Trakys Pranas 346
 Trakytė Stasė 346
 Trenienė E. 153
 Trinkūnaitė Žemyna 9, 16, 1180, 1425
 Trockis L. 1345
 Trojanskis Ivanas 1339
 Tron A. I. 716
 Truikis 328
 Truska L. 252, 253, 268, 269, 540, 594
 Tūbelis J. 831
 Tubinas J. 802
 Tuleikis Leonardas 1325
 Tuma Kazimieras 166
 Tumas J. 1263
 Tumas-Vaižgantas J. 1304, 1308, 1400
 Turauskas A. 153, 788
 Turauskas Antanas 152
 Turauskas Kazys 787
 Turauskis Artūras 879
 Turauskis Kazys 799
 Turauskis P. 879
 Turauskis Povilas 880

U

Ubys Jeronimas 952
 Uginčius B. 1182, 1187, 1189, 1198, 1206, 1212, 1214, 1219
 Uktverienė V. 1136
 Uktveris Augustas 1393, 1395
 Ulčinskaitė M. 201

Ulčinskaja 201
 Undorevičius 231
 Unger W. 123–125
 Urbaitė Teodora 721
 Urbanavičius Pranas 1311
 Urbašius 472, 616
 Urbašius Kazys 1387, 1407, 1411
 Urbonai 277
 Urbonaitė Elena 334
 Urbonaitė Rozalija 454
 Urbonaitė Vita 334
 Urbonaitė-Platakiene Zita 769
 Urbonas 398, 465
 Urbonas A. 727
 Urbonas Antanas 726, 727, 729, 775, 946
 Urbonas Jonas 277
 Urbonas Juozapas 159
 Urbonas Klemensas 454
 Urbonas Pranas 277, 457, 857
 Urbonavičienė Liudvika 1308
 Urbonavičius Motiejus 457
 Urbonavičius P. 1309, 1400
 Urbonavičius Pranas 9, 17, 1308, 1309
 Urbonavičius Pranciškus Motiejus 1308, 1310
 Urbonavičius Steponas 1308
 Urbonienė Ieva 334
 Urbonienė Ona 334
 Urbonienė R. 26, 35, 36
 Urbonienė S. 1121, 1123, 1133
 Urbonienė Skaidrė 1120
 Urbonienė Z. 1340
 Urbšaitė Aušra 947
 Urbšas 411
 Urbutienė Birutė 757
 Urnekis 973
 Urnieka 444
 Urnieža Jonas 369
 Urnikaitė Marijona 456
 Ušakovai 395, 396, 398
 Ušakovas Jevdokimas 395
 Ušakovas Piotras 395
 Ušakovienė Nina 395
 Uzniene Ona 421
 Uznius Antanas 421
 Uznys 455, 465
 Uznys Antanas 425, 456, 457, 460
 Uznys Ignas 458
 Uznys Jonas 455
 Uznytė Marijona 457, 460
 Uznytė-Milašienė Kristina 455
 Uznytė-Žebrauskienė Petronėlė 455, 456
 Užpurvis Valteris 175
 Užuotas Antanas 377

V

Vadoklienė V. 1405
 Vagnorius G. 1394
 Vaičaitė Vida 776
 Vaičaitis Petras 1327
 Vaičekauskaitė Bronislava 753
 Vaičekauskaitė Z. 1183
 Vaičekauskas Vytautas 290, 303
 Vaičekauskienė Janina 747, 777, 906, 947
 Vaičiai 403, 430, 435
 Vaičienė 407, 412
 Vaičienė Barbora 371, 432
 Vaičikauskas Steponas 935
 Vaičikauskienė 377

Vaičiulis 449
 Vaičiulis Donatas 872
 Vaičiulytė S. 860, 862
 Vaičius 411, 758
 Vaičius A. 554, 563
 Vaičius Antanas 293, 406, 566, 890, 894, 930
 Vaičius K. 414, 415
 Vaičius Kazimieras 407
 Vaičius Kazys 373, 430, 446, 478
 Vaičius Pranas 430
 Vaičius Stasys 373, 935
 Vaičiūtė Basiūnė 415
 Vaičiūtė Irena 445
 Vaičiūtė Z. 877
 Vaidila Vytautas 213, 216
 Vaineikis Liudas 1343
 Vaineikis Paulius 560, 563, 567, 572, 583
 Vainoraitė Karolina 765
 Vainoras K. 153
 Vainorius Kęstutis 213
 Vainušienė Jolanta 926
 Vaišė Jonas 740
 Vaišienė Joana 740
 Vaišnora J. 1033–1036, 1038, 1164, 1169, 1170, 1173
 Vaišnora Jonas 1164, 1168, 1170
 Vaišnoraitė Rūta 331
 Vaišnoraitė Stasė 331
 Vaišnoraitė-Janušas Janina 329
 Vaišnoras 328, 974
 Vaišnoras Domas 304
 Vaišnoras K. 316
 Vaišnoras Karolis 343
 Vaišnoras Pranas 458, 1352
 Vaišnoras Vincas 272, 343
 Vaišnorienė (Domarkaitė) Petronėlė 1097, 1182, 1202
 Vaišnorienė G. 783
 Vaišnorienė Marijona 343
 Vaišvila 465
 Vaišvila Antanas 203
 Vaišvila Ignas 458
 Vaišvila Juozapas 202
 Vaišvila Juozas 1411
 Vaišvila Povilas 867–869, 872
 Vaišvila Pranas 341, 1406, 1411
 Vaišvilaitė Ona 208
 Vaišvilas A. 180, 201
 Vaišvilas Antanas 350
 Vaišvilas Juozapas 199
 Vaišvilas Juozas 273
 Vaišvilas Kazimieras 196
 Vaišvilienė Barbora 350
 Vaišvilienė Kristina 345
 Vaišvilienė V. 807
 Vaišvydienė Marijona 458
 Vaitaitytė B. 732
 Vaitaitytė Bronė 734
 Vaitiekaitytė Silvestra 703, 706–709, 747, 913
 Vaitkai 381
 Vaitkevičienė 976
 Vaitkevičienė Aldona 786
 Vaitkevičienė Daiva 1341
 Vaitkevičienė Ona Iruta 933
 Vaitkevičius 732
 Vaitkevičius Andrius 212
 Vaitkevičius Stasys 175, 177, 725, 794, 1288, 1346
 Vaitkevičius V. 137, 139, 141, 143–146, 148, 389, 612, 623, 634

Vaitkevičius Vyktintas 622, 1341
 Vaitkiai 416
 Vaitkienė (Domarkaitė) Ieva 1097, 1182, 1202
 Vaitkienė Elena 341
 Vaitkienė Eulalija 919, 950
 Vaitkienė I. 1104
 Vaitkienė Ieva 506
 Vaitkienė M. 449
 Vaitkienė Petrė 373
 Vaitkienė Zuzana 503
 Vaitkūnaitė Rasa 740
 Vaitkus 465, 502, 1318
 Vaitkus Antanas 165, 375
 Vaitkus Benediktas 919, 950
 Vaitkus Bronislovas 341
 Vaitkus Donatas 341
 Vaitkus Ignas 341
 Vaitkus J. 288
 Vaitkus Jonas 287, 304
 Vaitkus Juozas 304, 342, 684
 Vaitkus K. 222, 698
 Vaitkus Kostas 222, 501, 504, 684
 Vaitkus M. 199
 Vaitkus Mykolas 199
 Vaitkus Petras 373
 Vaitkus V. 222, 545
 Vaitkus Vincas 545
 Vaitkutė Birutė 756
 Vaitkutė Julija 1289
 Vaitkutė Petronėlė 461
 Vaitkutė Valerija 776
 Vaitkutė Zita 341, 789
 Vaitkuviene Irena 777
 Vaivada R. 1090
 Vaivadienė Ž. 1122, 1123
 Vaizbonas Jonas 375
 Vaizbonienė S. 1121, 1129, 1130
 Vaižgantas 759
 Vakaris P. 252, 256
 Vaitytė Rūta 947
 Valančiai 381, 505
 Valančienė (Mačernytė) Stefanija 1019, 1023, 1029, 1030, 1097
 Valančienė Emilija 334
 Valančienė S. 859, 862
 Valančienė Stefanija 334, 1052, 1057
 Valančius 552, 594
 Valančius Albertas 188, 277
 Valančius Grigas 1164
 Valančius Kazimieras 197
 Valančius M. 113, 163, 164, 391, 392, 663, 773, 779, 793, 807, 926, 928, 939, 952, 1038, 1350
 Valančius Motiejus 7, 14, 113, 163, 375, 470, 718, 777, 924, 925, 927, 929, 930, 932, 935, 945, 950, 1055, 1164, 1171, 1172, 1405
 Valančius Povilas 543
 Valančius Pranas 272, 334
 Valančiūtė Bronislava 752
 Valančiūtė Irena 334
 Valančiūtė J. 197, 210–218
 Valančiūtė Janina 5, 12, 192, 206, 209, 1425
 Valančiūtė Liucija 286, 304
 Valančiūtė Stefanija 779
 Valančiūtė Vitalija 777, 926
 Valatka J. 1149
 Valatka Juozas 1144, 1259, 1260
 Valatka Rimvydas 290
 Valatkaitė-Lukauskienė Marijona 456
 Valatkaitė Petronėlė 461

- Valatkienė (Gagilaitė) Karolina 1028
 Valatkienė S. 787
 Valauskis Sigitas 212
 Valavičiai 536
 Valenta Vytautas 5, 12, 59, 1416, 1425
 Valentinas V. 1182, 1185, 1202, 1209, 1210
 Valevičienė Eugenija 304
 Valevičius 304
 Valinskas Stasys 331
 Valiukas Kestutis 937
 Valiukėnas V. 1313, 1314
 Valiulis S. 1351
 Valiūnaitė I. 756
 Valius 465
 Valius Adomas 464
 Valius Dominykas 464
 Valkūnas 1370
 Valkūnas Leonas 779
 Valmikas (Vilmikis) Vincentas 1171
 Valskis Juozapas 196, 199
 Valužiai 272, 381, 515
 Valužienė 420, 858
 Valužienė Barbora 337, 560
 Valužienė L. 576, 594
 Valužienė Marcelė 382
 Valužienė Ona 271
 Valužienė S. 302
 Valužienė Stasė 286, 382, 776
 Valužienė Tatjana 747, 947
 Valužienė Vladislava 783
 Valužienė-Maliūtė Stanislava 304
 Valužis Alfonsas 271
 Valužis Antanas 382, 740, 758
 Valužis Domas 437
 Valužis Domininkas 382, 385, 389
 Valužis Ignas 271, 342
 Valužis Jonas Vytautas 882, 890, 893, 899
 Valužis Juozas 222, 382, 409, 410, 424, 425
 Valužis Kazimieras 337, 382, 385–387, 389, 689
 Valužis Kazys 382, 385
 Valužis P. 877
 Valužis Povilas 382, 389, 754
 Valužis Pranas 877
 Valužis Stanislovas 337, 381, 386, 389
 Valužis Stasys 263, 271
 Valužis Steponas 337, 381
 Valužis Vincas 382
 Valužis-Vyturyš Albertas 288, 304
 Valužytė 1067
 Valužytė Kaziuolė 774
 Valužytė Malvina 548
 Valužytė S. 302
 Valužytė Stasė 286
 Valužytė Stefanija 382
 Valužytė-Meilė Stanislava 304
 Vanagas V. 227
 Vardan Erikas 949
 Vardan Rūta 949
 Variakojis Jonas 1382
 Varinauskai 430
 Varinauskaitė Angelina 385
 Varinauskaitė Valerija 440
 Varinauskas 436
 Varinauskas Antanas 385
 Varinauskas Artūras 373
 Varinauskas Juozas 385, 389
 Varinauskas Sigitas 373
 Varinauskas Stasys 373, 430
 Varinauskienė Petronėlė 385
 Varkojus Rimantas 959, 960
 Varkulevičiūtė-Mikalauskienė Aldona 444, 755
 Varnagis Albinas 373
 Varnas Robertas 1161
 Varnas S. 51, 52, 54, 55
 Varnauskas Ignas 1136
 Varneckis Vytautas 373
 Varpekauskienė Danutė 929
 Varpukauskienė D. 860
 Varputienė (Brazdeikytė) Rožė 548
 Vasilevskaja B. 1191
 Vasiliauskai 407
 Vasiliauskaitė K. 1184, 1186, 1187, 1192, 1193, 1195, 1197, 1199, 1201, 1203, 1204, 1207, 1208, 1213, 1217, 1220, 1223
 Vasiliauskas 663
 Vasiliauskas Juozas 284, 304, 305
 Vasiliauskas Pranas 464
 Vasiliauskas R. 1182
 Vasiliauskas-Tauragas Petras 288, 305
 Vasiliauskienė S. 1136
 Vasiliūnienė D. 1171
 Vasiljevas 396
 Vasina (Matutytė) Bernadeta 10, 17, 1396–1398
 Vasiukaitė Ž. 1206
 Vasyliai 381
 Vasylius Domas 273
 Vasylius Kazimieras 442
 Vasylius Vladas 442
 Vasyliūtė (Domarkienė) Valerija 1097
 Vasyliūtė Barbora 442
 Vasys K. 22, 23, 81
 Vaškevičiūtė Z. 1361
 Vašky 465
 Vaškys Ignas 458
 Vaškys Petras 458
 Vaurai 465
 Vauraitė 798
 Vauraitė Agnė 455
 Vauraitė-Lukšienė Marijona 456
 Vauraitė-Lukšienė Felicija 399
 Vauras 983
 Vauras Antanas 455
 Vauras Jonas 560
 Vauras Juozas 455
 Vauras Jurgis 454
 Vauras Steponas 455
 Vaurienė Barbora 454
 Vaurienė Ieva 455
 Vaurienė Marijona 271, 341, 455
 Vaurienė Teklė 455
 Vaurus 465
 Vaurus Antanas 458
 Vaurus Ignas 973
 Vaurus Matas 455, 456
 Vaurus Steponas 454
 Vaurų Barbora 560
 Vaurų Birutė 560
 Vaurų Stasė 560
 Veblaitis Julius 88, 277, 953
 Veblauskas 1369
 Veblauskas Algimantas 1369
 Veblauskas J. 178
 Veblauskas Julius 1369
 Veckenstedt'as Edmund'as 89, 109, 147
 Veita Valerijonas 940
 Veizbarienė Birutė 1052
 Veizbonaitė Stasė 357, 505
 Veizbonas Alfonsas 357, 505
 Veizbonas Juozas 166
 Veizbonienė 308
 Veizbonienė Viktorija 357, 505
 Vėlaičiai 502
 Velavičius 1370
 Velavičius J. 944
 Vėlavičius Jonas 178, 814, 817
 Velavičiūtė Alė 1370
 Velavičiūtė Valė 1370
 Vėlius Norbertas 1337–1342
 Velžaitė Paulina 721, 773, 1315
 Velžaitė-Dibisterienė P. 723
 Venckienė Irena 373
 Venckienė Magdaleną 877, 1144, 1189, 1198, 1205, 1214
 Venckienė Ona 776, 791
 Venckus 465
 Venckus Albinas 389
 Venckus Antanas 639
 Venckus Celestinas 774
 Venckus Juozapas 461
 Venckus K. 827
 Venckus Kazys 774
 Venckus Laurynas 508
 Venckus Liudas 279
 Venckus Petras 455
 Venckus Stanislovas 455
 Venckus Vytautas 942
 Venckutė Aldona 740
 Venckutė M. 640
 Venclova Tomas 1376
 Vengalalė Ieva Aldona 517, 518
 Vengalienė (Stropūtė) Jecinta 1353
 Vengalienė Adelė 560
 Vengalienė Barbora 459
 Vengalienė Morta 560
 Vengalienė Ona 560
 Vengalienė Stefanija 354
 Vengalis 465, 484
 Vengalis Alvydas 577
 Vengalis Andrius 459, 1266
 Vengalis Juozas 459
 Vengalis Kazimieras 560, 1353
 Vengalis Vincas 273, 354
 Vengalis Vincentas 459
 Vengalytė-Brazdeikienė Barbora 458
 Vengalytė Eleonora 459
 Vengalytė Stefanija 354
 Venskienė A. 1044
 Venskienė Asta 9, 16, 1042, 1043, 1420, 1425
 Venskienė M. 1120, 1123, 1124, 1130, 1131
 Venskienė Magdaleną 1121
 Venskus 378
 Venskutė-Salienė Ona 463
 Verikaitis V. 1404
 Verkytė-Ambrazevičienė Morta 740, 776
 Verksnienė Jadvyga 632
 Veronika, Šv. 577, 1166, 1167
 Veselius Leonas 210
 Veteikytė Nijolė 768
 Vičiulis Zenonas 747
 Vičiulytė S. 859
 Vidmantas A. 880
 Vienažindis Antanas 1220
 Vienuolis Antanas 503
 Vikniūtė Lionė 373
 Viktorinaitė Petronėlė 459, 460
 Viktorinaitė Zuzana 462
 Viktorinas 465

- Viktorinas Pranas 460
 Viktorinas Pranciškus 460
 Vileišiai 1334, 1335
 Vileišis J. 1335
 Vileišis Petras 1334, 1335
 Vileišis V. 831
 Vileišis Vytautas 824
 Vileniškis Jurgis 872
 Viliopolskienė Sofija 641
 Viliopolskienė Zofija 272
 Vilys Gvidas 7, 14, 699, 700, 1425
 Vilkaitė Albina 410
 Vilkaitė Olimpija 404
 Vilkas Adolfas 415
 Vilkas E. 1118
 Vilkas J. 403
 Vilkas Juozas 415
 Vilkas K. 1115, 1116
 Vilkas Kostas 373, 1114
 Vilkas Liudas 407
 Vilkas Vladas 407
 Vilkis 1372
 Vilkys Stasys 494, 776, 964
 Vilkys S. 1266
 Vilkonis K. 69
 Vilnius Alvydas 373
 Viluckas A. J. 179, 884, 1317
 Viluckas J. 510, 711, 712
 Viluckas Juozapas Antanas 6, 13, 275, 276, 283–285, 287, 288, 290, 291, 293, 294, 892, 893, 1013, 1026, 1316, 1425
 Viluckas Juozas 269, 943, 1014, 1320
 Viluckienė A. 1121, 1122, 1130, 1131
 Viluckienė Agrafina 949, 1122
 Viluckienė Agripina 290
 Viluckienė Milda 290
 Viluckis J. 1160–1162
 Viluckis Juozapas 960
 Viluckis Juozapas Alfonsas 949
 Viluckis Juozas 1158
 Viluckytė Lina 884
 Vincentas a Paulas, Šv. 272
 Vinča 976
 Vinčienė Marija 512
 Vinkus Antanas 1398
 Virbickas J. 24
 Virbickas Robertas 1396
 Viršila Juozapas 202
 Viršila K. 554
 Viršila Kazys 1411
 Viršila L. 201
 Viršila Vytautas 202
 Viršilaitė Angelė 202
 Viršilaitė Kristina 928
 Viršilaitė Viktorija 742, 744
 Viršilas 398, 765
 Viršilas K. 398
 Viršilas Kazimieras 196, 197, 199
 Viršilas L. 180
 Viršilienė S. 1100
 Viršilienė Z. 784
 Viršilienė Zina 782
 Viršilos 1001
 Viržintaitė Irena 350
 Viržintas 181
 Viržintas Kazimieras 202, 206
 Viržintienė Karolina 203, 350
 Viskantai 250
 Viskantas Antanas 843, 997
 Viskantas Julius 357
 Viskantas Juozapas 375
 Viskantas Juozas 249, 357, 505, 1143, 1144, 1336
 Viskantas Kazys 289, 305
 Viskantienė Petrė 357
 Viskontaitė B. 927
 Viskontaitė Birutė Stanislava 934
 Viskontaitė Danutė 357, 505
 Viskontaitė Ona 384
 Viskontaitė-Ramonienė Liucija 1029
 Viskontas 186
 Viskontas Albertas 357, 505
 Viskontas Antanas 179, 378, 924
 Viskontas Jurgis 375
 Viskontas Kazimieras 379
 Viskontas Mykolas 375
 Viskontas Petras 925
 Viskontas Pranas 357, 505
 Viskontas Steponas 379
 Viskontas-Dzima Juozas 305, 505
 Viskontienė D. 807
 Viskontienė Danutė 357
 Viskontienė Jovita 926
 Viskontienė Leonora 877
 Viskontienė Rita 7, 14, 797, 1425
 Viskontienė Severina 357, 505
 Visockienė Nijolė 1320
 Viščinis K. 1189, 1198, 1205, 1206, 1212, 1214, 1256, 1257, 1259, 1260, 1340, 1342
 Viščinis Klimas 1144
 Višinskis Povilas 227
 Višinskis P. 393, 764
 Višomirskis L. 197
 Vitkauskas V. 535, 594
 Vitkauskienė V. 745, 878, 879
 Vitkienė Nijolė 949
 Vitkūnas S. 1405
 Vitkus 277, 465
 Vitkus Antanas 949
 Vitkus Jonas 458
 Vitkus Jurgis 458
 Vitkus Petras 548
 Vitkutė Petronėlė 494
 Vitkutė Salomėja 494
 Vizgirdaitė Petronėlė 347
 Vizgirdienė Daiva 9, 16, 1180, 1182, 1183, 1187, 1189, 1194, 1196, 1198, 1199, 1205, 1206, 1212, 1214, 1215, 1221, 1425
 Vyšniauskai 362
 Vyšniauskaitė A. 1093, 1094
 Vyšniauskaitė Joana 383
 Vyšniauskaitė-Jonušienė Rozalija 458
 Vyšniauskaitė-Jonušienė Rožė 456
 Vyšniauskaitė Nina 383
 Vyšniauskaitė-Lubienė Irena 362, 382, 383
 Vyšniauskas J. 362
 Vyšniauskas Jonas 362, 382, 383, 413
 Vyšniauskas Kazimieras 464
 Vyšniauskas Virginijus 577
 Vyšniauskas Žibartas 383
 Vyšniauskis 465
 Vyšomirskis 397
 Vytautas Didysis 117, 173, 175, 180, 211, 524, 581, 590, 595, 660, 673, 1008, 1017, 1019, 1032, 1042, 1119, 1164, 1290, 1293, 1297, 1315, 1345, 1360, 1420–1422
 Vytė P. 756
 Vjušinskis 663
 Voinič E. L. 813
 Voitkevičius 231
 Voldemaras Augustinas 1335, 1406
 Volfas Heinrichas 124
 Volmeriai 199
 Volskis Juozapas 197
 Volskytė 1362
 Volteris E. 126, 1263
 Volteris Eduardas 126
 Vonė 397
 Vosylienė S. 964, 1266
 Vosylienė Stefanija 964
 Vosylius 981, 983
 Vosylius D. 983
 Vosylius Domininkas 770, 797
 Vosylius Kazys 136
 Voskresenskis 232, 233
 W
 Wolonczewskis M. 1172
 Wujekas Jokūbas 1169
 Z
 Zabiela Gintautas 4, 99, 126–129, 501, 538, 594, 596, 616, 618, 619
 Zablockas Kostas 890, 891
 Zablockas V. 506
 Zablockas Vladislovas 334
 Zablockis J. 184
 Zablockis Kostas 343
 Zablockis Pranas 334
 Zablockis Vladas 1369
 Zablockytė I. 927
 Zablockytė Irena 791
 Zablockytė O. 184
 Zablockytė-Dirmeitienė A. 862
 Zablockytė-Milašienė Zita 1050
 Zaboraitė Rita 928
 Zaboraitė-Stropienė Barbora 455
 Zaboras 465
 Zaboras Antanas 877
 Zaboras Apolinaras 373
 Zaboras Juozas 456
 Zaborienė Magdūtė 373
 Zaborskaitė D. 1209, 1211, 1218
 Zagorski J. 119
 Zaicevaitė V. 885
 Zajančauskas Evaristas 277
 Zajančauskas Kostas 179, 335
 Zajančauskas 1370
 Zajančauskas Evaristas 188
 Zajančauskas K. 511
 Zajančauskas Kostas 1370
 Zakarauskas Juozas 742
 Zakaušas Ramonas 774
 Zaksaitė Regina 769
 Zakšauskas Kazys 170
 Zakševskis Mikalojus 158
 Zalanskas Petras 1078
 Zališauskas Mykolas 1289
 Zaniauskas Juozapas 459
 Zaueras Zenonas 776
 Zauerienė Janina 776
 Zaunius D. 831
 Zavadskis A. 1277
 Zeinas, fon Eberhardas 127
 Zelkė 249–251
 Zelmiai 176
 Zemeckas Fabijonas 373
 Zeniauskas 361
 Zeniauskas Kostas 335
 Zeniauskienė Barbora 366
 Zenkovič M. 581
 Zinkevičius Z. 126
 Zokaitis A. 1303

Zorskaitė D. 1191
 Zūbė 465
 Zūbė Adomas 871
 Zūbė Antanas 872
 Zūbė Gintautas 872
 Zūbė Jurgis 456, 469
 Zūbė Linas 870, 871
 Zubernienė (Lukauskaitė) Albertina 1385
 Zubienė Irina 923
 Zūbienė Ona 456
 Zubienė Vida 870
 Zūbys Jurgis 456
 Zūbytė Magdalena 456
 Zubkus J. 543
 Zubovai 508
 Zubovas 537
 Zubovas Aleksandras 154
 Zubovas Mikalojus 508
 Zubovas Nikolajus 375
 Zubovas Platonas 536
 Zūbutė Magdalena 456
 Zuikytė Julija 864
 Zulcaitė S. 321, 331
 Zurmanas (Surmann) Eduardas 861, 908
 Zuzevičiūtė Antanina 740
 Zvonkutė Jurgita 9, 16, 1150, 1224, 1425

Ž

Žadeikis 507
 Žadeikis P. 167, 168, 228, 712, 1311
 Žadeikis Pranas 228, 711
 Žadvydas O. 182
 Žalimas 798
 Žalimas Darius 373
 Žalimas Izidorius 974
 Žalimas Jonas 373
 Žalimas Konstantinas 410
 Žalimas Rimantas 373
 Žalimienė 798
 Žališauskas 765
 Žalys Simonas 375
 Žalkauskas V. 1314
 Žarskis M. 201
 Žašytienė M. 797, 812, 919, 958
 Žašytienė Marytė 926
 Žašytienė Martina 952, 959, 962
 Žašytienė Martyna 813
 Žašytis Zigmas 959
 Žebrauskas 465
 Žebrauskas Aleksandras 186, 1014
 Žebrauskas Jurgis 455
 Žebrauskas Martynas 456
 Žebrauskas Petras 456
 Žebrauskas Vincentas 455
 Žeimiai 288
 Žeimienė Elena 819, 821, 920, 944, 950, 952
 Žeimienė S. 582
 Žeimys Juozas 287, 288
 Žeimys Konstantinas 1024, 1026, 1027
 Žeimys Kostas 287, 749, 920, 950
 Žeimytė-Stuopelienė Marijona 1292
 Želigovskis L. 1383
 Želvinė Irena 744
 Želvys Juozas 272
 Želvytė (Bružienė) Emilija 1097
 Želvytė-Ronkaitienė Valentina 1023
 Žemaitė J. 269, 289, 511, 787, 789, 794, 813, 860, 903, 959, 1325, 1327

Žemaitis B. 172
 Žemaitis Jonas 281
 Žemgulienė (Šoparaitė) Rima 5, 12, 86, 1425
 Žemgulyus Justinas 964, 983
 Ženaitis Jonas 447
 Žiaugaitė B. 1183
 Žiaušaitė Grasilda 404
 Žiaušiai 376, 377
 Žiaušys 759
 Žiaušys Juozapas 377, 380
 Žiaušytė 377
 Žiaušytė Eufrozina 378
 Žiaušytė Stasė 379
 Žibas J. 191
 Žibinskis Mykolas 447
 Židanavičius 184
 Žiemelytė S. 1404
 Žilėnaitė B. 860
 Žilevičius Kazimieras 206, 207, 216–218
 Žiliai 378, 381
 Žilienė 982
 Žilienė (Lukauskaitė) Aniceta 332
 Žilienė Adolfina 356
 Žilienė Janina 790
 Žilienė Kotryna 1052
 Žilienė Ona 460
 Žilienė Severina 415
 Žilienė-Venera Aniceta 305
 Žilinskai 283, 302, 394, 407, 679, 1064
 Žilinskaitė (Razmienė) Domicelė 1097
 Žilinskaitė Janina 335
 Žilinskaitė Kazimiera 335, 560
 Žilinskaitė M. 1036
 Žilinskaitė Marija 408
 Žilinskaitė Marytė 585
 Žilinskaitė Milda 339, 354
 Žilinskaitė Morta 408, 442
 Žilinskaitė Ona 408, 463
 Žilinskaitė Valerija 414
 Žilinskaitė Vanda 335
 Žilinskas 169, 410, 427
 Žilinskas Alfonsas 286, 305
 Žilinskas Aloyzas 305
 Žilinskas Antanas 286, 335, 339, 354
 Žilinskas Fortūnatas 277
 Žilinskas I. 309
 Žilinskas Ignas 307, 437, 781
 Žilinskas Jonas 313, 430, 461, 560
 Žilinskas Juozas 411, 420, 425, 430
 Žilinskas Leonas 271, 354
 Žilinskas P. 553
 Žilinskas Petras 461, 463, 560
 Žilinskas Pranciškus 560, 1014
 Žilinskas Tadas 272, 274, 335
 Žilinskas-Jazminas Antanas 305, 505
 Žilinskienė 438
 Žilinskienė Adolfina 313
 Žilinskienė Barbora 468
 Žilinskienė Domicelė 560
 Žilinskienė Kazimiera 335
 Žilinskienė Marija 335
 Žilinskienė O. 408
 Žilinskienė Ona 407
 Žilinskienė Stanislava 560
 Žilinskienė Valė 339
 Žilinskienė Valerija 271, 354
 Žilinskis 465
 Žilinskis Antanas 462
 Žilinskis I. 431
 Žilinskis Ignas 349, 430, 444, 461
 Žilinskis Juozas 462

Žilinskytė Kazimiera 462
 Žilinskytė Zuzana 462
 Žilinskų Eugenija 560
 Žilius 465
 Žilius Izidorius 202
 Žilius Juozas 1411
 Žilius Povilas 1411
 Žiliūtė Janina 758
 Žiliūtė Malvina 202
 Žiliūtė Petronėlė 464
 Žilys 982
 Žilys Aloizas 795
 Žilys Ferdinandas 215, 216
 Žilys Jonas 313
 Žilys Juozas 316, 356
 Žilys Mykolas 508
 Žilys Simonas 375
 Žilys Vincas 460
 Žilys Vladas 305
 Žilytė Adelė 298, 356
 Žilvitis Juozas 1290
 Žimkevičius Kazimieras 164
 Žiobakai 381
 Žiobakaitė Aldona 358
 Žiobakaitė Birutė 358
 Žiobakas Andrius 1387, 1407, 1411
 Žiobakas Kazimieras 157
 Žiobakas Kazys 275, 293, 355
 Žiobakas Pranas 358, 1411
 Žiobakas S. 415, 510
 Žiobakas Stanislovas 342, 408, 409
 Žiobakas Stasys 358, 365
 Žiobakas-Vilkas Kazys 285, 306
 Žiobakienė Aldona 791
 Žiobakienė Zuzana 358
 Žiobokas Antanas 1411
 Žiobokas Stasys 1411
 Žiogas Antanas 508
 Žiogas Juozapas 89, 595, 615
 Živatkauskas Antanas Leonas 206, 228
 Živliuk Aleksandra 781
 Žygaitė Petronėlė 455
 Žygaitė-Šiaulienė Barbora 457
 Žygaitė-Brazdeikienė Konstancija 463
 Žygaitė-Dobilienė Liudvika 463
 Žygas Augustinas 455
 Žygamantas Augustas 660
 Žygamantas Senasis 419, 660
 Žygas 465
 Žygas Kazimieras 560
 Žygas Leonas 462
 Žygas Motiejus 462
 Žyguvienė Julija 560
 Žylė 505
 Žylienė Julė 356
 Žyliūtė Ona 356
 Žylys Pranas 356
 Žylytė Adelė 356
 Žylytė Ona 356
 Žylytė Zofija 356
 Žymantas 795
 Žyžys Rimantas 795
 Žmuidzinavičius 831
 Žoliai V. S. 528
 Žoronskaitė Brigita 6, 13, 239, 1425
 Žukauskaitė D. 807
 Žukauskas Mykolas 458
 Žukauskas Vytautas 934
 Žukauskienė (Zukowska) Joana 226
 Žukauskienė Nijolė 777
 Žukauskis 465

- Žukovska J. 152, 153
 Žulkus Vladas 111, 114, 115, 129
 Žulpa Algis 373
 Žulpa S. 554
 Žumbakienė Gražina 6, 13, 243, 244, 1425
 Žuolienė Ona 774
 Žuolienė P. 673
 Žuotai 378
 Žutautai 396, 465
 Žutautaitė 456
 Žutautaitė Marijona 458
 Žutautaitė Petronėlė 452
 Žutautas 465
 Žutautas Antanas 282, 456
 Žutautas Bartolomėjus 456
 Žutautas J. 298
 Žutautas Jonas 281, 282, 292
 Žutautas Jurgis 456
 Žutautas Justinas 282
 Žutautas Petras 452
 Žutautas Pranas 282
 Žutautas Vaclovas 282
 Žutautas-Ramūnas-Rokas Jonas 281, 282, 306
 Žūtautienė (Stonkutė) Kazimiera 545
 Žutautienė Magdalena 452
 Žutautienė Marijona 458
 Žvaginis 1161
 Žvilys 1100, 1101
 Žvilys Jonas 188, 510
 Žvinklienė 518
 Žvinklienė Birutė 8, 15, 807, 923, 925, 929, 930, 932, 934, 935, 1425
 Žvinklys A. 807, 777
 Žvinklys Antanas 926, 928, 929
 Žvinklys Kazimieras 895
 Žvirblis P. 535
 Žvirgždas S. 1350–1352, 1355, 1357, 1359, 1360
 Žvirsodis Antanas 464
 Žvirsodis Juozas 464
 Žvyrsodis 465
 Афанасьевъ Д. 161, 226
 Бецонис М. 36
 Вольтер Э. 126
 Гайгалас А. 40, 41
 Григалавичене Е. 92, 620
 Жогас И. 89, 108
 Ковенской 616
 Микутене Л. 41
 Мряквичюс А. 92, 620
 Осорина М. В. 1064
 Покровский Ф. В. 137, 611
 Стирпейка А. 30, 32



Buvusio Kartenos valsčiaus ribų žemėlapis, sudarytas pagal 1923 m. Lietuvos gyventojų surašymo duomenis (kartografinė situacija dabartinė). Sudarė UAB „Žemėlapių artelė“ kartografe Aira Dubikaltienė

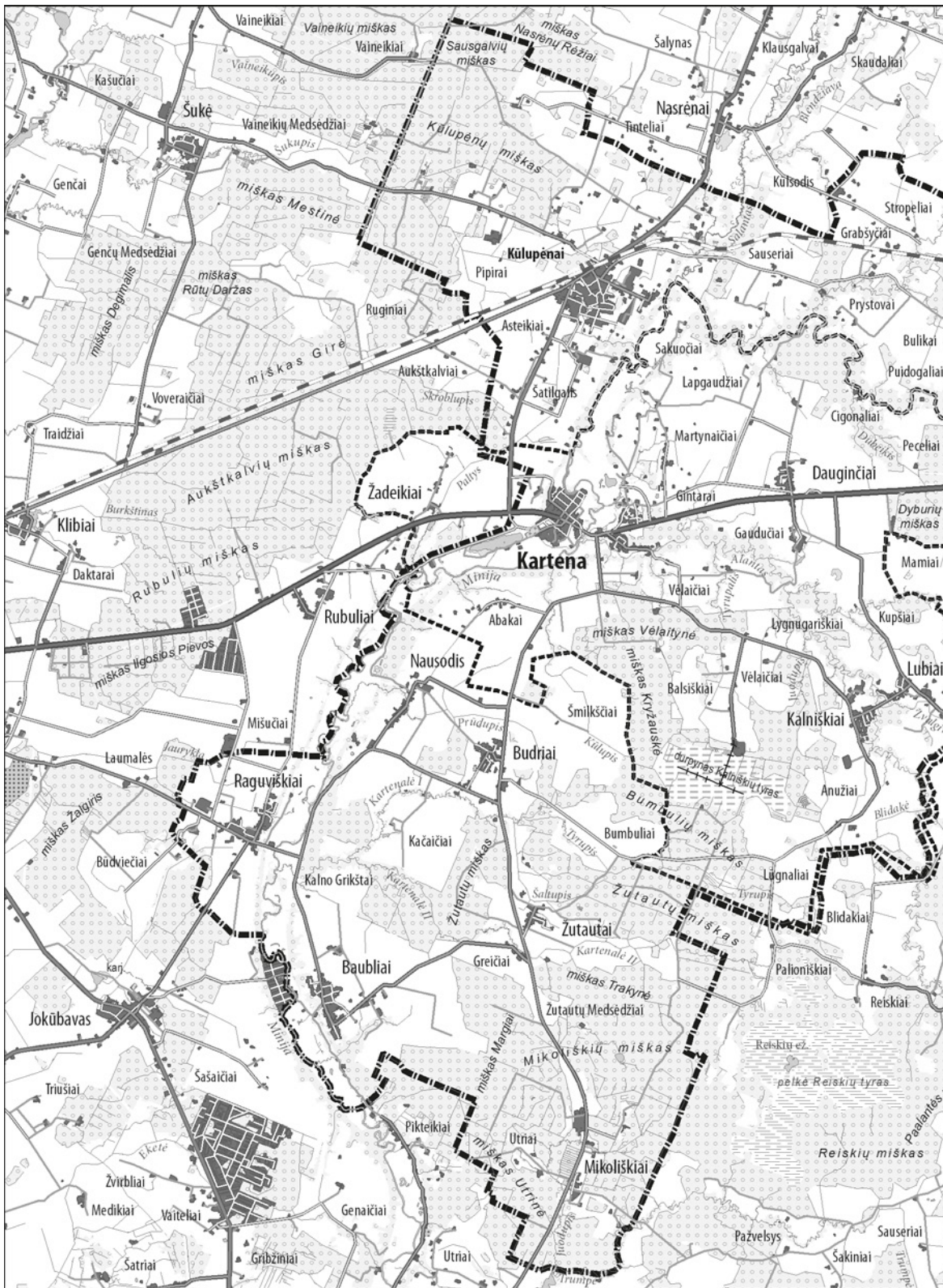

*Kartenos valsčiaus ir seniūnijos žemėlapis. Sudarė UAB „Žemėlapių artelė“
kartografe Aira Dubikaitienė*

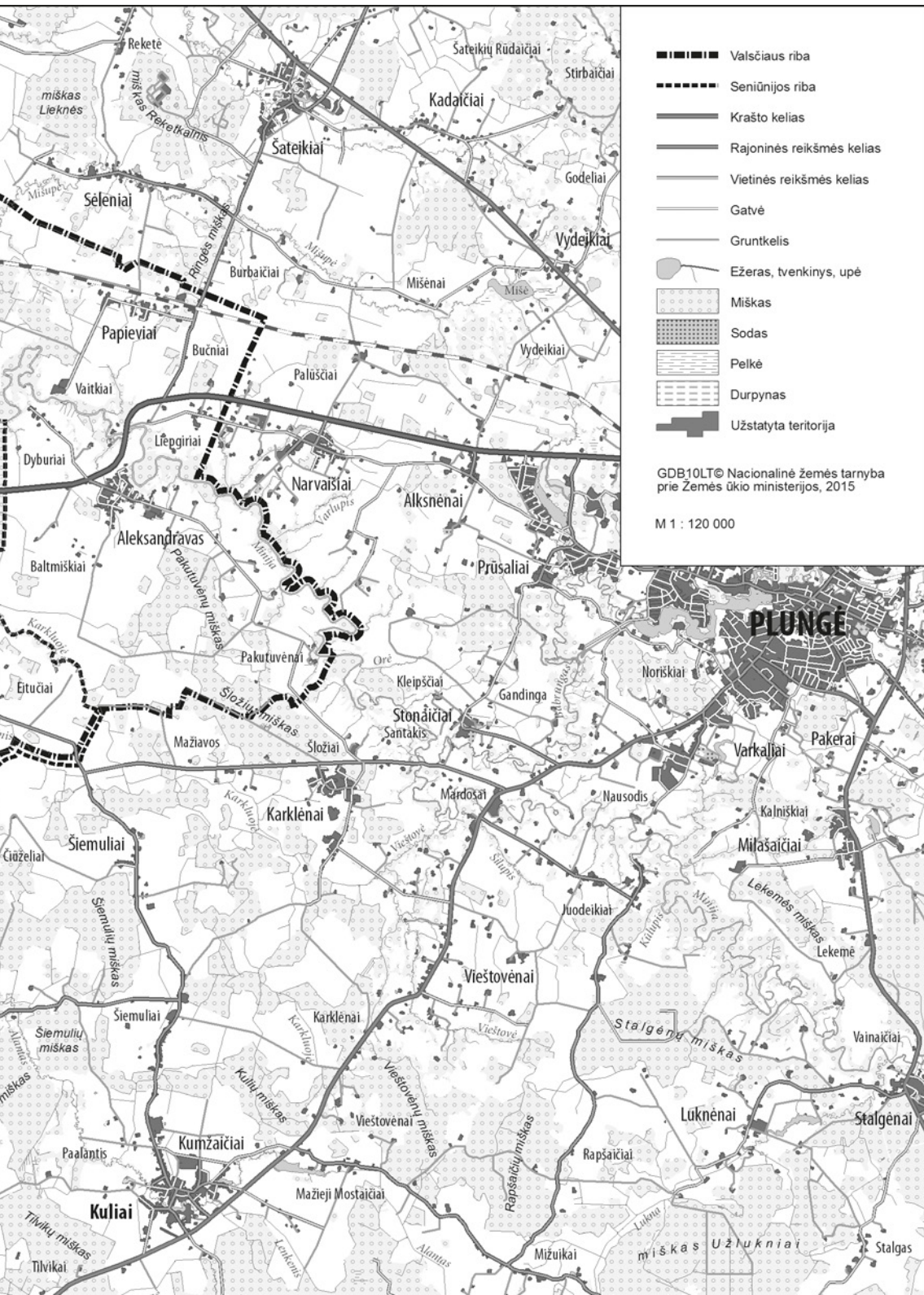



— Dabartinė Lietuvos Respublikos siena

- - - Lietuvos Respublikos siena 1923 m.

— Apskritis riba

- - - Valsčiaus riba

● Apskritis centras

○ Valsčiaus centras

Buvusių Lietuvos valsčių abėcėlinis sąrašas

Adutiškis	Gelėžiai	Klėvainiai	Molėtai
Akmėnė	Geļgaudiškis	Krākės	Mósėdis
Alantà	Gėlvonai	Krāžiai	Mūsėninkai
Aleksandravėlė	Giedraičiai	Krekenavà	Nàtkišķiai
Alytūs	Giřkalis	Kretingà	Naujamiestis
Àlovė	Gižai	Kretingalė	Naujoji Vilnia
Alsėdžiai	Gražišķiai	Kriaūnos	Nedžingė
Alvitas	Griņkiškis	Krinčinās	Nemajūnai
Andriónišķis	Griřkabūdīs	Kriuķai	Nemākščiai
Anykščiai	Grūslaukė	Kriuķai	Nemenčinė
Antàlieptė	Gruzdžiai	Krókialauķis	Nemunaitis
Antanàvas	Gudėliai	Krosnà	Nemunėlio Radviliškis
Antàzavė	Gudžiūnai	Kruonis	Nevarėnai
Ariógala	Gulbinaĩ	Kruopiaĩ	Obėliai
Ařmintà	Igliškėliai	Kučiūnai	Ōnuškis
Aukštàdvaris	Ignalinà	Kūktiškės	Pabáiskas
Aukštóji Panemūnė	Ylakiaĩ	Kudirkos Naūmiestis	Pabėržė
Aukštupėnai	Ilgiziaĩ	Kuliaĩ	Pàbiržė
Bàbtai	Ilguvà	Kūpiškis	Pabradė
Baisógala	Imbradas	Kuprėlišķis	Padovinys
Balbiėriškis	Iņturkė	Kurķliaĩ	Padubysys
Bàlninkai	Janàpolė	Kursėnai	Paežerėliai
Barstýčiai	Janàvas	Kurtuvėnai	Paežeriaĩ
Bařtninkai	Jankaĩ	Kvėdarna	Pagėgiai
Barzdaĩ	Jašiūnai	Kvetkaĩ	Pagiriaĩ
Batakiaĩ	Jiėznas	Kvietišķis	Pàgramantis
Baziliónai	Jonavà	Laižuva	Pajevonys
Berčiūnai	Joniškėlis	Lankėlišķiai	Pajūris
Betýgala	Jōniškis	Làpės	Pakaļniai
Birřtonas	Jōniškis (Molėtų r.)	Laūksargiai	Pakapė
Biržai	Josvainiai	Laūkuva	Pakruojis
Būblėliai	Juknàičiai	Lazdijai	Pakūonis
Būdviėtis	Juodàičiai	Leckavà	Palangà
Butrimónys	Júodupė	Lėipalingis	Pandėlys
Ceikiniai	Jurbarkas	Lekėčiai	Panemunėlis
Čedasaĩ	Jūžintai	Leliūnai	Panemūnis
Čėkiškė	Kabėliai	Lenķimai	Panevėžys
Čypėnai	Kaiřiadórys	Leņtvaris	Panoteriai
Darbėnai	Kalesniņķai	Lyduōķiai	Papilė
Daūgai	Kalėnėnai	Lýgumai	Papilys
Daūgailiai	Kalėtinėnai	Liņkmenys	Paróvejà
Daujėnai	Kalvarija	Linkuvà	Parvalys
Debeķiai	Kamajai	Lioliaĩ	Pařiaušė
Degūčiai	Kàpčiāmiestis	Liřkiavà	Pařušvys
Dėltuva	Karklėnai	Liubàvas	Pařvitinys
Dievėniškės	Karmėlava	Liudvinàvas	Paupinė
Dotnuvà	Karřena	Lukřiai	Pažaislis
Dovilaĩ	Katýčiai	Luōkė	Perlojà
Drūskininkai	Kaūnas	Màišiagala	Pėrnarava
Dūkřtas	Kaūpiškiai	Marcinkónys	Petrařiūnai
Dūsetos	Kavàřskas	Marijampolė	Piktupėnai
Eišišķės	Kazlų Rūdà	Mažeķiai	Pilviķiai
Endriejāvas	Kėdàiniai	Mėdininkai	Piniavà
Eřžvilķas	Kėlmė	Merķinė	Pivařiūnai
Gadūnàvas	Ketūrvālakiai	Meřkūičiai	Plàteliai
Gaidėliai	Kybàrtai	Meteliaĩ	Plókščiai
Gargždaĩ	Kiduliai	Mickūnai	Plungė
Garliavà	Kietāviškės	Mielagėnai	Prėkulė
Gasčiūnai	Kintai	Miežiķiai	Prėnai
Gaurė	Klebiškis	Mikaliķiai	Pūmpėnai
Gegužinė	Klyķoliai	Mirolāvas	Punià

Pūšalotas	Smaliniņkai	Truskavà	Žaiginys
Radviliškis	Smálvos	Trušėliai	Žalióji
Ragėliai	Smilgjai	Turgėliai	Žarėnai
Raguvà	Staciúnai	Turžėnai	Žasliai
Raitiniņkai	Stàkliškės	Tverai	Žeimėlis
Ramýgala	Stòniškiai	Tverėcius	Žeimiai
Rasėiniai	Strúnaitis	Ūbiškė	Žėlva
Raudėnai	Stumbriškis	Ūdrįja	Žemaičių Kalvarijà
Raudėnis	Subàcius	Ukmergė	Žemaičių Naumiestis
Raudondvaris	Súostas	Upýna	Žemaitkiemis
Raudonė	Surdėgis	Utenà	Židikai
Riešė	Surviliškis	Užpàliai	Žiezėmėriai
Rietàvas	Svėdasai	Ūžventis	Žygáičiai
Rimšė	Šakiai	Vabalniņkas	Žvirgždáičiai
Ròkiškis	Šakýna	Vadòkliai	
Rozalimas	Šalčininkai	Váiguva	
Rudaminà (<i>Lazdijų r.</i>)	Šaukėnai	Vainútas	
Rudaminà (<i>Vilniaus r.</i>)	Šeduvà	Valkiniņkai	
Rūdiškės	Šešuoliai	Vandziógala	
Rūdnia	Šėta	Varėnà	PASTABA. Šiame
Ruņišškės	Šiaulėnai	Vařniai	sàrašė neįrašyti už
Sàlakas	Šiauliai	Vaškai	dabartinių Lietuvos
Salantai	Šilalė	Vegėriai	sienuų atsidurę
Saldùtiškis	Šilavótas	Veisiejai	valsčiai (11):
Salòčiai	Šilutė	Veiveriai	
Sangrūdà	Šiluva	Veiviržėnai	Aknystà (<i>Latvija</i>)
Sasnavà	Šimkáičiai	Veliuonà	Beržiniņkai (<i>Lenkija</i>)
Saúgos	Šimónys	Velžýs	Bùdbergis (<i>Latvija</i>)
Sedà	Širvintos	Vėpriei	Gervėčiai (<i>Baltarusija</i>)
Seirijai	Šumskas	Vidėniškiai	Krasnàvas (<i>Lenkija</i>)
Semeliškės	Šunskai	Vidùklė	Pùnskas (<i>Lenkija</i>)
Sėndvaris	Švėkšna	Viekšniai	Rodūnià (<i>Baltarusija</i>)
Serėdžius	Švenčionėliai	Viešintos	Seinai (<i>Lenkija</i>)
Sidabràvas	Švenčionys	Viešvilė	Subatė (<i>Latvija</i>)
Siesikai	Šveņtežeris	Vievis	Varanàvas (<i>Baltarusija</i>)
Šimnas	Taujėnai	Vilkaviškis	Vižainis (<i>Lenkija</i>)
Sintautai	Tauragė	Vilkijà	
Skaistgirys	Tauràgnai	Vilkyškiai	Taip pat šie valsčiai,
Skàpiškis	Telšiai	Virbàlis	neturėję centru (4):
Skaudvilė	Tirkšliai	Višakio Rūdà	
Skiemónys	Týtuvėnai	Vištýtis	Alótų valsčius
Skirsnemunė	Tràkai	Výžuonos	Añtnemunio valsčius
Skudùtiškis	Traūpis	Zapýškis	Galsdonų valsčius
Skuòdas	Tryškiai	Ziniūnai	Javaràvo valsčius
Slavikai	Troškúnai	Žagàrė	

Iš viso 408 valsčiai.

Buvusių Lietuvos valsčių teritorinis sąrašas

ALYTAUS apskr.	Lāpės	<i>Skuodo r.</i>	Gražiškiai
<i>Alytaus r.</i>	Pažaislis	Barstyčiai	Kaūpiškiai
Alytūs	Petrašiūnai (<i>Kauno m.</i>)	Ylakiai	Ketūrvalkiai
Ālovė	Raudondvaris	Lenkimai	Kybartai
Butrimōnys	Vandžiōgala	Mōsėdis	Lankėliškiai
Daūgai	Vilkijā	Skuōdas	Paežeriai
Miroslāvas	Zapyškis		Pajevonys
Nemunaitis		<i>Šilutės r.</i>	Pilviškiai
Pivašiūnai	<i>Kėdainių r.</i>	Gaidėliai	Vilkaviškis
Puniā	Dotnuvā	Juknāičiai	Virbālis
Raitiniūkai	Gudžiūnai	Katyčiai	Vištytis
Simnas	Jōsvainiai	Kintaĩ	Žaliōji
Ūdrija	Kėdāiniai	Nātkiškiai	
	Krākės	Pagėgiai	PANEVĖŽIO apskr.
<i>Lazdijų r.</i>	Pagiriaĩ	Piktupėnai	<i>Biržų r.</i>
Būdvietis	Pėrnarava	Saūgos	Biržai
Janāvas	Surviliškis	Stōniškiai	Čypėnai
Kāpčiamiestis	Šėta	Šilutė	Gulbinai
Krosnā	Truskavā	Švėksna	Kvetkaĩ
Kučiuūnai		Vainūtas	Nemunėlio Radviliškis
Lazdijai	<i>Prienų r.</i>	Vilkyškiai	Pābiržė
Lėipalingis	Ašmintā	Žemaičių Naūmiestis	Papilys
Meteliai	Balbiėriškis		Parovėja
Rudaminā	Birštonas	MARIJAMPOLĖS	Sūostas
Seirijai	Jiėznas	apskr.	Vabalniūkas
Šveņtežeris	Klebiškis	<i>Marijampolės r.</i>	
Veisiejai	Nemajūnai	Antanāvas	<i>Kupiškio r.</i>
	Pakūonis	Gudėliai	Aukštupėnai
<i>Varėnos r.</i>	Priėnai	Igliškėliai	Kūpiškis
Drūskinkinkai	Stākliškės	Kalvarijā	Kuprėliškis
Kabėliai	Šilavōtas	Kazlų Rūdā	Skāpiškis
Liškiavā	Veiveriai	Kvietiškis	Šubāčius
Marcinkōnys		Liubāvas	Šimōnys
Merkinė	<i>Raseinių r.</i>	Liudvināvas	
Nedzingė	Ariōgala	Marijampolė	<i>Panevėžio r.</i>
Perlojā	Betygala	Mikaliskiai	Berčiuūnai
Rūdnia	Giřkalis	Padovinys	Gelėžiai
Valkiniūkai	Ilgiziāi	Raudėnis	Krekenavā
Varėnā	Nemākščiai	Sangrūdā	Miežiškiai
	Rasėiniai	Sasnavā	Naujāmiestis
KAUNO apskr.	Šiluva	Šunskai	Panevėžys
<i>Jonavos r.</i>	Vidūklė	Viřakio Rūdā	Piniavā
Jonavā	Žaiginyš		Raguvā
Panoteriai		<i>Šakių r.</i>	Ramygala
Turžėnai	KLAIPĖDOS apskr.	Barzdaĩ	Smilgiai
Žėimiai	<i>Klaipėdos r.</i>	Būblėliai	Stūmbriškis
	Dovilai	Gelgaudiškis	Vadōkliai
<i>Kaišiadorių r.</i>	Endriejāvas	Grīskabūdis	Velžys
Gegužinė	Gargždaĩ	Ilguvā	
Kaišiadōrys	Kretingālė	Jankaĩ	<i>Pasvalio r.</i>
Kietāviškės	Priekulė	Kiduliaĩ	Daujėnai
Krūonis	Sėndvaris	Lekėčiai	Joniškėlis
Rumšiskės	Trušėliai	Lukšiaĩ	Krinčinas
Žasliai	Veiviržėnai	Paežerėliai	Pasvalys
Žiežmāriai		Plōkščiai	Pūmpėnai
	<i>Kretingos r.</i>	Sintautai	Pūšalotas
<i>Kauno r.</i>	Darbėnai	Slavikai	Salōčiai
Aukštōji Panemūnė	Grūšlaukė	Šakiai	Vařkai
Bābtai	Karřena	Žvirgždāičiai	
Čėkiškė	Kretingā		<i>Rokiškio r.</i>
Garliavā	Palangā	<i>Vilkaviškio r.</i>	Aleksandravėlė
Karmėlava	Salantaĩ	Alvitas	Čedasaĩ
Kaūnas		Bařtninkai	Jūodupė
		Gižai	Jūžintai

Kamajai	TAURAGĖS apskr.	Skiemónys	Švenčionėliai
Kriaūnos	<i>Jurbarko r.</i>	Surdėgis	Švenčionys
Obėliai	Ežvilkas	Svėdasaĩ	
Pandėlys	Juodáiciai	Traūpis	<i>Trakų r.</i>
Panemunėlis	Jurbarkas	Troškúnai	Aukštádvaris
Panemunis	Raudonė	Viešintos	Leñtvaris
Ragėliai	Serėdžius		Ōnuškis
Rėkiškis	Skirsnemunė	<i>Ignalinos r.</i>	Rūdiškės
	Smaliniñkai	Ceikiniaiĩ	Semeliskės
ŠIAULIŲ apskr.	Šimkáičiai	Dúkštas	Trakai
<i>Akmenės r.</i>	Veliuonà	Ignalinà	Vievis
Akmėnė	Viešvilė	Liñkmenys	
Klýkoliai		Mielagėnai	<i>Ukmergės r.</i>
Kruopiaĩ	<i>Šilalės r.</i>	Rimšė	Dėltuva
Papilė	Kaĩtinėnai	Tverėcius	Lyduókiai
Vegėriai	Kvėdarna		Pabáiskas
Viekšniaĩ	Laũkuva	<i>Molėtų r.</i>	Siesikai
	Pajũris	Alantà	Šėšuóliai
<i>Joniškio r.</i>	Šilalė	Bálninkai	Taujėnai
Gasčiũnai	Upýna	Giedraĩčiai	Ukmergė
Jėniškis		Iñturkė	Vėpriai
Kriukaĩ	<i>Tauragės r.</i>	Jėniškis	Žėlva
Skaistgirỹs	Batakaĩ	Molėtai	Žemaitkiemis
Ziniũnai	Gaurė	Skudũtiškis	
Žagārė	Laũksargiai	Vidėniškiai	<i>Vilniaus r.</i>
	Pāgramantis		Máišiagala
<i>Kelmės r.</i>	Skaudvilė	<i>Utenos r.</i>	Mėdininkai
Karklėnai	Tauragė	Daũgailiai	Mickũnai
Keĩmė	Žygáiciai	Kũktiškės	Naujójai Vilnia
Krāžiai		Leliũnai	Nemenčinė
Lioliaĩ	TELŠIŲ apskr.	Pakaĩniai	Pabėržė
Pašiaušė	<i>Mažeikių r.</i>	Saldũtiškis	Riešė
Šaukėnai	Laižuva	Taurāgnai	Rudaminà
Týtuvėnai	Leckavà	Utenà	Šumskas
Ūžventis	Mažeikiai	Užpáliai	
Váiguva	Sedà	Výžuonos	BALTARUSIJA
	Tirkšliaĩ		Gervėčiai
<i>Pakruojo r.</i>	Židikai	<i>Zarasų r.</i>	Rodũnià
Klėvainiai		Antálieptė	Varanāvus
Linkuvà	<i>Plungės r.</i>	Antázavė	
Lýgumai	Alsėdžiai	Degučiai	LATVIJA
Pakrúojis	Kuliaĩ	Dusetos	Aknystà
Pašvitinỹs	Plāteliai	Iñbradas	Bũdbergis
Rozalimas	Plũngė	Paupinė	Subátė
Stačiũnai	Rietāvus	Sálasakas	
Žeimėlis	Tvėrai	Smálvos	LENKIJA
	Žemaičių Kalvarijà		Beržiniñkai
<i>Radviliškio r.</i>		VILNIAUS apskr.	Krasnāvus
Baisógala	<i>Telšių r.</i>	<i>Šalčininkų r.</i>	Pũnskas
Griñkiškis	Gadũnāvus	Dievėniškės	Seinaĩ
Pašušvỹs	Janāpolė	Eĩšiškės	Vĩžainis
Radviliškis	Luókė	Jašiũnai	
Sidabrāvus	Nevarėnai	Kalesniñkai	1) Sàrašas sudarytas
Šeduvà	Telšiaĩ	Šalčininkai	pagal Lietuvos
Šiaulėnai	Trỹškiai	Turgėliai	teritorinĩ suskirstymà,
	Ūbiškė		buvusĩ iki 1999 m.
<i>Šiaulių r.</i>	Vaĩniai	<i>Širvintų r.</i>	savivaldybių reformos.
Baziliėnai	Žarėnai	Gėlvonai	2) Sàrašė neįrašyti
Gruzdžiai		Mũsninkai	šie valsčiai, neturėję
Kuršėnai	UTENOS apskr.	Širvintos	centrų:
Kũrtuvėnai	<i>Anykščių r.</i>		Alótų valsčius
Meškũičiai	Andriėniškis	<i>Švenčionių r.</i>	Aĩtnemunio valsčius
Padubysỹs	Anykščiaĩ	Adũtiškis	Galsdonų valsčius
Pakapė	Debeikiai	Kaĩtanėnai	Javarāvó valsčius
Raudėnai	Kavárskas	Pabradė	
Šakýna	Kurkliaĩ	Strũnaitis	Iš viso 408 valsčiai.
Šiauliaĩ			

Apie seriją „Lietuvos valsčiai“

Vienos knygų serijos „Versmės“ leidykla nuo veiklos pradžios 1994-aisiais rengia ir leidžia lokalinių monografijų seriją „Lietuvos valsčiai“, skiriamą Lietuvos tūkstantmečiui, minėtam 2009-aisiais, Lietuvos valstybės susikūrimo 750 metų jubiliejui (2003), o pradėdant 2009 metais išleistomis knygomis, nuo 15-osios – „Gelonų“ monografijos, – ir Lietuvos valstybės atkūrimo 100-mečiui, kurį minėsime 2018-aisiais. Kartu monografijos dedikuojamos ir kitoms reikšmingoms valstybės, jos miestų ir miestelių bei kitų šaliai svarbių istorijos įvykių sukaktims.

Serijos pavadinimas pasirinktas neatsitiktinai: XIX a. viduryje susiformavę valsčiai iki jų panaikinimo 1950 m. buvo mažiausi ir palyginti stabilūs administraciniai-teritoriniai vienetai, jungę tapačios etninės kultūros žmones, valsčių ribos paprastai atitiko ir parapijų bendruomenių ar šnektų ribas.

Remdamiesi žmonių atsiminimais, archyvų duomenimis, mokslo studijomis, kitais rašytiniais šaltiniais bei medžiaga, kiekvieną serijos knygą rašo dideli – iki 120 autorių kolektyvai: žinomi Lietuvos istorikai, archeologai, etnologai, tautosakininkai, kalbininkai, sociologai, gamtininkai, kraštotyrininkai, kraštiečiai ir kiti autoriai. Iš viso serijai jau yra rašę per 2000 autorių, iš jų daugiau kaip 360 turi mokslo vardus (žr. www.versme.lt).

„Lietuvos valsčių“ serija – tai daugiatomis vienodos struktūros leidinys apie Lietuvos miestus ir miestelius, kaimus ir vienkiemius, apie jų ir jų apylinkių kraštovaizdžio raidą bei istoriją nuo seniausių priešistorinių laikų iki mūsų dienų, kovas už Nepriklausomybę, apie tradicinę kultūrą, verslus, kalendorinius ir šeimos papročius, papročių teisę, liaudies išmintį, bažnyčias, išymius žmones, tarmių ir vietos šnektų ypatumus, tautosaką, tautines mažumas, jų papročius ir kt.

„Kartena“ – 25-oji „Lietuvos valsčių“ serijos knyga. Anksčiau išleistos: „Žagarė“ (1-oji serijos monografija; dedikuota Žagarės 800 metų jubiliejui, 912 p., 1998), „Obeliai. Kriaunos“ (2-oji; Obelių 480 m. sukakčiai, 864 p., 1998; 2-oji laida – Obelių ir Kriaunų 500 m. jubiliejui, 1224 p., 2009), „Plateliai“ (3-ioji; Platelių 550 m. jubiliejui, 800 p., 1999), „Žiobiškis“ (4-oji; Žiobiškio parapijos 200 m. jubiliejui, 1024 p., 2000), „Širvintos“ (5-oji; Širvintų 525 m. sukakčiai, 776 p., 2000), „Lygumai. Stačiūnai“ (6-oji; Stačiūnų parapijos 90-mečiui, 896 p., 2001),

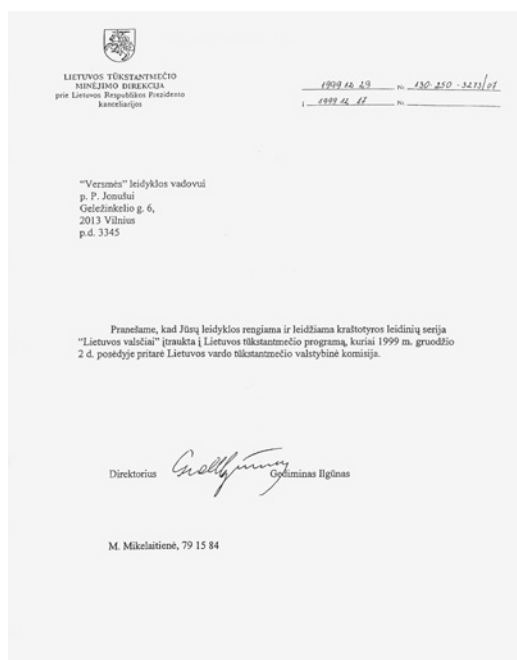

„Lietuvos valsčių“ serija buvo įtraukta į Lietuvos tūkstantmečio programą, kuriai 1999 m. gruodžio 2 d. pritarė Lietuvos vardo tūkstantmečio valstybinė komisija

„Veliuona“ (7-oji; Magdeburgo teisių suteikimo Veliuonai 500 m. jubiliejui, 1176 p., 2001), „Raguva“ (8-oji; Raguvos 500 m. jubiliejui, 1128 p., 2001), „Seredžius“ (9-oji; Seredžiaus 710 m. sukakčiai, 1238 p., 2003), „Kvėdarna“ (10-oji; Kvėdarnos 675 m. sukakčiai, 1160 p., 2004), „Papilė“ (11-oji; Papilės 665 m. sukakčiai, I d. – 1082 p., 2004, II, III d. – 752 p., 2006), „Tauragnai“ (12-oji; Tauragnų 750 m. jubiliejui, 1364 p., 2005), „Musninkai. Kernavė. Čiobiškis“ (13-oji; Musninkų 445 m., Kernavės 725 m., Čiobiškio 475 m. sukaktims, 1304 p., 2005), „Laukuva“ (14-oji; Laukuvos 750 m. jubiliejui, I d. – 924 p., 2005, II d. – 950 p., 2008), „Gelvonai“ (15-oji; Gelvonų 625 m. sukakčiai, 1384 p., 2009), „Gruzdžiai“ (17-oji; Gruzdžių 375 m. sukakčiai, I d. – 1000 p., 2009, II d. – 1304 p., 2010), „Baisogala“ (16-oji; Baisogalos 470 m. sukakčiai, 1056 p., 2009), „Endriejavas“ (18-oji, Endriejavo 230 m. sukakčiai, 1412 p., 2010), „Vepriai“ (19-oji, Veprių 625 m. sukakčiai, 1320 p., 2010), „Žeimelis“ (20-oji, Žeimelio 510 m. sukakčiai, I d. – 888 p., II d. – 908 p., 2010), „Lietuvos lokaliniai

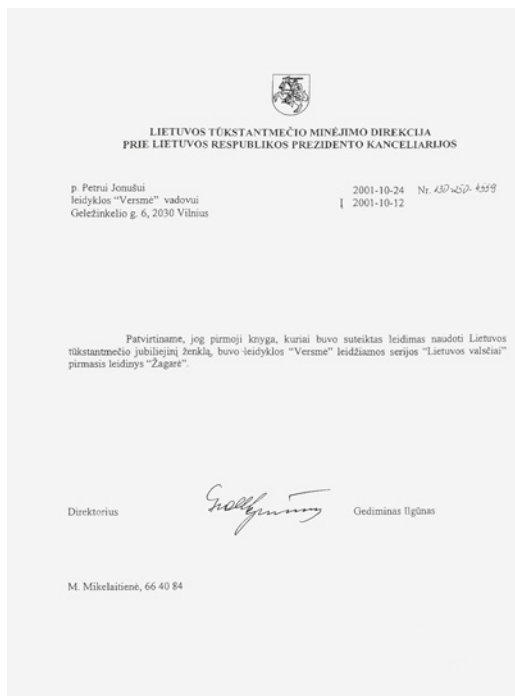

1998 m. pasirodžiusi 1-oji „Lietuvos valsčių“ serijos monografija „Žagarė“ kartu yra ir 1-oji knyga Lietuvoje, išleista su Lietuvos tūkstantmečio sukakties minėjimo jubiliejiniu ženklu



Prasmingiausia žagariečių dovana – monografiją „Žagarė“ – garbingiausiam Žagarės 800 metų jubiliejaus iškilnių svečiui Lietuvos Respublikos Prezidentui Valdui Adamkui įteikia viena knygų sudarytojų ir autorių žagarietė mokytoja Romualda Vaitkienė. Žagarė. 1998 m. birželio 27 d. Džojos Gundos Barysaitės nuotr.



Atidariusi 11-ąją Vilniaus knygų mugę, Lietuvos Respublikos Prezidentė Dalia Grybauskaitė aplankė ir „Versmės“ leidyklos „Lietuvos valsčių“ serijos bei jos 400 tomų Baltosios serijos standą. Jos Ekselencijai leidyklos vadovas Petras Jonušas (stovi greta) padovanojo dvi vardiniu proginu spaudu antspauduotas „Lietuvos valsčių“ serijos monografijas, susijusias su valstybės vadovės šeimos istorija. 2010 02 18. Virginijos Valuckienės nuotr.



Pasibaigus „Lietuvos valsčių“ serijos 15 metų sukakties minėjimo ir naujausių 2009-aisiais išleistų monografijų pristatymo renginiui, skirtam, kaip ir pati serija, tais pačiais metais minėtam Lietuvos tūkstantmečiui, „Tautišką giesmę“ kartu su visa sale gieda renginio pranešėjai (iš kairės) „Gelvonų“ monografijos sudarytoja Vida Girininkienė, „Gruzdžių“ sud. Damijonas Šniukas, „Obelių. Kriaunų“ sud. Venantas Mačiekus, „Baisogalos“ sud. dr. Jonas Linkevičius, Lietuvos heraldikos komisijos narys, dailininkas Arvydas Každailis, Baisogalos seniūnas Romas Kalvaitis, „Versmės“ leidyklos vadovas Petras Jonušas, sociologas prof. Romualdas Grigas, Lietuvos nacionalinės M. Mažvydo bibliotekos Leidinių komplektavimo skyriaus vedėjas Vytautas Gocentas, Kovo 11-osios Akto signataras Romualdas Ozolas, Lietuvos heraldikos komisijos pirmininkas dr. Edmundas Rimša. 2010 m. vasario 19 d. Klaudijaus Driskiaus nuotr.

tyrimai“ (21-oji, I d. – 2000–2002 m. mokslo darbai, 1082 p., 2011), „Panemunėlis“ (22-oji, Panemunėlio 240 m. sukakčiai, I d. – 858 p., II d. – 825 p., 2011), „Gelgaudiškis“ (23-ioji, Gelgaudiškio 500 m. jubiliejui, I d. – 900 p., II d. – 908 p., 2011), „Juodupė. Onuškis“ (24-oji, Onušio 510 m. sukakčiai bei Juodupės 100 m. jubiliejui, I d. – 912 p., II d. – 920 p., 2012). Bendra visų išleistų monografijų apimtis kartu su serijoje nenumeruota, dar plonais viršeliais išleista žangine knyga „Sintautai. Žvirgždaičiai“ (430 p., 1996) yra 35 516 puslapių.

Prasminga Lietuvos pirmojo rašytinio paminėjimo istorijos šaltiniuose tūkstantmetį, kitas svarbiausias šalies sukaktis sieti su kiek kuklesniais jos miestų ir miestelių jubiliejais ir šias tradiciškai irgi su jų pirmuoju rašytiniu paminėjimu siejamas sukaktis įprasminti taip pat rašytiniu žodžiu – knyga.

Lietuvoje būta daugiau kaip 400 valsčių, kurių vietoje įkurtų dabartinių seniūnijų yra apie tris šimtus. Vildamiesi, kad užteks jėgų nors apie dalį jų išleisti knygas, maloniai kviečiame kultūros ir kitas įstaigas, rajonų savivaldybes, seniūnijas, aktyvius kraštiečius, kraštotyrininkus, valstybininkus, kultūrininkus, rėmėjus, visus rašančiuosius neatidėliojant telktis į Lietuvos istorijos ir tradicinės kultūros šimtatomės „Lietuvos valsčių“ serijos kūrėjų – autorių, rengėjų, leidėjų ir rėmėjų – būrį. Laukia ne vieną dešimtmetį trukiantis didelis prasmingas darbas.



Lietuvos nacionalinė Martyno Mažvydo biblioteka
ISSN LIETUVOS AGENTŪRA



Tarptautinio standartinio serialinio leidinio numerio (ISSN) suteikimo

PAŽYMĖJIMAS

2008 m. 11 mėn. 05 d. Nr. IS-218-(A.109-19)

Vadovaujantis Lietuvos Respublikos visuomenės informavimo įstatymo (Žin., 1996, Nr. 71-1706; 2000, Nr. 75-2272, Nr. 102-3215, Nr. 113-3619; 2001, Nr. 93-3255; 2002, Nr. 68-2759, 2771; 2003, Nr. 38-1732, Nr. 117-5319; 2004, Nr. 73-2515, Nr. 120-4436; 2006, Nr. 86-3254) 36 straipsnio 1 dalimi:

Leidiniui LIETUVOS LOKALINIAI TYRIMAI
(antrašte)
(ONLINE)

suteikiamas Tarptautinis standartinis serialinio leidinio numeris

ISSN 2029-0799

Leidėjas Viešoji įstaiga „Versmės“ leidykla



A.V.
Lietuvos nacionalinės Martyno Mažvydo bibliotekos generalinio direktoriaus pavaduotojas, paveduojantis generalinį direktorių
Algirdas Plioplys

ISSN Lietuvos agentūros vedėja
Danutė Petrauskienė



„Lietuvos valsčių“ serijai parašyti moksliniai straipsniai, įvertinti Lietuvos lokalinių tyrimų mokslo darbų komisijos, pirmiausia paskelbiami interneto svetainėje www.llt.lt, periodiniame elektroniniame serijiniame leidinyje „Lietuvos lokaliniai tyrimai“, ISSN 2029-0799

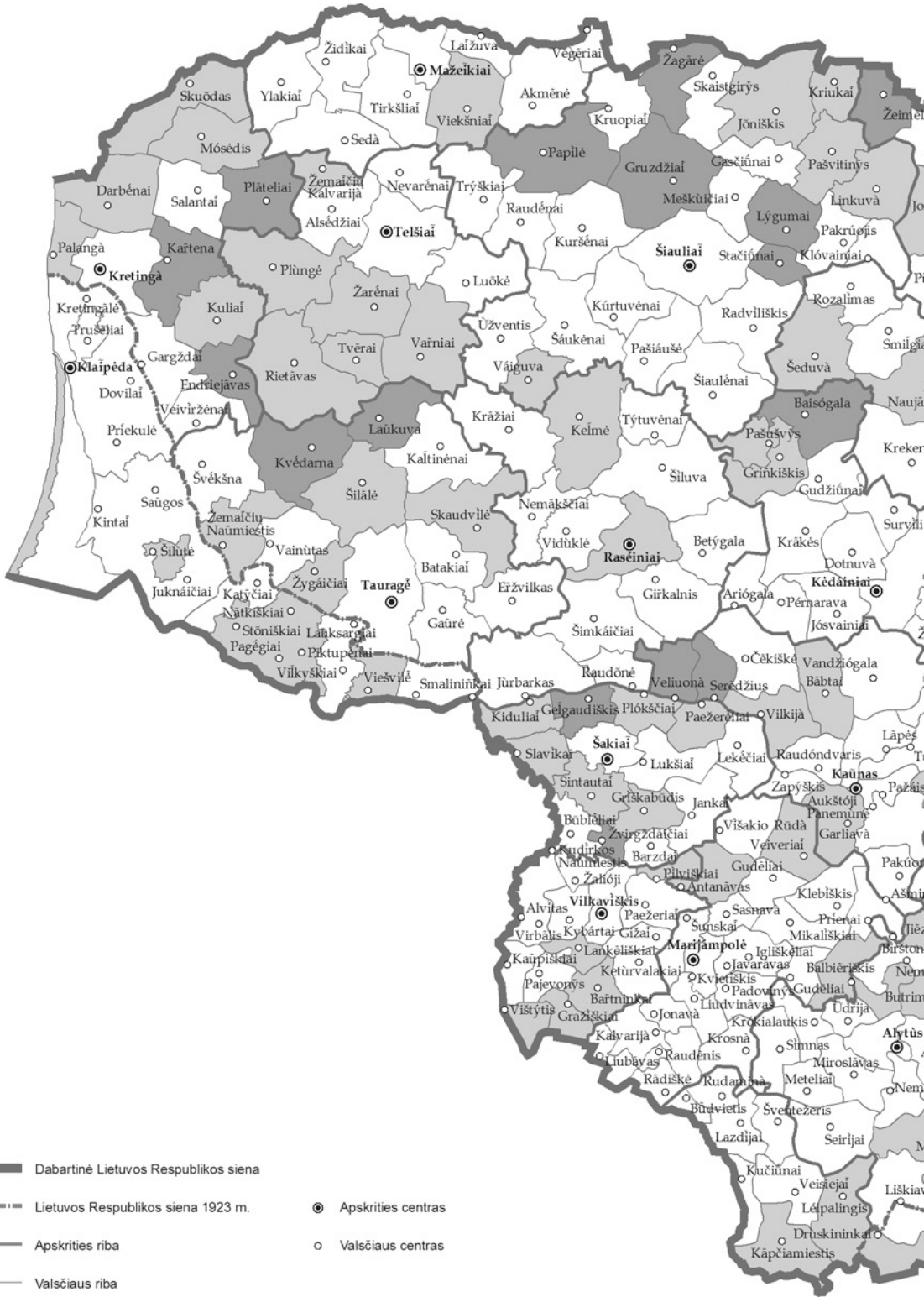

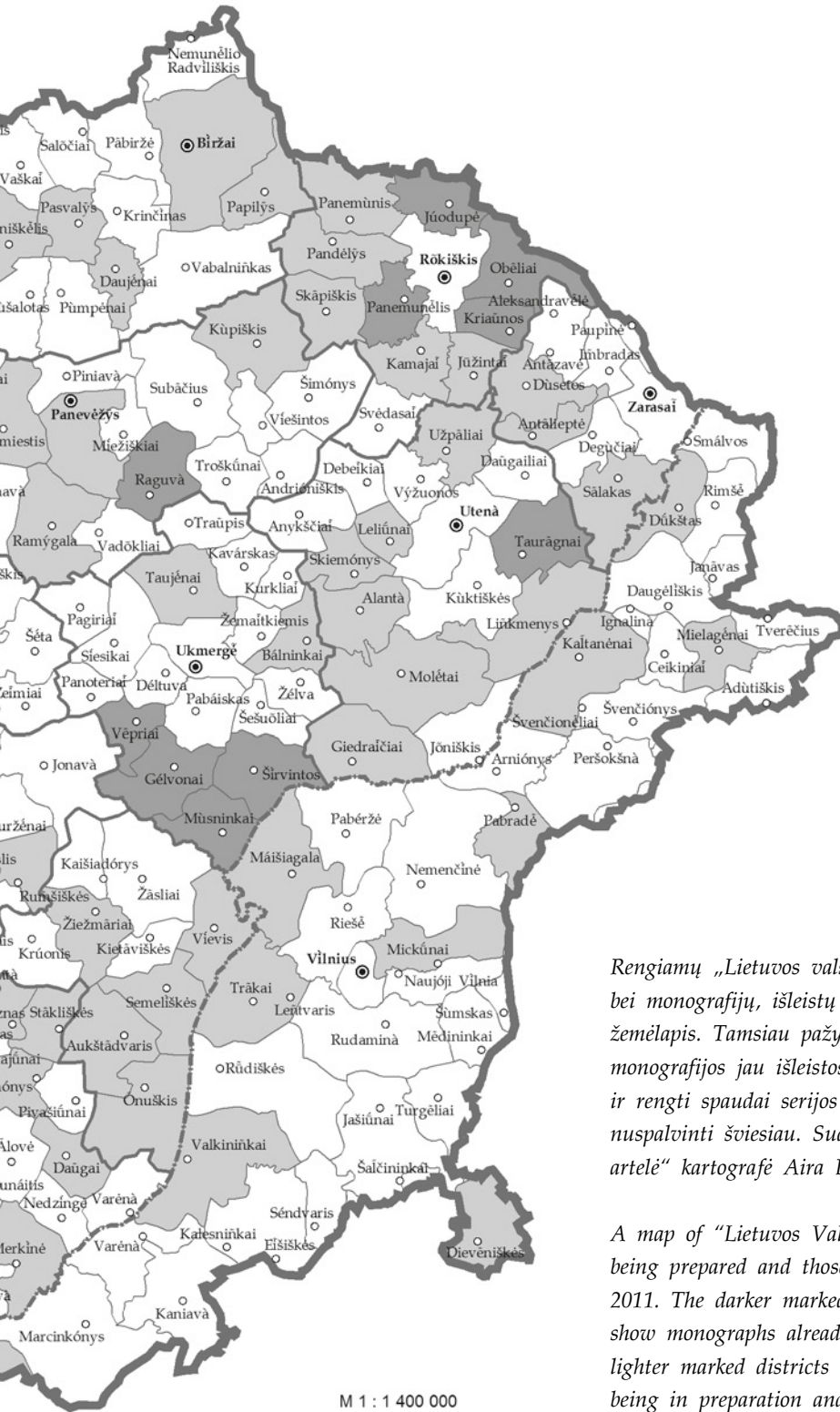

Rengiamų „Lietuvos valsčių“ serijos monografijų bei monografijų, išleistų iki 2011 m. pabaigos, žemėlapis. Tamsiau pažymėti tie valsčiai, kurių monografijos jau išleistos, o dar nebaigtų rašyti ir rengti spaudai serijos monografijų valsčiai nuspalvinti šviesiau. Sudarė UAB „Žemėlapių artelė“ kartografe Aira Dubikaltienė

A map of “Lietuvos Valsčiai” series monographs being prepared and those issued by the end of 2011. The darker marked Valsčiai (rural districts) show monographs already published; while the lighter marked districts indicate the monographs being in preparation and those to be composed

About the “Lietuvos Valsčiai” series

Established in 1994 the Versmė Publishing House, a serial book publisher, is dealing with preparation and publishing of monograph series only under the title of “Lietuvos Valsčiai” devoted for Lithuania’s Millennium celebrated in 2009, and starting from the 15th monograph of “Gelvonai” also for the Centenary of the Restoration of the Lithuanian State to be celebrated in 2018. The books published are also dedicated to other anniversaries of events important to the state, its towns, settlements and parishes.

The title of the series is not accidental: the rural districts called *valsčiai* formed in Lithuania in mid-19th century and abolished in 1950 were the smallest and rather stable administrative territorial units, which had united the people of the same ethnical culture (e.g., the boundaries of *valsčiai* and parishes, as well as dialect areas coincided).

Based on reminiscences of people, archive data, scientific studies, written sources and material, each serial book is being written by large teams consisting of up to 120 author teams: prominent Lithuanian historians, archaeologists, ethnologists, folklorists, linguists, sociologists, naturalists, local lore investigators et al. Total number of authors is over 2000 with more than 360 persons holding scientific degrees (see www.versme.lt).

The “Lietuvos Valsčiai” series is a multi-volume edition about Lithuania’s towns, townships, villages, homesteads, landscapes and their history from the olden times to the present days, about independence fights, traditional culture, trades, calendar and family traditions, custom laws, folk wisdom, churches, celebrities, features of dialects and local sub-dialects, folklore, ethnical minorities and their traditions etc.

“Kartena” – the 25th monograph in the “Lietuvos Valsčiai” series.

The following series have appeared before: “Žagarė” (dedicated to the 800th jubilee of Žagarė, 912 p. in 1998) that was the first book issued with the official logo of the Lithuanian Millennium Celebration; “Obeliai. Kriaunos” (2nd; 480th anniversary of Obeliai, 864 p., 1998), “Plateliai” (3rd; 550th anniversary of Plateliai, 800 p., 1999), “Žiobiškis” (4th; 200th jubilee of Žiobiškis parish, 1024 p., 2000), “Širvintos” (5th; 525th anniversary of Širvintos, 776 p., 2000), “Lygumai. Stačiūnai” (6th; 90th jubilee of Stačiūnai parish, 896 p., 2001), “Veliuona” (7th; 500th anniversary of the Magdeburg Law granting to Veliuona, 1176 p., 2001), “Raguva” (8th; 500th jubilee of Raguva, 1128 p., 2001), “Seredžius” (9th; 710th anniversary of Seredžius, 1238 p., 2003), “Kvėdarna” (10th; 675th anniversary of Kvėdarna, 1160 p., 2004), “Papilė” (11th; 665th anniversary of Papilė, Part I, 1 082 p., 2004; Parts II and III, 752 p., 2006), “Tauragnai” (12th; 750th jubilee of Tauragnai, 1 364 p., 2005), “Musninkai. Kernavė. Čiobiškis” (13th; 445 years for Musninkai, 725 years for Kernavė, 475 years for Čiobiškis, 1304 p., 2005), “Laukuva” (14th; 750th jubilee of Laukuva, Part I, 924 p., 2005; Part II, 950 p., 2008), “Gelvonai” (15th; 625th anniversary of Gelvonai, 1384 p., 2009), “Baisogala” (16th; 470th anniversary of Baisogala, 1056 p., 2009), “Gruzdžiai” (17th; 375th anniversary of Gruzdžiai, Part I, 1000 p.,



Although the presentation of “Lietuvos Valsčiai” series at the traditional Vilnius Book Fair takes place yearly, the visitors and hubbub at the stand seem to be commonplace. February 19, 2010. Photo by Jonas Kliučius



Accompanied by the director general of the LITEXPO Centre for Exhibitions and Congresses Aloyzas Tarvydas (left), the Prime Minister of the Republic of Lithuania Andrius Kubilius visited the stand of the 100-volume the “Lietuvos Valsčiai” series at the Vilnius Book Fair–2010, where the head of the Versmė Publishers Petras Jonušas (right) read him an inscription in the White Book (still with blank pages) of the “Panemunis” monograph: “It depends only on prompt efforts of all of us that the pages of this book will not remain blank...” The PM’s father, late Vytautas Kubilius, Professor in Lithuanian literary criticism, was not only a native of the Panemunis Valsčius (rural district), but also contributed significantly to the issue of the “Lietuvos Valsčiai” series. February 18, 2010. Photo by Jonas Kliučius

2009; Part II, 1304 p., 2010), “Endriejavas” (18th; 230th anniversary of Endriejavas, 1412 p., 2010), “Vepriai” (19th; 625th anniversary of Vepriai 1320 p., 2010) and “Žeimelis” (20th; 510th anniversary of Žeimelis, Part I, 888 p., Part II, 908 p., 2010), “Lithuanian Local Researches” is the 21th monograph (Part I: 2000–2002 scientific work, 1 082 p., 2011), “Panemunėlis” (22th; 240th anniversary of Panemunėlis, Part I, 858 p., Part II, 825 p., 2011), “Gelgaudiškis” (23th; 500th anniversary of Gelgaudiškis, Part I, 900 p., Part II, 908 p., 2011), “Juodupė. Onuškis” (24th; 510th anniversary of Onuškis and 100th anniversary of Juodupė, Part I, 912 p., Part II, 920 p., 2012).

Total number of pages of these monograph books published together with the maiden soft-cover book issued under the title “Sintautai. Žvirgždaičiai” (430 p., 1996) is 35 516 pages.

The celebration of the Millennium of the first reference to Lithuania in written historical sources is reasonable to relate with more modest jubilees of its towns and townships and give an implication to these anniversaries of their first written reference by a written word—a book.

In pre-war Lithuania there were more than 400 rural districts (*valsčiai*), which were later replaced by neighbourhoods (*seniūnijos*) numbering now about 300. With a hope that our capacities will enable us to publish books about the majority of them, we kindly invite culture institutions, district governments, neighbourhoods, local activists, local lore investigators, state men, culture activists, sponsors and all writers to join, without hesitation, the team preparing and publishing the hundred volumes of the “Lietuvos Valsčiai” series about Lithuanian history and traditional culture. A great work to last several decades is waiting for you.



Kartena – 25-oji Lietuvos valsčių serijos monografija, skiriama Lietuvos tūkstantmečiui (2009), Kartenos pirmojo paminėjimo 1253 metais 750 metų jubiliejui (2003), Lietuvos valstybės – karaliaus Mindaugo karūnavimo 750 metų jubiliejui (2003), Lietuvos nepriklausomybės atkūrimo 20-mečiui (2010), Lietuvos valstybės atkūrimo 100-mečiui (2018).

Žemaitijoje esančio Kartenos miestelio ir jo apylinkių gyvenimo ritmą rikiuoja Minijos upė su savo intakais kaip broliais – Salantu ir Alantu. O kur vanduo, ten ir gyvybė.

133-uose knygos straipsniuose 84 autoriai – žinomi Lietuvos mokslininkai, istorikai, etnologai, kalbininkai, įvairių profesijų karteniškiai – rašo apie dabartinio Kretingos rajono, Kartenos istorinio valsčiaus vietas Jokūbavą, Budrius, Baulbius, Kūlupėnus ir Raguviškius, Mikoliškius. Autoriai pasakoja apie kalendorinius papročius, tradicijas, tyrinėja mokyklų, bibliotekų, kitų įstaigų kūrimosi istorijas, pristato liaudies muzikavimo, dainavimo tradicijas. Knygoje pateikiama tautosakos, kalbos bei tarmių pavyzdžių. Supažindinama su šio krašto iškilomis asmenybėmis, 1918 metų kariais savanoriais. Rašoma apie pasipriešinimą sovietų okupacijai, trėmimus, dalyvavimą Sąjūdyje, ūkinę, kultūrinę veiklą atkūrus Lietuvos nepriklausomybę.

Ka484 **Kartena** / [sudarytojai Bronė Butkuvienė, Virginijus Jocys, Julius Kanarskas ; vyriausiasis redaktorius Virginijus Jocys]. – Vilnius : Versmė, 2012. – 1484 p. : iliustr., faks., žml. – (Lietuvos valsčiai, ISSN 1822-489X, ISSN kn. 25)

Lietuvos tūkstantmečiui, 1009–2009. Lietuvos valstybės atkūrimo šimtmečiui, 1918–2018. Lietuvos nepriklausomybės atkūrimo dvidešimtmečiui, 1990–2010. Kartenos 760 metų sukakčiai, 1253–2013. – Santr. angl. – Bibliogr. išnašose. – Asmenvardžių r-klė: p. 1429–1462.

ISBN 978-9986-9236-9-5

„Lietuvos valsčių“ serijos 25-ojoje monografijoje „Kartena“ žinomi Lietuvos mokslininkai, istorikai, etnologai, kalbininkai, įvairių profesijų karteniškiai rašo apie dabartinio Kretingos rajono, Kartenos istorinio valsčiaus vietas Jokūbava, Budrius, Baublius, Kūlpėnus ir Raguviškius, Mikoliškius. Autoriai pasakoja apie kalendorinius papročius, tradicijas, tyrinėja mokyklų, bibliotekų, kitų įstaigų kūrimosi istorijas, pristato liaudies muzikavimo, dainavimo tradicijas. Knygoje pateikiama tautosakos, kalbos bei tarmių pavyzdžių. Supažindinama su šio krašto iškilomis asmenybėmis, 1918 metų kariais savanoriais. Rašoma apie pasipriešinimą sovietų okupacijai, trėmimus, dalyvavimą Sąjūdyje, ūkinę, kultūrinę veiklą atkūrus Lietuvos nepriklausomybę.

UDK 908(474.5)+947.45+39(474.5)



*Monografijos „Kartena“
vyriausiasis redaktorius
ir sudarytojas
Virginijus Jocys
„Versmės“ leidykloje,
savo kabinete. 2012 m.
Petro Jonušo nuotr.*

Formatas 70 × 80/24 (spaudos lanko, cm), puslapio 170 × 260 mm. Apimtis 1484 p., 66,49 aut. l., 61,83 sp. l. Tiražas 480 egz.

Spaudai parengė viešoji įstaiga „Versmės“ leidykla, kodas 122732630, adresas Geležinkelio g. 6, 02100 Vilnius, telefonai +3705 2130623, +370 698 09077, leidyklos vadovo tel. +370 698 20707, elektroninio pašto adresas leidykla@versme.lt, interneto svetainė www.versme.lt.

Spaudai rengta Microsoft® Office Word 2003 Part of Microsoft Office Standart Edition 2003 (tekstas), Adobe PhotoShop CS4 (ilustracijos), Coda Music Technology Finale 2000 (natos), Adobe InDesign CS4 (maketas) informacinių sistemų kompiuterių programomis.

Spausdino ir rišo UAB Standartų spaustuvė, Dariaus ir Girėno g. 39, Vilnius.

Spausdinta Hostmann-Steinberg GmbH, Vokietija, poligrafijos dažais, kurių sudėtyje nėra mineralinių alyvų.

Viršelių šilkografinius užrašus spausdino UAB „Spalda“, Rytų g. 18, Kaunas.

Popierius lankams kreidinis G-print, 90 g/m², gamintas Grycksbo Paper AB, Švedija; priešlapiams ofsetinis Maxi Offset, 190 g/m², UPM Kymmene, Suomija; blizgiu celofanu dengtiems viršelių aplankalams kreidinis Multi Art Gloss, 250 g/m², Stora Enso, Suomija.

Kartonas viršeliams Eskaboard, 2,4 mm, Eska Graphic Board, Nyderlandai. Viršeliai traukti medvilnės įrišimo audiniu Natural Coloret Brown Laminated 624, BN International, Nyderlandai.